

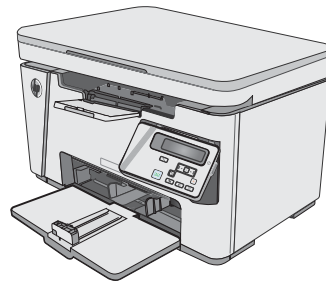

LaserJet Pro MFP M25-M27

Kullanım Kılavuzu

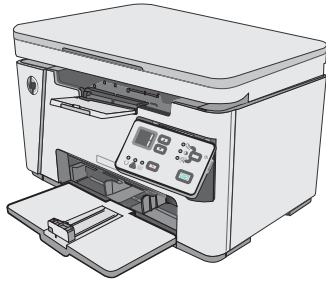

M25-M27



www.hp.com/support/ljM25-M27mfp



HP LaserJet Pro MFP M25-M27

Kullanım Kılavuzu

Telif Hakkı ve Lisans

© Copyright 2017 HP Development Company, L.P.

Telif hakkı yasalarının izin verdiği durumlar dışında, önceden yazılı izin alınmadan çoğaltılması, uyarlanması veya çevrilmesi yasaktır.

Burada yer alan bilgiler önceden haber verilmeden değiştirilebilir.

HP ürünleri ve servisleriyle ilgili garantiler, söz konusu ürün ve servislerle birlikte sunulan açık garanti bildirimlerinde belirtilmiştir. Buradaki hiçbir husus ek bir garanti oluşturacak şekilde yorumlanmamalıdır. HP, teknik veya yazım hatalarından ya da eksikliklerden sorumlu değildir.

Edition 3, 3/2019

Ticari Marka Onayları

Adobe®, Adobe Photoshop®, Acrobat® ve PostScript®, Adobe Systems Incorporated kuruluşunun ticari markalarıdır.

Apple ve Apple logosu, Apple Inc. şirketinin ABD ve diğer ülkelerde/bölgelerde kayıtlı ticari markalarıdır.

OS X, Apple Inc. kuruluşunun ABD ve diğer ülkelerde/bölgelerde kayıtlı ticari markasıdır.

Microsoft®, Windows®, Windows® XP ve Windows Vista®; Microsoft Corporation şirketinin ABD'de tescilli ticari markalarıdır.

İçindekiler

1 Yazıcıya genel bakış	1
Yazıcı görünümleri	2
Yazıcının önden görünümü	2
Yazıcının arkadan görünümü	2
LED kontrol paneli görünümü (M26a modelleri)	3
LCD kontrol paneli görünümü (M26nw modelleri)	4
Yazıcı teknik özellikleri	6
Teknik özellikler	6
Desteklenen işletim sistemleri	6
Mobil yazdırma çözümleri	7
Yazıcı boyutları	8
Güç tüketimi, elektrikle ilgili özellikler ve akustik yayılımlar	8
İşletim ortamı aralığı	8
Yazıcı donanımı kurulumu ve yazılım yüklemesi	9
2 Kağıt tepsileri	11
Giriş tepsisine kağıt yerleştirme	12
Giriş tepsisine kağıt yerleştirme	15
Küçük kağıt boyutları için tepsi ayarlaması	15
Zarf yükleme ve yazdırma	17
Giriş	17
Zarfları yazdırma	17
Zarf yönü	17
3 Sarf malzemeleri, aksesuarlar ve parçalar	19
Sarf malzemeleri, aksesuarlar ve parçaların siparişini verme	20
Sipariş etme	20
Sarf malzemeleri ve aksesuarlar	20
Müşteri tarafından onarılabılır parçalar	20
Toner kartuşunu değiştirme	21
Giriş	21

Toner kartuşu bilgileri	21
Toner kartuşunu çıkarma ve yerine takma	22
4 Yazdırma	25
Yazdırma görevleri (Windows)	26
Nasıl tarama yapılır (Windows)	26
Her iki yüze elle yazdırma (Windows)	26
Yaprak başına birden fazla sayfa yazdırma (Windows)	29
Kağıt türünü seçme (Windows)	31
Ek yazdırma bilgileri	32
Yazdırma görevleri (OS X)	34
Nasıl yazdırılır (OS X)	34
Her iki yüze elle yazdırma (OS X)	34
Yaprak başına birden fazla sayfa yazdırma (OS X)	35
Kağıt türünü seçme (OS X)	35
Ek yazdırma görevleri	35
Mobil yazdırma	36
Giriş	36
Wireless Direct (yalnızca kablosuz modeller)	36
Wireless Direct özelliğini etkinleştirme veya devre dışı bırakma	36
Yazıcının Wireless Direct adını değiştirme	37
E-posta ile HP ePrint	38
HP ePrint yazılımı	39
Android katıştırılmış yazdırma	39
5 Kopyala	41
Kopyalama	42
Her iki yüze yazdırma (dupleks)	43
Her iki yüze el ile kopyalama	43
6 Tarama	45
HP Tarama yazılımını kullanarak tarama (Windows)	46
HP Tarama yazılımını kullanarak tarama (OS X)	47
7 Yazıcıyı yönetme	49
Yazıcının bağlantı türünü değiştirme (Windows)	50
HP Katıştırılmış Web Sunucusu (EWS) ve HP Aygıt Araç Kutusu (Windows) ile gelişmiş yapılandırma	51
OS X için HP Utility (HP Yardımcı Programı) ile gelişmiş yapılandırma	53
HP Utility'i açma	53
HP Utility özellikleri	53

IP ağ ayarlarını yapılandırma	55
Giriş	55
Yazıcı paylaşmayla ilgili sorumluluk reddi	55
Ağ ayarlarını görüntüleme veya değiştirme	55
Ağ üzerinde yazıcıyı yeniden adlandırma	55
IPv4 TCP/IP parametrelerini kontrol panelinden el ile yapılandırma	56
Yazıcının güvenlik özellikleri	57
Giriş	57
Katıştırılmış Web Sunucusunu kullanarak sistem parolasını atayın veya değiştirin	57
Enerji tasarrufu ayarları	59
Giriş	59
EconoMode ile yazdırma	59
İşlem Yapılmadığında Uyku Moduna Gir/Otomatik Kapan ayarını belirleyin	59
İşlem Yapılmadığında Kapan gecikmesini ayarlayın ve yazıcıyı 1 watt veya daha az güç kullanacak şekilde yapılandırın	60
Kapanma Gecikmesi ayarını ayarlama	61
Üretici yazılımını güncelleştirme	63
Üretici yazılımını Üretici Yazılımı Güncelleştirme Yardımcı Programını kullanarak güncelleştirmek	63

8 Sorunları çözme 65

Müşteri desteği	66
Kontrol paneli ışığı düzenlerini yorumlama (yalnızca LED modeli)	67
Fabrika varsayılan ayarlarını geri yükleme	69
Yazıcı kontrol panelinde “Kartuş azaldı” veya “Kartuş çok azaldı” mesajı görüntüleniyor	70
“Çok Düşük” ayarlarını değiştirme	70
Sarf malzemesi siparişi	71
Kağıt besleme veya sıkışma sorunlarını giderme	72
Giriş	72
Kağıt besleme veya sıkışması sorunlarını çözme	72
Ürün kağıt almıyor	72
Ürün birden çok kağıt yaprağı alıyor	72
Sık veya yinelenen kağıt sıkışmaları	72
Kağıt sıkışmalarını önleme	73
Kağıt sıkışmalarını giderme	75
Giriş	75
Kağıt sıkışması konumları	75
Giriş tepsisinden sıkışmaları temizleme	75
Toner kartuşu alanındaki sıkışmaları giderme	78
Çıkış bölmesindeki sıkışmaları giderme	81
Baskı kalitesini artırma	85
Giriş	85

Farklı bir yazılım programından yazdırma	85
Yazdırma işi için kağıt türü ayarını kontrol etme	85
Kağıt türü ayarını denetleme (Windows)	85
Kağıt türü ayarını kontrol etme (OS X)	85
Toner kartuşu durumunu kontrol etme	85
Yazıcıyı temizleme	86
Temizleme sayfası yazdırma	86
Toner kartuşunu ve görüntüleme tamburunu gözle kontrol edin	87
Kağıdı ve yazdırma ortamını denetleme	87
HP özelliklerine uygun kağıt kullanma	87
Yazıcı ortamını kontrol edin	87
EconoMode ayarlarını denetleme	87
Görüntü tarama ve kopyalama kalitesini artırma	89
Giriş	89
Tarayıcı camında kir veya leke olup olmadığını kontrol etme	89
Kağıt ayarlarını denetleme	89
LED kontrol paneli	89
LCD kontrol paneli	90
Metin veya resimler için en iyi duruma getirme	90
Kenardan kenara kopyalama	90
Kablolu ağ sorunlarını çözme	92
Giriş	92
Kötü fiziksel bağlantı	92
Bilgisayar, yazıcı için hatalı IP adresi kullanıyor	92
Bilgisayar yazıcıyla iletişim kuramıyor	92
Yeni yazılım programları uyumluluk sorunlarına neden olmuş olabilir	93
Bilgisayar veya iş istasyonu hatalı ayarlanmış olabilir	93
Yazıcı devre dışı veya diğer ağ ayarları yanlış	93
Kablosuz ağ sorunlarını çözme	94
Giriş	94
Kablosuz bağlantı kontrol listesi	94
Kablosuz yapılandırma tamamlandıktan sonra yazıcı yazdırmıyor	95
Yazıcı yazdırmıyor ve bilgisayarda üçüncü taraf güvenlik duvarı yüklü	95
Kablosuz yönlendirici veya yazıcı taşındıktan sonra kablosuz bağlantı çalışmıyor	95
Kablosuz yazıcıya daha fazla bilgisayar bağlanamıyor	95
Kablosuz yazıcı VPN'e bağlandığında iletişim kesiliyor	96
Ağ, kablosuz ağlar listesinde görünmüyor	96
Kablosuz ağ çalışmıyor	96
Kablosuz ağ tanılama testi yapma	96
Kablosuz ağda paraziti azaltma	97

1 Yazıcıya genel bakış

- [Yazıcı görünümleri](#)
- [Yazıcı teknik özellikleri](#)
- [Yazıcı donanımı kurulumu ve yazılım yüklemesi](#)

Daha fazla bilgi için:

Aşağıdaki bilgiler yayınlandığı tarihte geçerlidir. Güncel bilgiler için bkz. www.hp.com/support/ljM25-M27mfp.

Yazıcıya özel kapsamlı HP yardımı aşağıdaki bilgileri içerir:

- Yükleme ve yapılandırma
- Bilgi alma ve kullanma
- Sorunları çözme
- Yazılım ve ürün yazılımı güncellemelerini indirme
- Destek forumlarına katılma
- Garanti ve yasal bilgileri bulma

Yazıcı görünümleri

Yazıcının önden görünümü

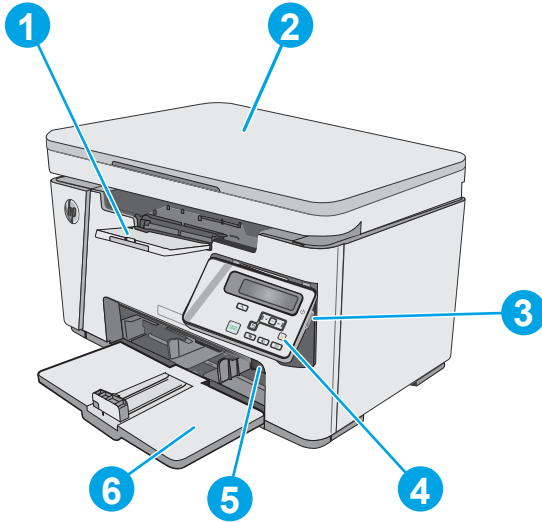

1	Çıkış bölümü
2	Tarayıcı
3	Açma/kapatma düğmesi
4	Kontrol paneli (kolay görüntüleme için yukarı eğilir ve türü modele göre değişir)
5	Kısa kağıt uzatıcısı aracı
6	Giriş tepsi

Yazıcının arkadan görünümü

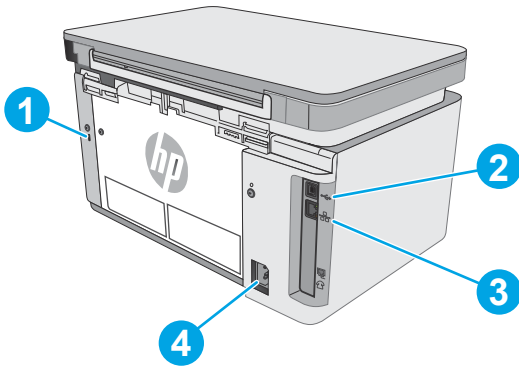



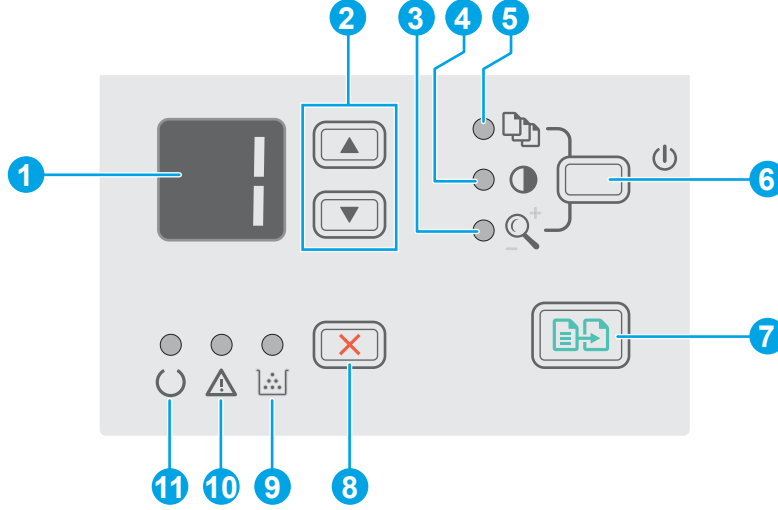

1	Kablo tipi güvenlik kilidi yuvası
2	Yüksek Hızlı USB 2.0

3	Ethernet bağlantı noktası
4	Güç bağlantısı

LED kontrol paneli görünümü (M26a modelleri)



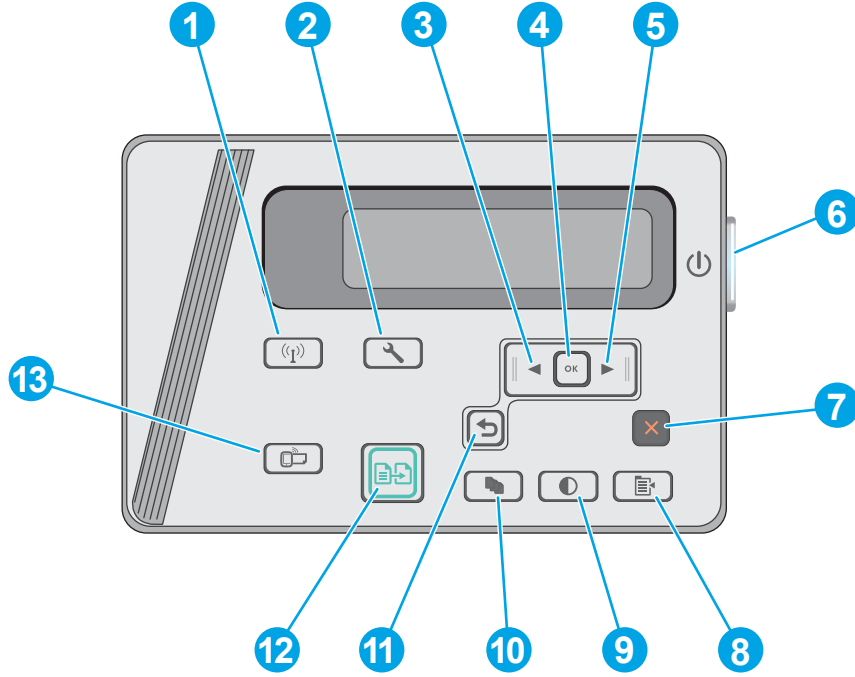

1	Kontrol paneli LED ekranı	Bu ekran, kopyalama işleri için sayısal bilgileri görüntüler.
2	Yukarı ▲ ve Aşağı ▼ ok düğmeleri	Ekranda görüntülenen değeri artırmak veya azaltmak için bu düğmeleri kullanın.
3	Küçült/Büyüt kopyalama ışığı	Kopya boyutunu küçültme veya büyütme özelliğinin etkin olduğunu gösterir.
4	Daha koyu/Daha açık kopyalama ışığı	Kopya koyuluğu özelliğinin etkin olduğunu gösterir.
5	Kopya Sayısı ışığı	Kopya sayısı özelliğinin etkin olduğunu gösterir.
6	Kurulum  düğmesi	Her iş için kopya sayısı, koyuluk ve kopya boyutu gibi kopya ayarları arasında gezinmek için bu düğmeyi kullanın. Varsayılan ayar kopya sayısıdır. Tüm işler için varsayılan ayarları değiştirmek isterseniz bu ayara gidin, düğmeye basın ve düğmeyi 3 saniye boyunca basılı tutun. Işık yanıp sönmeye başladığında ayarı belirleyin. Ayarı kaydetmek için düğmeye yeniden basın.
7	Kopyalama Başlat  düğmesi	Bir kopyalama işi başlatmak için bu düğmeye basın.
8	İptal  düğmesi	Aşağıdaki eylemleri gerçekleştirmek için bu düğmeye basın: <ul style="list-style-type: none"> • Yazıcı yazdırırken yazdırma işini iptal etmek. • Yazıcı boştayken mevcut kopyalama ayarlarını varsayılan değerlere sıfırlamak. • Yazıcı, Kopyalama Varsayılan Ayarı modundayken değeri kaydetmeden Kopyalama Varsayılan Ayarı modundan çıkmak.
9	Toner düzeyi durum ışığı	Toner kartuşundaki toner düzeyinin düşük olduğunu gösterir.
10	Dikkat  LED'i	Yazıcıdaki kağıdın bitmesi veya toner kartuşunun değiştirilmesinin gerekmesi gibi kullanıcının yazıcıya müdahale etmesi gereken durumlarda Dikkat ışığı yanıp söner.
11	Hazır  LED'i	Yazıcı yazdırma işlemine hazır olduğunda Hazır ışığı yanıp sönmek yerine sabit yanar.

LCD kontrol paneli görünümü (M26nw modelleri)



1	Kablosuz (📶) düğmesi (yalnızca kablosuz modeller)	Kablosuz menüsünü açmak ve kablosuz durum bilgilerini görüntülemek için bu düğmeyi kullanın.
2	Kurulum (🔧) düğmesi	Kurulum menüsünü açmak için bu düğmeyi kullanın.
3	Sol ok (◀) düğmesi	Menüler arasında gezinmek veya ekranda görüntülenen bir değeri azaltmak için bu düğmeyi kullanın
4	OK düğmesi	Aşağıdaki eylemler için Tamam düğmesini kullanın: <ul style="list-style-type: none">• Kontrol paneli menülerini açma.• Kontrol paneli ekranında görüntülenen bir alt menüyü açma.• Bir menü öğesi seçme.• Bazı hataları temizleme.• Kontrol paneli istemine yanıt olarak bir yazdırma işini başlatın (örneğin, kontrol paneli ekranında Devam etmek için [Tamam]'a basın mesajı görüldüğünde).
5	Sağ ok (▶) düğmesi	Menüler arasında gezinmek veya ekranda görüntülenen bir değeri artırmak için bu düğmeyi kullanın.
6	Açma/kapatma düğmesi	Yazıcıyı açmak veya kapatmak için bu düğmeyi kullanın.
7	İptal (✖) düğmesi	Bir yazdırma işini iptal etmek veya kontrol paneli menülerinden çıkmak için bu düğmeyi kullanın.
8	Kopya Ayarları (📄) düğmesi	Kopya Ayarları menüsünü açmak için bu düğmeyi kullanın.
9	Açık/Koyu (🌑) düğmesi	Kopyaların rengini açmak veya koyulaştırmak için bu düğmeyi kullanın.

10	Kopya Sayısı  düğmesi	Üretilcek kopya sayısını ayarlamak için bu düğmeyi kullanın.
11	Geri ok  düğmesi	Bu düğmeyi şu işlemler için kullanın: <ul style="list-style-type: none">• Kontrol paneli menülerinden çıkma.• Alt menü listesinde önceki bir menüye dönme.• Alt menü listesinde önceki bir menü öğesine dönme (değişiklikleri menü öğesine kaydetmeden).
12	Kopyalama Başlat  düğmesi	Bir kopyalama işlemini başlatmak için bu düğmeyi kullanın.
13	ePrint düğmesi	Web Hizmetleri menüsünü açmak için bu düğmeyi kullanın.

Yazıcı teknik özellikleri

 **ÖNEMLİ:** Aşağıdaki özellikler yayın tarihi itibarıyla doğrudur ancak değiştirilebilir. Güncel bilgiler için bkz. www.hp.com/support/ljM25-M27mfp.

- [Teknik özellikler](#)
- [Desteklenen işletim sistemleri](#)
- [Mobil yazdırma çözümleri](#)
- [Yazıcı boyutları](#)
- [Güç tüketimi, elektrikle ilgili özellikler ve akustik yayılımlar](#)
- [İşletim ortamı aralığı](#)

Teknik özellikler

Güncel bilgiler için www.hp.com/support/ljM25-M27mfp adresine göz atın.

Desteklenen işletim sistemleri

Aşağıdaki bilgiler, yazıcıya özgü Windows PCLmS ve OS X yazdırma sürücülerini için geçerlidir.

Windows: HP Yazılım Yükleyici, tam özellikli yazılım yükleyicisini kullanırken isteğe bağlı yazılımla birlikte Windows işletim sistemine bağlı olarak PCLmS sürücüsünü yükler. Daha fazla bilgi için yazılım yükleme notlarına bakın.

OS X: Bu yazıcı, Mac bilgisayarları destekler. HP Easy Start'ı yazıcı kurulum CD'sinden veya 123.hp.com üzerinden indirerek HP yazdırma sürücüsünü ve yardımcı programını yüklemek için kullanın. Daha fazla bilgi için yazılım yükleme notlarına bakın.

1. Şu adrese gidin: 123.hp.com.
2. Yazıcı yazılımını indirmek için sağlanan adımları uygulayın.

İşletim sistemi	Yazdırma sürücüsü yüklü	Notlar
Windows® XP, 32 bit	Yazıcıya özgü HP PCLmS yazdırma sürücüsü, tam yazılım yüklemesinin bir parçası olarak bu işletim sistemi için yüklenir.	
Windows Vista®, 32 bit ve 64 bit	Yazıcıya özgü HP PCLmS yazdırma sürücüsü, tam yazılım yüklemesinin bir parçası olarak bu işletim sistemi için yüklenir.	
Windows 7, 32 bit ve 64 bit	Yazıcıya özgü HP PCLmS yazdırma sürücüsü, tam yazılım yüklemesinin bir parçası olarak bu işletim sistemi için yüklenir.	
Windows 8, 32 bit ve 64 bit	Yazıcıya özgü HP PCLmS yazdırma sürücüsü, tam yazılım yüklemesinin bir parçası olarak bu işletim sistemi için yüklenir.	

İşletim sistemi	Yazdırma sürücüsü yüklü	Notlar
Windows 8.1, 32 bit ve 64 bit	Yazıcıya özgü HP PCLmS yazdırma sürücüsü, tam yazılım yüklemesinin bir parçası olarak bu işletim sistemi için yüklenir.	
Windows 10, 32 bit ve 64 bit	Yazıcıya özgü HP PCLmS yazdırma sürücüsü, tam yazılım yüklemesinin bir parçası olarak bu işletim sistemi için yüklenir.	
Windows Server 2003, 32 bit	Yazıcıya özgü HP PCLmS yazdırma sürücüsü, temel yazılım yüklemesinin bir parçası olarak bu işletim sistemi için yüklenir. Temel yükleyici yalnızca sürücüyü yükler.	
Windows Server 2008, 32 bit ve 64 bit	Yazıcıya özgü HP PCLmS yazdırma sürücüsü, temel yazılım yüklemesinin bir parçası olarak bu işletim sistemi için yüklenir.	
Windows Server 2012, 64 bit ve R2, 64 bit	Yazıcıya özgü HP PCLmS yazdırma sürücüsü, temel yazılım yüklemesinin bir parçası olarak bu işletim sistemi için yüklenir.	
OS X 10.9 Mavericks, 10.10 Yosemite ve 10.11 El Capitan	OS X yazdırma sürücüsü ve yazdırma yardımcı programı, kurulum CD'sinden veya 123.hp.com üzerinden indirilebilir.	HP Easy Start'ı yazıcı kurulum CD'sinden veya 123.hp.com üzerinden indirerek HP yazdırma sürücüsünü ve yardımcı programını yüklemek için kullanın. <ol style="list-style-type: none">1. Şu adrese gidin: 123.hp.com.2. Yazıcı yazılımını indirmek için sağlanan adımları uygulayın.

 **NOT:** Desteklenen işletim sistemlerinin güncel listesi ve yazıcıya ilişkin kapsamlı HP yardımı için www.hp.com/support/ljM25-M27mfp adresine gidin.

Mobil yazdırma çözümleri

HP; bir dizüstü bilgisayardan, tablettan, akıllı telefondan veya diğer mobil aygıtlardan bir HP yazıcıda kolay yazdırma yapılabilmesi için birden fazla mobil ve ePrint çözümü sunar. Tam listeyi görmek ve en uygun seçeneği belirlemek için www.hp.com/go/LaserJetMobilePrinting adresine gidin.

 **NOT:** Tüm mobil yazdırma ve ePrint özelliklerinin desteklendiğinden emin olmak için yazıcı ürün yazılımını güncelleyin.

- Wireless Direct (yalnızca kablosuz modeller)
- E-posta ile HP ePrint (HP Web Hizmetlerinin etkinleştirilmesi ve yazıcının HP Connected'a kaydedilmesi gerekir)
- HP ePrint yazılımı

Yazıcı boyutları

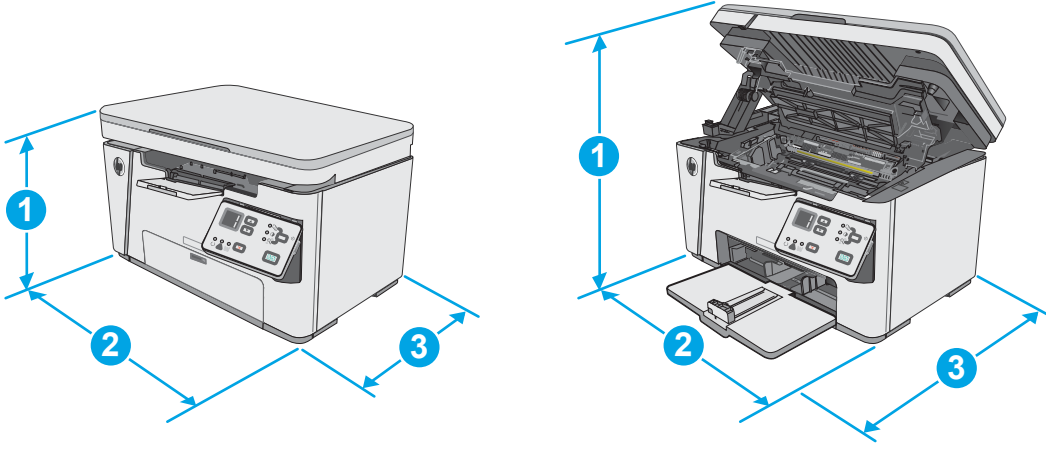

	Yazıcı tamamen kapalıyken	Yazıcı tamamen açıkken
1. Yükseklik	254 mm	410 mm
2. Genişlik	420 mm	420 mm
3. Derinlik	266 mm	365 mm
Ağırlık (kartuşlarla)	8,2 kg	

Güç tüketimi, elektrikle ilgili özellikler ve akustik yayılımlar

Geçerli bilgiler için bkz. www.hp.com/support/ljM25-M27mfp.

⚠ DİKKAT: Güç ihtiyaçları, yazıcının satıldığı ülkeye/bölgeye bağlıdır. Çalışma voltajlarını dönüştürmeyin. Bu durum, yazıcının zarar görmesine neden olur ve yazıcı garantisini geçersiz kılar.

İşletim ortamı aralığı

Ortam	Önerilen	İzin Verilen
Sıcaklık	17° - 25°C	15° - 30°C
Bağıl nem	%30 - %70 bağıl nem (RH), yoğuşmasız	%10 - %80 (RH), yoğuşmasız

Yazıcı donanımı kurulumu ve yazılım yüklemesi

Temel kurulum talimatları için Kurulum Poster'i'ne ve yazıcıyla birlikte verilen Başlangıç Kılavuzu'na bakın. Ek talimatlar için Web'de bulunan HP destek sayfasına gidin.

Yazıcıya özel HP yardımı için www.hp.com/support/ljM25-M27mfp adresine gidin. Aşağıdaki destek dosyalarından faydalanabilirsiniz:

- Yükleme ve yapılandırma
- Bilgi alma ve kullanma
- Sorunları çözme
- Yazılım ve ürün yazılımı güncellemelerini indirme
- Destek forumlarına katılma
- Garanti ve yasal bilgileri bulma

2 Kağıt tepsileri

- [Giriş tepsisine kağıt yerleştirme](#)
- [Giriş tepsisine kağıt yerleştirme](#)
- [Zarf yükleme ve yazdırma](#)

Daha fazla bilgi için:

Aşağıdaki bilgiler yayınlandığı tarihte geçerlidir. Güncel bilgiler için bkz. www.hp.com/support/ljM25-M27mfp.

Yazıcıya özel kapsamlı HP yardımı aşağıdaki bilgileri içerir:

- Yükleme ve yapılandırma
- Bilgi alma ve kullanma
- Sorunları çözme
- Yazılım ve ürün yazılımı güncellemelerini indirme
- Destek forumlarına katılma
- Garanti ve yasal bilgileri bulma

Giriş tepsisine kağıt yerleştirme



NOT: Yeni kağıt eklerken, giriş tepsisindeki tüm kağıtları çıkardığınızdan ve desteyi düzelttiğinizden emin olun. Kağıdı havalandırmayın. Bu işlem, yazıcıya aynı anda birden çok kağıt yaprağı beslenmesini önleyerek sıkışmaları azaltır.

1. Tepsi açık değilse giriş tepsisini açın.

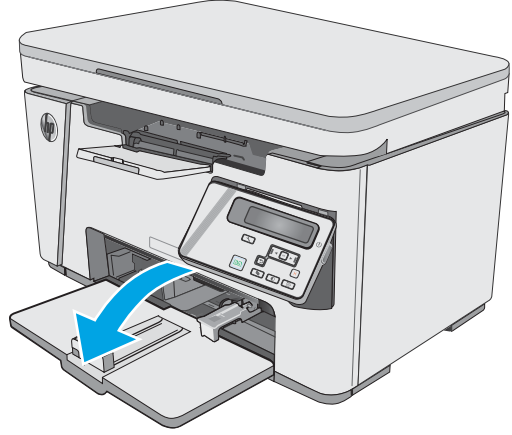

2. Kağıt genişliği ve uzunluğu kılavuzlarını dışa doğru ayarlayın.

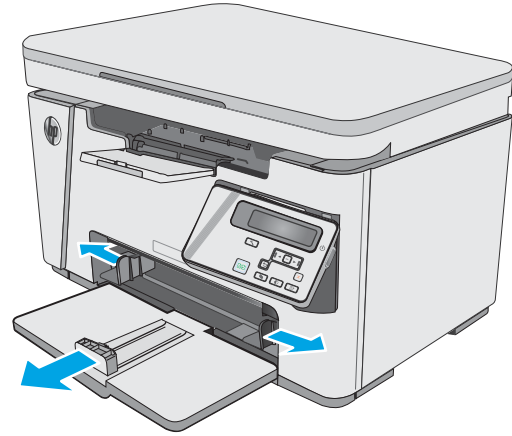

3. Kağıdı giriş tepsisine yüzü yukarı bakacak, üstüne önce alınacak şekilde kağıt yerleştirin.

Kağıdın tepsi içindeki yönü, yazdırma işinin türüne bağlı olarak değişir. Daha fazla bilgi için aşağıdaki tabloya göz atın.

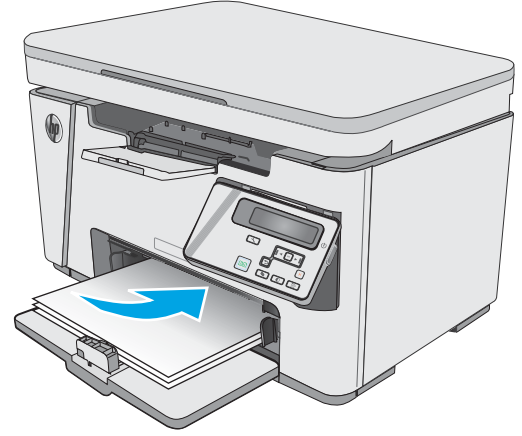

4. Kağıt kılavuzlarını kağıda dayanacak şekilde içeri doğru ayarlayın.

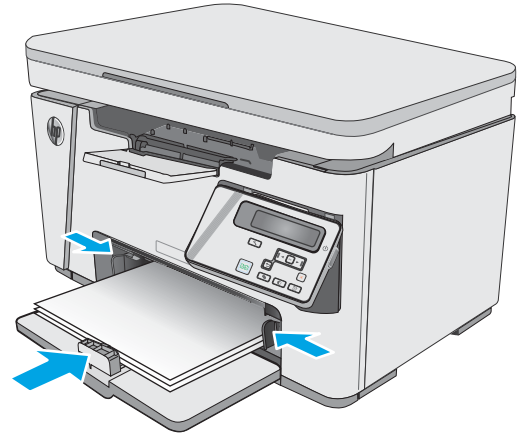

Kağıt türü**Dupleks modu****Kağıt yükleme**

Baskılı veya antetli

Tek taraflı yazdırma veya iki taraflı yazdırma

Ön yüzü yukarı

Yazıcıya önce üst kenar girer

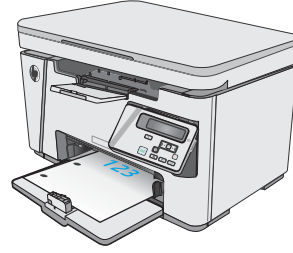

Delikli

Tek taraflı yazdırma veya iki taraflı yazdırma

Ön yüzü yukarı

Delikler yazıcının sol tarafında olacak şekilde

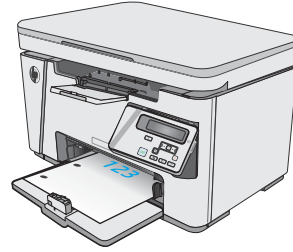

Giriş tepsisine kağıt yerleştirme

Küçük kağıt boyutları için tepsi ayarlaması

185 mm'den (7,3 inç) daha kısa bir kağıda yazdırma yapmak için kısa kağıt uzatıcısını kullanarak giriş tepsisini ayarlayın.

1. Kısa kağıt uzatıcısı aracını, giriş alanının sağ tarafındaki saklama yuvasından çıkarın.

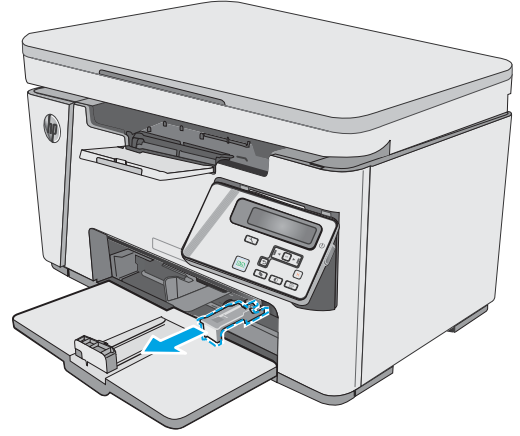

2. Aracı, giriş tepsisindeki kağıt uzunluğu kılavuzuna takın.

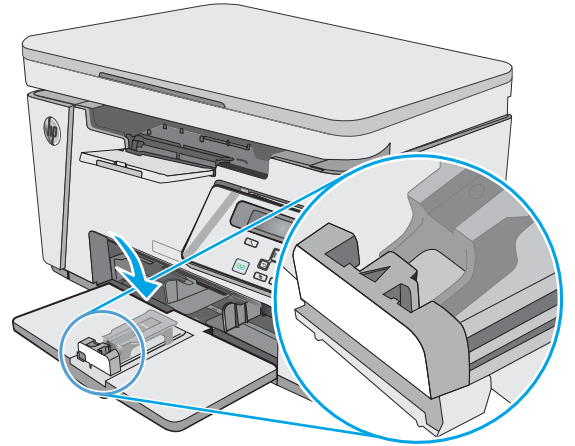

3. Tepsiye kağıt yerleştirin ve kağıt kılavuzlarını kağıda dayanıncaya kadar ayarlayın.

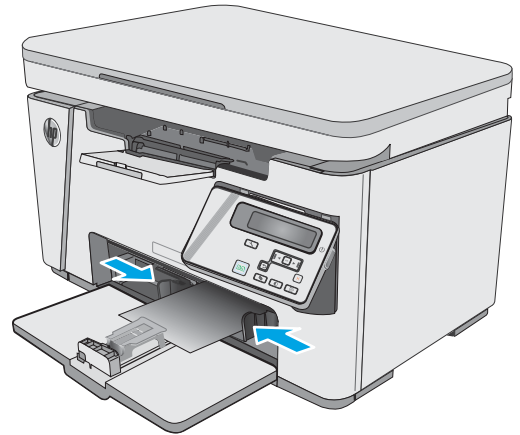

4. Kağıdı durana kadar ürünün içine doğru itin ve daha sonra, uzatıcı aracın kağıdı destekleyebilmesi için kağıt uzunluğu kılavuzunu içe doğru itin.

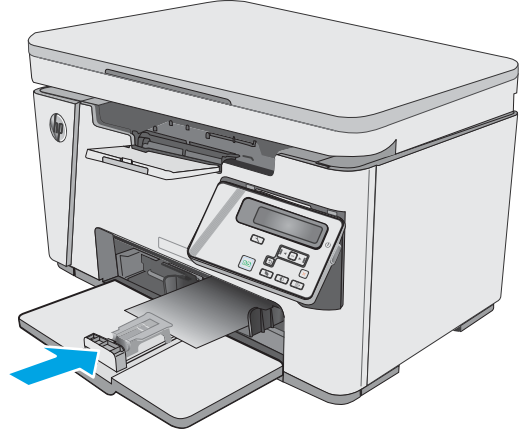

5. Kısa kağıda yazdırmanız bittiğinde, kısa kağıt uzatıcı aracını giriş tepsisinden çıkarın ve saklama yuvasına yerleştirin.

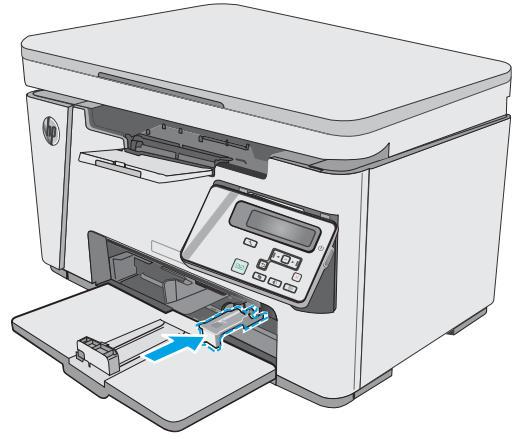

Zarf yükleme ve yazdırma

Giriş

Aşağıdaki bilgilerde zarfların nasıl yazdırılacağı ve yükleneceği açıklanmaktadır. En iyi performans için yalnızca 5 mm boyutlu zarfların (4 ila 6 zarf) öncelikli besleme tepsisine yüklenmiş olması ve giriş tepsisine yalnızca 10 zarf yüklenmiş olması gerekir.

Zarfları yazdırmak üzere yazdırma sürücüsünde doğru ayarları seçmek için şu adımları izleyin.

Zarfları yazdırma

1. Yazılım programından, **Yazdır** seçeneğini belirleyin.
2. Yazıcılar listesinden yazıcıyı seçin ve **Özellikler** ya da **Tercihler** düğmesine tıklayarak veya dokunarak yazdırma sürücüsünü açın.

 **NOT:** Bu düğmenin adı, yazılım programına göre değişecektir.

 **NOT:** Bu özelliklere Windows 8 veya 8.1 Başlat ekranından erişmek için **Cihazlar** seçeneğini belirleyin, **Yazdır** ögesini seçin ve ardından yazıcıyı belirleyin.

3. **Kağıt/Kalite** sekmesine tıklayın veya dokunun.
4. **Kağıt kaynağı** açılır listesinde, kullanılacak tepsiyi seçin.
5. **Ortam** açılır listesinde **Zarf** ögesini seçin.
6. **Tamam** düğmesine tıklayarak **Belge Özellikleri** iletişim kutusunu kapatın.
7. İş yazdırmak için **Yazdır** iletişim kutusunda **Tamam** düğmesine tıklayın.

Zarf yönü

Zarfları, giriş tepsisine kısa dönüş adresi ucu yazıcıya önce girecek ve yukarı bakacak şekilde yerleştirin.

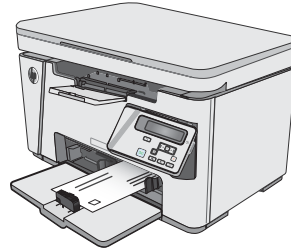

3 Sarf malzemeleri, aksesuarlar ve parçalar

- [Sarf malzemeleri, aksesuarlar ve parçaların siparişini verme](#)
- [Toner kartuşunu deęiřtirme](#)

Daha fazla bilgi için:

Ařaęıdaki bilgiler yayınlandıęı tarihte geerlidir. Gncel bilgiler iin bkz. www.hp.com/support/ljM25-M27mfp.

Yazıcıya zel kapsamlı HP yardımı ařaęıdaki bilgileri ierir:

- Ykleme ve yapılandırma
- Bilgi alma ve kullanma
- Sorunları özme
- Yazılım ve rn yazılımı gncellemelerini indirme
- Destek forumlarına katılma
- Garanti ve yasal bilgileri bulma

Sarf malzemeleri, aksesuarlar ve parçaların siparişini verme

Sipariş etme

Sarf malzemeleri ve kağıt sipariş etme	www.hp.com/go/suresupply
Orijinal HP parçaları veya aksesuarları sipariş etme	www.hp.com/buy/parts
Servis veya destek sağlayıcıları aracılığıyla sipariş etme	Bir HP yetkili servisine veya destek sağlayıcısına başvurun.
HP Katıştırılmış Web Sunucusunu (EWS) kullanarak sipariş etme	Erişmek için bilgisayarda desteklenen bir Web tarayıcısının adres/URL alanına yazıcının IP adresini veya ana bilgisayar adını girin. EWS'nin HP SureSupply Web sitesine bir bağlantısı vardır; bu bağlantı Orijinal HP sarf malzemeleri satın almak için seçenekler sunar.

Sarf malzemeleri ve aksesuarlar

Öge	Açıklama	Kartuş numarası	Parça numarası
Sarf Malzemeleri			
HP 79A Siyah Orijinal LaserJet Toner Kartuşu	M25–M27 modelleri için yedek siyah toner kartuşu	79A	CF279A

Müşteri tarafından onarılabilir parçalar

Müşteri Kendi Kendine Onarım (CSR) parçaları, onarım süresini kısaltmak amacıyla birçok HP LaserJet yazıcısı için kullanıma sunulmuştur. CSR programı ve avantajları hakkında daha fazla bilgiyi www.hp.com/go/csr-support ve www.hp.com/go/csr-faq adreslerinde bulabilirsiniz.

Orijinal HP yedek parçalarının siparişi www.hp.com/buy/parts adresinden veya yetkili bir HP servisi veya destek sağlayıcısıyla iletişime geçilerek verilebilir. Sipariş verirken aşağıdakilerin biri gerekli olacaktır: parça numarası, seri numarası (yazıcının arkasında bulunur), ürün numarası veya yazıcı adı.

- **Zorunlu** kendi kendine değiştirme şeklinde listelenen parçalar, onarımı gerçekleştirmek için HP servis personeline ödeme yapılması düşünülmüyorsa müşteriler tarafından takılacaktır. HP ürün garantiniz çerçevesinde, bu parçalar için yerinde veya depoya gönderme türünde destek sağlanmayacaktır.
- **İsteğe bağlı** kendi kendine değiştirme ürünleri olarak listelenen parçalar, yazıcının garanti süresi içinde talep etmeniz durumunda HP servis personeli tarafından ücretsiz olarak takılabilir.

Toner kartuşunu deęiřtirme

- [Giriř](#)
- [Toner kartuşu bilgileri](#)
- [Toner kartuşunu ıkarma ve yerine takma](#)

Giriř

Ařaęıdaki bilgilerde yazıcının toner kartuşuyla ilgili ayrıntılar saęlanır ve bu birimin deęiřtirilmesiyle ilgili talimatlar bulunur.

Toner kartuşu bilgileri

Toner kartuşunun seviyesi azaldığında ve ok azaldığında yazıcı bunu bildirir. Toner kartuşunun gerek kalan mrü farklılık gösterebilir. Baskı kalitesi kabul edilebilir seviyenin altına düřtüęünde takmak üzere yedek bir kartuşu hazır bulundurun.

Tonerin yeniden daęıtılması kabul edilebilir baskı kalitesi saęlamayana kadar mevcut kartuşla yazdırmaya devam edin. Toneri yeniden daęıtmak için toner kartuşunu yazıcıdan ıkarın ve kartuşu yatay ekseninde hafife ileri geri sallayın. Resimli rnekler için kartuş deęiřtirme talimatlarına bakın. Toner kartuşunu yazıcıya tekrar takın ve kapaęı kapatın.

Kartuş satın almak veya yazıcı için kartuş uyumluluęunu kontrol etmek için www.hp.com/go/suresupply adresindeki HP SureSupply sitesini ziyaret edin. Sayfanın alt kısmına gidin ve lke/bölge bilgisinin doęru olduęundan emin olun.

Öęe	Aıklama	Kartuş numarası	Para numarası
HP 79A Siyah Orijinal LaserJet Toner Kartuşu	M25–M27 modelleri için yedek siyah toner kartuşu	79A	CF279A



NOT: Yüksek verimlilięe sahip toner kartuşlar, daha fazla sayfa verimi için standart kartuşlardan daha fazla toner ierir. Daha fazla bilgi için www.hp.com/go/learnaboutsupplies adresine gidin.

Deęiřtirme zamanı gelinceye kadar toner kartuşu ambalajından ıkarmayın.



DİKKAT: Toner kartuşunun zarar görmemesi için kartuşu birkaç dakikadan uzun süre ışığa maruz bırakmayın. Toner kartuşunun yazıcıdan uzun bir süre için ıkarılması gerekiyorsa yeřil görüntüleme tamburunun üstünü kapatın.

Ařaęıdaki řekil toner kartuşu bileřenlerini göstermektedir.

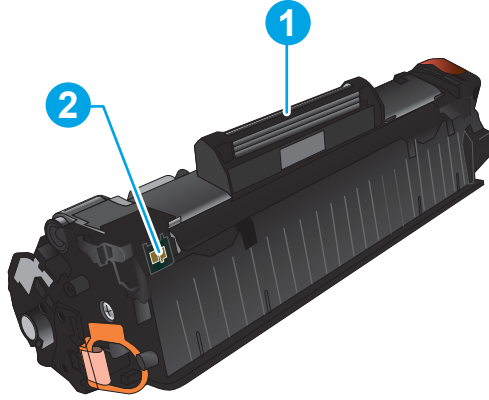

1 Görüntü tamburu

DİKKAT: Görüntü tamburuna dokunmayın. Parmak izleri yazdırma kalitesinde sorunlara yol açabilir.

2 Bellek yongası

DİKKAT: Toner giysilerinize bulaşırsa kuru bir bezle silin ve soğuk suyla yıkayın. Sıcak su, tonerin kumaşa işlemesine neden olur.

NOT: Kullanılmış toner kartuşların geri dönüşümüyle ilgili bilgiler toner kartuşun kutusundadır.

Toner kartuşunu çıkarma ve yerine takma

1. Tarayıcı düzeneğini kaldırın.

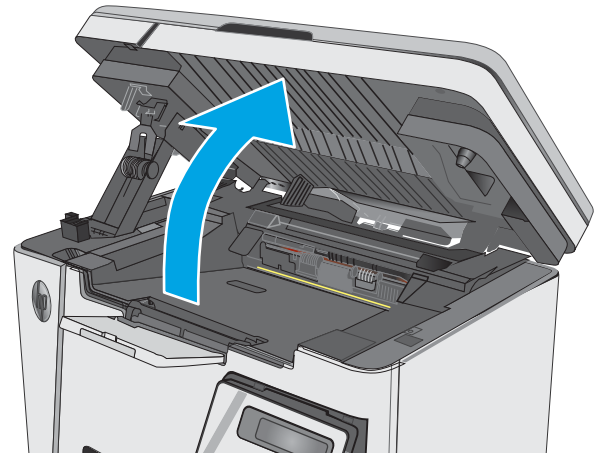

2. Kullanılmış toner kartuşunu yazıcıdan çıkarın.

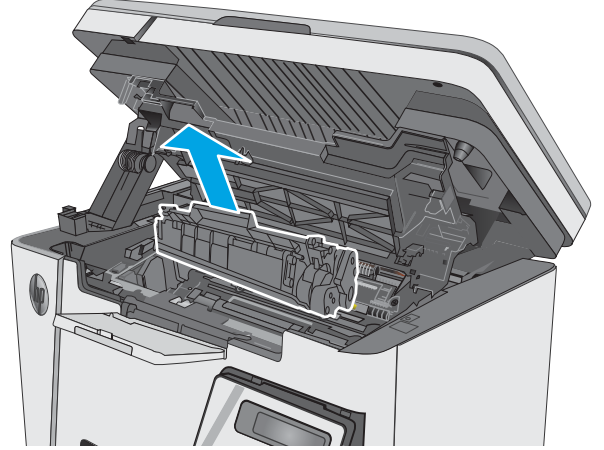

3. Yeni toner kartuşu paketini torbadan çıkarın. Kullanılmış toner kartuşunu geri dönüşüm için poşetine koyun.

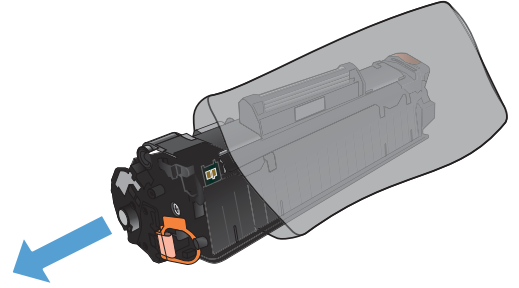

4. Toner kartuşunu iki yanından tutun ve yavaşça sallayarak tonerin dağılmasını sağlayın.

DİKKAT: Perdeye veya silindirin yüzeyine dokunmayın.

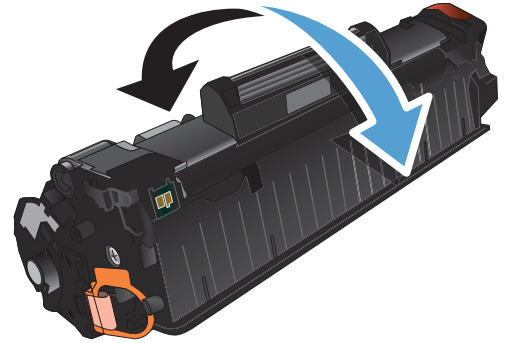

5. Kartuşun sol tarafındaki kulakçığı kırılıp serbest kalana kadar bükün. Bant kartuştan tümüyle çıkana kadar kulakçığı çekin. Kulakçığı ve bandı, geri dönüşüme göndermek üzere toner kartuşu kutusuna koyun.

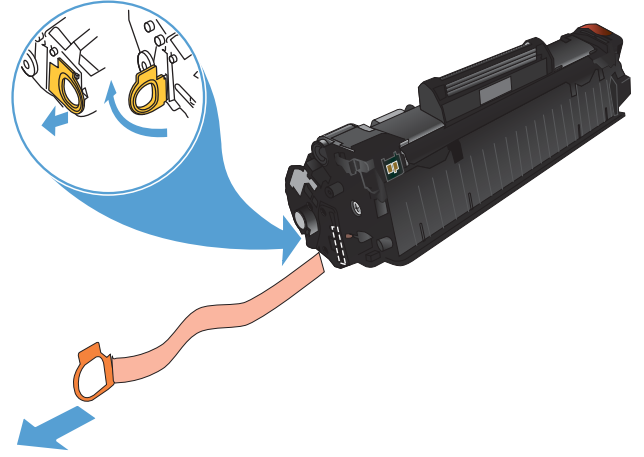

6. Yeni toner kartuşunu sıkıca oturacak şekilde takın.

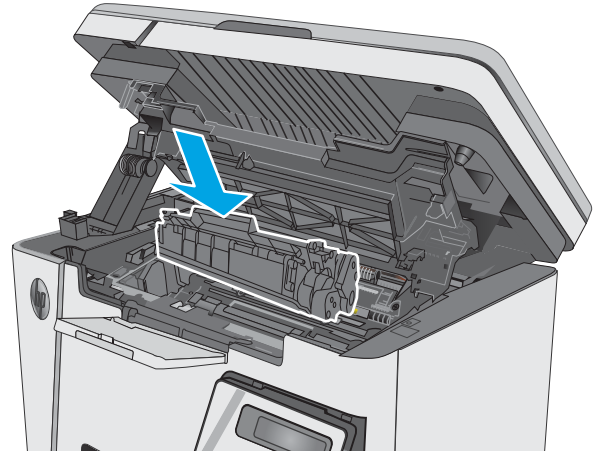

7. Tarayıcı aksamını kapatın.

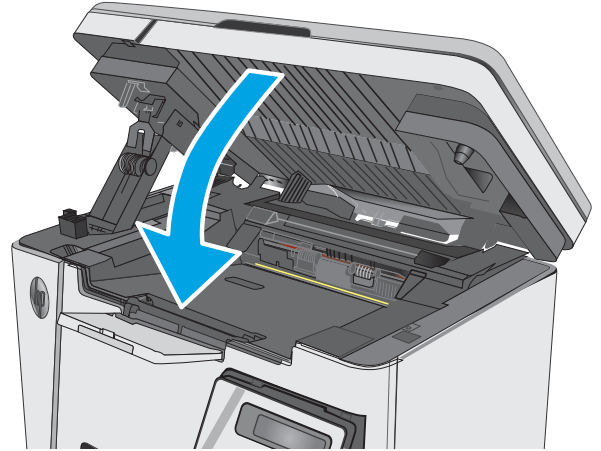

4 Yazdırma

- [Yazdırma görevleri \(Windows\)](#)
- [Yazdırma görevleri \(OS X\)](#)
- [Mobil yazdırma](#)

Daha fazla bilgi için:

Aşağıdaki bilgiler yayınlandığı tarihte geçerlidir. Güncel bilgiler için bkz. www.hp.com/support/ljM25-M27mfp.

Yazıcıya özel kapsamlı HP yardımı aşağıdaki bilgileri içerir:

- Yükleme ve yapılandırma
- Bilgi alma ve kullanma
- Sorunları çözme
- Yazılım ve ürün yazılımı güncellemelerini indirme
- Destek forumlarına katılma
- Garanti ve yasal bilgileri bulma

Yazdırma görevleri (Windows)

Nasıl tarama yapılır (Windows)

Aşağıdaki işlem Windows için temel yazdırma işlemi açıklanmaktadır.

1. Yazılım programından, **Yazdır** seçeneğini belirleyin.
2. Yazıcı listesinden ürünü seçin ve **Özellikler** ya da **Tercihler** düğmesine tıklayarak veya dokunarak yazıcı sürücüsünü açın.

 **NOT:** Bu düğmenin adı, yazılım programına göre değişecektir.

3. Mevcut seçenekleri yapılandırmak için yazıcı sürücüsündeki sekmelere tıklayın veya dokunun.
4. **Tamam** düğmesine tıklayarak veya dokunarak **Yazdır** iletişim kutusuna dönün. Yazdırılacak kopya sayısını bu ekrandan seçin.
5. İş yazdırmak için **Tamam** düğmesini tıklayın.

Her iki yüze elle yazdırma (Windows)

1. Yazılım programından, **Yazdır** seçeneğini belirleyin.
2. Yazıcı listesinden ürünü seçin ve ardından, yazdırma sürücüsünü açmak için **Özellikler** veya **Tercihler** düğmesini tıklayın veya dokunun.

NOT: Düğmenin adı, farklı yazılım programlarına bağlı olarak değişir.

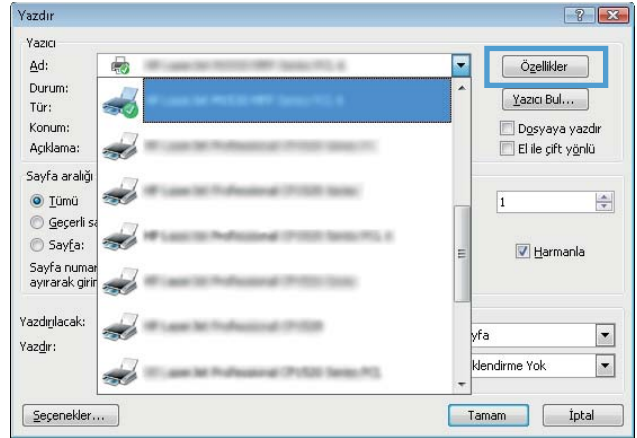

3. Yerleşim sekmesine tıklayın veya dokunun.

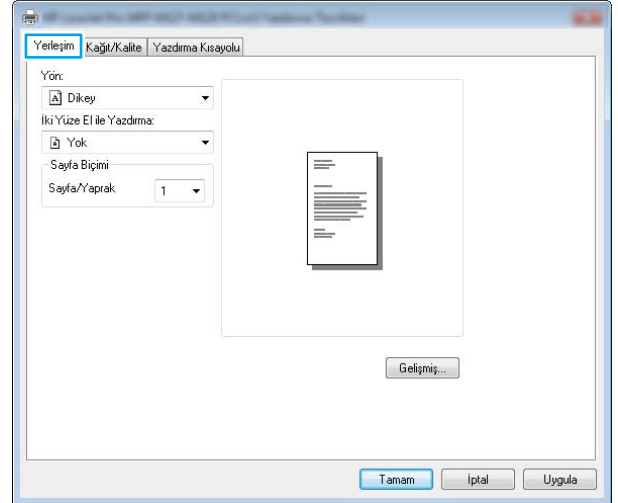

4. Her İki Yüze El ile Yazdırma açılır listesinden uygun dupleks seçeneğini belirleyin ve daha sonra, **Tamam** düğmesini tıklayın veya dokunun.

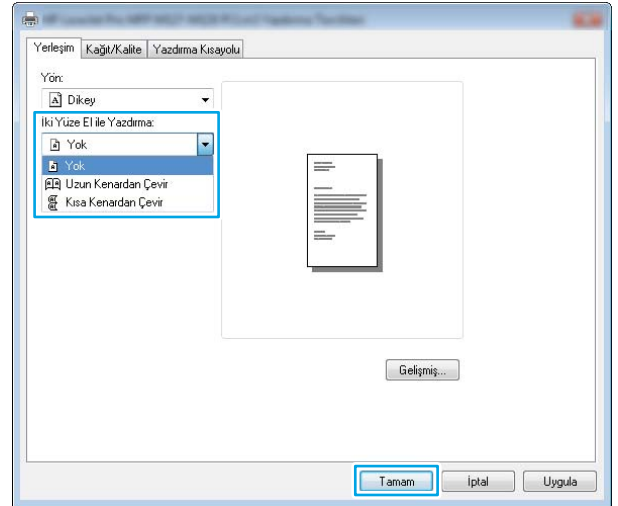

5. İş yazdırmak için **Yazdır** iletişim kutusunda **Tamam** düğmesini tıklayın veya dokunun. Ürün önce belgedeki tüm sayfaların birinci yüzünü yazdırır.

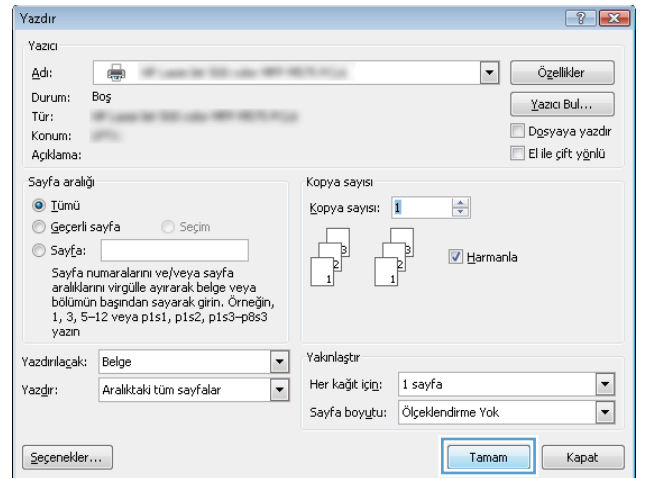

6. Yazdırılan kağıtları çıkış bölmesinden alın ve yazdırılan yüzleri aşağı gelecek, üst kenarı yazıcıya önce girecek şekilde giriş tepsisine yerleştirin.

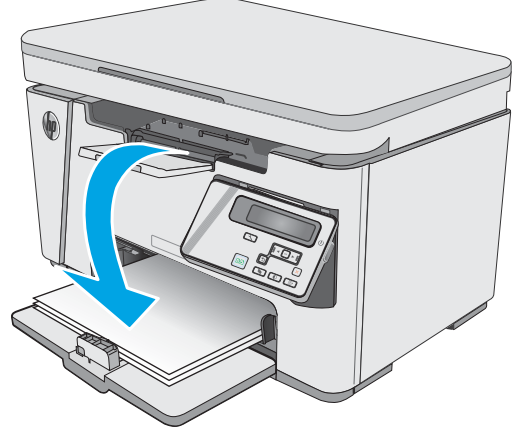

7. Bilgisayarda, işin ikinci yüzünü yazdırmak için **Tamam** düğmesini tıklatın veya dokununuz.
8. İstenirse devam etmek için uygun kontrol paneli düğmesine dokununuz veya basın.

Yaprak başına birden fazla sayfa yazdırma (Windows)

1. Yazılım programından, **Yazdır** seçeneğini belirleyin.
2. Yazıcı listesinden ürünü seçin ve ardından, yazdırma sürücüsünü açmak için **Özellikler** veya **Tercihler** düğmesini tıklayın veya dokunun.

NOT: Düğmenin adı, farklı yazılım programlarına bağlı olarak değişir.

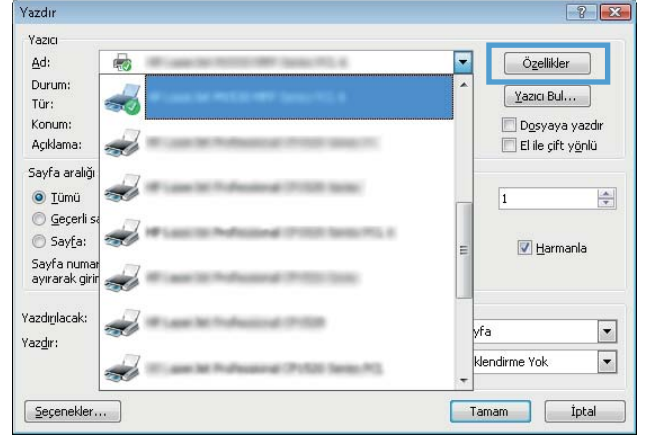

3. **Yerleşim** sekmesini tıklayın veya dokunun.

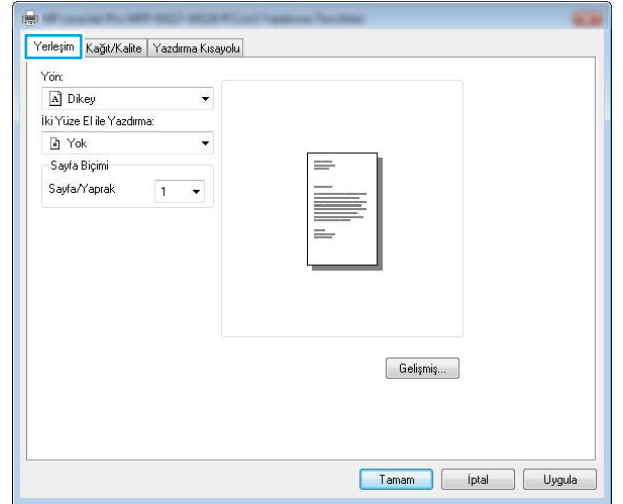

4. Açılır listeden doğru **Yön** seçeneğini belirleyin.

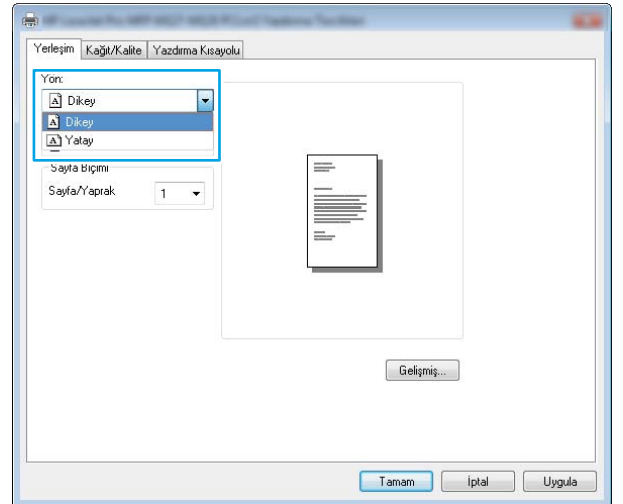

5. **Sayfa/Yaprak** açılır listesinden yaprak başına doğru sayfa sayısını seçin ve ardından, **Gelişmiş** düğmesini tıklayın veya dokunun.

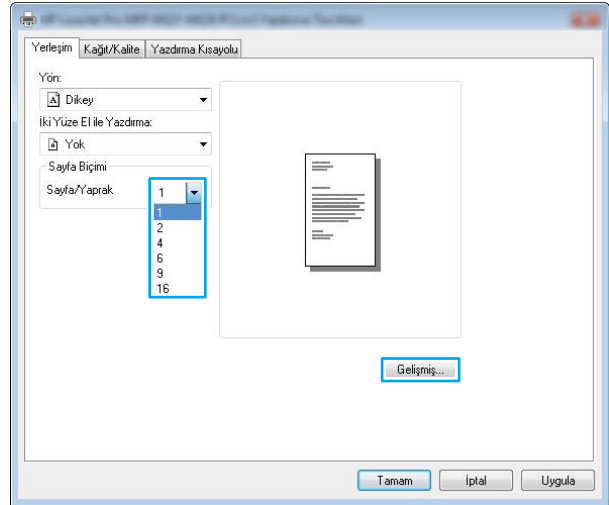

6. Açılır listeden doğru **Sayfa Düzeni Başına Sayfa** seçeneğini belirleyin.

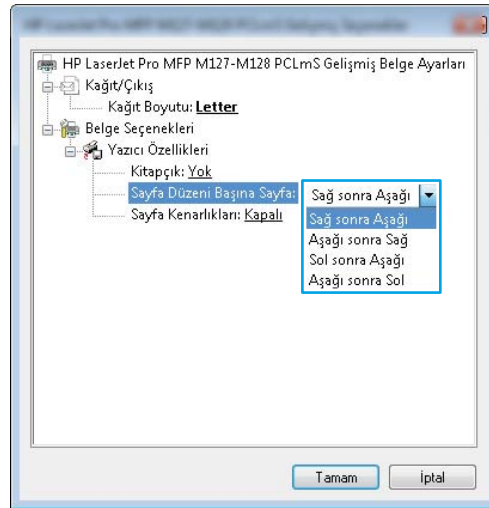

7. Açılır listeden doğru **Sayfa Kenarlıkları** seçeneğini belirleyin, **Tamam** düğmesini tıklatarak veya dokunarak **Gelişmiş Seçenekler** iletişim kutusunu kapatın ve daha sonra, **Özellikler** veya **Tercihler** iletişim kutusunu kapatmak için **Tamam** düğmesini tıklatın veya dokunun.

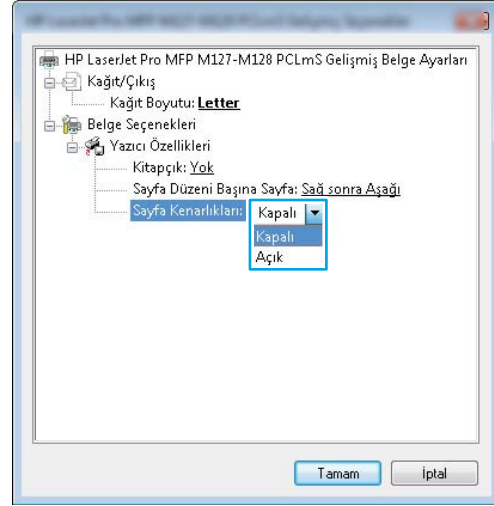

8. İş yazdırmak için **Yazdır** iletişim kutusunda **Tamam** düğmesini tıklatın veya dokunun.

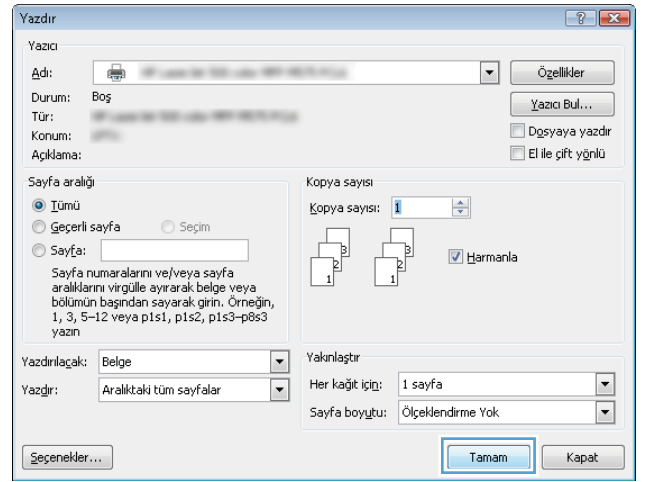

Kağıt türünü seçme (Windows)

1. Yazılım programından, **Yazdır** seçeneğini belirleyin.
2. Yazıcı listesinden ürünü seçin ve ardından, yazdırma sürücüsünü açmak için **Özellikler** veya **Tercihler** düğmesini tıklatın veya dokunun.

NOT: Düğmenin adı, farklı yazılım programlarına bağlı olarak değişir.

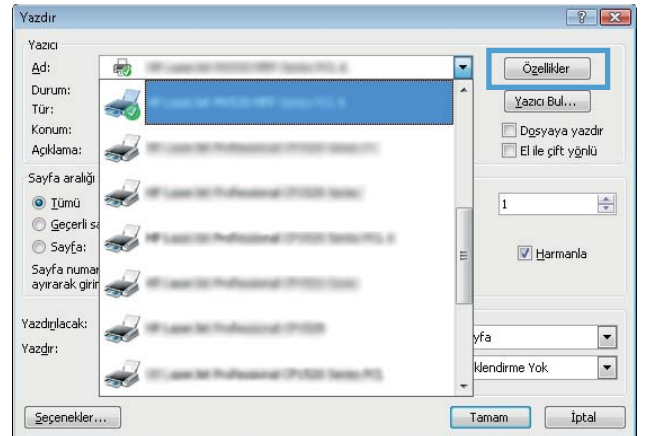

3. Kağıt/Kalite sekmesini tıklatın veya dokunun.

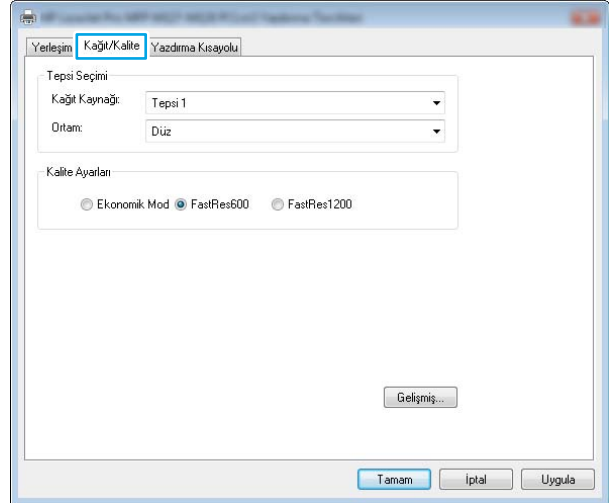

4. **Ortam:** açılır listesinden doğru kağıt türünü seçin ve daha sonra, **Özellikler** veya **Tercihler** iletişim kutusunu kapatmak için **Tamam** düğmesini tıklatın veya dokunun.

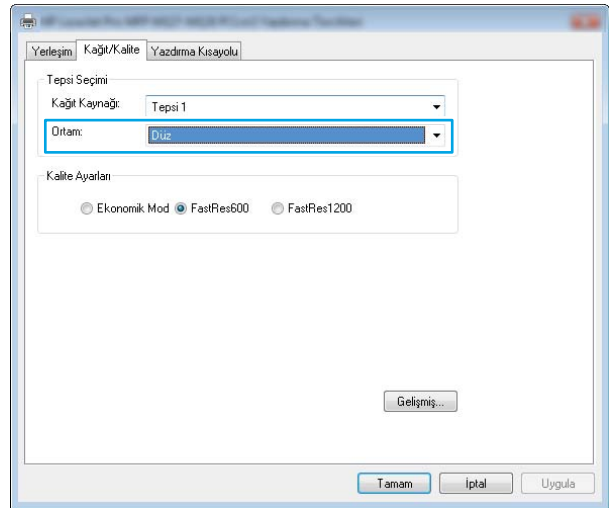

5. İş yazdırmak için **Yazdır** iletişim kutusunda **Tamam** düğmesini tıklatın.

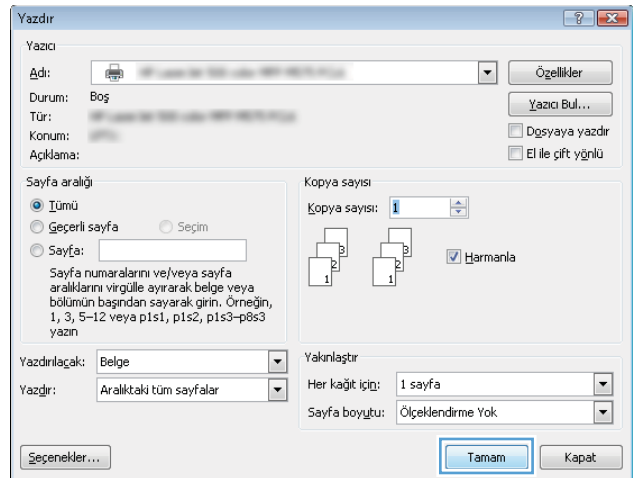

Ek yazdırma bilgileri

Bu ürüne ilişkin destek Web sitesini ziyaret etmek ve aşağıdakilere benzer özel yazdırma görevlerini gerçekleştirmek için www.hp.com/support adresine gidin:

- Kağıt boyutu seç
- Sayfa yönünü seçme
- Kitapçık oluşturma
- Kalite ayarlarını seçme
- Sayfa kenarlıklarını seçme

Yazdırma görevleri (OS X)

Nasıl yazdırılır (OS X)

Aşağıdaki prosedürde, OS X için temel yazdırma işlemi açıklanmaktadır.

1. **Dosya** menüsünü tıklatın ve sonra **Yazdır** seçeneğini tıklatın.
2. Yazıcıyı seçin.
3. **Ayrıntıları Göster** ya da **Kopyalar ve Sayfalar** ögesine tıklayın, ardından yazdırma seçeneklerini ayarlamak için diğer menüleri seçin.

 **NOT:** Bu ögenin adı, yazılım programına göre değişecektir.

4. **Yazdır** düğmesini tıklatın.

Her iki yüze elle yazdırma (OS X)

 **NOT:** HP yazıcı sürücüsünü yüklerseniz bu özellik kullanılabilir. AirPrint kullanıyorsanız mevcut olmayabilir.

1. **Dosya** menüsünü tıklatın ve sonra **Yazdır** seçeneğini tıklatın.
2. Yazıcıyı seçin.
3. **Ayrıntıları Göster** veya **Kopyalar ve Sayfalar** ögesine tıklayın, ardından **El ile Çift Yön** menüsüne tıklayın.

 **NOT:** Bu ögenin adı, yazılım programına göre değişecektir.

4. **El ile Çift Taraflı** kutusunu tıklatın ve bir ciltleme seçeneğini belirleyin.
5. **Yazdır** düğmesini tıklatın.
6. Ürün önce belgedeki tüm sayfaların birinci yüzünü yazdırır.
7. Yazdırılan kağıtları çıkış bölgesinden alın ve yazdırılan yüzleri aşağı gelecek şekilde giriş tepsisine yerleştirin.

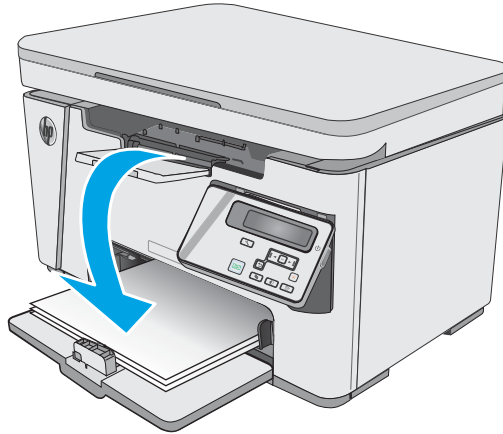

- İşin ikinci yüzünü yazdırmak için bilgisayarda **Devam** düğmesine veya **Tamam** düğmesine tıklayın (istenirse bkz. adım 9).
- İstenirse, devam etmek için uygun kontrol paneli düğmesine dokununuz.

Yaprak başına birden fazla sayfa yazdırma (OS X)

- Dosya** menüsünü tıklattığınız ve sonra **Yazdır** seçeneğini tıklattığınız.
- Yazıcıyı seçin.
- Ayrıntıları Göster** veya **Kopyalar ve Sayfalar** öğesine tıklayın, ardından **Düzen** menüsüne tıklayın.



NOT: Bu öğenin adı, yazılım programına göre değişecektir.

- Kağıt Başına Sayfa** açılır listesinden, her kağıda yazdırmak istediğiniz sayfa sayısını seçin.
- Yerleşim Yönü** alanında, yaprak üzerindeki sayfaların sırasını ve yerleşimini seçin.
- Kenarlıklar** menüsünden, yaprak üzerindeki her sayfanın çevresine yazdırılacak kenarlık türünü seçin.
- Yazdır** düğmesini tıklattığınız.

Kağıt türünü seçme (OS X)

- Dosya** menüsünü tıklattığınız ve sonra **Yazdır** seçeneğini tıklattığınız.
- Yazıcı** menüsünden ürünü seçin.
- Ayrıntıları Göster** seçeneğine tıklayın, menüler açılır listesini açın ve **Kağıt/Kalite** seçeneğine tıklayın.
- Ortam türü** açılır listesinden bir tür seçin.
- Yazdır** düğmesini tıklattığınız.

Ek yazdırma görevleri

www.hp.com/support/ljM25-M27mfp sitesini ziyaret edin.

Aşağıdakiler gibi özel yazdırma görevleri gerçekleştirmek için talimatlar bulunur:

- Yazdırma kısayolları veya ön ayarlar oluşturma ve kullanma
- Kağıt boyutunu seçin veya özel bir kağıt boyutu kullanın
- Sayfa yönünü seçme
- Kitapçık oluşturma
- Sayfayı belirli bir kağıt boyutuna uyacak şekilde ölçeklendirme
- Belgenin ilk ve son sayfasını farklı kağıda yazdırma
- Belgeye filigran yazdırma

Mobil yazdırma

Giriş

HP; bir dizüstü bilgisayardan, tableten, akıllı telefonda veya diğer mobil aygıtlardan bir HP yazıcıda kolay yazdırma yapılabilmesi için birden çok mobil ve ePrint çözümü sunar. Tam listeyi görmek ve en uygun seçeneği belirlemek için www.hp.com/go/LaserJetMobilePrinting adresine gidin.



NOT: Tüm mobil yazdırma ve ePrint özelliklerinin desteklendiğinden emin olmak için yazıcı ürün yazılımını güncelleyin.

- [Wireless Direct \(yalnızca kablosuz modeller\)](#)
- [E-posta ile HP ePrint](#)
- [HP ePrint yazılımı](#)
- [Android katıştırılmış yazdırma](#)

Wireless Direct (yalnızca kablosuz modeller)

Wireless Direct özelliği, ağ veya İnternet bağlantısı gerektirmeden bir kablosuz mobil aygıttan yazdırmayı etkinleştirir.



NOT: Wireless Direct şu anda tüm mobil işletim sistemlerini desteklememektedir.



NOT: Wireless Direct özelliği olmayan mobil aygıtlar için Wireless Direct bağlantı yalnızca yazdırma sağlar. Wireless Direct özelliğini yazdırma amacıyla kullandıktan sonra internete erişmek için yerel bir ağa yeniden bağlanmanız gerekir.

Aşağıdaki aygıtlar ve bilgisayar işletim sistemleri, **Wireless Direct** özelliğini destekler:

- Android 4.0 ve daha sonrasını kullanan, HP Yazdırma Hizmeti veya Mopria mobil yazdırma eklentisi yüklü tabletler ve telefonlar
- Çoğu Windows 8.1 bilgisayarlar, tabletler ve HP yazdırma sürücüsü yüklü dizüstü bilgisayarlar

Aşağıdaki aygıtlar ve bilgisayar işletim sistemleri **Wireless Direct** özelliğini desteklemez ancak destekleyen bir yazıcıya yazdırabilir:

- Apple iPhone ve iPad
- OS X kullanan Mac bilgisayarlar

Wireless Direct yazdırma hakkında daha fazla bilgi için www.hp.com/go/wirelessprinting adresine gidin.

Wireless Direct özellikleri yazıcının kontrol panelinden etkinleştirilebilir veya devre dışı bırakılabilir.

Wireless Direct özelliğini etkinleştirme veya devre dışı bırakma

Wireless Direct özellikleri öncelikle yazıcının EWS'sinden etkinleştirilmelidir.

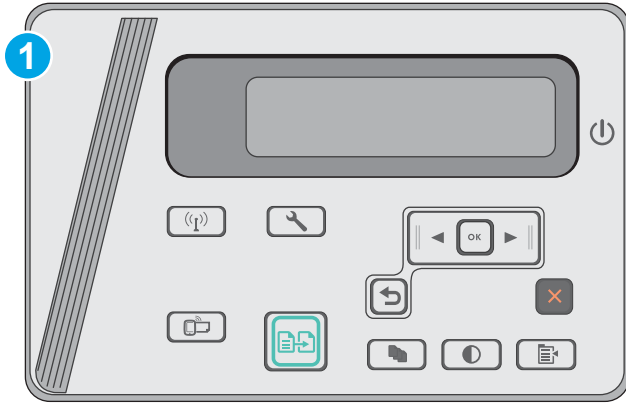

1 LCD kontrol paneli

1. **LCD kontrol panelleri:** Yazıcı kontrol panelinde Kurulum  düğmesine basın.
2. Aşağıdaki menüleri açın:
 - Ağ Kurulumu
 - Kablosuz Menü
 - Kablosuz Doğrudan
3. Açık seçeneğini belirleyin ve **Tamam** düğmesine basın. Ürün ayarı kaydeder ve ardından kontrol panelini **Wireless Direct Ayarları** menüsüne geri döndürür.

Yazıcının Wireless Direct adını değiştirme

HP Yerleşik Web Sunucusu'nu (EWS) kullanarak yazıcının Wireless Direct adını değiştirmek için şu işlemi izleyin:

Birinci adım: HP Katıştırılmış Web Sunucusu'nu açma

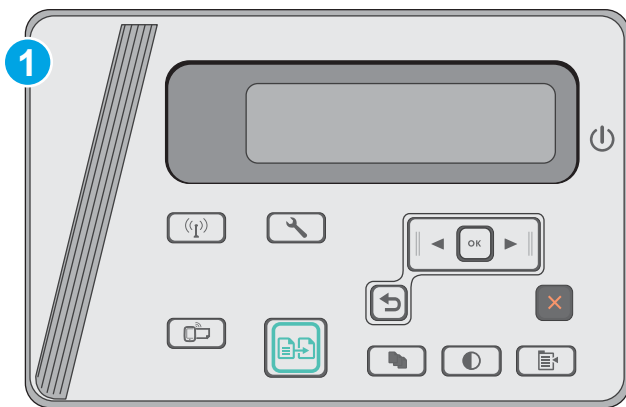

1 LCD kontrol paneli

1. **LCD kontrol panelleri:** Yazıcı kontrol panelinde Kurulum  düğmesine basın. IP adresini veya ana bilgisayar adını görüntülemek için **Ağ Kurulumu** menüsünü açın ve **IP Adresini Göster** seçeneğini belirleyin.

2. Bir Web tarayıcısı açın ve adres satırına bu IP adresini veya ana bilgisayar adını tam olarak yazıcı kontrol panelinde görüntülediği gibi yazın. Bilgisayar klavyesindeki **Enter** tuşuna basın. EWS açılır.

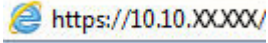

 **NOT:** Web tarayıcısında web sitesine erişimin güvenli olmayabileceğini belirten bir ileti görüntüleniyorsa web sitesine devam et seçeneğini belirleyin. Bu web sitesine erişim bilgisayara zarar vermez.

İkinci adım: Wireless Direct adını değiştirme

1. **Ağ İletişimi** sekmesini tıklatın.
2. Sol gezinme bölmesinde **Wireless Direct Kurulumu** bağlantısına tıklayın.
3. **Ad (SSID)** alanına yeni ad girin.
4. **Uygula** düğmesini tıklatın.

E-posta ile HP ePrint

Belgeleri herhangi bir e-posta özellikli aygıttan ürünün e-posta adresine bir e-posta eki olarak göndererek yazdırmak için HP ePrint'i kullanın.

HP ePrint'i kullanmak için yazıcının şu gereksinimleri karşılaması gerekir:

- Yazıcı bir ağa kablolu veya kablosuz bir şekilde bağlı ve İnternet erişimine sahip olmalıdır.
- HP Web Hizmetleri yazıcıda etkinleştirilmiş ve yazıcı, HP Connected'a kaydedilmiş olmalıdır.

HP Web Hizmetleri özelliğini etkinleştirmek ve HP Connected kaydınızı yaptırmak için bu prosedürü uygulayın:

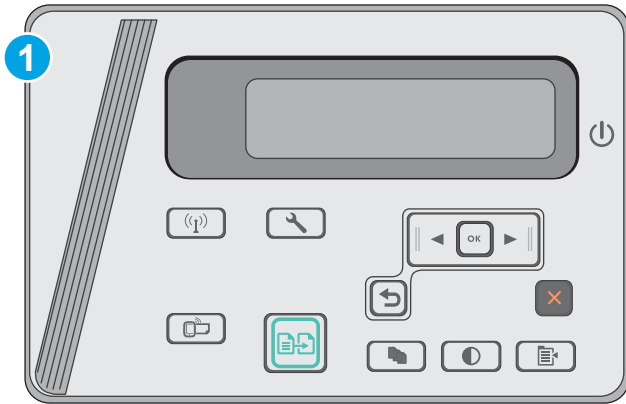



1 LCD kontrol paneli

LCD kontrol panelleri

1. Yazıcı kontrol panelinde **Kurulum**  düğmesine basın. IP adresini veya ana bilgisayar adını görüntülemek için **Ağ Kurulumu** menüsünü açın ve **IP Adresini Göster** seçeneğini belirleyin.

2. Bir Web tarayıcısı açın ve adres satırına yazıcı kontrol panelinde görüntülenen şekilde IP adresini veya ana bilgisayar adını yazın. Bilgisayar klavyesindeki **Enter** tuşuna basın. EWS açılır.

 <https://10.10.XXXXX/>

 **NOT:** Web tarayıcısında Web sitesine erişimin güvenli olmayabileceğini belirten bir ileti görüntüleniyorsa Web sitesine devam etmek için seçeneği belirleyin. Bu web sitesine erişim bilgisayara herhangi bir zarar vermez.

3. **HP Web Hizmetleri** sekmesine ve ardından **Etkinleştir** ögesine tıklayın. Yazıcı, Web Hizmetleri'ni etkinleştirir ve bir bilgi sayfası yazdırır.

Bilgi sayfasında HP yazıcıyı HP Connected'a kaydetmek için gereken yazıcı kodu bulunur.

4. HP ePrint hesabını oluşturmak ve kurulum işlemini tamamlamak için www.hpconnected.com adresine gidin.

HP ePrint yazılımı

HP ePrint yazılımı, bir masaüstü ya da dizüstü Windows veya Mac bilgisayardan herhangi bir HP ePrint özellikli yazıcıda yazdırmayı kolaylaştırır. Bu yazılım, HP Connected hesabınıza kayıtlı olan HP ePrint özellikli yazıcıları bulmanızı kolaylaştırır. Hedef HP yazıcısı ofise veya dünyanın herhangi bir noktasına yerleştirilebilir.

- **Windows:** Yazılımı yükledikten sonra uygulamanızın içinden **Yazdırma** seçeneğini açın ve yüklü yazıcılar listesinden **HP ePrint** seçeneğini belirleyin. Yazdırma seçeneklerini yapılandırmak için **Özellikler** düğmesini tıklayın.
- **OS X:** Yazılımı yükledikten sonra, **Dosya, Yazdır** seçeneklerini belirleyin ve **PDF**'nin yanındaki (sürücü ekranının sol alt kısmında) oku seçin. **HP ePrint**'i seçin.

Windows için HP ePrint yazılımı desteklenen PostScript® ürünlerde ağ (LAN ya da WAN) üzerindeki yerel ağ yazıcılarına geleneksel doğrudan TCP/IP Yazdırma işlevini de destekler.

Windows ve OS X, ePCL desteği sunan LAN veya WAN ağına bağlı ürünlerde IPP yazdırmayı destekler.

Windows ve OS X ayrıca PDF belgelerin ortak yazdırma konumlarına yazdırılmasını ve e-posta ile HP ePrint kullanarak bulut üzerinden yazdırmayı destekler.

Sürücüler ve bilgi için www.hp.com/go/eprintsoftware adresini ziyaret edin.

 **NOT:** Windows için HP ePrint Yazılımı yazdırma sürücüsün adı HP ePrint + JetAdvantage şeklindedir.

 **NOT:** HP ePrint yazılımı, OS X için bir PDF iş akışı yardımcı programıdır, teknik olarak bir yazdırma sürücüsü değildir.

 **NOT:** HP ePrint Yazılımı USB yazdırmayı desteklemez.

Android katıştırılmış yazdırma

HP'nin Android ve Kindle için dahili yazdırma çözümü, Wireless Direct yazdırma için mobil aygıtların bir ağdaki veya kablosuz kapsama alanındaki HP yazıcıları otomatik olarak bulmasını ve bu aygıtlara yazdırmasını sağlar.

Yazıcının, Android aygıtı ile aynı ağa (alt ağ) bağlı olması gerekir.

Yazdırma çözümü birçok işletim sisteminde yerleşik olarak mevcuttur.



NOT: Aygıtınızda yazdırma mevcut değilse [Google Play > Android uygulamaları](#) konumuna gidin ve HP Yazdırma Hizmeti Eklentisini yükleyin.

Android yerleşik yazdırma özelliğinin nasıl kullanılacağı ve hangi Android aygıtların desteklediği konusunda daha fazla bilgi için www.hp.com/go/LaserJetMobilePrinting adresine gidin.

5 Kopyala

- [Kopyalama](#)
- [Her iki yüze yazdırma \(dupleks\)](#)

Daha fazla bilgi için:

Aşağıdaki bilgiler yayınlandığı tarihte geçerlidir. Güncel bilgiler için bkz. www.hp.com/support/ljM25-M27mfp.

Yazıcıya özel kapsamlı HP yardımı aşağıdaki bilgileri içerir:

- Yükleme ve yapılandırma
- Bilgi alma ve kullanma
- Sorunları çözme
- Yazılım ve ürün yazılımı güncellemelerini indirme
- Destek forumlarına katılma
- Garanti ve yasal bilgileri bulma

Kopyalama

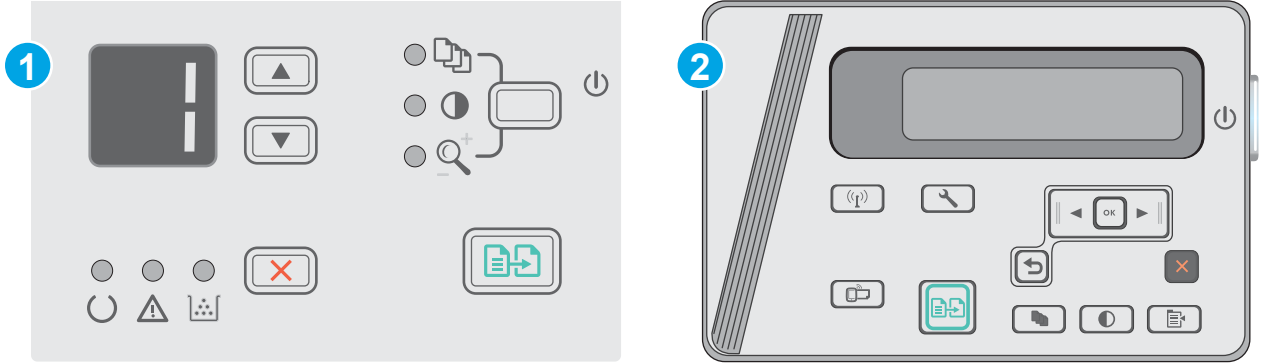

NOT: Adımlar, kontrol panelinin türüne göre değişir.





1 LED kontrol paneli

2 LCD kontrol paneli

LED kontrol panelleri

1. Belgeyi, üründeki göstergelere göre tarayıcı camının üzerine yerleştirin.
2. Tarayıcıyı kapatın.
3. Ürün kontrol panelinde Kurulum  düğmesine basın ve Kopya Sayısı  ışığının yandığından emin olun.
4. Kopya sayısını azaltmak için ok düğmelerine basın.
5. Kopyalama Başlat  düğmesine basın.

LCD kontrol panelleri

1. Belgeyi, üründeki göstergelere göre tarayıcı camının üzerine yerleştirin.
2. Tarayıcıyı kapatın.
3. Ürün kontrol panelinde, Kopya Sayısı  düğmesine basın.
4. Kopya sayısını seçin.
5. Kopyalama Başlat  düğmesine basın.



Her iki yüze yazdırma (dupleks)

Her iki yüze el ile kopyalama

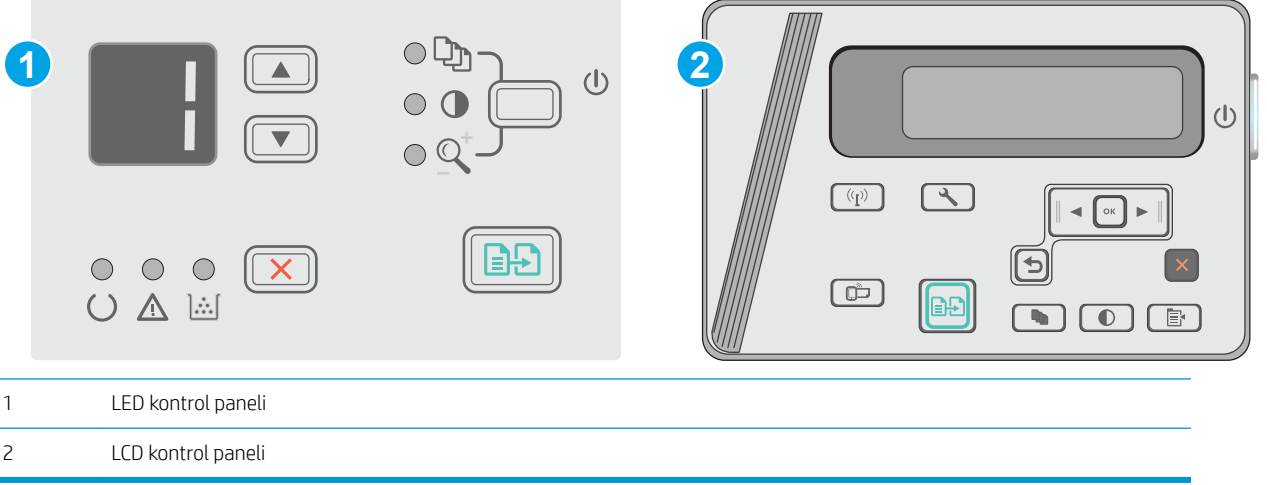
 **NOT:** Adımlar, kontrol panelinin türüne göre değişir.



LED ve LCD kontrol panelleri:

1. Belgeyi, sol üst köşesi tarayıcı camının sol üst köşesine gelecek ve yüzü aşağıya bakacak şekilde tarayıcı camına yerleştirin. Tarayıcıyı kapatın.
2. Kopyalama Başlat  düğmesine basın.
3. Yazdırılan kağıtları çıkış bölgesinden alın ve yazdırılan yüzleri aşağı gelecek, üst kenarı yazıcıya önce girecek şekilde giriş tepsisine yerleştirin.
4. İkinci yüzünü kopyalamak için tarayıcı camının üzerindeki orijinal belgeyi çevirin.
5. Kopyalama Başlat  düğmesine basın.
6. Tüm sayfaları kopyalayınca kadar bu işlemi tekrarlayın.

6 Tarama

- [HP Tarama yazılımını kullanarak tarama \(Windows\)](#)
- [HP Tarama yazılımını kullanarak tarama \(OS X\)](#)

Daha fazla bilgi için:

Aşağıdaki bilgiler yayınlandığı tarihte geçerlidir. Güncel bilgiler için bkz. www.hp.com/support/ljM25-M27mfp.

Yazıcıya özel kapsamlı HP yardımı aşağıdaki bilgileri içerir:

- Yükleme ve yapılandırma
- Bilgi alma ve kullanma
- Sorunları çözme
- Yazılım ve ürün yazılımı güncellemelerini indirme
- Destek forumlarına katılma
- Garanti ve yasal bilgileri bulma

HP Tarama yazılımını kullanarak tarama (Windows)

Bilgisayarınızdaki yazılımdan tarama başlatmak için HP Tarama yazılımını kullanın. Taranan görüntüyü bir dosya olarak kaydedebilir veya başka bir yazılım uygulamasına gönderebilirsiniz.

1. Belgeyi, yazıcıdaki göstergelere göre tarayıcı camının üzerine yerleştirin.
2. Bilgisayardan **Başlat**'a ve ardından **Programlar**'a (veya Windows XP'de **Tüm Programlar**'a) tıklayın.
3. **HP**'ye tıklayın ve ardından yazıcınızı seçin.
4. **HP Tarama**'yı tıklayın, bir tarama kısayolu seçin ve gerekirse ayarları düzenleyin.
5. **Tara**'yı tıklayın.



NOT: Diğer seçeneklere erişmek için **Daha Fazla** seçeneğine tıklayın.

Özel bir ayar kümesi oluşturup kısayol listesine kaydetmek için **Yeni Tarama Kısayolu Oluştur** seçeneğine tıklayın.

HP Tarama yazılımını kullanarak tarama (OS X)

Tarama işlemi bilgisayarınızdaki yazılımdan başlatmak için HP Scan yazılımını kullanın.

1. Belgeyi, yazıcıdaki göstergelere göre tarayıcı camının üzerine yerleştirin.
2. Bilgisayardan **Uygulamalar** klasöründe bulunan **HP Easy Scan** yazılımını açın.
3. Belgeyi taramak için ekrandaki yönergeleri takip edin.
4. Tarama işlemi tamamladığınızda, sayfaları dosyaya kaydetmek için **Dosya** seçeneğini, ardından **Kaydet** seçeneğini tıklayın.

7 Yazıcıyı yönetme

- [Yazıcının bağlantı türünü deęiřtirme \(Windows\)](#)
- [HP Katıřtırılmıř Web Sunucusu \(EWS\) ve HP Aygıt Araç Kutusu \(Windows\) ile geliřmiř yapılandırma](#)
- [OS X için HP Utility \(HP Yardımcı Programı\) ile geliřmiř yapılandırma](#)
- [IP aę ayarlarını yapılandırma](#)
- [Yazıcının gvenlik zellikleri](#)
- [Enerji tasarrufu ayarları](#)
- [retici yazılımını gncelleřtirme](#)

Daha fazla bilgi iin:

Ařaęıdaki bilgiler yayınlandıęı tarihte geerlidir. Gncel bilgiler iin bkz. www.hp.com/support/ljM25-M27mfp.

Yazıcıya zel kapsamlı HP yardımı ařaęıdaki bilgileri ierir:

- Ykleme ve yapılandırma
- Bilgi alma ve kullanma
- Sorunları özme
- Yazılım ve rn yazılımı gncellemelerini indirme
- Destek forumlarına katılma
- Garanti ve yasal bilgileri bulma

Yazıcının bağlantı türünü deęiřtirme (Windows)

Yazıcıyı zaten kullanıyorsanız ve bağlanma řekliini deęiřtirmek istiyorsanız bağlantıyı ayarlamak için bilgisayarınızın masaüstündeki **HP aygıtınızı yeniden yapılandırma** kısayolunu kullanın. Örneęin, yazıcıyı farklı bir kablosuz adrese, bir kablolu veya kablosuz aęa bağlanması ya da bir aę bağlantısından bir USB bağlantısına geçmesi için yeniden yapılandırabilirsiniz. Yapılandırmayı yazıcı CD'sini takmadan deęiřtirebilirsiniz. Kurmak istedięiniz bağlantının türünü seçmenizden ardından, program doęruca yazıcı kurulumu prosedürünün deęiřtirilmesi gereken bölümüne gider.

HP Katıştırılmış Web Sunucusu (EWS) ve HP Aygıt Araç Kutusu (Windows) ile gelişmiş yapılandırma

Yazdırma işlevlerini yazıcının kontrol paneli yerine bilgisayarınızdan yönetmek için HP Yerleşik Web Sunucusu'nu kullanın.

HP Yerleşik Web Sunucusu, yazıcı IP tabanlı bir ağa bağlı olduğunda çalışır. HP Yerleşik Web Sunucusu, IPX tabanlı yazıcı bağlantılarını desteklememektedir. HP Yerleşik Web Sunucusu'nu açıp kullanmanız için Internet erişiminiz olması gerekir.

Yazıcı ağa bağlı olduğunda, Yerleşik Web Sunucusu otomatik olarak kullanılabilir duruma gelir.

NOT: HP Device Toolbox yazılımı, yazıcı USB aracılığıyla bir bilgisayara bağlı olduğunda HP Yerleşik Web sunucusuna bağlanmak için kullanılır. Bu araç, yalnızca yazıcı bilgisayara yüklenirken tam yükleme gerçekleştirilmişse kullanılabilir. Yazıcının nasıl bağlandığına bağlı olarak, bazı özellikler kullanılamaz.

NOT: HP Katıştırılmış Web Sunucusu'na ağ güvenlik durumu aşılarak erişilemez.

Birinci yöntem: Başlat menüsünden HP Yerleşik Web Sunucusu'nu (EWS) açma

1. **Başlat** düğmesini tıklatın ve ardından **Programlar** öğesini tıklatın.
2. HP yazıcı grubuna, ardından da **HP Device Toolbox** öğesine tıklayın.

İkinci yöntem: Web tarayıcısından HP Yerleşik Web Sunucusu'nu (EWS) açma

NOT: Adımlar, kontrol paneli türüne göre değişiklik gösterir.

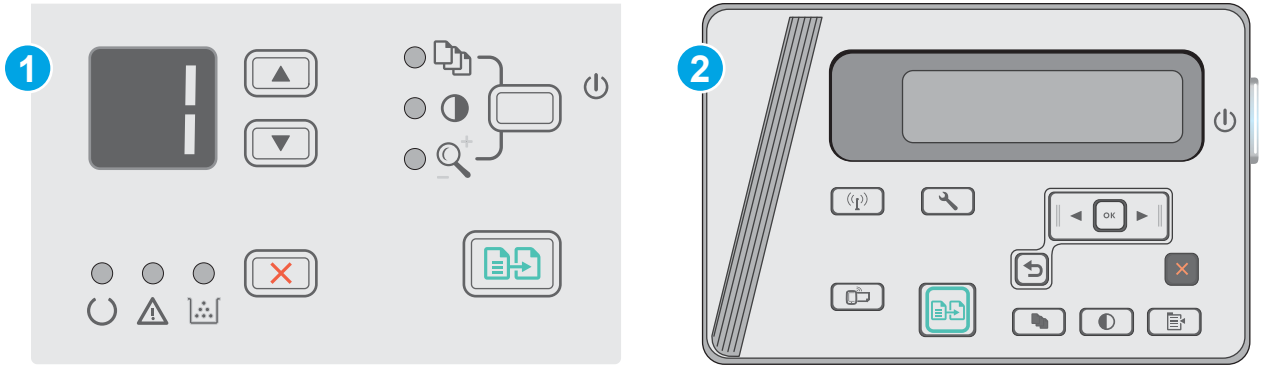

- 1 LED kontrol paneli
- 2 LCD kontrol paneli

1. **LCD kontrol panelleri:** Yazıcı kontrol panelinde Kurulum  düğmesine basın. IP adresini veya ana bilgisayar adını görüntülemek için **Ağ Kurulumu** menüsünü açın ve **IP Adresini Göster** seçeneğini belirleyin.
2. Bir Web tarayıcısı açın ve adres satırına yazıcı kontrol panelinde görüntülenen şekilde IP adresini veya ana bilgisayar adını yazın. Bilgisayar klavyesindeki **Enter** tuşuna basın. EWS açılır.

 <https://10.10.XX.XXX/>

NOT: Web tarayıcısında web sitesine erişimin güvenli olmayabileceğini belirten bir ileti görüntüleniyorsa web sitesine devam et seçeneğini belirleyin. Bu web sitesine erişim bilgisayara zarar vermez.

Sekme veya bölüm	Açıklama
Giriş Sayfası sekmesi Yazıcı, durum ve yapılandırma bilgilerini sağlar.	<ul style="list-style-type: none">• Aygıt Durumu: Yazıcı durumunu ve HP sarf malzemelerinin tahmini kalan ömrünün yüzdesini gösterir.• Sarf Malzemeleri Durumu: HP sarf malzemelerinin kalan tahmini ömür yüzdesini gösterir. Sarf malzemesinin gerçek ömrü farklı olabilir. Baskı kalitesi kabul edilemez duruma geldiğinde takmak üzere yedek hazır bulundurmayı düşünün. Baskı kalitesi kabul edilebilir olduğu sürece, sarf malzemesinin değiştirilmesi gerekmez.• Aygıt Yapılandırması: Yazıcının yapılandırma sayfasında bulunan bilgileri gösterir.• Ağ Özeti: Yazıcının ağ yapılandırması sayfasında bulunan bilgileri gösterir.• Raporlar: Yazıcının oluşturduğu yapılandırma ve sarf malzemeleri sayfalarını yazdırın.• Olay Günlüğü: Bütün yazıcı olaylarının ve hataların listesini gösterir.
Sistem sekmesi Yazıcıyı bilgisayarınızdan yapılandırma olanağı sağlar.	<ul style="list-style-type: none">• Aygıt Bilgileri: Temel yazıcı ve şirket bilgilerinizi sağlar.• Kağıt Ayarı: Yazıcının varsayılan kağıt kullanma ayarlarını değiştirin.• EcoSMART Konsolu: Uyku moduna veya Otomatik Güç Kapatma moduna girme varsayılan sürelerini değiştirin. Ürünün uyanmasına neden olan olayları yapılandırın.• Kağıt Türleri: Yazıcının kabul ettiği kağıt türlerine karşılık gelen yazdırma modlarını yapılandırın.• Sistem Ayarı: Yazıcının sistem varsayılanlarını değiştirir.• Servis: Yazıcının temizleme yordamını gerçekleştirir.• Ürün Güvenliği: Yönetici parolasını ayarlayın veya değiştirin.
Ağ İşlemleri sekmesi (Sadece ağ bağlantılı yazıcılar) Bilgisayarınızdan ağ ayarlarını değiştirmenize olanak sağlar.	Ağ yöneticileri, IP tabanlı bir ağa bağlı olduğunda yazıcının ağla ilgili ayarlarını denetlemek için bu sekmeyi kullanabilirler. Bu aynı zamanda ağ yöneticisinin Wireless Direct işlevini kurmasını sağlar. Yazıcı doğrudan bir bilgisayara bağlı değilse bu sekme görüntülenmez.
HP Web Hizmetleri sekmesi	Çeşitli Web araçlarını kurmak ve yazıcıyla birlikte kullanmak için bu sekmeyi kullanın.

OS X için HP Utility (HP Yardımcı Programı) ile gelişmiş yapılandırma

Yazıcı durumunu denetlemek veya yazıcı ayarlarını bilgisayarınızdan görüntülemek ya da değiştirmek için HP Utility aracını kullanın.

Yazıcı bir USB kablosuyla veya TCP/IP tabanlı bir ağa bağlıysa HP Utility'yi kullanabilirsiniz.

HP Utility'i açma

Finder uygulamasından **Uygulamalar**, **HP** ve sonra da **HP Utility** seçeneğine tıklayın.

HP Utility listede yoksa açmak için aşağıdaki yordamı kullanın:

1. Bilgisayarda, Apple  menüsünü açıp, **Sistem Tercihleri** menüsüne ve ardından **Yazdır ve Faks Gönder** simgesine veya **Yazdır ve Tara** simgesine tıklayın.
2. Pencerenin sol tarafından ürünü seçin.
3. **Seçenekler ve Sarf Malzemeleri** düğmesine tıklayın.
4. **Yardımcı Program** sekmesine tıklayın.
5. **Yazıcı Yardımcı Programını Aç** düğmesine tıklayın.

HP Utility özellikleri

HP Utility (HP Yardımcı Programı) araç çubuğunda aşağıdaki öğeler bulunur:

- **Aygıtlar:** HP Utility'nin (HP Yardımcı Programı) bulunduğu Mac ürünlerini görüntülemek veya gizlemek için bu düğmeyi tıklayın.
- **Tüm Ayarlar:** HP Utility ana görünümüne dönmek için bu düğmeyi tıklayın.
- **HP Desteği:** Bir tarayıcı açmak ve HP destek web sitesine gitmek için bu düğmeye tıklayın.
- **Sarf Malzemeleri:** HP SureSupply web sitesini açmak için bu düğmeye tıklayın.
- **Kayıt:** HP kayıt web sitesini açmak için bu düğmeye tıklayın.
- **Geri Dönüşüm:** HP Planet Partners Geri Dönüşüm Programı web sitesini açmak için bu düğmeye tıklayın.

HP Utility (HP Yardımcı Programı), **Tüm Ayarlar** listesinden tıklatarak açtığınız sayfalardan oluşur. Aşağıdaki tabloda HP Utility ile yapabileceğiniz görevler açıklanmaktadır.

Menü	Öğe	Açıklama
Bilgi ve Destek	Sarf Malzemeleri Durumu	Ürünün sarf malzemeleri durumunu gösterir ve çevrimiçi sarf malzemesi sipariş etmek için bağlantılar sağlar.
	Aygıt Bilgileri	Şu anda seçili olan ürüne ait Hizmet Kimliği (atanmışsa), ürün yazılımı sürümü (FW Sürümü), Seri Numarası ve IP adresi de dahil bilgiler yer alır.
	HP Connected	HP Connected Web sitesine erişim sağlar.
Bilgi	Mesaj Merkezi	Ürünle ilgili hata olaylarını görüntüler.
Yazıcı Ayarları	Otomatik Kapatma	Belirli bir süre boyunca etkinlik dışı kaldığında ürünü otomatik olarak kapatır. Ürünün ne kadar süre sonunda kapatılacağını dakika olarak ayarlayabilirsiniz.

Menü	Öge	Açıklama
	Ağ Ayarları	IPv4 ayarları, IPv6 ayarları, Bonjour ayarları gibi ağ ayarlarını ve diğer ayarları yapılandırın.
	Sarf Malzemelerinin Yönetimi	Sarf malzemeleri kullanım ömrünün sonuna yaklaştığında ürünün nasıl davranması gerektiğini yapılandırır.
	Tepsilerin Yapılandırması	Her tepsi için kağıt boyutunu ve türünü değiştirir.
	Ek Ayarlar	Ürüne ait HP Yerleşik Web Sunucusu'nu açın.
		NOT: USB bağlantıları desteklenmez.

IP ađ ayarlarını yapılandırma

- [Giriş](#)
- [Yazıcı paylaşmayla ilgili sorumluluk reddi](#)
- [Ađ ayarlarını görüntüleme veya deđiştirme](#)
- [Ađ üzerinde yazıcıyı yeniden adlandırma](#)
- [IPv4 TCP/IP parametrelerini kontrol panelinden el ile yapılandırma](#)

Giriş

Yazıcının ađ ayarlarını yapılandırmak için ařađıdaki bölümleri kullanın.

Yazıcı paylaşmayla ilgili sorumluluk reddi

HP, eřdüzeyli ađ kullanımını desteklemez; bu özellik, HP yazıcı sürücülerinin deđil, Microsoft işletim sistemlerinin sağladığı bir işlemdir. Microsoft'un web sitesini ziyaret edin: www.microsoft.com.

Ađ ayarlarını görüntüleme veya deđiştirme

IP yapılandırma ayarlarını görüntülemek ya da deđiştirmek için HP Katıştırılmış Web Sunucusu'nu kullanın.

1. HP Yerleşik Web Sunucusu'nu (EWS) açın:
 - a. Kontrol panelinden **Tamam** düğmesine basın. IP adresini veya ana bilgisayar adını görüntülemek için **Ađ Kurulumu** menüsünü açın ve **IP Adresini Göster** seçeneđini belirleyin.
 - b. Bir Web tarayıcısı açın ve adres satırına yazıcı kontrol panelinde görüntülenen şekilde IP adresini veya ana bilgisayar adını yazın. Bilgisayar klavyesindeki **Enter** tuřuna basın. EWS açılır.



 **NOT:** Yerleşik web sunucusunu (EWS) açmaya çalıştığınızda Web tarayıcısı **Bu web sitesinin güvenlik sertifikasıyla ilgili bir sorun var** mesajını görüntülüyorsa **Bu web sitesine devam et (önerilmez)** seçeneđine tıklayın.

HP yazıcıya ait EWS'de gezinirken **Bu web sitesine git (önerilmez)** seçeneđinin belirlenmesi bilgisayara zarar vermez.

2. Ađ bilgilerini almak için **Ađ** sekmesini tırlatın. Ayarları gerektiđi gibi deđiştirin.

Ađ üzerinde yazıcıyı yeniden adlandırma

Ađdaki bir yazıcıyı benzersiz bir şekilde tanımlanabilecek şekilde yeniden adlandırmak için HP Yerleşik Web Sunucusu'nu kullanın.

1. HP Yerleşik Web Sunucusu'nu (EWS) açın:
 - a. Kontrol panelinden **Tamam** düğmesine basın. IP adresini veya ana bilgisayar adını görüntülemek için **Ađ Kurulumu** menüsünü açın ve **IP Adresini Göster** seçeneđini belirleyin.

- b. Bir Web tarayıcısı açın ve adres satırına yazıcı kontrol panelinde görüntülenen şekilde IP adresini veya ana bilgisayar adını yazın. Bilgisayar klavyesindeki **Enter** tuşuna basın. EWS açılır.

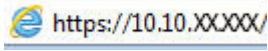

NOT: Yerleşik web sunucusunu (EWS) açmaya çalıştığınızda Web tarayıcısı **Bu web sitesinin güvenlik sertifikasıyla ilgili bir sorun var** mesajını görüntülüyorsa **Bu web sitesine devam et (önerilmez)** seçeneğine tıklayın.

HP yazıcıya ait EWS'de gezinirken **Bu web sitesine git (önerilmez)** seçeneğinin belirlenmesi bilgisayara zarar vermez.

2. **Sistem** sekmesine tıklayın.
3. Varsayılan yazıcı adı, **Aygıt Bilgileri** sayfasında **Aygıt Adı** alanında yer alır. Bu adı, yazıcıyı benzersiz bir şekilde tanımlamak için değiştirebilirsiniz.

NOT: Bu sayfadaki diğer alanların doldurulması isteğe bağlıdır.

4. Değişikliklerinizi kaydetmek için **Uygula** düğmesine tıklayın.

IPv4 TCP/IP parametrelerini kontrol panelinden el ile yapılandırma

El ile IPv4 adresi, alt ağ maskesi ve varsayılan ağ geçidini ayarlamak için kontrol paneli menülerini kullanın.

1. Kontrol panelinden **Tamam** düğmesine basın.
2. Aşağıdaki menüleri açın:
 - **Ağ Kurulumu**
 - **IPv4 Yapılandırma Yöntemi**
 - **El ile**
3. IP adresi, alt ağ maskesi ve varsayılan ağ geçidini girmek için ok tuşları ile **Tamam** düğmesini kullanın ve değişiklikleri kaydetmek için **Tamam** düğmesine dokununuz.

Yazıcının güvenlik özellikleri

Giriş

Yazıcıda, yapılandırma ayarlarına erişimi olan kişileri sınırlayan, verileri koruyan ve değerli donanım bileşenlerine erişimi önleyen bazı güvenlik özellikleri bulunur.

- [Katıştırılmış Web Sunucusunu kullanarak sistem parolasını atayın veya değiştirin](#)

Katıştırılmış Web Sunucusunu kullanarak sistem parolasını atayın veya değiştirin

Yetkisiz kullanıcıların yazıcı ayarlarını değiştirememesi için yazıcı ve HP Yerleşik Web Sunucusu'na erişime yönelik bir yönetici parolası atayın.

 **NOT:** Adımlar, kontrol paneli türüne göre değişiklik gösterir.

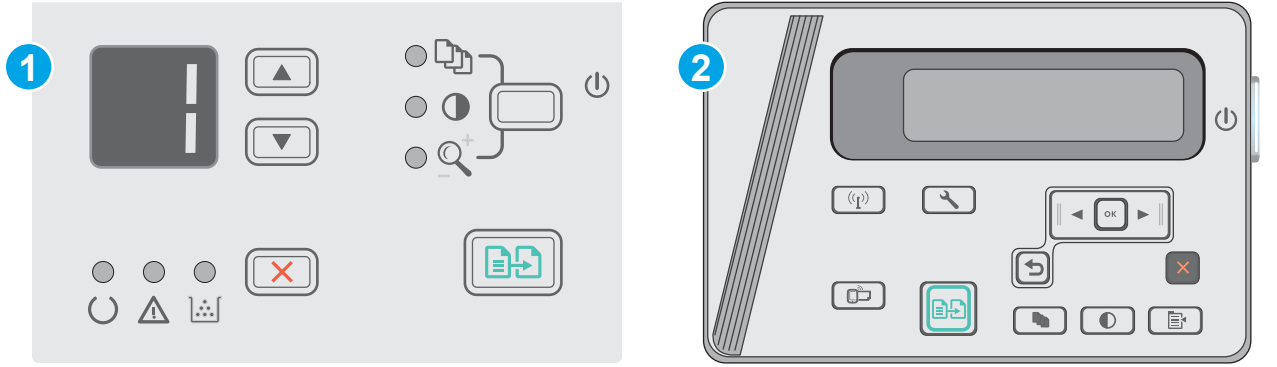

1 LED kontrol paneli

2 LCD kontrol paneli

1. HP Katıştırılmış Web Sunucusu'nu (EWS) açın:

LED kontrol panelleri

- a. **Başlat** menüsünü açın ve ardından **Programlar** veya **Tüm Programlar** ögesini seçin.
- b. HP grubunu açın, yazıcı grubunu açın ve ardından **HP Device Toolbox** ögesini seçin.

LCD kontrol panelleri:

- a. **LCD kontrol panelleri:** Yazıcı kontrol panelinde Kurulum  düğmesine basın. IP adresini veya ana bilgisayar adını görüntülemek için **Ağ Kurulumu** menüsünü açın ve **IP Adresini Göster** seçeneğini belirleyin.

- b. Bir Web tarayıcısı açın ve adres satırına yazıcı kontrol panelinde görüntülenen şekilde IP adresini veya ana bilgisayar adını yazın. Bilgisayar klavyesindeki **Enter** tuşuna basın. EWS açılır.

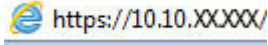
 https://10.10.XX.XXX/

 **NOT:** Web tarayıcısında web sitesine erişimin güvenli olmayabileceğini belirten bir ileti görüntüleniyorsa web sitesine devam et seçeneğini belirleyin. Bu web sitesine erişim bilgisayara zarar vermez.

2. **Sistem** sekmesinde sol gezinti bölmesindeki **Ürün Güvenliği** bağlantısına tıklayın.
3. **Ürün Güvenliği** etiketli alanda, **Parola** alanına parolayı girin.
4. **Parolayı Doğrula** alanına parolayı yeniden girin.
5. **Uygula** düğmesini tıklatın.

 **NOT:** Parolayı not edin ve güvenli bir yerde saklayın.

Enerji tasarrufu ayarları

- [Giriş](#)
- [EconoMode ile yazdırma](#)
- [İşlem Yapılmadığında Uyku Moduna Gir/Otomatik Kapan ayarını belirleyin](#)
- [İşlem Yapılmadığında Kapan gecikmesini ayarlayın ve yazıcıyı 1 watt veya daha az güç kullanacak şekilde yapılandırın](#)
- [Kapanma Gecikmesi ayarını ayarlama](#)

Giriş

Enerji ve sarf malzemelerinden tasarruf etmek için yazıcıda bazı ekonomi özellikleri bulunmaktadır.

EconoMode ile yazdırma

Bu yazıcıda belge taslaklarını yazdırmak için EconoMode seçeneği vardır. EconoMode kullanmak daha az toner kullanımı sağlayabilir. Ancak, EconoMode kullanımı baskı kalitesini de azaltabilir.

HP, EconoMode'un sürekli kullanılmasını önermez. EconoMode sürekli kullanılırsa, tonerin ömrü, toner kartuşu içindeki mekanik parçaların ömründen daha uzun olabilir. Baskı kalitesi düşmeye başlar ve istenmeyen bir hale gelirse toner kartuşunu değiştirin.



NOT: Bu seçenek yazıcı sürücünüzde mevcut değilse, bunu HP Katıştırılmış Web Sunucusu'nu kullanarak ayarlayabilirsiniz.

1. Yazılım programından, **Yazdır** seçeneğini belirleyin.
2. Yazıcıyı seçin, ardından **Özellikler** veya **Tercihler** düğmesine tıklayın.
3. **Kağıt/Kalite** sekmesini tıklayın.
4. **EconoMode** seçeneğine tıklayın.

İşlem Yapılmadığında Uyku Moduna Gir/Otomatik Kapan ayarını belirleyin

Yazıcının uyku moduna girmeden önceki boşta kalma süresini ayarlamak için kontrol paneli menülerini kullanın.

Şu Süreden Sonra Uyku Moduna Gir/Otomatik Kapan ayarını değiştirmek için aşağıdaki prosedürü tamamlayın:



NOT: Adımlar, kontrol paneli türüne göre değişiklik gösterir.

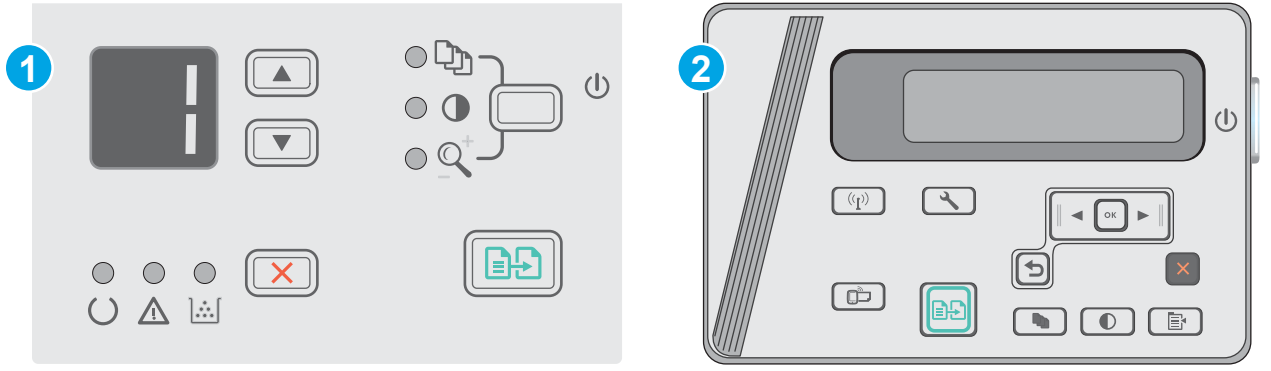

1 LED kontrol paneli

2 LCD kontrol paneli

LED kontrol panelleri:

1. HP Yerleşik Web Sunucusu'nu (EWS) açın:
 - a. **Başlat** menüsünü açın ve ardından **Programlar** veya **Tüm Programlar** öğesini seçin.
 - b. HP grubunu açın, yazıcı grubunu açın ve ardından **HP Device Toolbox** öğesini seçin.
2. **Sistem** sekmesine tıklayın ve **Enerji Ayarları** sayfasını seçin.
3. İşlem yapılmadığında **Uyku Moduna Girme/Otomatik Kapanma** süresini seçin, ardından **Uygula** düğmesine tıklayın.

LCD kontrol panelleri:

1. Yazıcı kontrol panelinde **Kurulum**  menüsünü açın.
2. Aşağıdaki menüleri açın:
 - [Sistem Kurulumu](#)
 - [Güç Ayarları](#)
 - [İşlem Yapılmadığında Kapan](#)
3. [İşlem Yapılmadığında Kapan](#) gecikme süresini ayarlayın.

 **NOT:** Varsayılan değer 4 saattir.

İşlem Yapılmadığında Kapan gecikmesini ayarlayın ve yazıcıyı 1 watt veya daha az güç kullanacak şekilde yapılandırın

Yazıcı kapanmadan önceki süreyi ayarlamak için kontrol paneli menülerini kullanın.

 **NOT:** Yazıcı kapandıktan sonra güç tüketimi 1 vat veya daha az olur.

Belirli Bir Süreden Sonra Kapanma ayarını değiştirmek için aşağıdaki prosedürü tamamlayın:

 **NOT:** Adımlar, kontrol paneli türüne göre değişiklik gösterir.

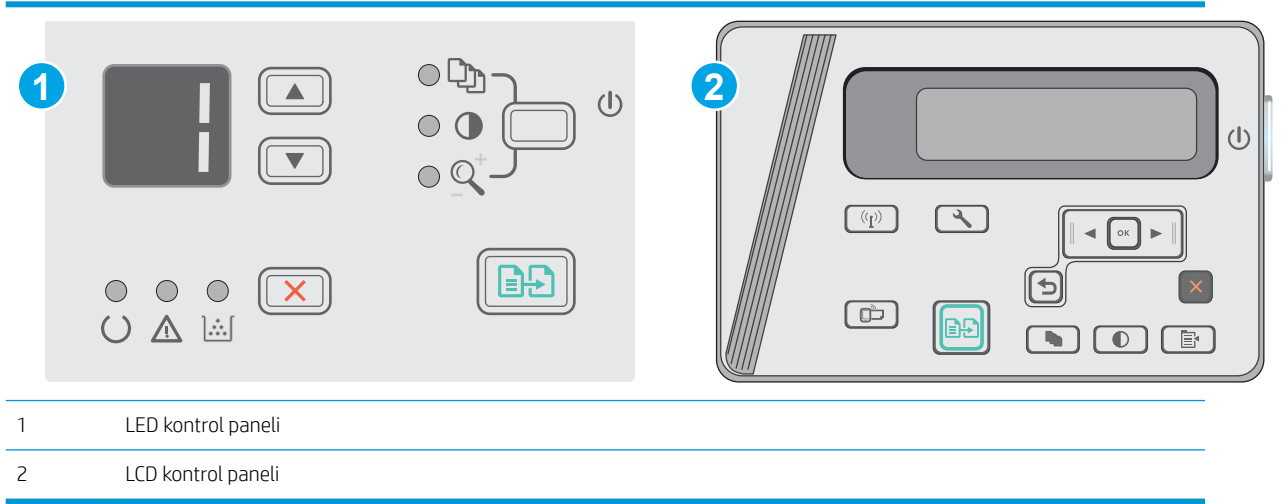

LED kontrol panelleri:

1. HP Yerleşik Web Sunucusu'nu (EWS) açın:
 - a. **Başlat** menüsünü açın ve ardından **Programlar** veya **Tüm Programlar** öğesini seçin.
 - b. HP grubunu açın, yazıcı grubunu açın ve ardından **HP Device Toolbox** öğesini seçin.
2. **Sistem** sekmesine tıklayın, **Enerji Ayarları** sayfasını seçin.
3. **İşlem Yapılmadığında Kapan** alanında gecikme süresini seçin.

 **NOT:** Varsayılan değer **4 saattir**.

LCD kontrol panelleri:

1. Yazıcı kontrol panelinde **Kurulum**  menüsünü açın.
2. Aşağıdaki menüleri açın:
 - **Sistem Ayarı**
 - **Enerji Ayarları**
 - **İşlem Yapılmadığında Kapan**
3. **İşlem Yapılmadığında Kapan** gecikme süresini ayarlayın.

 **NOT:** Varsayılan değer **4 saattir**.

Kapanma Gecikmesi ayarını ayarlama

Güç düğmesine basıldıktan sonra yazıcı kapanmasında gecikme olup olmayacağını seçmek için kontrol paneli menülerini kullanın.

Kapanma Gecikmesi ayarını değiştirmek için aşağıdaki prosedürü tamamlayın:

 **NOT:** Adımlar, kontrol panelinin türüne göre değişir.

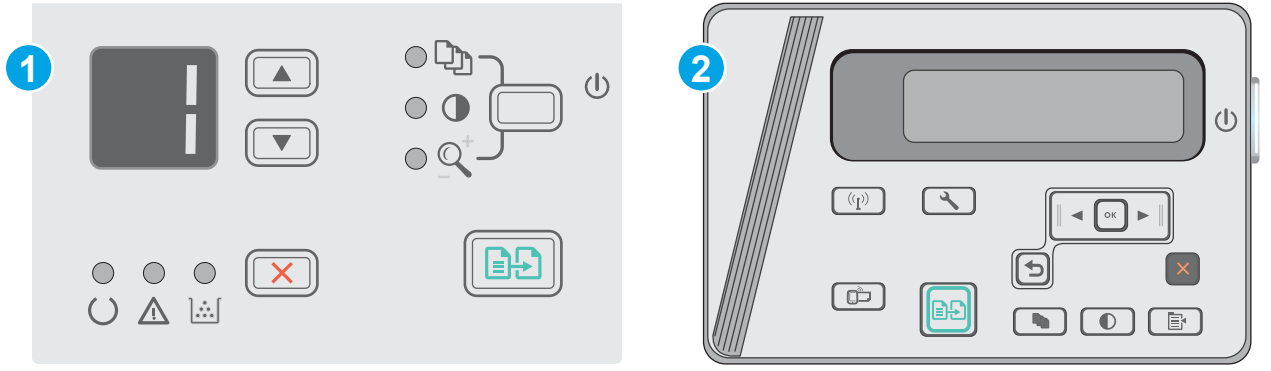

1 LED kontrol paneli

2 LCD kontrol paneli

LED kontrol panelleri

1. HP Yerleşik Web Sunucusu'nu (EWS) açın:
 - a. **Başlat** menüsünü açın ve ardından **Programlar** veya **Tüm Programlar** öğesini seçin.
 - b. HP grubunu açın, yazıcı grubunu açın ve ardından **HP Device Toolbox** öğesini seçin.
2. **Sistem** sekmesine tıklayın ve ardından **Enerji Ayarları** sayfasını seçin.
3. **Bağlantı Noktaları Etkin Olduğunda Gecikme** seçeneği belirlendiğinde tüm bağlantı noktaları devre dışı olmadığı sürece yazıcı kapanmaz. Etkin bir ağ veya USB bağlantısı yazıcının kapanmasını engeller.

LCD kontrol panelleri

1. Yazıcı kontrol panelinde **Kurulum** menüsünü açın.
2. Aşağıdaki menüleri açın:
 - a. **Sistem Kurulumu**
 - b. **Güç Ayarları**
 - c. **Kapanma Gecikmesi**
3. **Bağlantı Noktaları Etkin Olduğunda Gecikme** seçeneği belirlendiğinde tüm bağlantı noktaları devre dışı olmadığı sürece yazıcı kapanmaz. Etkin bir ağ veya USB bağlantısı yazıcının kapanmasını engeller.

Üretici yazılımını güncelleştirme

HP; düzenli yazıcı güncelleştirmeleri, yeni Web Hizmetleri uygulamaları ve mevcut Web Hizmetleri uygulamaları için yeni özellikler sunmaktadır. Tek bir yazıcının yazıcı yazılımını güncellemek için aşağıdaki adımları izleyin. Ürün yazılımını güncelleştirdiğinizde Web Hizmeti uygulamaları otomatik olarak güncelleştirilir.

Üretici yazılımını Üretici Yazılımı Güncelleştirme Yardımcı Programını kullanarak güncelleştirmek

Üretici Yazılımı Güncelleme Yardımcı Programını, HP.com adresinden manuel olarak indirmek ve yüklemek için şu adımları kullanın.

 **NOT:** Bu yöntem, bilgisayara USB kablosuyla bağlı olan yazıcılar için kullanılacak tek ürün yazılımı güncelleştirme seçeneğidir. Ayrıca bu yöntem bir ağa bağlı yazıcılar için de kullanılabilir.

 **NOT:** Bu yöntemi kullanmak için bir yazdırma sürücüsünün yüklü olması gerekir.

1. Şu adrese gidin: www.hp.com/support/ljm25-m27.
2. **İndirme seçenekleri** altında, **Sürücüler, yazılım ve ürün yazılımı** seçeneğine tıklayın ve ardından uygun işletim sistemini seçin.
3. **İleri**'ye tıklayın.
4. **Ürün Yazılımı** ögesini seçin ve ardından **İndir** seçeneğine tıklayın.
5. Araç başlatıldığında, açılır listeden yazıcıyı seçin ve ardından **Ürün Yazılımını Gönder** ögesine tıklayın.

 **NOT:** Yüklenen üretici yazılımını doğrulamak amacıyla güncelleme işleminden önce ve sonra yapılandırma sayfası yazdırmak için **Yapılandırma Sayfası Yazdır**'ı tıklattın.

6. Yükleme tamamlamak için ekran talimatlarını uygulayın ve ardından yardımcı programı kapatmak için **Çıkış** düğmesini tıklattın.

8 Sorunları çözme

- [Müşteri desteği](#)
- [Kontrol paneli ışığı düzenlerini yorumlama \(yalnızca LED modeli\)](#)
- [Fabrika varsayılan ayarlarını geri yükleme](#)
- [Yazıcı kontrol panelinde “Kartuş azaldı” veya “Kartuş çok azaldı” mesajı görüntüleniyor](#)
- [Kağıt besleme veya sıkışma sorunlarını giderme](#)
- [Kağıt sıkışmalarını giderme](#)
- [Baskı kalitesini artırma](#)
- [Görüntü tarama ve kopyalama kalitesini artırma](#)
- [Kablolu ağ sorunlarını çözme](#)
- [Kablosuz ağ sorunlarını çözme](#)

Daha fazla bilgi için:

Aşağıdaki bilgiler yayınlandığı tarihte geçerlidir. Güncel bilgiler için bkz. www.hp.com/support/ljM25-M27mfp.

Yazıcıya özel kapsamlı HP yardımı aşağıdaki bilgileri içerir:

- Yükleme ve yapılandırma
- Bilgi alma ve kullanma
- Sorunları çözme
- Yazılım ve ürün yazılımı güncellemelerini indirme
- Destek forumlarına katılma
- Garanti ve yasal bilgileri bulma



Müşteri desteęi

Ülkeniz/bölgeniz için telefonla destek alın	Ülke/bölge telefon numaraları yazıcının kutusundaki broşürden veya www.hp.com/support/ adresinden bulunabilir.
Yazıcı adını, seri numarasını, satın alındığı tarihi ve sorunun açıklamasını hazır bulundurun	
24 saat İnternet desteęi alın ve yazılım yardımcı programları ve sürücülerini indirin	www.hp.com/support/ljM25-M27mfp
Ek HP hizmet veya bakım anlaşmaları isteyin	www.hp.com/go/carepack
Yazıcıyı kaydettirme	www.register.hp.com

Kontrol paneli ışığı düzenlerini yorumlama (yalnızca LED modeli)

Yazıcıyla ilgilenilmesi gerekiyorsa kontrol paneli ekranında bir hata kodu görünür.

Tablo 8-1 Durum ışığı açıklamaları

	"Işık kapalı" simgesi
	"Işık yanıyor" simgesi
	"Işık yanıp sönüyor" simgesi

Tablo 8-2 Kontrol paneli ışığı düzenleri

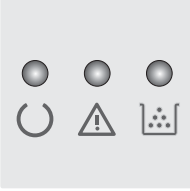
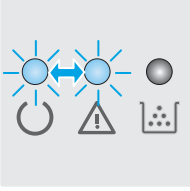
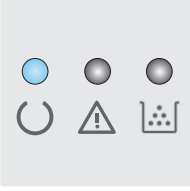
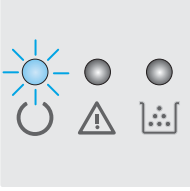
Işık durumu	Hata kodu	Ürünün durumu	İşlem
Tüm ışıklar kapalı. 		Yazıcı kapatılmış veya düşük güç modunda.	Yazıcıyı açmak için güç düğmesine basın.
Hazır ve dikkat ışıkları yanıp sönüyor. 		Biçimlendiricinin başlatılması sırasında veya yazıcı bir temizleme sayfasını işlerken durum ışıkları dönüşümlü olarak yanar.	Herhangi bir işlem yapılması gerekmiyor. Başlatma sürecinin sona ermesini bekleyin. Başlatma süreci sona erdiğinde, ürün hazır durumuna girmektedir.
Hazır ışığı yanıyor. 		Yazıcı hazır durumda.	Herhangi bir işlem yapılması gerekmiyor. Yazıcı bir yazdırma işi almaya hazır.
Hazır ışığı yanıp sönüyor. 		Yazıcı veri almakta veya işlemekte.	Herhangi bir işlem yapılması gerekmiyor. Yazıcı bir yazdırma işi almakta veya işlemekte.

Tablo 8-2 Kontrol paneli ışığı düzenleri (devam)

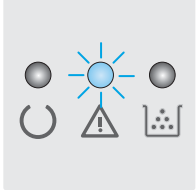
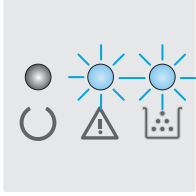
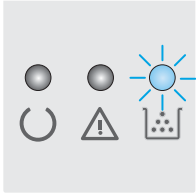
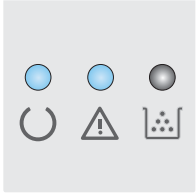
İşık durumu	Hata kodu	Ürünün durumu	İşlem
<p>Dikkat ışığı yanıp sönüyor.</p> 	E0	Yazıcıda kağıt sıkıştı.	Sıkışmayı giderin.
	E1	Giriş tepsiyi boş.	Tepsiyi doldurun.
	E2	Kapak açıktır.	Toner kartuşu kapağının tamamen kapalı olduğunu doğrulayın.
	E4	Toner kartuşu çok az.	Devam etmek veya toner kartuşunu değiştirmek için Kopyalama Başlat düğmesine basın.
	E5	Toner kartuşu çok az.	Toner kartuşunu değiştirin.
	H0	Yazıcı elle besleme modunda.	Giriş tepsisine doğru kağıt türünü ve boyutunu yükleyin. Devam etmek için Kopyalama Başlat düğmesine basın.
	H1	Yazıcı bir el ile dupleksleme işini işliyor.	İkinci yüzleri yazdırmak üzere sayfaları giriş tepsisine yerleştirin. Devam etmek için Kopyalama Başlat düğmesine basın.
<p>Dikkat ve toner ışıkları yanıp sönüyor.</p> 	E3	Toner kartuşu yok veya düzgün takılmamış.	Toner kartuşunu takın.
<p>Toner ışığı yanıyor.</p> 		Toner kartuşu, tahmini kullanım ömrünün sonuna ulaşmıştır. Sarf malzemesi bu duruma geldiğinde, söz konusu sarf malzemesi için HP'nin Yüksek Koruma Garantisi sona erer.	Baskı kalitesi kabul edilebilir düzeydeyse toner kartuşunu şimdilik değiştirmeniz gerekmez.
<p>Dikkat ve hazır ışıkları açık.</p> 	E6	Yazıcı, kendi kendine düzeltemeyeceği önemli bir hatayla karşılaştı.	<ol style="list-style-type: none"> 1. Yazıcıyı kapatın veya yazıcıdan güç kablosunu çıkarın. 2. 30 saniye bekleyin, ardından yazıcıyı çalıştırın ya da güç kablosunu yeniden yazıcıya bağlayın. 3. Yazıcının başlamasını bekleyin.
	E7		
	E8		
	E9		
			Hata devam ederse HP müşteri desteğiyle görüşün.

Fabrika varsayılan ayarlarını geri yükleme

Fabrika varsayılan ayarlarının geri yüklenmesi, tüm yazıcı ve ağ ayarlarını fabrika varsayılan ayarlarına döndürür. Sayfa sayısını veya tepsi boyutunu sıfırlamaz. Yazıcıyı fabrika çıkışı varsayılan ayarlarına döndürmek için buradaki adımları izleyin.

⚠ DİKKAT: Fabrika varsayılan ayarlarının geri yüklenmesi, tüm ayarları fabrika varsayılan ayarlarına döndürür ve ayrıca belleğe depolanmış olan tüm sayfaları siler.

📝 NOT: Adımlar, kontrol paneli türüne göre değişiklik gösterir.

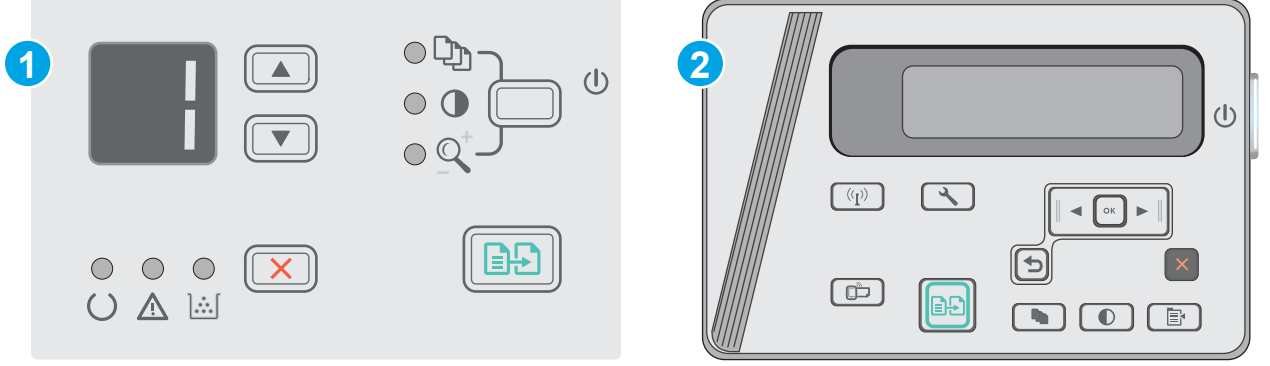

1 LED kontrol paneli

2 LCD kontrol paneli

LED kontrol panelleri:

1. HP Yerleşik Web Sunucusu'nu (EWS) açın:
 - a. **Başlat** menüsünü açın ve ardından **Programlar** veya **Tüm Programlar** öğesini seçin.
 - b. HP grubunu açın, yazıcı grubunu açın ve ardından **HP Device Toolbox** öğesini seçin.
2. **Sistem** sekmesini ve ardından **Sistem Kurulumu** sayfasına tıklayın.
3. **Sistem Varsayılanlarını Geri Yükle** seçeneğini belirleyin ve ardından **Uygula** düğmesine tıklayın.

Yazıcı otomatik olarak yeniden başlatılır.

LCD kontrol panelleri:

1. Yazıcı kontrol panelinde **Kurulum**  menüsünü açın.
2. **Servis** menüsünü açın.
3. **Varsayılanları Geri Yükle** öğesini seçin.

Yazıcı otomatik olarak yeniden başlar.

Yazıcı kontrol panelinde “Kartuş azaldı” veya “Kartuş çok azaldı” mesajı görüntüleniyor

Kartuş azaldı: Toner kartuşunun düzeyi azaldığında yazıcı bunu bildirir. Kalan gerçek toner kartuşu ömrü farklı olabilir. Baskı kalitesi kabul edilemez duruma geldiğinde takmak üzere yedek bir kartuşu hazır bulundurun. Toner kartuşunun şimdi değiştirilmesi gerekmez.

Tonerin yeniden dağıtılması kabul edilebilir baskı kalitesi sağlamayana kadar mevcut kartuşla yazdırmaya devam edin. Toneri yeniden dağıtmak için toner kartuşunu yazıcıdan çıkarın ve kartuşu yatay ekseninde hafifçe ileri geri sallayın. Resimli örnekler için kartuş değiştirme talimatlarına bakın. Toner kartuşunu yazıcıya tekrar takın ve kapağı kapatın.

Kartuş çok azaldı: Toner kartuşunun düzeyi çok azaldığında yazıcı bunu bildirir. Kalan gerçek toner kartuşu ömrü farklı olabilir. Baskı kalitesi kabul edilemez duruma geldiğinde takmak üzere yedek bir kartuşu hazır bulundurun. Baskı kalitesi kabul edilebilir olduğu sürece, toner kartuşunun bu aşamada değiştirilmesi gerekmez.

HP toner kartuşu **Çok Az** düzeyine geldiğinde, HP'nin bu toner kartuşuyla ilgili Yüksek Koruma Garantisi sona erer.

“Çok Düşük” ayarlarını değiştirme

Yazıcının sarf malzemeleri Çok Az durumuna ulaştığında vereceği tepkiyi değiştirebilirsiniz. Yeni bir toner kartuşu taktığınızda, bu ayarları yeniden yapmanız gerekmez.

 **NOT:** Adımlar, kontrol panelinin türüne göre değişir.

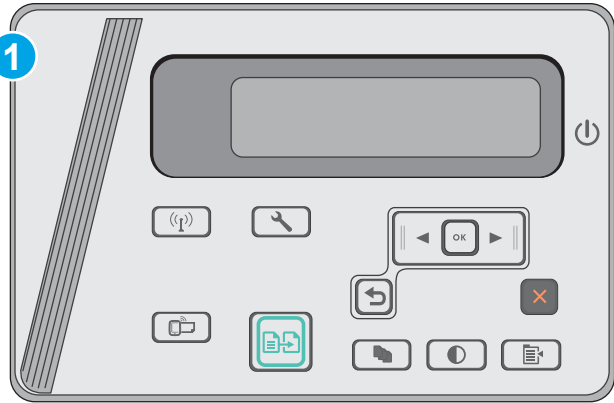

1 LCD kontrol paneli

LCD kontrol panelleri:

1. Yazıcı kontrol panelinde **Kurulum**  menüsünü açın.
2. Aşağıdaki menüleri açın:
 - **Sistem Kurulumu**
 - **Sarf Malzemesi Ayarları**

- [Siyah Kartuş](#)
 - [Çok Az Ayarı](#)
3. Aşağıdaki seçeneklerden birini belirleyin:
- Yazıcıyı, toner kartuşu çok azaldığında sizi uyaracak ancak yazdırmaya devam edecek şekilde ayarlamak için [Devam et](#) seçeneğini belirleyin.
 - Yazıcıyı, toner kartuşu değiştirilene kadar yazdırmayı durduracak şekilde ayarlamak için [Durdur](#) seçeneğini belirleyin.
 - Yazıcıyı, yazdırmayı durduracak ve toner kartuşunun değiştirilmesini isteyecek şekilde ayarlamak için [Sor](#) seçeneğini belirleyin. İstemi onaylayıp yazdırmaya devam edebilirsiniz. Bu yazıcıda müşteri tarafından yapılandırılacak bir "Beni 100 sayfada, 200 sayfada, 300 sayfada, 400 sayfada bir Uyar veya Hiç Uyarma" seçeneği vardır. Bu seçenek müşteri açısından kolaylık olması için sağlanır ve bu sayfaların baskı kalitesinin kabul edilebilir düzeyde olacağını göstermez.

Sarf malzemesi siparişi

Sarf malzemeleri ve kağıt sipariş etme	www.hp.com/go/suresupply
Servis veya destek sağlayıcıları aracılığıyla sipariş verme	Bir HP yetkili servisine veya destek sağlayıcısına başvurun.
HP Katıştırılmış Web Sunucusu'nu (EWS) kullanarak sipariş verme	Erişmek için bilgisayarınızda desteklenen bir Web tarayıcısının adres/URL alanına yazıcının IP adresini veya ana bilgisayar adını girin. EWS'nin HP SureSupply web sitesine bir bağlantısı vardır; bu bağlantı Orijinal HP sarf malzemeleri satın almak için seçenekler sunar.

Kağıt besleme veya sıkışma sorunlarını giderme

Giriş

Yazıcı tepside kağıt alamıyor veya tek seferde birden çok kağıt alıyorsa aşağıdaki çözümler sorunları gidermeye yardımcı olabilir. Aşağıdaki durumlardan biri kağıt sıkışmalarına yol açabilir.

- [Kağıt besleme veya sıkışması sorunlarını çözme](#)

Kağıt besleme veya sıkışması sorunlarını çözme

Üründe kağıt besleme veya sıkışmalarla ilgili yinelenen sorunlar ortaya çıkıyorsa aşağıdaki bilgileri kullanarak oluşan sorunların sayısını azaltın.

Ürün kağıt almıyor

Ürün tepside kağıt almıyorsa şu çözümleri deneyin.

1. Ürünü açın ve sıkışmış kağıtları çıkarın.
2. Tepsiye, işinize uygun boyutta kağıt yerleştirin.
3. Ürün kontrol panelinde kağıt boyutu ve kağıt türünün doğru belirlendiğinden emin olun.
4. Tepsideki kağıt kılavuzlarının kağıt boyutuna göre ayarlandığından emin olun. Kılavuzları tepsi içindeki doğru girintilere denk getirin.
5. Ürünün, kağıdı elle beslemek üzere bir istemi onaylamanızı bekleyip beklemediğini görmek için ürün kontrol paneline bakın. Kağıt yükleyin ve devam edin.
6. Kağıt alma silindiri ve ayırma dolgusu kirlenmiş olabilir.

Ürün birden çok kağıt yaprağı alıyor

Ürün tepside birden çok kağıt yaprağı alıyorsa şu çözümleri deneyin.

1. Kağıt yığını tepside çıkarın, esnetin, 180 derece döndürün ve ters çevirin. *Kağıdı havalandırmayın.* Kağıt yığını tepsiye geri koyun.
2. Bu üründe yalnızca HP özelliklerine uygun kağıt kullanın.
3. Kırışık olmayan, katlanmamış ve zarar görmemiş kağıt kullanın. Gerekirse farklı ambalajdaki kağıdı kullanın.
4. Tepsinin aşırı doldurulmadığından emin olun. Doldurulmuşsa kağıt yığınının tümünü tepside çıkarın, yığını düzleştirin ve kağıtların bir bölümünü tepsiye geri koyun.
5. Tepsideki kağıt kılavuzlarının kağıt boyutuna göre ayarlandığından emin olun. Kılavuzları tepsi içindeki doğru girintilere denk getirin.
6. Yazdırma ortamının tavsiye edilen özelliklere uygun olduğundan emin olun.

Sık veya yinelenen kağıt sıkışmaları

Sık görülen kağıt sıkışmalarıyla ilgili sorunları çözmek için aşağıdaki adımları izleyin. Birinci adım sorunu çözmezse sorun çözülmünceye kadar bir sonraki adımdan devam edin.

1. Ürünün içinde kağıt sıkışmışsa sıkışmayı giderin ve ürünü test etmek için bir yapılandırma sayfası yazdırın.
2. Ürün kontrol panelinden tepsinin doğru kağıt boyutu ve türü için yapılandırıldığından emin olun. Gerekliyse kağıt ayarlarını düzenleyin.
3. Ürünü kapatın, 30 saniye bekleyin ve yeniden açın.
4. Ürünün içindeki fazla toneri çıkarmak için bir temizleme sayfası yazdırın.

LED kontrol paneli

- a. **Başlat** düğmesini tıklatın ve ardından **Programlar** ögesini tıklatın.
- b. HP ürün grubunuzu, ardından da **HP Device Toolbox** ögesini tıklatın.
- c. **Sistem** sekmesinde **Hizmet** seçeneğine tıklayın.



LCD kontrol paneli

- a. Ürünün kontrol panelinden Ayarlar  düğmesine basın.
- b. **Hizmet** menüsünü açın.
- c. Ok tuşlarını kullanarak **Temizleme modu** seçeneğini belirleyin ve ardından **Tamam** düğmesine basın.

Ürün ilk tarafı yazdırır ve ardından sayfayı çıkış bölmesinden alıp aynı yönde Tepsi 1'e yeniden yerleştirmenizi ister. İşlem tamamlanıncaya kadar bekleyin. Yazdırılan sayfayı atın.

5. Ürünü test etmek için bir yapılandırma sayfası yazdırın.

LED kontrol paneli

- a. Hazır  ışığı yanıp sönmeye başlayana kadar İptal  düğmesini basılı tutun.
- b. İptal  düğmesini bırakın.

LCD kontrol paneli

- a. Ürün kontrol panelindeki Ana ekranda Ayarlar  düğmesine dokununuz.
- b. **Raporlar** menüsüne dokununuz.
- c. **Yapılandırma Raporu** düğmesine dokununuz.

Bu adımların hiçbiri sorunu çözmezse ürüne bakım yapılması gerekiyor olabilir. HP müşteri desteğine başvurun.

Kağıt sıkışmalarını önleme

Kağıt sıkışması sayısını azaltmak için şu çözümleri deneyin.

1. Bu üründe yalnızca HP özelliklerine uygun kağıt kullanın.
2. Kırıksık olmayan, katlanmamış ve zarar görmemiş kağıt kullanın. Gerekirse farklı ambalajdaki kağıdı kullanın.
3. Daha önce yazdırılmamış veya üzerine fotokopi çekilmemiş kağıt kullanın.
4. Tepsinin aşırı doldurulmadığından emin olun. Doldurulmuşsa kağıt yığınının tümünü tepside çıkarın, yığını düzleştirin ve kağıtların bir bölümünü tepsiye geri koyun.

5. Tepsideki kağıt kılavuzlarının kağıt boyutuna göre ayarlandığından emin olun. Kağıt kılavuzlarını, kağıt yığınının altına gelecek ancak kağıdı kıvrımayacak şekilde ayarlayın.
6. Tepsinin ürüne tam yerleştirildiğinden emin olun.
7. Ağır, kabartmalı veya delikli kağıda yazdırıyorsanız elle besleme özelliğini kullanın ve sayfaları birer birer besleyin.
8. Tepsinin kağıt türü ve boyutuna uygun yapılandırıldığından emin olun.
9. Yazdırma ortamının tavsiye edilen özelliklere uygun olduğundan emin olun.

Kağıt sıkışmalarını giderme

Giriş

Aşağıdaki bilgiler üründeki kağıt sıkışmalarını giderme talimatlarını içerir.

- [Kağıt sıkışması konumları](#)
- [Giriş tepsisinden sıkışmaları temizleme](#)
- [Toner kartuşu alanındaki sıkışmaları giderme](#)
- [Çıkış bölmesindeki sıkışmaları giderme](#)

Kağıt sıkışması konumları

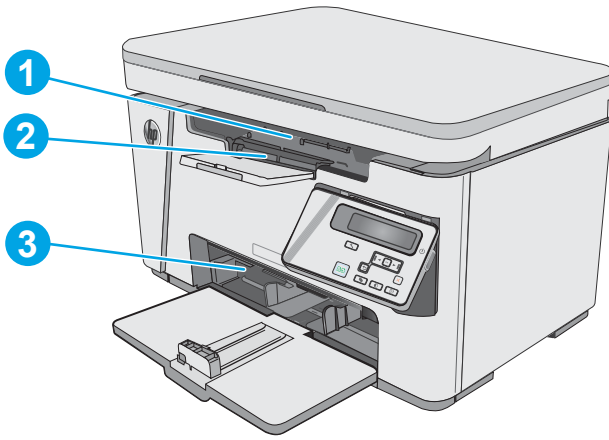

1	Toner kartuşu alanı
2	Çıkış bölmesi
3	Giriş tepsi

Giriş tepsisinden sıkışmaları temizleme

Kağıt sıkıştığında LED kontrol panelindeki Dikkat  ışığı arka arkaya yanıp söner, ardından LCD kontrol panellerinde kağıt sıkışması iletisi görüntülenir.

1. Giriş tepsisindeki dağınık kağıtları çıkarın.

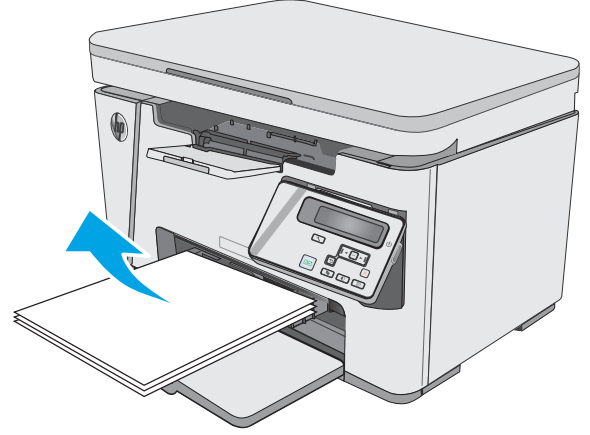

2. Tarayıcı düzeneğini kaldırın.

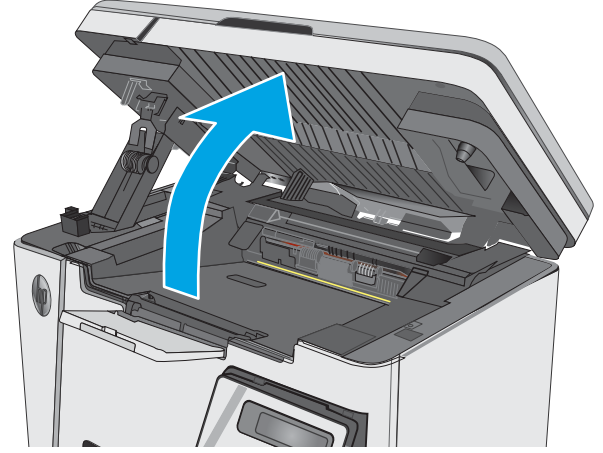

3. Üst kapağı kaldırın.

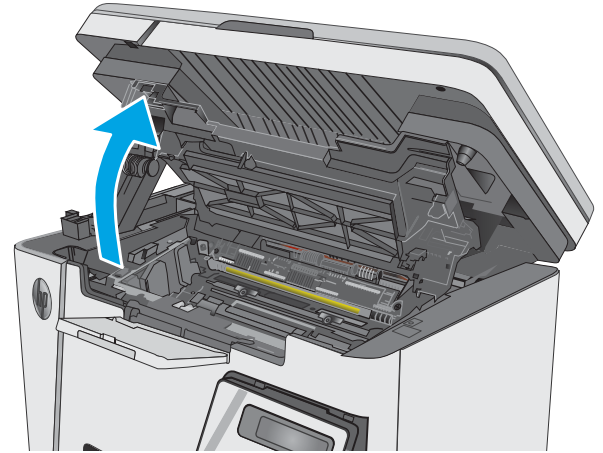

4. Toner kartuşunu çıkarın.

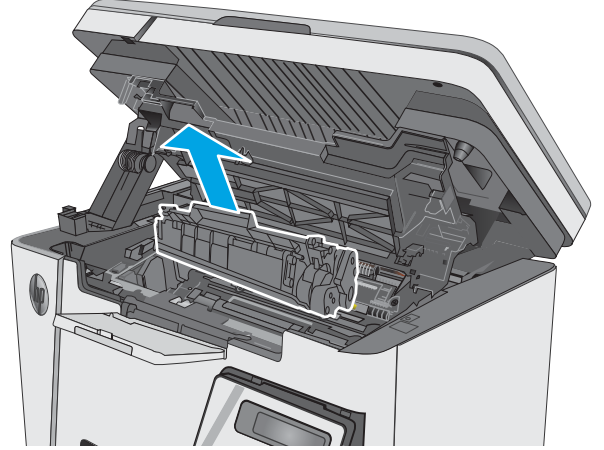

5. Giriş tepsi alanında gördüğünüz tüm sıkışmış kağıtları çıkarın. Kağıdın yırtılmasını önlemek için iki elinizi de kullanarak kağıdı çıkarın.

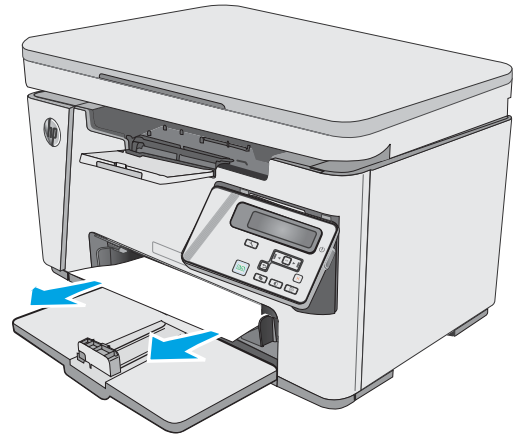

6. Toner kartuşu alanında sıkışan kağıt varsa çıkarın. Kağıdın yırtılmasını önlemek için iki elinizi de kullanarak kağıdı çıkarın.

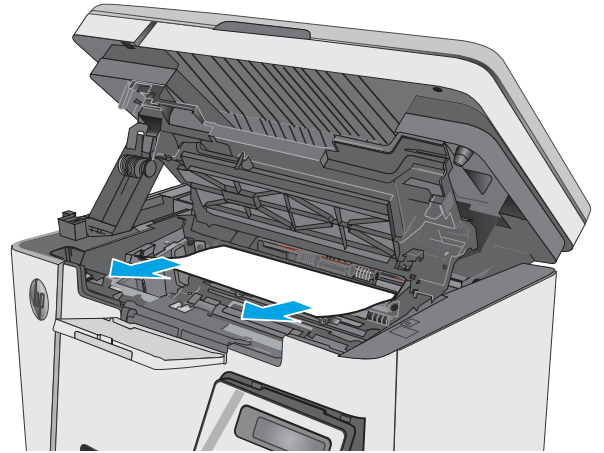

7. Toner kartuşunu takın.

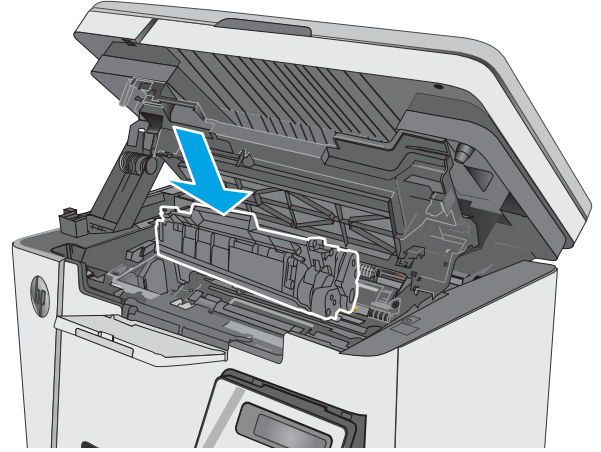

8. Üst kapağı indirin.

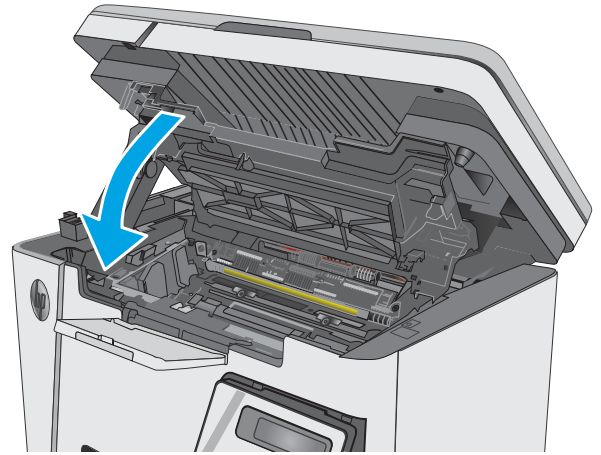

9. Tarayıcı düzeneğini indirin.

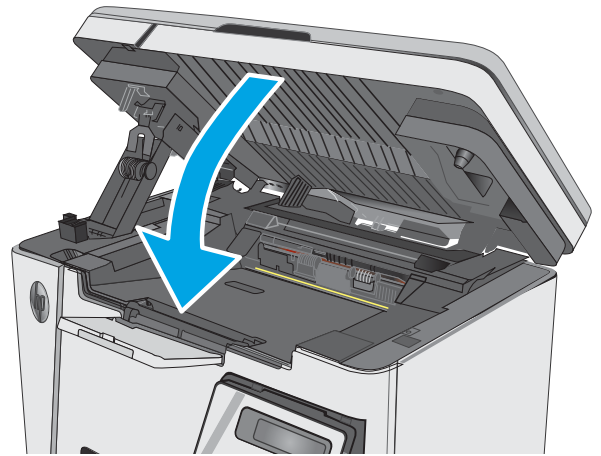

Toner kartuşu alanındaki sıkışmaları giderme

Kağıt sıkıştığında LED kontrol panelindeki Dikkat  ışığı arka arkaya yanıp söner, ardından LCD kontrol panellerinde kağıt sıkışması iletisi görüntülenir.

1. Tarayıcı düzeneğini kaldırın.

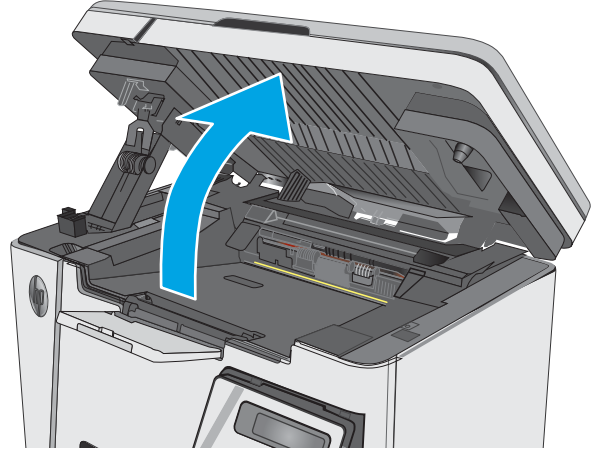

2. Üst kapağı kaldırın.

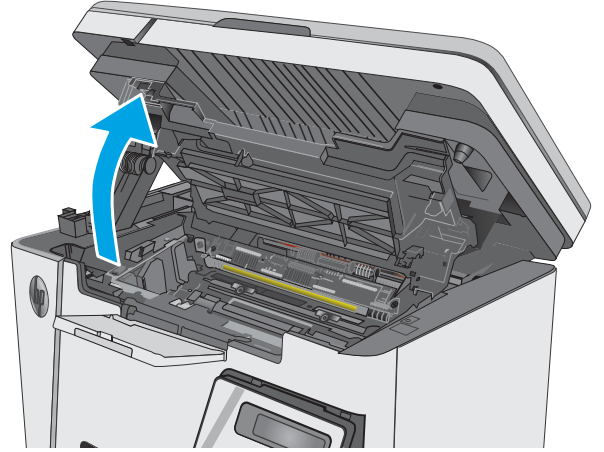

3. Toner kartuşunu çıkarın.

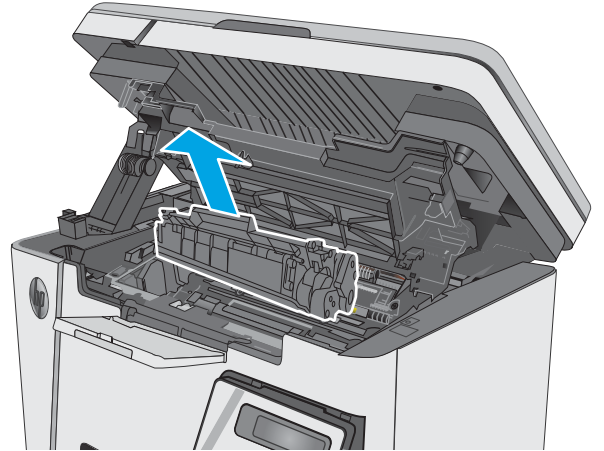

4. Toner kartuşu alanında sıkışan kağıt varsa çıkarın. Kağıdı yırtmamak için sıkışan kağıdı iki elinizle çıkarın.

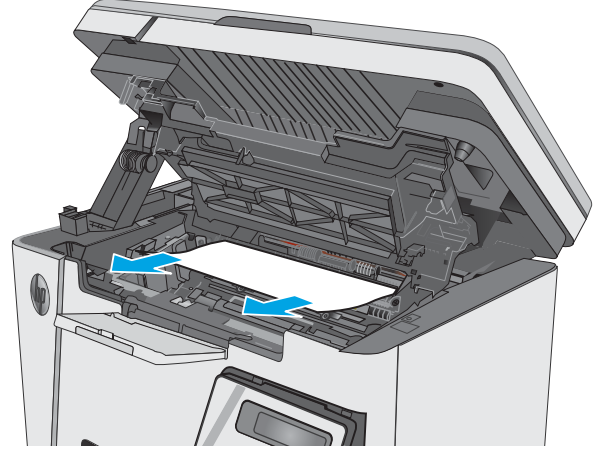

5. Toner kartuşunu takın.

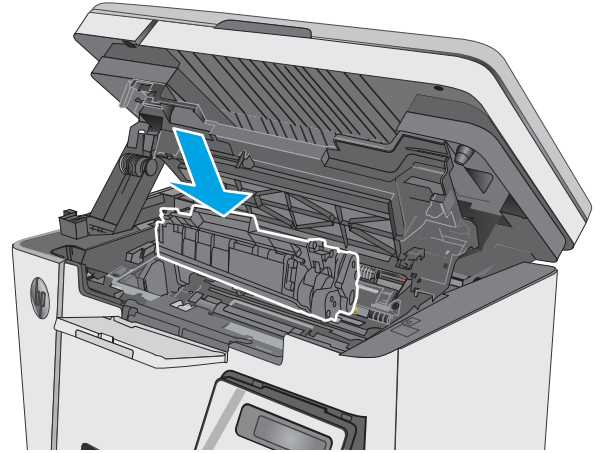

6. Üst kapağı indirin.

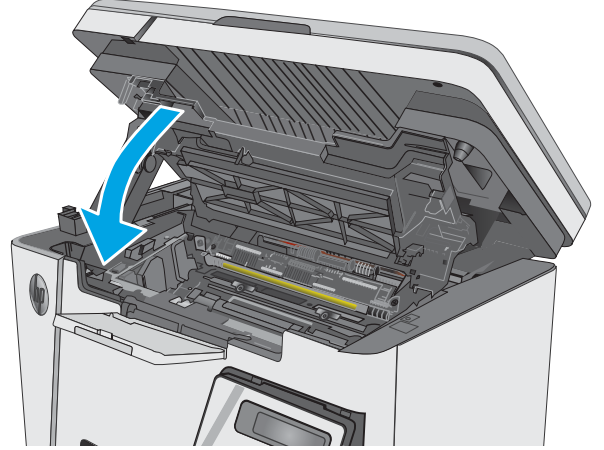

7. Tarayıcı düzeneğini indirin.

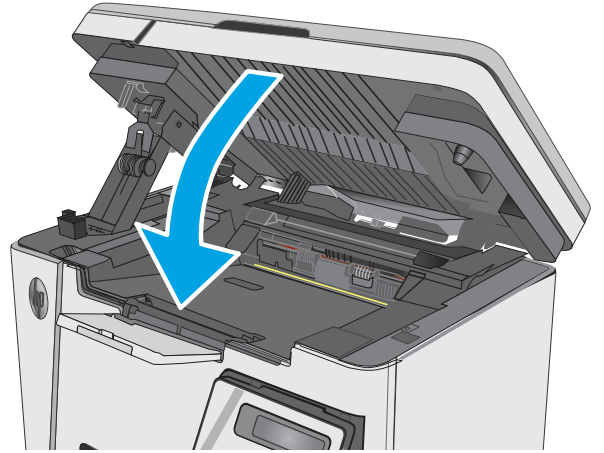

Çıkış bölmesindeki sıkışmaları giderme

Kağıt sıkıştığında LED kontrol panelindeki Dikkat  ışığı arka arkaya yanıp söner, ardından LCD kontrol panellerinde kağıt sıkışması iletisi görüntülenir.

1. Çıkış bölümü alanında gördüğünüz tüm sıkışmış kağıtları çıkarın. Kağıdın yırtılmasını önlemek için iki elinizi de kullanarak kağıdı çıkarın.

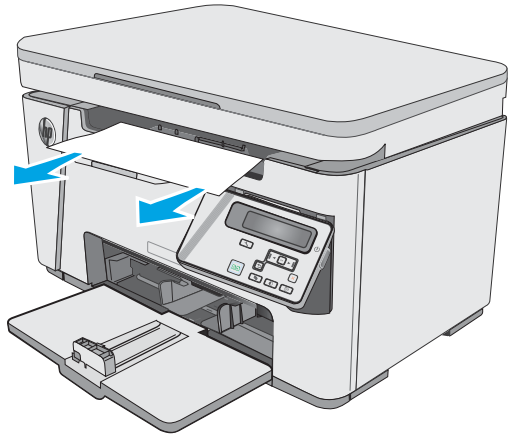

2. Tarayıcı düzeneğini kaldırın.

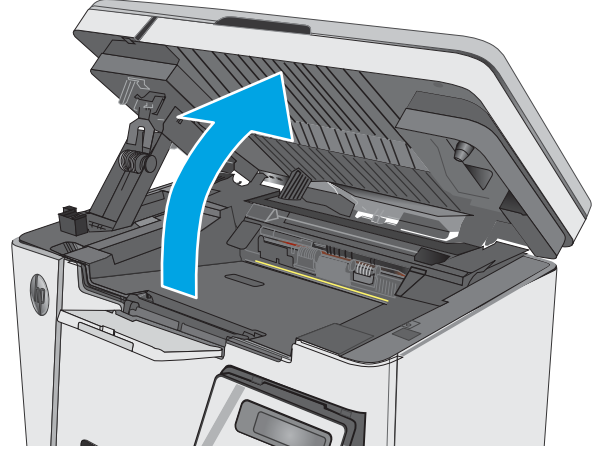

3. Üst kapağı kaldırın.

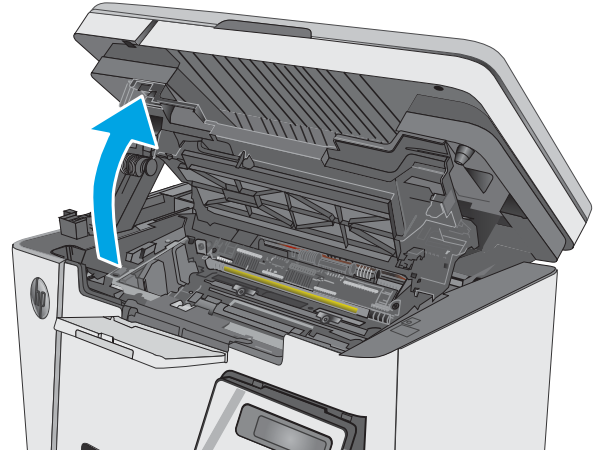

4. Toner kartuşunu çıkarın.

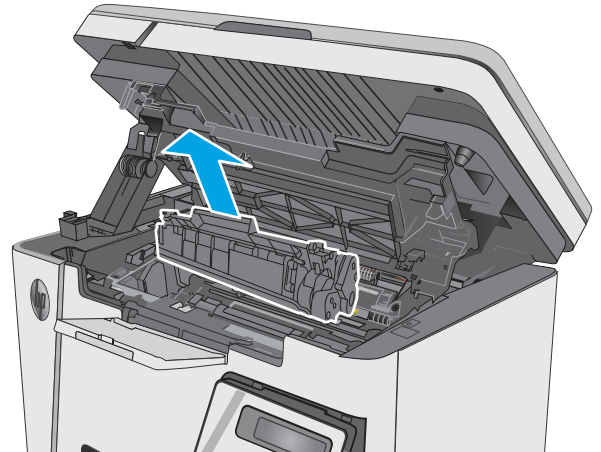

5. Toner kartuşu alanında sıkışan kağıt varsa çıkarın.

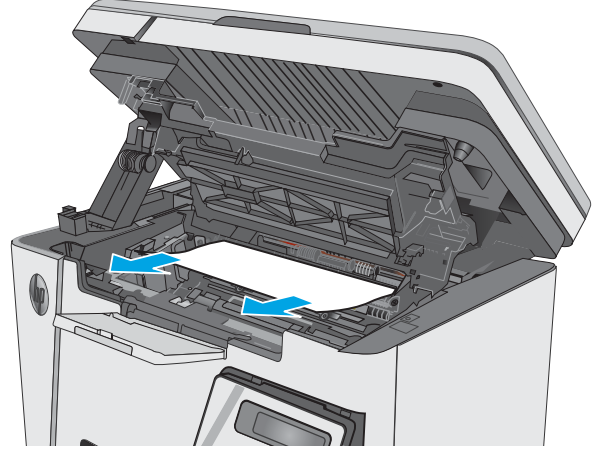

6. Toner kartuşunu takın.

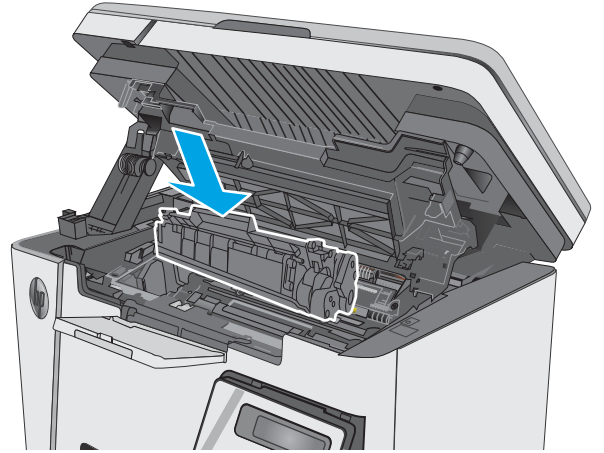

7. Üst kapağı indirin.

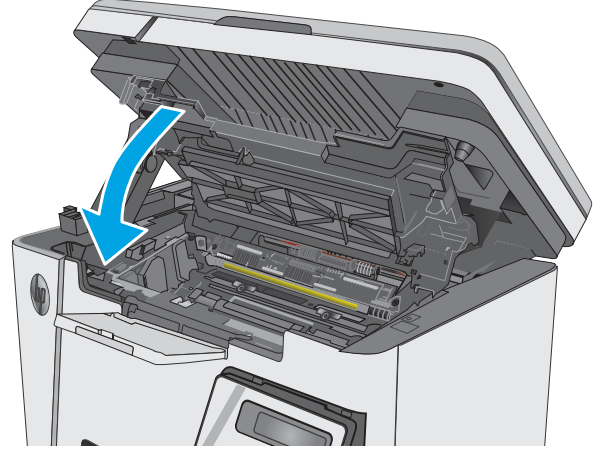

8. Tarayıcı düzeneğini indirin.

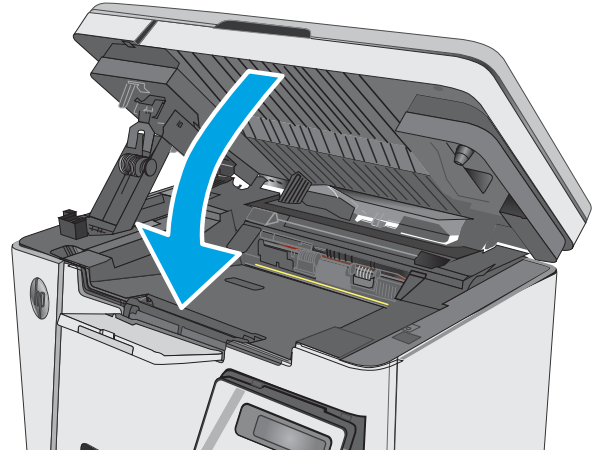

Baskı kalitesini artırma

Giriş

Yazıcıda baskı kalitesiyle ilgili sorunlar yaşıyorsanız aşağıdaki çözümleri verilen sırayla uygulayarak sorunu gidermeye çalışın.

Farklı bir yazılım programından yazdırma

Farklı bir yazılım programından yazdırmayı deneyin. Sayfalar düzgün yazdırılıyorsa, sorun yazdırma işlemini yaptığınız yazılım programıyla ilgilidir.

Yazdırma işi için kağıt türü ayarını kontrol etme

Bir yazılım programından yazdırırken ve yazdırılan sayfalarda lekeler, bulanık ya da koyu yazılmış yerler, kırışıklıklar, dağılmış toner noktacıları, yapışmamış toner veya toner olmayan küçük alanlar olduğunda kağıt türü ayarlarını kontrol edin.

Kağıt türü ayarını denetleme (Windows)

1. Yazılım programından, **Yazdır** seçeneğini belirleyin.
2. Yazıcıyı seçin ve ardından **Özellikler** veya **Tercihler** düğmesine tıklayın.
3. **Kağıt/Kalite** sekmesini tıklatın.
4. **Ortam**: açılır listesinden doğru kağıt türünü seçin.
5. **Tamam** düğmesini tıklararak **Belge Özellikleri** iletişim kutusunu kapatın. İş yazdırmak için **Yazdır** iletişim kutusunda **Tamam** düğmesini tıklatın.

Kağıt türü ayarını kontrol etme (OS X)

1. **Dosya** menüsünü ve sonra **Yazdır** seçeneğini tıklatın.
2. **Yazıcı** menüsünde yazıcıyı seçin.
3. Yazdırma sürücüsü, varsayılan olarak **Kopyalar ve Sayfalar** menüsünü gösterir. Menüler açılır listesini açın ve ardından, **Son İşlem** menüsünü tıklatın.
4. **Ortam Türü** açılır listesinden bir tür seçin.
5. **Yazdır** düğmesini tıklatın.

Toner kartuşu durumunu kontrol etme

LED kontrol panelleri

- ▲ Toner düzeyi durumu  ışığı, baskı kartuşundaki toner düzeyinin çok düşük olduğunu gösterir.

LCD kontrol panelleri

1. Ürün kontrol panelinde Kurulum  düğmesine basın.
2. Aşağıdaki menüleri açın:

- Raporlar
 - Sarf malzemeleri durumu
3. Ok tuşlarını kullanarak **Sarf malzemeleri durumu sayfasını yazdır** ögesini seçin ve ardından, **Tamam** düğmesine basın.

Yazıcıyı temizleme

Temizleme sayfası yazdırma

Yazdırma işlemi sırasında yazıcının kağıt, toner ve toz parçacıkları birikebilir ve bu durum toner benekleri veya sıçraması, lekeler, şeritler, çizgiler ya da tekrarlanan işaretler gibi kalite sorunlarına yol açabilir.

Temizleme sayfası yazdırmak için aşağıdaki yordamı kullanın.

NOT: Adımlar, kontrol panelinin türüne göre değişir.

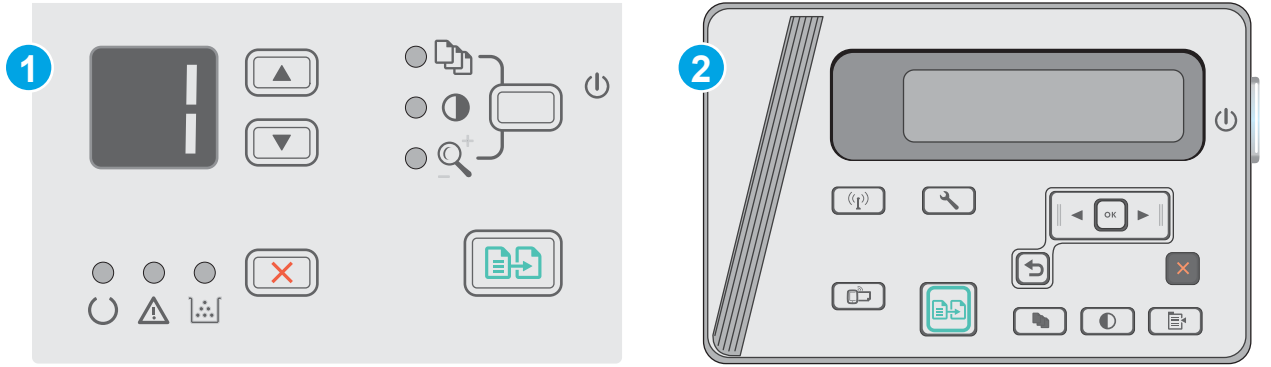

1 LED kontrol paneli

2 LCD kontrol paneli

LED kontrol panelleri:

1. HP Yerleşik Web Sunucusu'nu (EWS) açın:
 - a. **Başlat** menüsünü açın ve ardından **Programlar** veya **Tüm Programlar** ögesini seçin.
 - b. HP grubunu açın, yazıcı grubunu açın ve ardından **HP Device Toolbox** ögesini seçin.
2. **Sistem** sekmesine tıklayın ve ardından **Hizmet** sayfasını seçin.
3. **Temizleme Modu** alanında, temizleme işlemi başlatmak için **Başlat**'a tıklayın.

LCD kontrol panelleri

1. Ürünün kontrol panelinden Kurulum düğmesine basın.
2. **Servis** menüsünü açın.
3. Ok tuşlarını kullanarak **Temizleme modu** seçeneğini belirleyin ve ardından **Tamam** düğmesine basın.

Ürün ilk tarafı yazdırır ve ardından sayfayı çıkış bölmesinden alıp aynı yönde giriş tepsinine yeniden yerleştirmenizi ister. İşlem tamamlanmaya kadar bekleyin. Yazdırılan sayfayı atın.

Toner kartuşunu ve görüntüleme tamburunu gözle kontrol edin

Her toner kartuşunu ve görüntüleme tamburunu incelemek için bu adımları izleyin.

1. Toner kartuşunu ve görüntüleme tamburunu yazıcıdan çıkarın.
2. Bellek yongasının hasar görüp görmediğini denetleyin.
3. Yeşil görüntüleme tamburunun yüzeyini inceleyin.

⚠ DİKKAT: Görüntü tamburuna dokunmayın. Görüntü tamburunun üstündeki parmak izleri yazdırmada kalite sorunlarına yol açabilir.

4. Görüntüleme tamburunda herhangi bir çizik, parmak izi veya başka bir hasar görürseniz toner kartuşunu veya görüntüleme tamburunu değiştirin.
5. Toner kartuşunu ya da görüntüleme tamburunu yeniden takın, ardından sorunun giderilip giderilmediğini görmek için birkaç sayfa yazdırın.

Kağıdı ve yazdırma ortamını denetleme

HP özelliklerine uygun kağıt kullanma

Aşağıdaki sorunlardan biriyle karşılaşmışsanız, farklı kağıt kullanın:

- Baskı çok silik veya bazı alanlarda soluk görünüyor.
- Basılı sayfalarda toner lekeleri var.
- Basılı sayfalara toner bulaşmış.
- Basılı karakterler bozulmuş görünüyor.
- Yazdırılan sayfalar kıvrılıyor.

Her zaman bu ürünün desteklediği bir kağıt türü ve ağırlığı kullanın. Ek olarak, kağıt seçerken şu kurallara uyun:

- İyi kalitede, kesik, kertik, yırtık, lekeli, gevşek parçacıklı, tozlu, kırışık, boşluklu, zımba telli ve kenarları kıvrık veya bükülmüş olmayan kağıt kullanın.
- Daha önce üzerine yazdırılmamış kağıt kullanın.
- Lazer yazıcılarda kullanılmak üzere tasarlanmış kağıt kullanın. Yalnızca Inkjet yazıcılarda kullanılmak için tasarlanmış kağıt kullanmayın.
- Aşırı pürüzlü olmayan kağıt kullanın. Daha düzgün kağıt kullanmak genellikle daha iyi baskı kalitesi sağlar.

Yazıcı ortamını kontrol edin

Ürünün, ürün Garanti ve Yasal Bildirim Kılavuzu'nda listelenen çevresel belirtiler içinde çalıştırıldığını doğrulayın.

EconoMode ayarlarını denetleme

HP, EconoMode'un sürekli kullanılmasını önermez. EconoMode sürekli kullanılırsa tonerin ömrü, toner kartuşu içindeki mekanik parçaların ömründen daha uzun olabilir. Baskı kalitesi düşmeye başlar ve istenmeyen bir hale gelirse toner kartuşunu değiştirin.

Sayfanın tamamı çok koyu veya çok açık renkliyse aşağıdaki adımları izleyin.

1. Yazılım programından, **Yazdır** seçeneğini belirleyin.
2. Ürünü seçin ve ardından **Özellikler** veya **Tercihler** düğmesine tıklayın.
3. **Kağıt/Kalite** sekmesine tıklayın ve daha sonra, **Kalite Ayarları** alanını bulun.
 - Sayfanın tamamı çok koyu renkliyse **Ekonomik Mod** ayarını seçin.
 - Sayfanın tamamı çok açık renkliyse **FastRes 1200** ayarını seçin.
4. **Tamam** düğmesine tıklayarak **Belge Özellikleri** iletişim kutusunu kapatın. İşi yazdırmak için **Yazdır** iletişim kutusunda **Tamam** düğmesine tıklayın.

Görüntü tarama ve kopyalama kalitesini artırma

Giriş

Yazıcıyla ilgili görüntü kalitesi sorunları yaşıyorsanız sorunu gidermek için aşağıdaki çözümleri deneyin.

- [Tarayıcı camında kir veya leke olup olmadığını kontrol etme](#)
- [Kağıt ayarlarını denetleme](#)
- [Metin veya resimler için en iyi duruma getirme](#)
- [Kenardan kenara kopyalama](#)

İlk olarak aşağıdaki basit adımları uygulayın:

- Belge besleyici yerine düz yatak tarayıcı kullanmayı tercih edin.
- Yüksek kaliteli orijinal belgeler kullanın.
- Belge besleyici kullanırken, net olmayan veya eğik görüntüleri engellemek için kağıt kılavuzlarını kullanarak orijinal belgeyi besleyici doğru şekilde yerleştirin.

Sorun devam ederse aşağıdaki ek çözümleri deneyin. Bu çözümler de sorunu gidermezse daha fazla çözüm önerisi için “Baskı kalitesini geliştirme” başlığına bakın.

Tarayıcı camında kir veya leke olup olmadığını kontrol etme

Zamanla tarayıcı camı ve beyaz plastik destek üzerinde tortulardan kaynaklanan lekeler oluşabilir ve bunlar performansı etkileyebilir. Tarayıcıyı temizlemek için aşağıdaki yordamı kullanın.

1. Yazıcıyı kapatmak için güç düğmesine basın ve ardından güç kablosunu prizden çıkarın.
2. Tarayıcı kapağını açın.
3. Tarayıcı camını ve tarayıcı kapağının altındaki beyaz plastik arkılığı, aşındırmayan bir cam temizleyicisiyle nemlendirilmiş yumuşak bir bezle veya süngerle temizleyin.

⚠ DİKKAT: Yazıcının hiçbir parçası üzerinde aşındırıcı maddeler, aseton, benzen, amonyak, etil alkol veya karbon tetraklorür kullanmayın; bunlar yazıcıya zarar verebilir. Sıvıların cam veya plakaya doğrudan temas etmesine izin vermeyin. Sıvılar, yazıcının içine sızarak zarar verebilir.

4. Leke kalmasını önlemek için camı ve beyaz plastik parçaları bir güderi veya selüloz sünger ile kurulayın.
5. Güç kablosunu bir prize bağlayın ve ardından yazıcıyı açmak için güç düğmesine basın.

Kağıt ayarlarını denetleme

LED kontrol paneli

1. **Başlat** düğmesine tıklayın ve ardından **Programlar** öğesine tıklayın.
2. HP ürün grubunuza, ardından da **HP Device Toolbox** öğesine tıklayın.
3. **Sistem** sekmesinde **Kağıt Kurulumu** seçeneğine tıklayın.

LCD kontrol paneli

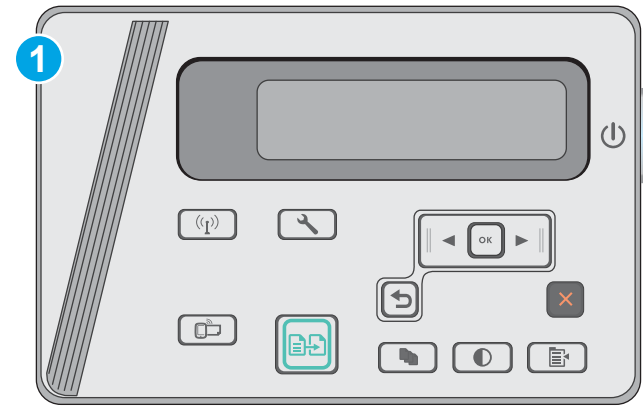

1. Ürün kontrol panelinde Kurulum  düğmesine basın.
2. Aşağıdaki menüleri açın:
 - Sistem Kurulumu
 - Kağıt Kurulumu
3. **Kağıt boyutunu tanımla** seçeneğini belirleyin.
4. Giriş tepsisindeki kağıt boyutunun adını seçin ve ardından, **Tamam** düğmesine basın.
5. Kağıt türünü **tanımla** seçeneğini belirleyin.
6. Giriş tepsisindeki kağıt türünün adını seçin ve ardından, **Tamam** düğmesine basın.

Metin veya resimler için en iyi duruma getirme



1 LCD kontrol paneli

LCD kontrol panelleri

1. Belgeyi, yazıcıdaki göstergelere göre tarayıcı camının üzerine yerleştirin.
2. Yazıcı kontrol panelinde Kopyalama Menüsü  düğmesine basın.
3. **En İyi Duruma Getir** menüsünü seçin.
4. Seçenekler arasında gezinmek için ok düğmelerine dokununuz ve ardından seçmek için **Tamam** düğmesine basın.
5. Kopyalamayı başlatmak için Kopyalama Başlat  düğmesine dokununuz.

Kenardan kenara kopyalama

Yazıcı tam olarak kenardan kenara yazamaz. Sayfanın çevresinde 4 mm genişliğinde yazdırılmayan bir kenarlık vardır.

Kenarları kesilmiş belgeleri yazdırma veya tarama hakkında bilgiler:

- Orijinali çıktı kopya boyutundan daha küçükse, orijinali tarayıcıdaki simge ile gösterilen köşeden 4 mm uzağa yerleştirin. Bu konumda yeniden kopyalayın veya tarayın.
- Yazdırılan çıktının orijinal boyutta olmasını istiyorsanız, kopyanın kırılmaması için görüntüyü küçültmek üzere [Büyüt/Küçült](#) özelliğini kullanın.

Kablolu ağ sorunlarını çözme

Giriş

Yazıcının ağla iletişim kurduğunu doğrulamak için aşağıdaki öğeleri denetleyin. Başlamadan önce yazıcı kontrol panelinden bir yapılandırma sayfası yazdırın ve bu sayfada listelenen yazıcı IP adresini bulun.

- [Kötü fiziksel bağlantı](#)
- [Bilgisayar, yazıcı için hatalı IP adresi kullanıyor](#)
- [Bilgisayar yazıcıyla iletişim kuramıyor](#)
- [Yeni yazılım programları uyumluluk sorunlarına neden olmuş olabilir](#)
- [Bilgisayar veya iş istasyonu hatalı ayarlanmış olabilir](#)
- [Yazıcı devre dışı veya diğer ağ ayarları yanlış](#)



NOT: HP eşdüzeyli ağ kullanımını desteklemez; bu HP yazıcı sürücülerinin değil Microsoft işletim sistemlerinin sağladığı bir işlemdir. Daha fazla bilgi için www.microsoft.com adresindeki Microsoft sitesini ziyaret edin.

Kötü fiziksel bağlantı

1. Yazıcının doğru uzunlukta bir kabloyla doğru ağ bağlantı noktasına bağlı olduğunu doğrulayın.
2. Kablo bağlantılarının güvenli olduğunu doğrulayın.
3. Yazıcının arkasındaki ağ bağlantı noktası bağlantısına bakın ve koyu sarı renkli etkinlik ışığının ve yeşil renkli bağlantı durumu ışığının yandığını doğrulayın.
4. Sorun devam ederse, hub üzerindeki farklı bir kablo veya bağlantı noktasını deneyin.

Bilgisayar, yazıcı için hatalı IP adresi kullanıyor

1. Yazıcı özelliklerini açın ve **Bağlantı Noktaları** sekmesine tıklayın. Yazıcının geçerli IP adresinin seçildiğinden emin olun. Yazıcı IP adresi, yazıcı yapılandırma sayfasında listelenir.
2. Yazıcıyı HP standart TCP/IP bağlantı noktasını kullanarak yüklediyseniz **IP adresi değişse bile her zaman bu yazıcıyı kullanarak yazdır** etiketli kutuyu seçin.
3. Yazıcıyı bir Microsoft standart TCP/IP bağlantı noktasını kullanarak yüklediyseniz IP adresi yerine ana bilgisayar adını kullanın.
4. IP adresi doğruysa yazıcıyı silip yeniden ekleyin.

Bilgisayar yazıcıyla iletişim kuramıyor

1. Ağa ping komutu göndererek ağ iletişimini test edin.
 - a. Bilgisayarınızda bir komut satırı istemi açın.

- Windows için **Başlat**'ı tıklatın, **Çalıştır**'ı tıklatın, cmd yazın ve **Enter** tuşuna basın.
 - OS X için **Uygulamalar**'a, ardından **Araçlar**'a gidin ve **Terminal**'i açın.
- b. Önce ping yazın, ardından yazıcınızın IP adresini yazın.
 - c. Pencere gidiş geliş sürelerini görüntülüyorsa, ağ çalışmaktadır.
2. Ping komutu başarısız olduysa ağ hub'larının açık olduğunu doğrulayın ve ardından ağ ayarlarının, yazıcının ve bilgisayarın aynı ağ için yapılandırılmış olduğunu doğrulayın.

Yeni yazılım programları uyumluluk sorunlarına neden olmuş olabilir

Yeni yazılım programlarının doğru şekilde yüklendiğini ve doğru yazdırma sürücüsünü kullandığını doğrulayın.

Bilgisayar veya iş istasyonu hatalı ayarlanmış olabilir

1. Ağ sürücülerini, yazıcı sürücülerini ve ağ yönlendirmesi ayarlarını kontrol edin.
2. İşletim sisteminin doğru yapılandırıldığını doğrulayın.

Yazıcı devre dışı veya diğer ağ ayarları yanlış

1. Ağ protokolünün durumunu denetlemek için yapılandırma sayfasını inceleyin. Gerekirse etkinleştirin.
2. Gerekirse ağ ayarlarını yeniden yapılandırın.

Kablosuz ağ sorunlarını çözme

- [Giriş](#)
- [Kablosuz bağlantı kontrol listesi](#)
- [Kablosuz yapılandırma tamamlandıktan sonra yazıcı yazdırmıyor](#)
- [Yazıcı yazdırmıyor ve bilgisayarda üçüncü taraf güvenlik duvarı yüklü](#)
- [Kablosuz yönlendirici veya yazıcı taşındıktan sonra kablosuz bağlantı çalışmıyor](#)
- [Kablosuz yazıcıya daha fazla bilgisayar bağlanamıyor](#)
- [Kablosuz yazıcı VPN'e bağlandığında iletişim kesiliyor](#)
- [Ağ, kablosuz ağlar listesinde görünmüyor](#)
- [Kablosuz ağ çalışmıyor](#)
- [Kablosuz ağ tanılama testi yapma](#)
- [Kablosuz ağda paraziti azaltma](#)

Giriş

Sorunları çözerken yardım almak için sorun giderme bilgilerini kullanın.



NOT: Wireless Direct yazdırma özelliğinin yazıcınızda etkin olup olmadığını belirlemek için yazıcınızın kontrol panelinden bir yapılandırma sayfası yazdırın

Kablosuz bağlantı kontrol listesi

- Ağ kablosunun takılı olmadığından emin olun.
- Yazıcı ve kablosuz yönlendiricinin açık ve güç aldığından emin olun. Yazıcıdaki kablosuz radyonun açık olduğundan da emin olun.
- Hizmet kümesi tanımlayıcısının (SSID) doğru olduğundan emin olun. SSID'yi belirlemek için bir yapılandırma sayfası yazdırın. SSID değerinin doğru olduğundan emin değilseniz, yeniden kablosuz kurulumu çalıştırın.
- Güvenli ağlarda, güvenlik bilgilerinin doğru olduğundan emin olun. Güvenlik bilgisi hatalıysa, kablosuz kurulumu yeniden çalıştırın.
- Kablosuz ağ düzgün çalışıyorsa, kablosuz ağdaki diğer bilgisayarlara erişmeyi deneyin. Ağın Internet erişimi varsa, Internet'e kablosuz bağlantı üzerinden bağlanmayı deneyin.
- Şifreleme yönteminin (AES veya TKIP) yazıcıda ve kablosuz erişim noktasında aynı (WPA güvenliğini kullanan ağlarda) olduğundan emin olun.
- Yazıcının kablosuz ağ aralığında olduğunu doğrulayın. Çoğu ağda yazıcı, kablosuz erişim noktası (kablosuz yönlendirici) ile en fazla 30 m veya mesafede olmalıdır.
- Engellerin kablosuz sinyali engellemediğinden emin olun. Erişim noktası ile yazıcı arasındaki tüm büyük metal cisimleri kaldırın. Metal veya beton içeren direklerin, duvarların ya da destek sütunlarının yazıcı ile kablosuz erişim noktası arasında olmadığından emin olun.

- Yazıcının kablosuz sinyale parazit yapabilecek elektronik aygıtlardan uzakta durduğundan emin olun. Motorlar, telsiz telefonlar, güvenlik sistemi kameraları, diğer kablosuz ağlar ve bazı Bluetooth aygıtları dahil birçok aygıt kablosuz sinyalinde parazit oluşturabilir.
- Bilgisayara yazıcı sürücüsü yüklediğinden emin olun.
- Doğru yazıcı bağlantı noktasını seçtiğinizden emin olun.
- Bilgisayar ve yazıcının aynı kablosuz ağa bağlandığını doğrulayın.
- OS X işletim sisteminde, kablosuz yönlendiricinin Bonjour'u desteklediğini doğrulayın.

Kablosuz yapılandırma tamamlandıktan sonra yazıcı yazdırmıyor

1. Yazıcının açık ve hazır durumda olduğundan emin olun.
2. Bilgisayarınızdaki tüm üçüncü taraf güvenlik duvarlarını kapatın.
3. Kablosuz ağın düzgün çalıştığından emin olun.
4. Bilgisayarınızın doğru çalıştığından emin olun. Gerekirse, bilgisayarınızı yeniden başlatın.
5. Ağ üzerindeki bir bilgisayardan yazıcının HP Yerleşik Web Sunucusu'nu açabildiğinizi doğrulayın.

Yazıcı yazdırmıyor ve bilgisayarda üçüncü taraf güvenlik duvarı yüklü

1. Güvenlik duvarını, üreticide bulunan en son güncelleştirmeyle güncelleştirin.
2. Yazıcıyı yüklediğinizde veya yazdırmayı denediğinizde programlar güvenlik duvarı erişimi istiyorsa programların çalışmasına izin verdiğinizden emin olun.
3. Güvenlik duvarını geçici olarak kapatın ve kablosuz yazıcıyı bilgisayara yükleyin. Kablosuz yüklemesini tamamladıktan sonra güvenlik duvarını etkinleştirin.

Kablosuz yönlendirici veya yazıcı taşındıktan sonra kablosuz bağlantı çalışmıyor

1. Yönlendiricinin veya yazıcının, bilgisayarınızın bağlandığı ağla aynı ağa bağlandığından emin olun.
2. Bir yapılandırma sayfası yazdırın.
3. Yapılandırma sayfasındaki hizmet kümesi tanımlayıcısını (SSID) bilgisayarınızın yazıcı yapılandırmasındaki SSID ile karşılaştırın.
4. Numaralar aynı değilse aygıtlar aynı ağa bağlanmamıştır. Yazıcının kablosuz ayarlarını yeniden yapılandırın.

Kablosuz yazıcıya daha fazla bilgisayar bağlanamıyor

1. Diğer bilgisayarların kablosuz kapsama alanında olduğundan ve hiçbir engelin sinyali engellemediğinden emin olun. Çoğu ağda, kablosuz kapsama aralığı kablosuz erişim noktasının 30 m dahilindedir.
2. Yazıcının açık ve hazır durumda olduğundan emin olun.
3. Aynı anda 5'ten fazla Wireless Direct kullanıcısının bulunmadığından emin olun.
4. Bilgisayarınızdaki tüm üçüncü taraf güvenlik duvarlarını kapatın.
5. Kablosuz ağın düzgün çalıştığından emin olun.
6. Bilgisayarınızın doğru çalıştığından emin olun. Gerekirse, bilgisayarınızı yeniden başlatın.

Kablosuz yazıcı VPN'e bağlandığında iletişim kesiliyor

- Normalde, VPN'e ve diğer ağlara aynı anda bağlanamazsınız.

Ağ, kablosuz ağlar listesinde görünmüyor

- Kablosuz yönlendiricinin açık olduğundan ve güç geldiğinden emin olun.
- Ağ gizlenmiş olabilir. Bununla birlikte, gizli bir ağa yine de bağlanabilirsiniz.

Kablosuz ağ çalışmıyor

1. Ağ kablosunun bağlı olmadığından emin olun.
2. Ağın bağlantısının kesilip kesilmediğini doğrulamak için ağa başka aygıtlar bağlamayı deneyin.
3. Ağa ping komutu göndererek ağ iletişimini test edin.
 - a. Bilgisayarınızda bir komut satırı istemi açın.
 - Windows için **Başlat**'ı tıklatın, **Çalıştır**'ı tıklatın, cmd yazın ve **Enter** tuşuna basın.
 - OS X için **Uygulamalar**'a, ardından **Araçlar**'a gidin ve **Terminal** uygulamasını açın.
 - b. ping komutunu ve hemen ardından yönlendiricinin IP adresini yazın.
 - c. Pencere gidiş geliş sürelerini görüntülüyorsa, ağ çalışıyordur.
4. Yönlendiricinin veya yazıcının, bilgisayardan bağlandığı ağla aynı ağa bağlandığından emin olun.
 - a. Bir yapılandırma sayfası yazdırın.
 - b. Yapılandırma raporundaki hizmet kümesi tanımlayıcısını (SSID) bilgisayarın yazıcı yapılandırmasındaki SSID ile karşılaştırın.
 - c. Numaralar aynı değilse aygıtlar aynı ağa bağlanmıyordur. Yazıcının kablosuz ayarlarını yeniden yapılandırın.

Kablosuz ağ tanılama testi yapma

Yazıcının kontrol panelinden, kablosuz ağ ayarları hakkında bilgi veren bir tanılama testi çalıştırabilirsiniz.



NOT: Adımlar, kontrol panelinin türüne göre değişir.

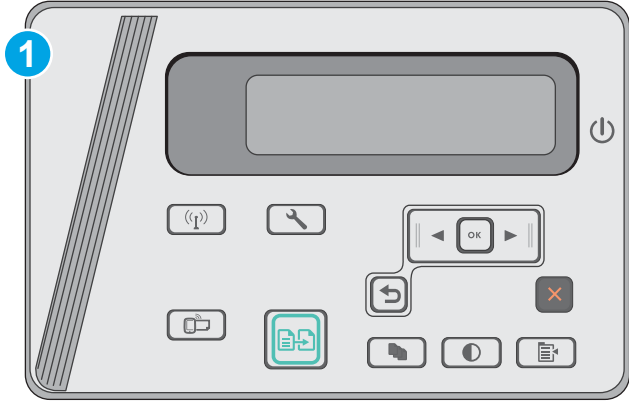

1 LCD kontrol paneli

LCD kontrol panelleri

1. Yazıcı kontrol panelinde Kurulum  düğmesine basın.
2. Aşağıdaki menüleri açın:
 - **Kendi Kendine Tanılama**
 - **Kablosuz Testini Başlat**
3. Testi başlatmak için **Tamam** düğmesine basın. Yazıcı test sonuçlarını gösteren bir test sayfası yazdırır.

Kablosuz ağda paraziti azaltma

Aşağıdaki ipuçları, kablosuz ağda paraziti azaltabilir:

- Kablosuz aygıtları dosya dolapları gibi büyük metal eşyalardan ve mikrodalga fırın, telsiz telefon gibi diğer elektromanyetik aygıtlardan uzak tutun. Bu eşyalar radyo sinyallerini bozabilir.
- Kablosuz aygıtları büyük taş duvarlı yapılardan ve diğer bina yapılarından uzak tutun. Bu nesnelere radyo dalgalarını emebilir ve sinyal gücünü zayıflatabilir.
- Kablosuz yönlendiriciyi, ağdaki kablosuz yazıcıların görebileceği merkezi bir konuma yerleştirin.

Dizin

A

- açma/kapatma düğmesi, yerini bulma 2
- ağ yüklemesi 50
- ağırlık, yazıcı 8
- ağlar
 - desteklenen 6
 - yazıcı yükleme 50
- aksesuarlar
 - parça numaraları 20
 - sipariş etme 20
- akustikle ilgili özellikler 8
- Android aygıtları
 - yazdırma aygıtı 39
- arabirim bağlantı noktaları
 - yerini bulma 2
- asetat
 - yazdırma (Windows) 31
- ayarlar
 - fabrika varsayılan ayarları, geri yükleme 69

B

- bakım setleri
 - parça numaraları 20
- belge besleyici 43
 - iki taraflı belgeleri kopyalama 43
 - yerini bulma 2
- belirli bir süreden sonra kapanma gecikmesi
 - ayarı 60
- bellek
 - birlikte gelen 6
- bellek yongası (toner)
 - konumu 21
- boyutlar, yazıcı 8

C

- cam, temizleme 89

Ç

- çevrimiçi destek 66
- çift taraflı kopyalama 43
- çift taraflı yazdırma
 - ayarlar (Windows) 26
- çift yüze yazdırma
 - elle (Mac) 34
 - Mac 34
- çıkış bölmesi
 - yerini bulma 2

D

- değiştirme
 - toner kartuşu 21
- destek
 - çevrimiçi 66
- dupleks 43
- dupleks yazdırma (çift taraflı)
 - ayarlar (Windows) 26
- durum
 - HP Utility, Mac 53
 - LED, kontrol paneli ışıkları 67

E

- EconoMode ayarı 59
- ekonomi ayarları 59
- elektrikle ilgili özellikler 8
- elle çift yüze yazdırma
 - Mac 34
- etiket
 - yazdırma (Windows) 31
- Explorer, desteklenen sürümler
 - HP Yerleşik Web Sunucusu 51

F

- fabrika varsayılan ayarları, geri yükleme 69
- fabrika varsayılan ayarlarını geri yükleme 69

G

- giriş tepsisi
 - yerini bulma 2
- güç
 - tüketim 8
- güç bağlantısı
 - yerini bulma 2
- güç düğmesi, yerini bulma 2

H

- her iki tarafa yazdırma
 - ayarlar (Windows) 26
- her iki yüze yazdırma
 - Mac 34
- HP Device Toolbox, kullanma 51
- HP ePrint 38
- HP ePrint yazılımı 39
- HP EWS, kullanma 51
- HP Müşteri Hizmetleri 66
- HP Tarama yazılımı (OS X) 47
- HP Tarama yazılımı (Windows) 46
- HP Utility (HP Yardımcı Programı) 53
- HP Utility (HP Yardımcı Programı), Mac 53
- HP Yerleşik Web Sunucusu (EWS) özellikler 51

I

- Internet Explorer, desteklenen sürümler
 - HP Yerleşik Web Sunucusu 51

İ

- iki taraflı kopyalama 43
- iki taraflı yazdırma
 - Mac 34
- işletim sistemleri (OS)
 - desteklenen 6
- işletim sistemleri, desteklenen 6

- K**
kablosuz ağ sorun giderme 94
kablosuz ağ paraziti 97
kağıt seçme 87 sıkışmalar 73
kağıt alma sorunları çözme 72
kağıt başına birden fazla sayfa yazdırma (Mac) 35
kağıt başına sayfa seçme (Mac) 35
kağıt sıkışmaları konumları 75
kağıt türleri seçme (Mac) 35 seçme (Windows) 31
kağıt, sipariş etme 20
kartuş değiştirme 21
kilit yuvası yerini bulma 2
kontrol listesi kablosuz bağlantı 94
kontrol paneli LED 3 LED ışık düzenleri 67 yerini bulma 2
kopya sayısı, değiştirme 42
kopyalama belge kenarları 90 birden çok kopya 42 iki taraflı belgeler 43 kağıt boyutunu ve türünü ayarlama 89 metin veya resimler için optimize etme 90 tek kopya 42
- L**
LED kontrol paneli kontroller 3
- M**
Mac için HP Utility Bonjour 53 özellikler 53
- Macintosh HP Utility (HP Yardımcı Programı) 53
mobil yazdırma Android aygıtlar 39 mobil yazdırma çözümleri 6 mobil yazdırma, desteklenen yazılımlar 7 müşteri desteği çevrimiçi 66
- N**
Netscape Navigator, desteklenen sürümler HP Yerleşik Web Sunucusu 51
- O**
OS (işletim sistemi) desteklenen 6
- Ö**
öncelikli besleme tepsisi zarfları yerleştirme 17 özel kağıt yazdırma (Windows) 31 özellikler elektrik ve akustik 8
- P**
parça numaraları aksesuarlar 20 sarf malzemeleri 20 toner kartuşları 20 toner kartuşu 20 yedek parçalar 20 zimba kartuşları 20
- S**
sarf malzemeleri alt eşik ayarları 70 azaldığında kullanma 70 durum, Mac için HP Utility ile görüntüleme 53 parça numaraları 20 sipariş etme 20 toner kartuşunu değiştirme 21 sarf malzemeleri durumu 85 sayfa sayısı/dakika 6 sıkışmalar konumları 75 nedenleri 73
- sipariş etme sarf malzemeleri ve aksesuarlar 20 sistem gereksinimleri HP Yerleşik Web Sunucusu 51 sorun giderme ağ sorunları 92 kablolu ağ 92 kablosuz ağ 94 kağıt besleme sorunları 72 LED, hata kodları 67 LED, ışık düzenleri 67 sıkışmalar 73 sürücüler, desteklenen 6
- T**
tarama HP Tarama yazılımından (OS X) 47 HP Tarama yazılımından (Windows) 46 tarayıcı camı temizleme 89 yerini bulma 2 tarayıcı gereksinimleri HP Yerleşik Web Sunucusu 51 teknik destek çevrimiçi 66 temizleme cam 89 kağıt yolu 86 Tepsi 1 kağıt yerleştirme 12, 15 zarfları yükleme 17 tepsiler birlikte gelen 6 kapasite 6 toner kartuşları parça numaraları 20 toner kartuşu alt eşik ayarları 70 azaldığında kullanma 70 bileşenleri 21 değiştirme 21 parça numaraları 20 toner kartuşu durumu 85
- U**
uyku gecikmesi ayar 59

V

varsayılan ayarlar, geri yükleme 69

W

Web siteleri

müşteri desteği 66

Web tarayıcısı gereksinimleri

HP Yerleşik Web Sunucusu 51

Wi-Fi Direct yazdırma 36

Wireless Direct yazdırma 7

Y

yaprak başına birden fazla sayfa

yazdırma (Windows) 29

yaprak başına sayfa

seçme (Windows) 29

yazdırma sürücülerini, desteklenen 6

yazılım

HP Utility (HP Yardımcı Programı)

53

yedek parçalar

parça numaraları 20

Yerleşik Web Sunucusu (EWS)

özellikler 51

parolaları atama 57

Z

zarflar, yükleme 17

zımba kartuşları

parça numaraları 20

