

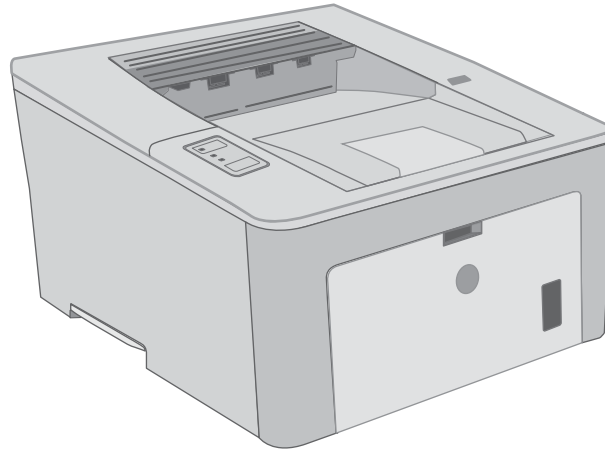

LaserJet Pro M118-M119, M203-M205 LaserJet Ultra M206

Používateľská príručka



**M118-M119
M203-M206**



www.hp.com/support/ljM118
www.hp.com/support/ljM203



HP LaserJet Pro M118-M119, M203-M205
HP LaserJet Ultra M206

Používateľská príručka

Autorské práva a licencia

© Copyright 2018 HP Development Company, L.P.

Kopírovanie, upravovanie alebo preklad bez predchádzajúceho písomného súhlasu sú zakázané s výnimkou podmienok, ktoré povoľujú zákony o autorských právach.

Informácie obsiahnuté v tomto dokumente sa môžu meniť bez upozornenia.

V záruke dodanej spolu s týmito produktmi a službami sú uvedené výlučne záruky týkajúce sa produktov a služieb spoločnosti HP. Žiadne informácie v tomto dokumente by sa nemali chápať ako dodatočná záruka. Spoločnosť HP nebude zodpovedná za technické ani textové chyby, ani vynechané časti v tomto dokumente.

Edition 3, 6/2018

Obchodné známky príslušných spoločností

Adobe®, Adobe Photoshop®, Acrobat® a PostScript® sú ochranné známky spoločnosti Adobe Systems Incorporated.

Apple a logo Apple sú ochranné známky spoločnosti Apple Inc. registrované v USA a ďalších krajinách.

macOS je ochranná známka spoločnosti Apple, Inc., registrovaná v USA a ďalších krajinách/ regiónoch.

AirPrint je ochranná známka spoločnosti Apple, Inc. registrovaná v USA a ďalších krajinách/ oblastiach.

iPad je ochranná známka spoločnosti Apple, Inc. registrovaná v USA a ďalších krajinách/ oblastiach.

iPod je ochranná známka spoločnosti Apple, Inc. registrovaná v USA a ďalších krajinách/ oblastiach.

iPhone je ochranná známka spoločnosti Apple, Inc. registrovaná v USA a ďalších krajinách/ oblastiach.

Microsoft®, Windows®, Windows XP® a Windows Vista® sú registrované ochranné známky spoločnosti Microsoft Corporation v USA.

UNIX® je registrovaná obchodná známka skupiny The Open Group.

Obsah

1	Prehľad tlačiarne	1
	Pohľady na tlačiareň	2
	Tlačiareň, pohľad spredu	2
	Tlačiareň, pohľad zozadu	3
	Pohľad na ovládací panel	4
	Technické parametre tlačiarne	4
	Technické špecifikácie	5
	Podporované operačné systémy	5
	Riešenia mobilnej tlače	7
	Rozmery tlačiarne	8
	Spotreba energie, elektrické technické údaje a zvukové emisie	8
	Rozsah prevádzkového prostredia	8
	Nastavenie hardvéru tlačiarne a inštalácia softvéru	9
2	Zásobníky papiera	11
	Plnenie prioritného vstupného zásobníka	12
	Úvod	12
	Smerovanie papiera v prioritnom vstupnom zásobníku	13
	Plnenie hlavného vstupného zásobníka	15
	Úvod	15
	Smerovanie papiera v hlavnom vstupnom zásobníku	17
	Vkladanie a tlač obálok	19
	Úvod	19
	Tlač na obálky	19
	Orientácia obálky	20
	Vkladanie a tlač na štítky	21
	Úvod	21
	Manuálne podávanie štítkov	21
	Orientácia štítku	22

3 Spotrebný materiál, príslušenstvo a diely	23
Objednávanie spotrebného materiálu, príslušenstva a dielov	24
Objednávanie	24
Spotrebný materiál a príslušenstvo	24
Konfigurácia nastavení ochrany tonerových kaziet HP	25
Úvod	25
Zapnutie alebo vypnutie funkcie kontroly pôvodu kazety	25
Použitie vstavaného webového servera (EWS) HP na aktiváciu funkcie kontroly pôvodu kazety	25
Použitie vstavaného webového servera (EWS) HP na deaktiváciu funkcie kontroly pôvodu kazety	26
Riešenie problémov s chybovými hláseniami funkcie Kontrola pôvodu kazety na ovládacom paneli	27
Zapnutie alebo vypnutie funkcie ochrany kaziet	27
Použitie vstavaného webového servera (EWS) HP na aktiváciu funkcie ochrany kaziet	27
Použitie vstavaného webového servera (EWS) HP na deaktiváciu funkcie ochrany kaziet	27
Riešenie problémov s chybovými hláseniami funkcie Ochrana kaziet na ovládacom paneli	28
Výmena tonerovej kazety	29
Úvod	29
Informácie o tonerovej kazete	29
Vyberanie a výmena tonerovej kazety	30
Výmena zobrazovacieho valca	33
Úvod	33
Informácie o zobrazovacom valci	33
Vyberte a vymeňte zobrazovací valec	34
4 Tlač	37
Tlačové úlohy (Windows)	38
Tlač (Windows)	38
Automatická tlač na obidve strany (Windows)	39
Manuálna tlač na obidve strany (Windows)	39
Tlač viacerých strán na jeden hárok (Windows)	41
Vyber typ papiera (Windows)	41
Doplnkové úlohy tlače	42
Tlačové úlohy (OS X)	43
Postup tlače (OS X)	43
Automatická tlač na obidve strany (OS X)	43
Manuálna tlač na obidve strany (OS X)	43

Tlač viacerých strán na jeden hárok (OS X)	44
Výber typu papiera (OS X)	44
Doplnkové úlohy tlače	44
Mobilná tlač	46
Úvod	46
Wi-Fi Direct (len bezdrôtové modely)	46
Aktivácia alebo deaktivácia rozhrania Wi-Fi Direct	47
Zmena názvu tlačiarne pre Direct Wi-Fi	48
Funkcia HP ePrint prostredníctvom e-mailu	49
Softvér služby HP ePrint	49
AirPrint	50
Zabudované tlačové riešene pre systém Android	50
5 Správa tlačiarne	53
Zmena typu pripojenia tlačiarne (Windows)	54
Rozšírená konfigurácia pomocou vstavaného webového servera HP (EWS) a panela nástrojov HP Device Toolbox (Windows)	55
Rozšírená konfigurácia pomocou aplikácie HP Utility pre systém OS X	58
Otvorenie aplikácie HP Utility	58
Funkcie aplikácie HP Utility	58
Konfigurácia nastavení siete IP	60
Úvod	60
Odmietnutie zdieľania tlačiarne	60
Zobrazenie alebo zmena nastavení siete	60
Prenomenovanie tlačiarne v sieti	60
Manuálna konfigurácia parametrov protokolu IPv4 TCP/IP	61
Nastavenia rýchlosti pripojenia a duplexnej prevádzky	62
Funkcie zabezpečenia tlačiarne	63
Úvod	63
Priradenie alebo zmena systémového hesla pomocou vstavaného webového servera HP	63
Uzamknutie formátovača	64
Konfigurácia nastavení tichého režimu tlače	65
Úvod	65
Konfigurácia nastavení tichého režimu tlače prostredníctvom vstavaného webového servera HP (EWS)	65
Nastavenia úspory energie	66
Úvod	66
Tlač v režime EconoMode	66
Nastavenie režimu spánku/automatického vypnutia pri nečinnosti	66
Nastavte oneskorenie vypnutia pri nečinnosti a nakonfigurujte tlačiareň tak, aby využívala maximálne 1 watt energie	67

Nastavenie oneskorenia vypnutia	68
Aktualizácia firmvéru	70
Aktualizácia firmvéru pomocou nástroja Firmware Update Utility	70
6 Riešenie problémov	71
Podpora zákazníkov	72
Vysvetlenie vzorov svetelnej signalizácie ovládacieho panela	73
Obnovenie predvolených hodnôt nastavenia	76
Na ovládacom paneli tlačiarne sa zobrazí hlásenie „Nízka úroveň kazety“ alebo „Veľmi nízka úroveň kazety“	77
Zmena nastavení pri veľmi nízkom stave	77
Objednanie spotrebného materiálu	78
Tlačiareň nepreberá papier alebo dochádza k chybe podávania	79
Úvod	79
Tlačiareň nepreberá papier	79
Tlačiareň prevezme niekoľko hárkov papiera súčasne	80
Odstránenie zaseknutého papiera	82
Úvod	82
Miesta zaseknutia média	82
Dochádza často alebo opakovane k zaseknutiu papiera?	82
Odstránenie papiera zaseknutého v hlavnom vstupnom zásobníku	84
Odstraňovanie zaseknutých médií z priestoru tonerovej kazety	87
Odstraňovanie zaseknutí vo výstupnom zásobníku	91
Odstránenie zaseknutých médií z duplexnej jednotky	93
Zlepšenie kvality tlače	97
Úvod	97
Tlač z iného softvérového programu	97
Kontrola nastavenia typu papiera pre tlačovú úlohu	97
Kontrola nastavenia typu papiera (Windows)	97
Kontrola nastavenia typu papiera (OS X)	98
Kontrola stavu tonerových kaziet	98
Čistenie tlačiarne	98
Tlač čistiacej strany	98
Vizuálna kontrola tonerovej kazety a zobrazovacieho valca	99
Kontrola papiera a prostredia tlače	99
Krok č. 1: Používanie papiera, ktorý zodpovedá technickým údajom od spoločnosti HP	99
Krok č. 2: Kontrola prostredia	99
Krok č. 3: Nastavenie zarovnania pri individuálnom zásobníku	100
Vyskúšanie iného ovládača tlače	101
Kontrola nastavení režimu EconoMode	101
Nastavenie hustoty tlače	102

Riešenie problémov s káblovou sieťou	104
Úvod	104
Nekvalitné fyzické pripojenie	104
Počítač používa nesprávnu adresu IP tlačiarne	104
Počítač nie je schopný komunikácie s tlačiarňou	104
Tlačiareň používa nesprávne nastavenia rýchlosti prepojenia a duplexnej prevádzky pre danú sieť	105
Nové softvérové aplikácie môžu spôsobovať problémy s kompatibilitou	105
Váš počítač alebo pracovná stanica môže byť nastavený nesprávne	105
Tlačiareň je vypnutá alebo iné sieťové nastavenia sú nesprávne	105
Riešenie problémov s bezdrôtovou sieťou	106
Úvod	106
Kontrolný zoznam bezdrôtového pripojenia	106
Tlačiareň netlačí po dokončení konfigurácie bezdrôtového pripojenia	107
Tlačiareň netlačí a v počítači je nainštalovaný firewall od externej spoločnosti	107
Bezdrôtové pripojenie po premiestnení bezdrôtového smerovača alebo samotnej tlačiarne nefunguje	107
K bezdrôtovej tlačiarňe nie je možné pripojiť ďalšie počítače	107
Tlačiareň s bezdrôtovým pripojením stráca spojenie pri pripojení k VPN	108
Sieť sa nezobrazuje v zozname bezdrôtových sietí	108
Bezdrôtová sieť nefunguje	108
Diagnostický test bezdrôtovej siete	108
Zníženie rušenia v rámci bezdrôtovej siete	109
Register	111

1 Prehľad tlačiarne

- [Pohľady na tlačiareň](#)
- [Technické parametre tlačiarne](#)
- [Nastavenie hardvéru tlačiarne a inštalácia softvéru](#)

Ďalšie informácie:

Tieto informácie sú správne v čase publikácie. Aktuálne informácie nájdete v časti www.hp.com/support/ljM118, www.hp.com/support/ljM203.

Komplexná podpora pre vašu tlačiareň od spoločnosti HP zahŕňa nasledujúce informácie:

- Inštalácia a konfigurovanie
- Vzdelávanie a používanie
- Riešenie problémov
- Preberanie aktualizácií softvéru a firmvéru
- Fóra podpory
- Vyhľadanie informácií o záruke a regulačných podmienkach

Pohľady na tlačiareň

- [Tlačiareň, pohľad spredu](#)
- [Tlačiareň, pohľad zozadu](#)
- [Pohľad na ovládací panel](#)

Tlačiareň, pohľad spredu

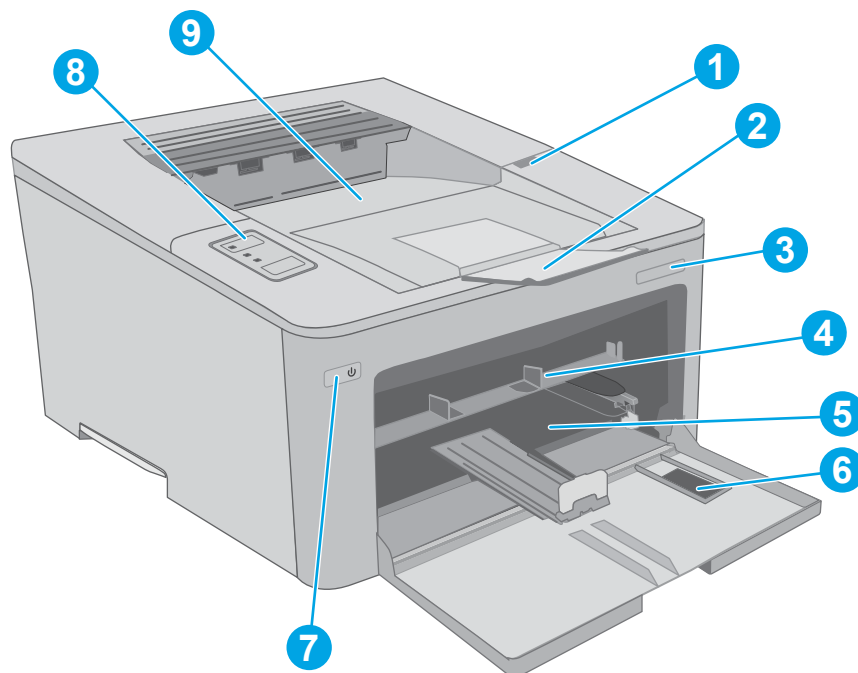

1	Dvierka tonerovej kazety
2	Predĺženie výstupnej priehradky
3	Názov modelu
4	Prioritný vstupný zásobník
5	Hlavný vstupný zásobník
6	Dierka hlavného vstupného zásobníka
7	Tlačidlo Napájanie
8	Ovládací panel
9	Výstupná priehradka

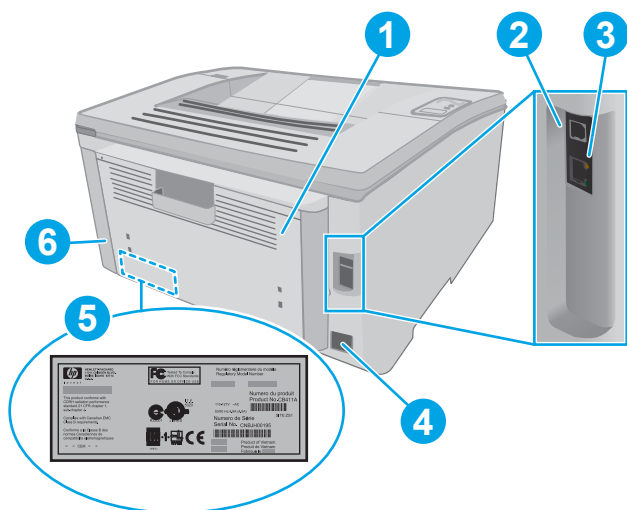

Tlačiareň, pohľad zozadu

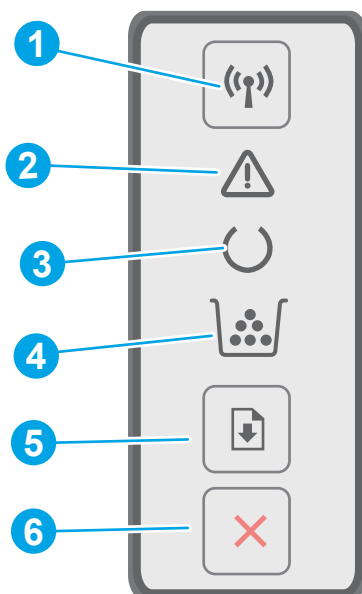

- | | |
|---|---|
| 1 | Zadné dverka (prístup na odstraňovanie zaseknutí papiera) |
| 2 | Port rozhrania USB |
| 3 | Port siete Ethernet |
| 4 | Pripojenie napájania |
| 5 | Štítok so sériovým číslom a číslom produktu |
| 6 | Zásuvka pre bezpečnostný zámok káblového typu |

Pohľad na ovládací panel



1	Tlačidlo bezdrôtovej komunikácie a kontrolka LED  (len bezdrôtové modely)	Stlačte toto tlačidlo, ak chcete zapnúť alebo vypnúť funkciu bezdrôtového pripojenia, prípadne konfigurovať pripojenie WiFi Direct. Stlačte a podržte toto tlačidlo na konfiguráciu pripojenia s chráneným nastavením Wi-Fi. Ak indikátor LED bezdrôtového pripojenia svieti, bezdrôtovo pripojenie je stabilné. Ak bliká, prebieha konfigurácia chráneného nastavenia Wi-Fi alebo WiFi Direct. Ak bliká rýchlo, vyskytol sa problém s bezdrôtovým pripojením.
2	Dióda LED upozornenia	Indikátor upozornenia bliká, keď tlačiareň potrebuje upozorniť používateľa. Ak je zapnutá kontrolka upozornenia, tlačiareň sa nachádza v chybovom stave.
3	Dióda LED stavu pripravenosti	Indikátor pripravenosti svieti, keď je tlačiareň pripravená na tlač. Bliká, keď tlačiareň prijíma tlačové údaje.
4	Dióda LED spotrebného materiálu	Indikátor spotrebného materiálu svieti, keď je kapacita tonerovej kazety takmer úplne vyčerpaná. Indikátor bliká v prípade výskytu chyby tonerovej kazety alebo zobrazovacieho valca.
5	Tlačidlo Pokračovať 	Stlačením tohto tlačidla spustíte tlačovú úlohu. Ak sa tlačiareň nachádza v chybovom stave, stlačením tlačidla Pokračovať chybu odstránite a môžete pokračovať v tlači. V režime manuálnej obojstrannej tlače stlačením tlačidla Pokračovať vytlačíte druhú stranu stránky.
6	Tlačidlo Zrušiť 	Stlačením tohto tlačidla zrušíte tlačovú úlohu.

Technické parametre tlačiarne

 **DÔLEŽITÉ:** Nasledujúce špecifikácie platia v čase zverejnenia, ale podliehajú zmene. Aktuálne informácie nájdete v časti www.hp.com/support/ljM118, www.hp.com/support/ljM203.

- [Technické špecifikácie](#)
- [Podporované operačné systémy](#)
- [Riešenia mobilnej tlače](#)
- [Rozmery tlačiarne](#)
- [Spotreba energie, elektrické technické údaje a zvukové emisie](#)
- [Rozsah prevádzkového prostredia](#)

Technické špecifikácie

Aktuálne informácie nájdete v časti www.hp.com/support/ljM118, www.hp.com/support/ljM203.

Podporované operačné systémy

Nasledujúce informácie platia pre ovládače tlačiarní Windows PCL 6 a ovládače tlačiarní HP systému OS X pre danú tlačiareň a na inštaláciu softvéru.

Windows: Disk na inštaláciu softvéru HP inštaluje ovládač tlače „HP PCL.6“, „HP PLC 6“ alebo „HP PCL-6“, v závislosti od operačného systému Windows, spolu s voliteľným softvérom pri použití kompletného inštaláčného programu softvéru. Ovládač tlače „HP PCL.6“, „HP PCL 6“ a „HP PCL-6“ si prevezmite z webovej stránky podpory pre túto tlačiareň: www.hp.com/support/ljM118, www.hp.com/support/ljM203

Počítače Mac a operačný systém OS X: Táto tlačiareň podporuje počítače Mac. Prevezmite aplikáciu HP Easy Start z lokality 123.hp.com alebo stránky podpory a následne pomocou aplikácie HP Easy Start nainštalujte ovládač tlačiarni HP.

1. Prejdite na lokalitu 123.hp.com.
2. Podľa uvedených krokov prevezmite softvér tlačiarne.

Linux: Informácie a ovládače tlačiarní pre systém Linux nájdete na webovej lokalite hplipopensource.com/hplip-web/index.html

UNIX: Informácie a ovládače tlačiarní pre systém UNIX® nájdete na webovej lokalite www.hp.com/go/unixmodelscripts

Tabuľka 1-1 Podporované operačné systémy a ovládače tlačiarni

Operačný systém	Nainštalovaný tlačový ovládač (zo softvéru na webe)	Poznámky
Windows® XP SP3, 32-bitový	Ovládač tlačiarni „HP PCL.6“ pre danú tlačiareň sa v prípade tohto operačného systému inštaluje v rámci inštalácie softvéru.	Spoločnosť Microsoft ukončila poskytovanie bežnej podpory pre systém Windows XP v apríli 2009. Spoločnosť HP sa bude aj naďalej v maximálnej miere snažiť o poskytovanie podpory pre systém Windows XP, ktorého oficiálna podpora sa skončila. Niektoré funkcie ovládača tlačiarni nie sú podporované.

Tabuľka 1-1 Podporované operačné systémy a ovládače tlačiarne (pokračovanie)

Operačný systém	Nainštalovaný tlačový ovládač (zo softvéru na webe)	Poznámky
Windows Vista®, 32-bitová verzia	Ovládač tlačiarne „HP PCL 6“ pre danú tlačiareň sa v prípade tohto operačného systému inštaluje v rámci inštalácie softvéru.	Spoločnosť Microsoft ukončila poskytovanie bežnej podpory pre systém Windows Vista v apríli 2012. Spoločnosť HP sa bude aj naďalej v maximálnej miere snažiť o poskytovanie podpory pre systém Windows Vista, ktorého oficiálna podpora sa skončila. Niektoré funkcie ovládača tlačiarne nie sú podporované.
Windows 7, 32-bitový a 64-bitový	Ovládač tlačiarne „HP PCL 6“ pre danú tlačiareň sa v prípade tohto operačného systému inštaluje v rámci inštalácie softvéru.	
Windows 8, 32-bitový a 64-bitový	Ovládač tlačiarne „HP PCL 6“ pre danú tlačiareň sa v prípade tohto operačného systému inštaluje v rámci inštalácie softvéru.	Podpora pre Windows 8 RT sa poskytuje prostredníctvom 32-bitového ovládača Microsoft IN OS verzie 4.
Windows 8.1, 32-bitový a 64-bitový	Ovládač tlačiarne „HP PCL-6“ V4 pre danú tlačiareň sa v prípade tohto operačného systému inštaluje v rámci inštalácie softvéru.	Podpora pre Windows 8.1 RT sa poskytuje prostredníctvom 32-bitového ovládača Microsoft IN OS verzie 4.
Windows 10, 32-bitový a 64-bitový	Ovládač tlačiarne „HP PCL-6“ V4 pre danú tlačiareň sa v prípade tohto operačného systému inštaluje v rámci inštalácie softvéru.	
Windows Server 2008 SP2, 32-bitový	Ovládač tlačiarne „HP PCL 6“ pre danú tlačiareň je k dispozícii na prevzatie z webovej stránky podpory tlačiarne. Prevezmite ovládač a potom ho nainštalujte pomocou nástroja Microsoft Add Printer.	Spoločnosť Microsoft ukončila podporu pre systém Windows Server 2008 v januári 2015. Spoločnosť HP sa bude aj naďalej v maximálnej miere snažiť o poskytovanie podpory pre operačný systém Windows Server 2008, ktorého oficiálna podpora sa skončila. Niektoré funkcie ovládača tlačiarne nie sú podporované.
Windows Server 2008 SP2, 64-bitová verzia	Ovládač tlačiarne „HP PCL 6“ pre danú tlačiareň je k dispozícii na prevzatie z webovej stránky podpory tlačiarne. Prevezmite ovládač a potom ho nainštalujte pomocou nástroja Microsoft Add Printer.	Spoločnosť Microsoft ukončila podporu pre systém Windows Server 2008 v januári 2015. Spoločnosť HP sa bude aj naďalej v maximálnej miere snažiť o poskytovanie podpory pre operačný systém Windows Server 2008, ktorého oficiálna podpora sa skončila.
Windows Server 2008 R2 SP 1, 64-bitová verzia	Ovládač tlačiarne „HP PCL 6“ pre danú tlačiareň sa v prípade tohto operačného systému inštaluje v rámci inštalácie softvéru.	
Windows Server 2012, 64-bitová verzia	Ovládač tlačiarne „HP PCL 6“ pre danú tlačiareň sa v prípade tohto operačného systému inštaluje v rámci inštalácie softvéru.	
Windows Server 2012 R2, 64-bitová verzia	Tlačový ovládač „HP PCL-6“ pre danú tlačiareň sa v prípade tohto operačného systému inštaluje v rámci inštalácie softvéru.	

Tabuľka 1-1 Podporované operačné systémy a ovládače tlačiarne (pokračovanie)

Operačný systém	Nainštalovaný tlačový ovládač (zo softvéru na webe)	Poznámky
Windows 10 Server (Server 2016), 32-bitový a 64-bitový	Tlačový ovládač „HP PCL-6“ pre danú tlačiareň sa v prípade tohto operačného systému inštaluje v rámci inštalácie softvéru.	
OS X 10.11 El Capitan, macOS 10.12 Sierra, macOS 10.13 High Sierra	Ak chcete nainštalovať tlačový ovládač, prevezmite z lokality 123.hp.com/LaserJet aplikáciu HP Easy Start. Podľa zobrazených krokov nainštalujte softvér tlačiarne a tlačový ovládač.	

 **POZNÁMKA:** Aktuálny zoznam podporovaných operačných systémov nájdete na lokalite www.hp.com/support/ljM118, www.hp.com/support/ljM203 spolu s komplexnou podporou tlačiarne od spoločnosti HP.

 **POZNÁMKA:** Podrobnosti o podpore klientských a serverových operačných systémov a ovládačov UPD PCL6 a UPD PS od spoločnosti HP pre túto tlačiareň nájdete na lokalite www.hp.com/go/upd, na karte **Specifications** (Technické údaje).

Riešenia mobilnej tlače

Spoločnosť HP ponúka viacero mobilných riešení a riešení služby ePrint, ktoré umožňujú jednoduchú tlač na tlačiarňu HP z prenosného počítača, tabletu, inteligentného telefónu alebo iného mobilného zariadenia. Ak si chcete pozrieť úplný zoznam a určiť najlepšiu možnosť, prejdite na lokalitu www.hp.com/go/LaserJetMobilePrinting.

 **POZNÁMKA:** V záujme zaistenia podpory všetkých funkcií mobilnej tlače a služby ePrint vykonajte aktualizáciu firmvéru tlačiarne.

- Wi-Fi Direct (len bezdrôtové modely)
- HP ePrint cez e-mail (vyžaduje zapnuté webové služby HP a tlačiareň musí byť zaregistrovaná na lokalite HP Connected)
- Aplikácia HP ePrint (dostupná pre operačné systémy Android, iOS a Blackberry)
- Aplikácia HP All-in-One Remote pre zariadenia so systémom iOS a Android
- Softvér HP ePrint
- Google Cloud Print
- Služba AirPrint
- Tlač zo zariadenia Android

Rozmery tlačiarne

Obrázok 1-1 Rozmery pre tlačiareň

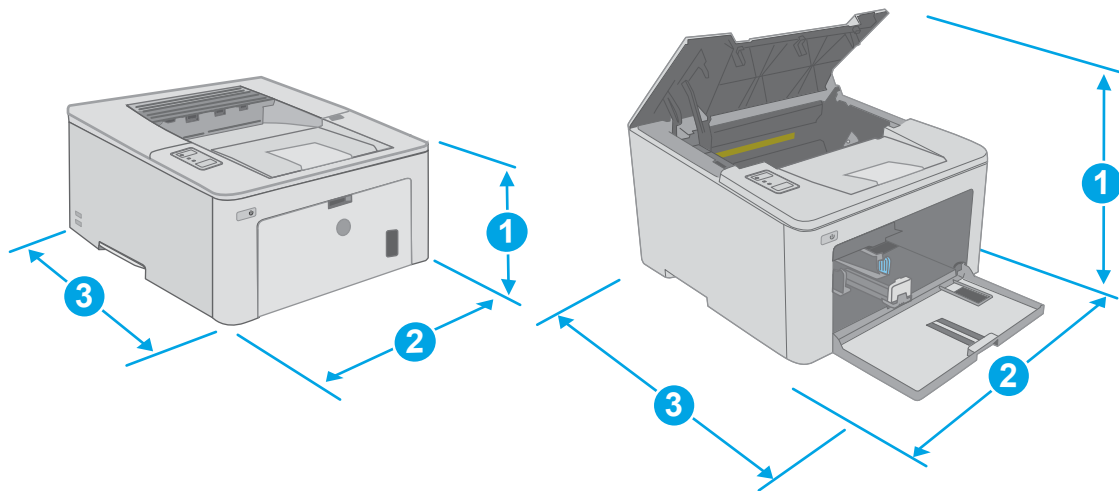

	Tlačiareň úplne zatvorená	Tlačiareň úplne otvorená
1. Výška	223,9 mm	359,5 mm
2. Šírka	370,5 mm	370,5 mm
3. Hĺbka	407,4 mm	624,4 mm
Hmotnosť (s kazetami)	6,9 kg	

Spotreba energie, elektrické technické údaje a zvukové emisie

Aktuálne informácie nájdete na adrese www.hp.com/support/ljM118, www.hp.com/support/ljM203.

⚠ UPOZORNENIE: Požiadavky na napájanie vychádzajú z odlišností krajín/oblastí, v ktorých sa tlačiareň predáva. Nemeňte prevádzkové napätie. Týmto sa poškodí tlačiareň a zanikne záruka na tlačiareň.

Rozsah prevádzkového prostredia

Tabuľka 1-2 Rozsah prevádzkového prostredia

Prostredie	Odporúčané	Povolené
Teplota	17 až 25 °C	15 až 30 °C
Relatívna vlhkosť	30 % až 70 % relatívna vlhkosť (RV)	10 % až 80 % (RV)
Nadmorská výška	Nevzťahuje sa	0 až 3048 m

Nastavenie hardvéru tlačiarne a inštalácia softvéru

Základné pokyny na inštaláciu nájdete v časti Inštalačný leták a príručke Začínáme s prácou dodávanej s tlačiarňou. Ďalšie pokyny získate od oddelenia podpory spoločnosti HP na internete.

Na adrese www.hp.com/support/ljM118, www.hp.com/support/ljM203 môžete získať komplexnú podporu pre vašu tlačiareň od spoločnosti HP. Vyhľadajte nasledujúcu podporu:

- Inštalácia a konfigurovanie
- Vzdelávanie a používanie
- Riešenie problémov
- Prevezmite si aktualizácie softvéru a firmvéru
- Fóra podpory
- Vyhľadanie informácií o záruke a regulačných podmienkach

2 Zásobníky papiera

- [Plnenie prioritného vstupného zásobníka](#)
- [Plnenie hlavného vstupného zásobníka](#)
- [Vkladanie a tlač obálok](#)
- [Vkladanie a tlač na štítky](#)

Ďalšie informácie:

Tieto informácie sú správne v čase publikácie. Aktuálne informácie nájdete v časti www.hp.com/support/ljM118, www.hp.com/support/ljM203.

Komplexná podpora pre vašu tlačiareň od spoločnosti HP zahŕňa nasledujúce informácie:

- Inštalácia a konfigurovanie
- Vzdelávanie a používanie
- Riešenie problémov
- Preberanie aktualizácií softvéru a firmvéru
- Fóra podpory
- Vyhľadanie informácií o záruke a regulačných podmienkach

Plnenie prioritného vstupného zásobníka

Úvod

V nasledujúcej časti je opísaný postup pri vkladaní papiera do prioritného vstupného zásobníka. Tento zásobník pojme až 10 hárkov papiera s hmotnosťou 75 g/m².

 **POZNÁMKA:** Zabránenie zasekávaniu papiera:

- Počas tlače nikdy nepridávajte ani nevyberajte papier z prioritného vstupného zásobníka.
- Pred pridávaním papiera do zásobníka vyberte všetok papier zo vstupného zásobníka a stoh papiera zarovnajte.
- Pri vkladaní do zásobníka, papier neprelistúvajte.
- Používajte papier, ktorý nie je pokrčený, prehnutý ani poškodený.

1. Otvorte dvierka hlavného vstupného zásobníka uchopením rukoväti a potiahnutím nadol.

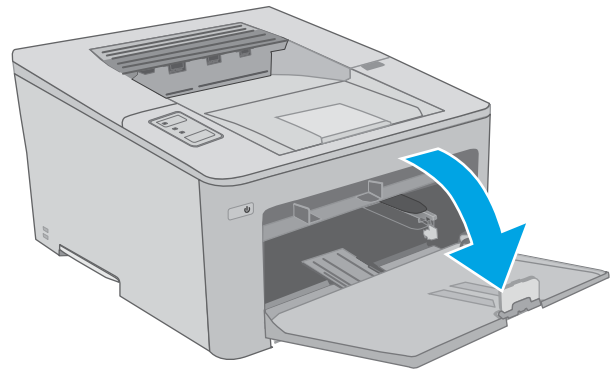

2. Vodiace lišty šírky papiera nastavte na správnu veľkosť.

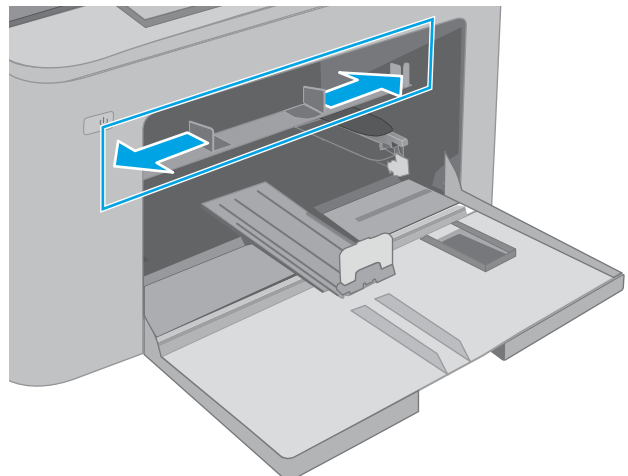

3. Vložte horný okraj papiera do otvoru prioritného vstupného zásobníka. Informácie o tom, ako treba otočiť papier, nájdete v časti [Smerovanie papiera v prioritnom vstupnom zásobníku na strane 13](#).

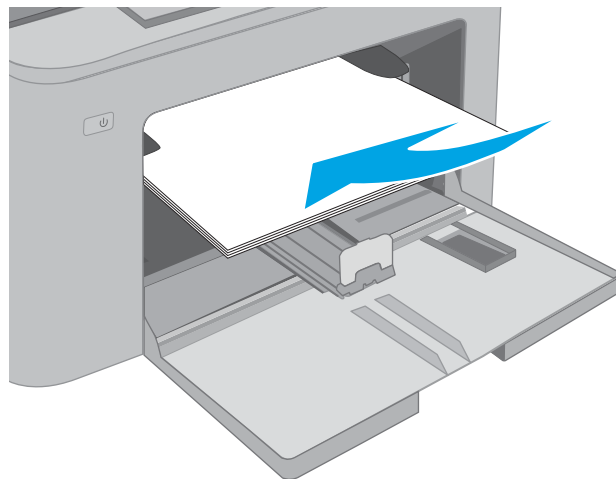

4. Nastavte vodiace lišty papiera tak, aby sa zľahka dotýkali papiera, ale neohýbali ho.

POZNÁMKA: Vodiace lišty nepritláčajte nasilu k stohu papiera.

POZNÁMKA: Nastavte vodiace lišty papiera na správnu veľkosť a nepreplňajte zásobníky, aby sa médiá nezasekli.

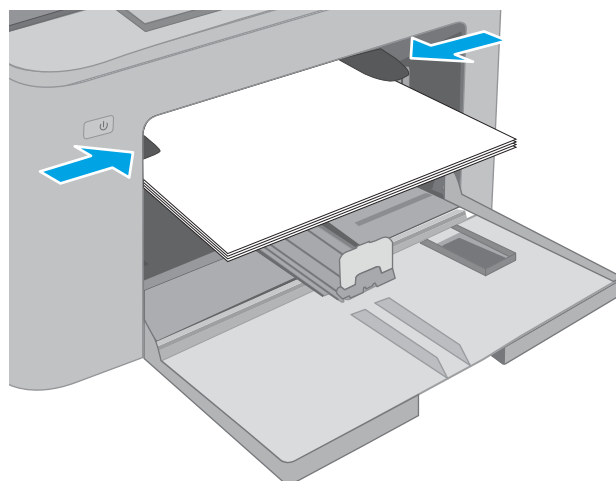

Smerovanie papiera v prioritnom vstupnom zásobníku

Typ papiera	Orientácia obrazu	Režim duplexnej tlače	Veľkosť papiera	Ako vkladat papier
Hlavičkový alebo predtlačený papier	Na výšku	Jednostranná tlač	Letter, Legal, Executive, Statement, Oficio (8,5 x 13), 4 x 6, 5 x 8, A4, A5, A6, RA5, B5 (JIS), B6 (JIS), 10 x 15 cm, Oficio (216 x 340), 16K 195 x 270 mm, 16K 184 x 260 mm, 16K 197 x 273 mm, japonská pohľadnica (pohľadnica (JIS)), dvojitá otočená japonská pohľadnica (dvojitá pohľadnica (JIS))	Lícovou stranou nahor Horný okraj smeruje k zariadeniu

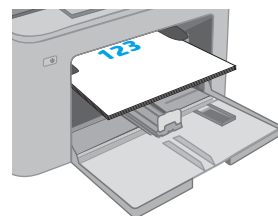

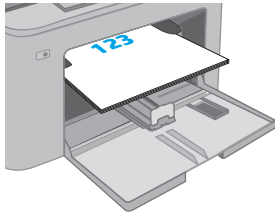
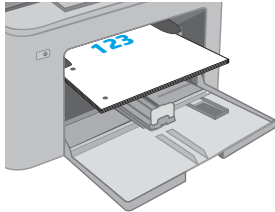
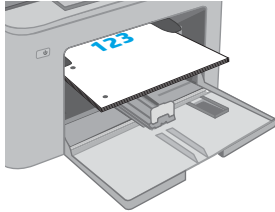
Typ papiera	Orientácia obrazu	Režim duplexnej tlače	Veľkosť papiera	Ako vkladať papier
		Obojstranná tlač	Letter, Legal, Oficio (8,5 x 13), A4	Lícovou stranou nahor Horný okraj smeruje k zariadeniu 
Perforovaný	Na výšku	Jednostranná tlač	Letter, Legal, Executive, Statement, Oficio (8,5 x 13), 4 x 6, 5 x 8, A4, A5, A6, RA5, B5 (JIS), B6 (JIS), 10 x 15 cm, Oficio (216 x 340), 16K 195 x 270 mm, 16K 184 x 260 mm, 16K 197 x 273 mm, japonská pohľadnica (pohľadnica (JIS)), dvojitá otočená japonská pohľadnica (dvojitá pohľadnica (JIS))	Lícovou stranou nahor Dierami smerom k ľavej strane zariadenia 
		Obojstranná tlač	Letter, Legal, Oficio (8,5 x 13), A4	Lícovou stranou nahor Dierami smerom k ľavej strane zariadenia 

Plnenie hlavného vstupného zásobníka

Úvod

V nasledujúcej časti je opísaný postup pri vkladaní papiera do hlavného vstupného zásobníka. Tento zásobník pojme až 250 hárkov papiera s hmotnosťou 75 g/m²

 **POZNÁMKA:** Zabránenie zasekávaniu papiera:

- Počas tlače nikdy nepridávajte ani nevyberajte papier z hlavného vstupného zásobníka.
- Pred pridávaním papiera do zásobníka vyberte všetok papier zo vstupného zásobníka a stoh papiera zarovnajzte.
- Pri vkladaní do zásobníka, papier neprelistúvajte.
- Používajte papier, ktorý nie je pokrčený, prehnutý ani poškodený.

1. Otvorte dvierka hlavného vstupného zásobníka uchopením rukoväti a potiahnutím nadol.

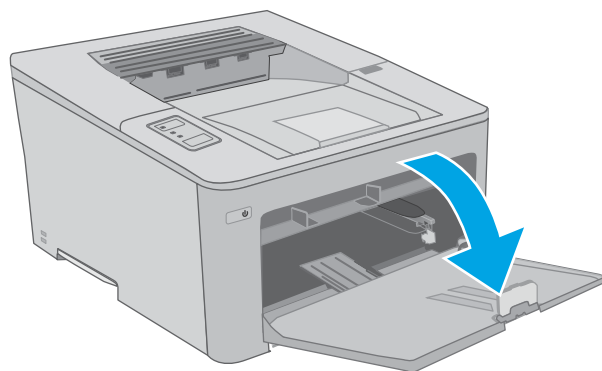

2. Vodiacu lištu šírky papiera nastavte stlačením nastavovacej záračky na pravej lište a posunutím vodiacich líšt na veľkosť používaného papiera.

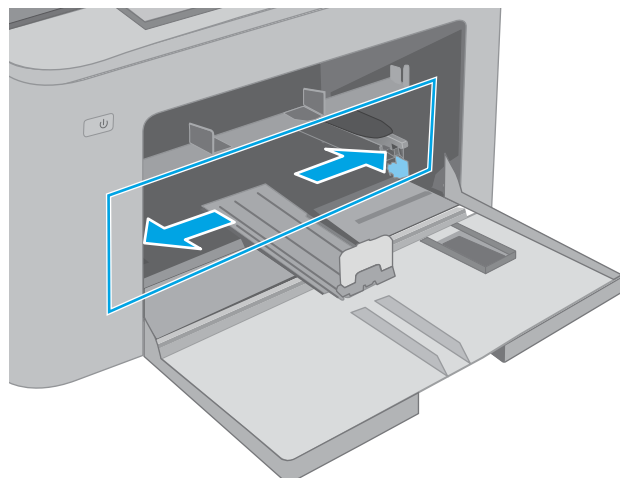

3. Nastavte vodiacu lištu dĺžky papiera posunutím vodiacej lišty podľa veľkosti používaného papiera.

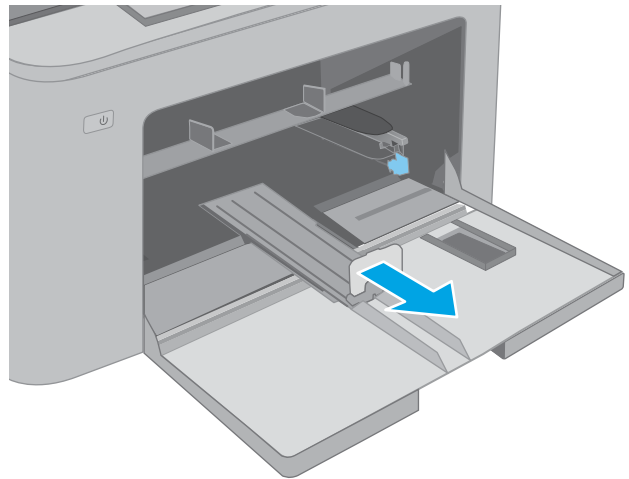

4. Do zásobníka vložte papier. Informácie o tom, ako treba otočiť papier, nájdete v časti [Smerovanie papiera v hlavnom vstupnom zásobníku na strane 17](#).

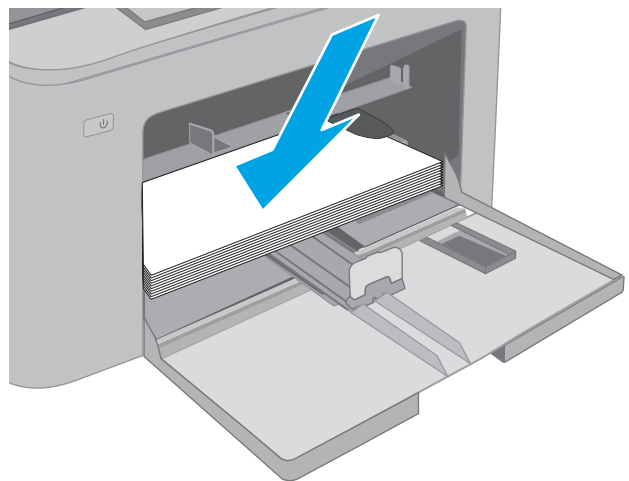

5. Nastavte lišty, aby sa stohu papierov zľahka dotýkali, ale ho neohýbali.

POZNÁMKA: Vodiace lišty nepritláčajte nasilu k stohu papiera.

POZNÁMKA: Nastavte vodiace lišty papiera na správnu veľkosť a nepreplňajte zásobníky, aby sa médiá nezasekli.



6. Ak má papier veľkosť A4, formát Letter alebo je menší, zatvorte dverka hlavného vstupného zásobníka. Pomocou okienka na kontrolu stohu papiera si overte, či je papier správne vložený.



Smerovanie papiera v hlavnom vstupnom zásobníku

Typ papiera	Orientácia obrazu	Režim duplexnej tlače	Veľkosť papiera	Ako vkladať papier
Hlavičkový alebo predtlačený papier	Na výšku	Jednostranná tlač	Letter, Legal, Executive, Statement, Oficio (8,5 x 13), 4 x 6, 5 x 8, A4, A5, A6, RA5, B5 (JIS), B6 (JIS), 10 x 15 cm, Oficio (216 x 340), 16K 195 x 270 mm, 16K 184 x 260 mm, 16K 197 x 273 mm, japonská pohľadnica (pohľadnica (JIS)), dvojitá otočená japonská pohľadnica (dvojitá pohľadnica (JIS))	Lícovou stranou nahor Horný okraj smeruje k zariadeniu

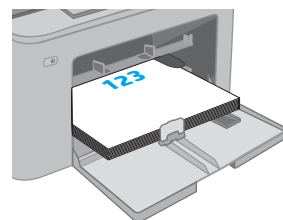

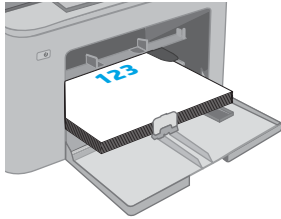
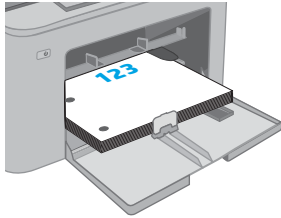
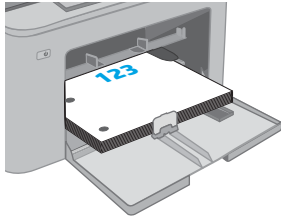
Typ papiera	Orientácia obrazu	Režim duplexnej tlače	Veľkosť papiera	Ako vkladať papier
		Obojstranná tlač	Letter, Legal, Oficio (8,5 x 13), A4	Lícovou stranou nahor Horný okraj smeruje k zariadeniu 
Perforovaný	Na výšku	Jednostranná tlač	Letter, Legal, Executive, Statement, Oficio (8,5 x 13), 4 x 6, 5 x 8, A4, A5, A6, RA5, B5 (JIS), B6 (JIS), 10 x 15 cm, Oficio (216 x 340), 16K 195 x 270 mm, 16K 184 x 260 mm, 16K 197 x 273 mm, japonská pohľadnica (pohľadnica (JIS)), dvojitá otočená japonská pohľadnica (dvojitá pohľadnica (JIS))	Lícovou stranou nahor Dierami smerom k ľavej strane zariadenia 
		Obojstranná tlač	Letter, Legal, Oficio (8,5 x 13), A4	Lícovou stranou nahor Dierami smerom k ľavej strane zariadenia 

Vkladanie a tlač obálok

Úvod

V nasledujúcej časti je opísaný spôsob vkladania a tlače obálok. Prioritný vstupný zásobník má kapacitu až 10 obálok. Hlavný vstupný zásobník má kapacitu až 10 obálok.

Na tlač na obálky pri použití možnosti manuálneho podávania postupujte podľa nasledujúcich krokov a vyberte správne nastavenie v ovládači tlačiarne, potom odošlite tlačovú úlohu do tlačiarne a vložte obálky do zásobníka.

Tlač na obálky

1. V softvérovom programe vyberte možnosť **Print** (Tlačiť).
2. Vyberte tlačiareň v zozname tlačiarní a kliknutím alebo ťuknutím na tlačidlo **Properties** (Vlastnosti) alebo **Preferences** (Preferencie) otvorte ovládač tlače.

 **POZNÁMKA:** Názov tlačidla sa v rôznych programoch líši.

 **POZNÁMKA:** Prístup k týmto funkciám v operačnom systéme Windows 8 alebo 8.1 získate, ak na domovskej obrazovke vyberiete v ponuke **Devices** (Zariadenia) položku **Print** (Tlač) a potom vyberiete tlačiareň. V prípade systému Windows 10, vyberte možnosť **Print** (Tlač), ktorá sa môže líšiť v závislosti od aplikácie. V prípade systémov Windows 8, 8.1 a 10 budú mať tieto aplikácie odlišné rozloženie s odlišnými funkciami, než sú tie, ktoré sú opísané nižšie v časti o počítačových aplikáciách.

3. Kliknite alebo ťuknite na tlačidlo **Paper/Quality** (Papier/Kvalita).
4. V rozbaľovacom zozname **Paper size** (Veľkosť papiera) vyberte správnu veľkosť pre obálky.
5. V rozbaľovacom zozname **Paper type** (Typ papiera) vyberte možnosť **Envelope** (Obálka).
6. V rozbaľovacom zozname **Paper source** (Zdroj papiera) vyberte možnosť **Manual feed** (Manuálne podávanie).
7. Kliknutím na tlačidlo **OK** zatvorte dialógové okno **Document Properties** (Vlastnosti dokumentu).
8. V dialógovom okne **Print** (Tlačiť) spustíte tlač úlohy kliknutím na tlačidlo **OK**.

Orientácia obálky

Zásobník	Veľkosť obálky	Spôsob vkladania obálok
Prioritný vstupný zásobník	Obálka č. 10, Obálka Monarch, Obálka B5, Obálka C5, Obálka DL	Lícóm nahor Krátkym krajom s poštovou známkou smerom do tlačiarne
Hlavný vstupný zásobník	Obálka č. 10, Obálka Monarch, Obálka B5, Obálka C5, Obálka DL	Lícóm nahor Krátkym krajom s poštovou známkou smerom do tlačiarne

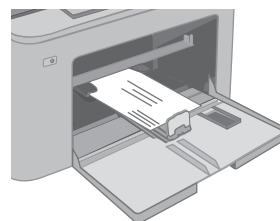
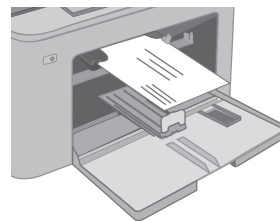

Vkladanie a tlač na štítky

Úvod

V nasledujúcej časti je opísaný spôsob vkladania a tlače štítkov.

Na tlač na štítky pri použití možnosti manuálneho podávania postupujte podľa nasledujúcich krokov a vyberte správne nastavenie v ovládači tlačiarne, potom odošlite tlačovú úlohu do tlačiarne a vložte štítky do zásobníka. Pri používaní ručného podávania bude tlačiareň čakať na pokračovanie v úlohe, kým nezistí, že zásobník bol otvorený.

Manuálne podávanie štítkov

1. V softvérovom programe vyberte možnosť **Print** (Tlačiť).
2. Vyberte tlačiareň v zozname tlačiarní a kliknutím alebo ťuknutím na tlačidlo **Properties** (Vlastnosti) alebo **Preferences** (Preferencie) otvorte ovládač tlače.

 **POZNÁMKA:** Názov tlačidla sa v rôznych programoch líši.

 **POZNÁMKA:** Prístup k týmto funkciám v operačnom systéme Windows 8 alebo 8.1 získate, ak na domovskej obrazovke vyberiete v ponuke **Devices** (Zariadenia) položku **Print** (Tlač) a potom vyberiete tlačiareň. V prípade systému Windows 10, vyberte možnosť **Print** (Tlač), ktorá sa môže líšiť v závislosti od aplikácie. V prípade systémov Windows 8, 8.1 a 10 budú mať tieto aplikácie odlišné rozloženie s odlišnými funkciami, než sú tie, ktoré sú opísané nižšie v časti o počítačových aplikáciách.

3. Kliknite na kartu **Paper/Quality** (Papier a kvalita).
4. V rozbaľovacom zozname **Paper size** (Veľkosť papiera) vyberte správnu veľkosť pre hárky štítkov.
5. V rozbaľovacom zozname **Paper type** (Typ papiera) vyberte možnosť **Labels** (Štítky).
6. V rozbaľovacom zozname **Paper source** (Zdroj papiera) vyberte možnosť **Manual feed** (Manuálne podávanie).
7. Kliknutím na tlačidlo **OK** zatvorte dialógové okno **Document Properties** (Vlastnosti dokumentu).
8. V dialógovom okne **Print** (Tlačiť) spustíte tlač úlohy kliknutím na tlačidlo **OK**.

Orientácia štítka

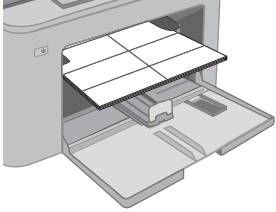
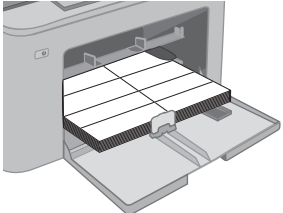
Zásobník	Spôsob vkladania štítkov
Prioritný vstupný zásobník	Lícovou stranou nahor Horný okraj smeruje k tlačiarni
	
Hlavný vstupný zásobník	Lícovou stranou nahor Horný okraj smeruje k tlačiarni
	

3 Spotrebný materiál, príslušenstvo a diely

- [Objednávanie spotrebného materiálu, príslušenstva a dielov](#)
- [Konfigurácia nastavení ochrany tonerových kaziet HP](#)
- [Výmena tonerovej kazety](#)
- [Výmena zobrazovacieho valca](#)

Ďalšie informácie:

Tieto informácie sú správne v čase publikácie. Aktuálne informácie nájdete v časti www.hp.com/support/ljM118, www.hp.com/support/ljM203.

Komplexná podpora pre vašu tlačiareň od spoločnosti HP zahŕňa nasledujúce informácie:

- Inštalácia a konfigurovanie
- Vzdelávanie a používanie
- Riešenie problémov
- Preberanie aktualizácií softvéru a firmvéru
- Fóra podpory
- Vyhľadanie informácií o záruke a regulačných podmienkach

Objednávanie spotrebného materiálu, príslušenstva a dielov

Objednávanie

Objednanie spotrebného materiálu a papiera	www.hp.com/go/suresupply
Objednanie originálnych súčastí alebo príslušenstva značky HP	www.hp.com/buy/parts
Objednávanie cez poskytovateľov servisu alebo podpory	Kontaktujte autorizovaný servis spoločnosti HP alebo poskytovateľa podpory.
Objednávajúce pomocou vstavaného webového servera HP (EWS)	V podporovanom webovom prehľadávači v počítači zadajte do poľa adresy/adresy URL adresu IP tlačiarne alebo názov hostiteľa. Server EWS obsahuje prepojenie na webovú lokalitu HP SureSupply, na ktorej máte k dispozícii rôzne možnosti na nákup originálneho spotrebného materiálu od spoločnosti HP.

Spotrebný materiál a príslušenstvo

Položka	Popis	Číslo kazety	Číslo súčastky
Spotrebný materiál			
Čierna tonerová kazeta pre tlačiarne LaserJet HP 30A	Čierna náhradná kazeta s tonerom so štandardnou kapacitou.	30A	CF230A
Čierna tonerová kazeta pre tlačiarne LaserJet HP 30X	Náhradná kazeta s čiernym tonerom s vysokou kapacitou.	30X	CF230X
Čierna tonerová kazeta pre tlačiarne LaserJet HP 31A	Čierna náhradná kazeta s tonerom so štandardnou kapacitou.	31A	CF231A
Čierna tonerová kazeta pre tlačiarne LaserJet HP 94A	Čierna náhradná tonerová kazeta so štandardnou kapacitou (len pre model M118dw)	94A	CF294A
Čierna tonerová kazeta pre tlačiarne LaserJet HP 94X	Čierna náhradná veľkokapacitná tonerová kazeta (len pre model M118dw)	94X	CF294X
Originálny zobrazovací valec HP 32A pre zariadenia LaserJet	Zobrazovací valec	32A	CF232A

Konfigurácia nastavení ochrany tonerových kaziet HP

- [Úvod](#)
- [Zapnutie alebo vypnutie funkcie kontroly pôvodu kazety](#)
- [Zapnutie alebo vypnutie funkcie ochrany kaziet](#)

Úvod

Možnosti Kontrola pôvodu kazety HP a Ochrana kaziet môžete použiť na kontrolu kaziet, ktoré sú nainštalované v tlačiarni, a na ochranu nainštalovaných kaziet pred krádežou.

- **Kontrola pôvodu kazety:** Táto funkciu chráni tlačiarne pred napodobeninami tonerových kaziet tým, že v tlačiarne povolí používať len originálne kazety HP. Používanie originálnych kaziet HP zaisťuje najlepšiu možnú kvalitu tlače. Keď niekto nainštaluje kazetu, ktorá nie je originálna kazeta HP, na ovládacom paneli tlačiarne sa zobrazí hlásenie, že kazetu je neautorizovaná a poskytne informácie s vysvetlením, ako pokračovať.
- **Ochrana kaziet:** Táto funkcia natrvalo priradzuje tonerové kazety k určitej tlačiarne alebo skupine tlačiarní, aby ich nebolo možné použiť v iných tlačiarniach. Ochranou kaziet chránite aj svoje investície. Keď je táto funkcia zapnutá a niekto pokúsi preniesť chránenú kazetu z originálnej tlačiarne do neautorizovanej tlačiarne, takáto tlačiareň nebude tlačiť pomocou chránenej kazety. Na ovládacom paneli tlačiarne sa zobrazí hlásenie, že kazeta je chránená, spolu s informáciami o tom, ako postupovať.



⚠ UPOZORNENIE: Po zapnutí ochrany kaziet pre tlačiareň budú všetky nasledujúce tonerové kazety nainštalované v tlačiarne automaticky a *natrvalo* chránené. Ak nechcete ochrániť novú kazetu, vypnite túto funkciu *pred* inštaláciou novej kazety.

Vypnutím funkcie sa nevypne ochrana kaziet, ktoré sú momentálne nainštalované.

Obe funkcie sú v predvolenom nastavení vypnuté. Pomocou nasledujúcich postupov ich zapnete alebo vypnete.

Zapnutie alebo vypnutie funkcie kontroly pôvodu kazety

Použitie vstavaného webového servera (EWS) HP na aktiváciu funkcie kontroly pôvodu kazety

1. Otvorte server EWS HP.
 - a. Vytlačeníím konfiguračnej strany určte adresu IP alebo názov hostiteľa.
 - i. Stlačte a podržte stlačené tlačidlo Obnoviť , kým nezačne blikať indikátor Pripravené .
 - ii. Pustite tlačidlo Obnoviť .



- b. Otvorte webový prehliadač a do riadka s adresou zadajte adresu IP alebo názov hostiteľa presne v takom tvare, v akom sa zobrazuje na ovládacom paneli tlačiarne. Na klávesnici počítača stlačte kláves **Enter**. Otvorí sa server EWS.





 **POZNÁMKA:** Ak sa zobrazí hlásenie o tom, že prístup na danú webovú lokalitu nemusí byť bezpečný, vyberte možnosť pokračovania na webovú lokalitu. Prístup na túto webovú lokalitu nie je pre počítač nebezpečný.

2. Kliknite na kartu **System** (Systém).
3. Na ľavej navigačnej table vyberte položku **Nastavenia spotrebného materiálu**.
4. Z rozbaľovacieho zoznamu **Kontrola pôvodu kazety** vyberte položku **Autorizované spol. HP**.
5. Kliknite na tlačidlo **Apply** (Použiť).

Použitie vstavaného webového servera (EWS) HP na deaktiváciu funkcie kontroly pôvodu kazety

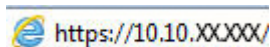
1. Otvorte server EWS HP.
 - a. Vytlačeníím konfiguračnej strany určte adresu IP alebo názov hostiteľa.
 - i. Stlačte a podržte stlačené tlačidlo Obnoviť , kým nezačne blikáť indikátor Pripravené .
 - ii. Pustite tlačidlo Obnoviť .
 - b. Otvorte webový prehliadač a do riadka s adresou zadajte adresu IP alebo názov hostiteľa presne v takom tvare, v akom sa zobrazuje na ovládacom paneli tlačiarne. Na klávesnici počítača stlačte kláves **Enter**. Otvorí sa server EWS.



 **POZNÁMKA:** Ak sa zobrazí hlásenie o tom, že prístup na danú webovú lokalitu nemusí byť bezpečný, vyberte možnosť pokračovania na webovú lokalitu. Prístup na túto webovú lokalitu nie je pre počítač nebezpečný.



2. Kliknite na kartu **System** (Systém).
3. Na ľavej navigačnej table vyberte položku **Nastavenia spotrebného materiálu**.
4. Z rozbaľovacej ponuky **Kontrola pôvodu kazety** vyberte položku **Vypnúť**.
5. Kliknite na tlačidlo **Apply** (Použiť).

Riešenie problémov s chybovými hláseniami funkcie Kontrola pôvodu kazety na ovládacom paneli

Chybové hlásenie	Opis	Odporúčaný krok
10.30.0X Neautorizovaná <farebná> kazeta	Správca nakonfiguroval túto tlačiareň tak, aby v nej bolo možné používať len originálny spotrebný materiál HP, ktorý je stále v záruke. Ak chcete pokračovať v tlači, kazeta sa musí vymeniť.	Nahradiť kazetu originálnou tonerovou kazetou od spoločnosti HP. Ak ste presvedčení, že ste si zakúpili originálny spotrebný materiál od spoločnosti HP, navštívte lokalitu www.hp.com/go/anticounterfeit , aby ste zistili, či je tonerová kazeta originálnou tonerovou kazetou od spoločnosti HP a dozvedeli sa, čo treba robiť, ak nejde o originálnu kazetu od spoločnosti HP.

Zapnutie alebo vypnutie funkcie ochrany kaziet

Použitie vstavaného webového servera (EWS) HP na aktiváciu funkcie ochrany kaziet

- Otvorte server EWS HP.
 - Vytlačeníím konfiguračnej strany určte adresu IP alebo názov hostiteľa.
 - Stlačte a podržte stlačené tlačidlo Obnoviť , kým nezačne blikáť indikátor Pripravené .
 - Pustite tlačidlo Obnoviť .
 - Otvorte webový prehliadač a do riadka s adresou zadajte adresu IP alebo názov hostiteľa presne v takom tvare, v akom sa zobrazuje na ovládacom paneli tlačiarne. Na klávesnici počítača stlačte kláves **Enter**. Otvorí sa server EWS.

 <https://10.10.XX.XX/>

 **POZNÁMKA:** Ak sa zobrazí hlásenie o tom, že prístup na danú webovú lokalitu nemusí byť bezpečný, vyberte možnosť pokračovania na webovú lokalitu. Prístup na túto webovú lokalitu nie je pre počítač nebezpečný.



- Kliknite na kartu **System** (Systém).
- Na ľavej navigačnej table vyberte položku **Nastavenia spotrebného materiálu**.
- Z rozbaľovacieho zoznamu **Ochrana kaziet** vyberte položku **Chrániť kazety**.
- Kliknite na tlačidlo **Apply** (Použiť).

 **UPOZORNENIE:** Po zapnutí ochrany kaziet pre tlačiareň budú všetky nasledujúce tonerové kazety nainštalované v tlačiarňi automaticky a *natrvalo* chránené. Ak chcete zabrániť ochrane novej kazety, vypnite funkciu ochrany kaziet *pred* inštaláciou novej kazety.

Vypnutím funkcie sa nevypne ochrana kaziet, ktoré sú momentálne nainštalované.

Použitie vstavaného webového servera (EWS) HP na deaktiváciu funkcie ochrany kaziet

- Otvorte server EWS HP.

- a. Vytlačeníím konfiguračnej strany určte adresu IP alebo názov hostiteľa.
 - i. Stlačte a podržte stlačené tlačidlo Obnoviť , kým nezačne blikať indikátor Pripravené .
 - ii. Pustite tlačidlo Obnoviť .
- b. Otvorte webový prehliadač a do riadka s adresou zadajte adresu IP alebo názov hostiteľa presne v takom tvare, v akom sa zobrazuje na ovládacom paneli tlačiarne. Na klávesnici počítača stlačte kláves **Enter**. Otvorí sa server EWS.

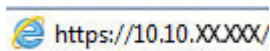
 <https://10.10.XX.XXX/>

 **POZNÁMKA:** Ak sa zobrazí hlásenie o tom, že prístup na danú webovú lokalitu nemusí byť bezpečný, vyberte možnosť pokračovania na webovú lokalitu. Prístup na túto webovú lokalitu nie je pre počítač nebezpečný.

2. Kliknite na kartu **System** (Systém).
3. Na ľavej navigačnej table vyberte položku **Nastavenia spotrebného materiálu**.
4. Z rozbaľovacieho zoznamu **Ochrana kaziet** vyberte položku **Vypnúť**.
5. Kliknite na tlačidlo **Apply** (Použiť).

Riešenie problémov s chybovými hláseniami funkcie Ochrana kaziet na ovládacom paneli

Chybové hlásenie	Opis	Odporúčaný krok
10.57.0X Chránená <farebná> kazeta	<p>Kazetu je možné použiť len v tlačiarni alebo vo viacerých tlačiarniach, ktoré ju pôvodne chránili pomocou funkcie ochrany kaziet HP.</p> <p>Funkcia Ochrany kaziet umožňuje správcovi obmedziť používanie kaziet len na jednu tlačiareň alebo na niekoľko tlačiarní v rámci jednej siete. Ak chcete pokračovať v tlači, kazeta sa musí vymeniť.</p>	Nahradte kazetu novou tonerovou kazetou.

Výmena tonerovej kazety

- [Úvod](#)
- [Informácie o tonerovej kazete](#)
- [Vyberanie a výmena tonerovej kazety](#)

Úvod

V tejto časti sa uvádzajú podrobné informácie o tonerovej kazete pre tlačiareň vrátane pokynov na jej výmenu.

Informácie o tonerovej kazete

Táto tlačiareň signalizuje nízky stav toneru v kazete. Skutočná zostávajúca životnosť tonerovej kazety sa môže líšiť. Zvážte zaobstaranie náhradnej kazety, aby bola dostupná v čase, keď sa kvalita tlače stane neprijateľnou.

Ak chcete zakúpiť kazety alebo skontrolovať, či sú kazety kompatibilné s tlačiarňou, prejdite na webovú lokalitu HP SureSupply na lokalite www.hp.com/go/suresupply. Prejdite na spodnú časť stránky a skontrolujte, či súhlasí krajina/oblasť.

Položka	Opis	Číslo kazety	Číslo súčiastky
Čierna tonerová kazeta pre tlačiarne LaserJet HP 30A	Čierna náhradná kazeta s tonerom so štandardnou kapacitou.	30 A	CF230A
Čierna tonerová kazeta pre tlačiarne LaserJet HP 30X	Náhradná kazeta s čiernym tonerom s vysokou kapacitou.	30X	CF230X
Čierna tonerová kazeta pre tlačiarne LaserJet HP 31A	Čierna náhradná kazeta s tonerom so štandardnou kapacitou.	31A	CF231A
Čierna tonerová kazeta pre tlačiarne LaserJet HP 94A	Čierna náhradná tonerová kazeta so štandardnou kapacitou (len pre model M118dw)	94A	CF294A
Čierna tonerová kazeta pre tlačiarne LaserJet HP 94X	Čierna náhradná veľkokapacitná tonerová kazeta (len pre model M118dw)	94X	CF294X

 **POZNÁMKA:** Tonerové kazety s vysokou výťažnosťou obsahujú viac tonera ako štandardné kazety pre väčší výťažok na stránku. Ďalšie informácie nájdete na adrese www.hp.com/go/learnaboutsupplies.

Nevyberajte tonerovú kazetu z balenia, pokiaľ ju netreba vymeniť.

 **UPOZORNENIE:** Ak chcete zabrániť poškodeniu kazety, nevystavujte ju svetlu dlhšie ako pár minút.

Nasledujúci náčrt znázorňuje komponenty tonerovej kazety.



1 Tonerová kazeta

UPOZORNENIE: Ak toner zašpiní odev, otrite ho suchou handrou a vyperte v studenej vode. Horúca voda by spôsobila zapustenie tonera do tkaniny.

POZNÁMKA: Informácie o recyklovaní použitých tonerových kaziet sa nachádzajú v škatuli tonerovej kazety.

Vyberanie a výmena tonerovej kazety

1. Otvorte kryt kazety.

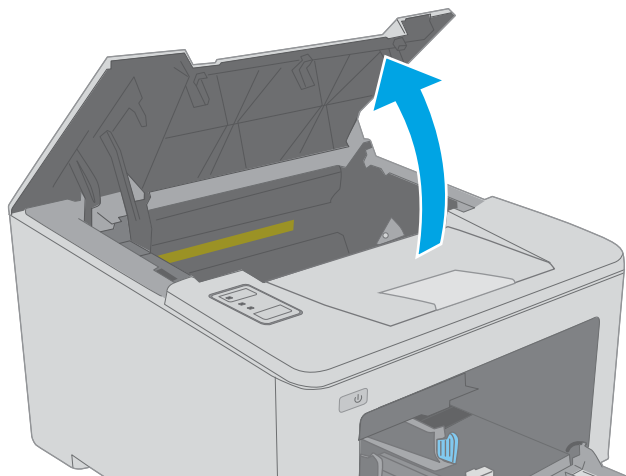

2. Z tlačiarne vyberte spotrebovanú tonerovú kazetu.



3. Vyberte zo škatule balenie novej tonerovej kazety a potom na balení zatiahnite za uvoľňovací štítok.

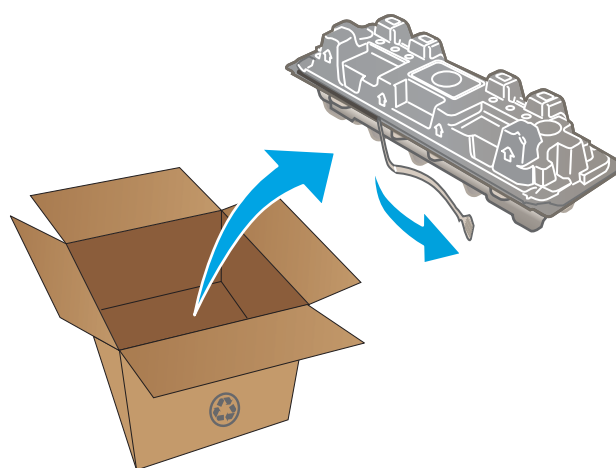

4. Vyberte novú tonerovú kazetu z otvoreného baliaceho puzdra. Použitú tonerovú kazetu uložte do puzdra za účelom recyklácie.

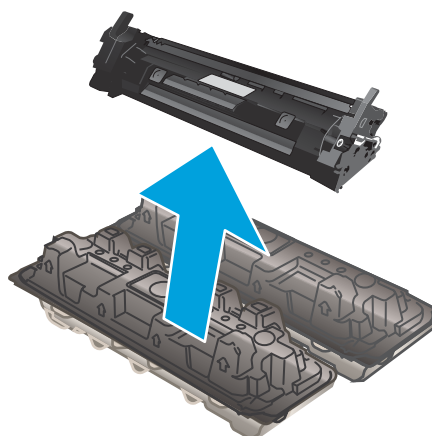

5. Zarovnajte novú tonerovú kazetu s vodiacimi lištami v tlačiarni a vložte novú tonerovú kazetu tak, aby pevne zapadla.

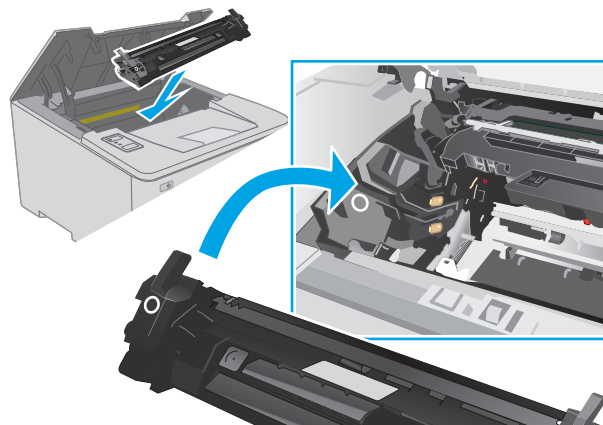

6. Zatvorte kryt kazety.

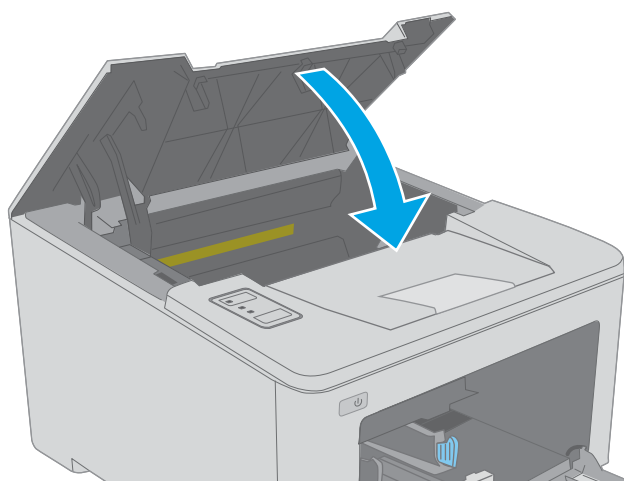

Výmena zobrazovacieho valca

- [Úvod](#)
- [Informácie o zobrazovacom valci](#)
- [Vyberte a vymeňte zobrazovací valec](#)

Úvod

V tejto časti sa uvádzajú podrobné informácie o zobrazovacom valci tlačiarne vrátane pokynov na jeho výmenu.

Informácie o zobrazovacom valci

Tlačiareň vás upozorní na potrebu vymeniť zobrazovací valec. Skutočná zostávajúca životnosť zobrazovacieho valca sa môže líšiť. Zvážte zaobstaranie náhradného zobrazovacieho valca, aby bol k dispozícii v čase, keď už bude kvalita tlače neprijateľná.

Ak chcete zakúpiť zobrazovací valec, prejdite na webovú lokalitu HP SureSupply www.hp.com/go/suresupply. Prejdite na spodnú časť stránky a skontrolujte, či súhlasí krajina/oblasť.

Položka	Opis	Číslo kazety	Číslo dielu
Originálny zobrazovací valec HP 32A pre zariadenia LaserJet	Náhradný zobrazovací valec	32A	CF232A

Nevyberajte zobrazovací valec z balenia, pokiaľ ho netreba vymeniť.

UPOZORNENIE: Ak chcete zabrániť poškodeniu zobrazovacieho valca, nevystavujte ho svetlu dlhšie ako na pár minút. Ak sa zobrazovací valec musí vybrať z tlačiarne na dlhší čas, zakryte ho.

Nasledujúci náčrt znázorňuje komponenty zobrazovacieho valca.

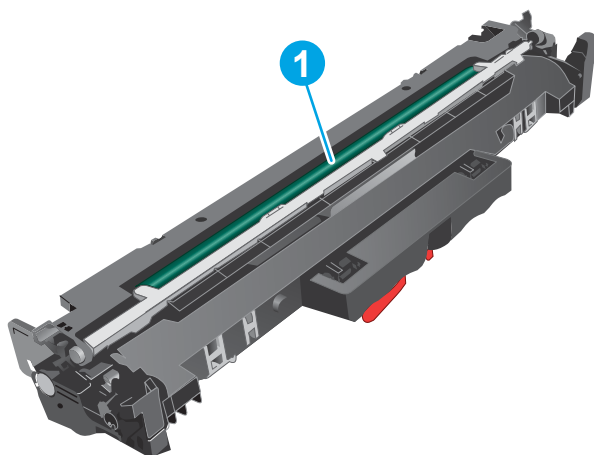

1 Zobrazovací valec

UPOZORNENIE: Nedotýkajte sa zobrazovacieho valca. Odtlačky prstov môžu spôsobiť problémy s kvalitou tlače.

Informácie o recyklovaní použitých zobrazovacích valcov sú uvedené v škatuli zobrazovacieho valca.

Vyberte a vymeňte zobrazovací valec

1. Otvorte kryt kazety.

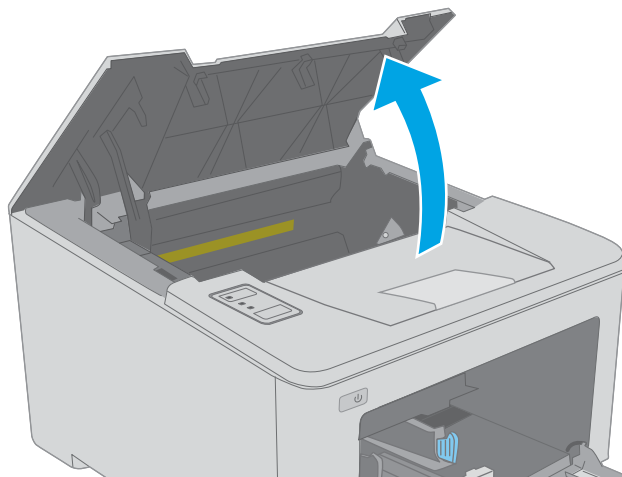

2. Dočasne vyberte tonerovú kazetu z tlačiarne.

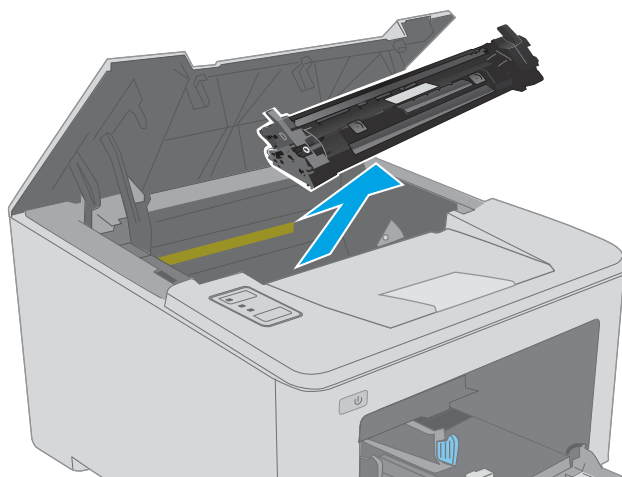

3. Vyberte použitý zobrazovací valec z tlačiarne.

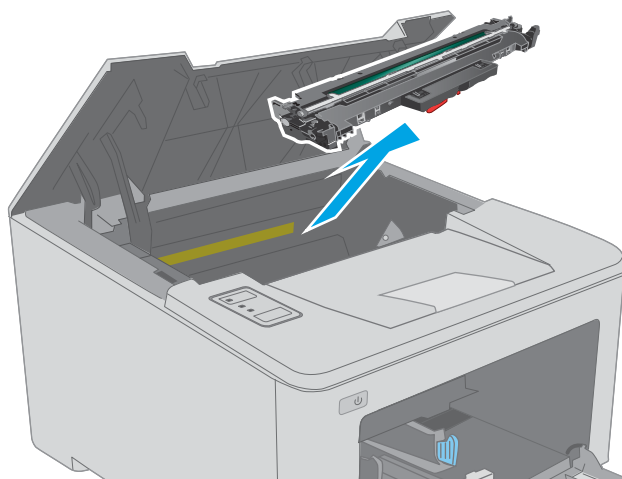

4. Vyberte zo škatule balenie nového zobrazovacieho valca a balenie otvorte.

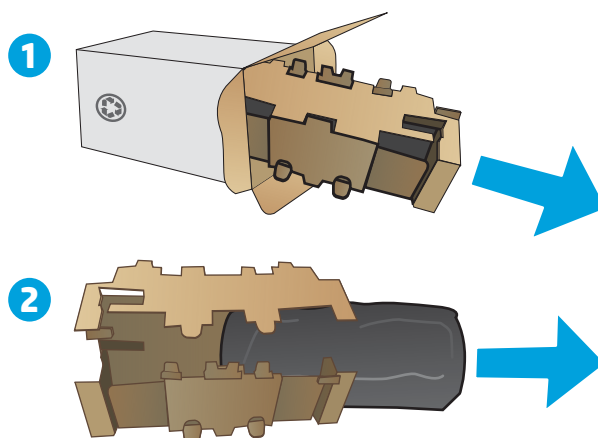

5. Vyberte z obalu balenie nového zobrazovacieho valca.

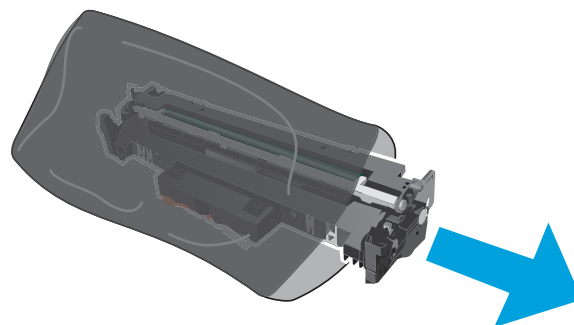

6. Nedotýkajte sa zobrazovacieho valca. Odtlačky prstov na zobrazovacom valci môžu spôsobiť problémy s kvalitou tlače.

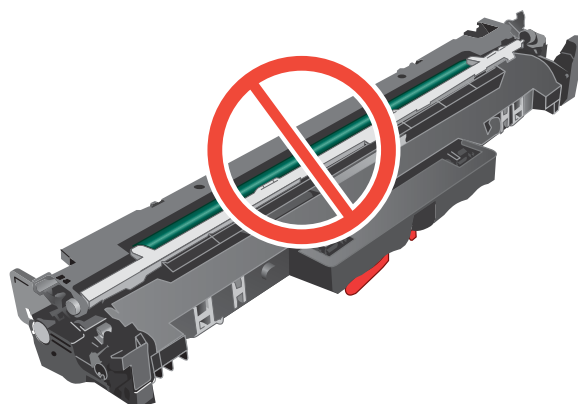

7. Zarovnajete nový zobrazovací valec s vodičimi lištami v tlačiarni a vložte nový zobrazovací valec tak, aby pevne zapadol.

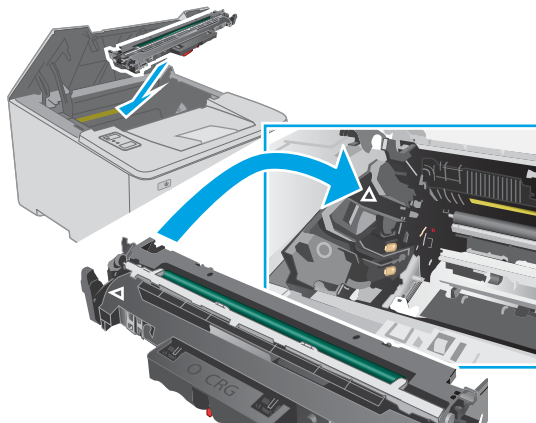

8. Zarovnajete tonerovú kazetu s vodičimi lištami v tlačiarni. Vložte tonerovú kazetu tak, aby pevne zapadla.

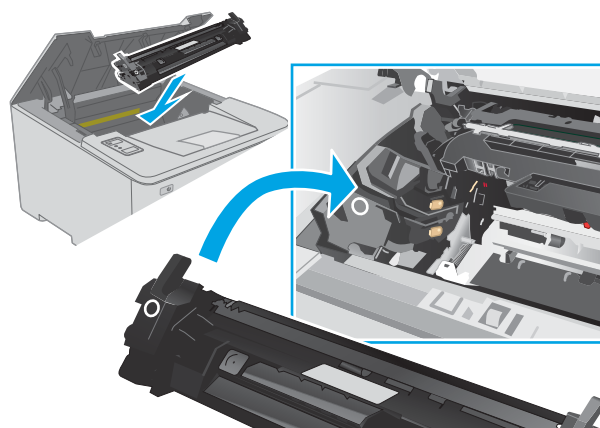

9. Zatvorte kryt kazety.

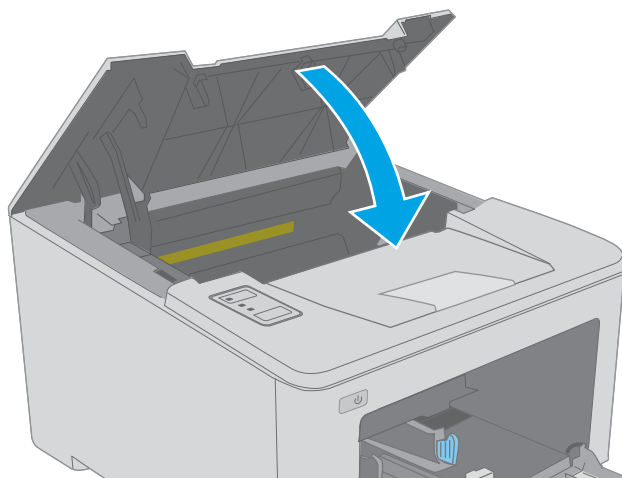

4 Tlač

- [Tlačové úlohy \(Windows\)](#)
- [Tlačové úlohy \(OS X\)](#)
- [Mobilná tlač](#)

Ďalšie informácie:

Tieto informácie sú správne v čase publikácie. Aktuálne informácie nájdete v časti www.hp.com/support/ljM118, www.hp.com/support/ljM203.

Komplexná podpora pre vašu tlačiareň od spoločnosti HP zahŕňa nasledujúce informácie:

- Inštalácia a konfigurovanie
- Vzdelávanie a používanie
- Riešenie problémov
- Preberanie aktualizácií softvéru a firmvéru
- Fóra podpory
- Vyhľadanie informácií o záruke a regulačných podmienkach

Tlačové úlohy (Windows)

Tlač (Windows)

Nasledujúci postup opisuje proces základnej tlače pre systém Windows.

1. V softvérovom programe vyberte možnosť **Print** (Tlač).
2. V zozname tlačiarní vyberte príslušnú tlačiareň. Ak chcete zmeniť nastavenia, kliknutím na tlačidlo **Properties** (Vlastnosti) alebo **Preferences** (Predvoľby) otvorte ovládač tlačiarnie.

 **POZNÁMKA:** Názov tlačidla sa v rôznych softvérových programoch líši.

 **POZNÁMKA:** V operačných systémoch Windows 10, 8.1 a 8 budú mať tieto aplikácie odlišné rozloženie s odlišnými funkciami, ako je popísané nižšie pre počítačové aplikácie. Ak chcete k tejto funkcii tlače získať prístup z aplikácie domovskej obrazovky, vykonajte nasledujúce kroky:

- **Windows 10:** Vyberte položku **Print** (Tlačiť) a potom vyberte tlačiareň.
- **Windows 8.1 alebo Windows 8:** Vyberte položku **Devices** (Zariadenia), vyberte položku **Print** (Tlačiť) a potom vyberte tlačiareň.

 **POZNÁMKA:** Ďalšie informácie získate kliknutím na tlačidlo Pomocníka (?) v ovládači tlače.

3. Kliknutím na jednotlivé karty v ovládači tlačiarnie môžete nakonfigurovať dostupné možnosti. Nastavte napríklad orientáciu papiera na karte **Finishing** (Dokončovanie) a zdroj papiera, typ papiera, veľkosť papiera a nastavenie kvality na karte **Paper/Quality** (Papier/Kvalita).
4. Kliknutím na tlačidlo **OK** sa vrátite do dialógového okna **Print** (Tlač). Na tejto obrazovke vyberte počet kópií na tlač.
5. Ak chcete vytlačiť úlohu, kliknite na tlačidlo **Print** (Tlač).

Automatická tlač na obidve strany (Windows)

Tento postup použite pre tlačiarne, ktoré majú nainštalovanú automatickú duplexnú jednotku. Ak tlačiareň nemá nainštalovanú automatickú duplexnú jednotku alebo v prípade tlače na typy papiera, ktoré duplexná jednotka nepodporuje, môžete tlačiť na obe strany manuálne.

1. V softvérovom programe vyberte možnosť **Print** (Tlačiť).
2. Vyberte tlačiareň zo zoznamu tlačiarní a následne kliknutím na tlačidlo **Properties** (Vlastnosti) alebo **Preferences** (Predvoľby) otvorte ovládač tlačiarne.

 **POZNÁMKA:** Názov tlačidla sa v rôznych softvérových programoch líši.

 **POZNÁMKA:** V operačných systémoch Windows 10, 8.1 a 8 budú mať tieto aplikácie odlišné rozloženie s odlišnými funkciami, ako je popísané nižšie pre počítačové aplikácie. Ak chcete k tejto funkcii tlače získať prístup z aplikácie domovskej obrazovky, vykonajte nasledujúce kroky:

- **Windows 10:** Vyberte položku **Print** (Tlačiť) a potom vyberte tlačiareň.
- **Windows 8.1 alebo Windows 8:** Vyberte položku **Devices** (Zariadenia), vyberte položku **Print** (Tlačiť) a potom vyberte tlačiareň.

-
3. Kliknite na kartu **Finishing** (Dokončovanie).
 4. Vyberte možnosť **Print on both sides** (Tlač na obe strany). Kliknutím na tlačidlo **OK** zatvorte dialógové okno **Document Properties** (Vlastnosti dokumentu).
 5. V dialógovom okne **Print** (Tlač) kliknutím na tlačidlo **Print** (Tlačiť) spustíte tlač úlohy.

Manuálna tlač na obidve strany (Windows)

Tento postup použite v prípade tlačiarní, ktoré nemajú nainštalovanú automatickú duplexnú jednotku, alebo v prípade tlače na papier, ktorý duplexná jednotka nepodporuje.

1. V softvérovom programe vyberte možnosť **Tlačiť**.
2. Vyberte tlačiareň zo zoznamu tlačiarní a následne kliknutím na tlačidlo **Properties** (Vlastnosti) alebo **Preferences** (Predvoľby) otvorte ovládač tlačiarne.

 **POZNÁMKA:** Názov tlačidla sa v rôznych programoch líši.

 **POZNÁMKA:** V operačných systémoch Windows 10, 8.1 a 8 budú mať tieto aplikácie odlišné rozloženie s odlišnými funkciami, ako je popísané nižšie pre počítačové aplikácie. Ak chcete k tejto funkcii tlače získať prístup z aplikácie domovskej obrazovky, vykonajte nasledujúce kroky:

- **Windows 10:** Vyberte položku **Print** (Tlačiť) a potom vyberte tlačiareň.
- **Windows 8.1 alebo Windows 8:** Vyberte položku **Devices** (Zariadenia), vyberte položku **Print** (Tlačiť) a potom vyberte tlačiareň.

-
3. Kliknite na kartu **Finishing** (Dokončovanie).
 4. Vyberte možnosť **Print on both sides (manually)** (Obojstranná tlač (manuálne)) a potom kliknutím na tlačidlo **OK** zatvorte dialógové okno **Document Properties** (Vlastnosti dokumentu).
 5. V dialógovom okne **Print** (Tlač) kliknutím na položku **Print** (Tlačiť) vytlačíte prvú stranu úlohy.

6. Vyberte vytlačený stoh z výstupnej priehradky a potom ho umiestnite do zásobníka 1.
7. V prípade výzvy pokračujte výberom príslušného tlačidla na ovládacom paneli.

Tlač viacerých strán na jeden hárok (Windows)

1. V softvérovom programe vyberte možnosť **Print** (Tlačiť).
2. Vyberte tlačiareň zo zoznamu tlačiarní a následne kliknutím na tlačidlo **Properties** (Vlastnosti) alebo **Preferences** (Predvoľby) otvorte ovládač tlačiarne.

 **POZNÁMKA:** Názov tlačidla sa v rôznych softvérových programoch líši.

 **POZNÁMKA:** V operačných systémoch Windows 10, 8.1 a 8 budú mať tieto aplikácie odlišné rozloženie s odlišnými funkciami, ako je popísané nižšie pre počítačové aplikácie. Ak chcete k tejto funkcii tlače získať prístup z aplikácie domovskej obrazovky, vykonajte nasledujúce kroky:

- **Windows 10:** Vyberte položku **Print** (Tlačiť) a potom vyberte tlačiareň.
- **Windows 8.1 alebo Windows 8:** Vyberte položku **Devices** (Zariadenia), vyberte položku **Print** (Tlačiť) a potom vyberte tlačiareň.

-
3. Kliknite na kartu **Finishing** (Dokončovanie).
 4. V rozbalovacom zozname **Pages per sheet** (Počet strán na hárok) vyberte počet strán na hárok.
 5. Vyberte požadované možnosti pre položky **Print page borders** (Tlač okrajov strany), **Page order** (Poradie strán) a **Orientation** (Orientácia). Kliknutím na tlačidlo **OK** zatvorte dialógové okno **Document Properties** (Vlastnosti dokumentu).
 6. V dialógovom okne **Print** (Tlač) kliknutím na tlačidlo **Print** (Tlačiť) spustíte tlač úlohy.

Výber typu papiera (Windows)

1. V softvérovom programe vyberte možnosť **Print** (Tlačiť)
2. Vyberte tlačiareň zo zoznamu tlačiarní a následne kliknutím na tlačidlo **Properties** (Vlastnosti) alebo **Preferences** (Predvoľby) otvorte ovládač tlačiarne.

 **POZNÁMKA:** Názov tlačidla sa v rôznych softvérových programoch líši.

 **POZNÁMKA:** V operačných systémoch Windows 10, 8.1 a 8 budú mať tieto aplikácie odlišné rozloženie s odlišnými funkciami, ako je popísané nižšie pre počítačové aplikácie. Ak chcete k tejto funkcii tlače získať prístup z aplikácie domovskej obrazovky, vykonajte nasledujúce kroky:

- **Windows 10:** Vyberte položku **Print** (Tlačiť) a potom vyberte tlačiareň.
- **Windows 8.1 alebo Windows 8:** Vyberte položku **Devices** (Zariadenia), vyberte položku **Print** (Tlačiť) a potom vyberte tlačiareň.

-
3. Kliknite na kartu **Paper/Quality** (Papier a kvalita).
 4. Vyberte typ papiera z rozbalovacieho zoznamu **Paper type** (Typ papiera).
 5. Kliknutím na tlačidlo **OK** zatvorte dialógové okno **Document Properties** (Vlastnosti dokumentu). V dialógovom okne **Print** (Tlač) kliknutím na tlačidlo **Print** (Tlačiť) spustíte tlač úlohy.

Ak je potrebné konfigurovať zásobník, na ovládacom paneli tlačiarne sa zobrazí hlásenie o konfigurácii zásobníka.

6. Zásobník naplňte určeným typom a veľkosťou papiera a potom zásobník zavrite.

7. Výberom tlačidla **OK** potvrdíte zistenú veľkosť a typ papiera alebo výberom tlačidla **Modify** (Upraviť) vyberte inú veľkosť alebo typ papiera.
8. Vyberte správnu veľkosť a typ a potom vyberte tlačidlo **OK**.

Doplňkové úlohy tlače

Prejdite na stránku www.hp.com/support/ljM118, www.hp.com/support/ljM203.

K dispozícii sú pokyny na vykonanie konkrétnych tlačových úloh, napríklad týchto:

- Vytvorenie a používanie klávesových skratiek alebo predvolieb
- Výber veľkosti papiera alebo používanie vlastnej veľkosti papiera
- Výber orientácie strany
- Vytvorenie brožúrky
- Prispôbenie dokumentu konkrétnej veľkosti papiera
- Vytlačenie prvej alebo poslednej strany dokumentu na iný typ papiera
- Tlač vodotlače na dokument

Tlačové úlohy (OS X)

Postup tlače (OS X)

Nasledujúci postup opisuje proces základnej tlače pre systém OS X.

1. Kliknite na ponuku **File** (Súbor) a potom kliknite na možnosť **Print** (Tlačiť).
2. Vyberte tlačiareň.
3. Kliknite na položku **Show Details** (Zobraziť podrobnosti) alebo **Copies & Pages** (Kópie a strany) a potom vyberte iné ponuky na úpravu nastavení tlače.

 **POZNÁMKA:** Názov položky sa v rôznych programoch líši.

4. Kliknite na tlačidlo **Print** (Tlačiť).

Automatická tlač na obidve strany (OS X)

 **POZNÁMKA:** Tieto informácie sa vzťahujú na tlačiarne, ktoré sú vybavené automatickou duplexnou jednotkou.

 **POZNÁMKA:** Táto funkcia je dostupná, ak je nainštalovaný ovládač tlače HP. Nemusí byť dostupná, ak používate službu AirPrint.

1. Kliknite na ponuku **File** (Súbor) a potom kliknite na možnosť **Print** (Tlačiť).
2. Vyberte tlačiareň.
3. Kliknite na položku **Show Details** (Zobraziť podrobnosti) alebo **Copies & Pages** (Kópie a strany) a potom kliknite na ponuku **Layout** (Rozloženie).

 **POZNÁMKA:** Názov položky sa v rôznych programoch líši.

4. V rozbaľovacom zozname **Two-Sided** (Obojstranné) vyberte požadovanú možnosť väzby.
5. Kliknite na tlačidlo **Print** (Tlačiť).

Manuálna tlač na obidve strany (OS X)

 **POZNÁMKA:** Táto funkcia je dostupná, ak je nainštalovaný ovládač tlače HP. Nemusí byť dostupná, ak používate službu AirPrint.

1. Kliknite na ponuku **File** (Súbor) a potom kliknite na možnosť **Print** (Tlač).
2. Vyberte tlačiareň.
3. Kliknite na položku **Show Details** (Zobraziť podrobnosti) alebo **Copies & Pages** (Kópie a strany) a potom kliknite na ponuku **Manual Duplex** (Manuálna obojstranná tlač).

 **POZNÁMKA:** Názov položky sa v rôznych programoch líši.

4. Kliknite do rámčeka **Manual Duplex** (Manuálna obojstranná tlač) a vyberte možnosť viazania.
5. Kliknite na tlačidlo **Print** (Tlačiť).
6. Chodte k tlačiarňe a zo zásobníka 1 vyberte všetok čistý papier.

7. Vyberte vytlačený stoh z výstupnej priehradky a vložte ho do vstupného zásobníka potlačenou stranou nahor.
8. V prípade výzvy pokračujte dotykom príslušného tlačidla na ovládacom paneli.

Tlač viacerých strán na jeden hárok (OS X)

1. Kliknite na ponuku **File** (Súbor) a potom kliknite na možnosť **Print** (Tlač).
2. Vyberte tlačiareň.
3. Kliknite na položku **Show Details** (Zobraziť podrobnosti) alebo **Copies & Pages** (Kópie a strany) a potom kliknite na ponuku **Layout** (Rozloženie).

 **POZNÁMKA:** Názov položky sa v rôznych programoch líši.

4. V rozbaľovacom zozname **Pages per Sheet** (Počet strán na hárok) vyberte počet strán, ktoré chcete vytlačiť na každom hárku.
5. V oblasti **Layout Direction** (Poradie strán) vyberte poradie a umiestnenie strán na hárku.
6. V ponuke **Borders** (Okraje) vyberte typ okraja, ktorý chcete vytlačiť okolo každej stránky na hárku.
7. Kliknite na tlačidlo **Print** (Tlačiť).

Výber typu papiera (OS X)

1. Kliknite na ponuku **File** (Súbor) a potom kliknite na možnosť **Print** (Tlač).
2. Vyberte tlačiareň.
3. Kliknite na položku **Show Details** (Zobraziť podrobnosti) alebo **Copies & Pages** (Kópie a strany) a potom kliknite na ponuku **Media & Quality** (Médiá a kvalita) alebo **Paper/Quality** (Papier/kvalita).

 **POZNÁMKA:** Názov položky sa v rôznych programoch líši.

4. Vyberte možnosť **Media & Quality** (Médiá a kvalita) alebo **Paper/Quality** (Papier/kvalita).

 **POZNÁMKA:** Tento zoznam obsahuje hlavné možnosti, ktoré sú k dispozícii. Niektoré možnosti nie sú dostupné na všetkých tlačiarniach.

- **Media Type** (Typ média): Zvoľte možnosť pre typ papiera pre tlačovú úlohu.
 - **Print Quality** (Kvalita tlače): Zvoľte úroveň rozlíšenia pre tlačovú úlohu.
 - **Edge-To-Edge Printing** (Tlač od okraja po okraj): Vyberte túto možnosť na tlač blízko k okrajom papiera.
 - **EconoMode**: Vyberte túto možnosť na šetrenie tonerom, pri tlači konceptov dokumentov.
5. Kliknite na tlačidlo **Print** (Tlačiť).

Doplňkové úlohy tlače

Prejdite na stránku www.hp.com/support/ljM118, www.hp.com/support/ljM203.

K dispozícii sú pokyny na vykonanie konkrétnych tlačových úloh, napríklad týchto:

- Vytvorenie a používanie klávesových skratiek alebo predvolieb
- Výber veľkosti papiera alebo používanie vlastnej veľkosti papiera
- Výber orientácie strany
- Vytvorenie brožúrky
- Prispôbenie dokumentu konkrétnej veľkosti papiera
- Vytlačenie prvej alebo poslednej strany dokumentu na iný typ papiera
- Tlač vodotlače na dokument

Mobilná tlač

Úvod

Spoločnosť HP ponúka viacero mobilných riešení a riešení služby ePrint, ktoré umožňujú jednoduchú tlač na tlačiarni HP z prenosného počítača, tabletu, inteligentného telefónu alebo iného mobilného zariadenia. Ak si chcete pozrieť úplný zoznam a určiť najlepšiu možnosť, prejdite na stránku www.hp.com/go/LaserJetMobilePrinting.

 **POZNÁMKA:** V záujme zaistenia podpory všetkých funkcií mobilnej tlače a služby ePrint vykonajte aktualizáciu firmvéru tlačiarnie.

- [Wi-Fi Direct \(len bezdrôtové modely\)](#)
- [Funkcia HP ePrint prostredníctvom e-mailu](#)
- [Softvér služby HP ePrint](#)
- [AirPrint](#)
- [Zabudované tlačové riešenie pre systém Android](#)



Wi-Fi Direct (len bezdrôtové modely)

Rozhranie Wi-Fi Direct umožňuje tlač z bezdrôtových mobilných zariadení bez potreby pripojenia k sieti alebo internetu.

Nie všetky mobilné operačné systémy podporujú funkciu Wi-Fi Direct. Ak mobilné zariadenie nepodporuje funkciu Wi-Fi Direct, bezdrôtové sieťové pripojenie zariadenia musíte zmeniť na pripojenie Wi-Fi Direct tlačiarnie pred tlačou.

 **POZNÁMKA:** V prípade mobilných zariadení bez podpory pripojenia Wi-Fi Direct vám pripojenie Wi-Fi Direct umožňuje len tlačiť. Po použití pripojenia Wi-Fi Direct na tlač sa musíte opätovne pripojiť k lokálnej sieti na získanie prístupu k internetu.

Na získanie prístupu k pripojeniu Wi-Fi Direct tlačiarnie vykonajte nasledujúce kroky:

1. Vytlačení konfigurácie strany určte adresu IP alebo názov hostiteľa.
 - a. Stlačte a podržte stlačené tlačidlo Obnoviť , kým nezačne blikať indikátor Pripravené .
 - b. Pustite tlačidlo Obnoviť .
2. Otvorte webový prehliadač a do riadka s adresou zadajte adresu IP alebo názov hostiteľa presne v takom tvare, v akom sa zobrazuje na konfiguračnej strane tlačiarnie. Na klávesnici počítača stlačte kláves [Enter](#). Otvorí sa server EWS.

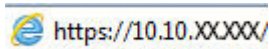
 <https://10.10.XX.XXX/>

 **POZNÁMKA:** Ak sa vo webovom prehliadači zobrazí hlásenie o tom, že prístup na danú webovú lokalitu nemusí byť bezpečný, vyberte možnosť pokračovania na webovú lokalitu. Prístup na túto webovú lokalitu nie je pre počítač nebezpečný.

3. Na karte **Networking** (Sieťové funkcie) kliknite na prepojenie **Wi-Fi Direct Setup** (Nastavenie pripojenia Wi-Fi Direct) na ľavej navigačnej table.

4. Vyberte niektorú z nasledujúcich metód pripojenia:
 - **Manual (Manuálne)**
 - **Rozšírené**
5. Na mobilnom zariadení otvorte ponuku **Wi-Fi** alebo **Wi-Fi Direct**.
6. Zo zoznamu dostupných sietí vyberte názov tlačiarne.

 **POZNÁMKA:** Ak sa názov tlačiarne nezobrazí, možno sa nachádzate mimo dosahu signálu pripojenia Wi-Fi Direct. Zariadenie premiestnite bližšie k tlačiarňi.

7. Ak sa zobrazí výzva, zadajte heslo pripojenia Wi-Fi Direct.

 **POZNÁMKA:** Ak je pre zariadenia so systémom Android a podporou metódy pripojenia Wi-Fi Direct nastavená možnosť pripojenia **Automatic** (Automaticky), pripojenie sa vytvorí automaticky bez výziev na zadanie hesla. Ak je metóda pripojenia nastavená na možnosť **Manual** (Manuálne), bude potrebné buď stlačiť tlačidlo **OK**, alebo zadať osobné identifikačné číslo (PIN) – zobrazuje sa v správe o konfigurácii – ako heslo v mobilnom zariadení.

 **POZNÁMKA:** Ak chcete zistiť heslo pripojenia Wi-Fi Direct, vo vstavanom webovom serveri otvorte kartu **Networking** (Sieťové funkcie) a potom kliknite na položku **Wi-Fi Direct Setup** (Nastavenie pripojenia Wi-Fi Direct).

8. Otvorte dokument a potom vyberte možnosť **Print** (Tlačiť).

 **POZNÁMKA:** Ak mobilné zariadenie nepodporuje tlač, nainštalujte mobilnú aplikáciu HP ePrint.

9. Vyberte tlačiareň zo zoznamu dostupných tlačiarň a potom vyberte položku **Print** (Tlačiť).
10. Po dokončení tlačovej úlohy treba niektoré mobilné zariadenia znova pripojiť k miestnej sieti.

Tieto zariadenia a operačné systémy počítačov podporujú pripojenie **Wi-Fi Direct**:

- Tablety a telefóny so systémom Android 4.0 a novším s nainštalovaným doplnkom na mobilnú tlač HP Print Service alebo Mopria
- Väčšina počítačov, tabletov a laptopov so systémami Windows 8.1 a Windows 10, ktoré majú nainštalovaný ovládač tlače HP

Nasledujúce zariadenia a operačné systémy počítačov nepodporujú pripojenie **Wi-Fi Direct**, ale môžu tlačiť cez tlačiareň, ktorá ho podporuje:

- Apple iPhone a iPad
- Počítače Mac s operačným systémom OS X



Ďalšie informácie o funkcii Wi-Fi Direct nájdete na lokalite www.hp.com/go/wirelessprinting.

Funkcie rozhrania Wi-Fi Direct možno aktivovať alebo deaktivovať pomocou vstavaného webového servera HP (EWS).

Aktivácia alebo deaktivácia rozhrania Wi-Fi Direct

Rozhranie Wi-Fi Direct treba najprv aktivovať pomocou vstavaného webového servera tlačiarne.

Krok č. 1: Otvorenie vstavaného webového servera HP

1. Vytlačení konfigurácie stránky určte adresu IP alebo názov hostiteľa.
 - a. Stlačte a podržte stlačené tlačidlo Obnoviť , kým nezačne blikat indikátor Pripravené .
 - b. Pustite tlačidlo Obnoviť .
2. Otvorte webový prehliadač a do riadka s adresou zadajte adresu IP alebo názov hostiteľa presne v takom tvare, v akom sa zobrazuje na konfigurácii strane tlačiarne. Na klávesnici počítača stlačte kláves **Enter**. Otvorí sa server EWS.

 <https://10.10.XXXX/>

 **POZNÁMKA:** Ak sa vo webovom prehliadači zobrazí hlásenie o tom, že prístup na danú webovú lokalitu nemusí byť bezpečný, vyberte možnosť pokračovania na webovú lokalitu. Prístup na túto webovú lokalitu nie je pre počítač nebezpečný.

Krok č. 2: Aktivácia alebo deaktivácia rozhrania Wi-Fi Direct



1. Na karte **Networking** (Sieťové funkcie) kliknite na prepojenie **Wi-Fi Direct Setup** (Nastavenie pripojenia Wi-Fi Direct) na ľavej navigačnej table.
2. Vyberte možnosť **On** (Zap.) a potom kliknite na položku **Apply** (Použiť). Výberom možnosti **Off** (Vyp.) funkciu tlačte prostredníctvom rozhrania Wi-Fi Direct deaktivujete.

 **POZNÁMKA:** V prostrediach, kde je nainštalovaný viac ako jeden model tej istej tlačiarne, sa odporúča priradiť ku každej tlačiarne jedinečný identifikátor Wi-Fi Direct, aby sa dala ľahšie identifikovať pri priamej bezdrôtovej tlači Wi-Fi Direct.

Zmena názvu tlačiarne pre Direct Wi-Fi

Zmenu názvu tlačiarne pre Direct Wi-Fi pomocou vstavaného webového servera HP (EWS) vykonáte nasledovne:

Krok č. 1: Otvorenie vstavaného webového servera HP

1. Vytlačení konfigurácie stránky určte adresu IP alebo názov hostiteľa.
 - a. Stlačte a podržte stlačené tlačidlo Obnoviť , kým nezačne blikat indikátor Pripravené .
 - b. Pustite tlačidlo Obnoviť .
2. Otvorte webový prehliadač a do riadka s adresou zadajte adresu IP alebo názov hostiteľa presne v takom tvare, v akom sa zobrazuje na konfigurácii strane tlačiarne. Na klávesnici počítača stlačte kláves **Enter**. Otvorí sa server EWS.

 <https://10.10.XXXX/>

 **POZNÁMKA:** Ak sa vo webovom prehliadači zobrazí hlásenie o tom, že prístup na danú webovú lokalitu nemusí byť bezpečný, vyberte možnosť pokračovania na webovú lokalitu. Prístup na túto webovú lokalitu nie je pre počítač nebezpečný.

Krok č. 2: Zmena názvu pre Wi-Fi Direct

1. Na karte **Networking** (Sieťové funkcie) kliknite na prepojenie **Wi-Fi Direct Setup** (Nastavenie pripojenia Wi-Fi Direct) na ľavej navigačnej table.
2. Do poľa **Wi-Fi Direct Name** (Názov pre Wi-Fi Direct) zadajte nový názov.
3. Kliknite na tlačidlo **Použiť**.

Funkcia HP ePrint prostredníctvom e-mailu



Softvér HP ePrint umožňuje tlač dokumentov tak, že ich odošlete vo forme e-mailovej prílohy na e-mailovú adresu tlačiarne z akéhokolvek zariadenia, ktoré podporuje odosielanie e-mailov.

Ak chcete používať softvér HP ePrint, tlačiareň musí spĺňať nasledujúce požiadavky:

- Tlačiareň musí byť pripojená ku káblovej alebo bezdrôtovej sieti a mať prístup na internet.
- V tlačiarňi musia byť zapnuté webové služby HP a tlačiareň musí byť zaregistrovaná na lokalite HP Connected.

Podľa nasledujúcich pokynov spustíte službu HP Web Services (Webové služby HP) a zaregistrujete sa v službe HP Connected:

Krok č. 1: Otvorenie vstavaného webového servera HP

1. Vytlačením konfiguračnej strany určte adresu IP alebo názov hostiteľa.
 - a. Stlačte a podržte stlačené tlačidlo **Obnoviť** , kým nezačne blikať indikátor **Pripravené** .
 - b. Pustite tlačidlo **Obnoviť** .
2. Otvorte webový prehliadač a do riadka s adresou zadajte adresu IP alebo názov hostiteľa presne v takom tvare, v akom sa zobrazuje na konfiguračnej strane. Na klávesnici počítača stlačte kláves **Enter**. Otvorí sa server EWS.

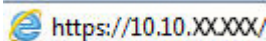
 <https://10.10.XX.XXX/>

 **POZNÁMKA:** Ak sa vo webovom prehliadači zobrazí hlásenie o tom, že prístup na danú webovú lokalitu nemusí byť bezpečný, vyberte možnosť pokračovania na webovú lokalitu. Prístup na túto webovú lokalitu nie je pre počítač nebezpečný.

Krok č. 2: Aktivácia webových služieb

1. Kliknite na kartu **Webové služby HP** a potom kliknite na položku **Enable** (Aktivovať). V tlačiarňi sa aktivujú webové služby a vytlačí sa stránka s informáciami.

Stránka s informáciami uvádza kód tlačiarne potrebný na zaregistrovanie tlačiarne HP na lokalite HP Connected.
2. Prejdite na lokalitu www.hpconnected.com, vytvorte si konto HP ePrint a dokončíte proces nastavenia.

Softvér služby HP ePrint

Softvér služby HP ePrint zjednodušuje tlač zo stolových alebo prenosných počítačov so systémom Windows prostredníctvom ľubovoľnej tlačiarne s aplikáciou HP ePrint. Pomocou tohto softvéru môžete jednoducho

vyhľadať tlačiarne so softvérom HP ePrint, ktoré sú zaregistrované vo vašom konte HP Connected. Cieľová tlačiareň HP sa môže nachádzať v kancelárii alebo kdekoľvek inde na svete.

Softvér služby HP ePrint podporuje nasledujúce typy tlače:

- tlač prostredníctvom adresy TCP/IP použitím lokálnych sieťových tlačiarní v sieti (LAN alebo WAN) do zariadení, ktoré podporujú skript UPD PostScript®,
- tlač IPP prostredníctvom zariadení pripojených do siete LAN alebo WAN s podporou jazyka ePCL,
- tlač dokumentov PDF prostredníctvom verejných tlačových lokalít a tlač použitím služby HP ePrint prostredníctvom e-mailu cez službu typu cloud.



POZNÁMKA: Softvér služby HP ePrint nepodporuje tlač prostredníctvom rozhrania USB.

Ako začať

1. Informácie o ovládačoch a ďalšie informácie nájdete na stránke www.hp.com/go/eprintsoftware.



POZNÁMKA: Pre systém Windows je názov softvérového tlačového ovládača HP ePrint „HP ePrint + JetAdvantage“.

2. Po inštalácii softvéru otvorte možnosť **Print** (Tlačiť) v danej aplikácii a v zozname inštalovaných tlačiarní vyberte možnosť **HP ePrint**. Kliknite na tlačidlo **Properties** (Vlastnosti) a nakonfigurujte možnosti tlače.

AirPrint

Priamu tlač prostredníctvom aplikácie AirPrint od spoločnosti Apple podporujú systém iOS a počítače Mac s operačným systémom macOS 10.13 alebo novším. Pomocou aplikácie AirPrint môžete odoslať tlač do tlačiarne priamo zo zariadení iPad, iPhone (3GS alebo novší) alebo iPod touch (tretia generácia alebo novší) z týchto mobilných aplikácií:

- Mail (E-mail)
- Photos (Fotografie)
- Safari
- iBooks
- Vybrané aplikácie tretích strán

Ak chcete používať aplikáciu AirPrint, tlačiareň musí byť pripojená k rovnakej sieti (podsieti) ako zariadenie Apple. Ďalšie informácie o používaní aplikácie AirPrint a o tom, ktoré tlačiarne HP sú s ňou kompatibilné, získate na stránke www.hp.com/go/LaserJetMobilePrinting.



POZNÁMKA: Pred použitím aplikácie AirPrint s pripojením USB skontrolujte číslo verzie. Aplikácia AirPrint verzie 1.3 a staršia nepodporuje pripojenia USB.

Zabudované tlačové riešenie pre systém Android

Zabudované tlačové riešenie od spoločnosti HP pre systém Android a zariadenia Kindle umožňuje mobilným zariadeniam automaticky vyhľadať a tlačiť z tlačiarní od spoločnosti HP, ktoré sú pripojené k sieti alebo sa nachádzajú v dosahu bezdrôtového pripojenia určeného na tlač prostredníctvom služby Wi-Fi Direct.

Tlačiareň musí byť pripojená k rovnakej sieti (podsieti) ako zariadenie so systémom Android.

Tlačové riešenie je zabudované v mnohých verziách operačného systému.



POZNÁMKA: Ak tlač nie je k dispozícii vo vašom zariadení, prejdite na lokalitu [Google Play > aplikácie pre Android](#) a nainštalujte doplnok tlačovej služby HP.

Ak chcete získať ďalšie informácie o používaní zabudovaného tlačového riešenia pre systém Android a o podporovaných zariadeniach so systémom Android, prejdite na stránku www.hp.com/go/LaserJetMobilePrinting.

5 Správa tlačiarne

- [Zmena typu pripojenia tlačiarne \(Windows\)](#)
- [Rozšírená konfigurácia pomocou vstavaného webového servera HP \(EWS\) a panela nástrojov HP Device Toolbox \(Windows\)](#)
- [Rozšírená konfigurácia pomocou aplikácie HP Utility pre systém OS X](#)
- [Konfigurácia nastavení siete IP](#)
- [Funkcie zabezpečenia tlačiarne](#)
- [Konfigurácia nastavení tichého režimu tlače](#)
- [Nastavenia úspory energie](#)
- [Aktualizácia firmvéru](#)

Ďalšie informácie:

Tieto informácie sú správne v čase publikácie. Aktuálne informácie nájdete v časti www.hp.com/support/ljM118, www.hp.com/support/ljM203.

Komplexná podpora pre vašu tlačiareň od spoločnosti HP zahŕňa nasledujúce informácie:

- Inštalácia a konfigurovanie
- Vzdelávanie a používanie
- Riešenie problémov
- Preberanie aktualizácií softvéru a firmvéru
- Fóra podpory
- Vyhľadanie informácií o záruke a regulačných podmienkach

Zmena typu pripojenia tlačiarne (Windows)

Ak tlačiareň už používate a chcete zmeniť spôsob jej pripojenia, pripojenie môžete zmeniť pomocou položky **Device Setup & Software** (Nastavenie a softvér zariadenia). Napríklad môžete pripojiť novú tlačiareň k počítaču pomocou pripojenia USB alebo sieťového pripojenia alebo zmeniť pripojenie z pripojenia USB na bezdrôtové pripojenie.

Na otvorenie položky **Device Setup & Software** (Nastavenie a softvér zariadenia) použite tento postup:

1. Otvorte nástroj HP Printer Assistant.
 - **Windows 10:** V ponuke **Start** (Štart) kliknite na tlačidlo **All Apps** (Všetky aplikácie), kliknite na položku **HP** a potom vyberte názov tlačiarne.
 - **Windows 8.1:** Kliknite na šípku nadol v ľavom dolnom rohu obrazovky **Start** (Štart) a potom vyberte názov tlačiarne.
 - **Windows 8:** Kliknite pravým tlačidlom do prázdneho priestoru na obrazovke **Start** (Štart), kliknite na položku **All Apps** (Všetky aplikácie) na lište aplikácií a potom vyberte názov tlačiarne.
 - **Windows 7, Windows Vista a Windows XP:** Na pracovnej ploche kliknite na tlačidlo **Start** (Štart), vyberte položku **All Programs** (Všetky programy), kliknite na položku **HP**, kliknite na priečinok tlačiarne a potom vyberte názov tlačiarne.
2. Na navigačnej lište programu HP Printer Assistant vyberte možnosť **Tools** (Nástroje) a potom vyberte položku **Device Setup & Software** (Nastavenie a softvér zariadenia).

Rozšírená konfigurácia pomocou vstavaného webového servera HP (EWS) a panela nástrojov HP Device Toolbox (Windows)

Pomocou vstavaného webového servera HP môžete spravovať tlačové funkcie z počítača namiesto ovládacieho panela tlačiarne.

- Zobrazenie informácií o stave tlačiarne
- Určenie zostávajúcej životnosti všetkého spotrebného materiálu a objednanie nového
- Zobrazenie a zmena konfigurácie zásobníkov
- Zobrazenie a zmena nastavení ponúk ovládacieho panela tlačiarne.
- Zobrazenie a tlač interných stránok
- Prijem upozornení na udalosti týkajúce sa tlačiarne a spotrebného materiálu.
- Zobrazenie a zmenu konfigurácie siete

Vstavaný webový server HP funguje, keď je tlačiareň pripojená k sieti založenej na adrese IP. Vstavaný webový server HP nepodporuje pripojenie tlačiarne na báze IPX. Otvorenie a použitie vstavaného webového servera HP nie je podmienené prístupom na Internet.

Keď je tlačiareň pripojená k sieti, vstavaný webový server HP je automaticky dostupný.

 **POZNÁMKA:** Program HP Device Toolbox sa používa na pripojenie k vstavanému webovému serveru HP, keď je tlačiareň pripojená k počítaču prostredníctvom USB. Je k dispozícii iba vtedy, ak bola vykonaná úplná inštalácia, keď bola tlačiareň nainštalovaná v počítači. V závislosti od pripojenia tlačiarne nemusia byť niektoré funkcie dostupné.



 **POZNÁMKA:** Vstavaný webový server HP nie je prístupný mimo sieťovej brány firewall.

Spôsob č. 1: Otvorenie vstavaného webového servera HP (EWS) zo softvéru

1. Otvorte nástroj HP Printer Assistant.
 - **Windows 10:** V ponuke **Start** (Štart) kliknite na tlačidlo **All Apps** (Všetky aplikácie), kliknite na položku **HP** a potom vyberte názov tlačiarne.
 - **Windows 8.1:** Kliknite na šípku nadol v ľavom dolnom rohu obrazovky **Start** (Štart) a potom vyberte názov tlačiarne.
 - **Windows 8:** Kliknite pravým tlačidlom do prázdneho priestoru na obrazovke **Start** (Štart), kliknite na položku **All Apps** (Všetky aplikácie) na lište aplikácií a potom vyberte názov tlačiarne.
 - **Windows 7, Windows Vista a Windows XP:** Na pracovnej ploche kliknite na tlačidlo **Start** (Štart), vyberte položku **All Programs** (Všetky programy), kliknite na položku **HP**, kliknite na priečink tlačiarne a potom vyberte názov tlačiarne.
2. V programe HP Printer Assistant zvolte položku **Print** (Tlač) a potom vyberte položku **HP Device Toolbox**.

Spôsob č. 2: Otvorenie vstavaného webového servera HP (EWS) z webového prehliadača

1. Vytlačení konfiguráčnej strany určte adresu IP alebo názov hostiteľa.

- a. Stlačte a podržte stlačené tlačidlo Obnoviť , kým nezačne blikat indikátor Pripravené .
 - b. Pustíte tlačidlo Obnoviť .
2. Otvorte webový prehliadač a do riadka s adresou zadajte adresu IP alebo názov hostiteľa presne v takom tvare, v akom sa zobrazuje na konfiguračnej strane tlačiarne. Na klávesnici počítača stlačte kláves **Enter**. Otvorí sa server EWS.

 <https://10.10.XX.XXX/>

 **POZNÁMKA:** Ak sa vo webovom prehliadači zobrazí hlásenie o tom, že prístup na danú webovú lokalitu nemusí byť bezpečný, vyberte možnosť pokračovania na webovú lokalitu. Prístup na túto webovú lokalitu nie je pre počítač nebezpečný.

Karta alebo časť	Opis
Karta Home (Domov) Poskytuje informácie o tlačiarni, stave a konfigurácii.	<ul style="list-style-type: none"> • Device Status (Stav produktu): Zobrazuje stav tlačiarne a informuje o približnej percentuálnej zostávajúcej životnosti spotrebného materiálu HP. • Supplies Status (Stav spotrebného materiálu): Ukazuje odhadované percento životnosti spotrebného materiálu HP. Skutočná životnosť spotrebného materiálu sa môže odlišovať. Odporúčame mať pripravenú náhradnú položku spotrebného materiálu na inštaláciu, keď sa kvalita tlače stane neprijateľnou. Spotrebný materiál nemusí byť vymenený, pokiaľ je kvalita tlače aj naďalej prijateľná. • Device Configuration (Konfigurácia zariadenia): Zobrazuje informácie, ktoré sa nachádzajú na konfiguračnej stránke tlačiarne. • Network Summary (Prehľad siete): Zobrazuje informácie, ktoré sa nachádzajú na stránke sieťovej konfigurácie tlačiarne. • Reports (Hlásenia): Umožní vám vytlačiť konfiguračnú stránku a stránku stavu spotrebného materiálu, ktoré vytvorí tlačiareň. • Job Storage Log (Denník uložených úloh): Zobrazuje prehľad všetkých úloh, ktoré sú uložené v pamäti tlačiarne. (Iba pre tlačiarne s ukladaním úloh) • Color Usage Log (Denník použitia farby v úlohe): Zobrazuje prehľad farebných úloh, ktoré vytvorila tlačiareň. (Len pre farebné tlačiarne) • Event log (Protokol udalostí): Zobrazuje zoznam všetkých udalostí a chýb tlačiarne. • Licencie Open Source: Zobrazí zoznam licencií pre softvérové aplikácie s otvoreným zdrojovým kódom, ktoré možno používať s tlačiarňou.

Karta alebo časť	Opis
<p>Karta System (Systém)</p> <p>Poskytuje možnosť konfigurovať tlačiareň pre váš počítač.</p>	<ul style="list-style-type: none"> • Device Information (Informácie o zariadení): Ponúka základné informácie o tlačiarni a spoločnosti. • Paper Setup (Nastavenie papiera): Umožní vám zmeniť predvolené nastavenia manipulácie s papierom pre tlačiareň. • Print Quality (Kvalita tlače): Umožní vám zmeniť predvolené nastavenia kvality tlače pre tlačiareň. • Energy Settings (Energetické nastavenia): Umožní vám zmeniť predvolené časy aktivácie režimu spánku/automatického vypnutia alebo automatického vypnutia. • Job Storage Setup (Nastavenie uložených úloh): Nakonfigurujte nastavenia ukladania úloh pre tlačiareň. (Iba pre tlačiarne s ukladaním úloh) • Paper Types (Typy papiera): Umožní vám nakonfigurovať tlačové režimy, ktoré zodpovedajú typom papiera, ktoré tlačiareň môže použiť. • System Setup (Nastavenie systému): Umožní vám zmeniť predvolené hodnoty systému pre tlačiareň. • Supply Settings (Nastavenia spotrebného materiálu): Zmeňte nastavenia pre hlásenia typu Cartridge is low (Úroveň tonera je nízka) a iné informácie o spotrebnom materiáli. • Service (Servis): Umožní vám vykonať proces čistenia na tlačiarni. • Save and Restore (Uložiť a obnoviť): Ukladá aktuálne nastavenia pre tlačiareň do súboru v počítači. Použite tento súbor na nahranie rovnakých nastavení do inej tlačiarne alebo na obnovenie týchto nastavení pre túto tlačiareň v budúcnosti. • Administration (Správa): Umožní vám nastaviť alebo zmeniť heslo tlačiarne. Tiež vám umožní zapnúť alebo vypnúť funkcie tlačiarne. <p>POZNÁMKA: Karta System (Systém) môže byť chránená heslom. Ak je tlačiareň pripojená k sieti, pred zmenou nastavenia na tejto karte sa vždy poraďte so správcom.</p>
<p>Karta Print (Tlačiť)</p> <p>Poskytuje možnosť zmeniť predvolené nastavenia tlače pre váš počítač.</p>	<ul style="list-style-type: none"> • Printing (Tlačiť): Mení predvolené nastavenia tlače tlačiarne, ako napríklad počet kópií a otočenie papiera. Sú to tie isté možnosti, ktoré sú dostupné na ovládacom paneli. • PostScript: Vypnite alebo zapnite funkciu Tlačiť chyby PS.
<p>Karta Networking (Sieť)</p> <p>(Iba modely so sieťovým pripojením)</p> <p>Poskytuje možnosť zmeniť nastavenia siete pre váš počítač.</p>	<p>Správcovia siete môžu túto kartu použiť na ovládanie sieťových nastavení tlačiarne, keď je tlačiareň pripojená k sieti založenej na protokoloch IP. Správcomi siete tiež umožňuje nastaviť funkciu priameho bezdrôtového pripojenia Wi-Fi Direct. Táto karta sa nezobrazí, ak je tlačiareň priamo pripojená k počítaču.</p>
<p>Karta HP Web Services (Webové služby HP)</p>	<p>Túto kartu použijete na nastavovanie a používanie jednotlivých webových nástrojov pre túto tlačiareň.</p>

Rozšírená konfigurácia pomocou aplikácie HP Utility pre systém OS X

Na kontrolu stavu tlačiarne a prezeranie alebo zmenu nastavení tlačiarne z počítača použite softvér HP Utility.

Program HP Utility môžete využiť, keď je tlačiareň pripojená pomocou kábla USB alebo keď je pripojená k sieti založenej na protokole TCP/IP.

Otvorenie aplikácie HP Utility

1. V počítači otvorte priečinok **Applications** (Aplikácie).
2. Vyberte položku **HP** a potom vyberte položku **HP Utility**.

Funkcie aplikácie HP Utility

Panel nástrojov aplikácie HP Utility obsahuje tieto položky:

- **Devices** (Zariadenia): Kliknutím na toto tlačidlo zobrazíte alebo skryjete produkty Mac, ktoré zistila aplikácia HP Utility.
- **All Settings** (Všetky nastavenia): Kliknutím na toto tlačidlo sa vrátite na hlavnú stránku aplikácie HP Utility.
- **HP Support** (Podpora HP): Kliknutím na toto tlačidlo otvoríte prehliadač a prejdete na webovú lokalitu technickej podpory spoločnosti HP.
- **Supplies** (Spotrebný materiál): Kliknutím na toto tlačidlo otvoríte webovú lokalitu HP SureSupply.
- **Registration** (Registrácia): Kliknutím na toto tlačidlo otvoríte webovú lokalitu Registrácia HP.
- **Recycling** (Recyklácia): Kliknutím na toto tlačidlo otvoríte webovú lokalitu programu recyklácie HP Planet Partners.

Aplikácia HP Utility pozostáva zo stránok, ktoré otvoríte kliknutím v zozname **All Settings** (Všetky nastavenia). V nasledujúcej tabuľke sú uvedené úlohy, ktoré môžete vykonávať pomocou aplikácie HP Utility.

Položka	Opis
Supplies Status (Stav spotrebného materiálu)	Zobrazenie stavu spotrebného materiálu tlačiarne a prepojením na objednanie spotrebného materiálu online.
Device Information (Informácie o zariadení)	Zobrazenie informácií o aktuálne zvolenej tlačiarňi vrátane identifikátora produktu Service ID (ak je priradený), verzie firmvéru (verzia FW), sériového čísla a adresy IP.
Commands (Príkazy)	Odosielanie špeciálnych znakov alebo príkazov na tlač do tlačiarne po tlačovej úlohe. POZNÁMKA: Táto možnosť je dostupná len po otvorení ponuky View (Zobraziť) a zvolení položky Show Advanced Options (Zobraziť rozšírené možnosti).
Použitie farieb (Len pre farebné tlačiarne)	Zobrazenie informácií o farebných úlohách, ktoré vytvorila tlačiareň.
File Upload (Prenos súborov)	Prenos súborov z počítača do tlačiarne. Môžete odovzdať nasledovné typy súborov: <ul style="list-style-type: none">○ Príkazový jazyk tlačiarňi HP LaserJet (.PRN)○ Portable Document Format (.PDF)○ Postscript (.PS)○ Text (.TXT)

Položka	Opis
Správa napájania	Konfigurácia úsporných nastavení tlačiarne.
Update Firmware (Aktualizácia firmvéru)	Prenos súboru aktualizácie firmvéru do tlačiarne. POZNÁMKA: Táto možnosť je dostupná len po otvorení ponuky View (Zobraziť) a zvolení položky Show Advanced Options (Zobraziť rozšírené možnosti).
HP Connected	Prejdite na webovú lokalitu HP Connected.
Message Center (Centrum správ)	Zobrazenie chýb, ku ktorým došlo v tlačiarňi.
Network Settings (Nastavenia siete) (len modely so sieťovým pripojením)	Konfigurácia sieťových nastavení, napríklad protokolu IPv4, IPv6, služby Bonjour a iných nastavení.
Supplies Management (Správa spotrebného materiálu)	Nastavenie správania tlačiarne, keď sa spotrebný materiál blíži k odhadovanému koncu životnosti.
Trays Configuration (Konfigurácia zásobníkov)	Zmena veľkosti a typu papiera pre jednotlivé zásobníky.
Additional Settings (Dodatočné nastavenia)	Otvorenie vstavaného webového servera HP (EWS) pre tlačiareň. POZNÁMKA: Pripojenie prostredníctvom rozhrania USB nie sú podporované.
Nastavenia servera proxy	Konfigurácia servera proxy pre tlačiareň.

Konfigurácia nastavení siete IP

- [Úvod](#)
- [Odmietnutie zdieľania tlačiarne](#)
- [Zobrazenie alebo zmena nastavení siete](#)
- [Premenovanie tlačiarne v sieti](#)
- [Manuálna konfigurácia parametrov protokolu IPv4 TCP/IP](#)
- [Nastavenia rýchlosti pripojenia a duplexnej prevádzky](#)

Úvod



Podľa informácií v nasledujúcich častiach nakonfigurujete sieťové nastavenia tlačiarne.

Odmietnutie zdieľania tlačiarne

Spoločnosť HP nepodporuje siete typu peer-to-peer, keďže nejde o funkciu ovládačov tlačiarň HP, ale operačných systémov spoločnosti Microsoft. Prejdite na stránku spoločnosti Microsoft na lokalite www.microsoft.com.

Zobrazenie alebo zmena nastavení siete

Na zobrazenie alebo zmenu konfiguračných nastavení protokolu IP použite vstavaný webový server HP.

1. Otvorte vstavaný webový server HP (EWS):
 - a. Vytlačeníím konfiguračnej strany určte adresu IP alebo názov hostiteľa.
 - i. Stlačte a podržte stlačené tlačidlo Obnoviť , kým nezačne blikať indikátor Pripravené .
 - ii. Pustite tlačidlo Obnoviť .
 - b. Otvorte webový prehliadač a do riadka s adresou zadajte adresu IP alebo názov hostiteľa presne v takom tvare, v akom sa zobrazuje na konfiguračnej strane tlačiarne. Na klávesnici počítača stlačte kláves **Enter**. Otvorí sa server EWS.

 <https://10.10.XX.XXX/>



 **POZNÁMKA:** Ak sa vo webovom prehliadači zobrazí hlásenie o tom, že prístup na danú webovú lokalitu nemusí byť bezpečný, vyberte možnosť pokračovania na webovú lokalitu. Prístup na túto webovú lokalitu nie je pre počítač nebezpečný.

2. Kliknutím na kartu **Networking** (Siete) získate informácie o sieti. Zmeňte nastavenia podľa potreby.

Premenovanie tlačiarne v sieti

Ak chcete tlačiareň v sieti premenovať tak, aby bola jedinečne identifikovaná, použite vstavaný webový server HP.

1. Otvorte vstavaný webový server HP (EWS):
 - a. Vytlačeníím konfiguračnej strany určte adresu IP alebo názov hostiteľa.

- i. Stlačte a podržte stlačené tlačidlo Obnoviť , kým nezačne blikať indikátor Pripravené .
 - ii. Pustite tlačidlo Obnoviť .
- b. Otvorte webový prehliadač a do riadka s adresou zadajte adresu IP alebo názov hostiteľa presne v takom tvare, v akom sa zobrazuje na konfiguračnej strane tlačiarne. Na klávesnici počítača stlačte kláves **Enter**. Otvorí sa server EWS.

 <https://10.10.XXXXX/>

 **POZNÁMKA:** Ak sa vo webovom prehliadači zobrazí hlásenie o tom, že prístup na danú webovú lokalitu nemusí byť bezpečný, vyberte možnosť pokračovania na webovú lokalitu. Prístup na túto webovú lokalitu nie je pre počítač nebezpečný.



2. Otvorte kartu **System** (Systém).
3. Na stránke **Device Information** (Informácie o zariadení) sa predvolený názov tlačiarne nachádza v poli **Device Description** (Popis zariadenia). Tento názov môžete zmeniť kvôli jedinečnej identifikácii tejto tlačiarne.

 **POZNÁMKA:** Vyplnenie ostatných polí na tejto stránke je voliteľné.

4. Kliknutím na tlačidlo **Apply** (Použiť) uložte zmeny.

Manuálna konfigurácia parametrov protokolu IPv4 TCP/IP

Na manuálne nastavenie adresy IPv4, masky podsiete a predvolenej brány použite vstavaný webový server.

1. Otvorte vstavaný webový server HP (EWS):
 - a. Vytlačeníím konfiguračnej strany určte adresu IP alebo názov hostiteľa.
 - i. Stlačte a podržte stlačené tlačidlo Obnoviť , kým nezačne blikať indikátor Pripravené .
 - ii. Pustite tlačidlo Obnoviť .
 - b. Otvorte webový prehliadač a do riadka s adresou zadajte adresu IP alebo názov hostiteľa presne v takom tvare, v akom sa zobrazuje na konfiguračnej strane tlačiarne. Na klávesnici počítača stlačte kláves **Enter**. Otvorí sa server EWS.

 <https://10.10.XXXXX/>

 **POZNÁMKA:** Ak sa vo webovom prehliadači zobrazí hlásenie o tom, že prístup na danú webovú lokalitu nemusí byť bezpečný, vyberte možnosť pokračovania na webovú lokalitu. Prístup na túto webovú lokalitu nie je pre počítač nebezpečný.

2. Na karte **Networking** (Sieťové funkcie) kliknite na prepojenie **IPv4 Config Method** (Spôsob konfigurácie IPv4) na ľavej navigačnej table.
3. V rozbalovacom zozname **IP Preferred Address Method** (Uprednostňovaná metóda adresy IP) vyberte možnosť **Manual** (Manuálne) a potom upravte nastavenia konfigurácie protokolu IPv4.
4. Kliknite na tlačidlo **Apply** (Použiť).



Nastavenia rýchlosti pripojenia a duplexnej prevádzky

 **POZNÁMKA:** Tieto informácie sa týkajú len ethernetových sietí. Nevzťahujú sa na bezdrôtové siete.

Rýchlosť prepojenia a komunikačný režim tlačového servera sa musia zhodovať so sieťovým rozbočovačom. Pre väčšinu prípadov nechajte tlačiareň v automatickom režime. Nesprávne zmeny v rýchlosti pripojenia a duplexnej prevádzky môžu zabrániť komunikácii tlačiarne s ostatnými sieťovými zariadeniami. Ak chcete vykonať zmeny, použite ovládací panel tlačiarne.

 **POZNÁMKA:** Nastavenie tlačiarne sa musí zhodovať s nastavením sieťového zariadenia (sieťový rozbočovač, prepínač, brána, smerovač alebo počítač).

 **POZNÁMKA:** Zmena týchto nastavení spôsobí vypnutie a následné zapnutie tlačiarne. Zmeny vykonávajte len vtedy, keď je tlačiareň nečinná.

1. Otvorte vstavaný webový server HP (EWS):
 - a. Vytlačeníím konfiguračnej strany určte adresu IP alebo názov hostiteľa.
 - i. Stlačte a podržte stlačené tlačidlo Obnoviť , kým nezačne blikat indikátor Pripravené .
 - ii. Pustite tlačidlo Obnoviť .
 - b. Otvorte webový prehliadač a do riadka s adresou zadajte adresu IP alebo názov hostiteľa presne v takom tvare, v akom sa zobrazuje na konfiguračnej strane tlačiarne. Na klávesnici počítača stlačte kláves **Enter**. Otvorí sa server EWS.

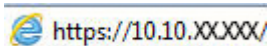
 <https://10.10.XX.XXX/>

 **POZNÁMKA:** Ak sa vo webovom prehliadači zobrazí hlásenie o tom, že prístup na danú webovú lokalitu nemusí byť bezpečný, vyberte možnosť pokračovania na webovú lokalitu. Prístup na túto webovú lokalitu nie je pre počítač nebezpečný.

2. Na karte **Networking** (Sieťové funkcie) kliknite na prepojenie **Advanced** (Rozšírené) na ľavej navigačnej table.
3. V časti **Other Settings** (Iné nastavenia) vyberte niektorú z týchto možností:
 - **Automaticky:** Tlačový server sa automaticky nastaví na najvyššiu rýchlosť pripojenia a komunikačný režim povolený v sieti.
 - **10T Full** (1000T – plná): 10 megabajtov za sekundu (Mb/s), plnduplexná prevádzka.
 - **10T Half** (10T – polovičná): 10 Mb/s, poloduplexná prevádzka.
 - **100TX Full** (100TX – plná): 100 Mb/s, prevádzka s plným duplexom.
 - **100TX Half** (100TX – polovičná): 100 Mb/s, poloduplexná prevádzka.
4. Kliknite na tlačidlo **Apply** (Použiť). Tlačiareň sa vypne a znova zapne.

Funkcie zabezpečenia tlačiarne

Úvod

Tlačiareň disponuje viacerými funkciami zabezpečenia, ktoré obmedzujú prístup používateľov k nastaveniam konfigurácie, zabezpečujú údaje a bránia prístupu k cenným hardvérovým komponentom.

- [Priradenie alebo zmena systémového hesla pomocou vstavaného webového servera HP](#)
- [Uzamknutie formátovača](#)

Priradenie alebo zmena systémového hesla pomocou vstavaného webového servera HP



Na prístup k tlačiarňi a vstavanému webovému serveru HP pridajte heslo správcu, aby neoprávnení používatelia nemohli meniť nastavenia tlačiarne.

1. Otvorte vstavaný webový server HP (EWS):

Priamo pripojené tlačiarne

- a. Otvorte nástroj HP Printer Assistant.
 - **Windows 10:** V ponuke **Start** (Štart) kliknite na tlačidlo **All Apps** (Všetky aplikácie), kliknite na položku **HP** a potom vyberte názov tlačiarne.
 - **Windows 8.1:** Kliknite na šípku nadol v ľavom dolnom rohu obrazovky **Start** (Štart) a potom vyberte názov tlačiarne.
 - **Windows 8:** Kliknite pravým tlačidlom do prázdneho priestoru na obrazovke **Start** (Štart), kliknite na položku **All Apps** (Všetky aplikácie) na lište aplikácií a potom vyberte názov tlačiarne.
 - **Windows 7, Windows Vista a Windows XP:** Na pracovnej ploche kliknite na tlačidlo **Start** (Štart), vyberte položku **All Programs** (Všetky programy), kliknite na položku **HP**, kliknite na priečinok tlačiarne a potom vyberte názov tlačiarne.
- b. V programe HP Printer Assistant zvolte položku **Print** (Tlač) a potom vyberte položku **HP Device Toolbox**.

Tlačiarne pripojené do siete

- a. Vytlačeníím konfiguračnej strany určte adresu IP alebo názov hostiteľa.
 - i. Stlačte a podržte stlačené tlačidlo Obnoviť , kým nezačne blikat indikátor Pripravené .
 - ii. Pustite tlačidlo Obnoviť .

- b. Otvorte webový prehliadač a do riadka s adresou zadajte adresu IP alebo názov hostiteľa presne v takom tvare, v akom sa zobrazuje na konfiguračnej strane tlačiarne. Na klávesnici počítača stlačte kláves **Enter**. Otvorí sa server EWS.

 <https://10.10.XX.XXX/>

 **POZNÁMKA:** Ak sa vo webovom prehliadači zobrazí hlásenie o tom, že prístup na danú webovú lokalitu nemusí byť bezpečný, vyberte možnosť pokračovania na webovú lokalitu. Prístup na túto webovú lokalitu nie je pre počítač nebezpečný.

2. Na karte **System** kliknite na prepojenie **Administration** (Správa) na ľavom navigačnom paneli.
3. V oblasti s označením **Product Security** (Zabezpečenie produktu) zadajte nové heslo do poľa **Password** (Heslo).
4. Opäť zadajte nové heslo do poľa **Confirm Password** (Potvrdiť heslo).
5. Kliknite na tlačidlo **Apply** (Použiť).

 **POZNÁMKA:** Poznačte si heslo a uložte ho na bezpečnom mieste.

Uzamknutie formátovača

Formátovač je vybavený otvorom, ktorý môžete použiť na pripojenie bezpečnostného kábla. Uzamknutím formátovača sa zabráni tomu, aby niekto z neho vybral cenné komponenty.



Konfigurácia nastavení tichého režimu tlače

Úvod

Táto tlačiareň ponúka tichý režim, ktorý znižuje hluk počas tlače. Keď je zapnutý tichý režim, tlačiareň bude tlačiť pomalšie.

 **POZNÁMKA:** Tichý režim tlače znižuje rýchlosť tlače tlačiarnie, vďaka čomu sa môže zvýšiť kvalita tlače.

Konfigurácia nastavení tichého režimu tlače prostredníctvom vstavaného webového servera HP (EWS)

1. Vytlačení konfiguráčnej strany určte adresu IP alebo názov hostiteľa.
 - a. Stlačte a podržte stlačené tlačidlo **Obnoviť** , kým nezačne blikať indikátor **Pripravené** .
 - b. Uvoľnite tlačidlo **Pokračovať** .
2. Otvorte webový prehliadač a do riadka s adresou zadajte adresu IP alebo názov hostiteľa presne v takom tvare, v akom sa zobrazuje na konfiguráčnej strane tlačiarnie. Na klávesnici počítača stlačte kláves **Enter**. Otvorí sa server EWS.

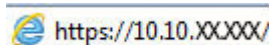
 <https://10.10.XX.XXX/>

 **POZNÁMKA:** Ak sa vo webovom prehľadávači zobrazí hlásenie o tom, že prístup na danú webovú lokalitu nemusí byť bezpečný, vyberte možnosť pokračovania na webovú lokalitu. Prístup na túto webovú lokalitu nie je pre počítač nebezpečný.

3. Kliknite na kartu **System** (Systém).
4. Na ľavej navigačnej table kliknite na prepojenie **Paper Types** (Typy papiera).
5. Z rozbalovacej ponuky **Quiet Print Mode** (Tichý režim tlače) vyberte položku **On** (Zapnuté). Kliknite na tlačidlo **Apply** (Použiť).

Nastavenia úspory energie

- [Úvod](#)
- [Tlač v režime EconoMode](#)
- [Nastavenie režimu spánku/automatického vypnutia pri nečinnosti](#)
- [Nastavte oneskorenie vypnutia pri nečinnosti a nakonfigurujte tlačiareň tak, aby využívala maximálne 1 watt energie](#)
- [Nastavenie oneskorenia vypnutia](#)

Úvod

Tlačiareň disponuje viacerými úspornými funkciami, ktoré šetria energiu a spotrebný materiál.

Tlač v režime EconoMode

Tlačiareň má možnosť EconoMode (Ekonomický režim) pre tlač konceptov dokumentov. Používaním režimu EconoMode spotrebujete menej tonera. Používanie režimu EconoMode však môže tiež znížiť kvalitu tlače.

Spoločnosť HP neodporúča trvalé použitie režimu EconoMode. Pri trvalom používaní režimu EconoMode sa môžu mechanické časti tonerovej kazety opotrebovať skôr, ako sa minie zásoba tonera. Ak kvalita tlače začne klesať a prestane byť prijateľná, zvážte výmenu tonerovej kazety.



POZNÁMKA: Ak túto možnosť neponúka ovládač tlačiarne, môžete ju nastaviť pomocou vstavaného webového servera HP.

1. V softvérovom programe vyberte možnosť **Print** (Tlačiť).
2. Vyberte tlačiareň a potom kliknite na tlačidlo **Properties** (Vlastnosti) alebo **Preferences** (Preferencie).
3. Kliknite na kartu **Paper/Quality** (Papier a kvalita).
4. Začiarknite políčko **EconoMode**.

Nastavenie režimu spánku/automatického vypnutia pri nečinnosti

Pomocou vstavaného webového servera nastavte dobu nečinnosti, po uplynutí ktorej sa tlačiareň prepne do režimu spánku.

Vykonajte nasledujúci postup na zmenu nastavenia režimu spánku/automatického vypnutia po:



1. Otvorte vstavaný webový server HP (EWS):

Priamo pripojené tlačiarne

- a. Otvorte nástroj HP Printer Assistant.
 - **Windows 10:** V ponuke **Start** (Štart) kliknite na tlačidlo **All Apps** (Všetky aplikácie), kliknite na položku **HP** a potom vyberte názov tlačiarne.
 - **Windows 8.1:** Kliknite na šípku nadol v ľavom dolnom rohu obrazovky **Start** (Štart) a potom vyberte názov tlačiarne.

- **Windows 8:** Kliknite pravým tlačidlom do prázdneho priestoru na obrazovke **Start** (Štart), kliknite na položku **All Apps** (Všetky aplikácie) na lište aplikácií a potom vyberte názov tlačiarne.
 - **Windows 7, Windows Vista a Windows XP:** Na pracovnej ploche kliknite na tlačidlo **Start** (Štart), vyberte položku **All Programs** (Všetky programy), kliknite na položku **HP**, kliknite na priečinok tlačiarne a potom vyberte názov tlačiarne.
- b. V programe HP Printer Assistant zvolte položku **Print** (Tlač) a potom vyberte položku **HP Device Toolbox**.

Tlačiarne pripojené do siete

- a. Vytlačeníím konfiguračnej strany určte adresu IP alebo názov hostiteľa.
- Stlačte a podržte stlačené tlačidlo **Obnoviť** , kým nezačne blikáť indikátor **Pripravené** .
 - Pustite tlačidlo **Obnoviť** .
- b. Otvorte webový prehliadač a do riadka s adresou zadajte adresu IP alebo názov hostiteľa presne v takom tvare, v akom sa zobrazuje na konfiguračnej strane tlačiarne. Na klávesnici počítača stlačte kláves **Enter**. Otvorí sa server EWS.

 <https://10.10.XXXX/>



POZNÁMKA: Ak sa vo webovom prehliadači zobrazí hlásenie o tom, že prístup na danú webovú lokalitu nemusí byť bezpečný, vyberte možnosť pokračovania na webovú lokalitu. Prístup na túto webovú lokalitu nie je pre počítač nebezpečný.

- Kliknite na kartu **System** (Systém) a potom vyberte stranu **Energy Settings** (Nastavenia spotreby energie).
- Z rozbaľovacieho zoznamu **Sleep/Auto Off After Inactivity** (Režim spánku/automatické vypnutie pri nečinnosti) vyberte čas oneskorenia.
- Kliknite na tlačidlo **Apply** (Použiť).

Nastavte oneskorenie vypnutia pri nečinnosti a nakonfigurujte tlačiareň tak, aby využívala maximálne 1 watt energie

Pomocou vstavaného webového servera nastavte dobu nečinnosti, po uplynutí ktorej sa tlačiareň vypne.



POZNÁMKA: Po vypnutí tlačiarne bude spotreba energie 1 watt alebo menej.

Vykonajte nasledujúci postup na zmenu nastavenia vypnutia po oneskorení:



- Otvorte vstavaný webový server HP (EWS):

Priamo pripojené tlačiarne

- a. Otvorte nástroj HP Printer Assistant.
- **Windows 10:** V ponuke **Start** (Štart) kliknite na tlačidlo **All Apps** (Všetky aplikácie), kliknite na položku **HP** a potom vyberte názov tlačiarne.
 - **Windows 8.1:** Kliknite na šípku nadol v ľavom dolnom rohu obrazovky **Start** (Štart) a potom vyberte názov tlačiarne.

- **Windows 8:** Kliknite pravým tlačidlom do prázdneho priestoru na obrazovke **Start** (Štart), kliknite na položku **All Apps** (Všetky aplikácie) na lište aplikácií a potom vyberte názov tlačiarne.
 - **Windows 7, Windows Vista a Windows XP:** Na pracovnej ploche kliknite na tlačidlo **Start** (Štart), vyberte položku **All Programs** (Všetky programy), kliknite na položku **HP**, kliknite na priečinok tlačiarne a potom vyberte názov tlačiarne.
- b. V programe HP Printer Assistant zvolte položku **Print** (Tlač) a potom vyberte položku **HP Device Toolbox**.

Tlačiarne pripojené do siete

- a. Vytlačeníím konfiguračnej strany určte adresu IP alebo názov hostiteľa.
- i. Stlačte a podržte stlačené tlačidlo Obnoviť , kým nezačne blikáť indikátor Pripravené .
 - ii. Pustite tlačidlo Obnoviť .
- b. Otvorte webový prehliadač a do riadka s adresou zadajte adresu IP alebo názov hostiteľa presne v takom tvare, v akom sa zobrazuje na konfiguračnej strane tlačiarne. Na klávesnici počítača stlačte kláves **Enter**. Otvorí sa server EWS.

 <https://10.10.XX.XXX/>

 **POZNÁMKA:** Ak sa zobrazí hlásenie o tom, že prístup na danú webovú lokalitu nemusí byť bezpečný, vyberte možnosť pokračovania na webovú lokalitu. Prístup na túto webovú lokalitu nie je pre počítač nebezpečný.

2. Kliknite na kartu **System** (Systém) a potom vyberte stranu **Energy Settings** (Nastavenia spotreby energie).
3. Z rozbaľovacieho zoznamu **Shut Down After Inactivity** (Vypnutie pri nečinnosti) vyberte čas oneskorenia.

 **POZNÁMKA:** Predvolená hodnota je **4 hodiny**.

4. Kliknite na tlačidlo **Apply** (Použiť).

Nastavenie oneskorenia vypnutia

Pomocou vstavaného webového servera nastavte, či tlačiareň má lebo nemá počkať s vypnutím do doby po stlačení tlačidla napájania.

Vykonajte nasledujúci postup na zmenu nastavenia oneskorenia vypnutia:



1. Otvorte vstavaný webový server HP (EWS):

Priamo pripojené tlačiarne

- a. Otvorte nástroj HP Printer Assistant.
- **Windows 10:** V ponuke **Start** (Štart) kliknite na tlačidlo **All Apps** (Všetky aplikácie), kliknite na položku **HP** a potom vyberte názov tlačiarne.
 - **Windows 8.1:** Kliknite na šípku nadol v ľavom dolnom rohu obrazovky **Start** (Štart) a potom vyberte názov tlačiarne.

- **Windows 8:** Kliknite pravým tlačidlom do prázdneho priestoru na obrazovke **Start** (Štart), kliknite na položku **All Apps** (Všetky aplikácie) na lište aplikácií a potom vyberte názov tlačiarne.
 - **Windows 7, Windows Vista a Windows XP:** Na pracovnej ploche kliknite na tlačidlo **Start** (Štart), vyberte položku **All Programs** (Všetky programy), kliknite na položku **HP**, kliknite na priečinok tlačiarne a potom vyberte názov tlačiarne.
- b. V programe HP Printer Assistant zvolte položku **Print** (Tlač) a potom vyberte položku **HP Device Toolbox**.

Tlačiarne pripojené do siete

- a. Vytlačeníím konfiguračnej strany určte adresu IP alebo názov hostiteľa.
- i. Stlačte a podržte stlačené tlačidlo **Obnoviť** , kým nezačne blikať indikátor **Pripravené** .
 - ii. Pustite tlačidlo **Obnoviť** .
- b. Otvorte webový prehliadač a do riadka s adresou zadajte adresu IP alebo názov hostiteľa presne v takom tvare, v akom sa zobrazuje na konfiguračnej strane tlačiarne. Na klávesnici počítača stlačte kláves **Enter**. Otvorí sa server EWS.

 <https://10.10.XXXXX/>

 **POZNÁMKA:** Ak sa zobrazí hlásenie o tom, že prístup na danú webovú lokalitu nemusí byť bezpečný, vyberte možnosť pokračovania na webovú lokalitu. Prístup na túto webovú lokalitu nie je pre počítač nebezpečný.

2. Kliknite na kartu **System** (Systém) a potom vyberte stranu **Energy Settings** (Nastavenia spotreby energie).
3. V časti **Delay Shut Down** (Oneskorenie vypnutia) vyberte možnosť **Delay when ports are active** (Oneskoriť, keď sú porty aktívne), prípadne výber zrušte.

 **POZNÁMKA:** Keď je vybratá táto možnosť, tlačiareň sa nevypne, kým nie sú všetky porty neaktívne. Aktívne sieťové pripojenie alebo pripojenie faxu zabráni tlačiarňi vypnúť sa.

Aktualizácia firmvéru

Spoločnosť HP ponúka pravidelné aktualizácie tlačiarne, nové aplikácie webových služieb a nové funkcie k existujúcim aplikáciám webových služieb. Firmvér jednej tlačiarne aktualizujte podľa nasledujúcich krokov. Po aktualizácii firmvéru sa aplikácie webových služieb aktualizujú automaticky.

Aktualizácia firmvéru pomocou nástroja Firmware Update Utility

Pomocou nasledujúceho postupu manuálne prevezmite a nainštalujte aplikáciu Firmware Update Utility z lokality HP.com.

 **POZNÁMKA:** Táto metóda je jedinou možnosťou na aktualizáciu firmvéru pre tlačiarne pripojené k počítaču pomocou kábla USB. Funguje aj pre tlačiarne pripojené k sieti.

 **POZNÁMKA:** Na použitie tejto metódy je potrebné mať nainštalovaný ovládač tlačiarne.

1. Prejdite na lokalitu www.hp.com/go/support, vyberte vašu krajinu/oblasť alebo váš jazyk a potom kliknite na prepojenie **Get software and drivers** (Získať ovládače a softvér).
2. Do poľa vyhľadávania zadajte názov tlačiarne, stlačte tlačidlo **ENTER** a potom vyberte tlačiareň zo zoznamu výsledkov hľadania.
3. Vyberte operačný systém.
4. V časti **Firmware** (Firmvér) vyhľadajte aplikáciu **Firmware Update Utility**.
5. Kliknite na položku **Download** (Prevziať), kliknite na tlačidlo **Run** (Spustiť) a potom znova kliknite na tlačidlo **Run** (Spustiť).
6. Po spustení nástroja vyberte z rozbaľovacieho zoznamu tlačiareň a potom kliknite na možnosť **Send Firmware** (Odoslať firmvér).

 **POZNÁMKA:** Ak chcete vytlačiť stránku konfigurácie s cieľom overenia verzie nainštalovaného firmvéru pred alebo po aktualizácii, kliknite na položku **Print Config** (Vytlačiť konfiguráciu).

7. Dokončíte inštaláciu podľa zobrazených pokynov a potom kliknutím na tlačidlo **Exit** (Ukončiť) zatvorte aplikáciu.

6 Riešenie problémov

- [Podpora zákazníkov](#)
- [Vysvetlenie vzorov svetelnej signalizácie ovládacieho panela](#)
- [Obnovenie predvolených hodnôt nastavenia](#)
- [Na ovládacom paneli tlačiarne sa zobrazí hlásenie „Nízka úroveň kazety“ alebo „Veľmi nízka úroveň kazety“](#)
- [Tlačiareň nepreberá papier alebo dochádza k chybe podávania](#)
- [Odstránenie zaseknutého papiera](#)
- [Zlepšenie kvality tlače](#)
- [Riešenie problémov s káblovou sieťou](#)
- [Riešenie problémov s bezdrôtovou sieťou](#)

Ďalšie informácie:

Tieto informácie sú správne v čase publikácie. Aktuálne informácie nájdete v časti www.hp.com/support/ljM118, www.hp.com/support/ljM203.

Komplexná podpora pre vašu tlačiareň od spoločnosti HP zahŕňa nasledujúce informácie:

- Inštalácia a konfigurovanie
- Vzdelávanie a používanie
- Riešenie problémov
- Preberanie aktualizácií softvéru a firmvéru
- Fóra podpory
- Vyhľadanie informácií o záruke a regulačných podmienkach



Podpora zákazníkov

Získajte telefonickú podporu vo svojej krajine/oblasti	Telefónne čísla krajiny/oblasti sa nachádzajú na letáku, ktorý bol vložený v škatuli s tlačiarňou, alebo na lokalite support.hp.com .
Pripravte si názov tlačiarne, sériové číslo, dátum zakúpenia a popis problému.	
Získajte nepretržitú podporu online a preberajte softvérové pomôcky a ovládače	www.hp.com/support/ljM118 , www.hp.com/support/ljM203
Objednanie dodatočných služieb alebo dohôd o údržbe od spoločnosti HP	www.hp.com/go/carepack
Registrácia tlačiarne	www.register.hp.com







Vysvetlenie vzorov svetelnej signalizácie ovládacieho panela

Ak tlačiareň vyžaduje pozornosť, na displeji ovládacieho panela sa zobrazí kód chyby.

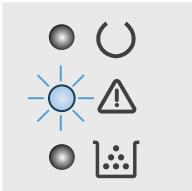





Tabuľka 6-1 Legenda k indikátorom stavu

	Symbol pre „indikátor nesvieti“
	Symbol pre „indikátor svieti“
	Symbol pre „blikajúci indikátor“

Tabuľka 6-2 Vzory svetelnej signalizácie ovládacieho panela

Stav diódy	Stav tlačiarne	Úkon
<p>Výstražný indikátor bliká.</p> 	Tlačiareň je v režime manuálneho podávania.	Do vstupného zásobníka vložte správny typ a formát papiera. Pokračujte stlačením tlačidla Obnoviť  .
	Tlačiareň spracováva manuálnu obojstrannú úlohu.	Vložte strany do vstupného zásobníka, aby sa vytlačili druhé strany. Pokračujte stlačením tlačidla Obnoviť  .
	Vstupný zásobník je prázdny alebo je v ňom vložený papier neočakávanej veľkosti.	Vložte obyčajný papier alebo stlačením tlačidla Obnoviť  pokračujte s aktuálne vloženým papierom.
	Vstupný zásobník je prázdny.	Naplňte zásobník.
	Dvierka sú otvorené.	Overte, či je vrchný kryt úplne zatvorený.
	Tlačiarňi sa nepodarilo prevziať list papiera na tlač.	Pokračujte stlačením tlačidla Obnoviť  .
	Vo vstupnom zásobníku sa zasekol papier.	Odstráňte zaseknutý papier.
	V oblasti tonerovej kazety sa zasekol papier.	Odstráňte zaseknutý papier.
	V oblasti výstupnej priehradky sa zasekol papier.	Odstráňte zaseknutý papier.
	Vložený papier nemá rozmery potrebné pre tlačovú úlohu.	Vymeňte papier alebo stlačením tlačidla Obnoviť  pokračujte s aktuálne vloženou veľkosťou.
	Tlačiareň zaznamenala všeobecnú chybu motora.	<p>Pokračujte stlačením tlačidla Obnoviť .</p> <p>Ak sa chyba zopakuje, vypnite tlačiareň. Počkajte 30 sekúnd a potom zapnite tlačiareň.</p>

Tabuľka 6-2 Vzory svetelnej signalizácie ovládacieho panela (pokračovanie)

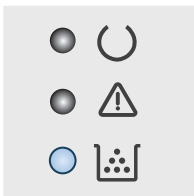
Stav diódy	Stav tlačiarne	Úkon
	Načítal sa nesprávny firmvér.	Pokračujte stlačením tlačidla Obnoviť  . Načítajte správny firmvér.
	Tlačiareň zaznamenala neprávny podpis kódu.	Stlačením tlačidla Obnoviť  prijmite podpis alebo stlačením tlačidla Zrušiť  zastavte inováciu.
	Tlačiareň zrušila inováciu s nesprávnym podpisom kódu.	Pokračujte stlačením tlačidla Obnoviť  .
	Tlačiareň zaznamenala chybu kábla motora.	Pokračujte stlačením tlačidla Obnoviť  . Ak chyba pretrváva, obráťte sa na zákaznícku podporu spoločnosti HP.
	Tlačiareň zaznamenala chybu kábla ovládacieho panela.	Pokračujte stlačením tlačidla Obnoviť  . Ak chyba pretrváva, obráťte sa na zákaznícku podporu spoločnosti HP.
 <p>Bliká výstražný indikátor a svieti indikátor tonera.</p>	Hladina toneru v kazete je nízka.	Odporúčame mať pripravenú náhradnú kazetu na inštaláciu, keď sa kvalita tlače stane neprijateľnou.
	Zobrazovací valec je takmer spotrebovaný.	Odporúčame mať pripravenú náhradnú kazetu na inštaláciu, keď sa kvalita tlače stane neprijateľnou.
	Viacere spotrebné materiály sú takmer spotrebované.	Odporúčame mať pripravenú náhradnú kazetu na inštaláciu, keď sa kvalita tlače stane neprijateľnou.
 <p>Indikátor tonera svieti.</p>	Tonerová kazeta dosiahla odhadovaný koniec svojej životnosti. Keď tonerová kazeta dosiahne odhadovaný koniec svojej životnosti, skončí sa platnosť prémiovej ochranej záruky spoločnosti HP na túto tonerovú kazetu.	Odporúčame mať pripravenú náhradnú kazetu na inštaláciu, keď sa kvalita tlače stane neprijateľnou. Tonerová kazeta sa nemusí vymeniť okamžite, pokiaľ je kvalita tlače aj naďalej prijateľná.
	Zobrazovací valec dosiahol odhadovaný koniec svojej životnosti. Keď zobrazovací valec dosiahne odhadovaný koniec svojej životnosti, skončí sa platnosť prémiovej ochranej záruky spoločnosti HP na tento zobrazovací valec.	Odporúčame mať pripravenú náhradnú kazetu na inštaláciu, keď sa kvalita tlače stane neprijateľnou. Zobrazovací valec sa nemusí vymeniť okamžite, pokiaľ je kvalita tlače aj naďalej prijateľná.
	Viacere spotrebné materiály dosiahli odhadovaný koniec svojej životnosti. Keď spotrebný materiál od spoločnosti HP dosiahne odhadovaný koniec svojej životnosti, skončí sa platnosť prémiovej ochranej záruky spoločnosti HP na tento spotrebný materiál.	Zvážte zaobstaranie náhradného spotrebného materiálu, aby bol k dispozícii v čase, keď už bude kvalita tlače neprijateľná. Spotrebný materiál nemusíte vymeniť hneď, pokiaľ je kvalita tlače aj naďalej prijateľná.

Tabuľka 6-2 Vzory svetelnej signalizácie ovládacieho panela (pokračovanie)

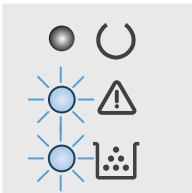
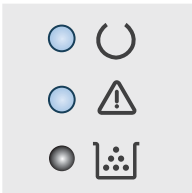
Stav diódy	Stav tlačiarne	Úkon
Výstražný indikátor a indikátor tonera blikajú.	Tonerová kazeta alebo zobrazovací valec chýbajú alebo sú nesprávne nainštalované.	Nainštalujte alebo znova nainštalujte tonerovú kazetu a zobrazovací valec.
		
	Tonerová kazeta nie je kompatibilná s tlačiarňou, zrejme z dôvodu chýbajúceho alebo poškodeného pamäťového čipu.	Vymeňte tonerovú kazetu.
	Zobrazovací valec nie je kompatibilný s tlačiarňou, zrejme z dôvodu chýbajúceho alebo poškodeného pamäťového čipu.	Vymeňte zobrazovací valec.
	Viaceré spotrebné materiály nie sú kompatibilné s tlačiarňou, zrejme z dôvodu chýbajúceho alebo poškodeného pamäťového čipu.	Vymeňte spotrebné materiály.
	Tonerová kazeta mala aktivovanú ochranu v inej tlačiarňi.	Vymeňte tonerovú kazetu.
	Zobrazovací valec mal aktivovanú ochranu v inej tlačiarňi.	Vymeňte zobrazovací valec.
	Viaceré spotrebné materiály mali aktivovanú ochranu v inej tlačiarňi.	Vymeňte spotrebné materiály.
	Je nainštalovaná neoprávnená tonerová kazeta.	Vymeňte tonerovú kazetu.
	Je nainštalovaný neoprávnený zobrazovací valec.	Vymeňte zobrazovací valec.
	Sú nainštalované neoprávnené spotrebné materiály.	Vymeňte spotrebné materiály.
	Došlo k chybe senzora kazety.	Vymeňte tonerovú kazetu.
	Vyžaduje sa inštalácia tonerovej kazety typu MICR.	Nainštalujte tonerovú kazetu typu MICR.
Výstražný indikátor a indikátor pripravenosti svietia.	Vyskytla sa kritická chyba, ktorú tlačiareň nedokáže odstrániť bez pomoci.	<ol style="list-style-type: none"> 1. Tlačiareň vypnite alebo od nej odpojte napájací kábel. 2. Počkajte 30 sekúnd a potom tlačiareň zapnite alebo do nej opäť pripojte napájací kábel. 3. Počkajte na inicializáciu tlačiarne. <p>Ak chyba pretrváva, obráťte sa na zákaznícku podporu spoločnosti HP.</p>
		

Obnovenie predvolených hodnôt nastavenia

Obnovením predvolených hodnôt nastavenia sa prepnú všetky nastavenia tlačiarne a siete na predvolené výrobné nastavenia. Nedôjde k vynulovaniu počtu strán, veľkosti zásobníka ani jazyka. Ak chcete obnoviť výrobné nastavenia tlačiarne, postupujte podľa týchto krokov.



UPOZORNENIE: Obnovením predvolených hodnôt nastavenia sa prepnú všetky nastavenia na základné hodnoty nastavené vo výrobe a tiež dôjde k vymazaniu strán uložených v pamäti.

1.

Priamo pripojené tlačiarne

- a. Otvorte nástroj HP Printer Assistant.
 - **Windows 10:** V ponuke **Start** (Štart) kliknite na tlačidlo **All Apps** (Všetky aplikácie), kliknite na položku **HP** a potom vyberte názov tlačiarne.
 - **Windows 8.1:** Kliknite na šípku nadol v ľavom dolnom rohu obrazovky **Start** (Štart) a potom vyberte názov tlačiarne.
 - **Windows 8:** Kliknite pravým tlačidlom do prázdneho priestoru na obrazovke **Start** (Štart), kliknite na položku **All Apps** (Všetky aplikácie) na lište aplikácií a potom vyberte názov tlačiarne.
 - **Windows 7, Windows Vista a Windows XP:** Na pracovnej ploche kliknite na tlačidlo **Start** (Štart), vyberte položku **All Programs** (Všetky programy), kliknite na položku **HP**, kliknite na priečinok tlačiarne a potom vyberte názov tlačiarne.
- b. V programe HP Printer Assistant zvolte položku **Print** (Tlač) a potom vyberte položku **HP Device Toolbox**.

Tlačiarne pripojené do siete

- a. Vytlačeníím konfiguračnej strany určte adresu IP alebo názov hostiteľa.
 - i. Stlačte a podržte stlačené tlačidlo **Obnoviť** , kým nezačne blikat indikátor **Pripravené** .
 - ii. Pustite tlačidlo **Obnoviť** .
- b. Otvorte webový prehliadač a do riadka s adresou zadajte adresu IP alebo názov hostiteľa presne v takom tvare, v akom sa zobrazuje na konfiguračnej strane tlačiarne. Na klávesnici počítača stlačte kláves **Enter**. Otvorí sa server EWS.

 <https://10.10.XX.XXX/>

 **POZNÁMKA:** Ak sa zobrazí hlásenie o tom, že prístup na danú webovú lokalitu nemusí byť bezpečný, vyberte možnosť pokračovania na webovú lokalitu. Prístup na túto webovú lokalitu nie je pre počítač nebezpečný.

2. Na karte **System** (Systém) kliknite na položku **Save and Restore** (Uložiť a obnoviť) na ľavej navigačnej table.
3. V časti **Restore Defaults** (Obnoviť predvolené) kliknite na tlačidlo **Restore Defaults** (Obnoviť predvolené).
Tlačiareň sa automaticky reštartuje.

Na ovládacom paneli tlačiarne sa zobrazí hlásenie „Nízka úroveň kazety“ alebo „Veľmi nízka úroveň kazety“

Cartridge is low (Nízka úroveň kazety): Tlačiareň signalizuje nízky stav hladiny v kazete. Skutočná zvyšná životnosť kazety sa môže líšiť. Odporúčame mať pripravenú náhradnú kazetu na inštaláciu, keď sa kvalita tlače stane neprijateľnou. Kazetu nie je potrebné vymeniť okamžite.

Cartridge is very low (Veľmi nízka úroveň kazety): Tlačiareň signalizuje veľmi nízky stav hladiny v kazete. Skutočná zvyšná životnosť kazety sa môže líšiť. Odporúčame mať pripravenú náhradnú kazetu na inštaláciu, keď sa kvalita tlače stane neprijateľnou. Kazetu nie je potrebné vymeniť okamžite, pokiaľ je kvalita tlače aj naďalej prijateľná.

Len čo hladina v kazete značky HP dosiahne úroveň **Very Low** (Veľmi nízky stav), skončí sa platnosť prémiovej ochrannej záruky od spoločnosti HP na túto kazetu.

Zmena nastavení pri veľmi nízkom stave



Môžete zmeniť spôsob, akým bude tlačiareň reagovať, keď spotrebný materiál dosiahne veľmi nízky stav. Po inštalácii novej kazety nemusíte znovu zadávať tieto nastavenia.

1. Otvorte vstavaný webový server HP (EWS):

Priamo pripojené tlačiarne

- a. Otvorte nástroj HP Printer Assistant.
 - **Windows 10:** V ponuke **Start** (Štart) kliknite na tlačidlo **All Apps** (Všetky aplikácie), kliknite na položku **HP** a potom vyberte názov tlačiarne.
 - **Windows 8.1:** Kliknite na šípku nadol v ľavom dolnom rohu obrazovky **Start** (Štart) a potom vyberte názov tlačiarne.
 - **Windows 8:** Kliknite pravým tlačidlom do prázdneho priestoru na obrazovke **Start** (Štart), kliknite na položku **All Apps** (Všetky aplikácie) na lište aplikácií a potom vyberte názov tlačiarne.
 - **Windows 7, Windows Vista a Windows XP:** Na pracovnej ploche kliknite na tlačidlo **Start** (Štart), vyberte položku **All Programs** (Všetky programy), kliknite na položku **HP**, kliknite na priečinok tlačiarne a potom vyberte názov tlačiarne.
- b. V programe HP Printer Assistant zvolte položku **Print** (Tlač) a potom vyberte položku **HP Device Toolbox**.

Tlačiarne pripojené do siete

- a. Vytlačeníím konfiguračnej strany určte adresu IP alebo názov hostiteľa.
 - i. Stlačte a podržte stlačené tlačidlo Obnoviť , kým nezačne blikať indikátor Pripravené .
 - ii. Pustite tlačidlo Obnoviť .

- b. Otvorte webový prehliadač a do riadka s adresou zadajte adresu IP alebo názov hostiteľa presne v takom tvare, v akom sa zobrazuje na konfiguračnej strane tlačiarne. Na klávesnici počítača stlačte kláves **Enter**. Otvorí sa server EWS.

 <https://10.10.XX.XXX/>

 **POZNÁMKA:** Ak sa zobrazí hlásenie o tom, že prístup na danú webovú lokalitu nemusí byť bezpečný, vyberte možnosť pokračovania na webovú lokalitu. Prístup na túto webovú lokalitu nie je pre počítač nebezpečný.

2. Vyberte kartu **System** (Systém) a potom vyberte položku **Supply Settings** (Nastavenia spotrebného materiálu).
3. Vyberte niektorú z nasledujúcich možností v rozbaľovacej ponuke **Very Low Setting (Black Cartridge) (Nastavenie pre veľmi nízku hladinu) (čierna kazeta)**; alebo **Very Low Setting (Imaging Drum) (Nastavenie pre veľmi nízku hladinu) (zobrazovací valec)**; rozbaľovacia ponuka:
 - Výberom možnosti **Continue** (Pokračovať) nastavíte tlačiareň tak, aby vás upozornila na veľmi nízku úroveň tonerovej kazety, ale pokračovala naďalej v tlači.
 - Výberom možnosti **Stop** (Zastaviť) nastavíte tlačiareň tak, aby zastavila tlač a pokračovala až po výmene tonerovej kazety.
 - Výberom možnosti **Prompt** (Upozorniť) nastavíte tlačiareň tak, aby zastavila tlač a vyzvala vás k výmene tonerovej kazety. Výzvu môžete potvrdiť a pokračovať v tlači.

Objednanie spotrebného materiálu

Objednanie spotrebného materiálu a papiera	www.hp.com/go/suresupply
Objednávanie cez poskytovateľov servisu alebo podpory	Kontaktujte autorizovaný servis spoločnosti HP alebo poskytovateľa podpory.
Objednanie pomocou Vstavaného webového servera HP (EWS)	V podporovanom webovom prehliadači v počítači zadajte do poľa adresy/adresy URL adresu IP tlačiarne alebo názov hostiteľa. Vstavaný webový server obsahuje prepojenie na webovú lokalitu HP SureSupply, na ktorej sú k dispozícii rôzne možnosti nákupu originálneho spotrebného materiálu od spoločnosti HP.

Tlačiareň nepreberá papier alebo dochádza k chybe podávania

Úvod

Nasledujúce riešenia môžu pomôcť vyriešiť problémy, ak tlačiareň nepreberá papier zo zásobníka alebo preberá viac stránkov papiera naraz. Pri každej z týchto situácií môže dôjsť k zaseknutiu papiera.

- [Tlačiareň nepreberá papier](#)
- [Tlačiareň prevezme niekoľko stránkov papiera súčasne](#)

Tlačiareň nepreberá papier

Ak tlačiareň zo zásobníka nedokáže prebrať papier, vyskúšajte nasledovné riešenia.

1. Otvorte tlačiareň a odstráňte všetky zaseknuté stránky papiera. Skontrolujte, či v tlačiarňi nezostali žiadne roztrhané časti papiera.
2. Do zásobníka vložte papier správnej veľkosti vzhľadom na danú úlohu.
3. Skontrolujte, či sú správne nastavené veľkosť a typ papiera.
4. Skontrolujte, či sú vodiace lišty papiera v zásobníku nastavené na správnu veľkosť papiera. Nastavte vodiace lišty na príslušný zárez v zásobníku. Šípku na vodiacej lište zásobníka je potrebné zarovnať so značkou na zásobníku.

 **POZNÁMKA:** Vodiace lišty nepritláčajte nasilu k stohu papiera. Zarovnajte ich so zarážkami alebo značkami na zásobníku.

5. Skontrolujte, že vlhkosť v miestnosti zodpovedá špecifikáciám pre túto tlačiareň a papier je uložený v neotvorených balíkoch. Papier sa väčšinou predáva v obaloch chránených pred vlhkom, aby ostal suchý.

V prostredíach s vysokou vlhkosťou môže papier v hornej časti stohu v zásobníku vstrebávať vlhkosť a môže mať zvlnený alebo nerovnomerný vzhľad. Ak sa tak stane, vyberte horných 5 až 10 stránkov papiera zo stohu.

V prostredíach s nízkou vlhkosťou môže nadbytočná statická elektrina spôsobiť zlepenie stránkov papiera. Ak sa tak stane, vyberte papier zo zásobníka a ohnite stoh držaním na oboch koncoch a konce dajte k sebe, aby ste z papiera vytvorili tvar U. Potom otočte konce nadol a vytvorte opačný tvar U. Ďalej podržte každú stranu stohu papiera a zopakujte tento proces. Tento proces uvoľní jednotlivé stránky bez vzniku statickej elektriny. Pred návratom do zásobníka papier vyrovnajte o stôl.

Obrázok 6-1 Technika ohýbania stohu papiera

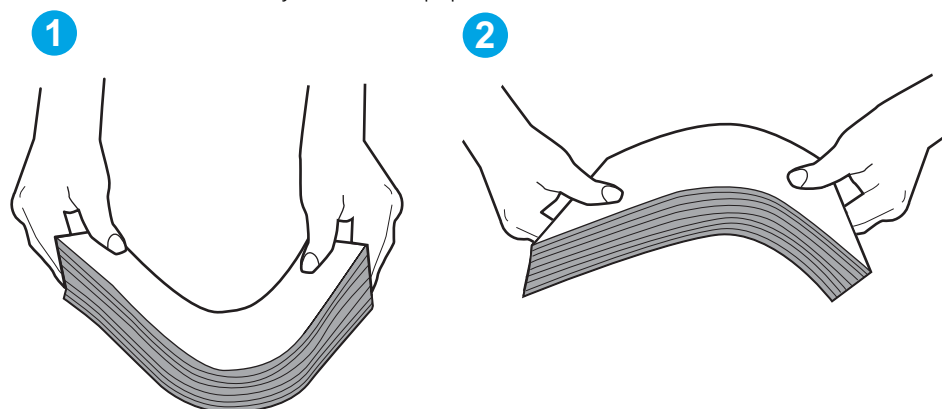

6. Skontrolujte ovládací panel tlačiarne a presvedčte sa, či zobrazuje požiadavku na manuálne podávanie papiera. Vložte papier a pokračujte.
7. Valčeky nad zásobníkom môžu byť kontaminované. Vyčistite valčeky handričkou navlhčenou v teplej vode, ktorá nezanecháva vlákna. Ak je to možné, použite destilovanú vodu.

! UPOZORNENIE: Vodu nenastriekajte priamo na tlačiareň. Namiesto toho ju nastriekajte na handričku alebo namočte handričku do vody a pred vyčistením valčekov ju vyžmýkajte.

Tlačiareň prevezme niekoľko hárkov papiera súčasne

Ak tlačiareň prevezme zo zásobníka niekoľko hárkov papiera, vyskúšajte nasledovné riešenia.

1. Vyberte stoh papiera zo zásobníka a poprehýbajte ho, otočte o 180 stupňov a preklopte ho naopak. *Papier neprelistúvajte.* Stoh papiera vráťte do zásobníka.

✍ POZNÁMKA: Vlnenie papiera vytvára statickú elektrinu. Papier nevlňte, ale stoh papiera ohnite držaním na oboch koncoch a konce dajte k sebe, aby ste z papiera vytvorili tvar U. Potom otočte konce nadol a vytvorte opačný tvar U. Ďalej podržte každú stranu stohu papiera a zopakujte tento proces. Tento proces uvoľní jednotlivé hárky bez vzniku statickej elektriny. Pred návratom do zásobníka papier vyrovajte o stôl.

Obrázok 6-2 Technika ohýbania stohu papiera

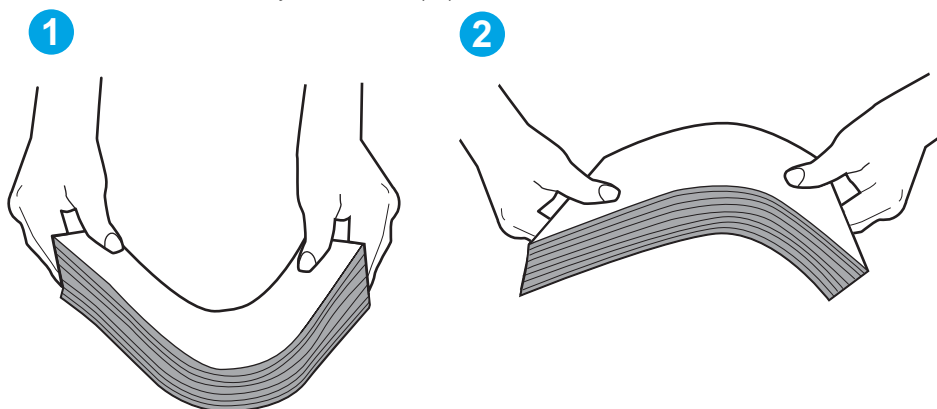

2. Používajte iba papier, ktorý zodpovedá technickým údajom HP pre túto tlačiareň.
3. Skontrolujte, že vlhkosť v miestnosti zodpovedá špecifikáciám pre túto tlačiareň a papier je uložený v neotvorených balíkoch. Papier sa väčšinou predáva v obaloch chránených pred vlhkom, aby ostal suchý.

V prostredíach s vysokou vlhkosťou môže papier v hornej časti stohu v zásobníku vstrebávať vlhkosť a môže mať zvlnený alebo nerovnomerný vzhľad. Ak sa tak stane, vyberte horných 5 až 10 hárkov papiera zo stohu.

V prostredíach s nízkou vlhkosťou môže nadbytočná statická elektrina spôsobiť zlepenie hárkov papiera. Ak sa tak stane, vyberte papier zo zásobníka a ohnite stoh papiera, ako je opísané vyššie.

4. Používajte papier, ktorý nie je pokrčený, prehnutý ani poškodený. V prípade potreby použite papier z iného balenia.
5. Skontrolujte, či zásobník nie je nadmerne naplnený tak, že skontrolujete označenia výšky stohu v zásobníku. Ak je nadmerne naplnený, vyberte celý stoh papiera zo zásobníka, zarovnajte ho a potom časť papiera vložte späť do zásobníka.

Nasledujúce obrázky ukazujú príklady zarážok výšky stohu v zásobníkoch pre rôzne tlačiarne. Väčšina tlačiarň HP má označenia podobné týmto. Tiež skontrolujte, či sú všetky hárky papiera pod zarážkami

v blízkosti značiek výšky stožu. Tieto karty vám pomôžu udržať papier v správnej polohe pri podávaní do tlačiarne.

6. Skontrolujte, či sú vodiace lišty papiera v zásobníku nastavené na správnu veľkosť papiera. Nastavte vodiace lišty na príslušný zárez v zásobníku. Šípku na vodiacej lište zásobníka je potrebné zarovnať so značkou na zásobníku.



POZNÁMKA: Vodiace lišty nepritláčajte nasilu k stožu papiera. Zarovnajte ich so zarážkami alebo značkami na zásobníku.

7. Overte, či prostredie tlače spĺňa odporúčané špecifikácie zariadenia.

Odstránenie zaseknutého papiera

Úvod

Nasledujúce informácie obsahujú pokyny na odstraňovanie zaseknutého papiera v tlačiarni.

- [Miesta zaseknutia média](#)
- [Dochádza často alebo opakovane k zaseknutiu papiera?](#)
- [Odstránenie papiera zaseknutého v hlavnom vstupnom zásobníku](#)
- [Odstraňovanie zaseknutých médií z priestoru tonerovej kazety](#)
- [Odstraňovanie zaseknutí vo výstupnom zásobníku](#)
- [Odstránenie zaseknutých médií z duplexnej jednotky](#)

Miesta zaseknutia média

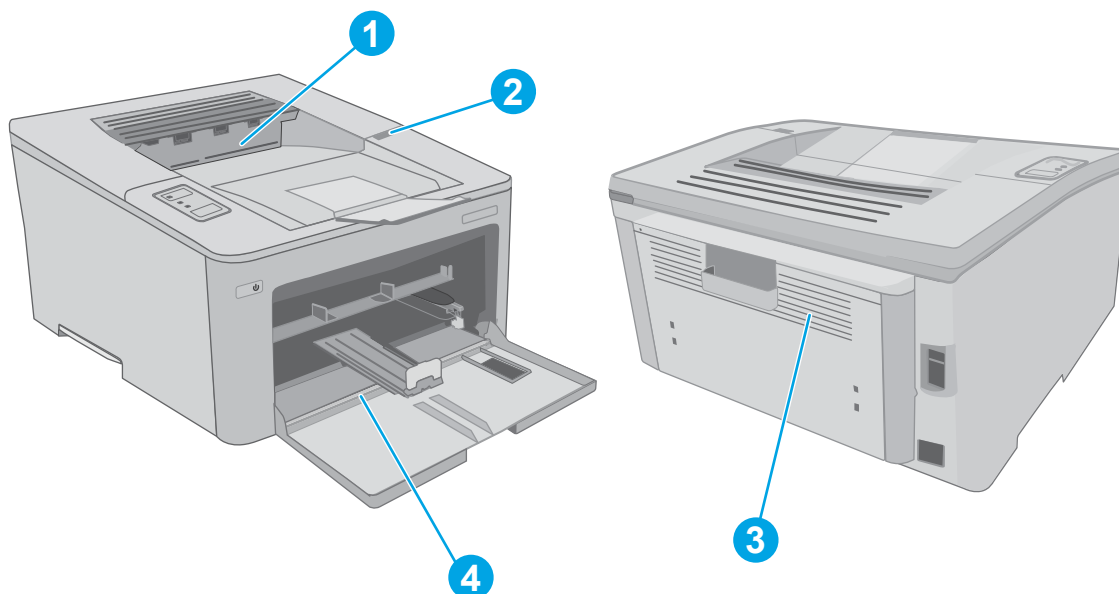

1	Výstupná priehradka
2	Oblasť kazety
3	Duplexná jednotka.
4	Hlavný vstupný zásobník

Dochádza často alebo opakovane k zaseknutiu papiera?

Pomocou tohto postupu môžete vyriešiť problémy s častým zaseknutím papiera. Ak sa problém nepodarí vyriešiť pomocou prvého kroku, pokračujte ďalším krokom, kým sa problém nevyrieši.

1. Ak je v tlačiarni zaseknutý papier, uvoľnite ho a skontrolujte ju vytlačením konfiguračnej stránky.

2. Skontrolujte, či je zásobník nakonfigurovaný na správnu veľkosť a typ papiera. V prípade potreby upravte nastavenia papiera.

a. Vytlačeníím konfiguračnej strany určte adresu IP alebo názov hostiteľa.

i. Stlačte a podržte stlačené tlačidlo Obnoviť , kým nezačne blikať indikátor Pripravené .

ii. Pustite tlačidlo Obnoviť .

b. Otvorte webový prehliadač a do riadka s adresou zadajte adresu IP alebo názov hostiteľa presne v takom tvare, v akom sa zobrazuje na konfiguračnej strane tlačiarne. Na klávesnici počítača stlačte kláves **Enter**. Otvorí sa server EWS.

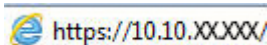
 <https://10.10.XXXXX/>

 **POZNÁMKA:** Ak sa zobrazí hlásenie o tom, že prístup na danú webovú lokalitu nemusí byť bezpečný, vyberte možnosť pokračovania na webovú lokalitu. Prístup na túto webovú lokalitu nie je pre počítač nebezpečný.

c. Kliknite na kartu **System** (Systém) a potom kliknite na stranu **Paper Setup** (Nastavenia papiera).

d. Vyberte typ papiera, ktorý je vložený v zásobníku.

e. Vyberte veľkosť papiera, ktorý je vložený v zásobníku.

3. Vypnite tlačiareň, počkajte 30 sekúnd a potom ju znova zapnite.

4. Vytlačeníím čistiacej strany odstráňte nadmerné množstvo tonera z vnútorných častí tlačiarne.

a. Otvorte nástroj HP Printer Assistant.

- **Windows 10:** V ponuke **Start** (Štart) kliknite na tlačidlo **All Apps** (Všetky aplikácie), kliknite na položku **HP** a potom vyberte názov tlačiarne.
- **Windows 8.1:** Kliknite na šípku nadol v ľavom dolnom rohu obrazovky **Start** (Štart) a potom vyberte názov tlačiarne.
- **Windows 8:** Kliknite pravým tlačidlom do prázdneho priestoru na obrazovke **Start** (Štart), kliknite na položku **All Apps** (Všetky aplikácie) na lište aplikácií a potom vyberte názov tlačiarne.
- **Windows 7, Windows Vista a Windows XP:** Na pracovnej ploche kliknite na tlačidlo **Start** (Štart), vyberte položku **All Programs** (Všetky programy), kliknite na položku **HP**, kliknite na priečinok tlačiarne a potom vyberte názov tlačiarne.

b. V programe HP Printer Assistant zvolte položku **Print** (Tlač) a potom vyberte položku **HP Device Toolbox**.

c. Na záložke **Systems** (Systémy) kliknite na položku **Service** (Servis).

d. V časti **Cleaning Mode** (Režim čistenia) spustíte proces čistenia kliknutím na tlačidlo **Start** (Štart).

5. Skontrolujte tlačiareň vytlačeníím konfiguračnej stránky.

a. Stlačte a podržte stlačené tlačidlo Obnoviť , kým nezačne blikať indikátor Pripravené .

b. Pustite tlačidlo Obnoviť .

Ak žiaden z týchto krokov nevyriešil problém, tlačiareň pravdepodobne potrebuje servis. Obráťte sa na Zákaznícku podporu spoločnosti HP.

Odstránenie papiera zaseknutého v hlavnom vstupnom zásobníku

Pomocou nasledujúceho postupu skontrolujte všetky možné miesta v zaseknutia papiera v hlavnom vstupnom zásobníku. Keď dôjde k zaseknutiu, rozbliká sa kontrola upozornenia LED .

1. Pomaly vytiahnite zaseknutý papier smerom von z tlačiarne.

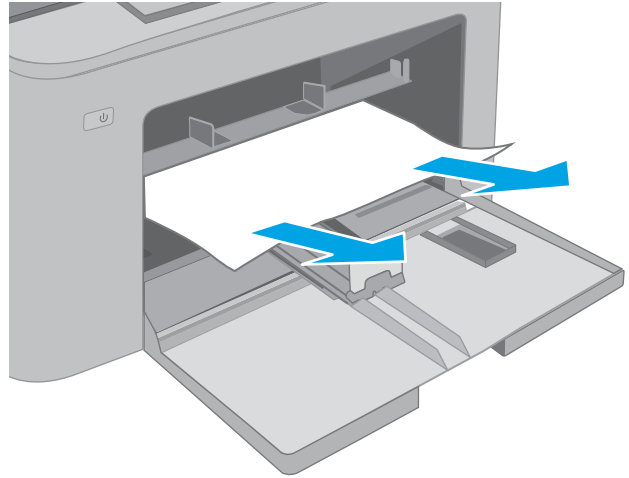

2. Otvorte kryt kazety.

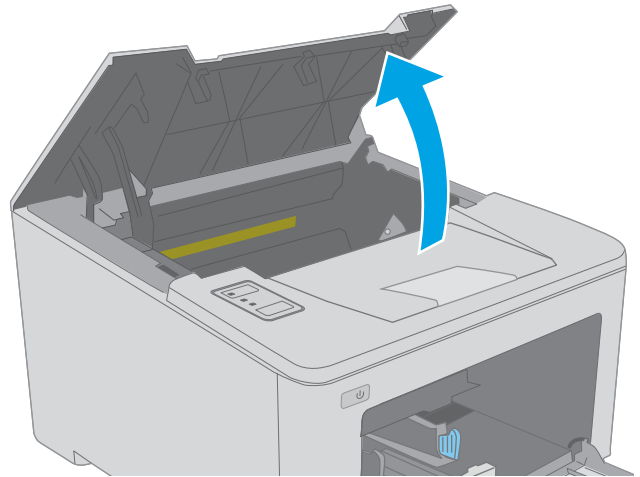

3. Z tlačiarne vyberte kazetu s tonerom.

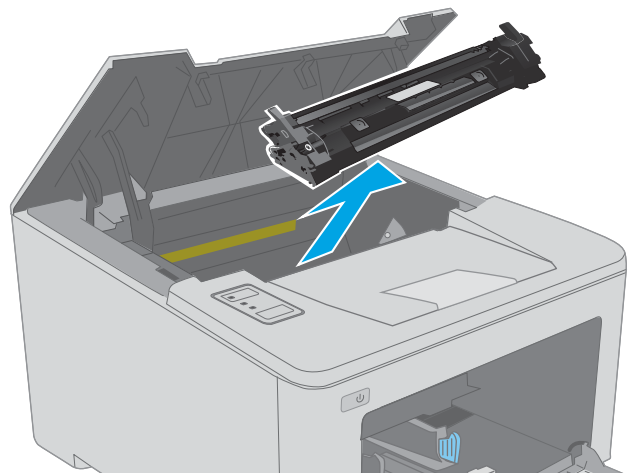

4. Vyberte zobrazovací valec z tlačiarne.

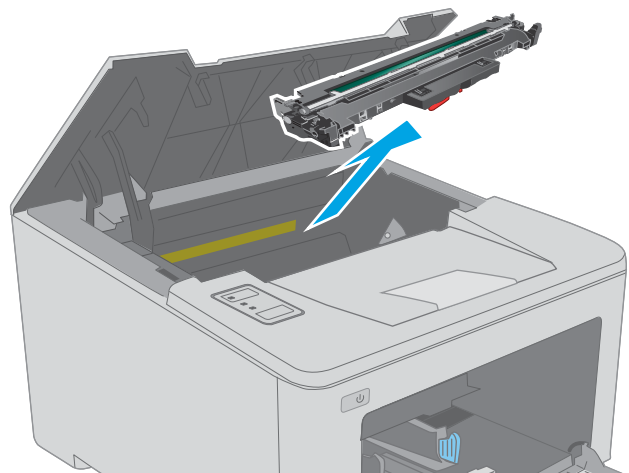

5. Z oblasti tonerovej kazety vyberte všetok zaseknutý papier. Oboma rukami odstráňte zaseknutý papier tak, aby sa neroztrhol.

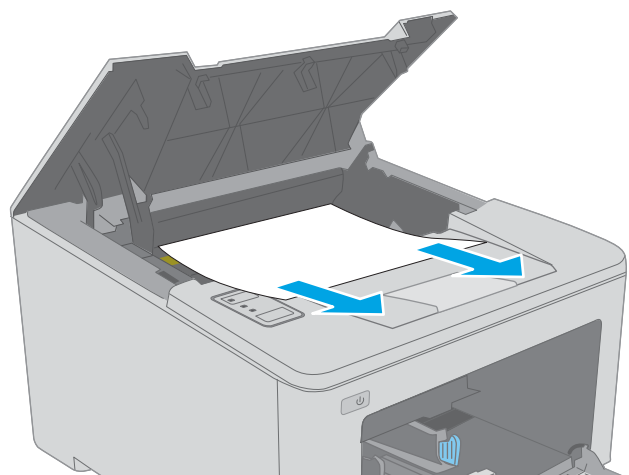

6. Zložte kryt prístupu k zaseknutému papieru.

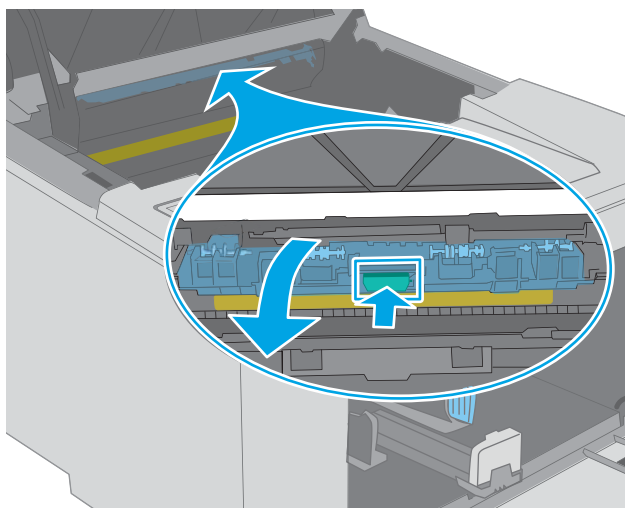

7. Vyberte všetok zaseknutý papier.

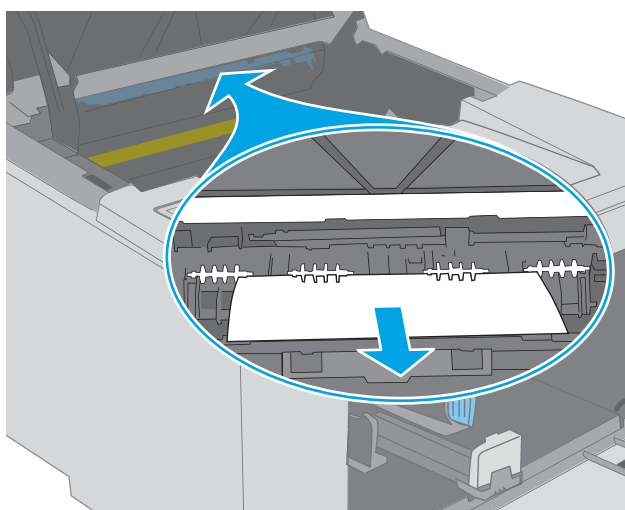

8. Zatvorte kryt prístupu k uviaznutiu.

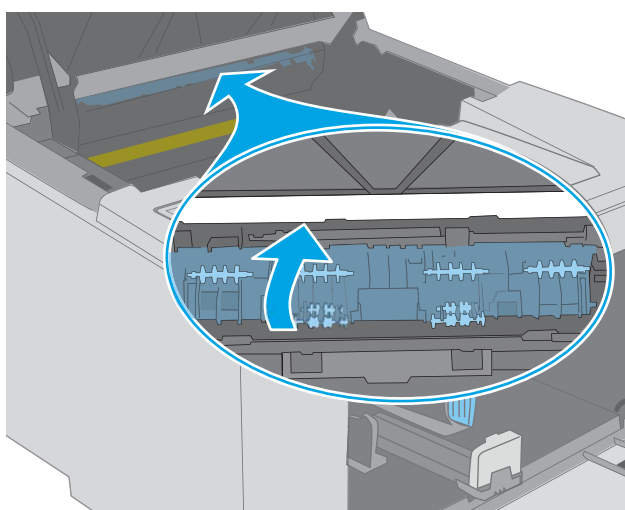

9. Zarovnajete zobrazovací valec s vodičimi lištami v tlačiarni a vložte zobrazovací valec tak, aby pevne zapadol.

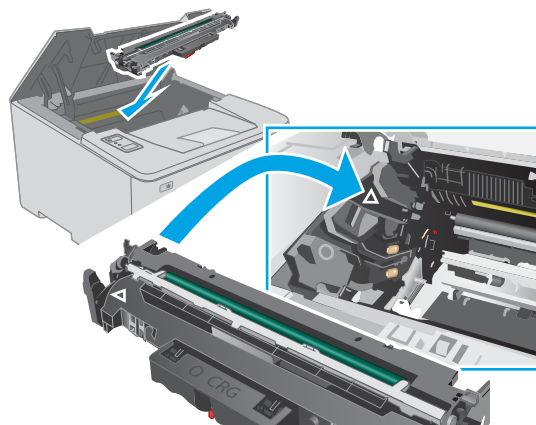

10. Zarovnajete tonerovú kazetu s vodičimi lištami v tlačiarni. Vložte tonerovú kazetu tak, aby pevne zapadla.

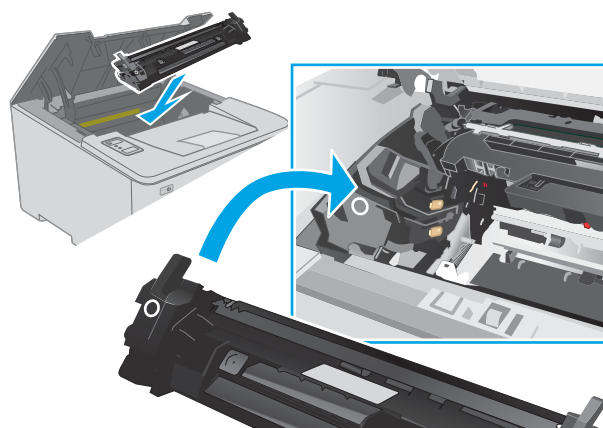

11. Zatvorte kryt kazety.

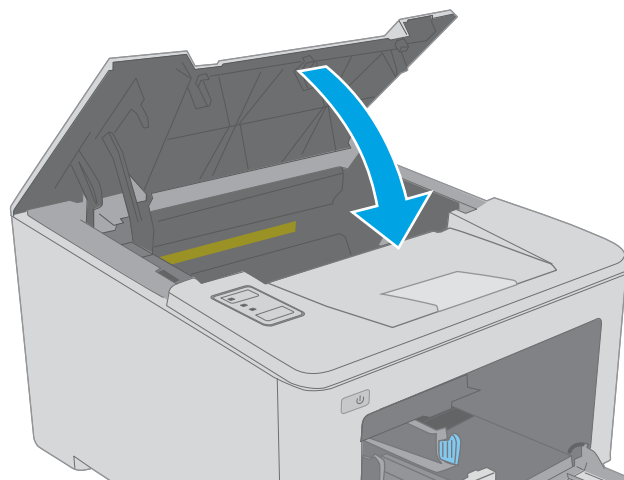

Odstraňovanie zaseknutých médií z priestoru tonerovej kazety

V nasledujúcej časti je opísaný spôsob odstránenia zaseknutého papiera z oblasti tonerovej kazety. Keď dôjde k zaseknutiu, rozbliká sa kontrola upozornenia LED .

1. Otvorte kryt kazety.

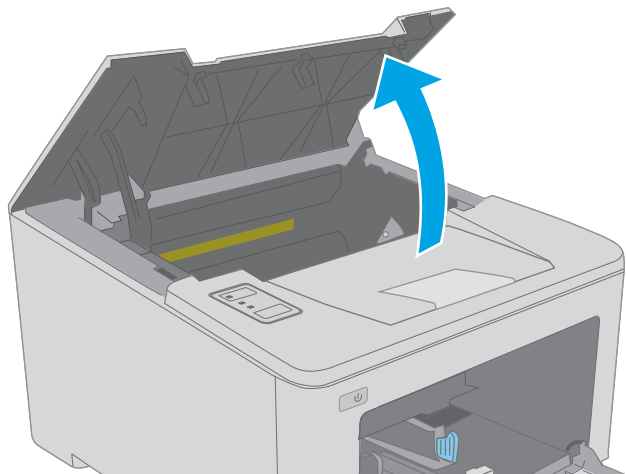

2. Z tlačiarne vyberte kazetu s tonerom.

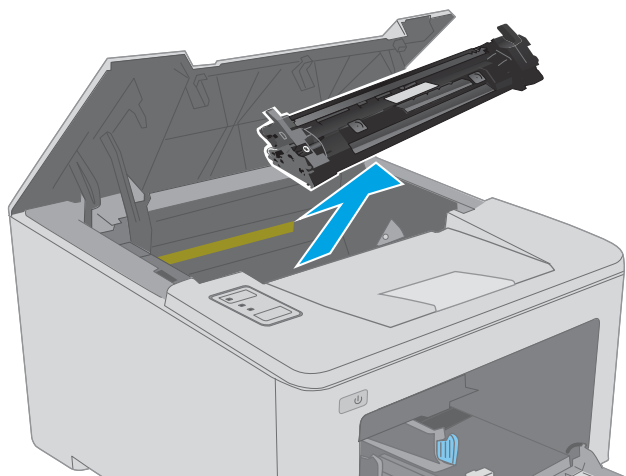

3. Vyberte zobrazovací valec z tlačiarne.

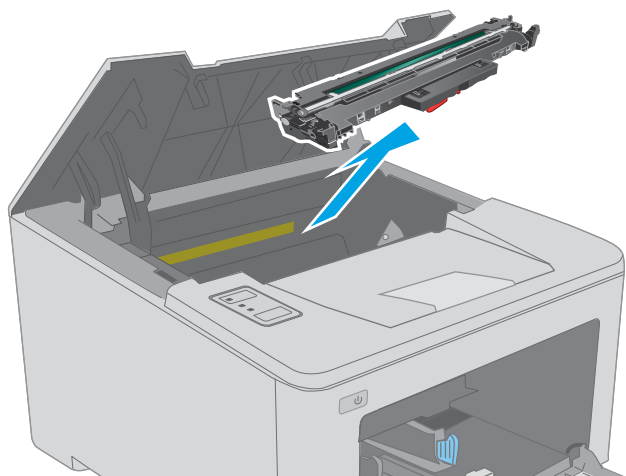

4. Z oblasti tonerovej kazety vyberte všetok zaseknutý papier. Oboma rukami odstráňte zaseknutý papier tak, aby sa neroztrhol.

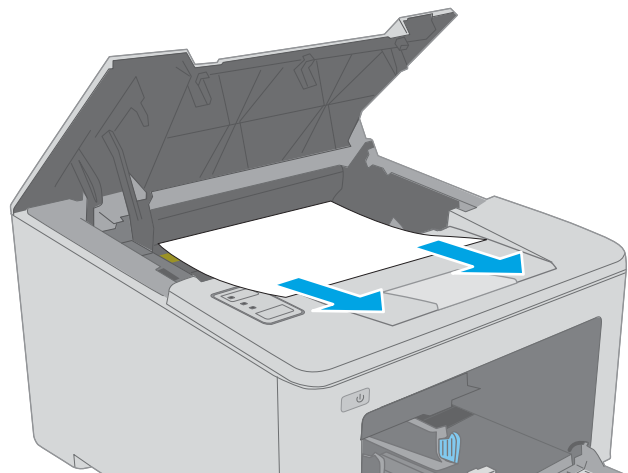

5. Zložte kryt prístupu k zaseknutému papieru.

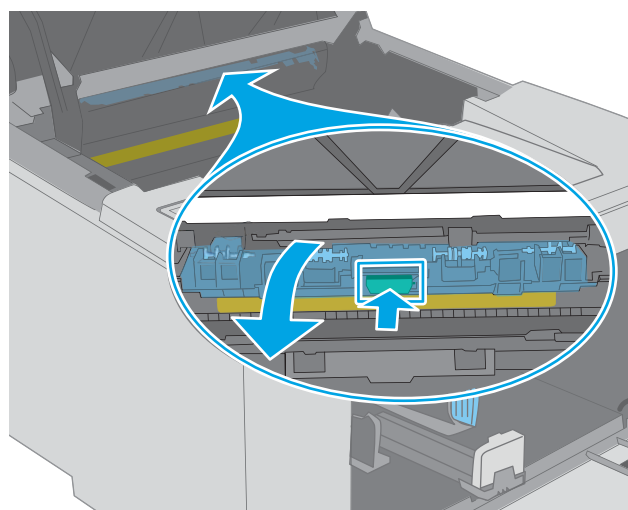

6. Vyberte všetok zaseknutý papier.

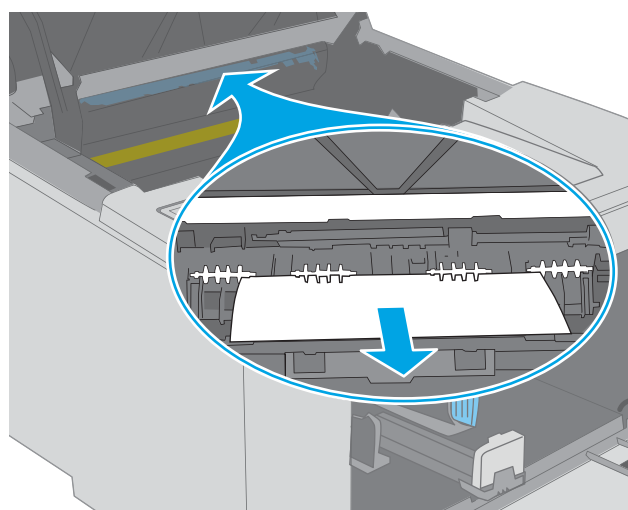

7. Zatvorte kryt prístupu k uviaznutiu.

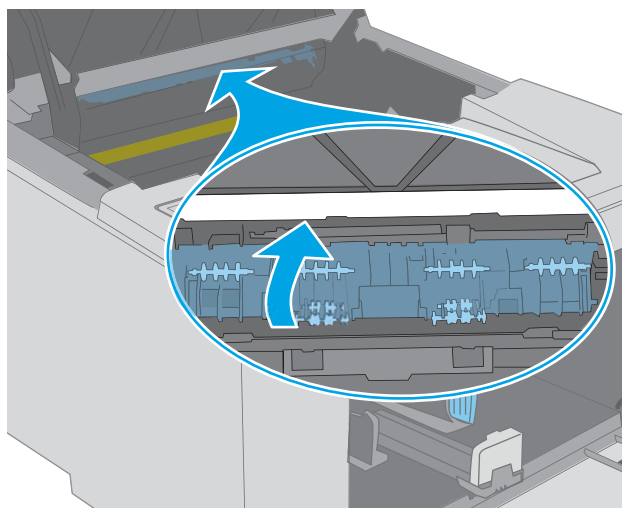

8. Zarovnajte zobrazovací valec s vodiacími lištami v tlačiarni a vložte zobrazovací valec tak, aby pevne zapadol.

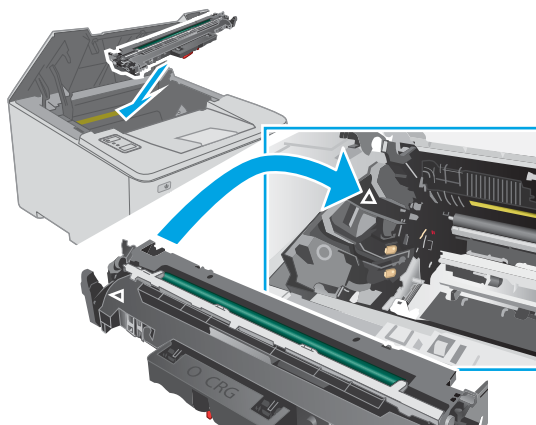

9. Zarovnajete tonerovú kazetu s vodiacimi lištami v tlačiarni. Vložte tonerovú kazetu tak, aby pevne zapadla.

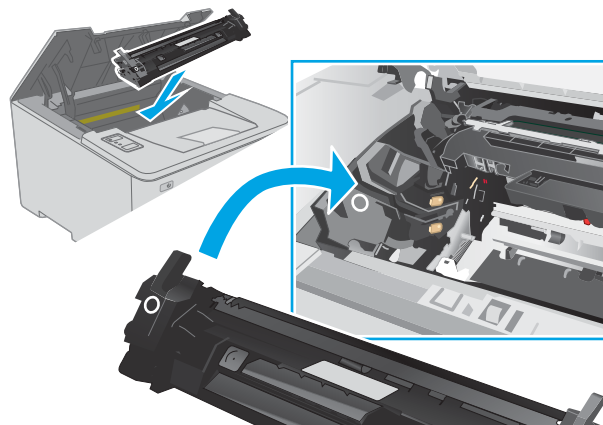

10. Zatvorte kryt kazety.

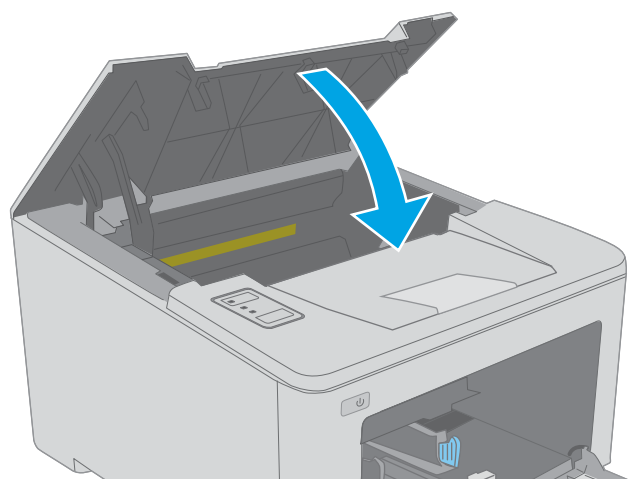

Odstraňovanie zaseknutí vo výstupnom zásobníku

Pomocou nasledujúceho postupu skontrolujte všetky možné miesta vo výstupnej priehradke, či sa v nich nezasekol papier. Keď dôjde k zaseknutiu, rozblíkajú sa kontrola upozornenia LED .

1. Ak vidíte zaseknutý papier vo výstupnej priehradke, uchopte jeho vyčnievajúci koniec a vyberte ho.

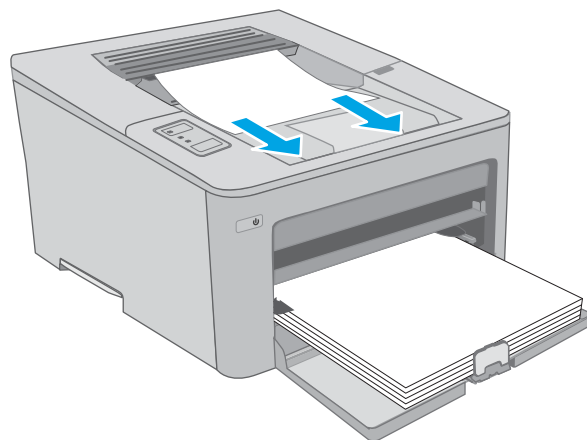

2. Otvorte kryt kazety.

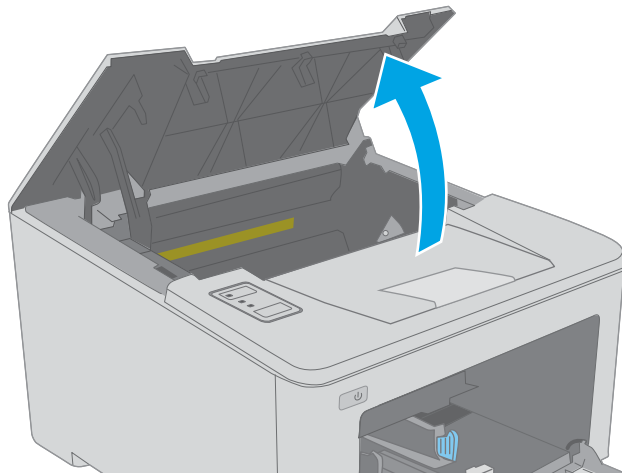

3. Vytiahnutím zelenej zarážky uvoľníte kryt na prístup k zaseknutému papieru.

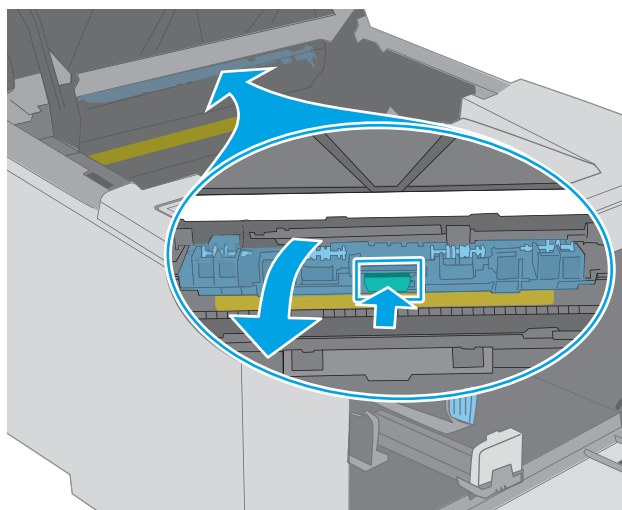

4. Vyberte všetok zaseknutý papier.

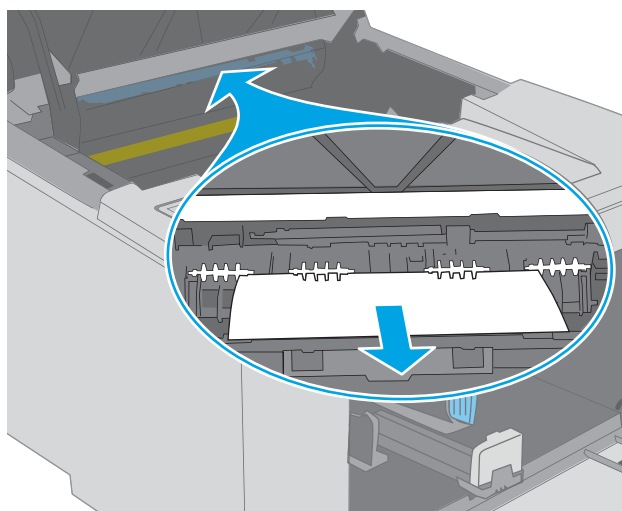

5. Zatvorte kryt prístupu k uviaznutiu.

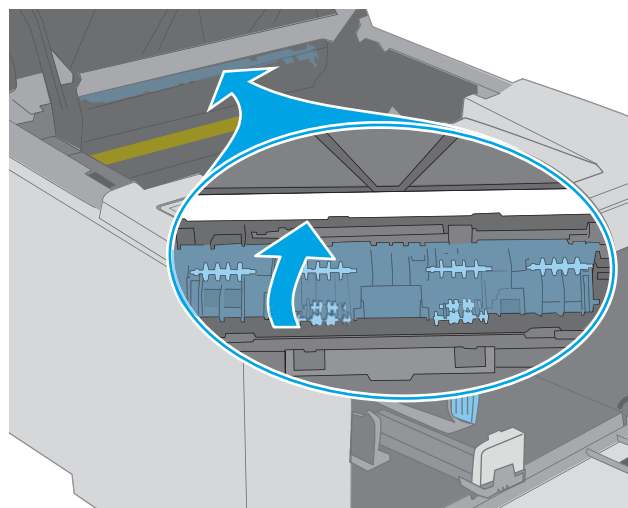

6. Zatvorte kryt kazety.

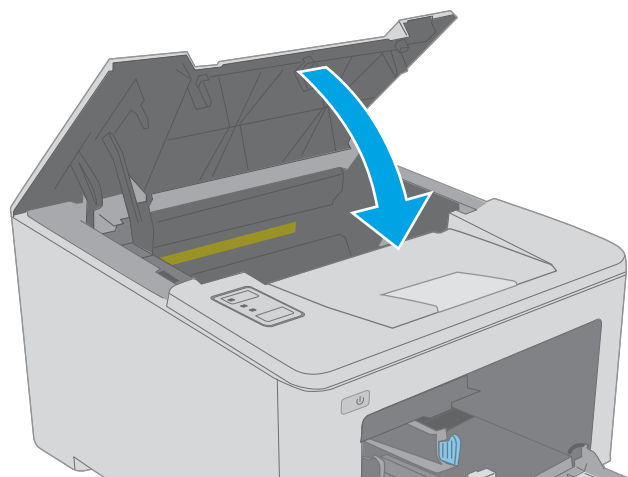

Odstránenie zaseknutých médií z duplexnej jednotky

Pomocou nasledujúceho postupu skontrolujte všetky možné miesta v duplexnej jednotke, či sa v nich nezasekol papier. Keď dôjde k zaseknutiu, rozblíkajú sa kontrola upozornenia LED .

1. Otvorte zadné dverka.

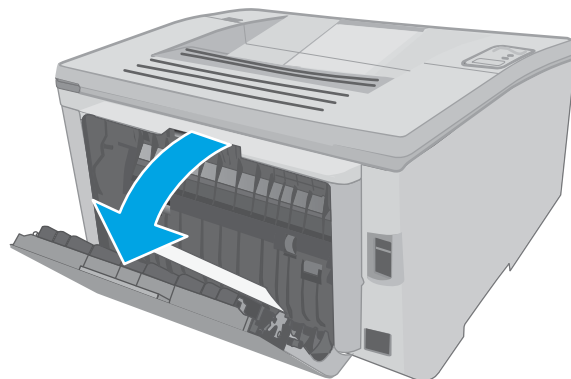

2. Z oblasti duplexnej jednotky vyberte všetok zaseknutý papier. Oboma rukami odstráňte zaseknutý papier tak, aby sa neroztrhol.

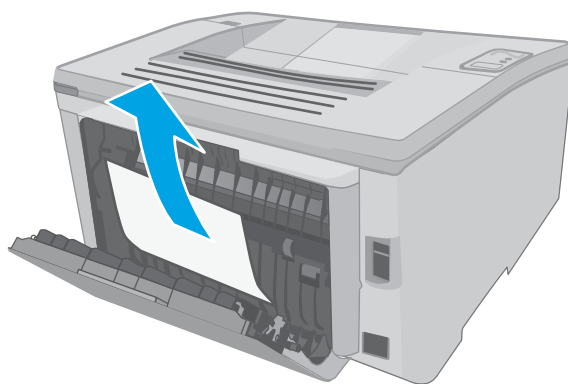

3. Zatvorte zadné dvierka.

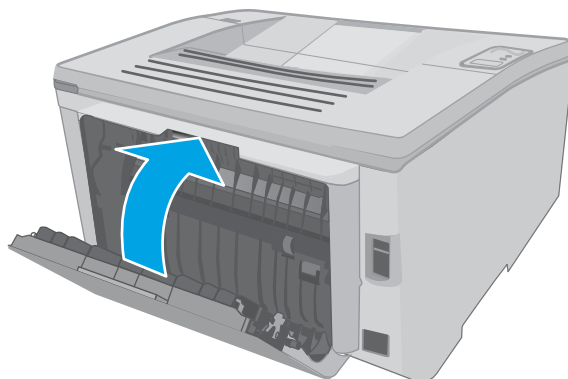

4. Otvorte kryt kazety.

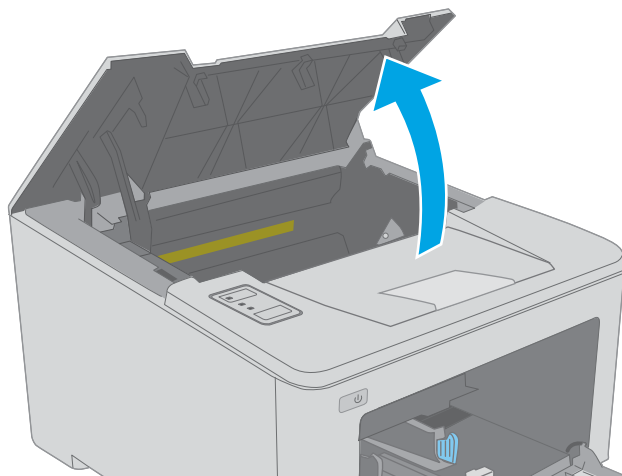

5. Vytiahnutím zelenej zarážky uvoľníte kryt na prístup k zaseknutému papieru.

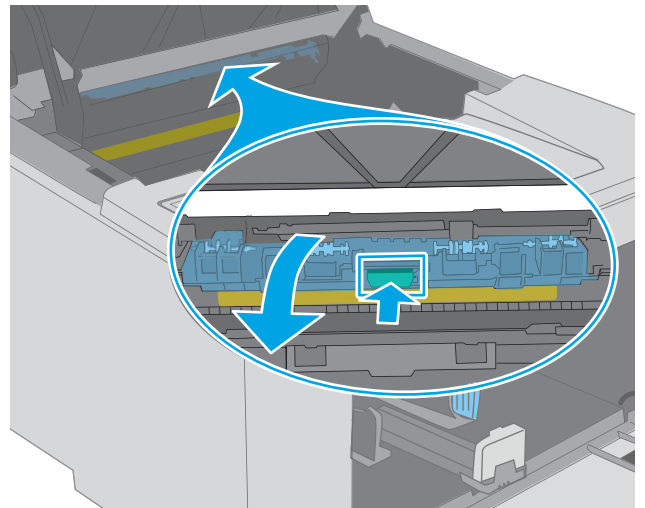

6. Vyberte všetok zaseknutý papier.

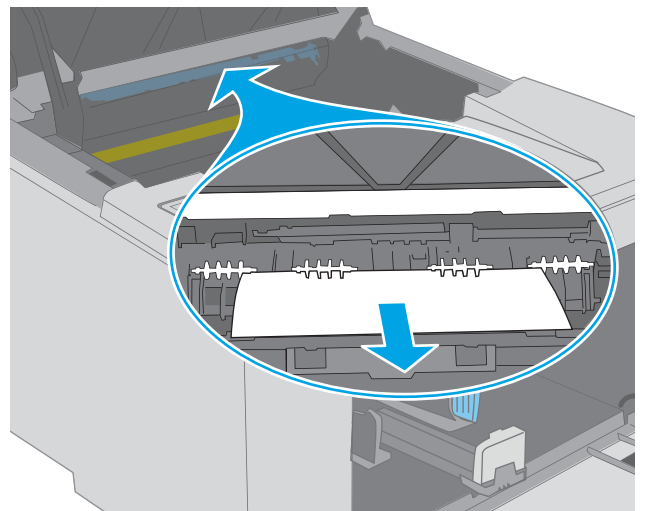

7. Zatvorte kryt prístupu k uviaznutiu.

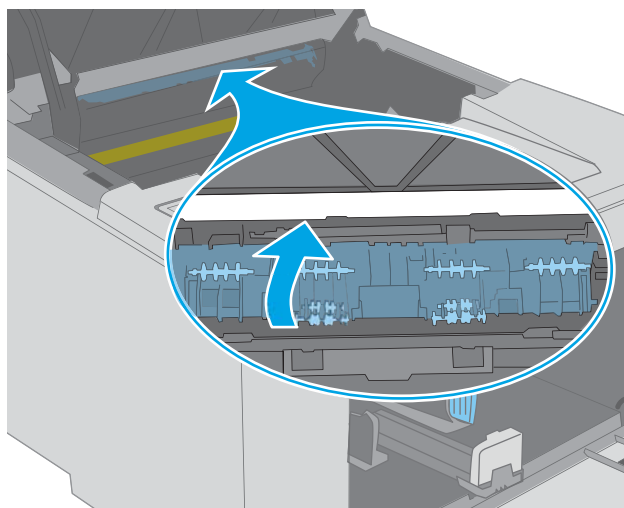

8. Zatvorte kryt kazety.

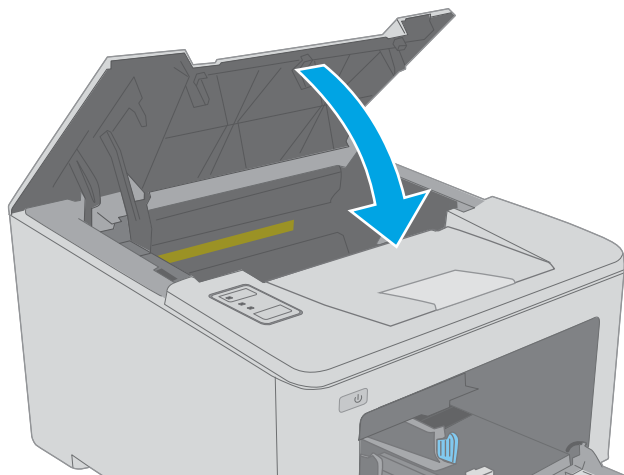

Zlepšenie kvality tlače

- [Úvod](#)
- [Tlač z iného softvérového programu](#)
- [Kontrola nastavenia typu papiera pre tlačovú úlohu](#)
- [Kontrola stavu tonerových kaziet](#)
- [Čistenie tlačiarne](#)
- [Vizuálna kontrola tonerovej kazety a zobrazovacieho valca](#)
- [Kontrola papiera a prostredia tlače](#)
- [Vyskúšanie iného ovládača tlače](#)
- [Kontrola nastavení režimu EconoMode](#)
- [Nastavenie hustoty tlače](#)

Úvod

Ak sa v tlačiarni vyskytujú problémy s kvalitou tlače, skúste problém odstrániť pomocou nasledujúcich riešení v uvedenom poradí.

Tlač z iného softvérového programu

Skúste tlačiť iným softvérovým programom. Ak sa strana vytlačí správne, problém spočíva v softvérovom programe, z ktorého ste tlačili.

Kontrola nastavenia typu papiera pre tlačovú úlohu

Nastavenia typu papiera overte v prípade, ak sa pri tlači zo softvérového programu a na vytlačných stranách objavujú rozmazané časti, pri neostrej alebo tmavej tlači, ak je zvlhčený papier, ak sa vyskytnú rozptýlené bodky tonera, uvoľnený toner alebo malé miesta, kde toner chýba.

Kontrola nastavenia typu papiera (Windows)

1. V softvérovom programe vyberte možnosť **Print** (Tlačiť).
2. Vyberte tlačiareň a potom kliknite na tlačidlo **Properties** (Vlastnosti) alebo **Preferences** (Preferencie).
3. Kliknite na kartu **Paper/Quality** (Papier a kvalita).
4. Z rozbaľovacieho zoznamu **Paper Type** (Typ papiera) kliknite na možnosť **More...** (Ďalšie...).
5. Rozbaľte zoznam možností **Type is:** (Typ:). možnosti.
6. Rozbaľte kategóriu typov papiera, ktorá najlepšie popisuje váš papier.
7. Zvoľte možnosť pre používaný typ papiera a potom kliknite na tlačidlo **OK**.
8. Kliknutím na tlačidlo **OK** zavrite dialógové okno **Document Properties** (Vlastnosti dokumentu). V dialógovom okne **Print** (Tlačiť) spustíte tlač úlohy kliknutím na tlačidlo **OK**.

Kontrola nastavenia typu papiera (OS X)



1. Kliknite na ponuku **File** (Súbor) a potom kliknite na možnosť **Print** (Tlač).
2. V ponuke **Printer** (Tlačiareň) vyberte túto tlačiareň.
3. V ovládači tlače sa predvolene zobrazuje ponuka **Copies & Pages** (Kópie a stránky). Otvorte rozbaľovací zoznam s ponukami a kliknite na ponuku **Finishing** (Koncová úprava).
4. Vyberte požadovaný typ z rozbaľovacieho zoznamu **Media Type** (Typ média).
5. Kliknite na tlačidlo **Save** (Tlačiť).

Kontrola stavu tonerových kaziet

Stránka stavu spotrebného materiálu zahŕňa tieto informácie:

- odhadované percento zostávajúcej životnosti kazety,
- približný počet zostávajúcich strán,
- Čísla súčiastok pre tonerové kazety HP
- počet vytlačených strán,

Tlačiareň pri tlači konfiguračnej strany vytlačí stránku o stave spotrebného materiálu.

1. Stlačte a podržte stlačené tlačidlo Obnoviť , kým nezačne blikat indikátor Pripravené .
2. Pustite tlačidlo Obnoviť .

Čistenie tlačiarne

Tlač čistiacej strany

1. Otvorte nástroj HP Printer Assistant.
 - **Windows 10:** V ponuke **Start** (Štart) kliknite na tlačidlo **All Apps** (Všetky aplikácie), kliknite na položku **HP** a potom vyberte názov tlačiarne.
 - **Windows 8.1:** Kliknite na šípku nadol v ľavom dolnom rohu obrazovky **Start** (Štart) a potom vyberte názov tlačiarne.
 - **Windows 8:** Kliknite pravým tlačidlom do prázdneho priestoru na obrazovke **Start** (Štart), kliknite na položku **All Apps** (Všetky aplikácie) na lište aplikácií a potom vyberte názov tlačiarne.
 - **Windows 7, Windows Vista a Windows XP:** Na pracovnej ploche kliknite na tlačidlo **Start** (Štart), vyberte položku **All Programs** (Všetky programy), kliknite na položku **HP**, kliknite na priečinok tlačiarne a potom vyberte názov tlačiarne.
2. V programe HP Printer Assistant zvolte položku **Print** (Tlač) a potom vyberte položku **HP Device Toolbox**.
3. Na záložke **Systems** (Systémy) kliknite na položku **Service** (Servis).
4. V časti **Cleaning Mode** (Režim čistenia) spustíte proces čistenia kliknutím na tlačidlo **Start** (Štart).

Vizuálna kontrola tonerovej kazety a zobrazovacieho valca

Podľa nasledujúcich krokov skontrolujte všetky tonerové kazety a zobrazovacie valce.

1. Vyberte tonerovú kazetu a zobrazovací valec z tlačiarne.
2. Skontrolujte, či pamäťový čip nie je poškodený.
3. Skontrolujte povrch zeleného zobrazovacieho valca.

 **UPOZORNENIE:** Nedotýkajte sa zobrazovacieho valca. Odtlačky prstov na zobrazovacom valci môžu spôsobiť problémy s kvalitou tlače.

4. Ak na zobrazovacom valci uvidíte škrabance, odtlačky prstov alebo iné poškodenie, tonerovú kazetu a zobrazovací valec vymeňte.
5. Tonerovú kazetu a zobrazovací valec znova nainštalujte a vytlačte niekoľko strán s cieľom uistiť sa, že sa problém vyriešil.

Kontrola papiera a prostredia tlače

Krok č. 1: Používanie papiera, ktorý zodpovedá technickým údajom od spoločnosti HP

Niektoré problémy s kvalitou tlače vznikajú z používania papiera, ktorý nezodpovedá špecifikáciám spoločnosti HP.

- Vždy používajte papier hmotnosti a typu, ktorý tlačiareň podporuje.
- Používajte papier dobrej kvality a bez výrezov, zárezov, útržkov, škvŕn, voľných častíc, prachu, záhybov, chýbajúcich častí, spíniek či skrútených alebo ohnutých hrán.
- Používajte papier, ktorý nebol v minulosti použitý pri tlači.
- Používajte papier, ktorý neobsahuje kovové časti, napríklad trblietavé ozdoby.
- Používajte papier určený na použitie v laserových tlačiarnach. Nepoužívajte papier určený na použitie v atramentových tlačiarnach.
- Používajte papier, ktorý nie je príliš drsný. Pri používaní hladšieho papiera sa vo všeobecnosti dosahuje vyššia kvalita tlače.

Krok č. 2: Kontrola prostredia

Prostredie môže priamo ovplyvniť kvalitu tlače a je bežnou príčinou problémov s kvalitou tlače alebo podávaním papiera. Vyskúšajte nasledujúce riešenia:

- Tlačiareň premiestnite mimo miest so vzdušným prúdením, napríklad mimo otvorených okien alebo dverí alebo ventilačných otvorov klimatizácie.
- Overte, či na tlačiareň nepôsobia teploty alebo vlhkosť mimo povolených špecifikácií tlačiarne.
- Tlačiareň neumiestňujte do stiesnených priestorov (napríklad do skrine).
- Tlačiareň položte na pevný a rovný povrch.

- Odstráňte všetky prekážky blokujúce vetracie otvory tlačiarne. Tlačiareň vyžaduje dobrý prietok vzduchu na všetkých stranách vrátane vrchnej časti.
- Tlačiareň chráňte pred vzduchom prenášanými nečistotami, prachom, parou, masťou a inými prvkami, ktoré sa môžu zachytávať vo vnútri tlačiarne.

Krok č. 3: Nastavenie zarovnania pri individuálnom zásobníku



Postupujte podľa nasledujúcich krokov, ak pri tlači zo špecifických zásobníkov nie sú obrázky alebo text na vytlačenej strane správne vycentrované alebo zarovnané.

1. Otvorte vstavaný webový server HP (EWS):

Priamo pripojené tlačiarne

- a. Otvorte nástroj HP Printer Assistant.
 - **Windows 10:** V ponuke **Start** (Štart) kliknite na tlačidlo **All Apps** (Všetky aplikácie), kliknite na položku **HP** a potom vyberte názov tlačiarne.
 - **Windows 8.1:** Kliknite na šípku nadol v ľavom dolnom rohu obrazovky **Start** (Štart) a potom vyberte názov tlačiarne.
 - **Windows 8:** Kliknite pravým tlačidlom do prázdneho priestoru na obrazovke **Start** (Štart), kliknite na položku **All Apps** (Všetky aplikácie) na lište aplikácií a potom vyberte názov tlačiarne.
 - **Windows 7, Windows Vista a Windows XP:** Na pracovnej ploche kliknite na tlačidlo **Start** (Štart), vyberte položku **All Programs** (Všetky programy), kliknite na položku **HP**, kliknite na priečinok tlačiarne a potom vyberte názov tlačiarne.
- b. V programe HP Printer Assistant zvolte položku **Print** (Tlač) a potom vyberte položku **HP Device Toolbox**.

Tlačiarne pripojené do siete

- a. Vytlačením konfiguračnej strany určte adresu IP alebo názov hostiteľa.
 - i. Stlačte a podržte stlačené tlačidlo **Obnoviť** , kým nezačne blikáť indikátor **Pripravené** .
 - ii. Pustite tlačidlo **Obnoviť** .
- b. Otvorte webový prehliadač a do riadka s adresou zadajte adresu IP alebo názov hostiteľa presne v takom tvare, v akom sa zobrazuje na konfiguračnej strane tlačiarne. Na klávesnici počítača stlačte kláves **Enter**. Otvorí sa server EWS.

 <https://10.10.XX.XXX/>

 **POZNÁMKA:** Ak sa zobrazí hlásenie o tom, že prístup na danú webovú lokalitu nemusí byť bezpečný, vyberte možnosť pokračovania na webovú lokalitu. Prístup na túto webovú lokalitu nie je pre počítač nebezpečný.

2. Kliknite na kartu **System** (Systém) a potom vyberte stranu **Service** (Servis).
3. V časti **Adjust Alignment** (Upraviť zarovnanie) vyberte zásobník, ktorý chcete upraviť.
4. Vyberte jednu z nasledujúcich možností:

- Posun X1
 - Posun X2
 - Posun Y
5. Upravte nastavenia zarovnaní a potom kliknite na položku **Apply** (Použiť)
 6. Kliknutím na položku **Print Test Page** (Vytlačiť testovaciu stránku) vytlačte testovaciu stránku s cieľom potvrdiť nové nastavenia zarovnaní.

Vyskúšanie iného ovládača tlače

Ak tlačíte zo softvérového programu a na vytlačenej strane sa nachádzajú neočakávané čiary v obrázkoch, chýbajúci text, chýbajúce grafické prvky, nesprávne formátovanie alebo nahradené typy písma, skúste použiť iný ovládač tlače.

Preveďte si niektorý z nasledujúcich ovládačov z webovej lokality spoločnosti HP: www.hp.com/support/ljM118, www.hp.com/support/ljM203.

Ovládač HP PCL 6	Ak je dostupný tento tlačový ovládač pre konkrétnu tlačiareň, podporuje staršie operačné systémy ako Windows® XP a Windows Vista®. Zoznam podporovaných operačných systémov nájdete na lokalite www.hp.com/go/support .
Ovládač HP PCL 6	Tento tlačový ovládač pre konkrétnu tlačiareň podporuje Windows 7 a novšie operačné systémy, ktoré podporujú ovládače verzie 3. Zoznam podporovaných operačných systémov nájdete na lokalite www.hp.com/go/support .
Ovládač HP PCL-6	Tento tlačový ovládač pre konkrétny produkt podporuje Windows 8 a novšie operačné systémy, ktoré podporujú ovládače verzie 4. Zoznam podporovaných operačných systémov nájdete na lokalite www.hp.com/go/support .
Ovládač HP UPD PS	<ul style="list-style-type: none"> • Odporúča sa na tlač v softvérových programoch spoločnosti Adobe® alebo v iných softvérových programoch, ktoré intenzívne využívajú grafiku. • Poskytuje podporu pre tlač z emulácie PostScript alebo pre podporu súpravy písom PostScript Flash
HP UPD PCL 6	<ul style="list-style-type: none"> • Odporúča sa na tlač vo všetkých prostrediach systému Windows • Poskytuje kombináciu najvyššej rýchlosti, kvality tlače a podpory funkcií tlačiarne, ktorá je vhodná pre väčšinu používateľov • Vyvinutý na zosúladenie s rozhraním Graphic Device Interface (GDI) systému Windows s cieľom dosiahnuť najvyššiu rýchlosť v prostrediach systému Windows • Nemusí byť plne kompatibilný s programami tretích strán a s voliteľnými programami založenými na PCL 5

Kontrola nastavení režimu EconoMode

Spoločnosť HP neodporúča trvalé použitie režimu EconoMode. Pri trvalom používaní režimu EconoMode sa môžu mechanické časti tonerovej kazety opotrebovať skôr, ako sa minie zásoba tonera. Ak kvalita tlače začne klesať a prestane byť prijateľná, zvážte výmenu tonerovej kazety.





POZNÁMKA: Táto funkcia je k dispozícii, ak používate ovládač tlačiarne PCL 6 pre systém Windows. Ak tento ovládač nepoužívate, funkciu môžete povoliť pomocou vstavaného servera HP.

Ak je celá strana príliš tmavá alebo príliš svetlá, postupujte podľa nasledujúcich krokov.

1. V softvérovom programe vyberte možnosť **Print** (Tlačiť).
2. Vyberte tlačiareň a potom kliknite na tlačidlo **Properties** (Vlastnosti) alebo **Preferences** (Preferencie).
3. Kliknite na kartu **Paper/Quality** (Papier/Kvalita) a vyhľadajte oblasť **Print Quality** (Kvalita tlače).
4. Ak je celá stránka príliš tmavá, použite tieto nastavenia:
 - Vyberte možnosť **600 dpi**.
 - Výberom začiarkavacieho políčka **EconoMode** aktivujte tento režim.Ak je celá stránka príliš svetlá, použite tieto nastavenia:
 - Vyberte možnosť **FastRes 1200**.
 - Zrušením výberu začiarkavacieho políčka **EconoMode** vypnete tento režim.
5. Kliknutím na tlačidlo **OK** zavriete dialógové okno **Document Properties** (Vlastnosti dokumentu). V dialógovom okne **Tlačiť** kliknutím na tlačidlo **OK** spustíte tlač úlohy.

Nastavenie hustoty tlače

Nastavenie hustoty tlače vykonajte podľa nasledujúcich krokov.

1. Otvorte vstavaný webový server HP (EWS):
 - a. Vytlačením konfiguračnej strany určte adresu IP alebo názov hostiteľa.
 - i. Stlačte a podržte stlačené tlačidlo Obnoviť , kým nezačne blikáť indikátor Pripravené .
 - ii. Pustite tlačidlo Obnoviť .
 - b. Otvorte webový prehliadač a do riadka s adresou zadajte adresu IP alebo názov hostiteľa presne v takom tvare, v akom sa zobrazuje na konfiguračnej strane tlačiarnie. Na klávesnici počítača stlačte kláves **Enter**. Otvorí sa server EWS.

 <https://10.10.XX.XXX/>

 **POZNÁMKA:** Ak sa zobrazí hlásenie o tom, že prístup na danú webovú lokalitu nemusí byť bezpečný, vyberte možnosť pokračovania na webovú lokalitu. Prístup na túto webovú lokalitu nie je pre počítač nebezpečný.

2. Kliknite na kartu **System** (Systém) a potom kliknite na stranu **Print Quality** (Kvalita tlače).
3. V rozbaľovacej ponuke **Print Density** (Hustota tlače) vyberte správne nastavenie hustoty.

 **POZNÁMKA:** Predvolené nastavenie hustoty tlače je **3**.

- 1 (Svetlé)
- 2
- 3

- 4
 - 5 (Tmavé)
4. Kliknite na tlačidlo **Apply** (Použiť).

Riešenie problémov s káblovou sieťou

Úvod

Skontrolujte nasledujúce položky, aby ste si overili, či tlačiareň komunikuje so sieťou. Kým začnete, vytlačte konfiguračnú stránku z ovládacieho panelu tlačiarne a vyhľadajte na nej adresu IP tlačiarne.

- [Nekvalitné fyzické pripojenie](#)
- [Počítač používa nesprávnu adresu IP tlačiarne](#)
- [Počítač nie je schopný komunikácie s tlačiarňou](#)
- [Tlačiareň používa nesprávne nastavenia rýchlosti prepojenia a duplexnej prevádzky pre danú sieť](#)
- [Nové softvérové aplikácie môžu spôsobovať problémy s kompatibilitou](#)
- [Váš počítač alebo pracovná stanica môže byť nastavený nesprávne](#)
- [Tlačiareň je vypnutá alebo iné sieťové nastavenia sú nesprávne](#)



POZNÁMKA: Spoločnosť HP nepodporuje siete typu peer-to-peer, keďže nejde o funkciu ovládačov tlačiarň HP, ale operačných systémov spoločnosti Microsoft. Viac informácií nájdete na stránke spoločnosti Microsoft www.microsoft.com.

Nekvalitné fyzické pripojenie

1. Overte, či je tlačiareň pripojená k správne sieťovému portu pomocou kábla správnej dĺžky.
2. Overte, či sú káblové pripojenia zabezpečené.
3. Pozrite sa na pripojenie k sieťovému portu na zadnej strane tlačiarne a overte si, či svieti jantárová kontrolka aktivity a zelená kontrolka stavu pripojenia.
4. Ak problém aj naďalej pretrváva, vyskúšajte odlišný kábel alebo ho pripojte k odlišnému portu na rozbočovači.

Počítač používa nesprávnu adresu IP tlačiarne

1. Otvorte vstavaný webový server a kliknite na kartu **Ports** (Porty). Overte aktuálnu adresu IP vybranej tlačiarne. Adresa IP tlačiarne sa nachádza na konfiguračnej stránke tlačiarne.
2. Ak ste nainštalovali tlačiareň pomocou štandardného portu TCP/IP od spoločnosti HP, začiarknite políčko **Always print to this printer, even if its IP address changes** (Vždy tlačíť na tejto tlačiarňi, aj keď sa jej adresa IP zmení).
3. Ak ste nainštalovali tlačiareň pomocou štandardného portu TCP/IP od spoločnosti Microsoft, použite namiesto adresy IP názov hostiteľa.
4. Ak je adresa IP správna, vymažte tlačiareň a pridajte ju znovu.

Počítač nie je schopný komunikácie s tlačiarňou

1. Otestujte sieťovú komunikáciu odoslaním príkazu ping v rámci siete.
 - a. Spustíte príkazový riadok vo vašom počítači.

- V systéme Windows kliknite na tlačidlo **Start** (Štart), na položku **Run** (Spustiť), zadajte príkaz `cmd` a stlačte tlačidlo **Enter**.
 - V systéme OS X prejdite na položku **Applications** (Aplikácie), potom **Utilities** (Pomocné programy) a otvorte **Terminal** (Terminál).
- b. Zadajte príkaz `ping`, po ktorom bude nasledovať adresa IP tlačiarne.
 - c. Ak sa v okne zobrazia doby odozvy, sieť funguje.
2. Ak príkaz `ping` zlyhal, overte, či sú zapnuté sieťové rozbočovače a potom overte, či sieťové nastavenia, tlačiareň a počítač sú nakonfigurované pre rovnakú sieť.

Tlačiareň používa nesprávne nastavenia rýchlosti prepojenia a duplexnej prevádzky pre danú sieť

Spoločnosť HP odporúča, aby ste tieto nastavenia nechali v automatickom režime (predvolené nastavenie). Ak zmeníte tieto nastavenia, musíte ich zmeniť aj v rámci siete.

Nové softvérové aplikácie môžu spôsobovať problémy s kompatibilitou

Overte si, či nové softvérové programy boli správne nainštalované a či využívajú správny ovládač tlačiarne.

Váš počítač alebo pracovná stanica môže byť nastavený nesprávne

1. Skontrolujte sieťové ovládače, ovládače tlače a nastavenia presmerovania v rámci siete.
2. Overte si, či je operačný systém správne nakonfigurovaný.

Tlačiareň je vypnutá alebo iné sieťové nastavenia sú nesprávne

1. Vytlačte konfiguračnú stránku, aby ste skontrolovali stav sieťového protokolu. V prípade potreby ho zapnite.
2. V prípade potreby zmeňte konfiguráciu nastavení siete.

Riešenie problémov s bezdrôtovou sieťou

- [Úvod](#)
- [Kontrolný zoznam bezdrôtového pripojenia](#)
- [Tlačiareň netlačí po dokončení konfigurácie bezdrôtového pripojenia](#)
- [Tlačiareň netlačí a v počítači je nainštalovaný firewall od externej spoločnosti](#)
- [Bezdrôtové pripojenie po premiestnení bezdrôtového smerovača alebo samotnej tlačiarne nefunguje](#)
- [K bezdrôtovej tlačiarňi nie je možné pripojiť ďalšie počítače](#)
- [Tlačiareň s bezdrôtovým pripojením stráca spojenie pri pripojení k VPN](#)
- [Sieť sa nezobrazuje v zozname bezdrôtových sietí](#)
- [Bezdrôtová sieť nefunguje](#)
- [Diagnostický test bezdrôtovej siete](#)
- [Zníženie rušenia v rámci bezdrôtovej siete](#)

Úvod

Pomocou informácií o riešení problémov vyriešite prípadné problémy.



POZNÁMKA: Ak chcete zistiť, či je v tlačiarňi povolená tlač prostredníctvom technológií HP NFC a funkcie HP Wi-Fi Direct, na ovládacom paneli tlačiarne vytlačte konfiguračnú stranu.

Kontrolný zoznam bezdrôtového pripojenia

- Skontrolujte, či nie je pripojený sieťový kábel.
- Overte, či tlačiareň a bezdrôtový smerovač sú zapnuté a napájané. Uistite sa, že na tlačiarňi je zapnutý aj vysielač bezdrôtového signálu.
- Overte, či identifikátor súpravy služieb (SSID) je správny. Ak chcete zistiť, ako znie SSID, vytlačte konfiguračnú stránku. Ak si nie ste istí, či je SSID správne, znovu spustite inštaláciu bezdrôtového zariadenia.
- U zabezpečených sietí sa uistite, že bezpečnostné údaje sú správne. Ak bezpečnostné údaje nie sú správne, znovu spustite inštaláciu bezdrôtového zariadenia.
- Ak bezdrôtová sieť funguje správne, skúste získať prístup k ostatným počítačom v bezdrôtovej sieti. Ak sieť disponuje internetovým pripojením, skúste sa k Internetu pripojiť bezdrôtovým pripojením.
- Overte, či je metóda šifrovania (AES alebo TKIP) rovnaká u tlačiarne i bezdrôtového prístupového bodu (v sieťach so zabezpečením WPA).
- Overte, či je tlačiareň v dosahu bezdrôtovej siete. U väčšiny sietí musí byť tlačiareň od bezdrôtového prístupového bodu (bezdrôtového smerovača) vzdialená max. 30 m .
- Overte, či prekážky neblokujú bezdrôtový signál. Odstráňte akékoľvek veľké kovové predmety medzi prístupovým bodom a tlačiarňou. Uistite sa, že stoly, steny alebo oporné stĺpy pozostávajúce z kovu alebo betónu, neoddeľujú tlačiareň od prístupového bodu.

- Overte, či je tlačiareň umiestnená v dostatočnej vzdialenosti od elektronických zariadení, ktoré by mohli rušiť bezdrôtový signál. Mnoho zariadení môže rušiť bezdrôtový signál, a to vrátane motorov, bezdrôtových telefónov, kamier na zabezpečenie systémov, iných bezdrôtových sietí a zariadení s rozhraním Bluetooth.
- Overte, či je ovládač tlačiarne nainštalovaný v počítači.
- Overte, či ste zvolili správny port tlačiarne.
- Overte, či sú počítač a tlačiareň pripojené k rovnakej bezdrôtovej sieti.
- V systéme OS X overte, či bezdrôtový smerovač podporuje technológiu Bonjour.

Tlačiareň netlačí po dokončení konfigurácie bezdrôtového pripojenia

1. Uistite sa, že tlačiareň je zapnutá a v stave pripravenosti.
2. Vypnite všetky externé brány firewall v počítači.
3. Uistite sa, že bezdrôtová sieť pracuje správne.
4. Uistite sa, že váš počítač správne funguje. V prípade potreby počítač reštartujte.
5. Skontrolujte, či môžete otvoriť vstavaný webový server HP tlačiarne z počítača v sieti.

Tlačiareň netlačí a v počítači je nainštalovaný firewall od externej spoločnosti

1. Firewall aktualizujte najnovšou aktualizáciou dostupnou od výrobcu.
2. Ak programy požadujú prístup cez firewall v čase inštalácie tlačiarne alebo pri pokuse o tlač, povoľte spustenie programov.
3. Dočasne deaktivujte firewall a potom do počítača nainštalujte bezdrôtovú tlačiareň. Firewall aktivujte po dokončení inštalácie bezdrôtového zariadenia.

Bezdrôtové pripojenie po premiestnení bezdrôtového smerovača alebo samotnej tlačiarne nefunguje

1. Uistite sa, že smerovač alebo samotná tlačiareň sa pripája k sieti, ku ktorej je pripojený počítač.
2. Vytlačte konfiguračnú stránku.
3. Porovnajete identifikátor súpravy služieb (SSID) na konfiguračnej stránke s SSID v konfigurácii vašej tlačiarne v počítači.
4. Ak sa čísla nezhodujú, zariadenia nie sú pripojené k rovnakej sieti. Zmeňte konfiguráciu bezdrôtového nastavenia svojej tlačiarne.

K bezdrôtovej tlačiarne nie je možné pripojiť ďalšie počítače

1. Uistite sa, že ostatné počítače sa nachádzajú v dosahu bezdrôtového pripojenia a že signál neblokuje žiadne prekážky. U väčšiny sietí je dosah bezdrôtového pripojenia v rozsahu do 30 m od prístupového bodu bezdrôtového pripojenia.
2. Uistite sa, že tlačiareň je zapnutá a v stave pripravenosti.
3. Skontrolujte, či nie je súčasne pripojených 5 používateľov služby Wi-Fi Direct.
4. Vypnite všetky externé brány firewall v počítači.

5. Uistite sa, že bezdrôtová sieť pracuje správne.
6. Uistite sa, že váš počítač správne funguje. V prípade potreby počítač reštartujte.

Tlačiareň s bezdrôtovým pripojením stráca spojenie pri pripojení k VPN

- Za normálnych okolností sa nemôžete pripájať k VPN a iných sieťam súčasne.

Sieť sa nezobrazuje v zozname bezdrôtových sietí



- Uistite sa, že bezdrôtový smerovač je zapnutý a pripojený k zdroju napájania.
- Sieť môže byť skrytá. Aj k skrytej sieti však je možné sa pripojiť.

Bezdrôtová sieť nefunguje

1. Uistite sa, že sieťový kábel nie je pripojený.
2. Ak chcete overiť, či došlo k prerušeniu komunikácie v rámci siete, skúste sa k sieti pripojiť pomocou iných zariadení.
3. Otestujte sieťovú komunikáciu odoslaním príkazu ping v rámci siete.
 - a. Spustite príkazový riadok vo vašom počítači.
 - V systéme Windows kliknite na tlačidlo **Start** (Štart), na položku **Run** (Spustiť), zadajte príkaz `cmd` a stlačte tlačidlo **Enter**.
 - V systéme OS X prejdite na položku **Applications** (Aplikácie), potom **Utilities** (Pomocné programy) a otvorte **Terminal** (Terminál).
 - b. Zadajte príkaz `ping` nasledovaný adresou IP smerovača.
 - c. Ak sa v okne zobrazia doby odozvy, sieť funguje.
4. Uistite sa, že smerovač alebo samotná tlačiareň sa pripája k sieti, ku ktorej je pripojený počítač.
 - a. Vytlačte konfiguračnú stránku.
 - b. Porovnajzte identifikátor súpravy služieb (SSID) na konfiguračnej stránke s SSID v konfigurácii vašej tlačiarne v počítači.
 - c. Ak sa čísla nezhodujú, zariadenia nie sú pripojené k rovnakej sieti. Zmeňte konfiguráciu bezdrôtového nastavenia vašej tlačiarne.

Diagnostický test bezdrôtovej siete

Z ovládacieho panela tlačiarne môžete spustiť diagnostický test, ktorý poskytuje informácie o nastaveniach bezdrôtovej siete.

1. Otvorte vstavaný webový server HP (EWS):
 - a. Vytlačením konfiguračnej strany určte adresu IP alebo názov hostiteľa.
 - i. Stlačte a podržte stlačené tlačidlo Obnoviť , kým nezačne blikáť indikátor Pripravené .
 - ii. Pustite tlačidlo Obnoviť .

- b. Otvorte webový prehliadač a do riadka s adresou zadajte adresu IP alebo názov hostiteľa presne v takom tvare, v akom sa zobrazuje na konfiguračnej strane tlačiarne. Na klávesnici počítača stlačte kláves **Enter**. Otvorí sa server EWS.

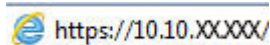
 <https://10.10.XX.XXX/>

 **POZNÁMKA:** Ak sa zobrazí hlásenie o tom, že prístup na danú webovú lokalitu nemusí byť bezpečný, vyberte možnosť pokračovania na webovú lokalitu. Prístup na túto webovú lokalitu nie je pre počítač nebezpečný.

2. Kliknite na kartu **Networking** (Sieťové funkcie).
3. Na stránke **Wireless Configuration** (Konfigurácia bezdrôtového pripojenia) skontrolujte, či je zvolená možnosť On (Zap.).
4. Kliknutím na tlačidlo **Print Test Report** (Vytlačiť testovaciu správu) vytlačte testovaciu stránku s výsledkami testu.

Zníženie rušenia v rámci bezdrôtovej siete

Nasledovné tipy môžu prispieť k zníženiu rušenia v rámci bezdrôtovej siete:

- Bezdrôtové zariadenie uchovávajte v dostatočnej vzdialenosti od veľkých kovových predmetov, ako sú skrine na spisy, a iných elektromagnetických zariadení, ako sú napr. mikrovlnné rúry alebo bezdrôtové telefóny. Tieto predmety môžu rušiť rádiový signál.
- Bezdrôtové zariadenia uchovávajte v dostatočnej vzdialenosti od murárskych konštrukcií a iných stavbárskych prvkov. Tieto predmety môžu pohlcovať rádiové vlny a znižovať intenzitu signálu.
- Bezdrôtový smerovač umiestnite do stredovej polohy v zornom poli ostatných bezdrôtových tlačiarní v sieti.

Register

A

- AirPrint 50
- Aplikácia HP Utility, Mac 58
- Aplikácia HP Utility pre Mac Bonjour 58

B

- bezdrôtová sieť
riešenie problémov 106

Č

- čísla dielov
príslušenstvo 24
spotrebný materiál 24
tonerové kazety 24

Čistenie

- dráha papiera 98

D

- duplexná jednotka
umiestnenie 3
- duplexná tlač
Mac 43
manuálna (Mac) 43
manuálna (Windows) 39
- duplexná tlač (obojsstranná)
nastavenia (Windows) 39
Windows 39

E

- elektrické technické údaje 8
- energia
spotreba 8
- Explorer, podporované verzie
vstavaný webový server HP 55

H

- hlavný vypínač, umiestnenie 2
- hmotnosť, tlačiareň 8
- HP Customer Care 72

- HP Device Toolbox, používanie 55
- HP ePrint 49
- HP EWS, používanie 55
- HP Utility 58
- HP Utility pre systém Mac
funkcie 58

I

- Internet Explorer, podporované verzie
vstavaný webový server HP 55

K

- kontrola pôvodu kazety 25
- kontrolný zoznam
bezdrôtové pripojenie 106

M

- Macintosh
HP Utility 58
- manuálna duplexná tlač
Mac 43
Windows 39
- mobilná tlač
zariadenia so systémom Android 50
- mobilná tlač, podporovaný softvér 7

N

- nastavenia
predvolené výrobné nastavenia,
obnovenie 76
- nastavenia ekonomického režimu 66
- nastavenia obojsstrannej sieťovej tlače,
zmena 62
- nastavenia režimu EconoMode 66,
101
- nastavenia rýchlosti sieťového
pripojenia, zmena 62

- Netscape Navigator, podporované
verzie
vstavaný webový server HP 55

O

- obálky, vkladanie 19
- objednávanie
spotrebný materiál
a príslušenstvo 24
- obnovenie predvolených výrobných
nastavení 76
- obojsstranná tlač
Mac 43
nastavenia (Windows) 39
Windows 39
- oneskorenia režimu Shut Down After
(Vypnúť po)
nastavenie 67
- oneskorenie spánku
vypnutie 66
zapnutie 66
- oneskorenie vypnutia
nastavenie 68
- on-line podpora 72
- operačné systémy, podporované 5
- operačné systémy (OS)
podporované 5
- originálne kazety od spoločnosti HP 25
- OS (operačný systém)
podporovaný 5
- ovládací panel
indikátory na paneli LED 73
umiestnenie 2
- ovládače, podporované 5
- ovládače tlačiarne, podporované 5

- P**
- pamäť
 - vstavaná 5
 - papier
 - výber 99
 - papier, objednávanie 24
 - Plnenie hlavného vstupného zásobníka 15
 - Plnenie prioritného vstupného zásobníka 12
 - podpora
 - on-line 72
 - podpora zákazníkov
 - on-line 72
 - port USB na tlač pomocou funkcie Walk-up
 - umiestnenie 2
 - porty rozhrania
 - umiestnenie 3
 - požiadavky na prehliadač
 - vstavaný webový server HP 55
 - požiadavky na webový prehliadač
 - vstavaný webový server HP 55
 - predvolené nastavenia, obnovenie 76
 - predvolené výrobné nastavenia, obnovenie 76
 - prieľadné fólie
 - tlač (Windows) 41
 - pripojenie napájania
 - umiestnenie 3
 - príslušenstvo
 - čísla dielov 24
 - objednávanie 24
 - problémy s preberaním papiera
 - riešenie 79, 80
- R**
- riešenia mobilnej tlače 5
 - riešenie problémov
 - bezdrôtová sieť 106
 - káblková sieť 104
 - LED, chyby 73
 - LED, indikátory 73
 - problémy s podávaním papiera 79
 - sieťové problémy 104
 - rozmery, tlačiareň 8
 - rušenie bezdrôtovej siete 109
- S**
- sieť
 - heslo, nastavenie 63
 - heslo, zmena 63
 - siete
 - inštalácia tlačiarne 54
 - podporované 5
 - sieťová inštalácia 54
 - sieťový port
 - umiestnenie 3
 - smerovanie
 - obálky 19
 - štítka 21
 - Smerovanie hlavného vstupného zásobníka 15
 - Smerovanie prioritného vstupného zásobníka 12
 - softvér
 - HP Utility 58
 - Softvér služby HP ePrint 49
 - spotrebné materiály
 - objednávanie 24
 - spotrebný materiál
 - čísla dielov 24
 - nastavenia nízkeho prahu 77
 - používanie pri nízkom stave 77
 - stav, zobrazovanie pomocou HP Utility pre systém Mac 58
 - stav
 - HP Utility, Mac 58
 - indikátory na ovládacom paneli 73
 - stav spotrebného materiálu 98
 - stav tonerových kaziet 98
 - strán na hárok
 - výber (Mac) 44
 - výber (Windows) 41
 - strán za minútu 5
 - systémové požiadavky
 - vstavaný webový server HP 55
- Š**
- špeciálny papier
 - tlač (Windows) 41
 - štítky
 - tlač 21
 - tlač (Windows) 41
 - štítka, vkladanie 21
- T**
- technická podpora
 - on-line 72
 - technické údaje
 - elektrické a zvukové 8
 - tlač na obidve strany
 - Mac 43
 - manuálna v systéme Windows 39
 - nastavenia (Windows) 39
 - Windows 39
 - tlačová kazeta
 - nastavenia nízkeho prahu 77
 - používanie pri nízkom stave 77
 - Tlač prostredníctvom rozhrania Wi-Fi
 - Direct 7, 46
 - tonerové kazety
 - čísla dielov 24
 - typ papiera
 - výber (Windows) 41
 - typy papiera
 - výber (Mac) 44
- U**
- USB port
 - umiestnenie 3
 - uzamknutie
 - formátovač 64
- V**
- viacero strán na hárok
 - tlač (Mac) 44
 - viacero stránok na hárok
 - tlač (Windows) 41
 - Vkladanie obálok do hlavného vstupného zásobníka 19
 - Vkladanie obálok do prioritného vstupného zásobníka 19
 - Vkladanie štítkov do hlavného vstupného zásobníka 21
 - Vkladanie štítkov do prioritného vstupného zásobníka 21
 - vstavaný webový server
 - otvorenie 63
 - zmena hesla 63

- Vstavaný webový server (EWS)
 - funkcie 55
- vstavaný webový server HP
 - otvorenie 63
 - zmena hesla 63
- Vstavaný webový server HP (EWS)
 - funkcie 55
- vypínač, umiestnenie 2
- výstupný zásobník
 - umiestnenie 2

W

- Webové stránky
 - podpora zákazníkov 72

Z

- zadné dvierka
 - umiestnenie 3
- zariadenia so systémom Android
 - tlač z 50
- zaseknutia
 - umiestnenie 82
- zásobník, výstupný
 - umiestnenie 2
- zásobníky
 - kapacita 5
 - umiestnenie 2
 - vstavané 5
- zvukové technické údaje 8

