

LaserJet Pro M101-M104, LaserJet Ultra M105-M106

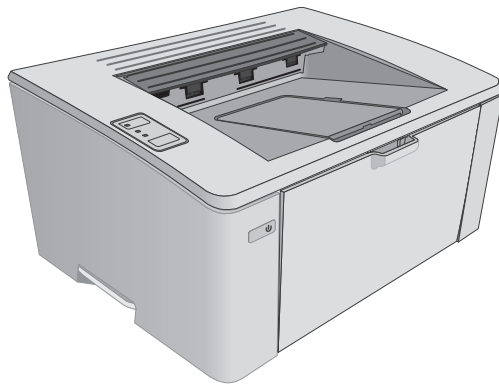

מדריך למשתמש



M101-M106

www.hp.com/support/ljM101



**HP LaserJet Pro M101-M104, HP LaserJet
Ultra M105-M106**



מדריך למשתמש

זכויות יוצרים ורישיון

Copyright 2016 HP Development Company, ©
.L.P

שכפול, התאמה או תרגום ללא הרשאה מראש ובכתב אסורים,
אלא כפי שמתיר זאת החוק לעניין זכויות יוצרים.

המידע הכלול במסמך זה כפוף לשינויים ללא הודעה מראש.

כתבי האחריות היחידים עבור המוצרים והשירותים של HP
מצוינים בהצהרות האחריות המפורשות הנלוות לכל מוצר
ושירות. אין לפרש דבר במסמך זה כאחריות נוספת. HP לא
תישא באחריות לשגיאות טכניות או טעויות עריכה או
השמטות במסמך זה.

Edition 2, 01/2019

זכויות סימני מסחר

Adobe® , Acrobat®, Adobe Photoshop®, Adobe®
PostScript® הם סימנים מסחריים של Adobe Systems
Incorporated.

Apple והלוגו של Apple הם סימנים מסחריים של Apple
Inc., הרשום בארה"ב ובמדינות/אזורים אחרים.

OS X הוא סימן מסחרי של Apple Inc., הרשום בארה"ב
ובמדינות/אזורים אחרים.

AirPrint הוא סימן מסחרי של Apple Inc., הרשום בארה"ב
ובמדינות/אזורים אחרים.

Microsoft®, Windows® ו-Windows XP® הם סימנים
מסחריים רשומים של Microsoft Corporation בארה"ב.

1 מבט כולל על המדפסת 1

- 2 תצוגות המדפסת
- 2 מבט מלפנים על המדפסת
- 3 מבט מאחור על המדפסת
- 4 תצוגת לוח הבקרה
- 5 מפרט המדפסת
- 5 מפרט טכני
- 5 מערכות הפעלה נתמכות
- 6 פתרונות להדפסה מניידים
- 7 ממדי המדפסת
- 7 צריכת אנרגיה, מפרט חשמל ופליטות אקוסטיות
- 7 טווח סביבת הפעלה
- 8 הגדרת חומרת המדפסת והתקנת התוכנה

2 מגשי נייר 9

- 10 טעינת מגש ההזנה
- 10 מבוא
- 10 טעינת נייר במגש ההזנה
- 13 טעינת מגש ההזנה המועדפת (דגמים אלחוטיים בלבד)
- 13 מבוא
- 13 טען נייר במגש ההזנה המועדפת
- 16 טעינת מעטפות והדפסה עליהן
- 16 מבוא
- 16 הדפסה מעטפות
- 16 כיוון המעטפה

3 חומרים מתכלים, אביזרים וחלקים 17

- 18 הזמנת חומרים מתכלים, אביזרים וחלקים
- 18 הזמנה
- 18 חומרים מתכלים ואביזרים
- 18 חלקים הניתנים לתיקון על-ידי הלקוח

19	קביעת הגדרות החומרים המתכלים מחסנית-טונר-הגנה של HP
19	מבוא
19	הפעלה או השבתה של המאפיין 'מדיניות מחסניות'
19	השתמש בשרת האינטרנט המשובץ (EWS) של HP כדי להפעיל את המאפיין 'מדיניות מחסניות'
20	השתמש בשרת האינטרנט המשובץ (EWS) של HP כדי להשבית את המאפיין 'מדיניות מחסניות'
21	פתרון בעיות בעת הודעות שגיאה על מדיניות המחסניות בשרת האינטרנט המשובץ של HP
21	הפעלה או השבתה של המאפיין 'הגנה על מחסניות'
21	השתמש בשרת האינטרנט המשובץ (EWS) של HP כדי להפעיל את המאפיין 'הגנה על מחסניות'
22	השתמש בשרת האינטרנט המשובץ (EWS) של HP כדי להשבית את המאפיין 'הגנה על מחסניות'
23	פתרון הודעות שגיאה בנוגע להגנה על מחסניות, בשרת האינטרנט המשובץ של HP
24	החלפת מחסנית הטונר
24	מבוא
24	מידע על מחסנית הטונר ותוף ההדמיה
25	החלפת מחסנית הטונר (בדגמים M104-M101)
27	החלפת מחסנית הטונר (בדגמים M106-M105)
30	החלפת תוף ההדמיה (בדגמים M104-M101)
33	החלפת תוף ההדמיה (בדגמים M106-M105)

4 הדפסה

37	משימות הדפסה (Windows)
38	אופן ההדפסה (Windows)
38	הדפסה ידנית משני צדי הדף (Windows)
40	הדפסת עמודים מרובים בגיליון (Windows)
40	בחירת סוג הנייר (Windows)
40	משימות הדפסה נוספות
41	משימות הדפסה (OS X)
41	כיצד להדפיס (OS X)
41	הדפסה ידנית משני צדי הדף (OS X)
41	הדפסת עמודים מרובים בגיליון (OS X)
42	בחירת סוג הנייר (OS X)
42	משימות הדפסה נוספות
43	הדפסה מהתקן נייד
43	מבוא
43	Wi-Fi Direct (דגמים אלחוטיים בלבד)
44	הפעלה או השבתה של Wi-Fi Direct
44	שינוי שם Wi-Fi Direct של המדפסת
45	HP ePrint דרך דוא"ל
46	תוכנת HP ePrint
46	AirPrint
46	הדפסה משובצת ב-Android

5 ניהול המדפסת 49

50 שינוי סוג החיבור של המדפסת (Windows)

51 תצורה מתקדמת עם שרת האינטרנט המשובץ (EWS) של HP ו-HP Device Toolbox (Windows)

54 תצורה מתקדמת עם HP Utility (תוכנית השירות של HP) ל-OS X

54 פתיחת HP Utility

54 מאפייני HP Utility

56 קביעת הגדרות רשת IP

56 מבוא

56 הגבלת אחריות בנושא שיתוף במדפסת

56 הצגה או שינוי של הגדרות הרשת

56 שינוי שם המדפסת ברשת

57 הגדרת תצורה ידנית של פרמטרי IPv4 TCP/IP

57 הגדרת מהירות הקישור

59 מאפייני האבטחה של המדפסת

59 מבוא

59 הקצאה או שינוי של סיסמת המערכת באמצעות שרת האינטרנט המשובץ (EWS) של HP

60 נעילת לוח האם

61 הגדרות לשימור אנרגיה

61 מבוא

61 הדפסה עם EconoMode (מצב חיסכון)

61 קביעת ההגדרה Sleep/Auto Off After Inactivity (שינה/כיבוי אוטומטי לאחר חוסר פעילות)

62 הגדר את זמן ההשהיה של 'כיבוי לאחר חוסר פעילות' והגדר את תצורת המדפסת לשימוש במתח בהספק של 1 וואט או פחות

63 קביעת ההגדרה של Delay Shut Down (השהה כיבוי)

65 עדכון הקושחה

65 עדכון הקושחה באמצעות תוכנית השירות לעדכון קושחה

6 פתור בעיות 67

68 תמיכת לקוחות

69 פירוש דפוסי הנוריות בלוח הבקרה

71 שחזור ערכי ברירת המחדל של היצרן

ההודעה Cartridge is low (המחסנית עומדת להתרוקן) או Cartridge is very low (המחסנית כמעט ריקה) מוצגת בשרת

72 האינטרנט המשובץ של HP

72 שינוי הגדרות "נמוך מאוד"

73 הזמנת חומרים מתכלים

74 פתרון בעיות בהזנת נייר או חסימת נייר

74 המדפסת לא אוספת נייר

74 המדפסת אוספת גליונות נייר מרובים

74 חסימות נייר תכופות או חוזרות

75 מניעת חסימות נייר

76 שחרור חסימות נייר

76	מבוא
76	מיקומי חסימות נייר
76	אתה נתקל בחסימות נייר תכופות או חוזרות?
78	פינוי חסימות נייר במגש ההזנה
80	שחרור חסימות נייר באזור מחסנית הטונר
82	שחרור חסימות נייר בסל הפלט
85	שיפור איכות ההדפסה
85	מבוא
85	הדפס מתוכנית אחרת
85	בדוק את הגדרת סוג הנייר עבור עבודת ההדפסה
85	בדוק את הגדרת סוג הנייר (Windows)
85	בדיקת הגדרת סוג הנייר (OS X)
85	בדיקת מצב מחסנית הטונר
86	ניקוי המדפסת
86	הדפסת דף ניקוי
86	בדיקה ויזואלית של מחסנית הטונר
86	בדוק את הנייר ואת סביבת ההדפסה
86	שלב 1: השתמש בנייר העומד בדרישות המפרט של HP
87	שלב 2: בדיקת הסביבה
87	בדיקת ההגדרות של EconoMode
87	כוונן את צפיפות ההדפסה
89	פתרון בעיות ברשת קווית
89	מבוא
89	חיבור פיזי לא תקין
89	המחשב משתמש בכתובת IP שגויה עבור המדפסת
89	המחשב אינו מצליח לתקשר עם המדפסת
90	המדפסת משתמשת בהגדרות שגויות של מהירות הקישור עבור הרשת
90	ייתכן שתוכנות חדשות גורמות לבעיות תאימות
90	ייתכן שהגדרת המחשב או תחנת העבודה שגויה
90	המדפסת מושבתת או שהגדרות רשת אחרות שגויות
91	פתרון בעיות ברשת האלחוטית
91	מבוא
91	קישוריות אלחוטית - רשימת פעולות לביצוע
92	המדפסת לא מדפיסה לאחר סיום הגדרת התצורה של התקשורת האלחוטית
92	המדפסת לא מדפיסה ובמחשב מותקנת חומת אש של יצרן אחר
92	החיבור האלחוטי לא פועל אחרי הזנת הנתב האלחוטי או המדפסת
92	אין אפשרות לחבר מחשבים נוספים למדפסת האלחוטית
92	התקשורת של המדפסת האלחוטית מתנתקת כאשר הוא מחובר לרשת VPN
93	הרשת לא מופיעה ברשימת הרשתות האלחוטיות
93	הרשת האלחוטית לא פועלת

93 ביצוע בדיקת אבחון לרשת אלוטית

94 צמצום ההפרעות ברשת אלוטית

95 אינדקס

1 מבט כולל על המדפסת

- [תצוגות המדפסת](#)
- [מפרט המדפסת](#)
- [הגדרת חומרת המדפסת והתקנת התוכנה](#)

לקבלת מידע נוסף:

המידע שלהלן נכון למועד הפרסום. לקבלת מידע עדכני, ראה www.hp.com/support/ljM101.

העזרה המקיפה של HP עבור המדפסת כוללת את המידע הבא:

- Install and configure (התקן וקבע תצורה)
- Learn and use (למד והשתמש)
- Solve problems (פתור בעיות)
- הורדת עדכוני תוכנה וקושחה
- Join support forums (הצטרף לפורומי תמיכה)
- Find warranty and regulatory information (חפש מידע על אחריות ותקינה)

תצוגות המדפסת

מבט מלפנים על המדפסת

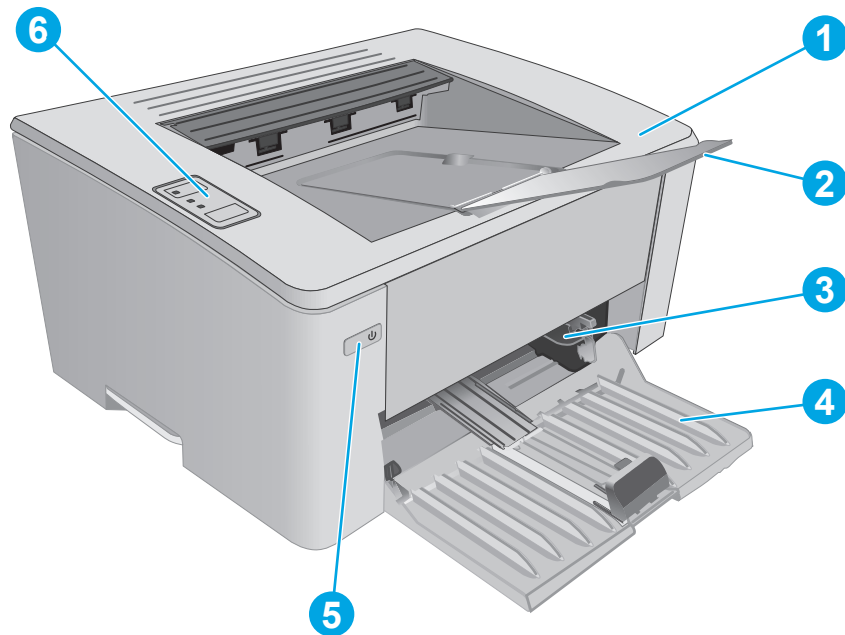

1	כיסוי עליון (גישה למחסנית טונר) וסל פלט
2	הרחבת סל פלט
3	מגש הזונה מועדפת (דגמים M106w, M104w, M102w בלבד)
4	מגש הזונה
5	לחצן הפעלה/כיבוי
6	לוח הבקרה

מבט מאחור על המדפסת

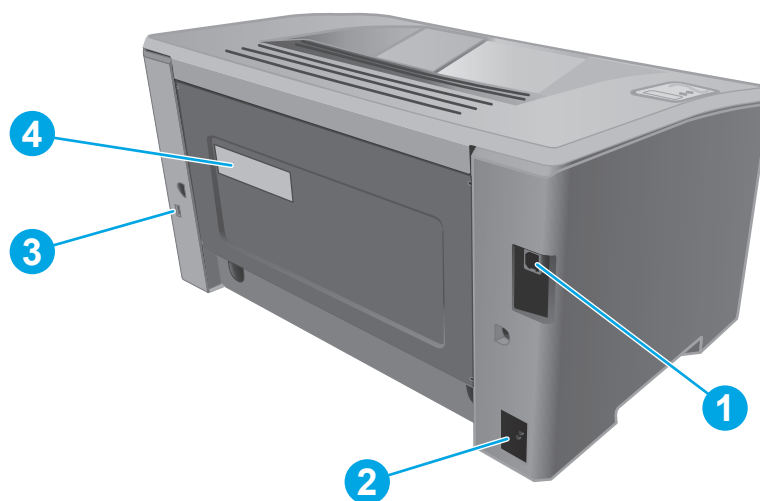

1	יציאת ממשק USB
2	חיבור חשמל
3	חריץ עבור מנעול ביטחון מסוג כבל
4	תווית המספר הסידורי ומספר המדפסת

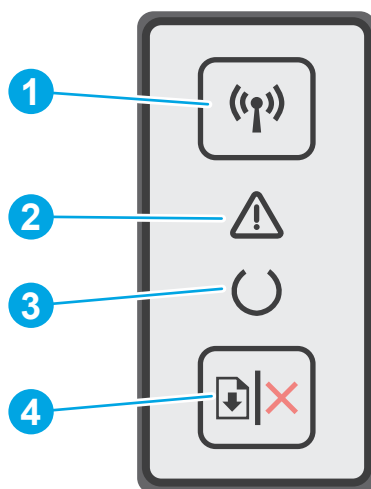

<p>1 לחץ על לחצן זה כדי להפעיל או לכבות את מאפיין האלחוט, או כדי לקבוע תצורה של חיבור WiFi Direct. לחץ והחזק לחצן זה כדי לקבוע תצורה של חיבור WPS.</p> <p>אם נורית החיווי לאלחוט דולקת, קיים חיבור אלחוטי יציב. אם היא מהבהבת, קיים תהליך פעיל לקביעת תצורה של WPS או של WiFi Direct. אם היא מהבהבת במהירות, קיימת בעיה עם החיבור האלחוטי.</p>	<p>1 לחצן אלחוט ונורית חיווי (דגמים אלחוטיים בלבד)</p>
<p>2 נורית ההתראה מהבהבת כאשר המדפסת מחייבת את תשומת הלב של המשתמש, למשל כאשר אדול הנייר במדפסת או שצריך להחליף מחסנית טונר. אם הנורית דולקת ללא ללא הבהוב, סימן שיש שגיאה במדפסת.</p>	<p>2 נורית 'התראה'</p>
<p>3 נורית מצב 'מוכן' דולקת כאשר המדפסת מוכנה להדפסה. הנורית מהבהבת כאשר המדפסת מקבלת נתוני הדפסה או כשהיא מבטלת עבודת הדפסה.</p>	<p>3 נורית 'מוכן'</p>
<p>4 לחץ על לחצן זה לביצוע הפעולות הבאות:</p> <ul style="list-style-type: none"> • אם המדפסת מעבדת כריג עבודה, נורית ההתראה כבויה ונורית מצב 'מוכן' מהבהבת - לחץ על הלחצן כדי לבטל את עבודת ההדפסה. • אם המדפסת במצב 'שגיאה' או במצב 'פקודה', נורית מצב 'מוכן' כבויה ונורית ההתראה מהבהבת - לחץ על הלחצן כדי לנקות את השגיאה ולחדש את ההדפסה. • במצב הדפסה דו-צדדית ידנית, לחץ על לחצן זה כדי להרפיס את הצד השני של הדף. 	<p>4 לחצן חידוש הפעולה/ביטול</p>

חשוב: המפרט הבא נכון למועד הפרסום, אך הוא כפוף לשינויים. לקבלת מידע עדכני, ראה www.hp.com/support/ljM101.

- [מפרט טכני](#)
- [מערכות הפעלה נתמכות](#)
- [פתרונות להדפסה מניידים](#)
- [ממדי המדפסת](#)
- [צריכת אנרגיה, מפרט חשמל ופליטות אקוסטיות](#)
- [טווח סביבת הפעלה](#)

מפרט טכני

לקבלת מידע מעודכן, בקר בכתובת www.hp.com/support/ljM101.

מערכות הפעלה נתמכות

המידע הבא מתייחס למנהלי ההדפסה Windows PCLmS ו-OS X הספציפיים למדפסת.

Windows: בעת שימוש בתוכנית ההתקנה של התוכנה המלאה של HP, התוכנית מתקינה את מנהל ההתקן של PCLmS, PCLmS או PCLm-S, בהתאם למערכת ההפעלה Windows, יחד עם התוכנה האופציונלית. לקבלת מידע נוסף, עיין בהערות להתקנת התוכנה.

OS X: מדפסת זו תומכת במחשבי Mac. הורד את HP Easy Start מתקליטור התקנת המדפסת או מתוך 123.hp.com, ולאחר מכן השתמש ב-HP Easy Start כדי להתקין את מנהל ההדפסה של HP ותוכנית השירות. לקבלת מידע נוסף, עיין בהערות להתקנת התוכנה.

1. עבור אל האתר 123.hp.com.

2. בצע את השלבים הבאים כדי להוריד את תוכנת המדפסת.

Linux: לקבלת מידע ומנהלי הדפסה עבור Linux, עבור אל hplipopensource.com/hplip-web/index.html.

מערכת הפעלה	מנהל הדפסה מותקן	הערות
Windows® XP SP3 ואילך במהדורות 32 סיביות	מנהל ההדפסה הספציפי למדפסת HP PCLm.S מותקן עבור מערכת הפעלה זו כחלק מהתקנת התוכנה הבסיסית. תוכנית ההתקנה הבסיסית מתקינה את מנהל ההתקן בלבד.	Microsoft הפסיקה את התמיכה רגילה ב-Windows XP באפריל 2009. HP תמשיך לספק תמיכה כמיטב יכולתה עבור מערכת ההפעלה XP ששיווקה הופסק.
Windows Vista®, במהדורות 32 סיביות	מנהל ההדפסה הספציפי למדפסת HP PCLm.S מותקן עבור מערכת הפעלה זו כחלק מהתקנת התוכנה הבסיסית. תוכנית ההתקנה הבסיסית מתקינה את מנהל ההתקן בלבד.	
Windows Server 2003, SP2 ואילך, במהדורות 32 סיביות	מנהל ההדפסה הספציפי למדפסת HP PCLm.S מותקן עבור מערכת הפעלה זו כחלק מהתקנת התוכנה הבסיסית. תוכנית ההתקנה הבסיסית מתקינה את מנהל ההתקן בלבד.	Microsoft הפסיקה את התמיכה הרגילה ב-Windows Server 2003 ביולי 2010. HP תמשיך לספק תמיכה כמיטב יכולתה עבור מערכת ההפעלה Server 2003 ששיווקה הופסק.
Windows Server 2003, R2, במהדורות 32 סיביות	מנהל ההדפסה הספציפי למדפסת HP PCLm.S מותקן עבור מערכת הפעלה זו כחלק מהתקנת התוכנה הבסיסית. תוכנית ההתקנה הבסיסית מתקינה את מנהל ההתקן בלבד.	Microsoft הפסיקה את התמיכה הרגילה ב-Windows Server 2003 ביולי 2010. HP תמשיך לספק תמיכה כמיטב יכולתה עבור מערכת ההפעלה Server 2003 ששיווקה הופסק.

מערכת הפעלה	מנהל הדפסה מותקן	הערות
Windows 7, במהדורות 32 סיביות/64 סיביות	מנהל ההדפסה הספציפי למדפסת HP PCLmS מותקן עבור מערכת הפעלה זו כחלק מהתקנת התוכנה המלאה.	
Windows 8, במהדורות 32 סיביות/64 סיביות	מנהל ההדפסה הספציפי למדפסת HP PCLmS מותקן עבור מערכת הפעלה זו כחלק מהתקנת התוכנה הבסיסית.	תמיכה ב-Windows 8 RT מסופקת דרך Microsoft IN OS גירסה 4, מנהל התקן במהדורת 32 סיביות.
Windows 8.1, במהדורת 32 סיביות/64 סיביות	מנהל ההדפסה הספציפי למדפסת HP PCLm-S מותקן עבור מערכת הפעלה זו כחלק מהתקנת התוכנה הבסיסית.	תמיכה ב-Windows 8.1 RT מסופקת דרך Microsoft IN OS גירסה 4, מנהל התקן במהדורת 32 סיביות.
Windows 10, במהדורת 32 סיביות/64 סיביות	מנהל ההדפסה הספציפי למדפסת HP PCLm-S מותקן עבור מערכת הפעלה זו כחלק מהתקנת התוכנה הבסיסית.	
Windows Server 2008, במהדורת 32 סיביות ו-64 סיביות	מנהל ההדפסה הספציפי למדפסת HP PCLm.S מותקן עבור מערכת הפעלה זו כחלק מהתקנת התוכנה הבסיסית.	
Windows Server 2008 R2, במהדורת 64 סיביות	מנהל ההדפסה הספציפי למדפסת HP PCLm.S מותקן עבור מערכת הפעלה זו כחלק מהתקנת התוכנה הבסיסית.	
Windows Server 2012, במהדורת 64 סיביות	מנהל ההדפסה הספציפי למדפסת HP PCLm.S מותקן עבור מערכת הפעלה זו כחלק מהתקנת התוכנה הבסיסית.	
Windows Server 2012 R2, במהדורת 64 סיביות	מנהל ההדפסה הספציפי למדפסת HP PCLm-S מותקן עבור מערכת הפעלה זו כחלק מהתקנת התוכנה הבסיסית.	
OS X 10.10, OS X 10.9 Mavericks ו-OS X 10.11 El Capitan Yosemite	מנהל ההדפסה של OS X ותוכנית השירות להדפסה זמינים להורדה מתקליטו ההתקנה או מהאתר 123.hp.com .	<p>הורד את HP Easy Start מתקליטור התקנת המדפסת או מותוך 123.hp.com, ולאחר מכן השתמש ב-HP Easy Start כדי להתקין את מנהל ההדפסה של HP ותוכנית השירות.</p> <p>1. עבור אל האתר 123.hp.com.</p> <p>2. בצע את השלבים הבאים כדי להוריד את תוכנת המדפסת.</p>

הערה: לקבלת רשימה עדכנית של מערכות ההפעלה הנתמכות, עבור אל www.hp.com/support/ljM101 לקבלת העזרה המקיפה של HP עבור המדפסת.

פתרונות להדפסה מניידים

HP מציעה מספר פתרונות Mobile ו-ePrint כדי לאפשר הדפסה קלה למדפסת HP ממחשב נייד, ממחשב לוח, מטלפון חכם או מהתקן נייד אחר. כדי לראות את הרשימה המלאה ולקבוע מהי האפשרות הטובה ביותר, עבור אל www.hp.com/go/LaserJetMobilePrinting.

הערה: עדכן את קושחת המדפסת כדי לוודא שיש תמיכה לכל יכולות ההדפסה מניידים ו-ePrint.

- Wi-Fi Direct (דגמים אלוטויים בלבד)
- HP ePrint באמצעות דוא"ל (מחייב הפעלה של HP Web Services והמדפסת חייבת להיות רשומה ב-HP Connected)
- תוכנת HP ePrint
- הדפסה ב-Android
- AirPrint

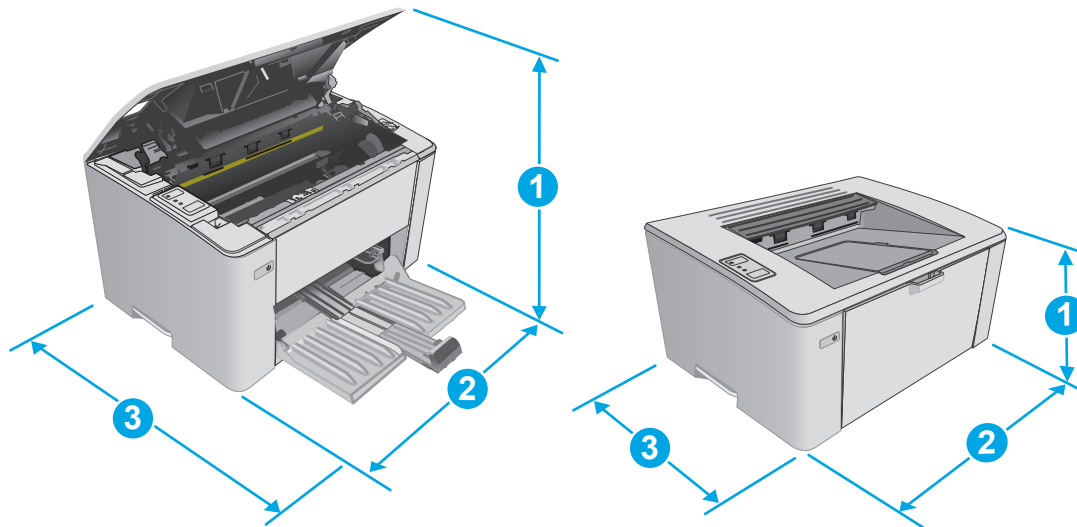

המדפסת פתוחה במלואה	המדפסת סגורה במלואה	
332.4 מ"מ	190.7 מ"מ	1. גובה
364.7 מ"מ	364.7 מ"מ	2. רוחב
467 מ"מ	247.8 מ"מ	3. עומק
מחסנית Wlth CF217A/CF218A: 5.1 ק"ג		משקל (עם מחסניות)
מחסנית Wlth CF233A: 5.26 ק"ג		

צריכת אנרגיה, מפרט חשמל ופליטות אקוסטיות

לקבלת מידע עדכני, ראה www.hp.com/support/ljM101.

⚠️ זהירות: דרישות המתח מתבססות על המדינה/אזור שבהם נמכרת המדפסת. אין להמיר את מתח הפעולה. הדבר יגרום נזק למדפסת וישלול את תוקף האחריות.

טווח סביבת הפעלה

מדידה מותרת	מדידה מומלצת	תנאי סביבה
15° עד 30°C	15° עד 27°C	טמפרטורה
10% עד 80% (לחות יחסית), ללא עיבוי	20% עד 70% לחות יחסית (RH), ללא עיבוי	לחות יחסית

הגדרת חומרת המדפסת והתקנת התוכנה

לקבלת הוראות הגדרה בסיסיות, עיין בפוסטר הוראות ההתקנה ובמדריך תחילת הדרך המצורפים למדפסת. לקבלת הוראות נוספות, עבור לאתר התמיכה של HP באינטרנט.

עבור אל www.hp.com/support/ljM101 לקבלת העזרה המלאה של HP עבור המדפסת. קבל את התמיכה הבאה:

- Install and configure (התקן וקבע תצורה)
- Learn and use (למד והשתמש)
- Solve problems (פתור בעיות)
- הורדת עדכוני תוכנה וקושחה
- Join support forums (הצטרף לפורומי תמיכה)
- Find warranty and regulatory information (חפש מידע על אחריות ותקינה)

- [טעינת מגש ההזנה](#)

- [טעינת מגש ההזנה המועדפת \(דגמים אחרוניים בלבד\)](#)

- [טעינת מעטפות והדפסה עליהן](#)

לקבלת מידע נוסף:

המידע שלהלן נכון למועד הפרסום. לקבלת מידע עדכני, ראה www.hp.com/support/ljM101.

העזרה המקיפה של HP עבור המדפסת כוללת את המידע הבא:

- Install and configure (התקן וקבע תצורה)

- Learn and use (למד והשתמש)

- Solve problems (פתור בעיות)

- הורדת עדכוני תוכנה וקושחה

- Join support forums (הצטרף לפורומי תמיכה)

- Find warranty and regulatory information (חפש מידע על אחריות ותקינה)

טעינת מגש ההזנה

מבוא

המידע הבא מתאר כיצד לטעון נייר במגש ההזנה. מגש זה מכיל עד 150 גיליונות של נייר 75 גר/מ"ר.

טעינת נייר במגש ההזנה

הערה: בעת הוספת נייר חדש, הקפד להסיר את כל הנייר ממגש ההזנה וליישר את הערימה. אל תנסה להפריד בין הדפים בנפנוף. פעולה זו מונעת הזנה של גיליונות רבים של נייר למוצר בו-זמנית ובכך מצמצמת את הסיכון לחסימות.

1. אם מגש ההזנה אינו כבר פתוח, פתח אותו.

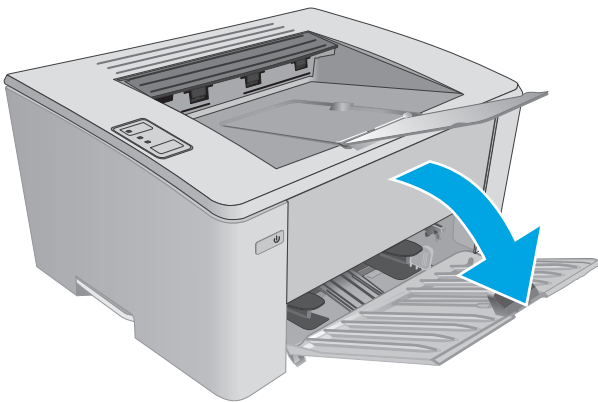

2. כוונן את מכווני הרוחב והאורך של נייר החוצה.

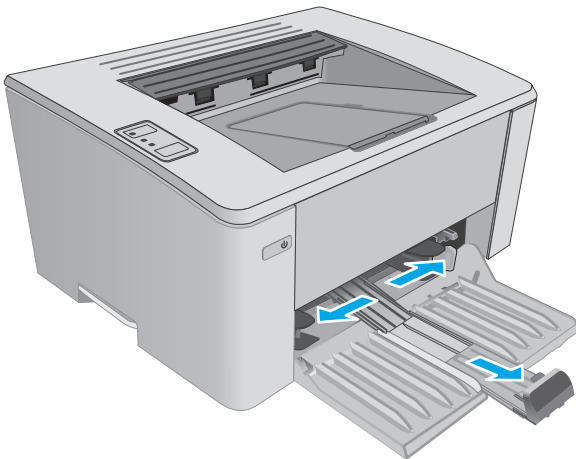

3. טען את הנייר כשפניו כלפי מעלה וחלקו העליון פונה קדימה במגש ההזנה.

כיוון הנייר במגש משתנה בהתאם לסוג עבודת ההדפסה. לקבלת מידע נוסף, עיין בטבלה הבאה.

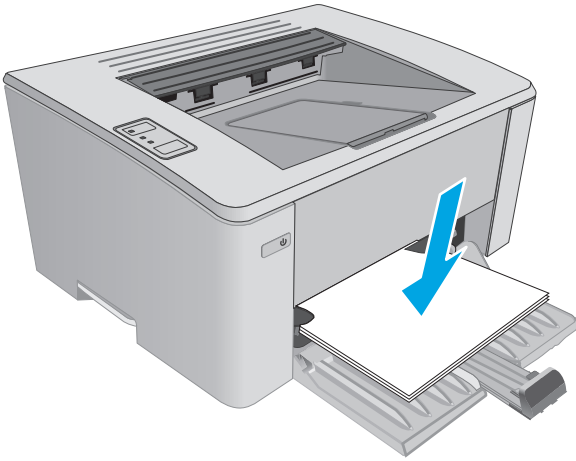

4. כוונן את מכווני הנייר פנימה עד שייצמדו לנייר.

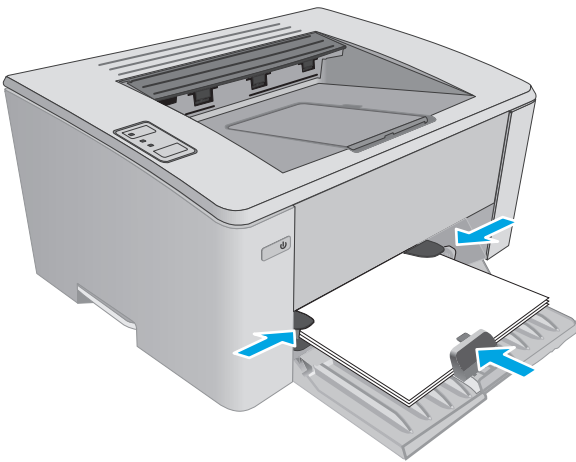

נייר מודפס מראש או נייר מכתבים

הדפסה חד-צדדית או הדפסה דו-צדדית

הצד המודפס כלפי מעלה

הקצה העליון נכנס למוצר ראשון

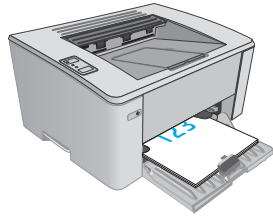

מנוקב מראש

הדפסה חד-צדדית או הדפסה דו-צדדית

הצד המודפס כלפי מעלה

חורים לכיוון הצד השמאלי של המוצר

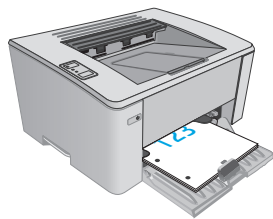

טעינת מגש ההזנה המועדפת (דגמים אלוטטיים בלבד)

מבוא

המידע הבא מתאר כיצד לטעון נייר במגש ההזנה המועדפת. מגש זה מכיל עד 10 גליונות של נייר 75 גר/מ"ר.

טען נייר במגש ההזנה המועדפת

הערה: בעת הוספת נייר חדש, הקפד להסיר את כל הנייר ממגש ההזנה וליישר את הערימה. אל תנסה להפריד בין הדפים בנפנוף. פעולה זו מונעת הזנה של גליונות רבים של נייר למוצר בו-זמנית ובכך מצמצמת את הסיכון לחסימות.

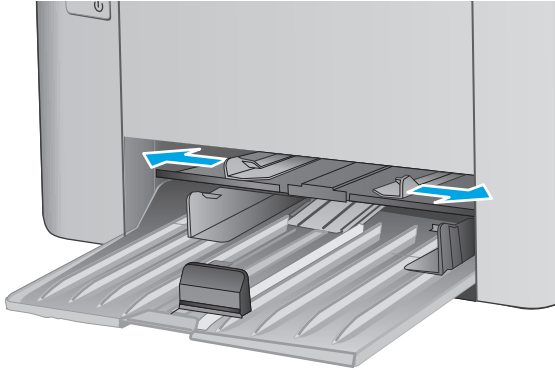

1. כוונן את מכווני הרוחב של נייר החוצה.

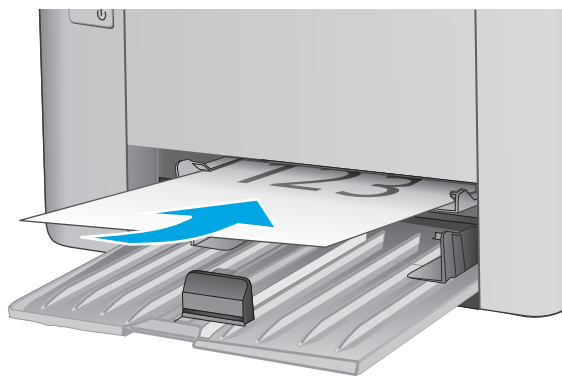

.2 טען את הנייר כשפניו כלפי מעלה וחלקו העליון פונה קדימה במגש ההזנה.

כיוון הנייר במגש משתנה בהתאם לסוג עבודת ההדפסה. לקבלת מידע נוסף, עיין בטבלה הבאה.

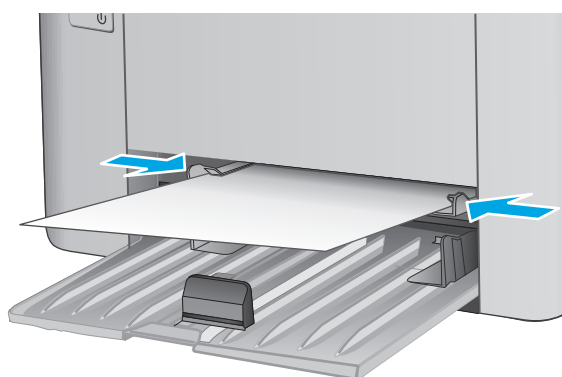

.3 התאם את מכווני הנייר והצמד אותם לנייר.

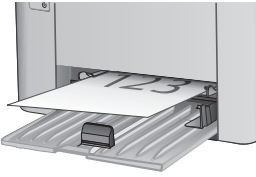
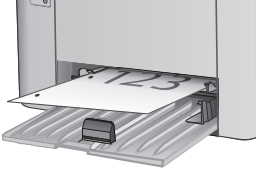
כיצד לטעון נייר	מצב הדפסה דו-צדדית	סוג נייר
<p data-bbox="507 226 679 252">הצד המודפס כלפי מעלה</p> <p data-bbox="459 279 679 304">הקצה העליון נכנס למוצר ראשון</p> 	הדפסה חד-צדדית או הדפסה דו-צדדית	נייר מודפס מראש או נייר מכתבים
<p data-bbox="507 583 679 609">הצד המודפס כלפי מעלה</p> <p data-bbox="422 636 679 661">חורים לכיוון הצד השמאלי של המוצר</p> 	הדפסה חד-צדדית או הדפסה דו-צדדית	מנוקב מראש

טעינת מעטפות והדפסה עליהן

מבוא

המידע הבא מתאר כיצד להדפיס ולטעון מעטפות. לקבלת ביצועים מיטביים, יש לטעון כמות מעטפות בגובה 5 מ"מ בלבד (4 עד 6 מעטפות) במגש ההזנה המועדפת, ויש לטעון 10 מעטפות בלבד במגש ההזנה.

להדפסת מעטפות, בצע את השלבים הבאים כדי לבחור את ההגדרות הנכונות במנהל ההדפסה.

הדפסה מעטפות

1. בתוכנית, בחר באפשרות **Print** (הדפס).
2. בחר את המדפסת מתוך רשימת המדפסות, ולאחר מכן לחץ או הקש על הלחצן **Properties** (מאפיינים) או **Preferences** (העדפות) כדי לפתוח את מנהל ההדפסה.

 **הערה:** שם הלחצן משתנה עבור תוכניות שונות.

 **הערה:** כדי לגשת אל מאפיינים אלה מתוך מסך 'התחל' ב-Windows 8 או 8.1, בחר באפשרות **התקנים**, בחר באפשרות **הדפסה** ולאחר מכן בחר את המדפסת.

3. לחץ או הקש על הכרטיסייה **נייר/איכות**.
4. ברשימה הנפתחת **מקור הנייר**, בחר את המגש לשימוש.
5. ברשימה הנפתחת **חומרי הדפסה**, בחר באפשרות **מעטפה**.
6. לחץ על הלחצן **OK** (אישור) כדי לסגור את תיבת הדו-שיח **Document Properties** (מאפייני מסמך).
7. בתיבת הדו-שיח **Print** (הדפס), לחץ על הלחצן **OK** (אישור) כדי להדפיס את העבודה.

כיוון המעטפה

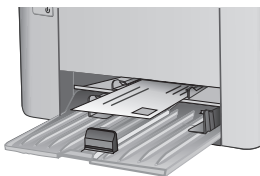

טען מעטפות במגש ההזנה המועדפת כשהצד הקדמי פונה כלפי מעלה והקצה הקצר, עם כתובת השולח, נכנס ראשון למדפסת.

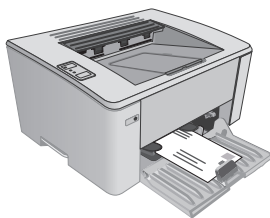

טען מעטפות במגש ההזנה כשהצד הקדמי פונה כלפי מעלה והקצה הקצר, עם כתובת השולח, נכנס ראשון למדפסת.

3 חומרים מתכלים, אביזרים וחלקים

- [הזמנת חומרים מתכלים, אביזרים וחלקים](#)
- [קביעת הגדרות החומרים המתכלים מחסנית-טונר-הגנה של HP](#)
- [החלפת מחסנית הטונר](#)

לקבלת מידע נוסף:

המידע שלהלן נכון למועד הפרסום. לקבלת מידע עדכני, ראה www.hp.com/support/ljM101.

העזרה המקיפה של HP עבור המדפסת כוללת את המידע הבא:

- **Install and configure** (התקן וקבע תצורה)
- **Learn and use** (למד והשתמש)
- **Solve problems** (פתור בעיות)
- הורדת עדכוני תוכנה וקושחה
- **Join support forums** (הצטרף לפורומי תמיכה)
- **Find warranty and regulatory information** (חפש מידע על אחריות ותקינה)

הזמנת חומרים מתכלים, אביזרים וחלקים

הזמנה

www.hp.com/go/suresupply	הזמן חומרים מתכלים ונייר
www.hp.com/buy/parts	הזמן חלקים ואביזרים מקוריים של HP
פנה לספק שירות או תמיכה מורשה של HP.	הזמן דרך ספקי שירות או תמיכה
כדי לגשת, בדפדפן אינטרנט נתמך במחשב שלך, הזן את כתובת ה-IP של המדפסת או את שם המחשב המארח בשדה הכתובת/URL. שרת האינטרנט המשובץ מכיל קישור לאתר האינטרנט HP SureSupply, המספק אפשרויות לרכישת חומרים מתכלים מקוריים של HP.	הזמנה באמצעות שרת האינטרנט המשובץ (EWS) של HP

חומרים מתכלים ואביזרים

פריט	תיאור	מספר מחסנית	מק"ט
Supplies (חומרים מתכלים)			
מחסנית טונר שחור מקורית HP 17A למדפסת לייזר	מחסנית טונר שחור חלופית עבור הדגמים M101-M102	17A	CF217A
מחסנית טונר שחור מקורית HP 18A למדפסת לייזר	מחסנית טונר שחור חלופית עבור הדגמים M103-M104	18A	CF218A
תוף הדמיה מקורי של HP 19A LaserJet	תוף הדמיה חלופי עבור הדגמים M104-M101	19A	CF219A
מחסנית טונר שחור מקורית HP 33A למדפסת לייזר	מחסנית טונר שחור חלופית עבור הדגמים M105-M106	33A	CF233A
תוף הדמיה מקורי של HP 34A LaserJet	תוף הדמיה חלופי עבור הדגמים M106-M105	34A	CF234A

חלקים הניתנים לתיקון על-ידי הלקוח

חלקים הניתנים לתיקון על-ידי הלקוח (CSR) זמינים עבור מדפסות HP LaserJet רבות, על מנת להפחית את משך התיקון. מידע נוסף על תוכנית CSR ויתרונותיה ניתן למצוא בכתובת www.hp.com/go/csr-support ובכתובת www.hp.com/go/csr-faq.

ניתן להזמין חלקי חילוף מקוריים של HP בכתובת www.hp.com/buy/parts או על-ידי יצירת קשר עם שירות מורשה של HP או עם ספק תמיכה. בעת ההזמנה, יהיה עליך לספק את אחד מהפרטים הבאים: מק"ט, מספר סידורי (נמצא בגב המדפסת), מספר המוצר או שם המדפסת.

- חלקים המפורטים כחובה להחלפה עצמית יותקנו על-ידי לקוחות, אלא אם כן אתה מוכן לשלם לצוות שירות של HP כדי שיבצע את התיקון. עבור חלקים אלה, התמיכה באתר הלקוח או בהחזרה למחסן לא תסופק במסגרת האחריות למוצר של HP.
- חלקים המפורטים כהחלפה עצמית אופציונלית ניתנים להתקנה על-ידי צוות שירות של HP לפי בקשתך ללא תשלום נוסף במהלך תקופת האחריות של המדפסת.

פריט	תיאור	אפשרויות החלפה עצמית	מספר חלק
גליל איסוף	גליל איסוף חלופי עבור מגש ההזנה	חובה	RL1-2593-000CN

קביעת הגדרות החומרים המתכלים מחסנית-טונר-הגנה של HP

- [מבוא](#)
- [הפעלה או השבתה של המאפיין 'מדיניות מחסניות'](#)
- [הפעלה או השבתה של המאפיין 'הגנה על מחסניות'](#)

מבוא

השתמש במאפיינים 'מדיניות המחסניות' ו'הגנה על מחסניות' של HP כדי לקבוע אילו מחסניות מותקנות במדפסת ולהגן על המחסניות המותקנות מפני גניבה.

- **מדיניות מחסניות:** מאפיין זה מגן על המדפסת מפני מחסניות טונר מזויפות בכך שהוא מאפשר שימוש במחסניות מקוריות בלבד של HP במדפסת. שימוש במחסניות מקוריות של HP מבטיח את איכות ההדפסה הטובה ביותר האפשרית. כאשר מישוהו מתקיין מחסנית שאינה מחסנית מקורית של HP, נוריות ההתראה והטונר של המדפסת מהבהבות ושרת האינטרנט המשובץ של HP מציג הודעה שהמחסנית אינה מורשית; ההודעה כוללת גם מידע על האופן שבו יש להמשיך.
- **הגנה על מחסניות:** מאפיין זה משייך לצמיתות מחסניות טונר למדפסת מסוימת, או לצי מדפסות, כך שלא ניתן יהיה להשתמש בהן במדפסות אחרות. הגנה על מחסניות מגנה על ההשקעה שלך. כאשר מאפיין זה מופעל, אם מישוהו מנסה להעביר מחסנית מוגנת מהמדפסת המקורית למדפסת שאינה מורשית, מדפסת זו לא תדפיס עם המחסנית המוגנת. נוריות ההתראה והטונר בלוח הבקרה של המדפסת מהבהבות, ושרת האינטרנט המשובץ של HP מציג הודעה שהמחסנית מוגנת; ההודעה כוללת גם מידע על האופן שבו יש להמשיך. להמשיך.

זהירות: לאחר הפעלת הגנה על מחסנית עבור המדפסת, כל מחסניות הטונר הבאות שיותקנו במדפסת יהיו מוגנות באופן אוטומטי **לצמיתות**. כדי למנוע הגנה על מחסנית חדשה, השבת את המאפיין לפני התקנת המחסנית החדשה.

השבתת המאפיין אינה מביאה להשבתת ההגנה על מחסניות המותקנות כעת.

שני המאפיינים מושבתים כברירת מחדל. בצע את ההליכים הבאים כדי להפעיל או להשבית אותם.

הפעלה או השבתה של המאפיין 'מדיניות מחסניות'

השתמש בשרת האינטרנט המשובץ (EWS) של HP כדי להפעיל את המאפיין 'מדיניות מחסניות'

1. פתיחת שרת האינטרנט המשובץ (EWS) של HP:

מדפסות המחוברות ישירות

א. פתח את HP Printer Assistant.

- **Windows 8.1:** לחץ על החץ מטה בפינה השמאלית התחתונה של המסך **התחל**, ולאחר מכן בחר את שם המדפסת.
- **Windows 8:** לחץ לחיצה ימנית על אזור ריק במסך **התחל**, לחץ על **כל היישומים** בסרגל היישום, ולאחר מכן בחר את שם המדפסת.
- **Windows 7, Windows Vista, ו-Windows XP:** בשולחן העבודה של המחשב לחץ על **התחל**, בחר את **כל התוכניות**, לחץ על HP, לחץ על התיקיה עבור המדפסת, בחר בסמל עם שם המדפסת, ולאחר מכן פתח את **HP Printer Assistant**.

ב. ב-HP Printer Assistant, בחר באפשרות **Print** (הדפס) ולאחר מכן בחר **HP Device Toolbox** (ארגון הכלים של התקן HP).

מדפסות המחוברות לרשת

א. הדפס דף תצורה כדי לברר את כתובת ה-IP או שם המארח.

i. לחץ והחזק את לחצן חידוש הפעולה/ביטול  עד שנוירת מצב 'מוכן'  תחיל להבהב.

ii. שחרר את לחצן חידוש הפעולה/ביטול .

ב. פתח דפדפן אינטרנט והקלד בשורת הכתובת את כתובת ה-IP או את שם המארח בדיוק כפי שהם מופיעים בדף התצורה של המדפסת. הקש על המקש **Enter** במקלדת של המחשב. שרת האינטרנט המשובץ של HP נפתח.

 <https://10.10.XX.XXX/>

 **הערה:** אם דפדפן האינטרנט מציג הודעה המציינת כי ייתכן שהגישה לאתר האינטרנט אינה בטוחה, בחר את האפשרות להמשיך לאתר האינטרנט. גישה לאתר אינטרנט זה לא תזיק למחשב.

2. לחץ על הכרטיסייה **מערכת**.

3. מתוך חלונית הניווט השמאלית, בחר באפשרות הגדרות של חומר מתכלה.

4. מתוך הרשימה הנפתחת מדיניות מחסניות, בחר באפשרות מורשה של HP.

5. לחץ על הלחצן החל.

השתמש בשרת האינטרנט המשובץ (EWS) של HP כדי להשבית את המאפיין 'מדיניות מחסניות'

1. פתיחת שרת האינטרנט המשובץ (EWS) של HP:

מדפסות המחוברות ישירות

א. פתח את HP Printer Assistant.

• **Windows 8.1:** לחץ על החץ מטה בפינה השמאלית התחתונה של המסך התחל, ולאחר מכן בחר את שם המדפסת.

• **Windows 8:** לחץ לחיצה ימנית על אזור ריק במסך התחל, לחץ על כל היישומים בסרגל היישום, ולאחר מכן בחר את שם המדפסת.

• **Windows 7, Windows Vista ו-Windows XP:** בשולחן העבודה של המחשב לחץ על התחל, בחר את כל התוכניות, לחץ על HP, לחץ על התיקייה עבור המדפסת, בחר בסמל עם שם המדפסת, ולאחר מכן פתח את HP Printer Assistant.

ב. ב-HP Printer Assistant, בחר באפשרות **Print** (הדפס) ולאחר מכן בחר **HP Device Toolbox** (ארגז הכלים של התקן HP)

מדפסות המחוברות לרשת

א. הדפס דף תצורה כדי לברר את כתובת ה-IP או שם המארח.

i. לחץ והחזק את לחצן חידוש הפעולה/ביטול  עד שנוירת מצב 'מוכן'  תחיל להבהב.

ii. שחרר את לחצן חידוש הפעולה/ביטול .

ב. פתח דפדפן אינטרנט והקלד בשורת הכתובת את כתובת ה-IP או את שם המארח בדיוק כפי שהם מופיעים בדרך התצורה של המדפסת. הקש על המקש **Enter** במקלדת של המחשב. שרת האינטרנט המשובץ של HP נפתח.

 <https://10.10.XX.XXX/>

הערה: אם דפדפן האינטרנט מציג הודעה המציינת כי ייתכן שהגישה לאתר האינטרנט אינה בטוחה, בחר את האפשרות להמשיך לאתר האינטרנט. גישה לאתר אינטרנט זה לא תזיק למחשב.

2. לחץ על הכרטיסייה **מערכת**.

3. מתוך חלונות הניווט השמאלית, בחר באפשרות **הגדרות של חומר מתכלה**.

4. מתוך התפריט הנפתח **מדיניות מחסניות**, בחר באפשרות **כבוי**.

5. לחץ על הלחצן **החל**.

פתרון בעיות בעת הודעות שגיאה על מדיניות המחסניות בשרת האינטרנט המשובץ של HP

הצג את דף **Device Status** (סטטוס ההתקן) של שרת האינטרנט המשובץ, כדי לראות את הודעות השגיאה.

הודעת שגיאה	תיאור	הפעולה המומלצת
10.30.0X Unauthorized <Color> Cartridge	מנהל המערכת הגדיר מדפסת זו כך שתעשה שימוש רק בחומרים מתכלים מקוריים של HP שיש להם כיסוי במסגרת האחריות. יש להחליף את המחסנית כדי להמשיך בהדפסה.	החלף את המחסנית במחסנית טונר מקורית של HP. אם אתה מאמין שרכשת חומרים מתכלים מקוריים מתוצרת HP, בקר באתר www.hp.com/go/anticounterfeit כדי לקבוע אם מחסנית הטונר היא מחסנית מקורית של HP, וכדי ללמוד מה לעשות אם היא אינה מחסנית מקורית של HP.

הפעלה או השבתה של המאפיין 'הגנה על מחסניות'

השתמש בשרת האינטרנט המשובץ (EWS) של HP כדי להפעיל את המאפיין 'הגנה על מחסניות'

1. פתיחת שרת האינטרנט המשובץ (EWS) של HP:

מדפסות המחוברות ישירות

א. פתח את HP Printer Assistant.

• **Windows 8.1:** לחץ על החץ מטה בפניה השמאלית התחתונה של המסך **התחל**, ולאחר מכן בחר את שם המדפסת.

• **Windows 8:** לחץ לחיצה ימנית על אזור ריק במסך **התחל**, לחץ על **כל היישומים** בסרגל היישום, ולאחר מכן בחר את שם המדפסת.

• **Windows 7, Windows Vista ו-Windows XP:** בשולחן העבודה של המחשב לחץ על **התחל**, בחר את **כל התוכניות**, לחץ על HP, לחץ על התיקייה עבור המדפסת, בחר בסמל עם שם המדפסת, ולאחר מכן פתח את **HP Printer Assistant**.

ב. ב-HP Printer Assistant, בחר באפשרות **Print** (הדפס) ולאחר מכן בחר **HP Device Toolbox** (ארגון הכלים של התקן HP).

מדפסות המחוברות לרשת

א. הדפס דף תצורה כדי לברר את כתובת ה-IP או שם המארח.

i. לחץ והחזק את לחצן חידוש הפעולה/ביטול  עד שנורית מצב 'מוכן'  תתחיל להבהב.

ii. שחרר את לחצן חידוש הפעולה/ביטול .

ב. פתח דפדפן אינטרנט והקלד בשורת הכתובת את כתובת ה-IP או את שם המארח בדיוק כפי שהם מופיעים בדף התצורה של המדפסת. הקש על המקש **Enter** במקלדת של המחשב. שרת האינטרנט המשובץ של HP נפתח.

 <https://10.10.XX.XXX/>

 **הערה:** אם דפדפן האינטרנט מציג הודעה המציינת כי ייתכן שהגישה לאתר האינטרנט אינה בטוחה, בחר את האפשרות להמשיך לאתר האינטרנט. גישה לאתר האינטרנט זה לא תזיק למחשב.

2. לחץ על הכרטיסייה **מערכת**.

3. מתוך חלונות הניווט השמאלית, בחר באפשרות **הגדרות של חומר מתכלה**.

4. מתוך הרשימה הנפתחת **הגנה על מחסניות**, בחר באפשרות **הגן על מחסניות**.

5. לחץ על הלחצן **החל**.

 **זהירות:** לאחר הפעלת הגנה על מחסנית עבור המדפסת, כל מחסניות הטונר הבאות שיותקנו במדפסת יהיו מוגנות באופן אוטומטי **לצמיחות**. כדי למנוע הגנה על מחסנית חדשה, השבת את המאפיין 'הגנה על מחסניות' **לפני** התקנת המחסנית החדשה.

השבתת המאפיין אינה מביאה להשבתת הגנה על מחסניות המותקנות כעת.

השתמש בשרת האינטרנט המשובץ (EWS) של HP כדי להשבית את המאפיין 'הגנה על מחסניות'

1. פתיחת שרת האינטרנט המשובץ (EWS) של HP:

מדפסות המחוברות ישירות

א. פתח את HP Printer Assistant.

• **Windows 8.1:** לחץ על החץ מטה בפינה השמאלית התחתונה של המסך **התחל**, ולאחר מכן בחר את שם המדפסת.

• **Windows 8:** לחץ לחיצה ימנית על אזור ריק במסך **התחל**, לחץ על **כל היישומים** בסרגל היישום, ולאחר מכן בחר את שם המדפסת.

• **Windows 7, Windows Vista, Windows XP:** בשולחן העבודה של המחשב לחץ על **התחל**, בחר את **כל התוכניות**, לחץ על **HP**, לחץ על התיקייה עבור המדפסת, בחר בסמל עם שם המדפסת, ולאחר מכן פתח את **HP Printer Assistant**.

ב. ב-HP Printer Assistant, בחר באפשרות **Print** (הדפס) ולאחר מכן בחר **HP Device Toolbox** (ארגז הכלים של התקן HP).

מדפסות המחוברות לרשת

א. הדפס דף תצורה כדי לברר את כתובת ה-IP או שם המארח.

i. לחץ והחזק את לחצן חידוש הפעולה/ביטול  עד שנורית מצב 'מוכן'  תתחיל להבהב.

ii. שחרר את לחצן חידוש הפעולה/ביטול .

ב. פתח דפדפן אינטרנט והקלד בשורת הכתובת את כתובת ה-IP או את שם המארח בדיוק כפי שהם מופיעים ברף התצורה של המדפסת. הקש על המקש **Enter** במקלדת של המחשב. שרת האינטרנט המשובץ של HP נפתח.

 <https://10.10.XX.XXX/>

הערה: אם דפדפן האינטרנט מציג הודעה המציינת כי ייתכן שהגישה לאתר האינטרנט אינה בטוחה, בחר את האפשרות להמשיך לאתר האינטרנט. גישה לאתר אינטרנט זה לא תזיק למחשב.

2. לחץ על הכרטיסייה **מערכת**.

3. מתוך חלונות הניווט השמאלית, בחר באפשרות **הגדרות של חומר מתכלה**.

4. מתוך הרשימה הנפתחת **הגנה על מחסניות**, בחר באפשרות **כבוי**.

5. לחץ על הלחצן **החל**.

פתרון הודעות שגיאה בנוגע להגנה על מחסניות, בשרת האינטרנט המשובץ של HP

הצג את דף **Device Status** (סטטוס ההתקן) של שרת האינטרנט המשובץ, כדי לראות את הודעות השגיאה.

הודעת שגיאה	תיאור	הפעולה המומלצת
10.57.0X Protected <Color> Cartridge	ניתן להשתמש במחסנית רק במדפסת או בצי מדפסות שבהן המחסנית הייתה מוגנת באופן מקורי באמצעות 'הגנה על מחסניות' של HP.	החלף את המחסנית במחסנית טונר חדשה.
	המאפיין 'הגנה על מחסניות' מאפשר למנהל מערכת להגביל את המחסניות כך שיפעלו במדפסת אחת או בצי מדפסות אחד בלבד. יש להחליף את המחסנית כדי להמשיך בהדפסה.	

החלפת מחסנית הטונר

- [מבוא](#)
- [מידע על מחסנית הטונר ותוף ההדמיה](#)
- [החלפת מחסנית הטונר \(בדגמים M104-M101\)](#)
- [החלפת מחסנית הטונר \(בדגמים M106-M105\)](#)
- [החלפת תוף ההדמיה \(בדגמים M104-M101\)](#)
- [החלפת תוף ההדמיה \(בדגמים M106-M105\)](#)

מבוא

המידע הבא כולל פרטים על מחסנית הטונר ותוף ההדמיה עבור המדפסת, וכן הוראות להחלפה שלהם.

מידע על מחסנית הטונר ותוף ההדמיה

המדפסת תציג חייווי כאשר המפלס של מחסנית הטונר נמוך ונמוך מאוד. תוחלת החיים שנותרה בפועל של מחסנית הטונר עשויה להשתנות. הקפד להחזיק מחסנית חלופית שתוכל להתקין כאשר איכות ההדפסה לא תהיה עוד קבילה.

כדי לרכוש מחסניות או לבדוק תאימות מחסניות עבור המדפסת, עבור אל www.hp.com/go/suresupply HP SureSupply בכתובת www.hp.com/go/suresupply גלול לתחתית הדף וודא שהמדינה/אזור נכונים.

פריט	תיאור	מספר מחסנית	מק"ט
מחסנית טונר שחור מקורית HP 17A למדפסת ליזור	מחסנית טונר שחור חלופית עבור הדגמים M101-M102	17A	CF217A
מחסנית טונר שחור מקורית HP 18A למדפסת ליזור	מחסנית טונר שחור חלופית עבור הדגמים M103-M104	18A	CF218A
תוף הדמיה מקורי של HP 19A LaserJet	תוף הדמיה חלופי עבור הדגמים M104-M101	19A	CF219A
מחסנית טונר שחור מקורית HP 33A למדפסת ליזור	מחסנית טונר שחור חלופית עבור הדגמים M105-M106	33A	CF233A
תוף הדמיה מקורי של HP 34A LaserJet	תוף הדמיה חלופי עבור הדגמים M106-M105	34A	CF234A

אל תוציא את מחסנית הטונר מאריזתה עד שייגיע הזמן להחליף אותה.

⚠️ זהירות: כדי להימנע מנזק למחסנית הטונר, אל תחשוף אותה לאור ליותר מדקות ספורות. כסה את תוף ההדמיה הירוק אם עליך להוציא את מחסנית הטונר מהמדפסת למשך פרק זמן ארוך.

האיור הבא מציג את הרכיבים של מחסנית הטונר ותוף ההדמיה.

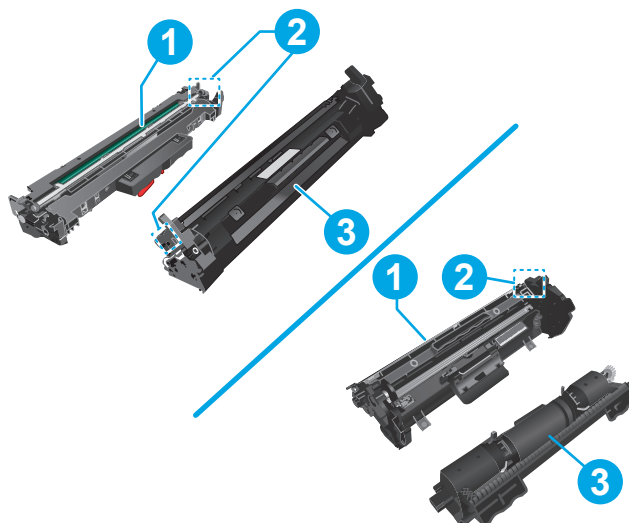

1 תוף הדמיה

זהירות: אל תיגע בתוף ההדמיה. טביעות אצבעות עלולות לגרום לבעיות באיכות ההדפסה.

2 שבב זיכרון

3 מחסנית טונר

זהירות: ⚠ אם בגד מתלכלך מטונר, נגב אותו בעזרת מטלית יבשה ושטוף את הבגד במים קרים. מים חמים יקבעו את הטונר בתוך הבד.

הערה: 📝 מידע על מיחזור מחסניות טונר משומשות מופיע על אריזת מחסנית הטונר.

החלפת מחסנית הטונר (בדגמים M104-M101)

1. פתח את המכסה העליון.

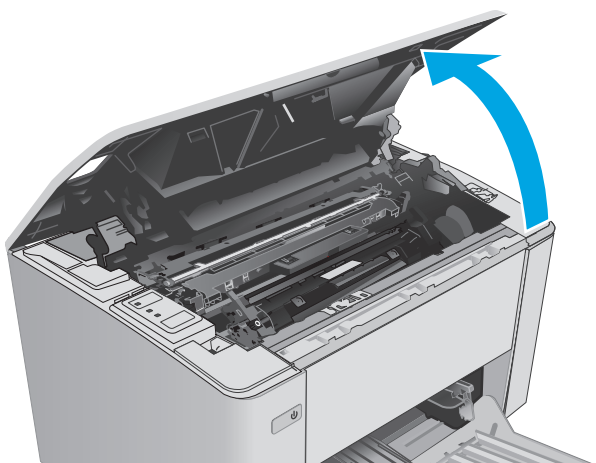

.2 הוצא את מחסנית הטונר המשומשת מהמדפסת.

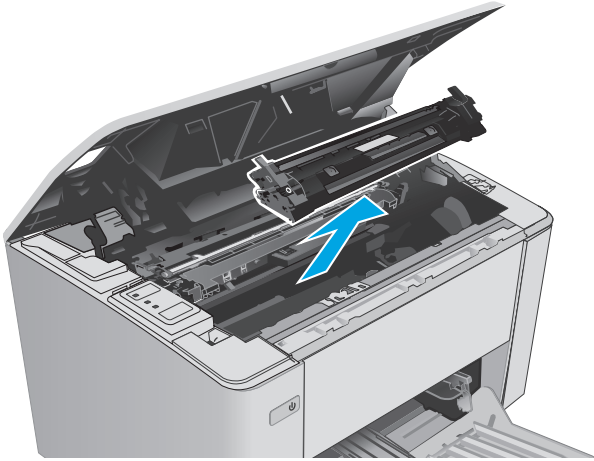

.3 הוצא את אריזת מחסנית הטונר החדשה מהקופסה, ולאחר מכן משוך את לשונית השחרור באריזה.

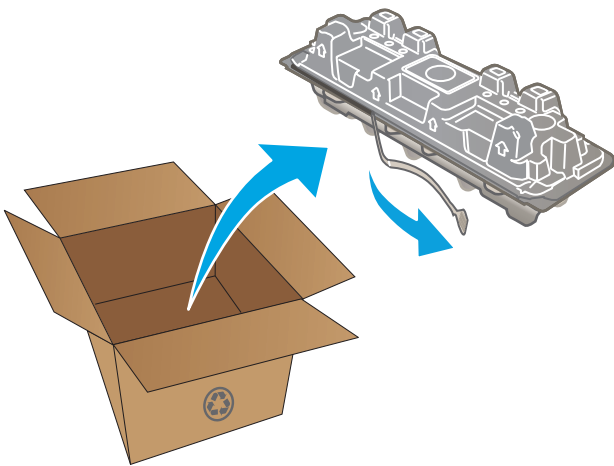

.4 הוצא את מחסנית הטונר החדשה ממעטפת האריזה הפתוחה. הכנס את מחסנית הטונר המשומשת לשקית, לצורך מיחזור.

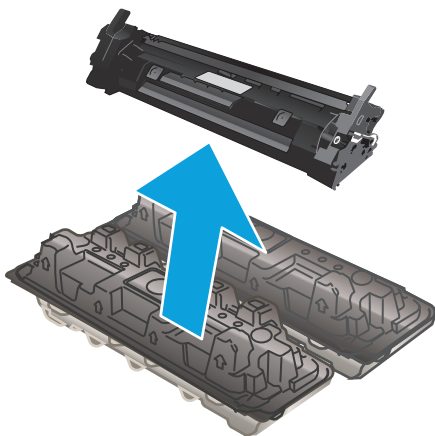

.5 ישר את מחסנית הטונר החדשה עם המסלולים בתוך המדפסה, והתקן את מחסנית הטונר החדשה עד שתיכנס למקומה כראוי.

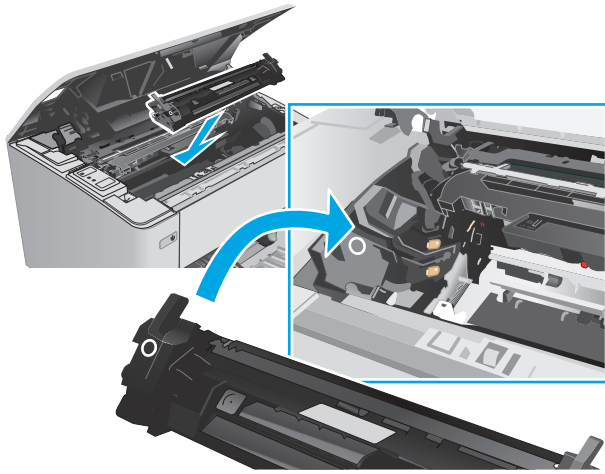

.6 סגור את המכסה העליון.

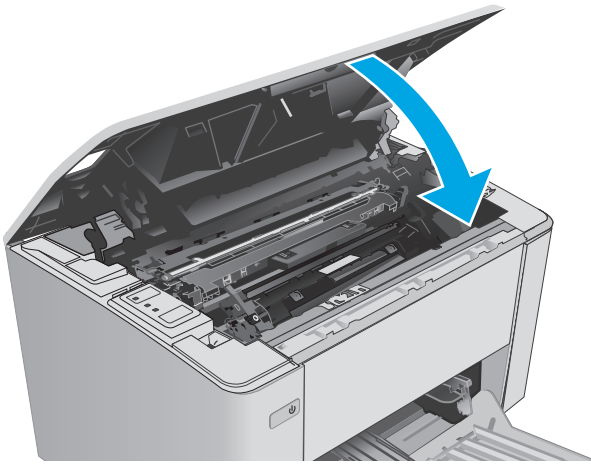

החלפת מחסנית הטונר (בדגמים M106-M105)

.1 פתח את המכסה העליון.

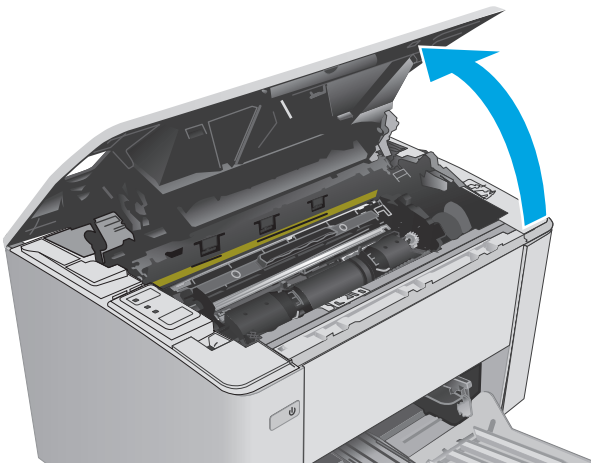

2. סובב את מחסנית הטונר המשוממת למצב 'לא נעול'.

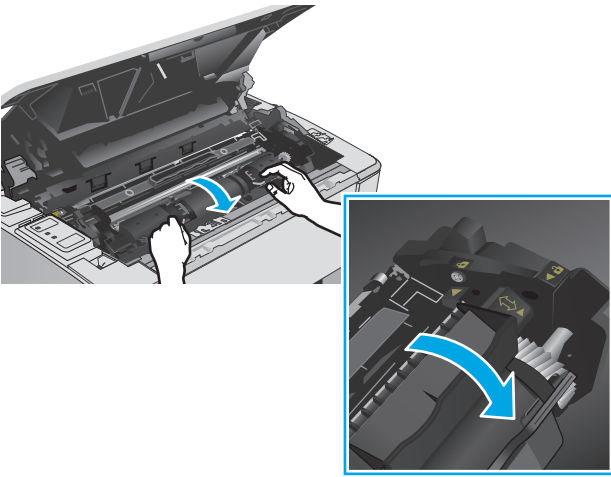

3. הוצא את מחסנית הטונר המשוממת מהמדפסת.

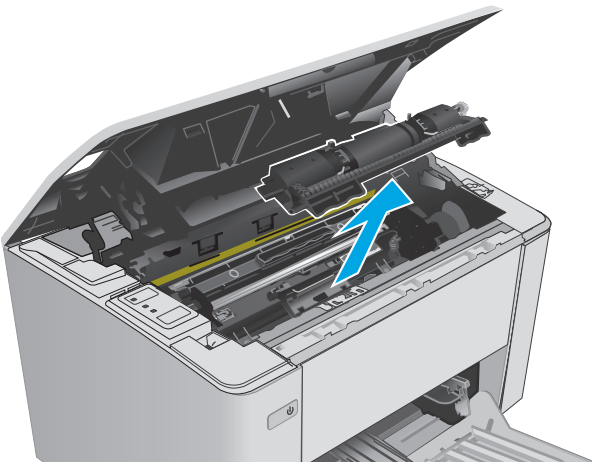

4. הוצא את אריזת מחסנית הטונר החדשה מהקופסה, ולאחר מכן שחרר את האריזה.

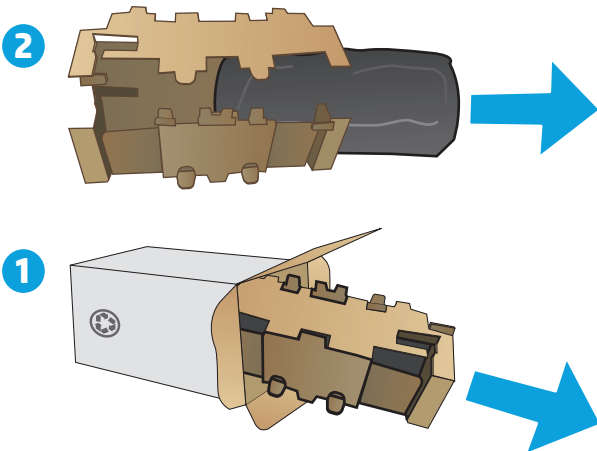

.5 הוצא את אריזת מחסנית הטונר החדשה מהקופסה, ולאחר מכן משוך את המחסנית משקית ההגנה.

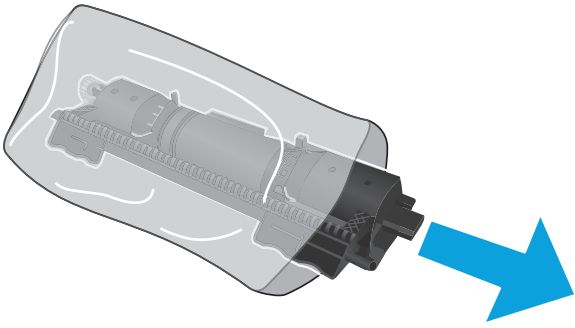

.6 ישר את החץ שעל מחסנית הטונר החדשה עם הסמל 'לא נעול' בתוף ההדמיה, ולאחר מכן הכנס את מחסנית הטונר החדשה.

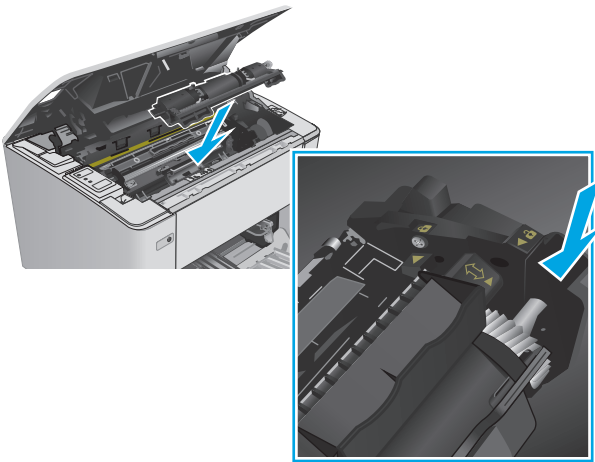

7. סובב את מחסנית הטונר החדשה אל מיקום הנעילה.

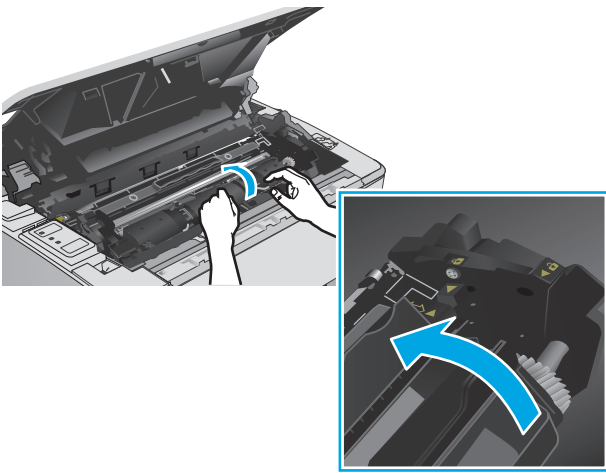

8. סגור את המכסה העליון.

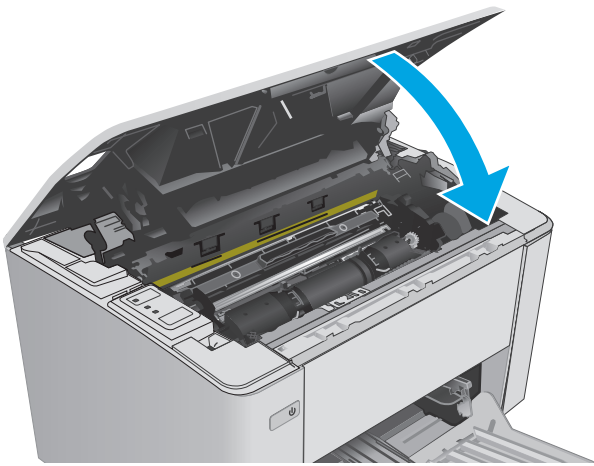

החלפת תוף ההדמיה (בדגמים M104-M101)

1. פתח את המכסה העליון.

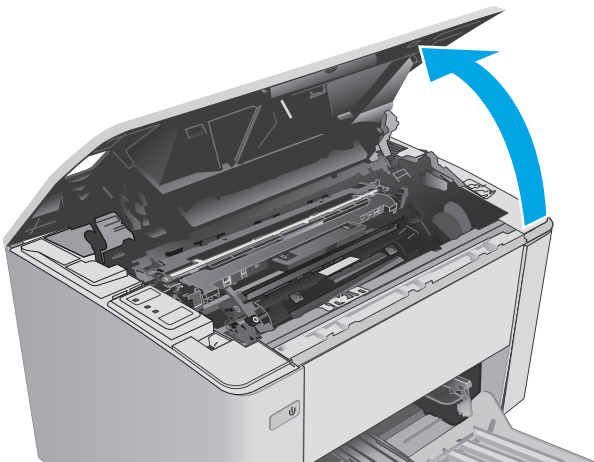

2. הוצא באופן זמני את מחסנית הטונר מהמדפסת.

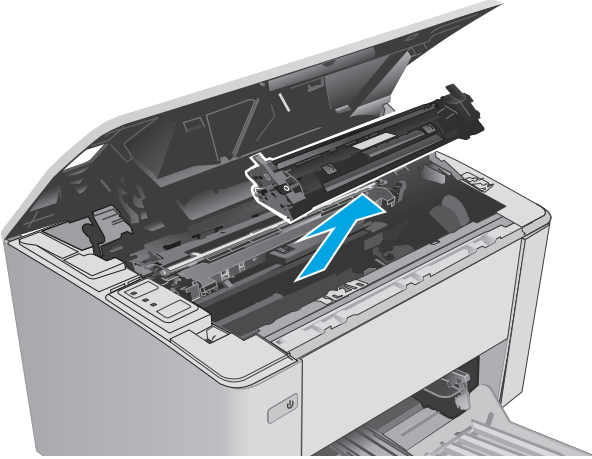

3. הוצא את תוקף ההדמיה המשותמש מהמדפסת.

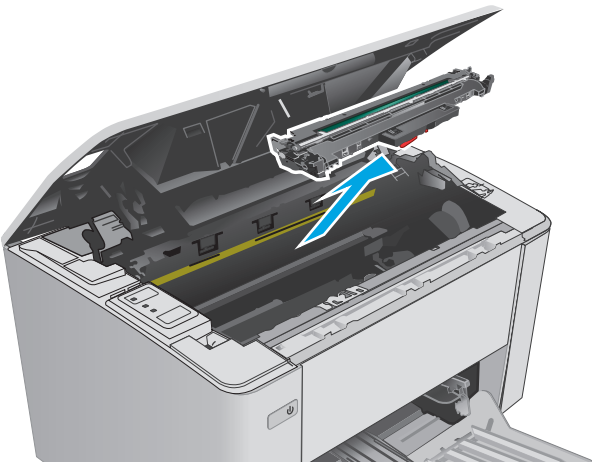

4. הוצא את אריזת תוף ההדמיה החדש מהקופסה, ולאחר מכן שחרר את האריזה.

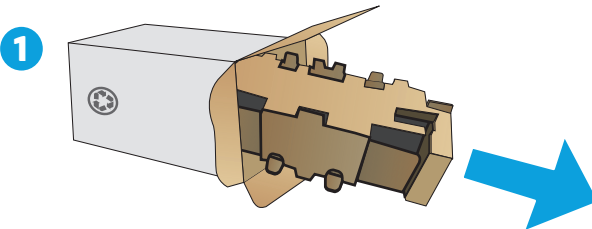
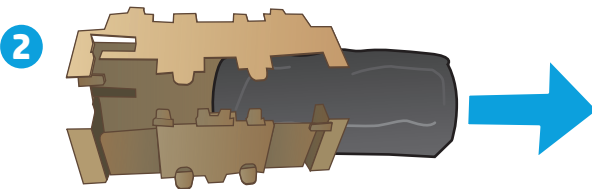

.5 הוצא את אריזת תוף ההדמיה החדש מהקופסה, ולאחר מכן משוך את התוף משקית ההגנה.

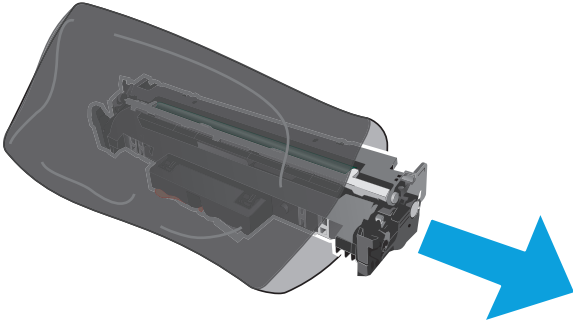

.6 ישר את תוף ההדמיה החדש עם המסלולים בתוך המדפסת, והתקן את תוף ההדמיה החדש עד שייכנס למקומו כראוי.

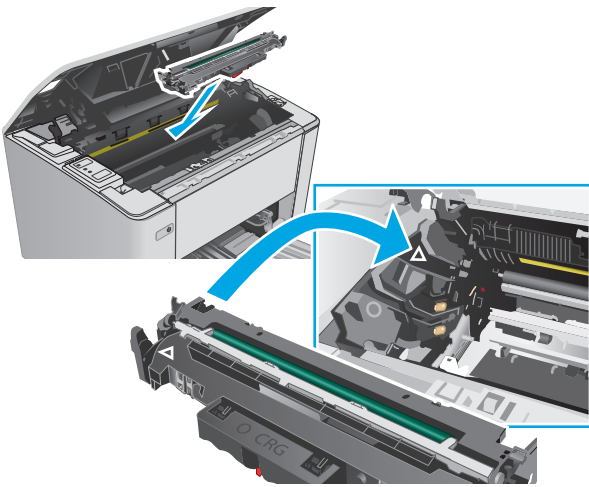

7. התקן מחדש את מחסנית הטונר שהוסרה באופן זמני.

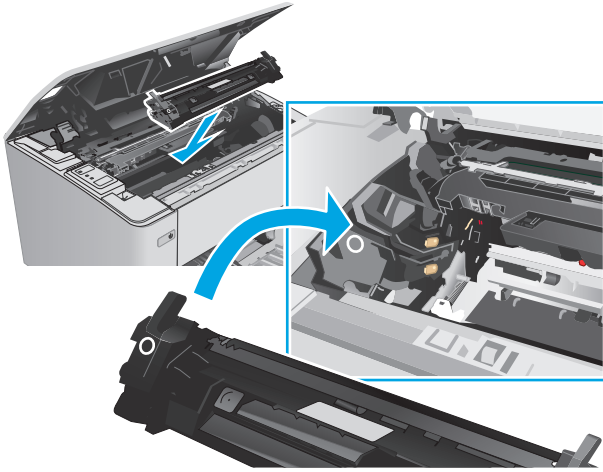

8. סגור את המכסה העליון.

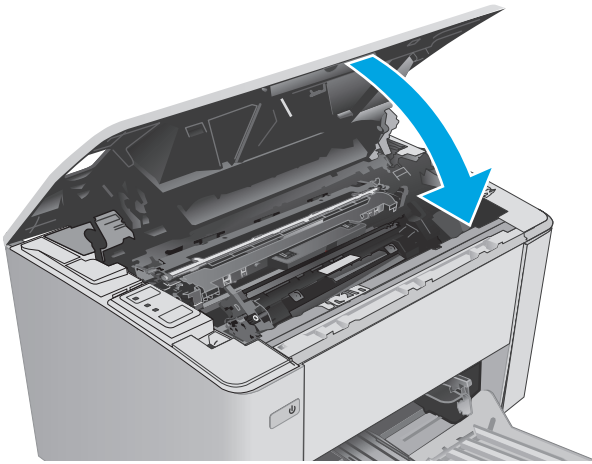

החלפת תוף ההדמיה (בדגמים M106-M105)

1. פתח את המכסה העליון.

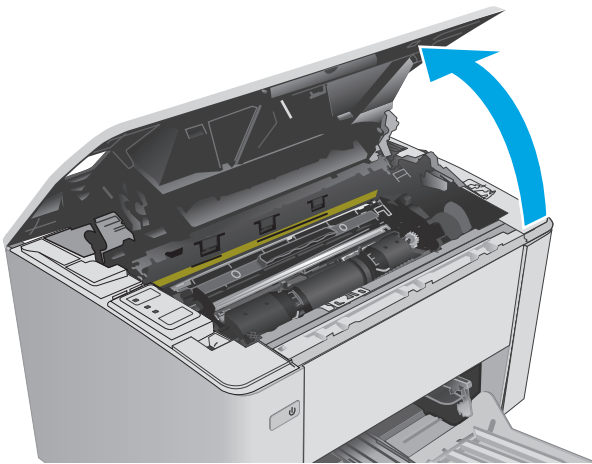

.2 הוצא את תוף ההדמיה המשומש (כולל מחסנית הטונר המשומשת) מהמדפסת.

הערה: גם מחסנית הטונר במפלט "נמוך מאוד" ויש להחליף אותה בשלב זה.

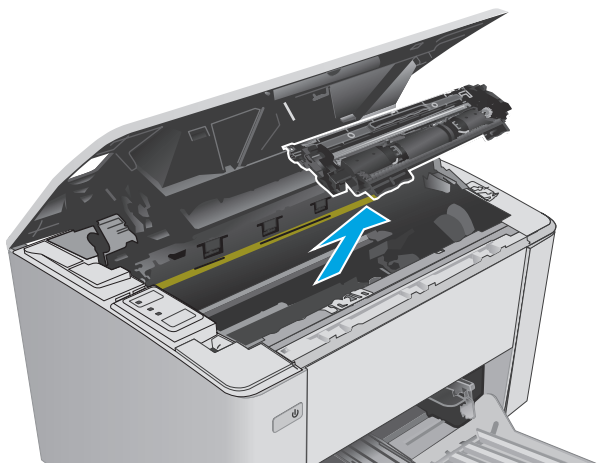

.3 הוצא את אריזת תוף ההדמיה החדש מהקופסה, ולאחר מכן שחרר את האריזה.

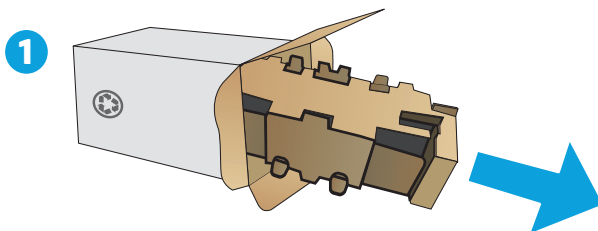
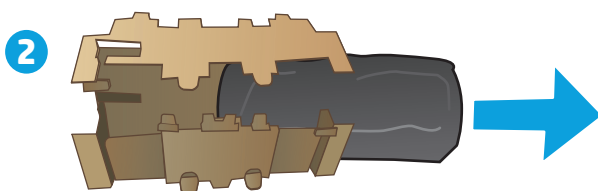

.4 הוצא את תוף ההדמיה ומחסנית הטונר החדשים משקית ההגנה.

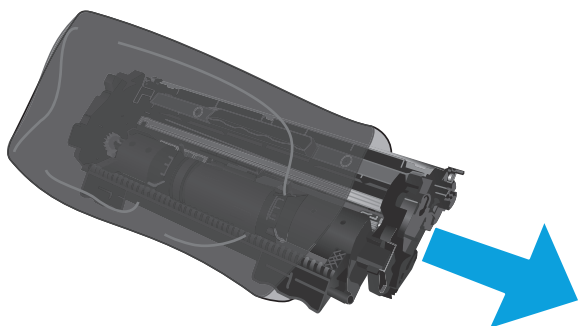

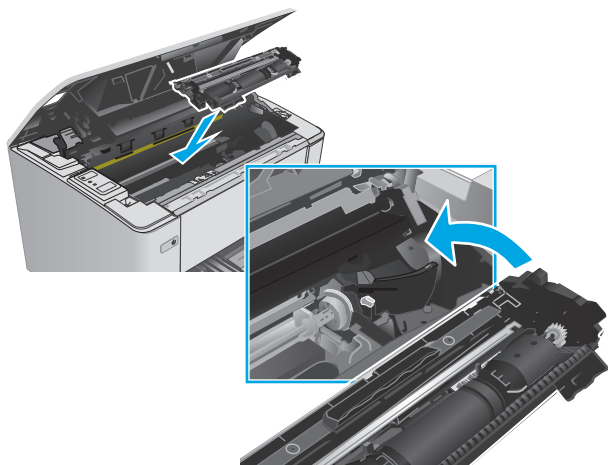

.5 ישר את תוף ההדמיה ומחסנית הטונר החדשים עם המסלולים בתוך המדפסת, והתקן את החומרים המתכלים החדשים עד שייכנסו למקומם כראוי.

הערה: מחסנית טונר חדשה, מוכנה לשימוש, מחוברת לתוף ההדמיה החדש.

.6 סגור את המכסה העליון.

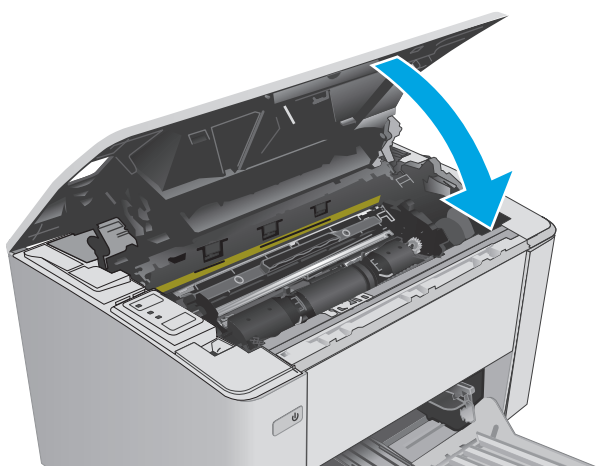

- [משימות הדפסה \(Windows\)](#)

- [משימות הדפסה \(OS X\)](#)

- [הדפסה מהתקן נייד](#)

לקבלת מידע נוסף:

המידע שלהלן נכון למועד הפרסום. לקבלת מידע עדכני, ראה www.hp.com/support/ljM101.

העזרה המקיפה של HP עבור המדפסת כוללת את המידע הבא:

- **Install and configure** (התקן וקבע תצורה)
- **Learn and use** (למד והשתמש)
- **Solve problems** (פתור בעיות)
- הורדת עדכוני תוכנה וקושחה
- **Join support forums** (הצטרף לפורומי תמיכה)
- **Find warranty and regulatory information** (חפש מידע על אחריות ותקינה)

משימות הדפסה (Windows)

אופן ההדפסה (Windows)

ההליך הבא מתאר את תהליך ההדפסה הבסיסי עבור Windows.

1. בתוכנה בחר באפשרות **הדפסה**.
2. בחר את המדפסת מתוך רשימת המדפסות. כדי לשנות הגדרות, לחץ או הקש על הלחצן **Properties** (מאפיינים) או **Preferences** (העדפות) כדי לפתוח את מנהל ההדפסה.

הערה: שם הלחצן משתנה עבור תוכניות שונות.

הערה: כדי לגשת אל מאפיינים אלה מתוך מסך 'התחל' ב-Windows 8 או 8.1, בחר באפשרות **התקנים**, בחר באפשרות **הדפסה** ולאחר מכן בחר את המדפסת.

הערה: לקבלת מידע נוסף, לחץ על לחצן העזרה (?) במנהל ההדפסה.

הערה: מנהל ההדפסה שלך עשוי להיראות שונה מכפי שמוצג כאן, אך השלבים זהים.

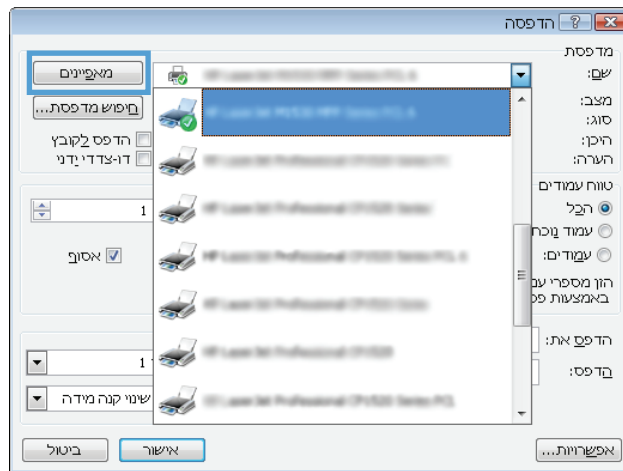

3. לחץ או הקש על הכרטיסיות במנהל ההדפסה כדי לקבוע את תצורת האפשרויות הזמינות.
4. לחץ או הקש על הלחצן **אישור** כדי לחזור לתיבת הדו-שיח **הדפסה**. בחר את מספר העותקים להדפסה ממסך זה.
5. לחץ או הקש על הלחצן **אישור** כדי להדפיס את העבודה.

הדפסה ידנית משני צדי הדף (Windows)

בצע הליך זה עבור מדפסות שלא מותקנת בהן יחידה להדפסה דו-צדדית אוטומטית, או כדי להדפיס על נייר שהיחידה להדפסה דו-צדדית אינה תומכת בו.

1. בתוכנה בחר באפשרות **הדפסה**.
2. בחר את המדפסת מתוך רשימת המדפסות, ולאחר מכן לחץ או הקש על הלחצן **Properties** (מאפיינים) או **Preferences** (העדפות) כדי לפתוח את מנהל ההדפסה.

הערה: שם הלחצן משתנה עבור תוכניות שונות.

הערה: כדי לגשת אל מאפיינים אלה מתוך יישום מסך 'התחל' ב-Windows 8 או ב-Windows 8.1, בחר באפשרות **התקנים**, בחר באפשרות **הדפסה** ולאחר מכן בחר את המדפסת.

3. לחץ על הכרטיסייה **Layout** (פריסה).
4. בחר באפשרות המתאימה להדפסה דו-צדדית מהרשימה הנפתחת **Print on Both Sides Manually** (הדפסה משני צדי הדף באופן ידני) ולאחר מכן לחץ על הלחצן **OK**.
5. בתיבת הדו-שיח **Print** (הדפס), לחץ על הלחצן **OK** (אישור) כדי להדפיס את העבודה. המדפסת תדפיס תחילה את הצד הראשון של כל הדפים במסמך.
6. הוצא את הערימה המודפסת מסל הפלט והנח אותה כאשר הצד המודפס כלפי מטה, הקצה העליון תחילה, במגש ההזנה.

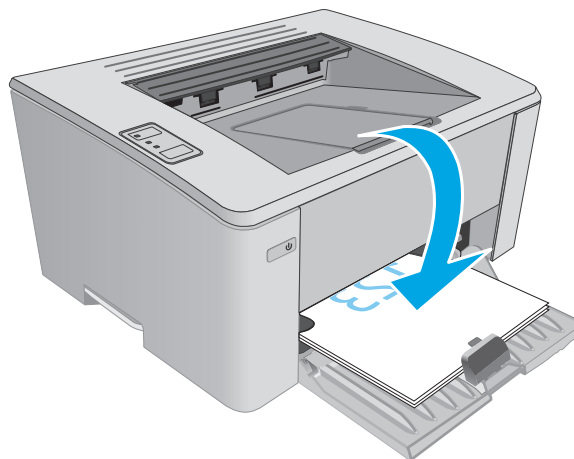

7. במחשב, לחץ על הלחצן **אישור** כדי להדפיס את הצד השני של העבודה.

הדפסת עמודים מרובים בגיליון (Windows)

1. בתוכנה בחר באפשרות **הדפסה**.
2. בחר את המדפסת מתוך רשימת המדפסות, ולאחר מכן לחץ או הקש על הלחצן **Properties** (מאפיינים) או **Preferences** (העדפות) כדי לפתוח את מנהל ההדפסה.

הערה: שם הלחצן משתנה עבור תוכניות שונות.

הערה: כדי לגשת אל מאפיינים אלה מתוך יישום מסך 'התחל' ב-Windows 8 או ב-Windows 8.1, בחר באפשרות **התקנים**, בחר באפשרות **הדפסה** ולאחר מכן בחר את המדפסת.
3. לחץ או הקש על הכרטיסייה **פריסה**.
4. בחר באפשרות **כיוון הדפסה** הנכונה מהרשימה הנפתחת.
5. בחר את מספר העמודים הנכון לגיליון מהרשימה הנפתחת **עמודים לגיליון** ולאחר מכן לחץ או הקש על הלחצן **מתקדם**.
6. בחר באפשרות **פריסת עמודים לגיליון** הנכונה מהרשימה הנפתחת.
7. בחר באפשרות **גבולות עמוד** מהרשימה הנפתחת, לחץ או הקש על הלחצן **אישור** כדי לסגור את תיבת הדו-שיח **אפשרויות מתקדמות** ולאחר מכן לחץ או הקש על הלחצן **אישור** כדי לסגור את תיבת הדו-שיח **מאפיינים** או **העדפות**.
8. בתיבת הדו-שיח **הדפסה** לחץ על הלחצן **אישור** כדי להדפיס את העבודה.

בחירת סוג הנייר (Windows)

1. בתוכנה בחר באפשרות **הדפסה**.
2. בחר את המדפסת מתוך רשימת המדפסות, ולאחר מכן לחץ או הקש על הלחצן **Properties** (מאפיינים) או **Preferences** (העדפות) כדי לפתוח את מנהל ההדפסה.

הערה: שם הלחצן משתנה עבור תוכניות שונות.

הערה: כדי לגשת אל מאפיינים אלה מתוך יישום מסך 'התחל' ב-Windows 8 או ב-Windows 8.1, בחר באפשרות **התקנים**, בחר באפשרות **הדפסה** ולאחר מכן בחר את המדפסת.
3. לחץ או הקש על הכרטיסייה **Printing Shortcuts** (קיצורי דרך להדפסה).
4. מהרשימה הנפתחת **Paper Type** (סוג נייר) בחר את סוג הנייר הנכון, ולאחר מכן לחץ או הקש על הלחצן **OK** כדי לסגור את תיבת הדו-שיח **Properties** (מאפיינים) או **Preferences** (העדפות).
5. בתיבת הדו-שיח **Print** (הדפס), לחץ על הלחצן **OK** (אישור) כדי להדפיס את העבודה.

משימות הדפסה נוספות

בקר בכתובת www.hp.com/support/ljM101.

יש הוראות זמינות לביצוע משימות הדפסה ספציפיות, כגון:

- בחירת גודל הנייר
- בחירת כיוון ההדפסה של העמוד
- יצירת חוברת
- בחירת הגדרות האיכות

משימות הדפסה (OS X)

כיצד להדפיס (OS X)

ההליך הבא מתאר את תהליך ההדפסה הבסיסי עבור OS X.

1. לחץ על תפריט **File** (קובץ) ולאחר מכן לחץ על האפשרות **Print** (הדפסה).
2. בחר את המדפסת.
3. לחץ על **Show Details** (הצג פרטים) או על **Copies & Pages** (עותקים ועמודים), ולאחר מכן בחר תפריטים אחרים להתאמת הגדרות ההדפסה.

 **הערה:** שם הפריט משתנה עבור תוכניות שונות.

4. לחץ על הלחצן **Print** (הדפס).

הדפסה ידנית משני צדי הדף (OS X)

 **הערה:** מאפיין זה זמין אם תתקין את מנהל ההדפסה של HP. ייתכן שהוא לא יהיה זמין אם אתה משתמש ב-AirPrint.

1. לחץ על תפריט **File** (קובץ) ולאחר מכן לחץ על האפשרות **Print** (הדפסה).
2. בחר את המדפסת.
3. לחץ על **Show Details** (הצג פרטים) או על **Copies & Pages** (עותקים ועמודים), ולאחר מכן לחץ על התפריט **Manual Duplex** (הדפסה דו-צדדית ידנית).

 **הערה:** שם הפריט משתנה עבור תוכניות שונות.

4. לחץ על התיבה **Manual Duplex** (הדפסה דו-צדדית ידנית) ובחר אפשרות כריכה.
5. לחץ על הלחצן **Print** (הדפס).
6. גש למדפסת והוצא את כל הדפים הריקים ממגש 1.
7. הוצא את הערימה המודפסת מסל הפלט והנח אותה כאשר הצד המודפס כלפי מטה במגש ההזנה.
8. במחשב, לחץ על הלחצן **המשך** כדי להדפיס את הצד השני של העבודה.

הדפסת עמודים מרובים בגיליון (OS X)

1. לחץ על תפריט **File** (קובץ) ולאחר מכן לחץ על האפשרות **Print** (הדפסה).
2. בחר את המדפסת.
3. לחץ על **Show Details** (הצג פרטים) או על **Copies & Pages** (עותקים ועמודים), ולאחר מכן לחץ על התפריט **Layout** (פריסה).

 **הערה:** שם הפריט משתנה עבור תוכניות שונות.

4. מהרשימה הנפתחת **Pages per Sheet** (עמודים לגיליון), בחר את מספר העמודים שברצונך להדפיס בכל גיליון.
5. באזור **Layout Direction** (כיוון פריסה), בחר את הסדר ומיקום העמודים בגיליון.
6. בתפריט **Borders** (גבולות), בחר את סוג הגבול שיודפס סביב כל עמוד בגיליון.
7. לחץ על הלחצן **Print** (הדפס).

בחירת סוג הנייר (OS X)

1. לחץ על תפריט **File** (קובץ) ולאחר מכן לחץ על האפשרות **Print** (הדפסה).
2. בחר את המדפסת.
3. פתח את הרשימה הנפתחת של התפריטים או לחץ על **Show Details** (הצג פרטים), ולאחר מכן לחץ על התפריט **Finishing** (גימור).

 **הערה:** שם הפריט משתנה עבור תוכניות שונות.

4. בחר סוג מתוך הרשימה הנפתחת **Media-type** (סוג נייר).
5. לחץ על הלחצן **Print** (הדפס).

משימות הדפסה נוספות

בקר בכתובת www.hp.com/support/ljM101.

יש הוראות זמינות לביצוע משימות הדפסה ספציפיות, כגון:

- בחירת גודל הנייר
- בחירת כיוון ההדפסה של העמוד
- יצירת חוברת
- בחירת הגדרות האיכות

הדפסה מהתקן נייד

מבוא

HP מציעה מספר פתרונות Mobile ו-ePrint כדי לאפשר הדפסה קלה למדפסת HP ממחשב נייד, ממחשב לוח, מטלפון חכם או מהתקן נייד אחר. כדי לראות את הרשימה המלאה ולקבוע מהי האפשרות הטובה ביותר, עבור אל www.hp.com/go/LaserJetMobilePrinting.

הערה: עדין את קושחת המדפסת כדי לוודא שיש תמיכה לכל יכולות ההדפסה מניידים ו-ePrint.

• [Wi-Fi Direct \(דגמים אלוטטיים בלבד\)](#)

• [HP ePrint דרך רוא"ל](#)

• [תוכנת HP ePrint](#)

• [AirPrint](#)

• [הדפסה משוכצת ב-Android](#)

Wi-Fi Direct (דגמים אלוטטיים בלבד)

Wi-Fi Direct מאפשר הדפסה מהתקן נייד אלוטטי מבלי שידרש חיבור לרשת או לאינטרנט.

הערה: לא כל מערכות ההפעלה של התקנים ניידים נתמכות כעת על-ידי Wi-Fi Direct.

הערה: עבור התקנים ניידים שאינם נתמכים להדפסת Wi-Fi Direct, חיבור ה-Wi-Fi Direct מאפשר הדפסה בלבד. לאחר השימוש ב-Wi-Fi Direct לצורך הדפסה, עליך להתחבר מחדש לרשת מקומית כדי לגשת לאינטרנט.

כדי לגשת לחיבור Wi-Fi Direct של המדפסת, בצע את הפעולות הבאות:

1. בהתקן הנייד, פתח את אחד התפריטים **Wi-Fi** או **Wi-Fi Direct**.

2. מהרשימה של רשתות הזמינות, בחר את שם המדפסת.

הערה: אם שם המדפסת לא מוצג, ייתכן שאתה מחוץ לטווח של אות ה-Wi-Fi Direct. קרב את ההתקן למדפסת.

3. אם תופיע הנחיה, הזן את סיסמת ה-Wi-Fi Direct, או לחץ על לחצן האלוט (X) בלוח הבקרה של המדפסת.

הערה: אם הסיסמה אינה ידועה לך, היא מופיעה בדף התצורה של המדפסת. כדי להדפיס את הדף, לחץ והחזק את לחצן חידוש הפעולה/ביטול (X) עד שנורית מצב 'מוכן' ותחיל להבהב, ואז שחרר את לחצן חידוש הפעולה/הביטול (X).

הערה: עבור התקני Android שנתמכים להדפסת Wi-Fi Direct, אם שיטת החיבור הוגדרה ל- **Automatic** (אוטומטית) החיבור יתרחש באופן אוטומטי, ללא הנחיה להזנת סיסמה. אם שיטת החיבור הוגדרה ל- **Manual** (ידני) יהיה עליך לחצן על לחצן האלוט (X), או לספק כסיסמה את מספר הזיהוי האישי (PIN) מהדף שהודפס אוטומטית של קוד ה-PIN.

4. פתח את המסמך ולאחר מכן בחר את האפשרות **Print** (הדפס).

הערה: אם ההתקן הנייד אינו תומך בהדפסה, התקן את אפליקציית הנייד HP ePrint.

5. בחר את המדפסת מרשימת המדפסות הזמינות ולאחר מכן בחר **Print** (הדפס).

6. בסיום עבודת ההדפסה, יש התקנים ניידים מסוימים שעליך לחבר אותם מחדש לרשת המקומית.

להלן מערכות ההפעלה של התקנים ומחשבים התומכות ב-Wi-Fi Direct:

- טלפונים ומחשבי לוח של Android 4.0 ואילך, שהותקנו בהם HP Print Service או תוסף ההדפסה הניידת של Mopria
 - מרבית המחשבים, המחשבים הניידים ומחשבי הלוח של Windows 8.1, שהותקנו בהם מנהל הדפסה של HP
- להלן מערכות ההפעלה של התקנים ומחשבים שאינן תומכות ב-Wi-Fi Direct, אך יכולות להדפיס למדפסת שכן תומכת ב-Wi-Fi Direct:
- iPad ו-Apple iPhone
 - מחשבי Mac המצוידים ב-OS X
- למידע נוסף על הדפסה ב-Wi-Fi Direct, עבור אל www.hp.com/go/wirelessprinting.
- ניתן להפעיל או להשבית את היכולות של Wi-Fi Direct מלוח הבקרה של המדפסת.

הפעלה או השבתה של Wi-Fi Direct

יש לאפשר תחילה את יכולות Wi-Fi Direct משרת האינטרנט המשובץ של המדפסת.

1. הדפס דף תצורה כדי לברר את כתובת ה-IP או שם המארח.

א. לחץ והחזק את לחצן חידוש הפעולה/ביטול  עד שנורית מצב 'מוכן'  תתחיל להבהב.

ב. שחרר את לחצן חידוש הפעולה/ביטול .

2. פתח דפדפן אינטרנט והקלד בשורת הכתובת את כתובת ה-IP או את שם המארח בדיוק כפי שהם מופיעים בדף התצורה של המדפסת. הקש על המקש **Enter** במקלדת של המחשב. שרת האינטרנט המשובץ של HP נפתח.

 <https://10.10.XX.XXX/>

הערה: אם דפדפן האינטרנט מציג הודעה המציינת כי ייתכן שהגישה לאתר האינטרנט אינה בטוחה, בחר את האפשרות להמשיך לאתר האינטרנט. גישה לאתר אינטרנט זה לא תזיק למחשב.

3. לחץ על הכרטיסייה **עבודה ברשת**.

4. בחר את הדף **Wi-Fi Direct Setup** (הגדרת Wi-Fi Direct), בחר באפשרות **On** (מופעל), ולאחר מכן לחץ על **apply** (החל).

הערה: בסביבות שבהן מותקן יותר מדגם אחד של אותה מדפסת, מומלץ לספק לכל מדפסת שם Wi-Fi Direct ייחודי לצורך זיהוי קל יותר של המדפסת עבור הדפסה ב-Wi-Fi Direct.

שינוי שם Wi-Fi Direct של המדפסת

בצע את ההליך הבא כדי לשנות את שם Wi-Fi Direct של המדפסת באמצעות שרת האינטרנט המשובץ של HP (EWS):

שלב 1: פתיחת שרת האינטרנט המשובץ (EWS) של HP

1. הדפס דף תצורה כדי לברר את כתובת ה-IP או שם המארח.

א. לחץ והחזק את לחצן חידוש הפעולה/ביטול  עד שנורית מצב 'מוכן'  תתחיל להבהב.

ב. שחרר את לחצן חידוש הפעולה/ביטול .

2. פתח דפדפן אינטרנט והקלד בשורת הכתובת את כתובת ה-IP או את שם המארח בדיוק כפי שהם מופיעים בדף התצורה של המדפסת. הקש על המקש **Enter** במקלדת של המחשב. שרת האינטרנט המשובץ של HP נפתח.

 <https://10.10.XX.XXX/>

 **הערה:** אם דפדפן האינטרנט מציג הודעה המציינת כי ייתכן שהגישה לאתר האינטרנט אינה בטוחה, בחר את האפשרות להמשיך לאתר האינטרנט. גישה לאתר אינטרנט זה לא תזיק למחשב.

שלב 2: שינוי שם Wi-Fi Direct

1. לחץ על הכרטיסייה **עבודה ברשת**.
2. בחלונית הניווט השמאלית, לחץ על הקישור **Wi-Fi Direct Setup** (הגדרת Wi-Fi Direct).
3. בשדה **Wi-Fi Direct Name** (שם Wi-Fi Direct) הזן את השם החדש.
4. לחץ על **החל**.

HP ePrint דרך דוא"ל

השתמש ב-HP ePrint כדי להדפיס מסמכים על-ידי שליחתם כקובץ מצורף לדוא"ל אל כתובת הדוא"ל של המדפסת מכל התקן התומך בדוא"ל.

כדי להשתמש ב-HP ePrint, על המדפסת לעמוד בדרישות הבאות:

- המדפסת צריכה להיות מחוברת לרשת קווית או אלחוטית ודרושה לה גישה לאינטרנט.
- יש לוודא כי HP Web Services זמין במדפסת, ויש לרשום את המדפסת באמצעות HP Connected.

בצע את ההליך הבא כדי להפעיל את HP Web Services ולהירשם ב-HP Connected:

1. הדפס דף תצורה כדי לברר את כתובת ה-IP או שם המארח.

א. לחץ והחזק את לחצן חידוש הפעולה/ביטול  עד שנוירת מצב 'מוכן'  תתחיל להבהב.

ב. שחרר את לחצן חידוש הפעולה/ביטול .

2. פתח דפדפן אינטרנט והקלד בשורת הכתובת את כתובת ה-IP או את שם המארח בדיוק כפי שהם מופיעים בדף התצורה. הקש על המקש **Enter** במקלדת של המחשב. שרת האינטרנט המשובץ של HP נפתח.

 <https://10.10.XX.XXX/>

 **הערה:** אם דפדפן האינטרנט מציג הודעה המציינת כי ייתכן שהגישה לאתר האינטרנט אינה בטוחה, בחר את האפשרות להמשיך לאתר האינטרנט. גישה לאתר אינטרנט זה לא תזיק למחשב.

3. לחץ על הכרטיסייה **HP Web Services** ולאחר מכן לחץ על **Enable** (הפוך לזמין). המדפסת הופכת את שירותי האינטרנט לזמינים, ולאחר מכן מדפיסה דף מידע.

דף המידע מכיל את קוד המדפסת הנחוץ כדי לרשום את מדפסת HP שברשותך ב-HP Connected.

4. עבור אל www.hpconnected.com כדי ליצור חשבון HP ePrint והשלם את תהליך ההתקנה.

תוכנת HP ePrint

תוכנת HP ePrint מאפשרת להדפיס בקלות ממחשב שולחני או נייד של Windows או Mac לכל מדפסת התומכת ב-HP ePrint. תוכנה זו תאפשר לך למצוא בקלות מדפסות התומכות ב-HP ePrint ורשומות בחשבון HP Connected שלך. מדפסת היעד של HP יכולה להימצא במשרד או במיקומים שונים ברחבי העולם.

- **Windows:** לאחר התקנת התוכנה, פתח את האפשרות **Print** (הדפס) ביישום ולאחר מכן בחר ב-**HP ePrint** מרשימת המדפסות המותקנות. לחץ על הלחצן **Properties** (מאפיינים) כדי להגדיר אפשרויות הדפסה.

- **OS X:** לאחר התקנת התוכנה, בחר באפשרויות **File** (קובץ), **Print** (הדפס), ולאחר מכן בחר את החץ לצד **PDF** (בפינה השמאלית התחתונה של מסך מנהל ההתקן). בחר ב-**HP ePrint**.

עבור Windows, תוכנת HP ePrint תומכת בהדפסת TCP/IP למדפסות מקומיות ברשת (LAN או WAN) ולמוצרים התומכים ב-UPD PostScript®.

Windows ו-OS X תומכות בהדפסת IPP למדפסות המחוברות לרשתות LAN או WAN התומכות ב-ePCL.

מערכות Windows ו-OS X תומכות גם בהדפסת מסמכי PDF למיקומי הדפסה ציבוריים, ובהדפסה באמצעות HP ePrint דרך דואר אלקטרוני בענן.

עבור אל www.hp.com/go/eprintsoftware לקבלת מנהלי התקן ומידע.

 **הערה:** עבור Windows, שם מנהל ההדפסה בתוכנה של HP ePrint הוא: HP ePrint + JetAdvantage.

 **הערה:** תוכנת HP ePrint היא תוכנית שירות לזרימת עבודה של PDF עבור OS X, ומבחינה טכנית היא איננה מנהל הדפסה.

 **הערה:** תוכנת HP ePrint אינה תומכת בהדפסת USB.

AirPrint

הדפסה ישירה באמצעות AirPrint של Apple נתמכת עבור מחשבי iOS ומחשבי Mac המצוידים ב-OS X עם גרסאות Lion 10.7 וחדשות יותר. השתמש ב-AirPrint כדי להדפיס ישירות למדפסת מ-iPad, מ-iPhone (3GS ואילך) או מ-iPod Touch (דור שלישי ואילך) ביישומי הנייד הבאים:

- Mail (דואר)

- Photos (תמונות)

- Safari

- iBooks

- יישומים נבחרים של צד שלישי

כדי להשתמש ב-AirPrint, יש לחבר את המדפסת לאותה רשת (רשת משנה) שאליה מחובר התקן Apple. לקבלת מידע נוסף על השימוש ב-AirPrint ועל מוצרי HP התואמים ל-AirPrint, עבור אל www.hp.com/go/LaserJetMobilePrinting.

 **הערה:** ודא את מספר הגירסה לפני השימוש ב-AirPrint עם חיבור USB. גירסאות AirPrint 1.3 וגירסאות קודמות אינן תומכות בחיבורי USB.

הדפסה משובצת ב-Android

פתרון ההדפסה המובנה של HP עבור Android ו-Kindle מאפשר להתקנים ניידים למצוא באופן אוטומטי ולהדפיס במדפסות HP הנמצאות ברשת או בטווח הקליטה האלחוטית עבור הדפסת Wi-Fi Direct.

כדי להשתמש ב-AirPrint, יש לחבר את המדפסת לאותה רשת (רשת משנה) שאליה מחובר התקן Android.

פתרון ההדפסה מובנה בגרסאות הרבות של מערכת ההפעלה.

הערה: אם אין הדפסה זמינה בהתקן שלך, בקר באתר [Google Play > Android apps](#) והתקן את התוסף HP Print Service.

לקבלת מידע נוסף על אופן השימוש בהדפסה משובצת של Android וכדי לגלות אילו התקני Android נתמכים, עבור אל www.hp.com/go/LaserJetMobilePrinting.

- [שינוי סוג החיבור של המדפסת \(Windows\)](#)
- [תצורה מתקדמת עם שרת האינטרנט המשובץ \(EWS\) של HP ו-HP Device Toolbox \(Windows\)](#)
- [תצורה מתקדמת עם HP Utility \(תוכנית השירות של HP\) ל-OS X](#)
- [קביעת הגדרות רשת IP](#)
- [מאפייני האבטחה של המדפסת](#)
- [הגדרות לשימור אנרגיה](#)
- [עדכון הקושחה](#)

לקבלת מידע נוסף:

המידע שלהלן נכון למועד הפרסום. לקבלת מידע עדכני, ראה www.hp.com/support/ljM101.

העזרה המקיפה של HP עבור המדפסת כוללת את המידע הבא:

- **Install and configure** (התקן וקבע תצורה)
- **Learn and use** (למד והשתמש)
- **Solve problems** (פתור בעיות)
- הורדת עדכוני תוכנה וקושחה
- **Join support forums** (הצטרף לפורומי תמיכה)
- **Find warranty and regulatory information** (חפש מידע על אחריות ותקינה)

שינוי סוג החיבור של המדפסת (Windows)

אם אתה כבר משתמש במדפסת וברצונך לשנות את האופן שבו היא מחוברת, השתמש בקיצור הדרך **Device Setup & Software** (תוכנה והגדרת ההתקן) בשולחן העבודה של המחשב, כדי לשנות את החיבור. לדוגמה, חבר את המדפסת החדשה למחשב באמצעות חיבור של USB או רשת, או שנה את החיבור מ-USB לחיבור אלחוטי.

תצורה מתקדמת עם שרת האינטרנט המשובץ (EWS) של HP ו-HP Device Toolbox (Windows)

השתמש בשרת האינטרנט המשובץ (EWS) של HP כדי לנהל את פונקציות ההדפסה ממחשב במקום מלוח הבקרה של המדפסת.

- הצג מידע אודות סטטוס המדפסת
- קביעת משך החיים הנותר של כל החומרים המתכלים והזמנת חדשים
- הצגה ושינוי של תצורות המגשים
- הצג ושנה את תצורת התפריטים בלוח הבקרה של המדפסת
- הצגה והדפסה של דפים פנימיים
- קבל הודעה על אירועים במדפסת ובחומרים מתכלים
- הצגה ושינוי של תצורת הרשת

שרת האינטרנט המשובץ (EWS) של HP פועל כאשר המדפסת מחוברת לרשת מבוססת-IP. שרת האינטרנט המשובץ (EWS) של HP אינו תומך בחיבור של מדפסות מבוססות-IPX. אין צורך בגישה לאינטרנט כדי לפתוח את שרת האינטרנט המשובץ של HP (EWS) ולהשתמש בו.

שרת האינטרנט המשובץ (EWS) של HP זמין באופן אוטומטי כאשר המדפסת מחוברת לרשת.

הערה: HP Device Toolbox היא תוכנה המשמשת לחיבור אל שרת האינטרנט המשובץ של HP, כאשר המדפסת מחוברת למחשב באמצעות USB. התוכנה זמינה רק אם בוצעה התקנה מלאה בעת התקנת המדפסת במחשב. בהתאם לאופן שבו המדפסת מחוברת, ייתכן שמאפיינים מסוימים לא יהיו זמינים.

הערה: שרת האינטרנט המשובץ של HP אינו נגיש מעבר לחומת האש של הרשת.

שיטה 1: פתיחת שרת האינטרנט המשובץ (EWS) של HP מתפריט 'התחל'

1. פתח את HP Printer Assistant.

- **Windows 8.1:** לחץ על החץ מטה בפניה השמאלית התחתונה של המסך **התחל**, ולאחר מכן בחר את שם המדפסת.
- **Windows 8:** לחץ לחיצה ימנית על אזור ריק במסך **התחל**, לחץ על **כל היישומים** בסרגל היישום, ולאחר מכן בחר את שם המדפסת.
- **Windows 7, Windows Vista ו-Windows XP:** בשולחן העבודה של המחשב לחץ על **התחל**, בחר את **כל התוכניות**, לחץ על **HP**, לחץ על התיקייה עבור המדפסת, בחר בסמל עם שם המדפסת, ולאחר מכן פתח את **HP Printer Assistant**.

2. ב-HP Printer Assistant, בחר באפשרות **Print** (הדפס) ולאחר מכן בחר **HP Device Toolbox** (ארגז הכלים של התקן HP)

שיטה 2: פתיחת שרת האינטרנט המשובץ (EWS) של HP מדפדפן אינטרנט

1. הדפס דף תצורה כדי לברר את כתובת ה-IP או שם המארח.

א. לחץ והחזק את לחצן חידוש הפעולה/ביטול  עד שנורית מצב 'מוכן' תתחיל להבהב.

ב. שחרר את לחצן חידוש הפעולה/ביטול .

2. פתח דפדפן אינטרנט והקלד בשורת הכתובת את כתובת ה-IP או את שם המארז בדיוק כפי שהם מופיעים בדף התצורה של המדפסת. הקש על המקש **Enter** במקלדת של המחשב. שרת האינטרנט המשובץ של HP נפתח.

 <https://10.10.XXXXX/>

 **הערה:** אם דפדפן האינטרנט מציג הודעה המציינת כי ייתכן שהגישה לאתר האינטרנט אינה בטוחה, בחר את האפשרות להמשיך לאתר האינטרנט. גישה לאתר אינטרנט זה לא תזיק למחשב.

כרטיסיה או מקטע	תיאור
<p>הכרטיסיה Home (בית)</p> <p>מספקת מידע על המוצר, המצב והתצורה.</p>	<ul style="list-style-type: none"> ● Device Status (סטטוס ההתקן): הצגת סטטוס המדפסת ותוחלת החיים המשוערת, באחוזים, שנותרה לחומרים המתכלים של HP. ● Supplies Status (סטטוס החומרים המתכלים): מציג את תוחלת החיים הנותרת המשוערת של החומרים המתכלים מתוצרת HP. חיי המוצר המתכלה בפועל עשויים להשתנות. הקפד להחזיק חומר מתכלה חלופי שתוכל להתקין כאשר איכות ההדפסה לא תהיה עוד קבילה. אין צורך להחליף את החומרים המתכלים אלא אם איכות ההדפסה כבר אינה מתקבלת על הדעת. ● Device Configuration (תצורת ההתקן): הצגת המידע הכלול בדף התצורה של המדפסת. ● Network Summary (סיכום הרשת): הצגת המידע הכלול בדף תצורת הרשת של המדפסת. ● Reports (דוחות): הדפסת דפי התצורה ודפי סטטוס החומרים המתכלים שהמדפסת מפיקה. ● יומן אירועים: הצגת רשימה של כל האירועים והשגיאות הקשורים במדפסת.
<p>הכרטיסיה System (מערכת)</p> <p>מאפשרת לקבוע את תצורת המדפסת מהמחשב.</p>	<ul style="list-style-type: none"> ● Device Information (פרטי ההתקן): מספק מידע בסיסי על המדפסת ועל החברה. ● Paper Setup (הגדרת נייר): שינוי הגדרות ברירת המחדל לטיפול בנייר עבור המדפסת. ● Print Quality (איכות הדפסה): שינוי הגדרות ברירת המחדל לאיכות ההדפסה עבור המדפסת. ● Energy Settings (הגדרות צריכת חשמל): שינוי זמני ברירת המחדל למצב Sleep/Auto Off (שינה/כיבוי אוטומטי). ● Paper Types (סוגי נייר): הגדרת מצבי הדפסה המתאימים לסוגי הנייר שהמדפסת מקבלת. ● System Setup (הגדרת מערכת): שינוי הגדרות ברירת המחדל של המערכת עבור המדפסת. ● Supply Settings (הגדרות חומרים מתכלים): שינוי ההגדרות עבור התראות Cartridge is low (המחסנית עומדת להתרוקן) ופרטים נוספים לגבי חומרים מתכלים. ● Service (שירות): ביצוע הליך הניקוי במדפסת. ● Save and Restore (שמירה ושחזור): שמירת ההגדרות הנוכחיות של המדפסת בקובץ במחשב. קובץ זה משמש לטעינת הגדרות זהות במדפסת נוספת או לשחזור הגדרות אלה במדפסת זו במועד מאוחר יותר. ● Administration (ניהול): הגדרה או שינוי של סיסמת המדפסת. הפעלה או השבתה של מאפייני המדפסת. <p>הערה: אפשר להגן על הכרטיסיה System (מערכת) באמצעות סיסמה. אם מדפסת זו מחוברת לרשת, יש להתייעץ תמיד עם מנהל המערכת לפני שינוי ההגדרות בכרטיסיה זו.</p>
<p>הכרטיסיה Print (הדפסה)</p> <p>מאפשרת לשנות הגדרות ברירת המחדל של ההדפסה מהמחשב.</p>	<ul style="list-style-type: none"> ● Printing (הדפסה): שינוי ברירות המחדל של הגדרות ההדפסה במדפסת, כגון מספר העותקים וכיוון הנייר.

כרטיסייה או מקטע	תיאור
<p>הכרטיסייה Networking (עבודה ברשת) (במדפסות המחוברות לרשת בלבד) מאפשרת את שינוי הגדרות הרשת מהמחשב.</p>	<p>מנהלי רשתות עשויים להשתמש בכרטיסייה זו כדי לשלוט בהגדרות הקשורות לרשת כאשר המדפסת מחוברת לרשת מבוססת-IP. היא גם מאפשרת למנהל הרשת להגדיר פונקציונליות של Wi-Fi Direct. כרטיסייה זו אינה מופיעה כאשר המדפסת מחוברת למחשב באופן ישיר.</p>
<p>הכרטיסייה HP Web Services (שירותי אינטרנט של HP) (במדפסות המחוברות לרשת בלבד)</p>	<p>השתמש בכרטיסייה זו כדי להגדיר ולהשתמש בכלי אינטרנט שונים עם המדפסת.</p>

תצורה מתקדמת עם HP Utility (תוכנית השירות של HP) ל-OS X

השתמש ב-HP Utility (תוכנית השירות של HP) כדי לבדוק את סטטוס המדפסת או כדי להציג או לשנות את הגדרות המדפסת דרך מחשב. באפשרותך להשתמש בתוכנית השירות של HP כאשר המדפסת מחוברת באמצעות כבל USB או כשהיא מחוברת לרשת מבוססת-TCP/IP.

פתיחת HP Utility

1. במחשב, פתח את התיקייה **Applications** (יישומים).
2. בחר **HP**, ולאחר מכן בחר את **HP Utility** (תוכנית שירות של HP).

מאפייני HP Utility

סרגל הכלים של HP Utility (תוכנית השירות של HP) כולל את הפריטים הבאים:

- **Devices** (התקנים): לחץ על לחצן זה כדי להציג או להסתיר מוצרי Mac שנמצאו על-ידי HP Utility (תוכנית השירות של HP).
- **All Settings** (כל ההגדרות): לחץ על לחצן זה כדי לחזור לתצוגה הראשית של תוכנית השירות של HP.
- **HP Support** (תמיכה של HP): לחץ על לחצן זה כדי לפתוח דפדפן ועבור אל אתר האינטרנט עבור התמיכה של HP.
- **Supplies** (חומרים מתכלים): לחץ על לחצן זה כדי לפתוח את אתר האינטרנט של HP SureSupply.
- **Registration** (רישום): לחץ על לחצן זה כדי לפתוח את אתר הרישום של HP.
- **Recycling** (מיחזור): לחץ על לחצן זה כדי לפתוח את אתר האינטרנט של תוכנית המיחזור של HP Planet Partners.

תוכנית השירות של HP כוללת דפים שניתן לפתוח על-ידי לחיצה ברשימה **All Settings** (כל ההגדרות). הטבלה הבאה מתארת את המשימות שניתן לבצע עם HP Utility.

פריט	תיאור
Supplies Status (סטטוס חומרים מתכלים)	הצג את סטטוס החומרים המתכלים של המדפסת וקבל גישה לקישורים להזמנת חומרים מתכלים דרך האינטרנט.
Device Information (מידע אודות ההתקן)	הצג מידע לגבי המדפסת שנבחרה כעת, כולל Service ID (מזהה שירות) של המדפסת (אם הוקצה), גרסת הקושחה (FW Version), המספר הסידורי וכתובת ה-IP.
Commands (פקודות)	שלח תווים מיוחדים או פקודות הדפסה למדפסת לאחר עבודת ההדפסה.
Options (הצג אפשרויות מתקדמות).	הערה: אפשרות זו זמינה רק לאחר שאתה פותח את התפריט View (תצוגה) ובוחר בפריט Show Advanced .
File Upload (העלאת קבצים)	העברת קבצים מהמחשב אל המדפסת. ניתן להעלות קבצים מהסוגים הבאים: <ul style="list-style-type: none">• (PRN) HP LaserJet printer command language• (PDF) Portable document format• (PS) Postscript• טקסט (.TXT)
ניהול צריכת חשמל	קביעת את הגדרות החיסכון של המדפסת.
Update Firmware (עדכן קושחה)	העברת קובץ עדכון קושחה למדפסת.
Options (הצג אפשרויות מתקדמות).	הערה: אפשרות זו זמינה רק לאחר שאתה פותח את התפריט View (תצוגה) ובוחר בפריט Show Advanced .
HP Connected	גישה אל אתר האינטרנט של HP Connected.

פריט	תיאור
Message Center (מרכז ההודעות)	הצגת אירועי שגיאה שהתרחשו במדפסת.
Network Settings (הגדרות רשת) (במדפסות המחוברות לרשת בלבד)	קביעת תצורת הגדרות הרשת, כגון הגדרות IPv4, הגדרות IPv6, הגדרות Bonjour והגדרות אחרות.
Supplies Management (ניהול חומרים מתכלים)	קביעת תצורת התנהגות המדפסת כאשר חומרים מתכלים מתקרבים לסוף משך החיים המשוער שלהם.
Trays Configuration (תצורת מגשים)	שינוי הגודל וסוג הנייר בכל מגש.
Additional Settings (הגדרות נוספות)	פתיחת שרת האינטרנט המשובץ (EWS) של HP עבור המדפסת.
	הערה: אין תמיכה בחיבורי USB.
הגדרות שרת Proxy	קביעת תצורה של שרת Proxy עבור המדפסת.

קביעת הגדרות רשת IP

- [מבוא](#)
- [הגבלת אחריות בנושא שיתוף במדפסת](#)
- [הצגה או שינוי של הגדרות הרשת](#)
- [שינוי שם המדפסת ברשת](#)
- [הגדרת תצורה ידנית של פרמטרי IPv4 TCP/IP](#)
- [הגדרת מהירות הקישור](#)

מבוא

היעזר בסעיפים הבאים כדי לקבוע את הגדרות הרשת של המדפסת.

הגבלת אחריות בנושא שיתוף במדפסת

HP אינה תומכת בעבודה ברשת עמית-לעמית, משום שזהו מאפיין של מערכות ההפעלה של Microsoft ולא של מנהלי ההדפסה של HP. עבור לאתר של Microsoft בכתובת www.microsoft.com.

הצגה או שינוי של הגדרות הרשת

השתמש בשרת האינטרנט המשובץ (EWS) של HP כדי להציג או לשנות את הגדרות התצורה של פרוטוקול IP.

1. פתח את שרת האינטרנט המשובץ (EWS) של HP:

א. הדפס דף תצורה כדי לברר את כתובת ה-IP או שם המארח.

i. לחץ והחזק את לחצן חידוש הפעולה/ביטול  עד שנוירת מצב 'מוכן' תתחיל להבהב.

ii. שחרר את לחצן חידוש הפעולה/ביטול .

ב. פתח דפדפן אינטרנט והקלד בשורת הכתובת את כתובת ה-IP או את שם המארח בדיוק כפי שהם מופיעים בדף התצורה של המדפסת. הקש על המקש **Enter** במקלדת של המחשב. שרת האינטרנט המשובץ של HP נפתח.

 <https://10.10.XX.XXX/>

 **הערה:** אם דפדפן האינטרנט מציג הודעה המציינת כי ייתכן שהגישה לאתר האינטרנט אינה בטוחה, בחר את האפשרות להמשיך לאתר האינטרנט. גישה לאתר אינטרנט זה לא תזיק למחשב.

2. לקבלת פרטי הרשת, לחץ על הכרטיסייה **Networking** (עבודה ברשת). שנה את ההגדרות לפי הצורך.

שינוי שם המדפסת ברשת

כדי לשנות את שם המדפסת ברשת כך שיהיה לו זיהוי ייחודי, השתמש בשרת האינטרנט המשובץ (EWS) של HP.

1. פתח את שרת האינטרנט המשובץ (EWS) של HP:

א. הדפס דף תצורה כדי לברר את כתובת ה-IP או שם המארח.

i. לחץ והחזק את לחצן חידוש הפעולה/ביטול  עד שנוירת מצב 'מוכן' תחיל להבהב.

ii. שחרר את לחצן חידוש הפעולה/ביטול .

ב. פתח דפדפן אינטרנט והקלד בשורת הכתובת את כתובת ה-IP או את שם המארח בדיוק כפי שהם מופיעים בדף התצורה של המדפסת. הקש על המקש **Enter** במקלדת של המחשב. שרת האינטרנט המשובץ של HP נפתח.

 <https://10.10.XX.XXX/>

הערה: אם דפדפן האינטרנט מציג הודעה המציינת כי ייתכן שהגישה לאתר האינטרנט אינה בטוחה, בחר את האפשרות להמשיך לאתר האינטרנט. גישה לאתר אינטרנט זה לא תזיק למחשב.

2. פתח את הכרטיסייה **System** (מערכת).

3. בדף **Device Information** (פרטי התקן), שם המדפסת המהווה ברירת מחדל מופיע בשדה **Device Name** (שם התקן). באפשרותך לשנות שם זה כדי שלמדפסת יהיה שם ייחודי.

הערה: מילוי השדות האחרים בדף זה הוא אופציונלי.

4. לחץ על הלחצן **Apply** (החל) כדי לשמור את השינויים.

הגדרת תצורה ידנית של פרמטרי IPv4 TCP/IP

היעזר בשרת האינטרנט המשובץ כדי להגדיר באופן ידני כתובת IPv4, מסיכת רשת משנה ושער שיהווה ברירת מחדל.

1. פתח את שרת האינטרנט המשובץ (EWS) של HP:

א. הדפס דף תצורה כדי לברר את כתובת ה-IP או שם המארח.

i. לחץ והחזק את לחצן חידוש הפעולה/ביטול  עד שנוירת מצב 'מוכן' תחיל להבהב.

ii. שחרר את לחצן חידוש הפעולה/ביטול .

ב. פתח דפדפן אינטרנט והקלד בשורת הכתובת את כתובת ה-IP או את שם המארח בדיוק כפי שהם מופיעים בדף התצורה של המדפסת. הקש על המקש **Enter** במקלדת של המחשב. שרת האינטרנט המשובץ של HP נפתח.

 <https://10.10.XX.XXX/>

הערה: אם דפדפן האינטרנט מציג הודעה המציינת כי ייתכן שהגישה לאתר האינטרנט אינה בטוחה, בחר את האפשרות להמשיך לאתר האינטרנט. גישה לאתר אינטרנט זה לא תזיק למחשב.

2. בכרטיסייה **Networking** (עבודה ברשת), לחץ על **IPv4 Config Method** (שיטת הגדרת תצורה של IPv4) בחלונית הגיווט השמאלית.

3. מהרשימה הנפתחת **IP Preferred Address Method** (שיטת כתובת מועדפת של IP), בחר את האפשרות **Manual** (ידנית) ולאחר מכן ערוך את הגדרות התצורה של IPv4.

4. לחץ על הלחצן **החל**.

הגדרת מהירות הקישור

הערה: מידע זה מתייחס לרשתות Ethernet בלבד. הוא אינו רלוונטי לרשתות אלחוטיות.

מהירות הקישור ומצב התקשורת של שרת ההדפסה חייבים להיות תואמים לרכות הרשת. ברוב המקרים, השאר את הדפסת במצב אוטומטי. שינויים שגויים בהגדרות מהירות הקישור עלולים למנוע תקשורת של המדפסת עם התקנים אחרים ברשת.

הערה: הגדרת המדפסת חייבת להתאים להגדרה עבור התקן הרשת (רכות רשת, מתג, שער, נתב או מחשב).

הערה: ביצוע שינויים בהגדרות אלה גורם לכיבוי ולהפעלה של המדפסת. יש לבצע את השינויים רק כאשר המדפסת במצב סרק.

1. פתח את שרת האינטרנט המשובץ (EWS) של HP:

א. הדפס דף תצורה כדי לברר את כתובת ה-IP או שם המארח.

i. לחץ והחזק את לחצן חידוש הפעולה/ביטול  עד שנוירת מצב 'מוכן' תתחיל להבהב.

ii. שחרר את לחצן חידוש הפעולה/ביטול .

ב. פתח דפדפן אינטרנט והקלד בשורת הכתובת את כתובת ה-IP או את שם המארח בדיוק כפי שהם מופיעים בדף התצורה של המדפסת. הקש על המקש **Enter** במקלדת של המחשב. שרת האינטרנט המשובץ של HP נפתח.

 <https://10.10.XX.XXX/>

הערה: אם דפדפן האינטרנט מציג הודעה המציינת כי ייתכן שהגישה לאתר האינטרנט אינה בטוחה, בחר את האפשרות להמשיך לאתר האינטרנט. גישה לאתר אינטרנט זה לא תזיק למחשב.

2. לחץ על הכרטיסייה **עבודה ברשת**.

3. באזור **Link Speed** (מהירות קישור) בחר אחת מתוך האפשרויות הבאות:

- **אוטומטי:** שרת ההדפסה מגדיר את עצמו באופן אוטומטי למהירות ההתקשרות הגבוהה ביותר ולמצב התקשורת המהיר ביותר המותרים ברשת.
- **10T Full** (1000T מלא): פעולה במהירות של 10 מגה-בתים לשנייה (Mbps), דופלקס מלא
- **10T Half** (10T חצי): פעולה במהירות 10 Mbps, חצי דופלקס
- **100TX Full** (1000TX מלא): פעולה במהירות של 100 Mbps, דופלקס מלא
- **100TX Half** (100TX חצי): פעולה במהירות 100 Mbps, חצי דופלקס
- **1000T Full** (1000T מלא): פעולה במהירות של 1000 Mbps, דופלקס מלא

4. לחץ על הלחצן **החל**. המדפסת תיכבה ולאחר מכן תופעל.

מאפייני האבטחה של המדפסת

מבוא

המדפסת כוללת מספר מאפייני אבטחה כדי להגביל את המשתמשים בעלי הגישה להגדרות תצורה, על מנת לאבטח נתונים ולמנוע גישה לרכיבי חומרה בעלי ערך.

- [הקצאה או שינוי של סיסמת המערכת באמצעות שרת האינטרנט המשובץ \(EWS\) של HP](#)
- [נעילת לוח האם](#)

הקצאה או שינוי של סיסמת המערכת באמצעות שרת האינטרנט המשובץ (EWS) של HP

הקצה סיסמת מנהל מערכת עבור גישה למדפסת ולשרת האינטרנט המשובץ (EWS) של HP, כדי שמשמשים בלתי מורשים לא יוכלו לשנות את הגדרות המדפסת.

1. פתח את שרת האינטרנט המשובץ (EWS) של HP:

מדפסות המחוברות ישירות

א. פתח את HP Printer Assistant.

- **Windows 8.1:** לחץ על החץ מטה בפניה השמאלית התחתונה של המסך **התחל**, ולאחר מכן בחר את שם המדפסת.
- **Windows 8:** לחץ לחיצה ימנית על אזור ריק במסך **התחל**, לחץ על **כל היישומים** בסרגל היישום, ולאחר מכן בחר את שם המדפסת.
- **Windows 7, Windows Vista ו-Windows XP:** בשולחן העבודה של המחשב לחץ על **התחל**, בחר את **כל התוכניות**, לחץ על **HP**, לחץ על התיקייה עבור המדפסת, בחר בסמל עם שם המדפסת, ולאחר מכן פתח את **HP Printer Assistant**.

ב. ב-HP Printer Assistant, בחר באפשרות **Print** (הדפס) ולאחר מכן בחר **HP Device Toolbox** (ארגון הכלים של התקן HP).

מדפסות המחוברות לרשת

א. הדפס דף תצורה כדי לברר את כתובת ה-IP או שם המארח.

i. לחץ והחזק את לחצן חידוש הפעולה/ביטול  עד שנוירת מצב 'מוכן'  תתחיל להבהב.

ii. שחרר את לחצן חידוש הפעולה/ביטול .

ב. פתח דפדפן אינטרנט והקלד בשורת הכתובת את כתובת ה-IP או את שם המארח בדיוק כפי שהם מופיעים בדף התצורה של המדפסת. הקש על המקש **Enter** במקלדת של המחשב. שרת האינטרנט המשובץ של HP נפתח.

 <https://10.10.XX.XXX/>

הערה: אם דפדפן האינטרנט מציג הודעה המציינת כי ייתכן שהגישה לאתר האינטרנט אינה בטוחה, בחר את האפשרות להמשיך לאתר האינטרנט. גישה לאתר אינטרנט זה לא תזיק למחשב.

2. בכרטיסייה **System** (מערכת), לחץ על הקישור **Administration** (ניהול) בחלונת הניווט השמאלית.

3. באזור המכונה **Product Security** (אבטחת מוצר), הזן את הסיסמה בשדה **Password** (סיסמה).

4. הזן את הסיסמה בשרה **Confirm Password** (אשר סיסמה).

5. לחץ על הלחצן **החל**.

 **הערה:** רשום לעצמך את הסיסמה ושמור אותה במקום בטוח.

נעילת לוח האם

בלוח הראשי קיים חריץ שניתן להשתמש בו כדי לחבר כבל אבטחה. נעילת הלוח הראשי תמנע שליפת רכיבים יקרים ממנו.

הגדרות לשימור אנרגיה

- [מבוא](#)
- [הדפסה עם EconoMode \(מצב חיסכון\)](#)
- [קביעת ההגדרה Sleep/Auto Off After Inactivity \(שינה/כיבוי אוטומטי לאחר חוסר פעילות\)](#)
- [הגדרת זמן ההשהיה של 'כיבוי לאחר חוסר פעילות' והגדרת תצורת המדפסת לשימוש במתח בהספק של 1 וואט או פחות](#)
- [קביעת ההגדרה של Delay Shut Down \(השהה כיבוי\)](#)

מבוא

המדפסת כוללת מספר מאפייני חיסכון לשימור אנרגיה וחומרים מתכלים.

הדפסה עם EconoMode (מצב חיסכון)

מדפסת זו כוללת אפשרות של EconoMode (מצב חיסכון) להדפסת טיוטות של מסמכים. על-ידי שימוש ב-EconoMode ניתן לנצל פחות טונר. עם זאת, שימוש ב-EconoMode יכול גם לפגום באיכות ההדפסה.

HP לא ממליצה על שימוש קבוע ב-EconoMode (מצב חיסכון). בשימוש קבוע ב-EconoMode, עלול להיווצר מצב שבו המחסנית עדיין מכילה טונר, למרות שחלקיה המכניים אינם שמישים עוד. אם איכות ההדפסה נפגמת ואינה קבילה עוד, שקול להחליף את מחסנית הטונר.

הערה: אם אפשרות זו לא זמינה במנהל ההדפסה שלך, תוכל להגדיר אותה באמצעות שרת האינטרנט המשובץ של HP.

1. בתוכנה בחר באפשרות **Print** (הדפסה).
2. בחר את המדפסת ולאחר מכן לחץ על הלחצן **Properties** (מאפיינים) או **Preferences** (העדפות).
3. לחץ על הכרטיסייה **Paper/Quality** (נייר/איכות).
4. לחץ על האפשרות **EconoMode** (מצב הדפסה חסכונית).

קביעת ההגדרה Sleep/Auto Off After Inactivity (שינה/כיבוי אוטומטי לאחר חוסר פעילות)

השתמש בשרת האינטרנט המשובץ כדי להגדיר את פרק הזמן במצב סרק לפני שהמדפסת עוברת למצב שינה.

בצע את ההליך הבא כדי לשנות את ההגדרה Sleep/Auto Off After Inactivity (שינה/כיבוי אוטומטי לאחר):

1. פתח את שרת האינטרנט המשובץ (EWS) של HP:



מדפסות המחוברות ישירות

א. פתח את HP Printer Assistant.

- **Windows 8.1:** לחץ על החץ מטה בפניה השמאלית התחתונה של המסך **התחל**, ולאחר מכן בחר את שם המדפסת.
- **Windows 8:** לחץ לחיצה ימנית על אזור רייק במסך **התחל**, לחץ על **כל היישומים** בסרגל היישום, ולאחר מכן בחר את שם המדפסת.
- **Windows 7, Windows Vista ו-Windows XP:** בשולחן העבודה של המחשב לחץ על **התחל**, בחר את **כל התוכניות**, לחץ על **HP**, לחץ על התיקייה עבור המדפסת, בחר בסמל עם שם המדפסת, ולאחר מכן פתח את **HP Printer Assistant**.

ב. ב-HP Printer Assistant, בחר באפשרות **Print** (הדפס) ולאחר מכן בחר **HP Device Toolbox** (ארגון הכלים של התקן HP).

מדפסות המחוברות לרשת

- א. הדפס דף תצורה כדי לברר את כתובת ה-IP או שם המארח.
- i. לחץ והחזק את לחצן חידוש הפעולה/ביטול  עד שנוירת מצב 'מוכן'  תתחיל להבהב.
- ii. שחרר את לחצן חידוש הפעולה/ביטול .
- ב. פתח דפדפן אינטרנט והקלד בשורת הכתובת את כתובת ה-IP או את שם המארח בדיוק כפי שהם מופיעים בדף התצורה של המדפסת. הקש על המקש **Enter** במקלדת של המחשב. שרת האינטרנט המשובץ של HP נפתח.

 <https://10.10.XX.XXX/>

 **הערה:** אם דפדפן האינטרנט מציג הודעה המציינת כי ייתכן שהגישה לאתר האינטרנט אינה בטוחה, בחר את האפשרות להמשיך לאתר האינטרנט. גישה לאתר אינטרנט זה לא תזיק למחשב.

2. לחץ על הכרטיסייה **System** (מערכת), ולאחר מכן בחר את הדף **Energy Settings** (הגדרות צריכת חשמל).
3. מהרשימה הנפתחת **Sleep/Auto Off After Inactivity** (שינה/כיבוי אוטומטי לאחר חוסר פעילות), בחר את זמן ההשהיה.
4. לחץ על הלחצן **החל**.

הגדר את זמן ההשהיה של 'כיבוי לאחר חוסר פעילות' והגדר את תצורת המדפסת לשימוש במתח בהספק של 1 ואט או פחות

השתמש בשרת האינטרנט המשובץ כדי להגדיר את משך הזמן לפני שהמדפסת תכבה.

 **הערה:** לאחר שהמדפסת תיכבה, צריכת החשמל תהיה 1 ואט או פחות.

בצע את ההליך הבא כדי לשנות את ההגדרה **Shut Down After Delay** (כיבוי לאחר עיכוב):

1. פתח את שרת האינטרנט המשובץ (EWS) של HP:

מדפסות המחוברות ישירות

א. פתח את HP Printer Assistant.

- **Windows 8.1:** לחץ על החץ מטה בפניה השמאלית התחתונה של המסך **התחל**, ולאחר מכן בחר את שם המדפסת.
- **Windows 8:** לחץ לחיצה ימנית על אזור ריק במסך **התחל**, לחץ על **כל היישומים** בסרגל היישום, ולאחר מכן בחר את שם המדפסת.
- **Windows XP, Windows Vista, Windows 7:** בשולחן העבודה של המחשב לחץ על **התחל**, בחר את **כל התוכניות**, לחץ על **HP**, לחץ על התיקייה עבור המדפסת, בחר בסמל עם שם המדפסת, ולאחר מכן פתח את **HP Printer Assistant**.

ב. ב-HP Printer Assistant, בחר באפשרות **Print** (הדפס) ולאחר מכן בחר **HP Device Toolbox** (ארגז הכלים של התקן HP).

מדפסות המחוברות לרשת

א. הדפס דף תצורה כדי לברר את כתובת ה-IP או שם המארח.

i. לחץ והחזק את לחצן חידוש הפעולה/ביטול  עד שנוירת מצב 'מוכן'  תתחיל להבהב.

ii. שחרר את לחצן חידוש הפעולה/ביטול .

ב. פתח דפדפן אינטרנט והקלד בשורת הכתובת את כתובת ה-IP או את שם המארח בדיוק כפי שהם מופיעים בדף התצורה של המדפסת. הקש על המקש **Enter** במקלדת של המחשב. שרת האינטרנט המשובץ של HP נפתח.

 <https://10.10.XXXX/>

הערה: אם דפדפן האינטרנט מציג הודעה המציינת כי ייתכן שהגישה לאתר האינטרנט אינה בטוחה, בחר את האפשרות להמשיך לאתר האינטרנט. גישה לאתר אינטרנט זה לא תזיק למחשב.

2. לחץ על הכרטיסייה **System** (מערכת), ולאחר מכן בחר את הדף **Energy Settings** (הגדרות צריכת חשמל).

3. מהרשימה הנפתחת **Shut Down After Inactivity** (כיבוי לאחר חוסר פעילות), בחר את זמן ההשהיה.

הערה: ערך ברירת המחדל הוא **4 Hours** (4 שעות).

4. לחץ על הלחצן החל.

קביעת ההגדרה של **Delay Shut Down** (השהה כיבוי)

השתמש בשרת האינטרנט המשובץ כדי לבחור אם המדפסת תשהה את הכיבוי לאחר לחיצה על לחצן ההפעלה, או לא.

בצע את ההליך הבא כדי לשנות את ההגדרה **Delay Shut Down** (השהה כיבוי):

1. פתח את שרת האינטרנט המשובץ (EWS) של HP:

מדפסות המחוברות ישירות

א. פתח את **HP Printer Assistant**.

- **Windows 8.1:** לחץ על החץ מטה בפניה השמאלית התחתונה של המסך התחל, ולאחר מכן בחר את שם המדפסת.
- **Windows 8:** לחץ לחיצה ימנית על אזור ריק במסך התחל, לחץ על **כל היישומים** בסרגל היישום, ולאחר מכן בחר את שם המדפסת.
- **Windows 7, Windows Vista ו-Windows XP:** בשולחן העבודה של המחשב לחץ על התחל, בחר את כל התוכניות, לחץ על **HP**, לחץ על התיקייה עבור המדפסת, בחר בסמל עם שם המדפסת, ולאחר מכן פתח את **HP Printer Assistant**.

ב. ב-**HP Printer Assistant**, בחר באפשרות **Print** (הדפס) ולאחר מכן בחר **HP Device Toolbox** (ארגון הכלים של התקן HP).

מדפסות המחוברות לרשת

א. הדפס דף תצורה כדי לברר את כתובת ה-IP או שם המארח.

i. לחץ והחזק את לחצן חידוש הפעולה/ביטול  עד שנוירת מצב 'מוכן'  תתחיל להבהב.

ii. שחרר את לחצן חידוש הפעולה/ביטול .

ב. פתח דפדפן אינטרנט והקלד בשורת הכתובת את כתובת ה-IP או את שם המארח בדיוק כפי שהם מופיעים בדרך התצורה של המדפסת. הקש על המקש **Enter** במקלדת של המחשב. שרת האינטרנט המשובץ של HP נפתח.

 <https://10.10.XX.XXX/>

 **הערה:** אם דפדפן האינטרנט מציג הודעה המציינת כי ייתכן שהגישה לאתר האינטרנט אינה בטוחה, בחר את האפשרות להמשיך לאתר האינטרנט. גישה לאתר אינטרנט זה לא תזיק למחשב.

2. לחץ על הכרטיסייה **System** (מערכת), ולאחר מכן בחר את הדרך **Energy Settings** (הגדרות צריכת חשמל).

3. באזור **Delay Shut Down** (השהה כיבוי), בחר או נקה את האפשרות **Delay when ports are active** (השהה כאשר היציאות פעילות).

 **הערה:** כאשר אפשרות זו נבחרה, המדפסת לא תכבה אלא אם כל היציאות אינן פעילות. קישור רשת פעיל או חיבור פקס ימנע כיבוי של המדפסת.

עדכון הקושחה

HP מציעה עדכונים תקופתיים למדפסת, יישומי Web Services חדשים ותכונות חדשות ליישומי Web Services קיימים. בצע את השלבים הבאים כדי לעדכן את קושחת המדפסת עבור מדפסת אחת. כשתעדכן את הקושחה, היישומים של שירותי האינטרנט יתעדכנו באופן אוטומטי.

עדכון הקושחה באמצעות תוכנית השירות לעדכון קושחה

בצע את השלבים הבאים כדי להוריד ולהתקין באופן ידני את תוכנית השירות לעדכון קושחה מ-HP.com.

הערה: שיטה זו היא האפשרות היחידה לעדכון קושחה עבור מדפסות המחוברות למחשב באמצעות כבל USB. היא פועלת גם עבור מדפסות המחוברות לרשת.

הערה: יש לוודא כי מותקן מנהל הדפסה כדי שניתן יהיה להשתמש בשיטה זו.

1. עבור אל www.hp.com/go/support, בחר את המדינה/אזור והשפה שלך, לחץ על הקישור **Get software and drivers** (קבל תוכנה ומנהלי התקנים), הקלד את שם המדפסת בשדה החיפוש, לחץ על לחצן **Enter** ולאחר מכן בחר את המדפסת מהרשימה של תוצאות החיפוש.

2. בחר את מערכת ההפעלה.

3. תחת הסעיף **Firmware** (קושחה), אתר את **Firmware Update Utility** (תוכנית השירות לעדכון קושחה).

4. לחץ על **Download** (הורד), לחץ על **Run** (הפעל) ולאחר מכן לחץ על **Run** שוב.

5. כשתוכנית השירות תופעל, בחר את המדפסת מתוך הרשימה הנפתחת ולאחר מכן לחץ על **Send Firmware** (שלח קושחה).

הערה: אם ברצונך להדפיס דף תצורה כדי לוודא את גרסת הקושחה המותקנת לפני או אחרי תהליך העדכון, לחץ על **Print Config** (הדפס תצורה).

6. פעל בהתאם להוראות במסך כדי להשלים את ההתקנה, ולאחר מכן לחץ על לחצן **Exit** (יציאה) כדי לסגור את תוכנית השירות.

- [תמיכת לקוחות](#)
- [פירוש דפוסי הנוריות בלוח הבקרה](#)
- [שחזור ערכי ברירת המחדל של היצרן](#)
- [ההודעה Cartridge is low \(המחסנית עומדת להתרוקן\) או Cartridge is very low \(המחסנית כמעט ריקה\) מוצגת בשרת האינטרנט המשובץ של HP](#)
- [פתרון בעיות בהזנת נייר או חסימת נייר](#)
- [שחרור חסימות נייר](#)
- [שיפור איכות ההדפסה](#)
- [פתרון בעיות ברשת קווית](#)
- [פתרון בעיות ברשת האלחוטית](#)

לקבלת מידע נוסף:

המידע שלהלן נכון למועד הפרסום. לקבלת מידע עדכני, ראה www.hp.com/support/ljM101.

העזרה המקיפה של HP עבור המדפסת כוללת את המידע הבא:



- [Install and configure](#) (התקן וקבע תצורה)
- [Learn and use](#) (למד והשתמש)
- [Solve problems](#) (פתור בעיות)
- [הורדת עדכוני תוכנה וקושחה](#)
- [Join support forums](#) (הצטרף לפורומי תמיכה)
- [Find warranty and regulatory information](#) (חפש מידע על אחריות ותקינה)

מספרי הטלפון הרלוונטיים למדינה/לאזור מופיעים בעלון שצורף לאריזת המדפסת, או בכחובת www.hp.com/support/	קבלת תמיכה טלפונית עבור המדינה/אזור שלך הכך מראש את שם המדפסת, מספרה הסידורי, תאריך הרכישה וכן את תיאור הבעיה
www.hp.com/support/ljM101	קבלת תמיכה באינטרנט 24 שעות ביממה, והורדת מנהלי התקן ותוכניות שירות
www.hp.com/go/carepack	הזמן שירות או הסכמי תחזוקה נוספים של HP
www.register.hp.com	בצע רישום של המדפסת





פירוש דפוסי הנוריות בלוח הבקרה





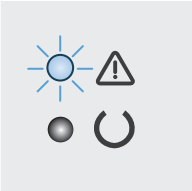

אם המדפסת מחייב תשומת לב, מופיע קוד שגיאה בצג לוח הבקרה.

טבלה 6-1 מקרא לנוריות הסטטוס

סמל עבור "נורית כבויה"	
סמל עבור "נורית דולקת"	
סמל עבור "נורית מהבהבת"	

טבלה 6-2 דפוס הנוריות בלוח הבקרה

מצב נורית	מצב המדפסת	הפעולה
נורית ההתראה מהבהבת.	המדפסת במצב הזנה ידנית.	טען במגש ההזנה נייר בגודל הנכון ומהסוג הנכון. לחץ על לחצן חידוש הפעולה/ביטול  כדי להמשיך.
	המדפסת מעבדת עבודת הדפסה דו-צדדית ידנית.	טען את הדפים במגש ההזנה כדי להדפיס את הצד השני. לחץ על לחצן חידוש הפעולה/ביטול  כדי להמשיך.
	מגש ההזנה ריק.	טען את המגש.
דלת פתוחה.	ודא שדלת מחסנית הטונר סגורה לחלוטין.	
המדפסת לא הצליחה לאסוף גיליון נייר כדי לעבר עבודת הדפסה.	ודא שהנייר נטען כראוי, ולאחר מכן לחץ על לחצן חידוש פעולה/ביטול  כדי להמשיך.	
נייר תקוע במדפסת.	בדוק אם יש חסימות במגש ההזנה, בסל הפלט ובאזור מחסנית הטונר. שחרר את החסימה. לחץ על לחצן חידוש הפעולה/ביטול  כדי להמשיך.	
מחסנית הטונר או תוף ההדמיה חסרים או שהותקנו באופן שגוי.	ודא שכל החומרים המתכלים במקומם ושהם הותקנו כראוי.	
המפלס של מחסנית הטונר או תוף ההדמיה נמוך מאוד.	החלף את מחסנית הטונר או תוף ההדמיה.	
מספר חומרים מתכלים הגיעו למפלס נמוך מאוד.	החלף את החומרים המתכלים.	
מחסנית הטונר או תוף ההדמיה אינם תואמים למדפסת, כנראה עקב שבב זיכרון חסר או פגום.	החלף את מחסנית הטונר או תוף ההדמיה.	
מספר חומרים מתכלים אינם תואמים למדפסת, כנראה עקב שבב זיכרון חסר או פגום.	החלף את החומרים המתכלים.	
מחסנית הטונר או תוף ההדמיה מוגנים במדפסת אחרת.	החלף את מחסנית הטונר או תוף ההדמיה.	
מספר חומרים מתכלים מוגנים במדפסת אחרת.	החלף את החומרים המתכלים.	
המדפסת זיהתה מחסנית טונר או תוף הדמיה שאינם מורשים.	החלף את מחסנית הטונר או תוף ההדמיה.	
המדפסת זיהתה מספר חומרים מתכלים שאינם מורשים.	החלף את החומרים המתכלים.	
חיישן המחסנית נתקל בשגיאה.	החלף את מחסנית הטונר.	

מצב נורית	מצב המדפסת	הפעולה
	הנייר שנטען אינו בגודל הנחוץ לעבודת ההדפסה.	החלף את הנייר, או לחץ על לחצן חידוש הפעולה/ביטול  כדי להמשיך בגודל הנכון שנטען.
	המדפסת נתקלה בשגיאת מנוע כללית.	לחץ על לחצן חידוש הפעולה/ביטול  כדי להמשיך. אם השגיאה חוזרת, כבה את המדפסת. המתן 30 שניות ולאחר מכן הפעל את המדפסת.
	נטענה קושחה שגויה.	לחץ על לחצן חידוש הפעולה/ביטול  כדי להמשיך, טען את הקושחה הנכונה.
	המדפסת נתקלה בחתימת קוד שגויה.	לחץ על לחצן חידוש הפעולה/ביטול  כדי לקבל את החתימה.
	המדפסת נתקלה בשגיאת כבל של המנוע.	לחץ על לחצן חידוש הפעולה/ביטול  כדי להמשיך. אם הבעיה נמשכת, פנה לתמיכת הקוחות של HP.
	המדפסת נתקלה בשגיאת כבל של לוח הבקרה.	לחץ על לחצן חידוש הפעולה/ביטול  כדי להמשיך. אם הבעיה נמשכת, פנה לתמיכת הקוחות של HP.
נורית ההתראה ונורית מצב 'מוכן' דולקות.	המדפסת נתקלה בשגיאה חמורה שממנה היא לא מצליחה להתאושש.	<ol style="list-style-type: none"> 1. כבה את המדפסת או נתק ממנה את כבל המתח. 2. המתן 30 שניות, ולאחר מכן הפעל את המדפסת או חבר אליה מחדש את כבל המתח. 3. המתן לאתחול המדפסת. <p>אם הבעיה נמשכת, פנה לתמיכת הקוחות של HP.</p>

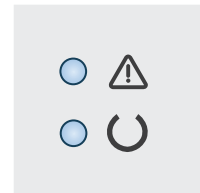

שחזור ערכי ברירת המחדל של היצרן

שחזור ברירות המחדל של היצרן מחזיר את כל הגדרות המדפסת והרשת לברירות המחדל של היצרן. לא ישוחזרו ספירת העמודים, גודל המגש או השפה. כדי לשחזר את המדפסת להגדרות ברירת המחדל של היצרן, בצע את השלבים הבאים.

⚠️ זהירות: שחזור הגדרות ברירת המחדל של היצרן מחזיר את כל ההגדרות להגדרות ברירת המחדל של היצרן, וגם מוחק את הדפים המאוחסנים בוידאו.



1. פתיחת שרת האינטרנט המשובץ (EWS) של HP:

מדפסות המחוברות ישירות

א. פתח את HP Printer Assistant.

- **Windows 8.1:** לחץ על החץ מטה בפניה השמאלית התחתונה של המסך **התחל**, ולאחר מכן בחר את שם המדפסת.
 - **Windows 8:** לחץ לחיצה ימנית על אזור ריק במסך **התחל**, לחץ על **כל היישומים** בסרגל היישום, ולאחר מכן בחר את שם המדפסת.
 - **Windows 7, Windows Vista ו-Windows XP:** בשולחן העבודה של המחשב לחץ על **התחל**, בחר את **כל התוכניות**, לחץ על **HP**, לחץ על התיקייה עבור המדפסת, בחר בסמל עם שם המדפסת, ולאחר מכן פתח את **HP Printer Assistant**.
- ב. ב-HP Printer Assistant, בחר באפשרות **Print** (הדפס) ולאחר מכן בחר **HP Device Toolbox** (ארגון הכלים של התקן HP).

מדפסות המחוברות לרשת

- א. הדפס דף תצורה כדי לברר את כתובת ה-IP או שם המארז.
- לחץ והחזק את לחצן חידוש הפעולה/ביטול  עד שנוירת מצב 'מוכן'  תתחיל להבהב.
 - שחרר את לחצן חידוש הפעולה/ביטול .
- ב. פתח דפדפן אינטרנט והקלד בשורת הכתובת את כתובת ה-IP או את שם המארז בדיוק כפי שהם מופיעים בדף התצורה של המדפסת. הקש על המקש **Enter** במקלדת של המחשב. שרת האינטרנט המשובץ של HP נפתח.

 <https://10.10.XX.XXX/>

הערה: אם דפדפן האינטרנט מציג הודעה המציינת כי ייתכן שהגישה לאתר האינטרנט אינה בטוחה, בחר את האפשרות להמשיך לאתר האינטרנט. גישה לאתר אינטרנט זה לא תזיק למחשב.

2. בכרטיסייה **System** (מערכת), לחץ על **Save and Restore** (שמירה ושחזור) בחלונית הניווט השמאלית.

3. באזור **Restore Defaults** (שחזור ברירות מחדל) לחץ על הלחצן **Restore defaults**.

המדפסת תופעל מחדש באופן אוטומטי.

ההודעה Cartridge is low (המחסנית עומדת להתרוקן) או Cartridge is very low (המחסנית כמעט ריקה) מוצגת בשרת האינטרנט המשובץ של HP

Cartridge is low (המחסנית עומדת להתרוקן): שרת האינטרנט המשובץ של המדפסת מציין כאשר המפלס של מחסנית נמוך. חיי המחסנית הנותרים בפועל עשויים להשתנות. כדאי לך להחזיק מחסנית חלופית זמינה שתוכל להתקין כאשר איכות ההדפסה תפסיק להיות תקינה. אין צורך להחליף כעת את המחסנית.

Cartridge is very low (המחסנית כמעט ריקה): שרת האינטרנט המשובץ של המדפסת מציין כאשר מפלס המחסנית נמוך מאוד. חיי המחסנית הנותרים בפועל עשויים להשתנות. כדאי לך להחזיק מחסנית חלופית זמינה שתוכל להתקין כאשר איכות ההדפסה תפסיק להיות תקינה. אין צורך להחליף את המחסנית כעת, אלא אם איכות ההדפסה כבר אינה תקינה.

מרגע שמחסנית של HP מגיעה למפלס **Very Low** (נמוך מאוד), מסתיימת אחריות Premium Protection של HP לגבי מחסנית זו.

הערה: כאשר המדפסת מציגה חיווי שהמפלס נמוך מאוד עבור מחסנית טונר מקורית HP 33A LaserJet בשחור ועבור תוף הדמיה מקורי HP 34A LaserJet, יש להחליף את המחסנית.

שינוי הגדרות "נמוך מאוד"

באפשרותך לשנות את תגובת המדפסת כאשר החומרים המתכלים מגיעים למצב של מפלס נמוך מאוד. אין צורך לקבוע מחדש הגדרות אלה כשאתה מתקין מחסנית חדשה.

הערה: לא ניתן לשנות את ההגדרה 'עומד להתרוקן' עבור מחסנית טונר מקורית HP 33A LaserJet בשחור ועבור תוף הדמיה מקורי HP 34A LaserJet.

1. פתיחת שרת האינטרנט המשובץ (EWS) של HP:

מדפסות המחוברות ישירות

א. פתח את HP Printer Assistant.

- **Windows 8.1:** לחץ על החץ מטה בפינה השמאלית התחתונה של המסך **התחל**, ולאחר מכן בחר את שם המדפסת.
- **Windows 8:** לחץ לחיצה ימנית על אזור ריק במסך **התחל**, לחץ על **כל היישומים** בסרגל היישום, ולאחר מכן בחר את שם המדפסת.
- **Windows 7, Windows Vista ו-Windows XP:** בשולחן העבודה של המחשב לחץ על **התחל**, בחר את **כל התוכניות**, לחץ על **HP**, לחץ על התיקייה עבור המדפסת, בחר בסמל עם שם המדפסת, ולאחר מכן פתח את **HP Printer Assistant**.

ב. ב-HP Printer Assistant, בחר באפשרות **Print** (הדפס) ולאחר מכן בחר **HP Device Toolbox** (ארגז הכלים של התקן HP).

מדפסות המחוברות לרשת

א. הדפס דף תצורה כדי לברר את כתובת ה-IP או שם המארז.

i. לחץ והחזק את לחצן חידוש הפעולה/ביטול  עד שנורית מצב 'מוכן'  תתחיל להבהב.

ii. שחרר את לחצן חידוש הפעולה/ביטול .

ב. פתח דפדפן אינטרנט והקלד בשורת הכתובת את כתובת ה-IP או את שם המארך בדיוק כפי שהם מופיעים בדרך התצורה של המדפסת. הקש על המקש **Enter** במקלדת של המחשב. שרת האינטרנט המשובץ של HP נפתח.

 <https://10.10.XX.XXX/>

הערה: אם דפדפן האינטרנט מציג הודעה המציינת כי ייתכן שהגישה לאתר האינטרנט אינה בטוחה, בחר את האפשרות להמשיך לאתר האינטרנט. גישה לאתר אינטרנט זה לא תזיק למחשב.

2. בחר את הכרטיסייה **System** (מערכת), ולאחר מכן בחר את **Supply Settings** (הגדרות חומרים מתכלים).

3. בחר באחת מהאפשרויות הבאות:

- בחר באפשרות **Continue** (המשך) כדי להגדיר את המדפסת כך שתשלח התראה כאשר מפלס מחסנית הטונר נמוך מאוד, אבל תמשיך להדפיס.
- בחר באפשרות **Stop** (הפסק) כדי להגדיר את המדפסת כך שתפסיק להדפיס עד שתחליף את המחסנית.
- בחר באפשרות **Prompt** (הצג בקשה) כדי להגדיר את המדפסת כך שתפסיק להדפיס ותציג בפניך בקשה להחלפת המחסנית. באפשרותך לקבל את ההתראה ולהמשיך בהדפסה. במדפסת זו קיימת אפשרות שניתנת להגדרה על-ידי הלקוח והיא **Prompt to Remind Me in 100 pages, 200 pages, 300 pages, 400 pages, or never** (הצג הנחיה כתזכורת בעוד 100 עמודים, 200 עמודים, 300 עמודים, 400 עמודים, או אף פעם). אפשרות זו קיימת לנוחות הלקוח ואינה מעידה כי איכות ההדפסה של עמודים אלה תהיה סבירה.

הזמנת חומרים מתכלים

www.hp.com/go/suresupply	הזמן חומרים מתכלים ונייר
פנה לספק שירות או תמיכה מורשה של HP.	הזמן דרך ספקי שירות או תמיכה
כדי לגשת, בדפדפן אינטרנט נחמך במחשב שלך, הון את כתובת ה-IP של המדפסת או את שם המארך בשדה הכתובת/URL. שרת האינטרנט המשובץ מכיל קישור לאתר האינטרנט HP SureSupply, המספק אפשרויות לרכישת חומרים מתכלים מקוריים של HP.	הזמנה באמצעות שרת האינטרנט המשובץ של HP (EWS)

פתרון בעיות בהזנת נייר או חסימת נייר

אם מתרחשות במדפסת בעיות חוזרות ונשנות בהזנת נייר או בחסימת נייר, היעזר במידע הבא כדי להפחית את מספר ההתרחשויות.

המדפסת לא אוספת נייר

אם המדפסת לא אוספת נייר מהמגש, נסה את הפתרונות הבאים.

1. פתח את המדפסת והוצא גיליונות נייר תקועים.
2. טען את המגש בגודל הנייר המתאים לעבודה.
3. ודא שגודל הנייר והסוג הוגדרו כראוי בלוח הבקרה של המדפסת.
4. ודא שמכווני הנייר במגש מותאמים כהלכה לגודל הנייר. הזז את המכוונים למיקום המתאים במגש.
5. בדוק בלוח הבקרה של המדפסת אם היא ממתינה לאישורך להזין את הנייר באופן ידני. טען נייר והמשך.
6. ייתכן שגלגלת האיסוף ומשטח ההפרדה מזוהמים.

המדפסת אוספת גיליונות נייר מרובים

אם המדפסת אוספת גיליונות נייר מרובים מהמגש, נסה את הפתרונות הבאים.



1. הוצא את ערימת הנייר מהמגש וכופף אותה, סובב אותה כ-180 מעלות והפוך אותה. אל תנסה להפריד בין הדפים כנפנוף. החזר את ערימת הנייר למגש.
2. השתמש רק בנייר העומד בדרישות המפרט של HP למדפסת זו.
3. השתמש בנייר שאינו מקומט, מקופל או פגום. במקרה הצורך, השתמש בנייר מחבילה אחרת.
4. ודא שהמגש אינו מלא יתר על המידה. אם כן, הוצא את כל חבילת הנייר מהמגש, ישר את הערימה ולאחר מכן החזר חלק מהנייר למגש.
5. ודא שמכווני הנייר במגש מותאמים כהלכה לגודל הנייר. הזז את המכוונים למיקום המתאים במגש.
6. ודא שסביבת ההדפסה נמצאת בטווח של המפרטים המומלצים.

חסימות נייר תכופות או חוזרות

בצע את השלבים הבאים כדי לפתור בעיות בחסימות נייר תכופות. אם השלב הראשון לא פתר את הבעיה, המשך לשלב הבא עד שהבעיה תיפתר.

1. אם נתקע נייר במדפסת, נקה את החסימה ולאחר מכן הדפס דף תצורה כדי לברוק את המדפסת.
2. ודא שתצורת המגש הוגדרה עבור הגודל ועבור סוג הנייר הנכון בלוח הבקרה של המדפסת. התאם את הגדרות הנייר אם יש צורך בכך.
3. כבה את המדפסת, המתן 30 שניות ולאחר מכן הפעל אותה שוב.
4. הדפס דף ניקוי כדי לסלק טונר עודף מפנים המדפסת.

א. פתח את HP Printer Assistant.

- **Windows 8.1:** לחץ על החץ מטה בפניה השמאלית התחתונה של המסך התחל, ולאחר מכן בחר את שם המדפסת.
 - **Windows 8:** לחץ לחיצה ימנית על אזור ריק במסך התחל, לחץ על כל היישומים בסרגל היישום, ולאחר מכן בחר את שם המדפסת.
 - **Windows 7, Windows Vista ו-Windows XP:** בשולחן העבודה של המחשב לחץ על התחל, בחר את כל התוכניות, לחץ על HP, לחץ על התיקיה עבור המדפסת, בחר בסמל עם שם המדפסת, ולאחר מכן פתח את **HP Printer Assistant**.
- ב. ב-HP Printer Assistant, בחר באפשרות **Print** (הדפס) ולאחר מכן בחר **HP Device Toolbox** (ארגז הכלים של התקן HP)
- ג. בכרטיסייה **Systems** (מערכות), לחץ על **Service** (שירות).
- ד. באזור **Cleaning Mode** (מצב ניקוי) לחץ על **Start** (התחל) כדי להתחיל בתהליך הניקוי.
- 5.** הדפס דף תצורה כדי לבדוק את המדפסת.
- א. לחץ והחזק את לחצן חידוש הפעולה/ביטול  עד שנורית מצב 'מוכן'  תתחיל להבהב.
- ב. שחרר את לחצן חידוש הפעולה/ביטול .
- אם אף אחד מהשליבים הללו לא פותר את הבעיה, ייתכן שיש צורך למסור את המדפסת לתיקון. פנה לתמיכת הלקוחות של HP.

מניעת חסימות נייר

נסה את הפתרונות הבאים להקטנת מספר חסימות הנייר.

1. השתמש רק בנייר העומד בדרישות המפרט של HP למדפסת זו.
2. השתמש בנייר שאינו מקומט, מקופל או פגום. במקרה הצורך, השתמש בנייר מחבילה אחרת.
3. השתמש בנייר שלא נעשה בו כבד שימוש במדפסת או במכונת צילום.
4. ודא שהמגש אינו מלא יתר על המידה. אם כן, הוצא את כל חבילת הנייר מהמגש, ישר את הערימה ולאחר מכן חזור חלק מהנייר למגש.
5. ודא שמכווני הנייר במגש מותאמים כהלכה לגודל הנייר. כוון את מכווני הנייר כך שייגעו בערימת הנייר מבלי לכופף אותה.
6. אם אתה מדפיס על נייר כבד, נייר עם תבליט, או נייר מחורר, השתמש במאפיין ההזנה הידנית והזן את כל גיליון בנפרד.
7. ודא שהמגש הוגדר כראוי עבור סוג הנייר וגודלו.
8. ודא שסביבת ההדפסה נמצאת בטווח של המפרטים המומלצים.

שחרור חסימות נייר

מבוא

המידע הבא כולל הוראות לשחרור חסימות נייר במוצר.

- [מיקומי חסימות נייר](#)
- [אתה נתקל בחסימות נייר תכופות או חוזרות?](#)
- [פינוי חסימות נייר במגש ההזנה](#)
- [שחרור חסימות נייר באזור מחסנית הטונר](#)
- [שחרור חסימות נייר בסל הפלט](#)

מיקומי חסימות נייר

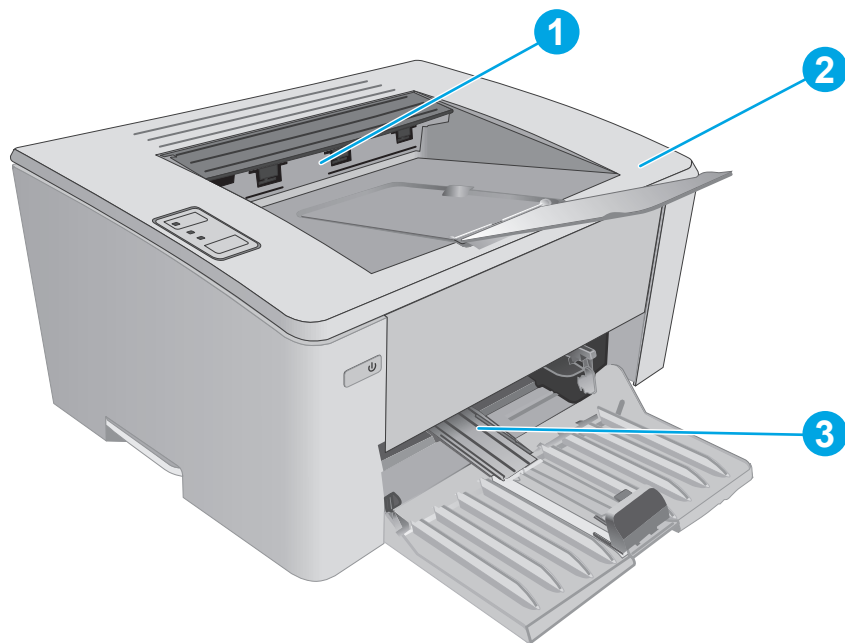

1	סל פלט
2	אזור מחסנית הטונר
3	מגש הזנה ראשי או מגש הזנה מועדפת (דגמים אלוטטיים בלבד)

אתה נתקל בחסימות נייר תכופות או חוזרות?

בצע את השלבים הבאים כדי לפתור בעיות בחסימות נייר תכופות. אם השלב הראשון לא פתר את הבעיה, המשך לשלב הבא עד שהבעיה תיפתר.

1. אם נתקע נייר במדפסת, נקה את החסימה ולאחר מכן הדפס דף תצורה כדי לבדוק את המדפסת.
 2. ודא שתצורת המגש הוגדרה עבור הגודל ועבור סוג הנייר הנכון בשרת האינטרנט המשובץ (EWS) של HP. התאם את הגדרות הנייר אם יש צורך בכך.
- א. פתיחת שרת האינטרנט המשובץ (EWS) של HP:



i. פתח את HP Printer Assistant.

- **Windows 8.1**: לחץ על החץ מטה בפינה השמאלית התחתונה של המסך **התחל**, ולאחר מכן בחר את שם המדפסת.
- **Windows 8**: לחץ לחיצה ימנית על אזור ריק במסך **התחל**, לחץ על **כל היישומים** בסרגל היישום, ולאחר מכן בחר את שם המדפסת.
- **Windows 7, Windows Vista, ו- Windows XP**: בשולחן העבודה של המחשב לחץ על **התחל**, בחר את **כל התוכניות**, לחץ על **HP**, לחץ על התיקייה עבור המדפסת, בחר בסמל עם שם המדפסת, ולאחר מכן פתח את **HP Printer Assistant**.

ii. ב-HP Printer Assistant, בחר באפשרות **Print** (הדפס) ולאחר מכן בחר **HP Device Toolbox** (ארגז הכלים של התקן HP)

מדפסות המחברות לרשת

i. הדפס דף תצורה כדי לברר את כתובת ה-IP או שם המארח.

1. לחץ והחזק את לחצן חידוש הפעולה/ביטול  עד שנורית מצב 'מוכן' תתחיל להבהב.
2. שחרר את לחצן חידוש הפעולה/ביטול .

ii. פתח דפדפן אינטרנט והקלד בשורת הכתובת את כתובת ה-IP או את שם המארח בדיוק כפי שהם מופיעים בדף התצורה של המדפסת. הקש על המקש **Enter** במקלדת של המחשב. שרת האינטרנט המשובץ של HP נפתח.

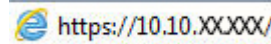

הערה: אם דפדפן האינטרנט מציג הודעה המציינת כי ייתכן שהגישה לאתר האינטרנט אינה בטוחה, בחר את האפשרות להמשיך לאתר האינטרנט. גישה לאתר אינטרנט זה לא תזיק למחשב.

ב. לחץ על הכרטיסייה **System** (מערכת), ולאחר מכן לחץ על הדף **Paper Setup** (הגדרת נייר).

ג. בחר את סוג הנייר שנמצא במגש.

ד. בחר את גודל הנייר שנמצא במגש.

3. כבה את המדפסת, המתן 30 שניות ולאחר מכן הפעל אותה שוב.

4. הדפס דף ניקוי כדי לסלק טונר עודף מפנים המדפסת.

א. פתח את HP Printer Assistant.

- **Windows 8.1**: לחץ על החץ מטה בפינה השמאלית התחתונה של המסך **התחל**, ולאחר מכן בחר את שם המדפסת.
- **Windows 8**: לחץ לחיצה ימנית על אזור ריק במסך **התחל**, לחץ על **כל היישומים** בסרגל היישום, ולאחר מכן בחר את שם המדפסת.
- **Windows 7, Windows Vista, ו- Windows XP**: בשולחן העבודה של המחשב לחץ על **התחל**, בחר את **כל התוכניות**, לחץ על **HP**, לחץ על התיקייה עבור המדפסת, בחר בסמל עם שם המדפסת, ולאחר מכן פתח את **HP Printer Assistant**.

ב. ב-HP Printer Assistant, בחר באפשרות **Print** (הדפס) ולאחר מכן בחר **HP Device Toolbox** (ארגז הכלים של התקן HP)

ג. בכרטיסייה **Systems** (מערכות), לחץ על **Service** (שירות).

ד. באזור **Cleaning Mode** (מצב ניקוי) לחץ על **Start** (התחל) כדי להתחיל בתהליך הניקוי.

5. הדפס דף תצורה כדי לבדוק את המדפסת.

א. לחץ והחזק את לחצן חידוש הפעולה/ביטול  עד שנורית מצב 'מוכן' תתחיל להבהב.

ב. שחרר את לחצן חידוש הפעולה/ביטול .

אם אף אחד מהשלבים הללו לא פותר את הבעיה, ייתכן שיש צורך למסור את המדפסת לתיקון. פנה לתמיכת הלקוחות של HP.

פינוי חסימות נייר במגש ההזנה

כאשר מתרחשת חסימה, נורית ההתראה  מהבהבת באופן חוזר ונשנה בלוח הבקרה של המדפסת.

1. הסר כל נייר חופשי ממגש ההזנה.

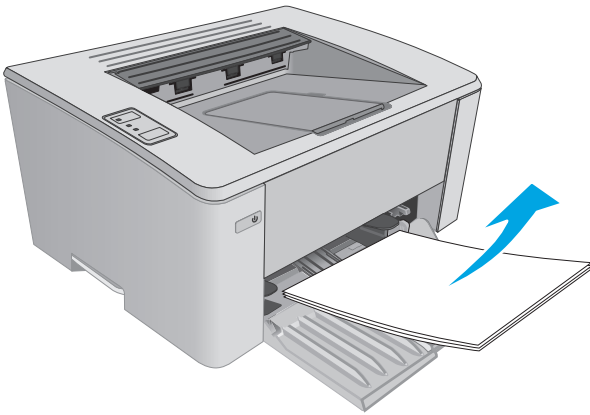

2. פתח את המכסה העליון.

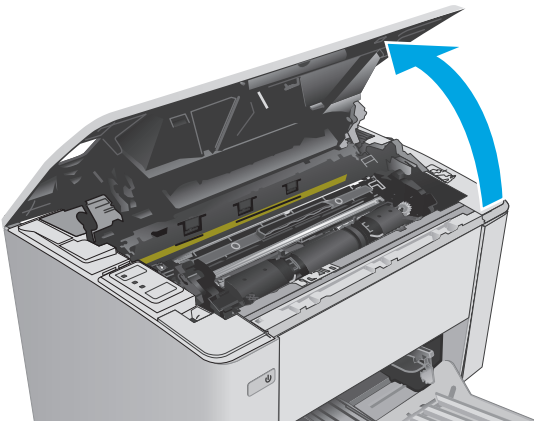

.3 הוצא את מחסנית טונר ותוף ההדמיה.

- דגמי **M101-M105**: הוצא קודם את מחסנית הטונר ולאחר מכן הסר את תוף ההדמיה.
- דגמי **M106**: הוצא את מחסנית הטונר ותוף ההדמיה כיחידה אחת.

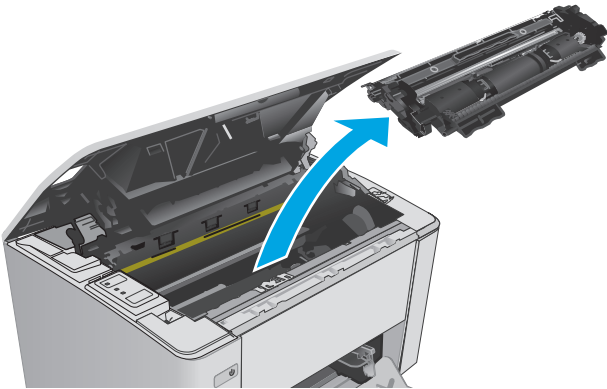

.4 הוצא את כל הנייר התקוע שאתה רואה באזור מגש ההזנה. השתמש בשתי ידיך כדי לסלק נייר תקוע, כדי שלא ייקרע.

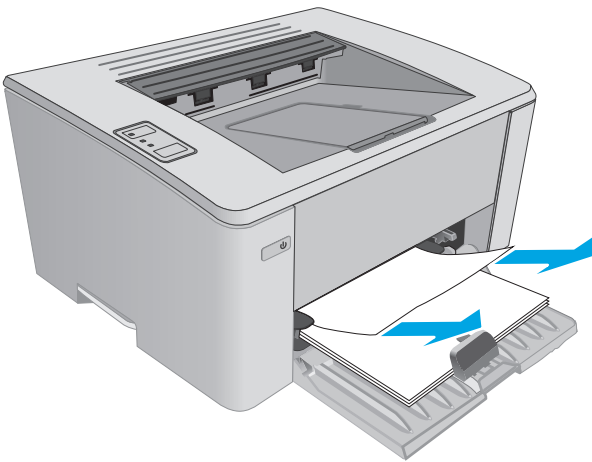

.5 הוצא את כל הניירות התקועים מאזור מחסנית-הטונר. השתמש בשתי ידיך כדי לסלק נייר תקוע, כדי שלא ייקרע.

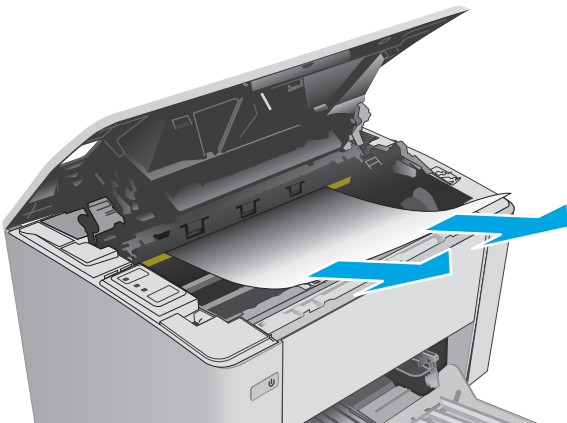

.6 הכנס מחדש את מחסנית הטונר ותוף ההדמיה.

- דגמי **M101-M105**: התקן תחילה את תוף ההדמיה, ולאחר מכן התקן את מחסנית הטונר.

- דגמי **M106**: התקן את מחסנית הטונר ותוף ההדמיה כיחידה אחת.

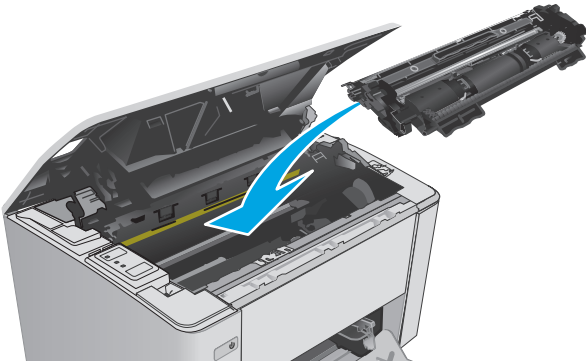

.7 סגור את המכסה העליון.

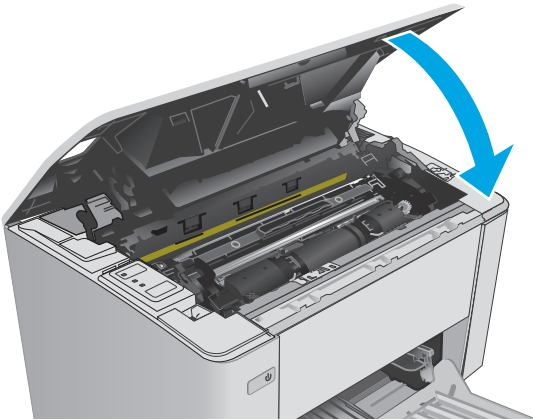

שחרור חסימות נייר באזור מחסנית הטונר

כאשר מתרחשת חסימה, נורית ההתראה ⚠ מהבהבת באופן חוזר ונשנה בלוח הבקרה של המדפסת.

.1 פתח את המכסה העליון.

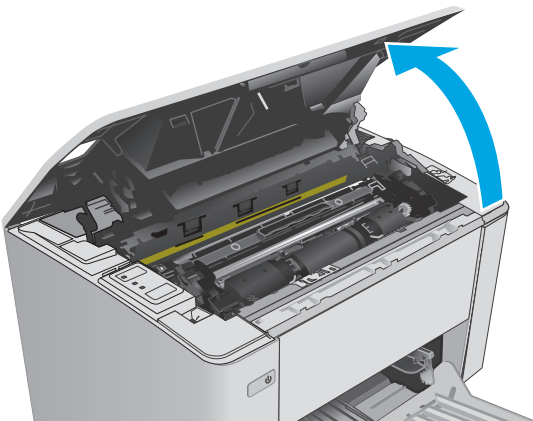

.2 הוצא את מחסנית טונר ותוף ההדמיה.

- **דגמי M101-M105:** הוצא קודם את מחסנית הטונר ולאחר מכן הסר את תוף ההדמיה.
- **דגמי M106:** הוצא את מחסנית הטונר ותוף ההדמיה כיחידה אחת.

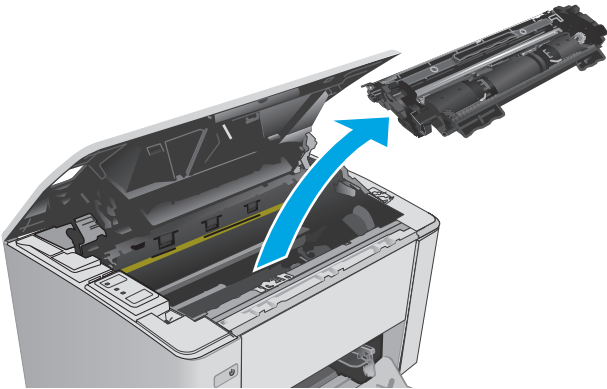

.3 הוצא את כל הניירות התקועים מאזור מחסנית-הטונר. השתמש בשתי ידיך כדי לסלק נייר תקוע, כדי שלא ייקרע.

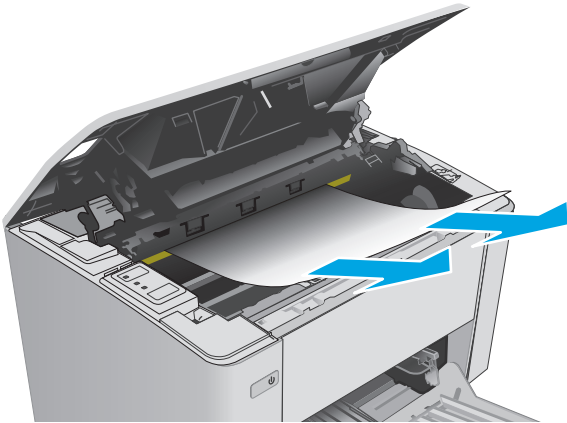

4. הכנס מחדש את מחסנית הטונר ותוף ההדמיה.

- דגמי **M101-M105**: התקן תחילה את תוף ההדמיה, ולאחר מכן התקן את מחסנית הטונר.
- דגמי **M106**: התקן את מחסנית הטונר ותוף ההדמיה כיחידה אחת.

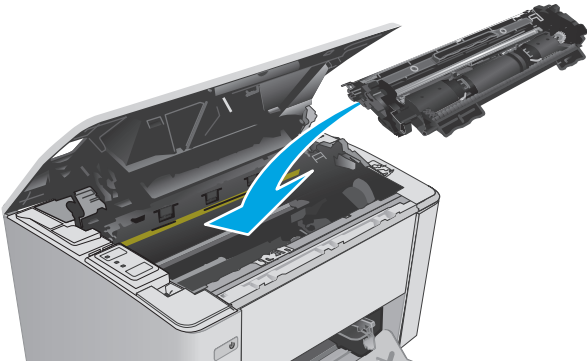

5. סגור את המכסה העליון.

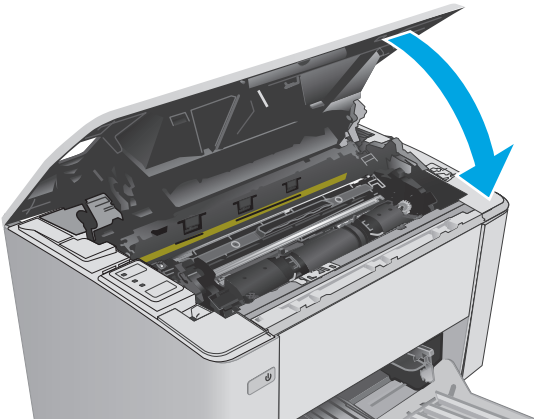

שחרור חסימות נייר בסל הפלט

כאשר מתרחשת חסימה, נורית ההתראה ⚠ מהבהבת באופן חוזר ונשנה בלוח הבקרה של המדפסת.

1. הוצא את כל הנייר תקוע שאתה רואה מאזור סל הפלט. השתמש בשתי ידיך כדי לסלק נייר תקוע, כדי שלא ייקרע.

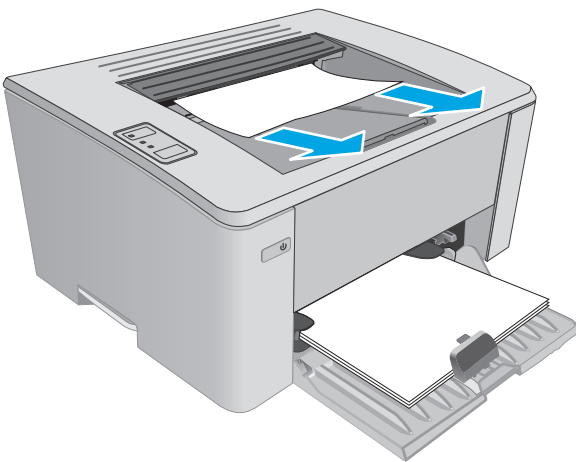

2. פתח את המכסה העליון.

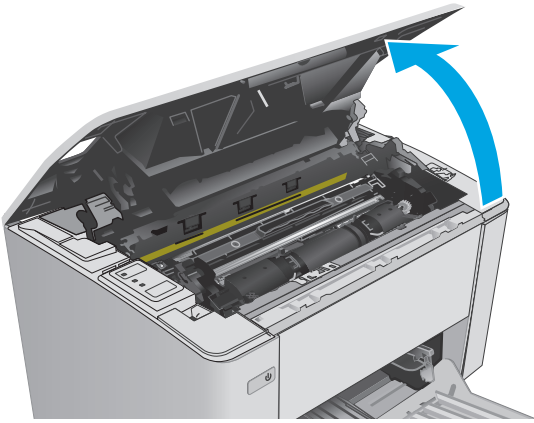

3. הוצא את מחסנית טונר ותוף ההדמיה.

- דגמי **M101-M105**: הוצא קודם את מחסנית ההדפסה, ולאחר מכן הסר את תוף ההדמיה.
- דגמי **M106**: הוצא את מחסנית הטונר ותוף ההדמיה כיחידה אחת.

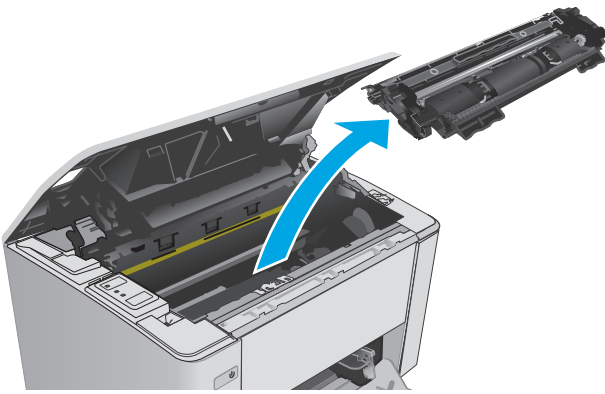

4. הוצא את כל הניירות התקועים מאזור מחסנית-הטונר.

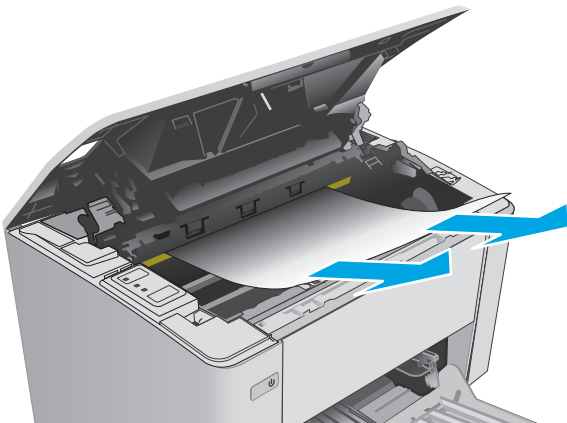

.5 הכנס מחדש את מחסנית הטונר ותוף ההדמיה.

- דגמי **M101-M105**: התקן תחילה את תוף ההדמיה, ולאחר מכן התקן את מחסנית הטונר.

- דגמי **M106**: התקן את מחסנית הטונר ותוף ההדמיה כיחידה אחת.

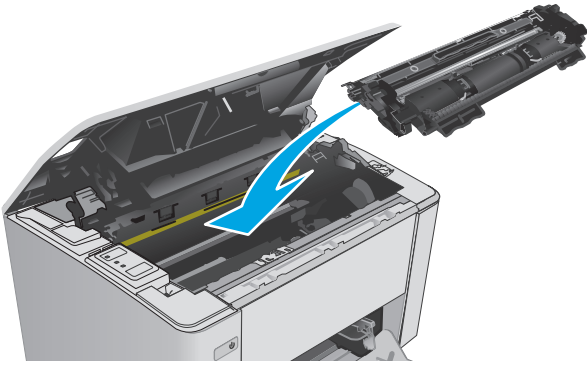

.6 סגור את המכסה העליון.

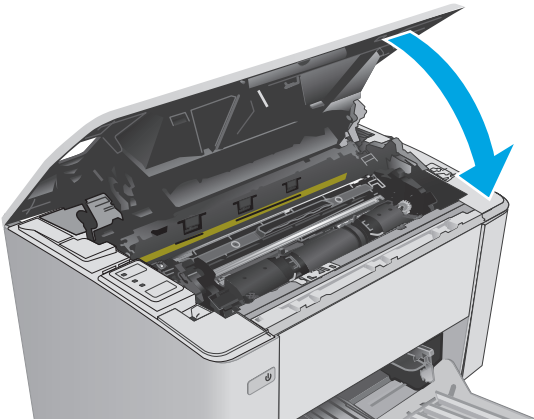

שיפור איכות ההדפסה

מבוא

אם מתגלות במדפסת בעיות של איכות ההדפסה, נסה את הפתרונות הבאים לפי הסדר שבו הם מוצגים כדי לפתור את הבעיה.

הדפס מתוכנית אחרת

נסה להדפיס מתוכנית אחרת. אם העמוד מודפס כראוי, יש בעיה בתוכנית שממנה הדפסת.

בדוק את הגדרת סוג הנייר עבור עבודת ההדפסה

בדוק את הגדרות סוג הנייר בעת הדפסה מתוכנית אם העמודים המודפסים מכילים מריחות, הדפסה מטושטשת או כהה, נייר מקומט, נקודות מפוזרות של טונר, טונר מרוח או אזורים קטנים שבהם הטונר חסר.

בדוק את הגדרת סוג הנייר (Windows)

1. בתוכנה בחר באפשרות **Print** (הדפסה).
2. בחר את המדפסת ולאחר מכן לחץ על הלחצן **Properties** (מאפיינים) או **Preferences** (העדפות).
3. לחץ על הכרטיסייה **Paper/Quality** (נייר/איכות).
4. מהרשימה הנפתחת **מדיה**, בחר את סוג הנייר הנכון.
5. לחץ על הלחצן **אישור** כדי לסגור את תיבת הדו-שיח **מאפייני מסמך**. בתיבת הדו-שיח **הדפסה** לחץ על הלחצן **אישור** כדי להדפיס את העבודה.

בדיקת הגדרת סוג הנייר (OS X)



1. לחץ על תפריט **File** (קובץ) ולאחר מכן לחץ על האפשרות **Print** (הדפסה).
2. בתפריט **מדפסת** בחר את המדפסת.
3. כברירת מחדל, מנהל ההדפסה מציג את התפריט **Copies & Pages** (עותקים ועמודים). פתח את הרשימה הנפתחת של התפריטים ולאחר מכן לחץ על התפריט **Finishing** (גימור).
4. בחר סוג מתוך הרשימה הנפתחת **Media-type** (סוג נייר).
5. לחץ על הלחצן **Print** (הדפס).

בדיקת מצב מחסנית הטונר

בדוק את המידע הבא בדף סטטוס החומרים המתכלים:

- אחוז משוער של חיי המחסנית הנתרים
- מספר העמודים המשוער שנותר
- מק"טים של מחסניות טונר של HP
- מספר העמודים שהודפסו

המדפסת מדפיסה את דף הסטטוס של החומרים המתכלים כשהיא מדפיסה את דף התצורה.

1. לחץ והחזק את לחצן חידוש הפעולה/ביטול  עד שנוירת מצב 'מוכן'  תתחיל להבהב.
2. שחרר את לחצן חידוש הפעולה/ביטול .

ניקוי המדפסת

הדפסת דף ניקוי

1. פתח את HP Printer Assistant.
- **Windows 8.1**: לחץ על החץ מטה בפינה השמאלית התחתונה של המסך **התחל**, ולאחר מכן בחר את שם המדפסת.
 - **Windows 8**: לחץ לחיצה ימנית על אזור רייק במסך **התחל**, לחץ על **כל היישומים** בסרגל היישום, ולאחר מכן בחר את שם המדפסת.
 - **Windows 7, Windows Vista ו-Windows XP**: בשולחן העבודה של המחשב לחץ על **התחל**, בחר את **כל התוכניות**, לחץ על **HP**, לחץ על התיקייה עבור המדפסת, בחר בסמל עם שם המדפסת, ולאחר מכן פתח את **HP Printer Assistant**.
2. ב-HP Printer Assistant, בחר באפשרות **Print** (הדפס) ולאחר מכן בחר **HP Device Toolbox** (ארגז הכלים של התקן HP).
3. בכרטיסייה **Systems** (מערכות), לחץ על **Service** (שירות).
4. באזור **Cleaning Mode** (מצב ניקוי) לחץ על **Start** (התחל) כדי להתחיל בתהליך הניקוי.

בדיקה ויזואלית של מחסנית הטונר

בצע את השלבים הבאים כדי לבדוק כל אחת ממחסניות הטונר.

1. הוצא את מחסנית הטונר מהמדפסת.
2. בדוק אם נגרם נזק לשבב הזיכרון.
3. בדוק את שטח הפנים של תוף ההדמיה הירוק.

⚠️ זהירות: אל תיגע בתוף ההדמיה. טביעות אצבעות על תוף ההדמיה עלולות לפגוע באיכות ההדפסה.

4. אם ראית שריטות, טביעות אצבע או נזק אחר בתוף ההדמיה, החלף את מחסנית הטונר.
5. התקן מחדש את מחסנית הטונר והדפס כמה עמודים כדי לראות אם הבעיה נפתרה.

בדוק את הנייר ואת סביבת ההדפסה

שלב 1: השתמש בנייר העומד בדרישות המפרט של HP

- בעיות מסוימות של איכות הדפסה נובעות משימוש בנייר שאינו עומד בדרישות של מפרט HP.
- השתמש תמיד בסוג נייר ובמשקל נייר שהמדפסת תומכת בהם.
 - השתמש בנייר מאיכות טובה שאין בו חתכים, חריצים, קרעים, כתמים, חלקיקים חופשיים, אבק, קמטים, חורים, סיכות וקצוות מסולסלים או מקופלים.
 - אל תשתמש בנייר שכבר שימש להדפסה.
 - השתמש בנייר שאינו מכיל חומר מתכתי, כגון נצנצים.

- השתמש בנייר שנועד לשימוש במדפסות לייזר. אל תשתמש בנייר שנועד לשימוש במדפסות הזרקת דיו בלבד.
- אל תשתמש בנייר מחוספס מדי. שימוש בנייר חלק יותר בדרך כלל משפר את איכות ההדפסה.

שלב 2: בדיקת הסביבה

הסביבה יכולה להשפיע ישירות על איכות ההדפסה ומהווה גורם נפוץ לבעיות באיכות ההדפסה או בהזנת הנייר. נסה את הפתרונות הבאים:

- הרחק את המדפסת ממקומות שבהם נושבת רוח, כגון דלתות או חלונות פתוחים, או פתחים של מזגנים.
- ודא שהמדפסת לא חשופה לטמפרטורות או לתנאי לחות שנמצאים מעבר לטווח של מפרטי המדפסת.
- אל תניח את המדפסת במקום סגור, כגון בתוך ארונות.
- הצב את המדפסת על משטח ישר ויציב.
- הסר כל דבר שחוסם את פתחי האוורור של המדפסת. למדפסת דרושה זרימת אוויר טובה מכל צדדיה, לרבות החלק העליון.
- הגן על המדפסת מפני לכלוך שנישא באוויר, אבק, אדים, שמן או חומרים אחרים שעלולים להשאיר שאריות בתוך המדפסת.

בדיקת ההגדרות של EconoMode

HP לא ממליצה על שימוש קבוע ב-EconoMode (מצב חיסכון). בשימוש קבוע ב-EconoMode, עלול להיווצר מצב שבו המחסנית עדיין מכילה טונר, למרות שחלקיה המכניים אינם שמישים עוד. אם איכות ההדפסה נפגמת ואינה קבילה עוד, שקול להחליף את מחסנית הטונר.

 **הערה:** מאפייני זה זמין במנהל מדפסת PCL 6 עבור Windows. אם אינך משתמש במנהל התקן זה, באפשרותך להפעיל את המאפייני על-ידי שימוש בשרת האינטרנט המשובץ של HP.

פעל בהתאם לשלבים אלה אם העמוד המודפס כהה מדי או בהיר מדי בכללותו.

1. בתוכנה בחר באפשרות **Print** (הדפסה).
2. בחר את המדפסת ולאחר מכן לחץ על הלחצן **Properties** (מאפיינים) או **Preferences** (העדפות).
3. לחץ על הכרטיסייה **Paper/Quality** (נייר/איכות), ולאחר מכן אתר את האזור **Quality Settings** (הגדרות איכות).
 - אם העמוד כהה מדי בכללותו, בחר בהגדרה **EconoMode** (מצב הדפסה EconoMode [חסכונית]).
 - אם העמוד בהיר מדי בכללותו, בחר בהגדרה **FastRes 1200**.
4. לחץ על הלחצן **אישור** כדי לסגור את תיבת הדו-שיח **מאפייני מסמך**. בתיבת הדו-שיח **הדפסה** לחץ על הלחצן **אישור** כדי להדפיס את העבודה.

כוונן את צפיפות ההדפסה

השלם את השלבים הבאים כדי לכוונן את צפיפות ההדפסה.



1. פתיחת שרת האינטרנט המשובץ (EWS) של HP:

מדפסות המחוברות ישירות

- א. פתח את HP Printer Assistant.

- **Windows 8.1**: לחץ על החץ מטה בפניה השמאלית התחתונה של המסך **התחל**, ולאחר מכן בחר את שם המדפסת.
 - **Windows 8**: לחץ לחיצה ימנית על אזור ריק במסך **התחל**, לחץ על **כל היישומים** בסרגל היישום, ולאחר מכן בחר את שם המדפסת.
 - **Windows 7, Windows Vista ו-Windows XP**: בשולחן העבודה של המחשב לחץ על **התחל**, בחר את **כל התוכניות**, לחץ על **HP**, לחץ על התיקייה עבור המדפסת, בחר בסמל עם שם המדפסת, ולאחר מכן פתח את **HP Printer Assistant**.
- ב. ב-HP Printer Assistant, בחר באפשרות **Print** (הדפס) ולאחר מכן בחר **HP Device Toolbox** (ארגז הכלים של התקן HP)

מדפסות המחוברות לרשת

- א. הדפס דף תצורה כדי לברר את כתובת ה-IP או שם המארח.
- i. לחץ והחזק את לחצן חידוש הפעולה/ביטול  עד שנוירת מצב 'מוכן'  תתחיל להבהב.
- ii. שחרר את לחצן חידוש הפעולה/ביטול .
- ב. פתח דפדפן אינטרנט והקלד בשורת הכתובת את כתובת ה-IP או את שם המארח בדיוק כפי שהם מופיעים בדף התצורה של המדפסת. הקש על המקש **Enter** במקלדת של המחשב. שרת האינטרנט המשובץ של HP נפתח.

 <https://10.10.XX.XXX/>

 **הערה:** אם דפדפן האינטרנט מציג הודעה המציינת כי ייתכן שהגישה לאתר האינטרנט אינה בטוחה, בחר את האפשרות להמשיך לאתר האינטרנט. גישה לאתר אינטרנט זה לא תזיק למחשב.

2. לחץ על הכרטיסייה **System** (מערכת), בחר את הרף **Print Quality** (איכות הדפסה), ולאחר מכן בחר באפשרות **Print Density** (צפיפות הדפסה).

3. מתוך הרשימה הנפתחת **Print Density** (צפיפות הדפסה), בחר את הגדרת צפיפות הנכון.

 **הערה:** הגדרת ברירת המחדל של צפיפות ההדפסה **3**.

● 1 (בהיר)

● 2

● 3

● 4

● 5 (כהה)

4. לחץ על **החל**.

פתרון בעיות ברשת קווית

מבוא

בדוק את הפריטים הבאים וודא שיש תקשורת בין המדפסת לרשת. לפני שתתחיל, הדפס דף תצורה מלוח הבקרה של המדפסת ואתר את כתובת ה-IP של המדפסת המופיעה בדף זה.

- [חיבור פיזי לא תקין](#)
- [המחשב משתמש בכתובת IP שגויה עבור המדפסת](#)
- [המחשב אינו מצליח לתקשר עם המדפסת](#)
- [המדפסת משתמשת בהגדרות שגויות של מהירות הקישור עבור הרשת](#)
- [ייתכן שתוכנות חדשות גורמות לבעיות תאימות](#)
- [ייתכן שהגדרת המחשב או תחנת העבודה שגויה](#)
- [המדפסת מושבתת או שהגדרות רשת אחרות שגויות](#)

 **הערה:** HP אינה תומכת בעבודה ברשת עמית-לעמית, משום שזהו מאפיין של מערכות ההפעלה של Microsoft ולא של מנהלי ההדפסה של HP. לקבלת מידע נוסף, עבור לאתר של Microsoft בכתובת www.microsoft.com.

חיבור פיזי לא תקין

1. ודא שהמוצר מחובר ליציאת הרשת הנכונה בעזרת כבל באורך הנכון.
2. ודא שחיבורי הכבל תקינים ומהודקים.
3. בדוק את החיבור של יציאת הרשת בגב המדפסת כדי לוודא שנורית הפעולה הכתומה ונורית מצב הקישור הירוקה דולקות.
4. אם הבעיה נמשכת, נסה להשתמש בכבל אחר או ביציאה אחרת ברכות.

המחשב משתמש בכתובת IP שגויה עבור המדפסת

1. פתח את מאפייני המדפסת ולחץ על הכרטיסייה **Ports** (יציאות). ודא שכתובת ה-IP העדכנית של המדפסת נבחרה. כתובת ה-IP של המדפסת מופיעה בדף התצורה של המדפסת.
2. אם התקנת את המדפסת באמצעות יציאת TCP/IP הרגילה של HP, בחר בתיבה **Always print to this printer, even if its IP address changes** (הדפס תמיד למדפסת זו, גם אם כתובת ה-IP שלה השתנתה).
3. אם התקנת את המדפסת באמצעות יציאת TCP/IP סטנדרטית של Microsoft, השתמש בשם המחשב המארח במקום בכתובת ה-IP.
4. אם כתובת ה-IP אינה נכונה, מחק את המדפסת והוסף אותה מחדש.

המחשב אינו מצליח לתקשר עם המדפסת

1. בדוק את התקשורת ברשת באמצעות פעולת ping לרשת.
א. פתח שורת פקודה במחשב שלך.

- ב-Windows, לחץ על **התחל**, לחץ על **הפעלה**, הקלד cmd ולאחר מכן הקש על **Enter**.
 - עבור OS X, עבור אל **Applications** (יישומים), לאחר מכן **Utilities** (תוכניות שירות) ופתח את **Terminal** (מסוף).
- ב. הקלד ping ולאחריו את כתובת ה-IP של המדפסת.
 - ג. אם החלון מציג זמני מעבר הלוך ושוב, הרשת פועלת.
2. אם פעולת ה-ping נכשלה, ודא שרכוזת הרשת פועלת ולאחר מכן ודא שתצורת הרשת, המדפסת והמחשב מוגדרות כולן עבור אותה רשת.

המדפסת משתמשת בהגדרות שגויות של מהירות הקישור עבור הרשת

HP ממליצה להשאיר הגדרות אלו במצב אוטומטי (הגדרת ברירת המחדל). אם תשנה הגדרות אלה, עליך לשנות אותן גם עבור הרשת.

ייתכן שתוכנות חדשות גורמות לבעיות תאימות

ודא שכל התוכנות החדשות הותקנו כראוי וכי הן משתמשות במנהל ההדפסה הנכון.

ייתכן שהגדרת המחשב או תחנת העבודה שגויה

1. בדוק את מנהלי הרשת, מנהלי ההדפסה ואת הגדרות הניתוב מחדש ברשת.
2. ודא שתצורת מערכת ההפעלה הוגדרה כראוי.

המדפסת מושבתת או שהגדרות רשת אחרות שגויות

1. עיין בדף התצורה כדי לבדוק את הסטטוס של פרוטוקול הרשת. במידת הצורך, הפעל אותו.
2. שנה את הגדרות הרשת אם יש צורך בכך.

פתרון בעיות ברשת האלחוטית

- [מבוא](#)
- [קישוריות אלחוטית - רשימת פעולות לביצוע](#)
- [המדפסת לא מדפיסה לאחר סיום הגדרת התצורה של התקשורת האלחוטית](#)
- [המדפסת לא מדפיסה ובמחשב מותקנת חומת אש של יצרן אחר](#)
- [החיבור האלחוטית לא פועל אחרי הזנת הנתב האלחוטית או המדפסת](#)
- [אין אפשרות לחבר מחשבים נוספים למדפסת האלחוטית](#)
- [התקשורת של המדפסת האלחוטית מתנתקת כאשר הוא מחובר לרשת VPN](#)
- [הרשת לא מופיעה ברשימת הרשתות האלחוטיות](#)
- [הרשת האלחוטית לא פועלת](#)
- [ביצוע בדיקת אבחון לרשת אלחוטית](#)
- [צמצום ההפרעות ברשת אלחוטית](#)

מבוא

היעזר במידע לפתרון בעיות כדי לפתור בעיות.

 **הערה:** כדי לקבוע אם הדפסת Wi-Fi Direct אפשרית במדפסת, הדפס דף תצורה.

קישוריות אלחוטית - רשימת פעולות לביצוע

- ודא שכבל הרשת אינו מחובר.
- ודא שהמדפסת והנתב האלחוטית פועלים ומחוברים לאספקת חשמל. ודא גם שהרדיו האלחוטית במדפסת פועל.
- ודא שמזהה ערכת השירותים (SSID) נכון. הדפס דף תצורה כדי לברר מהו ה-SSID. אם אינך בטוח שה-SSID נכון, הפעל שוב את הגדרות האלחוטית.
- ברשתות מאובטחות, ודא שפרטי האבטחה נכונים. אם פרטי האבטחה שגויים, הפעל שוב את הגדרות האלחוטית.
- אם הרשת האלחוטית פועלת כראוי, נסה לגשת למחשבים אחרים ברשת. אם קיימת ברשת גישה לאינטרנט, נסה להתחבר לרשת דרך חיבור אלחוטית.
- ודא ששיטת ההצפנה (AES או TKIP) זהה עבור המדפסת ועבור נקודת הגישה האלחוטית (ברשתות שמשמשות באבטחת WPA).
- ודא שהמדפסת נמצאת בטווח הקליטה של הרשת האלחוטית. במרבית הרשתות, על המדפסת להימצא בטווח של 30 מטר מנקודת הגישה האלחוטית (הנתב האלחוטית).
- ודא שאין מכשולים שחוסמים את האות האלחוטית. הסר עצמים מתכתיים גדולים שממוקמים בין נקודת הגישה לבין המדפסת. ודא שאין מוטות, קירות או עמודי תמיכה שמכילים מתכת או בטון המפרידים בין המדפסת לבין נקודת הגישה.
- ודא שהמדפסת ממוקם רחוק ממכשירים אלקטרוניים שעלולים לגרום להפרעות באות האלחוטית. מכשירים רבים עלולים לגרום להפרעות לאות האלחוטית, כולל מנועים, טלפונים אלחוטיים, מצלמות אבטחה, רשתות אלחוטיות אחרות והתקני Bluetooth מסוימים.
- ודא שמנהל ההדפסה מותקן במחשב.
- ודא שבחירת ביציאת המדפסת הנכונה.

- ודא שהמחשב והמדפסת מחוברים לאותה רשת אלחוטית.
- עבור OS X, ודא כי הנתב האלחוטי תומך ב-Bonjour.

המדפסת לא מדפיסה לאחר סיום הגדרת התצורה של התקשורת האלחוטית

1. ודא שהמדפסת מופעלת ונמצאת במצב מוכן.
2. השבת את חומות האש של יצרנים אחרים המותקנות במחשב.
3. ודא שהרשת האלחוטית פועלת באופן תקין.
4. ודא שהמחשב פועל באופן תקין. אם יש צורך, הפעל מחדש את המחשב.
5. ודא כי באפשרותך לפתוח את שרת האינטרנט המשובץ של HP במדפסת ממחשב ברשת.

המדפסת לא מדפיסה ובמחשב מותקנת חומת אש של יצרן אחר

1. עדכן את חומת האש בעזרת העדכון האחרון הזמין מהיצרן.
2. אם תוכניות מבקשות גישה לחומת אש בעת שאתה מתקין את המדפסת או בעת שאתה מנסה להדפיס, הקפד לאפשר לתוכניות לפעול.
3. השבת את חומת האש באופן זמני ולאחר מכן התקן את המדפסת האלחוטית במחשב. כשתסיים להתקין את הקישוריות האלחוטית, הפעל את חומת האש.

החיבור האלחוטי לא פועל אחרי הזנת הנתב האלחוטי או המדפסת

1. ודא שהנתב או המדפסת מתחברים לאותה הרשת שאליה מחובר המחשב.
2. הדפס דף תצורה.
3. השווה את מזהה ערכת השירותים (SSID) שבדף התצורה ל-SSID בתצורת המדפסת של המחשב.
4. אם המספרים אינם זהים, ההתקנים לא מתחברים לאותה רשת. הגדר מחדש את תצורת הגדרות האלחוט של המדפסת.

אין אפשרות לחבר מחשבים נוספים למדפסת האלחוטית

1. ודא שהמחשבים הנוספים נמצאים בטווח הקליטה האלחוטית ושאינן מכשולים שחוסמים את האות. עבור רוב הרשתות, טווח האלחוט נמצא במרחק 30 מטר מנקודת הגישה האלחוטית.
2. ודא שהמדפסת מופעלת ונמצאת במצב מוכן.
3. ודא שאין יותר מחמישה משתמשים שעושים שימוש ב-Wi-Fi Direct בו-זמנית.
4. השבת את חומות האש של יצרנים אחרים המותקנות במחשב.
5. ודא שהרשת האלחוטית פועלת באופן תקין.
6. ודא שהמחשב פועל באופן תקין. אם יש צורך, הפעל מחדש את המחשב.

התקשורת של המדפסת האלחוטית מתנתקת כאשר הוא מחובר לרשת VPN

- בדרך כלל לא ניתן להתחבר בו-זמנית לרשת VPN ולרשתות אחרות.

הרשת לא מופיעה ברשימת הרשתות האלחוטיות



- ודא שהנתב האלחוט פועל ומחובר לאספקת חשמל.
- ייתכן שהרשת נסתרת. עם זאת, עדיין ניתן להתחבר לרשת נסתרת.

הרשת האלחוטית לא פועלת

1. ודא שכבל הרשת אינו מחובר.
 2. כדי לברר אם התקשורת ברשת התנתקה, נסה לחבר התקנים אחרים לרשת.
 3. בדוק את התקשורת ברשת באמצעות פעולת ping לרשת.
 - א. פתח שורת פקודה במחשב שלך.
- ב-Windows, לחץ על **החלל**, לחץ על **הפעלה**, הקלד cmd ולאחר מכן הקש על **Enter**.
 - עבור OS X, עבור אל **Applications** (יישומים), לאחר מכן **Utilities** (תוכניות שירות) ופתח את **Terminal** (מסוף).
- א. הקלד את המילה ping ואחריה את כתובת ה-IP של הנתב.
 - ב. אם החלון מציג זמני מעבר הלוך ושוב, הרשת פועלת.
 4. ודא שהנתב או המדפסת מתחברים לאותה הרשת שאליה מחובר המחשב.
 - א. הדפס דף תצורה.
 - ב. השווה את מזהה ערכת השירותים (SSID) שבדוח התצורה ל-SSID בתצורת המדפסת של המחשב.
 - ג. אם המספרים אינם זהים, ההתקנים לא מתחברים לאותה רשת. הגדר מחדש את תצורת הגדרות האלחוט של המדפסת.

ביצוע בדיקת אבחון לרשת אלחוטית

מלוח הבקרה של המדפסת תוכל להפעיל בדיקת אבחון המספקת מידע על הגדרות הרשת האלחוטית.

1. פתח את שרת האינטרנט המשובץ (EWS) של HP:
 - א. הדפס דף תצורה כדי לברר את כתובת ה-IP או שם המארח.
 - i. לחץ והחזק את לחצן חידוש הפעולה/ביטול  עד שנורית מצב 'מוכן'  תתחיל להבהב.
 - ii. שחרר את לחצן חידוש הפעולה/ביטול .
 - ב. פתח דפדפן אינטרנט והקלד בשורת הכתובת את כתובת ה-IP או את שם המארח בדיוק כפי שהם מופיעים בדף התצורה של המדפסת. הקש על המקש **Enter** במקלדת של המחשב. שרת האינטרנט המשובץ של HP נפתח.

 <https://10.10.XX.XXX/>

הערה: אם דפדפן האינטרנט מציג הודעה המציינת כי ייתכן שהגישה לאתר האינטרנט אינה בטוחה, בחר את האפשרות להמשיך לאתר האינטרנט. גישה לאתר אינטרנט זה לא תזיק למחשב.

2. בחר בכרטיסייה **Networking** (עבודה ברשת).
3. בדף **Wireless Configuration** (תצורה של תקשורת אלחוטית), ודא שנבחרה האפשרות On (מופעל).
4. לחץ על הלחצן **Print Test Report** (הדפס דוח בדיקה) כדי להדפיס דף ניסיון שמראה את תוצאות הבדיקה.

צמצום ההפרעות ברשת אלחוטית

העצות הבאות עשויות לצמצם את ההפרעות ברשת אלחוטית:

- הרחק את ההתקנים האלחוטיים מעצמים מתכתיים גדולים, כמו ארונות תיוק, ומהתקנים אלקטרומגנטיים אחרים, כמו תנורי מיקרוגל וטלפונים אלחוטיים. עצמים אלה עלולים להפריע לאותות רדיו.
- הרחק את ההתקנים האלחוטיים ממבנים גדולים וממבנים אחרים. עצמים אלה עלולים לספוג גלי רדיו ולהקטין את עוצמת האותות.
- מקם את הנתב האלחוטי במיקום מרכזי ובקו ראייה עם המדפסות האלחוטיות ברשת.

	רשתות	ניקוי	מחסניות טונר
	התקנת המדפסת 50	מסלול הנייר 86	מק"טים 18
	נתמכות 5	נעילה	מחסניות מקוריות של HP 19
		לוח ראשי 60	מחסניות סיכות
	ש		מספרי חלקים 18
	שבב זיכרון (טונר)	ס	מחסנית
	איתור 24	סוגי נייר	החלפה 27, 24
71	שחזור ערכי ברירת המחדל של היצרן	בחירה (Mac) 42	מחסנית הטונר, מצב 85
	שירות הלקוחות של HP 68	סוג נייר	מחסנית טונר
	שרת אינטרנט משובץ (EWS)	בחירה (Windows) 40	הגדרות סף נמוך 72
	מאפיינים 51	סטטוס	מספרי חלקים 18
	שרת האינטרנט המשובץ	נוריות בלוח הבקרה 69	רכיבים 27, 24
	החלפת סיסמה 59	סל, פלט	שימוש כאשר עומדת להתרוקן 72
	פתחה 59	שחרור חסימות 82	מיקומים
	שרת האינטרנט המשובץ של HP	סל פלט	חסימות נייר 76
	מאפיינים 51	איתור 2	מכסים, איתור 2
	שרת האינטרנט המשובץ של HP	שחרור חסימות 82	מדמים, מדפסת 7
	החלפת סיסמה 59		מנהלי הדפסה, נתמכים 5
	פתחה 59	ע	מנהלי התקן, נתמכים 5
		עמודים לגיליון	מספרי חלקים
	ת	בחירה (Mac) 41	חומרים מתכלים 18
	תוכנה	בחירה (Windows) 40	חלקי חילוף 18
	HP Utility 54	עמודים מרובים לגיליון	מחסניות סיכות 18
54	תוכנית שירות של HP ל-Mac	הדפסה (Mac) 41	מחסנית טונר 18
	תוכנת HP ePrint 46	הדפסה (Windows) 40	מעטפות, טעינה 16
	תוף הדמיה	ערכות תחזוקה	מערכות הפעלה
	החלפה 33, 30	מספרי חלקים 18	נתמכות 5
	רכיבים 30	ערכי ברירת המחדל של היצרן, שחזור 71	מערכות הפעלה, נתמכות 5
	תופי הדמיה	פ	מערכת הפעלה
	מק"טים 18	פלט, סל	נתמכת 5
	תמיכה	איתור 2	מפרט אקוסטי 7
	מקוונת 68	פתרון בעיות	מפרט חשמל 7
	תמיכה טכנית	LED, דפוסי נוריות 69	מפרטים
	מקוונת 68	בעיות בהזנת נייר 74	חשמל ואקוסטיקה 7
	תמיכה מקוונת 68	בעיות רשת 89	מצב
	תמיכת לקוחות	חסימות 75	HP Utility, Mac 54
	מקוונת 68	נורית חייו, שגיאות 69	מק"טים
		רשת אלוטית 91	מחסניות טונר 18
	A	רשת קווית 89	תופי הדמיה 18
	AirPrint 46	פתרונות הדפסה ניידים 5	משקל, מדפסת 7
			מתג הפעלה, איתור 2
	E	ר	נ
	Explorer, גרסאות נתמכות	רשימת פעולות לביצוע	נייר
51	שרת אינטרנט משובץ של HP	קישוריות אלוטית 91	בחירה 86
		רשת	חסימות 75
	H	סיסמה, הגדרה 59	נייר, הזמנה 18
51	HP Device Toolbox, עם	סיסמה, שינוי 59	נייר, חסימות
	HP ePrint 45	רשת אלוטית	סל פלט 82
	HP EWS, שימוש 51	פתרון בעיות 91	
	HP Utility 54		

Mac עבור HP Utility

54 Bonjour

מאפיינים 54

I

Internet Explorer, גרסאות נתמכות

51 שרת אינטרנט משובץ

M

Macintosh

54 HP Utility

N

Netscape Navigator, גרסאות נתמכות

51 שרת אינטרנט משובץ

W

Windows

38 הדפסה משני צדי הדף

