



# LaserJet Pro M101-M104, LaserJet Ultra M105-M106

사용 설명서



M101-M106



[www.hp.com/support/ljM101](http://www.hp.com/support/ljM101)





# HP LaserJet Pro M101-M104, HP LaserJet Ultra M105-M106

사용 설명서

## 저작권 및 라이선스

© Copyright 2016 HP Development Company, L.P.

저작권법에 의해 허용되는 경우를 제외하고는, 사전 서면 허가 없이 복사, 수정 또는 번역하는 것을 금합니다.

본 문서의 내용은 사전 통보 없이 변경될 수 있습니다.

HP 제품과 서비스에 대한 보증은 오직 제품 및 서비스와 함께 제공되는 명백한 보증서만을 근거로 합니다. 문서의 어떤 내용도 추가적인 보증을 구성하는 내용으로 해석되어서는 안됩니다. HP 는 이 문서에 포함된 기술이나 편집 오류 또는 누락에 대해 어떠한 책임도 지지 않습니다.

Edition 2, 01/2019

## 상표 정보

Adobe®, Adobe Photoshop®, Acrobat® 및 PostScript®는 Adobe Systems Incorporated 의 상표입니다.

Apple 및 Apple 로고는 미국 및 기타 국가/지역에서 Apple Computer, Inc.의 등록 상표입니다.

OS X 는 미국 및 기타 국가/지역에서 Apple Inc.의 등록 상표입니다.

AirPrint 는 미국 및 기타 국가/지역에서 Apple Inc.의 등록 상표입니다.

Microsoft®, Windows®, Windows® XP 및 Windows Vista®는 Microsoft Corporation 의 미국 등록 상표입니다.

# 목차

<b>1 프린터 개요</b> .....	<b>1</b>
프린터 보기 .....	2
프린터 전면 보기 .....	2
프린터 뒷면 보기 .....	3
제어판 보기 .....	4
프린터 사양 .....	5
기술 사양 .....	5
지원되는 운영 체제 .....	5
모바일 인쇄 솔루션 .....	7
프린터 크기 .....	7
전력 소모, 전기 사양 및 음향 발생량 .....	8
작동 환경 범위 .....	8
프린터 하드웨어 설정 및 소프트웨어 설치 .....	9
<b>2 용지함</b> .....	<b>11</b>
입력 용지함에 넣기 .....	12
소개 .....	12
입력 용지함에 용지 넣기 .....	12
우선 입력 용지함 넣기(무선 모델만 해당) .....	15
소개 .....	15
우선 입력 용지함에 용지를 넣습니다. ....	15
봉투 넣기 및 인쇄 .....	18
소개 .....	18
봉투 인쇄 .....	18
봉투 방향 .....	18
<b>3 소모품, 부속품 및 부품</b> .....	<b>19</b>
소모품, 부속품, 부품 주문 .....	20
주문 .....	20
소모품 및 부속품 .....	20
고객 자가 수리 부품 .....	20

HP 토너 카트리지 보호 소모품 설정 구성 .....	21
소개 .....	21
카트리지 정책 기능 활성화/비활성화 .....	21
HP EWS(Embedded Web Server)를 사용하여 카트리지 정책 기능 활성화 .....	21
HP EWS(Embedded Web Server)를 사용하여 카트리지 정책 기능 비활성화 .....	22
카트리지 정책 HP EWS 오류 메시지 문제 해결 .....	23
카트리지 보호 기능 활성화/비활성화 .....	23
HP EWS(Embedded Web Server)를 사용하여 카트리지 보호 기능 활성화 .....	23
HP EWS(Embedded Web Server)를 사용하여 카트리지 보호 기능 비활성화 .....	24
카트리지 보호 HP EWS 오류 메시지 문제 해결 .....	25
토너 카트리지 교체 .....	26
소개 .....	26
토너 카트리지 및 이미징 드럼 정보 .....	26
토너 카트리지 교체(M101-M104 모델) .....	27
토너 카트리지 교체(M105-M106 모델) .....	29
이미징 드럼 교체(M101-M104 모델) .....	32
이미징 드럼 교체(M105-M106 모델) .....	35
<b>4 인쇄 .....</b>	<b>39</b>
인쇄 작업(Windows) .....	40
인쇄 방법(Windows) .....	40
수동 양면 인쇄(Windows) .....	40
한 장에 여러 페이지 인쇄(Windows) .....	42
용지 종류 선택(Windows) .....	42
추가 인쇄 작업 .....	42
인쇄 작업(Mac OS X) .....	44
인쇄 방법(OS X) .....	44
수동 양면 인쇄(Mac OS X) .....	44
한 장에 여러 페이지 인쇄(OS X) .....	44
용지 종류 선택(OS X) .....	45
추가 인쇄 작업 .....	45
모바일 인쇄 .....	46
소개 .....	46
Wi-Fi Direct (무선 모델만 해당) .....	46
Wi-Fi Direct 활성화 또는 비활성화 .....	47
프린터 Wi-Fi Direct 이름 변경 .....	47
이메일을 통한 HP ePrint .....	48
HP ePrint 소프트웨어 .....	49
AirPrint .....	49
Android 내장 인쇄 .....	50

<b>5 프린터 관리</b> .....	<b>51</b>
프린터 연결 유형 변경(Windows) .....	52
HP Embedded Web Server(EWS) 및 HP Device Toolbox 를 이용한 고급 구성(Windows) .....	53
OS X 용 HP Utility 를 사용하는 고급 구성 .....	56
HP Utility 열기 .....	56
HP Utility 기능 .....	56
IP 네트워크 설정 구성 .....	58
소개 .....	58
프린터 공유 책임의 제한 .....	58
네트워크 설정 보기 또는 변경 .....	58
네트워크에서 프린터 이름 바꾸기 .....	58
IPv4 TCP/IP 매개변수를 수동으로 구성 .....	59
연결 속도 설정 .....	59
프린터 보안 기능 .....	61
소개 .....	61
HP Embedded Web Server 를 사용하여 시스템 암호 할당 또는 변경 .....	61
포맷터 잠금 .....	62
에너지 절약 설정 .....	63
소개 .....	63
EconoMode 로 인쇄 .....	63
비활성 이후 절전/자동 꺼짐 설정 지정 .....	63
정지 후 종료 대기 시간을 설정하고 프린터가 1W 이하의 전력을 사용하도록 구성 .....	64
종료 대기 설정 지정 .....	65
펌웨어 업데이트 .....	67
펌웨어 업데이트 유틸리티를 사용하여 펌웨어 업데이트 .....	67
<b>6 문제 해결</b> .....	<b>69</b>
고객 지원 .....	70
제어판 표시등 패턴 설명 .....	71
초기 설정 기본값 복원 .....	73
HP EWS 에 “카트리지가 부족” 또는 “카트리지가 매우 부족” 메시지가 표시됨 .....	74
“매우 부족” 설정 변경 .....	74
소모품 주문 .....	75
급지 또는 용지 걸림 문제 해결 .....	76
프린터가 용지를 픽업하지 않음 .....	76
프린터가 여러 장의 용지를 픽업함 .....	76
자주 또는 반복해서 발생하는 용지 걸림 .....	76
용지 걸림 방지 .....	77

용지 걸림 제거 .....	78
소개 .....	78
용지 걸림 위치 .....	78
용지 걸림이 자주 발생하거나 되풀이됩니까? .....	78
입력 용지함의 용지 걸림 해결 .....	80
토너 카트리지 영역에서 용지 걸림 해결 .....	82
출력 용지함에서 용지 걸림 해결 .....	84
인쇄 품질 향상 .....	87
소개 .....	87
다른 소프트웨어 프로그램에서 인쇄 .....	87
인쇄 작업에 용지 종류 설정 확인 .....	87
용지 종류 설정 확인(Windows) .....	87
용지 종류 설정 확인(OS X) .....	87
토너 카트리지 상태 확인 .....	87
프린터 청소 .....	88
청소 페이지 인쇄 .....	88
토너 카트리지를 육안으로 검사 .....	88
용지 및 인쇄 환경 점검 .....	88
단계 1: HP 사양에 맞는 용지 사용 .....	88
단계 2: 환경 점검 .....	89
EconoMode 설정 확인 .....	89
인쇄 농도 조정 .....	89
유선 네트워크 문제 해결 .....	91
소개 .....	91
물리적 연결 불량 .....	91
컴퓨터가 프린터에 대해 잘못된 IP 주소 사용 .....	91
컴퓨터가 프린터와 통신할 수 없음 .....	91
프린터가 네트워크에 대해 잘못된 링크 속도 설정 사용 .....	92
새 소프트웨어 프로그램의 호환 문제 .....	92
컴퓨터 또는 워크스테이션의 설정이 올바르지 않음 .....	92
프린터가 비활성화되었거나 기타 네트워크 설정이 올바르지 않음 .....	92
무선 네트워크 문제 해결 .....	93
소개 .....	93
무선 연결 확인 사항 .....	93
무선 구성을 완료한 후 프린터가 인쇄를 시작하지 않음 .....	94
컴퓨터에 타사 방화벽이 설치되어 있고 프린터가 인쇄를 시작하지 않음 .....	94
무선 라우터 또는 프린터를 이동한 후에 무선 연결이 작동하지 않음 .....	94
무선 프린터에 컴퓨터를 더 이상 연결할 수 없음 .....	94
VPN에 연결되는 경우 무선 프린터의 통신 끊김 .....	95
무선 네트워크 목록에 네트워크가 나타나지 않음 .....	95



무선 네트워크가 작동하지 않음 .....	95
무선 네트워크 진단 테스트 수행 .....	95
무선 네트워크의 간섭 최소화 .....	96

색인 .....	97
----------	----



---

# 1 프린터 개요

- [프린터 보기](#)
- [프린터 사양](#)
- [프린터 하드웨어 설정 및 소프트웨어 설치](#)

## 상세 정보:

다음 정보는 게시 당시에 정확한 정보입니다. 최신 정보는 [www.hp.com/support/ljM101](http://www.hp.com/support/ljM101) 을 참조하십시오.

프린터에 대한 HP 전체 도움말에는 다음 정보가 포함됩니다.

- 설치 및 구성
- 학습 및 사용
- 문제 해결 방법
- 소프트웨어 및 펌웨어 업데이트 다운로드
- 지원 포럼 가입
- 보증 및 규정 정보 찾기

# 프린터 보기

## 프린터 전면 보기

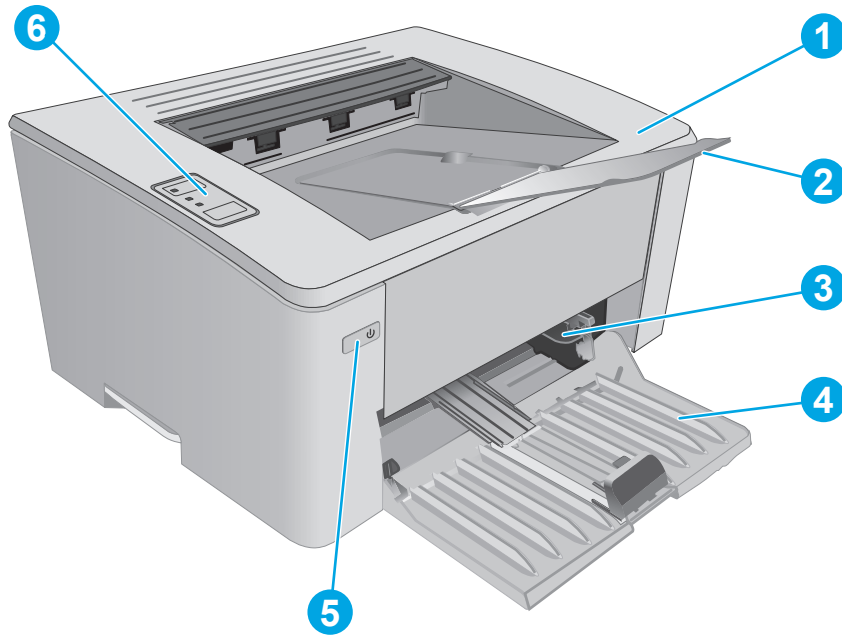

- |   |  |
|---|--|
| 1 | 상단 덮개(토너 카트리지에 액세스) 및 출력 용지함           |
| 2 | 출력함 확장대                                |
| 3 | 우선 입력 용지함(M102w, M104w, M106w 모델에만 해당) |
| 4 | 입력 용지함                                 |
| 5 | 전원 버튼                                  |
| 6 | 제어판                                    |

## 프린터 뒷면 보기

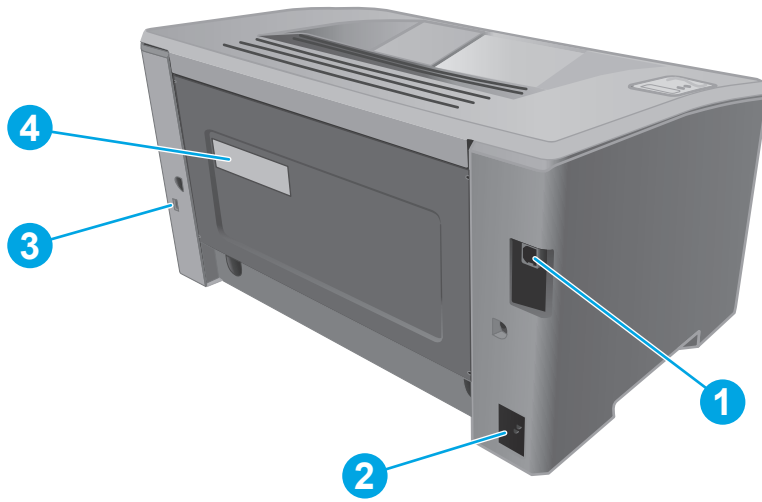

1	USB 인터페이스 포트
2	전원 연결
3	케이블 형식 보안 잠금 장치용 슬롯
4	일련 번호 및 프린터 번호 라벨

## 제어판 보기

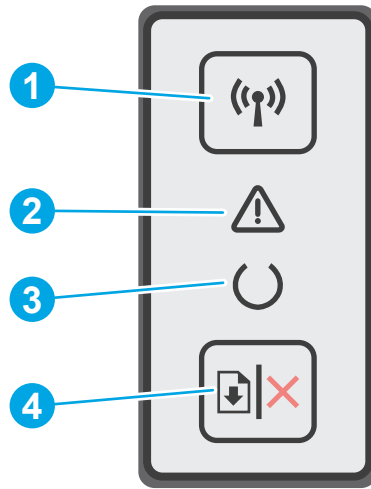

1 무선 버튼 및 LED(무선 모델만 해당)	<p>이 버튼을 눌러 무선 기능을 켜거나 끄고 <b>WiFi Direct</b> 연결을 구성할 수 있습니다.</p> <p><b>WPS</b> 연결을 구성하려면 이 버튼을 길게 누릅니다.</p> <p>무선 <b>LED</b> 표시등이 켜져 있으면 무선 연결이 안정적입니다. 표시등이 깜박이면 <b>WPS</b> 또는 <b>WiFi</b> 직접 구성 프로세스가 진행됩니다. 표시등이 빠르게 깜박이면 무선 연결에 문제가 발생한 것입니다.</p>
2 주의 LED	<p>프린터 용지가 떨어지거나 토너 카트리지 교체와 같이 프린터에 사용자의 주의가 필요할 때 주의 표시등이 깜박입니다. 표시등이 깜박임 없이 켜진 경우 프린터에 오류가 발생했습니다.</p>
3 준비 LED	<p>인쇄 준비가 되면 준비 표시등이 켜집니다. 인쇄 데이터를 수신할 때나 프린터 작업을 취소할 때 준비 표시등이 깜박입니다.</p>
4 다시 시작/취소 버튼	<p>버튼을 눌러 다음 작업을 수행합니다.</p> <ul style="list-style-type: none"> <li>• 프린터가 현재 작업을 처리 중, 주의 <b>LED</b> 가 꺼지고 준비 <b>LED</b> 표시등이 깜박이면 이 버튼을 눌러 인쇄 작업을 취소합니다.</li> <li>• 프린터가 오류 또는 프롬프트 상태에 있고, 준비 <b>LED</b> 가 꺼지고 주의 <b>LED</b> 가 깜박이면 이 버튼을 눌러 오류를 지우고 인쇄를 재개합니다.</li> <li>• 수동 양면 인쇄 모드에서 페이지의 두 번째 면을 인쇄하려면 이 버튼을 누릅니다.</li> </ul>

# 프린터 사양

 **중요:** 다음 사양은 본 사용 설명서 게시 당시에는 정확한 정보이지만, 변경될 수 있습니다. 최신 정보는 [www.hp.com/support/ljM101](http://www.hp.com/support/ljM101) 을 참조하십시오.

- [기술 사양](#)
- [지원되는 운영 체제](#)
- [모바일 인쇄 솔루션](#)
- [프린터 크기](#)
- [전력 소모, 전기 사양 및 음향 발생량](#)
- [작동 환경 범위](#)

## 기술 사양

최신 정보는 [www.hp.com/support/ljM101](http://www.hp.com/support/ljM101) 을 참조하십시오.

## 지원되는 운영 체제

다음 정보는 프린터별 Windows PCLmS 및 OS X 인쇄 드라이버에 적용됩니다.

**Windows:** PCLm 소프트웨어 설치 프로그램을 통해 Windows 운영 체제에 기반하여 PCLm.S, PCLmS 또는 PCLm-S 드라이버를 전체 소프트웨어 설치 프로그램을 사용할 때 선택 사항 소프트웨어와 함께 설치할 수 있습니다. 자세한 내용은 소프트웨어 설치 정보를 참조하십시오.

**OS X:** 이 제품은 Mac 컴퓨터를 지원합니다. [123.hp.com](http://123.hp.com) 또는 프린터 설치 CD 에서 HP Easy Start 를 다운로드 하고 사용하여 HP 인쇄 드라이버를 설치합니다. 자세한 내용은 소프트웨어 설치 정보를 참조하십시오.

1. [123.hp.com](http://123.hp.com) 으로 이동합니다.
2. 프린터 소프트웨어를 다운로드 하려면 제공된 단계를 따르십시오.

**Linux:** Linux 용 인쇄 드라이버 정보는 [hplipopensource.com/hplip-web/index.html](http://hplipopensource.com/hplip-web/index.html) 에서 확인할 수 있습니다.

운영 체제	인쇄 드라이버 설치 완료	참고
Windows® XP SP3 이상(32 비트)	HP PCLm-S 프린터별 인쇄 드라이버는 이 운영 체제에서 기본 소프트웨어 설치 항목의 일부로 설치됩니다. 기본 설치 프로그램은 드라이버만 설치합니다.	Microsoft 는 2009 년 4 월부터 Windows XP 에 대한 주요 지원을 중단했습니다. HP 는 지원이 중단된 XP 운영 체제에 대해서도 계속 최선을 다해 지원을 제공할 것입니다.
Windows Vista®(32 비트)	HP PCLm-S 프린터별 인쇄 드라이버는 이 운영 체제에서 기본 소프트웨어 설치 항목의 일부로 설치됩니다. 기본 설치 프로그램은 드라이버만 설치합니다.	

운영 체제	인쇄 드라이버 설치 완료	참고
Windows Server 2003, SP2 이상 (32 비트)	HP PCLm-S 프린터별 인쇄 드라이버는 이 운영 체제에서 기본 소프트웨어 설치 항목의 일부로 설치됩니다. 기본 설치 프로그램은 드라이버만 설치합니다.	Microsoft 는 2010 년 7 월부터 Windows Server 2003 에 대한 주요 지원을 중단했습니다. HP 는 지원이 중단된 Server 2003 운영 체제에 대해서도 계속 최선을 다해 지원을 제공할 것입니다.
Windows Server 2003, R2, 32 비트	HP PCLm-S 프린터별 인쇄 드라이버는 이 운영 체제에서 기본 소프트웨어 설치 항목의 일부로 설치됩니다. 기본 설치 프로그램은 드라이버만 설치합니다.	Microsoft 는 2010 년 7 월부터 Windows Server 2003 에 대한 주요 지원을 중단했습니다. HP 는 지원이 중단된 Server 2003 운영 체제에 대해서도 계속 최선을 다해 지원을 제공할 것입니다.
Windows 7, 32 비트 및 64 비트	HP PCLmS 프린터별 인쇄 드라이버는 이 운영 체제에서 전체 소프트웨어 설치 항목의 일부로 설치됩니다.	
Windows 8(32 비트 및 64 비트)	HP PCLmS 프린터별 인쇄 드라이버는 이 운영 체제에서 기본 소프트웨어 설치 항목의 일부로 설치됩니다.	Windows 8 RT 지원은 Microsoft IN OS 버전 4(32 비트 드라이버)를 통해 제공됩니다.
Windows 8.1(32 비트 및 64 비트)	HP PCLm-S 프린터별 인쇄 드라이버는 이 운영 체제에서 기본 소프트웨어 설치 항목의 일부로 설치됩니다.	Windows 8.1 RT 지원은 Microsoft IN OS 버전 4(32 비트 드라이버)를 통해 제공됩니다.
Windows 10, 32 비트 및 64 비트	HP PCLm-S 프린터별 인쇄 드라이버는 이 운영 체제에서 기본 소프트웨어 설치 항목의 일부로 설치됩니다.	
Windows Server 2008, 32 비트 및 64 비트	HP PCLm-S 프린터별 인쇄 드라이버는 이 운영 체제에서 기본 소프트웨어 설치 항목의 일부로 설치됩니다.	
Windows Server 2008, R2, 64 비트	HP PCLmS 프린터별 인쇄 드라이버는 이 운영 체제에서 기본 소프트웨어 설치 항목의 일부로 설치됩니다.	
Windows Server 2012, 64 비트	HP PCLmS 프린터별 인쇄 드라이버는 이 운영 체제에서 기본 소프트웨어 설치 항목의 일부로 설치됩니다.	
Windows Server 2012 R2, 64 비트	HP PCLm-S 프린터별 인쇄 드라이버는 이 운영 체제에서 기본 소프트웨어 설치 항목의 일부로 설치됩니다.	
OS X 10.9 Mavericks, OS X 10.10 Yosemite 및 OS X 10.11 El Capitan	OS X 인쇄 드라이버 및 인쇄 유틸리티는 설치 CD 또는 <a href="http://123.hp.com">123.hp.com</a> 에서 다운로드할 수 있습니다.	<p><a href="http://123.hp.com">123.hp.com</a> 또는 프린터 설치 CD 에서 HP Easy Start 를 다운로드 하고 사용하여 HP 인쇄 드라이버를 설치합니다.</p> <ol style="list-style-type: none"> <li><a href="http://123.hp.com">123.hp.com</a> 으로 이동합니다.</li> <li>프린터 소프트웨어를 다운로드 하려면 제공된 단계를 따르십시오.</li> </ol>



 **참고:** 지원되는 운영 체제의 최신 목록은 [www.hp.com/support/ljM101](http://www.hp.com/support/ljM101) 에서 해당 프린터의 HP 전체 도움말을 참조하십시오.

## 모바일 인쇄 솔루션

HP 는 랩톱, 태블릿, 스마트폰 또는 기타 모바일 장치에서 HP 프린터로 간편한 인쇄가 가능한 다양한 모바일 및 ePrint 솔루션을 제공합니다. 전체 목록을 보고 가장 적합한 프린터를 선택하려면 [www.hp.com/go/LaserJetMobilePrinting](http://www.hp.com/go/LaserJetMobilePrinting) 을 참조하십시오.

 **참고:** 프린터의 펌웨어를 업데이트하면 모든 모바일의 인쇄가 보장되며 ePrint 기능이 지원됩니다.

- Wi-Fi Direct (무선 모델만 해당)
- 이메일을 통한 HP ePrint(HP Web Services 가 활성화되어 있어야 하며, HP Connected 에 프린터가 등록되어 있어야 함)
- HP ePrint 소프트웨어
- Android 인쇄
- AirPrint

## 프린터 크기

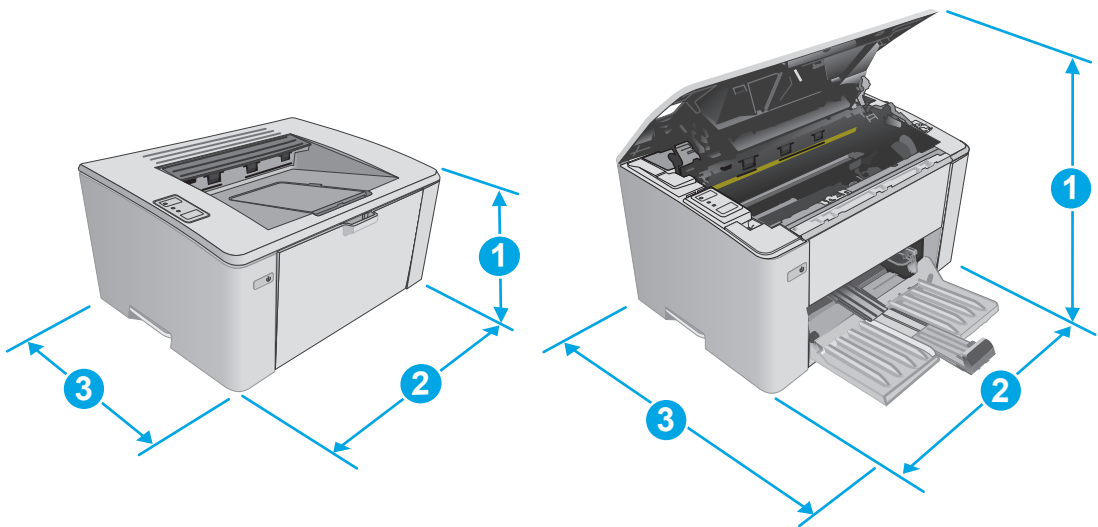

	프린터(완전히 닫힌 상태)	프린터(완전히 열린 상태)
1. 높이	190.7mm	332.4mm
2. 너비	364.7mm	364.7mm
3. 길이	247.8mm	467mm
무게(카트리지 포함)	CF217A/CF218A 카트리지: 5.1kg CF233A 카트리지: 5.26kg	

## 전력 소모, 전기 사양 및 음향 발생량

최신 정보는 [www.hp.com/support/ljM101](http://www.hp.com/support/ljM101) 를 참조하십시오.

**⚠ 주의:** 전원 요구 사항은 프린터를 판매한 국가 및 지역에 따라 달라집니다. 작동 전압은 변경하지 마십시오. 전압을 변경하면 프린터가 손상되거나 프린터 보증이 무효화될 수 있습니다.

## 작동 환경 범위

환경	권장	허용
온도	15° ~ 27°C	15° ~ 30°C
상대 습도	20% ~ 70% 상대 습도(RH), 비응축	10% ~ 80% RH, 비응축

## 프린터 하드웨어 설정 및 소프트웨어 설치

기본적인 설정 지침은 프린터와 함께 제공되는 설정 포스터 및 시작 설명서를 참조하십시오. 자세한 내용은 웹의 HP 지원을 참조하십시오.

프린터에 대한 HP 전체 도움말을 확인하려면 [www.hp.com/support/ljM101](http://www.hp.com/support/ljM101) 으로 이동합니다. 다음 지원을 검색합니다.

- 설치 및 구성
- 학습 및 사용
- 문제 해결 방법
- 소프트웨어 및 펌웨어 업데이트 다운로드
- 지원 포럼 가입
- 보증 및 규정 정보 찾기



---

## 2 용지함

- [입력 용지함에 넣기](#)
- [우선 입력 용지함 넣기\(무선 모델만 해당\)](#)
- [봉투 넣기 및 인쇄](#)

### 상세 정보:

다음 정보는 게시 당시에 정확한 정보입니다. 최신 정보는 [www.hp.com/support/ljM101](http://www.hp.com/support/ljM101) 을 참조하십시오.

프린터에 대한 HP 전체 도움말에는 다음 정보가 포함됩니다.

- 설치 및 구성
- 학습 및 사용
- 문제 해결 방법
- 소프트웨어 및 펌웨어 업데이트 다운로드
- 지원 포럼 가입
- 보증 및 규정 정보 찾기

# 입력 용지함에 넣기

## 소개

다음은 용지함에 용지를 넣는 방법에 대한 설명입니다. 이 용지함은 75g/m<sup>2</sup> 용지를 최대 150 매까지 넣을 수 있습니다.

## 입력 용지함에 용지 넣기

 **참고:** 용지를 새로 넣을 때는 입력 용지함에서 용지를 모두 꺼내고 용지 더미를 가지런히 넣으십시오. 용지를 분산시키지 마십시오. 이렇게 하면 여러 장의 용지가 한 번에 급지되는 것을 방지하여 용지 걸림 횟수를 줄일 수 있습니다.

1. 열려 있지 않으면 입력 용지함을 엽니다.

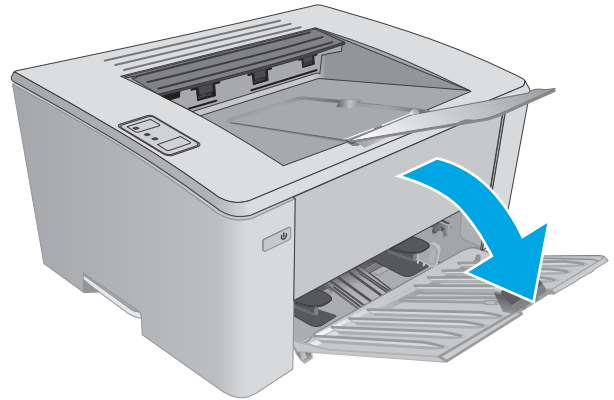

2. 용지 너비 조정대와 길이 조정대를 바깥쪽으로 조정합니다.

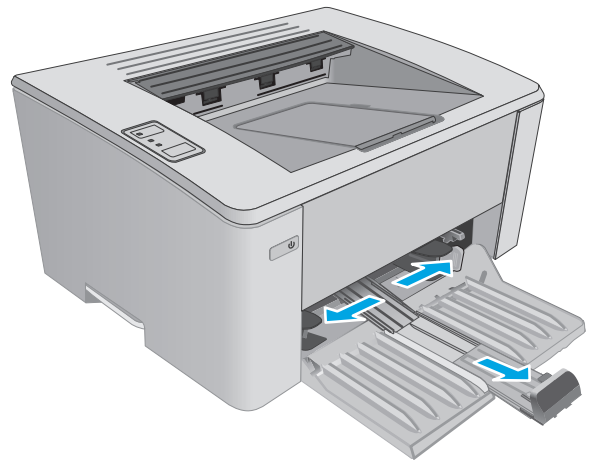

3. 입력 용지함에 인쇄면이 위로, 맨 위가 앞으로 향하도록 용지를 넣으십시오.

용지함의 용지 방향은 인쇄 작업 유형에 따라 달라집니다. 자세한 내용은 아래 표를 참조하십시오.

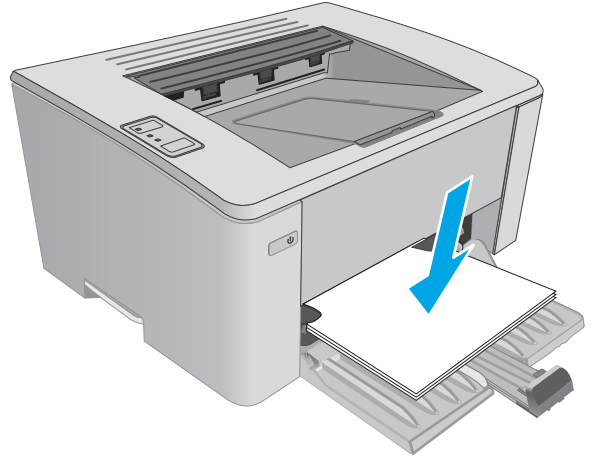

4. 용지가 눌리게 용지 조정대를 안쪽으로 조정합니다.

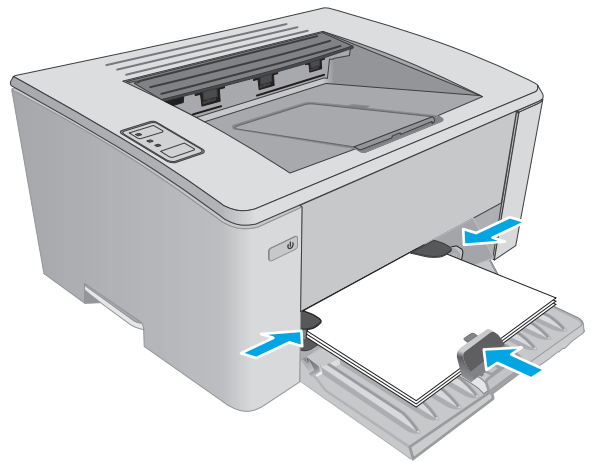

---

용지 종류	양면 인쇄 모드	용지 넣는 방법
-------	----------	----------

---

양식 용지 또는 레터헤드	단면 인쇄 또는 양면 인쇄	인쇄면 위로 위쪽 가장자리가 제품에 먼저 들어가도록
---------------	----------------	---------------------------------

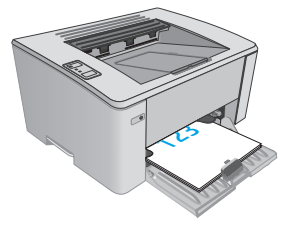

---

천공 용지	단면 인쇄 또는 양면 인쇄	인쇄면 위로 구멍이 제품의 왼쪽을 향하도록
-------	----------------	----------------------------

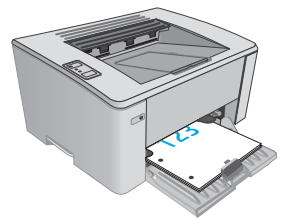



# 우선 입력 용지함 넣기(무선 모델만 해당)

## 소개

다음은 우선 입력 용지함에 용지를 넣는 방법에 대한 설명입니다. 이 용지함은 75g/m<sup>2</sup> 용지를 최대 10매까지 넣을 수 있습니다.

## 우선 입력 용지함에 용지를 넣습니다.

 **참고:** 용지를 새로 넣을 때는 입력 용지함에서 용지를 모두 꺼내고 용지 더미를 가지런히 넣으십시오. 용지를 분산시키지 마십시오. 이렇게 하면 여러 장의 용지가 한 번에 급지되는 것을 방지하여 용지 걸림 횟수를 줄일 수 있습니다.

1. 용지 너비 조정대를 바깥쪽으로 조정합니다.

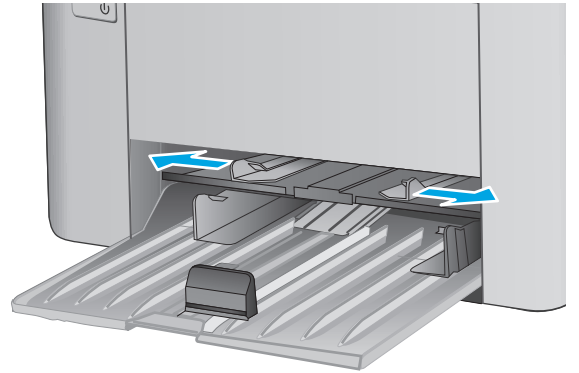

2. 입력 용지함에 인쇄면이 위로, 맨 위가 앞으로 향하도록 용지를 넣으십시오.

용지함의 용지 방향은 인쇄 작업 유형에 따라 달라집니다. 자세한 내용은 아래 표를 참조하십시오.

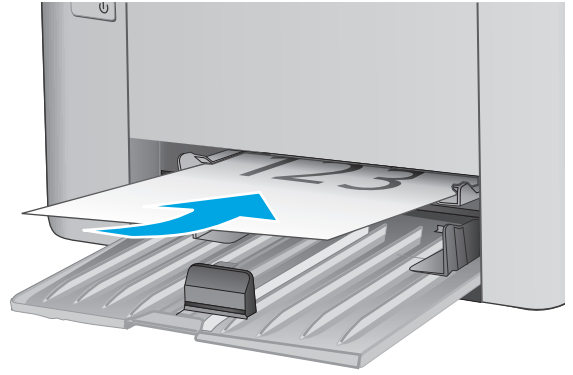

3. 용지가 늘리개 조정대를 조정합니다.

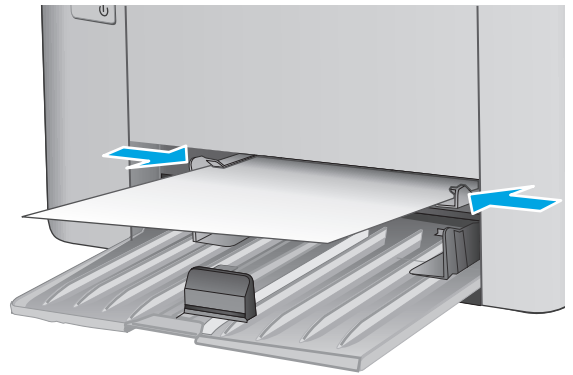

용지 종류	양면 인쇄 모드	용지 넣는 방법
양식 용지 또는 레터헤드	단면 인쇄 또는 양면 인쇄	인쇄면 위로 위쪽 가장자리가 제품에 먼저 들어가도록
천공 용지	단면 인쇄 또는 양면 인쇄	인쇄면 위로 구멍이 제품의 왼쪽을 향하도록

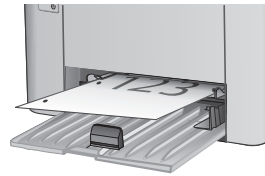
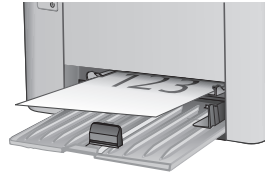

# 봉투 넣기 및 인쇄

## 소개

다음은 봉투를 넣고 인쇄하는 방법에 대한 설명입니다. 최상의 결과를 얻으려면 우선 공급 용지함에는 5mm의 봉투(봉투 4~6 개)만 넣고 입력 용지함에는 봉투 10 개만 넣어야 합니다.

봉투를 인쇄하려면 다음 단계를 수행하여 프린터 드라이버에서 올바른 설정을 선택하십시오.

## 봉투 인쇄

1. 소프트웨어 프로그램에서 **인쇄** 옵션을 선택합니다.
2. 프린터 목록에서 프린터를 선택한 다음, **속성** 또는 **기본 설정** 버튼을 클릭하거나 눌러 인쇄 드라이버를 엽니다.

 **참고:** 버튼 이름은 소프트웨어 프로그램에 따라 다릅니다.

 **참고:** Windows 8 이나 8.1 시작 화면에서 이 기능에 액세스하려면 **장치, 인쇄**를 차례로 선택한 다음 해당 프린터를 선택합니다.

3. **용지/품질** 탭을 클릭하거나 누릅니다.
4. **용지함** 드롭다운 목록에서 사용할 용지함을 선택합니다.
5. **미디어** 드롭다운 목록에서 **봉투**를 선택합니다.
6. **확인** 버튼을 클릭하여 **문서 속성** 대화 상자를 닫습니다.
7. **인쇄** 대화 상자에서 **확인** 버튼을 클릭하여 작업을 인쇄합니다.

## 봉투 방향

인쇄 면을 위로하여 짧은 모서리 쪽, 반송 주소 끝이 프린터에 먼저 들어가도록 우선 공급 용지함에 봉투를 넣습니다.

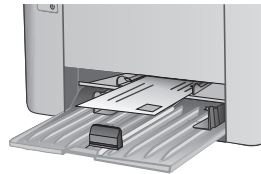

인쇄 면을 위로하여 짧은 모서리 쪽, 반송 주소 끝이 프린터에 먼저 들어가도록 입력 용지함에 봉투를 넣습니다.

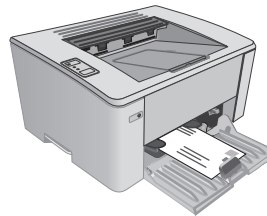

---

## 3 소모품, 부속품 및 부품

- [소모품, 부속품, 부품 주문](#)
- [HP 토너 카트리지 보호 소모품 설정 구성](#)
- [토너 카트리지 교체](#)

### 상세 정보:

다음 정보는 게시 당시에 정확한 정보입니다. 최신 정보는 [www.hp.com/support/ljM101](http://www.hp.com/support/ljM101) 을 참조하십시오.

프린터에 대한 HP 전체 도움말에는 다음 정보가 포함됩니다.

- 설치 및 구성
- 학습 및 사용
- 문제 해결 방법
- 소프트웨어 및 펌웨어 업데이트 다운로드
- 지원 포럼 가입
- 보증 및 규정 정보 찾기

# 소모품, 부속품, 부품 주문

## 주문

소모품 및 용지 주문	<a href="http://www.hp.com/go/suresupply">www.hp.com/go/suresupply</a>
정품 HP 부품 또는 부속품 주문	<a href="http://www.hp.com/buy/parts">www.hp.com/buy/parts</a>
서비스 또는 지원 업체를 통해 주문	HP 지정 서비스 센터나 고객 지원 센터에 문의하십시오.
HP Embedded Web Server(EWS)를 사용하여 주문	액세스하려면 컴퓨터에 설치된 웹 브라우저를 열고 주소/URL 필드에 프린터 IP 주소나 호스트 이름을 입력합니다. EWS에는 HP SureSupply 웹 사이트로 연결되는 링크가 있습니다. 이 웹 사이트에서 HP 정품 소모품을 구입할 수 있습니다.

## 소모품 및 부속품

품목	설명	카트리지 번호	부품 번호
<b>소모품</b>			
HP 17A 검은색 정품 레이저젯 토너 카트리지	M101~M102 모델 교체용 검은색 토너 카트리지	17A	CF217A
HP 18A 검은색 정품 레이저젯 토너 카트리지	M103~M104 모델 교체용 검은색 토너 카트리지	18A	CF218A
HP 19A 원본 레이저젯 이미징 드럼	M101~M104 모델 교체용 이미징 드럼	19A	CF219A
HP 33A 검은색 정품 레이저젯 토너 카트리지	M105~M106 모델 교체용 검은색 토너 카트리지	33A	CF233A
HP 34A 원본 레이저젯 이미징 드럼	M105~M106 모델 교체용 이미징 드럼	34A	CF234A

## 고객 자가 수리 부품

수리 시간을 단축하기 위해 많은 HP 레이저젯 프린터에서 고객 자가 수리(CSR) 부품이 사용됩니다. CSR 프로그램 및 이점에 대한 자세한 내용은 [www.hp.com/go/csr-support](http://www.hp.com/go/csr-support) 및 [www.hp.com/go/csr-faq](http://www.hp.com/go/csr-faq) 를 참조하십시오.

정품 HP 교체 부품은 [www.hp.com/buy/parts](http://www.hp.com/buy/parts) 에서 주문하거나 HP 공인 서비스 또는 지원 공급업체에 문의하십시오. 주문 시 부품 번호, 일련 번호(프린터 뒷면에 있음), 제품 번호 또는 프린터 이름 중 하나가 필요합니다.

- 자가 교체 옵션이 **필수**로 표시된 부품은 HP 서비스 담당자에게 수리 비용을 지불하지 않는 한, 고객이 직접 설치해야 합니다. 이러한 부품의 경우 현장 수리 서비스나 지정점 방문 서비스가 HP 제품 보증하에 제공되지 않습니다.
- 자가 교체 옵션이 **옵션**으로 표시된 부품은 고객 요청 시 프린터 보증 기간 동안 추가 비용 없이 HP 서비스 담당자가 설치해 줍니다.

항목	설명	자가 교체 옵션	부품 번호
픽업 롤러	교체용 픽업 롤러(입력 용지함용)	필수	RL1-2593-000CN

# HP 토너 카트리지 보호 소모품 설정 구성

- [소개](#)
- [카트리지 정책 기능 활성화/비활성화](#)
- [카트리지 보호 기능 활성화/비활성화](#)

## 소개

HP 카트리지 정책 및 카트리지 보호 기능을 사용하여 프린터에 설치된 카트리지를 관리하고 설치된 카트리지를 도난으로부터 보호할 수 있습니다.

- **카트리지 정책:** 이 기능은 프린터에 정품 HP 카트리지만 사용할 수 있게 하여 비정품 토너 카트리지로부터 프린터를 보호합니다. 정품 HP 카트리지 사용은 최상의 인쇄 품질을 보장합니다. 다른 사람이 정품 HP 카트리지 아닌 카트리지를 설치하면 프린터 주의 및 토너 표시등이 깜박이며 HP EWS에는 공인되지 않은 카트리지라는 메시지가 표시되고 이후 절차 진행 방법을 설명하는 정보를 제공합니다.
- **카트리지 보호:** 이 기능은 토너 카트리지를 특정 프린터 또는 전체 프린터와 영구적으로 연결하므로 토너 카트리지를 다른 프린터에서 사용할 수 없습니다. 카트리지 보호하여 투자액을 보호합니다. 이 기능이 활성화되면 다른 사람이 보호된 카트리지를 원래 프린터에서 공인되지 않은 프린터로 옮긴 경우 옮긴 프린터에서는 보호된 카트리지를 사용하여 인쇄할 수 없습니다. 프린터 제어판 주의 및 토너 표시등이 깜박이며 HP EWS에는 카트리지 손상되었다는 메시지가 표시되고 이후 절차 진행 방법을 설명하는 정보를 제공합니다.

**⚠ 주의:** 프린터에서 카트리지 보호를 활성화하고 나면 이후 해당 프린터에 설치되는 모든 토너 카트리지는 자동으로 영구보호됩니다. 새 카트리지에 보호 기능을 사용하지 않으려면 새 카트리지를 설치하기 전에 기능을 비활성화합니다.

보호 기능을 끄더라도 현재 설치되어 있는 카트리지에 대한 보호 기능은 꺼지지 않습니다.

두 기능 모두 기본적으로 꺼져 있습니다. 다음 절차에 따라 기능을 활성화하거나 비활성화합니다.

## 카트리지 정책 기능 활성화/비활성화



### HP EWS(Embedded Web Server)를 사용하여 카트리지 정책 기능 활성화

#### 1. HP EWS(Embedded Web Server) 열기:

##### 직접 연결된 프린터

- a. HP 프린터 길잡이를 엽니다.
  - **Windows 8.1:** 시작 화면의 왼쪽 하단 구석에 있는 아래쪽 화살표를 클릭한 다음 프린터 이름을 선택합니다.
  - **Windows 8:** 시작 화면의 빈 공간을 마우스 오른쪽 버튼으로 클릭하고 앱 표시줄에서 모든 앱을 클릭한 다음 프린터 이름을 선택합니다.
  - **Windows 7, Windows Vista 및 Windows XP:** 컴퓨터 바탕 화면에서 시작을 클릭하여 모든 프로그램을 선택한 뒤 HP, 해당 프린터 폴더를 차례대로 클릭하고 프린터 이름이 있는 아이콘을 선택하여 HP 프린터 길잡이를 엽니다.
- b. HP 프린터 길잡이에서 인쇄를 누른 다음 HP Device Toolbox 를 선택합니다.

### 네트워크 연결 프린터

- a. IP 주소 또는 호스트 이름을 확인하기 위해 구성 페이지를 인쇄하십시오.
  - i. Resume/Cancel(다시 시작/취소)  버튼을 준비  표시등이 깜박일 때까지 누르고 있습니다.
  - ii. Resume/Cancel(다시 시작/취소)  버튼에서 손을 뗍니다.
- b. 웹 브라우저를 열고 프린터 구성 페이지에 표시되는 IP 주소 또는 호스트 이름을 정확히 입력합니다. 컴퓨터 키보드에서 **Enter** 키를 누릅니다. **EWS** 가 열립니다.

 <https://10.10.XX.XXX/>

 **참고:** 웹 사이트에 액세스하는 것이 안전하지 않을 수 있음을 나타내는 메시지가 웹 브라우저에 표시되면 웹 사이트로 계속하는 옵션을 선택합니다. 이 웹 사이트에 액세스해도 컴퓨터에 문제가 발생하지 않습니다.

2. 시스템 탭을 클릭합니다.
3. 왼쪽 탐색 창에서 **소모품 설정**을 선택합니다.
4. 카트리지 정책 드롭다운 목록에서 **공인 HP** 를 선택합니다.
5. 적용 버튼을 클릭합니다.



## HP EWS(Embedded Web Server)를 사용하여 카트리지 정책 기능 비활성화

1. HP EWS(Embedded Web Server) 열기:

### 직접 연결된 프린터

- a. HP 프린터 길잡이를 엽니다.
  - **Windows 8.1:** 시작 화면의 왼쪽 하단 구석에 있는 아래쪽 화살표를 클릭한 다음 프린터 이름을 선택합니다.
  - **Windows 8:** 시작 화면의 빈 공간을 마우스 오른쪽 버튼으로 클릭하고 앱 표시줄에서 **모든 앱**을 클릭한 다음 프린터 이름을 선택합니다.
  - **Windows 7, Windows Vista 및 Windows XP:** 컴퓨터 바탕 화면에서 **시작**을 클릭하여 **모든 프로그램**을 선택한 뒤 **HP**, 해당 프린터 폴더를 차례대로 클릭하고 프린터 이름이 있는 아이콘을 선택하여 **HP 프린터 길잡이**를 엽니다.
- b. HP 프린터 길잡이에서 **인쇄**를 누른 다음 **HP Device Toolbox** 를 선택합니다.

### 네트워크 연결 프린터

- a. IP 주소 또는 호스트 이름을 확인하기 위해 구성 페이지를 인쇄하십시오.
  - i. Resume/Cancel(다시 시작/취소)  버튼을 준비  표시등이 깜박일 때까지 누르고 있습니다.
  - ii. Resume/Cancel(다시 시작/취소)  버튼에서 손을 뗍니다.



- b. 웹 브라우저를 열고 프린터 구성 페이지에 표시되는 IP 주소 또는 호스트 이름을 정확히 입력합니다. 컴퓨터 키보드에서 **Enter** 키를 누릅니다. **EWS** 가 열립니다.

 <https://10.10.XX.XXX/>

 **참고:** 웹 사이트에 액세스하는 것이 안전하지 않을 수 있음을 나타내는 메시지가 웹 브라우저에 표시되면 웹 사이트로 계속하는 옵션을 선택합니다. 이 웹 사이트에 액세스해도 컴퓨터에 문제가 발생하지 않습니다.

2. 시스템 탭을 클릭합니다.
3. 왼쪽 탐색 창에서 **소모품 설정**을 선택합니다.
4. **카트리지 정책** 드롭다운 메뉴에서 **끄기**를 선택합니다.
5. **적용** 버튼을 클릭합니다.

## 카트리지 정책 HP EWS 오류 메시지 문제 해결

오류 메시지를 보려면 **EWS 장치 상태** 페이지를 확인하십시오.

오류 메시지	설명	권장 조치
10.30.0X 공인되지 않은 <색> 카트리지	관리자가 보증 기간이 유효한 정품 HP 소모품만 사용할 수 있도록 이 프린터를 구성했습니다. 인쇄를 계속하려면 카트리지를 교체해야 합니다.	카트리지를 정품 HP 토너 카트리지로 교체합니다.  정품 HP 소모품을 구매한 것으로 알고 있는 경우 <a href="http://www.hp.com/go/anticounterfeit">www.hp.com/go/anticounterfeit</a> 를 방문하여 토너 카트리지와 정품 HP 카트리지인지 확인하고 정품 HP 카트리지 가 아닐 경우 어떻게 해야 하는지 살펴보십시오.

## 카트리지 보호 기능 활성화/비활성화



### HP EWS(Embedded Web Server)를 사용하여 카트리지 보호 기능 활성화

1. HP EWS(Embedded Web Server) 열기:

#### 직접 연결된 프린터

- a. HP 프린터 길잡이를 엽니다.
  - **Windows 8.1:** 시작 화면의 왼쪽 하단 구석에 있는 아래쪽 화살표를 클릭한 다음 프린터 이름을 선택합니다.
  - **Windows 8:** 시작 화면의 빈 공간을 마우스 오른쪽 버튼으로 클릭하고 앱 표시줄에서 **모든 앱**을 클릭한 다음 프린터 이름을 선택합니다.
  - **Windows 7, Windows Vista 및 Windows XP:** 컴퓨터 바탕 화면에서 **시작**을 클릭하여 **모든 프로그램**을 선택한 뒤 **HP**, 해당 프린터 폴더를 차례대로 클릭하고 프린터 이름이 있는 아이콘을 선택하여 **HP 프린터 길잡이**를 엽니다.
- b. HP 프린터 길잡이에서 **인쇄**를 누른 다음 **HP Device Toolbox** 를 선택합니다.

## 네트워크 연결 프린터

- a. IP 주소 또는 호스트 이름을 확인하기 위해 구성 페이지를 인쇄하십시오.
  - i. Resume/Cancel(다시 시작/취소)  버튼을 준비  표시등이 깜박일 때까지 누르고 있습니다.
  - ii. Resume/Cancel(다시 시작/취소)  버튼에서 손을 뗍니다.
- b. 웹 브라우저를 열고 프린터 구성 페이지에 표시되는 IP 주소 또는 호스트 이름을 정확히 입력합니다. 컴퓨터 키보드에서 **Enter** 키를 누릅니다. EWS 가 열립니다.

 <https://10.10.XX.XXX/>

 **참고:** 웹 사이트에 액세스하는 것이 안전하지 않을 수 있음을 나타내는 메시지가 웹 브라우저에 표시되면 웹 사이트로 계속하는 옵션을 선택합니다. 이 웹 사이트에 액세스해도 컴퓨터에 문제가 발생하지 않습니다.

2. 시스템 탭을 클릭합니다.
3. 왼쪽 탐색 창에서 **소모품 설정**을 선택합니다.
4. **카트리지 보호** 드롭다운 목록에서 **카트리지 보호**를 선택합니다.
5. **적용** 버튼을 클릭합니다.

 **주의:** 프린터에서 카트리지 보호를 활성화하고 나면 이후 해당 프린터에 설치되는 모든 토너 카트리지는 자동으로 영구보호됩니다. 새 카트리지에 보호 기능을 사용하지 않으려면 새 카트리지를 설치하기 전에 카트리지 보호 기능을 비활성화합니다.

보호 기능을 끄더라도 현재 설치되어 있는 카트리지에 대한 보호 기능은 꺼지지 않습니다.

## HP EWS(Embedded Web Server)를 사용하여 카트리지 보호 기능 비활성화



1. HP EWS(Embedded Web Server) 열기:

### 직접 연결된 프린터

- a. HP 프린터 길잡이를 엽니다.
  - **Windows 8.1:** 시작 화면의 왼쪽 하단 구석에 있는 아래쪽 화살표를 클릭한 다음 프린터 이름을 선택합니다.
  - **Windows 8:** 시작 화면의 빈 공간을 마우스 오른쪽 버튼으로 클릭하고 앱 표시줄에서 **모든 앱**을 클릭한 다음 프린터 이름을 선택합니다.
  - **Windows 7, Windows Vista 및 Windows XP:** 컴퓨터 바탕 화면에서 **시작**을 클릭하여 **모든 프로그램**을 선택한 뒤 **HP**, 해당 프린터 폴더를 차례대로 클릭하고 프린터 이름이 있는 아이콘을 선택하여 **HP 프린터 길잡이**를 엽니다.
- b. HP 프린터 길잡이에서 **인쇄**를 누른 다음 **HP Device Toolbox** 를 선택합니다.

### 네트워크 연결 프린터

- a. IP 주소 또는 호스트 이름을 확인하기 위해 구성 페이지를 인쇄하십시오.

- i. Resume/Cancel(다시 시작/취소)  버튼을 준비  표시등이 깜박일 때까지 누르고 있습니다.
  - ii. Resume/Cancel(다시 시작/취소)  버튼에서 손을 뗍니다.
- b. 웹 브라우저를 열고 프린터 구성 페이지에 표시되는 IP 주소 또는 호스트 이름을 정확히 입력합니다. 컴퓨터 키보드에서 **Enter** 키를 누릅니다. EWS 가 열립니다.

 <https://10.10.XX.XXX/>

 **참고:** 웹 사이트에 액세스하는 것이 안전하지 않을 수 있음을 나타내는 메시지가 웹 브라우저에 표시되면 웹 사이트로 계속하는 옵션을 선택합니다. 이 웹 사이트에 액세스해도 컴퓨터에 문제가 발생하지 않습니다.

2. 시스템 탭을 클릭합니다.
3. 왼쪽 탐색 창에서 **소모품 설정**을 선택합니다.
4. **카트리지 보호** 드롭다운 목록에서 **끄기**를 선택합니다.
5. **적용** 버튼을 클릭합니다.

## 카트리지 보호 HP EWS 오류 메시지 문제 해결

오류 메시지를 보려면 **EWS 장치 상태** 페이지를 확인하십시오.

오류 메시지	설명	권장 조치
10.57.0X 보호되는 <색> 카트리지	해당 카트리지는 HP 카트리지 보호 기능을 최초로 활성화한 프린터 또는 전체 프린터에서만 사용할 수 있습니다.  관리자는 카트리지 보호 기능을 사용하여 카트리지를 한 프린터 또는 전체 프린터에서만 사용하도록 제한할 수 있습니다. 인쇄를 계속하려면 카트리지를 교체해야 합니다.	카트리지를 새로운 토너 카트리지로 교체합니다.

# 토너 카트리지 교체

- [소개](#)
- [토너 카트리지 및 이미징 드럼 정보](#)
- [토너 카트리지 교체\(M101-M104 모델\)](#)
- [토너 카트리지 교체\(M105-M106 모델\)](#)
- [이미징 드럼 교체\(M101-M104 모델\)](#)
- [이미징 드럼 교체\(M105-M106 모델\)](#)

## 소개

다음은 프린터용 토너 카트리지와 이미징 드럼에 대한 세부 정보입니다. 교체에 대한 지침이 포함되어 있습니다.

## 토너 카트리지 및 이미징 드럼 정보

토너 카트리지 잔량이 부족하면 프린터에 표시됩니다. 실제 남아 있는 토너 카트리지 수명은 다를 수 있습니다. 사용 가능한 교체용 카트리지를 보관해 두었다가 인쇄 품질에 만족할 수 없을 때 교체하십시오.

카트리지를 구입하거나 프린터의 카트리지 호환성을 확인하려면 **HP SureSupply([www.hp.com/go/suresupply](http://www.hp.com/go/suresupply))**로 이동하십시오. 페이지 아래로 스크롤하고 국가/지역이 올바른지 확인합니다.

품목	설명	카트리지 번호	부품 번호
HP 17A 검은색 정품 레이저젯 토너 카트리지	M101~M102 모델 교체용 검은색 토너 카트리지	17A	CF217A
HP 18A 검은색 정품 레이저젯 토너 카트리지	M103~M104 모델 교체용 검은색 토너 카트리지	18A	CF218A
HP 19A 원본 레이저젯 이미징 드럼	M101~M104 모델 교체용 이미징 드럼	19A	CF219A
HP 33A 검은색 정품 레이저젯 토너 카트리지	M105~M106 모델 교체용 검은색 토너 카트리지	33A	CF233A
HP 34A 원본 레이저젯 이미징 드럼	M105~M106 모델 교체용 이미징 드럼	34A	CF234A

교체하기 전에는 패키지에서 토너 카트리지를 꺼내지 마십시오.

**⚠ 주의:** 토너 카트리지의 손상을 방지하려면 카트리지를 2~3 분 이상 빛에 노출시키지 마십시오. 토너 카트리지를 프린터에서 장시간 분리해야 할 경우 녹색 이미징 드럼을 덮으십시오.

다음 그림은 토너 카트리지와 이미징 드럼 부품을 나타냅니다.

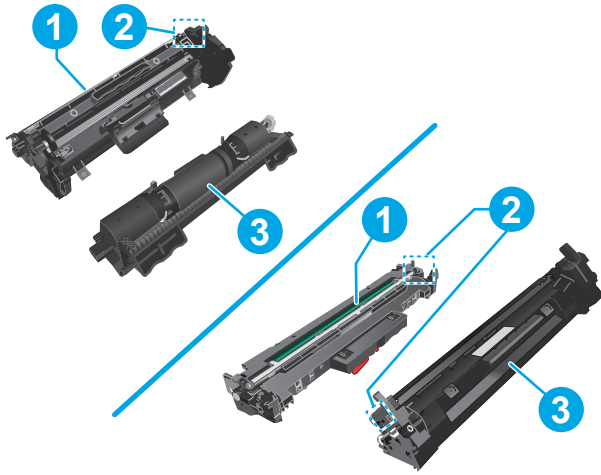

1 이미징 드럼

**주의:** 이미징 드럼을 만지지 마십시오. 지문이 묻으면 인쇄 품질이 나빠질 수 있습니다.

2 메모리 칩

3 토너 카트리지

**⚠ 주의:** 토너가 옷에 묻으면 마른 천으로 닦아낸 후 찬물로 닦아내십시오. 더운 물에 세탁하면 토너가 옷에 착색됩니다.

**📖 참고:** 사용한 토너 카트리지의 재활용에 대한 정보는 토너 카트리지 상자에 있습니다.

## 토너 카트리지 교체(M101-M104 모델)

1. 상단 덮개를 엽니다.

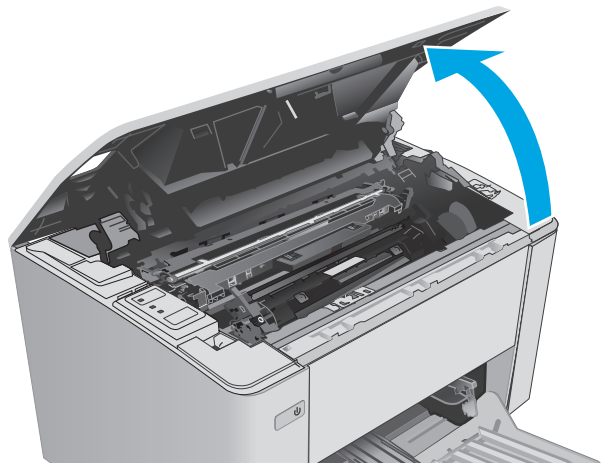

2. 이미 사용한 토너 카트리지를 프린터에서 꺼내십시오.

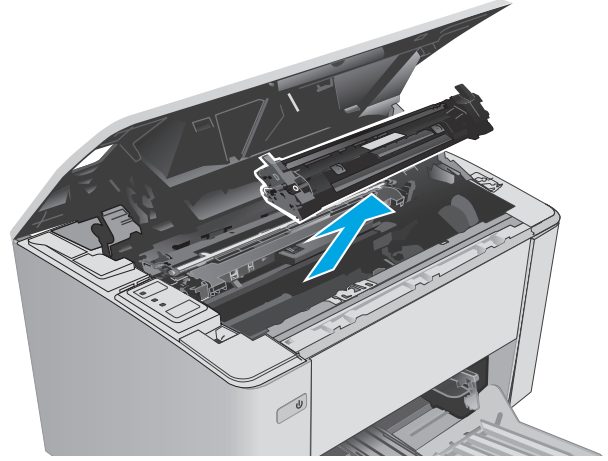

3. 상자에서 새로운 토너 카트리지 포장재를 벗긴 다음 포장재의 해제 탭을 당깁니다.

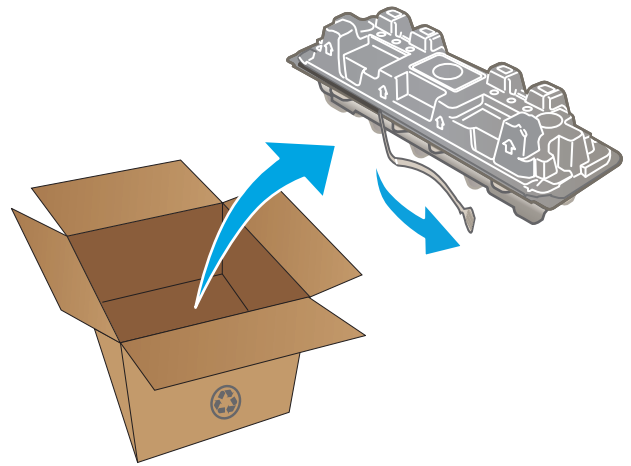

4. 열린 포장재 셀에서 새 토너 카트리지를 꺼냅니다. 기존 카트리지는 셀에 넣어 재활용될 수 있도록 반쯤 하십시오.

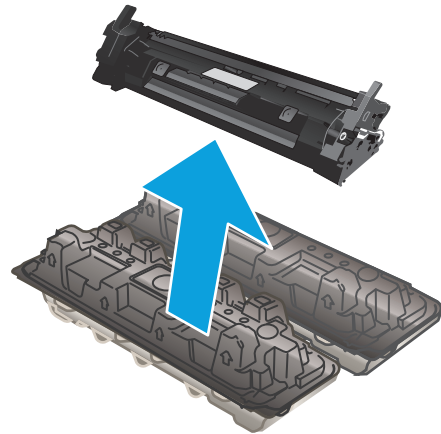

5. 새 토너 카트리지를 프린터 내부의 트랙에 맞춘 다음 새 토너 카트리지가 단단하게 고정될 때까지 넣습니다.

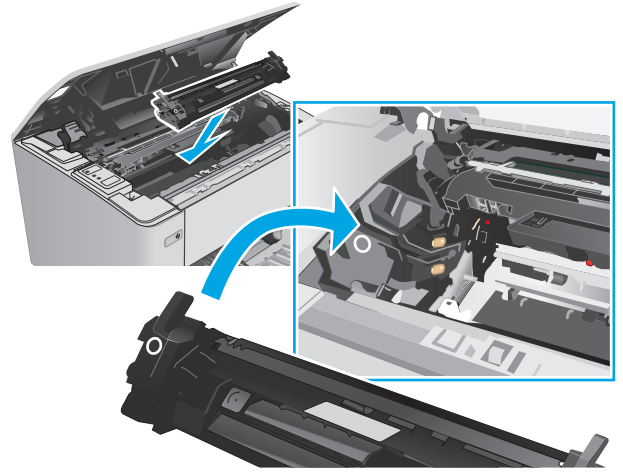

6. 상단 덮개를 닫습니다.

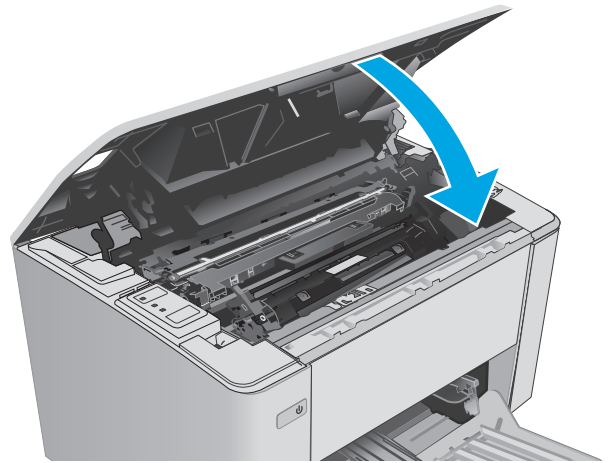

## 토너 카트리지를 교체(M105-M106 모델)

1. 상단 덮개를 엽니다.

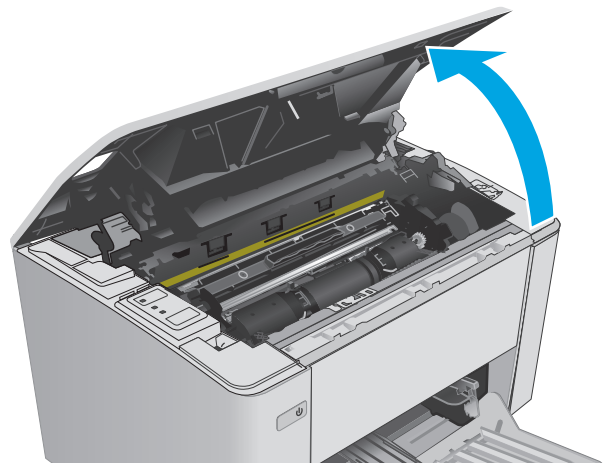

- 2. 사용한 토너 카트리지를 잠금 해제 위치로 돌립니다.

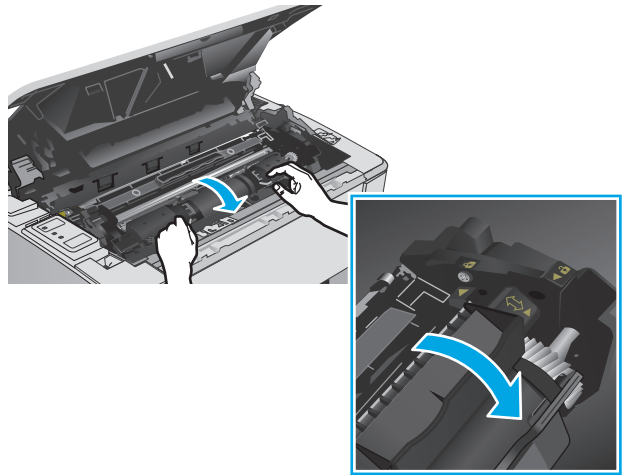

- 3. 이미 사용한 토너 카트리지를 프린터에서 꺼냅니다.

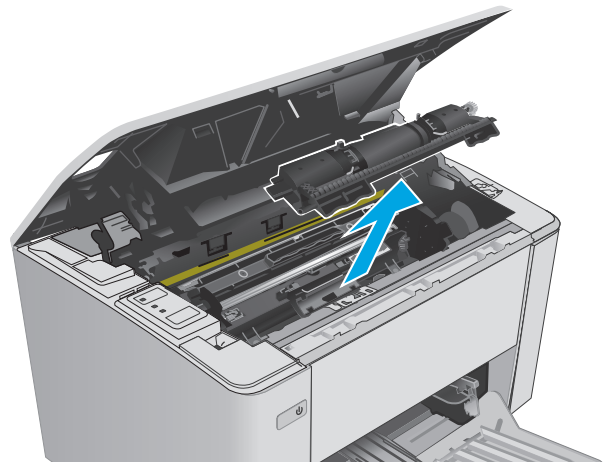

- 4. 상자에서 새 토너 카트리지를 꺼낸 다음, 포장재를 벗깁니다.

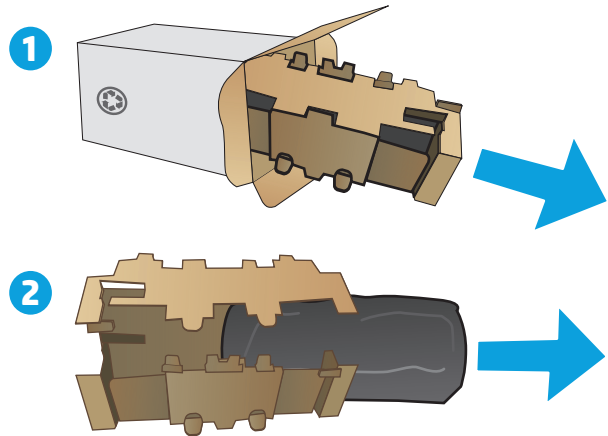



5. 상자에서 새 토너 카트리지를 꺼낸 다음, 보호 비닐에서 카트리지를 당겨 꺼냅니다.

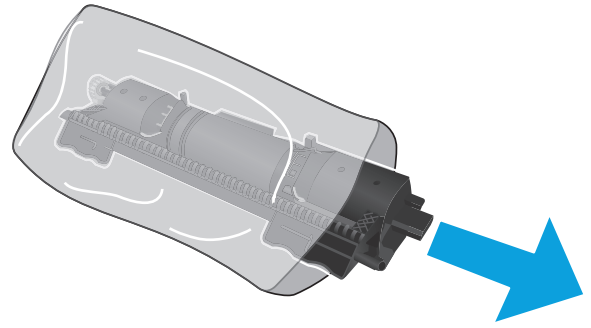

6. 새 토너 카트리지의 화살표를 이미징 드럼의 잠금 해제 아이콘과 맞춘 다음, 새 토너 카트리지를 넣습니다.

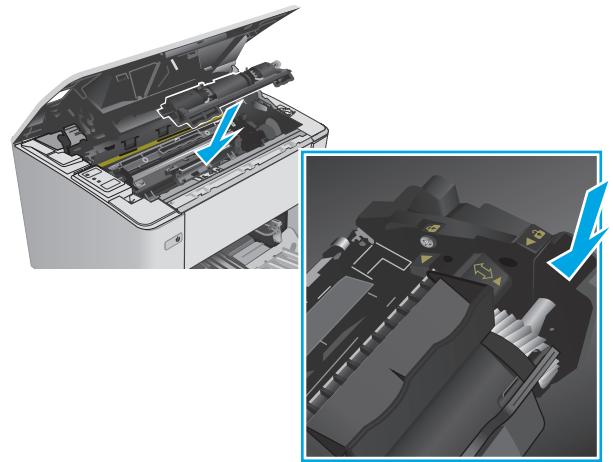

7. 새 토너 카트리지를 잠금 위치로 돌립니다.

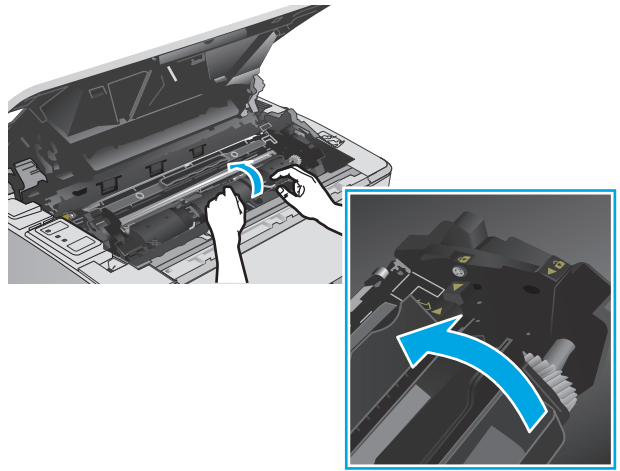

8. 상단 덮개를 닫습니다.

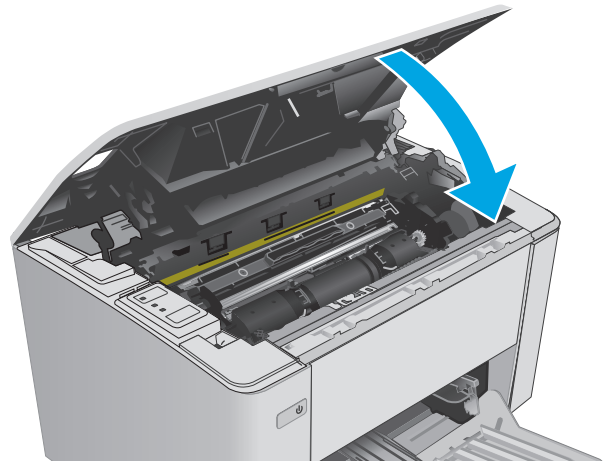

## 이미징 드럼 교체(M101-M104 모델)

1. 상단 덮개를 엽니다.

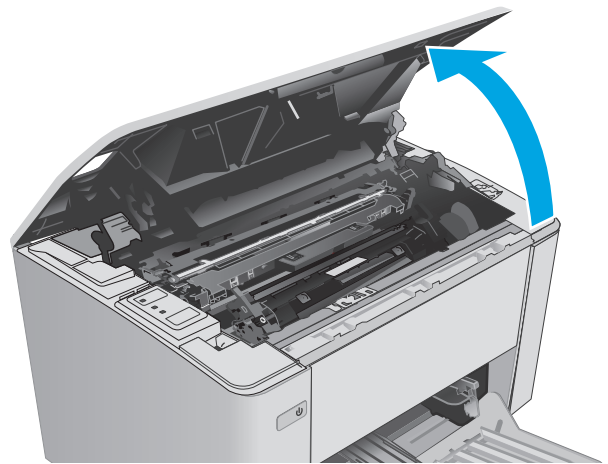

2. 프린터에서 토너 카트리지를 일시적으로 분리합니다.

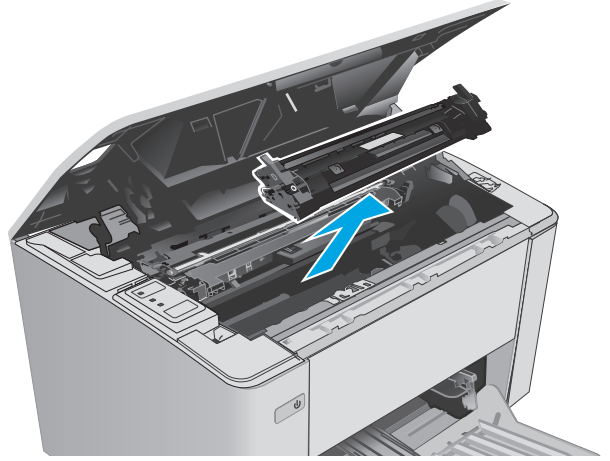

3. 프린터에서 사용한 이미징 드럼을 분리합니다.

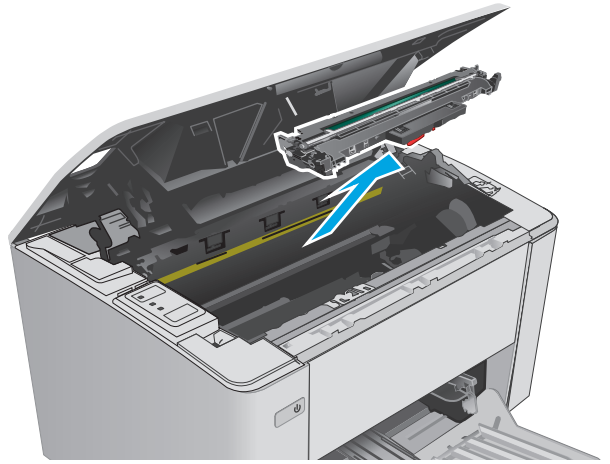

4. 상자에서 새 이미징 드럼 패키지를 꺼낸 다음, 포장재를 벗깁니다.

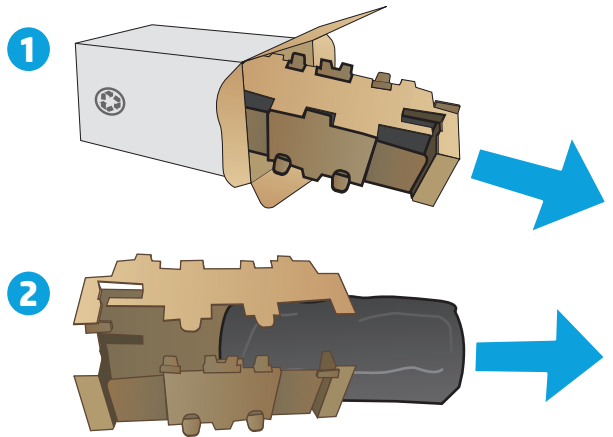

5. 상자에서 새 이미징 드럼 패키지를 꺼낸 다음, 보호 비닐에서 드럼을 당겨 꺼냅니다.

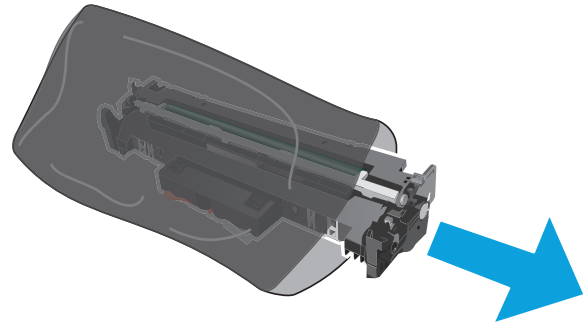

6. 새 이미징 드럼을 프린터 내부의 트랙에 맞춘 다음, 새 이미징 드럼이 단단하게 고정될 때까지 넣습니다.

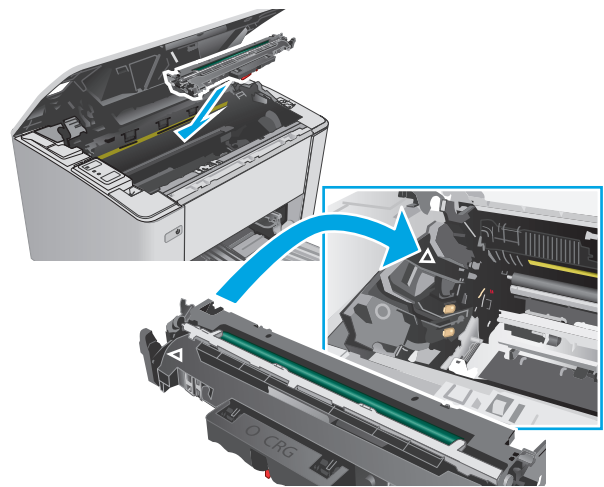

- 일시적으로 분리한 토너 카트리지를 다시 설치합니다.

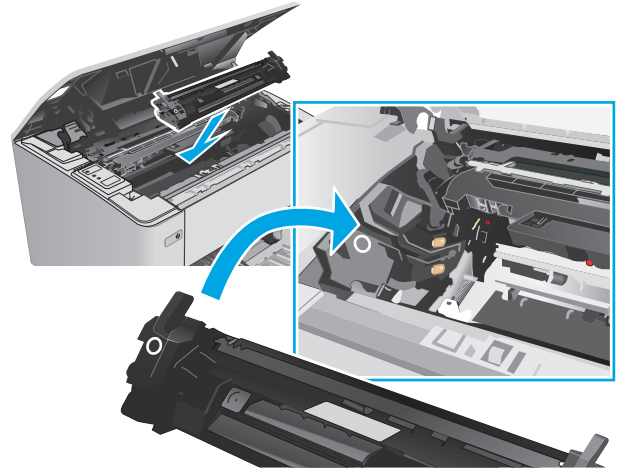

- 상단 덮개를 닫습니다.

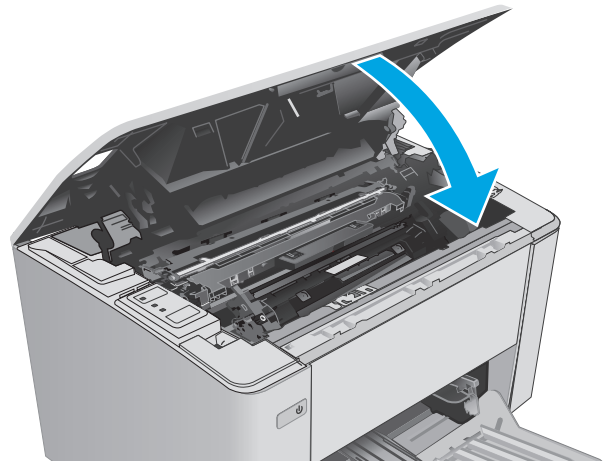

## 이미징 드럼 교체(M105-M106 모델)

- 상단 덮개를 엽니다.

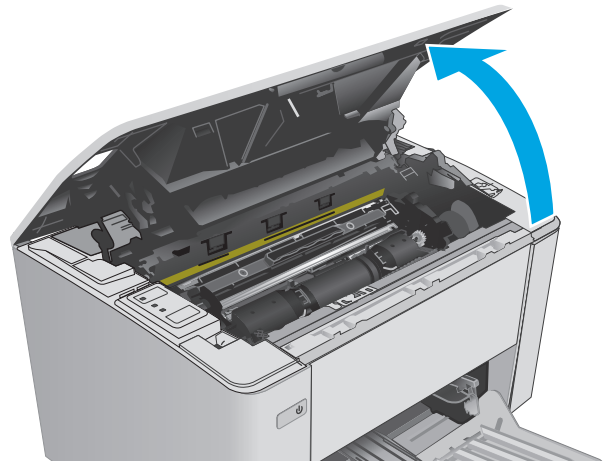

- 2. 프린터에서 사용한 이미징 드럼(사용한 토너 카트리지 포함)을 분리합니다.

**참고:** 토너 카트리지가 "매우 부족"하므로 지금 교체해야 합니다.

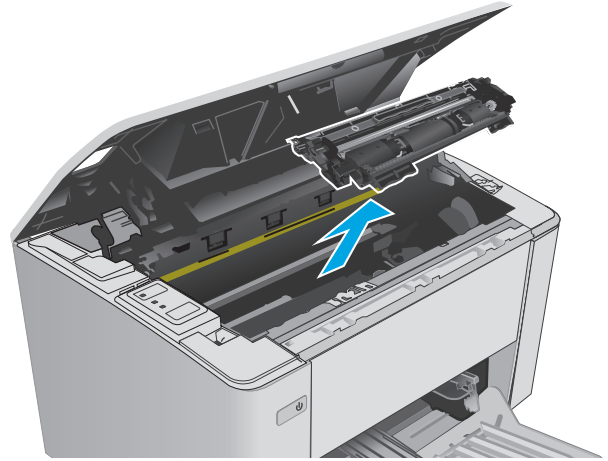

- 3. 상자에서 새 이미징 드럼과 토너 카트리지를 꺼낸 다음, 포장재를 벗깁니다.

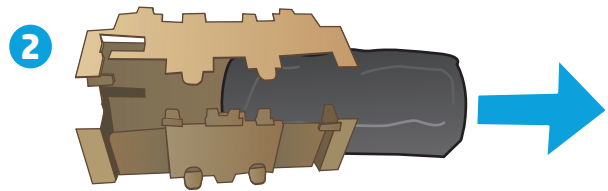
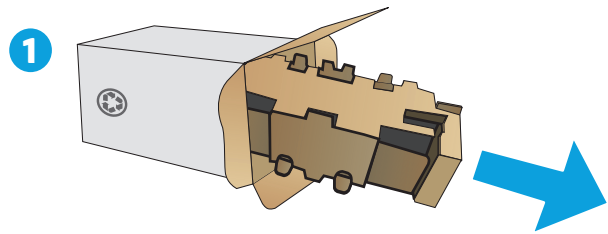

- 4. 보호 비닐에서 새 이미징 드럼과 토너 카트리지를 꺼냅니다.

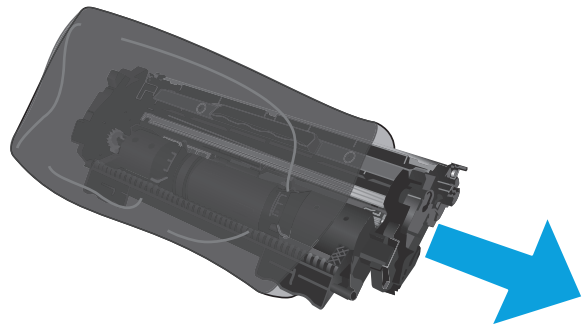

5. 새 이미징 드럼과 토너 카트리지를 프린터 내부의 트랙에 맞춘 다음 새 소모품이 단단하게 고정될 때까지 넣습니다.

**참고:** 새 토너 카트리지가 새 이미징 드럼에 장착되었으며 바로 사용 가능합니다.

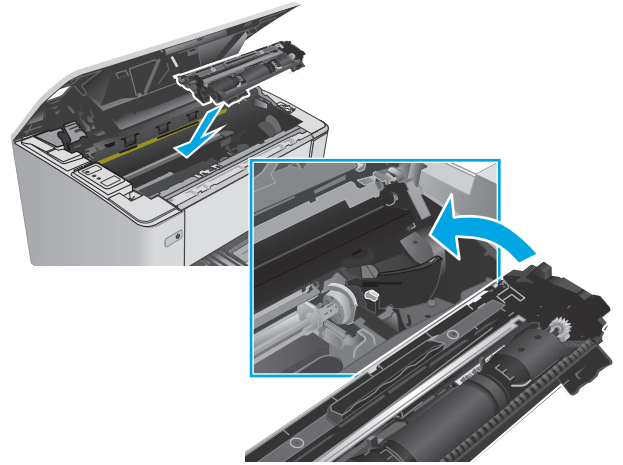

6. 상단 덮개를 닫습니다.

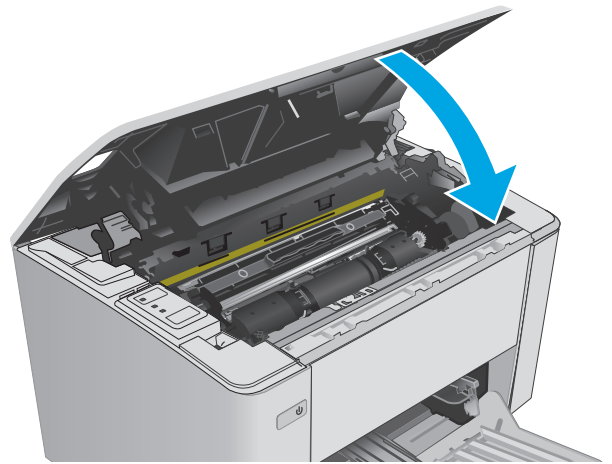





---

## 4 인쇄

- [인쇄 작업\(Windows\)](#)
- [인쇄 작업\(Mac OS X\)](#)
- [모바일 인쇄](#)

### 상세 정보:

다음 정보는 게시 당시에 정확한 정보입니다. 최신 정보는 [www.hp.com/support/ljM101](http://www.hp.com/support/ljM101) 을 참조하십시오.

프린터에 대한 HP 전체 도움말에는 다음 정보가 포함됩니다.

- 설치 및 구성
- 학습 및 사용
- 문제 해결 방법
- 소프트웨어 및 펌웨어 업데이트 다운로드
- 지원 포럼 가입
- 보증 및 규정 정보 찾기

# 인쇄 작업(Windows)

## 인쇄 방법(Windows)

다음 절차는 Windows의 기본 인쇄 과정을 설명합니다.

1. 소프트웨어 프로그램에서 **인쇄** 옵션을 선택합니다.
2. 프린터 목록에서 프린터를 선택합니다. 설정을 변경하려면 **속성** 또는 **기본 설정** 버튼을 클릭하거나 눌러 인쇄 드라이버를 엽니다.

 **참고:** 버튼 이름은 소프트웨어 프로그램에 따라 다릅니다.

 **참고:** Windows 8이나 8.1 시작 화면 앱에서 이 기능에 액세스하려면 **장치, 인쇄**를 차례로 선택한 다음 해당 프린터를 선택합니다.

 **참고:** 자세한 내용을 보려면 프린터 드라이버에 있는 **도움말(?)** 버튼을 클릭하십시오.

 **참고:** 인쇄 드라이버가 여기에 표시된 것과 모양이 다를 수 있으나 단계는 동일합니다.

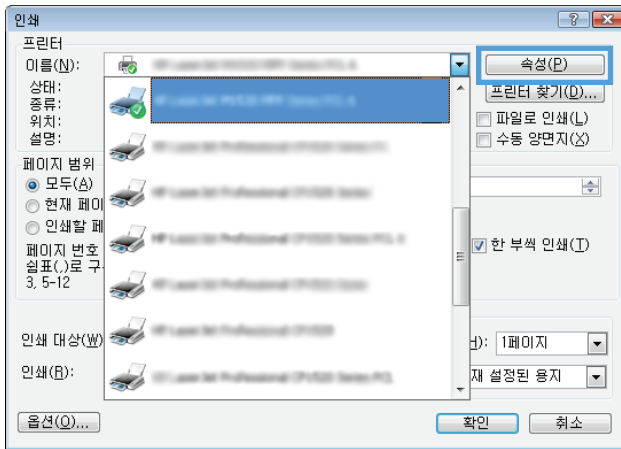



3. 인쇄 드라이버의 탭을 클릭하여 사용 가능한 옵션을 구성할 수 있습니다.
4. **확인** 버튼을 클릭하거나 눌러 **인쇄** 대화 상자로 돌아갑니다. 이 화면에서 인쇄 매수를 선택합니다.
5. **확인** 버튼을 클릭하거나 눌러 작업을 인쇄합니다.

## 수동 양면 인쇄(Windows)

이 절차는 자동 듀플렉서가 설치되지 않은 프린터 또는 듀플렉서가 지원하지 않는 용지에 인쇄할 때 사용됩니다.

1. 소프트웨어 프로그램에서 **인쇄** 옵션을 선택합니다.
2. 프린터 목록에서 프린터를 선택한 다음, **속성** 또는 **기본 설정** 버튼을 클릭하거나 눌러 인쇄 드라이버를 엽니다.

 **참고:** 버튼 이름은 소프트웨어 프로그램에 따라 다릅니다.

 **참고:** Windows 8이나 8.1 시작 화면 앱에서 이 기능에 액세스하려면 **장치, 인쇄**를 차례로 선택한 다음 해당 프린터를 선택합니다.

3. 레이아웃 탭을 클릭합니다.
4. 수동으로 양면 인쇄 드롭다운 목록에서 적절한 양면 인쇄 옵션을 선택한 다음 **확인** 버튼을 클릭합니다.
5. 인쇄 대화 상자에서 **확인** 버튼을 클릭하여 작업을 인쇄합니다. 문서 전체 페이지의 앞면부터 인쇄됩니다.
6. 출력 용지함에서 출력물을 꺼내고 인쇄면이 아래를 향하도록 위쪽 가장자리부터 입력 용지함에 넣습니다.

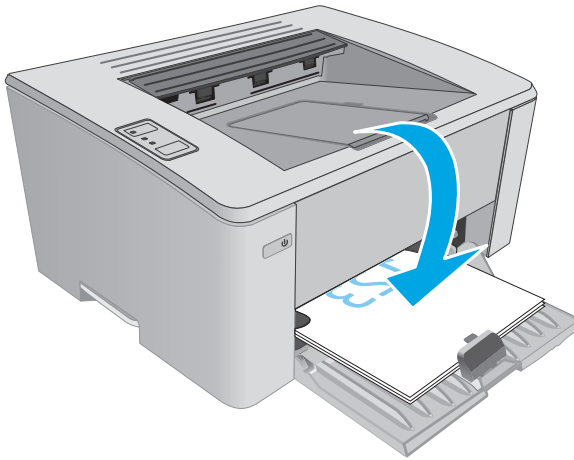

7. 컴퓨터에서 **확인** 버튼을 클릭해 작업의 두 번째 면을 인쇄합니다.

## 한 장에 여러 페이지 인쇄(Windows)

1. 소프트웨어 프로그램에서 **인쇄** 옵션을 선택합니다.
2. 프린터 목록에서 프린터를 선택한 다음, **속성** 또는 **기본 설정** 버튼을 클릭하거나 눌러 인쇄 드라이버를 엽니다.

---

 **참고:** 버튼 이름은 소프트웨어 프로그램에 따라 다릅니다.

 **참고:** Windows 8 이나 8.1 시작 화면 앱에서 이 기능에 액세스하려면 **장치, 인쇄**를 차례로 선택한 다음 해당 프린터를 선택합니다.

---

3. 레이아웃 탭을 클릭하거나 화면에서 누릅니다.
4. 드롭다운 목록에서 올바른 **방향** 옵션을 선택합니다.
5. **한 면에 인쇄할 페이지 수** 드롭다운 목록에서 올바른 페이지 수를 선택한 다음 **고급** 버튼을 클릭하거나 화면에서 누릅니다.
6. 드롭다운 목록에서 올바른 **한 장에 여러 쪽 인쇄 수 레이아웃** 옵션을 선택합니다.
7. 드롭다운 목록에서 올바른 **페이지 경계선** 옵션을 선택하고, **확인** 버튼을 클릭하거나 화면에서 눌러 **고급 옵션** 대화 상자를 닫은 다음, 다시 **확인** 버튼을 클릭하거나 화면에서 눌러 **속성** 또는 **기본 설정** 대화 상자를 닫습니다.
8. 인쇄 대화 상자에서 **확인** 버튼을 클릭하여 작업을 인쇄합니다.

## 용지 종류 선택(Windows)

1. 소프트웨어 프로그램에서 **인쇄** 옵션을 선택합니다.
2. 프린터 목록에서 프린터를 선택한 다음, **속성** 또는 **기본 설정** 버튼을 클릭하거나 눌러 인쇄 드라이버를 엽니다.

---

 **참고:** 버튼 이름은 소프트웨어 프로그램에 따라 다릅니다.

 **참고:** Windows 8 이나 8.1 시작 화면 앱에서 이 기능에 액세스하려면 **장치, 인쇄**를 차례로 선택한 다음 해당 프린터를 선택합니다.

---

3. **인쇄 바로 가기** 탭을 클릭하거나 누릅니다.
4. **용지 종류** 드롭다운 목록에서 올바른 용지 종류를 선택한 다음 **확인** 버튼을 클릭하거나 화면에서 눌러 **속성** 또는 **기본 설정** 대화 상자를 닫습니다.
5. 인쇄 대화 상자에서 **확인** 버튼을 클릭하여 작업을 인쇄합니다.

## 추가 인쇄 작업

[www.hp.com/support/ljM101](http://www.hp.com/support/ljM101) 를 참조하십시오.

다음과 같은 특정 인쇄 작업 수행에 대한 지침을 사용할 수 있습니다.

- 용지 크기 선택
- 페이지 방향 선택

- 소책자 만들기
- 품질 설정 선택

# 인쇄 작업(Mac OS X)

## 인쇄 방법(OS X)

다음 절차는 OS X의 기본 인쇄 과정을 설명합니다.

1. 파일 메뉴를 클릭한 다음 인쇄 옵션을 클릭합니다.
2. 프린터를 선택합니다.
3. 세부 정보 표시 또는 복사 매수 및 페이지 수를 클릭한 다음 다른 메뉴를 선택하여 인쇄 설정을 조정합니다.

 **참고:** 항목 이름은 소프트웨어 프로그램에 따라 다릅니다.

4. 인쇄 버튼을 클릭합니다.

## 수동 양면 인쇄(Mac OS X)

 **참고:** HP 인쇄 드라이버를 설치할 경우 이 기능을 사용할 수 있습니다. AirPrint를 사용 중인 경우 사용할 수 없습니다.

1. 파일 메뉴를 클릭한 다음 인쇄 옵션을 클릭합니다.
2. 프린터를 선택합니다.
3. 세부 정보 표시 또는 복사 매수 및 페이지 수를 클릭한 다음 수동 양면 인쇄 메뉴를 클릭합니다.

 **참고:** 항목 이름은 소프트웨어 프로그램에 따라 다릅니다.

4. 수동 양면 인쇄 확인란을 클릭하고 제본 옵션을 선택합니다.
5. 인쇄 버튼을 클릭합니다.
6. 프린터로 이동하여 용지함 1에서 빈 용지를 모두 빼냅니다.
7. 출력 용지함에서 출력물을 꺼내고 인쇄면이 아래를 향하도록 입력 용지함에 놓습니다..
8. 컴퓨터에서 계속 버튼을 눌러 작업의 두번째 면을 인쇄합니다.

## 한 장에 여러 페이지 인쇄(OS X)

1. 파일 메뉴를 클릭한 다음 인쇄 옵션을 클릭합니다.
2. 프린터를 선택합니다.
3. 세부 정보 표시 또는 복사 매수 및 페이지 수를 클릭한 다음 레이아웃 메뉴를 클릭합니다.

 **참고:** 항목 이름은 소프트웨어 프로그램에 따라 다릅니다.

4. 용지당 페이지 수 드롭다운 목록에서 용지 한 장에 인쇄할 페이지의 수를 선택합니다.
5. 레이아웃 방향 영역에서 인쇄면에 배치할 페이지의 순서와 위치를 선택합니다.

6. 인쇄면에 각 페이지를 둘러싼 경계선을 인쇄하려면 **경계선** 메뉴에서 경계선 유형을 선택합니다.
7. **인쇄** 버튼을 클릭합니다.

## 용지 종류 선택(OS X)

1. **파일** 메뉴를 클릭한 다음 **인쇄** 옵션을 클릭합니다.
2. 프린터를 선택합니다.
3. 메뉴 드롭다운 목록을 열거나 **세부 정보 표시**를 클릭한 다음 **완료** 메뉴를 클릭합니다.

 **참고:** 항목 이름은 소프트웨어 프로그램에 따라 다릅니다.

---

4. **용지 종류** 드롭다운 목록에서 종류를 선택합니다.
5. **인쇄** 버튼을 클릭합니다.

## 추가 인쇄 작업

[www.hp.com/support/ljM101](http://www.hp.com/support/ljM101) 를 참조하십시오.

다음과 같은 특정 인쇄 작업 수행에 대한 지침을 사용할 수 있습니다.

- 용지 크기 선택
- 페이지 방향 선택
- 소책자 만들기
- 품질 설정 선택

# 모바일 인쇄

## 소개

HP 는 랩톱, 태블릿, 스마트폰 또는 기타 모바일 장치에서 HP 프린터로 간편한 인쇄가 가능한 다양한 모바일 및 ePrint 솔루션을 제공합니다. 전체 목록을 보고 가장 적합한 프린터를 선택하려면 [www.hp.com/go/LaserJetMobilePrinting](http://www.hp.com/go/LaserJetMobilePrinting) 을 참조하십시오.

 **참고:** 모든 모바일 인쇄와 ePrint 기능을 지원하려면 프린터 펌웨어를 업데이트합니다.

- [Wi-Fi Direct \(무선 모델만 해당\)](#)
- [이메일을 통한 HP ePrint](#)
- [HP ePrint 소프트웨어](#)
- [AirPrint](#)
- [Android 내장 인쇄](#)

## Wi-Fi Direct (무선 모델만 해당)

Wi-Fi Direct 를 사용하여 네트워크 또는 인터넷에 연결하지 않고도 무선 모바일 장치에서 인쇄할 수 있습니다.

 **참고:** 일부 모바일 운영 체제는 현재 Wi-Fi Direct 에서 지원되지 않습니다.



 **참고:** Wi-Fi Direct 를 지원하지 않는 모바일 장치의 경우 Wi-Fi Direct 연결에서만 인쇄가 가능합니다. Wi-Fi Direct 를 사용하여 인쇄를 한 후 인터넷에 액세스하려면 로컬 네트워크를 다시 연결해야 합니다.

프린터 Wi-Fi Direct 연결에 액세스하려면 다음 단계를 완료하십시오.

1. 모바일 장치에서 **Wi-Fi** 메뉴 또는 **Wi-Fi Direct** 메뉴를 엽니다.
2. 사용 가능한 네트워크 목록에서 프린터 이름을 선택합니다.

 **참고:** 프린터 이름이 표시되지 않을 경우 Wi-Fi Direct 신호 범위 밖에 있는 것입니다. 장치를 프린터 쪽으로 이동시킵니다.

3. 메시지가 나타나면 Wi-Fi Direct 암호를 입력하거나 프린터 제어판에서 무선 (W) 버튼을 누릅니다.

 **참고:** 암호가 기억나지 않는 경우 프린터 구성 페이지에서 확인합니다. 페이지를 인쇄하려면 준비 표시등이 깜박이기 시작할 때까지 Resume/Cancel(다시 시작/취소)  버튼을 누른 다음 Resume/Cancel(다시 시작/취소)  버튼에서 손을 뗍니다.

 **참고:** Wi-Fi Direct 를 지원하는 Android 장치의 경우 연결 방법이 자동으로 설정되어 있으면 암호 프롬프트 없이 자동으로 연결됩니다. 연결 방법이 수동으로 설정된 경우 무선 (W) 버튼을 누르거나 자동으로 인쇄된 PIN 코드 페이지의 개인 식별 번호(PIN)를 암호로 입력해야 합니다.

4. 문서를 열고 **인쇄** 옵션을 선택합니다.

 **참고:** 모바일 장치에서 인쇄를 지원하지 않는 경우 HP ePrint 모바일 앱을 설치합니다.



5. 사용 가능한 프린터 목록에서 프린터를 선택한 다음 인쇄를 선택합니다.
6. 일부 모바일 장치는 인쇄 작업이 완료되면 로컬 네트워크에 다시 연결해야 합니다.

다음 장치와 컴퓨터 운영 체제는 **Wi-Fi Direct** 를 지원합니다.

- HP 인쇄 서비스 또는 Mopria 모바일 인쇄 플러그인이 설치된 **Android 4.0** 이상의 태블릿과 휴대폰
- HP 프린터 드라이버가 설치된 대부분의 **Windows 8.1** 컴퓨터, 태블릿, 노트북

다음 장치와 컴퓨터 운영 체제는 **Wi-Fi Direct** 를 지원하지 않지만 프린터로 인쇄할 수 있습니다.



- Apple iPhone 및 iPad
- OS X 를 실행하는 Mac 컴퓨터

Wi-Fi Direct 인쇄에 대한 자세한 내용을 보려면 [www.hp.com/go/wirelessprinting](http://www.hp.com/go/wirelessprinting) 으로 이동하십시오.

프린터의 제어판에서 **Wi-Fi Direct** 기능을 활성화 또는 비활성화할 수 있습니다.

## Wi-Fi Direct 활성화 또는 비활성화

Wi-Fi Direct 기능은 프린터 EWS 에서 먼저 활성화되어야 합니다.

1. IP 주소 또는 호스트 이름을 확인하기 위해 구성 페이지를 인쇄하십시오.
  - a. Resume/Cancel(다시 시작/취소)  버튼을 준비  표시등이 깜박일 때까지 누르고 있습니다.
  - b. Resume/Cancel(다시 시작/취소)  버튼에서 손을 뗍니다.
2. 웹 브라우저를 열고 프린터 구성 페이지에 표시되는 IP 주소 또는 호스트 이름을 정확히 입력합니다. 컴퓨터 키보드에서 **Enter** 키를 누릅니다. EWS 가 열립니다.

 <https://10.10.XXXXX/>

 **참고:** 웹 사이트에 액세스하는 것이 안전하지 않을 수 있음을 나타내는 메시지가 웹 브라우저에 표시되면 웹 사이트로 계속하는 옵션을 선택합니다. 이 웹 사이트에 액세스해도 컴퓨터에 문제가 발생하지 않습니다.

3. 네트워킹 탭을 클릭합니다.
4. **Wi-Fi Direct** 설정 페이지를 선택하고 **켜짐** 옵션을 선택한 뒤 **적용**을 클릭합니다.



 **참고:** 같은 프린터의 여러 모델이 설치된 환경에서는 **Wi-Fi Direct** 인쇄를 위해 더 쉽게 프린터를 식별할 수 있도록 각 프린터에 고유한 **Wi-Fi Direct** 이름을 부여하는 것이 유용할 수 있습니다.

## 프린터 Wi-Fi Direct 이름 변경

HP Embedded Web Server(EWS)를 사용하여 프린터의 **Wi-Fi Direct** 이름을 변경하려면 다음 절차를 따르십시오.

### 1 단계: HP Embedded Web Server 열기

1. IP 주소 또는 호스트 이름을 확인하기 위해 구성 페이지를 인쇄하십시오.

- a. Resume/Cancel(다시 시작/취소)  버튼을 준비  표시등이 깜박일 때까지 누르고 있습니다.
  - b. Resume/Cancel(다시 시작/취소)  버튼에서 손을 땁니다.
2. 웹 브라우저를 열고 프린터 구성 페이지에 표시되는 IP 주소 또는 호스트 이름을 정확히 입력합니다. 컴퓨터 키보드에서 **Enter** 키를 누릅니다. EWS 가 열립니다.

 <https://10.10.XX.XXX/>

 **참고:** 웹 사이트에 액세스하는 것이 안전하지 않을 수 있음을 나타내는 메시지가 웹 브라우저에 표시되면 웹 사이트로 계속하는 옵션을 선택합니다. 이 웹 사이트에 액세스해도 컴퓨터에 문제가 발생하지 않습니다.

## 2 단계: Wi-Fi Direct 이름 변경

1. 네트워킹 탭을 클릭합니다.
2. 왼쪽 탐색 창에서 **Wi-Fi Direct 설정** 링크를 클릭합니다.
3. **Wi-Fi Direct** 이름 필드에 새 이름을 입력합니다.
4. 적용을 누릅니다.



## 이메일을 통한 HP ePrint

HP ePrint 기능을 사용하면 모든 이메일 지원 장치에서 해당 프린터의 이메일 주소에 첨부 파일 형식으로 이메일을 보내 문서를 인쇄할 수 있습니다.

HP ePrint 를 사용하려면 프린터가 다음 요구 사항을 충족해야 합니다.

- 프린터가 유선 또는 무선 네트워크에 연결되어 있고 인터넷에 접속되어야 합니다.
- 프린터에서 **HP Web Services** 가 활성화되어 있어야 하며, **HP Connected** 에 프린터가 등록되어 있어야 합니다.

다음 절차를 따라 **HP Web Services** 를 활성화하고 **HP Connected** 에 등록하십시오.

1. IP 주소 또는 호스트 이름을 확인하기 위해 구성 페이지를 인쇄하십시오.
  - a. Resume/Cancel(다시 시작/취소)  버튼을 준비  표시등이 깜박일 때까지 누르고 있습니다.
  - b. Resume/Cancel(다시 시작/취소)  버튼에서 손을 땁니다.
2. 웹 브라우저를 열고 구성 페이지에 표시되는 IP 주소 또는 호스트 이름을 정확히 입력합니다. 컴퓨터 키보드에서 **Enter** 키를 누릅니다. EWS 가 열립니다.

 <https://10.10.XX.XXX/>

 **참고:** 웹 사이트에 액세스하는 것이 안전하지 않을 수 있음을 나타내는 메시지가 웹 브라우저에 표시되면 웹 사이트로 계속하는 옵션을 선택합니다. 이 웹 사이트에 액세스해도 컴퓨터에 문제가 발생하지 않습니다.

3. **HP Web Services** 탭을 클릭한 다음 **활성화**를 클릭합니다. 프린터에서 웹 서비스가 활성화되고 정보 페이지가 인쇄됩니다.

정보 페이지에는 HP 프린터를 HP Connected 에 등록하는 데 사용되는 프린터 코드가 있습니다.

4. [www.hpconnected.com](http://www.hpconnected.com) 으로 이동하여 HP ePrint 계정을 만들고 설치 과정을 완료합니다.

## HP ePrint 소프트웨어

HP ePrint 소프트웨어를 사용하면 Windows 또는 Mac 데스크탑 또는 랩톱 컴퓨터에서 HP ePrint 지원 프린터로 더욱 쉽게 인쇄할 수 있습니다. 이 소프트웨어를 설치하면 HP Connected 계정에 등록되어 있는 HP ePrint 지원 프린터를 쉽게 찾을 수 있습니다. 사무실에 있는 HP 프린터뿐만 아니라 전 세계 어디에 있는 HP 프린터도 찾을 수 있습니다.

- **Windows:** 소프트웨어를 설치한 후 응용 프로그램에서 **인쇄** 옵션을 열고 설치된 프린터 목록에서 **HP ePrint** 를 선택합니다. **속성** 버튼을 클릭하여 인쇄 옵션을 구성합니다.
- **OS X:** 소프트웨어를 설치한 후 **파일, 인쇄**를 선택한 다음 **PDF** 옆의 화살표(드라이버 화면 왼쪽 하단)를 선택합니다. **HP ePrint** 를 선택합니다.

Windows 의 경우 HP ePrint 소프트웨어는 네트워크(LAN 또는 WAN)의 로컬 네트워크 프린터와 UPD PostScript®를 지원하는 제품에 대해 TCP/IP 인쇄를 지원합니다.

Windows 및 OS X 에서는 ePCL 을 지원하는 LAN 또는 WAN 네트워크 연결 제품에 대해 IPP 인쇄를 지원합니다.

또한 Windows 및 OS X 에서는 공공 인쇄 위치로 PDF 문서를 인쇄하거나 클라우드 기반으로 이메일을 통해 HP ePrint 로 인쇄할 수도 있습니다.

드라이버 및 관련 정보는 [www.hp.com/go/eprintsoftware](http://www.hp.com/go/eprintsoftware) 를 참조하십시오.

---

 **참고:** Windows 의 경우 HP ePrint 소프트웨어 인쇄 드라이버의 이름은 HP ePrint + JetAdvantage 입니다.

 **참고:** OS X 의 경우 HP ePrint 소프트웨어는 기술적으로 인쇄 드라이버가 아니라 PDF 워크플로 유틸리티입니다.

 **참고:** HP ePrint 소프트웨어는 USB 인쇄를 지원하지 않습니다.

---

## AirPrint

Apple AirPrint 를 사용한 직접 인쇄는 iOS 및 OS X 10.7 Lion 이상의 버전을 실행 중인 Mac 컴퓨터에서 지원됩니다. AirPrint 를 사용하여 iPad, iPhone(3GS 이상) 또는 iPod touch(3 세대 이상)의 다음과 같은 모바일 응용 프로그램에서 프린터에 직접 인쇄할 수 있습니다.

- 메일
- 사진
- Safari
- iBooks
- 타사 응용 프로그램 선택

AirPrint 를 사용하려면 프린터가 Apple 기기와 같이 동일한 네트워크(서브넷)에 연결되어 있어야 합니다. AirPrint 사용 및 AirPrint 와 호환되는 HP 프린터에 대한 자세한 내용은 [www.hp.com/go/LaserJetMobilePrinting](http://www.hp.com/go/LaserJetMobilePrinting) 을 참조하십시오.

 **참고:** USB 연결과 함께 AirPrint 를 사용하는 경우 버전 번호를 확인하십시오. AirPrint 버전 1.3 및 이전 버전은 USB 연결을 지원하지 않습니다.

## Android 내장 인쇄

Android 및 Kindle 을 위한 HP 의 내장 인쇄 솔루션을 이용하면 모바일 장치가 네트워크 또는 무선 범위에서 Wi-Fi Direct 인쇄가 가능한 HP 프린터를 자동으로 찾아 인쇄할 수 있습니다.

프린터는 Apple 기기와 같이 동일한 네트워크(서브넷)에 연결되어 있어야 합니다.

인쇄 솔루션은 대부분 버전의 운영 체제에 포함되어 있습니다.

 **참고:** 장치에서 인쇄를 사용할 수 없는 경우 [Google Play > Android apps](https://play.google.com/store/apps) 로 이동하여 HP 인쇄 서비스 플러그인을 설치합니다.

Android 내장 인쇄 사용 방법 및 지원되는 Android 장치에 대한 자세한 내용을 보려면 [www.hp.com/go/LaserJetMobilePrinting](http://www.hp.com/go/LaserJetMobilePrinting) 을 참조하십시오.

## 5 프린터 관리

- [프린터 연결 유형 변경\(Windows\)](#)
- [HP Embedded Web Server\(EWS\) 및 HP Device Toolbox 를 이용한 고급 구성\(Windows\)](#)
- [OS X 용 HP Utility 를 사용하는 고급 구성](#)
- [IP 네트워크 설정 구성](#)
- [프린터 보안 기능](#)
- [에너지 절약 설정](#)
- [펌웨어 업데이트](#)

### 상세 정보:

다음 정보는 게시 당시에 정확한 정보입니다. 최신 정보는 [www.hp.com/support/ljM101](http://www.hp.com/support/ljM101) 을 참조하십시오.

프린터에 대한 HP 전체 도움말에는 다음 정보가 포함됩니다.

- 설치 및 구성
- 학습 및 사용
- 문제 해결 방법
- 소프트웨어 및 펌웨어 업데이트 다운로드
- 지원 포럼 가입
- 보증 및 규정 정보 찾기

## 프린터 연결 유형 변경(Windows)

이 프린터를 이미 사용하고 있으며 연결 방식을 변경하려는 경우 컴퓨터 바탕 화면의 **장치 설정 및 소프트웨어** 바로 가기를 사용하여 연결을 변경합니다. 예를 들어, **USB** 또는 네트워크 연결을 사용하여 새 프린터를 컴퓨터에 연결하거나 **USB** 연결을 무선 연결로 변경합니다.

# HP Embedded Web Server(EWS) 및 HP Device Toolbox 를 이용한 고급 구성(Windows)

HP Embedded Web Server 를 사용하면 프린터 제어판 대신 컴퓨터에서 인쇄 기능을 관리할 수 있습니다.

- 프린터 상태 정보 보기
- 모든 소모품의 잔여 수명 확인 및 새 소모품 주문
- 용지함 구성 확인 및 변경
- 프린터 제어판 메뉴 구성 확인 및 변경
- 내부 페이지 확인 및 인쇄
- 프린터 및 소모품 이벤트 관련 통지 수신
- 네트워크 구성을 확인하고 변경할 수 있습니다.

HP Embedded Web Server 는 프린터가 IP 기반 네트워크에 연결되어 있어야 작동합니다. HP Embedded Web Server 는 IPX 기반 프린터 연결을 지원하지 않습니다. 인터넷에 접속하지 않아도 HP Embedded Web Server 를 열어서 사용할 수 있습니다.

프린터가 네트워크에 연결된 경우 HP Embedded Web Server 는 자동으로 사용 가능한 상태가 됩니다.



 **참고:** HP Device Toolbox 는 프린터가 USB 를 통해 컴퓨터에 연결된 경우 HP Embedded Web Server 연결에 사용되는 소프트웨어입니다. 프린터를 컴퓨터에 설치할 때 전체 설치를 수행한 경우에만 사용할 수 있습니다. 프린터의 연결 방식에 따라 일부 기능은 사용하지 못할 수도 있습니다.

 **참고:** HP Embedded Web Server 는 네트워크 방화벽을 통과하여 액세스할 수 없습니다.

## 방법 1: 시작 메뉴에서 HP Embedded Web Server(EWS)를 엽니다.

1. HP 프린터 길잡이를 엽니다.
  - **Windows 8.1:** 시작 화면의 왼쪽 하단 구석에 있는 아래쪽 화살표를 클릭한 다음 프린터 이름을 선택합니다.
  - **Windows 8:** 시작 화면의 빈 공간을 마우스 오른쪽 버튼으로 클릭하고 앱 표시줄에서 **모든 앱** 을 클릭한 다음 프린터 이름을 선택합니다.
  - **Windows 7, Windows Vista 및 Windows XP:** 컴퓨터 바탕 화면에서 **시작** 을 클릭하여 **모든 프로그램** 을 선택한 뒤 **HP**, 해당 프린터 폴더를 차례대로 클릭하고 프린터 이름이 있는 아이콘을 선택하여 **HP 프린터 길잡이** 를 엽니다.
2. HP 프린터 길잡이에서 **인쇄** 를 누른 다음 **HP Device Toolbox** 를 선택합니다.

## 방법 2: 웹 브라우저에서 HP Embedded Web Server(EWS)를 엽니다.

1. IP 주소 또는 호스트 이름을 확인하기 위해 구성 페이지를 인쇄하십시오.
  - a. Resume/Cancel(다시 시작/취소)  버튼을 준비  표시등이 깜박일 때까지 누르고 있습니다.
  - b. Resume/Cancel(다시 시작/취소)  버튼에서 손을 뗍니다.

2. 웹 브라우저를 열고 프린터 구성 페이지에 표시되는 IP 주소 또는 호스트 이름을 정확히 입력합니다. 컴퓨터 키보드에서 **Enter** 키를 누릅니다. EWS 가 열립니다.

 <https://10.10.XXXXX/>

 **참고:** 웹 사이트에 액세스하는 것이 안전하지 않을 수 있음을 나타내는 메시지가 웹 브라우저에 표시되면 웹 사이트로 계속하는 옵션을 선택합니다. 이 웹 사이트에 액세스해도 컴퓨터에 문제가 발생하지 않습니다.

탭 또는 영역	설명
<b>홈 탭</b> 프린터를 비롯한 상태와 구성에 대해 확인할 수 있습니다.	<ul style="list-style-type: none"> <li>● <b>장치 상태:</b> 프린터 상태와 HP 소모품의 남은 수명 비율을 대략적으로 확인할 수 있습니다.</li> <li>● <b>소모품 상태:</b> HP 소모품의 남은 예상 수명(백분율)이 표시됩니다. 소모품의 실제 남은 수명은 다를 수 있습니다. 설치 가능한 교체용 소모품을 보유해 두었다가 인쇄 품질에 만족할 수 없을 때 교체하십시오. 인쇄 품질에 문제가 없으면 소모품을 교체하지 않아도 됩니다.</li> <li>● <b>장치 구성:</b> 프린터 구성 페이지에 있는 정보를 확인할 수 있습니다.</li> <li>● <b>네트워크 요약:</b> 프린터의 네트워크 구성 페이지에 있는 정보를 확인할 수 있습니다.</li> <li>● <b>보고서:</b> 프린터에서 생성되는 구성 및 소모품 상태 페이지를 인쇄합니다.</li> <li>● <b>이벤트 로그:</b> 프린터에 발생한 이벤트와 오류를 모두 확인할 수 있습니다.</li> </ul>
<b>시스템 탭</b> 컴퓨터에서 프린터를 구성할 수 있습니다.	<ul style="list-style-type: none"> <li>● <b>장치 정보:</b> 기본 프린터 및 회사 정보를 제공합니다.</li> <li>● <b>용지 설정:</b> 프린터의 기본 용지 취급 설정을 변경합니다.</li> <li>● <b>인쇄 품질:</b> 프린터의 기본 인쇄 품질 설정을 변경합니다.</li> <li>● <b>에너지 설정:</b> 절전/자동 꺼짐 모드 또는 자동 종료로 전환하는 기본 시간을 변경합니다.</li> <li>● <b>용지 종류:</b> 프린터에 사용 가능한 용지 종류에 맞게 인쇄 모드를 구성합니다.</li> <li>● <b>시스템 설정:</b> 프린터의 시스템 기본값을 변경합니다.</li> <li>● <b>소모품 설정:</b> 카트리지 부족 알림에 대한 설정 및 기타 소모품 정보를 변경합니다.</li> <li>● <b>서비스:</b> 프린터에서 청소 작업을 수행합니다.</li> <li>● <b>저장 및 복원:</b> 현재 프린터 설정을 컴퓨터의 파일에 저장할 수 있습니다. 이 파일을 사용하여 다른 프린터에 동일한 설정을 불러오거나 필요할 때 이 프린터로 이러한 설정을 복원할 수 있습니다.</li> <li>● <b>관리:</b> 프린터 암호를 설정 또는 변경합니다. 프린터 기능을 활성화 또는 비활성화합니다.</li> </ul> <p><b>참고:</b> 시스템 탭은 암호로 보호할 수 있습니다. 이 프린터가 네트워크에 연결되어 있으면 이 탭의 설정을 변경하기 전에 항상 관리자에게 문의하십시오.</p>
<b>인쇄 탭</b> 컴퓨터에서 기본 인쇄 설정을 변경할 수 있습니다.	<ul style="list-style-type: none"> <li>● <b>인쇄:</b> 인쇄 매수, 용지 방향 등 프린터의 기본 프린터 인쇄 설정을 변경할 수 있습니다. 제어판 메뉴에서 사용할 수 있는 옵션과 같습니다.</li> </ul>



탭 또는 영역	설명
<b>네트워킹</b> 탭 (네트워크 연결 프린터만 해당)  컴퓨터에서 네트워크 설정을 변경할 수 있습니다.	네트워크 관리자는 이 탭을 사용하여 IP 기반 네트워크에 연결된 프린터의 네트워크 관련 설정을 제어할 수 있습니다. 또한 네트워크 관리자가 <b>Wi-Fi Direct</b> 기능을 설정하는 데도 사용할 수 있습니다. 프린터가 컴퓨터에 직접 연결되어 있으면 이 탭은 표시되지 않습니다.
<b>HP Web Services</b> 탭 (네트워크 연결 프린터만 해당)	이 탭을 사용하여 다양한 웹 도구를 설정하고 프린터에 사용할 수 있습니다.

## OS X 용 HP Utility 를 사용하는 고급 구성

HP 유틸리티를 사용하여 컴퓨터에서 프린터 상태를 확인하거나 프린터 설정을 보고 변경할 수 있습니다.

프린터가 USB 케이블로 연결되어 있거나 TCP/IP 기반 네트워크에 연결되어 있어야 HP Utility 를 사용할 수 있습니다.

### HP Utility 열기

1. 컴퓨터에서 응용 프로그램 폴더를 엽니다.
2. HP 를 선택한 다음 HP 유틸리티를 선택합니다.

### HP Utility 기능

HP Utility 도구 모음에는 다음 항목이 포함되어 있습니다.

- 장치: HP Utility 로 찾은 Mac 제품을 표시하거나 숨기려면 이 버튼을 클릭합니다.
- 모든 설정: HP Utility 기본 페이지로 돌아가려면 이 버튼을 클릭합니다.
- HP 지원: 브라우저를 열고 HP 지원 웹 사이트로 이동하려면 이 버튼을 클릭합니다.
- 소모품: HP SureSupply 웹 사이트를 열려면 이 버튼을 클릭합니다.
- 등록: HP 등록 웹 사이트를 열려면 이 버튼을 클릭합니다.
- 재활용: HP Planet Partners 재활용 프로그램 웹 사이트를 열려면 이 버튼을 클릭합니다.

HP Utility 는 모든 설정 목록에서 클릭하여 열 수 있는 페이지로 구성되어 있습니다. 다음 표는 HP Utility 에서 수행할 수 있는 작업에 대해 설명합니다.

항목	설명
소모품 상태	프린터 소모품의 상태뿐 아니라 온라인 소모품 주문으로 연결해 주는 링크에 액세스할 수 있습니다.
장치 정보	프린터 서비스 ID(할당된 경우), 펌웨어 버전(FW 버전), 일련 번호, IP 주소 등 현재 선택한 프린터에 대한 정보를 보여줍니다.
명령	인쇄 작업 후에 프린터로 특수 문자 또는 인쇄 명령을 전송합니다. <b>참고:</b> 보기 메뉴를 열고 고급 옵션 표시 항목을 선택해야만 이 옵션을 사용할 수 있습니다.
파일 업로드	컴퓨터에서 프린터로 파일을 전송할 수 있습니다. 다음과 같은 파일 유형을 업로드할 수 있습니다. <ul style="list-style-type: none"><li>○ HP LaserJet 프린터 명령 언어(.PRN)</li><li>○ PDF(Portable document format, .PDF)</li><li>○ 포스트스크립트(.PS)</li><li>○ 텍스트(.TXT)</li></ul>
전원 관리	프린터 절약 설정을 구성합니다.

항목	설명
펌웨어 업데이트	<p>펌웨어 업데이트 파일을 프린터로 전송합니다.</p> <p><b>참고:</b> 보기 메뉴를 열고 <b>고급 옵션 표시</b> 항목을 선택해야만 이 옵션을 사용할 수 있습니다.</p>
<b>HP Connected</b>	HP Connected 웹 사이트에 액세스합니다.
메시지 센터	프린터에 발생한 오류 이벤트를 표시합니다.
네트워크 설정 (네트워크 연결 프린터만 해당)	IPv4 설정, IPv6 설정, Bonjour 설정과 같은 네트워크 설정 및 기타 설정을 구성합니다.
소모품 관리	소모품의 예상 수명이 거의 끝나갈 때 프린터의 작동 방식을 구성할 수 있습니다.
용지함 구성	각 용지함의 용지 크기 및 유형을 변경합니다.
추가 설정	<p>프린터의 HP Embedded Web Server(EWS)를 엽니다.</p> <p><b>참고:</b> USB 연결은 지원되지 않습니다.</p>
프록시 서버 설정	프린터에 프록시 서버를 구성합니다.

# IP 네트워크 설정 구성

- [소개](#)
- [프린터 공유 책임의 제한](#)
- [네트워크 설정 보기 또는 변경](#)
- [네트워크에서 프린터 이름 바꾸기](#)
- [IPv4 TCP/IP 매개변수를 수동으로 구성](#)
- [연결 속도 설정](#)

## 소개

다음 섹션을 사용하여 프린터 네트워크 설정을 구성하십시오.



## 프린터 공유 책임의 제한

HP 는 P2P 네트워킹을 지원하지 않습니다. 이 기능은 Microsoft 운영 체제의 기능이며 HP 프린터 드라이버의 기능이 아닙니다. Microsoft([www.microsoft.com](http://www.microsoft.com))에서 해당 내용을 참조하십시오.

## 네트워크 설정 보기 또는 변경

HP Embedded Web Server 를 사용하여 IP 구성 설정을 보거나 변경할 수 있습니다.

### 1. HP Embedded Web Server(EWS)를 엽니다.

- a. IP 주소 또는 호스트 이름을 확인하기 위해 구성 페이지를 인쇄하십시오.
  - i. Resume/Cancel(다시 시작/취소)  버튼을 준비  표시등이 깜박일 때까지 누르고 있습니다.
  - ii. Resume/Cancel(다시 시작/취소)  버튼에서 손을 뗍니다.
- b. 웹 브라우저를 열고 프린터 구성 페이지에 표시되는 IP 주소 또는 호스트 이름을 정확히 입력합니다. 컴퓨터 키보드에서 **Enter** 키를 누릅니다. EWS 가 열립니다.

 <https://10.10.XX.XXX/>

 **참고:** 웹 사이트에 액세스하는 것이 안전하지 않을 수 있음을 나타내는 메시지가 웹 브라우저에 표시되면 웹 사이트로 계속하는 옵션을 선택합니다. 이 웹 사이트에 액세스해도 컴퓨터에 문제가 발생하지 않습니다.



### 2. 네트워크 정보를 얻으려면 **네트워킹** 탭을 클릭합니다. 필요한 설정을 변경합니다.

## 네트워크에서 프린터 이름 바꾸기

고유하게 식별될 수 있도록 네트워크에서 프린터 이름을 바꾸려면 HP Embedded Web Server 를 사용합니다.

### 1. HP Embedded Web Server(EWS)를 엽니다.

- a. IP 주소 또는 호스트 이름을 확인하기 위해 구성 페이지를 인쇄하십시오.

- i. Resume/Cancel(다시 시작/취소)  버튼을 준비  표시등이 깜박일 때까지 누르고 있습니다.
- ii. Resume/Cancel(다시 시작/취소)  버튼에서 손을 땁니다.
- b. 웹 브라우저를 열고 프린터 구성 페이지에 표시되는 IP 주소 또는 호스트 이름을 정확히 입력합니다. 컴퓨터 키보드에서 Enter 키를 누릅니다. EWS 가 열립니다.

 <https://10.10.XXXXX/>

 **참고:** 웹 사이트에 액세스하는 것이 안전하지 않을 수 있음을 나타내는 메시지가 웹 브라우저에 표시되면 웹 사이트로 계속하는 옵션을 선택합니다. 이 웹 사이트에 액세스해도 컴퓨터에 문제가 발생하지 않습니다.



2. 시스템 탭을 엽니다.
3. 장치 정보 페이지의 장치 설명 필드에 기본 프린터 이름이 있습니다. 이 프린터를 고유하게 식별하도록 이 이름을 변경할 수 있습니다.

 **참고:** 이 페이지에서 다른 필드에 데이터를 입력하는 것은 선택 사항입니다.

4. 적용 버튼을 눌러 변경 사항을 저장합니다.

## IPv4 TCP/IP 매개변수를 수동으로 구성

EWS 를 사용하여 IPv4 주소, 서브넷 마스크 및 기본 게이트웨이를 수동으로 설정합니다.

1. HP Embedded Web Server(EWS)를 엽니다.
  - a. IP 주소 또는 호스트 이름을 확인하기 위해 구성 페이지를 인쇄하십시오.
    - i. Resume/Cancel(다시 시작/취소)  버튼을 준비  표시등이 깜박일 때까지 누르고 있습니다.
    - ii. Resume/Cancel(다시 시작/취소)  버튼에서 손을 땁니다.
  - b. 웹 브라우저를 열고 프린터 구성 페이지에 표시되는 IP 주소 또는 호스트 이름을 정확히 입력합니다. 컴퓨터 키보드에서 Enter 키를 누릅니다. EWS 가 열립니다.

 <https://10.10.XXXXX/>

 **참고:** 웹 사이트에 액세스하는 것이 안전하지 않을 수 있음을 나타내는 메시지가 웹 브라우저에 표시되면 웹 사이트로 계속하는 옵션을 선택합니다. 이 웹 사이트에 액세스해도 컴퓨터에 문제가 발생하지 않습니다.

2. 왼쪽 탐색 창의 네트워킹 탭에서 IPv4 구성 방법을 클릭합니다.
3. IP 기본 주소 방법 드롭 다운에서 수동을 선택한 뒤 IPv4 구성 설정을 편집합니다.
4. 적용 버튼을 클릭합니다.

## 연결 속도 설정

 **참고:** 이 정보는 이더넷 네트워크에만 적용됩니다. 무선 네트워크에는 적용되지 않습니다.



인쇄 서버의 링크 속도 및 통신 모드는 네트워크 허브와 일치해야 합니다. 대부분의 상황에서는 프린터를 자동 모드로 두십시오. 연결 속도 설정을 잘못 변경한 경우 프린터와 다른 네트워크 장치의 통신을 방해할 수 있습니다.

 **참고:** 프린터 설정이 네트워크 장치(네트워크 허브, 스위치, 게이트웨이, 라우터 또는 컴퓨터)의 설정과 일치해야 합니다.

 **참고:** 이러한 설정을 변경하면 프린터를 껐다 켜야 할 수 있습니다. 변경은 프린터가 유휴 상태인 경우에만 수행하십시오.

**1. HP Embedded Web Server(EWS)를 엽니다.**

a. IP 주소 또는 호스트 이름을 확인하기 위해 구성 페이지를 인쇄하십시오.

i. Resume/Cancel(다시 시작/취소)  버튼을 준비  표시등이 깜박일 때까지 누르고 있습니다.

ii. Resume/Cancel(다시 시작/취소)  버튼에서 손을 뗍니다.

b. 웹 브라우저를 열고 프린터 구성 페이지에 표시되는 IP 주소 또는 호스트 이름을 정확히 입력합니다. 컴퓨터 키보드에서 **Enter** 키를 누릅니다. EWS가 열립니다.

 <https://10.10.XX.XXX/>

 **참고:** 웹 사이트에 액세스하는 것이 안전하지 않을 수 있음을 나타내는 메시지가 웹 브라우저에 표시되면 웹 사이트로 계속하는 옵션을 선택합니다. 이 웹 사이트에 액세스해도 컴퓨터에 문제가 발생하지 않습니다.

**2. 네트워킹 탭을 클릭합니다.**

**3. 링크 속도 영역에서 다음 옵션 중 하나를 선택합니다.**

- 자동: 프린트 서버가 네트워크에서 허용하는 최대 링크 속도와 통신 모드로 자동 구성됩니다.
- **10T Full:** 10Mbps, 전이중 모드
- **10T Half:** 10Mbps, 반이중 모드
- **100TX Full:** 100Mbps, 전이중 모드
- **100TX Half:** 100Mbps, 반이중 모드
- **1000T Full:** 1000Mbps, 전이중 모드

**4. 적용 버튼을 클릭합니다. 프린터를 껐다 켵니다.**

# 프린터 보안 기능

## 소개

이 프린터에는 구성 설정에 액세스하는 사용자 제한, 데이터 보안 및 중요한 하드웨어 구성 요소에 대한 액세스 금지 등을 설정할 수 있는 다양한 보안 기능이 포함되어 있습니다.

- [HP Embedded Web Server 를 사용하여 시스템 암호 할당 또는 변경](#)
- [포맷터 잠금](#)

## HP Embedded Web Server 를 사용하여 시스템 암호 할당 또는 변경

권한이 없는 사용자가 프린터 설정을 변경할 수 없도록 프린터 및 HP Embedded Web Server 액세스를 위한 관리자 암호를 지정할 수 있습니다.

### 1. HP Embedded Web Server(EWS)를 엽니다.

#### 직접 연결된 프린터



#### a. HP 프린터 길잡이를 엽니다.

- **Windows 8.1:** 시작 화면의 왼쪽 하단 구석에 있는 아래쪽 화살표를 클릭한 다음 프린터 이름을 선택합니다.
- **Windows 8:** 시작 화면의 빈 공간을 마우스 오른쪽 버튼으로 클릭하고 앱 표시줄에서 **모든 앱**을 클릭한 다음 프린터 이름을 선택합니다.
- **Windows 7, Windows Vista 및 Windows XP:** 컴퓨터 바탕 화면에서 **시작**을 클릭하여 **모든 프로그램**을 선택한 뒤 **HP**, 해당 프린터 폴더를 차례대로 클릭하고 프린터 이름이 있는 아이콘을 선택하여 **HP 프린터 길잡이**를 엽니다.

#### b. HP 프린터 길잡이에서 인쇄를 누른 다음 **HP Device Toolbox** 를 선택합니다.

#### 네트워크 연결 프린터

#### a. IP 주소 또는 호스트 이름을 확인하기 위해 구성 페이지를 인쇄하십시오.

- i. **Resume/Cancel(다시 시작/취소)**  버튼을 준비  표시등이 깜박일 때까지 누르고 있습니다.
- ii. **Resume/Cancel(다시 시작/취소)**  버튼에서 손을 뗍니다.

#### b. 웹 브라우저를 열고 프린터 구성 페이지에 표시되는 IP 주소 또는 호스트 이름을 정확히 입력합니다. 컴퓨터 키보드에서 **Enter** 키를 누릅니다. **EWS** 가 열립니다.

 <https://10.10.XXXXX/>

 **참고:** 웹 사이트에 액세스하는 것이 안전하지 않을 수 있음을 나타내는 메시지가 웹 브라우저에 표시되면 웹 사이트로 계속하는 옵션을 선택합니다. 이 웹 사이트에 액세스해도 컴퓨터에 문제가 발생하지 않습니다.

### 2. 왼쪽 탐색 창의 **시스템** 탭에서 **관리** 링크를 클릭합니다.

### 3. **제품 보안** 영역에서 **암호** 필드에 암호를 입력합니다.

4. 암호 확인 필드에 암호를 다시 입력합니다.
5. 적용 버튼을 클릭합니다.

---

 **참고:** 암호를 기록해서 안전한 장소에 보관합니다.

---

## 포맷터 잠금

포맷터에는 도난 방지 케이블을 연결할 때 사용할 수 있는 슬롯이 있습니다. 포맷터를 잠그면 다른 사람이 포맷터에서 중요한 구성 요소를 제거할 수 없습니다.



# 에너지 절약 설정

- [소개](#)
- [EconoMode 로 인쇄](#)
- [비활성 이후 절전/자동 꺼짐 설정 지정](#)
- [정지 후 종료 대기 시간을 설정하고 프린터가 1W 이하의 전력을 사용하도록 구성](#)
- [종료 대기 설정 지정](#)

## 소개

이 프린터에는 에너지와 소모품을 절약하기 위한 몇 가지 경제적인 기능들이 있습니다.

## EconoMode 로 인쇄

이 프린터는 문서 초안 인쇄에 적합한 **EconoMode** 옵션을 제공합니다. **EconoMode** 를 사용하면 토너를 더 적게 사용할 수 있습니다. 그러나 인쇄 품질이 저하될 수 있습니다.

HP 는 **EconoMode** 의 상시 사용을 권장하지 않습니다. 항상 **EconoMode** 를 사용하면 토너 카트리지 기계 부품의 수명이 다했을 때 토너가 남아 있을 수 있습니다. 더 이상 카트리지를 사용할 수 없을 정도로 인쇄 품질이 저하되면 카트리지를 교체하십시오.

 **참고:** 이 옵션을 프린터 드라이버에서 사용할 수 없는 경우 **HP Embedded Web Server** 를 사용하여 설정할 수 있습니다.

1. 소프트웨어 프로그램에서 **인쇄** 옵션을 선택합니다.
2. 프린터를 선택하고 **속성** 또는 **기본 설정** 버튼을 클릭합니다.
3. **용지/품질** 탭을 클릭합니다.
4. **EconoMode** 옵션을 클릭합니다.

## 비활성 이후 절전/자동 꺼짐 설정 지정

**EWS** 를 사용하여 프린터가 절전 모드에 들어가기 전까지의 유휴 시간을 설정할 수 있습니다.

다음 시간 이후 절전/자동 꺼짐 설정을 변경하려면 다음 절차를 완료하십시오.

1. **HP Embedded Web Server(EWS)**를 엽니다.

### 직접 연결된 프린터



- a. **HP** 프린터 길잡이를 엽니다.

- **Windows 8.1:** 시작 화면의 왼쪽 하단 구석에 있는 아래쪽 화살표를 클릭한 다음 프린터 이름을 선택합니다.
- **Windows 8:** 시작 화면의 빈 공간을 마우스 오른쪽 버튼으로 클릭하고 앱 표시줄에서 **모든 앱**을 클릭한 다음 프린터 이름을 선택합니다.
- **Windows 7, Windows Vista 및 Windows XP:** 컴퓨터 바탕 화면에서 **시작**을 클릭하여 **모든 프로그램**을 선택한 뒤 **HP**, 해당 프린터 폴더를 차례대로 클릭하고 프린터 이름이 있는 아이콘을 선택하여 **HP 프린터 길잡이**를 엽니다.

b. HP 프린터 길잡이에서 **인쇄**를 누른 다음 **HP Device Toolbox**를 선택합니다.

### 네트워크 연결 프린터

a. IP 주소 또는 호스트 이름을 확인하기 위해 구성 페이지를 인쇄하십시오.

- Resume/Cancel(다시 시작/취소)  버튼을 준비  표시등이 깜박일 때까지 누르고 있습니다.
- Resume/Cancel(다시 시작/취소)  버튼에서 손을 땁니다.

b. 웹 브라우저를 열고 프린터 구성 페이지에 표시되는 IP 주소 또는 호스트 이름을 정확히 입력합니다. 컴퓨터 키보드에서 **Enter** 키를 누릅니다. EWS 가 열립니다.

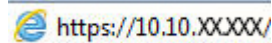
 <https://10.10.XX.XXX/>

 **참고:** 웹 사이트에 액세스하는 것이 안전하지 않을 수 있음을 나타내는 메시지가 웹 브라우저에 표시되면 웹 사이트로 계속하는 옵션을 선택합니다. 이 웹 사이트에 액세스해도 컴퓨터에 문제가 발생하지 않습니다.

2. 시스템 탭을 클릭한 다음 **에너지 설정** 페이지를 선택합니다.
3. 비활성 이후 절전/자동 꺼짐 드롭 다운에서 대기 시간을 선택합니다.
4. 적용 버튼을 클릭합니다.

## 정지 후 종료 대기 시간을 설정하고 프린터가 1W 이하의 전력을 사용하도록 구성

EWS 를 사용하여 프린터가 종료되기 전까지의 대기 시간을 설정할 수 있습니다.

 **참고:** 프린터가 종료되고 나면 전력 소비량이 1W 이하가 됩니다.

종료 대기 시간 설정을 변경하려면 다음 절차를 완료하십시오.

1. HP Embedded Web Server(EWS)를 엽니다.

### 직접 연결된 프린터



a. HP 프린터 길잡이를 엽니다.

- **Windows 8.1:** 시작 화면의 왼쪽 하단 구석에 있는 아래쪽 화살표를 클릭한 다음 프린터 이름을 선택합니다.
- **Windows 8:** 시작 화면의 빈 공간을 마우스 오른쪽 버튼으로 클릭하고 앱 표시줄에서 모든 앱을 클릭한 다음 프린터 이름을 선택합니다.
- **Windows 7, Windows Vista 및 Windows XP:** 컴퓨터 바탕 화면에서 시작을 클릭하여 모든 프로그램을 선택한 뒤 HP, 해당 프린터 폴더를 차례대로 클릭하고 프린터 이름이 있는 아이콘을 선택하여 HP 프린터 길잡이를 엽니다.

b. HP 프린터 길잡이에서 인쇄를 누른 다음 **HP Device Toolbox** 를 선택합니다.

### 네트워크 연결 프린터

a. IP 주소 또는 호스트 이름을 확인하기 위해 구성 페이지를 인쇄하십시오.

- Resume/Cancel(다시 시작/취소)  버튼을 준비  표시등이 깜박일 때까지 누르고 있습니다.
- Resume/Cancel(다시 시작/취소)  버튼에서 손을 뗍니다.

b. 웹 브라우저를 열고 프린터 구성 페이지에 표시되는 IP 주소 또는 호스트 이름을 정확히 입력합니다. 컴퓨터 키보드에서 Enter 키를 누릅니다. EWS 가 열립니다.

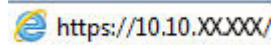

 **참고:** 웹 사이트에 액세스하는 것이 안전하지 않을 수 있음을 나타내는 메시지가 웹 브라우저에 표시되면 웹 사이트로 계속하는 옵션을 선택합니다. 이 웹 사이트에 액세스해도 컴퓨터에 문제가 발생하지 않습니다.

2. 시스템 탭을 클릭한 다음 에너지 설정 페이지를 선택합니다.

3. 정지 후 종료 드롭 다운에서 대기 시간을 선택합니다.

 **참고:** 기본 설정은 4 시간입니다.

4. 적용 버튼을 클릭합니다.

## 종료 대기 설정 지정

EWS 를 사용하여 전원 버튼을 누르면 프린터가 종료 대기할지 여부를 선택할 수 있습니다.

종료 대기 설정을 변경하려면 다음 절차를 완료하십시오.

1. HP Embedded Web Server(EWS)를 엽니다.

### 직접 연결된 프린터



a. HP 프린터 길잡이를 엽니다.

- **Windows 8.1:** 시작 화면의 왼쪽 하단 구석에 있는 아래쪽 화살표를 클릭한 다음 프린터 이름을 선택합니다.
- **Windows 8:** 시작 화면의 빈 공간을 마우스 오른쪽 버튼으로 클릭하고 앱 표시줄에서 모든 앱을 클릭한 다음 프린터 이름을 선택합니다.
- **Windows 7, Windows Vista 및 Windows XP:** 컴퓨터 바탕 화면에서 시작을 클릭하여 모든 프로그램을 선택한 뒤 HP, 해당 프린터 폴더를 차례대로 클릭하고 프린터 이름이 있는 아이콘을 선택하여 HP 프린터 길잡이를 엽니다.

b. HP 프린터 길잡이에서 인쇄를 누른 다음 HP Device Toolbox 를 선택합니다.

### 네트워크 연결 프린터

a. IP 주소 또는 호스트 이름을 확인하기 위해 구성 페이지를 인쇄하십시오.

- Resume/Cancel(다시 시작/취소)  버튼을 준비  표시등이 깜박일 때까지 누르고 있습니다.
- Resume/Cancel(다시 시작/취소)  버튼에서 손을 뗍니다.

b. 웹 브라우저를 열고 프린터 구성 페이지에 표시되는 IP 주소 또는 호스트 이름을 정확히 입력합니다. 컴퓨터 키보드에서 Enter 키를 누릅니다. EWS 가 열립니다.

 <https://10.10.XX.XXX/>

 **참고:** 웹 사이트에 액세스하는 것이 안전하지 않을 수 있음을 나타내는 메시지가 웹 브라우저에 표시되면 웹 사이트로 계속하는 옵션을 선택합니다. 이 웹 사이트에 액세스해도 컴퓨터에 문제가 발생하지 않습니다.

2. 시스템 탭을 클릭한 다음 에너지 설정 페이지를 선택합니다.

3. 종료 대기 영역에서 포트가 활성화된 경우 대기 옵션을 선택 또는 취소합니다.

 **참고:** 이 옵션을 선택하면 모든 포트가 비활성화되지 않는 이상 프린터가 종료되지 않습니다. 네트워크를 활성화하거나 팩스를 연결하면 프린터가 종료되지 않습니다.

## 펌웨어 업데이트

HP 는 정기 프린터 업데이트, 새로운 **Web Services** 응용 프로그램, 기존 **Web Services** 응용 프로그램에 대한 새로운 기능을 제공합니다. 단일 프린터의 프린터 펌웨어를 업데이트하려면 다음 단계를 따르십시오. 펌웨어를 업데이트하면 **Web Services** 응용 프로그램이 자동으로 업데이트됩니다.

### 펌웨어 업데이트 유틸리티를 사용하여 펌웨어 업데이트

HP.com 에서 펌웨어 업데이트 유틸리티를 직접 다운로드하여 설치하려면 이 단계를 따르십시오.

 **참고:** 이 방법은 USB 케이블을 통해 컴퓨터에 연결된 프린터에 사용할 수 있는 유일한 펌웨어 업데이트 옵션입니다. 또한 네트워크에 연결된 프린터에서도 사용할 수 있습니다.

 **참고:** 이 방법을 사용하려면 프린터 드라이버가 설치되어 있어야 합니다.

1. [www.hp.com/support](http://www.hp.com/support) 로 이동하여 국가/지역 언어를 선택하고 **드라이버 및 소프트웨어 다운로드** 링크를 클릭하여 검색 필드에 프린터 이름을 입력하고 **Enter** 버튼을 누른 뒤 검색 결과 목록에서 프린터를 선택합니다.
2. 운영 체제를 선택합니다.
3. 펌웨어 선택에서 **펌웨어 업데이트 유틸리티**를 찾습니다.
4. **다운로드, 실행**을 클릭하고 **실행**을 다시 클릭합니다.
5. 유틸리티가 시작되면 드롭다운 목록에서 프린터를 선택한 다음 **펌웨어 전송**을 클릭합니다.

 **참고:** 업데이트 프로세스 전 또는 후에 구성 페이지를 인쇄하여 설치된 펌웨어 버전을 확인하려면 **구성 인쇄**를 클릭합니다.

6. 화면에 표시되는 지시 사항에 따라 설치를 완료한 다음, **종료** 버튼을 클릭하여 유틸리티를 닫습니다.



## 6 문제 해결

- [고객 지원](#)
- [제어판 표시등 패턴 설명](#)
- [초기 설정 기본값 복원](#)
- [HP EWS 에 “카트리지 부족” 또는 “카트리지 매우 부족” 메시지가 표시됨](#)
- [급지 또는 용지 걸림 문제 해결](#)
- [용지 걸림 제거](#)
- [인쇄 품질 향상](#)
- [유선 네트워크 문제 해결](#)
- [무선 네트워크 문제 해결](#)

### 상세 정보:

다음 정보는 게시 당시에 정확한 정보입니다. 최신 정보는 [www.hp.com/support/ljM101](http://www.hp.com/support/ljM101) 을 참조하십시오.

프린터에 대한 HP 전체 도움말에는 다음 정보가 포함됩니다.

- 설치 및 구성
- 학습 및 사용
- 문제 해결 방법
- 소프트웨어 및 펌웨어 업데이트 다운로드
- 지원 포럼 가입
- 보증 및 규정 정보 찾기

## 고객 지원

---

해당 국가/지역의 전화 지원 받기

프린터명, 일련 번호, 구입 일자를 알아두고 제대로 설명할 수 있도록 문제를 파악하십시오.

해당 국가/지역 전화 번호는 프린터의 상자에 있는 전단지 또는 [www.hp.com/support/](http://www.hp.com/support/)에서 확인할 수 있습니다.

---

24 시간 인터넷 지원 서비스 이용 및 소프트웨어 유틸리티, 드라이버 다운로드

[www.hp.com/support/ljM101](http://www.hp.com/support/ljM101)

---

기타 HP 서비스 또는 유지보수 계약 요청

[www.hp.com/go/carepack](http://www.hp.com/go/carepack)

---

프린터 등록

[www.register.hp.com](http://www.register.hp.com)

---



# 제어판 표시등 패턴 설명

주의가 필요한 경우 프린터의 제어판 디스플레이에 오류 코드가 표시됩니다.

표 6-1 상태 표시등 범례



	"표시등 꺼짐" 기호
	"표시등 켜짐" 기호
	"표시등 깜박임" 기호

표 6-2 제어판 표시등 패턴

표시등 상태	프린터 상태	작업
	주의 표시등이 깜박입니다.	프린터가 수동 공급 모드입니다.  입력 용지함에 올바른 용지 종류 및 크기를 적재하십시오. 계속하려면 <b>Resume/Cancel</b> (다시 시작/취소)  버튼을 누릅니다.
	프린터가 수동 양면 인쇄 작업을 처리하고 있습니다.	두 번째 면을 인쇄하려면 입력 용지함에 해당 페이지를 적재하십시오. 계속하려면 <b>Resume/Cancel</b> (다시 시작/취소)  버튼을 누릅니다.
	용지함이 비어 있습니다.	용지함을 적재하십시오.
	도어가 열려 있습니다.	토너 카트리지 도어가 완전히 닫혀 있는지 확인하십시오.
	프린터에서 인쇄 작업을 처리하기 위한 용지를 픽업하지 못했습니다.	용지가 올바르게 들어 있는지 확인한 다음 <b>Resume/Cancel</b> (다시 시작/취소)  버튼을 눌러 계속 진행합니다.
	프린터에 용지가 걸렸습니다.	입력 용지함, 출력 용지함 및 토너 카트리지 영역에 용지가 걸려 있는지 확인합니다. 걸린 용지를 제거하십시오. 계속하려면 <b>Resume/Cancel</b> (다시 시작/취소)  버튼을 누릅니다.
	토너 카트리지 또는 이미징 드럼이 누락되었거나 잘못 설치되었습니다.	모든 소모품이 제자리에 있고 제대로 설치되었는지 확인하십시오.
	토너 카트리지 또는 이미징 드럼이 매우 부족합니다.	토너 카트리지 또는 이미징 드럼을 교체합니다.
	여러 소모품이 매우 부족합니다.	소모품을 교체합니다.
	토너 카트리지 또는 이미징 드럼이 프린터와 호환되지 않습니다. 메모리 칩이 누락되었거나 손상되었을 수 있습니다.	토너 카트리지 또는 이미징 드럼을 교체합니다.
여러 소모품이 프린터와 호환되지 않습니다. 메모리 칩이 누락되었거나 손상되었을 수 있습니다.	소모품을 교체합니다.	
토너 카트리지 또는 이미징 드럼이 다른 프린터에서 보호되고 있습니다.	토너 카트리지 또는 이미징 드럼을 교체합니다.	

표 6-2 제어판 표시등 패턴 (계속)

표시등 상태	프린터 상태	작업
	여러 소모품이 다른 프린터에서 보호되고 있습니다.	소모품을 교체합니다.
	프린터에서 정품이 아닌 토너 카트리지 또는 이미징 드럼이 감지되었습니다.	토너 카트리지 또는 이미징 드럼을 교체합니다.
	프린터에서 정품이 아닌 여러 소모품이 감지되었습니다.	소모품을 교체합니다.
	카트리지 센서에 오류가 발생했습니다.	토너 카트리지를 교체합니다.
	금지된 용지가 인쇄 작업에 필요한 크기가 아닙니다.	용지를 교체하거나 <b>Resume/Cancel</b> (다시 시작/취소)  버튼을 눌러 현재 금지된 크기로 작업을 계속 진행합니다.
	프린터에 일반적인 엔진 오류가 발생했습니다.	계속하려면 <b>Resume/Cancel</b> (다시 시작/취소)  버튼을 누릅니다.  오류가 반복되면 프린터를 끕니다. 30 초간 기다린 뒤 프린터를 켭니다.
	잘못된 펌웨어가 장착되었습니다.	<b>Resume/Cancel</b> (다시 시작/취소)  버튼을 눌러 올바른 펌웨어를 장착합니다.
	프린터에 잘못된 코드 서명이 발생했습니다.	<b>Resume/Cancel</b> (다시 시작/취소)  버튼을 눌러 서명을 승인합니다.
	프린터 엔진 케이블에 오류가 발생했습니다.	계속하려면 <b>Resume/Cancel</b> (다시 시작/취소)  버튼을 누릅니다.  오류가 계속 발생하면 HP 고객 지원 센터에 문의하십시오.
	프린터 제어판 케이블에 오류가 발생했습니다.	계속하려면 <b>Resume/Cancel</b> (다시 시작/취소)  버튼을 누릅니다.  오류가 계속 발생하면 HP 고객 지원 센터에 문의하십시오.
주의 및 준비 표시등이 켜져 있습니다.	프린터에 복구할 수 없는 치명적인 오류가 발생했습니다.	<ol style="list-style-type: none"> <li>1. 프린터 전원을 끄거나 프린터에서 전원 코드를 뽑습니다.</li> <li>2. 30 초 동안 기다린 후 프린터를 켜거나 프린터에 전원 코드를 다시 연결합니다.</li> <li>3. 프린터를 초기화하는 동안 잠시 기다리십시오.</li> </ol> <p>오류가 계속 발생하면 HP 고객 지원 센터에 문의하십시오.</p>

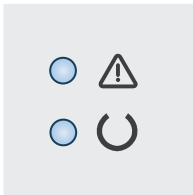

# 초기 설정 기본값 복원

초기 설정 기본값을 복원하면 모든 프린터 및 네트워크 설정이 초기 기본값으로 돌아갑니다. 페이지 수, 용지함 크기 또는 언어는 재설정되지 않습니다. 프린터를 초기 기본 설정으로 복원하려면 다음 단계를 따르십시오.

**⚠ 주의:** 초기 설정 기본값을 복원하면 모든 설정이 초기 기본값으로 돌아가며 메모리에 저장된 모든 페이지도 삭제됩니다.

## 1. HP EWS(Embedded Web Server) 열기:

### 직접 연결된 프린터



#### a. HP 프린터 길잡이를 엽니다.

- **Windows 8.1:** 시작 화면의 왼쪽 하단 구석에 있는 아래쪽 화살표를 클릭한 다음 프린터 이름을 선택합니다.
- **Windows 8:** 시작 화면의 빈 공간을 마우스 오른쪽 버튼으로 클릭하고 앱 표시줄에서 모든 앱을 클릭한 다음 프린터 이름을 선택합니다.
- **Windows 7, Windows Vista 및 Windows XP:** 컴퓨터 바탕 화면에서 시작을 클릭하여 모든 프로그램을 선택한 뒤 **HP**, 해당 프린터 폴더를 차례대로 클릭하고 프린터 이름이 있는 아이콘을 선택하여 **HP 프린터 길잡이**를 엽니다.

#### b. HP 프린터 길잡이에서 인쇄를 누른 다음 **HP Device Toolbox** 를 선택합니다.

### 네트워크 연결 프린터

#### a. IP 주소 또는 호스트 이름을 확인하기 위해 구성 페이지를 인쇄하십시오.

- i. **Resume/Cancel(다시 시작/취소)**  버튼을 준비  표시등이 깜박일 때까지 누르고 있습니다.
- ii. **Resume/Cancel(다시 시작/취소)**  버튼에서 손을 뗍니다.

#### b. 웹 브라우저를 열고 프린터 구성 페이지에 표시되는 IP 주소 또는 호스트 이름을 정확히 입력합니다. 컴퓨터 키보드에서 **Enter** 키를 누릅니다. EWS 가 열립니다.

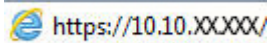
 <https://10.10.XXXXX/>

 **참고:** 웹 사이트에 액세스하는 것이 안전하지 않을 수 있음을 나타내는 메시지가 웹 브라우저에 표시되면 웹 사이트로 계속하는 옵션을 선택합니다. 이 웹 사이트에 액세스해도 컴퓨터에 문제가 발생하지 않습니다.

## 2. 왼쪽 탐색 창의 **시스템** 탭에서 **저장 및 복원**을 클릭합니다.

## 3. 기본값 복원 영역에서 **기본값 복원** 버튼을 클릭합니다.

프린터가 자동으로 다시 시작됩니다.

# HP EWS 에 “카트리지 부족” 또는 “카트리지 매우 부족” 메시지가 표시됨

**카트리지 부족:** 카트리지 잔량이 부족하면 프린터 EWS 에 표시됩니다. 카트리지의 실제 남은 수명은 다를 수 있습니다. 설치 가능한 교체용 소모품을 보유해 두었다가 인쇄 품질에 만족할 수 없을 때 교체하십시오. 잉크 카트리지를 교체하지 않아도 됩니다.

**카트리지 매우 부족:** 카트리지 잔량이 매우 부족하면 프린터 EWS 에 표시됩니다. 카트리지의 실제 남은 수명은 다를 수 있습니다. 설치 가능한 교체용 소모품을 보유해 두었다가 인쇄 품질에 만족할 수 없을 때 교체하십시오. 인쇄 품질에 문제가 없으면 카트리지를 교체하지 않아도 됩니다.

HP 카트리지 **매우 부족**에 도달하면 해당 카트리지에 대한 HP 고급 보호 보증이 만료됩니다.

 **참고:** 프린터에서 HP 33A 검은색 정품 LaserJet 토너 카트리지 및 HP 34A 정품 LaserJet 이미징 드럼의 카트리지 **매우 부족**하다는 메시지를 표시하면 카트리지를 교체해야 합니다.

## “매우 부족” 설정 변경

소모품이 매우 부족 상태에 도달할 때 프린터가 반응하는 방식을 변경할 수 있습니다. 새 카트리지를 설치할 때 이러한 설정을 다시 지정할 필요는 없습니다.

 **참고:** HP 33A 검은색 정품 LaserJet 토너 카트리지 및 HP 34A 정품 LaserJet 이미징 드럼에 대한 “매우 부족” 설정은 변경할 수 없습니다.

### 1. HP EWS(Embedded Web Server) 열기:

#### 직접 연결된 프린터



a. HP 프린터 길잡이를 엽니다.

- **Windows 8.1:** 시작 화면의 왼쪽 하단 구석에 있는 아래쪽 화살표를 클릭한 다음 프린터 이름을 선택합니다.
- **Windows 8:** 시작 화면의 빈 공간을 마우스 오른쪽 버튼으로 클릭하고 앱 표시줄에서 모든 앱을 클릭한 다음 프린터 이름을 선택합니다.
- **Windows 7, Windows Vista 및 Windows XP:** 컴퓨터 바탕 화면에서 시작을 클릭하여 모든 프로그램을 선택한 뒤 HP, 해당 프린터 폴더를 차례대로 클릭하고 프린터 이름이 있는 아이콘을 선택하여 HP 프린터 길잡이를 엽니다.

b. HP 프린터 길잡이에서 인쇄를 누른 다음 HP Device Toolbox 를 선택합니다.

#### 네트워크 연결 프린터

a. IP 주소 또는 호스트 이름을 확인하기 위해 구성 페이지를 인쇄하십시오.

- i. Resume/Cancel(다시 시작/취소)  버튼을 준비  표시등이 깜박일 때까지 누르고 있습니다.
- ii. Resume/Cancel(다시 시작/취소)  버튼에서 손을 뗍니다.

- b. 웹 브라우저를 열고 프린터 구성 페이지에 표시되는 IP 주소 또는 호스트 이름을 정확히 입력합니다. 컴퓨터 키보드에서 **Enter** 키를 누릅니다. **EWS** 가 열립니다.

 <https://10.10.XX.XXX/>

 **참고:** 웹 사이트에 액세스하는 것이 안전하지 않을 수 있음을 나타내는 메시지가 웹 브라우저에 표시되면 웹 사이트로 계속하는 옵션을 선택합니다. 이 웹 사이트에 액세스해도 컴퓨터에 문제가 발생하지 않습니다.

2. 시스템 탭을 선택한 다음 **소모품 설정**을 선택합니다.
3. 다음 옵션 중 하나를 선택합니다.
  - 토너 카트리지 가 매우 부족하다는 알림을 받지만 인쇄를 계속하도록 프린터를 설정하려면 **계속** 옵션을 선택합니다.
  - 카트리지를 교체할 때까지 인쇄를 중지하도록 프린터를 설정하려면 **중지** 옵션을 선택합니다.
  - 카트리지를 교체할 때까지 인쇄를 중지하고 메시지를 표시하도록 프린터를 설정하려면 **메시지 표시** 옵션을 선택합니다. 메시지를 확인하고 계속 인쇄할 수 있습니다. 고객은 "100 장, 200 장, 300 장, 400 장 후에 알림 표시 또는 알림 표시 안 함" 옵션을 직접 구성할 수 있습니다. 이 옵션은 고객 편의로 제공되지만 옵션의 사용으로 인쇄 품질이 좋아지는 것은 아닙니다.

## 소모품 주문

소모품 및 용지 주문	<a href="http://www.hp.com/go/suresupply">www.hp.com/go/suresupply</a>
서비스 또는 지원 업체를 통해 주문	HP 지정 서비스 센터나 고객 지원 센터에 문의하십시오.
HP Embedded Web Server(EWS)를 사용하여 주문	액세스하려면 컴퓨터에 설치된 웹 브라우저를 열고 주소/URL 필드에 프린터 IP 주소나 호스트 이름을 입력합니다. EWS 에는 HP SureSupply 웹 사이트로 연결되는 링크가 있습니다. 이 웹 사이트에서 HP 정품 소모품을 구입할 수 있습니다.

## 급지 또는 용지 걸림 문제 해결

프린터에서 급지나 용지 걸림과 같은 용지 처리 문제가 자주 발생하는 경우 다음 정보를 이용하면 문제 발생 빈도를 줄일 수 있습니다.

### 프린터가 용지를 픽업하지 않음

용지함의 용지가 픽업되지 않는 경우 다음 방법을 시도해 보십시오.

1. 프린터를 열고 걸린 용지를 모두 제거합니다.
2. 용지함에 올바른 크기의 용지를 넣으십시오.
3. 프린터 제어판에 용지 크기 및 종류가 올바르게 설정되어 있는지 확인합니다.
4. 용지함의 용지 조정대가 용지 크기에 맞게 조정되어 있는지 확인하십시오. 조정대를 용지함 내의 적절한 위치로 조정하십시오.
5. 프린터 제어판에 용지를 수동으로 공급하라는 메시지가 표시되어 있는지 확인하십시오. 용지를 넣고 작업을 계속합니다.
6. 픽업 롤러와 분리 패드가 오염된 경우일 수 있습니다.

### 프린터가 여러 장의 용지를 픽업함



용지함에서 여러 장의 용지가 픽업되는 경우 다음 방법을 시도해 보십시오.

1. 용지함에서 용지 묶음을 꺼내어 구부리며 움직여 준 다음 **180**도 부채꼴 모양으로 펴뜨린 후에 뒤집으십시오. 용지를 분산시키지 마십시오. 용지 묶음을 용지함에 다시 넣으십시오.
2. 이 프린터에는 **HP** 사양에 맞는 용지만 사용하십시오.
3. 구김, 접힘이 없고 손상되지 않은 용지를 사용하십시오. 필요한 경우 다른 패키지의 용지를 사용하십시오.
4. 용지함에 용지가 과도하게 적재되어 있지 않은지 확인하십시오. 그런 경우 용지함에서 전체 용지 더미를 빼내어 용지 더미를 정렬한 다음 일부 용지를 용지함에 다시 넣으십시오.
5. 용지함의 용지 조정대가 용지 크기에 맞게 조정되어 있는지 확인하십시오. 조정대를 용지함 내의 적절한 위치로 조정하십시오.
6. 인쇄 환경이 권장 사양을 충족있는지 확인하십시오.

### 자주 또는 반복해서 발생하는 용지 걸림

용지 걸림 문제가 자주 발생할 경우 다음 단계를 수행하여 문제를 해결하십시오. 첫 번째 단계에서 문제가 해결되지 않을 경우 문제가 해결될 때까지 그 다음 단계를 계속해서 수행하십시오.

1. 용지가 프린터에 걸린 경우, 걸린 용지를 제거한 다음 구성 페이지를 인쇄하여 프린터를 테스트합니다.
2. 프린터 제어판에서 용지함이 올바른 용지 크기 및 종류로 구성되어 있는지 확인합니다. 필요한 경우 용지 설정을 조정합니다.
3. 30 초 동안 프린터를 켜다가 다시 끕니다.
4. 청소 페이지를 인쇄하여 프린터 내부에서 여분의 토너를 제거합니다.

- a. HP 프린터 길잡이를 엽니다.
    - **Windows 8.1:** 시작 화면의 왼쪽 하단 구석에 있는 아래쪽 화살표를 클릭한 다음 프린터 이름을 선택합니다.
    - **Windows 8:** 시작 화면의 빈 공간을 마우스 오른쪽 버튼으로 클릭하고 앱 표시줄에서 모든 앱을 클릭한 다음 프린터 이름을 선택합니다.
    - **Windows 7, Windows Vista 및 Windows XP:** 컴퓨터 바탕 화면에서 시작을 클릭하여 모든 프로그램을 선택한 뒤 HP, 해당 프린터 폴더를 차례대로 클릭하고 프린터 이름이 있는 아이콘을 선택하여 HP 프린터 길잡이를 엽니다.
  - b. HP 프린터 길잡이에서 인쇄를 누른 다음 HP Device Toolbox 를 선택합니다.
  - c. 시스템 탭에서 서비스를 클릭합니다.
  - d. 청소 모드 영역에서 시작을 클릭하여 청소 작업을 시작합니다.
5. 구성 페이지를 인쇄하여 프린터를 테스트합니다.
- a. Resume/Cancel(다시 시작/취소)  버튼을 준비  표시등이 깜박일 때까지 누르고 있습니다.
  - b. Resume/Cancel(다시 시작/취소)  버튼에서 손을 땁니다.

이러한 방법으로 문제가 해결되지 않으면 프린터를 수리해야 할 수도 있습니다. HP 고객 지원 센터에 문의하십시오.

## 용지 걸림 방지

용지 걸림 발생을 줄이려면 다음 방법을 시도해 보십시오.

1. 이 프린터에는 HP 사양에 맞는 용지만 사용하십시오.
2. 구김, 접힘이 없고 손상되지 않은 용지를 사용하십시오. 필요한 경우 다른 패키지의 용지를 사용하십시오.
3. 이전에 인쇄 또는 복사하지 않은 용지를 사용하십시오.
4. 용지함에 용지가 과도하게 적재되어 있지 않은지 확인하십시오. 그런 경우 용지함에서 전체 용지 더미를 빼내어 용지 더미를 정렬한 다음 일부 용지를 용지함에 다시 넣으십시오.
5. 용지함의 용지 조정대가 용지 크기에 맞게 조정되어 있는지 확인하십시오. 용지 더미가 구부러지지 않고 용지 조정대에 닿게 조정대를 조정하십시오.
6. 중량지, 양각 용지 또는 천공지에 인쇄하는 경우 수동 공급 기능을 사용하여 한 번에 한 장씩 급지하십시오.
7. 용지 종류와 크기에 맞게 용지함이 올바르게 구성되어 있는지 확인하십시오.
8. 인쇄 환경이 권장 사양을 충족하는지 확인하십시오.

# 용지 걸림 제거

## 소개

다음 정보는 제품의 용지 걸림 해결 지침을 포함하고 있습니다.

- [용지 걸림 위치](#)
- [용지 걸림이 자주 발생하거나 되풀이됩니까?](#)
- [입력 용지함의 용지 걸림 해결](#)
- [토너 카트리지 영역에서 용지 걸림 해결](#)
- [출력 용지함에서 용지 걸림 해결](#)

## 용지 걸림 위치

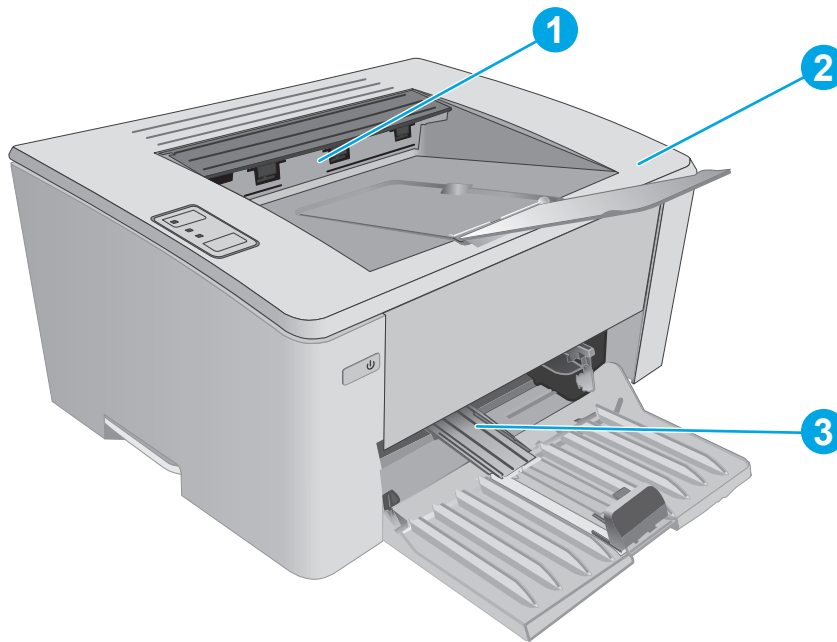

1	출력함
2	토너 카트리지 영역
3	기본 입력 용지함 또는 우선 입력 용지함(무선 모델만 해당)

## 용지 걸림이 자주 발생하거나 되풀이됩니까?

용지 걸림 문제가 자주 발생할 경우 다음 단계를 수행하여 문제를 해결하십시오. 첫 번째 단계에서 문제가 해결되지 않을 경우 문제가 해결될 때까지 그 다음 단계를 계속해서 수행하십시오.

1. 용지가 프린터에 걸린 경우, 걸린 용지를 제거한 다음 구성 페이지를 인쇄하여 프린터를 테스트합니다.
2. HP EWS(Embedded Web Server)에서 용지함이 올바른 용지 크기 및 종류로 구성되어 있는지 확인합니다. 필요한 경우 용지 설정을 조정합니다.



a. HP EWS(Embedded Web Server) 열기:

직접 연결된 프린터



i. HP 프린터 길잡이를 엽니다.

- **Windows 8.1:** 시작 화면의 왼쪽 하단 구석에 있는 아래쪽 화살표를 클릭한 다음 프린터 이름을 선택합니다.
- **Windows 8:** 시작 화면의 빈 공간을 마우스 오른쪽 버튼으로 클릭하고 앱 표시줄에서 **모든 앱**을 클릭한 다음 프린터 이름을 선택합니다.
- **Windows 7, Windows Vista 및 Windows XP:** 컴퓨터 바탕 화면에서 **시작**을 클릭하여 **모든 프로그램**을 선택한 뒤 **HP**, 해당 프린터 폴더를 차례대로 클릭하고 프린터 이름이 있는 아이콘을 선택하여 **HP 프린터 길잡이**를 엽니다.

ii. HP 프린터 길잡이에서 **인쇄**를 누른 다음 **HP Device Toolbox** 를 선택합니다.

네트워크 연결 프린터

i. IP 주소 또는 호스트 이름을 확인하기 위해 구성 페이지를 인쇄하십시오.

1. **Resume/Cancel(다시 시작/취소)**  버튼을 준비  표시등이 깜박일 때까지 누르고 있습니다.
2. **Resume/Cancel(다시 시작/취소)**  버튼에서 손을 뗍니다.

ii. 웹 브라우저를 열고 프린터 구성 페이지에 표시되는 IP 주소 또는 호스트 이름을 정확히 입력합니다. 컴퓨터 키보드에서 **Enter** 키를 누릅니다. **EWS** 가 열립니다.

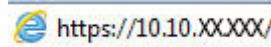

 **참고:** 웹 사이트에 액세스하는 것이 안전하지 않을 수 있음을 나타내는 메시지가 웹 브라우저에 표시되면 웹 사이트로 계속하는 옵션을 선택합니다. 이 웹 사이트에 액세스해도 컴퓨터에 문제가 발생하지 않습니다.

b. 시스템 탭을 클릭한 다음 **용지 설정** 페이지를 클릭합니다.



c. 용지함의 용지 종류를 선택합니다.

d. 용지함의 용지 크기를 선택합니다.

3. 30 초 동안 프린터를 껐다가 다시 켭니다.

4. 청소 페이지를 인쇄하여 프린터 내부에서 여분의 토너를 제거합니다.

a. HP 프린터 길잡이를 엽니다.

- **Windows 8.1:** 시작 화면의 왼쪽 하단 구석에 있는 아래쪽 화살표를 클릭한 다음 프린터 이름을 선택합니다.
  - **Windows 8:** 시작 화면의 빈 공간을 마우스 오른쪽 버튼으로 클릭하고 앱 표시줄에서 모든 앱을 클릭한 다음 프린터 이름을 선택합니다.
  - **Windows 7, Windows Vista 및 Windows XP:** 컴퓨터 바탕 화면에서 시작을 클릭하여 모든 프로그램을 선택한 뒤 HP, 해당 프린터 폴더를 차례대로 클릭하고 프린터 이름이 있는 아이콘을 선택하여 HP 프린터 길잡이를 엽니다.
- b. HP 프린터 길잡이에서 인쇄를 누른 다음 HP Device Toolbox 를 선택합니다.
  - c. 시스템 탭에서 서비스를 클릭합니다.
  - d. 청소 모드 영역에서 시작을 클릭하여 청소 작업을 시작합니다.
5. 구성 페이지를 인쇄하여 프린터를 테스트합니다.
- a. Resume/Cancel(다시 시작/취소)  버튼을 준비  표시등이 깜박일 때까지 누르고 있습니다.
  - b. Resume/Cancel(다시 시작/취소)  버튼에서 손을 뗍니다.

이러한 방법으로 문제가 해결되지 않으면 프린터를 수리해야 할 수도 있습니다. HP 고객 지원 센터에 문의하십시오.

## 입력 용지함의 용지 걸림 해결

용지 걸림이 발생하면 프린터 제어판에 주의  표시등이 계속 깜박입니다.

1. 입력 용지함에서 느슨한 용지를 모두 빼냅니다.

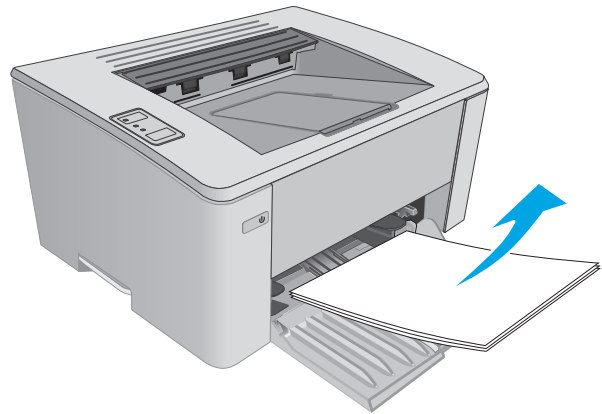

2. 상단 덮개를 엽니다.

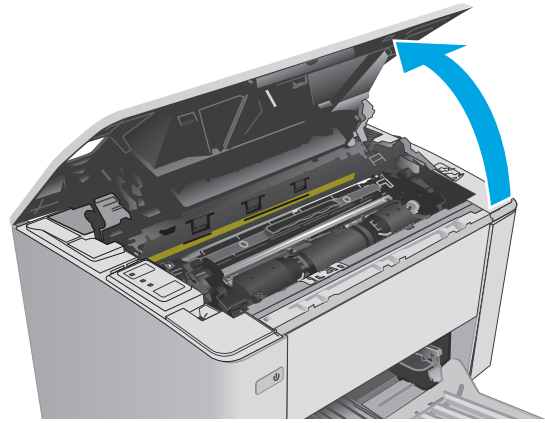

3. 토너 카트리지와 이미징 드럼을 제거합니다.

- **M101-M105 모델:** 토너 카트리지를 먼저 제거하고 이미징 드럼을 분리합니다.
- **M106 모델:** 토너 카트리지와 이미징 드럼을 모두 분리합니다.

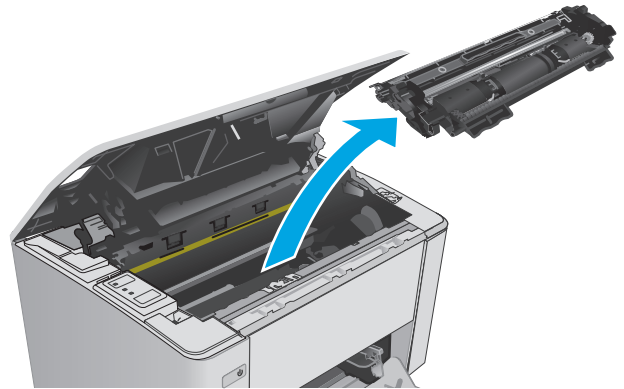

4. 입력 용지함 영역에서 걸린 용지가 보이면 모두 제거합니다. 용지가 찢어지지 않게 하려면 두 손을 모두 사용해 걸린 용지를 빼냅니다.

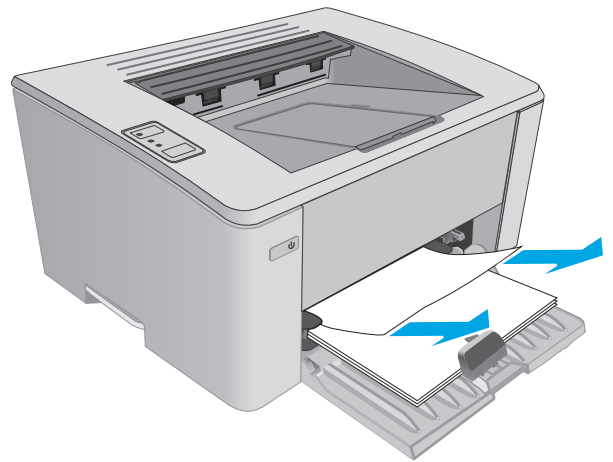

5. 토너 카트리지 영역에서 걸린 용지를 모두 빼냅니다. 용지가 찢어지지 않게 하려면 두 손을 모두 사용해 걸린 용지를 빼냅니다.

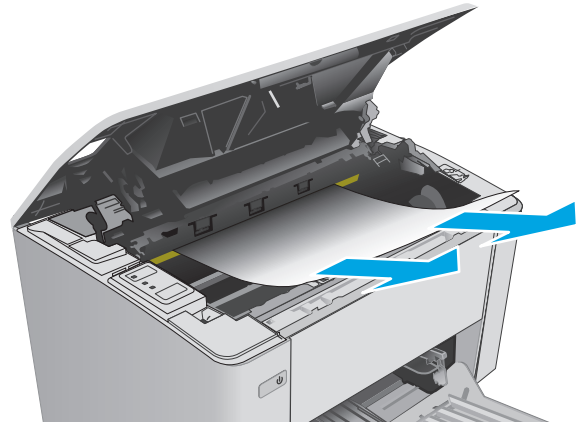

6. 이미징 드럼과 토너 카트리지를 다시 넣습니다.
- **M101-M105 모델:** 이미징 드럼을 먼저 설치하고 토너 카트리지를 설치합니다.
  - **M106 모델:** 토너 카트리지 및 이미징 드럼을 모두 설치합니다.

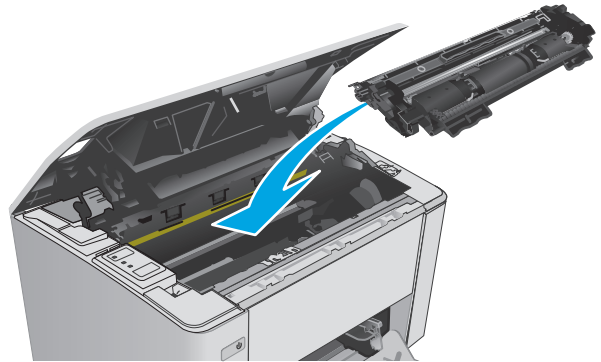

7. 상단 덮개를 닫습니다.

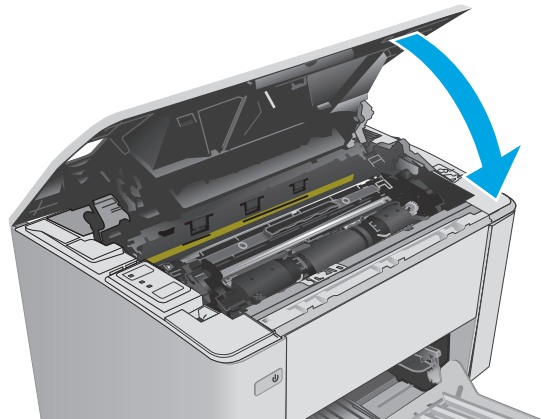

## 토너 카트리지 영역에서 용지 걸림 해결

용지 걸림이 발생하면 프린터 제어판에 주의  표시등이 계속 깜박입니다.

1. 상단 덮개를 엽니다.

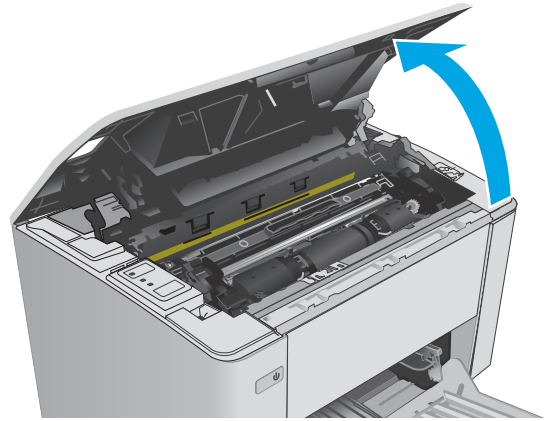

2. 토너 카트리지와 이미징 드럼을 제거합니다.

- **M101-M105 모델:** 토너 카트리지를 먼저 제거하고 이미징 드럼을 분리합니다.
- **M106 모델:** 토너 카트리지와 이미징 드럼을 모두 분리합니다.

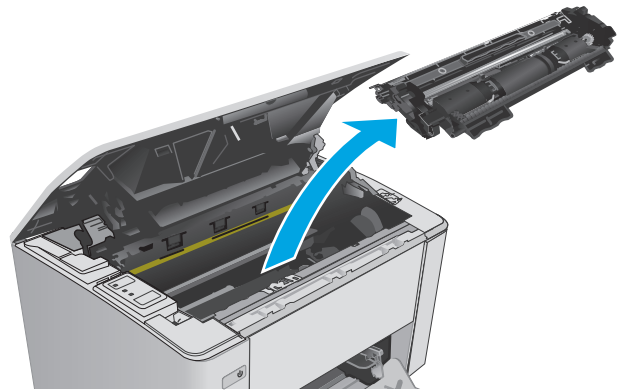

3. 토너 카트리지 영역에서 걸린 용지를 모두 빼냅니다. 용지가 찢어지지 않도록 두 손을 사용해 걸린 용지를 빼냅니다.

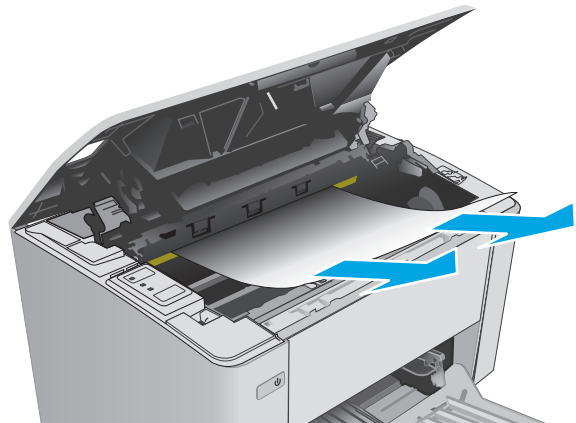

4. 이미징 드럼과 토너 카트리지를 다시 넣습니다.
- **M101-M105 모델:** 이미징 드럼을 먼저 설치하고 토너 카트리지를 설치합니다.
  - **M106 모델:** 토너 카트리지가 이미징 드럼을 모두 설치합니다.

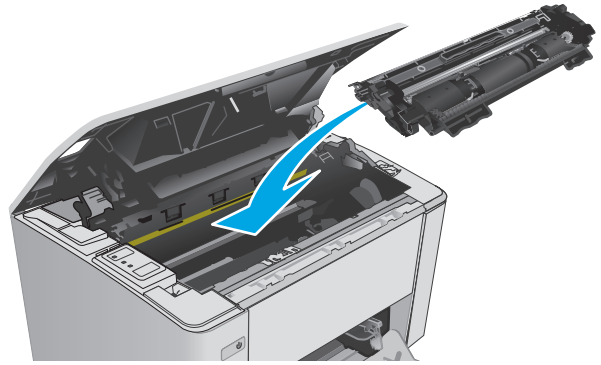

5. 상단 덮개를 닫습니다.

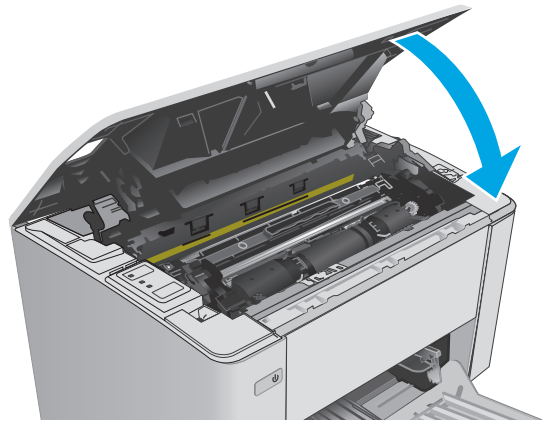

## 출력 용지함에서 용지 걸림 해결

용지 걸림이 발생하면 프린터 제어판에 주의  표시등이 계속 깜박입니다.

1. 출력 용지함 영역에서 걸린 용지가 보이면 모두 제거합니다. 용지가 찢어지지 않게 하려면 두 손을 모두 사용해 걸린 용지를 빼냅니다.

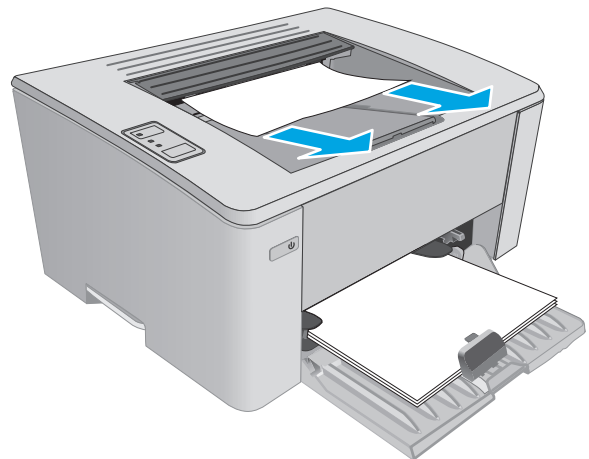

2. 상단 덮개를 엽니다.

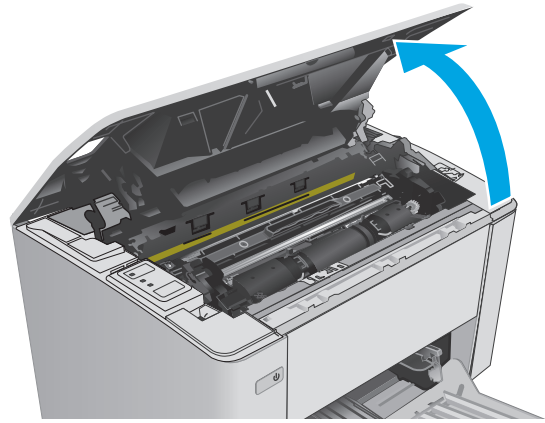

3. 토너 카트리지와 이미징 드럼을 제거합니다.

- **M101-M105 모델:** 인쇄 카트리지를 먼저 제거하고 이미징 드럼을 분리합니다.
- **M106 모델:** 토너 카트리지와 이미징 드럼을 모두 분리합니다.

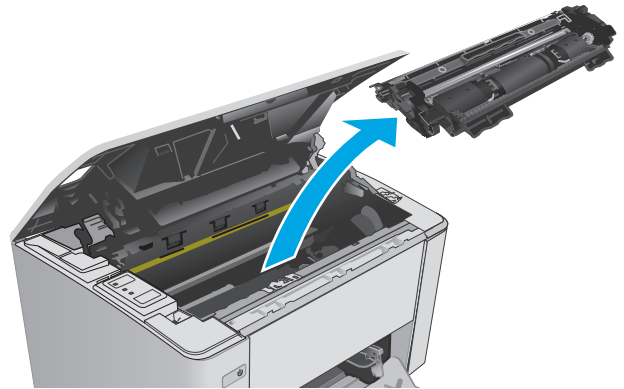

4. 토너 카트리지 영역에서 걸린 용지를 모두 빼냅니다.

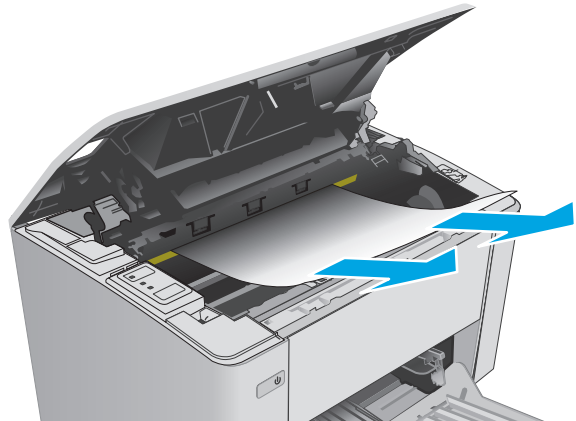

5. 이미징 드럼과 토너 카트리지를 다시 넣습니다.
- **M101-M105 모델:** 이미징 드럼을 먼저 설치하고 토너 카트리지를 설치합니다.
  - **M106 모델:** 토너 카트리지가 이미징 드럼을 모두 설치합니다.

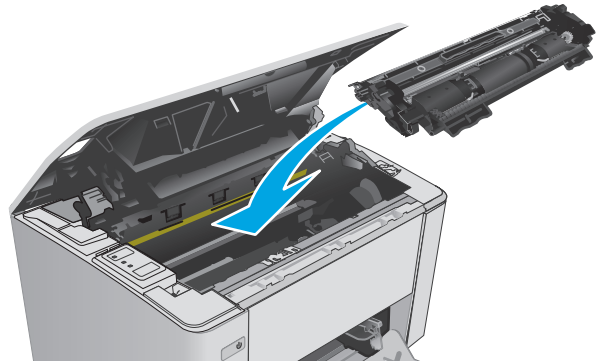

6. 상단 덮개를 닫습니다.

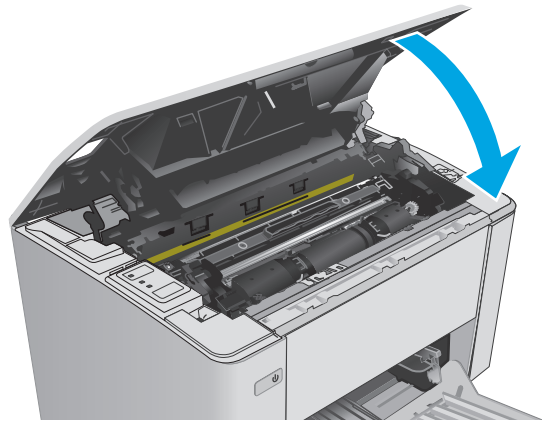



# 인쇄 품질 향상

## 소개

프린터에 인쇄 품질 문제가 있는 경우 표시된 순서에 따라 문제 해결을 시도해보십시오.

## 다른 소프트웨어 프로그램에서 인쇄

다른 소프트웨어 프로그램에서 인쇄해 보십시오. 페이지가 정확히 인쇄되면 사용 중인 소프트웨어 프로그램에 문제가 있는 것입니다.

## 인쇄 작업에 용지 종류 설정 확인

프웨어 프로그램으로부터 인쇄할 때 잉크가 번지거나, 인쇄 상태가 흐리거나 어둡고, 종이가 말려 있거나, 토너가 흩뿌려진 점의 형태이거나 약하거나 일부가 누락된 경우 용지 종류를 확인합니다.

### 용지 종류 설정 확인(Windows)

1. 소프트웨어 프로그램에서 **인쇄** 옵션을 선택합니다.
2. 프린터를 선택하고 **속성** 또는 **기본 설정** 버튼을 클릭합니다.
3. **용지/품질** 탭을 클릭합니다.
4. **용지**: 드롭다운 목록에서 올바른 용지 종류를 선택합니다.
5. **확인** 버튼을 클릭해 **문서 속성** 대화 상자를 닫습니다. **인쇄** 대화 상자에서 **확인** 버튼을 클릭해 작업을 인쇄합니다.

### 용지 종류 설정 확인(OS X)



1. **파일** 메뉴, **인쇄** 옵션을 차례로 클릭합니다.
2. **프린터** 메뉴에서 이 프린터를 선택합니다.
3. 기본적으로 인쇄 드라이버는 **복사 매수 및 페이지 수** 메뉴를 표시합니다. 메뉴 드롭다운 목록을 연 다음 **완료** 메뉴를 클릭합니다.
4. **용지 종류** 드롭다운 목록에서 종류를 선택합니다.
5. **인쇄** 버튼을 누릅니다.

## 토너 카트리지 상태 확인

소모품 상태 페이지에는 다음과 같은 정보가 표시됩니다.

- 남아있는 예상 카트리지 잔량(백분율)
- 대략적인 남은 페이지 수
- HP 토너 카트리지용 부품 번호
- 인쇄된 페이지 수

프린터에서 구성 페이지를 인쇄할 때 소모품 상태 페이지를 인쇄합니다.

1. Resume/Cancel(다시 시작/취소)  버튼을 준비  표시등이 깜박일 때까지 누르고 있습니다.
2. Resume/Cancel(다시 시작/취소)  버튼에서 손을 뗍니다.

## 프린터 청소

### 청소 페이지 인쇄

1. HP 프린터 길잡이를 엽니다.
  - **Windows 8.1:** 시작 화면의 왼쪽 하단 구석에 있는 아래쪽 화살표를 클릭한 다음 프린터 이름을 선택합니다.
  - **Windows 8:** 시작 화면의 빈 공간을 마우스 오른쪽 버튼으로 클릭하고 앱 표시줄에서 **모든 앱** 을 클릭한 다음 프린터 이름을 선택합니다.
  - **Windows 7, Windows Vista 및 Windows XP:** 컴퓨터 바탕 화면에서 **시작** 을 클릭하여 **모든 프로그램** 을 선택한 뒤 **HP**, 해당 프린터 폴더를 차례대로 클릭하고 프린터 이름이 있는 아이콘을 선택하여 **HP 프린터 길잡이** 를 엽니다.
2. HP 프린터 길잡이에서 **인쇄** 를 누른 다음 **HP Device Toolbox** 를 선택합니다.
3. 시스템 탭에서 **서비스** 를 클릭합니다.
4. **청소 모드** 영역에서 **시작** 을 클릭하여 청소 작업을 시작합니다.

## 토너 카트리지를 육안으로 검사

다음 단계에 따라 각 토너 카트리지를 검사합니다.

1. 프린터에서 토너 카트리지를 분리합니다.
  2. 메모리 칩의 손상 여부를 확인합니다.
  3. 녹색 이미징 드럼 표면을 검사합니다.
- 
- ⚠ 주의:** 이미징 드럼을 만지지 마십시오. 이미징 드럼에 지문이 묻으면 인쇄 품질 문제가 발생할 수 있습니다.
- 
4. 이미징 드럼에 긁힘, 지문 또는 기타 손상이 있으면 토너 카트리지를 교체합니다.
  5. 토너 카트리지를 다시 설치한 후 몇 페이지를 인쇄해 보고 문제가 해결되었는지 확인합니다.

## 용지 및 인쇄 환경 점검

### 단계 1: HP 사양에 맞는 용지 사용

일부 인쇄 품질 문제는 **HP** 사양에 맞지 않는 용지를 사용함으로 인해 발생합니다.

- 항상 이 프린터가 지원하는 용지 종류 및 무게 범위 내에서 사용하십시오.
- 잘림, 찢어짐, 얼룩, 헐거운 조직, 먼지, 주름, 구멍, 스테이플, 가장자리의 말림이나 구겨짐 등이 없 이 용지 품질이 양호한지 확인하십시오.
- 이전에 인쇄하지 않은 용지를 사용하십시오.

- 글리터와 같은 금속 물질이 함유되지 않은 용지를 사용하십시오.
- 레이저 프린터용으로 제작된 용지를 사용하십시오. 잉크젯 프린터용으로만 제작된 용지를 사용하지 마십시오.
- 너무 거칠지 않은 용지를 사용하십시오. 일반적으로 부드러운 용지를 사용하면 인쇄 품질이 좋아 집니다.

## 단계 2: 환경 점검

환경은 인쇄 품질에 직접적인 영향을 미칠 수 있으며 인쇄 품질이나 용지 공급 문제에서 공통되는 원인입니다. 다음 해결 방법을 따릅니다.

- 프린터를 열린 창문이나 문, 에어컨 통풍구와 같이 바람이 많은 장소에서 떨어진 곳으로 이동합니다.
- 프린터가 프린터 사양을 벗어나는 온도나 습도에 노출되지 않도록 합니다.
- 캐비닛과 같이 사방이 막힌 공간에 프린터를 두지 마십시오.
- 프린터를 단단하고 편평한 장소에 놓으십시오.
- 프린터의 통풍구를 막는 물체를 모두 치우십시오. 프린터의 윗면을 비롯한 모든 면에서 양호한 공기 흐름이 필요합니다.
- 공기 중의 잔해, 먼지, 증기, 기름기 등 프린터 내부에 잔유물을 남길 수 있는 물질로부터 프린터를 보호하십시오.

## EconoMode 설정 확인

HP 는 EconoMode 의 상시 사용을 권장하지 않습니다. 항상 EconoMode 를 사용하면 토너 카트리지 기계 부품의 수명이 다했을 때 토너가 남아 있을 수 있습니다. 더 이상 카트리지를 사용할 수 없을 정도로 인쇄 품질이 저하되면 카트리지를 교체하십시오.

 **참고:** 이 기능은 Windows 용 PCL 6 프린터 드라이버에서 지원됩니다. 이 드라이버를 사용하지 않을 경우 HP Embedded Web Server(EWS)를 사용하여 기능을 활성화할 수 있습니다.

전체 페이지가 너무 어둡거나 너무 밝은 경우 다음 단계에 따릅니다.

1. 소프트웨어 프로그램에서 **인쇄** 옵션을 선택합니다.
2. 프린터를 선택하고 **속성** 또는 **기본 설정** 버튼을 클릭합니다.
3. **용지/품질** 탭을 클릭한 다음 **품질 설정** 영역을 찾습니다.
  - 전체 페이지가 너무 어두운 경우 **EconoMode** 설정을 선택합니다.
  - 전체 페이지가 너무 밝은 경우 **FastRes 1200** 설정을 선택합니다.
4. **확인** 버튼을 클릭해 **문서 속성** 대화 상자를 닫습니다. **인쇄** 대화 상자에서 **확인** 버튼을 클릭해 작업을 인쇄합니다.

## 인쇄 농도 조정



다음 단계에 따라 인쇄 농도를 조정합니다.

1. HP EWS(Embedded Web Server) 열기:

## 직접 연결된 프린터

- a. HP 프린터 길잡이를 엽니다.
  - **Windows 8.1:** 시작 화면의 왼쪽 하단 구석에 있는 아래쪽 화살표를 클릭한 다음 프린터 이름을 선택합니다.
  - **Windows 8:** 시작 화면의 빈 공간을 마우스 오른쪽 버튼으로 클릭하고 앱 표시줄에서 모든 앱을 클릭한 다음 프린터 이름을 선택합니다.
  - **Windows 7, Windows Vista 및 Windows XP:** 컴퓨터 바탕 화면에서 시작을 클릭하여 모든 프로그램을 선택한 뒤 HP, 해당 프린터 폴더를 차례대로 클릭하고 프린터 이름이 있는 아이콘을 선택하여 HP 프린터 길잡이를 엽니다.
- b. HP 프린터 길잡이에서 인쇄를 누른 다음 **HP Device Toolbox** 를 선택합니다.

## 네트워크 연결 프린터

- a. IP 주소 또는 호스트 이름을 확인하기 위해 구성 페이지를 인쇄하십시오.
  - i. Resume/Cancel(다시 시작/취소)  버튼을 준비  표시등이 깜박일 때까지 누르고 있습니다.
  - ii. Resume/Cancel(다시 시작/취소)  버튼에서 손을 뗍니다.
- b. 웹 브라우저를 열고 프린터 구성 페이지에 표시되는 IP 주소 또는 호스트 이름을 정확히 입력합니다. 컴퓨터 키보드에서 **Enter** 키를 누릅니다. EWS 가 열립니다.

 <https://10.10.XX.XXX/>

 **참고:** 웹 사이트에 액세스하는 것이 안전하지 않을 수 있음을 나타내는 메시지가 웹 브라우저에 표시되면 웹 사이트로 계속하는 옵션을 선택합니다. 이 웹 사이트에 액세스해도 컴퓨터에 문제가 발생하지 않습니다.

2. 시스템 탭을 클릭하여 인쇄 품질 페이지를 선택한 뒤 인쇄 농도 옵션을 선택합니다.
3. 인쇄 농도: 드롭 다운에서 정확한 농도 설정을 선택합니다.

 **참고:** 기본 인쇄 농도 설정은 3 입니다.

- 1(밝게)
  - 2
  - 3
  - 4
  - 5(어둡게)
4. 적용을 클릭합니다.

# 유선 네트워크 문제 해결

## 소개

다음 항목을 검사하여 프린터가 네트워크와 통신 중인지 확인하십시오. 시작하기 전에 프린터 제어판에서 구성 페이지를 인쇄하여 이 페이지에 나열된 프린터 IP 주소를 찾습니다.

- [물리적 연결 불량](#)
- [컴퓨터가 프린터에 대해 잘못된 IP 주소 사용](#)
- [컴퓨터가 프린터와 통신할 수 없음](#)
- [프린터가 네트워크에 대해 잘못된 링크 속도 설정 사용](#)
- [새 소프트웨어 프로그램의 호환 문제](#)
- [컴퓨터 또는 워크스테이션의 설정이 올바르지 않음](#)
- [프린터가 비활성화되었거나 기타 네트워크 설정이 올바르지 않음](#)

 **참고:** HP는 P2P 네트워킹을 지원하지 않습니다. 이 기능은 Microsoft 운영 체제의 기능이며 HP 프린터 드라이버의 기능이 아닙니다. 자세한 내용은 Microsoft([www.microsoft.com](http://www.microsoft.com))를 참조하십시오.

## 물리적 연결 불량

1. 프린터가 올바른 길이의 케이블을 사용하여 올바른 네트워크 포트에 연결되어 있는지 확인합니다.
2. 케이블이 제대로 연결되어 있는지 확인합니다.
3. 프린터 뒷면의 네트워크 포트 연결을 살피고 주황색 작동 표시등과 녹색 링크 상태 표시등이 켜져 있는지 확인합니다.
4. 문제가 계속되면 허브에서 다른 케이블이나 포트를 사용합니다.

## 컴퓨터가 프린터에 대해 잘못된 IP 주소 사용

1. 프린터 속성을 열고 **포트** 탭을 클릭합니다. 프린터의 현재 IP 주소가 선택되어 있는지 확인합니다. 프린터 IP 주소는 프린터 구성 페이지에 나와 있습니다.
2. HP 표준 TCP/IP 포트를 사용하여 프린터를 설치한 경우 **IP 주소가 변경된 경우에도 항상 이 프린터에 인쇄** 상자를 선택합니다.
3. Microsoft 표준 TCP/IP 포트를 사용하여 프린터를 설치한 경우 IP 주소 대신 호스트 이름을 사용합니다.
4. IP 주소가 올바른 경우 프린터를 삭제하고 다시 추가합니다.

## 컴퓨터가 프린터와 통신할 수 없음

1. 네트워크에 ping 을 수행하여 네트워크 통신을 테스트합니다.
  - a. 컴퓨터에서 명령줄 프롬프트를 엽니다.

- Windows의 경우 시작과 실행을 차례로 클릭한 다음 cmd를 입력하고 Enter를 누릅니다.
  - OS X의 경우 응용 프로그램, 유틸리티로 이동하고 터미널을 엽니다.
- b. ping 다음에 프린터의 IP 주소를 입력합니다.
  - c. 창에 왕복 시간이 표시되면 네트워크가 작동 중입니다.
2. ping 명령이 실행되지 않으면, 네트워크 허브가 켜져 있는지 확인하고 네트워크 설정, 프린터, 컴퓨터가 모두 동일한 네트워크에 구성되어 있는지 확인합니다.

## 프린터가 네트워크에 대해 잘못된 링크 속도 설정 사용

이 설정은 자동 모드(기본 설정)로 두는 것이 좋습니다. 이 설정을 변경하면 반드시 네트워크에 대한 설정도 변경해야 합니다.

## 새 소프트웨어 프로그램의 호환 문제

새 소프트웨어 프로그램이 올바르게 설치되었으며 올바른 프린터 드라이버를 사용하는지 확인합니다.

## 컴퓨터 또는 워크스테이션의 설정이 올바르지 않음

1. 네트워크 드라이버, 프린터 드라이버 및 네트워크 리디렉션 설정을 확인합니다.
2. 운영 체제가 올바르게 구성되었는지 확인합니다.

## 프린터가 비활성화되었거나 기타 네트워크 설정이 올바르지 않음

1. 구성 페이지를 검토하여 네트워크 프로토콜의 상태를 확인합니다. 필요한 경우 프로토콜을 활성화하십시오.
2. 필요한 경우 네트워크 설정을 다시 구성합니다.

# 무선 네트워크 문제 해결

- [소개](#)
- [무선 연결 확인 사항](#)
- [무선 구성을 완료한 후 프린터가 인쇄를 시작하지 않음](#)
- [컴퓨터에 타사 방화벽이 설치되어 있고 프린터가 인쇄를 시작하지 않음](#)
- [무선 라우터 또는 프린터를 이동한 후에 무선 연결이 작동하지 않음](#)
- [무선 프린터에 컴퓨터를 더 이상 연결할 수 없음](#)
- [VPN에 연결되는 경우 무선 프린터의 통신 끊김](#)
- [무선 네트워크 목록에 네트워크가 나타나지 않음](#)
- [무선 네트워크가 작동하지 않음](#)
- [무선 네트워크 진단 테스트 수행](#)
- [무선 네트워크의 간섭 최소화](#)

## 소개

문제 해결 정보를 사용하면 문제를 해결하는 데 도움이 됩니다.

 **참고:** 프린터에 **Wi-Fi Direct** 인쇄가 활성화되어 있는지 확인하려면 구성 페이지를 인쇄합니다.

## 무선 연결 확인 사항

- 네트워크 케이블이 연결되어 있지 않은지 확인하십시오.
- 프린터 및 무선 라우터가 켜져 있고 전원에 이상이 없는지 확인합니다. 프린터의 무선이 켜져 있는지도 확인하십시오.
- 서비스 설정 식별자(SSID)가 올바른지 확인하십시오. SSID를 확인하기 위해 구성 페이지를 인쇄하십시오. SSID가 올바른지 확실하지 않은 경우 무선 설정을 다시 실행하십시오.
- 보안된 네트워크에서 보안 정보가 올바른지 확인하십시오. 보안 정보가 올바르지 않은 경우 무선 설정을 다시 실행하십시오.
- 무선 네트워크가 올바르게 작동하지 않는 경우 무선 네트워크의 다른 컴퓨터에 액세스해 보십시오. 인터넷에 액세스할 수 있는 네트워크의 경우 무선 연결을 통해 인터넷에 연결해 보십시오.
- 프린터의 암호화 방법(AES 또는 TKIP)이 WPA 보안을 사용하는 네트워크에 있는 무선 액세스 지점의 암호화 방법과 동일한지 확인하십시오.
- 프린터가 무선 네트워크 범위 내에 있는지 확인합니다. 대부분의 네트워크에서는 프린터가 무선 액세스 지점(무선 라우터)의 30m 이내에 있어야 합니다.
- 장애물이 무선 신호를 차단하지 않는지 확인하십시오. 액세스 지점과 프린터 사이에서 크기가 큰 모든 금속 물체를 제거하십시오. 프린터와 무선 액세스 지점 사이에 금속 또는 콘크리트가 함유된 기둥, 벽 또는 받침 기둥이 없는지 확인하십시오.

- 프린터가 무선 신호를 방해할 수 있는 전자 장치에서 떨어진 곳에 위치해 있는지 확인하십시오. 모뎀, 무선 전화, 보안 시스템 카메라, 기타 무선 네트워크 및 일부 **Bluetooth** 장치 등과 같은 많은 장치가 무선 신호를 방해할 수 있습니다.
- 프린터 드라이버가 컴퓨터에 설치되어 있는지 확인하십시오.
- 올바른 프린터 포트를 선택했는지 확인하십시오.
- 컴퓨터 및 프린터가 동일한 무선 네트워크에 연결되어 있는지 확인합니다.
- **OS X**의 경우 무선 라우터에서 **Bonjour**를 지원하는지 확인합니다.

## 무선 구성을 완료한 후 프린터가 인쇄를 시작하지 않음

1. 프린터가 켜져 있고 준비 상태에 있는지 확인합니다.
2. 컴퓨터의 타사 방화벽을 모두 끄십시오.
3. 무선 네트워크가 올바르게 작동하는지 확인하십시오.
4. 컴퓨터가 올바르게 작동하는지 확인하십시오. 필요한 경우 컴퓨터를 다시 시작하십시오.
5. 네트워크상에서 컴퓨터의 **HP Embedded Web Server**를 열 수 있는지 확인합니다.

## 컴퓨터에 타사 방화벽이 설치되어 있고 프린터가 인쇄를 시작하지 않음

1. 제조업체에서 제공하는 가장 최신의 방화벽으로 업데이트하십시오.
2. 프린터를 설치하거나 인쇄할 때 프로그램에서 방화벽 액세스를 요청하는 경우 프로그램을 실행하도록 허용하고 있는지 확인하십시오.
3. 일시적으로 방화벽을 끄고 컴퓨터에 무선 프린터를 설치하십시오. 무선 설치가 완료되었으면 방화벽을 활성화하십시오.

## 무선 라우터 또는 프린터를 이동한 후에 무선 연결이 작동하지 않음

1. 라우터 또는 프린터가 컴퓨터가 연결되어 있는 네트워크에 연결되어 있는지 확인하십시오.
2. 구성 페이지를 인쇄하십시오.
3. 구성 페이지의 서비스 설정 식별자(**SSID**)를 컴퓨터 프린터 구성의 **SSID**와 비교하십시오.
4. **SSID**가 일치하지 않으면 장치가 동일한 네트워크에 연결되지 않은 것입니다. 프린터의 무선 설정을 다시 구성하십시오.

## 무선 프린터에 컴퓨터를 더 이상 연결할 수 없음

1. 다른 컴퓨터가 무선 범위 내에 있고 신호를 차단하는 장애물이 없는지 확인하십시오. 대부분의 네트워크에서 무선 범위는 무선 액세스 지점의 **30m** 이내입니다.
2. 프린터가 켜져 있고 준비 상태에 있는지 확인합니다.
3. 동시 **Wi-Fi Direct** 사용자가 **5**명을 초과해서는 안 됩니다.
4. 컴퓨터의 타사 방화벽을 모두 끄십시오.



5. 무선 네트워크가 올바르게 작동하는지 확인하십시오.
6. 컴퓨터가 올바르게 작동하는지 확인하십시오. 필요한 경우 컴퓨터를 다시 시작하십시오.

## VPN 에 연결되는 경우 무선 프린터의 통신 끊김

- 일반적으로 동시에 VPN 과 기타 네트워크에 연결할 수 없습니다.

## 무선 네트워크 목록에 네트워크가 나타나지 않음



- 무선 라우터가 켜져 있고 전원에 이상이 없는지 확인하십시오.
- 네트워크가 숨겨져 있을 수 있습니다. 그러나 숨겨진 네트워크에 계속 연결할 수 있습니다.

## 무선 네트워크가 작동하지 않음

1. 네트워크 케이블이 연결되어 있지 않은지 확인하십시오.
2. 네트워크의 통신이 끊겼는지 확인하려면 다른 장치를 네트워크에 연결해 보십시오.
3. 네트워크에 ping 을 수행하여 네트워크 통신을 테스트하십시오.
  - a. 컴퓨터에서 명령줄 프롬프트를 엽니다.
    - Windows 의 경우 시작과 실행을 차례로 클릭한 다음 cmd 를 입력하고 Enter 를 누릅니다.
    - OS X 의 경우 응용 프로그램, 유틸리티로 이동하고 터미널을 엽니다.
  - b. ping 과 라우터 IP 주소를 차례로 입력하십시오.
  - c. 창에 왕복 시간이 표시되면 네트워크가 작동 중입니다.
4. 라우터 또는 프린터가 컴퓨터가 연결되어 있는 동일한 네트워크에 연결되어 있는지 확인하십시오.
  - a. 구성 페이지를 인쇄하십시오.
  - b. 구성 보고서의 서비스 설정 식별자(SSID)를 컴퓨터 프린터 구성의 SSID 와 비교하십시오.
  - c. SSID 가 일치하지 않으면 장치가 동일한 네트워크에 연결되지 않은 것입니다. 프린터의 무선 설정을 다시 구성하십시오.

## 무선 네트워크 진단 테스트 수행

프린터 제어판에서 무선 네트워크 설정에 대한 정보를 제공하는 진단 테스트를 실행할 수 있습니다.

1. HP Embedded Web Server(EWS)를 엽니다.
  - a. IP 주소 또는 호스트 이름을 확인하기 위해 구성 페이지를 인쇄하십시오.
    - i. Resume/Cancel(다시 시작/취소)  버튼을 준비  표시등이 깜박일 때까지 누르고 있습니다.
    - ii. Resume/Cancel(다시 시작/취소)  버튼에서 손을 뗍니다.

- b. 웹 브라우저를 열고 프린터 구성 페이지에 표시되는 IP 주소 또는 호스트 이름을 정확히 입력합니다. 컴퓨터 키보드에서 **Enter** 키를 누릅니다. EWS 가 열립니다.

 <https://10.10.XX.XXX/>

 **참고:** 웹 사이트에 액세스하는 것이 안전하지 않을 수 있음을 나타내는 메시지가 웹 브라우저에 표시되면 웹 사이트로 계속하는 옵션을 선택합니다. 이 웹 사이트에 액세스해도 컴퓨터에 문제가 발생하지 않습니다.

2. **네트워킹** 탭을 선택합니다.
3. **무선 구성** 페이지에서 **켜짐** 옵션이 선택되었는지 확인하십시오.
4. 테스트 결과를 표시하는 테스트 페이지를 인쇄하려면 **테스트 보고서 인쇄** 버튼을 클릭합니다.

## 무선 네트워크의 간섭 최소화

다음 팁을 통해 무선 네트워크의 간섭을 줄일 수 있습니다.

- 무선 장치를 서류 정리용 캐비닛 같은 커다란 금속 물체 및 전자 레인지 및 무선 전화와 같은 전자 장치에서 떨어진 곳에 놓습니다. 이러한 물체가 무선 신호를 방해할 수 있습니다.
- 무선 장치를 크기가 큰 석조 구조물이나 기타 빌딩 건축물에서 떨어진 곳에 놓습니다. 이러한 물체가 전파를 흡수하여 신호 강도가 약해질 수 있습니다.
- 무선 라우터를 네트워크에 연결되어 있는 무선 프린터의 가시선 중심 위치에 배치합니다.

# 색인

## A

AirPrint 49  
Android 장치  
에서 인쇄 50

## E

EconoMode 설정 63, 89  
Embedded Web Server  
암호 변경 61  
열기 61  
Embedded Web Server(EWS)  
기능 53  
Explorer, 지원 버전  
HP Embedded Web Server 53

## H

HP Embedded Web Server  
암호 변경 61  
열기 61  
HP Embedded Web Server(EWS)  
기능 53  
HP ePrint 48  
HP ePrint 소프트웨어 49  
HP EWS, 사용 53  
HP Utility 56  
HP Utility, Mac 56  
HP 고객옴지지원센터 70  
HP 장치 도구 상자, 사용 53

## I

Internet Explorer, 지원 버전  
HP Embedded Web Server 53

## M

Macintosh  
HP Utility 56  
Mac 용 HP Utility  
Bonjour 56  
기능 56

## N

Netscape Navigator, 지원 버전  
HP Embedded Web Server 53

## O

OS(운영 체제)  
지원 5

## W

Wi-Fi Direct 인쇄 7, 46

## ㄱ

결림  
원인 77  
고객 지원  
온라인 70  
교체  
이미징 드럼 32, 35  
토너 카트리지가 26, 29  
교체용 부품  
부품 번호 20  
기본값, 복원 73  
기술 지원  
온라인 70

## ㄴ

네트워크  
암호, 변경 61  
암호, 설정 61  
지원됨 5  
프린터 설치 52  
네트워크 링크 속도 설정, 변경 59  
네트워크 설치 52

## ㄷ

덮개, 위치 확인 2  
드라이버, 지원 5

## ㅁ

메모리  
포함 5  
메모리 칩(토너)  
위치 확인 26  
모바일 인쇄  
Android 장치 50  
모바일 인쇄, 지원되는 소프트웨  
어 7  
모바일 인쇄 솔루션 5  
무게, 프린터 7  
무선 네트워크  
문제 해결 93  
무선 네트워크 간섭 96  
문제 해결  
LED, 오류 71  
LED, 표시등 패턴 71  
결림 77  
네트워크 문제 91  
무선 네트워크 93  
용지 공급 문제 76  
유선 네트워크 91

## ㅂ

봉투, 넣기 18  
부속품  
주문 20  
부품 번호  
교체용 부품 20  
소모품 20  
스테인플 카트리지가 20  
이미징 드럼 20  
토너 카트리지가 20  
분당 페이지 수 5  
브라우저 요구 사항  
HP Embedded Web Server 53

入

- 사양
  - 전기 및 음향 8
- 상태
  - HP Utility, Mac 56
  - 제어판 표시등 71
- 설정
  - 초기 설정 기본값, 복원 73
- 소모품
  - 부족 시 사용 74
  - 부족 임계값 설정 74
  - 부품 번호 20
  - 상태, Mac 용 HP Utility 로 보기 56
  - 이미징 드럼 교체 32, 35
  - 주문 20
  - 토너 카트리지 교체 26, 29
- 소모품 상태 87
- 소프트웨어
  - HP Utility 56
- 수동 양면
  - Windows 40
- 수동 양면 인쇄
  - Mac 44
- 스태이플 카트리지
  - 부품 번호 20
- 시스템 요구 사항
  - HP Embedded Web Server 53

ο

- 양면
  - 수동(Windows) 40
- 양면 인쇄
  - Mac 44
  - Windows 40
  - 수동, Windows 40
  - 수동(Mac) 44
- 양면 인쇄(양면)
  - Windows 40
- 온라인 지원 70
- 용지
  - 결림 77
  - 선택 88
- 용지, 주문 20
- 용지 결림
  - 위치 78
  - 출력 용지함 84

- 용지 종류
    - 선택(Mac) 45
    - 선택(Windows) 42
  - 용지 픽업 문제
    - 해결 76
  - 용지함
    - 용량 5
    - 위치 확인 2
    - 포함 5
  - 용지함, 출력
    - 용지 걸림 제거 84
    - 위치 확인 2
  - 용지함 1
    - 용지 넣기 12
  - 우선 공급 용지함
    - 봉투 넣기 18
  - 우선 입력 용지함
    - 용지 넣기 15
  - 운영 체제, 지원 5
  - 운영 체제(OS)
    - 지원 5
  - 웹 브라우저 요구 사항
    - HP Embedded Web Server 53
  - 웹 사이트
    - 고객 지원 70
  - 유지보수 키트
    - 부품 번호 20
  - 음향 사양 8
  - 이미징 드럼
    - 교체 32, 35
    - 부품 32
    - 부품 번호 20
  - 인쇄 드라이버, 지원 5
  - 인터페이스 포트
    - 위치 확인 3
  - 입력 용지함
    - 봉투 넣기 18
- ㅈ
- 잠금
    - 포맷터 62
  - 전기 사양 8
  - 전력
    - 소모 8
  - 전원 끄 대기
    - 설정 65
  - 전원 스위치, 위치 확인 2
  - 전원 연결
    - 위치 확인 3

- 절약 설정 63
- 절전 대기
  - 비활성화 63
  - 활성화 63
- 정품 HP 카트리지 21
- 제어판
  - LED 표시등 패턴 71
  - 위치 확인 2
- 종료 대기 시간
  - 설정 64
- 주문
  - 소모품 및 부속품 20
- 지원
  - 온라인 70

ㅊ

- 청소
  - 용지 경로 88
- 초기 설정 기본값, 복원 73
- 초기 설정 기본값 복원 73
- 출력 용지함
  - 걸림 제거 84
- 출력함
  - 위치 확인 2

ㅋ

- 카트리지
  - 교체 26, 29
- 카트리지 정책 21
- 켜기/끄기 버튼, 위치 확인 2
- 크기, 프린터 7

ㅌ

- 토너 카트리지
  - 교체 26, 29
  - 부족 시 사용 74
  - 부족 임계값 설정 74
  - 부품 26, 29
  - 부품 번호 20
- 토너 카트리지 상태 87

ㅎ

- 한 장에 여러 페이지
  - 선택(Mac) 44
  - 선택(Windows) 42
- 인쇄(Mac) 44
- 인쇄(Windows) 42
- 확인 사항
  - 무선 연결 93