



LaserJet Pro M101-M104, LaserJet Ultra M105-M106

Brukerhåndbok



M101-M106



www.hp.com/support/ljM101



HP LaserJet Pro M101-M104, HP LaserJet Ultra M105-M106

Brukerhåndbok

Copyright og lisens

© Copyright 2016 HP Development Company, L.P.

Reproduksjon, tilpasning eller oversettelse uten skriftlig tillatelse på forhånd er forbudt, med unntak av tillatelser gitt under lover om opphavsrett.

Opplysningene i dette dokumentet kan endres uten varsel.

De eneste garantiene for HP-produkter og -tjenester er angitt i uttrykte garantierklæringer som følger med slike produkter og tjenester. Ingenting i dette dokumentet skal oppfattes som en tilleggsgaranti. HP er ikke ansvarlig for tekniske eller redaksjonelle feil eller utelatelser i dette dokumentet.

Edition 2, 01/2019

Varemerker

Adobe®, Adobe Photoshop®, Acrobat® og PostScript® er varemerker for Adobe Systems Incorporated.

Apple og Apple-logoen er varemerker for Apple Inc., registrert i USA og andre land/regioner.

OS X er et varemerke for Apple Inc., registrert i USA og andre land/regioner.

AirPrint er et varemerke for Apple Inc., registrert i USA og andre land/regioner.

Microsoft®, Windows®, Windows® XP og Windows Vista® er registrerte varemerker for Microsoft Corporation i USA.

Innhold

1 Skriveroversikt	1
Inndelt oversikt	2
Skriver, sett forfra	2
Skriver, sett bakfra	3
Kontrollpanelvisning	4
Skriverspesifikasjoner	5
Tekniske spesifikasjoner	5
Operativsystemer som støttes	5
Mobilutskriftsløsninger	7
Skrivermål	8
Strømforbruk, elektriske spesifikasjoner og lydutslipp	8
Område for driftsmiljø	8
Oppsett av skrivermaskinvare og programvareinstallering	9
2 Papirskuffer	11
Legge i innskuffen	12
Innføring	12
Legg papir i innskuffen	12
Legge papir i den prioriterte innskuffen (bare på trådløse modeller)	15
Innføring	15
Legg papir i den prioriterte innskuffen	15
Legge i og skrive ut konvolutter	18
Innføring	18
Skrive ut konvolutter	18
Konvoluttretning	18
3 Rekvisita, tilbehør og deler	19
Bestill rekvisita, tilbehør og deler	20
Bestilling	20
Rekvisita og tilbehør	20
Egenreparasjonsdeler	20

Konfigurere innstillingene for beskyttelse av HP-tonerkassetter	22
Innføring	22
Aktivere eller deaktivere Kassettretningslinjene	22
Bruk HPs innebygde webserver (EWS) til å aktivere Kassettretningslinjene	22
Bruk HPs innebygde webserver (EWS) til å deaktivere Kassettretningslinjene	23
Feilsøke feilmeldinger om Kassettretningslinjer i HPs innebygde webserver	24
Aktivere eller deaktivere Kassetbeskyttelse	24
Bruk HPs innebygde webserver (EWS) til å aktivere Kassetbeskyttelse	24
Bruk HPs innebygde webserver (EWS) til å deaktivere Kassetbeskyttelse	25
Feilsøke feilmeldinger om Kassetbeskyttelse i HPs innebygde webserver	26
Skifte ut tonerkassetten	27
Innføring	27
Informasjon om tonerkassett og bildetrommel	27
Bytte tonerkassetten (M101–M104-modellene)	28
Bytte tonerkassetten (M105–M106-modellene)	30
Bytte bildetrommelen (M101–M104-modellene)	33
Bytte bildetrommelen (M105–M106-modellene)	36

4 Utskrift **39**

Utskriftsoppgaver (Windows)	40
Slik skriver du ut (Windows)	40
Skriver ut på begge sider manuelt (Windows)	40
Skriver ut flere sider per ark (Windows)	42
Velge papirtype (Windows)	42
Flere utskriftsoppgaver	42
Utskriftsoppgaver (OS X)	43
Slik skriver du ut (OS X)	43
Skriver ut på begge sider manuelt (OS X)	43
Skriver ut flere sider per ark (OS X)	43
Velge papirtype (OS X)	44
Flere utskriftsoppgaver	44
Mobilutskrift	45
Innføring	45
Wi-Fi Direct (bare trådløse modeller)	45
Aktivere eller deaktivere Wi-Fi Direct	46
Endre skrivernavnet for Wi-Fi Direct	46
HP ePrint via e-post	47
HP ePrint-programvare	48
AirPrint	48
Innebygd Android-utskrift	49

5 Administrere skriveren	51
Endre skriverens tilkoblingstype (Windows)	52
Avansert konfigurasjon med HPs innebygde webserver (EWS) og HP Device Toolbox (Windows)	53
Avansert konfigurasjon med HP Utility for OS X	56
Åpne HP Utility	56
HP Utility-funksjoner	56
Konfigurere IP-nettverksinnstillinger	58
Innføring	58
Ansvarsfraskrivelse ved skriverdeling	58
Vise eller endre nettverksinnstillinger	58
Gi skriveren nytt navn i nettverket	58
Konfigurere IPv4 TCP/IP-parametere manuelt	59
Innstilling for koblingshastighet	60
Skriverens sikkerhetsfunksjoner	61
Innføring	61
Tilordne eller endre systempassordet ved hjelp av HPs innebygde webserver	61
Låse formatereren	62
Innstillinger for strømsparing	63
Innføring	63
Skrive ut med EconoMode	63
Konfigurere innstillingen for hvilemodus / automatisk av etter inaktivitet	63
Angi forsinkelsen for Slå av etter forsinkelse, og konfigurere skriveren til å bruke 1 watt eller mindre	64
Konfigurere innstillingen for forsinkelse for avslåing	65
Oppdater fastvaren	67
Oppdater fastvaren ved hjelp av fastvareoppdateringsverktøyet	67
6 Løse problemer	69
Kundestøtte	70
Tolke lampemønstre på kontrollpanelet	71
Gjenopprette standardinnstillingene fra fabrikk	73
Meldingen om lite eller svært lite i kassetten vises i HPs innebygde webserver	74
Endre innstillingene for lite igjen.	74
Best. rekvisita	75
Løse problemer med mating eller fastkjørt papir	76
Skriveren henter ikke papir	76
Skriveren henter flere papirark samtidig	76
Ofte eller regelmessig fastkjørt papir	76
Unngå at papiret kjører seg fast	77
Fjerne fastkjørt papir	78
Innføring	78

Papirstoppsteder	78
Er det ofte papirstopp på skriveren?	78
Fjerne fastkjørt papir i innskuffen	80
Fjerne fastkjørt papir i tonerkassettområdet	82
Fjerne fastkjørt papir i utskuffen	84
Forbedre utskriftskvaliteten	87
Innføring	87
Skrive ut fra et annet program	87
Kontrollere papirtypeinnstillingen for utskriftsjobben	87
Kontrollere papirtypeinnstillingen (Windows)	87
Kontrollere papirtypeinnstillingen (OS X)	87
Kontroller tonerkassetstatusen	87
Rengjøre skriveren	88
Skrive ut et rensark	88
Inspiser tonerkassetten visuelt	88
Kontrollere papiret og utskriftsmiljøet	88
Trinn 1: Bruke papir som oppfyller HPs spesifikasjoner	88
Trinn 2: Kontrollere miljøet	89
Kontrollere EconoMode-innstillingene	89
Justere utskriftstetthet	89
Løse problemer med det kablede nettverket	91
Innføring	91
Dårlig fysisk tilkobling	91
Datamaskinen bruker feil IP-adresse for skriveren	91
Datamaskinen kan ikke kommunisere med skriveren	91
Skriveren bruker feil innstillinger for koblingshastighet i nettverket	92
Ny programvare kan føre til kompatibilitetsproblemer	92
Datamaskinen eller arbeidsstasjonen er kanskje ikke riktig konfigurert	92
Skriveren er deaktivert, eller andre nettverksinnstillinger er feil	92
Løse problemer med det trådløse nettverket	93
Innføring	93
Sjekkliste for trådløs tilkobling	93
Skriveren skriver ikke ut etter at trådløskonfigureringen er fullført	94
Skriveren skriver ikke ut, og det er installert en tredjeparts brannmur på datamaskinen	94
Den trådløse tilkoblingen fungerer ikke etter at den trådløse ruter eller skriveren ble flyttet	94
Kan ikke koble flere datamaskiner til den trådløse skriveren	94
Den trådløse skriveren mister forbindelsen når det er koblet til et VPN (Virtual Private Network)	95
Nettverket står ikke oppført i listen over trådløse nettverk	95
Det trådløse nettverket fungerer ikke	95

Utføre en diagnostest for trådløst nettverk	95
Få mindre interferens i et trådløst nettverk	96

Stikkordregister	97
-------------------------------	-----------

1 Skriveroversikt

- [Inndelt oversikt](#)
- [Skriverspesifikasjoner](#)
- [Oppsett av skrivermaskinvare og programvareinstallering](#)

Mer informasjon:

Den følgende informasjonen er riktig på publiseringstidspunktet. Hvis du vil ha oppdatert informasjon, kan du se www.hp.com/support/ljM101.

HPs omfattende hjelp for skriveren inneholder følgende informasjon:

- Installer og konfigurere
- Lær og bruk
- Løse problemer
- Last ned oppdateringer for programvare og fastvare
- Delta i støttefora
- Finn informasjon om garanti og forskrifter

Inndelt oversikt

Skriver, sett forfra

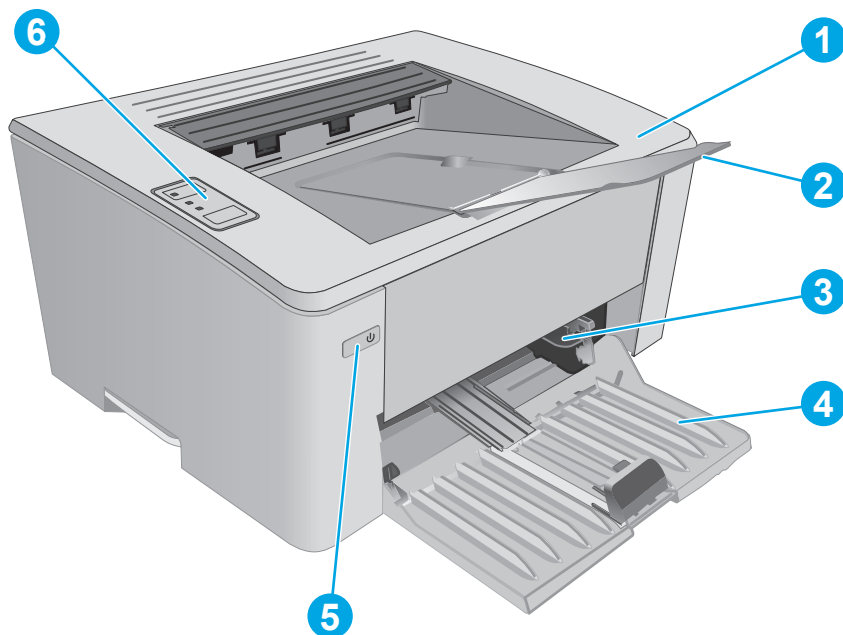

1	Øvre deksel (tilgang til tonerkassett) og utskuff
2	Utskufforlenger
3	Prioritert innskuff (bare modellene M102w, M104w og M106w)
4	Innskuff
5	Av/på-knapp
6	Kontrollpanel

Skriver, sett bakfra

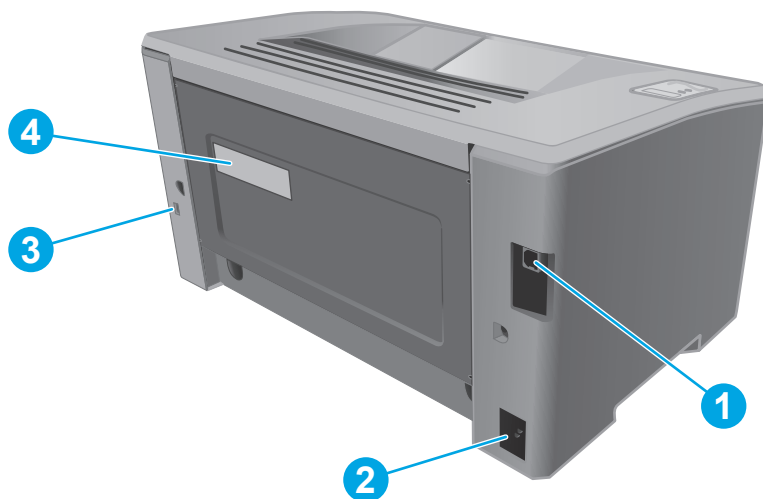

- | | |
|---|--|
| 1 | Port for USB-grensesnitt |
| 2 | Strømtilkobling |
| 3 | Spor for sikkerhetslås av kabeltypen |
| 4 | Etikett med serienummer og skrivernummer |

Kontrollpanelvisning

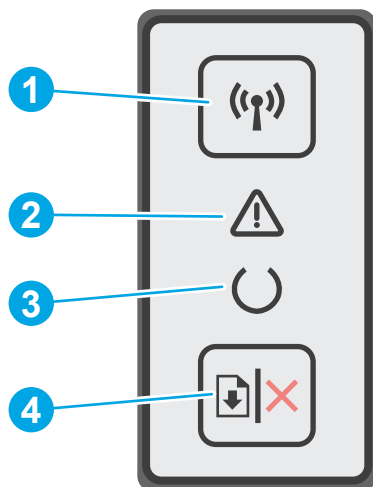

1	Trådløs-knapp og -LED (bare trådløse modeller)	<p>Trykk på denne knappen for å aktivere eller deaktivere trådløsfunksjonen eller for å konfigurere en WiFi Direct-tilkobling.</p> <p>Trykk på og hold nede denne knappen for å konfigurere en WPS-tilkobling.</p> <p>Hvis trådløs-lampen lyser, er den trådløse tilkoblingen stabil. Hvis den blinker, pågår det en WPS- eller WiFi Direct-konfigurasjonsprosess. Hvis den blinker raskt, finnes det et problem med den trådløse tilkoblingen.</p>
2	Obs!-lampe	<p>Obs!-lampen blinker når skriveren krever ettersyn, for eksempel når skriveren går tom for papir eller en tonerkassett må byttes. Hvis lyset lyser uten å blinke, har det oppstått en feil i skriveren.</p>
3	Klar-lampe	<p>Klar-lampen lyser når skriveren er klar til å skrive ut. Den blinker når skriveren mottar utskriftsdata eller når en jobb avbrytes.</p>
4	Fortsett/Avbryt-knappen	<p>Trykk på denne knappen for å gjøre følgende:</p> <ul style="list-style-type: none">• Hvis skriveren behandler en jobb, Obs!-lampen ikke lyser og Klar-lampen blinker, trykker du på knappen for å avbryte utskriftsjobben.• Hvis skriveren er i en tilstand med feil eller har bedt brukeren om noe og venter på svar mens Klar-lampen er av og Obs!-lampen blinker, trykker du på knappen for å fjerne feilmeldingen og fortsette utskriften.• I modusen for manuell tosidig utskrift klikker du på denne knappen for å skrive ut den andre siden av jobben.

Skriverspesifikasjoner

 **VIKTIG:** Følgende spesifikasjoner er korrekte på utgivelsestidspunktet, men de kan endres over tid. Hvis du vil ha oppdatert informasjon, kan du se www.hp.com/support/ljM101.

- [Tekniske spesifikasjoner](#)
- [Operativsystemer som støttes](#)
- [Mobilutskriftsløsninger](#)
- [Skrivermål](#)
- [Strømforbruk, elektriske spesifikasjoner og lydutslipp](#)
- [Område for driftsmiljø](#)

Tekniske spesifikasjoner

Du finner aktuell informasjon på www.hp.com/support/ljM101.

Operativsystemer som støttes

Følgende informasjon gjelder for skriverespesifikke Windows PCLmS- og OS X-skriverdrivere.

Windows: Installasjonsprogrammet for HP-programvare installerer driveren PCLm.S, PCLmS eller PCLm-S, avhengig av hvilken versjon av Windows du har, i tillegg til valgfri programvare hvis du bruker den komplette installasjonsprogramvaren. Se i programvareinstallasjonsmerknadene hvis du vil ha mer informasjon.

OS X: Mac-datamaskiner støttes med denne skriveren. Last inn HP Easy Start fra installasjons-CD-en til skriveren eller last det ned fra 123.hp.com, og bruk deretter HP Easy Start til å installere HP-skriverdriveren og -verktøy. Se i programvareinstallasjonsmerknadene hvis du vil ha mer informasjon.

1. Gå til 123.hp.com.
2. Følg fremgangsmåten for å laste ned skriverprogramvaren.

Linux: Hvis du vil ha informasjon og skriverdrivere for Linux, går du til hplipopensource.com/hplip-web/index.html.

Operativsystem	Skriverdriver installert	Merknader
Windows® XP SP3 eller nyere, 32-biters	Skriverspesifikk HP PCLm.S-skriverdriver installeres for dette operativsystemet som en del av den grunnleggende programvareinstallasjonen. Den grunnleggende installasjonsprogramvaren installerer bare driveren.	Microsoft sluttet å gi generell støtte for Windows XP i april 2009. HP fortsetter etter beste evne å tilby støtte for det avviklede operativsystemet XP.
Windows Vista®, 32-biters	Skriverspesifikk HP PCLm.S-skriverdriver installeres for dette operativsystemet som en del av den grunnleggende programvareinstallasjonen. Den grunnleggende installasjonsprogramvaren installerer bare driveren.	

Operativsystem	Skriverdriver installert	Merknader
Windows Server 2003, SP2 eller nyere, 32-biters	Skriverspesifikk HP PCLm.S-skriverdriver installeres for dette operativsystemet som en del av den grunnleggende programvareinstallasjonen. Den grunnleggende installasjonsprogramvaren installerer bare driveren.	Microsoft sluttet å gi generell støtte for Windows Server 2003 i juli 2010. HP fortsetter etter beste evne å tilby støtte for det avviklede operativsystemet Server 2003.
Windows Server 2003, R2, 32-biters	Skriverspesifikk HP PCLm.S-skriverdriver installeres for dette operativsystemet som en del av den grunnleggende programvareinstallasjonen. Den grunnleggende installasjonsprogramvaren installerer bare driveren.	Microsoft sluttet å gi generell støtte for Windows Server 2003 i juli 2010. HP fortsetter etter beste evne å tilby støtte for det avviklede operativsystemet Server 2003.
Windows 7, 32-biter og 64-biter	Skriverspesifikk HP PCLm.S-skriverdriver installeres for dette operativsystemet som en del av den fullstendige programvareinstallasjonen.	
Windows 8, 32-bit og 64-bit	Skriverspesifikk HP PCLm.S-skriverdriver installeres for dette operativsystemet som en del av den grunnleggende programvareinstallasjonen.	Støtte for Windows 8 RT er tilgjengelig via Microsoft IN OS versjon 4, 32-biters driver.
Windows 8.1, 32-biters og 64-biters	Skriverspesifikk HP PCLm.S-skriverdriver installeres for dette operativsystemet som en del av den grunnleggende programvareinstallasjonen.	Støtte for Windows 8.1 RT er tilgjengelig via Microsoft IN OS versjon 4, 32-biters driver.
Windows 10, 32-biter og 64-biter	Skriverspesifikk HP PCLm.S-skriverdriver installeres for dette operativsystemet som en del av den grunnleggende programvareinstallasjonen.	
Windows Server 2008 32-biters og 64-biters	Skriverspesifikk HP PCLm.S-skriverdriver installeres for dette operativsystemet som en del av den grunnleggende programvareinstallasjonen.	
Windows Server 2008, R2, 64-biters	Skriverspesifikk HP PCLm.S-skriverdriver installeres for dette operativsystemet som en del av den grunnleggende programvareinstallasjonen.	
Windows Server 2012, 64-biter	Skriverspesifikk HP PCLm.S-skriverdriver installeres for dette operativsystemet som en del av den grunnleggende programvareinstallasjonen.	

Operativsystem	Skriverdriver installert	Merknader
Windows Server 2012 R2, 64-biter	Skriverspesifikk HP PCLm-S-skriverdriver installeres for dette operativsystemet som en del av den grunnleggende programvareinstallasjonen.	
OS X 10.9 Mavericks, OS X 10.10 Yosemite, og OS X 10.11 El Capitan	OS X-skriverdriveren og -skriververktøyet kan lastes inn fra installasjons-CD-en eller lastes ned fra 123.hp.com .	<p>Last inn HP Easy Start fra installasjons-CD-en til skriveren eller last det ned fra 123.hp.com, og bruk deretter HP Easy Start til å installere HP-skriverdriveren og -verktøy.</p> <ol style="list-style-type: none"> Gå til 123.hp.com. Følg fremgangsmåten for å laste ned skriverprogramvaren.

 **MERK:** Hvis du vil ha en oppdatert liste over støttede operativsystemer, kan du gå til www.hp.com/support/ljM101 for HPs omfattende hjelp for skriveren.

Mobilutskriftsløsninger

HP tilbyr flere mobil- og ePrint-løsninger for enkel utskrift til en HP-skriver fra bærbar PC, nettbrett, smarttelefon eller andre mobilenheter. Hvis du vil se hele listen for å finne ut hva som er det beste valget, kan du gå til www.hp.com/go/LaserJetMobilePrinting.

 **MERK:** Oppdater fastvaren for skriveren for å sikre at alle mobilutskrifts- og ePrint-funksjoner støttes.

- Wi-Fi Direct (bare trådløse modeller)
- HP ePrint via e-post (krever at HPs webtjenester er aktivert og at skriveren er registrert hos HP Connected)
- HP ePrint-programvare
- Android-utskrift
- AirPrint

Skrivermål

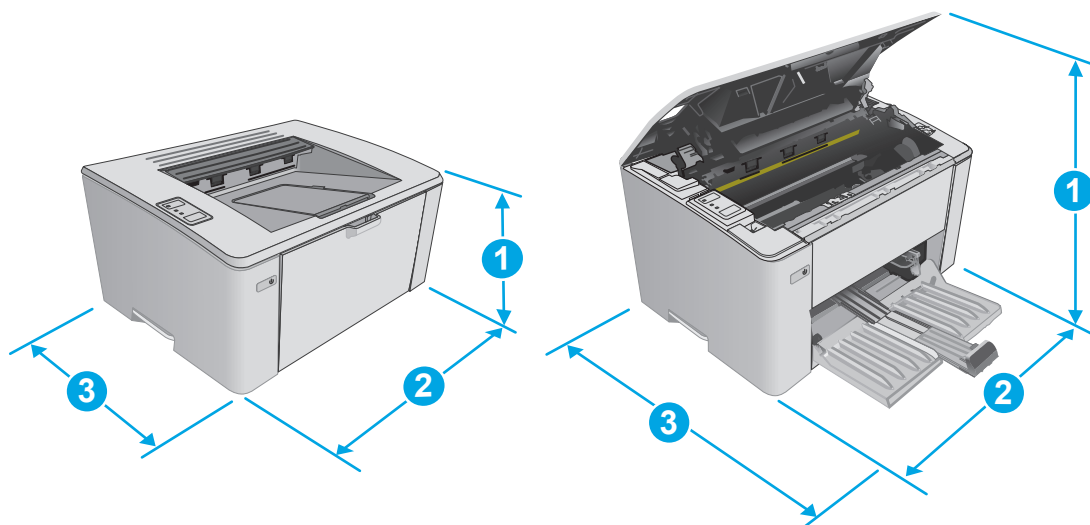

	Helt lukket skriver	Helt åpen skriver
1. Høyde	190,7 mm	332,4 mm
2. Bredder	364,7 mm	364,7 mm
3. Dybde	247,8 mm	467 mm
Vekt (med kassetter)	Med CF217A/CF218A-kassetten: 5,1 kg Med CF233A-kassetten: 5,26 kg	

Strømforbruk, elektriske spesifikasjoner og lydutslipp

Se www.hp.com/support/ljM101 for gjeldende informasjon.

⚠️ FORSIKTIG: Strømkravene er basert på landet/regionen der skriveren selges. Ikke gjør om driftsspenningene. Dette vil skade skriveren og gjøre skrivergarantien ugyldig.

Område for driftsmiljø

Miljø	Anbefalt	Tillatt
Temperatur	15 til 27 °C	15–30 °C
Relativ luftfuktighet	20–70 % relativ luftfuktighet, ikke-kondenserende	10–80 % relativ luftfuktighet (RH), ikke-kondenserende

Oppsett av skrivermaskinvare og programvareinstallering

Du finner grunnleggende instruksjoner for oppsettet i oppsettplakaten og Kom i gang-håndboken som fulgte med skriveren. For mer informasjon kan du gå til HP support på nettet.

Gå til www.hp.com/support/ljM101 for HPs omfattende hjelp for skriveren. Finn følgende støtte:

- Installer og konfigurere
- Lær og bruk
- Løse problemer
- Last ned oppdateringer for programvare og fastvare
- Delta i støttefora
- Finn informasjon om garanti og forskrifter

2 Papirskuffer

- [Legge i innskuffen](#)
- [Legge papir i den prioriterte innskuffen \(bare på trådløse modeller\)](#)
- [Legge i og skrive ut konvolutter](#)

Mer informasjon:

Den følgende informasjonen er riktig på publiseringstidspunktet. Hvis du vil ha oppdatert informasjon, kan du se www.hp.com/support/ljM101.

HPs omfattende hjelp for skriveren inneholder følgende informasjon:

- Installer og konfigurere
- Lær og bruk
- Løse problemer
- Last ned oppdateringer for programvare og fastvare
- Delta i støttefora
- Finn informasjon om garanti og forskrifter

Legge i innskuffen

Innføring

Følgende fremgangsmåte beskriver hvordan du legger papir i innskuffen. Denne skuffen kan ta opptil 150 ark med papir på 75 g/m².

Legg papir i innskuffen

 **MERK:** Når du legger i nytt papir, må du fjerne alt papiret fra innskuffen og rette på bunken med nytt papir. Ikke luft papiret. Dette gir mindre fastkjørt papir fordi det hindrer at flere ark mates gjennom produktet samtidig.

1. Hvis den ikke allerede er åpen, åpner du innskuffen.

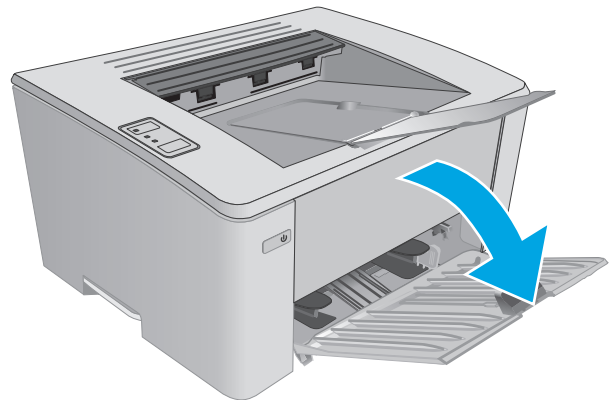

2. Juster papirbredde- og papirlengdeskinnene utover.

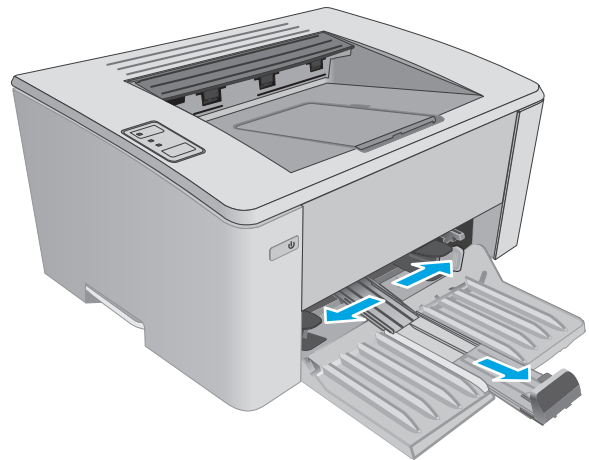

3. Legg papiret med forsiden opp og øvre kant først inn i innskuffen.

Retningen for papiret i skuffen varierer avhengig av typen utskriftsjobb. Hvis du vil ha mer informasjon, kan du se tabellen nedenfor.

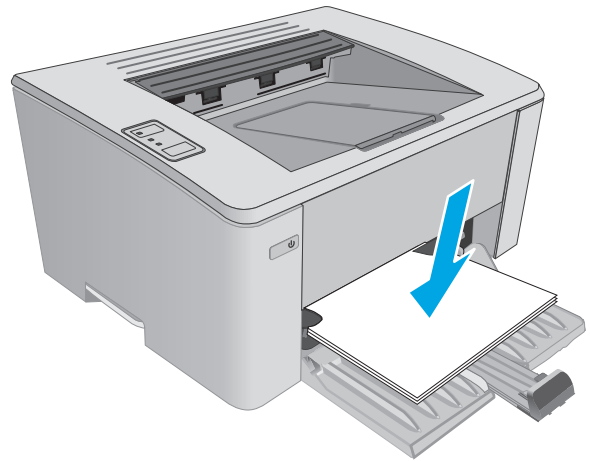

4. Juster papirskinnene innover til de er tett inntil papiret.

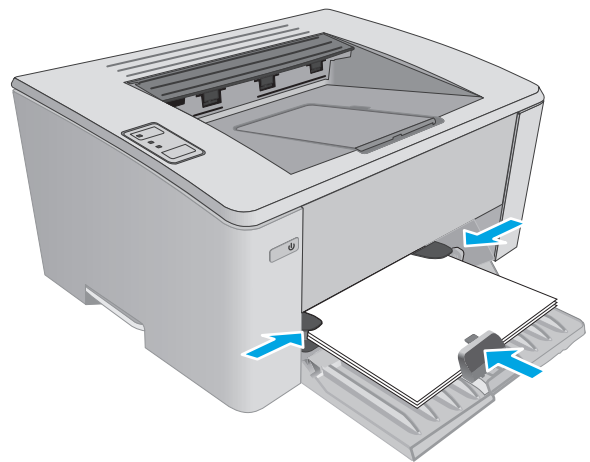

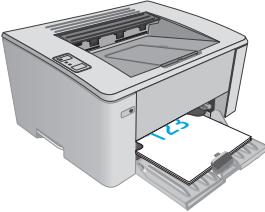
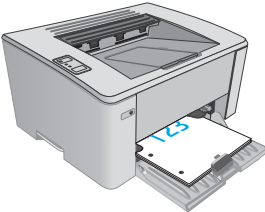
Papirtype	Tosidig-modus	Slik legger du i papir
Forhåndstrykt eller brevhode	Ensidig eller tosidig utskrift	Forsiden opp Øvre kant først inn i produktet
		
Hullark	Ensidig eller tosidig utskrift	Forsiden opp Hull mot venstre side på produktet
		

Legge papir i den prioriterte innskuffen (bare på trådløse modeller)

Innføring

Følgende fremgangsmåte beskriver hvordan du legger papir i den prioriterte innskuffen. Denne skuffen kan ta opptil 10 ark med papir på 75 g/m².

Legg papir i den prioriterte innskuffen

 **MERK:** Når du legger i nytt papir, må du fjerne alt papiret fra innskuffen og rette på bunken med nytt papir. Ikke luft papiret. Dette gir mindre fastkjørt papir fordi det hindrer at flere ark mates gjennom produktet samtidig.

1. Juster papirbreddeskinnene utover.

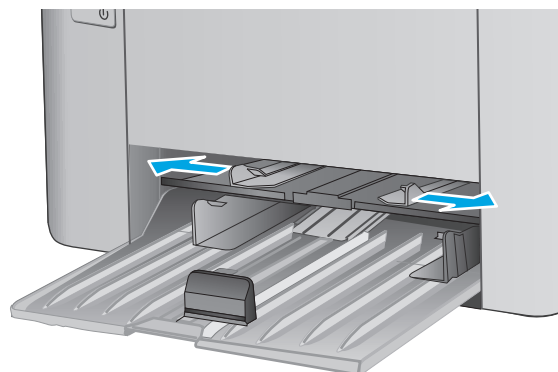

2. Legg papiret med forsiden opp og øvre kant først inn i innskuffen.

Retningen for papiret i skuffen varierer avhengig av typen utskriftsjobb. Hvis du vil ha mer informasjon, kan du se tabellen nedenfor.

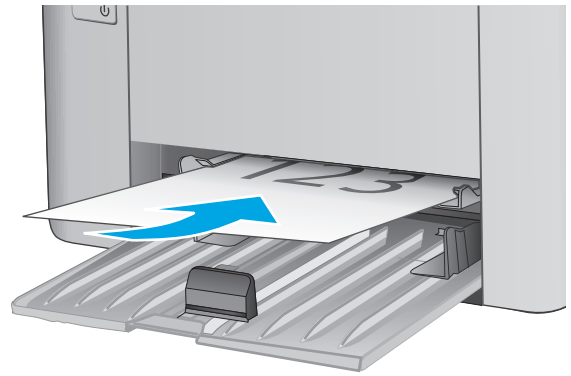

3. Juster papirskinnene til de er tett inntil papiret.

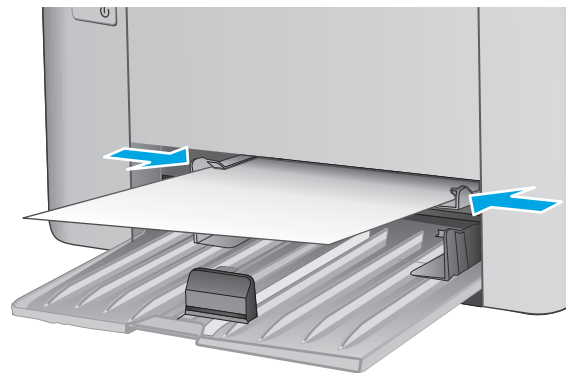

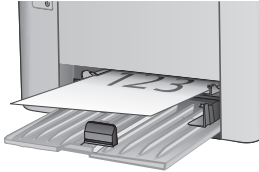
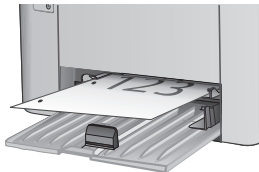
Papirtype	Tosidig-modus	Slik legger du i papir
Forhåndstrykt eller brevhode	Ensidig eller tosidig utskrift	Forsiden opp Øvre kant først inn i produktet 
Hullark	Ensidig eller tosidig utskrift	Forsiden opp Hull mot venstre side på produktet 

Legge i og skrive ut konvolutter

Innføring

Følgende fremgangsmåte beskriver hvordan du skriver ut og legger i konvolutter. Best ytelse oppnås ved at bare 5 mm med konvolutter (4 til 6 konvolutter) legges i den prioriterte mateskuffen og bare 10 konvolutter legges i innskuffen.

Hvis du vil skrive ut på konvolutter, følger du denne fremgangsmåten for å velge de riktige innstillingene i skriverdriveren.

Skrive ut konvolutter

1. Velg alternativet **Skriv ut** ved hjelp av programmet.
2. Velg produktet fra listen over skrivere, og klikk eller trykk deretter på **Egenskaper** eller **Innstillinger** for å åpne skriverdriveren.

 **MERK:** Navnet på knappen varierer for ulike programmer.

 **MERK:** Hvis du vil få tilgang til disse funksjonene fra en Windows 8- eller 8.1-startskjerm, velger du **Enheter**, velger **Utskrift** og velger skriveren.

3. Velg kategorien **Papir/kvalitet**.
4. Velg den aktuelle skuffen i rullegardinlisten **Papirkilde**.
5. På rullegardinmenyen **Medier** velger du **Konvolutt**.
6. Klikk på **OK** for å lukke dialogboksen **Dokumentegenskaper**.
7. I dialogboksen **Skriv ut** klikker du på **OK** for å skrive ut jobben.

Konvoluttretning

Legg konvolutter i den prioriterte mateskuffen med utskriftssiden opp og kortsiden med returadresse først inn i skriveren.

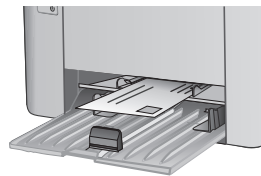

Legg konvolutter i innskuffen med utskriftssiden opp og kortsiden med returadresse først inn i skriveren.

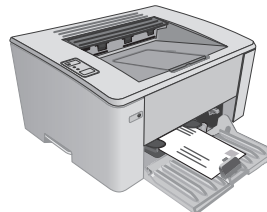

3 Rekvisita, tilbehør og deler

- [Bestill rekvisita, tilbehør og deler](#)
- [Konfigurere innstillingene for beskyttelse av HP-tonerkassetter](#)
- [Skifte ut tonerkassetten](#)

Mer informasjon:

Den følgende informasjonen er riktig på publiseringstidspunktet. Hvis du vil ha oppdatert informasjon, kan du se www.hp.com/support/ljM101.

HPs omfattende hjelp for skriveren inneholder følgende informasjon:

- Installer og konfigurer
- Lær og bruk
- Løse problemer
- Last ned oppdateringer for programvare og fastvare
- Delta i støttefora
- Finn informasjon om garanti og forskrifter

Bestill rekvisita, tilbehør og deler

Bestilling

Bestille rekvisita og papir	www.hp.com/go/suresupply
Bestille ekte HP-deler eller -ekstrautstyr	www.hp.com/buy/parts
Bestille gjennom leverandører av service eller kundestøtte	Kontakt en HP-autorisert leverandør av service eller kundestøtte.
Bestille ved hjelp av HPs innebygde webserver (EWS)	Skriv inn skriverens IP-adresse eller vertsnavn i feltet for adresse/URL-adresse i en støttet nettleser på datamaskinen for å få tilgang. HPs innebygde webserver har en kobling til webområdet HP SureSupply, som gir deg muligheten til å kjøpe originale HP-rekvisita.

Rekvisita og tilbehør

Artikkel	Beskrivelse	Kassettnummer	Delenummer
Rekvisita			
HP 17A svart original LaserJet-tonerkassett	Svart erstatningstonerkassett for M101–M102-modeller	17A	CF217A
HP 18A svart original LaserJet-tonerkassett	Svart erstatningstonerkassett for M103–M104-modeller	18A	CF218A
HP 19A original LaserJet-bildetrommel	Erstatningsbildetrommel for M101–M104-modeller	19A	CF219A
HP 33A svart original LaserJet-tonerkassett	Svart erstatningstonerkassett for M105–M106-modeller	33A	CF233A
HP 34A original LaserJet-bildetrommel	Erstatningsbildetrommel for M105–M106-modeller	34A	CF234A

Egenreparasjonsdeler

Deler for CSR (Customer Self-Repair) er tilgjengelige for mange HP LaserJet-skrivere for å redusere reparasjonstid. Hvis du vil ha mer informasjon om CSR-programmet og fordelene med det, kan du se www.hp.com/go/csr-support og www.hp.com/go/csr-faq.

Originale erstatningsdeler fra HP kan bestilles på www.hp.com/buy/parts eller ved å kontakte en tjenesteleverandør som er godkjent av HP. Ett av følgende er nødvendig når du bestiller noe: delenummer, serienummer (står på baksiden av skriveren), produktnummer eller skrivernavn.

- Deler som er merket **Obligatorisk** under alternativer for egenreparasjon, skal installeres av kunder, med mindre du er villig til å betale for at en servicerepresentant fra HP utfører reparasjonen. HPs produktgaranti dekker ikke kundestøtte på stedet eller retur til lager for disse delene.
- Deler som er merket **Valgfri** egenreparasjon, kan på anmodning installeres av en servicerepresentant fra HP uten ekstra kostnader i løpet av skriverens garantiperiode.

Element	Beskrivelse	Alternativer for egenreparasjon	Delenummer
Matevalse	Erstatningshentevalse for innskuffen	Obligatorisk	RL1-2593-000CN

Konfigurere innstillingene for beskyttelse av HP-tonerkassetter

- [Innføring](#)
- [Aktivere eller deaktivere Kassettretningslinjene](#)
- [Aktivere eller deaktivere Kassetbeskyttelse](#)

Innføring

Bruk HPs kassettretningslinjer og kassetbeskyttelse til å kontrollere hvilke kassetter som installeres i skriveren, og beskytte kassetene som installeres fra tyveri.

- **Kassettretningslinjer:** Denne funksjonen beskytter skriveren fra falske tonerkassetter ved å kun tillate at ekte HP-kassetene kan brukes med skriveren. Bruk av ekte HP-kassetter sikrer den beste utskriftskvaliteten. Når noen installerer en kassett som ikke er en ekte HP-kassett, blinker skriverens varselampe og tonerlampe, og HPs innebygde webserver viser en melding om at kassetten ikke er godkjent. Den gir også informasjon som forklarer hvordan du fortsetter.
- **Kassetbeskyttelse:** Denne funksjonen knytter permanent tonerkassetter til en bestemt skriver, eller en skrivergruppe, slik at de ikke kan brukes i andre skrivere. Å beskytte kassetter beskytter investeringen. Hvis noen forsøker å overføre en beskyttet kassett fra den opprinnelige skriveren til en uautorisert skriver når denne funksjonen er aktivert, vil ikke den skriveren skrive ut med den beskyttede kassetten. Varsellampen og tonerlampen på skriverkontrollpanelet blinker, og HPs innebygde webserver viser en melding om at kassetten er beskyttet. Den gir også informasjon som forklarer hvordan du fortsetter.

⚠ FORSIKTIG: Når du har aktivert kassetbeskyttelse for skriveren, blir alle etterfølgende tonerkassetter som installeres i skriveren, automatisk og *permanent* beskyttet. Hvis du vil unngå å beskytte en ny kassett, kan du deaktivere funksjonen *før* du installerer den nye kassetten.

Å deaktivere funksjonen er ikke det samme som å slå av beskyttelsen for kassetene som er installert.

Begge funksjonene er deaktivert som standard. Følg denne fremgangsmåten for å aktivere eller deaktivere dem.

Aktivere eller deaktivere Kassettretningslinjene

Bruk HPs innebygde webserver (EWS) til å aktivere Kassettretningslinjene

1. Åpne HP Embedded Web Server (EWS):



Direct-tilkoblede skrivere

- a. Åpne HP Printer Assistant.

- **Windows 8.1:** Klikk på pil ned nederst til venstre i **startskjermen**, og velg deretter skrivernavnet.
- **Windows 8:** Høyreklikk på et ledig område på **Start**-skjermen, klikk på **Alle apper** på applinjen, og velg deretter skrivernavnet.
- **Windows 7, Windows Vista og Windows XP:** Klikk på **Start** på skrivebordet til datamaskinen. Velg **Alle programmer**, klikk på **HP**, klikk på mappen for skriveren, velg ikonet med skriverens navn, og åpne deretter **HP Printer Assistant**.

- b. Velg **Skriv ut** i HP Printer Assistant, og velg deretter **HP Device Toolbox**.

Nettverkstilkoblede skrivere

- a. Skriv ut en konfigurasjonsside for å finne IP-adressen eller vertsnavnet.
 - i. Trykk på og hold inne Fortsett/Avbryt-knappen  til Klar-lampen  begynner å blinke.
 - ii. Slipp Fortsett/Avbryt-knappen .
- b. Åpne en nettleser, og skriv inn IP-adressen eller vertsnavnet nøyaktig slik det vises på skriverens konfigurasjonsside, i adressefeltet i nettleseren. Trykk på **Enter** på tastaturet. Den innebygde webserveren åpnes.

 <https://10.10.XXXXX/>

 **MERK:** Hvis nettleseren viser en melding om at det kanskje ikke er trygt å besøke nettstedet, velger du alternativet for å fortsette til nettstedet. Datamaskinen skades ikke av å besøke dette nettstedet.

2. Klikk på kategorien **System**.
3. Velg **Innstillinger for rekvisita** fra den venstre navigasjonsruten.
4. Fra rullegardinlisten **Kassettretningslinjer** velger du **Autorisert HP**.
5. Klikk på **Bruk**.



Bruk HPs innebygde webserver (EWS) til å deaktivere Kassettretningslinjene

1. Åpne HP Embedded Web Server (EWS):

Direct-tilkoblede skrivere

- a. Åpne HP Printer Assistant.
 - **Windows 8.1:** Klikk på pil ned nederst til venstre i **startskjermen**, og velg deretter skrivernavnet.
 - **Windows 8:** Høyreklikk på et ledig område på **Start**-skjermen, klikk på **Alle apper** på applinjen, og velg deretter skrivernavnet.
 - **Windows 7, Windows Vista og Windows XP:** Klikk på **Start** på skrivebordet til datamaskinen. Velg **Alle programmer**, klikk på **HP**, klikk på mappen for skriveren, velg ikonet med skriverens navn, og åpne deretter **HP Printer Assistant**.
- b. Velg **Skriv ut** i HP Printer Assistant, og velg deretter **HP Device Toolbox**.

Nettverkstilkoblede skrivere

- a. Skriv ut en konfigurasjonsside for å finne IP-adressen eller vertsnavnet.
 - i. Trykk på og hold inne Fortsett/Avbryt-knappen  til Klar-lampen  begynner å blinke.
 - ii. Slipp Fortsett/Avbryt-knappen .

- b. Åpne en nettleser, og skriv inn IP-adressen eller vertsnavnet nøyaktig slik det vises på skriverens konfigurasjonsside, i adressefeltet i nettleseren. Trykk på **Enter** på tastaturet. Den innebygde webserveren åpnes.

 https://10.10.XX.XXX/

 **MERK:** Hvis nettleseren viser en melding om at det kanskje ikke er trygt å besøke nettstedet, velger du alternativet for å fortsette til nettstedet. Datamaskinen skades ikke av å besøke dette nettstedet.

2. Klikk på kategorien **System**.
3. Velg **Innstillinger for rekvisita** fra den venstre navigasjonsruten.
4. Fra rullegardinmenyen **Kassettretningslinjer** velger du **Av**.
5. Klikk på **Bruk**.

Feilsøke feilmeldinger om Kassettretningslinjer i HPs innebygde webserver

Vis den innebygde webserverens **Enhetsstatus**-side for å se på feilmeldinger.

Feilmelding	Beskrivelse	Anbefalt handling
10.30.0X Uautorisert <farge> kassett	Administratoren har konfigurert at denne skriveren bare skal bruke ekte HP-rekvisita som fortsatt er under garanti. Du må bytte ut kassetten for å kunne fortsette utskriften.	Bytte kassetten med en ekte HP-tonerkassett. Hvis du mener at du har kjøpt originalrekvisita fra HP, kan du gå til www.hp.com/go/anticounterfeit for å fastslå om tonerkassetten er en original HP-kassett og finne ut hva du kan gjøre hvis det ikke er en original HP-kassett.

Aktivere eller deaktivere Kassettbeskyttelse



Bruk HPs innebygde webserver (EWS) til å aktivere Kassettbeskyttelse

1. Åpne HP Embedded Web Server (EWS):

Direct-tilkoblede skrivere

- a. Åpne HP Printer Assistant.
 - **Windows 8.1:** Klikk på pil ned nederst til venstre i **startskjermen**, og velg deretter skrivernavnet.
 - **Windows 8:** Høyreklikk på et ledig område på **Start**-skjermen, klikk på **Alle apper** på applinjen, og velg deretter skrivernavnet.
 - **Windows 7, Windows Vista og Windows XP:** Klikk på **Start** på skrivebordet til datamaskinen. Velg **Alle programmer**, klikk på **HP**, klikk på mappen for skriveren, velg ikonet med skriverens navn, og åpne deretter **HP Printer Assistant**.
- b. Velg **Skriv ut** i HP Printer Assistant, og velg deretter **HP Device Toolbox**.

Nettverkstilkoblede skrivere

- a. Skriv ut en konfigurasjonsside for å finne IP-adressen eller vertsnavnet.
 - i. Trykk på og hold inne Fortsett/Avbryt-knappen  til Klar-lampen  begynner å blinke.
 - ii. Slipp Fortsett/Avbryt-knappen .
- b. Åpne en nettleser, og skriv inn IP-adressen eller vertsnavnet nøyaktig slik det vises på skriverens konfigurasjonsside, i adressefeltet i nettleseren. Trykk på **Enter** på tastaturet. Den innebygde webserveren åpnes.



MERK: Hvis nettleseren viser en melding om at det kanskje ikke er trygt å besøke nettstedet, velger du alternativet for å fortsette til nettstedet. Datamaskinen skades ikke av å besøke dette nettstedet.

2. Klikk på kategorien **System**.
3. Velg **Innstillinger for rekvisita** fra den venstre navigasjonsruten.
4. Fra rullegardinlisten **Kassettbeskyttelse** velger du **Beskytt kassetter**.
5. Klikk på **Bruk**.

 **FORSIKTIG:** Når du har aktivert kassettbeskyttelse for skriveren, blir alle etterfølgende tonerkassetter som installeres i skriveren, automatisk og *permanent* beskyttet. Hvis du vil unngå å beskytte en ny kassett, kan du deaktivere Kassettbeskyttelse *før* du installerer den nye kassetten.

Å deaktivere funksjonen er ikke det samme som å slå av beskyttelsen for kassetten som er installert.

Bruk HPs innebygde webserver (EWS) til å deaktivere Kassettbeskyttelse



1. Åpne HP Embedded Web Server (EWS):

Direct-tilkoblede skrivere

- a. Åpne HP Printer Assistant.
 - **Windows 8.1:** Klikk på pil ned nederst til venstre i **startskjermen**, og velg deretter skrivernavnet.
 - **Windows 8:** Høyreklikk på et ledig område på **Start**-skjermen, klikk på **Alle apper** på applinjen, og velg deretter skrivernavnet.
 - **Windows 7, Windows Vista og Windows XP:** Klikk på **Start** på skrivebordet til datamaskinen. Velg **Alle programmer**, klikk på **HP**, klikk på mappen for skriveren, velg ikonet med skriverens navn, og åpne deretter **HP Printer Assistant**.
- b. Velg **Skriv ut** i HP Printer Assistant, og velg deretter **HP Device Toolbox**.

Nettverkstilkoblede skrivere

- a. Skriv ut en konfigurasjonsside for å finne IP-adressen eller vertsnavnet.

- i. Trykk på og hold inne Fortsett/Avbryt-knappen  til Klar-lampen  begynner å blinke.
 - ii. Slipp Fortsett/Avbryt-knappen .
- b. Åpne en nettleser, og skriv inn IP-adressen eller vertsnavnet nøyaktig slik det vises på skriverens konfigurasjonsside, i adressefeltet i nettleseren. Trykk på **Enter** på tastaturet. Den innebygde webserveren åpnes.

 <https://10.10.XX.XXX/>

 **MERK:** Hvis nettleseren viser en melding om at det kanskje ikke er trygt å besøke nettstedet, velger du alternativet for å fortsette til nettstedet. Datamaskinen skades ikke av å besøke dette nettstedet.

2. Klikk på kategorien **System**.
3. Velg **Innstillinger for rekvisita** fra den venstre navigasjonsruten.
4. Fra rullegardinlisten **Kassettbeskyttelse** velger du **Av**.
5. Klikk på **Bruk**.

Feilsøke feilmeldinger om Kassettbeskyttelse i HPs innebygde webserver

Vis den innebygde webserverens **Enhetsstatus**-side for å se på feilmeldinger.

Feilmelding	Beskrivelse	Anbefalt handling
10.57.0X Beskyttet <farge> kassett	<p>Kassetten kan bare brukes i skriveren eller skrivergruppen som opprinnelig beskyttet den med HP Cartridge Protection.</p> <p>Med funksjonen Cartridge Protection kan en administrator begrense kassetter slik at de bare fungerer i én skriver eller én skrivergruppe. Du må bytte ut kassetten for å kunne fortsette utskriften.</p>	Bytte kassetten med en ny tonerkassett.

Skifte ut tonerkassetten

- [Innføring](#)
- [Informasjon om tonerkassett og bildetrommel](#)
- [Bytte tonerkassetten \(M101–M104-modellene\)](#)
- [Bytte tonerkassetten \(M105–M106-modellene\)](#)
- [Bytte bildetrommelen \(M101–M104-modellene\)](#)
- [Bytte bildetrommelen \(M105–M106-modellene\)](#)

Innføring

Følgende informasjon inneholder opplysninger om tonerkassetten og bildetrommelen for skriveren samt fremgangsmåte for hvordan du erstatter dem.

Informasjon om tonerkassett og bildetrommel

Skriveren viser når det er lite og svært lite igjen i tonerkassetten. Den faktiske gjenværende levetiden til tonerkassetten kan variere. Du bør ha en ny tonerkassett klar, slik at du kan skifte kassetten når utskriftskvaliteten ikke lenger er tilfredsstillende.

Hvis du vil kjøpe tonerkassetter eller kontrollere hvilke tonerkassetter som er kompatible med skriveren, kan du gå til HP SureSupply via koblingen www.hp.com/go/suresupply. Bla til bunnen av siden, og kontroller at land/område er riktig.

Artikkel	Beskrivelse	Kassettnummer	Delenummer
HP 17A svart original LaserJet-tonerkassett	Svart erstatningstonerkassett for M101–M102-modeller	17A	CF217A
HP 18A svart original LaserJet-tonerkassett	Svart erstatningstonerkassett for M103–M104-modeller	18A	CF218A
HP 19A original LaserJet-bildetrommel	Erstatningsbildetrommel for M101–M104-modeller	19A	CF219A
HP 33A svart original LaserJet-tonerkassett	Svart erstatningstonerkassett for M105–M106-modeller	33A	CF233A
HP 34A original LaserJet-bildetrommel	Erstatningsbildetrommel for M105–M106-modeller	34A	CF234A

Ikke ta tonerkassetten ut av innpakningen før du skal bruke den.

 **FORSIKTIG:** Unngå skade på tonerkassetten. Utsett den ikke for lys i mer enn noen få minutter. Hvis tonerkassetten må tas ut av skriveren over en lengre periode, må du dekke til den grønne bildetrommelen.

Illustrasjonen nedenfor viser komponentene til tonerkassetten og bildetrommelen.

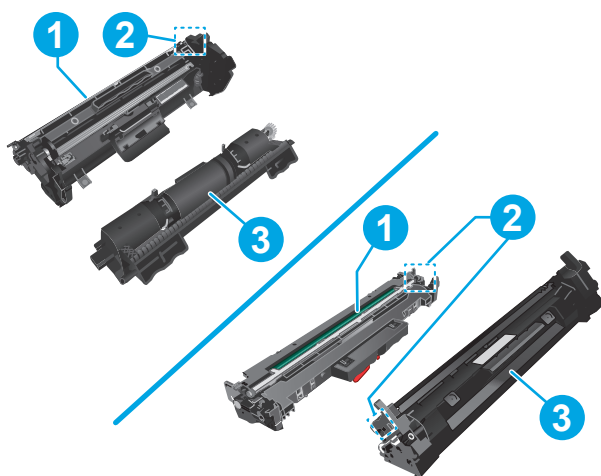

1 Bildetrommel

FORSIKTIG: Ikke ta på bildetrommelen. Fingermerker kan føre til kvalitetsproblemer med utskriften.

2 Minnebrikke

3 Tonerkassett

FORSIKTIG: Hvis du får toner på klærne, bør du tørke det av med en tørr klut og vaske klærne i kaldt vann. Bruker du varmt vann, smitter toneren av på stoffet.

MERK: Du finner informasjon om hvordan du resikulerer brukte tonerkassetter, i tonerkassettboksen.

Bytte tonerkassetten (M101–M104-modellene)

1. Åpne det øvre dekelet.

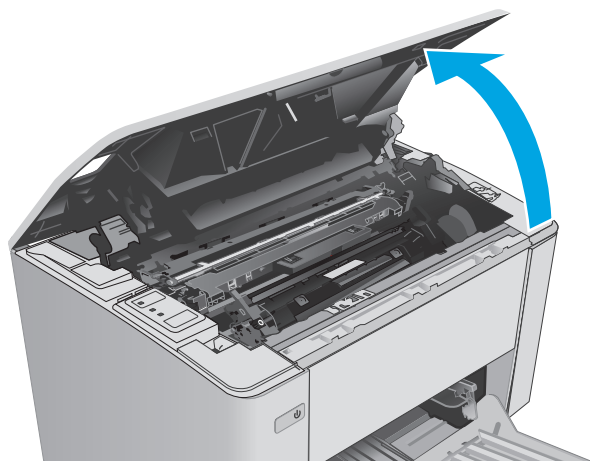

2. Ta den brukte tonerkassetten ut av skriveren.

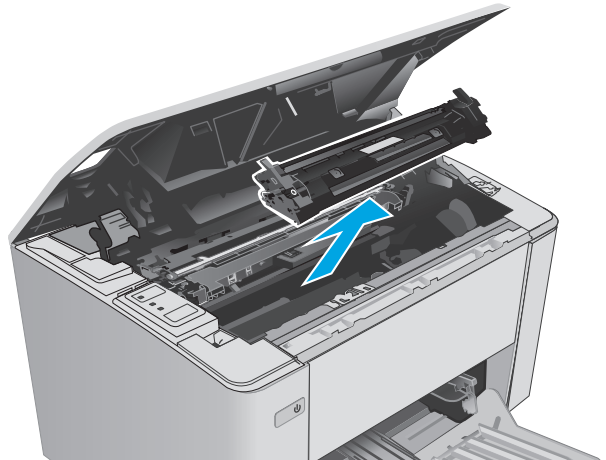

3. Ta ut den nye tonerkassettpakken fra esken, og trekk i utløseren på pakken.

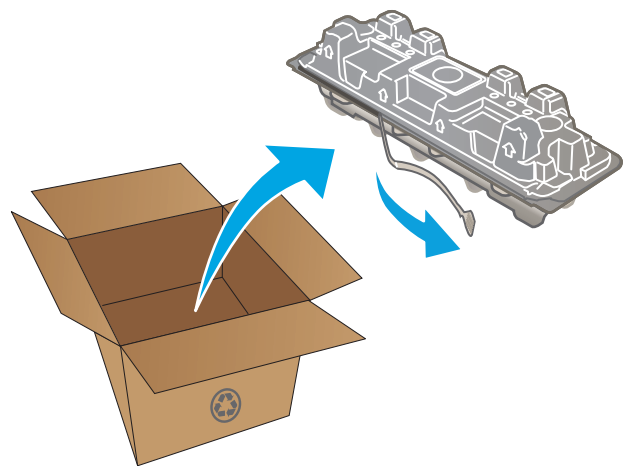

4. Ta den nye tonerkassetten ut av emballasjen. Legg den brukte tonerkassetten i emballasjen for resirkulering.

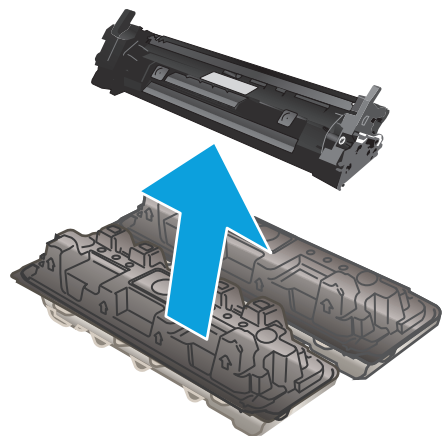

5. Juster den nye tonerkassetten etter sporene inne i skriveren, og skyv inn den nye tonerkassetten til den sitter godt på plass.

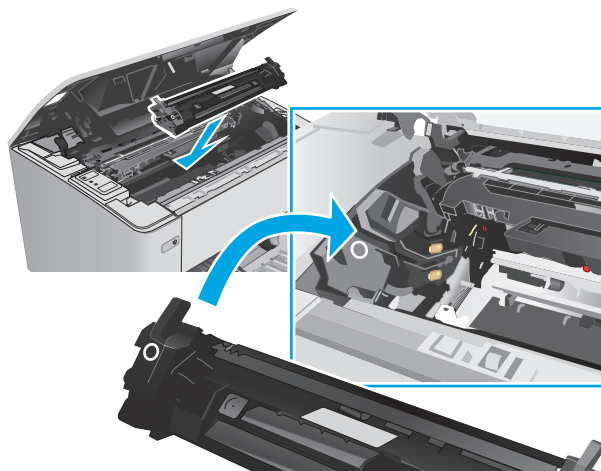

6. Lukk det øvre dekselet.

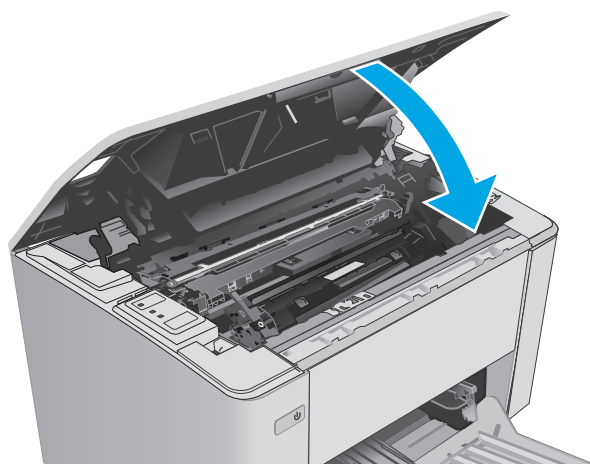

Bytte tonerkassetten (M105–M106-modellene)

1. Åpne det øvre dekselet.

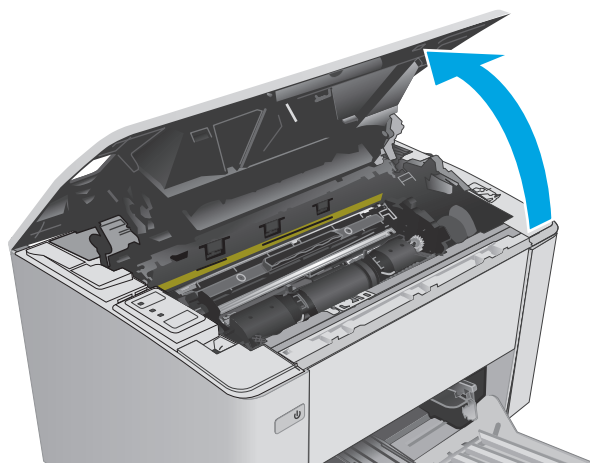

2. Snu den brukte tonerkassetten til opplåst posisjon.

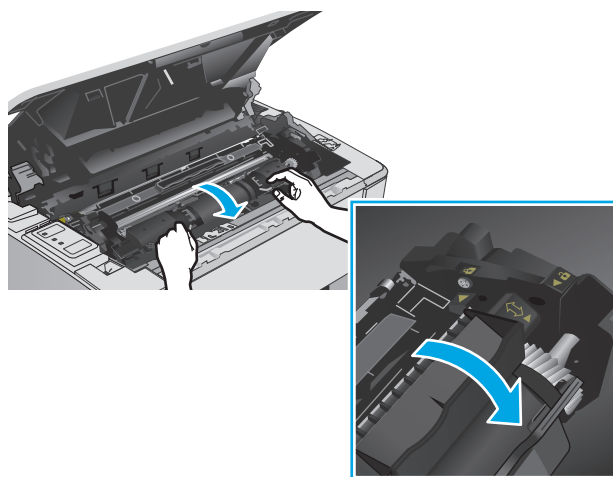

3. Ta den brukte tonerkassetten ut av skriveren.

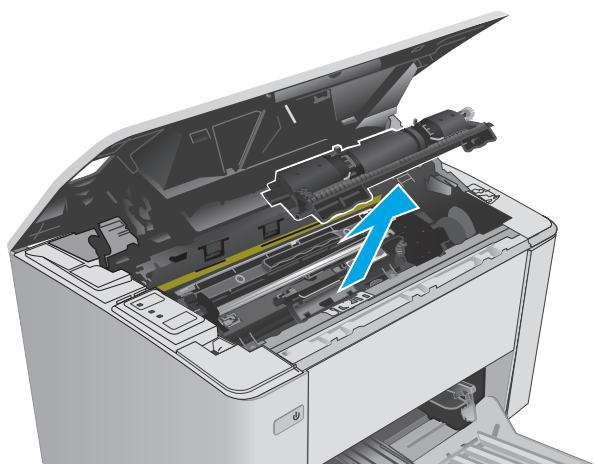

4. Ta den nye tonerkassettpakken ut av esken, og trekk i utløseren på pakken.

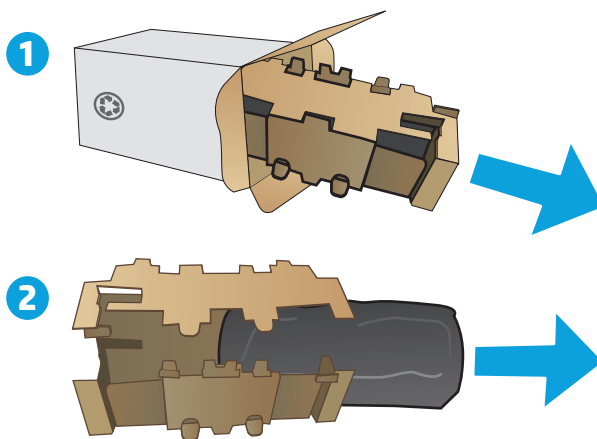

5. Ta den nye tonerkassettpakken ut av esken, og trekk kassetten ut av den beskyttende posen.

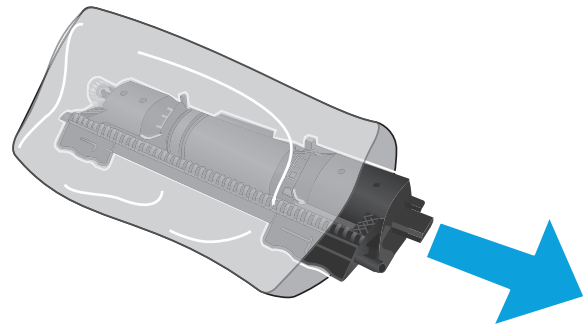

6. Juster pilen på den nye tonerkassetten etter opplåsingsikonet på bildetrommelen, og sett deretter inn den nye tonerkassetten.

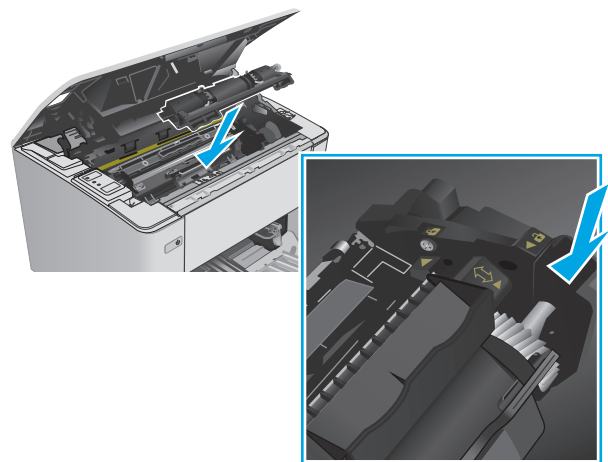

7. Snu den nye tonerkassetten til låst posisjon.

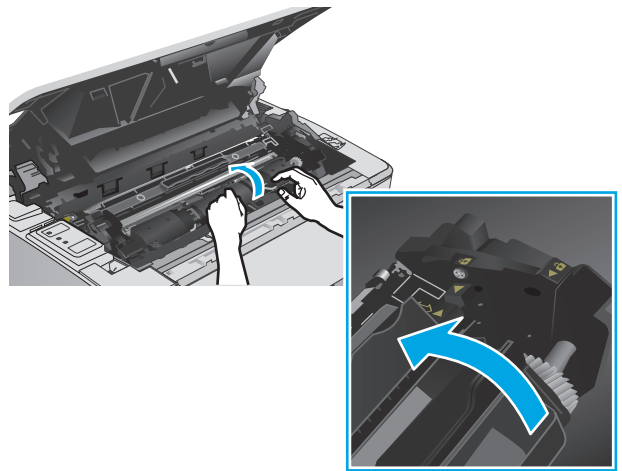

8. Lukk det øvre dekselet.

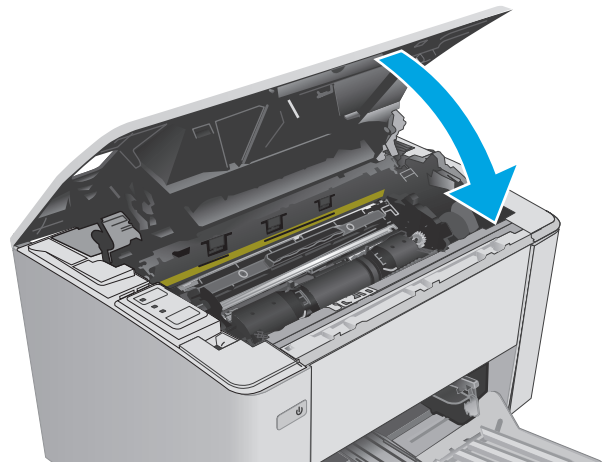

Bytte bildetrommelen (M101–M104-modellene)

1. Åpne det øvre dekselet.

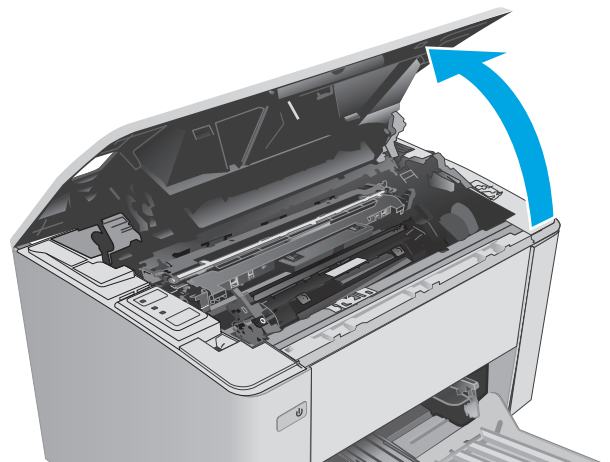

2. Ta tonerkassetten midlertidig ut av skriveren.

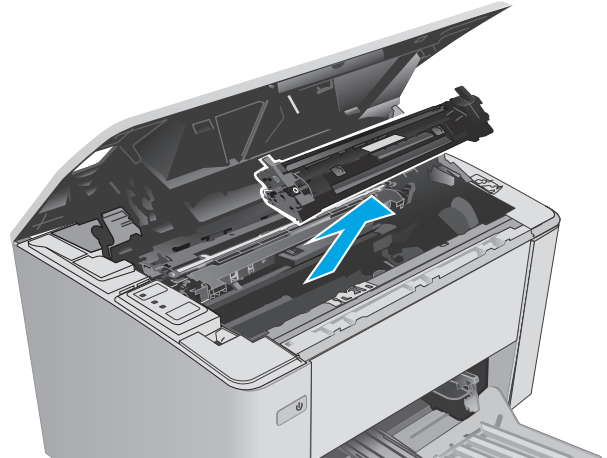

3. Ta den brukte bildetrommelen ut av skriveren.

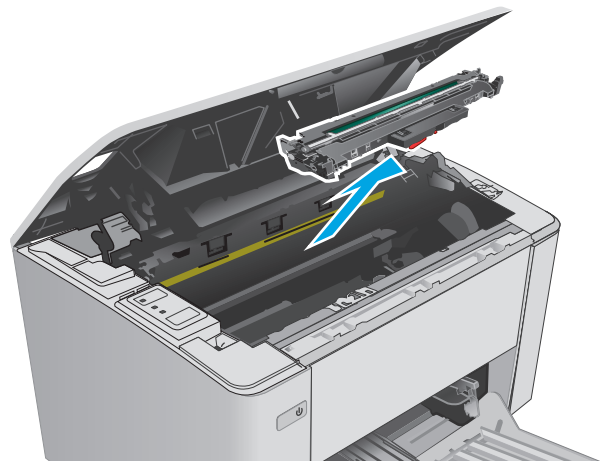

4. Ta den nye bildetrommelpakken ut av esken, og trekk i utløseren på pakken.

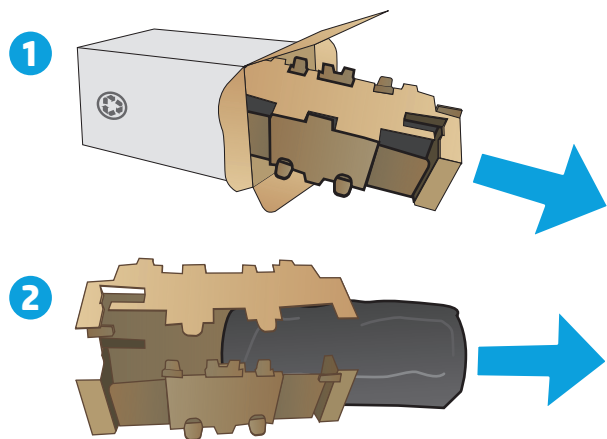

5. Ta den nye bildetrommelen ut av esken, og trekk bildetrommelen ut av den beskyttende posen.

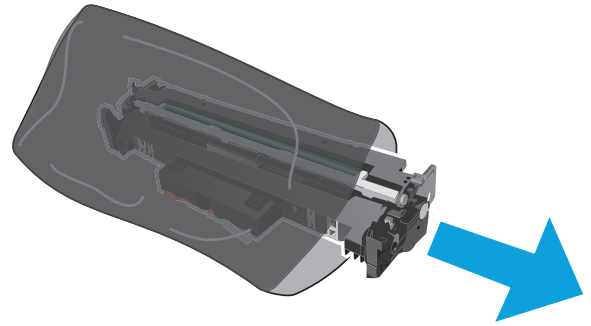

6. Juster den nye bildetrommelen etter sporene inne i skriveren, og skyv inn den nye bildetrommelen til den sitter godt på plass.

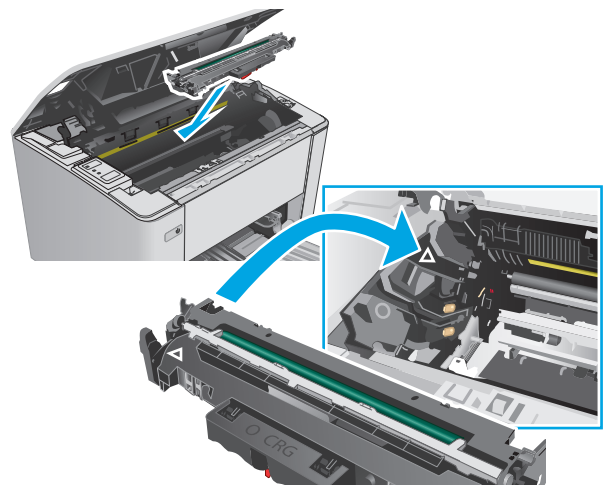

7. Sett inn tonerkassetten du midlertidig tok ut, på nytt.

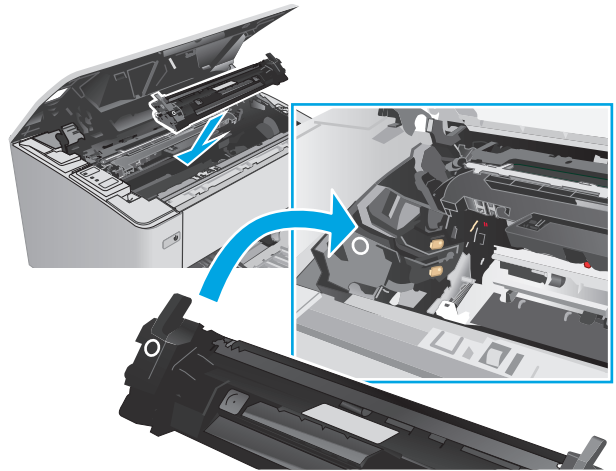

8. Lukk det øvre dekselet.

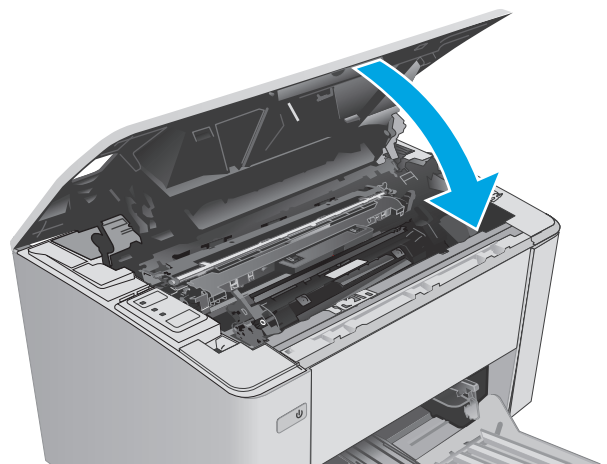

Bytte bildetrommelen (M105–M106-modellene)

1. Åpne det øvre dekselet.

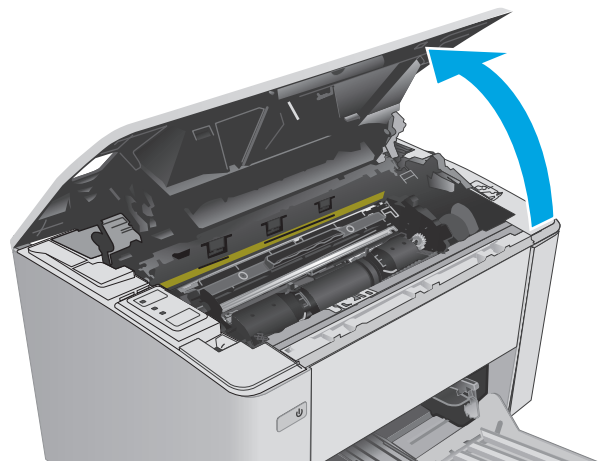

2. Ta den brukte bildetrommelen (inkludert den brukte tonerkassetten) ut av skriveren.

MERK: Tonerkassetten har også "svært lite" igjen, og den bør skiftes på dette tidspunktet.

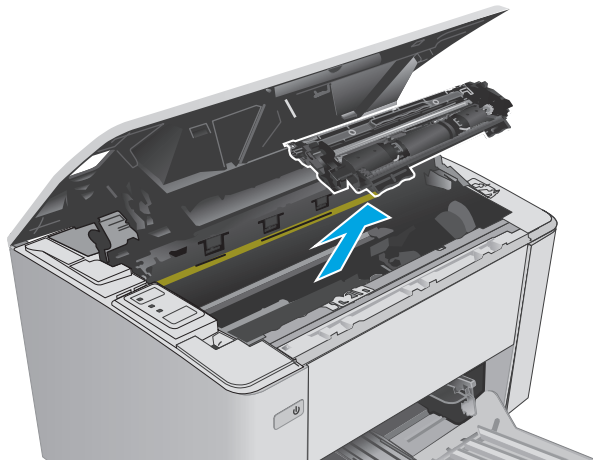

3. Ta den nye bildetrommelen og tonerkassettpakken ut av esken, og trekk i utløseren på pakken.

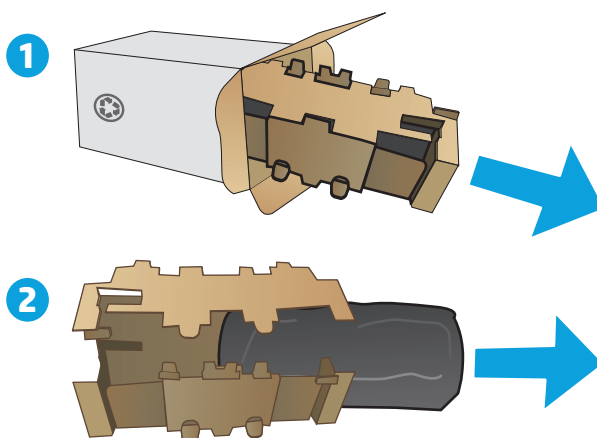

4. Ta den nye bildetrommelen og tonerkassetten ut av den beskyttende posen.

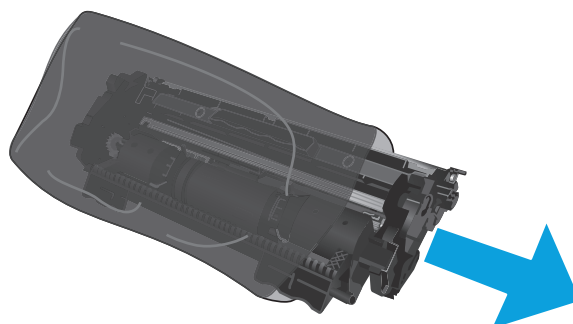

5. Juster den nye bildetrommelen og tonerkassetten etter sporene inne i skriveren, og skyv inn den nye rekvisitaenheten til den sitter godt på plass.

MERK: En ny tonerkassett, klar til bruk, er koblet til den nye bildetrommelen.

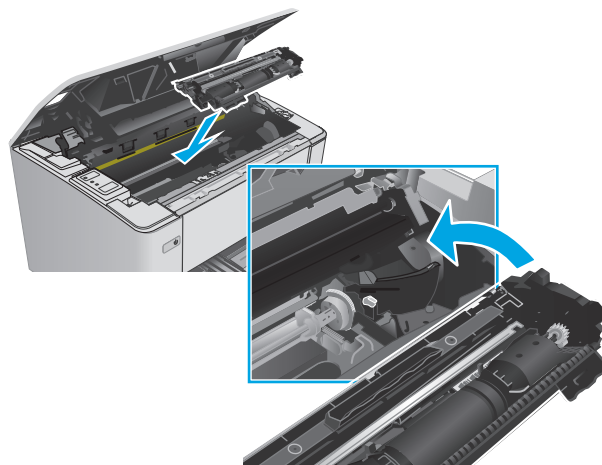

6. Lukk det øvre dekkelet.

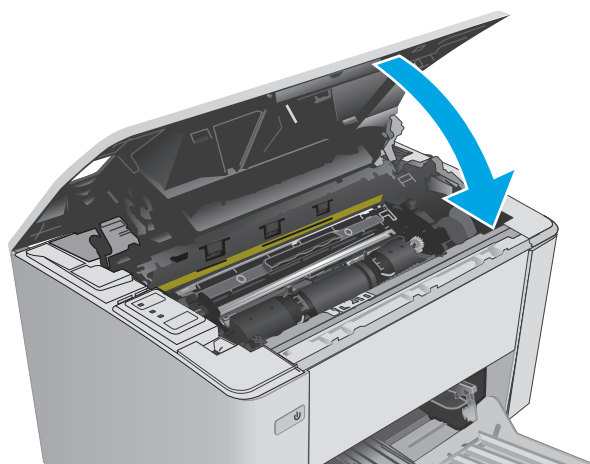

4 Utskrift

- [Utskriftsoppgaver \(Windows\)](#)
- [Utskriftsoppgaver \(OS X\)](#)
- [Mobilutskrift](#)

Mer informasjon:

Den følgende informasjonen er riktig på publiseringstidspunktet. Hvis du vil ha oppdatert informasjon, kan du se www.hp.com/support/ljM101.

HPs omfattende hjelp for skriveren inneholder følgende informasjon:

- Installer og konfigurer
- Lær og bruk
- Løse problemer
- Laste ned oppdateringer for programvare og fastvare
- Delta i støttefora
- Finn informasjon om garanti og forskrifter

4. Velg riktig tosidigalternativ fra rullegardinlisten **Skrive ut manuelt på begge sider**, og klikk deretter på **OK**-knappen.
5. I dialogboksen **Skriv ut** klikker du på **OK** for å skrive ut jobben. Skriveren skriver ut den første siden av alle sidene i dokumentet først.
6. Hent den utskrevne bunken fra utskuffen, og plasser den med den trykte siden ned og øverste kant først i innskuffen.

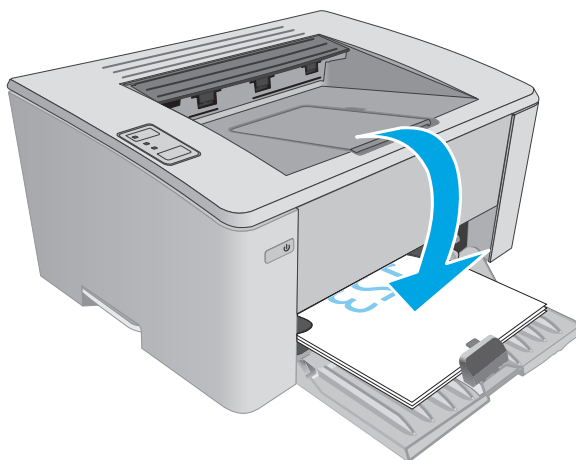

7. På datamaskinen klikker du på **OK** for å skrive ut den andre siden av jobben.

Skrive ut flere sider per ark (Windows)

1. Velg alternativet **Skriv ut** ved hjelp av programmet.
2. Velg skriveren fra listen over skrivere, og klikk deretter på eller trykk på **Egenskaper** eller **Innstillinger** for å åpne skriverdriveren.

 **MERK:** Navnet på knappen varierer for ulike programmer.

 **MERK:** Hvis du vil få tilgang til disse funksjonene fra en Windows 8- eller 8.1-startskjermapp, velger du **Enheter, Utskrift** og deretter skriveren.

3. Velg kategorien **Oppsett**.
4. Velg riktig **Papirretning** fra nedtrekkslisten.
5. Velg riktig antall sider per ark fra rullegardinlisten **Sider per ark**, og velg deretter **Avansert**-knappen.
6. Velg riktig alternativ for **Oppsett for sider per ark** fra rullegardinlisten.
7. Velg riktig alternativ for **Siderammer** fra rullegardinlisten, velg **OK** for å lukke dialogboksen **Avanserte alternativer**, og velg deretter **OK**-knappen for å lukke dialogboksen **Egenskaper** eller **Innstillinger**.
8. I dialogboksen **Skriv ut** klikker du på **OK** for å skrive ut jobben.

Velge papirtype (Windows)

1. Velg alternativet **Skriv ut** ved hjelp av programmet.
2. Velg skriveren fra listen over skrivere, og klikk deretter på eller trykk på **Egenskaper** eller **Innstillinger** for å åpne skriverdriveren.

 **MERK:** Navnet på knappen varierer for ulike programmer.

 **MERK:** Hvis du vil få tilgang til disse funksjonene fra en Windows 8- eller 8.1-startskjermapp, velger du **Enheter, Utskrift** og deretter skriveren.

3. Klikk eller trykk på kategorien **Utskriftssnarveier**.
4. Velg riktig papirtype i nedtrekkslisten **Papirtype**, og klikk eller trykk deretter på **OK**-knappen for å lukke dialogboksen **Egenskaper** eller **Innstillinger**.
5. I dialogboksen **Skriv ut** klikker du på **OK** for å skrive ut jobben.

Flere utskriftsoppgaver

Gå til www.hp.com/support/ljM101.

Instruksjoner er tilgjengelig for å utføre bestemte utskrifts oppgaver, for eksempel følgende:

- Velg papirstørrelsen
- Velge sideretning
- Lage et hefte
- Velg kvalitetsinnstillingene

Utskriftsoppgaver (OS X)

Slik skriver du ut (OS X)

Fremgangsmåten nedenfor beskriver den grunnleggende utskriftsprosessen for OS X.

1. Klikk på **Fil**-menyen og deretter på **Skriv ut**.
2. Velg skriveren.
3. Klikk på **Vis detaljer** eller **Kopier og sider**, og velg deretter andre menyer for å justere utskriftsinnstillingene.

 **MERK:** Navnet på elementer varierer for ulike programmer.

4. Klikk på **Skriv ut**.

Skrive ut på begge sider manuelt (OS X)

 **MERK:** Denne funksjonen er tilgjengelig hvis du installerer HP-skriverdriveren. Den er ikke tilgjengelig hvis du bruker AirPrint.

1. Klikk på **Fil**-menyen og deretter på **Skriv ut**.
2. Velg skriveren.
3. Klikk på **Vis detaljer** eller **Kopier og sider**, og klikk deretter på **Manuell tosidig**-menyen.

 **MERK:** Navnet på elementer varierer for ulike programmer.

4. Klikk i **Manuell tosidig**-boksen, og velg et innbindingsalternativ.
5. Klikk på **Skriv ut**.
6. Gå til skriveren og fjern eventuelle tomme ark som ligger i skuff 1.
7. Hent den utskrevne bunken fra utskuffen, og plasser den med den trykte siden ned i innskuffen.
8. Ved datamaskinen klikker du på **Fortsett** for å skrive ut den andre siden av jobben.

Skrive ut flere sider per ark (OS X)

1. Klikk på **Fil**-menyen og deretter på **Skriv ut**.
2. Velg skriveren.
3. Klikk på **Vis detaljer** eller **Kopier og sider**, og klikk deretter på **Oppsett**-menyen.

 **MERK:** Navnet på elementer varierer for ulike programmer.

4. På nedtrekkslisten **Sider per ark** velger du antall sider som du ønsker å skrive ut på hvert ark.
5. I området **Layoutretning** velger du rekkefølgen på og plasseringen av sidene på arket.
6. På **Rammer**-menyen velger du hvilken type ramme som skal skrives ut rundt hver side på arket.
7. Klikk på **Skriv ut**.

Velge papirtype (OS X)

1. Klikk på **Fil**-menyen og deretter på **Skriv ut**.
2. Velg skriveren.
3. Åpne menyndtrekkslisten, eller klikk på **Vis detaljer**, og klikk deretter på menyen **Etterbehandling**.



MERK: Navnet på elementer varierer for ulike programmer.

4. Velg en type fra nedtrekkslisten **Type utskriftsmateriale**.
5. Klikk på **Skriv ut**.

Flere utskriftsoppgaver

Gå til www.hp.com/support/ljM101.

Instruksjoner er tilgjengelig for å utføre bestemte utskrifts oppgaver, for eksempel følgende:

- Velg papirstørrelsen
- Velge sideretning
- Lage et hefte
- Velg kvalitetsinnstillingene

Mobilutskrift

Innføring

HP tilbyr flere mobil- og ePrint-løsninger for enkel utskrift til en HP-skriver fra bærbar PC, nettbrett, smarttelefon eller andre mobilenheter. Hvis du vil se hele listen for å finne ut hva som er det beste valget, kan du gå til www.hp.com/go/LaserJetMobilePrinting.

 **MERK:** Oppdater fastvaren for skriveren for å sikre at alle mobilutskrifts- og ePrint-funksjoner støttes.

- [Wi-Fi Direct \(bare trådløse modeller\)](#)
- [HP ePrint via e-post](#)
- [HP ePrint-programvare](#)
- [AirPrint](#)
- [Innebygd Android-utskrift](#)

Wi-Fi Direct (bare trådløse modeller)

Wi-Fi Direct gjør det mulig å skrive ut fra trådløse mobilenheter uten å være tilkoblet et nettverk eller Internett.

 **MERK:** Ikke alle mobiloperativsystemer støttes for øyeblikket av Wi-Fi Direct.





 **MERK:** Hvis den mobile enheten ikke har Wi-Fi Direct-funksjon, aktiverer Wi-Fi Direct-tilkoblingen bare utskrift. Etter at du har brukt Wi-Fi Direct til å skrive ut, må du koble til et lokalt nettverk på nytt for å få tilgang til Internett.

Gjør følgende for å få tilgang til skriverens Wi-Fi Direct-tilkobling:

1. Åpne menyen **Wi-Fi** eller **Wi-Fi Direct** på den mobile enheten.
2. Velg skrivernavnet fra listen over tilgjengelige nettverk.

 **MERK:** Hvis skrivernavnet ikke vises, kan det hende du er utenfor området til Wi-Fi Direct-signalet. Flytt enheten nærmere skriveren.

3. Hvis du blir bedt om det, angir du Wi-Fi Direct-passordet, ellers trykker du på Trådløs-knappen («i») på skriverens kontrollpanel.

 **MERK:** Hvis du ikke vet hva passordet er, står det oppført på konfigurasjonssiden. Du kan skrive ut siden ved å trykke på og holde inne Fortsett/Avbryt-knappen  til Klar-lampen  begynner å blinke, og deretter slipper du Fortsett/Avbryt-knappen .

 **MERK:** Hvis tilkoblingsmetoden er satt til **Automatisk** på Android-enheter som støtter Wi-Fi Direct, utføres tilkoblingen automatisk uten at du blir bedt om passord. Hvis tilkoblingsmetoden er satt til **Manuell**, må du enten trykke på Trådløs-knappen («i») eller oppgi en PIN-kode fra en automatisk utskrevet PIN-kodeside som et passord.

4. Åpne dokumentet, og velg deretter alternativet **Skriv ut**.

 **MERK:** Hvis den mobile enheten ikke støtter utskrift, må du installere HP ePrint-mobilappen.

5. Velg skriveren fra listen over tilgjengelige skrivere, og velg deretter **Skriv ut**.
6. Noen mobile enheter må kobles til det lokale nettverket på nytt etter at utskriftsjobben er fullført.

Følgende enheter og operativsystemer støtter **Wi-Fi Direct**:

- Nettbrett med Android 4.0 og nyere samt mobiltelefoner med installert HP Print Service eller Mopria-plugin-modul for mobilutskrift
- De fleste datamaskiner med Windows 8.1, nettbrett og bærbare datamaskiner med installert HP-skriverdriver

Følgende enheter og operativsystemer støtter ikke **Wi-Fi Direct**, men kan skrive ut til en skriver med Wi-Fi Direct-funksjon:



- Apple iPhone og iPad
- Mac-maskiner med OS X

Du finner mer informasjon om trådløs utskrift med Wi-Fi Direct på www.hp.com/go/wirelessprinting.

Wi-Fi Direct-funksjonalitet kan aktiveres eller deaktiveres fra skriverens kontrollpanel.

Aktivere eller deaktivere Wi-Fi Direct

Wi-Fi Direct-funksjonalitet må først aktiveres fra skriverens innebygde webserver.

1. Skriv ut en konfigurasjonsside for å finne IP-adressen eller vertsnavnet.
 - a. Trykk på og hold inne Fortsett/Avbryt-knappen  til Klar-lampen  begynner å blinke.
 - b. Slipp Fortsett/Avbryt-knappen .
2. Åpne en nettleser, og skriv inn IP-adressen eller vertsnavnet nøyaktig slik det vises på skriverens konfigurasjonsside, i adressefeltet i nettleseren. Trykk på **Enter** på tastaturet. Den innebygde webserveren åpnes.

 <https://10.10.XX.XXX/>

 **MERK:** Hvis nettleseren viser en melding om at det kanskje ikke er trygt å besøke nettstedet, velger du alternativet for å fortsette til nettstedet. Datamaskinen skades ikke av å besøke dette nettstedet.

3. Klikk på kategorien **Nettverk**.
4. Velg siden **Wi-Fi Direct-oppsett**, velg alternativet **På** og klikk deretter på **Bruk**.



 **MERK:** I miljøer hvor flere enn én modell av samme skriver er installert, kan det være nyttig å gi hver skriver et eget Wi-Fi Direct-navn, slik at det blir enklere å identifisere skriveren for Wi-Fi Direct-utskrift.

Endre skrivernavnet for Wi-Fi Direct

Følg denne fremgangsmåten for å endre Wi-Fi Direct-skrivernavnet ved hjelp av HPs innebygde webserver (EWS):

Trinn 1: Åpne HPs innebygde webserver

1. Skriv ut en konfigurasjonsside for å finne IP-adressen eller vertsnavnet.

- a. Trykk på og hold inne Fortsett/Avbryt-knappen  til Klar-lampen  begynner å blinke.
 - b. Slipp Fortsett/Avbryt-knappen .
2. Åpne en nettleser, og skriv inn IP-adressen eller vertsnavnet nøyaktig slik det vises på skriverens konfigurasjonsside, i adressefeltet i nettleseren. Trykk på **Enter** på tastaturet. Den innebygde webserveren åpnes.

 <https://10.10.XX.XXX/>

 **MERK:** Hvis nettleseren viser en melding om at det kanskje ikke er trygt å besøke nettstedet, velger du alternativet for å fortsette til nettstedet. Datamaskinen skades ikke av å besøke dette nettstedet.

Trinn to: Endre navnet for Wi-Fi Direct

1. Klikk på kategorien **Nettverk**.
2. På venstre navigeringsrute klikker du på koblingen **Wi-Fi Direct-oppsett**.
3. Skriv inn det nye navnet i **Wi-Fi Direct-navn**-feltet.
4. Klikk på **Bruk**.



HP ePrint via e-post

Bruk HP ePrint for å skrive ut dokumenter ved å sende dem som et e-postvedlegg til skriverens e-postadresse fra en hvilken som helst e-postaktivert enhet.

For å bruke HP ePrint må skriveren oppfylle disse kravene:

- Skriveren må være koblet til et kablet eller trådløst nettverk og ha Internett-tilgang.
- HPs webtjenester må være aktivert på skriveren og skriveren må være registrert på HP Connected.

Følg denne fremgangsmåten for å aktivere HPs webtjenester og registrere deg med HP Connected:

1. Skriv ut en konfigurasjonsside for å finne IP-adressen eller vertsnavnet.
 - a. Trykk på og hold inne Fortsett/Avbryt-knappen  til Klar-lampen  begynner å blinke.
 - b. Slipp Fortsett/Avbryt-knappen .
2. Åpne en nettleser, og skriv inn IP-adressen eller vertsnavnet nøyaktig slik det vises på skriverens konfigurasjonsside. Trykk på **Enter** på tastaturet. Den innebygde webserveren åpnes.

 <https://10.10.XX.XXX/>

 **MERK:** Hvis nettleseren viser en melding om at det kanskje ikke er trygt å besøke nettstedet, velger du alternativet for å fortsette til nettstedet. Datamaskinen skades ikke av å besøke dette nettstedet.

3. Klikk på kategorien for **HPs webtjenester** og klikk deretter på **Aktiver**. Skriveren aktiverer webtjenester og skriver deretter ut en informasjonsside.

Informasjonssiden inneholder skriverkoden som du bruker til å registrere HP-skriveren hos HP Connected.

4. Gå til www.hpconnected.com for å opprette en HP ePrint-konto og fullføre installeringen.

HP ePrint-programvare

HP ePrint-programvaren gjør det enkelt å skrive ut fra en stasjonær eller bærbar datamaskin som kjører Windows eller Mac til en HP ePrint-kompatibel skriver. Denne programvaren gjør det enkelt å finne HP ePrint-aktiverte skrivere som er registrert på HP Connected-kontoen din. Mål-HP-skriveren kan være plassert på kontoret eller på steder over hele verden.

- **Windows:** Når du har installert programvaren, åpner du alternativet **Utskrift** i programmet. Deretter velger du **HP ePrint** på listen over installerte skrivere. Klikk på **Egenskaper** for å konfigurere utskriftsalternativer.
- **OS X:** Etter at du har installert programvaren, velger du **Fil, Skriv ut** og deretter pilen ved siden av **PDF** (nederst i venstre hjørne på driverskjermen). Velg **HP ePrint**.

I Windows støtter HP ePrint-programvaren TCP/IP-utskrift til lokale nettverksskrivere på nettverket (LAN eller WAN) for produkter som støtter UPD PostScript®.

Windows og OS X støtter IPP-utskrift til LAN- eller WAN-nettverkstilsluttede skrivere som støtter ePCL.

Windows og OS X støtter også utskrift av PDF-dokumenter til offentlige utskriftsplasseringer og utskrift med HP ePrint via e-post via nettsky.

Du finner drivere og mer informasjon på www.hp.com/go/eprintsoftware.

 **MERK:** For Windows er navnet på HP ePrint-skriverdriveren HP ePrint + JetAdvantage.

 **MERK:** HP ePrint-programvaren er et verktøy for PDF-arbeidsflyt for OS X, og er ikke teknisk sett en skriverdriver.

 **MERK:** HP ePrint-programvaren støtter ikke USB-utskrift.

AirPrint

Direkte utskrift ved hjelp av Apples AirPrint er støttet for iOS, og for Mac-maskiner som kjører OS X 10.7 Lion og nyere. Bruk AirPrint for å skrive ut direkte til skriveren fra en iPad, iPhone (3GS eller nyere) eller iPod touch (tredje generasjon eller nyere) i følgende mobilprogrammer:

- Mail
- Fotografier
- Safari
- iBooks
- Velg programmer fra tredjepart

Skriveren må være koblet til det samme nettverket (delnett) som Apple-enheten for å kunne bruke AirPrint. Hvis du vil ha mer informasjon om bruk av AirPrint og om hvilke HP-skrivere som er kompatible med AirPrint, kan du gå til www.hp.com/go/LaserJetMobilePrinting.

 **MERK:** Før du bruker AirPrint med en USB-tilkobling, må du kontrollere versjonsnummeret. AirPrint versjon 1.3 og tidligere støtter ikke USB-tilkoblinger.

Innebygd Android-utskrift

HPs innebygde utskriftsløsning for Android og Kindle gjør at mobile enheter automatisk kan finne og skrive ut fra HP-skriverer som enten er på et nettverk eller innen trådløs rekkevidde for Wi-Fi Direct-utskrift.

Skriveren må være koblet til det samme nettverket (delnett) som Android-enheten.

Utskriftsløsningen er innebygd i de mange versjonene av operativsystemet.



MERK: Hvis utskrift ikke er tilgjengelig på enheten, kan du gå til [Google Play > Android-apper](#) og installere plugin-modulen HP Print Service.

Hvis du vil ha mer informasjon som hvordan du bruker Androids innebygde utskriftsfunksjon og hvilke Android-enheter som støttes, går du til www.hp.com/go/LaserJetMobilePrinting.

5 Administrere skriveren

- [Endre skriverens tilkoblingstype \(Windows\)](#)
- [Avansert konfigurasjon med HPs innebygde webserver \(EWS\) og HP Device Toolbox \(Windows\)](#)
- [Avansert konfigurasjon med HP Utility for OS X](#)
- [Konfigurere IP-nettverksinnstillinger](#)
- [Skriverens sikkerhetsfunksjoner](#)
- [Innstillinger for strømsparing](#)
- [Oppdater fastvaren](#)

Mer informasjon:

Den følgende informasjonen er riktig på publiseringstidspunktet. Hvis du vil ha oppdatert informasjon, kan du se www.hp.com/support/ljM101.

HPs omfattende hjelp for skriveren inneholder følgende informasjon:

- Installer og konfigurere
- Lær og bruk
- Løse problemer
- Last ned oppdateringer for programvare og fastvare
- Delta i støttefora
- Finn informasjon om garanti og forskrifter

Endre skriverens tilkoblingstype (Windows)

Hvis du allerede bruker skriveren og vil endre måten den er koblet til på, kan du bruke snarveien **Enhetsoppsett og programvare** på datamaskinens skrivebord for å endre tilkoblingen. Du kan for eksempel koble den nye skriveren til datamaskinen med en USB- eller nettverkstilkobling eller endre tilkoblingen fra en USB-tilkobling til trådløs tilkobling.

Avansert konfigurasjon med HPs innebygde webserver (EWS) og HP Device Toolbox (Windows)

Med den innebygde webserveren kan du behandle utskriftsfunksjoner fra en datamaskin i stedet for fra skriverens kontrollpanel.

- vise skriverstatusinformasjon
- fastslå gjenværende levetid for all rekvisita og bestille nye
- vise og endre skuffkonfigurasjonene
- vise og endre menykonfigurasjonen for skriverens kontrollpanel
- vise og skrive ut interne sider
- motta varsler skriver- og rekvisitahendelser
- vise og endre nettverkskonfigurasjonen

HPs innebygde webserver fungerer når skriveren er koblet til et IP-basert nettverk. HPs innebygde webserver støtter ikke IPX-baserte skrivertilkoblinger. Du trenger ikke Internett-tilgang for å kunne åpne og bruke HPs innebygde webserver.

Når skriveren er koblet til nettverket, er HPs innebygde webserver automatisk tilgjengelig.



 **MERK:** HP Device Toolbox er programvare som brukes til å koble til HPs innebygde webserver når skriveren er koblet til en datamaskin via USB. Den er bare tilgjengelig hvis du utførte en komplett installering da skriveren ble installert på en datamaskin. Avhengig av hvordan skriveren er tilkoblet, kan noen funksjoner være utilgjengelige.

 **MERK:** HPs innebygde webserver er ikke tilgjengelig bak nettverkets brannmur.

Metode 1: Åpne den innebygde webserveren fra Start-menyen.

1. Åpne HP Printer Assistant.
 - **Windows 8.1:** Klikk på pil ned nederst til venstre i **startskjermen**, og velg deretter skrivernavnet.
 - **Windows 8:** Høyreklikk på et ledig område på **Start**-skjermen, klikk på **Alle apper** på applinjen, og velg deretter skrivernavnet.
 - **Windows 7, Windows Vista og Windows XP:** Klikk på **Start** på skrivebordet til datamaskinen. Velg **Alle programmer**, klikk på **HP**, klikk på mappen for skriveren, velg ikonet med skriverens navn, og åpne deretter **HP Printer Assistant**.
2. Velg **Skriv ut** i HP Printer Assistant, og velg deretter **HP Device Toolbox**.

Metode 2: Åpne den innebygde webserveren fra en nettleser

1. Skriv ut en konfigurasjonsside for å finne IP-adressen eller vertsnavnet.
 - a. Trykk på og hold inne Fortsett/Avbryt-knappen  til Klar-lampen  begynner å blinke.
 - b. Slipp Fortsett/Avbryt-knappen .

2. Åpne en nettleser, og skriv inn IP-adressen eller vertsnavnet nøyaktig slik det vises på skriverens konfigurasjonsside, i adressefeltet i nettleseren. Trykk på **Enter** på tastaturet. Den innebygde webserveren åpnes.

 <https://10.10.XX.XXX/>

 **MERK:** Hvis nettleseren viser en melding om at det kanskje ikke er trygt å besøke nettstedet, velger du alternativet for å fortsette til nettstedet. Datamaskinen skades ikke av å besøke dette nettstedet.

Kategori eller del	Beskrivelse
Hjem-kategorien Inneholder informasjon om skriveren, statusen og konfigurasjonen.	<ul style="list-style-type: none">• Enhetsstatus: Viser skriverstatusen og den omtrentlige gjenværende levetiden i prosent for HP-rekvisita.• Rekvisitastatus: Viser beregnet gjenværende levetid for HP-rekvisita i prosent. Den faktiske gjenværende levetiden til rekvisitaenheten kan variere. Du bør ha en ny rekvisitaenhet klar, slik at du kan skifte enheten når utskriftskvaliteten ikke lenger er tilfredsstillende. Rekvisitaenheten må ikke byttes nå med mindre utskriftskvaliteten ikke lenger er akseptabel.• Enhetskonfigurasjon: Viser informasjonen som finnes på skriverens konfigurasjonsside.• Nettverkssammendrag: Viser informasjonen som finnes på skriverens side for nettverkskonfigurasjon.• Rapporter: Skriv ut konfigurasjonssiden og statussiden for rekvisita som skriveren genererer.• Hendelseslogg: Viser en liste over alle hendelser og feil for skriveren.
System-kategori Gjør det mulig å konfigurere skriveren fra datamaskinen.	<ul style="list-style-type: none">• Enhetsinformasjon: Viser grunnleggende skriver- og bedriftsinformasjon.• Papiroppsett: Endre standardinnstillingene for papirhåndtering for skriveren.• Utskriftskvalitet: Endre standardinnstillingene for utskriftskvalitet for skriveren.• Strømsparingsinnstillinger: Endre standardverdien for ganger for aktivering av dvalemodus eller modus for å slå av automatisk.• Papirtyper: Konfigurer utskriftsmodi som tilsvarer papirtypene skriveren godtar.• Systemoppsett: Endre standardinnstillingene for systemet for skriveren.• Rekvisitainnstillinger: Endre innstillingene for Det er lite igjen på kassetten-varsler og annen rekvisitainformasjon.• Service: Utfør renseprosessen for skriveren.• Lagre og gjenopprette: Lagre de gjeldende innstillingene for skriveren i en fil på datamaskinen. Bruk denne filen til å laste inn de samme innstillingene på en annen skriver eller til å gjenopprette disse innstillingene på denne skriveren senere.• Administrasjon: Angi eller endre skriverpassordet. Aktiver eller deaktiver skriverfunksjoner. <p>MERK: Kategorien System kan være passordbeskyttet. Hvis denne skriveren er i et nettverk, må du alltid spørre administratoren før du endrer innstillinger i denne kategorien.</p>
Skriv ut-kategori Gjør det mulig å endre standard utskriftsinnstillinger fra datamaskinen.	<ul style="list-style-type: none">• Utskrift: Endre standardinnstillingene for utskrift på skriveren, for eksempel antall kopier og papirretning. Disse alternativene er de samme som de du finner på kontrollpanelet.

Kategori eller del	Beskrivelse
Nettverk -kategori (Bare nettverkstilkoblede skrivere.) Gjør det mulig å endre nettverksinnstillinger fra datamaskinen.	Nettverksadministratorer kan bruke denne kategorien til å kontrollere de nettverksrelaterte innstillingene for skriveren når den er koblet til et IP-basert nettverk. Nettverksadministratoren kan også konfigurere Wi-Fi Direct-funksjoner. Denne kategorien vises ikke hvis skriveren er koblet direkte til en datamaskin.
Kategori for webtjenester fra HP (Bare nettverkstilkoblede skrivere.)	Bruk denne kategorien for å angi og bruke ulike webverktøy med skriveren.

Avansert konfigurasjon med HP Utility for OS X

Bruk HP Utility til å kontrollere skriverens status eller vise eller endre skriverinnstillingene fra datamaskinen.

Du kan bruke HP Utility når skriveren er koblet til med en USB-kabel eller er koblet til et TCP/IP-basert nettverk.

Åpne HP Utility

1. Åpne **Programmer**-mappen på datamaskinen.
2. Velg **HP**, og velg deretter **HP Utility**.

HP Utility-funksjoner

Verktøylinjen til HP Utility inneholder disse elementene:

- **Enheter:** Klikk på denne knappen for å vise eller skjule Mac-produkter som ble funnet av HP Utility.
- **Alle innstillinger:** Klikk på denne knappen for å gå tilbake til hovedsiden for HP Utility.
- **HP Kundestøtte:** Klikk på denne knappen for å åpne en nettleser og gå til HPs støttenettsted.
- **Rekvisita:** Klikk på denne knappen for å åpne nettstedet for HP SureSupply.
- **Registrering:** Klikk på denne knappen for å åpne nettstedet for HP-registrering.
- **Gjenvinning:** Klikk på denne knappen for å åpne HP Planet Partners nettsted for retur- og resirkuleringsprogram.

HP Utility består av sider som du kan åpne ved å klikke på listen **Alle innstillinger**. Tabellen nedenfor beskriver oppgavene du kan utføre med HP Utility.

Element	Beskrivelse
Rekvisitastatus	Vis skriverens rekvisitastatus og få tilgang til koblinger for bestilling av rekvisita på Internett.
Enhetsinformasjon	Vis informasjon om den valgte skriveren, inkludert skriverens service-ID (hvis tilordnet), fastvareversjon, serienummer og IP-adresse.
Kommandoer	Send spesialtegn eller utskriftskommandoer til skriveren etter utskriftsjobben. MERK: Dette alternativet er bare tilgjengelig når du har åpnet Vis -menyen og velger å vise avanserte alternativer .
Filoplasting	Overfør filer fra datamaskinen til skriveren. Du kan laste opp følgende typer filer: <ul style="list-style-type: none">◦ HP LaserJet printer command language (.PRN)◦ Portable document format (.PDF)◦ Postscript (.PS)◦ Tekst (.TXT)
Strømstyring	Konfigurere skriverens økonomiske innstillinger.
Oppdater fastvare	Overfør en fastvareoppdateringsfil til skriveren. MERK: Dette alternativet er bare tilgjengelig når du har åpnet Vis -menyen og velger å vise avanserte alternativer .

Element	Beskrivelse
Koblet til HP	Få tilgang til nettstedet for HP Connected.
Meldingssenter	Vis feilmeldinger om hendelser som har oppstått med skriveren.
Nettverksinnstillinger (Bare nettverkstilkoblede skrivere)	Konfigurer nettverksinnstillingene, for eksempel IPv4-innstillinger, IPv6-innstillinger, Bonjour-innstillinger og andre innstillinger.
Administrasjon av rekvisita	Konfigurerer virkemåten til skriveren når rekvisitaenheter nærmer seg slutten av den beregnede levetiden.
Skuffkonfigurasjon	Endre størrelsen på og typen papir for hver skuff.
Tilleggsinnstillinger	Åpne den innebygde webserveren for skriveren. MERK: USB-koblinger støttes ikke.
Proxy-server-innstillinger	Konfigurer en proxy-server for skriveren.

Konfigurere IP-nettverksinnstillinger

- [Innføring](#)
- [Ansvarsfraskrivelse ved skriverdeling](#)
- [Vise eller endre nettverksinnstillinger](#)
- [Gi skriveren nytt navn i nettverket](#)
- [Konfigurere IPv4 TCP/IP-parametere manuelt](#)
- [Innstilling for koblingshastighet](#)

Innføring



Bruk følgende deler for å konfigurere skriverens nettverksinnstillinger.

Ansvarsfraskrivelse ved skriverdeling

HP støtter ikke node-til-node-nettverk ettersom funksjonen er en del av Microsoft-operativsystemer og ikke HP-skriverdriverne. Gå til Microsoft på www.microsoft.com.

Vise eller endre nettverksinnstillinger

Bruk HPs innebygde webserver til å vise eller endre innstillingene for IP-konfigurering.

1. Åpne HPs innebygde webserver (EWS):
 - a. Skriv ut en konfigurasjonsside for å finne IP-adressen eller vertsnavnet.
 - i. Trykk på og hold inne Fortsett/Avbryt-knappen  til Klar-lampen  begynner å blinke.
 - ii. Slipp Fortsett/Avbryt-knappen .
 - b. Åpne en nettleser, og skriv inn IP-adressen eller vertsnavnet nøyaktig slik det vises på skriverens konfigurasjonsside, i adressefeltet i nettleseren. Trykk på **Enter** på tastaturet. Den innebygde webserveren åpnes.

 <https://10.10.XX.XXX/>





MERK: Hvis nettleseren viser en melding om at det kanskje ikke er trygt å besøke nettstedet, velger du alternativet for å fortsette til nettstedet. Datamaskinen skades ikke av å besøke dette nettstedet.

2. Klikk på kategorien **Nettverk** for å få nettverksinformasjon. Endre innstillingene etter behov.

Gi skriveren nytt navn i nettverket

Bruk HPs innebygde webserver til å gi skriveren et nytt navn i nettverket, slik at den får en unik identifikasjon.

1. Åpne HPs innebygde webserver (EWS):
 - a. Skriv ut en konfigurasjonsside for å finne IP-adressen eller vertsnavnet.

- i. Trykk på og hold inne Fortsett/Avbryt-knappen  til Klar-lampen  begynner å blinke.
 - ii. Slipp Fortsett/Avbryt-knappen .
- b. Åpne en nettleser, og skriv inn IP-adressen eller vertsnavnet nøyaktig slik det vises på skriverens konfigurasjonsside, i adressefeltet i nettleseren. Trykk på **Enter** på tastaturet. Den innebygde webserveren åpnes.

 <https://10.10.XXXXX/>

 **MERK:** Hvis nettleseren viser en melding om at det kanskje ikke er trygt å besøke nettstedet, velger du alternativet for å fortsette til nettstedet. Datamaskinen skades ikke av å besøke dette nettstedet.



2. Åpne kategorien **System**.
3. På siden **Enhetsinformasjon** vises standard skrivernavn i feltet **Enhetsbeskrivelse**. Du kan endre dette navnet for å gi skriveren en unik identifikasjon.

 **MERK:** Det er valgfritt å fylle ut de andre feltene på siden.

4. Klikk på **Bruk** for å lagre endringene.

Konfigurere IPv4 TCP/IP-parametere manuelt

Bruk den innebygde webserveren til å konfigurere IPv4-adresse, nettverksmaske og standard gateway manuelt.

1. Åpne HPs innebygde webserver (EWS):
 - a. Skriv ut en konfigurasjonsside for å finne IP-adressen eller vertsnavnet.
 - i. Trykk på og hold inne Fortsett/Avbryt-knappen  til Klar-lampen  begynner å blinke.
 - ii. Slipp Fortsett/Avbryt-knappen .
 - b. Åpne en nettleser, og skriv inn IP-adressen eller vertsnavnet nøyaktig slik det vises på skriverens konfigurasjonsside, i adressefeltet i nettleseren. Trykk på **Enter** på tastaturet. Den innebygde webserveren åpnes.

 <https://10.10.XXXXX/>

 **MERK:** Hvis nettleseren viser en melding om at det kanskje ikke er trygt å besøke nettstedet, velger du alternativet for å fortsette til nettstedet. Datamaskinen skades ikke av å besøke dette nettstedet.

2. I kategorien **Nettverking** klikker du på koblingen **IPv4-konfigurasjonsmetode** i det venstre navigasjonsfeltet.
3. Velg **Manuell** i nedtrekkslisten **Foretrukket IP-adressemetode**, og deretter redigerer du innstillingene for IPv4-konfigurasjon.
4. Klikk på **Bruk**.

Innstilling for koblingshastighet

 **MERK:** Denne informasjonen gjelder bare Ethernet-nettverk. Den gjelder ikke trådløse nettverk.

Koblingshastigheten og kommunikasjonsmodusen til utskriftsserveren må samsvare med nettverkshuben. I de fleste situasjoner kan skriveren stå i automatisk modus. Hvis de endrede innstillingene for koblingshastighet ikke er riktige, kan det føre til at skriveren ikke kommuniserer med andre nettverksenheter.

 **MERK:** Skriverinnstillingene må samsvare med innstillingene for nettverksenheten (en nettverkshub, svitsj, ruter eller datamaskin).

 **MERK:** Når disse innstillingene endres, slås skriveren automatisk av og på. Utfør bare endringer når skriveren er inaktiv.

1. Åpne HPs innebygde webserver (EWS):

a. Skriv ut en konfigurasjonsside for å finne IP-adressen eller vertsnavnet.

i. Trykk på og hold inne Fortsett/Avbryt-knappen  til Klar-lampen  begynner å blinke.

ii. Slipp Fortsett/Avbryt-knappen .

b. Åpne en nettleser, og skriv inn IP-adressen eller vertsnavnet nøyaktig slik det vises på skriverens konfigurasjonsside, i adressefeltet i nettleseren. Trykk på **Enter** på tastaturet. Den innebygde webserveren åpnes.

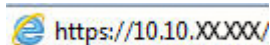
 <https://10.10.XX.XXX/>

 **MERK:** Hvis nettleseren viser en melding om at det kanskje ikke er trygt å besøke nettstedet, velger du alternativet for å fortsette til nettstedet. Datamaskinen skades ikke av å besøke dette nettstedet.

2. Klikk på kategorien **Nettverk**.

3. I delen **Koblingshastighet** velger du ett av de følgende alternativene:

- **Automatisk:** Utskriftsserveren konfigureres automatisk for den høyeste tillatte koblingshastigheten og kommunikasjonsmodusen for nettverket.
- **10T full:** 10 megabyte per sekund (Mbps), fulldupleksoperasjon
- **10T halv:** 10 Mbps, halv dupleks-drift
- **100TX full:** 100 Mbps, full dupleks-drift
- **100TX halv:** 100 Mbps, halv dupleks-drift
- **1000T full:** 1000 Mbps, full dupleks-drift

4. Klikk på **Bruk**. Skriveren slås av og deretter på.

Skriverens sikkerhetsfunksjoner

Innføring

Skriveren omfatter flere sikkerhetsfunksjoner som begrenser hvem som har tilgang til konfigurasjonsinnstillinger, for å beskytte data og forhindre tilgang til verdifulle maskinvarekomponenter.

- [Tilordne eller endre systempassordet ved hjelp av HPs innebygde webserver](#)
- [Låse formatereren](#)

Tilordne eller endre systempassordet ved hjelp av HPs innebygde webserver



Tilordne et administratorpassord for å få tilgang til den innebygde webserveren, slik at uautoriserte brukere ikke kan endre skriverinnstillingene.

1. Åpne HPs innebygde webserver (EWS):

Direct-tilkoblede skrivere

- a. Åpne HP Printer Assistant.
 - **Windows 8.1:** Klikk på pil ned nederst til venstre i **startskjermen**, og velg deretter skrivernavnet.
 - **Windows 8:** Høyreklikk på et ledig område på **Start**-skjermen, klikk på **Alle apper** på applinjen, og velg deretter skrivernavnet.
 - **Windows 7, Windows Vista og Windows XP:** Klikk på **Start** på skrivebordet til datamaskinen. Velg **Alle programmer**, klikk på **HP**, klikk på mappen for skriveren, velg ikonet med skriverens navn, og åpne deretter **HP Printer Assistant**.
- b. Velg **Skriv ut** i HP Printer Assistant, og velg deretter **HP Device Toolbox**.

Nettverkstilkoblede skrivere

- a. Skriv ut en konfigurasjonsside for å finne IP-adressen eller vertsnavnet.
 - i. Trykk på og hold inne Fortsett/Avbryt-knappen  til Klar-lampen  begynner å blinke.
 - ii. Slipp Fortsett/Avbryt-knappen .
- b. Åpne en nettleser, og skriv inn IP-adressen eller vertsnavnet nøyaktig slik det vises på skriverens konfigurasjonsside, i adressefeltet i nettleseren. Trykk på **Enter** på tastaturet. Den innebygde webserveren åpnes.

 <https://10.10.XX.XXX/>

 **MERK:** Hvis nettleseren viser en melding om at det kanskje ikke er trygt å besøke nettstedet, velger du alternativet for å fortsette til nettstedet. Datamaskinen skades ikke av å besøke dette nettstedet.

2. I kategorien **System** klikker du på koblingen **Administrering** i det venstre navigasjonsfeltet.
3. Skriv inn passordet i feltet **Passord** i området merket **Produktsikkerhet**.

4. Skriv inn passordet på nytt i feltet **Bekreft passord**.
5. Klikk på **Bruk**.

 **MERK:** Skriv ned passordet, og lagre det på et trygt sted.

Låse formatereren

Formateringsenheten har et spor du kan bruke til å feste en sikkerhetskabel. Hvis du låser formateringsenheten, hindrer det at andre kan hente verdifulle komponenter.

Innstillinger for strømsparing

- [Innføring](#)
- [Skrive ut med EconoMode](#)
- [Konfigurere innstillingen for hvilemodus / automatisk av etter inaktivitet](#)
- [Angi forsinkelsen for Slå av etter forsinkelse, og konfigurere skriveren til å bruke 1 watt eller mindre](#)
- [Konfigurere innstillingen for forsinkelse for avslåing](#)

Innføring

Skriveren inkluderer flere økonomifunksjoner som bidrar til å spare energi og rekvisita.

Skrive ut med EconoMode

Denne skriveren har et EconoMode-alternativ som kan brukes til å skrive ut et utkast av dokumenter. Hvis du bruker EconoMode, kan du bruke mindre toner. Men utskriftskvaliteten kan også bli redusert når du bruker EconoMode.

HP anbefaler ikke konstant bruk av EconoMode. Hvis EconoMode brukes hele tiden, kan det hende at tonerinnholdet varer lenger enn de mekaniske komponentene i tonerkassetten. Hvis utskriftskvaliteten svekkes og ikke lenger er tilfredsstillende, bør du vurdere å bytte ut tonerkassetten.



MERK: Hvis dette alternativet ikke er tilgjengelig i din skriverdriver, kan du konfigurere det med HPs innebygde webserver.

1. Velg alternativet **Skriv ut** ved hjelp av programmet.
2. Velg skriveren og klikk på **Egenskaper** eller **Innstillinger**.
3. Klikk på kategorien **Papir/kvalitet**.
4. Klikk på alternativet **EconoMode**.

Konfigurere innstillingen for hvilemodus / automatisk av etter inaktivitet

Bruk den innebygde webserveren til å angi hvor lenge skriveren skal være inaktiv før den går i hvilemodus.

Følg fremgangsmåten nedenfor for å endre innstillingen for hvile/auto av etter:



1. Åpne HPs innebygde webserver (EWS):

Direct-tilkoblede skrivere

- a. Åpne HP Printer Assistant.

- **Windows 8.1:** Klikk på pil ned nederst til venstre i **startskjermen**, og velg deretter skrivernavnet.
 - **Windows 8:** Høyreklikk på et ledig område på **Start**-skjermen, klikk på **Alle apper** på applinjen, og velg deretter skrivernavnet.
 - **Windows 7, Windows Vista og Windows XP:** Klikk på **Start** på skrivebordet til datamaskinen. Velg **Alle programmer**, klikk på **HP**, klikk på mappen for skriveren, velg ikonet med skriverens navn, og åpne deretter **HP Printer Assistant**.
- b. Velg **Skriv ut** i HP Printer Assistant, og velg deretter **HP Device Toolbox**.

Nettverkstilknoblede skrivere

- a. Skriv ut en konfigurasjonsside for å finne IP-adressen eller vertsnavnet.
- i. Trykk på og hold inne Fortsett/Avbryt-knappen  til Klar-lampen  begynner å blinke.
 - ii. Slipp Fortsett/Avbryt-knappen .
- b. Åpne en nettleser, og skriv inn IP-adressen eller vertsnavnet nøyaktig slik det vises på skriverens konfigurasjonsside, i adressefeltet i nettleseren. Trykk på **Enter** på tastaturet. Den innebygde webserveren åpnes.

 <https://10.10.XX.XXX/>

 **MERK:** Hvis nettleseren viser en melding om at det kanskje ikke er trygt å besøke nettstedet, velger du alternativet for å fortsette til nettstedet. Datamaskinen skades ikke av å besøke dette nettstedet.

2. Klikk på **System**-kategorien, og velg deretter **Strøminnstillinger**-siden.
3. I nedtrekkslisten **Hvilemodus / automatisk av etter inaktivitet** velger du tidsrommet for forsinkelsen.
4. Klikk på **Bruk**.

Angi forsinkelsen for Slå av etter forsinkelse, og konfigurere skriveren til å bruke 1 watt eller mindre

Bruk den innebygde webserveren til å angi tidsperioden før skriveren slås av.

 **MERK:** Når skriveren er slått av, er strømforbruket 1 watt eller mindre.

Følg fremgangsmåten nedenfor for å endre innstillingen for å slå av etter forsinkelse:

1. Åpne HPs innebygde webserver (EWS):

Direct-tilkoblede skrivere



- a. Åpne HP Printer Assistant.

- **Windows 8.1:** Klikk på pil ned nederst til venstre i **startskjermen**, og velg deretter skrivernavnet.
- **Windows 8:** Høyreklikk på et ledig område på **Start**-skjermen, klikk på **Alle apper** på applinjen, og velg deretter skrivernavnet.
- **Windows 7, Windows Vista og Windows XP:** Klikk på **Start** på skrivebordet til datamaskinen. Velg **Alle programmer**, klikk på **HP**, klikk på mappen for skriveren, velg ikonet med skriverens navn, og åpne deretter **HP Printer Assistant**.

b. Velg **Skriv ut** i HP Printer Assistant, og velg deretter **HP Device Toolbox**.

Nettverkstilkomlede skrivere

a. Skriv ut en konfigurasjonsside for å finne IP-adressen eller vertsnavnet.

- Trykk på og hold inne Fortsett/Avbryt-knappen  til Klar-lampen  begynner å blinke.
- Slipp Fortsett/Avbryt-knappen .

b. Åpne en nettleser, og skriv inn IP-adressen eller vertsnavnet nøyaktig slik det vises på skriverens konfigurasjonsside, i adressefeltet i nettleseren. Trykk på **Enter** på tastaturet. Den innebygde webserveren åpnes.

 <https://10.10.XX.XXX/>

 **MERK:** Hvis nettleseren viser en melding om at det kanskje ikke er trygt å besøke nettstedet, velger du alternativet for å fortsette til nettstedet. Datamaskinen skades ikke av å besøke dette nettstedet.

2. Klikk på **System**-kategorien, og velg deretter **Strøminnstillinger**-siden.

3. I nedtrekkslisten **Slå av etter forsinkelse** velger du tidsrommet for forsinkelsen.

 **MERK:** Standardverdien er **4 timer**.

4. Klikk på **Bruk**.

Konfigurere innstillingen for forsinkelse for avslåing

Bruk den innebygde webserveren til å velge om skriveren skal vente med å slå seg av når du har trykket på av-/på-knappen.

Følg fremgangsmåten nedenfor for å endre innstillingene for forsinkelse for avslåing:

1. Åpne HPs innebygde webserver (EWS):

Direct-tilkomlede skrivere



a. Åpne HP Printer Assistant.

- **Windows 8.1:** Klikk på pil ned nederst til venstre i **startskjermen**, og velg deretter skrivernavnet.
- **Windows 8:** Høyreklikk på et ledig område på **Start**-skjermen, klikk på **Alle apper** på applinjen, og velg deretter skrivernavnet.
- **Windows 7, Windows Vista og Windows XP:** Klikk på **Start** på skrivebordet til datamaskinen. Velg **Alle programmer**, klikk på **HP**, klikk på mappen for skriveren, velg ikonet med skriverens navn, og åpne deretter **HP Printer Assistant**.

b. Velg **Skriv ut** i HP Printer Assistant, og velg deretter **HP Device Toolbox**.

Nettverkstilknoblede skrivere

a. Skriv ut en konfigurasjonsside for å finne IP-adressen eller vertsnavnet.

- Trykk på og hold inne Fortsett/Avbryt-knappen  til Klar-lampen  begynner å blinke.
- Slipp Fortsett/Avbryt-knappen .

b. Åpne en nettleser, og skriv inn IP-adressen eller vertsnavnet nøyaktig slik det vises på skriverens konfigurasjonsside, i adressefeltet i nettleseren. Trykk på **Enter** på tastaturet. Den innebygde webserveren åpnes.

 <https://10.10.XX.XXX/>

 **MERK:** Hvis nettleseren viser en melding om at det kanskje ikke er trygt å besøke nettstedet, velger du alternativet for å fortsette til nettstedet. Datamaskinen skades ikke av å besøke dette nettstedet.

2. Klikk på **System**-kategorien, og velg deretter **Strøminnstillinger**-siden.

3. I området **Forsinkelse for avslåing** merker eller fjerner du alternativet **Forsinkelse når porter er aktive**.

 **MERK:** Når dette alternativet er valgt, vil ikke skriveren slå seg av med mindre alle portene er inaktive. En aktiv nettverks- eller fakstilkobling gjør at skriveren ikke slår seg av.

Oppdater fastvaren

HP lanserer med jevne mellomrom skriveroppdateringer samt nye ebtjenester-programmer og nye funksjoner for eksisterende webtjenester-programmer. Følg denne fremgangsmåten for å oppdatere skriverens fastvare for en enkelt skriver. Når du oppdaterer fastvaren, oppdateres webtjeneste-programmer automatisk.

Oppdater fastvaren ved hjelp av fastvareoppdateringsverktøyet

Bruk disse trinnene for å manuelt laste ned og installere fastvareoppdateringsverktøyet fra HP.com.

 **MERK:** Denne metoden er det eneste alternativet for fastvareoppdatering som er tilgjengelig for skrivere som er koblet til datamaskinen via en USB-kabel. Det fungerer også for skrivere som er koblet til et nettverk.

 **MERK:** Du må ha en skriverdriver installert for å kunne bruke denne metoden.

1. Gå til www.hp.com/go/support, velg språk eller land/region, klikk på koblingen **Hent programvare og drivere**, skriv inn skrivernavnet i søkefeltet, trykk på **Enter**, og velg skriveren fra listen over resultater.
2. Velg operativsystemet.
3. Under **Fastvare** finner du **Verktøy for fastvareoppdatering**.
4. Klikk på **Last ned**, klikk **Kjør**, og klikk deretter **Kjør** på nytt.
5. Når verktøyet starter, velger du skriveren fra rullegardinlisten, og klikker deretter på **Send fastvare**.

 **MERK:** For å skrive ut en konfigurasjonside for å kontrollere den installerte fastvareversjonen før eller etter oppdateringen, klikker du på **Utskriftskonfigurasjon**.

6. Følg instruksjonene på skjermen for å fullføre installasjonen, og klikk deretter **Avslutt**-knappen for å lukke verktøyet.

6 Løse problemer

- [Kundestøtte](#)
- [Tolke lampemønstre på kontrollpanelet](#)
- [Gjenopprette standardinnstillingene fra fabrikk](#)
- [Meldingen om lite eller svært lite i kassetten vises i HPs innebygde webserver](#)
- [Løse problemer med mating eller fastkjørt papir](#)
- [Fjerne fastkjørt papir](#)
- [Forbedre utskriftskvaliteten](#)
- [Løse problemer med det kablede nettverket](#)
- [Løse problemer med det trådløse nettverket](#)

Mer informasjon:

Den følgende informasjonen er riktig på publiseringstidspunktet. Hvis du vil ha oppdatert informasjon, kan du se www.hp.com/support/ljM101.

HPs omfattende hjelp for skriveren inneholder følgende informasjon:

- Installer og konfigurere
- Lær og bruk
- Løse problemer
- Last ned oppdateringer for programvare og fastvare
- Delta i støttefora
- Finn informasjon om garanti og forskrifter

Kundestøtte

Få telefonstøtte for ditt land / din region

Telefonnumre for landet/regionen finnes i brosjyren som lå i esken med skriveren, eller på www.hp.com/support/.

Ha skrivernavnet, serienummeret, kjøpsdato og en beskrivelse av problemet klart.

Få 24-timers støtte på Internett, og last ned programvareverktøy og drivere.

www.hp.com/support/ljM101

Bestill ytterligere tjeneste- eller vedlikeholdsavtaler med HP

www.hp.com/go/carepack



Registrer skriveren

www.register.hp.com





Tolke lampemønstre på kontrollpanelet

Hvis skriveren trenger ettersyn, vises det en feilkode på kontrollpanelskjermen.



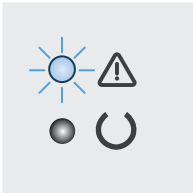



Tabell 6-1 Forklaring for statuslampene

	Symbol for "lys av"
	Symbol for "lys på"
	Symbol for "lys blinker"

Tabell 6-2 Lampemønstre på kontrollpanelet

Lysstatus	Skriverstatus	Løsning
Varsellampen blinker.	Skriveren er i modus for manuell mating.	Legg riktig papirtype og -størrelse i innskuffen. Trykk på Fortsett/Avbryt-knappen  for å fortsette.
	Skriveren behandler en manuell tosidigjobb.	Legg sidene i innskuffen for å skrive ut på den andre siden. Trykk på Fortsett/Avbryt-knappen  for å fortsette.
	Innskuffen er tom.	Legg utskriftsmateriale i skuffen.
	Et deksel er åpent.	Kontroller at tonerkassettdেকেlet er helt lukket.
	Skriveren kunne ikke hente et papirark for å skrive ut.	Kontroller at papiret er lagt i riktig, og trykk deretter på Fortsett/Avbryt-knappen  for å fortsette.
	Det er fastkjørt papir i skriveren.	Se etter fastkjørt papir i innskuffen, utskuffen og tonerkassettområdet. Fjern det fastkjørte papiret. Trykk på Fortsett/Avbryt-knappen  for å fortsette.
	Tonerkassetten eller bildetrommelen mangler eller er feil installert.	Kontroller at alle rekvisitaenheter er på plass og riktig installert.
	Det er svært lite igjen i tonerkassetten eller bildetrommelen.	Bytt tonerkassetten eller bildetrommelen.
	Det er svært lite igjen i flere rekvisitaenheter.	Skift rekvisitaenhetene.
	Tonerkassetten eller bildetrommelen er inkompatibel med skriveren. Dette kan skyldes at en minnebrikke mangler eller er skadet.	Skift tonerkassetten eller bildetrommelen.
	Flere rekvisitaenheter er inkompatible med skriveren. Dette kan skyldes at en minnebrikke mangler eller er skadet.	Skift rekvisitaenhetene.
Tonerkassetten eller bildetrommelen er beskyttet på en annen skriver.	Skift tonerkassetten eller bildetrommelen.	

Tabell 6-2 Lampemønstre på kontrollpanelet (forts.)

Lysstatus	Skriverstatus	Løsning
	Flere rekvisitaenheter er beskyttet på en annen skriver.	Skift rekvisitaenhetene.
	Skriveren har oppdaget en ikke godkjent tonerkassett eller bildetrommel.	Skift tonerkassetten eller bildetrommelen.
	Skriveren har oppdaget flere ikke godkjente rekvisitaenheter.	Skift rekvisitaenhetene.
	Det har oppstått en feil med kassettsensoren.	Skifte ut tonerkassetten.
	Papiret i skuffen tilsvarer ikke størrelsen som kreves for utskriftsjobben.	Legg i nytt papir, eller trykk på Fortsett/Avbryt-knappen  for å fortsette med papirstørrelsen som ligger i skuffen.
	Det har oppstått en generell motorfeil i skriveren.	Trykk på Fortsett/Avbryt-knappen  for å fortsette. Hvis feilen fortsetter, må du slå av skriveren. Vent i 30 sekunder før du slår på skriveren igjen.
	Det er lastet inn feil fastvare.	Trykk på Fortsett/Avbryt-knappen  for å fortsette. Last inn riktig fastvare.
	Det har oppstått en ugyldig kodesignatur.	Trykk på Fortsett/Avbryt-knappen  for å godta signaturen.
	Det har oppstått en motorkabelfeil i skriveren.	Trykk på Fortsett/Avbryt-knappen  for å fortsette. Hvis problemet vedvarer, bør du ta kontakt med HPs kundestøtte.
	Det har oppstått en kabelfeil i skriverens kontrollpanel.	Trykk på Fortsett/Avbryt-knappen  for å fortsette. Hvis problemet vedvarer, bør du ta kontakt med HPs kundestøtte.
Varsellampen og klarlampen lyser.	Det har oppstått en uopprettelig feil i skriveren. Feilen blir ikke rettet av seg selv.	<ol style="list-style-type: none"> 1. Slå av skriveren eller koble fra strømledningen. 2. Vent 30 sekunder, og slå på skriveren eller koble til strømledningen igjen. 3. Vent til skriveren er initialisert. <p>Hvis problemet vedvarer, bør du ta kontakt med HPs kundestøtte.</p>

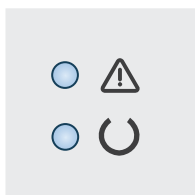

Gjenopprette standardinnstillingene fra fabrikk

Ved gjenoppretting av standardinnstillingene tilbakestilles alle skriver- og nettverksinnstillinger til fabrikkstandardene. Sideantall, skuffstørrelse eller språk blir ikke tilbakestilt. Følg trinnene nedenfor for å gjenopprette fabrikkinnstillingene.

⚠ FORSIKTIG: Ved gjenoppretting av standardinnstillingene tilbakestilles alle innstillinger til fabrikkstandarder, og alle sider som er lagret i minnet, blir slettet.

1. Åpne HP Embedded Web Server (EWS):

Direct-tilkoblede skrivere



a. Åpne HP Printer Assistant.

- **Windows 8.1:** Klikk på pil ned nederst til venstre i **startskjermen**, og velg deretter skrivernavnet.
- **Windows 8:** Høyreklikk på et ledig område på **Start**-skjermen, klikk på **Alle apper** på applinjen, og velg deretter skrivernavnet.
- **Windows 7, Windows Vista og Windows XP:** Klikk på **Start** på skrivebordet til datamaskinen. Velg **Alle programmer**, klikk på **HP**, klikk på mappen for skriveren, velg ikonet med skriverens navn, og åpne deretter **HP Printer Assistant**.

b. Velg **Skriv ut** i HP Printer Assistant, og velg deretter **HP Device Toolbox**.

Nettverkstilkoblede skrivere

a. Skriv ut en konfigurasjonsside for å finne IP-adressen eller vertsnavnet.

- i. Trykk på og hold inne Fortsett/Avbryt-knappen  til Klar-lampen  begynner å blinke.
- ii. Slipp Fortsett/Avbryt-knappen .

b. Åpne en nettleser, og skriv inn IP-adressen eller vertsnavnet nøyaktig slik det vises på skriverens konfigurasjonsside, i adressefeltet i nettleseren. Trykk på **Enter** på tastaturet. Den innebygde webserveren åpnes.

 <https://10.10.XXXXX/>

📝 MERK: Hvis nettleseren viser en melding om at det kanskje ikke er trygt å besøke nettstedet, velger du alternativet for å fortsette til nettstedet. Datamaskinen skades ikke av å besøke dette nettstedet.

2. I kategorien **System** klikker du på **Lagre og gjenopprette** i det venstre navigasjonsfeltet.

3. I området **Gjenoppsett standarder** klikker du på knappen **Gjenoppsett standarder**.

Skriveren starter automatisk på nytt.

Meldingen om lite eller svært lite i kassetten vises i HPs innebygde webserver

Lite toner: Skriverens innebygde webserver viser når det er lite igjen i en kassett. Den faktiske gjenværende levetiden for kassetten kan variere. Du bør ha en ny tonerkassett klar, slik at du kan skifte kassetten når utskriftskvaliteten ikke lenger er tilfredsstillende. Kassetten må ikke skiftes ennå.

Svært lite toner i kassett: Skriverens innebygde webserver viser når det er svært lite igjen i en kassett. Den faktiske gjenværende levetiden for kassetten kan variere. Du bør ha en ny tonerkassett klar, slik at du kan skifte kassetten når utskriftskvaliteten ikke lenger er tilfredsstillende. Kassetten må ikke byttes nå med mindre utskriftskvaliteten ikke lenger er tilfredsstillende.

Når en HP-kassett har **svært lite** igjen, gjelder ikke lenger HPs beskyttelsesgaranti Premium Protection for den kassetten.



MERK: Kassetten må byttes når skriveren viser at det er svært lite igjen av HP 33A svart original LaserJet-tonerkassett og HP 34A original LaserJet-bildetrommel.

Endre innstillingene for lite igjen.

Du kan endre måten skriveren reagerer på når rekvisitaenheten har svært lite igjen. Du trenger ikke å angi disse innstillingene på nytt når du installerer en ny kassett.



MERK: Innstillingen Svært lite kan ikke endres for HP 33A svart original LaserJet-tonerkassett og HP 34A original LaserJet-bildetrommel.

1. Åpne HP Embedded Web Server (EWS):

Direct-tilkoblede skrivere



a. Åpne HP Printer Assistant.

- **Windows 8.1:** Klikk på pil ned nederst til venstre i **startskjermen**, og velg deretter skrivernavnet.
- **Windows 8:** Høyreklikk på et ledig område på **Start**-skjermen, klikk på **Alle apper** på applinjen, og velg deretter skrivernavnet.
- **Windows 7, Windows Vista og Windows XP:** Klikk på **Start** på skrivebordet til datamaskinen. Velg **Alle programmer**, klikk på **HP**, klikk på mappen for skriveren, velg ikonet med skriverens navn, og åpne deretter **HP Printer Assistant**.

b. Velg **Skriv ut** i HP Printer Assistant, og velg deretter **HP Device Toolbox**.

Nettverkstilteknoblede skrivere

a. Skriv ut en konfigurasjonsside for å finne IP-adressen eller vertsnavnet.

- i. Trykk på og hold inne Fortsett/Avbryt-knappen  til Klar-lampen  begynner å blinke.
- ii. Slipp Fortsett/Avbryt-knappen .

- b. Åpne en nettleser, og skriv inn IP-adressen eller vertsnavnet nøyaktig slik det vises på skriverens konfigurasjonsside, i adressefeltet i nettleseren. Trykk på **Enter** på tastaturet. Den innebygde webserveren åpnes.

 <https://10.10.XXXXX/>

 **MERK:** Hvis nettleseren viser en melding om at det kanskje ikke er trygt å besøke nettstedet, velger du alternativet for å fortsette til nettstedet. Datamaskinen skades ikke av å besøke dette nettstedet.

2. Velg kategorien **System**, og velg deretter **Rekvisitainnstillinger**.

3. Velg ett av disse alternativene:

- Velg alternativet **Fortsett** for å konfigurere skriveren slik at den varsler deg når tonerkassetten har svært lite igjen, men likevel fortsetter å skrive ut.
- Velg alternativet **Stopp** for å konfigurere skriveren slik at den stanser utskriften til du har skiftet ut kassetten.
- Velg alternativet **Spør** for å konfigurere skriveren slik at den stanser utskriften og ber deg om å skifte kassett. Du kan bekrefte at beskjeden er mottatt, og fortsette utskriften. Et alternativ som kunden selv kan konfigurere på denne skriveren, er "Spør meg etter 100 sider, 200 sider, 300 sider, 400 sider eller aldri". Dette alternativet tilbys som en hjelp for kunden, og det gir ingen indikasjon på om disse sidene holder akseptabel utskriftskvalitet.

Best. rekvisita

Bestille rekvisita og papir	www.hp.com/go/suresupply
Bestille gjennom leverandører av service eller kundestøtte	Kontakt en HP-autorisert leverandør av service eller kundestøtte.
Bestille ved hjelp av HPs innebygde webserver (EWS)	I en nettleser som støttes, angir du produktets IP-adresse eller vertsnavn i feltet for adresse/URL-adresse. HPs innebygde webserver har en kobling til webområdet HP SureSupply, som gir deg muligheten til å kjøpe originale HP-rekvisita.

Løse problemer med mating eller fastkjørt papir

Hvis skriveren har stadige problemer med papirmatingen eller med fastkjørt papir, kan du bruke informasjonen under for å redusere antall hendelser.

Skriveren henter ikke papir

Hvis skriveren ikke henter papir fra skuffen, kan du prøve løsningene nedenfor.

1. Åpne skriveren, og fjern eventuelt fastkjørt papir.
2. Legg i papir av riktig størrelse for jobben.
3. Kontroller at papirstørrelsen og typen er riktig angitt på skriverens kontrollpanel.
4. Kontroller at papirskinnene i skuffen er tilpasset papirstørrelsen. Juster skinnene til riktig spor i skuffen.
5. Sjekk skriverens kontrollpanel for å se om skriveren venter på at du skal bekrefte at beskjeden om å mate papiret manuelt, er mottatt. Legg i papir og fortsett.
6. Hentevalsen eller skilleputen kan være skitne.

Skriveren henter flere papirark samtidig



Hvis skriveren henter flere ark fra skuffen på én gang, kan du prøve følgende:

1. Ta papirbunken ut av skuffen, bøy den, roter den 180° og vend den. *Ikke luft papiret.* Legg papirbunken tilbake i skuffen.
2. Bruk bare papir som oppfyller HP-spesifikasjonene for denne skriveren.
3. Bruk papir som ikke er skrukket, brettet eller skadet. Bruk om nødvendig papir fra en annen pakke.
4. Kontroller at skuffen ikke er overfylt. Hvis det er tilfelle, må du ta hele papirbunken ut av skuffen, ordne den og deretter legge en del av papiret tilbake i skuffen.
5. Kontroller at papirskinnene i skuffen er tilpasset papirstørrelsen. Juster skinnene til riktig spor i skuffen.
6. Sørg for at utskriftsmiljøet er innenfor de anbefalte spesifikasjonene.

Ofte eller regelmessig fastkjørt papir

Følg denne fremgangsmåten for å løse problemer med hyppig papirstopp. Hvis det første trinnet ikke løser problemet, fortsetter du med neste trinn til du har løst problemet.

1. Hvis papir har kjørt seg fast i skriveren, må du fjerne det fastkjørte papiret og deretter skrive ut en konfigurasjonsside for å teste skriveren.
2. Kontroller at skuffen er konfigurert for riktig papirtype og -størrelse på skriverens kontrollpanel. Juster papirinnstillinger om nødvendig.
3. Slå av skriveren, vent 30 sekunder og slå den på igjen.
4. Skriv ut et renseark som fjerner overflødig toner fra innsiden av skriveren.
 - a. Åpne HP Printer Assistant.

- **Windows 8.1:** Klikk på pil ned nederst til venstre i **startskjermen**, og velg deretter skrivernavnet.
 - **Windows 8:** Høyreklikk på et ledig område på **Start**-skjermen, klikk på **Alle apper** på applinjen, og velg deretter skrivernavnet.
 - **Windows 7, Windows Vista og Windows XP:** Klikk på **Start** på skrivebordet til datamaskinen. Velg **Alle programmer**, klikk på **HP**, klikk på mappen for skriveren, velg ikonet med skriverens navn, og åpne deretter **HP Printer Assistant**.
- b. Velg **Skriv ut** i HP Printer Assistant, og velg deretter **HP Device Toolbox**.
 - c. Klikk på **Service** på kategorien **Systemer**.
 - d. Klikk på **Start** i **Rengjøringsmodus**-området for å begynne rengjøringen.
5. Skriv ut en konfigurasjonsside for å teste skriveren.
- a. Trykk på og hold inne Fortsett/Avbryt-knappen  til Klar-lampen  begynner å blinke.
 - b. Slipp Fortsett/Avbryt-knappen .

Hvis ingen av disse trinnene løser problemet, kan det hende at skriveren trenger service. Ta kontakt med HPs kundestøtte.

Unngå at papiret kjører seg fast

Prøv følgende for å unngå at papiret kjører seg fast.

1. Bruk bare papir som oppfyller HP-spesifikasjonene for denne skriveren.
2. Bruk papir som ikke er skrukket, brettet eller skadet. Bruk om nødvendig papir fra en annen pakke.
3. Bruk papir som ikke har vært brukt til utskrift eller kopiering tidligere.
4. Kontroller at skuffen ikke er overfylt. Hvis det er tilfelle, må du ta hele papirbunken ut av skuffen, ordne den og deretter legge en del av papiret tilbake i skuffen.
5. Kontroller at papirskinnene i skuffen er tilpasset papirstørrelsen. Juster papirskinnene slik at de berører papirbunken uten å bøye papiret.
6. Hvis du skriver ut på tykt, preget eller perforert papir, bør du bruke den manuelle matefunksjonen og legge i ett ark om gangen.
7. Kontroller at skuffen er konfigurert riktig for papirtypen og -størrelsen.
8. Sørg for at utskriftsmiljøet er innenfor de anbefalte spesifikasjonene.

Fjerne fastkjørt papir

Innføring

Følgende informasjon forklarer hvordan du fjerner fastkjørte papir fra produktet.

- [Papirstoppsteder](#)
- [Er det ofte papirstopp på skriveren?](#)
- [Fjerne fastkjørt papir i innskuffen](#)
- [Fjerne fastkjørt papir i tonerkassettområdet](#)
- [Fjerne fastkjørt papir i utskuffen](#)

Papirstoppsteder

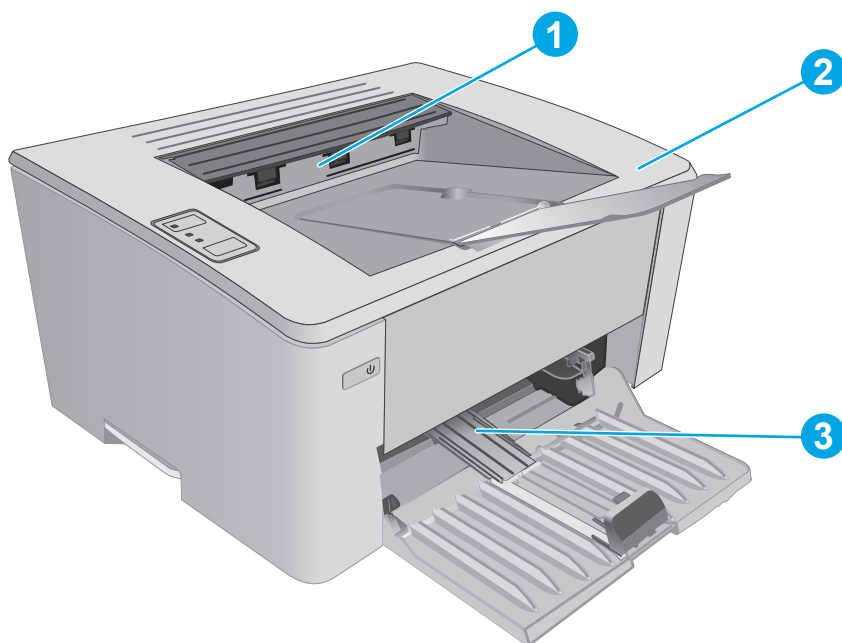

1	Utskuff
2	Tonerkassettområde
3	Hovedinnskuffen eller den prioriterte innskuffen (bare på trådløse modeller)

Er det ofte papirstopp på skriveren?

Følg denne fremgangsmåten for å løse problemer med hyppig papirstopp. Hvis det første trinnet ikke løser problemet, fortsetter du med neste trinn til du har løst problemet.

1. Hvis papir har kjørt seg fast i skriveren, må du fjerne det fastkjørte papiret og deretter skrive ut en konfigurasjonsside for å teste skriveren.
2. Kontroller at skuffen er konfigurert for riktig papirtype og -størrelse i HPs innebygde webserver. Juster papirinnstillinger om nødvendig.

- a. Åpne HP Embedded Web Server (EWS):

Direct-tilkoblede skrivere



- i. Åpne HP Printer Assistant.

- **Windows 8.1:** Klikk på pil ned nederst til venstre i **startskjermen**, og velg deretter skrivernavnet.
- **Windows 8:** Høyreklikk på et ledig område på **Start**-skjermen, klikk på **Alle apper** på applinjen, og velg deretter skrivernavnet.
- **Windows 7, Windows Vista og Windows XP:** Klikk på **Start** på skrivebordet til datamaskinen. Velg **Alle programmer**, klikk på **HP**, klikk på mappen for skriveren, velg ikonet med skriverens navn, og åpne deretter **HP Printer Assistant**.

- ii. Velg **Skriv ut** i HP Printer Assistant, og velg deretter **HP Device Toolbox**.

Nettverkstilkoblede skrivere

- i. Skriv ut en konfigurasjonsside for å finne IP-adressen eller vertsnavnet.

1. Trykk på og hold inne Fortsett/Avbryt-knappen  til Klar-lampen  begynner å blinke.
2. Slipp Fortsett/Avbryt-knappen .



- ii. Åpne en nettleser, og skriv inn IP-adressen eller vertsnavnet nøyaktig slik det vises på skriverens konfigurasjonsside, i adressefeltet i nettleseren. Trykk på **Enter** på tastaturet. Den innebygde webserveren åpnes.

 <https://10.10.XX.XXX/>



MERK: Hvis nettleseren viser en melding om at det kanskje ikke er trygt å besøke nettstedet, velger du alternativet for å fortsette til nettstedet. Datamaskinen skades ikke av å besøke dette nettstedet.

- b. Klikk på kategorien **System** og deretter på **Papiroppsett**-siden.
- c. Velg papirtypen som ligger i skuffen.
- d. Velg papirstørrelsen som ligger i skuffen.
3. Slå av skriveren, vent 30 sekunder og slå den på igjen.
4. Skriv ut et renseark som fjerner overflødig toner fra innsiden av skriveren.
- a. Åpne HP Printer Assistant.

- **Windows 8.1:** Klikk på pil ned nederst til venstre i **startskjermen**, og velg deretter skrivernavnet.
 - **Windows 8:** Høyreklikk på et ledig område på **Start**-skjermen, klikk på **Alle apper** på applinjen, og velg deretter skrivernavnet.
 - **Windows 7, Windows Vista og Windows XP:** Klikk på **Start** på skrivebordet til datamaskinen. Velg **Alle programmer**, klikk på **HP**, klikk på mappen for skriveren, velg ikonet med skriverens navn, og åpne deretter **HP Printer Assistant**.
- b. Velg **Skriv ut** i HP Printer Assistant, og velg deretter **HP Device Toolbox**.
 - c. Klikk på **Service** på kategorien **Systemer**.
 - d. Klikk på **Start** i **Rengjøringsmodus**-området for å begynne rengjøringen.
5. Skriv ut en konfigurasjonsside for å teste skriveren.
- a. Trykk på og hold inne Fortsett/Avbryt-knappen  til Klar-lampen  begynner å blinke.
 - b. Slipp Fortsett/Avbryt-knappen .

Hvis ingen av disse trinnene løser problemet, kan det hende at skriveren trenger service. Ta kontakt med HPs kundestøtte.

Fjerne fastkjørt papir i innskuffen

Når det oppstår papirstopp, blinker varsellampen  flere ganger på kontrollpanelet til skriveren.

1. Fjern eventuelt overflødig papir fra innskuffen.

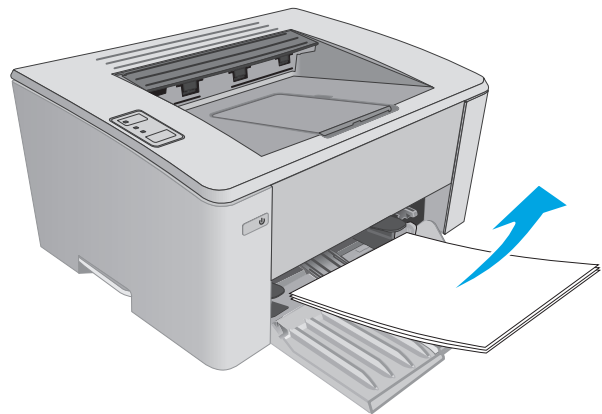

2. Åpne det øvre dekselet.

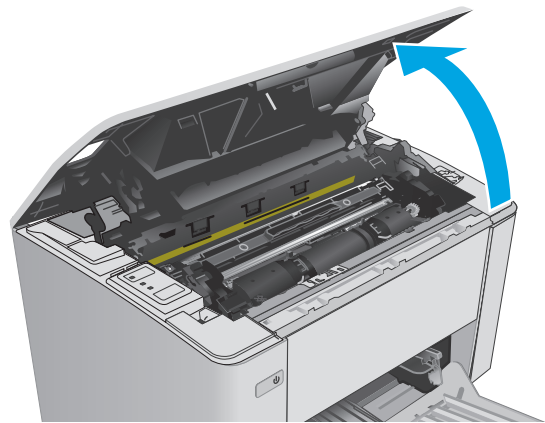

3. Ta ut tonerkassetten og bildetrommelen.

- **M101–M105-modeller:** Ta først ut tonerkassetten, og ta deretter ut bildetrommelen.
- **M106-modeller:** Ta ut tonerkassetten og bildetrommelen som én enhet.

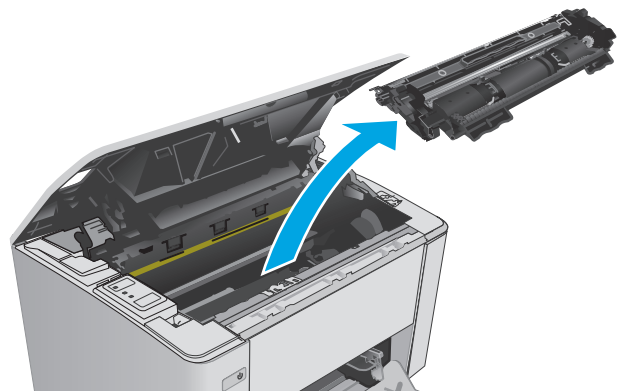

4. Fjern eventuelt synlig, fastkjørt papir i innskuffområdet. Bruk begge hender for å unngå å rive papiret.

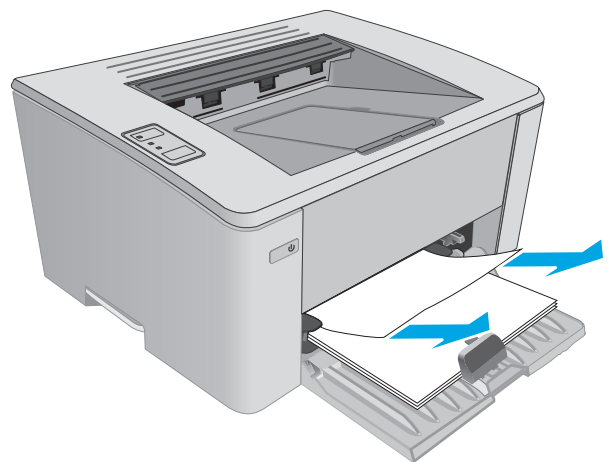

5. Fjern eventuelt fastkjørt papir fra tonerkassettområdet. Bruk begge hender for å unngå å rive papiret.

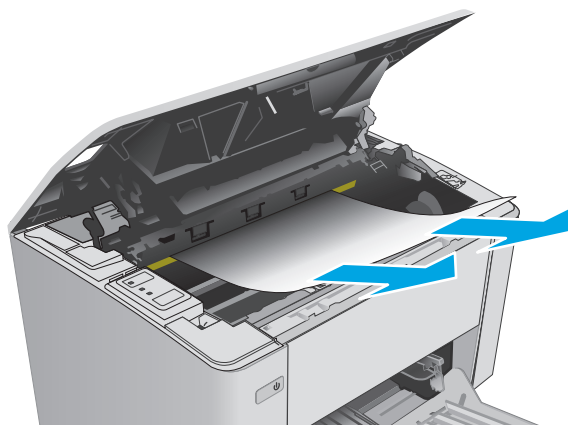

6. Sett i bildetrommelen og tonerkassetten igjen.

- **M101–M105-modeller:** Sett i bildetrommelen først, og sett deretter i tonerkassetten.
- **M106-modeller:** Sett i tonerkassetten og bildetrommelen som én enhet.

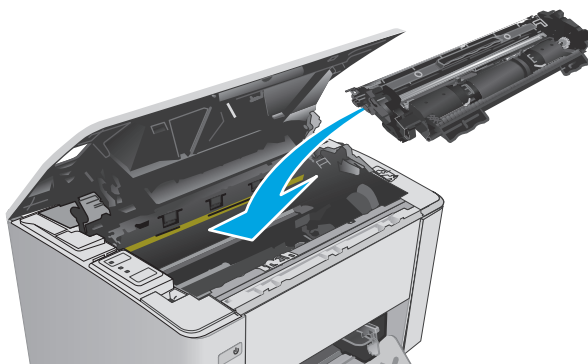

7. Lukk det øvre dekkelet.

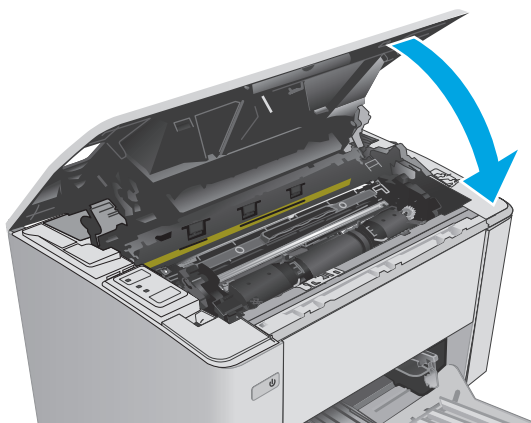

Fjerne fastkjørt papir i tonerkassettområdet

Når det oppstår papirstopp, blinker varselampen  flere ganger på kontrollpanelet til skriveren.

1. Åpne det øvre dekselet.

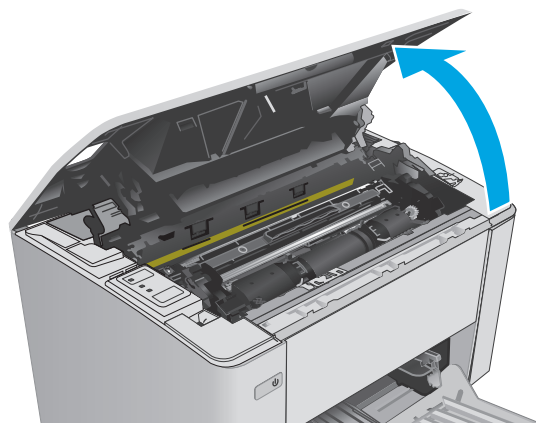

2. Ta ut tonerkassetten og bildetrommelen.

- **M101–M105-modeller:** Ta først ut tonerkassetten, og ta deretter ut bildetrommelen.
- **M106-modeller:** Ta ut tonerkassetten og bildetrommelen som én enhet.

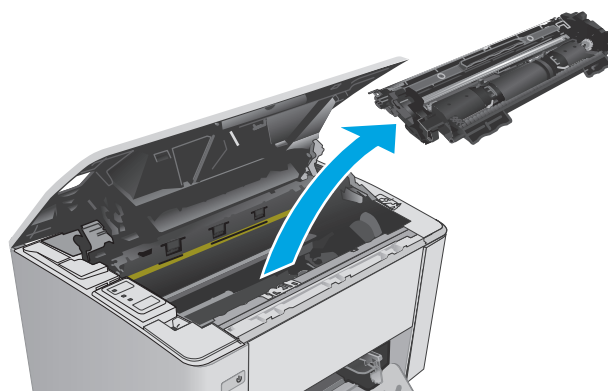

3. Fjern eventuelt fastkjørt papir fra tonerkassettområdet. Bruk begge hender for å unngå å rive papiret.

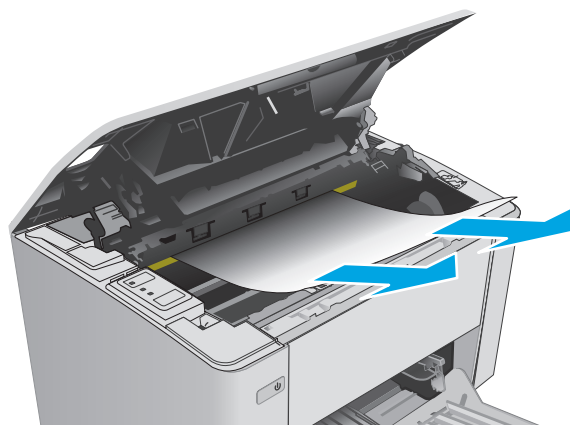

4. Sett i bildetrommelen og tonerkassetten igjen.

- **M101–M105-modeller:** Sett i bildetrommelen først, og sett deretter i tonerkassetten.
- **M106-modeller:** Sett i tonerkassetten og bildetrommelen som én enhet.

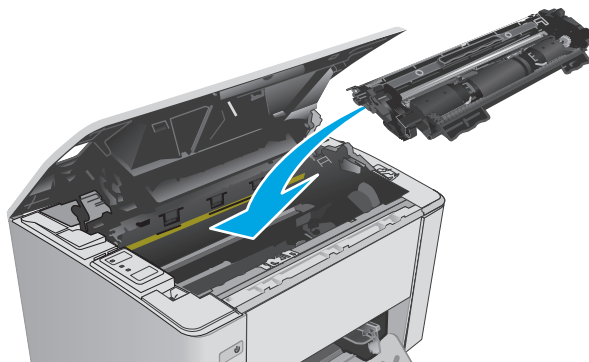

5. Lukk det øvre dekselet.

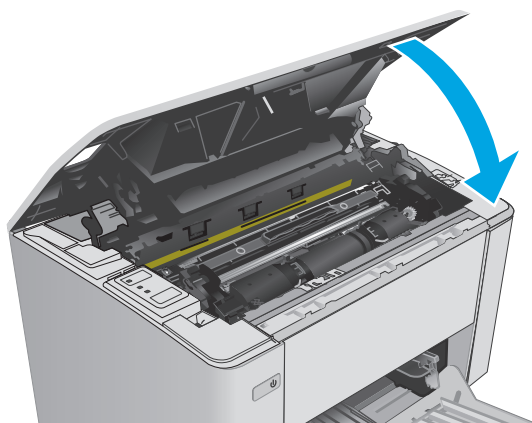

Fjerne fastkjørt papir i utskuffen

Når det oppstår papirstopp, blinker varselampen  flere ganger på kontrollpanelet til skriveren.

1. Fjern eventuelt synlig, fastkjørt papir fra utskuffområdet. Bruk begge hender for å unngå å rive papiret.

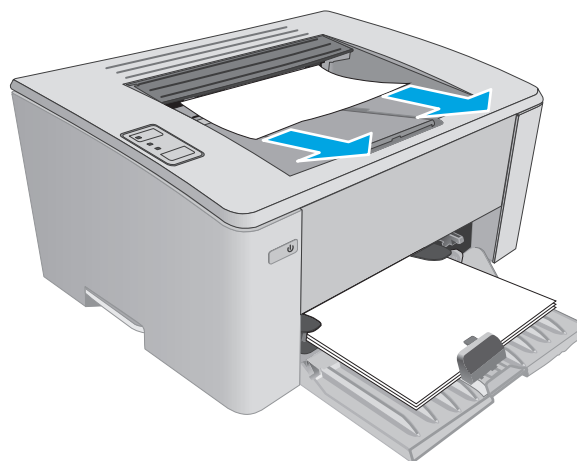

2. Åpne det øvre dekselet.

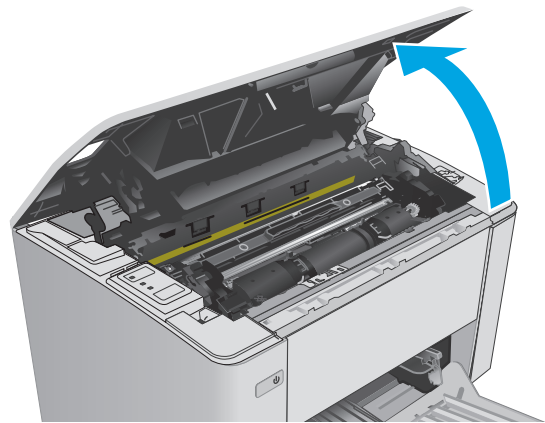

3. Ta ut tonerkassetten og bildetrommelen.

- **M101–M105-modeller:** Ta først ut skriverkassetten, og ta deretter ut bildetrommelen.
- **M106-modeller:** Ta ut tonerkassetten og bildetrommelen som én enhet.

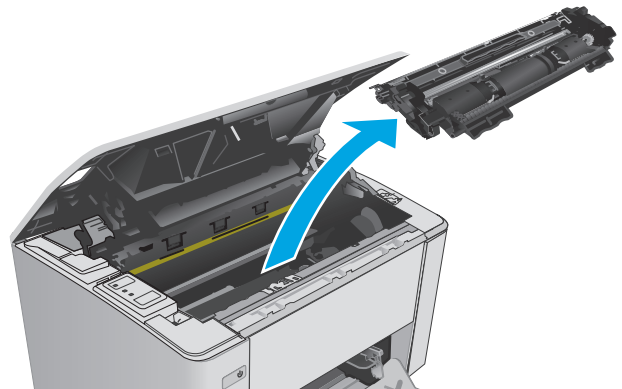

4. Fjern eventuelt fastkjørt papir fra tonerkassettområdet.

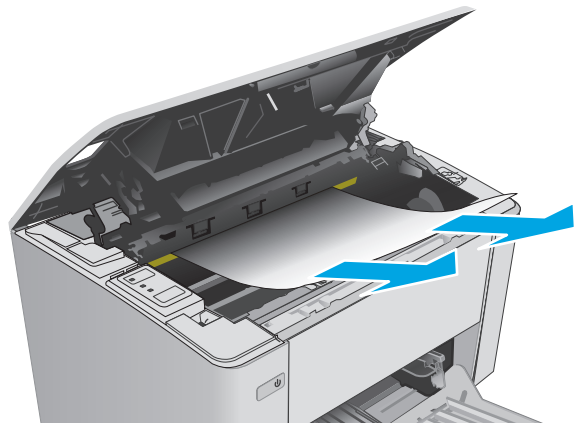

5. Sett i bildetrommelen og tonerkassetten igjen.

- **M101–M105-modeller:** Sett i bildetrommelen først, og sett deretter i tonerkassetten.
- **M106-modeller:** Sett i tonerkassetten og bildetrommelen som én enhet.

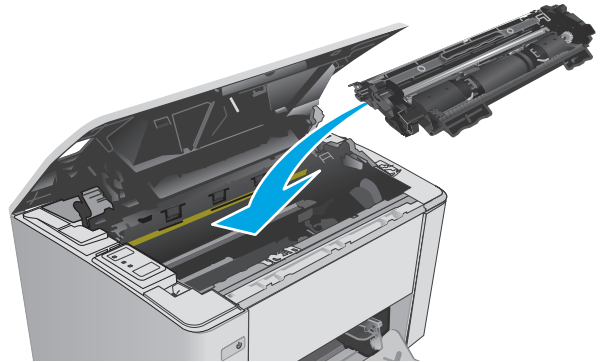

6. Lukk det øvre dekselet.

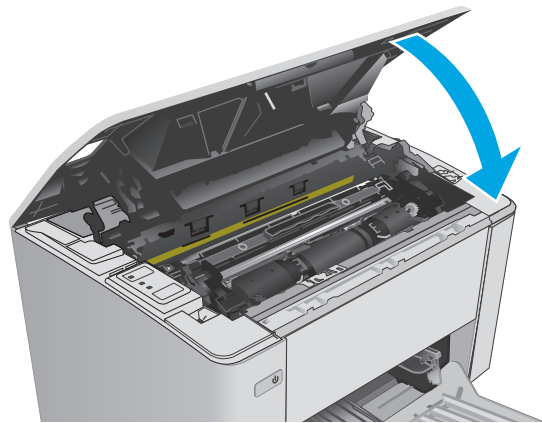

Forbedre utskriftskvaliteten

Innføring

Hvis skriveren har problemer med utskriftskvaliteten, kan du prøve følgende løsninger i den rekkefølgen de presenteres, for å løse problemet.

Skrive ut fra et annet program

Prøv å skrive ut fra et annet brukerprogram. Hvis siden skrives ut riktig, ligger årsaken til problemet i programmet du skrev ut fra.

Kontrollere papirtypeinnstillingen for utskriftsjobben

Kontroller papirtypeinnstillingene når du skriver ut fra et program og de utskrevne sidene har tonersøl, uklart eller mørkt trykk, krøllet papir, spredte tonerflekker, løs toner eller små områder med manglende toner.

Kontrollere papirtypeinnstillingen (Windows)

1. Velg alternativet **Skriv ut** ved hjelp av programmet.
2. Velg skriveren, og klikk på **Egenskaper-** eller **Innstillinger-**knappen.
3. Klikk på kategorien **Papir/kvalitet**.
4. Fra rullegardinlisten **Utskriftsmateriale** velger du den riktige papirtypen.
5. Klikk på **OK** for å lukke dialogboksen **Dokumentegenskaper**. I dialogboksen **Skriv ut** klikker du på **OK** for å skrive ut jobben.

Kontrollere papirtypeinnstillingen (OS X)



1. Klikk på **Fil**-menyen og deretter på **Skriv ut**.
2. På **Skriver**-menyen velger du skriveren.
3. Skriverdriveren viser menyen **Kopier og sider** som standard. Åpne nedtrekkslisten, og klikk deretter på menyen **Etterbehandling**.
4. Velg en type fra nedtrekkslisten **Type utskriftsmateriale**.
5. Klikk på **Skriv ut**.

Kontroller tonerkassettstatusen

Se på statussiden for rekvisita etter følgende informasjon:

- Beregnet gjenværende levetid for blekkpatronen i prosent
- Omtrentlig antall gjenværende sider
- Delenumre for HPs tonerkassetter
- Antall sider som er skrevet ut

Skriveren skriver ut statussiden for rekvisita når den skriver ut konfigurasjonssiden.

1. Trykk på og hold inne Fortsett/Avbryt-knappen  til Klar-lampen  begynner å blinke.
2. Slipp Fortsett/Avbryt-knappen .

Rengjøre skriveren

Skrive ut et renseark

1. Åpne HP Printer Assistant.
 - **Windows 8.1:** Klikk på pil ned nederst til venstre i **startskjermen**, og velg deretter skrivernavnet.
 - **Windows 8:** Høyreklikk på et ledig område på **Start**-skjermen, klikk på **Alle apper** på applinjen, og velg deretter skrivernavnet.
 - **Windows 7, Windows Vista og Windows XP:** Klikk på **Start** på skrivebordet til datamaskinen. Velg **Alle programmer**, klikk på **HP**, klikk på mappen for skriveren, velg ikonet med skriverens navn, og åpne deretter **HP Printer Assistant**.
2. Velg **Skriv ut** i HP Printer Assistant, og velg deretter **HP Device Toolbox**.
3. Klikk på **Service** på kategorien **Systemer**.
4. Klikk på **Start** i **Rengjøringsmodus**-området for å begynne rengjøringen.

Inspiser tonerkassetten visuelt

Følg denne fremgangsmåten for å inspisere hver tonerkasset.

1. Ta tonerkassetten ut av skriveren.
2. Kontroller om minnebrikken er skadet.
3. Undersøk overflaten på den grønne bildetrommelen.

 **FORSIKTIG:** Ikke ta på bildetrommelen. Fingeravtrykk på bildetrommelen kan gi problemer med utskriftskvaliteten.

4. Skift tonerkassetten hvis det er riper, fingermerker eller andre skader på bildetrommelen.
5. Sett tonerkassetten på plass igjen, og skriv ut noen sider for å se om problemet er løst.

Kontrollere papiret og utskriftsmiljøet

Trinn 1: Bruke papir som oppfyller HPs spesifikasjoner

Noen problemer med utskriftskvaliteten skyldes bruk av papir som ikke oppfyller HPs spesifikasjoner.

- Bruk alltid papir av en type og vekt som støttes av denne skriveren.
- Bruk papir av god kvalitet uten kutt, hakk, rifter, flekker, løse partikler, støv, skrukker, porer, stifter eller bøyde eller brettede kanter.
- Bruk papir som ikke allerede er brukt til utskrift.
- Bruk papir som ikke inneholder metallisk materiale, for eksempel glitter.

- Bruk papir som er beregnet på laserskrivere. Ikke bruk papir som er beregnet bare på blekkskrivere.
- Ikke bruk for grovt papir. Glattere papir gir generelt bedre utskriftskvalitet.

Trinn 2: Kontrollere miljøet

Miljøet kan ha en direkte påvirkning på utskriftskvaliteten, og er en vanlig årsak til problemer med utskriftskvaliteten eller papirmating. Prøv følgende løsninger:

- Flytt skriveren vekk fra plasseringer der det er trekk, for eksempel ventiler eller åpne vinduer eller dører.
- Sørg for at skriveren ikke utsettes for temperaturer eller nivåer av luftfuktighet som ligger utenfor skriverens spesifikasjoner.
- Ikke plasser skriveren på et innelukket område, for eksempel inne i et skap.
- Plasser skriveren på et stødig, flatt underlag.
- Fjern alt som blokkerer for luftventilene på skriveren. Skriveren trenger god luftflyt på alle sider, inkludert toppen.
- Beskytt skriveren mot luftpartikler, støv, damp, fett eller andre elementer som kan etterlate rester inne i skriveren.

Kontrollere EconoMode-innstillingene

HP anbefaler ikke konstant bruk av EconoMode. Hvis EconoMode brukes hele tiden, kan det hende at tonerinnholdet varer lenger enn de mekaniske komponentene i tonerkassetten. Hvis utskriftskvaliteten svekkes og ikke lenger er tilfredsstillende, bør du vurdere å bytte ut tonerkassetten.



MERK: Denne funksjonen er tilgjengelig med PCL 6-skriverdriveren til Windows. Hvis du ikke bruker den driveren, kan du aktivere funksjonen ved hjelp av HPs innebygde webserver.

Følg disse trinnene hvis hele siden er for mørk eller for lys.

1. Velg alternativet **Skriv ut** ved hjelp av programmet.
2. Velg skriveren, og klikk på **Egenskaper-** eller **Innstillinger-**knappen.
3. Klikk på kategorien **Papir/kvalitet**, og finn området for **Kvalitetsinnstillinger**.
 - Hvis hele siden er for mørk, velger du innstillingen **EconoMode**.
 - Hvis hele siden er for lys, velger du innstillingen **FastRes 1200**.
4. Klikk på **OK** for å lukke dialogboksen **Dokumentegenskaper**. I dialogboksen **Skriv ut** klikker du på **OK** for å skrive ut jobben.

Justere utskriftstetthet

Bruk følgende fremgangsmåte for å justere utskriftstettheten.

1. Åpne HP Embedded Web Server (EWS):

Direct-tilkoblede skrivere



- a. Åpne HP Printer Assistant.

- **Windows 8.1:** Klikk på pil ned nederst til venstre i **startskjermen**, og velg deretter skrivernavnet.
- **Windows 8:** Høyreklikk på et ledig område på **Start**-skjermen, klikk på **Alle apper** på applinjen, og velg deretter skrivernavnet.
- **Windows 7, Windows Vista og Windows XP:** Klikk på **Start** på skrivebordet til datamaskinen. Velg **Alle programmer**, klikk på **HP**, klikk på mappen for skriveren, velg ikonet med skriverens navn, og åpne deretter **HP Printer Assistant**.

b. Velg **Skriv ut** i HP Printer Assistant, og velg deretter **HP Device Toolbox**.

Nettverkstilkomlede skrivere

a. Skriv ut en konfigurasjonsside for å finne IP-adressen eller vertsnavnet.

- Trykk på og hold inne Fortsett/Avbryt-knappen  til Klar-lampen  begynner å blinke.
- Slipp Fortsett/Avbryt-knappen .

b. Åpne en nettleser, og skriv inn IP-adressen eller vertsnavnet nøyaktig slik det vises på skriverens konfigurasjonsside, i adressefeltet i nettleseren. Trykk på **Enter** på tastaturet. Den innebygde webserveren åpnes.

 <https://10.10.XX.XXX/>

 **MERK:** Hvis nettleseren viser en melding om at det kanskje ikke er trygt å besøke nettstedet, velger du alternativet for å fortsette til nettstedet. Datamaskinen skades ikke av å besøke dette nettstedet.

2. Klikk på kategorien **System**, velg **Utskriftskvalitet**-siden og velg deretter **Utskriftstetthet**-siden.

3. I nedtrekksmenyen **Utskriftstetthet**: velger du riktig innstilling for utskriftstetthet.

 **MERK:** Standardinnstillingen for utskriftstetthet er **3**.

- 1 (Lys)
- 2
- 3
- 4
- 5 (Mørk)

4. Klikk på **Bruk**.

Løse problemer med det kablede nettverket

Innføring

Kontroller følgende punkter for å finne ut om skriveren kommuniserer med nettverket. Skriv ut en konfigurasjonsside fra skriverens kontrollpanel før du går i gang, for å finne skriverens IP-adresse som står oppført på denne siden.

- [Dårlig fysisk tilkobling](#)
- [Datamaskinen bruker feil IP-adresse for skriveren](#)
- [Datamaskinen kan ikke kommunisere med skriveren](#)
- [Skriveren bruker feil innstillinger for koblingshastighet i nettverket](#)
- [Ny programvare kan føre til kompatibilitetsproblemer](#)
- [Datamaskinen eller arbeidsstasjonen er kanskje ikke riktig konfigurert](#)
- [Skriveren er deaktivert, eller andre nettverksinnstillinger er feil](#)



MERK: HP støtter ikke node-til-node-nettverk ettersom funksjonen er en del av Microsoft-operativsystemer og ikke HP-skriverdriverne. Du finner mer informasjon ved å gå til Microsoft på www.microsoft.com.

Dårlig fysisk tilkobling

1. Kontroller at skriveren er koblet til riktig nettverksport med en kabel som er lang nok.
2. Kontroller at kablet er koblet ordentlig til.
3. Se på porten for nettverkstilkobling på baksiden av skriveren, og kontroller at den gule aktivitetslampe og den grønne lampen for tilkoblingsstatus lyser.
4. Hvis dette ikke løser problemet, kan du prøve med en annen kabel eller port på huben.

Datamaskinen bruker feil IP-adresse for skriveren

1. Åpne skriverregenskapene, og klikk på kategorien **Porter**. Kontroller at den gjeldende IP-adressen til skriveren er valgt. Skriverens IP-adresse står oppført på konfigurasjonssiden.
2. Hvis du installerte skriveren ved bruk av HPs standard TCP/IP-port, merker du av for alternativet **Alltid å skrive ut på denne skriveren, selv om IP-adressen endres**.
3. Hvis du installerte skriveren ved bruk av Microsofts standard TCP/IP-port, bruker du vertsnavnet i stedet for IP-adressen.
4. Hvis IP-adressen er riktig, sletter du skriveren og legger den til på nytt.

Datamaskinen kan ikke kommunisere med skriveren

1. Sjekk nettverkskommunikasjonen ved hjelp av ping-kommandoen.
 - a. Åpne en kommandolinje på datamaskinen.

- I Windows: Klikk på **Start** og **Kjør**, og skriv deretter inn `cmd` og trykk på **Enter**.
 - Hvis du bruker OS X, går du til **Programmer, Verktøy** og åpner **Terminal**.
- b.** Skriv inn `ping` etterfulgt av skriverens IP-adresse.
 - c.** Hvis vinduet viser tiden for rundtur, betyr det at nettverket fungerer.
- 2.** Hvis ping-kommandoen mislyktes, må du kontrollere at nettverkshubene er på, og deretter må du kontrollere at nettverksinnstillingene, skriveren og datamaskinen er konfigurert for det samme nettverket.

Skriveren bruker feil innstillinger for koblingshastighet i nettverket

HP anbefaler at du lar disse innstillingene stå i automatisk modus (standardinnstillingen). Hvis du endrer disse innstillingene, må du gjøre de samme endringene for nettverket.

Ny programvare kan føre til kompatibilitetsproblemer

Kontroller at eventuell ny programvare er installert riktig, og at den bruker riktig skriverdriver.

Datamaskinen eller arbeidsstasjonen er kanskje ikke riktig konfigurert

- 1.** Kontroller nettverksdriverne, skriverdriverne og nettverksomadresseringen.
- 2.** Kontroller at operativsystemet er konfigurert riktig.

Skriveren er deaktivert, eller andre nettverksinnstillinger er feil

- 1.** Kontroller nettverksprotokollstatusen på konfigurasjonssiden. Aktiver den om nødvendig.
- 2.** Konfigurer om nødvendig nettverksinnstillingene på nytt.

Løse problemer med det trådløse nettverket

- [Innføring](#)
- [Sjekkliste for trådløs tilkobling](#)
- [Skriveren skriver ikke ut etter at trådløskonfigureringen er fullført](#)
- [Skriveren skriver ikke ut, og det er installert en tredjeparts brannmur på datamaskinen](#)
- [Den trådløse tilkoblingen fungerer ikke etter at den trådløse ruterer eller skriveren ble flyttet](#)
- [Kan ikke koble flere datamaskiner til den trådløse skriveren](#)
- [Den trådløse skriveren mister forbindelsen når det er koblet til et VPN \(Virtual Private Network\)](#)
- [Nettverket står ikke oppført i listen over trådløse nettverk](#)
- [Det trådløse nettverket fungerer ikke](#)
- [Utføre en diagnostetest for trådløst nettverk](#)
- [Få mindre interferens i et trådløst nettverk](#)

Innføring

Bruk feilsøkinginformasjonen for å løse problemer.



MERK: Du kan skrive ut en konfigurasjonsside for å finne ut om Wi-Fi Direct-utskrift er aktivert på skriveren.

Sjekkliste for trådløs tilkobling

- Kontroller at nettverkskabelen er koblet fra.
- Kontroller at skriveren og den trådløse ruterer er slått på og har strømtilførsel. Kontroller også at skriverens trådløse radio er slått på.
- Kontroller at SSID-navnet (Service Set Identifier) er riktig. Skriv ut en konfigurasjonsside for å finne SSID-navnet. Kjør trådløsoppsettet på nytt hvis du er usikker på om du har riktig SSID-navn.
- I sikrede nettverk må du kontrollere at sikkerhetsinformasjonen er riktig. Kjør trådløsoppsettet på nytt hvis sikkerhetsinformasjonen ikke er riktig.
- Hvis det trådløse nettverket fungerer som det skal, kan du prøve å få tilgang til andre datamaskiner i det trådløse nettverket. Hvis nettverket har Internett-tilgang, kan du prøve å koble deg til Internett via en trådløs forbindelse.
- Kontroller at krypteringsmetoden (AES eller TKIP) er den samme for skriveren som den er for det trådløse tilgangspunktet (i nettverk som bruker WPA-sikkerhet).
- Kontroller at skriveren er innenfor rekkevidden til det trådløse nettverket. For de fleste nettverk må skriveren være innenfor 30 m fra det trådløse tilgangspunktet (den trådløse ruterer).
- Kontroller at ingen hindringer blokkerer det trådløse signalet. Fjern eventuelle store metallgjenstander mellom tilgangspunktet og skriveren. Kontroller at det ikke er søyler, vegger eller støttestolper som inneholder metall eller betong, mellom skriveren og tilgangspunktet.

- Kontroller at skriveren er plassert på avstand fra elektroniske enheter som kan forstyrre det trådløse signalet. Det er mange typer produkter som kan forstyrre det trådløse signalet, blant annet motorer, trådløse telefoner, overvåkingskameraer, andre trådløse nettverk samt enkelte Bluetooth-enheter.
- Kontroller at skriverdriveren er installert på datamaskinen.
- Kontroller at du har valgt riktig skriverport.
- Kontroller at datamaskinen og skriveren er koblet til det samme trådløse nettverket.
- Du må kontrollere at den trådløse ruterer støtter Bonjour hvis du bruker OS X.

Skriveren skriver ikke ut etter at trådløskonfigureringen er fullført

1. Forsikre deg om at skriveren er slått på og i Klar-tilstand.
2. Deaktiver eventuelle tredjeparts brannmurer på datamaskinen.
3. Kontroller at det trådløse nettverket fungerer slik det skal.
4. Kontroller at datamaskinen fungerer slik den skal. Start om nødvendig datamaskinen på nytt.
5. Kontroller at du kan åpne HPs innebygde webserver fra en datamaskin på nettverket.

Skriveren skriver ikke ut, og det er installert en tredjeparts brannmur på datamaskinen

1. Oppdater brannmuren med den nyeste versjonen fra produsenten.
2. Hvis det er programmer som ber om brannmurtilgang når du installerer skriveren eller prøver å skrive ut, må du la programmene kjøre.
3. Slå av brannmuren midlertidig, og installer den trådløse skriveren på datamaskinen. Aktiver brannmuren når du har fullført trådløsinstalleringen.

Den trådløse tilkoblingen fungerer ikke etter at den trådløse ruterer eller skriveren ble flyttet

1. Kontroller at ruterer eller skriveren er koblet til det samme nettverket som datamaskinen.
2. Skriv ut en konfigurasjonsside.
3. Kontroller at SSID-navnet (Service Set Identifier) på konfigurasjonssiden er det samme som SSID i datamaskinens skriveroppsett.
4. Hvis numrene er forskjellige, betyr det at enhetene ikke er koblet til det samme nettverket. Konfigurer trådløsoppsettet for skriveren på nytt.

Kan ikke koble flere datamaskiner til den trådløse skriveren

1. Kontroller at de andre datamaskinene er innenfor trådløsområdet, og at det ikke er noe som blokkerer signalet. De fleste trådløse nettverk har en rekkevidde på 30 m fra det trådløse tilgangspunktet.
2. Forsikre deg om at skriveren er slått på og i Klar-tilstand.
3. Kontroller at det ikke er mer enn 5 samtidige Wi-Fi Direct-brukere.
4. Deaktiver eventuelle tredjeparts brannmurer på datamaskinen.

5. Kontroller at det trådløse nettverket fungerer slik det skal.
6. Kontroller at datamaskinen fungerer slik den skal. Start om nødvendig datamaskinen på nytt.

Den trådløse skriveren mister forbindelsen når det er koblet til et VPN (Virtual Private Network)

- Du kan vanligvis ikke være koblet til et VPN-nettverk samtidig som du er koblet til andre nettverk.

Nettverket står ikke oppført i listen over trådløse nettverk



- Kontroller at den trådløse ruterer er slått på og har strømtilførsel.
- Nettverket kan være skjult. Du kan imidlertid likevel koble deg til et skjult nettverk.

Det trådløse nettverket fungerer ikke

1. Kontroller at nettverkskabelen er koblet fra.
2. Prøv å koble andre enheter til nettverket for å bekrefte at nettverket ikke kommuniserer.
3. Sjekk nettverkskommunikasjonen ved hjelp av ping-kommandoen.
 - a. Åpne en kommandolinje på datamaskinen.
 - I Windows: Klikk på **Start** og **Kjør**, og skriv deretter inn `cmd` og trykk på **Enter**.
 - Hvis du bruker OS X, går til **Applikasjoner, Verktøy** og åpner **Terminal**.
 - b. Skriv inn `ping` etterfulgt av IP-adressen til ruterer.
 - c. Hvis vinduet viser tiden for rundtur, betyr det at nettverket fungerer.
4. Kontroller at ruterer eller skriveren er koblet til det samme nettverket som datamaskinen.
 - a. Skriv ut en konfigurasjonsside.
 - b. Kontroller at SSID-navnet (Service Set Identifier) i konfigurasjonsrapporten er det samme som SSID i datamaskinens skriveroppsett.
 - c. Hvis numrene er forskjellige, betyr det at enhetene ikke er koblet til det samme nettverket. Konfigurer trådløsoppsettet for skriveren på nytt.

Utføre en diagnostetest for trådløst nettverk

Du kan kjøre en diagnostetest som gir informasjon om innstillingene for det trådløse nettverket, på kontrollpanelet for skriveren.

1. Åpne HPs innebygde webserver (EWS):
 - a. Skriv ut en konfigurasjonsside for å finne IP-adressen eller vertsnavnet.
 - i. Trykk på og hold inne Fortsett/Avbryt-knappen  til Klar-lampen  begynner å blinke.
 - ii. Slipp Fortsett/Avbryt-knappen .

- b. Åpne en nettleser, og skriv inn IP-adressen eller vertsnavnet nøyaktig slik det vises på skriverens konfigurasjonsside, i adressefeltet i nettleseren. Trykk på **Enter** på tastaturet. Den innebygde webserveren åpnes.



 **MERK:** Hvis nettleseren viser en melding om at det kanskje ikke er trygt å besøke nettstedet, velger du alternativet for å fortsette til nettstedet. Datamaskinen skades ikke av å besøke dette nettstedet.

2. Velg kategorien **Nettverk**.
3. Kontroller at På-alternativet er valgt på siden **Trådløs konfigurasjon**.
4. Klikk på knappen **Skriv ut testrapport** for å skrive ut en testside som viser testresultater.

Få mindre interferens i et trådløst nettverk

Følgende tips kan redusere interferensen i et trådløst nettverk:

- Hold de trådløse enhetene på avstand fra store metallgjenstander, som arkivskap, og andre elektromagnetiske enheter, for eksempel mikrobølgeovner og trådløse telefoner. Slike gjenstander kan forstyrre radiosignaler.
- Hold de trådløse enhetene på avstand fra store murkonstruksjoner og andre bygningskonstruksjoner. Disse kan absorbere radiobølgene og svekke signalstyrken.
- Plasser den trådløse ruterer på et sentralt sted innenfor funksjonsradiusen til de trådløse enhetene i nettverket.

Stikkordregister

A

AirPrint 48
akustiske spesifikasjoner 8
Android-enheter
 utskrift fra 49
av/på-knapp, finne 2

B

bestille
 rekvisita og ekstrautstyr 20
bildetromler
 delenumre 20
bildetrommel
 bytte 33, 36
 komponenter 33
bytte
 bildetrommel 33, 36

D

deksler, finne 2
delenumre
 bildetromler 20
 rekvisita 20
 stiftekassetter 20
 tonerkassett 20
 tonerkassetter 20
 utskiftbare deler 20
dobbeltsidig utskrift
 Mac 43
 Windows 40
drivere som støttes 5

E

EconoMode, innstilling 63, 89
ekte HP-kassetter 22
elektriske spesifikasjoner 8
elektronisk støtte 70
Explorer, versjoner som støttes
 HPs innebygde webserver 53

F

fabrikkinnstillinger, gjenopprette 73
fastkjørt papir
 steder 78
 utskuff 84
 årsaker til 77
feilsøking
 fastkjøringer 77
 kablet nettverk 91
 LED, feil 71
 LED, lampemønstre 71
 nettverksproblemer 91
 papirmatingsproblemer 76
 trådløst nettverk 93
flere sider per ark
 skrive ut (Mac) 43
 skrive ut (Windows) 42
forsinkelse for dvalemodus
 angi 65

G

gjenopprette standardinnstillinger 73
grensesnittporter
 finne 3

H

HP Customer Care 70
HP Device Toolbox, bruke 53
HP ePrint 47
HP ePrint-programvare 48
HP EWS, bruke 53
HPs innebygde webserver
 endre passord 61
 åpne 61
HPs innebygde webserver (EWS)
 funksjoner 53
HP Utility 56

HP Utility, Mac 56
HP Utility for Mac
 Bonjour 56
 funksjoner 56
hvilemodusforsinkelse
 aktivere 63
 deaktivere 63

I

innebygd webserver
 endre passord 61
 åpne 61
innebygd webserver (EWS)
 funksjoner 53
innskuff
 legge i konvolutter 18
innstillinger
 standardinnstillinger,
 gjenopprette 73
innstillinger for økonomisk bruk 63
interferens i trådløst nettverk 96
Internet Explorer, versjoner som støttes
 HPs innebygde webserver 53

K

kassett
 skifte 27, 30
kassettretningslinjer 22
koblingshastighet i nettverket,
 endre 60
kontrollpanel
 finne 2
 statuslampemønstre 71
kundestøtte
 elektronisk 70

L

legge i konvolutter 18

- lås
 - formaterer 62
- M**
- Macintosh
 - HP Utility 56
- manuell tosidig utskrift
 - Mac 43
 - Windows 40
- minne
 - inkludert 5
- minnebrikke (toner)
 - finne 27
- mobilutskrift
 - Android-enheter 49
- mobilutskriftsløsninger 5
- mål, skriver 8
- N**
- Netscape Navigator, versjoner som støttes
 - HPs innebygde webserver 53
- nettleserkrav
 - HPs innebygde webserver 53
- nettverk
 - installere skriveren 52
 - passord, angi 61
 - passord, endre 61
 - støttes 5
- nettverksinstallering 52
- O**
- operativsystem
 - som støttes 5
- operativsystemer
 - som støttes 5
- operativsystemer som støttes 5
- P**
- papir
 - fastkjøringer 77
 - velge 88
- papir, bestille 20
- papirhentingsproblemer
 - løse 76
- papirstopp
 - steder 78
- papirtyper
 - velge (Mac) 44
 - velge (Windows) 42
- prioritert innskuff
 - legge i 15
- prioritert mateskuff
 - legge i konvolutter 18
- programvare
 - HP Utility 56
- R**
- rekvisita
 - bestille 20
 - bruke ved lavt 74
 - delenumre 20
 - nedre terskelverdi-innstillinger 74
 - skifte bildetrommel 33, 36
 - skifte tonerkassetten 27, 30
 - status, vise med HP Utility for Mac 56
- rekvisitastatus 87
- rengjøre
 - papirbane 88
- S**
- sider per ark
 - velge (Mac) 43
 - velge (Windows) 42
- sider per minutt 5
- sjekkliste
 - trådløs tilkobling 93
- skifte
 - tonerkassett 27, 30
- skriverdrivere som støttes 5
- skrive ut på begge sider
 - Mac 43
 - manuelt, Windows 40
 - Windows 40
- skuff, ut-
 - finne 2
- skuff 1
 - legge papir i 12
- skuffer
 - finne 2
 - inkludert 5
 - kapasitet 5
- slå av etter-forsinkelse
 - innstilling for 64
- spesifikasjoner
 - elektriske og akustiske 8
- standardinnstillinger, gjenopprette 73
- status
 - HP Utility, Mac 56
 - lamper på kontrollpanelet 71
- stiftetekassetter
 - delenumre 20
- strøm
 - forbruk 8
- strømbryter, finne 2
- strømtilkobling
 - finne 3
- støtte
 - elektronisk 70
- støttet programvare for mobilutskrift 7
- systemkrav
 - HPs innebygde webserver 53
- T**
- teknisk støtte
 - elektronisk 70
- tilbehør
 - bestille 20
- tonerkassett
 - bruke ved lavt 74
 - delenumre 20
 - komponenter 27, 30
 - nedre terskelverdi-innstillinger 74
 - skifte 27, 30
- tonerkassetter
 - delenumre 20
- tonerkassettstatus 87
- tosidig utskrift
 - manuell (Windows) 40
 - manuelt (Mac) 43
- tosidig utskrift (dobbeltsidig)
 - Windows 40
- trådløst nettverk
 - feilsøking 93
- U**
- utskiftbare deler
 - delenumre 20
- utskuff
 - finne 2
 - fjerne fastkjørt papir 84
- V**
- vedlikeholdssett
 - delenumre 20
- vekt, skriver 8

W

webområder

kundestøtte 70

Wi-Fi Direct-utskrift 7,45

