



# LaserJet Pro M101-M104, LaserJet Ultra M105-M106

คู่มือผู้ใช้



M101-M106



[www.hp.com/support/ljM101](http://www.hp.com/support/ljM101)





# HP LaserJet Pro M101-M104, HP LaserJet Ultra M105-M106

ក្នុងរូបភាព

## ลิขสิทธิ์และใบอนุญาต

© Copyright 2016 HP Development Company, L.P.

ห้ามทำการผลิตซ้ำ ตัดแปลงหรือแปลโดยไม่ได้รับอนุญาตอย่างเป็นทางการ  
ลักษณะอักษร ยกเว้นตามที่อนุญาตภายใต้กฎหมายลิขสิทธิ์

ข้อมูลที่ปรากฏในที่นี้อาจเปลี่ยนแปลงได้โดยไม่ต้องแจ้งให้ทราบล่วงหน้า

การรับประกันเพียงอย่างเดียวสำหรับผลิตภัณฑ์และบริการของ **HP**  
ปรากฏอยู่ในรายละเอียดการรับประกันที่แสดงไว้อย่างชัดเจนและมา  
พร้อมกับผลิตภัณฑ์และบริการ และไม่มีข้อความอื่นใดที่จะถูกกล่าวอ้างว่า  
เป็นการรับประกันเพิ่มเติม **HP** จะไม่รับผิดชอบต่อข้อผิดพลาดทางด้าน  
เทคนิคหรือการแก้ไขหรือการละเว้นเนื้อหาใด

Edition 2, 01/2019

## การรับรองเครื่องหมายการค้า

**Adobe®**, **Adobe Photoshop®**, **Acrobat®** และ  
**PostScript®** เป็นเครื่องหมายการค้าของ **Adobe Systems  
Incorporated**

**Apple** และโลโก้ **Apple** เป็นเครื่องหมายการค้าของ **Apple Inc.**  
ซึ่งจดทะเบียนในสหรัฐอเมริกาและประเทศ/พื้นที่อื่นๆ

**OS X** เป็นเครื่องหมายการค้าของ **Apple Inc.** ซึ่งลงทะเบียนใน  
สหรัฐอเมริกาและประเทศ/พื้นที่อื่นๆ

**AirPrint** เป็นเครื่องหมายการค้าของ **Apple Inc.** ซึ่งลงทะเบียนใน  
สหรัฐอเมริกาและประเทศ/พื้นที่อื่นๆ

**Microsoft®**, **Windows®**, **Windows® XP** และ  
**Windows Vista®** เป็นเครื่องหมายการค้าจดทะเบียนใน  
สหรัฐอเมริกาของ **Microsoft Corporation**

# สารบัญ

<b>1 ภาพรวมเครื่องพิมพ์</b> .....	<b>1</b>
ภาพเครื่องพิมพ์ .....	2
ภาพด้านหน้าของเครื่องพิมพ์ .....	2
ภาพด้านหลังของเครื่องพิมพ์ .....	3
มุมมองแฉงควบคุม .....	4
ข้อกำหนดเฉพาะของเครื่องพิมพ์ .....	5
ข้อกำหนดทางเทคนิค .....	5
ระบบปฏิบัติการที่รองรับ .....	5
โซลูชันการพิมพ์มือถือ .....	6
ขนาดของเครื่องพิมพ์ .....	7
การใช้กระแสไฟ ข้อกำหนดทางไฟฟ้า และการก่อให้เกิดเสียง .....	7
ช่วงสภาพแวดล้อมในการทำงาน .....	8
การตั้งค่าฮาร์ดแวร์และติดตั้งซอฟต์แวร์ของเครื่องพิมพ์ .....	9
<b>2 ถาดกระดาษ</b> .....	<b>11</b>
ใส่กระดาษลงในถาดป้อนกระดาษ .....	12
บทนำ .....	12
ใส่กระดาษลงในถาดป้อนกระดาษ .....	12
ใส่กระดาษในถาดป้อนกระดาษแบบเลือกก่อน (รุ่นไร้สายเท่านั้น) .....	15
บทนำ .....	15
ใส่กระดาษลงในถาดป้อนกระดาษแบบเลือกก่อน .....	15
ใส่และพิมพ์ซองจดหมาย .....	18
บทนำ .....	18
พิมพ์ซองจดหมาย .....	18
การวางแนวซองจดหมาย .....	18
<b>3 อุปกรณ์สิ้นเปลือง อุปกรณ์เสริม และชิ้นส่วน</b> .....	<b>19</b>
สั่งซื้ออุปกรณ์สิ้นเปลือง อุปกรณ์เสริม และชิ้นส่วน .....	20
การสั่งซื้อ .....	20
วัสดุสิ้นเปลืองและอุปกรณ์เสริม .....	20
ชิ้นส่วนเพื่อให้ลูกค้าซ่อมแซมด้วยตนเอง .....	20

กำหนดค่าการตั้งค่าอุปกรณ์สลับเปลี่ยนการป้องกันดรัมหมึก HP .....	21
บทนำ .....	21
เปิดหรือปิดใช้งานคุณสมบัติความปลอดภัยดรัมหมึก .....	21
ใช้ HP Embedded Web Server (EWS) เพื่อเปิดใช้งานคุณสมบัติความปลอดภัยดรัมหมึก .....	21
ใช้ HP Embedded Web Server (EWS) เพื่อปิดใช้งานคุณสมบัติความปลอดภัยดรัมหมึก .....	22
การแก้ไขปัญหาข้อความแสดงข้อผิดพลาด HP EWS นโยบายนความปลอดภัยดรัมหมึก .....	23
เปิดหรือปิดใช้งานคุณสมบัติการป้องกันดรัมหมึก .....	23
ใช้ HP Embedded Web Server (EWS) เพื่อเปิดใช้งานคุณสมบัติการป้องกันดรัมหมึก .....	23
ใช้ HP Embedded Web Server (EWS) เพื่อปิดใช้งานคุณสมบัติการป้องกันดรัมหมึก .....	24
การแก้ไขปัญหาข้อความแสดงข้อผิดพลาด HP EWS การป้องกันดรัมหมึก .....	25
เปลี่ยนดรัมหมึก .....	26
บทนำ .....	26
ข้อมูลดรัมหมึกและดรัมส่งภาพ .....	26
เปลี่ยนดรัมหมึก (รุ่น M101-M104) .....	27
เปลี่ยนดรัมหมึก (รุ่น M105-M106) .....	29
เปลี่ยนดรัมส่งภาพ (รุ่น M101-M104) .....	32
เปลี่ยนดรัมส่งภาพ (รุ่น M105-M106) .....	35

#### 4 พิมพ์ ..... 39

พิมพ์งาน (Windows) .....	40
วิธีการพิมพ์ (Windows) .....	40
พิมพ์บนทั้งสองด้านด้วยตนเอง (Windows) .....	40
พิมพ์หลายหน้าในหน้าเดียว (Windows) .....	42
เลือกประเภทกระดาษ (Windows) .....	42
งานพิมพ์อื่นๆ .....	42
งานพิมพ์ (OS X) .....	44
วิธีการพิมพ์ (OS X) .....	44
พิมพ์บนทั้งสองด้านด้วยตนเอง (OS X) .....	44
พิมพ์หลายหน้าในหน้าเดียว (OS X) .....	44
เลือกประเภทกระดาษ (OS X) .....	45
งานพิมพ์อื่นๆ .....	45
การพิมพ์มือถือ .....	46
บทนำ .....	46
Wi-Fi Direct (รุ่นไร้สายเท่านั้น) .....	46
เปิดใช้งานหรือปิดการใช้ Wi-Fi Direct .....	47
เปลี่ยนชื่อ Wi-Fi Direct ของเครื่องพิมพ์ .....	47
HP ePrint ผ่านอีเมล .....	48
ซอฟต์แวร์ HP ePrint .....	49
AirPrint .....	49
การพิมพ์แบบฝังตัวของ Android .....	50

<b>5</b>	<b>จัดการเครื่องพิมพ์</b>	<b>51</b>
	เปลี่ยนประเภทการเชื่อมต่อเครื่องพิมพ์ (Windows)	52
	การกำหนดค่าขั้นสูงด้วย HP Embedded Web Server (EWS) และ HP Device Toolbox (Windows)	53
	การกำหนดค่าขั้นสูงด้วย HP Utility สำหรับ OS X	56
	เปิด HP Utility	56
	คุณสมบัติของ HP Utility	56
	กำหนดค่าเครือข่าย IP	58
	บทนำ	58
	ข้อสงวนสิทธิ์เกี่ยวกับการใช้เครื่องพิมพ์ร่วมกัน	58
	ดูหรือเปลี่ยนการตั้งค่าเครือข่าย	58
	การเปลี่ยนชื่อเครื่องพิมพ์ในเครือข่าย	58
	กำหนดค่าพารามิเตอร์ IPv4 TCP/IP ด้วยตนเอง	59
	การตั้งค่าความเร็วลิงก์	60
	คุณสมบัติการรักษาความปลอดภัยของเครื่องพิมพ์	61
	บทนำ	61
	กำหนดหรือเปลี่ยนรหัสผ่านระบบโดยใช้ HP Embedded Web Server	61
	ล๊อคแผงเสียบหน่วยความจำ	62
	การตั้งค่าการประหยัดพลังงาน	63
	บทนำ	63
	พิมพ์ด้วย EconoMode	63
	ตั้งค่าพักเครื่อง/ปิดอัตโนมัติหลังจากไม่ได้ใช้งาน	63
	ตั้งค่าหน่วยเวลาปิดระบบหลังจากไม่ได้ใช้งาน และกำหนดค่าให้เครื่องพิมพ์ใช้พลังงาน 1 วัตต์หรือน้อยกว่า	64
	ตั้งค่าหน่วยเวลาปิดเครื่อง	65
	อัปเดตเฟิร์มแวร์	67
	อัปเดตเฟิร์มแวร์โดยใช้ Firmware Update Utility	67
<b>6</b>	<b>แก้ปัญหา</b>	<b>69</b>
	การสนับสนุนลูกค้า	70
	ทำความเข้าใจรูปแบบไฟสัญญาณแสงควบคุม	71
	นำค่าที่ระบบดึงไว้จากโรงงานกลับมาใช้	73
	ข้อความ “กลับหมึกเหลือน้อย” หรือ “กลับหมึกเหลือน้อยมาก” ปรากฏขึ้นบน HP EWS	74
	เปลี่ยนการตั้งค่า “น้อยมาก”	74
	สั่งซื้ออุปกรณ์สิ้นเปลือง	75
	แก้ไขปัญหาการป้อนกระดาษหรือกระดาษติด	76
	เครื่องพิมพ์ไม่ดึงกระดาษ	76
	เครื่องพิมพ์ดึงกระดาษหลายแผ่น	76
	กระดาษติดที่เกิดเป็นประจำหรือเกิดขึ้นซ้ำ	76
	การป้องกันกระดาษติด	77
	นำกระดาษที่ติดออก	78
	บทนำ	78

ตำแหน่งที่กระดาษติด .....	78
พบกระดาษติดเป็นประจำหรือเกิดขึ้นซ้ำ .....	78
นำกระดาษที่ติดอยู่ในถาดป้อนกระดาษออก .....	80
แก้ปัญหากระดาษติดในบริเวณคลัมป์ผงหมึก .....	82
การนำกระดาษที่ติดออกจากถาดกระดาษออก .....	84
ปรับปรุงคุณภาพงานพิมพ์ .....	87
บทนำ .....	87
พิมพ์จากโปรแกรมซอฟต์แวร์อื่น .....	87
ตรวจสอบการตั้งค่าประเภทกระดาษสำหรับงานพิมพ์ .....	87
ตรวจสอบการตั้งค่าประเภทกระดาษ (Windows) .....	87
ตรวจสอบการตั้งค่าประเภทกระดาษ (OS X) .....	87
ตรวจสอบสถานะคลัมป์ผงหมึก .....	87
ทำความสะอาดเครื่องพิมพ์ .....	88
พิมพ์หน้าทำความสะอาด .....	88
ตรวจสอบคลัมป์ผงหมึกด้วยสายคา .....	88
ตรวจสอบกระดาษและสภาพแวดล้อมในการพิมพ์ .....	88
ขั้นตอนที่หนึ่ง: ใช้กระดาษที่มีคุณสมบัติตรงตามข้อกำหนดของ HP .....	88
ขั้นตอนที่สอง: ตรวจสอบสภาพแวดล้อม .....	89
ตรวจสอบการตั้งค่า <b>EconoMode</b> .....	89
ปรับความเข้มในการพิมพ์ .....	89
แก้ปัญหาเครือข่ายแบบไร้สาย .....	91
บทนำ .....	91
การเชื่อมต่อไม่คิด .....	91
เครื่องคอมพิวเตอร์กำลังใช้ IP แอดเดรสที่ไม่ถูกต้องสำหรับเครื่องพิมพ์ .....	91
เครื่องคอมพิวเตอร์ไม่สามารถสื่อสารกับเครื่องพิมพ์ .....	91
เครื่องพิมพ์ใช้การตั้งค่าความเร็วการเชื่อมต่อสำหรับเครือข่ายไม่ถูกต้อง .....	92
โปรแกรมซอฟต์แวร์ใหม่อาจทำให้เกิดปัญหาการใช้งานร่วมกัน .....	92
คอมพิวเตอร์หรือเวิร์กสเตชันอาจตั้งค่าไม่ถูกต้อง .....	92
เครื่องพิมพ์ถูกปิดใช้ หรือการตั้งค่าเครือข่ายอื่น ไม่ถูกต้อง .....	92
การแก้ปัญหาเครือข่ายแบบไร้สาย .....	93
บทนำ .....	93
รายการตรวจสอบการเชื่อมต่อไร้สาย .....	93
เครื่องพิมพ์ไม่พิมพ์งานหลังจากการกำหนดค่าไร้สายเสร็จสิ้น .....	94
เครื่องพิมพ์ไม่พิมพ์ และมีการติดตั้งไฟร์วอลล์อื่นบนคอมพิวเตอร์ .....	94
การเชื่อมต่อไร้สายไม่ทำงานหลังจากย้ายเราเตอร์ไร้สายหรือเครื่องพิมพ์ .....	94
ไม่สามารถเชื่อมต่อคอมพิวเตอร์อื่นเข้ากับเครื่องพิมพ์ไร้สาย .....	94
เครื่องพิมพ์ไร้สายสูญเสียการสื่อสารเมื่อเชื่อมต่อกับ VPN .....	95
เครือข่ายไม่ปรากฏในรายการเครือข่ายไร้สาย .....	95
เครือข่ายไร้สายไม่ทำงาน .....	95
ทำการทดสอบการวินิจฉัยเครือข่ายไร้สาย .....	95



ลดคลื่นรบกวนบนเครือข่ายไร้สาย ..... 96

ดัชนี ..... 97



---

# 1 ภาพรวมเครื่องพิมพ์

- [ภาพเครื่องพิมพ์](#)
- [ข้อกำหนดเฉพาะของเครื่องพิมพ์](#)
- [การตั้งค่าฮาร์ดแวร์และติดตั้งซอฟต์แวร์ของเครื่องพิมพ์](#)

## สำหรับข้อมูลเพิ่มเติม:

ข้อมูลต่อไปนี้อาจต้องในขณะที่จัดพิมพ์เอกสาร สำหรับข้อมูลเพิ่มเติม โปรดดูที่ [www.hp.com/support/ljM101](http://www.hp.com/support/ljM101)

วิธีใช้ที่ครอบคลุมทั้งหมดของ HP สำหรับเครื่องพิมพ์มีข้อมูลต่อไปนี้:

- ติดตั้งและกำหนดค่า
- เรียนรู้และใช้
- การแก้ปัญหา
- ความปลอดภัยการอัปเดตซอฟต์แวร์และเฟิร์มแวร์
- เข้าร่วมฟอรัมการสนับสนุน
- ค้นหาข้อมูลการรับประกันและข้อบังคับ

# ภาพเครื่องพิมพ์

## ภาพด้านหน้าของเครื่องพิมพ์

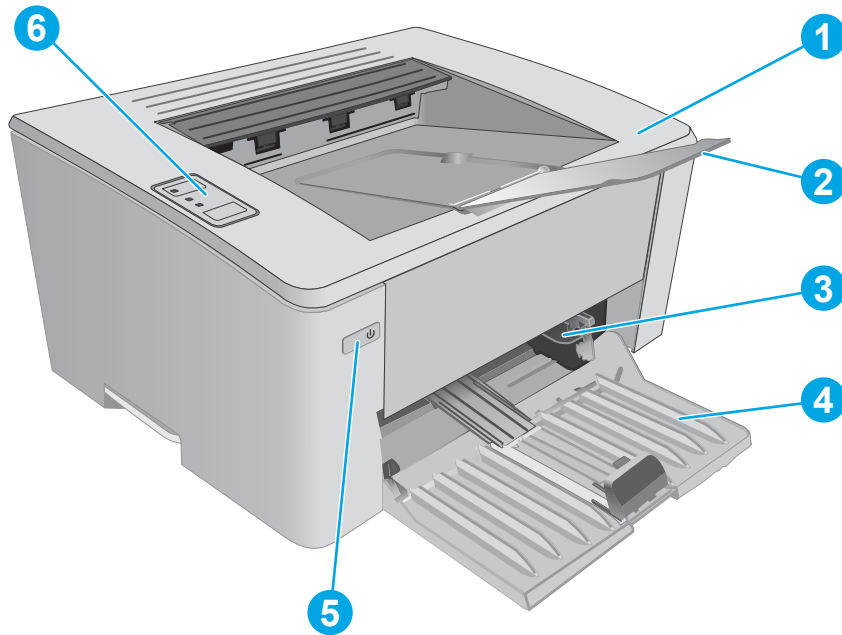

- |   |   |
|---|---|
| 1 | ฝาครอบด้านบน (เข้าถึงถาดส่งหมึก) และถาดกระดาษออก              |
| 2 | ที่รองถาดกระดาษออก  |
| 3 | ถาดป้อนกระดาษแบบเลือกก่อน (รุ่น M102w, M104w, M106w เท่านั้น) |
| 4 | ถาดป้อนกระดาษ   |
| 5 | ปุ่ม เปิด/ปิดเครื่อง  |
| 6 | แผงควบคุม   |

## ภาพด้านหลังของเครื่องพิมพ์

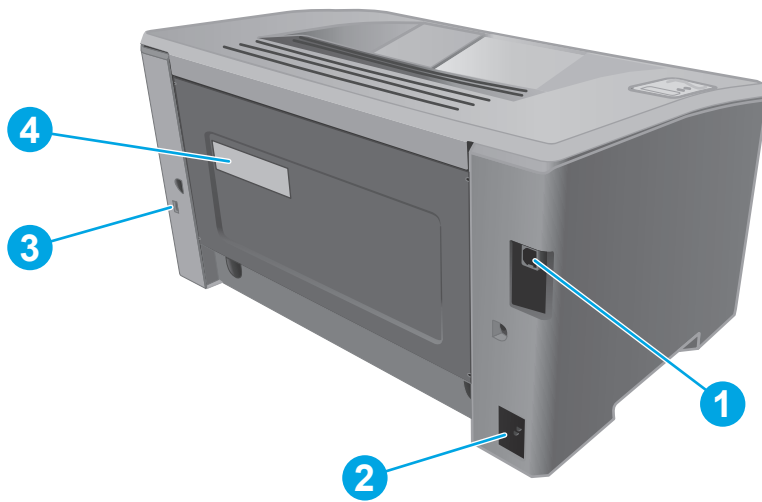

1	พอร์ตอินเตอร์เฟซ USB
2	จุดเชื่อมต่อสายไฟ
3	สล็อตสำหรับเสียบสายเคเบิลเพื่อความปลอดภัย
4	ฉลากหมายเลขซีเรียลและหมายเลขผลิตภัณฑ์

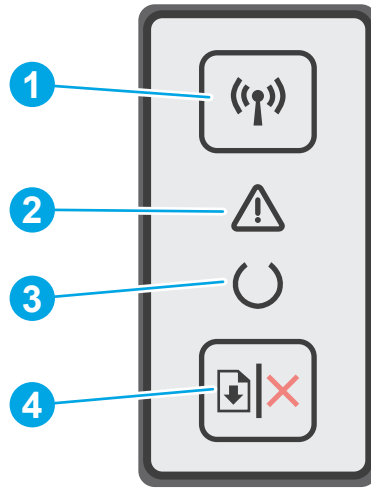

<p>1 ปุ่มไร้สายและ LED (รุ่นไร้สายเท่านั้น)</p>	<p>กดปุ่มนี้เพื่อเปิดหรือปิดคุณสมบัติไร้สาย หรือกำหนดค่าการเชื่อมต่อ WiFi Direct</p> <p>กดปุ่มค้างไว้เพื่อกำหนดค่าการเชื่อมต่อ WPS</p> <p>หากไฟ LED ไร้สายสว่าง แสดงว่ามีการเชื่อมต่อไร้สายที่คงที่ หากไฟกะพริบ แสดงว่ามีกระบวนการกำหนดค่า WPS หรือ WiFi Direct กำลังดำเนินการ หากไฟกะพริบอย่างรวดเร็ว แสดงว่ามีปัญหาการเชื่อมต่อไร้สาย</p>
<p>2 LED สัญญาณเตือน</p>	<p>ไฟเตือนจะพริบหากกะพริบเมื่อเครื่องพิมพ์ต้องการให้ผู้ใช้ตรวจสอบ เช่น เมื่อเครื่องพิมพ์ไม่มีกระดาษ หรือจำเป็นต้องเปลี่ยนคัสตัมหมึก หากไฟสว่างโดยไม่กะพริบ แสดงว่าเครื่องพิมพ์เกิดข้อผิดพลาด</p>
<p>3 LED พร้อม</p>	<p>ไฟพร้อมจะสว่างเมื่อเครื่องพิมพ์พร้อมที่จะพิมพ์งาน ไฟกะพริบเมื่อเครื่องพิมพ์กำลังรับข้อมูลการพิมพ์ หรือยกเลิกงานพิมพ์</p>
<p>4 ปุ่มดำเนินการต่อ/ยกเลิก</p>	<p>กดปุ่มนี้เพื่อดำเนินการต่อไป</p> <ul style="list-style-type: none"> <li>หากเครื่องพิมพ์กำลังประมวลผลข้อมูลงาน โดยมีไฟ LED เตือนดับและไฟ LED พร้อมกะพริบ ให้กดปุ่มเพื่อยกเลิกงานพิมพ์</li> <li>หากเครื่องพิมพ์อยู่ในสถานะเกิดข้อผิดพลาดหรือพร้อมดี โดยมีไฟ LED พร้อมดับและไฟ LED เตือนกะพริบ ให้กดปุ่มเพื่อลบข้อผิดพลาด และพิมพ์งานต่อ</li> <li>ในโหมดพิมพ์สองด้านด้วยตนเอง ให้กดปุ่มนี้เพื่อพิมพ์ด้านที่สอง</li> </ul>

# ข้อกำหนดเฉพาะของเครื่องพิมพ์



**สิ่งสำคัญ:** ข้อกำหนดเฉพาะต่อไปนี้ถูกต้องในขณะที่จัดพิมพ์เอกสาร แต่อาจเปลี่ยนแปลงได้ สำหรับข้อมูลเพิ่มเติม โปรดดูที่ [www.hp.com/support/ljM101](http://www.hp.com/support/ljM101)

- [ข้อกำหนดทางเทคนิค](#)
- [ระบบปฏิบัติการที่รองรับ](#)
- [โซลูชันการพิมพ์มือถือ](#)
- [ขนาดของเครื่องพิมพ์](#)
- [การใช้กระดาษ ข้อจำกัดทางไฟฟ้า และการก่อให้เกิดเสียง](#)
- [ช่วงสภาพแวดล้อมในการทำงาน](#)

## ข้อกำหนดทางเทคนิค

โปรดดู [www.hp.com/support/ljM101](http://www.hp.com/support/ljM101) สำหรับข้อมูลปัจจุบัน

## ระบบปฏิบัติการที่รองรับ

ข้อมูลต่อไปนี้ใช้กับไดรเวอร์การพิมพ์ **Windows PCLmS** และ **OS X** ของเครื่องพิมพ์

**Windows:** โปรแกรมติดตั้งซอฟต์แวร์ HP จะติดตั้งไดรเวอร์ PCLm.S, PCLmS, or PCLm-S ทั้งนี้ขึ้นอยู่กับระบบปฏิบัติการ Windows พร้อมกับซอฟต์แวร์เสริมเมื่อใช้โปรแกรมติดตั้งซอฟต์แวร์แบบเต็ม โปรดดูหมายเหตุการติดตั้งซอฟต์แวร์สำหรับข้อมูลเพิ่มเติม

**OS X:** คอมพิวเตอร์ Mac สนับสนุนเครื่องพิมพ์นี้ คิวอาร์โค้ด HP Easy Start จากซีดีติดตั้งเครื่องพิมพ์หรือ [123.hp.com](http://123.hp.com) แล้วใช้ HP Easy Start เพื่อติดตั้งไดรเวอร์การพิมพ์ HP และยูทิลิตี้ โปรดดูหมายเหตุการติดตั้งซอฟต์แวร์สำหรับข้อมูลเพิ่มเติม

1. ไปที่ [123.hp.com](http://123.hp.com)
2. ทำตามขั้นตอนให้มาเพื่อคิวอาร์โค้ดซอฟต์แวร์เครื่องพิมพ์

**Linux:** หากต้องการข้อมูลและไดรเวอร์การพิมพ์สำหรับ Linux โปรดไปที่ [hplipopensource.com/hplip-web/index.html](http://hplipopensource.com/hplip-web/index.html)

ระบบปฏิบัติการ	ไดรเวอร์การพิมพ์ที่ติดตั้ง	หมายเหตุ
Windows® XP SP3 หรือใหม่กว่า เวอร์ชัน 32 บิต	ไดรเวอร์การพิมพ์ HP PCLm.S ของเครื่องพิมพ์จะถูกติดตั้งสำหรับระบบปฏิบัติการนี้เป็นส่วนหนึ่งของการติดตั้งซอฟต์แวร์พื้นฐาน โปรแกรมติดตั้งพื้นฐานจะติดตั้งไดรเวอร์เท่านั้น	Microsoft หยุดให้การสนับสนุน Windows XP แล้วตั้งแต่เดือนเมษายน 2009 HP จะให้การสนับสนุนอย่างต่อเนื่องกำลังต่อไปสำหรับระบบปฏิบัติการ XP ที่ถูกยกเลิกไปแล้ว
Windows Vista® 32 บิต	ไดรเวอร์การพิมพ์ HP PCLm.S ของเครื่องพิมพ์จะถูกติดตั้งสำหรับระบบปฏิบัติการนี้เป็นส่วนหนึ่งของการติดตั้งซอฟต์แวร์พื้นฐาน โปรแกรมติดตั้งพื้นฐานจะติดตั้งไดรเวอร์เท่านั้น	
Windows Server 2003, SP2 หรือใหม่กว่า 32 บิต	ไดรเวอร์การพิมพ์ HP PCLm.S ของเครื่องพิมพ์จะถูกติดตั้งสำหรับระบบปฏิบัติการนี้เป็นส่วนหนึ่งของการติดตั้งซอฟต์แวร์พื้นฐาน โปรแกรมติดตั้งพื้นฐานจะติดตั้งไดรเวอร์เท่านั้น	Microsoft หยุดให้การสนับสนุน Windows Server 2003 แล้วตั้งแต่เดือนกรกฎาคม 2010 HP จะให้การสนับสนุนอย่างต่อเนื่องกำลังต่อไปสำหรับระบบปฏิบัติการ Server 2003 ที่ถูกยกเลิกไปแล้ว

ระบบปฏิบัติการ	ไดรเวอร์การพิมพ์ที่ติดตั้ง	หมายเหตุ
Windows Server 2003, R2, 32 บิต	ไดรเวอร์การพิมพ์ HP PCLm-S ของเครื่องพิมพ์จะถูกติดตั้งสำหรับระบบปฏิบัติการนี้เป็นส่วนหนึ่งของการติดตั้งซอฟต์แวร์พื้นฐาน โปรแกรมติดตั้งพื้นฐานจะติดตั้งไดรเวอร์เท่านั้น	Microsoft หยุดให้การสนับสนุน Windows Server 2003 แล้วตั้งแต่เดือนกรกฎาคม 2010 HP จะให้การสนับสนุนอย่างเต็มกำลังต่อไปสำหรับระบบปฏิบัติการ Windows Server 2003 ที่ถูกยกเลิกไปแล้ว
Windows 7 รุ่น 32 บิต และ 64 บิต	ไดรเวอร์การพิมพ์ HP PCLmS ของเครื่องพิมพ์จะถูกติดตั้งสำหรับระบบปฏิบัติการนี้เป็นส่วนหนึ่งของการติดตั้งซอฟต์แวร์แบบเต็ม	
Windows 8 32 บิต และ 64 บิต	ไดรเวอร์การพิมพ์ HP PCLmS ของเครื่องพิมพ์จะถูกติดตั้งสำหรับระบบปฏิบัติการนี้เป็นส่วนหนึ่งของการติดตั้งซอฟต์แวร์พื้นฐาน	การสนับสนุน Windows 8 RT มีให้ผ่านทางไดรเวอร์ Microsoft IN OS เวอร์ชัน 4 32 บิต
Windows 8.1 32 บิต และ 64 บิต	ไดรเวอร์การพิมพ์ HP PCLm-S ของเครื่องพิมพ์จะถูกติดตั้งสำหรับระบบปฏิบัติการนี้เป็นส่วนหนึ่งของการติดตั้งซอฟต์แวร์พื้นฐาน	การสนับสนุน Windows 8.1 RT มีให้ผ่านทางไดรเวอร์ Microsoft IN OS เวอร์ชัน 4 32 บิต
Windows 10 รุ่น 32 บิต และ 64 บิต	ไดรเวอร์การพิมพ์ HP PCLm-S ของเครื่องพิมพ์จะถูกติดตั้งสำหรับระบบปฏิบัติการนี้เป็นส่วนหนึ่งของการติดตั้งซอฟต์แวร์พื้นฐาน	
Windows Server 2008 เวอร์ชัน 32 และ 64 บิต	ไดรเวอร์การพิมพ์ HP PCLm.S ของเครื่องพิมพ์จะถูกติดตั้งสำหรับระบบปฏิบัติการนี้เป็นส่วนหนึ่งของการติดตั้งซอฟต์แวร์พื้นฐาน	
Windows Server 2008, R2, 64 บิต	ไดรเวอร์การพิมพ์ HP PCLmS ของเครื่องพิมพ์จะถูกติดตั้งสำหรับระบบปฏิบัติการนี้เป็นส่วนหนึ่งของการติดตั้งซอฟต์แวร์พื้นฐาน	
Windows Server 2012 รุ่น 64 บิต	ไดรเวอร์การพิมพ์ HP PCLmS ของเครื่องพิมพ์จะถูกติดตั้งสำหรับระบบปฏิบัติการนี้เป็นส่วนหนึ่งของการติดตั้งซอฟต์แวร์พื้นฐาน	
Windows Server 2012 R2 รุ่น 64 บิต	ไดรเวอร์การพิมพ์ HP PCLm-S ของเครื่องพิมพ์จะถูกติดตั้งสำหรับระบบปฏิบัติการนี้เป็นส่วนหนึ่งของการติดตั้งซอฟต์แวร์พื้นฐาน	
OS X 10.9 Mavericks, OS X 10.10 Yosemite และ OS X 10.11 El Capitan	ไดรเวอร์การพิมพ์และชุดติดตั้งการพิมพ์ของ OS X ดาวน์โหลดได้จากซีดีติดตั้งหรือ <a href="http://123.hp.com">123.hp.com</a>	ดาวน์โหลด HP Easy Start จากซีดีติดตั้งเครื่องพิมพ์หรือ <a href="http://123.hp.com">123.hp.com</a> แล้วใช้ HP Easy Start เพื่อติดตั้งไดรเวอร์การพิมพ์ HP และชุดติดตั้ง  <ol style="list-style-type: none"> <li>ไปที่ <a href="http://123.hp.com">123.hp.com</a></li> <li>ทำตามขั้นตอนให้มาเพื่อดาวน์โหลดซอฟต์แวร์เครื่องพิมพ์</li> </ol>



**หมายเหตุ:** สำหรับรายชื่อระบบปฏิบัติการที่รองรับปัจจุบัน ให้ไปที่ [www.hp.com/support/ljM101](http://www.hp.com/support/ljM101) สำหรับวิธีใช้ที่ครอบคลุมทั้งหมดของ HP สำหรับเครื่องพิมพ์

## โซลูชันการพิมพ์มือถือ

HP นำเสนอ โซลูชันมือถือและ ePrint ที่หลากหลายเพื่อให้สามารถส่งพิมพ์ไปยังเครื่องพิมพ์ของ HP จากแล็ปท็อป แท็บเล็ต สมาร์ทโฟน หรืออุปกรณ์มือถืออื่นๆ ได้ง่าย ในการดูรายการทั้งหมดและกำหนดตัวเลือกที่ดีที่สุด ให้ไปที่ [www.hp.com/go/LaserJetMobilePrinting](http://www.hp.com/go/LaserJetMobilePrinting)





**หมายเหตุ:** อัปเดตเฟิร์มแวร์เครื่องพิมพ์เพื่อให้แน่ใจว่าความสามารถการพิมพ์มือถือและ ePrint ทั้งหมดได้รับการสนับสนุน

- Wi-Fi Direct (รุ่นไร้สายเท่านั้น)
- HP ePrint ผ่านอีเมล (ต้องเปิดใช้งาน HP Web Services และลงทะเบียนเครื่องพิมพ์กับ HP Connected)
- ซอฟต์แวร์ HP ePrint:
- การพิมพ์ Android
- AirPrint

## ขนาดของเครื่องพิมพ์

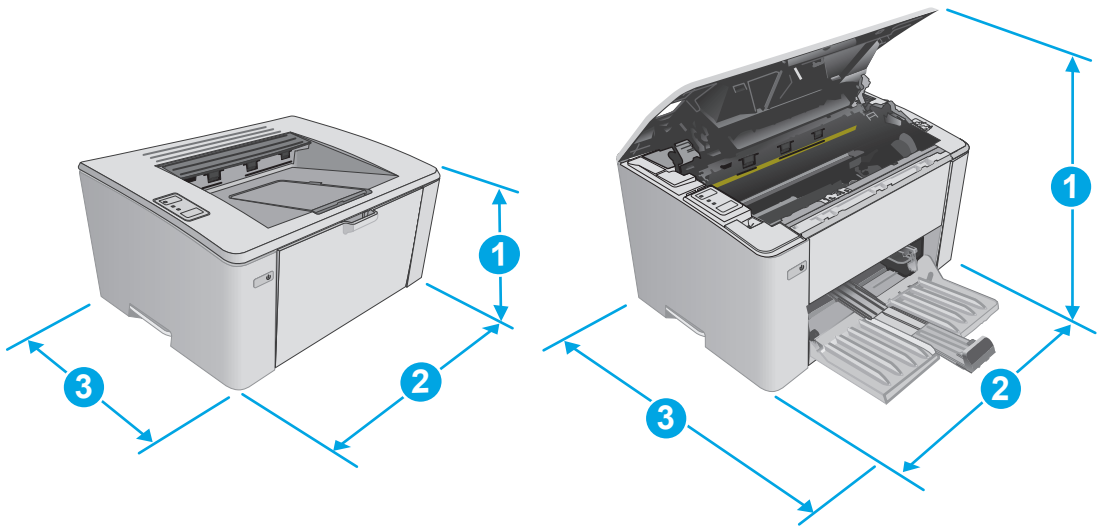

	เครื่องพิมพ์ที่ปิดจนสุด	เครื่องพิมพ์ที่เปิดจนสุด
1. ความสูง	190.7 มม.	332.4 มม.
2. ความกว้าง	364.7 มม.	364.7 มม.
3. ความลึก	247.8 มม.	467 มม.
น้ำหนัก (รวมตลับหมึก)	รวมตลับผงหมึก CF217A/CF218A 5.1 กก.	รวมตลับผงหมึก CF233A 5.26 กก.

## การใช้กระแสไฟ ข้อกำหนดทางไฟฟ้า และการก่อให้เกิดเสียง

โปรดดูข้อมูลปัจจุบันที่ [www.hp.com/support/ljM101](http://www.hp.com/support/ljM101)



**ข้อควรระวัง:** ข้อกำหนดทางไฟฟ้าขึ้นอยู่กับประเทศ/พื้นที่ที่จำหน่ายเครื่องพิมพ์ อย่าแปลงแรงดันไฟฟ้าในการใช้งาน เนื่องจากอาจทำให้เครื่องพิมพ์เกิดความเสียหาย และสิ้นสุดการรับประกันเครื่องพิมพ์

## ช่วงสภาพแวดล้อมในการทำงาน

สภาพแวดล้อม	ค่าที่แนะนำ	ค่าที่สามารถใช้ได้
อุณหภูมิ	15° ถึง 27°C	15° ถึง 30°C
ความชื้นสัมพัทธ์	ความชื้นสัมพัทธ์ (RH) 20% ถึง 70%, ไม่ควบแน่น	10% ถึง 80% (RH), ไม่ควบแน่น

## การตั้งค่าฮาร์ดแวร์และติดตั้งซอฟต์แวร์ของเครื่องพิมพ์

สำหรับคำแนะนำการตั้งค่าพื้นฐาน โปรดดูไปสเตอร์การติดตั้งและคู่มือการเริ่มต้นใช้งานที่มาพร้อมกับเครื่องพิมพ์ สำหรับคำแนะนำเพิ่มเติม ให้ไปที่การสนับสนุน HP บนเว็บ

ไปที่ [www.hp.com/support/ljM101](http://www.hp.com/support/ljM101) สำหรับวิธีใช้ที่ครอบคลุมทั้งหมดของ HP สำหรับเครื่องพิมพ์ ค้นหาการสนับสนุนต่อไปนี้:

- ติดตั้งและกำหนดค่า
- เรียนรู้และใช้
- การแก้ปัญหา
- ความปลอดภัยอัปเดตซอฟต์แวร์และเฟิร์มแวร์
- เข้าร่วมฟอรัมการสนับสนุน
- ค้นหาข้อมูลการรับประกันและข้อบังคับ



---

## 2 ถาดกระดาษ

- [ใส่กระดาษลงในถาดป้อนกระดาษ](#)
- [ใส่กระดาษในถาดป้อนกระดาษแบบเลือกก่อน \(รุ่นไร้สายเท่านั้น\)](#)
- [ใส่และพิมพ์ซองจดหมาย](#)

### สำหรับข้อมูลเพิ่มเติม:

ข้อมูลต่อไปนี้ถูกต้องในขณะที่จัดพิมพ์เอกสาร สำหรับข้อมูลเพิ่มเติม โปรดดูที่ [www.hp.com/support/ljM101](http://www.hp.com/support/ljM101)

วิธีใช้ที่ครอบคลุมทั้งหมดของ HP สำหรับเครื่องพิมพ์มีข้อมูลต่อไปนี้:

- ติดตั้งและกำหนดค่า
- เรียนรู้และใช้
- การแก้ปัญหา
- ความปลอดภัยการอัปเดตซอฟต์แวร์และเฟิร์มแวร์
- เข้าร่วมฟอรัมการสนับสนุน
- ค้นหาข้อมูลการรับประกันและข้อบังคับ

## ใส่กระดาษลงในถาดป้อนกระดาษ

### บทนำ

ข้อมูลต่อไปนี้จะอธิบายวิธีการใส่กระดาษในถาดป้อนกระดาษ ถาดนี้บรรจุกระดาษ 75 g/m<sup>2</sup> ได้ 150 แผ่น

### ใส่กระดาษลงในถาดป้อนกระดาษ

 **หมายเหตุ:** เมื่อต้องการเติมกระดาษให้นำกระดาษทั้งหมดออกจากถาดป้อนก่อน แล้วจัดปึกกระดาษให้ตรง อย่าคลี่กระดาษออก วิธีนี้จะช่วยลดปัญหากระดาษติด โดยจะป้องกันไม่ใ้กระดาษหลายแผ่นถูกดึงเข้าเครื่องพิมพ์พร้อมกัน

1. หากยังไม่ได้เปิด ให้เปิดถาดป้อนกระดาษ

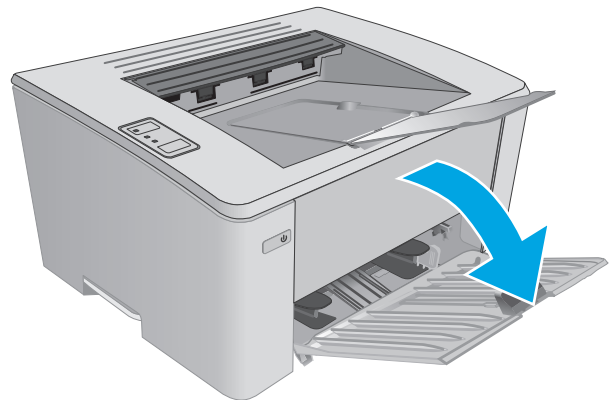

2. ปรับตัวกั้นความกว้างและความยาวกระดาษออกด้านนอก

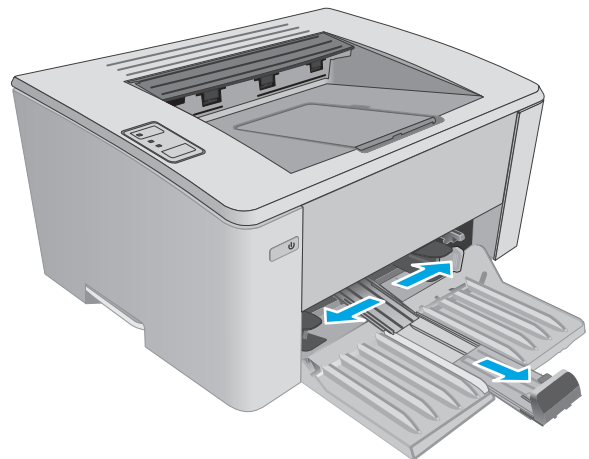

**3.** ใส่กระดาษในถาดป้อนโดยหงายขึ้นและใส่หัวกระดาษเข้าไปก่อน

การวางแนวกระดาษในถาดจะแตกต่างกันไป ทั้งนี้ขึ้นอยู่กับประเภทของงานพิมพ์ สำหรับข้อมูลเพิ่มเติม โปรดดูตารางด้านล่าง

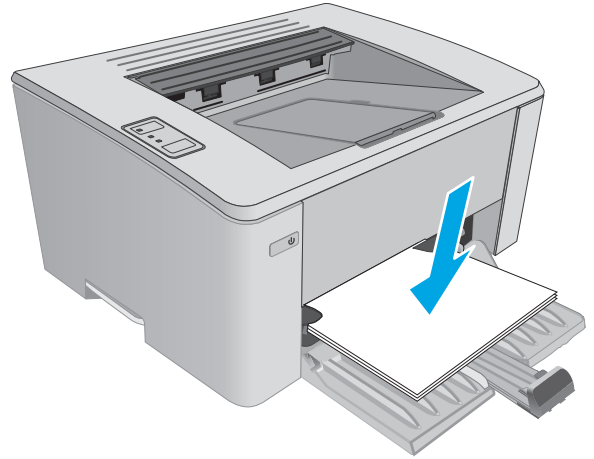

**4.** ปรับตัวกั้นกระดาษเข้าด้านในจนแนบกับกระดาษ

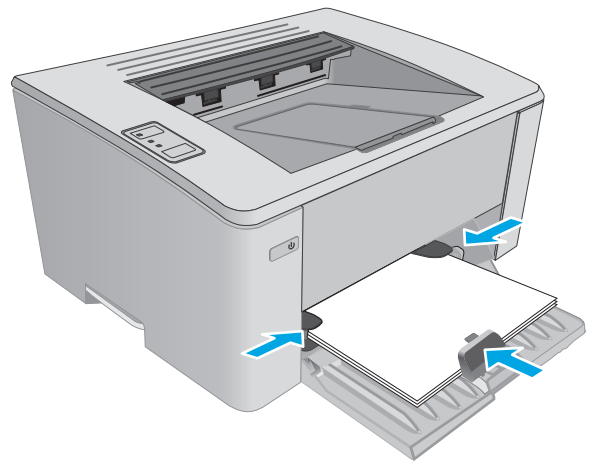

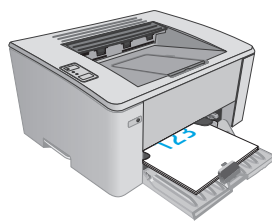
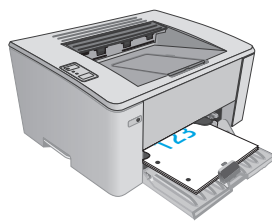
ประเภทกระดาษ	โหมดพิมพ์ที่ส่งด้าน	วิธีการใส่กระดาษ
กระดาษแบบฟอร์มหรือกระดาษหัวจดหมาย	การพิมพ์ 1 ด้านหรือการพิมพ์ 2 ด้าน	<p>หงายหน้าขึ้น</p> <p>ขอบด้านบนหันเข้าหาอุปกรณ์</p> 
กระดาษสำหรับแฟ้มเจาะ	การพิมพ์ 1 ด้านหรือการพิมพ์ 2 ด้าน	<p>หงายหน้าขึ้น</p> <p>รูอยู่ทางด้านซ้ายของอุปกรณ์</p> 



## ใส่กระดาษในถาดป้อนกระดาษแบบเลือกก่อน (รุ่นไร้สายเท่านั้น)

### บทนำ

ข้อมูลต่อไปนี้จะอธิบายวิธีการใส่กระดาษในถาดป้อนกระดาษแบบเลือกก่อน ถาดนี้บรรจุกระดาษ 75 g/m<sup>2</sup> ได้ 10 แผ่น

### ใส่กระดาษลงในถาดป้อนกระดาษแบบเลือกก่อน

 **หมายเหตุ:** เมื่อต้องการเติมกระดาษ ให้นำกระดาษทั้งหมดออกจากถาดป้อนก่อน แล้วจัดปึกกระดาษให้ตรง อย่าคลี่กระดาษออก วิธีนี้จะช่วยลดปัญหากระดาษคด โดยจะป้องกันไม่ให้กระดาษหลายแผ่นถูกดึงเข้าเครื่องพิมพ์พร้อมกัน

1. ปรับตัวกั้นความกว้างกระดาษออกด้านนอก

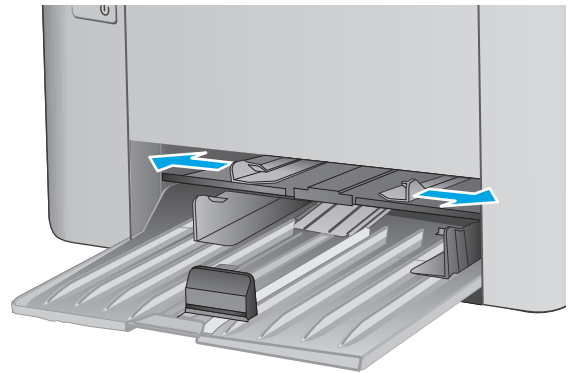

**2.** ใส่กระดาษในถาดป้อนโดยหงายขึ้นและใส่หัวกระดาษเข้าไปก่อน

การวางแนวกระดาษในถาดจะแตกต่างกันไป ทั้งนี้ขึ้นอยู่กับประเภทของงานพิมพ์ สำหรับข้อมูลเพิ่มเติม โปรดดูตารางด้านล่าง

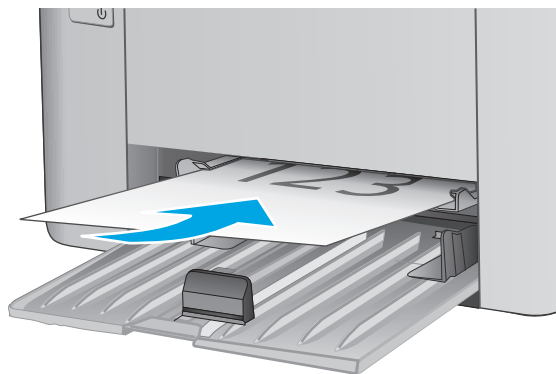

**3.** ปรับตัวกั้นกระดาษจนแนบกับกระดาษ

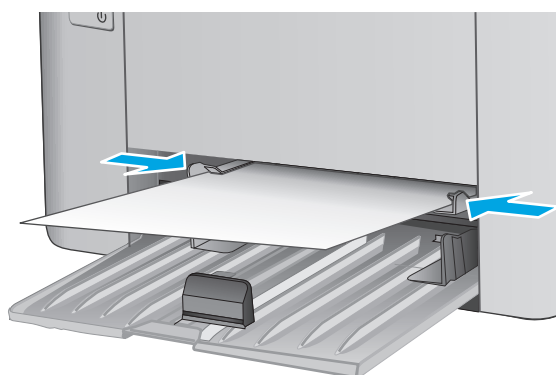

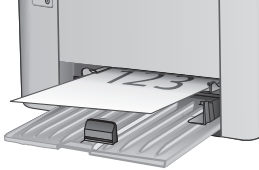
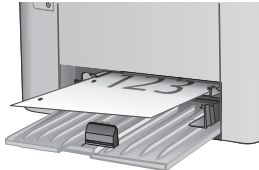
ประเภทกระดาษ	โหมดพิมพ์สองด้าน	วิธีการใส่กระดาษ
กระดาษแบบฟอร์มหรือกระดาษหัวจดหมาย	การพิมพ์ 1 ด้านหรือการพิมพ์ 2 ด้าน	หงายหน้าขึ้น ขอบด้านบนหันเข้าหาอุปกรณ์ 
กระดาษสำหรับพิมพ์เจาะ	การพิมพ์ 1 ด้านหรือการพิมพ์ 2 ด้าน	หงายหน้าขึ้น รูอยู่ทางด้านซ้ายของอุปกรณ์ 



# ใส่และพิมพ์ของจดหมาย

## บทนำ

ข้อมูลต่อไปนี้จะอธิบายวิธีการพิมพ์และใส่ของจดหมาย เพื่อประสิทธิภาพสูงสุด ควรใส่ของจดหมาย 5 มม. (4 ถึง 6 ซอง) ในถาดป้อนกระดาษแบบเลือกก่อนเท่านั้น และควรใส่ของจดหมายในถาดป้อนกระดาษเพียง 10 ซองเท่านั้น

ในการพิมพ์ของจดหมาย ให้ทำตามขั้นตอนเหล่านี้เพื่อเลือกการตั้งค่าที่ถูกต้องในไดรเวอร์การพิมพ์

## พิมพ์ของจดหมาย

1. จากโปรแกรมซอฟต์แวร์ ให้เลือกตัวเลือก **Print** (พิมพ์)
2. เลือกเครื่องพิมพ์จากรายการเครื่องพิมพ์ และคลิกหรือแตะปุ่ม **Properties** (คุณสมบัติ) หรือ **Preferences** (กำหนดลักษณะ) เพื่อเปิดไดรเวอร์การพิมพ์
  -  **หมายเหตุ:** ชื่อของปุ่มจะแตกต่างกันสำหรับโปรแกรมซอฟต์แวร์อื่น
  -  **หมายเหตุ:** ในการเข้าถึงคุณสมบัติเหล่านี้จากหน้าจอเริ่มของ Windows 8 หรือ 8.1 ให้เลือก **Devices** (อุปกรณ์) เลือก **Print** (พิมพ์) แล้วเลือกเครื่องพิมพ์
3. คลิกหรือแตะแถบ **กระดาษ/คุณภาพ**
4. ในรายการครอบคางวน **ขนาดกระดาษ** ให้เลือกถาดที่จะใช้
5. ในรายการครอบคางวน **วัสดุพิมพ์** ให้เลือก **ซองจดหมาย**
6. คลิกปุ่ม **OK** (ตกลง) เพื่อปิดกล่องโต้ตอบ **Document Properties** (คุณสมบัติของเอกสาร)
7. ในกล่องโต้ตอบ **Print** (การพิมพ์) ให้คลิกปุ่ม **OK** (ตกลง) เพื่อพิมพ์งาน

## การวางแนวของจดหมาย

ใส่ของจดหมายในถาดป้อนกระดาษแบบเลือกก่อน โดยหงายขึ้น และด้านสันที่อยู่ผู้ส่งหันเข้าเครื่องพิมพ์

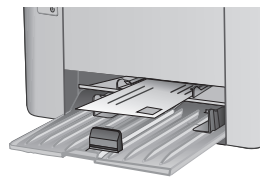

ใส่ของจดหมายในถาดป้อนกระดาษ โดยหงายขึ้น และด้านสันที่อยู่ผู้ส่งหันเข้าเครื่องพิมพ์

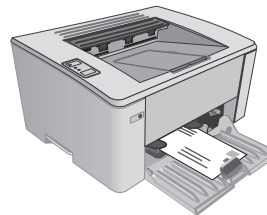

## 3 อุปกรณ์สิ้นเปลือง อุปกรณ์เสริม และชิ้นส่วน

- [สั่งซื้ออุปกรณ์สิ้นเปลือง อุปกรณ์เสริม และชิ้นส่วน](#)
- [กำหนดค่าการตั้งค่าอุปกรณ์สิ้นเปลืองการป้องกันคัลบ์ผงหมึก HP](#)
- [เปลี่ยนคัลบ์ผงหมึก](#)

### สำหรับข้อมูลเพิ่มเติม:

ข้อมูลต่อไปนี้อาจต้องในขณะที่จัดพิมพ์เอกสาร สำหรับข้อมูลเพิ่มเติม โปรดดูที่ [www.hp.com/support/ljM101](http://www.hp.com/support/ljM101)

วิธีใช้ที่ครอบคลุมทั้งหมดของ HP สำหรับเครื่องพิมพ์มีข้อมูลต่อไปนี้:

- ติดตั้งและกำหนดค่า
- เรียนรู้และใช้
- การแก้ปัญหา
- ความปลอดภัยการอัปเดตซอฟต์แวร์และเฟิร์มแวร์
- เข้าร่วมฟอรัมการสนับสนุน
- ค้นหาข้อมูลการรับประกันและข้อบังคับ

# สั่งซื้ออุปกรณ์สิ้นเปลือง อุปกรณ์เสริม และชิ้นส่วน

## การสั่งซื้อ

สั่งซื้ออุปกรณ์สิ้นเปลืองและกระดาษ	<a href="http://www.hp.com/go/suresupply">www.hp.com/go/suresupply</a>
สั่งซื้อชิ้นส่วนหรืออุปกรณ์เสริมของแท้ของ HP	<a href="http://www.hp.com/buy/parts">www.hp.com/buy/parts</a>
สั่งซื้อผ่านผู้ให้บริการ	ติดต่อผู้ให้บริการที่ได้รับสิทธิ์จาก HP
สั่งซื้อโดยใช้ HP Embedded Web Server (EWS)	ในการเข้าถึง ในเว็บเบราว์เซอร์ที่รองรับในคอมพิวเตอร์ ให้ป้อน IP แอดเดรสของเครื่องพิมพ์ หรือชื่อโฮสต์ในช่องแอดเดรส/URL EWS มีลิงก์ไปยังเว็บไซต์ HP SureSupply ซึ่งให้ตัวเลือกสำหรับการซื้ออุปกรณ์สิ้นเปลืองของแท้จาก HP

## วัสดุสิ้นเปลืองและอุปกรณ์เสริม

รายการ	คำอธิบาย	หมายเลขดรัมหมึก	หมายเลขชิ้นส่วน
<b>อุปกรณ์สิ้นเปลือง</b>			
ดรัมหมึกสีดำ HP 17A Original LaserJet	ดรัมหมึกสีดำสำรองสีดำสำหรับรุ่น M101-M102	17A	CF217A
ดรัมหมึกสีดำ HP 18A Original LaserJet	ดรัมหมึกสีดำสำรองสีดำสำหรับรุ่น M103-M104	18A	CF218A
ดรัมส่งภาพ HP 19A Original LaserJet	ดรัมส่งภาพสำรองสำหรับรุ่น M101-M104	19A	CF219A
ดรัมหมึกสีดำ HP 33A Original LaserJet	ดรัมหมึกสีดำสำรองสีดำสำหรับรุ่น M105-M106	33A	CF233A
ดรัมส่งภาพ HP 34A Original LaserJet	ดรัมส่งภาพสำรองสำหรับรุ่น M105-M106	34A	CF234A

## ชิ้นส่วนเพื่อให้ลูกค้าซ่อมแซมด้วยตนเอง

ชิ้นส่วนที่ลูกค้าซ่อมแซมเอง (CSR) มีให้สำหรับเครื่องพิมพ์ HP LaserJet หลายรุ่นเพื่อช่วยลดเวลาการซ่อมแซม ข้อมูลเพิ่มเติมเกี่ยวกับโปรแกรม CSR และประโยชน์สามารถพบได้ที่ [www.hp.com/go/csr-support](http://www.hp.com/go/csr-support) และ [www.hp.com/go/csr-faq](http://www.hp.com/go/csr-faq)

ชิ้นส่วนสำรอง HP ของแท้สามารถสั่งซื้อได้ที่ [www.hp.com/buy/parts](http://www.hp.com/buy/parts) หรือติดต่อผู้ให้บริการและการสนับสนุนที่ได้รับอนุญาตจาก HP เมื่อทำการสั่งซื้อจะต้องใช้ชื่อใดชื่อหนึ่งต่อไปนี้: หมายเลขชิ้นส่วน, หมายเลขซีเรียล (อยู่ที่ด้านหลังของเครื่องพิมพ์), หมายเลขผลิตภัณฑ์ หรือชื่อผลิตภัณฑ์

- ลูกค้าต้องติดตั้งชิ้นส่วนที่อยู่ในรายการเปลี่ยนด้วยตัวเองที่เป็นชิ้นส่วน บังคับ เว้นแต่คุณยินดีที่จะเสียบบริการให้กับช่างบริการของ HP เพื่อทำการซ่อม ชิ้นส่วนเหล่านี้ไม่มีความช่วยเหลือแบบนอกสถานที่หรือส่งกลับไปซ่อม (Return-To-Depot) ภายใต้การรับประกันผลิตภัณฑ์ของ HP
- สำหรับชิ้นส่วนที่อยู่ในรายการเปลี่ยนด้วยตัวเองที่เป็นชิ้นส่วน ตัวเลือก คุณสามารถขอรับการติดตั้งได้จากช่างบริการของ HP โดยไม่มีค่าใช้จ่ายเพิ่มเติมในระหว่างระยะเวลาการรับประกันเครื่องพิมพ์

รายการ	คำอธิบาย	ตัวเลือกในการเปลี่ยนด้วยตัวเอง	หมายเลขชิ้นส่วน
ลูกกลิ้งดึงกระดาษ	ลูกกลิ้งดึงกระดาษสำรองสำหรับถาดป้อนกระดาษ	บังคับ	RL1-2593-000CN

# กำหนดค่าการตั้งค่าอุปกรณ์สิ้นเปลืองการป้องกันตลับผงหมึก HP

- [บทนำ](#)
- [เปิดหรือปิดใช้งานคุณสมบัตินโยบายตลับหมึก](#)
- [เปิดหรือปิดใช้งานคุณสมบัติการป้องกันตลับหมึก](#)

## บทนำ

ใช้นโยบายตลับหมึกของ HP และการป้องกันตลับหมึกเพื่อควบคุมตลับหมึกที่ติดตั้งในเครื่องพิมพ์ และป้องกันการขโมยตลับหมึกที่ติดตั้ง

- **นโยบายตลับหมึก:** คุณสมบัตินี้ป้องกันเครื่องพิมพ์จากตลับผงหมึกของปลอมโดยอนุญาตให้ใช้ตลับหมึก HP ของแท้กับเครื่องพิมพ์เท่านั้น การใช้ตลับหมึก HP ของแท้ช่วยแน่ใจว่าคุณภาพการพิมพ์ที่ดีที่สุด เมื่อบุคคลอื่นติดตั้งตลับหมึกที่ไม่ใช่ตลับหมึก HP ของแท้ ไฟเตือนและไฟผงหมึกจะกระพริบ และ HP WES จะแสดงข้อความว่าตลับหมึกไม่ได้รับอนุญาตและแสดงข้อมูลอธิบายวิธีการดำเนินการต่อ
- **การป้องกันตลับหมึก:** คุณสมบัตินี้เชื่อมโยงตลับผงหมึกกับเครื่องพิมพ์เฉพาะ หรือกลุ่มของเครื่องพิมพ์อย่างถาวร ดังนั้นจะไม่สามารถใช้ได้ในเครื่องพิมพ์อื่นๆ การป้องกันตลับหมึกช่วยคุ้มครองการลงทุนของคุณ เมื่อเปิดใช้งานคุณสมบัตินี้ หากบุคคลอื่นพยายามที่จะย้ายตลับหมึกที่ป้องกันจากเครื่องพิมพ์เดิมไปยังเครื่องพิมพ์ที่ไม่ได้รับอนุญาต เครื่องพิมพ์ดังกล่าวจะไม่พิมพ์ด้วยตลับหมึกที่ป้องกัน แสงควบคุมเครื่องพิมพ์ ไฟเตือนและไฟผงหมึกจะกระพริบ และ HP EWS จะแสดงข้อความว่าตลับหมึกไม่ได้รับอนุญาตและแสดงข้อมูลอธิบายวิธีการดำเนินการต่อ

**⚠️ ข้อควรระวัง:** หลังจากเปิดใช้งานการป้องกันตลับหมึกสำหรับเครื่องพิมพ์ ตลับผงหมึกทั้งหมดที่ติดตั้งในเครื่องพิมพ์หลังจากนี้จะได้รับการป้องกันโดยอัตโนมัติ และอย่างถาวร เพื่อหลีกเลี่ยงการป้องกันตลับหมึกใหม่ ให้ปิดใช้งานคุณสมบัตินี้ ก่อน ติดตั้งตลับหมึกใหม่

การปิดคุณสมบัตินี้จะไม่ปิดการป้องกันสำหรับตลับหมึกที่ติดตั้งในขณะนี้

คุณสมบัตินี้ทั้งสองจะปิดตามค่าเริ่มต้น ทำตามขั้นตอนเหล่านี้เพื่อเปิดหรือปิดใช้งาน

## เปิดหรือปิดใช้งานคุณสมบัตินโยบายตลับหมึก

### ใช้ HP Embedded Web Server (EWS) เพื่อเปิดใช้งานคุณสมบัตินโยบายตลับหมึก

#### 1. เปิด HP Embedded Web Server (EWS):

เครื่องพิมพ์แบบเชื่อมต่อโดยตรง

##### a. เปิด HP Printer Assistant

- **Windows 8.1:** คลิกลูกศรลงในมุมซ้ายล่างของหน้าจอ **Start** (เริ่ม) แล้วเลือกชื่อเครื่องพิมพ์
- **Windows 8:** คลิกขวาในพื้นที่ว่างบนหน้าจอ **Start** (เริ่ม) คลิก **All Apps** (แอปทั้งหมด) บนแถบแอป แล้วเลือกชื่อเครื่องพิมพ์
- **Windows 7, Windows Vista, และ Windows XP:** จากคอมพิวเตอร์ คลิก **Start** (เริ่ม) เลือก **All Programs** (โปรแกรมทั้งหมด) คลิก **HP** คลิกโฟลเดอร์สำหรับเครื่องพิมพ์ เลือกไอคอนที่มีชื่อเครื่องพิมพ์ แล้วเปิด **HP Printer Assistant**

##### b. ใน HP Printer Assistant เลือก **Print** (พิมพ์) แล้วเลือก **HP Device Toolbox**

เครื่องพิมพ์แบบเชื่อมต่อเครือข่ายเท่านั้น

- a. พิมพ์หน้าการกำหนดค่าเพื่อตรวจสอบ IP แอดเดรสหรือชื่อโฮสต์

i. กดปุ่มดำเนินการต่อ/ยกเลิก  ค้างไว้ จนกว่าไฟพร้อม  จะเริ่มกะพริบ

ii. ปลดปุ่มดำเนินการต่อ/ยกเลิก 

b. เปิดเว็บเบราว์เซอร์ และในบรรทัดที่อยู่ ให้พิมพ์ IP แอดเดรสหรือชื่อโฮสต์ตรงตามที่แสดงในหน้าการกำหนดค่าเครื่องพิมพ์ กดปุ่ม **Enter** บนแป้นพิมพ์ คอมพิวเตอร์ EWS จะเปิดขึ้น

 <https://10.10.XX.XXX/>

 **หมายเหตุ:** หากเว็บเบราว์เซอร์แสดงข้อความระบุว่า การเข้าถึงเว็บไซต์อาจไม่ปลอดภัย ให้เลือกตัวเลือกเพื่อดำเนินต่อไปยังเว็บไซต์ การเข้าถึงเว็บไซต์นี้ จะไม่เป็นอันตรายกับคอมพิวเตอร์

2. คลิกที่ **System** (ระบบ)
3. จากบานหน้าต่างนำทางด้านซ้าย ให้เลือก การตั้งค่าอุปกรณ์สิ้นเปลือง
4. จากรายการกรอบดาวน โนบายตลับหมึก ให้เลือก **HP** ที่ได้รับอนุญาต
5. คลิกปุ่ม **ใช้**

## ใช้ HP Embedded Web Server (EWS) เพื่อปิดใช้งานคุณสมบัติตลับหมึก

1. เปิด HP Embedded Web Server (EWS):

เครื่องพิมพ์แบบเชื่อมต่อโดยตรง

a. เปิด HP Printer Assistant

- **Windows 8.1:** คลิกลูกศรลงในมุมซ้ายล่างของหน้าจอ **Start** (เริ่ม) แล้วเลือกชื่อเครื่องพิมพ์
- **Windows 8:** คลิกขวาในพื้นที่ว่างบนหน้าจอ **Start** (เริ่ม) คลิก **All Apps** (แอปทั้งหมด) บนแถบแอป แล้วเลือกชื่อเครื่องพิมพ์
- **Windows 7, Windows Vista, และ Windows XP:** จากคอมพิวเตอร์ คลิก **Start** (เริ่ม) เลือก **All Programs** (โปรแกรมทั้งหมด) คลิก **HP** คลิกโฟลเดอร์สำหรับเครื่องพิมพ์ เลือกไอคอนที่มีชื่อเครื่องพิมพ์ แล้วเปิด **HP Printer Assistant**

b. ใน HP Printer Assistant เลือก **Print** (พิมพ์) แล้วเลือก **HP Device Toolbox**

เครื่องพิมพ์แบบเชื่อมต่อเครือข่ายเท่านั้น

a. พิมพ์หน้าการกำหนดค่าเพื่อตรวจสอบ IP แอดเดรสหรือชื่อโฮสต์

i. กดปุ่มดำเนินการต่อ/ยกเลิก  ค้างไว้ จนกว่าไฟพร้อม  จะเริ่มกะพริบ

ii. ปลดปุ่มดำเนินการต่อ/ยกเลิก 



- b. เปิดเว็บเบราว์เซอร์ และในบรรทัดที่อยู่ ให้พิมพ์ IP แอดเดรสหรือชื่อโฮสต์ตรงตามทีแสดงในหน้าการกำหนดค่าเครื่องพิมพ์ กดปุ่ม **Enter** บนแป้นพิมพ์คอมพิวเตอร์ **EWS** จะเปิดขึ้น



 **หมายเหตุ:** หากเว็บเบราว์เซอร์แสดงข้อความระบุว่า การเข้าถึงเว็บไซต์อาจไม่ปลอดภัย ให้เลือกตัวเลือกเพื่อดำเนินต่อไปยังเว็บไซต์ การเข้าถึงเว็บไซต์นี้จะไม่เป็นอันตรายกับคอมพิวเตอร์

2. คลิกแท็บ **System** (ระบบ)
3. จากบานหน้าต่างทางด้านซ้าย ให้เลือก การตั้งค่าอุปกรณ์สิ้นเปลือง
4. จากเมนูดรอปดาวน์ นโยบายตลับหมึก ให้เลือก ปิด
5. คลิกปุ่ม **ใช่**

### การแก้ไขปัญหาข้อความแสดงข้อผิดพลาด **HP EWS** นโยบายตลับหมึก

ดูหน้าสถานะอุปกรณ์ ใน **EWS** เพื่อดูข้อความแสดงข้อผิดพลาด

ข้อความแสดงข้อผิดพลาด	คำอธิบาย	การดำเนินการที่แนะนำ
10.30.0X ตลับหมึก <Color> ที่ไม่อนุญาตให้ใช้	ผู้ดูแลระบบกำหนดค่าเครื่องพิมพ์นี้ให้ใช้อุปกรณ์สิ้นเปลือง <b>HP</b> ของแท้ที่ยังอยู่ภายใต้การรับประกันเท่านั้น ต้องเปลี่ยนตลับหมึกพิมพ์เพื่อพิมพ์ต่อ	เปลี่ยนตลับหมึกด้วยตลับหมึก <b>HP</b> ของแท้  หากคุณเชื่อว่า คุณได้ซื้ออุปกรณ์สิ้นเปลือง <b>HP</b> ของแท้ โปรดไปที่ <a href="http://www.hp.com/go/anticounterfeit">www.hp.com/go/anticounterfeit</a> เพื่อระบุว่าตลับหมึกเป็นตลับหมึก <b>HP</b> ของแท้หรือไม่ และเรียนรู้ว่าจะทำอย่างไรหากไม่ใช่ตลับหมึก <b>HP</b> ของแท้

### เปิดหรือปิดใช้งานคุณสมบัติการป้องกันตลับหมึก

#### ใช้ **HP Embedded Web Server (EWS)** เพื่อเปิดใช้งานคุณสมบัติการป้องกันตลับหมึก

1. เปิด HP Embedded Web Server (EWS):

เครื่องพิมพ์แบบเชื่อมต่อโดยตรง

- a. เปิด HP Printer Assistant

- **Windows 8.1:** คลิกลูกศรลงในมุมซ้ายล่างของหน้าจอ **Start** (เริ่ม) แล้วเลือกชื่อเครื่องพิมพ์
- **Windows 8:** คลิกขวาในพื้นที่ว่างบนหน้าจอ **Start** (เริ่ม) คลิก **All Apps** (แอปทั้งหมด) บนแถบแอป แล้วเลือกชื่อเครื่องพิมพ์
- **Windows 7, Windows Vista, และ Windows XP:** จากคอมพิวเตอร์ คลิก **Start** (เริ่ม) เลือก **All Programs** (โปรแกรมทั้งหมด) คลิก **HP** คลิกโฟลเดอร์สำหรับเครื่องพิมพ์ เลือกไอคอนที่มีชื่อเครื่องพิมพ์ แล้วเปิด **HP Printer Assistant**

- b. ใน HP Printer Assistant เลือก **Print** (พิมพ์) แล้วเลือก **HP Device Toolbox**

เครื่องพิมพ์แบบเชื่อมต่อเครือข่ายเท่านั้น

- a. พิมพ์หน้าการกำหนดค่าเพื่อตรวจสอบ IP แอดเดรสหรือชื่อโฮสต์

i. กดปุ่มดำเนินการต่อ/ยกเลิก  ค้างไว้ จนกว่าไฟพร้อม  จะเริ่มกะพริบ

ii. ป้อนปุ่มดำเนินการต่อ/ยกเลิก 

b. เปิดเว็บเบราว์เซอร์ และในบรรทัดที่อยู่ ให้พิมพ์ IP แอดเดรสหรือชื่อโฮสต์ตรงตามที่แสดงในหน้าการกำหนดค่าเครื่องพิมพ์ กดปุ่ม **Enter** บนแป้นพิมพ์คอมพิวเตอร์ **EWS** จะเปิดขึ้น

 <https://10.10.XXXXX/>

 **หมายเหตุ:** หากเว็บเบราว์เซอร์แสดงข้อความระบุว่า การเข้าถึงเว็บไซต์อาจไม่ปลอดภัย ให้เลือกตัวเลือกเพื่อดำเนินต่อไปยังเว็บไซต์ การเข้าถึงเว็บไซต์นี้จะไม่เป็นอันตรายกับคอมพิวเตอร์

2. คลิกที่ **System** (ระบบ)

3. จากบานหน้าต่างนำทางด้านซ้าย ให้เลือก การตั้งค่าอุปกรณ์สิ้นเปลือง

4. จากรายการครอบปาดวน การป้องกันคลับหมึก ให้เลือก ป้องกันคลับหมึก

5. คลิกปุ่ม **ใช้**

 **ข้อควรระวัง:** หลังจากเปิดใช้งานการป้องกันคลับหมึกสำหรับเครื่องพิมพ์ คลับหมึกทั้งหมดที่ติดตั้งในเครื่องพิมพ์หลังจากนี้จะได้รับการป้องกันโดยอัตโนมัติ และอย่างถาวร เพื่อหลีกเลี่ยงการป้องกันคลับหมึกใหม่ ให้ปิดใช้งานคุณสมบัติการป้องกันคลับหมึก ก่อน ติดตั้งคลับหมึกใหม่

การปิดคุณสมบัติจะไม่ปิดการป้องกันสำหรับคลับหมึกที่ติดตั้งในขณะนี้

## ใช้ HP Embedded Web Server (EWS) เพื่อปิดใช้งานคุณสมบัติการป้องกันคลับหมึก

1. เปิด HP Embedded Web Server (EWS):

เครื่องพิมพ์แบบเชื่อมต่อโดยตรง

a. เปิด HP Printer Assistant

- **Windows 8.1:** คลิกลูกศรลงในมุมซ้ายล่างของหน้าจอ **Start** (เริ่ม) แล้วเลือกชื่อเครื่องพิมพ์
- **Windows 8:** คลิกขวาในพื้นที่ว่างบนหน้าจอ **Start** (เริ่ม) คลิก **All Apps** (แอปทั้งหมด) บนแถบแอป แล้วเลือกชื่อเครื่องพิมพ์
- **Windows 7, Windows Vista, และ Windows XP:** จากคอมพิวเตอร์ คลิก **Start** (เริ่ม) เลือก **All Programs** (โปรแกรมทั้งหมด) คลิก **HP** คลิกโฟลเดอร์สำหรับเครื่องพิมพ์ เลือกไอคอนที่มีชื่อเครื่องพิมพ์ แล้วเปิด **HP Printer Assistant**

b. ใน HP Printer Assistant เลือก **Print** (พิมพ์) แล้วเลือก **HP Device Toolbox**

เครื่องพิมพ์แบบเชื่อมต่อเครือข่ายเท่านั้น

a. พิมพ์หน้าการกำหนดค่าเพื่อตรวจสอบ IP แอดเดรสหรือชื่อโฮสต์

i. กดปุ่มดำเนินการต่อ/ยกเลิก  ค้างไว้ จนกว่าไฟพร้อม  จะเริ่มกะพริบ

ii. ป้อนปุ่มดำเนินการต่อ/ยกเลิก 

- b. เปิดเว็บเบราว์เซอร์ และในบรรทัดที่อยู่ ให้พิมพ์ IP แอดเดรสหรือชื่อโฮสต์ตรงตามทีแสดงในหน้าการกำหนดค่าเครื่องพิมพ์ กดปุ่ม **Enter** บนแป้นพิมพ์คอมพิวเตอร์ **EWS** จะเปิดขึ้น

 <https://10.10.XXXXX/>

 **หมายเหตุ:** หากเว็บเบราว์เซอร์แสดงข้อความระบุว่าการเข้าถึงเว็บไซต์อาจไม่ปลอดภัย ให้เลือกตัวเลือกเพื่อดำเนินต่อไปยังเว็บไซต์ การเข้าถึงเว็บไซต์นี้จะไม่เป็นอันตรายกับคอมพิวเตอร์

2. คลิกแท็บ **System** (ระบบ)
3. จากบานหน้าต่างทางด้านซ้าย ให้เลือก การตั้งค่าอุปกรณ์สีเปลี่ยน
4. จากรายการตรวจสอบการป้องกันคลับหมึก ให้เลือก ปิด
5. คลิกปุ่ม **ใช่**

## การแก้ไขปัญหาข้อความแสดงข้อผิดพลาด **HP EWS** การป้องกันคลับหมึก

ดูหน้า สถานะอุปกรณ์ ใน **EWS** เพื่อดูข้อความแสดงข้อผิดพลาด

ข้อความแสดงข้อผิดพลาด	คำอธิบาย	การดำเนินการที่แนะนำ
10.57.0X คลับหมึก <Color> ที่ป้องกัน	<p>คลับหมึกสามารถใช้ในเครื่องพิมพ์หรือกลุ่มเครื่องพิมพ์ที่ทำการป้องกันครั้งแรกโดยใช้การป้องกันคลับหมึก <b>HP</b> เท่านั้น</p> <p>คุณสมบัติการป้องกันคลับหมึกช่วยให้ผู้ดูแลระบบจำกัดคลับหมึกให้ทำงานได้ในเครื่องพิมพ์หรือกลุ่มเครื่องพิมพ์เดียวเท่านั้นได้ ต้องเปลี่ยนคลับหมึกพิมพ์เพื่อพิมพ์ต่อ</p>	เปลี่ยนคลับหมึกด้วยคลับหมึกใหม่

## เปลี่ยนตลับผงหมึก

- [บทนำ](#)
- [ข้อมูลตลับผงหมึกและดรัมส่งภาพ](#)
- [เปลี่ยนตลับผงหมึก \(รุ่น M101-M104\)](#)
- [เปลี่ยนตลับผงหมึก \(รุ่น M105-M106\)](#)
- [เปลี่ยนดรัมส่งภาพ \(รุ่น M101-M104\)](#)
- [เปลี่ยนดรัมส่งภาพ \(รุ่น M105-M106\)](#)

### บทนำ

ข้อมูลต่อไปนี้จะให้รายละเอียดเกี่ยวกับตลับผงหมึกและดรัมส่งภาพสำหรับเครื่องพิมพ์ รวมถึงคำแนะนำในการเปลี่ยน

### ข้อมูลตลับผงหมึกและดรัมส่งภาพ

เครื่องพิมพ์นี้จะแสดงเมื่อระดับตลับผงหมึกต่ำหรือต่ำมาก อายุการใช้งานจริงของตลับผงหมึกที่เหลืออยู่อาจแตกต่างกัน โปรดพิจารณาการเตรียมตลับผงหมึกสำหรับเปลี่ยน เพื่อติดตั้งเมื่อคุณภาพการพิมพ์ไม่สามารถยอมรับได้

ในการสั่งซื้อตลับหมึกหรือตรวจสอบความเข้ากันได้ของตลับหมึกสำหรับเครื่องพิมพ์ ให้ไปที่ [HP SureSupply](http://www.hp.com/go/suresupply) ที่ [www.hp.com/go/suresupply](http://www.hp.com/go/suresupply) เลื่อนไปที่ด้านล่างของหน้าและตรวจสอบว่าประเทศ/พื้นที่ถูกต้อง

รายการ	คำอธิบาย	หมายเลขตลับหมึก	หมายเลขชิ้นส่วน
ตลับผงหมึกสีดำ HP 17A Original LaserJet	ตลับผงหมึกสำรองสีดำสำหรับรุ่น M101-M102	17A	CF217A
ตลับผงหมึกสีดำ HP 18A Original LaserJet	ตลับผงหมึกสำรองสีดำสำหรับรุ่น M103-M104	18A	CF218A
ดรัมส่งภาพ HP 19A Original LaserJet	ดรัมส่งภาพสำรองสำหรับรุ่น M101-M104	19A	CF219A
ตลับผงหมึกสีดำ HP 33A Original LaserJet	ตลับผงหมึกสำรองสีดำสำหรับรุ่น M105-M106	33A	CF233A
ดรัมส่งภาพ HP 34A Original LaserJet	ดรัมส่งภาพสำรองสำหรับรุ่น M105-M106	34A	CF234A

ห้ามนำตลับผงหมึกออกจากบรรจุภัณฑ์จนกว่าจะถึงเวลาเปลี่ยน



**ข้อควรระวัง:** เพื่อป้องกันความเสียหายต่อตลับหมึกพิมพ์ อย่าให้ตลับหมึกพิมพ์ถูกแสงเกิน 2-3 นาที หากต้องถอดตลับผงหมึกออกจากเครื่องพิมพ์เป็นเวลานาน ให้คลุมดรัมส่งภาพสีเขียวไว้

ภาพประกอบต่อไปนี้จะแสดงส่วนประกอบตลับผงหมึกและดรัมส่งภาพ

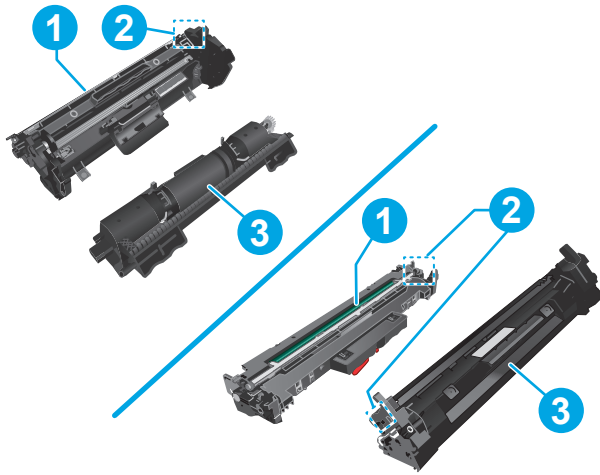

1	ดรัมส่งภาพ
	<b>ข้อควรระวัง:</b> ห้ามสัมผัสดรัมส่งภาพ ropy นิ้วมืออาจทำให้เกิดปัญหาเกี่ยวกับคุณภาพการพิมพ์ได้
2	ซิพหน่วยความจำ
3	ดรัมผงหมึก

**⚠ ข้อควรระวัง:** หากผงหมึกเประเป็นเนื้อผ้าของคุณ ให้ใช้ผ้าแห้งเช็ดออกและซักเสื้อผ้าในน้ำเย็น น้ำร้อนจะทำให้ผงหมึกซึมเข้าเนื้อผ้า

**📖หมายเหตุ:** ข้อมูลเกี่ยวกับการรีไซเคิลดรัมผงหมึกที่ใช้แล้วอยู่ในกล่องดรัมผงหมึก

## เปลี่ยนดรัมผงหมึก (รุ่น M101-M104)

1. เปิดฝาด้านบน

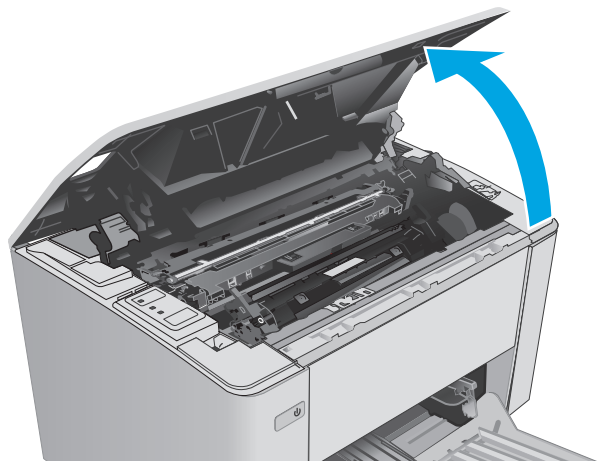

2. ถอดลับผงหมึกที่ใช้แล้วออกจากเครื่องพิมพ์

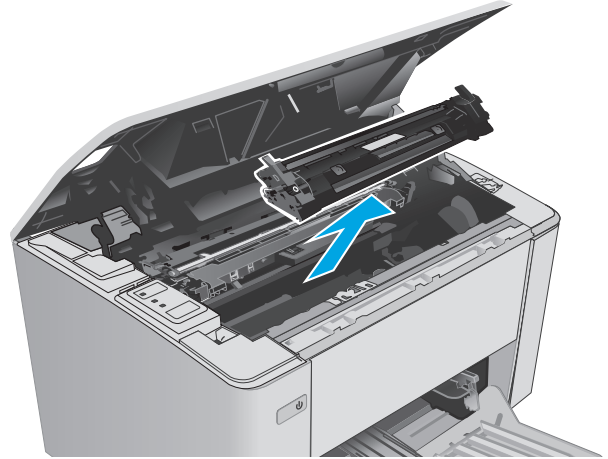

3. นำบรรจุภัณฑ์ลับผงหมึกใหม่ออกจากกล่อง แล้วดึงแท็บปลดล็อคบนบรรจุภัณฑ์

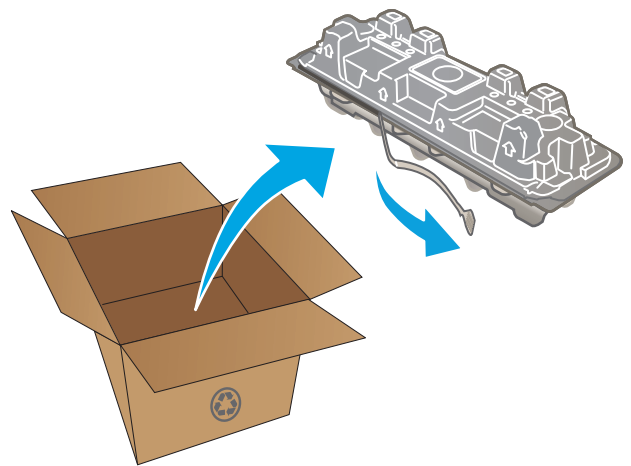

4. นำลับผงหมึกใหม่ออกจากเปลือกบรรจุภัณฑ์ที่เปิด นำลับผงหมึกที่ใช้แล้วใส่ในเปลือกดังกล่าวเพื่อนำไปรีไซเคิล

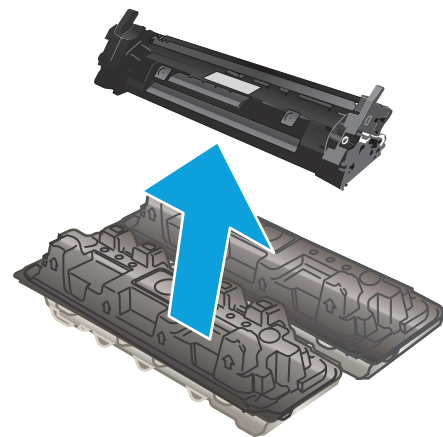

5. จัดแนวตลับผงหมึกใหม่ให้ตรงกับร่องภายในเครื่องพิมพ์ และติดตั้งตลับผงหมึกใหม่จนกระทั่งแน่นดีแล้ว

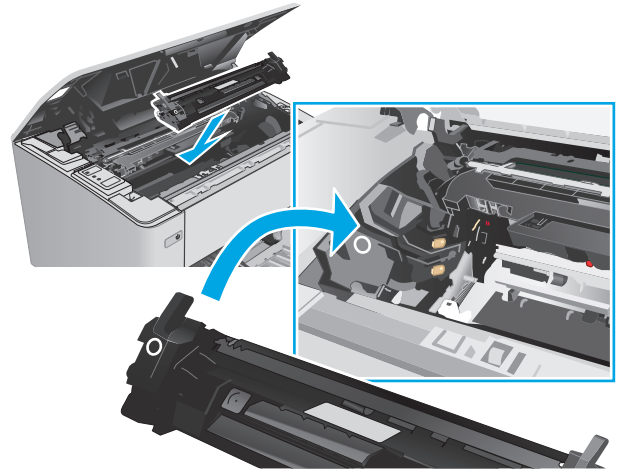

6. ปิดฝาครอบด้านบน

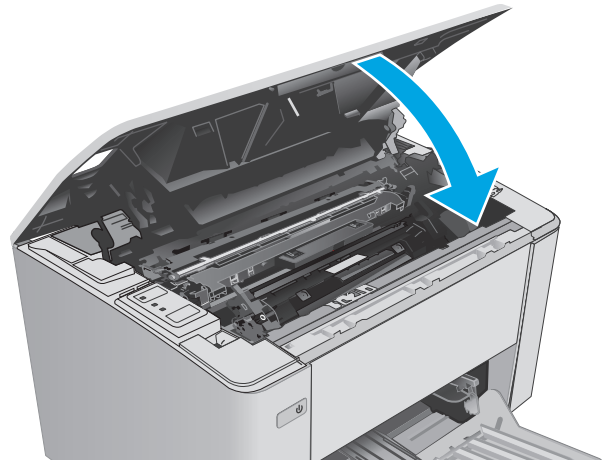

## เปลี่ยนตลับผงหมึก (รุ่น M105-M106)

1. เปิดฝาด้านบน

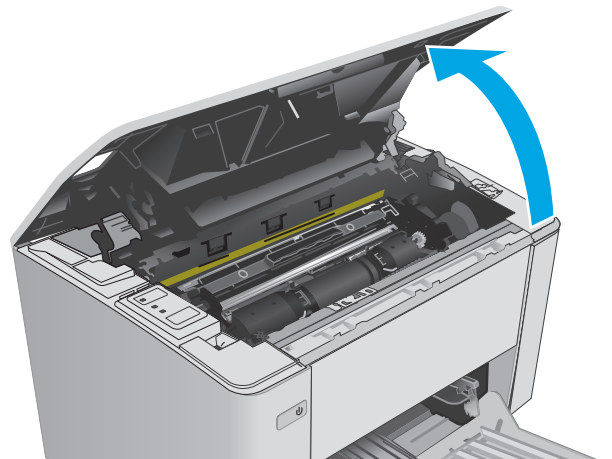

2. หมุนดรัมหมึกที่ใช้แล้วไปที่ตำแหน่งปลดล็อก

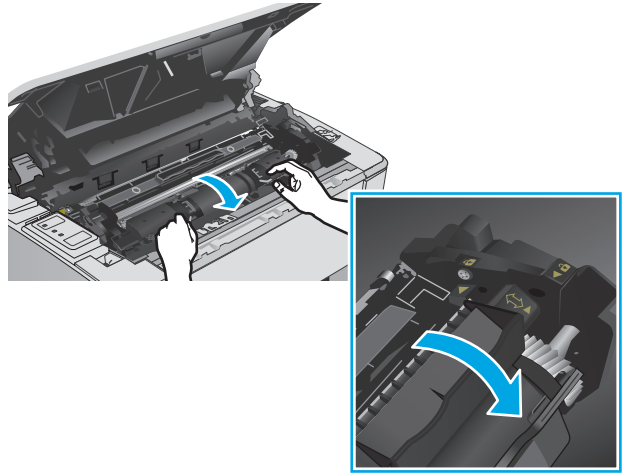

3. ถอดดรัมหมึกที่ใช้แล้วออกจากเครื่องพิมพ์

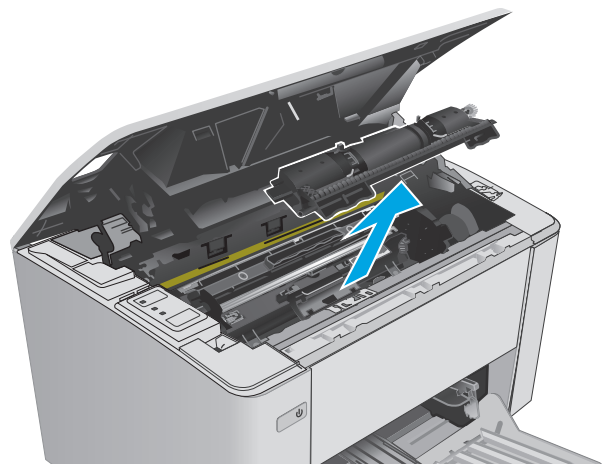

4. นำบรรจุภัณฑ์ดรัมหมึกใหม่ออกจากกล่อง แล้วปลดบรรจุภัณฑ์

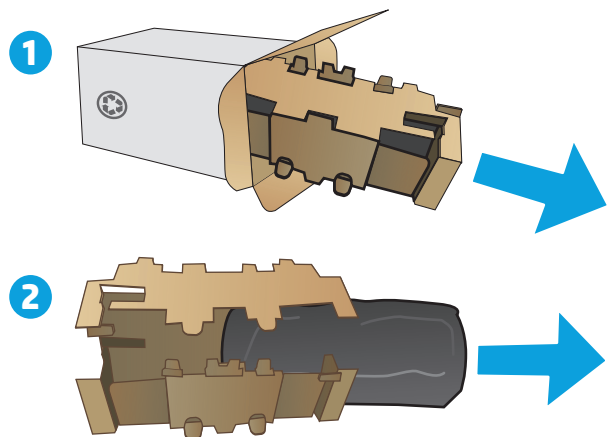



5. นำบรรจุภัณฑ์ดรัมผงหมึกใหม่ออกจากกล่อง แล้วดึงดรัมออกจากถุงป้องกัน

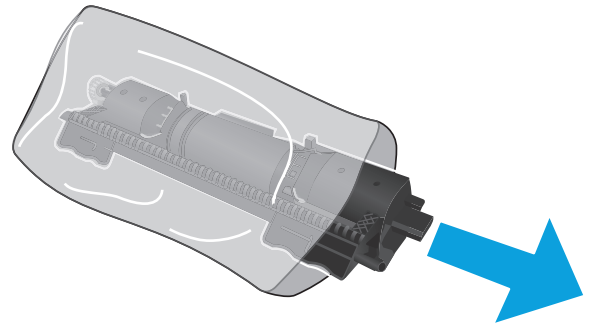

6. จัดแนวลูกศรบนดรัมผงหมึกใหม่ให้ตรงกับไอคอนปลดล็อกบนครัมส่งภาพ แล้วใส่ในดรัมผงหมึกใหม่

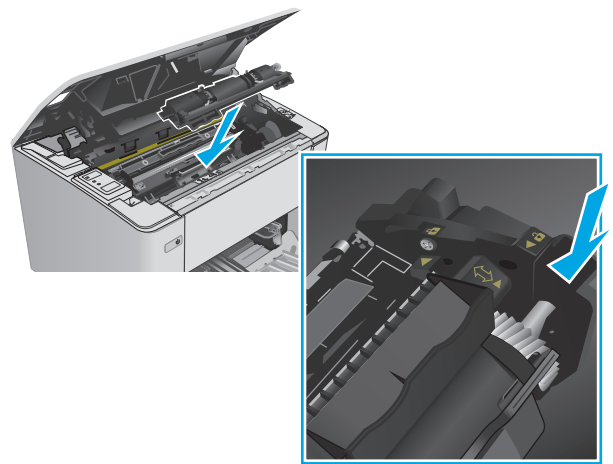

7. หมุนดรัมผงหมึกใหม่ไปที่ตำแหน่งล็อก

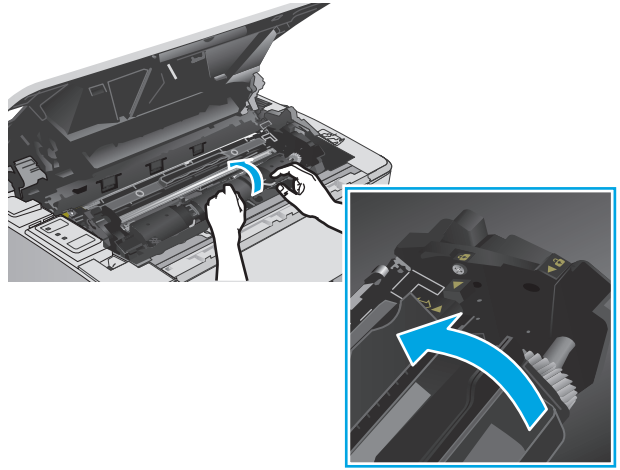

8. ปิดฝาครอบด้านบน

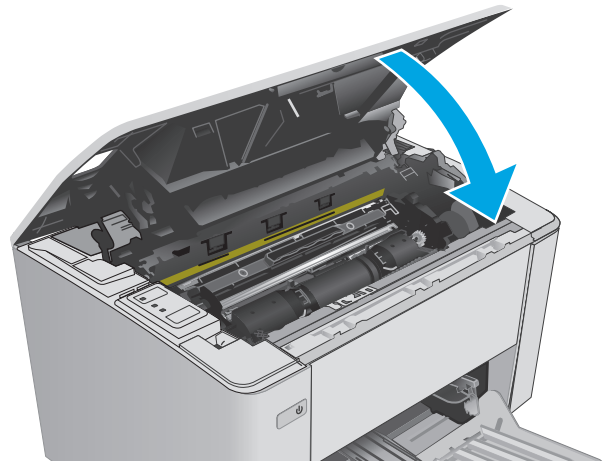

## เปลี่ยนดรัมส่งภาพ (รุ่น M101-M104)

1. เปิดฝาด้านบน

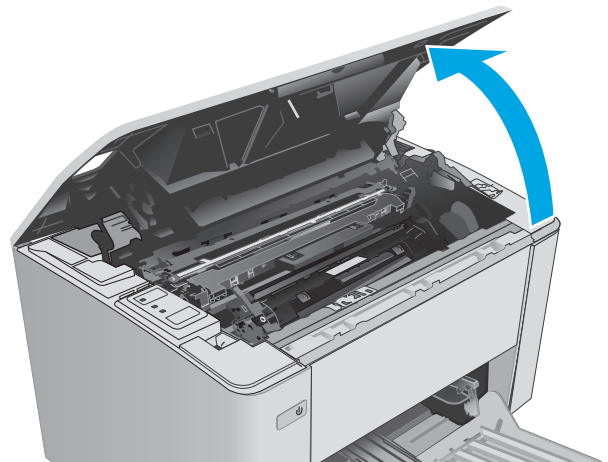

2. ถอดสับผงหมึกออกจากเครื่องพิมพ์ชั่วคราว

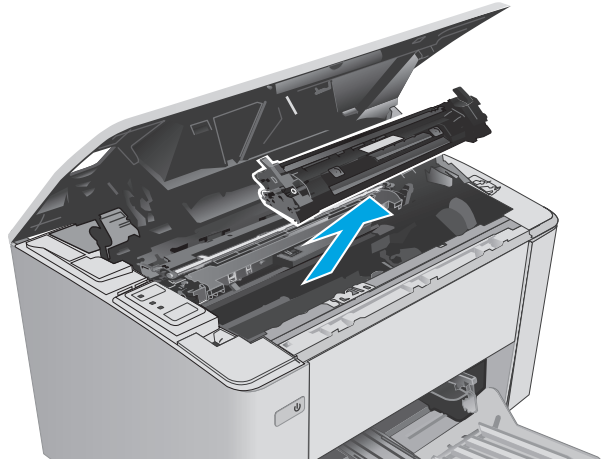

3. ถอดครีมนำสีที่ใช้แล้วออกจากเครื่องพิมพ์

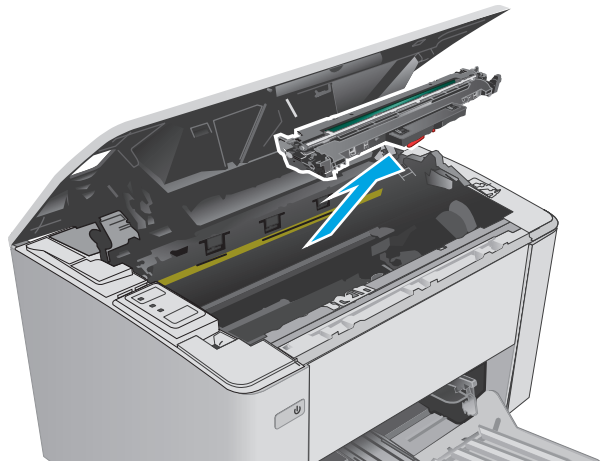

4. นำบรรจุภัณฑ์ครีมนำสีใหม่ออกจากกล่อง แล้วปลดบรรจุภัณฑ์

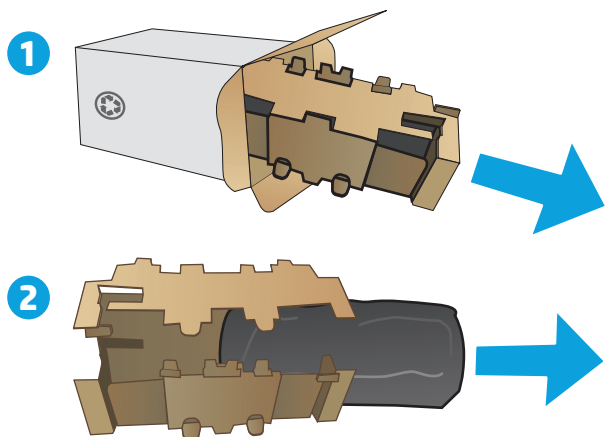

5. นำบรรจุภัณฑ์ครีมน้ำสีใหม่ออกจากกล่อง แล้วดึงครีมน้ำสีออกจากถุงป้องกัน

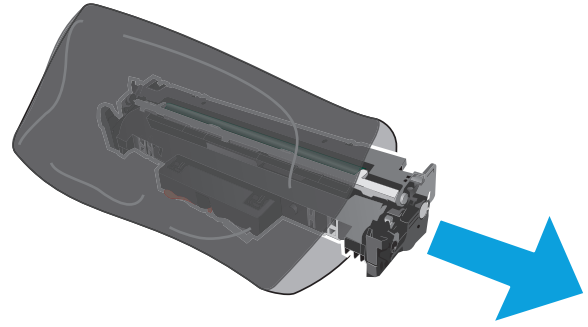

6. จัดแนวครีมน้ำสีใหม่ให้ตรงกับร่องภายในเครื่องพิมพ์ และติดตั้งครีมน้ำสีใหม่จนกระทั่งแน่นดีแล้ว

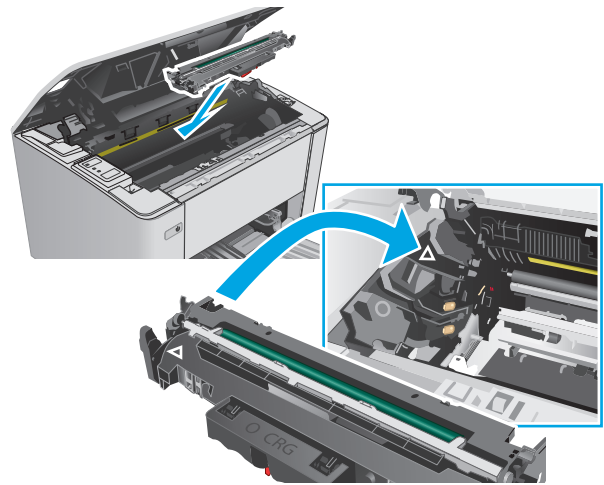

7. หักตั้งดรัมหมึกที่ถอดชั่วคราวอีกครั้ง

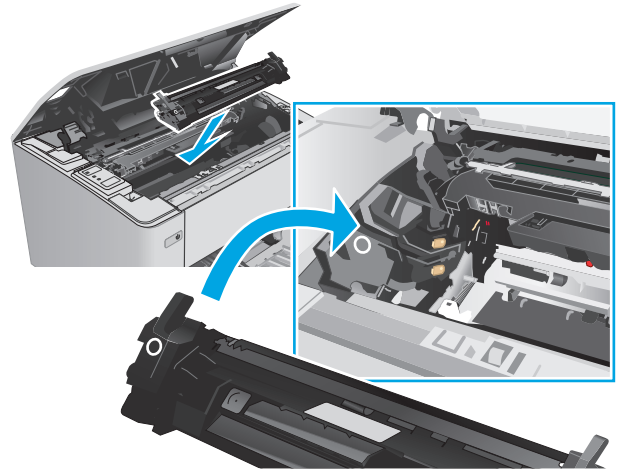

8. ปิดฝาครอบด้านบน

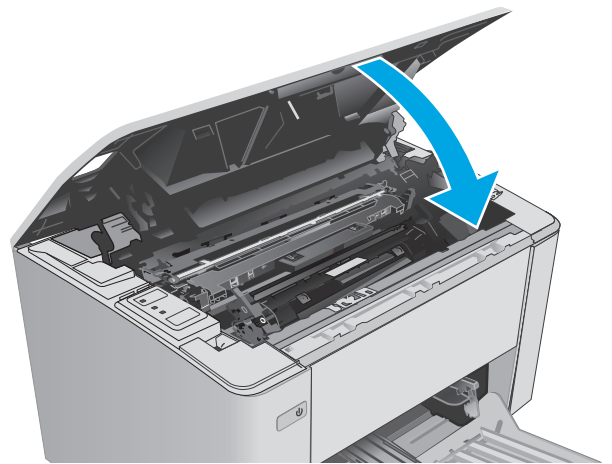

## เปลี่ยนดรัมส่งภาพ (รุ่น M105-M106)

1. เปิดฝาด้านบน

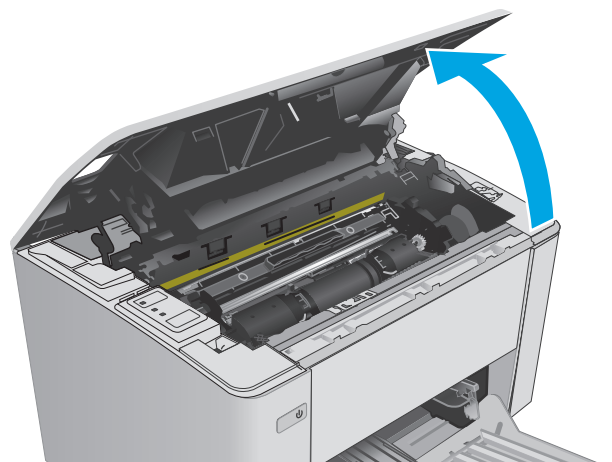

2. ถอดครีมน์ส่งภาพที่ใช้แล้ว (รวมถึงตลับผงหมึกที่ใช้แล้ว) ออกจากเครื่องพิมพ์

หมายเหตุ: นอกจากนั้นตลับผงหมึกยัง "เหลือน้อยมาก" และควรเปลี่ยนในขณะนี้

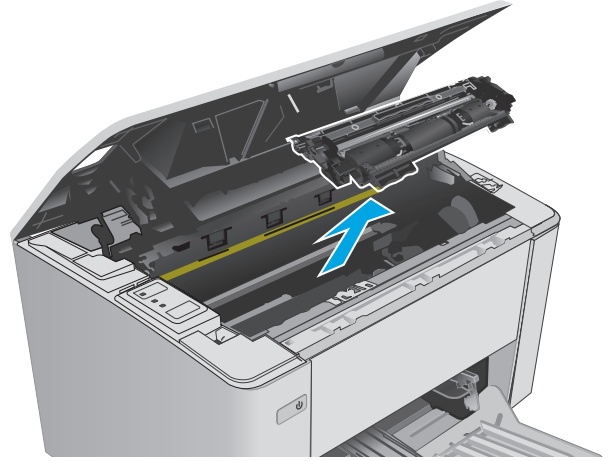

3. นำบรรจุภัณฑ์ครีมน์ส่งภาพและตลับผงหมึกใหม่ออกจากกล่อง แล้วปลดบรรจุภัณฑ์

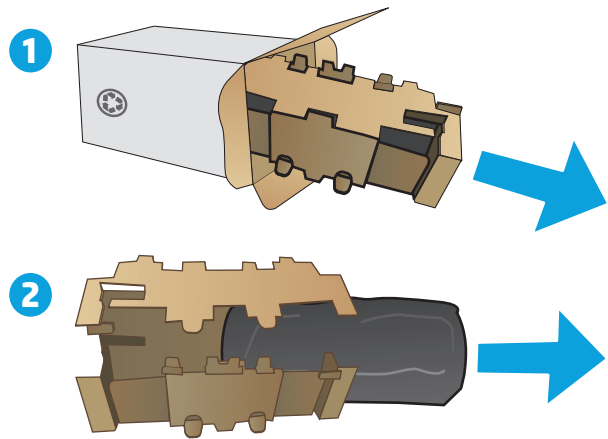

4. นำครีมน์ส่งภาพและตลับผงหมึกใหม่ออกจากถุงป้องกัน

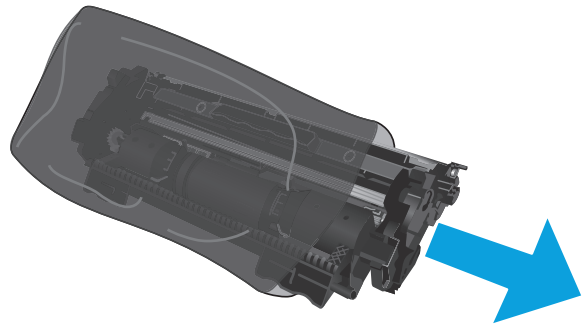

5. จัดแนวครีมน์ส่งภาพและดรัมหมึกใหม่ให้ตรงกับร่องภายในเครื่องพิมพ์ และ  
ติดตั้งอุปกรณ์เปลี่ยนใหม่จนกระทั่งแน่นดีแล้ว

หมายเหตุ: ดรัมหมึกใหม่ที่พร้อมสำหรับการใช้ถูกติดตั้งกับครีมน์ส่งภาพ  
ใหม่

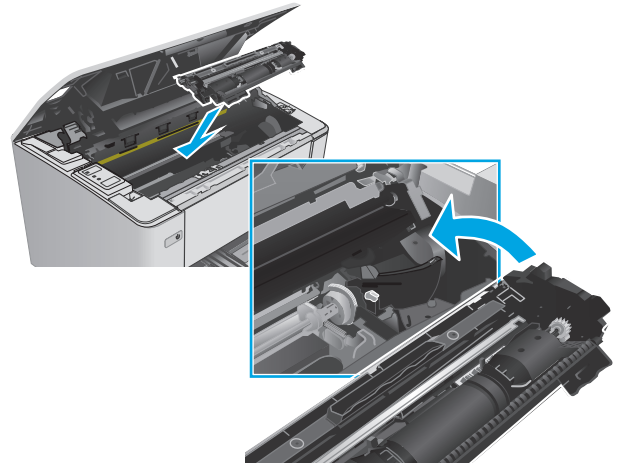

6. ปิดฝาครอบด้านบน

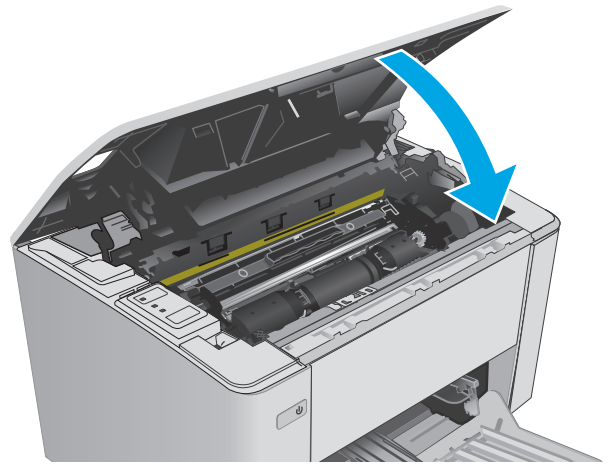





---

## 4 พิมพ์

- [พิมพ์งาน \(Windows\)](#)
- [งานพิมพ์ \(OS X\)](#)
- [การพิมพ์มือถือ](#)

### สำหรับข้อมูลเพิ่มเติม:

ข้อมูลต่อไปนี้ถูกต้องในขณะที่จัดพิมพ์เอกสาร สำหรับข้อมูลเพิ่มเติม โปรดดูที่ [www.hp.com/support/ljM101](http://www.hp.com/support/ljM101)

วิธีใช้ที่ครอบคลุมทั้งหมดของ HP สำหรับเครื่องพิมพ์มีข้อมูลต่อไปนี้:

- ติดตั้งและกำหนดค่า
- เรียนรู้และใช้
- การแก้ปัญหา
- ความปลอดภัยการอัปเดตซอฟต์แวร์และเฟิร์มแวร์
- เข้าร่วมฟอรัมการสนับสนุน
- ค้นหาข้อมูลการรับประกันและข้อบังคับ

# พิมพ์งาน (Windows)

## วิธีการพิมพ์ (Windows)

ขั้นตอนต่อไปนี้อธิบายกระบวนการพิมพ์พื้นฐานสำหรับ Windows

1. จากโปรแกรมซอฟต์แวร์ ให้เลือกตัวเลือก **Print (พิมพ์)**
2. เลือกเครื่องพิมพ์จากรายการเครื่องพิมพ์ ในการเปลี่ยนการตั้งค่า ให้คลิกหรือแตะปุ่ม **Properties (คุณสมบัติ)** หรือ **Preferences (กำหนดลักษณะ)** เพื่อเปิดไดรเวอร์การพิมพ์

 **หมายเหตุ:** ชื่อของปุ่มจะแตกต่างกันสำหรับโปรแกรมซอฟต์แวร์อื่น

 **หมายเหตุ:** ในการเข้าถึงคุณสมบัติเหล่านี้จากแอปหน้าจอเริ่มของ Windows 8 หรือ 8.1 ให้เลือก **Devices (อุปกรณ์)** เลือก **Print (พิมพ์)** แล้วเลือกเครื่องพิมพ์

 **หมายเหตุ:** สำหรับข้อมูลเพิ่มเติม ให้คลิกปุ่มวิธีใช้ (?) ในไดรเวอร์การพิมพ์

 **หมายเหตุ:** ไดรเวอร์เครื่องพิมพ์อาจแตกต่างกันที่แสดงที่นี่ แต่ขั้นตอนจะเหมือนกัน

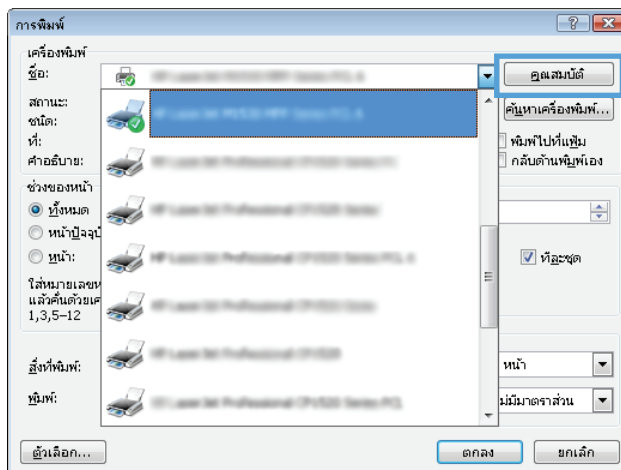

3. คลิกหรือแตะแถบในไดรเวอร์การพิมพ์เพื่อกำหนดตัวเลือกที่ใช้ได้
4. คลิกหรือแตะปุ่ม **ตกลง** เพื่อกลับไปที่กล่องโต้ตอบ **การพิมพ์** เลือกจำนวนสำเนาที่ต้องการพิมพ์จากหน้าจอ
5. คลิกหรือแตะปุ่ม **ตกลง** เพื่อพิมพ์งาน

## พิมพ์บนทั้งสองด้านด้วยตนเอง (Windows)

ใช้ขั้นตอนนี้สำหรับเครื่องพิมพ์ที่ไม่ได้ติดตั้งอุปกรณ์พิมพ์สองด้านอัตโนมัติ หรือเพื่อพิมพ์บนกระดาษที่อุปกรณ์พิมพ์สองด้านไม่รองรับ

1. จากโปรแกรมซอฟต์แวร์ ให้เลือกตัวเลือก **Print** (พิมพ์)
2. เลือกเครื่องพิมพ์จากรายการเครื่องพิมพ์ และคลิกหรือแตะปุ่ม **Properties** (คุณสมบัติ) หรือ **Preferences** (กำหนดลักษณะ) เพื่อเปิดไดรเวอร์การพิมพ์

 **หมายเหตุ:** ชื่อของปุ่มจะแตกต่างกันสำหรับโปรแกรมซอฟต์แวร์อื่น

 **หมายเหตุ:** ในการเข้าถึงคุณสมบัติเหล่านี้จากแอปหน้าจอเริ่มของ **Windows 8** หรือ **8.1** ให้เลือก **Devices** (อุปกรณ์) เลือก **Print** (พิมพ์) แล้วเลือกเครื่องพิมพ์

3. คลิกแท็บ **รูปแบบ**
4. เลือกตัวเลือกพิมพ์สองด้านที่เหมาะสมจากรายการกรอบด้าน **พิมพ์บนกระดาษทั้งสองด้านด้วยตนเอง** แล้วคลิกปุ่ม **ตกลง**
5. ในกล่องโต้ตอบ **Print** (การพิมพ์) ให้คลิกปุ่ม **OK** (ตกลง) เพื่อพิมพ์งาน เครื่องพิมพ์จะพิมพ์ด้านแรกของทุกหน้าในเอกสารก่อน
6. รับปึกกระดาษที่พิมพ์จากถาดกระดาษออก และนำไปใส่โดยคว่ำด้านที่พิมพ์ลงด้านบนเข้าไปก่อนในถาดป้อนกระดาษ

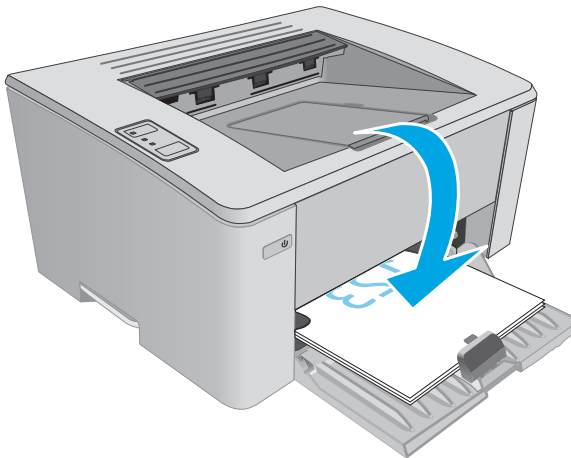

7. ที่คอมพิวเตอร์ ให้คลิก **ตกลง** เพื่อทำการพิมพ์ด้านที่สอง

## พิมพ์หลายหน้าในหน้าเดียว (Windows)

1. จากโปรแกรมซอฟต์แวร์ ให้เลือกตัวเลือก **Print** (พิมพ์)
2. เลือกเครื่องพิมพ์จากรายการเครื่องพิมพ์ และคลิกหรือแตะปุ่ม **Properties** (คุณสมบัติ) หรือ **Preferences** (กำหนดลักษณะ) เพื่อเปิดไดรเวอร์การพิมพ์



**หมายเหตุ:** ชื่อของปุ่มจะแตกต่างกันสำหรับโปรแกรมซอฟต์แวร์อื่น



**หมายเหตุ:** ในการเข้าถึงคุณสมบัติเหล่านี้จากแอปหน้าจอเริ่มของ Windows 8 หรือ 8.1 ให้เลือก **Devices** (อุปกรณ์) เลือก **Print** (พิมพ์) แล้วเลือกเครื่องพิมพ์

3. คลิกหรือแตะแถบ **รูปแบบ**
4. เลือกตัวเลือก การวางแนว ที่ถูกต้องจากรายการครอบปาดวน
5. เลือกจำนวนหน้าต่อแผ่นที่ถูกต้องจากรายการครอบปาดวน จำนวนหน้าต่อแผ่น แล้วคลิกหรือแตะปุ่ม **ขั้นสูง**
6. เลือกตัวเลือก **เค้าโครงหน้าต่อแผ่น** ที่ถูกต้องจากรายการครอบปาดวน
7. เลือกตัวเลือก **เส้นขอบหน้ากระดาษ** จากรายการครอบปาดวน คลิกหรือแตะปุ่ม **ตกลง** เพื่อปิดกล่องโต้ตอบ **ตัวเลือกขั้นสูง** แล้วคลิกหรือแตะปุ่ม **ตกลง** เพื่อปิดกล่องโต้ตอบ **Properties** (คุณสมบัติ) หรือ **Preferences** (กำหนดลักษณะ)
8. ในกล่องโต้ตอบ การพิมพ์ ให้คลิกปุ่ม **ตกลง** เพื่อพิมพ์งาน

## เลือกประเภทกระดาษ (Windows)

1. จากโปรแกรมซอฟต์แวร์ ให้เลือกตัวเลือก **Print** (พิมพ์)
2. เลือกเครื่องพิมพ์จากรายการเครื่องพิมพ์ และคลิกหรือแตะปุ่ม **Properties** (คุณสมบัติ) หรือ **Preferences** (กำหนดลักษณะ) เพื่อเปิดไดรเวอร์การพิมพ์



**หมายเหตุ:** ชื่อของปุ่มจะแตกต่างกันสำหรับโปรแกรมซอฟต์แวร์อื่น



**หมายเหตุ:** ในการเข้าถึงคุณสมบัติเหล่านี้จากแอปหน้าจอเริ่มของ Windows 8 หรือ 8.1 ให้เลือก **Devices** (อุปกรณ์) เลือก **Print** (พิมพ์) แล้วเลือกเครื่องพิมพ์

3. คลิกแท็บ **ข้อคิดสำหรับการพิมพ์**
4. จากรายการครอบปาดวน **ประเภทกระดาษ** ให้เลือกประเภทกระดาษที่ถูกต้อง หลังจากนั้นให้คลิกหรือแตะปุ่ม **ตกลง** เพื่อปิดกล่องโต้ตอบ **Properties** (คุณสมบัติ) หรือ **Preferences** (กำหนดลักษณะ)
5. ในกล่องโต้ตอบ **Print** (การพิมพ์) ให้คลิกปุ่ม **OK** (ตกลง) เพื่อพิมพ์งาน

## งานพิมพ์อื่นๆ

ไปที่ [www.hp.com/support/ljM101](http://www.hp.com/support/ljM101)

คำแนะนำสำหรับการดำเนินการพิมพ์งานเฉพาะมีดังต่อไปนี้:

- เลือกขนาดกระดาษ
- เลือกการวางแนวกระดาษ

- สร้างหนังสือเล่มเล็ก
- เลือกการตั้งค่าคุณภาพ

## งานพิมพ์ (OS X)

### วิธีการพิมพ์ (OS X)

ขั้นตอนต่อไปนี้อธิบายกระบวนการพิมพ์พื้นฐานสำหรับ OS X

1. คลิกเมนู **File** (ไฟล์) แล้วคลิกตัวเลือก **Print** (พิมพ์)
2. เลือกเครื่องพิมพ์
3. คลิก **Show Details** (แสดงรายละเอียด) หรือ **Copies & Pages** (สำเนาและหน้า) แล้วเลือกเมนูอื่นๆ เพื่อปรับการตั้งค่าการพิมพ์



**หมายเหตุ:** ชื่อของรายการจะแตกต่างกันสำหรับ โปรแกรมซอฟต์แวร์อื่น

4. คลิกปุ่ม **Print** (พิมพ์)

### พิมพ์บนทั้งสองด้านด้วยตนเอง (OS X)



**หมายเหตุ:** คุณสมบัตินี้จะใช้ได้หากคุณติดตั้งไดรเวอร์การพิมพ์ของ HP โดยอาจใช้ไม่ได้หากคุณกำลังใช้ AirPrint

1. คลิกเมนู **File** (ไฟล์) แล้วคลิกตัวเลือก **Print** (พิมพ์)
2. เลือกเครื่องพิมพ์
3. คลิก **Show Details** (แสดงรายละเอียด) หรือ **Copies & Pages** (สำเนาและหน้า) แล้วคลิกเมนู **Manual Duplex** (พิมพ์สองด้านด้วยตนเอง)



**หมายเหตุ:** ชื่อของรายการจะแตกต่างกันสำหรับ โปรแกรมซอฟต์แวร์อื่น

4. คลิกช่อง **Manual Duplex** (พิมพ์สองด้านด้วยตนเอง) และเลือกตัวเลือกการเชื่อมต่อ
5. คลิกปุ่ม **Print** (พิมพ์)
6. ไปที่เครื่องพิมพ์ แล้วหยิบกระดาษเปล่าที่อยู่ในถาด 1 ออก
7. รับปึกกระดาษที่พิมพ์จากถาดกระดาษออก และนำไปใส่โดยคว่ำด้านที่พิมพ์ลงในถาดป้อนกระดาษ
8. ที่คอมพิวเตอร์ ให้คลิกปุ่ม **Continue** (ดำเนินการต่อ) เพื่อทำการพิมพ์ด้านที่สอง

### พิมพ์หลายหน้าในหน้าเดียว (OS X)

1. คลิกเมนู **File** (ไฟล์) แล้วคลิกตัวเลือก **Print** (พิมพ์)
2. เลือกเครื่องพิมพ์
3. คลิก **Show Details** (แสดงรายละเอียด) หรือ **Copies & Pages** (สำเนาและหน้า) แล้วคลิกเมนู **Layout** (รูปแบบ)



**หมายเหตุ:** ชื่อของรายการจะแตกต่างกันสำหรับ โปรแกรมซอฟต์แวร์อื่น

4. จากรายการดรอปดาวน์ **Pages per Sheet** (การจัดรูปแบบ) ให้เลือกจำนวนหน้าที่คุณต้องการพิมพ์ในแต่ละแผ่น
5. ในพื้นที่ **Layout Direction** (การจัดรูปแบบ) ให้เลือกลำดับและการจัดวางหน้าต่างๆ ลงในหน้ากระดาษ

6. จากเมนู **Borders** (ขอบ) ให้เลือกประเภทของขอบที่จะพิมพ์ให้กับแต่ละหน้า
7. คลิกปุ่ม **Print** (พิมพ์)

## เลือกประเภทกระดาษ (OS X)

1. คลิกเมนู **File** (ไฟล์) แล้วคลิกตัวเลือก **Print** (พิมพ์)
2. เลือกเครื่องพิมพ์
3. เปิดเมนูรายการครอบคางวนเมนู หรือคลิก **Show Details** (แสดงรายละเอียด) แล้วคลิกเมนู **Finishing** (ตกแต่ง)



**หมายเหตุ:** ชื่อของรายการจะแตกต่างกันสำหรับโปรแกรมซอฟต์แวร์อื่น

4. เลือกจากรายการแบบครอบคางวน **Media-type** (ประเภทวัสดุพิมพ์)
5. คลิกปุ่ม **Print** (พิมพ์)

## งานพิมพ์อื่นๆ

ไปที่ [www.hp.com/support/ljM101](http://www.hp.com/support/ljM101)

คำแนะนำสำหรับการดำเนินการพิมพ์งานเฉพาะมีดังต่อไปนี้:

- เลือกขนาดกระดาษ
- เลือกการวางแนวกระดาษ
- สร้างหนังสือเล่มเล็ก
- เลือกการตั้งค่าคุณภาพ

# การพิมพ์มือถือ

## บทนำ

HP นำเสนอโซลูชันมือถือและ ePrint ที่หลากหลายเพื่อให้สามารถส่งพิมพ์ไปยังเครื่องพิมพ์ของ HP จากแล็ปท็อป แท็บเล็ต สมาร์ทโฟน หรืออุปกรณ์มือถืออื่นๆ ได้ง่าย ในการดูรายการทั้งหมดและกำหนดตัวเลือกที่ดีที่สุด ให้ไปที่ [www.hp.com/go/LaserJetMobilePrinting](http://www.hp.com/go/LaserJetMobilePrinting)



**หมายเหตุ:** อัปเดตเฟิร์มแวร์เครื่องพิมพ์เพื่อให้แน่ใจว่าความสามารถการพิมพ์มือถือและ ePrint ทั้งหมดได้รับการสนับสนุน

- [Wi-Fi Direct \(รุ่นไร้สายเท่านั้น\)](#)
- [HP ePrint ผ่านอีเมล](#)
- [ซอฟต์แวร์ HP ePrint](#)
- [AirPrint](#)
- [การพิมพ์แบบฝังตัวของ Android](#)

## Wi-Fi Direct (รุ่นไร้สายเท่านั้น)

**Wi-Fi Direct** ช่วยให้ส่งพิมพ์จากอุปกรณ์พกพาไร้สายได้โดยไม่ต้องมีการเชื่อมต่อกับเครือข่ายหรืออินเทอร์เน็ต



**หมายเหตุ:** ระบบปฏิบัติการมือถือบางรุ่นยังไม่ได้รับการสนับสนุนโดย **Wi-Fi Direct** ในขณะนี้



**หมายเหตุ:** สำหรับอุปกรณ์ที่ไม่สามารถใช้งาน **Wi-Fi Direct** การเชื่อมต่อแบบ **Wi-Fi Direct** สามารถทำการพิมพ์ได้เท่านั้น หลังจากใช้ **Wi-Fi Direct** เพื่อทำการพิมพ์ คุณต้องเชื่อมต่อกับเครือข่ายท้องถิ่นอีกครั้งเพื่อที่จะต่ออินเทอร์เน็ต

ในการเข้าถึงการเชื่อมต่อ **Wi-Fi Direct** ของเครื่องพิมพ์ ให้ทำตามขั้นตอนต่อไปนี้



1. บนอุปกรณ์พกพา ให้เปิดเมนู **Wi-Fi** หรือเมนู **Wi-Fi Direct**
2. จากรายการของเครือข่ายที่มีอยู่ ให้เลือกชื่อเครื่องพิมพ์



**หมายเหตุ:** หากชื่อเครื่องพิมพ์ไม่ปรากฏ คุณอาจจะอยู่นอกช่วงของสัญญาณ **Wi-Fi Direct** ให้ย้ายอุปกรณ์ไปไว้ใกล้เครื่องพิมพ์

3. หากมีข้อความแจ้ง ให้ป้อนรหัสผ่าน **Wi-Fi Direct** หรือกดปุ่มไร้สาย (P) บนแผงควบคุมของเครื่องพิมพ์



**หมายเหตุ:** หากคุณไม่ทราบรหัสผ่าน รหัสผ่านจะแสดงอยู่ในหน้าการกำหนดค่าเครื่องพิมพ์ ในการพิมพ์ ให้กดปุ่มดำเนินการต่อ/ยกเลิก  ค้างไว้จนกว่าไฟพร้อม  จะกะพริบ แล้วหลังจากนั้นให้ปล่อยปุ่มดำเนินการต่อ/ยกเลิก 



**หมายเหตุ:** สำหรับอุปกรณ์ **Android** ที่สนับสนุน **Wi-Fi Direct** ถ้าวิธีการเชื่อมต่อตั้งเป็น **อัตโนมัติ** การเชื่อมต่อจะเกิดขึ้นโดยอัตโนมัติ โดยไม่ต้องป้อนรหัส ถ้าวิธีการเชื่อมต่อตั้งเป็น **ด้วยตนเอง** คุณจะต้องกดปุ่มไร้สาย (P) หรือป้อนรหัส **PIN (Personal identification number)** จากหน้ารหัส **PIN** ที่พิมพ์โดยอัตโนมัติแทนรหัสผ่าน

4. เปิดเอกสาร แล้วเลือกตัวเลือก **Print (พิมพ์)**



**หมายเหตุ:** หากอุปกรณ์พกพาไม่สนับสนุนการพิมพ์ โปรดติดตั้งแอปพลิเคชันมือถือ **HP ePrint**



5. เลือกเครื่องพิมพ์จากรายการเครื่องพิมพ์ที่มี แล้วเลือก **Print** (พิมพ์)
6. หลังจากงานพิมพ์เสร็จเรียบร้อยแล้ว อุปกรณ์พกพาบางรุ่นอาจต้องทำการเชื่อมต่อกับเครือข่ายท้องถิ่นใหม่

อุปกรณ์และระบบปฏิบัติการคอมพิวเตอร์ต่อไปนี้สนับสนุน **Wi-Fi Direct**:

- แท็บเล็ตและโทรศัพท์ที่ใช้ **Android 4.0** หรือสูงกว่า ที่ติดตั้งปลั๊กอินการพิมพ์มือถือ **HP Print Server** หรือ **Mopria**
- คอมพิวเตอร์แท็บเล็ต และแล็ปท็อปที่ใช้ **Windows 8.1** ส่วนใหญ่ ที่ได้ติดตั้งไดรเวอร์การพิมพ์ **HP**

อุปกรณ์และระบบปฏิบัติการคอมพิวเตอร์ต่อไปนี้ไม่สนับสนุน **Wi-Fi Direct** แต่สามารถทำการพิมพ์โดยใช้เครื่องพิมพ์ที่สนับสนุน **Wi-Fi Direct** ได้:



- **Apple iPhone** และ **iPad**
- คอมพิวเตอร์ **Mac** ที่ใช้งาน **OS X**

สำหรับข้อมูลเพิ่มเติมเกี่ยวกับการพิมพ์ **Wi-Fi Direct** ให้ไปที่ [www.hp.com/go/wirelessprinting](http://www.hp.com/go/wirelessprinting)

ความสามารถ **Wi-Fi Direct** สามารถเปิดหรือปิดได้จากแผงควบคุมเครื่องพิมพ์

## เปิดใช้งานหรือปิดการใช้ **Wi-Fi Direct**

ต้องเปิดใช้งานความสามารถ **Wi-Fi Direct** ก่อนจาก **EWS** ของเครื่องพิมพ์

1. พิมพ์หน้าการกำหนดค่าเพื่อตรวจสอบ **IP** แอดเดรสหรือชื่อโฮสต์
  - a. กดปุ่มดำเนินการต่อ/ยกเลิก  ค้างไว้ จนกว่าไฟพร้อม  จะเริ่มกะพริบ
  - b. ปลดปล่อยปุ่มดำเนินการต่อ/ยกเลิก 
2. เปิดเว็บเบราว์เซอร์ และในบรรทัดที่อยู่ ให้พิมพ์ **IP** แอดเดรสหรือชื่อโฮสต์ตรงตามที่แสดงในหน้าการกำหนดค่าเครื่องพิมพ์ กดปุ่ม **Enter** บนแป้นพิมพ์คอมพิวเตอร์ **EWS** จะเปิดขึ้น

 <https://10.10.XX.XX/>

 **หมายเหตุ:** หากเว็บเบราว์เซอร์แสดงข้อความระบุว่าการเข้าถึงเว็บไซต์อาจไม่ปลอดภัย ให้เลือกตัวเลือกเพื่อดำเนินต่อไปยังเว็บไซต์ การเข้าถึงเว็บไซต์นี้จะไม่เป็นอันตรายกับคอมพิวเตอร์

3. คลิกที่แท็บ **เครือข่าย**
4. เลือกหน้า การตั้งค่า **Wi-Fi Direct** เลือกตัวเลือก **เปิด** แล้วคลิก **ใช้**

 **หมายเหตุ:** ในสภาพแวดล้อมที่ติดตั้งเครื่องพิมพ์เดียวกันมากกว่าหนึ่งรุ่น การระบุเครื่องพิมพ์แต่ละเครื่องด้วยชื่อ **Wi-Fi Direct** ที่ไม่ซ้ำกันอาจมีประโยชน์ในการระบุเครื่องพิมพ์ได้ง่ายขึ้นสำหรับการพิมพ์ **Wi-Fi Direct**

## เปลี่ยนชื่อ **Wi-Fi Direct** ของเครื่องพิมพ์

ทำตามขั้นตอนนี้เพื่อเปลี่ยนชื่อ **Wi-Fi Direct** ของเครื่องพิมพ์โดยใช้ **HP Embedded Web Server (EWS)**:

### ขั้นตอนที่หนึ่ง: เปิด **HP Embedded Web Server**

1. พิมพ์หน้าการกำหนดค่าเพื่อตรวจสอบ **IP** แอดเดรสหรือชื่อโฮสต์

a. กดปุ่มดำเนินการต่อ/ยกเลิก  ค้างไว้ จนกว่าไฟพร้อม  จะเริ่มกะพริบ

b. ปลดปุ่มดำเนินการต่อ/ยกเลิก 

2. เปิดเว็บเบราว์เซอร์ และในบรรทัดที่อยู่ ให้พิมพ์ IP แอดเดรสหรือชื่อโฮสต์ตรงตามที่แสดงในหน้าการกำหนดค่าเครื่องพิมพ์ กดปุ่ม **Enter** บนแป้นพิมพ์คอมพิวเตอร์ **EWS** จะเปิดขึ้น

 <https://10.10.XX.XXX/>

 **หมายเหตุ:** หากเว็บเบราว์เซอร์แสดงข้อความระบุว่า การเข้าถึงเว็บไซต์อาจไม่ปลอดภัย ให้เลือกตัวเลือกเพื่อดำเนินต่อไปยังเว็บไซต์ การเข้าถึงเว็บไซต์นี้จะไม่เป็นอันตรายกับคอมพิวเตอร์

## ขั้นตอนที่สอง: เปลี่ยนชื่อ Wi-Fi Direct

1. คลิกที่แท็บ **เครือข่าย**
2. ในบานหน้าต่างนำทางด้านซ้าย ให้คลิกลิงก์ การตั้งค่า **Wi-Fi Direct**
3. ในฟิลด์ ชื่อ **Wi-Fi Direct** ให้ป้อนชื่อใหม่
4. คลิก **ใช้**

## HP ePrint ผ่านอีเมล

ใช้ **HP ePrint** เพื่อพิมพ์เอกสารโดยส่งเอกสารเป็นไฟล์แนบในอีเมลไปยังอีเมลแอดเดรสของเครื่องพิมพ์จากอุปกรณ์ใดก็ได้ที่ใช้งานอีเมลได้

ในการใช้ **HP ePrint** เครื่องพิมพ์ต้องตรงตามข้อกำหนดเหล่านี้:

- เครื่องพิมพ์ต้องเชื่อมต่อกับเครือข่ายแบบใช้สายหรือไร้สายและเชื่อมต่ออินเทอร์เน็ต
- ต้องเปิดใช้งาน **HP Web Services** ในเครื่องพิมพ์ และเครื่องพิมพ์ต้องลงทะเบียนกับ **HP Connected**

ทำตามขั้นตอนนี้เพื่อเปิดใช้ **HP Web Services** และลงทะเบียนกับ **HP Connected**

1. พิมพ์หน้าการกำหนดค่าเพื่อตรวจสอบ IP แอดเดรสหรือชื่อโฮสต์

a. กดปุ่มดำเนินการต่อ/ยกเลิก  ค้างไว้ จนกว่าไฟพร้อม  จะเริ่มกะพริบ

b. ปลดปุ่มดำเนินการต่อ/ยกเลิก 

2. เปิดเว็บเบราว์เซอร์ และในบรรทัดที่อยู่ ให้พิมพ์ IP แอดเดรสหรือชื่อโฮสต์ตรงตามที่แสดงในหน้าการกำหนดค่า กดปุ่ม **Enter** บนแป้นพิมพ์คอมพิวเตอร์ **EWS** จะเปิดขึ้น

 <https://10.10.XX.XXX/>

 **หมายเหตุ:** หากเว็บเบราว์เซอร์แสดงข้อความระบุว่า การเข้าถึงเว็บไซต์อาจไม่ปลอดภัย ให้เลือกตัวเลือกเพื่อดำเนินต่อไปยังเว็บไซต์ การเข้าถึงเว็บไซต์นี้จะไม่เป็นอันตรายกับคอมพิวเตอร์

3. คลิกแท็บ **HP Web Services** แล้วคลิก **เปิดใช้** เครื่องพิมพ์จะเปิดใช้งานบริการบนเว็บ แล้วพิมพ์หน้าข้อมูล

โดยในแผ่นข้อมูลนั้นจะมีรหัสเครื่องพิมพ์ที่จำเป็นต้องใช้ ในการลงทะเบียนเครื่องพิมพ์ HP ที่ HP Connected

4. ไปที่ [www.hpconnected.com](http://www.hpconnected.com) เพื่อสร้างบัญชี HP ePrint และตั้งค่างานเสร็จเรียบร้อยแล้ว

## ซอฟต์แวร์ HP ePrint

ซอฟต์แวร์ HP ePrint ช่วยให้ส่งพิมพ์จากคอมพิวเตอร์เดสก์ทอปหรือแล็ปทอป Windows หรือ Mac ไปที่เครื่องพิมพ์ที่ใช้ HP ePrint ได้ง่ายขึ้น ซอฟต์แวร์นี้จะช่วยให้คุณค้นหาเครื่องพิมพ์ที่รองรับ HP ePrint ซึ่งลงทะเบียนไว้กับบัญชี HP Connected ง่ายขึ้น เครื่องพิมพ์ HP เป้าหมายสามารถอยู่ในสำนักงานหรือที่อื่นๆ ทั่วโลก

- **Windows:** หลังจากติดตั้งซอฟต์แวร์ ให้เปิดตัวเลือก **Print** (พิมพ์) จากภายในแอปพลิเคชัน แล้วเลือก **HP ePrint** จากรายการเครื่องพิมพ์ที่ติดตั้งอยู่คลิกปุ่ม **Properties** (คุณสมบัติ) เพื่อกำหนดค่าตัวเลือกการพิมพ์
- **OS X:** หลังจากติดตั้งซอฟต์แวร์ ให้เลือก **File** (ไฟล์), **Print** (พิมพ์) แล้วเลือกเอกสารจาก **PDF** (ที่ด้านล่างซ้ายของหน้าจอไดรเวอร์) เลือก **HP ePrint**

สำหรับ Windows ซอฟต์แวร์ HP ePrint สนับสนุนการส่งพิมพ์ TCP/IP ไปที่เครื่องพิมพ์ในเครือข่าย (LAN หรือ WAN) ไปที่เครื่องพิมพ์ที่สนับสนุน UPD PostScript®

ทั้ง Windows และ OS X สนับสนุนการส่งพิมพ์ IPP ไปที่เครื่องพิมพ์ที่เชื่อมต่อเครือข่าย LAN หรือ WAN ที่สนับสนุน ePCL

นอกจากนี้ ทั้ง Windows และ OS X ยังสนับสนุนการส่งพิมพ์เอกสาร PDF ไปที่ตำแหน่งการพิมพ์สาธารณะ และการพิมพ์โดยใช้ HP ePrint ทางอีเมลผ่าน Cloud

ไปที่ [www.hp.com/go/eprintsoftware](http://www.hp.com/go/eprintsoftware) หากต้องการไดรเวอร์และข้อมูล



**หมายเหตุ:** สำหรับ Windows ชื่อของซอฟต์แวร์ไดรเวอร์การพิมพ์ HP ePrint คือ HP ePrint + JetAdvantage



**หมายเหตุ:** ซอฟต์แวร์ HP ePrint คือยูทิลิตีเวิร์กโฟลว์ PDF สำหรับ OS X ซึ่งในทางเทคนิคแล้วไม่ใช่ไดรเวอร์การพิมพ์



**หมายเหตุ:** ซอฟต์แวร์ HP ePrint ไม่สนับสนุนการพิมพ์ USB

## AirPrint

รองรับการส่งพิมพ์โดยตรงด้วย AirPrint ของ Apple สำหรับ iOS และจากคอมพิวเตอร์ Mac ที่ใช้ OS X 10.7 Lion และใหม่กว่า ใช้ AirPrint เพื่อพิมพ์จากเครื่องพิมพ์โดยตรง โดยใช้ iPad, iPhone (3GS ขึ้นไป) หรือ iPod touch (รุ่นที่สามขึ้นไป) ในแอปพลิเคชันมือถือต่อไปนี้:

- Mail
- Photos
- Safari
- iBooks
- แอปพลิเคชันอื่นๆ บางตัว

เมื่อต้องการใช้ AirPrint เครื่องพิมพ์ต้องเชื่อมต่อเข้ากับเครือข่าย (ซบเน็ต) เดียวกันกับอุปกรณ์ Apple หากต้องการข้อมูลเพิ่มเติมเกี่ยวกับการใช้ AirPrint และหากต้องการทราบว่าเครื่องพิมพ์ HP ใดบ้างที่สามารถใช้งานร่วมกับ AirPrint ได้ ให้ไปที่ [www.hp.com/go/LaserJetMobilePrinting](http://www.hp.com/go/LaserJetMobilePrinting)



**หมายเหตุ:** ก่อนที่จะใช้ AirPrint กับการเชื่อมต่อ USB ให้ตรวจสอบหมายเลขเวอร์ชัน AirPrint เวอร์ชัน 1.3 และก่อนหน้าไม่สนับสนุนการเชื่อมต่อ USB

## การพิมพ์แบบฝังตัวของ **Android**

โซลูชันการพิมพ์ในตัวของ **HP** สำหรับ **Android** และ **Kindle** ช่วยให้อุปกรณ์มือถืออื่นหาและสั่งพิมพ์ไปยังเครื่องพิมพ์ **HP** บนเครือข่ายหรือภายในช่วงสัญญาณไร้สายสำหรับการพิมพ์ **Wi-Fi Direct**

เครื่องพิมพ์ต้องเชื่อมต่อเข้ากับเครือข่าย (ซบเน็ต) เดียวกันกับอุปกรณ์ **Android**

โซลูชันการพิมพ์นี้อยู่ในระบบปฏิบัติการหลายๆ รุ่น



**หมายเหตุ:** หากอุปกรณ์ของคุณไม่สามารถทำการพิมพ์ได้ ให้ไปยัง [Google Play > Android apps](#) แล้วติดตั้ง **HP Print Service Plugin**

สำหรับข้อมูลเพิ่มเติมเกี่ยวกับวิธีใช้การพิมพ์แบบฝังตัวของ **Android** และอุปกรณ์ **Android** ที่สนับสนุน โปรดไปที่ [www.hp.com/go/LaserJetMobilePrinting](http://www.hp.com/go/LaserJetMobilePrinting)

## 5 จัดการเครื่องพิมพ์

- [เปลี่ยนประเภทการเชื่อมต่อเครื่องพิมพ์ \(Windows\)](#)
- [การกำหนดค่าขั้นสูงด้วย HP Embedded Web Server \(EWS\) และ HP Device Toolbox \(Windows\)](#)
- [การกำหนดค่าขั้นสูงด้วย HP Utility สำหรับ OS X](#)
- [กำหนดค่าเครือข่าย IP](#)
- [คุณสมบัติการรักษาความปลอดภัยของเครื่องพิมพ์](#)
- [การตั้งค่าการประหยัดพลังงาน](#)
- [อัปเดตเฟิร์มแวร์](#)

### สำหรับข้อมูลเพิ่มเติม:

ข้อมูลต่อไปนี้อาจต้องในขณะที่จัดพิมพ์เอกสาร สำหรับข้อมูลเพิ่มเติม โปรดดูที่ [www.hp.com/support/ljM101](http://www.hp.com/support/ljM101)

วิธีใช้ที่ครอบคลุมทั้งหมดของ HP สำหรับเครื่องพิมพ์มีข้อมูลต่อไปนี้:

- ติดตั้งและกำหนดค่า
- เรียนรู้และใช้
- การแก้ปัญหา
- ความปลอดภัยอัปเดตซอฟต์แวร์และเฟิร์มแวร์
- เข้าร่วมฟอรัมการสนับสนุน
- ค้นหาข้อมูลการรับประกันและข้อบังคับ

## เปลี่ยนประเภทการเชื่อมต่อเครื่องพิมพ์ (Windows)

หากคุณกำลังใช้เครื่องพิมพ์อยู่ และต้องการเปลี่ยนวิธีการเชื่อมต่อ ให้ใช้ชื่อคัท **Device Setup & Software** (การตั้งค่าอุปกรณ์และซอฟต์แวร์) ในคอมพิวเตอร์เพื่อเปลี่ยนการเชื่อมต่อ ยกตัวอย่างเช่น เชื่อมต่อกับเครื่องพิมพ์ใหม่ของคุณกับคอมพิวเตอร์โดยการใช้ **USB** หรือการเชื่อมต่อเครือข่าย หรือเปลี่ยนการเชื่อมต่อจาก **USB** เป็นการเชื่อมต่อแบบไร้สาย

# การกำหนดค่าขั้นสูงด้วย HP Embedded Web Server (EWS) และ HP Device Toolbox (Windows)

ใช้ HP Embedded Web Server เพื่อจัดการฟังก์ชันการพิมพ์จากคอมพิวเตอร์แทนแผงควบคุมเครื่องพิมพ์

- ดูข้อมูลสถานะเครื่องพิมพ์
- ตรวจสอบอายุใช้งานที่เหลือของอุปกรณ์สิ้นเปลืองอยู่ทั้งหมดและสั่งซื้อใหม่
- ดูและเปลี่ยนการกำหนดค่าของถาด
- ดูและเปลี่ยนค่าคอนฟิกสำหรับเมนูบนแผงควบคุมเครื่องพิมพ์
- ดูและพิมพ์หน้าภายในต่างๆ
- รับข้อมูลแจ้งเตือนเกี่ยวกับเหตุการณ์ที่เกิดขึ้นกับเครื่องพิมพ์หรืออุปกรณ์สิ้นเปลือง
- ดูและเปลี่ยนการกำหนดค่าเครือข่าย

HP Embedded Web Server จะทำงานเมื่อเครื่องพิมพ์เชื่อมต่อกับเครือข่ายที่ใช้ IP HP Embedded Web Server ไม่สนับสนุนการเชื่อมต่อเครื่องพิมพ์ที่ใช้ IPX ไม่จำเป็นต้องมีการเชื่อมต่ออินเทอร์เน็ตในการเปิดและใช้ HP Embedded Web Server

เมื่อเชื่อมต่อเครื่องพิมพ์เข้ากับเครือข่าย HP Embedded Web Server จะทำงานโดยอัตโนมัติ

 **หมายเหตุ:** HP Device Toolbox คือ ซอฟต์แวร์ที่ใช้เพื่อเชื่อมต่อกับ HP Embedded Web Server เมื่อเครื่องพิมพ์เชื่อมต่อกับคอมพิวเตอร์ผ่าน USB ซึ่งจะใช้ได้เฉพาะเมื่อติดตั้งแบบเต็มเมื่อติดตั้งเครื่องพิมพ์บนคอมพิวเตอร์ คุณสมบัติบางอย่างอาจใช้ไม่ได้ ขึ้นอยู่กับวิธีการเชื่อมต่อเครื่องพิมพ์

 **หมายเหตุ:** HP Embedded Web Server ไม่สามารถเข้าถึงผ่านไฟร์วอลล์เครือข่ายได้



## วิธีที่หนึ่ง: เปิด HP Embedded Web Server (EWS) จากเมนู Start (เริ่ม)

### 1. เปิด HP Printer Assistant

- **Windows 8.1:** คลิกดูสรุปลงในมุมซ้ายล่างของหน้าจอ **Start (เริ่ม)** แล้วเลือกชื่อเครื่องพิมพ์
- **Windows 8:** คลิกขวาในพื้นที่ว่างบนหน้าจอ **Start (เริ่ม)** คลิก **All Apps (แอปทั้งหมด)** บนแถบแอป แล้วเลือกชื่อเครื่องพิมพ์
- **Windows 7, Windows Vista, และ Windows XP:** จากคอมพิวเตอร์ คลิก **Start (เริ่ม)** เลือก **All Programs (โปรแกรมทั้งหมด)** คลิก **HP** คลิกโฟลเดอร์สำหรับเครื่องพิมพ์ เลือกไอคอนที่มีชื่อเครื่องพิมพ์ แล้วเปิด **HP Printer Assistant**

### 2. ใน HP Printer Assistant เลือก **Print (พิมพ์)** แล้วเลือก **HP Device Toolbox**

## วิธีที่สอง: เปิด HP Embedded Web Server (EWS) จากเว็บเบราว์เซอร์

1. พิมพ์หน้าการกำหนดค่าเพื่อตรวจสอบ IP แอดเดรสหรือชื่อโฮสต์
  - a. กดปุ่มดำเนินการต่อ/ยกเลิก  ค้างไว้ จนกว่าไฟพร้อม  จะเริ่มกะพริบ
  - b. กดปุ่มดำเนินการต่อ/ยกเลิก 

2. เปิดเว็บเบราว์เซอร์ และในบรรทัดที่อยู่ ให้พิมพ์ IP แอดเดรสหรือชื่อโฮสต์ตรงตามที่แสดงในหน้าการกำหนดค่าเครื่องพิมพ์ กดปุ่ม **Enter** บนแป้นพิมพ์คอมพิวเตอร์ **EWS** จะเปิดขึ้น

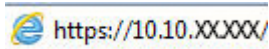

 **หมายเหตุ:** หากเว็บเบราว์เซอร์แสดงข้อความระบุว่า การเข้าถึงเว็บไซต์อาจไม่ปลอดภัย ให้เลือกตัวเลือกเพื่อดำเนินการต่อไปยังเว็บไซต์ การเข้าถึงเว็บไซต์นี้จะไม่เป็นอันตรายกับคอมพิวเตอร์

แถบหรือส่วน	คำอธิบาย
<p><b>แถบ Home</b></p> <p>แสดงข้อมูลเครื่องพิมพ์ สถานะ และการกำหนดค่า</p>	<ul style="list-style-type: none"> <li>• <b>Device Status</b> (สถานะอุปกรณ์): แสดงสถานะเครื่องพิมพ์และแสดงเปอร์เซ็นต์อายุการใช้งานที่เหลือโดยประมาณของอุปกรณ์สิ้นเปลือง HP</li> <li>• <b>สถานะอุปกรณ์:</b> แสดงเปอร์เซ็นต์อายุการใช้งานที่เหลือของอุปกรณ์สิ้นเปลือง HP อายุการใช้งานที่เหลืออยู่จริงอาจแตกต่างกัน โปรดพิจารณาการเตรียมอุปกรณ์สำหรับเปลี่ยนเพื่อหลีกเลี่ยงเมื่อคุณภาพการพิมพ์ไม่สามารถยอมรับได้ อุปกรณ์สิ้นเปลืองไม่จำเป็นต้องได้รับการเปลี่ยน เว้นแต่คุณภาพการพิมพ์ไม่สามารถยอมรับได้อีกต่อไป</li> <li>• <b>Device Configuration</b> (ตั้งค่าคอนฟิกอุปกรณ์): แสดงข้อมูลที่พบในหน้าการกำหนดค่าของเครื่องพิมพ์</li> <li>• <b>Network Summary</b> (สรุปเครือข่าย): แสดงข้อมูลที่พบในหน้าการกำหนดค่าเครือข่ายของเครื่องพิมพ์</li> <li>• <b>Reports</b> (รายงาน): พิมพ์หน้าการกำหนดค่าและสถานะอุปกรณ์สิ้นเปลืองที่เครื่องพิมพ์สร้างขึ้น</li> <li>• <b>Event Log</b> (บันทึกเหตุการณ์): แสดงรายการเกี่ยวกับการทำงานและข้อผิดพลาดทั้งหมดของเครื่องพิมพ์</li> </ul>
<p><b>แถบ ระบบ</b></p> <p>ให้คุณสามารถกำหนดค่าเครื่องพิมพ์จากคอมพิวเตอร์ของคุณได้</p>	<ul style="list-style-type: none"> <li>• <b>Device Information</b> (ข้อมูลอุปกรณ์): แสดงข้อมูลพื้นฐานของเครื่องพิมพ์และบริษัท</li> <li>• <b>Paper Setup</b> (การตั้งค่ากระดาษ): เปลี่ยนการตั้งค่าการจัดการกระดาษเริ่มต้นของเครื่องพิมพ์</li> <li>• <b>Print Quality</b> (คุณภาพการพิมพ์): เปลี่ยนการตั้งค่าคุณภาพการพิมพ์เริ่มต้นของเครื่องพิมพ์</li> <li>• <b>Energy Settings</b> (การตั้งค่าพลังงาน): เปลี่ยนเวลาเริ่มต้นสำหรับการเข้าสู่โหมดพักเครื่อง/ปิดอัตโนมัติหรือปิดเครื่องอัตโนมัติ</li> <li>• <b>Paper Types</b> (ประเภทกระดาษ): กำหนดค่าโหมดการพิมพ์ที่สอดคล้องกับประเภทกระดาษที่เครื่องพิมพ์ยอมรับได้</li> <li>• <b>System Setup</b> (การตั้งค่าระบบ): เปลี่ยนแปลงค่าเริ่มต้นระบบของเครื่องพิมพ์</li> <li>• <b>Supply Settings</b> (การตั้งค่าอุปกรณ์สิ้นเปลือง): เปลี่ยนการตั้งค่าสำหรับการแจ้งเตือน <b>Cartridge is low</b> (ตลับหมึกเหลือน้อย) และข้อมูลอุปกรณ์สิ้นเปลืองอื่น ๆ</li> <li>• <b>Service</b> (บริการ): ดำเนินการทำความสะอาดในเครื่องพิมพ์</li> <li>• <b>Save and Restore</b> (บันทึกและเรียกคืน): บันทึกการตั้งค่าปัจจุบันของเครื่องพิมพ์ลงในไฟล์บนคอมพิวเตอร์ คุณอาจใช้ไฟล์นี้เพื่อโหลดการตั้งค่านี้ให้กับเครื่องพิมพ์เครื่องอื่น หรืออาจเก็บไว้เพื่อให้เครื่องพิมพ์กลับมาใช้การตั้งค่านี้ในภายหลัง</li> <li>• <b>Administration</b> (การบริหารระบบ): ตั้งหรือเปลี่ยนรหัสผ่านเครื่องพิมพ์ เปิดหรือปิดคุณสมบัติของเครื่องพิมพ์</li> </ul> <p><b>หมายเหตุ:</b> แท็บ <b>System</b> (ระบบ) สามารถป้องกันโดยการกำหนดรหัสผ่านได้ หากเครื่องพิมพ์อยู่ในเครือข่าย ให้ปรึกษาคู่มือและระบบก่อนเปลี่ยนการตั้งค่าในแท็บนี้</p>
<p><b>แถบ พิมพ์</b></p> <p>ให้คุณสามารถเปลี่ยนการตั้งค่าการพิมพ์เริ่มต้นจากคอมพิวเตอร์ได้</p>	<ul style="list-style-type: none"> <li>• <b>Printing</b> (การพิมพ์): เปลี่ยนการตั้งค่าพิมพ์ของเครื่องพิมพ์ที่เป็นค่าเริ่มต้น เช่น จำนวนสำเนา และการวางแนวกระดาษ ตัวเลือกเหล่านี้เป็นตัวเลือกเดียวกันกับที่มีอยู่บนแผงควบคุม</li> </ul>



แถบหรือส่วน	คำอธิบาย
<p>แถบ <b>เครือข่าย</b> (เครื่องพิมพ์ที่เชื่อมต่อเครือข่ายเท่านั้น)</p> <p>ให้คุณสามารถเปลี่ยนการตั้งค่าเครือข่ายจากคอมพิวเตอร์ของคุณได้</p>	<p>ผู้ดูแลระบบเครือข่ายสามารถใช้แท็บนี้เพื่อควบคุมการตั้งค่าที่เกี่ยวข้องกับเครือข่ายสำหรับเครื่องพิมพ์ เมื่อมีการเชื่อมต่อกับเครือข่ายที่ใช้ IP นอกจากนี้ ผู้ดูแลระบบยังสามารถตั้งค่าฟังก์ชัน <b>Wi-Fi Direct</b> ได้อีกด้วย แถบนี้จะไม่ปรากฏ เมื่อเชื่อมต่อเครื่องพิมพ์กับคอมพิวเตอร์ของคุณโดยตรง</p>
<p>แถบ <b>HP Web Services</b> (เครื่องพิมพ์ที่เชื่อมต่อเครือข่ายเท่านั้น)</p>	<p>ใช้เมนูนี้เพื่อตั้งค่าและใช้เครื่องมือทางเว็บต่างๆ กับเครื่องพิมพ์</p>

# การกำหนดค่าขั้นสูงด้วย HP Utility สำหรับ OS X

ใช้ HP Utility เพื่อตรวจสอบสถานะเครื่องพิมพ์ หรือเพื่อดูหรือเปลี่ยนแปลงการตั้งค่าเครื่องพิมพ์จากคอมพิวเตอร์

คุณสามารถใช้ HP Utility เมื่อเครื่องพิมพ์เชื่อมต่อด้วยสาย USB หรือเชื่อมต่อกับเครือข่าย TCP/IP

## เปิด HP Utility

1. ที่คอมพิวเตอร์ เปิดโฟลเดอร์ **Applications** (แอปพลิเคชัน)
2. เลือก **HP** แล้วหลังจากนั้นให้เลือก **HP Utility**

## คุณสมบัติของ HP Utility

แถบเครื่องมือ HP Utility มีรายการเหล่านี้:

- **Devices** (อุปกรณ์): คลิกปุ่มนี้เพื่อแสดงหรือซ่อนผลิตภัณฑ์ Mac ที่ HP Utility พบ
- **All Settings** (การตั้งค่าทั้งหมด): คลิกปุ่มนี้เพื่อกลับไปมุมมองหลัก HP Utility
- **HP Support**: คลิกปุ่มนี้เพื่อเปิดเบราว์เซอร์และไปที่เว็บไซต์สนับสนุนของ HP
- **Supplies** (อุปกรณ์สิ้นเปลือง): คลิกปุ่มนี้เพื่อเปิดเว็บไซต์ของ HP SureSupply
- **Registration** (การลงทะเบียน): คลิกปุ่มนี้เพื่อเปิดเว็บไซต์การลงทะเบียนของ HP
- **Recycling** (การรีไซเคิล): คลิกปุ่มนี้เพื่อเปิดเว็บไซต์โครงการรีไซเคิลของ HP Planet Partners

HP Utility ประกอบด้วยหน้าต่างๆ ที่คุณสามารถคลิกในรายการ **All Settings** (การตั้งค่าทั้งหมด) ตารางต่อไปนี้จะอธิบายสิ่งที่คุณสามารถทำได้จาก HP Utility

รายการ	คำอธิบาย
<b>Supplies Status</b> (สถานะของวัสดุสิ้นเปลือง)	แสดงสถานะอุปกรณ์สิ้นเปลืองของเครื่องพิมพ์ และลิงค์สำหรับการสั่งซื้ออุปกรณ์สิ้นเปลืองออนไลน์
<b>Device Information</b> (ข้อมูลเครื่อง)	แสดงข้อมูลเกี่ยวกับเครื่องพิมพ์ที่เลือกในขณะนี้ รวมถึง ID บริการของเครื่องพิมพ์ (หากได้รับการกำหนด), เวอร์ชันของเฟิร์มแวร์ (เวอร์ชัน FW), หมายเลขผลิตภัณฑ์ และ IP แอดเดรส
<b>Commands</b> (คำสั่ง)	ส่งตัวอักษรพิเศษหรือคำสั่งพิมพ์ไปยังเครื่องพิมพ์ที่ส่งจากงานพิมพ์เสร็จ  <b>หมายเหตุ:</b> ตัวเลือกนี้จะใช้ได้เฉพาะหลังจากที่คุณเปิดเมนู <b>View</b> (ดู) และเลือกตัวเลือกการการ <b>Show Advanced Options</b> (แสดงตัวเลือกขั้นสูง) เท่านั้น
<b>File Upload</b> (อัปโหลดไฟล์)	ถ่ายโอนไฟล์จากคอมพิวเตอร์ไปยังเครื่องพิมพ์ คุณสามารถอัปโหลดไฟล์ประเภทต่อไปนี้ได้: <ul style="list-style-type: none"><li>• HP LaserJet printer command language (.PRN)</li><li>• Portable document format (.PDF)</li><li>• Postscript (.PS)</li><li>• Text (.TXT)</li></ul>
<b>Power Management</b> (การจัดการพลังงาน)	กำหนดค่าการประหยัดของเครื่องพิมพ์

รายการ	คำอธิบาย
<b>Update Firmware (อัปเดตเฟิร์มแวร์)</b>	<p>ถ่ายโอนไฟล์อัปเดตเฟิร์มแวร์ไปยังเครื่องพิมพ์</p> <p><b>หมายเหตุ:</b> ตัวเลือกนี้จะใช้ได้เฉพาะหลังจากที่คุณเปิดเมนู <b>View (ดู)</b> และเลือกตัวเลือกการ <b>Show Advanced Options (แสดงตัวเลือกขั้นสูง)</b> เท่านั้น</p>
<b>HP Connected</b>	เข้าถึงเว็บไซต์ของ HP Connected
<b>Message Center (ศูนย์ข้อความ)</b>	แสดงเหตุการณ์ข้อผิดพลาดที่เกิดขึ้นกับเครื่องพิมพ์
<b>Network Settings (การตั้งค่าเครือข่าย)</b>  (เครื่องพิมพ์ที่เชื่อมต่อเครือข่ายเท่านั้น)	กำหนดค่าเครือข่าย เช่น การตั้งค่า IPv4, การตั้งค่า IPv6, การตั้งค่า Bonjour และการตั้งค่าอื่นๆ
<b>Supplies Management (การจัดการอุปกรณ์สิ้นเปลือง)</b>	กำหนดค่าการตอบสนองของเครื่องพิมพ์เมื่ออุปกรณ์สิ้นเปลืองใกล้จะหมดอายุการใช้งานที่ประมาณไว้
<b>Trays Configuration (การกำหนดถาด)</b>	กำหนดค่าขนาดและประเภทกระดาษสำหรับแต่ละถาด
<b>Additional Settings (การตั้งค่าเพิ่มเติม)</b>	เปิด HP Embedded Web Server (EWS) ของเครื่องพิมพ์
	<b>หมายเหตุ:</b> ไม่สนับสนุนการเชื่อมต่อ USB
<b>Proxy Server Settings (การตั้งค่าเซิร์ฟเวอร์พร็อกซี)</b>	กำหนดค่าเซิร์ฟเวอร์พร็อกซีของเครื่องพิมพ์

## กำหนดค่าเครือข่าย IP

- [บทนำ](#)
- [ข้อสงวนสิทธิ์เกี่ยวกับการใช้เครื่องพิมพ์ร่วมกัน](#)
- [ดูหรือเปลี่ยนการตั้งค่าเครือข่าย](#)
- [การเปลี่ยนชื่อเครื่องพิมพ์ในเครือข่าย](#)
- [กำหนดค่าพารามิเตอร์ IPv4 TCP/IP ด้วยตนเอง](#)
- [การตั้งค่าความเร็วลิงก์](#)

### บทนำ

ใช้ส่วนต่อไปนี่เพื่อกำหนดค่าการตั้งค่าเครือข่ายของเครื่องพิมพ์

### ข้อสงวนสิทธิ์เกี่ยวกับการใช้เครื่องพิมพ์ร่วมกัน

HP ไม่สนับสนุนการเชื่อมต่อระบบเครือข่ายแบบ Peer-to-Peer เนื่องจากคุณลักษณะนี้เป็นฟังก์ชันของระบบปฏิบัติการของ Microsoft ไม่ใช่ใครเวอร์การพิมพ์ของ HP ไปที่ Microsoft [www.microsoft.com](http://www.microsoft.com)

### ดูหรือเปลี่ยนการตั้งค่าเครือข่าย

ใช้ HP Embedded Web Server เพื่อดูหรือเปลี่ยนแปลงการกำหนดค่า IP

#### 1. เปิด HP Embedded Web Server (EWS):

a. พิมพ์หน้าการกำหนดค่าเพื่อตรวจสอบ IP แอดเดรสหรือชื่อโฮสต์

i. กดปุ่มดำเนินการต่อ/ยกเลิก  ค้างไว้ จนกว่าไฟพร้อม  จะเริ่มกะพริบ

ii. ปลดปุ่มดำเนินการต่อ/ยกเลิก 

b. เปิดเว็บเบราว์เซอร์ และในบรรทัดที่อยู่ ให้พิมพ์ IP แอดเดรสหรือชื่อโฮสต์ตรงตามที่แสดงในหน้าการกำหนดค่าเครื่องพิมพ์ กดปุ่ม **Enter** บนแป้นพิมพ์คอมพิวเตอร์ EWS จะเปิดขึ้น

 <https://10.10.XX.XXX/>



 **หมายเหตุ:** หากเว็บเบราว์เซอร์แสดงข้อความระบุว่า การเข้าถึงเว็บไซต์อาจไม่ปลอดภัย ให้เลือกตัวเลือกเพื่อดำเนินต่อไปยังเว็บไซต์ การเข้าถึงเว็บไซต์นี้จะไม่เป็นอันตรายกับคอมพิวเตอร์

#### 2. คลิกแท็บ **เครือข่าย** เพื่อดูข้อมูลเครือข่าย เปลี่ยนการตั้งค่าตามต้องการ

### การเปลี่ยนชื่อเครื่องพิมพ์ในเครือข่าย

ในการเปลี่ยนชื่อเครื่องพิมพ์ในเครือข่ายเพื่อให้สามารถระบุได้โดยไม่ซ้ำกัน ให้ใช้ HP Embedded Web Server

#### 1. เปิด HP Embedded Web Server (EWS):

- a. พิมพ์หน้าการกำหนดค่าเพื่อตรวจสอบ IP แอดเดรสหรือชื่อโฮสต์
  - i. กดปุ่มดำเนินการต่อ/ยกเลิก  ค้างไว้ จนกว่าไฟพร้อม  จะเริ่มกะพริบ
  - ii. ปล่อยปุ่มดำเนินการต่อ/ยกเลิก 
- b. เปิดเว็บเบราว์เซอร์ และในบรรทัดที่อยู่ ให้พิมพ์ IP แอดเดรสหรือชื่อโฮสต์ตรงตามที่แสดงในหน้าการกำหนดค่าเครื่องพิมพ์ กดปุ่ม **Enter** บนแป้นพิมพ์คอมพิวเตอร์ EWS จะเปิดขึ้น

 <https://10.10.XX.XX/>

 **หมายเหตุ:** หากเว็บเบราว์เซอร์แสดงข้อความระบุว่า การเข้าถึงเว็บไซต์อาจไม่ปลอดภัย ให้เลือกตัวเลือกเพื่อดำเนินต่อไปยังเว็บไซต์ การเข้าถึงเว็บไซต์นี้ จะไม่เป็นอันตรายกับคอมพิวเตอร์

2. เปิดแท็บ ระบบ
3. ในหน้า **Device Information** (ข้อมูลอุปกรณ์) ชื่อเครื่องพิมพ์เริ่มต้นจะอยู่ในฟิลด์ **Device Description** (คำอธิบายอุปกรณ์) คุณสามารถเปลี่ยนแปลงชื่อนี้เพื่อระบุเครื่องพิมพ์นี้โดยไม่ซ้ำกันได้



 **หมายเหตุ:** การป้อนข้อมูลในฟิลด์อื่นในหน้าสามารถทำหรือไม่ได้

4. คลิกปุ่ม **ใช้** เพื่อบันทึกการเปลี่ยนแปลง

## กำหนดค่าพารามิเตอร์ IPv4 TCP/IP ด้วยตนเอง

ใช้ EWS เพื่อตั้งค่าแอดเดรส IPv4, ซับเน็ตมาสก์ และเกตเวย์เริ่มต้นด้วยตนเอง

1. เปิด HP Embedded Web Server (EWS):

- a. พิมพ์หน้าการกำหนดค่าเพื่อตรวจสอบ IP แอดเดรสหรือชื่อโฮสต์
  - i. กดปุ่มดำเนินการต่อ/ยกเลิก  ค้างไว้ จนกว่าไฟพร้อม  จะเริ่มกะพริบ
  - ii. ปล่อยปุ่มดำเนินการต่อ/ยกเลิก 
- b. เปิดเว็บเบราว์เซอร์ และในบรรทัดที่อยู่ ให้พิมพ์ IP แอดเดรสหรือชื่อโฮสต์ตรงตามที่แสดงในหน้าการกำหนดค่าเครื่องพิมพ์ กดปุ่ม **Enter** บนแป้นพิมพ์คอมพิวเตอร์ EWS จะเปิดขึ้น

 <https://10.10.XX.XX/>

 **หมายเหตุ:** หากเว็บเบราว์เซอร์แสดงข้อความระบุว่า การเข้าถึงเว็บไซต์อาจไม่ปลอดภัย ให้เลือกตัวเลือกเพื่อดำเนินต่อไปยังเว็บไซต์ การเข้าถึงเว็บไซต์นี้ จะไม่เป็นอันตรายกับคอมพิวเตอร์

2. ในแท็บ **เครือข่าย** คลิก **วิธีการกำหนดค่า IPv4** ในบานหน้าต่างนำทางด้านซ้าย
3. จากเมนู dropdown **วิธีการระบุค่า IP** ที่ต้องการ เลือก **ด้วยตนเอง** แล้วแก้ไขการตั้งค่าการกำหนดค่า IPv4
4. คลิกปุ่ม **ใช้**

## การตั้งค่าความเร็วลิงค์



**หมายเหตุ:** ข้อมูลนี้ใช้กับเครือข่าย **Ethernet** เท่านั้น ไม่สามารถใช้ได้กับเครือข่ายแบบไร้สาย

ความเร็วลิงค์และโหมดการติดต่อสื่อสารของเซิร์ฟเวอร์การพิมพ์จะต้องตรงกับฮับเครือข่าย ในสถานการณ์ส่วนใหญ่ ให้ปล่อยเครื่องพิมพ์ไว้ในโหมดอัตโนมัติ การเปลี่ยนแปลงการตั้งค่าความเร็วลิงค์ที่ไม่ถูกต้อง อาจทำให้เครื่องพิมพ์ไม่สามารถสื่อสารกับอุปกรณ์เครือข่ายอื่นได้



**หมายเหตุ:** การตั้งค่าเครื่องพิมพ์ต้องตรงกับการตั้งค่าสำหรับอุปกรณ์เครือข่าย (ฮับเครือข่าย, สวิตช์, เกตเวย์, เราเตอร์ หรือคอมพิวเตอร์)



**หมายเหตุ:** การเปลี่ยนการตั้งค่าเหล่านี้จะทำให้เครื่องพิมพ์ปิดแล้วเปิดใหม่ ทำการเปลี่ยนแปลงเฉพาะเมื่อเครื่องพิมพ์ไม่ได้ทำงานอะไรเท่านั้น

### 1. เปิด HP Embedded Web Server (EWS):

a. พิมพ์หน้าการกำหนดค่าเพื่อตรวจสอบ IP แอดเดรสหรือชื่อโฮสต์

i. กดปุ่มดำเนินการต่อ/ยกเลิก  ค้างไว้ จนกว่าไฟพร้อม  จะเริ่มกะพริบ

ii. ปล่อยปุ่มดำเนินการต่อ/ยกเลิก 

b. เปิดเว็บเบราว์เซอร์ และในบรรทัดที่อยู่ ให้พิมพ์ IP แอดเดรสหรือชื่อโฮสต์ตรงตามที่แสดงในหน้าการกำหนดค่าเครื่องพิมพ์ กดปุ่ม **Enter** บนแป้นพิมพ์คอมพิวเตอร์ EWS จะเปิดขึ้น

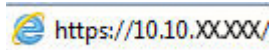



**หมายเหตุ:** หากเว็บเบราว์เซอร์แสดงข้อความระบุว่าการเข้าถึงเว็บไซต์อาจไม่ปลอดภัย ให้เลือกตัวเลือกเพื่อดำเนินการไปยังเว็บไซต์ การเข้าถึงเว็บไซต์นี้จะไม่เป็นอันตรายกับคอมพิวเตอร์

### 2. คลิกที่แท็บ เครือข่าย

### 3. ในบริเวณ ความเร็วลิงค์ เลือกหนึ่งในตัวเลือกต่อไปนี้:

- **อัตโนมัติ:** เซิร์ฟเวอร์การพิมพ์จะกำหนดค่าโดยอัตโนมัติสำหรับความเร็วลิงค์และโหมดการติดต่อสื่อสารสูงสุดที่อนุญาตให้ใช้บนเครือข่าย
- **10T Full:** 10 เมกะบิตต่อวินาที (Mbps), full-duplex operation
- **10T Half:** 10 Mbps, half-duplex operation
- **100TX Full:** 100 Mbps, full-duplex operation
- **100TX Half:** 100 Mbps, half-duplex operation
- **1000T Full:** 1000 Mbps, full-duplex operation

### 4. กดปุ่ม **ใช้** เครื่องพิมพ์จะปิดแล้วเปิดใหม่

# คุณสมบัติการรักษาความปลอดภัยของเครื่องพิมพ์

## บทนำ

เครื่องพิมพ์มีคุณสมบัติความปลอดภัยหลายอย่างเพื่อจำกัดบุคคลที่เข้าถึงการกำหนดค่า เพื่อรักษาความปลอดภัยข้อมูล และเพื่อป้องกันการเข้าถึงส่วนประกอบฮาร์ดแวร์ที่มีค่า

- [กำหนดหรือเปลี่ยนรหัสผ่านระบบโดยใช้ HP Embedded Web Server](#)
- [ล๊อคแผงเลียบหน่วยความจำ](#)

## กำหนดหรือเปลี่ยนรหัสผ่านระบบโดยใช้ HP Embedded Web Server

กำหนดรหัสผ่านสำหรับผู้ดูแลระบบในการเข้าใช้งานเครื่องพิมพ์และ HP Embedded Web Server เพื่อให้ผู้ใช้งานที่ไม่ได้รับอนุญาตไม่สามารถเปลี่ยนการตั้งค่าเครื่องพิมพ์ได้

### 1. เปิด HP Embedded Web Server (EWS):

เครื่องพิมพ์แบบเชื่อมต่อโดยตรง

#### a. เปิด HP Printer Assistant

- **Windows 8.1:** คลิกลูกศรลงในมุมซ้ายล่างของหน้าจอ **Start** (เริ่ม) แล้วเลือกชื่อเครื่องพิมพ์
- **Windows 8:** คลิกขวาในพื้นที่ว่างบนหน้าจอ **Start** (เริ่ม) คลิก **All Apps** (แอปทั้งหมด) บนแถบแอป แล้วเลือกชื่อเครื่องพิมพ์
- **Windows 7, Windows Vista, และ Windows XP:** จากคอมพิวเตอร์ คลิก **Start** (เริ่ม) เลือก **All Programs** (โปรแกรมทั้งหมด) คลิก **HP** คลิกโฟลเดอร์สำหรับเครื่องพิมพ์ เลือกไอคอนที่มีชื่อเครื่องพิมพ์ แล้วเปิด **HP Printer Assistant**

#### b. ใน HP Printer Assistant เลือก **Print** (พิมพ์) แล้วเลือก **HP Device Toolbox**

เครื่องพิมพ์แบบเชื่อมต่อเครือข่ายเท่านั้น

#### a. พิมพ์หน้าการกำหนดค่าเพื่อตรวจสอบ IP แอดเดรสหรือชื่อโฮสต์

i. กดปุ่มดำเนินการต่อ/ยกเลิก  ค้างไว้ จนกว่าไฟพร้อม  จะเริ่มกะพริบ

ii. กดปุ่มดำเนินการต่อ/ยกเลิก 

#### b. เปิดเว็บเบราว์เซอร์ และในบรรทัดที่อยู่ ให้พิมพ์ IP แอดเดรสหรือชื่อโฮสต์ตรงตามทีแสดงในหน้าการกำหนดค่าเครื่องพิมพ์ กดปุ่ม **Enter** บนแป้นพิมพ์คอมพิวเตอร์ EWS จะเปิดขึ้น

 <https://10.10.XX.XXX/>

 **หมายเหตุ:** หากเว็บเบราว์เซอร์แสดงข้อความระบุว่าเข้าถึงเว็บไซต์อาจไม่ปลอดภัย ให้เลือกตัวเลือกเพื่อดำเนินต่อไปยังเว็บไซต์ การเข้าถึงเว็บไซต์นี้จะไม่เป็นอันตรายกับคอมพิวเตอร์

### 2. ในแท็บ **System** (ระบบ) ให้คลิกลิงก์ **Administration** (การดูแลระบบ) ในบานหน้าต่างนำทางด้านซ้าย

### 3. ในพื้นที่ชื่อ **Product Security** (ความปลอดภัยผลิตภัณฑ์) ให้ป้อนรหัสผ่านในฟิลด์ **Password** (รหัสผ่าน)

4. ป้อนรหัสผ่านอีกครั้งในฟิลด์ **Confirm Password** (ยืนยันรหัสผ่าน)

5. คลิกปุ่ม **ใช้**



หมายเหตุ: จดรหัสผ่านเก็บไว้ และจัดเก็บไว้ในที่ๆ ปลอดภัย

### ล็อคแผงเสียบหน่วยความจำ

พอร์มเตเตอร์มีช่องที่กุญสามารถใส่ต่อสายล็อคได้ การล็อคพอร์มเตเตอร์ช่วยป้องกันไม่ให้คนอื่นนำชิ้นส่วนที่มีค่าออกมาได้



## การตั้งค่าการประหยัดพลังงาน

- [บทนำ](#)
- [พิมพ์ด้วย EconoMode](#)
- [ตั้งค่าพักเครื่อง/ปิดอัตโนมัติหลังจากไม่ได้ใช้งาน](#)
- [ตั้งค่านั่งเวลาปิดระบบหลังจากไม่ได้ใช้งาน และกำหนดค่าให้เครื่องพิมพ์ใช้พลังงาน 1 วัตต์หรือน้อยกว่า](#)
- [ตั้งค่านั่งเวลาปิดเครื่อง](#)

### บทนำ

เครื่องพิมพ์มีคุณสมบัติประหยัดพลังงานหลายอย่างเพื่อช่วยประหยัดพลังงานและอุปกรณ์สิ้นเปลือง

### พิมพ์ด้วย EconoMode

เครื่องพิมพ์นี้มีตัวเลือก **EconoMode** สำหรับการพิมพ์เอกสารฉบับร่าง การใช้โหมด **EconoMode** จะใช้ผงหมึกน้อยลง แต่ก็จะทำให้คุณภาพการพิมพ์ลดลงเช่นกัน

HP ไม่แนะนำให้ใช้ **EconoMode** ตลอดเวลา หากใช้ **EconoMode** ตลอดเวลา ปริมาณหมึกอาจเหลืออยู่นานเกินกว่าอายุของชั้นส่วนในตลับผงหมึก หากคุณภาพการพิมพ์เริ่มลดลง และไม่สามารถยอมรับได้ โปรดพิจารณาการเปลี่ยนตลับผงหมึก



**หมายเหตุ:** หากไม่มีตัวเลือกนี้อยู่ในไดรเวอร์การพิมพ์ของคุณ คุณสามารถตั้งค่าได้โดยใช้ **HP Embedded Web Server**

1. จากโปรแกรมซอฟต์แวร์ ให้เลือกตัวเลือก **Print** (พิมพ์)
2. เลือกเครื่องพิมพ์ แล้วคลิกปุ่ม **Properties** (คุณสมบัติ) หรือ **Preferences** (กำหนดลักษณะ)
3. คลิกแท็บ **กระดาษ/คุณภาพ**
4. คลิกตัวเลือก **EconoMode**

### ตั้งค่าพักเครื่อง/ปิดอัตโนมัติหลังจากไม่ได้ใช้งาน

ใช้ **EWS** เพื่อตั้งระยะเวลาที่ว่างก่อนที่เครื่องพิมพ์จะเข้าสู่โหมดพักเครื่อง

ทำขั้นตอนต่อไปนีเพื่อเปลี่ยนการตั้งค่าพักเครื่อง/อัตโนมัติปิดหลังจาก:

1. เปิด **HP Embedded Web Server (EWS):**

เครื่องพิมพ์แบบเชื่อมต่อโดยตรง

- a. เปิด **HP Printer Assistant**

- **Windows 8.1:** คลิกดูกรรลง ในมุมซ้ายล่างของหน้าจอ **Start** (เริ่ม) แล้วเลือกชื่อเครื่องพิมพ์
- **Windows 8:** คลิกขวาในพื้นที่ว่างบนหน้าจอ **Start** (เริ่ม) คลิก **All Apps** (แอปทั้งหมด) บนแถบแอป แล้วเลือกชื่อเครื่องพิมพ์
- **Windows 7, Windows Vista, และ Windows XP:** จากคอมพิวเตอร์ คลิก **Start** (เริ่ม) เลือก **All Programs** (โปรแกรมทั้งหมด) คลิก **HP** คลิกโฟลเดอร์สำหรับเครื่องพิมพ์ เลือกไอคอนที่มีชื่อเครื่องพิมพ์ แล้วเปิด **HP Printer Assistant**

b. ใน HP Printer Assistant เลือก **Print** (พิมพ์) แล้วเลือก **HP Device Toolbox**

เครื่องพิมพ์แบบเชื่อมต่อเครือข่ายเท่านั้น

a. พิมพ์หน้าการกำหนดค่าเพื่อตรวจสอบ IP แอดเดรสหรือชื่อโฮสต์

i. กดปุ่มดำเนินการต่อ/ยกเลิก  ค้างไว้ จนกว่าไฟพร้อม  จะเริ่มกะพริบ

ii. ปลดปล่อยปุ่มดำเนินการต่อ/ยกเลิก 

b. เปิดเว็บเบราว์เซอร์ และในบรรทัดที่อยู่ ให้พิมพ์ IP แอดเดรสหรือชื่อโฮสต์ตรงตามที่แสดงในหน้าการกำหนดค่าเครื่องพิมพ์ กดปุ่ม **Enter** บนแป้นพิมพ์คอมพิวเตอร์ **EWS** จะเปิดขึ้น

 <https://10.10.XX.XXX/>

 **หมายเหตุ:** หากเว็บเบราว์เซอร์แสดงข้อความระบุว่า การเข้าถึงเว็บไซต์อาจไม่ปลอดภัย ให้เลือกตัวเลือกเพื่อดำเนินการไปยังเว็บไซต์ การเข้าถึงเว็บไซต์นี้จะไม่เป็นอันตรายกับคอมพิวเตอร์

2. คลิกแท็บ **ระบบ** แล้วหลังจากนั้นให้เลือกหน้า **การตั้งค่าพลังงาน**
3. จากเมนูครอบปาดาวน์ **พักเครื่อง/ปิดอัตโนมัติหลังจากไม่ได้ใช้งาน** เลือกเวลาของช่วงเวลา
4. คลิกปุ่ม **ใช้**

## ตั้งค่าช่วงเวลาปิดระบบหลังจากไม่ได้ใช้งาน และกำหนดค่าให้เครื่องพิมพ์ใช้พลังงาน 1 วัตต์หรือน้อยกว่า

ใช้ **EWS** เพื่อตั้งค่าระยะเวลาก่อนปิดเครื่องพิมพ์

 **หมายเหตุ:** หลังจากเครื่องพิมพ์ปิดเครื่อง การใช้พลังงานจะเท่ากับ 1 วัตต์หรือน้อยกว่า

ทำขั้นตอนต่อไปนีเพื่อเปลี่ยนการตั้งค่าช่วงเวลาปิดระบบหลังจาก:

1. เปิด **HP Embedded Web Server (EWS):**



เครื่องพิมพ์แบบเชื่อมต่อโดยตรง

a. เปิด **HP Printer Assistant**

- **Windows 8.1:** คลิกดูสรุปลงในมุมซ้ายล่างของหน้าจอ **Start (เริ่ม)** แล้วเลือกชื่อเครื่องพิมพ์
- **Windows 8:** คลิกขวาในพื้นที่ว่างบนหน้าจอ **Start (เริ่ม)** คลิก **All Apps (แอปทั้งหมด)** บนแถบแอป แล้วเลือกชื่อเครื่องพิมพ์
- **Windows 7, Windows Vista, และ Windows XP:** จากคอมพิวเตอร์ คลิก **Start (เริ่ม)** เลือก **All Programs (โปรแกรมทั้งหมด)** คลิก **HP** คลิกโฟลเดอร์สำหรับเครื่องพิมพ์ เลือกไอคอนที่มีชื่อเครื่องพิมพ์ แล้วเปิด **HP Printer Assistant**

b. ใน HP Printer Assistant เลือก **Print (พิมพ์)** แล้วเลือก **HP Device Toolbox**

เครื่องพิมพ์แบบเชื่อมต่อเครือข่ายเท่านั้น

- พิมพ์หน้าการกำหนดค่าเพื่อตรวจสอบ IP แอดเดรสหรือชื่อโฮสต์
  - กดปุ่มดำเนินการต่อ/ยกเลิก  ค้างไว้ จนกว่าไฟพร้อม  จะเริ่มกะพริบ
  - ปล่อยปุ่มดำเนินการต่อ/ยกเลิก 
- เปิดเว็บเบราว์เซอร์ และในบรรทัดที่อยู่ ให้พิมพ์ IP แอดเดรสหรือชื่อโฮสต์ตรงตามที่แสดงในหน้าการกำหนดค่าเครื่องพิมพ์ กดปุ่ม **Enter** บนแป้นพิมพ์คอมพิวเตอร์ **EWS** จะเปิดขึ้น

 <https://10.10.XX.XXX/>

 **หมายเหตุ:** หากเว็บเบราว์เซอร์แสดงข้อความระบุว่าการเข้าถึงเว็บไซต์อาจไม่ปลอดภัย ให้เลือกตัวเลือกเพื่อดำเนินต่อไปยังเว็บไซต์ การเข้าถึงเว็บไซต์นี้จะไม่เป็นอันตรายกับคอมพิวเตอร์

- คลิกแท็บ **ระบบ** แล้วหลังจากนั้นให้เลือกหน้า **การตั้งค่าพลังงาน**
- จากเมนูดรอปดาวน์โหลด **ปิดหลังจากไม่ได้ใช้งาน** เลือกเวลาสำหรับช่วงเวลา

 **หมายเหตุ:** ค่าเริ่มต้นคือ **4 ชั่วโมง**

- คลิกปุ่ม **ใช้**

## ตั้งค่าหน่วยเวลาปิดเครื่อง

ใช้ **EWS** เพื่อเลือกว่าเครื่องพิมพ์จะหน่วยเวลาปิดเครื่องหลังจากกดปุ่มเปิด/ปิดหรือไม่

ทำขั้นตอนต่อไปนี่เพื่อเปลี่ยนการตั้งค่าหน่วยเวลาปิดเครื่อง:

- เปิด **HP Embedded Web Server (EWS):**

เครื่องพิมพ์แบบเชื่อมต่อโดยตรง

- เปิด **HP Printer Assistant**

- **Windows 8.1:** คลิกดูสรุปลงในมุมซ้ายล่างของหน้าจอ **Start** (เริ่ม) แล้วเลือกชื่อเครื่องพิมพ์
- **Windows 8:** คลิกขวาในพื้นที่ว่างบนหน้าจอ **Start** (เริ่ม) คลิก **All Apps** (แอปทั้งหมด) บนแถบแอป แล้วเลือกชื่อเครื่องพิมพ์
- **Windows 7, Windows Vista, และ Windows XP:** จากคอมพิวเตอร์ คลิก **Start** (เริ่ม) เลือก **All Programs** (โปรแกรมทั้งหมด) คลิก **HP** คลิกโฟลเดอร์สำหรับเครื่องพิมพ์ เลือกไอคอนที่มีชื่อเครื่องพิมพ์ แล้วเปิด **HP Printer Assistant**

b. ใน HP Printer Assistant เลือก **Print** (พิมพ์) แล้วเลือก **HP Device Toolbox**

เครื่องพิมพ์แบบเชื่อมต่อเครือข่ายเท่านั้น

a. พิมพ์หน้าการกำหนดค่าเพื่อตรวจสอบ IP แอดเดรสหรือชื่อโฮสต์

i. กดปุ่มดำเนินการต่อ/ยกเลิก  ค้างไว้ จนกว่าไฟพร้อม  จะเริ่มกะพริบ

ii. ปลดปล่อยปุ่มดำเนินการต่อ/ยกเลิก 

b. เปิดเว็บเบราว์เซอร์ และในบรรทัดที่อยู่ ให้พิมพ์ IP แอดเดรสหรือชื่อโฮสต์ตรงตามที่แสดงในหน้าการกำหนดค่าเครื่องพิมพ์ กดปุ่ม **Enter** บนแป้นพิมพ์คอมพิวเตอร์ **EWS** จะเปิดขึ้น

 <https://10.10.XX.XXX/>

 **หมายเหตุ:** หากเว็บเบราว์เซอร์แสดงข้อความระบุว่า การเข้าถึงเว็บไซต์อาจไม่ปลอดภัย ให้เลือกตัวเลือกเพื่อดำเนินการไปยังเว็บไซต์ การเข้าถึงเว็บไซต์นี้จะไม่เป็นอันตรายกับคอมพิวเตอร์

2. คลิกแท็บ **ระบบ** แล้วหลังจากนั้นให้เลือกหน้า **การตั้งค่าพลังงาน**

3. ในบริเวณ **ช่วงเวลาปิดเครื่อง** เลือกหรือล้างตัวเลือก **ช่วงเวลาเมื่อพอร์ตทำงานอยู่**

 **หมายเหตุ:** เมื่อเลือกตัวเลือกนี้ เครื่องพิมพ์จะไม่ปิดเครื่องยกเว้นพอร์ตทั้งหมดไม่ได้ใช้งาน การเชื่อมต่อเครือข่ายหรือการเชื่อมต่อโทรสารที่ใช้งานจะป้องกันไม่ให้เครื่องพิมพ์ปิดเครื่อง

## อัปเดตเฟิร์มแวร์

HP จะมีการอัปเดตเครื่องพิมพ์เป็นระยะๆ, แอปพลิเคชัน **Web Services** ใหม่ และคุณสมบัติใหม่ในแอปพลิเคชัน **Web Services** ที่มีอยู่ ทำตามขั้นตอนเหล่านี้เพื่ออัปเดตเฟิร์มแวร์เครื่องพิมพ์สำหรับเครื่องพิมพ์เดี่ยว เมื่อคุณอัปเดตเฟิร์มแวร์ แอปพลิเคชัน **Web Service** จะอัปเดตโดยอัตโนมัติ

### อัปเดตเฟิร์มแวร์โดยใช้ **Firmware Update Utility**

ใช้ขั้นตอนเหล่านี้เพื่อดาวน์โหลดและติดตั้ง **Firmware Update Utility** จาก **HP.com** ด้วยตนเอง



**หมายเหตุ:** วิธีนี้เป็นตัวเลือกเดียวในการอัปเดตเฟิร์มแวร์สำหรับเครื่องพิมพ์ที่เชื่อมต่อกับคอมพิวเตอร์ผ่านสาย **USB** และยังใช้กับเครื่องพิมพ์ที่เชื่อมต่อกับเครือข่ายได้



**หมายเหตุ:** คุณต้องติดตั้งไดรเวอร์การพิมพ์เพื่อใช้วิธีนี้

1. ไปที่ [www.hp.com/support](http://www.hp.com/support) เลือกภาษาของประเทศ/พื้นที่ของคุณ คลิกลิงก์ **รับซอฟต์แวร์และไดรเวอร์** พิมพ์ชื่อเครื่องพิมพ์ลงในช่องค้นหา กดปุ่ม **Enter** แล้วหลังจากนั้นให้เลือกเครื่องพิมพ์จากรายการของผลลัพธ์การค้นหา
2. เลือกระบบปฏิบัติการ
3. ภายใต้ส่วน **Firmware** ให้ค้นหา **Firmware Update Utility**
4. คลิก **Download** คลิก **Run** แล้วคลิก **Run** อีกครั้ง
5. เมื่อยูทิลิตี้เปิด ให้เลือกเครื่องพิมพ์จากรายการการดาวน์โหลด แล้วคลิก **Send Firmware**



**หมายเหตุ:** ในการพิมพ์หน้าการกำหนดค่าเพื่อตรวจสอบเวอร์ชันเฟิร์มแวร์ที่ติดตั้งก่อนหรือหลังกระบวนการอัปเดต ให้คลิก **Print Config**

6. ทำตามคำแนะนำบนหน้าจอเพื่อทำการติดตั้งเสร็จสมบูรณ์ แล้วคลิกปุ่ม **Exit** เพื่อปิดยูทิลิตี้



## 6 แก้ปัญหา

- [การสนับสนุนลูกค้า](#)
- [ทำความเข้าใจรูปแบบไฟล์สัญญาณแสงควบคุม](#)
- [นำค่าที่ระบบตั้งไว้จากโรงงานกลับมาใช้](#)
- [ข้อความ “ตลับหมึกเหลือน้อย” หรือ “ตลับหมึกเหลือน้อยมาก” ปรากฏขึ้นบน HP EWS](#)
- [แก้ไขปัญหาการป้อนกระดาษหรือกระดาษติด](#)
- [นำกระดาษที่ติดออก](#)
- [ปรับปรุงคุณภาพงานพิมพ์](#)
- [แก้ไขปัญหาเครือข่ายแบบไร้สาย](#)
- [การแก้ไขปัญหาเครือข่ายแบบไร้สาย](#)

### สำหรับข้อมูลเพิ่มเติม:

ข้อมูลต่อไปนี้อาจต้องในขณะที่จัดพิมพ์เอกสาร สำหรับข้อมูลเพิ่มเติม โปรดดูที่ [www.hp.com/support/ljm101](http://www.hp.com/support/ljm101)

วิธีใช้ที่ครอบคลุมทั้งหมดของ HP สำหรับเครื่องพิมพ์มีข้อมูลต่อไปนี้:

- [ติดตั้งและกำหนดค่า](#)
- [เรียนรู้และใช้](#)
- [การแก้ปัญหา](#)
- [ดาวน์โหลดการอัปเดตซอฟต์แวร์และเฟิร์มแวร์](#)
- [เข้าร่วมฟอรัมการสนับสนุน](#)
- [ค้นหาข้อมูลการรับประกันและข้อบังคับ](#)

## การสนับสนุนลูกค้า



ขอบริการสนับสนุนทางโทรศัพท์สำหรับประเทศ/พื้นที่ของคุณ	หมายเลขโทรศัพท์ของแต่ละประเทศ/พื้นที่จะอยู่ในแผ่นเอกสาร ในกล่องเครื่องพิมพ์ หรือที่ <a href="http://www.hp.com/support/">www.hp.com/support/</a>
เตรียมข้อมูลชื่อเครื่อง หมายเลขซีเรียล วันที่ซื้อ และคำอธิบายปัญหาให้พร้อม	
รับการสนับสนุนทางอินเทอร์เน็ต 24 ชั่วโมง และดาวน์โหลดคู่มือที่ติดตั้งไฟร์แวร์และไดรเวอร์	<a href="http://www.hp.com/support/lijM101">www.hp.com/support/lijM101</a>
ส่งข้อบริการหรือข้อตกลงในการบำรุงรักษาของ HP	<a href="http://www.hp.com/go/carepack">www.hp.com/go/carepack</a>
ลงทะเบียนเครื่องพิมพ์	<a href="http://www.register.hp.com">www.register.hp.com</a>







## ทำความเข้าใจรูปแบบไฟสัญญาณแฉกควบคุม

หากเครื่องพิมพ์ต้องได้รับการตรวจสอบ รหัสข้อผิดพลาดจะปรากฏบนหน้าจอแฉกควบคุม



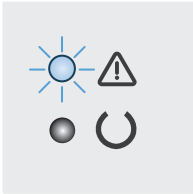



ตาราง 6-1 คำอธิบายไฟสถานะ

	สัญลักษณ์สำหรับ "ไฟดับ"
	สัญลักษณ์สำหรับ "ไฟสว่าง"
	สัญลักษณ์สำหรับ "ไฟกะพริบ"

ตาราง 6-2 รูปแบบไฟสัญญาณแฉกควบคุม

สถานะของไฟ	สถานะของเครื่องพิมพ์	สิ่งที่ควรทำ
	ไฟเตือนกะพริบ	ใส่กระดาษประเภทและขนาดที่ถูกต้องในถาดป้อนกระดาษ กดปุ่มดำเนินการต่อ/ยกเลิก  เพื่อดำเนินการต่อ
	เครื่องพิมพ์กำลังประมวลผลงานพิมพ์สองด้าน	ใส่งานพิมพ์ในถาดป้อนกระดาษเพื่อพิมพ์หน้าที่สอง กดปุ่มดำเนินการต่อ/ยกเลิก  เพื่อดำเนินการต่อ
	ถาดป้อนกระดาษว่างเปล่า	ใส่กระดาษในถาด
	ฝาเปิดอยู่	ตรวจสอบว่าฝาปิดหมึกพิมพ์ปิดสนิท
	เครื่องพิมพ์ไม่สามารถดึงกระดาษเพื่อทำการพิมพ์	ตรวจสอบว่าใส่กระดาษอย่างถูกต้อง แล้วหลังจากนั้นให้กดปุ่มดำเนินการต่อ/ยกเลิก  เพื่อดำเนินการต่อ
	มีกระดาษติดอยู่ในเครื่องพิมพ์	ตรวจสอบหาสิ่งของที่ติดอยู่ในบริเวณถาดป้อนกระดาษ ถาดกระดาษออก และถาดรับหมึก เอาการกระดาษที่ติดออก กดปุ่มดำเนินการต่อ/ยกเลิก  เพื่อดำเนินการต่อ
	ถาดรับหมึกหรือถาดส่งภาพหายไปที่คิดตั้งไม่ถูกต้อง	ตรวจสอบให้แน่ใจว่าอุปกรณ์สิ้นเปลืองได้รับการติดตั้งหรือคิดตั้งอย่างถูกต้องแล้ว
	ถาดรับหมึกหรือถาดส่งภาพเหลือ้น้อยมาก	เปลี่ยนถาดรับหมึกหรือถาดส่งภาพ
	อุปกรณ์สิ้นเปลืองหลายรายการเหลือ้น้อยมาก	เปลี่ยนอุปกรณ์สิ้นเปลือง
	ถาดรับหมึกหรือถาดส่งภาพเข้ากันไม่ได้กับเครื่องพิมพ์ ซึ่งอาจมีสาเหตุมาจากชิพหน่วยความจำที่ขาดหายไปหรือเสียหาย	เปลี่ยนถาดรับหมึกหรือถาดส่งภาพ
อุปกรณ์สิ้นเปลืองหลายรายการเข้ากันไม่ได้กับเครื่องพิมพ์ ซึ่งอาจมีสาเหตุมาจากชิพหน่วยความจำที่ขาดหายไปหรือเสียหาย	เปลี่ยนอุปกรณ์สิ้นเปลือง	
ถาดรับหมึกหรือถาดส่งภาพได้รับการป้องกันบนเครื่องพิมพ์เครื่องอื่น	เปลี่ยนถาดรับหมึกหรือถาดส่งภาพ	
อุปกรณ์สิ้นเปลืองหลายรายการได้รับการป้องกันบนเครื่องพิมพ์เครื่องอื่น	เปลี่ยนอุปกรณ์สิ้นเปลือง	

ตาราง 6-2 รูปแบบไฟสัญญาณแฉวงควบคุม (ต่อ)

สถานะของไฟ	สถานะของเครื่องพิมพ์	สิ่งที่ควรทำ
	เครื่องพิมพ์ตรวจพบตลับผงหมึกหรือดรัมส่งภาพที่ไม่ได้รับอนุญาต	เปลี่ยนตลับผงหมึกหรือดรัมส่งภาพ
	เครื่องพิมพ์ตรวจพบอุปกรณ์สิ้นเปลืองหลายรายการที่ไม่ได้รับอนุญาต	เปลี่ยนอุปกรณ์สิ้นเปลือง
	เซ็นเซอร์ตรวจจับตลับหมึกพิมพ์เกิดข้อผิดพลาด	เปลี่ยนตลับผงหมึก
	กระดาษในถาดไม่ใช้ขนาดที่ระบุโดยงานพิมพ์	เปลี่ยนกระดาษ หรือกดปุ่มดำเนินการต่อ/ยกเลิก  เพื่อดำเนินการต่อด้วยขนาดของกระดาษที่กำลังใส่ในถาด
	เครื่องพิมพ์พบข้อผิดพลาดทั่วไปของกลไกการพิมพ์	กดปุ่มดำเนินการต่อ/ยกเลิก  เพื่อดำเนินการต่อ  หากยังผิดพลาดอยู่ ให้ปิดเครื่องพิมพ์ รอ 30 วินาที แล้วหลังจากนั้นให้เปิดเครื่องพิมพ์
	โพลดิฟิรมแวร์ที่ไม่ถูกต้อง	กดปุ่มดำเนินการต่อ/ยกเลิก  เพื่อดำเนินการต่อ แล้วให้โพลดิฟิรมแวร์ที่ถูกต้อง
	เครื่องพิมพ์พบข้อผิดพลาดเกี่ยวกับรหัสสถานะเซ็นเซอร์ที่ไม่ดี	กดปุ่มดำเนินการต่อ/ยกเลิก  เพื่อยอมรับลายเซ็น
	เครื่องพิมพ์พบข้อผิดพลาดเกี่ยวกับสายเคเบิลกลไกการพิมพ์	กดปุ่มดำเนินการต่อ/ยกเลิก  เพื่อดำเนินการต่อ  หากข้อผิดพลาดยังคงอยู่ โปรดติดต่อฝ่ายบริการลูกค้าของ HP
	เครื่องพิมพ์พบข้อผิดพลาดเกี่ยวกับสายเคเบิลของแผงควบคุม	กดปุ่มดำเนินการต่อ/ยกเลิก  เพื่อดำเนินการต่อ  หากข้อผิดพลาดยังคงอยู่ โปรดติดต่อฝ่ายบริการลูกค้าของ HP
ไฟเตือนและไฟพร้อมสว่าง	เครื่องพิมพ์เกิดข้อผิดพลาดร้ายแรงและไม่สามารถกลับสู่การทำงานปกติได้	<ol style="list-style-type: none"> <li>1. ปิดเครื่องหรือถอดสายไฟจากเครื่องพิมพ์</li> <li>2. รอ 30 วินาที แล้วเปิดเครื่องพิมพ์ หรือเชื่อมต่อสายไฟเข้ากับเครื่องพิมพ์อีกครั้ง</li> <li>3. รอให้เครื่องพิมพ์เริ่มการทำงาน</li> </ol> <p>หากข้อผิดพลาดยังคงอยู่ โปรดติดต่อฝ่ายบริการลูกค้าของ HP</p>

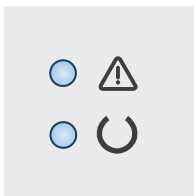

## นำค่าที่ระบบตั้งไว้จากโรงงานกลับมาใช้

การเรียกคืนค่าเริ่มต้นจากโรงงานจะทำให้การตั้งค่าเครื่องพิมพ์และเครือข่ายทั้งหมดเปลี่ยนกลับไปเป็นค่าเริ่มต้นจากโรงงาน โดยจะไม่รีเซ็ตจำนวนหน้า ขนาดถาด หรือ ภาษา ในการเรียกคืนเครื่องพิมพ์เป็นการตั้งค่าเริ่มต้นจากโรงงาน ให้ทำตามขั้นตอนต่อไปนี้

**⚠ ข้อควรระวัง:** การเรียกคืนค่าเริ่มต้นจากโรงงานจะทำให้การตั้งค่าทั้งหมดเปลี่ยนกลับไปเป็นค่าเริ่มต้นจากโรงงาน และลบหน้าที่จัดเก็บในหน่วยความจำ

### 1. เปิด HP Embedded Web Server (EWS):

เครื่องพิมพ์แบบเชื่อมต่อโดยตรง

#### a. เปิด HP Printer Assistant

- **Windows 8.1:** คลิกลูกศรลงในมุมซ้ายล่างของหน้าจอ **Start** (เริ่ม) แล้วเลือกชื่อเครื่องพิมพ์
- **Windows 8:** คลิกขวาในพื้นที่ว่างบนหน้าจอ **Start** (เริ่ม) คลิก **All Apps** (แอปทั้งหมด) บนแถบแอป แล้วเลือกชื่อเครื่องพิมพ์
- **Windows 7, Windows Vista, และ Windows XP:** จากคอมพิวเตอร์ คลิก **Start** (เริ่ม) เลือก **All Programs** (โปรแกรมทั้งหมด) คลิก **HP** คลิกโฟลเดอร์สำหรับเครื่องพิมพ์ เลือกไอคอนที่มีชื่อเครื่องพิมพ์ แล้วเปิด **HP Printer Assistant**

#### b. ใน HP Printer Assistant เลือก **Print** (พิมพ์) แล้วเลือก **HP Device Toolbox**

เครื่องพิมพ์แบบเชื่อมต่อเครือข่ายเท่านั้น

#### a. พิมพ์หน้าการกำหนดค่าเพื่อตรวจสอบ IP แอดเดรสหรือชื่อโฮสต์

i. กดปุ่มดำเนินการต่อ/ยกเลิก  ค้างไว้ จนกว่าไฟพร้อม  จะเริ่มกะพริบ

ii. กดปุ่มดำเนินการต่อ/ยกเลิก 

#### b. เปิดเว็บเบราว์เซอร์ และในบรรทัดที่อยู่ ให้พิมพ์ IP แอดเดรสหรือชื่อโฮสต์ตรงตามที่แสดงในหน้าการกำหนดค่าเครื่องพิมพ์ กดปุ่ม **Enter** บนแป้นพิมพ์คอมพิวเตอร์ **EWS** จะเปิดขึ้น

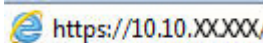
 <https://10.10.XX.XXX/>

 **หมายเหตุ:** หากเว็บเบราว์เซอร์แสดงข้อความระบุว่าการเข้าถึงเว็บไซต์อาจไม่ปลอดภัย ให้เลือกตัวเลือกเพื่อดำเนินต่อไปยังเว็บไซต์ การเข้าถึงเว็บไซต์นี้จะไม่เป็นอันตรายกับคอมพิวเตอร์

### 2. บนแท็บ ระบบ คลิก บันทึกและเรียกคืน ในบานหน้าต่างนำทางด้านซ้าย

### 3. ในบริเวณ เรียกคืนค่าเริ่มต้น คลิกปุ่ม รีเซ็ตค่าเริ่มต้น

เครื่องพิมพ์จะเริ่มต้นใหม่โดยอัตโนมัติ

## ข้อความ “ตลับหมึกเหลือน้อย” หรือ “ตลับหมึกเหลือน้อยมาก” ปรากฏขึ้นบน HP EWS

**ตลับหมึกเหลือน้อย:** EWS ของเครื่องพิมพ์จะแสดงเมื่อระดับตลับหมึกเหลือน้อย อายุการใช้งานแท้จริงที่เหลืออยู่ของตลับหมึกอาจแตกต่างกัน โปรดพิจารณาการเตรียมอุปกรณ์สำหรับเปลี่ยนเพื่อติดตั้งเมื่อคุณภาพการพิมพ์ไม่สามารถยอมรับได้ ไม่จำเป็นต้องเปลี่ยนตลับหมึกในขณะนี้

**ตลับหมึกเหลือน้อยมาก:** EWS ของเครื่องพิมพ์จะแสดงเมื่อระดับตลับหมึกเหลือน้อยมาก อายุการใช้งานแท้จริงที่เหลืออยู่ของตลับหมึกอาจแตกต่างกัน โปรดพิจารณาการเตรียมอุปกรณ์สำหรับเปลี่ยนเพื่อติดตั้งเมื่อคุณภาพการพิมพ์ไม่สามารถยอมรับได้ ไม่จำเป็นต้องเปลี่ยนตลับหมึกในขณะนี้ เว้นแต่คุณภาพการพิมพ์ไม่เป็นที่พอใจอีกต่อไป

เมื่อตลับหมึกของ HP มีระดับ **เหลือน้อยมาก** การรับประกันการคุ้มครองของ HP ในตลับหมึกนั้นจะสิ้นสุดลง



**หมายเหตุ:** ต้องเปลี่ยนตลับหมึกเมื่อเครื่องพิมพ์ระบุว่าตลับหมึกเหลือน้อยมากสำหรับตลับหมึกสีดำ HP 33A Original LaserJet และดรัมส่งภาพ HP 34A Original LaserJet

### เปลี่ยนการตั้งค่า “น้อยมาก”

คุณสามารถเปลี่ยนแปลงวิธีการทำงานของเครื่องพิมพ์เมื่ออุปกรณ์สิ้นเปลืองถึงสถานที่ตามค่าได้ คุณไม่จำเป็นต้องตั้งค่าเหล่านี้ใหม่เมื่อติดตั้งตลับหมึกใหม่



**หมายเหตุ:** การตั้งค่า “เหลือน้อยมาก” ไม่สามารถเปลี่ยนแปลงได้สำหรับตลับหมึกสีดำ HP 33A Original LaserJet และดรัมส่งภาพ HP 34A Original LaserJet

#### 1. เปิด HP Embedded Web Server (EWS):

เครื่องพิมพ์แบบเชื่อมต่อโดยตรง

##### a. เปิด HP Printer Assistant

- **Windows 8.1:** คลิกลูกศรลงในมุมซ้ายล่างของหน้าจอ **Start** (เริ่ม) แล้วเลือกชื่อเครื่องพิมพ์
- **Windows 8:** คลิกขวาในพื้นที่ว่างบนหน้าจอ **Start** (เริ่ม) คลิก **All Apps** (แอปทั้งหมด) บนแถบแอป แล้วเลือกชื่อเครื่องพิมพ์
- **Windows 7, Windows Vista, และ Windows XP:** จากคอมพิวเตอร์ คลิก **Start** (เริ่ม) เลือก **All Programs** (โปรแกรมทั้งหมด) คลิก **HP** คลิกโฟลเดอร์สำหรับเครื่องพิมพ์ เลือกไอคอนที่มีชื่อเครื่องพิมพ์ แล้วเปิด **HP Printer Assistant**

##### b. ใน HP Printer Assistant เลือก **Print** (พิมพ์) แล้วเลือก **HP Device Toolbox**

เครื่องพิมพ์แบบเชื่อมต่อเครือข่ายเท่านั้น

##### a. พิมพ์หน้าการกำหนดค่าเพื่อตรวจสอบ IP แอดเดรสหรือชื่อโฮสต์

- i. กดปุ่มดำเนินการต่อ/ยกเลิก  ค้างไว้ จนกว่าไฟพร้อม  จะเริ่มกะพริบ
- ii. กดปุ่มดำเนินการต่อ/ยกเลิก 

- b. เปิดเว็บเบราว์เซอร์ และในบรรทัดที่อยู่ ให้พิมพ์ IP แอดเดรสหรือชื่อโฮสต์ตรงตามที่แสดงในหน้ากรกำหนดค่าเครื่องพิมพ์ กดปุ่ม **Enter** บนแป้นพิมพ์คอมพิวเตอร์ **EWS** จะเปิดขึ้น

 <https://10.10.XX.XXX/>

 **หมายเหตุ:** หากเว็บเบราว์เซอร์แสดงข้อความระบุว่าการเข้าถึงเว็บไซต์อาจไม่ปลอดภัย ให้เลือกตัวเลือกเพื่อดำเนินต่อไปยังเว็บไซต์ การเข้าถึงเว็บไซต์นี้จะไม่เป็นอันตรายกับคอมพิวเตอร์

2. เลือกแท็บ ระบบ แล้วหลังจากนั้นให้คลิก การตั้งค่าอุปกรณ์สิ้นเปลือง

3. เลือกหนึ่งในตัวเลือกต่อไปนี้:

- เลือกตัวเลือก **ดำเนินการต่อ** เพื่อตั้งค่าให้เครื่องพิมพ์แจ้งเตือนเมื่อตลับหมึกเหลือน้อยมาก แต่สามารถพิมพ์ต่อได้
- เลือกตัวเลือก **หยุด** เพื่อตั้งค่าให้เครื่องพิมพ์หยุดพิมพ์จนกว่าคุณจะเปลี่ยนตลับหมึก
- เลือกตัวเลือก **พร้อมท์** เพื่อตั้งค่าให้เครื่องพิมพ์หยุดพิมพ์ และแจ้งให้คุณเปลี่ยนตลับหมึก คุณสามารถรับข้อความแจ้งเตือนและดำเนินการพิมพ์ต่อได้ ตัวเลือกที่ตั้งค่าได้ของลูกค้าของเครื่องพิมพ์นี้คือ "พร้อมท์เตือนต้นเมื่อถึง 100 หน้า, 200 หน้า, 300 หน้า, 400 หน้า หรือไม่เตือน" ตัวเลือกนี้จะมอบความสะดวกสบายให้แก่ลูกค้า แต่ไม่ได้แสดงว่าหน้าเหล่านี้จะมีคุณภาพการพิมพ์ที่ยอมรับได้

## สั่งซื้ออุปกรณ์สิ้นเปลือง

สั่งซื้ออุปกรณ์สิ้นเปลืองและกระดาษ	<a href="http://www.hp.com/go/suresupply">www.hp.com/go/suresupply</a>
สั่งซื้อผ่านผู้ให้บริการ	ติดต่อผู้ให้บริการที่ได้รับสิทธิ์จาก HP
สั่งซื้อโดยใช้ HP Embedded Web Server (EWS)	ในการเข้าถึง เว็บเบราว์เซอร์ที่รองรับในคอมพิวเตอร์ของคุณ ให้ป้อน IP แอดเดรสของเครื่องพิมพ์ หรือชื่อโฮสต์ในช่องแอดเดรส/URL EWS มีลิงก์ไปยังเว็บไซต์ HP SureSupply ซึ่งให้ตัวเลือกสำหรับการซื้ออุปกรณ์สิ้นเปลืองของแท้จาก HP

## แก้ไขปัญหาการป้อนกระดาษหรือกระดาษติด

หากเครื่องพิมพ์เกิดปัญหาการป้อนกระดาษหรือกระดาษติดซ้ำๆ ให้ใช้ข้อมูลต่อไปนี้เพื่อลดจำนวนการเกิดปัญหา

### เครื่องพิมพ์ไม่ดึงกระดาษ

หากเครื่องพิมพ์ไม่ดึงกระดาษจากถาด ให้ลองแก้ไขดังนี้

1. เปิดเครื่องพิมพ์และนำกระดาษที่ติดอยู่ ออก
2. ใส่กระดาษให้ตรงกับขนาดงานพิมพ์ของคุณ
3. ตรวจสอบให้แน่ใจว่าตั้งค่าขนาดและประเภทกระดาษถูกต้องบนแผงควบคุมเครื่องพิมพ์
4. ตรวจสอบว่าตัวกั้นกระดาษในถาดได้ปรับให้เหมาะกับขนาดกระดาษอย่างถูกต้อง ปรับตัวกั้นกระดาษไปยังตำแหน่งที่เหมาะสมในถาด
5. ตรวจสอบแผงควบคุมเพื่อดูว่าเครื่องพิมพ์กำลังรอให้คุณตอบข้อความแจ้งให้ป้อนกระดาษด้วยตนเองหรือไม่ ใส่กระดาษ และดำเนินการต่อ
6. ลุกกลิ้งดึงกระดาษและแผ่นแยกกระดาษอาจปนเปื้อน

### เครื่องพิมพ์ดึงกระดาษหลายแผ่น

หากเครื่องพิมพ์ดึงกระดาษหลายแผ่นจากถาด ให้ลองแก้ไขดังนี้



1. นำปึกกระดาษออกจากถาด แฉีกกระดาษ หมุน **180** องศา และพลิกกลับ *อย่ากลิ้งกระดาษออก* ใส่ปึกกระดาษกลับลงในถาด
2. ใช้กระดาษที่ตรงตามข้อกำหนดของ **HP** สำหรับเครื่องพิมพ์นี้เท่านั้น
3. ใช้กระดาษที่ไม่ยับ พับ หรือเสียหาย หากจำเป็น ให้ใช้กระดาษห่ออื่น
4. ตรวจสอบว่าไม่ใส่กระดาษในถาดมากเกินไป หากใส่กระดาษมากเกินไป ให้นำปึกกระดาษทั้งหมดออกจากถาด จัดปึกกระดาษให้ตรงกัน แล้วใส่กลับลงในถาด
5. ตรวจสอบว่าตัวกั้นกระดาษในถาดได้ปรับให้เหมาะกับขนาดกระดาษอย่างถูกต้อง ปรับตัวกั้นกระดาษไปยังตำแหน่งที่เหมาะสมในถาด
6. ตรวจสอบให้แน่ใจว่าสภาพแวดล้อมในการพิมพ์อยู่ภายในข้อกำหนดที่แนะนำ

### กระดาษติดที่เกิดเป็นประจำหรือเกิดซ้ำ

ทำตามขั้นตอนเหล่านี้เพื่อแก้ไขปัญหากระดาษติดที่เป็นประจำ หากขั้นตอนแรกไม่สามารถแก้ไขปัญหา ให้ทำตามขั้นตอนถัดไปจนกว่าคุณจะสามารถแก้ไขปัญหาได้

1. หากกระดาษติดในเครื่องพิมพ์ ให้นำกระดาษที่ติดออกและพิมพ์หน้าการกำหนดค่าเพื่อทดสอบเครื่องพิมพ์
2. ตรวจสอบว่ามีกระดาษติดสำหรับขนาดและประเภทกระดาษที่ถูกต้องบนแผงควบคุมเครื่องพิมพ์ ปรับการตั้งค่ากระดาษ หากจำเป็น
3. ปิดเครื่องพิมพ์ รอ **30** วินาที แล้วเปิดใหม่
4. พิมพ์หน้าการทำความสะอาดเพื่อนำผงหมึกส่วนเกินออกจากภายในเครื่องพิมพ์
  - a. เปิด **HP Printer Assistant**

- **Windows 8.1:** คลิกดูสรุปลงในมุมซ้ายล่างของหน้าจอ **Start (เริ่ม)** แล้วเลือกชื่อเครื่องพิมพ์
- **Windows 8:** คลิกขวาในพื้นที่ว่างบนหน้าจอ **Start (เริ่ม)** คลิก **All Apps (แอปทั้งหมด)** บนแถบแอป แล้วเลือกชื่อเครื่องพิมพ์
- **Windows 7, Windows Vista, และ Windows XP:** จากคอมพิวเตอร์ คลิก **Start (เริ่ม)** เลือก **All Programs (โปรแกรมทั้งหมด)** คลิก **HP** คลิกโฟลเดอร์สำหรับเครื่องพิมพ์ เลือกไอคอนที่มีชื่อเครื่องพิมพ์ แล้วเปิด **HP Printer Assistant**

- ใน HP Printer Assistant เลือก **Print (พิมพ์)** แล้วเลือก **HP Device Toolbox**
  - บนแท็บ ระบบ ให้คลิก บริการ
  - ในบริเวณ โหมดการทำความสะดวก คลิก **เริ่ม** เพื่อเริ่มกระบวนการทำความสะอาด
5. พิมพ์หน้าการกำหนดค่าเพื่อทดสอบเครื่องพิมพ์
- กดปุ่มดำเนินการต่อ/ยกเลิก  ค้างไว้ จนกว่าไฟพร้อม  จะเริ่มกะพริบ
  - ปล่อยปุ่มดำเนินการต่อ/ยกเลิก 

หากขั้นตอนเหล่านี้ไม่สามารถแก้ไขปัญหา เครื่องพิมพ์อาจจำเป็นต้องเข้ารับบริการ ติดต่อฝ่ายสนับสนุนลูกค้าของ HP

## การป้องกันกระดาษติด

ในการลดปัญหากระดาษติด ให้ลองแก้ไขดังนี้

1. ใช้กระดาษที่ตรงตามข้อกำหนดของ HP สำหรับเครื่องพิมพ์นี้เท่านั้น
2. ใช้กระดาษที่ไม่ยับ พับ หรือเสียหาย หากจำเป็น ให้ใช้กระดาษห่ออื่น
3. ใช้กระดาษที่ไม่เคยพิมพ์หรือถ่ายเอกสารมาก่อน
4. ตรวจสอบว่าไม่ใส่กระดาษในถาดมากเกินไป หากใส่กระดาษมากเกินไป ให้นำปึกกระดาษทั้งหมดออกจากถาด จัดปึกกระดาษให้ตรงกัน แล้วใส่กลับลงไปในถาด
5. ตรวจสอบว่าตัวกั้นกระดาษในถาดได้ปรับให้เหมาะสมกับขนาดกระดาษอย่างถูกต้อง ปรับตัวกั้นกระดาษให้ติดกับปึกกระดาษโดยกระดาษไม่โค้งงอ
6. หากคุณพิมพ์กระดาษที่หนัก มีลายนูน หรือกระดาษที่มีรู ให้ใช้คุณสมบัติป้อนด้วยตนเองและป้อนกระดาษครึ่งละหนึ่งแผ่น
7. ตรวจสอบว่ากำหนดค่าถาดสำหรับประเภทและขนาดกระดาษอย่างถูกต้องแล้ว
8. ตรวจสอบให้แน่ใจว่าสภาพแวดล้อมในการพิมพ์อยู่ภายในข้อกำหนดที่แนะนำ

# นำกระดาษที่ติดออก

## บทนำ

ข้อมูลต่อไปนี้จะมีความจำเป็นสำหรับการแก้ไขปัญหากระดาษติดออกจากเครื่องพิมพ์

- [ตำแหน่งที่กระดาษติด](#)
- [พบกระดาษติดเป็นประจำหรือเกิดซ้ำ](#)
- [นำกระดาษที่ติดอยู่ในถาดป้อนกระดาษออก](#)
- [แก้ไขปัญหากระดาษติดในบริเวณคลัมพ์หมึก](#)
- [การนำกระดาษที่ติดออกจากถาดกระดาษออก](#)

## ตำแหน่งที่กระดาษติด

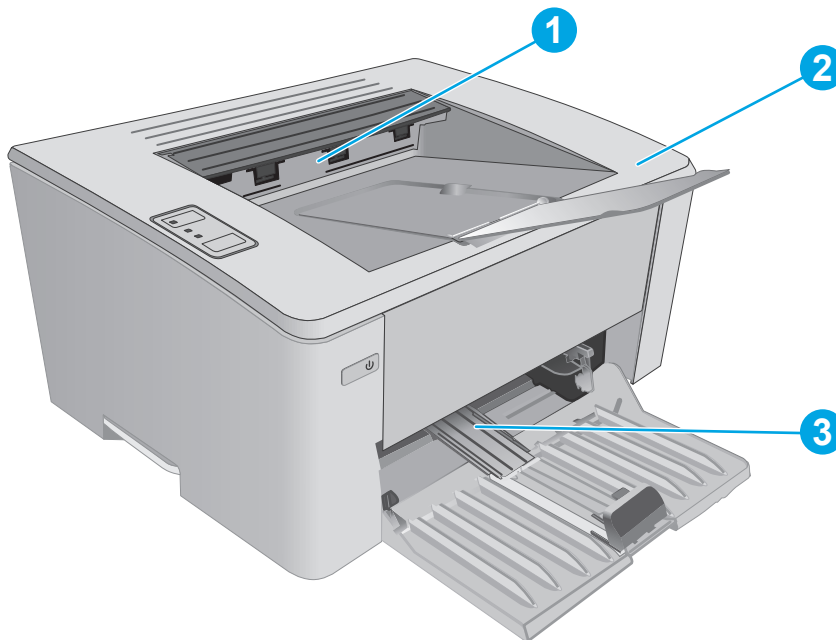

1	ถาดกระดาษออก
2	บริเวณคลัมพ์หมึก
3	ถาดป้อนกระดาษหลักหรือถาดป้อนกระดาษแบบเลือกก่อน (รุ่นไร้สายเท่านั้น)

## พบกระดาษติดเป็นประจำหรือเกิดซ้ำ

ทำตามขั้นตอนเหล่านี้เพื่อแก้ไขปัญหากระดาษติดที่เป็นประจำ หากขั้นตอนแรกไม่สามารถแก้ไขปัญหา ให้ทำตามขั้นตอนถัดไปจนกว่าคุณจะสามารถแก้ไขปัญหาได้

1. หากกระดาษติดในเครื่องพิมพ์ ให้นำกระดาษที่ติดออกและพิมพ์หน้าการกำหนดค่าเพื่อทดสอบเครื่องพิมพ์
2. ตรวจสอบว่ามีการตั้งค่าถาดสำหรับขนาดและประเภทกระดาษที่ถูกต้องใน **HP Embedded Web Server (EWS)** ปรับการตั้งค่ากระดาษ หากจำเป็น



a. เปิด HP Embedded Web Server (EWS):

เครื่องพิมพ์แบบเชื่อมต่อโดยตรง



i. เปิด HP Printer Assistant

- **Windows 8.1:** คลิกดูสรุปลงในมุมซ้ายล่างของหน้าจอ **Start (เริ่ม)** แล้วเลือกชื่อเครื่องพิมพ์
- **Windows 8:** คลิกขวาในพื้นที่ว่างบนหน้าจอ **Start (เริ่ม)** คลิก **All Apps (แอปทั้งหมด)** บนแถบแอป แล้วเลือกชื่อเครื่องพิมพ์
- **Windows 7, Windows Vista, และ Windows XP:** จากคอมพิวเตอร์ คลิก **Start (เริ่ม)** เลือก **All Programs (โปรแกรมทั้งหมด)** คลิก **HP** คลิกโฟลเดอร์สำหรับเครื่องพิมพ์ เลือกไอคอนที่มีชื่อเครื่องพิมพ์ แล้วเปิด **HP Printer Assistant**

ii. ใน HP Printer Assistant เลือก **Print (พิมพ์)** แล้วเลือก **HP Device Toolbox**

เครื่องพิมพ์แบบเชื่อมต่อเครือข่ายเท่านั้น

i. พิมพ์หน้าการกำหนดค่าเพื่อตรวจสอบ IP แอดเดรสหรือชื่อโฮสต์

1. กดปุ่มดำเนินการต่อ/ยกเลิก  ค้างไว้ จนกว่าไฟพร้อม  จะเริ่มกะพริบ
2. กดปุ่มดำเนินการต่อ/ยกเลิก 

ii. เปิดเว็บเบราว์เซอร์ และในบรรทัดที่อยู่ ให้พิมพ์ IP แอดเดรสหรือชื่อโฮสต์ตรงตามที่แสดงในหน้าการกำหนดค่าเครื่องพิมพ์ กดปุ่ม **Enter** บนแป้นพิมพ์คอมพิวเตอร์ EWS จะเปิดขึ้น

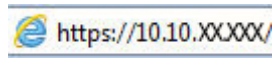
 <https://10.10.XX.XXX/>

 **หมายเหตุ:** หากเว็บเบราว์เซอร์แสดงข้อความระบุว่า การเข้าถึงเว็บไซต์อาจไม่ปลอดภัย ให้เลือกตัวเลือกเพื่อดำเนินต่อไปยังเว็บไซต์ การเข้าถึงเว็บไซต์นี้จะไม่เป็นอันตรายกับคอมพิวเตอร์

b. คลิกแท็บ ระบบ แล้วหลังจากนั้นให้คลิกหน้า การตั้งค่ากระดาษ

c. เลือกประเภทของกระดาษที่อยู่ในถาด

d. เลือกขนาดของกระดาษที่อยู่ในถาด

3. ปิดเครื่องพิมพ์ รอ 30 วินาที แล้วเปิดใหม่

4. พิมพ์หน้าการทำความสะอาดเพื่อนำผงหมึกส่วนเกินออกจากภายในเครื่องพิมพ์

a. เปิด HP Printer Assistant

- **Windows 8.1:** คลิกถูกลงในมุมซ้ายล่างของหน้าจอ **Start** (เริ่ม) แล้วเลือกชื่อเครื่องพิมพ์
- **Windows 8:** คลิกขวาในพื้นที่ว่างบนหน้าจอ **Start** (เริ่ม) คลิก **All Apps** (แอปทั้งหมด) บนแถบแอป แล้วเลือกชื่อเครื่องพิมพ์
- **Windows 7, Windows Vista, และ Windows XP:** จากคอมพิวเตอร์ คลิก **Start** (เริ่ม) เลือก **All Programs** (โปรแกรมทั้งหมด) คลิก **HP** คลิกโฟลเดอร์สำหรับเครื่องพิมพ์ เลือกไอคอนที่มีชื่อเครื่องพิมพ์ แล้วเปิด **HP Printer Assistant**

b. ใน HP Printer Assistant เลือก **Print** (พิมพ์) แล้วเลือก **HP Device Toolbox**

c. บนแท็บ ระบบ ให้คลิก บริการ

d. ในบริเวณ โหมดการทำความสะดวก คลิก เริ่ม เพื่อเริ่มกระบวนการทำความสะอาด

5. พิมพ์หน้าการกำหนดค่าเพื่อทดสอบเครื่องพิมพ์

a. กดปุ่มดำเนินการต่อ/ยกเลิก  ค้างไว้ จนกว่าไฟพร้อม  จะเริ่มกะพริบ

b. ปลดปล่อยปุ่มดำเนินการต่อ/ยกเลิก 

หากขั้นตอนเหล่านี้ไม่สามารถแก้ไขปัญหา เครื่องพิมพ์อาจจำเป็นต้องเข้ารับบริการ ติดต่อฝ่ายสนับสนุนลูกค้าของ HP

## นำกระดาษที่ติดอยู่ในถาดป้อนกระดาษออก

เมื่อมีกระดาษติดเกิดขึ้น ไฟเตือน  จะกะพริบซ้ำๆ บนแผงควบคุมเครื่องพิมพ์

1. นำกระดาษออกจากถาดป้อนกระดาษ

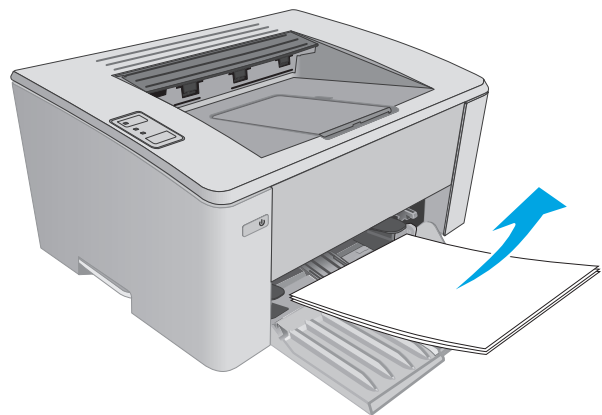

2. เปิดฝาด้านบน

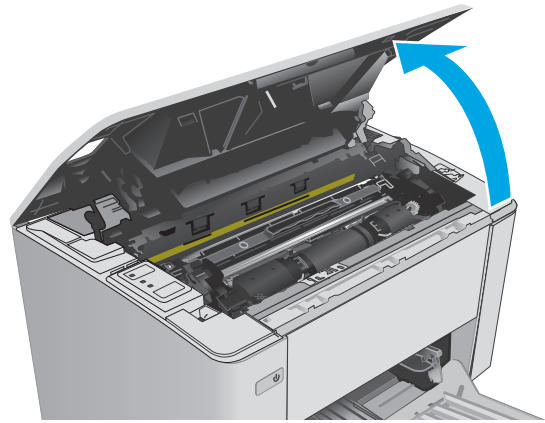

3. ถอดกลับผงหมึกและครีมนำส่งภาพ

- รุ่น **M101-M105**: ถอดกลับผงหมึกก่อน แล้วถอดครีมนำส่งภาพ
- รุ่น **M106**: ถอดกลับผงหมึกและครีมนำส่งภาพเป็นชุดเดียวกัน

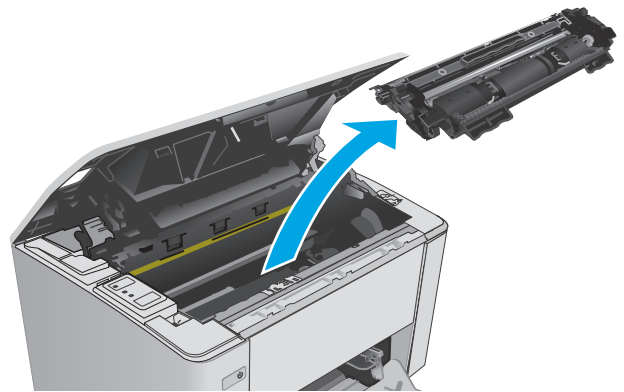

4. นำกระดาษที่ติดอยู่ซึ่งมองเห็นได้ในบริเวณถาดป้อนกระดาษออก ใช้ทั้งสองมือในการนำกระดาษที่ติดออกเพื่อไม่ให้กระดาษขาด

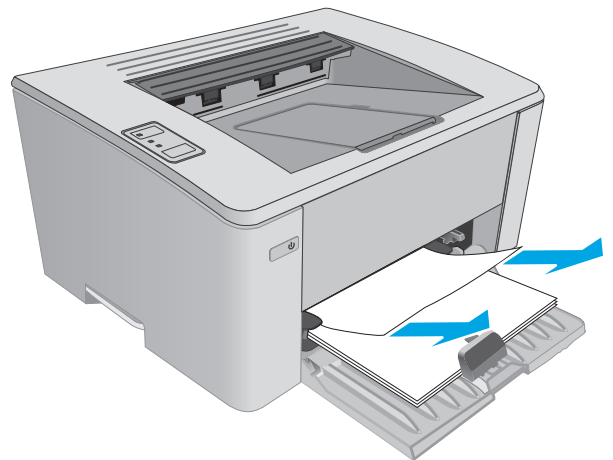

5. นำกระดาษที่ติดออกจากบริเวณดรัมหมึกผงหมึก ใช้ทั้งสองมือในการนำกระดาษที่ติดออกเพื่อไม่ให้กระดาษขาด

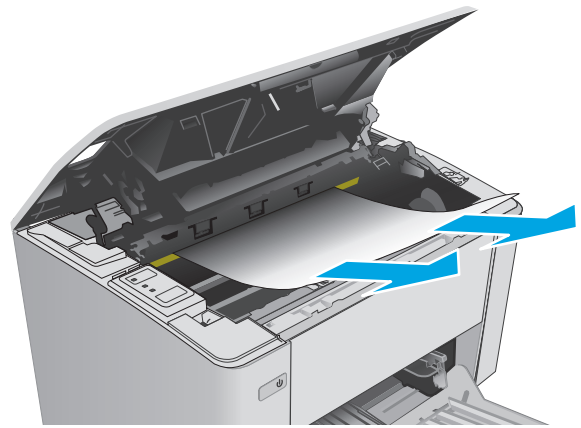

6. ใส่วัสดุส่งภาพและดรัมหมึกอีกครั้ง

- รุ่น **M101-M105**: ติดตั้งดรัมส่งภาพก่อน แล้วติดตั้งดรัมหมึก
- รุ่น **M106**: ติดตั้งดรัมหมึกและดรัมส่งภาพเป็นชุดเดียวกัน

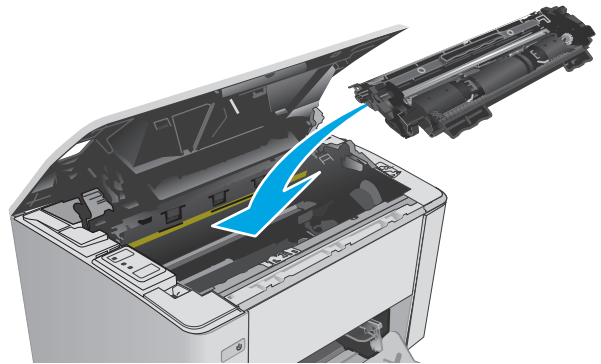

7. ปิดฝาครอบด้านบน

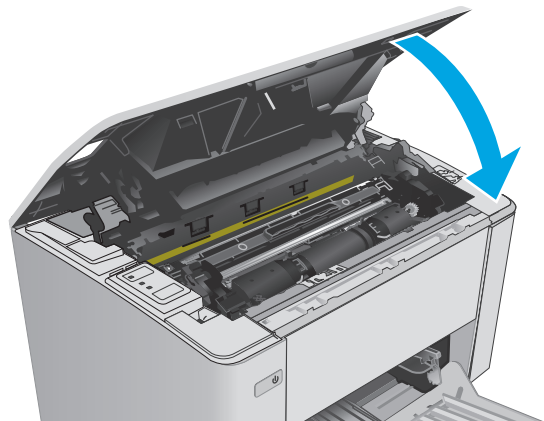

### แก้ปัญหากระดาษติดในบริเวณดรัมหมึก

เมื่อมีกระดาษติดเกิดขึ้น ไฟเตือน  จะกะพริบซ้ำๆ บนแผงควบคุมเครื่องพิมพ์

1. เปิดฝาด้านบน

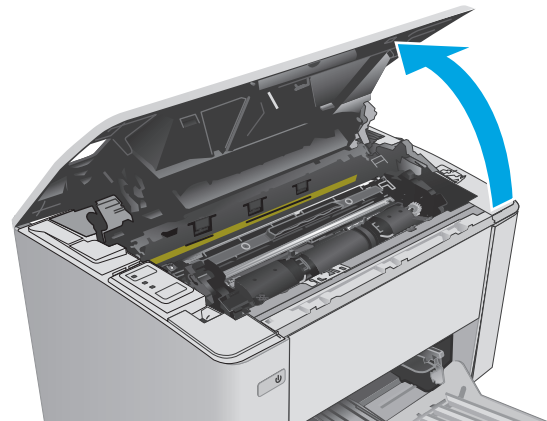

2. ถอดกลับผงหมึกและดรัมส่งภาพ

- รุ่น **M101-M105**: ถอดกลับผงหมึกก่อน แล้วถอดดรัมส่งภาพ
- รุ่น **M106**: ถอดกลับผงหมึกและดรัมส่งภาพเป็นชุดเดียวกัน

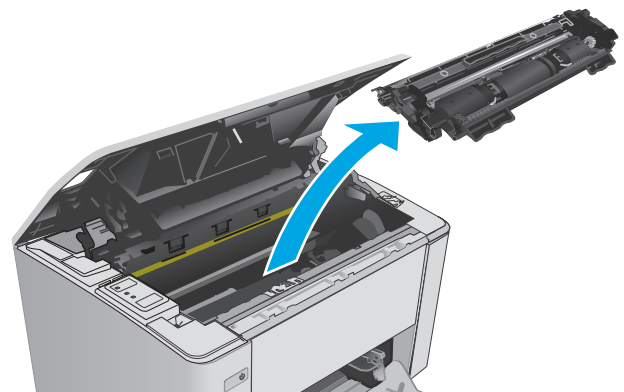

3. นำกระดาษที่ติดออกจากบริเวณกลับหมึกผงหมึก ใช้ทั้งสองมือในการนำกระดาษที่ติดออกเพื่อไม่ให้กระดาษขาด

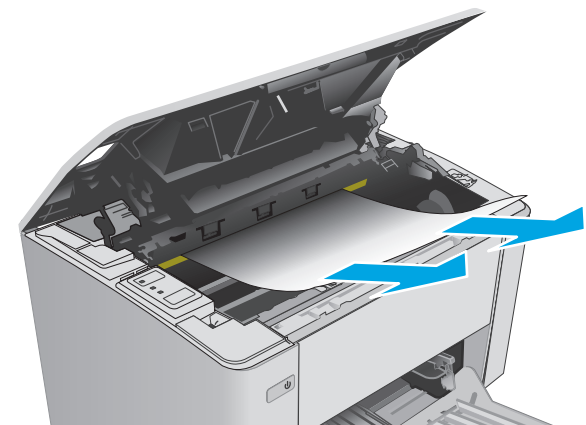

4. ใส่ครีมน์ส่งภาพและตลับผงหมึกอีกครั้ง

- รุ่น **M101-M105**: ติดตั้งครีมน์ส่งภาพก่อน แล้วติดตั้งตลับผงหมึก
- รุ่น **M106**: ติดตั้งตลับผงหมึกและครีมน์ส่งภาพเป็นชุดเดียวกัน

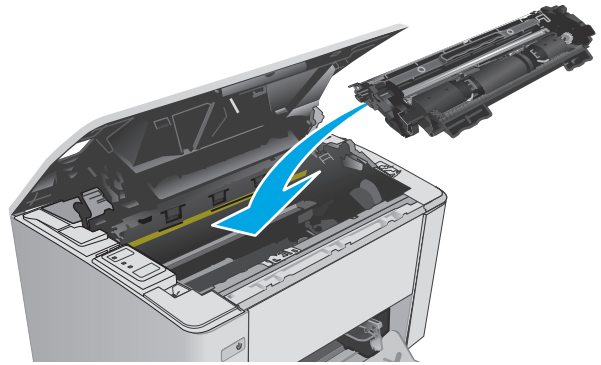

5. ปิดฝาครอบด้านบน

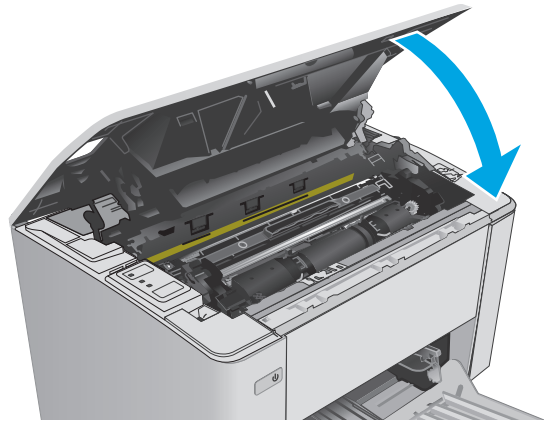

การนำกระดาษที่ติดออกจากถาดกระดาษออก

เมื่อมีกระดาษติดเกิดขึ้น ไฟเตือน  จะกะพริบซ้ำๆ บนแผงควบคุมเครื่องพิมพ์

1. นำกระดาษที่ติดอยู่ซึ่งมองเห็นได้ออกจากบริเวณถาดกระดาษออก ใช้ทั้งสองมือในการนำกระดาษที่ติดออกเพื่อไม่ให้กระดาษขาด

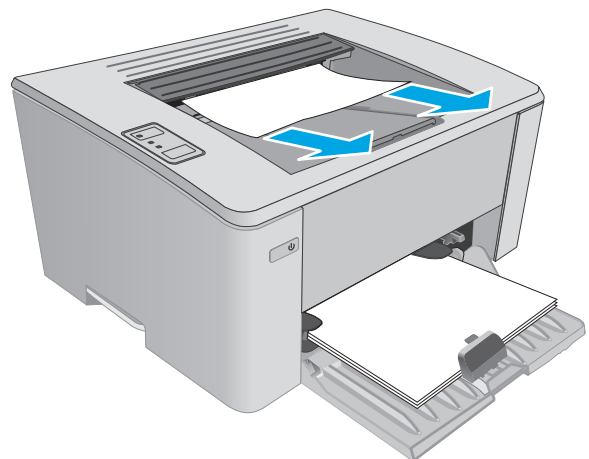

2. เปิดฝาด้านบน

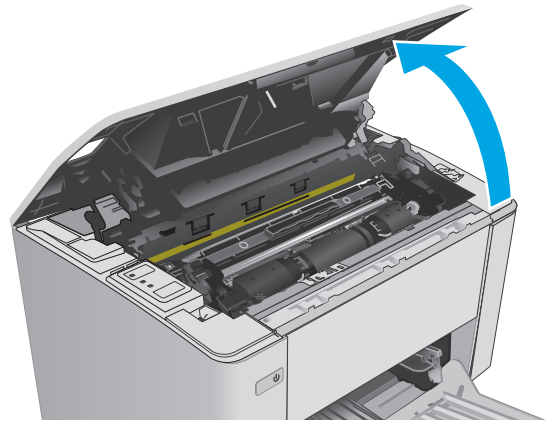

3. ถอดกลับผงหมึกและครีมน์ส่งภาพ

- รุ่น **M101-M105**: ถอดกลับหมึกพิมพ์ก่อน แล้วถอดครีมน์ส่งภาพ
- รุ่น **M106**: ถอดกลับผงหมึกและครีมน์ส่งภาพเป็นชุดเดียวกัน

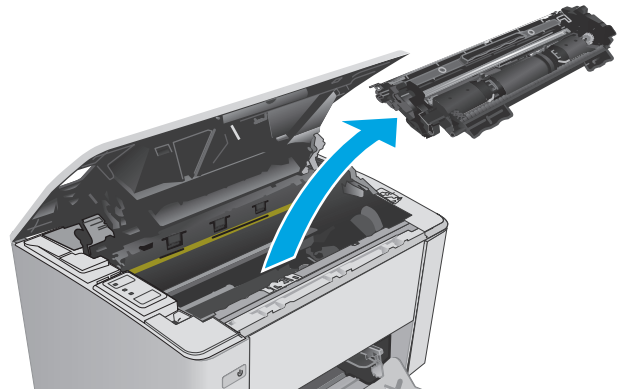

4. นำกระดาษที่ติดออกจากบริเวณตลับหมึกผงหมึก

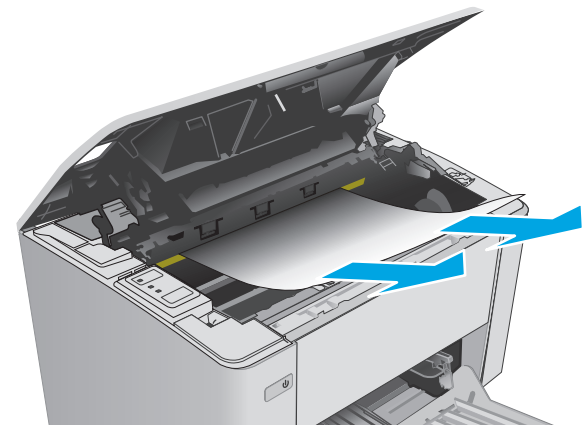

5. ใส่ครีมน์ส่งภาพและตลับผงหมึกอีกครั้ง

- รุ่น **M101-M105**: ติดตั้งครีมน์ส่งภาพก่อน แล้วติดตั้งตลับผงหมึก
- รุ่น **M106**: ติดตั้งตลับผงหมึกและครีมน์ส่งภาพเป็นชุดเดียวกัน

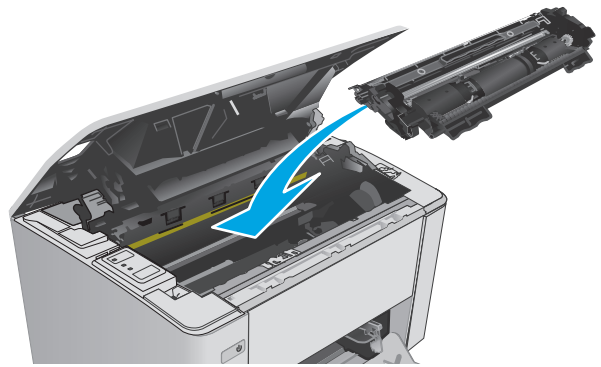

6. ปิดฝาครอบด้านบน

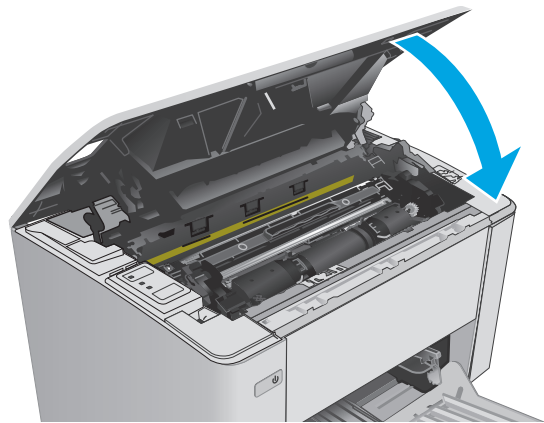



# ปรับปรุงคุณภาพงานพิมพ์

## บทนำ

หากเครื่องพิมพ์มีปัญหาคุณภาพการพิมพ์ ให้ลองแก้ไขดังต่อไปนี้ตามลำดับที่แสดงเพื่อแก้ไขปัญหา

## พิมพ์จากโปรแกรมซอฟต์แวร์อื่น

ลองพิมพ์จากโปรแกรมซอฟต์แวร์อื่น หากพิมพ์หน้าออกมาได้อย่างถูกต้อง แสดงว่าเกิดปัญหาขึ้นที่โปรแกรมซอฟต์แวร์ที่คุณใช้พิมพ์

## ตรวจสอบการตั้งค่าประเภทกระดาษสำหรับงานพิมพ์

ตรวจสอบการตั้งค่าชนิดกระดาษเมื่อพิมพ์จากโปรแกรมซอฟต์แวร์แล้วหน้าที่พิมพ์ออกมามีรอยเปื้อน การพิมพ์เลือนหรือมีด กระดาษม้วน ผงหมึกเป็นจุดกระจาย ผงหมึกหลวม หรือมีผงหมึกขาดหายไปเป็นบริเวณขนาดเล็ก

## ตรวจสอบการตั้งค่าประเภทกระดาษ (Windows)

1. จากโปรแกรมซอฟต์แวร์ ให้เลือกตัวเลือก **Print** (พิมพ์)
2. เลือกเครื่องพิมพ์ แล้วคลิกปุ่ม **Properties** (คุณสมบัติ) หรือ **Preferences** (กำหนดลักษณะ)
3. คลิกแท็บ **กระดาษ/คุณภาพ**
4. จากรายการครอบปาดวน **ชื่อ:** ให้เลือกประเภทกระดาษที่ต้องการ
5. คลิกปุ่ม **ตกลง** เพื่อปิดกล่องโต้ตอบ **คุณสมบัติของเอกสาร** ในกล่องโต้ตอบ การพิมพ์ ให้คลิกปุ่ม **ตกลง** เพื่อพิมพ์งาน

## ตรวจสอบการตั้งค่าประเภทกระดาษ (OS X)

1. คลิกเมนู **File** (ไฟล์) แล้วคลิกตัวเลือก **Print** (พิมพ์)
2. ในเมนู **Printer** (เครื่องพิมพ์) ให้เลือกเครื่องพิมพ์
3. ตามค่าเริ่มต้น ไดรเวอร์การพิมพ์จะแสดงเมนู **สำเนาและหน้า** เปิดรายการครอบปาดวนเมนู แล้วคลิกเมนู **ตกลง**
4. เลือกประเภทจากรายการครอบปาดวน **ประเภทวัสดุพิมพ์**
5. คลิกปุ่ม **พิมพ์**

## ตรวจสอบสถานะตลับผงหมึก

ตรวจสอบหน้าสถานะอุปกรณ์สิ้นเปลืองสำหรับข้อมูลต่อไปนี้:

- เปอร์เซ็นต์โดยประมาณของอายุการใช้งานที่เหลือของตลับหมึก
- จำนวนหน้าที่เหลือโดยประมาณ
- หมายเลขชิ้นส่วนสำหรับตลับผงหมึกของ **HP**
- จำนวนหน้าที่พิมพ์ไปแล้ว

เครื่องพิมพ์จะพิมพ์หน้าสถานะอุปกรณ์สิ้นเปลืองเมื่อทำการพิมพ์หน้าการกำหนดค่า

1. กดปุ่มดำเนินการต่อ/ยกเลิก  ค้างไว้ จนกว่าไฟพร้อม  จะเริ่มกะพริบ
2. ปลดปุ่มดำเนินการต่อ/ยกเลิก 

## ทำความสะอาดเครื่องพิมพ์

### พิมพ์หน้าทำความสะอาด

1. เปิด HP Printer Assistant
  - **Windows 8.1:** คลิกลูกศรลงในมุมซ้ายล่างของหน้าจอ **Start** (เริ่ม) แล้วเลือกชื่อเครื่องพิมพ์
  - **Windows 8:** คลิกขวาในพื้นที่ว่างบนหน้าจอ **Start** (เริ่ม) คลิก **All Apps** (แอปทั้งหมด) บนแถบแอป แล้วเลือกชื่อเครื่องพิมพ์
  - **Windows 7, Windows Vista, และ Windows XP:** จากคอมพิวเตอร์ คลิก **Start** (เริ่ม) เลือก **All Programs** (โปรแกรมทั้งหมด) คลิก **HP** คลิกไฟล์เดสก์ท็อปสำหรับเครื่องพิมพ์ เลือกไอคอนที่มีชื่อเครื่องพิมพ์ แล้วเปิด **HP Printer Assistant**
2. ใน HP Printer Assistant เลือก **Print** (พิมพ์) แล้วเลือก **HP Device Toolbox**
3. บนแท็บ ระบบ ให้คลิก บริการ
4. ในบริเวณ โหมดการทำความสะอาด คลิก เริ่ม เพื่อเริ่มกระบวนการทำความสะอาด

### ตรวจสอบตลับหมึกด้วยสายตา

ทำตามขั้นตอนเหล่านี้เพื่อตรวจสอบตลับหมึกแต่ละตลับ

1. ถอดตลับหมึกออกจากเครื่องพิมพ์
2. ตรวจสอบความเสียหายของฉีพ่นหน่วยความจำ
3. ตรวจสอบพื้นผิวของดรัมส่งภาพสีเขียว



**ข้อควรระวัง:** ห้ามสัมผัสดรัมส่งภาพ รอยนิ้วมือที่ดรัมส่งภาพอาจก่อให้เกิดปัญหาเกี่ยวกับคุณภาพการพิมพ์

4. หากมีรอยขีดข่วน รอยนิ้วมือ หรือความเสียหายอื่นบนดรัมส่งภาพ ให้เปลี่ยนตลับหมึก
5. ติดตั้งตลับหมึกกลับเข้าไปใหม่ และพิมพ์ภาพจำนวนสองถึงสามภาพเพื่อดูว่าแก้ปัญหาได้แล้วหรือไม่

### ตรวจสอบกระดาษและสภาพแวดล้อมในการพิมพ์

#### ขั้นตอนที่หนึ่ง: ใช้กระดาษที่มีคุณสมบัติตรงตามข้อกำหนดของ HP

ปัญหาคุณภาพการพิมพ์บางอย่างเกิดจากการใช้กระดาษที่ไม่ตรงตามข้อกำหนดของ HP

- ให้ใช้ประเภทกระดาษและน้ำหนักที่ใช้ได้กับเครื่องพิมพ์นี้เสมอ
- ใช้กระดาษที่มีคุณภาพดี ไม่มีรอยขีด ข่วน ถึกขาด รอยด่าง เศษผง ฝุ่น รอยขีด รูดขีดบนกระดาษ และม้วนหรือขอบกระดาษโค้งงอ
- ใช้กระดาษที่ไม่เคยพิมพ์งานมาก่อน
- ใช้กระดาษที่ไม่ได้มีวัสดุโลหะเช่น กากเพชร

- ใช้กระดาษที่ออกแบบมาสำหรับเครื่องพิมพ์เลเซอร์โดยเฉพาะ ห้ามใช้กระดาษที่ออกแบบมาสำหรับเครื่องพิมพ์อิงค์เจ็ท
- ใช้กระดาษที่ไม่หยากจนเกินไป การใช้กระดาษเนื้อเรียบเนียนจะทำให้ได้งานพิมพ์คุณภาพดีขึ้น

## ขั้นตอนที่สอง: ตรวจสอบสภาพแวดล้อม

สภาพแวดล้อมสามารถส่งผลกระทบต่อคุณภาพการพิมพ์ได้โดยตรง และเป็นสาเหตุที่พบบ่อยสำหรับปัญหาคุณภาพการพิมพ์หรือการป้อนกระดาษ ลองแก้ไขดังต่อไปนี้:

- ย้ายเครื่องพิมพ์ออกจากตำแหน่งที่มีลมพัดผ่าน เช่น หน้าต่างหรือประตูที่เปิดไว้ หรือช่องลมระบบปรับอากาศ
- ตรวจสอบให้แน่ใจว่าเครื่องพิมพ์ไม่ได้สัมผัสกับอุณหภูมิหรือความชื้นเกินข้อกำหนดของเครื่องพิมพ์
- ห้ามวางเครื่องพิมพ์ไว้ในพื้นที่จำกัด เช่น ตู้เก็บของ
- วางเครื่องพิมพ์บนพื้นผิวที่มั่นคงและเรียบ
- นำสิ่งใดๆ ที่กีดขวางช่องระบายอากาศของเครื่องพิมพ์ออก เครื่องพิมพ์ต้องการการไหลเวียนของอากาศที่ดีในทุกด้าน รวมถึงด้านบนด้วย
- ปกป้องเครื่องพิมพ์จากเศษวัสดุที่ลอยในอากาศ ฝุ่น ไอ น้ำ น้ำมัน และสิ่งต่างๆ ที่อาจเข้าไปติดอยู่ภายในเครื่องพิมพ์ได้

## ตรวจสอบการตั้งค่า **EconoMode**

HP ไม่แนะนำให้ใช้ **EconoMode** ตลอดเวลา หากใช้ **EconoMode** ตลอดเวลา ปริมาณหมึกอาจเหลืออยู่นานเกินกว่าอายุของชั้นส่วนในตลับผงหมึก หากคุณภาพการพิมพ์เริ่มลดลง และไม่สามารถยอมรับได้ โปรดพิจารณาการเปลี่ยนตลับผงหมึก



**หมายเหตุ:** คุณสมบัตินี้ใช้งานได้กับไดรเวอร์การพิมพ์ PCL 6 สำหรับ Windows หากคุณไม่ได้ใช้ไดรเวอร์ดังกล่าว คุณสามารถเปิดคุณสมบัตินี้ได้โดยการใช้ **HP Embedded Web Server**

ทำตามขั้นตอนต่อไปนี้หากทั้งหน้าเข้มหรือจากเกินไป

1. จากโปรแกรมซอฟต์แวร์ ให้เลือกตัวเลือก **Print** (พิมพ์)
2. เลือกเครื่องพิมพ์ แล้วคลิกปุ่ม **Properties** (คุณสมบัตินี้) หรือ **Preferences** (กำหนดลักษณะ)
3. คลิกแถบ **กระดาษ/คุณภาพ** แล้วค้นหาพื้นที่ การตั้งค่าคุณภาพ
  - หากทั้งหน้าเข้มเกินไป ให้เลือกการตั้งค่า **โหมดประหยัดผงหมึก**
  - หากทั้งหน้าจางเกินไป ให้เลือกการตั้งค่า **FastRes 1200**
4. คลิกปุ่ม **ตกลง** เพื่อปิดกล่องโต้ตอบ **คุณสมบัตินี้ของเอกสาร** ในกล่องโต้ตอบ **การพิมพ์** ให้คลิกปุ่ม **ตกลง** เพื่อพิมพ์งาน

## ปรับความเข้มในการพิมพ์

ทำตามขั้นตอนต่อไปนี้จนเสร็จสมบูรณ์เพื่อปรับความเข้มในการพิมพ์

1. เปิด **HP Embedded Web Server (EWS):**

เครื่องพิมพ์แบบเชื่อมต่อโดยตรง

- a. เปิด **HP Printer Assistant**

- **Windows 8.1:** คลิกดูสรุปลงในมุมซ้ายล่างของหน้าจอ **Start** (เริ่ม) แล้วเลือกชื่อเครื่องพิมพ์
- **Windows 8:** คลิกขวาในพื้นที่ว่างบนหน้าจอ **Start** (เริ่ม) คลิก **All Apps** (แอปทั้งหมด) บนแถบแอป แล้วเลือกชื่อเครื่องพิมพ์
- **Windows 7, Windows Vista, และ Windows XP:** จากคอมพิวเตอร์ คลิก **Start** (เริ่ม) เลือก **All Programs** (โปรแกรมทั้งหมด) คลิก **HP** คลิกโฟลเดอร์สำหรับเครื่องพิมพ์ เลือกไอคอนที่มีชื่อเครื่องพิมพ์ แล้วเปิด **HP Printer Assistant**

b. ใน HP Printer Assistant เลือก **Print** (พิมพ์) แล้วเลือก **HP Device Toolbox**

เครื่องพิมพ์แบบเชื่อมต่อเครือข่ายเท่านั้น

a. พิมพ์หน้าการกำหนดค่าเพื่อตรวจสอบ IP แอดเดรสหรือชื่อโฮสต์

i. กดปุ่มดำเนินการต่อ/ยกเลิก  ค้างไว้ จนกว่าไฟพร้อม  จะเริ่มกะพริบ

ii. ป้อนปุ่มดำเนินการต่อ/ยกเลิก 

b. เปิดเว็บเบราว์เซอร์ และในบรรทัดที่อยู่ ให้พิมพ์ IP แอดเดรสหรือชื่อโฮสต์ตรงตามที่แสดงในหน้าการกำหนดค่าเครื่องพิมพ์ กดปุ่ม **Enter** บนแป้นพิมพ์คอมพิวเตอร์ **EWS** จะเปิดขึ้น

 <https://10.10.XX.XXX/>

 **หมายเหตุ:** หากเว็บเบราว์เซอร์แสดงข้อความระบุว่าเข้าถึงเว็บไซต์อาจไม่ปลอดภัย ให้เลือกตัวเลือกเพื่อดำเนินการไปยังเว็บไซต์ การเข้าถึงเว็บไซต์นี้จะไม่เป็นอันตรายกับคอมพิวเตอร์

2. คลิกที่แท็บ ระบบ เลือกหน้า **คุณภาพการพิมพ์** แล้วหลังจากนั้นให้เลือกตัวเลือก **ความเข้มของการพิมพ์**
3. จากเมนูแบบรอปดาวน์ **ความเข้มของการพิมพ์:** เลือกการตั้งค่าความเข้มที่ถูกต้อง

 **หมายเหตุ:** การตั้งค่าความเข้มเริ่มต้นคือ **3**

- 1 (จาง)
- 2
- 3
- 4
- 5 (เข้ม)

4. คลิก **ใช้**

# แก้ปัญหาเครือข่ายแบบไร้สาย

## บทนำ

ตรวจสอบรายการต่อไปนี้เพื่อยืนยันว่าเครื่องพิมพ์กำลังสื่อสารกับเครือข่าย ก่อนการเริ่มต้น ให้พิมพ์หน้าการกำหนดค่าจากแผงควบคุมเครื่องพิมพ์และระบุ IP แอดเดรสเครื่องพิมพ์ที่อยู่ในหน้านี้

- [การเชื่อมต่อไม่ดี](#)
- [เครื่องคอมพิวเตอร์กำลังใช้ IP แอดเดรสที่ไม่ถูกต้องสำหรับเครื่องพิมพ์](#)
- [เครื่องคอมพิวเตอร์ไม่สามารถสื่อสารกับเครื่องพิมพ์](#)
- [เครื่องพิมพ์ใช้การตั้งค่าความเร็วการเชื่อมต่อสำหรับเครือข่ายไม่ถูกต้อง](#)
- [โปรแกรมซอฟต์แวร์ใหม่อาจทำให้เกิดปัญหาการใช้งานร่วมกัน](#)
- [คอมพิวเตอร์หรือเวิร์กสเตชันอาจตั้งค่าไม่ถูกต้อง](#)
- [เครื่องพิมพ์ถูกปิดใช้ หรือการตั้งค่าเครือข่ายอื่นไม่ถูกต้อง](#)



**หมายเหตุ:** HP ไม่สนับสนุนการเชื่อมต่อระบบเครือข่ายแบบ Peer-to-Peer เนื่องจากคุณลักษณะนี้เป็นฟังก์ชันของระบบปฏิบัติการ Microsoft ไม่ใช่ไดรเวอร์การพิมพ์ของ HP สำหรับข้อมูลเพิ่มเติม โปรดไปที่เว็บไซต์ของ Microsoft ที่ [www.microsoft.com](http://www.microsoft.com)

## การเชื่อมต่อไม่ดี

1. ตรวจสอบว่าเครื่องพิมพ์ได้เชื่อมต่อกับพอร์ตเครือข่ายที่ถูกต้องโดยใช้สายเคเบิลที่มีความยาวเหมาะสม
2. ตรวจสอบว่าสายเคเบิลเชื่อมต่ออย่างแน่นหนาดีแล้ว
3. ก่อนการเริ่มต้น ให้พิมพ์หน้าการกำหนดค่าจากแผงควบคุมเครื่องพิมพ์และระบุ IP แอดเดรสเครื่องพิมพ์ที่อยู่ในหน้านี้
4. หากปัญหายังคงเกิดขึ้น ให้ลองใช้สายเคเบิลหรือพอร์ตอื่นบนฮับ

## เครื่องคอมพิวเตอร์กำลังใช้ IP แอดเดรสที่ไม่ถูกต้องสำหรับเครื่องพิมพ์

1. เปิดคุณสมบัติเครื่องพิมพ์ และคลิกแถบ **พอร์ต** ตรวจสอบว่าเลือกที่อยู่ IP ปัจจุบันของเครื่องพิมพ์ IP แอดเดรสของเครื่องพิมพ์จะแสดงอยู่ในหน้าการกำหนดค่าเครื่องพิมพ์
2. หากคุณติดตั้งเครื่องพิมพ์โดยใช้พอร์ต TCP/IP มาตรฐานของ HP ให้เลือกกล่องที่ระบุว่า **Always print to this printer, even if its IP address changes** (พิมพ์ไปยังเครื่องพิมพ์นี้ทุกครั้ง แม้กระทั่งในกรณีที่ IP แอดเดรสเปลี่ยนไป)
3. หากคุณติดตั้งเครื่องพิมพ์โดยใช้พอร์ต TCP/IP มาตรฐานของ Microsoft ให้ใช้ชื่อโฮสต์แทน IP แอดเดรส
4. หาก IP แอดเดรสถูกต้อง ให้ลบเครื่องพิมพ์ออก และเพิ่มอีกครั้ง

## เครื่องคอมพิวเตอร์ไม่สามารถสื่อสารกับเครื่องพิมพ์

1. ทดสอบการสื่อสารเครือข่ายโดยการ Ping เครื่องข่าย
  - a. เปิดพรอมต์บรรทัดคำสั่งที่คอมพิวเตอร์

- สำหรับ Windows ให้คลิก **Start** (เริ่ม) คลิก **Run** (เรียกใช้) พิมพ์ cmd แล้วกด **Enter**
- สำหรับ OS X ให้ไปที่ **Applications** จากนั้น **Utilities** และเปิด **Terminal**

b. พิมพ์ ping ตามด้วย IP แอดเดรสเครื่องพิมพ์

c. หากหน้าต่างแสดงเวลาระยะเวลาไปกลับ แสดงว่าเครือข่ายกำลังทำงาน

2. หากคำสั่ง ping ไม่สำเร็จ ให้ตรวจสอบว่าฮับเครือข่ายเปิดอยู่ แล้วตรวจสอบการตั้งค่าเครือข่าย เครื่องพิมพ์ และคอมพิวเตอร์ว่าอุปกรณ์ทั้งหมดนี้ได้รับการตั้งค่าสำหรับเครือข่ายเดียวกันหรือไม่

### เครื่องพิมพ์ที่ใช้การตั้งค่าความเร็วการเชื่อมต่อสำหรับเครือข่ายไม่ถูกต้อง

HP ขอแนะนำให้ปรับการตั้งค่าเหล่านี้เป็นโหมดอัตโนมัติ (การตั้งค่าเริ่มต้น) หากคุณเปลี่ยนการตั้งค่าเหล่านี้ คุณต้องเปลี่ยนการตั้งค่าเหล่านั้นสำหรับเครือข่ายของคุณด้วย

### โปรแกรมซอฟต์แวร์ใหม่อาจทำให้เกิดปัญหาการใช้งานร่วมกัน

ตรวจสอบว่าติดตั้งโปรแกรมซอฟต์แวร์ใหม่อย่างถูกต้อง และใช้ไดรเวอร์การพิมพ์ที่ถูกต้อง

### คอมพิวเตอร์หรือเวิร์กสเตชันอาจตั้งค่าไม่ถูกต้อง

1. ตรวจสอบไดรเวอร์เครือข่าย ไดรเวอร์การพิมพ์ และการตั้งค่าการกำหนดเส้นทางเครือข่าย
2. ตรวจสอบว่ากำหนดค่าระบบการปฏิบัติการอย่างถูกต้อง

### เครื่องพิมพ์ถูกปิดใช้ หรือการตั้งค่าเครือข่ายอื่นไม่ถูกต้อง

1. ตรวจสอบหน้าการกำหนดค่าเพื่อตรวจสอบสถานะโปรโตคอลเครือข่าย เปิดใช้งาน หากจำเป็น
2. กำหนดค่าการตั้งค่าเครือข่ายใหม่ หากจำเป็น

## การแก้ปัญหาเครือข่ายแบบไร้สาย

- [บทนำ](#)
- [รายการตรวจสอบการเชื่อมต่อไร้สาย](#)
- [เครื่องพิมพ์ไม่พิมพ์งานหลังจากการกำหนดค่าไร้สายเสร็จสิ้น](#)
- [เครื่องพิมพ์ไม่พิมพ์ และมีการติดตั้งไฟร็วอลล้อนบนคอมพิวเตอร์](#)
- [การเชื่อมต่อไร้สายไม่ทำงานหลังจากย้ายเราเตอร์ไร้สายหรือเครื่องพิมพ์](#)
- [ไม่สามารถเชื่อมต่อคอมพิวเตอร์อื่นเข้ากับเครื่องพิมพ์ไร้สาย](#)
- [เครื่องพิมพ์ไร้สายสูญเสียการสื่อสารเมื่อเชื่อมต่อกับ VPN](#)
- [เครือข่ายไม่ปรากฏในรายการเครือข่ายไร้สาย](#)
- [เครือข่ายไร้สายไม่ทำงาน](#)
- [ทำการทดสอบการวินิจฉัยเครือข่ายไร้สาย](#)
- [ลดคลื่นรบกวนบนเครือข่ายไร้สาย](#)

### บทนำ

ใช้ข้อมูลการแก้ไขปัญหาเพื่อช่วยแก้ปัญหาต่างๆ



หมายเหตุ: ในการระบุว่าการพิมพ์ **Wi-Fi Direct** ได้เปิดใช้งานบนเครื่องพิมพ์หรือไม่ ให้พิมพ์หน้าการกำหนดค่า

### รายการตรวจสอบการเชื่อมต่อไร้สาย

- ตรวจสอบว่าไม่ได้เชื่อมต่อสายเคเบิลเครือข่าย
- ตรวจสอบว่าเครื่องพิมพ์และเราเตอร์ไร้สายเปิดเครื่องอยู่และมีไฟเข้า และตรวจสอบว่าเปิดสัญญาณไร้สายในเครื่องพิมพ์แล้ว
- ตรวจสอบว่าชุดตัวระบุบริการ (SSID) ถูกต้อง พิมพ์หน้าการกำหนดค่าเพื่อตรวจสอบ SSID หากไม่แน่ใจว่า SSID ถูกต้อง ให้ทำการตั้งค่าไร้สายอีกครั้ง
- สำหรับเครือข่ายที่มีการรักษาความปลอดภัย ให้ตรวจสอบว่าข้อมูลการรักษาความปลอดภัยถูกต้อง หากข้อมูลการรักษาความปลอดภัยไม่ถูกต้อง ให้ทำการตั้งค่าไร้สายอีกครั้ง
- หากเครือข่ายไร้สายทำงานถูกต้อง ให้ลองเข้าถึงคอมพิวเตอร์เครื่องอื่นบนเครือข่ายไร้สาย หากเครือข่ายมีการเชื่อมต่ออินเทอร์เน็ต ให้ลองเชื่อมต่ออินเทอร์เน็ตผ่าน การเชื่อมต่อไร้สาย
- ตรวจสอบว่าวิธีเข้ารหัส (AES หรือ TKIP) เหมือนกันสำหรับเครื่องพิมพ์และจุดเชื่อมต่อไร้สาย (ในเครือข่ายที่ใช้การรักษาความปลอดภัย WPA)
- ตรวจสอบว่าเครื่องพิมพ์อยู่ภายในช่วงเครือข่ายไร้สาย สำหรับเครือข่ายส่วนใหญ่ เครื่องพิมพ์ต้องอยู่ภายใน 30 ม. ของจุดเชื่อมต่อไร้สาย (เราเตอร์ไร้สาย)
- ตรวจสอบว่าไม่มีวัตถุบดบังสัญญาณไร้สาย ย้ายวัตถุโลหะขนาดใหญ่ใดๆ ที่ตั้งอยู่ระหว่างจุดเชื่อมต่อกับเครื่องพิมพ์ ตรวจสอบว่าเสา ผนัง หรือเสาที่มีโลหะหรือคอนกรีต ไม่ได้ยู่กั้นกลางระหว่างเครื่องพิมพ์และจุดเชื่อมต่อไร้สาย
- ตรวจสอบว่าเครื่องพิมพ์ตั้งอยู่ห่างจากอุปกรณ์อิเล็กทรอนิกส์ที่อาจมีคลื่นรบกวนสัญญาณไร้สาย อุปกรณ์ต่างๆ สามารถรบกวนสัญญาณไร้สายได้รวมถึง มอเตอร์ โทรศัพท์ไร้สาย ระบบกล้องรักษาความปลอดภัย เครือข่ายไร้สายอื่น และอุปกรณ์ Bluetooth บางชิ้น

- ตรวจสอบว่าติดตั้งไดรเวอร์การพิมพ์บนคอมพิวเตอร์แล้ว
- ตรวจสอบว่าคุณเลือกพอร์ตเครื่องพิมพ์ถูกต้อง
- ตรวจสอบว่าคอมพิวเตอร์และเครื่องพิมพ์เชื่อมต่อเครือข่ายไร้สายเดียวกัน
- สำหรับ **OS X** ให้ตรวจสอบว่าเราเตอร์ไร้สายสนับสนุน **Bonjour**

### เครื่องพิมพ์ไม่พิมพ์งานหลังจากการกำหนดค่าไร้สายเสร็จสิ้น

1. ตรวจสอบว่าได้เปิดเครื่องพิมพ์แล้วและเครื่องพิมพ์อยู่ในสถานะพร้อม
2. ปิดไฟร็วอลล์อื่นบนคอมพิวเตอร์ของคุณ
3. ตรวจสอบว่าเครือข่ายไร้สายทำงานอย่างถูกต้อง
4. ตรวจสอบว่าคอมพิวเตอร์ของคุณทำงานถูกต้อง หากจำเป็น ให้รีสตาร์ทคอมพิวเตอร์
5. ตรวจสอบว่าคุณสามารถเปิด **HP Embedded Web Server** ของเครื่องพิมพ์จากคอมพิวเตอร์บนเครือข่าย

### เครื่องพิมพ์ไม่พิมพ์ และมีการติดตั้งไฟร็วอลล์อื่นบนคอมพิวเตอร์

1. อัปเดตไฟร็วอลล์ด้วยการอัปเดตล่าสุดที่มีจากผู้ผลิต
2. หากโปรแกรมต้องการการเข้าถึงไฟร็วอลล์เมื่อคุณติดตั้งเครื่องพิมพ์หรือพิมพ์งาน ให้ตรวจสอบว่าคุณได้อนุญาตให้โปรแกรมทำงาน
3. ปิดไฟร็วอลล์ชั่วคราว แล้วติดตั้งเครื่องพิมพ์ไร้สายบนคอมพิวเตอร์ เปิดใช้งานไฟร็วอลล์เมื่อติดตั้งระบบไร้สายเสร็จสมบูรณ์

### การเชื่อมต่อไร้สายไม่ทำงานหลังจากย้ายเราเตอร์ไร้สายหรือเครื่องพิมพ์

1. ตรวจสอบว่าเราเตอร์หรือเครื่องพิมพ์เชื่อมต่อกับเครือข่ายเดียวกันกับที่คอมพิวเตอร์ของคุณเชื่อมต่ออยู่
2. พิมพ์หน้าการกำหนดค่า
3. เปรียบเทียบชุดตัวระบุบริการ (**SSID**) ในหน้าการกำหนดค่ากับ **SSID** ในการกำหนดค่าเครื่องพิมพ์สำหรับคอมพิวเตอร์
4. หากหมายเลขไม่เหมือนกัน อุปกรณ์จะไม่เชื่อมต่อเครือข่ายเดียวกัน กำหนดการตั้งค่าไร้สายสำหรับเครื่องพิมพ์อีกครั้ง

### ไม่สามารถเชื่อมต่อคอมพิวเตอร์อื่นเข้ากับเครื่องพิมพ์ไร้สาย

1. ตรวจสอบว่าคอมพิวเตอร์อื่นอยู่ในช่วงสัญญาณไร้สายและไม่มีสิ่งกีดขวางสัญญาณ สำหรับเครือข่ายส่วนใหญ่ ช่วงสัญญาณไร้สายคือ ภายใน **30 ม.** ของจุดเชื่อมต่อไร้สาย
2. ตรวจสอบว่าได้เปิดเครื่องพิมพ์แล้วและเครื่องพิมพ์อยู่ในสถานะพร้อม
3. ตรวจสอบให้แน่ใจว่าไม่มีผู้ใช้ **Wi-Fi Direct** พร้อมกันมากกว่า **5** ราย
4. ปิดไฟร็วอลล์อื่นบนคอมพิวเตอร์ของคุณ
5. ตรวจสอบว่าเครือข่ายไร้สายทำงานอย่างถูกต้อง
6. ตรวจสอบว่าคอมพิวเตอร์ของคุณทำงานถูกต้อง หากจำเป็น ให้รีสตาร์ทคอมพิวเตอร์



## เครื่องพิมพ์ไร้สายสูญเสียการสื่อสารเมื่อเชื่อมต่อกับ VPN

- โดยปกติแล้ว คุณไม่สามารถเชื่อมต่อกับ VPN และเครือข่ายอื่นได้ในเวลาเดียวกัน

### เครือข่ายไม่ปรากฏในรายการเครือข่ายไร้สาย



- ตรวจสอบว่าเราเตอร์ไร้สายเปิดอยู่และมีไฟเข้า
- เครือข่ายอาจซ่อนอยู่ อย่างไรก็ตาม คุณสามารถเชื่อมต่อกับเครือข่ายที่ซ่อนอยู่ได้

### เครือข่ายไร้สายไม่ทำงาน

1. ตรวจสอบให้แน่ใจว่าได้เชื่อมต่อสายเคเบิลเครือข่าย
2. ในการตรวจสอบว่าเครือข่ายไร้สายสูญเสียการสื่อสารหรือไม่ ให้ลองเชื่อมต่อกับอุปกรณ์อื่นบนเครือข่าย
3. ทดสอบการสื่อสารเครือข่ายโดยการ Ping เครือข่าย
  - a. เปิดพรอมต์บรรทัดคำสั่งที่คอมพิวเตอร์
    - สำหรับ Windows ให้คลิก **Start** (เริ่ม) คลิก **Run** (เรียกใช้) พิมพ์ `cmd` แล้วกด **Enter**
    - สำหรับ OS X ให้ไปที่ **Applications** จากนั้น **Utilities** และเปิด **Terminal**
  - b. พิมพ์ `ping` ตามด้วย IP แอดเดรสของเราเตอร์
  - c. หากหน้าต่างแสดงเวลาระยะเวลาไปกลับ แสดงว่าเครือข่ายกำลังทำงาน
4. ตรวจสอบว่าเราเตอร์หรือเครื่องพิมพ์เชื่อมต่อกับเครือข่ายเดียวกันกับที่คอมพิวเตอร์เชื่อมต่ออยู่
  - a. พิมพ์หน้าการกำหนดค่า
  - b. เปรียบเทียบหมายเลขชุดบริการ (SSID) บนรายงานการกำหนดค่ากับ SSID ในการกำหนดค่าคอมพิวเตอร์
  - c. หากหมายเลขไม่เหมือนกัน อุปกรณ์จะไม่เชื่อมต่อเครือข่ายเดียวกัน กำหนดการตั้งค่าไร้สายสำหรับเครื่องพิมพ์อีกครั้ง

### ทำการทดสอบการวินิจฉัยเครือข่ายไร้สาย

คุณสามารถเรียกใช้การทดสอบการวินิจฉัยที่มีข้อมูลเกี่ยวกับการตั้งค่าเครือข่ายไร้สายได้จากแผงควบคุมเครื่องพิมพ์

1. เปิด HP Embedded Web Server (EWS):
  - a. พิมพ์หน้าการกำหนดค่าเพื่อตรวจสอบ IP แอดเดรสหรือชื่อโฮสต์
    - i. กดปุ่มดำเนินการต่อ/ยกเลิก  ค้างไว้ จนกว่าไฟพร้อม  จะเริ่มกะพริบ
    - ii. ปลดปล่อยปุ่มดำเนินการต่อ/ยกเลิก 

- b. เปิดเว็บเบราว์เซอร์ และในบรรทัดที่อยู่ ให้พิมพ์ IP แอดเดรสหรือชื่อโฮสต์ตรงตามที่แสดงในหน้าการกำหนดค่าเครื่องพิมพ์ กดปุ่ม **Enter** บนแป้นพิมพ์คอมพิวเตอร์ **EWS** จะเปิดขึ้น



 **หมายเหตุ:** หากเว็บเบราว์เซอร์แสดงข้อความระบุว่า การเข้าถึงเว็บไซต์อาจไม่ปลอดภัย ให้เลือกตัวเลือกเพื่อดำเนินการต่อไปยังเว็บไซต์ การเข้าถึงเว็บไซต์นี้จะไม่เป็นอันตรายกับคอมพิวเตอร์

2. คลิกที่ **เครือข่าย**
3. บนหน้า การกำหนดค่าไร้สาย ตรวจสอบให้แน่ใจว่าได้เลือกตัวเลือกเปิดแล้ว
4. คลิกปุ่ม **พิมพ์รายงานทดสอบ** เพื่อพิมพ์หน้าทดสอบที่แสดงผลการทำงานของทดสอบ

## ลดคลื่นรบกวนบนเครือข่ายไร้สาย

เคล็ดลับต่อไปนี้สามารถลดคลื่นรบกวนเครือข่ายไร้สายได้:

- วางอุปกรณ์ไร้สายให้ห่างจากวัตถุโลหะขนาดใหญ่ เช่น ตู้เก็บเอกสารและอุปกรณ์ที่มีคลื่นแม่เหล็กไฟฟ้าอื่น เช่น ไมโครเวฟและโทรศัพท์ไร้สาย วัตถุเหล่านั้นสามารถรบกวนสัญญาณวิทยุได้
- วางอุปกรณ์ไร้สายให้ห่างจากสิ่งก่อสร้างขนาดใหญ่และสิ่งก่อสร้างอื่นๆ วัตถุเหล่านี้สามารถดูดซับคลื่นวิทยุและทำให้สัญญาณอ่อนลง
- วางเราเตอร์ไร้สายในตำแหน่งกึ่งกลางที่เครื่องพิมพ์ไร้สายในเครือข่ายสามารถมองเห็นได้

## A

AirPrint 49

## E

Embedded Web Server (EWS)

คุณสมบัติ 53

Explorer, เวอร์ชันที่รองรับ

HP Embedded Web Server 53

## H

HP Customer Care 70

HP Device Toolbox, การใช้ 53

HP Embedded Web Server

การเปลี่ยนแปลงรหัสผ่าน 61

การเปิด 61

HP Embedded Web Server (EWS)

คุณสมบัติ 53

HP ePrint 48

HP EWS, การใช้ 53

HP Utility 56

HP Utility สำหรับ Mac

Bonjour 56

คุณสมบัติ 56

HP Utility, Mac 56

## I

Internet Explorer, เวอร์ชันที่รองรับ

HP Embedded Web Server 53

## M

Macintosh

HP Utility 56

## N

Netscape Navigator, เวอร์ชันที่รองรับ

HP Embedded Web Server 53

## O

OS (ระบบปฏิบัติการ)

รองรับ 5

## ก

กระดาษ

กระดาษคิด 77

การเลือก 88

กระดาษ, การสั่งซื้อ 20

กระดาษคิด

ตำแหน่ง 78

ภาคกระดาษออก 84

สาเหตุ 77

การตั้งค่า

ค่าที่ตั้งจากโรงงาน, การเรียกคืน 73

การตั้งค่า EconoMode 63, 89

การตั้งค่าการประหยัด 63

การตั้งค่าความเร็วลิงก์เครือข่าย, การเปลี่ยนแปลง 60

การติดตั้งเครือข่าย 52

การทำความสะอาด

ทางผ่านกระดาษ 88

การพิมพ์ Wi-Fi Direct 7, 46

การพิมพ์มือถือ

อุปกรณ์ Android 50

การพิมพ์มือถือ, ซอฟต์แวร์ที่สนับสนุน 6

การพิมพ์สองด้าน

Mac 44

Windows 40

ด้วยตนเอง (Mac) 44

การพิมพ์สองด้าน (สองด้าน)

Windows 40

การสนับสนุน

ออนไลน์ 70

การสนับสนุนด้านเทคนิค

ออนไลน์ 70

การสนับสนุนสำหรับลูกค้า

ออนไลน์ 70

การสนับสนุนออนไลน์ 70

การสั่งซื้อ

อุปกรณ์สิ้นเปลืองและอุปกรณ์เสริม 20

การเปลี่ยน

ดรัมส่งภาพ 32, 35

ดรัมผงหมึก 26, 29

การเรียกคืนค่าที่ตั้งจากโรงงาน 73

การแก้ไขปัญหา

LED, ข้อผิดพลาด 71

LED, รูปแบบไฟ 71

กระดาษคิด 77

ปัญหาการป้อนกระดาษ 76

ปัญหาเครือข่าย 91

เครือข่ายแบบไร้สาย 91

เครือข่ายไร้สาย 93

## ข

ขนาด, เครื่องพิมพ์ 7

ข้อกำหนด

ไฟฟ้าและเสียง 7

ข้อกำหนดทางเสียง 7

ข้อกำหนดทางไฟฟ้า 7

## ค

คลื่นรบกวนเครือข่ายไร้สาย 96

ความต้องการด้านระบบ  
HP Embedded Web Server 53

ความต้องการด้านเบราว์เซอร์  
HP Embedded Web Server 53

ความต้องการด้านเว็บเบราว์เซอร์  
HP Embedded Web Server 53

ค่าที่ตั้งจากโรงงาน, การเรียกคืน 73

ค่าเริ่มต้น, การเรียกคืน 73

เครือข่าย

การติดตั้งเครื่องพิมพ์ 52

ที่รองรับ 5

รหัสผ่าน, การตั้งค่า 61

รหัสผ่าน, การเปลี่ยนแปลง 61

เครือข่ายไร้สาย

การแก้ไขปัญหา 93

## จ

จำนวนหน้าต่อแผ่น

การเลือก (Mac) 44

การเลือก (Windows) 42

จุดต่อสายไฟ

ตำแหน่ง 3

## ช

ชิพหน่วยความจำ (ผงหมึก)

ที่ตั้ง 26

ชิ้นส่วนสำรอง

หมายเลขชิ้นส่วน 20

ชุดคิการบำรุงรักษา

หมายเลขชิ้นส่วน 20

## ซ

ซองจดหมาย, การใส่ 18

ซอฟต์แวร์

HP Utility 56

ซอฟต์แวร์ HP ePrint 49

โซลูชันการพิมพ์มือถือ 5

## ด

ดรัมส่งภาพ

การเปลี่ยน 32, 35

ส่วนประกอบ 32

หมายเลขชิ้นส่วน 20

ไดรเวอร์, สนับสนุน 5

ไดรเวอร์การพิมพ์, สนับสนุน 5

## ต

ตลับผงหมึก

การตั้งจำนวนต่ำสุด 74

การเปลี่ยน 26, 29

การใช้เมื่อเหลือน้อย 74

ส่วนประกอบ 26, 29

หมายเลขชิ้นส่วน 20

ตลับลวดเขียนกระดาษ

หมายเลขชิ้นส่วน 20

ตลับหมึก HP ของแท้ 21

ตลับหมึกพิมพ์

การเปลี่ยน 26, 29

## ถ

ถาด

ความจุ 5

ตำแหน่ง 2

มาพร้อมเครื่อง 5

ถาด, กระดาษออก

ตำแหน่ง 2

นำกระดาษที่ติดออก 84

ถาดกระดาษ 1

การใส่กระดาษ 12

ถาดกระดาษออก

ตำแหน่ง 2

นำกระดาษที่ติดออก 84

ถาดป้อนกระดาษ

การใส่ซองจดหมาย 18

ถาดป้อนกระดาษแบบเลือกก่อน

การใส่ 15

การใส่ซองจดหมาย 18

## น

นโยบายตลับหมึก 21

น้ำหนัก, เครื่องพิมพ์ 7

## ป

ประเภทกระดาษ

การเลือก (Mac) 45

การเลือก (Windows) 42

ปัญหาการดึงกระดาษ

การแก้ไขปัญหา 76

ปุ่มเปิด/ปิด, ตำแหน่ง 2

## ผ

แผงควบคุม

ตำแหน่ง 2

รูปแบบไฟ LED 71

## ฝ

ฝา, ตำแหน่ง 2

## พ

พอร์ตอินเตอร์เฟซ

ตำแหน่ง 3

พิมพ์บนทั้งสองด้าน

Mac 44

Windows 40

ด้วยตนเอง, Windows 40

พิมพ์สองด้าน

ด้วยตนเอง (Windows) 40

พิมพ์สองด้านด้วยตนเอง

Mac 44

Windows 40

## ฟ

ไฟฟ้า

การใช้ 7

## ร

ระบบปฏิบัติการ (OS)

รองรับ 5

ระบบปฏิบัติการ, สนับสนุน 5

รายการตรวจสอบ

การเชื่อมต่อไร้สาย 93

## ล

ลิ้น

ฟอร์แมเตอร์ 62

## ว

วัสดุสิ้นเปลือง

การสั่งซื้อ 20

เว็บเซิร์ฟเวอร์ในตัว

การเปลี่ยนแปลงรหัสผ่าน 61

การเปิด 61

เว็บไซต์  
การสนับสนุนสำหรับลูกค้า 70

อุปกรณ์เสริม  
การสั่งซื้อ 20

## ส

สถานะ

HP Utility, Mac 56

ไฟแฟงควบคุม 71

สถานะของวัสดุสิ้นเปลือง 87

สถานะคลังหมึก 87

สวิตช์เปิด/ปิดเครื่อง, ตำแหน่ง 2

## ห

ช่วงเวลาปิดระบบหลังจาก

การตั้งค่า 64

ช่วงเวลาปิดเครื่อง

การตั้งค่า 65

ช่วงเวลาพักเครื่อง

การปิดใช้งาน 63

การเปิดใช้งาน 63

หน่วยความจำ

มาพร้อมเครื่อง 5

หน้าต่อหน้าที่ 5

หมายเลขชิ้นส่วน

ชิ้นส่วนสำรอง 20

ดรัมส่งภาพ 20

คลังหมึก 20

คลังขวดเขียนกระดาษ 20

อุปกรณ์สิ้นเปลือง 20

หลายหน้าในหน้าเดียว

การพิมพ์ (Mac) 44

การพิมพ์ (Windows) 42

## อ

อุปกรณ์ Android

การพิมพ์จาก 50

อุปกรณ์สิ้นเปลือง

การตั้งค่าจำนวนต่ำสุด 74

การเปลี่ยนดรัมส่งภาพ 32, 35

การเปลี่ยนคลังหมึก 26, 29

การใช้เมื่อเหลือน้อย 74

สถานะ, การดูด้วย HP Utility สำหรับ Mac

56

หมายเลขชิ้นส่วน 20

