

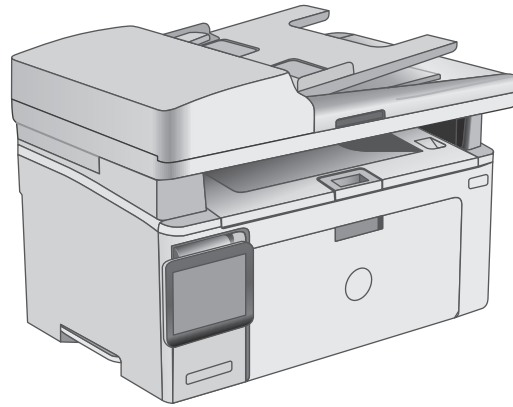

LaserJet Pro MFP M129-M132, LaserJet Ultra MFP M133-M134

Ръководство за потребителя

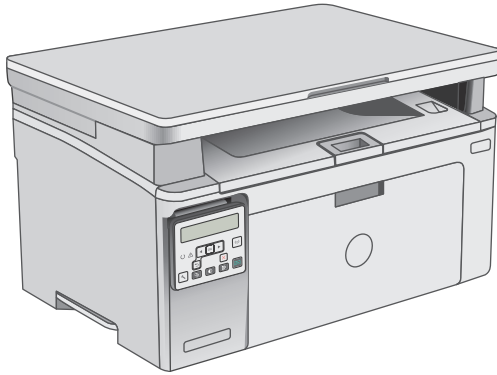

M129-M134



www.hp.com/support/ljM129MFP



**HP LaserJet Pro MFP M129-M132, LaserJet
Ultra MFP M133-M134**

Ръководство за потребителя

Авторски права и лиценз

© Copyright 2016 HP Development Company, L.P.

Възпроизвеждане, адаптация или превод без предварително писмено разрешение е забранено, освен каквото е разрешено според авторските права.

Информацията, която се съдържа вътре е обект на промяна без забележка.

Единствените гаранции на продуктите HP и услуги са посочени в дадените декларации за гаранция, придружаващи такива продукти и услуги. Нищо в тях не трябва да бъде тълкувано като съставна част на допълнителна гаранция. HP не носят отговорност за технически или редакторски грешки или съдържащи се вътре пропуски.

Edition 2, 01/2019

Търговски марки

Adobe®, Adobe Photoshop®, Acrobat® и PostScript® са търговски марки на Adobe Systems Incorporated.

Apple и логото на Apple са търговски марки на Apple Inc., регистрирани в САЩ и в други страни.

OS X е търговска марка на Apple Inc., регистрирана в САЩ и други страни.

AirPrint е търговска марка на Apple Inc., регистрирана в САЩ и други страни.

Microsoft®, Windows®, Windows® XP и Windows Vista® са регистрирани в САЩ търговски марки на Microsoft Corporation.

Съдържание

1	Обща информация за принтера	1
	Изгледи на принтера	2
	Принтер – изглед отпред	2
	Принтер – изглед отзад	3
	Интерфейсни портове	3
	Изглед на LED контролен панел (модели M130a, M132a, M133a, M134a)	4
	Изглед на 2-редов LCD контролен панел (модели M130nw, M132nw, M132snw)	5
	Изглед на 2-редов LCD контролен панел (модели M130fn, M132fn, M132fp, M133fn, M134fn)	7
	Изглед на сензорния контролен панел (модели M130fw, M132fw)	9
	Оформление на началния екран	10
	Как да използвате контролния панел на сензорния екран	10
	Спецификации на принтера	12
	Технически спецификации	12
	Поддържани операционни системи	12
	Мобилни решения за печат	14
	Размери на принтера	15
	Консумирана мощност, електрически спецификации и акустично излъчване	16
	Диапазон на работна среда	16
	Настройка на хардуера и инсталиране на софтуера на принтера	17
2	Тави за хартия	19
	Заредете входната тава	20
	Въведение	20
	Заредете хартия във входната тава	20
	Зареждане и печат на пликове	23
	Въведение	23
	Печат на пликове	23
	Ориентация на плика	23
3	Консумативи, аксесоари и части	25
	Поръчване на консумативи, принадлежности и части	26

Поръчване	26
Консумативи и принадлежности	26
Части за самостоятелен ремонт от клиента	26
Конфигуриране на настройките за консумативи за защита на тонер касетата на HP	28
Въведение	28
Разрешаване или забраняване на функцията Политика за касети	28
Разрешаване на функцията на модели с контролни панели със сензорен екран и с 2 реда	28
Забраняване на функцията на модели с контролни панели със сензорен екран и с 2 реда	29
Използвайте вградения уеб сървър (EWS) на HP, за да разрешите функцията Политика за касети	29
Използвайте вградения уеб сървър (EWS) на HP, за да забраните функцията Политика за касети	30
Отстраняване на неизправности при контролния панел за Политика за касети или съобщения за грешки на EWS	31
Разрешаване или забраняване на функцията Защита на касети	31
Разрешаване на функцията на модели с контролни панели със сензорен екран и с 2 реда	31
Забраняване на функцията на модели с контролни панели със сензорен екран и с 2 реда	31
Използвайте вградения уеб сървър (EWS) на HP, за да разрешите функцията Защита на касети	32
Използвайте вградения уеб сървър (EWS) на HP, за да забраните функцията Защита на касети	32
Отстраняване на неизправности при контролния панел за Защита на касети или съобщения за грешки на EWS	33
Смяна на тонер касетата	34
Въведение	34
Информация за тонер касета и барабан за изображения	34
Сменете тонер касетата (модели M129 – M132)	35
Сменете тонер касетата (модели M133 – M134)	37
Сменете барабана за изображения (модели M129 – M132)	40
Смяна на барабана за изображения (модели M133 – M134)	43
4 Печат	47
Задания за печат (Windows)	48
Как се печата (Windows)	48
Ръчен двустранен печат (Windows)	48
Отпечатване на няколко страници на лист (Windows)	50
Избор на вида на хартията (Windows)	50
Допълнителни задачи за печат	50

Задания за печат (OS X)	52
Как се печата (Mac OS X)	52
Ръчен двустранен печат (Mac OS X)	52
Отпечатване на няколко страници на лист (Mac OS X)	52
Избор на вида хартия (Mac OS X)	53
Допълнителни задачи за печат	53
Мобилен печат	54
Въведение	54
Wi-Fi Direct (само за безжични модели)	54
Разрешете или забранете Wi-Fi Direct	56
Промяна на името на Wi-Fi Direct на принтера	57
HP ePrint чрез имейл	58
Софтуер HP ePrint	60
AirPrint	60
Вградена функция за печат на Android	61
5 Копиране	63
Създаване на копие	64
Копиране от двете страни (двустранно)	66
Ръчно копиране от двете страни	66
Допълнителни задачи за копиране	67
6 Сканиране	69
Сканиране чрез използване на софтуер HP Scan (Windows)	70
Сканиране с помощта на софтуера HP Easy Scan (OS X)	71
Настройте функцията Сканиране към имейл (само за модели със сензорен екран)	72
Въведение	72
Преди да започнете	72
Първи начин: Използвайте Scan to E-mail Wizard (Съветник за сканиране към имейл) (Windows)	73
Втори начин: Настройте функцията за сканиране към имейл чрез HP вграден уеб сървър (Windows)	74
Стъпка едно: Достъп до вградения уеб сървър на HP (EWS)	74
Стъпка две: Конфигуриране на функцията Scan to E-mail (Сканиране към имейл)	75
Стъпка три: Добавяне на контакти към книгата с имейл адреси	76
Четвърта стъпка: Конфигуриране на опции за имейл по подразбиране	77
Настройка на функцията Scan to E-mail (Сканиране към имейл) на Mac	78
Стъпка едно: Достъп до вградения уеб сървър на HP (EWS)	78
Първи начин: Използвайте уеб браузър, за да отворите вградения уеб сървър (EWS) на HP	78

Втори начин: Използвайте инструмента на HP за отваряне на HP вградения уеб сървър (EWS)	78
Стъпка две: Конфигуриране на функцията Scan to E-mail (Сканиране към имейл)	78
Стъпка три: Добавяне на контакти към книгата с имейл адреси	80
Четвърта стъпка: Конфигуриране на опции за имейл по подразбиране	80
Настройте функцията Сканиране към мрежова папка (само за модели със сензорен екран)	82
Въведение	82
Преди да започнете	82
Първи начин: Използвайте съветника Scan to E-Mail (Windows)	82
Втори начин: Настройте функцията за сканиране към мрежова папка чрез HP вграден уеб сървър (Windows)	85
Стъпка едно: Достъп до вградения уеб сървър на HP (EWS)	85
Стъпка две: Конфигуриране на функцията Scan to Network Folder (Сканиране в мрежова папка)	85
Настройка на функцията за сканиране към имейл на Mac	86
Стъпка едно: Достъп до вградения уеб сървър на HP (EWS)	86
Първи начин: Използвайте уеб браузър, за да отворите вградения уеб сървър (EWS) на HP	86
Втори начин: Използвайте инструмента на HP за отваряне на HP вградения уеб сървър (EWS)	87
Стъпка две: Конфигуриране на функцията Scan to Network Folder (Сканиране в мрежова папка)	87
Сканиране към имейл (само за моделите със сензорен екран)	89
Сканиране към мрежова папка (само за моделите със сензорен екран)	90
Допълнителни задачи за сканиране	91
7 Факс	93
Настройка за изпращане и получаване на факс документи	94
Преди да започнете	94
Стъпка 1: Идентифициране на типа телефонно свързване	94
Стъпка 2: Настройка на факса	95
Телефонна линия	95
Обща глас/факс линия	96
Обща глас/факс линия с телефонен секретар	97
Стъпка 3: Задайте часа, датата и заглавната част на факса	99
Съветник за настройка HP Fax Setup Wizard	99
Контролен панел на принтера	100
Вграден сървър на HP (EWS) и кутия с инструменти за HP устройство (Windows)	100
Стъпка 4: Изпълнете тест на факс	101
Изпращане на факс	103
Факс от плоския скенер	103

Факс от устройството за подаване на документи (само за модели с подаващо устройство за документи)	104
Използване на записи за бързо набиране и групово набиране	104
Изпращане на факс от софтуера	105
Изпращане на факс от софтуерна програма на друг разработчик, например Microsoft Word	105
Допълнителни задачи за изпращане с факс	107

8 Управление на принтера 109

Използване на приложенията на HP Web Services (Уеб услуги на HP) (само за модели със сензорен екран)	110
Смяна на типа връзка на принтера (Windows)	111
Разширена конфигурация с HP вграден уеб сървър (EWS) и HP Device Toolbox (Инструменти за HP устройства) (Windows)	112
Разширена конфигурация с HP Utility за OS X	116
Отваряне на HP Utility	116
Функции на HP Utility	116
Конфигуриране на настройките на IP мрежа	119
Въведение	119
Ограничена гаранция при споделяне на принтер	119
Преглед или промяна на мрежови настройки	119
Преименуване на принтера в мрежата	120
Ръчно конфигуриране на параметрите на IPv4 TCP/IP от контролния панел	121
Настройка на скорост на връзката	122
Защитни функции на принтера	124
Въведение	124
Настройте или променете системната парола с помощта на вградения уеб сървър	124
Заклучване на контролера	125
Настройки за пестене на енергия	126
Въведение	126
Печат с EcoMode	126
Конфигурирайте настройката за заспиване/автоматично изключване след неактивност ..	126
Настройте забавянето на Изключване след неактивност и конфигурирайте принтера да използва енергия от 1 ват или по-малко	128
Конфигуриране на настройката Delay Shut Down (Забавено изключване)	129
Актуализиране на фърмуера	131
Първи начин: Актуализирайте фърмуера с помощта на контролния панел със сензорен екран или с 2 реда	131
Втори метод: Актуализация на фърмуера чрез Firmware Update Utility (Инструмент за актуализация на фърмуера)	132

9 Решаване на проблеми	135
Поддръжка на потребителя	136
Интерпретиране на светенето на индикаторите на контролния панел (само за LED контролни панели)	137
Система за помощ на контролния панел (само за модели със сензорен екран)	141
Възстановете фабричните стойности	142
Съобщението "Cartridge is low" (Касетата е с ниско ниво) или "Cartridge is very low" (Касетата е с много ниско ниво) се извежда на контролния панел или на EWS на принтера	144
Промяна на настройките за "много ниско ниво"	144
За принтери с възможност за факс	146
Поръчка на консумативи	146
Продуктът не поема хартия или я подава грешно	147
Въведение	147
Принтерът не поема хартия	147
Принтерът поема няколко листа хартия	148
Подаващото устройство се появяват засядания, изкривява или взима няколко листа хартия	149
Почистване на придърпващите ролки и разделителната подложка на подаващото устройство	150
Изчистване на засядания на хартия	152
Въведение	152
Местоположения на заседналата хартия	152
Хартията засяда често или многократно?	152
Почистване на заседнала хартия във входната тава	155
Изчистване на заседнала хартия в областта на тонер касета	158
Изчистване на заседнала хартия в изходното отделение	160
Почистване на заседнала хартия в подаващото устройство (само за моделите с подаващо устройство)	163
Почистете набора за сменяем филм за АПУ	166
Подобряване на качеството на печат	168
Въведение	168
Печатайте от друга софтуерна програма	168
Проверка на настройката за тип хартия на заданието за печат	168
Проверка на настройката за вида на хартията (Windows)	168
Проверка на вида хартия (Mac OS X)	168
Проверка на състоянието на тонер касетата	168
Почистете принтера	170
Печат на почистваща страница	170
Огледайте визуално тонер касетата и барабана за изображения	171
Проверка на хартията и средата за печат	171
Стъпка едно: Използване на хартия, която отговаря на спецификациите на HP	171

Стъпка две: Проверка на околната среда	172
Проверка на настройката за EcoMode	172
Регулиране на плътността на печата	172
Подобряване на качеството на изображенията при копиране и сканиране	175
Въведение	175
Проверете стъклото на скенера за замърсяване и петна.	175
Проверка на настройките на хартията	176
Оптимизиране за текст или снимки	177
Копиране от край до край	179
Почистване на придърпващите ролки и разделителната подложка на подаващото устройство	179
Подобряване на качеството на изображението на факса	181
Въведение	181
Проверете стъклото на скенера за замърсяване и петна.	181
Проверка на настройките за разделителната способност за изпращане на факс	182
Проверете настройките за корекция на грешки	182
Проверка на настройката за побиране на страница	183
Почистване на придърпващите ролки и разделителната подложка на подаващото устройство	184
Изпращане на друга факс машина	185
Проверка на факс машината на подателя	185
Разрешаване на проблеми с кабелната мрежа	186
Въведение	186
Лоша физическа връзка	186
Компютърът използва грешен IP адрес за принтера	186
Компютърът не може да комуникира с принтера	186
Принтерът използва неправилни настройки за скорост на връзката за мрежата	187
Нови приложни програми може да са довели до проблеми със съвместимостта	187
Вашият компютър или работна станция са неправилно настроени	187
Принтерът е забранен или други мрежови настройки са неправилни	187
Разрешаване на проблеми с безжичната мрежа	188
Въведение	188
Контролен списък за безжично свързване	188
Принтерът не печата след завършване на конфигурирането на безжичната връзка	189
Принтерът не печата, а на компютъра е инсталирана защитна стена на трета страна.	189
Безжичната връзка не работи след преместване на безжичния рутер или принтера	189
Към безжичния принтер не могат да се свържат повече компютри	190
Безжичният принтер губи комуникация при свързване към VPN	190
Мрежата не се показва в списъка на безжичните мрежи	190
Безжичната мрежа не работи	190
Изпълнение на диагностичен тест на безжичната мрежа	191

Намаляване на електромагнитните смущения в безжичната мрежа	191
Решаване на проблеми с факса	193
Въведение	193
Контролен списък за отстраняване на неизправности	193
Решаване на общи проблеми с факса	194
Факсовете се изпращат бавно	195
Качеството на факса е ниско	196
Факсът се прекъсва или се отпечатва на две страници	197
Азбучен указател	199

1 Обща информация за принтера

- [Изгледи на принтера](#)
- [Спецификации на принтера](#)
- [Настройка на хардуера и инсталиране на софтуера на принтера](#)

За повече информация:

Следната информация е валидна към момента на публикуване. За актуална информация вижте www.hp.com/support/ljM129MFP.

Цялостната помощ на HP за вашия принтер включва следната информация:

- Инсталиране и конфигуриране
- Изучаване и използване
- Решаване на проблеми
- Изтеглете актуализации за софтуера и фърмуера
- Присъединете се към форуми за поддръжка
- Намерете нормативна информация и информация за гаранцията

Изгледи на принтера

Принтер – изглед отпред

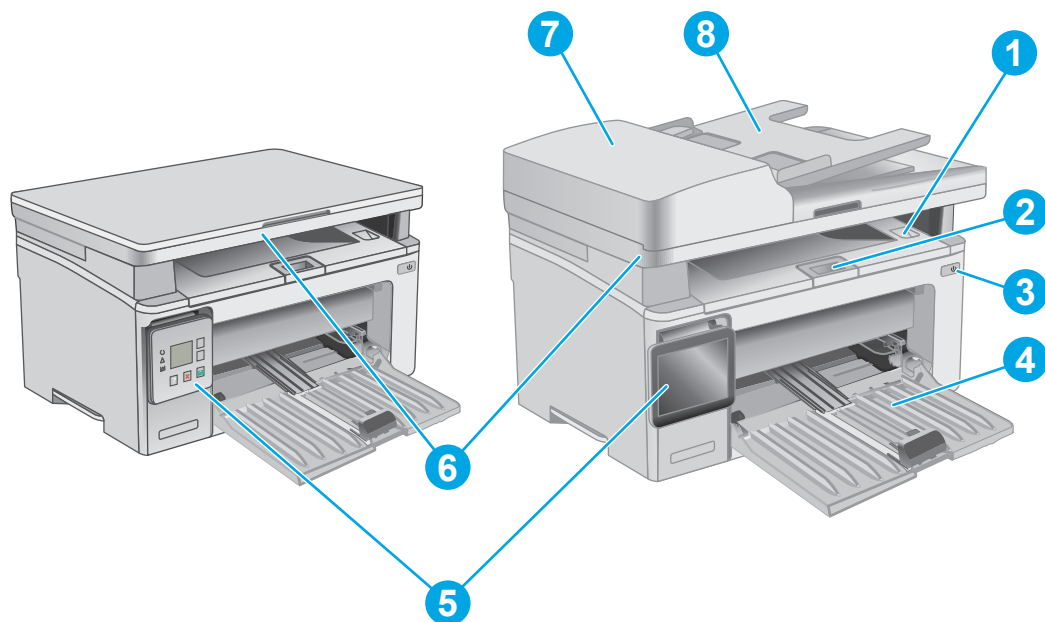

1	Изходна касета и горен капак (достъп до тонер касета)
2	Разширение на изходна касета
3	Бутон за включване/изключване на захранването
4	Входна тава
5	Контролен панел (накланя се за по-лесно гледане и типът се различава според модела)
6	Скенер
7	Подаващо устройство
8	Входна тава на подаващото устройство

Принтер – изглед отзад

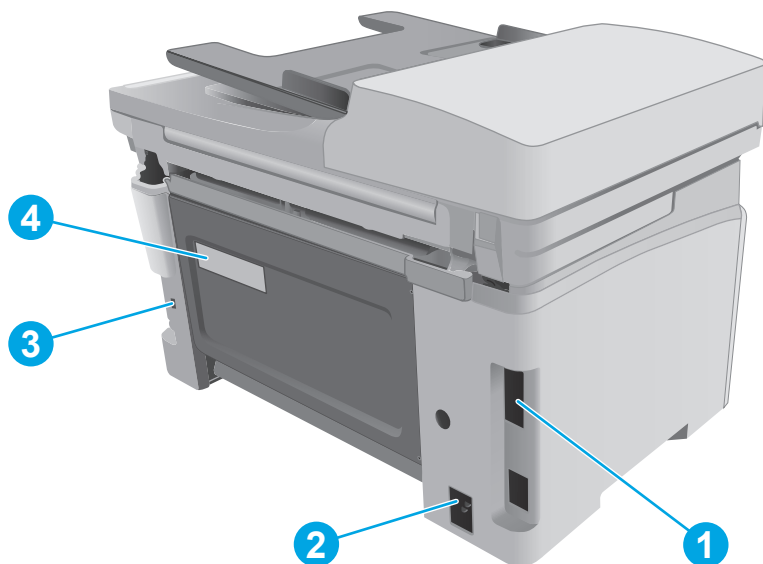

- | | |
|---|---|
| 1 | I/O портове |
| 2 | Конектор на захранващ кабел |
| 3 | Слот за защитна ключалка от кабелен тип |
| 4 | Етикет със сериен номер и номер на принтера |

Интерфейсни портове

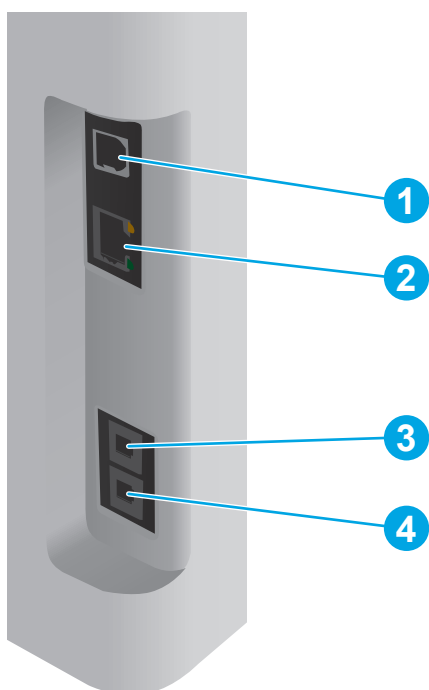



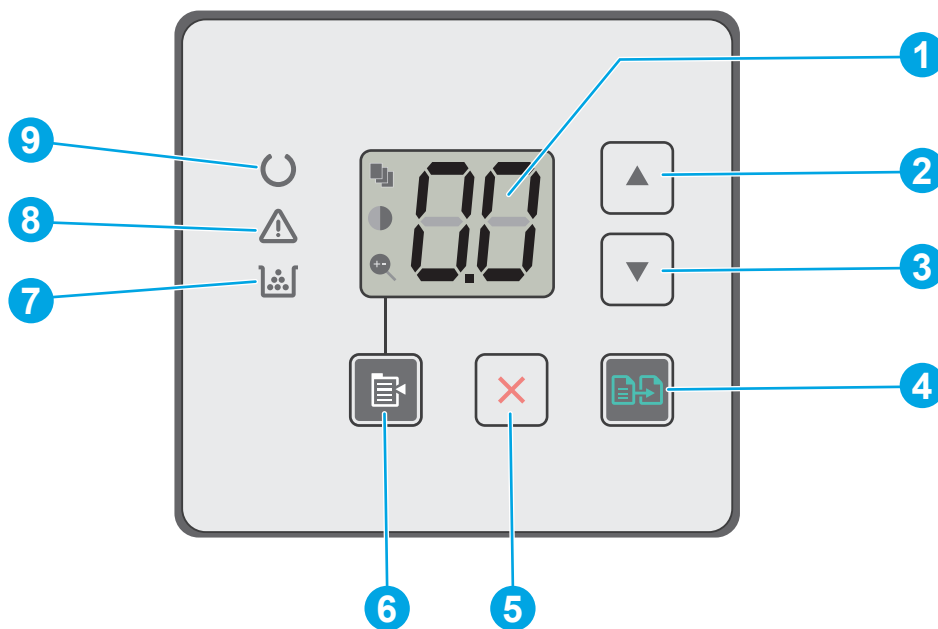

- | | |
|---|-----------------------|
| 1 | Порт за USB интерфейс |
|---|-----------------------|

2	Ethernet порт (само за мрежовите модели)
3	Факс порт "входяща линия" за свързване на телефонната линия на факса към продукта (само за модели с факс)
4	Телефонен порт "изходяща линия" за свързване на вътрешен телефон, телефонен секретар или друго устройство (само за модели с факс)

Изглед на LED контролен панел (модели M130a, M132a, M133a, M134a)









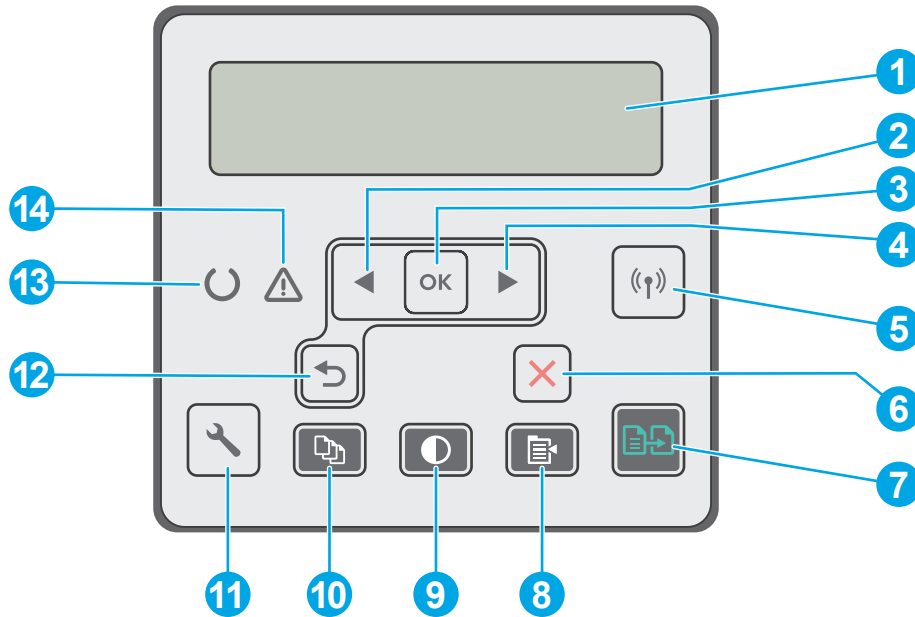

1	Дисплей на LED контролния панел	На този екран се показва цифрова информация за задания за копиране.
2	Бутон "Стрелка нагоре" ▲	Използвайте този бутон за увеличаване на показаната на дисплея стойност.
3	Бутон "Стрелка надолу" ▼	Използвайте този бутон за намаляване на показаната на дисплея стойност.
4	Бутон за стартиране на копиране 	Натиснете този бутон за стартиране на задание за копиране.
5	 Бутон за отказ	Натиснете този бутон за извършване на следните действия: <ul style="list-style-type: none"> Отмяна на задание за печат, докато принтерът печата. Нулиране на текущите настройки за копиране до стойностите по подразбиране, когато принтерът е неактивен. Изход от режим на настройка за копиране по подразбиране без запазване на стойността, докато принтерът е в режим на настройка за копиране по подразбиране.
6	Бутон за настройка на копиране 	Използвайте този бутон, за да се придвижите през опциите Брой копия, Осветляване/Потъмняване и Намаляване/Увеличаване. Опцията по подразбиране е Брой копия.
7	LED индикатор за консумативи 	Светлинният индикатор за консумативи мига при наличие на грешка в консумативите и свети, без да мига, когато нивото на консумативите е прекалено ниско и се изисква подмяна.

8	LED индикатор за внимание ⚠	Светлинният индикатор за внимание мига, когато потребителят трябва да обърне внимание на принтера, като например когато се изчерпа хартията или когато тонер касетата трябва да бъде подменена. Ако светлинният индикатор свети, без да мига, е възникнала грешка в принтера.
9	LED индикатор за готовност ⏻	Светлинният индикатор за готовност свети, без да мига, когато принтерът е готов за печат. Той мига, когато принтерът получава данни за печат или при отмяна на задание за печат.

Изглед на 2-редов LCD контролен панел (модели M130nw, M132nw, M132snw)









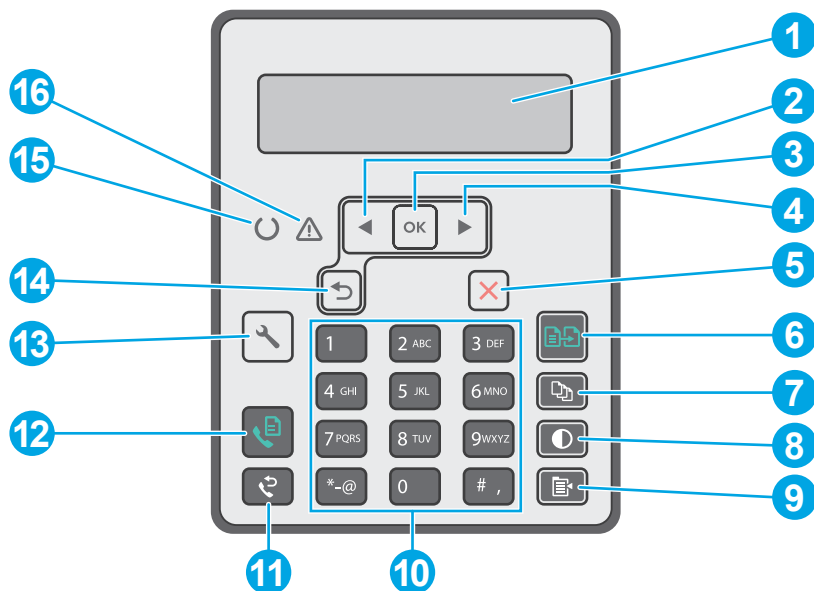



1	Дисплей на контролен панел с 2 реда	Този екран показва менюта и информация за принтера.
2	Бутон "Стрелка наляво" ◀	Използвайте този бутон за навигация в менютата или за намаляване на стойност, показвана на дисплея.
3	OK бутон:	Използвайте бутона OK за следните действия: <ul style="list-style-type: none"> Отваряне на менютата на контролния панел. Отваряне на подменюто, показано на дисплея на контролния панел. Избор на елемент от меню. Изчистване на някои грешки. Започване на задание за печат в отговор на подкана от контролния панел (например, когато на дисплея на контролния панел се показва съобщението Press [OK] to continue (Натиснете OK, за да продължите)).
4	Бутон "Стрелка надясно" ▶	Използвайте този бутон за навигация в менютата или за увеличаване на стойност, показвана на дисплея.
5	Бутон за безжична връзка ((P)) (само за безжични модели)	Използвайте този бутон, за да отворите меню Wireless (Безжична мрежа) и за информация за състоянието на безжичната мрежа.

6	 Бутон за отказ	Използвайте този бутон за отмяна на задание за печат или изход от менютата на контролния панел.
7	Бутон за стартиране на копиране 	Използвайте този бутон за стартиране на задание за копиране.
8	Бутон за меню за копиране 	Използвайте този бутон, за да отворите менюто Копиране .
9	Бутон за по-светло/по-тъмно 	Използвайте този бутон за осветляване или потъмняване на копията.
10	Бутон за брой на копията 	Използвайте този бутон, за да зададете броя на копията за изпълнение.
11	Бутон за настройка 	Докоснете този бутон, за да отворите менюто Настройка .
12	Бутон "Стрелка назад" 	Използвайте този бутон за следните действия: <ul style="list-style-type: none"> • Излизане от менютата на контролния панел. • Връщане назад към предишното меню в списък с подменюта. • Връщане назад към предишен елемент на меню в списък с подменюта (без запазване на промените в елемента на менюто).
13	LED индикатор за готовност 	Светлинният индикатор за готовност свети, без да мига, когато принтерът е готов за печат. Той мига, когато принтерът получава данни за печат или при отмяна на задание за печат.
14	LED индикатор за внимание 	Светлинният индикатор за внимание мига, когато потребителят трябва да обърне внимание на принтера, като например когато се изчерпа хартията или когато тонер касетата трябва да бъде подменена. Ако светлинният индикатор свети, без да мига, е възникнала грешка в принтера.

Изглед на 2-редов LCD контролен панел (модели M130fn, M132fn, M132fp, M133fn, M134fn)



1	Дисплей на контролен панел с 2 реда	Този екран показва менюта и информация за принтера.
2	Бутон "Стрелка наляво" ◀	Използвайте този бутон за навигация в менютата или за намаляване на стойност, показвана на дисплея.
3	OK бутон:	Използвайте бутона OK за следните действия: <ul style="list-style-type: none"> Отваряне на менютата на контролния панел. Отваряне на подменюто, показано на дисплея на контролния панел. Избор на елемент от меню. Изчистване на някои грешки. Започване на задание за печат в отговор на подкана от контролния панел (например, когато на дисплея на контролния панел се показва съобщението Press [OK] to continue (Натиснете OK, за да продължите)).
4	Бутон "Стрелка надясно" ▶	Използвайте този бутон за навигация в менютата или за увеличаване на стойност, показвана на дисплея.
5	✗ Бутон за отказ	Използвайте този бутон за отмяна на задание за печат или изход от менютата на контролния панел.
6	Бутон за стартиране на копиране 	Използвайте този бутон за стартиране на задание за копиране.
7	Бутон за брой на копията 	Използвайте този бутон, за да зададете броя на копията за изпълнение.

8	Бутон за по-светло/по-тъмно 	Използвайте този бутон, за да регулирате настройката за потъмняване за текущото задание за копиране.
9	Бутон за меню за копиране 	Използвайте този бутон, за да отворите менюто Копиране .
10	Буквено-цифрова клавиатура	Използвайте клавиатурата за въвеждане на факс номера.
11	Бутон за повторно избиране на факс 	Използвайте този бутон за повторно избиране на факс номера, използван за предишното задание за факс.
12	Бутон за стартиране на факс 	Използвайте този бутон за стартиране на заданието за факс.
13	Бутон за настройка 	Докоснете този бутон, за да отворите менюто Настройка .
14	Бутон "Стрелка назад" 	Използвайте този бутон за следните действия: <ul style="list-style-type: none"> • Излизане от менютата на контролния панел. • Връщане назад към предишното меню в списък с подменюта. • Връщане назад към предишен елемент на меню в списък с подменюта (без запазване на промените в елемента на менюто).
15	LED индикатор за готовност 	Светлинният индикатор за готовност свети, без да мига, когато принтерът е готов за печат. Той мига, когато принтерът получава данни за печат или при отмяна на задание за печат.
16	LED индикатор за внимание 	Светлинният индикатор за внимание мига, когато потребителят трябва да обърне внимание на принтера, като например когато се изчерпа хартията или когато тонер касетата трябва да бъде подменена. Ако светлинният индикатор свети, без да мига, е възникнала грешка в принтера.

Изглед на сензорния контролен панел (модели M130fw, M132fw)

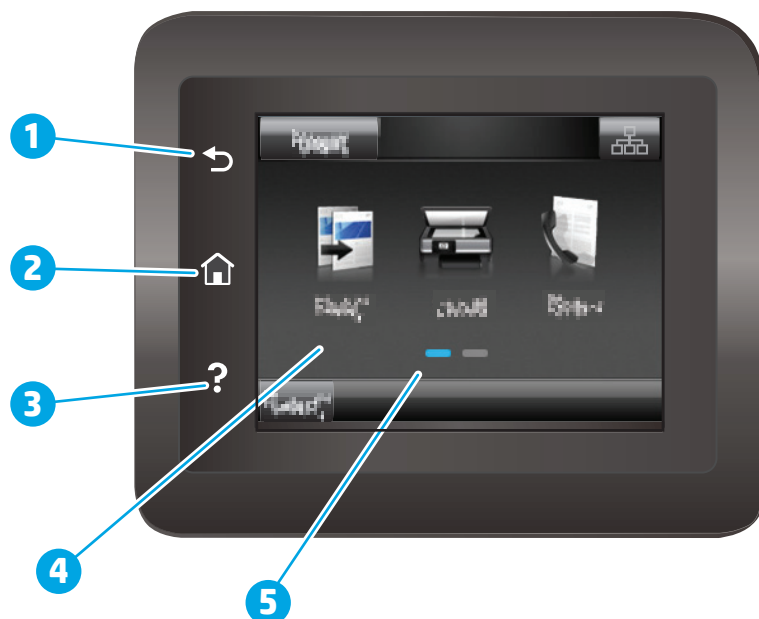





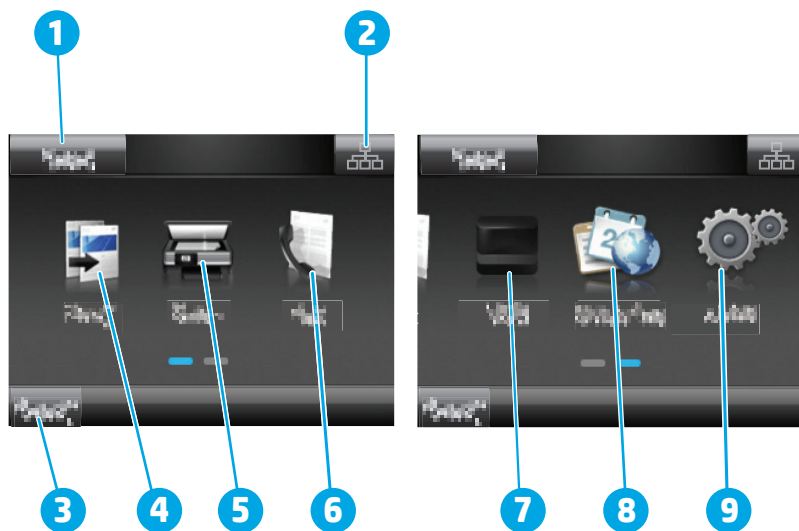

1	Бутон назад	Връща към предишния екран
2	Бутон Начало	Предоставя достъп до началния екран
3	Бутон Помощ	Дава достъп до системата за помощ в контролния панел
4	Цветен сензорен екран	Предоставя достъп до менюта, анимирана помощ и информация за принтера.
5	Индикатор на екрана за началната страница	Дисплеят показва кой начален екран показва в момента контролният панел.

 **ЗАБЕЛЕЖКА:** Въпреки че контролният панел няма стандартен бутон **Cancel** (Отмяна), при много процеси на принтера на сензорния екран се появява бутонът **Cancel** (Отмяна). Това позволява на потребителите да отменят процес, преди принтерът да го извърши.





Оформление на началния екран

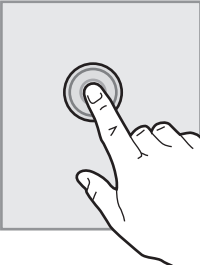

1	Бутон Reset (Нулиране)	Докоснете този бутон, за да нулирате всякакви временни настройки на задачи до настройките по подразбиране на принтера.
2	Бутон за информация относно свързването	Докоснете този бутон, за да отворите менюто Connection Information (Информация относно свързването), което предоставя информация за мрежата. Бутонът се появява или като икона на кабелна мрежа  , или като икона за безжична мрежа  , в зависимост от типа мрежа, към която принтерът е свързан.
3	Състояние на принтера	Тази област на екрана предоставя информация за цялостното състояние на принтера.
4	Копиране 	Докоснете този бутон, за да отворите менюто за копиране.
5	Сканиране 	Докоснете този бутон, за да отворите менютата за сканиране: <ul style="list-style-type: none">• Сканиране към мрежова папка• Scan to E-mail (Сканиране към имейл)
6	Факс 	Докоснете този бутон, за да отворите менютата за факс.
7	Консумативи 	Докоснете този бутон, за да прегледате информацията за състоянието на консумативите.
8	Приложения 	Докоснете този бутон, за да отворите менюто Apps (Приложения) за директен печат от избрани уеб приложения.
9	Настройка 	Докоснете този бутон, за да отворите менюто Setup (Настройка).

Как да използвате контролния панел на сензорния екран

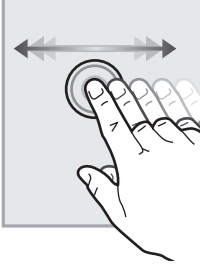
Извършете следните действия, за да използвате контролния панел на сензорния екран на принтера.

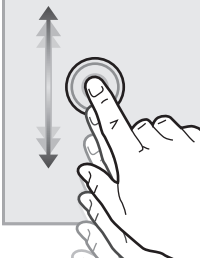
Действие	Описание	Пример
<p>Докоснете</p> 	<p>Докоснете елемент на екрана, за да изберете този елемент или да отворите това меню. Освен това, когато превъртате надолу през менютата, кратко докоснете екрана, за да спрете превъртането.</p>	<p>Докоснете Настройка  за отваряне на меню Настройка.</p>
<p>Плъзнете</p> 	<p>Докоснете екрана и след това придвижете пръста хоризонтално, за да превъртите екрана настрани.</p>	<p>Плъзнете началния екран за достъп до Настройка .</p>
<p>Превъртане</p> 	<p>Докоснете екрана и след това, без да вдигате пръста, придвижете пръста вертикално, за да преместите екрана.</p>	<p>Превъртете през менюто Setup (Настройка).</p>

Спецификации на принтера



ВАЖНО: Следните спецификации са точни към датата на публикация, но подлежат на промяна. За актуална информация вж. www.hp.com/support/ljM129MFP.

- [Технически спецификации](#)
- [Поддържани операционни системи](#)
- [Мобилни решения за печат](#)
- [Размери на принтера](#)
- [Консумирана мощност, електрически спецификации и акустично излъчване](#)
- [Диапазон на работна среда](#)

Технически спецификации

Вижте www.hp.com/support/ljM129MFP за актуална информация.

Поддържани операционни системи

Следната информация се отнася за специфичните драйвери за печат PCLmS и OS X на принтери с Windows.

Windows: Инсталационната програма за софтуер на HP инсталира драйвера PCLm.S, PCLmS или PCLm-S в зависимост от операционната система на Windows, както и софтуер по избор, когато се използва пълният пакет на инсталационната програма за софтуер. За повече информация вижте ръководството за инсталиране.

OS X: Този принтер поддържа и работа с компютри с Mac. Изтеглете HP Easy Start от инсталационния компактдиск за принтера или от 123.hp.com, след което използвайте HP Easy Start, за да инсталирате драйвера за печат и помощната програма за печат на HP. За повече информация вижте ръководството за инсталиране.

1. Отидете на 123.hp.com.
2. Следвайте предоставените стъпки, за да изтеглите софтуера на принтера.

Linux: За информация и драйвери за принтер за Linux отидете на hplipopensource.com/hplip-web/index.html.

Операционна система	Драйверът за печат е инсталиран	Бележки
Windows® XP SP3 или по-нов, 32-битова версия	Специфичният за принтера драйвер за печат PCLm.S на HP се инсталира за тази операционна система като част от основната инсталация на софтуер. Стандартният инсталатор инсталира само драйвера.	Microsoft прекрати базовата поддръжка за Windows XP през април 2009 г. HP ще продължи да предоставя възможно най-добра поддръжка за спрениите от поддръжка операционни системи XP.

Операционна система	Драйверът за печат е инсталиран	Бележки
Windows Vista®, 32-битова версия	Специфичният за принтера драйвер за печат PCLm.S на HP се инсталира за тази операционна система като част от основната инсталация на софтуер. Стандартният инсталатор инсталира само драйвера.	
Windows Server 2003, SP2 или по-нова, 32-битова версия	Специфичният за принтера драйвер за печат PCLm.S на HP се инсталира за тази операционна система като част от основната инсталация на софтуер. Стандартният инсталатор инсталира само драйвера.	Microsoft прекрати базовата поддръжка за Windows Server 2003 през юли 2010 г. HP ще продължи да предоставя възможно най-добра поддръжка за спрениите от поддръжка операционни системи Server 2003.
Windows Server 2003, R2, 32-битова версия	Специфичният за принтера драйвер за печат PCLm.S на HP се инсталира за тази операционна система като част от основната инсталация на софтуер. Стандартният инсталатор инсталира само драйвера.	Microsoft прекрати базовата поддръжка за Windows Server 2003 през юли 2010 г. HP ще продължи да предоставя възможно най-добра поддръжка за спрениите от поддръжка операционни системи Server 2003.
Windows 7, 32-битова и 64-битова версия	Специфичният за устройството драйвер за печат HP PCLmS се инсталира за тази операционна система като част от пълната инсталация на софтуер.	
Windows 8, 32-битова и 64-битова версия	Специфичният за принтера драйвер за печат HP PCLmS се инсталира за тази операционна система като част от основната инсталация на софтуер.	Поддръжка на Windows 8 RT се предоставя чрез Microsoft IN OS версия 4, 32-битов драйвер.
Windows 8.1, 32-битова и 64-битова версия	Специфичният за принтера драйвер за печат HP PCLm-S се инсталира за тази операционна система като част от основната инсталация на софтуер.	Поддръжка на Windows 8.1 RT се предоставя чрез Microsoft IN OS версия 4, 32-битов драйвер.
Windows 10, 32-битова и 64-битова версия	Специфичният за принтера драйвер за печат HP PCLm-S се инсталира за тази операционна система като част от основната инсталация на софтуер.	
Windows Server 2008, 32 бита и 64 бита	Специфичният за принтера драйвер за печат PCLm.S на HP се инсталира за тази операционна система като част от основната инсталация на софтуер.	
Windows Server 2008, R2, 64-битова версия	Специфичният за принтера драйвер за печат HP PCLmS се инсталира за тази операционна система като част от основната инсталация на софтуер.	

Операционна система	Драйверът за печат е инсталиран	Бележки
Windows Server 2012, 64-битова версия	Специфичният за принтера драйвер за печат HP PCLm5 се инсталира за тази операционна система като част от основната инсталация на софтуер.	
Windows Server 2012 R2, 64-битова версия	Специфичният за принтера драйвер за печат HP PCLm-S се инсталира за тази операционна система като част от основната инсталация на софтуер.	
OS X 10.9 Mavericks, OS X 10.10 Yosemite и OS X 10.11 El Capitan	Драйверът за печат и помощната програма за печат за OS X са налични за изтегляне от инсталационния компактдиск или от 123.hp.com .	Изтеглете HP Easy Start от инсталационния компактдиск за принтера или от 123.hp.com , след което използвайте HP Easy Start, за да инсталирате драйвера за печат и помощната програма за печат на HP. <ol style="list-style-type: none"> Отидете на 123.hp.com. Следвайте предоставените стъпки, за да изтеглите софтуера на принтера.



ЗАБЕЛЕЖКА: За актуален списък на поддържани операционни системи отидете на www.hp.com/support/ljM129MFP за цялостна помощ на HP за принтера.

Мобилни решения за печат

HP предлага няколко мобилни и ePrint решения, които позволяват лесен печат на HP принтер от лаптоп, таблет, смартфон или друго мобилно устройство. За да видите пълния списък и да направите най-добрия избор, отидете на www.hp.com/go/LaserJetMobilePrinting.



ЗАБЕЛЕЖКА: Актуализирайте фърмуера на принтера, за да се гарантира наличието на всички функции за мобилен печат и ePrint.

- Wi-Fi Direct (само за безжични модели)
- HP ePrint през електронна поща (изисква да са активни HP уеб услуги и принтерът да е регистриран в HP Connected)
- Софтуер HP ePrint
- Печат с Android
- AirPrint

Размери на принтера

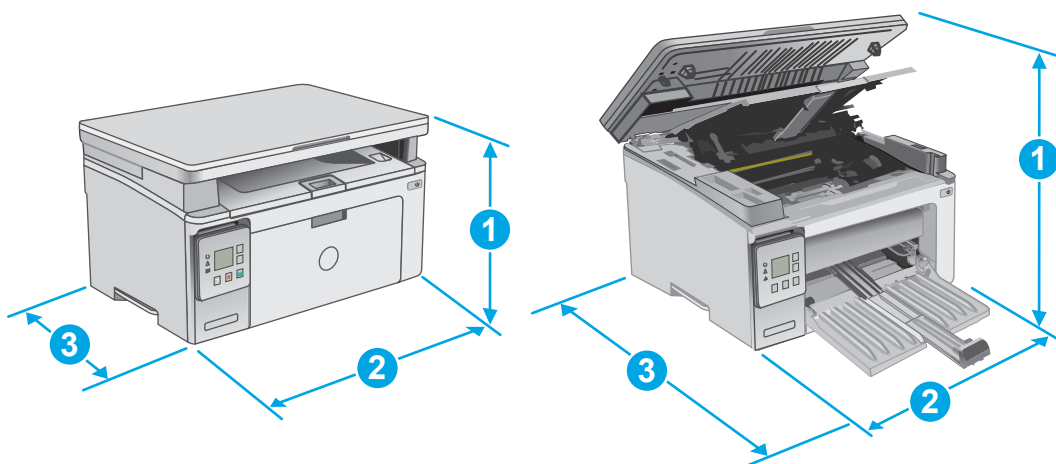

	Напълно затворен принтер	Напълно отворен принтер
1. Височина	231 мм	388 мм
2. Ширина	398 мм	398 мм
3. Дълбочина	288 мм	482 мм
Тегло (с касетите)	9,1 кг до 9,33 кг	

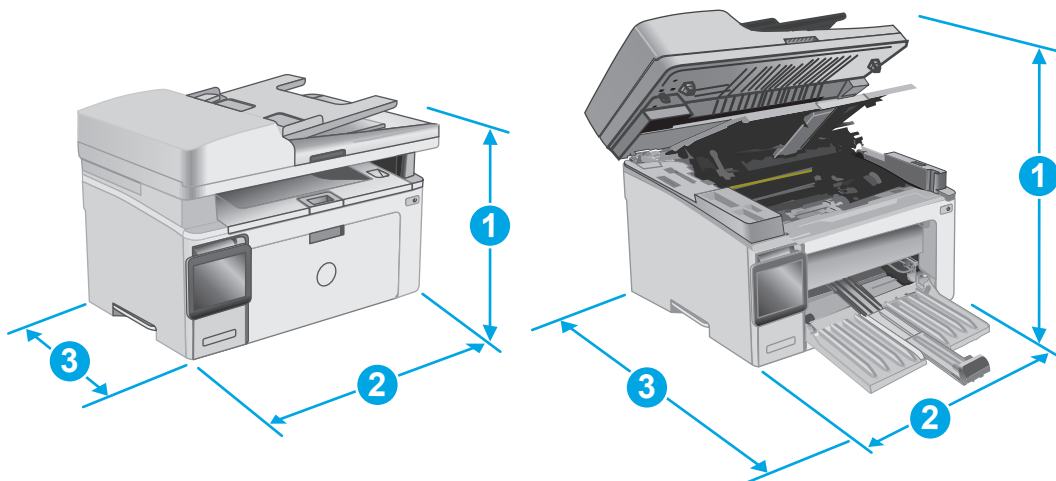

	Напълно затворен принтер	Напълно отворен принтер
1. Височина	279,5 мм	423,7 мм
2. Ширина	423 мм	423 мм
3. Дълбочина	288,6 мм	511 мм
Тегло (с касетите)	10,2 кг до 10,6 кг	

Консумирана мощност, електрически спецификации и акустично излъчване

За актуална информация вижте www.hp.com/support/ljM129MFP.

⚠ ВНИМАНИЕ: Изискванията към захранването са различни в различните страни/региони, където се продава принтерът. Не преобразувайте работното напрежение. Това ще повреди принтера и ще анулира гаранцията на принтера.

Диапазон на работна среда

Среда	Препоръчана	Позволена
Температура	15° до 27°C	15° до 30°C
Относителна влажност	20% до 70% относителна влажност (RH), без кондензиране	10% до 80% (RH), без кондензиране

Настройка на хардуера и инсталиране на софтуера на принтера

За инструкции относно основна настройка вижте плаката за настройка и ръководството за първи стъпки, доставени с принтера. За допълнителни инструкции отидете в страницата за HP поддръжката в интернет.

Отидете на www.hp.com/support/ljM129MFP за цялостна помощ на HP за принтера. Намерете следната поддръжка:

- Инсталиране и конфигуриране
- Изучаване и използване
- Решаване на проблеми
- Изтегляне актуализации за софтуера и фърмуера
- Присъединяване към форуми за поддръжка
- Намиране на нормативна информация и информация за гаранцията

2 Тапи за хартия

- [Заредете входната тава.](#)
- [Зареждане и печат на пликове](#)

За повече информация:

Следната информация е валидна към момента на публикуване. За актуална информация вижте www.hp.com/support/ljM129MFP.

Цялостната помощ на HP за вашия принтер включва следната информация:

- Инсталиране и конфигуриране
- Изучаване и използване
- Решаване на проблеми
- Изтеглете актуализации за софтуера и фърмуера
- Присъединете се към форуми за поддръжка
- Намерете нормативна информация и информация за гаранцията

Заредете входната тава.

Въведение

Следната информация описва начина на зареждане на хартия във входната тава. Тази тава събира до 150 листа от 75 г/м².

Заредете хартия във входната тава

 **ЗАБЕЛЕЖКА:** Когато добавяте нова хартия, уверете се, че сте махнали изцяло старата от входната тава, и подравнете топчето хартия. Не разлиствайте хартията. Това намалява случаите на засядане чрез предотвратяване на поемането на няколко листа наведнъж.

1. Ако входната тава все още е затворена, отворете я.

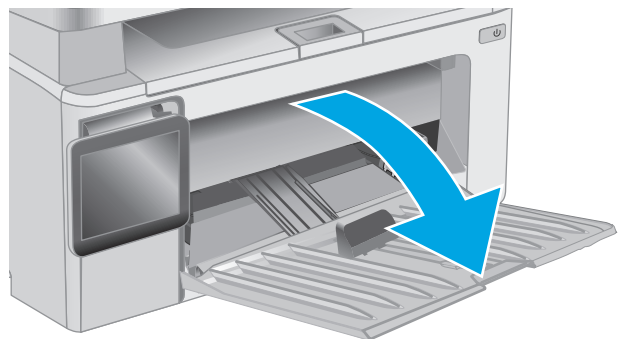

2. Регулирайте водачите за ширина и дължина на листа навън.

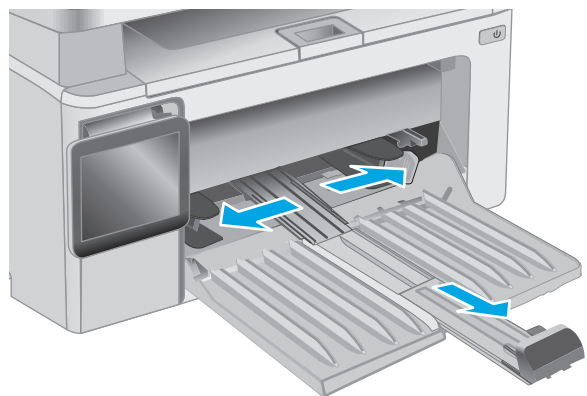

- 3.** Заредете хартията с лицето нагоре с горната част напред във входната тава.

Ориентацията на хартията в тавата зависи от типа на заданието за печат. За допълнителна информация вижте таблицата по-долу.

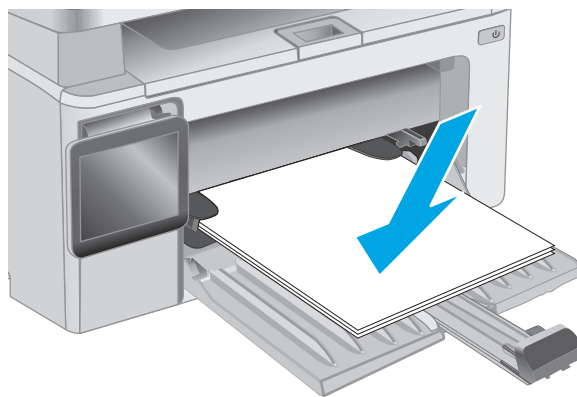

- 4.** Регулирайте водачите за хартия навътре, докато опрат до хартията.

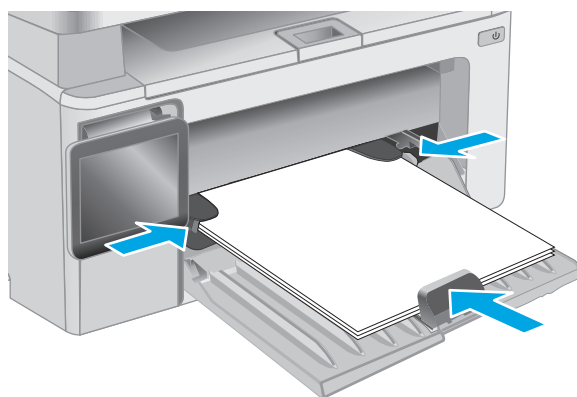

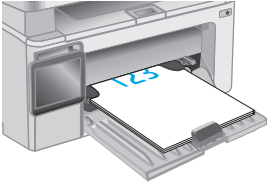
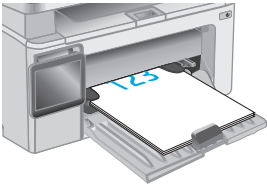
Тип хартия	Режим на двустранен печат	Как се зарежда хартията
Предварително отпечатана хартия или бланки	1-страничен печат или 2-страничен печат	С лицевата страна нагоре Горният ръб е насочен към устройството
		
Предварително перфорирана	1-страничен печат или 2-страничен печат	С лицевата страна нагоре Отвори към лявата страна на продукта
		

Зареждане и печат на пликове

Въведение

Следната информация описва начина на печат и зареждане на пликове. За най-добри резултати зареждайте единствено пликове от 5 мм (4 до 6 плика) в тавата с приоритет на подаване, както и до 10 плика във входната тава.

При печат на пликове следвайте тези стъпки, за да изберете правилните настройки от драйвера на принтера.

Печат на пликове

1. От софтуерната програма изберете опция **Print** (Печат).
2. Изберете принтера от списъка с принтери, след което щракнете върху или докоснете бутона **Properties** (Свойства) или **Preferences** (Предпочитания), за да отворите драйвера за печат.

 **ЗАБЕЛЕЖКА:** Името на бутона се различава за различните софтуерни програми.

 **ЗАБЕЛЕЖКА:** За да получите достъп до тези функции от началния екран в Windows 8 или 8.1, изберете **Devices** (Устройства), изберете **Print** (Печат), след което изберете принтера.

3. Щракнете върху или докоснете раздела **Хартия/качество**.
4. В падащия списък **Paper source** (Източник на хартия) изберете тавата, която ще използвате.
5. От падащия списък **Носители** изберете **Плик**.
6. Щракнете върху бутона **OK**, за да затворите диалоговия прозорец **Свойства на документа**.
7. В диалоговия прозорец **Print** (Печат) щракнете върху бутона **OK**, за да отпечатате заданието.

Ориентация на плика

Заредете пликове във входната тава, като лицевата страна сочи нагоре, а по-късата страна и адреса на изпращача да са насочени към принтера.

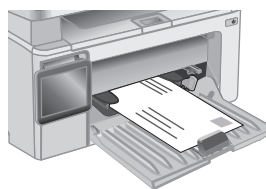

3 Консумативи, аксесоари и части

- [Поръчване на консумативи, принадлежности и части](#)
- [Конфигуриране на настройките за консумативи за защита на тонер касетата на HP](#)
- [Смяна на тонер касетата](#)

За повече информация:

Следната информация е валидна към момента на публикуване. За актуална информация вижте www.hp.com/support/ljM129MFP.

Цялостната помощ на HP за вашия принтер включва следната информация:

- Инсталиране и конфигуриране
- Изучаване и използване
- Решаване на проблеми
- Изтеглете актуализации за софтуера и фърмуера
- Присъединете се към форуми за поддръжка
- Намерете нормативна информация и информация за гаранцията

Поръчване на консумативи, принадлежности и части

Поръчване

Поръчка на консумативи и принадлежности	www.hp.com/go/suresupply
Поръчване на оригинални части или принадлежности на HP	www.hp.com/buy/parts
Поръчка чрез доставчици на поддръжка или услуги	Обърнете се към упълномощен от HP доставчик на поддръжка или услуги.
Поръчка чрез вградения уеб сървър на HP (EWS)	За да влезете, въведете IP адреса или името на хост на принтера в полето за адрес/URL на поддържан от компютъра уеб браузър. EWS съдържа връзка към уеб сайта HP SureSupply, който осигурява възможности за покупка на оригинални HP консумативи.

Консумативи и принадлежности

Елемент	Описание	Номер на касета	Номер на част
Консумативи			
Оригинална касета с черен тонер HP 17A за LaserJet	Резервна черна тонер касета за модели M129-M130	17A	CF217A
Оригинална черна тонер касета HP 18A за LaserJet	Резервна черна тонер касета за модели M132-M133	18A	CF218A
HP 19A Оригинален барабан за изображения LaserJet	Резервен барабан за изображения за модели M129-M132	19A	CF219A
Оригинална черна тонер касета HP 33A за LaserJet	Резервна черна тонер касета за модели M133-M134	33A	CF233A
HP 34A Оригинален барабан за изображения LaserJet	Резервен барабан за изображения за модели M133-M134	34A	CF234A

Части за самостоятелен ремонт от клиента

Части за самостоятелен ремонт от клиента (CSR) са налични за много LaserJet принтери на HP за намаляване на времето за ремонт. Повече информация за програмата CSR и ползите от нея можете да намерите на www.hp.com/go/csr-support и www.hp.com/go/csr-faq.

Оригинални резервни части HP могат да се поръчат на www.hp.com/buy/parts или след свързване с оторизиран от HP доставчик на услуги или поддръжка. При поръчване ще е необходимо едно от следните: номер на част, сериен номер (намиращ се на задната част на принтера), номер на продукт или наименование на принтер.

- Частите, обозначени като **Задължителни** за самостоятелна смяна, трябва да се поставят от клиентите, освен ако не сте готови да платите на сервизни специалисти на HP да извършат ремонта. За тези части не се осигурява поддръжка на място или с връщане в базата съгласно гаранцията на продукта на HP.
- Частите, обозначени като **По избор** за самостоятелна смяна, могат да се поставят от сервизни специалисти на HP по ваше желание без допълнителна такса по време на гаранционния срок на принтера.

Елемент	Описание	Допълнения за самостоятелна смяна	Номер на част
Придърпваща ролка	Резервна придърпваща ролка за входната тава	Задължително	RL1-2593-000CN
Телефонна слушалка	Комплект телефонна слушалка за Китай	Задължително	G3Q59-60131CN
Комплект сменяемо фолио за АПУ	Сменяемо фолио за стъкло на скенер на АПУ	Задължително	RM2-1185-000CN

Конфигуриране на настройките за консумативи за защита на тонер касетата на HP

- [Въведение](#)
- [Разрешаване или забраняване на функцията Политика за касети](#)
- [Разрешаване или забраняване на функцията Защита на касети](#)

Въведение

Използвайте Политика за касети и Защита на касети на HP, за да управлявате кои касети са инсталирани в принтера и да защитите от кражба инсталираните касети.

- **Политика за касети:** Тази функция предпазва принтера от фалшиви тонер касети, като позволява използването само на оригинални касети на HP в принтера. Използването на оригинални касети на HP гарантира най-доброто възможно качество на печат. Когато някой инсталира касета, която не е оригинална касета на HP, контролният панел на принтера извежда съобщение, че касетата е неупълномощена, и предоставя информация, която разяснява как да продължите.
- **Защита на касети:** Тази функция постоянно асоциира тонер касети с конкретен принтер или набор от принтери, така че да не могат да се използват в други принтери. Защитата на касетите предпазва вашата инвестиция. Когато тази функция е разрешена, ако някой се опита да прехвърли защитена касета от оригиналния принтер в неупълномощен принтер, този принтер няма да отпечата със защитената касета. Контролният панел на принтера извежда съобщение, че касетата е защитена, и предоставя информация, която разяснява как да продължите.

 **ВНИМАНИЕ:** След разрешаване на защитата на касетата за принтера всички инсталирани след това тонер касети са автоматично и *постоянно* защитени. За да избегнете защита на нова касета, забранете функцията *преди* инсталирането на новата касета.

Изключването на функцията не дезактивира защитата за касети, които в момента са инсталирани.

И двете функции са изключени по подразбиране. Следвайте тези процедури, за да ги разрешите или забраните.

Разрешаване или забраняване на функцията Политика за касети

Разрешаване на функцията на модели с контролни панели със сензорен екран и с 2 реда

1. В контролният панел на принтера отворете менюто [Настройка](#).
2. Отворете следните менюта:
 - [System Setup \(Настройване на системата\)](#)
 - [Supply Settings \(Настройки за консумативите\)](#)
 - [Политика за касети](#)
3. Изберете [Упълномощено от HP](#).

Забраняване на функцията на модели с контролни панели със сензорен екран и с 2 реда

1. В контролния панел на принтера отворете менюто **Настройка**.
2. Отворете следните менюта:
 - **System Setup (Настройване на системата)**
 - **Supply Settings (Настройки за консумативите)**
 - **Политика за касети**
3. Изберете **Изкл.**

Използвайте вградения уеб сървър (EWS) на HP, за да разрешите функцията Политика за касети

1. Отворете HP EWS.
 - a. **Контролни панели с LED екран:** Отворете HP Printer Assistant.
 - **Windows 8.1:** Щракнете върху стрелката надолу в долния ляв ъгъл на екрана на **Старт** и след това изберете името на принтера.
 - **Windows 8:** Щракнете с десен бутон на празно поле на екрана **Старт**, щракнете върху **Всички приложения** на лентата с приложения и след това изберете името на принтера.
 - **Windows 7, Windows Vista, и Windows XP:** На работния плот на компютъра щракнете върху **Старт**, изберете **Всички програми**, щракнете върху **HP**, щракнете върху папката за принтери, изберете иконата с името на принтера и след това отворете **HP Printer Assistant**.

В HP Printer Assistant изберете **Печат** и след това изберете **Кутия с инструменти на устройство HP**.

контролни панели с 2 реда: Погледнете дисплея на контролния панел, за да видите IP адреса.

Контролни панели на сензорния екран: От началния екран на контролния панел на принтера докоснете бутона Network  (Мрежа), за да се покаже IP адресът или името на хоста.

6. Отворете уеб браузър и в адресното поле въведете IP адреса или името на хост точно така, както се показва на контролния панел на принтера. Натиснете клавиша **Enter** от клавиатурата на компютъра. Отваря се EWS.

 <https://10.10.XX.XXX/>

 **ЗАБЕЛЕЖКА:** Ако на уеб браузъра се показва съобщение, което показва, че достъпът до уеб сайта може да не е сигурен, изберете опцията да продължите към уеб сайта. Достъп до този уеб сайт няма да навреди на компютъра.

2. В HP EWS щракнете върху раздел **Система**.
3. От лявата навигационна лента изберете **Настройки за консумативи**.
4. От падащия списък **Политика за касети** изберете **Упълномощено от HP**.
5. Щракнете върху бутона **Apply (Приложи)**.

Използвайте вградения уеб сървър (EWS) на HP, за да забраните функцията Политика за касети

1. Отворете HP EWS.
 - а. **Контролни панели с LED екран:** Отворете HP Printer Assistant.
 - **Windows 8.1:** Щракнете върху стрелката надолу в долния ляв ъгъл на екрана на **Старт** и след това изберете името на принтера.
 - **Windows 8:** Щракнете с десен бутон на празно поле на екрана **Старт**, щракнете върху **Всички приложения** на лентата с приложения и след това изберете името на принтера.
 - **Windows 7, Windows Vista, и Windows XP:** На работния плот на компютъра щракнете върху **Старт**, изберете **Всички програми**, щракнете върху **HP**, щракнете върху папката за принтери, изберете иконата с името на принтера и след това отворете **HP Printer Assistant**.

В HP Printer Assistant изберете **Печат** и след това изберете **Кутия с инструменти на устройство HP**.

контролни панели с 2 реда: Погледнете дисплея на контролния панел, за да видите IP адреса.

Контролни панели на сензорния екран: От началния екран на контролния панел на принтера докоснете бутона Network  (Мрежа), за да се покаже IP адресът или името на хоста.

- б. Отворете уеб браузър и в адресното поле въведете IP адреса или името на хост точно така, както се показва на контролния панел на принтера. Натиснете клавиша **Enter** от клавиатурата на компютъра. Отваря се EWS.

 <https://10.10.XX.XXX/>

 **ЗАБЕЛЕЖКА:** Ако на уеб браузъра се показва съобщение, което показва, че достъпът до уеб сайта може да не е сигурен, изберете опцията да продължите към уеб сайта. Достъп до този уеб сайт няма да навреди на компютъра.

2. Кликнете върху раздела **System (Система)**.
3. От лявата навигационна лента изберете **Настройки за консумативи**.
4. От падащото меню **Политика за касети** изберете **Изкл.**
5. Щракнете върху бутона **Apply (Приложи)**.

Отстраняване на неизправности при контролния панел за Политика за касети или съобщения за грешки на EWS

Съобщения за грешки	Описание	Препоръчително действие
10.30.0X Неупълномощена <цвет> касета	Администраторът е конфигурирал този принтер, за да се използват само оригинални консумативи на HP, които са все още в гаранция. Трябва да смените касетата, за да продължите да отпечатвате.	Сменете касетата с оригинална тонер касета на HP. Ако смятате, че сте купили оригинален консуматив на HP, посетете www.hp.com/go/anticounterfeit , за да определите дали тонер касетата е оригинална касета на HP да и научете какво да направите, ако не е оригинална касета на HP.

Разрешаване или забраняване на функцията Защита на касети

Разрешаване на функцията на модели с контролни панели със сензорен екран и с 2 реда

1. В контролния панел на принтера отворете менюто **Настройка**.
2. Отворете следните менюта:
 - **System Setup (Настройване на системата)**
 - **Supply Settings (Настройки за консумативите)**
 - **Защита на касети**
3. Изберете **Защитаване на касети**.
4. Когато бъде изведена подкана за потвърждаване от принтера, изберете **Продължаване**, за да разрешите функцията.

⚠ ВНИМАНИЕ: След разрешаване на защитата на касетата за принтера всички инсталирани след това тонер касети са автоматично и *постоянно* защитени. За да избегнете защита на нова касета, забранете функцията **Защита на касети** *преди* инсталирането на новата касета.

Изключването на функцията не дезактивира защитата за касети, които в момента са инсталирани.

Забраняване на функцията на модели с контролни панели със сензорен екран и с 2 реда

1. В контролния панел на принтера отворете менюто **Настройка**.
2. Отворете следните менюта:
 - **System Setup (Настройване на системата)**
 - **Supply Settings (Настройки за консумативите)**
 - **Защита на касети**
3. Изберете **Изкл.**

Използвайте вградения уеб сървър (EWS) на HP, за да разрешите функцията Защита на касети

1. Отворете HP EWS.
 - a. **Контролни панели с LED екран:** Отворете HP Printer Assistant.
 - **Windows 8.1:** Щракнете върху стрелката надолу в долния ляв ъгъл на екрана на **Старт** и след това изберете името на принтера.
 - **Windows 8:** Щракнете с десен бутон на празно поле на екрана **Старт**, щракнете върху **Всички приложения** на лентата с приложения и след това изберете името на принтера.
 - **Windows 7, Windows Vista, и Windows XP:** На работния плот на компютъра щракнете върху **Старт**, изберете **Всички програми**, щракнете върху **HP**, щракнете върху папката за принтери, изберете иконата с името на принтера и след това отворете **HP Printer Assistant**.

В HP Printer Assistant изберете **Печат** и след това изберете **Кутия с инструменти на устройство HP**.

контролни панели с 2 реда: Погледнете дисплея на контролния панел, за да видите IP адреса.

Контролни панели на сензорния екран: От началния екран на контролния панел на принтера докоснете бутона Network  (Мрежа), за да се покаже IP адресът или името на хоста.

6. Отворете уеб браузър и в адресното поле въведете IP адреса или името на хост точно така, както се показва на контролния панел на принтера. Натиснете клавиша **Enter** от клавиатурата на компютъра. Отваря се EWS.

 <https://10.10.XX.XXX/>

 **ЗАБЕЛЕЖКА:** Ако на уеб браузъра се показва съобщение, което показва, че достъпът до уеб сайта може да не е сигурен, изберете опцията да продължите към уеб сайта. Достъп до този уеб сайт няма да навреди на компютъра.

2. Кликнете върху раздела **System (Система)**.
3. От лявата навигационна лента изберете **Настройки за консумативи**.
4. От падащия списък на **Защита на касети** изберете **Защитаване на касети**.
5. Щракнете върху бутона **Apply (Приложи)**.

 **ВНИМАНИЕ:** След разрешаване на защитата на касетата за принтера всички инсталирани след това тонер касети са автоматично и *постоянно* защитени. За да избегнете защита на нова касета, забранете функцията Защита на касети *преди* инсталирането на новата касета.

Изключването на функцията не дезактивира защитата за касети, които в момента са инсталирани.

Използвайте вградения уеб сървър (EWS) на HP, за да забраните функцията Защита на касети

1. Отворете HP EWS.
 - a. **Контролни панели с LED екран:** Отворете HP Printer Assistant.

- **Windows 8.1:** Щракнете върху стрелката надолу в долния ляв ъгъл на екрана на **Старт** и след това изберете името на принтера.
- **Windows 8:** Щракнете с десен бутон на празно поле на екрана **Старт**, щракнете върху **Всички приложения** на лентата с приложения и след това изберете името на принтера.
- **Windows 7, Windows Vista, и Windows XP:** На работния плот на компютъра щракнете върху **Старт**, изберете **Всички програми**, щракнете върху **HP**, щракнете върху папката за принтери, изберете иконата с името на принтера и след това отворете **HP Printer Assistant**.

В HP Printer Assistant изберете **Печат** и след това изберете **Кутия с инструменти на устройство HP**.

контролни панели с 2 реда: Погледнете дисплея на контролния панел, за да видите IP адреса.

Контролни панели на сензорния екран: От началния екран на контролния панел на принтера докоснете бутона Network  (Мрежа), за да се покаже IP адресът или името на хоста.

6. Отворете уеб браузър и в адресното поле въведете IP адреса или името на хост точно така, както се показва на контролния панел на принтера. Натиснете клавиша **Enter** от клавиатурата на компютъра. Отваря се EWS.

 <https://10.10.XX.XXX/>

 **ЗАБЕЛЕЖКА:** Ако на уеб браузъра се показва съобщение, което показва, че достъпът до уеб сайта може да не е сигурен, изберете опцията да продължите към уеб сайта. Достъп до този уеб сайт няма да навреди на компютъра.

2. Кликнете върху раздела **System (Система)**.
3. От лявата навигационна лента изберете **Настройки за консумативи**.
4. От падащия списък на **Защита на касети** изберете **Изкл.**
5. Щракнете върху бутона **Apply (Приложи)**.

Отстраняване на неизправности при контролния панел за **Защита на касети** или съобщения за грешки на EWS

Съобщения за грешки	Описание	Препоръчително действие
10.57.0X Защитена <цвят> касета	<p>Касетата може да се използва само в принтера или в набор от принтери, които първоначално са я защитавали с помощта на Защита на касети на HP.</p> <p>Функцията Защита на касети позволява на администратора да ограничава касетите да работят само в един принтер или набор от принтери. Трябва да смените касетата, за да продължите да отпечатвате.</p>	Сменете касетата с нова тонер касета.

Смяна на тонер касетата

- [Въведение](#)
- [Информация за тонер касета и барабан за изображения](#)
- [Сменете тонер касетата \(модели M129 – M132\)](#)
- [Сменете тонер касетата \(модели M133 – M134\)](#)
- [Сменете барабана за изображения \(модели M129 – M132\)](#)
- [Смяна на барабана за изображения \(модели M133 – M134\)](#)

Въведение

Следната информация предоставя подробности за тонер касетата и барабана за изображения на принтера, както и инструкции за тяхната смяна.

Информация за тонер касета и барабан за изображения

Този принтер показва кога нивото на тонер касетата е ниско или много ниско. Действителният оставащ експлоатационен срок на тонер касетата може да варира. Помислете за наличие на резервна касета за подмяна, когато качеството на печат стане неприемливо.

За закупуване на касети или проверка за съвместимост на касета с принтера намерете HP SureSupply на www.hp.com/go/suresupply. Прелистете до дъното на страницата и се уверете, че избраната страна/регион са правилни.

Елемент	Описание	Номер на касета	Номер на част
Оригинална касета с черен тонер HP 17A за LaserJet	Резервна черна тонер касета за модели M129-M130	17A	CF217A
Оригинална черна тонер касета HP 18A за LaserJet	Резервна черна тонер касета за модели M132-M133	18A	CF218A
HP 19A Оригинален барабан за изображения LaserJet	Резервен барабан за изображения за модели M129-M132	19A	CF219A
Оригинална черна тонер касета HP 33A за LaserJet	Резервна черна тонер касета за модели M133-M134	33A	CF233A
HP 34A Оригинален барабан за изображения LaserJet	Резервен барабан за изображения за модели M133-M134	34A	CF234A



ЗАБЕЛЕЖКА: Тонер касетите с голяма производителност съдържат повече тонер от стандартните касети за отпечатване на повече страници. За повече информация отидете на www.hp.com/go/learnaboutsupplies.

Не изваждайте тонер касетата от опаковката ѝ, докато не е дошъл моментът за подмяна.

⚠ ВНИМАНИЕ: За да предотвратите повреда на тонер касетата, не я излагайте на светлина за повече от няколко минути. Покрийте зеления барабан за изображения в случаите, когато тонер касетата трябва да бъде извадена от принтера за продължителен период от време.

Илюстрацията по-долу показва компонентите на тонер касетата и барабана за изображения.

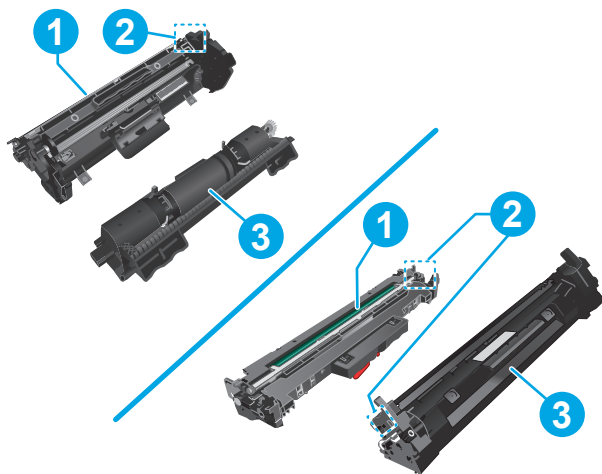

1 Барабан за изображения

ВНИМАНИЕ: Не докосвайте барабана за изображения. Отпечатъците от пръсти могат да предизвикат проблеми с качеството на печат.

2 Чип с памет

3 Тонер касета

⚠ ВНИМАНИЕ: Ако по дрехите ви попадне тонер, избършете го със суха кърпа и изперете дрехата в студена вода. Горещата вода фиксира тонера върху тъканта.

📄 ЗАБЕЛЕЖКА: В кутията на тонер касетата има информация за начина на връщане на използваните тонер касети.

Сменете тонер касетата (модели M129 – M132)

1. Повдигнете модула на скенера и след това отворете горния капак.

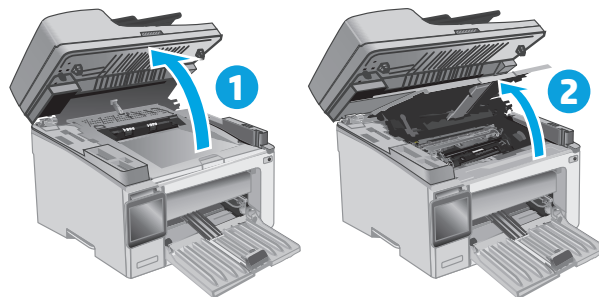

2. Извадете старата тонер касета от принтера.

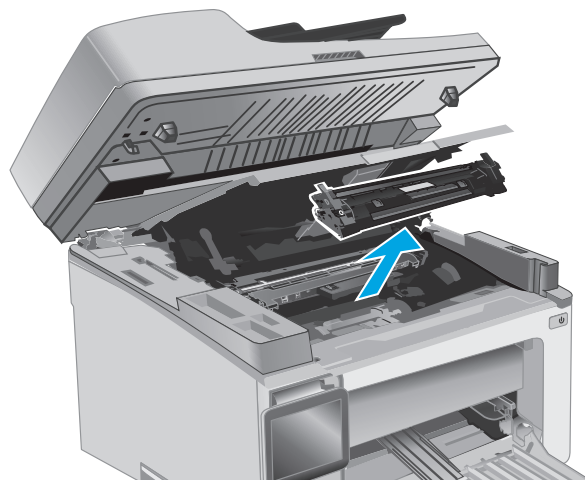

3. Отстранете опаковката на новата тонер касета от кутията и след това издърпайте ограничителната пластинка за освобождаване върху опаковката.

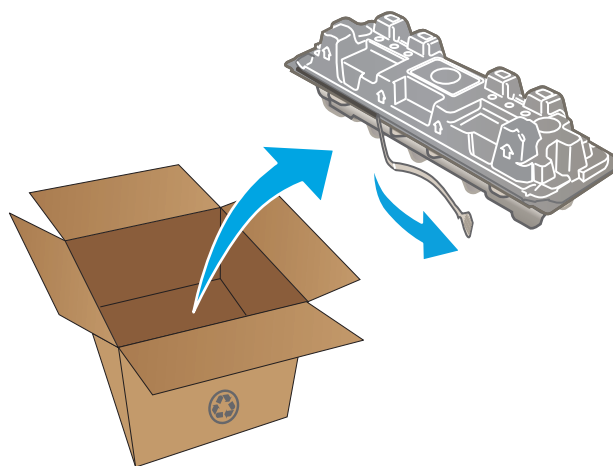

4. Извадете новата тонер касета от отворената обвивка на опаковката. Поставете старата тонер касета в опаковката за рециклиране.

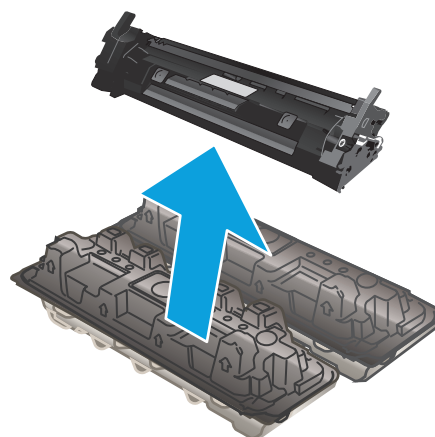

5. Изравнете новата тонер касета по улеите в принтера и я натиснете, докато прилепне плътно.

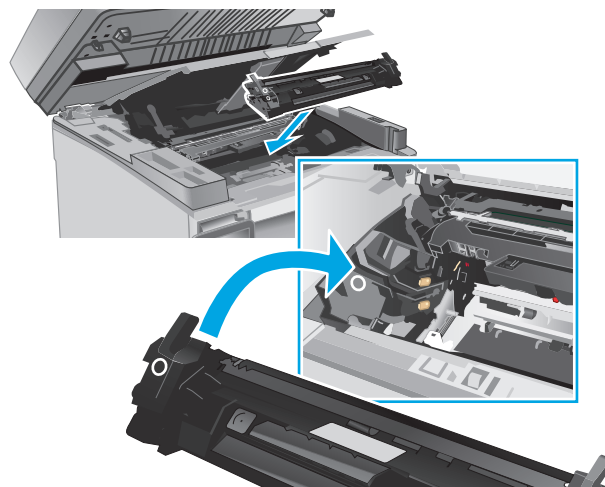

6. Затворете горния капак, след което свалете модула на скенера.

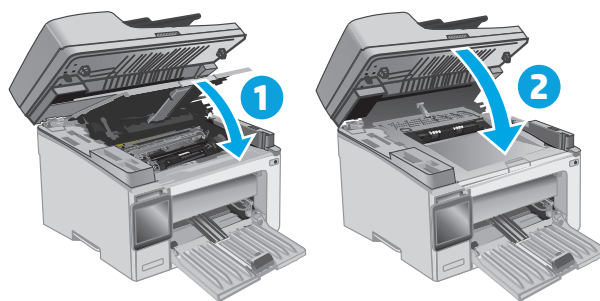

Сменете тонер касетата (модели M133 – M134)

1. Повдигнете модула на скенера и след това отворете горния капак.

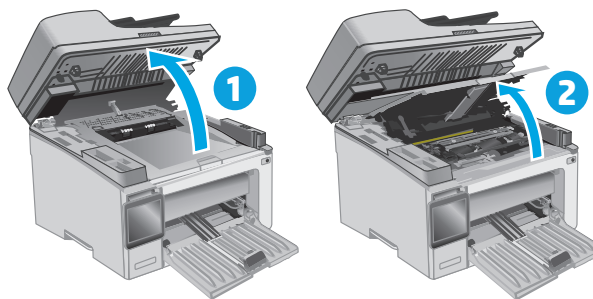

2. Завъртете използваната тонер касета до отключената позиция.

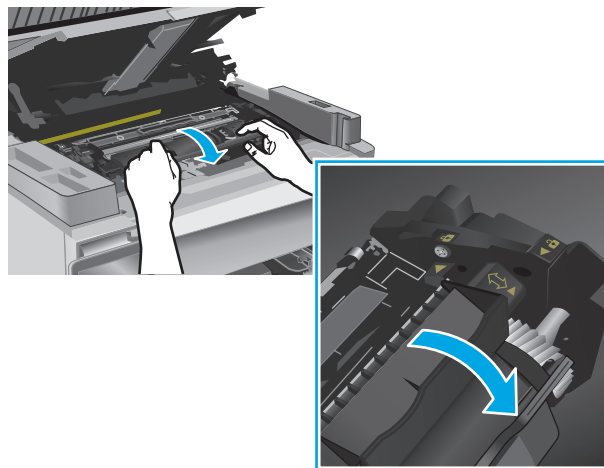

3. Извадете старата тонер касета от принтера.

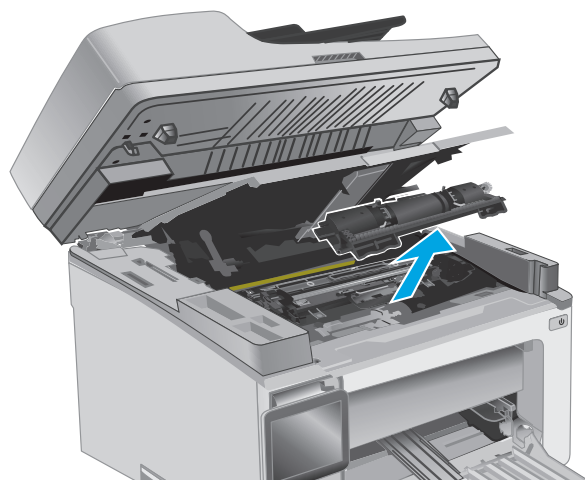

4. Извадете опаковката на новия барабан за изображения и касетата от кутията и след това махнете опаковката.

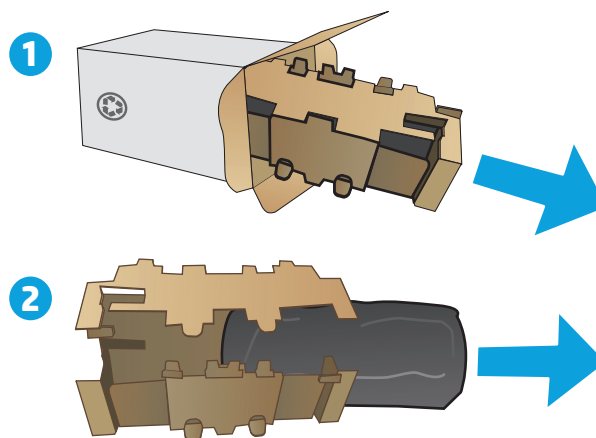

5. Извадете касетата от защитния плик.

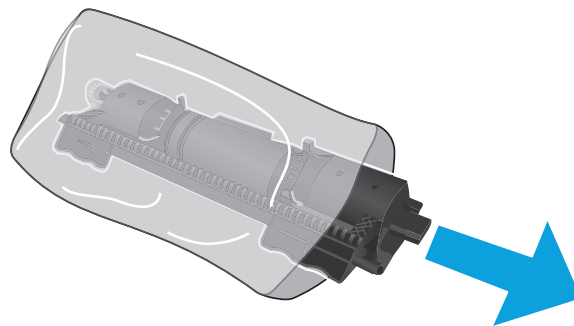

6. Изравнете стрелката на новата тонер касета с иконата за отключване на барабана за изображения и след това поставете новата тонер касета.

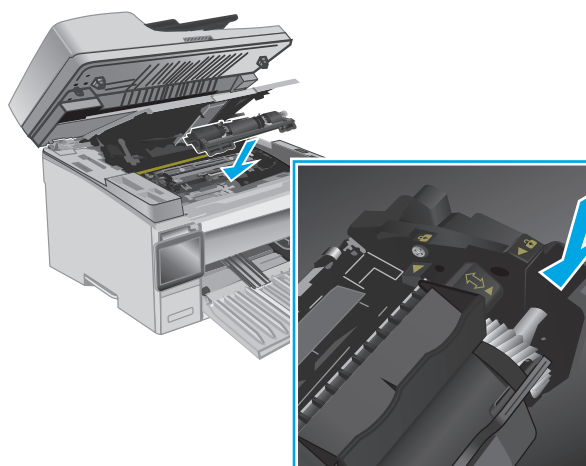

7. Завъртете новата тонер касета до заключена позиция.

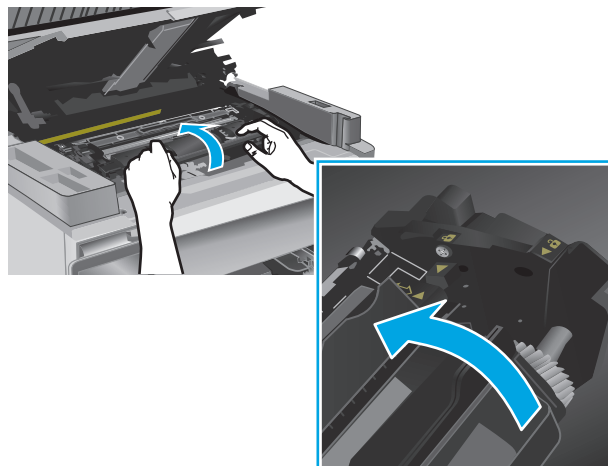

8. Затворете горния капак, след което свалете модула на скенера.

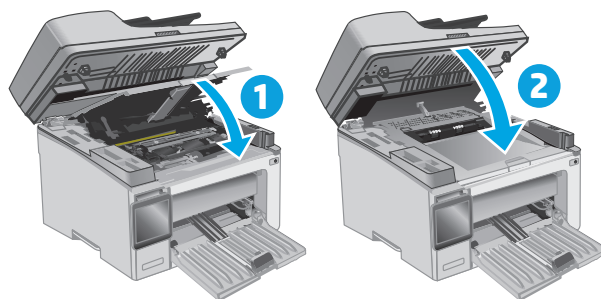

Сменете барабана за изображения (модели M129 – M132)

1. Повдигнете модула на скенера и след това отворете горния капак.

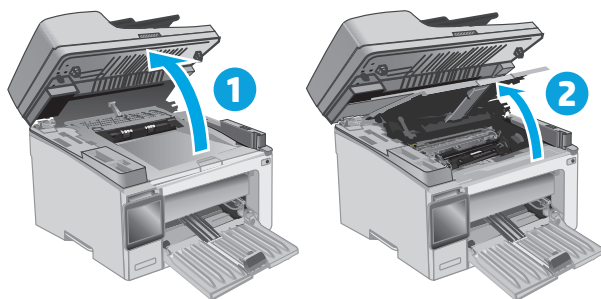

2. Извадете временно тонер касета от принтера.

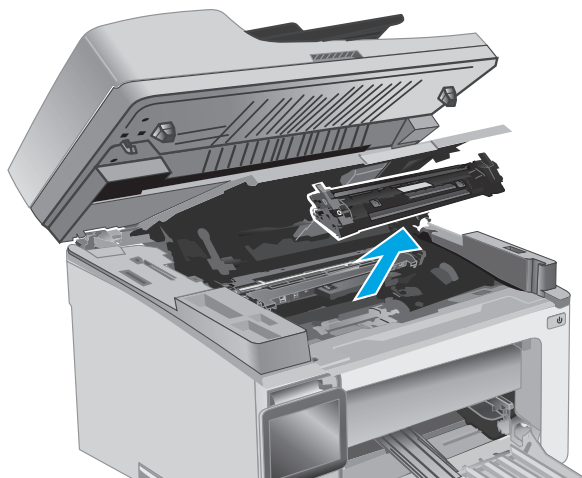

3. Извадете използвания барабан за изображения от принтера.

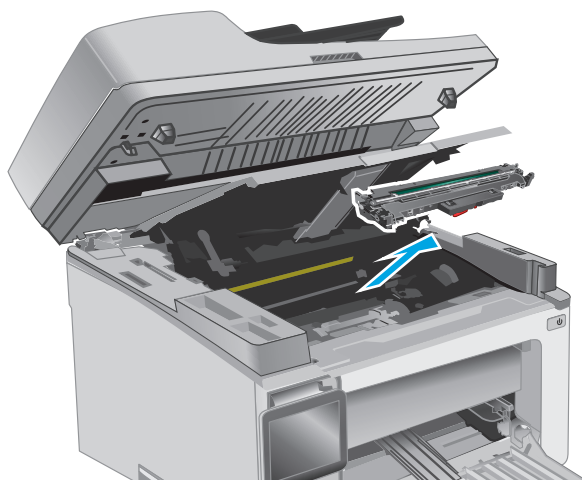

4. Извадете опаковката на новия барабан за изображения от кутията и след това махнете опаковката.

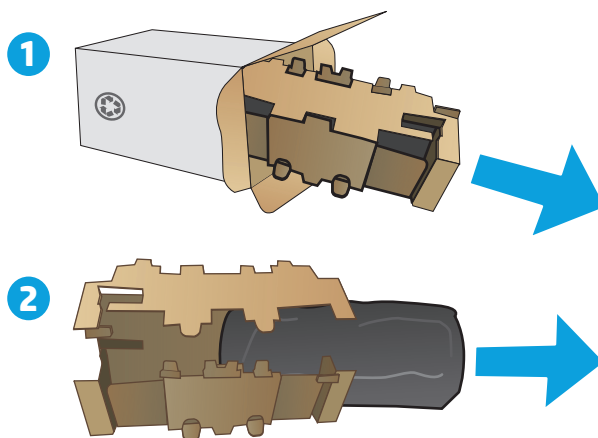

5. Извадете барабана от защитния плик.

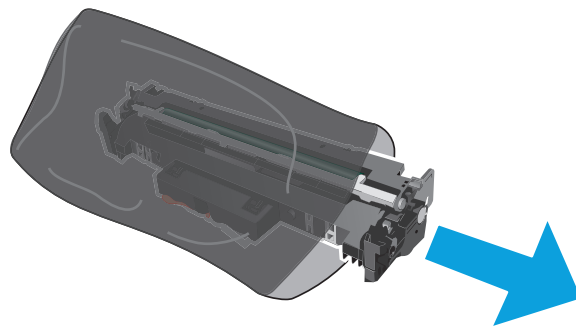

6. Изравнете новия барабан за изображения с улците в принтера и го натиснете, докато прилепне плътно.

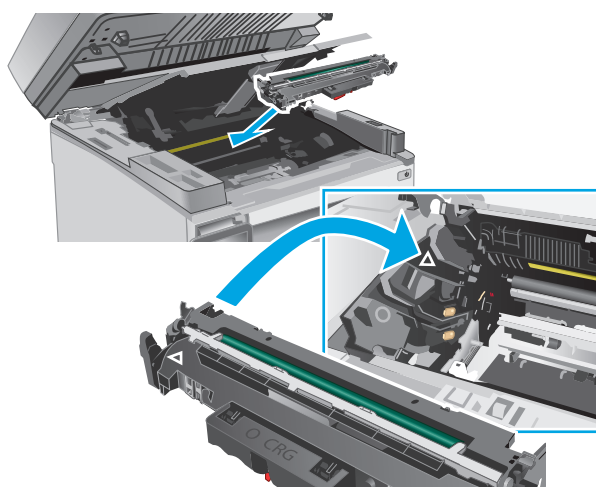

7. Монтирайте повторно временно отстранената тонер касета.

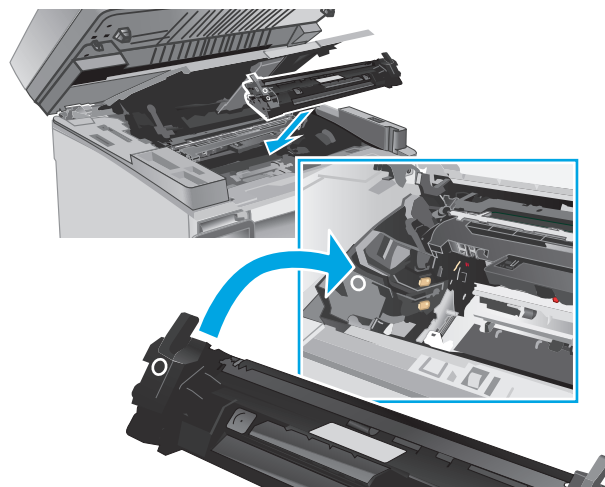

8. Затворете горния капак, след което свалете модула на скенера.

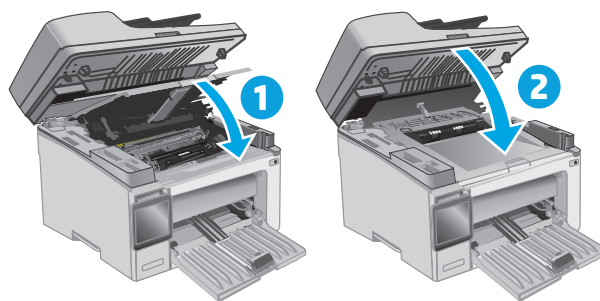

Смяна на барабана за изображения (модели M133 – M134)

1. Повдигнете модула на скенера и след това отворете горния капак.

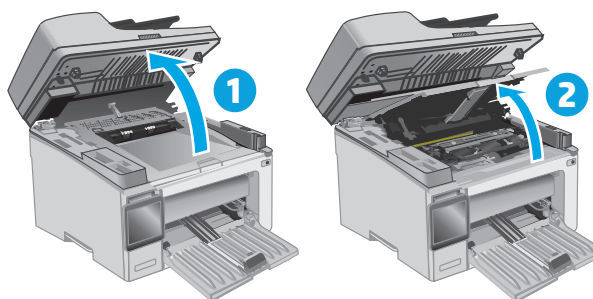

2. Извадете използвания барабан за изображения (включително използваната тонер касета) от принтера.

ЗАБЕЛЕЖКА: Съдържанието в тонер касетата също е "много ниско" и трябва да бъде сменена.

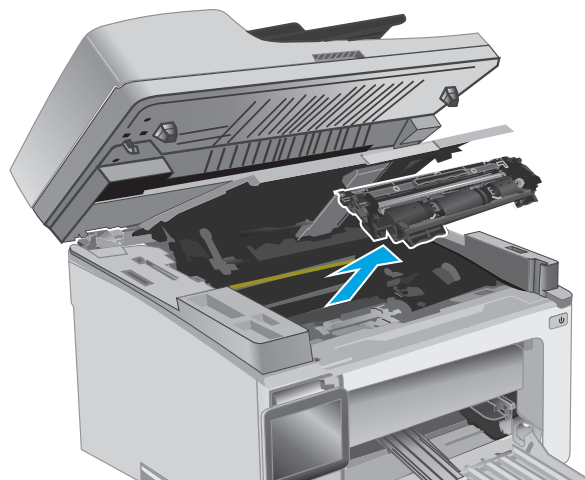

3. Извадете опаковката на новия барабан за изображения и касетата от кутията и след това махнете опаковката.

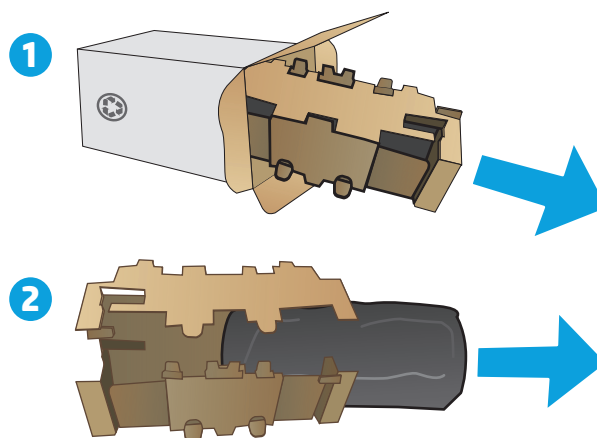

4. Извадете новия барабан за изображения и касетата от защитния плик.

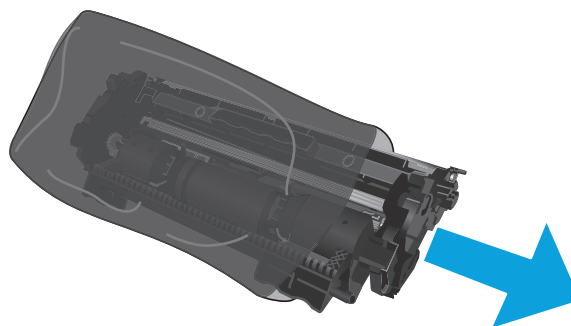

5. Изравнете новия барабан за изображения и касетата с улеите в принтера и монтирайте новите елементи, докато прилепнат плътно.

ЗАБЕЛЕЖКА: Нова тонер касета, която е готова за използване, е свързана към новия барабан за изображения.

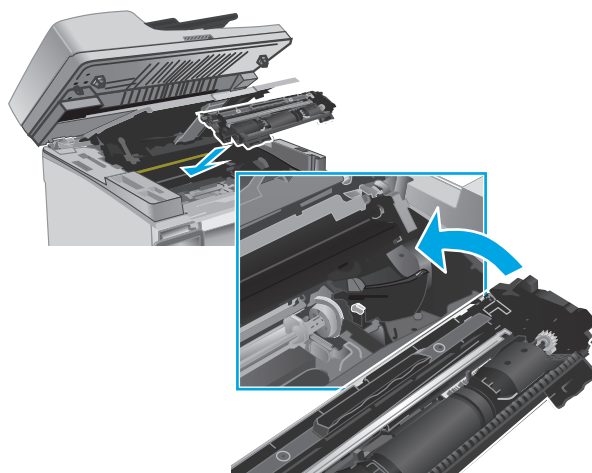

6. Затворете горния капак, след което свалете модула на скенера.

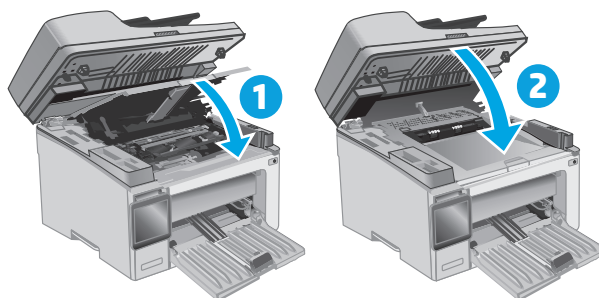

4 Печат

- [Задания за печат \(Windows\)](#)
- [Задания за печат \(OS X\)](#)
- [Мобилен печат](#)

За повече информация:

Следната информация е валидна към момента на публикуване. За актуална информация вижте www.hp.com/support/ljM129MFP.

Цялостната помощ на HP за вашия принтер включва следната информация:

- Инсталиране и конфигуриране
- Изучаване и използване
- Решаване на проблеми
- Изтеглете актуализации за софтуера и фърмуера
- Присъединете се към форуми за поддръжка
- Намерете нормативна информация и информация за гаранцията

Задания за печат (Windows)

Как се печата (Windows)

Процедурата по-долу описва основния процес на печат за Windows.

1. От софтуерната програма изберете опция **Печат**.
2. Изберете принтера от списъка с принтери. За да промените настройките, кликнете или докоснете бутона **Properties (Свойства)** или **Preferences (Предпочитания)** за отваряне на драйвера на принтера.

 **ЗАБЕЛЕЖКА:** Името на бутона се различава за различните софтуерни програми.

 **ЗАБЕЛЕЖКА:** За да получите достъп до тези функции от началния екран в Windows 8 или 8.1, изберете **Devices (Устройства)**, изберете **Print (Печат)**, след което изберете принтера.

 **ЗАБЕЛЕЖКА:** За допълнителна информация щракнете върху бутона за помощ (?) в драйвера на принтера.

 **ЗАБЕЛЕЖКА:** Драйверът за печат може да изглежда по различен начин от показания тук, но стъпките са същите.

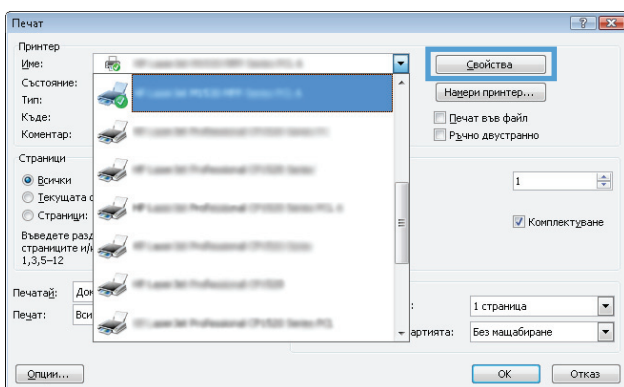



3. Щракнете върху или докоснете разделите в драйвера за печат, за да конфигурирате наличните опции.
4. Щракнете върху или докоснете бутона **OK**, за да се върнете към диалоговия прозорец **Печат**. Изберете броя на копията за печат от този екран.
5. Щракнете върху или докоснете бутона **OK**, за да отпечатате заданието.

Ръчен двустранен печат (Windows)

Използвайте тази процедура за принтери, които нямат инсталирано устройство за автоматичен двустранен печат, или за да печатате на хартия, която устройството за двустранен печат не поддържа.

1. От софтуерната програма изберете опция **Печат**.
2. Изберете принтера от списъка с принтери, след което щракнете върху или докоснете бутона **Properties (Свойства)** или **Preferences (Предпочитания)**, за да отворите драйвера за печат.

 **ЗАБЕЛЕЖКА:** Името на бутона се различава за различните софтуерни програми.

 **ЗАБЕЛЕЖКА:** За да получите достъп до тези функции от началния екран в Windows 8 или 8.1, изберете **Devices (Устройства)**, изберете **Print (Печат)**, след което изберете принтера.

3. Щракнете върху раздела **Оформление**.
4. Изберете подходящата опция за двустранен печат от падащия списък **Ръчно отпечатване от двете страни**, след което щракнете върху бутона **ОК**.
5. В диалоговия прозорец **Print (Печат)** щракнете върху бутона **ОК**, за да отпечатате заданието. Принтерът първо ще отпечата първата страна на всички страници на документа.
6. Вземете отпечатаното топче листа от изходната тава и го поставете с отпечатаната страна надолу, най-напред с горния край във входната тава.

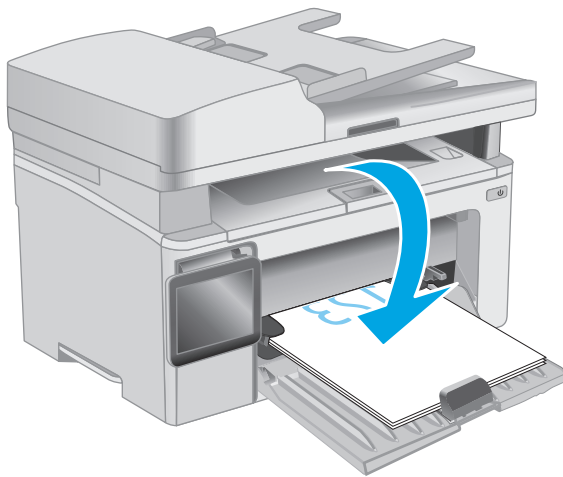

7. На компютъра натиснете бутона **ОК**, за да се отпечата втората страна от заданието.
8. Ако бъдете подканени, изберете подходящата опция, за да продължите.

Отпечатване на няколко страници на лист (Windows)

1. От софтуерната програма изберете опция **Печат**.
2. Изберете принтера от списъка с принтери, след което щракнете върху или докоснете бутона **Properties (Свойства)** или **Preferences (Предпочитания)**, за да отворите драйвера за печат.

 **ЗАБЕЛЕЖКА:** Името на бутона се различава за различните софтуерни програми.

 **ЗАБЕЛЕЖКА:** За да получите достъп до тези функции от началния екран в Windows 8 или 8.1, изберете **Devices (Устройства)**, изберете **Print (Печат)**, след което изберете принтера.

3. Докоснете или щракнете върху раздела **Оформление**.
4. Изберете правилната опция за **Ориентация** от падащия списък.
5. Изберете правилния брой страници на лист от падащия списък **Страници на лист**, след което докоснете или щракнете върху бутона **Разширени**.
6. Изберете правилната опция за **Оформление на страници на лист** от падащия списък.
7. Изберете правилната опция за **Рамки на страница** от падащия списък, докоснете или щракнете върху бутона **ОК**, за да затворите диалоговия прозорец **Разширени опции**, след което докоснете или щракнете върху бутона **ОК**, за да затворите диалоговия прозорец **Свойства** или **Предпочитания**.
8. В диалоговия прозорец **Печат** щракнете върху бутона **ОК**, за да отпечатате заданието.

Избор на вида на хартията (Windows)

1. От софтуерната програма изберете опция **Печат**.
2. Изберете принтера от списъка с принтери, след което щракнете върху или докоснете бутона **Properties (Свойства)** или **Preferences (Предпочитания)**, за да отворите драйвера за печат.

 **ЗАБЕЛЕЖКА:** Името на бутона се различава за различните софтуерни програми.

 **ЗАБЕЛЕЖКА:** За да получите достъп до тези функции от началния екран в Windows 8 или 8.1, изберете **Devices (Устройства)**, изберете **Print (Печат)**, след което изберете принтера.

3. Щракнете върху или докоснете раздела **Клавишни комбинации за печат**.
4. От падащия списък на **Тип хартия** изберете правилния тип хартия и след това щракнете върху или докоснете бутона **ОК**, за да затворите диалоговия прозорец **Свойства** или **Предпочитания**.
5. В диалоговия прозорец **Print (Печат)** щракнете върху бутона **ОК**, за да отпечатате заданието.

Допълнителни задачи за печат

Отидете на www.hp.com/support/ljM129MFP.

Налични са инструкции за осъществяване на специфични задачи за печат, като например:

- Изберете размера на хартията
- Избор на ориентация на страницата

- Създаване на брошура
- Избор на настройки за качество

Задания за печат (OS X)

Как се печата (Mac OS X)

Процедурата по-долу описва основния процес на печат за Mac OS X.

1. Щракнете върху менюто **File (Файл)** и след това върху опцията **Print (Печат)**.
2. Изберете принтера.
3. Щракнете върху **Show Details (Покажи детайли)** или **Copies & Pages (Копия и страници)** и след това изберете други менюта, за да промените настройките за печат.



ЗАБЕЛЕЖКА: Името на елемента се различава за различните софтуерни програми.

4. Щракнете върху бутона **Print (Печат)**.

Ръчен двустранен печат (Mac OS X)



ЗАБЕЛЕЖКА: Тази функция е налична, ако инсталирате драйвера на принтер на HP. Може да не е налична, ако използвате AirPrint.

1. Щракнете върху менюто **File (Файл)** и след това върху опцията **Print (Печат)**.
2. Изберете принтера.
3. Щракнете върху **Show Details (Покажи детайли)** или **Copies & Pages (Копия и страници)** и след това щракнете върху менюто **Manual Duplex (Ръчно двустранно)**.



ЗАБЕЛЕЖКА: Името на елемента се различава за различните софтуерни програми.

4. Щракнете в полето **Manual Duplex (Ръчно двустранно)** и изберете опция за подвързване.
5. Щракнете върху бутона **Print (Печат)**.
6. Отидете до принтера и извадете празната хартия от Тава 1.
7. Вземете отпечатаното топче листа от изходната касета и го поставете с отпечатаната страна надолу във входящата тава.
8. На компютъра натиснете бутона **Продължи**, за да се отпечата втората страна от заданието.

Отпечатване на няколко страници на лист (Mac OS X)

1. Щракнете върху менюто **File (Файл)** и след това върху опцията **Print (Печат)**.
2. Изберете принтера.
3. Щракнете върху **Show Details (Покажи детайли)** или **Copies & Pages (Копия и страници)** и след това щракнете върху менюто **Layout (Оформление)**.



ЗАБЕЛЕЖКА: Името на елемента се различава за различните софтуерни програми.

4. От падащия списък **Pages per Sheet (Страници на лист)** изберете броя страници, които искате да разпечатате на всеки лист.

5. В областта **Layout Direction (Посока на оформлението)** изберете реда и разполагането на страниците върху листа.
6. От менюто **Borders (Рамки)** изберете типа на рамката, в която да отпечатате всяка страница на листа.
7. Щракнете върху бутона **Print (Печат)**.

Избор на вида хартия (Mac OS X)

1. Щракнете върху менюто **File (Файл)** и след това върху опцията **Print (Печат)**.
2. Изберете принтера.
3. Отворете падащите списъци на менютата или щракнете върху **Show Details (Показване на подробности)**, след което щракнете върху менюто **Finishing (Завършване)**.



ЗАБЕЛЕЖКА: Името на елемента се различава за различните софтуерни програми.

4. Изберете тип от падащия списък **Media-type (Тип носител)**.
5. Щракнете върху бутона **Print (Печат)**.

Допълнителни задачи за печат

Отидете на www.hp.com/support/ljM129MFP.

Налични са инструкции за осъществяване на специфични задачи за печат, като например:

- Изберете размера на хартията
- Избор на ориентация на страницата
- Създаване на брошура
- Избор на настройки за качество

Мобилен печат

Въведение

HP предлага няколко мобилни и ePrint решения, които позволяват лесен печат на HP принтер от лаптоп, таблет, смартфон или друго мобилно устройство. За да видите пълния списък и да направите най-добрия избор, отидете на www.hp.com/go/LaserJetMobilePrinting.

 **ЗАБЕЛЕЖКА:** Актуализирайте фърмуера на принтера, за да се гарантира, че всички възможности за мобилен печат и ePrint се поддържат.

- [Wi-Fi Direct \(само за безжични модели\)](#)
- [HP ePrint чрез имейл](#)
- [Софтуер HP ePrint](#)
- [AirPrint](#)
- [Вградена функция за печат на Android](#)

Wi-Fi Direct (само за безжични модели)

Wi-Fi Direct позволява отпечатване от безжични мобилни устройства, без да е необходима връзка към мрежа или към интернет.

 **ЗАБЕЛЕЖКА:** Не всички мобилни операционни системи в момента се поддържат от Wi-Fi Direct.

 **ЗАБЕЛЕЖКА:** За мобилни устройства, които нямат възможност за Wi-Fi Direct, връзката Wi-Fi Direct позволява само печат. След като използвате Wi-Fi Direct за печат, трябва да се свържете повторно към локална мрежа, за да получите достъп до интернет.

За да получите достъп до връзката Wi-Fi Direct на принтера, изпълнете следните стъпки:

 **ЗАБЕЛЕЖКА:** Стъпките варират в зависимост от типа на контролния панел.



1 Контролен панел с 2 реда

2 Контролен панел със сензорен екран

контролни панели с 2 реда:

1. В контролния панел на принтера натиснете бутона Настройка .
2. Отворете следните менюта:

- Network Setup (Мрежова настройка)
 - Wireless Menu (Меню за безжична връзка)
 - Wi-Fi Direct
3. Изберете един от следните методи на свързване:
 - **Automatic (Автоматично):** Избирането на тази опция задава паролата на 12345678.
 - **Ръчно:** Избирането на тази опция генерира защитена, произволно генерирана парола.
 4. На мобилното устройство отворете менюто **Wi-Fi** или **Wi-Fi Direct**.
 5. От списъка с налични мрежи изберете името на принтера.

 **ЗАБЕЛЕЖКА:** Ако името на принтера не се показва, може да се намирате извън обхвата на сигнала на Wi-Fi Direct. Преместете устройството по-близо до принтера.

6. Ако бъдете подканени, въведете паролата за Wi-Fi Direct или изберете **OK** на контролния панел на принтера.



 **ЗАБЕЛЕЖКА:** За устройства с Android, които поддържат Wi-Fi Direct, ако методът на свързване е зададен на **Автоматично**, връзката ще бъде осъществена автоматично, без подкана за парола. Ако методът на свързване е зададен на **Ръчно**, трябва или да натиснете бутона **OK**, или да предоставите персонален идентификационен номер (ПИН) – изведен на контролния панел на принтера – като парола на мобилното устройство.

7. Отворете документа и изберете опцията **Печат**.

 **ЗАБЕЛЕЖКА:** Ако мобилно устройство не поддържа печат, инсталирайте мобилното приложение HP ePrint.

8. Изберете принтера от списъка с наличните принтери и след това изберете **Печат**.
9. След приключване на заданието за печат някои мобилни устройства трябва да бъдат повторно свързани към локалната мрежа.



Контролни панели на сензорния екран:

1. От началния екран на контролния панел на принтера докоснете бутона Connection Information (Информация за връзката)  / .
2. Отворете следните менюта:
 - **Wi-Fi Direct**
 - **Метод на свързване**
3. Изберете един от следните методи на свързване:
 - **Automatic (Автоматично):** Избирането на тази опция задава паролата на 12345678.
 - **Ръчно:** Избирането на тази опция генерира защитена, произволно генерирана парола.
4. На мобилното устройство отворете менюто **Wi-Fi** или **Wi-Fi Direct**.
5. От списъка с налични мрежи изберете името на принтера.

 **ЗАБЕЛЕЖКА:** Ако името на принтера не се показва, може да се намирате извън обхвата на сигнала на Wi-Fi Direct. Преместете устройството по-близо до принтера.

6. Ако бъдете подканени, въведете паролата за Wi-Fi Direct или изберете **OK** на контролния панел на принтера.

 **ЗАБЕЛЕЖКА:** За устройства с Android, които поддържат Wi-Fi Direct, ако методът на свързване е зададен на **Автоматично**, връзката ще бъде осъществена автоматично, без подкана за парола. Ако методът на свързване е зададен на **Ръчно**, трябва или да натиснете бутона **OK**, или да предоставите персонален идентификационен номер (ПИН) – изведен на контролния панел на принтера – като парола на мобилното устройство.

 **ЗАБЕЛЕЖКА:** За достъп до паролата на Wi-Fi Direct, от началния екран на контролния панел на принтера докоснете бутона Информация за връзка  / .

7. Отворете документа и изберете опцията **Печат**.

 **ЗАБЕЛЕЖКА:** Ако мобилно устройство не поддържа печат, инсталирайте мобилното приложение HP ePrint.

8. Изберете принтера от списъка с наличните принтери и след това изберете **Печат**.
9. След приключване на заданието за печат някои мобилни устройства трябва да бъдат повторно свързани към локалната мрежа.

Следните устройства и компютърни операционни системи поддържат **Wi-Fi Direct**:

- Таблети и телефони с Android 4.0 и по-нова версия с инсталирана добавка за печат с мобилни устройства HP Print Service или Mopria
- Повечето компютри, таблети и лаптопи с Windows 8.1, които имат инсталиран драйвера за печат на HP

Следните устройства и компютърни операционни системи не поддържат **Wi-Fi Direct**, но могат да отпечатват към принтер, който има тази опция:

- Apple iPhone и iPad
- Мас компютри с OS X

За повече информация относно отпечатване с Wi-Fi Direct посетете www.hp.com/go/wirelessprinting.

Възможностите на Wi-Fi Direct могат да бъдат разрешени или забранени от контролния панел на принтера.

Разрешете или забранете Wi-Fi Direct

Възможностите на Wi-Fi Direct първо трябва да бъдат разрешени от вградения уеб сървър (EWS) на принтера.

 **ЗАБЕЛЕЖКА:** Стъпките варират в зависимост от типа на контролния панел.

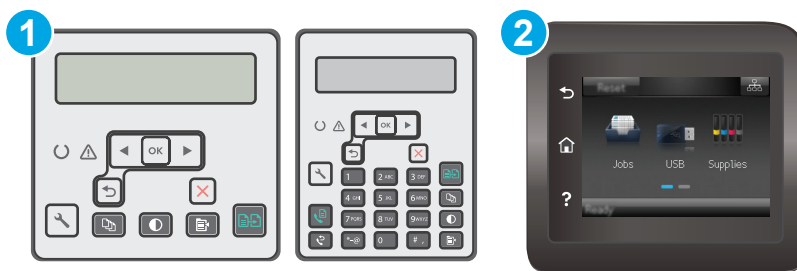

1	Контролен панел с 2 реда
2	Контролен панел със сензорен екран



- 1. контролни панели с 2 реда:** В контролния панел на принтера натиснете бутона **Настройка** и след това отворете менюто **Настройка на мрежа**.

Контролни панели със сензорен екран: От началния екран на контролния панел на принтера изберете бутона **Connection Information** (Информация за връзката) .

- Отворете следните менюта:

- **Wi-Fi Direct**
- **Настройки** (само за контролни панели със сензорен екран)
- **On/Off (Вкл./Изкл.)**

- Докоснете елемента **On (Вкл.)** от менюто. Ако докоснете бутона **Off (Изключване)**, това ще деактивира Wi-Fi Direct printing (Директното безжично отпечатване).

 **ЗАБЕЛЕЖКА:** В среди, където са монтирани повече от един модел от същия принтер, може да е полезно да снабдите всеки принтер с уникално име на Wi-Fi Direct за по-лесно идентифициране на принтера при отпечатване с Wi-Fi Direct. При панели със сензорен екран името на Wi-Fi Direct е налично и като докоснете иконата **Информация за връзката**  от началния екран на контролния панел на принтера – след това докоснете иконата на Wi-Fi Direct.

Промяна на името на Wi-Fi Direct на принтера

Следвайте тази процедура, за да промените името на Wi-Fi Direct на принтера, като използвате вградения уеб сървър на HP (EWS):

Стъпка едно: Отваряне на вградения уеб сървър на HP

 **ЗАБЕЛЕЖКА:** Стъпките варират в зависимост от типа на контролния панел.

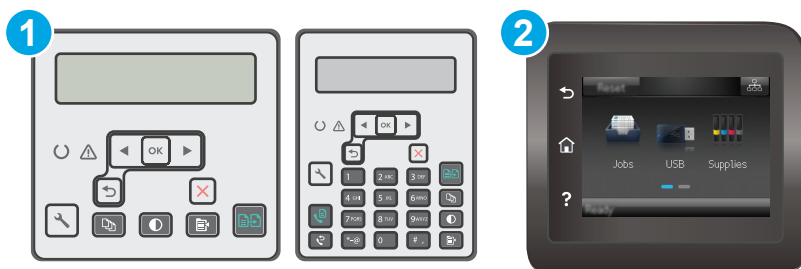

1	Контролен панел с 2 реда
2	Контролен панел със сензорен екран

- 1. контролни панели с 2 реда:** В контролния панел на принтера натиснете бутона **Настройка**. Отворете менюто **Network Setup (Настройка на мрежа)** и изберете **Show IP Address (Покажи IP адрес)**, за да се покаже IP адреса или името на хоста.

Контролни панели със сензорен екран: От началния екран на панела за управление на принтера докоснете бутона **Connection Information (Информация за връзката)** и след това докоснете бутона **Network Connected (Мрежата е свързана)** или бутона **Network Wi-Fi ON (Включена Wi-Fi мрежа)**, за да се покаже IP адресът или името на хоста.

- Отворете уеб браузър и в адресното поле въведете IP адреса или името на хост точно така, както се показва на контролния панел на принтера. Натиснете клавиша **Enter** от клавиатурата на компютъра. Отваря се EWS.

 <https://10.10.XXXXX/>

- ЗАБЕЛЕЖКА:** Ако на уеб браузъра се показва съобщение, което показва, че достъпът до уеб сайта може да не е сигурен, изберете опцията да продължите към уеб сайта. Достъп до този уеб сайт няма да навреди на компютъра.

Стъпка две: Промяна на името на Wi-Fi Direct

- Кликнете върху раздела **Networking (Работа в мрежа)**.
- В левия навигационен панел щракнете върху връзката **Wi-Fi Direct Setup (Настройка на Wi-Fi Direct)**.
- В полето **Wi-Fi Direct Name (Име на Wi-Fi Direct)** въведете новото име.
- Щракнете върху **Apply (Приложи)**.

HP ePrint чрез имейл

Можете да използвате HP ePrint, за да отпечатвате документи, като ги изпращате като прикачен файл в имейл на имейл адреса на принтера от всяко устройство, което поддържа имейл.

За да използвате HP ePrint, принтерът трябва да покрива следните изисквания:

- Принтерът трябва да е свързан към кабелна или безжична мрежа и да има достъп до интернет.

- HP Web Services (Уеб услуги на HP) трябва да са активирани на принтера и принтерът трябва да е регистриран в HP Connected.

Следвайте тази процедура, за да активирате уеб услуги на HP и за да се регистрирате в HP Connected:

 **ЗАБЕЛЕЖКА:** Стъпките варират в зависимост от типа на контролния панел.

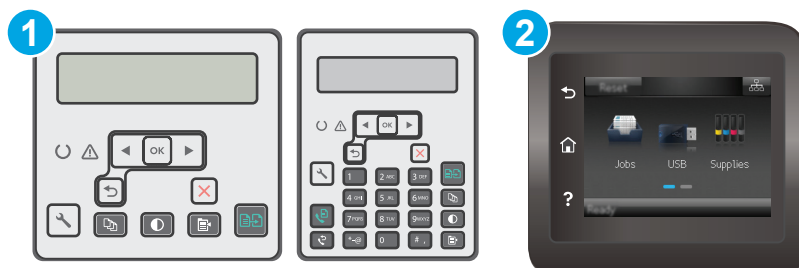

- | | |
|---|------------------------------------|
| 1 | Контролен панел с 2 реда |
| 2 | Контролен панел със сензорен екран |

контролни панели с два реда



1. В контролния панел на принтера натиснете бутона **Настройка** . Отворете менюто **Network Setup (Настройка на мрежа)** и изберете **Show IP Address (Покажи IP адрес)**, за да се покаже IP адреса или името на хоста.
2. Отворете уеб браузър и в адресното поле въведете IP адреса или името на хост точно така, както се показва на контролния панел на принтера. Натиснете клавиша **Enter** от клавиатурата на компютъра. Отваря се EWS.

 <https://10.10.XXXXX/>

 **ЗАБЕЛЕЖКА:** Ако на уеб браузъра се показва съобщение, което показва, че достъпът до уеб сайта може да не е сигурен, изберете опцията да продължите към уеб сайта. Достъп до този уеб сайт няма да навреди на компютъра.

3. Щракнете върху раздела **HP Web Services (Уеб услуги на HP)** и след това щракнете върху **Enable (Активиране)**. Принтерът активира уеб услугите, след което отпечатва страница с информация.
- Страницата с информация съдържа кода на принтер, който е необходим за регистрация на принтера HP в HP Connected.
4. Посетете www.hpconnected.com, за да създадете акаунт в HP ePrint и завършите процеса по настройката.

Контролни панели на сензорния екран:

1. От началния екран на контролния панел на принтера докоснете бутона **Connection Information (Информация за връзката)**  / .
2. Отворете следните менюта:

- [HP ePrint](#)
 - [Настройки](#)
 - [Активиране на уеб услуги](#)
3. Докоснете бутон **Print (Печат)**, за да прочетете споразумението с условията за ползване. Докоснете бутон **OK**, за да приемете условията на ползване и да разрешите уеб услугите от HP
- Принтерът активира уеб услугите, след което отпечатва страница с информация. Страницата с информация съдържа кода на принтера, който е необходим за регистрация на принтера на HP в HP Connected.
4. Посетете www.hpconnected.com, за да създадете профил в HP ePrint и завършите процеса по настройката.

Софтуер HP ePrint

Софтуерът HP ePrint улеснява печата от настолен или преносим компютър с Windows или Mac на всеки принтер с възможност за HP ePrint. Този софтуер улеснява намирането на принтери с активиран HP ePrint, които са регистрирани в акаунта ви в HP Connected. Целевият HP принтер може да се намира в офиса или на места по целия свят.

- **Windows:** След инсталиране на софтуера отворете опцията **Print (Печат)** от приложението, след което изберете **HP ePrint** от списъка с инсталирани принтери. Кликнете върху бутона **Properties (Свойства)**, за да конфигурирате опциите за печат.
- **OS X:** След инсталиране на софтуера, изберете **File (Файл), Print (Отпечатване)**, и след това изберете стрелката до **PDF** (в долната лява част на екран на драйвера). Изберете **HP ePrint**.

За Windows софтуерът HP ePrint поддържа TCP/IP печат към локални мрежови принтери по мрежата (LAN или WAN) за продукти, поддържащи UPD PostScript®.

Windows и OS X поддържат IPP печат на свързани в LAN и WAN мрежа продукти, които поддържат ePCL.

Windows и OS X също поддържат и печат на PDF документи на публични места за печат и отпечатване с HP ePrint чрез електронна поща чрез облачни услуги.

Посетете www.hp.com/go/eprintsoftware за драйвери и информация.

 **ЗАБЕЛЕЖКА:** При Windows името на драйвера за печат HP ePrint Software е HP ePrint + JetAdvantage.

 **ЗАБЕЛЕЖКА:** Софтуерът HP ePrint е помощна програма за PDF работен поток за OS X и реално не е драйвер за печат.

 **ЗАБЕЛЕЖКА:** Софтуерът HP ePrint не поддържа USB печат.

AirPrint

Директен печат чрез AirPrint на Apple се поддържа за iOS и на компютри Mac с операционна система OS X 10.7 Lion или по-нова. Използвайте AirPrint за директен печат на принтер от iPad, iPhone (3GS или по-нов модел) или iPod touch (трето или по-ново поколение) в следните мобилни приложения:

- Mail
- Photos

- Safari
- iBooks
- Отделни приложения на други производители

За да използвате AirPrint, принтерът трябва да е свързан към същата мрежа (подмрежа) като устройството на Apple. За повече информация за използването на AirPrint и за това кои принтери на HP са съвместими с AirPrint отидете на www.hp.com/go/LaserJetMobilePrinting.

 **ЗАБЕЛЕЖКА:** Преди да използвате AirPrint с USB връзка, проверете номера на версията. AirPrint версии 1.3 и по-старите не поддържат USB връзки.

Вградена функция за печат на Android

Вграденото решение за печат на HP за Android и Kindle дава възможност на мобилни устройства автоматично да откриват и печатат на принтери HP, които са в мрежа или са в обхват за Wi-Fi Direct печат.

Принтерът трябва да е свързан към същата мрежа (подмрежа) като Android устройството.

Решението за печат е вградено в многото версии на операционната система.

 **ЗАБЕЛЕЖКА:** Ако вашето устройство не разполага с налична опция за печат, отидете на [Google Play > Приложения за Android](https://play.google.com/store/apps/details?id=com.hp.print.service.plugin) и инсталирайте HP Print Service Plugin.

За повече информация относно това как да използвате вградено отпечатване за Android и за кои устройства на Android се предлага поддръжка посетете www.hp.com/go/LaserJetMobilePrinting.

5 Копиране

- [Създаване на копие](#)
- [Копиране от двете страни \(двустранно\)](#)
- [Допълнителни задачи за копиране](#)

За повече информация:

Следната информация е валидна към момента на публикуване. За актуална информация вижте www.hp.com/support/ljM129MFP.

Цялостната помощ на HP за вашия принтер включва следната информация:

- Инсталиране и конфигуриране
- Изучаване и използване
- Решаване на проблеми
- Изтеглете актуализации за софтуера и фърмуера
- Присъединете се към форуми за поддръжка
- Намерете нормативна информация и информация за гаранцията

Създаване на копие



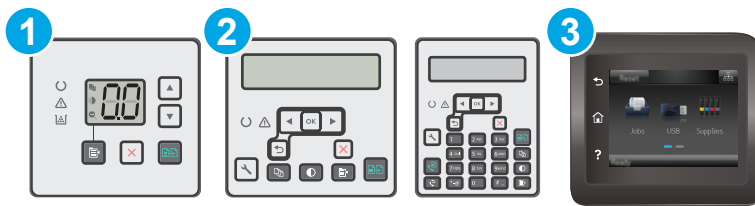

ЗАБЕЛЕЖКА: Стъпките варират в зависимост от типа на контролния панел.





- | | |
|---|------------------------------------|
| 1 | Контролен панел с LED екран |
| 2 | Контролен панел с 2 реда |
| 3 | Контролен панел със сензорен екран |

Контролни панели с LED екран:

1. Заредете документа върху стъклото на скенера съгласно индикаторите на принтера.
2. Натиснете бутона Меню за копиране , за да изберете някоя от следните настройки за копиране.
 - Изберете настройката Брой копия, след което използвайте клавишите със стрелки, за да настроите броя на копията.
 - Изберете настройката По-светло/по-тъмно и след това използвайте клавишите със стрелки, за да регулирате настройката за потъмняване за текущото задание за копиране.
 - Изберете настройката за Увеличаване/намаляване и след това използвайте клавишите със стрелки, за да регулирате процента на размера на заданието за копиране.
3. Натиснете бутона за старт на копиране , за да започнете да копирате.

контролни панели с 2 реда:

1. Заредете документа върху стъклото на скенера съгласно индикаторите на принтера.
2. Натиснете бутона Меню за копиране .
3. За да оптимизирате качеството на копирането за различни типове документи, използвайте клавишите със стрелки, за да изберете менюто **Оптимизиране**, и след това натиснете бутона **OK**. Налични са следните настройки за качество на копиране:
 - **Auto Select** (Автоматичен избор): Тази настройка се използва, когато качеството на копието няма значение. Това е настройката по подразбиране.
 - **Mixed** (Смесено): Тази настройка се използва за документи, съдържащи смес от текст и графика.



- **Text** (Текст): Тази настройка се използва за документи, които съдържат предимно текст.
 - **Picture** (Картина): Тази настройка се използва за документи, които съдържат предимно графика.
4. Натиснете бутона Брой копия , след което използвайте клавишите със стрелки, за да настроите броя на копията. Натиснете бутона **OK**.
 5. Натиснете бутона за старт на копиране , за да започнете да копирате.

Контролни панели на сензорния екран:

1. Заредете документа върху стъклото на скенера съгласно индикаторите на принтера.
2. От началния екран на контролния панел на принтера докоснете иконата **Copy (Копиране)** .
3. За да се оптимизира качеството на копиране за различни видове документи, докоснете бутона **Settings** (Настройки) и след това превъртете до бутона **Optimize** (Оптимизиране) и го докоснете. Прегледайте екрана на контролния панел, за да превъртите през опциите, след което изберете опция, като я докоснете. Налични са следните настройки за качество на копиране:
 - **Auto Select** (Автоматичен избор): Тази настройка се използва, когато качеството на копието няма значение. Това е настройката по подразбиране.
 - **Mixed** (Смесено): Тази настройка се използва за документи, съдържащи смес от текст и графика.
 - **Text** (Текст): Тази настройка се използва за документи, които съдържат предимно текст.
 - **Picture** (Картина): Тази настройка се използва за документи, които съдържат предимно графика.
4. Докоснете **Number of Copies** (Брой копия), след което използвайте сензорната клавиатура, за да настроите броя на копията.
5. Докоснете бутона **Start Copy (Старт на копиране)**, за да започнете копирането.

Копиране от двете страни (двустранно)

Ръчно копиране от двете страни

1. Поставете документа с лицевата страна надолу върху стъклото на скенера, като горният ляв ъгъл на страницата трябва да бъде в горния ляв ъгъл на стъклото. Затворете скенера.
2. Натиснете бутона за старт на копиране , за да започнете да копирате.
3. Вземете отпечатаната страница от изходната тава и я поставете с отпечатаната страна надолу, най-напред с горния край във входната тава.
4. Обърнете оригиналния документ на стъклото на скенера, за да копирате втората страна.
5. Натиснете бутона за старт на копиране , за да започнете да копирате.
6. Повторете този процес, докато не копирате всички страници.

Допълнителни задачи за копиране

Отидете на www.hp.com/support/ljM129MFP.

Налични са инструкции за осъществяване на специфични задачи за копиране, като например:

- Копиране или сканиране на страници от книги или други подвързани документи
- Копиране или сканиране от двете страни на лични документи
- Оптимизиране на качеството на копиране

6 Сканиране

- [Сканиране чрез използване на софтуер HP Scan \(Windows\)](#)
- [Сканиране с помощта на софтуера HP Easy Scan \(OS X\)](#)
- [Настройте функцията Сканиране към имейл \(само за модели със сензорен екран\)](#)
- [Настройте функцията Сканиране към мрежова папка \(само за модели със сензорен екран\)](#)
- [Сканиране към имейл \(само за моделите със сензорен екран\)](#)
- [Сканиране към мрежова папка \(само за моделите със сензорен екран\)](#)
- [Допълнителни задачи за сканиране](#)

За повече информация:

Следната информация е валидна към момента на публикуване. За актуална информация вижте www.hp.com/support/ljM129MFP.

Цялостната помощ на HP за вашия принтер включва следната информация:

- Инсталиране и конфигуриране
- Изучаване и използване
- Решаване на проблеми
- Изтеглете актуализации за софтуера и фърмуера
- Присъединете се към форуми за поддръжка
- Намерете нормативна информация и информация за гаранцията

Сканиране чрез използване на софтуер HP Scan (Windows)

Използвайте софтуера HP Scan, за да започнете сканиране от софтуера на компютъра. Можете да запишете сканираното изображение като файл или да го изпратите към друго софтуерно приложение.

1. Отворете HP Printer Assistant.
 - **Windows 8.1:** Щракнете върху стрелката надолу в долния ляв ъгъл на екрана на **Старт** и след това изберете името на принтера.
 - **Windows 8:** Щракнете с десен бутон на празно поле на екрана **Старт**, щракнете върху **Всички приложения** на лентата с приложения и след това изберете името на принтера.
 - **Windows 7, Windows Vista, и Windows XP:** На работния плот на компютъра щракнете върху **Старт**, изберете **Всички програми**, щракнете върху **HP**, щракнете върху папката за принтери, изберете иконата с името на принтера и след това отворете **HP Printer Assistant**.
2. В HP Printer Assistant изберете **Сканиране**, след което изберете **Сканиране на документ или снимка**.
3. Регулирайте настройките, ако е необходимо.
4. Щракнете върху **Scan** (Сканиране).

Сканиране с помощта на софтуера HP Easy Scan (OS X)

Използвайте софтуера HP Easy Scan, за да започнете сканиране от софтуера на вашия компютър.

1. Заредете документа в подаващото устройство или върху стъклото на скенера съгласно индикаторите на принтера.
2. На компютъра отворете **HP Easy Scan**, който се намира в папката **Приложения**.
3. Следвайте екранните инструкции, за да сканирате документа.
4. Когато сканирате всички страници, щракнете върху **File** (Файл) и след това **Save** (Запази), за да ги запишете във файл.

Настройте функцията Сканиране към имейл (само за модели със сензорен екран)

- [Въведение](#)
- [Преди да започнете](#)
- [Първи начин: Използвайте Scan to E-mail Wizard \(Съветник за сканиране към имейл\) \(Windows\)](#)
- [Втори начин: Настройте функцията за сканиране към имейл чрез HP вграден уеб сървър \(Windows\)](#)
- [Настройка на функцията Scan to E-mail \(Сканиране към имейл\) на Mac](#)

Въведение

Принтерът има функция, която позволява да сканирате документ и да го изпратите към един или повече имейл адреса. За да използвате тази функция за сканиране, принтерът трябва да е свързан към мрежа; обаче функцията не е достъпна, докато не бъде конфигурирана. Включени са два начина за конфигуриране на функцията Scan to Email (Сканиране към имейл), Scan to E-mail Wizard (Съветник за сканиране към имейл) (Windows), който е инсталиран в групата от програми на HP за принтера като част от пълната инсталация на софтуера в Windows 7 и настройката на функцията за сканиране към имейл чрез вградения уеб сървър на HP (EWS). Използвайте следната информация, за да настроите функцията за сканиране към имейл.

Преди да започнете

За да настроите функцията Scan to Email (Сканиране към имейл), принтерът трябва да има активна мрежова връзка със същата мрежа като тази на компютъра, който ще изпълнява процеса на настройка.

Администраторите имат нужда от следната информация, преди да започнат процеса на конфигурация.

- Административен достъп до принтера
- SMTP сървър (напр. smtp.mycompany.com)



ЗАБЕЛЕЖКА: Ако не знаете името на SMTP сървърът, SMTP номера на порт или информацията за удостоверяване, се обърнете към доставчика на имейл/интернет услуги или системния администратор за информация. Имената на SMTP сървъра и порта са обикновено лесни за намиране чрез търсене в Интернет. Например, използвайте фрази за търсене като "gmail smtp server name" или "yahoo smtp server name".

- номер на SMTP порт
- Изисквания за удостоверяване на SMTP сървъра за изходящи имейл съобщения, включително потребителско име и парола, използвани за удостоверяване, ако е приложимо.



ЗАБЕЛЕЖКА: Обърнете се към документацията на вашия доставчик на имейл услугата за информация относно ограничения при цифрово изпращане за имейл акаунта ви. Някои доставчици временно може да заключат акаунта ви, ако превишите ограничението за изпращане.

Първи начин: Използвайте Scan to E-mail Wizard (Съветник за сканиране към имейл) (Windows)

Някои HP принтери включват инсталация на драйвери от софтуер на компактдиск. В края на тази инсталация има опция за **Setup Scan to Folder and Email (Настройка на сканиране към папка и имейл)**. Съветника за настройки включва опции за основна конфигурация.

 **ЗАБЕЛЕЖКА:** Някои операционни системи не поддържат Съветник за сканиране към имейл.

1. Отворете HP Printer Assistant.
 - **Windows 8.1:** Щракнете върху стрелката надолу в долния ляв ъгъл на екрана на **Старт** и след това изберете името на принтера.
 - **Windows 8:** Щракнете с десен бутон на празно поле на екрана **Старт**, щракнете върху **Всички приложения** на лентата с приложения и след това изберете името на принтера.
 - **Windows 7, Windows Vista, и Windows XP:** На работния плот на компютъра щракнете върху **Старт**, изберете **Всички програми**, щракнете върху **HP**, щракнете върху папката за принтери, изберете иконата с името на принтера и след това отворете **HP Printer Assistant**.

2. В HP Printer Assistant изберете **Сканиране**, след което изберете **Съветник за сканиране към имейл**.

 **ЗАБЕЛЕЖКА:** Ако опцията **Scan to E-mail Wizard (Съветник за сканиране към имейл)** не е налична, използвайте [Втори начин: Настройте функцията за сканиране към имейл чрез HP вграден веб сървър \(Windows\) на страница 74](#)

3. На диалоговия прозорец **Outgoing E-mail Profiles (Профили на изходящ имейл)** щракнете върху бутона **New (Нов)**. Отваря се диалоговия прозорец **Scan to Email Setup (Настройка на сканиране към имейл)**.
4. На стр. **1. Start (1. Старт)**, въведете имейл адрес на подателя в полето **Email Address (Имейл адрес)**.
5. В полето **Display Name (Показвано име)** въведете името на подателя. Това е името, което ще се показва на контролния панел на принтера.
6. За да изисквате въвеждането на PIN на контролния панел на принтера, преди принтерът да може да изпрати имейл, въведете 4-цифрен PIN код в полето **Security PIN (PIN за сигурност)** и след това въведете отново PIN кода в полето **Confirm Security PIN (Потвърждение на PIN за сигурност)**, след което щракнете върху **Next (Напред)**.

 **ЗАБЕЛЕЖКА:** HP препоръчва създаване на PIN за защита на профила на имейла.

 **ЗАБЕЛЕЖКА:** Когато се създава PIN код, той трябва да бъде въведен от контролния панел на принтера всеки път, когато профилът се използва за изпращане на сканиран документ към имейл.

7. На стр. **2. Идентифициране** въведете името на **SMTP сървъра** и номера на **SMTP порт**.

 **ЗАБЕЛЕЖКА:** В повечето случаи номерът на порта по подразбиране не е нужно да бъде променян.

 **ЗАБЕЛЕЖКА:** Ако използвате хоствана SMTP услуга като Gmail, проверете SMTP адреса, номера на порта и SSL настройките от веб сайта на доставчика на услугата или други източници. Обикновено за Gmail SMTP адресът е smtp.gmail.com, номерът на порта е 465, а SSL трябва да бъде активиран.

Моля, направете справка с онлайн източници, за да потвърдите дали тези настройки на сървъра са текущи и валидни към момента на конфигурацията.

8. Ако използвате Google™ Gmail за имейл услуга, изберете отметката **Always use secure connection (SSL/TLS) (Винаги използвайте сигурна връзка (SSL/TLS))**.
9. Изберете **Maximum Size of Email (Максимален размер на имейл)** от падащото меню.



 **ЗАБЕЛЕЖКА:** HP препоръчва да използвате размера на файла по подразбиране **Automatic (Автоматично)** за максимален размер.

10. Ако SMTP сървърът изисква идентификация за изпращане на имейл, изберете отметката **Идентификация при влизане в имейл** и след това въведете **ID на потребителя** и **Парола**, след което щракнете върху **Следващ**.
11. На стр. **3. Configure (3. Конфигуриране)** за автоматично копиране на подателя на имейл съобщения, изпратени от профила, изберете **Include sender in all email messages sent out successfully from the printer (включване на подателя във всички имейл съобщения, изпратени успешно от принтера)** и след това щракнете върху **Next (Напред)**.
12. На стр. **4. Finish (4. Край)** прегледайте информацията и се уверете, че всички настройки са правилни. Ако има грешка, кликнете върху бутона **Back (Назад)**, за да коригирате грешката. Ако настройките са правилни, щракнете върху бутона **Save and Test (Запис и тест)**, за да тествате конфигурацията.
13. Когато бъде изведено съобщението **Congratulations (Поздравления)**, щракнете върху **Finish (Край)**, за да завършите конфигурацията.
14. Диалоговият прозорец на **Профили на изходящ имейл** сега показва новодобавения имейл профил на подателя. Щракнете върху **Затваряне**, за да излезете от съветника.

Втори начин: Настройте функцията за сканиране към имейл чрез HP вграден веб сървър (Windows)

- [Стъпка едно: Достъп до вградения веб сървър на HP \(EWS\)](#)
- [Стъпка две: Конфигуриране на функцията Scan to E-mail \(Сканиране към имейл\)](#)
- [Стъпка три: Добавяне на контакти към книгата с имейл адреси](#)
- [Четвърта стъпка: Конфигуриране на опции за имейл по подразбиране](#)

Стъпка едно: Достъп до вградения веб сървър на HP (EWS)

1. От началния екран на контролния панел на продукта докоснете бутона Network (Мрежа)  или бутона Wireless (Безжична мрежа) , за да се покаже IP адресът или името на хоста.

2. Отворете уеб браузър и в адресното поле въведете IP адреса или името на хост точно така, както се показва на контролния панел на принтера. Натиснете клавиша **Enter** от клавиатурата на компютъра. Отваря се EWS.

 <https://10.10.XX.XXX/>

 **ЗАБЕЛЕЖКА:** Ако на уеб браузъра се показва съобщение, което показва, че достъпът до уеб сайта може да не е сигурен, изберете опцията да продължите към уеб сайта. Достъп до този уеб сайт няма да навреди на компютъра.

Стъпка две: Конфигуриране на функцията **Scan to E-mail** (Сканиране към имейл)

1. В HP EWS щракнете върху раздел **Система**.
2. В левия навигационен прозорец щракнете върху връзката **Administration** (Администриране).
3. В областта Enabled Features (Активирани функции) задайте опцията **Scan to Email** (Сканиране към имейл) на **On** (Вкл.).
4. Кликнете върху раздела **Fax** (Факс).
5. В левия навигационен прозорец щракнете върху връзката **Outgoing E-mail Profiles** (Профили за изходящ имейл).
6. На страницата **Outgoing E-mail Profiles** (Профили на изходящ имейл) кликнете върху бутона **New** (Нов).
7. В областта **E-mail Address** (Имейл адрес) попълнете следните полета:
 - a. В полето **Your E-mail Address** (Вашият имейл адрес) въведете имейл адреса на подателя за новия профил за изходящи имейли.
 - b. В полето **Display Name** (Показвано име) въведете името на подателя. Това е името, което ще се показва на контролния панел на принтера.
8. В областта **SMTP Server Settings** (Настройки на SMTP сървър) попълнете следните полета:
 - a. В полето **SMTP Server** (SMTP сървър) въведете адреса на SMTP сървъра.
 - b. В полето **SMTP Port** (SMTP порт) въведете номера на SMTP порта.

 **ЗАБЕЛЕЖКА:** В повечето случаи номерът на порта по подразбиране не е нужно да бъде променян.

 **ЗАБЕЛЕЖКА:** Ако използвате хоствана SMTP услуга като Gmail, проверете SMTP адреса, номера на порта и SSL настройките от уеб сайта на доставчика на услугата или други източници. Обикновено за Gmail SMTP адресът е smtp.gmail.com, номерът на порта е 465, а SSL трябва да бъде активиран.

Моля, направете справка с онлайн източници, за да потвърдите дали тези настройки на сървъра са текущи и валидни към момента на конфигурацията.

- v. Ако използвате Google™ Gmail за имейл услуга, изберете отметката **Always use secure connection (SSL/TLS)** (Винаги използвайте сигурна връзка (SSL/TLS)).
9. Ако SMTP сървърът изисква удостоверяване за изпращане на имейл, попълнете следните полета в областта **SMTP Authentication** (Удостоверяване на SMTP):

- a. Изберете отметката **SMTP server requires authentication for outgoing e-mail messages (SMTP сървърът изисква удостоверяване за изходящи имейл съобщения)**.
 - б. В полето **SMTP User ID (Потребителско ID за SMTP)** въведете потребителското ID на SMTP сървъра.
 - в. В полето **SMTP Password (Парола на SMTP)** въведете паролата за SMTP сървъра.
- 10.** За да изискате въвеждане на PIN код на контролния панел на принтера преди изпращането на имейл с помощта на имейл адрес, попълнете следните полета в областта **Optional PIN (Допълнителен PIN)**:
- a. В полето **PIN (Optional) (PIN (Опция))** въведете четирицифрен PIN код.
 - б. В полето **Confirm PIN (Потвърждение на PIN код)** въведете отново четирицифрения PIN код.

 **ЗАБЕЛЕЖКА:** HP препоръчва създаване на PIN за защита на профила на имейла.

 **ЗАБЕЛЕЖКА:** Когато се създава PIN код, той трябва да бъде въведен от контролния панел на принтера всеки път, когато профилът се използва за изпращане на сканиран документ към имейл.

- 11.** За да конфигурирате допълнителни имейл предпочитания, попълнете следните полета в областта **E-mail Message Preferences (Предпочитания за имейл съобщения)**:

- a. От падащия списък **Maximum Size for E-mail Message Attachments (Максимален размер за прикачени файлове на имейл съобщения)** изберете максималния размер за прикачени файлове на имейл съобщения.

 **ЗАБЕЛЕЖКА:** HP препоръчва да използвате размера на файла по подразбиране **Automatic (Автоматично)** за максимален размер.

- б. За автоматично копиране на подателя на имейл съобщения, изпратени от профила, изберете отметката **Auto CC (Авт. Як)**.

- 12.** Прегледайте цялата информация и след това щракнете върху една от следните опции:

- **Save and Test (Запис и тест):** Изберете тази опция, за да запишете информацията и да тествате връзката.
- **Save Only (Само записване):** Изберете тази опция, за да запишете информацията и без да тествате връзката.
- **Cancel (Отказ):** Изберете тази опция, за да излезете от конфигурацията без записване.

Стъпка три: Добавяне на контакти към книгата с имейл адреси

- ▲ В левия навигационен прозорец щракнете върху **E-mail Address Book (Книга с имейл адреси)**, за да добавите имейл адресите към книгата с адреси, достъпна от принтера.

За да въведете отделен имейл адрес, изпълнете следната задача:

- a. В полето **Contact Name (Име на контакт)** въведете името на новия имейл контакт.
- б. В полето **Contact E-mail Address (Имейл адрес на контакт)** въведете имейл адреса на новия имейл контакт.
- в. Щракнете върху **Add/Edit (Добавяне/редактиране)**.

За да създадете имейл група, изпълнете следната задача:

- a. Щракнете върху **New Group (Нова група)**.
- б. В полето **Enter the group name (Въвеждане на името на групата)** въведете име за новата група.
- в. Щракнете върху името в областта **All Individuals (Всички лица)** и след това щракнете върху бутона със стрелка, за да го преместите в областта **Individuals in Group (Лица в групата)**.



ЗАБЕЛЕЖКА: Изберете няколко имена наведнъж, като натиснете **Ctrl** и след това щракнете върху дадено име.

- г. Щракнете върху **Save (Запиши)**.

Четвърта стъпка: Конфигуриране на опции за имейл по подразбиране

- ▲ В левия навигационен прозорец, щракнете върху **E-mail options (Опции за имейл)**, за да конфигурирате опциите за имейл по подразбиране.
 - a. В областта **Default Subject and Body Text (Тема по подразбиране и основен текст)** попълнете следните полета:
 - i. В полето **E-mail Subject (Тема на имейл)** въведете тема по подразбиране за имейл съобщенията.
 - ii. В полето **Body Text (Основен текст)** въведете потребителско съобщение по подразбиране за имейл съобщенията.
 - iii. Изберете **Show body text (Показване на основния текст)**, за да активирате основния текст по подразбиране да се показва в имейли.
 - iv. Изберете **Hide body text (Скриване на основния текст)**, за да скриете основния текст по подразбиране за даден имейл.
 - б. В областта **Scan Settings (Настройки за сканиране)** попълнете следните полета:
 - i. От падащото меню **Scan File Type (Тип на сканирани файлове)** изберете формата на файла по подразбиране за сканираните файлове.
 - ii. От падащото меню **Scan Paper Size (Размер на хартия за сканиране)** изберете размера на хартията по подразбиране за сканираните файлове.
 - iii. От падащото меню **Scan Resolution (Резолюция на сканиране)** изберете резолюцията по подразбиране за сканираните файлове.
-
- iv. От падащия списък **Output Color (Изходящ цвят)** изберете **Black & White (Черно-бяло)** или **Color (Цветно)**.
 - v. В полето **File Name Prefix (Префикс на име на файла)** въведете префикс на името на файла (напр. MyScan).
- в. Щракнете върху **Apply (Приложи)**.



ЗАБЕЛЕЖКА: Изображенията с по-голяма разделителна способност имат повече точки на инч (dpi), затова са по-детайлни. Изображенията с по-малка разделителна способност имат по-малко точки на инч и не са толкова детайлни, но размерът на файла е по-малък.



Настройка на функцията Scan to E-mail (Сканиране към имейл) на Mac

- [Стъпка едно: Достъп до вградения уеб сървър на HP \(EWS\)](#)
- [Стъпка две: Конфигуриране на функцията Scan to E-mail \(Сканиране към имейл\)](#)
- [Стъпка три: Добавяне на контакти към книгата с имейл адреси](#)
- [Четвърта стъпка: Конфигуриране на опции за имейл по подразбиране](#)

Стъпка едно: Достъп до вградения уеб сървър на HP (EWS)

Използвайте един от следните методи за отваряне интерфейса на вградения уеб сървър (EWS).

Първи начин: Използвайте уеб браузър, за да отворите вградения уеб сървър (EWS) на HP

1. От началния екран на контролния панел на продукта докоснете бутона Network (Мрежа)  или бутона Wireless (Безжична мрежа) , за да се покаже IP адресът или името на хоста.
2. Отворете уеб браузър и в адресното поле въведете IP адреса или името на хост точно така, както се показва на контролния панел на принтера. Натиснете клавиша **Enter** от клавиатурата на компютъра. Отваря се EWS.

`https://10.10.XX.XXX/`



ЗАБЕЛЕЖКА: Ако на уеб браузъра се показва съобщение, което показва, че достъпът до уеб сайта може да не е сигурен, изберете опцията да продължите към уеб сайта. Достъп до този уеб сайт няма да навреди на компютъра.

Втори начин: Използвайте инструмента на HP за отваряне на HP вградения уеб сървър (EWS)

1. Отворете папката **Приложения**, изберете **HP** и след това изберете **HP Utility**. Показва се главният екран на HP Utility (Помощна програма на HP).
2. В главния екран на HP Utility (Помощна програма на HP) влезте във вградения уеб сървър на HP (EWS) по един от следните начини:
 - В полето на **Настройки на принтера** щракнете върху **Допълнителни настройки** и след това щракнете върху **Отваряне на вградения уеб сървър**.
 - В областта **Scan Settings (Настройки за сканиране)** щракнете върху **Scan to Email (Сканиране към имейл)** и след това щракнете върху **Begin Scan to E-mail Setup... (Начало на сканиране към имейл...)**.

Вграденият уеб сървър на HP (EWS) се отваря.

Стъпка две: Конфигуриране на функцията Scan to E-mail (Сканиране към имейл)

1. В HP EWS щракнете върху раздел **Система**.
2. В левия навигационен прозорец щракнете върху връзката **Administration (Администриране)**.
3. В областта Enabled Features (Активирани функции) задайте опцията **Scan to Email (Сканиране към имейл)** на **On (Вкл.)**.
4. Кликнете върху раздела **Fax (Факс)**.

5. В левия навигационен прозорец щракнете върху връзката **Outgoing E-mail Profiles (Профили за изходящ имейл)**.
6. На страницата **Outgoing E-mail Profiles (Профили на изходящ имейл)** кликнете върху бутона **New (Нов)**.
7. В областта **E-mail Address (Имейл адрес)** попълнете следните полета:
 - a. В полето **Your E-mail Address (Вашият имейл адрес)** въведете имейл адреса на подателя за новия профил за изходящи имейли.
 - б. В полето **Display Name (Показвано име)** въведете името на подателя. Това е името, което ще се показва на контролния панел на принтера.
8. В областта **SMTP Server Settings (Настройки на SMTP сървър)** попълнете следните полета:
 - a. В полето **SMTP Server (SMTP сървър)** въведете адреса на SMTP сървъра.
 - б. В полето **SMTP Port (SMTP порт)** въведете номера на SMTP порта.

 **ЗАБЕЛЕЖКА:** В повечето случаи номерът на порта по подразбиране не е нужно да бъде променян.

 **ЗАБЕЛЕЖКА:** Ако използвате хоствана SMTP услуга като gmail, проверете SMTP адреса, номера на порта и SSL настройките от уеб сайта на доставчика на услугата или други източници. Обикновено за gmail SMTP адресът е smtp.gmail.com, номерът на порта е 465, а SSL трябва да бъде активиран.

Моля, направете справка с онлайн източници, за да потвърдите дали тези настройки на сървъра са текущи и валидни към момента на конфигурацията.

 - в. Ако използвате Google™ Gmail за имейл услуга, изберете отметката **Always use secure connection (SSL/TLS) (Винаги използвайте сигурна връзка (SSL/TLS))**.
9. Ако SMTP сървърът изисква удостоверяване за изпращане на имейл, попълнете следните полета в областта **SMTP Authentication (Удостоверяване на SMTP)**:
 - a. Изберете отметката **SMTP server requires authentication for outgoing e-mail messages (SMTP сървърът изисква удостоверяване за изходящи имейл съобщения)**.
 - б. В полето **SMTP User ID (Потребителско ID за SMTP)** въведете потребителското ID на SMTP сървъра.
 - в. В полето **SMTP Password (Парола на SMTP)** въведете паролата за SMTP сървъра.
10. За да изискате въвеждане на PIN код на контролния панел на принтера преди изпращането на имейл с помощта на имейл адрес, попълнете следните полета в областта **Optional PIN (Допълнителен PIN)**:
 - a. В полето **PIN (Optional) (PIN (Опция))** въведете четирицифрен PIN код.
 - б. В полето **Confirm PIN (Потвърждение на PIN код)** въведете отново четирицифрения PIN код.

 **ЗАБЕЛЕЖКА:** HP препоръчва създаване на PIN за защита на профила на имейла.

 **ЗАБЕЛЕЖКА:** Когато се създава PIN код, той трябва да бъде въведен от контролния панел на принтера всеки път, когато профилът се използва за изпращане на сканиран документ към имейл.

11. За да конфигурирате допълнителни имейл предпочитания, попълнете следните полета в областта **E-mail Message Preferences (Предпочитания за имейл съобщения)**:
 - a. От падащия списък **Maximum Size for E-mail Message Attachments (Максимален размер за прикачени файлове на имейл съобщения)** изберете максималния размер за прикачени файлове на имейл съобщения.

 **ЗАБЕЛЕЖКА:** HP препоръчва да използвате размера на файла по подразбиране **Automatic (Автоматично)** за максимален размер.
 - б. За автоматично копиране на подателя на имейл съобщения, изпратени от профила, изберете отметката **Auto CC (Авт. Як)**.
12. Прегледайте цялата информация и след това щракнете върху една от следните опции:
 - **Save and Test (Запис и тест):** Изберете тази опция, за да запишете информацията и да тествате връзката.
 - **Save Only (Само записване):** Изберете тази опция, за да запишете информацията и без да тествате връзката.
 - **Cancel (Отказ):** Изберете тази опция, за да излезете от конфигурацията без записване.

Стъпка три: Добавяне на контакти към книгата с имейл адреси

- ▲ В левия навигационен прозорец щракнете върху **E-mail Address Book (Книга с имейл адреси)**, за да добавите имейл адресите към книгата с адреси, достъпна от принтера.

За да въведете отделен имейл адрес, изпълнете следната задача:

- a. В полето **Contact Name (Име на контакт)** въведете името на новия имейл контакт.
- б. В полето **Contact E-mail Address (Имейл адрес на контакт)** въведете имейл адреса на новия имейл контакт.
- в. Щракнете върху **Add/Edit (Добавяне/редактиране)**.

За да създадете имейл група, изпълнете следната задача:

- a. Щракнете върху **New Group (Нова група)**.
- б. В полето **Enter the group name (Въвеждане на името на групата)** въведете име за новата група.
- в. Щракнете върху името в областта **All Individuals (Всички лица)** и след това щракнете върху бутона със стрелка, за да го преместите в областта **Individuals in Group (Лица в групата)**.

 **ЗАБЕЛЕЖКА:** Изберете няколко имена наведнъж, като натиснете **Ctrl** и след това щракнете върху дадено име.

- г. Щракнете върху **Save (Запиши)**.

Четвърта стъпка: Конфигуриране на опции за имейл по подразбиране

- ▲ В левия навигационен прозорец, щракнете върху **E-mail options (Опции за имейл)**, за да конфигурирате опциите за имейл по подразбиране.

- a. В областта **Default Subject and Body Text (Тема по подразбиране и основен текст)** попълнете следните полета:

- i. В полето **E-mail Subject (Тема на имейл)** въведете тема по подразбиране за имейл съобщенията.
 - ii. В полето **Body Text (Основен текст)** въведете потребителско съобщение по подразбиране за имейл съобщенията.
 - iii. Изберете **Show body text (Показване на основния текст)**, за да активирате основния текст по подразбиране да се показва в имейли.
 - iv. Изберете **Hide body text (Скриване на основния текст)**, за да скриете основния текст по подразбиране за даден имейл.
- б.** В областта **Scan Settings (Настройки за сканиране)** попълнете следните полета:
- i. От падащото меню **Scan File Type (Тип на сканирани файлове)** изберете формата на файла по подразбиране за сканираните файлове.
 - ii. От падащото меню **Scan Paper Size (Размер на хартия за сканиране)** изберете размера на хартията по подразбиране за сканираните файлове.
 - iii. От падащото меню **Scan Resolution (Резолюция на сканиране)** изберете резолюцията по подразбиране за сканираните файлове.
-
-  **ЗАБЕЛЕЖКА:** Изображенията с по-голяма разделителна способност имат повече точки на инч (dpi), затова са по-детайлни. Изображенията с по-малка разделителна способност имат по-малко точки на инч и не са толкова детайлни, но размерът на файла е по-малък.
-
- iv. От падащия списък **Output Color (Изходящ цвят)** изберете **Black & White (Черно-бяло)** или **Color (Цветно)**.
 - v. В полето **File Name Prefix (Префикс на име на файла)** въведете префикс на името на файла (напр. MyScan).
- в.** Щракнете върху **Apply (Приложи)**.

Настройте функцията Сканиране към мрежова папка (само за модели със сензорен екран)

- [Въведение](#)
- [Преди да започнете](#)
- [Първи начин: Използвайте съветника Scan to E-Mail \(Windows\)](#)
- [Втори начин: Настройте функцията за сканиране към мрежова папка чрез HP вграден уеб сървър \(Windows\)](#)
- [Настройка на функцията за сканиране към имейл на Mac](#)

Въведение

Принтерът разполага с функция, която позволява сканиране на документ и запазването му в мрежова папка. За да използвате тази функция за сканиране, принтерът трябва да е свързан към мрежа; обаче функцията не е достъпна, докато не бъде конфигурирана. Съществуват два начина за конфигуриране на функцията за сканиране в мрежова папка, Scan to Network Folder Wizard (Съветник за сканиране в мрежова папка) (Windows), който е инсталиран в групата от програми на HP за принтера като част от пълната инсталация на софтуера в Windows 7 и Network Folder Setup (Настройка на мрежовата папка) чрез вградения уеб сървър на HP (EWS). Използвайте следната информация, за да настроите функцията Scan to Network Folder (Сканиране в мрежова папка).

Преди да започнете

За да настроите функцията Scan to Network Folder (Сканиране в мрежова папка), принтерът трябва да има активна мрежова връзка със същата мрежа като тази на компютъра, който ще изпълнява процеса на настройка.

Администраторите имат нужда от следната информация, преди да започнат процеса на конфигурация.

- Административен достъп до принтера
- Пътят на мрежата на целевата папка (напр. \\servername.us.companyname.net\scans)

 **ЗАБЕЛЕЖКА:** Мрежовата папка трябва да е настроена като споделена папка, за да може функцията Scan to Network Folder (Сканиране в мрежова папка) да работи.

Първи начин: Използвайте съветника Scan to E-Mail (Windows)

Някои HP принтери включват инсталация на драйвери от софтуер на компактдиск. В края на тази инсталация има опция за **Setup Scan to Folder and Email (Настройка на сканиране към папка и имейл)**. Съветника за настройки включва опции за основна конфигурация.

 **ЗАБЕЛЕЖКА:** Някои операционни системи не поддържат Съветник за сканиране към мрежова папка.

1. Отворете HP Printer Assistant.

- **Windows 8.1:** Щракнете върху стрелката надолу в долния ляв ъгъл на екрана на **Старт** и след това изберете името на принтера.
 - **Windows 8:** Щракнете с десен бутон на празно поле на екрана **Старт**, щракнете върху **Всички приложения** на лентата с приложения и след това изберете името на принтера.
 - **Windows 7, Windows Vista, и Windows XP:** На работния плот на компютъра щракнете върху **Старт**, изберете **Всички програми**, щракнете върху **HP**, щракнете върху папката за принтери, изберете иконата с името на принтера и след това отворете **HP Printer Assistant**.
2. В HP Printer Assistant изберете **Сканиране**, след което изберете **Съветник за сканиране към мрежова папка**.



ЗАБЕЛЕЖКА: Ако опцията **Scan to Network Folder Wizard (Съветникът за сканиране в мрежова папка)** не е налична, използвайте **Втори начин: Настройте функцията за сканиране към мрежова папка чрез HP вграден уеб сървър (Windows) на страница 85**

3. На диалоговия прозорец **Network Folder Profiles (Профили на мрежова папка)** щракнете върху бутона **New (Нов)**. Отваря се диалоговият прозорец **Scan to Network Folder Setup (Настройка на сканиране в мрежова папка)**.
4. На стр. **1. Start (1. Старт)** въведете името на папката в полето **Display Name (Показвано име)**. Това е името, което ще се показва на контролния панел на принтера.
5. Попълнете полето **Destination Folder (Целева папка)** по един от следните начини:
- a. Въведете ръчно пътеката на файла.
 - б. Щракнете върху бутона **Browse (Преглед)** и отидете до местоположението на папката.
 - в. Изпълнете следващата задача за създаване на споделена папка:
 - i. Щракнете върху **Share Path (Споделяне на път)**.
 - ii. В диалоговия прозорец **Manage Network Shares (Управление на мрежови споделяния)** щракнете върху **New (Нов)**.
 - iii. В полето **Share Name (Споделяне на име)** въведете името, което да се показва за споделената папка.
 - iv. За да попълните полето Folder Path (Пътка на папката), щракнете върху бутона **Browse (Преглед)** и след това изберете една от следните опции. Щракнете върху **OK**, когато сте готови.
 - Отидете до съществуваща папка на компютъра.
 - Щракнете върху **Make New Folder (Създайте нова папка)**, за да създадете нова папка.
 - v. Ако споделената пътека има нужда от описание, въведете описание в полето **Description (Описание)**.
 - vi. В полето **Share Type (Тип споделяне)**, изберете една от следните опции и след това щракнете върху **Apply (Приложи)**.
 - **Public (Обществено)**
 - **Private (Лично)**

 **ЗАБЕЛЕЖКА:** От съображения за сигурност HP препоръчва да изберете **Private (Лично)** като тип на споделяне.

vii. Когато съобщението **The share was successfully created (Споделянето беше успешно създадено)** бъде изведено, щракнете върху **OK**.

viii. Изберете отметката за споделена папка и след това щракнете върху **OK**.

6. За да създадете пряк път до мрежовата папка на работния плот на компютъра, изберете отметката **Create a Desktop shortcut to the network folder (Създаване на пряк път на работния плот до мрежовата папка)**
7. За да изисквате въвеждането на PIN на контролния панел на принтера, преди принтерът да може да изпрати сканиран документ до мрежовата папка, въведете 4-цифрен PIN код в полето **Security PIN (PIN за сигурност)** и след това въведете отново PIN кода в полето **Confirm Security PIN (Потвърждение на PIN за сигурност)**. Кликнете върху **Next (Напред)**.

 **ЗАБЕЛЕЖКА:** HP препоръчва създаване на PIN за защита на целевата папка.

 **ЗАБЕЛЕЖКА:** Когато PIN кодът е създаден, той трябва да бъде въведен на контролния панел на принтера всеки път, когато изпращате сканиран документ към мрежовата папка.

8. На стр. **2. Authenticate (2. Удостоверяване)** въведете **User Name (Потребителското име)** и **Password (Паролата)** на Windows, използвани за влизане в компютъра, и след това щракнете върху **Next (Напред)**.
9. На стр. **3. Configure (3. Конфигуриране)** изберете настройките за сканиране по подразбиране, като извършите следващата задача, и след това щракнете върху **Next (Напред)**.
 - a. От падащото меню **Document Type (Тип на документ)** изберете формата на файла по подразбиране за сканираните файлове.
 - b. От падащия списък **Color Preference (Предпочитания за цвят)** изберете **Black & White (Черно-бяло)** или **Color (Цветно)**.
 - v. От падащото меню **Paper Size (Размер на хартията)** изберете размера на хартията по подразбиране за сканираните файлове.
 - г. От падащото меню **Quality Settings (Настройки за качество)** изберете резолюцията по подразбиране за сканираните файлове.



 **ЗАБЕЛЕЖКА:** Изображенията с по-голяма разделителна способност имат повече точки на инч (dpi), затова са по-детайлни. Изображенията с по-малка разделителна способност имат по-малко точки на инч и не са толкова детайлни, но размерът на файла е по-малък.

- d. В полето **Filename Prefix (Префикс на име на файла)** въведете префикс на името на файла (напр. MyScan).
10. На стр. **4. Finish (4. Край)** прегледайте информацията и се уверете, че всички настройки са правилни. Ако има грешка, кликнете върху бутона **Back (Назад)**, за да коригирате грешката. Ако настройките са правилни, щракнете върху бутона **Save and Test (Запис и тест)**, за да тествате конфигурацията.
11. Когато бъде изведено съобщението **Congratulations (Поздравления)**, щракнете върху **Finish (Край)**, за да завършите конфигурацията.
12. Диалоговият прозорец на **Профили на мрежова папка** сега показва новодобавения имейл профил на подателя. Щракнете върху **Затваряне**, за да излезете от съветника.

Втори начин: Настройте функцията за сканиране към мрежова папка чрез HP вграден уеб сървър (Windows)

- [Стъпка едно: Достъп до вградения уеб сървър на HP \(EWS\)](#)
- [Стъпка две: Конфигуриране на функцията Scan to Network Folder \(Сканиране в мрежова папка\)](#)

Стъпка едно: Достъп до вградения уеб сървър на HP (EWS)

1. От началния екран на контролния панел на продукта докоснете бутона Network (Мрежа)  или бутона Wireless (Безжична мрежа) , за да се покаже IP адресът или името на хоста.
2. Отворете уеб браузър и в адресното поле въведете IP адреса или името на хост точно така, както се показва на контролния панел на принтера. Натиснете клавиша **Enter** от клавиатурата на компютъра. Отваря се EWS.

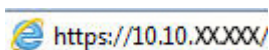



 **ЗАБЕЛЕЖКА:** Ако на уеб браузъра се показва съобщение, което показва, че достъпът до уеб сайта може да не е сигурен, изберете опцията да продължите към уеб сайта. Достъп до този уеб сайт няма да навреди на компютъра.

Стъпка две: Конфигуриране на функцията Scan to Network Folder (Сканиране в мрежова папка)

1. В HP EWS щракнете върху раздел **Система**.
2. В левия навигационен прозорец щракнете върху връзката **Administration (Администриране)**.
3. В областта **Enabled Features (Активирани функции)** задайте опцията **Scan to Network Folder (Сканиране към мрежова папка)** на **On (Вкл.)**.
4. Кликнете върху раздела **Fax (Факс)**.
5. В левия навигационен прозорец се уверете, че връзката **Network Folder Setup (Настройка на мрежова папка)** е маркирана. Страницата **Сканиране в мрежова папка** трябва да бъде изведена.
6. На страницата **Network Folder Configuration (Конфигуриране на мрежова папка)** кликнете върху бутона **New (Нова)**.
7. В областта **Network Folder Information (Информация за мрежова папка)** попълнете следните полета:
 - а. В полето **Display Name (Показвано име)** въведете името, което да се показва за папката.
 - б. В полето **Network Path (Път на мрежата)** въведете пътя на мрежата до папката.
 - в. В полето **Username (Потребителско име)** въведете потребителското име, което е необходимо за достъп до папката на мрежата.
 - г. В полето **Password (Парола)** въведете паролата, която е необходима за достъп до папката на мрежата.
8. За да изисквате въвеждането на PIN код на контролния панел на принтера, преди принтерът да може да изпрати файл към мрежова папка, попълнете следните полета в областта **Secure the Folder Access with a PIN (Защита на достъпа до папката с PIN)**:

- а. В полето **PIN (Optional) (PIN (Опция))** въведете четирицифрен PIN код.
- б. В полето **Confirm PIN (Потвърждение на PIN код)** въведете отново четирицифрения PIN код.

 **ЗАБЕЛЕЖКА:** HP препоръчва създаване на PIN за защита на целевата папка.

 **ЗАБЕЛЕЖКА:** Когато PIN кодът е създаден, той трябва да бъде въведен на контролния панел на принтера всеки път, когато изпращате сканиран документ към мрежовата папка.

9. В областта **Scan Settings (Настройки за сканиране)** попълнете следните полета:

- а. От падащото меню **Scan File Type (Тип на сканирани файлове)** изберете формата на файла по подразбиране за сканираните файлове.
- б. От падащото меню **Scan Paper Size (Размер на хартия за сканиране)** изберете размера на хартията по подразбиране за сканираните файлове.
- в. От падащото меню **Scan Resolution (Резолюция на сканиране)** изберете резолюцията за сканиране по подразбиране за сканираните файлове.

 **ЗАБЕЛЕЖКА:** Изображенията с по-голяма разделителна способност имат повече точки на инч (dpi), затова са по-детайлни. Изображенията с по-малка разделителна способност имат по-малко точки на инч и не са толкова детайлни, но размерът на файла е по-малък.

- г. В падащия списък **Output Color (Исходящ цвят)** изберете дали сканираните файлове ще бъдат черно-бели или цветни.
- д. В полето **File Name Prefix (Префикс на име на файла)** въведете префикс на името на файла (напр. MyScan).

10. Прегледайте цялата информация и след това щракнете върху една от следните опции:

- **Save and Test (Запис и тест):** Изберете тази опция, за да запишете информацията и да тествате връзката.
- **Save Only (Само записване):** Изберете тази опция, за да запишете информацията и без да тествате връзката.
- **Cancel (Отказ):** Изберете тази опция, за да излезете от конфигурацията без записване.



Настройка на функцията за сканиране към имейл на Mac

- [Стъпка едно: Достъп до вградения уеб сървър на HP \(EWS\)](#)
- [Стъпка две: Конфигуриране на функцията Scan to Network Folder \(Сканиране в мрежова папка\)](#)

Стъпка едно: Достъп до вградения уеб сървър на HP (EWS)

Използвайте един от следните методи за отваряне интерфейса на вградения уеб сървър (EWS).

Първи начин: Използвайте уеб браузър, за да отворите вградения уеб сървър (EWS) на HP

1. В началния екран на контролния панел на продукта докоснете бутона Мрежа  или бутона Безжична мрежа , за да се покаже IP адресът или името на хоста.

2. Отворете уеб браузър и в адресното поле въведете IP адреса или името на хост точно така, както се показва на контролния панел на принтера. Натиснете клавиша **Enter** от клавиатурата на компютъра. Отваря се EWS.

https://10.10.XX.XXX/

 **ЗАБЕЛЕЖКА:** Ако на уеб браузъра се показва съобщение, което показва, че достъпът до уеб сайта може да не е сигурен, изберете опцията да продължите към уеб сайта. Достъп до този уеб сайт няма да навреди на компютъра.

Втори начин: Използвайте инструмента на HP за отваряне на HP вградения уеб сървър (EWS)

1. Отворете папката **Приложения**, изберете **HP** и след това изберете **HP Utility**. Показва се главният екран на HP Utility (Помощна програма на HP).
2. В главния екран на HP Utility (Помощна програма на HP) влезте във вградения уеб сървър на HP (EWS) по един от следните начини:
 - В областта **Printer Settings (Настройките на принтера)** щракнете върху **Additional Settings (Допълнителни настройки)** и след това щракнете върху **Open Embedded Web Server (Отваряне на вградения уеб сървър)**.
 - В областта **Scan Settings (Настройки за сканиране)** щракнете върху **Scan to Network Folder (Сканиране в мрежова папка)** и след това щракнете върху **Register My Shared Folder (Регистриране на моята споделена папка....)**

 **ЗАБЕЛЕЖКА:** Ако нямате налична споделена мрежова папка, щракнете върху **Помогни ми да го направя**, за да видите информация относно създаване на папката.

Вграденият уеб сървър на HP (EWS) се отваря.

Стъпка две: Конфигуриране на функцията Scan to Network Folder (Сканиране в мрежова папка)

1. В HP EWS щракнете върху раздел **Система**.
2. В левия навигационен прозорец щракнете върху връзката **Administration (Администриране)**.
3. В областта **Enabled Features (Активирани функции)** задайте опцията **Scan to Network Folder (Сканиране към мрежова папка)** на **On (Вкл.)**.
4. Кликнете върху раздела **Fax (Факс)**.
5. В левия навигационен прозорец се уверете, че връзката **Network Folder Setup (Настройка на мрежова папка)** е маркирана. Страницата **Сканиране в мрежова папка** трябва да бъде изведена.
6. На страницата **Network Folder Configuration (Конфигуриране на мрежова папка)** кликнете върху бутона **New (Нова)**.
7. В областта **Network Folder Information (Информация за мрежова папка)** попълнете следните полета:
 - a. В полето **Display Name (Показвано име)** въведете името, което да се показва за папката.
 - b. В полето **Network Path (Път на мрежата)** въведете пътя на мрежата до папката.

- в. В полето **Username (Потребителско име)** въведете потребителското име, което е необходимо за достъп до папката на мрежата.
 - г. В полето **Password (Парола)** въведете паролата, която е необходима за достъп до папката на мрежата.
8. За да изисквате въвеждането на PIN код на контролния панел на принтера, преди принтерът да може да изпрати файл към мрежова папка, попълнете следните полета в областта **Secure the Folder Access with a PIN (Защита на достъпа до папката с PIN)**:
- а. В полето **PIN (Optional) (PIN (Опция))** въведете четирицифрен PIN код.
 - б. В полето **Confirm PIN (Потвърждение на PIN код)** въведете отново четирицифрения PIN код.

 **ЗАБЕЛЕЖКА:** HP препоръчва създаване на PIN за защита на целевата папка.

 **ЗАБЕЛЕЖКА:** Когато PIN кодът е създаден, той трябва да бъде въведен на контролния панел на принтера всеки път, когато изпращате сканиран документ към мрежовата папка.

9. В областта **Scan Settings (Настройки за сканиране)** попълнете следните полета:

- а. От падащото меню **Scan File Type (Тип на сканирани файлове)** изберете формата на файла по подразбиране за сканираните файлове.
- б. От падащото меню **Scan Paper Size (Размер на хартия за сканиране)** изберете размера на хартията по подразбиране за сканираните файлове.
- в. От падащото меню **Scan Resolution (Резолюция на сканиране)** изберете резолюцията за сканиране по подразбиране за сканираните файлове.

 **ЗАБЕЛЕЖКА:** Изображенията с по-голяма разделителна способност имат повече точки на инч (dpi), затова са по-детайлни. Изображенията с по-малка разделителна способност имат по-малко точки на инч и не са толкова детайлни, но размерът на файла е по-малък.

- г. В падащия списък **Output Color (Изходящ цвят)** изберете дали сканираните файлове ще бъдат черно-бели или цветни.
- д. В полето **File Name Prefix (Префикс на име на файла)** въведете префикс на името на файла (напр. MyScan).

10. Прегледайте цялата информация и след това щракнете върху една от следните опции:

- **Save and Test (Запис и тест):** Изберете тази опция, за да запишете информацията и да тествате връзката.
- **Save Only (Само записване):** Изберете тази опция, за да запишете информацията и без да тествате връзката.
- **Cancel (Отказ):** Изберете тази опция, за да излезете от конфигурацията без записване.

Сканиране към имейл (само за моделите със сензорен екран)

Използвайте контролния панел на принтера, за да сканирате файла директно към имейл адрес. Сканираният файл се изпраща на адреса като прикачен файл.

 **ЗАБЕЛЕЖКА:** За да използвате тази функция, принтерът трябва да е свързан към мрежа и функцията Scan to Email (Сканиране към имейл) трябва да е конфигурирана чрез Scan to Email Setup Wizard (Съветник за настройка за сканиране към имейл) (Windows) или вградения уеб сървър на HP.

1. Заредете документа върху стъклото на скенера съгласно индикаторите на принтера.
2. От началния екран на контролния панел на принтера докоснете иконата **Scan (Сканиране)** .
3. Докоснете **Scan to E-mail (Сканиране към имейл)**.
4. Изберете адреса **From (От)**, който искате да използвате. Това е познато и като "изходящ имейл профил".

 **ЗАБЕЛЕЖКА:** Ако принтерът е конфигуриран със само един изходящ имейл профил, тогава тази опция няма да бъде налична.

 **ЗАБЕЛЕЖКА:** Ако функцията за PIN е настроена, въведете PIN и след това докоснете бутона **OK**. Обаче за използването на тази функция не е необходим PIN.

5. Докоснете бутона **To (до)**, за да изберете адреса или групата, на която искате да изпратите файла. Докоснете бутона **Done (Готово)**, когато сте готови.
 - За да изпратите съобщението на различен адрес, докоснете бутона **Нов** и след това въведете имейл адреса.
6. Докоснете бутона **Subject (Тема)**, ако искате да добавите тема.
7. За да прегледате настройките за сканиране, докоснете **Настройки**.

За да промените настройка за сканиране, докоснете **Редактиране** и след това променете настройката.
8. Докоснете бутона **Scan (Сканиране)**, за да стартирате сканирането.

Сканиране към мрежова папка (само за моделите със сензорен екран)

Използвайте контролния панел на принтера, за да сканирате документ и да го запишете в папка в мрежата.



ЗАБЕЛЕЖКА: За да използвате тази функция, принтерът трябва да е свързан към мрежа и функцията Scan to Network Folder (Сканиране в мрежова папка) трябва да е конфигурирана чрез Scan to Network Folder Setup Wizard (Съветник за настройка за сканиране към мрежова папка) (Windows) или вградения уеб сървър на HP.

1. Заредете документа върху стъклото на скенера съгласно индикаторите на принтера.
2. От началния екран на контролния панел на принтера докоснете иконата [Scan \(Сканиране\)](#) .
3. Докоснете елемента [Scan to Network Folder \(Сканиране към мрежова папка\)](#).
4. В списъка на мрежовите папки изберете папката, в която искате да запишете документа.
5. Контролният панел показва настройките за сканиране.
 - Ако искате да промените вашите настройки, докоснете бутона [Settings \(Настройки\)](#) и после променете настройките.
 - Ако настройките са правилни, преминете на следващата стъпка.
6. Докоснете бутона [Scan \(Сканиране\)](#), за да стартирате сканирането.

Допълнителни задачи за сканиране

Отидете на www.hp.com/support/ljM129MFP.

Налични са инструкции за осъществяване на специфични задачи за сканиране, като например:

- Как да сканирате обикновена снимка или документ
- Как да сканирате като редактируем текст (OCR)
- Как да сканирате множество страници в един файл

7 Факс

- [Настройка за изпращане и получаване на факс документи](#)
- [Изпращане на факс](#)
- [Допълнителни задачи за изпращане с факс.](#)

За повече информация:

Следната информация е валидна към момента на публикуване. За актуална информация вижте www.hp.com/support/ljM129MFP.

Цялостната помощ на HP за вашия принтер включва следната информация:

- Инсталиране и конфигуриране
- Изучаване и използване
- Решаване на проблеми
- Изтеглете актуализации за софтуера и фърмуера
- Присъединете се към форуми за поддръжка
- Намерете нормативна информация и информация за гаранцията

Настройка за изпращане и получаване на факс документи

- [Преди да започнете](#)
- [Стъпка 1: Идентифициране на типа телефонно свързване](#)
- [Стъпка 2: Настройка на факса](#)
- [Стъпка 3: Задайте часа, датата и заглавната част на факса](#)
- [Стъпка 4: Изпълнете тест на факс](#)

Преди да започнете

Уверете се, че принтерът е бил напълно конфигуриран преди свързване на факс услугата.

 **ЗАБЕЛЕЖКА:** Използвайте телефонния кабел и всички адаптери, които са доставени с принтера, за да свържете продукта с телефонната розетка.

 **ЗАБЕЛЕЖКА:** За страни/региони, които използват серийни телефонни системи, се предоставя адаптер с принтера. Използвайте адаптера, за да свържете други телефонни устройства към същата телефонна розетка, към която е свързан принтерът.

Изпълнете инструкциите за всяка една от следните четири стъпки:

[Стъпка 1: Идентифициране на типа телефонно свързване на страница 94.](#)

[Стъпка 2: Настройка на факса на страница 95.](#)

[Стъпка 3: Задайте часа, датата и заглавната част на факса на страница 99.](#)

[Стъпка 4: Изпълнете тест на факс на страница 101.](#)

Стъпка 1: Идентифициране на типа телефонно свързване

Преглеждане на свързаното оборудване и типовете услуги, за да се определи кой метод за настройка да се използва. Методът, който ще се използва зависи от оборудването и услугите, които вече са инсталирани към телефонна система.

 **ЗАБЕЛЕЖКА:** Този принтер е аналогово устройство. HP препоръчва този принтер да се използва на отделна аналогова телефонна линия.

- **Телефонна линия:** Принтерът е единственото оборудване или услуга, свързано към телефонната линия
- **Гласови повиквания:** Гласовите и факс повикваниятс използват една и съща телефонна линия
- **Телефонен секретар:** Телефонен секретар, който отговаря на гласови повиквания по същата телефонна линия, използвана за факс повикванията
- **Гласова поща:** Абонаментна услуга за гласова поща, използваща същата телефонна линия както факса
- **Услуга за отличително звънене:** Услуга от телефонната компания, която позволява няколко телефонни номера да бъдат свързани към една телефонна линия и всеки номер да има различен модел на звънене; принтерът открива модела на звънене, асоцииран към него, и отговаря на повикването

- **Компютърен dial-up модем:** Компютър, който използва телефонната линия за свързване с интернет чрез dial-up връзка
- **DSL линия:** Услуга от телефонната компания за цифрова абонатна линия (DSL); тази услуга може да се нарича ADSL в някои страни/региони
- **PBX или ISDN телефонна система:** Телефонна система за самостоятелен обмен на клонове (PBX) или система с цифрова мрежа за интегрирани услуги (ISDN)
- **VoIP телефонна система:** Протокол за глас през интернет (VoIP) чрез интернет доставчик

Стъпка 2: Настройка на факса

Кликнете върху връзката по-долу, която описва най-добре средата, в която принтерът ще изпраща и получава факсове, и следвайте инструкциите за настройка.

- [Телефонна линия на страница 95](#)
- [Обща глас/факс линия на страница 96](#)
- [Обща глас/факс линия с телефонен секретар на страница 97](#)

Тук са включени инструкции за само три от типовете връзки. За още информация относно свързването на принтера с други типове връзки отидете на уеб сайта за поддръжка www.hp.com/support/ljM129MFP.

 **ЗАБЕЛЕЖКА:** Този принтер е аналогово факс устройство. HP препоръчва този принтер да се използва на отделна аналогова телефонна линия. За цифрова среда, като напр. DSL, PBX, ISDN или VoIP, се уверете, че използвате правилните филтри, и конфигурирайте правилно цифровите настройки. За повече информация се свържете с доставчика на цифрови услуги.

 **ЗАБЕЛЕЖКА:** Не свързвайте повече от три устройства към телефонната линия.

 **ЗАБЕЛЕЖКА:** Този принтер не поддържа гласова поща.

Телефонна линия

Следвайте тези стъпки, за да настроите принтера към отделна телефонна линия без допълнителни услуги.

1. Свържете телефонния кабел към порта за факс на принтера и към телефонната розетка на стената.

 **ЗАБЕЛЕЖКА:** Някои страни/региони може да изискват адаптер към получения с принтера телефонен кабел.

 **ЗАБЕЛЕЖКА:** За някои продукти факс портът може да бъде над телефонния порт. Направете справка с иконите върху принтера.

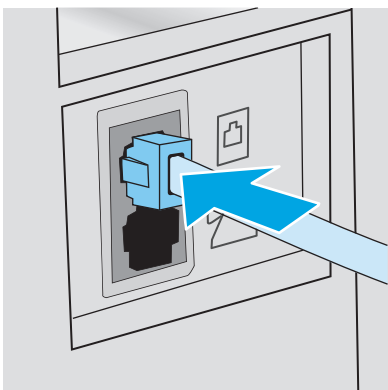



2. Настройте принтера да отговаря автоматично на факс повиквания.
 - а. Включете принтера.
 - б. В контролния панел отворете менюто [Настройка](#).
 - в. Изберете менюто [Настройка на факс](#).
 - г. Изберете менюто [Основни настройка](#).
 - д. Изберете настройката [Answer Mode](#) (Режим на отговаряне).
 - е. Изберете опцията [Automatic](#) (Автоматично).
3. Продължете към [Стъпка 3: Задайте часа, датата и заглавната част на факса на страница 99](#).

Обща глас/факс линия

Следвайте тези стъпки, за да настроите принтера за споделена гласова/факс линия.

1. Разкачете всички устройства, които са свързани към телефонния жак.
2. Свържете телефонния кабел към порта за факс на принтера и към телефонната розетка на стената.

 **ЗАБЕЛЕЖКА:** Някои страни/региони може да изискват адаптер към получения с принтера телефонен кабел.

 **ЗАБЕЛЕЖКА:** За някои продукти факс портът може да бъде над телефонния порт. Направете справка с иконите върху принтера.

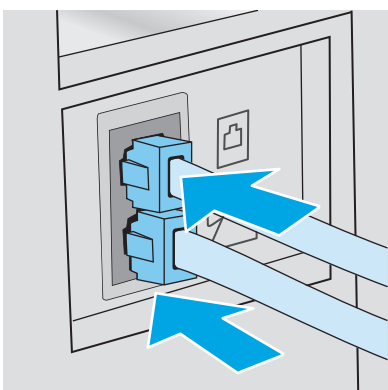

3. Свалете тапата от порта на телефонната линия в задната част на принтера и след това свържете телефон към този порт.
4. Настройте принтера да отговаря автоматично на факс повиквания.
 - а. Включете принтера.
 - б. В контролния панел отворете менюто [Настройка](#).
 - в. Изберете менюто [Настройка на факс](#).
 - г. Изберете менюто [Основни настройка](#).
 - д. Изберете настройката [Режим на отговаряне](#) и след това изберете опцията [Автоматично](#).
5. Настройте продукта да проверява за свободен сигнал преди изпращане на факс.



ЗАБЕЛЕЖКА: Това ще попречи на принтера да изпраща факс, докато някой говори по телефона.

- а. В контролния панел отворете менюто [Настройка](#).
 - б. Изберете менюто [Настройка на факс](#).
 - в. Изберете менюто [Разширена настройка](#).
 - г. Изберете настройката [Detect Dial Tone](#) (Засичане на сигнал) и след това изберете [On](#) (Вкл.).
6. Продължете към [Стъпка 3: Задайте часа, датата и заглавната част на факса на страница 99](#).

Обща глас/факс линия с телефонен секретар

Следвайте тези стъпки, за да настроите принтера за споделена гласова/факс линия с телефонен секретар.

1. Разкачете всички устройства, които са свързани към телефонния жак.
2. Свалете тапата от порта на телефонната линия в задната част на принтера.

3. Свържете телефонния кабел към порта за факс на принтера и към телефонната розетка на стената.

 **ЗАБЕЛЕЖКА:** Някои страни/региони може да изискват адаптер към получения с принтера телефонен кабел.

 **ЗАБЕЛЕЖКА:** За някои продукти факс портът може да бъде над телефонния порт. Направете справка с иконите върху принтера.

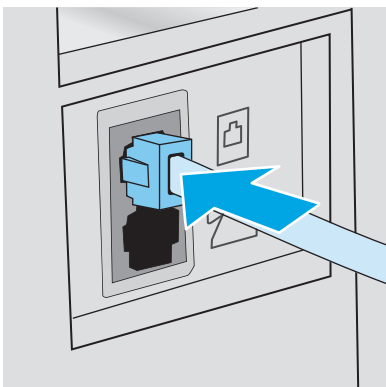

4. Свържете телефонния кабел на телефонния секретар към изходния порт на телефонната линия в задната част на принтера.

 **ЗАБЕЛЕЖКА:** Свържете телефонния секретар директно към принтера, тъй като телефонният секретар може да записва факс сигнали от машина, изпращаща факс, и така принтерът може да не получава факс документи.

 **ЗАБЕЛЕЖКА:** Ако телефонният секретар няма вграден телефон, свържете телефон към порта **OUT (Изход)** на телефонния секретар за удобство.

 **ЗАБЕЛЕЖКА:** За някои продукти факс портът може да бъде над телефонния порт. Направете справка с иконите върху принтера.

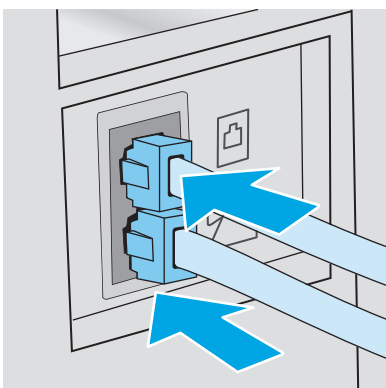

5. Конфигурирайте настройката за тоновете за отговор на принтера.

- a. Включете принтера.
- b. В контролния панел отворете менюто [Настройка](#).
- v. Изберете менюто [Настройка на факс](#).

- г. Изберете менюто [Основни настройка](#).
 - д. Изберете опцията [Rings to Answer](#) (Тонове за отговор).
 - е. Използвайте цифровата клавиатура на контролния панел на принтера, за да настроите броя на позвъняванията на 5 или повече, и след това изберете [ОК](#).
6. Настройте принтера да отговаря автоматично на факс повиквания.
- а. В контролния панел отворете менюто [Настройка](#).
 - б. Изберете менюто [Настройка на факс](#).
 - в. Изберете менюто [Основни настройка](#).
 - г. Изберете настройката [Режим на отговаряне](#) и след това изберете опцията [Автоматично](#).
7. Настройте продукта да проверява за свободен сигнал преди изпращане на факс.

 **ЗАБЕЛЕЖКА:** Това ще попречи на принтера да изпраща факс, докато някой говори по телефона.

- а. В контролния панел отворете менюто [Настройка](#).
 - б. Изберете менюто [Настройка на факс](#).
 - в. Изберете менюто [Разширена настройка](#).
 - г. Изберете настройката [Засичане на сигнал](#) и след това изберете бутона **Вкл.**
8. Продължете към [Стъпка 3: Задайте часа, датата и заглавната част на факса на страница 99](#).

Стъпка 3: Задайте часа, датата и заглавната част на факса

Конфигурирайте факс настройките на принтера, използвайки един от следните методи:

- [Съветник за настройка HP Fax Setup Wizard на страница 99](#) (препоръчителен метод)
- [Контролен панел на принтера на страница 100](#)
- [Вграден сървър на HP \(EWS\) и кутия с инструменти за HP устройство \(Windows\) на страница 100](#) (Ако софтуерът е инсталиран)

 **ЗАБЕЛЕЖКА:** В Съединените щати и много други страни/региони, задаването на час, дата и друга информация в заглавната част на факса се изисква от закона.

Съветник за настройка HP Fax Setup Wizard

Влезте в Съветника за настройка на факс след *initial* (първоначалната) настройка и инсталацията на софтуера чрез следните стъпки.

 **ЗАБЕЛЕЖКА:** Някои операционни системи не поддържат Съветник за настройка на факс.

1. Отворете HP Printer Assistant.

- **Windows 8.1:** Щракнете върху стрелката надолу в долния ляв ъгъл на екрана на **Старт** и след това изберете името на принтера.
 - **Windows 8:** Щракнете с десен бутон на празно поле на екрана **Старт**, щракнете върху **Всички приложения** на лентата с приложения и след това изберете името на принтера.
 - **Windows 7, Windows Vista, и Windows XP:** На работния плот на компютъра щракнете върху **Старт**, изберете **Всички програми**, щракнете върху **HP**, щракнете върху папката за принтери, изберете иконата с името на принтера и след това отворете **HP Printer Assistant**.
2. В HP Printer Assistant изберете **Факси** след това изберете **Съветник за настройка на факс**.
 3. Следвайте екранните инструкции в съветника на HP за настройка на факс, за да конфигурирате настройките за факс.
 4. Продължете към [Стъпка 4: Изпълнете тест на факс на страница 101](#).

Контролен панел на принтера

За да използвате панела за управление за настройка на дата, час и заглавна част, изпълнете следните стъпки.

1. В контролния панел отворете менюто **Настройка**.
2. Изберете менюто **Настройка на факс**.
3. Изберете менюто **Основни настройка**.
4. Изберете опцията **Time/Date** (Деинсталиране/промяна).
5. Изберете **12-часов формат на часовника** или **24-часов формат на часовника**.
6. Използвайте цифровата клавиатура, за да въведете текущия час, и след това изберете **OK**.



ЗАБЕЛЕЖКА: **Контролни панели на сензорния екран:** Изберете бутона **123**, за да отворите клавиатура, съдържаща специални знаци, ако са необходими.

7. Изберете формата на датата.
8. Използвайте цифровата клавиатура, за да въведете текущата дата, и след това изберете **OK**.
9. Изберете менюто **Заглавна част на факс**.
10. Използвайте цифровата клавиатура, за да въведете номера на факс, и след това изберете **OK**.



ЗАБЕЛЕЖКА: Максималният брой знаци за номер на факс е 20.

11. Използвайте цифровата клавиатура, за да въведете името или заглавната част на фирмата, и след това изберете **OK**.



ЗАБЕЛЕЖКА: Максималният брой знаци за заглавна част на факс е 25.

12. Продължете към [Стъпка 4: Изпълнете тест на факс на страница 101](#).

Вграден сървър на HP (EWS) и кутия с инструменти за HP устройство (Windows)





1. Стартирайте HP EWS или от менюто **Старт**, или от уеб браузъра.

меню Start (Старт)

- а. Отворете HP Printer Assistant.
 - **Windows 8.1:** Щракнете върху стрелката надолу в долния ляв ъгъл на екрана на **Старт** и след това изберете името на принтера.
 - **Windows 8:** Щракнете с десен бутон на празно поле на екрана **Старт**, щракнете върху **Всички приложения** на лентата с приложения и след това изберете името на принтера.
 - **Windows 7, Windows Vista, и Windows XP:** На работния плот на компютъра щракнете върху **Старт**, изберете **Всички програми**, щракнете върху **HP**, щракнете върху папката за принтери, изберете иконата с името на принтера и след това отворете **HP Printer Assistant**.
- б. В HP Printer Assistant изберете **Печат** и след това изберете **Кутия с инструменти на устройство HP**.

Уеб браузър

- а. **контролни панели с 2 реда:** В контролния панел натиснете бутона **Настройка** . Отворете менюто **Network Setup (Настройка на мрежа)** и изберете **Show IP Address (Покажи IP адрес)**, за да се покаже IP адреса или името на хоста.

Контролни панели на сензорния екран: В контролния панел докоснете бутона **Информация за връзката**  / , след което докоснете бутона **Мрежата е свързана**  или бутона **Включена Wi-Fi мрежа** , за да се покаже IP адресът или името на хоста.

- б. Отворете уеб браузър и в адресното поле въведете IP адреса или името на хост точно така, както се показва на контролния панел на принтера. Натиснете клавиша **Enter** от клавиатурата на компютъра. Отваря се EWS.

 <https://10.10.XX.XXX/>

 **ЗАБЕЛЕЖКА:** Ако на уеб браузъра се показва съобщение, което показва, че достъпът до уеб сайта може да не е сигурен, изберете опцията да продължите към уеб сайта. Достъп до този уеб сайт няма да навреди на компютъра.

2. Кликнете върху раздела **Факс (Факс)**.
3. Следвайте инструкциите на екрана, за да конфигурирате настройките на факса.
4. Продължете към [Стъпка 4: Изпълнете тест на факс на страница 101](#).

Стъпка 4: Изпълнете тест на факс

Изпълнете тест на факс, за да се уверите, че факсът е настроен правилно.

1. В контролния панел отворете менюто **Настройка**.
2. Изберете менюто **Услуга**.
3. Докоснете менюто **Fax Service (Сервиз на факс)**.
4. Изберете опцията **Run Fax Test (Изпълнение на тест за факс)**. Принтерът ще отпечата отчет за тест.
5. Прегледайте отчета.

- Ако отчетът показва, че принтерът **е преминал теста**, той е готов да изпраща и получава факс документи.
- Ако отчетът показва, че принтерът **не е преминал теста**, прегледайте доклада за повече информация за коригиране на проблема. Контролният списък за отстраняване на неизправности съдържа повече информация за решаване проблеми с факса.

Изпращане на факс

- [Факс от плоския скенер](#)
- [Факс от устройството за подаване на документи \(само за модели с подаващо устройство за документи\)](#)
- [Използване на записи за бързо набиране и групово набиране](#)
- [Изпращане на факс от софтуера](#)
- [Изпращане на факс от софтуерна програма на друг разработчик, например Microsoft Word](#)

Факс от плоския скенер

1. Поставете документа с лицевата страна надолу върху стъклото на скенера.



2. От началния екран на контролния панел на принтера докоснете иконата **Fax (Факс)**.
3. Използвайте цифровата клавиатура, за да въведете факс номера.
4. Натиснете бутона **Start Fax (Старт на факс)**.
5. Принтерът ви подканва да потвърдите, че искате да изпратите от стъклото на скенера. Докоснете бутона **Settings (Настройки)**.
6. Принтерът ви подканва да заредите първата страница. Докоснете бутона **OK (Цвят/Черно)**.
7. Принтерът сканира първата страница и ви подканва да заредите друга страница. Ако документът се състои от няколко страници, докоснете бутона **Yes (Да)**. Продължете този процес, докато не сканирате всички страници.
8. След като сканирате и последната страница, докоснете бутона **No (Не)** при подканване. Принтерът ще изпрати факса.

Факс от устройството за подаване на документи (само за модели с подаващо устройство за документи)

1. Поставете оригиналите в подаващото устройство с лицевата страна нагоре.

ВНИМАНИЕ: За да избегнете повреда на принтера, не използвайте оригинал, в който има коригираща лента, течен коректор, кламери или телбод. Също така, не зареждайте в подаващото устройство снимки, малки или чупливи оригинали.

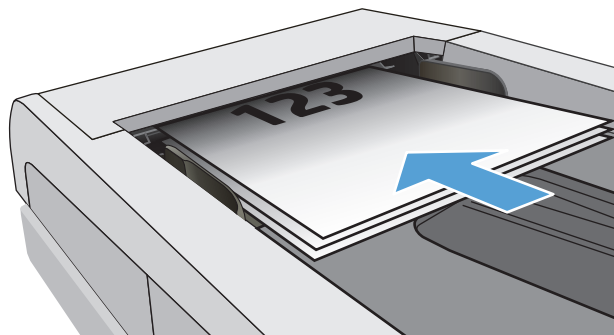

2. Регулирайте водачите, докато опрат плътно до хартията.

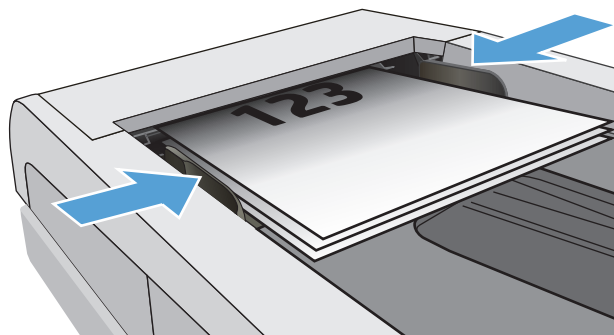



3. От началния екран на контролния панел на принтера докоснете иконата **Fax (Факс)** .
4. Използвайте цифровата клавиатура, за да въведете факс номера.
5. Натиснете бутона **Start Fax (Старт на факс)**.

Използване на записи за бързо набиране и групово набиране

 **ЗАБЕЛЕЖКА:** Записите в телефонния указател трябва да бъдат настроени чрез **Fax Menu (Факс меню)**, преди използване на телефонния указател за изпращане на факс.

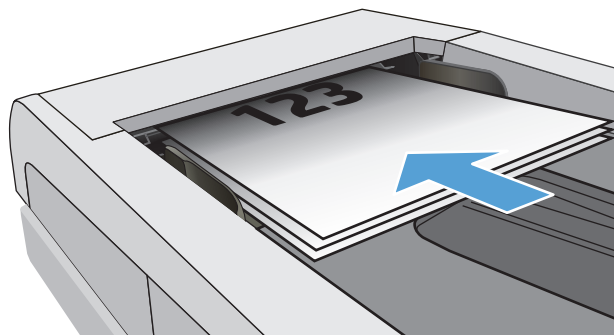
1. Поставете документа върху стъклото на скенера или в подаващото устройство.



2. От началния екран на контролния панел на принтера докоснете иконата **Fax (Факс)** .
3. На цифровата клавиатура докоснете иконата за указателя на факс номера.
4. Докоснете името на всеки индивидуален запис, който искате да използвате.
5. Натиснете бутона **Start Fax (Старт на факс)**.

Изпращане на факс от софтуера

Процедурата за изпращане на факс е различна, в зависимост от вашата спецификация. Следват най-типичните стъпки.

1. Отворете HP Printer Assistant.
 - **Windows 8.1:** Щракнете върху стрелката надолу в долния ляв ъгъл на екрана на **Старт** и след това изберете името на принтера.
 - **Windows 8:** Щракнете с десен бутон на празно поле на екрана **Старт**, щракнете върху **Всички приложения** на лентата с приложения и след това изберете името на принтера.
 - **Windows 7, Windows Vista, и Windows XP:** На работния плот на компютъра щракнете върху **Старт**, изберете **Всички програми**, щракнете върху **HP**, щракнете върху папката за принтери, изберете иконата с името на принтера и след това отворете **HP Printer Assistant**.
2. В HP Printer Assistant изберете **Факс** и след това изберете **Изпращане на факс**. Отваря се софтуерът за факс.
3. Въведете факс номера на един или няколко получатели.
4. Поставете документа върху стъклото на скенера или в устройството за подаване на документи.
5. Кликнете върху **Send Now (Изпрати сега)**.

Изпращане на факс от софтуерна програма на друг разработчик, например Microsoft Word

1. Отворете документ в програма на трета страна.
2. Кликнете върху менюто **File (Файл)** и след това върху **Print (Печат)**.

3. Изберете драйвера за печат на факсове от падащия списък на драйвера за печат. Отваря се софтуерът за факс.
4. Въведете факс номера на един или няколко получатели.
5. Включете страниците, заредени в принтера. Тази стъпка е по избор.
6. Кликнете върху **Send Now (Изпрати сега)**.

Допълнителни задачи за изпращане с факс.

Отидете на www.hp.com/support/ljM129MFP.

Налични са инструкции за осъществяване на специфични задачи за изпращане с факс, като например:

- Създаване и управление на факс списъци за бързо набиране
- Конфигуриране на кодове за таксуване на факс
- Използване на график за отпечатване на факс
- Блокиране на входящите факсове
- Архивиране и препращане на факс

8 Управление на принтера

- [Използване на приложенията на HP Web Services \(Уеб услуги на HP\) \(само за модели със сензорен екран\)](#)
- [Смяна на типа връзка на принтера \(Windows\)](#)
- [Разширена конфигурация с HP вграден уеб сървър \(EWS\) и HP Device Toolbox \(Инструменти за HP устройства\) \(Windows\)](#)
- [Разширена конфигурация с HP Utility за OS X](#)
- [Конфигуриране на настройките на IP мрежа](#)
- [Защитни функции на принтера](#)
- [Настройки за пестене на енергия](#)
- [Актуализиране на фърмуера](#)

За повече информация:

Следната информация е валидна към момента на публикуване. За актуална информация вижте www.hp.com/support/ljM129MFP.

Цялостната помощ на HP за вашия принтер включва следната информация:

- Инсталиране и конфигуриране
- Изучаване и използване
- Решаване на проблеми
- Изтеглете актуализации за софтуера и фърмуера
- Присъединете се към форуми за поддръжка
- Намерете нормативна информация и информация за гаранцията

Използване на приложенията на HP Web Services (Уеб услуги на HP) (само за модели със сензорен екран)

Приложението HP Web Services (Уеб услуги на HP) предоставя полезно съдържание, което автоматично може да бъде изтеглено от интернет на принтера. Изберете различни приложения, включително новини, календари, формуляри и базирано на облак съхранение на документи.

За да активирате тези приложения и да планирате изтеглянията, отидете на уеб сайта на HP Connected на www.hpconnected.com



ЗАБЕЛЕЖКА: За да използвате функцията, принтерът трябва да е свързан към кабелна или безжична мрежа и да има достъп до интернет. Приложението HP Web Services (Уеб услуги на HP) трябва да е активирано на принтера.

Enable Web Services (Разрешаване на уеб услуги)

Този процес активира както уеб услугите на HP, така и бутона [Apps \(Приложения\)](#) .

1. От началния екран на контролния панел на принтера плъзнете, докато не се появи менюто [Setup \(Настройка\)](#). Докоснете иконата [Setup \(Настройка\)](#) , за да отворите менюто.
2. Докоснете [HP Web Services \(Уеб услуги на HP\)](#).
3. Докоснете [Enable Web Services \(Активиране на уеб услуги\)](#).
4. За да отпечатате условията на използване на HP Web Services (Уеб услуги на HP), докоснете [Print \(Печат\)](#).
5. Докоснете [OK](#), за да завършите процедурата.

След като изтеглите дадено приложение от уеб сайта на HP Connected, то е налично в менюто [Приложения](#) в контролния панел на принтера.

Смяна на типа връзка на принтера (Windows)

Ако вече използвате принтера и искате да промените начина му на свързване, използвайте прекия път **Настройка на устройство и софтуер** на работния плот на компютъра, за да промените връзката. Например свържете нов принтер към компютъра чрез USB или мрежова връзка или променете връзката от USB на безжична връзка.

Разширена конфигурация с HP вграден уеб сървър (EWS) и HP Device Toolbox (Инструменти за HP устройства) (Windows)

Използвайте вградения уеб сървър на HP, за да управлявате функциите за печат от компютър вместо от контролния панел на принтера.

- Преглед на информацията за състоянието на принтера
- Определяне на оставащото време до изчерпване на всички консумативи и поръчване на нови
- Преглед и промяна на конфигурацията на тавите
- Преглед и промяна на конфигурацията на менюто на контролния панел на принтера
- Преглед и отпечатване на вътрешни страници
- Получаване на уведомявания за събития, свързани с принтера и консумативите
- Преглед и промяна на конфигурацията на мрежата

Вграденият уеб сървър на HP работи, когато принтерът е свързан към базирана на IP мрежа. Вграденият уеб сървър на HP не поддържа връзки на принтера, базирани на IPX. Не ви е необходим достъп до интернет, за да отворяте и използвате вградения уеб сървър HP.

Когато принтерът се свърже в мрежата, вграденият уеб сървър на HP става автоматично достъпен.

 **ЗАБЕЛЕЖКА:** HP Device Toolbox е софтуер, който се използва за свързване на вградения уеб сървър на HP, когато принтерът е свързан към компютър чрез USB. Той е наличен само ако е сте извършили цялостна инсталация на софтуера, когато принтерът е инсталиран на компютър. В зависимост от начина, по който принтерът е свързан, някои функции може да не са налични.

 **ЗАБЕЛЕЖКА:** Вграденият уеб сървър на HP не е достъпен извън защитната стена на мрежата.

Първи начин: Отваря вградения уеб сървър на HP (EWS) от Start менюто.

1. Отворете HP Printer Assistant.
 - **Windows 8.1:** Щракнете върху стрелката надолу в долния ляв ъгъл на екрана на **Старт** и след това изберете името на принтера.
 - **Windows 8:** Щракнете с десен бутон на празно поле на екрана **Старт**, щракнете върху **Всички приложения** на лентата с приложения и след това изберете името на принтера.
 - **Windows 7, Windows Vista, и Windows XP:** На работния плот на компютъра щракнете върху **Старт**, изберете **Всички програми**, щракнете върху **HP**, щракнете върху папката за принтери, изберете иконата с името на принтера и след това отворете **HP Printer Assistant**.
2. В HP Printer Assistant изберете **Печат** и след това изберете **Кутия с инструменти на устройство HP**.

Втори начин: Отворете вградения уеб сървър на HP (EWS) от браузър

 **ЗАБЕЛЕЖКА:** Стъпките варират в зависимост от типа на контролния панел.





- | | |
|---|------------------------------------|
| 1 | Контролен панел с 2 реда |
| 2 | Контролен панел със сензорен екран |

- 1. контролни панели с 2 реда:** В контролния панел на принтера натиснете бутона **Настройка**. Отворете менюто **Network Setup (Настройка на мрежа)** и изберете **Show IP Address (Покажи IP адрес)**, за да се покаже IP адреса или името на хоста.

Контролни панели на сензорния екран: От началния екран на панела за управление на принтера докоснете бутона **Connection Information (Информация за връзката)** и след това докоснете бутона **Network Connected (Мрежата е свързана)** или бутона **Network Wi-Fi ON (Включена Wi-Fi мрежа)**, за да се покаже IP адресът или името на хоста.

- Отворете уеб браузър и в адресното поле въведете IP адреса или името на хост точно така, както се показва на контролния панел на принтера. Натиснете клавиша **Enter** от клавиатурата на компютъра. Отваря се EWS.

 <https://10.10.XXXXX/>

-  **ЗАБЕЛЕЖКА:** Ако на уеб браузъра се показва съобщение, което показва, че достъпът до уеб сайта може да не е сигурен, изберете опцията да продължите към уеб сайта. Достъп до този уеб сайт няма да навреди на компютъра.

Раздел или секция	Описание
<p>раздел Home (Начало)</p> <p>Предоставя информация за принтера, състоянието и конфигурацията.</p>	<ul style="list-style-type: none"> • Device Status (Състояние на устройството): Показва състоянието на принтера и показва приблизителното оставащо време на живот за HP консумативите в проценти. • Supplies Status (Състояние на консумативите): Показва приблизителна оценка в проценти за оставащото време на живот на консумативите на HP. Действителният оставащ живот на консуматива може да варира. Пригответе си консуматив за смяна, който да поставите, когато качеството на печат престане да бъде приемливо. Не е задължително този консуматив да бъде сменен точно в този момент, освен ако качеството на печат вече не е приемливо. • Device Configuration (Конфигурация на устройството): Показва информацията, намерена на страницата с конфигурация на принтера. • Network Summary (Мрежово резюме): Показва информацията, която съществува на страницата за конфигурация на мрежата на принтера. • Reports (Отчети): Отпечатване на страниците за състояние на консумативи и конфигурация, които се генерират от устройството. • Event Log (Регистър на събитията): Показва списък на всички събития и грешки в принтера.
<p>Раздел System (Система)</p> <p>Дава възможност за конфигуриране на принтера от вашия компютър.</p>	<ul style="list-style-type: none"> • Device Information (Информация за устройството): Предоставя основна информация за принтера и компанията. • Paper Setup (Настройка на хартията): Промяна на настройките по подразбиране за обработка на хартия за принтера. • Print Quality (Качество на печат): Промяна на настройките по подразбиране за качество на печата за принтера. • Energy Settings (Настройки за енергия): Промяна на времето по подразбиране за влизане в режим на заспиване/автоматично изключване или автоматично спиране на захранването. • Paper Types (Типове хартия): Конфигуриране на режими на печат, които съответстват на типовете хартия, възприемани от принтера. • System Setup (Системна настройка): Промяна на настройките по подразбиране за принтера. • Supply Settings (Настройки за консумативите): Промяна на настройките за предупреждения Cartridge is low (Касетата е с ниско ниво) и друга информация за консумативите. • Service (Сервиз): Изпълнява процедурата по почистване на принтера. • Save and Restore (Запазване и възстановяване): Записване на текущите настройки за принтера на файл в компютъра. Използвайте този файл за зареждане на същите настройки на друг принтер или за възстановяване на тези настройки на този принтер по-късно. • Administration (Администриране): Задаване или промяна на паролата на принтера. Включване или изключване на функциите на принтера. <p>ЗАБЕЛЕЖКА: Разделът System (Система) може да бъде защитен с парола. Ако този принтер е свързан в мрежа, винаги се съветвайте с администратора, преди да промените настройки в този раздел.</p>

Раздел или секция	Описание
<p>Раздел Print (Печат)</p> <p>Дава възможност за промяна на настройките за печат по подразбиране през вашия компютър.</p>	<ul style="list-style-type: none"> • Printing (Печат): Променя настройките за печат по подразбиране, като например брой на копията и ориентация на хартията. Това са същите опции, които са налични на контролния панел на принтера.
<p>Раздел Fax (Факс)</p> <p>(Само за принтери с факс)</p>	<ul style="list-style-type: none"> • Receive Options (Опции за получаване): Конфигуриране как принтерът обработва входящите факсове. • Phone Book (Телефонен указател): Добавяне или изтриване на записи в телефонния указател на факса. • Junk Fax List (Списък на блокираните факсове): Задаване на факс номера, които са блокирани и не могат да изпращат факсове на принтера. • Fax Activity log (Регистър на факс дейността): Преглед на последните факс дейности на принтера.
<p>Раздел Scan (Сканиране)</p> <p>(само за модели MFP)</p>	<p>Конфигуриране на функциите Сканиране в мрежова папка и Сканиране в имейл.</p> <ul style="list-style-type: none"> • Network Folder Setup (Настройка на мрежовата папка): Конфигуриране на папки в мрежата, в които принтерът може да запише сканиран файл. • Scan to E-mail Setup (Настройка сканиране към имейл адрес): Започване на процес за настройка на функцията Сканиране в имейл. • Outgoing E-mail Profiles (Профили за изходящ имейл): Задаване на имейл адрес, който ще се появи като адрес "От" за всички имейли, изпратени от принтера. • E-mail Address Book (Указател с имейл адреси): Добавяне или изтриване на записи в указателя с имейл адреси. • E-mail Options (Опции за имейл): Конфигуриране на реда за тема и основния текст по подразбиране. Конфигуриране на настройките по подразбиране за сканиране за имейли.
<p>Раздел Копиране</p>	<p>Използвайте този раздел, за да конфигурирате настройките за копиране по подразбиране.</p>
<p>Networking (Работа в мрежа) раздел</p> <p>(Само за свързани в мрежа принтери)</p> <p>Дава възможност за промяна на настройките за мрежата през вашия компютър.</p>	<p>Мрежовите администратори могат да използват този раздел, за да управляват свързаните с мрежата настройки на принтера, когато той е свързан към мрежа, базирана на IP-адрес. Позволява също на мрежовия администратор да настройва функцията Wi-Fi Direct. Този раздел не се показва, когато принтерът е пряко свързан към компютър.</p>
<p>Раздел HP Web Services (Уеб услуги на HP)</p>	<p>Използвайте този раздел, за да настроите и използвате различни уеб инструменти с принтера.</p>

Разширена конфигурация с HP Utility за OS X

Използвайте HP Utility, за да проверите състоянието на принтера или за да видите или смените настройките на принтера от компютъра.

Можете да се възползвате от HP Utility, когато принтерът е свързан с USB кабел или е свързан към мрежа, базирана на TCP/IP.

Отваряне на HP Utility

1. На компютъра отворете папката **Приложения**.
2. Изберете **HP** и след това изберете **HP Utility**.

Функции на HP Utility

Лентата с инструменти HP Utility съдържа следните елементи:

- **Devices (Устройства):** Щракнете върху този бутон за показване или скриване на продукти на Mac, които са открити от HP Utility.
- **IP Settings (Настройки на IP):** Щракнете върху този бутон, за да се върнете към основния изглед на HP Utility.
- **HP Support (Поддръжка от HP):** Щракнете върху този бутон, за да отворите браузър и да отидете в уеб сайта за поддръжка на HP.
- **Supplies (Консумативи):** Щракнете върху този бутон, за да отворите уеб сайта на HP SureSupply.
- **Registration (Регистрация):** Щракнете върху този бутон, за да отворите уеб сайта на HP за регистрация.
- **Recycling (Рециклиране):** Щракнете върху този бутон, за да отворите уеб сайта на програмата за рециклиране на HP Planet Partners.

HP Utility се състои от страници, които се отварят с щракване в списъка **All Settings (Всички настройки)**. Таблицата по-долу описва задачите, които можете да изпълните с HP Utility.

Елемент	Описание
Supplies Status (Състояние на консумативите)	Показва състоянието на консумативите на принтера и дава връзки за онлайн поръчка на консумативи.
Device Information (Информация за устройството)	Показва информация за текущо избрания принтер, включително сервизния ID на принтера (ако има), версията на фърмуера (FW Version), серийния номер и IP адреса.
Commands (Команди)	Изпратете специални символи или команди за печат към принтера след заданието за печат. ЗАБЕЛЕЖКА: Тази опция е достъпна само когато отворите менюто View (Преглед) и изберете елемента Show Advanced Options (Показване на разширени опции) .

Елемент	Описание
File Upload (Качване на файлове)	<p>Прехвърля файлове от компютъра към принтера. Може да качвате следните типове файлове:</p> <ul style="list-style-type: none"> HP LaserJet printer command language (.PRN) Portable document format (.PDF) Postscript (.PS) Text (.TXT)
Power Management (Управление на захранването)	Конфигуриране на икономичните настройки на принтера.
Update Firmware (Актуализиране на фърмуера)	<p>Прехвърляне на файл за актуализиране на фърмуера на принтера.</p> <p>ЗАБЕЛЕЖКА: Тази опция е достъпна само когато отворите менюто View (Преглед) и изберете елемента Show Advanced Options (Показване на разширени опции).</p>
HP Connected	Посетете уеб сайта на HP Connected.
Message Center (Център за съобщения)	Показва грешки, които са възникнали в принтера.
Duplex Mode (Режим на двустранен печат)	Включване на режима за автоматичен двустранен печат.
(Само за принтери с двустранен печат)	
Network Settings (Настройки на мрежата)	Конфигурира мрежовите настройки, като например IPv4 настройките, IPv6 настройките, Bonjour настройките, както и други настройки.
(Само за свързани в мрежа принтери)	
Supplies Management (Управление на консумативите)	Конфигурира какво трябва да прави принтерът, когато консумативите са на изчерпване.
Trays Configuration (Конфигурация на тавите)	Сменя типа и размера на хартията за всяка от тавите.
Additional Settings (Допълнителни настройки)	Отваря вградения уеб сървър на HP (EWS) за принтера.
	ЗАБЕЛЕЖКА: USB връзки не се поддържат.
Настройки за прокси сървър	Конфигуриране на прокси сървър за принтера.
Basic Fax Settings (Основни настройки на факса)	Настройка на полетата в заглавната част на факса и конфигуриране как принтерът да отговаря на входящи повиквания.
(само за модели MFP с факс)	
Fax Forwarding (Препращане на факс)	Конфигуриране на принтера да изпраща входящите факсове към различен номер.
(само за модели MFP с факс)	
Fax Logs (Регистри на факса)	Преглед на регистрите на всички факсове.
(само за модели MFP с факс)	
Fax Speed Dials (Бързи набирания на факса)	Добавяне на факс номера към списъка за бързо набиране.
(само за модели MFP с факс)	

Елемент	Описание
Junk Fax Blocking (Блокиране на нежелани факсове) (само за модели MFP с факс)	Съхраняване на факс номерата, които искате да блокирате.
Scan to E-mail (Сканиране към имейл) (Само за мултифункционални принтери)	Отваря страницата на вградения уеб сървър на HP (EWS) за конфигуриране на настройките за сканиране към имейл.
Scan to Network Folder (Сканиране към мрежова папка) (Само за мултифункционални принтери)	Отваря страницата на вградения уеб сървър на HP (EWS) за конфигуриране на настройките за сканиране към мрежова папка.

Конфигуриране на настройките на IP мрежа

- [Въведение](#)
- [Ограничена гаранция при споделяне на принтер](#)
- [Преглед или промяна на мрежови настройки](#)
- [Преименуване на принтера в мрежата](#)
- [Ръчно конфигуриране на параметрите на IPv4 TCP/IP от контролния панел](#)
- [Настройка на скорост на връзката](#)

Въведение

Използвайте следните раздели, за да конфигурирате мрежовите настройки за принтера.

Ограничена гаранция при споделяне на принтер

HP не поддържа мрежово свързване с равноправен достъп, тъй като това е функция на операционните системи на Microsoft, а не на драйверите за печат на HP. Отидете на сайта на Microsoft на адрес www.microsoft.com.

Преглед или промяна на мрежови настройки

Можете да използвате вградения уеб сървър на HP, за да прегледате или смените настройките на IP конфигурацията.

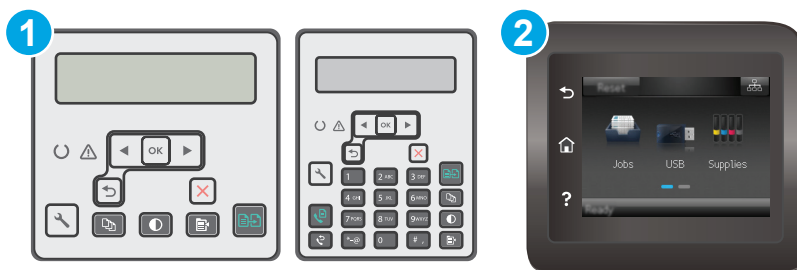

 **ЗАБЕЛЕЖКА:** Стъпките варират в зависимост от типа на контролния панел.





- | | |
|---|------------------------------------|
| 1 | Контролен панел с 2 реда |
| 2 | Контролен панел със сензорен екран |

1. Отворете вградения уеб сървър на HP (EWS):

- контролни панели с 2 реда:** В контролния панел на принтера натиснете бутона **Настройка**. Отворете менюто **Network Setup (Настройка на мрежа)** и изберете **Show IP Address (Покажи IP адрес)**, за да се покаже IP адреса или името на хоста.

Контролни панели на сензорния екран: От началния екран на панела за управление на принтера докоснете бутона **Connection Information (Информация за връзката)**  /  и

след това докоснете бутона **Network Connected (Мрежата е свързана)**  или бутона **Network Wi-Fi ON (Включена Wi-Fi мрежа)** , за да се покаже IP адресът или името на хоста.

6. Отворете уеб браузър и в адресното поле въведете IP адреса или името на хост точно така, както се показва на контролния панел на принтера. Натиснете клавиша **Enter** от клавиатурата на компютъра. Отваря се EWS.

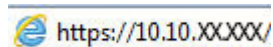

 **ЗАБЕЛЕЖКА:** Ако на уеб браузъра се показва съобщение, което показва, че достъпът до уеб сайта може да не е сигурен, изберете опцията да продължите към уеб сайта. Достъп до този уеб сайт няма да навреди на компютъра.

2. Кликнете върху раздела **Networking** (Работа в мрежа), за да получите информация за мрежата. При необходимост променете настройките.

Преименуване на принтера в мрежата



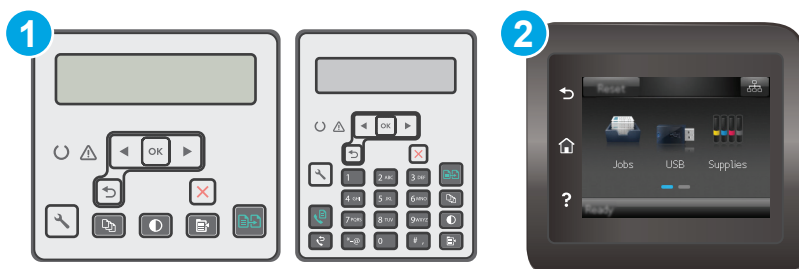

За да промените името на принтера в мрежата, за да бъде идентифициран еднозначно, използвайте вградения уеб сървър на HP.

 **ЗАБЕЛЕЖКА:** Стъпките варират в зависимост от типа на контролния панел.





- 1 Контролен панел с 2 реда
- 2 Контролен панел със сензорен екран

1. Отворете вградения уеб сървър на HP (EWS):
 - а. **контролни панели с 2 реда:** В контролния панел на принтера натиснете бутона **Настройка** . Отворете менюто **Network Setup (Настройка на мрежа)** и изберете **Show IP Address (Покажи IP адрес)**, за да се покаже IP адреса или името на хоста.

Контролни панели на сензорния екран: От началния екран на панела за управление на принтера докоснете бутона **Connection Information (Информация за връзката)**  /  и след това докоснете бутона **Network Connected (Мрежата е свързана)**  или бутона **Network Wi-Fi ON (Включена Wi-Fi мрежа)** , за да се покаже IP адресът или името на хоста.

- Отворете уеб браузър и в адресното поле въведете IP адреса или името на хост точно така, както се показва на контролния панел на принтера. Натиснете клавиша **Enter** от клавиатурата на компютъра. Отваря се EWS.

 <https://10.10.XXXXX/>

 **ЗАБЕЛЕЖКА:** Ако на уеб браузъра се показва съобщение, което показва, че достъпът до уеб сайта може да не е сигурен, изберете опцията да продължите към уеб сайта. Достъп до този уеб сайт няма да навреди на компютъра.

- Отворете раздела **System (Система)**.
- На страницата **Device Information (Информация за устройството)** името по подразбиране на принтера е в полето **Device Description (Описание на устройството)**. Можете да промените това име, за да идентифицирате еднозначно този принтер.

 **ЗАБЕЛЕЖКА:** Попълването на останалите полета на тази страница не е задължително.

- Кликнете върху бутона **Apply (Приложи)**, за да запазите промените.

Ръчно конфигуриране на параметрите на IPv4 TCP/IP от контролния панел

Използвайте менютата на контролния панел за ръчно задаване на IPv4 адреса, маската на подмрежата и шлюза по подразбиране.

 **ЗАБЕЛЕЖКА:** Стъпките варират в зависимост от типа на контролния панел.



- Контролен панел с 2 реда
- Контролен панел със сензорен екран

контролни панели с два реда

- В контролния панел на принтера натиснете бутона **Настройка** .
- Отворете следните менюта:
 - Network Setup (Мрежова настройка)**
 - IPv4 Config Method (Метод на конфигуриране IPV4)**
 - Manual (Ръчно)**
- Използвайте бутоните със стрелки и бутон **OK**, за да въведете IP адрес, подмрежова маска и шлюз по подразбиране, след което докоснете бутон **OK**, за да запишете промените.

Контролни панели със сензорен екран

1. От началния екран на контролния панел на принтера докоснете бутона **Setup (Настройка)** .
2. Превъртете до менюто **Network Setup (Настройване на мрежа)** и го докоснете.
3. Докоснете менюто **IPv4 Config Method (Метод за конфигуриране на IPv4)** и след това докоснете бутона **Manual (Ръчно)**.
4. Използвайте клавиатурата на сензорния екран, за да въведете IP адреса, и след това докоснете бутона **OK**. Докоснете бутона **Yes (Да)**, за да потвърдите.
5. Използвайте клавиатурата на сензорния екран, за да въведете маската на подмрежа, и след това докоснете бутона **OK**. Докоснете бутона **Yes (Да)**, за да потвърдите.
6. Използвайте клавиатурата на сензорния екран, за да въведете шлюза по подразбиране, и след това докоснете бутона **OK**. Докоснете бутона **Yes (Да)**, за да потвърдите.

Настройка на скорост на връзката

 **ЗАБЕЛЕЖКА:** Тази информация се отнася само за Ethernet мрежи. Тя не може да се приложи към безжични мрежи.

Скоростта на връзката на сървъра за печат трябва да съответства на мрежовия концентратор. В повечето случаи може да оставите принтера в автоматичен режим. Неправилните промени в настройката на скорост на връзката могат да попречат на комуникацията с други мрежови устройства. За да направите промени, използвайте контролния панел на принтера.

 **ЗАБЕЛЕЖКА:** Настройката на продукта трябва да съответства на настройката на мрежовото устройство (мрежов концентратор, превключвател, портал, рутер или компютър).

 **ЗАБЕЛЕЖКА:** Извършването на промени на тези настройки води до изключване и последващо включване на принтера. Правете промените само когато принтерът е неактивен.

 **ЗАБЕЛЕЖКА:** Стъпките варират в зависимост от типа на контролния панел.



- 1 Контролен панел с 2 реда
- 2 Контролен панел със сензорен екран

- 1. контролни панели с 2 реда:** В контролния панел на принтера натиснете бутона **Настройка** .

Контролни панели на сензорния екран: От началния екран на контролния панел на принтера плъзнете, докато не се появи менюто **Setup (Настройка)**. Докоснете иконата **Setup (Настройка)** , за да отворите менюто.
- 2.** Отворете следните менюта:
 - **Network Setup (Мрежова настройка)**
 - **Link Speed (Скорост на връзката)**
- 3.** Изберете една от следните опции:
 - **Automatic (Автоматично):** Сървърът за печат се конфигурира автоматично за най-високите допустими за мрежата скорост на връзката и комуникационен режим.
 - **10T Full (пълен дуплекс):** 10 мегабайта в секунда (Mbps), режим пълен дуплекс
 - **10T Half (полудуплекс):** 10 Mbps, полудуплексен режим
 - **100TX Full (пълен дуплекс):** 100 Mbps, режим пълен дуплекс
 - **100TX Half (полудуплекс):** 100 Mbps, полудуплексен режим
 - **1000T Full (пълен дуплекс):** 1000 Mbps, режим пълен дуплекс
- 4.** Докоснете бутона **Save (Запиши)** или натиснете бутона **OK**. Принтерът се изключва и после отново се включва.

Защитни функции на принтера

Въведение

Принтерът включва няколко защитни функции за ограничаване на достъпа до настройките за конфигурация, за защита на данните и за предотвратяване на достъпа до ценни хардуерни компоненти.

- [Настройте или променете системната парола с помощта на вградения уеб сървър](#)
- [Заклучване на контролера](#)

Настройте или променете системната парола с помощта на вградения уеб сървър

Задайте парола на администратора за достъп до принтера и вградения уеб сървър на HP, за да не могат неупълномощени потребители да променят настройките на принтера.

 **ЗАБЕЛЕЖКА:** Стъпките варират в зависимост от типа на контролния панел.

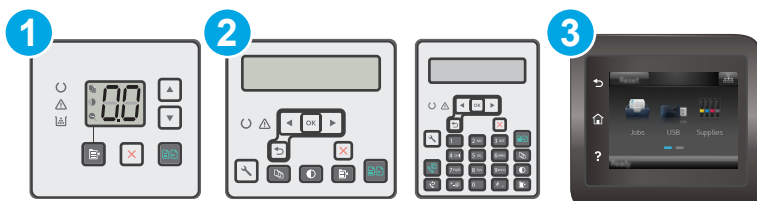

- | | |
|---|------------------------------------|
| 1 | Контролен панел с LED екран |
| 2 | Контролен панел с 2 реда |
| 3 | Контролен панел със сензорен екран |

1. Отворете вградения уеб сървър на HP (EWS):

Контролни панели с LED екран





а. Отворете HP Printer Assistant.

- **Windows 8.1:** Щракнете върху стрелката надолу в долния ляв ъгъл на екрана на **Старт** и след това изберете името на принтера.
- **Windows 8:** Щракнете с десен бутон на празно поле на екрана **Старт**, щракнете върху **Всички приложения** на лентата с приложения и след това изберете името на принтера.
- **Windows 7, Windows Vista, и Windows XP:** На работния плот на компютъра щракнете върху **Старт**, изберете **Всички програми**, щракнете върху **HP**, щракнете върху папката за принтери, изберете иконата с името на принтера и след това отворете **HP Printer Assistant**.

б. В HP Printer Assistant изберете **Печат** и след това изберете **Кутия с инструменти на устройство HP**.

Контролни панели със сензорен екран и с 2 реда:

- а. **контролни панели с 2 реда:** В контролния панел на принтера натиснете бутона **Настройка** . Отворете менюто **Network Setup (Настройка на мрежа)** и изберете **Show IP Address (Покажи IP адрес)**, за да се покаже IP адреса или името на хоста.

Контролни панели на сензорния екран: От началния екран на панела за управление на принтера докоснете бутона **Connection Information (Информация за връзката)**  /  и след това докоснете бутона **Network Connected (Мрежата е свързана)**  или бутона **Network Wi-Fi ON (Включена Wi-Fi мрежа)** , за да се покаже IP адресът или името на хоста.

- б. Отворете уеб браузър и в адресното поле въведете IP адреса или името на хост точно така, както се показва на контролния панел на принтера. Натиснете клавиша **Enter** от клавиатурата на компютъра. Отваря се EWS.

 <https://10.10.XX.XXX/>

 **ЗАБЕЛЕЖКА:** Ако на уеб браузъра се показва съобщение, което показва, че достъпът до уеб сайта може да не е сигурен, изберете опцията да продължите към уеб сайта. Достъп до този уеб сайт няма да навреди на компютъра.

2. В раздел **System (Система)** щракнете върху връзката **Administration (Администриране)** в левия навигационен прозорец.
3. В областта, обозначена със **Product Security (Защита на продукта)**, въведете паролата в полето за **Password (Парола)**.
4. Въведете повторно паролата в полето **Confirm Password (Потвърждение на парола)**.
5. Кликнете върху бутона **Apply (Приложи)**.

 **ЗАБЕЛЕЖКА:** Запишете си паролата и я запазете на сигурно място.

Заклучване на контролера

Форматиращото устройство е снабдено със слот, който можете да използвате, за да прикрепите защитен кабел. Заклучването на форматиращото устройство предотвратява отнемането на ценни компоненти от него.

Настройки за пестене на енергия

- [Въведение](#)
- [Печат с EconoMode](#)
- [Конфигурирайте настройката за заспиване/автоматично изключване след неактивност](#)
- [Настройте забавянето на Изключване след неактивност и конфигурирайте принтера да използва енергия от 1 ват или по-малко](#)
- [Конфигуриране на настройката Delay Shut Down \(Забавено изключване\)](#)

Въведение

Принтерът включва няколко икономични функции за пестене на енергия и консумативи.

Печат с EconoMode

Този продукт има опция EconoMode (Икономичен режим) за отпечатване на чернови на документи. Използването на EconoMode води до намаляване на консумацията на тонер. Използването на EconoMode (Икономичен режим) може да намали обаче и качеството на печат.

HP не препоръчва постоянно използване на EconoMode (Икономичен режим). Ако използвате непрекъснато EconoMode (Икономичен режим), е възможно тонерът да издържи по-дълго от механичните части на тонер касетата. Ако качеството на печат започне да се влошава и вече не е задоволително, помислете за смяна на тонер касетата.



ЗАБЕЛЕЖКА: Ако тази опция не е налична във вашия драйвер за печат, можете да я зададете с помощта на вградения уеб сървър на HP.

1. От софтуерната програма изберете опция **Print (Печат)**.
2. Изберете принтера, след което щракнете върху бутона **Properties (Свойства)** или **Preferences (Предпочитания)**.
3. Щракнете върху раздел **Paper/Quality (Хартия/Качество)**.
4. Щракнете върху опцията **EconoMode**.

Конфигурирайте настройката за заспиване/автоматично изключване след неактивност

Използвайте менютата на контролния панел, за да зададете времето на неактивност, преди принтерът да влезе в спящ режим.

Изпълнете следната процедура, за да промените настройката за заспиване/автоматично изключване:



ЗАБЕЛЕЖКА: Стъпките варират в зависимост от типа на контролния панел.

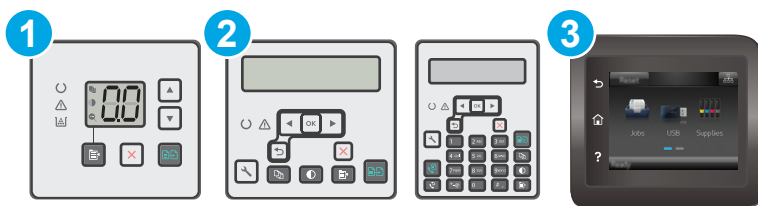

1	Контролен панел с LED екран
2	Контролен панел с 2 реда
3	Контролен панел със сензорен екран

Контролни панели с LED екран:

1. Отворете вградения уеб сървър на HP (EWS):
 - а. Отворете HP Printer Assistant.
 - **Windows 8.1:** Щракнете върху стрелката надолу в долния ляв ъгъл на екрана на **Старт** и след това изберете името на принтера.
 - **Windows 8:** Щракнете с десен бутон на празно поле на екрана **Старт**, щракнете върху **Всички приложения** на лентата с приложения и след това изберете името на принтера.
 - **Windows 7, Windows Vista, и Windows XP:** На работния плот на компютъра щракнете върху **Старт**, изберете **Всички програми**, щракнете върху **HP**, щракнете върху папката за принтери, изберете иконата с името на принтера и след това отворете **HP Printer Assistant**.
 - б. В HP Printer Assistant изберете **Печат** и след това изберете **Кутия с инструменти на устройство HP**.
2. Щракнете върху раздела **Система**, изберете страницата на **Настройка на системата** и след това изберете страницата **Настройки за консумация на енергия**.
3. Изберете времето за забавяне на Заспиване/автоматично изключване и след това щракнете върху бутона **Приложи**.

Контролни панели със сензорен екран и с 2 реда:

1. В контролния панел на принтера отворете менюто **Настройка**.
2. Отворете следните менюта:
 - **System Setup (Настройване на системата)**
 - **Energy Settings (Настройки за енергия)**
 - **Sleep/Auto Off After (Заспиване/автоматично изключване след)**
3. Използвайте бутоните със стрелки, за да изберете времето за заспиване/автоматично изключване, след което натиснете бутона **OK**.

Изберете времето за забавяне на Sleep/Auto Off After (Заспиване/забавяне на автоматично изключване след).

Настройте забавянето на Изключване след неактивност и конфигурирайте принтера да използва енергия от 1 ват или по-малко

Използвайте менютата на контролния панел, за да зададете времето, преди принтерът да изключи.

 **ЗАБЕЛЕЖКА:** След като принтерът се изключи, консумацията на енергия е 1 ват или по-малко.

Изпълнете следната процедура, за да промените настройката за забавяне Shut Down After (Изключване след):

 **ЗАБЕЛЕЖКА:** Стъпките варират в зависимост от типа на контролния панел.

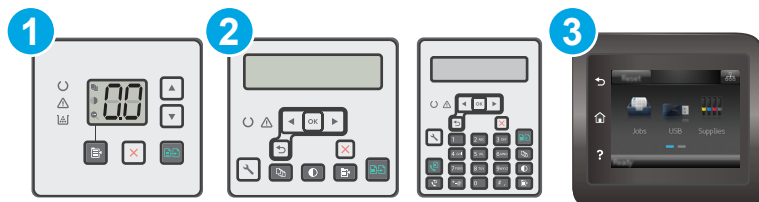

- | | |
|---|------------------------------------|
| 1 | Контролен панел с LED екран |
| 2 | Контролен панел с 2 реда |
| 3 | Контролен панел със сензорен екран |

Контролни панели с LED екран:

- Отворете вградения уеб сървър на HP (EWS):
 - Отворете HP Printer Assistant.
 - Windows 8.1:** Щракнете върху стрелката надолу в долния ляв ъгъл на екрана на **Старт** и след това изберете името на принтера.
 - Windows 8:** Щракнете с десен бутон на празно поле на екрана **Старт**, щракнете върху **Всички приложения** на лентата с приложения и след това изберете името на принтера.
 - Windows 7, Windows Vista, и Windows XP:** На работния плот на компютъра щракнете върху **Старт**, изберете **Всички програми**, щракнете върху **HP**, щракнете върху папката за принтери, изберете иконата с името на принтера и след това отворете **HP Printer Assistant**.
 - В HP Printer Assistant изберете **Печат** и след това изберете **Кутия с инструменти на устройство HP**.
- Щракнете върху раздела **Система**, изберете страницата на **Настройка на системата** и след това изберете страницата **Настройки за консумация на енергия**.
- В полето **Изключване след** изберете времето за забавяне.

 **ЗАБЕЛЕЖКА:** Стойността по подразбиране е **4 часа**.

Контролни панели със сензорен екран и с 2 реда:

1. В контролния панел на принтера отворете менюто **Настройка**.
2. Отворете следните менюта:
 - **System Setup (Настройване на системата)**
 - **Energy Settings (Настройки за енергия)**
 - **Shutdown After (Изключване след)**
3. Изберете времето за забавяне на Shut Down After (Изключване след).

 **ЗАБЕЛЕЖКА:** Стойността по подразбиране е 4 часа.

Конфигуриране на настройката Delay Shut Down (Забавено изключване)

Използвайте менютата на контролния панел, за да изберете дали принтерът да забави изключването след натискане на бутона на захранването.

Изпълнете следната процедура, за да промените настройката Delay Shut Down (Забавено изключване):

 **ЗАБЕЛЕЖКА:** Стъпките варират в зависимост от типа на контролния панел.

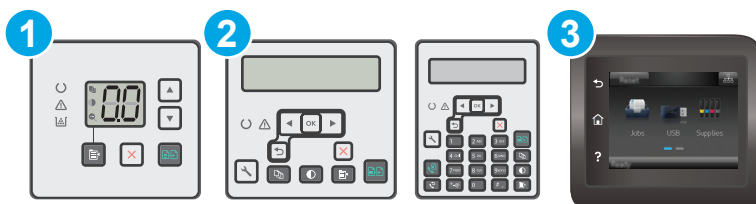

1 Контролен панел с LED екран

2 Контролен панел с 2 реда

3 Контролен панел със сензорен екран

Контролни панели с LED екран:

1. Отворете вградения уеб сървър на HP (EWS):
 - a. Отворете HP Printer Assistant.
 - **Windows 8.1:** Щракнете върху стрелката надолу в долния ляв ъгъл на екрана на **Старт** и след това изберете името на принтера.
 - **Windows 8:** Щракнете с десен бутон на празно поле на екрана **Старт**, щракнете върху **Всички приложения** на лентата с приложения и след това изберете името на принтера.
 - **Windows 7, Windows Vista, и Windows XP:** На работния плот на компютъра щракнете върху **Старт**, изберете **Всички програми**, щракнете върху **HP**, щракнете върху папката

за принтери, изберете иконата с името на принтера и след това отворете **HP Printer Assistant**.

6. В HP Printer Assistant изберете **Печат** и след това изберете **Кутия с инструменти на устройство HP**.
2. Щракнете върху раздела **Система**, изберете страницата на **Настройка на системата** и след това изберете страницата **Настройки за консумация на енергия**.
3. В полето **Забавено изключване** изберете една от опциите за забавяне:
 - **No Delay (Без забавяне)**: Принтерът се изключва след период на неактивност, определен от настройката за Shut Down After (Изключване след).
 - **Когато има активни портове**: Когато тази опция е избрана, принтерът няма да се изключи, освен ако всички портове са неактивни. Всяка активна мрежова или факс връзка ще попречи на принтера да се изключи.

Контролни панели със сензорен екран и с 2 реда:

1. В контролния панел на принтера отворете менюто **Настройка**.
2. Отворете следните менюта:
 - **System Setup (Настройване на системата)**
 - **Energy Settings (Настройки за енергия)**
 - **Delay Shut Down (Забавено изключване)**
3. Изберете една от опциите за забавяне:
 - **No Delay (Без забавяне)**: Принтерът се изключва след период на неактивност, определен от настройката за Shut Down After (Изключване след).
 - **Когато има активни портове**: Когато тази опция е избрана, принтерът няма да се изключи, освен ако всички портове са неактивни. Всяка активна мрежова или факс връзка ще попречи на принтера да се изключи.

Актуализиране на фърмуера

HP предлага периодични актуализации на принтера, нови приложения за Web Services (Уеб услуги) и нови функции за съществуващи приложения за Web Services (Уеб услуги). Следвайте тези стъпки, за да актуализирате фърмуера на принтера за един продукт. Когато актуализирате фърмуера, приложенията за Уеб услуги ще се актуализират автоматично.

Има два поддържани начина за актуализиране на фърмуера на този принтер. Използвайте само един от следните начина за актуализиране на фърмуера на принтера.

Първи начин: Актуализирайте фърмуера с помощта на контролния панел със сензорен екран или с 2 реда

Използвайте тези стъпки, за да заредите фърмуера от контролния панел (само за свързани в мрежа продукти) и/ или настройте принтера да зарежда бъдещи актуализации на фърмуера автоматично. За принтери с USB връзка пропуснете втория начин.

 **ЗАБЕЛЕЖКА:** Стъпките варират в зависимост от типа на контролния панел.



- | | |
|---|------------------------------------|
| 1 | Контролен панел с 2 реда |
| 2 | Контролен панел със сензорен екран |

контролни панели с 2 реда:

1. Уверете се, че принтерът е свързан към кабелна (Ethernet) или безжична мрежа с активна интернет връзка.

 **ЗАБЕЛЕЖКА:** Принтерът трябва да бъде свързан към интернет, за да актуализирате фърмуера чрез мрежова връзка.

2. В контролния панел на принтера натиснете бутона **Настройка** .
3. Отворете менюто **Услуга** и след това отворете менюто **Актуализация на LaserJet**.

 **ЗАБЕЛЕЖКА:** Ако опцията **LaserJet Update (Актуализация на LaserJet)** не е включена, използвайте втория метод.

4. Изберете **Check for Update (Проверка за актуализация)**, за да проверите за актуализации.

 **ЗАБЕЛЕЖКА:** Принтерът автоматично проверява за актуализация и ако бъде открита по-нова версия, процесът по актуализиране се стартира автоматично.

5. Настройте принтера да актуализира фърмуера автоматично, когато бъдат налични актуализации.

В контролния панел на принтера натиснете бутона **Настройка** .

Отворете менюто **Услуга**, отворете менюто **Актуализиране на LaserJet** и след това изберете менюто **Управление на актуализации**.

Настройте опцията **Allow Updates (Позволяване на актуализации)** на **YES (ДА)** и след това настройте опцията **Automatic Check (Автоматична проверка)** на **ON (ВКЛ.)**.

Контролни панели на сензорния екран:

1. Уверете се, че принтерът е свързан към кабелна (Ethernet) или безжична мрежа с активна интернет връзка.

 **ЗАБЕЛЕЖКА:** Принтерът трябва да бъде свързан към интернет, за да актуализирате фърмуера чрез мрежова връзка.

2. От началния екран на контролния панел на принтера докоснете бутона **Setup (Настройка)** .

3. Превъртете до менюто **Service (Сервиз)**, отворете го, и отворете менюто **LaserJet Update (Актуализация на LaserJet)**.

 **ЗАБЕЛЕЖКА:** Ако опцията **LaserJet Update (Актуализация на LaserJet)** не е включена в списъка, използвайте втория метод.

4. Изберете **Check for Updates Now (Проверете за актуализации сега)**, за да проверите за актуализации.

 **ЗАБЕЛЕЖКА:** Принтерът автоматично проверява за актуализация и ако бъде открита по-нова версия, процесът по актуализиране се стартира автоматично.

5. Настройте принтера да актуализира фърмуера автоматично, когато бъдат налични актуализации.

От началния екран на контролния панел на принтера докоснете бутона **Setup (Настройка)** .

Отворете менюто **Услуга**, отворете менюто **Актуализиране на LaserJet** и след това изберете менюто **Управление на актуализации**.

Задайте опцията **Allow Updates (Позволяване на актуализации)** на **YES (ДА)** и след това задайте опцията **Check automatically (Автоматична проверка)** на **ON (ВКЛ.)**.

Втори метод: Актуализация на фърмуера чрез Firmware Update Utility (Инструмент за актуализация на фърмуера)

Използвайте тези стъпки за ръчно изтегляне и инсталиране на Firmware Update Utility (Инструмент за актуализация на фърмуера) от HP.com.

 **ЗАБЕЛЕЖКА:** Този начин е единствената налична опция за актуализация на фърмуера за принтери, свързани с компютъра чрез USB кабел. Работи също за принтери, свързани с мрежа.

 **ЗАБЕЛЕЖКА:** Трябва да имате инсталиран драйвер за принтер, за да можете да използвате този метод.

1. Отидете на www.hp.com/support, изберете езика на вашата страна/регион, щракнете върху връзката **Изтегляне на софтуер и драйвери**, въведете името на принтера в полето за търсене, натиснете бутона **Enter** и след това изберете принтера от списъка с резултати от търсенето.
2. Изберете операционната система.
3. Под секцията **Firmware (Фърмуер)** намерете **Firmware Update Utility (Инструмент за актуализация на фърмуера)**.
4. Кликнете върху връзката **Download (Изтегляне)**, кликнете върху **Run (Изпълни)**, и след това кликнете върху **Run (Изпълни)** отново.
5. Когато помощната програма се зареди, изберете принтера от падащия списък и след това щракнете върху **Send Firmware (Изпращане на фърмуер)**.



ЗАБЕЛЕЖКА: За да отпечатате страница с конфигурация за проверка на инсталираната версия на фърмуера преди или след процеса на актуализирането, кликнете върху **Print Config (Отпечатване на конфигурация)**.

6. Следвайте инструкциите на екрана, за да завършите инсталацията, и след това кликнете върху бутона **Exit (Изход)**, за да затворите инструмента.

9 Решаване на проблеми

- [Поддръжка на потребителя](#)
- [Интерпретиране на светенето на индикаторите на контролния панел \(само за LED контролни панели\)](#)
- [Система за помощ на контролния панел \(само за модели със сензорен екран\)](#)
- [Възстановете фабричните стойности](#)
- [Съобщението "Cartridge is low" \(Касетата е с ниско ниво\) или "Cartridge is very low" \(Касетата е с много ниско ниво\) се извежда на контролния панел или на EWS на принтера](#)
- [Продуктът не поема хартия или я подава грешно](#)
- [Изчистване на засядания на хартия](#)
- [Почистете набора за сменяем филм за АПУ](#)
- [Подобряване на качеството на печат](#)
- [Подобряване на качеството на изображенията при копиране и сканиране](#)
- [Подобряване на качеството на изображението на факса](#)
- [Разрешаване на проблеми с кабелната мрежа](#)
- [Разрешаване на проблеми с безжичната мрежа](#)
- [Решаване на проблеми с факса](#)

За повече информация:

Следната информация е валидна към момента на публикуване. За актуална информация вижте www.hp.com/support/ljM129MFP.

Цялостната помощ на HP за вашия принтер включва следната информация:

- Инсталиране и конфигуриране
- Изучаване и използване
- Решаване на проблеми
- Изтеглете актуализации за софтуера и фърмуера
- Присъединете се към форуми за поддръжка
- Намерете нормативна информация и информация за гаранцията

Поддръжка на потребителя

Поддръжка по телефона за вашата страна/регион

Трябва да сте готови да съобщите името на принтера, серийния номер, датата на закупуване и описанието на проблема

Телефонните номера за страната/региона можете да намерите от листовката в опаковката на принтера или на адрес www.hp.com/support/.

Сдобийте се с 24-часова онлайн поддръжка и изтеглете програмни продукти и драйвери

www.hp.com/support/ljM129MFP

Поръчка на допълнителни услуги или договори за поддръжка от HP

www.hp.com/go/carepack

Регистрирайте принтера

www.register.hp.com

Интерпретиране на светенето на индикаторите на контролния панел (само за LED контролни панели)

Ако принтерът изисква потвърждение от потребителя, LED контролният панел се сменя между **Go** и двуцифрен код за състояние. Ако устройството изисква внимание, LED контролният панел се сменя се между **Er** и двуцифрен код на грешка. Използвайте таблицата по-долу, за да определите проблеми с принтера.

Таблица 9-1 Легенда на индикаторите за състояние



	Символ за "индикаторът не свети"
	Символ за "индикаторът свети"
	Символ за "индикаторът мига"

Таблица 9-2 Светене на индикаторите на контролния панел







Състояние на индикатора	Код за грешка	Състояние на принтера	Действие
	Go/01	Принтерът е в режим на ръчно подаване.	Заредете правилния тип и размер хартия във входната тава. Натиснете бутона Старт на копиране  за да продължите.
	Go/02	Принтерът обработва задание за ръчен двустранен печат.	Заредете страниците във входната тава, за да отпечатате вторите страни. Натиснете бутона Старт на копиране  за да продължите.
	Go/03	Заданието за печат е различно от настройките на потребителя.	Заредете обикновена хартия или натиснете бутона Старт на копиране  за да продължите със заредената в момента хартия.
	Er/01	Входната тава е празна.	Заредете тавата.
	Er/02	Отворена е вратичка.	Проверете дали горната вратичка е напълно затворена.
	Er/03	Принтерът не успява да зареди лист хартия за отпечатване.	Натиснете Старт на копиране  за да продължите.
	Er/04	Има заседнала хартия във входящата тава.	Отстранете заседналата хартия.
	Er/05	Има заседнала хартия в областта на тонер касетата.	Отстранете заседналата хартия.
	Er/06	Има заседнала хартия в областта на изходната касета.	Отстранете заседналата хартия.
	Er/25	Заредената хартия не е с размера, посочен за заданието за печат.	Сменете хартията или натиснете Старт на копиране  за да продължите със заредения в момента размер.

Таблица 9-2 Светене на индикаторите на контролния панел (продължение)

Състояние на индикатора	Код за грешка	Състояние на принтера	Действие
	Er/26	Възникнала е обща грешка на системата в принтера.	Натиснете Старт на копиране  , за да продължите. Ако грешката се повтори, изключете принтера. Изчакайте 30 секунди, след което включете принтера.
	Er/81	Зареден е неправилен фърмуер.	Натиснете Старт на копиране  , за да продължите. Заредете правилния фърмуер.
	Er/82	В принтера е възникнал неправилен подпис на код.	Натиснете Старт на копиране  , за да приемете подписа, или натиснете Отказ  , за да спрете надстройката.
	Er/83	Принтерът е отменил надстройка на неправилен подпис на код.	Натиснете Старт на копиране  , за да продължите.
	Er/90	Възникнала е грешка в кабела на системата на принтера.	Натиснете Старт на копиране  , за да продължите. Ако грешката не бъде отстранена, свържете се с отдела за помощ на клиенти на HP.
	Er/91	Възникнала е грешка в кабела на скенера на принтера.	Натиснете Старт на копиране  , за да продължите. Ако грешката не бъде отстранена, свържете се с отдела за помощ на клиенти на HP.
	Er/92	Възникнала е грешка в кабела на контролния панел.	Натиснете Старт на копиране  , за да продължите. Ако грешката не бъде отстранена, свържете се с отдела за помощ на клиенти на HP.
Индикаторът за внимание мига, а индикаторът за тонера свети.	Er/08	Нивото на тонера в касетата е много ниско.	Сменете тонер касетата.
	Er/09	Барабанът за изображения е почти изчерпан.	Сменете барабана за изображения.
	Er/10	Няколко вида консумативи са на изчерпване.	Сменете консумативите.



Таблица 9-2 Светене на индикаторите на контролния панел (продължение)

Състояние на индикатора	Код за грешка	Състояние на принтера	Действие
Индикаторите за внимание и тонер мигат.	Er/07	Тонер касетата или барабанът за изображения липсва или инсталацията е неправилна.	Инсталирайте или преинсталирайте тонер касетата и барабана за изображения.
	Er/11	Тонер касетата е несъвместима с принтера – вероятно поради липсващ или повреден чип за памет.	Сменете тонер касетата.
	Er/12	Барабанът за изображения е несъвместим с принтера – вероятно поради липсващ или повреден чип за памет.	Сменете барабана за изображения.
	Er/13	Няколко вида консумативи са несъвместим с принтера – вероятно поради липсващ или повреден чип за памет.	Сменете консумативите.
	Er/14	Тонер касетата е била защитена на друг принтер.	Сменете тонер касетата.
	Er/15	Барабанът за изображения е бил защитен на друг принтер.	Сменете барабана за изображения.
	Er/16	Няколко вида консумативи са били защитени на друг принтер.	Сменете консумативите.
	Er/17	Инсталирана е неупълномощена тонер касета.	Сменете тонер касетата.
	Er/18	Инсталиран е неупълномощен барабан за изображения.	Сменете барабана за изображения.
	Er/19	Инсталирани са неупълномощени консумативи.	Сменете консумативите.

Таблица 9-2 Светене на индикаторите на контролния панел (продължение)

Състояние на индикатора	Код за грешка	Състояние на принтера	Действие
	Er/20	Възникнала е грешка в сензора на касетата.	Сменете тонер касетата.
<p>Индикаторите за внимание и готовност светят.</p> 	Er/30	Възникнала е фатална грешка, от която принтерът не може да се възстанови.	<ol style="list-style-type: none"> 1. Изключете принтера или извадете захранващия кабел от принтера. 2. Изчакайте 30 секунди и включете принтера или свържете отново захранващия кабел към принтера. 3. Изчакайте принтерът да се инициализира.
	Er/49		
	Er/50		<p>Ако грешката не бъде отстранена, свържете се с отдела за помощ на клиенти на HP.</p>
	Er/51		
	Er/52		
	Er/53		
	Er/54		
	Er/55		
	Er/56		
	Er/57		
	Er/58		
	Er/59		
	Er/60		
Er/79			

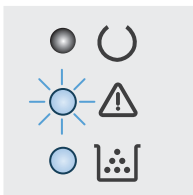
Система за помощ на контролния панел (само за модели със сензорен екран)

Устройството има вградена система за помощ, която обяснява как да се използва всеки екран. За да отворите системата за помощ, докоснете бутона за помощ **?** в горния десен ъгъл на екрана.

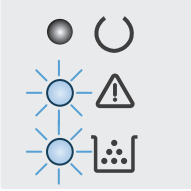
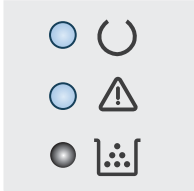

За някои екрани помощта отваря глобално меню, от което можете да търсите конкретни теми. Можете да минавате през структурата на менюто, като докосвате бутоните в менюто.

Някои помощни екрани включват анимации, които ви насочват през процедурите, като например почистване на заседнала хартия.

При екрани, съдържащи настройки за отделни задания, помощта отваря тема, в която се обясняват опциите за този екран.

Ако принтерът ви алармира за грешка или ви предупреди за нещо, докоснете бутона за помощ **?**, за да отворите съобщение, описващо проблема. Това съобщение ще съдържа и указания как да разрешите проблема.

Възстановете фабричните стойности

Възстановяването на зададените от производителя фабрични настройки по подразбиране връща всички настройки на принтера и мрежата към фабричните им стойности по подразбиране. Това няма да нулира броя на страниците или размера на тавата. За да възстановите фабрично зададените настройки на принтера, следвайте тези стъпки.

ВНИМАНИЕ: Възстановяването на фабрично установените настройки по подразбиране връща всички настройки към стойностите, установени във фабрични условия, и също така изтрива всички записани в паметта страници.

ЗАБЕЛЕЖКА: Стъпките варират в зависимост от типа на контролния панел.

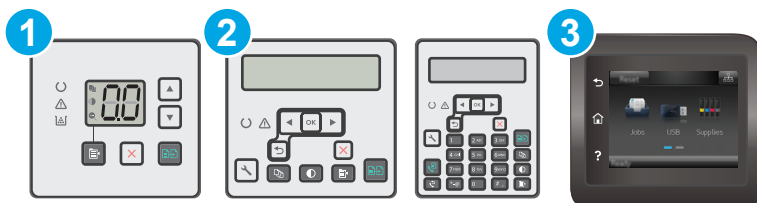

- | | |
|---|------------------------------------|
| 1 | Контролен панел с LED екран |
| 2 | Контролен панел с 2 реда |
| 3 | Контролен панел със сензорен екран |

Контролни панели с LED екран:

- Отворете вградения уеб сървър на HP (EWS):
 - Отворете HP Printer Assistant.
 - Windows 8.1:** Щракнете върху стрелката надолу в долния ляв ъгъл на екрана на **Старт** и след това изберете името на принтера.
 - Windows 8:** Щракнете с десен бутон на празно поле на екрана **Старт**, щракнете върху **Всички приложения** на лентата с приложения и след това изберете името на принтера.
 - Windows 7, Windows Vista, и Windows XP:** На работния плот на компютъра щракнете върху **Старт**, изберете **Всички програми**, щракнете върху **HP**, щракнете върху папката за принтери, изберете иконата с името на принтера и след това отворете **HP Printer Assistant**.
 - В HP Printer Assistant изберете **Печат** и след това изберете **Кутия с инструменти на устройство HP**.
- Щракнете върху раздела **Система** и след това щракнете върху страницата **Запиши и възстанови**.
- Изберете **Възстанови настройките по подразбиране**.

Принтерът се рестартира автоматично.

Контролни панели със сензорен екран и с 2 реда:

1. В контролния панел на принтера отворете менюто [Настройка](#).
2. Отворете менюто [Service](#) (Услуга).
3. Изберете [Възстанови настройките по подразбиране](#).

Принтерът се рестартира автоматично.

Съобщението "Cartridge is low" (Касетата е с ниско ниво) или "Cartridge is very low" (Касетата е с много ниско ниво) се извежда на контролния панел или на EWS на принтера

Ниско ниво на касетата: Принтерът показва кога нивото на касетата е ниско. Действителният оставащ живот на касетата може да варира. Имайте предвид да си подготвите резервна касета, в случай че качеството на печат стане неприемливо. Не е нужно касетата да се сменя сега.

Много ниско ниво на касетата: Принтерът показва кога нивото на касетата е много ниско. Действителният оставащ живот на касетата може да варира. Имайте предвид да си подготвите резервна касета, в случай че качеството на печат стане неприемливо. Не е необходимо да се подменя касетата, освен ако качеството на печат вече не е приемливо.

Когато дадена HP касета достигне **Много ниско ниво**, гаранцията Premium Protection Warranty на HP за тази касета свършва.

 **ЗАБЕЛЕЖКА:** Трябва да подмените касетата, когато принтерът показва, че нивото на касетата е много ниско за оригинална касета за черно мастило за HP 33A LaserJet и оригиналния барабан за изображения за HP 34A LaserJet.

Промяна на настройките за "много ниско ниво"

Можете да промените начина, по който принтерът реагира, когато консумативите достигнат състояние на "много ниско ниво". Не е необходимо да връщате тези настройки, когато поставяте нова касета.

 **ЗАБЕЛЕЖКА:** Настройката "Много ниско ниво" не може да бъде сменена за оригинална касета за черно мастило за HP 33A LaserJet и оригиналния барабан за изображения за HP 34A LaserJet.

 **ЗАБЕЛЕЖКА:** Стъпките варират в зависимост от типа на контролния панел.

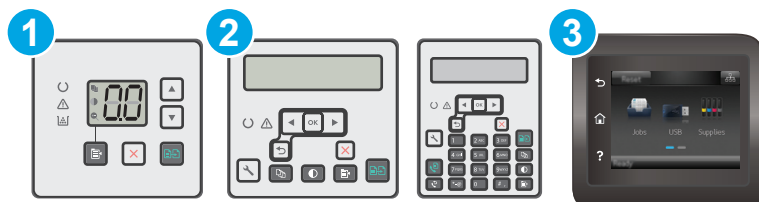

- | | |
|---|------------------------------------|
| 1 | Контролен панел с LED екран |
| 2 | Контролен панел с 2 реда |
| 3 | Контролен панел със сензорен екран |

Контролни панели с LED екран:

1. Отворете вградения уеб сървър на HP (EWS):
 - a. Отворете HP Printer Assistant.

- **Windows 8.1:** Щракнете върху стрелката надолу в долния ляв ъгъл на екрана на **Старт** и след това изберете името на принтера.
 - **Windows 8:** Щракнете с десен бутон на празно поле на екрана **Старт**, щракнете върху **Всички приложения** на лентата с приложения и след това изберете името на принтера.
 - **Windows 7, Windows Vista, и Windows XP:** На работния плот на компютъра щракнете върху **Старт**, изберете **Всички програми**, щракнете върху **HP**, щракнете върху папката за принтери, изберете иконата с името на принтера и след това отворете **HP Printer Assistant**.
6. В HP Printer Assistant изберете **Печат** и след това изберете **Кутия с инструменти на устройство HP**.
2. Щракнете върху раздела **Система** и след това щракнете върху връзката **Настройки за консумативите**.
3. В полето **Настройка на хартията** изберете правилните настройки за ниско ниво на касета.
- Изберете опцията **Продължи**, за да укажете на принтера да ви уведомява при много ниско ниво на касетата, но да продължава да печата.
 - Изберете опцията **Стоп**, за да укажете на принтера да спре печатането, докато не смените касетата.
 - Изберете опцията **Подкана**, за да укажете на принтера да спре печатането и да ви подкани да смените касетата. Можете да приемете съобщението и да продължите да печатате. Опцията на този принтер, която може да се конфигурира от потребителя, е "Prompt to Remind Me in 100 pages, 200 pages, 300 pages, 400 pages, or never" (Подкана да ми бъде напомнено след 100 страници, 200 страници, 300 страници, 400 страници или никога). Тази опция се предоставя за удобство на потребителя и не е показател, че тези страници ще бъдат с приемливо качество.

Контролни панели със сензорен екран и с 2 реда:

1. В контролния панел на принтера отворете менюто **Настройка**.
2. Отворете следните менюта:
 - **System Setup (Настройване на системата)**
 - **Supply Settings (Настройки за консумативите)**
 - **Black Cartridge (Черна касета)** или **Color Cartridges (Цветни касети)**
 - **Very Low Setting (Настройка при много ниско ниво)**
3. Изберете една от следните опции:
 - Изберете опцията **Продължи**, за да укажете на принтера да ви уведомява при много ниско ниво на касетата, но да продължава да печата.
 - Изберете опцията **Стоп**, за да укажете на принтера да спре печатането, докато не смените касетата.
 - Изберете опцията **Подкана**, за да укажете на принтера да спре печатането и да ви подкани да смените касетата. Можете да приемете съобщението и да продължите да печатате. Опцията на този принтер, която може да се конфигурира от потребителя, е "Prompt to Remind Me in 100 pages, 200 pages, 300 pages, 400 pages, or never" (Подкана да ми бъде напомнено

след 100 страници, 200 страници, 300 страници, 400 страници или никога). Тази опция се предоставя за удобство на потребителя и не е показател, че тези страници ще бъдат с приемливо качество.

За принтери с възможност за факс

Когато продуктът е настроен на опция **Stop (Стой)** или **Prompt (Подкана)** има известен риск факсовете да не се отпечатат, когато принтерът възобнови печатането. Това може да се случи, ако принтерът е получил повече факсове отколкото паметта може да побере, докато принтерът чака.

Принтерът може да отпечата факсове без прекъсване, когато премине прага на Много ниско ниво, ако изберете опцията **Продължи** за касетата, но качеството на печат може да се влоши.

Поръчка на консумативи

Поръчка на консумативи и принадлежности	www.hp.com/go/suresupply
Поръчка чрез доставчици на поддръжка или услуги	Обърнете се към упълномощен от HP доставчик на поддръжка или услуги.
Поръчка чрез вградения уеб сървър на HP (EWS)	За да влезете, въведете IP адреса или името на хост на принтера в полето за адрес/URL на поддържан уеб браузър на компютъра ви. EWS съдържа връзка към уеб сайта HP SureSupply, който осигурява възможности за покупка на оригинални HP консумативи.

Продуктът не поема хартия или я подава грешно

Въведение

Следните решения могат да ви помогнат да разрешите проблеми, ако принтерът не захваща хартия от тавата или захваща повече листове наведнъж. Някоя от следните ситуации може да доведе до засядане на хартия.

- [Принтерът не поема хартия](#)
- [Принтерът поема няколко листа хартия](#)
- [Подаващото устройство се появяват засядания, изкривява или взима няколко листа хартия](#)
- [Почистване на придърпващите ролки и разделителната подложка на подаващото устройство](#)

Принтерът не поема хартия

Ако принтерът не поема хартията от тавата, опитайте решенията по-долу.

1. Отворете принтера и извадете всякакви заседнали листове хартия. Уверете се, че няма скъсани остатъци хартия, които да останат във вътрешността на принтера.
2. Заредете тавата с правилния размер хартия за заданието.
3. Уверете се, че размерът и типът на хартията са зададени правилно на контролния панел на принтера.
4. Уверете се, че водачите на хартия в тавата са регулирани правилно за размера на хартията. Коригирайте водачите за подходящия отстъп в тавата. Стрелката на водача на тавата трябва да бъде точно изравнена със съответната маркировка на тавата.



ЗАБЕЛЕЖКА: Не нагласяйте водачите за хартията плътно до купа с хартия. Нагласете ги до отстоянието или маркировките в тавата.

5. Проверете дали влажността в стаята отговаря на спецификациите за този принтер и дали хартията се съхранява в неотворени пакети. Повечето пакети хартия се продават във влагоустойчива опаковка, за да се запази хартията суха.

В среда с висока влажност хартията в горната част на купа в тавата може да абсорбира влага и може да има вълнообразен или неравномерен вид. Ако това се случи, извадете горните 5 до 10 листа хартия от купа.

В среда с ниска влажност прекомерно статично електричество може да доведе до залепване на листове хартия. Ако това се случи, извадете хартията от тавата и огънете купа хартия, като го държите от двете страни и съберете краищата до получаване на U форма. След това завъртете края надолу, обръщайки U формата. След това хванете всяка страна на купа с хартия и повторете този процес. Този процес освобождава отделните листове, без да предизвиква статично електричество. Подравнете купа хартия на плота, преди да го върнете в тавата.

Фигура 9-1 Техника за огъване на куп хартия

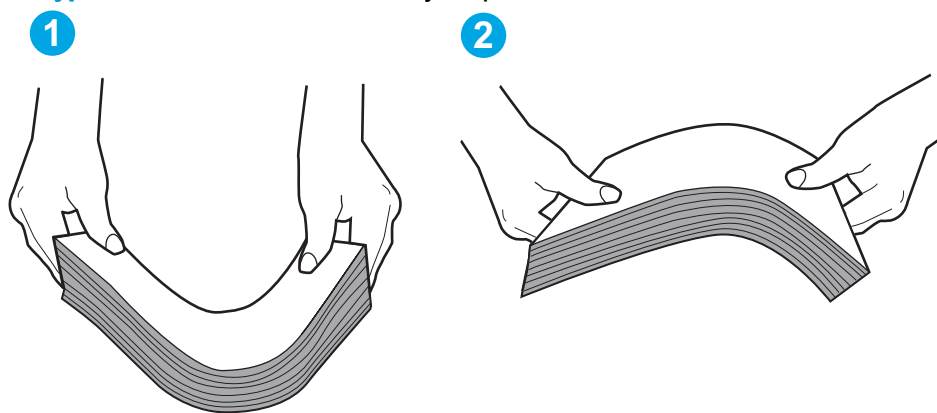

6. Проверете контролния панел на принтера, за да видите дали не показва подкана за ръчно подаване на хартията. Заредете хартия и продължете.
7. Ролките над тавата могат да бъдат замърсени. Почистете ролките с кърпа без власинки, напоена с топла вода. Използвайте дестилирана вода, ако имате.

⚠ ВНИМАНИЕ: Не пръскайте вода директно върху принтера. Вместо това пръснете вода върху кърпата или потопете кърпата във вода и я изстискайте, преди да почистите ролките.

Принтерът поема няколко листа хартия

Ако принтерът поема няколко листа хартия от тавата, опитайте решенията по-долу.

1. Свалете тестето с хартия от тавата, огънете го, завъртете го на 180 градуса и опитайте пак. *Не разлиствайте хартията.* Върнете тестето с хартия в тавата.

📝 ЗАБЕЛЕЖКА: Разлистването на хартията предизвиква статично електричество. Вместо разлистване на хартията, огънете купа хартия, като го държите от двете страни до оформяне на U форма. След това завъртете края надолу, обръщайки U формата. След това хванете всяка страна на купа с хартия и повторете този процес. Този процес освобождава отделните листове, без да предизвиква статично електричество. Подравнете купа хартия на плота, преди да го върнете в тавата.

Фигура 9-2 Техника за огъване на куп хартия

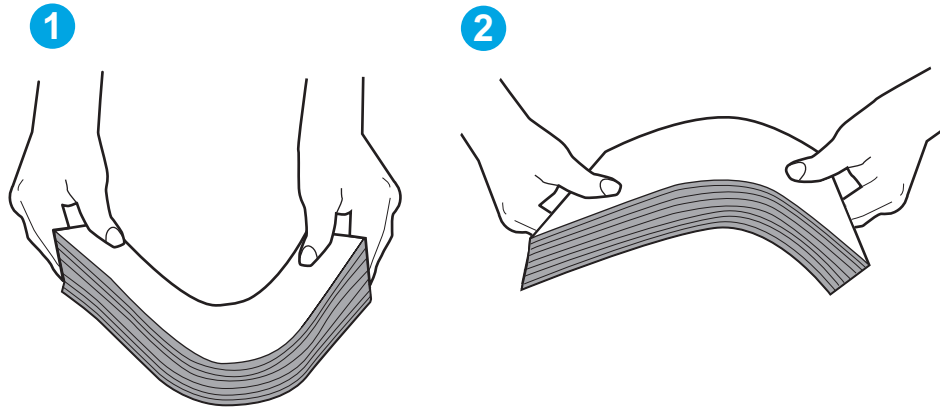

2. Използвайте само хартия, която отговаря на спецификациите на HP за този принтер.
3. Проверете дали влажността в стаята отговаря на спецификациите за този принтер и дали хартията се съхранява в неотворени пакети. Повечето пакети хартия се продават във влагоустойчива опаковка, за да се запази хартията суха.

В среда с висока влажност хартията в горната част на купа в тавата може да абсорбира влага и може да има вълнообразен или неравномерен вид. Ако това се случи, извадете горните 5 до 10 листа хартия от купа.

В среда с ниска влажност прекомерно статично електричество може да доведе до залепване на листове хартия. Ако това се случи, извадете хартията от тавата и огънете купа, както е описано по-горе.
4. Използвайте хартия, която не е намачкана, сгъната или повредена. Ако се налага, използвайте хартия от друг пакет.
5. Уверете се, че тавата не е препълнена, като проверите маркировките за височина на купа в тавата. Ако е препълнена, свалете целия куп хартия от тавата, подравнете листовите и върнете част от хартията в тавата.
6. Уверете се, че водачите на хартия в тавата са регулирани правилно за размера на хартията. Коригирайте водачите за подходящия отстъп в тавата. Стрелката на водача на тавата трябва да бъде точно изравнена със съответната маркировка на тавата.

 **ЗАБЕЛЕЖКА:** Не нагласяйте водачите за хартията плътно до купа с хартия. Нагласете ги до отстоянието или маркировките в тавата.

7. Уверете се, че печатната среда е в рамките на препоръчаните спецификации.

Подаващото устройство се появяват засядания, изкривява или взима няколко листа хартия

 **ЗАБЕЛЕЖКА:** Тази информация се отнася само за MFP принтери.

- Оригиналът може да има нещо закрепено върху него, напр. телчета или лепящи бележки, които трябва да се отстранят.
- Проверете дали всички ролки са на мястото си и се уверете, че капакът за ролков достъп до подаващото устройство е затворен.
- Уверете се, че капакът на подаващото устройство е затворен.

- Страниците може да не са били поставени правилно. Изправете страниците и нагласете водачите за хартията, за да центрирате топчето хартия.
- За да работят правилно, водачите за хартията трябва да докосват страните на поставеното топче хартия. Уверете се, че топчето хартия е право и че водачите са опрени в него.
- Устройството за подаване на документи или изходната тава може да съдържа повече от максималния брой страници. Уверете се, че тестето хартия пасва по-долу от водачите във входната тава, и премахнете страници от изходната тава.
- Уверете се, че няма никакви парченца хартия, телчета, кламери или други ненужни предмети в пътя на хартията.
- Почистете ролките и разделителната подложка на подаващото устройство. Използвайте сгъстен въздух или чиста кърпа без власинки, намокрена с топла вода. Ако проблемът отново продължава, сменете ролката за подаване.
- От началния екран на контролния панел на принтера превъртете до бутона [Supplies \(Консумативи\)](#) и го докоснете. Проверете състоянието на комплекта за захранване на документи и го сменете, ако е необходимо.

Почистване на придърпващите ролки и разделителната подложка на подаващото устройство

Ако в подаващото устройство възникват проблеми при боравенето с хартия, като засядания или подаване на много листове, почистете придърпващите ролки и разделителната подложка.

1. Отворете капака за достъп до подаващото устройство.

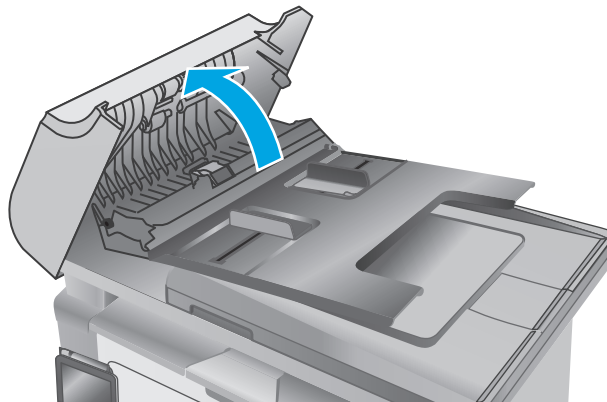

2. Използвайте влажна кърпа без власинки, за да забършете придърпващите ролки и разделителната подложка и да премахнете замърсяванията.

ВНИМАНИЕ: Не използвайте абразивни материали, ацетон, бензен, амоняк, етилов алкохол или въглероден тетрахлорид по която и да е част на принтера – те могат да повредят принтера. Не разливайте течности директно върху стъклото или поставката. Те могат да се стекат надолу и да повредят принтера.

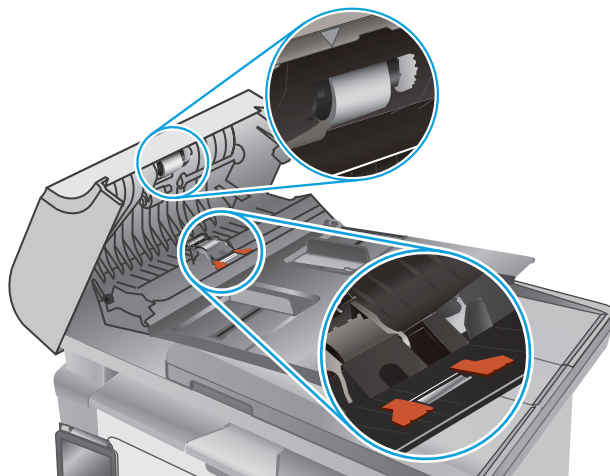

3. Затворете капака за достъп до подаващото устройство.

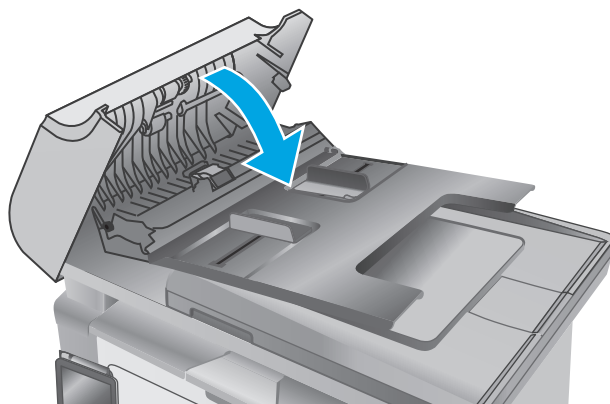

Изчистване на засядания на хартия

Въведение

Следната информация включва указания за отстраняване на заседнала хартия в продукта.

- [Местоположения на заседналата хартия](#)
- [Хартията засяда често или многократно?](#)
- [Почистване на заседнала хартия във входната тава](#)
- [Изчистване на заседнала хартия в областта на тонер касета](#)
- [Изчистване на заседнала хартия в изходното отделение](#)
- [Почистване на заседнала хартия в подаващото устройство \(само за моделите с подаващо устройство\)](#)

Местоположения на заседналата хартия

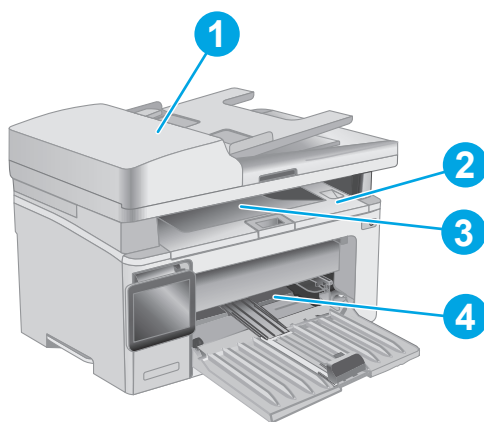

1	Подаващо устройство
2	Област на печатащата касета
3	Изходна касета
4	Входна тава

Хартията засяда често или многократно?

Следвайте тези стъпки, за да разрешите проблеми с често засядане на хартия. Ако първата стъпка не разреши проблема, продължете със следващата стъпка, докато проблемът не се разреши.



ЗАБЕЛЕЖКА: Стъпките варират в зависимост от типа на контролния панел.

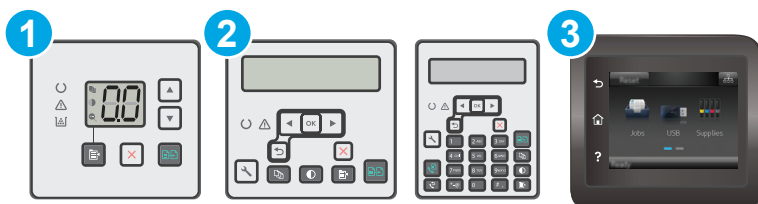

- | | |
|---|------------------------------------|
| 1 | Контролен панел с LED екран |
| 2 | Контролен панел с 2 реда |
| 3 | Контролен панел със сензорен екран |

1. Ако хартията е заседнала в принтера, отстранете засядането и след това отпечатайте конфигурационна страница, за да тествате принтера.
2. Уверете се, че тавата е конфигурирана за правилния размер и тип на хартията в контролния панел на принтера. Регулирайте настройките за хартия, ако е необходимо.

Контролни панели с LED екран:

- a. Отворете вградения уеб сървър на HP (EWS):
 - i. Отворете HP Printer Assistant.
 - **Windows 8.1:** Щракнете върху стрелката надолу в долния ляв ъгъл на екрана на **Старт** и след това изберете името на принтера.
 - **Windows 8:** Щракнете с десен бутон на празно поле на екрана **Старт**, щракнете върху **Всички приложения** на лентата с приложения и след това изберете името на принтера.
 - **Windows 7, Windows Vista, и Windows XP:** На работния плот на компютъра щракнете върху **Старт**, изберете **Всички програми**, щракнете върху **HP**, щракнете върху папката за принтери, изберете иконата с името на принтера и след това отворете **HP Printer Assistant**.
 - ii. В HP Printer Assistant изберете **Печат** и след това изберете **Кутия с инструменти на устройство HP**.
- б. Щракнете върху раздела **Система** и след това щракнете върху страницата **Настройка за хартия**.
- в. Изберете тавата от списъка.
- г. Изберете **Paper Type** (Тип на хартията), след което изберете типа хартия, заредена в тавата.
- д. Изберете **Paper Size** (Размер на хартията), след което изберете размера на хартията, заредена в тавата.
- е. Щракнете върху **Приложи**, за да запазите промените.

Контролни панели със сензорен екран и с 2 реда:

- а. В контролния панел на принтера отворете менюто **Настройка**.
 - б. Отворете следните менюта:
 - **System Setup (Настройване на системата)**
 - **Paper setup (Настройка за хартия)**
 - в. Изберете тавата от списъка.
 - г. Изберете **Paper Type (Тип на хартията)**, след което изберете типа хартия, заредена в тавата.
 - д. Изберете **Paper Size (Размер на хартията)**, след което изберете размера на хартията, заредена в тавата.
3. Изключете принтера, изчакайте 30 секунди и отново го включете.
 4. Отпечатайте почистваща страница, за да премахнете остатъчния тонер от вътрешността на принтера.



Контролни панели с LED екран:

- а. Отворете HP Printer Assistant.
 - **Windows 8.1:** Щракнете върху стрелката надолу в долния ляв ъгъл на екрана на **Старт** и след това изберете името на принтера.
 - **Windows 8:** Щракнете с десен бутон на празно поле на екрана **Старт**, щракнете върху **Всички приложения** на лентата с приложения и след това изберете името на принтера.
 - **Windows 7, Windows Vista, и Windows XP:** На работния плот на компютъра щракнете върху **Старт**, изберете **Всички програми**, щракнете върху **HP**, щракнете върху папката за принтери, изберете иконата с името на принтера и след това отворете **HP Printer Assistant**.
- б. В HP Printer Assistant изберете **Печат** и след това изберете **Кутия с инструменти на устройство HP**.
- в. В раздела **Systems (Системи)** щракнете върху **Service (Сервиз)**.
- г. В полето на **Режим на почистване** щракнете върху **Старт**, за да започнете процеса на почистване.

Контролни панели със сензорен екран и с 2 реда:

- а. В контролния панел на принтера отворете менюто **Настройка**.
 - б. Отворете менюто **Service (Услуга)**.
 - в. Изберете **Cleaning Page (Почистваща страница)**.
 - г. Заредете обикновена хартия или формат A4, когато бъдете подканени.
Изчакайте процесът да завърши. Изхвърлете разпечатаната страница.
5. Отпечатайте конфигурационна страница, за да изпробвате принтера.

Контролни панели с LED екран:

- ▲ Натиснете и задръжете бутона Старт на копиране  , докато лампичката за готовност  започне да мига, и след това освободете бутона.

Контролни панели със сензорен екран и с 2 реда:

- В контролния панел на принтера отворете менюто [Настройка](#).
- Отворете менюто [Reports](#) (Отчети).
- Изберете [Configuration Report](#) (Отчет за конфигурация).

Ако никоя от тези стъпки не реши проблема, принтерът може да има нужда от сервиз. Свържете се с отдела за поддръжка на клиенти на HP.

Почистване на заседнала хартия във входната тава

При засядане на хартия светлинният индикатор за внимание  мига няколко пъти на LED контролния панел и се показва съобщение за задръстване на сензорния екран на 2-редовия контролен панел.

1. Премахнете свободната хартия от входната тава.

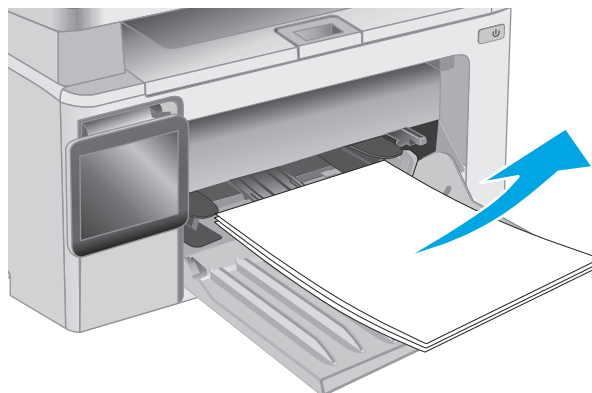

2. Повдигнете модула на скенера и след това отворете горния капак.

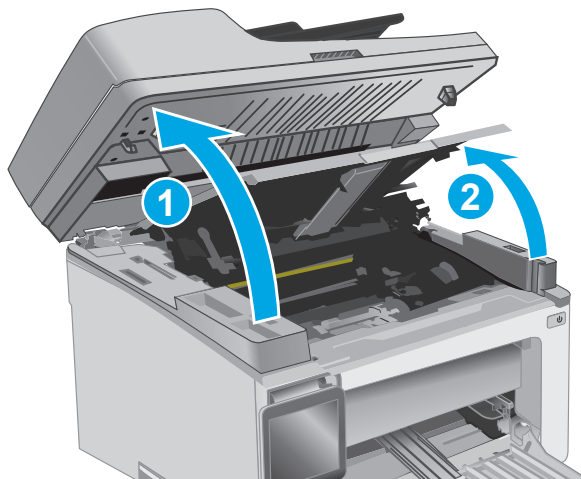

3. Извадете тонер касетата.

ЗАБЕЛЕЖКА: M133-M134 модели: Извадете барабана за изображения и тонер касетата като едно цяло.

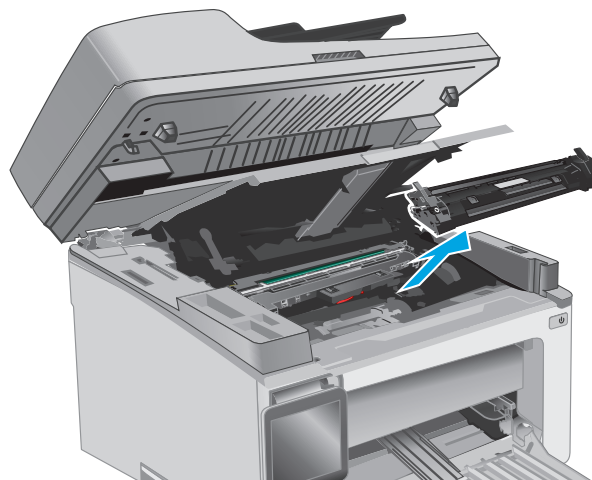

4. Извадете барабана за изображения.

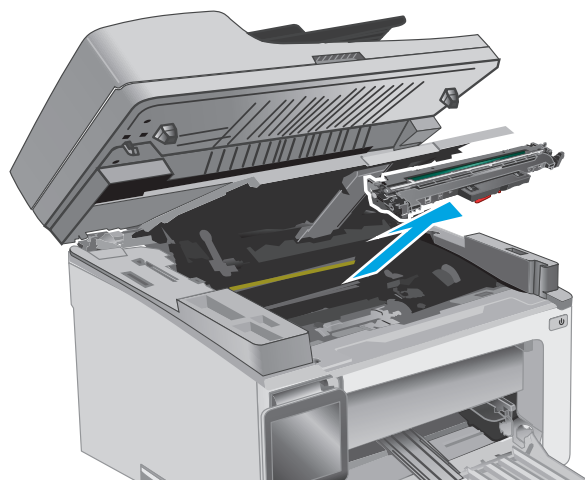

5. Извадете заседналата хартия в зоната на входната тава. Използвайте две ръце, за да премахнете заседналата хартия, за да избегнете скъсване на хартията.

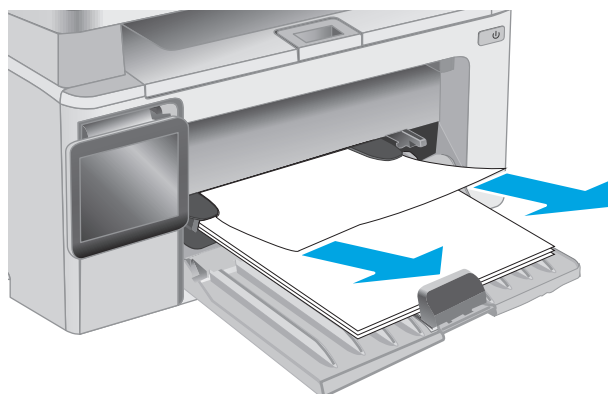

6. Извадете всякаква заседнала хартия от областта на тонер касетата. Използвайте две ръце, за да премахнете заседналата хартия, за да избегнете скъсване на хартията.

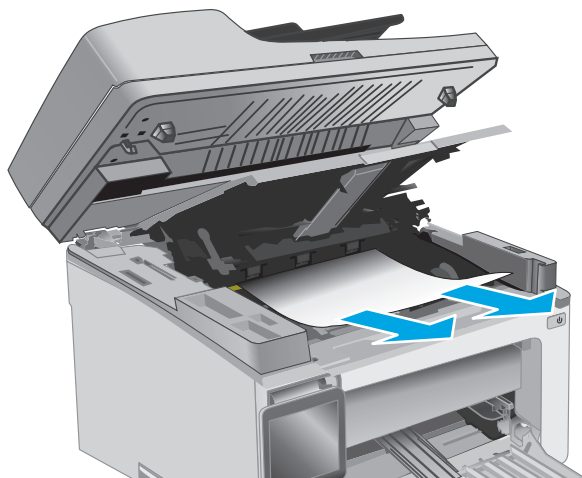

7. Поставете барабана за изображения в принтера.

ЗАБЕЛЕЖКА: M133-M134 модели:
Монтирайте барабана за изображения и тонер касетата като едно цяло.

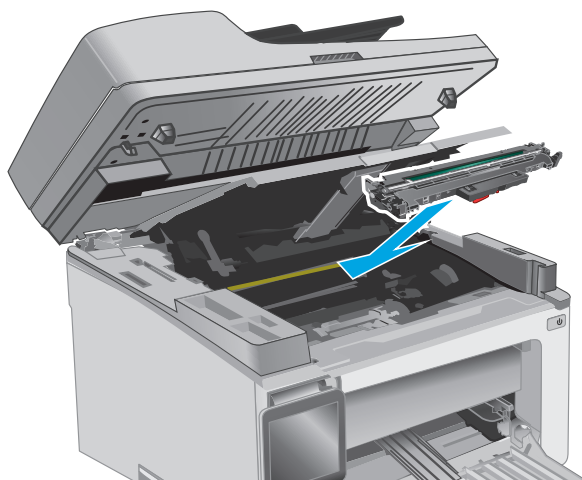

8. Поставете тонер касетата.

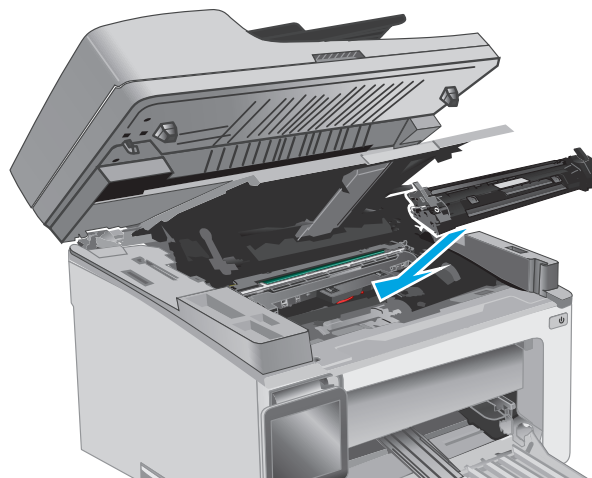

9. Затворете горния капак, след което свалете модула на скенера.

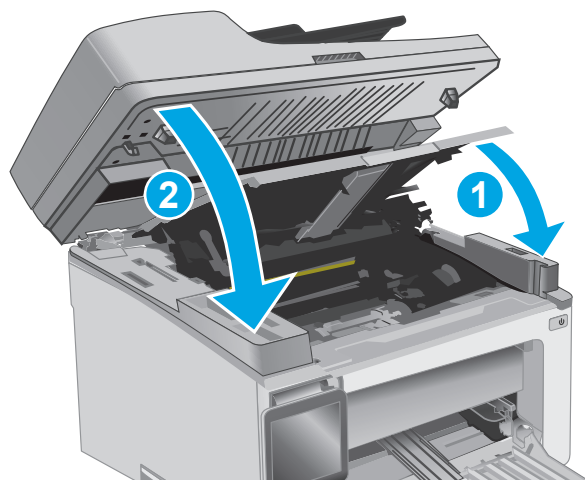

Изчистване на заседнала хартия в областта на тонер касета

При засядане на хартия светлинният индикатор за внимание  мига няколко пъти на LED контролния панел и се показва съобщение за задръстване на сензорния екран на 2-редовия контролен панел.

1. Повдигнете модула на скенера и след това отворете горния капак.

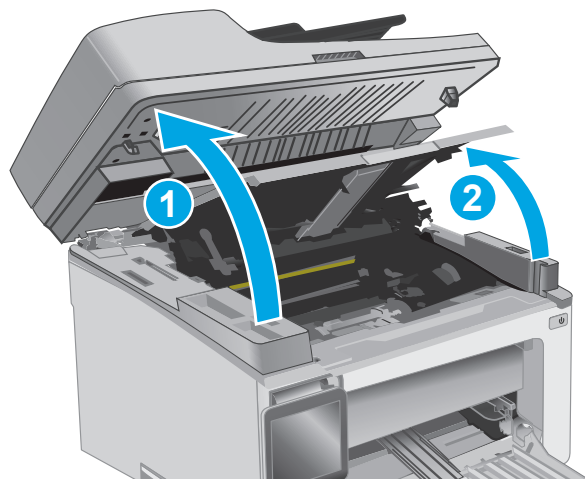

2. Извадете тонер касетата.

ЗАБЕЛЕЖКА: М133-М134 модели: Извадете барабана за изображения и тонер касетата като едно цяло.

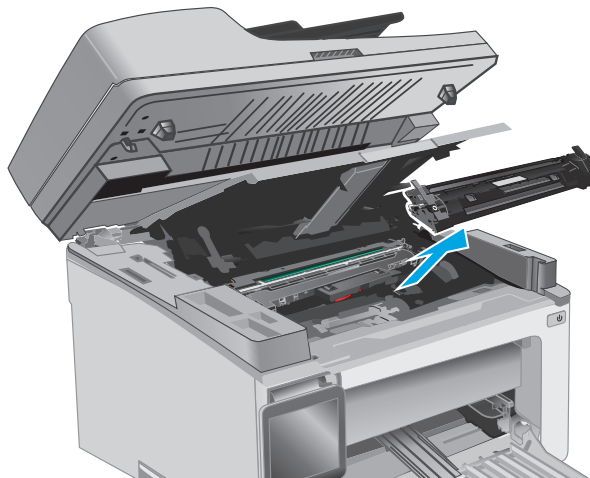

3. Извадете барабана за изображения.

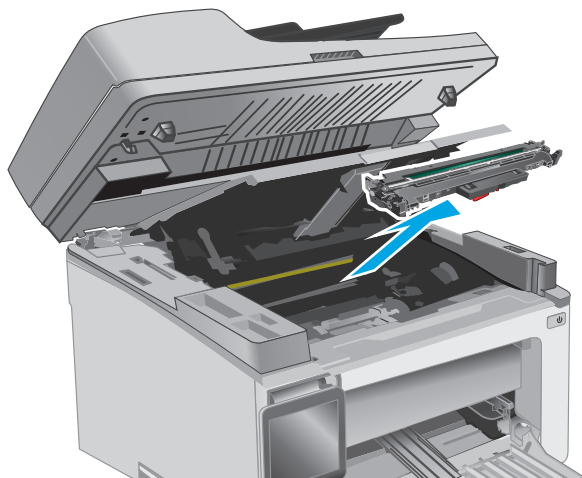

4. Извадете всякаква заседнала хартия от областта на тонер касетата. Използвайте две ръце, за да премахнете заседналата хартия, за да избегнете скъсване на хартията.

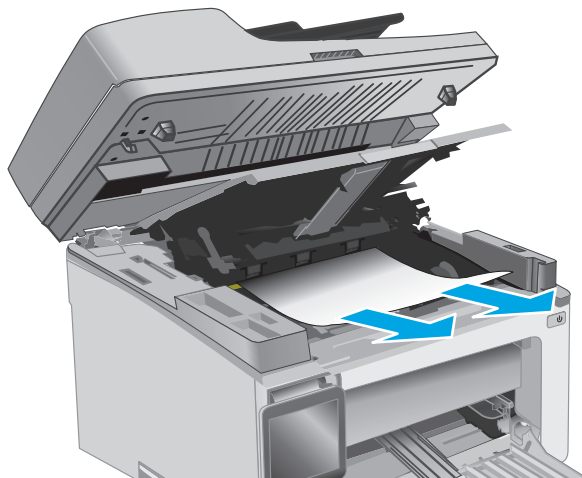

5. Поставете барабана за изображения в принтера.

ЗАБЕЛЕЖКА: M133-M134 модели:
Монтирайте барабана за изображения и тонер касетата като едно цяло.

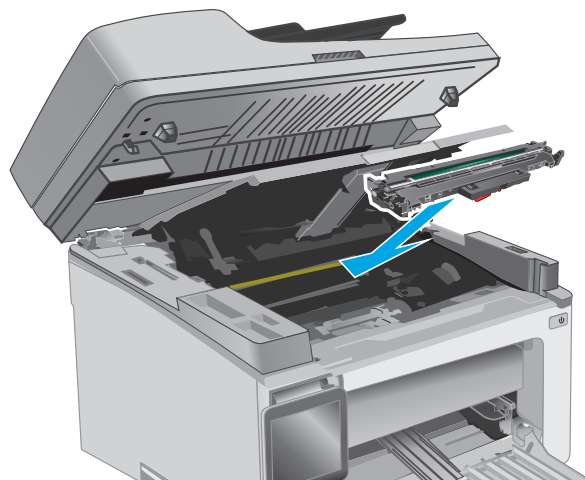

6. Поставете тонер касетата.

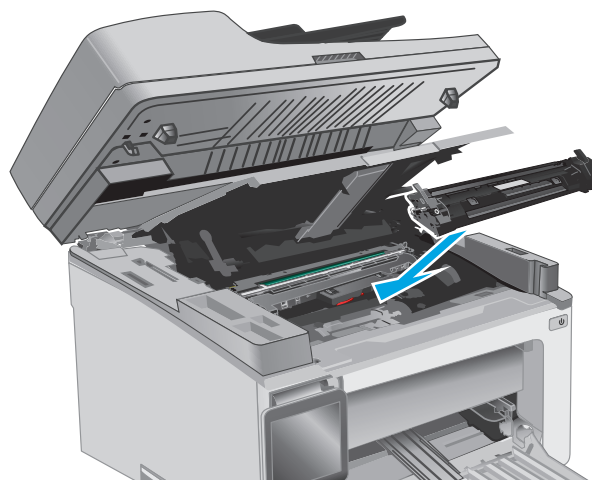

7. Затворете горния капак, след което свалете модула на скенера.

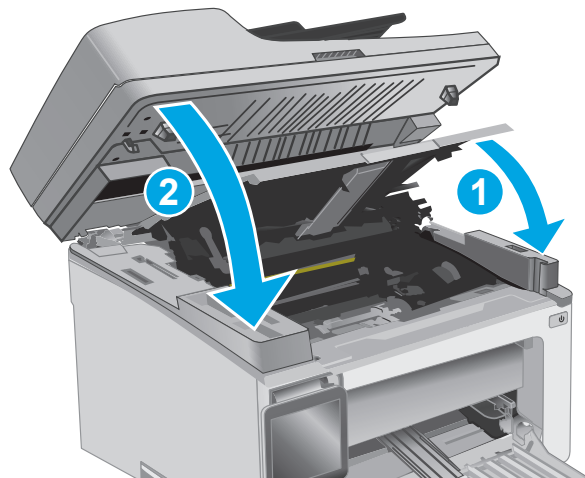

Изчистване на заседнала хартия в изходното отделение

При засядане на хартия светлинният индикатор за внимание \triangle мига няколко пъти на LED контролния панел и се показва съобщение за задръстване на сензорния екран на 2-редовия контролен панел.

1. Извадете заседналата хартия от областта на изходната касета. Използвайте две ръце, за да премахнете заседналата хартия, за да избегнете скъсване на хартията.

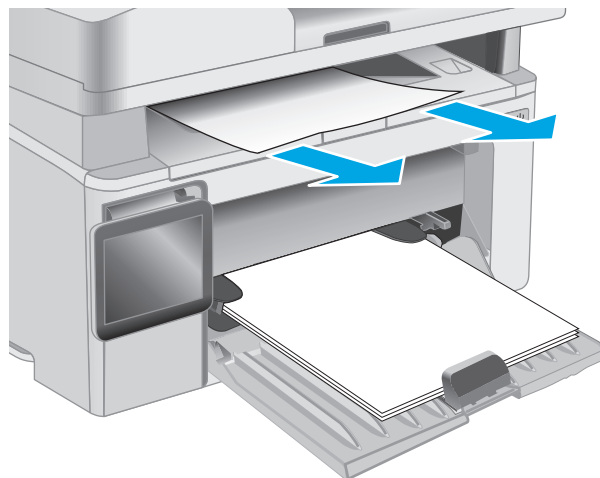

2. Повдигнете модула на скенера и след това отворете горния капак.

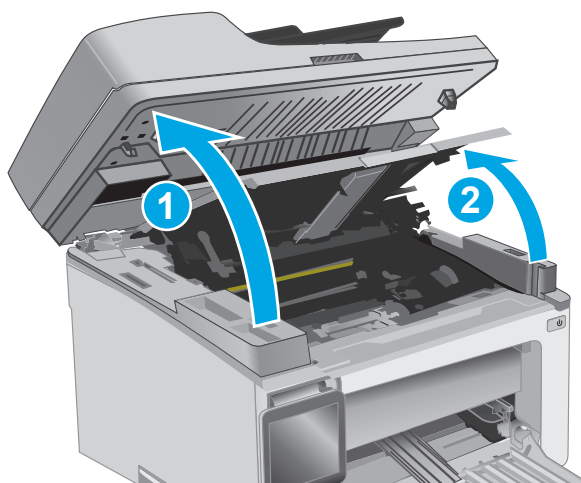

3. Извадете тонер касетата.

ЗАБЕЛЕЖКА: М133-М134 модели: Извадете барабана за изображения и тонер касетата като едно цяло.

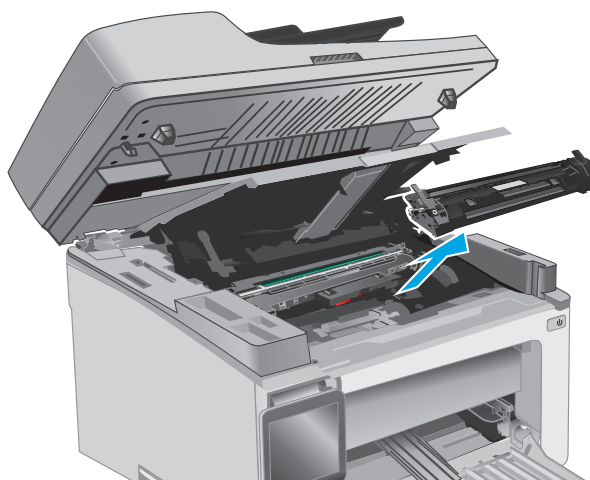

4. Извадете барабана за изображения.

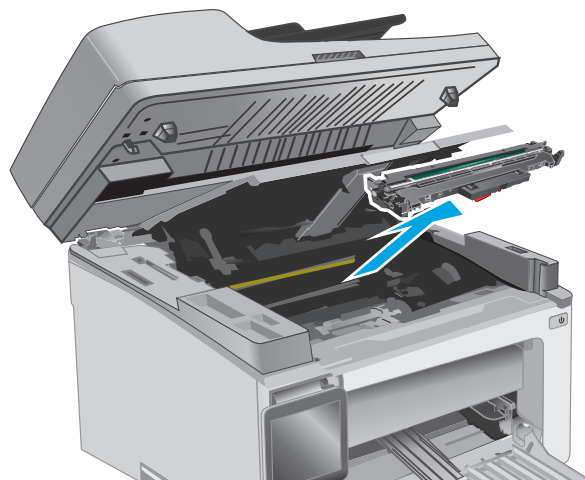

5. Извадете всякаква заседнала хартия от областта на тонер касетата.

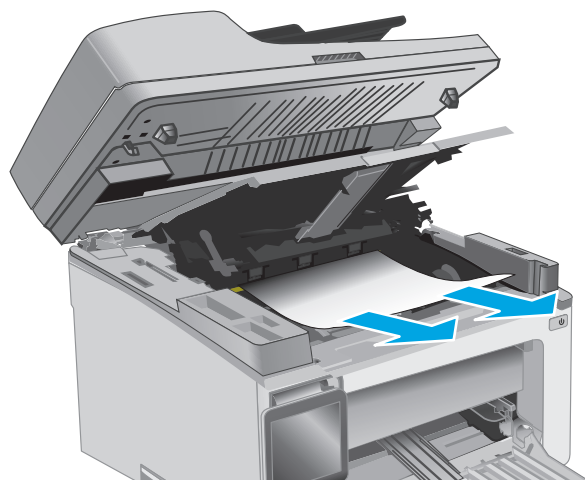

6. Поставете барабана за изображения в принтера.

ЗАБЕЛЕЖКА: M133-M134 модели:
Монтирайте барабана за изображения и тонер касетата като едно цяло.

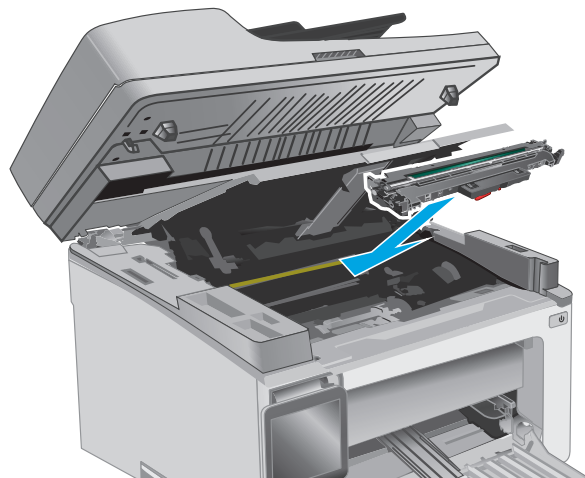

7. Поставете тонер касетата.

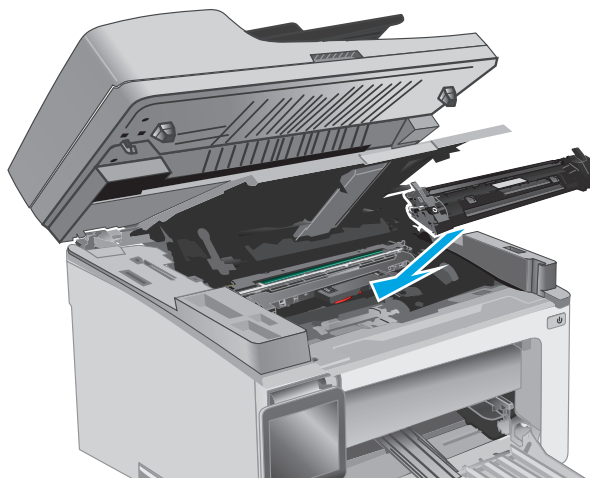

8. Затворете горния капак, след което свалете модула на скенера.

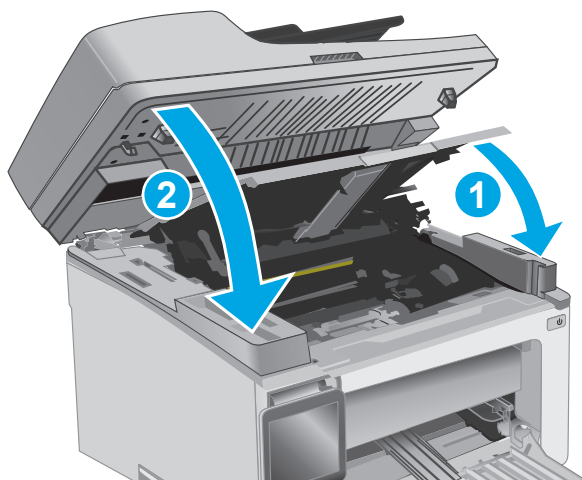

Почистване на заседнала хартия в подаващото устройство (само за моделите с подаващо устройство)

При засядане на хартия се показва съобщение на контролния панел на принтера.

1. Извадете свободната хартия от входната тава на устройството за подаване на документи.

2. Премахнете всяка заседнала хартия, която се вижда в областта на входната тава. Използвайте две ръце, за да премахнете заседналата хартия, за да избегнете скъсване на хартията.

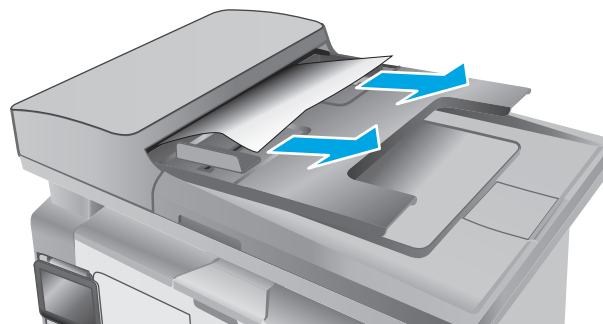

3. Повдигнете капака за достъп до засядания в устройството за подаване на документи.

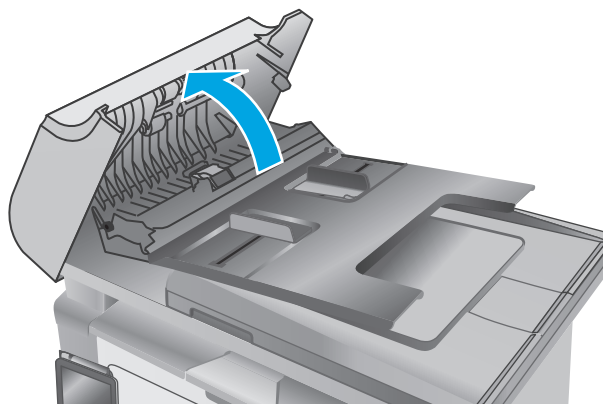

4. Извадете заседналата хартия.

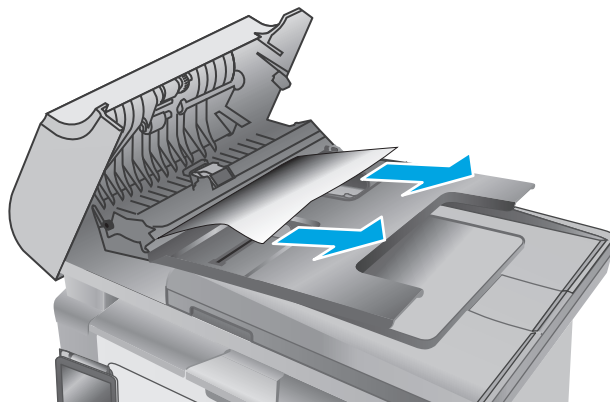

5. Затворете капака за достъп до засядането.

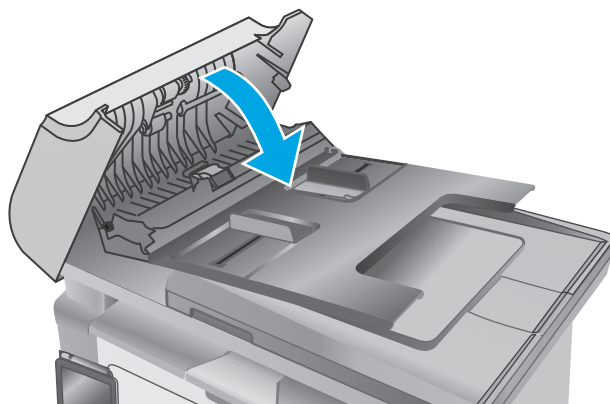

Почистете набора за сменяем филм за АПУ

С течение на времето по стъклото и модула на сменяемото покритие на автоматичното подаващо устройство (АПУ) може да се натрупат петна и замърсявания, които да повлияят на качеството на работа. Използвайте следната процедура, за да почистите модула на стъклото и покритието.

1. Отворете капака на скенера и намерете набора на сменяемото покритие за АПУ.

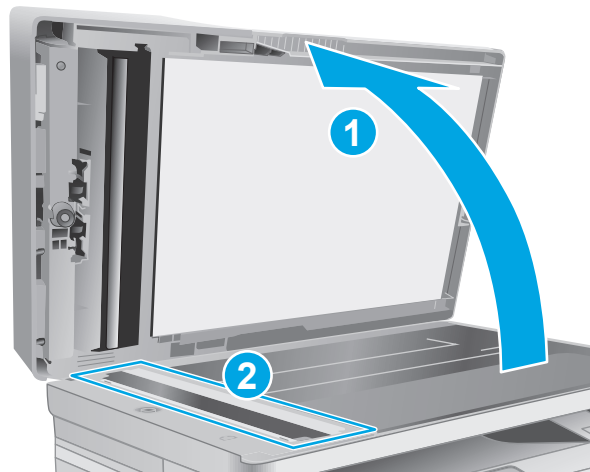

2. Използвайте двете гнезда, за да извадите покритието от корпуса на принтера.

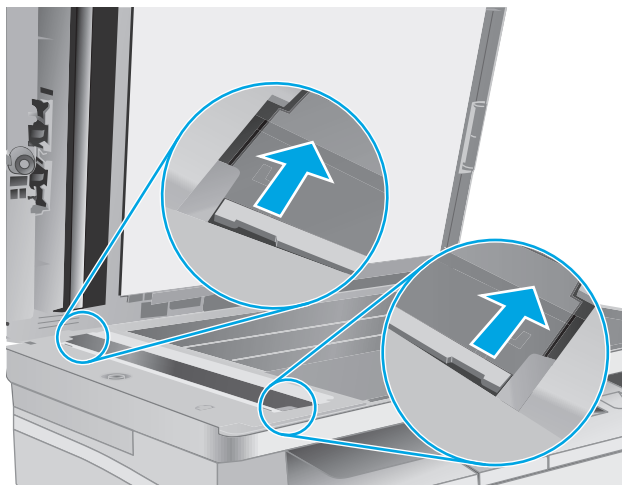

3. Плъзнете модула в указаната за изваждането му посока.

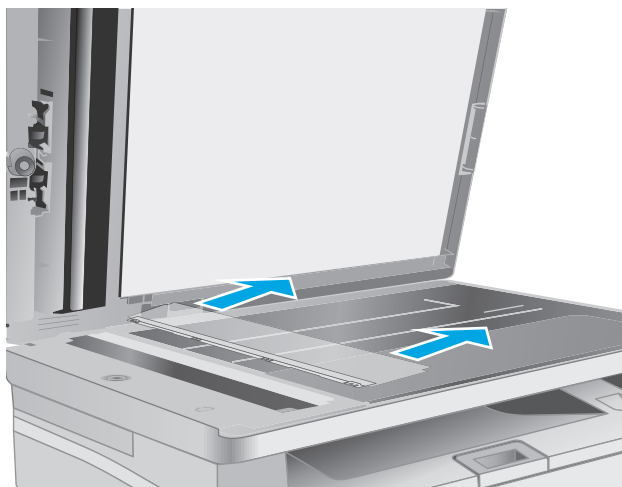

4. Почистете стъклото и покритието с кърпа без власинки.

ВНИМАНИЕ: Не използвайте абразивни материали, ацетон, бензен, амоняк, етилов алкохол или въглероден тетрахлорид по която и да е част на принтера – те могат да повредят принтера. Не разливайте течности директно върху стъклото или поставката. Те могат да се стекат надолу и да повредят принтера.

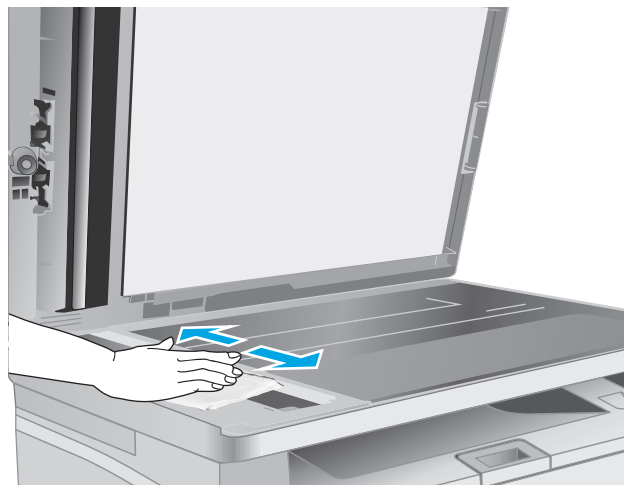

5. Поставете отново модула на покритието. Уверете се, че покритието е плъзнато под пластините във всеки край на корпуса на скенера.

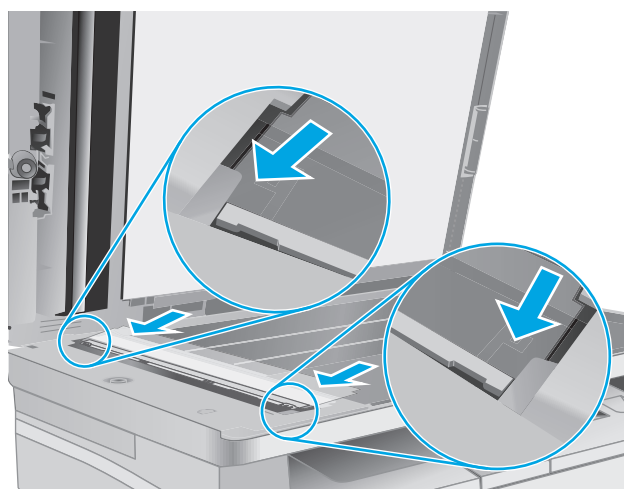

6. Затворете капака на скенера.

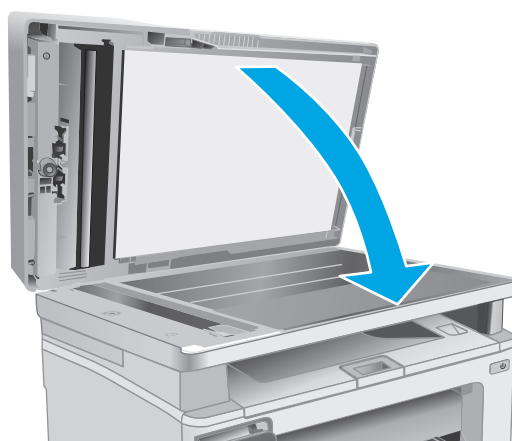

Подобряване на качеството на печат

Въведение

Ако принтерът има проблеми с качеството на печат, опитайте следните решения в представения ред за решаване на проблема.

Печатайте от друга софтуерна програма

Опитайте да печатате от друга софтуерна програма. Ако страницата се отпечата правилно, проблемът идва от софтуерната програма, от която печатате.

Проверка на настройката за тип хартия на заданието за печат

Проверете настройката на типа на хартията при печат от софтуерна програма и дали печатните страници имат петна, размивания или тъмен печат, нагъната хартия, пръснати точки от тонер, разхлабен тонер или малки площи с липсващ тонер.

Проверка на настройката за вида на хартията (Windows)

1. От софтуерната програма изберете опция **Печат**.
2. Изберете принтера, след което щракнете върху бутона **Properties (Свойства)** или **Preferences (Предпочитания)**.
3. Щракнете върху раздел **Paper/Quality (Хартия/Качество)**.
4. От падащия списък **Носител:** изберете правилния тип хартия.
5. Щракнете върху бутона **ОК**, за да затворите диалоговия прозорец **Свойства на документа**. В диалоговия прозорец **Печат** щракнете върху **ОК**, за да отпечатате заданието.

Проверка на вида хартия (Mac OS X)

1. Щракнете върху менюто **Файл** и след това върху опцията **Печат**.
2. В менюто **Printer (Принтер)** изберете принтера.
3. По подразбиране драйверът за печат показва менюто **Copies & Pages (Копия и страници)**. Изберете падащия списък с менюта и след това щракнете върху менюто **Finishing (Завършване)**.
4. Изберете тип от падащия списък **Media-type (Тип носител)**.
5. Щракнете върху бутона **Print (Печат)**.

Проверка на състоянието на тонер касетата

Следвайте тези стъпки за проверка на очаквания оставащ живот на тонер касетите и ако е приложимо, състоянието на други заменими части за поддръжка.



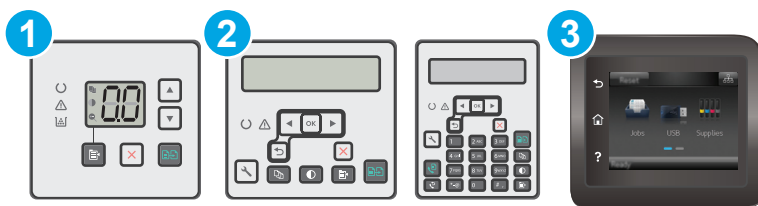

ЗАБЕЛЕЖКА: Стъпките варират в зависимост от типа на контролния панел.



1	Контролен панел с LED екран
2	Контролен панел с 2 реда
3	Контролен панел със сензорен екран

Стъпка едно: Отпечатване на страница за състояние на консумативите (LED контролни панели)

1. Задръжте натиснат бутона Старт на копиране,  докато индикаторът за готовност  започне да мига.
2. Освободете бутона Старт на копиране .

Страницата за състоянието на консумативите се отпечатва със страницата с конфигурация на принтера.

Стъпка едно: Отпечатване на страница за състояние на консумативите (контролни панели със сензорен екран и с 2 реда)

1. В контролния панел на принтера отворете менюто [Настройка](#).
2. Отворете менюто [Reports \(Отчети\)](#).
3. **контролни панели с 2 реда:** Отворете менюто **Състояние на консумативите**, натиснете бутона **OK**, изберете елемента **Отпечатване на страницата за състояние на консумативи** и след това натиснете бутона **OK**.

Контролни панели на сензорния екран: Докоснете [Състояние на консумативите](#).

Стъпка две: Проверка на състоянието на консумативите

1. Погледнете доклада за статус на консумативите, за да проверите процента на оставащия живот за тонер касетите и ако е приложимо – състоянието на другите заменими части за поддръжка.

Проблеми с качеството на печат може да възникнат, когато използвате тонер касета, която е близо до края на своя живот. Страницата за състояние на консумативите указва кога нивото на консуматива е твърде ниско. Когато консуматив на HP достигне много нисък праг, премиалната гаранцията за защита на HP за този консуматив приключва.

Не е необходимо да се подменя тонер касетата, освен ако качеството на печат вече не е приемливо. Имайте предвид да си подготвите резервна касета, в случай че качеството на печат стане неприемливо.

Ако определите, че трябва да смените тонер касетата или други заменими части за поддръжка, страницата за състоянието на консумативите показва номерата на оригинални части на HP.

2. Проверете, за да видите дали използвате оригинална касета на HP.

Върху оригиналната тонер касета на HP има думата "HP" или логото на HP. За повече информация относно идентифицирането на касетите на HP вижте www.hp.com/go/learnaboutsupplies.

Почистете принтера

Печат на почистваща страница

По време на процеса на печатане хартия, тонер и частици прах може да се натрупат във вътрешността на принтера, както и да доведат до проблеми с качеството на печат като тонер петънца или пръски, черти, линии или повтарящи се знаци.

За отпечатване на почистващата страница се използва следната процедура.



ЗАБЕЛЕЖКА: Стъпките варират в зависимост от типа на контролния панел.

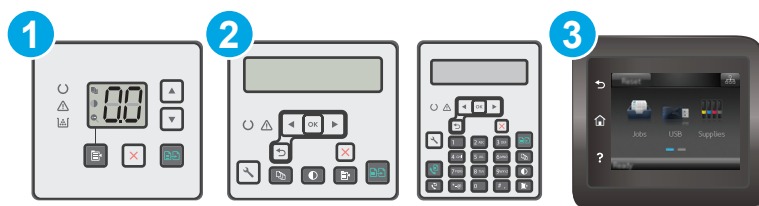

- | | |
|---|------------------------------------|
| 1 | Контролен панел с LED екран |
| 2 | Контролен панел с 2 реда |
| 3 | Контролен панел със сензорен екран |

Контролни панели с LED екран:

1. Отворете вградения уеб сървър на HP (EWS):
 - a. Отворете HP Printer Assistant.
 - **Windows 8.1:** Щракнете върху стрелката надолу в долния ляв ъгъл на екрана на **Старт** и след това изберете името на принтера.
 - **Windows 8:** Щракнете с десен бутон на празно поле на екрана **Старт**, щракнете върху **Всички приложения** на лентата с приложения и след това изберете името на принтера.
 - **Windows 7, Windows Vista, и Windows XP:** На работния плот на компютъра щракнете върху **Старт**, изберете **Всички програми**, щракнете върху **HP**, щракнете върху папката за принтери, изберете иконата с името на принтера и след това отворете **HP Printer Assistant**.
 - б. В HP Printer Assistant изберете **Печат** и след това изберете **Кутия с инструменти на устройство HP**.
2. Щракнете върху раздела **Система** и след това изберете страницата **Услуга**.
3. В полето на **Режим на почистване** щракнете върху **Старт**, за да започнете процеса на почистване.

Контролни панели със сензорен екран и с 2 реда

1. В контролния панел на принтера отворете менюто [Настройка](#).
2. Отворете следните менюта:
 - [Service \(Обслужване\)](#)
 - [Почистваща страница](#)
3. Заредете обикновена хартия letter или A4, когато бъдете подканени, и след това натиснете бутона [OK](#).

Съобщението **Cleaning (Почистване)** се показва на контролния панел на принтера. Изчакайте процесът да завърши. Изхвърлете разпечатаната страница.

Огледайте визуално тонер касетата и барабана за изображения

Следвайте тези стъпки, за да проверите всяка(и) тонер касета и барабан за изображения.

1. Извадете тонер касетата и барабана за изображения от принтера.
2. Проверете чипа памет за повреда.
3. Проверете повърхността на зеления барабан за изображенията.

 **ВНИМАНИЕ:** Не пипайте барабана за изображения. Отпечатъците от пръсти върху барабана за изображения може да причинят проблеми с качеството на печат.

4. Ако забележите някакви надрасквания, отпечатъци от пръсти или други повреди по барабана за изображенията, сменете тонер касетата и барабана за изображения.
5. Инсталирайте повторно тонер касетата и барабана за изображения и разпечатайте няколко страници, за да проверите дали проблемът е решен.

Проверка на хартията и средата за печат

Стъпка едно: Използване на хартия, която отговаря на спецификациите на HP

Някои проблеми с качеството на печата произлизат от използването на хартия, която не отговаря на спецификациите на HP.

- Винаги използвайте хартия от тип и с тегло, които този принтер поддържа.
- Използвайте хартия с добро качество и без разрези, белези, скъсани участъци, петна, ронливи частици, прах, набръчквания, празни пространства и нагънати или превити краища.
- Използвайте хартия, на която още не е печатано.
- Използвайте хартия, която не съдържа метален материал, като например искрящи продукти.
- Използвайте хартия, предназначена за лазерни принтери. Не използвайте хартия, предназначена за само за мастилено-струйни принтери.
- Не използвайте хартия, която е твърде груба. Използването на по-гладка хартия обикновено води до по-добро качество на печата.

Стъпка две: Проверка на околната среда

Околната среда може пряко да се отрази върху качество на печат и е често срещана причина за проблеми с качество или зареждане с хартия. Пробвайте следните решения:

- Преместете принтера далеч от ветровити места, като например отворени прозорци и врати или климатици.
- Уверете се, че принтерът не е изложен на температура или влажност извън спецификациите на принтера.
- Не поставяйте принтера в ограничено пространство, като например шкаф.
- Поставете принтера на твърда равна повърхност.
- Отстранете всичко, което блокира вентилационните отвори на принтера. На принтера му е нужен добър въздушен поток от всички страни, включително и горната част.
- Предпазвайте принтера от пренасяни по въздуха замърсявания, прах, пара, грес или други елементи, които може да оставят остатъци във вътрешността му.

Проверка на настройката за EconoMode

HP не препоръчва постоянно използване на EconoMode (Икономичен режим). Ако използвате непрекъснато EconoMode (Икономичен режим), е възможно тонерът да издържи по-дълго от механичните части на тонер касетата. Ако качеството на печат започне да се влошава и вече не е задоволително, помислете за смяна на тонер касетата.



ЗАБЕЛЕЖКА: Тази функция е достъпна с драйвера PCL 6 на принтера за Windows. Ако не използвате този драйвер, можете да разрешите функцията с помощта на вградения уеб сървър на HP.

Следвайте тези стъпки, ако цялата страница е твърде тъмна или светла.

1. От софтуерната програма изберете опция **Печат**.
2. Изберете принтера, след което щракнете върху бутона **Properties (Свойства)** или **Preferences (Предпочитания)**.
3. Щракнете върху раздела **Paper/Quality (Хартия/качество)** и намерете областта **Quality Settings (Настройки за качество)**.
 - Ако цялата страница е твърде тъмна, изберете настройката **EconoMode**.
 - Ако цялата страница е твърде светла, изберете настройката **FastRes 1200**.
4. Щракнете върху бутона **OK**, за да затворите диалоговия прозорец **Свойства на документа**. В диалоговия прозорец **Печат** щракнете върху **OK**, за да отпечатате заданието.

Регулиране на плътността на печата

Изпълнете следните стъпки, за да регулирате плътността на печат.



ЗАБЕЛЕЖКА: Стъпките варират в зависимост от типа на контролния панел.

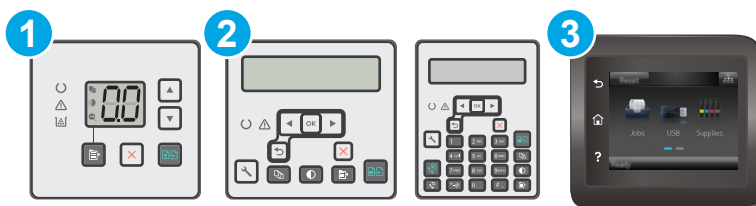

1	Контролен панел с LED екран
2	Контролен панел с 2 реда
3	Контролен панел със сензорен екран

Контролни панели с LED екран:

1. Отворете вградения уеб сървър на HP (EWS):
 - а. Отворете HP Printer Assistant.
 - **Windows 8.1:** Щракнете върху стрелката надолу в долния ляв ъгъл на екрана на **Старт** и след това изберете името на принтера.
 - **Windows 8:** Щракнете с десен бутон на празно поле на екрана **Старт**, щракнете върху **Всички приложения** на лентата с приложения и след това изберете името на принтера.
 - **Windows 7, Windows Vista, и Windows XP:** На работния плот на компютъра щракнете върху **Старт**, изберете **Всички програми**, щракнете върху **HP**, щракнете върху папката за принтери, изберете иконата с името на принтера и след това отворете **HP Printer Assistant**.
 - б. В HP Printer Assistant изберете **Печат** и след това изберете **Кутия с инструменти на устройство HP**.
2. Щракнете върху раздела **Система**, изберете страницата **Качество на печат** и след това изберете опцията **Плътност на печат**.
3. Изберете правилната настройка за плътност.
 - 1: най-светло
 - 2: по-светло
 - 3: по подразбиране
 - 4: по-тъмно
 - 5: най-тъмно
4. Щракнете върху **Apply (Приложи)**.

Контролни панели със сензорен екран и с 2 реда:

1. В контролния панел на принтера отворете менюто **Настройка**.
2. Отворете следните менюта:

- [System Setup \(Настройване на системата\)](#)
 - [Print Density \(Плътност на печат\)](#)
- 3.** Изберете правилната настройка за плътност на печат.
- 1: най-светло
 - 2: по-светло
 - 3: по подразбиране
 - 4: по-тъмно
 - 5: най-тъмно

Подобряване на качеството на изображенията при копиране и сканиране

Въведение

Ако принтерът има проблеми с качеството на изображението, опитайте следните решения в представения ред за решаване на проблема.

- [Проверете стъклото на скенера за замърсяване и петна.](#)
- [Проверка на настройките на хартията](#)
- [Оптимизиране за текст или снимки](#)
- [Копиране от край до край](#)
- [Почистване на придърпващите ролки и разделителната подложка на подаващото устройство](#)

Изпробвайте първо тези няколко прости стъпки:

- Използвайте плоския скенер вместо подаващото устройство.
- Използвайте оригинали с високо качество.
- Когато използвате подаващото устройство, заредете оригиналния документ правилно, като използвате указателите за хартия, за да се избегнат неясни или изкривени изображения.

Ако проблемът все още съществува, опитайте тези допълнителни решения. Ако те не решат проблема, вижте "Подобряване качеството на печат" за по-нататъшни решения.

Проверете стъклото на скенера за замърсяване и петна.

С течение на времето върху стъклото и бялата пластмасова подпора за документите в скенера може да се натрупат частици и остатъци, които да повлияят на качеството на работа. Използвайте следната процедура за почистване на скенера.

1. Натиснете бутона на захранването, за да изключите принтера, а след това извадете захранващия кабел от контакта.
2. Отворете капака на скенера.
3. Почистете стъклото на скенера и бялата пластмасова подпора под капака на скенера с мека кърпа или гъба, напоена с неабразивен препарат за почистване на стъкло.

⚠ ВНИМАНИЕ: Не използвайте абразивни материали, ацетон, бензен, амоняк, етилов алкохол или въглероден тетрахлорид по която и да е част на принтера – те могат да повредят принтера. Не разливайте течности директно върху стъклото или поставката. Те могат да се стекат надолу и да повредят принтера.

4. Подсушете стъклото и белите пластмасови части с гюдерия или целулозна гъба, за да предотвратите образуването на петна.
5. Свържете захранващия кабел към контакт и след това включете принтера от бутона на захранването.

Проверка на настройките на хартията

 **ЗАБЕЛЕЖКА:** Стъпките варират в зависимост от типа на контролния панел.

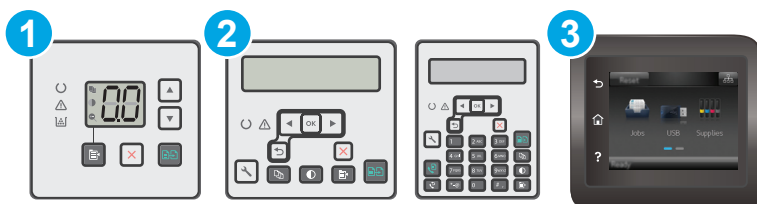

- | | |
|---|------------------------------------|
| 1 | Контролен панел с LED екран |
| 2 | Контролен панел с 2 реда |
| 3 | Контролен панел със сензорен екран |

Контролни панели с LED екран

- Отворете вградения уеб сървър на HP (EWS):
 - Отворете HP Printer Assistant.
 - Windows 8.1:** Щракнете върху стрелката надолу в долния ляв ъгъл на екрана на **Старт** и след това изберете името на принтера.
 - Windows 8:** Щракнете с десен бутон на празно поле на екрана **Старт**, щракнете върху **Всички приложения** на лентата с приложения и след това изберете името на принтера.
 - Windows 7, Windows Vista, и Windows XP:** На работния плот на компютъра щракнете върху **Старт**, изберете **Всички програми**, щракнете върху **HP**, щракнете върху папката за принтери, изберете иконата с името на принтера и след това отворете **HP Printer Assistant**.
 - В HP Printer Assistant изберете **Печат** и след това изберете **Кутия с инструменти на устройство HP**.
- В раздела **Systems** (Системи) щракнете върху **Paper Setup (Настройка за хартията)**.
- Променете необходимите настройки и след това щракнете върху **Приложи**.

Контролни панели с LCD екран

- В контролния панел на принтера натиснете бутона **Настройка** .
- Отворете следните менюта:
 - System Setup (Настройване на системата)**
 - Paper setup (Настройка за хартия)**.
- Изберете **Def. paper size** (Размер хартия по подразбиране):
- Изберете името на размера хартия, който е зареден във входната тава, и след това натиснете бутона **OK**.

5. Изберете **Def. paper type (Тип хартия по подразбиране)**.
6. Изберете името на типа хартия, който е зареден във входната тава, и след това натиснете бутона **OK**.

Контролни панели със сензорен екран

1. От началния екран на контролния панел на продукта докоснете бутона **Setup (Настройка)**.
2. Отворете следните менюта:
 - **System Setup (Настройване на системата)**
 - **Paper setup (Настройка за хартия)**.
3. Изберете опцията **Paper Size (Размер на хартията)**, след което докоснете името на размера хартия, зареден във входната тава.
4. Изберете опцията **Paper Type (Тип на хартията)**, след което докоснете името на типа хартия, зареден във входната тава.

Оптимизиране за текст или снимки

 **ЗАБЕЛЕЖКА:** Стъпките варират в зависимост от типа на контролния панел.

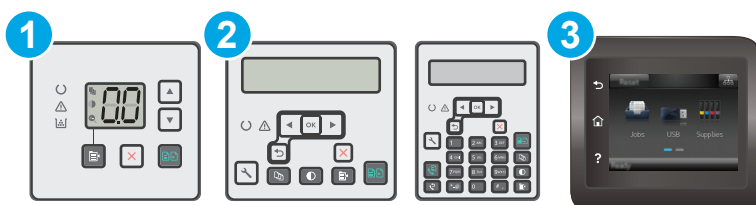

- | | |
|---|------------------------------------|
| 1 | Контролен панел с LED екран |
| 2 | Контролен панел с 2 реда |
| 3 | Контролен панел със сензорен екран |

Контролни панели с LED екран

1. Отворете вградения уеб сървър на HP (EWS):
 - a. Отворете HP Printer Assistant.
 - **Windows 8.1:** Щракнете върху стрелката надолу в долния ляв ъгъл на екрана на **Старт** и след това изберете името на принтера.
 - **Windows 8:** Щракнете с десен бутон на празно поле на екрана **Старт**, щракнете върху **Всички приложения** на лентата с приложения и след това изберете името на принтера.
 - **Windows 7, Windows Vista, и Windows XP:** На работния плот на компютъра щракнете върху **Старт**, изберете **Всички програми**, щракнете върху **HP**, щракнете върху папката

за принтери, изберете иконата с името на принтера и след това отворете **HP Printer Assistant**.

6. В HP Printer Assistant изберете **Печат** и след това изберете **Кутия с инструменти на устройство HP**.
2. В раздела **Копиране** изберете падащия списък **Оптимизиране**.
3. Изберете настройката, която искате да използвате.
 - **Auto Select** (Автоматичен избор): Тази настройка се използва, когато качеството на копието няма значение. Това е настройката по подразбиране.
 - **Mixed** (Смесено): Тази настройка се използва за документи, съдържащи смес от текст и графика.
 - **Text** (Текст): Тази настройка се използва за документи, които съдържат предимно текст.
 - **Picture** (Картина): Тази настройка се използва за документи, които съдържат предимно графика.
4. Променете необходимите настройки и след това щракнете върху **Приложи**.

контролни панели с два реда

1. В контролния панел на принтера натиснете бутона **Меню за копиране** .
2. За да оптимизирате качеството на копирането за различни типове документи, използвайте клавишите със стрелки, за да изберете менюто **Оптимизиране**, и след това натиснете бутона **OK**. Налични са следните настройки за качество на копиране:
 - **Auto Select** (Автоматичен избор): Тази настройка се използва, когато качеството на копието няма значение. Това е настройката по подразбиране.
 - **Mixed** (Смесено): Тази настройка се използва за документи, съдържащи смес от текст и графика.
 - **Text** (Текст): Тази настройка се използва за документи, които съдържат предимно текст.
 - **Picture** (Картина): Тази настройка се използва за документи, които съдържат предимно графика.

Контролни панели със сензорен екран

1. От началния екран на контролния панел на принтера докоснете иконата **Сору (Копиране)** .
2. Докоснете бутона **Settings (Настройки)**, после превъртете и докоснете бутона **Optimize (Оптимизиране)**.
3. Докоснете името на настройката, която искате да коригирате.
 - **Auto Select** (Автоматичен избор): Тази настройка се използва, когато качеството на копието няма значение. Това е настройката по подразбиране.
 - **Mixed** (Смесено): Тази настройка се използва за документи, съдържащи смес от текст и графика.

- **Text** (Текст): Тази настройка се използва за документи, които съдържат предимно текст.
- **Picture** (Картина): Тази настройка се използва за документи, които съдържат предимно графика.

Копиране от край до край

Принтерът не може да печата изцяло "от край до край" на листа. Има граница, която не се отпечатва, от 4 мм около страницата.

Съображения при печат или сканиране на документи с изрязани ръбове:

- Когато оригиналът е по-малък от изходния размер, преместете оригинала на 4 мм встрани от ъгъла, обозначен от иконата на скенера. Копирайте или сканирайте пак в тази позиция.
- Когато размерът на оригинала съвпада с изходния, използвайте функцията **Reduce/Enlarge** (Намаляване/Увеличаване), за да намалите изображението, така че копието да не е изрязано.

Почистване на придърпващите ролки и разделителната подложка на подаващото устройство

Ако в подаващото устройство възникват проблеми при боравенето с хартия, като засядания или подаване на много листове, почистете придърпващите ролки и разделителната подложка.

1. Отворете капака за достъп до подаващото устройство.

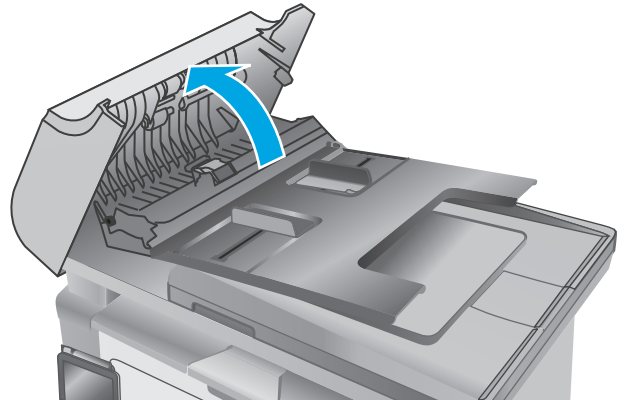

2. Използвайте влажна кърпа без власинки, за да забършете придърпващите ролки и разделителната подложка и да премахнете замърсяванията.

ВНИМАНИЕ: Не използвайте абразивни материали, ацетон, бензен, амоняк, етилов алкохол или въглероден тетрахлорид по която и да е част на принтера – те могат да повредят принтера. Не разливайте течности директно върху стъклото или поставката. Те могат да се стекат надолу и да повредят принтера.

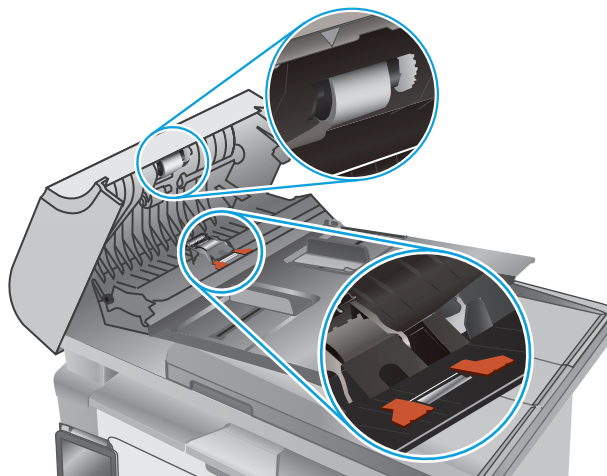

3. Затворете капака за достъп до подаващото устройство.

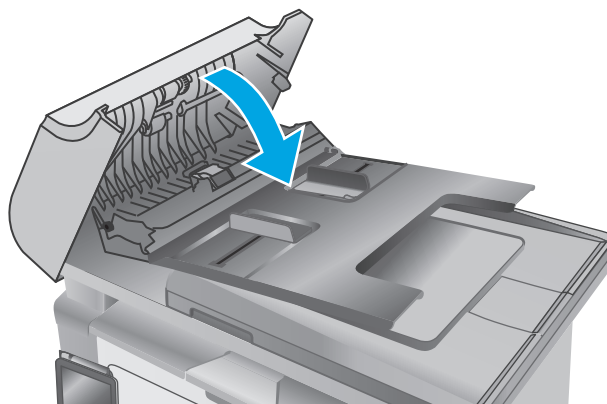

Подобряване на качеството на изображението на факса

Въведение

Ако принтерът има проблеми с качеството на изображението, опитайте следните решения в представения ред за решаване на проблема.

- [Проверете стъклото на скенера за замърсяване и петна.](#)
- [Проверка на настройките за разделителната способност за изпращане на факс](#)
- [Проверете настройките за корекция на грешки](#)
- [Проверка на настройката за побиране на страница](#)
- [Почистване на придърпващите ролки и разделителната подложка на подаващото устройство](#)
- [Изпращане на друга факс машина](#)
- [Проверка на факс машината на подателя](#)

Изпробвайте първо тези няколко прости стъпки:

- Използвайте плоския скенер вместо подаващото устройство.
- Използвайте оригинали с високо качество.
- Когато използвате подаващото устройство, заредете оригиналния документ правилно, като използвате указателите за хартия, за да се избегнат неясни или изкривени изображения.

Ако проблемът все още съществува, опитайте тези допълнителни решения. Ако те не решат проблема, вижте "Подобряване качеството на печат" за по-нататъшни решения.

Проверете стъклото на скенера за замърсяване и петна.

С течение на времето върху стъклото и бялата пластмасова подпора за документите в скенера може да се натрупат частици и остатъци, които да повлияят на качеството на работа. Използвайте следната процедура за почистване на скенера.

1. Натиснете бутона на захранването, за да изключите принтера, а след това извадете захранващия кабел от контакта.
2. Отворете капака на скенера.
3. Почистете стъклото на скенера и бялата пластмасова подпора под капака на скенера с мека кърпа или гъба, напоена с неабразивен препарат за почистване на стъкло.

⚠ ВНИМАНИЕ: Не използвайте абразивни материали, ацетон, бензен, амоняк, етилов алкохол или въглероден тетрахлорид по която и да е част на принтера – те могат да повредят принтера. Не разливайте течности директно върху стъклото или поставката. Те могат да се стекат надолу и да повредят принтера.

4. Подсушете стъклото и белите пластмасови части с гюдерия или целулозна гъба, за да предотвратите образуването на петна.
5. Свържете захранващия кабел към контакт и след това включете принтера от бутона на захранването.

Проверка на настройките за разделителната способност за изпращане на факс

 **ЗАБЕЛЕЖКА:** Стъпките варират в зависимост от типа на контролния панел.



- | | |
|---|------------------------------------|
| 1 | Контролен панел с 2 реда |
| 2 | Контролен панел със сензорен екран |

контролни панели с два реда

1. В контролния панел на принтера натиснете бутона **Настройка** .
2. Изберете **Fax Setup (Настройка на факса)**.
3. Изберете **Send Fax Setup (Настройка на изпращането на факс)**, след което изберете **Def. Resolution (Разделителна способност по подразбиране)**.
4. Изберете желаната настройка на разделителната способност, след което натиснете **OK**.

Контролни панели със сензорен екран

1. От началния екран на контролния панел на принтера докоснете бутона **Setup (Настройка)** .
2. Изберете **Fax Setup (Настройка на факса)**.
3. Изберете **Advanced Setup (Разширена настройка)**, след което изберете **Fax Resolution (Разделителна способност на факса)**.
4. Изберете желаната настройка на разделителната способност, след което докоснете **OK**.

Проверете настройките за корекция на грешки

Обикновено принтерът следи сигналите по телефонната линия, докато изпраща или получава факс. Ако принтерът открие грешка по време на предаването и настройката за корекция на грешки е **On (Вкл.)**, принтерът може да поиска тази част от факса да бъде изпратена отново. Фабрично зададената опция по подразбиране за корекция на грешки е **On (Вкл.)**.

Трябва да изключвате корекцията на грешки само ако имате проблеми при изпращане или получаване на факс, и ако сте готови да приемете грешки при предаването. Изключването на настройката може да е полезно, когато се опитвате да изпратите факс зад граница или да получите факс от чужбина, или ако използвате сателитна телефонна връзка.

 **ЗАБЕЛЕЖКА:** Стъпките варират в зависимост от типа на контролния панел.

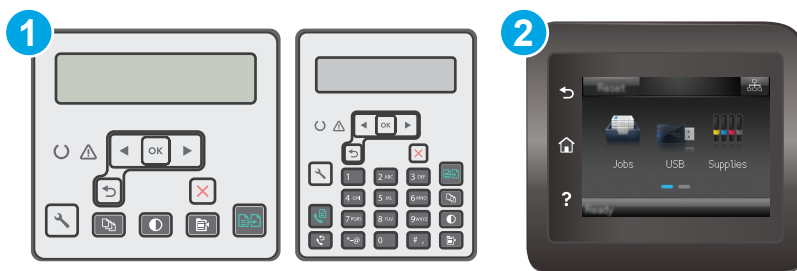

- | | |
|---|------------------------------------|
| 1 | Контролен панел с 2 реда |
| 2 | Контролен панел със сензорен екран |

контролни панели с два реда

1. В контролния панел на принтера натиснете бутона **Настройка** .
2. Изберете **Fax Setup (Настройка на факса)**, след което изберете **All Faxes (Всички факсове)**.
3. Изберете **Error Correction (Корекция на грешки)**, след което изберете **On (Вкл.)**.

Контролни панели със сензорен екран

1. От началния екран на контролния панел на принтера докоснете бутона **Setup (Настройка)** .
2. Изберете **Service (Сервиз)**, след което изберете **Fax Service (Сервиз на факс)**.
3. Изберете **Error Correction (Корекция на грешки)**, след което изберете **On (Вкл.)**.

Проверка на настройката за побиране на страница

Ако принтерът отпечатва факс задание извън размерите на листа, включете настройките за побиране на страница от контролния панел на принтера.

 **ЗАБЕЛЕЖКА:** Уверете се, че настройката по подразбиране за размер на хартията съответства на размера на заредената в тавата хартия.

 **ЗАБЕЛЕЖКА:** Стъпките варират в зависимост от типа на контролния панел.



- | | |
|---|------------------------------------|
| 1 | Контролен панел с 2 реда |
| 2 | Контролен панел със сензорен екран |

контролни панели с два реда

1. В контролния панел на принтера натиснете бутона **Настройка** .
2. Изберете **Fax Setup (Настройка на факса)**, след което изберете **Recv. Fax Setup (Настройка за получаване на факс)**.
3. Изберете **Fit to Page** (Подбиране в страница), след което изберете **On** (Вкл.).

Контролни панели със сензорен екран

1. От началния екран на контролния панел на принтера докоснете бутона **Setup (Настройка)** .
2. Изберете **Fax Setup** (Настройка на факса), след което изберете **Advanced Setup** (Разширена настройка).
3. Изберете **Fit to Page** (Подбиране в страница), след което изберете **On** (Вкл.).

Почистване на придърпващите ролки и разделителната подложка на подаващото устройство

Ако в подаващото устройство възникват проблеми при боравенето с хартия, като засядания или подаване на много листове, почистете придърпващите ролки и разделителната подложка.

1. Отворете капака за достъп до подаващото устройство.

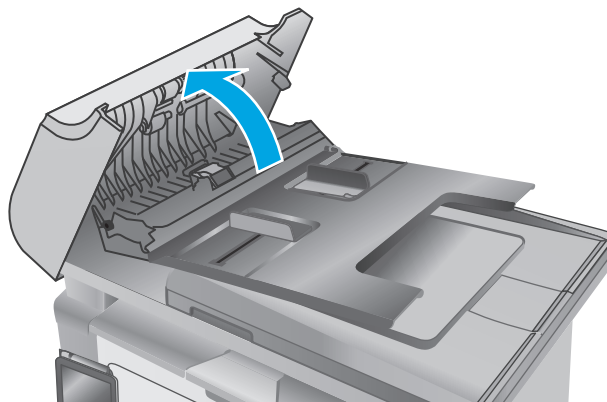

2. Използвайте влажна кърпа без власинки, за да забършете придърпващите ролки и разделителната подложка и да премахнете замърсяванията.

ВНИМАНИЕ: Не използвайте абразивни материали, ацетон, бензен, амоняк, етилов алкохол или въглероден тетрахлорид по която и да е част на принтера – те могат да повредят принтера. Не разливайте течности директно върху стъклото или поставката. Те могат да се стекат надолу и да повредят принтера.

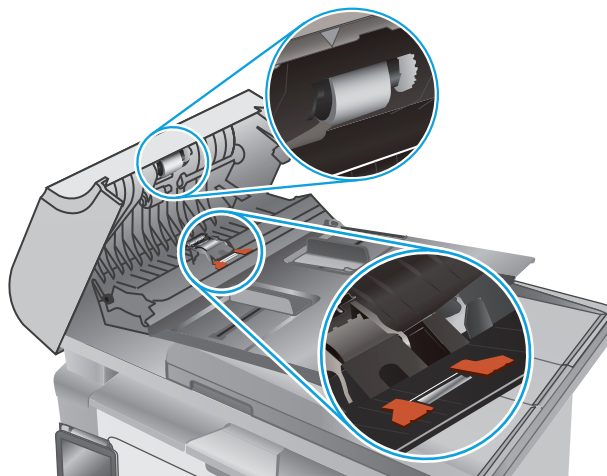

3. Затворете капака за достъп до подаващото устройство.

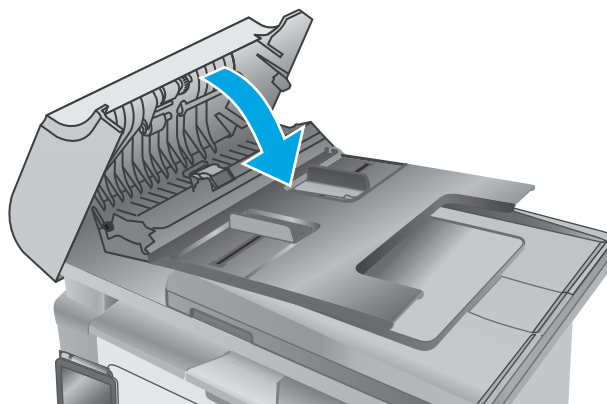

Изпращане на друга факс машина

Опитайте да изпратите документа на друг факс апарат. Ако качеството на факса е по-добро, проблемът е свързан с настройките на факс машината на първоначалния получател или състоянието на консумативите.

Проверка на факс машината на подателя

Поискайте от изпращача да опита да изпрати документа от друга факс машина. Ако качеството на факса е по-добро, проблемът е във факс машината на изпращача. Ако друга факс машина не е достъпна, поискайте от изпращача да обмисли следните промени:

- Да се увери, че оригиналният документ е върху бяла (нецветна) хартия.
- Да увеличи разделителната способност на факса, нивото на качество или настройките на контраста.
- Ако е възможно да изпрати факса от компютърна софтуерна програма.

Разрешаване на проблеми с кабелната мрежа

Въведение

Проверете следните елементи, за да се уверите, че принтерът комуникира с мрежата. Преди да започнете, отпечатайте конфигурационната страница от контролния панел на принтера и открийте на нея IP адреса на принтера.

- [Лоша физическа връзка](#)
- [Компютърът използва грешен IP адрес за принтера](#)
- [Компютърът не може да комуникира с принтера](#)
- [Принтерът използва неправилни настройки за скорост на връзката за мрежата](#)
- [Нови приложни програми може да са довели до проблеми със съвместимостта](#)
- [Вашият компютър или работна станция са неправилно настроени](#)
- [Принтерът е забранен или други мрежови настройки са неправилни](#)



ЗАБЕЛЕЖКА: HP не поддържа мрежово свързване “peer-to-peer”, тъй като това е функция на операционната система на Microsoft, а не на драйверите за принтери на HP. За допълнителна информация посетете Microsoft на адрес www.microsoft.com.

Лоша физическа връзка

1. Проверете дали принтерът е свързан към правилния мрежов порт с помощта на кабел с правилна дължина.
2. Проверете дали кабелните връзки са добри.
3. Погледнете връзката към мрежовия порт на гърба на принтера и проверете дали светят хелибареният индикатор за активност и зеленият индикатор за състояние на връзката.
4. Ако проблемът продължи, опитайте с друг кабел или порт на концентратора.

Компютърът използва грешен IP адрес за принтера

1. Отворете свойствата на принтера и щракнете върху раздела **Портове**. Проверете дали е избран актуалният IP на принтера. IP адресът на принтера се намира на страницата с конфигурацията.
2. Ако сте инсталирали принтера с помощта на стандартния TCP/IP порт на HP, отметнете квадратчето, означено с **Always print to this printer, even if its IP address changes (Винаги отпечатвай на този принтер дори ако неговият IP адрес се промени)**.
3. Ако сте инсталирали принтера с помощта на стандартен TCP/IP порт на Microsoft, използвайте името на хоста, а не IP адреса.
4. Ако IP адресът е правилен, изтрийте принтера и го добавете отново.

Компютърът не може да комуникира с принтера

1. Проверете комуникацията с мрежата, като използвате командата "ping".
 - a. Отворете команден прозорец на вашия компютър.

- В Windows щракнете върху **Start (Старт)**, щракнете върху **Run (Изпълни)** и въведете `cmd`, след което натиснете **Enter**.
 - В Mac OS X, отидете на **Applications (Приложения)**, след това на **Utilities (Помощни програми)** и отворете **Terminal (Терминал)**.
- б. Въведете `ping`, последвано от IP адреса на вашия принтер.
 - в. Ако в прозореца бъдат показани времена за отиване и връщане, значи мрежата работи.
2. Ако командата "ping" е неуспешна, проверете дали са включени мрежовите хъбове и после проверете дали мрежовите настройки, принтерът и компютърът са конфигурирани за една и съща мрежа.

Принтерът използва неправилни настройки за скорост на връзката за мрежата

HP препоръчва да оставите тези настройки на автоматичен режим (настройката по подразбиране). Ако промените тези настройки, ще се наложи да ги промените и за вашата мрежа.

Нови приложни програми може да са довели до проблеми със съвместимостта

Проверете дали новите приложни програми са инсталирани правилно и дали те използват правилния драйвер за печат.

Вашият компютър или работна станция са неправилно настроени

1. Проверете мрежовите драйвери, драйверите за печат и настройките за пренасочването на мрежата.
2. Проверете дали операционната система е правилно конфигурирана.

Принтерът е забранен или други мрежови настройки са неправилни

1. Отпечатайте конфигурационната страница, за да проверите състоянието на мрежовия протокол. Ако е необходимо, разрешете го.
2. Ако е необходимо, отново конфигурирайте настройките за мрежата.

Разрешаване на проблеми с безжичната мрежа

- [Въведение](#)
- [Контролен списък за безжично свързване](#)
- [Принтерът не печата след завършване на конфигурирането на безжичната връзка](#)
- [Принтерът не печата, а на компютъра е инсталирана защитна стена на трета страна.](#)
- [Безжичната връзка не работи след преместване на безжичния рутер или принтера](#)
- [Към безжичния принтер не могат да се свържат повече компютри](#)
- [Безжичният принтер губи комуникация при свързване към VPN](#)
- [Мрежата не се показва в списъка на безжичните мрежи](#)
- [Безжичната мрежа не работи](#)
- [Изпълнение на диагностичен тест на безжичната мрежа](#)
- [Намаляване на електромагнитните смущения в безжичната мрежа](#)

Въведение

Използвайте информацията за отстраняване на грешки за помощ при решаване на проблеми.



ЗАБЕЛЕЖКА: За да определите дали е разрешено Wi-Fi Direct отпечатване на принтера, отпечатайте страница за конфигурация.

Контролен списък за безжично свързване

- Уверете се, че мрежовият кабел не е свързан.
- Уверете се, че принтерът и безжичният рутер са включени и имат захранване. Уверете се също, че безжичното радио на принтера е включено.
- Уверете се, че мрежовото име (SSID) е правилно. Отпечатайте конфигурационна страница, за да определите SSID. Ако не сте уверени, че SSID е правилно, изпълнете отново конфигурирането на безжичната връзка.
- При защитени мрежи се уверете, че информацията за защита е правилна. Ако информацията за защита не е правилна, изпълнете отново конфигурирането на безжичната връзка.
- Ако безжичната мрежа работи правилно, опитайте достъп до другите компютри в безжичната мрежа. Ако мрежата предлага достъп до интернет, опитайте да се свържете с интернет по безжичната връзка.
- Уверете се, че методът на шифроване (AES или TKIP) е един и същ както за принтера, така и за точката за безжичен достъп (в мрежи, използващи WPA защита).
- Уверете се, че принтерът е в обхвата на безжичната мрежа. За повечето мрежи принтерът трябва да се намира на не повече от 30 м от точката за безжичен достъп (безжичния рутер).
- Уверете се, че няма препятствия, блокиращи пътя на разпространение на безжичния сигнал. Махнете всички големи метални предмети между точката за достъп и принтера. Уверете се, че

няма стълбове, стени или поддържащи колони, в които има метал или бетон, между принтера и точката за безжичен достъп.

- Уверете се, че принтерът се намира далече от електронни устройства, които биха могли да внесат електромагнитни смущения в безжичния сигнал. Много устройства може да внесат смущения в безжичния сигнал, напр. електромотори, безжични телефони, видеокамери на охранителни системи, други безжични мрежи и някои Bluetooth устройства.
- Уверете се, че драйверът за печат е инсталиран на компютъра.
- Уверете се, че е избран правилният порт за принтер.
- Уверете се, че компютърът и принтерът са свързани към една и съща безжична мрежа.
- При Mac OS X се уверете, че безжичният рутер поддържа Bonjour.

Принтерът не печата след завършване на конфигурирането на безжичната връзка

1. Уверете се, че принтерът е включен и се намира в състояние на готовност.
2. Изключете в компютъра си всякакви защитни стени на други производители.
3. Уверете се, че безжичната връзка работи правилно.
4. Уверете се, че компютърът ви работи правилно. Ако се налага, рестартирайте компютъра си.
5. Уверете се, че можете да отворите вградения уеб сървър на HP на принтера от компютър в мрежата.

Принтерът не печата, а на компютъра е инсталирана защитна стена на трета страна.

1. Актуализирайте защитната стена с последната налична актуализация на производителя.
2. Ако програми искат достъп до защитната стена, когато инсталирате принтера или опитвате да печатате, се уверете, че позволявате на тези програми да се изпълняват.
3. Временно изключете защитната стена, след което инсталирайте безжичния принтер на компютъра. Разрешете защитната стена, когато сте завършили безжичната инсталация.

Безжичната връзка не работи след преместване на безжичния рутер или принтера

1. Уверете се, че рутерът или принтерът се свързват със същата мрежа, към която е свързан и компютърът ви.
2. Отпечатайте страница с конфигурацията.
3. Сравнете мрежовото име (SSID) от конфигурационната страница с мрежовото име (SSID) в конфигурацията на принтера на компютъра ви.
4. Ако двата SSID не съвпадат, устройствата не са свързани към една и съща мрежа. Преконфигурирайте безжичната настройка за вашия принтер.

Към безжичния принтер не могат да се свържат повече компютри

1. Уверете се, че другите компютри са в обхвата на безжичната връзка и че нищо не блокира пътя на разпространение на сигнала. За повечето мрежи обхватът на безжичната връзка е около 30 метра от точката за безжичен достъп.
2. Уверете се, че принтерът е включен и се намира в състояние на готовност.
3. Уверете се, че няма повече от 5 едновременни потребители на Wi-Fi Direct.
4. Изключете в компютъра си всякакви защитни стени на други производители.
5. Уверете се, че безжичната връзка работи правилно.
6. Уверете се, че компютърът ви работи правилно. Ако се налага, рестартирайте компютъра си.

Безжичният принтер губи комуникация при свързване към VPN

- В общия случай не можете да бъдете едновременно свързани към VPN и други мрежи.

Мрежата не се показва в списъка на безжичните мрежи

- Уверете се, че безжичният маршрутизатор е включен и има захранване.
- Мрежата може да е скрита. Вие обаче трябва да можете да се свързвате със скрита мрежа.

Безжичната мрежа не работи

1. Уверете се, че мрежовият кабел не е включен.
2. За да се уверите, че безжичната мрежа не работи, опитайте се да свържете към мрежата други устройства.
3. Проверете комуникацията с мрежата, като използвате командата "ping".
 - а. Отворете команден прозорец.
 - В Windows щракнете върху **Старт**, щракнете върху **Изпълни** и въведете `cmd`, след което натиснете **Enter**.
 - В Mac OS X, отидете на **Applications** (Приложения), след това на **Utilities** (Помощни програми) и отворете **Terminal** (Терминал).
 - б. Въведете `ping`, последвано от IP адреса на маршрутизатора.
 - в. Ако в прозореца бъдат показани времена за отиване и връщане, значи мрежата работи.
4. Уверете се, че рутерът или устройството се свързват със същата мрежа, към която е свързан и компютърът ви.
 - а. Отпечатайте страница с конфигурацията.
 - б. Сравнете мрежовото име (SSID) от конфигурационния отчет с мрежовото име (SSID) в конфигурацията на принтера на компютъра ви.
 - в. Ако двата SSID не съвпадат, устройствата не са свързани към една и съща мрежа. Преконфигурирайте безжичната настройка за вашия принтер.

Изпълнение на диагностичен тест на безжичната мрежа

От контролния панел на принтера можете да пуснете тест за диагностика, който предоставя информация за настройките на безжичната мрежа.

 **ЗАБЕЛЕЖКА:** Стъпките варират в зависимост от типа на контролния панел.

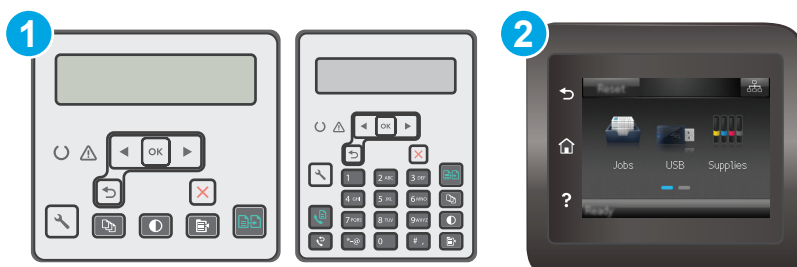

- | | |
|---|------------------------------------|
| 1 | Контролен панел с 2 реда |
| 2 | Контролен панел със сензорен екран |

контролни панели с два реда

1. В контролния панел на принтера натиснете бутона **Настройка** .
2. Отворете следните менюта:
 - **Self Diagnostics (Самостоятелна диагностика)**
 - **Изпълняване на тест за безжична връзка**
3. Докоснете бутона **OK**, за да стартирате теста. Принтерът отпечатва тестова страница с резултати от теста.

Контролни панели със сензорен екран

1. От началния екран на контролния панел на принтера плъзнете, докато не се появи менюто **Setup (Настройка)**. Докоснете иконата **Setup (Настройка)** , за да отворите менюто.
2. Превъртете до и изберете **Self Diagnostics (Самостоятелна диагностика)**.
3. Изберете **Run Wireless Test (Изпълни безжичен тест)** за начало на теста. Принтерът отпечатва тестова страница с резултати от теста.

Намаляване на електромагнитните смущения в безжичната мрежа

Следните съвети могат да ви помогнат да намалите смущенията в дадена безжична мрежа:

- Дръжте безжичните устройства далече от големи метални предмети, като шкафове за документация, и други електромагнитни устройства, напр. микровълнови печки и безжични телефони. Тези предмети могат да разстроят радиосигналите.
- Дръжте безжичните устройства далече от големи зидани постройки и други сгради. Подобни обекти могат да поглъщат радиовълните и да намаляват силата на сигнала.
- Разположете безжичния рутер на централно място, така че между него и безжичните устройства в мрежата да има пряка видимост.

Решаване на проблеми с факса

Въведение

Моля, използвайте информацията за отстраняване на грешки, свързани с факса, за помощ при решаване на проблеми.

- [Контролен списък за отстраняване на неизправности](#)
- [Решаване на общи проблеми с факса](#)

Контролен списък за отстраняване на неизправности

- Възможно са няколко начина за отстраняване на проблема. След всяко препоръчвано действие, опитвайте да изпращате факса, за да проверите дали проблемът не е отстранен.
 - За най-добри резултати при отстраняване на проблеми, свързани с факса, уверете се, че кабелът от принтера влиза директно в телефонната розетка на стената. Прекъснете връзката на всички други свързани към принтера устройства.
1. Проверете дали телефонният кабел е свързан към правилния порт на гърба на принтера.
 2. Проверете телефонната линия, като първо изпълните факс тест:

контролни панели с два реда

- а. На контролния панел на продукта натиснете бутона за настройка .
- б. Изберете **Service (Сервиз)**, след което изберете **Run Fax Test (Изпълнение на тест на факса)**. Устройството ще отпечата отчет за тест на факса.

Контролни панели със сензорен екран

- а. От началния екран на контролния панел на продукта докоснете бутона Setup (Настройка) .
- б. Отворете следните менюта:
 - [Service \(Обслужване\)](#)
 - [Fax Service \(Обслужване на факса\)](#)
- в. Изберете опцията [Run Fax Test \(Изпълнение на тест за факс\)](#). Принтерът ще отпечата отчет за тест на факса.

Отчетът съдържа следните възможни резултати:

- **Pass (Успех):** Отчетът съдържа всички текущи факс настройки, които могат да се прегледат.
 - **Fail (Неуспех):** Отчетът посочва естеството на грешката и съдържа предложения за разрешаване на проблема.
3. Проверете дали фърмуерът на принтера е актуален:

- а. Отпечатайте конфигурационната страница от менюто на контролния панел **Reports (Отчети)**, за да получите кода на датата на текущия фърмуер.
- б. Отидете на www.hp.com/support, изберете езика на вашата страна/регион, щракнете върху връзката **Изтегляне на софтуер и драйвери**, въведете името на принтера в полето за търсене, натиснете бутона **ENTER** и след това изберете принтера от списъка с резултати от търсенето.
- в. Изберете операционната система.
- г. Под секцията **Firmware (Фърмуер)**, намерете **Firmware Update Utility (Инструмент за актуализация на фърмуера)**.



ЗАБЕЛЕЖКА: Уверете се, че използвате инструмент за актуализация на фърмуера, специфичен за модела на принтера.

- д. Кликнете върху връзката **Download (Изтегляне)**, кликнете върху **Run (Изпълни)**, и след това кликнете върху **Run (Изпълни)** отново.
- е. Когато помощната програма се зареди, изберете принтера от падащия списък и след това щракнете върху **Send Firmware (Изпращане на фърмуер)**.



ЗАБЕЛЕЖКА: За да отпечатате страница с конфигурация за проверка на инсталираната версия на фърмуера преди или след процеса на актуализирането, кликнете върху **Print Config (Отпечатване на конфигурация)**.

- ж. Следвайте инструкциите на екрана, за да завършите инсталацията, и след това кликнете върху бутона **Exit (Изход)**, за да затворите инструмента.

4. Уверете се, че при инсталирането на софтуера на принтера факсът е бил конфигуриран.

На компютъра, от папката на програмата на HP, изпълнете Fax Setup Utility (Помощна програма за конфигуриране на факса).

5. Уверете се, че телефонната компания поддържа аналогов факс.

- Ако използвате ISDN или цифрова PBX, свържете се с доставчика на услугата за информация как да конфигурирате към аналогова факс линия.
- Ако използвате VoIP услуга, сменете **Fax Speed (Скорост на факса)** на **Slow (V.29) (Бавна)** от контролния панел. Попитайте дали доставчикът на услугата поддържа факс и поискайте препоръчаната скорост за факс модем. Някои компании може да изискват адаптер.
- Ако използвате DSL услуга, уверете се, че на телефонната линия, към която е свързан принтерът, има поставен филтър. Свържете се с доставчика на DSL услугата или закупете сами DSL филтър, ако не притежавате такъв. Ако е инсталиран DSL филтър, опитайте друг, понеже тези филтри могат да бъдат дефектни.

Решаване на общи проблеми с факса

- [Факсовете се изпращат бавно](#)
- [Качеството на факса е ниско](#)
- [Факсът се прекъсва или се отпечатва на две страници](#)



ЗАБЕЛЕЖКА: Стъпките варират в зависимост от типа на контролния панел.

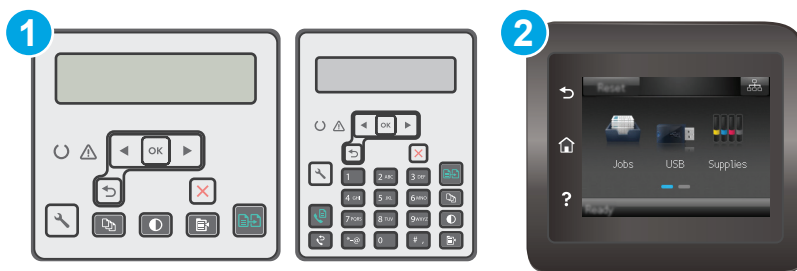

- | | |
|---|------------------------------------|
| 1 | Контролен панел с 2 реда |
| 2 | Контролен панел със сензорен екран |

Факсовете се изпращат бавно

В принтера е възникнало лошо качество на телефонната линия.

- Опитайте отново да изпратите факса, когато условията на линията са се подобрили.
- Проверете при доставчика на телефонни услуги дали линията поддържа факс.
- Изключете настройката **Error Correction** (Корекция на грешки).

контролни панели с два реда

- В контролния панел на принтера натиснете бутона **Настройка** .
- Изберете **Fax Setup (Настройка на факса)**, след което изберете **All Faxes (Всички факсове)**.
- Изберете **Error Correction** (Корекция на грешки), след което изберете **Off** (Изкл.).

Контролни панели със сензорен екран

- От началния екран на контролния панел на принтера докоснете бутона **Setup (Настройка)** .
- Изберете **Service** (Сервиз), след което изберете **Fax Service** (Сервиз на факс).
- Изберете **Error Correction** (Корекция на грешки), след което изберете **Off** (Изкл.).



ЗАБЕЛЕЖКА: Това може да намали качеството на изображението.

- Използвайте бяла хартия като оригинал. Не използвайте цветове като сиво, жълто или розово.
- Увеличете настройката **Fax Speed** (Скорост на факса).

контролни панели с два реда

- В контролния панел на принтера натиснете бутона **Настройка** .
- Изберете **Fax Setup (Настройка на факса)**, след което изберете **All Faxes (Всички факсове)**.
- Изберете **Fax Speed** (Скорост на факса), след което изберете правилната настройка.

Контролни панели със сензорен екран

- а. От началния екран на контролния панел на принтера докоснете бутона Setup (Настройка) .
 - б. Изберете [Fax Setup \(Настройка на факса\)](#).
 - в. Изберете [Разширена настройка](#), след което изберете [Скорост на факса](#).
 - г. Изберете правилната настройка.
- Разделете големите задания за факс на по-малки части и ги изпратете поотделно.
 - Променете настройката за факса от контролния панел на по-ниска разделителна способност.

контролни панели с два реда

- а. В контролния панел на принтера натиснете бутона Настройка .
- б. Изберете **Fax Setup (Настройка на факса)**.
- в. Изберете **Send Fax Setup (Настройка на изпращането на факс)**, след което изберете **Def. Resolution (Разделителна способност по подразбиране)**.
- г. Изберете желаната настройка за разделителна способност, след което натиснете **OK**.

Контролни панели със сензорен екран

- а. От началния екран на контролния панел на принтера докоснете бутона Setup (Настройка) .
- б. Изберете [Fax Setup \(Настройка на факса\)](#).
- в. Изберете [Advanced Setup \(Разширена настройка\)](#), след което изберете [Fax Resolution \(Разделителна способност на факса\)](#).
- г. Изберете желаната настройка на разделителната способност, след което докоснете **OK**.

Качеството на факса е ниско

Факсът е размазан или блед.

- Увеличете разделителната способност на факса при изпращане на факсове. Разделителната способност на получените факсове не се променя.

контролни панели с два реда

- а. В контролния панел на принтера натиснете бутона Настройка .
- б. Изберете **Fax Setup (Настройка на факса)**.
- в. Изберете **Send Fax Setup (Настройка на изпращането на факс)**, след което изберете **Def. Resolution (Разделителна способност по подразбиране)**.
- г. Изберете желаната настройка на разделителната способност, след което натиснете **OK**.

Контролни панели със сензорен екран

- а. От началния екран на контролния панел на принтера докоснете бутона Setup (Настройка) .
- б. Изберете [Fax Setup \(Настройка на факса\)](#).

- в. Изберете **Advanced Setup** (Разширена настройка), след което изберете **Fax Resolution** (Разделителна способност на факса).
- г. Изберете желаната настройка на разделителната способност, след което докоснете **OK**.

 **ЗАБЕЛЕЖКА:** Увеличаването на разделителната способност намалява скоростта на предаване.

- Включете от контролния панел настройката **Error Correction** (Корекция на грешки).

контролни панели с два реда

- а. В контролния панел на принтера натиснете бутона **Настройка** .
- б. Изберете **Fax Setup** (Настройка на факса), след което изберете **All Faxes** (Всички факсове).
- в. Изберете **Error Correction** (Корекция на грешки), след което изберете **On** (Вкл.).

Контролни панели със сензорен екран

- а. От началния екран на контролния панел на принтера докоснете бутона **Setup** (Настройка) .
 - б. Изберете **Service** (Сервиз), след което изберете **Fax Service** (Сервиз на факс).
 - в. Изберете **Error Correction** (Корекция на грешки), след което изберете **On** (Вкл.).
- Проверете тонер касетите и ги подменете при необходимост.
 - Помолете изпращачия да зададе по-тъмен контраст на изпращащото факс устройство и след това да изпрати отново факса.

Факсът се прекъсва или се отпечатва на две страници

- Задайте настройката **Default Paper Size** (Размер на хартията по подразбиране). Факсовете се отпечатват на един размер хартия според настройките в **Default Paper Size** (Размер на хартията по подразбиране).

контролни панели с два реда

- а. В контролния панел на принтера натиснете бутона **Настройка** .
- б. Изберете **System Setup** (Настройка на системата), след което изберете **Paper Setup** (Настройка на хартията).
- в. Изберете **Def. Paper Size** (Размер хартия по подразбиране), след което изберете правилната настройка.

Контролни панели със сензорен екран

- а. От началния екран на контролния панел на принтера докоснете бутона **Setup** (Настройка) .
 - б. Изберете **System Setup** (Настройка на системата), след което изберете **Paper Setup** (Настройка на хартията).
 - в. Изберете **Paper Size** (Размер на хартията), след което изберете правилната настройка.
- Задайте типа и размера на хартията за тавата, използвана за факсове.
 - Включете настройката **Fit to Page** (Побиране в страница), за да отпечатате факсове с по-голяма дължина на хартия с размер letter или A4.

контролни панели с два реда

- а. В контролния панел на принтера натиснете бутона **Настройка** .
- б. Изберете **Fax Setup (Настройка на факса)**, след което изберете **Recv. Fax Setup (Настройка за получаване на факс)**.
- в. Изберете **Fit to Page** (Подбиране в страница), след което изберете **On** (Вкл.).

Контролни панели със сензорен екран

- а. От началния екран на контролния панел на принтера докоснете бутона **Setup (Настройка)** .
- б. Изберете **Fax Setup** (Настройка на факса), след което изберете **Advanced Setup** (Разширена настройка).
- в. Изберете **Fit to Page** (Подбиране в страница), след което изберете **On** (Вкл.).



ЗАБЕЛЕЖКА: Ако настройката **Fit to Page (Побиране в страница)** е изключена и за настройката **Default Paper Size (Размер на хартията по подразбиране)** е зададено Letter, оригинал с размер Legal се отпечатва на две страници.

Азбучен указател

А

аксесоари
номера на части 26
акустични спецификации 16

Б

барабан за изображения
компоненти 40
смяна 40, 43
безжична мрежа
отстраняване на
неизправности 188
брой копия, промяна 64
бутон вкл./изкл.,
местоположение 2
бутон на захранването,
местоположение 2
бързо набиране
програмиране 104

В

вграден уеб сървър
функции 112
Вграден уеб сървър
задаване на пароли 124
Вграден уеб сървър на HP
функции 112
видове хартия
избор (Mac) 53
избор (Windows) 50
връзка към захранването
местоположение 3
входна тава
зареждане 20
зареждане на пликове 23
местоположение 2
възстановяване на фабричните
стойности 142

Д

двустраниен
ръчно (Mac) 52
двустраниен печат
Mac 52
Windows 48
двустранио 66
двустранио копиране 66
двустранио печатане
Mac 52
дуплексен печат
ръчно (Windows) 48
дуплексен печат (двустраниен)
Windows 48

Е

електрически спецификации 16
електронни факсове
изпращане 105

З

забавяне на изключване след
настройка 128
Заклучване
контролера 125
заседнала хартия
местоположение 152
заспиване
настройка 126
засядания
изходна касета 160
местоположения 152
засядания на хартия
изходна касета 160

И

изисквания към браузъра
вграден уеб сървър на HP 112

изисквания към уеб браузъра
Вграден уеб сървър на HP 112
изпращане на факс
от плоския скенер 103
от подаващото устройство
104
изпращане на факсове
от софтуер 105
изходна касета
изчистване на засядания 160
местоположение 2
интерфейсни портове
местоположение 3

К

касета
смяна 34, 37
касета, изходна
изчистване на засядания 160
касети за телбод
номера на части 26
качество на изображението
проверка на състоянието на
тонер касетата 168
консумативи
използване при ниско ниво
144
настройки за праг на ниско
ниво 144
номера на части 26
поръчване 26
смяна на барабана за
изображения 40, 43
смяна на тонер касети 34, 37
състояние, преглед с помощта
на HP Utility за Mac 116
контролен панел
LED 4

LED светене на индикаторите
137
местоположение 2
помощ 141
контролен списък
безжично свързване 188
отстраняване на неизправности
при факса 193
копиране
двустрани документи 66
единични копия 64
качество, регулиране 67
настройка на размер и тип на
хартията 176
няколко копия 64
оптимизиране за текст или
картини 177
ръбове на документа 179

М

меню „Приложения“ 110
мобилен печат
устройства с Android 61
мобилен печат, поддържан
софтуер 14
мобилен решение за печат 12
мощност
консумирана 16
мрежи
инсталиране на принтера 111
поддържани 12
мрежово инсталиране 111
мрежов порт
местоположение 3

Н

набори за техническо обслужване
номера на части 26
настройка на скорост на връзката в
мрежата, смяна на 122
настройки
фабрични стойности,
възстановяване 142
Настройки за EcoMode 126, 172
настройки за икономична работа
126
номера на части
касети с елементи за
подвързване 26
консумативи 26

принадлежности 26
резервни части 26
тонер касети 26
няколко страници на лист
печат (Mac) 52
печат (Windows) 50

О

онлайн поддръжка 136
онлайн помощ, контролен панел
141
операционни системи (OS)
поддържани 12
оригинални HP касети 28
отстраняване на неизправности
LED, грешки 137
безжична мрежа 188
кабелна мрежа 186
проблеми при подаването на
хартия 147
проблеми с мрежата 186
проверка на състоянието на
тонер касетата 168
факсове 193
отстраняване на неизправности при
факса
контролен списък 193
отстраняване на проблеми
LED, светене на индикаторите
137

П

памет
включена 12
печат от двете страни
Mac 52
Windows 48
ръчно, Windows 48
Печат с Wi-Fi Direct 14, 54
пликове, зареждане 23
подаващо устройство 66
изпращане на факс от 104
копиране на двустрани
документи 66
местоположение 2
проблеми при зареждането с
хартия 149
поддръжка
онлайн 136

поддръжка на клиенти
онлайн 136
поддържани драйвери 12
поддържани драйвери за печат
12
поддържани операционни
системи 12
политика за касети 28
помощ, контролен панел 141
портове
USB 3
местоположение 3
мрежа 3
факс 3
поръчване
консумативи и
принадлежности 26
почистване
път на хартията 170
стъкло 175, 181
почистване на
стъклото на подаващото
устройство 166
приложения
изтегляне 110
принадлежности
поръчване 26
проблеми с поемането на хартия
разрешаване 147, 148

Р

работа с факсове
от компютър (Windows) 105
размери, принтер 15
резервни части
номера на части 26
решаване на проблеми
факс 194
ръчно двустранно
Mac 52
Windows 48

С

системни изисквания
вграден уеб сървър на HP 112
сканиране
от софтуер HP Scan (Windows)
70
от софтуера HP Easy Scan (OS
X) 71

- скенер
 - изпращане на факс от 103
 - местоположение 2
 - почистване на стъкло 175, 181
 - почистване на стъклото на подаващото устройство 166
- слот на ключалка
 - местоположение 3
- смущения в безжична мрежа 191
- смяна
 - тонер касета 34, 37
- смяна на
 - барабана за изображения 40, 43
- софтуер
 - HP Utility 116
 - изпращане на факсове 105
 - Софтуер HP Easy Scan (OS X) 71
 - Софтуер HP ePrint 60
 - софтуер HP Scan (Windows) 70
 - спецификации
 - електрически и акустични 16
 - стойности, възстановяване 142
 - страници в минута 12
 - страници на лист
 - избиране (Mac) 52
 - избиране (Windows) 50
 - стъкло, почистване 175, 181
 - стъкло, почистване на подаващото устройство 166
 - състояние
 - , HP Utility, Mac 116
 - индикатори на контролния панел 137
- T**
 - тава с приоритет на подаване
 - зареждане на пликосе 23
 - тави
 - включени 12
 - капацитет 12
 - тегло, принтер 15
 - телефонен указател, факс
 - добавяне на записи 104
 - техническа поддръжка
 - онлайн 136
 - тонер касета
 - използване при ниско ниво 144
 - компоненти 34, 37
 - настройки за праг на ниско ниво 144
 - смяна 34, 37
 - тонер касети
 - номера на части 26
- У**
 - Уеб сайтове
 - за поддръжка на клиенти 136
 - Уеб услуги
 - приложения 110
 - разрешаване 110
 - уеб услуги на HP
 - приложения 110
 - разрешаване 110
 - устройства с Android
 - печат от 61
- Ф**
 - фабрични стойности, възстановяване 142
 - факс
 - бързо набиране 104
 - изпращане от софтуер 105
 - портове 3
 - решаване на общи проблеми 194
 - решаване на проблема с бавната скорост 195
 - решаване на проблема с лошото качество 196
 - решаване на проблеми с място на страницата 197
 - факс портове 3
 - местоположение 3
- Х**
 - хартия
 - избиране 171
 - хартия, поръчване 26
- Ч**
 - чип за памет (тонер)
 - местоположение 34
- A**
 - AirPrint 60
- E**
 - Ethernet порт
 - местоположение 3
- Explorer, поддържани версии
 - вграден уеб сървър на HP 112
- H**
 - HP Customer Care (Поддръжка на клиенти на HP) 136
 - HP Device Toolbox, използване 112
 - HP ePrint 58
 - HP EWS, използване 112
 - HP Utility 116
 - HP Utility, Mac 116
 - HP Utility за Mac
 - Bonjour 116
 - функции 116
- I**
 - Internet Explorer, поддържани версии
 - вграден уеб сървър на HP 112
- L**
 - LED контролен панел
 - бутони за управление 4
- M**
 - Macintosh
 - HP Utility 116
 - Microsoft Word, изпращане на факсове от 105
- N**
 - Netscape Navigator, поддържани версии
 - вграден уеб сървър на HP 112
- O**
 - OS (операционна система)
 - поддържана 12
- U**
 - USB порт
 - местоположение 3
- W**
 - Windows
 - изпращане на факс от 105
 - Word, изпращане на факсове от 105

