

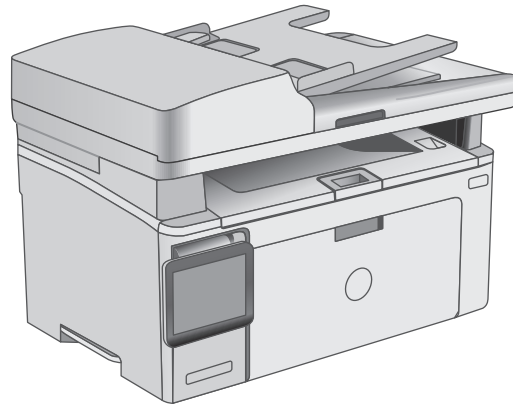

LaserJet Pro MFP M129-M132, LaserJet Ultra MFP M133-M134

Brugervejledning

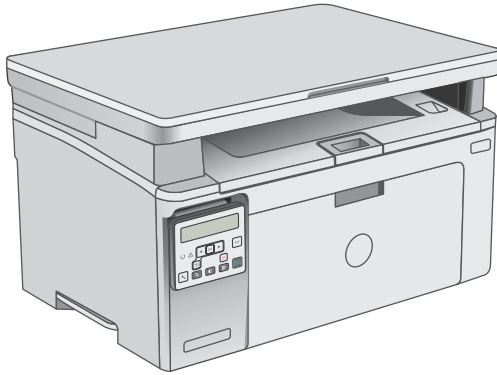

M129-M134



www.hp.com/support/ljM129MFP



**HP LaserJet Pro MFP M129-M132, LaserJet
Ultra MFP M133-M134**

Brugervejledning

Copyright og licens

© Copyright 2016 HP Development Company, L.P.

Reproduktion, tilpasning eller oversættelse er, uden forudgående skriftlig tilladelse, forbudt, for så vidt det ikke er udtrykkeligt tilladt i henhold til loven om ophavsret.

Oplysningerne i dette dokument kan ændres uden forudgående varsel.

De eneste garantier for HP-produkter og -serviceydelser er at finde i de udtrykkelige garantierklæringer, der følger med produkterne og tjenesteydelserne. Intet heri skal opfattes som en ekstra garanti. HP er ikke ansvarlig for tekniske eller redaktionelle fejl eller mangler heri.

Edition 2, 01/2019

Varemærker

Adobe®, Adobe Photoshop®, Acrobat® og PostScript® er varemærker tilhørende Adobe Systems Incorporated.

Apple og Apple-logoet er varemærker tilhørende Apple Inc., der registreret i USA og andre lande/områder.

OS X er et varemærke tilhørende Apple Inc., registreret i USA og andre lande.

AirPrint er et varemærke tilhørende Apple Inc., registreret i USA og andre lande.

Microsoft®, Windows®, Windows® XP og Windows Vista® er varemærker registreret i USA tilhørende Microsoft Corporation.

Indholdsfortegnelse

1 Printeroversigt	1
Printervisninger	2
Printer set forfra	2
Printer set bagfra	3
Interfaceporte	3
LED-kontrolpanelvisning (modellerne M130a, M132a, M133a og M134a)	4
Kontrolpanelvisning for LCD med 2 linjer (modellerne M130nw, M132nw og M132snw)	5
Kontrolpanelvisning for LCD med 2 linjer (modellerne M130fn, M132fn, M132fp, M133fn og M134fn)	7
Kontrolpanelvisning med berøringsskærm (modellerne M130fw, M132fw)	8
Startskærmlayout	9
Sådan bruges kontrolpanelet med berøringsskærm	10
Printerspecifikationer	11
Tekniske specifikationer	11
Understøttede operativsystemer	11
Mobile udskriftsløsninger	13
Printermål	14
Strømforbrug, elektriske specifikationer og akustiske emissioner	15
Område for driftsmiljø	15
Konfiguration af printerhardware og softwareinstallation	16
2 Papirbakker	17
Fyld papirbakken	18
Indledning	18
Læg papir i papirbakken	18
Ilæg og udskriv på konvolutter	21
Indledning	21
Udskriv konvolutter	21
Konvolutretning	21
3 Forbrugsvarer, tilbehør og reservedele	23
Bestil forbrugsvarer, tilbehør og reservedele	24

Bestilling	24
Forbrugsvarer og ekstraudstyr	24
Dele til reparationer foretaget af kunden	24
Konfigurer HP-indstillinger for forbrugsvarer til beskyttelse af tonerpatroner	26
Indledning	26
Aktivér eller deaktiver funktionen Patronpolitik	26
Aktivér funktionen på modeller med kontrolpaneler med 2 linjer og berørings-skærm	26
Deaktiver funktionen på modeller med kontrolpaneler med 2 linjer og berørings-skærm	27
Brug HP's integrerede webserver (EWS) til at aktivere funktionen Patronpolitik	27
Brug HP's integrerede webserver (EWS) til at deaktivere funktionen Patronpolitik	27
Fejlfinding ved fejlmeddelelser på kontrolpanelet eller EWS i forbindelse med Patronpolitik	28
Aktivér eller deaktiver funktionen Beskyttelse af patroner	29
Aktivér funktionen på modeller med kontrolpaneler med 2 linjer og berørings-skærm	29
Deaktiver funktionen på modeller med kontrolpaneler med 2 linjer og berørings-skærm	29
Brug HP's integrerede webserver (EWS) til at aktivere funktionen Beskyttelse af patroner	29
Brug HP's integrerede webserver (EWS) til at deaktivere funktionen Beskyttelse af patroner	30
Fejlfinding ved fejlmeddelelser på kontrolpanelet eller EWS i forbindelse med Beskyttelse af patroner	31
Udskiftning af tonerpatronerne	32
Indledning	32
Oplysninger om tonerpatron og billedtromle	32
Udskift tonerpatronen (modellerne M129-M132)	33
Udskift tonerpatronen (modellerne M133-M134)	35
Udskift billedtromlen (modellerne M129-M132)	38
Udskift billedtromlen (modellerne M133-M134)	41
4 Udskriv	45
Udskrivningsopgaver (Windows)	46
Sådan udskriver du (Windows)	46
Manuel udskrivning på begge sider (dupleks) (Windows)	46
Udskrivning af flere sider pr. ark (Windows)	48
Valg af papirtype (Windows)	48
Yderligere udskrivningsopgaver	48
Udskrivningsopgaver (OS X)	49
Sådan udskriver du (OS X)	49

Manuel udskrivning på begge sider (dupleks) (OS X)	49
Udskrivning af flere sider pr. ark (OS X)	49
Valg af papirtype (OS X)	50
Yderligere udskrivningsopgaver	50
Mobil udskrivning	51
Indledning	51
Wi-Fi Direct (kun trådløse modeller)	51
Aktiver eller deaktiver Wi-Fi Direct	53
Rediger printerens Wi-Fi Direct-navn	54
HP ePrint via email	55
HP ePrint-softwaren	56
AirPrint	57
Integreret udskrivning til Android	57
5 Kopiering	59
Opret en kopi	60
Kopiere på begge sider (dupleksudskrivning)	62
Manuel kopiering på begge sider	62
Yderligere kopieringsopgaver	63
6 Scanning	65
Scanning ved hjælp af HP-scanningssoftware (Windows)	66
Scanning ved hjælp af HP Easy-scanningssoftware (OS X)	67
Opsætning af funktionen Scan til e-mail (kun for berøringsfølsomme skærme)	68
Indledning	68
Før du starter	68
Metode 1: Brug af guiden Scan til e-mail (Windows)	68
Metode 2: Opsætte funktionen Scan til e-mail via HP's integrerede webserver (Windows)	70
Trin 1: Åbn HP's integrerede webserver (EWS)	70
Trin 2: Konfigurer funktionen Scan til e-mail	70
Trin 3: Tilføj kontakter til e-mailadressekartotek	72
Trin 4: Konfigurer standardindstillinger for e-mail	72
Opsætning af funktionen Scan til e-mail på en Mac	73
Trin 1: Åbn HP's integrerede webserver (EWS)	73
Metode 1: Brug en webbrower til at åbne HP's integrerede webserver (EWS)	73
Metode 2: Brug HP Utility til at åbne HP's integrerede webserver (EWS) ...	73
Trin 2: Konfigurer funktionen Scan til e-mail	73
Trin 3: Tilføj kontakter til e-mailadressekartotek	75
Trin 4: Konfigurer standardindstillinger for e-mail	75
Opsætning af funktionen Scan til netværksmappe (kun for modeller med berøringsfølsomme skærme)	77

Indledning	77
Før du starter	77
Metode 1: Brug af guiden Scan til netværksmappe (Windows)	77
Metode 2: Opsætte funktionen Scan til netværksmappe via HP's integrerede webserver (Windows)	79
Trin 1: Åbn HP's integrerede webserver (EWS)	79
Trin 2: Konfigurer funktionen Scan til netværksmappe	80
Opsætte funktionen Scan til netværksmappe på en Mac	81
Trin 1: Åbn HP's integrerede webserver (EWS)	81
Metode 1: Brug en webbrowser til at åbne HP's integrerede webserver (EWS)	81
Metode 2: Brug HP Utility til at åbne HP's integrerede webserver (EWS) ...	81
Trin 2: Konfigurer funktionen Scan til netværksmappe	82
Scan til e-mail (kun for berøringsfølsomme skærme)	84
Scan til en netværksmappe (kun for berøringsfølsomme skærme)	85
Yderligere scanningsopgaver	86

7 Fax **87**

Konfigurer til at sende og modtage faxer	88
Før du starter	88
Trin 1: Identificer telefonens tilslutningstype	88
Trin 2: Konfigurer faxen	89
Dedikeret telefonlinje	89
Delt stemme-/faxlinje	90
Delt stemme-/faxlinje med en telefonsvarer	91
Trin 3: Konfigurer klokkeslæt, dato og sidehoved for faxen.	93
Guiden HP Faxopsætning	93
Printerens kontrolpanel	93
HP's integrerede webserver (EWS) og HP Device Toolbox (Windows)	94
Trin 4: Kør en faxtest	95
Sådan sender du en fax	96
Fax fra flatbed-scanneren	96
Fax fra dokumentføderen (kun modeller med dokumentføder)	97
Brug af hurtigopkalds- og gruppeopkaldregistreringerne	97
Afsendelse af en fax fra softwaren	98
Afsendelse af en fax fra et tredjepartssoftwareprogram, for eksempel Microsoft Word	98
Yderligere faxopgaver	99

8 Administrer printeren **101**

Brug HP Web Services-programmer (kun modeller med berøringsfølsomt display)	102
Rediger printerens forbindelsestype (Windows)	103

Avanceret konfiguration med HP's integrerede webserver (EWS) og HP Device Toolbox (Windows)	104
Avanceret konfiguration med HP Utility til OS X	108
Åbn HP Utility	108
HP Utility-funktioner	108
Konfiguration af IP-netværksindstillinger	110
Indledning	110
Ansvarsfraskrivelse for printerdeling	110
Få vist eller foretag ændringer til netværksindstillinger	110
Omdøbning af printeren på netværket	111
Manuel konfiguration af IPv4 TCP/IP-parametrene fra kontrolpanelet	112
Indstilling af forbindelseshastighed	113
Printersikkerhedsfunktioner	115
Indledning	115
Tildele eller skifte systemadgangskoden med den integrerede webserver	115
Lås processoren	116
Energibesparende indstillinger	117
Indledning	117
Udskrivning med EconoMode	117
Angiv indstillingen Dvale/Auto fra efter inaktivitet	117
Indstil Luk ned efter inaktivitet, og konfigurer printeren til at bruge 1 watt eller mindre	118
Angiv indstillingen for Automatisk slukning af strøm	120
Opdatering af firmwaren	122
Metode 1: Opdater firmwaren fra kontrolpanelet med 2 linjer og berøringsskærm	122
Metode 2: Opdatere firmwaren via Firmwareopdateringsværktøjet	123
9 Løs problemer	125
Kundesupport	126
Forstå indikatormønstre på kontrolpanelet (kun modeller med LED-kontrolpaneler)	127
Kontrolpanelets Hjælp-system (kun modeller med berøringsskærm)	130
Gendannelse af fabriksstandarderne	131
En meddelelse af typen "Patron er lav" eller "Patron er meget lav" vises på printerens kontrolpanel eller EWS	133
Ændring af indstillinger for Meget lav	133
Til printere med faxfunktionalitet	134
Bestil forbrugsvarer	135
Produktet samler ikke papir op, eller det indføres forkert	136
Indledning	136
Printeren samler ikke papir op	136
Printeren tager flere ark papir	137
Papir i dokumentføderen sætter sig fast, indføres skævt eller der tages flere stykker papir ad gangen	138

Rengør opsamlingsvalserne og separationspuden i dokumentføderen	139
Afhjælp papirstop	141
Indledning	141
Placeringer af papirstop	141
Problemer med hyppige eller tilbagevendende papirstop	141
Ryd papirstop i papirbakken	144
Afhjælp papirstop i tonerpatronområdet	146
Afhjælp papirstop i udskriftsbakken	149
Afhjælp papirstop i dokumentføderen (kun modeller med dokumentføder)	152
Rengør den ADF-udskiftelige filmenhed	155
Forbedring af udskriftskvaliteten	157
Indledning	157
Udskriv fra et andet softwareprogram	157
Kontrol af papirtype for udskriftsjobbet	157
Kontrol af papirtypeindstilling (Windows)	157
Kontrol af papirtypeindstilling (OS X)	157
Kontrol af status for tonerpatron	157
Rengøring af printeren	159
Udskriv en renseside	159
Foretag en visuel inspektion af tonerpatronen og billedtromlen.	160
Kontroller papiret og udskrivningsmiljøet	160
Trin et: Brug papir, der opfylder HP's specifikationer	160
Trin to: Kontroller miljøet	160
Kontroller EconoMode-indstillingerne	161
Justér udskriftstæthed	161
Forbedring af kopi- og scanningskvalitet	163
Indledning	163
Kontrol af scannerglaspladen for snavs	163
Kontroller papirindstillingerne	163
Optimere for tekst eller billeder	165
Kant til kant-kopiering	166
Rengør opsamlingsvalserne og separationspuden i dokumentføderen	166
Forbedring af faxkvaliteten	168
Indledning	168
Kontrol af scannerglaspladen for snavs	168
Kontroller indstillingerne for opløsning ved afsendelse af fax	168
Kontroller indstillingerne for fejlkorrektion	169
Kontroller indstillingen for tilpasning til side	170
Rengør opsamlingsvalserne og separationspuden i dokumentføderen	171
Send til en anden faxmaskine	172
Kontroller afsenderens faxmaskine	172

Løsning af problemer med kablet netværk	173
Indledning	173
Dårlig fysisk forbindelse	173
Computeren bruger en forkert IP-adresse for printeren	173
Computeren kan ikke kommunikere med printeren	173
Printeren bruger forkerte forbindelseshastighedsindstillinger for netværket	174
Nye softwareprogrammer kan forårsage kompatibilitetsproblemer	174
Computeren eller arbejdsstationen kan være konfigureret forkert	174
Printeren er deaktiveret, eller andre netværksindstillinger er forkerte	174
Løsning af problemer med trådløst netværk	175
Indledning	175
Tjekliste for trådløs forbindelse	175
Printeren udskriver ikke, efter den trådløse konfiguration er afsluttet	176
Printeren udskriver ikke, og der er installeret en firewall fra en tredjepart på computeren	176
Den trådløse forbindelse virker ikke, efter at den trådløse router eller den trådløse printer er blevet flyttet	176
Kan ikke forbinde flere computere til den trådløse printer	176
Den trådløse printer mister kommunikation, når den er forbundet til et VPN	177
Netværket vises ikke på listen over trådløse netværk	177
Det trådløse netværk fungerer ikke	177
Udfør en diagnosticeringstest af et trådløst netværk	177
Reducer interferens i et trådløst netværk	178
Afhjælp faxproblemer	179
Indledning	179
Kontrolliste til faxfejlfinding	179
Løse generelle faxproblemer	180
Faxer bliver sendt langsomt	180
Faxkvaliteten er dårlig	182
Faxen bliver skåret af eller fordelt på to sider	183

Indeks	185
---------------------	------------

1 Printeroversigt

- [Printervisninger](#)
- [Printerspecifikationer](#)
- [Konfiguration af printerhardware og softwareinstallation](#)

Yderligere oplysninger:

Følgende oplysninger er korrekte på udgivelsestidspunktet. Se www.hp.com/support/ljM129MFP, hvis du ønsker aktuelle oplysninger.

HP's komplette hjælp til printeren omfatter følgende oplysninger:

- Installer og konfigurer
- Lær og brug
- Løs problemer
- Download software- og firmwareopdateringer
- Deltag i supportfora
- Find garantioplysninger og lovgivningsmæssige oplysninger

Printervisninger

Printer set forfra

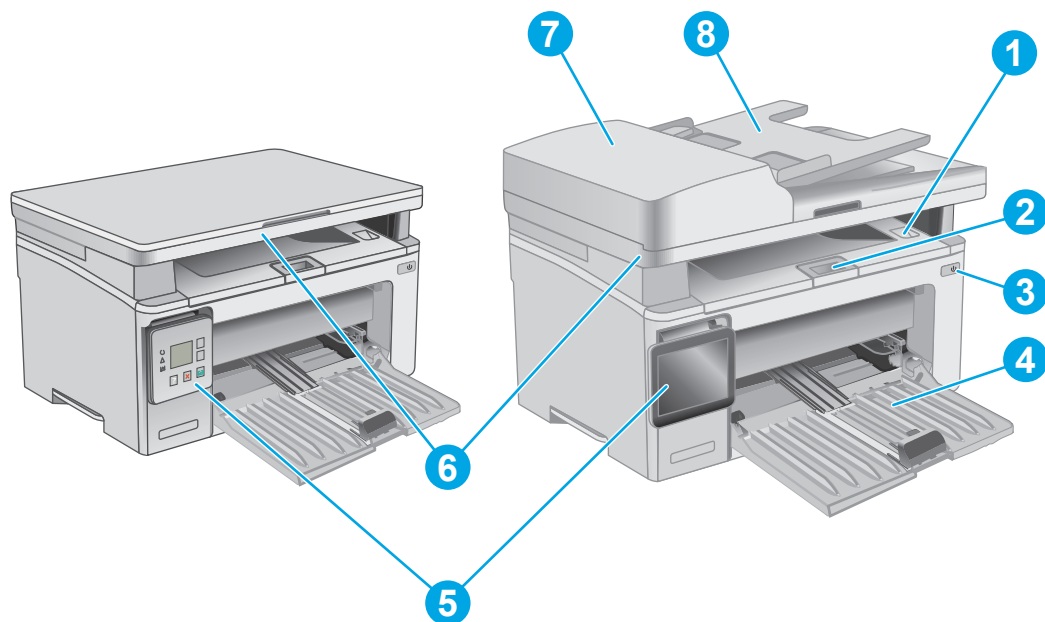

1	Udskriftsbakke og topdæksel (giver adgang til tonerpatronen)
2	Forlænger til udskriftsbakke
3	Tænd/sluk-knap
4	Papirbakke
5	Kontrolpanel (vipper op, så det er nemmere at se og indtaste, typen varierer efter model)
6	Scanner
7	Dokumentføder
8	Inputbakke til dokumentføder

Printer set bagfra

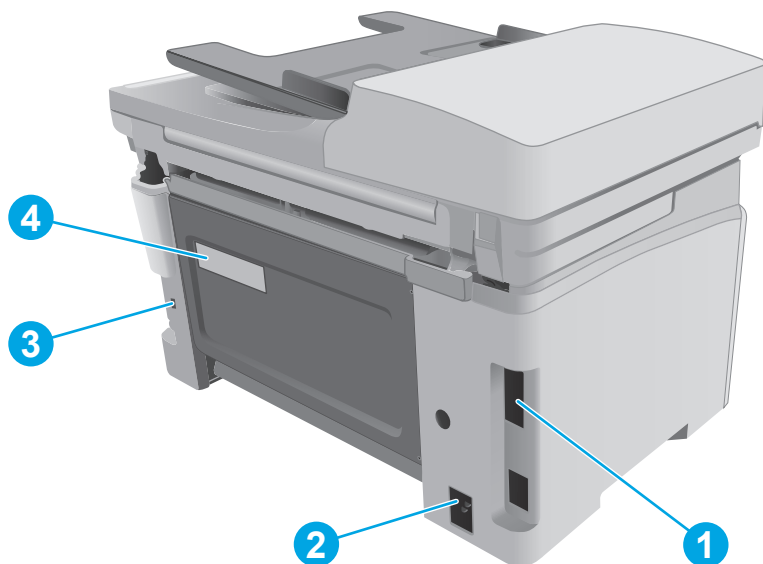

- | | |
|---|---|
| 1 | I/O-porte |
| 2 | Stik til strømkabel |
| 3 | Stik til kabelsikkerhedslås |
| 4 | Etiket med serienummer og printernummer |

Interfaceporte

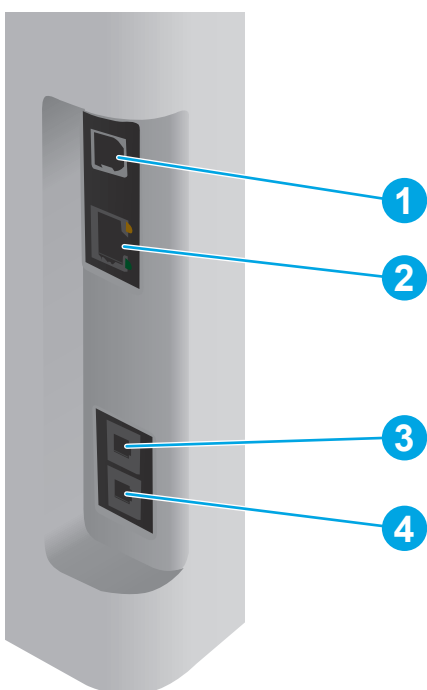



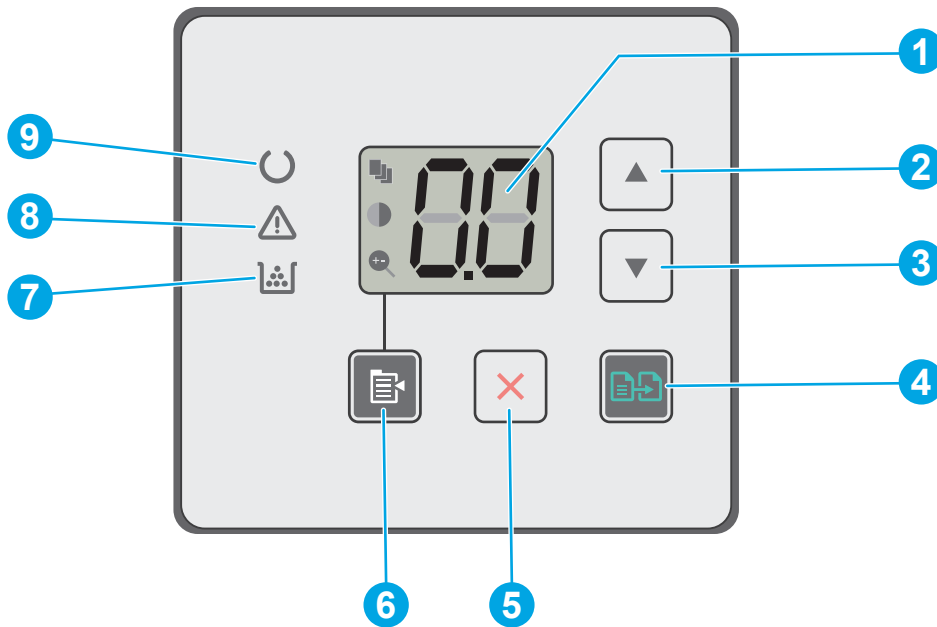

- | | |
|---|-------------------|
| 1 | USB-interfaceport |
|---|-------------------|

2	Ethernet-port (kun netværksmodeller)
3	Port til "indgående" faxlinje til tilslutning af faxens telefonlinje til produktet (kun faxmodeller)
4	Port til "udgående" telefonlinje til tilslutning af lokaltelefon, telefonsvarer eller andre enheder (kun faxmodeller)

LED-kontrolpanelvisning (modellerne M130a, M132a, M133a og M134a)









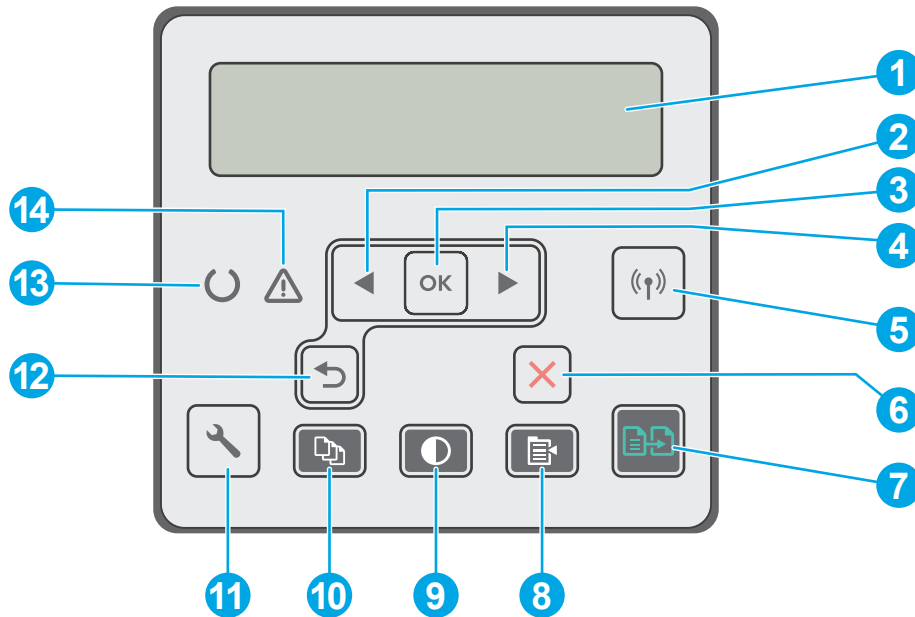





1	Kontrolpanelets LED-display	Dette skærbillede viser numerisk information om kopijob.
2	▲ Knappen Pil op	Brug denne knap til at øge den værdi, som bliver vist på displayet.
3	Knappen Pil ned ▼	Brug denne knap til at reducere den værdi, som bliver vist på displayet.
4	Knappen Start kopiering 	Tryk på denne knap for at starte et kopijob.
5	✘ Knappen Annuller	Tryk på denne knap for at udføre følgende handlinger: <ul style="list-style-type: none"> • Annullere et udskriftsjob, mens printeren udskriver. • Nulstille de aktuelle kopiindstillinger til standardværdierne, mens printeren er inaktiv. • Afslutte tilstand for standardindstillinger for kopiering uden at gemme værdien, når printeren er i tilstanden for standardindstillinger for kopiering.
6	Knappen Kopiopsætning 	Brug denne knap til at navigere gennem indstillingerne for Antal kopier, Lyser/Mørkere og Reducer/Forstør. Standardindstillingen er Antal kopier.
7	Forbrugsvarer  LED	Indikatoren for forsyninger blinker, når der opstår en fejl i en forbrugsvarer, og den lyser uden at blinke, når forbrugsvareren er meget lav, og en udskiftning er nødvendig.

8	Eftersynsindikator  LED	Eftersynsindikatoren blinker, når printeren kræver brugereftersyn, f.eks. når printeren løber tør for papir, eller når en tonerpatron skal udskiftes. Hvis indikatoren lyser uden at blinke, er der opstået en fejl på printeren.
9	Klar  LED	Klarindikatoren lyser uden at blinke, når printeren er klar til at udskrive. Den blinker, når printeren modtager udskriftsdata, eller når den annullerer et udskriftsjob.

Kontrolpanelvisning for LCD med 2 linjer (modellerne M130nw, M132nw og M132snw)









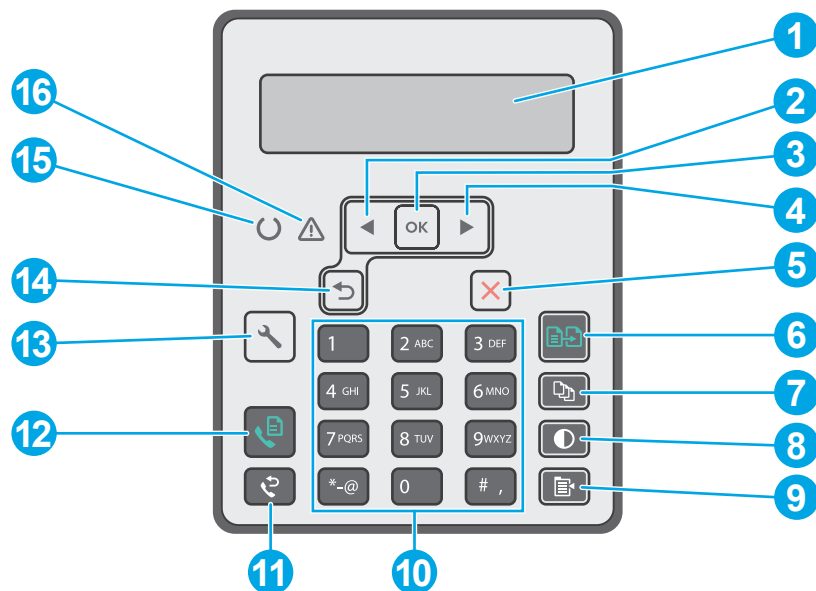



1	Kontrolpanelvisning med 2 linjer	Denne skærm viser menuer og printeroplysninger.
2	Venstre pileknop 	Tryk på denne knap for at navigere gennem menuerne eller for at reducere en værdi, som bliver vist på displayet.
3	Knappen OK	Brug knappen OK for at udføre følgende handlinger: <ul style="list-style-type: none"> • Åbne kontrolpanelmenuer. • Åbne en undermenu, der vises på kontrolpanelets display. • Vælge et menupunkt. • Fjerne visse fejlmeddelelser. • Påbegynde et udskriftsjob efter en prompt på kontrolpanelet (for eksempel, når meddelelsen Tryk på [OK] for at fortsætte vises på kontrolpanelets display).
4	Højre pileknop 	Tryk på denne knap for at navigere gennem menuerne eller for at forøge en værdi, som bliver vist på displayet.
5	Knappen Trådløs  (kun på trådløse modeller)	Brug denne knap til at åbne menuen Trådløs og se oplysninger om status for trådløs.
6	 Knappen Annuller	Brug denne knap for at annullere et udskriftsjob eller for at lukke kontrolpanelmenuerne.

7	Knappen Start kopiering 	Brug denne knap for at starte et kopijob.
8	Knappen Kopimenu 	Tryk på denne knap for at åbne menuen Kopiering .
9	Knappen Lysere/Mørkere 	Brug denne knap til at gøre kopier lysere eller mørkere.
10	Knappen Antal kopier 	Brug denne knap til at angive antallet af kopier, som skal produceres.
11	Knappen Opsætning 	Tryk på denne knap for at åbne menuen Opsætning .
12	Knappen Pil tilbage 	Tryk på denne knap for at udføre følgende handlinger: <ul style="list-style-type: none"> • Afslutte kontrolpanelmenuerne. • Bladre tilbage til en tidligere menu på en liste i en undermenu. • Bladre tilbage til et tidligere menupunkt på en liste i en undermenu (uden at gemme ændringer i menupunktet).
13	Klar  LED	Klarindikatoren lyser uden at blinke, når printeren er klar til at udskrive. Den blinker, når printeren modtager udskriftsdata, eller når den annullerer et udskriftsjob.
14	Eftersynsindikator  LED	Eftersynsindikatoren blinker, når printeren kræver brugereftersyn, f.eks. når printeren løber tør for papir, eller når en tonerpatron skal udskiftes. Hvis indikatoren lyser uden at blinke, er der opstået en fejl på printeren.

Kontrolpanelvisning for LCD med 2 linjer (modellerne M130fn, M132fn, M132fp, M133fn og M134fn)



1	Kontrolpanelvisning med 2 linjer	Denne skærm viser menuer og printeroplysninger.
2	Venstre pileknop ◀	Tryk på denne knap for at navigere gennem menuerne eller for at reducere en værdi, som bliver vist på displayet.
3	Knappen OK	Brug knappen OK for at udføre følgende handlinger: <ul style="list-style-type: none"> • Åbne kontrolpanelmenuer. • Åbne en undermenu, der vises på kontrolpanelets display. • Vælge et menupunkt. • Fjerne visse fejlmeddelelser. • Påbegynde et udskriftsjob efter en prompt på kontrolpanelet (for eksempel, når meddelelsen Tryk på [OK] for at fortsætte vises på kontrolpanelets display).
4	Højre pileknop ▶	Tryk på denne knap for at navigere gennem menuerne eller for at forøge en værdi, som bliver vist på displayet.
5	✕ Knappen Annuller	Brug denne knap for at annullere et udskriftsjob eller for at lukke kontrolpanelmenuerne.
6	Knappen Start kopiering 	Brug denne knap for at starte et kopijob.
7	Knappen Antal kopier 	Brug denne knap til at angive antallet af kopier, som skal produceres.
8	Knappen Lysere/Mørkere 	Brug denne knap til at justere lysstyrken for det aktuelle kopijob.

9	Knappen Kopimenu 	Tryk på denne knap for at åbne menuen Kopiering .
10	Alfanumerisk tastatur	Brug tastaturet til at skrive faxnumre.
11	Knappen Faxgenopkald 	Brug denne knap til at kalde det faxnummer op, der blev brugt til det forrige faxjob.
12	Knappen Start fax 	Brug denne knap for at starte et faxjob.
13	Knappen Opsætning 	Tryk på denne knap for at åbne menuen Opsætning .
14	Knappen Pil tilbage 	Tryk på denne knap for at udføre følgende handlinger: <ul style="list-style-type: none"> • Afslutte kontrolpanelmenuerne. • Bladre tilbage til en tidligere menu på en liste i en undermenu. • Bladre tilbage til et tidligere menupunkt på en liste i en undermenu (uden at gemme ændringer i menupunktet).
15	Klar  LED	Klarindikatoren lyser uden at blinke, når printeren er klar til at udskrive. Den blinker, når printeren modtager udskriftsdata, eller når den annullerer et udskriftsjob.
16	Eftersynsindikator  LED	Eftersynsindikatoren blinker, når printeren kræver brugereftersyn, f.eks. når printeren løber tør for papir, eller når en tonerpatron skal udskiftes. Hvis indikatoren lyser uden at blinke, er der opstået en fejl på printeren.

Kontrolpanelvisning med berøringsskærm (modellerne M130fw, M132fw)

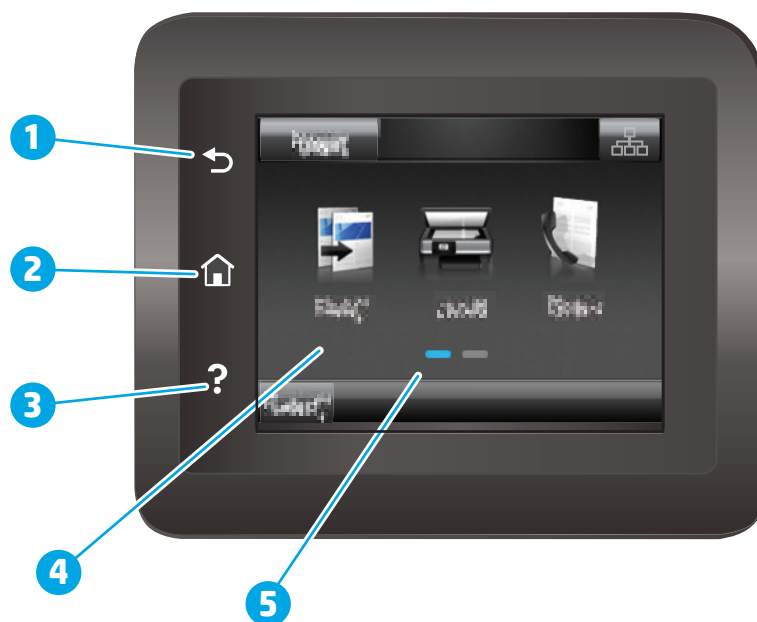







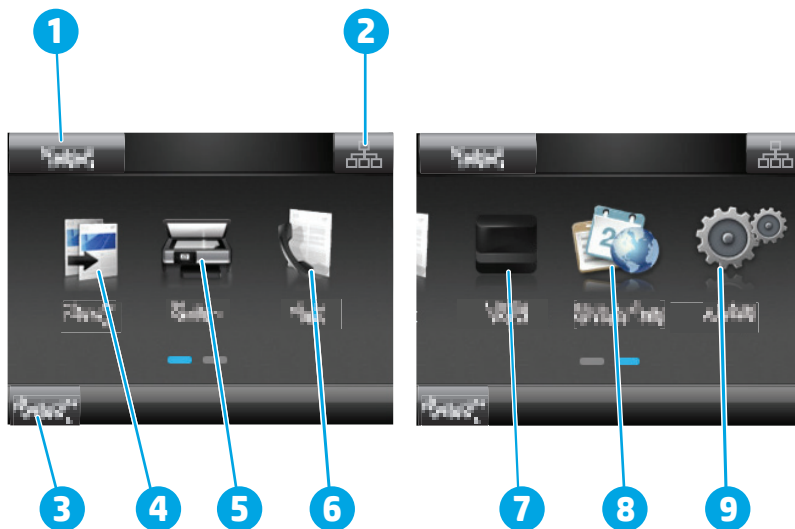

1	Tilbage-knap	Går tilbage til det forrige skærbillede
2	Hjem-knap	Giver adgang til startskærbilledet
3	Knappen Hjælp	Giver adgang til kontrolpanelets hjælpesystem

4	Berøringsfølsomt farvedisplay	Giver adgang til menuer, hjælpeanimationer og printeroplysninger.
5	Skærmindikator for startside	Displayet indikerer, hvilken startskærm kontrolpanelet viser i øjeblikket.

 **BEMÆRK:** Kontrolpanelet har ikke en almindelig **Annuller**-knap, men under mange printerprocesser vises der en **Annuller**-knap på det berøringsfølsomme display. Det giver brugerne mulighed for at annullere en proces, før printeren fuldfører den.





Startskærmlayout

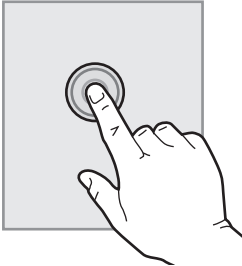

1	Knappen Nulstil	Tryk på denne knap for at nulstille alle midlertidige jobindstillinger til printerens standardindstillinger.
2	Knappen Forbindelsesoplysninger	Tryk på denne knap for at åbne menuen Forbindelsesoplysninger , som indeholder netværksoplysninger. Knappen vises enten som et kablet netværksikon  eller et trådløst netværksikon  afhængigt af, hvilken type netværk printeren er tilsluttet.
3	Printerstatus	Dette skærmområde indeholder oplysninger om printerens generelle status.
4	Kopi 	Tryk på denne knap for at åbne kopimenuen.
5	Scan 	Tryk på denne knap for at åbne scanningsmenuerne: <ul style="list-style-type: none"> • Scan til netværksmappe • Scan til e-mail
6	Fax 	Tryk på denne knap for at åbne faxmenuerne.
7	Forbrugsvarer 	Tryk på denne knap for at se oplysninger om status for forbrugsvarer.
8	Apps 	Tryk på denne knap for at åbne menuen Apps for at udskrive direkte fra udvalgte webapplikationer.
9	Opsætning 	Tryk på denne knap for at åbne menuen Opsætning .

Sådan bruges kontrolpanelet med berøringskærm

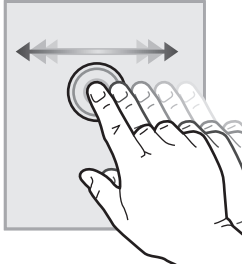
Anvend følgende handlinger til at bruge printerens kontrolpanel med berøringskærm.

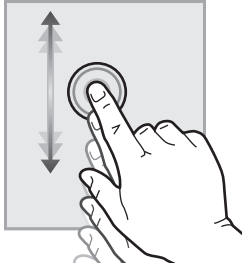
Handling	Beskrivelse	Eksempel
Tryk 	Tryk på et element på skærmen for at vælge elementet eller åbne den pågældende menu. Når du ruller igennem menuer, kan du kortvarigt trykke på skærmen for at standse rulningen.	Tryk på Opsætning  for at åbne menuen Opsætning .
Stryg 	Berør skærmen, og flyt din finger vandret for at rulle skærmen sidelæns.	Stryg på startskærbilledet for at få adgang til Opsætning  .
Rul 	Berør skærmen, og flyt fingeren lodret uden at løfte den for at bevæge skærmen.	Rul igennem menuen Opsætning .

Printerspecifikationer

 **VIGTIGT:** Følgende specifikationer var korrekte på udgivelsestidspunktet, men kan ændres. Se www.hp.com/support/ljM129MFP, hvis du ønsker aktuelle oplysninger.

- [Tekniske specifikationer](#)
- [Understøttede operativsystemer](#)
- [Mobile udskriftsløsninger](#)
- [Printer mål](#)
- [Strømforbrug, elektriske specifikationer og akustiske emissioner](#)
- [Område for driftsmiljø](#)

Tekniske specifikationer

Se www.hp.com/support/ljM129MFP for at få de nyeste oplysninger.

Understøttede operativsystemer

Følgende oplysninger gælder for de printerspecifikke Windows PCLmS- og OS X-printerdrivere.

Windows: HP-softwareinstallations-cd'en installerer PCLm.S-, PCLmS- eller PCLm-S-driveren, afhængigt af Windows-operativsystemet, samt yderligere software, når det fulde softwareinstallationsprogram benyttes. Se softwareinstallationsbemærkningerne for yderligere oplysninger.

OS X: Mac-computere understøttes sammen med denne printer. Download HP Easy Start enten fra printerinstallations-cd'en eller fra 123.hp.com, og brug derefter HP Easy Start til at installere HP-printerdriveren og -hjælpeprogrammet. Se softwareinstallationsbemærkningerne for yderligere oplysninger.

1. Gå til 123.hp.com.
2. Følg de angivne trin for at downloade printersoftwaren.

Linux: Hvis du vil have oplysninger og printerdrivere til Linux, skal du gå til hplipopensource.com/hplip-web/index.html.

Operativsystem	Installeret printerdriver	Bemærkninger
Windows® XP SP3 eller senere, 32-bit	Den printerspecifikke printerdriver HP PCLm.S installeres til dette operativsystem som en del af den grundlæggende softwareinstallation. Det grundlæggende installationsprogram installerer kun driveren.	Microsoft ophørte med at yde generel support til Windows XP i april 2009. HP vil fortsætte med at tilbyde den bedste mulige support til det udgåede styresystem XP.
Windows Vista®, 32-bit	Den printerspecifikke printerdriver HP PCLm.S installeres til dette operativsystem som en del af den grundlæggende softwareinstallation. Det grundlæggende installationsprogram installerer kun driveren.	

Operativsystem	Installeret printerdriver	Bemærkninger
Windows Server 2003, SP2 eller nyere, 32-bit	Den printerspecifikke printerdriver HP PCLm.S installeres til dette operativsystem som en del af den grundlæggende softwareinstallation. Det grundlæggende installationsprogram installerer kun driveren.	Microsoft ophørte med at yde generel support til Windows Server 2003 i juli 2010. HP vil fortsætte med at tilbyde den bedst mulige support til det udgåede operativsystem Server 2003.
Windows Server 2003, R2, 32-bit	Den printerspecifikke printerdriver HP PCLm.S installeres til dette operativsystem som en del af den grundlæggende softwareinstallation. Det grundlæggende installationsprogram installerer kun driveren.	Microsoft ophørte med at yde generel support til Windows Server 2003 i juli 2010. HP vil fortsætte med at tilbyde den bedst mulige support til det udgåede operativsystem Server 2003.
Windows 7, 32-bit og 64-bit	Den printerspecifikke printerdriver HP PCLmS installeres til dette operativsystem som en del af den komplette softwareinstallation.	
Windows 8, 32-bit og 64-bit	Den printerspecifikke printerdriver HP PCLmS installeres til dette operativsystem som en del af den grundlæggende softwareinstallation.	Windows 8 RT-understøttelse leveres via Microsoft IN OS version 4, 32-bit driveren.
Windows 8.1, 32-bit og 64-bit	Den printerspecifikke printerdriver HP PCLm-S installeres til dette operativsystem som en del af den grundlæggende softwareinstallation.	Windows 8.1 RT-understøttelse leveres via Microsoft IN OS version 4, 32-bit driveren.
Windows 10, 32-bit og 64-bit	Den printerspecifikke printerdriver HP PCLm-S installeres til dette operativsystem som en del af den grundlæggende softwareinstallation.	
Windows Server 2008, 32-bit og 64-bit	Den printerspecifikke printerdriver HP PCLm.S installeres til dette operativsystem som en del af den grundlæggende softwareinstallation.	
Windows Server 2008, R2, 64-bit	Den printerspecifikke printerdriver HP PCLmS installeres til dette operativsystem som en del af den grundlæggende softwareinstallation.	
Windows Server 2012, 64-bit	Den printerspecifikke printerdriver HP PCLmS installeres til dette operativsystem som en del af den grundlæggende softwareinstallation.	

Operativsystem	Installeret printerdriver	Bemærkninger
Windows Server 2012 R2, 64-bit	Den printerspecifikke printerdriver HP PCLm-S installeres til dette operativsystem som en del af den grundlæggende softwareinstallation.	
OS X 10.9 Mavericks, OS X 10.10 Yosemite og OS X 10.11 El Capitan	OS X-printerdriveren og printerhjælpeprogrammet kan downloades enten fra installations-cd'en eller fra 123.hp.com .	<p>Download HP Easy Start enten fra printerinstallations-cd'en eller fra 123.hp.com, og brug derefter HP Easy Start til at installere HP-printerdriveren og -hjælpeprogrammet.</p> <ol style="list-style-type: none"> 1. Gå til 123.hp.com. 2. Følg de angivne trin for at downloade printersoftware.

 **BEMÆRK:** Hvis du ønsker at få vist en liste over understøttede operativsystemer, skal du gå til www.hp.com/support/ljM129MFP med HP's komplette hjælp til printeren.

Mobile udskriftsløsninger

HP tilbyder flere forskellige mobile løsninger og ePrint-løsninger, der muliggør nem udskrivning til en HP-printer fra en bærbar computer, tablet, smartphone eller anden mobil enhed. Hvis du vil se den samlede liste og finde den bedste mulighed, kan du gå til www.hp.com/go/LaserJetMobilePrinting.

 **BEMÆRK:** Opdater printerens firmware for at sikre, at alle funktioner til mobil udskrivning og ePrint understøttes.

- Wi-Fi Direct (kun trådløse modeller)
- HP ePrint via e-mail (kræver, at HP Web Services er aktiveret, og at printeren registreres med HP Connected)
- HP ePrint-software
- Android Printing
- AirPrint

Printermål

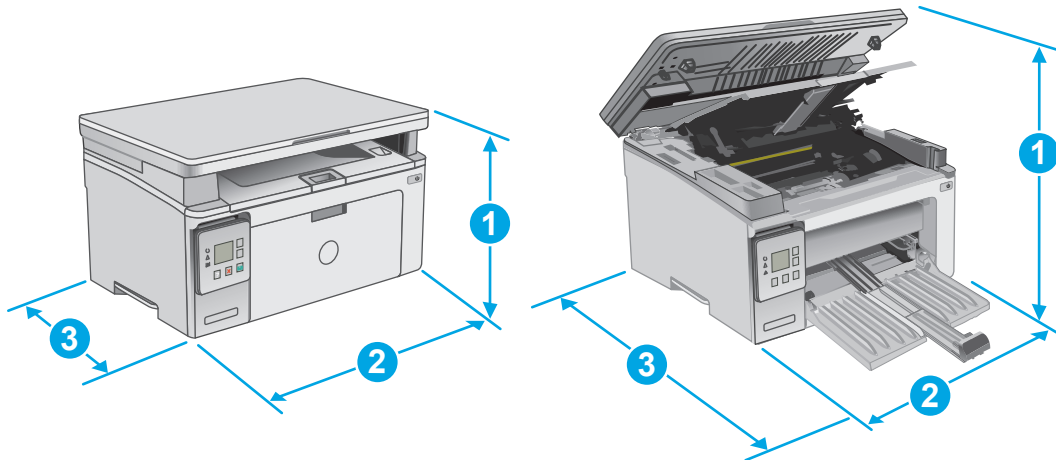

	Printeren er helt lukket	Printeren er helt åben
1. Højde	231 mm	388 mm
2. Bredde	398 mm	398 mm
3. Dybde	288 mm	482 mm
Vægt (med patroner)	9,1 kg til 9,33 kg	

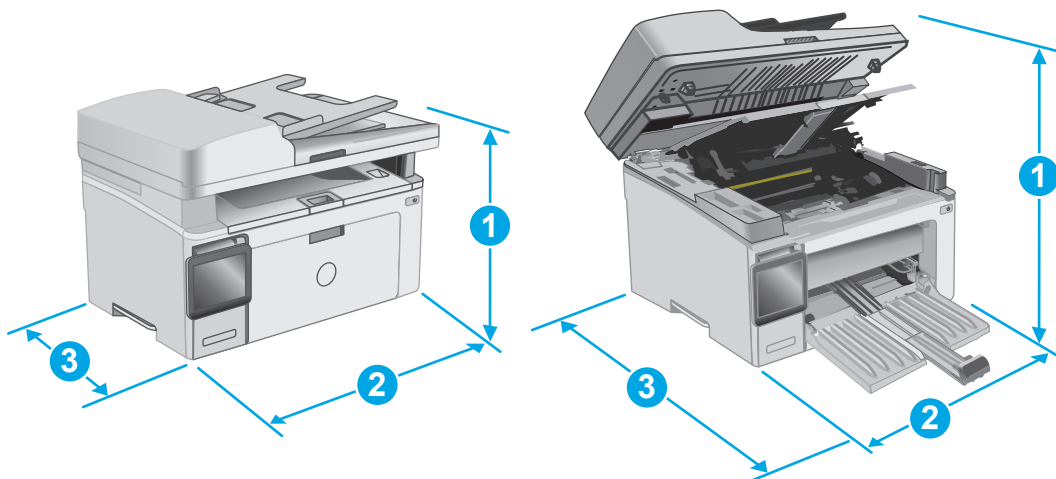

	Printeren er helt lukket	Printeren er helt åben
1. Højde	279,5 mm	423,7 mm
2. Bredde	423 mm	423 mm
3. Dybde	288,6 mm	511 mm
Vægt (med patroner)	10,2 kg til 10,6 kg	

Strømforsbrug, elektriske specifikationer og akustiske emissioner

Se www.hp.com/support/ljM129MFP for at få aktuelle oplysninger.

⚠ FORSIGTIG: Strømkraevne er baseret på det land/område, hvor printeren sælges. Konverter aldrig driftsspændinger. Dette vil beskadige printeren og gøre printergarantien ugyldig.

Område for driftsmiljø

Miljø	Anbefalet	Tilladt
Temperatur	15° til 27°C	15 til 30 °C
Relativ fugtighed	20 % til 70 % relativ luftfugtighed, ingen kondensering	10 % til 80 % (relativ luftfugtighed), ingen kondensering

Konfiguration af printerhardware og softwareinstallation

Se opsætningsplakaten og introduktionsvejledningen, der fulgte med printerens, for at få grundlæggende opsætningsvejledning. Du kan finde yderligere vejledning under HP support på internettet.

Gå til www.hp.com/support/ljM129MFP for HP's komplette hjælp til printerens. Find følgende support:

- Installer og konfigurer
- Lær og brug
- Løs problemer
- Download af software- og firmwareopdateringer
- Deltag i supportfora
- Find garantioplysninger og lovgivningsmæssige oplysninger

2 Papirbakker

- [Fyld papirbakken](#)
- [Ilæg og udskriv på konvolutter](#)

Yderligere oplysninger:

Følgende oplysninger er korrekte på udgivelsestidspunktet. Se www.hp.com/support/ljM129MFP, hvis du ønsker aktuelle oplysninger.

HP's komplette hjælp til printeren omfatter følgende oplysninger:

- Installer og konfigurer
- Lær og brug
- Løs problemer
- Download software- og firmwareopdateringer
- Deltag i supportfora
- Find garantioplysninger og lovgivningsmæssige oplysninger

Fyld papirbakken

Indledning

Følgende oplysninger beskriver, hvordan du lægger papir i papirbakken. Denne bakke kan rumme op til 150 ark 75 g/m² papir.

Læg papir i papirbakken

 **BEMÆRK:** Når du ilægger nyt papir, skal du sørge for at fjerne alt papiret fra papirbakken og rette den nye stak til. Luft ikke papiret. Dette reducerer antallet af papirstop ved at forhindre, at der indføres flere ark igennem produktet på én gang.

1. Hvis den ikke allerede er åben, skal du åbne papirbakken.

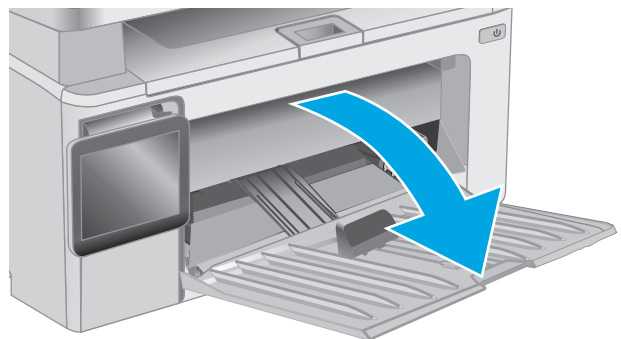

2. Justér papirlængde- og papirbredestyrene udad.

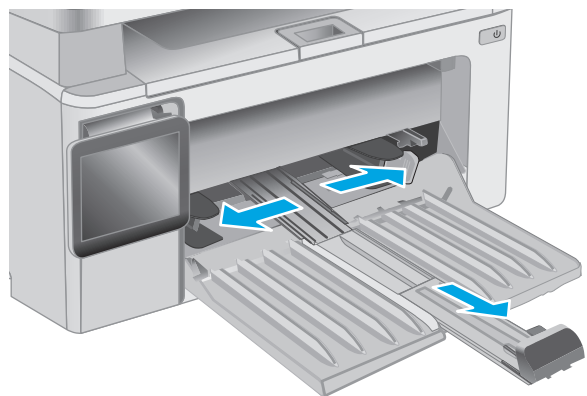

3. Læg papiret i papirbakken med forsiden opad.

Papirets retning i bakken varierer afhængigt af typen af udskriftsjob. Du kan finde yderligere oplysninger i nedenstående tabel.

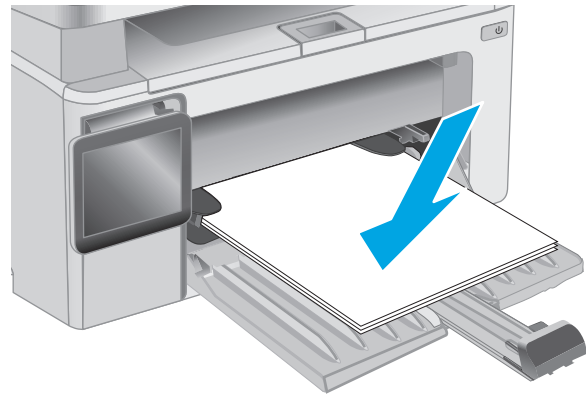

4. Justér papirstyrene indad, så de sidder tæt om papiret.

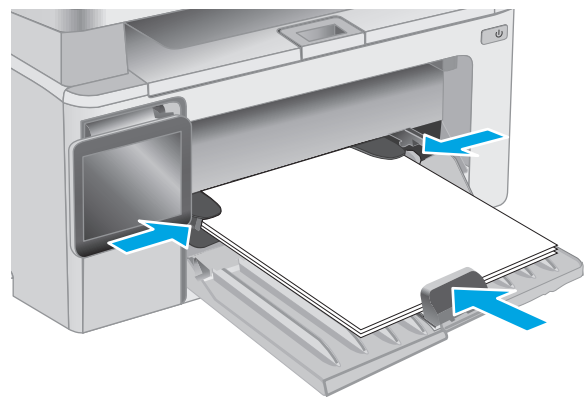

Papirtype	Duplekstilstand	Sådan ilægges papir
Fortrykt eller brevpapir	1-sidet udskrivning eller 2-sidet udskrivning	Forside opad Øverste kant først ind i produktet
Forhullet	1-sidet udskrivning eller 2-sidet udskrivning	Forside opad Huller mod venstre side af produktet

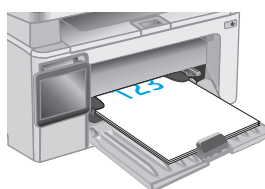
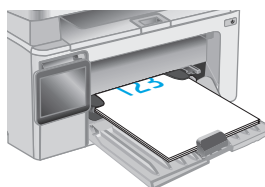

Ilæg og udskriv på konvolutter

Indledning

Følgende oplysninger beskriver, hvordan du ilægger og udskriver på konvolutter. Der bør kun lægges 5 mm konvolutter (4 til 6 konvolutter) i bakken til prioriteret indføring, og der bør kun lægges 10 konvolutter i papirbakken for at opnå den bedste ydeevne.

Hvis du vil udskrive konvolutter, skal du følge disse trin for at vælge de korrekte indstillinger i printerdriveren.

Udskriv konvolutter

1. Vælg indstillingen **Udskriv** i softwareprogrammet.
2. Vælg printeren på listen over printere, og klik derefter på eller tryk på knappen **Egenskaber** eller knappen **Indstillinger** for at åbne printerdriveren.

 **BEMÆRK:** Navnet på knappen varierer for forskellige softwareprogrammer.

 **BEMÆRK:** For at få adgang til disse funktioner fra en Windows 8- eller 8.1-startskærm skal du vælge **Enheder**, vælge **Udskriv** og derefter vælge printeren.

3. Klik eller tryk på fanen **Papir/kvalitet**.
4. Vælg bakken, der skal bruges, i rullelisten **Papirkilde**.
5. I rullelisten **Medier** skal du vælge **Konvolut**.
6. Klik på knappen **OK** for at lukke dialogboksen **Dokumentegenskaber**.
7. Klik på knappen **OK** i dialogboksen **Udskriv** for at udskrive jobbet.

Konvolutretning

Læg konvolutter i papirbakken med forsiden opad og den korte ende med returadresse ind i printeren.

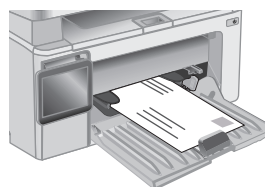

3 Forbrugsvarer, tilbehør og reservedele

- [Bestil forbrugsvarer, tilbehør og reservedele](#)
- [Konfigurer HP-indstillinger for forbrugsvarer til beskyttelse af tonerpatroner](#)
- [Udskiftning af tonerpatronerne](#)

Yderligere oplysninger:

Følgende oplysninger er korrekte på udgivelsestidspunktet. Se www.hp.com/support/ljM129MFP, hvis du ønsker aktuelle oplysninger.

HP's komplette hjælp til printeren omfatter følgende oplysninger:

- Installer og konfigurer
- Lær og brug
- Løs problemer
- Download software- og firmwareopdateringer
- Deltag i supportfora
- Find garantioplysninger og lovgivningsmæssige oplysninger

Bestil forbrugsvarer, tilbehør og reservedele

Bestilling

Bestilling af forbrugsvarer og papir	www.hp.com/go/suresupply
Bestilling af ægte reservedele eller ekstraudstyr fra HP	www.hp.com/buy/parts
Bestilling via udbydere af tjeneste eller support	Kontakt en autoriseret HP-tjeneste eller serviceudbyder.
Bestil vha. HP's integrerede webserver (EWS)	Skriv printerens IP-adresse eller værtsnavn i adresse-/URL-adressefeltet i en understøttet webbrowser på computeren for at få adgang. EWS indeholder et link til webstedet HP SureSupply, som giver mulighed for at købe originale HP-forbrugsvarer.

Forbrugsvarer og ekstraudstyr

Produkt	Beskrivelse	Patronnummer	Varenummer
Forbrugsvarer			
HP 17A original, sort LaserJet-tonerpatron	Sort erstatningstonerpatron til modellerne M129-M130	17 A	CF217A
HP 18A sort Original LaserJet-tonerpatron	Sort erstatningstonerpatron til modellerne M132-M133	18 A	CF218A
HP 19A original LaserJet-billedtromle	Udskiftningsbilledtromle til modellerne M129-M132	19 A	CF219A
HP 33A sort Original LaserJet-tonerpatron	Sort erstatningstonerpatron til modellerne M133-M134	33 A	CF233A
HP 34A original LaserJet-billedtromle	Udskiftningsbilledtromle til modellerne M133-M134	34 A	CF234A

Dele til reparationer foretaget af kunden

Hvis du vil reducere reparationstiden, findes der reservedele til reparationer foretaget af kunderne (CSR – Customer Self-Repair) til mange HP LaserJet-printere. Du kan finde flere oplysninger om CSR-programmet og fordelene på www.hp.com/go/csr-support og www.hp.com/go/csr-faq.

Originale HP-reservedele kan bestilles på www.hp.com/buy/parts eller ved at kontakte en HP-autoriseret service- og supportleverandør. Ved bestillingen skal du have et af følgende: varenummer, serienummer (findes bag på printeren), produktnummer eller printernavn.

- Varer med betegnelsen **Obligatorisk** egenudskiftning skal installeres af kunden, medmindre du vil betale for, at en HP-servicemedarbejder udfører arbejdet. Support på stedet eller i forbindelse med returnering til lager indgår ikke i HP-produktgarantien for disse dele.
- Varer med angivelsen **Valgfri** egenudskiftning kan på din anmodning installeres gratis af HP's servicemedarbejdere, så længe garantien for printeren er gældende.

Produkt	Beskrivelse	Selvudskiftningsmuligheder	Varenummer
Opsamlingsvalse	Reserveopsamlingsvalse til papirbakke	Obligatorisk	RL1-2593-000CN

Produkt	Beskrivelse	Selvudskiftnings- muligheder	Varenummer
Telefonhåndsæt	Telefonhåndsæt til Kina	Obligatorisk	G3Q59-60131CN
ADF-udskiftelig filmenhed	Ekstra film til ADF-scanningsrude	Obligatorisk	RM2-1185-000CN

Konfigurer HP-indstillinger for forbrugsvarer til beskyttelse af tonerpatroner

- [Indledning](#)
- [Aktivér eller deaktiver funktionen Patronpolitik](#)
- [Aktivér eller deaktiver funktionen Beskyttelse af patroner](#)

Indledning

Brug HP's patronpolitik og beskyttelse af patroner til at styre, hvilke patroner der installeres i printeren, og beskytte de installerede patroner mod tyveri.

- **Patronpolitik:** Denne funktion beskytter printeren mod forfalskede tonerpatroner ved kun at tillade, at der bruges ægte HP-patroner i printeren. Brugen af ægte HP-patroner sikrer den bedst mulige udskriftskvalitet. Hvis der installeres en patron, der ikke er en ægte HP-patron, viser printerens kontrolpanel en meddelelse om, at patronen ikke er autoriseret, med oplysninger om, hvordan du skal fortsætte.
- **Beskyttelse af patroner:** Denne funktion knytter permanent tonerpatroner til en specifik printer eller flere printere, så de ikke kan bruges i andre printere. Beskyttelse af patronerne beskytter din investering. Når denne funktion er aktiveret, og nogen evt. forsøger at overføre en beskyttet patron fra den originale printer til en uautoriseret printer, kan denne printer ikke udskrive med den beskyttede patron. Printerens kontrolpanel viser en meddelelse om, at patronen er beskyttet, og giver oplysninger, der forklarer, hvordan du fortsætter.

 **FORSIGTIG:** Efter aktivering af beskyttelse af patroner for printeren bliver alle efterfølgende tonerpatroner, der installeres i printeren, automatisk og *permanent* beskyttet. For at undgå at beskytte en ny patron skal du deaktivere funktionen, *inden* du installerer den nye patron.

En deaktivering af funktionen deaktiverer ikke beskyttelsen af de patroner, der er installeret i øjeblikket.

Begge funktioner er deaktiveret som standard. Gør følgende for at aktivere eller deaktivere dem.

Aktivér eller deaktiver funktionen Patronpolitik

Aktivér funktionen på modeller med kontrolpaneler med 2 linjer og berøringskærm

1. Fra printerens kontrolpanel skal du åbne menuen [Opsætning](#).
2. Åbn følgende menuer:
 - [Systemopsætning](#)
 - [Indstillinger for forbrugsvarer](#)
 - [Patronpolitik](#)
3. Vælg [Autoriseret HP](#).

Deaktiver funktionen på modeller med kontrolpaneler med 2 linjer og berøringskærm

1. Fra printerens kontrolpanel skal du åbne menuen **Opsætning**.
2. Åbn følgende menuer:
 - **Systemopsætning**
 - **Indstillinger for forbrugsvarer**
 - **Patronpolitik**
3. Vælg **Fra**.

Brug HP's integrerede webserver (EWS) til at aktivere funktionen Patronpolitik

1. Åbn HP EWS.
 - a. **LED-kontrolpaneler:** Åbn HP Printer Assistant.
 - **Windows 8.1:** Klik på pil ned i nederste venstre hjørne af skærbilledet **Start**, og vælg derefter printerens navn.
 - **Windows 8:** Højreklik på det tomme felt på skærbilledet **Start**, klik på **Alle apps** på app-linjen, og vælg derefter printerens navn.
 - **Windows 7, Windows Vista og Windows XP:** Klik på **Start** på computerens skrivebord, vælg **Alle programmer**, klik på **HP**, klik på mappen for printeren, vælg ikonet med printerens navn, og åbn derefter **HP Printer Assistant**.

Vælg **Udskriv** i HP Printer Assistant, og vælg derefter **HP Device Toolbox**.

Kontrolpaneler med 2 linjer: Se kontrolpaneldisplayet for at få vist IP-adressen.

Berøringsfølsomme kontrolpaneler: Tryk på knappen  Netværk på startskærbilledet på printerens kontrolpanel for at få vist IP-adressen eller værtsnavnet.

- b. Åbn en browser, og indtast IP-adressen eller værtsnavnet i adressefeltet på nøjagtig samme måde, som det vises på printerens kontrolpanel. Tryk på tasten **Enter** på computertastaturet. Den integrerede webserver åbnes.

 <https://10.10.XXXXX/>

 **BEMÆRK:** Hvis webbrowseren viser en meddelelse, som angiver, at adgangen til webstedet muligvis ikke er sikker, skal du vælge muligheden for at fortsætte til webstedet. Adgang til dette websted vil ikke beskadige computeren.

2. I den integrerede webserver (EWS) skal du klikke på fanen **System**.
3. Vælg **Indstillinger for forbrugsvarer** fra venstre navigationspanel.
4. Vælg **Autoriseret HP** på rullelisten **Patronpolitik**.
5. Klik på knappen **Anvend**.

Brug HP's integrerede webserver (EWS) til at deaktivere funktionen Patronpolitik

1. Åbn HP EWS.

a. **LED-kontrolpaneler:** Åbn HP Printer Assistant.

- **Windows 8.1:** Klik på pil ned i nederste venstre hjørne af skærbilledet **Start**, og vælg derefter printerens navn.
- **Windows 8:** Højreklik på det tomme felt på skærbilledet **Start**, klik på **Alle apps** på app-linjen, og vælg derefter printerens navn.
- **Windows 7, Windows Vista og Windows XP:** Klik på **Start** på computerens skrivebord, vælg **Alle programmer**, klik på **HP**, klik på mappen for printeren, vælg ikonet med printerens navn, og åbn derefter **HP Printer Assistant**.

Vælg **Udskriv** i HP Printer Assistant, og vælg derefter **HP Device Toolbox**.

Kontrolpaneler med 2 linjer: Se kontrolpaneldisplayet for at få vist IP-adressen.

Berøringfølsomme kontrolpaneler: Tryk på knappen  Netværk på startskærbilledet på printerens kontrolpanel for at få vist IP-adressen eller værtsnavnet.

- b. Åbn en browser, og indtast IP-adressen eller værtsnavnet i adressefeltet på nøjagtig samme måde, som det vises på printerens kontrolpanel. Tryk på tasten **Enter** på computertastaturet. Den integrerede webserver åbnes.

 <https://10.10.XX.XXX/>



BEMÆRK: Hvis webbrowseren viser en meddelelse, som angiver, at adgangen til webstedet muligvis ikke er sikker, skal du vælge muligheden for at fortsætte til webstedet. Adgang til dette websted vil ikke beskadige computeren.

2. Klik på fanen **System**.
3. Vælg **Indstillinger for forbrugsvarer** fra venstre navigationspanel.
4. Vælg **Fra** på rullelisten **Patronpolitik**.
5. Klik på knappen **Anvend**.

Fejlfinding ved fejlmeddelelser på kontrolpanelet eller EWS i forbindelse med Patronpolitik

Fejlmeddelelse	Beskrivelse	Anbefalet handling
10.30.0X Uautoriseret <farve>patron	Administratoren har konfigureret denne printer til kun at bruge ægte HP-forbrugsvarer, der stadig er dækket af garantien. Patronen skal udskiftes for at fortsætte udskrivningen.	Udskift patronen med en ægte HP-tonerpatron. Hvis du mener, du har købt en original HP-forbrugsvare, skal du besøge www.hp.com/go/anticounterfeit for at finde ud af, om tonerpatronen er en original HP-patron, og se, hvad du skal gøre, hvis det ikke drejer sig om en original HP-patron.

Aktivér eller deaktiver funktionen Beskyttelse af patroner

Aktivér funktionen på modeller med kontrolpaneler med 2 linjer og berøringsskærm

1. Fra printerens kontrolpanel skal du åbne menuen [Opsætning](#).
2. Åbn følgende menuer:
 - [Systemopsætning](#)
 - [Indstillinger for forbrugsvarer](#)
 - [Beskyttelse af patroner](#)
3. Vælg [Beskyt patroner](#).
4. Når printerens beder dig om at bekræfte, skal du vælge [Fortsæt](#) for at aktivere funktionen.

⚠ FØRSIGTIG: Efter aktivering af beskyttelse af patroner for printeren bliver alle efterfølgende tonerpatroner, der installeres i printerens, automatisk og *permanent* beskyttet. For at undgå at beskytte en ny printerpatron skal du deaktivere funktionen Beskyttelse af patroner, *inden* du installerer den nye patron.

En deaktivering af funktionen deaktiverer ikke beskyttelsen af de patroner, der er installeret i øjeblikket.

Deaktiver funktionen på modeller med kontrolpaneler med 2 linjer og berøringsskærm

1. Fra printerens kontrolpanel skal du åbne menuen [Opsætning](#).
2. Åbn følgende menuer:
 - [Systemopsætning](#)
 - [Indstillinger for forbrugsvarer](#)
 - [Beskyttelse af patroner](#)
3. Vælg [Fra](#).

Brug HP's integrerede webserver (EWS) til at aktivere funktionen Beskyttelse af patroner

1. Åbn HP EWS.
 - a. **LED-kontrolpaneler:** Åbn HP Printer Assistant.
 - **Windows 8.1:** Klik på pil ned i nederste venstre hjørne af skærbilledet **Start**, og vælg derefter printerens navn.
 - **Windows 8:** Højreklik på det tomme felt på skærbilledet **Start**, klik på **Alle apps** på app-linjen, og vælg derefter printerens navn.
 - **Windows 7, Windows Vista og Windows XP:** Klik på **Start** på computerens skrivebord, vælg **Alle programmer**, klik på **HP**, klik på mappen for printerens navn, og åbn derefter **HP Printer Assistant**.

Vælg **Udskriv** i HP Printer Assistant, og vælg derefter **HP Device Toolbox**.

Kontrolpaneler med 2 linjer: Se kontrolpaneldisplayet for at få vist IP-adressen.

Berøringsfølsomme kontrolpaneler: Tryk på knappen  Netværk på startskærbilledet på printerens kontrolpanel for at få vist IP-adressen eller værtsnavnet.

- b. Åbn en browser, og indtast IP-adressen eller værtsnavnet i adressefeltet på nøjagtig samme måde, som det vises på printerens kontrolpanel. Tryk på tasten **Enter** på computertastaturet. Den integrerede webserver åbnes.

 <https://10.10.XX.XXX/>

 **BEMÆRK:** Hvis webbrowseren viser en meddelelse, som angiver, at adgangen til webstedet muligvis ikke er sikker, skal du vælge muligheden for at fortsætte til webstedet. Adgang til dette websted vil ikke beskadige computeren.

2. Klik på fanen **System**.
3. Vælg **Indstillinger for forbrugsvarer** fra venstre navigationspanel.
4. Vælg **Beskyt patroner** på rullelisten **Beskyttelse af patroner**.
5. Klik på knappen **Anvend**.

 **FORSIGTIG:** Efter aktivering af beskyttelse af patroner for printeren bliver alle efterfølgende tonerpatroner, der installeres i printeren, automatisk og *permanent* beskyttet. For at undgå at beskytte en ny printerpatron skal du deaktivere funktionen Beskyttelse af patroner, *inden* du installerer den nye patron.

En deaktivering af funktionen deaktiverer ikke beskyttelsen af de patroner, der er installeret i øjeblikket.

Brug HP's integrerede webserver (EWS) til at deaktivere funktionen Beskyttelse af patroner

1. Åbn HP EWS.
 - a. **LED-kontrolpaneler:** Åbn HP Printer Assistant.
 - **Windows 8.1:** Klik på pil ned i nederste venstre hjørne af skærbilledet **Start**, og vælg derefter printerens navn.
 - **Windows 8:** Højreklik på det tomme felt på skærbilledet **Start**, klik på **Alle apps** på app-linjen, og vælg derefter printerens navn.
 - **Windows 7, Windows Vista og Windows XP:** Klik på **Start** på computerens skrivebord, vælg **Alle programmer**, klik på **HP**, klik på mappen for printeren, vælg ikonet med printerens navn, og åbn derefter **HP Printer Assistant**.

Vælg **Udskriv** i HP Printer Assistant, og vælg derefter **HP Device Toolbox**.

Kontrolpaneler med 2 linjer: Se kontrolpaneldisplayet for at få vist IP-adressen.

Berøringsfølsomme kontrolpaneler: Tryk på knappen  Netværk på startskærbilledet på printerens kontrolpanel for at få vist IP-adressen eller værtsnavnet.

- b. Åbn en browser, og indtast IP-adressen eller værtsnavnet i adressefeltet på nøjagtig samme måde, som det vises på printerens kontrolpanel. Tryk på tasten **Enter** på computertastaturet. Den integrerede webserver åbnes.

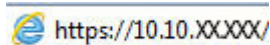

 **BEMÆRK:** Hvis webbrowseren viser en meddelelse, som angiver, at adgangen til webstedet muligvis ikke er sikker, skal du vælge muligheden for at fortsætte til webstedet. Adgang til dette websted vil ikke beskadige computeren.

2. Klik på fanen **System**.
3. Vælg **Indstillinger for forbrugsvarer** fra venstre navigationspanel.
4. Vælg **Fra** på rullelisten **Beskyttelse af patroner**.
5. Klik på knappen **Anvend**.

Fejlfinding ved fejlmeddelelser på kontrolpanelet eller EWS i forbindelse med Beskyttelse af patroner

Fejlmeddelelse	Beskrivelse	Anbefalet handling
10.57.0X Beskyttet <farve>patron	<p>Patronen kan kun bruges i den eller de printere, der oprindeligt beskyttede den via HP patronbeskyttelse.</p> <p>Funktionen Beskyttelse af patroner giver en administrator mulighed for at begrænse patroner til kun at fungere i én printer eller en serie af printere. Patronen skal udskiftes for at fortsætte udskrivningen.</p>	Udskift patronen med en ny tonerpatron.

Udskiftning af tonerpatronerne

- [Indledning](#)
- [Oplysninger om tonerpatron og billedtromle](#)
- [Udskift tonerpatronen \(modellerne M129-M132\)](#)
- [Udskift tonerpatronen \(modellerne M133-M134\)](#)
- [Udskift billedtromlen \(modellerne M129-M132\)](#)
- [Udskift billedtromlen \(modellerne M133-M134\)](#)

Indledning

Nedenstående oplysninger indeholder detaljer om tonerpatroner og billedtromle til printerens samt instruktioner til udskiftning af dem.

Oplysninger om tonerpatron og billedtromle

Denne printer angiver, når niveauet i tonerpatronen er lavt og meget lavt. Printerpatronens faktiske resterende levetid kan variere. Overvej at have en ekstra patron klar, så du kan installere den, når udskriftskvaliteten ikke længere er acceptabel.

Hvis du vil købe patroner eller kontrollere patronkompatibilitet for printerens, skal du gå til HP SureSupply på www.hp.com/go/suresupply. Rul ned til bunden af siden, og kontroller, at landet/området er korrekt.

Element	Beskrivelse	Patronnummer	Varenummer
HP 17A original, sort LaserJet-tonerpatron	Sort erstatningstonerpatron til modellerne M129-M130	17 A	CF217A
HP 18A sort Original LaserJet-tonerpatron	Sort erstatningstonerpatron til modellerne M132-M133	18 A	CF218A
HP 19A original LaserJet-billedtromle	Udskiftningsbilledtromle til modellerne M129-M132	19 A	CF219A
HP 33A sort Original LaserJet-tonerpatron	Sort erstatningstonerpatron til modellerne M133-M134	33 A	CF233A
HP 34A original LaserJet-billedtromle	Udskiftningsbilledtromle til modellerne M133-M134	34 A	CF234A

 **BEMÆRK:** Højtydende tonerpatroner indeholder mere toner end standardpatroner, så der kan udskrives flere sider. Yderligere oplysninger finder du på adressen www.hp.com/go/learnaboutsupplies.

Tag ikke tonerpatronen ud af emballagen, før den skal udskiftes.

 **FORSIGTIG:** Udsæt ikke tonerpatronen for lys i mere end nogle få minutter for at forhindre, at den bliver beskadiget. Dæk den grønne billedtromle til, hvis tonerpatronen skal fjernes fra printerens i en længere periode.

Følgende illustration viser tonerpatronens og billedtromlens komponenter.

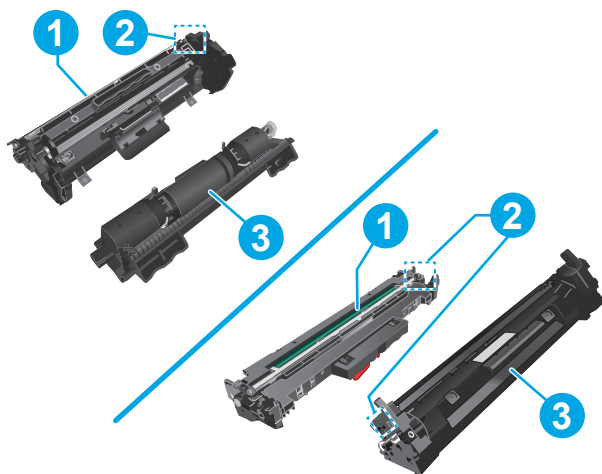

1 Billedtromle

FORSIGTIG: Rør ikke ved billedtromlen. Fingeraftryk kan give problemer med udskriftskvaliteten.

2 Hukommelseschip

3 Printerpatron

FORSIGTIG: Hvis du får toner på tøjet, skal du tørre det af med en tør klud og vaske tøjet i koldt vand. Varmt vand fikserer toneren i tøjet.

BEMÆRK: Du finder oplysninger om genbrug af brugte tonerpatroner på æsken til tonerpatronen.

Udskift tonerpatronen (modellerne M129-M132)

1. Løft scannerenheden, og åbn derefter det øverste dæksel.

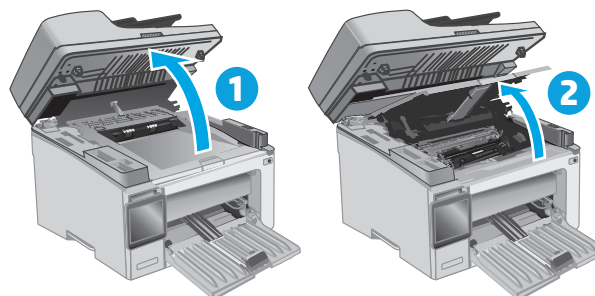

2. Tag den brugte tonerpatron ud af printeren.

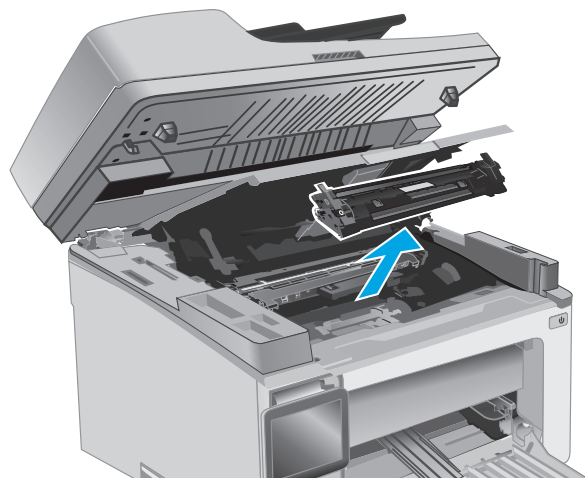

3. Fjern den nye tonerpatronpakke fra æsken, og træk derefter i frigørelsestappen på emballagen.

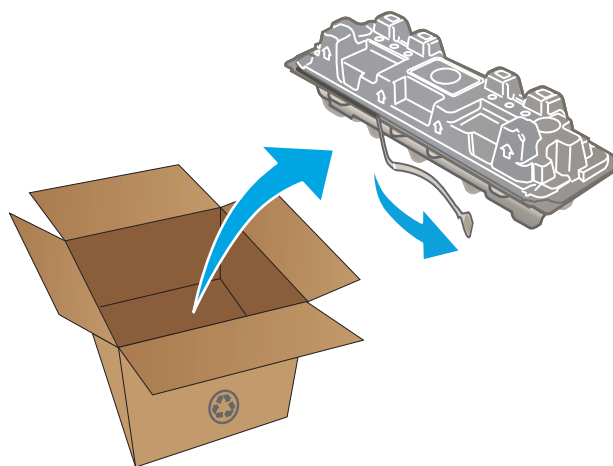

4. Tag den nye tonerpatron ud af den åbnede emballageskal. Læg den brugte tonerpatron i emballageskallen, så den kan sendes til genbrug.

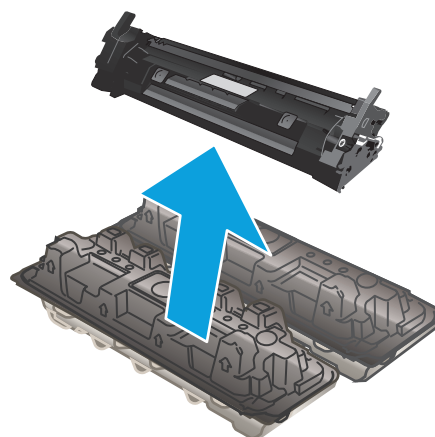

5. Juster tonerpatronen efter mærkerne inden i printeren, og isæt den nye tonerpatron, så den sidder fast.

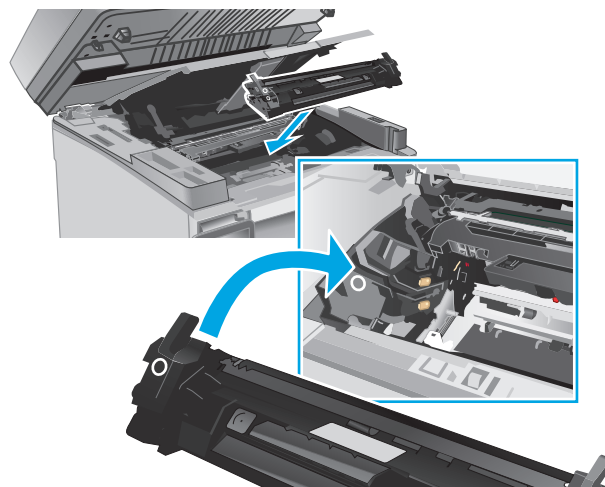

6. Luk det øverste dæksel, og sænk scannerenheden.

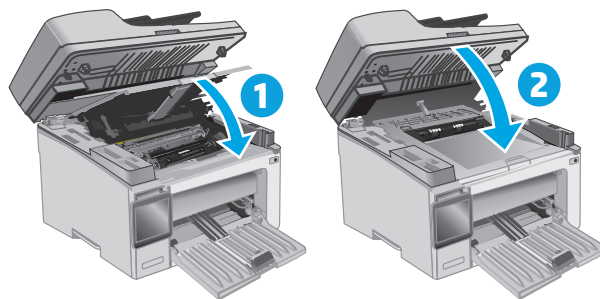

Udskift tonerpatronen (modellerne M133-M134)

1. Løft scannerenheden, og åbn derefter det øverste dæksel.

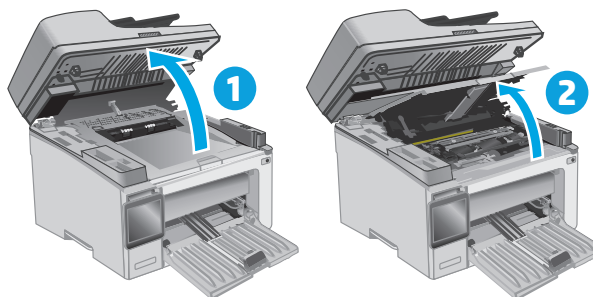

2. Drej den brugte tonerpatron til ulåst position.

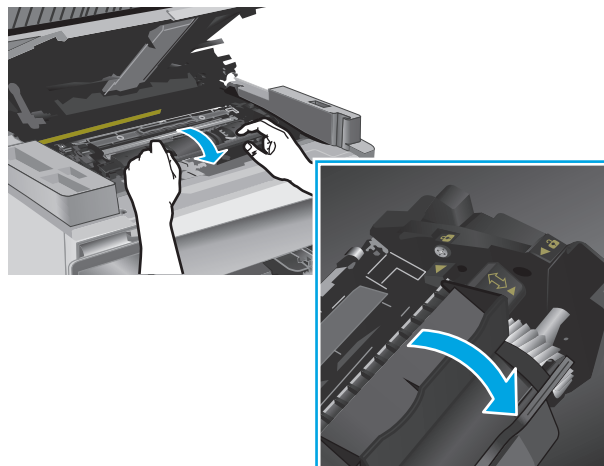

3. Tag den brugte tonerpatron ud af printeren.

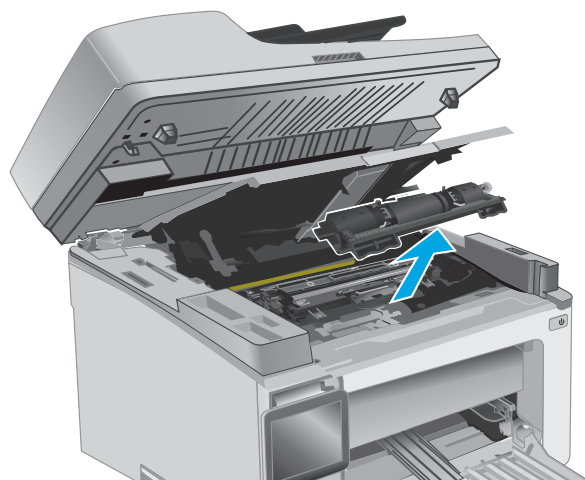

4. Tag den nye billedtromle- og patronpakke ud af æsken, og frigør derefter emballagen.

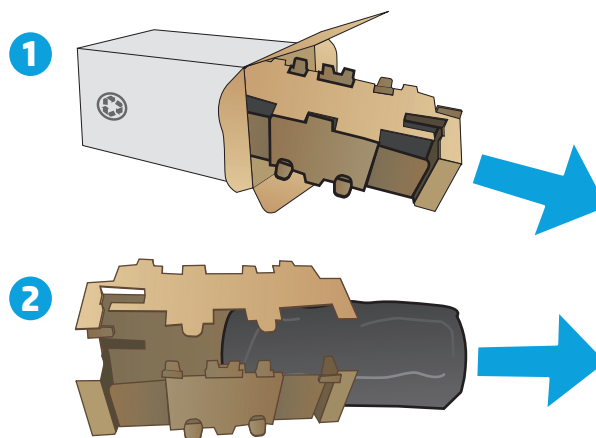

5. Tag patronen ud af beskyttelsesposen.

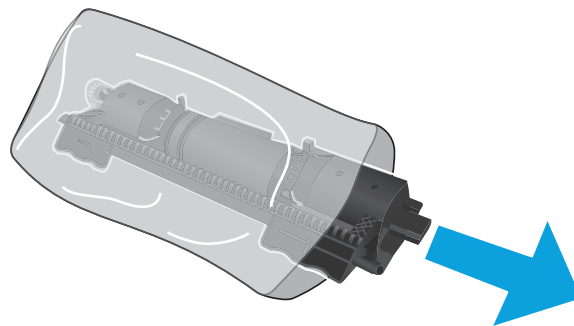

6. Juster pilen på den nye tonerpatron med ikonet for ulåst på billedtromlen, og isæt derefter den nye tonerpatron.

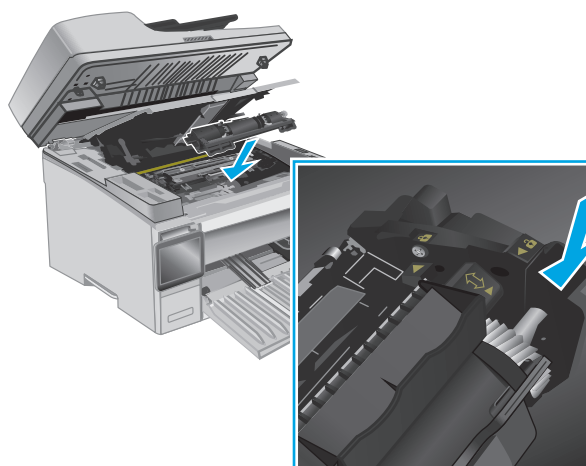

7. Drej den nye tonerpatron til låst position.

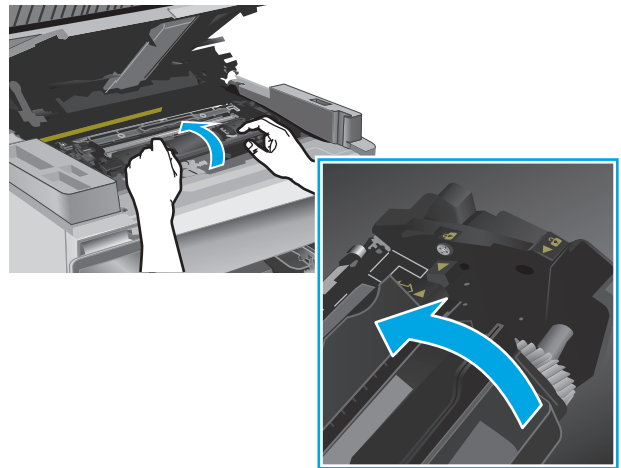

8. Luk det øverste dæksel, og sænk scannerenheden.

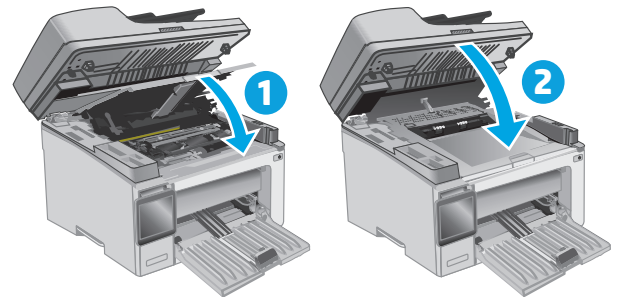

Udskift billedtromlen (modellerne M129-M132)

1. Løft scannerenheden, og åbn derefter det øverste dæksel.

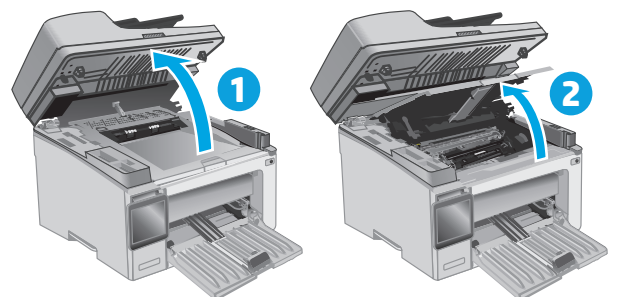

2. Tag midlertidigt tonerpatronen ud af printeren.

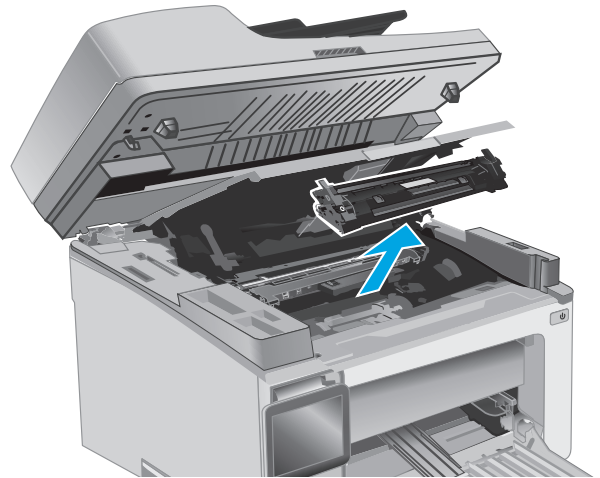

3. Tag den brugte billedtromle ud af printeren.

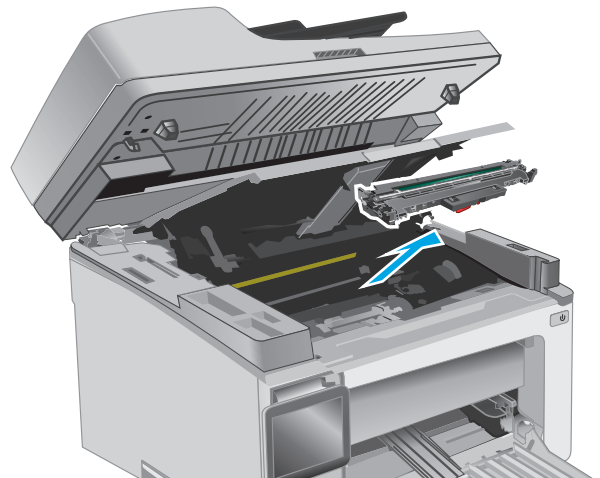

4. Tag den nye billedtromlepakke ud af æsken, og frigør derefter emballagen.

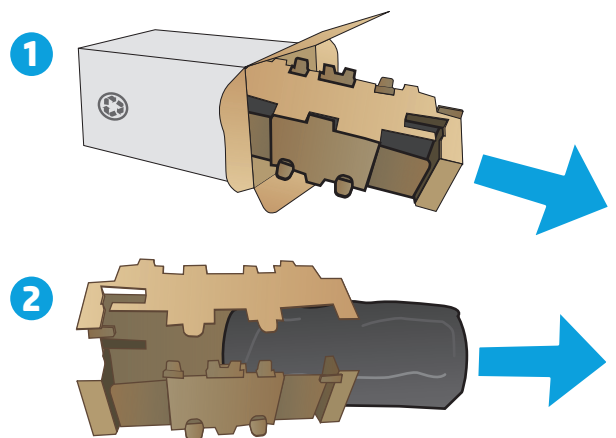

5. Tag tromlen ud af beskyttelsesposen.

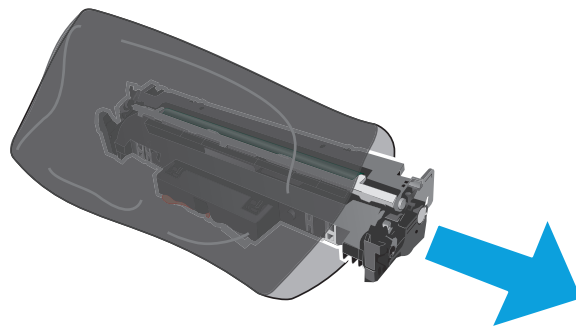

6. Juster den nye billedtromle efter mærkerne inden i printeren, og isæt billedtromlen, så den sidder fast.

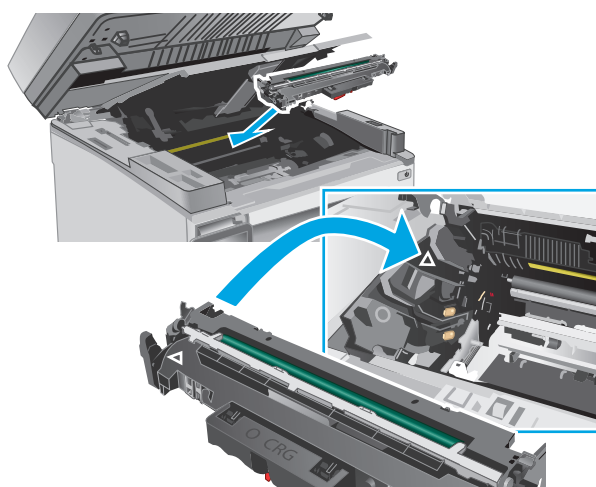

7. Installer den midlertidigt fjernede tonerpatron igen.

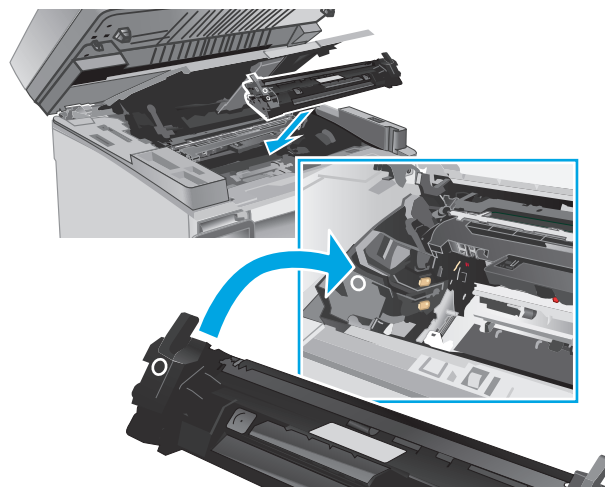

8. Luk det øverste dæksel, og sænk scannerenheden.

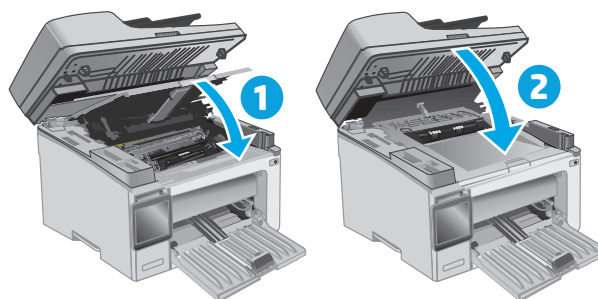

Udskift billedtromlen (modellerne M133-M134)

1. Løft scannerenheden, og åbn derefter det øverste dæksel.

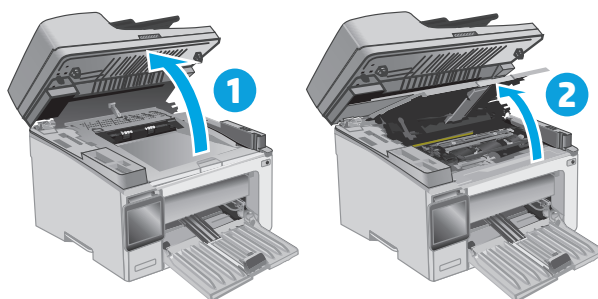

2. Fjern den brugte billedtromle (inklusive den brugte tonerpatron) fra printeren.

BEMÆRK: Tonerpatronen er også "meget lav", og den skal udskiftes på nuværende tidspunkt.

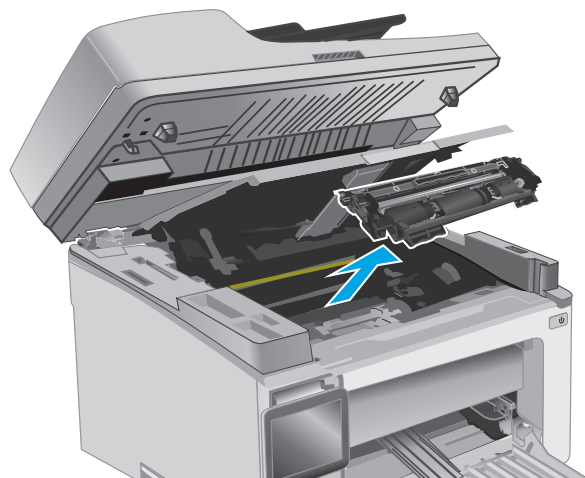

3. Tag den nye billedtromle- og patronpakke ud af æsken, og frigør derefter emballagen.

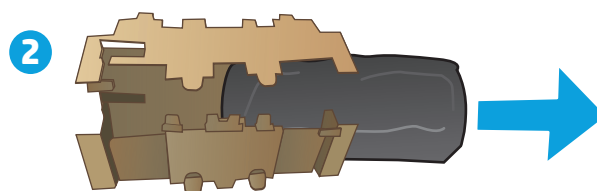
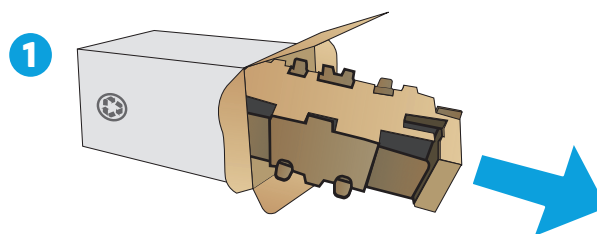

4. Tag den nye billedtromle og patron ud af beskyttelsesposen.

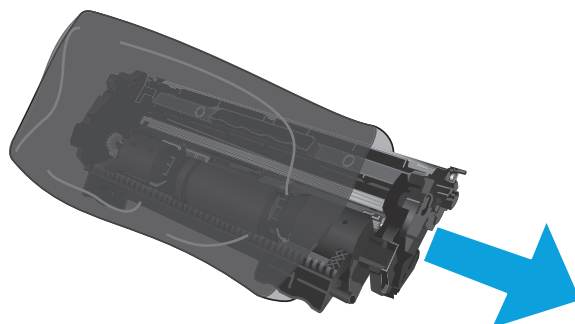

5. Juster den nye billedtromle og patron efter mærkerne inden i printeren, og installer den nye forbrugsvarer, så den sidder fast.

BEMÆRK: En ny tonerpatron, klar til brug, er sluttet til den nye billedtromle.

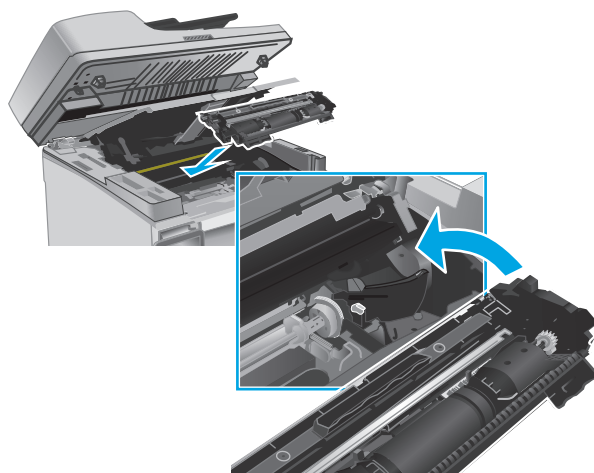

6. Luk det øverste dæksel, og sænk scannerenheden.

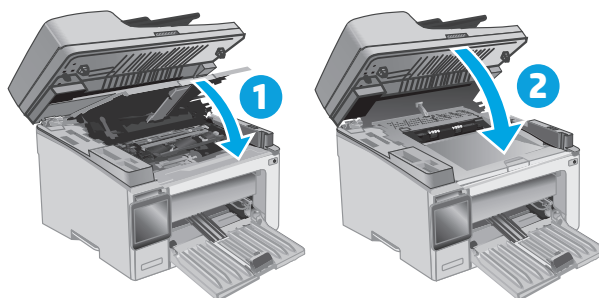

4 Udskriv

- [Udskrivningsopgaver \(Windows\)](#)
- [Udskrivningsopgaver \(OS X\)](#)
- [Mobil udskrivning](#)

Yderligere oplysninger:

Følgende oplysninger er korrekte på udgivelsestidspunktet. Se www.hp.com/support/ljM129MFP, hvis du ønsker aktuelle oplysninger.

HP's komplette hjælp til printeren omfatter følgende oplysninger:

- Installer og konfigurer
- Lær og brug
- Løs problemer
- Download software- og firmwareopdateringer
- Deltag i supportfora
- Find garantioplysninger og lovgivningsmæssige oplysninger

Udskrivningsopgaver (Windows)

Sådan udskriver du (Windows)

Følgende fremgangsmåde beskriver den grundlæggende udskrivningsproces til Windows.

1. Vælg indstillingen **Udskriv** i softwareprogrammet.
2. Vælg printeren fra listen med printere. Hvis du vil skifte indstillinger, skal du klikke eller trykke på knappen **Egenskaber** eller **Indstillinger** for at åbne printerdriveren.

 **BEMÆRK:** Navnet på knappen varierer for forskellige softwareprogrammer.

 **BEMÆRK:** For at få adgang til disse funktioner fra en app på Windows 8- eller 8.1-startskærmen skal du vælge **Enheder**, vælge **Udskriv** og derefter vælge printeren.

 **BEMÆRK:** Yderligere oplysninger finder du ved at klikke på knappen Hjælp (?) i printerdriveren.

 **BEMÆRK:** Printerdriveren ser muligvis anderledes ud end vist her, men fremgangsmåden er den samme.

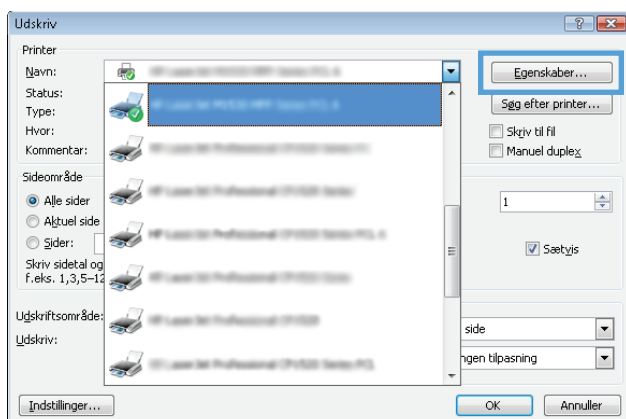

3. Klik på eller tryk på fanerne i printerdriveren for at konfigurere de tilgængelige indstillinger.
4. Klik på eller tryk på knappen **OK** for at gå tilbage til dialogboksen **Udskriv**. Angiv det antal kopier, der skal udskrives, på dette skærmbillede.
5. Klik eller tryk på knappen **OK** for at udskrive jobbet.

Manuel udskrivning på begge sider (dupleks) (Windows)

Brug denne fremgangsmåde til printere, der ikke har en automatisk dupleksenhed installeret eller til at udskrive på papir, som dupleksenheden ikke understøtter.

1. Vælg indstillingen **Udskriv** i softwareprogrammet.
2. Vælg printeren på listen over printere, og klik derefter på eller tryk på knappen **Egenskaber** eller knappen **Indstillinger** for at åbne printerdriveren.

 **BEMÆRK:** Navnet på knappen varierer for forskellige softwareprogrammer.

 **BEMÆRK:** For at få adgang til disse funktioner fra en app på Windows 8- eller 8.1-startskærmen skal du vælge **Enheder**, vælge **Udskriv** og derefter vælge printeren.

3. Klik på fanen **Layout**.
4. Vælg den relevante duplexindstilling i rullelisten **Udskriv på begge sider manuelt**, og klik derefter på knappen **OK**.
5. Klik på knappen **OK** i dialogboksen **Udskriv** for at udskrive jobbet. Printerens vil udskrive den første side af alle siderne i dokumentet først.
6. Hent den udskrevne stak fra udskriftsbakken, og anbring stakken i papirbakken med den trykte side nedad og den øverste kant først.

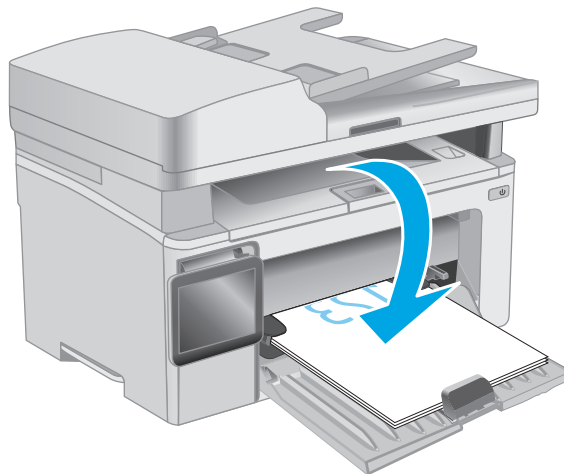

7. Klik på knappen **OK** på computeren for at udskrive den anden side af jobbet.
8. Hvis du bliver bedt om det, skal du vælge den ønskede indstilling for at fortsætte.

Udskrivning af flere sider pr. ark (Windows)

1. Vælg indstillingen **Udskriv** i softwareprogrammet.
2. Vælg printeren på listen over printere, og klik derefter på eller tryk på knappen **Egenskaber** eller knappen **Indstillinger** for at åbne printerdriveren.



BEMÆRK: Navnet på knappen varierer for forskellige softwareprogrammer.



BEMÆRK: For at få adgang til disse funktioner fra en app på Windows 8- eller 8.1-startskærmen skal du vælge **Enheder**, vælge **Udskriv** og derefter vælge printeren.

3. Klik eller tryk på fanen **Layout**.
4. Vælg den korrekte valgmulighed for **Papirretning** i rullelisten.
5. Vælg det korrekte antal sider pr. ark fra rullelisten **Sider pr. ark**, og klik eller tryk derefter på knappen **Avanceret**.
6. Vælg den rigtige valgmulighed for **Sider pr. ark-layout** i rullelisten.
7. Vælg den rigtige indstilling for **Siderammer** på rullelisten, klik eller tryk på knappen **OK** for at lukke dialogboksen **Avancerede indstillinger**, og klik eller tryk derefter på knappen **OK** for at lukke dialogboksen **Egenskaber** eller **Indstillinger**.
8. I dialogboksen **Udskriv** skal du klikke på knappen **OK** for at udskrive jobbet.

Valg af papirtype (Windows)

1. Vælg indstillingen **Udskriv** i softwareprogrammet.
2. Vælg printeren på listen over printere, og klik derefter på eller tryk på knappen **Egenskaber** eller knappen **Indstillinger** for at åbne printerdriveren.



BEMÆRK: Navnet på knappen varierer for forskellige softwareprogrammer.



BEMÆRK: For at få adgang til disse funktioner fra en app på Windows 8- eller 8.1-startskærmen skal du vælge **Enheder**, vælge **Udskriv** og derefter vælge printeren.

3. Klik eller tryk på fanen **Udskrivningsgenveje**.
4. Fra rullelisten **Papirtype** skal du vælge den korrekte papirtype og derefter klikke eller trykke på knappen **OK** for at lukke dialogboksen **Egenskaber** eller **Indstillinger**.
5. Klik på knappen **OK** i dialogboksen **Udskriv** for at udskrive jobbet.

Yderligere udskrivningsopgaver

Gå til www.hp.com/support/ljM129MFP.

Der er instruktioner til udførelse af specifikke udskrivningsopgaver, f.eks. følgende:

- Vælg papirformat
- Valg af sideretning
- Oprettelse af en brochure
- Valg af kvalitetsindstillinger

Udskrivningsopgaver (OS X)

Sådan udskriver du (OS X)

Følgende fremgangsmåde beskriver den grundlæggende udskrivningsproces til OS X.

1. Klik på menuen **Filer**, og klik derefter på **Udskriv**.
2. Vælg printerens.
3. Klik på **Vis detaljer** eller **Kopier og sider**, og vælg derefter andre menuer for at justere udskrivningsindstillingerne.



BEMÆRK: Navnet på menupunktet varierer for forskellige softwareprogrammer.

4. Klik på knappen **Udskriv**.

Manuel udskrivning på begge sider (dupleks) (OS X)



BEMÆRK: Denne funktion er tilgængelig, hvis du installerer HP-printerdriveren. Den er muligvis ikke tilgængelige, hvis du bruger AirPrint.

1. Klik på menuen **Filer**, og klik derefter på **Udskriv**.
2. Vælg printerens.
3. Klik på **Vis detaljer** eller **Kopier og sider**, og klik derefter på menuen **Manuel dupleks**.



BEMÆRK: Navnet på menupunktet varierer for forskellige softwareprogrammer.

4. Klik på feltet **Manuel dupleksudskrivning**, og vælg en indbindingsindstilling.
5. Klik på knappen **Udskriv**.
6. Gå hen til printerens, og fjern eventuelt tomt papir fra bakke 1.
7. Hent den udskrevne stak fra udskriftsbakken, og anbring stakken i papirbakken med den trykte side nedad.
8. Klik på knappen **Fortsæt** på computeren for at udskrive den anden side af jobbet.

Udskrivning af flere sider pr. ark (OS X)

1. Klik på menuen **Filer**, og klik derefter på **Udskriv**.
2. Vælg printerens.
3. Klik på **Vis detaljer** eller **Kopier og sider**, og klik derefter på menuen **Layout**.



BEMÆRK: Navnet på menupunktet varierer for forskellige softwareprogrammer.

4. På rullelisten **Sider pr. ark** skal du vælge det antal sider, du vil udskrive på hvert ark.
5. Vælg rækkefølgen og placeringen af siderne på arket i området **Layoutretning**.
6. Vælg den kanttype, der skal udskrives om hver side på arket, i menuen **Kanter**.
7. Klik på knappen **Udskriv**.

Valg af papirtype (OS X)

1. Klik på menuen **Filer**, og klik derefter på **Udskriv**.
2. Vælg printerens.
3. Åbn menuens rulleliste, eller klik på **Vis detaljer**, og klik derefter på menuen **Færdigbehandling**.



BEMÆRK: Navnet på menupunktet varierer for forskellige softwareprogrammer.

4. Vælg en type på rullelisten **Medietype**.
5. Klik på knappen **Udskriv**.

Yderligere udskrivningsopgaver

Gå til www.hp.com/support/ljM129MFP.

Der er instruktioner til udførelse af specifikke udskrivningsopgaver, f.eks. følgende:

- Vælg papirformat
- Valg af sideretning
- Oprettelse af en brochure
- Valg af kvalitetsindstillinger

Mobil udskrivning

Indledning

HP tilbyder flere forskellige mobile løsninger og ePrint-løsninger, der muliggør nem udskrivning til en HP-printer fra en bærbar computer, tablet, smartphone eller anden mobil enhed. Hvis du vil se den samlede liste og finde den bedste mulighed, kan du gå til www.hp.com/go/LaserJetMobilePrinting.

 **BEMÆRK:** Opdater printerens firmware for at sikre, at alle funktioner til mobil udskrivning og ePrint understøttes.

- [Wi-Fi Direct \(kun trådløse modeller\)](#)
- [HP ePrint via email](#)
- [HP ePrint-softwaren](#)
- [AirPrint](#)
- [Integreret udskrivning til Android](#)

Wi-Fi Direct (kun trådløse modeller)

Wi-Fi Direct gør det muligt at udskrive fra en trådløs mobilenhed uden forbindelse til et netværk eller internettet.

 **BEMÆRK:** Ikke alle mobile operativsystemer understøttes for øjeblikket af Wi-Fi Direct.

 **BEMÆRK:** For mobile enheder, som ikke understøtter Wi-Fi Direct, aktiverer Wi-Fi Direct-forbindelsen kun udskrivning. Efter du har brugt Wi-Fi Direct til udskrivning, skal du tilslutte igen til et lokalt netværk for at få adgang til internettet.

For at få adgang til printerens Wi-Fi Direct-forbindelse skal du gøre følgende:

 **BEMÆRK:** Trinnene varierer afhængigt af typen af kontrolpanel.

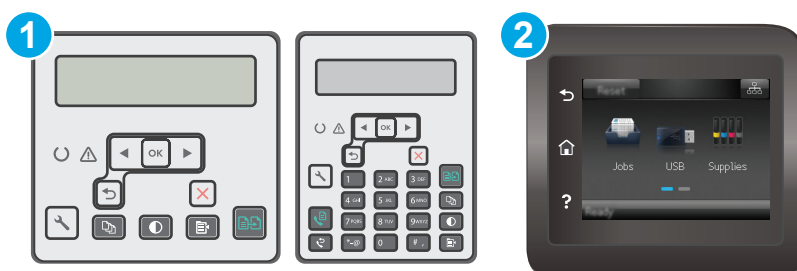

1 Kontrolpanel med 2 linjer

2 Berøringsfølsomt kontrolpanel

Kontrolpaneler med 2 linjer:

1. På printerens kontrolpanel skal du trykke på knappen Opsætning .
2. Åbn følgende menuer:

- Network Setup (Netværksopsætning)
 - Wireless Menu (Menu for trådløs forbindelse)
 - Wi-Fi Direct
3. Vælg en af følgende til forbindelsesmuligheder:
 - **Automatisk:** Når du vælger denne indstilling, angives adgangskoden til 12345678.
 - **Manuelt:** Når du vælger denne indstilling, genereres en sikker, vilkårligt genereret adgangskode.
 4. Åbn **Wi-Fi** eller **Wi-Fi Direct** på den mobile enhed.
 5. Vælg printerens navn på listen over tilgængelige netværk.



BEMÆRK: Hvis printerens navn ikke vises, opholder du dig måske uden for Wi-Fi Direct-signalets rækkevidde. Flyt enheden tættere til printeren.

6. Hvis du bliver bedt om det, skal du indtaste adgangskoden til Wi-Fi Direct eller trykke på **OK** på printerens kontrolpanel.



BEMÆRK: For Android-enheder, der understøtter Wi-Fi Direct, oprettes forbindelsen automatisk, uden der bedes om en adgangskode, hvis forbindelsesmetoden er indstillet til **Automatisk**. Hvis forbindelsesmetoden er indstillet til **Manuel**, skal du enten trykke på **OK** eller angive et personligt identifikationsnummer (PIN) - er vist på kontrolpanelet - som adgangskode på den mobile enhed.



7. Åbn dokumentet, og vælg derefter indstillingen **Udskrivning**.



BEMÆRK: Hvis den mobile enhed ikke understøtter udskrivning, skal du installere mobilappen HP ePrint.

8. Vælg printeren fra listen over tilgængelige printere, og vælg derefter **Udskriv**.
9. Når jobbet er fuldført, skal nogle mobile enheder tilsluttes på ny til det lokale netværk.

Berøringsfølsomme kontrolpaneler:



1. Tryk på knappen Forbindelsesoplysninger  /  på startskærbilledet på printerens kontrolpanel.
2. Åbn følgende menuer:
 - **Wi-Fi Direct**
 - **Tilslutningsmetode**
3. Vælg en af følgende til forbindelsesmuligheder:
 - **Automatisk:** Når du vælger denne indstilling, angives adgangskoden til 12345678.
 - **Manuelt:** Når du vælger denne indstilling, genereres en sikker, vilkårligt genereret adgangskode.
4. Åbn **Wi-Fi** eller **Wi-Fi Direct** på den mobile enhed.
5. Vælg printerens navn på listen over tilgængelige netværk.



BEMÆRK: Hvis printerens navn ikke vises, opholder du dig måske uden for Wi-Fi Direct-signalets rækkevidde. Flyt enheden tættere til printeren.

6. Hvis du bliver bedt om det, skal du indtaste adgangskoden til Wi-Fi Direct eller trykke på **OK** på printerens kontrolpanel.

 **BEMÆRK:** For Android-enheder, der understøtter Wi-Fi Direct, oprettes forbindelsen automatisk, uden der bedes om en adgangskode, hvis forbindelsesmetoden er indstillet til **Automatisk**. Hvis forbindelsesmetoden er indstillet til **Manuel**, skal du enten trykke på **OK** eller angive et personligt identifikationsnummer (PIN) - er vist på kontrolpanelet - som adgangskode på den mobile enhed.

 **BEMÆRK:** Tryk på knappen Forbindelsesoplysninger  /  for at få adgang til Wi-Fi-Direct fra startskærbilledet på printerens kontrolpanel.

7. Åbn dokumentet, og vælg derefter indstillingen **Udskrivning**.

 **BEMÆRK:** Hvis den mobile enhed ikke understøtter udskrivning, skal du installere mobilappen HP ePrint.

8. Vælg printeren fra listen over tilgængelige printere, og vælg derefter **Udskriv**.

9. Når jobbet er fuldført, skal nogle mobile enheder tilsluttes på ny til det lokale netværk.

Følgende enheder og computeroperativsystemer understøtter **Wi-Fi Direct**:

- Tablets og telefoner med styresystemet Android 4.0 og senere med HP Print Service eller plugin'et Mopria til mobil udskrivning installeret
- De fleste computere, tablets og bærbare computere med Windows 8.1 har HP-printerdriveren installeret

Følgende enheder og computeroperativsystemer understøtter ikke **Wi-Fi Direct**, men de kan udskrive til en printer, der gør:

- Apple iPhone og iPad
- Mac-computere, som kører OS X

Få flere oplysninger om Wi-Fi Direct-udskrivning på www.hp.com/go/wirelessprinting.

Wi-Fi Direct-funktioner kan aktiveres eller deaktiveres fra printerens kontrolpanel.

Aktiver eller deaktiver Wi-Fi Direct

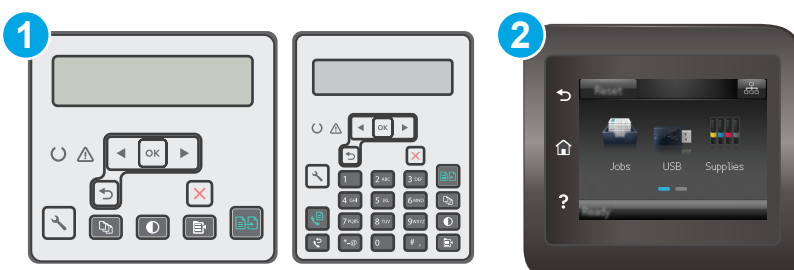

Wi-Fi Direct-funktionerne skal være aktiveret først fra printerens integrerede webserver.

 **BEMÆRK:** Trinnene varierer afhængigt af typen af kontrolpanel.



1	Kontrolpanel med 2 linjer
2	Berøringsfølsomt kontrolpanel



- Kontrolpaneler med 2 linjer:** Tryk på knappen Opsætning  på printerens kontrolpanel, og åbn derefter menuen **Netværksopsætning**.

Berøringsfølsomme kontrolpaneler: Vælg knappen Forbindelsesoplysninger  /  på startskærbilledet på printerens kontrolpanel.

- Åbn følgende menuer:

- **Wi-Fi Direct**
- **Indstillinger** (kun kontrolpaneler med berøringskærm)
- **Tænd/sluk**

- Tryk på menupunktet **Til**. Når du trykker på knappen **Fra**, deaktiveres Wi-Fi Direct-udskrivning.

 **BEMÆRK:** I miljøer, hvor der er installeret flere end én model af samme printer, kan det være nyttigt at give hvert produkt et mere unikt Wi-Fi Direct-navn, da det letter printeridentifikationen ved Wi-Fi Direct-udskrivning. På kontrolpaneler med berøringskærm kan Wi-Fi Direct-navnet også findes ved at trykke på ikonet Forbindelsesoplysninger  /  på startskærbilledet på printerens kontrolpanel og derefter trykke på ikonet Wi-Fi Direct.

Rediger printerens Wi-Fi Direct-navn

Følg denne fremgangsmåde for at ændre printerens Wi-Fi Direct-navn ved hjælp af HP's integrerede webserver (EWS):

Trin 1: Åbn HP's integrerede webserver

 **BEMÆRK:** Trinnene varierer afhængigt af typen af kontrolpanel.

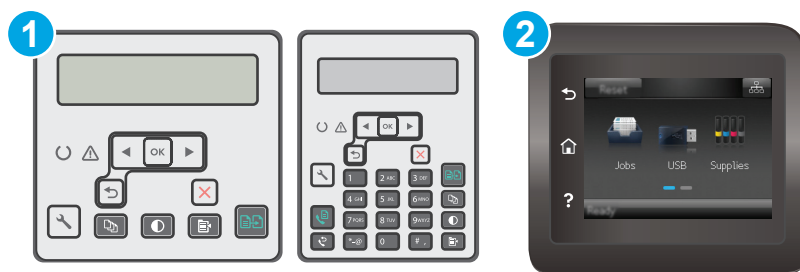

1	Kontrolpanel med 2 linjer
2	Berøringsfølsomt kontrolpanel

1. **Kontrolpaneler med 2 linjer:** På printerens kontrolpanel skal du trykke på knappen Opsætning . Åbn menuen **Netværksopsætning**, og vælg derefter **Vis IP-adresse** for at få vist IP-adressen eller værtsnavnet.

Berøringsfølsomme kontrolpaneler: Fra startskærmen på printerens kontrolpanel skal du trykke på knappen Forbindelsesoplysninger / og herefter trykke på knappen **Forbindelse til netværket** eller knappen **Netværkets Wi-Fi TÆNDT** for at få vist IP-adressen eller værtsnavnet.

2. Åbn en browser, og indtast IP-adressen eller værtsnavnet i adressefeltet på nøjagtig samme måde, som det vises på printerens kontrolpanel. Tryk på tasten **Enter** på computertastaturet. Den integrerede webserver åbnes.

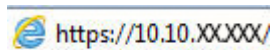

BEMÆRK: Hvis webbrowseren viser en meddelelse, som angiver, at adgangen til webstedet muligvis ikke er sikker, skal du vælge muligheden for at fortsætte til webstedet. Adgang til dette websted vil ikke beskadige computeren.

Trin 2: Rediger Wi-Fi Direct-navnet

1. Klik på fanen **Netværk**.
2. Klik på linket **Opsætning af Wi-Fi Direct** i venstre navigationsrude.
3. Indtast det nye navn i feltet **Wi-Fi Direct-navn**.
4. Klik på **Anvend**.

HP ePrint via email

Brug HP ePrint til at udskrive dokumenter ved at sende dem som en vedhæftet fil i en e-mail til printerens e-mailadresse fra enhver enhed med aktiveret e-mail.

Hvis printerens skal kunne bruge HP ePrint, skal disse krav være opfyldt:

- Printerens skal være tilsluttet et kablet eller trådløst netværk og have internetadgang.
- HP Web Services skal være aktiveret på printerens, og printerens skal være registreret hos HP Connected.

Følg denne procedure for at aktivere HP Web Services og registrere dig hos HP Connected:

BEMÆRK: Trinene varierer afhængigt af typen af kontrolpanel.



- 1 Kontrolpanel med 2 linjer
- 2 Berøringsfølsomt kontrolpanel

Kontrolpaneler med 2 linjer

1. På printerens kontrolpanel skal du trykke på knappen Opsætning . Åbn menuen **Netværksopsætning**, og vælg derefter **Vis IP-adresse** for at få vist IP-adressen eller værtsnavnet.
2. Åbn en browser, og indtast IP-adressen eller værtsnavnet i adressefeltet på nøjagtig samme måde, som det vises på printerens kontrolpanel. Tryk på tasten **Enter** på computertastaturet. Den integrerede webserver åbnes.

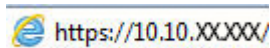

BEMÆRK: Hvis webbrowseren viser en meddelelse, som angiver, at adgangen til webstedet muligvis ikke er sikker, skal du vælge muligheden for at fortsætte til webstedet. Adgang til dette websted vil ikke beskadige computeren.

3. Klik på fanen **HP Web Services**, og klik derefter på **Aktivér**. Produktet aktiverer webtjenester og udskriver derefter en oplysningsside.

Oplysningssiden indeholder den printerkode, som er nødvendig for at registrere HP-printeren hos HP Connected.

4. Gå til www.hpconnected.com for at oprette en HP ePrint-konto og fuldføre opsætningen.

Berøringsfølsomme kontrolpaneler:

1. Tryk på knappen Forbindelsesoplysninger  /  på startskærbilledet på printerens kontrolpanel.

2. Åbn følgende menuer:

- [HP ePrint](#)
- [indstillinger](#)
- [Aktiver Web Services](#)

3. Tryk på knappen **Udskriv** at læse brugsbetingelserne for aftalen. Tryk på knappen **OK** for at acceptere brugsbetingelserne og aktivere HP Web Services

Produktet aktiverer webtjenester og udskriver derefter en oplysningsside. Oplysningssiden indeholder den printerkode, som er nødvendig for at registrere HP-printeren hos HP Connected.

4. Gå til www.hpconnected.com for at oprette en HP ePrint-konto og fuldføre opsætningen.

HP ePrint-softwaren

HP ePrint-softwaren gør det let at udskrive fra en stationær eller bærbar Windows-pc eller Mac til alle printere, der understøtter HP ePrint. Denne software gør det let at finde HP ePrint-aktiverede printere, som er registreret under din HP Connected-konto. HP-modtagerprinterens kan stå på kontoret eller på den anden side af kloden.

- **Windows:** Når du har installeret softwaren, skal du åbne indstillingen **Udskriv** fra programmet, og vælg derefter **HP ePrint** fra listen over installerede printere. Klik på knappen **Egenskaber** for at konfigurere udskrivningsindstillingerne.
- **OS X:** Når softwaren er installeret skal du vælge **Arkiv, Udskriv** og derefter vælge pilen ud for **PDF** (nederst til venstre på driverskærbilledet). Vælg **HP ePrint**.

I Windows understøtter HP ePrint-softwaren TCP/IP-udskrivning til lokale netværksprintere på netværket (LAN eller WAN) til produkter, som understøtter UPD PostScript®.

Både Windows og OS X understøtter IPP-udskrivning til LAN- eller WAN-netværkstilsluttede produkter, som understøtter ePCL.

Windows og OS X understøtter også begge udskrivning af PDF-dokumenter til offentlige udskrivningsplaceringer og udskrivning med HP ePrint via e-mail gennem skyen.

Gå til www.hp.com/go/eprintsoftware for at finde drivere og oplysninger.

 **BEMÆRK:** For Windows er navnet på HP ePrint-softwareprinterdriveren HP ePrint + JetAdvantage.

 **BEMÆRK:** HP ePrint-softwaren er et workflow-redskab i PDF-format til OS X og er teknisk set ikke en printerdriver.

 **BEMÆRK:** HP ePrint-software understøtter ikke USB-udskrivning.

AirPrint

Direkte udskrivning med Apples AirPrint er understøttet for iOS og fra Mac-computere, der kører OS X 10.7 Lion og nyere. Brug AirPrint til at udskrive direkte til printeren fra en iPad, iPhone (3GS eller senere) eller iPod touch (tredje generation eller senere) i følgende mobilapplikationer:

- Mail
- Fotografier
- Safari
- iBooks
- Udvalgte tredjepartsprogrammer

Hvis du vil bruge AirPrint, skal printeren være tilsluttet det samme netværk (undernet) som Apple-enheden. Yderligere oplysninger om brug af AirPrint og om, hvilke HP-printere der er kompatible med AirPrint, finder du på www.hp.com/go/LaserJetMobilePrinting.

 **BEMÆRK:** Før du bruger AirPrint med en USB-forbindelse, skal du kontrollere versionsnummeret. AirPrint-versionerne 1.3 og tidligere understøtter ikke USB-forbindelser.

Integreret udskrivning til Android

HP's indbyggede udskrivningsløsning til Android og Kindle gør mobile enheder i stand til automatisk at finde og udskrive til HP-printere, som enten er på et netværk eller inden for trådløs rækkevidde til Wi-Fi Direct-udskrivning.

Printeren skal være tilsluttet det samme netværk (undernet) som Android-enheden.

Udskrivningsløsningen er integreret i mange versioner af operativsystemet.

 **BEMÆRK:** Hvis udskrivning ikke er tilgængelig på enheden, skal du gå til Google Play > Android-apps og installere tilføjelsesprogrammet HP Print Service.

Hvis du ønsker flere oplysninger om, hvordan du anvender Androids integrerede udskrivning, og hvilke Android-enheder der understøttes, skal du gå til www.hp.com/go/LaserJetMobilePrinting.

5 Kopiering

- [Opret en kopi](#)
- [Kopiere på begge sider \(dupleksudskrivning\)](#)
- [Yderligere kopieringsopgaver](#)

Yderligere oplysninger:

Følgende oplysninger er korrekte på udgivelsestidspunktet. Se www.hp.com/support/ljM129MFP, hvis du ønsker aktuelle oplysninger.

HP's komplette hjælp til printeren omfatter følgende oplysninger:

- Installer og konfigurer
- Lær og brug
- Løs problemer
- Download software- og firmwareopdateringer
- Deltag i supportfora
- Find garantioplysninger og lovgivningsmæssige oplysninger

Opret en kopi



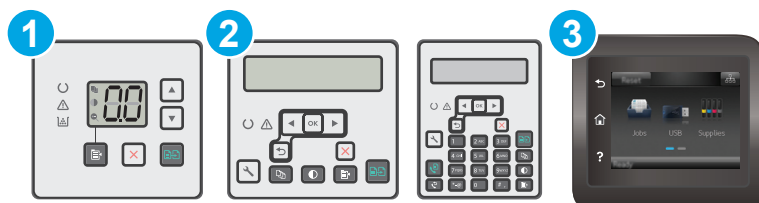

BEMÆRK: Trinnene varierer afhængigt af typen af kontrolpanel.





1	LED-kontrolpanel
2	Kontrolpanel med 2 linjer
3	Berøringsfølsomt kontrolpanel

LED-kontrolpaneler:

1. Læg dokumentet på scannerglaspladen i henhold til indikatorerne på printeren.
2. Tryk på knappen Kopimenu  for at vælge en af følgende kopieringsindstillinger.
 - Tryk på indstillingen Antal kopier, og brug derefter tastaturet på berøringskærmen til at tilpasse antallet af kopier.
 - Vælg indstillingen for Lysere/Mørkere, og brug derefter piletasterne til at tilpasse indstillingen for mørkhed for det aktuelle kopi-job.
 - Vælg indstillingen for Reducer/Forstør, og brug derefter piletasterne til at tilpasse procentstørrelsen for kopi-jobbet.
3. Tryk på knappen Start kopiering  for at starte kopieringen.

Kontrolpaneler med 2 linjer:

1. Læg dokumentet på scannerglaspladen i henhold til indikatorerne på printeren.
2. Tryk på knappen Kopimenu .
3. Brug piletasterne til at vælge menuen **Optimer**, hvis du vil optimere kvaliteten af kopier for forskellige dokumenttyper, og tryk derefter på knappen **OK**. Følgende kopikvalitetsindstillinger er tilgængelige:
 - **Autovalg:** Brug denne indstilling, når kopikvaliteten ikke er vigtig. Dette er standardindstillingen.
 - **Blandet:** Brug denne indstilling til dokumenter, der indeholder en blanding af tekst og grafik.
 - **Tekst:** Brug denne indstilling til dokumenter, der indeholder mest tekst.
 - **Billede:** Brug denne indstilling til dokumenter, der indeholder mest grafik.



4. Tryk på knappen Antal kopier , og brug derefter tastaturet på berøringskærmen til at tilpasse antallet af kopier. Tryk på knappen **OK**.
5. Tryk på knappen Start kopiering  for at starte kopieringen.

Berøringsfølsomme kontrolpaneler:

1. Læg dokumentet på scannerglaspladen i henhold til indikatorerne på printerens.
2. Tryk på ikonet for **Kopiering**  på startskærbilledet på printerens kontrolpanel.
3. Hvis du vil optimere kvaliteten af kopier for forskellige typer dokumenter, skal du trykke på knappen **Indstillinger**, rulle til knappen **Optimer** og trykke på den. Stryg hen over skærbilledet for kontrolpanelet for at rulle gennem mulighederne, og tryk derefter på en for at vælge den. Følgende kopikvalitetsindstillinger er tilgængelige:
 - **Autovalg**: Brug denne indstilling, når kopikvaliteten ikke er vigtig. Dette er standardindstillingen.
 - **Blandet**: Brug denne indstilling til dokumenter, der indeholder en blanding af tekst og grafik.
 - **Tekst**: Brug denne indstilling til dokumenter, der indeholder mest tekst.
 - **Billede**: Brug denne indstilling til dokumenter, der indeholder mest grafik.
4. Tryk på **Antal kopier**, og brug derefter tastaturet på berøringskærmen til at justere antallet af kopier.
5. Tryk på knappen **Start kopiering** for at starte kopieringen.

Kopiere på begge sider (dupleksudskrivning)

Manuel kopiering på begge sider

1. Placer dokumentet på scannerglaspladen med forsiden nedad og med sidens øverste venstre hjørne i øverste venstre hjørne af scannerglaspladen. Luk scanneren.
2. Tryk på knappen Start kopiering  for at starte kopieringen.
3. Hent den udskrevne side fra udskriftsbakken, og anbring stakken i papirbakken med den trykte side nedad og den øverste kant først.
4. Vend originaldokumentet på scannerens glasplade for at kopiere den anden side.
5. Tryk på knappen Start kopiering  for at starte kopieringen.
6. Gentag denne proces, indtil du har kopieret alle siderne.

Yderligere kopieringsopgaver

Gå til www.hp.com/support/ljM129MFP.

Der findes instruktioner til udførelse af specifikke kopieringsopgaver, f.eks. følgende:

- Kopier eller scan sider fra bøger eller andre indbundne dokumenter
- Kopier eller scan begge sider af et id-kort
- Optimering af kopikvaliteten

6 Scanning

- [Scanning ved hjælp af HP-scanningssoftware \(Windows\)](#)
- [Scanning ved hjælp af HP Easy-scanningssoftware \(OS X\)](#)
- [Opsætning af funktionen Scan til e-mail \(kun for berøringsfølsomme skærme\)](#)
- [Opsætning af funktionen Scan til netværksmappe \(kun for modeller med berøringsfølsomme skærme\)](#)
- [Scan til e-mail \(kun for berøringsfølsomme skærme\)](#)
- [Scan til en netværksmappe \(kun for berøringsfølsomme skærme\)](#)
- [Yderligere scanningsopgaver](#)

Yderligere oplysninger:

Følgende oplysninger er korrekte på udgivelsestidspunktet. Se www.hp.com/support/ljM129MFP, hvis du ønsker aktuelle oplysninger.

HP's komplette hjælp til printerens omfatter følgende oplysninger:

- Installer og konfigurer
- Lær og brug
- Løs problemer
- Download software- og firmwareopdateringer
- Deltag i supportfora
- Find garantioplysninger og lovgivningsmæssige oplysninger

Scanning ved hjælp af HP-scanningssoftware (Windows)

Brug HP-scanningssoftwaren til at starte scanning fra software på computeren. Du kan gemme det scannede billede som en fil eller sende det til et andet program.

1. Åbn HP Printer Assistant.
 - **Windows 8.1:** Klik på pil ned i nederste venstre hjørne af skærbilledet **Start**, og vælg derefter printerens navn.
 - **Windows 8:** Højreklik på det tomme felt på skærbilledet **Start**, klik på **Alle apps** på app-linjen, og vælg derefter printerens navn.
 - **Windows 7, Windows Vista og Windows XP:** Klik på **Start** på computerens skrivebord, vælg **Alle programmer**, klik på **HP**, klik på mappen for printeren, vælg ikonet med printerens navn, og åbn derefter **HP Printer Assistant**.
2. I HP Printer Assistant skal du vælge **Scan** og derefter vælge **Scan et dokument eller billede**.
3. Justér indstillingerne, hvis det er nødvendigt.
4. Klik på **Scan**.

Scanning ved hjælp af HP Easy-scanningssoftware (OS X)

Brug HP Easy-scanningssoftware til at starte scanning fra software på computeren.

1. Læg dokumentet i dokumentføderen eller på scannerglaspladen i henhold til indikatorerne på printeren.
2. På computeren skal du åbne **HP Easy-scanning**, som findes i mappen **Programmer**.
3. Følg vejledningen på skærmen for at scanne dokumentet.
4. Når du har scannet alle siderne, skal du klikke på **Filer** og derefter **Gem** for at gemme dem som en fil.

Opsætning af funktionen Scan til e-mail (kun for berøringsfølsomme skærme)

- [Indledning](#)
- [Før du starter](#)
- [Metode 1: Brug af guiden Scan til e-mail \(Windows\)](#)
- [Metode 2: Opsætte funktionen Scan til e-mail via HP's integrerede webserver \(Windows\)](#)
- [Opsætning af funktionen Scan til e-mail på en Mac](#)

Indledning

Printeren har en funktion, der kan scanne et dokument og sende det til en eller flere e-mailadresser. Hvis du vil bruge denne scanningsfunktion, skal printerens være tilsluttet et netværk. Funktionen er dog ikke tilgængelig, før den er blevet konfigureret. Der findes to metoder til konfiguration af Scan til e-mail, guiden Opsætning af Scan til e-mail (Windows), som er installeret i HP-programgruppen for printerens som en del af den fulde softwareinstallation i Windows 7, og Opsætning af Scan til e-mail via HP's integrerede webserver (EWS). Brug følgende oplysninger til at konfigurere funktionen Scan til e-mail.

Før du starter

Hvis du vil konfigurere funktionen Scan til e-mail, skal printerens have en aktiv netværksforbindelse til det samme netværk som den computer, der kører opsætningen.

Administratorer skal bruge følgende oplysninger, før de starter konfigurationsprocessen.

- Administratoradgang til printerens
- SMTP-server (f.eks. smtp.mycompany.com)



BEMÆRK: Hvis du ikke kender SMTP-serverens navn, SMTP-portnummeret eller godkendelsesoplysningerne, skal du kontakte e-mail-/internetserviceudbyderen eller systemadministratoren for flere oplysninger. SMTP-servernavne og portnavne er typisk lette at finde med en søgning på internettet. Du kan f.eks. bruge udtryk som "gmail smtp servernavn" eller "yahoo smtp servernavn" i søgningen.

- SMTP-portnummer
- SMTP-servergodkendelseskrav til udgående e-mailmeddelelser, herunder brugernavn og adgangskode, som bruges til godkendelse, hvis det er relevant.



BEMÆRK: Se dokumentationen, der fulgte med e-mailserviceudbyderen, for at få oplysninger om begrænsninger for digital afsendelse for din e-mailkonto. Nogle udbydere kan evt. midlertidigt låse din konto, hvis du overskrider din grænse for at sende.

Metode 1: Brug af guiden Scan til e-mail (Windows)

Nogle HP-printere omfatter driverinstallation via en software-cd. Til sidst i denne installation findes en indstilling til **Opsætning af scan til mappe og e-mail**. Opsætningsguiderne indeholder indstillinger til basiskonfiguration.



BEMÆRK: Nogle operativsystemer understøtter ikke guiden Scan til e-mail.

1. Åbn HP Printer Assistant.
 - **Windows 8.1:** Klik på pil ned i nederste venstre hjørne af skærbilledet **Start**, og vælg derefter printerens navn.
 - **Windows 8:** Højreklik på det tomme felt på skærbilledet **Start**, klik på **Alle apps** på app-linjen, og vælg derefter printerens navn.
 - **Windows 7, Windows Vista og Windows XP:** Klik på **Start** på computerens skrivebord, vælg **Alle programmer**, klik på **HP**, klik på mappen for printeren, vælg ikonet med printerens navn, og åbn derefter **HP Printer Assistant**.
2. I HP Printer Assistant skal du vælge **Scan** og derefter vælge **guiden Scan til e-mail**.



BEMÆRK: Hvis indstillingen **Guiden Scan til e-mail** ikke er tilgængelig, skal du bruge [Metode 2: Opsætte funktionen Scan til e-mail via HP's integrerede webserver \(Windows\) på side 70](#)

3. I dialogboksen **Profiler for udgående e-mail** skal du klikke på knappen **Ny**. Dialogboksen **Opsætning af Scan til e-mail** åbnes.
4. På siden **1. Start** skal du indtaste afsenderens e-mailadresse i feltet **E-mailadresse**.
5. Indtast afsenderens navn i feltet **Vist navn**. Dette er det navn, der vises på printerens kontrolpanel.
6. For at kræve, at der indtastes en PIN-kode på printerens kontrolpanel, før printeren kan sende en e-mail, skal du indtaste en 4-cifret PIN-kode i feltet **Sikkerheds-PIN-kode** og genindtaste PIN-koden i feltet **Bekræft sikkerheds-PIN-kode** og derefter klikke på **Næste**.



BEMÆRK: HP anbefaler at oprette en PIN-kode for at beskytte e-mailprofilen.



BEMÆRK: Når der oprettes en PIN-kode, skal den indtastes på printerens kontrolpanel, hver gang profilen bruges til at sende en scanning til e-mail.

7. På siden **2. Godkend** skal du angive navn på **SMTP-server** og nummer på **SMTP-port**.



BEMÆRK: I de fleste tilfælde er det ikke nødvendigt at ændre standardportnummeret.



BEMÆRK: Hvis du bruger en hostet SMTP-tjeneste, som f.eks. Gmail, skal du bekræfte SMTP-adressen, portnummeret og SSL-indstillingerne fra tjenesteudbyderens websted eller andre kilder. For Gmail er SMTP-adressen typisk smtp.gmail.com, portnummeret 465 og SSL skal være aktiveret.

Se online kilder for at bekræfte, at disse serverindstillinger er aktuelle og gyldige på tidspunktet for konfigurationen.



8. Hvis du bruger Google™ Gmail som e-mailtjeneste, skal du markere afkrydsningsfeltet **Brug altid sikker forbindelse (SSL/TLS)**.
9. Vælg **Maksimal størrelse for e-mail** i rullemenuen.
 - **BEMÆRK:** HP anbefaler at bruge standardfilstørrelsen **Automatisk** som den maksimale størrelse.
10. Hvis SMTP-serveren kræver godkendelse for at sende en e-mail, skal du markere afkrydsningsfeltet **Godkendelse af e-maillogon** og angive **Bruger-id** og **Adgangskode** og derefter klikke på **Næste**.
11. På siden **3. Konfigurer** skal du, for automatisk at kopiere afsenderen på e-mailmeddelelser, der sendes fra profilen, vælge **Medtag afsender i alle e-mailmeddelelser, der udsendes korrekt fra printerens** og derefter klikke på **Næste**.

12. På siden **4. Afslut** skal du gennemse oplysningerne og kontrollere, at alle indstillinger er korrekte. Hvis der er fejl, kan du klikke på knappen **Tilbage** og rette fejlen. Klik på knappen **Gem og test** for at teste konfigurationen, hvis indstillingerne er korrekte.
13. Når meddelelsen **Tillykke** vises, skal du klikke på **Udfør** for at fuldføre konfigurationen.
14. Dialogboksen **Profiler for udgående e-mail** viser nu den nyligt tilføjede afsenders e-mailprofil. Klik på **Luk** for at afslutte guiden.

Metode 2: Opsætte funktionen Scan til e-mail via HP's integrerede webserver (Windows)

- [Trin 1: Åbn HP's integrerede webserver \(EWS\)](#)
- [Trin 2: Konfigurer funktionen Scan til e-mail](#)
- [Trin 3: Tilføj kontakter til e-mailadressekartotek](#)
- [Trin 4: Konfigurer standardindstillinger for e-mail](#)

Trin 1: Åbn HP's integrerede webserver (EWS)





1. Tryk på knappen **Netværk**  eller knappen **Trådløs**  på startskærbilledet på printerens kontrolpanel for at få vist IP-adressen eller værtsnavnet.
2. Åbn en browser, og indtast IP-adressen eller værtsnavnet i adressefeltet på nøjagtig samme måde, som det vises på printerens kontrolpanel. Tryk på tasten **Enter** på computertastaturet. Den integrerede webserver åbnes.

 <https://10.10.XX.XXX/>

 **BEMÆRK:** Hvis webbrowsersen viser en meddelelse, som angiver, at adgangen til webstedet muligvis ikke er sikker, skal du vælge muligheden for at fortsætte til webstedet. Adgang til dette websted vil ikke beskadige computeren.

Trin 2: Konfigurer funktionen Scan til e-mail

1. I den integrerede webserver (EWS) skal du klikke på fanen **System**.
2. Klik på linket **Administration** i venstre navigationsrude.
3. I området **Aktiverede funktioner** skal du indstille **Scan til e-mail** til **Til**.
4. Klik på fanen **Scan**.
5. Klik på linket **Profiler for udgående e-mail** i venstre navigationsrude.
6. På siden **Profiler for udgående e-mail** skal du klikke på knappen **Ny**.
7. I området **E-mailadresse** skal du udfylde følgende felter:
 - a. Indtast afsenderens e-mailadresse i feltet **Din e-mailadresse** som den nye profil for udgående e-mail.
 - b. Indtast afsenderens navn i feltet **Vist navn**. Dette er det navn, der vises på printerens kontrolpanel.
8. Udfyld følgende felter i området **Indstillinger for SMTP-server**:

- a. Indtast adressen på SMTP-serveren i feltet **SMTP-server**.
 - b. Indtast SMTP-portnummeret i feltet **SMTP-port**.
-
-  **BEMÆRK:** I de fleste tilfælde er det ikke nødvendigt at ændre standardportnummeret.
-  **BEMÆRK:** Hvis du bruger en hostet SMTP-tjeneste, som f.eks. Gmail, skal du bekræfte SMTP-adressen, portnummeret og SSL-indstillingerne fra tjenesteudbyderens websted eller andre kilder. For Gmail er SMTP-adressen typisk smtp.gmail.com, portnummeret 465 og SSL skal være aktiveret.
- Se online kilder for at bekræfte, at disse serverindstillinger er aktuelle og gyldige på tidspunktet for konfigurationen.
-
- c. Hvis du bruger Google™ Gmail som e-mailtjeneste, skal du markere afkrydsningsfeltet **Brug altid sikker forbindelse (SSL/TLS)**.
- 9.** Hvis SMTP-serveren kræver godkendelse for at sende en e-mail, skal du udfylde følgende felter i området **SMTP-godkendelse**:
- a. Marker afkrydsningsfeltet **SMTP-serveren kræver godkendelse for udgående e-mailmeddelelser**.
 - b. I feltet **SMTP-bruger-id** skal du angive bruger-id'et til SMTP-serveren.
 - c. I feltet **SMTP-adgangskode** skal du indtaste adgangskoden til SMTP-serveren.
- 10.** Hvis du vil kræve, at der angives en PIN-kode på printerens kontrolpanel, før der sendes en e-mail ved hjælp af e-mailadressen, skal du udfylde følgende felter i området **Valgfri PIN-kode**:
- a. Indtast en PIN-kode med fire cifre i feltet **PIN-kode (valgfrit)**.
 - b. Genindtast den firecifrede PIN-kode i feltet **Bekræft PIN-kode**.
-
-  **BEMÆRK:** HP anbefaler at oprette en PIN-kode for at beskytte e-mailprofilen.
-  **BEMÆRK:** Når der oprettes en PIN-kode, skal den indtastes på printerens kontrolpanel, hver gang profilen bruges til at sende en scanning til e-mail.
-
- 11.** For at konfigurere de valgfrie e-mailindstillinger skal du udfylde følgende felter i området **Indstillinger for e-mailmeddelelser**:
- a. Vælg den tilladte maksimale størrelse for vedhæftede filer til e-mails på rullelisten **Maksimal størrelse for vedhæftede filer i e-mail**.
-
-  **BEMÆRK:** HP anbefaler at bruge standardfilstørrelsen **Automatisk** som den maksimale størrelse.
-
- b. Hvis du automatisk vil kopiere afsenderen på e-mailmeddelelser, der sendes fra profilen, skal du markere afkrydsningsfeltet **CC automatisk**.
- 12.** Gennemse oplysningerne, og klik derefter på en af følgende indstillinger:
- **Gem og test:** Vælg denne indstilling for at gemme oplysningerne og teste forbindelsen.
 - **Kun gem:** Vælg denne indstilling for at gemme oplysningerne uden at teste forbindelsen.
 - **Annuller:** Vælg denne indstilling for at afslutte konfigurationen uden at gemme.

Trin 3: Tilføj kontakter til e-mailadressekartotek

- ▲ I venstre navigationsrude skal du klikke på **E-mail-adressekartotek** for at føje e-mailadresser til det adressekartotek, der er tilgængeligt fra printeren.

Hvis du vil indtaste en individuel e-mailadresse, skal du gøre følgende:

- Indtast navnet på den nye e-mailkontakt i feltet **Navn på kontakt**.
- Indtast e-mailadressen på den nye e-mailkontakt i feltet **E-mailadresse på kontakt**.
- Klik på **Add/Edit**.

Hvis du oprette en e-mailgruppe, skal du gøre følgende:

- Klik på **Ny gruppe**.
- Indtast et navn til den nye gruppe i feltet **Indtast gruppenavnet**.
- Klik på et navn i området **Alle personer**, og klik derefter på pileknappen for at flytte det til området **Enkeltpersoner i gruppen**.



BEMÆRK: Vælg flere navne på én gang ved at trykke på **Ctrl** og derefter klikke på et navn.

- Klik på **Gem**.

Trin 4: Konfigurer standardindstillinger for e-mail

- ▲ Klik på **E-mailindstillinger** i venstre navigationsrude for at konfigurere standardindstillingerne for e-mail.

- I området **Standardemne og -brødtekst** skal du udfylde følgende felter:
 - Indtast en standardemnelinje for e-mailmeddelelser i feltet **E-mailemne**.
 - Indtast en standardmeddelelse for e-mailmeddelelser i feltet **Brødtekst**.
 - Vælg **Vis brødtekst** for at aktivere visning af standardbrødteksten i e-mails.
 - Vælg **Skjul brødtekst** for ikke at vise standardbrødteksten til en e-mail.

- I området **Scanningsindstillinger** skal du udfylde følgende felter:
 - Vælg standardfilformat for scannede filer på rullelisten **Scanningsfiltype**.
 - Vælg standardpapirformatet for scannede filer på rullelisten **Papirformat til scanning**.
 - Vælg standardopløsningen for scannede filer på rullelisten **Scanningsopløsning**.



BEMÆRK: Billeder med høj opløsning indeholder flere punkter pr. tomme (dpi), så de viser flere detaljer. Billeder med lav opløsning indeholder færre punkter pr. tomme og viser færre detaljer, men filstørrelsen er mindre.

- Vælg **Sort-hvid** eller **Farve** på rullelisten **Udskriftsfarve**.
 - Angiv et præfiks for filnavnet (f.eks. Min scanning) i feltet **Filnavnpræfiks**.
- Klik på **Anvend**.



Opsætning af funktionen Scan til e-mail på en Mac

- [Trin 1: Åbn HP's integrerede webserver \(EWS\)](#)
- [Trin 2: Konfigurer funktionen Scan til e-mail](#)
- [Trin 3: Tilføj kontakter til e-mailadressekartotek](#)
- [Trin 4: Konfigurer standardindstillinger for e-mail](#)

Trin 1: Åbn HP's integrerede webserver (EWS)

Brug en af følgende metoder til at åbne grænsefladen Integreret webserver (EWS).

Metode 1: Brug en webbrowser til at åbne HP's integrerede webserver (EWS)

1. Tryk på knappen Netværk  eller knappen Trådløs  på startskærbilledet på printerens kontrolpanel for at få vist IP-adressen eller værtsnavnet.
2. Åbn en browser, og indtast IP-adressen eller værtsnavnet i adressefeltet på nøjagtig samme måde, som det vises på printerens kontrolpanel. Tryk på tasten **Enter** på computertastaturet. Den integrerede webserver åbnes.

`https://10.10.XX.XXX/`



BEMÆRK: Hvis webbrowseren viser en meddelelse, som angiver, at adgangen til webstedet muligvis ikke er sikker, skal du vælge muligheden for at fortsætte til webstedet. Adgang til dette websted vil ikke beskadige computeren.





Metode 2: Brug HP Utility til at åbne HP's integrerede webserver (EWS)

1. Åbn mappen **Programmer**, vælg **HP**, og vælg derefter **HP Utility**. HP Utility-hovedskærbilledet vises.
2. På HP Utility-hovedskærbilledet skal du åbne HP's integrerede webserver (EWS) på en af følgende måder:
 - I området **Printerindstillinger** skal du klikke på **Yderligere indstillinger** og derefter klikke på **Åbn integreret webserver**.
 - Klik på **Scan til e-mail** i området **Scanningsindstillinger**, og klik derefter på **Begynd opsætning af Scan til e-mail...**

HP's integrerede webserver (EWS) åbnes.

Trin 2: Konfigurer funktionen Scan til e-mail

1. I den integrerede webserver (EWS) skal du klikke på fanen **System**.
2. Klik på linket **Administration** i venstre navigationsrude.
3. I området Aktiverede funktioner skal du indstille **Scan til e-mail** til **Til**.
4. Klik på fanen **Scan**.
5. Klik på linket **Profiler for udgående e-mail** i venstre navigationsrude.
6. På siden **Profiler for udgående e-mail** skal du klikke på knappen **Ny**.

7. I området **E-mailadresse** skal du udfylde følgende felter:
- Indtast afsenderens e-mailadresse i feltet **Din e-mailadresse** som den nye profil for udgående e-mail.
 - Indtast afsenderens navn i feltet **Vist navn**. Dette er det navn, der vises på printerens kontrolpanel.
8. Udfyld følgende felter i området **Indstillinger for SMTP-server**:
- Indtast adressen på SMTP-serveren i feltet **SMTP-server**.
 - Indtast SMTP-portnummeret i feltet **SMTP-port**.
-
-  **BEMÆRK:** I de fleste tilfælde er det ikke nødvendigt at ændre standardportnummeret.
-  **BEMÆRK:** Hvis du bruger en hostet SMTP-tjeneste, som f.eks. Gmail, skal du bekræfte SMTP-adressen, portnummeret og SSL-indstillingerne fra tjenesteudbyderens websted eller andre kilder. For Gmail er SMTP-adressen typisk smtp.gmail.com, portnummeret 465 og SSL skal være aktiveret.
- Se online kilder for at bekræfte, at disse serverindstillinger er aktuelle og gyldige på tidspunktet for konfigurationen.
-
- c. Hvis du bruger Google™ Gmail som e-mailtjeneste, skal du markere afkrydsningsfeltet **Brug altid sikker forbindelse (SSL/TLS)**.
9. Hvis SMTP-serveren kræver godkendelse for at sende en e-mail, skal du udfylde følgende felter i området **SMTP-godkendelse**:
- Marker afkrydsningsfeltet **SMTP-serveren kræver godkendelse for udgående e-mailmeddelelser**.
 - I feltet **SMTP-bruger-id** skal du angive bruger-id'et til SMTP-serveren.
 - I feltet **SMTP-adgangskode** skal du indtaste adgangskoden til SMTP-serveren.
10. Hvis du vil kræve, at der angives en PIN-kode på printerens kontrolpanel, før der sendes en e-mail ved hjælp af e-mailadressen, skal du udfylde følgende felter i området **Valgfri PIN-kode**:
- Indtast en PIN-kode med fire cifre i feltet **PIN-kode (valgfrit)**.
 - Genindtast den firecifrede PIN-kode i feltet **Bekræft PIN-kode**.
-
-  **BEMÆRK:** HP anbefaler at oprette en PIN-kode for at beskytte e-mailprofilen.
-  **BEMÆRK:** Når der oprettes en PIN-kode, skal den indtastes på printerens kontrolpanel, hver gang profilen bruges til at sende en scanning til e-mail.
-
11. For at konfigurere de valgfrie e-mailindstillinger skal du udfylde følgende felter i området **Indstillinger for e-mailmeddelelser**:
- Vælg den tilladte maksimale størrelse for vedhæftede filer til e-mails på rullelisten **Maksimal størrelse for vedhæftede filer i e-mail**.



BEMÆRK: HP anbefaler at bruge standardfilstørrelsen **Automatisk** som den maksimale størrelse.

- b. Hvis du automatisk vil kopiere afsenderen på e-mailmeddelelser, der sendes fra profilen, skal du markere afkrydsningsfeltet **CC automatisk**.
12. Gennemse oplysningerne, og klik derefter på en af følgende indstillinger:
- **Gem og test:** Vælg denne indstilling for at gemme oplysningerne og teste forbindelsen.
 - **Kun gem:** Vælg denne indstilling for at gemme oplysningerne uden at teste forbindelsen.
 - **Annuller:** Vælg denne indstilling for at afslutte konfigurationen uden at gemme.

Trin 3: Tilføj kontakter til e-mailadressekartotek

- ▲ I venstre navigationsrude skal du klikke på **E-mail-adressekartotek** for at føje e-mailadresser til det adressekartotek, der er tilgængeligt fra printeren.

Hvis du vil indtaste en individuel e-mailadresse, skal du gøre følgende:

- a. Indtast navnet på den nye e-mailkontakt i feltet **Navn på kontakt**.
- b. Indtast e-mailadressen på den nye e-mailkontakt i feltet **E-mailadresse på kontakt**.
- c. Klik på **Add/Edit**.

Hvis du oprette en e-mailgruppe, skal du gøre følgende:

- a. Klik på **Ny gruppe**.
- b. Indtast et navn til den nye gruppe i feltet **Indtast gruppenavnet**.
- c. Klik på et navn i området **Alle personer**, og klik derefter på pileknappen for at flytte det til området **Enkeltpersoner i gruppen**.



BEMÆRK: Vælg flere navne på én gang ved at trykke på **Ctrl** og derefter klikke på et navn.

- d. Klik på **Gem**.

Trin 4: Konfigurer standardindstillinger for e-mail

- ▲ Klik på **E-mailindstillinger** i venstre navigationsrude for at konfigurere standardindstillingerne for e-mail.
- a. I området **Standardemne og -brødtekst** skal du udfylde følgende felter:
 - i. Indtast en standardemnelinje for e-mailmeddelelser i feltet **E-mailemne**.
 - ii. Indtast en standardmeddelelse for e-mailmeddelelser i feltet **Brødtekst**.
 - iii. Vælg **Vis brødtekst** for at aktivere visning af standardbrødteksten i e-mails.
 - iv. Vælg **Skjul brødtekst** for ikke at vise standardbrødteksten til en e-mail.
- b. I området **Scanningsindstillinger** skal du udfylde følgende felter:
 - i. Vælg standardfilformat for scannede filer på rullelisten **Scanningsfiltype**.
 - ii. Vælg standardpapirformatet for scannede filer på rullelisten **Papirformat til scanning**.

iii. Vælg standardopløsningen for scannede filer på rullelisten **Scanningsopløsning**.



BEMÆRK: Billeder med høj opløsning indeholder flere punkter pr. tomme (dpi), så de viser flere detaljer. Billeder med lav opløsning indeholder færre punkter pr. tomme og viser færre detaljer, men filstørrelsen er mindre.

iv. Vælg **Sort-hvid** eller **Farve** på rullelisten **Udskriftsfarve**.

v. Angiv et præfiks for filnavnet (f.eks. Min scanning) i feltet **Filnavnpræfiks**.

c. Klik på **Anvend**.

Opsætning af funktionen Scan til netværksmappe (kun for modeller med berøringfølsomme skærme)

- [Indledning](#)
- [Før du starter](#)
- [Metode 1: Brug af guiden Scan til netværksmappe \(Windows\)](#)
- [Metode 2: Opsætte funktionen Scan til netværksmappe via HP's integrerede webserver \(Windows\)](#)
- [Opsætte funktionen Scan til netværksmappe på en Mac](#)

Indledning

Printeren indeholder en funktion, der gør det muligt at scanne et dokument og gemme det i en netværksmappe. Hvis du vil bruge denne scanningsfunktion, skal printerens være tilsluttet et netværk. Funktionen er dog ikke tilgængelig, før den er blevet konfigureret. Der findes to metoder til konfiguration af Scan til netværksmappe, Guide til Scan til netværksmappe (Windows), som er installeret i HP-programgruppen for printerens som en del af den fulde softwareinstallation i Windows 7, og Opsætning af netværksmappe via HP's integrerede webserver (EWS). Brug følgende oplysninger til at konfigurere funktionen Scan til netværksmappe.

Før du starter

Hvis du vil konfigurere funktionen Scan til netværksmappe, skal printerens have en aktiv netværksforbindelse til det samme netværk som den computer, der kører opsætningen.

Administratorer skal bruge følgende oplysninger, før de starter konfigurationsprocessen.

- Administratoradgang til printerens
- Netværkstien for destinationsmappen (f.eks. \\servername.us.companyname.net\scans)

 **BEMÆRK:** Netværksmappen skal være konfigureret som en delt mappe, for at funktionen Scan til netværksmappe kan fungere.

Metode 1: Brug af guiden Scan til netværksmappe (Windows)

Nogle HP-printere omfatter driverinstallation via en software-cd. Til sidst i denne installation findes en indstilling til **Opsætning af scan til mappe og e-mail**. Opsætningsguiderne indeholder indstillinger til basiskonfiguration.

 **BEMÆRK:** Nogle operativsystemer understøtter ikke guiden Scan til netværksmappe.

1. Åbn HP Printer Assistant.

- **Windows 8.1:** Klik på pil ned i nederste venstre hjørne af skærbilledet **Start**, og vælg derefter printerens navn.
 - **Windows 8:** Højreklik på det tomme felt på skærbilledet **Start**, klik på **Alle apps** på app-linjen, og vælg derefter printerens navn.
 - **Windows 7, Windows Vista og Windows XP:** Klik på **Start** på computerens skrivebord, vælg **Alle programmer**, klik på **HP**, klik på mappen for printeren, vælg ikonet med printerens navn, og åbn derefter **HP Printer Assistant**.
2. I HP Printer Assistant skal du vælge **Scan** og derefter vælge **guiden Scan til netværksmappe**.



BEMÆRK: Hvis indstillingen **Guide til Scan til netværksmappe** ikke er tilgængelig, skal du bruge [Metode 2: Opsætte funktionen Scan til netværksmappe via HP's integrerede webserver \(Windows\) på side 79](#)

3. I dialogboksen **Netværksmappeprofiler** skal du klikke på knappen **Ny**. Dialogboksen **Opsætning af Scan til netværksmappe** åbnes.
4. På siden **1. Start** skal du indtaste navnet på mappe i feltet **Vist navn**. Dette er det navn, der vises på printerens kontrolpanel.
5. Udfyld feltet **Destinationsmappe** på en af følgende måder:
- a. Indtast filstien manuelt.
 - b. Klik på knappen **Gennemse**, og naviger til mappens placering.
 - c. Gør følgende for at oprette en delt mappe:
 - i. Klik på **Sharesti**.
 - ii. Klik på **Ny** i dialogboksen **Administrer netværksshares**.
 - iii. Indtast det navn, der skal vises for den delte mappe i feltet **Sharenavn**.
 - iv. Klik på knappen **Gennemse** for at udfylde feltet **Sti** i mappe, og vælg derefter en af følgende indstillinger. Klik på **OK**, når det er gjort.
 - Naviger til en eksisterende mappe på computeren.
 - Klik på **Opret ny mappe** for at oprette en ny mappe.
 - v. Hvis den delte sti skal have en beskrivelse, kan du angive en beskrivelse i feltet **Beskrivelse**.
 - vi. Vælg en af følgende indstillinger i feltet **Share-type**, og klik derefter på **Anvend**.
 - **Offentlig**
 - **Privat**
-  **BEMÆRK:** HP anbefaler, at du af sikkerhedsmæssige årsager vælger **Privat** som share-type.
- vii. Klik på **OK**, når meddelelsen **Share blev oprettet** vises.
 - viii. Marker afkrydsningsfeltet for destinationsmappen, og klik derefter på **OK**.
6. Hvis du vil oprette en genvej til netværksmappen på computerens skrivebord, skal du markere afkrydsningsfeltet **Opret en genvej til netværksmappen på skrivebordet**

7. For at kræve, at der indtastes en PIN-kode på printerens kontrolpanel, før printeren kan sende et scannet dokument til en netværksmappe, skal du indtaste en 4-cifret PIN-kode i feltet **Sikkerheds-PIN-kode** og genindtaste PIN-koden i feltet **Bekræft sikkerheds-PIN-kode**. Klik på **Næste**.

 **BEMÆRK:** HP anbefaler at oprette en PIN-kode for at beskytte destinationsmappen.

 **BEMÆRK:** Når der oprettes en PIN-kode, skal den indtastes på printerens kontrolpanel, hver gang en scanning sendes til en netværksmappe.

8. På siden **2. Godkend** skal du indtaste det Windows-**brugernavn** og den Windows-**adgangskode**, der bruges til at logge på computeren, og klik derefter på **Næste**.

9. På siden **3. Konfigurer** skal du vælge standardscanningsindstillingerne ved at benytte følgende fremgangsmåde og derefter klikke på **Næste**.

- a. Vælg standardfilformat for scannede filer på rullelisten **Dokumenttype**.
- b. Vælg Sort-hvid eller Farve på rullelisten **Farvepræference**.
- c. Vælg standardpapirformatet for scannede filer på rullelisten **Papirformat**.
- d. Vælg standardopløsningen for scannede filer på rullelisten **Kvalitetsindstillinger**.

 **BEMÆRK:** Billeder med høj opløsning indeholder flere punkter pr. tomme (dpi), så de viser flere detaljer. Billeder med lav opløsning indeholder færre punkter pr. tomme og viser færre detaljer, men filstørrelsen er mindre.

- e. Angiv et præfiks for filnavnet (f.eks. Min scanning) i feltet **Præfiks til filnavn**.

10. På siden **4. Afslut** skal du gennemse oplysningerne og kontrollere, at alle indstillinger er korrekte. Hvis der er fejl, kan du klikke på knappen **Tilbage** og rette fejlen. Klik på knappen **Gem og test** for at teste konfigurationen, hvis indstillingerne er korrekte.



11. Når meddelelsen **Tillykke** vises, skal du klikke på **Udfør** for at fuldføre konfigurationen.

12. Dialogboksen **Netværksmappeprofiler** viser nu den nyligt tilføjede afsenders e-mailprofil. Klik på **Luk** for at afslutte guiden.

Metode 2: Opsætte funktionen Scan til netværksmappe via HP's integrerede webserver (Windows)

- [Trin 1: Åbn HP's integrerede webserver \(EWS\)](#)
- [Trin 2: Konfigurer funktionen Scan til netværksmappe](#)

Trin 1: Åbn HP's integrerede webserver (EWS)



1. Tryk på knappen Netværk  eller knappen Trådløs  på startskærbilledet på printerens kontrolpanel for at få vist IP-adressen eller værtsnavnet.

2. Åbn en browser, og indtast IP-adressen eller værtsnavnet i adressefeltet på nøjagtig samme måde, som det vises på printerens kontrolpanel. Tryk på tasten **Enter** på computertastaturet. Den integrerede webserver åbnes.

 <https://10.10.XX.XXX/>

 **BEMÆRK:** Hvis webbrowseren viser en meddelelse, som angiver, at adgangen til webstedet muligvis ikke er sikker, skal du vælge muligheden for at fortsætte til webstedet. Adgang til dette websted vil ikke beskadige computeren.

Trin 2: Konfigurer funktionen Scan til netværksmappe

1. I den integrerede webserver (EWS) skal du klikke på fanen **System**.
 2. Klik på linket **Administration** i venstre navigationsrude.
 3. I området Aktiverede funktioner skal du indstille **Scan til netværksmappe** til **Til**.
 4. Klik på fanen **Scan**.
 5. Kontrollér, at linket **Opsætning af netværksmappe** er fremhævet i venstre navigationsrude. Siden **Scan til netværksmappe** vises.
 6. På siden **Konfiguration af netværksmapper** skal du klikke på knappen **Ny**.
 7. I området **Oplysninger om netværksmappe** skal du udfylde følgende felter:
 - a. Indtast navnet i feltet **Vist navn** for at få vist mappen.
 - b. Indtast netværksstien til mappen i feltet **Netværkssti**.
 - c. I feltet **Brugernavn** skal du indtaste det brugernavn, der skal bruges for at få adgang til mappen på netværket.
 - d. I feltet **Adgangskode** skal du indtaste den adgangskode, der skal bruges for at få adgang til mappen på netværket.
 8. For at kræve, at der indtastes en PIN-kode på printerens kontrolpanel, før printereren kan sende en fil til en netværksmappe, skal du udfylde følgende felter i området **Beskyt adgang til mappen med PIN-kode**:
 - a. Indtast en PIN-kode med fire cifre i feltet **PIN-kode (valgfrit)**.
 - b. Genindtast den firecifrede PIN-kode i feltet **Bekræft PIN-kode**.
-  **BEMÆRK:** HP anbefaler at oprette en PIN-kode for at beskytte destinationsmappen.
-  **BEMÆRK:** Når der oprettes en PIN-kode, skal den indtastes på printerens kontrolpanel, hver gang en scanning sendes til en netværksmappe.
9. I området **Scanningsindstillinger** skal du udfylde følgende felter:
 - a. Vælg standardfilformat for scannede filer på rullelisten **Scanningsfiltype**.
 - b. Vælg standardpapirformatet for scannede filer på rullelisten **Papirformat til scanning**.
 - c. Vælg standardscanningsopløsningen for scannede filer på rullelisten **Scanningsopløsning**.

 **BEMÆRK:** Billeder med høj opløsning indeholder flere punkter pr. tomme (dpi), så de viser flere detaljer. Billeder med lav opløsning indeholder færre punkter pr. tomme og viser færre detaljer, men filstørrelsen er mindre.

- d. Vælg, om scannede filer skal være i sort-hvid eller i farver, på rullelisten **Udskriftsfarve**.
 - e. Angiv et præfiks for filnavnet (f.eks. Min scanning) i feltet **Filnavnpræfiks**.
10. Gennemse oplysningerne, og klik derefter på en af følgende indstillinger:
- **Gem og test:** Vælg denne indstilling for at gemme oplysningerne og teste forbindelsen.
 - **Kun gem:** Vælg denne indstilling for at gemme oplysningerne uden at teste forbindelsen.
 - **Annuller:** Vælg denne indstilling for at afslutte konfigurationen uden at gemme.



Opsætte funktionen Scan til netværksmappe på en Mac

- [Trin 1: Åbn HP's integrerede webserver \(EWS\)](#)
- [Trin 2: Konfigurer funktionen Scan til netværksmappe](#)

Trin 1: Åbn HP's integrerede webserver (EWS)

Brug en af følgende metoder til at åbne grænsefladen Integreret webserver (EWS).

Metode 1: Brug en webbrowser til at åbne HP's integrerede webserver (EWS)

1. Tryk på knappen Netværk  eller knappen Trådløs  på startskærbilledet på printerens kontrolpanel for at få vist IP-adressen eller værtsnavnet.
2. Åbn en browser, og indtast IP-adressen eller værtsnavnet i adressefeltet på nøjagtig samme måde, som det vises på printerens kontrolpanel. Tryk på tasten **Enter** på computertastaturet. Den integrerede webserver åbnes.

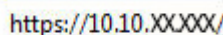
 `https://10.10.XX.XXX/`

 **BEMÆRK:** Hvis webbrowseren viser en meddelelse, som angiver, at adgangen til webstedet muligvis ikke er sikker, skal du vælge muligheden for at fortsætte til webstedet. Adgang til dette websted vil ikke beskadige computeren.



Metode 2: Brug HP Utility til at åbne HP's integrerede webserver (EWS)

1. Åbn mappen **Programmer**, vælg **HP**, og vælg derefter **HP Utility**. HP Utility-hovedskærbilledet vises.
2. På HP Utility-hovedskærbilledet skal du åbne HP's integrerede webserver (EWS) på en af følgende måder:
 - I området **Printerindstillinger** skal du klikke på Yderligere indstillinger og derefter klikke på **Åbn integreret webserver**.
 - Klik på **Scan til netværksmappe** i området **Scanningsindstillinger**, og klik derefter på **Registrer min delte mappe...**

 **BEMÆRK:** Hvis du ikke har en delt netværksmappe, der er tilgængelig, kan du klikke på **Hjælp mig med at udføre dette** for at få oplysninger om, hvordan du opretter mappen.

HP's integrerede webserver (EWS) åbnes.

Trin 2: Konfigurer funktionen Scan til netværksmappe

1. I den integrerede webserver (EWS) skal du klikke på fanen **System**.
 2. Klik på linket **Administration** i venstre navigationsrude.
 3. I området Aktiverede funktioner skal du indstille **Scan til netværksmappe** til **Til**.
 4. Klik på fanen **Scan**.
 5. Kontrollér, at linket **Opsætning af netværksmappe** er fremhævet i venstre navigationsrude. Siden **Scan til netværksmappe** vises.
 6. På siden **Konfiguration af netværksmapper** skal du klikke på knappen **Ny**.
 7. I området **Oplysninger om netværksmappe** skal du udfylde følgende felter:
 - a. Indtast navnet i feltet **Vist navn** for at få vist mappen.
 - b. Indtast netværkstien til mappen i feltet **Netværkssti**.
 - c. I feltet **Brugernavn** skal du indtaste det brugernavn, der skal bruges for at få adgang til mappen på netværket.
 - d. I feltet **Adgangskode** skal du indtaste den adgangskode, der skal bruges for at få adgang til mappen på netværket.
 8. For at kræve, at der indtastes en PIN-kode på printerens kontrolpanel, før printerens kontrolpanel kan sende en fil til en netværksmappe, skal du udfylde følgende felter i området **Beskyt adgang til mappen med PIN-kode**:
 - a. Indtast en PIN-kode med fire cifre i feltet **PIN-kode (valgfrit)**.
 - b. Genindtast den firecifrede PIN-kode i feltet **Bekræft PIN-kode**.
-
-  **BEMÆRK:** HP anbefaler at oprette en PIN-kode for at beskytte destinationsmappen.
-  **BEMÆRK:** Når der oprettes en PIN-kode, skal den indtastes på printerens kontrolpanel, hver gang en scanning sendes til en netværksmappe.
-
9. I området **Scanningsindstillinger** skal du udfylde følgende felter:
 - a. Vælg standardfilformat for scannede filer på rullelisten **Scanningsfiltype**.
 - b. Vælg standardpapirformatet for scannede filer på rullelisten **Papirformat til scanning**.
 - c. Vælg standardscanningsopløsningen for scannede filer på rullelisten **Scanningsopløsning**.
-
-  **BEMÆRK:** Billeder med høj opløsning indeholder flere punkter pr. tomme (dpi), så de viser flere detaljer. Billeder med lav opløsning indeholder færre punkter pr. tomme og viser færre detaljer, men filstørrelsen er mindre.
-
- d. Vælg, om scannede filer skal være i sort-hvid eller i farver, på rullelisten **Udskriftsfarve**.
 - e. Angiv et præfiks for filnavnet (f.eks. Min scanning) i feltet **Filnavnpræfiks**.

10. Gennemse oplysningerne, og klik derefter på en af følgende indstillinger:

- **Gem og test:** Vælg denne indstilling for at gemme oplysningerne og teste forbindelsen.
- **Kun gem:** Vælg denne indstilling for at gemme oplysningerne uden at teste forbindelsen.
- **Annuller:** Vælg denne indstilling for at afslutte konfigurationen uden at gemme.

Scan til e-mail (kun for berøringsfølsomme skærme)

Brug printerkontrolpanelet til at scanne en fil direkte til en e-mailadresse. Den scannede fil sendes til adressen som en vedhæftet fil til e-mail-meddelelsen.

 **BEMÆRK:** Printerens skal være sluttet til et netværk, og funktionen Scan til e-mail skal være konfigureret ved hjælp af guiden Opsætning af Scan til e-mail (Windows) eller HP's integrerede webserver, for at denne funktion kan anvendes.

1. Læg dokumentet på scannerglaspladen i henhold til indikatorerne på printerens.
2. Tryk på ikonet for **Scanning**  på startskærbilledet på printerens kontrolpanel.
3. Tryk på **Scan til e-mail**.
4. Vælg den **Fra**-adresse, som du vil bruge. Dette er også kendt som en "udgående e-mail-profil".

 **BEMÆRK:** Hvis printerens er konfigureret med kun en profil for udgående e-mail, vil denne indstilling ikke være tilgængelig.

 **BEMÆRK:** Hvis PIN-funktionen er konfigureret, skal du indtaste PIN-koden og trykke på knappen **OK**. Der kræves dog ikke en PIN for at bruge denne funktion.

5. Tryk på knappen **Til**, og vælg den adresse eller gruppe, som du vil sende filen til. Tryk på knappen **Fuldført**, når du er færdig.
 - Hvis du vil sende beskeden til en anden adresse, skal du igen trykke på knappen **Ny** og derefter indtaste e-mailadressen.
6. Tryk på knappen **Emne**, hvis du vil tilføje en emnelinje
7. Tryk på **Indstillinger** for at se scanningsindstillingerne.
Tryk på **Rediger** for at ændre en scanningsindstilling, og ændr derefter indstillingen.
8. Tryk på knappen **Scan** for at starte scanningsjobbet.

Scan til en netværksmappe (kun for berøringsfølsomme skærme)

Brug printerkontrolpanelet til at scanne et dokument og gemme det i en mappe på netværket.



BEMÆRK: Printeren skal være sluttet til et netværk, og funktionen Scan til netværksmappe skal være konfigureret ved hjælp af guiden Opsætning af Scan til netværksmappe (Windows) eller HP's integrerede webserver, for at denne funktion kan anvendes.

1. Læg dokumentet på scannerglaspladen i henhold til indikatorerne på printeren.
2. Tryk på ikonet for **Scanning**  på startskærbilledet på printerens kontrolpanel.
3. Tryk på menupunktet **Scan til netværksmappe**.
4. Vælg den mappe, som dokumentet skal gemmes i, på listen over netværksmapper.
5. Kontrolpanelet viser scanningsindstillingerne.
 - Hvis du vil ændre nogen af indstillingerne, skal du trykke på knappen **Indstillinger** og derefter ændre indstillingerne.
 - Hvis indstillingerne er korrekte, skal du gå til næste trin.
6. Tryk på knappen **Scan** for at starte scanningsjobbet.

Yderligere scanningsopgaver

Gå til www.hp.com/support/ljM129MFP.

Der er instruktioner til udførelse af specifikke scanningsopgaver, f.eks. følgende:

- Sådan scanner du et almindeligt billede eller dokument
- Sådan scanner du som redigerbar tekst (OCR)
- Sådan scanner du flere sider i en enkelt fil

7 Fax

- [Konfigurer til at sende og modtage faxer](#)
- [Sådan sender du en fax](#)
- [Yderligere faxopgaver](#)

Yderligere oplysninger:

Følgende oplysninger er korrekte på udgivelsestidspunktet. Se www.hp.com/support/ljM129MFP, hvis du ønsker aktuelle oplysninger.

HP's komplette hjælp til printeren omfatter følgende oplysninger:

- Installer og konfigurer
- Lær og brug
- Løs problemer
- Download software- og firmwareopdateringer
- Deltag i supportfora
- Find garantioplysninger og lovgivningsmæssige oplysninger

Konfigurer til at sende og modtage faxer

- [Før du starter](#)
- [Trin 1: Identificer telefonens tilslutningstype](#)
- [Trin 2: Konfigurer faxen](#)
- [Trin 3: Konfigurer klokkeslæt, dato og sidehoved for faxen.](#)
- [Trin 4: Kør en faxtest](#)

Før du starter

Sørg for, at printeren er fuldt konfigureret, inden du tilslutter faxtjenesten.



BEMÆRK: Brug telefonledningen og den adapter, der fulgte med printeren, til at slutte printeren til telefonstikket.



BEMÆRK: I lande/områder, hvor der bruges serielle telefonsystemer, leveres en adapter med printeren. Brug adapteren til at slutte andre telekommunikationsenheder til det samme telefonstik, som printeren er tilsluttet.

Fuldfør instruktionerne i hvert af de følgende fire trin:

[Trin 1: Identificer telefonens tilslutningstype på side 88.](#)

[Trin 2: Konfigurer faxen på side 89.](#)

[Trin 3: Konfigurer klokkeslæt, dato og sidehoved for faxen. på side 93.](#)

[Trin 4: Kør en faxtest på side 95.](#)

Trin 1: Identificer telefonens tilslutningstype

Kontroller det følgende udstyr og tjenestetyper for at finde ud af, hvilken opsætningsmetode der skal bruges. Metoden afhænger af det udstyr og de tjenester, der allerede er installeret på telefonsystemet.



BEMÆRK: Printeren er en analog tjeneste. HP anbefaler at bruge printeren på en dedikeret analog telefonlinje.

- **Dedikeret telefonlinje:** Denne printer er den eneste form for udstyr eller tjeneste, som er sluttet til telefonlinjen
- **Stemmeopkald:** Stemme- og faxopkald bruger samme telefonlinje
- **Telefonsvarer:** En telefonsvarer besvarer stemmeopkald på den samme linje, som bruges til faxopkald
- **Personbesked:** En abonnements-tjeneste til personbeskeder bruger samme telefonlinje, som bruges til fax
- **Bestemt ringetonetjeneste:** En tjeneste fra telefonselskabet, hvor flere telefonnumre kan være knyttet til én telefonlinje, og hvert nummer har et individuelt ringemønster. Printeren registrerer det ringemønster, der er knyttet til det, og besvarer opkaldet
- **Opkaldsmodem til computer:** En computer bruger telefonlinjen til at oprette forbindelse til internettet via en opkaldsforbindelse

- **DSL-linje:** En tjeneste med DSL-linje (Digital Subscriber Line) fra telefonselskabet. Denne tjeneste kaldes også ADSL i nogle lande/områder
- **PBX- eller ISDN-telefonsystem:** Et PBX-telefonsystem (Private Branch Exchange) eller et ISDN-system (Integrated Services Digital Network)
- **VoIP-telefonsystem:** VoIP (Voice over Internet protocol) via en internetserviceudbyder

Trin 2: Konfigurer faxen

Klik på det link nedenfor, som bedst beskriver det miljø, som printeren skal sende og modtage faxer i, og følg konfigurationsinstruktionerne.

- [Dedikeret telefonlinje på side 89](#)
- [Delt stemme-/faxlinje på side 90](#)
- [Delt stemme-/faxlinje med en telefonsvarer på side 91](#)

Her er kun medtaget instruktioner for tre af tilslutningstyperne. Du kan finde flere oplysninger om tilslutning af printeren med andre tilslutningstyper på supportwebstedet www.hp.com/support/ljM129MFP.

 **BEMÆRK:** Printeren er en analog faxenhed. HP anbefaler at bruge printeren på en dedikeret analog telefonlinje. Hvis du benytter et digitalt miljø som f.eks. DSL, PBX, ISDN eller VoIP, skal du sørge for at benytte de korrekte filtre og konfigurere de digitale indstillinger korrekt. Kontakt den digitale serviceudbyder for at få flere oplysninger.

 **BEMÆRK:** Slut ikke mere end tre enheder til telefonlinjen.

 **BEMÆRK:** Voicemail understøttes ikke sammen med denne printer.

Dedikeret telefonlinje

Følg disse trin for at opsætte printeren på en dedikeret telefonlinje uden yderligere tjenester.

1. Slut telefonledningen til faxporten på printeren og til telefonstikket på væggen.

 **BEMÆRK:** I nogle lande/områder kan det være nødvendigt med en adapter til den telefonledning, der fulgte med printeren.

 **BEMÆRK:** På nogle printere kan faxporten være over telefonporten. Der henvises til ikonerne på printeren.

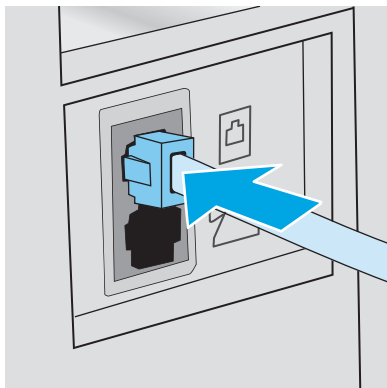

2. Indstil printeren til automatisk at besvare faxopkald.

- a. Tænd printeren.
 - b. Fra kontrolpanelet skal du åbne menuen [Opsætning](#).
 - c. Vælg menuen [Faxopsætning](#).
 - d. Vælg menuen [Basisopsætning](#).
 - e. Vælg indstillingen [Svartilstand](#).
 - f. Vælg indstillingen [Automatisk](#).
3. Fortsæt til [Trin 3: Konfigurer klokkeslæt, dato og sidehoved for faxen. på side 93](#).

Delt stemme-/faxlinje

Følg disse trin for at opsætte printeren på en delt tale-/faxlinje.

1. Frakobl alle enheder, der er sluttet til telefonstikket.
2. Slut telefonledningen til faxporten på printeren og til telefonstikket på væggen.

 **BEMÆRK:** I nogle lande/områder kan det være nødvendigt med en adapter til den telefonledning, der fulgte med printeren.

 **BEMÆRK:** På nogle printere kan faxporten være over telefonporten. Der henvises til ikonerne på printeren.

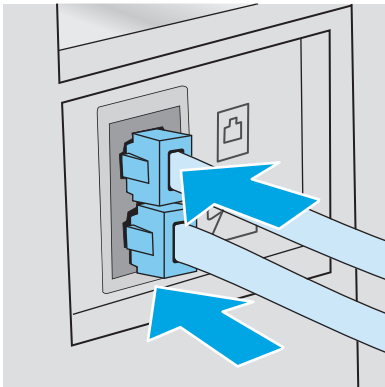

3. Fjern stikket fra telefonlinjens udgangsport på printerens bagside, og slut en telefon til denne port.
4. Indstil printeren til automatisk at besvare faxopkald.
 - a. Tænd printeren.
 - b. Fra kontrolpanelet skal du åbne menuen [Opsætning](#).
 - c. Vælg menuen [Faxopsætning](#).
 - d. Vælg menuen [Basisopsætning](#).
 - e. Vælg indstillingen [Svartilstand](#), og vælg herefter indstillingen [Automatisk](#).
5. Indstil printeren til at kontrollere, om der er klartone, før den sender en fax.

 **BEMÆRK:** Dette forhindrer printeren i at sende en fax, mens der tales i telefonen.

- a. Fra kontrolpanelet skal du åbne menuen [Opsætning](#).
 - b. Vælg menuen [Faxopsætning](#).
 - c. Vælg menuen [Avanceret opsætning](#).
 - d. Vælg indstillingen [Registrer opkaldstone](#), og vælg derefter [Til](#).
6. Fortsæt til [Trin 3: Konfigurer klokkeslæt, dato og sidehoved for faxen. på side 93](#).

Delt stemme-/faxlinje med en telefonsvarer

Følg disse trin for at opsætte printeren på en delt stemme-/faxlinje med en telefonsvarer.

1. Frakobl alle enheder, der er sluttet til telefonstikket.
2. Fjern stikket fra telefonlinjens udgangsport på printerens bagside.
3. Slut telefonledningen til faxporten på printeren og til telefonstikket på væggen.

 **BEMÆRK:** I nogle lande/områder kan det være nødvendigt med en adapter til den telefonledning, der fulgte med printeren.

 **BEMÆRK:** På nogle printere kan faxporten være over telefonporten. Der henvises til ikonerne på printeren.

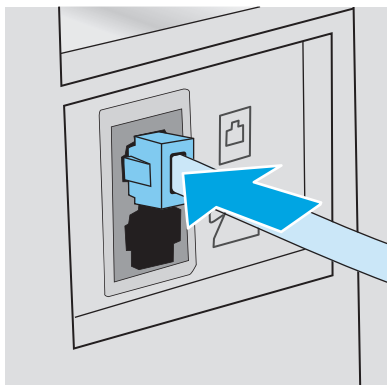

4. Slut telefonsvarerens telefonledning til telefonlinjens udgangsport på printerens bagside.

 **BEMÆRK:** Slut telefonsvareren direkte til printerens udgangsport, ellers kan telefonsvareren optage faxtoner fra faxmaskinen, når den sender, og printerens udgangsport måske ikke fungerer.

 **BEMÆRK:** Hvis telefonsvareren ikke har en indbygget telefon, er det mest praktisk at slutte en telefon til porten **UD** på telefonsvareren.

 **BEMÆRK:** På nogle printere kan faxporten være over telefonporten. Der henvises til ikonerne på printerens bagside.

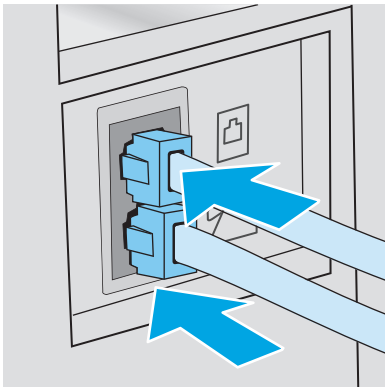

5. Konfigurer indstillingen for ring før svar på printerens.

- a. Tænd printerens.
- b. Fra kontrolpanelet skal du åbne menuen [Opsætning](#).
- c. Vælg menuen [Faxopsætning](#).
- d. Vælg menuen [Basisopsætning](#).
- e. Vælg indstillingen [Ring før svar](#).
- f. Brug det numeriske tastatur på printerens kontrolpanel til at indstille antal ring før svar til 5 eller flere, og vælg herefter [OK](#).

6. Indstil printerens til automatisk at besvare faxopkald.

- a. Fra kontrolpanelet skal du åbne menuen [Opsætning](#).
- b. Vælg menuen [Faxopsætning](#).
- c. Vælg menuen [Basisopsætning](#).
- d. Vælg indstillingen [Svartilstand](#), og vælg herefter indstillingen [Automatisk](#).

7. Indstil printerens til at kontrollere, om der er klartone, før den sender en fax.

 **BEMÆRK:** Dette forhindrer printerens i at sende en fax, mens der tales i telefonen.

- a. Fra kontrolpanelet skal du åbne menuen [Opsætning](#).
- b. Vælg menuen [Faxopsætning](#).

- c. Vælg menuen [Avanceret opsætning](#).
 - d. Vælg indstillingen [Registrer opkaldstone](#), og vælg herefter knappen **Til**.
8. Fortsæt til [Trin 3: Konfigurer klokkeslæt, dato og sidehoved for faxen. på side 93](#).

Trin 3: Konfigurer klokkeslæt, dato og sidehoved for faxen.

Konfigurer printerens faxindstillinger med en af følgende metoder:

- [Guiden HP Faxopsætning på side 93](#) (anbefalet metode)
- [Printerens kontrolpanel på side 93](#)
- [HP's integrerede webserver \(EWS\) og HP Device Toolbox \(Windows\) på side 94](#) (hvis softwaren er installeret)

 **BEMÆRK:** I USA og mange andre områder/lande er det et lovmæssigt krav at indstille klokkeslæt og dato og angive andre oplysninger i faxsidehovedet.

Guiden HP Faxopsætning

Åbn guiden Faxopsætning efter den *indledende* opsætning og softwareinstallation ved at følge disse trin.

 **BEMÆRK:** Nogle operativsystemer understøtter ikke guiden Faxopsætning.

1. Åbn HP Printer Assistant.
 - **Windows 8.1:** Klik på pil ned i nederste venstre hjørne af skærbilledet **Start**, og vælg derefter printerens navn.
 - **Windows 8:** Højreklik på det tomme felt på skærbilledet **Start**, klik på **Alle apps** på app-linjen, og vælg derefter printerens navn.
 - **Windows 7, Windows Vista og Windows XP:** Klik på **Start** på computerens skrivebord, vælg **Alle programmer**, klik på **HP**, klik på mappen for printeren, vælg ikonet med printerens navn, og åbn derefter **HP Printer Assistant**.
2. I HP Printer Assistant skal du vælge **Fax** og derefter vælge **Guiden Faxopsætning**.
3. Følg instruktionerne på skærmen i HP-guiden Faxopsætning for at konfigurere faxindstillingerne.
4. Fortsæt til [Trin 4: Kør en faxtest på side 95](#).

Printerens kontrolpanel

Benyt følgende fremgangsmåde for at bruge kontrolpanelet til at indstille datoen og klokkeslættet samt angive sidehovedet:

1. Fra kontrolpanelet skal du åbne menuen [Opsætning](#).
2. Vælg menuen [Faxopsætning](#).
3. Vælg menuen [Basisopsætning](#).
4. Vælg indstillingen [Tid/Dato](#).
5. Vælg [12-timers ur](#) eller [24-timers ur](#).

6. Brug tastaturet til at indtaste det aktuelle tidspunkt, og vælg derefter **OK**.



BEMÆRK: Berøringsfølsomme kontrolpaneler: Vælg om nødvendigt på knappen **123** for at åbne et tastatur, der indeholder specialtegn.

7. Vælg datoformat.
8. Brug tastaturet til at indtaste den aktuelle dato, og vælg derefter **OK**.
9. Vælg menuen **Faxsidehoved**.
10. Brug tastaturet til at indtaste faxnummeret, og vælg derefter **OK**.



BEMÆRK: Det maksimalt tilladte antal tegn i et faxnummer er 20.

11. Brug tastaturet til at indtaste firmanavnet eller sidehovedet, og vælg derefter **OK**.



BEMÆRK: Det maksimalt tilladte antal tegn i et faxhoved er 25.

12. Fortsæt til [Trin 4: Kør en faxtest på side 95](#).

HP's integrerede webserver (EWS) og HP Device Toolbox (Windows)





1. Start HP EWS enten fra menuen **Start** eller en webbrowser.

Start-menu

- a. Åbn HP Printer Assistant.
 - **Windows 8.1:** Klik på pil ned i nederste venstre hjørne af skærbilledet **Start**, og vælg derefter printerens navn.
 - **Windows 8:** Højreklik på det tomme felt på skærbilledet **Start**, klik på **Alle apps** på app-linjen, og vælg derefter printerens navn.
 - **Windows 7, Windows Vista og Windows XP:** Klik på **Start** på computerens skrivebord, vælg **Alle programmer**, klik på **HP**, klik på mappen for printeren, vælg ikonet med printerens navn, og åbn derefter **HP Printer Assistant**.
- b. Vælg **Udskriv** i HP Printer Assistant, og vælg derefter **HP Device Toolbox**.

Webbrowser

- a. **Kontrolpaneler med 2 linjer:** Tryk på opsætningsknappen  på kontrolpanelet. Åbn menuen **Netværksopsætning**, og vælg derefter **Vis IP-adresse** for at få vist IP-adressen eller værtsnavnet.

Berøringsfølsomme kontrolpaneler: Fra kontrolpanelet skal du trykke på knappen **Forbindelsesoplysninger**  /  og herefter trykke på knappen **Netværkstilsluttet**  eller knappen **Netværks-Wi-Fi TIL**  for at få vist IP-adressen eller værtsnavnet.

- b. Åbn en browser, og indtast IP-adressen eller værtsnavnet i adressefeltet på nøjagtig samme måde, som det vises på printerens kontrolpanel. Tryk på tasten **Enter** på computertastaturet. Den integrerede webserver åbnes.

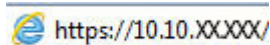

 **BEMÆRK:** Hvis webbrowseren viser en meddelelse, som angiver, at adgangen til webstedet muligvis ikke er sikker, skal du vælge muligheden for at fortsætte til webstedet. Adgang til dette websted vil ikke beskadige computeren.

2. Klik på fanen **Fax**.
3. Følg vejledningen på skærmen for at konfigurere faxindstillingerne.
4. Fortsæt til [Trin 4: Kør en faxtest på side 95](#).

Trin 4: Kør en faxtest

Kør en faxtest for at kontrollere, at faxen er konfigureret korrekt.

1. Fra kontrolpanelet skal du åbne menuen **Opsætning**.
2. Vælg menuen **Service**.
3. Vælg menuen **Faxservice**.
4. Vælg indstillingen **Kør faxtest**. Printerens udskriver en testrapport.
5. Gennemse rapporten.
 - Hvis rapporten angiver, at printerens har **bestået testen**, er printerens klar til at sende og modtage faxer.
 - Hvis rapporten angiver, at printerens **ikke bestod testen**, kan du finde flere oplysninger i rapporten om, hvordan du udbedrer problemet. Kontrollisten til faxfejlfinding indeholder flere oplysninger om, hvordan problemer med faxen løses.

Sådan sender du en fax

- [Fax fra flatbed-scanneren](#)
- [Fax fra dokumentføderen \(kun modeller med dokumentføder\)](#)
- [Brug af hurtigopkalds- og gruppeopkaldregistreringerne](#)
- [Afsendelse af en fax fra softwaren](#)
- [Afsendelse af en fax fra et tredjepartssoftwareprogram, for eksempel Microsoft Word](#)

Fax fra flatbed-scanneren

1. Anbring dokumentet med forsiden nedad på scannerglaspladen.



2. Tryk på ikonet **Fax**  på startskærbilledet på printerens kontrolpanel.
3. Brug det numeriske tastatur til at skrive faxnummeret.
4. Tryk på knappen **Start fax**.
5. Printerens beder dig om at bekræfte, at du sender fra scannerglaspladen. Tryk på knappen **Ja**.
6. Printerens beder dig om at ilægge den første side. Tryk på knappen **OK**.
7. Printerens scanner den første side og beder dig derefter om at ilægge næste side. Hvis der er flere sider i dokumentet, skal du trykke på knappen **Ja**. Fortsæt med dette, indtil du har scannet alle sider.
8. Når du har scannet den sidste side, skal du trykke på knappen **Nej**, når du bliver bedt om det. Printerens sender faxen.

Fax fra dokumentføderen (kun modeller med dokumentføder)

1. Læg originalerne i dokumentføderen med forsiden opad.

FORSIGTIG: Undgå at beskadige printeren ved at bruge en original, der ikke indeholder rettetape, korrekturlak, papirclips eller hæfteklammer. Undgå også at lægge fotografier, små originaler eller skrøbelige originaler i dokumentføderen.

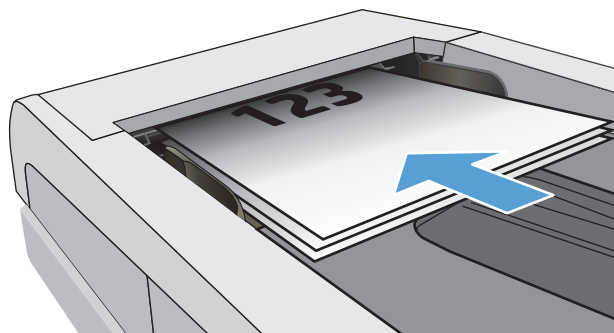

2. Juster papirstyrene, så de sidder tæt om papiret.

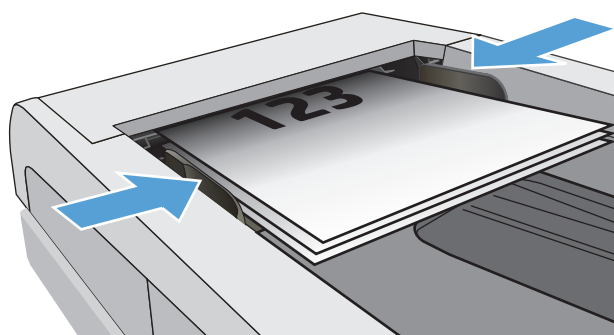



3. Tryk på ikonet **Fax**  på startskærbilledet på printerens kontrolpanel.
4. Brug det numeriske tastatur til at skrive faxnummeret.
5. Tryk på knappen **Start fax**.

Brug af hurtigopkalds- og gruppeopkaldregistreringerne

 **BEMÆRK:** Poster i telefonbogen skal være oprettet via **Faxmenu**, før telefonbogen kan bruges til at sende faxer.

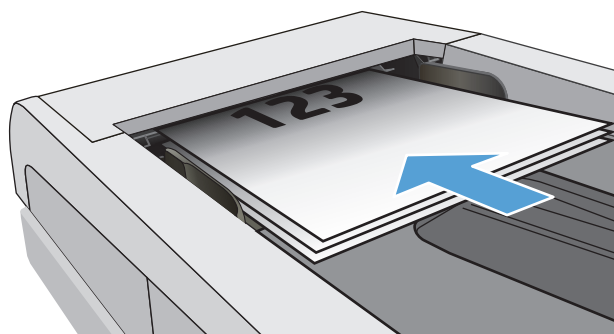
1. Læg dokumentet på scannerens glasplade eller i dokumentføderen.



2. Tryk på ikonet **Fax**  på startskærbilledet på printerens kontrolpanel.
3. Tryk på ikonet for faxtelefonbogen på tastaturet.
4. Tryk på navnet for den individuelle post eller gruppepost, du vil bruge.
5. Tryk på knappen **Start fax**.

Afsendelse af en fax fra softwaren

Fremgangsmåde for afsendelse af en fax varierer afhængigt af dine specifikationer. De mest typiske trin følger her.

1. Åbn HP Printer Assistant.
 - **Windows 8.1:** Klik på pil ned i nederste venstre hjørne af skærbilledet **Start**, og vælg derefter printerens navn.
 - **Windows 8:** Højreklik på det tomme felt på skærbilledet **Start**, klik på **Alle apps** på app-linjen, og vælg derefter printerens navn.
 - **Windows 7, Windows Vista og Windows XP:** Klik på **Start** på computerens skrivebord, vælg **Alle programmer**, klik på **HP**, klik på mappen for printeren, vælg ikonet med printerens navn, og åbn derefter **HP Printer Assistant**.
2. I HP Printer Assistant skal du vælge **Fax** og derefter vælge **Send fax**. Faxsoftwaren åbnes.
3. Angiv faxnummeret på en eller flere modtagere.
4. Læg dokumentet på scannerglaspladen eller i dokumentføderen.
5. Klik på **Send nu**.

Afsendelse af en fax fra et tredjepartssoftwareprogram, for eksempel Microsoft Word

1. Åbn et dokument i et tredjepartsprogram.
2. Klik på menuen **Filer**, og klik derefter på **Udskriv**.
3. Vælg faxprinterdriveren til udskrivning fra rullelisten med printerdrivere. Faxsoftwaren åbnes.
4. Angiv faxnummeret på en eller flere modtagere.
5. Medtag alle sider, der er lagt i printerens. Dette trin er valgfrit.
6. Klik på **Send nu**.

Yderligere faxopgaver

Gå til www.hp.com/support/ljM129MFP.

Der er instruktioner til udførelse af specifikke faxopgaver, f.eks. følgende:

- Opret og administrer hurtigopkaldslisterne for fax
- Opsæt faktureringskoder
- Brug en faxudskrivningsplan
- Bloker indgående faxer
- Faxarkivering og -videresendelse

8 Administrer printeren

- [Brug HP Web Services-programmer \(kun modeller med berøringsfølsomt display\)](#)
- [Rediger printerens forbindelsestype \(Windows\)](#)
- [Avanceret konfiguration med HP's integrerede webserver \(EWS\) og HP Device Toolbox \(Windows\)](#)
- [Avanceret konfiguration med HP Utility til OS X](#)
- [Konfiguration af IP-netværksindstillinger](#)
- [Printersikkerhedsfunktioner](#)
- [Energibesparende indstillinger](#)
- [Opdatering af firmwaren](#)

Yderligere oplysninger:

Følgende oplysninger er korrekte på udgivelsestidspunktet. Se www.hp.com/support/ljM129MFP, hvis du ønsker aktuelle oplysninger.

HP's komplette hjælp til printeren omfatter følgende oplysninger:

- Installer og konfigurer
- Lær og brug
- Løs problemer
- Download software- og firmwareopdateringer
- Deltag i supportfora
- Find garantioplysninger og lovgivningsmæssige oplysninger

Brug HP Web Services-programmer (kun modeller med berøringfølsomt display)

HP Web Services-programmer har nyttigt indhold, som kan downloades automatisk fra internettet til printerens kontrolpanel. Vælg mellem en række programmer, herunder nyheder, kalendere, formularer og cloud-baseret dokumentlagring.

For at aktivere disse programmer og planlægge downloads skal du gå til HP Connected-webstedet på www.hpconnected.com



BEMÆRK: For at bruge denne funktion skal printerens kontrolpanel være tilsluttet et kablet eller trådløst netværk og have internetadgang. HP Web Services skal være aktiveret på printerens kontrolpanel.

Aktiver Web Services

Denne proces aktiverer både HP Web Services og knappen **Apps** .

1. Fra startskærbilledet på printerens kontrolpanel skal du stryge, indtil menuen **Opsætning** vises. Tryk på ikonet **Opsætning**  for at åbne menuen.
2. Tryk på **HP Web Services**.
3. Tryk på **Aktivér webservices**.
4. Hvis du vil udskrive HP Web Services' betingelser for brug, skal du trykke på **Udskriv**.
5. Tryk på **OK** for at fuldføre proceduren.

Når du har downloadet et program fra HP Connected-webstedet, er det tilgængeligt i menuen **Apps** på printerens kontrolpanel.

Rediger printerens forbindelsestype (Windows)

Hvis du allerede bruger printeren, og du vil ændre dens tilslutning, skal du bruge genvejen **Enhedsopsætning og software** på computerens skrivebord til at ændre tilslutningen. For eksempel kan du tilslutte en ny printer til computeren med en USB- eller netværksforbindelse, eller du kan ændre forbindelsen fra USB til en trådløs forbindelse.

Avanceret konfiguration med HP's integrerede webserver (EWS) og HP Device Toolbox (Windows)

HP's integrerede webserver giver dig mulighed for at administrere udskriftsfunktioner fra en computer i stedet for fra printerens kontrolpanel.

- Få vist oplysninger om printerstatus
- Bestem den resterende levetid for alle forbrugsvarer, og bestil nye.
- Få vist og redigere bakkekonfigurationer
- Få vist og rediger menukonfigurationen for printerens kontrolpanel
- Få vist og udskrive interne sider
- Få besked om hændelser for printer og forbrugsvarer
- Få vist og ændre netværkskonfigurationen

HP's integrerede webserver fungerer, hvis printerens er tilsluttet et IP-baseret netværk. HP's integrerede webserver understøtter ikke IPX-baserede printertilslutninger. Internetadgang er ikke nødvendig for at åbne og bruge HP's integrerede webserver.

Når printerens er sluttet til netværket, er HP's integrerede webserver automatisk tilgængelig.



BEMÆRK: HP Enhedsværktøjskasse er software, der bruges til at oprette forbindelse til HP's integrerede webserver, når printerens er tilsluttet en computer via USB. Den er kun tilgængelig, hvis der blev udført en komplet installation, da printerens blev installeret på en computer. Afhængigt af printerens forbindelse er der muligvis nogle funktioner, som ikke er tilgængelige.



BEMÆRK: HP's integrerede webserver er ikke tilgængelig uden for netværkets firewall.

Metode 1: Åbn den integrerede webserver (EWS) fra startmenuen

1. Åbn HP Printer Assistant.
 - **Windows 8.1:** Klik på pil ned i nederste venstre hjørne af skærbilledet **Start**, og vælg derefter printerens navn.
 - **Windows 8:** Højreklik på det tomme felt på skærbilledet **Start**, klik på **Alle apps** på app-linjen, og vælg derefter printerens navn.
 - **Windows 7, Windows Vista og Windows XP:** Klik på **Start** på computerens skrivebord, vælg **Alle programmer**, klik på **HP**, klik på mappen for printerens, vælg ikonet med printerens navn, og åbn derefter **HP Printer Assistant**.
2. Vælg **Udskriv** i HP Printer Assistant, og vælg derefter **HP Device Toolbox**.

Metode 2: Åbn HP's integrerede webserver (EWS) fra en browser



BEMÆRK: Trinene varierer afhængigt af typen af kontrolpanel.

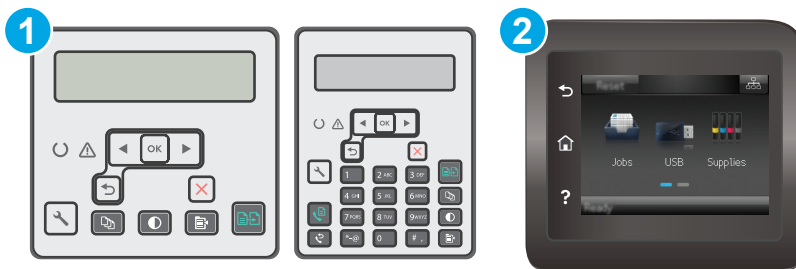

- | | |
|---|-------------------------------|
| 1 | Kontrolpanel med 2 linjer |
| 2 | Berøringsfølsomt kontrolpanel |

- Kontrolpaneler med 2 linjer:** På printerens kontrolpanel skal du trykke på knappen Opsætning . Åbn menuen **Netværksopsætning**, og vælg derefter **Vis IP-adresse** for at få vist IP-adressen eller værtsnavnet.

Berøringsfølsomme kontrolpaneler: Fra startskærmen på printerens kontrolpanel skal du trykke på knappen Forbindelsesoplysninger / og herefter trykke på knappen **Forbindelse til netværket** eller knappen **Netværkets Wi-Fi TÆND** for at få vist IP-adressen eller værtsnavnet.

- Åbn en browser, og indtast IP-adressen eller værtsnavnet i adressefeltet på nøjagtig samme måde, som det vises på printerens kontrolpanel. Tryk på tasten **Enter** på computertastaturet. Den integrerede webserver åbnes.

<https://10.10.XXXXX/>

BEMÆRK: Hvis webbrowseren viser en meddelelse, som angiver, at adgangen til webstedet muligvis ikke er sikker, skal du vælge muligheden for at fortsætte til webstedet. Adgang til dette websted vil ikke beskadige computeren.

Fane eller sektion	Beskrivelse
<p>Fanen Startside</p> <p>Indeholder oplysninger om printerens status og konfiguration.</p>	<ul style="list-style-type: none"> • Ehedsstatus: Viser printerstatus og den omtrentlige procentvise resterende levetid for HP-forbrugsvarer. • Status på forbrugsvarer: Viser den forventede resterende levetid for HP-forbrugsvarer i procenter. Den faktiske levetid for forbrugsvareren kan variere. Overvej at have en ekstra patron klar, så du kan installere den, når udskriftskvaliteten ikke længere er acceptabel. Forbrugsvareren behøver ikke at blive udskiftet, medmindre udskriftskvaliteten ikke længere er acceptabel. • Ehedskonfiguration: Viser de oplysninger, der findes på printerens konfigurationsside. • Netværksoversigt: Viser de oplysninger, der findes på printerens netværkskonfigurationsside. • Rapporter: Udskriv de statussider for forbrugsvarer og konfiguration, som printereren opretter. • Hændelseslog: Viser en liste over alle printerhændelser og -fejl.

Fane eller sektion	Beskrivelse
<p>Fanen System</p> <p>Giver dig mulighed for at konfigurere printeren fra computeren.</p>	<ul style="list-style-type: none"> • Enhedsoplysninger: Indeholder grundlæggende printer- og virksomhedsoplysninger. • Papiropsætning: Skift standardindstillinger for papirhåndtering for printeren. • Udskriftskvalitet: Skift standardindstillinger for udskriftskvalitet for printeren. • Energiindstillinger: Skift standardtidsintervallerne for at gå til tilstandene Dvale/Auto fra eller automatisk nedlukning. • Papirtyper: Konfigurer udskrivningstilstande, der svarer til de papirtyper, som printeren accepterer. • Systemopsætning: Skift standardssystemindstillinger på printeren. • Indstillinger for forbrugsvarer: Rediger indstillinger for advarslerne Patron er lav og andre oplysninger om forbrugsvarer. • Service: Udfør renseproceduren på printeren. • Gem og gendan: Gem de aktuelle indstillinger for printeren i en fil på computeren. Brug denne fil til at indlæse de samme indstillinger på en anden printer eller til at gendanne disse indstillinger på denne printer på et senere tidspunkt. • Administration: Angiv eller rediger adgangskoden til printeren. Aktivér eller deaktivér printerfunktioner. <p>BEMÆRK: Fanen System kan beskyttes med adgangskode. Hvis printeren er i et netværk, skal du altid rådføre dig med administratoren, før du ændrer indstillinger på denne fane.</p>
<p>Fanen Udskriv</p> <p>Giver dig mulighed for at ændre standardindstillinger for udskrivning fra computeren.</p>	<ul style="list-style-type: none"> • Udskrivning: Skift standardudskriftsindstillinger for printeren, f.eks. antal kopier og papirretning. Det er de samme indstillinger, som er tilgængelige på printerens kontrolpanel.
<p>Fanen Fax</p> <p>(Kun fax-printere)</p>	<ul style="list-style-type: none"> • Indstillinger for modtagelse: Konfigurer, hvordan printeren håndterer indgående faxer. • Telefonbog: Tilføj eller slet poster i faxtelefonbogen. • Liste over blokerede faxnumre: Angiv de faxnumre, der skal blokeres fra at sende faxer til printeren. • Faxaktivitetslog: Gennemse den seneste faxaktivitet for printeren.
<p>Fanen Scan</p> <p>(Kun MFP-modeller)</p>	<p>Konfigurer funktionerne Scan til netværksmappe og Scan til e-mail.</p> <ul style="list-style-type: none"> • Opsætning af netværksmappe: Konfigurer mapper på netværket, som printeren kan gemme scannede filer i. • Opsætning af Scan til e-mail: Begynd processen med at konfigurere funktionen Scan til e-mail. • Profiler for udgående e-mail: Angiv en e-mailadresse, som vises som afsenderadresse for alle e-mails, der bliver sendt fra printeren. • E-mail-adressekartotek: Tilføj eller slet poster i e-mail-adressebogen. • E-mail-indstillinger: Konfigurer en standardemnelinje og -brødtekst. Konfigurer standardscanningsindstillinger for e-mails.
<p>Fanen Kopier</p>	<p>Brug denne fane til at konfigurere standardkopiindstillingerne.</p>

Fane eller sektion	Beskrivelse
Fanen Netværk (Kun netværkstilsluttede printere) Giver dig mulighed for at ændre netværksindstillinger fra computeren.	Netværksadministratorer kan anvende denne fane til at styre netværksrelaterede indstillinger for printeren, når den er tilsluttet et IP-baseret netværk. Den gør det også muligt for netværksadministratoren at konfigurere Wi-Fi Direct-funktioner. Denne fane bliver ikke vist, hvis printeren er direkte tilsluttet til en computer.
Fanen HP Web Services	Brug denne fane til at konfigurere og bruge forskellige webværktøjer med printeren.

Avanceret konfiguration med HP Utility til OS X

Brug HP Utility til at kontrollere printerens status eller få vist eller ændre printerens indstillinger fra en computer.

Du kan bruge HP Utility, hvis printeren er tilsluttet med et USB-kabel eller er tilsluttet et TCP/IP-baseret netværk.

Åbn HP Utility

1. Åbn mappen **Programmer** på computeren.
2. Vælg **HP**, og vælg herefter **HP Utility**.

HP Utility-funktioner

HP Utility-værktøjslinjen indeholder disse elementer:

- **Enheder:** Klik på denne knappe for at vise eller skjule Mac-produkter, som HP Utility har fundet.
- **Alle indstillinger:** Klik på denne knap for at vende tilbage til hovedvisningen i HP Utility.
- **HP Support:** Klik på denne knap for at åbne en browser og gå til HP-supportwebstedet.
- **Forbrugsvarer:** Klik på denne knap for at åbne webstedet HP SureSupply.
- **Registrering:** Klik på denne knap for at åbne HP's registreringswebsted.
- **Genbrug:** Klik på denne knap for at åbne webstedet for genbrugsprogrammet HP Planet Partners.

HP Utility består af sider, du kan åbne ved at klikke på listen **Alle indstillinger**. Nedenstående tabel beskriver de opgaver, du kan udføre med HP Utility.

Element	Beskrivelse
Status for forbrugsvarer	Viser status for printerens forbrugsvarer og indeholder links til onlinebestilling af forbrugsvarer.
Enhedsoplysninger	Vis oplysninger om den printer, der er valgt i øjeblikket, herunder printerens service-id (hvis tildelt), firmwareversionen (FW-version), serienummeret og IP-adressen.
Kommandoer	Send specialtegn eller udskriftskommandoer til printeren efter udskriftsjobbet. BEMÆRK: Denne indstilling er først tilgængelig, efter du har åbnet menuen Vis og valgt punktet Vis avancerede indstillinger .
Filoverførsel	Overfør filer fra computeren til printeren. Du kan overføre følgende filtyper: <ul style="list-style-type: none">◦ .PRN (HP LaserJet-printerkommandosprog)◦ .PDF (Portable Document Format)◦ .PS (PostScript)◦ .TXT (tekst)
Strømstyring	Konfigurer printerens økonomiindstillinger.
Opdater firmware	Overfør en firmwareopdateringsfil til printeren. BEMÆRK: Denne indstilling er først tilgængelig, efter du har åbnet menuen Vis og valgt punktet Vis avancerede indstillinger .

Element	Beskrivelse
HP Connected	Få adgang til webstedet HP Connected.
Meddelelsescenter	Vis fejlhændelser, der er forekommet på printeren.
Duplekstilstand (Kun duplex-printere)	Aktivere den automatiske tosidede udskrivningstilstand.
Netværksindstillinger (Kun netværkstilsluttede printere)	Konfigurer netværksindstillingerne som f.eks. IPv4-indstillinger, IPv6-indstillinger, Bonjour-indstillinger og andre indstillinger.
Administration af forbrugsvarer	Konfigurer, hvordan printeren skal opføre sig, når forbrugsvarer er ved at nærme sig slutningen af deres forventede levetid.
Konfiguration af bakker	Konfigurer papirformatet og papirtypen for hver af bakkerne.
Yderligere indstillinger	Åbn HP's integrerede webserver (EWS) for printeren. BEMÆRK: USB-forbindelser understøttes ikke.
Proxy-serverindstillinger	Konfigurer en proxy-server for printeren.
Grundlæggende faxindstillinger (kun MFP-modeller med fax)	Indstil felterne i faxhovedet, og konfigurer, hvordan printeren besvarer indkommende opkald.
Videresendelse af fax (kun MFP-modeller med fax)	Indstil printeren til at sende indgående faxer til et andet nummer.
Faxlogger (kun MFP-modeller med fax)	Få vist loggen for alle faxer.
Faxkortnumre (kun MFP-modeller med fax)	Føj faxnumre til hurtigopkaldslisten.
Blokering af uønskede faxer (kun MFP-modeller med fax)	Gem de faxnumre, du vil blokere.
Scan til e-mail (Kun MFP-printere)	Åbn siden for HP's integrerede webserver (EWS), så du kan konfigurere indstillingerne for scanning til e-mail.
Scan til netværksmappe (Kun MFP-printere)	Åbn siden for HP's integrerede webserver, så du kan konfigurere indstillingerne for scanning til en netværksmappe.

Konfiguration af IP-netværksindstillinger

- [Indledning](#)
- [Ansvarsfraskrivelse for printerdeling](#)
- [Få vist eller foretag ændringer til netværksindstillinger](#)
- [Omdøbning af printeren på netværket](#)
- [Manuel konfiguration af IPv4 TCP/IP-parametrene fra kontrolpanelet](#)
- [Indstilling af forbindelseshastighed](#)

Indledning

Brug følgende afsnit til at konfigurere printerens netværksindstillinger.

Ansvarsfraskrivelse for printerdeling

HP understøtter ikke peer-to-peer-netværk, da dette er en funktion i Microsofts operativsystemer og ikke i HP-printerdriverne. Besøg Microsoft på www.microsoft.com.

Få vist eller foretag ændringer til netværksindstillinger

Du kan bruge HP's integrerede webserver til at få vist eller ændre IP-konfigurationsindstillingerne.





 **BEMÆRK:** Trinene varierer afhængigt af typen af kontrolpanel.



- | | |
|---|-------------------------------|
| 1 | Kontrolpanel med 2 linjer |
| 2 | Berøringsfølsomt kontrolpanel |

1. Åbn HP's integrerede webserver (EWS):

- a. **Kontrolpaneler med 2 linjer:** På printerens kontrolpanel skal du trykke på knappen Opsætning . Åbn menuen **Netværksopsætning**, og vælg derefter **Vis IP-adresse** for at få vist IP-adressen eller værtsnavnet.

Berøringsfølsomme kontrolpaneler: Fra startskærmen på printerens kontrolpanel skal du trykke på knappen Forbindelsesoplysninger  /  og herefter trykke på knappen **Forbindelse til netværket**  eller knappen **Netværkets Wi-Fi TÆNDT**  for at få vist IP-adressen eller værtsnavnet.

- b. Åbn en browser, og indtast IP-adressen eller værtsnavnet i adressefeltet på nøjagtig samme måde, som det vises på printerens kontrolpanel. Tryk på tasten **Enter** på computertastaturet. Den integrerede webserver åbnes.

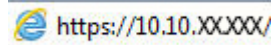

 **BEMÆRK:** Hvis webbrowsersen viser en meddelelse, som angiver, at adgangen til webstedet muligvis ikke er sikker, skal du vælge muligheden for at fortsætte til webstedet. Adgang til dette websted vil ikke beskadige computeren.

2. Klik på fanen **Networking** for at hente netværksoplysninger. Foretag de ønskede ændringer af indstillingerne.

Omdøbning af printerens på netværket

Du skal bruge HP's integrerede webserver til at omdøbe printerens på et netværk, så den kan identificeres entydigt.

 **BEMÆRK:** Trinnene varierer afhængigt af typen af kontrolpanel.



- 1 Kontrolpanel med 2 linjer
- 2 Berøringsfølsomt kontrolpanel

1. Åbn HP's integrerede webserver (EWS):

- a. **Kontrolpaneler med 2 linjer:** På printerens kontrolpanel skal du trykke på knappen Opsætning . Åbn menuen **Netværksopsætning**, og vælg derefter **Vis IP-adresse** for at få vist IP-adressen eller værtsnavnet.

Berøringsfølsomme kontrolpaneler: Fra startskærmen på printerens kontrolpanel skal du trykke på knappen Forbindelsesoplysninger  /  og herefter trykke på knappen **Forbindelse til netværket**  eller knappen **Netværkets Wi-Fi TÆNDT**  for at få vist IP-adressen eller værtsnavnet.

- b. Åbn en browser, og indtast IP-adressen eller værtsnavnet i adressefeltet på nøjagtig samme måde, som det vises på printerens kontrolpanel. Tryk på tasten **Enter** på computertastaturet. Den integrerede webserver åbnes.

 https://10.10.XX.XXX/

 **BEMÆRK:** Hvis webbrowseren viser en meddelelse, som angiver, at adgangen til webstedet muligvis ikke er sikker, skal du vælge muligheden for at fortsætte til webstedet. Adgang til dette websted vil ikke beskadige computeren.

2. Åbn fanen **System**.
3. På siden **Enhedsoplysninger** findes standardprinternavnet i feltet **Enhedsbeskrivelse**. Du kan ændre dette navn for at kunne identificere printerent endtydigt.

 **BEMÆRK:** Det er valgfrit, om du vil udfylde de øvrige felter på denne side.

4. Klik på knappen **Anvend** for at gemme ændringerne.

Manuel konfiguration af IPv4 TCP/IP-parametrene fra kontrolpanelet

Brug kontrolpanelmenuerne til manuelt at angive en IPv4-adresse, undernetmaske og standardgateway.

 **BEMÆRK:** Trinnene varierer afhængigt af typen af kontrolpanel.



- 1 Kontrolpanel med 2 linjer
- 2 Berøringsfølsomt kontrolpanel

Kontrolpaneler med 2 linjer

1. På printerens kontrolpanel skal du trykke på knappen Opsætning .
2. Åbn følgende menuer:
 - **Netværksopsætning**
 - **IPv4 konfigurationsmetode**
 - **Manuelt**
3. Brug piletasterne og knappen **OK** til at indtaste IP-adressen, subnet mask og standard gateway, og tryk derefter på knappen **OK** for at gemme ændringerne.

Berøringsfølsomt kontrolpaneler

1. Tryk på knappen **Opsætning**  på startskærbilledet på printerens kontrolpanel.
2. Rul til og tryk på menuen **Netværksopsætning**.
3. Tryk på menuen **IPv4 konfigurationsmetode**, og tryk derefter på knappen **Manuel**.
4. Brug tastaturet på den berøringsfølsomme skærm til at indtaste IP-adressen, og tryk derefter på knappen **OK**. Tryk på knappen **Ja** for at bekræfte.
5. Brug tastaturet på den berøringsfølsomme skærm til at indtaste undernetmasken, og tryk derefter på knappen **OK**. Tryk på knappen **Ja** for at bekræfte.
6. Brug tastaturet på den berøringsfølsomme skærm til at indtaste standardgatewayen, og tryk derefter på knappen **OK**. Tryk på knappen **Ja** for at bekræfte.

Indstilling af forbindelseshastighed

 **BEMÆRK:** Disse oplysninger gælder kun for Ethernet-netværk. De gælder ikke for trådløse netværk.

Forbindelseshastigheden for printerserveren skal svare til netværkets hub. I de fleste situationer kan du bare lade printeren være i automatisk tilstand. Forkerte ændringer af forbindelseshastighedsindstillingen kan forhindre printeren i at kommunikere med andre enheder. Hvis du vil foretage ændringer, skal du bruge printerens kontrolpanel.

 **BEMÆRK:** Printerindstillingen skal være den samme som indstillingen for netværksenheden (en netværkshub, switch, gateway, router eller computer).

 **BEMÆRK:** Ændring af disse indstillinger kan få printeren til at slukke og tænde. Foretag kun ændringer, når printeren er inaktiv.

 **BEMÆRK:** Trinene varierer afhængigt af typen af kontrolpanel.

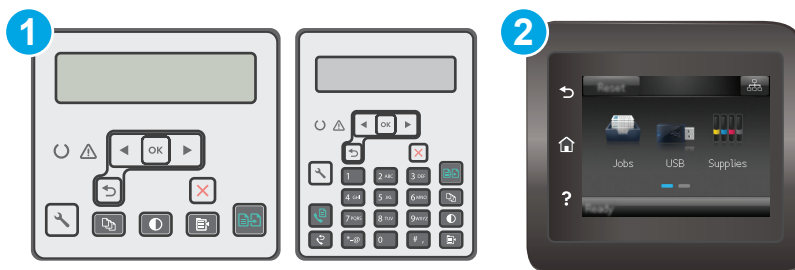

- 1 Kontrolpanel med 2 linjer
- 2 Berøringsfølsomt kontrolpanel

1. **Kontrolpaneler med 2 linjer:** På printerens kontrolpanel skal du trykke på knappen **Opsætning** .

Berøringsfølsomme kontrolpaneler: Fra startskærbilledet på printerens kontrolpanel skal du stryge, indtil menuen **Opsætning** vises. Tryk på ikonet **Opsætning**  for at åbne menuen.

2. Åbn følgende menuer:

- [Netværksopsætning](#)
 - [Forbindelseshastighed](#)
- 3.** Vælg en af følgende muligheder:
- **Automatisk:** Printerserveren konfigurerer automatisk sig selv til den hurtigste forbindelseshastighed og kommunikationstilstand, som er tilladt på netværket.
 - **10T Fuld:** 10 megabyte pr. sekund (Mbps), fuld duplexdrift
 - **10T Halv:** 10 Mbps, halvdupleks-funktion
 - **100TX Fuld:** 100 Mbps, fulddupleks-funktion
 - **100TX Halv:** 100 Mbps, halvdupleks-funktion
 - **1000T Fuld:** 1000 Mbps, fulddupleks-funktion
- 4.** Tryk på knappen **Gem**, eller tryk på knappen **OK**. Printerens slukker og tænder igen.

Printersikkerhedsfunktioner

Indledning

Printeren indeholder flere sikkerhedsfunktioner til at begrænse, hvem der har adgang til konfigurationsindstillingerne for at sikre data og for at forhindre adgang til værdifulde hardwarekomponenter.

- [Tildele eller skifte systemadgangskoden med den integrerede webserver](#)
- [Lås processoren](#)

Tildele eller skifte systemadgangskoden med den integrerede webserver

Tildel en administratoradgangskode til adgang til printeren og HP's integrerede webserver, så uautoriserede brugere ikke kan ændre printerens indstillinger.

 **BEMÆRK:** Trinnene varierer afhængigt af typen af kontrolpanel.

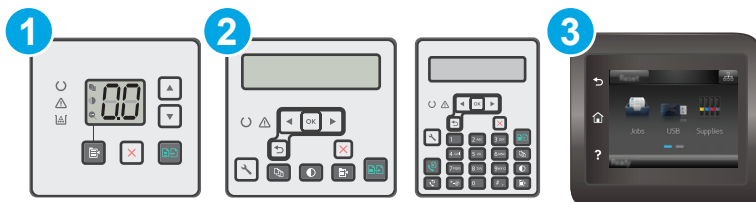

- | | |
|---|-------------------------------|
| 1 | LED-kontrolpanel |
| 2 | Kontrolpanel med 2 linjer |
| 3 | Berøringsfølsomt kontrolpanel |

1. Åbn HP's integrerede webserver (EWS):

LED-kontrolpaneler





a. Åbn HP Printer Assistant.

- **Windows 8.1:** Klik på pil ned i nederste venstre hjørne af skærbilledet **Start**, og vælg derefter printerens navn.
- **Windows 8:** Højreklik på det tomme felt på skærbilledet **Start**, klik på **Alle apps** på app-linjen, og vælg derefter printerens navn.
- **Windows 7, Windows Vista og Windows XP:** Klik på **Start** på computerens skrivebord, vælg **Alle programmer**, klik på **HP**, klik på mappen for printeren, vælg ikonet med printerens navn, og åbn derefter **HP Printer Assistant**.

b. Vælg **Udskriv** i HP Printer Assistant, og vælg derefter **HP Device Toolbox**.

Kontrolpaneler med 2 linjer og berøringskærm:

- a. **Kontrolpaneler med 2 linjer:** På printerens kontrolpanel skal du trykke på knappen Opsætning . Åbn menuen **Netværksopsætning**, og vælg derefter **Vis IP-adresse** for at få vist IP-adressen eller værtsnavnet.

Berøringsfølsomme kontrolpaneler: Fra startskærmen på printerens kontrolpanel skal du trykke på knappen Forbindelsesoplysninger  /  og herefter trykke på knappen **Forbindelse til netværket**  eller knappen **Netværkets Wi-Fi TÆNDT**  for at få vist IP-adressen eller værtsnavnet.

- b. Åbn en browser, og indtast IP-adressen eller værtsnavnet i adressefeltet på nøjagtig samme måde, som det vises på printerens kontrolpanel. Tryk på tasten **Enter** på computertastaturet. Den integrerede webserver åbnes.

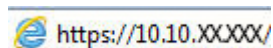

 **BEMÆRK:** Hvis webbrowseren viser en meddelelse, som angiver, at adgangen til webstedet muligvis ikke er sikker, skal du vælge muligheden for at fortsætte til webstedet. Adgang til dette websted vil ikke beskadige computeren.

2. Klik på linket **Administration** i den venstre navigationsrude under fanen **System**.
3. Indtast adgangskoden i feltet **Adgangskode** i området mærket **Produktsikkerhed**.
4. Indtast adgangskoden igen i feltet **Bekræft adgangskode**.
5. Klik på knappen **Anvend**.

 **BEMÆRK:** Skriv adgangskoden ned, og gem den et sikkert sted.

Lås processoren

Processorkortet har en port, som du kan bruge til at forbinde et sikkerhedskabel. Hvis du låser processorkortet, forhindrer du andre personer i at fjerne værdifulde komponenter fra det.

Energibesparende indstillinger

- [Indledning](#)
- [Udskrivning med EconoMode](#)
- [Angiv indstillingen Dvale/Auto fra efter inaktivitet](#)
- [Indstil Luk ned efter inaktivitet, og konfigurer printeren til at bruge 1 watt eller mindre](#)
- [Angiv indstillingen for Automatisk slukning af strøm](#)

Indledning

Printeren indeholder flere økonomifunktioner for at spare energi og forbrugsvarer.

Udskrivning med EconoMode

Denne printer har en EconoMode-indstilling til udskrivning af kladder. Brug af EconoMode kan anvende mindre toner. Men brug af EconoMode reducerer udskriftskvaliteten.

HP anbefaler ikke, at man bruger EconoMode hele tiden. Hvis du bruger Economode konstant, kan toneren muligvis holde længere end de mekaniske dele i tonerpatronen. Hvis udskriftskvaliteten begynder at blive forringet og ikke længere er acceptabel, bør du overveje at udskifte tonerpatronen.

 **BEMÆRK:** Hvis denne indstilling ikke er tilgængelig i din printerdriver, kan du angive den ved brug af HP's integrerede webserver.

1. Vælg indstillingen **Udskriv** i softwareprogrammet.
2. Vælg printeren, og klik derefter på knappen **Egenskaber** eller **Indstillinger**.
3. Klik på fanen **Papir/Kvalitet**.
4. Klik på indstillingen **EconoMode**.

Angiv indstillingen Dvale/Auto fra efter inaktivitet

Brug menuerne på kontrolpanelet til at angive, hvor lang inaktivitet der skal være, før printeren går i dvaletilstand.

Gør følgende for at ændre indstillingen Dvale/Auto fra efter:

 **BEMÆRK:** Trinnene varierer afhængigt af typen af kontrolpanel.

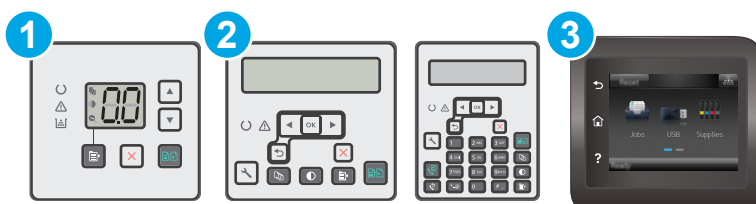

1 LED-kontrolpanel

2	Kontrolpanel med 2 linjer
3	Berøringfølsomt kontrolpanel

LED-kontrolpaneler:

1. Åbn HP's integrerede webserver (EWS):
 - a. Åbn HP Printer Assistant.
 - **Windows 8.1:** Klik på pil ned i nederste venstre hjørne af skærbilledet **Start**, og vælg derefter printerens navn.
 - **Windows 8:** Højreklik på det tomme felt på skærbilledet **Start**, klik på **Alle apps** på app-linjen, og vælg derefter printerens navn.
 - **Windows 7, Windows Vista og Windows XP:** Klik på **Start** på computerens skrivebord, vælg **Alle programmer**, klik på **HP**, klik på mappen for printeren, vælg ikonet med printerens navn, og åbn derefter **HP Printer Assistant**.
 - b. Vælg **Udskriv** i HP Printer Assistant, og vælg derefter **HP Device Toolbox**.
2. Klik på fanen **System**, vælg siden **Systemopsætning**, og vælg derefter siden **Energiindstillinger**.
3. Vælg tid for Dvale/Auto fra, og klik derefter på knappen **Anvend**.

Kontrolpaneler med 2 linjer og berøringsskærm:

1. Fra printerens kontrolpanel skal du åbne menuen [Opsætning](#).
2. Åbn følgende menuer:
 - [Systemopsætning](#)
 - [Energiindstillinger](#)
 - [Dvale/Auto sluk efter](#)
3. Brug pileknapperne til at vælge tid for Dvale/Auto fra, og tryk derefter på knappen **OK**.
Vælg tid for Dvale/Auto fra efter forsinkelse.

Indstil Luk ned efter inaktivitet, og konfigurer printerens til at bruge 1 watt eller mindre

Brug menuerne på kontrolpanelet til at angive, hvor lang tid der skal gå, før printerens lukker ned.



BEMÆRK: Når printerens er lukket ned, er strømforbruget 1 watt eller mindre.

Gør følgende for at ændre indstillingen Luk ned efter forsinkelse:



BEMÆRK: Trinene varierer afhængigt af typen af kontrolpanel.

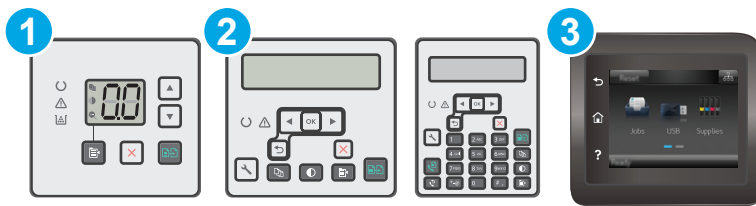

1	LED-kontrolpanel
2	Kontrolpanel med 2 linjer
3	Berøringsfølsomt kontrolpanel

LED-kontrolpaneler:

1. Åbn HP's integrerede webserver (EWS):
 - a. Åbn HP Printer Assistant.
 - **Windows 8.1:** Klik på pil ned i nederste venstre hjørne af skærbilledet **Start**, og vælg derefter printerens navn.
 - **Windows 8:** Højreklik på det tomme felt på skærbilledet **Start**, klik på **Alle apps** på app-linjen, og vælg derefter printerens navn.
 - **Windows 7, Windows Vista og Windows XP:** Klik på **Start** på computerens skrivebord, vælg **Alle programmer**, klik på **HP**, klik på mappen for printeren, vælg ikonet med printerens navn, og åbn derefter **HP Printer Assistant**.
 - b. Vælg **Udskriv** i HP Printer Assistant, og vælg derefter **HP Device Toolbox**.
2. Klik på fanen **System**, vælg siden **Systemopsætning**, og vælg derefter siden **Energiindstillinger**.
3. I området **Luk ned efter** skal du vælge tidspunktet for udsættelse.

 **BEMÆRK:** Standardværdien er **4 timer**.

Kontrolpaneler med 2 linjer og berøringsskærm:

1. Fra printerens kontrolpanel skal du åbne menuen **Opsætning**.
2. Åbn følgende menuer:
 - **Systemopsætning**
 - **Energiindstillinger**
 - **Luk efter**
3. Vælg tid for Luk ned efter forsinkelse.

 **BEMÆRK:** Standardværdien er **4 timer**.

Angiv indstillingen for Automatisk slukning af strøm

Brug menuerne på kontrolpanelet til at vælge, om printeren lukker ned efter forsinkelse eller ej, når der trykkes på tænd/sluk-knappen.

Gør følgende for at ændre indstillingen Automatisk slukning af strøm:

 **BEMÆRK:** Trinnene varierer afhængigt af typen af kontrolpanel.

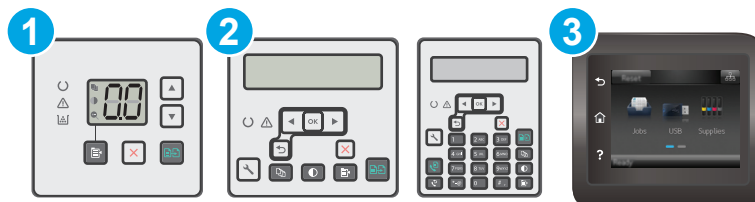

- | | |
|---|-------------------------------|
| 1 | LED-kontrolpanel |
| 2 | Kontrolpanel med 2 linjer |
| 3 | Berøringsfølsomt kontrolpanel |

LED-kontrolpaneler:

1. Åbn HP's integrerede webserver (EWS):
 - a. Åbn HP Printer Assistant.
 - **Windows 8.1:** Klik på pil ned i nederste venstre hjørne af skærbilledet **Start**, og vælg derefter printerens navn.
 - **Windows 8:** Højreklik på det tomme felt på skærbilledet **Start**, klik på **Alle apps** på app-linjen, og vælg derefter printerens navn.
 - **Windows 7, Windows Vista og Windows XP:** Klik på **Start** på computerens skrivebord, vælg **Alle programmer**, klik på **HP**, klik på mappen for printeren, vælg ikonet med printerens navn, og åbn derefter **HP Printer Assistant**.
 - b. Vælg **Udskriv** i HP Printer Assistant, og vælg derefter **HP Device Toolbox**.
2. Klik på fanen **System**, vælg siden **Systemopsætning**, og vælg derefter siden **Energiindstillinger**.
3. I området **Automatisk slukning af strøm** skal du vælge en af følgende indstillinger:
 - **Ingen forsinkelse:** Printeren lukker ned efter en periode med inaktivitet, der er angivet af indstillingen Luk ned efter.
 - **Når porte er aktive:** Når denne indstilling er valgt, lukker printeren ikke ned, medmindre alle porte er inaktive. Et aktivt netværkslink eller en faxforbindelse vil forhindre printeren i at lukke ned.

Kontrolpaneler med 2 linjer og berørings-skærm:

1. Fra printerens kontrolpanel skal du åbne menuen **Opsætning**.
2. Åbn følgende menuer:

- [Systemopsætning](#)
 - [Energiindstillinger](#)
 - [Automatisk slukning af strøm](#)
3. Vælg en af forsinkelsesmulighederne:
- [Ingen forsinkelse](#): Printeren lukker ned efter en periode med inaktivitet, der er angivet af indstillingen Luk ned efter.
 - [Når porte er aktive](#): Når denne indstilling er valgt, lukker printeren ikke ned, medmindre alle porte er inaktive. Et aktivt netværkslink eller en faxforbindelse vil forhindre printeren i at lukke ned.

Opdatering af firmwaren

HP tilbyder periodiske printeropdateringer, nye Web Services-apps og nye funktioner til eksisterende Web Services-apps. Følg disse trin for at opdatere printerens firmware for en enkelt printer. Når du opdaterer firmwaren, opdateres Web Service-apps automatisk.

Der er to understøttede metoder til at gennemføre en firmwareopdatering på denne printer. Brug kun en af de følgende metoder til at opdatere printerens firmware.

Metode 1: Opdater firmwaren fra kontrolpanelet med 2 linjer og berørings-skærm

Brug disse trin til at indlæse firmwaren fra kontrolpanelet (kun for netværkstilsluttede printere), og/eller indstil printeren til at indlæse fremtidige firmwareopdateringer automatisk. For USB-tilsluttede printere skal du gå videre til metode 2.

 **BEMÆRK:** Trinnene varierer afhængigt af typen af kontrolpanel.



- | | |
|---|-------------------------------|
| 1 | Kontrolpanel med 2 linjer |
| 2 | Berøringsfølsomt kontrolpanel |

Kontrolpaneler med 2 linjer:

1. Sørg for, at printeren er forbundet til et kablet (Ethernet) eller trådløst netværk med en aktiv internetforbindelse.

 **BEMÆRK:** Printeren skal være sluttet til internettet for at opdatere firmwaren via en netværksforbindelse.

2. På printerens kontrolpanel skal du trykke på knappen Opsætning .
3. Åbn menuen **Service**, åbn derefter menuen **LaserJet-opdatering**.

 **BEMÆRK:** Hvis indstillingen **LaserJet-opdatering** ikke vises, skal du bruge metode 2.

4. Vælg **Søg efter opdateringer** for at kontrollere, om der er opdateringer.

 **BEMÆRK:** Printeren kontrollerer automatisk, om der er en opdatering, og hvis der findes en nyere version, starter opdateringen automatisk.

5. Indstil printeren til at opdatere firmwaren automatisk, når opdateringer bliver tilgængelige.

På printerens kontrolpanel skal du trykke på knappen Opsætning .

Åbn menuen **Service**, åbn menuen **LaserJet-opdatering**, og vælg menuen **Administrer opdateringer**.

Indstillingen **Tillad opdateringer** indstilles til **JA**, og indstillingen **Automatisk kontrol** skal indstilles til **TIL**.

Berøringsfølsomme kontrolpaneler:

1. Sørg for, at printeren er forbundet til et kablet (Ethernet) eller trådløst netværk med en aktiv internetforbindelse.

 **BEMÆRK:** Printeren skal være sluttet til internettet for at opdatere firmwaren via en netværksforbindelse.

2. Tryk på knappen **Opsætning**  på startskærbilledet på printerens kontrolpanel.
3. Rul til og åbn menuen **Service**, åbn derefter menuen **LaserJet-opdatering**.

 **BEMÆRK:** Hvis indstillingen **LaserJet-opdatering** ikke vises, skal du bruge metode 2.

4. Tryk på **Søg efter opdateringer nu** for at kontrollere, om der er opdateringer.

 **BEMÆRK:** Printeren kontrollerer automatisk, om der er en opdatering, og hvis der findes en nyere version, starter opdateringen automatisk.

5. Indstil printeren til at opdatere firmwaren automatisk, når opdateringer bliver tilgængelige.

Tryk på knappen **Opsætning**  på startskærbilledet på printerens kontrolpanel.

Åbn menuen **Service**, åbn menuen **LaserJet-opdatering**, og vælg menuen **Administrer opdateringer**.

Indstillingen **Tillad opdateringer** indstilles til **JA**, og indstillingen **Kontroller automatisk** skal indstilles til **TIL**.

Metode 2: Opdatere firmwaren via Firmwareopdateringsværktøjet

Brug disse trin til at hente og installere Firmwareopdateringsværktøjet manuelt fra HP.com.

 **BEMÆRK:** Denne metode er den eneste tilgængelige måde til opdatering af firmware for printere, som er sluttet til computeren med et USB-kabel. Den fungerer også for printere, som er forbundet til et netværk.

 **BEMÆRK:** Du skal have installeret en printerdriver for at kunne benytte denne metode.

1. Gå til www.hp.com/support, vælg sproget for dit land/område, klik på linket **Hent software og drivere**, indtast printerens navn i søgefeltet, tryk på knappen **Enter**, og vælg herefter printeren på listen med søgeresultater.
2. Vælg dit operativsystem.
3. I afsnittet **Firmware** skal du finde **Firmwareopdateringsværktøjet**.
4. Klik på **Download**, klik på **Kør**, og klik på **Kør** igen.
5. Når værktøjet startes, skal du vælge printeren på rullelisten og klikke på **Send firmware**.

 **BEMÆRK:** Hvis du vil udskrive en konfigurationsside for at kontrollere den installerede firmwareversion før eller efter opdateringen, skal du klikke på **Udskriv konfig**.

6. Følg instruktionerne på skærmen for at fuldføre installationen, og klik på knappen **Afslut** for at lukke værktøjet.

9 Løs problemer

- [Kundesupport](#)
- [Forstå indikatormønstre på kontrolpanelet \(kun modeller med LED-kontrolpaneler\)](#)
- [Kontrolpanelets Hjælp-system \(kun modeller med berøringsskærm\)](#)
- [Gendannelse af fabriksstandarderne](#)
- [En meddelelse af typen "Patron er lav" eller "Patron er meget lav" vises på printerens kontrolpanel eller EWS](#)
- [Produktet samler ikke papir op, eller det indføres forkert](#)
- [Afhjælp papirstop](#)
- [Rengør den ADF-udskiftelige filmenhed](#)
- [Forbedring af udskriftskvaliteten](#)
- [Forbedring af kopi- og scanningskvalitet](#)
- [Forbedring af faxkvaliteten](#)
- [Løsning af problemer med kablet netværk](#)
- [Løsning af problemer med trådløst netværk](#)
- [Afhjælp faxproblemer](#)

Yderligere oplysninger:

Følgende oplysninger er korrekte på udgivelsestidspunktet. Se www.hp.com/support/ljM129MFP, hvis du ønsker aktuelle oplysninger.

HP's komplette hjælp til printerens omfatter følgende oplysninger:

- Installer og konfigurer
- Lær og brug
- Løs problemer
- Download software- og firmwareopdateringer
- Deltag i supportfora
- Find garantioplysninger og lovgivningsmæssige oplysninger



Kundesupport

Få telefonsupport til dit land/område	Telefonnumre for de enkelte lande/områder findes i den folder, der fulgte med i kassen med printeren, eller på adressen www.hp.com/support/ .
Du skal have printernavn, serienummer, købsdato og beskrivelse af problemet klar	
Få 24 timers internet-support og download softwarehjælpeprogrammer og drivere	www.hp.com/support/ljM129MFP
Bestil yderligere HP-service- eller vedligeholdelsesaftaler	www.hp.com/go/carepack
Registrer printeren	www.register.hp.com







Forstå indikatormønstre på kontrolpanelet (kun modeller med LED-kontrolpaneler)

Hvis printeren kræver bekræftelse fra brugeren, skifter LED-kontrolpanelet mellem **Go** og en tocifret statuskode. Hvis printeren kræver eftersyn, skifter LED-kontrolpanelet mellem **Er** og en tocifret fejlkode. Brug nedenstående tabel til at bestemme eventuelle problemer med printeren.







Tabel 9-1 Forklaring til statusindikator

	Symbol for "indikator slukket"
	Symbol for "indikator tændt"
	Symbol for "indikator blinker"

Tabel 9-2 Indikatormønstre på kontrolpanelet



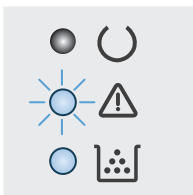

Indikatorstatus	Fejlkode	Printerens tilstand	Handling
	Go/01	Printeren er i manuel indføringstilstand.	Læg den korrekte papirtype og det korrekte format i papirbakken. Tryk på knappen Start kopiering  for at fortsætte.
	Go/02	Printeren behandler et manuelt dupleksjob.	Læg siderne i papirbakken for at udskrive den anden side. Tryk på knappen Start kopiering  for at fortsætte.
	Go/03	Udskriftsjob er forskelligt fra brugerens indstillinger.	Ilæg almindeligt papir, eller tryk på knappen Start kopiering  for at fortsætte med det papir, der er ilagt.
	Er/01	Papirbakken er tom.	Læg medier i bakken.
	Er/02	Et dæksel er åbent.	Kontrollér, at topdækslet er helt lukket.
	Er/03	Printeren kunne ikke opsamle et papirark for at udskrive.	Tryk på Start kopiering  for at fortsætte.
	Er/04	Papir har sat sig fast i papirbakken.	Afhjælp papirstoppet.
	Er/05	Papirstop i tonerpatronområdet.	Afhjælp papirstoppet.
	Er/06	Der er papirstop i området for udskriftsbakken.	Afhjælp papirstoppet.
	Er/25	Papiret, som er ilagt, har ikke den størrelse, som er nødvendig til dette udskriftsjob.	Udskift papiret, eller tryk på knappen Genoptag/Annuller  for at fortsætte med den størrelse, der aktuelt er ilagt.
	Er/26	Printeren har registreret en generel maskinfejl.	Tryk på Start kopiering  for at fortsætte. Hvis fejlen gentager sig, skal du slukke for printeren. Vent 30 sekunder, og tænd derefter printeren igen.

Tabel 9-2 Indikatormønstre på kontrolpanelet (fortsat)

Indikatorstatus	Fejlkode	Printerens tilstand	Handling
	Er/81	Der er indlæst forkert firmware.	Tryk på Start kopiering  for at fortsætte. Indlæs den korrekte firmware.
	Er/82	Printeren har registreret en dårlig kodesignatur.	Tryk på Start kopiering  for at acceptere signaturen, eller tryk på Annuller  for at stoppe opgraderingen.
	Er/83	Printeren har annulleret en dårlig kodesignaturopgradering.	Tryk på Start kopiering  for at fortsætte.
	Er/90	Printeren har registreret en kabelfejl på maskinen.	Tryk på Start kopiering  for at fortsætte. Hvis fejlen varer ved, skal du kontakte HP Kundeservice.
	Er/91	Printeren har registreret en kabelfejl på scanneren.	Tryk på Start kopiering  for at fortsætte. Hvis fejlen varer ved, skal du kontakte HP Kundeservice.
	Er/92	Printeren har registreret en kabelfejl på kontrolpanelet.	Tryk på Start kopiering  for at fortsætte. Hvis fejlen varer ved, skal du kontakte HP Kundeservice.
Eftersynsindikatoren blinker, og tonerindikatorerne er tændt.	Er/08	Tonerpatronen har nået et lavt niveau.	Udskift tonerpatronen.
	Er/09	Billedtromlen har nået et meget lavt niveau.	Udskift billedtromlen.
	Er/10	Flere forbrugsvarer har nået et lavt niveau.	Udskift forbrugsvarer.
Eftersynsindikator og tonerindikator blinker.	Er/07	Tonerpatronen eller billedtromlen mangler eller er forkert installeret.	Installer eller geninstaller tonerpatronen og billedtromlen.
	Er/11	Tonerpatronen er inkompatibel med printerens, evt. fordi et hukommelseskort mangler eller er beskadiget.	Udskift tonerpatronen.
	Er/12	Billedtromlen er inkompatibel med printerens, evt. fordi et hukommelseskort mangler eller er beskadiget.	Udskift billedtromlen.
	Er/13	Flere forbrugsvarer er inkompatible med printerens, evt. fordi et hukommelseskort mangler eller er beskadiget.	Udskift forbrugsvarer.
	Er/14	Tonerpatronen er beskyttet på en anden printer.	Udskift tonerpatronen.



Tabel 9-2 Indikatormønstre på kontrolpanelet (fortsat)

Indikatorstatus	Fejlkode	Printerens tilstand	Handling
	Er/15	Billedtromlen er beskyttet på en anden printer.	Udskift billedtromlen.
	Er/16	Flere forbrugsvarer er beskyttet på en anden printer.	Udskift forbrugsvarer.
	Er/17	Der er installeret en ikke-autoriseret tonerpatron.	Udskift tonerpatronen.
	Er/18	Der er installeret en ikke-autoriseret billedtromle.	Udskift billedtromlen.
	Er/19	Der er installeret ikke-autoriserede forbrugsvarer.	Udskift forbrugsvarer.
	Er/20	Patronføleren har registreret en fejl.	Udskift tonerpatronen.
Eftersynsindikator og Klar-indikator er tændt.	Er/30	Printeren har registreret en fatal fejl, som produktet ikke kan løse.	<ol style="list-style-type: none">1. Sluk printeren, eller træk netledningen ud af printeren.2. Vent 30 sekunder, og tænd derefter printeren, eller sæt netledningen i printeren igen.3. Vent på, at printeren initialiserer. Hvis fejlen varer ved, skal du kontakte HP Kundeservice.
	Er/49		
	Er/50		
	Er/51		
	Er/52		
	Er/53		
	Er/54		
	Er/55		
	Er/56		
	Er/57		
	Er/58		
	Er/59		
	Er/60		
	Er/79		

Kontrolpanelets Hjælp-system (kun modeller med berøringskærm)

Printeren har et indbygget Hjælp-system, der forklarer brugen af hvert skærbillede. Tryk på Hjælp-knappen **?** i øverste højre hjørne af skærbilledet for at åbne Hjælp-systemet.



På nogle skærbilleder åbner Hjælp en global menu, hvor du kan søge efter specifikke emner. Du kan gennemse hele menustrukturen ved at trykke på knapperne i menuen.

Nogle Hjælp-skærbilleder indeholder animationer, der guider dig gennem procedurer som f.eks. afhjælpning af papirstop.

På skærbilleder, der indeholder indstillinger til individuelle job, åbner Hjælp et emne, der forklarer indstillingerne på det pågældende skærbillede.

Hvis printerens advarer om en fejl eller advarsel, skal du trykke på knappen Hjælp **?** for at åbne en meddelelse, der beskriver problemet. Meddelelsen indeholder også instruktioner til løsning af problemet.

Gendannelse af fabriksstandarderne

Ved gendannelse af fabriksindstillede standardindstillinger bliver alle printer- og netværksindstillinger gendannet til fabriksstandarderne. Det vil ikke nulstille sideantal eller bakkeformat. Følg disse trin for at gendanne printeren til fabriksindstillingerne.

⚠ FORSIGTIG: Gendannelse af fabriksstandarderne stiller alle indstillingerne tilbage til fabriksstandarderne og sletter samtidig alle sider, der er gemt i hukommelsen.

📝 BEMÆRK: Trinnene varierer afhængigt af typen af kontrolpanel.

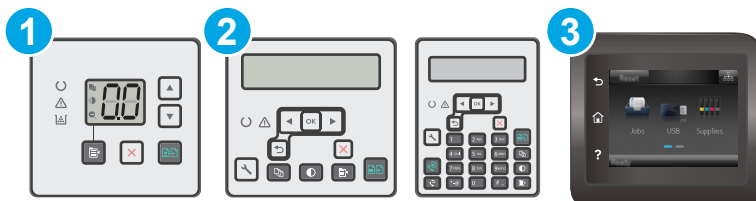

1	LED-kontrolpanel
2	Kontrolpanel med 2 linjer
3	Berøringsskærm kontrolpanel

LED-kontrolpaneler:

1. Åbn HP's integrerede webserver (EWS):
 - a. Åbn HP Printer Assistant.
 - **Windows 8.1:** Klik på pil ned i nederste venstre hjørne af skærbilledet **Start**, og vælg derefter printerens navn.
 - **Windows 8:** Højreklik på det tomme felt på skærbilledet **Start**, klik på **Alle apps** på app-linjen, og vælg derefter printerens navn.
 - **Windows 7, Windows Vista og Windows XP:** Klik på **Start** på computerens skrivebord, vælg **Alle programmer**, klik på **HP**, klik på mappen for printeren, vælg ikonet med printerens navn, og åbn derefter **HP Printer Assistant**.
 - b. Vælg **Udskriv** i HP Printer Assistant, og vælg derefter **HP Device Toolbox**.
2. Klik på fanen **System**, og klik derefter på siden **Gem og gendan**.
3. Vælg **Gendan standarder**.

Printeren genstarter automatisk.

Kontrolpaneler med 2 linjer og berøringsskærm:

1. Fra printerens kontrolpanel skal du åbne menuen [Opsætning](#).
 2. Åbne menuen [Tjeneste](#).
 3. Vælg [Gendan standarder](#).
- Printeren genstarter automatisk.

En meddelelse af typen "Patron er lav" eller "Patron er meget lav" vises på printerens kontrolpanel eller EWS

Patron er lav: Printerens angiver, når en patrons blækniveau er lavt. Patronens faktiske tilbageværende levetid kan variere. Overvej at have en ekstra patron klar, så du kan installere den, når udskriftskvaliteten ikke længere er acceptabel. Det er ikke nødvendigt at udskifte patronen nu.

Patron er meget lav: Printerens angiver, når niveauet i tonerpatronen er meget lavt. Patronens faktiske tilbageværende levetid kan variere. Overvej at have en ekstra patron klar, så du kan installere den, når udskriftskvaliteten ikke længere er acceptabel. Patronen behøver ikke at blive udskiftet med det samme, medmindre udskriftskvaliteten ikke længere er acceptabel.

Når en HP-patron har nået **Meget lav**, ophører HP's Premium Protection-garanti for denne patron.

 **BEMÆRK:** Patronen skal udskiftes, når printerens angiver, at patronens niveau er meget lavt for HP 33A original sort LaserJet-tonerpatronen og HP 34A original LaserJet-billedtromlen.

Ændring af indstillinger for Meget lav

Du kan ændre printerens reaktion på, at forbrugsvarerne når niveauet Meget lav. Du behøver ikke at gendanne disse indstillinger, når du installerer en ny patron.

 **BEMÆRK:** Indstillingen "Meget lav" kan ikke ændres for HP 33A original sort LaserJet-tonerpatronen og HP 34A original LaserJet-billedtromlen.

 **BEMÆRK:** Trinnene varierer afhængigt af typen af kontrolpanel.

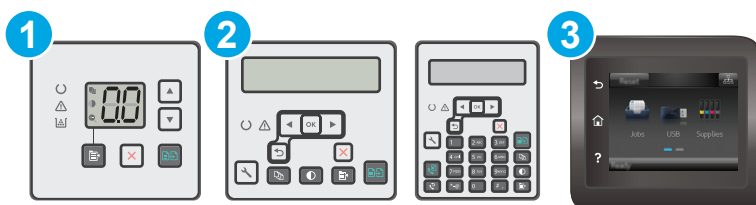

- | | |
|---|-------------------------------|
| 1 | LED-kontrolpanel |
| 2 | Kontrolpanel med 2 linjer |
| 3 | Berøringsfølsomt kontrolpanel |

LED-kontrolpaneler:

1. Åbn HP's integrerede webserver (EWS):
 - a. Åbn HP Printer Assistant.

- **Windows 8.1:** Klik på pil ned i nederste venstre hjørne af skærbilledet **Start**, og vælg derefter printerens navn.
 - **Windows 8:** Højreklik på det tomme felt på skærbilledet **Start**, klik på **Alle apps** på app-linjen, og vælg derefter printerens navn.
 - **Windows 7, Windows Vista og Windows XP:** Klik på **Start** på computerens skrivebord, vælg **Alle programmer**, klik på **HP**, klik på mappen for printeren, vælg ikonet med printerens navn, og åbn derefter **HP Printer Assistant**.
- b. Vælg **Udskriv** i HP Printer Assistant, og vælg derefter **HP Device Toolbox**.
2. Klik på fanen **System**, og klik derefter på fanen **Indstillinger for forbrugsvarer**.
 3. I området **Papiropsætning** skal du vælge de korrekte indstillinger for lavt patronindhold.
 - Vælg **Fortsæt** for at indstille printerens til at give dig besked om, at patronen er meget lav, men til at fortsætte med at udskrive.
 - Vælg **Stop** for at indstille printerens til at stoppe med at udskrive, indtil du har udskiftet patronen.
 - Vælg **Prompt** for at indstille printerens til at stoppe med at udskrive og bede dig om at udskifte patronen. Du kan bekræfte meddelelsen og fortsætte med at udskrive. En brugerdefinerbar indstilling på denne printer er "Spørg for at påminde mig om 100 sider, 200 sider, 300 sider, 400 sider eller aldrig." Denne indstilling gør printerens mere brugervenlig og garanterer ikke, at disse sider vil være i en acceptabel udskriftskvalitet.

Kontrolpaneler med 2 linjer og berøringsskærm:

1. Fra printerens kontrolpanel skal du åbne menuen **Opsætning**.
2. Åbn følgende menuer:
 - **Systemopsætning**
 - **Indstillinger for forbrugsvarer**
 - **Sort patron eller Farvepatroner**
 - **Indstilling for Meget lav**
3. Vælg en af følgende muligheder:
 - Vælg **Fortsæt** for at indstille printerens til at give dig besked om, at patronen er meget lav, men til at fortsætte med at udskrive.
 - Vælg **Stop** for at indstille printerens til at stoppe med at udskrive, indtil du har udskiftet patronen.
 - Vælg **Prompt** for at indstille printerens til at stoppe med at udskrive og bede dig om at udskifte patronen. Du kan bekræfte meddelelsen og fortsætte med at udskrive. En brugerdefinerbar indstilling på denne printer er "Spørg for at påminde mig om 100 sider, 200 sider, 300 sider, 400 sider eller aldrig." Denne indstilling gør printerens mere brugervenlig og garanterer ikke, at disse sider vil være i en acceptabel udskriftskvalitet.

Til printere med faxfunktionalitet

Hvis printerens er indstillet til **Stop** eller **Spørg**, kan der være risiko for, at faxerne ikke udskrives, når printerens genoptager udskrivningen. Dette kan ske, hvis printerens har modtaget flere faxer, end hukommelsen kan rumme, mens den ventede.

Printeren kan udskrive faxer uden afbrydelse, når den passerer grænsen Meget lav, hvis du vælger indstillingen **Fortsæt** for partronen, men udskriftskvaliteten kan blive forringet.

Bestil forbrugsvarer

Bestilling af forbrugsvarer og papir	www.hp.com/go/suresupply
Bestilling via udbydere af tjeneste eller support	Kontakt en autoriseret HP-tjeneste eller serviceudbyder.
Bestil vha. HP's integrerede webserver (EWS)	Skriv printerens IP-adresse eller værtsnavnet i adresse-/URL-adressefeltet i en understøttet webbrowser på computeren for at få adgang. EWS indeholder et link til webstedet HP SureSupply, som giver mulighed for at købe originale HP-forbrugsvarer.

Produktet samler ikke papir op, eller det indføres forkert

Indledning

Følgende løsninger kan hjælpe med at løse problemer med, at printeren ikke tager papir fra bakken eller tager flere ark papir på én gang. Disse situationer kan resultere i papirstop.

- [Printeren samler ikke papir op](#)
- [Printeren tager flere ark papir](#)
- [Papir i dokumentføderen sætter sig fast, indføres skævt eller der tages flere stykker papir ad gangen](#)
- [Rengør opsamlingsvalserne og separationspuden i dokumentføderen](#)

Printeren samler ikke papir op

Hvis printeren ikke tager papir fra bakken, kan du prøve disse løsninger.

1. Åbn printeren, og fjern eventuelt fastklemt papir. Kontrollér, at der ikke sidder papirrester inde i printeren.
2. Læg papir med det korrekte format til jobbet i bakken.
3. Sørg for, at papirformat og -type er indstillet korrekt på printerens kontrolpanel.
4. Kontrollér, at papirstyrene i bakken er justeret korrekt til papirformatet. Juster styrene efter det korrekte indhak i bakken. Pilen på styret skal flugte præcist med mærket på bakken.



BEMÆRK: Juster ikke papirstyrene tæt op mod papirstakken. Juster dem efter indrykningshakkene eller markeringerne i bakken.

5. Kontrollér, at luftfugtigheden i rummet opfylder specifikationerne for denne printer, og at papiret opbevares i uåbnede pakker. De fleste papirpakker sælges i fugtsikret emballage for at holde papiret tørt.

De øverste ark papir i bakken kan absorbere fugt i miljøer med høj luftfugtighed, og de har muligvis et bølget eller ujævnt udseende. Hvis det er tilfældet, så fjern de øverste 5 til 10 ark papir fra stakken.

I miljøer med lav luftfugtighed kan overskydende statisk elektricitet medføre, at papirark hænger sammen. Hvis dette er tilfældet, så fjern papiret fra bakken, og bøj stakken ved at holde den i begge ender og få dem til at danne en u-form. Drej derefter enderne, så de danner en omvendt u-form. Hold dernæst begge sider af papirstakken, og gentag processen. Denne proces frigør de enkelte ark uden at introducere statisk elektricitet. Ret papirstakken mod et bord, før du lægger den tilbage i bakken.

Figur 9-1 Teknik til bøjning af papirstakken

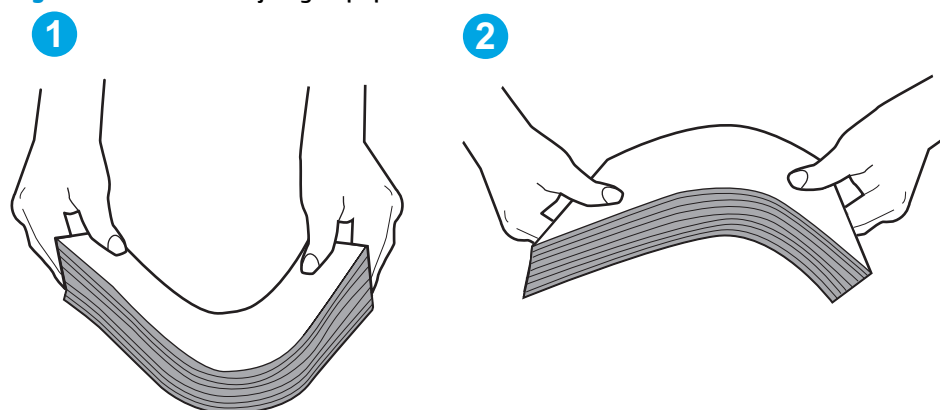

6. Kontrollér printerens kontrolpanel for at se, om det viser en meddelelse om at ilægge papir manuelt. Ilæg papir, og fortsæt.
7. Valserne over bakken kan være forurenede. Rengør valserne med en fnugfri klud fugtet med varmt vand. Brug destilleret vand, hvis det er tilgængeligt.

⚠ FORSIGTIG: Sprøjt ikke vand direkte på printeren. Sprøjt i stedet vand på en klud, eller dyp kluden i vand og vrid den før rengøring af valserne.

Printeren tager flere ark papir

Hvis printeren tager flere ark papir fra bakken, kan du prøve disse løsninger.

1. Fjern papirstakken fra bakken og bøj den, roter den 180 grader, og vend den. *Luft ikke papiret.* Læg papirstakken tilbage i bakken.

📄 BEMÆRK: Ventilation af papiret introducerer statisk elektricitet. I stedet for at ventilere papiret skal stakken bøjes ved at holde den i begge ender og få dem til at danne en u-form. Drej derefter enderne, så de danner en omvendt u-form. Hold dernæst begge sider af papirstakken, og gentag processen. Denne proces frigør de enkelte ark uden at introducere statisk elektricitet. Ret papirstakken mod et bord, før du lægger den tilbage i bakken.

Figur 9-2 Teknik til bøjning af papirstakken

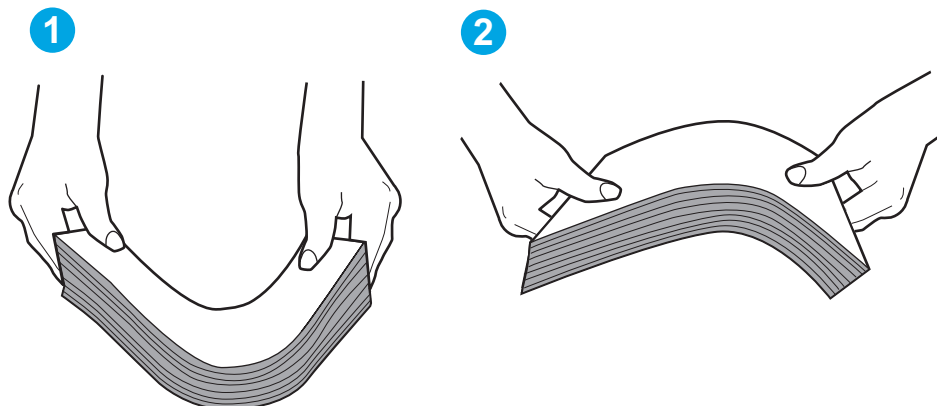

2. Brug kun papir, der overholder HP's specifikationer for denne printer.
3. Kontrollér, at luftfugtigheden i rummet opfylder specifikationerne for denne printer, og at papiret opbevares i uåbnede pakker. De fleste papirpakker sælges i fugtsikret emballage for at holde papiret tørt.

De øverste ark papir i bakken kan absorbere fugt i miljøer med høj luftfugtighed, og de har muligvis et bølget eller ujævnt udseende. Hvis det er tilfældet, så fjern de øverste 5 til 10 ark papir fra stakken.

I miljøer med lav luftfugtighed kan overskydende statisk elektricitet medføre, at papirark hænger sammen. Hvis det er tilfældet, så fjern papiret fra bakken, og bøj stakken som beskrevet ovenfor.

4. Brug papir, der ikke er krøllet, foldet eller beskadiget. Brug eventuelt papir fra en anden pakke.
5. Sørg for, at bakken ikke er overfyldt, ved at kontrollere markeringerne for stakhøjde i bakken. Hvis det er tilfældet, så fjern hele papirstakken fra bakken, ret stakken og læg noget af papiret tilbage i bakken.
6. Kontrollér, at papirstyrene i bakken er justeret korrekt til papirformatet. Juster styrene efter det korrekte indhak i bakken. Pilen på styret skal flugte præcist med mærket på bakken.

 **BEMÆRK:** Juster ikke papirstyrene tæt op mod papirstakken. Juster dem efter indrykningshakkene eller markeringerne i bakken.

7. Sørg for, at udskriftsmiljøet overholder de anbefalede specifikationer.

Papir i dokumentføderen sætter sig fast, indføres skævt eller der tages flere stykker papir ad gangen

 **BEMÆRK:** Disse oplysninger gælder kun for MFP-printere.

- Der kan sidde noget på originalen, f.eks. en hæfteklamme eller en post-it-note, som skal fjernes.
- Kontroller, at alle valserne er på plads, og at dækslet til valserne i dokumentføderen er lukket.
- Sørg for, at det øverste dæksel til dokumentføderen er lukket.
- Siderne ligger muligvis ikke rigtigt. Glat papiret ud, og juster papirstyret for at centrere stakken.
- Papirstyrene skal røre ved papirstakkens sider for at fungere rigtigt. Kontroller, at papirstakken ligger lige, og at styrene ligger ind mod stakken.

- Dokumentføderen eller outputbakken indeholder måske flere sider, end der er kapacitet til. Sørg for, at papirstakken passer ind under styrene i dokumentføderen, og fjern sider fra outputbakken.
- Kontrollér, at der ikke er rester af papir, hæfteklammer, papirclips eller andet affald i papirgangen.
- Rengør dokumentføderens valser og separationspude Brug trykluft eller en ren, fnugfri klud, der er fugtet med varmt vand. Hvis dokumenterne stadig føres forkert ind i scanneren, skal du udskifte rullerne.
- På startskærbilledet på printerens kontrolpanel skal du rulle til og trykke på knappen [Forbrugsvarer](#). Se status på dokumentfødersættet, og erstat det om nødvendigt.

Rengør opsamlingsvalserne og separationspuden i dokumentføderen

Hvis dokumentføderen har problemer med papirhåndtering, for eksempel papirstop eller fremføring af flere ark ad gangen, skal du rengøre dokumentføderens valser og separationspude.

1. Åbn adgangsdækslet til dokumentføderen.

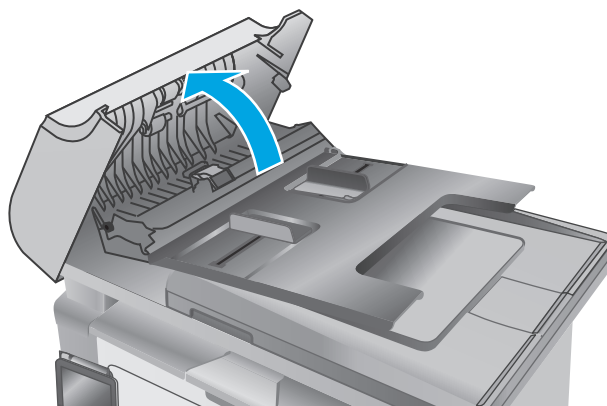

2. Brug en fugtig, fnugfri klud til at aftørre både opsamlingsvalserne og separationspuden for at fjerne snavs.

FORSIGTIG: Brug ikke slibemidler, acetone, benzen, ammoniak, ethanol eller carbontetrachlorid på nogen printerdele, da disse kan beskadige printeren. Anbring ikke væsker direkte på glasset eller pladen. Der kan ske en udsivning, som kan beskadige printeren.

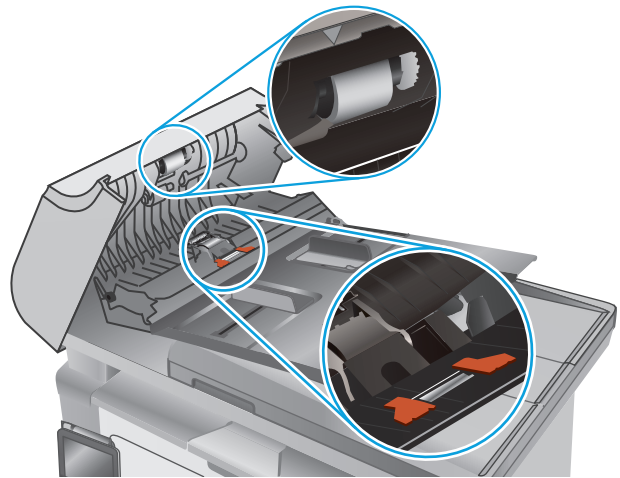

3. Luk adgangsdækslet til dokumentføderen.

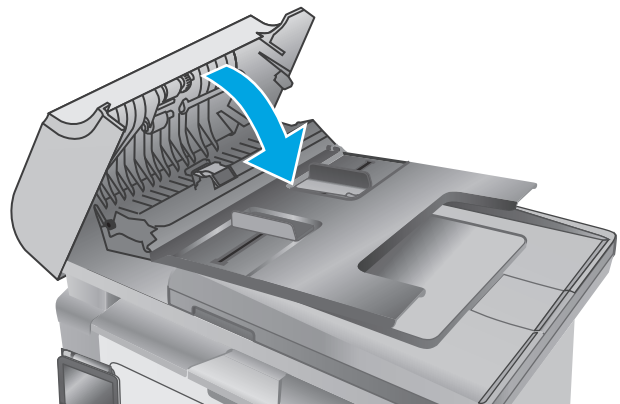

Afhjælp papirstop

Indledning

Følgende oplysninger indeholder instruktioner til afhjælpning af papirstop fra produktet.

- [Placeringer af papirstop](#)
- [Problemer med hyppige eller tilbagevendende papirstop](#)
- [Ryd papirstop i papirbakken](#)
- [Afhjælp papirstop i tonerpatronområdet](#)
- [Afhjælp papirstop i udskriftsbakken](#)
- [Afhjælp papirstop i dokumentføderen \(kun modeller med dokumentføder\)](#)

Placeringer af papirstop

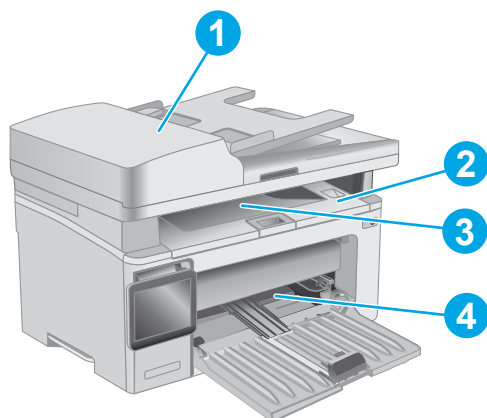

1	Dokumentføder
2	Printerpatronområde
3	Udskriftsbakke
4	Papirbakke

Problemer med hyppige eller tilbagevendende papirstop

Følg disse trin for at løse problemer med hyppige papirstop. Hvis det første trin ikke løser problemet, skal du fortsætte med næste trin, indtil du har løst problemet.



BEMÆRK: Trinnene varierer afhængigt af typen af kontrolpanel.

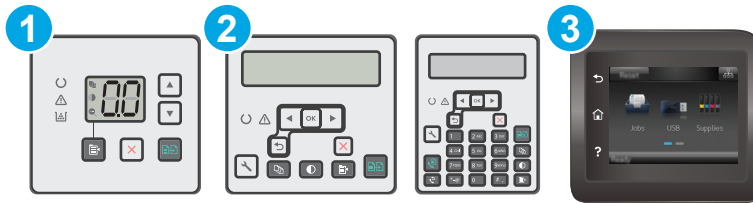

1	LED-kontrolpanel
2	Kontrolpanel med 2 linjer
3	Berøringfølsomt kontrolpanel

1. Hvis der opstår papirstop i printeren, skal du udbedre papirstoppet og derefter udskrive en konfigurationsside for at teste printeren.
2. Kontrollér, at bakken er konfigureret til det korrekte papirformat og den korrekte papirtype på printerens kontrolpanel. Juster papirindstillingerne, hvis det er nødvendigt.

LED-kontrolpaneler:

- a. Sådan åbner du HP's integrerede webserver (EWS):
 - i. Åbn HP Printer Assistant.
 - **Windows 8.1:** Klik på pil ned i nederste venstre hjørne af skærbilledet **Start**, og vælg derefter printerens navn.
 - **Windows 8:** Højreklik på det tomme felt på skærbilledet **Start**, klik på **Alle apps** på app-linjen, og vælg derefter printerens navn.
 - **Windows 7, Windows Vista og Windows XP:** Klik på **Start** på computerens skrivebord, vælg **Alle programmer**, klik på **HP**, klik på mappen for printeren, vælg ikonet med printerens navn, og åbn derefter **HP Printer Assistant**.
 - ii. Vælg **Udskriv** i HP Printer Assistant, og vælg derefter **HP Device Toolbox**.
- b. Klik på fanen **System**, og klik derefter på siden **Papiropsætning**.
- c. Vælg bakken på listen.
- d. Vælg **Papirtype**, og vælg derefter den type papir, der er i bakken.
- e. Vælg **Papirformat**, og vælg derefter formatet for papiret, som ligger i bakken.
- f. Klik på **Anvend** for at gemme ændringerne.

Kontrolpaneler med 2 linjer og berøringsskærm:

- a. Fra printerens kontrolpanel skal du åbne menuen **Opsætning**.
- b. Åbn følgende menuer:

- [Systemopsætning](#)
 - [Papiropsætning](#)
- c. Vælg bakken på listen.
 - d. Vælg [Papirtype](#), og vælg derefter den type papir, der er i bakken.
 - e. Vælg [Papirformat](#), og vælg derefter formatet for papiret, som ligger i bakken.
3. Sluk printeren, vent 30 sekunder, og tænd derefter for den igen.
 4. Udskriv en renseside for at fjerne overskydende toner inde i printeren.

LED-kontrolpaneler:

- a. Åbn HP Printer Assistant.
 - **Windows 8.1:** Klik på pil ned i nederste venstre hjørne af skærbilledet **Start**, og vælg derefter printerens navn.
 - **Windows 8:** Højreklik på det tomme felt på skærbilledet **Start**, klik på **Alle apps** på app-linjen, og vælg derefter printerens navn.
 - **Windows 7, Windows Vista og Windows XP:** Klik på **Start** på computerens skrivebord, vælg **Alle programmer**, klik på **HP**, klik på mappen for printeren, vælg ikonet med printerens navn, og åbn derefter **HP Printer Assistant**.
- b. Vælg **Udskriv** i HP Printer Assistant, og vælg derefter **HP Device Toolbox**.
- c. På fanen **Systemer** skal du klikke på **Service**.
- d. I området **Rensetilstand** skal du klikke på **Start** for at starte rensprocessen.

Kontrolpaneler med 2 linjer og berøringsskærm:

- a. Fra printerens kontrolpanel skal du åbne menuen [Opsætning](#).
 - b. Åbn menuen [Tjeneste](#).
 - c. Vælg [Renseside](#).
 - d. Ilæg almindelig letter eller A4-papir, når du bliver bedt om det.
Vent, indtil processen er fuldført. Smid den udskrevne side ud.
5. Udskriv en konfigurationsside for at teste printeren.

LED-kontrolpaneler:

- ▲ Tryk og hold nede på knappen Start kopiering , indtil klar-indikatoren  begynder at blinke, og slip herefter knappen.

Kontrolpaneler med 2 linjer og berøringsskærm:

- a. Fra printerens kontrolpanel skal du åbne menuen [Opsætning](#).
- b. Åbn menuen [Rapporter](#).
- c. Vælg [Konfigurationsrapport](#).

Hvis ingen af disse trin løser problemet, har printeren muligvis brug for service. Kontakt HP's kundeservice.

Ryd papirstop i papirbakken

Når der opstår papirstop, blinker eftersynsindikatoren  flere gange på LED-kontrolpanelerne, og der vises en meddelelse om papirstop på kontrolpanelerne med 2-linjer og med berøringsfølsom skærm.

1. Fjern eventuelt løst papir fra papirbakken.

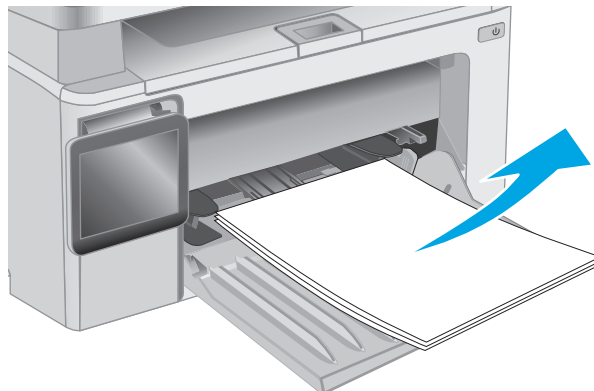

2. Løft scannerenheden, og åbn derefter det øverste dæksel.

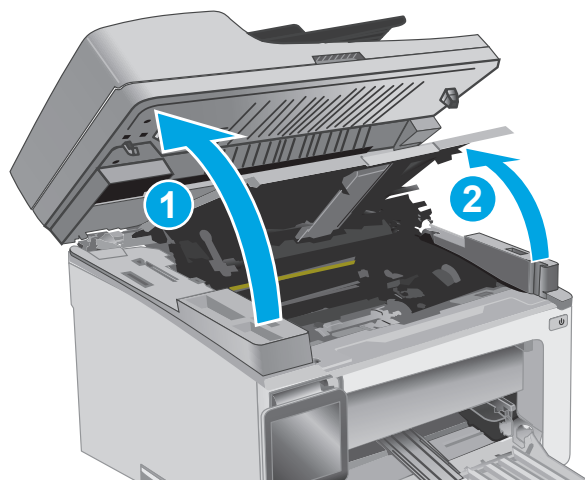

3. Fjern tonerpatronen.

BEMÆRK: Modellerne M133-M134: Fjern billedtromlen og tonerpatronen som en samlet enhed.

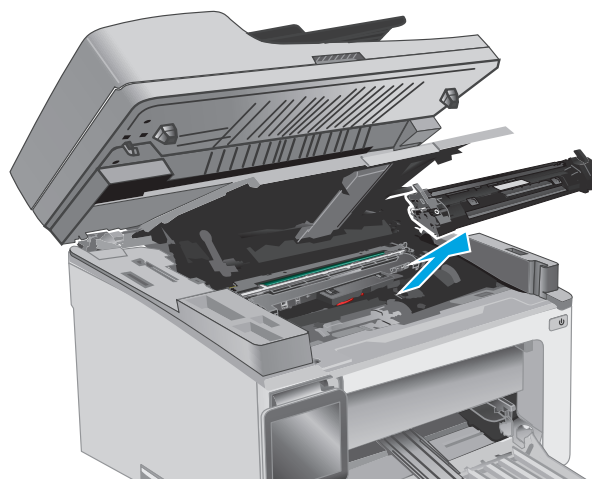

4. Fjern billedtromlen.

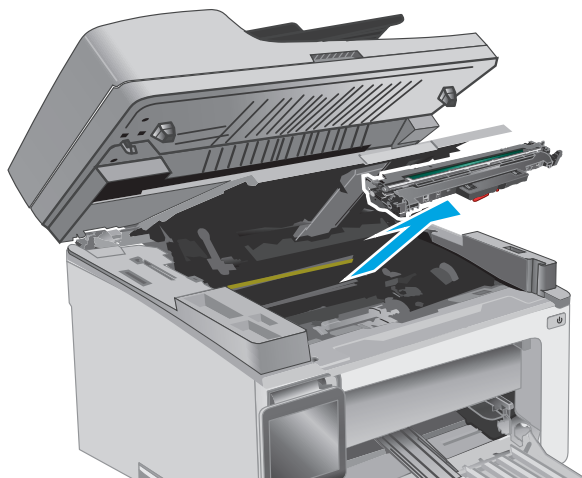

5. Fjern eventuelt fastklemt papir, der er synligt i papirbakkeområdet. Brug begge hænder til at fjerne fastklemt papir for at undgå at rive papiret i stykker.

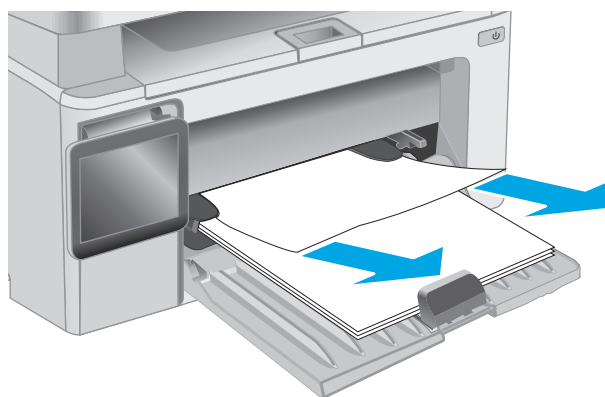

6. Fjern fastklemt papir fra området ved tonerpatronen. Brug begge hænder til at fjerne fastklemt papir for at undgå at rive papiret i stykker.

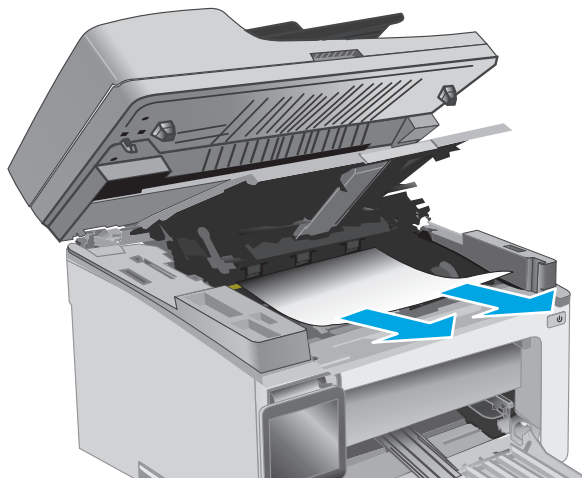

7. Sæt den nye billedtromle i printeren.

BEMÆRK: Modellerne M133-M134: Installer billedtromlen og tonerpatronen som en samlet enhed.

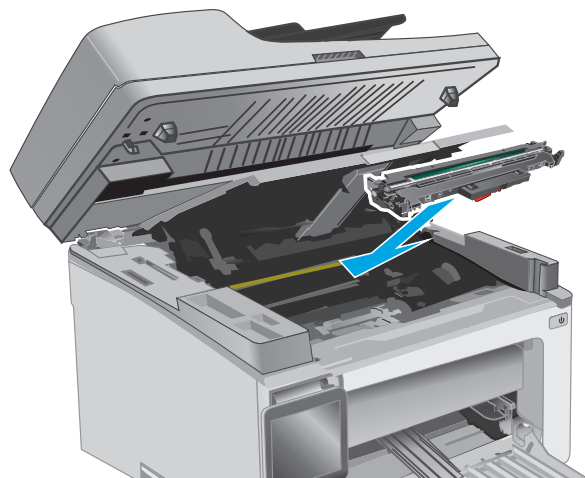

8. Isæt tonerpatronen.

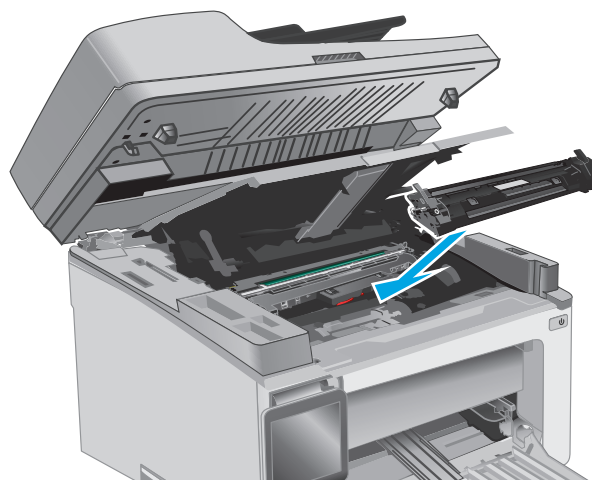

9. Luk det øverste dæksel, og sænk scannerenheden.

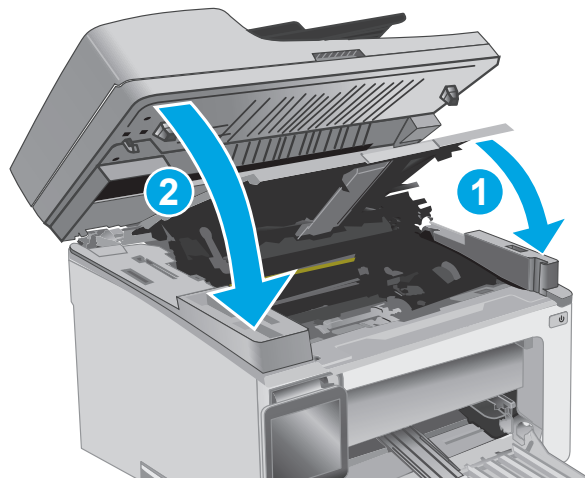

Afhjælp papirstop i tonerpatronområdet

Når der opstår papirstop, blinker eftersynsindikatoren  flere gange på LED-kontrolpanelerne, og der vises en meddelelse om papirstop på kontrolpanelerne med 2-linjer og med berøringfølsom skærm.

1. Løft scannerenheden, og åbn derefter det øverste dæksel.

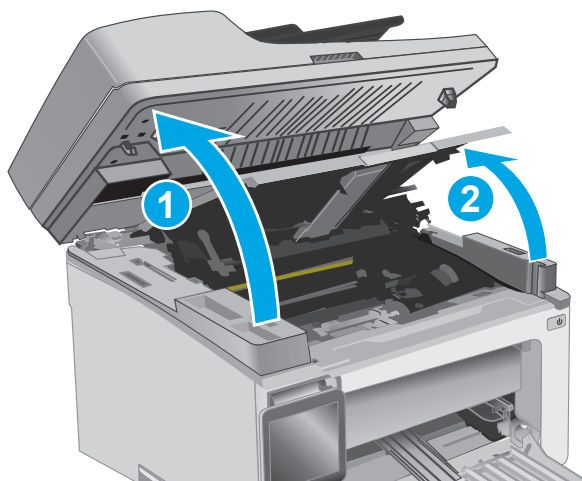

2. Fjern tonerpatronen.

BEMÆRK: Modellerne M133-M134: Fjern billedtromlen og tonerpatronen som en samlet enhed.

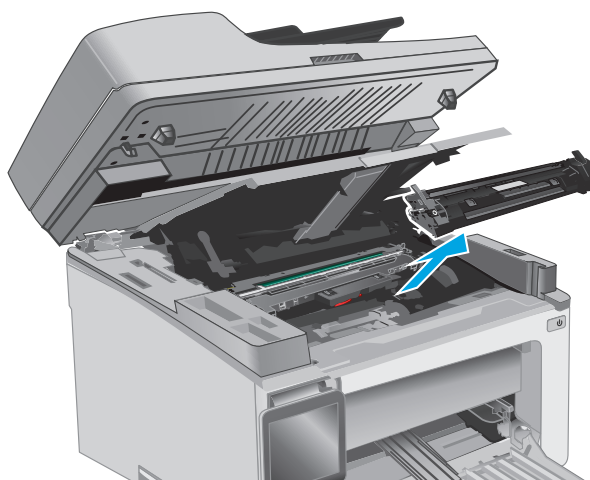

3. Fjern billedtromlen.

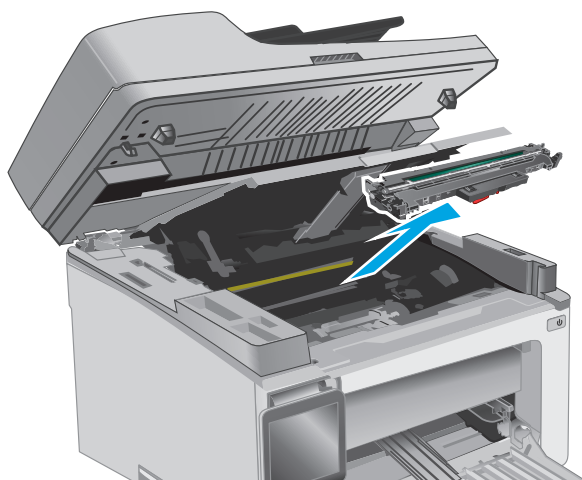

4. Fjern fastklemt papir fra området ved tonerpatronen. Brug begge hænder til at fjerne fastklemt papir for at undgå at rive papiret i stykker.

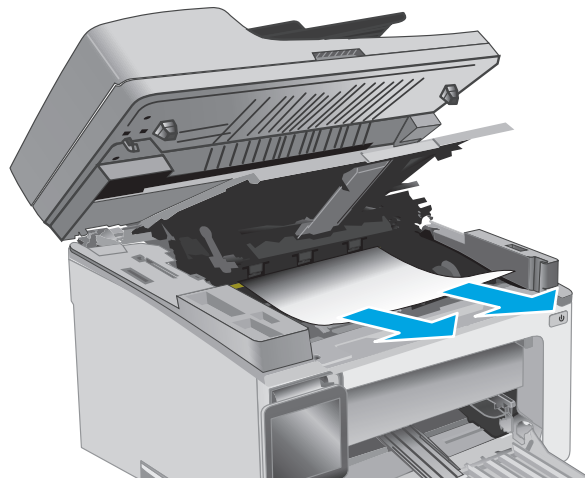

5. Sæt den nye billedtromle i printeren.

BEMÆRK: Modellerne M133-M134: Installer billedtromlen og tonerpatronen som en samlet enhed.

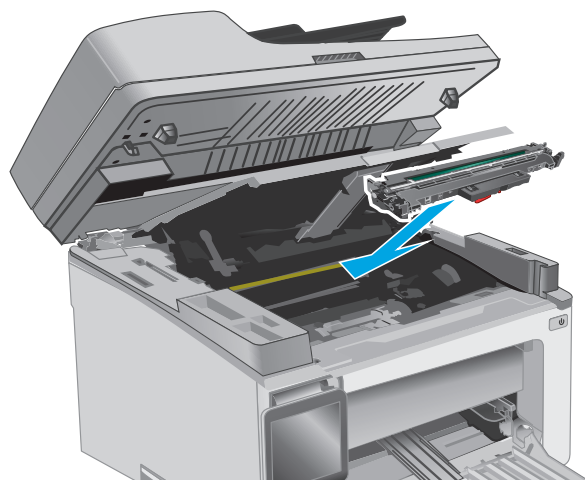

6. Isæt tonerpatronen.

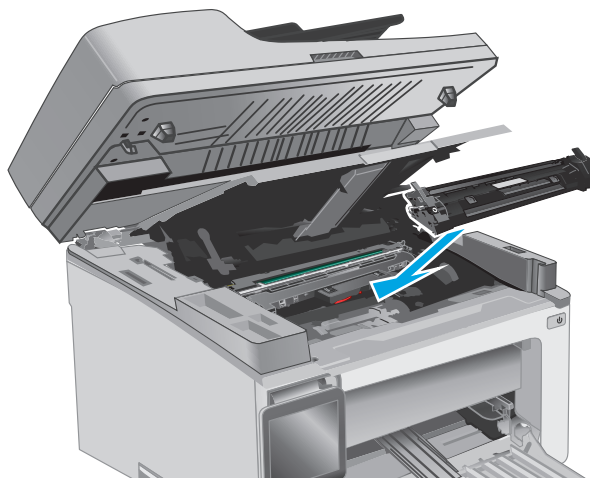

7. Luk det øverste dæksel, og sænk scannerenheden.

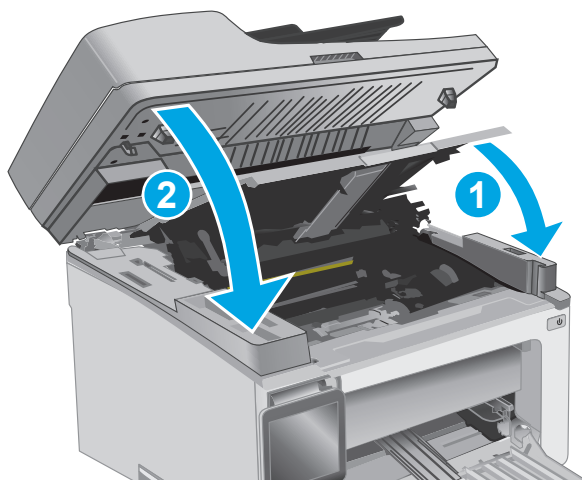

Afhjælp papirstop i udskriftsbakken

Når der opstår papirstop, blinker eftersynsindikatoren  flere gange på LED-kontrolpanelerne, og der vises en meddelelse om papirstop på kontrolpanelerne med 2-linjer og med berøringfølsom skærm.

1. Fjern fastklemt papir, der er synligt, fra området ved udskriftsbakken. Brug begge hænder til at fjerne fastklemt papir for at undgå at rive papiret i stykker.

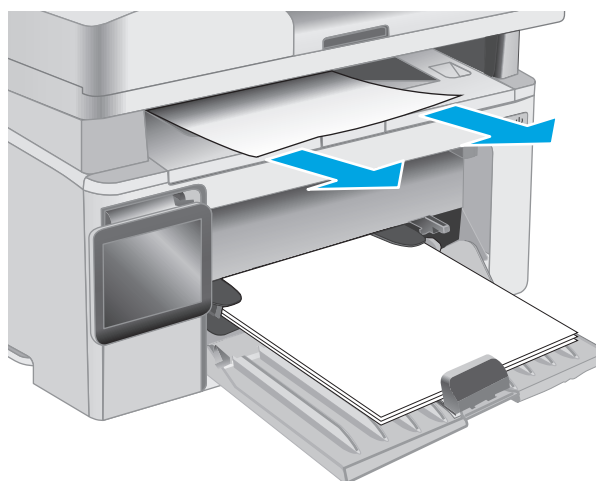

2. Løft scannerenheden, og åbn derefter det øverste dæksel.

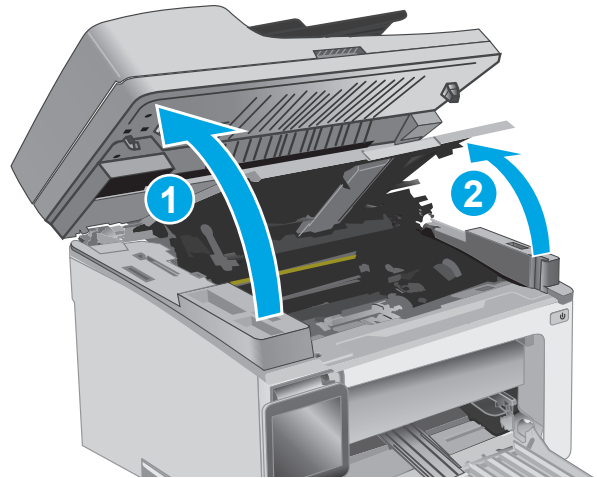

3. Fjern tonerpatronen.

BEMÆRK: Modellerne M133-M134: Fjern billedtromlen og tonerpatronen som en samlet enhed.

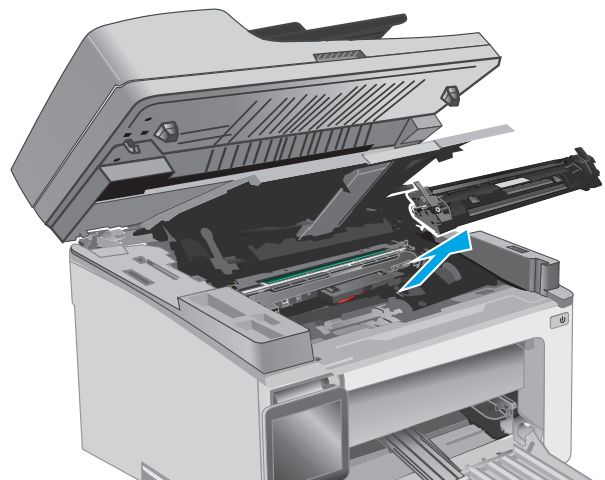

4. Fjern billedtromlen.

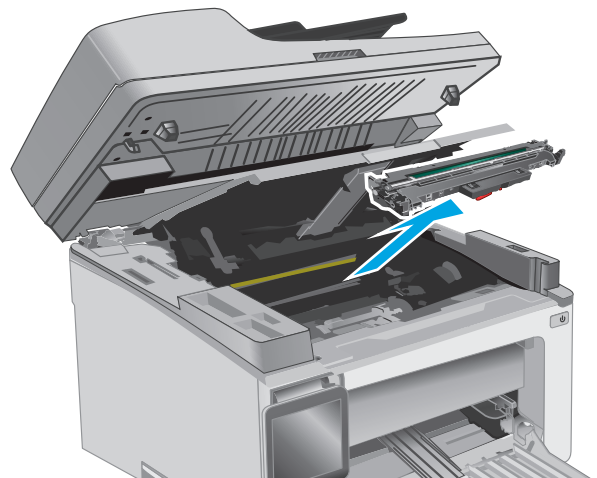

5. Fjern fastklemt papir fra området ved tonerpatronen.

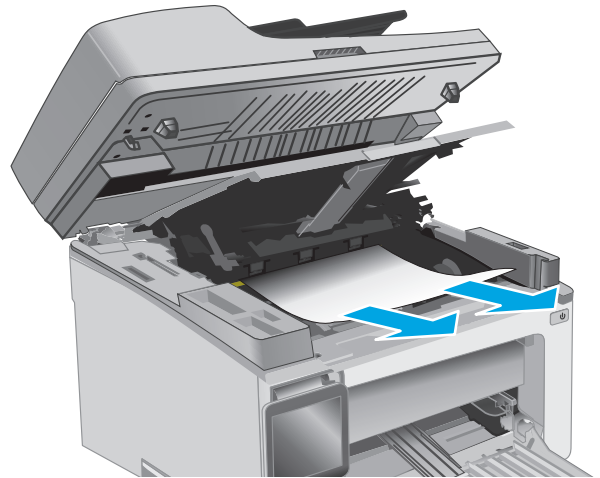

6. Sæt den nye billedtromle i printeren.

BEMÆRK: Modellerne M133-M134: Installer billedtromlen og tonerpatronen som en samlet enhed.

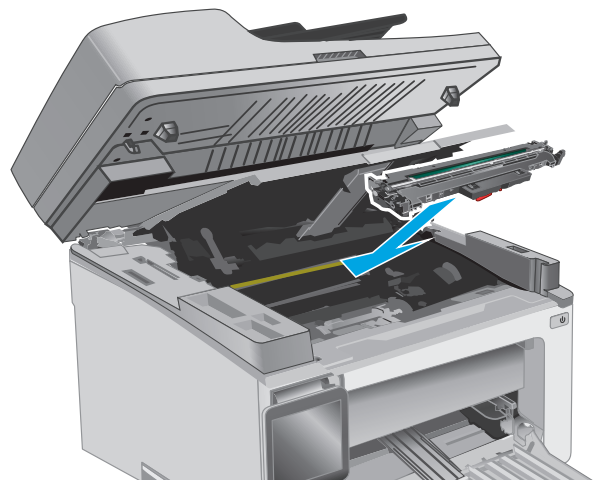

7. Isæt tonerpatronen.

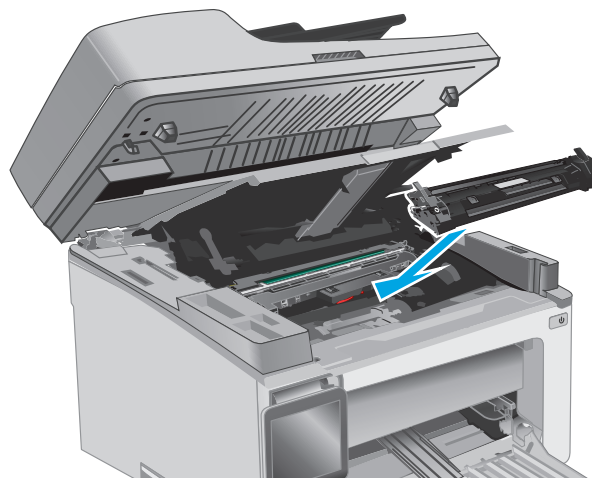

8. Luk det øverste dæksel, og sænk scannerenheden.

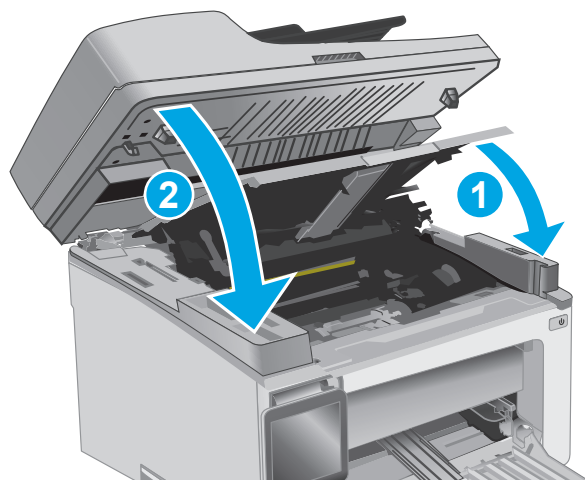

Afhjælp papirstop i dokumentføderen (kun modeller med dokumentføder)

Når der opstår papirstop, vises en meddelelse om papirstop på printerens kontrolpanel.

1. Fjern eventuelt løst papir fra papirbakken på dokumentføderen.

2. Fjern eventuelt fastklemt papir, der er synligt i papirbakkeområdet. Brug begge hænder til at fjerne fastklemt papir for at undgå at rive papiret i stykker.

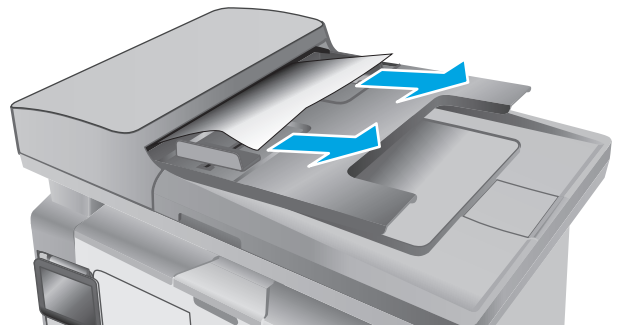

3. Løft papirstopdækslet i dokumentføderen.

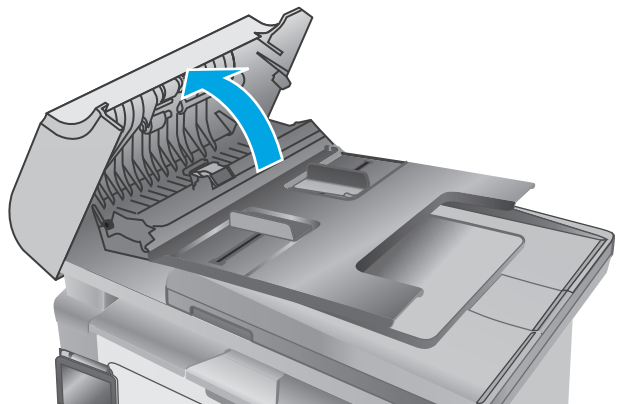

4. Fjern fastklemt papir.

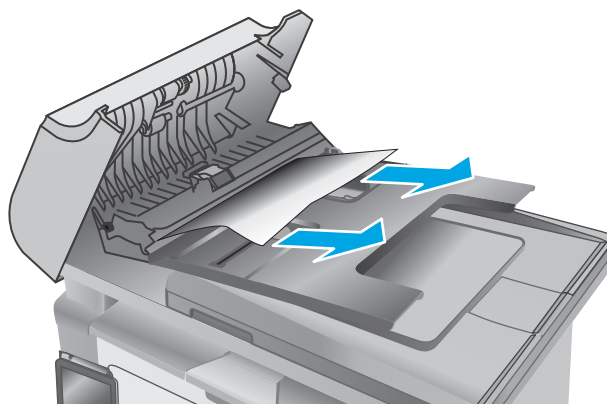

5. Luk papirstopdækslet.

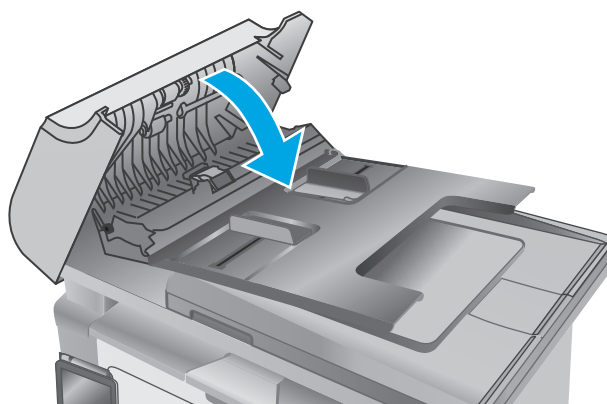

Rengør den ADF-udskiftelige filmenhed

Med tiden kan der samles snavs på den automatiske dokumentføders (ADF) enhed med glasstrimmel og udskiftelig film, hvilket kan påvirke produktets ydeevne. Brug følgende fremgangsmåde til at rengøre enheden med glas og film.

1. Åbn scannerens låg, og find derefter den ADF-udskiftelige filmenhed.

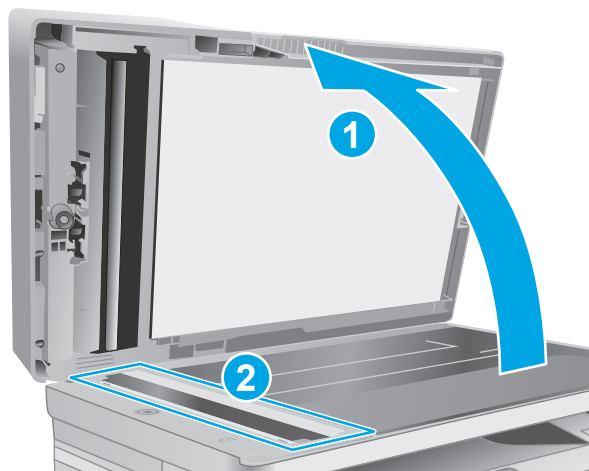

2. Brug to sprækker til at lirke filmenheden af selve scanneren.

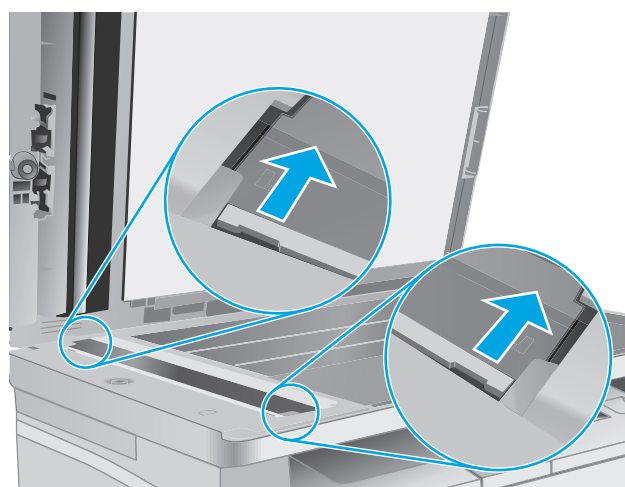

3. Skub enheden i pilens retning for at fjerne den.

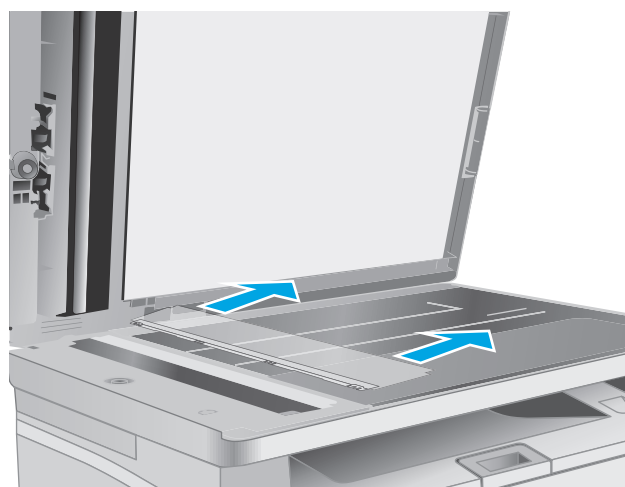

4. Rengør glasstrimlen og filmenheden med en fnugfri klud.

FORSIGTIG: Brug ikke slibemidler, acetone, benzen, ammoniak, ethanol eller carbontetrachlorid på nogen printerdele, da disse kan beskadige printeren. Anbring ikke væsker direkte på glasset eller pladen. Der kan ske en udsivning, som kan beskadige printeren.

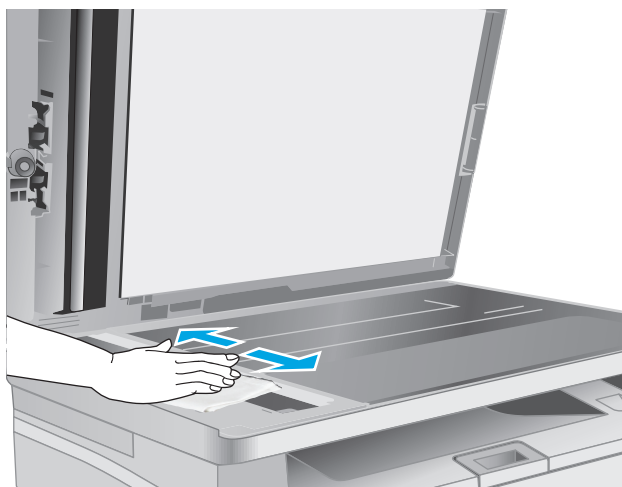

5. Installer filmenheden igen. Sørg for, at filmen føres ind under tapperne i hver ende af scanneren.

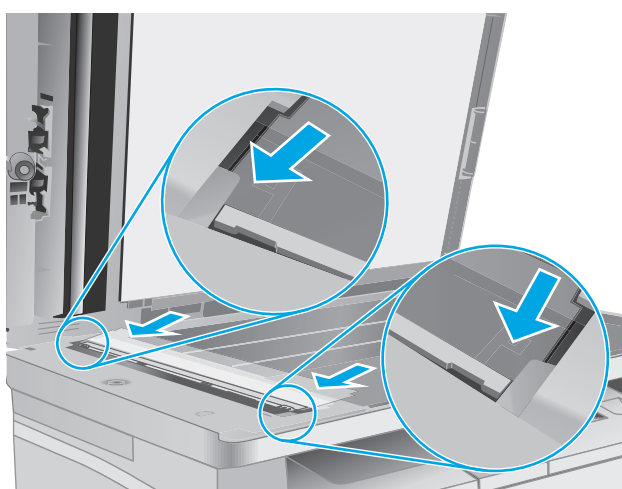

6. Luk scannerens låg.

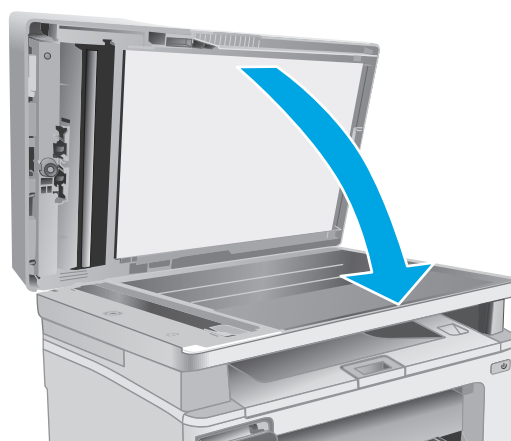

Forbedring af udskriftskvaliteten

Indledning

Hvis printeren har problemer med udskriftskvaliteten, kan du prøve følgende løsninger i den viste rækkefølge for at løse problemet.

Udskriv fra et andet softwareprogram

Prøv at udskrive fra et andet softwareprogram. Hvis siden udskrives korrekt, skyldes problemet det softwareprogram, du udskriver fra.

Kontrol af papirtype for udskriftsjobbet

Kontroller indstillingen af papirtype, når du udskriver fra et softwareprogram, og de udskrevne sider er udtværede, uskarpe eller mørke, eller hvis papiret er krøllet, der er tonerpletter på papiret eller små områder uden toner.

Kontrol af papirtypeindstilling (Windows)

1. Vælg indstillingen **Udskriv** i softwareprogrammet.
2. Vælg printeren, og klik derefter på knappen **Egenskaber** eller **Indstillinger**.
3. Klik på fanen **Papir/Kvalitet**.
4. Fra rullelisten **Medier**: skal du vælge den korrekte papirtype.
5. Klik på knappen **OK** for at lukke dialogboksen **Dokumentegenskaber**. I dialogboksen **Udskriv** skal du klikke på knappen **OK** for at udskrive jobbet.

Kontrol af papirtypeindstilling (OS X)

1. Klik på menuen **Filer**, og klik derefter på **Udskriv**.
2. Vælg printeren i menuen **Printer**.
3. Som standard viser printerdriveren menuen **Kopier og sider**. Åbn rullelisten i menuen, og klik derefter på menuen **Færdigbehandling**.
4. Vælg en type på rullelisten **Medietype**.
5. Klik på knappen **Udskriv**.

Kontrol af status for tonerpatron

Følg disse trin for at kontrollere den anslåede tilbageværende levetid for tonerpatronerne og eventuelt status for de øvrige udskiftelige vedligeholdelsesdele.



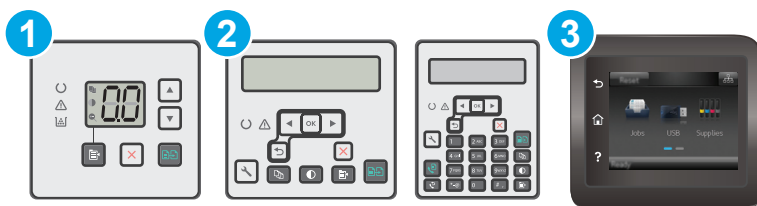

BEMÆRK: Trinnene varierer afhængigt af typen af kontrolpanel.



1	LED-kontrolpanel
2	Kontrolpanel med 2 linjer
3	Berøringfølsomt kontrolpanel

Trin 1: Udskriv statussiden for forbrugsvarer (LCD-kontrolpaneler)

1. Tryk og hold nede på knappen Start kopiering , indtil Klar-indikatoren  begynder at blinke.
2. Slip knappen Start kopiering .

Statussiden for forbrugsvarer udskrives sammen med printerens konfigurationsside.

Trin 1: Udskriv statussiden for forbrugsvarer (kontrolpaneler med 2 linjer og berøringsskærm)

1. Fra printerens kontrolpanel skal du åbne menuen **Opsætning**.
2. Åbn menuen **Rapporter**.
3. **Kontrolpaneler med 2 linjer:** Åbn menuen **Status for forbrugsvarer**, tryk på knappen **OK**, vælg **Udskriv statusside for forbrugsvarer**, og tryk derefter på knappen **OK**.

Berøringfølsomme kontrolpaneler: Tryk på **Status for forbrugsvarer**.

Trin to: Kontroller forbrugsvarernes status

1. Kontroller procenten for tilbageværende levetid for tonerpatronerne og eventuelt status for de øvrige udskiftelige vedligeholdelsesdele.

Der kan forekomme problemer med udskriftskvaliteten, når du bruger en tonerpatron, der har nået slutningen af dens anslåede levetid. Statussiden for forbrugsvarer angiver, når en forbrugsvares niveau er meget lavt. Når en HP-forbrugsvare har nået meget lav-grænsen, er HP Premium Protection-garantien for den pågældende vare udløbet.

Tonerpatronen behøver ikke at blive udskiftet med det samme, medmindre udskriftskvaliteten ikke længere er acceptabel. Overvej at have en ekstra patron klar, så du kan installere den, når udskriftskvaliteten ikke længere er acceptabel.

Hvis du beslutter, at du vil udskifte en tonerpatron eller andre udskiftelige vedligeholdelsesdele, viser statussiden for forbrugsvarer varenumrene på de originale HP-varer.

2. Kontroller, om du bruger en original HP-patron.

På en original HP-tonerpatron står der "HP", eller den har HP-logoet. Besøg www.hp.com/go/learnaboutsupplies for at få flere oplysninger om, hvordan du identificerer HP-patroner.

Rengøring af printeren

Udskriv en renseside

Under udskrivningen kan papir, toner og støvpartikler akkumuleres inde i printeren, og det kan forårsage problemer med udskriftskvaliteten, f.eks. tonerpletter eller stænk, udtværede områder, striber, streger eller gentagne mærker.

Følg denne fremgangsmåde for at udskrive en renseside.

 **BEMÆRK:** Trinene varierer afhængigt af typen af kontrolpanel.

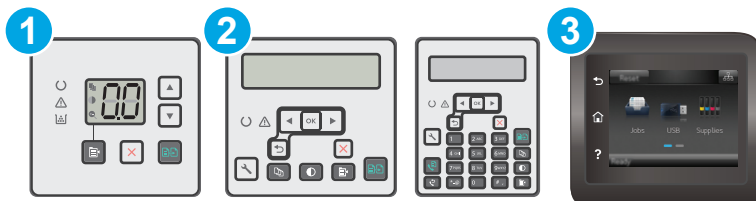

1	LED-kontrolpanel
2	Kontrolpanel med 2 linjer
3	Berøringsfølsomt kontrolpanel

LED-kontrolpaneler:

1. Åbn HP's integrerede webserver (EWS):
 - a. Åbn HP Printer Assistant.
 - **Windows 8.1:** Klik på pil ned i nederste venstre hjørne af skærbilledet **Start**, og vælg derefter printerens navn.
 - **Windows 8:** Højreklik på det tomme felt på skærbilledet **Start**, klik på **Alle apps** på app-linjen, og vælg derefter printerens navn.
 - **Windows 7, Windows Vista og Windows XP:** Klik på **Start** på computerens skrivebord, vælg **Alle programmer**, klik på **HP**, klik på mappen for printeren, vælg ikonet med printerens navn, og åbn derefter **HP Printer Assistant**.
 - b. Vælg **Udskriv** i HP Printer Assistant, og vælg derefter **HP Device Toolbox**.
2. Klik på fanen **System**, og klik derefter på siden **Service**.
3. I området **Rensetilstand** skal du klikke på **Start** for at starte rensprocessen.

Kontrolpaneler med 2 linjer og berørings-skærm

1. Fra printerens kontrolpanel skal du åbne menuen **Opsætning**.
2. Åbn følgende menuer:

- [Service](#)
 - [Renseside](#)
3. Ilæg almindeligt letter eller A4-papir, når du bliver bedt om det, og tryk derefter på knappen **OK**.
Meddelelsen **Rensning** vises på printerens kontrolpanel. Vent, indtil processen er fuldført. Smid den udskrevne side ud.

Foretag en visuel inspektion af tonerpatronen og billedtromlen.

Følg disse trin for at undersøge hver enkelt tonerpatron og billedtromlen.

1. Fjern tonerpatronen og billedtromlen fra printeren.
2. Kontroller, om hukommelseskortet er beskadiget.
3. Undersøg overfladen af den grønne billedtromle.

⚠ FORSIGTIG: Rør ikke ved billedtromlen. Fingeraftryk på billedtromlen kan forårsage problemer med udskriftskvaliteten.

4. Hvis du finder ridser, fingeraftryk eller anden skade på billedtromlen, skal du udskifte tonerpatronen og billedtromlen.
5. Sæt tonerpatronen og billedtromlen i igen, og udskriv nogle få sider for at se, om problemet blev løst.

Kontroller papiret og udskrivningsmiljøet

Trin et: Brug papir, der opfylder HP's specifikationer

Nogle problemer med udskriftskvaliteten kan opstå, fordi der bruges papir, som ikke overholder HP's specifikationer.

- Brug altid en papirtype og -vægt, som denne printer understøtter.
- Kontroller, at papiret er af en god kvalitet og fri for hakker, flænger, pletter, løse partikler, støv, folder, mangler, hæfteklammer og bøjede eller bukkede kanter.
- Brug papir, der ikke tidligere er udskrevet på.
- Brug papir, der ikke indeholder metalmateriale som f.eks. glitter.
- Brug papir, der er udviklet til brug med laserprintere. Brug ikke papir, der kun er udviklet til brug med Inkjet-printere.
- Brug ikke en papirtype, som er for kraftig. Glattere papir giver generelt en bedre udskriftskvalitet.

Trin to: Kontroller miljøet

Miljøet kan direkte påvirke udskriftskvalitet og er en almindelig årsag til problemer med udskriftskvalitet eller papirfødningsproblemer. Prøv følgende løsningsforslag:

- Flyt printeren væk fra steder med træk som f.eks. åbne vinduer og døre eller luftkanaler til aircondition.
- Sørg for, at printeren ikke udsættes for temperaturer eller luftfugtighed, der ligger uden for printerspecifikationerne.

- Du må ikke placere printeren i et aflukket rum som f.eks. et skab.
- Placer printeren på et solidt og vandret underlag.
- Fjern alt, der blokerer for luftkanalerne på printeren. Printeren kræver god luftcirkulation på alle sider, også foroven.
- Beskyt printeren mod luftbåret snavs, støv, damp, fedt eller andre elementer, der kan efterlade snavs inde i printeren.

Kontroller EconoMode-indstillingerne

HP anbefaler ikke, at man bruger EconoMode hele tiden. Hvis du bruger Economode konstant, kan toneren muligvis holde længere end de mekaniske dele i tonerpatronen. Hvis udskriftskvaliteten begynder at blive forringet og ikke længere er acceptabel, bør du overveje at udskifte tonerpatronen.

 **BEMÆRK:** Denne funktion er tilgængelig i PCL 6-printerdriveren til Windows. Hvis du ikke bruger denne driver, kan du aktivere funktionen ved at benytte HP's integrerede webserver.

Følg disse trin, hvis hele siden er for mørk eller lys.

1. Vælg indstillingen **Udskriv** i softwareprogrammet.
2. Vælg printeren, og klik derefter på knappen **Egenskaber** eller **Indstillinger**.
3. Klik på fanen **Papir/Kvalitet**, og find området **Udskriftskvalitet**.
 - Hvis hele siden er for mørk, skal du vælge indstillingen **EconoMode**.
 - Hvis hele siden er for lys, skal du vælge indstillingen **FastRes 1200**.
4. Klik på knappen **OK** for at lukke dialogboksen **Dokumentegenskaber**. I dialogboksen **Udskriv** skal du klikke på knappen **OK** for at udskrive jobbet.

Justér udskriftstæthed

Udfør følgende trin for at justere udskriftstætheden.

 **BEMÆRK:** Trinnene varierer afhængigt af typen af kontrolpanel.

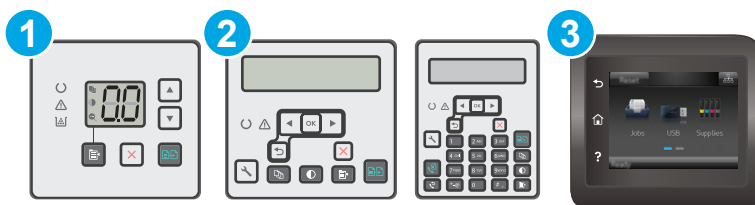

- | | |
|---|------------------------------|
| 1 | LED-kontrolpanel |
| 2 | Kontrolpanel med 2 linjer |
| 3 | Berøringfølsomt kontrolpanel |

LED-kontrolpaneler:

1. Åbn HP's integrerede webserver (EWS):

- a. Åbn HP Printer Assistant.
 - **Windows 8.1:** Klik på pil ned i nederste venstre hjørne af skærbilledet **Start**, og vælg derefter printerens navn.
 - **Windows 8:** Højreklik på det tomme felt på skærbilledet **Start**, klik på **Alle apps** på app-linjen, og vælg derefter printerens navn.
 - **Windows 7, Windows Vista og Windows XP:** Klik på **Start** på computerens skrivebord, vælg **Alle programmer**, klik på **HP**, klik på mappen for printeren, vælg ikonet med printerens navn, og åbn derefter **HP Printer Assistant**.
 - b. Vælg **Udskriv** i HP Printer Assistant, og vælg derefter **HP Device Toolbox**.
2. Klik på fanen **System**, vælg siden **Udskriftskvalitet**, og markér derefter indstillingen **Udskriftstæthed**.
 3. Vælg den korrekte tæthedsindstilling.
 - 1: lysest
 - 2: lysere
 - 3: standard
 - 4: mørkere
 - 5: mørkest
 4. Klik på **Anvend**.

Kontrolpaneler med 2 linjer og berøringsskærm:

1. Fra printerens kontrolpanel skal du åbne menuen **Opsætning**.
2. Åbn følgende menuer:
 - **Systemopsætning**
 - **Udskriftstæthed**
3. Vælg den korrekte indstilling for udskriftstæthed.
 - 1: lysest
 - 2: lysere
 - 3: standard
 - 4: mørkere
 - 5: mørkest

Forbedring af kopi- og scanningskvalitet

Indledning

Hvis printeren har problemer med billedkvaliteten, kan du prøve følgende løsninger i den viste rækkefølge for at løse problemet.

- [Kontrol af scannerglaspladen for snavs](#)
- [Kontroller papirindstillingerne](#)
- [Optimere for tekst eller billeder](#)
- [Kant til kant-kopiering](#)
- [Rengør opsamlingsvalserne og separationspuden i dokumentføderen](#)

Prøv først disse enkle trin:

- Brug flatbed-scanneren i stedet for dokumentføderen.
- Brug originaler af høj kvalitet.
- Når du bruger dokumentføderen, skal du lægge det originale dokument korrekt i føderen og bruge papirstyrene for at undgå uklare eller forvredne billeder.

Hvis problemet stadig findes, kan du prøve disse yderligere løsninger. Hvis de ikke løser problemet, kan du finde flere løsninger under "Forbedring af udskriftskvaliteten".

Kontrol af scannerglaspladen for snavs

Med tiden kan der samle sig smudspletter på scannerglaspladen og den hvide plastikbagbeklædning, hvilket kan påvirke kørslen. Brug følgende procedure til at åbne scanneren.

1. Tryk på tænd/sluk-knappen for at slukke printeren, og træk derefter netledningen ud af stikkontakten.
2. Åbn scannerens låg.
3. Rengør scannerglaspladen og den hvide bagbeklædning under scannerlåget med en blød klud eller svamp, som er fugtet med et glasrengøringsmiddel, der ikke ridser.

 **FORSIGTIG:** Brug ikke slibemidler, acetone, benzen, ammoniak, ethanol eller carbontetrachlorid på nogen printerdele, da disse kan beskadige printeren. Anbring ikke væsker direkte på glasset eller pladen. Der kan ske en udsivning, som kan beskadige printeren.

4. Tør glaspladen og hvide plastikdele af med et vaskeskind eller en cellulosesvamp for at forhindre pletdannelse.
5. Sæt netledningen i en stikkontakt, og tryk på tænd/sluk-knappen for at tænde for printeren.

Kontroller papirindstillingerne



BEMÆRK: Trinene varierer afhængigt af typen af kontrolpanel.

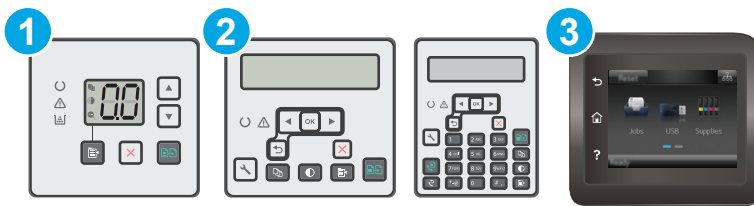

1	LED-kontrolpanel
2	Kontrolpanel med 2 linjer
3	Berøringsfølsomt kontrolpanel

LED-kontrolpaneler

1. Åbn HP's integrerede webserver (EWS):
 - a. Åbn HP Printer Assistant.
 - **Windows 8.1:** Klik på pil ned i nederste venstre hjørne af skærbilledet **Start**, og vælg derefter printerens navn.
 - **Windows 8:** Højreklik på det tomme felt på skærbilledet **Start**, klik på **Alle apps** på app-linjen, og vælg derefter printerens navn.
 - **Windows 7, Windows Vista og Windows XP:** Klik på **Start** på computerens skrivebord, vælg **Alle programmer**, klik på **HP**, klik på mappen for printeren, vælg ikonet med printerens navn, og åbn derefter **HP Printer Assistant**.
 - b. Vælg **Udskriv** i HP Printer Assistant, og vælg derefter **HP Device Toolbox**.
2. På fanen **Systemer** skal du klikke på **Papiropsætning**.
3. Skift de nødvendige indstillinger, og klik derefter på **Anvend**.

LCD-kontrolpaneler

1. På printerens kontrolpanel skal du trykke på knappen Opsætning .
2. Åbn følgende menuer:
 - **Systemopsætning**
 - **Papiropsætning**
3. Vælg **Std. papirformat**.
4. Vælg navnet på det papirformat, der er lagt i papirbakken, og tryk derefter på knappen **OK**.
5. Vælg **Std. papirtype**.
6. Vælg navnet på den papirtype, der er lagt i papirbakken, og tryk derefter på knappen **OK**.

Berøringsfølsomt kontrolpaneler

1. Tryk på knappen Opsætning  på startskærbilledet på produktets kontrolpanel.
2. Åbn følgende menuer:
 - Systemopsætning
 - Papiropsætning
3. Vælg **Papirformat**, og tryk derefter på navnet for det papirformat, der er i papirbakken.
4. Vælg **Papirtype**, og tryk derefter på navnet for den papirtype, der er i papirbakken.

Optimere for tekst eller billeder

 **BEMÆRK:** Trinnene varierer afhængigt af typen af kontrolpanel.

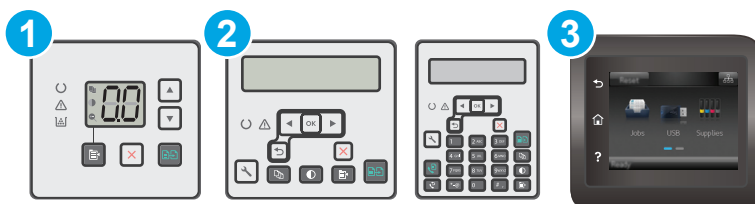

- | | |
|---|-------------------------------|
| 1 | LED-kontrolpanel |
| 2 | Kontrolpanel med 2 linjer |
| 3 | Berøringsfølsomt kontrolpanel |

LED-kontrolpaneler

1. Åbn HP's integrerede webserver (EWS):
 - a. Åbn HP Printer Assistant.
 - **Windows 8.1:** Klik på pil ned i nederste venstre hjørne af skærbilledet **Start**, og vælg derefter printerens navn.
 - **Windows 8:** Højreklik på det tomme felt på skærbilledet **Start**, klik på **Alle apps** på app-linjen, og vælg derefter printerens navn.
 - **Windows 7, Windows Vista og Windows XP:** Klik på **Start** på computerens skrivebord, vælg **Alle programmer**, klik på **HP**, klik på mappen for printeren, vælg ikonet med printerens navn, og åbn derefter **HP Printer Assistant**.
 - b. Vælg **Udskriv** i HP Printer Assistant, og vælg derefter **HP Device Toolbox**.
2. På fanen **Kopier** skal du vælge rullelisten **Optimer**.
3. Vælg den indstilling, du vil bruge.
 - **Autovalg:** Brug denne indstilling, når kopikvaliteten ikke er vigtig. Dette er standardindstillingen.
 - **Blandet:** Brug denne indstilling til dokumenter, der indeholder en blanding af tekst og grafik.

- **Tekst:** Brug denne indstilling til dokumenter, der indeholder mest tekst.
 - **Billede:** Brug denne indstilling til dokumenter, der indeholder mest grafik.
4. Skift de nødvendige indstillinger, og klik derefter på **Anvend**.

Kontrolpaneler med 2 linjer

1. Tryk på knappen **Kopimenu**  på printerens kontrolpanel.
2. Brug piletasterne til at vælge menuen **Optimer**, hvis du vil optimere kvaliteten af kopier for forskellige dokumenttyper, og tryk derefter på knappen **OK**. Følgende kopikvalitetsindstillinger er tilgængelige:
 - **Autovalg:** Brug denne indstilling, når kopikvaliteten ikke er vigtig. Dette er standardindstillingen.
 - **Blandet:** Brug denne indstilling til dokumenter, der indeholder en blanding af tekst og grafik.
 - **Tekst:** Brug denne indstilling til dokumenter, der indeholder mest tekst.
 - **Billede:** Brug denne indstilling til dokumenter, der indeholder mest grafik.

Berøringsfølsomt kontrolpaneler

1. Tryk på ikonet for **Kopiering**  på startskærbilledet på printerens kontrolpanel.
2. Tryk på knappen **Indstillinger**, og rul derefter til knappen **Optimer**, og tryk på den.
3. Tryk på navnet på den indstilling, du vil justere.
 - **Autovalg:** Brug denne indstilling, når kopikvaliteten ikke er vigtig. Dette er standardindstillingen.
 - **Blandet:** Brug denne indstilling til dokumenter, der indeholder en blanding af tekst og grafik.
 - **Tekst:** Brug denne indstilling til dokumenter, der indeholder mest tekst.
 - **Billede:** Brug denne indstilling til dokumenter, der indeholder mest grafik.

Kant til kant-kopiering

Printeren kan ikke kant til kant-udskrive fuldstændigt. Der er en kant på 4 mm, som der ikke kan udskrives på.

Overvejelser ved udskrivning eller scanning af dokumenter med beskårne kanter:

- Hvis originalen er mindre end den udskrevne kopi, skal du flytte originalen 4 mm væk fra det hjørne, der er angivet med ikonet på scannerglasset. Kopier eller scan igen på denne placering.
- Hvis originalen har samme format som den ønskede udskrift, skal du bruge funktionen **Reducer/Forstør** til at formindske billedet, så kopien ikke bliver beskåret.

Rengør opsamlingsvalserne og separationspuden i dokumentføderen

Hvis dokumentføderen har problemer med papirhåndtering, for eksempel papirstop eller fremføring af flere ark ad gangen, skal du rengøre dokumentføderens valser og separationspude.

1. Åbn adgangsdækslet til dokumentføderen.

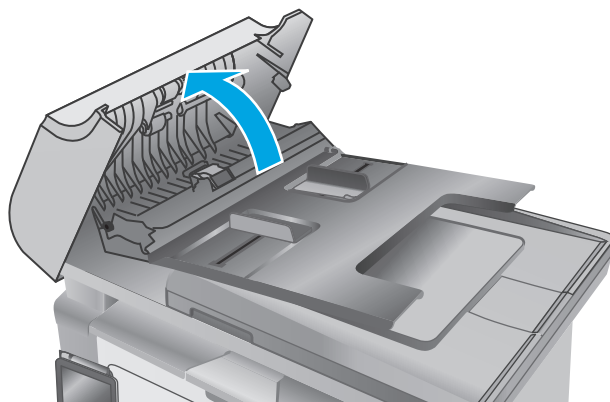

2. Brug en fugtig, frugfri klud til at aftørre både opsamlingsvalserne og separationspuden for at fjerne snavs.

FORSIGTIG: Brug ikke slibemidler, acetone, benzen, ammoniak, ethanol eller carbontetrachlorid på nogen printerdele, da disse kan beskadige printeren. Anbring ikke væsker direkte på glasset eller pladen. Der kan ske en udsivning, som kan beskadige printeren.

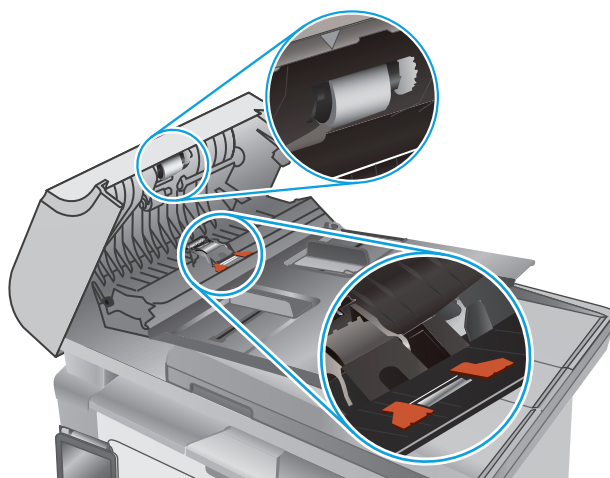

3. Luk adgangsdækslet til dokumentføderen.

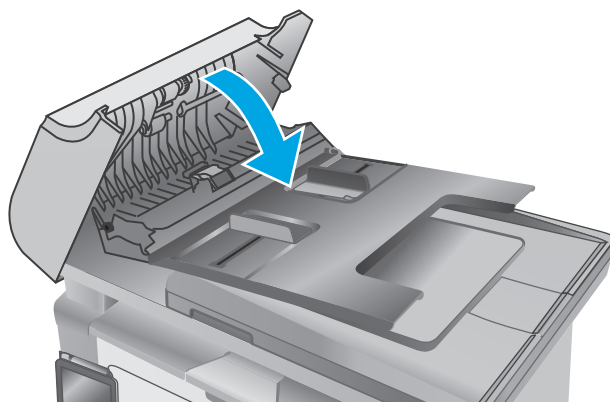

Forbedring af faxkvaliteten

Indledning

Hvis printeren har problemer med billedkvaliteten, kan du prøve følgende løsninger i den viste rækkefølge for at løse problemet.

- [Kontrol af scannerglaspladen for snavs](#)
- [Kontroller indstillingerne for opløsning ved afsendelse af fax](#)
- [Kontroller indstillingerne for fejlkorrektion](#)
- [Kontroller indstillingen for tilpasning til side](#)
- [Rengør opsamlingsvalserne og separationspuden i dokumentføderen](#)
- [Send til en anden faxmaskine](#)
- [Kontroller afsenderens faxmaskine](#)

Prøv først disse enkle trin:

- Brug flatbed-scanneren i stedet for dokumentføderen.
- Brug originaler af høj kvalitet.
- Når du bruger dokumentføderen, skal du lægge det originale dokument korrekt i føderen og bruge papirstyrene for at undgå uklare eller forvredne billeder.

Hvis problemet stadig findes, kan du prøve disse yderligere løsninger. Hvis de ikke løser problemet, kan du finde flere løsninger under "Forbedring af udskriftskvaliteten".

Kontrol af scannerglaspladen for snavs

Med tiden kan der samle sig smudspletter på scannerglaspladen og den hvide plastikbagbeklædning, hvilket kan påvirke kørsten. Brug følgende procedure til at åbne scanneren.

1. Tryk på tænd/sluk-knappen for at slukke printeren, og træk derefter netledningen ud af stikkontakten.
2. Åbn scannerens låg.
3. Rengør scannerglaspladen og den hvide bagbeklædning under scannerlåget med en blød klud eller svamp, som er fugtet med et glasrengøringsmiddel, der ikke ridser.

 **FORSIGTIG:** Brug ikke slibemidler, acetone, benzen, ammoniak, ethanol eller carbontetrachlorid på nogen printerdele, da disse kan beskadige printeren. Anbring ikke væsker direkte på glasset eller pladen. Der kan ske en udsivning, som kan beskadige printeren.

4. Tør glaspladen og hvide plastikdele af med et vaskeskind eller en cellulosesvamp for at forhindre pletdannelse.
5. Sæt netledningen i en stikkontakt, og tryk på tænd/sluk-knappen for at tænde for printeren.

Kontroller indstillingerne for opløsning ved afsendelse af fax



BEMÆRK: Trinnene varierer afhængigt af typen af kontrolpanel.

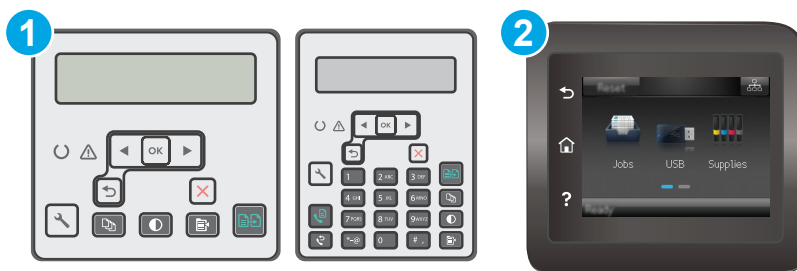

- | | |
|---|-------------------------------|
| 1 | Kontrolpanel med 2 linjer |
| 2 | Berøringsfølsomt kontrolpanel |

Kontrolpaneler med 2 linjer

1. På printerens kontrolpanel skal du trykke på knappen Opsætning .
2. Vælg **Faxopsætning**.
3. Vælg **Opsætning af faxafsendelse**, og vælg derefter **Std. opløsning**.
4. Vælg den ønskede opløsningsindstilling, og tryk derefter på **OK**.

Berøringsfølsomt kontrolpaneler

1. Tryk på knappen Opsætning  på startskærbilledet på printerens kontrolpanel.
2. Vælg **Faxopsætning**.
3. Vælg **Avanceret opsætning**, og vælg derefter **Faxopløsning**.
4. Vælg den ønskede opløsningsindstilling, og tryk derefter på **OK**.

Kontroller indstillingerne for fejlkorrektion

Printeren overvåger normalt signaler på telefonlinjen, mens den sender eller modtager en fax. Hvis printeren registrerer en fejl under overførslen, og indstillingen til fejlkorrektion er angivet til **Til**, kan printerens anmode om, at den pågældende del af faxen sendes igen. Fabriksindstillingen for fejlkorrektion er **Til**.

Du skal kun deaktivere fejlrrettelse, hvis du har problemer med at sende eller modtage en fax, og du kan acceptere fejl i overførslen. Det kan være praktisk at slå indstillingen fra, når du forsøger at sende en fax til udlandet eller modtage en fax fra udlandet, eller hvis du bruger en telefonforbindelse over satellit.

 **BEMÆRK:** Trinene varierer afhængigt af typen af kontrolpanel.

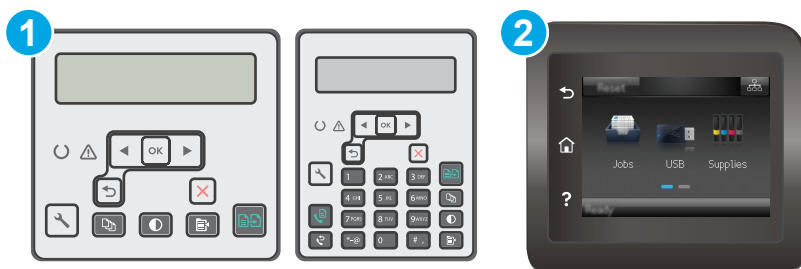

- 1 Kontrolpanel med 2 linjer
- 2 Berøringsfølsomt kontrolpanel

Kontrolpaneler med 2 linjer

1. På printerens kontrolpanel skal du trykke på knappen Opsætning .
2. Vælg **Faxopsætning**, og vælg derefter **Alle faxer**.
3. Vælg **Fejludbedring**, og vælg derefter **Til**.

Berøringsfølsomt kontrolpaneler

1. Tryk på knappen Opsætning  på startskærbilledet på printerens kontrolpanel.
2. Vælg **Service**, og vælg derefter **Faxservice**.
3. Vælg **Fejlkorrektion**, og vælg derefter **Til**.

Kontroller indstillingen for tilpasning til side

Hvis printeren udskrev et faxjob uden for siden, skal du aktivere indstillingen for tilpas-til-side fra printerkontrolpanelet.

 **BEMÆRK:** Kontroller, at indstillingen for standardpapirstørrelsen svarer til den papirstørrelse, der er lagt i bakken.

 **BEMÆRK:** Trinnene varierer afhængigt af typen af kontrolpanel.

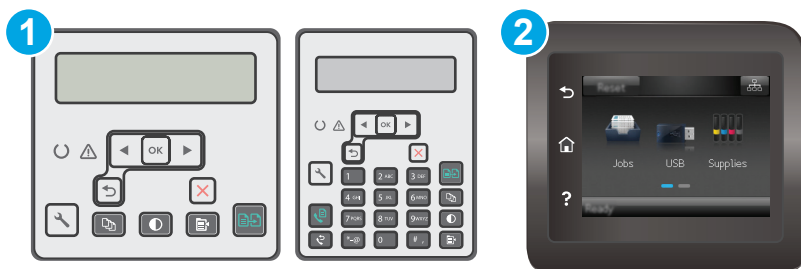

- 1 Kontrolpanel med 2 linjer
- 2 Berøringsfølsomt kontrolpanel

Kontrolpaneler med 2 linjer

1. På printerens kontrolpanel skal du trykke på knappen Opsætning .
2. Vælg **Faxopsætning**, og vælg derefter **Modt. Faxopsætning**.
3. Vælg **Tilpas til side**, og vælg derefter **Til**.

Berøringsfølsomt kontrolpaneler

1. Tryk på knappen Opsætning  på startskærbilledet på printerens kontrolpanel.
2. Vælg **Faxopsætning**, og vælg derefter **Avanceret opsætning**.
3. Vælg **Tilpas til side**, og vælg derefter **Til**.

Rengør opsamlingsvalserne og separationspuden i dokumentføderen

Hvis dokumentføderen har problemer med papirhåndtering, for eksempel papirstop eller fremføring af flere ark ad gangen, skal du rengøre dokumentføderens valser og separationspude.

1. Åbn adgangsdækslet til dokumentføderen.

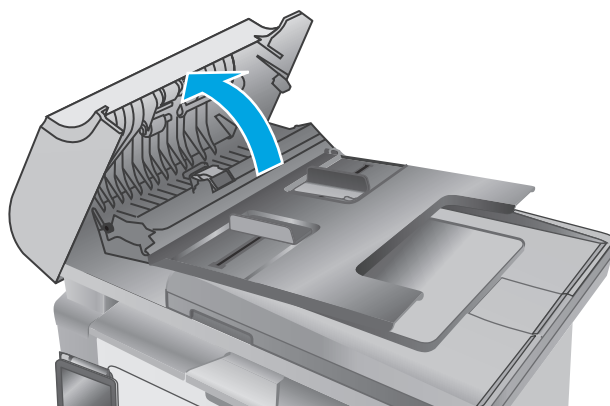

2. Brug en fugtig, fnugfri klud til at aftørre både opsamlingsvalserne og separationspuden for at fjerne snavs.

FORSIGTIG: Brug ikke slibemidler, acetone, benzen, ammoniak, ethanol eller carbontetrachlorid på nogen printerdele, da disse kan beskadige printeren. Anbring ikke væsker direkte på glasset eller pladen. Der kan ske en udsivning, som kan beskadige printeren.

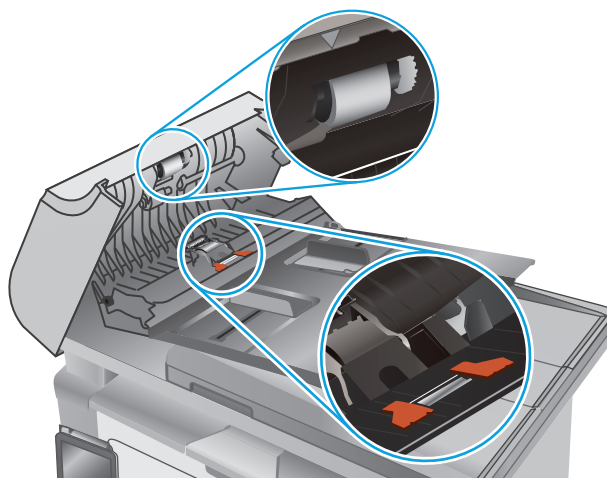

3. Luk adgangsdækslet til dokumentføderen.

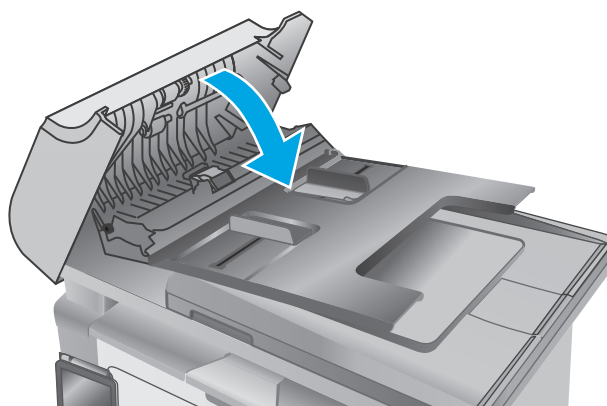

Send til en anden faxmaskine

Prøv at sende faxen til en anden faxmaskine. Hvis faxkvaliteten er bedre, skyldes problemet indstillinger eller forbrugsvarestatus på den oprindelige modtagers faxmaskine.

Kontroller afsenderens faxmaskine

Bed afsender om at prøve at sende fra en anden faxmaskine. Hvis faxkvaliteten er bedre, ligger problemet hos afsenders faxmaskine. Hvis der ikke er andre faxmaskiner tilgængelige, kan du bede afsender lave følgende ændringer:

- Sørg for, at det originale dokument er på hvidt papir (ikke farvet).
- Sæt faxens opløsning, kvalitetsniveau eller kontrastindstillinger op.
- Send om muligt faxen via et softwareprogram på computeren.

Løsning af problemer med kablet netværk

Indledning

Gør følgende for at kontrollere, at printeren kommunikerer med netværket. Før du starter, skal du udskrive en konfigurationsside fra printerens kontrolpanel og finde printerens IP-adresse, der står på denne side.

- [Dårlig fysisk forbindelse](#)
- [Computeren bruger en forkert IP-adresse for printeren](#)
- [Computeren kan ikke kommunikere med printeren](#)
- [Printeren bruger forkerte forbindelseshastighedsindstillinger for netværket](#)
- [Nye softwareprogrammer kan forårsage kompatibilitetsproblemer](#)
- [Computeren eller arbejdsstationen kan være konfigureret forkert](#)
- [Printeren er deaktiveret, eller andre netværksindstillinger er forkerte](#)



BEMÆRK: HP understøtter ikke peer-to-peer-netværk, da dette er en funktion i Microsofts operativsystemer og ikke i HP-printerdriverne. Hvis du ønsker yderligere oplysninger, kan du gå til Microsoft på www.microsoft.com.

Dårlig fysisk forbindelse

1. Kontrollér, at printeren er tilsluttet den rigtige netværksport via et kabel i den rette længde.
2. Kontroller, at kabelforbindelserne er sikre.
3. Kig på netværksporttilslutningen bag på printeren, og kontrollér, at den gule aktivitetsindikator og den grønne linkstatus-indikator lyser.
4. Hvis problemet fortsætter, skal du prøve et andet kabel eller en anden port på hubben.

Computeren bruger en forkert IP-adresse for printeren

1. Åbn printeregenskaberne, og klik på fanen **Porte**. Kontrollér, at printerens nuværende IP-adresse er valgt. Printerens IP-adresse er anført på printerkonfigurationssiden.
2. Hvis du installerede printeren ved at bruge HP standard-TCP/IP-porten, skal du markere feltet **Udskriv altid til denne printer, selvom IP-adressen ændres**.
3. Hvis du installerede printeren ved at bruge en Microsoft standard-TCP/IP-port, skal du bruge værtsnavnet i stedet for IP-adressen.
4. Hvis IP-adressen er korrekt, skal du fjerne printeren og tilføje den igen.

Computeren kan ikke kommunikere med printeren

1. Test netværkskommunikationen ved at pinge netværket.
 - a. Åbn en kommandolinjemeddelelse på computeren.

- For Windows skal du klikke på **Start**, klikke på **Kør**, indtaste `cmd` og derefter trykke på **Enter**.
 - For OS X skal du gå til **Applikationer**, derefter **Værktøjer** og åbne **Terminal**.
- b.** Skriv `ping` efterfulgt af printerens IP-adresse.
 - c.** Hvis vinduet viser roundtrip-tider, fungerer netværket.
 - 2.** Hvis ping-kommandoen mislykkes, skal du kontrollere, at dine netværkshubber er tændt, og at netværksindstillingerne, printeren og computeren alle er konfigureret til samme netværk.

Printeren bruger forkerte forbindelseshastighedsindstillinger for netværket

HP anbefaler at bevare disse indstillinger i automatisk tilstand (standardindstillingen). Hvis du ændrer disse indstillinger, skal du også ændre dem for dit netværk.

Nye softwareprogrammer kan forårsage kompatibilitetsproblemer

Kontroller, at nye softwareprogrammer er installeret korrekt, og at de bruger den korrekte printerdriver.

Computeren eller arbejdsstationen kan være konfigureret forkert

- 1.** Kontroller netværksdriverne, printerdriverne og indstillingerne for netværksomdirigering.
- 2.** Kontroller, at operativsystemet er konfigureret korrekt.

Printeren er deaktiveret, eller andre netværksindstillinger er forkerte

- 1.** Gennemse konfigurationssiden for at kontrollere netværksprotokollens status. Aktiver om nødvendigt.
- 2.** Omkonfigurer evt. netværksindstillingerne.

Løsning af problemer med trådløst netværk

- [Indledning](#)
- [Tjekliste for trådløs forbindelse](#)
- [Printeren udskriver ikke, efter den trådløse konfiguration er afsluttet](#)
- [Printeren udskriver ikke, og der er installeret en firewall fra en tredjepart på computeren](#)
- [Den trådløse forbindelse virker ikke, efter at den trådløse router eller den trådløse printer er blevet flyttet](#)
- [Kan ikke forbinde flere computere til den trådløse printer](#)
- [Den trådløse printer mister kommunikation, når den er forbundet til et VPN](#)
- [Netværket vises ikke på listen over trådløse netværk](#)
- [Det trådløse netværk fungerer ikke](#)
- [Udfør en diagnosticeringstest af et trådløst netværk](#)
- [Reducer interferens i et trådløst netværk](#)

Indledning

Brug oplysningerne om fejlfinding som en hjælp til at løse problemer.



BEMÆRK: Udskriv en konfigurationsside for at finde ud af, om Wi-Fi Direct-udskrivning er aktiveret på printerens.

Tjekliste for trådløs forbindelse

- Kontroller, at netværkskablet ikke er tilsluttet.
- Kontrollér, at printeren og den trådløse router er tændte og bliver forsynet med strøm. Kontrollér også, at den trådløse radio i printerens er tændt.
- Kontroller, at SSID (Service Set Identifier) er korrekt. Udskriv en konfigurationsside for at finde SSID'en. Hvis du ikke er sikker på, at SSID'en er korrekt, skal du køre den trådløse opsætning igen.
- Kontroller, at sikkerhedsoplysningerne er korrekte for sikre netværk. Hvis sikkerhedsoplysningerne er forkerte, skal du køre den trådløse opsætning igen.
- Hvis det trådløse netværk fungerer korrekt, skal du forsøge at få adgang til andre computere i det trådløse netværk. Hvis netværket har internetadgang, skal du prøve at oprette forbindelse til internettet via en trådløs forbindelse.
- Kontrollér, at krypteringsmetoden (AES eller TKIP) er den samme for printerens, som den er for det trådløse adgangspunkt (på netværk, der anvender WPA-sikkerhed).
- Kontroller, at printerens er inden for rækkevidde af det trådløse netværk. For de fleste netværk skal printerens højst være 30 m fra det trådløse adgangspunkt (trådløs router).
- Kontroller, at det trådløse signal ikke er blokeret af forhindringer. Fjern alle store metalgenstande mellem adgangspunktet og printerens. Kontrollér, at stolper, vægge eller støttesøjler, der indeholder metal eller beton, ikke står imellem printerens og det trådløse adgangspunkt.

- Kontrollér, at printeren ikke befinder sig i nærheden af elektroniske enheder, der kan forstyrre det trådløse signal. Mange enheder kan forstyrre det trådløse signal, herunder motorer, trådløse telefoner, sikkerhedskameraer, andre trådløse netværk samt nogle Bluetooth-enheder.
- Kontroller, at printerdriveren er installeret på computeren.
- Kontroller, at du har valgt den korrekte printerport.
- Kontroller, at computeren og printeren er tilsluttet til det samme trådløse netværk.
- For OS X skal du bekræfte, at den trådløse router understøtter Bonjour.

Printeren udskriver ikke, efter den trådløse konfiguration er afsluttet

1. Kontrollér, at printeren er tændt og i Klar-tilstand.
2. Sluk eventuelle firewalls fra tredjeparter på din computer.
3. Kontroller, at det trådløse netværk fungerer korrekt.
4. Kontroller, at din computer fungerer korrekt. Genstart om nødvendigt computeren.
5. Bekræft, at du kan åbne HP's integrerede webserver på printeren fra en computer på netværket.

Printeren udskriver ikke, og der er installeret en firewall fra en tredjepart på computeren

1. Opdater firewall'en med den nyeste, tilgængelige opdatering fra producenten.
2. Hvis programmer anmoder om adgang til firewall, når du installerer printeren eller forsøger at udskrive, skal du sørge for at give programmerne tilladelse til at køre.
3. Deaktiver din firewall midlertidigt, og installer den trådløse printer på computeren. Aktiver din firewall, når du har afsluttet installationen af det trådløse produkt.

Den trådløse forbindelse virker ikke, efter at den trådløse router eller den trådløse printer er blevet flyttet

1. Kontrollér, at routeren eller printeren opretter forbindelse til samme netværk som din computer.
2. Udskriv en konfigurationsside.
3. Sammenlign SSID'en (Service Set IDentifier) på konfigurationssiden med SSID'en i printerkonfigurationen for computeren.
4. Hvis tallene ikke er de samme, opretter enhederne ikke forbindelse til det samme netværk. Omkonfigurer den trådløse opsætning for printeren.

Kan ikke forbinde flere computere til den trådløse printer

1. Sørg for, at de andre computere er indenfor den trådløse rækkevidde, og at der ikke er noget, der blokerer signalet. For de fleste netværk er den trådløse rækkevidde 30 m fra det trådløse adgangspunkt.
2. Kontrollér, at printeren er tændt og i Klar-tilstand.
3. Kontrollér, at der ikke er mere end 5 samtidige brugere af Wi-Fi Direct.

4. Sluk eventuelle firewalls fra tredjeparter på din computer.
5. Kontroller, at det trådløse netværk fungerer korrekt.
6. Kontroller, at din computer fungerer korrekt. Genstart om nødvendigt computeren.

Den trådløse printer mister kommunikation, når den er forbundet til et VPN

- Du kan typisk ikke oprette forbindelse til et VPN og andre netværk på samme tid.

Netværket vises ikke på listen over trådløse netværk

- Kontroller, at den trådløse router er tændt og får strøm.
- Netværket kan være skjult. Du kan imidlertid stadig oprette forbindelse til et skjult netværk.

Det trådløse netværk fungerer ikke

1. Kontroller, at netværkskablet ikke er tilsluttet.
2. Prøv at oprette forbindelse til andre enheder i netværket for at kontrollere, om netværket har mistet forbindelsen.
3. Test netværkskommunikationen ved at pinge netværket.
 - a. Åbn en kommandolinjemeddelelse på computeren.
 - For Windows skal du klikke på **Start**, klikke på **Kør**, indtaste `cmd` og derefter trykke på **Enter**.
 - For OS X skal du gå til **Applikationer**, derefter **Værktøjer** og åbne **Terminal**.
 - b. Indtast `ping` efterfulgt af routerens IP-adresse.
 - c. Hvis vinduet viser roundtrip-tider, fungerer netværket.
4. Kontrollér, at routeren eller printeren opretter forbindelse til samme netværk som computeren.
 - a. Udskriv en konfigurationsside.
 - b. Sammenlign SSID'en (Service Set Identifier) i konfigurationsrapporten med SSID'en i printerkonfigurationen for computeren.
 - c. Hvis tallene ikke er de samme, opretter enhederne ikke forbindelse til det samme netværk. Omkonfigurer den trådløse opsætning for printeren.

Udfør en diagnosticeringstest af et trådløst netværk

Du kan køre en diagnosticeringstest, der indeholder oplysninger om indstillingerne for det trådløse netværk, fra printerkontrolpanelet.



BEMÆRK: Trinene varierer afhængigt af typen af kontrolpanel.

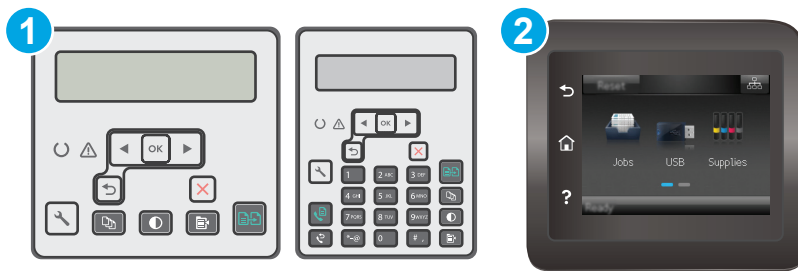

- | | |
|---|-------------------------------|
| 1 | Kontrolpanel med 2 linjer |
| 2 | Berøringsfølsomt kontrolpanel |

Kontrolpaneler med 2 linjer

1. På printerens kontrolpanel skal du trykke på knappen Opsætning .
2. Åbn følgende menuer:
 - **Selvdiagnosticering**
 - **Kør trådløs test**
3. Tryk på knappen **OK** for at starte testen. Printerens udskriver en testside, der viser testresultater.

Berøringsfølsomt kontrolpaneler

1. Fra startskærbilledet på printerens kontrolpanel skal du stryge, indtil menuen **Opsætning** vises. Tryk på ikonet **Opsætning**  for at åbne menuen.
2. Rul til og vælg **Selvdiagnosticering**.
3. Vælg **Kør trådløs test** for at starte testen. Printerens udskriver en testside, der viser testresultater.

Reducer interferens i et trådløst netværk

Nedenstående tip kan reducere interferensen i et trådløst netværk:

- Hold de trådløse enheder væk fra store metalgenstande som f.eks. arkivskabe og andre elektromagnetiske genstande som f.eks. mikrobølgeovne og trådløse telefoner. Sådanne genstande kan forstyrre radiosignaler.
- Hold de trådløse enheder væk fra store mure og andre bygningsstrukturer. Sådanne genstande kan absorbere radiobølger og reducere signalstyrken.
- Placer den trådløse router centralt, så den har en klar linje til de trådløse printere i netværket.

Afhjælp faxproblemer

Indledning

Brug oplysningerne om fejlfinding til fax som en hjælp til at løse problemer.

- [Kontrolliste til faxfejlfinding](#)
- [Løse generelle faxproblemer](#)

Kontrolliste til faxfejlfinding

- Der findes flere forskellige korrektioner. Efter hver anbefalet handling skal du forsøge at sende faxen for at se, om problemet er blevet løst.
 - For at opnå de bedste resultater ved løsning af faxproblemer skal du kontrollere, at printerens ledning er sluttet direkte til telefonporten på væggen. Frakobl alle andre enheder, der er sluttet til printerens.
1. Kontrollér, at telefonledningen er sluttet til den korrekte port på bagsiden af printerens.
 2. Kontroller telefonlinjen ved hjælp af faxtesten:

Kontrolpaneler med 2 linjer

- a. Tryk på knappen Opsætning  på produktets kontrolpanel.
- b. Vælg **Service**, og vælg derefter **Kør faxtest**. Produktet udskriver en faxtestrapport.

Berøringsfølsomt kontrolpaneler

- a. Tryk på knappen Opsætning  på startskærbilledet på produktets kontrolpanel.
- b. Åbn følgende menuer:
 - [Service](#)
 - [Faxtjeneste](#)
- c. Vælg indstillingen **Kør faxtest**. Printerens udskriver en faxtestrapport.

Rapporten indeholder følgende mulige resultater:

- **Bestået:** Rapporten indeholder alle de aktuelle faxindstillinger til gennemsyn.
 - **Ikke bestået:** Rapporten angiver karakteren af fejlen og indeholder forslag til, hvordan du løser problemet.
3. Kontrollér, at printerens firmware er opdateret:
 - a. Udskriv en konfigurationsside fra menuen **Rapporter** på kontrolpanelet for at finde den aktuelle firmwaredatokode.
 - b. Gå til www.hp.com/support, vælg sproget for dit land/område, klik på linket **Hent software og drivere**, indtast printerens navn i søgefeltet, tryk på knappen **ENTER**, og vælg herefter printerens på listen med søgeresultater.
 - c. Vælg dit operativsystem.
 - d. I afsnittet **Firmware** skal du finde **Firmwareopdateringsværktøjet**.

 **BEMÆRK:** Sørg for at bruge det specifikke firmwareopdateringsværktøj for printermodellen.

- e. Klik på **Download**, klik på **Kør**, og klik på **Kør** igen.
- f. Når værktøjet startes, skal du vælge printeren på rullelisten og klikke på **Send firmware**.

 **BEMÆRK:** Hvis du vil udskrive en konfigurationsside for at kontrollere den installerede firmwareversion før eller efter opdateringen, skal du klikke på **Udskriv konfig**.

- g. Følg instruktionerne på skærmen for at fuldføre installationen, og klik på knappen **Afslut** for at lukke værktøjet.
4. Kontrollér, at faxen blev konfigureret, da printersoftwaren blev installeret.
- Fra computeren skal du køre værktøjet til faxopsætning.
5. Kontroller, at telefontjenesten understøtter analog fax.
- Hvis du bruger ISDN eller digital PBX, skal du kontakte din serviceudbyder for oplysninger om konfiguration til en analog faxlinje.
 - Hvis du bruger en VoIP-tjeneste, skal du ændre indstillingen **Faxhastighed** til **Langsom (V.29)** fra kontrolpanelet. Find ud af, om din serviceudbyder understøtter fax samt den anbefalede faxmodemhastighed. Nogle firmaer kan have brug for en adapter.
 - Hvis du bruger en DSL-tjeneste, skal du sørge for, at der er et filter på telefonlinjeforbindelsen til printeren. Kontakt DSL-tjenesteudbyderen, eller anskaf et DSL-filter, hvis du ikke har et. Hvis der er installeret et DSL-filter, kan du prøve et andet, da filteret kan være defekt.

Løse generelle faxproblemer

- [Faxer bliver sendt langsomt](#)
- [Faxkvaliteten er dårlig](#)
- [Faxen bliver skåret af eller fordelt på to sider](#)

 **BEMÆRK:** Trinnene varierer afhængigt af typen af kontrolpanel.

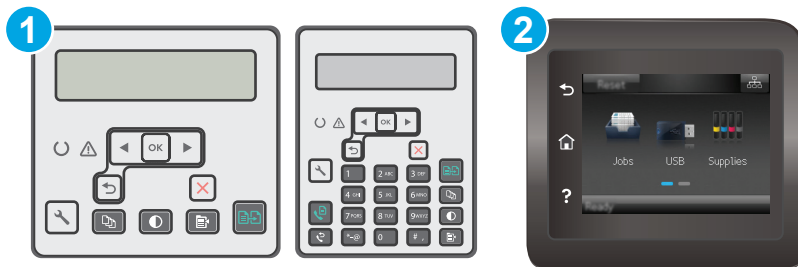

- | | |
|---|-------------------------------|
| 1 | Kontrolpanel med 2 linjer |
| 2 | Berøringsfølsomt kontrolpanel |

Faxer bliver sendt langsomt

Kvaliteten på telefonlinjen er dårlig.

- Prøv at sende en fax igen, når linjeforholdene er blevet bedre.
- Kontroller hos telefoniudbyderen, at linjen understøtter fax.
- Slå indstillingen [Fejlkorrektion](#) fra.

Kontrolpaneler med 2 linjer

- På printerens kontrolpanel skal du trykke på knappen Opsætning .
- Vælg **Faxopsætning**, og vælg derefter **Alle faxer**.
- Vælg **Fejludbedring**, og vælg derefter **Fra**.

Berøringsfølsomt kontrolpaneler

- Tryk på knappen Opsætning  på startskærbilledet på printerens kontrolpanel.
- Vælg [Service](#), og vælg derefter [Faxservice](#).
- Vælg [Fejludbedring](#), og vælg derefter [Fra](#).

 **BEMÆRK:** Dette kan reducere billedkvaliteten.

- Brug hvidt papir til originalen. Brug ikke farver som grå, gul eller lyserød.
- Sæt indstillingen for [Faxhastighed](#) op.

Kontrolpaneler med 2 linjer

- På printerens kontrolpanel skal du trykke på knappen Opsætning .
- Vælg **Faxopsætning**, og vælg derefter **Alle faxer**.
- Vælg **Faxhastighed**, og vælg derefter den korrekte indstilling.

Berøringsfølsomt kontrolpaneler

- Tryk på knappen Opsætning  på startskærbilledet på printerens kontrolpanel.
 - Vælg [Faxopsætning](#).
 - Vælg [Avanceret opsætning](#), og vælg derefter [Faxhastighed](#).
 - Vælg den korrekte indstilling.
- Del store faxjob op i mindre dele, og fax dem individuelt.
 - Skift faxindstillingerne på kontrolpanelet til en lavere opløsning.

Kontrolpaneler med 2 linjer

- På printerens kontrolpanel skal du trykke på knappen Opsætning .
- Vælg **Faxopsætning**.
- Vælg **Opsætning af faxafsendelse**, og vælg derefter **Std. opløsning**.
- Vælg den ønskede opløsningsindstilling, og tryk derefter på **OK**.

Berøringsfølsomt kontrolpaneler

- a. Tryk på knappen Opsætning  på startskærbilledet på printerens kontrolpanel.
- b. Vælg **Faxopsætning**.
- c. Vælg **Avanceret opsætning**, og vælg derefter **Faxopløsning**.
- d. Vælg den ønskede opløsningsindstilling, og tryk derefter på **OK**.

Faxkvaliteten er dårlig

Faxen er sløret eller lys.

- Forøg faxopløsningen, når du sender faxer. Opløsningen påvirker ikke modtagne faxer.

Kontrolpaneler med 2 linjer

- a. På printerens kontrolpanel skal du trykke på knappen Opsætning .
- b. Vælg **Faxopsætning**.
- c. Vælg **Opsætning af faxafsendelse**, og vælg derefter **Std. opløsning**.
- d. Vælg den ønskede opløsningsindstilling, og tryk derefter på **OK**.

Berøringsfølsomt kontrolpaneler

- a. Tryk på knappen Opsætning  på startskærbilledet på printerens kontrolpanel.
- b. Vælg **Faxopsætning**.
- c. Vælg **Avanceret opsætning**, og vælg derefter **Faxopløsning**.
- d. Vælg den ønskede opløsningsindstilling, og tryk derefter på **OK**.



BEMÆRK: Øget opløsning sænker transmissionshastigheden.

- Aktiver indstillingen **Fejlkorrektion** fra kontrolpanelet.

Kontrolpaneler med 2 linjer

- a. På printerens kontrolpanel skal du trykke på knappen Opsætning .
- b. Vælg **Faxopsætning**, og vælg derefter **Alle faxer**.
- c. Vælg **Fejludbedring**, og vælg derefter **Til**.

Berøringsfølsomt kontrolpaneler

- a. Tryk på knappen Opsætning  på startskærbilledet på printerens kontrolpanel.
 - b. Vælg **Service**, og vælg derefter **Faxservice**.
 - c. Vælg **Fejludbedring**, og vælg derefter **Til**.
- Kontroller tonerpatronerne, og udskift om nødvendigt.
 - Bed afsenderen om at gøre kontrastindstillingen mørkere på faxmaskinen og derefter sende faxen igen.

Faxen bliver skåret af eller fordelt på to sider

- Angiv indstillingen [Standardpapirformat](#). Faxer udskrives på et enkelt papirformat ud fra indstillingerne for [Standardpapirformat](#).

Kontrolpaneler med 2 linjer

- a. På printerens kontrolpanel skal du trykke på knappen Opsætning .
- b. Vælg **Systemopsætning**, og vælg derefter **Papiropsætning**.
- c. Vælg **Std. papirformat**, og vælg derefter den korrekte indstilling.

Berøringsfølsomt kontrolpaneler

- a. Tryk på knappen Opsætning  på startskærbilledet på printerens kontrolpanel.
 - b. Vælg [Systemopsætning](#), og vælg derefter [Papiropsætning](#).
 - c. Vælg [Papirformat](#), og vælg derefter den korrekte indstilling.
- Konfigurer papirtype og -format for den bakke, der bruges til faxer.
 - Aktiver indstillingen [Tilpas til side](#) for at udskrive længere faxer på papir i Letter- eller A4-format.

Kontrolpaneler med 2 linjer

- a. På printerens kontrolpanel skal du trykke på knappen Opsætning .
- b. Vælg **Faxopsætning**, og vælg derefter **Modt. Faxopsætning**.
- c. Vælg **Tilpas til side**, og vælg derefter **Til**.

Berøringsfølsomt kontrolpaneler

- a. Tryk på knappen Opsætning  på startskærbilledet på printerens kontrolpanel.
- b. Vælg [Faxopsætning](#), og vælg derefter [Avanceret opsætning](#).
- c. Vælg [Tilpas til side](#), og vælg derefter **Til**.



BEMÆRK: Hvis indstillingen [Tilpas til side](#) er slået fra, og indstillingen [Standardpapirformat](#) er sat til Letter, udskrives en original i Legal-format på to sider.

Indeks

A

- afsende fax
 - fra en computer (Windows) 98
- AirPrint 57
- akustiske specifikationer 15
- Android-enheder
 - udskrivning fra 57
- antal kopier, ændre 60
- Apps-menu 102
- arkfødningsproblemer
 - løsning 136, 137

B

- bakke, udskrift
 - afhjælpe papirstop 149
- bakker
 - kapacitet 11
 - medfølgende 11
- bakke til prioriteret indføring
 - ilægning af konvolutter 21
- bestille
 - forbrugsvarer og ekstraudstyr 24
- billedkvalitet
 - kontroller status for tonerpatron 157
- billedtromle
 - udskifte 38, 41
- billedtromler
 - komponenter 38
- browserkrav
 - HP's integrerede webserver 104

D

- dobbeltsidet kopiering 62
- dobbeltsidet udskrivning
 - Mac 49
 - Windows 46

- dokumentføder 62
 - finde 2
 - kopiere tosidede dokumenter 62
 - problemer med papirindføring 138
 - sende fax fra 97
- drivere, understøttede 11
- dupleks 62
- dupleksudskrivning
 - Mac 49
 - manuel (Mac) 49
 - manuel (Windows) 46
- dupleksudskrivning (dobbeltsidet)
 - Windows 46

E

- ekstraudstyr
 - varenumre 24
- elektriske specifikationer 15
- elektroniske faxer
 - sende 98
- Ethernet-port
 - finde 3
- Explorer, understøttede versioner
 - HP's integrerede webserver 104

F

- fabriksstandarder, gendanne 131
- Fax
 - løse langsom hastighed 180
- fax
 - hurtigopkald 97
 - løse dårlig kvalitet 182
 - løse generelle problemer 180
 - løse problemer med plads på side 183
 - porte 3

faxe

- sende fra software 98
- faxfejlfinding
 - kontrolliste 179
- faxporte 3
 - finde 3
- fejlfinding
 - faxer 179
 - kablet netværk 173
 - kontroller status for tonerpatron 157
 - LED, fejl 127
 - LED, indikatormønstre 127
 - netværksproblemer 173
 - papirindføringsproblemer 136
 - trådløst netværk 175
- flere sider pr. ark
 - udskrive (Mac) 49
 - udskrive (Windows) 48
- forbrugsvarer
 - bestille 24
 - bruge ved lavt niveau 133
 - indstillinger for nederste grænse 133
 - status, visning med HP Utility til Mac 108
 - udskifte billedtromle 38, 41
 - udskifte tonerpatron 32, 35
 - varenumre 24

G

- gendanne fabriksstandarder 131
- glasplade, rengøre 163, 168
- glasplade, rengøring af dokumentføder 155

H

- hjælp, kontrolpanel 130

HP's integrerede webserver
 funktioner 104
 HP Device Toolbox, bruge 104
 HP Easy-scanningssoftware (OS X)
 67
 HP ePrint 55
 HP ePrint-softwaren 56
 HP EWS, bruge 104
 HP Kundeservice 126
 HP-scanningssoftware (Windows)
 66
 HP Utility 108
 HP Utility, Mac 108
 HP Utility til Mac
 Bonjour 108
 funktioner 108
 HP Web Services
 aktivere 102
 programmer 102
 hukommelse
 medfølgende 11
 hukommelseskort (toner)
 finde 32
 hurtigopkald
 programmere 97
 hæftepatroner
 varenumre 24

I

Indstillingen EconoMode 117, 161
 indstillinger
 fabriksstandarder, gendanne
 131
 Indstillinger for
 netværksforbindelseshastighed,
 ændre 113
 Integreret webserver
 tildele adgangskoder 115
 integreret webserver
 funktioner 104
 interfaceporte
 finde 3
 interferens i trådløst netværk 178
 Internet Explorer, understøttede
 versioner
 HP's integrerede webserver 104

K

kontrolliste
 faxfejlfinding 179

kontrolpanel
 finde 2
 hjælp 130
 LED 4
 LED-indikatormønstre 127
 konvolutter, ilægge 21
 kopiere
 flere kopier 60
 kvalitet, justere 63
 tosidede dokumenter 62
 kopiering
 dokumentkanter 166
 enkelte kopier 60
 indstilling af papirformat og -
 type 163
 optimere til tekst eller billeder
 165
 kundesupport
 online 126

L

LED-kontrolpanel
 kontrolelementer 4
 luk ned efter forsinkelse
 indstilling 118
 løse problemer
 fax 180
 lås
 processorkortet 116

M

Macintosh
 HP Utility 108
 manuel dupleksudskrivning
 Mac 49
 Windows 46
 Microsoft Word, faxe fra 98
 mobile udskriftsløsninger 11
 mobil udskrivning
 Android-enheder 57
 mobil udskrivning, understøttet
 software 13
 mål, printer 14

N

Netscape Navigator, understøttede
 versioner
 HP's integrerede webserver 104
 netværk
 installation af printeren 103
 understøttede 11

netværksinstallation 103
 netværksport
 finde 3

O

onlinehjælp, kontrolpanel 130
 onlinesupport 126
 operativsystemer, understøttede
 11
 operativsystemer (OS)
 understøttede 11
 OS (operativsystem)
 understøttet 11

P

papir
 vælge 160
 papir, bestille 24
 papirbakke
 finde 2
 fylde 18
 ilægning af konvolutter 21
 papirstop
 placeringer 141
 udskriftsbakke 149
 papirtype
 vælge (Windows) 48
 papirtyper
 vælge (Mac) 50
 patron
 udskifte 32, 35
 patronpolitik 26
 porte
 fax 3
 finde 3
 netværk 3
 USB 3
 printerdrivere, understøttede 11
 programmer
 download 102

R

rengøre
 glas 163, 168
 papirgang 159
 rengøring
 dokumentfoderens glasplade
 155
 reservedele
 varenumre 24

S

scanner
finde 2
glasplade, rengøre 163, 168
rengøring af dokumentføderens
glasplade 155
sende fax fra 96

scanning
fra HP Easy-scanningssoftware
(OS X) 67
fra HP-scanningssoftware
(Windows) 66

sende fax
fra dokumentføderen 97
fra flatbed-scanneren 96

sende faxer
fra software 98

sider pr. ark
vælge (Mac) 49
vælge (Windows) 48

sider pr. minut 11

software
HP Utility 108
sende faxer 98

specifikationer
elektriske og akustiske 15

standarder, gendanne 131

status
HP Utility, Mac 108
kontrolpanelindikatorer 127

stik til lås
finde 3

stop
udskriftsbakke 149

strøm
forbrug 15

strømafbryder, finde 2

strømtilslutning
finde 3

support
online 126

systemkrav
HP's integrerede webserver 104

T

teknisk support
online 126

telefonbog, fax
tilføjede registreringer 97

tilbehør
bestilling 24

tjekliste
trådløs forbindelse 175

tonerpatron
bruge ved lavt niveau 133
indstillinger for nederste
grænse 133
komponenter 32, 35
udskifte 32, 35
varenumre 24

tonerpatroner
varenumre 24

tosidet kopiering 62

trådløst netværk
fejlfinde 175

tænd/sluk-knap, finde 2

U

udskifte
tonerpatron 32, 35

udskiftning
billedtromler 38, 41

udskriftsbakke
afhjælpe stop 149
finde 2

udskrive på begge sider
Mac 49
manuelt, Windows 46
Windows 46

udsættelse af dvale
indstilling 117

USB-port
finde 3

V

varenumre
ekstraudstyr 24
forbrugsvarer 24
hæfteklammepatroner 24
reservedele 24
tonerpatroner 24

vedligeholdelsessæt
varenumre 24

vægt, printer 14

W

webbrowserkrav
HP's integrerede webserver 104

Web Services
aktivere 102
programmer 102

websteder
kundesupport 126

Wi-Fi Direct-udskrivning 13, 51

Windows
faxe fra 98
Word, faxe fra 98

Æ

ægte HP-patroner 26

Ø

økonomiindstillinger 117

