

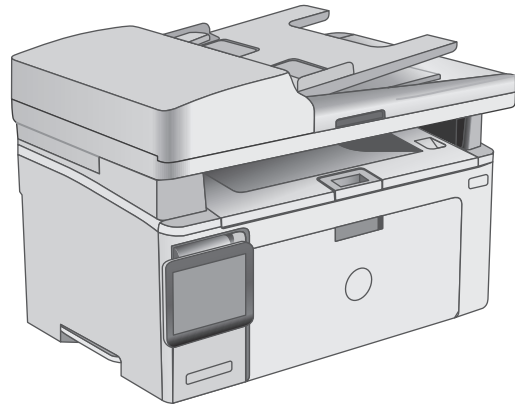

LaserJet Pro MFP M129-M132, LaserJet Ultra MFP M133-M134

Οδηγός χρήσης

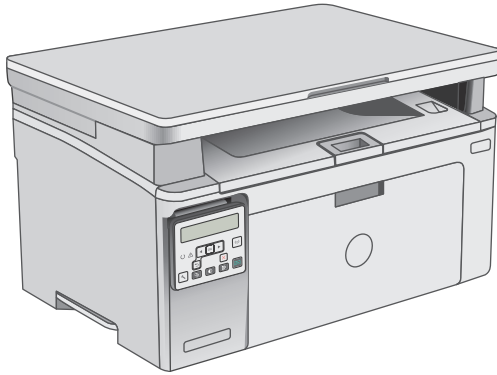

M129-M134



www.hp.com/support/ljM129MFP



HP LaserJet Pro MFP M129-M132, LaserJet Ultra MFP M133-M134

Οδηγός Χρήσης

Πνευματικά δικαιώματα και άδεια χρήσης

© Copyright 2016 HP Development Company, L.P.

Απαγορεύεται η αναπαραγωγή, η προσαρμογή ή η μετάφραση χωρίς προηγούμενη γραπτή άδεια, με εξαίρεση τα όσα επιτρέπονται από τους νόμους περί πνευματικών δικαιωμάτων.

Οι πληροφορίες που περιέχονται στο παρόν μπορεί να αλλάξουν χωρίς προειδοποίηση.

Οι μόνες εγγυήσεις που παρέχονται για τα προϊόντα και τις υπηρεσίες της HP ορίζονται στις ρητές δηλώσεις εγγύησης που συνοδεύουν τα εν λόγω προϊόντα και τις υπηρεσίες. Κανένα στοιχείο του παρόντος δεν πρέπει να θεωρηθεί ότι αποτελεί πρόσθετη εγγύηση. Η HP δεν φέρει ευθύνη για τεχνικά ή συντακτικά σφάλματα ή παραλήψεις του παρόντος.

Edition 2, 01/2019

Εμπορικά σήματα

Τα Adobe®, Adobe Photoshop®, Acrobat® και PostScript® είναι εμπορικά σήματα της Adobe Systems Incorporated.

Η ονομασία Apple και το λογότυπο της Apple είναι σήματα κατατεθέντα της Apple Inc. στις Η.Π.Α. και σε άλλες χώρες/περιοχές.

Η ονομασία OS X είναι σήμα κατατεθέν της Apple Inc. στις Η.Π.Α. και σε άλλες χώρες/περιοχές.

Η ονομασία AirPrint είναι σήμα κατατεθέν της Apple Inc. στις Η.Π.Α. και σε άλλες χώρες/περιοχές.

Οι ονομασίες Microsoft®, Windows®, Windows® XP και Windows Vista® είναι σήματα κατατεθέντα στις Η.Π.Α. της Microsoft Corporation.

Πίνακας περιεχομένων

1 Επισκόπηση εκτυπωτή	1
Όψεις εκτυπωτή	2
Μπροστινή όψη του εκτυπωτή	2
Πίσω όψη του εκτυπωτή	3
Θύρες διασύνδεσης	3
Όψη λυχνίας LED πίνακα ελέγχου (μοντέλα M130a, M132a, M133a, M134a)	4
Όψη πίνακα ελέγχου με οθόνη LCD 2 γραμμών (μοντέλα M130nw, M132nw, M132snw)	5
Όψη πίνακα ελέγχου LCD 2 γραμμών (μοντέλα M130fn, M132fn, M132fp, M133fn, M134fn)	7
Όψη του πίνακα ελέγχου οθόνης αφής (μοντέλα M130fw, M132fw)	8
Διάταξη αρχικής οθόνης	9
Τρόπος χρήσης του πίνακα ελέγχου οθόνης αφής	10
Προδιαγραφές εκτυπωτή	11
Τεχνικές προδιαγραφές	11
Υποστηριζόμενα λειτουργικά συστήματα	11
Λύσεις φορητής εκτύπωσης	13
Διαστάσεις εκτυπωτή	14
Κατανάλωση ενέργειας, ηλεκτρικές προδιαγραφές και εκπομπές θορύβου	15
Εύρη περιβάλλοντος λειτουργίας	15
Ρύθμιση υλικού εκτυπωτή και εγκατάσταση λογισμικού	16
2 Δίσκοι χαρτιού	17
Τοποθέτηση χαρτιού στον δίσκο εισόδου	18
Εισαγωγή	18
Τοποθέτηση χαρτιού στο δίσκο εισόδου	18
Τοποθέτηση και εκτύπωση φακέλων	21
Εισαγωγή	21
Εκτύπωση φακέλων	21
Προσανατολισμός φακέλου	21
3 Αναλώσιμα, αξεσουάρ και εξαρτήματα	23
Παραγγελία αναλώσιμων, εξαρτημάτων και αξεσουάρ	24

Παραγγελία	24
Αναλώσιμα και εξαρτήματα	24
Εξαρτήματα που επισκευάζονται από τον πελάτη	24
Διαμόρφωση των ρυθμίσεων αναλώσιμων με προστασία δοχείου γραφίτη της HP	26
Εισαγωγή	26
Ενεργοποίηση/απενεργοποίηση της δυνατότητας Πολιτική δοχείων	26
Ενεργοποίηση της λειτουργίας στα μοντέλα με πίνακα ελέγχου 2 γραμμών και με οθόνη αφής	26
Απενεργοποίηση της λειτουργίας στα μοντέλα με πίνακα ελέγχου 2 γραμμών και με οθόνη αφής	27
Χρήση του Ενσωματωμένου διακομιστή Web (EWS) της HP για ενεργοποίηση της δυνατότητας Πολιτική δοχείων	27
Χρήση του Ενσωματωμένου διακομιστή Web (EWS) της HP για απενεργοποίηση της δυνατότητας Πολιτική δοχείων	28
Αντιμετώπιση προβλημάτων που σχετίζονται με την πολιτική δοχείων και εμφανίζονται στον πίνακα ελέγχου ή στον EWS	29
Ενεργοποίηση/απενεργοποίηση της δυνατότητας Προστασία δοχείων	29
Ενεργοποίηση της λειτουργίας στα μοντέλα με πίνακα ελέγχου 2 γραμμών και με οθόνη αφής	29
Απενεργοποίηση της λειτουργίας στα μοντέλα με πίνακα ελέγχου 2 γραμμών και με οθόνη αφής	29
Χρήση του Ενσωματωμένου διακομιστή Web (EWS) της HP για ενεργοποίηση της δυνατότητας Προστασία δοχείων	30
Χρήση του Ενσωματωμένου διακομιστή Web (EWS) της HP για απενεργοποίηση της δυνατότητας Προστασία δοχείων	30
Αντιμετώπιση προβλημάτων που σχετίζονται με την προστασία δοχείων και εμφανίζονται στον πίνακα ελέγχου ή στον EWS	31
Αντικατάσταση του δοχείου γραφίτη	32
Εισαγωγή	32
Πληροφορίες δοχείου γραφίτη και τυμπάνου απεικόνισης	32
Αντικατάσταση του δοχείου γραφίτη (μοντέλα M129-M132)	33
Αντικατάσταση του δοχείου γραφίτη (μοντέλα M133-M134)	35
Αντικατάσταση του τυμπάνου απεικόνισης (μοντέλα M129-M132)	38
Αντικατάσταση του τυμπάνου απεικόνισης (μοντέλα M133-M134)	41
4 Εκτύπωση	45
Εργασίες εκτύπωσης (Windows)	46
Πώς να εκτυπώσετε (Windows)	46
Μη αυτόματη εκτύπωση και στις δύο όψεις (Windows)	46
Εκτύπωση πολλών σελίδων ανά φύλλο (Windows)	48
Επιλογή τύπου χαρτιού (Windows)	48
Πρόσθετες εργασίες εκτύπωσης	48

Εργασίες εκτύπωσης (OS X)	49
Τρόπος εκτύπωσης (OS X)	49
Μη αυτόματη εκτύπωση και στις δύο όψεις (OS X)	49
Εκτύπωση πολλών σελίδων ανά φύλλο (OS X)	49
Επιλογή τύπου χαρτιού (OS X)	50
Πρόσθετες εργασίες εκτύπωσης	50
Εκτύπωση μέσω φορητών συσκευών	51
Εισαγωγή	51
Wi-Fi Direct (μόνο σε μοντέλα με ασύρματη λειτουργία)	51
Ενεργοποίηση ή απενεργοποίηση του Wi-Fi Direct	54
Αλλαγή του ονόματος Wi-Fi Direct του εκτυπωτή	54
HP ePrint μέσω email	55
Λογισμικό HP ePrint	57
AirPrint	57
Ενσωματωμένη εκτύπωση Android	58
5 Αντιγραφή	59
Δημιουργία αντιγράφου	60
Αντιγραφή και των δύο όψεων (διπλής όψης)	62
Μη αυτόματη αντιγραφή διπλής όψης	62
Πρόσθετες εργασίες αντιγραφής	63
6 Σάρωση	65
Σάρωση με χρήση του λογισμικού HP Scan (Windows)	66
Σάρωση με χρήση του λογισμικού HP Easy Scan (OS X)	67
Ρύθμιση της λειτουργίας σάρωσης σε email (μόνο σε μοντέλα με οθόνη αφής)	68
Εισαγωγή	68
Πριν ξεκινήσετε	68
Μέθοδος 1: Χρήση του Οδηγού σάρωσης σε email (Windows)	69
Μέθοδος 2: Ρύθμιση της λειτουργίας σάρωσης σε email μέσω του Ενσωματωμένου διακομιστή Web της HP (Windows)	70
Βήμα 1: Άνοιγμα του Ενσωματωμένου διακομιστή Web (EWS) της HP	70
Βήμα 2: Διαμόρφωση της λειτουργίας σάρωσης σε email	71
Βήμα 3: Προσθήκη επαφών στο βιβλίο διευθύνσεων email	72
Βήμα 4: Διαμόρφωση των προεπιλεγμένων επιλογών email	73
Ρύθμιση της λειτουργίας σάρωσης σε email σε Mac	73
Βήμα 1: Άνοιγμα του Ενσωματωμένου διακομιστή Web (EWS) της HP	73
Μέθοδος 1: Χρήση προγράμματος περιήγησης για το άνοιγμα του Ενσωματωμένου διακομιστή Web (EWS) της HP	74
Μέθοδος 2: Χρήση του HP Utility για το άνοιγμα του Ενσωματωμένου διακομιστή Web (EWS) της HP	74

Βήμα 2: Διαμόρφωση της λειτουργίας σάρωσης σε email	74
Βήμα 3: Προσθήκη επαφών στο βιβλίο διευθύνσεων email	76
Βήμα 4: Διαμόρφωση των προεπιλεγμένων επιλογών email	76
Ρύθμιση της λειτουργίας σάρωσης σε φάκελο δικτύου (μόνο σε μοντέλα με οθόνη αφής)	78
Εισαγωγή	78
Πριν ξεκινήσετε	78
Μέθοδος 1: Χρήση του Οδηγού σάρωσης σε φάκελο δικτύου (Windows)	78
Μέθοδος 2: Ρύθμιση της λειτουργίας σάρωσης σε φάκελο δικτύου μέσω του Ενσωματωμένου διακομιστή Web της HP (Windows)	81
Βήμα 1: Άνοιγμα του Ενσωματωμένου διακομιστή Web (EWS) της HP	81
Βήμα 2: Χρήση της λειτουργίας Σάρωση σε φάκελο δικτύου	81
Ρύθμιση της λειτουργίας σάρωσης σε φάκελο δικτύου σε Mac	82
Βήμα 1: Άνοιγμα του Ενσωματωμένου διακομιστή Web (EWS) της HP	82
Μέθοδος 1: Χρήση προγράμματος περιήγησης για το άνοιγμα του Ενσωματωμένου διακομιστή Web (EWS) της HP	82
Μέθοδος 2: Χρήση του HP Utility για το άνοιγμα του Ενσωματωμένου διακομιστή Web (EWS) της HP	83
Βήμα 2: Χρήση της λειτουργίας Σάρωση σε φάκελο δικτύου	83
Σάρωση σε email (μόνο για μοντέλα με οθόνη αφής)	85
Σάρωση σε φάκελο δικτύου (μόνο για μοντέλα με οθόνη αφής)	86
Πρόσθετες εργασίες σάρωσης	87

7 Φαξ 89

Ρύθμιση για αποστολή και λήψη φαξ	90
Πριν ξεκινήσετε	90
Βήμα 1: Αναγνώριση του τύπου σύνδεσης τηλεφώνου	90
Βήμα 2: Ρύθμιση του φαξ	91
Αποκλειστική τηλεφωνική γραμμή	91
Κοινόχρηστη γραμμή φωνητικών κλήσεων/κλήσεων φαξ	92
Κοινόχρηστη γραμμή φωνητικών κλήσεων/κλήσεων φαξ με τηλεφωνητή	93
Βήμα 3: Διαμόρφωση ώρας, ημερομηνίας και κεφαλίδας φαξ	95
Οδηγός ρύθμισης φαξ της HP	95
Πίνακας ελέγχου εκτυπωτή	96
Ενσωματωμένος διακομιστής Web (EWS) της HP και HP Device Toolbox (Windows) ...	97
Βήμα 4: Εκτέλεση δοκιμής φαξ	97
Αποστολή ενός φαξ	99
Αποστολή φαξ από τον επίπεδο σαρωτή	99
Αποστολή φαξ από τον τροφοδότη εγγράφων (μόνο σε μοντέλα με τροφοδότη εγγράφων)	100
Χρήση ταχέων κλήσεων και καταχωρίσεων ομάδων κλήσεων	100
Αποστολή ενός φαξ από το λογισμικό	101
Αποστολή φαξ από πρόγραμμα τρίτου μέρους, όπως το Microsoft Word	101

Πρόσθετες εργασίες φαξ	103
8 Διαχείριση του εκτυπωτή	105
Χρήση των εφαρμογών των Υπηρεσιών Web της HP (μόνο σε μοντέλα με οθόνη αφής)	106
Αλλαγή του τύπου σύνδεσης του εκτυπωτή (Windows)	107
Ρύθμιση παραμέτρων για προχωρημένους με τον Ενσωματωμένο διακομιστή Web (EWS) της HP και το HP Device Toolbox (Windows)	108
Διαμόρφωση για προχωρημένους με το HP Utility για OS X	112
Άνοιγμα του HP Utility	112
Λειτουργίες του HP Utility	112
Διαμόρφωση ρυθμίσεων δικτύου IP	115
Εισαγωγή	115
Δήλωση αποποίησης κοινής χρήσης εκτυπωτή	115
Προβολή ή αλλαγή ρυθμίσεων δικτύου	115
Μετονομασία του εκτυπωτή σε δίκτυο	116
Μη αυτόματη ρύθμιση των παραμέτρων TCP/IP του IPv4 από τον πίνακα ελέγχου	117
Ρύθμιση ταχύτητας σύνδεσης	118
Δυνατότητες ασφαλείας του εκτυπωτή	120
Εισαγωγή	120
Ορισμός ή αλλαγή του κωδικού πρόσβασης συστήματος μέσω του Ενσωματωμένου διακομιστή Web	120
Κλείδωμα του μορφοποιητή	121
Ρυθμίσεις εξοικονόμηση ενέργειας	122
Εισαγωγή	122
Εκτύπωση με τη λειτουργία EcoNoMode	122
Ορισμός της ρύθμισης Αναστολή λειτουργίας/Αυτόματη απενεργοποίηση μετά από αδράνεια ..	122
Ορισμός του διαστήματος καθυστέρησης για τον τερματισμό λειτουργίας μετά από αδράνεια και διαμόρφωση του εκτυπωτή ώστε να καταναλώνει ισχύ 1 Watt ή λιγότερο	124
Ορισμός της καθυστέρησης τερματισμού λειτουργίας	125
Ενημέρωση του υλικολογισμικού	127
Μέθοδος 1: Ενημέρωση του υλικολογισμικού μέσω του πίνακα ελέγχου 2 γραμμών ή της οθόνης αφής	127
Μέθοδος 2: Ενημέρωση του υλικολογισμικού μέσω του βοηθητικού προγράμματος ενημέρωσης υλικολογισμικού	128
9 Επίλυση προβλημάτων	131
Υποστήριξη πελατών	132
Ερμηνεία συνδυασμών φωτεινών ενδείξεων στον πίνακα ελέγχου (μόνο για πίνακες ελέγχου LED)	133
Σύστημα βοήθειας του πίνακα ελέγχου (μόνο στα μοντέλα με οθόνη αφής)	137
Επαναφορά των εργοστασιακών προεπιλογών	138

Στον πίνακα ελέγχου του εκτυπωτή ή στον EWS εμφανίζεται το μήνυμα "Χαμηλή στάθμη δοχείου" ή "Πολύ χαμηλή στάθμη δοχείου"	140
Αλλαγή των ρυθμίσεων "Πολύ χαμηλή" στάθμη	140
Για εκτυπωτές με δυνατότητα φαξ	142
Παραγγελία αναλώσιμων	142
Το προϊόν δεν τραβά χαρτί ή η τροφοδοσία δεν γίνεται σωστά	143
Εισαγωγή	143
Ο εκτυπωτής δεν τραβά χαρτί	143
Ο εκτυπωτής τραβά πολλά φύλλα χαρτιού	144
Ο τροφοδότης εγγράφων παρουσιάζει εμπλοκή, δεν διατηρεί ίσιο το φύλλο ή πιάνει πολλά φύλλα χαρτιού	145
Καθαρισμός των κυλίνδρων συλλογής και του προστατευτικού διαχωρισμού του τροφοδότη εγγράφων	146
Αποκατάσταση εμπλοκών χαρτιού	148
Εισαγωγή	148
Θέσεις εμπλοκής χαρτιού	148
Αντιμετωπίζετε πρόβλημα με συχνές ή επαναλαμβανόμενες εμπλοκές χαρτιού;	148
Αποκατάσταση εμπλοκών στο δίσκο εισόδου	151
Αποκατάσταση εμπλοκών στην περιοχή του δοχείου γραφίτη	154
Αποκατάσταση εμπλοκών χαρτιού στο δίσκο εξόδου	156
Αποκατάσταση εμπλοκών χαρτιού στον τροφοδότη εγγράφων (μόνο στα μοντέλα που διαθέτουν τροφοδότη εγγράφων)	159
Καθαρισμός του συγκροτήματος φιλμ με δυνατότητα αντικατάστασης του ADF	162
Βελτίωση ποιότητας εκτύπωσης	165
Εισαγωγή	165
Εκτύπωση από διαφορετικό πρόγραμμα λογισμικού	165
Έλεγχος της ρύθμισης τύπου χαρτιού για την εργασία εκτύπωσης	165
Έλεγχος της ρύθμισης τύπου χαρτιού (Windows)	165
Έλεγχος ρύθμισης τύπου χαρτιού (OS X)	165
Έλεγχος κατάστασης δοχείου γραφίτη	165
Καθαρισμός του εκτυπωτή	167
Εκτύπωση σελίδας καθαρισμού	167
Οπτικός έλεγχος του δοχείου γραφίτη και του τυμπάνου απεικόνισης	168
Έλεγχος χαρτιού και περιβάλλοντος εκτύπωσης	168
Βήμα 1: Χρησιμοποιήστε χαρτί που πληροί τις προδιαγραφές της HP	168
Βήμα 2: Έλεγχος του περιβάλλοντος	169
Έλεγχος ρυθμίσεων λειτουργίας EcoMode	169
Προσαρμογή πυκνότητας εκτύπωσης	170
Βελτίωση ποιότητας εικόνας αντιγραφής και σάρωσης	172
Εισαγωγή	172
Έλεγχος της γυάλινης επιφάνειας για σκόνη και αποτυπώματα	172

Έλεγχος ρυθμίσεων χαρτιού	173
Βελτιστοποίηση για κείμενο ή εικόνες	174
Αντιγραφή από άκρη σε άκρη	175
Καθαρισμός των κυλίνδρων συλλογής και του προστατευτικού διαχωρισμού του τροφοδότη εγγράφων	176
Βελτίωση ποιότητας εικόνας φαξ	178
Εισαγωγή	178
Έλεγχος της γυάλινης επιφάνειας για σκόνη και αποτυπώματα	178
Έλεγχος των ρυθμίσεων ανάλυσης φαξ αποστολής	179
Έλεγχος των ρυθμίσεων διόρθωσης σφαλμάτων	179
Έλεγχος ρύθμισης προσαρμογής στη σελίδα	180
Καθαρισμός των κυλίνδρων συλλογής και του προστατευτικού διαχωρισμού του τροφοδότη εγγράφων	181
Αποστολή σε άλλη συσκευή φαξ	182
Έλεγχος συσκευής φαξ αποστολέα	182
Επίλυση προβλημάτων ενσύρματου δικτύου	183
Εισαγωγή	183
Κακή ενσύρματη σύνδεση	183
Ο υπολογιστής χρησιμοποιεί εσφαλμένη διεύθυνση IP για τον εκτυπωτή	183
Ο υπολογιστής δεν μπορεί να επικοινωνήσει με τον εκτυπωτή	183
Ο εκτυπωτής χρησιμοποιεί λανθασμένες ρυθμίσεις ταχύτητας σύνδεσης για το δίκτυο	184
Τα προβλήματα συμβατότητας μπορεί να οφείλονται σε νέα προγράμματα.	184
Ο υπολογιστής ή ο σταθμός εργασίας μπορεί να μην έχει ρυθμιστεί σωστά	184
Ο εκτυπωτής έχει απενεργοποιηθεί ή κάποιες άλλες ρυθμίσεις δικτύου είναι εσφαλμένες	184
Επίλυση προβλημάτων ασύρματου δικτύου	185
Εισαγωγή	185
Λίστα ελέγχου ασύρματης συνδεσιμότητας	185
Όταν ολοκληρωθεί η ρύθμιση παραμέτρων της ασύρματης σύνδεσης, ο εκτυπωτής δεν εκτυπώνει	186
Ο εκτυπωτής δεν εκτυπώνει, ενώ στον υπολογιστή έχει εγκατασταθεί τείχος προστασίας άλλου κατασκευαστή	186
Η ασύρματη σύνδεση δεν λειτουργεί μετά τη μετακίνηση του ασύρματου δρομολογητή ή του εκτυπωτή	186
Δεν είναι δυνατή η σύνδεση περισσότερων υπολογιστών στον ασύρματο εκτυπωτή	187
Ο ασύρματος εκτυπωτής χάνει την επικοινωνία κατά τη σύνδεσή του σε VPN	187
Το δίκτυο δεν εμφανίζεται στη λίστα ασύρματων δικτύων	187
Το ασύρματο δίκτυο δεν λειτουργεί	187
Εκτέλεση διαγνωστικού ελέγχου ασύρματου δικτύου	188
Μείωση παρεμβολών σε ασύρματο δίκτυο	188
Επίλυση προβλημάτων φαξ	190
Εισαγωγή	190
Λίστα ελέγχου αντιμετώπισης προβλημάτων φαξ	190

Επίλυση γενικών προβλημάτων φαξ	191
Η αποστολή των φαξ γίνεται με χαμηλή ταχύτητα	192
Η ποιότητα του φαξ είναι χαμηλή	193
Το φαξ κόβεται ή εκτυπώνεται σε δύο σελίδες	194

Ευρετήριο	197
------------------------	------------

1 Επισκόπηση εκτυπωτή

- [Όψεις εκτυπωτή](#)
- [Προδιαγραφές εκτυπωτή](#)
- [Ρύθμιση υλικού εκτυπωτή και εγκατάσταση λογισμικού](#)

Για περισσότερες πληροφορίες:

Οι παρακάτω πληροφορίες είναι σωστές κατά τη δημοσίευση του παρόντος. Για πρόσφατες πληροφορίες, ανατρέξτε στην ενότητα www.hp.com/support/ljM129MFP.

Η βοήθεια που σας παρέχει η HP για τον εκτυπωτή περιλαμβάνει τις παρακάτω πληροφορίες:

- Εγκατάσταση και διαμόρφωση
- Εκμάθηση και χρήση
- Επίλυση προβλημάτων
- Λήψη ενημερώσεων λογισμικού και υλικολογισμικού
- Συμμετοχή σε φόρουμ υποστήριξης
- Εγγύηση και ρυθμιστικές πληροφορίες

Όψεις εκτυπωτή

Μπροστινή όψη του εκτυπωτή

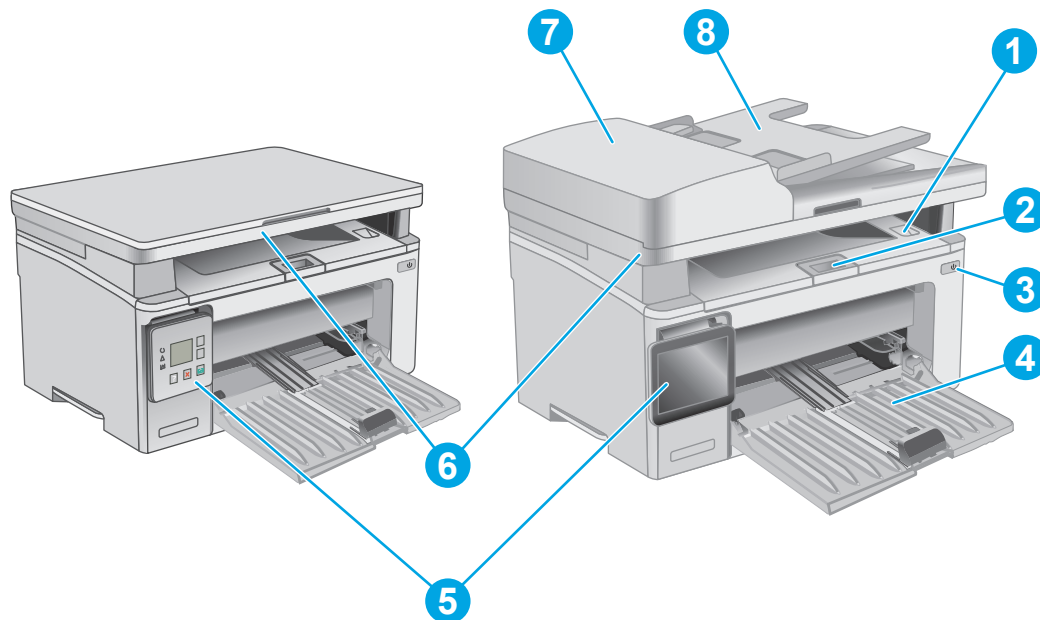

1	Θήκη εξόδου και επάνω κάλυμμα (πρόσβαση στο δοχείο γραφίτη)
2	Επέκταση δίσκου εξόδου
3	Κουμπί ενεργοποίησης/απενεργοποίησης
4	Δίσκος εισόδου
5	Πίνακας ελέγχου (ανασηκώνεται για καλύτερη προβολή και ο τύπος του διαφέρει ανάλογα με το μοντέλο)
6	Σαρωτής
7	Τροφοδότης εγγράφων
8	Δίσκος εισόδου τροφοδότη εγγράφων

Πίσω όψη του εκτυπωτή

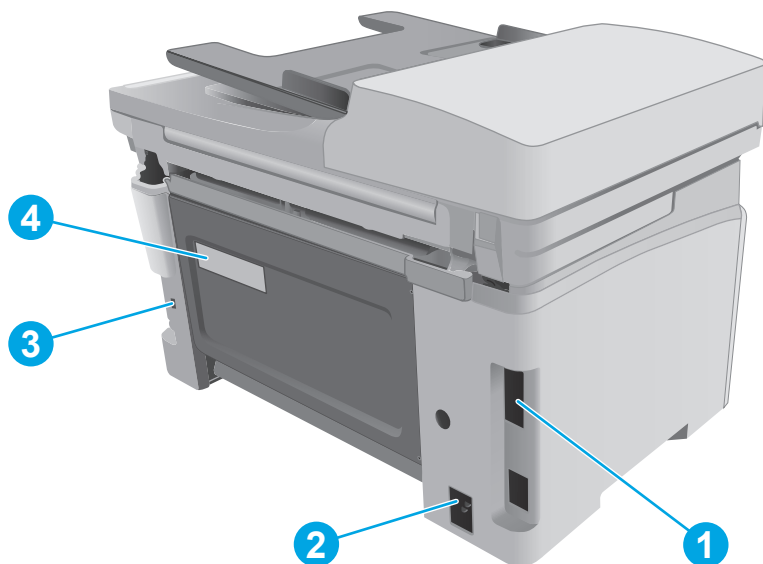

- | | |
|---|---|
| 1 | Θύρες εισόδου/εξόδου |
| 2 | Υποδοχή καλωδίου τροφοδοσίας |
| 3 | Υποδοχή για κλείδωμα ασφαλείας τύπου καλωδίου |
| 4 | Ετικέτα αριθμού σειράς και αριθμού εκτυπωτή |

Θύρες διασύνδεσης

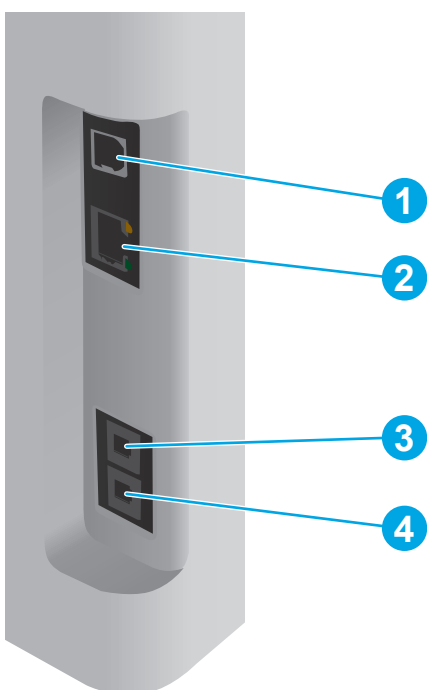



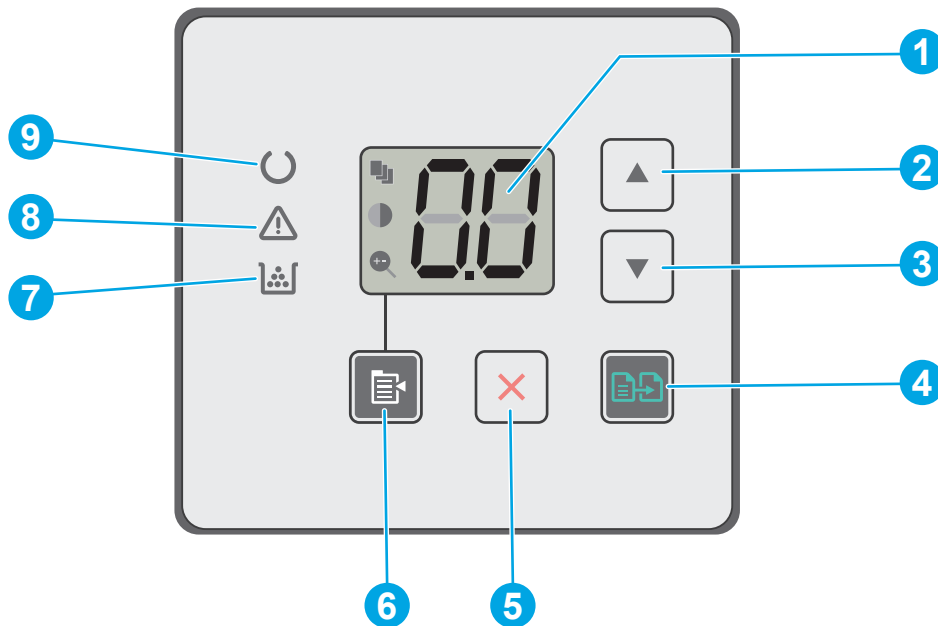

- | | |
|---|----------------------|
| 1 | Θύρα διασύνδεσης USB |
|---|----------------------|

2	Θύρα Ethernet (μόνο για τα μοντέλα δικτύου)
3	Θύρα εισόδου φαξ για σύνδεση τηλεφωνικής γραμμής φαξ στο προϊόν (μόνο στα μοντέλα με φαξ)
4	Θύρα εξόδου τηλεφώνου για σύνδεση εσωτερικού τηλεφώνου, τηλεφωνητή ή άλλων συσκευών (μόνο στα μοντέλα με φαξ)

Όψη λυχνίας LED πίνακα ελέγχου (μοντέλα M130a, M132a, M133a, M134a)









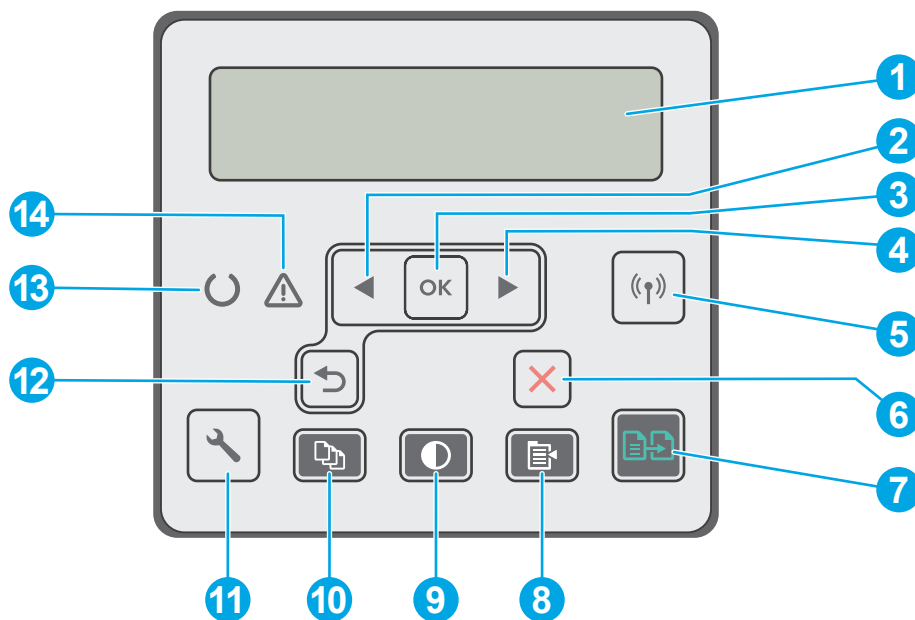

1	Οθόνη LED πίνακα ελέγχου	Αυτή η οθόνη εμφανίζει αριθμητικές πληροφορίες για τις εργασίες αντιγραφής.
2	Κουμπί επάνω βέλους ▲	Χρησιμοποιήστε αυτό το κουμπί για να αυξήσετε την τιμή που εμφανίζεται στην οθόνη.
3	Κουμπί κάτω βέλους ▼	Χρησιμοποιήστε αυτό το κουμπί για να μειώσετε την τιμή που εμφανίζεται στην οθόνη.
4	Κουμπί έναρξης αντιγραφής 	Πατήστε αυτό το κουμπί για να ξεκινήσετε μια εργασία αντιγραφής.
5	Κουμπί ακύρωσης 	Πατήστε αυτό το κουμπί για τις ακόλουθες ενέργειες: <ul style="list-style-type: none"> • Ακύρωση μιας εργασίας εκτύπωσης όταν ο εκτυπωτής εκτυπώνει. • Επαναφορά των τρεχουσών ρυθμίσεων αντιγραφής στις προεπιλεγμένες τιμές όταν ο εκτυπωτής είναι σε αδράνεια. • Έξοδος από τη λειτουργία προεπιλεγμένης ρύθμισης αντιγραφής χωρίς αποθήκευση της τιμής όταν ο εκτυπωτής βρίσκεται σε λειτουργία προεπιλεγμένης ρύθμισης αντιγραφής.
6	Κουμπί ρυθμίσεων αντιγραφής 	Χρησιμοποιήστε αυτό το κουμπί για να περιηγηθείτε στις επιλογές "Αριθμός αντιγράφων", "Αύξηση/μείωση φωτεινότητας" και "Σμίκρυνση/μεγέθυνση". Η προκαθορισμένη επιλογή είναι "Αριθμός αντιγράφων".
7	Λυχνία LED αναλωσίμων 	Η λυχνία LED αναλωσίμων αναβοσβήνει όταν προκύψει κάποιο σφάλμα σχετικά με τα αναλώσιμα και παραμένει σταθερά αναμμένη όταν το αναλώσιμο έχει πολύ χαμηλή στάθμη και είναι απαραίτητη η αντικατάστασή του.

8	Λυχνία LED προσοχής ⚠	Η ενδεικτική λυχνία προσοχής αναβοσβήνει όταν ο εκτυπωτής απαιτεί κάποια ενέργεια από το χρήστη, όπως όταν έχει εξαντληθεί το χαρτί του εκτυπωτή ή όταν ένα δοχείο γραφίτη χρειάζεται αλλαγή. Αν η λυχνία είναι αναμμένη χωρίς να αναβοσβήνει, ο εκτυπωτής αντιμετωπίζει κάποιο σφάλμα.
9	Λυχνία LED ετοιμότητας ⏻	Η ενδεικτική λυχνία ετοιμότητας ανάβει χωρίς να αναβοσβήνει όταν ο εκτυπωτής είναι έτοιμος για εκτύπωση. Αναβοσβήνει όταν ο εκτυπωτής λαμβάνει δεδομένα εκτύπωσης ή κατά την ακύρωση μιας εργασίας εκτύπωσης.

Όψη πίνακα ελέγχου με οθόνη LCD 2 γραμμών (μοντέλα M130nw, M132nw, M132snw)









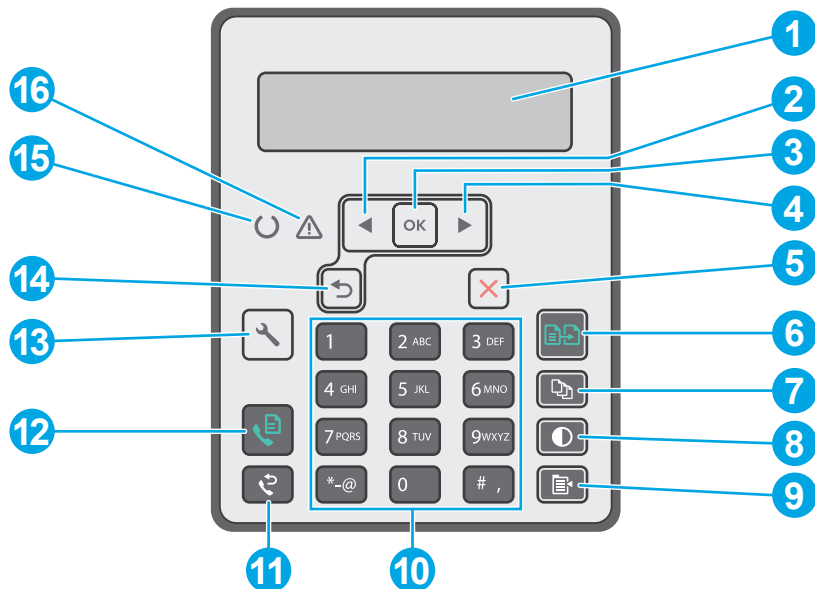



1	Εμφάνιση πίνακα ελέγχου δύο γραμμών	Σε αυτήν την οθόνη εμφανίζονται μενού και πληροφορίες για τον εκτυπωτή.
2	Κουμπί ◀ αριστερού βέλους	Χρησιμοποιήστε αυτό το κουμπί για να περιηγηθείτε στα μενού ή για να μειώσετε μια τιμή που εμφανίζεται στην οθόνη.
3	Κουμπί OK	Χρησιμοποιήστε το κουμπί OK για τις ακόλουθες ενέργειες: <ul style="list-style-type: none"> • Άνοιγμα των μενού του πίνακα ελέγχου. • Άνοιγμα ενός υπομενού που προβάλλεται στην οθόνη του πίνακα ελέγχου. • Επιλογή ενός στοιχείου μενού. • Καθαρισμός ορισμένων σφαλμάτων. • Έναρξη μιας εργασίας εκτύπωσης σε απόκριση μιας προτροπής του πίνακα ελέγχου (για παράδειγμα, όταν εμφανιστεί το μήνυμα Πατήστε [OK] για συνέχεια στην οθόνη του πίνακα ελέγχου).
4	Κουμπί ▶ δεξιού βέλους	Χρησιμοποιήστε αυτό το κουμπί για να περιηγηθείτε στα μενού ή να αυξήσετε μια τιμή που εμφανίζεται στην οθόνη.

5	Κουμπί ασύρματης λειτουργίας (†) (μόνο για μοντέλα με ασύρματη λειτουργία)	Χρησιμοποιήστε αυτό το κουμπί για να μεταβείτε και να ανοίξετε το μενού Ασύρματη λειτουργία και να δείτε πληροφορίες για την κατάσταση ασύρματης λειτουργίας.
6	Κουμπί ακύρωσης ✗	Χρησιμοποιήστε αυτό το κουμπί για να ακυρώσετε μια εργασία εκτύπωσης ή για να κλείσετε τα μενού του πίνακα ελέγχου.
7	Κουμπί έναρξης αντιγραφής 	Χρησιμοποιήστε αυτό το κουμπί για να ξεκινήσετε μια εργασία αντιγραφής.
8	Κουμπί μενού αντιγραφής 	Χρησιμοποιήστε αυτό το κουμπί για να ανοίξετε το μενού Αντιγραφή .
9	Κουμπί αύξησης/μείωσης φωτεινότητας 	Χρησιμοποιήστε αυτό το κουμπί για να αυξήσετε ή να μειώσετε τη φωτεινότητα των αντιγράφων.
10	Κουμπί αριθμού αντιγράφων 	Χρησιμοποιήστε αυτό το κουμπί για να ορίσετε τον αριθμό των αντιγράφων που θα παραχθούν.
11	Κουμπί ρύθμισης 	Χρησιμοποιήστε αυτό το κουμπί για να ανοίξετε το μενού Ρύθμιση .
12	Κουμπί βέλους επιστροφής 	Χρησιμοποιήστε αυτό το κουμπί για τις ακόλουθες ενέργειες: <ul style="list-style-type: none"> • Έξοδος από τα μενού του πίνακα ελέγχου. • Κύλιση πίσω σε ένα προηγούμενο μενού σε μια λίστα υπομενού. • Κύλιση πίσω σε ένα προηγούμενο στοιχείο μενού σε μια λίστα υπομενού (χωρίς αποθήκευση των αλλαγών στο στοιχείο μενού).
13	Λυχνία LED ετοιμότητας 	Η ενδεικτική λυχνία ετοιμότητας ανάβει χωρίς να αναβοσβήνει όταν ο εκτυπωτής είναι έτοιμος για εκτύπωση. Αναβοσβήνει όταν ο εκτυπωτής λαμβάνει δεδομένα εκτύπωσης ή κατά την ακύρωση μιας εργασίας εκτύπωσης.
14	Λυχνία LED προσοχής 	Η ενδεικτική λυχνία προσοχής αναβοσβήνει όταν ο εκτυπωτής απαιτεί κάποια ενέργεια από το χρήστη, όπως όταν έχει εξαντληθεί το χαρτί του εκτυπωτή ή όταν ένα δοχείο γραφίτη χρειάζεται αλλαγή. Αν η λυχνία είναι αναμμένη χωρίς να αναβοσβήνει, ο εκτυπωτής αντιμετωπίζει κάποιο σφάλμα.

Όψη πίνακα ελέγχου LCD 2 γραμμών (μοντέλα M130fn, M132fn, M132fp, M133fn, M134fn)



1	Εμφάνιση πίνακα ελέγχου δύο γραμμών	Σε αυτήν την οθόνη εμφανίζονται μενού και πληροφορίες για τον εκτυπωτή.
2	Κουμπί ◀ αριστερού βέλους	Χρησιμοποιήστε αυτό το κουμπί για να περιηγηθείτε στα μενού ή για να μειώσετε μια τιμή που εμφανίζεται στην οθόνη.
3	Κουμπί OK	Χρησιμοποιήστε το κουμπί OK για τις ακόλουθες ενέργειες: <ul style="list-style-type: none"> Άνοιγμα των μενού του πίνακα ελέγχου. Άνοιγμα ενός υπομενού που προβάλλεται στην οθόνη του πίνακα ελέγχου. Επιλογή ενός στοιχείου μενού. Καθαρισμός ορισμένων σφαλμάτων. Έναρξη μιας εργασίας εκτύπωσης σε απόκριση μιας προτροπής του πίνακα ελέγχου (για παράδειγμα, όταν εμφανιστεί το μήνυμα Πατήστε [OK] για συνέχεια στην οθόνη του πίνακα ελέγχου).
4	Κουμπί ▶ δεξιού βέλους	Χρησιμοποιήστε αυτό το κουμπί για να περιηγηθείτε στα μενού ή να αυξήσετε μια τιμή που εμφανίζεται στην οθόνη.
5	Κουμπί ακύρωσης ✕	Χρησιμοποιήστε αυτό το κουμπί για να ακυρώσετε μια εργασία εκτύπωσης ή για να κλείσετε τα μενού του πίνακα ελέγχου.
6	Κουμπί έναρξης αντιγραφής 	Χρησιμοποιήστε αυτό το κουμπί για να ξεκινήσετε μια εργασία αντιγραφής.
7	Κουμπί αριθμού αντιγράφων 	Χρησιμοποιήστε αυτό το κουμπί για να ορίσετε τον αριθμό των αντιγράφων που θα παραχθούν.
8	Κουμπί αύξησης/μείωσης φωτεινότητας 	Χρησιμοποιήστε αυτό το κουμπί για να ρυθμίσετε τη φωτεινότητα για την τρέχουσα εργασία αντιγραφής.

9	Κουμπί μενού αντιγραφής 	Χρησιμοποιήστε αυτό το κουμπί για να ανοίξετε το μενού Αντιγραφή .
10	Αλφαριθμητικό πληκτρολόγιο	Χρησιμοποιήστε το πληκτρολόγιο για την εισαγωγή αριθμών φαξ.
11	Κουμπί επανάκλησης φαξ 	Χρησιμοποιήστε αυτό το κουμπί για να καλέσετε ξανά τον αριθμό φαξ που χρησιμοποιήθηκε για την προηγούμενη εργασία φαξ.
12	Κουμπί έναρξης λειτουργίας φαξ 	Χρησιμοποιήστε αυτό το κουμπί για να ξεκινήσετε μια εργασία φαξ.
13	Κουμπί ρύθμισης 	Χρησιμοποιήστε αυτό το κουμπί για να ανοίξετε το μενού Ρύθμιση .
14	Κουμπί βέλους επιστροφής 	Χρησιμοποιήστε αυτό το κουμπί για τις ακόλουθες ενέργειες: <ul style="list-style-type: none"> • Έξοδος από τα μενού του πίνακα ελέγχου. • Κύλιση πίσω σε ένα προηγούμενο μενού σε μια λίστα υπομενού. • Κύλιση πίσω σε ένα προηγούμενο στοιχείο μενού σε μια λίστα υπομενού (χωρίς αποθήκευση των αλλαγών στο στοιχείο μενού).
15	Λυχνία LED ετοιμότητας 	Η ενδεικτική λυχνία ετοιμότητας ανάβει χωρίς να αναβοσβήνει όταν ο εκτυπωτής είναι έτοιμος για εκτύπωση. Αναβοσβήνει όταν ο εκτυπωτής λαμβάνει δεδομένα εκτύπωσης ή κατά την ακύρωση μιας εργασίας εκτύπωσης.
16	Λυχνία LED προσοχής 	Η ενδεικτική λυχνία προσοχής αναβοσβήνει όταν ο εκτυπωτής απαιτεί κάποια ενέργεια από το χρήστη, όπως όταν έχει εξαντληθεί το χαρτί του εκτυπωτή ή όταν ένα δοχείο γραφίτη χρειάζεται αλλαγή. Αν η λυχνία είναι αναμμένη χωρίς να αναβοσβήνει, ο εκτυπωτής αντιμετωπίζει κάποιο σφάλμα.

Όψη του πίνακα ελέγχου οθόνης αφής (μοντέλα M130fw, M132fw)

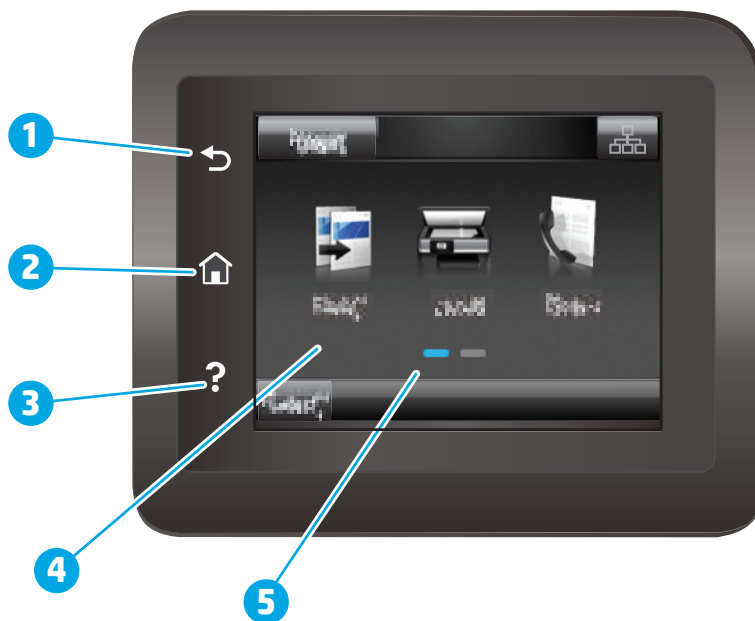







1	Κουμπί επιστροφής	Επιστροφή στην προηγούμενη οθόνη
2	Κουμπί αρχικής οθόνης	Παρέχει πρόσβαση στην αρχική οθόνη

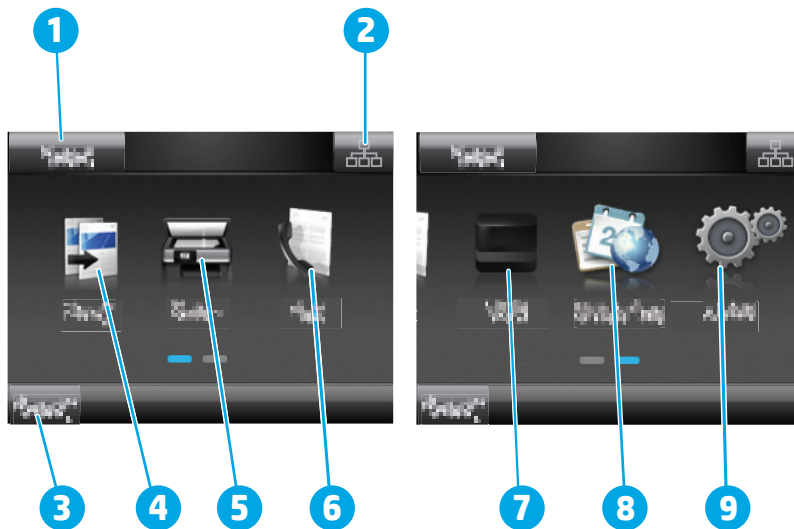

3	Κουμπί βοήθειας	Παρέχει πρόσβαση στο σύστημα βοήθειας του πίνακα ελέγχου
4	Έγχρωμη οθόνη αφής	Παρέχει πρόσβαση σε μενού, κινούμενες εικόνες βοήθειας και πληροφορίες για τον εκτυπωτή.
5	Ένδειξη οθόνης αρχικής σελίδας	Η ένδειξη υποδηλώνει ποια αρχική οθόνη εμφανίζεται τη συγκεκριμένη στιγμή από τον πίνακα ελέγχου.

ΣΗΜΕΙΩΣΗ: Παρόλο που ο πίνακας ελέγχου δεν διαθέτει τυπικό κουμπί **Ακύρωση**, σε πολλές διαδικασίες του προϊόντος εμφανίζεται ένα κουμπί **Ακύρωση** στην οθόνη αφής. Με αυτόν τον τρόπο, οι χρήστες μπορούν να ακυρώνουν μια διαδικασία, πριν αυτή ολοκληρωθεί από τον εκτυπωτή.

Διάταξη αρχικής οθόνης







1	Κουμπί επαναφοράς	Αγγίξτε αυτό το κουμπί για να γίνει επαναφορά οποιωνδήποτε προσωρινών ρυθμίσεων για τις εργασίες στις προεπιλεγμένες ρυθμίσεις του εκτυπωτή.
2	Κουμπί πληροφοριών σύνδεσης	Πατήστε αυτό το κουμπί για να ανοίξει το μενού Πληροφορίες σύνδεσης , το οποίο παρέχει πληροφορίες για το δίκτυο. Αυτό το κουμπί εμφανίζεται είτε ως εικονίδιο ενσύρματου δικτύου  είτε ως εικονίδιο ασύρματου δικτύου  , ανάλογα με τον τύπο του δικτύου στον οποίο έχει συνδεθεί ο εκτυπωτής.
3	Κατάσταση του εκτυπωτή	Αυτή η περιοχή της οθόνης παρέχει πληροφορίες σχετικά με τη συνολική κατάσταση του εκτυπωτή.
4	Αντιγραφή 	Αγγίξτε αυτό το κουμπί για να ανοίξετε το μενού αντιγραφής.
5	Σάρωση 	Αγγίξτε αυτό το κουμπί για να ανοίξετε τα μενού σάρωσης: <ul style="list-style-type: none"> • Σάρωση σε φάκελο δικτύου • Σάρωση σε email
6	Φαξ 	Αγγίξτε αυτό το κουμπί για να ανοίξετε τα μενού φαξ.
7	Αναλώσιμα 	Πατήστε αυτό το κουμπί για να προβάλλετε πληροφορίες σχετικά με την κατάσταση των αναλωσίμων.

8	Εφαρμογές 	Πατήστε αυτό το κουμπί για να ανοίξετε το μενού Εφαρμογές για απευθείας εκτύπωση από επιλεγμένες εφαρμογές Web.
9	Ρύθμιση 	Πατήστε αυτό το κουμπί για να ανοίξετε το μενού Ρύθμιση .

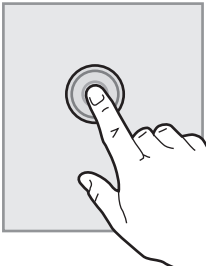
Τρόπος χρήσης του πίνακα ελέγχου οθόνης αφής

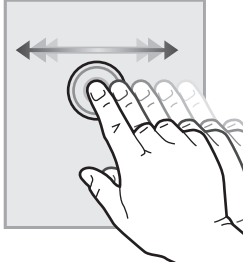
Για να χρησιμοποιήσετε τον πίνακα ελέγχου με οθόνη αφής του εκτυπωτή, εκτελέστε τις παρακάτω ενέργειες.

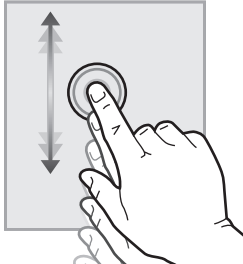
Ενέργεια	Περιγραφή	Παράδειγμα
Πάτημα 	Πατήστε ένα στοιχείο στην οθόνη για να το επιλέξετε ή για να ανοίξετε το συγκεκριμένο μενού. Επίσης, κατά την κύλιση σε μενού, πατήστε σύντομα την οθόνη για να διακόψετε την κύλιση.	Πατήστε το εικονίδιο Ρύθμιση  , για να ανοίξετε το μενού Ρύθμιση .
Σύρσιμο 	Πατήστε την οθόνη και κατόπιν μετακινήστε το δάχτυλό σας οριζόντια, για κύλιση της οθόνης προς τα πλάγια.	Σύρετε την αρχική οθόνη, για να αποκτήσετε πρόσβαση στο εικονίδιο Ρύθμιση  .
Κύλιση 	Πατήστε την οθόνη και, στη συνέχεια, χωρίς να σηκώσετε το δάχτυλό σας, μετακινήστε το κατακόρυφα, για να μετακινηθεί η οθόνη.	Κύλιση στο μενού Ρύθμιση .

Προδιαγραφές εκτυπωτή

 **ΣΗΜΑΝΤΙΚΟ:** Οι παρακάτω προδιαγραφές είναι σωστές κατά τη δημοσίευση του παρόντος, αλλά ενδέχεται να αλλάξουν. Για πιο πρόσφατες πληροφορίες, ανατρέξτε στη διεύθυνση www.hp.com/support/ljM129MFP.

- [Τεχνικές προδιαγραφές](#)
- [Υποστηριζόμενα λειτουργικά συστήματα](#)
- [Λύσεις φορητής εκτύπωσης](#)
- [Διαστάσεις εκτυπωτή](#)
- [Κατανάλωση ενέργειας, ηλεκτρικές προδιαγραφές και εκπομπές θορύβου](#)
- [Εύρη περιβάλλοντος λειτουργίας](#)

Τεχνικές προδιαγραφές

Για περισσότερες πληροφορίες, βλ. www.hp.com/support/ljM129MFP.

Υποστηριζόμενα λειτουργικά συστήματα

Οι ακόλουθες πληροφορίες ισχύουν για τα προγράμματα οδήγησης εκτύπωσης Windows PCLmS και OS X για το συγκεκριμένο εκτυπωτή.

Windows: Το πρόγραμμα εγκατάστασης της HP εγκαθιστά το πρόγραμμα οδήγησης PCLm.S, PCLmS ή PCLm-S, ανάλογα με το λειτουργικό σύστημα Windows, μαζί με το προαιρετικό λογισμικό, όταν χρησιμοποιείται το πρόγραμμα πλήρους εγκατάστασης λογισμικού. Για περισσότερες πληροφορίες, ανατρέξτε στις σημειώσεις εγκατάστασης λογισμικού.

OS X: Ο εκτυπωτής αυτός υποστηρίζει τη χρήση υπολογιστών Mac. Κάντε λήψη του HP Easy Start είτε από το CD εγκατάστασης του εκτυπωτή είτε από την τοποθεσία 123.hp.com και, στη συνέχεια, χρησιμοποιήστε το HP Easy Start για να εγκαταστήσετε το πρόγραμμα οδήγησης εκτύπωσης HP και το βοηθητικό πρόγραμμα. Για περισσότερες πληροφορίες, ανατρέξτε στις σημειώσεις εγκατάστασης λογισμικού.

1. Μεταβείτε στη διεύθυνση 123.hp.com.
2. Ακολουθήστε τα βήματα που παρέχονται για να κατεβάσετε το λογισμικό του εκτυπωτή.

Linux: Για πληροφορίες και προγράμματα οδήγησης εκτυπωτή για Linux, μεταβείτε στη διεύθυνση hplipopensource.com/hplip-web/index.html.

Λειτουργικό σύστημα	Το πρόγραμμα οδήγησης εκτύπωσης έχει εγκατασταθεί	Σημειώσεις
Windows® XP SP3 ή νεότερη έκδοση, 32 bit	Το πρόγραμμα οδήγησης εκτύπωσης HP PCLm.S για το συγκεκριμένο εκτυπωτή εγκαθίσταται για αυτό το λειτουργικό σύστημα ως μέρος της βασικής εγκατάστασης λογισμικού. Το βασικό πρόγραμμα εγκατάστασης εγκαθιστά μόνο το πρόγραμμα οδήγησης.	Η Microsoft διέκοψε τη βασική υποστήριξη για τα Windows XP τον Απρίλιο του 2009. Η HP θα συνεχίσει να καταβάλλει κάθε δυνατή προσπάθεια για την υποστήριξη του λειτουργικού συστήματος XP, του οποίου η υποστήριξη έχει διακοπεί.

Λειτουργικό σύστημα	Το πρόγραμμα οδήγησης εκτύπωσης έχει εγκατασταθεί	Σημειώσεις
Windows Vista®, 32 bit	Το πρόγραμμα οδήγησης εκτύπωσης HP PCLm.S για το συγκεκριμένο εκτυπωτή εγκαθίσταται για αυτό το λειτουργικό σύστημα ως μέρος της βασικής εγκατάστασης λογισμικού. Το βασικό πρόγραμμα εγκατάστασης εγκαθιστά μόνο το πρόγραμμα οδήγησης.	
Windows Server 2003, SP2 ή νεότερη έκδοση, 32 bit	Το πρόγραμμα οδήγησης εκτύπωσης HP PCLm.S για το συγκεκριμένο εκτυπωτή εγκαθίσταται για αυτό το λειτουργικό σύστημα ως μέρος της βασικής εγκατάστασης λογισμικού. Το βασικό πρόγραμμα εγκατάστασης εγκαθιστά μόνο το πρόγραμμα οδήγησης.	Η Microsoft διέκοψε τη βασική υποστήριξη για τον Windows Server 2003 τον Ιούλιο του 2010. Η HP θα συνεχίσει να καταβάλλει κάθε δυνατή προσπάθεια για την υποστήριξη του λειτουργικού συστήματος Server 2003, του οποίου η υποστήριξη έχει διακοπεί.
Windows Server 2003, R2, 32 bit	Το πρόγραμμα οδήγησης εκτύπωσης HP PCLm.S για το συγκεκριμένο εκτυπωτή εγκαθίσταται για αυτό το λειτουργικό σύστημα ως μέρος της βασικής εγκατάστασης λογισμικού. Το βασικό πρόγραμμα εγκατάστασης εγκαθιστά μόνο το πρόγραμμα οδήγησης.	Η Microsoft διέκοψε τη βασική υποστήριξη για τον Windows Server 2003 τον Ιούλιο του 2010. Η HP θα συνεχίσει να καταβάλλει κάθε δυνατή προσπάθεια για την υποστήριξη του λειτουργικού συστήματος Server 2003, του οποίου η υποστήριξη έχει διακοπεί.
Windows 7, 32 και 64 bit	Το πρόγραμμα οδήγησης εκτύπωσης HP PCLmS που αφορά τον εκτυπωτή εγκαθίσταται για αυτό το λειτουργικό σύστημα ως μέρος της πλήρους εγκατάστασης λογισμικού.	
Windows 8, 32 και 64 bit	Το πρόγραμμα οδήγησης εκτύπωσης HP PCLmS για το συγκεκριμένο εκτυπωτή εγκαθίσταται για αυτό το λειτουργικό σύστημα ως μέρος της βασικής εγκατάστασης λογισμικού.	Το πρόγραμμα οδήγησης Microsoft IN OS έκδοσης 4 32 bit παρέχει υποστήριξη για Windows 8 RT.
Windows 8.1, 32 και 64 bit	Το πρόγραμμα οδήγησης εκτύπωσης HP PCLm-S για το συγκεκριμένο εκτυπωτή εγκαθίσταται για αυτό το λειτουργικό σύστημα ως μέρος της βασικής εγκατάστασης λογισμικού.	Το πρόγραμμα οδήγησης Microsoft IN OS έκδοσης 4 32 bit παρέχει υποστήριξη για Windows 8.1 RT.
Windows 10, 32 και 64 bit	Το πρόγραμμα οδήγησης εκτύπωσης HP PCLm-S για το συγκεκριμένο εκτυπωτή εγκαθίσταται για αυτό το λειτουργικό σύστημα ως μέρος της βασικής εγκατάστασης λογισμικού.	
Windows Server 2008, 32 και 64 bit	Το πρόγραμμα οδήγησης εκτύπωσης HP PCLm.S για το συγκεκριμένο εκτυπωτή εγκαθίσταται για αυτό το λειτουργικό σύστημα ως μέρος της βασικής εγκατάστασης λογισμικού.	
Windows Server 2008, R2, 64 bit	Το πρόγραμμα οδήγησης εκτύπωσης HP PCLmS για το συγκεκριμένο εκτυπωτή εγκαθίσταται για αυτό το λειτουργικό σύστημα ως μέρος της βασικής εγκατάστασης λογισμικού.	

Λειτουργικό σύστημα	Το πρόγραμμα οδήγησης εκτύπωσης έχει εγκατασταθεί	Σημειώσεις
Windows Server 2012, 64 bit	Το πρόγραμμα οδήγησης εκτύπωσης HP PCLmS για το συγκεκριμένο εκτυπωτή εγκαθίσταται για αυτό το λειτουργικό σύστημα ως μέρος της βασικής εγκατάστασης λογισμικού.	
Windows Server 2012 R2, 64 bit	Το πρόγραμμα οδήγησης εκτύπωσης HP PCLm-S για το συγκεκριμένο εκτυπωτή εγκαθίσταται για αυτό το λειτουργικό σύστημα ως μέρος της βασικής εγκατάστασης λογισμικού.	
OS X 10.9 Mavericks, OS X 10.10 Yosemite και OS X 10.11 El Capitan	Το πρόγραμμα οδήγησης εκτύπωσης και το βοηθητικό πρόγραμμα εκτύπωσης για OS X διατίθενται για λήψη είτε από το CD εγκατάστασης είτε από την τοποθεσία 123.hp.com .	Κάντε λήψη του HP Easy Start είτε από το CD εγκατάστασης του εκτυπωτή είτε από την τοποθεσία 123.hp.com και, στη συνέχεια, χρησιμοποιήστε το HP Easy Start για να εγκαταστήσετε το πρόγραμμα οδήγησης εκτύπωσης HP και το βοηθητικό πρόγραμμα. <ol style="list-style-type: none"> 1. Μεταβείτε στη διεύθυνση 123.hp.com. 2. Ακολουθήστε τα βήματα που παρέχονται για να κατεβάσετε το λογισμικό του εκτυπωτή.

 **ΣΗΜΕΙΩΣΗ:** Για την τρέχουσα λίστα με τα υποστηριζόμενα λειτουργικά συστήματα, επισκεφθείτε τη διεύθυνση www.hp.com/support/ljm129MFP, όπου θα βρείτε πλήρεις πληροφορίες βοήθειας από την HP για τον εκτυπωτή.

Λύσεις φορητής εκτύπωσης

Η HP προσφέρει πολλές λύσεις Mobile και ePrint, ώστε να είναι δυνατή η εύκολη εκτύπωση σε εκτυπωτή HP από φορητό υπολογιστή, tablet, smartphone ή κάποια άλλη φορητή συσκευή. Για να δείτε ολόκληρη τη λίστα και να προσδιορίσετε ποια είναι η καλύτερη επιλογή, επισκεφθείτε τη διεύθυνση: www.hp.com/go/LaserJetMobilePrinting.

 **ΣΗΜΕΙΩΣΗ:** Ενημερώστε το υλικολογισμικό του εκτυπωτή για να εξασφαλίσετε ότι υποστηρίζονται όλες οι δυνατότητες εκτύπωσης μέσω φορητών συσκευών και ePrint.

- Wi-Fi Direct (μόνο σε μοντέλα με ασύρματη λειτουργία)
- HP ePrint μέσω email (απαιτείται ενεργοποίηση των υπηρεσιών Web της HP και δήλωση του εκτυπωτή στο HP Connected)
- Λογισμικό HP ePrint
- Εκτύπωση Android
- AirPrint

Διαστάσεις εκτυπωτή

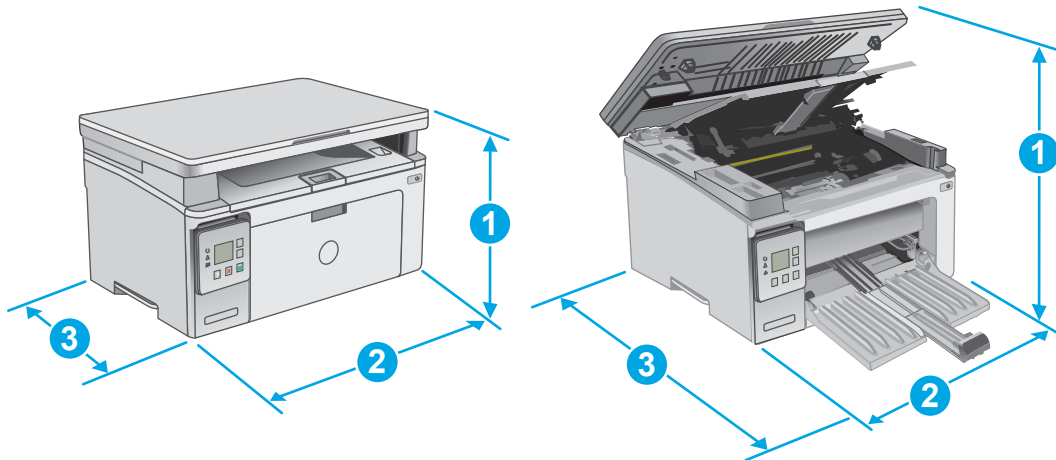

	Πλήρως κλειστός εκτυπωτής	Πλήρως ανοικτός εκτυπωτής
1. Ύψος	231 mm	388 mm
2. Πλάτος	398 mm	398 mm
3. Βάθος	288 mm	482 mm
Βάρος (με δοχεία)	9,1 kg έως 9,33 kg	

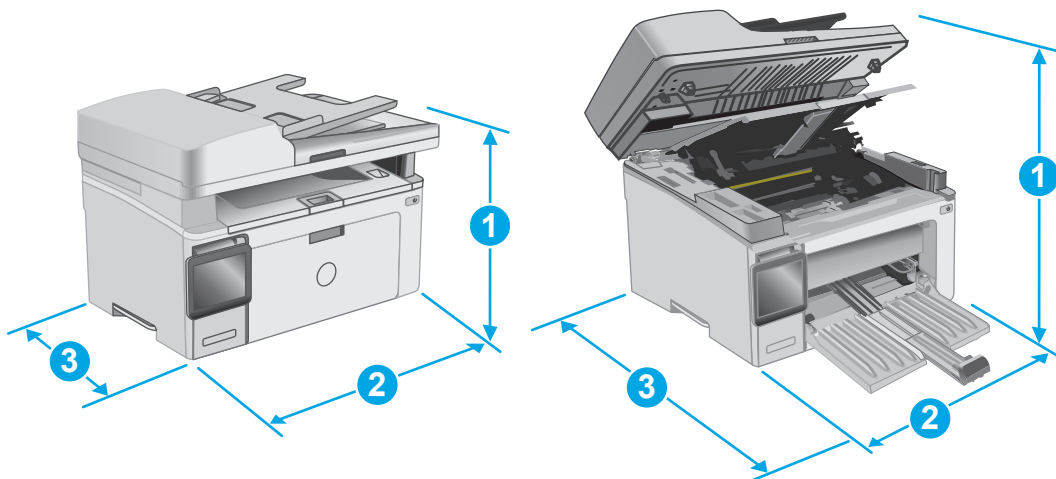

	Πλήρως κλειστός εκτυπωτής	Πλήρως ανοικτός εκτυπωτής
1. Ύψος	279,5 mm	423,7 mm
2. Πλάτος	423 mm	423 mm
3. Βάθος	288,6 mm	511 mm
Βάρος (με δοχεία)	10,2 kg έως 10,6 kg	

Κατανάλωση ενέργειας, ηλεκτρικές προδιαγραφές και εκπομπές θορύβου

Για τις τρέχουσες πληροφορίες, ανατρέξτε στη διεύθυνση www.hp.com/support/ljM129MFP.

⚠ ΠΡΟΣΟΧΗ: Οι απαιτήσεις ισχύος εξαρτώνται από τη χώρα/περιοχή όπου πωλείται ο εκτυπωτής. Μη μετατρέπετε τις τάσεις λειτουργίας. Αυτό μπορεί να έχει ως αποτέλεσμα την πρόκληση βλάβης στον εκτυπωτή και την ακύρωση της εγγύησης.

Εύρη περιβάλλοντος λειτουργίας

Περιβάλλον	Συνιστώμενες τιμές	Επιτρεπόμενες τιμές
Θερμοκρασία	15° έως 27°C	15° έως 30°C
Σχετική υγρασία	Σχετική υγρασία 20% έως 70%, μη συμπυκνούμενη	Σχετική υγρασία 10% έως 80%, χωρίς συμπύκνωση

Ρύθμιση υλικού εκτυπωτή και εγκατάσταση λογισμικού

Για βασικές οδηγίες εγκατάστασης, ανατρέξτε στην αφίσσα εγκατάστασης και στον οδηγό γρήγορων αποτελεσμάτων που συνοδεύει τον εκτυπωτή. Για πρόσθετες οδηγίες, μεταβείτε στην τοποθεσία Υποστήριξης HP στο Web.

Για ολοκληρωμένες λύσεις βοήθειας σχετικά με τον εκτυπωτή σας από την HP, μεταβείτε στη διεύθυνση www.hp.com/support/ljM129MFP. Βρείτε την εξής υποστήριξη:

- Εγκατάσταση και διαμόρφωση
- Εκμάθηση και χρήση
- Επίλυση προβλημάτων
- Λήψη ενημερώσεων λογισμικού και υλικολογισμικού
- Συμμετοχή σε φόρουμ υποστήριξης
- Εγγύηση και ρυθμιστικές πληροφορίες

2 Δίσκοι χαρτιού

- [Τοποθέτηση χαρτιού στον δίσκο εισόδου](#)
- [Τοποθέτηση και εκτύπωση φακέλων](#)

Για περισσότερες πληροφορίες:

Οι παρακάτω πληροφορίες είναι σωστές κατά τη δημοσίευση του παρόντος. Για πρόσφατες πληροφορίες, ανατρέξτε στην ενότητα www.hp.com/support/ljM129MFP.

Η βοήθεια που σας παρέχει η HP για τον εκτυπωτή περιλαμβάνει τις παρακάτω πληροφορίες:

- Εγκατάσταση και διαμόρφωση
- Εκμάθηση και χρήση
- Επίλυση προβλημάτων
- Λήψη ενημερώσεων λογισμικού και υλικολογισμικού
- Συμμετοχή σε φόρουμ υποστήριξης
- Εγγύηση και ρυθμιστικές πληροφορίες

Τοποθέτηση χαρτιού στον δίσκο εισόδου

Εισαγωγή

Παρακάτω περιγράφεται ο τρόπος τοποθέτησης χαρτιού στο δίσκο εισόδου. Ο δίσκος αυτός δέχεται έως και 150 φύλλα χαρτιού 75 g/m².

Τοποθέτηση χαρτιού στο δίσκο εισόδου

 **ΣΗΜΕΙΩΣΗ:** Όταν προσθέτετε νέο χαρτί, φροντίστε να αφαιρέσετε πρώτα όλο το χαρτί από το δίσκο εισόδου και να ισιώσετε τη στοίβα. Μην ξεφυλλίζετε το χαρτί. Με αυτόν τον τρόπο μειώνονται οι εμπλοκές χαρτιού, ενώ αποτρέπεται η ταυτόχρονη τροφοδοσία πολλών φύλλων χαρτιού στο προϊόν.

1. Αν δεν είναι ήδη ανοιχτός, ανοίξτε το δίσκο εισόδου.

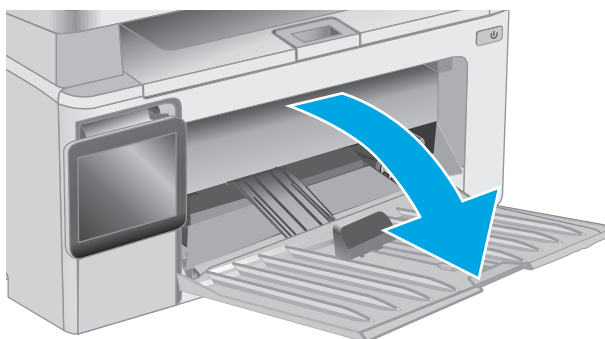

2. Ρυθμίστε τους οδηγούς πλάτους και μήκους χαρτιού προς τα έξω.

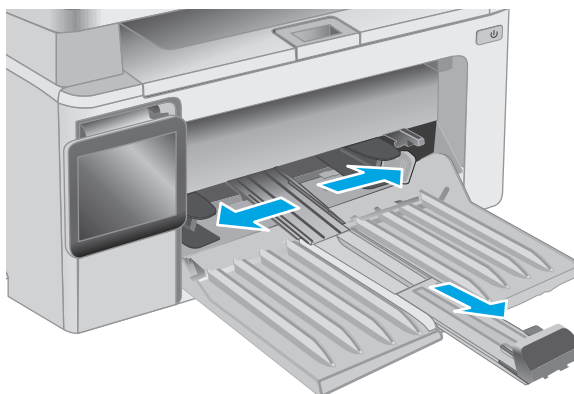

3. Τοποθετήστε το χαρτί με την όψη προς τα πάνω και την πάνω πλευρά του προς το δίσκο εισόδου.

Ο προσανατολισμός του χαρτιού στο δίσκο ποικίλλει ανάλογα με τον τύπο της εργασίας εκτύπωσης. Για περισσότερες πληροφορίες, ανατρέξτε στον παρακάτω πίνακα.

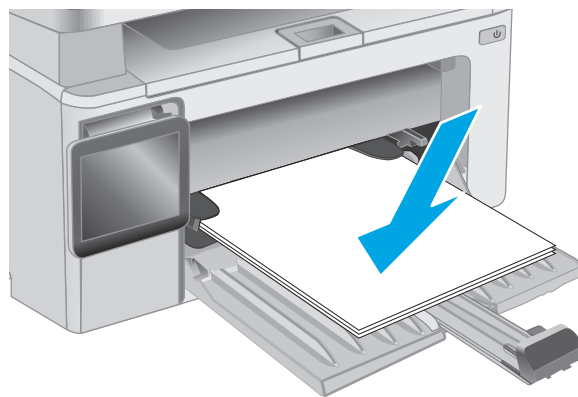

4. Ρυθμίστε τους οδηγούς χαρτιού προς τα μέσα μέχρι να εφαρμόσουν στο χαρτί.

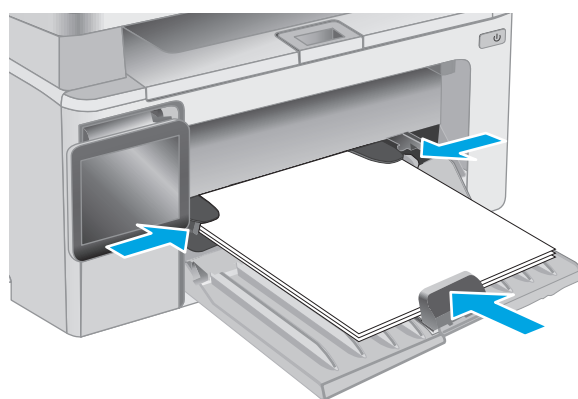

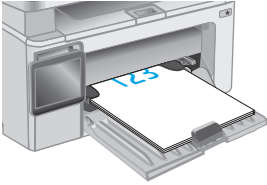
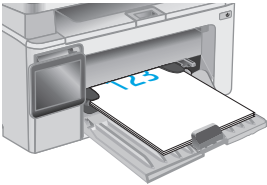
Τύπος χαρτιού	Λειτουργία εκτύπωσης διπλής όψης	Τρόπος τοποθέτησης χαρτιού
Προεκτυπωμένο ή επιστολόχαρτο	Εκτύπωση μονής ή διπλής όψης	Όψη προς τα επάνω Το πάνω άκρο εισέρχεται πρώτο στο προϊόν
		
Προδιάτρητο	Εκτύπωση μονής ή διπλής όψης	Όψη προς τα επάνω Οι οπές προς την αριστερή πλευρά του προϊόντος
		

Τοποθέτηση και εκτύπωση φακέλων

Εισαγωγή

Οι ακόλουθες πληροφορίες περιγράφουν τον τρόπο εκτύπωσης και τοποθέτησης φακέλων. Για την καλύτερη δυνατή απόδοση, στο δίσκο τροφοδοσίας προτεραιότητας πρέπει να τοποθετούνται φάκελοι των οποίων το συνολικό πάχος δεν πρέπει να υπερβαίνει 5 mm (4 έως 6 φάκελοι), ενώ στο δίσκο εισόδου πρέπει να τοποθετούνται μόνο 10 φάκελοι.

Για να εκτυπώσετε φακέλους, ακολουθήστε τα παρακάτω βήματα για να επιλέξετε τις σωστές ρυθμίσεις στο πρόγραμμα οδήγησης εκτύπωσης.

Εκτύπωση φακέλων

1. Στο πρόγραμμα λογισμικού, ορίστε την επιλογή **Εκτύπωση**.
2. Επιλέξτε τον εκτυπωτή από τη λίστα εκτυπωτών και πατήστε ή κάντε κλικ στο κουμπί **Ιδιότητες** ή **Προτιμήσεις** για να ανοίξετε το πρόγραμμα οδήγησης εκτύπωσης.

 **ΣΗΜΕΙΩΣΗ:** Το όνομα του κουμπιού διαφέρει ανάλογα με το πρόγραμμα λογισμικού.

 **ΣΗΜΕΙΩΣΗ:** Για να αποκτήσετε πρόσβαση σε αυτές τις λειτουργίες από την οθόνη έναρξης των Windows 8 ή 8.1, πατήστε **Συσκευές, Εκτύπωση** και, στη συνέχεια, επιλέξτε τον εκτυπωτή.

3. Πατήστε ή κάντε κλικ στην καρτέλα **Χαρτί/Ποιότητα**.
4. Στην αναπτυσσόμενη λίστα **Προέλευση χαρτιού**, επιλέξτε το δίσκο που θα χρησιμοποιηθεί.
5. Στην αναπτυσσόμενη λίστα **Μέσα**, επιλέξτε **Φάκελος**.
6. Κάντε κλικ στο κουμπί **OK** για να κλείσετε το παράθυρο διαλόγου **Ιδιότητες εγγράφου**.
7. Στο παράθυρο διαλόγου **Εκτύπωση**, κάντε κλικ στο κουμπί **OK** για να εκτυπωθεί η εργασία.

Προσανατολισμός φακέλου

Τοποθετήστε φακέλους στο δίσκο εισόδου με την όψη προς τα επάνω και το κοντό άκρο με τη διεύθυνση αποστολής να εισέρχεται πρώτο στον εκτυπωτή.

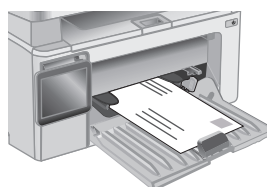

3 Αναλώσιμα, αξεσουάρ και εξαρτήματα

- [Παραγγελία αναλώσιμων, εξαρτημάτων και αξεσουάρ](#)
- [Διαμόρφωση των ρυθμίσεων αναλώσιμων με προστασία δοχείου γραφίτη της HP](#)
- [Αντικατάσταση του δοχείου γραφίτη](#)

Για περισσότερες πληροφορίες:

Οι παρακάτω πληροφορίες είναι σωστές κατά τη δημοσίευση του παρόντος. Για πρόσφατες πληροφορίες, ανατρέξτε στην ενότητα www.hp.com/support/ljM129MFP.

Η βοήθεια που σας παρέχει η HP για τον εκτυπωτή περιλαμβάνει τις παρακάτω πληροφορίες:

- Εγκατάσταση και διαμόρφωση
- Εκμάθηση και χρήση
- Επίλυση προβλημάτων
- Λήψη ενημερώσεων λογισμικού και υλικολογισμικού
- Συμμετοχή σε φόρουμ υποστήριξης
- Εγγύηση και ρυθμιστικές πληροφορίες

Παραγγελία αναλώσιμων, εξαρτημάτων και αξεσουάρ

Παραγγελία

Παραγγελία αναλωσίμων και χαρτιού	www.hp.com/go/suresupply
Παραγγελία γνήσιων ανταλλακτικών ή εξαρτημάτων HP	www.hp.com/buy/parts
Παραγγελία μέσω αντιπροσώπου συντήρησης ή υποστήριξης	Επικοινωνήστε με έναν εξουσιοδοτημένο αντιπρόσωπο συντήρησης ή τεχνικής υποστήριξης της HP.
Παραγγελία με χρήση του Ενσωματωμένου διακομιστή Web της HP (EWS)	Για πρόσβαση, στο πεδίο διεύθυνσης/URL ενός υποστηριζόμενου προγράμματος περιήγησης Web στον υπολογιστή σας, πληκτρολογήστε τη διεύθυνση IP ή το όνομα του κεντρικού υπολογιστή του εκτυπωτή. Ο EWS περιέχει μια σύνδεση προς την τοποθεσία Web HP SureSupply, η οποία παρέχει επιλογές για την αγορά γνήσιων αναλωσίμων HP.

Αναλώσιμα και εξαρτήματα

Είδος	Περιγραφή	Αριθμός δοχείου	Κωδικός εξαρτήματος
Αναλώσιμα			
Γνήσιο δοχείο μαύρου γραφίτη HP 17A LaserJet	Ανταλλακτικό δοχείο μαύρου γραφίτη για τα μοντέλα M129-M130	17A	CF217A
Γνήσιο δοχείο μαύρου γραφίτη HP 18A LaserJet	Ανταλλακτικό δοχείο μαύρου γραφίτη για τα μοντέλα M132-M133	18A	CF218A
Γνήσιο τύμπανο απεικόνισης LaserJet HP 19A	Ανταλλακτικό τύμπανο απεικόνισης για τα μοντέλα M129-M132	19A	CF219A
Γνήσιο δοχείο μαύρου γραφίτη HP 33A LaserJet	Ανταλλακτικό δοχείο μαύρου γραφίτη για τα μοντέλα M133-M134	33A	CF233A
Γνήσιο τύμπανο απεικόνισης LaserJet HP 34A	Ανταλλακτικό τύμπανο απεικόνισης για τα μοντέλα M133-M134	34A	CF234A

Εξαρτήματα που επισκευάζονται από τον πελάτη

Τα εξαρτήματα που επισκευάζονται από τον πελάτη (CSR) διατίθενται για πολλούς εκτυπωτές HP LaserJet, ώστε να μειώνεται ο χρόνος επισκευής. Περισσότερες πληροφορίες σχετικά με το πρόγραμμα και τα πλεονεκτήματα των CSR μπορείτε να βρείτε στη διεύθυνση www.hp.com/go/csr-support και www.hp.com/go/csr-faq.

Μπορείτε να παραγγείλετε γνήσια ανταλλακτικά εξαρτήματα της HP στη διεύθυνση www.hp.com/buy/parts ή επικοινωνώντας με έναν εξουσιοδοτημένο πάροχο υπηρεσιών ή υποστήριξης της HP. Κατά την παραγγελία, απαιτείται ένα από τα παρακάτω στοιχεία: κωδικός, αριθμός σειράς (βρίσκεται στην πίσω πλευρά του εκτυπωτή), αριθμός προϊόντος ή όνομα εκτυπωτή.

- Τα εξαρτήματα που αναφέρεται ότι πρέπει να αντικατασταθούν **υποχρεωτικά** από τον πελάτη πρέπει να εγκατασταθούν από εσάς, εκτός εάν θέλετε να πληρώσετε το προσωπικό εξυπηρέτησης της HP για

να πραγματοποιήσει την επισκευή. Για αυτά τα εξαρτήματα, δεν παρέχεται επιτόπια υποστήριξη ή υπηρεσία επιστροφής για επισκευή σύμφωνα με την εγγύηση προϊόντος της HP.

- Τα εξαρτήματα που αναφέρεται ότι μπορούν να αντικατασταθούν **προαιρετικά** από τον πελάτη μπορούν να εγκατασταθούν από το προσωπικό εξυπηρέτησης της HP, εφόσον το ζητήσετε, χωρίς επιπλέον χρέωση κατά τη διάρκεια ισχύος της εγγύησης του εκτυπωτή.

Είδος	Περιγραφή	Επιλογές αντικατάστασης	Κωδικός εξαρτήματος
Κύλινδρος συλλογής	Ανταλλακτικός κύλινδρος συλλογής για δίσκο εισόδου	Υποχρεωτικό	RL1-2593-000CN
Ακουστικό τηλεφώνου	Συγκρότημα ακουστικού τηλεφώνου για την Κίνα	Υποχρεωτικό	G3Q59-60131CN
Συγκρότημα φιλιμ με δυνατότητα αντικατάστασης του ADF	Ανταλλακτικό φιλιμ για παράθυρο σάρωσης ADF	Υποχρεωτικό	RM2-1185-000CN

Διαμόρφωση των ρυθμίσεων αναλώσιμων με προστασία δοχείου γραφίτη της HP

- [Εισαγωγή](#)
- [Ενεργοποίηση/απενεργοποίηση της δυνατότητας Πολιτική δοχείων](#)
- [Ενεργοποίηση/απενεργοποίηση της δυνατότητας Προστασία δοχείων](#)

Εισαγωγή

Χρησιμοποιήστε τις δυνατότητες Πολιτική δοχείων και Προστασία δοχείων της HP, για να ελέγχετε ποια δοχεία τοποθετούνται στον εκτυπωτή και να προστατεύετε από τυχόν κλοπή τα δοχεία που έχουν τοποθετηθεί.

- **Πολιτική δοχείων:** Αυτή η δυνατότητα προστατεύει τον εκτυπωτή από τυχόν μη γνήσια δοχεία γραφίτη, επιτρέποντας τη χρήση μόνο γνήσιων δοχείων HP με τον εκτυπωτή. Η χρήση γνήσιων δοχείων HP διασφαλίζει τη βέλτιστη δυνατή ποιότητα εκτύπωσης. Όταν κάποιος τοποθετεί ένα μη γνήσιο δοχείο HP, στον πίνακα ελέγχου του εκτυπωτή εμφανίζεται ένα μήνυμα που αναφέρει ότι το δοχείο δεν είναι εγκεκριμένο και παρέχει πληροφορίες επεξηγώντας τον τρόπο με τον οποίο πρέπει να συνεχίσετε.
- **Προστασία δοχείων:** Αυτή η δυνατότητα συσχετίζει σε μόνιμη βάση δοχεία γραφίτη με ένα συγκεκριμένο εκτυπωτή ή σειρά εκτυπωτών, ώστε να μην είναι δυνατή η χρήση τους σε άλλους εκτυπωτές. Η προστασία δοχείων προστατεύει την επένδυσή σας. Όταν είναι ενεργοποιημένη αυτή η δυνατότητα, εάν κάποιος προσπαθήσει να μεταφέρει ένα προστατευμένο δοχείο από το γνήσιο εκτυπωτή σε ένα μη εγκεκριμένο εκτυπωτή, αυτός ο εκτυπωτής δεν θα εκτυπώνει με το προστατευμένο δοχείο. Στον πίνακα ελέγχου του εκτυπωτή εμφανίζεται ένα μήνυμα που αναφέρει ότι το δοχείο είναι προστατευμένο και παρέχει πληροφορίες επεξηγώντας τον τρόπο με τον οποίο πρέπει να συνεχίσετε.

⚠ ΠΡΟΣΟΧΗ: Μετά την ενεργοποίηση της δυνατότητας Προστασία δοχείων για τον εκτυπωτή, όλα τα επόμενα δοχεία γραφίτη που τοποθετούνται στον εκτυπωτή προστατεύονται αυτόματα και *σε μόνιμη βάση*. Για να αποφύγετε την προστασία ενός νέου δοχείου, απενεργοποιήστε τη δυνατότητα *πριν* από την τοποθέτηση του νέου δοχείου.

Εάν απενεργοποιήσετε τη δυνατότητα, δεν απενεργοποιείται η προστασία για τα δοχεία που είναι ήδη τοποθετημένα.

Και οι δύο δυνατότητες είναι απενεργοποιημένες από προεπιλογή. Ακολουθήστε αυτές τις διαδικασίες για να τις ενεργοποιήσετε/απενεργοποιήσετε.

Ενεργοποίηση/απενεργοποίηση της δυνατότητας Πολιτική δοχείων

Ενεργοποίηση της λειτουργίας στα μοντέλα με πίνακα ελέγχου 2 γραμμών και με οθόνη αφής

1. Στον πίνακα ελέγχου του εκτυπωτή, ανοίξτε το μενού [Ρύθμιση](#).
2. Ανοίξτε τα ακόλουθα μενού:
 - [Ρύθμιση συστήματος](#)
 - [Ρυθμίσεις αναλώσιμων](#)
 - [Πολιτική δοχείων](#)
3. Επιλέξτε [Εγκεκριμένο από την HP](#).

Απενεργοποίηση της λειτουργίας στα μοντέλα με πίνακα ελέγχου 2 γραμμών και με οθόνη αφής

1. Στον πίνακα ελέγχου του εκτυπωτή, ανοίξτε το μενού **Ρύθμιση**.
2. Ανοίξτε τα ακόλουθα μενού:
 - **Ρύθμιση συστήματος**
 - **Ρυθμίσεις αναλώσιμων**
 - **Πολιτική δοχείων**
3. Επιλέξτε **Απενεργοποίηση**.

Χρήση του Ενσωματωμένου διακομιστή Web (EWS) της HP για ενεργοποίηση της δυνατότητας Πολιτική δοχείων

1. Ανοίξτε τον EWS της HP.
 - a. **Πίνακες ελέγχου με LED:** Ανοίξτε το HP Printer Assistant.
 - **Windows 8.1:** Κάντε κλικ στο κάτω βέλος στην κάτω αριστερή γωνία της οθόνης **Έναρξη** και επιλέξτε το όνομα του εκτυπωτή.
 - **Windows 8:** Κάντε δεξί κλικ σε μια κενή περιοχή στην οθόνη **Έναρξη**, κάντε κλικ στην επιλογή **Όλες οι εφαρμογές** στη γραμμή εφαρμογών και, στη συνέχεια, επιλέξτε το όνομα του εκτυπωτή.
 - **Windows 7, Windows Vista και Windows XP:** Στην επιφάνεια εργασίας του υπολογιστή, κάντε κλικ στην επιλογή **Έναρξη**, επιλέξτε **Όλα τα προγράμματα**, κάντε κλικ στην επιλογή **HP**, κάντε κλικ στο φάκελο του εκτυπωτή, επιλέξτε το εικονίδιο με το όνομα του εκτυπωτή και, στη συνέχεια, ανοίξτε το **HP Printer Assistant**.

Στο HP Printer Assistant, επιλέξτε **Εκτύπωση** και μετά επιλέξτε **Εργαλειοθήκη συσκευής HP**.

Πίνακες ελέγχου 2 γραμμών: Δείτε τη διεύθυνση IP στην οθόνη του πίνακα ελέγχου.

Πίνακες ελέγχου με οθόνη αφής: Στην αρχική οθόνη του πίνακα ελέγχου του εκτυπωτή, πατήστε το κουμπί "Δίκτυο"  για να εμφανιστεί η διεύθυνση IP ή το όνομα κεντρικού υπολογιστή.

- β. Ανοίξτε ένα πρόγραμμα περιήγησης στο Web και πληκτρολογήστε στη γραμμή διευθύνσεων τη διεύθυνση IP ή το όνομα κεντρικού υπολογιστή, ακριβώς όπως εμφανίζεται στον πίνακα ελέγχου του εκτυπωτή. Πατήστε το πλήκτρο **Enter** στο πληκτρολόγιο του υπολογιστή. Θα ανοίξει ο EWS.

 <https://10.10.XX.XXX/>

 **ΣΗΜΕΙΩΣΗ:** Εάν στο πρόγραμμα περιήγησης στο Web εμφανιστεί ένα μήνυμα που υποδεικνύει ότι η τοποθεσία Web ενδέχεται να μην είναι ασφαλής, επιλέξτε το στοιχείο για να συνεχίσετε στην τοποθεσία Web. Η πρόσβαση σε αυτήν την τοποθεσία Web δεν θα προκαλέσει ζημιά στον υπολογιστή.

2. Στον EWS της HP, κάντε κλικ στην καρτέλα **Σύστημα**.
3. Από το αριστερό παράθυρο περιήγησης, επιλέξτε **Ρυθμίσεις αναλώσιμων**.
4. Από την αναπτυσσόμενη λίστα **Πολιτική δοχείων**, επιλέξτε **Εγκεκριμένο από την HP**.
5. Κάντε κλικ στο κουμπί **Apply** (Εφαρμογή).

Χρήση του Ενσωματωμένου διακομιστή Web (EWS) της HP για απενεργοποίηση της δυνατότητας Πολιτική δοχείων

1. Ανοίξτε τον EWS της HP.

α. **Πίνακες ελέγχου με LED:** Ανοίξτε το HP Printer Assistant.

- **Windows 8.1:** Κάντε κλικ στο κάτω βέλος στην κάτω αριστερή γωνία της οθόνης **Έναρξη** και επιλέξτε το όνομα του εκτυπωτή.
- **Windows 8:** Κάντε δεξιά κλικ σε μια κενή περιοχή στην οθόνη **Έναρξη**, κάντε κλικ στην επιλογή **Όλες οι εφαρμογές** στη γραμμή εφαρμογών και, στη συνέχεια, επιλέξτε το όνομα του εκτυπωτή.
- **Windows 7, Windows Vista και Windows XP:** Στην επιφάνεια εργασίας του υπολογιστή, κάντε κλικ στην επιλογή **Έναρξη**, επιλέξτε **Όλα τα προγράμματα**, κάντε κλικ στην επιλογή **HP**, κάντε κλικ στο φάκελο του εκτυπωτή, επιλέξτε το εικονίδιο με το όνομα του εκτυπωτή και, στη συνέχεια, ανοίξτε το **HP Printer Assistant**.

Στο HP Printer Assistant, επιλέξτε **Εκτύπωση** και μετά επιλέξτε **Εργαλειοθήκη συσκευής HP**.

Πίνακες ελέγχου 2 γραμμών: Δείτε τη διεύθυνση IP στην οθόνη του πίνακα ελέγχου.

Πίνακες ελέγχου με οθόνη αφής: Στην αρχική οθόνη του πίνακα ελέγχου του εκτυπωτή, πατήστε το κουμπί "Δίκτυο"  για να εμφανιστεί η διεύθυνση IP ή το όνομα κεντρικού υπολογιστή.

β. Ανοίξτε ένα πρόγραμμα περιήγησης στο Web και πληκτρολογήστε στη γραμμή διευθύνσεων τη διεύθυνση IP ή το όνομα κεντρικού υπολογιστή, ακριβώς όπως εμφανίζεται στον πίνακα ελέγχου του εκτυπωτή. Πατήστε το πλήκτρο **Enter** στο πληκτρολόγιο του υπολογιστή. Θα ανοίξει ο EWS.

 <https://10.10.XX.XXX/>

 **ΣΗΜΕΙΩΣΗ:** Εάν στο πρόγραμμα περιήγησης στο Web εμφανιστεί ένα μήνυμα που υποδεικνύει ότι η τοποθεσία Web ενδέχεται να μην είναι ασφαλής, επιλέξτε το στοιχείο για να συνεχίσετε στην τοποθεσία Web. Η πρόσβαση σε αυτήν την τοποθεσία Web δεν θα προκαλέσει ζημιά στον υπολογιστή.

2. Κάντε κλικ στην καρτέλα **System** (Σύστημα).
3. Από το αριστερό παράθυρο περιήγησης, επιλέξτε **Ρυθμίσεις αναλώσιμων**.
4. Από το αναπτυσσόμενο μενού **Πολιτική δοχείων**, επιλέξτε **Απενεργοποίηση**.
5. Κάντε κλικ στο κουμπί **Apply** (Εφαρμογή).

Αντιμετώπιση προβλημάτων που σχετίζονται με την πολιτική δοχείων και εμφανίζονται στον πίνακα ελέγχου ή στον EWS

Μήνυμα σφάλματος	Περιγραφή	Προτεινόμενη ενέργεια
10.30.0X Μη εγκεκριμένο δοχείο <Color>	Ο διαχειριστής έχει διαμορφώσει αυτόν τον εκτυπωτή ώστε να χρησιμοποιεί μόνο γνήσια αναλώσιμα της HP που εξακολουθούν να καλύπτονται από την εγγύηση. Το δοχείο πρέπει να αντικατασταθεί για να συνεχιστεί η εκτύπωση.	Αντικαταστήστε το δοχείο με ένα γνήσιο δοχείο γραφίτη HP. Εάν πιστεύετε ότι έχετε αγοράσει ένα γνήσιο αναλώσιμο HP, επισκεφθείτε τη διεύθυνση www.hp.com/go/anticounterfeit για να προσδιορίσετε εάν το δοχείο γραφίτη είναι γνήσιο δοχείο HP και να πληροφορηθείτε τι μπορείτε να κάνετε εάν δεν είναι γνήσιο δοχείο HP.

Ενεργοποίηση/απενεργοποίηση της δυνατότητας Προστασία δοχείων

Ενεργοποίηση της λειτουργίας στα μοντέλα με πίνακα ελέγχου 2 γραμμών και με οθόνη αφής

1. Στον πίνακα ελέγχου του εκτυπωτή, ανοίξτε το μενού **Ρύθμιση**.
2. Ανοίξτε τα ακόλουθα μενού:
 - **Ρύθμιση συστήματος**
 - **Ρυθμίσεις αναλώσιμων**
 - **Προστασία δοχείων**
3. Επιλέξτε **Προστασία δοχείων**.
4. Όταν σας ζητηθεί από τον εκτυπωτή να επιβεβαιώσετε, επιλέξτε **Συνέχεια** για να ενεργοποιήσετε τη δυνατότητα.

⚠ ΠΡΟΣΟΧΗ: Μετά την ενεργοποίηση της δυνατότητας Προστασία δοχείων για τον εκτυπωτή, όλα τα επόμενα δοχεία γραφίτη που τοποθετούνται στον εκτυπωτή προστατεύονται αυτόματα και *σε μόνιμη βάση*. Για να αποφύγετε την προστασία ενός νέου δοχείου, απενεργοποιήστε τη δυνατότητα Προστασία δοχείων *πριν* από την τοποθέτηση του νέου δοχείου.

Εάν απενεργοποιήσετε τη δυνατότητα, δεν απενεργοποιείται η προστασία για τα δοχεία που είναι ήδη τοποθετημένα.

Απενεργοποίηση της λειτουργίας στα μοντέλα με πίνακα ελέγχου 2 γραμμών και με οθόνη αφής

1. Στον πίνακα ελέγχου του εκτυπωτή, ανοίξτε το μενού **Ρύθμιση**.
2. Ανοίξτε τα ακόλουθα μενού:
 - **Ρύθμιση συστήματος**
 - **Ρυθμίσεις αναλώσιμων**
 - **Προστασία δοχείων**
3. Επιλέξτε **Απενεργοποίηση**.

Χρήση του Ενσωματωμένου διακομιστή Web (EWS) της HP για ενεργοποίηση της δυνατότητας Προστασία δοχείων

1. Ανοίξτε τον EWS της HP.

α. Πίνακες ελέγχου με LED: Ανοίξτε το HP Printer Assistant.

- **Windows 8.1:** Κάντε κλικ στο κάτω βέλος στην κάτω αριστερή γωνία της οθόνης **Έναρξη** και επιλέξτε το όνομα του εκτυπωτή.
- **Windows 8:** Κάντε δεξί κλικ σε μια κενή περιοχή στην οθόνη **Έναρξη**, κάντε κλικ στην επιλογή **Όλες οι εφαρμογές** στη γραμμή εφαρμογών και, στη συνέχεια, επιλέξτε το όνομα του εκτυπωτή.
- **Windows 7, Windows Vista και Windows XP:** Στην επιφάνεια εργασίας του υπολογιστή, κάντε κλικ στην επιλογή **Έναρξη**, επιλέξτε **Όλα τα προγράμματα**, κάντε κλικ στην επιλογή **HP**, κάντε κλικ στο φάκελο του εκτυπωτή, επιλέξτε το εικονίδιο με το όνομα του εκτυπωτή και, στη συνέχεια, ανοίξτε το **HP Printer Assistant**.

Στο HP Printer Assistant, επιλέξτε **Εκτύπωση** και μετά επιλέξτε **Εργαλειοθήκη συσκευής HP**.

Πίνακες ελέγχου 2 γραμμών: Δείτε τη διεύθυνση IP στην οθόνη του πίνακα ελέγχου.

Πίνακες ελέγχου με οθόνη αφής: Στην αρχική οθόνη του πίνακα ελέγχου του εκτυπωτή, πατήστε το κουμπί "Δίκτυο"  για να εμφανιστεί η διεύθυνση IP ή το όνομα κεντρικού υπολογιστή.

- β. Ανοίξτε ένα πρόγραμμα περιήγησης στο Web και πληκτρολογήστε στη γραμμή διευθύνσεων τη διεύθυνση IP ή το όνομα κεντρικού υπολογιστή, ακριβώς όπως εμφανίζεται στον πίνακα ελέγχου του εκτυπωτή. Πατήστε το πλήκτρο **Enter** στο πληκτρολόγιο του υπολογιστή. Θα ανοίξει ο EWS.

 <https://10.10.XX.XXX/>

 **ΣΗΜΕΙΩΣΗ:** Εάν στο πρόγραμμα περιήγησης στο Web εμφανιστεί ένα μήνυμα που υποδεικνύει ότι η τοποθεσία Web ενδέχεται να μην είναι ασφαλής, επιλέξτε το στοιχείο για να συνεχίσετε στην τοποθεσία Web. Η πρόσβαση σε αυτήν την τοποθεσία Web δεν θα προκαλέσει ζημιά στον υπολογιστή.

2. Κάντε κλικ στην καρτέλα **System** (Σύστημα).
3. Από το αριστερό παράθυρο περιήγησης, επιλέξτε **Ρυθμίσεις αναλώσιμων**.
4. Από την αναπτυσσόμενη λίστα **Προστασία δοχείων**, επιλέξτε **Προστασία δοχείων**.
5. Κάντε κλικ στο κουμπί **Apply** (Εφαρμογή).

 **ΠΡΟΣΟΧΗ:** Μετά την ενεργοποίηση της δυνατότητας Προστασία δοχείων για τον εκτυπωτή, όλα τα επόμενα δοχεία γραφίτη που τοποθετούνται στον εκτυπωτή προστατεύονται αυτόματα και *σε μόνιμη βάση*. Για να αποφύγετε την προστασία ενός νέου δοχείου, απενεργοποιήστε τη δυνατότητα Προστασία δοχείων *πριν* από την τοποθέτηση του νέου δοχείου.

Εάν απενεργοποιήσετε τη δυνατότητα, δεν απενεργοποιείται η προστασία για τα δοχεία που είναι ήδη τοποθετημένα.

Χρήση του Ενσωματωμένου διακομιστή Web (EWS) της HP για απενεργοποίηση της δυνατότητας Προστασία δοχείων

1. Ανοίξτε τον EWS της HP.

α. Πίνακες ελέγχου με LED: Ανοίξτε το HP Printer Assistant.

- **Windows 8.1:** Κάντε κλικ στο κάτω βέλος στην κάτω αριστερή γωνία της οθόνης **Έναρξη** και επιλέξτε το όνομα του εκτυπωτή.
- **Windows 8:** Κάντε δεξί κλικ σε μια κενή περιοχή στην οθόνη **Έναρξη**, κάντε κλικ στην επιλογή **Όλες οι εφαρμογές** στη γραμμή εφαρμογών και, στη συνέχεια, επιλέξτε το όνομα του εκτυπωτή.
- **Windows 7, Windows Vista και Windows XP:** Στην επιφάνεια εργασίας του υπολογιστή, κάντε κλικ στην επιλογή **Έναρξη**, επιλέξτε **Όλα τα προγράμματα**, κάντε κλικ στην επιλογή **HP**, κάντε κλικ στο φάκελο του εκτυπωτή, επιλέξτε το εικονίδιο με το όνομα του εκτυπωτή και, στη συνέχεια, ανοίξτε το **HP Printer Assistant**.

Στο HP Printer Assistant, επιλέξτε **Εκτύπωση** και μετά επιλέξτε **Εργαλειοθήκη συσκευής HP**.

Πίνακες ελέγχου 2 γραμμών: Δείτε τη διεύθυνση IP στην οθόνη του πίνακα ελέγχου.

Πίνακες ελέγχου με οθόνη αφής: Στην αρχική οθόνη του πίνακα ελέγχου του εκτυπωτή, πατήστε το κουμπί "Δίκτυο"  για να εμφανιστεί η διεύθυνση IP ή το όνομα κεντρικού υπολογιστή.

- β.** Ανοίξτε ένα πρόγραμμα περιήγησης στο Web και πληκτρολογήστε στη γραμμή διευθύνσεων τη διεύθυνση IP ή το όνομα κεντρικού υπολογιστή, ακριβώς όπως εμφανίζεται στον πίνακα ελέγχου του εκτυπωτή. Πατήστε το πλήκτρο **Enter** στο πληκτρολόγιο του υπολογιστή. Θα ανοίξει ο EWS.

 <https://10.10.XX.XXX/>

 **ΣΗΜΕΙΩΣΗ:** Εάν στο πρόγραμμα περιήγησης στο Web εμφανιστεί ένα μήνυμα που υποδεικνύει ότι η τοποθεσία Web ενδέχεται να μην είναι ασφαλής, επιλέξτε το στοιχείο για να συνεχίσετε στην τοποθεσία Web. Η πρόσβαση σε αυτήν την τοποθεσία Web δεν θα προκαλέσει ζημιά στον υπολογιστή.

2. Κάντε κλικ στην καρτέλα **System** (Σύστημα).
3. Από το αριστερό παράθυρο περιήγησης, επιλέξτε **Ρυθμίσεις αναλώσιμων**.
4. Από την αναπτυσσόμενη λίστα **Προστασία δοχείων**, επιλέξτε **Απενεργοποίηση**.
5. Κάντε κλικ στο κουμπί **Apply** (Εφαρμογή).

Αντιμετώπιση προβλημάτων που σχετίζονται με την προστασία δοχείων και εμφανίζονται στον πίνακα ελέγχου ή στον EWS

Μήνυμα σφάλματος	Περιγραφή	Προτεινόμενη ενέργεια
10.57.0X Προστατευμένο δοχείο <Color>	<p>Το δοχείο μπορεί να χρησιμοποιηθεί μόνο στον εκτυπωτή ή στο στόλο των εκτυπωτών που το προστάτευαν αρχικά μέσω του HP Cartridge Protection.</p> <p>Το HP Cartridge Protection επιτρέπει σε ένα διαχειριστή να περιορίσει τα δοχεία ώστε να λειτουργούν μόνο σε έναν εκτυπωτή ή στόλο εκτυπωτών. Το δοχείο πρέπει να αντικατασταθεί για να συνεχιστεί η εκτύπωση.</p>	Αντικαταστήστε το δοχείο με ένα νέο δοχείο γραφίτη.

Αντικατάσταση του δοχείου γραφίτη

- [Εισαγωγή](#)
- [Πληροφορίες δοχείου γραφίτη και τυμπάνου απεικόνισης](#)
- [Αντικατάσταση του δοχείου γραφίτη \(μοντέλα M129-M132\)](#)
- [Αντικατάσταση του δοχείου γραφίτη \(μοντέλα M133-M134\)](#)
- [Αντικατάσταση του τυμπάνου απεικόνισης \(μοντέλα M129-M132\)](#)
- [Αντικατάσταση του τυμπάνου απεικόνισης \(μοντέλα M133-M134\)](#)

Εισαγωγή

Οι ακόλουθες πληροφορίες παρέχουν λεπτομέρειες σχετικά με το δοχείο γραφίτη και το τύμπανο απεικόνισης του εκτυπωτή και περιλαμβάνουν οδηγίες για την αντικατάστασή τους.

Πληροφορίες δοχείου γραφίτη και τυμπάνου απεικόνισης

Ο εκτυπωτής υποδεικνύει πότε η στάθμη του δοχείου γραφίτη είναι χαμηλή και πολύ χαμηλή. Η πραγματική διάρκεια ζωής του δοχείου γραφίτη που απομένει ενδέχεται να διαφέρει. Φροντίστε να έχετε διαθέσιμο ένα ανταλλακτικό δοχείο, για να το τοποθετήσετε όταν η ποιότητα εκτύπωσης δεν θα είναι πλέον αποδεκτή.

Για την αγορά δοχείων ή τον έλεγχο συμβατότητας του δοχείου για τον εκτυπωτή, μεταβείτε στην τοποθεσία HP SureSupply στη διεύθυνση www.hp.com/go/suresupply. Μετακινηθείτε στην κάτω πλευρά της σελίδας και επιβεβαιώστε ότι η χώρα/περιοχή είναι σωστή.

Στοιχείο	Περιγραφή	Αριθμός δοχείου	Κωδικός εξαρτήματος
Γνήσιο δοχείο μαύρου γραφίτη HP 17A LaserJet	Ανταλλακτικό δοχείο μαύρου γραφίτη για τα μοντέλα M129-M130	17A	CF217A
Γνήσιο δοχείο μαύρου γραφίτη HP 18A LaserJet	Ανταλλακτικό δοχείο μαύρου γραφίτη για τα μοντέλα M132-M133	18A	CF218A
Γνήσιο τύμπανο απεικόνισης LaserJet HP 19A	Ανταλλακτικό τύμπανο απεικόνισης για τα μοντέλα M129-M132	19A	CF219A
Γνήσιο δοχείο μαύρου γραφίτη HP 33A LaserJet	Ανταλλακτικό δοχείο μαύρου γραφίτη για τα μοντέλα M133-M134	33A	CF233A
Γνήσιο τύμπανο απεικόνισης LaserJet HP 34A	Ανταλλακτικό τύμπανο απεικόνισης για τα μοντέλα M133-M134	34A	CF234A

 **ΣΗΜΕΙΩΣΗ:** Τα δοχεία γραφίτη υψηλής κάλυψης περιέχουν περισσότερο γραφίτη από τα τυπικά δοχεία, για αυξημένη κάλυψη σελίδων. Για περισσότερες πληροφορίες, μεταβείτε στη διεύθυνση www.hp.com/go/learnaboutsupplies.

Μην αφαιρείτε το δοχείο γραφίτη από τη συσκευασία μέχρι να έρθει η ώρα να το αντικαταστήσετε.

⚠ ΠΡΟΣΟΧΗ: Για να αποφύγετε την πρόκληση ζημιάς στο δοχείο γραφίτη, μην το αφήνετε εκτεθειμένο στο φως περισσότερο από λίγα λεπτά. Σε περίπτωση που πρέπει να αφαιρέσετε το δοχείο γραφίτη από τον εκτυπωτή για μεγάλο χρονικό διάστημα, καλύψτε το πράσινο τύμπανο απεικόνισης.

Η παρακάτω εικόνα παρουσιάζει τα εξαρτήματα του δοχείου γραφίτη και του τυμπάνου απεικόνισης.

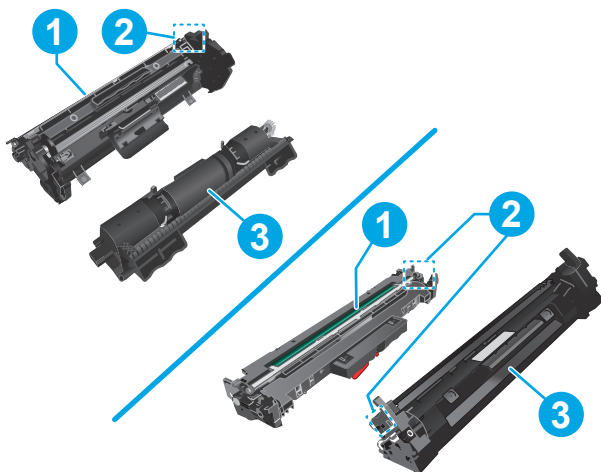

1 Τύμπανο απεικόνισης

ΠΡΟΣΟΧΗ: Μην αγγίζετε το τύμπανο απεικόνισης. Οι δαχτυλιές μπορεί να προκαλέσουν προβλήματα με την ποιότητα της εκτύπωσης.

2 Τσιπ μνήμης

3 Δοχείο γραφίτη

⚠ ΠΡΟΣΟΧΗ: Αν τα ρούχα σας λερωθούν με γραφίτη, σκουπίστε τα χρησιμοποιώντας ένα στεγνό πανί και πλύντε τα με κρύο νερό. Το ζεστό νερό επιτρέπει στο γραφίτη να εισχωρήσει στο ύφασμα.

📄 ΣΗΜΕΙΩΣΗ: Πληροφορίες σχετικά με την ανακύκλωση χρησιμοποιημένων δοχείων γραφίτη παρέχονται στη συσκευασία του δοχείου γραφίτη.

Αντικατάσταση του δοχείου γραφίτη (μοντέλα M129-M132)

1. Ανασηκώστε το συγκρότημα σαρωτή και, στη συνέχεια, ανοίξτε το επάνω κάλυμμα.

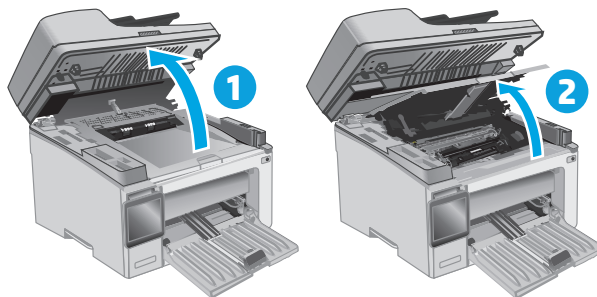

2. Αφαιρέστε το χρησιμοποιημένο δοχείο γραφίτη από τον εκτυπωτή.

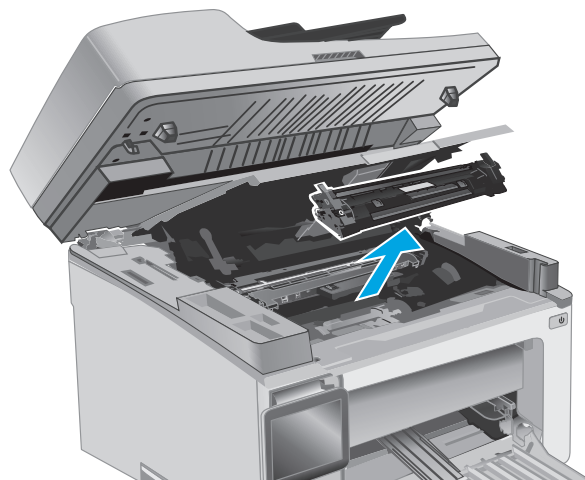

3. Αφαιρέστε τη συσκευασία του δοχείου γραφίτη από το κουτί και τραβήξτε τη γλωττίδα απασφάλισης από τη συσκευασία.

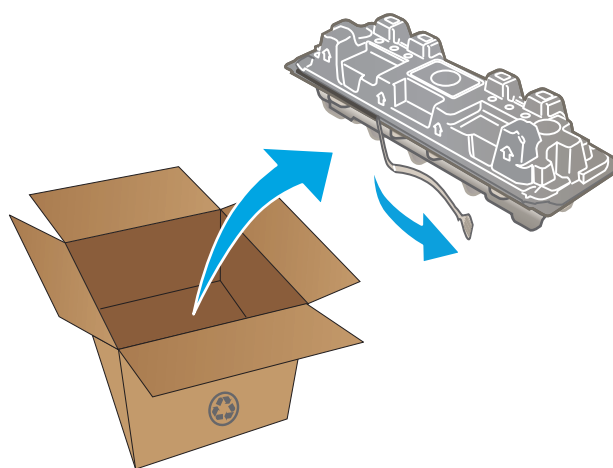

4. Αφαιρέστε το νέο δοχείο γραφίτη από την ανοιχτή σακούλα συσκευασίας. Τοποθετήστε το χρησιμοποιημένο δοχείο γραφίτη στη σακούλα για ανακύκλωση.

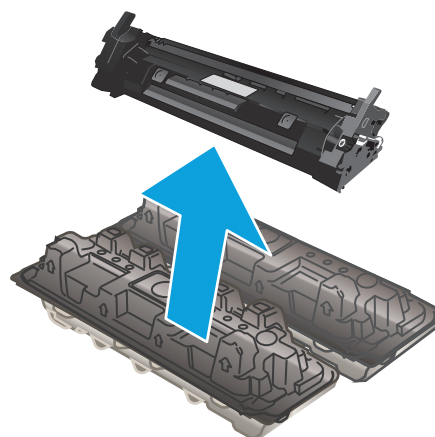

5. Ευθυγραμμίστε το νέο δοχείο γραφίτη με τις εγχοπές στο εσωτερικό του εκτυπωτή και πιέστε το μέχρι να εφαρμόσει καλά στη θέση του.

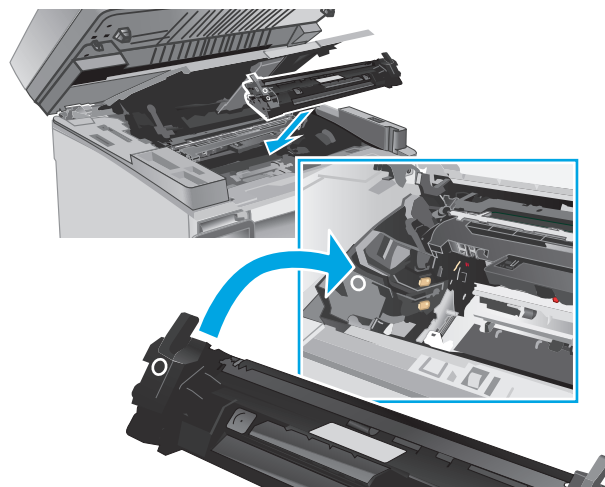

6. Κλείστε το επάνω κάλυμμα και, στη συνέχεια, κατεβάστε το συγκρότημα σαρωτή.

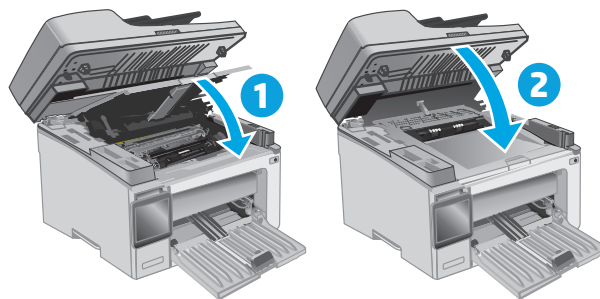

Αντικατάσταση του δοχείου γραφίτη (μοντέλα M133-M134)

1. Ανασηκώστε το συγκρότημα σαρωτή και, στη συνέχεια, ανοίξτε το επάνω κάλυμμα.

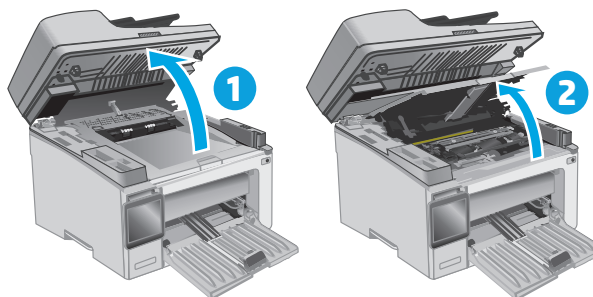

2. Περιστρέψτε το χρησιμοποιημένο δοχείο γραφίτη στη θέση απασφάλισης.

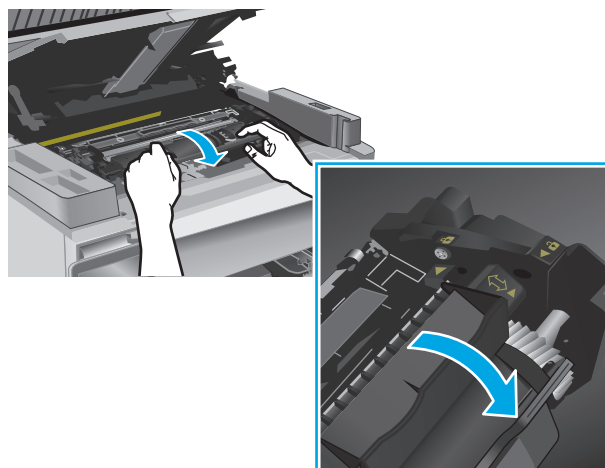

3. Αφαιρέστε το χρησιμοποιημένο δοχείο γραφίτη από τον εκτυπωτή.

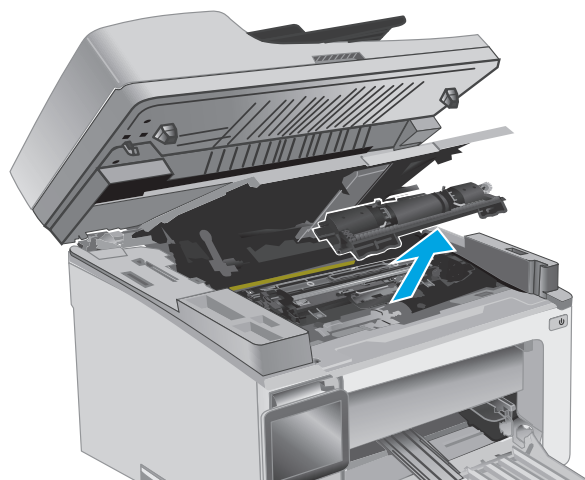

4. Αφαιρέστε τη συσκευασία του νέου τυμπάνου απεικόνισης και δοχείου από το κουτί και κατόπιν ανοίξτε τη συσκευασία.

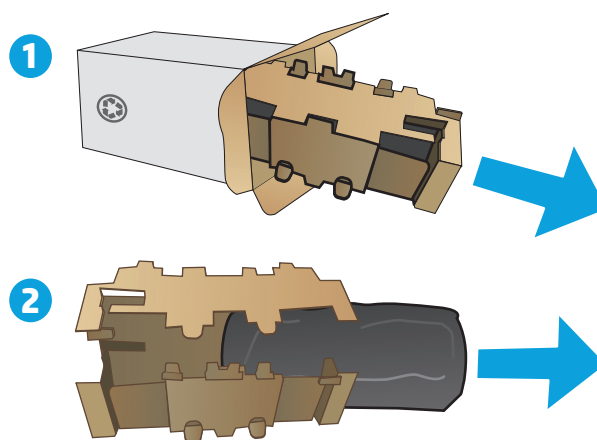

5. Αφαιρέστε το δοχείο από την προστατευτική θήκη.

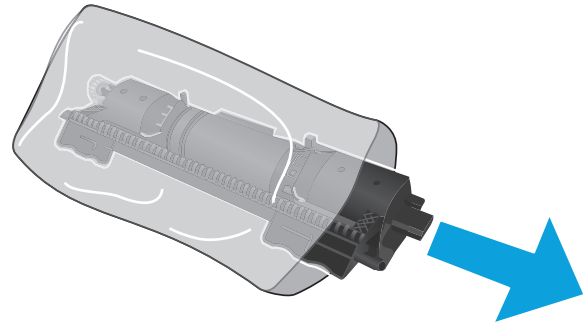

6. Ευθυγραμμίστε το βέλος στο νέο δοχείο γραφίτη με το εικονίδιο ανοιχτού λουκέτου στο τύμπανο απεικόνισης και, στη συνέχεια, τοποθετήστε το νέο δοχείο γραφίτη.

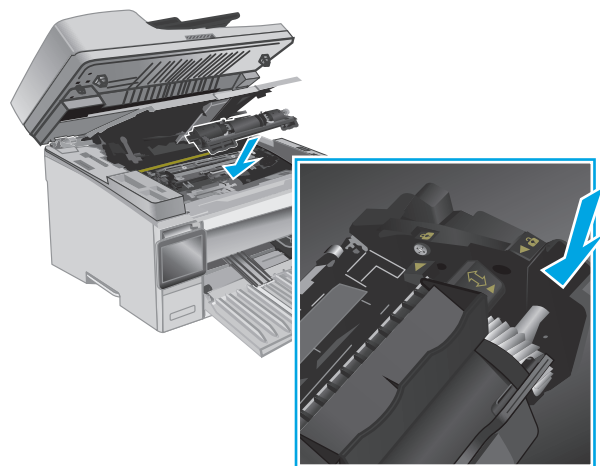

7. Περιστρέψτε το νέο δοχείο γραφίτη στη θέση ασφάλισης.

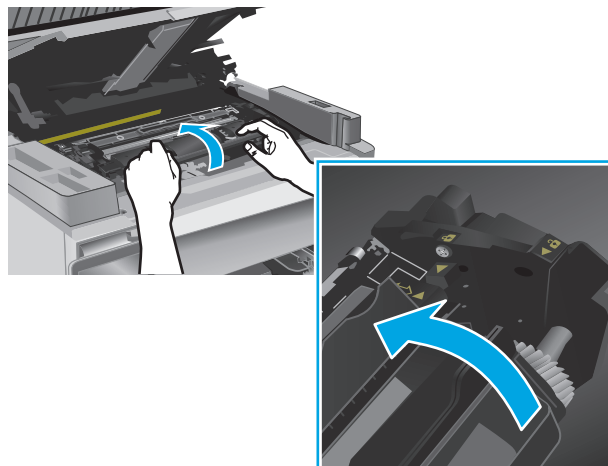

8. Κλείστε το επάνω κάλυμμα και, στη συνέχεια, κατεβάστε το συγκρότημα σαρωτή.

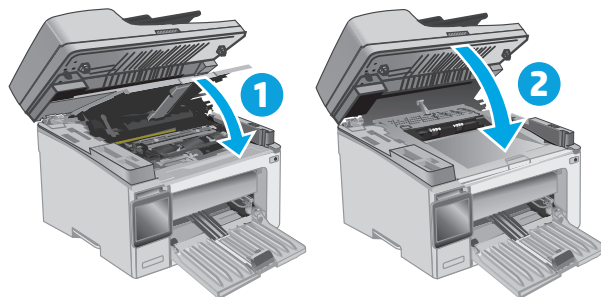

Αντικατάσταση του τυμπάνου απεικόνισης (μοντέλα M129-M132)

1. Ανασηκώστε το συγκρότημα σαρωτή και, στη συνέχεια, ανοίξτε το επάνω κάλυμμα.

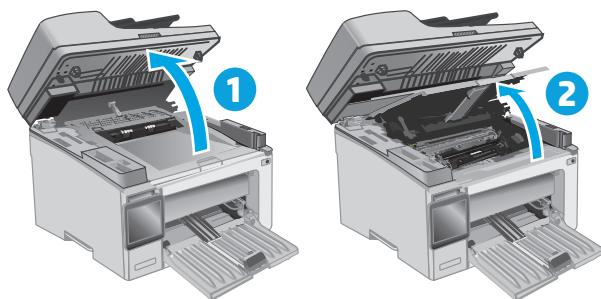

2. Αφαιρέστε προσωρινά το δοχείο γραφίτη από τον εκτυπωτή.

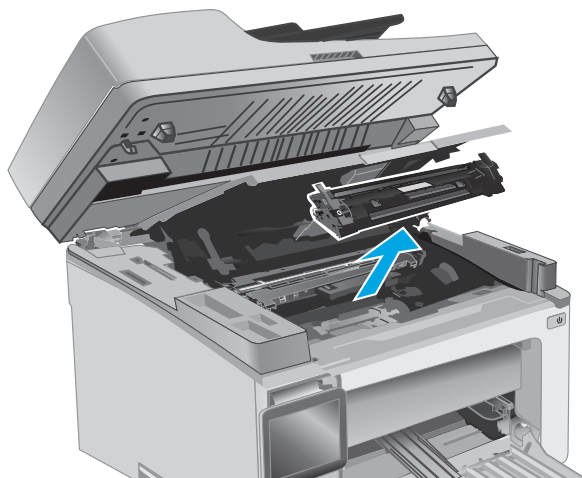

3. Αφαιρέστε το χρησιμοποιημένο τύμπανο απεικόνισης από τον εκτυπωτή.

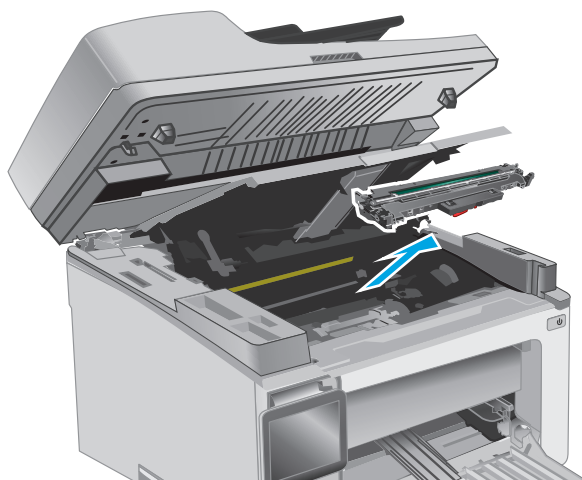

4. Αφαιρέστε τη συσκευασία του νέου τυμπάνου απεικόνισης από το κουτί και κατόπιν ανοίξτε τη συσκευασία.

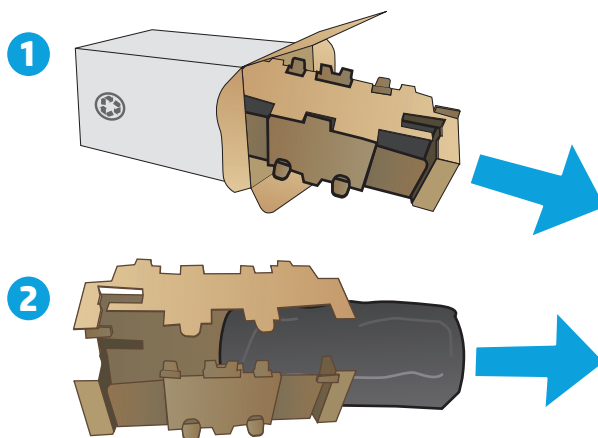

5. Αφαιρέστε το τύμπανο από την προστατευτική θήκη.

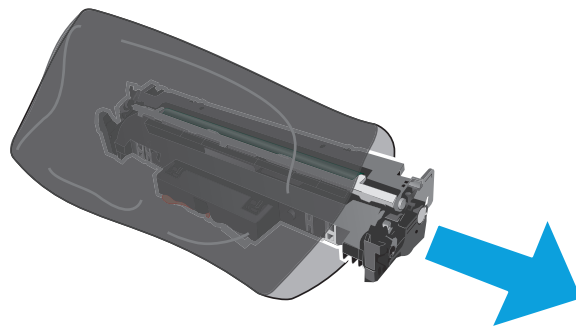

6. Ευθυγραμμίστε το νέο τύμπανο απεικόνισης με τις εγχοπές στο εσωτερικό του εκτυπωτή και πιέστε το μέχρι να εφαρμόσει καλά στη θέση του.

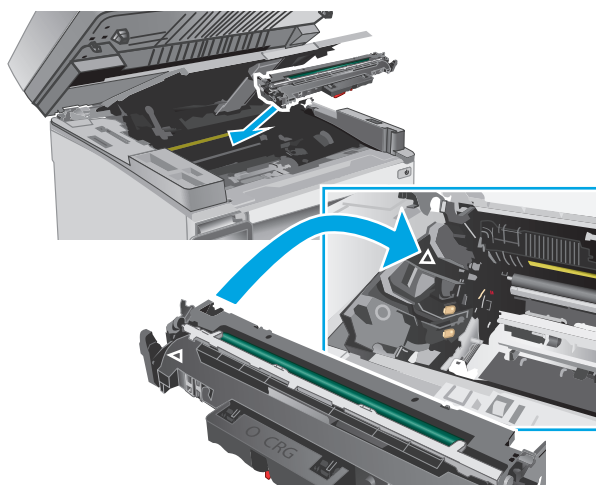

- Επανατοποθετήστε το δοχείο γραφίτη που είχε αφαιρεθεί προσωρινά.

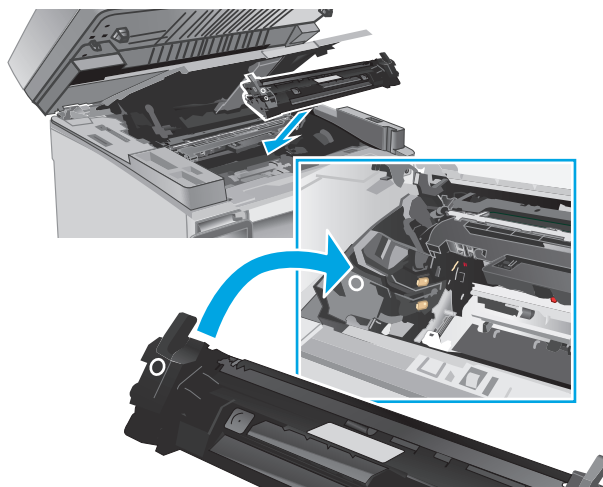

- Κλείστε το επάνω κάλυμμα και, στη συνέχεια, κατεβάστε το συγκρότημα σαρωτή.

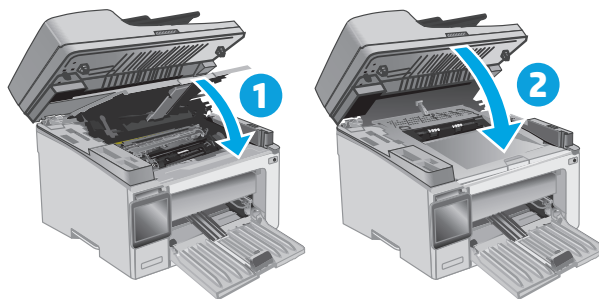

Αντικατάσταση του τυμπάνου απεικόνισης (μοντέλα M133-M134)

- Ανασηκώστε το συγκρότημα σαρωτή και, στη συνέχεια, ανοίξτε το επάνω κάλυμμα.

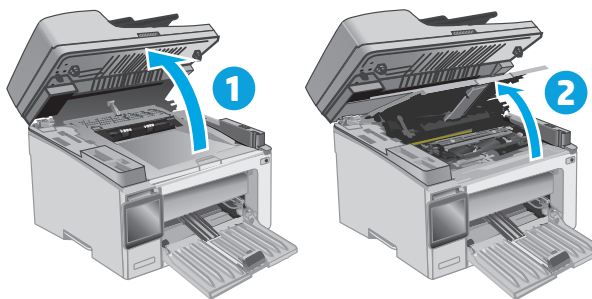

2. Αφαιρέστε το χρησιμοποιημένο τύμπανο απεικόνισης (συμπεριλαμβανομένου του χρησιμοποιημένου δοχείου γραφίτη) από τον εκτυπωτή.

ΣΗΜΕΙΩΣΗ: Το δοχείο γραφίτη έχει επίσης "πολύ χαμηλή στάθμη" και θα πρέπει να αντικατασταθεί και αυτό.

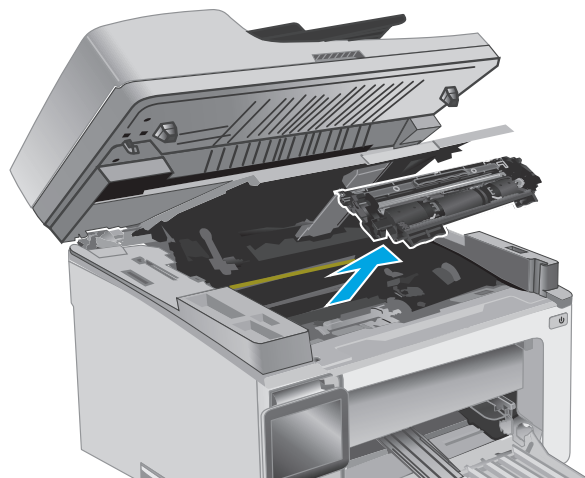

3. Αφαιρέστε τη συσκευασία του νέου τυμπάνου απεικόνισης και δοχείου από το κουτί και κατόπιν ανοίξτε τη συσκευασία.

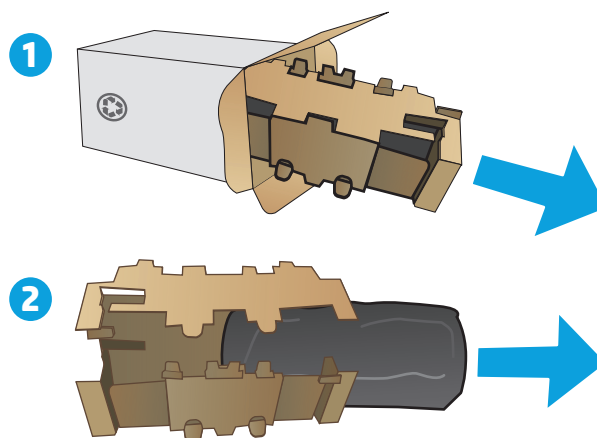

4. Αφαιρέστε το νέο τύμπανο απεικόνισης και το δοχείο από την προστατευτική θήκη.

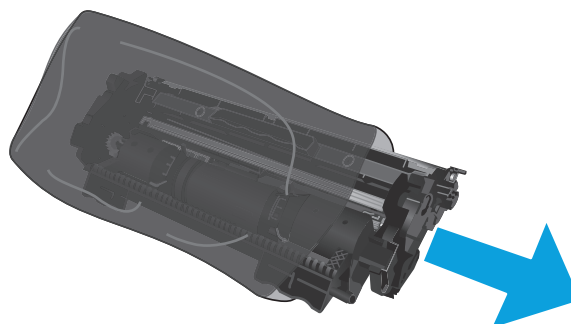

5. Ευθυγραμμίστε το νέο τύμπανο απεικόνισης και το δοχείο με τις εγκοπές στο εσωτερικό του εκτυπωτή και πιέστε το νέο αναλώσιμο μέχρι να εφαρμόσει καλά στη θέση του.

ΣΗΜΕΙΩΣΗ: Ένα νέο δοχείο γραφίτη (έτοιμο για χρήση) είναι συνδεδεμένο με το νέο τύμπανο απεικόνισης.

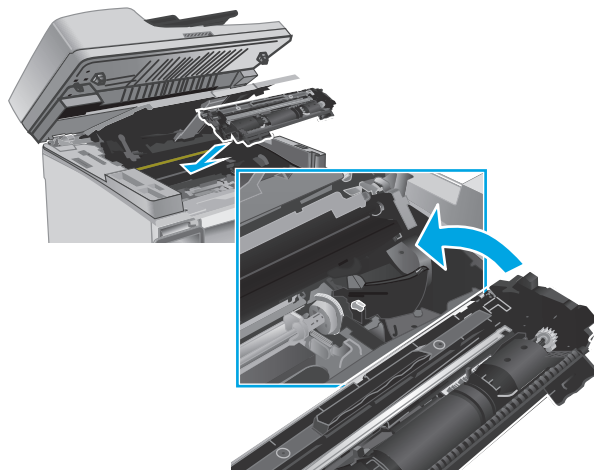

6. Κλείστε το επάνω κάλυμμα και, στη συνέχεια, κατεβάστε το συγκρότημα σαρωτή.

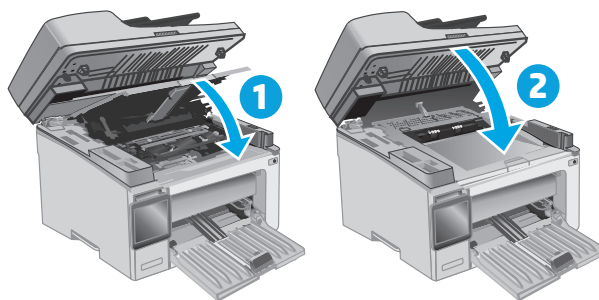

4 Εκτύπωση

- [Εργασίες εκτύπωσης \(Windows\)](#)
- [Εργασίες εκτύπωσης \(OS X\)](#)
- [Εκτύπωση μέσω φορητών συσκευών](#)

Για περισσότερες πληροφορίες:

Οι παρακάτω πληροφορίες είναι σωστές κατά τη δημοσίευση του παρόντος. Για πρόσφατες πληροφορίες, ανατρέξτε στην ενότητα www.hp.com/support/ljM129MFP.

Η βοήθεια που σας παρέχει η HP για τον εκτυπωτή περιλαμβάνει τις παρακάτω πληροφορίες:

- Εγκατάσταση και διαμόρφωση
- Εκμάθηση και χρήση
- Επίλυση προβλημάτων
- Λήψη ενημερώσεων λογισμικού και υλικολογισμικού
- Συμμετοχή σε φόρουμ υποστήριξης
- Εγγύηση και ρυθμιστικές πληροφορίες

Εργασίες εκτύπωσης (Windows)

Πώς να εκτυπώσετε (Windows)

Η ακόλουθη διαδικασία περιγράφει τη βασική μέθοδο εκτύπωσης για Windows.

1. Στο πρόγραμμα λογισμικού, επιλέξτε **Εκτύπωση**.
2. Επιλέξτε εκτυπωτή από τη λίστα εκτυπωτών. Για να αλλάξετε τις ρυθμίσεις, πατήστε το κουμπί **Ιδιότητες** ή **Προτιμήσεις** για να ανοίξει το πρόγραμμα οδήγησης εκτύπωσης.

 **ΣΗΜΕΙΩΣΗ:** Το όνομα του κουμπιού διαφέρει ανάλογα με το πρόγραμμα λογισμικού.

 **ΣΗΜΕΙΩΣΗ:** Για να αποκτήσετε πρόσβαση σε αυτές τις λειτουργίες από την εφαρμογή οθόνης έναρξης των Windows 8 ή 8.1, επιλέξτε **Συσκευές, Εκτύπωση** και, στη συνέχεια, επιλέξτε τον εκτυπωτή.

 **ΣΗΜΕΙΩΣΗ:** Για περισσότερες πληροφορίες, κάντε κλικ στο κουμπί Βοήθεια (?) στο πρόγραμμα οδήγησης εκτύπωσης.

 **ΣΗΜΕΙΩΣΗ:** Το πρόγραμμα οδήγησης εκτύπωσης που έχετε μπορεί να είναι διαφορετικό από αυτό που παρουσιάζεται εδώ, αλλά τα βήματα είναι τα ίδια.

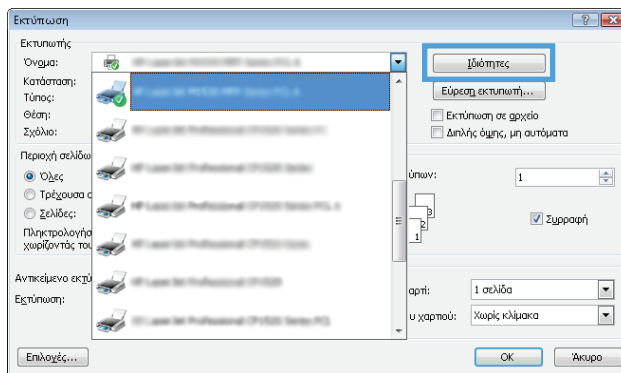

3. Πατήστε ή κάντε κλικ στις καρτέλες στο πρόγραμμα οδήγησης εκτύπωσης για να διαμορφώσετε τις διαθέσιμες επιλογές.
4. Πατήστε ή κάντε κλικ στο κουμπί **OK** για να επιστρέψετε στο παράθυρο διαλόγου **Εκτύπωση**. Από αυτή την οθόνη επιλέξτε τον αριθμό των αντιγράφων που θα εκτυπωθούν.
5. Κάντε κλικ ή πατήστε το κουμπί **OK** για να εκτυπώσετε την εργασία.

Μη αυτόματη εκτύπωση και στις δύο όψεις (Windows)

Χρησιμοποιήστε αυτήν τη διαδικασία για εκτυπωτές που δεν διαθέτουν εξάρτημα αυτόματης εκτύπωσης διπλής όψης ή για να εκτυπώσετε σε χαρτί που δεν υποστηρίζεται από το εξάρτημα εκτύπωσης διπλής όψης.

1. Στο πρόγραμμα λογισμικού, επιλέξτε **Εκτύπωση**.
2. Επιλέξτε τον εκτυπωτή από τη λίστα εκτυπωτών και πατήστε ή κάντε κλικ στο κουμπί **Ιδιότητες** ή **Προτιμήσεις** για να ανοίξετε το πρόγραμμα οδήγησης εκτύπωσης.

 **ΣΗΜΕΙΩΣΗ:** Το όνομα του κουμπιού διαφέρει ανάλογα με το πρόγραμμα λογισμικού.

 **ΣΗΜΕΙΩΣΗ:** Για να αποκτήσετε πρόσβαση σε αυτές τις λειτουργίες από την εφαρμογή οθόνης έναρξης των Windows 8 ή 8.1, πατήστε **Συσκευές, Εκτύπωση** και, στη συνέχεια, επιλέξτε τον εκτυπωτή.

3. Κάντε κλικ στην καρτέλα **Διάταξη**.
4. Ενεργοποιήστε την κατάλληλη επιλογή διπλής όψης από την αναπτυσσόμενη λίστα **Μη αυτόματη εκτύπωση και στις δύο όψεις** και κατόπιν κάντε κλικ ή στο κουμπί **OK**.
5. Στο παράθυρο διαλόγου **Εκτύπωση**, κάντε κλικ στο κουμπί **OK** για να εκτυπωθεί η εργασία. Ο εκτυπωτής θα εκτυπώσει την πρώτη όψη όλων των σελίδων του εγγράφου.
6. Πάρτε τη στοίβα που εκτυπώθηκε από το δίσκο εξόδου και τοποθετήστε την στο δίσκο εισόδου με τις εκτυπωμένες όψεις προς τα κάτω και την πάνω πλευρά των σελίδων προς το εσωτερικό του δίσκου.

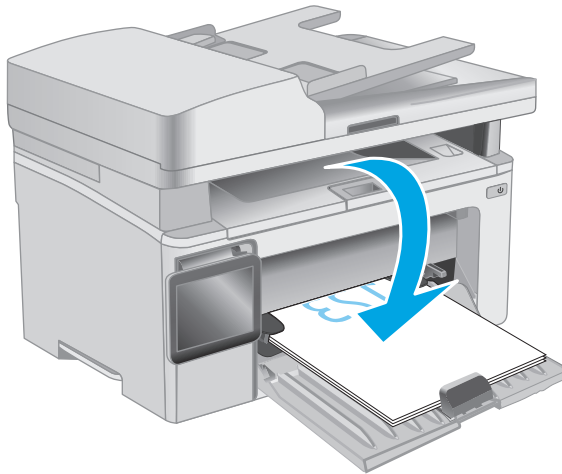

7. Στον υπολογιστή, κάντε κλικ στο κουμπί **OK** για να εκτυπώσετε τη δεύτερη όψη της εργασίας.
8. Εάν σας ζητηθεί, ενεργοποιήστε την κατάλληλη επιλογή για να συνεχίσετε.

Εκτύπωση πολλών σελίδων ανά φύλλο (Windows)

1. Στο πρόγραμμα λογισμικού, επιλέξτε **Εκτύπωση**.
2. Επιλέξτε τον εκτυπωτή από τη λίστα εκτυπωτών και πατήστε ή κάντε κλικ στο κουμπί **Ιδιότητες ή Προτιμήσεις** για να ανοίξετε το πρόγραμμα οδήγησης εκτύπωσης.

 **ΣΗΜΕΙΩΣΗ:** Το όνομα του κουμπιού διαφέρει ανάλογα με το πρόγραμμα λογισμικού.

 **ΣΗΜΕΙΩΣΗ:** Για να αποκτήσετε πρόσβαση σε αυτές τις λειτουργίες από την εφαρμογή οθόνης έναρξης των Windows 8 ή 8.1, πατήστε **Συσκευές, Εκτύπωση** και, στη συνέχεια, επιλέξτε τον εκτυπωτή.

3. Κάντε κλικ ή πατήστε την καρτέλα **Διάταξη**.
4. Επιλέξτε το σωστό **Προσανατολισμό** στην αναπτυσσόμενη λίστα.
5. Επιλέξτε το σωστό αριθμό σελίδων ανά φύλλο από την αναπτυσσόμενη λίστα **Σελίδες ανά φύλλο** και, στη συνέχεια, κάντε κλικ ή πατήστε το κουμπί **Για προχωρημένους**.
6. Επιλέξτε τη σωστή **Διάταξη σελίδων ανά φύλλο** στην αναπτυσσόμενη λίστα.
7. Επιλέξτε τα σωστά **Περιθώρια σελίδας** στην αναπτυσσόμενη λίστα, πατήστε το κουμπί **OK** για να κλείσετε το παράθυρο διαλόγου **Επιλογές για προχωρημένους** και, στη συνέχεια, πατήστε το κουμπί **OK** για να κλείσετε το παράθυρο διαλόγου **Ιδιότητες ή Προτιμήσεις**.
8. Στο παράθυρο διαλόγου **Εκτύπωση**, κάντε κλικ στο κουμπί **OK** για να εκτυπώσετε την εργασία.

Επιλογή τύπου χαρτιού (Windows)

1. Στο πρόγραμμα λογισμικού, επιλέξτε **Εκτύπωση**.
2. Επιλέξτε τον εκτυπωτή από τη λίστα εκτυπωτών και πατήστε ή κάντε κλικ στο κουμπί **Ιδιότητες ή Προτιμήσεις** για να ανοίξετε το πρόγραμμα οδήγησης εκτύπωσης.

 **ΣΗΜΕΙΩΣΗ:** Το όνομα του κουμπιού διαφέρει ανάλογα με το πρόγραμμα λογισμικού.

 **ΣΗΜΕΙΩΣΗ:** Για να αποκτήσετε πρόσβαση σε αυτές τις λειτουργίες από την εφαρμογή οθόνης έναρξης των Windows 8 ή 8.1, πατήστε **Συσκευές, Εκτύπωση** και, στη συνέχεια, επιλέξτε τον εκτυπωτή.

3. Κάντε κλικ ή πατήστε την καρτέλα **Συνομημέσεις εκτύπωσης**.
4. Στην αναπτυσσόμενη λίστα **Τύπος χαρτιού**, επιλέξτε το σωστό τύπο χαρτιού και πατήστε το **OK** για να κλείσετε το παράθυρο διαλόγου **Ιδιότητες ή Προτιμήσεις**.
5. Στο παράθυρο διαλόγου **Εκτύπωση**, κάντε κλικ στο κουμπί **OK** για να εκτυπωθεί η εργασία.

Πρόσθετες εργασίες εκτύπωσης

Επισκεφτείτε τη διεύθυνση www.hp.com/support/ljM129MFP.

Διατίθενται οδηγίες σχετικά με την εκτέλεση συγκεκριμένων εργασιών εκτύπωσης, όπως:

- Επιλογή μεγέθους χαρτιού
- Επιλογή προσανατολισμού σελίδας
- Δημιουργία φυλλαδίου
- Επιλογή των ρυθμίσεων εκτύπωσης

Εργασίες εκτύπωσης (OS X)

Τρόπος εκτύπωσης (OS X)

Η ακόλουθη διαδικασία περιγράφει τη βασική μέθοδο εκτύπωσης για OS X.

1. Κάντε κλικ στο μενού **File** (Αρχείο) και έπειτα στην επιλογή **Print** (Εκτύπωση).
2. Επιλέξτε τον εκτυπωτή.
3. Κάντε κλικ στην επιλογή **Εμφάνιση λεπτομερειών ή Αντίγραφα και σελίδες** και κατόπιν επιλέξτε άλλα μενού για να προσαρμόσετε τις ρυθμίσεις εκτύπωσης.

 **ΣΗΜΕΙΩΣΗ:** Το όνομα του στοιχείου διαφέρει ανάλογα με το πρόγραμμα λογισμικού.

4. Κάντε κλικ στο κουμπί **Print** (Εκτύπωση).

Μη αυτόματη εκτύπωση και στις δύο όψεις (OS X)

 **ΣΗΜΕΙΩΣΗ:** Αυτή η λειτουργία είναι διαθέσιμη αν εγκαταστήσετε το πρόγραμμα οδήγησης εκτύπωσης της HP. Ενδέχεται να μην είναι διαθέσιμη αν χρησιμοποιείτε τη λειτουργία AirPrint.

1. Κάντε κλικ στο μενού **File** (Αρχείο) και έπειτα στην επιλογή **Print** (Εκτύπωση).
2. Επιλέξτε τον εκτυπωτή.
3. Κάντε κλικ στην επιλογή **Εμφάνιση λεπτομερειών ή Αντίγραφα και σελίδες** και κατόπιν επιλέξτε το μενού **Μη αυτόματη εκτύπωση διπλής όψης**.

 **ΣΗΜΕΙΩΣΗ:** Το όνομα του στοιχείου διαφέρει ανάλογα με το πρόγραμμα λογισμικού.

4. Κάντε κλικ στο πλαίσιο **Manual Duplex** (Μη αυτόματη εκτύπωση διπλής όψης) και επιλέξτε βιβλιοδεσία.
5. Κάντε κλικ στο κουμπί **Print** (Εκτύπωση).
6. Μεταβείτε στον εκτυπωτή και αφαιρέστε το χαρτί που υπάρχει στο Δίσκο 1.
7. Πάρτε τη στοίβα που εκτυπώθηκε από το δίσκο εξόδου και τοποθετήστε την στο δίσκο εισόδου με την εκτυπωμένη πλευρά προς τα κάτω.
8. Στον υπολογιστή, κάντε κλικ στο κουμπί **Continue** (Συνέχεια) για να εκτυπώσετε τη δεύτερη όψη της εργασίας.

Εκτύπωση πολλών σελίδων ανά φύλλο (OS X)

1. Κάντε κλικ στο μενού **File** (Αρχείο) και έπειτα στην επιλογή **Print** (Εκτύπωση).
2. Επιλέξτε τον εκτυπωτή.
3. Κάντε κλικ στην επιλογή **Εμφάνιση λεπτομερειών ή Αντίγραφα και σελίδες** και κατόπιν επιλέξτε το μενού **Διάταξη**.

 **ΣΗΜΕΙΩΣΗ:** Το όνομα του στοιχείου διαφέρει ανάλογα με το πρόγραμμα λογισμικού.

4. Από την αναπτυσσόμενη λίστα **Pages per Sheet** (Σελίδες ανά φύλλο), επιλέξτε τον αριθμό σελίδων που θέλετε να εκτυπώνονται σε κάθε φύλλο.

5. Στην περιοχή **Layout Direction** (Κατεύθυνση διάταξης), επιλέξτε τη σειρά και την τοποθέτηση των σελίδων επάνω στο φύλλο.
6. Από το μενού **Borders** (Περιγράμματα), επιλέξτε τον τύπο περιγράμματος για εκτύπωση γύρω από κάθε σελίδα στο φύλλο.
7. Κάντε κλικ στο κουμπί **Print** (Εκτύπωση).

Επιλογή τύπου χαρτιού (OS X)

1. Κάντε κλικ στο μενού **File** (Αρχείο) και έπειτα στην επιλογή **Print** (Εκτύπωση).
2. Επιλέξτε τον εκτυπωτή.
3. Ανοίξτε την αναπτυσσόμενη λίστα του μενού ή κάντε κλικ στην επιλογή **Show Details** (Εμφάνιση λεπτομερειών) και έπειτα στο μενού **Finishing** (Φινίρισμα).



ΣΗΜΕΙΩΣΗ: Το όνομα του στοιχείου διαφέρει ανάλογα με το πρόγραμμα λογισμικού.

4. Επιλέξτε έναν τύπο από την αναπτυσσόμενη λίστα **Media-type** (Τύπος μέσου).
5. Κάντε κλικ στο κουμπί **Print** (Εκτύπωση).

Πρόσθετες εργασίες εκτύπωσης

Επισκεφτείτε τη διεύθυνση www.hp.com/support/ljM129MFP.

Διατίθενται οδηγίες σχετικά με την εκτέλεση συγκεκριμένων εργασιών εκτύπωσης, όπως:

- Επιλογή μεγέθους χαρτιού
- Επιλογή προσανατολισμού σελίδας
- Δημιουργία φυλλαδίου
- Επιλογή των ρυθμίσεων εκτύπωσης

Εκτύπωση μέσω φορητών συσκευών

Εισαγωγή

Η HP προσφέρει πολλές λύσεις Mobile και ePrint, ώστε να είναι δυνατή η εύκολη εκτύπωση σε εκτυπωτή HP από φορητό υπολογιστή, tablet, smartphone ή κάποια άλλη φορητή συσκευή. Για να δείτε ολόκληρη τη λίστα και να προσδιορίσετε ποια είναι η καλύτερη επιλογή, επισκεφθείτε τη διεύθυνση: www.hp.com/go/LaserJetMobilePrinting.

ΣΗΜΕΙΩΣΗ: Ενημερώστε το υλικολογισμικό του εκτυπωτή για να εξασφαλίσετε ότι υποστηρίζονται όλες οι δυνατότητες εκτύπωσης μέσω φορητών συσκευών και ePrint.

- [Wi-Fi Direct \(μόνο σε μοντέλα με ασύρματη λειτουργία\)](#)
- [HP ePrint μέσω email](#)
- [Λογισμικό HP ePrint](#)
- [AirPrint](#)
- [Ενσωματωμένη εκτύπωση Android](#)

Wi-Fi Direct (μόνο σε μοντέλα με ασύρματη λειτουργία)

Με τη λειτουργία Wi-Fi Direct μπορείτε να εκτυπώνετε από ασύρματες φορητές συσκευές χωρίς να απαιτείται σύνδεση σε δίκτυο ή στο Internet.

ΣΗΜΕΙΩΣΗ: Προς το παρόν, δεν υποστηρίζονται όλα τα λειτουργικά συστήματα φορητών συσκευών από τη λειτουργία Wi-Fi Direct.

ΣΗΜΕΙΩΣΗ: Στις φορητές συσκευές που δεν έχουν δυνατότητα Wi-Fi Direct, με τη σύνδεση Wi-Fi Direct μπορεί να γίνει μόνο εκτύπωση. Αφού χρησιμοποιήσετε το Wi-Fi Direct για να εκτυπώσετε, πρέπει να επανασυνδεθείτε σε ένα τοπικό δίκτυο για να αποκτήσετε πρόσβαση στο Internet.

Για να αποκτήσετε πρόσβαση στη σύνδεση Wi-Fi Direct του εκτυπωτή, ολοκληρώστε τα παρακάτω βήματα:

ΣΗΜΕΙΩΣΗ: Τα βήματα διαφέρουν ανάλογα με τον τύπο του πίνακα ελέγχου.

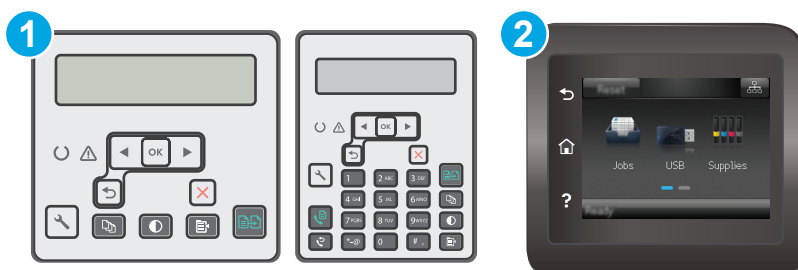

- 1 Πίνακας ελέγχου 2 γραμμών
- 2 Πίνακας ελέγχου με οθόνη αφής

Πίνακες ελέγχου 2 γραμμών:

1. Στον πίνακα ελέγχου του εκτυπωτή, πατήστε το κουμπί ρύθμισης .
2. Ανοίξτε τα ακόλουθα μενού:
 - Ρύθμιση δικτύου
 - Μενού ασύρματης λειτουργίας
 - Wi-Fi Direct
3. Επιλέξτε μία από τις παρακάτω μεθόδους σύνδεσης:
 - **Αυτόματα:** Με την επιλογή αυτή, ο κωδικός πρόσβασης ορίζεται ως 12345678.
 - **Μη αυτόματα:** Με την επιλογή αυτή, δημιουργείται ένας ασφαλής, τυχαία επιλεγμένος κωδικός πρόσβασης.
4. Στη φορητή συσκευή, ανοίξτε το μενού **Wi-Fi** ή το μενού **Wi-Fi Direct**.
5. Επιλέξτε το όνομα του εκτυπωτή στη λίστα των διαθέσιμων δικτύων.



ΣΗΜΕΙΩΣΗ: Εάν δεν εμφανίζεται το όνομα του εκτυπωτή, μπορεί να βρίσκεται εκτός της εμβέλειας του σήματος Wi-Fi Direct. Μετακινήστε τη συσκευή πιο κοντά στον εκτυπωτή.

6. Εάν σας ζητηθεί, εισαγάγετε τον κωδικό πρόσβασης του Wi-Fi Direct ή πατήστε το κουμπί **OK** στον πίνακα ελέγχου του εκτυπωτή.



ΣΗΜΕΙΩΣΗ: Στις συσκευές Android που υποστηρίζουν Wi-Fi Direct, εάν η μέθοδος σύνδεσης είναι ρυθμισμένη στην τιμή **Αυτόματα**, η σύνδεση θα πραγματοποιηθεί αυτόματα, χωρίς να σας ζητηθεί κωδικός πρόσβασης. Εάν η μέθοδος σύνδεσης έχει ρυθμιστεί ως **Μη αυτόματα**, θα χρειαστεί είτε να πατήσετε το κουμπί **OK** είτε να εισαγάγετε έναν προσωπικό αναγνωριστικό αριθμό (PIN), ο οποίος εμφανίζεται στον πίνακα ελέγχου του εκτυπωτή, ως κωδικό πρόσβασης στη φορητή συσκευή.

7. Ανοίξτε το έγγραφο και επιλέξτε **Εκτύπωση**.



ΣΗΜΕΙΩΣΗ: Εάν η φορητή συσκευή δεν υποστηρίζει εκτυπώσεις, εγκαταστήστε την εφαρμογή HP ePrint για φορητές συσκευές.

8. Επιλέξτε τον εκτυπωτή από τη λίστα διαθέσιμων εκτυπωτών και, στη συνέχεια, επιλέξτε **Εκτύπωση**.
9. Μόλις ολοκληρωθεί η εργασία εκτύπωσης, ορισμένες φορητές συσκευές πρέπει να επανασυνδεθούν στο τοπικό δίκτυο.

Πίνακες ελέγχου με οθόνη αφής:

1. Στην αρχική οθόνη του πίνακα ελέγχου του εκτυπωτή, πατήστε το κουμπί πληροφοριών σύνδεσης .
2. Ανοίξτε τα ακόλουθα μενού:
 - **Wi-Fi Direct**
 - **Μέθοδος σύνδεσης**
3. Επιλέξτε μία από τις παρακάτω μεθόδους σύνδεσης:

- **Αυτόματο:** Με την επιλογή αυτή, ο κωδικός πρόσβασης ορίζεται ως 12345678.
 - **Μη αυτόματο:** Με την επιλογή αυτή, δημιουργείται ένας ασφαλής, τυχαία επιλεγμένος κωδικός πρόσβασης.
4. Στη φορητή συσκευή, ανοίξτε το μενού **Wi-Fi** ή το μενού **Wi-Fi Direct**.
 5. Επιλέξτε το όνομα του εκτυπωτή στη λίστα των διαθέσιμων δικτύων.





ΣΗΜΕΙΩΣΗ: Εάν δεν εμφανίζεται το όνομα του εκτυπωτή, μπορεί να βρίσκεται εκτός της εμβέλειας του σήματος Wi-Fi Direct. Μετακινήστε τη συσκευή πιο κοντά στον εκτυπωτή.

6. Εάν σας ζητηθεί, εισαγάγετε τον κωδικό πρόσβασης του Wi-Fi Direct ή πατήστε το κουμπί **OK** στον πίνακα ελέγχου του εκτυπωτή.



ΣΗΜΕΙΩΣΗ: Στις συσκευές Android που υποστηρίζουν Wi-Fi Direct, εάν η μέθοδος σύνδεσης είναι ρυθμισμένη στην τιμή **Αυτόματη**, η σύνδεση θα πραγματοποιηθεί αυτόματα, χωρίς να σας ζητηθεί κωδικός πρόσβασης. Εάν η μέθοδος σύνδεσης έχει ρυθμιστεί ως **Μη αυτόματη**, θα χρειαστεί είτε να πατήσετε το κουμπί **OK** είτε να εισαγάγετε έναν προσωπικό αναγνωριστικό αριθμό (PIN), ο οποίος εμφανίζεται στον πίνακα ελέγχου του εκτυπωτή, ως κωδικό πρόσβασης στη φορητή συσκευή.



ΣΗΜΕΙΩΣΗ: Για να δείτε τον κωδικό πρόσβασης του Wi-Fi Direct, πατήστε το κουμπί πληροφοριών σύνδεσης  /  στην αρχική οθόνη του πίνακα ελέγχου του εκτυπωτή.

7. Ανοίξτε το έγγραφο και επιλέξτε **Εκτύπωση**.



ΣΗΜΕΙΩΣΗ: Εάν η φορητή συσκευή δεν υποστηρίζει εκτυπώσεις, εγκαταστήστε την εφαρμογή HP ePrint για φορητές συσκευές.

8. Επιλέξτε τον εκτυπωτή από τη λίστα διαθέσιμων εκτυπωτών και, στη συνέχεια, επιλέξτε **Εκτύπωση**.
9. Μόλις ολοκληρωθεί η εργασία εκτύπωσης, ορισμένες φορητές συσκευές πρέπει να επανασυνδεθούν στο τοπικό δίκτυο.

Οι συσκευές και τα λειτουργικά συστήματα υπολογιστών που αναφέρονται παρακάτω υποστηρίζουν το **Wi-Fi Direct**:

- Tablet και τηλέφωνα με Android 4.0 και νεότερες εκδόσεις με εγκατεστημένη την υπηρεσία HP Print ή την προσθήκη Mopria για εκτυπώσεις από φορητές συσκευές
- Οι περισσότεροι υπολογιστές, tablet και φορητοί υπολογιστές με Windows 8.1, που έχουν εγκατεστημένο το πρόγραμμα οδήγησης εκτύπωσης της HP

Οι συσκευές και τα λειτουργικά συστήματα υπολογιστών που αναφέρονται παρακάτω δεν υποστηρίζουν το **Wi-Fi Direct**, αλλά μπορούν να εκτυπώσουν σε έναν εκτυπωτή που το υποστηρίζει:

- iPhone και iPad της Apple
- Υπολογιστές Mac με OS X

Για περισσότερες πληροφορίες σχετικά με την εκτύπωση Wi-Fi Direct, επισκεφθείτε τη διεύθυνση www.hp.com/go/wirelessprinting.

Οι δυνατότητες Wi-Fi Direct μπορούν να ενεργοποιηθούν ή να απενεργοποιηθούν από τον πίνακα ελέγχου του εκτυπωτή.

Ενεργοποίηση ή απενεργοποίηση του Wi-Fi Direct



Αρχικά, πρέπει να ενεργοποιήσετε τη λειτουργία Wi-Fi Direct από τον EWS του εκτυπωτή.

 **ΣΗΜΕΙΩΣΗ:** Τα βήματα διαφέρουν ανάλογα με τον τύπο του πίνακα ελέγχου.



- | | |
|---|-------------------------------|
| 1 | Πίνακας ελέγχου 2 γραμμών |
| 2 | Πίνακας ελέγχου με οθόνη αφής |



- 1. Πίνακας ελέγχου 2 γραμμών:** Στον πίνακα ελέγχου του εκτυπωτή, πατήστε το κουμπί ρύθμισης  και κατόπιν ανοίξτε το μενού **Ρύθμιση δικτύου**.

Πίνακας ελέγχου με οθόνη αφής: Στην αρχική οθόνη του πίνακα ελέγχου του εκτυπωτή, επιλέξτε το κουμπί πληροφοριών σύνδεσης  / .

- 2.** Ανοίξτε τα ακόλουθα μενού:

- **Wi-Fi Direct**
- **Ρυθμίσεις** (μόνο για πίνακες ελέγχου με οθόνη αφής)
- **Ενεργοποίηση/απενεργοποίηση**

- 3.** Πατήστε το στοιχείο **Ενεργοποίηση** στο μενού. Πατήστε το κουμπί **Απενεργοποίηση** για να απενεργοποιήσετε την εκτύπωση μέσω Wi-Fi Direct.

 **ΣΗΜΕΙΩΣΗ:** Σε περιβάλλοντα όπου υπάρχουν εγκατεστημένα περισσότερα από ένα μοντέλα του ίδιου εκτυπωτή, μπορεί να είναι χρήσιμο να εκχωρήσετε ένα μοναδικό όνομα Wi-Fi Direct σε κάθε εκτυπωτή για ευκολότερο προσδιορισμό του εκτυπωτή για εκτύπωση Wi-Fi Direct. Στους πίνακες ελέγχου με οθόνη αφής, το όνομα Wi-Fi Direct είναι επίσης διαθέσιμο με πάτημα του εικονιδίου πληροφοριών σύνδεσης  /  στην αρχική οθόνη στον πίνακα ελέγχου του εκτυπωτή και, στη συνέχεια, με πάτημα του εικονιδίου του Wi-Fi Direct.

Αλλαγή του ονόματος Wi-Fi Direct του εκτυπωτή

Ακολουθήστε αυτή τη διαδικασία για να αλλάξετε το όνομα Wi-Fi Direct του εκτυπωτή χρησιμοποιώντας τον Ενσωματωμένο Διακομιστή Web (EWS):

Βήμα 1: Άνοιγμα του Ενσωματωμένου Διακομιστή Web της HP

 **ΣΗΜΕΙΩΣΗ:** Τα βήματα διαφέρουν ανάλογα με τον τύπο του πίνακα ελέγχου.

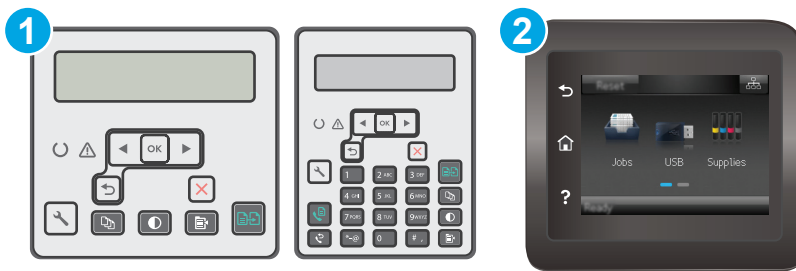

- | | |
|---|-------------------------------|
| 1 | Πίνακας ελέγχου 2 γραμμών |
| 2 | Πίνακας ελέγχου με οθόνη αφής |

- Πίνακας ελέγχου 2 γραμμών:** Στον πίνακα ελέγχου του εκτυπωτή, πατήστε το κουμπί ρύθμισης . Ανοίξτε το μενού **Ρύθμιση δικτύου** και επιλέξτε **Εμφάνιση διεύθυνσης IP** για να εμφανιστεί η διεύθυνση IP ή το όνομα του κεντρικού υπολογιστή.

Πίνακας ελέγχου με οθόνη αφής: Στην αρχική οθόνη του πίνακα ελέγχου του εκτυπωτή, πατήστε το κουμπί πληροφοριών σύνδεσης / και, στη συνέχεια, πατήστε το κουμπί **Δίκτυο σε σύνδεση** ή το κουμπί **Δίκτυο Wi-Fi ενεργό** για να εμφανιστεί η διεύθυνση IP ή το όνομα του κεντρικού υπολογιστή.

- Ανοίξτε ένα πρόγραμμα περιήγησης στο Web και πληκτρολογήστε στη γραμμή διευθύνσεων τη διεύθυνση IP ή το όνομα κεντρικού υπολογιστή, ακριβώς όπως εμφανίζεται στον πίνακα ελέγχου του εκτυπωτή. Πατήστε το πλήκτρο **Enter** στο πληκτρολόγιο του υπολογιστή. Θα ανοίξει ο EWS.

<https://10.10.XX.XXX/>

ΣΗΜΕΙΩΣΗ: Εάν στο πρόγραμμα περιήγησης στο Web εμφανιστεί ένα μήνυμα που υποδεικνύει ότι η τοποθεσία Web ενδέχεται να μην είναι ασφαλής, επιλέξτε το στοιχείο για να συνεχίσετε στην τοποθεσία Web. Η πρόσβαση σε αυτήν την τοποθεσία Web δεν θα προκαλέσει ζημιά στον υπολογιστή.

Βήμα 2: Αλλαγή του ονόματος Wi-Fi Direct

- Κάντε κλικ στην καρτέλα **Δικτύωση**.
- Στο αριστερό παράθυρο περιήγησης, κάντε κλικ στη σύνδεση **Ρύθμιση Wi-Fi Direct**.
- Στο πεδίο **Όνομα Wi-Fi Direct**, εισαγάγετε το νέο όνομα.
- Κάντε κλικ στο κουμπί **Apply** (Εφαρμογή).

HP ePrint μέσω email

Χρησιμοποιήστε το HP ePrint για να εκτυπώσετε έγγραφα στέλνοντάς τα ως συνημμένα σε email στη διεύθυνση email του εκτυπωτή από οποιαδήποτε συσκευή με δυνατότητα αποστολής και λήψης email.

Για να χρησιμοποιήσετε το HP ePrint, ο εκτυπωτής πρέπει να πληροί τις εξής απαιτήσεις:

- Ο εκτυπωτής πρέπει να είναι συνδεδεμένος σε ενσύρματο ή ασύρματο δίκτυο και να έχει πρόσβαση στο Internet.

- Οι Υπηρεσίες Web της HP πρέπει να έχουν ενεργοποιηθεί στον εκτυπωτή και ο εκτυπωτής πρέπει να έχει δηλωθεί στο HP Connected.

Ακολουθήστε την παρακάτω διαδικασία για να ενεργοποιήσετε τις Υπηρεσίες Web της HP και να εγγραφείτε στο HP Connected:

 **ΣΗΜΕΙΩΣΗ:** Τα βήματα διαφέρουν ανάλογα με τον τύπο του πίνακα ελέγχου.

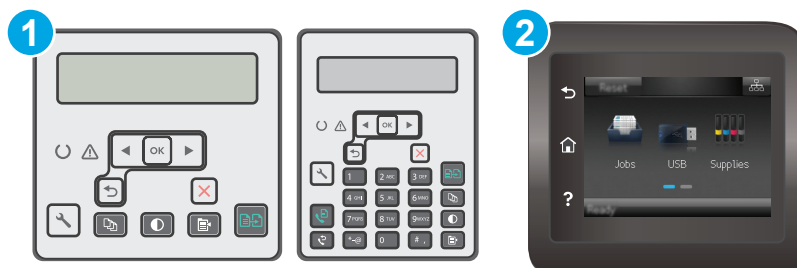

- | | |
|---|-------------------------------|
| 1 | Πίνακας ελέγχου 2 γραμμών |
| 2 | Πίνακας ελέγχου με οθόνη αφής |

Πίνακες ελέγχου 2 γραμμών

1. Στον πίνακα ελέγχου του εκτυπωτή, πατήστε το κουμπί ρύθμισης . Ανοίξτε το μενού **Ρύθμιση δικτύου** και επιλέξτε **Εμφάνιση διεύθυνσης IP** για να εμφανιστεί η διεύθυνση IP ή το όνομα του κεντρικού υπολογιστή.
2. Ανοίξτε ένα πρόγραμμα περιήγησης στο Web και πληκτρολογήστε στη γραμμή διεύθυνσεων τη διεύθυνση IP ή το όνομα κεντρικού υπολογιστή, ακριβώς όπως εμφανίζεται στον πίνακα ελέγχου του εκτυπωτή. Πατήστε το πλήκτρο **Enter** στο πληκτρολόγιο του υπολογιστή. Θα ανοίξει ο EWS.

 <https://10.10.XX.XXX/>



 **ΣΗΜΕΙΩΣΗ:** Εάν στο πρόγραμμα περιήγησης στο Web εμφανιστεί ένα μήνυμα που υποδεικνύει ότι η τοποθεσία Web ενδέχεται να μην είναι ασφαλής, επιλέξτε το στοιχείο για να συνεχίσετε στην τοποθεσία Web. Η πρόσβαση σε αυτήν την τοποθεσία Web δεν θα προκαλέσει ζημιά στον υπολογιστή.

3. Κάντε κλικ στην καρτέλα **Υπηρεσίες Web της HP** και, στη συνέχεια, κάντε κλικ στο στοιχείο **Ενεργοποίηση**. Ο εκτυπωτής ενεργοποιεί τις Υπηρεσίες Web και μετά εκτυπώνει μια σελίδα πληροφοριών.

Η σελίδα πληροφοριών περιέχει τον κωδικό του εκτυπωτή, ο οποίος απαιτείται για την εγγραφή του εκτυπωτή HP στο HP Connected.

4. Μεταβείτε στη διεύθυνση www.hpconnected.com για να δημιουργήσετε λογαριασμό HP ePrint και να ολοκληρώσετε τη διαδικασία ρύθμισης.

Πίνακες ελέγχου με οθόνη αφής:

1. Στην αρχική οθόνη του πίνακα ελέγχου του εκτυπωτή, πατήστε το κουμπί πληροφοριών σύνδεσης  / .
2. Ανοίξτε τα ακόλουθα μενού:

- [HP ePrint](#)
 - [Ρυθμίσεις](#)
 - [Ενεργοποίηση Υπηρεσιών Web](#)
3. Πατήστε το κουμπί **Εκτύπωση** για να διαβάσετε τους όρους χρήσης. Πατήστε το κουμπί **OK** για να αποδεχτείτε τους όρους χρήσης και να ενεργοποιήσετε τις Υπηρεσίες Web της HP.
- Ο εκτυπωτής ενεργοποιεί τις Υπηρεσίες Web και μετά εκτυπώνει μια σελίδα πληροφοριών. Η σελίδα πληροφοριών περιέχει τον κωδικό του εκτυπωτή που απαιτείται για να δηλώσετε τον εκτυπωτή HP στο HP Connected.
4. Μεταβείτε στην τοποθεσία www.hpconnected.com για να δημιουργήσετε ένα λογαριασμό HP ePrint και να ολοκληρώσετε τη διαδικασία ρύθμισης.

Λογισμικό HP ePrint

Το λογισμικό HP ePrint διευκολύνει την εκτύπωση από επιτραπέζιο ή φορητό υπολογιστή με Windows ή Mac σε οποιονδήποτε εκτυπωτή υποστηρίζει τη δυνατότητα HP ePrint. Αυτό το λογισμικό διευκολύνει την εύρεση εκτυπωτών με δυνατότητα HP ePrint που έχουν δηλωθεί στο λογαριασμό HP Connected που διαθέτετε. Ο εκτυπωτής HP προορισμού μπορεί να βρίσκεται στο γραφείο ή σε οποιοδήποτε μέρος του κόσμου.

- **Windows:** Αφού εγκαταστήσετε το λογισμικό, ανοίξτε την επιλογή **Εκτύπωση** από την εφαρμογή σας και επιλέξτε **HP ePrint** από τη λίστα των εγκατεστημένων εκτυπωτών. Κάντε κλικ στο κουμπί **Ιδιότητες** για τη διαμόρφωση των επιλογών εκτύπωσης.
- **OS X:** Μετά την εγκατάσταση του λογισμικού, επιλέξτε **File** (Αρχείο), **Print** (Εκτύπωση) και πατήστε το βέλος δίπλα στο στοιχείο **PDF** (κάτω αριστερά στην οθόνη του προγράμματος οδήγησης). Επιλέξτε **HP ePrint**.

Στα Windows, το λογισμικό HP ePrint υποστηρίζει την εκτύπωση μέσω TCP/IP σε τοπικούς εκτυπωτές δικτύου στο δίκτυο (LAN ή WAN) σε προϊόντα που υποστηρίζουν τη δυνατότητα UPD PostScript®.

Τα λειτουργικά συστήματα Windows και OS X υποστηρίζουν την εκτύπωση IPP σε προϊόντα συνδεδεμένα σε δίκτυο LAN ή WAN που υποστηρίζουν τη δυνατότητα ePCL.

Επίσης, τα λειτουργικά συστήματα Windows και OS X υποστηρίζουν την εκτύπωση εγγράφων PDF σε δημόσιες τοποθεσίες εκτύπωσης και την εκτύπωση με χρήση του HP ePrint μέσω email από το cloud.

Για προγράμματα οδήγησης και πληροφορίες, επισκεφτείτε τη διεύθυνση www.hp.com/go/eprintsoftware.

 **ΣΗΜΕΙΩΣΗ:** Στα Windows, το όνομα του λογισμικού οδήγησης εκτύπωσης HP ePrint είναι HP ePrint + JetAdvantage.

 **ΣΗΜΕΙΩΣΗ:** Το λογισμικό HP ePrint είναι ένα βοηθητικό πρόγραμμα ροής εργασιών PDF για OS X και, τεχνικά, δεν είναι πρόγραμμα οδήγησης εκτυπωτή.

 **ΣΗΜΕΙΩΣΗ:** Το λογισμικό HP ePrint δεν υποστηρίζει την εκτύπωση μέσω USB.

AirPrint

Η απευθείας εκτύπωση με χρήση του AirPrint της Apple υποστηρίζεται για το iOS ή νεότερη έκδοση και από υπολογιστές Mac με λειτουργικό σύστημα OS X 10.7 Lion ή νεότερη έκδοση. Χρησιμοποιήστε τη λειτουργία AirPrint για να εκτυπώσετε απευθείας στον εκτυπωτή από iPad, iPhone (3GS ή νεότερο μοντέλο) ή iPod touch (τρίτης γενιάς ή νεότερη έκδοση) στις παρακάτω εφαρμογές για κινητές συσκευές:

- Mail
- Photos
- Safari
- iBooks
- Επιλεγμένες εφαρμογές άλλων κατασκευαστών

Για να χρησιμοποιήσετε τη λειτουργία AirPrint, ο εκτυπωτής πρέπει να είναι συνδεδεμένος στο ίδιο δίκτυο (υποδίκτυο) με τη συσκευή Apple. Για περισσότερες πληροφορίες σχετικά με τη χρήση της λειτουργίας AirPrint και τους εκτυπωτές HP που είναι συμβατοί με τη λειτουργία AirPrint, μεταβείτε στη διεύθυνση www.hp.com/go/LaserJetMobilePrinting.

 **ΣΗΜΕΙΩΣΗ:** Προτού χρησιμοποιήσετε τη λειτουργία AirPrint με σύνδεση USB, επιβεβαιώστε τον αριθμό έκδοσης. Η έκδοση 1.3 του AirPrint, καθώς και οι προηγούμενες εκδόσεις, δεν υποστηρίζουν συνδέσεις USB.

Ενσωματωμένη εκτύπωση Android

Η ενσωματωμένη λύση εκτύπωσης της HP για Android και Kindle επιτρέπει στις φορητές συσκευές να βρίσκουν αυτόματα και να εκτυπώνουν σε εκτυπωτές HP που είναι συνδεδεμένοι στο δίκτυο ή βρίσκονται εντός εμβέλειας του ασύρματου δικτύου για εκτύπωση μέσω Wi-Fi Direct.

Ο εκτυπωτής πρέπει να είναι συνδεδεμένος στο ίδιο δίκτυο (υποδίκτυο) με τη συσκευή Android.

Η λύση εκτύπωσης είναι ενσωματωμένη σε πολλές εκδόσεις του λειτουργικού συστήματος.

 **ΣΗΜΕΙΩΣΗ:** Εάν η εκτύπωση δεν είναι διαθέσιμη στη συσκευή σας, μεταβείτε στην τοποθεσία [Google Play > Εφαρμογές Android](https://play.google.com/store/apps/details?id=com.hp.printer) και εγκαταστήσετε την Προσθήκη HP Print Service.

Για περισσότερες πληροφορίες σχετικά με τη χρήση της ενσωματωμένης λύσης εκτύπωσης Android και τις υποστηριζόμενες συσκευές Android, μεταβείτε στη διεύθυνση www.hp.com/go/LaserJetMobilePrinting.

5 Αντιγραφή

- [Δημιουργία αντιγράφου](#)
- [Αντιγραφή και των δύο όψεων \(διπλής όψης\)](#)
- [Πρόσθετες εργασίες αντιγραφής](#)

Για περισσότερες πληροφορίες:

Οι παρακάτω πληροφορίες είναι σωστές κατά τη δημοσίευση του παρόντος. Για πρόσφατες πληροφορίες, ανατρέξτε στην ενότητα www.hp.com/support/ljM129MFP.

Η βοήθεια που σας παρέχει η HP για τον εκτυπωτή περιλαμβάνει τις παρακάτω πληροφορίες:

- Εγκατάσταση και διαμόρφωση
- Εκμάθηση και χρήση
- Επίλυση προβλημάτων
- Λήψη ενημερώσεων λογισμικού και υλικολογισμικού
- Συμμετοχή σε φόρουμ υποστήριξης
- Εγγύηση και ρυθμιστικές πληροφορίες

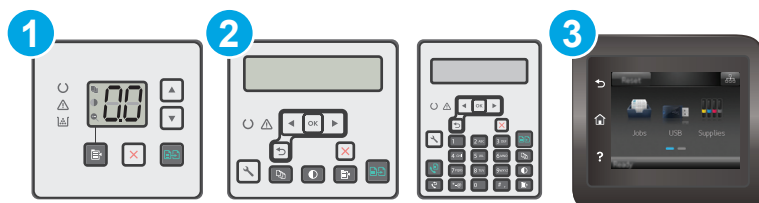

Δημιουργία αντιγράφου

 **ΣΗΜΕΙΩΣΗ:** Τα βήματα διαφέρουν ανάλογα με τον τύπο του πίνακα ελέγχου.





1	Πίνακας ελέγχου LED
2	Πίνακας ελέγχου 2 γραμμών
3	Πίνακας ελέγχου με οθόνη αφής

Πίνακες ελέγχου με LED:

1. Τοποθετήστε το έγγραφο πάνω στη γυάλινη επιφάνεια του σαρωτή σύμφωνα με τις ενδείξεις στον εκτυπωτή.
2. Πατήστε το κουμπί **Μενού αντιγραφής** , για να επιλέξετε οποιαδήποτε από τις παρακάτω ρυθμίσεις αντιγραφής.
 - Επιλέξτε τη ρύθμιση **Αριθμός αντιγράφων** και, στη συνέχεια, χρησιμοποιήστε τα πλήκτρα βέλους για να ρυθμίσετε τον αριθμό αντιγράφων.
 - Επιλέξτε τη ρύθμιση **Αύξηση/Μείωση φωτεινότητας** και, στη συνέχεια, χρησιμοποιήστε τα πλήκτρα βέλους για να ρυθμίσετε τη φωτεινότητα για την τρέχουσα εργασία αντιγραφής.
 - Επιλέξτε τη ρύθμιση **Σμίκρυνση/Μεγέθυνση** και, στη συνέχεια, χρησιμοποιήστε τα πλήκτρα βέλους για να ρυθμίσετε το ποσοστό του μεγέθους της εργασίας αντιγραφής.
3. Πατήστε το κουμπί **Έναρξης αντιγραφής**  για να ξεκινήσετε την αντιγραφή.

Πίνακες ελέγχου 2 γραμμών:

1. Τοποθετήστε το έγγραφο πάνω στη γυάλινη επιφάνεια του σαρωτή σύμφωνα με τις ενδείξεις στον εκτυπωτή.
2. Πατήστε το κουμπί **Μενού αντιγραφής** .
3. Για να βελτιώσετε την ποιότητα αντιγραφής για διάφορους τύπους εγγράφων, χρησιμοποιήστε τα πλήκτρα βέλους για να επιλέξετε το μενού **Βελτιστοποίηση** και, στη συνέχεια, πατήστε το κουμπί **OK**. Διατίθενται οι ακόλουθες ρυθμίσεις ποιότητας αντιγράφων:
 - **Αυτόματη επιλογή:** Χρησιμοποιήστε τη ρύθμιση αυτή όταν δεν σας απασχολεί η ποιότητα αντιγραφής. Αυτή είναι η προεπιλεγμένη ρύθμιση.
 - **Μικτό:** Χρησιμοποιήστε αυτή τη ρύθμιση για έγγραφα που περιέχουν κείμενο και γραφικά.



- **Κείμενο:** Επιλέξτε τη ρύθμιση αυτή για έγγραφα που περιέχουν κυρίως κείμενο.
 - **Εικόνα:** Χρησιμοποιήστε αυτή τη ρύθμιση για έγγραφα που περιέχουν κυρίως γραφικά.
4. Πατήστε το κουμπί Αριθμός αντιγράφων  και, στη συνέχεια, χρησιμοποιήστε τα πλήκτρα βέλους για να ρυθμίσετε τον αριθμό αντιγράφων. Πατήστε το κουμπί **OK**.
 5. Πατήστε το κουμπί έναρξης αντιγραφής  για να ξεκινήσετε την αντιγραφή.

Πίνακες ελέγχου με οθόνη αφής:

1. Τοποθετήστε το έγγραφο πάνω στη γυάλινη επιφάνεια του σαρωτή σύμφωνα με τις ενδείξεις στον εκτυπωτή.
2. Στην αρχική οθόνη του πίνακα ελέγχου του εκτυπωτή, πατήστε το εικονίδιο **Αντιγραφή** .
3. Για να βελτιώσετε την ποιότητα αντιγράφων για διαφορετικούς τύπους εγγράφων, πατήστε το κουμπί **Ρυθμίσεις**, κάντε κύλιση και πατήστε το κουμπί **Βελτιστοποίηση**. Σύρετε το δάχτυλό σας στην οθόνη του πίνακα ελέγχου για να περιηγηθείτε στις επιλογές και αγγίξτε την επιλογή που θέλετε. Διατίθενται οι ακόλουθες ρυθμίσεις ποιότητας αντιγράφων:
 - **Αυτόματη επιλογή:** Χρησιμοποιήστε τη ρύθμιση αυτή όταν δεν σας απασχολεί η ποιότητα αντιγραφής. Αυτή είναι η προεπιλεγμένη ρύθμιση.
 - **Μικτό:** Χρησιμοποιήστε αυτή τη ρύθμιση για έγγραφα που περιέχουν κείμενο και γραφικά.
 - **Κείμενο:** Επιλέξτε τη ρύθμιση αυτή για έγγραφα που περιέχουν κυρίως κείμενο.
 - **Εικόνα:** Χρησιμοποιήστε αυτή τη ρύθμιση για έγγραφα που περιέχουν κυρίως γραφικά.
4. Πατήστε **Αριθμός αντιγράφων** και, στη συνέχεια, προσαρμόστε τον αριθμό αντιγράφων από το πληκτρολόγιο της οθόνης αφής.
5. Για να ξεκινήσει η αντιγραφή, πατήστε το κουμπί **Έναρξη αντιγραφής**.

Αντιγραφή και των δύο όψεων (διπλής όψης)

Μη αυτόματη αντιγραφή διπλής όψης

1. Τοποθετήστε το έγγραφο με την όψη προς τα κάτω στη γυάλινη επιφάνεια του σαρωτή, με την επάνω αριστερή γωνία της σελίδας στην επάνω αριστερή γωνία της γυάλινης επιφάνειας. Κλείστε το σαρωτή.
2. Πατήστε το κουμπί έναρξης αντιγραφής  για να ξεκινήσετε την αντιγραφή.
3. Πάρτε τη σελίδα που εκτυπώθηκε από το δίσκο εξόδου και τοποθετήστε την στο δίσκο εισόδου με την εκτυπωμένη πλευρά προς τα κάτω και την πάνω πλευρά της προς το εσωτερικό του δίσκου.
4. Αναποδογυρίστε το πρωτότυπο έγγραφο στη γυάλινη επιφάνεια του σαρωτή για να αντιγράψετε τη δεύτερη όψη.
5. Πατήστε το κουμπί έναρξης αντιγραφής  για να ξεκινήσετε την αντιγραφή.
6. Επαναλάβετε αυτήν τη διαδικασία μέχρι την αντιγραφή όλων των σελίδων.

Πρόσθετες εργασίες αντιγραφής

Επισκεφτείτε τη διεύθυνση www.hp.com/support/ljM129MFP.

Δείτε οδηγίες για την εκτέλεση συγκεκριμένων εργασιών αντιγραφής, όπως:

- Αντιγραφή ή σάρωση σελίδων από βιβλία ή άλλα δεμένα έγγραφα
- Αντιγραφή ή σάρωση και των δύο όψεων ταυτότητα
- Βελτιστοποίηση ποιότητας αντιγραφής

6 Σάρωση

- [Σάρωση με χρήση του λογισμικού HP Scan \(Windows\)](#)
- [Σάρωση με χρήση του λογισμικού HP Easy Scan \(OS X\)](#)
- [Ρύθμιση της λειτουργίας σάρωσης σε email \(μόνο σε μοντέλα με οθόνη αφής\)](#)
- [Ρύθμιση της λειτουργίας σάρωσης σε φάκελο δικτύου \(μόνο σε μοντέλα με οθόνη αφής\)](#)
- [Σάρωση σε email \(μόνο για μοντέλα με οθόνη αφής\)](#)
- [Σάρωση σε φάκελο δικτύου \(μόνο για μοντέλα με οθόνη αφής\)](#)
- [Πρόσθετες εργασίες σάρωσης](#)

Για περισσότερες πληροφορίες:

Οι παρακάτω πληροφορίες είναι σωστές κατά τη δημοσίευση του παρόντος. Για πρόσφατες πληροφορίες, ανατρέξτε στην ενότητα www.hp.com/support/ljM129MFP.

Η βοήθεια που σας παρέχει η HP για τον εκτυπωτή περιλαμβάνει τις παρακάτω πληροφορίες:

- Εγκατάσταση και διαμόρφωση
- Εκμάθηση και χρήση
- Επίλυση προβλημάτων
- Λήψη ενημερώσεων λογισμικού και υλικολογισμικού
- Συμμετοχή σε φόρουμ υποστήριξης
- Εγγύηση και ρυθμιστικές πληροφορίες

Σάρωση με χρήση του λογισμικού HP Scan (Windows)

Χρησιμοποιήστε το λογισμικό HP Scan για να ξεκινήσετε τη σάρωση από λογισμικό στον υπολογιστή σας. Μπορείτε να αποθηκεύσετε τη σαρωμένη εικόνα ως αρχείο ή να τη στείλετε σε άλλη εφαρμογή λογισμικού.

1. Ανοίξτε το HP Printer Assistant.
 - **Windows 8.1:** Κάντε κλικ στο κάτω βέλος στην κάτω αριστερή γωνία της οθόνης **Έναρξη** και επιλέξτε το όνομα του εκτυπωτή.
 - **Windows 8:** Κάντε δεξί κλικ σε μια κενή περιοχή στην οθόνη **Έναρξη**, κάντε κλικ στην επιλογή **Όλες οι εφαρμογές** στη γραμμή εφαρμογών και, στη συνέχεια, επιλέξτε το όνομα του εκτυπωτή.
 - **Windows 7, Windows Vista και Windows XP:** Στην επιφάνεια εργασίας του υπολογιστή, κάντε κλικ στην επιλογή **Έναρξη**, επιλέξτε **Όλα τα προγράμματα**, κάντε κλικ στην επιλογή **HP**, κάντε κλικ στο φάκελο του εκτυπωτή, επιλέξτε το εικονίδιο με το όνομα του εκτυπωτή και, στη συνέχεια, ανοίξτε το **HP Printer Assistant**.
2. Στο HP Printer Assistant, επιλέξτε **Σάρωση** και, στη συνέχεια, επιλέξτε **Σάρωση εγγράφου ή φωτογραφίας**.
3. Αν χρειάζεται, προσαρμόστε τις ρυθμίσεις.
4. Κάντε κλικ στο κουμπί **Σάρωση**.

Σάρωση με χρήση του λογισμικού HP Easy Scan (OS X)

Χρησιμοποιήστε το λογισμικό HP Easy Scan για να ξεκινήσετε τη σάρωση από λογισμικό στον υπολογιστή σας.

1. Τοποθετήστε το έγγραφο στον τροφοδότη εγγράφων ή επάνω στη γυάλινη επιφάνεια του σαρωτή σύμφωνα με τις ενδείξεις στον εκτυπωτή.
2. Στον υπολογιστή, ανοίξτε το λογισμικό **HP Easy Scan**, που βρίσκεται στο φάκελο **Εφαρμογές**.
3. Ακολουθήστε τις οδηγίες που εμφανίζονται στην οθόνη για να σαρώσετε το έγγραφο.
4. Όταν σαρώσετε όλες τις σελίδες, επιλέξτε **File** (Αρχείο) και πατήστε **Save** (Αποθήκευση) για να τις αποθηκεύσετε σε ένα αρχείο.

Ρύθμιση της λειτουργίας σάρωσης σε email (μόνο σε μοντέλα με οθόνη αφής)

- [Εισαγωγή](#)
- [Πριν ξεκινήσετε](#)
- [Μέθοδος 1: Χρήση του Οδηγού σάρωσης σε email \(Windows\)](#)
- [Μέθοδος 2: Ρύθμιση της λειτουργίας σάρωσης σε email μέσω του Ενσωματωμένου διακομιστή Web της HP \(Windows\)](#)
- [Ρύθμιση της λειτουργίας σάρωσης σε email σε Mac](#)

Εισαγωγή

Ο εκτυπωτής διαθέτει μια λειτουργία με την οποία μπορεί να σαρώσει ένα έγγραφο και να το στείλει σε μία ή περισσότερες διευθύνσεις e-mail. Για να χρησιμοποιήσετε αυτή τη δυνατότητα σάρωσης, ο εκτυπωτής πρέπει να είναι συνδεδεμένος σε δίκτυο. Ωστόσο, η δυνατότητα δεν είναι διαθέσιμη μέχρι να διαμορφωθεί. Υπάρχουν δύο μέθοδοι για τη ρύθμιση σάρωσης σε email, ο Οδηγός ρύθμισης σάρωσης σε email (Windows), που είναι εγκατεστημένος στην ομάδα προγραμμάτων HP για τον εκτυπωτή ως μέρος της πλήρους εγκατάστασης του λογισμικού στα Windows 7, και η ρύθμιση σάρωσης σε email μέσω του Ενσωματωμένου διακομιστή Web (EWS) της HP. Χρησιμοποιήστε τις παρακάτω πληροφορίες για να ρυθμίσετε τη λειτουργία σάρωσης σε email.

Πριν ξεκινήσετε

Για να ρυθμίσετε τη δυνατότητα σάρωσης σε email, ο εκτυπωτής πρέπει να έχει ενεργή σύνδεση δικτύου στο ίδιο δίκτυο με τον υπολογιστή στον οποίο θα εκτελεστεί η διαδικασία εγκατάστασης.

Οι διαχειριστές χρειάζονται τις παρακάτω πληροφορίες προτού ξεκινήσουν τη διαδικασία διαμόρφωσης.

- Πρόσβαση διαχειριστή στον εκτυπωτή
- Διακομιστής SMTP (π.χ. smtp.mycompany.com)

 **ΣΗΜΕΙΩΣΗ:** Εάν δεν γνωρίζετε το όνομα διακομιστή SMTP, τον αριθμό θύρας SMTP ή τις πληροφορίες ελέγχου ταυτότητας, επικοινωνήστε με την υπηρεσία παροχής email/Internet ή με το διαχειριστή του συστήματος για πληροφορίες. Μπορείτε να βρείτε συνήθως εύκολα τα ονόματα διακομιστή και θύρας SMTP με μια αναζήτηση στο Internet. Για παράδειγμα, χρησιμοποιήστε όρους όπως "όνομα διακομιστή smtp gmail" ή "όνομα διακομιστή smtp yahoo" στην αναζήτηση.

- Αριθμός θύρας SMTP
- Απαιτήσεις ελέγχου ταυτότητας διακομιστή SMTP για τα εξερχόμενα μηνύματα email, συμπεριλαμβανομένων του ονόματος χρήστη και του κωδικού πρόσβασης που χρησιμοποιούνται για τον έλεγχο ταυτότητας, εάν υπάρχουν.

 **ΣΗΜΕΙΩΣΗ:** Συμβουλευτείτε την τεκμηρίωση της εταιρεία παροχής υπηρεσιών e-mail για πληροφορίες σχετικά με τα όρια ψηφιακής αποστολής για το λογαριασμό e-mail σας. Ορισμένες εταιρείες παροχής υπηρεσιών μπορεί να κλειδώσουν προσωρινά το λογαριασμό σας, εάν υπερβείτε το όριο αποστολής.

Μέθοδος 1: Χρήση του Οδηγού σάρωσης σε email (Windows)

Ορισμένοι εκτυπωτές HP περιλαμβάνουν την εγκατάσταση προγράμματος οδήγησης από ένα CD λογισμικού. Στο τέλος της εγκατάστασης υπάρχει η επιλογή **Setup Scan to Folder and Email** (Ρύθμιση σάρωσης σε φάκελο και email). Οι οδηγοί ρύθμισης περιλαμβάνουν τις επιλογές βασικής διαμόρφωσης.

 **ΣΗΜΕΙΩΣΗ:** Ορισμένα λειτουργικά συστήματα δεν υποστηρίζουν τον Οδηγό σάρωσης σε Email.

1. Ανοίξτε το HP Printer Assistant.

- **Windows 8.1:** Κάντε κλικ στο κάτω βέλος στην κάτω αριστερή γωνία της οθόνης **Έναρξη** και επιλέξτε το όνομα του εκτυπωτή.
- **Windows 8:** Κάντε δεξιά κλικ σε μια κενή περιοχή στην οθόνη **Έναρξη**, κάντε κλικ στην επιλογή **Όλες οι εφαρμογές** στη γραμμή εφαρμογών και, στη συνέχεια, επιλέξτε το όνομα του εκτυπωτή.
- **Windows 7, Windows Vista και Windows XP:** Στην επιφάνεια εργασίας του υπολογιστή, κάντε κλικ στην επιλογή **Έναρξη**, επιλέξτε **Όλα τα προγράμματα**, κάντε κλικ στην επιλογή **HP**, κάντε κλικ στο φάκελο του εκτυπωτή, επιλέξτε το εικονίδιο με το όνομα του εκτυπωτή και, στη συνέχεια, ανοίξτε το **HP Printer Assistant**.

2. Στο HP Printer Assistant, επιλέξτε **Σάρωση** και, στη συνέχεια, επιλέξτε **Οδηγός σάρωσης σε E-mail**.

 **ΣΗΜΕΙΩΣΗ:** Εάν η επιλογή **Οδηγός σάρωσης σε email** δεν είναι διαθέσιμη, χρησιμοποιήστε το στοιχείο [Μέθοδος 2: Ρύθμιση της λειτουργίας σάρωσης σε email μέσω του Ενσωματωμένου Διακομιστή Web της HP \(Windows\) στη σελίδα 70](#)

3. Στο παράθυρο διαλόγου **Προφίλ εξερχόμενων email**, κάντε κλικ στο κουμπί **Νέο**. Ανοίγει το παράθυρο διαλόγου **Ρύθμιση σάρωσης σε email**.

4. Στη σελίδα **1. Έναρξη**, εισαγάγετε τη διεύθυνση email του αποστολέα στο πεδίο **Διεύθυνση email**.

5. Στο πεδίο **Εμφανιζόμενο όνομα**, εισαγάγετε το όνομα του αποστολέα. Αυτό είναι το όνομα που θα εμφανίζεται στον πίνακα ελέγχου του εκτυπωτή.

6. Για να απαιτείται η εισαγωγή ενός αριθμού PIN στον πίνακα ελέγχου του εκτυπωτή πριν να είναι δυνατή η αποστολή email από τον εκτυπωτή, εισαγάγετε έναν τετραψήφιο αριθμό PIN στο πεδίο **PIN ασφαλείας**, στη συνέχεια εισαγάγετε ξανά το PIN στο πεδίο **Επιβεβαίωση PIN ασφαλείας** και, στη συνέχεια, κάντε κλικ στο κουμπί **Επόμενο**.

 **ΣΗΜΕΙΩΣΗ:** Η HP συνιστά τη δημιουργία ενός PIN για την ασφάλεια του προφίλ email.

 **ΣΗΜΕΙΩΣΗ:** Όταν δημιουργηθεί ένα PIN, πρέπει να εισάγεται στον πίνακα ελέγχου του εκτυπωτή κάθε φορά που χρησιμοποιείται το προφίλ για την αποστολή μιας σάρωσης σε email.

7. Στη σελίδα **2. Έλεγχος ταυτότητας**, εισαγάγετε το όνομα του **Διακομιστή SMTP** και τον αριθμό για τη **Θύρα SMTP**.

 **ΣΗΜΕΙΩΣΗ:** Στις περισσότερες περιπτώσεις, δεν χρειάζεται να αλλάξετε τον αριθμό της προεπιλεγμένης θύρας.

 **ΣΗΜΕΙΩΣΗ:** Αν χρησιμοποιείτε φιλοξενούμενη υπηρεσία SMTP όπως το Gmail, επαληθεύστε τη διεύθυνση SMTP, τον αριθμό θύρας και τις ρυθμίσεις SSL από την τοποθεσία Web της εταιρείας παροχής υπηρεσιών ή άλλες πηγές. Συνήθως, για το Gmail, η διεύθυνση SMTP είναι smtp.gmail.com, ο αριθμός θύρας 465 και θα πρέπει να είναι ενεργοποιημένο το SSL.

Ανατρέξτε σε ηλεκτρονικές πηγές για να επιβεβαιώσετε εάν ισχύουν αυτές οι ρυθμίσεις του διακομιστή κατά τη διαμόρφωση.

- Εάν χρησιμοποιείτε το Google™ Gmail ως υπηρεσία παροχής email, επιλέξτε το πλαίσιο ελέγχου **Να χρησιμοποιείται πάντα ασφαλής σύνδεση (SSL/TLS)**.
- Επιλέξτε το **Μέγιστο μέγεθος email** από το αναπτυσσόμενο μενού.





ΣΗΜΕΙΩΣΗ: Η HP συνιστά τη χρήση του προεπιλεγμένου μεγέθους αρχείου **Αυτόματο** για το μέγιστο μέγεθος.

- Εάν ο διακομιστής SMTP απαιτεί έλεγχο ταυτότητας για την αποστολή email, επιλέξτε το πλαίσιο ελέγχου **Έλεγχος ταυτότητας σύνδεσης email**, εισαγάγετε το **Αναγνωριστικό χρήστη** και τον **Κωδικό πρόσβασης** και κάντε κλικ στο κουμπί **Επόμενο**.
- Στη σελίδα **3. Διαμόρφωση**, για να αντιγράφεται αυτόματα ο αποστολέας σε μηνύματα email που αποστέλλονται από το προφίλ, επιλέξτε **Συμπερίληψη αποστολέα σε όλα τα μηνύματα email που αποστέλλονται με επιτυχία από τον εκτυπωτή** και, στη συνέχεια, κάντε κλικ στο κουμπί **Επόμενο**.
- Στη σελίδα **4. Τέλος**, ελέγξτε ξανά τις πληροφορίες και βεβαιωθείτε ότι όλες οι ρυθμίσεις είναι σωστές. Εάν υπάρχει κάποιο σφάλμα, πατήστε το κουμπί **Πίσω** για να το διορθώσετε. Εάν οι ρυθμίσεις είναι σωστές, κάντε κλικ στο κουμπί **Αποθήκευση και δοκιμή** για να ελέγξετε τη διαμόρφωση.
- Όταν εμφανιστεί το μήνυμα **Συγχαρητήρια**, κάντε κλικ στο **Τέλος** για να ολοκληρώσετε τη διαμόρφωση.
- Στο παράθυρο διαλόγου **Προφίλ εξερχόμενων Email** εμφανίζεται πλέον το νέο προφίλ αποστολέα email που μόλις προσθέσατε. Κάντε κλικ στο κουμπί **Κλείσιμο** για να κλείσετε τον οδηγό.

Μέθοδος 2: Ρύθμιση της λειτουργίας σάρωσης σε email μέσω του Ενσωματωμένου διακομιστή Web της HP (Windows)

- [Βήμα 1: Άνοιγμα του Ενσωματωμένου διακομιστή Web \(EWS\) της HP](#)
- [Βήμα 2: Διαμόρφωση της λειτουργίας σάρωσης σε email](#)
- [Βήμα 3: Προσθήκη επαφών στο βιβλίο διευθύνσεων email](#)
- [Βήμα 4: Διαμόρφωση των προεπιλεγμένων επιλογών email](#)

Βήμα 1: Άνοιγμα του Ενσωματωμένου διακομιστή Web (EWS) της HP

1. Στην αρχική οθόνη του πίνακα ελέγχου του εκτυπωτή, πατήστε το κουμπί Δίκτυο  ή το κουμπί Ασύρματο () για να εμφανίσετε τη διεύθυνση IP ή το όνομα κεντρικού υπολογιστή.
2. Ανοίξτε ένα πρόγραμμα περιήγησης στο Web και πληκτρολογήστε στη γραμμή διευθύνσεων τη διεύθυνση IP ή το όνομα κεντρικού υπολογιστή, ακριβώς όπως εμφανίζεται στον πίνακα ελέγχου του εκτυπωτή. Πατήστε το πλήκτρο **Enter** στο πληκτρολόγιο του υπολογιστή. Θα ανοίξει ο EWS.

 <https://10.10.XX.XXX/>



ΣΗΜΕΙΩΣΗ: Εάν στο πρόγραμμα περιήγησης στο Web εμφανιστεί ένα μήνυμα που υποδεικνύει ότι η τοποθεσία Web ενδέχεται να μην είναι ασφαλής, επιλέξτε το στοιχείο για να συνεχίσετε στην τοποθεσία Web. Η πρόσβαση σε αυτήν την τοποθεσία Web δεν θα προκαλέσει ζημιά στον υπολογιστή.

Βήμα 2: Διαμόρφωση της λειτουργίας σάρωσης σε email

1. Στον EWS της HP, κάντε κλικ στην καρτέλα **Σύστημα**.
2. Στο αριστερό παράθυρο περιήγησης, κάντε κλικ στη **Διαχείριση**.
3. Στην περιοχή Ενεργοποιημένες λειτουργίες, ορίστε το στοιχείο **Σάρωση σε email** στην επιλογή **Ενεργοποίηση**.
4. Κάντε κλικ στην καρτέλα **Σάρωση**.
5. Στο αριστερό παράθυρο περιήγησης, κάντε κλικ στη σύνδεση **Προφίλ εξερχόμενων email**.
6. Κάντε κλικ στη σελίδα **Outgoing E-mail Profiles** (Προφίλ εξερχόμενων email) και έπειτα στο κουμπί **Νέο**.
7. Στην περιοχή **Διεύθυνση email**, συμπληρώστε τα παρακάτω πεδία:
 - α. Στο πεδίο **Δική σας διεύθυνση email**, εισαγάγετε τη διεύθυνση email του αποστολέα για το νέο προφίλ εξερχόμενων email.
 - β. Στο πεδίο **Εμφανιζόμενο όνομα**, εισαγάγετε το όνομα του αποστολέα. Αυτό είναι το όνομα που θα εμφανίζεται στον πίνακα ελέγχου του εκτυπωτή.
8. Στην περιοχή **Ρυθμίσεις διακομιστή SMTP**, συμπληρώστε τα παρακάτω πεδία:
 - α. Στο πεδίο **Διακομιστής SMTP**, εισαγάγετε τη διεύθυνση του διακομιστή SMTP.
 - β. Στο πεδίο **Θύρα SMTP**, πληκτρολογήστε τον αριθμό της θύρας SMTP.

 **ΣΗΜΕΙΩΣΗ:** Στις περισσότερες περιπτώσεις, δεν χρειάζεται να αλλάξετε τον αριθμό της προεπιλεγμένης θύρας.

 **ΣΗΜΕΙΩΣΗ:** Αν χρησιμοποιείτε φιλοξενούμενη υπηρεσία SMTP όπως το Gmail, επαληθεύστε τη διεύθυνση SMTP, τον αριθμό θύρας και τις ρυθμίσεις SSL από την τοποθεσία Web της εταιρείας παροχής υπηρεσιών ή άλλες πηγές. Συνήθως, για το Gmail, η διεύθυνση SMTP είναι smtp.gmail.com, ο αριθμός θύρας 465 και θα πρέπει να είναι ενεργοποιημένο το SSL.

Ανατρέξτε σε ηλεκτρονικές πηγές για να επιβεβαιώσετε εάν ισχύουν αυτές οι ρυθμίσεις του διακομιστή κατά τη διαμόρφωση.

- γ. Εάν χρησιμοποιείτε το Google™ Gmail ως υπηρεσία παροχής email, επιλέξτε το πλαίσιο ελέγχου **Να χρησιμοποιείται πάντα ασφαλής σύνδεση (SSL/TLS)**.
9. Εάν ο διακομιστής SMTP απαιτεί έλεγχο ταυτότητας για την αποστολή email, συμπληρώστε τα παρακάτω πεδία στην περιοχή **Έλεγχος ταυτότητας SMTP**:
 - α. Επιλέξτε το πλαίσιο ελέγχου **Ο διακομιστής SMTP απαιτεί έλεγχο ταυτότητας για εξερχόμενα μηνύματα email**.
 - β. Στο πεδίο **Αναγνωριστικό χρήστη SMTP**, εισαγάγετε το αναγνωριστικό του χρήστη για το διακομιστή SMTP.
 - γ. Στο πεδίο **Κωδικός πρόσβασης SMTP**, εισαγάγετε τον κωδικό πρόσβασης για το διακομιστή SMTP.
10. Για να απαιτείται η εισαγωγή αριθμού PIN στον πίνακα ελέγχου του εκτυπωτή πριν από την αποστολή ενός email με χρήση της διεύθυνσης email, συμπληρώστε τα παρακάτω πεδία στην περιοχή **Προαιρετικό PIN**:

- α. Στο πεδίο **PIN (προαιρετικό)**, εισαγάγετε έναν τετραψήφιο αριθμό PIN.
- β. Στο πεδίο **Επιβεβαίωση PIN**, εισαγάγετε ξανά τον τετραψήφιο αριθμό PIN.

 **ΣΗΜΕΙΩΣΗ:** Η HP συνιστά τη δημιουργία ενός PIN για την ασφάλεια του προφίλ email.

 **ΣΗΜΕΙΩΣΗ:** Όταν δημιουργηθεί ένα PIN, πρέπει να εισάγεται στον πίνακα ελέγχου του εκτυπωτή κάθε φορά που χρησιμοποιείται το προφίλ για την αποστολή μιας σάρωσης σε email.

11. Για να διαμορφώσετε τις προαιρετικές προτιμήσεις email, συμπληρώστε τα παρακάτω πεδία στην περιοχή **Προτιμήσεις μηνυμάτων email**:

- α. Από την αναπτυσσόμενη λίστα **Μέγιστο μέγεθος για τα συνημμένα μηνύματα email**, επιλέξτε το μέγιστο μέγεθος για τα συνημμένα μηνύματα email.

 **ΣΗΜΕΙΩΣΗ:** Η HP συνιστά τη χρήση του προεπιλεγμένου μεγέθους αρχείου **Αυτόματο** για το μέγιστο μέγεθος.

- β. Για αυτόματη αντιγραφή του αποστολέα σε μηνύματα email που αποστέλλονται από το προφίλ, επιλέξτε το πλαίσιο ελέγχου **Αυτόματη Κοιν**.

12. Διαβάστε όλες τις πληροφορίες και, στη συνέχεια, κάντε κλικ σε μία από τις παρακάτω επιλογές:

- **Αποθήκευση και δοκιμή:** Ενεργοποιήστε αυτήν την επιλογή για να αποθηκεύσετε τις πληροφορίες και να ελέγξετε τη σύνδεση.
- **Μόνο αποθήκευση:** Ενεργοποιήστε αυτήν την επιλογή για να αποθηκεύσετε τις πληροφορίες χωρίς να ελέγξετε τη σύνδεση.
- **Άκυρο:** Ενεργοποιήστε αυτήν την επιλογή για έξοδο από τη διαμόρφωση χωρίς αποθήκευση.

Βήμα 3: Προσθήκη επαφών στο βιβλίο διευθύνσεων email

- ▲ Στο αριστερό παράθυρο περιήγησης, κάντε κλικ στο **Βιβλίο διευθύνσεων email**, για να προσθέσετε διευθύνσεις email στο βιβλίο διευθύνσεων που είναι προσβάσιμο από τον εκτυπωτή.

Για να εισαγάγετε μια μεμονωμένη διεύθυνση email, ολοκληρώστε την ακόλουθη εργασία:

- α. Στο πεδίο **Όνομα επαφής**, πληκτρολογήστε το όνομα της νέας επαφής email.
- β. Στο πεδίο **Διεύθυνση email επαφής**, πληκτρολογήστε τη διεύθυνση email της νέας επαφής email.
- γ. Κάντε κλικ στο κουμπί **Προσθήκη/Επεξεργασία**.

Για να δημιουργήσετε μια ομάδα email, ολοκληρώστε την ακόλουθη εργασία:

- α. Επιλέξτε **Νέα ομάδα**.
- β. Στο πεδίο **Εισαγωγή του ονόματος ομάδας**, εισαγάγετε ένα όνομα για τη νέα ομάδα.
- γ. Κάντε κλικ σε ένα όνομα στην περιοχή **Όλα τα άτομα** και, στη συνέχεια, κάντε κλικ στο κουμπί βέλους για να το μεταφέρετε στην περιοχή **Άτομα στην ομάδα**.

 **ΣΗΜΕΙΩΣΗ:** Επιλέξτε ταυτόχρονα πολλά ονόματα πατώντας **Ctrl** και, στη συνέχεια, κάνοντας κλικ σε ένα όνομα.

- δ. Πατήστε **Save** (Αποθήκευση).

Βήμα 4: Διαμόρφωση των προεπιλεγμένων επιλογών email

- ▲ Στο αριστερό παράθυρο περιήγησης, κάντε κλικ στις **Επιλογές email** για να ορίσετε τις προεπιλεγμένες επιλογές email.
 - α. Στην περιοχή **Προεπιλεγμένο θέμα και σώμα κειμένου**, συμπληρώστε τα παρακάτω πεδία:
 - i. Στο πεδίο **Θέμα του email**, εισαγάγετε μια προεπιλεγμένη γραμμή θέματος για τα μηνύματα email.
 - ii. Στο πεδίο **Σώμα κειμένου**, πληκτρολογήστε ένα προεπιλεγμένο προσαρμοσμένο μήνυμα για τα μηνύματα email.
 - iii. Επιλέξτε **Εμφάνιση σώματος κειμένου** για να ενεργοποιήσετε το προεπιλεγμένο σώμα κειμένου που θα εμφανίζεται στα email.
 - iv. Επιλέξτε **Απόκρυψη σώματος κειμένου** για να αποκρύψετε το προεπιλεγμένο σώμα κειμένου για ένα email.
 - β. Στην περιοχή **Ρυθμίσεις σάρωσης**, συμπληρώστε τα παρακάτω πεδία:
 - i. Από την αναπτυσσόμενη λίστα **Τύπος αρχείου σάρωσης**, επιλέξτε την προεπιλεγμένη μορφή αρχείου για σαρωμένα αρχεία.
 - ii. Από την αναπτυσσόμενη λίστα **Μέγεθος χαρτιού σάρωσης**, επιλέξτε το προεπιλεγμένο μέγεθος χαρτιού για σαρωμένα αρχεία.
 - iii. Από την αναπτυσσόμενη λίστα **Ανάλυση σάρωσης**, επιλέξτε την προεπιλεγμένη ανάλυση για σαρωμένα αρχεία.

 **ΣΗΜΕΙΩΣΗ:** Οι εικόνες με υψηλότερη ανάλυση διαθέτουν περισσότερες κουκκίδες ανά ίντσα (dpi), με αποτέλεσμα να είναι πιο λεπτομερείς. Οι εικόνες με χαμηλότερη ανάλυση διαθέτουν λιγότερες κουκκίδες ανά ίντσα (dpi), και είναι λιγότερο λεπτομερείς, αλλά το μέγεθος του αρχείου είναι μικρότερο.

 - iv. Από την αναπτυσσόμενη λίστα **Χρώμα εξόδου**, επιλέξτε **Ασπρόμαυρο** ή **Έγχρωμο**.
 - v. Στο πεδίο **Πρόθεμα ονόματος αρχείου**, εισαγάγετε ένα πρόθεμα ονόματος αρχείου (π.χ. MyScan).
 - γ. Κάντε κλικ στο κουμπί **Apply** (Εφαρμογή).

Ρύθμιση της λειτουργίας σάρωσης σε email σε Mac

- [Βήμα 1: Άνοιγμα του Ενσωματωμένου διακομιστή Web \(EWS\) της HP](#)
- [Βήμα 2: Διαμόρφωση της λειτουργίας σάρωσης σε email](#)
- [Βήμα 3: Προσθήκη επαφών στο βιβλίο διευθύνσεων email](#)
- [Βήμα 4: Διαμόρφωση των προεπιλεγμένων επιλογών email](#)

Βήμα 1: Άνοιγμα του Ενσωματωμένου διακομιστή Web (EWS) της HP

Χρησιμοποιήστε μία από τις παρακάτω μεθόδους για να ανοίξετε τη διασύνδεση του Ενσωματωμένου διακομιστή Web (EWS).

Μέθοδος 1: Χρήση προγράμματος περιήγησης για το άνοιγμα του Ενσωματωμένου διακομιστή Web (EWS) της HP

1. Στην αρχική οθόνη του πίνακα ελέγχου του εκτυπωτή, πατήστε το κουμπί Δίκτυο  ή το κουμπί Ασύρματο (📶) για να εμφανίσετε τη διεύθυνση IP ή το όνομα κεντρικού υπολογιστή.
2. Ανοίξτε ένα πρόγραμμα περιήγησης στο Web και πληκτρολογήστε στη γραμμή διευθύνσεων τη διεύθυνση IP ή το όνομα κεντρικού υπολογιστή, ακριβώς όπως εμφανίζεται στον πίνακα ελέγχου του εκτυπωτή. Πατήστε το πλήκτρο **Enter** στο πληκτρολόγιο του υπολογιστή. Θα ανοίξει ο EWS.

<https://10.10.XX.XXX/>



ΣΗΜΕΙΩΣΗ: Εάν στο πρόγραμμα περιήγησης στο Web εμφανιστεί ένα μήνυμα που υποδεικνύει ότι η τοποθεσία Web ενδέχεται να μην είναι ασφαλής, επιλέξτε το στοιχείο για να συνεχίσετε στην τοποθεσία Web. Η πρόσβαση σε αυτήν την τοποθεσία Web δεν θα προκαλέσει ζημιά στον υπολογιστή.





Μέθοδος 2: Χρήση του HP Utility για το άνοιγμα του Ενσωματωμένου διακομιστή Web (EWS) της HP

1. Ανοίξτε το φάκελο **Εφαρμογές**, επιλέξτε το στοιχείο **HP** και, στη συνέχεια, κάντε κλικ στο στοιχείο **Βοηθητικό πρόγραμμα HP**. Εμφανίζεται η κύρια οθόνη του Βοηθητικού προγράμματος HP.
2. Στην κύρια οθόνη του Βοηθητικού προγράμματος HP, αποκτήστε πρόσβαση στον Ενσωματωμένο διακομιστή Web (EWS) της HP με έναν από τους παρακάτω τρόπους:
 - Στην περιοχή **Ρυθμίσεις εκτυπωτή**, κάντε κλικ στην επιλογή **Πρόσθετες ρυθμίσεις** και, στη συνέχεια, κάντε κλικ στην επιλογή **Άνοιγμα Ενσωματωμένου διακομιστή Web**.
 - Στην περιοχή **Ρυθμίσεις σάρωσης**, κάντε κλικ στο στοιχείο **Σάρωση σε email** και, στη συνέχεια, κάντε κλικ στην επιλογή **Εκκίνηση ρύθμισης σάρωσης σε email**.

Ανοίγει ο Ενσωματωμένος διακομιστής Web (EWS).

Βήμα 2: Διαμόρφωση της λειτουργίας σάρωσης σε email

1. Στον EWS της HP, κάντε κλικ στην καρτέλα **Σύστημα**.
2. Στο αριστερό παράθυρο περιήγησης, κάντε κλικ στη **Διαχείριση**.
3. Στην περιοχή Ενεργοποιημένες λειτουργίες, ορίστε το στοιχείο **Σάρωση σε email** στην επιλογή **Ενεργοποίηση**.
4. Κάντε κλικ στην καρτέλα **Σάρωση**.
5. Στο αριστερό παράθυρο περιήγησης, κάντε κλικ στη σύνδεση **Προφίλ εξερχόμενων email**.
6. Κάντε κλικ στη σελίδα **Outgoing E-mail Profiles** (Προφίλ εξερχόμενων email) και έπειτα στο κουμπί **Νέο**.
7. Στην περιοχή **Διεύθυνση email**, συμπληρώστε τα παρακάτω πεδία:
 - α. Στο πεδίο **Δική σας διεύθυνση email**, εισαγάγετε τη διεύθυνση email του αποστολέα για το νέο προφίλ εξερχόμενων email.
 - β. Στο πεδίο **Εμφανιζόμενο όνομα**, εισαγάγετε το όνομα του αποστολέα. Αυτό είναι το όνομα που θα εμφανίζεται στον πίνακα ελέγχου του εκτυπωτή.
8. Στην περιοχή **Ρυθμίσεις διακομιστή SMTP**, συμπληρώστε τα παρακάτω πεδία:

- α. Στο πεδίο **Διακομιστής SMTP**, εισαγάγετε τη διεύθυνση του διακομιστή SMTP.
- β. Στο πεδίο **Θύρα SMTP**, πληκτρολογήστε τον αριθμό της θύρας SMTP.
-
-  **ΣΗΜΕΙΩΣΗ:** Στις περισσότερες περιπτώσεις, δεν χρειάζεται να αλλάξετε τον αριθμό της προεπιλεγμένης θύρας.
-  **ΣΗΜΕΙΩΣΗ:** Αν χρησιμοποιείτε φιλοξενούμενη υπηρεσία SMTP όπως το gmail, επαληθεύστε τη διεύθυνση SMTP, τον αριθμό θύρας και τις ρυθμίσεις SSL από την τοποθεσία Web της εταιρείας παροχής υπηρεσιών ή άλλες πηγές. Συνήθως, για το gmail, η διεύθυνση SMTP είναι smtp.gmail.com, αριθμός θύρας 465, και θα πρέπει να είναι ενεργοποιημένο το SSL.
- Ανατρέξτε σε ηλεκτρονικές πηγές για να επιβεβαιώσετε εάν ισχύουν αυτές οι ρυθμίσεις του διακομιστή κατά τη διαμόρφωση.
-
- γ. Εάν χρησιμοποιείτε το Google™ Gmail ως υπηρεσία παροχής email, επιλέξτε το πλαίσιο ελέγχου **Να χρησιμοποιείται πάντα ασφαλής σύνδεση (SSL/TLS)**.
9. Εάν ο διακομιστής SMTP απαιτεί έλεγχο ταυτότητας για την αποστολή email, συμπληρώστε τα παρακάτω πεδία στην περιοχή **Έλεγχος ταυτότητας SMTP**:
- α. Επιλέξτε το πλαίσιο ελέγχου **Ο διακομιστής SMTP απαιτεί έλεγχο ταυτότητας για εξερχόμενα μηνύματα email**.
- β. Στο πεδίο **Αναγνωριστικό χρήστη SMTP**, εισαγάγετε το αναγνωριστικό του χρήστη για το διακομιστή SMTP.
- γ. Στο πεδίο **Κωδικός πρόσβασης SMTP**, εισαγάγετε τον κωδικό πρόσβασης για το διακομιστή SMTP.
10. Για να απαιτείται η εισαγωγή αριθμού PIN στον πίνακα ελέγχου του εκτυπωτή πριν από την αποστολή ενός email με χρήση της διεύθυνσης email, συμπληρώστε τα παρακάτω πεδία στην περιοχή **Προαιρετικό PIN**:
- α. Στο πεδίο **PIN (προαιρετικό)**, εισαγάγετε έναν τετραψήφιο αριθμό PIN.
- β. Στο πεδίο **Επιβεβαίωση PIN**, εισαγάγετε ξανά τον τετραψήφιο αριθμό PIN.
-
-  **ΣΗΜΕΙΩΣΗ:** Η HP συνιστά τη δημιουργία ενός PIN για την ασφάλεια του προφίλ email.
-  **ΣΗΜΕΙΩΣΗ:** Όταν δημιουργηθεί ένα PIN, πρέπει να εισάγεται στον πίνακα ελέγχου του εκτυπωτή κάθε φορά που χρησιμοποιείται το προφίλ για την αποστολή μιας σάρωσης σε email.
-
11. Για να διαμορφώσετε τις προαιρετικές προτιμήσεις email, συμπληρώστε τα παρακάτω πεδία στην περιοχή **Προτιμήσεις μηνυμάτων email**:
- α. Από την αναπτυσσόμενη λίστα **Μέγιστο μέγεθος για τα συνημμένα μηνύματα email**, επιλέξτε το μέγιστο μέγεθος για τα συνημμένα μηνύματα email.
-  **ΣΗΜΕΙΩΣΗ:** Η HP συνιστά τη χρήση του προεπιλεγμένου μεγέθους αρχείου **Αυτόματο** για το μέγιστο μέγεθος.
-
- β. Για αυτόματη αντιγραφή του αποστολέα σε μηνύματα email που αποστέλλονται από το προφίλ, επιλέξτε το πλαίσιο ελέγχου **Αυτόματη Κοιν**.
12. Διαβάστε όλες τις πληροφορίες και, στη συνέχεια, κάντε κλικ σε μία από τις παρακάτω επιλογές:

- **Αποθήκευση και δοκιμή:** Ενεργοποιήστε αυτήν την επιλογή για να αποθηκεύσετε τις πληροφορίες και να ελέγξετε τη σύνδεση.
- **Μόνο αποθήκευση:** Ενεργοποιήστε αυτήν την επιλογή για να αποθηκεύσετε τις πληροφορίες χωρίς να ελέγξετε τη σύνδεση.
- **Άκυρο:** Ενεργοποιήστε αυτήν την επιλογή για έξοδο από τη διαμόρφωση χωρίς αποθήκευση.

Βήμα 3: Προσθήκη επαφών στο βιβλίο διευθύνσεων email

- ▲ Στο αριστερό παράθυρο περιήγησης, κάντε κλικ στο **Βιβλίο διευθύνσεων email**, για να προσθέσετε διευθύνσεις email στο βιβλίο διευθύνσεων που είναι προσβάσιμο από τον εκτυπωτή.

Για να εισαγάγετε μια μεμονωμένη διεύθυνση email, ολοκληρώστε την ακόλουθη εργασία:

- α. Στο πεδίο **Όνομα επαφής**, πληκτρολογήστε το όνομα της νέας επαφής email.
- β. Στο πεδίο **Διεύθυνση email επαφής**, πληκτρολογήστε τη διεύθυνση email της νέας επαφής email.
- γ. Κάντε κλικ στο κουμπί **Προσθήκη/Επεξεργασία**.

Για να δημιουργήσετε μια ομάδα email, ολοκληρώστε την ακόλουθη εργασία:

- α. Επιλέξτε **Νέα ομάδα**.
- β. Στο πεδίο **Εισαγωγή του ονόματος ομάδας**, εισαγάγετε ένα όνομα για τη νέα ομάδα.
- γ. Κάντε κλικ σε ένα όνομα στην περιοχή **Όλα τα άτομα** και, στη συνέχεια, κάντε κλικ στο κουμπί βέλους για να το μεταφέρετε στην περιοχή **Άτομα στην ομάδα**.



ΣΗΜΕΙΩΣΗ: Επιλέξτε ταυτόχρονα πολλά ονόματα πατώντας **Ctrl** και, στη συνέχεια, κάνοντας κλικ σε ένα όνομα.

- δ. Πατήστε **Save** (Αποθήκευση).

Βήμα 4: Διαμόρφωση των προεπιλεγμένων επιλογών email

- ▲ Στο αριστερό παράθυρο περιήγησης, κάντε κλικ στις **Επιλογές email** για να ορίσετε τις προεπιλεγμένες επιλογές email.

- α. Στην περιοχή **Προεπιλεγμένο θέμα και σώμα κειμένου**, συμπληρώστε τα παρακάτω πεδία:
 - i. Στο πεδίο **Θέμα του email**, εισαγάγετε μια προεπιλεγμένη γραμμή θέματος για τα μηνύματα email.
 - ii. Στο πεδίο **Σώμα κειμένου**, πληκτρολογήστε ένα προεπιλεγμένο προσαρμοσμένο μήνυμα για τα μηνύματα email.
 - iii. Επιλέξτε **Εμφάνιση σώματος κειμένου** για να ενεργοποιήσετε το προεπιλεγμένο σώμα κειμένου που θα εμφανίζεται στα email.
 - iv. Επιλέξτε **Απόκρυψη σώματος κειμένου** για να αποκρύψετε το προεπιλεγμένο σώμα κειμένου για ένα email.
- β. Στην περιοχή **Ρυθμίσεις σάρωσης**, συμπληρώστε τα παρακάτω πεδία:

- i. Από την αναπτυσσόμενη λίστα **Τύπος αρχείου σάρωσης**, επιλέξτε την προεπιλεγμένη μορφή αρχείου για σαρωμένα αρχεία.
- ii. Από την αναπτυσσόμενη λίστα **Μέγεθος χαρτιού σάρωσης**, επιλέξτε το προεπιλεγμένο μέγεθος χαρτιού για σαρωμένα αρχεία.
- iii. Από την αναπτυσσόμενη λίστα **Ανάλυση σάρωσης**, επιλέξτε την προεπιλεγμένη ανάλυση για σαρωμένα αρχεία.



ΣΗΜΕΙΩΣΗ: Οι εικόνες με υψηλότερη ανάλυση διαθέτουν περισσότερες κουκκίδες ανά ίντσα (dpi), με αποτέλεσμα να είναι πιο λεπτομερείς. Οι εικόνες με χαμηλότερη ανάλυση διαθέτουν λιγότερες κουκκίδες ανά ίντσα (dpi), και είναι λιγότερο λεπτομερείς, αλλά το μέγεθος του αρχείου είναι μικρότερο.

- iv. Από την αναπτυσσόμενη λίστα **Χρώμα εξόδου**, επιλέξτε **Ασπρόμαυρο** ή **Έγχρωμο**.
 - v. Στο πεδίο **Πρόθεμα ονόματος αρχείου**, εισαγάγετε ένα πρόθεμα ονόματος αρχείου (π.χ. MyScan).
- γ. Κάντε κλικ στο κουμπί **Apply** (Εφαρμογή).

Ρύθμιση της λειτουργίας σάρωσης σε φάκελο δικτύου (μόνο σε μοντέλα με οθόνη αφής)

- [Εισαγωγή](#)
- [Πριν ξεκινήσετε](#)
- [Μέθοδος 1: Χρήση του Οδηγού σάρωσης σε φάκελο δικτύου \(Windows\)](#)
- [Μέθοδος 2: Ρύθμιση της λειτουργίας σάρωσης σε φάκελο δικτύου μέσω του Ενσωματωμένου Διακομιστή Web της HP \(Windows\)](#)
- [Ρύθμιση της λειτουργίας σάρωσης σε φάκελο δικτύου σε Mac](#)

Εισαγωγή

Ο εκτυπωτής διαθέτει μια λειτουργία με την οποία μπορεί να σαρώσει ένα έγγραφο και να το αποθηκεύσει σε ένα φάκελο δικτύου. Για να χρησιμοποιήσετε αυτή τη δυνατότητα σάρωσης, ο εκτυπωτής πρέπει να είναι συνδεδεμένος σε δίκτυο. Ωστόσο, η δυνατότητα δεν είναι διαθέσιμη μέχρι να διαμορφωθεί. Υπάρχουν δύο μέθοδοι για τη ρύθμιση σάρωσης σε email, ο Οδηγός ρύθμισης σάρωσης σε email (Windows), που είναι εγκατεστημένος στην ομάδα προγραμμάτων HP για τον εκτυπωτή ως μέρος της πλήρους εγκατάστασης του λογισμικού στα Windows 7, και η ρύθμιση σάρωσης σε email μέσω του Ενσωματωμένου Διακομιστή Web (EWS) της HP. Χρησιμοποιήστε τις παρακάτω πληροφορίες για να ρυθμίσετε τη λειτουργία σάρωσης σε φάκελο δικτύου.

Πριν ξεκινήσετε

Για να ρυθμίσετε τη δυνατότητα σάρωσης σε φάκελο δικτύου, ο εκτυπωτής πρέπει να έχει ενεργή σύνδεση δικτύου στο ίδιο δίκτυο με τον υπολογιστή στον οποίο θα εκτελεστεί η διαδικασία εγκατάστασης.

Οι διαχειριστές χρειάζονται τις παρακάτω πληροφορίες προτού ξεκινήσουν τη διαδικασία διαμόρφωσης.

- Πρόσβαση διαχειριστή στον εκτυπωτή
- Η διαδρομή δικτύου του φακέλου προορισμού (π.χ. \\servername.us.companyname.net\scans)

 **ΣΗΜΕΙΩΣΗ:** Ο φάκελος δικτύου θα πρέπει να οριστεί ως ένας κοινόχρηστος φάκελος για να λειτουργήσει η σάρωση σε φάκελο δικτύου.

Μέθοδος 1: Χρήση του Οδηγού σάρωσης σε φάκελο δικτύου (Windows)

Ορισμένοι εκτυπωτές HP περιλαμβάνουν την εγκατάσταση προγράμματος οδήγησης από ένα CD λογισμικού. Στο τέλος της εγκατάστασης υπάρχει η επιλογή **Setup Scan to Folder and Email** (Ρύθμιση σάρωσης σε φάκελο και email). Οι οδηγοί ρύθμισης περιλαμβάνουν τις επιλογές βασικής διαμόρφωσης.

 **ΣΗΜΕΙΩΣΗ:** Ορισμένα λειτουργικά συστήματα δεν υποστηρίζουν τον Οδηγό σάρωσης σε φάκελο δικτύου.

1. Ανοίξτε το HP Printer Assistant.

- **Windows 8.1:** Κάντε κλικ στο κάτω βέλος στην κάτω αριστερή γωνία της οθόνης **Έναρξη** και επιλέξτε το όνομα του εκτυπωτή.
 - **Windows 8:** Κάντε δεξί κλικ σε μια κενή περιοχή στην οθόνη **Έναρξη**, κάντε κλικ στην επιλογή **Όλες οι εφαρμογές** στη γραμμή εφαρμογών και, στη συνέχεια, επιλέξτε το όνομα του εκτυπωτή.
 - **Windows 7, Windows Vista και Windows XP:** Στην επιφάνεια εργασίας του υπολογιστή, κάντε κλικ στην επιλογή **Έναρξη**, επιλέξτε **Όλα τα προγράμματα**, κάντε κλικ στην επιλογή **HP**, κάντε κλικ στο φάκελο του εκτυπωτή, επιλέξτε το εικονίδιο με το όνομα του εκτυπωτή και, στη συνέχεια, ανοίξτε το **HP Printer Assistant**.
2. Στο HP Printer Assistant, επιλέξτε **Σάρωση** και, στη συνέχεια, επιλέξτε **Οδηγός σάρωσης σε φάκελο δικτύου**.

 **ΣΗΜΕΙΩΣΗ:** Εάν η επιλογή **Οδηγός σάρωσης σε φάκελο δικτύου** δεν είναι διαθέσιμη, χρησιμοποιήστε το στοιχείο [Μέθοδος 2: Ρύθμιση της λειτουργίας σάρωσης σε φάκελο δικτύου μέσω του Ενσωματωμένου διακομιστή Web της HP \(Windows\) στη σελίδα 81](#)

3. Στο παράθυρο διαλόγου **Προφίλ φακέλων δικτύου**, κάντε κλικ στο κουμπί **Νέο**. Ανοίγει το παράθυρο διαλόγου **Ρύθμιση σάρωσης σε φάκελο δικτύου**.
4. Στη σελίδα **1. Έναρξη**, εισαγάγετε το όνομα του φακέλου στο πεδίο **Όνομα προβολής**. Αυτό είναι το όνομα που θα εμφανίζεται στον πίνακα ελέγχου του εκτυπωτή.
5. Συμπληρώστε το πεδίο **Φάκελος προορισμού** με έναν από τους παρακάτω τρόπους:
- α. Εισαγάγετε τη διαδρομή αρχείου με μη αυτόματο τρόπο.
 - β. Κάντε κλικ στο κουμπί **Αναζήτηση** και μεταβείτε στη θέση του φακέλου.
 - γ. Ολοκληρώστε την ακόλουθη διαδικασία για να δημιουργήσετε έναν κοινόχρηστο φάκελο:
 - i. Κάντε κλικ στην επιλογή **Διαδρομή κοινής χρήσης**.
 - ii. Στο παράθυρο διαλόγου **Διαχείριση κοινόχρηστων στοιχείων δικτύου**, κάντε κλικ στην επιλογή **Νέα**.
 - iii. Στο πεδίο **Κοινόχρηστο όνομα**, εισαγάγετε το όνομα που θα εμφανίζεται για τον κοινόχρηστο φάκελο.
 - iv. Για να συμπληρώσετε το πεδίο **Διαδρομή φακέλου**, κάντε κλικ στο κουμπί **Αναζήτηση** και, στη συνέχεια, ορίστε μία από τις παρακάτω επιλογές. Κάντε κλικ στο κουμπί **OK** όταν τελειώσετε.
 - Μεταβείτε σε έναν υπάρχοντα φάκελο στον υπολογιστή.
 - Κάντε κλικ στο στοιχείο **Δημιουργία νέου φακέλου** για να δημιουργήσετε ένα νέο φάκελο.
 - v. Εάν η διαδρομή κοινής χρήσης χρειάζεται μια περιγραφή, εισαγάγετε μια περιγραφή στο πεδίο **Περιγραφή**.
 - vi. Στο πεδίο **Τύπος κοινής χρήσης**, ορίστε μία από τις ακόλουθες επιλογές και, στη συνέχεια, κάντε κλικ στο κουμπί **Εφαρμογή**.
 - **Δημόσιο**
 - **Ιδιωτικός**

 **ΣΗΜΕΙΩΣΗ:** Για λόγους ασφαλείας, η HP συνιστά την επιλογή **Ιδιωτικός** ως τύπο κοινής χρήσης.

- vii. Όταν εμφανιστεί ένα μήνυμα **Το κοινόχρηστο στοιχείο δημιουργήθηκε με επιτυχία**, κάντε κλικ στο κουμπί **OK**.
- viii. Επιλέξτε το πλαίσιο ελέγχου για το φάκελο προορισμού και, στη συνέχεια, κάντε κλικ στο κουμπί **OK**.

- 6. Για να δημιουργήσετε μια συντόμευση στο φάκελο δικτύου στην επιφάνεια εργασίας του υπολογιστή, επιλέξτε το πλαίσιο ελέγχου **Δημιουργία συντόμευσης στο φάκελο δικτύου**
- 7. Για να απαιτείται η εισαγωγή ενός αριθμού PIN στον πίνακα ελέγχου του εκτυπωτή πριν να είναι δυνατή η αποστολή σαρωμένου εγγράφου σε φάκελο δικτύου από τον εκτυπωτή, εισαγάγετε έναν τετραψήφιο αριθμό PIN στο πεδίο **PIN ασφαλείας** και, στη συνέχεια εισαγάγετε ξανά το PIN στο πεδίο **Επιβεβαίωση PIN ασφαλείας**. Κάντε κλικ στο κουμπί **Επόμενο**.

 **ΣΗΜΕΙΩΣΗ:** Η HP συνιστά τη δημιουργία ενός PIN για την ασφάλεια του φακέλου προορισμού.

 **ΣΗΜΕΙΩΣΗ:** Όταν δημιουργηθεί ένα PIN, πρέπει να εισάγεται στον πίνακα ελέγχου του εκτυπωτή κάθε φορά που γίνεται αποστολή μιας σάρωσης στον φάκελο δικτύου.

- 8. Στη σελίδα **2. Έλεγχος ταυτότητας**, εισαγάγετε το **Όνομα χρήστη** των Windows και τον **Κωδικό πρόσβασης** των Windows που χρησιμοποιούνται για σύνδεση στον υπολογιστή και, στη συνέχεια, κάντε κλικ στο κουμπί **Επόμενο**.
- 9. Στη σελίδα **3. Διαμόρφωση**, επιλέξτε τις προεπιλεγμένες ρυθμίσεις σάρωσης από την ολοκλήρωση της παρακάτω εργασίας και, στη συνέχεια, κάντε κλικ στο κουμπί **Επόμενο**.
 - α. Από την αναπτυσσόμενη λίστα **Τύπος εγγράφου**, επιλέξτε την προεπιλεγμένη μορφή αρχείου για σαρωμένα αρχεία.
 - β. Από την αναπτυσσόμενη λίστα **Προτίμηση χρωμάτων**, επιλέξτε Ασπρόμαυρο ή Έγχρωμο.
 - γ. Από την αναπτυσσόμενη λίστα **Μέγεθος χαρτιού**, επιλέξτε το προεπιλεγμένο μέγεθος χαρτιού για σαρωμένα αρχεία.
 - δ. Από την αναπτυσσόμενη λίστα **Ρυθμίσεις ποιότητας**, επιλέξτε την προεπιλεγμένη ανάλυση για σαρωμένα αρχεία.



 **ΣΗΜΕΙΩΣΗ:** Οι εικόνες με υψηλότερη ανάλυση διαθέτουν περισσότερες κουκκίδες ανά ίντσα (dpi), με αποτέλεσμα να είναι πιο λεπτομερείς. Οι εικόνες με χαμηλότερη ανάλυση διαθέτουν λιγότερες κουκκίδες ανά ίντσα (dpi), και είναι λιγότερο λεπτομερείς, αλλά το μέγεθος του αρχείου είναι μικρότερο.

- ε. Στο πεδίο **Πρόθεμα ονόματος αρχείου**, εισαγάγετε ένα πρόθεμα ονόματος αρχείου (π.χ. MyScan).
- 10. Στη σελίδα **4. Τέλος**, ελέγξτε ξανά τις πληροφορίες και βεβαιωθείτε ότι όλες οι ρυθμίσεις είναι σωστές. Εάν υπάρχει κάποιο σφάλμα, πατήστε το κουμπί **Πίσω** για να το διορθώσετε. Εάν οι ρυθμίσεις είναι σωστές, κάντε κλικ στο κουμπί **Αποθήκευση και δοκιμή** για να ελέγξετε τη διαμόρφωση.
- 11. Όταν εμφανιστεί το μήνυμα **Συγχαρητήρια**, κάντε κλικ στο **Τέλος** για να ολοκληρώσετε τη διαμόρφωση.
- 12. Στο παράθυρο διαλόγου **Προφίλ φακέλου δικτύου** εμφανίζεται πλέον το νέο προφίλ αποστολέα email που μόλις προσθέσατε. Κάντε κλικ στο κουμπί **Κλείσιμο** για να κλείσετε τον οδηγό.

Μέθοδος 2: Ρύθμιση της λειτουργίας σάρωσης σε φάκελο δικτύου μέσω του Ενσωματωμένου διακομιστή Web της HP (Windows)

- [Βήμα 1: Άνοιγμα του Ενσωματωμένου διακομιστή Web \(EWS\) της HP](#)
- [Βήμα 2: Χρήση της λειτουργίας Σάρωση σε φάκελο δικτύου](#)

Βήμα 1: Άνοιγμα του Ενσωματωμένου διακομιστή Web (EWS) της HP

1. Στην αρχική οθόνη του πίνακα ελέγχου του εκτυπωτή, πατήστε το κουμπί Δίκτυο  ή το κουμπί Ασύρματο () για να εμφανίσετε τη διεύθυνση IP ή το όνομα κεντρικού υπολογιστή.
2. Ανοίξτε ένα πρόγραμμα περιήγησης στο Web και πληκτρολογήστε στη γραμμή διευθύνσεων τη διεύθυνση IP ή το όνομα κεντρικού υπολογιστή, ακριβώς όπως εμφανίζεται στον πίνακα ελέγχου του εκτυπωτή. Πατήστε το πλήκτρο **Enter** στο πληκτρολόγιο του υπολογιστή. Θα ανοίξει ο EWS.

 <https://10.10.XX.XXX/>

 **ΣΗΜΕΙΩΣΗ:** Εάν στο πρόγραμμα περιήγησης στο Web εμφανιστεί ένα μήνυμα που υποδεικνύει ότι η τοποθεσία Web ενδέχεται να μην είναι ασφαλής, επιλέξτε το στοιχείο για να συνεχίσετε στην τοποθεσία Web. Η πρόσβαση σε αυτήν την τοποθεσία Web δεν θα προκαλέσει ζημιά στον υπολογιστή.

Βήμα 2: Χρήση της λειτουργίας Σάρωση σε φάκελο δικτύου

1. Στον EWS της HP, κάντε κλικ στην καρτέλα **Σύστημα**.
2. Στο αριστερό παράθυρο περιήγησης, κάντε κλικ στη **Διαχείριση**.
3. Στην περιοχή Ενεργοποιημένες λειτουργίες, ορίστε το στοιχείο **Σάρωση σε φάκελο δικτύου** στην επιλογή **Ενεργοποίηση**.
4. Κάντε κλικ στην καρτέλα **Σάρωση**.
5. Στο αριστερό παράθυρο περιήγησης, βεβαιωθείτε ότι έχετε επισημάνει το σύνδεσμο **Ρύθμιση φακέλου δικτύου**. Θα πρέπει να εμφανίζεται η σελίδα **Σάρωση σε φάκελο δικτύου**.
6. Στη σελίδα **Network Folder Configuration** (Διαμόρφωση φακέλου δικτύου), πατήστε το κουμπί **New** (Νέο).
7. Στην περιοχή **Πληροφορίες φακέλου δικτύου**, συμπληρώστε τα παρακάτω πεδία:
 - α. Στο πεδίο **Εμφανιζόμενο όνομα**, εισαγάγετε το όνομα που θα εμφανίζεται για τον φάκελο.
 - β. Στο πεδίο **Διαδρομή δικτύου**, εισαγάγετε τη διαδρομή δικτύου του φακέλου.
 - γ. Στο πεδίο **Όνομα χρήστη**, εισαγάγετε το όνομα χρήστη που απαιτείται για να αποκτήσετε πρόσβαση στο φάκελο στο δίκτυο.
 - δ. Στο πεδίο **Κωδικός πρόσβασης**, εισαγάγετε τον κωδικό πρόσβασης που απαιτείται για να αποκτήσετε πρόσβαση στο φάκελο στο δίκτυο.
8. Για να απαιτείται η εισαγωγή ενός κωδικού PIN στον πίνακα ελέγχου του εκτυπωτή πριν να είναι δυνατή η αποστολή αρχείου σε φάκελο δικτύου από τον εκτυπωτή, συμπληρώστε τα ακόλουθα πεδία στην περιοχή **Ασφάλιση πρόσβασης φακέλου με κωδικό PIN**.
 - α. Στο πεδίο **PIN (προαιρετικό)**, εισαγάγετε έναν τετραψήφιο αριθμό PIN.
 - β. Στο πεδίο **Επιβεβαίωση PIN**, εισαγάγετε ξανά τον τετραψήφιο αριθμό PIN.

 **ΣΗΜΕΙΩΣΗ:** Η HP συνιστά τη δημιουργία ενός PIN για την ασφάλεια του φακέλου προορισμού.

 **ΣΗΜΕΙΩΣΗ:** Όταν δημιουργηθεί ένα PIN, πρέπει να εισάγεται στον πίνακα ελέγχου του εκτυπωτή κάθε φορά που γίνεται αποστολή μιας σάρωσης στον φάκελο δικτύου.

9. Στην περιοχή **Ρυθμίσεις σάρωσης**, συμπληρώστε τα παρακάτω πεδία:

- α. Από την αναπτυσσόμενη λίστα **Τύπος αρχείου σάρωσης**, επιλέξτε την προεπιλεγμένη μορφή αρχείου για σαρωμένα αρχεία.
- β. Από την αναπτυσσόμενη λίστα **Μέγεθος χαρτιού σάρωσης**, επιλέξτε το προεπιλεγμένο μέγεθος χαρτιού για σαρωμένα αρχεία.
- γ. Από την αναπτυσσόμενη λίστα **Ανάλυση σάρωσης**, επιλέξτε την προεπιλεγμένη ανάλυση σάρωσης για σαρωμένα αρχεία.

 **ΣΗΜΕΙΩΣΗ:** Οι εικόνες με υψηλότερη ανάλυση διαθέτουν περισσότερες κουκκίδες ανά ίντσα (dpi), με αποτέλεσμα να είναι πιο λεπτομερείς. Οι εικόνες με χαμηλότερη ανάλυση διαθέτουν λιγότερες κουκκίδες ανά ίντσα (dpi), και είναι λιγότερο λεπτομερείς, αλλά το μέγεθος του αρχείου είναι μικρότερο.

- δ. Στην αναπτυσσόμενη λίστα **Χρώμα εξόδου**, επιλέξτε εάν τα σαρωμένα αρχεία θα είναι ασπρόμαυρα ή έγχρωμα.
- ε. Στο πεδίο **Πρόθεμα ονόματος αρχείου**, εισαγάγετε ένα πρόθεμα ονόματος αρχείου (π.χ. MyScan).

10. Διαβάστε όλες τις πληροφορίες και, στη συνέχεια, κάντε κλικ σε μία από τις παρακάτω επιλογές:

- **Αποθήκευση και δοκιμή:** Ενεργοποιήστε αυτήν την επιλογή για να αποθηκεύσετε τις πληροφορίες και να ελέγξετε τη σύνδεση.
- **Μόνο αποθήκευση:** Ενεργοποιήστε αυτήν την επιλογή για να αποθηκεύσετε τις πληροφορίες χωρίς να ελέγξετε τη σύνδεση.
- **Άκυρο:** Ενεργοποιήστε αυτήν την επιλογή για έξοδο από τη διαμόρφωση χωρίς αποθήκευση.



Ρύθμιση της λειτουργίας σάρωσης σε φάκελο δικτύου σε Mac

- [Βήμα 1: Άνοιγμα του Ενσωματωμένου διακομιστή Web \(EWS\) της HP](#)
- [Βήμα 2: Χρήση της λειτουργίας Σάρωση σε φάκελο δικτύου](#)

Βήμα 1: Άνοιγμα του Ενσωματωμένου διακομιστή Web (EWS) της HP

Χρησιμοποιήστε μία από τις παρακάτω μεθόδους για να ανοίξετε τη διασύνδεση του Ενσωματωμένου διακομιστή Web (EWS).

Μέθοδος 1: Χρήση προγράμματος περιήγησης για το άνοιγμα του Ενσωματωμένου διακομιστή Web (EWS) της HP

1. Στην αρχική οθόνη του πίνακα ελέγχου του εκτυπωτή, πατήστε το κουμπί δικτύου  ή το κουμπί ασύρματης σύνδεσης  για να εμφανιστεί η διεύθυνση IP ή το όνομα κεντρικού υπολογιστή.

2. Ανοίξτε ένα πρόγραμμα περιήγησης στο Web και πληκτρολογήστε στη γραμμή διευθύνσεων τη διεύθυνση IP ή το όνομα κεντρικού υπολογιστή, ακριβώς όπως εμφανίζεται στον πίνακα ελέγχου του εκτυπωτή. Πατήστε το πλήκτρο **Enter** στο πληκτρολόγιο του υπολογιστή. Θα ανοίξει ο EWS.

<https://10.10.XX.XXX/>

 **ΣΗΜΕΙΩΣΗ:** Εάν στο πρόγραμμα περιήγησης στο Web εμφανιστεί ένα μήνυμα που υποδεικνύει ότι η τοποθεσία Web ενδέχεται να μην είναι ασφαλής, επιλέξτε το στοιχείο για να συνεχίσετε στην τοποθεσία Web. Η πρόσβαση σε αυτήν την τοποθεσία Web δεν θα προκαλέσει ζημιά στον υπολογιστή.

Μέθοδος 2: Χρήση του HP Utility για το άνοιγμα του Ενσωματωμένου διακομιστή Web (EWS) της HP

1. Ανοίξτε το φάκελο **Εφαρμογές**, επιλέξτε το στοιχείο **HP** και, στη συνέχεια, κάντε κλικ στο στοιχείο **Βοηθητικό πρόγραμμα HP**. Εμφανίζεται η κύρια οθόνη του Βοηθητικού προγράμματος HP.
2. Στην κύρια οθόνη του Βοηθητικού προγράμματος HP, αποκτήστε πρόσβαση στον Ενσωματωμένο διακομιστή Web (EWS) της HP με έναν από τους παρακάτω τρόπους:
 - Στην περιοχή **Ρυθμίσεις εκτυπωτή**, κάντε κλικ στην επιλογή **Πρόσθετες ρυθμίσεις** και, στη συνέχεια, κάντε κλικ στο **Άνοιγμα ενσωματωμένου διακομιστή Web**.
 - Στην περιοχή **Ρυθμίσεις σάρωσης**, κάντε κλικ στην επιλογή **Σάρωση σε φάκελο δικτύου** και κατόπιν στην επιλογή **Εγγραφή του κοινόχρηστου φακέλου μου....**

 **ΣΗΜΕΙΩΣΗ:** Εάν δεν έχετε διαθέσιμο έναν κοινόχρηστο φάκελο δικτύου, κάντε κλικ στην επιλογή **Χρειάζομαι βοήθεια** για να δείτε πληροφορίες σχετικά με τη δημιουργία του φακέλου.

Ανοίγει ο Ενσωματωμένος διακομιστής Web (EWS).

Βήμα 2: Χρήση της λειτουργίας Σάρωση σε φάκελο δικτύου

1. Στον EWS της HP, κάντε κλικ στην καρτέλα **Σύστημα**.
2. Στο αριστερό παράθυρο περιήγησης, κάντε κλικ στη **Διαχείριση**.
3. Στην περιοχή **Ενεργοποιημένες λειτουργίες**, ορίστε το στοιχείο **Σάρωση σε φάκελο δικτύου** στην επιλογή **Ενεργοποίηση**.
4. Κάντε κλικ στην καρτέλα **Σάρωση**.
5. Στο αριστερό παράθυρο περιήγησης, βεβαιωθείτε ότι έχετε επισημάνει το σύνδεσμο **Ρύθμιση φακέλου δικτύου**. Θα πρέπει να εμφανίζεται η σελίδα **Σάρωση σε φάκελο δικτύου**.
6. Στη σελίδα **Network Folder Configuration** (Διαμόρφωση φακέλου δικτύου), πατήστε το κουμπί **New** (Νέο).
7. Στην περιοχή **Πληροφορίες φακέλου δικτύου**, συμπληρώστε τα παρακάτω πεδία:
 - α. Στο πεδίο **Εμφανιζόμενο όνομα**, εισαγάγετε το όνομα που θα εμφανίζεται για τον φάκελο.
 - β. Στο πεδίο **Διαδρομή δικτύου**, εισαγάγετε τη διαδρομή δικτύου του φακέλου.
 - γ. Στο πεδίο **Όνομα χρήστη**, εισαγάγετε το όνομα χρήστη που απαιτείται για να αποκτήσετε πρόσβαση στο φάκελο στο δίκτυο.
 - δ. Στο πεδίο **Κωδικός πρόσβασης**, εισαγάγετε τον κωδικό πρόσβασης που απαιτείται για να αποκτήσετε πρόσβαση στο φάκελο στο δίκτυο.

8. Για να απαιτείται η εισαγωγή ενός κωδικού PIN στον πίνακα ελέγχου του εκτυπωτή πριν να είναι δυνατή η αποστολή αρχείου σε φάκελο δικτύου από τον εκτυπωτή, συμπληρώστε τα ακόλουθα πεδία στην περιοχή **Ασφάλιση πρόσβασης φακέλου με κωδικό PIN**.

- α. Στο πεδίο **PIN (προαιρετικό)**, εισαγάγετε έναν τετραψήφιο αριθμό PIN.
- β. Στο πεδίο **Επιβεβαίωση PIN**, εισαγάγετε ξανά τον τετραψήφιο αριθμό PIN.

 **ΣΗΜΕΙΩΣΗ:** Η HP συνιστά τη δημιουργία ενός PIN για την ασφάλεια του φακέλου προορισμού.

 **ΣΗΜΕΙΩΣΗ:** Όταν δημιουργηθεί ένα PIN, πρέπει να εισάγεται στον πίνακα ελέγχου του εκτυπωτή κάθε φορά που γίνεται αποστολή μιας σάρωσης στον φάκελο δικτύου.

9. Στην περιοχή **Ρυθμίσεις σάρωσης**, συμπληρώστε τα παρακάτω πεδία:

- α. Από την αναπτυσσόμενη λίστα **Τύπος αρχείου σάρωσης**, επιλέξτε την προεπιλεγμένη μορφή αρχείου για σαρωμένα αρχεία.
- β. Από την αναπτυσσόμενη λίστα **Μέγεθος χαρτιού σάρωσης**, επιλέξτε το προεπιλεγμένο μέγεθος χαρτιού για σαρωμένα αρχεία.
- γ. Από την αναπτυσσόμενη λίστα **Ανάλυση σάρωσης**, επιλέξτε την προεπιλεγμένη ανάλυση σάρωσης για σαρωμένα αρχεία.

 **ΣΗΜΕΙΩΣΗ:** Οι εικόνες με υψηλότερη ανάλυση διαθέτουν περισσότερες κουκκίδες ανά ίντσα (dpi), με αποτέλεσμα να είναι πιο λεπτομερείς. Οι εικόνες με χαμηλότερη ανάλυση διαθέτουν λιγότερες κουκκίδες ανά ίντσα (dpi), και είναι λιγότερο λεπτομερείς, αλλά το μέγεθος του αρχείου είναι μικρότερο.

- δ. Στην αναπτυσσόμενη λίστα **Χρώμα εξόδου**, επιλέξτε εάν τα σαρωμένα αρχεία θα είναι ασπρόμαυρα ή έγχρωμα.
- ε. Στο πεδίο **Πρόθεμα ονόματος αρχείου**, εισαγάγετε ένα πρόθεμα ονόματος αρχείου (π.χ. MyScan).

10. Διαβάστε όλες τις πληροφορίες και, στη συνέχεια, κάντε κλικ σε μία από τις παρακάτω επιλογές:

- **Αποθήκευση και δοκιμή:** Ενεργοποιήστε αυτήν την επιλογή για να αποθηκεύσετε τις πληροφορίες και να ελέγξετε τη σύνδεση.
- **Μόνο αποθήκευση:** Ενεργοποιήστε αυτήν την επιλογή για να αποθηκεύσετε τις πληροφορίες χωρίς να ελέγξετε τη σύνδεση.
- **Άκυρο:** Ενεργοποιήστε αυτήν την επιλογή για έξοδο από τη διαμόρφωση χωρίς αποθήκευση.

Σάρωση σε email (μόνο για μοντέλα με οθόνη αφής)

Χρησιμοποιήστε τον πίνακα ελέγχου του εκτυπωτή για να σαρώσετε ένα αρχείο απευθείας σε μια διεύθυνση email. Το σαρωμένο αρχείο αποστέλλεται στη διεύθυνση ως συνημμένο μηνύματος email.

 **ΣΗΜΕΙΩΣΗ:** Για να χρησιμοποιήσετε αυτή τη λειτουργία, ο εκτυπωτής πρέπει να είναι συνδεδεμένος σε δίκτυο και η λειτουργία Σάρωση σε email πρέπει να έχει διαμορφωθεί με χρήση του Οδηγού ρύθμισης σάρωσης σε email (Windows) ή του Ενσωματωμένου διακομιστή Web της HP.

1. Τοποθετήστε το έγγραφο πάνω στη γυάλινη επιφάνεια του σαρωτή σύμφωνα με τις ενδείξεις στον εκτυπωτή.
2. Στην αρχική οθόνη του πίνακα ελέγχου του εκτυπωτή, πατήστε το εικονίδιο **Σάρωση** .
3. Πατήστε **Σάρωση σε email**.
4. Επιλέξτε τη διεύθυνση αποστολέα **Από** που θέλετε να χρησιμοποιήσετε. Αυτή είναι επίσης γνωστή ως “προφίλ εξερχόμενων email”.

 **ΣΗΜΕΙΩΣΗ:** Εάν ο εκτυπωτής έχει διαμορφωθεί με ένα μόνο προφίλ εξερχόμενων email, αυτή η επιλογή δεν θα είναι διαθέσιμη.

 **ΣΗΜΕΙΩΣΗ:** Αν έχει ρυθμιστεί η λειτουργία PIN, εισαγάγετε το PIN και πατήστε το κουμπί **OK**. Ωστόσο, δεν απαιτείται PIN για τη χρήση αυτής της λειτουργίας.

5. Πατήστε το κουμπί **Προς** και επιλέξτε τη διεύθυνση ή την ομάδα στην οποία θέλετε να στείλετε το αρχείο. Πατήστε το κουμπί **Τέλος** όταν τελειώσετε.
 - Για να στείλετε το μήνυμα σε διαφορετική διεύθυνση, πατήστε ξανά το κουμπί **Δημιουργία** και κατόπιν εισαγάγετε τη διεύθυνση email.
6. Πατήστε το κουμπί **Θέμα** αν θέλετε να προσθέσετε μια γραμμή θέματος.
7. Για να δείτε τις ρυθμίσεις σάρωσης, επιλέξτε **Ρυθμίσεις**.

Για να αλλάξετε μια ρύθμιση σάρωσης, επιλέξτε **Επεξεργασία** και, στη συνέχεια, αλλάξτε τη ρύθμιση.
8. Πατήστε το κουμπί **Σάρωση** για να ξεκινήσετε την εργασία σάρωσης.

Σάρωση σε φάκελο δικτύου (μόνο για μοντέλα με οθόνη αφής)

Χρησιμοποιήστε τον πίνακα ελέγχου του εκτυπωτή για να σαρώσετε ένα έγγραφο και να το αποθηκεύσετε σε ένα φάκελο του δικτύου.



ΣΗΜΕΙΩΣΗ: Για να χρησιμοποιήσετε αυτή τη λειτουργία, ο εκτυπωτής πρέπει να είναι συνδεδεμένος σε δίκτυο και η λειτουργία σάρωσης σε φάκελο δικτύου πρέπει να έχει διαμορφωθεί με χρήση του Οδηγού ρύθμισης σάρωσης σε φάκελο δικτύου (Windows) ή του Ενσωματωμένου διακομιστή Web της HP.

1. Τοποθετήστε το έγγραφο πάνω στη γυάλινη επιφάνεια του σαρωτή σύμφωνα με τις ενδείξεις στον εκτυπωτή.
2. Στην αρχική οθόνη του πίνακα ελέγχου του εκτυπωτή, πατήστε το εικονίδιο [Σάρωση](#) .
3. Πατήστε το στοιχείο [Σάρωση σε φάκελο δικτύου](#).
4. Στη λίστα με τους φακέλους δικτύου, επιλέξτε το φάκελο στον οποίο θέλετε να αποθηκεύσετε το έγγραφο.
5. Στην οθόνη του πίνακα ελέγχου εμφανίζονται οι ρυθμίσεις σάρωσης.
 - Αν θέλετε να αλλάξετε κάποιες ρυθμίσεις, πατήστε το κουμπί [Ρυθμίσεις](#) και, στη συνέχεια, αλλάξτε τις ρυθμίσεις.
 - Εάν οι ρυθμίσεις είναι σωστές, μεταβείτε στο επόμενο βήμα.
6. Πατήστε το κουμπί [Σάρωση](#) για να ξεκινήσετε την εργασία σάρωσης.

Πρόσθετες εργασίες σάρωσης

Επισκεφτείτε τη διεύθυνση www.hp.com/support/ljM129MFP.

Δείτε οδηγίες για την εκτέλεση συγκεκριμένων εργασιών σάρωσης, όπως:

- Τρόπος σάρωσης γενικής φωτογραφίας ή εγγράφου
- Τρόπος σάρωσης με τη μορφή επεξεργάσιμου κειμένου (OCR)
- Τρόπος σάρωσης περισσότερων σελίδων σε ένα αρχείο

7 Φαξ

- [Ρύθμιση για αποστολή και λήψη φαξ](#)
- [Αποστολή ενός φαξ](#)
- [Πρόσθετες εργασίες φαξ](#)

Για περισσότερες πληροφορίες:

Οι παρακάτω πληροφορίες είναι σωστές κατά τη δημοσίευση του παρόντος. Για πρόσφατες πληροφορίες, ανατρέξτε στην ενότητα www.hp.com/support/ljM129MFP.

Η βοήθεια που σας παρέχει η HP για τον εκτυπωτή περιλαμβάνει τις παρακάτω πληροφορίες:

- Εγκατάσταση και διαμόρφωση
- Εκμάθηση και χρήση
- Επίλυση προβλημάτων
- Λήψη ενημερώσεων λογισμικού και υλικολογισμικού
- Συμμετοχή σε φόρουμ υποστήριξης
- Εγγύηση και ρυθμιστικές πληροφορίες

Ρύθμιση για αποστολή και λήψη φαξ

- [Πριν ξεκινήσετε](#)
- [Βήμα 1: Αναγνώριση του τύπου σύνδεσης τηλεφώνου](#)
- [Βήμα 2: Ρύθμιση του φαξ](#)
- [Βήμα 3: Διαμόρφωση ώρας, ημερομηνίας και κεφαλίδας φαξ](#)
- [Βήμα 4: Εκτέλεση δοκιμής φαξ](#)

Πριν ξεκινήσετε

Βεβαιωθείτε ότι ο εκτυπωτής έχει ρυθμιστεί πλήρως πριν από τη σύνδεση στην υπηρεσία φαξ.

 **ΣΗΜΕΙΩΣΗ:** Χρησιμοποιήστε το καλώδιο τηλεφώνου και τους προσαρμογείς που συνόδευαν τον εκτυπωτή για τη σύνδεση του εκτυπωτή στην πρίζα τηλεφώνου.

 **ΣΗΜΕΙΩΣΗ:** Σε χώρες/περιοχές που χρησιμοποιούν συστήματα τηλεφώνου σειριακού τύπου, παρέχεται ένας προσαρμογέας με τον εκτυπωτή. Χρησιμοποιήστε τον προσαρμογέα για τη σύνδεση άλλων συσκευών τηλεπικοινωνίας στην ίδια πρίζα τηλεφώνου που είναι συνδεδεμένος ο εκτυπωτής.

Ακολουθήστε τις οδηγίες σε κάθε ένα από τα παρακάτω τέσσερα βήματα:

[Βήμα 1: Αναγνώριση του τύπου σύνδεσης τηλεφώνου στη σελίδα 90.](#)

[Βήμα 2: Ρύθμιση του φαξ στη σελίδα 91.](#)

[Βήμα 3: Διαμόρφωση ώρας, ημερομηνίας και κεφαλίδας φαξ στη σελίδα 95.](#)

[Βήμα 4: Εκτέλεση δοκιμής φαξ στη σελίδα 97.](#)

Βήμα 1: Αναγνώριση του τύπου σύνδεσης τηλεφώνου

Ελέγξτε τον παρακάτω εξοπλισμό και τους τύπους υπηρεσίας, για να προσδιορίσετε ποια μέθοδο ρύθμισης θα χρησιμοποιήσετε. Η μέθοδος που χρησιμοποιείται εξαρτάται από τον εξοπλισμό και τις υπηρεσίες που είναι ήδη εγκατεστημένες στο σύστημα τηλεφώνου.

 **ΣΗΜΕΙΩΣΗ:** Ο εκτυπωτής είναι αναλογική συσκευή. Η HP συνιστά να χρησιμοποιείτε τον εκτυπωτή σε μια αποκλειστική αναλογική τηλεφωνική γραμμή.

- **Αποκλειστική τηλεφωνική γραμμή:** Ο εκτυπωτής είναι ο μόνος εξοπλισμός ή υπηρεσία που έχει συνδεθεί στην τηλεφωνική γραμμή
- **Φωνητικές κλήσεις:** Οι φωνητικές κλήσεις και οι κλήσεις φαξ χρησιμοποιούν την ίδια τηλεφωνική γραμμή
- **Τηλεφωνητής:** Ένας τηλεφωνητής απαντά σε φωνητικές κλήσεις στην ίδια τηλεφωνική γραμμή που χρησιμοποιείται για τις κλήσεις φαξ
- **Φωνητικό ταχυδρομείο:** Μια συνδρομητική υπηρεσία φωνητικού ταχυδρομείου χρησιμοποιεί την ίδια τηλεφωνική γραμμή με το φαξ
- **Υπηρεσία διακριτού ήχου κλήσης:** Μια υπηρεσία από την τηλεφωνική εταιρεία που επιτρέπει το συσχέτισμό διαφόρων αριθμών τηλεφώνου με μία τηλεφωνική γραμμή, όπου κάθε αριθμός έχει διαφορετικό ήχο κλήσης. Ο εκτυπωτής εντοπίζει τον ήχο κλήσης που του έχει εκχωρηθεί και απαντά στην κλήση

- **Μόντεμ υπολογιστή για σύνδεση μέσω τηλεφώνου:** Ένας υπολογιστής χρησιμοποιεί την τηλεφωνική γραμμή για σύνδεση στο Internet χρησιμοποιώντας μια σύνδεση μέσω τηλεφώνου
- **Γραμμή DSL:** Μια υπηρεσία ψηφιακής συνδρομητικής γραμμής (DSL) από την τηλεφωνική εταιρεία. Αυτή η υπηρεσία μπορεί να ονομάζεται ADSL σε ορισμένες χώρες/περιοχές
- **Τηλεφωνικό σύστημα PBX ή ISDN:** Ένα τηλεφωνικό σύστημα ιδιωτικού τηλεφωνικού κέντρου (PBX) ή ένα σύστημα ψηφιακού δικτύου ενοποιημένων υπηρεσιών (ISDN)
- **Τηλεφωνικό σύστημα VoIP:** Φωνή μέσω πρωτοκόλλου Internet (VoIP) με τη χρήση μιας υπηρεσίας παροχής Internet

Βήμα 2: Ρύθμιση του φαξ

Κάντε κλικ παρακάτω στη σύνδεση που περιγράφει καλύτερα το περιβάλλον στο οποίο ο εκτυπωτής θα στέλνει και θα λαμβάνει φαξ, και ακολουθήστε τις οδηγίες ρύθμισης.

- [Αποκλειστική τηλεφωνική γραμμή στη σελίδα 91](#)
- [Κοινόχρηστη γραμμή φωνητικών κλήσεων/κλήσεων φαξ στη σελίδα 92](#)
- [Κοινόχρηστη γραμμή φωνητικών κλήσεων/κλήσεων φαξ με τηλεφωνητή στη σελίδα 93](#)

Ακολουθούν οδηγίες μόνο για τρεις τύπους σύνδεσης. Για περισσότερες πληροφορίες σχετικά με άλλους τύπους σύνδεσης του εκτυπωτή, μεταβείτε στην τοποθεσία υποστήριξης στο Web www.hp.com/support/ljM129MFP.

 **ΣΗΜΕΙΩΣΗ:** Ο εκτυπωτής είναι μια αναλογική συσκευή φαξ. Η HP συνιστά να χρησιμοποιείτε τον εκτυπωτή σε μια αποκλειστική αναλογική τηλεφωνική γραμμή. Για ένα ψηφιακό περιβάλλον (όπως DSL, PBX, ISDN ή VoIP), βεβαιωθείτε ότι χρησιμοποιείτε τα κατάλληλα φίλτρα και ότι έχετε διαμορφώσει σωστά τις ψηφιακές ρυθμίσεις. Για περισσότερες πληροφορίες, επικοινωνήστε με την υπηρεσία παροχής ψηφιακών υπηρεσιών.

 **ΣΗΜΕΙΩΣΗ:** Μη συνδέετε περισσότερες από τρεις συσκευές στην τηλεφωνική γραμμή.

 **ΣΗΜΕΙΩΣΗ:** Το φωνητικό ταχυδρομείο δεν υποστηρίζεται με αυτόν τον εκτυπωτή.

Αποκλειστική τηλεφωνική γραμμή

Ακολουθήστε τα παρακάτω βήματα για να ρυθμίσετε τον εκτυπωτή σε μια αποκλειστική τηλεφωνική γραμμή χωρίς πρόσθετες υπηρεσίες.

1. Συνδέστε το καλώδιο του τηλεφώνου στη θύρα φαξ του εκτυπωτή και στην πρίζα τηλεφώνου του τοίχου.

 **ΣΗΜΕΙΩΣΗ:** Σε μερικές χώρες/περιοχές ενδέχεται να απαιτείται προσαρμογέας για το καλώδιο τηλεφώνου που παρέχεται μαζί με τον εκτυπωτή.

 **ΣΗΜΕΙΩΣΗ:** Σε ορισμένους εκτυπωτές, η θύρα φαξ μπορεί να βρίσκεται πάνω από τη θύρα τηλεφώνου. Ανατρέξτε στα εικονίδια του εκτυπωτή.

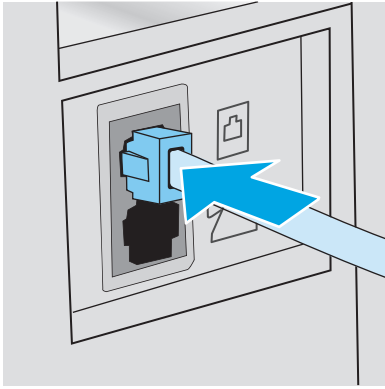



2. Ρυθμίστε τον εκτυπωτή ώστε να απαντά σε κλήσεις φαξ αυτόματα.
 - α. Ενεργοποιήστε τον εκτυπωτή.
 - β. Στον πίνακα ελέγχου, ανοίξτε το μενού **Ρύθμιση**.
 - γ. Επιλέξτε το μενού **Ρύθμιση φαξ**.
 - δ. Επιλέξτε το μενού **Βασική ρύθμιση**.
 - ε. Επιλέξτε τη ρύθμιση **Λειτουργία απάντησης**.
 - ζ. Ορίστε την επιλογή **Αυτόματη**.
3. Συνεχίστε στην ενότητα [Βήμα 3: Διαμόρφωση ώρας, ημερομηνίας και κεφαλίδας φαξ στη σελίδα 95](#).

Κοινόχρηστη γραμμή φωνητικών κλήσεων/κλήσεων φαξ

Ακολουθήστε αυτά τα βήματα για να ρυθμίσετε τον εκτυπωτή σε μια κοινόχρηστη γραμμή φωνητικών κλήσεων/κλήσεων φαξ.

1. Αποσυνδέστε όλες τις συσκευές που είναι συνδεδεμένες στην πρίζα τηλεφώνου.
2. Συνδέστε το καλώδιο του τηλεφώνου στη θύρα φαξ του εκτυπωτή και στην πρίζα τηλεφώνου του τοίχου.

 **ΣΗΜΕΙΩΣΗ:** Σε μερικές χώρες/περιοχές ενδέχεται να απαιτείται προσαρμογέας για το καλώδιο τηλεφώνου που παρέχεται μαζί με τον εκτυπωτή.

 **ΣΗΜΕΙΩΣΗ:** Σε ορισμένους εκτυπωτές, η θύρα φαξ μπορεί να βρίσκεται πάνω από τη θύρα τηλεφώνου. Ανατρέξτε στα εικονίδια του εκτυπωτή.

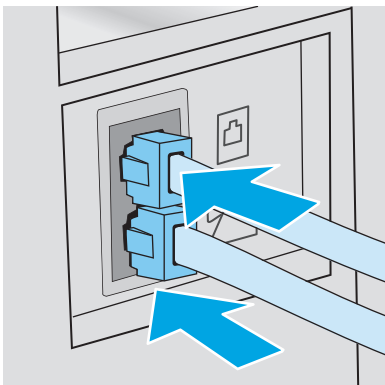

3. Αφαιρέστε το βύσμα από τη θύρα εξόδου τηλεφώνου στο πίσω μέρος του εκτυπωτή και, στη συνέχεια, συνδέστε ένα τηλέφωνο σε αυτή τη θύρα.
4. Ρυθμίστε τον εκτυπωτή ώστε να απαντά σε κλήσεις φαξ αυτόματα.
 - α. Ενεργοποιήστε τον εκτυπωτή.
 - β. Στον πίνακα ελέγχου, ανοίξτε το μενού **Ρύθμιση**.
 - γ. Επιλέξτε το μενού **Ρύθμιση φαξ**.
 - δ. Επιλέξτε το μενού **Βασική ρύθμιση**.
 - ε. Επιλέξτε τη ρύθμιση **Λειτουργία απάντησης** και κατόπιν επιλέξτε **Αυτόματη**.
5. Ρυθμίστε τον εκτυπωτή ώστε να ελέγχει για ήχο κλήσης προτού στείλει ένα φαξ.



ΣΗΜΕΙΩΣΗ: Αυτό αποτρέπει τον εκτυπωτή από την αποστολή φαξ, ενόσω κάποιος μιλάει στο τηλέφωνο.

- α. Στον πίνακα ελέγχου, ανοίξτε το μενού **Ρύθμιση**.
 - β. Επιλέξτε το μενού **Ρύθμιση φαξ**.
 - γ. Επιλέξτε το μενού **Σύνθετη ρύθμιση**.
 - δ. Επιλέξτε τη ρύθμιση **Ανίχνευση ήχου κλήσης** και πατήστε **Ενεργοποίηση**.
6. Συνεχίστε στην ενότητα **[Βήμα 3: Διαμόρφωση ώρας, ημερομηνίας και κεφαλίδας φαξ στη σελίδα 95](#)**.

Κοινόχρηστη γραμμή φωνητικών κλήσεων/κλήσεων φαξ με τηλεφωνητή

Ακολουθήστε αυτά τα βήματα για να ρυθμίσετε τον εκτυπωτή σε μια κοινόχρηστη γραμμή φωνητικών κλήσεων/κλήσεων φαξ με τηλεφωνητή.

1. Αποσυνδέστε όλες τις συσκευές που είναι συνδεδεμένες στην πρίζα τηλεφώνου.
2. Αφαιρέστε το βύσμα από τη θύρα εξόδου τηλεφώνου στο πίσω μέρος του εκτυπωτή.

3. Συνδέστε το καλώδιο του τηλεφώνου στη θύρα φαξ του εκτυπωτή και στην πρίζα τηλεφώνου του τοίχου.

 **ΣΗΜΕΙΩΣΗ:** Σε μερικές χώρες/περιοχές ενδέχεται να απαιτείται προσαρμογέας για το καλώδιο τηλεφώνου που παρέχεται μαζί με τον εκτυπωτή.

 **ΣΗΜΕΙΩΣΗ:** Σε ορισμένους εκτυπωτές, η θύρα φαξ μπορεί να βρίσκεται πάνω από τη θύρα τηλεφώνου. Ανατρέξτε στα εικονίδια του εκτυπωτή.

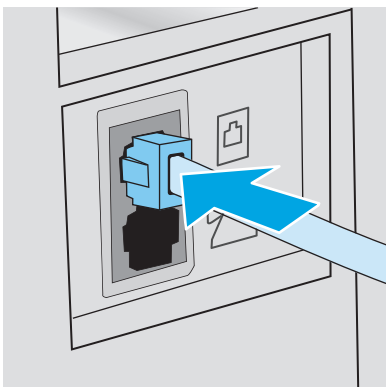

4. Συνδέστε το καλώδιο τηλεφώνου του τηλεφωνητή στη θύρα εξόδου τηλεφώνου στο πίσω μέρος του εκτυπωτή.

 **ΣΗΜΕΙΩΣΗ:** Συνδέστε τον τηλεφωνητή απευθείας στον εκτυπωτή. Διαφορετικά, ο τηλεφωνητής μπορεί να καταγράφει ήχους φαξ από μια συσκευή αποστολής φαξ και ο εκτυπωτής δεν θα λαμβάνει φαξ.

 **ΣΗΜΕΙΩΣΗ:** Εάν ο τηλεφωνητής δεν διαθέτει ενσωματωμένο τηλέφωνο, συνδέστε ένα τηλέφωνο στη θύρα **OUT** του τηλεφωνητή για ευκολία.

 **ΣΗΜΕΙΩΣΗ:** Σε ορισμένους εκτυπωτές, η θύρα φαξ μπορεί να βρίσκεται πάνω από τη θύρα τηλεφώνου. Ανατρέξτε στα εικονίδια του εκτυπωτή.

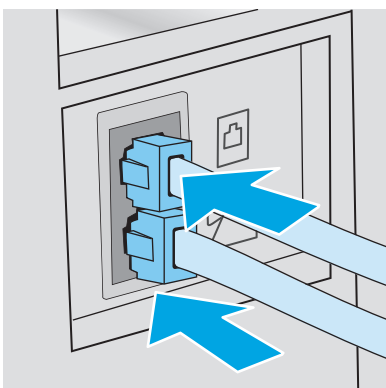

5. Διαμορφώστε τη ρύθμιση "Κουδουνίσματα πριν από την απάντηση" στον εκτυπωτή.
- α. Ενεργοποιήστε τον εκτυπωτή.
 - β. Στον πίνακα ελέγχου, ανοίξτε το μενού **Ρύθμιση**.
 - γ. Επιλέξτε το μενού **Ρύθμιση φαξ**.

- δ. Επιλέξτε το μενού **Βασική ρύθμιση**.
 - ε. Ορίστε την επιλογή **Κουδουνίσματα πριν την απάντηση**.
 - ζ. Χρησιμοποιήστε το αριθμητικό πληκτρολόγιο στον πίνακα ελέγχου του εκτυπωτή για να ορίσετε τον αριθμό κουδουνισμάτων σε 5 ή περισσότερα και, στη συνέχεια, επιλέξτε το κουμπί **OK**.
6. Ρυθμίστε τον εκτυπωτή ώστε να απαντά σε κλήσεις φαξ αυτόματα.
- α. Στον πίνακα ελέγχου, ανοίξτε το μενού **Ρύθμιση**.
 - β. Επιλέξτε το μενού **Ρύθμιση φαξ**.
 - γ. Επιλέξτε το μενού **Βασική ρύθμιση**.
 - δ. Επιλέξτε τη ρύθμιση **Λειτουργία απάντησης** και κατόπιν επιλέξτε **Αυτόματη**.
7. Ρυθμίστε τον εκτυπωτή ώστε να ελέγχει για ήχο κλήσης προτού στείλει ένα φαξ.

 **ΣΗΜΕΙΩΣΗ:** Αυτό αποτρέπει τον εκτυπωτή από την αποστολή φαξ, ενόσω κάποιος μιλάει στο τηλέφωνο.

- α. Στον πίνακα ελέγχου, ανοίξτε το μενού **Ρύθμιση**.
 - β. Επιλέξτε το μενού **Ρύθμιση φαξ**.
 - γ. Επιλέξτε το μενού **Σύνθετη ρύθμιση**.
 - δ. Επιλέξτε τη ρύθμιση **Ανίχνευση ήχου κλήσης** και κατόπιν επιλέξτε **Ενεργοποίηση**.
8. Συνεχίστε στην ενότητα **Βήμα 3: Διαμόρφωση ώρας, ημερομηνίας και κεφαλίδας φαξ στη σελίδα 95**.

Βήμα 3: Διαμόρφωση ώρας, ημερομηνίας και κεφαλίδας φαξ

Διαμορφώστε τις ρυθμίσεις φαξ του εκτυπωτή χρησιμοποιώντας μία από τις παρακάτω μεθόδους:

- [Οδηγός ρύθμισης φαξ της HP στη σελίδα 95](#) (συνιστώμενη μέθοδος)
- [Πίνακας ελέγχου εκτυπωτή στη σελίδα 96](#)
- [Ενσωματωμένος διακομιστής Web \(EWS\) της HP και HP Device Toolbox \(Windows\) στη σελίδα 97](#) (εάν το λογισμικό είναι εγκατεστημένο)

 **ΣΗΜΕΙΩΣΗ:** Στις Ηνωμένες Πολιτείες και σε πολλές άλλες χώρες/περιοχές, η ρύθμιση της ώρας, της ημερομηνίας και των υπόλοιπων πληροφοριών κεφαλίδας φαξ απαιτείται από το νόμο.

Οδηγός ρύθμισης φαξ της HP

Για να αποκτήσετε πρόσβαση στον Οδηγό ρύθμισης φαξ μετά την *αρχική* ρύθμιση και εγκατάσταση του λογισμικού, ακολουθήστε τα παρακάτω βήματα.

 **ΣΗΜΕΙΩΣΗ:** Ορισμένα λειτουργικά συστήματα δεν υποστηρίζουν τον Οδηγό ρύθμισης φαξ.

1. Ανοίξτε το HP Printer Assistant.

- **Windows 8.1:** Κάντε κλικ στο κάτω βέλος στην κάτω αριστερή γωνία της οθόνης **Έναρξη** και επιλέξτε το όνομα του εκτυπωτή.
 - **Windows 8:** Κάντε δεξί κλικ σε μια κενή περιοχή στην οθόνη **Έναρξη**, κάντε κλικ στην επιλογή **Όλες οι εφαρμογές** στη γραμμή εφαρμογών και, στη συνέχεια, επιλέξτε το όνομα του εκτυπωτή.
 - **Windows 7, Windows Vista και Windows XP:** Στην επιφάνεια εργασίας του υπολογιστή, κάντε κλικ στην επιλογή **Έναρξη**, επιλέξτε **Όλα τα προγράμματα**, κάντε κλικ στην επιλογή **HP**, κάντε κλικ στο φάκελο του εκτυπωτή, επιλέξτε το εικονίδιο με το όνομα του εκτυπωτή και, στη συνέχεια, ανοίξτε το **HP Printer Assistant**.
2. Στο HP Printer Assistant, επιλέξτε **Φαξ** και, στη συνέχεια, επιλέξτε **Οδηγός ρύθμισης φαξ**.
 3. Για να διαμορφώσετε τις ρυθμίσεις του φαξ, ακολουθήστε τις οδηγίες που εμφανίζονται στην οθόνη στον Οδηγό ρύθμισης φαξ της HP.
 4. Συνεχίστε στην ενότητα [Βήμα 4: Εκτέλεση δοκιμής φαξ στη σελίδα 97](#).

Πίνακας ελέγχου εκτυπωτή

Προκειμένου να χρησιμοποιήσετε τον πίνακα ελέγχου για ρύθμιση της ημερομηνίας, της ώρας και της κεφαλίδας, ακολουθήστε τα παρακάτω βήματα.

1. Στον πίνακα ελέγχου, ανοίξτε το μενού **Ρύθμιση**.
2. Επιλέξτε το μενού **Ρύθμιση φαξ**.
3. Επιλέξτε το μενού **Βασική ρύθμιση**.
4. Επιλέξτε **Ημερομηνία/Ωρα**.
5. Επιλέξτε **12ωρη** ή **24ωρη** μορφή ρολογιού.
6. Χρησιμοποιήστε το πληκτρολόγιο για να εισαγάγετε την τρέχουσα ώρα και, στη συνέχεια, πατήστε το κουμπί **OK**.



ΣΗΜΕΙΩΣΗ: Πίνακας ελέγχου με οθόνη αφής: Επιλέξτε το κουμπί **123** για να ανοίξει ένα πληκτρολόγιο με ειδικούς χαρακτήρες, αν χρειάζεται.

7. Επιλέξτε τη μορφή της ημερομηνίας.
8. Χρησιμοποιήστε το πληκτρολόγιο για να εισαγάγετε την τρέχουσα ημερομηνία και, στη συνέχεια, πατήστε το κουμπί **OK**.
9. Επιλέξτε το μενού **Κεφαλίδα φαξ**.
10. Χρησιμοποιήστε το πληκτρολόγιο για να εισαγάγετε τον αριθμό φαξ και κατόπιν επιλέξτε **OK**.



ΣΗΜΕΙΩΣΗ: Ο μέγιστος αριθμός χαρακτήρων για τον αριθμό φαξ είναι 20.

11. Χρησιμοποιήστε το πληκτρολόγιο για να εισαγάγετε το όνομα ή την κεφαλίδα στοιχείων της εταιρείας και κατόπιν επιλέξτε **OK**.



ΣΗΜΕΙΩΣΗ: Ο μέγιστος αριθμός χαρακτήρων για την κεφαλίδα του φαξ είναι 25.

12. Συνεχίστε στην ενότητα [Βήμα 4: Εκτέλεση δοκιμής φαξ στη σελίδα 97](#).

Ενσωματωμένος διακομιστής Web (EWS) της HP και HP Device Toolbox (Windows)

1. Ανοίξτε το EWS της HP από το μενού **Έναρξη** ή από ένα πρόγραμμα περιήγησης Web.

Μενού Έναρξη





- α. Ανοίξτε το HP Printer Assistant.

- **Windows 8.1:** Κάντε κλικ στο κάτω βέλος στην κάτω αριστερή γωνία της οθόνης **Έναρξη** και επιλέξτε το όνομα του εκτυπωτή.
- **Windows 8:** Κάντε δεξί κλικ σε μια κενή περιοχή στην οθόνη **Έναρξη**, κάντε κλικ στην επιλογή **Όλες οι εφαρμογές** στη γραμμή εφαρμογών και, στη συνέχεια, επιλέξτε το όνομα του εκτυπωτή.
- **Windows 7, Windows Vista και Windows XP:** Στην επιφάνεια εργασίας του υπολογιστή, κάντε κλικ στην επιλογή **Έναρξη**, επιλέξτε **Όλα τα προγράμματα**, κάντε κλικ στην επιλογή **HP**, κάντε κλικ στο φάκελο του εκτυπωτή, επιλέξτε το εικονίδιο με το όνομα του εκτυπωτή και, στη συνέχεια, ανοίξτε το **HP Printer Assistant**.

- β. Στο HP Printer Assistant, επιλέξτε **Εκτύπωση** και μετά επιλέξτε **Εργαλειοθήκη συσκευής HP**.

Πρόγραμμα περιήγησης Web

- α. **Πίνακες ελέγχου 2 γραμμών:** Στον πίνακα ελέγχου, πατήστε το κουμπί ρύθμισης . Ανοίξτε το μενού **Ρύθμιση δικτύου** και επιλέξτε **Εμφάνιση διεύθυνσης IP** για να εμφανιστεί η διεύθυνση IP ή το όνομα του κεντρικού υπολογιστή.

Πίνακες ελέγχου με οθόνη αφής: Στον πίνακα ελέγχου, πατήστε το κουμπί πληροφοριών σύνδεσης  /  και, στη συνέχεια, πατήστε το κουμπί **Δίκτυο σε σύνδεση**  ή το κουμπί **Δίκτυο Wi-Fi ενεργό**  για να εμφανιστεί η διεύθυνση IP ή το όνομα του κεντρικού υπολογιστή.

- β. Ανοίξτε ένα πρόγραμμα περιήγησης στο Web και πληκτρολογήστε στη γραμμή διευθύνσεων τη διεύθυνση IP ή το όνομα κεντρικού υπολογιστή, ακριβώς όπως εμφανίζεται στον πίνακα ελέγχου του εκτυπωτή. Πατήστε το πλήκτρο **Enter** στο πληκτρολόγιο του υπολογιστή. Θα ανοίξει ο EWS.

 <https://10.10.XX.XXX/>

 **ΣΗΜΕΙΩΣΗ:** Εάν στο πρόγραμμα περιήγησης στο Web εμφανιστεί ένα μήνυμα που υποδεικνύει ότι η τοποθεσία Web ενδέχεται να μην είναι ασφαλής, επιλέξτε το στοιχείο για να συνεχίσετε στην τοποθεσία Web. Η πρόσβαση σε αυτήν την τοποθεσία Web δεν θα προκαλέσει ζημιά στον υπολογιστή.

2. Κάντε κλικ στην καρτέλα **Φαξ**.
3. Ακολουθήστε τις οδηγίες που εμφανίζονται στην οθόνη για να διαμορφώσετε τις ρυθμίσεις φαξ.
4. Συνεχίστε στην ενότητα [Βήμα 4: Εκτέλεση δοκιμής φαξ στη σελίδα 97](#).

Βήμα 4: Εκτέλεση δοκιμής φαξ

Εκτελέστε μια δοκιμαστική αποστολή φαξ για να βεβαιωθείτε ότι το φαξ έχει ρυθμιστεί σωστά.

1. Στον πίνακα ελέγχου, ανοίξτε το μενού **Ρύθμιση**.
2. Επιλέξτε το μενού **Συντήρηση**.

3. Επιλέξτε το μενού **Συντήρηση φαξ**.
4. Ορίστε την επιλογή **Εκτέλεση δοκιμής φαξ**. Ο εκτυπωτής εκτυπώνει μια δοκιμαστική αναφορά.
5. Διαβάστε την αναφορά.
 - Εάν η αναφορά υποδεικνύει ότι ο εκτυπωτής **ολοκλήρωσε επιτυχώς τη δοκιμή**, τότε είναι έτοιμος για αποστολή και λήψη φαξ.
 - Εάν η αναφορά υποδεικνύει ότι ο εκτυπωτής **απέτυχε στη δοκιμή**, διαβάστε την αναφορά για περισσότερες πληροφορίες σχετικά με την επιδιόρθωση του προβλήματος. Η λίστα ελέγχου αντιμετώπισης προβλημάτων φαξ περιέχει περισσότερες πληροφορίες σχετικά με την επίλυση προβλημάτων φαξ.

Αποστολή ενός φαξ

- [Αποστολή φαξ από τον επίπεδο σαρωτή](#)
- [Αποστολή φαξ από τον τροφοδότη εγγράφων \(μόνο σε μοντέλα με τροφοδότη εγγράφων\)](#)
- [Χρήση ταχέων κλήσεων και καταχωρίσεων ομάδων κλήσεων](#)
- [Αποστολή ενός φαξ από το λογισμικό](#)
- [Αποστολή φαξ από πρόγραμμα τρίτου μέρους, όπως το Microsoft Word](#)

Αποστολή φαξ από τον επίπεδο σαρωτή

1. Τοποθετήστε το έγγραφο στραμμένο προς τα κάτω στη γυάλινη επιφάνεια του σαρωτή.



2. Στην αρχική οθόνη του πίνακα ελέγχου του εκτυπωτή, πατήστε το εικονίδιο **Φαξ**.
3. Χρησιμοποιήστε το πληκτρολόγιο για να εισαγάγετε τον αριθμό του φαξ.
4. Πατήστε το κουμπί **Έναρξη φαξ**.
5. Ο εκτυπωτής σας ζητάει να επιβεβαιώσετε ότι η αποστολή γίνεται από τη γυάλινη επιφάνεια του σαρωτή. Πατήστε το κουμπί **Ναι**.
6. Ο εκτυπωτής σας ζητάει να τοποθετήσετε την πρώτη σελίδα. Πατήστε το κουμπί **OK**.
7. Ο εκτυπωτής σαρώνει την πρώτη σελίδα και, στη συνέχεια, σας ζητάει να τοποθετήσετε άλλη σελίδα. Εάν το έγγραφο περιέχει πολλές σελίδες, πατήστε το κουμπί **.Ναι**. Συνεχίστε τη διαδικασία μέχρι να σαρωθούν όλες οι σελίδες.
8. Όταν σαρώσετε και την τελευταία σελίδα, πατήστε το κουμπί **Όχι** όταν εμφανιστεί το σχετικό μήνυμα. Ο εκτυπωτής στέλνει το φαξ.

Αποστολή φαξ από τον τροφοδότη εγγράφων (μόνο σε μοντέλα με τροφοδότη εγγράφων)

1. Εισαγάγετε τα πρωτότυπα έγγραφα στον τροφοδότη εγγράφων με την όψη προς τα πάνω.

ΠΡΟΣΟΧΗ: Για να αποτρέψετε την πρόκληση ζημιών στον εκτυπωτή, μην χρησιμοποιείτε πρωτότυπα έγγραφα που περιέχουν διορθωτική ταινία, διορθωτικό υγρό, συνδετήρες ή κλιπ συρραφής. Επίσης, μην τοποθετείτε φωτογραφίες και μικρά ή εύθραυστα πρωτότυπα έγγραφα μέσα στον τροφοδότη εγγράφων.

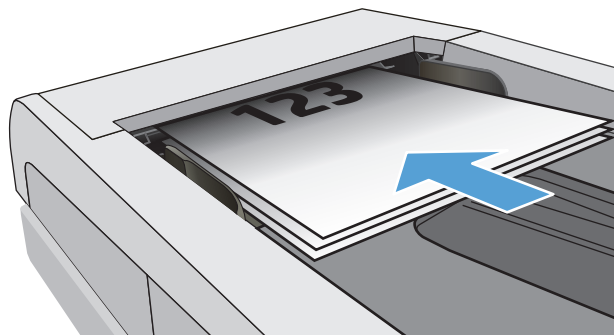

2. Ρυθμίστε τους οδηγούς χαρτιού μέχρι να εφαρμόσουν στο χαρτί.

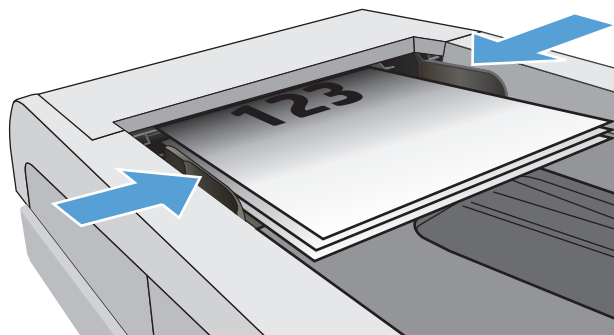

3. Στην αρχική οθόνη του πίνακα ελέγχου του εκτυπωτή, πατήστε το εικονίδιο **Φαξ** .
4. Χρησιμοποιήστε το πληκτρολόγιο για να εισαγάγετε τον αριθμό του φαξ.
5. Πατήστε το κουμπί **Έναρξη φαξ**.

Χρήση ταχέων κλήσεων και καταχωρίσεων ομάδων κλήσεων

 **ΣΗΜΕΙΩΣΗ:** Οι καταχωρήσεις τηλεφωνικού καταλόγου πρέπει να ρυθμίζονται μέσω του **Μενού φαξ** πριν από τη χρήση του τηλεφωνικού καταλόγου για την αποστολή φαξ.

1. Τοποθετήστε το έγγραφο πάνω στη γυάλινη επιφάνεια του σαρωτή ή στον τροφοδότη εγγράφων.

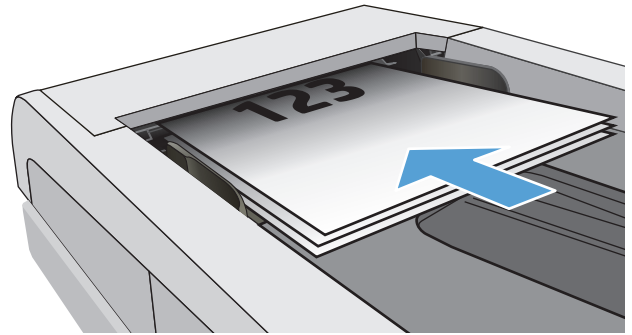

2. Στην αρχική οθόνη του πίνακα ελέγχου του εκτυπωτή, πατήστε το εικονίδιο **Φαξ**.
3. Στο πληκτρολόγιο, πατήστε το εικονίδιο του τηλεφωνικού καταλόγου φαξ.
4. Πατήστε το όνομα κάθε μεμονωμένης ή ομαδικής καταχώρισης που θέλετε να χρησιμοποιήσετε.
5. Πατήστε το κουμπί **Έναρξη φαξ**.

Αποστολή ενός φαξ από το λογισμικό

Η διαδικασία αποστολής ενός φαξ διαφέρει, ανάλογα με τα χαρακτηριστικά του υπολογιστή σας. Ακολουθούν τα πιο τυπικά βήματα.

1. Ανοίξτε το HP Printer Assistant.
 - **Windows 8.1:** Κάντε κλικ στο κάτω βέλος στην κάτω αριστερή γωνία της οθόνης **Έναρξη** και επιλέξτε το όνομα του εκτυπωτή.
 - **Windows 8:** Κάντε δεξί κλικ σε μια κενή περιοχή στην οθόνη **Έναρξη**, κάντε κλικ στην επιλογή **Όλες οι εφαρμογές** στη γραμμή εφαρμογών και, στη συνέχεια, επιλέξτε το όνομα του εκτυπωτή.
 - **Windows 7, Windows Vista και Windows XP:** Στην επιφάνεια εργασίας του υπολογιστή, κάντε κλικ στην επιλογή **Έναρξη**, επιλέξτε **Όλα τα προγράμματα**, κάντε κλικ στην επιλογή **HP**, κάντε κλικ στο φάκελο του εκτυπωτή, επιλέξτε το εικονίδιο με το όνομα του εκτυπωτή και, στη συνέχεια, ανοίξτε το **HP Printer Assistant**.
2. Στο HP Printer Assistant, επιλέξτε **Φαξ** και, στη συνέχεια, επιλέξτε **Αποστολή φαξ**. Ανοίγει το λογισμικό φαξ.
3. Εισάγετε τον αριθμό φαξ ενός ή περισσότερων παραληπτών.
4. Τοποθετήστε το έγγραφο στη γυάλινη επιφάνεια του σαρωτή ή στον τροφοδότη εγγράφων.
5. Κάντε κλικ στο **Send Now** (Αποστολή τώρα).

Αποστολή φαξ από πρόγραμμα τρίτου μέρους, όπως το Microsoft Word

1. Ανοίξτε ένα έγγραφο σε ένα πρόγραμμα τρίτου.
2. Κάντε κλικ στο μενού **File** (Αρχείο) και, στη συνέχεια, κάντε κλικ στο **Print** (Εκτύπωση).

3. Επιλέξτε το πρόγραμμα οδήγησης εκτύπωσης φαξ από την αναπτυσσόμενη λίστα προγραμμάτων οδήγησης εκτύπωσης. Ανοίγει το λογισμικό φαξ.
4. Εισάγετε τον αριθμό φαξ ενός ή περισσότερων παραληπτών.
5. Συμπεριλάβετε όσες σελίδες είναι τοποθετημένες στον εκτυπωτή. Αυτό το βήμα είναι προαιρετικό.
6. Κάντε κλικ στο **Send Now** (Αποστολή τώρα).

Πρόσθετες εργασίες φαξ

Επισκεφτείτε τη διεύθυνση www.hp.com/support/ljM129MFP.

Δείτε οδηγίες για την εκτέλεση συγκεκριμένων εργασιών φαξ, όπως:

- Δημιουργία και διαχείριση λιστών με ταχείες κλήσεις φαξ
- Διαμόρφωση κωδικών χρέωσης φαξ
- Χρήση χρονοδιαγράμματος εκτύπωσης φαξ
- Αποκλεισμός εισερχόμενων φαξ
- Αρχαιοθέτηση και προώθηση φαξ

8 Διαχείριση του εκτυπωτή

- [Χρήση των εφαρμογών των Υπηρεσιών Web της HP \(μόνο σε μοντέλα με οθόνη αφής\)](#)
- [Αλλαγή του τύπου σύνδεσης του εκτυπωτή \(Windows\)](#)
- [Ρύθμιση παραμέτρων για προχωρημένους με τον Ενσωματωμένο διακομιστή Web \(EWS\) της HP και το HP Device Toolbox \(Windows\)](#)
- [Διαμόρφωση για προχωρημένους με το HP Utility για OS X](#)
- [Διαμόρφωση ρυθμίσεων δικτύου IP](#)
- [Δυνατότητες ασφαλείας του εκτυπωτή](#)
- [Ρυθμίσεις εξοικονόμησης ενέργειας](#)
- [Ενημέρωση του υλικολογισμικού](#)

Για περισσότερες πληροφορίες:

Οι παρακάτω πληροφορίες είναι σωστές κατά τη δημοσίευση του παρόντος. Για πρόσφατες πληροφορίες, ανατρέξτε στην ενότητα www.hp.com/support/ljM129MFP.

Η βοήθεια που σας παρέχει η HP για τον εκτυπωτή περιλαμβάνει τις παρακάτω πληροφορίες:

- Εγκατάσταση και διαμόρφωση
- Εκμάθηση και χρήση
- Επίλυση προβλημάτων
- Λήψη ενημερώσεων λογισμικού και υλικολογισμικού
- Συμμετοχή σε φόρουμ υποστήριξης
- Εγγύηση και ρυθμιστικές πληροφορίες

Χρήση των εφαρμογών των Υπηρεσιών Web της HP (μόνο σε μοντέλα με οθόνη αφής)

Οι εφαρμογές Υπηρεσιών Web της HP παρέχουν χρήσιμο περιεχόμενο στο οποίο μπορεί να γίνεται αυτόματα λήψη από το Internet στον εκτυπωτή. Επιλέξτε από μια ποικιλία εφαρμογών, συμπεριλαμβανομένων ειδήσεων, ημερολογίων, φορμών και αποθήκευσης εγγράφου στο cloud.

Για να ενεργοποιήσετε αυτές τις εφαρμογές και να προγραμματίσετε τις λήψεις, επισκεφθείτε την τοποθεσία Web HP Connected στη διεύθυνση www.hpconnected.com



ΣΗΜΕΙΩΣΗ: Για να χρησιμοποιήσετε αυτή τη λειτουργία, ο εκτυπωτής πρέπει να είναι συνδεδεμένος σε ενσύρματο ή ασύρματο δίκτυο και να έχει πρόσβαση στο Internet. Οι Υπηρεσίες Web της HP πρέπει να είναι ενεργοποιημένες στον εκτυπωτή.

Ενεργοποίηση Υπηρεσιών Web

Με αυτή τη διαδικασία ενεργοποιούνται οι Υπηρεσίες Web της HP και το κουμπί **Εφαρμογές** .

1. Στην αρχική οθόνη του πίνακα ελέγχου του εκτυπωτή, σύρετε έως ότου εμφανιστεί το μενού **Ρύθμιση**. Πατήστε το εικονίδιο **Ρύθμιση**  για να ανοίξετε το μενού.
2. Πατήστε **Υπηρεσίες Web της HP**.
3. Πατήστε **Ενεργοποίηση υπηρεσιών Web της HP**.
4. Για να εκτυπώσετε τους όρους χρήσης των Υπηρεσιών Web της HP, πατήστε **Εκτύπωση**.
5. Πατήστε **OK** για να ολοκληρώσετε τη διαδικασία.

Αφού κάνετε λήψη μιας εφαρμογής από την τοποθεσία Web HP Connected, η εφαρμογή είναι διαθέσιμη στο μενού **Εφαρμογές** στον πίνακα ελέγχου του εκτυπωτή.

Αλλαγή του τύπου σύνδεσης του εκτυπωτή (Windows)

Εάν χρησιμοποιείτε ήδη τον εκτυπωτή και θέλετε να αλλάξετε τον τρόπο σύνδεσής του, χρησιμοποιήστε τη συντόμευση **Ρύθμιση και λογισμικό συσκευής** στην επιφάνεια εργασίας του υπολογιστή σας, για να αλλάξετε τη σύνδεση. Για παράδειγμα, συνδέστε το νέο εκτυπωτή στον υπολογιστή μέσω μιας σύνδεσης USB ή δικτύου ή αλλάξτε τη σύνδεση από USB σε ασύρματη σύνδεση.

Ρύθμιση παραμέτρων για προχωρημένους με τον Ενσωματωμένο διακομιστή Web (EWS) της HP και το HP Device Toolbox (Windows)

Χρησιμοποιήστε τον Ενσωματωμένο διακομιστή Web της HP για να διαχειριστείτε τις λειτουργίες εκτύπωσης από έναν υπολογιστή αντί για τον πίνακα ελέγχου του εκτυπωτή.

- Προβολή πληροφοριών κατάστασης εκτυπωτή
- Ενημέρωση για το χρόνο ζωής που απομένει για όλα τα αναλώσιμα και παραγγελία νέων
- Προβολή και αλλαγή ρυθμίσεων των δίσκων
- Προβολή και αλλαγή της διαμόρφωσης των μενού του πίνακα ελέγχου της του εκτυπωτή
- Προβολή και εκτύπωση εσωτερικών σελίδων
- Λήψη ειδοποιήσεων για συμβάντα εκτυπωτή και αναλώσιμων
- Προβολή και αλλαγή διαμόρφωσης δικτύου

Ο Ενσωματωμένος διακομιστής Web της HP λειτουργεί όταν ο εκτυπωτής είναι συνδεδεμένος σε δίκτυο βασισμένο σε IP. Ο Ενσωματωμένος διακομιστής Web της HP δεν υποστηρίζει συνδέσεις εκτυπωτή βασισμένες σε IPX. Δεν χρειάζεται να έχετε πρόσβαση στο Internet για να ανοίξετε και να χρησιμοποιήσετε τον Ενσωματωμένο διακομιστή Web της HP.

Όταν ο εκτυπωτής είναι συνδεδεμένος στο δίκτυο, ο Ενσωματωμένος διακομιστής Web της HP είναι αυτομάτως διαθέσιμος.



ΣΗΜΕΙΩΣΗ: Το στοιχείο HP Device Toolbox είναι λογισμικό το οποίο χρησιμοποιείται για σύνδεση με τον ενσωματωμένο διακομιστή Web της HP, όταν ο εκτυπωτής είναι συνδεδεμένος σε κάποιον υπολογιστή μέσω USB. Είναι διαθέσιμο μόνο εάν είχε εκτελεστεί πλήρης εγκατάσταση, όταν ο εκτυπωτής εγκαταστάθηκε σε έναν υπολογιστή. Ανάλογα με τον τρόπο σύνδεσης του εκτυπωτή, ορισμένες λειτουργίες ενδέχεται να μην είναι διαθέσιμες.



ΣΗΜΕΙΩΣΗ: Ο Ενσωματωμένος διακομιστής Web της HP δεν είναι προσβάσιμος πέραν του τείχους προστασίας δικτύου.

Μέθοδος 1: Άνοιγμα του Ενσωματωμένου διακομιστή Web (EWS) της HP από το μενού "Έναρξη"

1. Ανοίξτε το HP Printer Assistant.
 - **Windows 8.1:** Κάντε κλικ στο κάτω βέλος στην κάτω αριστερή γωνία της οθόνης **Έναρξη** και επιλέξτε το όνομα του εκτυπωτή.
 - **Windows 8:** Κάντε δεξί κλικ σε μια κενή περιοχή στην οθόνη **Έναρξη**, κάντε κλικ στην επιλογή **Όλες οι εφαρμογές** στη γραμμή εφαρμογών και, στη συνέχεια, επιλέξτε το όνομα του εκτυπωτή.
 - **Windows 7, Windows Vista και Windows XP:** Στην επιφάνεια εργασίας του υπολογιστή, κάντε κλικ στην επιλογή **Έναρξη**, επιλέξτε **Όλα τα προγράμματα**, κάντε κλικ στην επιλογή **HP**, κάντε κλικ στο φάκελο του εκτυπωτή, επιλέξτε το εικονίδιο με το όνομα του εκτυπωτή και, στη συνέχεια, ανοίξτε το **HP Printer Assistant**.
2. Στο HP Printer Assistant, επιλέξτε **Εκτύπωση** και μετά επιλέξτε **Εργαλειοθήκη συσκευής HP**.





Μέθοδος 2: Άνοιγμα του Ενσωματωμένου διακομιστή Web (EWS) της HP από πρόγραμμα περιήγησης

 **ΣΗΜΕΙΩΣΗ:** Τα βήματα διαφέρουν ανάλογα με τον τύπο του πίνακα ελέγχου.





- | | |
|---|-------------------------------|
| 1 | Πίνακας ελέγχου 2 γραμμών |
| 2 | Πίνακας ελέγχου με οθόνη αφής |

- 1. Πίνακας ελέγχου 2 γραμμών:** Στον πίνακα ελέγχου του εκτυπωτή, πατήστε το κουμπί ρύθμισης . Ανοίξτε το μενού **Ρύθμιση δικτύου** και επιλέξτε **Εμφάνιση διεύθυνσης IP** για να εμφανιστεί η διεύθυνση IP ή το όνομα του κεντρικού υπολογιστή.

Πίνακας ελέγχου με οθόνη αφής: Στην αρχική οθόνη του πίνακα ελέγχου του εκτυπωτή, πατήστε το κουμπί πληροφοριών σύνδεσης  /  και, στη συνέχεια, πατήστε το κουμπί **Δίκτυο σε σύνδεση**  ή το κουμπί **Δίκτυο Wi-Fi ενεργό**  για να εμφανιστεί η διεύθυνση IP ή το όνομα του κεντρικού υπολογιστή.

- 2.** Ανοίξτε ένα πρόγραμμα περιήγησης στο Web και πληκτρολογήστε στη γραμμή διεύθυνσεων τη διεύθυνση IP ή το όνομα κεντρικού υπολογιστή, ακριβώς όπως εμφανίζεται στον πίνακα ελέγχου του εκτυπωτή. Πατήστε το πλήκτρο **Enter** στο πληκτρολόγιο του υπολογιστή. Θα ανοίξει ο EWS.

 <https://10.10.XX.XXX/>

 **ΣΗΜΕΙΩΣΗ:** Εάν στο πρόγραμμα περιήγησης στο Web εμφανιστεί ένα μήνυμα που υποδεικνύει ότι η τοποθεσία Web ενδέχεται να μην είναι ασφαλής, επιλέξτε το στοιχείο για να συνεχίσετε στην τοποθεσία Web. Η πρόσβαση σε αυτήν την τοποθεσία Web δεν θα προκαλέσει ζημιά στον υπολογιστή.

Καρτέλα ή ενότητα	Περιγραφή
<p>Καρτέλα Αρχική οθόνη</p> <p>Παρέχει πληροφορίες για τον εκτυπωτή, την κατάσταση και τη διαμόρφωση.</p>	<ul style="list-style-type: none"> • Κατάσταση συσκευής: Εμφανίζει την κατάσταση του εκτυπωτή και το ποσοστό διάρκειας ζωής που απομένει κατά προσέγγιση για τα αναλώσιμα HP. • Κατάσταση αναλώσιμων: Παρουσιάζει τη διάρκεια ζωής που απομένει κατά προσέγγιση για τα αναλώσιμα HP. Η πραγματική διάρκεια ζωής που απομένει για το αναλώσιμο μπορεί να διαφέρει. Φροντίστε να έχετε διαθέσιμο ένα ανταλλακτικό αναλώσιμο εκτύπωσης, το οποίο θα τοποθετήσετε όταν η ποιότητα εκτύπωσης δεν θα είναι πλέον αποδεκτή. Δεν απαιτείται αντικατάσταση του αναλώσιμου, εκτός εάν η ποιότητα εκτύπωσης δεν είναι πλέον αποδεκτή. • Διαμόρφωση συσκευής: Εμφανίζει τις πληροφορίες που υπάρχουν στη σελίδα διαμόρφωσης του εκτυπωτή. • Σύνοψη δικτύου: Εμφανίζονται πληροφορίες από τη σελίδα διαμόρφωσης δικτύου του εκτυπωτή. • Αναφορές: Εκτυπώστε τις σελίδες ρυθμίσεων και κατάστασης αναλώσιμων που δημιουργεί ο εκτυπωτής. • Αρχείο καταγραφής συμβάντων: Προβάλλει μια λίστα με όλα τα συμβάντα και τα σφάλματα του εκτυπωτή.
<p>Καρτέλα Σύστημα</p> <p>Παρέχει τη δυνατότητα διαμόρφωσης του εκτυπωτή από τον υπολογιστή σας.</p>	<ul style="list-style-type: none"> • Device Information (Πληροφορίες συσκευής): Παρέχει βασικές πληροφορίες για τον εκτυπωτή και την εταιρεία. • Ρύθμιση χαρτιού: Αλλάξτε τις προεπιλεγμένες ρυθμίσεις χειρισμού χαρτιού για τον εκτυπωτή. • Ποιότητα εκτύπωσης: Αλλάξτε τις προεπιλεγμένες ρυθμίσεις ποιότητας εκτύπωσης για τον εκτυπωτή. • Ρυθμίσεις ενέργειας: Αλλαγή των προεπιλεγμένων χρόνων για τη μετάβαση στην κατάσταση αναστολής λειτουργίας/αυτόματης απενεργοποίησης ή στον αυτόματο τερματισμό λειτουργίας. • Τύποι χαρτιού: Διαμορφώστε τις λειτουργίες εκτύπωσης που αντιστοιχούν στους τύπους χαρτιού τους οποίους δέχεται ο εκτυπωτής. • Ρύθμιση συστήματος: Αλλάξτε τις προεπιλεγμένες ρυθμίσεις συστήματος για τον εκτυπωτή. • Ρυθμίσεις αναλώσιμων: Αλλάξτε τις ρυθμίσεις για ειδοποιήσεις Χαμηλή στάθμη δοχείου γραφίτη και άλλες πληροφορίες αναλώσιμων. • Συντήρηση: Εκτελέστε τη διαδικασία καθαρισμού στον εκτυπωτή. • Αποθήκευση και επαναφορά: Αποθηκεύστε τις τρέχουσες ρυθμίσεις του εκτυπωτή σε ένα αρχείο στον υπολογιστή. Χρησιμοποιήστε αυτό το αρχείο για να φορτώσετε τις ίδιες ρυθμίσεις σε κάποιον άλλο εκτυπωτή ή για να επαναφέρετε αυτές τις ρυθμίσεις στον εκτυπωτή αυτόν αργότερα. • Διαχείριση: Ορίστε ή αλλάξτε τον κωδικό πρόσβασης του εκτυπωτή. Ενεργοποιήστε ή απενεργοποιήστε λειτουργίες του εκτυπωτή. <p>ΣΗΜΕΙΩΣΗ: Η καρτέλα Σύστημα μπορεί να προστατεύεται με κωδικό πρόσβασης. Εάν ο εκτυπωτής βρίσκεται σε δίκτυο, να συμβουλευτείτε πάντα τον διαχειριστή πριν αλλάξετε τις ρυθμίσεις στην καρτέλα.</p>
<p>Καρτέλα Εκτύπωση</p> <p>Από εδώ μπορείτε να αλλάξετε τις προεπιλεγμένες ρυθμίσεις εκτύπωσης του υπολογιστή.</p>	<ul style="list-style-type: none"> • Εκτύπωση: Αλλάξτε τις προεπιλεγμένες ρυθμίσεις εκτύπωσης του εκτυπωτή, όπως τον αριθμό αντιγράφων και τον προσανατολισμό του χαρτιού. Αυτές οι επιλογές είναι ίδιες με εκείνες που είναι διαθέσιμες στον πίνακα ελέγχου του εκτυπωτή.

Καρτέλα ή ενότητα	Περιγραφή
<p>Καρτέλα Φαξ</p> <p>(Μόνο για εκτυπωτές με λειτουργίες φαξ)</p>	<ul style="list-style-type: none"> • Επιλογές λήψης: Ρυθμίστε τον τρόπο με τον οποίο ο εκτυπωτής χειρίζεται τα εισερχόμενα φαξ. • Τηλεφωνικός κατάλογος: Προσθήκη ή διαγραφή καταχωρίσεων στον τηλεφωνικό κατάλογο του φαξ. • Λίστα ανεπιθύμητων φαξ: Ορίστε τους αριθμούς φαξ που θα αποκλείονται ώστε να μην στέλνουν φαξ στον εκτυπωτή. • Αρχείο καταγραφής δραστηριότητας φαξ: Δείτε την πρόσφατη δραστηριότητα φαξ στο εκτυπωτή.
<p>Καρτέλα Σάρωση</p> <p>(μόνο σε μοντέλα MFP)</p>	<p>Διαμόρφωση των λειτουργιών Σάρωση σε φάκελο δικτύου και Σάρωση σε email.</p> <ul style="list-style-type: none"> • Ρύθμιση φακέλου δικτύου: Διαμορφώστε τους φακέλους στο δίκτυο όπου ο εκτυπωτής μπορεί να αποθηκεύσει κάποιο σαρωμένο αρχείο. • Ρύθμιση λειτουργίας Σάρωση σε email: Έναρξη της διαδικασίας ρύθμισης της λειτουργίας Σάρωση σε email. • Προφίλ εξερχόμενων email: Ορίστε μια διεύθυνση email, η οποία θα εμφανίζεται ως διεύθυνση "αποστολέα" σε όλα τα email που αποστέλλονται από τον εκτυπωτή. • Βιβλίο διευθύνσεων e-mail: Προσθήκη ή διαγραφή καταχωρίσεων στο βιβλίο διευθύνσεων email. • Επιλογές email: Διαμόρφωση προεπιλεγμένου θέματος και κυρίως κειμένου. Διαμόρφωση των προεπιλεγμένων ρυθμίσεων σάρωσης για τα email.
<p>Καρτέλα Αντιγραφή</p>	<p>Χρησιμοποιήστε αυτήν την καρτέλα, για να ορίσετε τις προεπιλεγμένες ρυθμίσεις αντιγραφής.</p>
<p>Καρτέλα Networking (Δικτύωση)</p> <p>(Μόνο για εκτυπωτές συνδεδεμένους σε δίκτυο)</p> <p>Σας παρέχει τη δυνατότητα να αλλάζετε τις ρυθμίσεις δικτύου από τον υπολογιστή σας.</p>	<p>Οι διαχειριστές δικτύου μπορούν να χρησιμοποιούν αυτήν την καρτέλα για να ελέγχουν ρυθμίσεις του εκτυπωτή που αφορούν το δίκτυο, όταν ο εκτυπωτής είναι συνδεδεμένος σε δίκτυο βασισμένο σε IP. Επιτρέπει επίσης στο διαχειριστή δικτύου να ρυθμίσει τη λειτουργία Wi-Fi Direct. Αυτή η καρτέλα δεν εμφανίζεται εάν ο εκτυπωτής είναι απευθείας συνδεδεμένος σε υπολογιστή.</p>
<p>Καρτέλα Υπηρεσίες Web της HP</p>	<p>Χρησιμοποιήστε αυτήν την καρτέλα, για να ρυθμίσετε και να χρησιμοποιήσετε διάφορα εργαλεία Web σε συνδυασμό με τον εκτυπωτή.</p>

Διαμόρφωση για προχωρημένους με το HP Utility για OS X

Χρησιμοποιήστε το βοηθητικό πρόγραμμα HP Utility για να ελέγξετε την κατάσταση του εκτυπωτή, καθώς και για να δείτε ή να αλλάξετε τις ρυθμίσεις του εκτυπωτή από έναν υπολογιστή.

Χρησιμοποιήστε το Βοηθητικό πρόγραμμα της HP όταν ο εκτυπωτής είναι συνδεδεμένος με καλώδιο USB ή είναι συνδεδεμένος σε ένα δίκτυο βασισμένο σε TCP/IP.

Άνοιγμα του HP Utility

1. Στον υπολογιστή, ανοίξετε το φάκελο **Εφαρμογές**.
2. Επιλέξτε **HP** και κατόπιν επιλέξτε **HP Utility**.

Λειτουργίες του HP Utility

Η γραμμή εργαλείων του HP Utility περιλαμβάνει τα παρακάτω στοιχεία:

- **Devices** (Συσκευές): Κάντε κλικ σε αυτό το κουμπί για να εμφανίσετε ή να αποκρύψετε τα προϊόντα Mac που εντοπίζει το HP Utility.
- **All Settings** (Όλες οι ρυθμίσεις): Κάντε κλικ σε αυτό το κουμπί για να επιστρέψετε στην κύρια προβολή του HP Utility.
- **HP Support** (Υποστήριξη HP): Κάντε κλικ σε αυτό το κουμπί για να ανοίξετε ένα πρόγραμμα περιήγησης και να μεταβείτε στην τοποθεσία υποστήριξης της HP στο Web.
- **Supplies** (Αναλώσιμα): Κάντε κλικ σε αυτό το κουμπί για να ανοίξετε την τοποθεσία Web HP SureSupply.
- **Registration** (Εγγραφή): Κάντε κλικ σε αυτό το κουμπί για να ανοίξετε την τοποθεσία εγγραφής της HP στο Web.
- **Recycling** (Ανακύκλωση): Κάντε κλικ σε αυτό το κουμπί για να ανοίξετε την τοποθεσία του προγράμματος ανακύκλωσης HP Planet Partners στο Web.

Το HP Utility αποτελείται από σελίδες που μπορείτε να ανοίξετε κάνοντας κλικ στη λίστα **All Settings** (Όλες οι ρυθμίσεις). Ο παρακάτω πίνακας περιγράφει τις εργασίες που μπορείτε να εκτελέσετε με το HP Utility.

Στοιχείο	Περιγραφή
Supplies Status (Κατάσταση αναλώσιμων)	Εμφανίζει την κατάσταση των αναλώσιμων του εκτυπωτή και παρέχει συνδέσεις για την ηλεκτρονική παραγγελία αναλώσιμων.
Device Information (Πληροφορίες συσκευής)	Εμφανίζει πληροφορίες σχετικά με τον επιλεγμένο εκτυπωτή, όπως το αναγνωριστικό τεχνικής υποστήριξης του εκτυπωτή (εάν έχει ανατεθεί), η έκδοση υλικολογισμικού (έκδοση FW), ο σειριακός αριθμός και η διεύθυνση IP.
Commands (Εντολές)	Αποστέλλει ειδικούς χαρακτήρες ή εντολές εκτύπωσης στον εκτυπωτή μετά την εργασία εκτύπωσης. ΣΗΜΕΙΩΣΗ: Η επιλογή αυτή είναι διαθέσιμη μόνο αφού ανοίξετε το μενού View (Προβολή) και επιλέξετε Show Advanced Options (Εμφάνιση επιλογών για προχωρημένους).

Στοιχείο	Περιγραφή
File Upload (Φόρτωση αρχείου)	Μεταφέρει αρχεία από τον υπολογιστή στον εκτυπωτή. Μπορείτε να ανεβάσετε τους ακόλουθους τύπους αρχείων: <ul style="list-style-type: none"> ◦ Γλώσσα εντολών εκτυπωτή HP LaserJet (.prn) ◦ Portable document format (.PDF) ◦ Postscript (.PS) ◦ Text (.TXT)
Power Management (Διαχείριση ενέργειας)	Διαμορφώστε τις ρυθμίσεις εξοικονόμησης του εκτυπωτή.
Update Firmware (Ενημέρωση υλικολογισμικού)	Μεταφέρετε ένα αρχείο ενημέρωσης υλικολογισμικού στον εκτυπωτή. ΣΗΜΕΙΩΣΗ: Η επιλογή αυτή είναι διαθέσιμη μόνο αφού ανοίξετε το μενού View (Προβολή) και επιλέξετε Show Advanced Options (Εμφάνιση επιλογών για προχωρημένους).
HP Connected	Πρόσβαση στην τοποθεσία Web HP Connected.
Κέντρο μηνυμάτων	Εμφανίζει συμβάντα σφάλματος που έχουν παρουσιαστεί στον εκτυπωτή.
Duplex Mode (Λειτουργία εκτύπωσης διπλής όψης)	Ενεργοποίηση της λειτουργίας αυτόματης εκτύπωσης διπλής όψης. (Μόνο για εκτυπωτές διπλής όψης)
Network Settings (Ρυθμίσεις δικτύου)	Διαμόρφωση των ρυθμίσεων δικτύου, όπως των ρυθμίσεων IPv4, IPv6 και Bonjour, καθώς και άλλων ρυθμίσεων. (μόνο για εκτυπωτές συνδεδεμένους σε δίκτυο)
Supplies Management (Διαχείριση αναλώσιμων)	Διαμορφώστε τον τρόπο συμπεριφοράς του εκτυπωτή όταν τα αναλώσιμα πλησιάζουν στο τέλος της εκτιμώμενης διάρκειας ζωής.
Trays Configuration (Ρύθμιση δίσκων)	Αλλαγή του μεγέθους και του τύπου χαρτιού για κάθε δίσκο.
Additional Settings (Πρόσθετες ρυθμίσεις)	Ανοίξτε τον Ενσωματωμένο διακομιστή Web (EWS) της HP για τον εκτυπωτή. ΣΗΜΕΙΩΣΗ: Οι συνδέσεις USB δεν υποστηρίζονται.
Proxy Server Settings (Ρυθμίσεις διακομιστή μεσολάβησης)	Διαμορφώστε ένα διακομιστή μεσολάβησης για τον εκτυπωτή.
Basic Fax Settings (Βασικές ρυθμίσεις φαξ)	Ρυθμίστε τα πεδία στην κεφαλίδα του φαξ και διαμορφώστε τον τρόπο με τον οποίο ο εκτυπωτής απαντά στις εισερχόμενες κλήσεις. (μόνο για μοντέλα MFP με φαξ)
Προώθηση φαξ	Ρυθμίστε τον εκτυπωτή έτσι ώστε να στέλνει τα εισερχόμενα φαξ σε άλλον αριθμό. (μόνο για μοντέλα MFP με φαξ)
Fax Logs (Αρχεία καταγραφής φαξ)	Δείτε τα αρχεία καταγραφής όλων των φαξ. (μόνο για μοντέλα MFP με φαξ)
Fax Speed Dials (Γρήγορες κλήσεις φαξ)	Προσθέστε αριθμούς φαξ στη λίστα γρήγορων κλήσεων. (μόνο για μοντέλα MFP με φαξ)

Στοιχείο	Περιγραφή
Junk Fax Blocking (Φραγή ανεπιθύμητων φαξ) (μόνο για μοντέλα MFP με φαξ)	Αποθηκεύστε τους αριθμούς φαξ που θέλετε να αποκλείσετε.
Σάρωση σε email (Μόνο για εκτυπωτές MFP)	Άνοιγμα της σελίδας του Ενσωματωμένου διακομιστή Web (EWS) της HP για διαμόρφωση των ρυθμίσεων σάρωσης σε email.
Σάρωση σε φάκελο δικτύου (Μόνο για εκτυπωτές MFP)	Άνοιγμα της σελίδας του Ενσωματωμένου διακομιστή Web (EWS) της HP για διαμόρφωση των ρυθμίσεων σάρωσης σε φάκελο δικτύου.

Διαμόρφωση ρυθμίσεων δικτύου IP

- [Εισαγωγή](#)
- [Δήλωση αποποίησης κοινής χρήσης εκτυπωτή](#)
- [Προβολή ή αλλαγή ρυθμίσεων δικτύου](#)
- [Μετονομασία του εκτυπωτή σε δίκτυο](#)
- [Μη αυτόματη ρύθμιση των παραμέτρων TCP/IP του IPv4 από τον πίνακα ελέγχου](#)
- [Ρύθμιση ταχύτητας σύνδεσης](#)

Εισαγωγή

Για να διαμορφώσετε τις ρυθμίσεις δικτύου του εκτυπωτή, χρησιμοποιήστε τις οδηγίες που δίνονται στις παρακάτω ενότητες.

Δήλωση αποποίησης κοινής χρήσης εκτυπωτή

Η HP δεν υποστηρίζει ομότιμη δικτύωση, καθώς αυτή η δυνατότητα αποτελεί λειτουργία των λειτουργικών συστημάτων της Microsoft και όχι των προγραμμάτων οδήγησης εκτύπωσης της HP. Μεταβείτε στην τοποθεσία της Microsoft, στη διεύθυνση www.microsoft.com.

Προβολή ή αλλαγή ρυθμίσεων δικτύου

Χρησιμοποιήστε τον Ενσωματωμένο Διακομιστή Web της HP για προβολή ή αλλαγή των ρυθμίσεων διαμόρφωσης IP.



 **ΣΗΜΕΙΩΣΗ:** Τα βήματα διαφέρουν ανάλογα με τον τύπο του πίνακα ελέγχου.



- | | |
|---|-------------------------------|
| 1 | Πίνακας ελέγχου 2 γραμμών |
| 2 | Πίνακας ελέγχου με οθόνη αφής |

1. Ανοίξτε τον Ενσωματωμένο Διακομιστή Web (EWS) της HP:

- α. Πίνακας ελέγχου 2 γραμμών:** Στον πίνακα ελέγχου του εκτυπωτή, πατήστε το κουμπί ρύθμισης . Ανοίξτε το μενού **Ρύθμιση δικτύου** και επιλέξτε **Εμφάνιση διεύθυνσης IP** για να εμφανιστεί η διεύθυνση IP ή το όνομα του κεντρικού υπολογιστή.

Πίνακας ελέγχου με οθόνη αφής: Στην αρχική οθόνη του πίνακα ελέγχου του εκτυπωτή, πατήστε το κουμπί πληροφοριών σύνδεσης  /  και, στη συνέχεια, πατήστε το κουμπί **Δίκτυο σε**

σύνδεση  ή το κουμπί **Δίκτυο Wi-Fi ενεργό** () για να εμφανιστεί η διεύθυνση IP ή το όνομα του κεντρικού υπολογιστή.

- β.** Ανοίξτε ένα πρόγραμμα περιήγησης στο Web και πληκτρολογήστε στη γραμμή διευθύνσεων τη διεύθυνση IP ή το όνομα κεντρικού υπολογιστή, ακριβώς όπως εμφανίζεται στον πίνακα ελέγχου του εκτυπωτή. Πατήστε το πλήκτρο **Enter** στο πληκτρολόγιο του υπολογιστή. Θα ανοίξει ο EWS.

 <https://10.10.XX.XXX/>

 **ΣΗΜΕΙΩΣΗ:** Εάν στο πρόγραμμα περιήγησης στο Web εμφανιστεί ένα μήνυμα που υποδεικνύει ότι η τοποθεσία Web ενδέχεται να μην είναι ασφαλής, επιλέξτε το στοιχείο για να συνεχίσετε στην τοποθεσία Web. Η πρόσβαση σε αυτήν την τοποθεσία Web δεν θα προκαλέσει ζημιά στον υπολογιστή.

- 2.** Κάντε κλικ στη καρτέλα **Networking** (Δίκτυο) για να λάβετε πληροφορίες δικτύου. Αλλάξτε τις ρυθμίσεις όπως απαιτείται.

Μετονομασία του εκτυπωτή σε δίκτυο

Για να μετονομάσετε τον εκτυπωτή σε ένα δίκτυο ώστε να αναγνωρίζεται με μοναδικό τρόπο, χρησιμοποιήστε τον Ενσωματωμένο διακομιστή Web της HP.



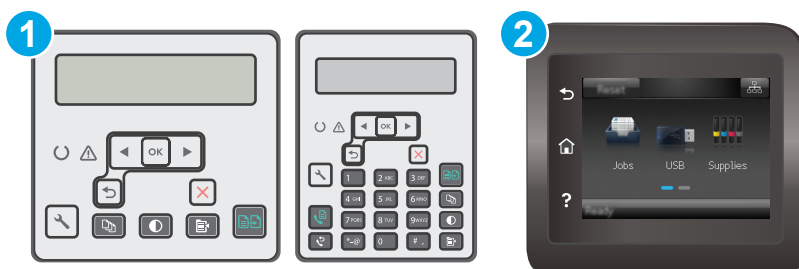

 **ΣΗΜΕΙΩΣΗ:** Τα βήματα διαφέρουν ανάλογα με τον τύπο του πίνακα ελέγχου.



- 1 Πίνακας ελέγχου 2 γραμμών
2 Πίνακας ελέγχου με οθόνη αφής

- 1.** Ανοίξτε τον Ενσωματωμένο διακομιστή Web (EWS) της HP:

- α. Πίνακας ελέγχου 2 γραμμών:** Στον πίνακα ελέγχου του εκτυπωτή, πατήστε το κουμπί ρύθμισης . Ανοίξτε το μενού **Ρύθμιση δικτύου** και επιλέξτε **Εμφάνιση διεύθυνσης IP** για να εμφανιστεί η διεύθυνση IP ή το όνομα του κεντρικού υπολογιστή.

Πίνακας ελέγχου με οθόνη αφής: Στην αρχική οθόνη του πίνακα ελέγχου του εκτυπωτή, πατήστε το κουμπί πληροφοριών σύνδεσης  /  και, στη συνέχεια, πατήστε το κουμπί **Δίκτυο σε σύνδεση**  ή το κουμπί **Δίκτυο Wi-Fi ενεργό** () για να εμφανιστεί η διεύθυνση IP ή το όνομα του κεντρικού υπολογιστή.

- β. Ανοίξετε ένα πρόγραμμα περιήγησης στο Web και πληκτρολογήστε στη γραμμή διευθύνσεων τη διεύθυνση IP ή το όνομα κεντρικού υπολογιστή, ακριβώς όπως εμφανίζεται στον πίνακα ελέγχου του εκτυπωτή. Πατήστε το πλήκτρο **Enter** στο πληκτρολόγιο του υπολογιστή. Θα ανοίξει ο EWS.

 <https://10.10.XX.XXX/>

 **ΣΗΜΕΙΩΣΗ:** Εάν στο πρόγραμμα περιήγησης στο Web εμφανιστεί ένα μήνυμα που υποδεικνύει ότι η τοποθεσία Web ενδέχεται να μην είναι ασφαλής, επιλέξτε το στοιχείο για να συνεχίσετε στην τοποθεσία Web. Η πρόσβαση σε αυτήν την τοποθεσία Web δεν θα προκαλέσει ζημιά στον υπολογιστή.

2. Κάντε κλικ στην καρτέλα **System** (Σύστημα).
3. Στη σελίδα **Πληροφορίες συσκευής**, το προεπιλεγμένο όνομα εκτυπωτή βρίσκεται στο πεδίο **Όνομα συσκευής**. Μπορείτε να αλλάξετε αυτό το όνομα, ώστε αυτός ο εκτυπωτής να προσδιορίζεται με μοναδικό τρόπο.

 **ΣΗΜΕΙΩΣΗ:** Η συμπλήρωση των άλλων πεδίων σε αυτή τη σελίδα είναι προαιρετική.

4. Κάντε κλικ στο κουμπί **Apply** (Εφαρμογή) για να αποθηκεύσετε τις αλλαγές.

Μη αυτόματη ρύθμιση των παραμέτρων TCP/IP του IPv4 από τον πίνακα ελέγχου

Χρησιμοποιήστε τα μενού του πίνακα ελέγχου για να ορίσετε μη αυτόματα τη διεύθυνση IPv4, τη μάσκα υποδικτύου και την προεπιλεγμένη πύλη.

 **ΣΗΜΕΙΩΣΗ:** Τα βήματα διαφέρουν ανάλογα με τον τύπο του πίνακα ελέγχου.

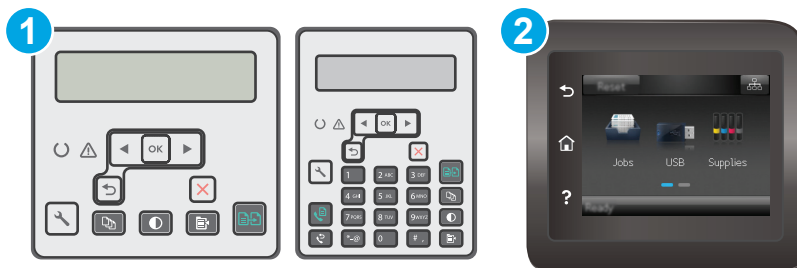

- 1 Πίνακας ελέγχου 2 γραμμών
- 2 Πίνακας ελέγχου με οθόνη αφής

Πίνακες ελέγχου 2 γραμμών

1. Στον πίνακα ελέγχου του εκτυπωτή, πατήστε το κουμπί ρύθμισης .
2. Ανοίξτε τα ακόλουθα μενού:

- **Ρύθμιση δικτύου**
 - **Μέθοδος διαμόρφωσης IPv4**
 - **Μη αυτόματη**
3. Χρησιμοποιήστε τα πλήκτρα βέλους και το κουμπί **OK** για να εισαγάγετε τη διεύθυνση IP, τη μάσκα υποδικτύου και την προεπιλεγμένη πύλη και, στη συνέχεια, πατήστε το κουμπί **OK** για να αποθηκεύσετε τις αλλαγές.

Πίνακες ελέγχου με οθόνη αφής

1. Στην αρχική οθόνη του πίνακα ελέγχου του εκτυπωτή, πατήστε το κουμπί **Ρύθμιση** .
2. Πραγματοποιήστε κύλιση και πατήστε το μενού **Ρύθμιση δικτύου**.
3. Επιλέξτε το μενού **Μέθοδος διαμόρφωσης IPv4** και πατήστε το κουμπί **Μη αυτόματη**.
4. Χρησιμοποιήστε το πληκτρολόγιο στην οθόνη αφής για να εισαγάγετε τη διεύθυνση IP και πατήστε το κουμπί **OK**. Πατήστε το κουμπί **Ναι** για επιβεβαίωση.
5. Χρησιμοποιήστε το πληκτρολόγιο στην οθόνη αφής για να εισαγάγετε τη μάσκα υποδικτύου και πατήστε το κουμπί **OK**. Πατήστε το κουμπί **Ναι** για επιβεβαίωση.
6. Χρησιμοποιήστε το πληκτρολόγιο στην οθόνη αφής για να εισαγάγετε την προεπιλεγμένη πύλη και πατήστε το κουμπί **OK**. Πατήστε το κουμπί **Ναι** για επιβεβαίωση.

Ρύθμιση ταχύτητας σύνδεσης

 **ΣΗΜΕΙΩΣΗ:** Αυτά τα στοιχεία ισχύουν μόνο για δίκτυα Ethernet. Δεν ισχύουν για ασύρματα δίκτυα.

Η ταχύτητα σύνδεσης του διακομιστή εκτυπώσεων πρέπει να είναι αντίστοιχη του διανομέα του δικτύου. Στις περισσότερες περιπτώσεις, αφήστε τον εκτυπωτή σε αυτόματη λειτουργία. Λανθασμένες αλλαγές στην ταχύτητα σύνδεσης μπορεί να εμποδίσουν την επικοινωνία του εκτυπωτή με άλλες συσκευές δικτύου. Για να κάνετε αλλαγές, χρησιμοποιήστε τον πίνακα ελέγχου του εκτυπωτή.

 **ΣΗΜΕΙΩΣΗ:** Η ρύθμιση του εκτυπωτή πρέπει να ταιριάζει με τη ρύθμιση της συσκευής δικτύου (διανομέας, μεταγωγέας, πύλη ή υπολογιστής δικτύου).

 **ΣΗΜΕΙΩΣΗ:** Οι αλλαγές σε αυτές τις ρυθμίσεις προκαλούν την απενεργοποίηση και την επανεργοποίηση του εκτυπωτή. Να κάνετε αλλαγές μόνον όταν ο εκτυπωτής είναι αδρανής.

 **ΣΗΜΕΙΩΣΗ:** Τα βήματα διαφέρουν ανάλογα με τον τύπο του πίνακα ελέγχου.



- 1 Πίνακας ελέγχου 2 γραμμών
- 2 Πίνακας ελέγχου με οθόνη αφής

- 1. Πίνακες ελέγχου 2 γραμμών:** Στον πίνακα ελέγχου του εκτυπωτή, πατήστε το κουμπί ρύθμισης .

Πίνακες ελέγχου με οθόνη αφής: Στην αρχική οθόνη του πίνακα ελέγχου του εκτυπωτή, σύρετε έως ότου εμφανιστεί το μενού **Ρύθμιση**. Πατήστε το εικονίδιο **Ρύθμιση**  για να ανοίξετε το μενού.

 - 2. Ανοίξτε τα ακόλουθα μενού:**
 - **Ρύθμιση δικτύου**
 - **Ταχύτητα σύνδεσης**
 - 3. Ορίστε μία από τις ακόλουθες επιλογές:**
 - **Αυτόματα:** Το προϊόν διαμορφώνεται αυτόματα με την υψηλότερη ταχύτητα σύνδεσης και λειτουργία επικοινωνίας που επιτρέπεται στο δίκτυο.
 - **10T Full (Πλήρης 1000T):** 10 megabyte ανά δευτερόλεπτο (Mbps), πλήρως αμφίδρομη λειτουργία
 - **10T Half (Απλή 10T):** 10 Mbps, λειτουργία μερικής εκτύπωσης διπλής όψης
 - **100TX Full (Πλήρης 100TX):** 100 Mbps, λειτουργία πλήρους εκτύπωσης διπλής όψης
 - **100TX Half (Απλή 100TX):** 100 Mbps, λειτουργία μερικής εκτύπωσης διπλής όψης
 - **1000T Full (Πλήρης 1000T):** 1000 Mbps, λειτουργία πλήρους εκτύπωσης διπλής όψης
 - 4. Αγγίξτε το κουμπί **Αποθήκευση** ή πατήστε το κουμπί **OK**. Ο εκτυπωτής απενεργοποιείται και έπειτα ενεργοποιείται.**

Δυνατότητες ασφαλείας του εκτυπωτή

Εισαγωγή

Ο εκτυπωτής διαθέτει διάφορες λειτουργίες ασφαλείας, που σας επιτρέπουν να περιορίζετε την πρόσβαση στις ρυθμίσεις διαμόρφωσης, να ασφαλίζετε τα δεδομένα και να αποτρέπετε την πρόσβαση σε πολύτιμα στοιχεία υλικού.

- [Ορισμός ή αλλαγή του κωδικού πρόσβασης συστήματος μέσω του Ενσωματωμένου διακομιστή Web](#)
- [Κλείδωμα του μορφοποιητή](#)

Ορισμός ή αλλαγή του κωδικού πρόσβασης συστήματος μέσω του Ενσωματωμένου διακομιστή Web

Εκχωρήστε κωδικό πρόσβασης διαχειριστή για πρόσβαση στον εκτυπωτή και τον Ενσωματωμένο διακομιστή Web της HP, ώστε οι μη εξουσιοδοτημένοι χρήστες να μην μπορούν να αλλάξουν τις ρυθμίσεις του εκτυπωτή.

 **ΣΗΜΕΙΩΣΗ:** Τα βήματα διαφέρουν ανάλογα με τον τύπο του πίνακα ελέγχου.

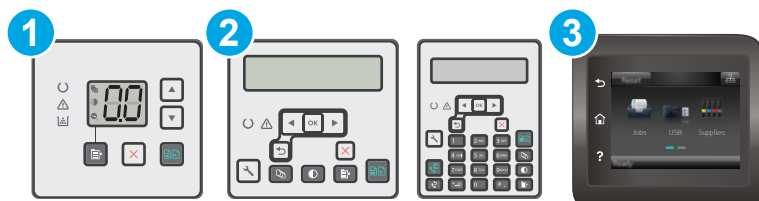

- | | |
|---|-------------------------------|
| 1 | Πίνακας ελέγχου LED |
| 2 | Πίνακας ελέγχου 2 γραμμών |
| 3 | Πίνακας ελέγχου με οθόνη αφής |

1. Ανοίξτε τον ενσωματωμένο διακομιστή Web της HP (EWS):

Πίνακες ελέγχου με LED





- α. Ανοίξτε το HP Printer Assistant.

- **Windows 8.1:** Κάντε κλικ στο κάτω βέλος στην κάτω αριστερή γωνία της οθόνης **'Εναρξη** και επιλέξτε το όνομα του εκτυπωτή.
- **Windows 8:** Κάντε δεξί κλικ σε μια κενή περιοχή στην οθόνη **'Εναρξη**, κάντε κλικ στην επιλογή **'Όλες οι εφαρμογές** στη γραμμή εφαρμογών και, στη συνέχεια, επιλέξτε το όνομα του εκτυπωτή.
- **Windows 7, Windows Vista και Windows XP:** Στην επιφάνεια εργασίας του υπολογιστή, κάντε κλικ στην επιλογή **'Εναρξη**, επιλέξτε **'Όλα τα προγράμματα**, κάντε κλικ στην επιλογή **HP**, κάντε κλικ στο φάκελο του εκτυπωτή, επιλέξτε το εικονίδιο με το όνομα του εκτυπωτή και, στη συνέχεια, ανοίξτε το **HP Printer Assistant**.

- β. Στο HP Printer Assistant, επιλέξτε **Εκτύπωση** και μετά επιλέξτε **Εργαλειοθήκη συσκευής HP**.

Πίνακες ελέγχου 2 γραμμών και με οθόνη αφής:

- α. **Πίνακες ελέγχου 2 γραμμών:** Στον πίνακα ελέγχου του εκτυπωτή, πατήστε το κουμπί ρύθμισης . Ανοίξτε το μενού **Ρύθμιση δικτύου** και επιλέξτε **Εμφάνιση διεύθυνσης IP** για να εμφανιστεί η διεύθυνση IP ή το όνομα του κεντρικού υπολογιστή.

Πίνακες ελέγχου με οθόνη αφής: Στην αρχική οθόνη του πίνακα ελέγχου του εκτυπωτή, πατήστε το κουμπί πληροφοριών σύνδεσης  /  και, στη συνέχεια, πατήστε το κουμπί **Δίκτυο σε σύνδεση**  ή το κουμπί **Δίκτυο Wi-Fi ενεργό**  για να εμφανιστεί η διεύθυνση IP ή το όνομα του κεντρικού υπολογιστή.

- β. Ανοίξτε ένα πρόγραμμα περιήγησης στο Web και πληκτρολογήστε στη γραμμή διευθύνσεων τη διεύθυνση IP ή το όνομα κεντρικού υπολογιστή, ακριβώς όπως εμφανίζεται στον πίνακα ελέγχου του εκτυπωτή. Πατήστε το πλήκτρο **Enter** στο πληκτρολόγιο του υπολογιστή. Θα ανοίξει ο EWS.

 <https://10.10.XX.XXX/>

 **ΣΗΜΕΙΩΣΗ:** Εάν στο πρόγραμμα περιήγησης στο Web εμφανιστεί ένα μήνυμα που υποδεικνύει ότι η τοποθεσία Web ενδέχεται να μην είναι ασφαλής, επιλέξτε το στοιχείο για να συνεχίσετε στην τοποθεσία Web. Η πρόσβαση σε αυτήν την τοποθεσία Web δεν θα προκαλέσει ζημιά στον υπολογιστή.

2. Στην καρτέλα **Σύστημα**, κάντε κλικ στο σύνδεσμο **Διαχείριση** στο αριστερό παράθυρο περιήγησης.
3. Στην περιοχή με την ένδειξη **Ασφαλείας προϊόντος**, εισαγάγετε τον κωδικό πρόσβασης στο πεδίο **Κωδικός πρόσβασης**.
4. Εισαγάγετε ξανά τον κωδικό πρόσβασης στο πεδίο **Επιβεβαίωση κωδικού πρόσβασης**.
5. Κάντε κλικ στο κουμπί **Εφαρμογή**.

 **ΣΗΜΕΙΩΣΗ:** Σημειώστε τον κωδικό και φυλάξτε τον σε ένα ασφαλές μέρος.

Κλείδωμα του μορφοποιητή

Ο μορφοποιητής έχει μια υποδοχή, στην οποία μπορείτε να συνδέσετε ένα καλώδιο ασφαλείας. Κλειδώνοντας το μορφοποιητή, μπορείτε να αποτρέψετε την αφαίρεση πολύτιμων στοιχείων από αυτόν.

Ρυθμίσεις εξοικονόμηση ενέργειας

- [Εισαγωγή](#)
- [Εκτύπωση με τη λειτουργία EconoMode](#)
- [Ορισμός της ρύθμισης Αναστολή λειτουργίας/Αυτόματη απενεργοποίηση μετά από αδράνεια](#)
- [Ορισμός του διαστήματος καθυστέρησης για τον τερματισμό λειτουργίας μετά από αδράνεια και διαμόρφωση του εκτυπωτή ώστε να καταναλώνει ισχύ 1 Watt ή λιγότερο](#)
- [Ορισμός της καθυστέρησης τερματισμού λειτουργίας](#)

Εισαγωγή

Ο εκτυπωτής διαθέτει διάφορες λειτουργίες εξοικονόμησης ενέργειας και αναλώσιμων.

Εκτύπωση με τη λειτουργία EconoMode

Ο εκτυπωτής αυτός διαθέτει μια επιλογή EconoMode για την εκτύπωση πρόχειρων αντιγράφων. Η λειτουργία EconoMode καταναλώνει λιγότερο γραφίτη. Ωστόσο, η χρήση της λειτουργίας EconoMode μπορεί επίσης να μειώσει την ποιότητα της εκτύπωσης.

Η HP δεν συνιστά τη μόνιμη χρήση της λειτουργίας EconoMode. Εάν η λειτουργία EconoMode χρησιμοποιείται συνεχώς, ο γραφίτης ενδέχεται να διαρκέσει περισσότερο από τα μηχανικά μέρη του δοχείου γραφίτη. Εάν η ποιότητα της εκτύπωσης αρχίσει να υποβαθμίζεται και δεν είναι πλέον αποδεκτή, αντικαταστήστε το δοχείο γραφίτη.

 **ΣΗΜΕΙΩΣΗ:** Εάν αυτή η επιλογή δεν είναι διαθέσιμη στο πρόγραμμα οδήγησης εκτύπωσης, μπορείτε να τη ρυθμίσετε χρησιμοποιώντας τον Ενσωματωμένο Διακομιστή Web της HP.

1. Στο πρόγραμμα λογισμικού, επιλέξτε **Εκτύπωση**.
2. Επιλέξτε τον εκτυπωτή και, στη συνέχεια, κάντε κλικ στο κουμπί **Ιδιότητες** ή στο κουμπί **Προτιμήσεις**.
3. Κάντε κλικ στην καρτέλα **Χαρτί/Ποιότητα**.
4. Κάντε κλικ στην επιλογή **Οικονομική λειτουργία**.

Ορισμός της ρύθμισης Αναστολή λειτουργίας/Αυτόματη απενεργοποίηση μετά από αδράνεια

Χρησιμοποιήστε τα μενού του πίνακα ελέγχου για να ορίσετε το χρονικό διάστημα αδράνειας πριν από την είσοδο του εκτυπωτή σε κατάσταση αναστολής λειτουργίας.

Ολοκληρώστε την παρακάτω διαδικασία για να αλλάξετε τη ρύθμιση αναστολής λειτουργίας/αυτόματης απενεργοποίησης μετά από:

 **ΣΗΜΕΙΩΣΗ:** Τα βήματα διαφέρουν ανάλογα με τον τύπο του πίνακα ελέγχου.

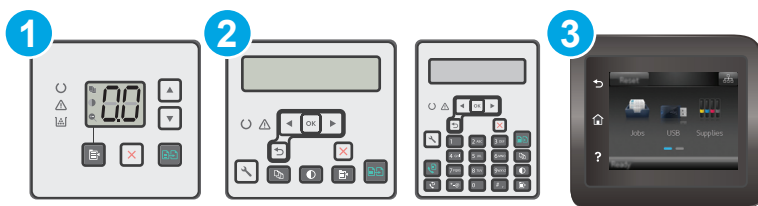

1	Πίνακας ελέγχου LED
2	Πίνακας ελέγχου 2 γραμμών
3	Πίνακας ελέγχου με οθόνη αφής

Πίνακες ελέγχου με LED:

1. Ανοίξτε τον ενσωματωμένο διακομιστή Web (EWS) HP:
 - α. Ανοίξτε το HP Printer Assistant.
 - **Windows 8.1:** Κάντε κλικ στο κάτω βέλος στην κάτω αριστερή γωνία της οθόνης **Έναρξη** και επιλέξτε το όνομα του εκτυπωτή.
 - **Windows 8:** Κάντε δεξί κλικ σε μια κενή περιοχή στην οθόνη **Έναρξη**, κάντε κλικ στην επιλογή **Όλες οι εφαρμογές** στη γραμμή εφαρμογών και, στη συνέχεια, επιλέξτε το όνομα του εκτυπωτή.
 - **Windows 7, Windows Vista και Windows XP:** Στην επιφάνεια εργασίας του υπολογιστή, κάντε κλικ στην επιλογή **Έναρξη**, επιλέξτε **Όλα τα προγράμματα**, κάντε κλικ στην επιλογή **HP**, κάντε κλικ στο φάκελο του εκτυπωτή, επιλέξτε το εικονίδιο με το όνομα του εκτυπωτή και, στη συνέχεια, ανοίξτε το **HP Printer Assistant**.
 - β. Στο HP Printer Assistant, επιλέξτε **Εκτύπωση** και μετά επιλέξτε **Εργαλειοθήκη συσκευής HP**.
2. Κάντε κλικ στην καρτέλα **Σύστημα**, επιλέξτε τη σελίδα **Ρύθμιση συστήματος** και, στη συνέχεια, ενεργοποιήστε την επιλογή **Ρυθμίσεις ενέργειας**.
3. Επιλέξτε το χρόνο καθυστέρησης αναστολής λειτουργίας/αυτόματης απενεργοποίησης και κάντε κλικ στο κουμπί **Εφαρμογή**.

Πίνακες ελέγχου 2 γραμμών και με οθόνη αφής:

1. Στον πίνακα ελέγχου του εκτυπωτή, ανοίξτε το μενού **Ρύθμιση**.
2. Ανοίξτε τα ακόλουθα μενού:
 - **Ρύθμιση συστήματος**
 - **Ρυθμίσεις ενέργειας**
 - **Αναστολή/αυτόματη απενεργοποίηση μετά από**
3. Χρησιμοποιήστε τα κουμπιά βέλους για να επιλέξετε το χρονικό διάστημα για την καθυστέρηση αναστολής λειτουργίας/αυτόματης απενεργοποίησης και, στη συνέχεια, πατήστε το κουμπί **OK**.

Επιλέξτε το χρονικό διάστημα για τη ρύθμιση καθυστέρησης "Αναστολή λειτουργίας/αυτόματη απενεργοποίηση μετά από".

Ορισμός του διαστήματος καθυστέρησης για τον τερματισμό λειτουργίας μετά από αδράνεια και διαμόρφωση του εκτυπωτή ώστε να καταναλώνει ισχύ 1 Watt ή λιγότερο

Χρησιμοποιήστε τα μενού του πίνακα ελέγχου για να ορίσετε το χρονικό διάστημα αδράνειας πριν από την είσοδο του εκτυπωτή σε κατάσταση τερματισμού λειτουργίας.

 **ΣΗΜΕΙΩΣΗ:** Μετά τον τερματισμό λειτουργίας του εκτυπωτή, η κατανάλωση ρεύματος είναι 1 watt ή λιγότερο.

Ολοκληρώστε την παρακάτω διαδικασία για να αλλάξετε τη ρύθμιση Καθυστέρησης τερματισμού λειτουργίας μετά από:

 **ΣΗΜΕΙΩΣΗ:** Τα βήματα διαφέρουν ανάλογα με τον τύπο του πίνακα ελέγχου.

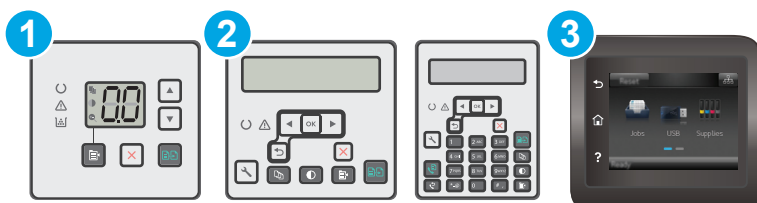

- | | |
|---|-------------------------------|
| 1 | Πίνακας ελέγχου LED |
| 2 | Πίνακας ελέγχου 2 γραμμών |
| 3 | Πίνακας ελέγχου με οθόνη αφής |

Πίνακες ελέγχου με LED:

1. Ανοίξτε τον ενσωματωμένο διακομιστή Web (EWS) HP:
 - α. Ανοίξτε το HP Printer Assistant.
 - **Windows 8.1:** Κάντε κλικ στο κάτω βέλος στην κάτω αριστερή γωνία της οθόνης **Έναρξη** και επιλέξτε το όνομα του εκτυπωτή.
 - **Windows 8:** Κάντε δεξί κλικ σε μια κενή περιοχή στην οθόνη **Έναρξη**, κάντε κλικ στην επιλογή **Όλες οι εφαρμογές** στη γραμμή εφαρμογών και, στη συνέχεια, επιλέξτε το όνομα του εκτυπωτή.
 - **Windows 7, Windows Vista και Windows XP:** Στην επιφάνεια εργασίας του υπολογιστή, κάντε κλικ στην επιλογή **Έναρξη**, επιλέξτε **Όλα τα προγράμματα**, κάντε κλικ στην επιλογή **HP**, κάντε κλικ στο φάκελο του εκτυπωτή, επιλέξτε το εικονίδιο με το όνομα του εκτυπωτή και, στη συνέχεια, ανοίξτε το **HP Printer Assistant**.
 - β. Στο HP Printer Assistant, επιλέξτε **Εκτύπωση** και μετά επιλέξτε **Εργαλειοθήκη συσκευής HP**.
2. Κάντε κλικ στην καρτέλα **Σύστημα**, επιλέξτε τη σελίδα **Ρύθμιση συστήματος** και, στη συνέχεια, ενεργοποιήστε την επιλογή **Ρυθμίσεις ενέργειας**.
3. Στην περιοχή **Τερματισμός λειτουργίας μετά από**, επιλέξτε το χρονικό διάστημα για την καθυστέρηση.

 **ΣΗΜΕΙΩΣΗ:** Η προεπιλεγμένη τιμή είναι **4 ώρες**.

Πίνακες ελέγχου 2 γραμμών και με οθόνη αφής:

1. Στον πίνακα ελέγχου του εκτυπωτή, ανοίξτε το μενού **Ρύθμιση**.
2. Ανοίξτε τα ακόλουθα μενού:
 - **Ρύθμιση συστήματος**
 - **Ρυθμίσεις ενέργειας**
 - **Τερματισμός λειτουργίας μετά από**
3. Επιλέξτε το χρονικό διάστημα για τη ρύθμιση καθυστέρησης "Τερματισμός λειτουργίας μετά από".

 **ΣΗΜΕΙΩΣΗ:** Η προεπιλεγμένη τιμή είναι **4 ώρες**.

Ορισμός της καθυστέρησης τερματισμού λειτουργίας

Χρησιμοποιήστε τα μενού του πίνακα ελέγχου για να επιλέξετε αν θα υπάρχει καθυστέρηση στον τερματισμό λειτουργίας του εκτυπωτή αφού πατήσετε το κουμπί λειτουργίας ή όχι.

Ολοκληρώστε την παρακάτω διαδικασία για να αλλάξετε τη ρύθμιση καθυστέρησης τερματισμού λειτουργίας:

 **ΣΗΜΕΙΩΣΗ:** Τα βήματα διαφέρουν ανάλογα με τον τύπο του πίνακα ελέγχου.

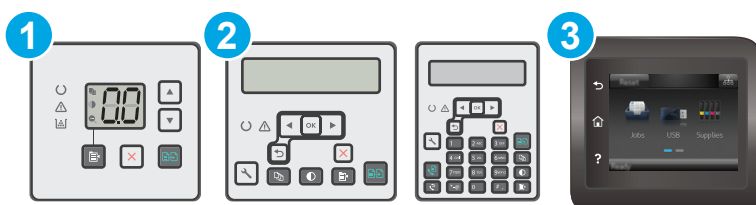

- | | |
|---|-------------------------------|
| 1 | Πίνακας ελέγχου LED |
| 2 | Πίνακας ελέγχου 2 γραμμών |
| 3 | Πίνακας ελέγχου με οθόνη αφής |

Πίνακες ελέγχου με LED:

1. Ανοίξτε τον ενσωματωμένο διακομιστή Web (EWS) HP:
 - α. Ανοίξτε το HP Printer Assistant.
 - **Windows 8.1:** Κάντε κλικ στο κάτω βέλος στην κάτω αριστερή γωνία της οθόνης **Έναρξη** και επιλέξτε το όνομα του εκτυπωτή.
 - **Windows 8:** Κάντε δεξί κλικ σε μια κενή περιοχή στην οθόνη **Έναρξη**, κάντε κλικ στην επιλογή **Όλες οι εφαρμογές** στη γραμμή εφαρμογών και, στη συνέχεια, επιλέξτε το όνομα του εκτυπωτή.
 - **Windows 7, Windows Vista και Windows XP:** Στην επιφάνεια εργασίας του υπολογιστή, κάντε κλικ στην επιλογή **Έναρξη**, επιλέξτε **Όλα τα προγράμματα**, κάντε κλικ στην επιλογή

HP, κάντε κλικ στο φάκελο του εκτυπωτή, επιλέξτε το εικονίδιο με το όνομα του εκτυπωτή και, στη συνέχεια, ανοίξτε το **HP Printer Assistant**.

- β.** Στο HP Printer Assistant, επιλέξτε **Εκτύπωση** και μετά επιλέξτε **Εργαλειοθήκη συσκευής HP**.
- 2.** Κάντε κλικ στην καρτέλα **Σύστημα**, επιλέξτε τη σελίδα **Ρύθμιση συστήματος** και, στη συνέχεια, ενεργοποιήστε την επιλογή **Ρυθμίσεις ενέργειας**.
- 3.** Στην περιοχή **Καθυστέρηση τερματισμού λειτουργίας**, ορίστε μία από τις παρακάτω επιλογές καθυστέρησης:
 - **Χωρίς καθυστέρηση:** Η λειτουργία του εκτυπωτή τερματίζεται μετά από μια περίοδο αδράνειας που ορίζεται στη ρύθμιση "Τερματισμός λειτουργίας μετά από".
 - **Όταν υπάρχουν ενεργές θύρες:** Όταν ορίζεται αυτή η επιλογή, η λειτουργία του εκτυπωτή τερματίζεται μόνο όταν όλες οι θύρες είναι ανενεργές. Μια ενεργή σύνδεση δικτύου ή μια σύνδεση φαξ θα εμποδίσει τον τερματισμό λειτουργίας του εκτυπωτή.

Πίνακες ελέγχου 2 γραμμών και με οθόνη αφής:

- 1.** Στον πίνακα ελέγχου του εκτυπωτή, ανοίξτε το μενού **Ρύθμιση**.
- 2.** Ανοίξτε τα ακόλουθα μενού:
 - **Ρύθμιση συστήματος**
 - **Ρυθμίσεις ενέργειας**
 - **Καθυστέρηση τερματισμού λειτουργίας**
- 3.** Ορίστε μία από τις παρακάτω επιλογές καθυστέρησης:
 - **Χωρίς καθυστέρηση:** Η λειτουργία του εκτυπωτή τερματίζεται μετά από μια περίοδο αδράνειας που ορίζεται στη ρύθμιση "Τερματισμός λειτουργίας μετά από".
 - **Όταν υπάρχουν ενεργές θύρες:** Όταν ορίζεται αυτή η επιλογή, η λειτουργία του εκτυπωτή τερματίζεται μόνο όταν όλες οι θύρες είναι ανενεργές. Μια ενεργή σύνδεση δικτύου ή μια σύνδεση φαξ θα εμποδίσει τον τερματισμό λειτουργίας του εκτυπωτή.

Ενημέρωση του υλικολογισμικού

Η HP προσφέρει περιοδικές ενημερώσεις εκτυπωτή, νέες εφαρμογές υπηρεσιών Web και νέες λειτουργίες για υπάρχουσες εφαρμογές υπηρεσιών Web. Ακολουθήστε τα παρακάτω βήματα για να ενημερώσετε το υλικολογισμικό του εκτυπωτή για έναν μεμονωμένο εκτυπωτή. Όταν ενημερώνετε το υλικολογισμικό, οι εφαρμογές υπηρεσιών Web ενημερώνονται αυτόματα.

Για την ενημέρωση του υλικολογισμικού στον εκτυπωτή υπάρχουν δύο υποστηριζόμενες μέθοδοι. Χρησιμοποιήστε μόνο μία από τις παρακάτω μεθόδους για την ενημέρωση του υλικολογισμικού του εκτυπωτή.

Μέθοδος 1: Ενημέρωση του υλικολογισμικού μέσω του πίνακα ελέγχου 2 γραμμών ή της οθόνης αφής

Χρησιμοποιήστε αυτά τα βήματα για να φορτώσετε το firmware από τον πίνακα ελέγχου (για εκτυπωτές με σύνδεση στο δίκτυο μόνο), και/ή να ρυθμίσετε τον εκτυπωτή για να φορτώνει αυτόματα τις μελλοντικές αναβαθμίσεις του firmware. Για τους εκτυπωτές που είναι συνδεδεμένοι μέσω USB, προχωρήστε στη δεύτερη μέθοδο.

 **ΣΗΜΕΙΩΣΗ:** Τα βήματα διαφέρουν ανάλογα με τον τύπο του πίνακα ελέγχου.



- | | |
|---|-------------------------------|
| 1 | Πίνακας ελέγχου 2 γραμμών |
| 2 | Πίνακας ελέγχου με οθόνη αφής |

Πίνακες ελέγχου 2 γραμμών:

1. Βεβαιωθείτε ότι ο εκτυπωτής είναι συνδεδεμένος σε ενσύρματο (Ethernet) ή ασύρματο δίκτυο με ενεργή σύνδεση στο Internet.

 **ΣΗΜΕΙΩΣΗ:** Ο εκτυπωτής πρέπει να είναι συνδεδεμένος στο Internet για να ενημερώσετε το firmware μέσω μιας σύνδεσης δικτύου.

2. Στον πίνακα ελέγχου του εκτυπωτή, πατήστε το κουμπί ρύθμισης .
3. Ανοίξτε το μενού **Συντήρηση** και μετά το μενού **Ενημέρωση LaserJet**.

 **ΣΗΜΕΙΩΣΗ:** Εάν δεν υπάρχει η επιλογή **Ενημέρωση LaserJet**, χρησιμοποιήστε τη δεύτερη μέθοδο.

4. Επιλέξτε **Έλεγχος για ενημερώσεις** για να πραγματοποιήσετε έλεγχο για ενημερώσεις.

 **ΣΗΜΕΙΩΣΗ:** Ο εκτυπωτής ελέγχει αυτόματα για μια ενημερωμένη έκδοση, και αν ανιχνευθεί νεότερη έκδοση, η διαδικασία ενημέρωσης θα ξεκινήσει αυτόματα.

5. Ρυθμίστε τον εκτυπωτή ώστε να ενημερώνει αυτόματα το υλικολογισμικό όταν υπάρχουν διαθέσιμες ενημερώσεις.

Στον πίνακα ελέγχου του εκτυπωτή, πατήστε το κουμπί ρύθμισης .

Ανοίξτε το μενού **Συντήρηση**, ανοίξτε το μενού **Ενημέρωση LaserJet** και, στη συνέχεια, επιλέξτε το μενού **Διαχείριση ενημερώσεων**.

Ορίστε το στοιχείο **Να επιτρέπονται ενημερώσεις** στην επιλογή **ΝΑΙ** και, στη συνέχεια, ορίστε το στοιχείο **Αυτόματος έλεγχος** στην επιλογή **Ενεργοποίηση**.

Πίνακες ελέγχου με οθόνη αφής:

1. Βεβαιωθείτε ότι ο εκτυπωτής είναι συνδεδεμένος σε ενσύρματο (Ethernet) ή ασύρματο δίκτυο με ενεργή σύνδεση στο Internet.

 **ΣΗΜΕΙΩΣΗ:** Ο εκτυπωτής πρέπει να είναι συνδεδεμένος στο Internet για να ενημερώσετε το firmware μέσω μιας σύνδεσης δικτύου.

2. Στην αρχική οθόνη του πίνακα ελέγχου του εκτυπωτή, πατήστε το κουμπί **Ρύθμιση** .

3. Πραγματοποιήστε κύλιση, ανοίξτε το μενού **Συντήρηση** και πατήστε το μενού **Ενημέρωση LaserJet**.

 **ΣΗΜΕΙΩΣΗ:** Εάν δεν υπάρχει η επιλογή **Ενημέρωση LaserJet**, χρησιμοποιήστε τη δεύτερη μέθοδο.

4. Επιλέξτε **Έλεγχος για ενημερώσεις τώρα** για να πραγματοποιήσετε έλεγχο για ενημερώσεις.

 **ΣΗΜΕΙΩΣΗ:** Ο εκτυπωτής ελέγχει αυτόματα για μια ενημερωμένη έκδοση, και αν ανιχνευθεί νεότερη έκδοση, η διαδικασία ενημέρωσης θα ξεκινήσει αυτόματα.

5. Ρυθμίστε τον εκτυπωτή ώστε να ενημερώνει αυτόματα το υλικολογισμικό όταν υπάρχουν διαθέσιμες ενημερώσεις.

Στην αρχική οθόνη του πίνακα ελέγχου του εκτυπωτή, πατήστε το κουμπί **Ρύθμιση** .

Ανοίξτε το μενού **Συντήρηση**, ανοίξτε το μενού **Ενημέρωση LaserJet** και, στη συνέχεια, επιλέξτε το μενού **Διαχείριση ενημερώσεων**.

Ορίστε το στοιχείο **Να επιτρέπονται ενημερώσεις** στην επιλογή **ΝΑΙ** και, στη συνέχεια, ορίστε το στοιχείο **Αυτόματος έλεγχος** στην επιλογή **Ενεργοποίηση**.

Μέθοδος 2: Ενημέρωση του υλικολογισμικού μέσω του βοηθητικού προγράμματος ενημέρωσης υλικολογισμικού

Ακολουθήστε αυτά τα βήματα για μη αυτόματη λήψη και εγκατάσταση του βοηθητικού προγράμματος ενημέρωσης υλικολογισμικού από την τοποθεσία HP.com.

 **ΣΗΜΕΙΩΣΗ:** Αυτή η μέθοδος είναι η μόνη διαθέσιμη επιλογή ενημέρωσης υλικολογισμικού για εκτυπωτές που είναι συνδεδεμένοι στον υπολογιστή μέσω καλωδίου USB. Επίσης, λειτουργεί για εκτυπωτές που είναι συνδεδεμένοι σε δίκτυο.

 **ΣΗΜΕΙΩΣΗ:** Για να χρησιμοποιήσετε αυτήν τη μέθοδο, θα πρέπει να έχετε εγκατεστημένο ένα πρόγραμμα οδήγησης εκτύπωσης.

1. Μεταβείτε στη διεύθυνση www.hp.com/go/support, επιλέξτε τη γλώσσα της χώρας/περιοχής σας, κάντε κλικ στη σύνδεση **Λήψη λογισμικού και προγραμμάτων οδήγησης**, πληκτρολογήστε το όνομα του εκτυπωτή στο πεδίο αναζήτησης, πατήστε το κουμπί **Enter** και κατόπιν επιλέξτε τον εκτυπωτή στη λίστα των αποτελεσμάτων αναζήτησης.
2. Επιλέξτε το λειτουργικό σύστημα.
3. Στην ενότητα **Firmware** (Υλικολογισμικό), εντοπίστε το στοιχείο **Firmware Update Utility** (Βοηθητικό πρόγραμμα ενημέρωσης υλικολογισμικού).
4. Πατήστε **Download** (Λήψη), επιλέξτε **Run** (Εκτέλεση) και, στη συνέχεια, πατήστε ξανά **Run** (Εκτέλεση).
5. Όταν το βοηθητικό πρόγραμμα εκκινήσει, επιλέξτε τον εκτυπωτή από τον αναπτυσσόμενο κατάλογο, και στη συνέχεια κάντε κλικ στο κουμπί **Αποστολή firmware**.



ΣΗΜΕΙΩΣΗ: Προκειμένου να εκτυπώσετε μια σελίδα διαμόρφωσης για την επαλήθευση της εγκατεστημένης έκδοσης υλικολογισμικού πριν ή μετά τη διαδικασία ενημέρωσης, πατήστε **Print Config** (Εκτύπωση σελίδας διαμόρφωσης).

6. Ακολουθήστε τις οδηγίες που εμφανίζονται στην οθόνη για να ολοκληρώσετε την εγκατάσταση και, στη συνέχεια, πατήστε το κουμπί **Exit** (Έξοδος) για να κλείσετε το βοηθητικό πρόγραμμα.

9 Επίλυση προβλημάτων

- [Υποστήριξη πελατών](#)
- [Ερμηνεία συνδυασμών φωτεινών ενδείξεων στον πίνακα ελέγχου \(μόνο για πίνακες ελέγχου LED\)](#)
- [Σύστημα βοήθειας του πίνακα ελέγχου \(μόνο στα μοντέλα με οθόνη αφής\)](#)
- [Επανάφορά των εργοστασιακών προεπιλογών](#)
- [Στον πίνακα ελέγχου του εκτυπωτή ή στον EWS εμφανίζεται το μήνυμα "Χαμηλή στάθμη δοχείου" ή "Πολύ χαμηλή στάθμη δοχείου"](#)
- [Το προϊόν δεν τραβά χαρτί ή η τροφοδοσία δεν γίνεται σωστά](#)
- [Αποκατάσταση εμπλοκών χαρτιού](#)
- [Καθαρισμός του συγκροτήματος φιλμ με δυνατότητα αντικατάστασης του ADF](#)
- [Βελτίωση ποιότητας εκτύπωσης](#)
- [Βελτίωση ποιότητας εικόνας αντιγραφής και σάρωσης](#)
- [Βελτίωση ποιότητας εικόνας φαξ](#)
- [Επίλυση προβλημάτων ενσύρματου δικτύου](#)
- [Επίλυση προβλημάτων ασύρματου δικτύου](#)
- [Επίλυση προβλημάτων φαξ](#)

Για περισσότερες πληροφορίες:

Οι παρακάτω πληροφορίες είναι σωστές κατά τη δημοσίευση του παρόντος. Για πρόσφατες πληροφορίες, ανατρέξτε στην ενότητα www.hp.com/support/ljM129MFP.

Η βοήθεια που σας παρέχει η HP για τον εκτυπωτή περιλαμβάνει τις παρακάτω πληροφορίες:

- Εγκατάσταση και διαμόρφωση
- Εκμάθηση και χρήση
- Επίλυση προβλημάτων
- Λήψη ενημερώσεων λογισμικού και υλικολογισμικού
- Συμμετοχή σε φόρουμ υποστήριξης
- Εγγύηση και ρυθμιστικές πληροφορίες



Υποστήριξη πελατών

Λήψη τηλεφωνικής υποστήριξης για τη χώρα/περιοχή σας	Οι αριθμοί τηλεφώνου για κάθε χώρα/περιοχή υπάρχουν στο φυλλάδιο που περιλαμβάνεται στη συσκευασία του εκτυπωτή σας ή στη διεύθυνση www.hp.com/support/ .
Να έχετε έτοιμο το όνομα του εκτυπωτή, τον αριθμό σειράς, την ημερομηνία αγοράς και την περιγραφή του προβλήματος.	
Λήψη διαδικτυακής υποστήριξης 24 ώρες το 24ωρο, λήψη βοηθητικών προγραμμάτων λογισμικού και προγραμμάτων οδήγησης	www.hp.com/support/ljM129MFP
Παραγγελία πρόσθετων συμβολαίων υπηρεσιών ή συντήρησης της HP	www.hp.com/go/carepack
Δήλωση του εκτυπωτή	www.register.hp.com







Ερμηνεία συνδυασμών φωτεινών ενδείξεων στον πίνακα ελέγχου (μόνο για πίνακες ελέγχου LED)

Εάν ο εκτυπωτής απαιτεί επιβεβαίωση από το χρήστη, στον πίνακα ελέγχου LED εμφανίζεται εναλλάξ η ένδειξη **Μετάβαση** και ένας διψήφιος κωδικός κατάστασης. Εάν ο εκτυπωτής απαιτεί την προσοχή του χρήστη, στον πίνακα ελέγχου LED εμφανίζεται εναλλάξ η ένδειξη **Σφάλμα** και ένας διψήφιος κωδικός κατάστασης. Χρησιμοποιήστε τον παρακάτω πίνακα για να διαπιστώσετε αν υπάρχουν προβλήματα στον εκτυπωτή.

Πίνακας 9-1 Πλαίσιο επεξήγησης φωτεινών ενδείξεων κατάστασης

	Σύμβολο για "απενεργοποιημένη φωτεινή ένδειξη"
	Σύμβολο για "ενεργοποιημένη φωτεινή ένδειξη"
	Σύμβολο για "φωτεινή ένδειξη που αναβοσβήνει"

Πίνακας 9-2 Συνδυασμοί φωτεινών ενδείξεων πίνακα ελέγχου

Κατάσταση φωτεινής ένδειξης	Κωδικός σφάλματος	Κατάσταση του εκτυπωτή	Ενέργεια
Η φωτεινή ένδειξη προσοχής αναβοσβήνει.	Μετάβαση/01	Ο εκτυπωτής είναι σε λειτουργία μη αυτόματης τροφοδοσίας.	Φορτώστε χαρτί του σωστού τύπου και μεγέθους στο δίσκο εισόδου. Πατήστε το κουμπί έναρξης αντιγραφής  για να συνεχίσετε.
	Μετάβαση/02	Ο εκτυπωτής επεξεργάζεται μια εργασία μη αυτόματης εκτύπωσης διπλής όψης.	Φορτώστε τις σελίδες στο δίσκο εισόδου για να τυπωθούν οι δεύτερες όψεις. Πατήστε το κουμπί έναρξης αντιγραφής  για να συνεχίσετε.
	Μετάβαση/03	Η εργασία εκτύπωσης διαφέρει από τις ρυθμίσεις του χρήστη.	Τοποθετήστε απλό χαρτί ή πατήστε το κουμπί έναρξης αντιγραφής  για να συνεχίσετε με το χαρτί που είναι τοποθετημένο τη συγκεκριμένη στιγμή.
	Σφάλμα/01	Ο δίσκος εισόδου είναι κενός.	Τοποθετήστε χαρτί στο δίσκο.
	Σφάλμα/02	Κάποια θύρα είναι ανοικτή.	Επιβεβαιώστε ότι το επάνω κάλυμμα είναι εντελώς κλειστό.
	Σφάλμα/03	Ο εκτυπωτής απέτυχε να συλλέξει ένα φύλλο χαρτιού για να εκτυπώσει.	Πατήστε το κουμπί έναρξης αντιγραφής  για να συνεχίσετε.
	Σφάλμα/04	Υπάρχει εμπλοκή χαρτιού στο δίσκο εισόδου.	Αποκαταστήστε την εμπλοκή.
	Σφάλμα/05	Υπάρχει εμπλοκή χαρτιού στην περιοχή του δοχείου γραφίτη.	Αποκαταστήστε την εμπλοκή.
	Σφάλμα/06	Υπάρχει εμπλοκή χαρτιού στην περιοχή της θήκης εξόδου.	Αποκαταστήστε την εμπλοκή.
	Σφάλμα/25	Το χαρτί που τοποθετήθηκε δεν έχει το μέγεθος που χρειάζεται για την εργασία εκτύπωσης.	Επανατοποθετήστε το χαρτί ή πατήστε το κουμπί έναρξης αντιγραφής  για να συνεχίσετε με το μέγεθος χαρτιού που είναι τοποθετημένο τη συγκεκριμένη στιγμή.

Πίνακας 9-2 Συνδυασμοί φωτεινών ενδείξεων πίνακα ελέγχου (συνέχεια)

Κατάσταση φωτεινής ένδειξης	Κωδικός σφάλματος	Κατάσταση του εκτυπωτή	Ενέργεια
<p>Η φωτεινή ένδειξη προσοχής αναβοσβήνει και η φωτεινή ένδειξη γραφίτη είναι αναμμένη.</p> 	Σφάλμα/26	Ο εκτυπωτής εντόπισε γενικό σφάλμα στο μηχανισμό.	<p>Πατήστε το κουμπί έναρξης αντιγραφής  για να συνεχίσετε.</p> <p>Εάν το σφάλμα επαναληφθεί, απενεργοποιήστε τον εκτυπωτή. Περιμένετε 30 δευτερόλεπτα και, στη συνέχεια, ενεργοποιήστε τον εκτυπωτή.</p>
	Σφάλμα/81	Έχει φορτωθεί λανθασμένο υλικολογισμικό.	<p>Πατήστε το κουμπί έναρξης αντιγραφής  για να συνεχίσετε. Εγκαταστήστε το σωστό υλικολογισμικό.</p>
	Σφάλμα/82	Ο εκτυπωτής εντόπισε μια εσφαλμένη υπογραφή κώδικα.	<p>Πατήστε το κουμπί έναρξης αντιγραφής  για να αποδεχτείτε την υπογραφή ή πατήστε Άκυρο  για να διακόψετε την αναβάθμιση.</p>
	Σφάλμα/83	Ο εκτυπωτής ακύρωσε μια αναβάθμιση με εσφαλμένη υπογραφή κώδικα.	<p>Πατήστε το κουμπί έναρξης αντιγραφής  για να συνεχίσετε.</p>
	Σφάλμα/90	Ο εκτυπωτής εντόπισε σφάλμα στο καλώδιο του μηχανισμού.	<p>Πατήστε το κουμπί έναρξης αντιγραφής  για να συνεχίσετε.</p> <p>Αν το σφάλμα εξακολουθεί να εμφανίζεται, επικοινωνήστε με την εξυπηρέτηση πελατών της HP.</p>
	Σφάλμα/91	Ο εκτυπωτής εντόπισε ένα σφάλμα στο καλώδιο του σαρωτή.	<p>Πατήστε το κουμπί έναρξης αντιγραφής  για να συνεχίσετε.</p> <p>Αν το σφάλμα εξακολουθεί να εμφανίζεται, επικοινωνήστε με την εξυπηρέτηση πελατών της HP.</p>
	Σφάλμα/92	Ο εκτυπωτής εντόπισε σφάλμα στο καλώδιο του πίνακα ελέγχου.	<p>Πατήστε το κουμπί έναρξης αντιγραφής  για να συνεχίσετε.</p> <p>Αν το σφάλμα εξακολουθεί να εμφανίζεται, επικοινωνήστε με την εξυπηρέτηση πελατών της HP.</p>
	Σφάλμα/08	Η στάθμη του δοχείου γραφίτη είναι πολύ χαμηλή.	<p>Τοποθετήστε ξανά το δοχείο γραφίτη.</p>
	Σφάλμα/09	Η στάθμη του τυμπάνου απεικόνισης είναι πολύ χαμηλή.	<p>Αντικαταστήστε το τύμπανο απεικόνισης.</p>
	Σφάλμα/10	Πολλά αναλώσιμα κοντεύουν να εξαντληθούν.	<p>Αντικαταστήστε τα αναλώσιμα.</p>

Πίνακας 9-2 Συνδυασμοί φωτεινών ενδείξεων πίνακα ελέγχου (συνέχεια)

Κατάσταση φωτεινής ένδειξης	Κωδικός σφάλματος	Κατάσταση του εκτυπωτή	Ενέργεια
	Σφάλμα/07	Το δοχείο γραφίτη ή το τύμπανο απεικόνισης λείπει ή δεν είναι σωστά τοποθετημένο.	Τοποθετήστε ή επανατοποθετήστε το δοχείο γραφίτη και το τύμπανο απεικόνισης.
	Σφάλμα/11	Το δοχείο γραφίτη δεν είναι συμβατό με τον εκτυπωτή, πιθανώς επειδή λείπει ή έχει υποστεί ζημιά κάποιο τσιπ μνήμης.	Τοποθετήστε ξανά το δοχείο γραφίτη.
	Σφάλμα/12	Το τύμπανο απεικόνισης δεν είναι συμβατό με τον εκτυπωτή, πιθανώς επειδή λείπει ή έχει υποστεί ζημιά κάποιο τσιπ μνήμης.	Αντικαταστήστε το τύμπανο απεικόνισης.
	Σφάλμα/13	Πολλά αναλώσιμα δεν είναι συμβατά με τον εκτυπωτή, πιθανώς επειδή λείπει ή έχει υποστεί ζημιά κάποιο τσιπ μνήμης.	Αντικαταστήστε τα αναλώσιμα.
	Σφάλμα/14	Το δοχείο γραφίτη είναι προστατευμένο σε άλλο εκτυπωτή.	Τοποθετήστε ξανά το δοχείο γραφίτη.
	Σφάλμα/15	Το τύμπανο απεικόνισης είναι προστατευμένο σε άλλο εκτυπωτή.	Αντικαταστήστε το τύμπανο απεικόνισης.
	Σφάλμα/16	Πολλά αναλώσιμα είναι προστατευμένα σε άλλο εκτυπωτή.	Αντικαταστήστε τα αναλώσιμα.
	Σφάλμα/17	Τοποθετήθηκε μη εγκεκριμένο δοχείο γραφίτη.	Τοποθετήστε ξανά το δοχείο γραφίτη.
	Σφάλμα/18	Τοποθετήθηκε μη εγκεκριμένο τύμπανο απεικόνισης.	Αντικαταστήστε το τύμπανο απεικόνισης.
	Σφάλμα/19	Τοποθετήθηκαν μη εγκεκριμένα αναλώσιμα.	Αντικαταστήστε τα αναλώσιμα.

Πίνακας 9-2 Συνδυασμοί φωτεινών ενδείξεων πίνακα ελέγχου (συνέχεια)

Κατάσταση φωτεινής ένδειξης	Κωδικός σφάλματος	Κατάσταση του εκτυπωτή	Ενέργεια
	Σφάλμα/20	Ο αισθητήρας του δοχείου αντιμετώπισε σφάλμα.	Τοποθετήστε ξανά το δοχείο γραφίτη.
Οι φωτεινές ενδείξεις προσοχής και ετοιμότητας είναι αναμμένες.	Σφάλμα/30 Σφάλμα/49 Σφάλμα/50 Σφάλμα/51 Σφάλμα/52 Σφάλμα/53 Σφάλμα/54 Σφάλμα/55 Σφάλμα/56 Σφάλμα/57 Σφάλμα/58 Σφάλμα/59 Σφάλμα/60 Σφάλμα/79	Ο εκτυπωτής αντιμετώπισε ανεπανόρθωτο σφάλμα από το οποίο δεν μπορεί να επανέλθει.	<ol style="list-style-type: none">1. Απενεργοποιήστε τον εκτυπωτή ή αποσυνδέστε το καλώδιο τροφοδοσίας από τον εκτυπωτή.2. Περιμένετε 30 δευτερόλεπτα και μετά ενεργοποιήστε τον εκτυπωτή ή επανασυνδέστε το καλώδιο τροφοδοσίας στον εκτυπωτή.3. Περιμένετε να γίνει προετοιμασία του εκτυπωτή. <p>Αν το σφάλμα εξακολουθεί να εμφανίζεται, επικοινωνήστε με την εξυπηρέτηση πελατών της HP.</p>

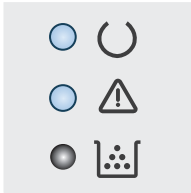

Σύστημα βοήθειας του πίνακα ελέγχου (μόνο στα μοντέλα με οθόνη αφής)

Ο εκτυπωτής διαθέτει ένα ενσωματωμένο σύστημα Βοήθειας, το οποίο εξηγεί τον τρόπο χρήσης κάθε οθόνης. Για να ανοίξετε το σύστημα Βοήθειας, πατήστε το κουμπί Βοήθεια **?** στην πάνω δεξιά γωνία της οθόνης.



Για ορισμένες οθόνες, η Βοήθεια ανοίγει σε ένα γενικό μενού όπου μπορείτε να αναζητήσετε συγκεκριμένα θέματα. Μπορείτε να πραγματοποιήσετε περιήγηση στη δομή του μενού επιλέγοντας τα κουμπιά στο μενού.

Μερικές οθόνες βοήθειας περιέχουν κινούμενες εικόνες που σας καθοδηγούν σε διάφορες διαδικασίες, όπως είναι η αποκατάσταση εμπλοκών.

Για οθόνες που περιέχουν ρυθμίσεις για μεμονωμένες εργασίες, η Βοήθεια ανοίγει σε ένα θέμα το οποίο επεξηγεί τις επιλογές για αυτή την οθόνη.

Εάν ο εκτυπωτής εμφανίσει κάποιο σφάλμα ή προειδοποίηση, πατήστε το κουμπί Βοήθεια **?** για να ανοίξει ένα μήνυμα που περιγράφει το πρόβλημα. Το μήνυμα περιέχει επίσης πληροφορίες που θα σας βοηθήσουν να λύσετε το πρόβλημα.

Επαναφορά των εργοστασιακών προεπιλογών

Η επαναφορά των καθορισμένων εργοστασιακών προεπιλογών επαναφέρει όλες τις ρυθμίσεις του εκτυπωτή και του δικτύου στις εργοστασιακές προεπιλογές. Δεν γίνεται επαναφορά του αριθμού σελίδων ή του μεγέθους του δίσκου. Για επαναφορά των εργοστασιακών προεπιλεγμένων ρυθμίσεων του εκτυπωτή, ακολουθήστε αυτά τα βήματα.

ΠΡΟΣΟΧΗ: Η επαναφορά των καθορισμένων εργοστασιακών προεπιλογών επαναφέρει όλες τις ρυθμίσεις στις εργοστασιακές προεπιλογές. Επίσης, διαγράφει όλες τις σελίδες έχουν αποθηκευτεί στη μνήμη.

ΣΗΜΕΙΩΣΗ: Τα βήματα διαφέρουν ανάλογα με τον τύπο του πίνακα ελέγχου.

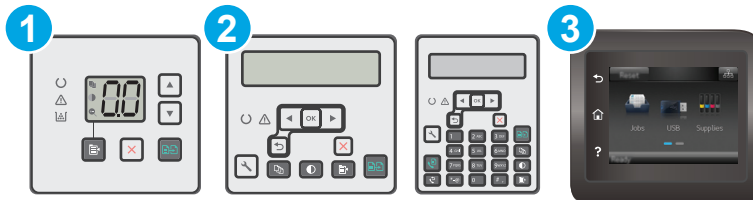

1	Πίνακας ελέγχου LED
2	Πίνακας ελέγχου 2 γραμμών
3	Πίνακας ελέγχου με οθόνη αφής

Πίνακες ελέγχου με LED:

1. Ανοίξτε τον ενσωματωμένο διακομιστή Web (EWS) HP:
 - α. Ανοίξτε το HP Printer Assistant.
 - **Windows 8.1:** Κάντε κλικ στο κάτω βέλος στην κάτω αριστερή γωνία της οθόνης **Έναρξη** και επιλέξτε το όνομα του εκτυπωτή.
 - **Windows 8:** Κάντε δεξί κλικ σε μια κενή περιοχή στην οθόνη **Έναρξη**, κάντε κλικ στην επιλογή **Όλες οι εφαρμογές** στη γραμμή εφαρμογών και, στη συνέχεια, επιλέξτε το όνομα του εκτυπωτή.
 - **Windows 7, Windows Vista και Windows XP:** Στην επιφάνεια εργασίας του υπολογιστή, κάντε κλικ στην επιλογή **Έναρξη**, επιλέξτε **Όλα τα προγράμματα**, κάντε κλικ στην επιλογή **HP**, κάντε κλικ στο φάκελο του εκτυπωτή, επιλέξτε το εικονίδιο με το όνομα του εκτυπωτή και, στη συνέχεια, ανοίξτε το **HP Printer Assistant**.
 - β. Στο HP Printer Assistant, επιλέξτε **Εκτύπωση** και μετά επιλέξτε **Εργαλειοθήκη συσκευής HP**.
2. Κάντε κλικ στην καρτέλα **Σύστημα** και επιλέξτε τη σελίδα **Αποθήκευση και επαναφορά**.
3. Επιλέξτε **Επαναφορά προεπιλογών**.

Εκτελείται αυτόματη επανεκκίνηση του εκτυπωτή.

Πίνακες ελέγχου 2 γραμμών και με οθόνη αφής:

1. Στον πίνακα ελέγχου του εκτυπωτή, ανοίξτε το μενού **Ρύθμιση** .
2. Να ανοίξετε το μενού **Συντήρηση**.
3. Επιλέξτε **Επαναφορά προεπιλογών**.

Εκτελείται αυτόματη επανεκκίνηση του εκτυπωτή.

Στον πίνακα ελέγχου του εκτυπωτή ή στον EWS εμφανίζεται το μήνυμα "Χαμηλή στάθμη δοχείου" ή "Πολύ χαμηλή στάθμη δοχείου"

Χαμηλή στάθμη δοχείου γραφίτη: Ο εκτυπωτής υποδεικνύει πότε η στάθμη ενός δοχείου γραφίτη είναι χαμηλή. Ο πραγματικός χρόνος ζωής του δοχείου ενδέχεται να διαφέρει. Συνιστάται να έχετε ένα ανταλλακτικό δοχείο, το οποίο θα χρησιμοποιήσετε όταν η ποιότητα εκτύπωσης του παλιού δοχείου δεν θα είναι πλέον αποδεκτή. Το δοχείο γραφίτη δεν χρειάζεται να αντικατασταθεί τώρα.

Πολύ χαμηλή στάθμη δοχείου γραφίτη: Ο εκτυπωτής υποδεικνύει πότε η στάθμη του δοχείου γραφίτη είναι πολύ χαμηλή. Ο πραγματικός χρόνος ζωής του δοχείου ενδέχεται να διαφέρει. Συνιστάται να έχετε ένα ανταλλακτικό δοχείο, το οποίο θα χρησιμοποιήσετε όταν η ποιότητα εκτύπωσης του παλιού δοχείου δεν θα είναι πλέον αποδεκτή. Το δοχείο γραφίτη δεν χρειάζεται να αντικατασταθεί τώρα, εκτός αν η ποιότητα εκτύπωσης δεν είναι πλέον αποδεκτή.

Όταν η στάθμη ενός δοχείου γραφίτη της HP φτάσει στην ένδειξη **Πολύ χαμηλή**, η εγγύηση Premium Protection Warranty της HP για το συγκεκριμένο δοχείο γραφίτη έχει λήξει.

 **ΣΗΜΕΙΩΣΗ:** Το δοχείο πρέπει να αντικατασταθεί όταν ο εκτυπωτής υποδεικνύει ότι η στάθμη του δοχείου είναι πολύ χαμηλή για το γνήσιο δοχείο μαύρου γραφίτη HP 33A LaserJet και το γνήσιο τύμπανο απεικόνισης HP 34A LaserJet.

Αλλαγή των ρυθμίσεων "Πολύ χαμηλή" στάθμη

Μπορείτε να αλλάξετε τον τρόπο με τον οποίο αντιδρά ο εκτυπωτής όταν η στάθμη των αναλώσιμων είναι σε κατάσταση "Πολύ χαμηλή". Δεν χρειάζεται να διαμορφώσετε εκ νέου αυτές τις ρυθμίσεις μετά την εγκατάσταση ενός νέου δοχείου γραφίτη.

 **ΣΗΜΕΙΩΣΗ:** Η ρύθμιση πολύ χαμηλής στάθμης δεν μπορεί να αλλάξει για το γνήσιο δοχείο μαύρου γραφίτη HP 33A LaserJet και το γνήσιο τύμπανο απεικόνισης HP 34A LaserJet.

 **ΣΗΜΕΙΩΣΗ:** Τα βήματα διαφέρουν ανάλογα με τον τύπο του πίνακα ελέγχου.

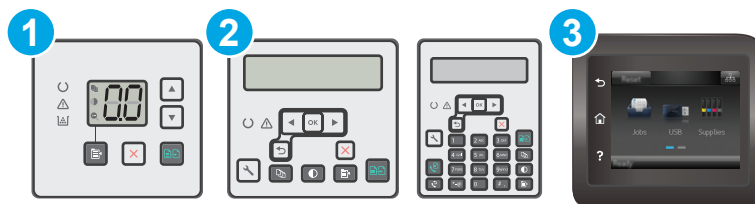

- 1 Πίνακας ελέγχου LED
- 2 Πίνακας ελέγχου 2 γραμμών
- 3 Πίνακας ελέγχου με οθόνη αφής

Πίνακες ελέγχου με LED:

1. Ανοίξτε τον ενσωματωμένο διακομιστή Web (EWS) HP:
 - α. Ανοίξτε το HP Printer Assistant.

- **Windows 8.1:** Κάντε κλικ στο κάτω βέλος στην κάτω αριστερή γωνία της οθόνης **Έναρξη** και επιλέξτε το όνομα του εκτυπωτή.
- **Windows 8:** Κάντε δεξί κλικ σε μια κενή περιοχή στην οθόνη **Έναρξη**, κάντε κλικ στην επιλογή **Όλες οι εφαρμογές** στη γραμμή εφαρμογών και, στη συνέχεια, επιλέξτε το όνομα του εκτυπωτή.
- **Windows 7, Windows Vista και Windows XP:** Στην επιφάνεια εργασίας του υπολογιστή, κάντε κλικ στην επιλογή **Έναρξη**, επιλέξτε **Όλα τα προγράμματα**, κάντε κλικ στην επιλογή **HP**, κάντε κλικ στο φάκελο του εκτυπωτή, επιλέξτε το εικονίδιο με το όνομα του εκτυπωτή και, στη συνέχεια, ανοίξτε το **HP Printer Assistant**.

β. Στο HP Printer Assistant, επιλέξτε **Εκτύπωση** και μετά επιλέξτε **Εργαλειοθήκη συσκευής HP**.

2. Κάντε κλικ στην καρτέλα **Σύστημα** και επιλέξτε την καρτέλα **Ρυθμίσεις αναλωσίμων**.
3. Στην περιοχή **Ρύθμιση χαρτιού**, επιλέξτε τις σωστές ρυθμίσεις χαμηλής στάθμης δοχείου.
 - Επιλέξτε **Συνέχεια** για να ρυθμίσετε τον εκτυπωτή να σας ειδοποιεί όταν η στάθμη του δοχείου γραφίτη είναι πολύ χαμηλή, αλλά να συνεχίζει την εκτύπωση.
 - Επιλέξτε **Διακοπή** για να ρυθμίσετε τον εκτυπωτή να διακόπτει την εκτύπωση μέχρι να αντικαταστήσετε το δοχείο γραφίτη.
 - Επιλέξτε **Προτροπή** για να ρυθμίσετε τον εκτυπωτή να διακόπτει την εκτύπωση και να σας ζητάει να αντικαταστήσετε το δοχείο γραφίτη. Μπορείτε να επιβεβαιώσετε το μήνυμα και να συνεχίσετε την εκτύπωση. Ο εκτυπωτής διαθέτει μια επιλογή "Υπενθύμιση σε 100 σελίδες, 200 σελίδες, 300 σελίδες, 400 σελίδες ή ποτέ", την οποία μπορεί να διαμορφώσει ο χρήστης. Αυτή η επιλογή παρέχεται προς εξυπηρέτηση του χρήστη και δεν υποδηλώνει ότι η ποιότητα εκτύπωσης των σελίδων θα είναι αποδεκτή.

Πίνακες ελέγχου 2 γραμμών και με οθόνη αφής:

1. Στον πίνακα ελέγχου του εκτυπωτή, ανοίξτε το μενού **Ρύθμιση**.
2. Ανοίξτε τα ακόλουθα μενού:
 - **Ρύθμιση συστήματος**
 - **Ρυθμίσεις αναλώσιμων**
 - **Μαύρο δοχείο ή Δοχεία έγχρωμων μελανιών**
 - **Ρύθμιση πολύ χαμηλής στάθμης**
3. Ορίστε μία από τις ακόλουθες επιλογές:
 - Επιλέξτε **Συνέχεια** για να ρυθμίσετε τον εκτυπωτή να σας ειδοποιεί όταν η στάθμη του δοχείου γραφίτη είναι πολύ χαμηλή, αλλά να συνεχίζει την εκτύπωση.
 - Επιλέξτε **Διακοπή** για να ρυθμίσετε τον εκτυπωτή να διακόπτει την εκτύπωση μέχρι να αντικαταστήσετε το δοχείο γραφίτη.
 - Επιλέξτε **Προτροπή** για να ρυθμίσετε τον εκτυπωτή να διακόπτει την εκτύπωση και να σας ζητάει να αντικαταστήσετε το δοχείο γραφίτη. Μπορείτε να επιβεβαιώσετε το μήνυμα και να συνεχίσετε την εκτύπωση. Ο εκτυπωτής διαθέτει μια επιλογή "Υπενθύμιση σε 100 σελίδες, 200 σελίδες, 300 σελίδες, 400 σελίδες ή ποτέ", την οποία μπορεί να διαμορφώσει ο χρήστης. Αυτή η επιλογή παρέχεται προς εξυπηρέτηση του χρήστη και δεν υποδηλώνει ότι η ποιότητα εκτύπωσης των σελίδων θα είναι αποδεκτή.

Για εκτυπωτές με δυνατότητα φαξ

Όταν ο εκτυπωτής έχει ρυθμιστεί στην επιλογή **Διακοπή** ή **Προτροπή**, υπάρχει κίνδυνος να μην εκτυπωθούν τα φαξ, όταν το προϊόν συνεχίσει την εκτύπωση. Αυτό μπορεί να συμβεί εάν ο εκτυπωτής έχει λάβει περισσότερα φαξ από αυτά που η μνήμη μπορεί να διατηρήσει κατά το διάστημα αναμονής.

Ο εκτυπωτής μπορεί να εκτυπώνει φαξ χωρίς διακοπή όταν περάσει το όριο "Πολύ χαμηλή", εάν ενεργοποιήσετε την επιλογή **Συνέχεια** για το δοχείο γραφίτη, αλλά η ποιότητα εκτύπωσης ενδέχεται να υποβαθμιστεί.

Παραγγελία αναλώσιμων

Παραγγελία αναλωσίμων και χαρτιού	www.hp.com/go/suresupply
Παραγγελία μέσω αντιπροσώπου συντήρησης ή υποστήριξης	Επικοινωνήστε με έναν εξουσιοδοτημένο αντιπρόσωπο συντήρησης ή τεχνικής υποστήριξης της HP.
Παραγγελία με χρήση του Ενσωματωμένου διακομιστή Web της HP (EWS)	Για πρόσβαση, πληκτρολογήστε τη διεύθυνση IP ή το όνομα του κεντρικού υπολογιστή του εκτυπωτή στο πεδίο διευθύνσεων/URL ενός υποστηριζόμενου προγράμματος περιήγησης Web στον υπολογιστή σας. Ο EWS περιέχει μια σύνδεση προς την τοποθεσία Web HP SureSupply, η οποία παρέχει επιλογές για την αγορά γνήσιων αναλώσιμων HP.

Το προϊόν δεν τραβά χαρτί ή η τροφοδοσία δεν γίνεται σωστά

Εισαγωγή

Οι παρακάτω λύσεις μπορούν να βοηθήσουν στην επίλυση προβλημάτων, αν ο εκτυπωτής δεν τροφοδοτείται με χαρτί από τον δίσκο ή αν τροφοδοτείται με πολλά φύλλα χαρτιού ταυτόχρονα. Και στις δύο αυτές περιπτώσεις μπορεί να προκληθεί εμπλοκή χαρτιού.

- [Ο εκτυπωτής δεν τραβά χαρτί](#)
- [Ο εκτυπωτής τραβά πολλά φύλλα χαρτιού](#)
- [Ο τροφοδότης εγγράφων παρουσιάζει εμπλοκή, δεν διατηρεί ίσιο το φύλλο ή πιάνει πολλά φύλλα χαρτιού](#)
- [Καθαρισμός των κυλίνδρων συλλογής και του προστατευτικού διαχωρισμού του τροφοδότη εγγράφων](#)

Ο εκτυπωτής δεν τραβά χαρτί

Αν ο εκτυπωτής δεν τραβά χαρτί από το δίσκο, δοκιμάστε τις παρακάτω λύσεις.

1. Ανοίξτε τον εκτυπωτή και αφαιρέστε φύλλα χαρτιού που τυχόν έχουν μπλοκάρει. Βεβαιωθείτε ότι δεν υπάρχουν σκισμένα υπολείμματα χαρτιού στο εσωτερικό του εκτυπωτή.
2. Τοποθετήστε στο δίσκο το κατάλληλο μέγεθος χαρτιού για την εργασία.
3. Βεβαιωθείτε ότι το μέγεθος και ο τύπος του χαρτιού έχουν ρυθμιστεί σωστά στον πίνακα ελέγχου του εκτυπωτή.
4. Βεβαιωθείτε ότι οι οδηγοί χαρτιού στο δίσκο έχουν προσαρμοστεί κατάλληλα για το μέγεθος του χαρτιού. Προσαρμόστε τους οδηγούς στην κατάλληλη εσοχή του δίσκου. Το βέλος του οδηγού δίσκου πρέπει να ευθυγραμμίζεται ακριβώς με την ένδειξη στο δίσκο.



ΣΗΜΕΙΩΣΗ: Μην ρυθμίσετε τους οδηγούς χαρτιού ώστε να εφάπτονται στη στοίβα του χαρτιού. Ρυθμίστε τους στις εσοχές ή στις ενδείξεις στο δίσκο.

5. Βεβαιωθείτε ότι η υγρασία στο δωμάτιο ανταποκρίνεται στις προδιαγραφές για το συγκεκριμένο εκτυπωτή και ότι το χαρτί είναι αποθηκευμένο σε σφραγισμένα πακέτα. Τα περισσότερα πακέτα χαρτιού πωλούνται σε αδιάβροχο περιτύλιγμα για να προφυλάσσεται το χαρτί από την υγρασία.

Σε περιβάλλοντα με υψηλή υγρασία, το χαρτί που βρίσκεται στην κορυφή της στοίβας στο δίσκο μπορεί να απορροφήσει υγρασία και ενδέχεται να μην έχει επίπεδη ή ομοιόμορφη εμφάνιση. Εάν συμβεί αυτό, αφαιρέστε 5 έως 10 φύλλα χαρτιού από την κορυφή της στοίβας.

Σε περιβάλλοντα με χαμηλή υγρασία, τα φύλλα χαρτιού ενδέχεται να κολλήσουν μεταξύ τους λόγω υψηλών φορτίων στατικού ηλεκτρισμού. Εάν συμβεί αυτό, αφαιρέστε το χαρτί από το δίσκο και λυγίστε τη στοίβα, κρατώντας την από τα δύο άκρα, ώστε να σχηματίσει ένα U. Στη συνέχεια, περιστρέψτε τα άκρα προς τα κάτω για να αναστρέψετε το U. Έπειτα, κρατήστε τη στοίβα χαρτιού από τις πλευρές και επαναλάβετε τη διαδικασία. Με αυτόν τον τρόπο, μπορείτε να αποκολλήσετε μεμονωμένα φύλλα χαρτιού, χωρίς να δημιουργηθεί επιπλέον στατικός ηλεκτρισμός. Προτού την τοποθετήσετε ξανά στο δίσκο, ισιώστε τη στοίβα χαρτιού πιέζοντάς την σε ένα τραπέζι.

Εικόνα 9-1 Τεχνική για το λύγισμα της στοίβας χαρτιού

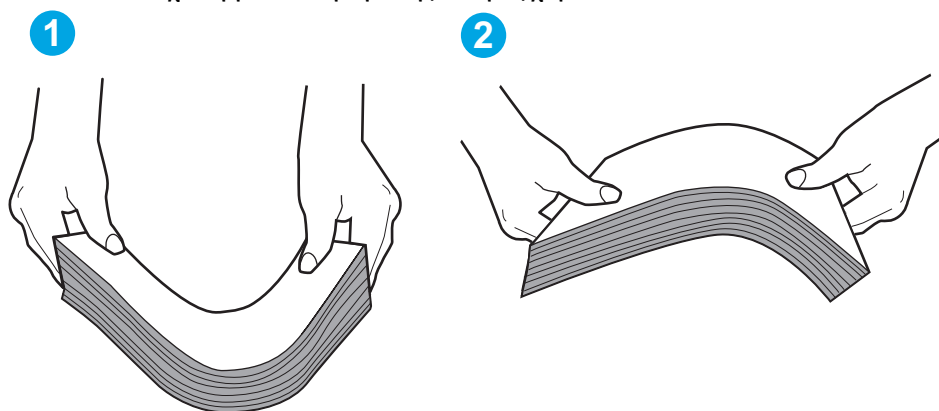

6. Ελέγξτε τον πίνακα ελέγχου του εκτυπωτή, για να δείτε αν εμφανίζεται κάποιο μήνυμα σχετικά με τη μη αυτόματη τροφοδοσία του χαρτιού. Τοποθετήστε χαρτί και συνεχίστε.
7. Οι κύλινδροι πάνω από το δίσκο ενδέχεται να έχουν λερωθεί. Καθαρίστε τους κυλίνδρους με ένα μαλακό πανί που δεν αφήνει χνούδι, βρεγμένο με ζεστό νερό. Χρησιμοποιήστε αποσταγμένο νερό, εάν είναι διαθέσιμο.

ΠΡΟΣΟΧΗ: Μην ψεκάζετε νερό απευθείας στον εκτυπωτή. Ψεκάστε ή βρέξτε το πανί και μετά στύψτε το καλά προτού καθαρίσετε τους κυλίνδρους.

Ο εκτυπωτής τραβά πολλά φύλλα χαρτιού

Αν ο εκτυπωτής τραβά πολλά φύλλα χαρτιού από το δίσκο, δοκιμάστε τις παρακάτω λύσεις.

1. Αφαιρέστε τη στοίβα χαρτιού από το δίσκο, λυγίστε τη, περιστρέψτε τη 180 μοίρες και αναποδογυρίστε τη. *Μην ξεφυλλίζετε το χαρτί.* Επιστρέψτε τη στοίβα χαρτιού στο δίσκο.

ΣΗΜΕΙΩΣΗ: Το τίναγμα του χαρτιού δημιουργεί στατικό ηλεκτρισμό. Αντί να τινάξετε το χαρτί, λυγίστε τη στοίβα, κρατώντας την από τα άκρα και σηκώνοντάς τα προς τα επάνω για να σχηματίσετε ένα U. Στη συνέχεια, περιστρέψτε τα άκρα προς τα κάτω για να αναστρέψετε το U. Έπειτα, κρατήστε τη στοίβα χαρτιού από τις πλευρές και επαναλάβετε τη διαδικασία. Με αυτόν τον τρόπο, μπορείτε να αποκολλήσετε μεμονωμένα φύλλα χαρτιού, χωρίς να δημιουργηθεί επιπλέον στατικός ηλεκτρισμός. Προτού την τοποθετήσετε ξανά στο δίσκο, ισιώστε τη στοίβα χαρτιού πιέζοντάς την σε ένα τραπέζι.

Εικόνα 9-2 Τεχνική για το λύγισμα της στοίβας χαρτιού

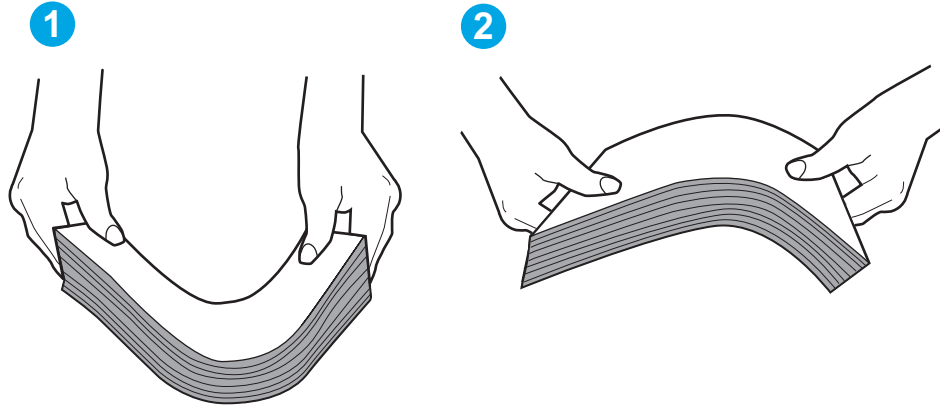

2. Χρησιμοποιείτε αποκλειστικά χαρτί που πληροί τις προδιαγραφές της HP για αυτόν τον εκτυπωτή.
3. Βεβαιωθείτε ότι η υγρασία στο δωμάτιο ανταποκρίνεται στις προδιαγραφές για το συγκεκριμένο εκτυπωτή και ότι το χαρτί είναι αποθηκευμένο σε σφραγισμένα πακέτα. Τα περισσότερα πακέτα χαρτιού πωλούνται σε αδιάβροχο περιτύλιγμα για να προφυλάσσεται το χαρτί από την υγρασία.

Σε περιβάλλοντα με υψηλή υγρασία, το χαρτί που βρίσκεται στην κορυφή της στοίβας στο δίσκο μπορεί να απορροφήσει υγρασία και ενδέχεται να μην έχει επίπεδη ή ομοιόμορφη εμφάνιση. Εάν συμβεί αυτό, αφαιρέστε 5 έως 10 φύλλα χαρτιού από την κορυφή της στοίβας.

Σε περιβάλλοντα με χαμηλή υγρασία, τα φύλλα χαρτιού ενδέχεται να κολλήσουν μεταξύ τους λόγω υψηλών φορτίων στατικού ηλεκτρισμού. Εάν συμβαίνει αυτό, αφαιρέστε το χαρτί από το δίσκο και λυγίστε τη στοίβα, όπως περιγράφεται παραπάνω.

4. Να χρησιμοποιείτε χαρτί που δεν είναι τσαλακωμένο, διπλωμένο ή κατεστραμμένο. Αν χρειαστεί, χρησιμοποιήστε χαρτί από διαφορετικό πακέτο.
5. Ελέγξτε τις ενδείξεις ύψους στοίβας εντός του δίσκου, για να βεβαιωθείτε ότι ο δίσκος δεν είναι υπερβολικά γεμάτος. Αν είναι υπερβολικά γεμάτος, αφαιρέστε ολόκληρη τη στοίβα χαρτιού από το δίσκο, ισιώστε τη στοίβα και, στη συνέχεια, επιστρέψτε ένα μέρος του χαρτιού στο δίσκο.
6. Βεβαιωθείτε ότι οι οδηγοί χαρτιού στο δίσκο έχουν προσαρμοστεί κατάλληλα για το μέγεθος του χαρτιού. Προσαρμόστε τους οδηγούς στην κατάλληλη εσοχή του δίσκου. Το βέλος του οδηγού δίσκου πρέπει να ευθυγραμμίζεται ακριβώς με την ένδειξη στο δίσκο.

 **ΣΗΜΕΙΩΣΗ:** Μην ρυθμίσετε τους οδηγούς χαρτιού ώστε να εφάπτονται στη στοίβα του χαρτιού. Ρυθμίστε τους στις εσοχές ή στις ενδείξεις στο δίσκο.

7. Βεβαιωθείτε ότι το περιβάλλον εκτύπωσης πληροί τις συνιστώμενες προδιαγραφές.

Ο τροφοδότης εγγράφων παρουσιάζει εμπλοκή, δεν διατηρεί ίσιο το φύλλο ή πιάνει πολλά φύλλα χαρτιού

 **ΣΗΜΕΙΩΣΗ:** Αυτές οι πληροφορίες αφορούν μόνο τους εκτυπωτές MFP.

- Ενδέχεται να υπάρχει κάτι επάνω στο πρωτότυπο, όπως κλιπ συρραφής ή αυτοκόλλητες σημειώσεις, που πρέπει να αφαιρεθεί.
- Βεβαιωθείτε ότι όλοι οι κύλινδροι είναι στη θέση τους και ότι το κάλυμμα πρόσβασης στους κυλίνδρους στο εσωτερικό του τροφοδότη εγγράφων είναι κλειστό.
- Βεβαιωθείτε ότι το επάνω κάλυμμα του τροφοδότη εγγράφων είναι κλειστό.

- Ενδέχεται να μην έχουν τοποθετηθεί σωστά οι σελίδες. Ισιώστε τις σελίδες και ρυθμίστε τους οδηγούς χαρτιού ώστε να κεντραριστεί η στοίβα.
- Οι οδηγοί χαρτιού πρέπει να ακουμπούν τις πλευρές της στοίβας χαρτιού για να λειτουργούν σωστά. Βεβαιωθείτε ότι η στοίβα χαρτιού είναι ίσια και ότι οι οδηγοί εφάπτονται στη στοίβα χαρτιού.
- Ο δίσκος εισόδου ή ο δίσκος εξόδου του τροφοδότη εγγράφων ενδέχεται να περιέχουν περισσότερες σελίδες από το μέγιστο αριθμό. Βεβαιωθείτε ότι η στοίβα χαρτιού βρίσκεται κάτω από τους οδηγούς στο δίσκο εισόδου και αφαιρέστε τις σελίδες από το δίσκο εξόδου.
- Επιβεβαιώστε ότι δεν υπάρχουν κομματάκια χαρτιού, συρραπτικά, συνδετήρες ή άλλα υπολείμματα στη διαδρομή χαρτιού.
- Καθαρίστε τους κυλίνδρους τροφοδοσίας εγγράφων και το προστατευτικό διαχωρισμού. Χρησιμοποιήστε πεπιεσμένο αέρα ή ένα καθαρό πανί που δεν αφήνει χνούδι, βρεγμένο με ζεστό νερό. Εάν η τροφοδότηση συνεχίζει να είναι προβληματική, αντικαταστήστε τους κυλίνδρους.
- Στην αρχική οθόνη του πίνακα ελέγχου του εκτυπωτή, μεταβείτε με κύλιση στο κουμπί **Αναλώσιμα** και πατήστε το. Ελέγξτε την κατάσταση του κιτ τροφοδότη εγγράφων και αντικαταστήστε το, εάν είναι απαραίτητο.

Καθαρισμός των κυλίνδρων συλλογής και του προστατευτικού διαχωρισμού του τροφοδότη εγγράφων

Αν ο τροφοδότης εγγράφων αντιμετωπίζει προβλήματα με το χειρισμό του χαρτιού, όπως εμπλοκές ή τροφοδότηση πολλών σελίδων, καθαρίστε τους κυλίνδρους και το προστατευτικό διαχωρισμού του τροφοδότη εγγράφων.

1. Ανοίξτε το κάλυμμα πρόσβασης του τροφοδότη εγγράφων.

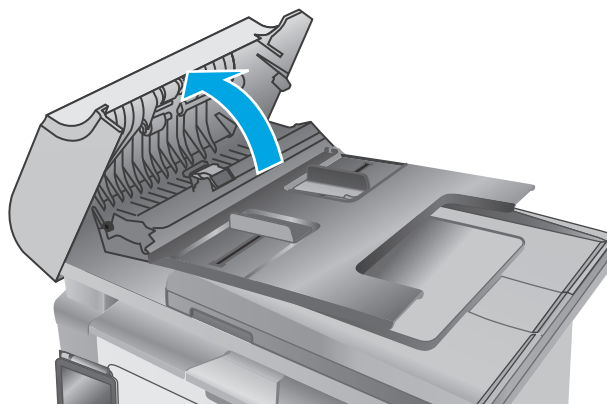

2. Χρησιμοποιήστε ένα υγρό λινό ύφασμα για να καθαρίσετε τους δύο κυλίνδρους συλλογής και το προστατευτικό διαχωρισμού, αφαιρώντας τη βρομιά.

ΠΡΟΣΟΧΗ: Μην χρησιμοποιείτε λειαντικά, ακετόνη, βενζίνη, αμμωνία, αιθυλική αλκοόλη ή τετραχλωράνθρακα σε οποιοδήποτε τμήμα του εκτυπωτή, καθώς μπορεί να τον καταστρέψουν. Μην ρίχνετε υγρά απευθείας στη γυάλινη επιφάνεια ή στην πλάκα. Ενδέχεται να περάσουν στο εσωτερικό και να προκαλέσουν ζημιά στον εκτυπωτή.

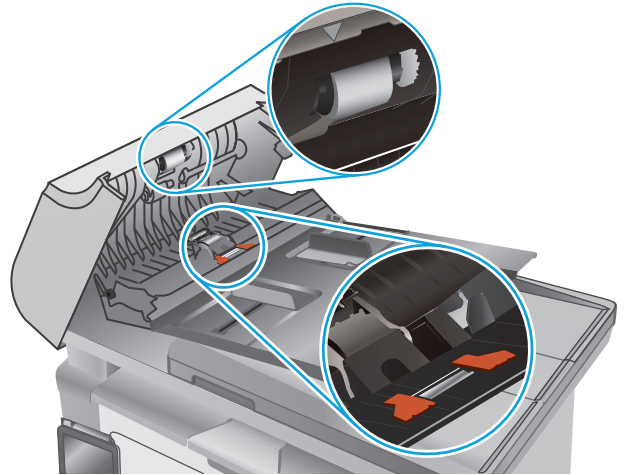

3. Κλείστε το κάλυμμα πρόσβασης του τροφοδότη εγγράφων.

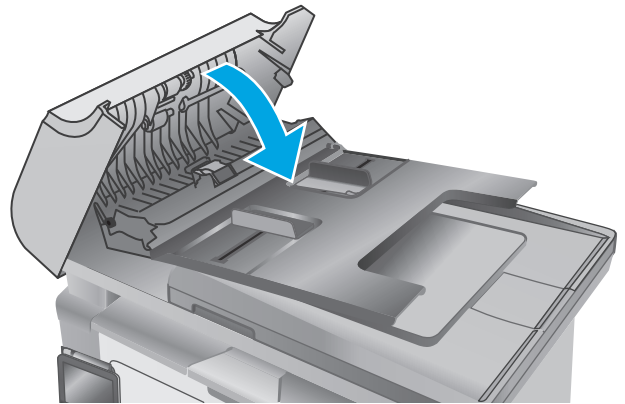

Αποκατάσταση εμπλοκών χαρτιού

Εισαγωγή

Στις παρακάτω πληροφορίες θα βρείτε και οδηγίες για την αποκατάσταση εμπλοκών χαρτιού στο προϊόν.

- [Θέσεις εμπλοκής χαρτιού](#)
- [Αντιμετωπίζετε πρόβλημα με συχνές ή επαναλαμβανόμενες εμπλοκές χαρτιού;](#)
- [Αποκατάσταση εμπλοκών στο δίσκο εισόδου](#)
- [Αποκατάσταση εμπλοκών στην περιοχή του δοχείου γραφίτη](#)
- [Αποκατάσταση εμπλοκών χαρτιού στο δίσκο εξόδου](#)
- [Αποκατάσταση εμπλοκών χαρτιού στον τροφοδότη εγγράφων \(μόνο στα μοντέλα που διαθέτουν τροφοδότη εγγράφων\)](#)

Θέσεις εμπλοκής χαρτιού

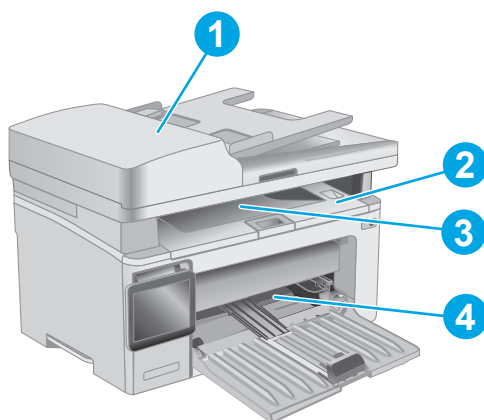

1	Τροφοδότης εγγράφων
2	Περιοχή κασέτας εκτύπωσης
3	Δίσκος εξόδου
4	Δίσκος εισόδου

Αντιμετωπίζετε πρόβλημα με συχνές ή επαναλαμβανόμενες εμπλοκές χαρτιού;

Ακολουθήστε αυτά τα βήματα για να επιλύσετε προβλήματα που σχετίζονται με συχνές εμπλοκές χαρτιού. Εάν το πρώτο βήμα δεν επιλύσει το πρόβλημα, συνεχίστε με το επόμενο βήμα μέχρι να επιλύσετε το πρόβλημα.



ΣΗΜΕΙΩΣΗ: Τα βήματα διαφέρουν ανάλογα με τον τύπο του πίνακα ελέγχου.

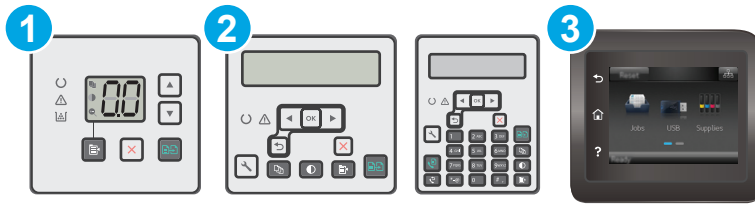

1	Πίνακας ελέγχου LED
2	Πίνακας ελέγχου 2 γραμμών
3	Πίνακας ελέγχου με οθόνη αφής

1. Εάν έχει γίνει εμπλοκή χαρτιού στον εκτυπωτή, αποκαταστήστε την εμπλοκή και μετά εκτυπώστε μια σελίδα διαμόρφωσης για να δοκιμάσετε τον εκτυπωτή.
2. Βεβαιωθείτε ότι ο δίσκος έχει διαμορφωθεί για το σωστό μέγεθος και τύπο χαρτιού στον πίνακα ελέγχου του εκτυπωτή. Αν είναι απαραίτητο, προσαρμόστε τις ρυθμίσεις χαρτιού.

Πίνακες ελέγχου με LED:

α. Ανοίξτε τον Ενσωματωμένο διακομιστή Web (EWS) της HP:

i. Ανοίξτε το HP Printer Assistant.

- **Windows 8.1:** Κάντε κλικ στο κάτω βέλος στην κάτω αριστερή γωνία της οθόνης **Έναρξη** και επιλέξτε το όνομα του εκτυπωτή.
- **Windows 8:** Κάντε δεξί κλικ σε μια κενή περιοχή στην οθόνη **Έναρξη**, κάντε κλικ στην επιλογή **Όλες οι εφαρμογές** στη γραμμή εφαρμογών και, στη συνέχεια, επιλέξτε το όνομα του εκτυπωτή.
- **Windows 7, Windows Vista και Windows XP:** Στην επιφάνεια εργασίας του υπολογιστή, κάντε κλικ στην επιλογή **Έναρξη**, επιλέξτε **Όλα τα προγράμματα**, κάντε κλικ στην επιλογή **HP**, κάντε κλικ στο φάκελο του εκτυπωτή, επιλέξτε το εικονίδιο με το όνομα του εκτυπωτή και, στη συνέχεια, ανοίξτε το **HP Printer Assistant**.

ii. Στο HP Printer Assistant, επιλέξτε **Εκτύπωση** και μετά επιλέξτε **Εργαλειοθήκη συσκευής HP**.

β. Κάντε κλικ στην καρτέλα **Σύστημα** και επιλέξτε τη σελίδα **Ρύθμιση χαρτιού**.

γ. Επιλέξτε το δίσκο από τη λίστα.

δ. Επιλέξτε **Τύπος χαρτιού** και, στη συνέχεια, επιλέξτε τον τύπο χαρτιού που βρίσκεται στο δίσκο.

ε. Επιλέξτε **Μέγεθος χαρτιού** και, στη συνέχεια, επιλέξτε το μέγεθος του χαρτιού που βρίσκεται στο δίσκο.

ζ. Κάντε κλικ στο κουμπί **Εφαρμογή** για να αποθηκεύσετε τις αλλαγές.

Πίνακες ελέγχου 2 γραμμών και με οθόνη αφής:

- α. Στον πίνακα ελέγχου του εκτυπωτή, ανοίξτε το μενού **Ρύθμιση**.
 - β. Ανοίξτε τα ακόλουθα μενού:
 - **Ρύθμιση συστήματος**
 - **Ρύθμιση χαρτιού**
 - γ. Επιλέξτε το δίσκο από τη λίστα.
 - δ. Επιλέξτε **Τύπος χαρτιού** και, στη συνέχεια, επιλέξτε τον τύπο χαρτιού που βρίσκεται στο δίσκο.
 - ε. Επιλέξτε **Μέγεθος χαρτιού** και, στη συνέχεια, επιλέξτε το μέγεθος του χαρτιού που βρίσκεται στο δίσκο.
3. Απενεργοποιήστε τον εκτυπωτή για 30 δευτερόλεπτα και ενεργοποιήστε τον ξανά.
 4. Εκτυπώστε μια σελίδα καθαρισμού, για να αφαιρέσετε το πλεόνασμα γραφίτη από το εσωτερικό του εκτυπωτή.



Πίνακες ελέγχου με LED:

- α. Ανοίξτε το HP Printer Assistant.
 - **Windows 8.1:** Κάντε κλικ στο κάτω βέλος στην κάτω αριστερή γωνία της οθόνης **Έναρξη** και επιλέξτε το όνομα του εκτυπωτή.
 - **Windows 8:** Κάντε δεξί κλικ σε μια κενή περιοχή στην οθόνη **Έναρξη**, κάντε κλικ στην επιλογή **Όλες οι εφαρμογές** στη γραμμή εφαρμογών και, στη συνέχεια, επιλέξτε το όνομα του εκτυπωτή.
 - **Windows 7, Windows Vista και Windows XP:** Στην επιφάνεια εργασίας του υπολογιστή, κάντε κλικ στην επιλογή **Έναρξη**, επιλέξτε **Όλα τα προγράμματα**, κάντε κλικ στην επιλογή **HP**, κάντε κλικ στο φάκελο του εκτυπωτή, επιλέξτε το εικονίδιο με το όνομα του εκτυπωτή και, στη συνέχεια, ανοίξτε το **HP Printer Assistant**.
- β. Στο HP Printer Assistant, επιλέξτε **Εκτύπωση** και μετά επιλέξτε **Εργαλειοθήκη συσκευής HP**.
- γ. Στην καρτέλα **Συστήματα**, επιλέξτε **Συντήρηση**.
- δ. Στην περιοχή **Λειτουργία καθαρισμού**, κάντε κλικ στο κουμπί **Έναρξη** για να ξεκινήσει η διαδικασία καθαρισμού.

Πίνακες ελέγχου 2 γραμμών και με οθόνη αφής:

- α. Στον πίνακα ελέγχου του εκτυπωτή, ανοίξτε το μενού **Ρύθμιση**.
 - β. Να ανοίξετε το μενού **Συντήρηση**.
 - γ. Επιλέξτε **Σελίδα καθαρισμού**.
 - δ. Όταν σας ζητηθεί, τοποθετήστε απλό χαρτί Letter ή A4.
Περιμένετε μέχρι να ολοκληρωθεί η διαδικασία. Πετάξτε τη σελίδα που εκτυπώνεται.
5. Εκτυπώστε μια σελίδα ρυθμίσεων για να ελέγξετε τον εκτυπωτή.

Πίνακες ελέγχου με LED:

- ▲ Πατήστε παρατεταμένα το κουμπί έναρξης αντιγραφής  μέχρι να αρχίσει να αναβοσβήνει η λυχνία ετοιμότητας  και κατόπιν αφήστε το κουμπί.

Πίνακες ελέγχου 2 γραμμών και με οθόνη αφής:

- α. Στον πίνακα ελέγχου του εκτυπωτή, ανοίξτε το μενού **Ρύθμιση**.
- β. Ανοίξτε το μενού **Αναφορές**.
- γ. Επιλέξτε **Αναφορά διαμόρφωσης**.

Εάν κανένα από αυτά τα βήματα δεν επιλύσει το πρόβλημα, ο εκτυπωτής ενδέχεται να χρειάζεται συντήρηση. Επικοινωνήστε με το τμήμα εξυπηρέτησης πελατών της HP.

Αποκατάσταση εμπλοκών στο δίσκο εισόδου

Όταν παρουσιαστεί εμπλοκή, η λυχνία προσοχής  αναβοσβήνει συνεχώς στους πίνακες ελέγχου LED και εμφανίζεται ένα μήνυμα εμπλοκής στους πίνακες 2 γραμμών και αφής.

1. Αφαιρέστε το χαρτί που τυχόν έχει ξεφύγει από το δίσκο εισόδου.

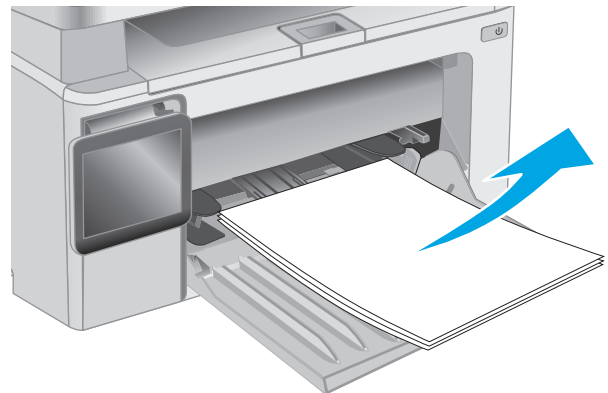

2. Ανασηκώστε το συγκρότημα σαρωτή και, στη συνέχεια, ανοίξτε το επάνω κάλυμμα.

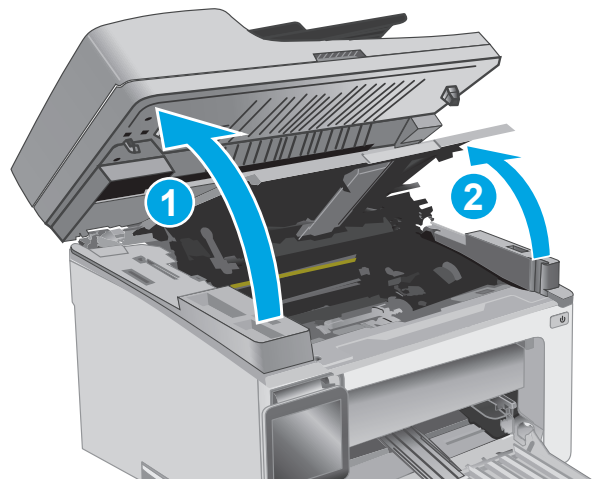

3. Αφαιρέστε το δοχείο γραφίτη.

ΣΗΜΕΙΩΣΗ: Μοντέλα M133-M134: Αφαιρέστε το τύμπανο απεικόνισης και το δοχείο γραφίτη ως ενιαίο σύνολο.

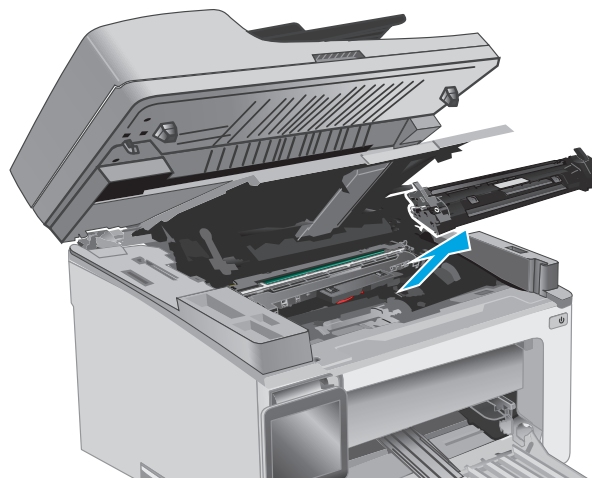

4. Αφαιρέστε το τύμπανο απεικόνισης.

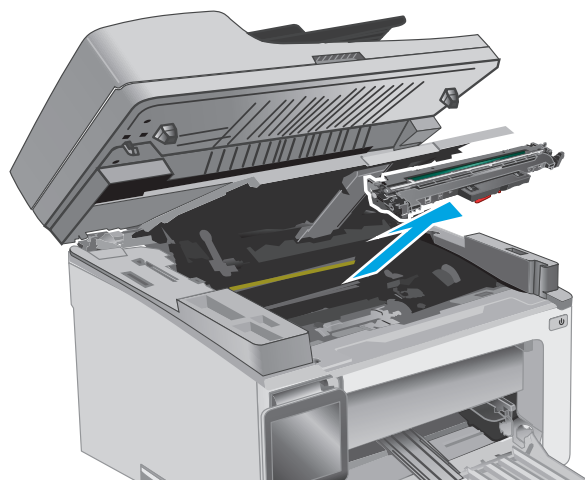

5. Αφαιρέστε τυχόν μπλοκαρισμένο χαρτί που είναι ορατό στην περιοχή του δίσκου εισόδου. Χρησιμοποιήστε και τα δύο χέρια για να αφαιρέσετε το μπλοκαρισμένο χαρτί, ώστε να μην σκιστεί.

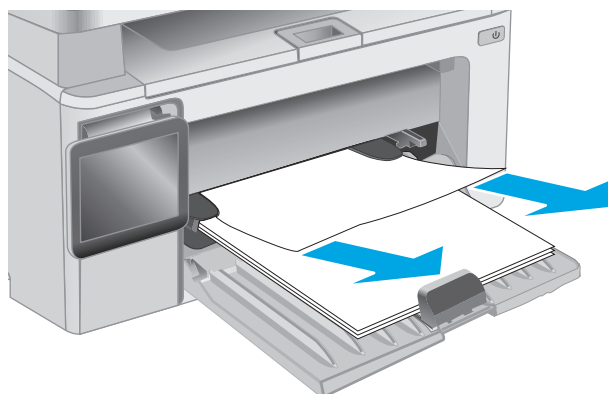

6. Αφαιρέστε τυχόν χαρτί που έχει εμπλακεί από την περιοχή του δοχείου γραφίτη. Χρησιμοποιήστε και τα δύο χέρια για να αφαιρέσετε το μπλοκαρισμένο χαρτί, ώστε να μην σκιστεί.

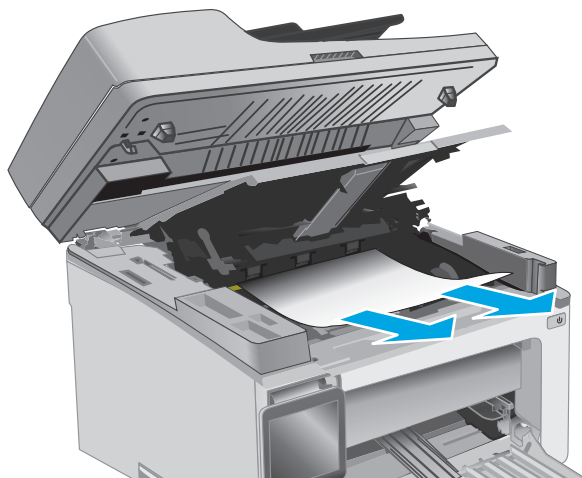

7. Τοποθετήστε το τύμπανο απεικόνισης στον εκτυπωτή.

ΣΗΜΕΙΩΣΗ: Μοντέλα M133-M134:
Τοποθετήστε το τύμπανο απεικόνισης και το δοχείο γραφίτη ως ενιαίο σύνολο.

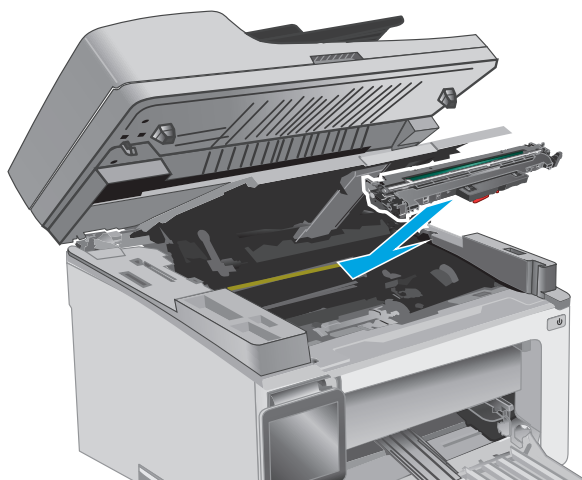

8. Τοποθετήστε το δοχείο γραφίτη.

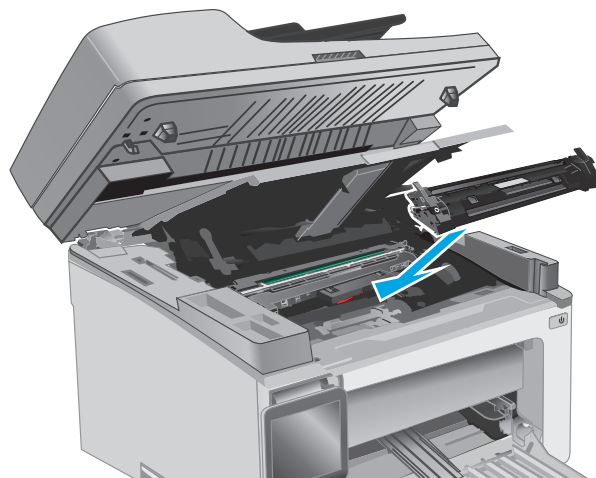

9. Κλείστε το επάνω κάλυμμα και, στη συνέχεια, κατεβάστε το συγκρότημα σαρωτή.

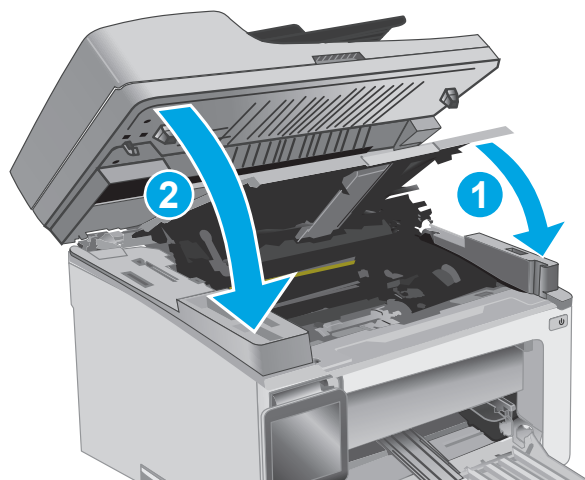

Αποκατάσταση εμπλοκών στην περιοχή του δοχείου γραφίτη

Όταν παρουσιαστεί εμπλοκή, η λυχνία προσοχής  αναβοσβήνει συνεχώς στους πίνακες ελέγχου LED και εμφανίζεται ένα μήνυμα εμπλοκής στους πίνακες 2 γραμμών και αφής.

1. Ανασηκώστε το συγκρότημα σαρωτή και, στη συνέχεια, ανοίξτε το επάνω κάλυμμα.

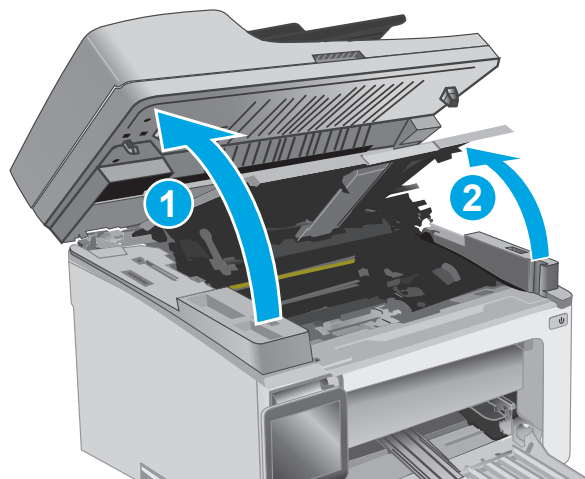

2. Αφαιρέστε το δοχείο γραφίτη.

ΣΗΜΕΙΩΣΗ: Μοντέλα M133-M134: Αφαιρέστε το τύμπανο απεικόνισης και το δοχείο γραφίτη ως ενιαίο σύνολο.

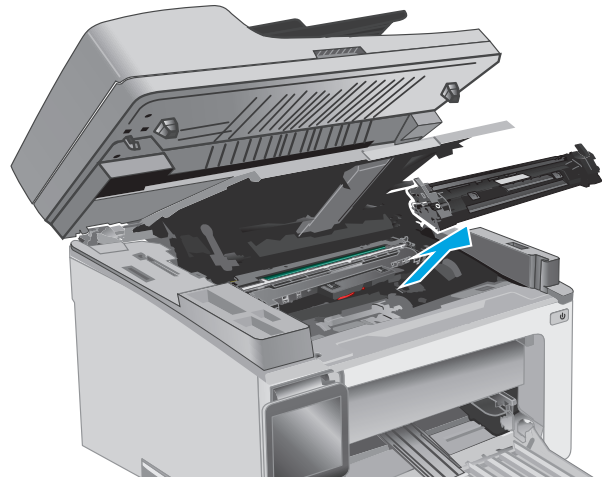

3. Αφαιρέστε το τύμπανο απεικόνισης.

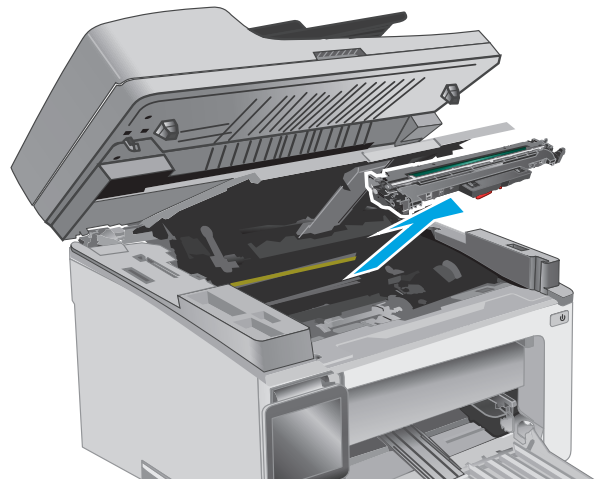

4. Αφαιρέστε τυχόν χαρτί που έχει εμπλακεί από την περιοχή του δοχείου γραφίτη. Χρησιμοποιήστε και τα δύο χέρια για να αφαιρέσετε το χαρτί που έχει εμπλακεί, ώστε να μην το σκίσετε.

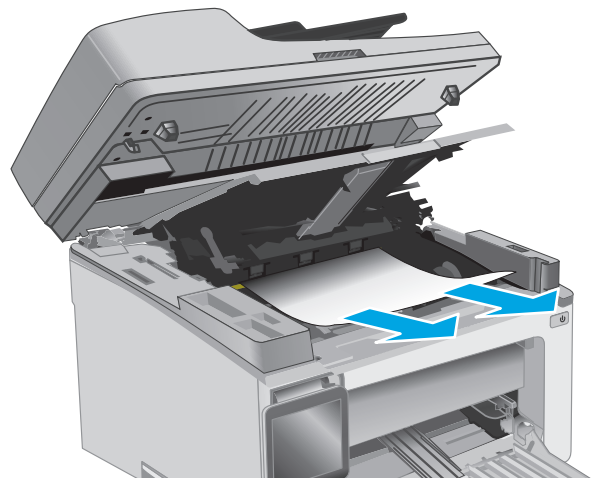

5. Τοποθετήστε το τύμπανο απεικόνισης στον εκτυπωτή.

ΣΗΜΕΙΩΣΗ: Μοντέλα M133-M134:
Τοποθετήστε το τύμπανο απεικόνισης και το δοχείο γραφίτη ως ενιαίο σύνολο.

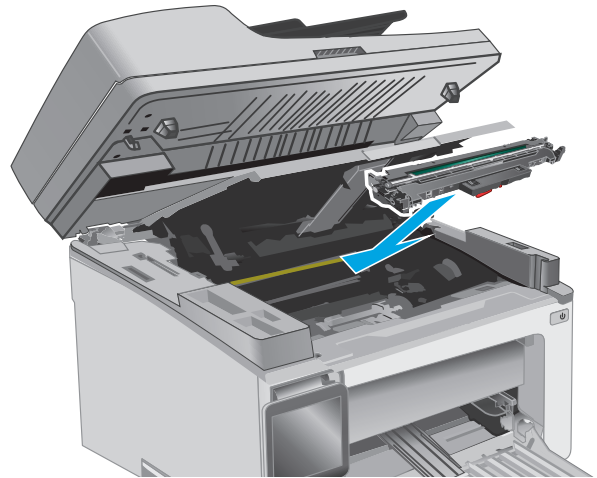

6. Τοποθετήστε το δοχείο γραφίτη.

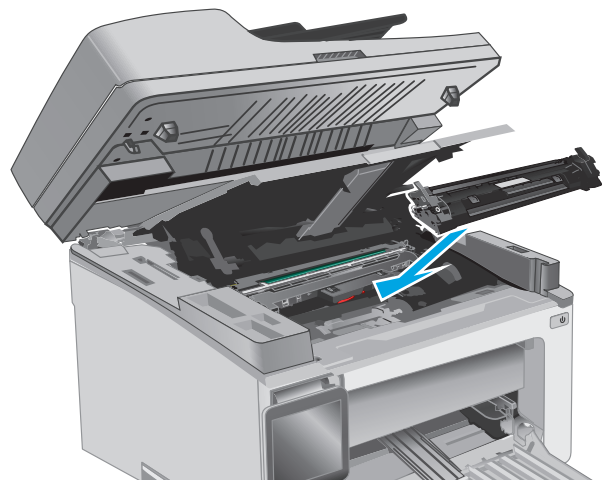

7. Κλείστε το επάνω κάλυμμα και, στη συνέχεια, κατεβάστε το συγκρότημα σαρωτή.

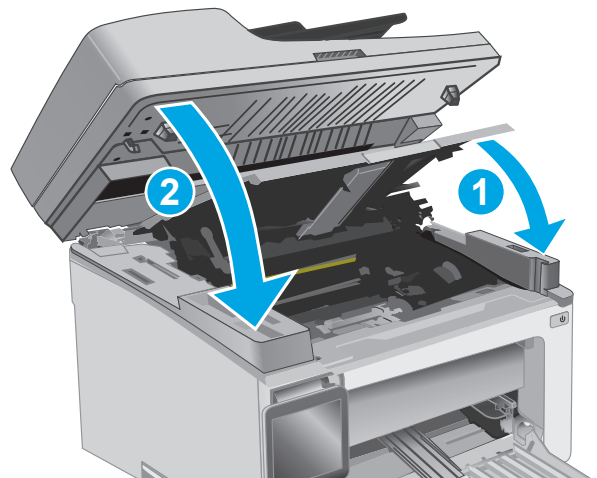

Αποκατάσταση εμπλοκών χαρτιού στο δίσκο εξόδου

Όταν παρουσιαστεί εμπλοκή, η λυχνία προσοχής  αναβοσβήνει συνεχώς στους πίνακες ελέγχου LED και εμφανίζεται ένα μήνυμα εμπλοκής στους πίνακες 2 γραμμών και αφής.

1. Αφαιρέστε τυχόν μπλοκαρισμένο χαρτί που είναι ορατό στην περιοχή της θήκης εξόδου. Χρησιμοποιήστε και τα δύο χέρια για να αφαιρέσετε το μπλοκαρισμένο χαρτί, ώστε να μην σκιστεί.

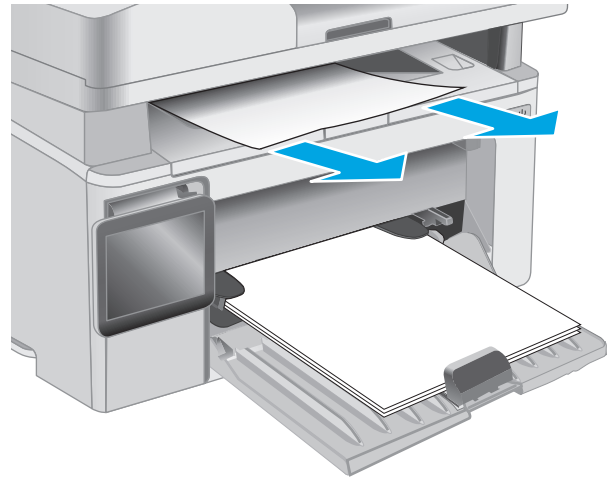

2. Ανασηκώστε το συγκρότημα σαρωτή και, στη συνέχεια, ανοίξτε το επάνω κάλυμμα.

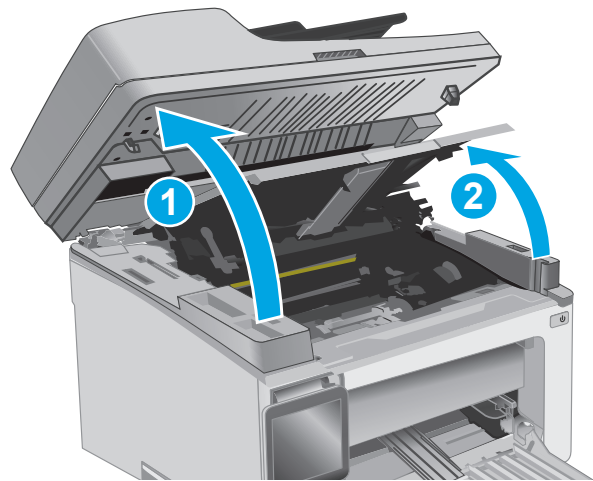

3. Αφαιρέστε το δοχείο γραφίτη.

ΣΗΜΕΙΩΣΗ: Μοντέλα M133-M134: Αφαιρέστε το τύμπανο απεικόνισης και το δοχείο γραφίτη ως ενιαίο σύνολο.

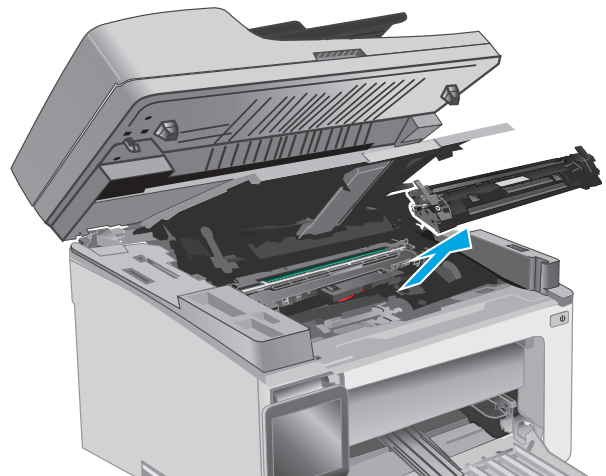

4. Αφαιρέστε το τύμπανο απεικόνισης.

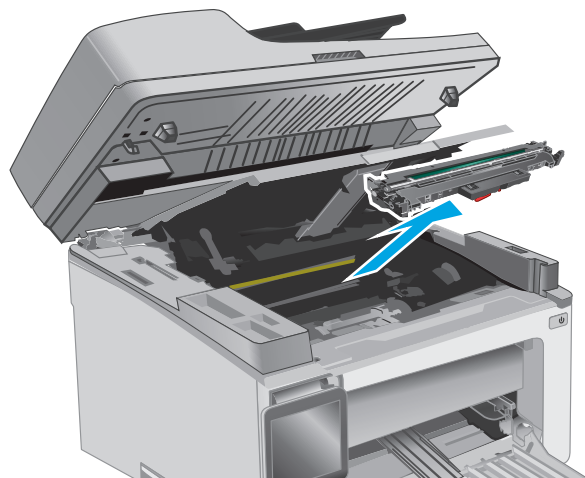

5. Αφαιρέστε τυχόν χαρτί που έχει εμπλακεί από την περιοχή του δοχείου γραφίτη.

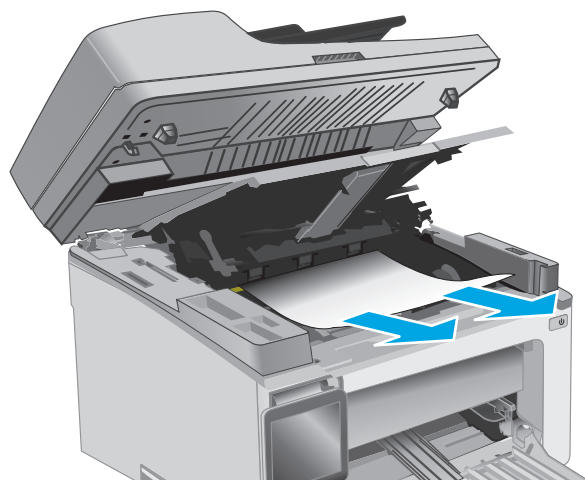

6. Τοποθετήστε το τύμπανο απεικόνισης στον εκτυπωτή.

ΣΗΜΕΙΩΣΗ: Μοντέλα M133-M134:
Τοποθετήστε το τύμπανο απεικόνισης και το δοχείο γραφίτη ως ενιαίο σύνολο.

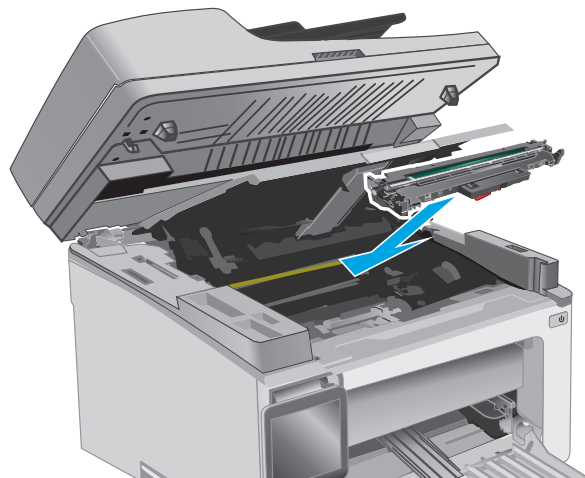

7. Τοποθετήστε το δοχείο γραφίτη.

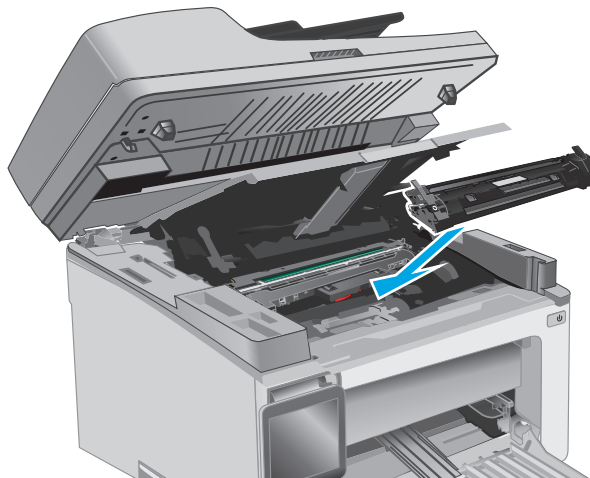

8. Κλείστε το επάνω κάλυμμα και, στη συνέχεια, κατεβάστε το συγκρότημα σαρωτή.

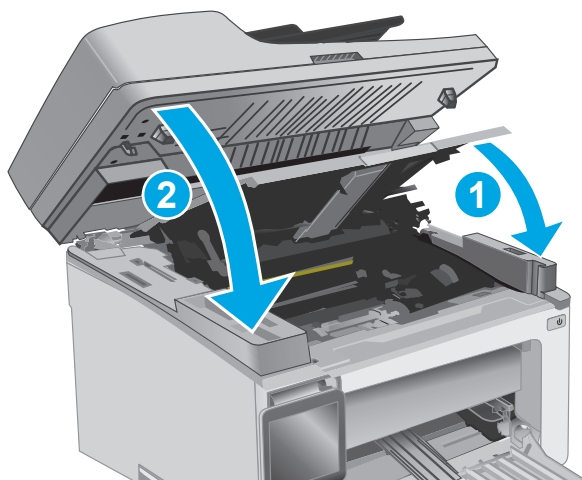

Αποκατάσταση εμπλοκών χαρτιού στον τροφοδότη εγγράφων (μόνο στα μοντέλα που διαθέτουν τροφοδότη εγγράφων)

Όταν παρουσιαστεί εμπλοκή, εμφανίζεται ένα μήνυμα εμπλοκής στον πίνακα ελέγχου του εκτυπωτή.

1. Αφαιρέστε το χαρτί που τυχόν έχει ξεφύγει από το δίσκο εισόδου του τροφοδότη εγγράφων.

2. Αφαιρέστε τυχόν χαρτί που έχει εμπλακεί και είναι ορατό στην περιοχή δίσκου εισόδου. Χρησιμοποιήστε και τα δύο χέρια για να αφαιρέσετε το χαρτί που έχει εμπλακεί, ώστε να μην το σκίσετε.

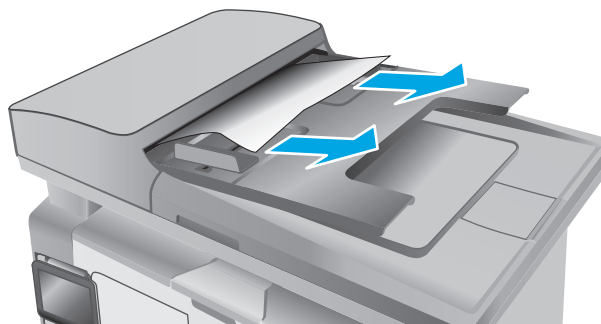

3. Ανασηκώστε το κάλυμμα πρόσβασης σε εμπλοκή στον τροφοδότη εγγράφων.

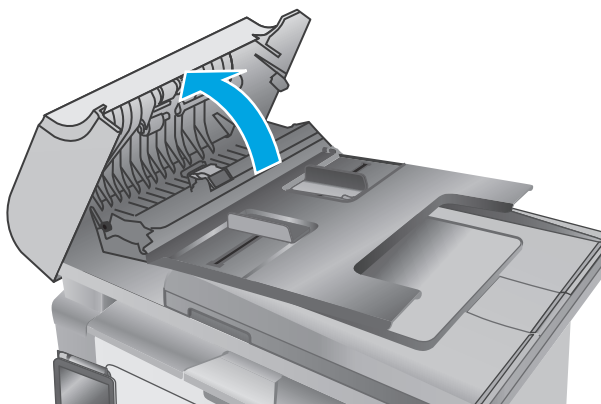

4. Αφαιρέστε τυχόν χαρτί που έχει εμπλακεί.

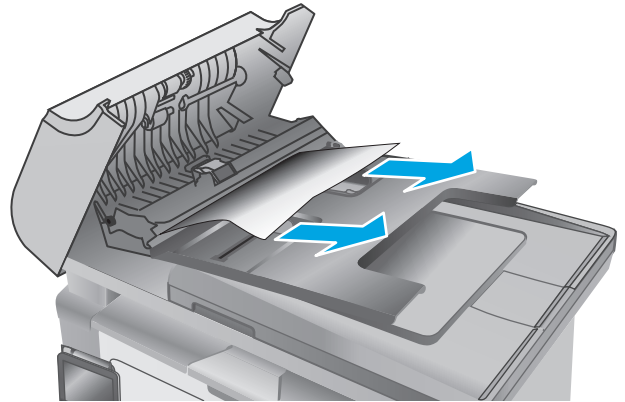

5. Κλείστε το κάλυμμα πρόσβασης σε εμπλοκή.

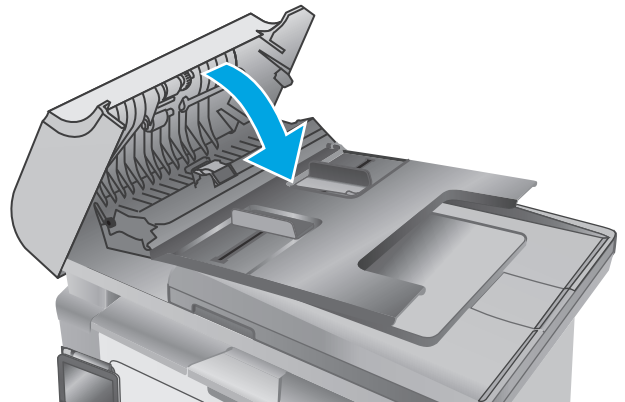

Καθαρισμός του συγκροτήματος φίλμ με δυνατότητα αντικατάστασης του ADF

Με την πάροδο του χρόνου, μπορεί να συσσωρευτεί βρωμιά στη γυάλινη επιφάνεια και το συγκρότημα φίλμ με δυνατότητα αντικατάστασης του αυτόματου τροφοδότη εγγράφων (ADF), γεγονός που μπορεί να επηρεάσει την απόδοση. Ακολουθήστε την παρακάτω διαδικασία για να καθαρίσετε τη γυάλινη επιφάνεια και το συγκρότημα φίλμ.

1. Ανοίξτε το κάλυμμα του σαρωτή και, στη συνέχεια, εντοπίστε το συγκρότημα φίλμ με δυνατότητα αντικατάστασης του ADF.

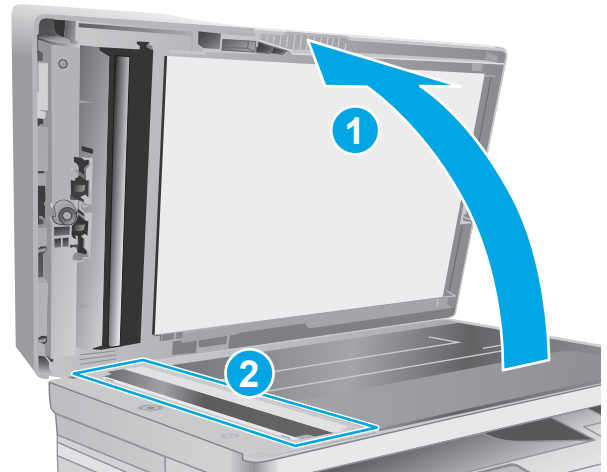

2. Χρησιμοποιήστε δύο υποδοχές για να απομακρύνετε το συγκρότημα φίλμ από το σώμα του σαρωτή.

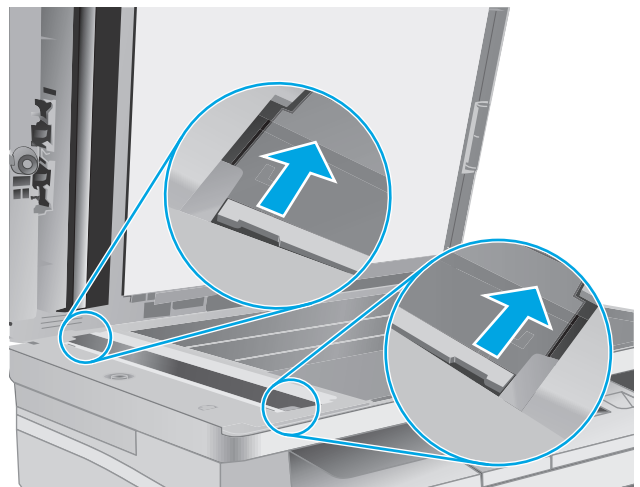

3. Σύρετε το συγκρότημα προς την κατεύθυνση που υποδεικνύεται για να το αφαιρέσετε.

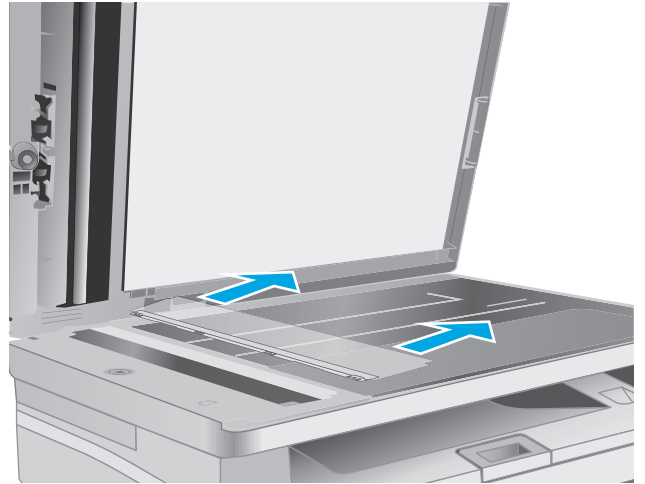

4. Καθαρίστε τη γυάλινη λωρίδα και το συγκρότημα φιλμ με ένα πανί που δεν αφήνει χνούδι.

ΠΡΟΣΟΧΗ: Μην χρησιμοποιήσετε λειαντικά, ακετόνη, βενζίνη, αμμωνία, αιθυλική αλκοόλη ή τετραχλωράνθρακα σε οποιοδήποτε τμήμα του εκτυπωτή, καθώς μπορεί να τον καταστρέψουν. Μην ρίχνετε υγρά απευθείας στη γυάλινη επιφάνεια ή στην πλάκα. Ενδέχεται να περάσουν στο εσωτερικό και να προκαλέσουν ζημιά στον εκτυπωτή.

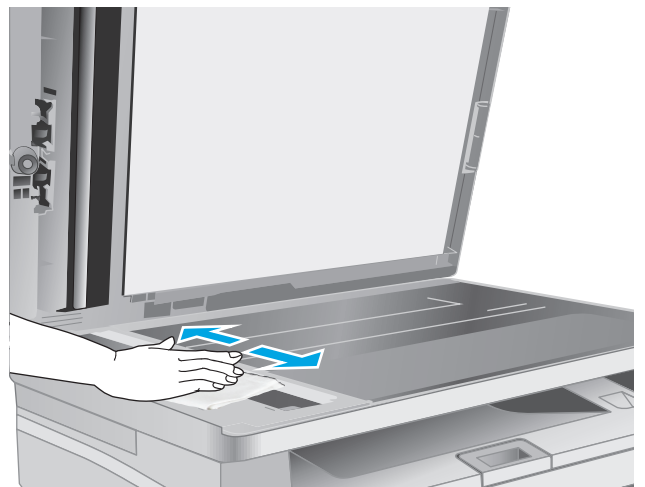

5. Τοποθετήστε ξανά το συγκρότημα φιλμ. Βεβαιωθείτε ότι το φιλμ εισέρχεται κάτω από τις γλωττίδες και στα δύο άκρα του σώματος του σαρωτή.

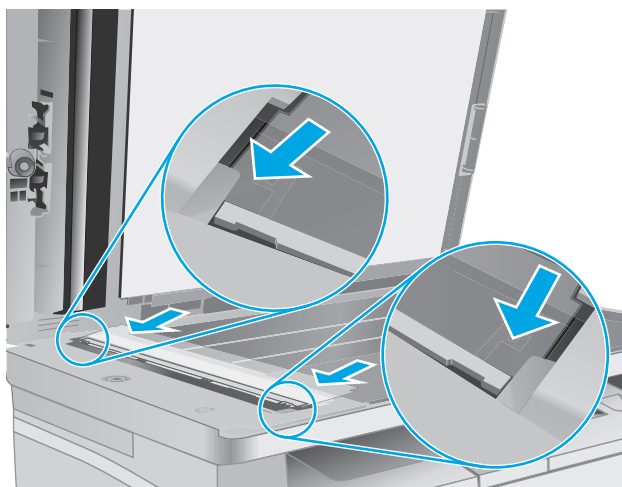

6. Κλείστε το κάλυμμα του σαρωτή.



Βελτίωση ποιότητας εκτύπωσης

Εισαγωγή

Εάν ο εκτυπωτής εμφανίζει προβλήματα με την ποιότητα της εκτύπωσης, δοκιμάστε τις παρακάτω λύσεις με τη σειρά που παρουσιάζονται για να λύσετε το πρόβλημα.

Εκτύπωση από διαφορετικό πρόγραμμα λογισμικού

Δοκιμάστε να εκτυπώσετε από διαφορετικό πρόγραμμα λογισμικού. Εάν η σελίδα εκτυπώνεται σωστά, υπάρχει πρόβλημα στο πρόγραμμα λογισμικού από το οποίο εκτυπώνατε.

Έλεγχος της ρύθμισης τύπου χαρτιού για την εργασία εκτύπωσης

Ελέγξτε τη ρύθμιση του τύπου χαρτιού όταν εκτυπώνετε από πρόγραμμα λογισμικού και οι εκτυπωμένες σελίδες έχουν κηλίδες, θαμπάδες ή σκούρα σημεία, παραμορφωμένο χαρτί, διάσπαρτες κουκκίδες γραφίτη, ασταθή γραφίτη ή μικρές περιοχές χωρίς γραφίτη.

Έλεγχος της ρύθμισης τύπου χαρτιού (Windows)

1. Στο πρόγραμμα λογισμικού, ορίστε την επιλογή **Εκτύπωση**.
2. Επιλέξτε τον εκτυπωτή και, στη συνέχεια, κάντε κλικ στο κουμπί **Ιδιότητες** ή **Προτιμήσεις**.
3. Κάντε κλικ στην καρτέλα **Χαρτί/Ποιότητα**.
4. Από την αναπτυσσόμενη λίστα **Μέσο εκτύπωσης**: επιλέξτε το σωστό τύπο χαρτιού.
5. Κάντε κλικ στο κουμπί **OK** για να κλείσετε το παράθυρο διαλόγου **Ιδιότητες εγγράφου**. Στο παράθυρο διαλόγου **Εκτύπωση**, κάντε κλικ στο κουμπί **OK** για να εκτυπώσετε την εργασία.

Έλεγχος ρύθμισης τύπου χαρτιού (OS X)

1. Κάντε κλικ στο μενού **File** (Αρχείο) και, στη συνέχεια, κάντε κλικ στην επιλογή **Print** (Εκτύπωση).
2. Στο μενού **Εκτυπωτής**, επιλέξτε τον εκτυπωτή.
3. Από προεπιλογή, το πρόγραμμα οδήγησης εκτύπωσης εμφανίζει το μενού **Copies & Pages** (Αντίγραφα & σελίδες). Ανοίξτε την αναπτυσσόμενη λίστα μενού και κάντε κλικ στο μενού **Finishing** (Φινιρίσμα).
4. Επιλέξτε έναν τύπο από την αναπτυσσόμενη λίστα **Media-type** (Τύπος μέσου εκτύπωσης).
5. Κάντε κλικ στο κουμπί **Print** (Εκτύπωση).

Έλεγχος κατάστασης δοχείου γραφίτη

Ακολουθήστε τα παρακάτω βήματα για να ελέγξετε την υπολειπόμενη διάρκεια ζωής των δοχείων γραφίτη και, εάν ισχύει, την κατάσταση των υπόλοιπων εξαρτημάτων συντήρησης.



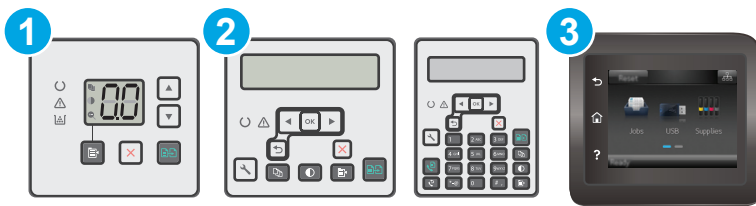

ΣΗΜΕΙΩΣΗ: Τα βήματα διαφέρουν ανάλογα με τον τύπο του πίνακα ελέγχου.



1	Πίνακας ελέγχου LED
2	Πίνακας ελέγχου 2 γραμμών
3	Πίνακας ελέγχου με οθόνη αφής

Βήμα 1: Εκτύπωση σελίδας κατάστασης αναλωσίμων (πίνακες ελέγχου LED)

1. Πατήστε παρατεταμένα το κουμπί έναρξης αντιγραφής  μέχρι να αρχίσει να αναβοσβήνει η φωτεινή ένδειξη ετοιμότητας .
2. Αφήστε το κουμπί έναρξης αντιγραφής .

Η σελίδα κατάστασης αναλωσίμων θα εκτυπωθεί μαζί με τη σελίδα διαμόρφωσης του εκτυπωτή.

Βήμα 1: Εκτύπωση σελίδας κατάστασης αναλωσίμων (πίνακες ελέγχου 2 γραμμών και οθόνης αφής)

1. Στον πίνακα ελέγχου του εκτυπωτή, ανοίξτε το μενού **Ρύθμιση**.
2. Ανοίξτε το μενού **Αναφορές**.
3. **Πίνακες ελέγχου 2 γραμμών:** Ανοίξτε το μενού **Κατάσταση αναλωσίμων**, πατήστε το κουμπί **OK**, επιλέξτε το στοιχείο **Εκτύπωση σελίδας κατάστασης αναλωσίμων** και, στη συνέχεια, πατήστε το κουμπί **OK**.

Πίνακες ελέγχου με οθόνη αφής: Επιλέξτε **Κατάσταση αναλωσίμων**.

Βήμα 2: Έλεγχος της κατάστασης των αναλωσίμων

1. Δείτε την αναφορά της κατάστασης αναλωσίμων για να ελέγξετε το ποσοστό της υπολειπόμενης διάρκειας ζωής των δοχείων γραφίτη και, εάν ισχύει, την κατάσταση των υπόλοιπων αντικαταστάσιμων εξαρτημάτων συντήρησης.

Όταν χρησιμοποιείτε δοχείο γραφίτη που έχει φτάσει σχεδόν στο τέλος της διάρκειας ζωής του, μπορεί να παρουσιαστούν προβλήματα στην ποιότητα εκτύπωσης. Η σελίδα κατάστασης αναλωσίμων υποδεικνύει τότε κάποιο αναλώσιμο έχει πολύ χαμηλή στάθμη. Όταν ένα αναλώσιμο της HP έχει φτάσει στο όριο πολύ χαμηλής στάθμης, η εγγύηση Premium Protection της HP για το συγκεκριμένο αναλώσιμο έχει λήξει.

Το δοχείο γραφίτη δεν χρειάζεται να αντικατασταθεί τώρα, εκτός αν η ποιότητα εκτύπωσης δεν είναι πλέον αποδεκτή. Συνιστάται να έχετε ένα ανταλλακτικό δοχείο, το οποίο θα χρησιμοποιήσετε όταν η ποιότητα εκτύπωσης του παλιού δοχείου δεν θα είναι πλέον αποδεκτή.

Εάν διαπιστώσετε ότι χρειάζεται να αντικαταστήσετε ένα δοχείο γραφίτη ή κάποιο άλλο εξάρτημα συντήρησης, μπορείτε να βρείτε τους κωδικούς των αυθεντικών αναλώσιμων HP στη σελίδα κατάστασης αναλώσιμων.

2. Ελέγξτε εάν χρησιμοποιείτε αυθεντικό δοχείο HP.

Τα γνήσια δοχεία γραφίτη της HP φέρουν την ένδειξη "HP" ή το λογότυπο της HP. Για περισσότερες πληροφορίες σχετικά με την αναγνώριση των δοχείων HP, επισκεφτείτε τη διεύθυνση www.hp.com/go/learnaboutsupplies.

Καθαρισμός του εκτυπωτή

Εκτύπωση σελίδας καθαρισμού

Κατά τη διάρκεια της διαδικασίας εκτύπωσης μπορεί να συσσωρευτούν χαρτί, γραφίτης και σκόνη στο εσωτερικό του εκτυπωτή, τα οποία ενδέχεται να προκαλέσουν προβλήματα ποιότητας εκτύπωσης όπως κόκκους ή πιτσιλιές γραφίτη, μουντζούρες, λωρίδες, γραμμές ή επαναλαμβανόμενα σημάδια.

Χρησιμοποιήστε την παρακάτω διαδικασία για να εκτυπώσετε μια σελίδα καθαρισμού.



ΣΗΜΕΙΩΣΗ: Τα βήματα διαφέρουν ανάλογα με τον τύπο του πίνακα ελέγχου.

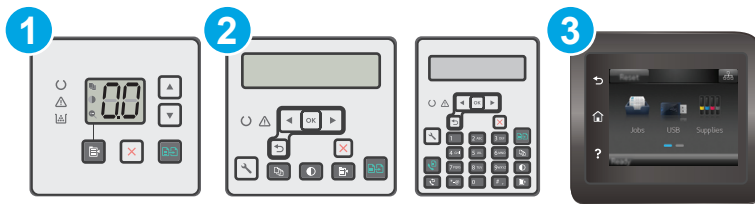

- | | |
|---|-------------------------------|
| 1 | Πίνακας ελέγχου LED |
| 2 | Πίνακας ελέγχου 2 γραμμών |
| 3 | Πίνακας ελέγχου με οθόνη αφής |

Πίνακας ελέγχου με LED:

1. Ανοίξτε τον ενσωματωμένο διακομιστή Web (EWS) HP:
 - α. Ανοίξτε το HP Printer Assistant.
 - **Windows 8.1:** Κάντε κλικ στο κάτω βέλος στην κάτω αριστερή γωνία της οθόνης **Έναρξη** και επιλέξτε το όνομα του εκτυπωτή.
 - **Windows 8:** Κάντε δεξί κλικ σε μια κενή περιοχή στην οθόνη **Έναρξη**, κάντε κλικ στην επιλογή **Όλες οι εφαρμογές** στη γραμμή εφαρμογών και, στη συνέχεια, επιλέξτε το όνομα του εκτυπωτή.
 - **Windows 7, Windows Vista και Windows XP:** Στην επιφάνεια εργασίας του υπολογιστή, κάντε κλικ στην επιλογή **Έναρξη**, επιλέξτε **Όλα τα προγράμματα**, κάντε κλικ στην επιλογή

HP, κάντε κλικ στο φάκελο του εκτυπωτή, επιλέξτε το εικονίδιο με το όνομα του εκτυπωτή και, στη συνέχεια, ανοίξτε το **HP Printer Assistant**.

β. Στο HP Printer Assistant, επιλέξτε **Εκτύπωση** και μετά επιλέξτε **Εργαλειοθήκη συσκευής HP**.

2. Κάντε κλικ στην καρτέλα **Σύστημα** και επιλέξτε τη σελίδα **Συντήρηση**.
3. Στην περιοχή **Λειτουργία καθαρισμού**, κάντε κλικ στο κουμπί **Έναρξη** για να ξεκινήσει η διαδικασία καθαρισμού.

Πίνακες ελέγχου 2 γραμμών και με οθόνη αφής

1. Στον πίνακα ελέγχου του εκτυπωτή, ανοίξτε το μενού **Ρύθμιση**.
2. Ανοίξτε τα ακόλουθα μενού:
 - **Υπηρεσία**
 - **Σελίδα καθαρισμού**
3. Τοποθετήστε απλό χαρτί letter ή A4, όταν σας ζητηθεί και, στη συνέχεια, πατήστε το κουμπί **OK**.

Θα εμφανιστεί το μήνυμα **Γίνεται καθαρισμός** στον πίνακα ελέγχου του εκτυπωτή. Περιμένετε μέχρι να ολοκληρωθεί η διαδικασία. Πετάξτε τη σελίδα που εκτυπώνεται.

Οπτικός έλεγχος του δοχείου γραφίτη και του τυμπάνου απεικόνισης

Ακολουθήστε τα παρακάτω βήματα για να επιθεωρήσετε κάθε δοχείο γραφίτη και τύμπανο απεικόνισης.

1. Αφαιρέστε το δοχείο γραφίτη και το τύμπανο απεικόνισης από τον εκτυπωτή.
2. Ελέγξτε το τσιπ της μνήμης για τυχόν ζημιά.
3. Εξετάστε την επιφάνεια του πράσινου τυμπάνου απεικόνισης.

⚠ ΠΡΟΣΟΧΗ: Μην αγγίξετε το τύμπανο απεικόνισης. Τα δαχτυλικά αποτυπώματα στο τύμπανο απεικόνισης μπορεί να οδηγήσουν σε προβλήματα ποιότητας εκτύπωσης.

4. Αν δείτε γρατσουνιές, δαχτυλιές ή άλλη ζημιά στο τύμπανο απεικόνισης, αντικαταστήστε το δοχείο γραφίτη και το τύμπανο απεικόνισης.
5. Τοποθετήστε ξανά το δοχείο γραφίτη και το τύμπανο απεικόνισης και εκτυπώστε μερικές σελίδες για να δείτε εάν έχει λυθεί το πρόβλημα.

Έλεγχος χαρτιού και περιβάλλοντος εκτύπωσης

Βήμα 1: Χρησιμοποιήστε χαρτί που πληροί τις προδιαγραφές της HP

Ορισμένα προβλήματα στην ποιότητα εκτύπωσης οφείλονται στη χρήση χαρτιού που δεν πληροί τις προδιαγραφές της HP.

- Χρησιμοποιείτε πάντα τύπο και βάρος χαρτιού που υποστηρίζονται από τον συγκεκριμένο εκτυπωτή.
- Για το καλύτερο δυνατό αποτέλεσμα, να χρησιμοποιείτε καλής ποιότητας χαρτί, χωρίς κοψίματα, σκισίματα, κηλίδες, σκόνη, ασταθή επιφάνεια, τσαλακώματα, κενά, συνδετήρες και κυρτές ή τσαλακωμένες άκρες.
- Χρησιμοποιήστε χαρτί που δεν έχει εκτυπωθεί προηγουμένως.

- Χρησιμοποιήστε χαρτί που δεν περιέχει μεταλλικό υλικό, όπως γκλίτερ.
- Χρησιμοποιήστε χαρτί που έχει σχεδιαστεί ειδικά για εκτυπωτές λέιζερ. Μην χρησιμοποιείτε χαρτί που έχει σχεδιαστεί μόνο για εκτυπωτές ψεκασμού.
- Μην χρησιμοποιείτε πολύ τραχύ χαρτί. Αν χρησιμοποιήσετε πιο απαλό χαρτί, η ποιότητα εκτύπωσης θα είναι καλύτερη.

Βήμα 2: Έλεγχος του περιβάλλοντος

Το περιβάλλον μπορεί να επηρεάσει άμεσα την ποιότητα εκτύπωσης και αποτελεί συχνή αιτία προβλημάτων ποιότητας εκτύπωσης ή τροφοδοσίας χαρτιού. Δοκιμάστε τις παρακάτω λύσεις:

- Απομακρύνετε τον εκτυπωτή από σημεία με ρεύματα αέρα, όπως ανοιχτά παράθυρα, πόρτες ή αεραγωγοί κλιματισμού.
- Βεβαιωθείτε ότι ο εκτυπωτής δεν είναι εκτεθειμένος σε θερμοκρασίες ή υγρασία εκτός των προδιαγραφών του εκτυπωτή.
- Μην τοποθετείτε τον εκτυπωτή σε περιορισμένο χώρο, όπως σε ντουλάπια.
- Τοποθετήστε τον εκτυπωτή σε στερεή, επίπεδη επιφάνεια.
- Αφαιρέστε οτιδήποτε εμποδίζει τους αεραγωγούς του εκτυπωτή. Πρέπει να διασφαλίζεται η καλή ροή αέρα σε όλες τις πλευρές του εκτυπωτή, συμπεριλαμβανομένου και του επάνω μέρους.
- Προστατέψτε τον εκτυπωτή από ακαθαρσίες, σκόνη, ατμό, γράσο ή άλλα στοιχεία που μεταφέρονται μέσω του αέρα και τα οποία μπορούν να αφήσουν κατάλοιπα στο εσωτερικό του εκτυπωτή.

Έλεγχος ρυθμίσεων λειτουργίας EconoMode

Η HP δεν συνιστά τη μόνιμη χρήση της λειτουργίας EconoMode. Εάν η λειτουργία EconoMode χρησιμοποιείται συνεχώς, ο γραφίτης ενδέχεται να διαρκέσει περισσότερο από τα μηχανικά μέρη του δοχείου γραφίτη. Εάν η ποιότητα της εκτύπωσης αρχίσει να υποβαθμίζεται και δεν είναι πλέον αποδεκτή, αντικαταστήστε το δοχείο γραφίτη.



ΣΗΜΕΙΩΣΗ: Η λειτουργία είναι διαθέσιμη με το πρόγραμμα οδήγησης εκτυπωτή PCL 6 για Windows. Αν δεν χρησιμοποιείτε αυτό το πρόγραμμα οδήγησης, μπορείτε να ενεργοποιήσετε τη λειτουργία μέσω του ενσωματωμένου διακομιστή web της HP.

Ακολουθήστε αυτά τα βήματα αν ολόκληρη η σελίδα είναι πολύ σκούρα ή πολύ ανοιχτόχρωμη.

1. Στο πρόγραμμα λογισμικού, ορίστε την επιλογή **Εκτύπωση**.
2. Επιλέξτε τον εκτυπωτή και, στη συνέχεια, κάντε κλικ στο κουμπί **Ιδιότητες** ή **Προτιμήσεις**.
3. Κάντε κλικ στην καρτέλα **Χαρτί/Ποιότητα** και, στη συνέχεια, εντοπίστε την περιοχή **Ρυθμίσεις ποιότητας**.
 - Εάν ολόκληρη η σελίδα είναι πολύ σκούρα, επιλέξτε τη ρύθμιση **EconoMode**.
 - Εάν ολόκληρη η σελίδα είναι πολύ φωτεινή, επιλέξτε τη ρύθμιση **FastRes 1200**.
4. Κάντε κλικ στο κουμπί **OK** για να κλείσετε το παράθυρο διαλόγου **Ιδιότητες εγγράφου**. Στο παράθυρο διαλόγου **Εκτύπωση**, κάντε κλικ στο κουμπί **OK** για να εκτυπώσετε την εργασία.

Προσαρμογή πυκνότητας εκτύπωσης

Ολοκληρώστε τα παρακάτω βήματα για να προσαρμόσετε την πυκνότητα της εκτύπωσης.

 **ΣΗΜΕΙΩΣΗ:** Τα βήματα διαφέρουν ανάλογα με τον τύπο του πίνακα ελέγχου.

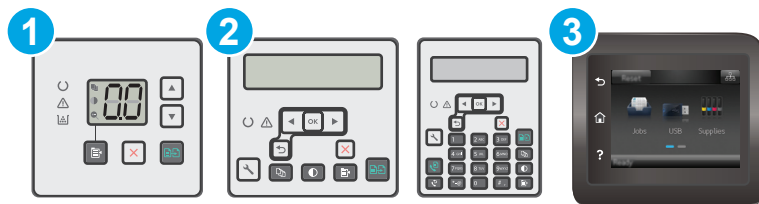

1	Πίνακας ελέγχου LED
2	Πίνακας ελέγχου 2 γραμμών
3	Πίνακας ελέγχου με οθόνη αφής

Πίνακες ελέγχου με LED:

1. Ανοίξτε τον ενσωματωμένο διακομιστή Web (EWS) HP:
 - α. Ανοίξτε το HP Printer Assistant.
 - **Windows 8.1:** Κάντε κλικ στο κάτω βέλος στην κάτω αριστερή γωνία της οθόνης **Έναρξη** και επιλέξτε το όνομα του εκτυπωτή.
 - **Windows 8:** Κάντε δεξί κλικ σε μια κενή περιοχή στην οθόνη **Έναρξη**, κάντε κλικ στην επιλογή **Όλες οι εφαρμογές** στη γραμμή εφαρμογών και, στη συνέχεια, επιλέξτε το όνομα του εκτυπωτή.
 - **Windows 7, Windows Vista και Windows XP:** Στην επιφάνεια εργασίας του υπολογιστή, κάντε κλικ στην επιλογή **Έναρξη**, επιλέξτε **Όλα τα προγράμματα**, κάντε κλικ στην επιλογή **HP**, κάντε κλικ στο φάκελο του εκτυπωτή, επιλέξτε το εικονίδιο με το όνομα του εκτυπωτή και, στη συνέχεια, ανοίξτε το **HP Printer Assistant**.
 - β. Στο HP Printer Assistant, επιλέξτε **Εκτύπωση** και μετά επιλέξτε **Εργαλειοθήκη συσκευής HP**.
2. Κάντε κλικ στην καρτέλα **Σύστημα**, επιλέξτε τη σελίδα **Ποιότητα εκτύπωσης** και ενεργοποιήστε την επιλογή **Πυκνότητα εκτύπωσης**.
3. Επιλέξτε τη σωστή ρύθμιση πυκνότητας.
 - **1:** μέγιστη φωτεινότητα
 - **2:** μεγαλύτερη φωτεινότητα
 - **3:** προεπιλογή
 - **4:** μεγαλύτερη σκοτεινότητα
 - **5:** μέγιστη σκοτεινότητα
4. Κάντε κλικ στο κουμπί **Apply** (Εφαρμογή).

Πίνακες ελέγχου 2 γραμμών και με οθόνη αφής:

1. Στον πίνακα ελέγχου του εκτυπωτή, ανοίξτε το μενού **Ρύθμιση**.
2. Ανοίξτε τα ακόλουθα μενού:
 - **Ρύθμιση συστήματος**
 - **Πυκνότητα εκτύπωσης**
3. Επιλέξτε τη σωστή ρύθμιση πυκνότητας εκτύπωσης.
 - **1: μέγιστη φωτεινότητα**
 - **2: μεγαλύτερη φωτεινότητα**
 - **3: προεπιλογή**
 - **4: μεγαλύτερη σκοτεινότητα**
 - **5: μέγιστη σκοτεινότητα**

Βελτίωση ποιότητας εικόνας αντιγραφής και σάρωσης

Εισαγωγή

Εάν ο εκτυπωτής αντιμετωπίζει προβλήματα ποιότητας εικόνας, δοκιμάστε τις παρακάτω λύσεις με τη σειρά που εμφανίζονται για την επίλυση του προβλήματος.

- [Έλεγχος της γυάλινης επιφάνειας για σκόνη και αποτυπώματα](#)
- [Έλεγχος ρυθμίσεων χαρτιού](#)
- [Βελτιστοποίηση για κείμενο ή εικόνες](#)
- [Αντιγραφή από άκρη σε άκρη](#)
- [Καθαρισμός των κυλίνδρων συλλογής και του προστατευτικού διαχωρισμού του τροφοδότη εγγράφων](#)

Δοκιμάστε πρώτα αυτά τα απλά βήματα:

- Χρησιμοποιήστε τον επίπεδο σαρωτή και όχι τον τροφοδότη εγγράφων.
- Να χρησιμοποιείτε πρωτότυπα υψηλής ποιότητας.
- Κατά τη χρήση του τροφοδότη εγγράφων, τοποθετήστε το πρωτότυπο έγγραφο στον τροφοδότη σωστά χρησιμοποιώντας τους οδηγούς χαρτιού, για να αποφύγετε τη δημιουργία θολών ή στραβών εικόνων.

Εάν το πρόβλημα παραμένει, δοκιμάστε αυτές τις πρόσθετες λύσεις. Εάν το πρόβλημα δεν επιδιορθώνεται, ανατρέξτε στην ενότητα "Βελτίωση ποιότητας εκτύπωσης" για περαιτέρω λύσεις.

Έλεγχος της γυάλινης επιφάνειας για σκόνη και αποτυπώματα

Με την πάροδο του χρόνου, μπορεί να συσσωρευτούν ρύποι στη γυάλινη επιφάνεια και τη λευκή πλαστική επένδυση του σαρωτή, γεγονός που μπορεί να επηρεάσει την απόδοση. Χρησιμοποιήστε την παρακάτω διαδικασία για να καθαρίσετε το σαρωτή.

1. Πατήστε το κουμπί λειτουργίας, για να απενεργοποιήσετε τον εκτυπωτή και, στη συνέχεια, αποσυνδέστε το καλώδιο τροφοδοσίας από την πρίζα.
2. Ανοίξτε το κάλυμμα του σαρωτή.
3. Καθαρίστε τη γυάλινη επιφάνεια και τη λευκή πλαστική επένδυση κάτω από το κάλυμμα του σαρωτή, με ένα μαλακό πανί ή σφουγγάρι που έχετε εμποτίσει με μη δραστικό καθαριστικό για γυάλινες επιφάνειες.

⚠ ΠΡΟΣΟΧΗ: Μην χρησιμοποιήσετε λειαντικά, ακετόνη, βενζίνη, αμμωνία, αιθυλική αλκοόλη ή τετραχλωράνθρακα σε οποιοδήποτε τμήμα του εκτυπωτή, καθώς μπορεί να τον καταστρέψουν. Μην ρίχνετε υγρά απευθείας στη γυάλινη επιφάνεια ή στην πλάκα. Ενδέχεται να περάσουν στο εσωτερικό και να προκαλέσουν ζημιά στον εκτυπωτή.

4. Στεγνώστε τη γυάλινη επιφάνεια και τα πλαστικά μέρη με σαμουά ή σφουγγάρι για να αποφευχθεί η δημιουργία στιγμάτων.
5. Συνδέστε το καλώδιο τροφοδοσίας σε μια πρίζα και, στη συνέχεια, πατήστε το κουμπί λειτουργίας για να ενεργοποιήσετε τον εκτυπωτή.

Έλεγχος ρυθμίσεων χαρτιού

 **ΣΗΜΕΙΩΣΗ:** Τα βήματα διαφέρουν ανάλογα με τον τύπο του πίνακα ελέγχου.

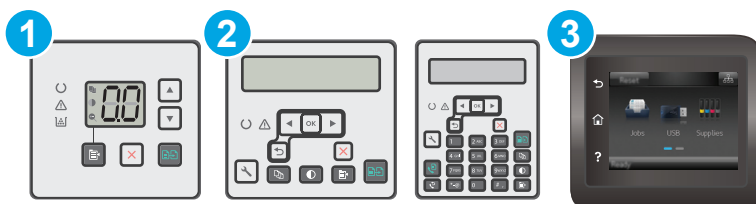

1	Πίνακας ελέγχου LED
2	Πίνακας ελέγχου 2 γραμμών
3	Πίνακας ελέγχου με οθόνη αφής

Πίνακας ελέγχου με LED

1. Ανοίξτε τον ενσωματωμένο διακομιστή Web (EWS) HP:
 - α. Ανοίξτε το HP Printer Assistant.
 - **Windows 8.1:** Κάντε κλικ στο κάτω βέλος στην κάτω αριστερή γωνία της οθόνης **Έναρξη** και επιλέξτε το όνομα του εκτυπωτή.
 - **Windows 8:** Κάντε δεξί κλικ σε μια κενή περιοχή στην οθόνη **Έναρξη**, κάντε κλικ στην επιλογή **Όλες οι εφαρμογές** στη γραμμή εφαρμογών και, στη συνέχεια, επιλέξτε το όνομα του εκτυπωτή.
 - **Windows 7, Windows Vista και Windows XP:** Στην επιφάνεια εργασίας του υπολογιστή, κάντε κλικ στην επιλογή **Έναρξη**, επιλέξτε **Όλα τα προγράμματα**, κάντε κλικ στην επιλογή **HP**, κάντε κλικ στο φάκελο του εκτυπωτή, επιλέξτε το εικονίδιο με το όνομα του εκτυπωτή και, στη συνέχεια, ανοίξτε το **HP Printer Assistant**.
 - β. Στο HP Printer Assistant, επιλέξτε **Εκτύπωση** και μετά επιλέξτε **Εργαλειοθήκη συσκευής HP**.
2. Στην καρτέλα **Συστήματα**, επιλέξτε **Ρύθμιση χαρτιού**.
3. Αλλάξτε τις απαραίτητες ρυθμίσεις και κάντε κλικ στο κουμπί **Εφαρμογή**.

Πίνακας ελέγχου με LCD

1. Στον πίνακα ελέγχου του εκτυπωτή, πατήστε το κουμπί ρύθμισης .
2. Ανοίξτε τα ακόλουθα μενού:
 - **Ρύθμιση συστήματος**
 - **Ρύθμιση χαρτιού**
3. Επιλέξτε **Προεπιλεγμένο μέγεθος χαρτιού**.
4. Επιλέξτε το όνομα του μεγέθους χαρτιού που βρίσκεται στο δίσκο εισόδου και πατήστε το κουμπί **OK**.

5. Επιλέξτε **Προεπιλεγμένος τύπος χαρτιού**.
6. Επιλέξτε το όνομα του τύπου χαρτιού που βρίσκεται στο δίσκο εισόδου και πατήστε το κουμπί **OK**.

Πίνακες ελέγχου με οθόνη αφής

1. Στην αρχική οθόνη του πίνακα ελέγχου του προϊόντος, πατήστε το κουμπί ρύθμισης .
2. Ανοίξτε τα ακόλουθα μενού:
 - **Ρύθμιση συστήματος**
 - **Ρύθμιση χαρτιού**
3. Επιλέξτε το στοιχείο **Μέγεθος χαρτιού** και πατήστε το όνομα του μεγέθους χαρτιού που βρίσκεται στο δίσκο εισόδου.
4. Επιλέξτε το στοιχείο **Τύπος χαρτιού** και πατήστε το όνομα του τύπου χαρτιού που βρίσκεται στο δίσκο εισόδου.

Βελτιστοποίηση για κείμενο ή εικόνες

 **ΣΗΜΕΙΩΣΗ:** Τα βήματα διαφέρουν ανάλογα με τον τύπο του πίνακα ελέγχου.

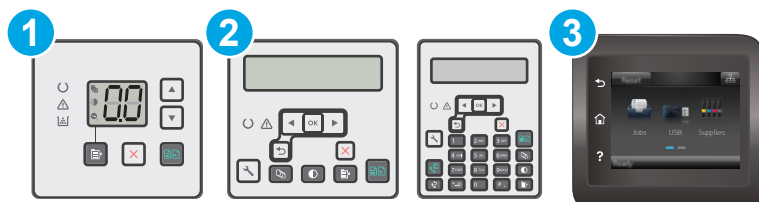

- | | |
|---|-------------------------------|
| 1 | Πίνακας ελέγχου LED |
| 2 | Πίνακας ελέγχου 2 γραμμών |
| 3 | Πίνακας ελέγχου με οθόνη αφής |

Πίνακες ελέγχου με LED

1. Ανοίξτε τον ενσωματωμένο διακομιστή Web (EWS) HP:
 - α. Ανοίξτε το HP Printer Assistant.
 - **Windows 8.1:** Κάντε κλικ στο κάτω βέλος στην κάτω αριστερή γωνία της οθόνης **Έναρξη** και επιλέξτε το όνομα του εκτυπωτή.
 - **Windows 8:** Κάντε δεξί κλικ σε μια κενή περιοχή στην οθόνη **Έναρξη**, κάντε κλικ στην επιλογή **Όλες οι εφαρμογές** στη γραμμή εφαρμογών και, στη συνέχεια, επιλέξτε το όνομα του εκτυπωτή.
 - **Windows 7, Windows Vista και Windows XP:** Στην επιφάνεια εργασίας του υπολογιστή, κάντε κλικ στην επιλογή **Έναρξη**, επιλέξτε **Όλα τα προγράμματα**, κάντε κλικ στην επιλογή

HP, κάντε κλικ στο φάκελο του εκτυπωτή, επιλέξτε το εικονίδιο με το όνομα του εκτυπωτή και, στη συνέχεια, ανοίξτε το **HP Printer Assistant**.

- β. Στο HP Printer Assistant, επιλέξτε **Εκτύπωση** και μετά επιλέξτε **Εργαλειοθήκη συσκευής HP**.
2. Στην καρτέλα **Αντιγραφή**, επιλέξτε την αναπτυσσόμενη λίστα **Βελτιστοποίηση**.
3. Επιλέξτε τη ρύθμιση που θέλετε να χρησιμοποιήσετε.
 - **Αυτόματη επιλογή**: Χρησιμοποιήστε τη ρύθμιση αυτή όταν δεν σας απασχολεί η ποιότητα αντιγραφής. Αυτή είναι η προεπιλεγμένη ρύθμιση.
 - **Μικτό**: Χρησιμοποιήστε αυτή τη ρύθμιση για έγγραφα που περιέχουν κείμενο και γραφικά.
 - **Κείμενο**: Επιλέξτε τη ρύθμιση αυτή για έγγραφα που περιέχουν κυρίως κείμενο.
 - **Εικόνα**: Χρησιμοποιήστε αυτή τη ρύθμιση για έγγραφα που περιέχουν κυρίως γραφικά.
4. Αλλάξτε τις απαραίτητες ρυθμίσεις και κάντε κλικ στο κουμπί **Εφαρμογή**.

Πίνακες ελέγχου 2 γραμμών

1. Πατήστε το κουμπί **Μενού αντιγραφής**  στον πίνακα ελέγχου του εκτυπωτή.
2. Για να βελτιώσετε την ποιότητα αντιγραφής για διάφορους τύπους εγγράφων, χρησιμοποιήστε τα πλήκτρα βέλους για να επιλέξετε το μενού **Βελτιστοποίηση** και, στη συνέχεια, πατήστε το κουμπί **OK**. Διατίθενται οι ακόλουθες ρυθμίσεις ποιότητας αντιγράφων:
 - **Αυτόματη επιλογή**: Χρησιμοποιήστε τη ρύθμιση αυτή όταν δεν σας απασχολεί η ποιότητα αντιγραφής. Αυτή είναι η προεπιλεγμένη ρύθμιση.
 - **Μικτό**: Χρησιμοποιήστε αυτή τη ρύθμιση για έγγραφα που περιέχουν κείμενο και γραφικά.
 - **Κείμενο**: Επιλέξτε τη ρύθμιση αυτή για έγγραφα που περιέχουν κυρίως κείμενο.
 - **Εικόνα**: Χρησιμοποιήστε αυτή τη ρύθμιση για έγγραφα που περιέχουν κυρίως γραφικά.

Πίνακες ελέγχου με οθόνη αφής

1. Στην αρχική οθόνη του πίνακα ελέγχου του εκτυπωτή, πατήστε το εικονίδιο **Αντιγραφή** .
2. Πατήστε το κουμπί **Ρυθμίσεις** και έπειτα πραγματοποιήστε κύλιση και πατήστε το κουμπί **Βελτιστοποίηση**.
3. Πατήστε το όνομα της ρύθμισης που θέλετε να προσαρμόσετε.
 - **Αυτόματη επιλογή**: Χρησιμοποιήστε τη ρύθμιση αυτή όταν δεν σας απασχολεί η ποιότητα αντιγραφής. Αυτή είναι η προεπιλεγμένη ρύθμιση.
 - **Μικτό**: Χρησιμοποιήστε τη ρύθμιση αυτή για έγγραφα που περιέχουν κείμενο και γραφικά.
 - **Κείμενο**: Επιλέξτε τη ρύθμιση αυτή για έγγραφα που περιέχουν κυρίως κείμενο.
 - **Φωτογραφία**: Επιλέξτε τη ρύθμιση αυτή για έγγραφα που περιέχουν κυρίως γραφικά.

Αντιγραφή από άκρη σε άκρη

Ο εκτυπωτής δεν μπορεί να εκτελέσει εκτύπωση πλήρους κάλυψης. Υπάρχει ένα μη εκτυπώσιμο περιθώριο 4 mm γύρω από τη σελίδα.

Ζητήματα για την εκτύπωση ή σάρωση εγγράφων με άκρες που έχουν περικοπεί:

- Όταν το πρωτότυπο είναι μικρότερο από το μέγεθος του αποτελέσματος, μετακινήστε το πρωτότυπο 4 mm από τη γωνία που υποδεικνύεται από το εικονίδιο επάνω στο σαρωτή. Επαναλάβετε την αντιγραφή ή τη σάρωση από αυτήν τη θέση.
- Όταν το πρωτότυπο έχει ίδιο μέγεθος με το αντίγραφο που θέλετε να εκτυπώσετε, χρησιμοποιήστε τη λειτουργία **Σμίκρυνση/Μεγέθυνση** για να μειώσετε το μέγεθος της εικόνας, ώστε να μην περικοπεί το αντίγραφο.

Καθαρισμός των κυλίνδρων συλλογής και του προστατευτικού διαχωρισμού του τροφοδότη εγγράφων

Αν ο τροφοδότης εγγράφων αντιμετωπίζει προβλήματα με το χειρισμό του χαρτιού, όπως εμπλοκές ή τροφοδότηση πολλών σελίδων, καθαρίστε τους κυλίνδρους και το προστατευτικό διαχωρισμού του τροφοδότη εγγράφων.

1. Ανοίξτε το κάλυμμα πρόσβασης του τροφοδότη εγγράφων.

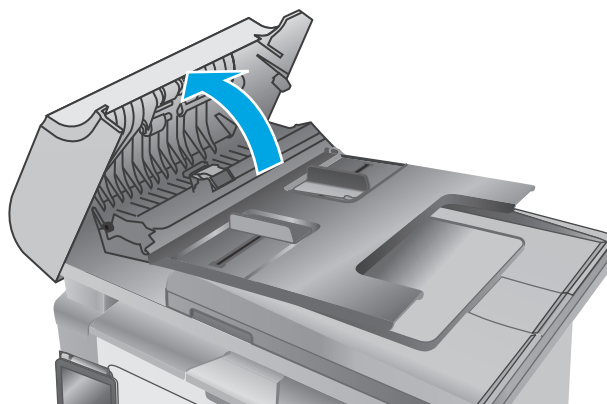

2. Χρησιμοποιήστε ένα υγρό λινό ύφασμα για να καθαρίσετε τους δύο κυλίνδρους συλλογής και το προστατευτικό διαχωρισμού, αφαιρώντας τη βρομιά.

ΠΡΟΣΟΧΗ: Μην χρησιμοποιείτε λειαντικά, ακετόνη, βενζίνη, αμμωνία, αιθυλική αλκοόλη ή τετραχλωράνθρακα σε οποιοδήποτε τμήμα του εκτυπωτή, καθώς μπορεί να τον καταστρέψουν. Μην ρίχνετε υγρά απευθείας στη γυάλινη επιφάνεια ή στην πλάκα. Ενδέχεται να περάσουν στο εσωτερικό και να προκαλέσουν ζημιά στον εκτυπωτή.

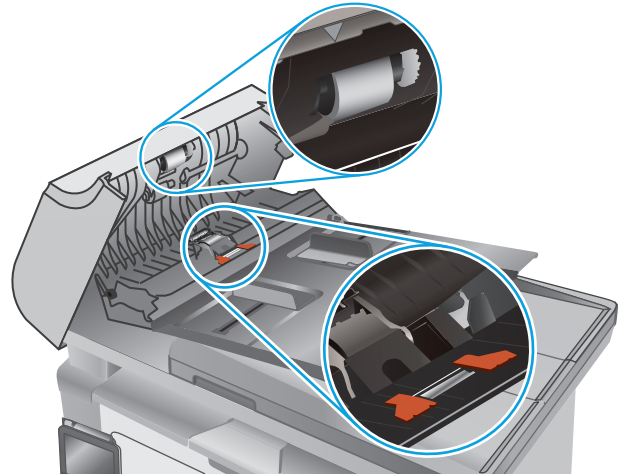

3. Κλείστε το κάλυμμα πρόσβασης του τροφοδότη εγγράφων.

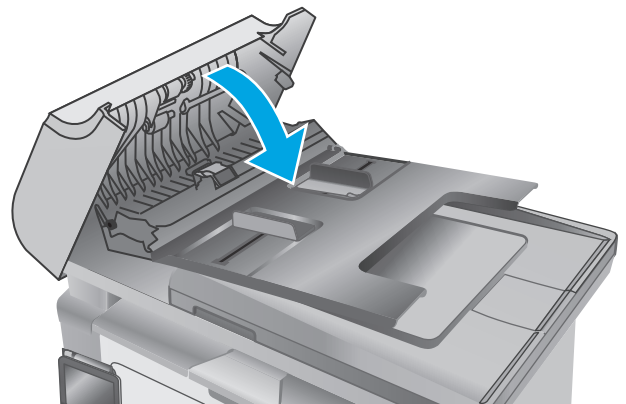

Βελτίωση ποιότητας εικόνας φαξ

Εισαγωγή

Εάν ο εκτυπωτής αντιμετωπίζει προβλήματα ποιότητας εικόνας, δοκιμάστε τις παρακάτω λύσεις με τη σειρά που εμφανίζονται για την επίλυση του προβλήματος.

- [Έλεγχος της γυάλινης επιφάνειας για σκόνη και αποτυπώματα](#)
- [Έλεγχος των ρυθμίσεων ανάλυσης φαξ αποστολής](#)
- [Έλεγχος των ρυθμίσεων διόρθωσης σφαλμάτων](#)
- [Έλεγχος ρύθμισης προσαρμογής στη σελίδα](#)
- [Καθαρισμός των κυλίνδρων συλλογής και του προστατευτικού διαχωρισμού του τροφοδότη εγγράφων](#)
- [Αποστολή σε άλλη συσκευή φαξ](#)
- [Έλεγχος συσκευής φαξ αποστολέα](#)

Δοκιμάστε πρώτα αυτά τα απλά βήματα:

- Χρησιμοποιήστε τον επίπεδο σαρωτή και όχι τον τροφοδότη εγγράφων.
- Να χρησιμοποιείτε πρωτότυπα υψηλής ποιότητας.
- Κατά τη χρήση του τροφοδότη εγγράφων, τοποθετήστε το πρωτότυπο έγγραφο στον τροφοδότη σωστά χρησιμοποιώντας τους οδηγούς χαρτιού, για να αποφύγετε τη δημιουργία θολών ή στραβών εικόνων.

Εάν το πρόβλημα παραμένει, δοκιμάστε αυτές τις πρόσθετες λύσεις. Εάν το πρόβλημα δεν επιδιορθώνεται, ανατρέξτε στην ενότητα "Βελτίωση ποιότητας εκτύπωσης" για περαιτέρω λύσεις.

Έλεγχος της γυάλινης επιφάνειας για σκόνη και αποτυπώματα

Με την πάροδο του χρόνου, μπορεί να συσσωρευτούν ρύποι στη γυάλινη επιφάνεια και τη λευκή πλαστική επένδυση του σαρωτή, γεγονός που μπορεί να επηρεάσει την απόδοση. Χρησιμοποιήστε την παρακάτω διαδικασία για να καθαρίσετε το σαρωτή.

1. Πατήστε το κουμπί λειτουργίας, για να απενεργοποιήσετε τον εκτυπωτή και, στη συνέχεια, αποσυνδέστε το καλώδιο τροφοδοσίας από την πρίζα.
2. Ανοίξτε το κάλυμμα του σαρωτή.
3. Καθαρίστε τη γυάλινη επιφάνεια και τη λευκή πλαστική επένδυση κάτω από το κάλυμμα του σαρωτή, με ένα μαλακό πανί ή σφουγγάρι που έχετε εμποτίσει με μη δραστικό καθαριστικό για γυάλινες επιφάνειες.

⚠ ΠΡΟΣΟΧΗ: Μην χρησιμοποιήσετε λειαντικά, ακετόνη, βενζίνη, αμμωνία, αιθυλική αλκοόλη ή τετραχλωράνθρακα σε οποιοδήποτε τμήμα του εκτυπωτή, καθώς μπορεί να τον καταστρέψουν. Μην ρίχνετε υγρά απευθείας στη γυάλινη επιφάνεια ή στην πλάκα. Ενδέχεται να περάσουν στο εσωτερικό και να προκαλέσουν ζημιά στον εκτυπωτή.

4. Στεγνώστε τη γυάλινη επιφάνεια και τα πλαστικά μέρη με σαμουά ή σφουγγάρι για να αποφευχθεί η δημιουργία στιγμάτων.
5. Συνδέστε το καλώδιο τροφοδοσίας σε μια πρίζα και, στη συνέχεια, πατήστε το κουμπί λειτουργίας για να ενεργοποιήσετε τον εκτυπωτή.

Έλεγχος των ρυθμίσεων ανάλυσης φαξ αποστολής

 **ΣΗΜΕΙΩΣΗ:** Τα βήματα διαφέρουν ανάλογα με τον τύπο του πίνακα ελέγχου.

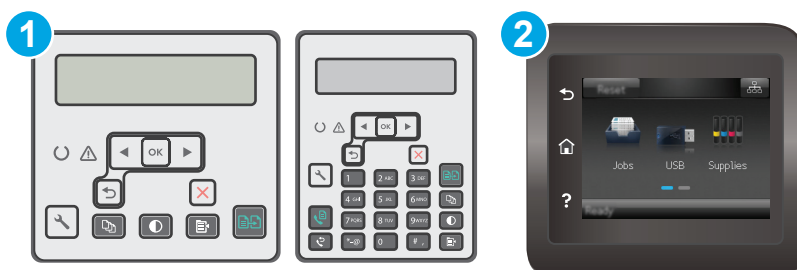

- 1 Πίνακας ελέγχου 2 γραμμών
- 2 Πίνακας ελέγχου με οθόνη αφής

Πίνακες ελέγχου 2 γραμμών

1. Στον πίνακα ελέγχου του εκτυπωτή, πατήστε το κουμπί ρύθμισης .
2. Επιλέξτε **Ρύθμιση φαξ**.
3. Επιλέξτε **Ρύθμιση αποστολής φαξ** και πατήστε **Προεπιλεγμένη ανάλυση**.
4. Επιλέξτε την επιθυμητή ρύθμιση ανάλυσης και πατήστε το κουμπί **OK**.

Πίνακες ελέγχου με οθόνη αφής

1. Στην αρχική οθόνη του πίνακα ελέγχου του εκτυπωτή, πατήστε το κουμπί Ρύθμιση .
2. Επιλέξτε **Ρύθμιση φαξ**.
3. Επιλέξτε **Ρυθμίσεις για προχωρημένους** και πατήστε **Ανάλυση φαξ**.
4. Επιλέξτε την επιθυμητή ρύθμιση ανάλυσης και, στη συνέχεια, πατήστε το κουμπί **OK**.

Έλεγχος των ρυθμίσεων διόρθωσης σφαλμάτων

Συνήθως, ο εκτυπωτής παρακολουθεί τα σήματα στην τηλεφωνική γραμμή ενώ στέλνει ή λαμβάνει ένα φαξ. Εάν ο εκτυπωτής εντοπίσει ένα σφάλμα κατά τη διάρκεια της μετάδοσης και η ρύθμιση διόρθωσης σφαλμάτων είναι **ενεργοποιημένη**, ο εκτυπωτής μπορεί να ζητήσει την επανάληψη αποστολής του τμήματος του φαξ. Η εργοστασιακή προεπιλογή για τη διόρθωση σφαλμάτων είναι **Ενεργοποίηση**.

Δεν θα πρέπει να απενεργοποιήσετε τη διόρθωση σφαλμάτων, εκτός αν αντιμετωπίζετε προβλήματα με την αποστολή ή τη λήψη ενός φαξ και είστε πρόθυμοι να δεχτείτε τα σφάλματα στη μετάδοση. Η απενεργοποίηση της λειτουργίας αποδεικνύεται χρήσιμη για την αποστολή φαξ σε υπερπόντιες χώρες/περιοχές ή για τη λήψη φαξ από αυτές, ή εάν χρησιμοποιείτε τηλεφωνική σύνδεση μέσω δορυφόρου.



ΣΗΜΕΙΩΣΗ: Τα βήματα διαφέρουν ανάλογα με τον τύπο του πίνακα ελέγχου.

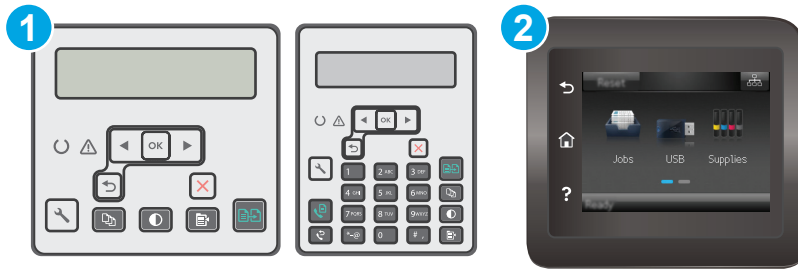

- 1 Πίνακας ελέγχου 2 γραμμών
- 2 Πίνακας ελέγχου με οθόνη αφής

Πίνακες ελέγχου 2 γραμμών

1. Στον πίνακα ελέγχου του εκτυπωτή, πατήστε το κουμπί ρύθμισης .
2. Επιλέξτε **Ρύθμιση φαξ** και πατήστε **Όλα τα φαξ**.
3. Επιλέξτε **Διόρθωση σφαλμάτων** και, στη συνέχεια, επιλέξτε **Ενεργοποίηση**.

Πίνακες ελέγχου με οθόνη αφής

1. Στην αρχική οθόνη του πίνακα ελέγχου του εκτυπωτή, πατήστε το κουμπί Ρύθμιση .
2. Επιλέξτε **Συντήρηση** και πατήστε **Συντήρηση φαξ**.
3. Επιλέξτε **Διόρθωση σφαλμάτων** και, στη συνέχεια, επιλέξτε **Ενεργοποίηση**.

Έλεγχος ρύθμισης προσαρμογής στη σελίδα

Εάν ο εκτυπωτής εκτυπώσει μια εργασία φαξ εκτός των περιθωρίων της σελίδας, ενεργοποιήστε τη λειτουργία προσαρμογής στη σελίδα από τον πίνακα ελέγχου του εκτυπωτή.



ΣΗΜΕΙΩΣΗ: Βεβαιωθείτε ότι η ρύθμιση του προεπιλεγμένου μεγέθους χαρτιού αντιστοιχεί στο μέγεθος του χαρτιού του δίσκου.



ΣΗΜΕΙΩΣΗ: Τα βήματα διαφέρουν ανάλογα με τον τύπο του πίνακα ελέγχου.



- 1 Πίνακας ελέγχου 2 γραμμών
- 2 Πίνακας ελέγχου με οθόνη αφής

Πίνακες ελέγχου 2 γραμμών

1. Στον πίνακα ελέγχου του εκτυπωτή, πατήστε το κουμπί ρύθμισης .
2. Επιλέξτε **Ρύθμιση φαξ** και πατήστε **Ρύθμιση λήψ. φαξ**.
3. Επιλέξτε **Προσαρμογή στη σελίδα** και, στη συνέχεια, πατήστε **Ενεργοποίηση**.

Πίνακες ελέγχου με οθόνη αφής

1. Στην αρχική οθόνη του πίνακα ελέγχου του εκτυπωτή, πατήστε το κουμπί Ρύθμιση .
2. Επιλέξτε **Ρύθμιση φαξ** και, στη συνέχεια, πατήστε **Ρύθμιση για προχωρημένους**.
3. Επιλέξτε **Προσαρμογή στη σελίδα** και, στη συνέχεια, πατήστε **Ενεργοποίηση**.

Καθαρισμός των κυλίνδρων συλλογής και του προστατευτικού διαχωρισμού του τροφοδότη εγγράφων

Αν ο τροφοδότης εγγράφων αντιμετωπίζει προβλήματα με το χειρισμό του χαρτιού, όπως εμπλοκές ή τροφοδότηση πολλών σελίδων, καθαρίστε τους κυλίνδρους και το προστατευτικό διαχωρισμού του τροφοδότη εγγράφων.

1. Ανοίξτε το κάλυμμα πρόσβασης του τροφοδότη εγγράφων.

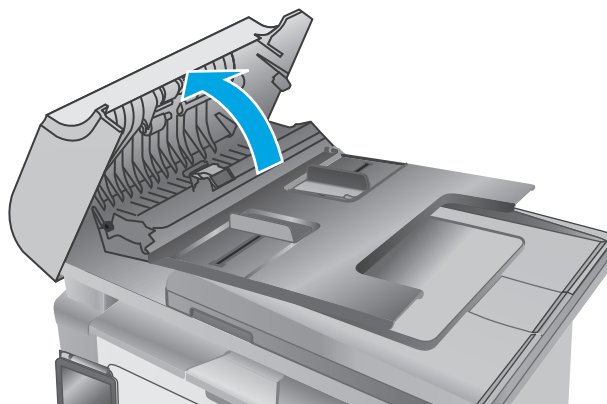

2. Χρησιμοποιήστε ένα υγρό λινό ύφασμα για να καθαρίσετε τους δύο κυλίνδρους συλλογής και το προστατευτικό διαχωρισμού, αφαιρώντας τη βρομιά.

ΠΡΟΣΟΧΗ: Μην χρησιμοποιείτε λειαντικά, ακετόνη, βενζίνη, αμμωνία, αιθυλική αλκοόλη ή τετραχλωράνθρακα σε οποιοδήποτε τμήμα του εκτυπωτή, καθώς μπορεί να τον καταστρέψουν. Μην ρίχνετε υγρά απευθείας στη γυάλινη επιφάνεια ή στην πλάκα. Ενδέχεται να περάσουν στο εσωτερικό και να προκαλέσουν ζημιά στον εκτυπωτή.

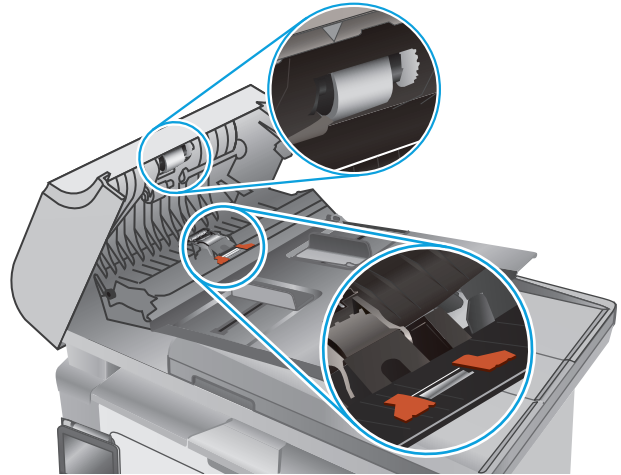

3. Κλείστε το κάλυμμα πρόσβασης του τροφοδότη εγγράφων.

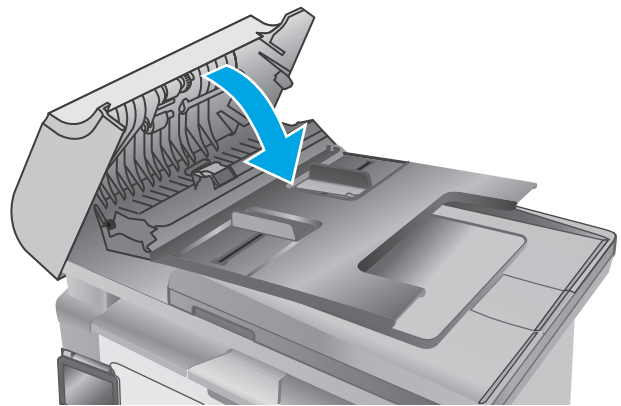

Αποστολή σε άλλη συσκευή φαξ

Δοκιμάστε να στείλετε το φαξ σε ένα διαφορετικό μηχάνημα φαξ. Εάν η ποιότητα του φαξ είναι καλύτερη, το πρόβλημα σχετίζεται με τις ρυθμίσεις της συσκευής φαξ του αρχικού παραλήπτη ή με την κατάσταση των αναλώσιμων.

Έλεγχος συσκευής φαξ αποστολέα

Ζητήστε από τον αποστολέα να δοκιμάσει να στείλει από διαφορετική συσκευή φαξ. Εάν η ποιότητα του φαξ είναι καλύτερη, υπάρχει πρόβλημα στη συσκευή φαξ του αποστολέα. Εάν δεν υπάρχει διαθέσιμη κάποια διαφορετική συσκευή φαξ, ζητήστε από τον αποστολέα να σκεφτεί το ενδεχόμενο να πραγματοποιήσει τις παρακάτω αλλαγές:

- Βεβαιωθείτε ότι το πρωτότυπο έγγραφο βρίσκεται σε λευκό (και όχι χρωματιστό) χαρτί.
- Αυξήστε τις τιμές στις ρυθμίσεις για την ανάλυση, το επίπεδο της ποιότητας ή την αντίθεση του φαξ.
- Εάν είναι δυνατόν, στείλτε το φαξ από ένα πρόγραμμα λογισμικού υπολογιστή.

Επίλυση προβλημάτων ενσύρματου δικτύου

Εισαγωγή

Ελέγξτε τα παρακάτω στοιχεία για να βεβαιωθείτε ότι ο εκτυπωτής επικοινωνεί με το δίκτυο. Πριν ξεκινήσετε, εκτυπώστε μια σελίδα διαμόρφωσης από τον πίνακα ελέγχου του εκτυπωτή και εντοπίστε τη διεύθυνση IP του εκτυπωτή που εμφανίζεται σε αυτή τη σελίδα.

- [Κακή ενσύρματη σύνδεση](#)
- [Ο υπολογιστής χρησιμοποιεί εσφαλμένη διεύθυνση IP για τον εκτυπωτή](#)
- [Ο υπολογιστής δεν μπορεί να επικοινωνήσει με τον εκτυπωτή](#)
- [Ο εκτυπωτής χρησιμοποιεί λανθασμένες ρυθμίσεις ταχύτητας σύνδεσης για το δίκτυο](#)
- [Τα προβλήματα συμβατότητας μπορεί να οφείλονται σε νέα προγράμματα.](#)
- [Ο υπολογιστής ή ο σταθμός εργασίας μπορεί να μην έχει ρυθμιστεί σωστά](#)
- [Ο εκτυπωτής έχει απενεργοποιηθεί ή κάποιες άλλες ρυθμίσεις δικτύου είναι εσφαλμένες](#)



ΣΗΜΕΙΩΣΗ: Η HP δεν υποστηρίζει ομότιμη δικτύωση, καθώς η δυνατότητα αυτή είναι μια λειτουργία των λειτουργικών συστημάτων της Microsoft και όχι των προγραμμάτων οδήγησης εκτύπωσης HP. Για περισσότερες πληροφορίες, επισκεφθείτε την τοποθεσία της Microsoft στη διεύθυνση www.microsoft.com.

Κακή ενσύρματη σύνδεση

1. Βεβαιωθείτε ότι ο εκτυπωτής είναι συνδεδεμένος στη σωστή θύρα δικτύου μέσω καλωδίου με κατάλληλο μήκος.
2. Βεβαιωθείτε ότι οι συνδέσεις καλωδίου είναι σταθερές.
3. Ελέγξτε τη σύνδεση θύρας δικτύου στο πίσω μέρος του εκτυπωτή και βεβαιωθείτε ότι η κίτρινη λυχνία δραστηριότητας και η πράσινη λυχνία κατάστασης σύνδεσης είναι αναμμένες.
4. Εάν το πρόβλημα παραμένει, δοκιμάστε ένα διαφορετικό καλώδιο ή μια διαφορετική θύρα στο διανομέα.

Ο υπολογιστής χρησιμοποιεί εσφαλμένη διεύθυνση IP για τον εκτυπωτή

1. Ανοίξτε τις ιδιότητες του εκτυπωτή και κάντε κλικ στην καρτέλα **Θύρες**. Βεβαιωθείτε ότι είναι επιλεγμένη η τρέχουσα διεύθυνση IP του εκτυπωτή. Η διεύθυνση IP του εκτυπωτή εμφανίζεται στη σελίδα διαμόρφωσης του εκτυπωτή.
2. Αν χρησιμοποιήσατε την τυπική θύρα TCP/IP της HP κατά την εγκατάσταση του εκτυπωτή, επιλέξτε το πλαίσιο με την ετικέτα **Εκτύπωση πάντα σε αυτόν τον εκτυπωτή, ακόμα και αν αλλάξει η διεύθυνση IP**.
3. Αν η εγκατάσταση του εκτυπωτή έγινε με μια τυπική θύρα TCP/IP της Microsoft, χρησιμοποιήστε το όνομα κεντρικού υπολογιστή αντί της διεύθυνσης IP.
4. Εάν η διεύθυνση IP είναι σωστή, διαγράψτε τον εκτυπωτή και, στη συνέχεια, προσθέστε τον πάλι.

Ο υπολογιστής δεν μπορεί να επικοινωνήσει με τον εκτυπωτή

1. Για να ελέγξετε την επικοινωνία του δικτύου, κάντε ping στο δίκτυο.

- α. Ανοίξτε μια γραμμή εντολών στον υπολογιστή.
 - Στα Windows, κάντε κλικ στο μενού **Έναρξη**, επιλέξτε **Εκτέλεση**, πληκτρολογήστε `cmd` και πατήστε **Enter**.
 - Σε OS X, μεταβείτε στην επιλογή **Applications** (Εφαρμογές), έπειτα επιλέξτε **Utilities** (Βοηθητικά προγράμματα) και ανοίξτε το στοιχείο **Terminal** (Τερματικό).
 - β. Πληκτρολογήστε πρώτα `ping` και έπειτα τη διεύθυνση IP του εκτυπωτή.
 - γ. Αν το παράθυρο εμφανιστεί και στην αποστολή και στην επιστροφή, τότε το δίκτυο λειτουργεί.
2. Εάν η εντολή `ping` απέτυχε, βεβαιωθείτε ότι οι διανομείς του δικτύου είναι ενεργοποιημένοι και, στη συνέχεια, βεβαιωθείτε ότι οι ρυθμίσεις δικτύου, ο εκτυπωτής και ο υπολογιστής έχουν διαμορφωθεί για το ίδιο δίκτυο.

Ο εκτυπωτής χρησιμοποιεί λανθασμένες ρυθμίσεις ταχύτητας σύνδεσης για το δίκτυο

Η HP συνιστά να αφήνετε αυτές τις ρυθμίσεις στην αυτόματη λειτουργία (η προεπιλεγμένη ρύθμιση). Αν αλλάξετε αυτές τις ρυθμίσεις, πρέπει επίσης να τις αλλάξετε για το δίκτυό σας.

Τα προβλήματα συμβατότητας μπορεί να οφείλονται σε νέα προγράμματα.

Βεβαιωθείτε ότι τυχόν νέα προγράμματα λογισμικού εγκαταστάθηκαν σωστά και ότι χρησιμοποιούν το σωστό πρόγραμμα οδήγησης εκτυπωτή.

Ο υπολογιστής ή ο σταθμός εργασίας μπορεί να μην έχει ρυθμιστεί σωστά

1. Ελέγξτε τα προγράμματα οδήγησης δικτύου, τα προγράμματα οδήγησης εκτύπωσης και τις ρυθμίσεις αναδρομολόγησης δικτύου.
2. Βεβαιωθείτε ότι το λειτουργικό σύστημα έχει διαμορφωθεί σωστά.

Ο εκτυπωτής έχει απενεργοποιηθεί ή κάποιες άλλες ρυθμίσεις δικτύου είναι εσφαλμένες

1. Εξετάστε τη σελίδα διαμόρφωσης, για να ελέγξετε την κατάσταση του πρωτοκόλλου δικτύου. Εάν χρειάζεται, ενεργοποιήστε το.
2. Τροποποιήστε τις ρυθμίσεις δικτύου, εάν απαιτείται.

Επίλυση προβλημάτων ασύρματου δικτύου

- [Εισαγωγή](#)
- [Λίστα ελέγχου ασύρματης συνδεσιμότητας](#)
- [Όταν ολοκληρωθεί η ρύθμιση παραμέτρων της ασύρματης σύνδεσης, ο εκτυπωτής δεν εκτυπώνει](#)
- [Ο εκτυπωτής δεν εκτυπώνει, ενώ στον υπολογιστή έχει εγκατασταθεί τείχος προστασίας άλλου κατασκευαστή](#)
- [Η ασύρματη σύνδεση δεν λειτουργεί μετά τη μετακίνηση του ασύρματου δρομολογητή ή του εκτυπωτή](#)
- [Δεν είναι δυνατή η σύνδεση περισσότερων υπολογιστών στον ασύρματο εκτυπωτή](#)
- [Ο ασύρματος εκτυπωτής χάνει την επικοινωνία κατά τη σύνδεσή του σε VPN](#)
- [Το δίκτυο δεν εμφανίζεται στη λίστα ασύρματων δικτύων](#)
- [Το ασύρματο δίκτυο δεν λειτουργεί](#)
- [Εκτέλεση διαγνωστικού ελέγχου ασύρματου δικτύου](#)
- [Μείωση παρεμβολών σε ασύρματο δίκτυο](#)

Εισαγωγή

Χρησιμοποιήστε τις πληροφορίες αντιμετώπισης προβλημάτων για να βοηθηθείτε κατά την επίλυση προβλημάτων.



ΣΗΜΕΙΩΣΗ: Για να διαπιστώσετε αν είναι ενεργοποιημένη η εκτύπωση μέσω Wi-Fi Direct στον εκτυπωτή, εκτυπώστε μια σελίδα διαμόρφωσης.

Λίστα ελέγχου ασύρματης συνδεσιμότητας

- Βεβαιωθείτε ότι το καλώδιο δικτύου δεν είναι συνδεδεμένο.
- Βεβαιωθείτε ότι ο εκτυπωτής και ο ασύρματος δρομολογητής έχουν ενεργοποιηθεί και τροφοδοτούνται με ρεύμα. Επίσης, βεβαιωθείτε ότι ο ασύρματος δέκτης του εκτυπωτή έχει ενεργοποιηθεί.
- Βεβαιωθείτε ότι το αναγνωριστικό συνόλου υπηρεσιών (SSID) είναι σωστό. Εκτυπώστε μια σελίδα διαμόρφωσης για να προσδιορίσετε το SSID. Αν δεν είστε σίγουροι για την ορθότητα του SSID, εκτελέστε ξανά τη ρύθμιση της ασύρματης σύνδεσης.
- Στα προστατευμένα δίκτυα, βεβαιωθείτε ότι τα στοιχεία ασφαλείας είναι σωστά. Αν τα στοιχεία ασφαλείας είναι εσφαλμένα, εκτελέστε ξανά τη ρύθμιση της ασύρματης σύνδεσης.
- Αν το ασύρματο δίκτυο λειτουργεί σωστά, προσπελάστε άλλους υπολογιστές στο ασύρματο δίκτυο. Αν το δίκτυο έχει πρόσβαση στο Internet, συνδεθείτε στο Internet μέσω ασύρματης σύνδεσης.
- Βεβαιωθείτε ότι η μέθοδος κρυπτογράφησης (AES ή TKIP) του εκτυπωτή είναι η ίδια με του σημείου ασύρματης πρόσβασης (σε δίκτυα με ασφάλεια WPA).
- Βεβαιωθείτε ότι ο εκτυπωτής βρίσκεται εντός της εμβέλειας του ασύρματου δικτύου. Στα περισσότερα δίκτυα, ο εκτυπωτής πρέπει να βρίσκεται σε ακτίνα 30 μέτρα από το σημείο ασύρματης πρόσβασης (ασύρματος δρομολογητή).

- Βεβαιωθείτε ότι το σήμα της ασύρματης σύνδεσης δεν εμποδίζεται. Αφαιρέστε τυχόν μεγάλα μεταλλικά αντικείμενα ανάμεσα στο σημείο πρόσβασης και στον εκτυπωτή. Βεβαιωθείτε ότι ο εκτυπωτής και το σημείο ασύρματης πρόσβασης δεν χωρίζονται μεταξύ τους με στύλους, τοίχους ή κολόνες από μέταλλο ή τσιμέντο.
- Βεβαιωθείτε ότι ο εκτυπωτής βρίσκεται μακριά από ηλεκτρονικές συσκευές που μπορεί να προκαλέσουν παρεμβολές στο σήμα της ασύρματης σύνδεσης. Πολλές συσκευές μπορούν να προκαλέσουν παρεμβολές στο σήμα της ασύρματης σύνδεσης (π.χ. μοτέρ, ασύρματα τηλέφωνα, κάμερες συστημάτων ασφαλείας, άλλα ασύρματα δίκτυα και μερικές συσκευές Bluetooth).
- Βεβαιωθείτε ότι το πρόγραμμα οδήγησης εκτύπωσης έχει εγκατασταθεί στον υπολογιστή.
- Βεβαιωθείτε ότι έχετε επιλέξει την κατάλληλη θύρα του εκτυπωτή.
- Βεβαιωθείτε ότι ο υπολογιστής και ο εκτυπωτής συνδέονται στο ίδιο ασύρματο δίκτυο.
- Σε OS X, βεβαιωθείτε ότι ο ασύρματος δρομολογητής υποστηρίζει το Bonjour.

Όταν ολοκληρωθεί η ρύθμιση παραμέτρων της ασύρματης σύνδεσης, ο εκτυπωτής δεν εκτυπώνει

1. Βεβαιωθείτε ότι ο εκτυπωτής είναι ενεργοποιημένος και σε κατάσταση ετοιμότητας.
2. Απενεργοποιήστε τυχόν τείχη προστασίας άλλου κατασκευαστή στον υπολογιστή.
3. Βεβαιωθείτε ότι το ασύρματο δίκτυο λειτουργεί σωστά.
4. Βεβαιωθείτε ότι ο υπολογιστής λειτουργεί σωστά. Αν χρειαστεί, επανεκκινήστε τον υπολογιστή.
5. Βεβαιωθείτε ότι μπορείτε να ανοίξετε τον Ενσωματωμένο διακομιστή Web της HP του εκτυπωτή από έναν υπολογιστή στο δίκτυο.

Ο εκτυπωτής δεν εκτυπώνει, ενώ στον υπολογιστή έχει εγκατασταθεί τείχος προστασίας άλλου κατασκευαστή

1. Ενημερώστε το τείχος προστασίας με τις πιο πρόσφατες ενημερώσεις από τον κατασκευαστή.
2. Εάν τα προγράμματα ζητούν πρόσβαση από το τείχος προστασίας, κατά την εγκατάσταση του εκτυπωτή ή κατά την εκτύπωση, τότε βεβαιωθείτε ότι επιτρέπετε την εκτέλεση των προγραμμάτων.
3. Απενεργοποιήστε προσωρινά το τείχος προστασίας και, στη συνέχεια, εγκαταστήστε τον ασύρματο εκτυπωτή στον υπολογιστή. Όταν ολοκληρώσετε την εγκατάσταση της ασύρματης σύνδεσης, ενεργοποιήστε το τείχος προστασίας.

Η ασύρματη σύνδεση δεν λειτουργεί μετά τη μετακίνηση του ασύρματου δρομολογητή ή του εκτυπωτή

1. Βεβαιωθείτε ότι ο δρομολογητής ή ο εκτυπωτής συνδέεται στο ίδιο δίκτυο με τον υπολογιστή.
2. Εκτυπώστε μια σελίδα διαμόρφωσης.
3. Συγκρίνετε το αναγνωριστικό συνόλου υπηρεσιών (SSID) της σελίδας διαμόρφωσης με το SSID της διαμόρφωσης του εκτυπωτή για τον υπολογιστή.
4. Αν οι κωδικοί δεν είναι ίδιοι, οι συσκευές δεν συνδέονται στο ίδιο δίκτυο. Διαμορφώστε ξανά τη ρύθμιση ασύρματης λειτουργίας του εκτυπωτή.

Δεν είναι δυνατή η σύνδεση περισσότερων υπολογιστών στον ασύρματο εκτυπωτή

1. Βεβαιωθείτε ότι οι υπόλοιποι υπολογιστές βρίσκονται εντός της ακτίνας ασύρματης κάλυψης και ότι το σήμα δεν εμποδίζεται. Στα περισσότερα δίκτυα, η ακτίνα ασύρματης κάλυψης είναι 30 m από το σημείο ασύρματης πρόσβασης.
2. Βεβαιωθείτε ότι ο εκτυπωτής είναι ενεργοποιημένος και σε κατάσταση ετοιμότητας.
3. Βεβαιωθείτε ότι δεν υπάρχουν περισσότεροι από 5 ταυτόχρονοι χρήστες Wi-Fi Direct.
4. Απενεργοποιήστε τυχόν τείχη προστασίας άλλου κατασκευαστή στον υπολογιστή.
5. Βεβαιωθείτε ότι το ασύρματο δίκτυο λειτουργεί σωστά.
6. Βεβαιωθείτε ότι ο υπολογιστής λειτουργεί σωστά. Αν χρειαστεί, επανεκκινήστε τον υπολογιστή.

Ο ασύρματος εκτυπωτής χάνει την επικοινωνία κατά τη σύνδεσή του σε VPN

- Συνήθως, δεν μπορείτε να συνδέεστε ταυτόχρονα σε VPN και σε άλλα δίκτυα.

Το δίκτυο δεν εμφανίζεται στη λίστα ασύρματων δικτύων

- Βεβαιωθείτε ότι ο ασύρματος δρομολογητής έχει ενεργοποιηθεί και τροφοδοτείται με ρεύμα.
- Το δίκτυο μπορεί να μην είναι ορατό. Ωστόσο, μπορείτε να συνδεθείτε σε μη ορατό δίκτυο.

Το ασύρματο δίκτυο δεν λειτουργεί

1. Βεβαιωθείτε ότι το καλώδιο δικτύου δεν είναι συνδεδεμένο.
2. Για να εξετάσετε αν το δίκτυο έχει χάσει την επικοινωνία, συνδέστε κι άλλες συσκευές στο δίκτυο.
3. Για να ελέγξετε την επικοινωνία του δικτύου, κάντε ping στο δίκτυο.
 - α. Ανοίξτε μια γραμμή εντολών στον υπολογιστή.
 - Στα Windows, πατήστε **Έναρξη**, επιλέξτε **Εκτέλεση**, πληκτρολογήστε `cmd` και πατήστε **Enter**.
 - Σε OS X, μεταβείτε στην επιλογή **Applications** (Εφαρμογές), επιλέξτε **Utilities** (Βοηθητικά προγράμματα) και ανοίξτε το στοιχείο **Terminal** (Τερματικό).
 - β. Πληκτρολογήστε `ping` και μετά τη διεύθυνση IP του δρομολογητή.
 - γ. Αν το παράθυρο εμφανιστεί και στην αποστολή και στην επιστροφή, τότε το δίκτυο λειτουργεί.
4. Βεβαιωθείτε ότι ο δρομολογητής ή ο εκτυπωτής συνδέεται στο ίδιο δίκτυο με τον υπολογιστή.
 - α. Εκτυπώστε μια σελίδα διαμόρφωσης.
 - β. Συγκρίνετε το αναγνωριστικό συνόλου υπηρεσιών (SSID) της αναφοράς διαμόρφωσης με το SSID στη διαμόρφωση του εκτυπωτή για τον υπολογιστή.
 - γ. Αν οι κωδικοί δεν είναι ίδιοι, οι συσκευές δεν συνδέονται στο ίδιο δίκτυο. Διαμορφώστε ξανά τη ρύθμιση ασύρματης λειτουργίας του εκτυπωτή.

Εκτέλεση διαγνωστικού ελέγχου ασύρματου δικτύου

Από τον πίνακα ελέγχου του εκτυπωτή μπορείτε να εκτελέσετε διαγνωστικό έλεγχο ο οποίος παρέχει πληροφορίες για τις ρυθμίσεις του ασύρματου δικτύου.

 **ΣΗΜΕΙΩΣΗ:** Τα βήματα διαφέρουν ανάλογα με τον τύπο του πίνακα ελέγχου.

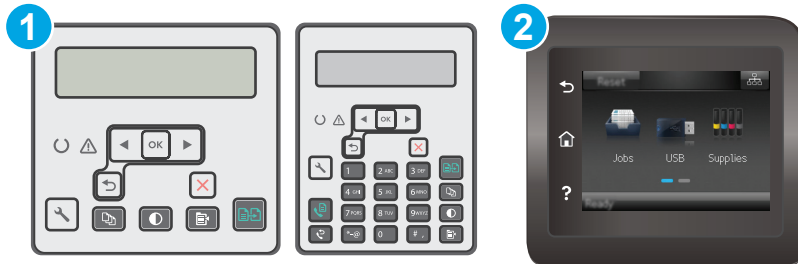

- | | |
|---|-------------------------------|
| 1 | Πίνακας ελέγχου 2 γραμμών |
| 2 | Πίνακας ελέγχου με οθόνη αφής |

Πίνακας ελέγχου 2 γραμμών

1. Στον πίνακα ελέγχου του εκτυπωτή, πατήστε το κουμπί ρύθμισης .
2. Ανοίξτε τα ακόλουθα μενού:
 - **Αυτόματοι διαγνωστικοί έλεγχοι**
 - **Εκτέλεση δοκιμής ασύρματης λειτουργίας**
3. Πατήστε το κουμπί **OK** για να αρχίσει η δοκιμή. Ο εκτυπωτής εκτυπώνει μια δοκιμαστική σελίδα με τα αποτελέσματα της δοκιμής.

Πίνακας ελέγχου με οθόνη αφής

1. Στην αρχική οθόνη του πίνακα ελέγχου του εκτυπωτή, σύρετε έως ότου εμφανιστεί το μενού **Ρύθμιση**. Πατήστε το εικονίδιο **Ρύθμιση**  για να ανοίξετε το μενού.
2. Πραγματοποιήστε κύλιση και επιλέξτε **Αυτοδιαγνωστικός έλεγχος**.
3. Επιλέξτε **Run Wireless Test** (Εκτέλεση δοκιμής ασύρματης λειτουργίας) για να ξεκινήσετε τη δοκιμή. Ο εκτυπωτής εκτυπώνει μια δοκιμαστική σελίδα με τα αποτελέσματα της δοκιμής.

Μείωση παρεμβολών σε ασύρματο δίκτυο

Ακολουθήστε τις παρακάτω συμβουλές, για να μειώσετε τις παρεμβολές ενός ασύρματου δικτύου:

- Διατηρήστε τις ασύρματες συσκευές μακριά από μεγάλα μεταλλικά αντικείμενα (π.χ. αρχαιοθήκες) και άλλες ηλεκτρομαγνητικές συσκευές (π.χ. φούρνοι μικροκυμάτων και ασύρματα τηλέφωνα). Αυτά τα αντικείμενα διακόπτουν τα ραδιοηλεκτρικά σήματα.
- Διατηρήστε τις ασύρματες συσκευές μακριά από μεγάλους τοίχους και άλλα κτίσματα. Αυτά τα αντικείμενα απορροφούν τα ραδιοκύματα και μειώνουν την ισχύ του σήματος.
- Τοποθετήστε τον ασύρματο δρομολογητή σε κεντρικό σημείο, σε οπτική επαφή με τους ασύρματους εκτυπωτές του δικτύου.

Επίλυση προβλημάτων φαξ

Εισαγωγή

Χρησιμοποιήστε τις πληροφορίες αντιμετώπισης προβλημάτων φαξ για να επιλύσετε σχετικά ζητήματα.

- [Λίστα ελέγχου αντιμετώπισης προβλημάτων φαξ](#)
- [Επίλυση γενικών προβλημάτων φαξ](#)

Λίστα ελέγχου αντιμετώπισης προβλημάτων φαξ

- Υπάρχουν διάφορες πιθανές επιδιορθώσεις. Μετά από κάθε προτεινόμενη ενέργεια, επαναλάβετε την αποστολή/λήψη φαξ, για να δείτε αν έχει λυθεί το πρόβλημα.
 - Για καλύτερα αποτελέσματα κατά την επίλυση προβλημάτων με το φαξ, βεβαιωθείτε ότι το καλώδιο από τον εκτυπωτή είναι απευθείας συνδεδεμένο στη θύρα τηλεφώνου στον τοίχο. Αποσυνδέστε όλες τις άλλες συσκευές που έχουν συνδεθεί στον εκτυπωτή.
1. Βεβαιωθείτε ότι το καλώδιο τηλεφώνου είναι συνδεδεμένο στη σωστή θύρα στην πίσω πλευρά του εκτυπωτή.
 2. Για να ελέγξετε την τηλεφωνική γραμμή, δοκιμάστε την αποστολή φαξ:

Πίνακες ελέγχου 2 γραμμών



- α. Πατήστε το κουμπί ρύθμισης  στον πίνακα ελέγχου του προϊόντος.
- β. Επιλέξτε **Συντήρηση** και πατήστε **Εκτέλεση δοκιμής φαξ**. Το προϊόν δημιουργεί μια αναφορά δοκιμαστικής αποστολής φαξ.

Πίνακες ελέγχου με οθόνη αφής

- α. Στην αρχική οθόνη του πίνακα ελέγχου του προϊόντος, πατήστε το κουμπί ρύθμισης .
- β. Ανοίξτε τα ακόλουθα μενού:
 - [Υπηρεσία](#)
 - [Υπηρεσία φαξ](#)
- γ. Ορίστε την επιλογή [Εκτέλεση δοκιμής φαξ](#). Ο εκτυπωτής εκτυπώνει μια αναφορά δοκιμαστικής αποστολής φαξ.

Η αναφορά περιέχει τα παρακάτω πιθανά αποτελέσματα:

- **Επιτυχία:** Η αναφορά περιέχει όλες τις τρέχουσες ρυθμίσεις φαξ για έλεγχο.
 - **Αποτυχία:** Η αναφορά υποδεικνύει τη φύση του σφάλματος και περιέχει προτάσεις επίλυσης του προβλήματος.
3. Βεβαιωθείτε ότι έχετε την πιο πρόσφατη έκδοση υλικολογισμικού του εκτυπωτή:

- α. Για να αποκτήσετε τον κωδικό ημερομηνίας του υλικολογισμικού, εκτυπώστε μια σελίδα διαμόρφωσης από το μενού **Αναφορές** του πίνακα ελέγχου.
- β. Μεταβείτε στη διεύθυνση www.hp.com/go/support, επιλέξτε τη γλώσσα της χώρας/περιοχής σας, κάντε κλικ στη σύνδεση **Λήψη λογισμικού και προγραμμάτων οδήγησης**, πληκτρολογήστε το όνομα του εκτυπωτή στο πεδίο αναζήτησης, πατήστε το κουμπί **ENTER** και κατόπιν επιλέξτε τον εκτυπωτή στη λίστα των αποτελεσμάτων αναζήτησης.
- γ. Επιλέξτε το λειτουργικό σύστημα.
- δ. Στην ενότητα **Firmware** (Υλικολογισμικό), εντοπίστε το στοιχείο **Firmware Update Utility** (Βοηθητικό πρόγραμμα ενημέρωσης υλικολογισμικού).
-
-  **ΣΗΜΕΙΩΣΗ:** Βεβαιωθείτε ότι χρησιμοποιείτε το βοηθητικό πρόγραμμα ενημέρωσης υλικολογισμικού που είναι κατάλληλο για το μοντέλο του εκτυπωτή σας.
-
- ε. Πατήστε **Download** (Λήψη), επιλέξτε **Run** (Εκτέλεση) και, στη συνέχεια, πατήστε ξανά **Run** (Εκτέλεση).
- ζ. Όταν το βοηθητικό πρόγραμμα εκκινήσει, επιλέξτε τον εκτυπωτή από τον αναπτυσσόμενο κατάλογο, και στη συνέχεια κάντε κλικ στο κουμπί **Αποστολή firmware**.
-
-  **ΣΗΜΕΙΩΣΗ:** Προκειμένου να εκτυπώσετε μια σελίδα διαμόρφωσης για την επαλήθευση της εγκατεστημένης έκδοσης υλικολογισμικού πριν ή μετά τη διαδικασία ενημέρωσης, πατήστε **Print Config** (Εκτύπωση σελίδας διαμόρφωσης).
-
- η. Ακολουθήστε τις οδηγίες που εμφανίζονται στην οθόνη για να ολοκληρώσετε την εγκατάσταση και, στη συνέχεια, πατήστε το κουμπί **Exit** (Έξοδος) για να κλείσετε το βοηθητικό πρόγραμμα.
4. Βεβαιωθείτε ότι το φαξ είχε ρυθμιστεί κατά την εγκατάσταση του λογισμικού του εκτυπωτή.
- Στον υπολογιστή, στο φάκελο προγραμμάτων της HP, εκτελέστε το βοηθητικό πρόγραμμα ρύθμισης φαξ.
5. Βεβαιωθείτε ότι η υπηρεσία τηλεφωνίας υποστηρίζει τη λειτουργία αναλογικού φαξ.
- Αν χρησιμοποιείτε ISDN ή ψηφιακό PBX, επικοινωνήστε με την εταιρεία παροχής υπηρεσιών, για πληροφορίες σχετικά με τη διαμόρφωση αναλογικής γραμμής φαξ.
 - Εάν χρησιμοποιείτε μια υπηρεσία VoIP, αλλάξτε τη ρύθμιση **Ταχύτητα φαξ** σε **Αργή (V.29)** από τον πίνακα ελέγχου. Ρωτήστε τον πάροχο υπηρεσιών αν υποστηρίζει τη λειτουργία φαξ, καθώς και για την προτεινόμενη ταχύτητα μόντεμ του φαξ. Για ορισμένες εταιρείες, απαιτείται η χρήση προσαρμογέα.
 - Εάν χρησιμοποιείτε υπηρεσία DSL, βεβαιωθείτε ότι στη σύνδεση της τηλεφωνικής γραμμής με τον εκτυπωτή περιλαμβάνεται φίλτρο. Αν δεν διαθέτετε φίλτρο, επικοινωνήστε με την εταιρεία παροχής υπηρεσιών DSL ή αγοράστε ένα φίλτρο DSL. Αν υπάρχει εγκατεστημένο φίλτρο DSL, δοκιμάστε κάποιο άλλο φίλτρο, καθώς τα φίλτρα μπορεί να είναι ελαττωματικά.

Επίλυση γενικών προβλημάτων φαξ

- [Η αποστολή των φαξ γίνεται με χαμηλή ταχύτητα](#)
- [Η ποιότητα του φαξ είναι χαμηλή](#)
- [Το φαξ κόβεται ή εκτυπώνεται σε δύο σελίδες](#)



ΣΗΜΕΙΩΣΗ: Τα βήματα διαφέρουν ανάλογα με τον τύπο του πίνακα ελέγχου.



- | | |
|---|-------------------------------|
| 1 | Πίνακας ελέγχου 2 γραμμών |
| 2 | Πίνακας ελέγχου με οθόνη αφής |

Η αποστολή των φαξ γίνεται με χαμηλή ταχύτητα

Ο εκτυπωτής αντιμετωπίζει προβλήματα λόγω κακής κατάστασης της τηλεφωνικής γραμμής.

- Στείλτε ξανά το φαξ όταν βελτιωθούν οι συνθήκες της γραμμής.
- Ρωτήστε την εταιρεία παροχής υπηρεσιών τηλεφωνίας αν η γραμμή υποστηρίζει φαξ.
- Απενεργοποιήστε τη ρύθμιση [Διόρθωση σφαλμάτων](#).

Πίνακας ελέγχου 2 γραμμών

- Στον πίνακα ελέγχου του εκτυπωτή, πατήστε το κουμπί ρύθμισης .
- Επιλέξτε **Ρύθμιση φαξ** και πατήστε **Όλα τα φαξ**.
- Επιλέξτε **Διόρθωση σφαλμάτων** και, στη συνέχεια, πατήστε **Απενεργοποίηση**.

Πίνακας ελέγχου με οθόνη αφής

- Στην αρχική οθόνη του πίνακα ελέγχου του εκτυπωτή, πατήστε το κουμπί Ρύθμιση .
- Επιλέξτε [Συντήρηση](#) και πατήστε [Συντήρηση φαξ](#).
- Επιλέξτε [Διόρθωση σφαλμάτων](#) και, στη συνέχεια, πατήστε [Απενεργοποίηση](#).

 **ΣΗΜΕΙΩΣΗ:** Μπορεί να μειωθεί η ποιότητα της εικόνας.

- Χρησιμοποιήστε λευκό χαρτί για το πρωτότυπο. Μην χρησιμοποιείτε χρώματα όπως το γκρι, το κίτρινο ή το ροζ.
- Αυξήστε τη ρύθμιση [Ταχύτητα φαξ](#).

Πίνακας ελέγχου 2 γραμμών

- Στον πίνακα ελέγχου του εκτυπωτή, πατήστε το κουμπί ρύθμισης .
- Επιλέξτε **Ρύθμιση φαξ** και πατήστε **Όλα τα φαξ**.
- Επιλέξτε **Ταχύτητα φαξ** και, στη συνέχεια, επιλέξτε τη σωστή ρύθμιση.

Πίνακες ελέγχου με οθόνη αφής

- α. Στην αρχική οθόνη του πίνακα ελέγχου του εκτυπωτή, πατήστε το κουμπί Ρύθμιση .
 - β. Επιλέξτε **Ρύθμιση φαξ**.
 - γ. Επιλέξτε **Σύνθετες ρυθμίσεις** και κατόπιν επιλέξτε **Ταχύτητα φαξ**.
 - δ. Επιλέξτε τη σωστή ρύθμιση.
- Χωρίστε τις μεγάλες εργασίες φαξ σε μικρότερα τμήματα και, στη συνέχεια, στείλτε τα μεμονωμένα.
 - Αλλάξτε τις ρυθμίσεις φαξ στον πίνακα ελέγχου, μειώνοντας την ανάλυση.

Πίνακες ελέγχου 2 γραμμών

- α. Στον πίνακα ελέγχου του εκτυπωτή, πατήστε το κουμπί ρύθμισης .
- β. Επιλέξτε **Ρύθμιση φαξ**.
- γ. Επιλέξτε **Ρύθμιση αποστολής φαξ** και πατήστε **Προεπιλεγμένη ανάλυση**.
- δ. Επιλέξτε την επιθυμητή ρύθμιση ανάλυσης και πατήστε το κουμπί **OK**.

Πίνακες ελέγχου με οθόνη αφής

- α. Στην αρχική οθόνη του πίνακα ελέγχου του εκτυπωτή, πατήστε το κουμπί Ρύθμιση .
- β. Επιλέξτε **Ρύθμιση φαξ**.
- γ. Επιλέξτε **Ρυθμίσεις για προχωρημένους** και πατήστε **Ανάλυση φαξ**.
- δ. Επιλέξτε την επιθυμητή ρύθμιση ανάλυσης και, στη συνέχεια, πατήστε το κουμπί **OK**.

Η ποιότητα του φαξ είναι χαμηλή

Το φαξ είναι θολό ή φωτεινό.

- Όταν στέλνετε φαξ, αυξήστε την ανάλυση του φαξ. Η ανάλυση δεν επηρεάζει τα φαξ που λαμβάνετε.

Πίνακες ελέγχου 2 γραμμών

- α. Στον πίνακα ελέγχου του εκτυπωτή, πατήστε το κουμπί ρύθμισης .
- β. Επιλέξτε **Ρύθμιση φαξ**.
- γ. Επιλέξτε **Ρύθμιση αποστολής φαξ** και πατήστε **Προεπιλεγμένη ανάλυση**.
- δ. Επιλέξτε την επιθυμητή ρύθμιση ανάλυσης και πατήστε το κουμπί **OK**.

Πίνακες ελέγχου με οθόνη αφής

- α. Στην αρχική οθόνη του πίνακα ελέγχου του εκτυπωτή, πατήστε το κουμπί Ρύθμιση .
- β. Επιλέξτε **Ρύθμιση φαξ**.
- γ. Επιλέξτε **Ρυθμίσεις για προχωρημένους** και πατήστε **Ανάλυση φαξ**.
- δ. Επιλέξτε την επιθυμητή ρύθμιση ανάλυσης και, στη συνέχεια, πατήστε το κουμπί **OK**.



ΣΗΜΕΙΩΣΗ: Όταν αυξάνεται η ανάλυση, μειώνεται η ταχύτητα μετάδοσης.

- Ενεργοποιήστε τη ρύθμιση **Διόρθωση σφαλμάτων** από τον πίνακα ελέγχου.

Πίνακες ελέγχου 2 γραμμών

- α. Στον πίνακα ελέγχου του εκτυπωτή, πατήστε το κουμπί ρύθμισης .
- β. Επιλέξτε **Ρύθμιση φαξ** και πατήστε **Όλα τα φαξ**.
- γ. Επιλέξτε **Διόρθωση σφαλμάτων** και, στη συνέχεια, επιλέξτε **Ενεργοποίηση**.

Πίνακες ελέγχου με οθόνη αφής

- α. Στην αρχική οθόνη του πίνακα ελέγχου του εκτυπωτή, πατήστε το κουμπί Ρύθμιση .
 - β. Επιλέξτε **Συντήρηση** και πατήστε **Συντήρηση φαξ**.
 - γ. Επιλέξτε **Διόρθωση σφαλμάτων** και, στη συνέχεια, επιλέξτε **Ενεργοποίηση**.
- Ελέγξτε τα δοχεία γραφίτη και, αν χρειάζεται, αντικαταστήστε τα.
 - Ζητήστε από τον αποστολέα να μειώσει τη φωτεινότητα της ρύθμισης αντίθεσης στη συσκευή φαξ του αποστολέα και, στη συνέχεια, στείλτε ξανά το φαξ.

Το φαξ κόβεται ή εκτυπώνεται σε δύο σελίδες

- Ορίστε τη ρύθμιση **Προεπιλεγμένο μέγεθος χαρτιού**. Τα φαξ εκτυπώνονται σε ένα ενιαίο μέγεθος χαρτιού, ανάλογα με τις ρυθμίσεις στο πεδίο **Προεπιλεγμένο μέγεθος χαρτιού**.

Πίνακες ελέγχου 2 γραμμών

- α. Στον πίνακα ελέγχου του εκτυπωτή, πατήστε το κουμπί ρύθμισης .
- β. Επιλέξτε **Ρύθμιση συστήματος** και, στη συνέχεια, επιλέξτε **Ρύθμιση χαρτιού**.
- γ. Πατήστε **Προεπιλεγμένο μέγεθος χαρτιού** και επιλέξτε τη σωστή ρύθμιση.

Πίνακες ελέγχου με οθόνη αφής

- α. Στην αρχική οθόνη του πίνακα ελέγχου του εκτυπωτή, πατήστε το κουμπί Ρύθμιση .
 - β. Επιλέξτε **Ρύθμιση συστήματος** και, στη συνέχεια, επιλέξτε **Ρύθμιση χαρτιού**.
 - γ. Επιλέξτε **Μέγεθος χαρτιού** και, στη συνέχεια, επιλέξτε τη σωστή ρύθμιση.
- Ορίστε τον τύπο και το μέγεθος του χαρτιού που προορίζεται για το δίσκο που χρησιμοποιείται για τα φαξ.
 - Για να εκτυπώσετε μεγαλύτερα φαξ σε χαρτί μεγέθους Letter ή A4, ενεργοποιήστε τη ρύθμιση **Προσαρμογή στη σελίδα**.

Πίνακες ελέγχου 2 γραμμών

- α. Στον πίνακα ελέγχου του εκτυπωτή, πατήστε το κουμπί ρύθμισης .
- β. Επιλέξτε **Ρύθμιση φαξ** και πατήστε **Ρύθμιση λήψ. φαξ**.
- γ. Επιλέξτε **Προσαρμογή στη σελίδα** και, στη συνέχεια, πατήστε **Ενεργοποίηση**.

Πίνακες ελέγχου με οθόνη αφής

- α. Στην αρχική οθόνη του πίνακα ελέγχου του εκτυπωτή, πατήστε το κουμπί Ρύθμιση .
- β. Επιλέξτε Ρύθμιση φαξ και, στη συνέχεια, πατήστε Ρύθμιση για προχωρημένους.
- γ. Επιλέξτε Προσαρμογή στη σελίδα και, στη συνέχεια, πατήστε Ενεργοποίηση.

 **ΣΗΜΕΙΩΣΗ:** Εάν η ρύθμιση Προσαρμογή στη σελίδα είναι απενεργοποιημένη και η ρύθμιση Προεπιλεγμένο μέγεθος χαρτιού έχει οριστεί σε Letter, το πρωτότυπο μεγέθους Legal εκτυπώνεται σε δύο σελίδες.

Ευρετήριο

A

αναλώσιμα

- αντικατάσταση δοχείου γραφίτη 32, 35
- αντικατάσταση τυμπάνου απεικόνισης 38, 41
- κατάσταση, προβολή με Βοηθητικό πρόγραμμα HP για Mac 112
- κωδικοί εξαρτημάτων 24
- παραγγελία 24
- ρυθμίσεις κατώτατου ορίου 140
- χρήση όταν είναι κατώτατο 140

ανταλλακτικά

- κωδικοί εξαρτημάτων 24

αντιγραφή

- άκρες εγγράφων 175
- βελτιστοποίηση για κείμενο ή εικόνες 174
- έγγραφα δύο όψεων 62
- μεμονωμένα αντίγραφα 60
- ποιότητα, ρύθμιση 63
- πολλαπλά αντίγραφα 60
- ρύθμιση μεγέθους και τύπου χαρτιού 173

αντιγραφή διπλής όψης 62

αντιγραφή δύο όψεων 62

αντικατάσταση

- δοχείο γραφίτη 32, 35
- τύμπανο απεικόνισης 38, 41

αντιμετώπιση προβλημάτων

- ασύρματο δίκτυο 185
- έλεγχος κατάστασης δοχείου γραφίτη 165
- ενσύρματο δίκτυο 183
- προβλήματα δικτύου 183
- προβλήματα τροφοδοσίας χαρτιού 143
- φαξ 190

LED, συνδυασμοί φωτεινών ενδείξεων 133

LED, σφάλματα 133

αντιμετώπιση προβλημάτων φαξ

λίστα ελέγχου 190

απαιτήσεις προγράμματος

περιήγησης

Ενσωματωμένος διακομιστής Web της HP 108

απαιτήσεις προγράμματος

περιήγησης Web

ενσωματωμένος διακομιστής Web της HP 108

απαιτήσεις συστήματος

ενσωματωμένος διακομιστής Web της HP 108

αποστολή φαξ

από λογισμικό 101

από τον επίπεδο σαρωτή 99

από τον τροφοδότη εγγράφων 100

από υπολογιστή (Windows) 101

αριθμός αντιγράφων, αλλαγή 60

ασύρματο δίκτυο

αντιμετώπιση προβλημάτων 185

B

βάρος, εκτυπωτής 14

βοήθεια, πίνακας ελέγχου 137

βοηθητικό πρόγραμμα HP 112

Βοηθητικό πρόγραμμα HP για Mac

λειτουργίες 112

Bonjour 112

Γ

γνήσια δοχεία HP 26

γυάλινη επιφάνεια, καθαρισμός 172, 178

γυάλινη επιφάνεια, καθαρισμός τροφοδότη εγγράφων 162

Δ

διακόπτης λειτουργίας, εντοπισμός 2

διαστάσεις, εκτυπωτής 14

δίκτυα

εγκατάσταση του εκτυπωτή 107

υποστηριζόμενα 11

δίσκοι

περιλαμβάνονται 11

χωρητικότητα 11

δίσκος εισόδου

εντοπισμός 2

τοποθέτηση 18

τοποθέτηση φακέλων 21

δίσκος εξόδου

αποκατάσταση εμπλοκών 156

εντοπισμός 2

δίσκος τροφοδοσίας προτεραιότητας

τοποθέτηση φακέλων 21

δοχεία γραφίτη

κωδικοί 24

δοχείο

αντικατάσταση 32, 35

δοχείο γραφίτη

αντικατάσταση 32, 35

εξαρτήματα 32, 35

κωδικοί εξαρτημάτων 24

ρυθμίσεις κατώτατου ορίου 140

χρήση όταν είναι κατώτατο 140

δύο όψεων 62

E

εγκατάσταση σε δίκτυο 107

εκτύπωση διπλής όψης

μη αυτόματα (Mac) 49

μη αυτόματα (Windows) 46

Mac 49
Windows 46
εκτύπωση και στις δύο όψεις
μη αυτόματη, Windows 46
Mac 49
Windows 46
εκτύπωση μέσω φορητών συσκευών,
υποστηριζόμενο λογισμικό 13
Εκτύπωση μέσω Wi-Fi Direct 13, 51
εκτύπωση duplex (διπλής όψης)
Windows 46
εμπλοκές
δίσκος εξόδου 156
θέσεις 148
εμπλοκές χαρτιού
θέσεις 148
θήκη εξόδου 156
ενέργεια
κατανάλωση 15
Ενσωματωμένος διακομιστής Web
δυνατότητες 108
εκχώρηση κωδικών πρόσβασης
120
Ενσωματωμένος διακομιστής Web
της HP
δυνατότητες 108
εξαρτήματα
κωδικοί εξαρτημάτων 24
παραγγελία 24
έξοδος, δίσκος
αποκατάσταση εμπλοκών 156
επαναφορά εργοστασιακών
προεπιλογών 138
επίλυση προβλημάτων
φαξ 191
εργοστασιακές προεπιλογές,
επαναφορά 138
εφαρμογές
λήψη 106

H
ηλεκτρικές προδιαγραφές 15
ηλεκτρονικά φαξ
αποστολή 101
ηλεκτρονική υποστήριξη 132

Θ
θύρα δικτύου
εντοπισμός 3

θύρα Ethernet
εντοπισμός 3
θύρα USB
εντοπισμός 3
θύρες
δικτύου 3
εντοπισμός 3
φαξ 3
USB 3
θύρες διασύνδεσης
εντοπισμός 3
θύρες φαξ 3
εντοπισμός 3

K
καθαρισμός
γυάλινη επιφάνεια 172, 178
γυάλινη επιφάνεια τροφοδότη
εγγράφων 162
διαδρομή χαρτιού 167
καθυστερήση αναστολής λειτουργίας
ρύθμιση 122
καθυστερήση, τερματισμός
λειτουργίας μετά από
ρύθμιση 124
κασέτες συρραφής
κωδικοί εξαρτημάτων 24
κατάσταση
φωτεινές ενδείξεις πίνακα
ελέγχου 133
HP Utility, Mac 112
κιτ συντήρησης
κωδικοί εξαρτημάτων 24
κλειδίωμα
μορφοποιητής 121
κουμπί λειτουργίας, εντοπισμός 2
κωδικοί
δοχεία γραφίτη 24
κωδικοί εξαρτημάτων
αναλώσιμα 24
ανταλλακτικά 24
δοχείο γραφίτη 24
εξαρτήματα 24
κασέτες συρραφής 24

Λ
λειτουργικά συστήματα (OS)
υποστηριζόμενα 11
λειτουργικά συστήματα,
υποστηριζόμενα 11

λίστα ελέγχου
αντιμετώπιση προβλημάτων
φαξ 190
ασύρματη συνδεσιμότητα 185
λογισμικό
αποστολή φαξ 101
βοηθητικό πρόγραμμα HP 112
Λογισμικό HP Easy Scan (OS X) 67
Λογισμικό HP ePrint 57
Λογισμικό HP Scan (Windows) 66
λύσεις φορητής εκτύπωσης 11
λυχνία LED πίνακα ελέγχου
στοιχεία ελέγχου 4

M
Μενού "Εφαρμογές" 106
μη αυτόματη εκτύπωση διπλής όψης
Mac 49
Windows 46
μνήμη
περιλαμβάνεται 11

Π
παραγγελία
αναλώσιμα και εξαρτήματα 24
παρεμβολές ασύρματου δικτύου
188
πίνακας ελέγχου
βοήθεια 137
εντοπισμός 2
συνδυασμοί φωτεινών ενδείξεων
LED 133
LED 4
ποιότητα εικόνας
έλεγχος κατάστασης δοχείου
γραφίτη 165
πολιτική δοχείων 26
πολλαπλές σελίδες ανά φύλλο
εκτύπωση (Windows) 48
πολλές σελίδες ανά φύλλο
εκτύπωση (Mac) 49
προβλήματα έλξης χαρτιού
επίλυση 143, 144
προγράμματα οδήγησης εκτύπωσης,
υποστηριζόμενα 11
προγράμματα οδήγησης,
υποστηριζόμενα 11
προδιαγραφές
ηλεκτρικές και θορύβου 15
προδιαγραφές θορύβου 15

προεπιλογές, επαναφορά 138

P

ρυθμίσεις

εργοστασιακές προεπιλογές,
επαναφορά 138

ρυθμίσεις οικονομίας 122

ρύθμιση ταχύτητας σύνδεσης

δικτύου, αλλαγή 118

ρύθμιση EcoMode 122, 169

Σ

σάρωση

από λογισμικό HP Scan
(Windows) 66

από το λογισμικό HP Easy Scan
(OS X) 67

σαρωτής

αποστολή φαξ από 99

εντοπισμός 2

καθαρισμός γυάλινης
επιφάνειας 172, 178

καθαρισμός γυάλινης επιφάνειας
τροφοδότη εγγράφων 162

σελίδες ανά λεπτό 11

σελίδες ανά φύλλο

επιλογή (Mac) 49

επιλογή (Windows) 48

σύνδεση τροφοδοσίας

εντοπισμός 3

συσσκευές Android

εκτύπωση από 58

T

ταχείες κλήσεις

προγραμματισμός 100

τεχνική υποστήριξη

ηλεκτρονική 132

τηλεφωνικός κατάλογος, φαξ

προσθήκη καταχωρίσεων 100

τοποθεσίες Web

υποστήριξη πελατών 132

τροφοδότης εγγράφων 62

αντιγραφή εγγράφων δύο
όψεων 62

αποστολή φαξ από 100

εντοπισμός 2

προβλήματα τροφοδοσίας

χαρτιού 145

τύμπανο απεικόνισης

αντικατάσταση 38, 41

εξαρτήματα 38

τύποι χαρτιού

επιλογή (Mac) 50

τύπος χαρτιού

επιλογή (Windows) 48

Y

υπηρεσίες Web

ενεργοποίηση 106

εφαρμογές 106

υπηρεσίες Web της HP

ενεργοποίηση 106

Υπηρεσίες Web της HP

εφαρμογές 106

υποδοχή κλειδαριάς

εντοπισμός 3

υποστήριξη

ηλεκτρονική 132

υποστήριξη πελατών

ηλεκτρονική 132

Υποστήριξη πελατών της HP 132

Φ

φάκελοι, τοποθέτηση 21

φαξ

αποστολή από λογισμικό 101
επίλυση γενικών προβλημάτων
191

επίλυση προβλήματος χαμηλής
ποιότητας 193

επίλυση προβλήματος χαμηλής
ταχύτητας 192

επίλυση προβλημάτων χώρου

σελίδας 194

ταχείες κλήσεις 100

φορητή εκτύπωση

συσσκευές Android 58

X

χαρτί

επιλογή 168

χαρτί, παραγγελία 24

A

AirPrint 57

C

chip μνήμης (γραφίτης)

εντοπισμός 32

E

Explorer, υποστηριζόμενες εκδόσεις
ενσωματωμένος διακομιστής Web
της HP 108

H

HP Device Toolbox, χρήση 108

HP ePrint 55

HP EWS, χρήση 108

HP Utility, Mac 112

I

Internet Explorer, υποστηριζόμενες
εκδόσεις
ενσωματωμένος διακομιστής Web
της HP 108

M

Macintosh

βοηθητικό πρόγραμμα HP 112

Microsoft Word, αποστολή φαξ
από 101

N

Netscape Navigator,
υποστηριζόμενες εκδόσεις
Ενσωματωμένος διακομιστής Web
της HP 108

O

online βοήθεια, πίνακας ελέγχου
137

OS (λειτουργικό σύστημα)
υποστηριζόμενο 11

W

Windows

αποστολή φαξ από 101

Word, αποστολή φαξ από 101

