

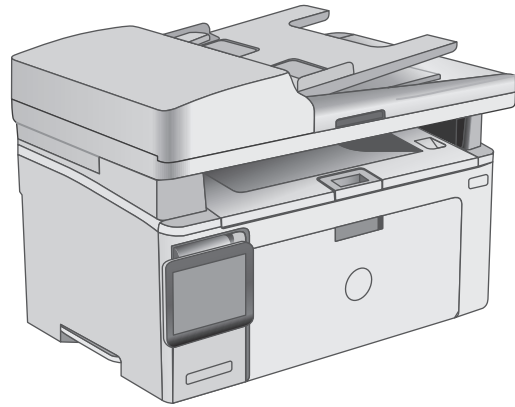

LaserJet Pro MFP M129-M132, LaserJet Ultra MFP M133-M134

Guía del usuario

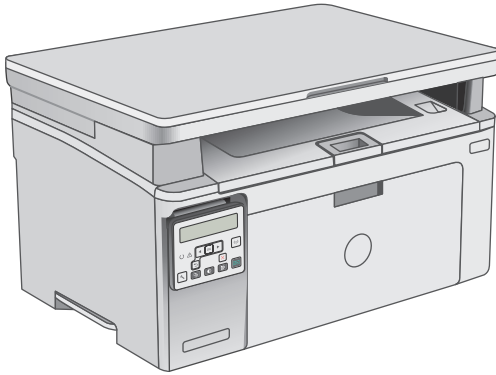

M129-M134



www.hp.com/support/ljM129MFP



HP LaserJet Pro MFP M129-M132, LaserJet Ultra MFP M133-M134

Guía del usuario

Derechos de copyright y licencia

© Copyright 2016 HP Development Company, L.P.

Prohibida la reproducción, adaptación o traducción sin autorización previa y por escrito, salvo lo permitido por las leyes de propiedad intelectual (copyright).

La información contenida en este documento está sujeta a cambios sin previo aviso.

Las únicas garantías de los productos y servicios HP se detallan en las declaraciones de garantía expresas que acompañan a dichos productos y servicios. Ninguna información contenida en este documento debe considerarse como una garantía adicional. HP no será responsable de los errores u omisiones técnicos o editoriales contenidos en este documento.

Edition 2, 01/2019

Avisos de marcas comerciales

Adobe®, Adobe Photoshop®, Acrobat® y PostScript® son marcas comerciales de Adobe Systems Incorporated.

Apple y el logotipo de Apple son marcas comerciales de Apple Inc. registradas en EE. UU. y otros países/regiones.

OS X es una marca comercial de Apple Inc., registrada en EE. UU. y otros países/regiones.

AirPrint es una marca comercial de Apple Inc., registrada en EE. UU. y otros países/regiones.

Microsoft®, Windows®, Windows® XP y Windows Vista® son marcas comerciales registradas en EE.UU. de Microsoft Corporation.

Tabla de contenido

1 Información general sobre la impresora	1
Vistas de la impresora	2
Vista frontal de la impresora	2
Vista posterior de la impresora	3
Puertos de interfaz	3
Vista del panel de control LED (modelos M130a, M132a, M133a, M134a)	4
Vista del panel de control LCD de 2 líneas (modelos M130nw, M132nw y M132snw)	5
Vista del panel de control LCD de 2 líneas (modelos M130fn, M132fn, M132fp, M133fn y M134fn)	7
Vista del panel de control con pantalla táctil (modelos M130fw y M132fw)	8
Disposición de la pantalla de inicio	9
Cómo usar el panel de control con pantalla táctil	10
Especificaciones de la impresora	11
Especificaciones técnicas	11
Sistemas operativos compatibles	11
Soluciones de impresión móvil	13
Dimensiones de la impresora	14
Consumo de energía, especificaciones eléctricas y emisiones acústicas	15
Características del entorno de funcionamiento	15
Configuración del hardware e instalación del software de la impresora	16
2 Bandejas de papel	17
Carga de la bandeja de entrada	18
Introducción	18
Carga del papel en la bandeja de entrada	18
Carga e impresión de sobres	21
Introducción	21
Impresión de sobres	21
Orientación del sobre	21
3 Consumibles, accesorios y piezas	23
Pedido de consumibles, accesorios y piezas	24

Pedidos	24
Consumibles y accesorios	24
Piezas de autoreparación por parte del cliente	24
Configuración de protección de consumibles y cartuchos de tóner de HP	26
Introducción	26
Activación o desactivación de la política de cartuchos	26
Activación de la función en los modelos de panel de control de 2 líneas y con pantalla táctil	26
Desactivación de la función en los modelos de panel de control de 2 líneas y con pantalla táctil	27
Utilice el servidor web incorporado de HP (EWS) para activar la política de cartuchos	27
Utilice el servidor web incorporado de HP (EWS) para desactivar la política de cartuchos	28
Solución de problemas de la política de cartuchos por mensajes de error en el panel de control o en el EWS	28
Activación o desactivación de la protección de cartuchos	29
Activación de la función en los modelos de panel de control de 2 líneas y con pantalla táctil	29
Desactivación de la función en los modelos de panel de control de 2 líneas y con pantalla táctil	29
Utilice el servidor web incorporado de HP (EWS) para activar la protección de cartuchos	29
Utilice el servidor web incorporado de HP (EWS) para desactivar la protección de cartuchos	30
Solución de problemas de la protección de cartuchos por mensajes de error en el panel de control o en el EWS	31
Sustitución del cartucho de tóner	32
Introducción	32
Información del cartucho de tóner y el tambor de imágenes	32
Sustitución del cartucho de tóner (modelos M129 a M132)	33
Sustitución del cartucho de tóner (modelos M133 y M134)	35
Sustitución del tambor de imágenes (modelos M129 a M132)	38
Sustitución del tambor de imágenes (modelos M133 y M134)	41
4 Impresión	45
Tareas de impresión (Windows)	46
Cómo imprimir (Windows)	46
Impresión manual en ambas caras (Windows)	46
Impresión de varias páginas por hoja (Windows)	48
Selección del tipo de papel (Windows)	48
Tareas de impresión adicionales	48

Tareas de impresión (OS X)	49
Cómo imprimir (OS X)	49
Impresión manual en ambas caras (OS X)	49
Impresión de varias páginas por hoja (OS X)	49
Selección del tipo de papel (OS X)	50
Tareas de impresión adicionales	50
Impresión móvil	51
Introducción	51
Wi-Fi Direct (solo modelos inalámbricos)	51
Activar o desactivar Wi-Fi directo	53
Cambio del nombre de Wi-Fi Direct de la impresora	54
HP ePrint via email	55
Software HP ePrint	57
AirPrint	57
Impresión incorporada en Android	58
5 Copia	59
Haga una copia:	60
Copia a doble cara (dúplex)	62
Copia en ambas caras de tipo manual	62
Tareas de copia adicionales	63
6 Escanear	65
Escanear mediante el software HP Scan (Windows)	66
Escanear mediante el software HP Easy Scan (OS X)	67
Configuración de la función de escaneo y envío por correo electrónico (solo para modelos con pantalla táctil)	68
Introducción	68
Antes de empezar	68
Método uno: Uso del asistente de escaneo a correo electrónico (Windows)	68
Método dos: Configuración de la función de escaneo y envío por correo electrónico desde el servidor web incorporado de HP (Windows)	70
Paso 1. Acceso al servidor web incorporado de HP (EWS)	70
Paso 2. Configure la función de escaneo y envío por correo electrónico	70
Paso tres: Agregar contactos a la libreta de direcciones de correo electrónico	72
Paso cuatro: Configuración de las opciones de correo electrónico predeterminadas ..	72
Configuración de la función de escaneo y envío por correo electrónico en un Mac	73
Paso 1. Acceso al servidor web incorporado de HP (EWS)	73
Método 1: Uso de un navegador web para abrir el servidor web incorporado de HP (EWS)	73

Método dos: Utilice HP Utility para abrir el servidor web incorporado HP (EWS)	74
Paso 2. Configure la función de escaneo y envío por correo electrónico	74
Paso tres: Agregar contactos a la libreta de direcciones de correo electrónico	75
Paso cuatro: Configuración de las opciones de correo electrónico predeterminadas ..	76
Configuración de la función de escaneo a una carpeta de red (solo para modelos con pantalla táctil)	77
Introducción	77
Antes de empezar	77
Método uno: Uso del asistente de escaneado a carpeta de red (Windows)	77
Método dos: Configuración de la función de escaneo a una carpeta de red desde el servidor web incorporado de HP (Windows)	79
Paso 1. Acceso al servidor web incorporado de HP (EWS)	80
Paso 2. Configuración de la función de escaneo a carpeta de red	80
Configuración de la función de escaneo a una carpeta de red en un Mac	81
Paso 1. Acceso al servidor web incorporado de HP (EWS)	81
Método 1: Uso de un navegador web para abrir el servidor web incorporado de HP (EWS)	81
Método dos: Utilice HP Utility para abrir el servidor web incorporado HP (EWS)	82
Paso 2. Configuración de la función de escaneo a carpeta de red	82
Escaneo al correo electrónico (solo modelos con pantalla táctil)	84
Escaneo a la carpeta de red (solo modelos con pantalla táctil)	85
Tareas de escaneo adicionales	86

7 Fax 87

Configuración de las funciones de envío y recepción de faxes	88
Antes de empezar	88
Paso 1: Identifique el tipo de conexión telefónica.	88
Paso 2: Configure el fax	89
Línea telefónica exclusiva	89
Línea de voz/fax compartida	90
Línea de voz/fax compartida con un contestador	91
Paso 3: Configure la hora, la fecha y el encabezado del fax	93
Asistente de configuración de fax de HP	93
Panel de control de la impresora	94
Servidor web incorporado de HP (EWS) y HP Device Toolbox (Windows)	94
Paso 4: Realice una prueba de fax	95
Envío de un fax	97
Envío de un fax desde el escáner de superficie plana	97
Envío de un fax desde el alimentador de documentos (sólo para modelos de alimentador de documentos)	98

Utilización de entradas de marcado rápido y de grupo	98
Envío de un fax desde el software	99
Envío de un fax desde un programa de software de terceros como Microsoft Word	99
Tareas de fax adicionales	101
8 Gestión de la impresora	103
Uso de aplicaciones de los Servicios web de HP (solo modelos con panel de control con pantalla táctil)	104
Cambio del tipo de conexión de la impresora (Windows)	105
Configuración avanzada con el servidor web incorporado de HP (EWS) y HP Device Toolbox (Windows)	106
Configuración avanzada con HP Utility para OS X	110
Cómo abrir HP Utility	110
Características de HP Utility	110
Configuración de la IP de la red	112
Introducción	112
Descargo de responsabilidad sobre el uso compartido de impresoras	112
Visualización o cambio de la configuración de red	112
Cambio del nombre de la impresora en una red	113
Configuración manual de los parámetros IPv4 TCP/IP desde el panel de control	114
Configuración de la velocidad de enlace	115
Funciones de seguridad de la impresora	117
Introducción	117
Asignar o cambiar la contraseña del sistema con el servidor web incorporado	117
Bloqueo del formateador	118
Configuración de ahorro de energía	119
Introducción	119
Impresión con EconoMode	119
Configuración del ajuste Reposo/Desactivación automática tras un periodo de inactividad	119
Establecimiento del retraso del apagado tras un periodo de inactividad y configure la impresora para que consuma 1 vatio de energía como máximo	120
Configuración del retraso del apagado	122
Actualización del firmware	124
Método 1: Actualización del firmware mediante el panel de control de dos líneas o con pantalla táctil	124
Método dos: Actualice el firmware utilizando la Utilidad de actualización de firmware.	125
9 Solución de problemas	127
Asistencia al cliente	128
Interpretación de los patrones de luz del panel de control (solo para paneles de control LED)	129
Sistema de ayuda del panel de control (solo para modelos con pantalla táctil)	132
Restauración de los valores predeterminados de fábrica	133

En el panel de control de la impresora o en el EWS se muestra el mensaje "Cartucho bajo" o "Cartucho muy bajo"	135
Cambio de la configuración "Muy bajo"	135
Para impresoras con función de fax	137
Pida consumibles	137
El producto no recoge el papel o se producen errores de alimentación	138
Introducción	138
La impresora no recoge el papel	138
La impresora recoge varias hojas de papel	139
El alimentador de documentos se atasca, se inclina o toma varias hojas de papel	140
Limpieza de los rodillos de recogida y la placa de separación del alimentador de documentos .	141
Eliminación de atascos de papel	143
Introducción	143
Ubicaciones de los atascos de papel	143
Atascos de papel frecuentes o que se repiten	143
Elimine los atascos en la bandeja de entrada	146
Eliminación de atascos de papel en el área del cartucho de tóner	149
Eliminación de atascos de papel en la bandeja de salida	151
Eliminación de atascos de papel en el alimentador de documentos (solo en los modelos de alimentador de documentos)	154
Limpie el conjunto de la película reemplazable para ADF	157
Mejora de la calidad de impresión	159
Introducción	159
Impresión desde un programa de software diferente	159
Comprobación de la configuración del tipo de papel para el trabajo de impresión	159
Comprobación de la configuración del tipo de papel (Windows)	159
Comprobación de la configuración del tipo de papel (OS X)	159
Comprobación del estado del cartucho de tóner	159
Limpieza de la impresora	161
Impresión de una página de limpieza	161
Inspección visual del cartucho de tóner y el tambor de imágenes	162
Comprobación del papel y el entorno de impresión	162
Paso uno: Uso de papel conforme a las especificaciones de HP.	162
Paso dos: Comprobación del entorno	162
Comprobación de la configuración de EconoMode	163
Ajuste de la densidad de impresión	163
Mejora de la calidad de la copia y del escaneado de imágenes	166
Introducción	166
Búsqueda de suciedad y manchas en el cristal del escáner	166
Revisión de los ajustes del papel	166
Optimización para texto o imágenes	168

Copia borde a borde	169
Limpieza de los rodillos de recogida y la placa de separación del alimentador de documentos .	170
Mejora de la calidad de imagen de fax	171
Introducción	171
Búsqueda de suciedad y manchas en el cristal del escáner	171
Comprobación del ajuste de la resolución de envío de fax	172
Comprobación de la configuración de corrección de errores	172
Comprobación de la configuración del ajuste al tamaño de página	173
Limpieza de los rodillos de recogida y la placa de separación del alimentador de documentos .	174
Envío a un equipo de fax diferente	175
Comprobación del equipo de fax del remitente	175
Solución de problemas de red cableada	176
Introducción	176
Conexión física deficiente	176
El equipo utiliza la dirección IP incorrecta para la impresora	176
El equipo no puede comunicarse con la impresora	176
La impresora utiliza la configuración de la velocidad de transferencia incorrecta para la red	177
Programas de software nuevos pueden estar provocando problemas de compatibilidad	177
El equipo o la estación de trabajo pueden estar mal configurados	177
La impresora está desactivada o la configuración de red es incorrecta	177
Solución de problemas de red inalámbrica	178
Introducción	178
Lista de comprobación de conectividad inalámbrica	178
La impresora no imprime una vez finalizada la configuración inalámbrica	179
La impresora no imprime y el equipo tiene un firewall de terceros instalado	179
La conexión inalámbrica no funciona después de mover el router o la impresora inalámbricos .	179
No se pueden conectar más equipos a la impresora inalámbrica	179
La impresora inalámbrica pierde la comunicación cuando se conecta a una VPN	180
La red no aparece en la lista de redes inalámbricas	180
La red inalámbrica no funciona	180
Realización de un test de diagnóstico de la red inalámbrica	180
Reducción de interferencias en una red inalámbrica	181
Solución de problemas de fax	182
Introducción	182
Lista de comprobación de solución de problemas de fax	182
Solución de problemas generales del fax	183
Los faxes se envían lentamente	184
La calidad del fax es deficiente	185
El fax se corta o se imprime en dos páginas	186

1 Información general sobre la impresora

- [Vistas de la impresora](#)
- [Especificaciones de la impresora](#)
- [Configuración del hardware e instalación del software de la impresora](#)

Para obtener más información:

La siguiente información es correcta en el momento de publicación. Para obtener información actualizada, consulte www.hp.com/support/ljM129MFP.

La ayuda detallada de HP para la impresora incluye la siguiente información:

- Instalación y configuración
- Conocimiento y uso
- Solución de problemas
- Descargar actualizaciones de software y firmware
- Cómo unirse a foros de asistencia
- Cómo encontrar información sobre normativas y garantía

Vistas de la impresora

Vista frontal de la impresora

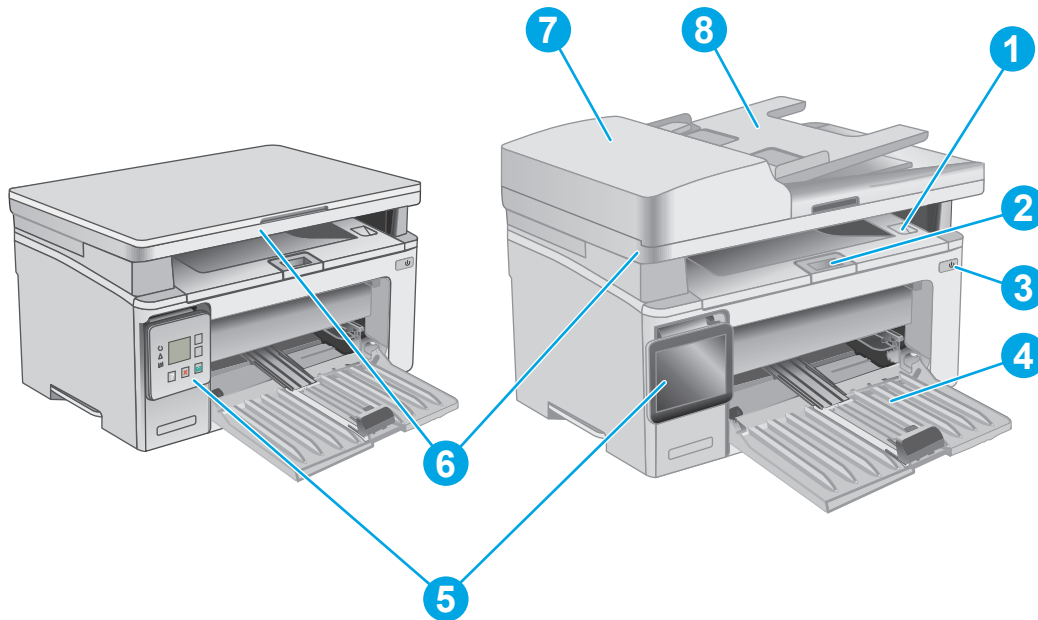

1	Bandeja de salida y cubierta superior (acceso al cartucho de tóner)
2	Extensión de bandeja de salida
3	Botón de encendido/apagado
4	Bandeja de entrada
5	Panel de control (inclinable para una visión más fácil, el tipo varía según el modelo)
6	Escáner
7	Alimentador de documentos
8	Bandeja de entrada del alimentador de documentos

Vista posterior de la impresora

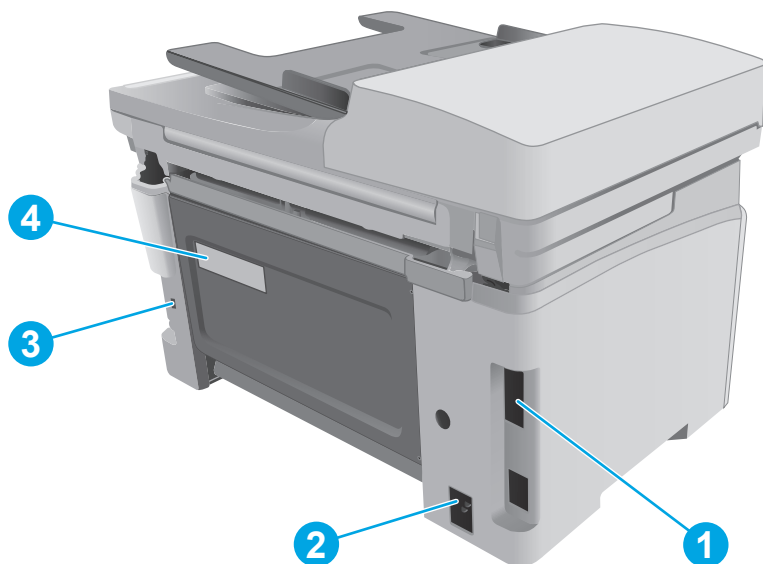

1	Puertos I/O
2	Conector del cable de alimentación
3	Ranura para bloqueo de seguridad tipo cable
4	Etiqueta del número de serie y número de impresora

Puertos de interfaz

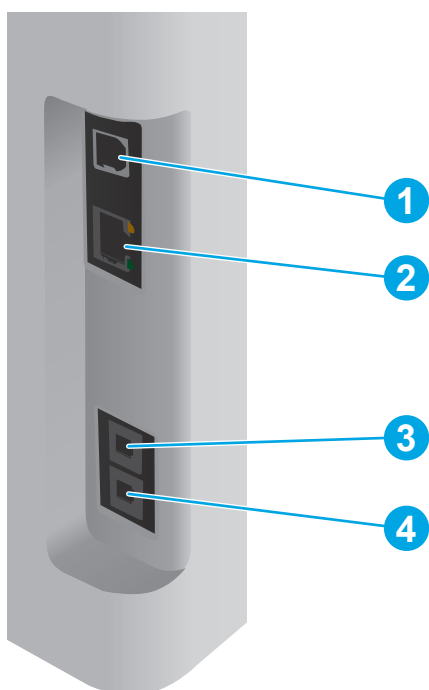



1	Puerto de interfaz USB
---	------------------------

2	Puerto Ethernet (solo para modelos con red)
3	Puerto de la "línea de entrada" de fax para conectar la línea de fax al producto (solo modelos con fax)
4	Puerto de la "línea de salida" telefónica para conectar un teléfono de extensión, un contestador automático u otro dispositivo (solo modelos con fax)

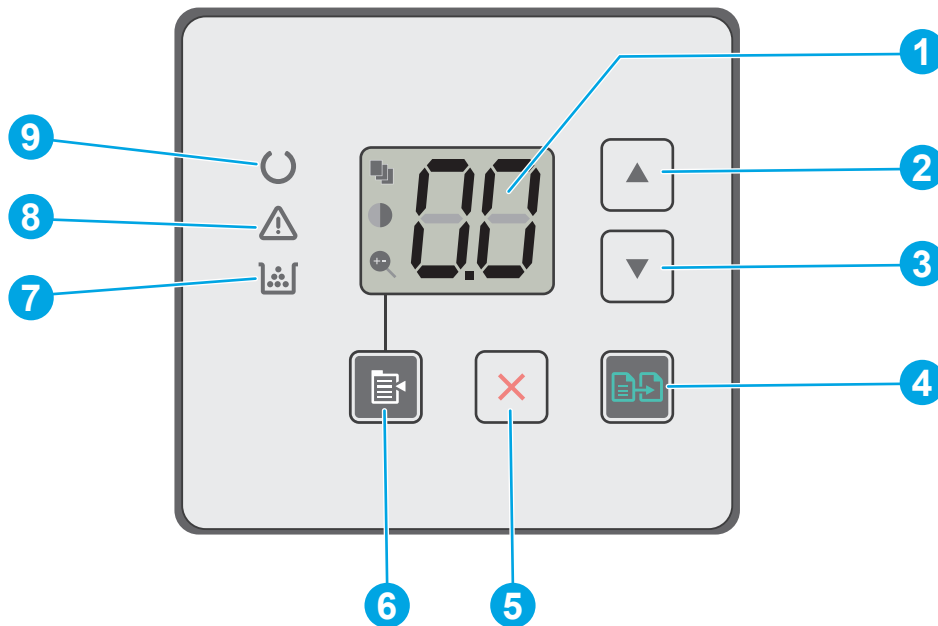
Vista del panel de control LED (modelos M130a, M132a, M133a, M134a)









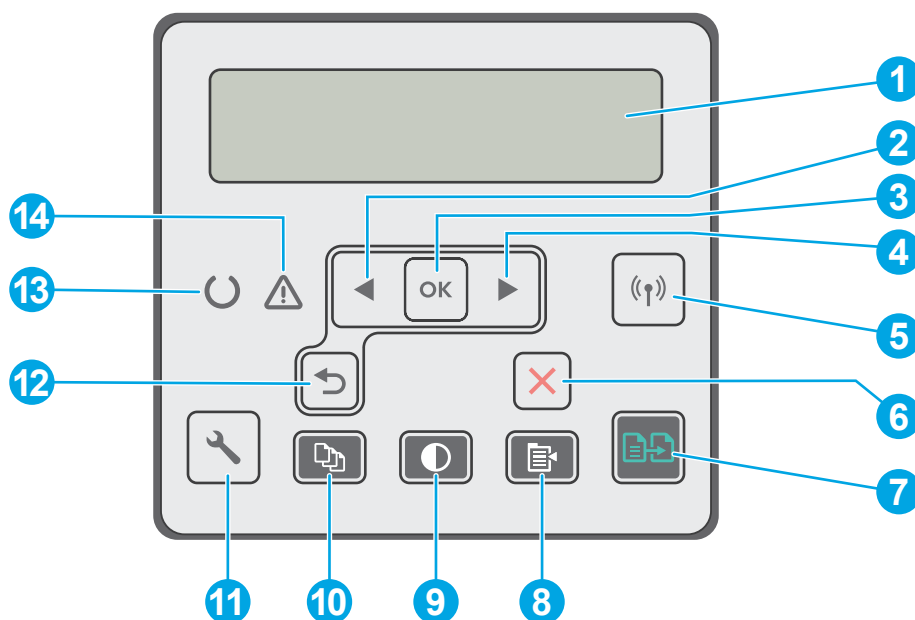





1	Pantalla LED del panel de control	Esta pantalla muestra información numérica para los trabajos de copia.
2	Botón flecha hacia arriba ▲	Utilice este botón para aumentar el valor que aparece en la pantalla.
3	Botón flecha hacia abajo ▼	Utilice este botón para reducir el valor que aparece en la pantalla.
4	Botón Iniciar copia	Pulse este botón para iniciar un trabajo de copia.
5	Botón Cancelar	Pulse este botón para realizar las siguientes acciones: <ul style="list-style-type: none"> • Cancelar un trabajo de impresión cuando la impresora está imprimiendo. • Restablecer la configuración de copia actual a los valores predeterminados cuando la impresora está inactiva. • Salir del modo de configuración predeterminado de copia sin guardar el valor cuando la impresora se encuentra en dicho modo.
6	Botón Configurar copia	Utilice este botón para desplazarse a través de las opciones Número de copias, Más claro/Más oscuro y Reducir/Ampliar. La opción predeterminada es Número de copias.
7	LED de consumibles	La luz de consumibles parpadea cuando se produce un error con un consumible, y se ilumina sin parpadear cuando el nivel del consumible está muy bajo y se requiere una sustitución.

8	LED de atención 	La luz de atención parpadea cuando la impresora requiere la atención del usuario, por ejemplo, cuando se queda sin papel o debe cambiarse un cartucho de tóner. Si la luz se ilumina sin parpadear, se ha producido un error en la impresora.
9	LED de preparación 	La luz de preparación se enciende sin parpadear cuando la impresora está lista para imprimir. Parpadea cuando la impresora está recibiendo datos de impresión o cancelando un trabajo de impresión.

Vista del panel de control LCD de 2 líneas (modelos M130nw, M132nw y M132snw)









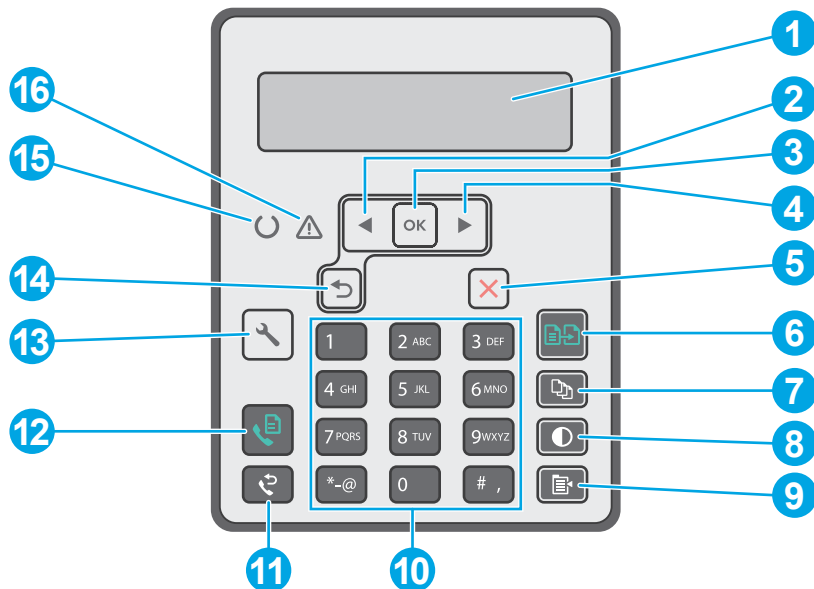



1	Pantalla del panel de control de 2 líneas	Esta pantalla muestra menús e información de la impresora.
2	Botón de flecha izquierda 	Utilice este botón para desplazarse por los menús o para disminuir el valor que aparece en la pantalla.
3	Botón OK	Utilice el botón OK para realizar las siguientes acciones: <ul style="list-style-type: none"> • Abrir los menús del panel de control. • Abrir un submenú en la pantalla del panel de control. • Seleccionar una opción de un menú. • Eliminar algunos errores. • Empiece un trabajo de impresión en respuesta a un mensaje del panel de control (por ejemplo, cuando aparece el mensaje "Pulse OK para continuar" en la pantalla del panel de control).
4	Botón de flecha derecha 	Utilice este botón para desplazarse por los menús o para aumentar el valor que aparece en la pantalla.
5	Botón de conexión inalámbrica  (solo modelos inalámbricos)	Utilice este botón para desplazarse y abrir el menú Inalámbrico y la información de estado inalámbrico.

6	Botón Cancelar 	Utilice este botón para cancelar un trabajo de impresión o para salir de los menús del panel de control.
7	Botón Iniciar copia 	Utilice este botón para iniciar un trabajo de copia.
8	Botón Menú de copiado 	Utilice este botón para abrir el menú Copiar .
9	Botón Más claro/Más oscuro 	Utilice este botón para aclarar u oscurecer las copias.
10	Botón Número de copias 	Utilice este botón para establecer el número de copias que desea producir.
11	Botón Configuración 	Utilice este botón para abrir el menú Configuración .
12	Botón flecha hacia atrás 	Utilice este botón para realizar las siguientes acciones: <ul style="list-style-type: none"> • Salir de los menús del panel de control. • Retroceder a un menú anterior en una lista de submenús. • Retroceder a una opción de menú anterior en una lista de submenús (sin guardar los cambios hechos en la opción de menú).
13	LED de preparación 	La luz de preparación se enciende sin parpadear cuando la impresora está lista para imprimir. Parpadea cuando la impresora está recibiendo datos de impresión o cancelando un trabajo de impresión.
14	LED de atención 	La luz de atención parpadea cuando la impresora requiere la atención del usuario, por ejemplo, cuando se queda sin papel o debe cambiarse un cartucho de tóner. Si la luz se ilumina sin parpadear, se ha producido un error en la impresora.

Vista del panel de control LCD de 2 líneas (modelos M130fn, M132fn, M132fp, M133fn y M134fn)



1	Pantalla del panel de control de 2 líneas	Esta pantalla muestra menús e información de la impresora.
2	Botón de flecha izquierda ◀	Utilice este botón para desplazarse por los menús o para disminuir el valor que aparece en la pantalla.
3	Botón OK	Utilice el botón OK para realizar las siguientes acciones: <ul style="list-style-type: none"> • Abrir los menús del panel de control. • Abrir un submenú en la pantalla del panel de control. • Seleccionar una opción de un menú. • Eliminar algunos errores. • Empiece un trabajo de impresión en respuesta a un mensaje del panel de control (por ejemplo, cuando aparece el mensaje "Pulse OK para continuar" en la pantalla del panel de control).
4	Botón de flecha derecha ▶	Utilice este botón para desplazarse por los menús o para aumentar el valor que aparece en la pantalla.
5	Botón Cancelar ✕	Utilice este botón para cancelar un trabajo de impresión o para salir de los menús del panel de control.
6	Botón Iniciar copia 	Utilice este botón para iniciar un trabajo de copia.
7	Botón Número de copias 	Utilice este botón para establecer el número de copias que desea producir.
8	Botón Más claro/Más oscuro 	Utilice este botón para ajustar la configuración de oscuridad para el trabajo de copia actual.

9	Botón Menú de copiado 	Utilice este botón para abrir el menú Copiar .
10	Teclado alfanumérico	Utilice el teclado numérico para proporcionar números de fax.
11	Botón Rellamada de fax 	Utilice este botón para volver a marcar el número utilizado para el trabajo de fax anterior.
12	Botón Iniciar fax 	Utilice este botón para iniciar un trabajo de fax.
13	Botón Configuración 	Utilice este botón para abrir el menú Configuración .
14	Botón flecha hacia atrás 	Utilice este botón para realizar las siguientes acciones: <ul style="list-style-type: none"> • Salir de los menús del panel de control. • Retroceder a un menú anterior en una lista de submenús. • Retroceder a una opción de menú anterior en una lista de submenús (sin guardar los cambios hechos en la opción de menú).
15	LED de preparación 	La luz de preparación se enciende sin parpadear cuando la impresora está lista para imprimir. Parpadea cuando la impresora está recibiendo datos de impresión o cancelando un trabajo de impresión.
16	LED de atención 	La luz de atención parpadea cuando la impresora requiere la atención del usuario, por ejemplo, cuando se queda sin papel o debe cambiarse un cartucho de tóner. Si la luz se ilumina sin parpadear, se ha producido un error en la impresora.

Vista del panel de control con pantalla táctil (modelos M130fw y M132fw)

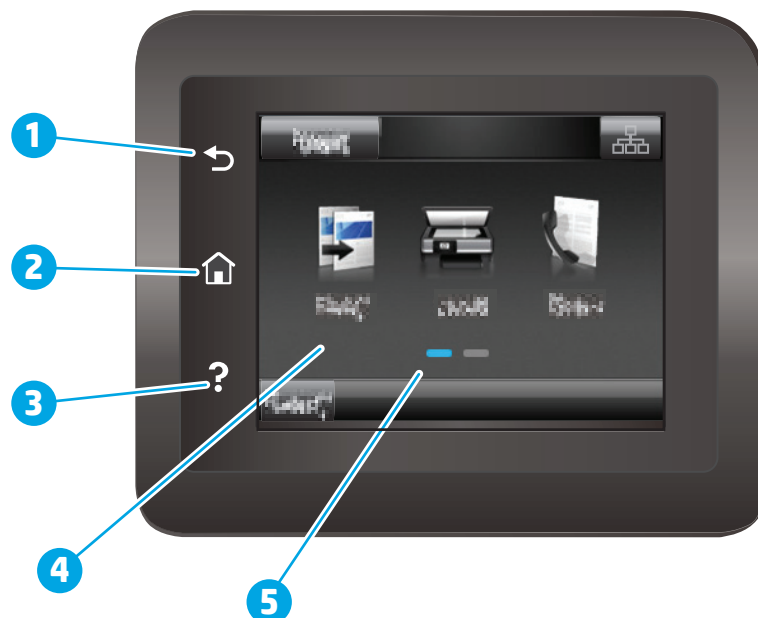







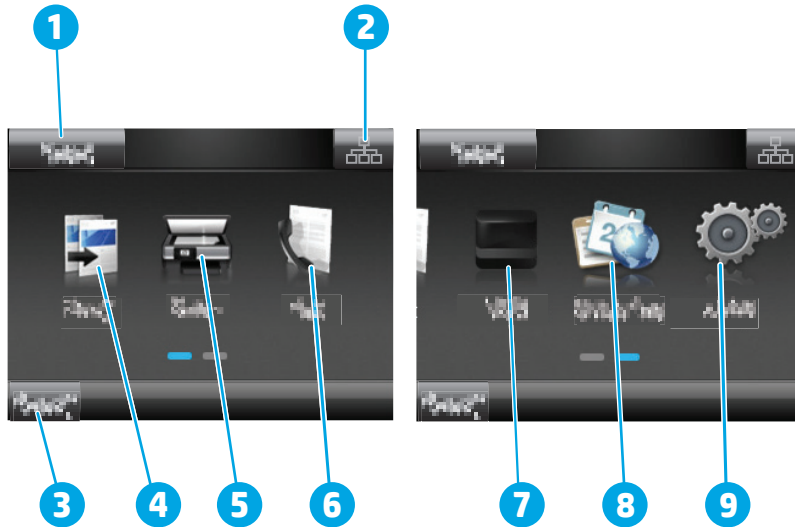

1	Botón Atrás	Regresa a la pantalla anterior
2	Botón de inicio	Permite acceder a la pantalla de inicio
3	Botón de ayuda	Permite acceder al sistema de ayuda del panel de control

4	Pantalla táctil a color	Proporciona acceso a menús, animaciones de ayuda e información de la impresora
5	Indicador de la pantalla de la página de ayuda	El indicador especifica qué pantalla de ayuda se está mostrando en el panel de control.

 **NOTA:** Aunque el panel de control no dispone de un botón **Cancelar** estándar, durante muchos procesos de la impresora aparecerá un botón **Cancelar** en la pantalla táctil. Gracias a él los usuarios podrán cancelar un proceso antes de que la impresora lo complete.





Disposición de la pantalla de inicio

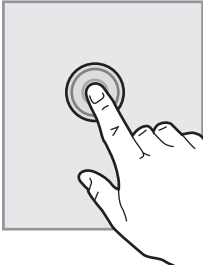

1	Botón Restablecer	Toque este botón para restablecer los ajustes de cualquier trabajo temporal a la configuración predeterminada de la impresora.
2	Botón de información de la conexión	Toque este botón para abrir el menú Información de la conexión , que proporciona información sobre la red. El botón aparece con forma de un icono de red con cable  o un icono de red inalámbrica () en función del tipo de red a la que esté conectada la impresora.
3	Estado de la impresora	Esta zona de la pantalla proporciona información sobre el estado general de la impresora.
4	Copiar 	Toque este botón para abrir el menú de copiar.
5	Escanear 	Toque este botón para abrir los menús de escaneo: <ul style="list-style-type: none"> • Escanear a carpeta de red • Escanear a correo electrónico
6	Fax 	Toque este botón para abrir el menú de fax.
7	Consumibles 	Toque este botón para ver información sobre el estado de los consumibles.
8	Aplicaciones 	Toque este botón para abrir el menú Aplicaciones e imprimir directamente desde aplicaciones web seleccionadas.
9	Configuración 	Toque este botón para abrir el menú Configuración .

Cómo usar el panel de control con pantalla táctil

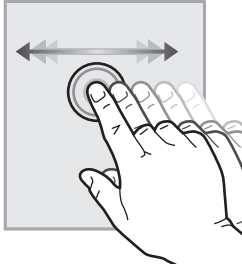
Siga estas acciones para usar el panel de control con pantalla táctil de la impresora.

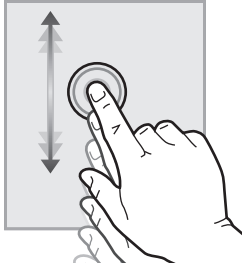
Acción	Descripción	Ejemplo
Toque 	Toque un elemento en la pantalla o selecciónelo para abrir el menú. Además, al desplazarse por los menús puede tocar brevemente la pantalla para que el desplazamiento se detenga.	Toque Configuración  para abrir el menú Configuración .
Deslizamiento 	Toque la pantalla y, a continuación, pase el dedo en dirección horizontal para deslizar la pantalla de forma lateral.	Deslícese por la pantalla de inicio para acceder a Configuración  .
Desplazamiento 	Toque la pantalla y, a continuación, mueva el dedo verticalmente sin levantarlo para así mover la pantalla.	Desplácese por el menú Configuración .

Especificaciones de la impresora

 **IMPORTANTE:** Las especificaciones siguientes son correctas en el momento de la publicación, pero están sujetas a posibles cambios. Para obtener información actualizada, consulte www.hp.com/support/ljM129MFP.

- [Especificaciones técnicas](#)
- [Sistemas operativos compatibles](#)
- [Soluciones de impresión móvil](#)
- [Dimensiones de la impresora](#)
- [Consumo de energía, especificaciones eléctricas y emisiones acústicas](#)
- [Características del entorno de funcionamiento](#)

Especificaciones técnicas

Consulte www.hp.com/support/ljM129MFP para obtener información actualizada.

Sistemas operativos compatibles

La siguiente información se aplica a los controladores de impresión de Windows PCLmS y OS X específicos de la impresora.

Windows: HP Software Installer instala los controladores PCLm.S, PCLmS o PCLm-S en función del sistema operativo Windows y del software opcional cuando utiliza el instalador completo de software. Consulte las notas de instalación del software para obtener más información.

OS X: Los equipos Mac son compatibles con esta impresora. Descargue HP Easy Start del CD de instalación de la impresora o de 123.hp.com y, a continuación, utilícelo para instalar la utilidad y el controlador de impresión de HP. Consulte las notas de instalación del software para obtener más información.

1. Vaya a 123.hp.com.
2. Siga los pasos para descargar el software de la impresora.

Linux: Para obtener información y controladores de impresión para Linux, vaya a hplipopensource.com/hplip-web/index.html.

Sistema operativo	Controlador de impresión instalado	Notas
Windows® XP SP3 o posterior, 32 bits	El controlador de impresión HP PCLm.S específico de la impresora se instala para este sistema operativo como parte de la instalación básica de software. El programa de instalación básica solo instala el controlador.	Microsoft retiró la asistencia general para Windows XP en abril de 2009. HP hará lo posible por continuar proporcionando asistencia para este sistema operativo.
Windows Vista®, 32 bits	El controlador de impresión HP PCLm.S específico de la impresora se instala para este sistema operativo como parte de la instalación básica de software. El programa de instalación básica solo instala el controlador.	

Sistema operativo	Controlador de impresión instalado	Notas
Windows Server 2003, SP2 o posterior, 32 bits	El controlador de impresión HP PCLm.S específico de la impresora se instala para este sistema operativo como parte de la instalación básica de software. El programa de instalación básica solo instala el controlador.	Microsoft retiró la asistencia general para Windows Server 2003 en julio de 2010. HP hará lo posible por continuar proporcionando asistencia para el sistema operativo Server 2003.
Windows Server 2003, R2, 32 bits	El controlador de impresión HP PCLm.S específico de la impresora se instala para este sistema operativo como parte de la instalación básica de software. El programa de instalación básica solo instala el controlador.	Microsoft retiró la asistencia general para Windows Server 2003 en julio de 2010. HP hará lo posible por continuar proporcionando asistencia para el sistema operativo Server 2003.
Windows 7 de 32 y 64 bits	El controlador de impresión HP PCLmS específico de la impresora se instala para este sistema operativo como parte de la instalación de software completa.	
Windows 8, 32 bits y 64 bits	El controlador de impresión HP PCLmS específico de la impresora se instala para este sistema operativo como parte de la instalación de software básica.	Se proporciona compatibilidad con Windows 8 RT a través del controlador Microsoft IN OS versión 4 de 32 bits.
Windows 8.1, 32 bits y 64 bits	El controlador de impresión HP PCLm-S específico de la impresora se instala para este sistema operativo como parte de la instalación de software básica.	Se proporciona compatibilidad con Windows 8.1 RT a través del controlador Microsoft IN OS versión 4 de 32 bits.
Windows 10 de 32 y 64 bits	El controlador de impresión HP PCLm-S específico de la impresora se instala para este sistema operativo como parte de la instalación de software básica.	
Windows Server 2008, 32 y 64 bits	El controlador de impresión HP PCLm.S específico de la impresora se instala para este sistema operativo como parte de la instalación básica de software.	
Windows Server 2008, R2, 64 bits	El controlador de impresión HP PCLmS específico de la impresora se instala para este sistema operativo como parte de la instalación de software básica.	
Windows Server 2012, 64 bits	El controlador de impresión HP PCLmS específico de la impresora se instala para este sistema operativo como parte de la instalación de software básica.	

Sistema operativo	Controlador de impresión instalado	Notas
Windows Server 2012 R2, 64 bits	El controlador de impresión HP PCLm-S específico de la impresora se instala para este sistema operativo como parte de la instalación de software básica.	
OS X 10.9 Mavericks, OS X 10.10 Yosemite y OS X 10.11 El Capitan	El controlador y la utilidad de impresión de OS X están disponibles para descargar a través del CD de instalación o 123.hp.com .	<p>Descargue HP Easy Start del CD de instalación de la impresora o de 123.hp.com y, a continuación, utilícelo para instalar la utilidad y el controlador de impresión de HP.</p> <ol style="list-style-type: none"> Vaya a 123.hp.com. Siga los pasos para descargar el software de la impresora.

 **NOTA:** Para obtener una lista actualizada de los sistemas operativos compatibles así como ayuda detallada de HP para la impresora, visite www.hp.com/support/ljM129MFP.

Soluciones de impresión móvil

HP dispone de varias soluciones de impresión móvil y soluciones ePrint que facilitan la impresión en impresoras HP desde ordenadores portátiles, tabletas, smartphones u otros dispositivos móviles. Para ver la lista completa y determinar cuál es la mejor opción, visite www.hp.com/go/LaserJetMobilePrinting.

 **NOTA:** Actualice el firmware de la impresora para asegurarse de que todas las funciones de impresión móvil y ePrint son compatibles.

- Wi-Fi Direct (solo modelos inalámbricos)
- HP ePrint a través del correo electrónico (requiere que estén activados los servicios web de HP y que la impresora esté registrada en HP Connected)
- Software HP ePrint
- Impresión con Android
- AirPrint

Dimensiones de la impresora

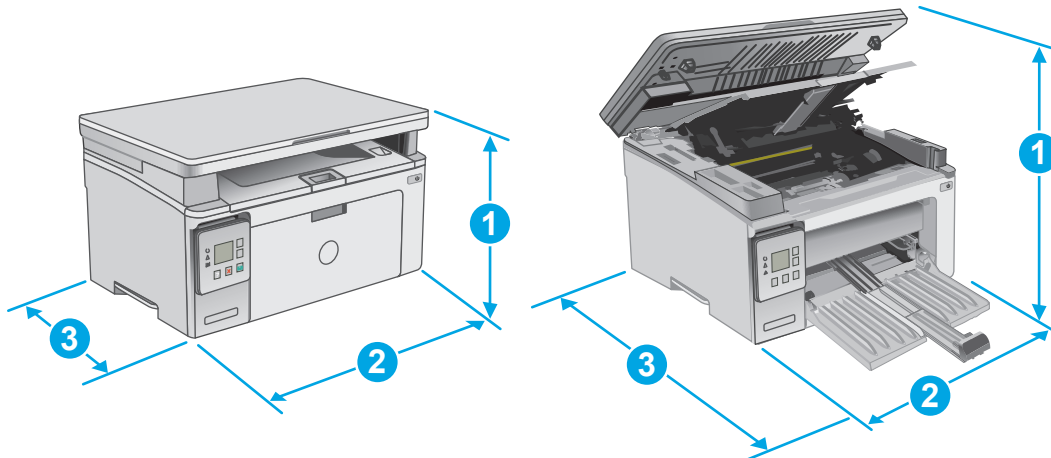

	Impresora completamente cerrada	Impresora completamente abierta
1. Altura	231 mm	388 mm
2. Anchura	398 mm	398 mm
3. Profundidad	288 mm	482 mm
Peso (con cartuchos)	De 9,3 kg a 9,33 kg	

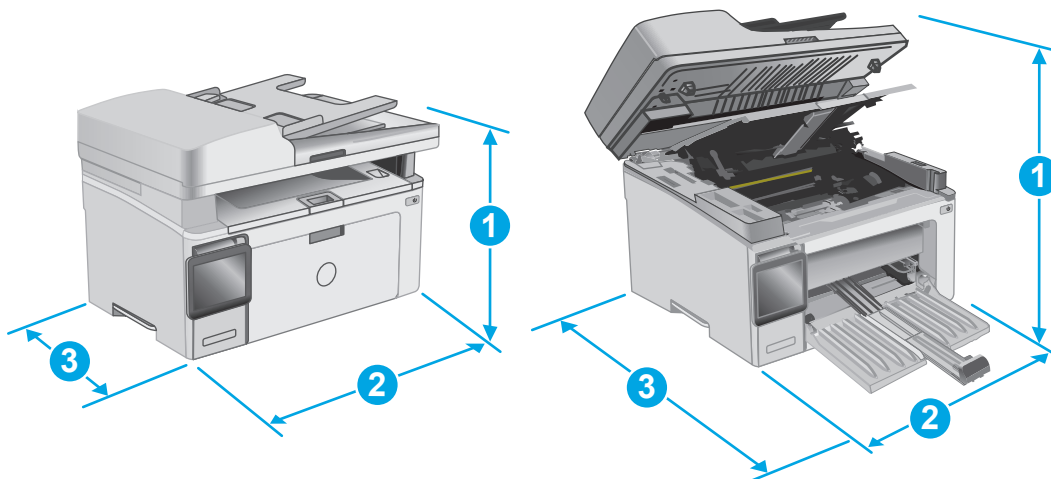

	Impresora completamente cerrada	Impresora completamente abierta
1. Altura	279.5 mm	423.7 mm
2. Anchura	423 mm	423 mm
3. Profundidad	288,6 mm	511 mm
Peso (con cartuchos)	De 10,2 kg a 10,6 kg	

Consumo de energía, especificaciones eléctricas y emisiones acústicas

Consulte www.hp.com/support/ljM129MFP para obtener información actualizada.

 **PRECAUCIÓN:** Los requisitos de alimentación eléctrica son diferentes según el país/región de venta de la impresora. No convierta los voltajes de funcionamiento. Esto dañará la impresora e invalidará la garantía de la impresora.

Características del entorno de funcionamiento

Entorno	Recomendado	Permitido
Temperatura	De 15 y 27 °C	Entre 15 y 30 °C
Humedad relativa	Del 20 al 70 % de humedad relativa (HR), sin condensación	Del 10 al 80 % (HR), sin condensación

Configuración del hardware e instalación del software de la impresora

Para obtener instrucciones de configuración básica, consulte el póster de instalación y la guía de instalación inicial que se suministra con la impresora. Para obtener instrucciones adicionales, visite el sitio web de soporte de HP.

Vaya a www.hp.com/support/ljM129MFP si desea obtener ayuda detallada de HP para la impresora. Encuentre ayuda sobre los temas siguientes:

- Instalación y configuración
- Conocimiento y uso
- Solución de problemas
- Descargar actualizaciones de software y firmware
- Cómo unirse a foros de asistencia
- Cómo encontrar información sobre normativas y garantía

2 Bandejas de papel

- [Carga de la bandeja de entrada](#)
- [Carga e impresión de sobres](#)

Para obtener más información:

La siguiente información es correcta en el momento de publicación. Para obtener información actualizada, consulte www.hp.com/support/ljM129MFP.

La ayuda detallada de HP para la impresora incluye la siguiente información:

- Instalación y configuración
- Conocimiento y uso
- Solución de problemas
- Descargar actualizaciones de software y firmware
- Cómo unirse a foros de asistencia
- Cómo encontrar información sobre normativas y garantía

Carga de la bandeja de entrada

Introducción

La información siguiente describe cómo cargar papel en la bandeja de entrada. Esta bandeja admite hasta 150 hojas de papel de 75 g/m².

Carga del papel en la bandeja de entrada

 **NOTA:** Cuando agregue papel nuevo, no olvide retirar la totalidad del papel de la bandeja de entrada y enderezar la pila. No airee el papel. De esta manera evitará que entren varias hojas de papel simultáneamente en el producto y reducirá el riesgo de atascos.

1. Si no está ya abierta, abra la bandeja de entrada.

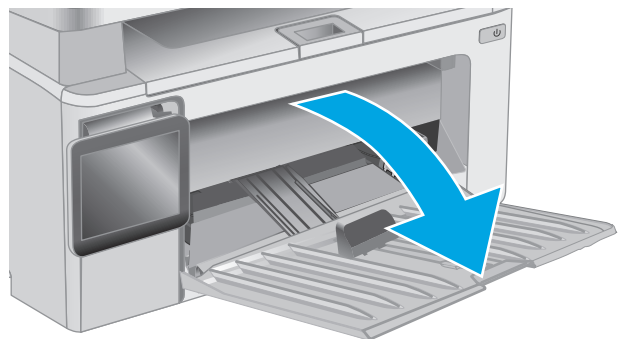

2. Deslice hacia afuera las guías de longitud y anchura del papel.

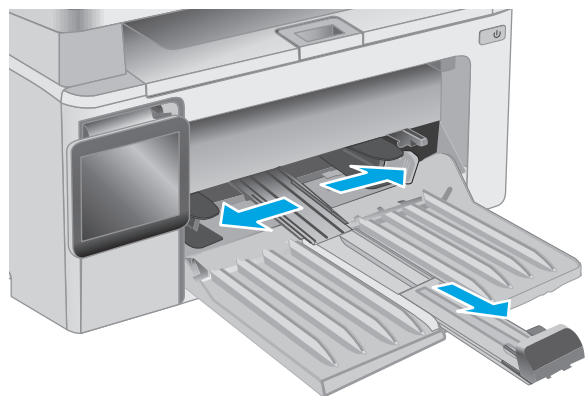

3. Cargue el papel con la cara de impresión hacia arriba y con la parte superior orientada hacia la bandeja de entrada.

La orientación del papel en la bandeja varía dependiendo del tipo de trabajo de impresión. Para obtener más información, consulte la tabla siguiente.

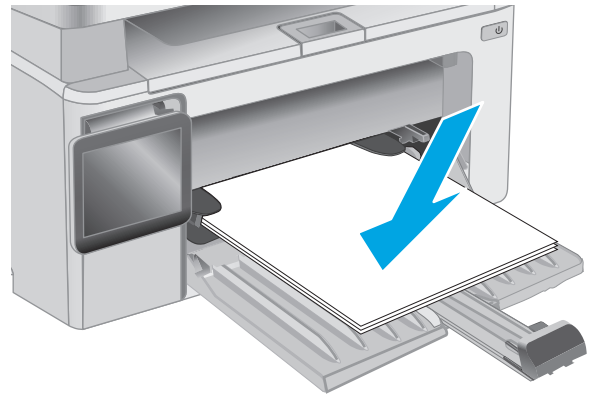

4. Deslice hacia adentro las guías del papel para que se ajusten al mismo.

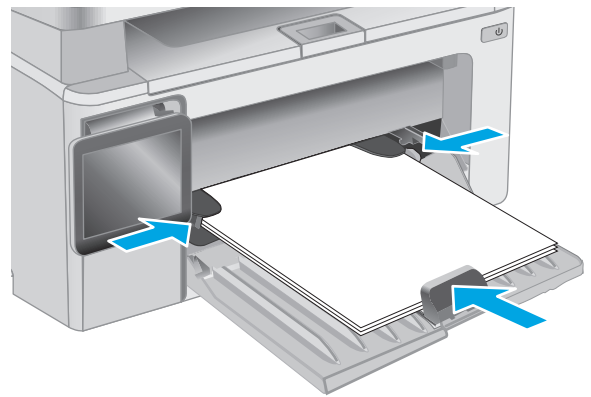

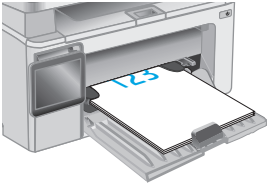
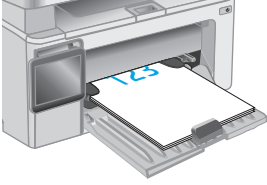
Tipo de papel	Modo de impresión dúplex	Cómo cargar el papel
Preimpreso o membrete	Impresión por una cara o a dos caras	Boca arriba Margen superior hacia el producto 
Preperforado	Impresión por una cara o a dos caras	Boca arriba Perforaciones hacia el costado izquierdo del producto 

Carga e impresión de sobres

Introducción

La siguiente información describe cómo cargar e imprimir los sobres. Para un rendimiento óptimo, solo deben cargarse de 4 a 6 sobres de 5 mm en la bandeja de alimentación prioritaria y 10 sobres en la bandeja de entrada.

Para imprimir sobres, siga estos pasos para seleccionar la configuración correcta en el controlador de impresión.

Impresión de sobres

1. En el programa de software, seleccione la opción **Imprimir**.
2. Seleccione la impresora de la lista de impresoras y, a continuación, haga clic o toque el botón **Propiedades** o **Preferencias** para abrir el controlador de impresión.

 **NOTA:** El nombre del botón varía en función del programa del software.

 **NOTA:** Para acceder a estas funciones desde la pantalla de inicio de Windows 8 o 8.1, seleccione **Dispositivos, Imprimir** y, a continuación, seleccione la impresora.

3. Haga clic o toque la ficha **Papel/Calidad**.
4. Seleccione la bandeja que desee usar en la lista desplegable **Origen del papel**.
5. En la lista desplegable **Soporte**, seleccione **Sobre**.
6. Haga clic en el botón **Aceptar** para cerrar el cuadro de diálogo **Propiedades del documento**.
7. En el cuadro de diálogo **Imprimir**, haga clic en el botón **Aceptar** para imprimir el trabajo.

Orientación del sobre

Cargue los sobres boca arriba en la bandeja de entrada con el margen del remitente corto hacia la impresora.

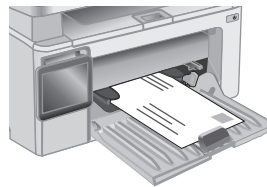

3 Consumibles, accesorios y piezas

- [Pedido de consumibles, accesorios y piezas](#)
- [Configuración de protección de consumibles y cartuchos de tóner de HP](#)
- [Sustitución del cartucho de tóner](#)

Para obtener más información:

La siguiente información es correcta en el momento de publicación. Para obtener información actualizada, consulte www.hp.com/support/ljM129MFP.

La ayuda detallada de HP para la impresora incluye la siguiente información:

- Instalación y configuración
- Conocimiento y uso
- Solución de problemas
- Descargar actualizaciones de software y firmware
- Cómo unirse a foros de asistencia
- Cómo encontrar información sobre normativas y garantía

Pedido de consumibles, accesorios y piezas

Pedidos

Realice su pedido de consumibles y papel	www.hp.com/go/suresupply
Realice su pedido de piezas y accesorios originales HP	www.hp.com/buy/parts
Realice su pedido a través del servicio técnico o proveedores de asistencia	Póngase en contacto con el proveedor de servicio técnico o asistencia autorizado por HP.
Pedido mediante el servidor web incorporado de HP (EWS)	Para acceder, en un navegador web compatible de su equipo, escriba la dirección IP o el nombre de host de la impresora en el campo de dirección/URL. El servidor Web incorporado de HP incluye un enlace al sitio Web HP SureSupply, que proporciona la posibilidad de comprar consumibles de HP originales.

Consumibles y accesorios

Elemento	Descripción	Número de cartucho	Número de pieza
Consumibles			
Cartucho de tóner negro original HP 17A LaserJet	Cartucho de tóner negro de recambio para modelos M129-M130	17A	CF217A
Cartucho de tóner negro original HP 18A LaserJet	Cartucho de tóner negro de recambio para modelos M132-M133	18A	CF218A
Tambor de imágenes original HP 19A LaserJet	Tambor de imágenes de recambio para modelos M129-M132	19A	CF219A
Cartucho de tóner negro original HP 33A LaserJet	Cartucho de tóner negro de recambio para modelos M133-M134	33A	CF233A
Tambor de imágenes original HP 34A LaserJet	Tambor de imágenes de recambio para modelos M133-M134	34A	CF234A

Piezas de autoreparación por parte del cliente

Hay piezas del producto que el cliente puede reparar (CSR) disponibles para muchas impresoras HP LaserJet y que permiten reducir el tiempo de reparación. Para obtener más información sobre el programa CSR y sus ventajas, visite www.hp.com/go/csr-support y www.hp.com/go/csr-faq.

Para pedir piezas de recambio de HP originales, visite www.hp.com/buy/parts o póngase en contacto con el proveedor de servicio técnico o autorizado de HP. Al realizar el pedido, necesitará uno de los datos siguientes: el número de referencia, el número de serie (que se encuentra en la parte posterior de la impresora), el número del producto o el nombre de la impresora.

- Las piezas que se identifican como piezas de sustitución de carácter **Obligatorio** por el usuario las deben instalar los clientes, a menos que acepte pagar al personal de asistencia técnica de HP para que realice la reparación. Para esas piezas no se proporciona asistencia in situ o de devolución al almacén de acuerdo con la garantía del producto HP.
- Las piezas que se identifican como piezas de sustitución **Opcional** por el usuario las pueden instalar el personal de asistencia técnica de HP si se solicita, sin ningún coste adicional durante el periodo de garantía de la impresora.

Elemento	Descripción	Opciones de sustitución por el usuario	Número de pieza
Rodillo de recogida	Rodillo de recogida de recambio para bandeja de entrada	Obligatorio	RL1-2593-000CN
Auricular de teléfono	Conjunto de auricular de teléfono para China	Obligatorio	G3Q59-60131CN
Conjunto de película reemplazable para ADF	Película reemplazable para ventana de escaneado de ADF	Obligatorio	RM2-1185-000CN

Configuración de protección de consumibles y cartuchos de tóner de HP

- [Introducción](#)
- [Activación o desactivación de la política de cartuchos](#)
- [Activación o desactivación de la protección de cartuchos](#)

Introducción

Utilice la política de cartuchos de HP y la función de protección para controlar los cartuchos que se instalan en la impresora y evitar el robo de los cartuchos instalados.

- **Política de cartuchos:** Esta función protege la impresora frente a falsificaciones porque solo permite el uso de cartuchos de HP originales. El uso de cartuchos de HP originales garantiza la mejor calidad de impresión posible. Al instalarse un cartucho que no es original de HP, el panel de control de la impresora muestra un mensaje indicando que ese cartucho no está autorizado y proporciona información útil para solucionar el problema.
- **Protección de cartuchos:** Esta función asocia los cartuchos de tóner a una impresora específica, o un grupo de impresoras, de forma permanente, evitando que se utilicen en otras impresoras. La protección de los cartuchos preserva su inversión. Al activarse esta función, si una persona intenta usar un cartucho protegido de la impresora original en una impresora no autorizada, esta última no iniciará el trabajo de impresión. El panel de control de la impresora mostrará un mensaje que indicará que el cartucho está protegido y dará información para solucionar el problema.

 **PRECAUCIÓN:** Después de activar esta función de protección en una impresora, todos los cartuchos de tóner que se instalen en ella se protegerán automática y *permanentemente*. Si no desea utilizar la protección de un nuevo cartucho, desactive la función *antes* de instalarlo.

La desactivación de esta función no anula la protección de los cartuchos que ya están instalados.

Ambas funciones vienen desactivadas de forma predeterminada. Para activarlas o desactivarlas, siga los pasos que se indican a continuación.

Activación o desactivación de la política de cartuchos

Activación de la función en los modelos de panel de control de 2 líneas y con pantalla táctil

1. En el panel de control de la impresora, abra el menú [Configuración](#).
2. Abra los siguientes menús:
 - [Configurar sistema](#)
 - [Configuración de consumibles](#)
 - [Política de los cartuchos](#)
3. Seleccione [Autorizados de HP](#).

Desactivación de la función en los modelos de panel de control de 2 líneas y con pantalla táctil

1. En el panel de control de la impresora, abra el menú [Configuración](#).
2. Abra los siguientes menús:
 - [Configurar sistema](#)
 - [Configuración de consumibles](#)
 - [Política de los cartuchos](#)
3. Seleccione [Desactivado](#).

Utilice el servidor web incorporado de HP (EWS) para activar la política de cartuchos

1. Abra el EWS de HP.
 - a. **Paneles de control del LED:** Abra HP Printer Assistant.
 - **Windows 8.1:** en la esquina inferior izquierda de la pantalla, haga clic en la pantalla **Inicio** y seleccione el nombre de la impresora.
 - **Windows 8:** haga clic con el botón derecho del ratón en un área vacía de la pantalla **Inicio**, haga clic en **Todas las aplicaciones** en la barra de aplicaciones y, a continuación, seleccione el nombre de la impresora.
 - **Windows 7, Windows Vista y Windows XP:** en el escritorio del equipo, haga clic en **Inicio**, seleccione **Todos los programas**, haga clic en **HP** y, en la carpeta de la impresora, seleccione el icono con el nombre de la impresora; a continuación, abra **HP Printer Assistant**.

En HP Printer Assistant, seleccione **Imprimir** y, a continuación, seleccione **HP Device Toolbox**.

Paneles de control de 2 líneas: Observe la pantalla del panel de control para localizar la dirección IP.

Paneles de control con pantalla táctil: En la pantalla de inicio del panel de control de la impresora, toque el botón Red  para que aparezca la dirección IP o el nombre de host.

- b. Abra un navegador web e introduzca en la barra de direcciones la dirección IP o el nombre de host tal y como aparece en el panel de control de la impresora. Pulse la tecla [Enter](#) en el teclado del equipo. Se abrirá el EWS.

 <https://10.10.XX.XXX/>

 **NOTA:** Si en el navegador web aparece un mensaje que indica que el acceso al sitio web podría no ser seguro, seleccione la opción de continuar al sitio web. El acceso a este sitio web no dañará el equipo.

2. En el EWS de HP, haga clic en la pestaña **Sistema**.
3. En el panel de navegación izquierdo, seleccione **Configuración de consumibles**.
4. En la lista desplegable **Política de cartuchos**, seleccione **Autorizados de HP**.
5. Haga clic en el botón **Aplicar**.

Utilice el servidor web incorporado de HP (EWS) para desactivar la política de cartuchos

1. Abra el EWS de HP.
 - a. **Paneles de control del LED:** Abra HP Printer Assistant.
 - **Windows 8.1:** en la esquina inferior izquierda de la pantalla, haga clic en la pantalla **Inicio** y seleccione el nombre de la impresora.
 - **Windows 8:** haga clic con el botón derecho del ratón en un área vacía de la pantalla **Inicio**, haga clic en **Todas las aplicaciones** en la barra de aplicaciones y, a continuación, seleccione el nombre de la impresora.
 - **Windows 7, Windows Vista y Windows XP:** en el escritorio del equipo, haga clic en **Inicio**, seleccione **Todos los programas**, haga clic en **HP** y, en la carpeta de la impresora, seleccione el icono con el nombre de la impresora; a continuación, abra **HP Printer Assistant**.

En HP Printer Assistant, seleccione **Imprimir** y, a continuación, seleccione **HP Device Toolbox**.

Paneles de control de 2 líneas: Observe la pantalla del panel de control para localizar la dirección IP.

Paneles de control con pantalla táctil: En la pantalla de inicio del panel de control de la impresora, toque el botón Red  para que aparezca la dirección IP o el nombre de host.

- b. Abra un navegador web e introduzca en la barra de direcciones la dirección IP o el nombre de host tal y como aparece en el panel de control de la impresora. Pulse la tecla **Enter** en el teclado del equipo. Se abrirá el EWS.

 <https://10.10.XX.XXX/>

 **NOTA:** Si en el navegador web aparece un mensaje que indica que el acceso al sitio web podría no ser seguro, seleccione la opción de continuar al sitio web. El acceso a este sitio web no dañará el equipo.

2. Haga clic en la ficha **Sistema**.
3. En el panel de navegación izquierdo, seleccione **Configuración de consumibles**.
4. En el menú desplegable **Política de cartuchos**, seleccione **Desactivado**.
5. Haga clic en el botón **Aplicar**.

Solución de problemas de la política de cartuchos por mensajes de error en el panel de control o en el EWS

Mensaje de error	Descripción	Acción recomendada
10.30.0x Cartucho <color> no autorizado	El administrador ha configurado esta impresora para utilizar solo consumibles HP originales en garantía. Para proceder con la impresión, deberá cambiarse el cartucho.	Cambie el cartucho por un cartucho de tóner HP original. Si cree que ha comprado un consumible HP original, visite www.hp.com/go/anticounterfeit para determinar si el cartucho de tóner es un cartucho original de HP, y saber qué hacer si no lo es.

Activación o desactivación de la protección de cartuchos

Activación de la función en los modelos de panel de control de 2 líneas y con pantalla táctil

1. En el panel de control de la impresora, abra el menú [Configuración](#) .
2. Abra los siguientes menús:
 - [Configurar sistema](#)
 - [Configuración de consumibles](#)
 - [Protección de cartuchos](#)
3. Seleccione [Proteger los cartuchos](#).
4. Cuando la impresora le solicite que confirme la operación, seleccione [Continuar](#) para activar la función.

 **PRECAUCIÓN:** Después de activar esta función de protección en una impresora, todos los cartuchos de tóner que se instalen en ella se protegerán automática y *permanentemente*. Si no desea utilizar la protección de un nuevo cartucho, desactive la Protección de cartuchos *antes* de instalarlo.

La desactivación de esta función no anula la protección de los cartuchos que ya están instalados.

Desactivación de la función en los modelos de panel de control de 2 líneas y con pantalla táctil

1. En el panel de control de la impresora, abra el menú [Configuración](#) .
2. Abra los siguientes menús:
 - [Configurar sistema](#)
 - [Configuración de consumibles](#)
 - [Protección de cartuchos](#)
3. Seleccione [Desactivado](#).

Utilice el servidor web incorporado de HP (EWS) para activar la protección de cartuchos

1. Abra el EWS de HP.
 - a. **Paneles de control del LED:** Abra HP Printer Assistant.
 - **Windows 8.1:** en la esquina inferior izquierda de la pantalla, haga clic en la pantalla **Inicio** y seleccione el nombre de la impresora.
 - **Windows 8:** haga clic con el botón derecho del ratón en un área vacía de la pantalla **Inicio**, haga clic en **Todas las aplicaciones** en la barra de aplicaciones y, a continuación, seleccione el nombre de la impresora.
 - **Windows 7, Windows Vista y Windows XP:** en el escritorio del equipo, haga clic en **Inicio**, seleccione **Todos los programas**, haga clic en **HP** y, en la carpeta de la impresora, seleccione el icono con el nombre de la impresora; a continuación, abra **HP Printer Assistant**.

En HP Printer Assistant, seleccione **Imprimir** y, a continuación, seleccione **HP Device Toolbox**.

Paneles de control de 2 líneas: Observe la pantalla del panel de control para localizar la dirección IP.

Paneles de control con pantalla táctil: En la pantalla de inicio del panel de control de la impresora, toque el botón Red  para que aparezca la dirección IP o el nombre de host.

- b. Abra un navegador web e introduzca en la barra de direcciones la dirección IP o el nombre de host tal y como aparece en el panel de control de la impresora. Pulse la tecla **Enter** en el teclado del equipo. Se abrirá el EWS.

 <https://10.10.XX.XXX/>

 **NOTA:** Si en el navegador web aparece un mensaje que indica que el acceso al sitio web podría no ser seguro, seleccione la opción de continuar al sitio web. El acceso a este sitio web no dañará el equipo.

2. Haga clic en la ficha **Sistema**.
3. En el panel de navegación izquierdo, seleccione **Configuración de consumibles**.
4. En la lista desplegable **Protección de cartuchos**, seleccione **Proteger los cartuchos**.
5. Haga clic en el botón **Aplicar**.

 **PRECAUCIÓN:** Después de activar esta función de protección en una impresora, todos los cartuchos de tóner que se instalen en ella se protegerán automática y *permanentemente*. Si no desea utilizar la protección de un nuevo cartucho, desactive la Protección de cartuchos *antes* de instalarlo.

La desactivación de esta función no anula la protección de los cartuchos que ya están instalados.

Utilice el servidor web incorporado de HP (EWS) para desactivar la protección de cartuchos

1. Abra el EWS de HP.
 - a. **Paneles de control del LED:** Abra HP Printer Assistant.
 - **Windows 8.1:** en la esquina inferior izquierda de la pantalla, haga clic en la pantalla **Inicio** y seleccione el nombre de la impresora.
 - **Windows 8:** haga clic con el botón derecho del ratón en un área vacía de la pantalla **Inicio**, haga clic en **Todas las aplicaciones** en la barra de aplicaciones y, a continuación, seleccione el nombre de la impresora.
 - **Windows 7, Windows Vista y Windows XP:** en el escritorio del equipo, haga clic en **Inicio**, seleccione **Todos los programas**, haga clic en **HP** y, en la carpeta de la impresora, seleccione el icono con el nombre de la impresora; a continuación, abra **HP Printer Assistant**.

En HP Printer Assistant, seleccione **Imprimir** y, a continuación, seleccione **HP Device Toolbox**.

Paneles de control de 2 líneas: Observe la pantalla del panel de control para localizar la dirección IP.

Paneles de control con pantalla táctil: En la pantalla de inicio del panel de control de la impresora, toque el botón Red  para que aparezca la dirección IP o el nombre de host.

- b. Abra un navegador web e introduzca en la barra de direcciones la dirección IP o el nombre de host tal y como aparece en el panel de control de la impresora. Pulse la tecla **Enter** en el teclado del equipo. Se abrirá el EWS.

 https://10.10.XXXXX/

 **NOTA:** Si en el navegador web aparece un mensaje que indica que el acceso al sitio web podría no ser seguro, seleccione la opción de continuar al sitio web. El acceso a este sitio web no dañará el equipo.

2. Haga clic en la ficha **Sistema**.
3. En el panel de navegación izquierdo, seleccione **Configuración de consumibles**.
4. En la lista desplegable **Protección de cartuchos**, seleccione **Desactivado**.
5. Haga clic en el botón **Aplicar**.

Solución de problemas de la protección de cartuchos por mensajes de error en el panel de control o en el EWS

Mensaje de error	Descripción	Acción recomendada
10.57.0X Cartucho <color> protegido	<p>El cartucho solo se puede usar en la impresora o grupo de impresoras utilizados inicialmente para protegerlo, mediante la función de protección de cartuchos de HP.</p> <p>Con esta función de protección, el administrador puede restringir el uso de cartuchos a una impresora o grupo de impresoras exclusivamente. Para proceder con la impresión, deberá cambiarse el cartucho.</p>	Cambie el cartucho por un nuevo cartucho de tóner.

Sustitución del cartucho de tóner

- [Introducción](#)
- [Información del cartucho de tóner y el tambor de imágenes](#)
- [Sustitución del cartucho de tóner \(modelos M129 a M132\)](#)
- [Sustitución del cartucho de tóner \(modelos M133 y M134\)](#)
- [Sustitución del tambor de imágenes \(modelos M129 a M132\)](#)
- [Sustitución del tambor de imágenes \(modelos M133 y M134\)](#)

Introducción

La siguiente información incluye los detalles de los cartuchos de tóner y el tambor de imágenes para la impresora, así como instrucciones para su sustitución.

Información del cartucho de tóner y el tambor de imágenes

Esta impresora avisa cuando el nivel del cartucho de tóner es bajo y muy bajo. La vida útil real restante del cartucho de tóner puede variar. Tenga un cartucho de impresión de recambio disponible para instalarlo cuando la calidad de impresión deje de ser aceptable.

Para adquirir cartuchos o comprobar su compatibilidad con la impresora, diríjase a HP SureSupply en la dirección www.hp.com/go/suresupply. Desplácese hasta la parte inferior de la página y compruebe que la información del país/región sea correcta.

Artículo	Descripción	Número de cartucho	Número de pieza
Cartucho de tóner negro original HP 17A LaserJet	Cartucho de tóner negro de recambio para modelos M129-M130	17A	CF217A
Cartucho de tóner negro original HP 18A LaserJet	Cartucho de tóner negro de recambio para modelos M132-M133	18A	CF218A
Tambor de imágenes original HP 19A LaserJet	Tambor de imágenes de recambio para modelos M129-M132	19A	CF219A
Cartucho de tóner negro original HP 33A LaserJet	Cartucho de tóner negro de recambio para modelos M133-M134	33A	CF233A
Tambor de imágenes original HP 34A LaserJet	Tambor de imágenes de recambio para modelos M133-M134	34A	CF234A

 **NOTA:** Los cartuchos de tóner de alta capacidad pueden contener más tóner que los cartuchos estándar para proporcionar un mayor rendimiento. Para obtener más información, visite www.hp.com/go/learnaboutsupplies.

No extraiga el cartucho de tóner de su embalaje hasta que no llegue el momento de cambiarlo.

 **PRECAUCIÓN:** Para evitar que el cartucho de tóner se dañe, no lo exponga a la luz más de unos pocos minutos. Cubra el tambor de imágenes verde si debe retirar el cartucho de tóner de la impresora durante un periodo extendido.

La siguiente ilustración muestra los componentes del cartucho de tóner y el tambor de imágenes.

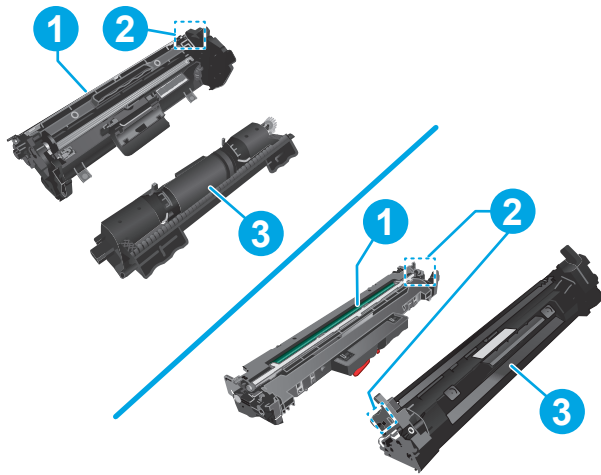

1 Tambor de imágenes

PRECAUCIÓN: No toque el tambor de imágenes. Las huellas de dedos pueden causar problemas de calidad de impresión.

2 Chip de memoria

3 Cartucho de tóner

PRECAUCIÓN: Si se mancha la ropa de tóner, límpiela con un paño seco y lávela en agua fría. El agua caliente fija el tóner en los tejidos.

NOTA: La caja del cartucho de tóner contiene información acerca del reciclaje de cartuchos de tóner usados.

Sustitución del cartucho de tóner (modelos M129 a M132)

1. Levante el conjunto del escáner y, a continuación, abra la cubierta superior.

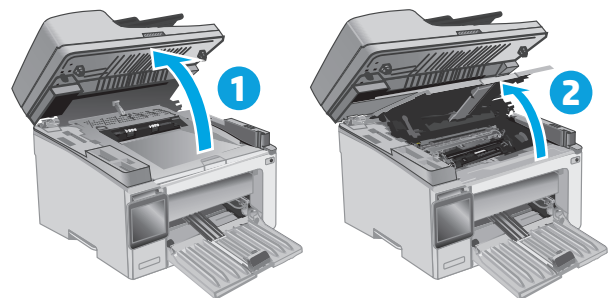

2. Extraiga el cartucho de tóner usado de la impresora.

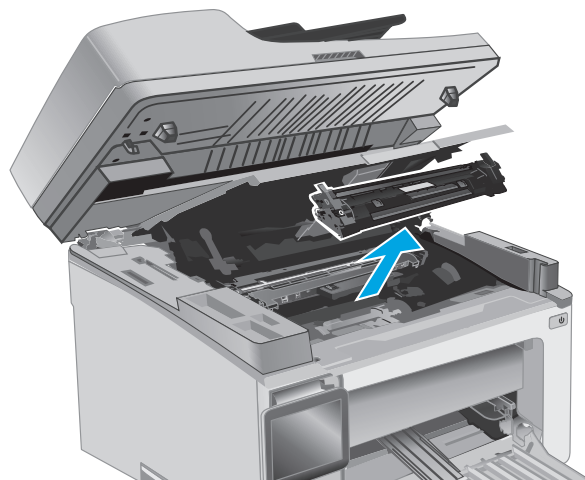

3. Saque el nuevo paquete de cartucho de tóner de la caja y suelte la pestaña del embalaje.

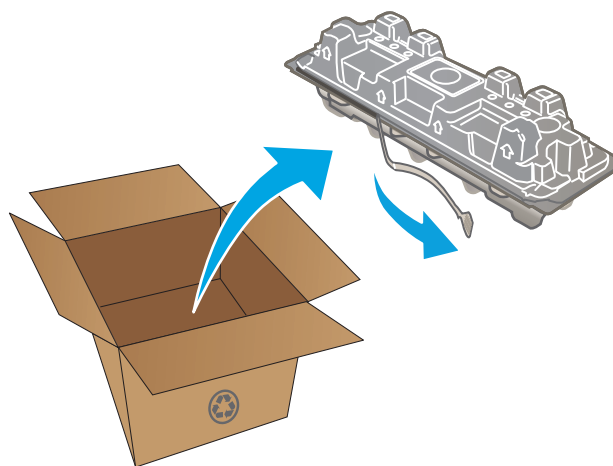

4. Extraiga el nuevo cartucho de tóner del embalaje abierto. Coloque el cartucho de tóner usado en el embalaje para reciclarlo.

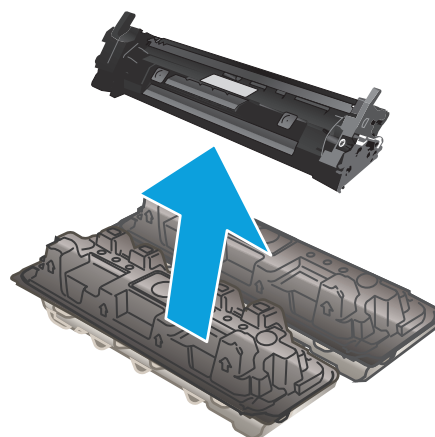

5. Alinee el nuevo cartucho de tóner con las guías en el interior de la impresora e instálelo hasta que se fije firmemente.

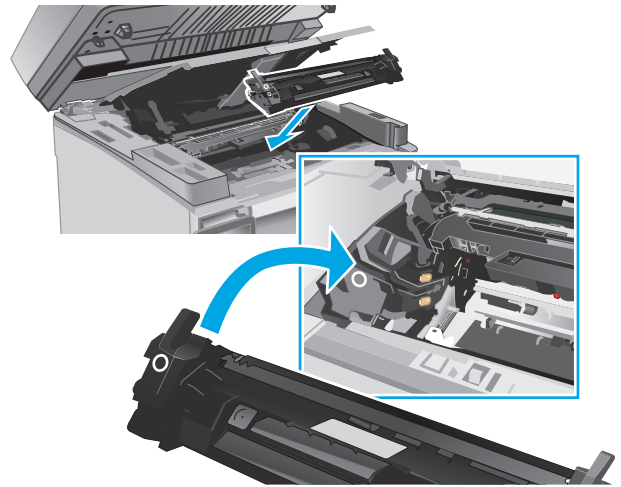

6. Cierre la cubierta superior y, a continuación, baje el conjunto del escáner.

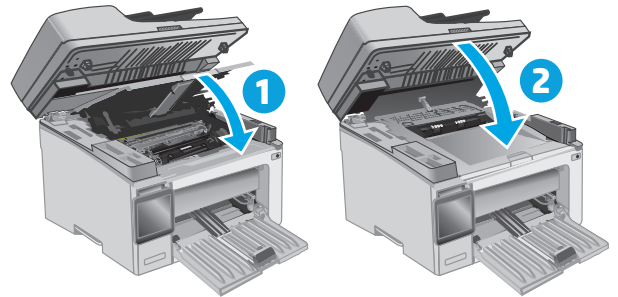

Sustitución del cartucho de tóner (modelos M133 y M134)

1. Levante el conjunto del escáner y, a continuación, abra la cubierta superior.

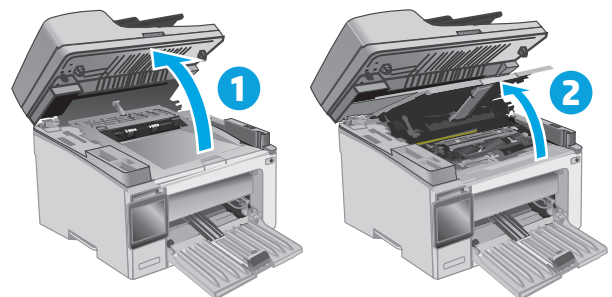

2. Gire el cartucho de tóner usado hasta la posición de desbloqueo.

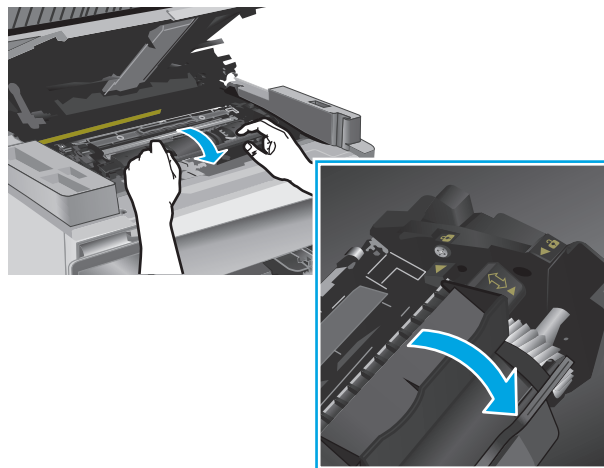

3. Extraiga el cartucho de tóner usado de la impresora.

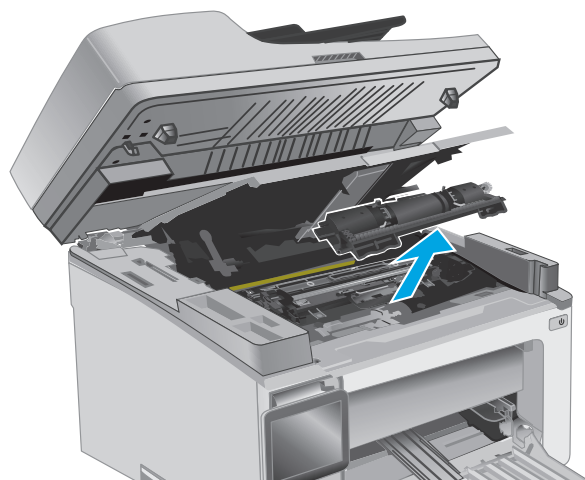

4. Extraiga el nuevo tambor de imágenes y el paquete de cartucho de la caja y, a continuación, retire el embalaje.

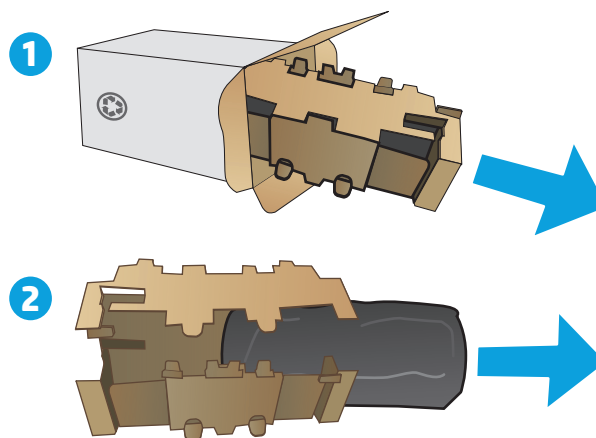

5. Extraiga el cartucho de la bolsa de protección.

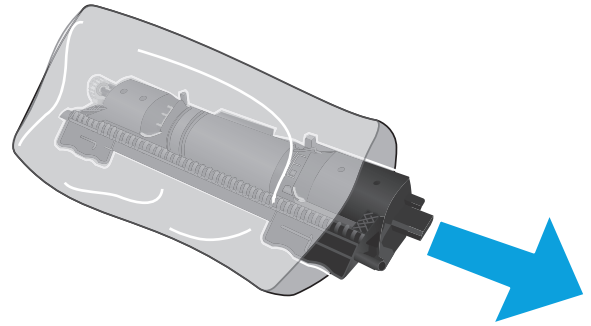

6. Alinee la flecha del nuevo cartucho de tóner con el icono de desbloqueo del tambor de imágenes y, a continuación, coloque el nuevo cartucho de tóner.

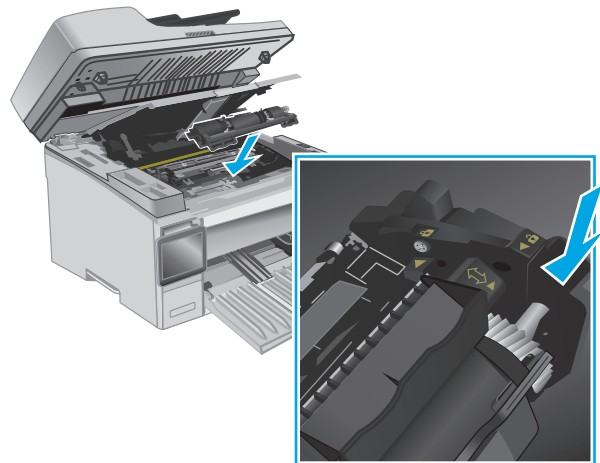

7. Gire el nuevo cartucho de tóner hacia la posición de bloqueo.

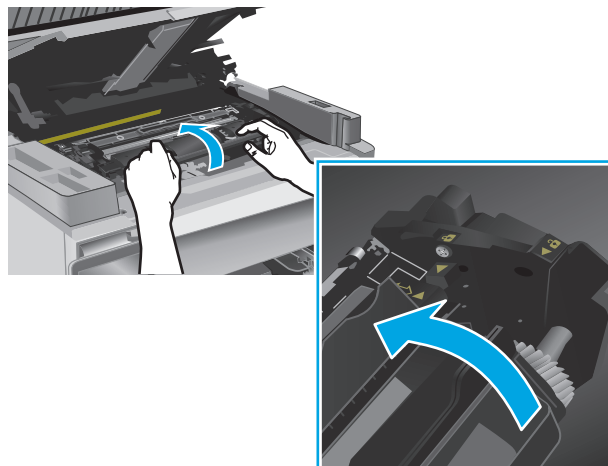

8. Cierre la cubierta superior y, a continuación, baje el conjunto del escáner.

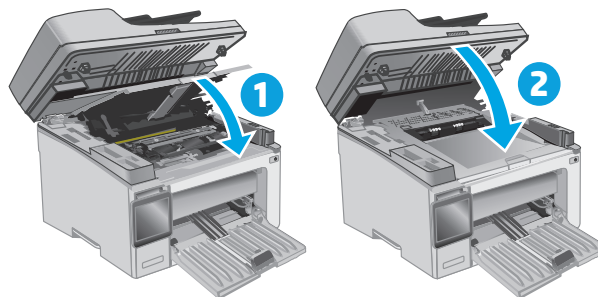

Sustitución del tambor de imágenes (modelos M129 a M132)

1. Levante el conjunto del escáner y, a continuación, abra la cubierta superior.

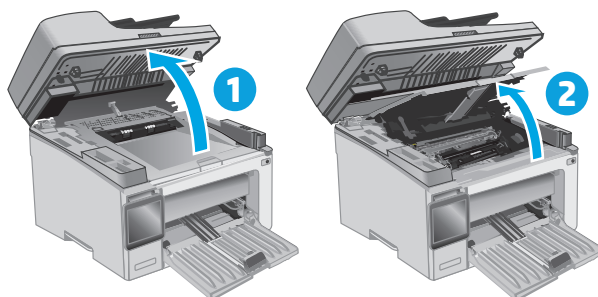

2. Extraiga temporalmente el cartucho de t ner de la impresora.

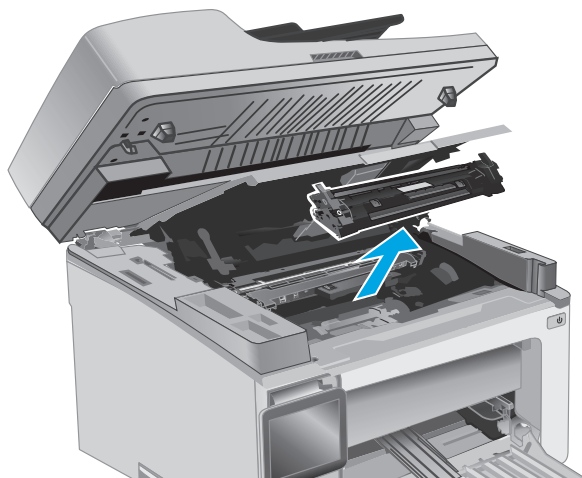

3. Extraiga el tambor de im genes usado de la impresora.

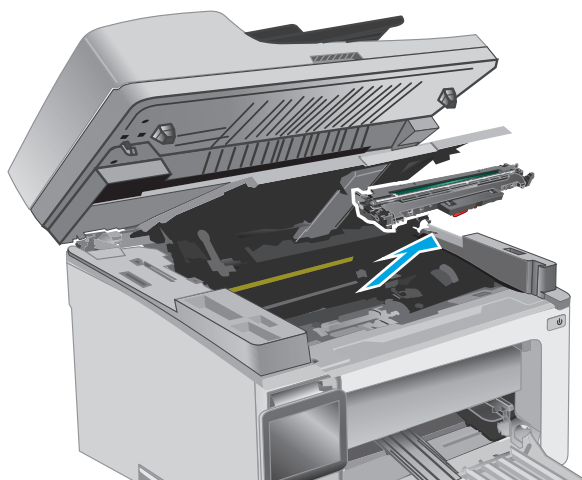

4. Extraiga el nuevo paquete de tambor de im genes de la caja y, a continuaci n, retire el embalaje.

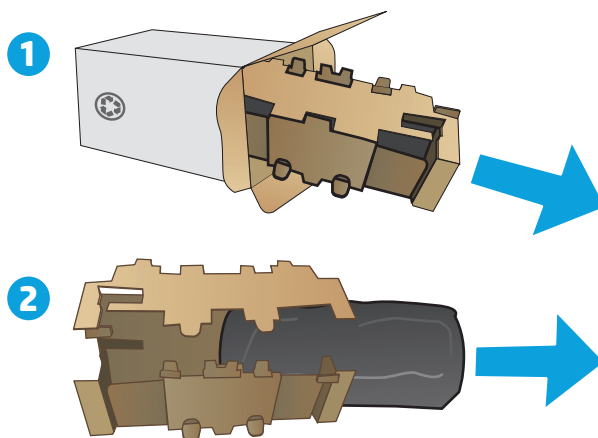

5. Extraiga el tambor de la bolsa de protección.

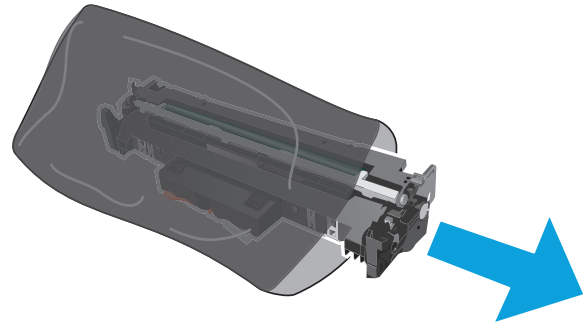

6. Alinee el nuevo tambor de imágenes con las guías en el interior de la impresora e instálelo hasta que se fije firmemente.

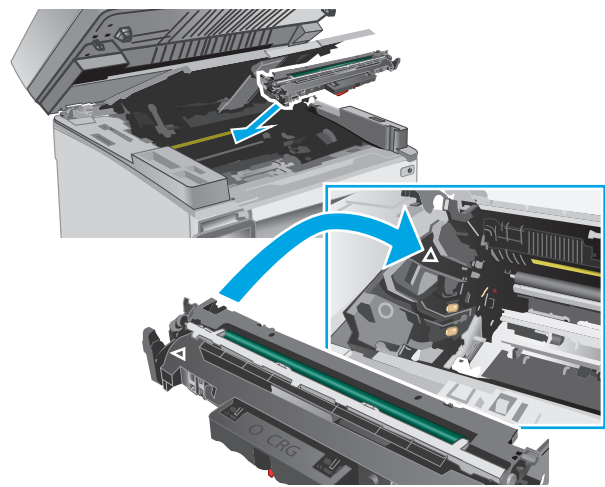

7. Vuelva a instalar el cartucho de tóner temporalmente extraído.

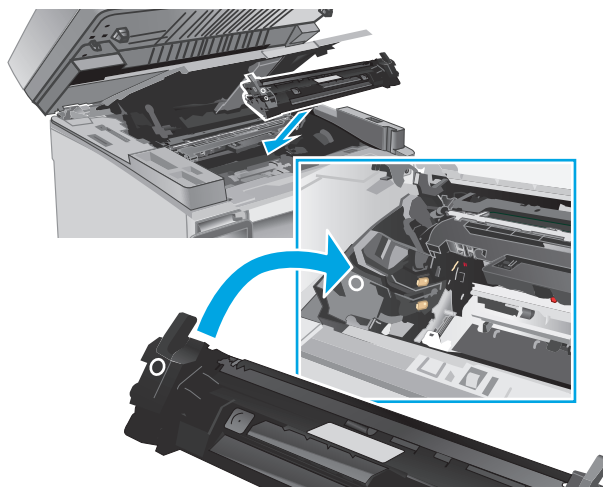

8. Cierre la cubierta superior y, a continuación, baje el conjunto del escáner.

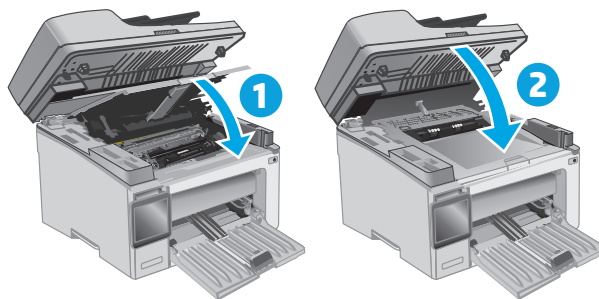

Sustitución del tambor de imágenes (modelos M133 y M134)

1. Levante el conjunto del escáner y, a continuación, abra la cubierta superior.

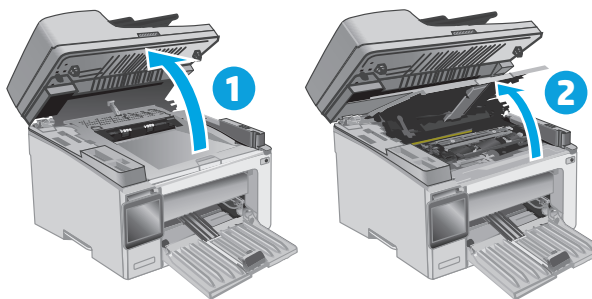

2. Extraiga el tambor de imágenes usado (incluido el cartucho de tóner usado) de la impresora.

NOTA: El nivel del cartucho de tóner también es "muy bajo" y debe sustituirse en este momento.

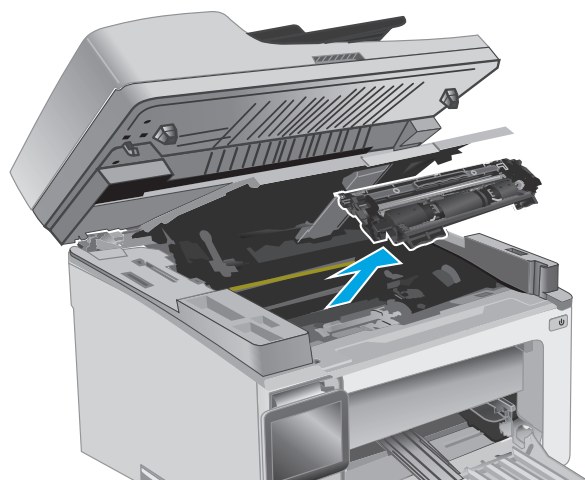

3. Extraiga el nuevo tambor de imágenes y el paquete de cartucho de la caja y, a continuación, retire el embalaje.

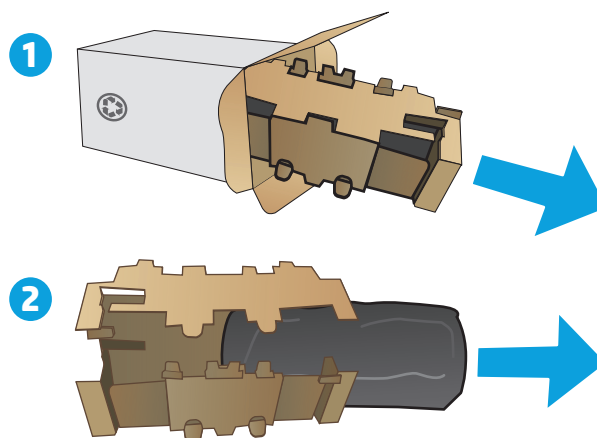

4. Extraiga el nuevo tambor de imágenes y el cartucho de la bolsa de protección.

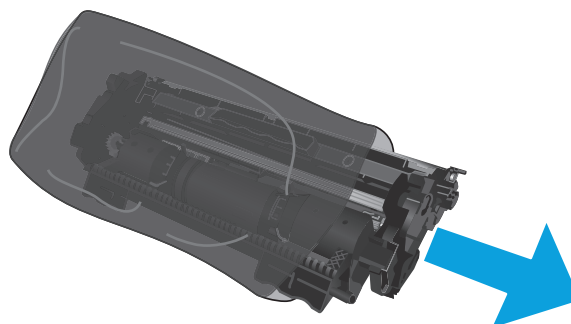

5. Alinee el nuevo tambor de imágenes y el cartucho con las guías en el interior de la impresora e instale el nuevo consumible hasta que se fije firmemente.

NOTA: Un nuevo cartucho de tóner, listo para su uso, se fija al nuevo tambor de imágenes.

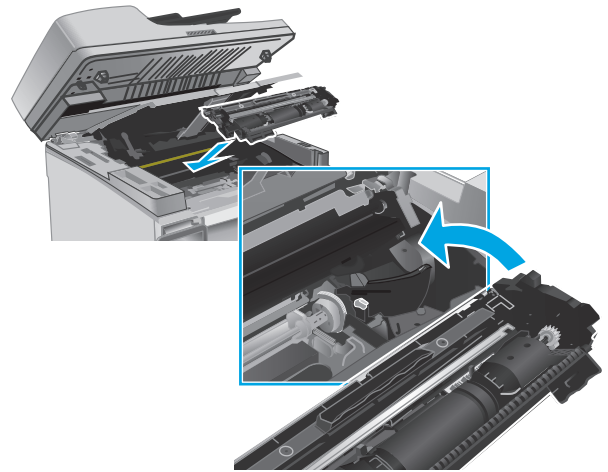

6. Cierre la cubierta superior y, a continuación, baje el conjunto del escáner.

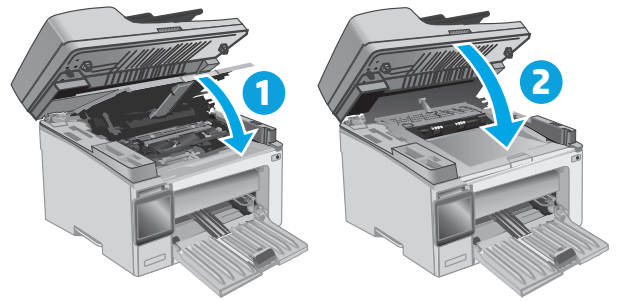

4 Impresión

- [Tareas de impresión \(Windows\)](#)
- [Tareas de impresión \(OS X\)](#)
- [Impresión móvil](#)

Para obtener más información:

La siguiente información es correcta en el momento de publicación. Para obtener información actualizada, consulte www.hp.com/support/ljM129MFP.

La ayuda detallada de HP para la impresora incluye la siguiente información:

- Instalación y configuración
- Conocimiento y uso
- Solución de problemas
- Descargar actualizaciones de software y firmware
- Cómo unirse a foros de asistencia
- Cómo encontrar información sobre normativas y garantía

Tareas de impresión (Windows)

Cómo imprimir (Windows)

El siguiente procedimiento describe el proceso básico de impresión para Windows.

1. Desde el programa de software, seleccione la opción **Imprimir**.
2. Seleccione la impresora de la lista de impresoras. Para cambiar la configuración, haga clic o toque el botón **Propiedades** o **Preferencias** para abrir el controlador de impresión.

 **NOTA:** El nombre del botón varía según el programa de software.

 **NOTA:** Para acceder a estas funciones desde la aplicación de la pantalla de inicio de Windows 8 o 8.1, seleccione **Dispositivos, Imprimir** y, a continuación, seleccione la impresora.

 **NOTA:** Para obtener más información, haga clic en el botón Ayuda (?) en el controlador de impresión.

 **NOTA:** El controlador de impresión puede ser distinto del que se muestra aquí, pero los pasos son los mismos.

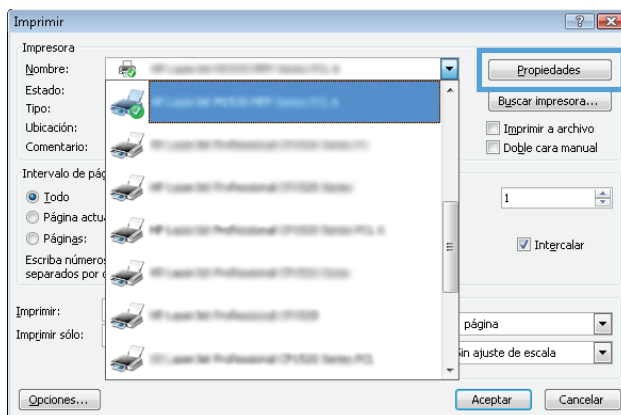

3. Haga clic o toque las pestañas del controlador de impresión para configurar las opciones disponibles.
4. Haga clic o toque el botón **Aceptar** para volver al cuadro de diálogo **Imprimir**. Seleccione el número de copias que va a imprimir en esta pantalla.
5. Haga clic o toque el botón **Aceptar** para imprimir el trabajo.

Impresión manual en ambas caras (Windows)

Utilice este procedimiento en impresoras que no tengan una unidad de impresión dúplex automática instalada o para imprimir en papel que la unidad de impresión dúplex no admita.

1. Desde el programa de software, seleccione la opción **Imprimir**.
2. Seleccione la impresora de la lista de impresoras y, a continuación, haga clic o toque el botón **Propiedades** o **Preferencias** para abrir el controlador de impresión.

 **NOTA:** El nombre del botón varía según el programa de software.

 **NOTA:** Para acceder a estas funciones desde la aplicación de la pantalla de inicio de Windows 8 o 8.1, seleccione **Dispositivos, Imprimir** y, a continuación, seleccione la impresora.

3. Haga clic en la pestaña **Diseño**.
4. Seleccione la opción dúplex adecuada en la lista desplegable **Imprimir en ambas caras manualmente** y, a continuación, haga clic en el botón **Aceptar**.
5. En el cuadro de diálogo **Imprimir**, haga clic en el botón **Aceptar** para imprimir el trabajo. La impresora imprimirá la primera cara de todas las páginas en primer lugar.
6. Retire la pila impresa de la bandeja de salida y colóquela con la cara impresa boca abajo y con el borde superior primero en la bandeja de entrada.

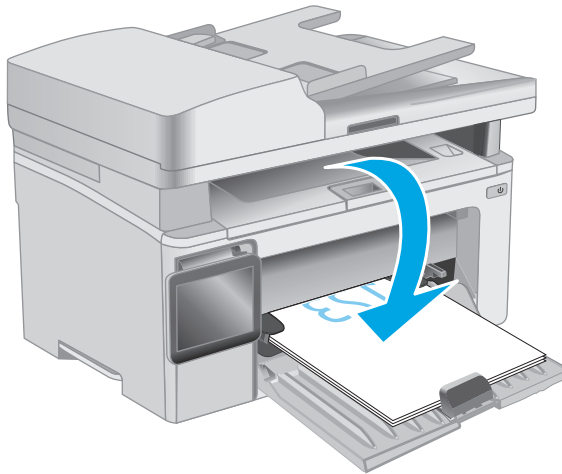

7. En el equipo, haga clic en el botón **Aceptar** para imprimir la otra cara del trabajo.
8. Si el sistema lo solicita, seleccione la opción adecuada para continuar.

Impresión de varias páginas por hoja (Windows)

1. Desde el programa de software, seleccione la opción **Imprimir**.
2. Seleccione la impresora de la lista de impresoras y, a continuación, haga clic o toque el botón **Propiedades** o **Preferencias** para abrir el controlador de impresión.

 **NOTA:** El nombre del botón varía según el programa de software.

 **NOTA:** Para acceder a estas funciones desde la aplicación de la pantalla de inicio de Windows 8 o 8.1, seleccione **Dispositivos**, **Imprimir** y, a continuación, seleccione la impresora.

3. Haga clic en la pestaña **Presentación**.
4. Seleccione la opción **Orientación** correcta en la lista desplegable.
5. Seleccione el número correcto de páginas por hoja de la lista desplegable **Páginas por hoja** y, haga clic o toque el botón **Opciones avanzadas...**
6. Seleccione la opción correcta de **Páginas por disposición de la hoja** de la lista desplegable.
7. Seleccione la opción correcta de **Bordes de página** de la lista desplegable, haga clic o toque el botón **Aceptar** para cerrar el cuadro de diálogo **Opciones avanzadas** y, a continuación, haga clic o toque el botón **Aceptar** para cerrar el cuadro de diálogo de **Propiedades** o **Preferencias**.
8. En el cuadro de diálogo **Imprimir**, haga clic en el botón **Aceptar** para imprimir el trabajo.

Selección del tipo de papel (Windows)

1. Desde el programa de software, seleccione la opción **Imprimir**.
2. Seleccione la impresora de la lista de impresoras y, a continuación, haga clic o toque el botón **Propiedades** o **Preferencias** para abrir el controlador de impresión.

 **NOTA:** El nombre del botón varía según el programa de software.

 **NOTA:** Para acceder a estas funciones desde la aplicación de la pantalla de inicio de Windows 8 o 8.1, seleccione **Dispositivos**, **Imprimir** y, a continuación, seleccione la impresora.

3. Haga clic o toque la pestaña **Atajos de impresión**.
4. En la lista desplegable **Tipo de papel**, seleccione el tipo de papel correcto y, a continuación, haga clic o toque el botón **Aceptar** para cerrar el cuadro de diálogo **Propiedades** o **Preferencias**.
5. En el cuadro de diálogo **Imprimir**, haga clic en el botón **Aceptar** para imprimir el trabajo.

Tareas de impresión adicionales

Visite www.hp.com/support/ljM129MFP.

Instrucciones disponibles para ejecutar tareas de impresión específicas, como las siguientes:

- Seleccionar tamaño de papel
- Seleccionar la orientación de la página
- Crear un folleto
- Seleccionar los valores de calidad

Tareas de impresión (OS X)

Cómo imprimir (OS X)

El siguiente procedimiento describe el proceso básico de impresión para OS X.

1. Haga clic en el menú **Archivo** y, a continuación, en **Imprimir**.
2. Seleccione la impresora.
3. Haga clic en **Mostrar detalles** o en **Copias y páginas** y, a continuación, seleccione otros menús para ajustar la configuración de la impresora.



NOTA: El nombre del elemento varía en función del programa del software.

4. Haga clic en el botón **Imprimir**.

Impresión manual en ambas caras (OS X)



NOTA: Esta función está disponible si instala el controlador de impresión de HP. Es posible que no esté disponible si se usa AirPrint.

1. Haga clic en el menú **Archivo** y, a continuación, en **Imprimir**.
2. Seleccione la impresora.
3. Haga clic en **Mostrar detalles** o en **Copias y páginas** y, a continuación, haga clic en el menú **Dúplex manual**.



NOTA: El nombre del elemento varía en función del programa del software.

4. Haga clic en el cuadro **Dúplex manual** para seleccionar una opción de encuadernación.
5. Haga clic en el botón **Imprimir**.
6. Vaya a la impresora y retire el papel en blanco que se encuentre en la bandeja 1.
7. Retire la pila impresa de la bandeja de salida y colóquela con la cara impresa boca abajo en la bandeja de entrada.
8. En el equipo, haga clic en el botón **Continuar** para imprimir la otra cara del trabajo.

Impresión de varias páginas por hoja (OS X)

1. Haga clic en el menú **Archivo** y, a continuación, en **Imprimir**.
2. Seleccione la impresora.
3. Haga clic en **Mostrar detalles** o en **Copias y páginas** y, a continuación, haga clic en el menú **Diseño**.



NOTA: El nombre del elemento varía en función del programa del software.

4. En la lista desplegable **Páginas por hoja**, seleccione el número de páginas que desee imprimir en cada hoja.
5. En el área **Orientación**, seleccione el orden y la colocación de las páginas en la hoja.

6. En el menú **Márgenes**, seleccione el tipo de margen que desee imprimir alrededor de cada página de la hoja.
7. Haga clic en el botón **Imprimir**.

Selección del tipo de papel (OS X)

1. Haga clic en el menú **Archivo** y, a continuación, en **Imprimir**.
2. Seleccione la impresora.
3. Abra la lista desplegable de menús o haga clic en **Mostrar detalles** y, a continuación, haga clic en el menú **Acabado**.



NOTA: El nombre del elemento varía en función del programa del software.

4. Seleccione un tipo de la lista desplegable **Tipo de soporte**.
5. Haga clic en el botón **Imprimir**.

Tareas de impresión adicionales

Visite www.hp.com/support/ljM129MFP.

Instrucciones disponibles para ejecutar tareas de impresión específicas, como las siguientes:

- Seleccionar tamaño de papel
- Seleccionar la orientación de la página
- Crear un folleto
- Seleccionar los valores de calidad

Impresión móvil

Introducción

HP dispone de varias soluciones de impresión móvil y soluciones ePrint que facilitan la impresión en impresoras HP desde ordenadores portátiles, tabletas, smartphones u otros dispositivos móviles. Para ver la lista completa y determinar cuál es la mejor opción, visite www.hp.com/go/LaserJetMobilePrinting.

 **NOTA:** Actualice el firmware de la impresora para asegurarse de que todas las funciones de impresión móvil y ePrint son compatibles.

- [Wi-Fi Direct \(solo modelos inalámbricos\)](#)
- [HP ePrint via email](#)
- [Software HP ePrint](#)
- [AirPrint](#)
- [Impresión incorporada en Android](#)

Wi-Fi Direct (solo modelos inalámbricos)

La función Wi-Fi Direct permite imprimir desde un dispositivo móvil inalámbrico sin necesidad de establecer una conexión a una red o a Internet.

 **NOTA:** No todos los sistemas operativos móviles son compatibles actualmente con Wi-Fi Direct.

 **NOTA:** Para los dispositivos móviles no compatibles con Wi-Fi Direct, la conexión Wi-Fi Direct solo permite imprimir. Después de utilizar Wi-Fi Direct para imprimir, debe volver a conectarse a una red local para acceder a Internet.

Para acceder a la conexión Wi-Fi Direct de la impresora, siga estos pasos:

 **NOTA:** Los pasos varían en función del tipo de panel de control.



1 Paneles de control de 2 líneas

2 Panel de control con pantalla táctil

Paneles de control de 2 líneas:

1. En el panel de control de la impresora, pulse el botón Configurar .
2. Abra los siguientes menús:

- Configuración de la red
 - Menú Configuración inalámbrica
 - Wi-Fi directo
3. Elija uno de los métodos de conexión siguientes:
 - **Automática:** Si elige esta opción, se establece la contraseña en 12345678.
 - **Manual:** Si elige esta opción, se genera una contraseña aleatoria y segura.
 4. En el dispositivo móvil, abra el menú **Wi-Fi** o **Wi-Fi Direct**.
 5. En la lista de redes disponibles, seleccione el nombre de la impresora.



NOTA: Si no aparece el nombre de la impresora, puede que no llegue la señal de Wi-Fi Direct. Coloque el dispositivo cerca de la impresora.

6. Si el sistema lo solicita, introduzca la contraseña de Wi-Fi Direct o seleccione **Aceptar** en el panel de control de la impresora.



NOTA: Para los dispositivos Android compatibles con Wi-Fi Direct, si el método de conexión está configurado como **Automático**, la conexión se establecerá de forma automática, sin que se solicite una contraseña. Si el método de conexión está configurado como **Manual**, deberá pulsar el botón **OK** o proporcionar un número de identificación personal (PIN), que se muestra en el panel de control de la impresora, que servirá de contraseña en el dispositivo móvil.

7. Abra el documento y seleccione la opción **Imprimir**.



NOTA: Si el dispositivo móvil no es compatible con la impresión, instale la aplicación móvil HP ePrint.

8. Seleccione la impresora en la lista de impresoras disponibles y, a continuación, seleccione **Imprimir**.
9. Una vez haya finalizado el trabajo de impresión, algunos dispositivos móviles tendrán que volver a conectarse a la red local.



Paneles de control con pantalla táctil:

1. En la pantalla de inicio del panel de control de la impresora, toque el botón de información de conexión .
2. Abra los siguientes menús:
 - **Wi-Fi directo**
 - **Método de conexión**
3. Elija uno de los métodos de conexión siguientes:
 - **Automática:** Si elige esta opción, se establece la contraseña en 12345678.
 - **Manual:** Si elige esta opción, se genera una contraseña aleatoria y segura.
4. En el dispositivo móvil, abra el menú **Wi-Fi** o **Wi-Fi Direct**.
5. En la lista de redes disponibles, seleccione el nombre de la impresora.

 **NOTA:** Si no aparece el nombre de la impresora, puede que no llegue la señal de Wi-Fi Direct. Coloque el dispositivo cerca de la impresora.

6. Si el sistema lo solicita, introduzca la contraseña de Wi-Fi Direct o seleccione **Aceptar** en el panel de control de la impresora.

 **NOTA:** Para los dispositivos Android compatibles con Wi-Fi Direct, si el método de conexión está configurado como **Automático**, la conexión se establecerá de forma automática, sin que se solicite una contraseña. Si el método de conexión está configurado como **Manual**, deberá pulsar el botón **OK** o proporcionar un número de identificación personal (PIN), que se muestra en el panel de control de la impresora, que servirá de contraseña en el dispositivo móvil.

 **NOTA:** Para acceder a la contraseña de Wi-Fi Direct, en la pantalla de inicio del panel de control de la impresora, toque el botón Información de conexión .

7. Abra el documento y seleccione la opción **Imprimir**.

 **NOTA:** Si el dispositivo móvil no es compatible con la impresión, instale la aplicación móvil HP ePrint.

8. Seleccione la impresora en la lista de impresoras disponibles y, a continuación, seleccione **Imprimir**.
9. Una vez haya finalizado el trabajo de impresión, algunos dispositivos móviles tendrán que volver a conectarse a la red local.

Los siguientes dispositivos y sistemas operativos informáticos son compatibles con **Wi-Fi Direct**:

- Los móviles y tabletas con el sistema operativo 4.0 o posterior que tengan el complemento de impresión móvil HP Print Service o Mopria instalado.
- La mayoría de equipos, tabletas y portátiles con Windows 8.1 que tengan el controlador de impresión de HP instalado.

Los siguientes dispositivos y sistemas operativos informáticos no son compatibles con **Wi-Fi Direct**, pero pueden imprimir con una impresora que sí lo sea:

- iPad y iPhone de Apple.
- Equipos Mac con OS X.

Para obtener más información sobre la impresión mediante Wi-Fi Direct, visite www.hp.com/go/wirelessprinting.

Las funciones Wi-Fi Direct pueden activarse o desactivarse desde el panel de control de la impresora.

Activar o desactivar Wi-Fi directo

Para poder utilizar Wi-Fi Direct, es necesario activarlo desde el EWS de la impresora.

 **NOTA:** Los pasos varían en función del tipo de panel de control.

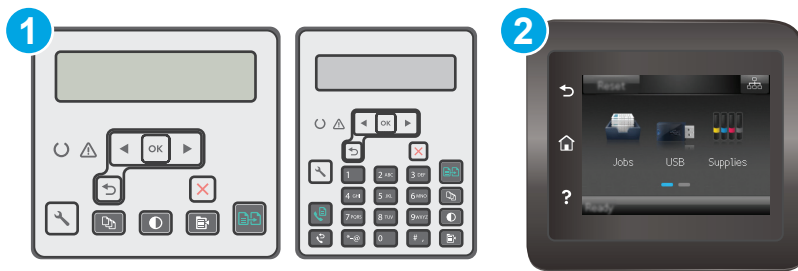



- | | |
|---|--------------------------------------|
| 1 | Paneles de control de 2 líneas |
| 2 | Panel de control con pantalla táctil |

- 1. Paneles de control de 2 líneas:** En el panel de control de la impresora, pulse el botón Configuración  y, a continuación, abra el menú **Configuración de red**.

Paneles de control con pantalla táctil: En la pantalla de inicio del panel de control de la impresora, seleccione el botón de información de conexión  / .

- Abra los siguientes menús:
 - **Wi-Fi directo**
 - **Configuración** (solo para paneles de control con pantalla táctil)
 - **Encendido/apagado**
- Toque el elemento del menú **Activación**. Toque el botón de **desactivación** para desactivar la impresión con Wi-Fi directo.

 **NOTA:** En entornos en los que se haya instalado más de un modelo de la misma impresora, podría ser útil proporcionar a cada impresora un nombre de Wi-Fi Direct único para una identificación más sencilla de la impresora al utilizar Wi-Fi Direct. En los paneles de control con pantalla táctil, el nombre de Wi-Fi Direct también está disponible al tocar el icono de información de conexión  /  en la pantalla de inicio del panel de control de la impresora y, a continuación, el icono de Wi-Fi Direct.

Cambio del nombre de Wi-Fi Direct de la impresora

Siga este procedimiento para cambiar el nombre de Wi-Fi Direct de la impresora mediante el servidor web incorporado (EWS) de HP:

Paso 1. Cómo abrir el servidor web incorporado de HP

 **NOTA:** Los pasos varían en función del tipo de panel de control.

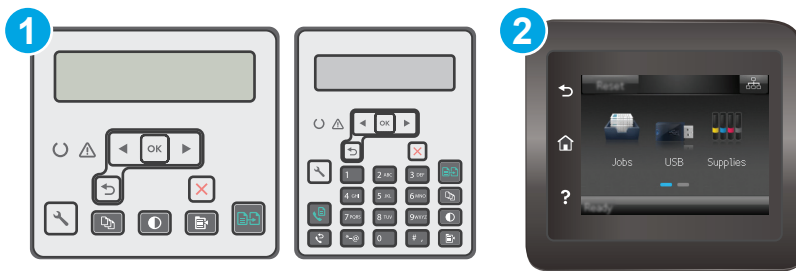

- | | |
|---|--------------------------------------|
| 1 | Paneles de control de 2 líneas |
| 2 | Panel de control con pantalla táctil |

- Paneles de control de 2 líneas:** En el panel de control de la impresora, pulse el botón **Configurar** . Abra el menú **Configuración de red** y, a continuación, seleccione **Mostrar dirección IP** para mostrar la dirección IP o el nombre de host.

Paneles de control con pantalla táctil: Desde la pantalla de inicio del panel de control de la impresora, toque el botón de información de conexión / y, a continuación, toque el botón **Red conectada** o el botón **Red Wi-Fi activada** para visualizar la dirección IP o el nombre de host.

- Abra un navegador web e introduzca en la barra de direcciones la dirección IP o el nombre de host tal y como aparece en el panel de control de la impresora. Pulse la tecla **Enter** en el teclado del equipo. Se abrirá el EWS.

<https://10.10.XXXXX/>

NOTA: Si en el navegador web aparece un mensaje que indica que el acceso al sitio web podría no ser seguro, seleccione la opción de continuar al sitio web. El acceso a este sitio web no dañará el equipo.

Paso 2. Cambio del nombre de Wi-Fi Direct

- Abra la ficha **Redes**.
- En el panel de navegación izquierdo, haga clic en el enlace **Configuración de Wi-Fi Direct**.
- En el campo **Nombre de Wi-Fi Direct**, introduzca el nombre nuevo.
- Haga clic en **Aplicar**.

HP ePrint via email

Use HP ePrint para imprimir documentos enviándolos como adjuntos de un correo electrónico a la dirección de la impresora desde cualquier dispositivo compatible con correo electrónico.

Para utilizar HP ePrint, la impresora debe cumplir los requisitos siguientes:

- La impresora debe estar conectada a una red cableada o inalámbrica y disponer de acceso a Internet.
- Los servicios web de HP deben estar activados en la impresora y la impresora debe estar registrada en HP Connected.

Siga este procedimiento para activar los servicios web de HP y registrarse en HP Connected:

 **NOTA:** Los pasos varían en función del tipo de panel de control.



- | | |
|---|--------------------------------------|
| 1 | Paneles de control de 2 líneas |
| 2 | Panel de control con pantalla táctil |

Paneles de control de 2 líneas

1. En el panel de control de la impresora, pulse el botón **Configurar** . Abra el menú **Configuración de red** y, a continuación, seleccione **Mostrar dirección IP** para mostrar la dirección IP o el nombre de host.
2. Abra un navegador web e introduzca en la barra de direcciones la dirección IP o el nombre de host tal y como aparece en el panel de control de la impresora. Pulse la tecla **Enter** en el teclado del equipo. Se abrirá el EWS.



 <https://10.10.XX.XXX/>

 **NOTA:** Si en el navegador web aparece un mensaje que indica que el acceso al sitio web podría no ser seguro, seleccione la opción de continuar al sitio web. El acceso a este sitio web no dañará el equipo.

3. Haga clic en la ficha **Servicios web de HP** y, a continuación, haga clic en **Activar**. La impresora activa los servicios web de HP y luego imprime una página de información.

La página de información contiene el código de la impresora que se utiliza para registrar la impresora HP en HP Connected.
4. Vaya a www.hpconnected.com para crear una cuenta HP ePrint y completar el proceso de instalación.

Paneles de control con pantalla táctil:

1. En la pantalla de inicio del panel de control de la impresora, toque el botón de información de conexión  / .
2. Abra los siguientes menús:
 - [HP ePrint](#)
 - [Configuración](#)
 - [Activar servicios web](#)

3. Toque el botón **Imprimir** para leer el acuerdo con las condiciones de uso. Toque el botón **Aceptar** para aceptar todas las condiciones de uso y activar los servicios web de HP.

La impresora activa los servicios web de HP y luego imprime una página de información. La página de información contiene el código de la impresora necesario para registrar la impresora de HP en HP Connected.

4. Vaya a www.hpconnected.com para crear una cuenta HP ePrint y completar el proceso de instalación.

Software HP ePrint

El software HP ePrint facilita la impresión desde un equipo de escritorio o portátil Windows o Mac en cualquier impresora compatible con HP ePrint. Este software facilita la búsqueda de impresoras compatibles con HP ePrint registradas en su cuenta de HP Connected. La impresora HP de destino puede estar en la oficina o en cualquier otro punto del mundo.

- **Windows:** Una vez instalado el software, abra la opción **Imprimir** en la aplicación y, a continuación, seleccione **HP ePrint** de la lista de impresoras instaladas. Haga clic en el botón **Propiedades** para configurar las opciones de impresión.
- **OS X:** Tras instalar el software, seleccione **Archivo, Imprimir**, y, a continuación, seleccione la flecha junto a **PDF** (en la esquina inferior izquierda de la pantalla de controlador). Seleccione **HP ePrint**.

Para Windows, el software HP ePrint también admite la impresión TCP/IP en impresoras de redes locales conectadas a la red (LAN o WAN) mediante productos compatibles con UPD PostScript®.

Tanto Windows como Mac admiten la impresión IPP en productos conectados a una red LAN o WAN compatibles con ePCL.

Windows y OS X también admiten la impresión de documentos PDF en ubicaciones de impresión públicas y la impresión mediante HP ePrint a través del correo utilizando la nube.

En la dirección www.hp.com/go/eprintsoftware encontrará controladores e información.



NOTA: En Windows, el nombre del controlador de impresión del software HP ePrint es HP ePrint + JetAdvantage.



NOTA: El software HP ePrint es una utilidad de flujo de trabajo PDF para OS X y, desde un punto de vista técnico, no se trata de un controlador de impresión.



NOTA: El software HP ePrint no admite la impresión USB.

AirPrint

La impresión directa mediante AirPrint de Apple se admite en iOS y en los equipos Mac con OS X 10.7 Lion y posteriores. Utilice AirPrint para imprimir directamente en la impresora desde un iPad, iPhone (3G o superior) o iPod touch (3G o superior) a través de las siguientes aplicaciones para móviles:

- Mail
- Fotografías
- Safari
- iBooks
- Selección de aplicaciones de otros desarrolladores

Para utilizar AirPrint, la impresora debe estar conectada a la misma red (subred) que el dispositivo de Apple. Para obtener más información sobre el uso de AirPrint y las impresoras HP compatibles con AirPrint, visite: www.hp.com/go/LaserJetMobilePrinting.



NOTA: Antes de utilizar AirPrint con una conexión USB, compruebe el número de versión. Las versiones 1.3 y anteriores de AirPrint no son compatibles con conexiones USB.

Impresión incorporada en Android

La solución de impresión incorporada de HP para Android y Kindle permite que los dispositivos móviles encuentren automáticamente las impresoras HP instaladas en una red o dentro del alcance de la señal inalámbrica y que impriman a través de Wi-Fi Direct.

La impresora debe estar conectada a la misma red (subred) que el dispositivo Android.

La solución de impresión está integrada en muchas versiones del sistema operativo.



NOTA: Si la impresión no está disponible en su dispositivo, vaya a [Google Play > Aplicaciones Android](#) e instale el complemento HP Print Service.

Para obtener más información sobre cómo utilizar la impresión incorporada de Android y sobre los dispositivos Android compatibles, visite: www.hp.com/go/LaserJetMobilePrinting.

5 Copia

- [Haga una copia:](#)
- [Copia a doble cara \(dúplex\)](#)
- [Tareas de copia adicionales](#)

Para obtener más información:

La siguiente información es correcta en el momento de publicación. Para obtener información actualizada, consulte www.hp.com/support/ljM129MFP.

La ayuda detallada de HP para la impresora incluye la siguiente información:

- Instalación y configuración
- Conocimiento y uso
- Solución de problemas
- Descargar actualizaciones de software y firmware
- Cómo unirse a foros de asistencia
- Cómo encontrar información sobre normativas y garantía

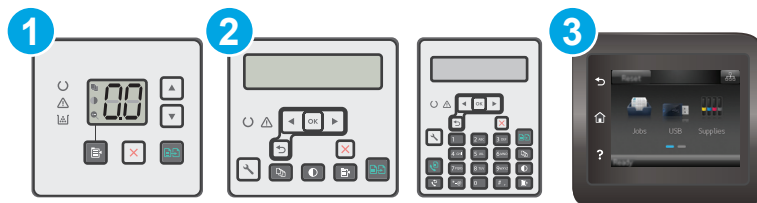

Haga una copia:

 **NOTA:** Los pasos varían en función del tipo de panel de control.





1	Panel de control LED
2	Paneles de control de 2 líneas
3	Panel de control con pantalla táctil

Paneles de control del LED:

1. Cargue el documento en el cristal del escáner según los indicadores de la impresora.
2. Pulse el menú Copiar  para elegir cualquiera de los siguientes parámetros de copia.
 - Seleccione la configuración Número de copias y, a continuación, utilice los botones de flecha para ajustar el número de copias.
 - Seleccione la configuración Más claro/Más oscuro y, a continuación, utilice los botones de flecha para ajustar la configuración de oscuridad para el trabajo de copia actual.
 - Seleccione la configuración Reducir/Ampliar y, a continuación, utilice los botones de flecha para ajustar el porcentaje de tamaño del trabajo de copia.
3. Pulse el botón Iniciar copia  para iniciar la copia.

Paneles de control de 2 líneas:

1. Cargue el documento en el cristal del escáner según los indicadores de la impresora.
2. Pulse el botón **Menú de copiado** .
3. Para optimizar la calidad de copia para diferentes tipos de documentos, utilice los botones de flecha para seleccionar el menú **Optimizar** y, a continuación, pulse el botón **OK**. Dispone de los siguientes valores de calidad de la copia:
 - **Selección automática:** utilice esta configuración cuando la calidad de la copia no sea importante. Esta es la configuración predeterminada.
 - **Mixto:** utilice esta opción para documentos que contengan una mezcla de texto y gráficos.
 - **Texto:** utilice esta configuración para los documentos que contengan principalmente texto.
 - **Imagen:** utilice esta opción para documentos que contengan principalmente gráficos.



4. Pulse el botón Número de copias  y, a continuación, utilice el teclado de la pantalla táctil para ajustar el número de copias. Pulse el botón **OK**.
5. Pulse el botón Iniciar copia  para iniciar la copia.

Paneles de control con pantalla táctil:

1. Cargue el documento en el cristal del escáner según los indicadores de la impresora.
2. En la pantalla de inicio del panel de control de la impresora, toque el icono **Copiar** .
3. Para optimizar la calidad de la copia para diferentes tipos de documentos, toque el botón **Configuración**, desplácese hasta el botón **Optimizar** y tóquelo. Deslice el dedo por la pantalla del panel de control para desplazarse por las opciones y, a continuación, toque una opción para seleccionarla. Dispone de los siguientes valores de calidad de la copia:
 - **Selección automática**: utilice esta configuración cuando la calidad de la copia no sea importante. Esta es la configuración predeterminada.
 - **Mixto**: utilice esta opción para documentos que contengan una mezcla de texto y gráficos.
 - **Texto**: utilice esta configuración para los documentos que contengan principalmente texto.
 - **Imagen**: utilice esta opción para documentos que contengan principalmente gráficos.
4. Toque **Número de copias** y, a continuación, utilice el teclado de la pantalla táctil para ajustar el número de copias.
5. Toque el botón **Iniciar copia** para iniciar la copia.

Copia a doble cara (dúplex)

Copia en ambas caras de tipo manual

1. Coloque el documento boca abajo en el cristal del escáner, con la esquina superior izquierda de la página en la esquina superior izquierda del cristal del escáner. Cierre el escáner.
2. Pulse el botón Iniciar copia  para iniciar la copia.
3. Retire la página impresa de la bandeja de salida y colóquela con la cara impresa boca abajo y con el borde superior primero en la bandeja de entrada.
4. Gire el documento original que hay en el cristal del escáner para copiar la otra cara.
5. Pulse el botón Iniciar copia  para iniciar la copia.
6. Repita este proceso hasta haber copiado todas las páginas.

Tareas de copia adicionales

Visite www.hp.com/support/ljM129MFP.

Instrucciones disponibles para ejecutar tareas de copiado específicas, como las siguientes:

- Copia o escaneo de libros u otros documentos encuadernados
- Copia o escaneo de ambas caras de un carnet de identidad
- Optimización de la calidad de copia

6 Escanear

- [Escaneo mediante el software HP Scan \(Windows\)](#)
- [Escanear mediante el software HP Easy Scan \(OS X\)](#)
- [Configuración de la función de escaneo y envío por correo electrónico \(solo para modelos con pantalla táctil\)](#)
- [Configuración de la función de escaneo a una carpeta de red \(solo para modelos con pantalla táctil\)](#)
- [Escaneo al correo electrónico \(solo modelos con pantalla táctil\)](#)
- [Escaneo a la carpeta de red \(solo modelos con pantalla táctil\)](#)
- [Tareas de escaneo adicionales](#)

Para obtener más información:

La siguiente información es correcta en el momento de publicación. Para obtener información actualizada, consulte www.hp.com/support/ljM129MFP.

La ayuda detallada de HP para la impresora incluye la siguiente información:

- Instalación y configuración
- Conocimiento y uso
- Solución de problemas
- Descargar actualizaciones de software y firmware
- Cómo unirse a foros de asistencia
- Cómo encontrar información sobre normativas y garantía

Escaneo mediante el software HP Scan (Windows)

Utilice el software HP Scan para iniciar un proceso de escaneo desde el software en su equipo. Puede guardar la imagen escaneada como un archivo o enviarla a otra aplicación de software.

1. Abra HP Printer Assistant.
 - **Windows 8.1:** en la esquina inferior izquierda de la pantalla, haga clic en la pantalla **Inicio** y seleccione el nombre de la impresora.
 - **Windows 8:** haga clic con el botón derecho del ratón en un área vacía de la pantalla **Inicio**, haga clic en **Todas las aplicaciones** en la barra de aplicaciones y, a continuación, seleccione el nombre de la impresora.
 - **Windows 7, Windows Vista y Windows XP:** en el escritorio del equipo, haga clic en **Inicio**, seleccione **Todos los programas**, haga clic en **HP** y, en la carpeta de la impresora, seleccione el icono con el nombre de la impresora; a continuación, abra **HP Printer Assistant**.
2. En HP Printer Assistant, seleccione **Escanear** y a continuación, seleccione **Escanear un documento o una fotografía**.
3. Ajuste la configuración si es necesario.
4. Haga clic en **Escanear**.

Escanear mediante el software HP Easy Scan (OS X)

Utilice el software HP Easy Scan para iniciar un proceso de escaneo desde el software en su equipo.

1. Cargue el documento en el alimentador de documentos o en el cristal del escáner según los indicadores en la impresora.
2. Desde el equipo, abra **HP Easy Scan**, que se encuentra en la carpeta **Aplicaciones**.
3. Siga las instrucciones de la pantalla para escanear el documento.
4. Cuando haya escaneo todas las páginas, haga clic en el botón **Archivo** y luego en **Guardar** para guardarlas en un archivo.

Configuración de la función de escaneo y envío por correo electrónico (solo para modelos con pantalla táctil)

- [Introducción](#)
- [Antes de empezar](#)
- [Método uno: Uso del asistente de escaneo a correo electrónico \(Windows\)](#)
- [Método dos: Configuración de la función de escaneo y envío por correo electrónico desde el servidor web incorporado de HP \(Windows\)](#)
- [Configuración de la función de escaneo y envío por correo electrónico en un Mac](#)

Introducción

La impresora incorpora una función que le permite escanear y enviar documentos a una o más direcciones de correo electrónico. Para usar esta función de escaneo, la impresora debe estar conectada a una red; no obstante, la función no estará disponible hasta que se haya configurado. Hay dos métodos de configuración del escaneo a correo electrónico, el asistente de configuración de escaneo y envío por correo electrónico (Windows), que está instalado en el grupo de programas HP de la impresora como parte de la instalación completa del software en Windows 7, y la configuración de escaneo y envío por correo electrónico por medio del servidor web incorporado (EWS) de HP. En los apartados siguientes se describe cómo configurar la función Escanear para correo.

Antes de empezar

Para configurar la función de escaneo a correo electrónico, la impresora debe tener una conexión de red activa para la misma red que el equipo que ejecutará el proceso de configuración.

Los administradores necesitan la siguiente información antes de iniciar el proceso de configuración.

- Acceso administrativo a la impresora
- Servidor SMTP (p. ej., smtp.miempresa.com)



NOTA: Si no conoce el nombre del servidor SMTP, el número de puerto SMTP o la información de autenticación, póngase en contacto con el proveedor de servicio de correo/Internet o con el administrador del sistema para obtener esta información. Los nombres del servidor SMTP y los nombres de puerto suelen ser fáciles de encontrar en Internet. Por ejemplo, utilice términos como "nombre de servidor smtp gmail" o "nombre de servidor smtp yahoo" en la búsqueda.

- Número de puerto SMTP
- Requisitos de autenticación del servidor SMTP para los correos electrónicos salientes, como el nombre de usuario y la contraseña utilizada para la autenticación, si corresponde.



NOTA: Consulte la documentación del proveedor de servicios de correo electrónico para informarse acerca de los límites de envío digital de su cuenta de correo electrónico. Algunos proveedores pueden bloquear temporalmente su cuenta si supera su límite de envío.

Método uno: Uso del asistente de escaneo a correo electrónico (Windows)

Determinadas impresoras HP incluyen la instalación de controladores desde un CD de software. Al final de dicha instalación aparece una opción que permite **Configurar escaneo a carpeta y para correo**

electrónico. Los asistentes de configuración disponen de diferentes opciones para la configuración básica del producto.

 **NOTA:** Algunos sistemas operativos no son compatibles con el asistente de escaneo a correo electrónico.

1. Abra HP Printer Assistant.
 - **Windows 8.1:** en la esquina inferior izquierda de la pantalla, haga clic en la pantalla **Inicio** y seleccione el nombre de la impresora.
 - **Windows 8:** haga clic con el botón derecho del ratón en un área vacía de la pantalla **Inicio**, haga clic en **Todas las aplicaciones** en la barra de aplicaciones y, a continuación, seleccione el nombre de la impresora.
 - **Windows 7, Windows Vista y Windows XP:** en el escritorio del equipo, haga clic en **Inicio**, seleccione **Todos los programas**, haga clic en **HP** y, en la carpeta de la impresora, seleccione el icono con el nombre de la impresora; a continuación, abra **HP Printer Assistant**.
2. En HP Printer Assistant, seleccione **Escanear** y, a continuación, seleccione **Asistente de escaneo a correo electrónico**.

 **NOTA:** Si la opción **Asistente de escaneo a correo electrónico** no está disponible, utilice [Método dos: Configuración de la función de escaneo y envío por correo electrónico desde el servidor web incorporado de HP \(Windows\) en la página 70](#)

3. En el diálogo **Perfiles de correo electrónico salientes**, haga clic en el botón **Nuevo**. Se abre el diálogo **Configuración de escaneo a correo electrónico**.
4. En la página **1. Inicio**, introduzca la dirección de correo electrónico del remitente en el campo de **Dirección de correo electrónico**.
5. En el campo **Nombre para mostrar**, introduzca el nombre del remitente. Es el nombre que se mostrará en el panel de control de la impresora.
6. Para que se solicite la introducción de un PIN en el panel de control de la impresora antes de que la impresora pueda enviar un correo electrónico, introduzca un PIN de 4 dígitos en el campo **PIN de seguridad** y luego vuelva a introducir el PIN en el campo **Confirmar PIN de seguridad** y haga clic en **Siguiente**.

 **NOTA:** HP recomienda la creación de un PIN para proteger el perfil de correo electrónico.

 **NOTA:** Cuando se crea un PIN, se debe introducir en el panel de control de la impresora cada vez que se utiliza el perfil para enviar un escaneo por correo electrónico.

7. En la página **2. En la página Autenticar**, introduzca el **Servidor SMTP** y el número de **Puerto SMTP**.

 **NOTA:** En la mayoría de los casos no es necesario cambiar el número del puerto predeterminado.

 **NOTA:** Si utiliza un servicio SMTP alojado como Gmail, compruebe la dirección SMTP, el número de puerto y la configuración de SSL en el sitio web del proveedor de servicios o en otras fuentes. Por lo general, en el caso de Gmail, la dirección SMTP es smtp.gmail.com, el número de puerto es 465 y SSL debe estar activado.

Consulte las fuentes precisas en Internet para confirmar que esta configuración de servidor sigue vigente y es válida en el momento de realizar la configuración.

8. Si utiliza el servicio Google™ Gmail para el correo, seleccione la casilla de verificación **Utilizar siempre conexión segura (SSL/TLS)**.

9. Seleccione el **Tamaño máximo del correo electrónico** en el menú desplegable.





NOTA: HP recomienda utilizar el tamaño de archivo predeterminado en **Automático** como tamaño máximo.

10. Si el servidor SMTP requiere autenticación para enviar un correo electrónico, seleccione la casilla de verificación **Autenticación de inicio de sesión de correo electrónico**, introduzca el **ID de usuario** y la **contraseña** y haga clic en **Siguiente**.
11. En la página **3. Configuración**, para copiar automáticamente al remitente en correos electrónicos enviados desde el perfil, seleccione **Incluir remitente en todos los mensajes de correo electrónico enviados correctamente desde la impresora** y, a continuación, haga clic en **Siguiente**.
12. En la página **4. Finalizar**, revise la información y compruebe que todas las opciones de configuración estén correctas. Si hay algún error, haga clic en el botón **Atrás** para corregir el error. Si la configuración es correcta, haga clic en el botón **Guardar y probar** para probar la configuración.
13. Cuando se muestre el mensaje de **Enhorabuena**, haga clic en **Finalizar** para completar la configuración.
14. El cuadro de diálogo **Perfiles de correo electrónico saliente** ahora muestra el perfil de correo electrónico del remitente recientemente añadido. Haga clic en **Finalizar** para salir del asistente.

Método dos: Configuración de la función de escaneo y envío por correo electrónico desde el servidor web incorporado de HP (Windows)

- [Paso 1. Acceso al servidor web incorporado de HP \(EWS\)](#)
- [Paso 2. Configure la función de escaneo y envío por correo electrónico](#)
- [Paso tres: Agregar contactos a la libreta de direcciones de correo electrónico](#)
- [Paso cuatro: Configuración de las opciones de correo electrónico predeterminadas](#)

Paso 1. Acceso al servidor web incorporado de HP (EWS)

1. En la pantalla de inicio del panel de control de la impresora, toque el botón de red  o el botón de opción inalámbrica  para que aparezca la dirección IP o el nombre de host.
2. Abra un navegador web e introduzca en la barra de direcciones la dirección IP o el nombre de host tal y como aparece en el panel de control de la impresora. Pulse la tecla **Enter** en el teclado del equipo. Se abrirá el EWS.

 <https://10.10.XX.XXX/>





NOTA: Si en el navegador web aparece un mensaje que indica que el acceso al sitio web podría no ser seguro, seleccione la opción de continuar al sitio web. El acceso a este sitio web no dañará el equipo.

Paso 2. Configure la función de escaneo y envío por correo electrónico

1. En el EWS de HP, haga clic en la pestaña **Sistema**.
2. En el panel de navegación izquierdo, haga clic en el enlace **Administración**.
3. En el área Funciones activadas, establezca la opción **Escanear a correo electrónico** en **Activado**.
4. Haga clic en la ficha **Escanear**.

5. En el panel de navegación izquierdo, haga clic en el enlace **Perfiles de correo electrónico salientes**.
6. En la página **Perfiles de correo electrónico salientes**, haga clic en el botón **Nuevo**.
7. En el área **Dirección de correo electrónico**, rellene los siguientes campos:
 - a. En el campo de **Su dirección de correo electrónico**, introduzca la dirección electrónica del remitente para el nuevo perfil de correo electrónico saliente.
 - b. En el campo **Nombre para mostrar**, introduzca el nombre del remitente. Es el nombre que se mostrará en el panel de control de la impresora.
8. En el área **Configuración de servidor SMTP**, rellene los siguientes campos:
 - a. En el campo **Servidor SMTP**, introduzca la dirección del servidor SMTP.
 - b. En el campo **Puerto SMTP**, introduzca el número de puerto SMTP.

 **NOTA:** En la mayoría de los casos no es necesario cambiar el número del puerto predeterminado.

 **NOTA:** Si utiliza un servicio SMTP alojado como Gmail, compruebe la dirección SMTP, el número de puerto y la configuración de SSL en el sitio web del proveedor de servicios o en otras fuentes. Por lo general, en el caso de Gmail, la dirección SMTP es smtp.gmail.com, el número de puerto es 465 y SSL debe estar activado.

Consulte las fuentes precisas en Internet para confirmar que esta configuración de servidor sigue vigente y es válida en el momento de realizar la configuración.

- c. Si utiliza el servicio Google™ Gmail para el correo, seleccione la casilla de verificación **Utilizar siempre conexión segura (SSL/TLS)**.
9. Si el servidor SMTP requiere autenticación para enviar un correo electrónico, rellene los campos siguientes en el área **Autenticación SMTP**:
 - a. Seleccione la casilla de verificación **El servidor SMTP requiere autenticación para mensajes de correo salientes**.
 - b. En el campo **ID de usuario de SMTP**, introduzca el ID de usuario del servidor SMTP.
 - c. En el campo **Contraseña de SMTP**, introduzca la contraseña del servidor SMTP.
10. Para que se solicite la introducción de un PIN en el panel de control de la impresora antes de que se envíe un correo electrónico utilizando la dirección de correo electrónico, complete los campos siguientes en el área de **PIN opcional**:
 - a. En el campo **PIN (opcional)**, introduzca un PIN de cuatro dígitos.
 - b. En el campo **Confirmar PIN**, vuelva a introducir el PIN de cuatro dígitos.

 **NOTA:** HP recomienda la creación de un PIN para proteger el perfil de correo electrónico.

 **NOTA:** Cuando se crea un PIN, se debe introducir en el panel de control de la impresora cada vez que se utiliza el perfil para enviar un escaneo por correo electrónico.

11. Para configurar las preferencias opcionales de correo electrónico, complete los campos siguientes en el área de **Preferencias del mensaje de correo electrónico**:

- a. En el menú desplegable **Tamaño máximo para los documentos adjuntos de los mensajes de correo electrónico**, seleccione el tamaño máximo para los documentos adjuntos al mensaje de correo electrónico.



NOTA: HP recomienda utilizar el tamaño de archivo predeterminado en **Automático** como tamaño máximo.

- b. Para copiar automáticamente al remitente en correos electrónicos enviados desde el perfil, seleccione la casilla de verificación **CC automática**.

12. Revise toda la información y, a continuación, haga clic en una de las siguientes opciones:

- **Guardar y probar:** Seleccione esta opción para guardar la información y probar la conexión.
- **Guardar solo:** Seleccione esta opción para guardar la información sin probar la conexión.
- **Cancelar:** Seleccione esta opción para salir de la configuración sin guardar.

Paso tres: Agregar contactos a la libreta de direcciones de correo electrónico

- ▲ En el panel de navegación izquierdo, haga clic en **Libreta de direcciones de correo electrónico** para agregar direcciones de correo electrónico a la libreta de direcciones accesible desde la impresora.

Para introducir una dirección de correo electrónico individual complete la siguiente tarea:

- a. En el campo **Nombre de contacto**, escriba el nombre del nuevo contacto de correo electrónico.
- b. En la, **Dirección de correo electrónico de contacto**, introduzca la dirección de correo electrónico del nuevo contacto de correo.
- c. Haga clic en **Añadir/Editar**.

Para crear un grupo de correo electrónico complete la siguiente tarea:

- a. Haga clic en **Grupo nuevo**.
- b. En el campo **Introducir el nombre del grupo** escriba un nombre para el nuevo grupo.
- c. Haga clic en un nombre en el área de **Todas las personas** y, a continuación, haga clic en el botón de flecha para pasarlo al área de **Personas en el grupo**.



NOTA: Seleccione varios nombres a la vez pulsando **Ctrl** y haga clic en un nombre.

- d. Haga clic en **Guardar**.

Paso cuatro: Configuración de las opciones de correo electrónico predeterminadas

- ▲ En el panel de navegación izquierdo, haga clic en **Opciones de correo electrónico** para configurar las opciones de correo electrónico predeterminadas.

- a. En el área de **Asunto y texto de mensaje predeterminados** complete los siguientes campos:
 - i. En el campo de **Asunto de correo electrónico**, introduzca una línea de asunto predeterminada para los mensajes de correo electrónico.
 - ii. En el campo de **Texto de mensaje** introduzca un mensaje personalizado predeterminado para los mensajes de correo electrónico.

- iii. Seleccione **Mostrar texto de mensaje** para activar que el texto del mensaje predeterminado aparezca en los correos electrónicos.
 - iv. Seleccione **Ocultar texto de mensaje** para suprimir el texto del mensaje predeterminado en un correo electrónico.
- b.** En el área **Configuración de escaneo**, rellene los campos siguientes:
- i. En el menú desplegable **Tipo de archivo de escaneo** seleccione el formato de archivo predeterminado para los archivos escaneados.
 - ii. En el menú desplegable **Tamaño del papel de escaneo** seleccione el tamaño de papel predeterminado para los archivos escaneados.
 - iii. En el menú desplegable **Resolución de escaneo** seleccione la resolución predeterminada para los archivos escaneados.
-
-  **NOTA:** Las imágenes de mayor resolución tienen más puntos por pulgada (ppp), por lo tanto muestran más detalles. Las imágenes de menor resolución tienen menos puntos por pulgada y muestran menos detalles, pero el tamaño del archivo es menor.
-
- iv. En el menú desplegable **Color de salida** seleccione **Blanco y negro** o **Color**.
 - v. En el campo de **Prefijo de nombre de archivo** introduzca un prefijo de nombre de archivo (p. ej., MyScan).
- c.** Haga clic en **Aplicar**.



Configuración de la función de escaneo y envío por correo electrónico en un Mac

- [Paso 1. Acceso al servidor web incorporado de HP \(EWS\)](#)
- [Paso 2. Configure la función de escaneo y envío por correo electrónico](#)
- [Paso tres: Agregar contactos a la libreta de direcciones de correo electrónico](#)
- [Paso cuatro: Configuración de las opciones de correo electrónico predeterminadas](#)

Paso 1. Acceso al servidor web incorporado de HP (EWS)

Para abrir la interfaz del servidor web incorporado (EWS), utilice uno de los siguientes métodos:

Método 1: Uso de un navegador web para abrir el servidor web incorporado de HP (EWS)

1. En la pantalla de inicio del panel de control de la impresora, toque el botón de red  o el botón de opción inalámbrica () para que aparezca la dirección IP o el nombre de host.
2. Abra un navegador web e introduzca en la barra de direcciones la dirección IP o el nombre de host tal y como aparece en el panel de control de la impresora. Pulse la tecla **Enter** en el teclado del equipo. Se abrirá el EWS.

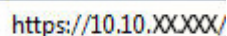
 `https://10.10.XXXXX/`

 **NOTA:** Si en el navegador web aparece un mensaje que indica que el acceso al sitio web podría no ser seguro, seleccione la opción de continuar al sitio web. El acceso a este sitio web no dañará el equipo.

Método dos: Utilice HP Utility para abrir el servidor web incorporado HP (EWS)

1. Abra la carpeta **Aplicaciones**, seleccione **HP** y, a continuación, seleccione **HP Utility**. Se muestra la pantalla principal de HP Utility.
2. En la pantalla principal de HP Utility, acceda al servidor web incorporado (EWS) de HP en una de las siguientes formas:
 - En la sección **Configuración de impresora**, haga clic en **Configuración adicional** y, a continuación, haga clic en **Abrir servidor web incorporado**.
 - En el área de **Configuración de escaneo**, haga clic en **Escanear a correo electrónico** y, a continuación, haga clic en **Comenzar la configuración de escaneo a correo electrónico....**

Se abre el servidor web incorporado (EWS) de HP.

Paso 2. Configure la función de escaneo y envío por correo electrónico

1. En el EWS de HP, haga clic en la pestaña **Sistema**.
2. En el panel de navegación izquierdo, haga clic en el enlace **Administración**.
3. En el área Funciones activadas, establezca la opción **Escanear a correo electrónico** en **Activado**.
4. Haga clic en la ficha **Escanear**.
5. En el panel de navegación izquierdo, haga clic en el enlace **Perfiles de correo electrónico salientes**.
6. En la página **Perfiles de correo electrónico salientes**, haga clic en el botón **Nuevo**.
7. En el área **Dirección de correo electrónico**, rellene los siguientes campos:
 - a. En el campo de **Su dirección de correo electrónico**, introduzca la dirección electrónica del remitente para el nuevo perfil de correo electrónico saliente.
 - b. En el campo **Nombre para mostrar**, introduzca el nombre del remitente. Es el nombre que se mostrará en el panel de control de la impresora.
8. En el área **Configuración de servidor SMTP**, rellene los siguientes campos:
 - a. En el campo **Servidor SMTP**, introduzca la dirección del servidor SMTP.
 - b. En el campo **Puerto SMTP**, introduzca el número de puerto SMTP.

 **NOTA:** En la mayoría de los casos no es necesario cambiar el número del puerto predeterminado.

 **NOTA:** Si utiliza un servicio SMTP alojado como Gmail, compruebe la dirección SMTP, el número de puerto y la configuración de SSL en el sitio web del proveedor de servicios o en otras fuentes. Por lo general, en el caso de Gmail, la dirección SMTP es smtp.gmail.com, el número de puerto es 465 y SSL debe estar activado.

Consulte las fuentes precisas en Internet para confirmar que esta configuración de servidor sigue vigente y es válida en el momento de realizar la configuración.

- c. Si utiliza el servicio Google™ Gmail para el correo, seleccione la casilla de verificación **Utilizar siempre conexión segura (SSL/TLS)**.
9. Si el servidor SMTP requiere autenticación para enviar un correo electrónico, rellene los campos siguientes en el área **Autenticación SMTP**:

- a. Seleccione la casilla de verificación **El servidor SMTP requiere autenticación para mensajes de correo salientes**.
 - b. En el campo **ID de usuario de SMTP**, introduzca el ID de usuario del servidor SMTP.
 - c. En el campo **Contraseña de SMTP**, introduzca la contraseña del servidor SMTP.
10. Para que se solicite la introducción de un PIN en el panel de control de la impresora antes de que se envíe un correo electrónico utilizando la dirección de correo electrónico, complete los campos siguientes en el área de **PIN opcional**:
- a. En el campo **PIN (opcional)**, introduzca un PIN de cuatro dígitos.
 - b. En el campo **Confirmar PIN**, vuelva a introducir el PIN de cuatro dígitos.

 **NOTA:** HP recomienda la creación de un PIN para proteger el perfil de correo electrónico.

 **NOTA:** Cuando se crea un PIN, se debe introducir en el panel de control de la impresora cada vez que se utiliza el perfil para enviar un escaneo por correo electrónico.

11. Para configurar las preferencias opcionales de correo electrónico, complete los campos siguientes en el área de **Preferencias del mensaje de correo electrónico**:
- a. En el menú desplegable **Tamaño máximo para los documentos adjuntos de los mensajes de correo electrónico**, seleccione el tamaño máximo para los documentos adjuntos al mensaje de correo electrónico.

 **NOTA:** HP recomienda utilizar el tamaño de archivo predeterminado en **Automático** como tamaño máximo.

- b. Para copiar automáticamente al remitente en correos electrónicos enviados desde el perfil, seleccione la casilla de verificación **CC automática**.
12. Revise toda la información y, a continuación, haga clic en una de las siguientes opciones:
- **Guardar y probar:** Seleccione esta opción para guardar la información y probar la conexión.
 - **Guardar solo:** Seleccione esta opción para guardar la información sin probar la conexión.
 - **Cancelar:** Seleccione esta opción para salir de la configuración sin guardar.

Paso tres: Agregar contactos a la libreta de direcciones de correo electrónico

- ▲ En el panel de navegación izquierdo, haga clic en **Libreta de direcciones de correo electrónico** para agregar direcciones de correo electrónico a la libreta de direcciones accesible desde la impresora.

Para introducir una dirección de correo electrónico individual complete la siguiente tarea:

- a. En el campo **Nombre de contacto**, escriba el nombre del nuevo contacto de correo electrónico.
- b. En la, **Dirección de correo electrónico de contacto**, introduzca la dirección de correo electrónico del nuevo contacto de correo.
- c. Haga clic en **Añadir/Editar**.

Para crear un grupo de correo electrónico complete la siguiente tarea:

- a. Haga clic en **Grupo nuevo**.
- b. En el campo **Introducir el nombre del grupo** escriba un nombre para el nuevo grupo.
- c. Haga clic en un nombre en el área de **Todas las personas** y, a continuación, haga clic en el botón de flecha para pasarlo al área de **Personas en el grupo**.



NOTA: Seleccione varios nombres a la vez pulsando **Ctrl** y haga clic en un nombre.

- d. Haga clic en **Guardar**.

Paso cuatro: Configuración de las opciones de correo electrónico predeterminadas

- ▲ En el panel de navegación izquierdo, haga clic en **Opciones de correo electrónico** para configurar las opciones de correo electrónico predeterminadas.
 - a. En el área de **Asunto y texto de mensaje predeterminados** complete los siguientes campos:
 - i. En el campo de **Asunto de correo electrónico**, introduzca una línea de asunto predeterminada para los mensajes de correo electrónico.
 - ii. En el campo de **Texto de mensaje** introduzca un mensaje personalizado predeterminado para los mensajes de correo electrónico.
 - iii. Seleccione **Mostrar texto de mensaje** para activar que el texto del mensaje predeterminado aparezca en los correos electrónicos.
 - iv. Seleccione **Ocultar texto de mensaje** para suprimir el texto del mensaje predeterminado en un correo electrónico.
 - b. En el área **Configuración de escaneo**, rellene los campos siguientes:
 - i. En el menú desplegable **Tipo de archivo de escaneo** seleccione el formato de archivo predeterminado para los archivos escaneados.
 - ii. En el menú desplegable **Tamaño del papel de escaneo** seleccione el tamaño de papel predeterminado para los archivos escaneados.
 - iii. En el menú desplegable **Resolución de escaneo** seleccione la resolución predeterminada para los archivos escaneados.



NOTA: Las imágenes de mayor resolución tienen más puntos por pulgada (ppp), por lo tanto muestran más detalles. Las imágenes de menor resolución tienen menos puntos por pulgada y muestran menos detalles, pero el tamaño del archivo es menor.

- iv. En el menú desplegable **Color de salida** seleccione **Blanco y negro** o **Color**.
 - v. En el campo de **Prefijo de nombre de archivo** introduzca un prefijo de nombre de archivo (p. ej., MyScan).
- c. Haga clic en **Aplicar**.

Configuración de la función de escaneo a una carpeta de red (solo para modelos con pantalla táctil)

- [Introducción](#)
- [Antes de empezar](#)
- [Método uno: Uso del asistente de escaneo a carpeta de red \(Windows\)](#)
- [Método dos: Configuración de la función de escaneo a una carpeta de red desde el servidor web incorporado de HP \(Windows\)](#)
- [Configuración de la función de escaneo a una carpeta de red en un Mac](#)

Introducción

La impresora dispone de una función para escanear un documento y guardarlo en una carpeta de red. Para usar esta función de escaneo, la impresora debe estar conectada a una red; no obstante, la función no estará disponible hasta que se haya configurado. Hay dos métodos para configurar la función para escanear a una carpeta de red, el asistente de escaneo a una carpeta de red (Windows), que está instalado en el grupo de programas HP de la impresora como parte de la instalación completa del software en Windows 7 y la Configuración de carpeta de red a través del servidor web incorporado (EWS) de HP. Utilice la información siguiente para configurar la función de escaneo a una carpeta de red.

Antes de empezar

Para configurar la función para escanear a carpeta de red, la impresora debe tener una conexión de red activa para la misma red que el equipo en el que se ejecutará el proceso de configuración.

Los administradores necesitan la siguiente información antes de iniciar el proceso de configuración.

- Acceso administrativo a la impresora
- La ruta de red de la carpeta de destino (p. ej., \\nombreservidor.es.nombreempresa.net\escaneos)

 **NOTA:** La carpeta de red debe estar configurada como carpeta compartida para que el escaneo a carpeta de red funcione.

Método uno: Uso del asistente de escaneo a carpeta de red (Windows)

Determinadas impresoras HP incluyen la instalación de controladores desde un CD de software. Al final de dicha instalación aparece una opción que permite **Configurar escaneo a carpeta y para correo electrónico**. Los asistentes de configuración disponen de diferentes opciones para la configuración básica del producto.

 **NOTA:** Algunos sistemas operativos no son compatibles con el asistente de escaneo a una carpeta de red.

1. Abra HP Printer Assistant.

- **Windows 8.1:** en la esquina inferior izquierda de la pantalla, haga clic en la pantalla **Inicio** y seleccione el nombre de la impresora.
 - **Windows 8:** haga clic con el botón derecho del ratón en un área vacía de la pantalla **Inicio**, haga clic en **Todas las aplicaciones** en la barra de aplicaciones y, a continuación, seleccione el nombre de la impresora.
 - **Windows 7, Windows Vista y Windows XP:** en el escritorio del equipo, haga clic en **Inicio**, seleccione **Todos los programas**, haga clic en **HP** y, en la carpeta de la impresora, seleccione el icono con el nombre de la impresora; a continuación, abra **HP Printer Assistant**.
2. En HP Printer Assistant, seleccione **Escanear** y, a continuación, seleccione **Asistente de escaneo a una carpeta de red**.



NOTA: Si la opción **Asistente de escaneo a una carpeta de red** no está disponible, utilice [Método dos: Configuración de la función de escaneo a una carpeta de red desde el servidor web incorporado de HP \(Windows\) en la página 79](#)

3. En el diálogo **Perfiles de carpeta de red**, haga clic en el botón **Nuevo**. Se abre el diálogo **Configuración de escaneo a carpeta de red**.
4. En la página **1. Inicio**, introduzca el nombre de la carpeta en el campo **Nombre para mostrar**. Es el nombre que se mostrará en el panel de control de la impresora.
5. Complete el campo **Carpeta de destino** en una de las siguientes formas:
- a. Introduzca manualmente una ruta de archivo.
 - b. Haga clic en el botón **Examinar** y desplácese hasta la ubicación de la carpeta.
 - c. Lleve a cabo la tarea siguiente para crear una carpeta compartida:
 - i. Haga clic en **Ruta de uso compartido**.
 - ii. En el cuadro de diálogo **Gestionar recursos de red compartidos** haga clic en **Nuevo**.
 - iii. En el campo **Nombre de recurso compartido** introduzca el nombre para mostrar para la carpeta compartida.
 - iv. Para completar el campo Ruta de carpeta, haga clic en el botón **Examinar** y, a continuación, seleccione una de las siguientes opciones. Haga clic en **Aceptar** cuando haya terminado.
 - Desplácese hasta una carpeta existente en el equipo.
 - Haga clic en **Crear una nueva carpeta** para crear una carpeta nueva.
 - v. Si la ruta compartida necesita una descripción, introduzca una descripción en el campo **Descripción**.
 - vi. En el campo de **Tipo de uso compartido** seleccione una de las siguientes opciones y, a continuación, haga clic en **Aplicar**.
 - **Público**
 - **Privado**



NOTA: Por cuestiones de seguridad, HP recomienda seleccionar **Privado** como el tipo de uso compartido.

- vii. Cuando se muestre el mensaje **El uso compartido se ha creado correctamente**, haga clic en **Aceptar**.
 - viii. Seleccione la casilla de verificación para la carpeta de destino y, a continuación, haga clic en **Aceptar**.
6. Para crear un acceso directo a la carpeta de red en el escritorio del equipo, seleccione la casilla de verificación **Crear un acceso directo al Escritorio en la carpeta de red**
 7. Para que se solicite la introducción de un PIN en el panel de control de la impresora antes de que la impresora puede enviar un documento escaneado a una carpeta de red, introduzca un PIN de 4 dígitos en el campo **PIN de seguridad** y, a continuación, vuelva a introducir el PIN en el campo **Confirmar PIN de seguridad**. Pulse **Siguiente**.

 **NOTA:** HP recomienda la creación de un PIN para proteger la carpeta de destino.

 **NOTA:** Cuando se crea un PIN, se debe introducir en el panel de control de la impresora cada vez que se envíe un escaneo a la carpeta de red.

8. En la página **2. Autenticar**, introduzca el **Nombre de usuario** de Windows y la **contraseña** de Windows utilizada para iniciar sesión en el equipo y, a continuación, haga clic en **Siguiente**.
9. En la página **3. Configuración**, seleccione los ajustes de escaneo predeterminados completando la tarea siguiente y, a continuación, haga clic en **Siguiente**.
 - a. En el menú desplegable **Tipo de documento** seleccione el formato de archivo predeterminado para los archivos escaneados.
 - b. En el menú desplegable **Preferencia de color** seleccione Blanco y negro o Color.
 - c. En el menú desplegable **Tamaño del papel** seleccione el tamaño de papel predeterminado para los archivos escaneados.
 - d. En el menú desplegable **Ajustes de calidad**, seleccione la resolución predeterminada para los archivos escaneados.



 **NOTA:** Las imágenes de mayor resolución tienen más puntos por pulgada (ppp), por lo tanto muestran más detalles. Las imágenes de menor resolución tienen menos puntos por pulgada y muestran menos detalles, pero el tamaño del archivo es menor.

- e. En el campo de **Prefijo de nombre de archivo** introduzca un prefijo de nombre de archivo (p. ej., MyScan).
10. En la página **4. Finalizar**, revise la información y compruebe que todas las opciones de configuración estén correctas. Si hay algún error, haga clic en el botón **Atrás** para corregir el error. Si la configuración es correcta, haga clic en el botón **Guardar y probar** para probar la configuración.
11. Cuando se muestre el mensaje de **Enhorabuena**, haga clic en **Finalizar** para completar la configuración.
12. El cuadro de diálogo **Perfiles de carpeta de red** ahora muestra el nuevo perfil de correo electrónico del remitente recientemente añadido. Haga clic en **Finalizar** para salir del asistente.

Método dos: Configuración de la función de escaneo a una carpeta de red desde el servidor web incorporado de HP (Windows)

- [Paso 1. Acceso al servidor web incorporado de HP \(EWS\)](#)
- [Paso 2. Configuración de la función de escaneo a carpeta de red](#)

Paso 1. Acceso al servidor web incorporado de HP (EWS)

1. En la pantalla de inicio del panel de control de la impresora, toque el botón de red  o el botón de opción inalámbrica  para que aparezca la dirección IP o el nombre de host.
2. Abra un navegador web e introduzca en la barra de direcciones la dirección IP o el nombre de host tal y como aparece en el panel de control de la impresora. Pulse la tecla **Enter** en el teclado del equipo. Se abrirá el EWS.

 <https://10.10.XX.XXX/>

 **NOTA:** Si en el navegador web aparece un mensaje que indica que el acceso al sitio web podría no ser seguro, seleccione la opción de continuar al sitio web. El acceso a este sitio web no dañará el equipo.

Paso 2. Configuración de la función de escaneo a carpeta de red

1. En el EWS de HP, haga clic en la pestaña **Sistema**.
2. En el panel de navegación izquierdo, haga clic en el enlace **Administración**.
3. En el área Funciones activadas, establezca la opción **Escanear a carpeta de red** en **Activado**.
4. Haga clic en la ficha **Escanear**.
5. En el panel de navegación izquierdo, asegúrese de que el enlace **Configuración de carpeta de red** esté marcado. Deberá aparecer la página **Escanear a carpeta en red**.
6. En la página **Configuración de carpeta de red**, haga clic en el botón **Nueva**.
7. En el área de **Información de la carpeta de red** rellene los siguientes campos:
 - a. En el campo **Nombre para mostrar** introduzca el nombre para mostrar para la carpeta.
 - b. En el campo **Ruta de red** escriba la ruta de red a la carpeta.
 - c. En el campo **Nombre de usuario** escriba el nombre de usuario necesario para acceder a la carpeta en la red.
 - d. En el campo **Contraseña** escriba la contraseña necesaria para acceder a la carpeta en la red.
8. Para que se solicite la introducción de un PIN en el panel de control de la impresora antes de la impresora puede enviar un archivo a una carpeta de red, rellene los campos siguientes en el área de **Proteger el acceso a la carpeta mediante PIN**:
 - a. En el campo **PIN (opcional)**, introduzca un PIN de cuatro dígitos.
 - b. En el campo **Confirmar PIN**, vuelva a introducir el PIN de cuatro dígitos.

 **NOTA:** HP recomienda la creación de un PIN para proteger la carpeta de destino.

 **NOTA:** Cuando se crea un PIN, se debe introducir en el panel de control de la impresora cada vez que se envíe un escaneo a la carpeta de red.

9. En el área **Configuración de escaneo**, rellene los campos siguientes:

- a. En el menú desplegable **Tipo de archivo de escaneo** seleccione el formato de archivo predeterminado para los archivos escaneados.
- b. En el menú desplegable **Tamaño del papel de escaneo** seleccione el tamaño de papel predeterminado para los archivos escaneados.
- c. En el menú desplegable **Resolución de escaneo** seleccione la resolución de escaneo predeterminada para los archivos escaneados.



NOTA: Las imágenes de mayor resolución tienen más puntos por pulgada (ppp), por lo tanto muestran más detalles. Las imágenes de menor resolución tienen menos puntos por pulgada y muestran menos detalles, pero el tamaño del archivo es menor.

- d. En el menú desplegable **Color de salida** seleccione si desea que los archivos escaneados estén en blanco y negro o en color.
 - e. En el campo de **Prefijo de nombre de archivo** introduzca un prefijo de nombre de archivo (p. ej., MyScan).
- 10.** Revise toda la información y, a continuación, haga clic en una de las siguientes opciones:
- **Guardar y probar:** Seleccione esta opción para guardar la información y probar la conexión.
 - **Guardar solo:** Seleccione esta opción para guardar la información sin probar la conexión.
 - **Cancelar:** Seleccione esta opción para salir de la configuración sin guardar.



Configuración de la función de escaneo a una carpeta de red en un Mac

- [Paso 1. Acceso al servidor web incorporado de HP \(EWS\)](#)
- [Paso 2. Configuración de la función de escaneo a carpeta de red](#)

Paso 1. Acceso al servidor web incorporado de HP (EWS)

Para abrir la interfaz del servidor web incorporado (EWS), utilice uno de los siguientes métodos:

Método 1: Uso de un navegador web para abrir el servidor web incorporado de HP (EWS)

1. En la pantalla de inicio del panel de control de la impresora, toque el botón de red  o el botón de opción inalámbrica () para que aparezca la dirección IP o el nombre de host.
2. Abra un navegador web e introduzca en la barra de direcciones la dirección IP o el nombre de host tal y como aparece en el panel de control de la impresora. Pulse la tecla **Enter** en el teclado del equipo. Se abrirá el EWS.

`https://10.10.XXXXX/`



NOTA: Si en el navegador web aparece un mensaje que indica que el acceso al sitio web podría no ser seguro, seleccione la opción de continuar al sitio web. El acceso a este sitio web no dañará el equipo.

Método dos: Utilice HP Utility para abrir el servidor web incorporado HP (EWS)

1. Abra la carpeta **Aplicaciones**, seleccione **HP** y, a continuación, seleccione **HP Utility**. Se muestra la pantalla principal de HP Utility.
2. En la pantalla principal de HP Utility, acceda al servidor web incorporado (EWS) de HP en una de las siguientes formas:
 - En el área de la **Configuración de impresora**, haga clic en Configuración adicional y, a continuación, haga clic en **Abrir servidor web incorporado**.
 - En el área de **Configuración de escaneo** haga clic en **Escanear a carpeta de red** y, a continuación, haga clic en **Registrar mi carpeta compartida....**



NOTA: Si no cuenta con una carpeta de red compartida disponible, haga clic en **Necesito ayuda** para ver información sobre cómo crear la carpeta.

Se abre el servidor web incorporado (EWS) de HP.

Paso 2. Configuración de la función de escaneo a carpeta de red

1. En el EWS de HP, haga clic en la pestaña **Sistema**.
2. En el panel de navegación izquierdo, haga clic en el enlace **Administración**.
3. En el área Funciones activadas, establezca la opción **Escanear a carpeta de red** en **Activado**.
4. Haga clic en la ficha **Escanear**.
5. En el panel de navegación izquierdo, asegúrese de que el enlace **Configuración de carpeta de red** esté marcado. Deberá aparecer la página **Escanear a carpeta en red**.
6. En la página **Configuración de carpeta de red**, haga clic en el botón **Nueva**.
7. En el área de **Información de la carpeta de red** rellene los siguientes campos:
 - a. En el campo **Nombre para mostrar** introduzca el nombre para mostrar para la carpeta.
 - b. En el campo **Ruta de red** escriba la ruta de red a la carpeta.
 - c. En el campo **Nombre de usuario** escriba el nombre de usuario necesario para acceder a la carpeta en la red.
 - d. En el campo **Contraseña** escriba la contraseña necesaria para acceder a la carpeta en la red.
8. Para que se solicite la introducción de un PIN en el panel de control de la impresora antes de la impresora puede enviar un archivo a una carpeta de red, rellene los campos siguientes en el área de **Proteger el acceso a la carpeta mediante PIN**:
 - a. En el campo **PIN (opcional)**, introduzca un PIN de cuatro dígitos.
 - b. En el campo **Confirmar PIN**, vuelva a introducir el PIN de cuatro dígitos.



NOTA: HP recomienda la creación de un PIN para proteger la carpeta de destino.



NOTA: Cuando se crea un PIN, se debe introducir en el panel de control de la impresora cada vez que se envíe un escaneo a la carpeta de red.

9. En el área **Configuración de escaneo**, rellene los campos siguientes:

- a. En el menú desplegable **Tipo de archivo de escaneo** seleccione el formato de archivo predeterminado para los archivos escaneados.
 - b. En el menú desplegable **Tamaño del papel de escaneo** seleccione el tamaño de papel predeterminado para los archivos escaneados.
 - c. En el menú desplegable **Resolución de escaneo** seleccione la resolución de escaneo predeterminada para los archivos escaneados.
-
-  **NOTA:** Las imágenes de mayor resolución tienen más puntos por pulgada (ppp), por lo tanto muestran más detalles. Las imágenes de menor resolución tienen menos puntos por pulgada y muestran menos detalles, pero el tamaño del archivo es menor.
-
- d. En el menú desplegable **Color de salida** seleccione si desea que los archivos escaneados estén en blanco y negro o en color.
 - e. En el campo de **Prefijo de nombre de archivo** introduzca un prefijo de nombre de archivo (p. ej., MyScan).
- 10.** Revise toda la información y, a continuación, haga clic en una de las siguientes opciones:
- **Guardar y probar:** Seleccione esta opción para guardar la información y probar la conexión.
 - **Guardar solo:** Seleccione esta opción para guardar la información sin probar la conexión.
 - **Cancelar:** Seleccione esta opción para salir de la configuración sin guardar.

Escaneo al correo electrónico (solo modelos con pantalla táctil)

Utilice el panel de control de la impresora para escanear un archivo directamente a una dirección de correo electrónico. El archivo escaneado se envía a la dirección como un adjunto en el mensaje de correo.

 **NOTA:** Para poder utilizar esta función, la impresora debe estar conectada a una red y la función de escaneo a correo electrónico debe estar configurada mediante el asistente de configuración de escaneo y envío por correo electrónico (Windows) o el servidor web incorporado de HP.

1. Cargue el documento en el cristal del escáner según los indicadores de la impresora.
2. En la pantalla de inicio del panel de control de la impresora, toque el icono **Escanear** .
3. Toque **Escanear a correo electrónico**.
4. Seleccione la dirección **De** que desee utilizar. Se conoce también como “perfil de correo electrónico saliente”.

 **NOTA:** Si la impresora está configurada con solo un perfil de correo electrónico saliente, esta opción no estará disponible.

 **NOTA:** Si se ha configurado la función de PIN, introduzca el PIN y toque el botón **Aceptar**. No obstante, no se requiere PIN para utilizar esta función.

5. Toque el botón **Para** y seleccione la dirección o el grupo al que desea enviar el archivo. Toque el botón **Terminado** al finalizar.
 - Para enviar el mensaje a varias direcciones, vuelva a tocar el botón **Nuevo** e introduzca la dirección de correo electrónico.
6. Toque el botón **Asunto** si desea agregar una línea de asunto
7. Para ver los ajustes de escaneo, toque **Configuración**.
Para cambiar una configuración de escaneo, toque **Editar** y cambie la configuración.
8. Toque el botón **Escanear** para iniciar el trabajo de escaneado.

Escaneo a la carpeta de red (solo modelos con pantalla táctil)

Utilice el panel de control de la impresora para escanear un documento y guardarlo en una carpeta de la red.



NOTA: Para poder utilizar esta función, la impresora debe estar conectada a una red y la función de escaneo a carpeta de red debe estar configurada mediante el asistente de configuración de escaneo a carpeta de red (Windows) o el servidor web incorporado de HP.

1. Cargue el documento en el cristal del escáner según los indicadores de la impresora.
2. En la pantalla de inicio del panel de control de la impresora, toque el icono **Escanear** .
3. Toque el elemento de **escaneado a una carpeta de red**.
4. En la lista de carpetas de red, seleccione la carpeta en la que desea guardar el documento.
5. La pantalla del panel de control muestra los ajustes de escaneado.
 - Si desea cambiar alguno de los ajustes, toque el botón **Configuración** y, a continuación, cambie los ajustes.
 - Si los ajustes son correctos, vaya al siguiente paso.
6. Toque el botón **Escanear** para iniciar el trabajo de escaneado.

Tareas de escaneo adicionales

Visite www.hp.com/support/ljM129MFP.

Instrucciones disponibles para ejecutar tareas de escaneo específicas, como las siguientes:

- Cómo escanear una foto o documento
- Cómo escanear como texto editable (OCR)
- Cómo escanear varias páginas en un solo archivo

7 Fax

- [Configuración de las funciones de envío y recepción de faxes](#)
- [Envío de un fax](#)
- [Tareas de fax adicionales](#)

Para obtener más información:

La siguiente información es correcta en el momento de publicación. Para obtener información actualizada, consulte www.hp.com/support/ljM129MFP.

La ayuda detallada de HP para la impresora incluye la siguiente información:

- Instalación y configuración
- Conocimiento y uso
- Solución de problemas
- Descargar actualizaciones de software y firmware
- Cómo unirse a foros de asistencia
- Cómo encontrar información sobre normativas y garantía

Configuración de las funciones de envío y recepción de faxes

- [Antes de empezar](#)
- [Paso 1: Identifique el tipo de conexión telefónica.](#)
- [Paso 2: Configure el fax](#)
- [Paso 3: Configure la hora, la fecha y el encabezado del fax](#)
- [Paso 4: Realice una prueba de fax](#)

Antes de empezar

Antes de conectar el servicio de fax, compruebe que la impresora está bien configurada.

 **NOTA:** Utilice el cable telefónico y los adaptadores incluidos con la impresora para conectarla a la toma de teléfono.

 **NOTA:** En aquellos países/regiones que utilizan sistemas de telefonía en serie, la impresora se suministra con un adaptador. Utilice el adaptador para conectar otros dispositivos de telecomunicaciones a la misma toma de teléfono a la que se ha conectado la impresora.

Complete las instrucciones de los cuatro pasos siguientes:

[Paso 1: Identifique el tipo de conexión telefónica. en la página 88.](#)

[Paso 2: Configure el fax en la página 89.](#)

[Paso 3: Configure la hora, la fecha y el encabezado del fax en la página 93.](#)

[Paso 4: Realice una prueba de fax en la página 95.](#)

Paso 1: Identifique el tipo de conexión telefónica.

Revise los siguientes tipos de servicio y equipos para determinar qué método de configuración utilizar. El método que debe utilizarse depende del equipo y de los servicios instalados en el sistema telefónico.

 **NOTA:** La impresora es un dispositivo analógico. HP recomienda utilizar la impresora con una línea de teléfono analógica exclusiva.

- **Línea telefónica exclusiva:** la impresora es el único equipo o servicio conectado a la línea telefónica
- **Llamadas de voz:** las llamadas de voz y fax utilizan la misma línea telefónica.
- **Contestador:** un contestador responde a las llamadas de voz en la misma línea telefónica que se utiliza para las llamadas de fax.
- **Correo de voz:** un servicio de suscripción al correo de voz utiliza la misma línea telefónica que el fax.
- **Servicio de tono distintivo:** un servicio de la compañía telefónica que permite asociar varios números de teléfono con una línea telefónica y asociar a cada número un tono distinto; la impresora detecta el tono asociado y responde a la llamada
- **Módem de acceso telefónico de ordenador:** un ordenador utiliza la línea telefónica para conectarse a Internet a través de una conexión telefónica.

- **Línea DSL:** un servicio de línea digital de abonado (DSL) de la compañía telefónica; en algunos países/regiones este servicio se conoce como ADSL.
- **Sistema telefónico PBX o RDSI:** un sistema telefónico de central telefónica privada (PBX) o un sistema de red digital de servicios integrados (RDSI).
- **Sistema telefónico VoIP:** protocolo de voz por IP (VoIP) a través de un proveedor de Internet.

Paso 2: Configure el fax

Haga clic en el enlace inferior que describa mejor el entorno en el que la impresora enviará y recibirá faxes y siga las instrucciones de configuración.

- [Línea telefónica exclusiva en la página 89](#)
- [Línea de voz/fax compartida en la página 90](#)
- [Línea de voz/fax compartida con un contestador en la página 91](#)

Aquí se incluyen instrucciones solo para tres tipos de conexión. Para obtener más información sobre la conexión de la impresora con otros tipos de conexión, acceda al sitio web de asistencia www.hp.com/support/ljM129MFP.

 **NOTA:** Esta impresora es un dispositivo de fax analógico. HP recomienda utilizar la impresora con una línea de teléfono analógica exclusiva. Para un entorno digital como DSL, PBX, RDSI o VoIP, asegúrese de utilizar los filtros correctos y de configurar correctamente los ajustes digitales. Para obtener más información, póngase en contacto con el proveedor de servicios digitales.

 **NOTA:** No conecte más de tres dispositivos a la línea telefónica.

 **NOTA:** Esta impresora no admite buzón de voz.

Línea telefónica exclusiva

Siga estos pasos para configurar la impresora en una línea telefónica exclusiva sin servicios adicionales.

1. Conecte el cable del teléfono al puerto de fax de la impresora y a la toma de teléfono de la pared.

 **NOTA:** En algunos países/regiones podría ser necesario utilizar el adaptador para cable de teléfono incluido con la impresora.

 **NOTA:** En algunas impresoras, el puerto de fax puede estar encima del puerto telefónico. Consulte los iconos de la impresora.

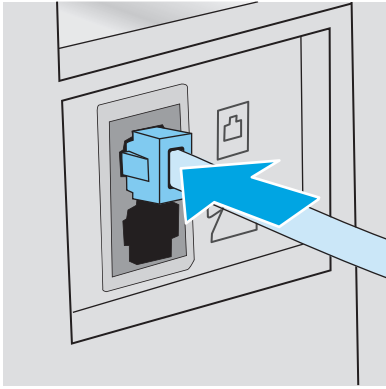



2. Ajuste la impresora para que responda a las llamadas de fax automáticamente.
 - a. Encienda la impresora.
 - b. En el panel de control, abra el menú [Configuración](#).
 - c. Seleccione el menú [Configuración de fax](#).
 - d. Abra el menú [Configuración básica](#).
 - e. Seleccione la configuración [Modo de respuesta](#).
 - f. Seleccione la opción [Automática](#).
3. Continúe en [Paso 3: Configure la hora, la fecha y el encabezado del fax en la página 93](#).

Línea de voz/fax compartida

Siga estos pasos para configurar la impresora en una línea telefónica de voz/fax compartida.

1. Desconecte los dispositivos que estén conectados a la toma de teléfono.
2. Conecte el cable del teléfono al puerto de fax de la impresora y a la toma de teléfono de la pared.

 **NOTA:** En algunos países/regiones podría ser necesario utilizar el adaptador al cable de teléfono incluido con la impresora.

 **NOTA:** En algunas impresoras, el puerto de fax puede estar encima del puerto telefónico. Consulte los iconos de la impresora.

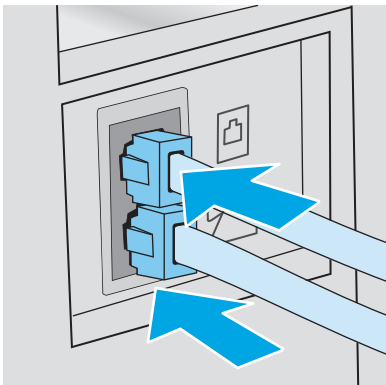

3. Retire la clavija del puerto de salida de la línea telefónica de la parte posterior de la impresora y conecte un teléfono a este mismo puerto.
4. Ajuste la impresora para que responda a las llamadas de fax automáticamente.
 - a. Encienda la impresora.
 - b. En el panel de control, abra el menú [Configuración](#).
 - c. Seleccione el menú [Configuración de fax](#).
 - d. Abra el menú [Configuración básica](#).
 - e. Seleccione la configuración [Modo de respuesta](#) y, a continuación, seleccione la opción [Automático](#).
5. Configure la impresora para comprobar si hay tono de llamada antes de enviar un fax.



NOTA: De esta forma evitará que la impresora intente enviar un fax mientras alguien utiliza el teléfono.

- a. En el panel de control, abra el menú [Configuración](#).
 - b. Seleccione el menú [Configuración de fax](#).
 - c. Seleccione el menú [Configuración avanzada](#).
 - d. Seleccione [Detectar tono de marcado](#) y, a continuación, seleccione [Activado](#).
6. Continúe en [Paso 3: Configure la hora, la fecha y el encabezado del fax en la página 93](#).

Línea de voz/fax compartida con un contestador

Siga estos pasos para configurar la impresora en una línea telefónica de voz/fax compartida con un contestador.

1. Desconecte los dispositivos que estén conectados a la toma de teléfono.
2. Retire la clavija del puerto de salida de la línea telefónica de la parte posterior de la impresora.

3. Conecte el cable del teléfono al puerto de fax de la impresora y a la toma de teléfono de la pared.

 **NOTA:** En algunos países/regiones podría ser necesario utilizar el adaptador para cable de teléfono incluido con la impresora.

 **NOTA:** En algunas impresoras, el puerto de fax puede estar encima del puerto telefónico. Consulte los iconos de la impresora.

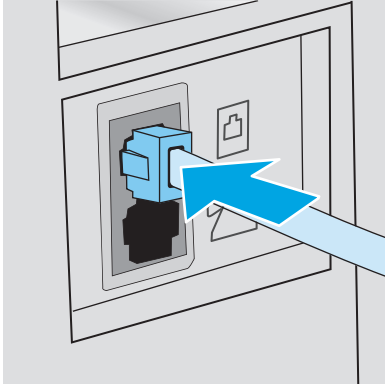

4. Conecte el cable de teléfono del contestador al puerto de salida de la línea telefónica de la parte posterior de la impresora.

 **NOTA:** Conecte el contestador directamente a la impresora o el contestador podría grabar los tonos de fax de la máquina de fax remitente y la impresora no recibiría los faxes.

 **NOTA:** Si el contestador no tiene un teléfono integrado, conecte un teléfono al puerto **OUT** del contestador para mayor comodidad.

 **NOTA:** En algunas impresoras, el puerto de fax puede estar encima del puerto telefónico. Consulte los iconos de la impresora.

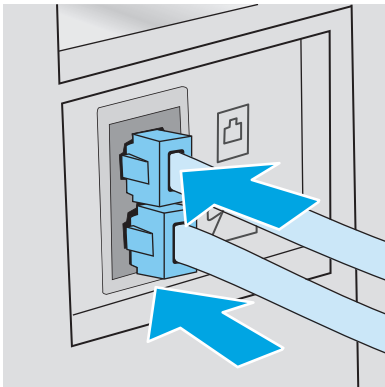

5. Configure los tonos para contestar en la impresora.

- a. Encienda la impresora.
- b. En el panel de control, abra el menú [Configuración](#).
- c. Seleccione el menú [Configuración de fax](#).
- d. Abra el menú [Configuración básica](#).

- e. Seleccione la opción [Tonos para contestar](#).
 - f. Utilice el teclado numérico del panel de control de la impresora para definir el número de tonos en 5 o más y, a continuación, seleccione [Aceptar](#).
6. Ajuste la impresora para que responda a las llamadas de fax automáticamente.
- a. En el panel de control, abra el menú [Configuración](#).
 - b. Seleccione el menú [Configuración de fax](#).
 - c. Abra el menú [Configuración básica](#).
 - d. Seleccione la configuración [Modo de respuesta](#) y, a continuación, seleccione la opción [Automático](#).
7. Configure la impresora para comprobar si hay tono de llamada antes de enviar un fax.



NOTA: De esta forma evitará que la impresora intente enviar un fax mientras alguien utiliza el teléfono.

- a. En el panel de control, abra el menú [Configuración](#).
 - b. Seleccione el menú [Configuración de fax](#).
 - c. Seleccione el menú [Configuración avanzada](#).
 - d. Toque la configuración [Detectar tono de marcado](#) y, a continuación, seleccione el botón **Activado**.
8. Continúe en [Paso 3: Configure la hora, la fecha y el encabezado del fax en la página 93](#).

Paso 3: Configure la hora, la fecha y el encabezado del fax

Configure las opciones de fax de la impresora con uno de los métodos siguientes:

- [Asistente de configuración de fax de HP en la página 93](#) (método recomendado)
- [Panel de control de la impresora en la página 94](#)
- [Servidor web incorporado de HP \(EWS\) y HP Device Toolbox \(Windows\) en la página 94](#) (si el software está instalado)



NOTA: En Estados Unidos y en muchos otros países/regiones la configuración de la hora, la fecha y otra información del encabezado del fax es un requisito legal.

Asistente de configuración de fax de HP

Para acceder al Asistente de configuración de fax después de la configuración *inicial* y la instalación del software, siga estos pasos:



NOTA: Algunos sistemas operativos no son compatibles con el asistente de configuración de fax.

1. Abra HP Printer Assistant.

- **Windows 8.1:** en la esquina inferior izquierda de la pantalla, haga clic en la pantalla **Inicio** y seleccione el nombre de la impresora.
 - **Windows 8:** haga clic con el botón derecho del ratón en un área vacía de la pantalla **Inicio**, haga clic en **Todas las aplicaciones** en la barra de aplicaciones y, a continuación, seleccione el nombre de la impresora.
 - **Windows 7, Windows Vista y Windows XP:** en el escritorio del equipo, haga clic en **Inicio**, seleccione **Todos los programas**, haga clic en **HP** y, en la carpeta de la impresora, seleccione el icono con el nombre de la impresora; a continuación, abra **HP Printer Assistant**.
2. En HP Printer Assistant, seleccione **Fax** y, a continuación, seleccione **Asistente de configuración de fax**.
 3. Siga las instrucciones en pantalla del Asistente de configuración de fax de HP que aparecen en la pantalla para configurar los ajustes del fax.
 4. Continúe en [Paso 4: Realice una prueba de fax en la página 95](#).

Panel de control de la impresora

Para utilizar el panel de control con el fin de configurar la fecha, la hora y el encabezado del fax, siga estos pasos.

1. En el panel de control, abra el menú [Configuración](#).
2. Seleccione el menú [Configuración de fax](#).
3. Abra el menú [Configuración básica](#).
4. Seleccione la opción [Hora/Fecha](#).
5. Seleccione el formato de [12](#) o [24 horas](#).
6. Utilice el teclado para introducir la hora actual y, a continuación, seleccione [Aceptar](#).



NOTA: Paneles de control con pantalla táctil: Si es necesario, seleccione el botón [123](#) para abrir un teclado que contiene caracteres especiales.

7. Seleccione el formato de fecha.
8. Utilice el teclado para introducir la fecha actual y, a continuación, seleccione [Aceptar](#).
9. Seleccione el menú [Encabezado fax](#).
10. Utilice el teclado para introducir el número de fax y, a continuación, seleccione [Aceptar](#).



NOTA: El número máximo de caracteres para el número de fax es de 20.

11. Utilice el teclado para introducir el nombre o el encabezado de la empresa y, a continuación, seleccione [Aceptar](#).



NOTA: El número máximo de caracteres para el encabezado del fax es de 25.

12. Continúe en [Paso 4: Realice una prueba de fax en la página 95](#).

Servidor web incorporado de HP (EWS) y HP Device Toolbox (Windows)





1. Inicie el EWS de HP desde el menú **Inicio** o desde un navegador web.

Menú Inicio

- a. Abra HP Printer Assistant.
 - **Windows 8.1:** en la esquina inferior izquierda de la pantalla, haga clic en la pantalla **Inicio** y seleccione el nombre de la impresora.
 - **Windows 8:** haga clic con el botón derecho del ratón en un área vacía de la pantalla **Inicio**, haga clic en **Todas las aplicaciones** en la barra de aplicaciones y, a continuación, seleccione el nombre de la impresora.
 - **Windows 7, Windows Vista y Windows XP:** en el escritorio del equipo, haga clic en **Inicio**, seleccione **Todos los programas**, haga clic en **HP** y, en la carpeta de la impresora, seleccione el icono con el nombre de la impresora; a continuación, abra **HP Printer Assistant**.
- b. En HP Printer Assistant, seleccione **Imprimir** y, a continuación, seleccione **HP Device Toolbox**.

Navegador web

- a. **Paneles de control de 2 líneas:** En el panel de control, pulse el botón Configuración . Abra el menú **Configuración de red** y, a continuación, seleccione **Mostrar dirección IP** para mostrar la dirección IP o el nombre de host.

Paneles de control con pantalla táctil: En el panel de control, toque el botón Información de conexión  /  y, a continuación, toque el botón **Red conectada**  o el botón **Red Wi-Fi activada**  para visualizar la dirección IP o el nombre de host.
- b. Abra un navegador web e introduzca en la barra de direcciones la dirección IP o el nombre de host tal y como aparece en el panel de control de la impresora. Pulse la tecla **Enter** en el teclado del equipo. Se abrirá el EWS.

 <https://10.10.XX.XXX/>



NOTA: Si en el navegador web aparece un mensaje que indica que el acceso al sitio web podría no ser seguro, seleccione la opción de continuar al sitio web. El acceso a este sitio web no dañará el equipo.

2. Haga clic en la ficha **Fax**.
3. Siga las instrucciones de la pantalla para configurar los ajustes del fax.
4. Continúe en [Paso 4: Realice una prueba de fax en la página 95](#).

Paso 4: Realice una prueba de fax

Realice una prueba de fax para comprobar que está correctamente configurado.

1. En el panel de control, abra el menú **Configuración**.
2. Seleccione el menú **Mantenimiento**.
3. Seleccione el menú **Servicio de fax**.
4. Seleccione la opción **Ejecutar prueba de fax**. La impresora imprimirá un informe de la prueba.
5. Revise el informe.

- Si el informe indica que la impresora **ha superado la prueba**, la impresora ya puede enviar y recibir faxes.
- Si el informe indica que la impresora **no ha superado la prueba**, revise el informe y busque más información para solucionar este problema. Las comprobaciones para la solución de problemas de fax incluyen información adicional para la resolución de los problemas de fax.

Envío de un fax

- [Envío de un fax desde el escáner de superficie plana](#)
- [Envío de un fax desde el alimentador de documentos \(sólo para modelos de alimentador de documentos\)](#)
- [Utilización de entradas de marcado rápido y de grupo](#)
- [Envío de un fax desde el software](#)
- [Envío de un fax desde un programa de software de terceros como Microsoft Word](#)

Envío de un fax desde el escáner de superficie plana

1. Coloque el documento boca abajo sobre el cristal del escáner.



2. En la pantalla de inicio del panel de control de la impresora, toque el icono **Fax** .
3. Utilice el teclado para introducir el número de fax.
4. Toque el botón **Iniciar fax**.
5. La impresora le pedirá que confirme que va a enviar el documento desde el cristal del escáner. Toque el botón **Sí**.
6. La impresora le pedirá que cargue la primera página. Toque el botón **Aceptar**.
7. La impresora escanea la primera página y le solicita que cargue otra página. Si el documento tiene varias páginas, toque el botón **Sí**. Continúe con este proceso hasta que haya digitalizado todas las páginas.
8. Cuando haya escaneado la última página, toque el botón **No** del mensaje. La impresora envía el fax.

Envío de un fax desde el alimentador de documentos (sólo para modelos de alimentador de documentos)

1. Inserte los documentos originales en el alimentador de documentos con la cara de impresión hacia arriba.

PRECAUCIÓN: Para evitar que se dañe la impresora, no utilice originales que contengan cinta correctora, líquido corrector, clips o grapas. Tampoco cargue fotografías con un tamaño pequeño o de un material frágil en el alimentador de documentos.

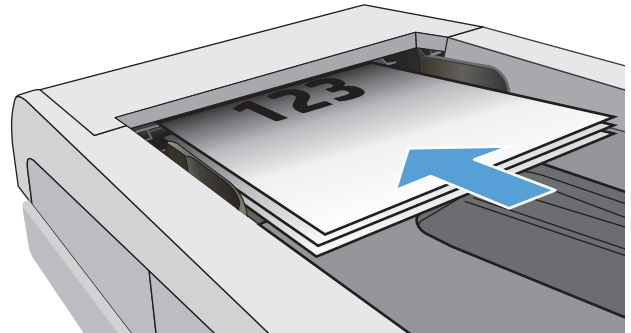

2. Coloque las guías del papel para que se ajusten al papel.

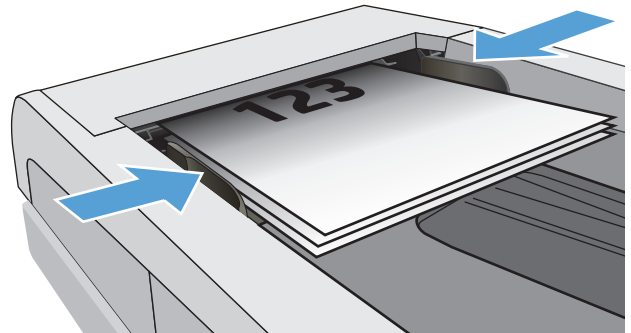

3. En la pantalla de inicio del panel de control de la impresora, toque el icono **Fax** .
4. Utilice el teclado para introducir el número de fax.
5. Toque el botón **Iniciar fax**.

Utilización de entradas de marcado rápido y de grupo



NOTA: Las entradas de la agenda telefónica deben configurarse con el **Menú de fax** antes de utilizar la agenda telefónica para enviar faxes.

1. Cargue el documento en el cristal del escáner o en el alimentador de documentos.

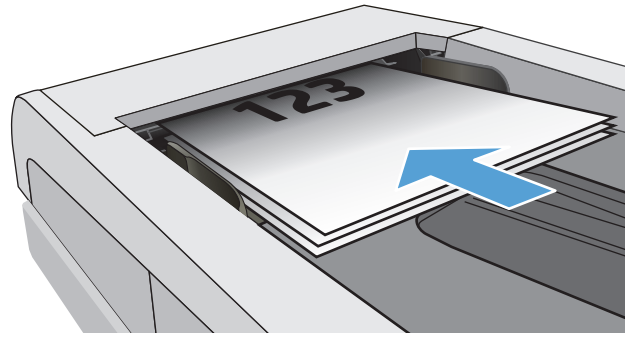

2. En la pantalla de inicio del panel de control de la impresora, toque el icono **Fax** .
3. En el teclado, toque el icono de la agenda telefónica del fax.
4. Toque el nombre de la entrada individual o de grupo que desea utilizar.
5. Toque el botón **Iniciar fax**.

Envío de un fax desde el software

El procedimiento para enviar un fax varía según sus especificaciones. Estos son los pasos más típicos.

1. Abra HP Printer Assistant.
 - **Windows 8.1:** en la esquina inferior izquierda de la pantalla, haga clic en la pantalla **Inicio** y seleccione el nombre de la impresora.
 - **Windows 8:** haga clic con el botón derecho del ratón en un área vacía de la pantalla **Inicio**, haga clic en **Todas las aplicaciones** en la barra de aplicaciones y, a continuación, seleccione el nombre de la impresora.
 - **Windows 7, Windows Vista y Windows XP:** en el escritorio del equipo, haga clic en **Inicio**, seleccione **Todos los programas**, haga clic en **HP** y, en la carpeta de la impresora, seleccione el icono con el nombre de la impresora; a continuación, abra **HP Printer Assistant**.
2. En HP Printer Assistant, seleccione **Fax** y, a continuación, seleccione **Enviar fax**. Se abrirá el software del fax.
3. Introduzca el número de fax de uno o más destinatarios.
4. Cargue el documento en el cristal del escáner o en el alimentador de documentos.
5. Haga clic en **Enviar ahora**.

Envío de un fax desde un programa de software de terceros como Microsoft Word

1. Abra un documento en un programa de terceros.
2. Haga clic en **Archivo** y, a continuación, en **Imprimir**.

3. Seleccione el controlador de impresión del fax en la lista desplegable del controlador de impresión. Se abrirá el software del fax.
4. Introduzca el número de fax de uno o más destinatarios.
5. Incluya cualquier página cargada en la impresora. Este paso es opcional.
6. Haga clic en **Enviar ahora**.

Tareas de fax adicionales

Visite www.hp.com/support/ljM129MFP.

Instrucciones disponibles para ejecutar tareas de fax específicas, como las siguientes:

- Creación y gestión de listas de marcado rápido de fax
- Configuración de códigos de facturación de fax
- Uso de una programación de impresión de faxes
- Bloqueo de faxes entrantes
- Archivado y reenvío de faxes

8 Gestión de la impresora

- [Uso de aplicaciones de los Servicios web de HP \(solo modelos con panel de control con pantalla táctil\)](#)
- [Cambio del tipo de conexión de la impresora \(Windows\)](#)
- [Configuración avanzada con el servidor web incorporado de HP \(EWS\) y HP Device Toolbox \(Windows\)](#)
- [Configuración avanzada con HP Utility para OS X](#)
- [Configuración de la IP de la red](#)
- [Funciones de seguridad de la impresora](#)
- [Configuración de ahorro de energía](#)
- [Actualización del firmware](#)

Para obtener más información:

La siguiente información es correcta en el momento de publicación. Para obtener información actualizada, consulte www.hp.com/support/ljM129MFP.

La ayuda detallada de HP para la impresora incluye la siguiente información:

- Instalación y configuración
- Conocimiento y uso
- Solución de problemas
- Descargar actualizaciones de software y firmware
- Cómo unirse a foros de asistencia
- Cómo encontrar información sobre normativas y garantía

Uso de aplicaciones de los Servicios web de HP (solo modelos con panel de control con pantalla táctil)

Aplicaciones de servicios web de HP proporcionan contenido útil que se puede descargar automáticamente de Internet a la impresora. Elija entre una variedad de aplicaciones, incluidas noticias, calendarios, formularios y almacenamiento de documentos en la nube.

Para activar estas aplicaciones y programar las descargas, visite el sitio web de HP Connected en www.hpconnected.com



NOTA: Para utilizar esta función, la impresora debe estar conectada a una red cableada o inalámbrica y disponer de acceso a Internet. Los servicios web de HP deben estar activados en la impresora.

Activar servicios web

Este proceso activa tanto los servicios web de HP como el botón **Aplicaciones** .

1. En la pantalla de inicio del panel de control de la impresora, deslice hasta que se muestre el menú **Configuración**. Toque el icono **Configuración**  para abrir el menú.
2. Toque **Servicios web de HP**.
3. Toque **Activar servicios Web**.
4. Para imprimir los términos de uso de los servicios web de HP, toque **Imprimir**.
5. Toque **Aceptar** para completar el procedimiento.

Después de descargar una aplicación desde el sitio web de HP Connected, estará disponible en el menú **Aplicaciones** del panel de control de la impresora.

Cambio del tipo de conexión de la impresora (Windows)

Si ya utiliza la impresora y quiere cambiar el modo de conexión, use el acceso directo **Configuración y software del dispositivo** del escritorio de su equipo para cambiar la conexión. Por ejemplo, conecte la nueva impresora al equipo mediante una conexión USB o de red, o cambie la conexión USB a una inalámbrica.

Configuración avanzada con el servidor web incorporado de HP (EWS) y HP Device Toolbox (Windows)

Utilice el servidor web incorporado de HP para gestionar las funciones de impresión desde un equipo, en vez de hacerlo desde el panel de control de la impresora.

- Ver información del estado de la impresora
- Determinar la vida útil de todos los consumibles y realizar pedidos de otros nuevos
- Consultar y cambiar las configuraciones de bandeja
- Consultar y cambiar la configuración del menú del panel de control de la impresora
- Consultar e imprimir páginas internas
- Recibir notificaciones de eventos de consumibles e impresora
- Ver y cambiar la configuración de la red

El servidor web incorporado de HP funciona cuando la impresora está conectada a una red basada en IP. El servidor web incorporado de HP no admite conexiones de la impresora basadas en IPX. No se necesita acceso a Internet para abrir y utilizar el servidor web incorporado de HP.

Cuando la impresora está conectada a la red, el servidor web incorporado de HP está disponible automáticamente.

 **NOTA:** HP Device Toolbox es un software utilizado para conectar el servidor web incorporado de HP cuando la impresora está conectada a un equipo vía USB. Está disponible solo si se realizó una instalación completa al instalar la impresora en un equipo. Dependiendo de la conexión de la impresora, es posible que algunas funciones no estén disponibles.

 **NOTA:** No es posible acceder al servidor web incorporado de HP más allá del firewall de la red.

Método uno: Abra el servidor web incorporado de HP (EWS) desde el menú Inicio

1. Abra HP Printer Assistant.
 - **Windows 8.1:** en la esquina inferior izquierda de la pantalla, haga clic en la pantalla **Inicio** y seleccione el nombre de la impresora.
 - **Windows 8:** haga clic con el botón derecho del ratón en un área vacía de la pantalla **Inicio**, haga clic en **Todas las aplicaciones** en la barra de aplicaciones y, a continuación, seleccione el nombre de la impresora.
 - **Windows 7, Windows Vista y Windows XP:** en el escritorio del equipo, haga clic en **Inicio**, seleccione **Todos los programas**, haga clic en **HP** y, en la carpeta de la impresora, seleccione el icono con el nombre de la impresora; a continuación, abra **HP Printer Assistant**.
2. En HP Printer Assistant, seleccione **Imprimir** y, a continuación, seleccione **HP Device Toolbox**.

Método 2: abra el servidor web incorporado de HP (EWS) desde un navegador web

 **NOTA:** Los pasos varían en función del tipo de panel de control.

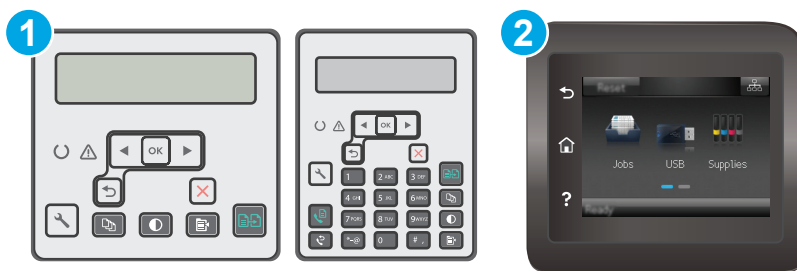

- | | |
|---|--------------------------------------|
| 1 | Paneles de control de 2 líneas |
| 2 | Panel de control con pantalla táctil |

- Paneles de control de 2 líneas:** En el panel de control de la impresora, pulse el botón Configurar . Abra el menú **Configuración de red** y, a continuación, seleccione **Mostrar dirección IP** para mostrar la dirección IP o el nombre de host.

Paneles de control con pantalla táctil: Desde la pantalla de inicio del panel de control de la impresora, toque el botón de información de conexión / y, a continuación, toque el botón **Red conectada** o el botón **Red Wi-Fi activada** para visualizar la dirección IP o el nombre de host.

- Abra un navegador web e introduzca en la barra de direcciones la dirección IP o el nombre de host tal y como aparece en el panel de control de la impresora. Pulse la tecla **Enter** en el teclado del equipo. Se abrirá el EWS.

<https://10.10.XXXXX/>

NOTA: Si en el navegador web aparece un mensaje que indica que el acceso al sitio web podría no ser seguro, seleccione la opción de continuar al sitio web. El acceso a este sitio web no dañará el equipo.

Ficha o sección	Descripción
Ficha Inicio Proporciona información sobre la impresión, su estado y configuración.	<ul style="list-style-type: none"> • Estado del dispositivo: muestra el estado de la impresora y el porcentaje de vida útil restante aproximado de los consumibles HP. • Estado de consumibles: Muestra la vida restante aproximada de los consumibles HP. La vida restante real del consumible puede variar. Tenga un consumible de recambio disponible para instalarlo cuando la calidad de impresión deje de ser aceptable. El consumible no tiene que sustituirse a no ser que la calidad de impresión no sea aceptable. • Config. dispositivo: muestra la información de la página de configuración de la impresora. • Resumen de red: muestra la información de la página de configuración de red de la impresora. • Informes: imprime las páginas de configuración y estado de los consumibles que genera la impresora. • Registro de eventos: muestra una lista de todos los eventos y errores de la impresora.

Ficha o sección	Descripción
<p>Ficha Sistema</p> <p>Ofrece la posibilidad de configurar la impresora desde el equipo.</p>	<ul style="list-style-type: none"> • Información del dispositivo: ofrece información básica acerca de la impresora e información acerca de la empresa. • Configuración de papel: cambia la configuración de manejo de papel predeterminada de la impresora. • Calidad de impresión: cambia la configuración de calidad de impresión predeterminada de la impresora. • Configuración de energía: cambia las horas predeterminadas de entrada en modo de reposo/desactivación automática o apagado automático. • Tipos de papel: configura modos de impresión que correspondan con los tipos de papel que acepta la impresora. • Configurar sistema: cambia los valores predeterminados de sistema de la impresora. • Configuración de consumibles: cambia la configuración de alertas de cartucho bajo y otra información de consumibles. • Servicio: realiza el procedimiento de limpieza de la impresora. • Guardar y restaurar: guarda en el equipo un archivo con la configuración actual de la impresora. Utilice este archivo para cargar la misma configuración en otra impresora o para restaurar esta configuración en esta impresora posteriormente. • Administración: configura o cambia la contraseña de la impresora. Activa o desactiva las funciones de la impresora. <p>NOTA: La ficha Sistema puede protegerse con contraseña. Si la impresora se encuentra en una red, consulte siempre al administrador antes de realizar cualquier cambio en la configuración de esta ficha.</p>
<p>Ficha Imprimir</p> <p>Ofrece la posibilidad de cambiar la configuración de impresión predeterminada desde su equipo.</p>	<ul style="list-style-type: none"> • Impresión: modifica la configuración predeterminada de impresión de la impresora, como la orientación del papel y el número de copias. Estas opciones son las mismas que se encuentran disponibles en el panel de control de la impresora.
<p>Ficha Fax</p> <p>(Solo impresoras con fax)</p>	<ul style="list-style-type: none"> • Opciones de recepción: configura el manejo de los faxes entrantes que realiza la impresora. • Agenda: Permite agregar o eliminar entradas en la agenda telefónica del fax. • Lista de faxes no deseados: define los números de fax bloqueados para el envío de faxes a la impresora. • Registro de actividades del fax: revisa las actividades recientes del fax de la impresora.

Ficha o sección	Descripción
Ficha Escanear (solo para los modelos MFP)	<p>Permite configurar las funciones Escaneado para carpeta de red y Escaneado para correo electrónico.</p> <ul style="list-style-type: none"> • Configuración de la carpeta de red: configura las carpetas en la red en las que la impresora puede guardar un archivo escaneado. • Configuración de escaneo para correo electrónico: Permite iniciar el proceso de configuración de la función Escaneo para correo electrónico. • Perfiles de correo electrónico saliente: configura una dirección de correo electrónico que se mostrará como "remitente" para todos los correos electrónicos enviados desde la impresora. • Libreta de direcciones de correo electrónico: Permite agregar o eliminar entradas en la agenda del correo electrónico. • Opciones de correo electrónico: Permite configurar una línea de asunto y texto de mensaje predeterminados. Configure los ajustes de escaneo predeterminado para los correos electrónicos.
Pestaña Copiar	Utilice esta pestaña para restaurar la configuración de copia predeterminada.
Ficha Redes (Solo impresoras conectadas a la red) Ofrece la posibilidad de cambiar la configuración de red desde su equipo.	Los administradores de red pueden utilizar esta ficha para controlar la configuración de red de la impresora cuando está conectada a una red basada en IP. También permite al administrador de la red configurar la funcionalidad Wi-Fi Direct. Esta ficha no aparece si la impresora está conectada directamente a un equipo.
Ficha Servicios Web de HP	Utilice esta pestaña para configurar y utilizar varias herramientas web con la impresora.

Configuración avanzada con HP Utility para OS X

Uso de HP Utility para verificar el estado de la impresora o para ver o cambiar la configuración de la impresora desde un equipo.

Puede emplear HP Utility tanto si la impresora está conectada mediante un cable USB como si lo está a una red TCP/IP.

Cómo abrir HP Utility

1. En el equipo, abra la carpeta **Aplicaciones**.
2. Seleccione **HP** y, a continuación, elija **HP Utility**.

Características de HP Utility

La barra de herramientas de HP Utility incluye estos elementos:

- **Dispositivos:** Haga clic en este botón para mostrar u ocultar los productos Mac encontrados por HP Utility.
- **Todas las configuraciones:** haga clic en este botón para volver a la vista principal de HP Utility.
- **Soporte de HP:** haga clic en este botón para abrir un navegador y acceder al sitio web de asistencia de HP.
- **Suministros:** haga clic en este botón para abrir el sitio web de HP SureSupply.
- **Registro:** haga clic en este botón para abrir el sitio web de registro de HP.
- **Reciclaje:** haga clic en este botón para abrir el sitio web del programa de reciclaje HP Planet Partners.

HP Utility consta de páginas que puede abrir haciendo clic en la lista **Todas las configuraciones**. En la tabla siguiente se describen las tareas que puede realizar con HP Utility.

Artículo	Descripción
Estado de consumibles	Muestra el estado de los consumibles de la impresora y proporciona los enlaces para realizar pedidos de consumibles en línea.
Información del dispositivo	Muestra información sobre la impresora seleccionada actualmente, incluido el ID de servicio de la impresora (si se asigna), la versión de firmware (versión de FW), el número de serie y la dirección IP.
Comandos	Envía caracteres especiales o comandos de impresión a la impresora después del trabajo de impresión. NOTA: Esta opción solo está disponible después de abrir el menú Ver y seleccionar el elemento Mostrar opciones avanzadas .
Cargar archivo	Permite transferir los archivos desde el equipo a la impresora. Puede cargar los siguientes tipos de archivos: <ul style="list-style-type: none">◦ HP LaserJet printer command language (.PRN)◦ Portable document format (.PDF)◦ PostScript (.PS)◦ Texto (.TXT)

Artículo	Descripción
Administración de energía	Configura los ajustes de ahorro de la impresora.
Actualizar firmware	Transfiere un archivo de actualización del firmware a la impresora. NOTA: Esta opción solo está disponible después de abrir el menú Ver y seleccionar el elemento Mostrar opciones avanzadas .
HP Connected	Permite acceder al sitio web de HP Connected.
Centro de mensajes	Permite visualizar los eventos de error que se han producido en la impresora.
Modo de impresión dúplex (Solo para impresoras dúplex)	Activa el modo de impresión automática a doble cara.
Configuración de red (Solo impresoras conectadas a la red)	Permite configurar los ajustes de red, como la configuración de IPv4, IPv6, Bonjour y otras configuraciones.
Gestión de consumibles	Permite configurar el comportamiento de la impresora cuando los consumibles se acerquen al final de su vida útil estimada.
Configuración de bandejas	Permite configurar el tipo y el tamaño del papel para cada bandeja.
Configuración adicional	Permite abrir el servidor web incorporado de HP (EWS) de la impresora. NOTA: No se admiten las conexiones USB.
Configuración del servidor proxy	Configura un servidor proxy para la impresora.
Configuración básica de fax (solo modelos MFP con fax)	Permite configurar los campos de la cabecera de fax y configurar cómo responde la impresora a las llamadas entrantes.
Reenvío de fax (solo modelos MFP con fax)	Permite configurar la impresora para enviar los faxes entrantes a un número diferente.
Registros de fax (solo modelos MFP con fax)	Permite ver los registros de todos los faxes.
Marcados rápidos de fax (solo modelos MFP con fax)	Permite agregar números de fax a la lista de marcado rápido.
Bloqueo de faxes no deseados (solo modelos MFP con fax)	Permite guardar los números de fax que desee bloquear.
Escanear a correo electrónico (Solo impresoras con MFP)	Permite abrir la página del servidor web incorporado de HP (EWS) para la configuración de los ajustes de escaneado a un correo electrónico.
Escanear a carpeta de red (Solo impresoras con MFP)	Permite abrir la página del servidor web incorporado de HP (EWS) para la configuración de los ajustes de escaneado a una carpeta de red.

Configuración de la IP de la red

- [Introducción](#)
- [Descargo de responsabilidad sobre el uso compartido de impresoras](#)
- [Visualización o cambio de la configuración de red](#)
- [Cambio del nombre de la impresora en una red](#)
- [Configuración manual de los parámetros IPv4 TCP/IP desde el panel de control](#)
- [Configuración de la velocidad de enlace](#)

Introducción

Consulte las siguientes secciones para configurar la de red de la impresora.

Descargo de responsabilidad sobre el uso compartido de impresoras

HP no admite la red de punto a punto, ya que se trata de una función de los sistemas operativos de Microsoft y no de los controladores de impresión HP. Visite el sitio web de Microsoft en www.microsoft.com.

Visualización o cambio de la configuración de red

Utilice el servidor web incorporado de HP para ver o cambiar la configuración de IP.





 **NOTA:** Los pasos varían en función del tipo de panel de control.



- | | |
|---|--------------------------------------|
| 1 | Paneles de control de 2 líneas |
| 2 | Panel de control con pantalla táctil |

1. Abra el servidor web incorporado de HP (EWS):

- Paneles de control de 2 líneas:** En el panel de control de la impresora, pulse el botón **Configurar** . Abra el menú **Configuración de red** y, a continuación, seleccione **Mostrar dirección IP** para mostrar la dirección IP o el nombre de host.

Paneles de control con pantalla táctil: Desde la pantalla de inicio del panel de control de la impresora, toque el botón de información de conexión  /  y, a continuación, toque el botón **Red conectada**  o el botón **Red Wi-Fi activada**  para visualizar la dirección IP o el nombre de host.

- b. Abra un navegador web e introduzca en la barra de direcciones la dirección IP o el nombre de host tal y como aparece en el panel de control de la impresora. Pulse la tecla **Enter** en el teclado del equipo. Se abrirá el EWS.

 <https://10.10.XX.XXX/>

 **NOTA:** Si en el navegador web aparece un mensaje que indica que el acceso al sitio web podría no ser seguro, seleccione la opción de continuar al sitio web. El acceso a este sitio web no dañará el equipo.

2. Abra la ficha **Sistema**.
3. En la página **Información del dispositivo**, el nombre predeterminado de la impresora se encuentra en el campo **Descripción del dispositivo**. Puede cambiar este nombre para identificar la impresora de manera única.

 **NOTA:** El resto de campos de la página son opcionales.

4. Haga clic en el botón **Aplicar** para guardar los cambios.

Configuración manual de los parámetros IPv4 TCP/IP desde el panel de control

Utilice los menús del panel de control para configurar manualmente una dirección IPv4, una máscara de subred y una puerta de enlace predeterminada.

 **NOTA:** Los pasos varían en función del tipo de panel de control.

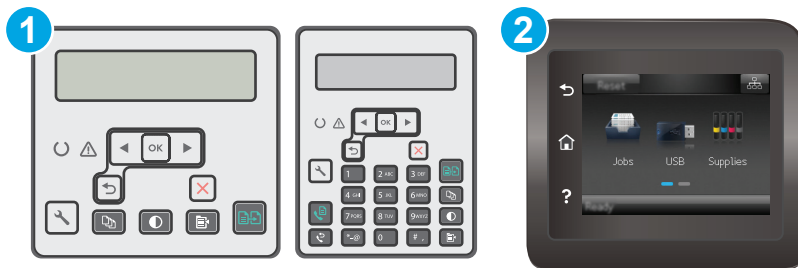

1 Paneles de control de 2 líneas

2 Panel de control con pantalla táctil

Paneles de control de 2 líneas

1. En el panel de control de la impresora, pulse el botón **Configurar** .
2. Abra los siguientes menús:

- **Configuración de red**
 - **Método de configuración IPv4**
 - **Manual**
3. Utilice los botones de flecha y pulse el botón **Aceptar** para introducir la dirección IP, la máscara de subred y la puerta de enlace predeterminada. A continuación, toque el botón **Aceptar** para guardar los cambios.

Paneles de control con pantalla táctil

1. En la pantalla de inicio del panel de control de la impresora, toque el botón **Configuración** .
2. Desplácese hasta el menú **Configuración de red** y toque esta opción.
3. Toque el menú **Método de configuración IPv4** y, a continuación, toque el botón **Manual**.
4. Utilice el teclado de la pantalla táctil para introducir la dirección IP y, a continuación, toque el botón **Aceptar**. Toque el botón **Sí** para confirmar.
5. Utilice el teclado de la pantalla táctil para introducir la máscara de subred y, a continuación, toque el botón **Aceptar**. Toque el botón **Sí** para confirmar.
6. Utilice el teclado de la pantalla táctil para introducir la puerta de enlace predeterminada y, a continuación, toque el botón **Aceptar**. Toque el botón **Sí** para confirmar.

Configuración de la velocidad de enlace

 **NOTA:** Esta información se aplica solo a las redes Ethernet. No es válida para las redes inalámbricas.

La velocidad de transferencia del servidor de impresión debe coincidir con el concentrador de la red. En la mayoría de los casos, se debe dejar la impresora en el modo automático. Un cambio incorrecto en la configuración de la velocidad de transmisión puede impedir la comunicación de la impresora con otros dispositivos de red. Para realizar cambios, utilice el panel de control de la impresora.

 **NOTA:** La configuración de la impresora debe coincidir con la configuración del dispositivo de red (un concentrador de red, conmutador, pasarela, router o equipo).

 **NOTA:** Los cambios de esta configuración hacen que la impresora se apague y luego se encienda. Realice cambios solo cuando la impresora esté inactiva.

 **NOTA:** Los pasos varían en función del tipo de panel de control.

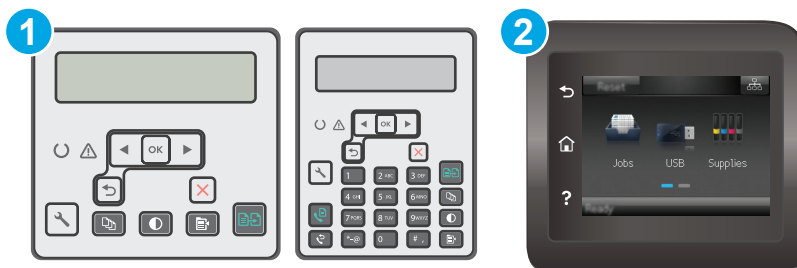

- 1 Paneles de control de 2 líneas
- 2 Panel de control con pantalla táctil

1. **Paneles de control de 2 líneas:** En el panel de control de la impresora, pulse el botón Configurar .

Paneles de control con pantalla táctil: En la pantalla de inicio del panel de control de la impresora, deslice hasta que se muestre el menú **Configuración**. Toque el icono **Configuración**  para abrir el menú.

2. Abra los siguientes menús:

- **Configuración de red**
- **Velocidad de enlace**

3. Seleccione una de las opciones siguientes:

- **Automática:** el servidor de impresión se configura automáticamente para la máxima velocidad de enlace y modo de comunicación permitido en red
- **10T completo:** 10 megabytes por segundo (Mbps), funcionamiento dúplex completo
- **10T media:** 10 Mbps, funcionamiento semidúplex
- **100TX completa:** 100 Mbps, funcionamiento dúplex completo
- **100TX media:** 100 Mbps, funcionamiento semidúplex
- **1000T completo:** 1000 Mbps, funcionamiento dúplex completo

4. Toque el botón **Guardar** o pulse el botón **OK**. La impresora se apaga y vuelve a encenderse.

Funciones de seguridad de la impresora

Introducción

La impresora incluye varias funciones de seguridad que permiten restringir el acceso a los ajustes de configuración, proteger los datos y evitar el acceso a componentes de hardware de gran importancia.

- [Asignar o cambiar la contraseña del sistema con el servidor web incorporado](#)
- [Bloqueo del formateador](#)

Asignar o cambiar la contraseña del sistema con el servidor web incorporado

Asigne una contraseña de administrador para acceder a la impresora y al servidor web incorporado de HP, de modo que los usuarios no autorizados no puedan modificar la configuración de la impresora.

 **NOTA:** Los pasos varían en función del tipo de panel de control.

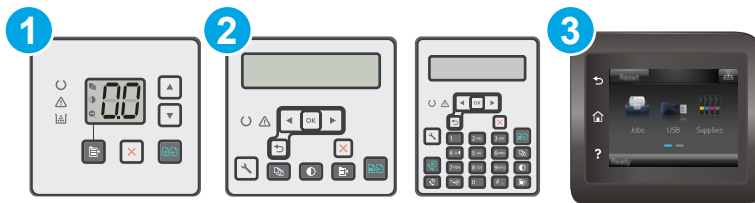

- | | |
|---|--------------------------------------|
| 1 | Panel de control LED |
| 2 | Paneles de control de 2 líneas |
| 3 | Panel de control con pantalla táctil |





1. Apertura del servidor Web incorporado de HP (EWS):

Paneles de control del LED

- Abra HP Printer Assistant.
 - **Windows 8.1:** en la esquina inferior izquierda de la pantalla, haga clic en la pantalla **Inicio** y seleccione el nombre de la impresora.
 - **Windows 8:** haga clic con el botón derecho del ratón en un área vacía de la pantalla **Inicio**, haga clic en **Todas las aplicaciones** en la barra de aplicaciones y, a continuación, seleccione el nombre de la impresora.
 - **Windows 7, Windows Vista y Windows XP:** en el escritorio del equipo, haga clic en **Inicio**, seleccione **Todos los programas**, haga clic en **HP** y, en la carpeta de la impresora, seleccione el icono con el nombre de la impresora; a continuación, abra **HP Printer Assistant**.
- En HP Printer Assistant, seleccione **Imprimir** y, a continuación, seleccione **HP Device Toolbox**.

Paneles de control de dos líneas y con pantalla táctil:

- a. **Paneles de control de 2 líneas:** En el panel de control de la impresora, pulse el botón **Configurar** . Abra el menú **Configuración de red** y, a continuación, seleccione **Mostrar dirección IP** para mostrar la dirección IP o el nombre de host.

Paneles de control con pantalla táctil: Desde la pantalla de inicio del panel de control de la impresora, toque el botón de información de conexión  /  y, a continuación, toque el botón **Red conectada**  o el botón **Red Wi-Fi activada**  para visualizar la dirección IP o el nombre de host.

- b. Abra un navegador web e introduzca en la barra de direcciones la dirección IP o el nombre de host tal y como aparece en el panel de control de la impresora. Pulse la tecla **Enter** en el teclado del equipo. Se abrirá el EWS.

 <https://10.10.XX.XXX/>

 **NOTA:** Si en el navegador web aparece un mensaje que indica que el acceso al sitio web podría no ser seguro, seleccione la opción de continuar al sitio web. El acceso a este sitio web no dañará el equipo.

2. En la ficha **Sistema** haga clic en el enlace **Administración** en el panel de navegación izquierdo.
3. En el área denominada **Seguridad del producto**, introduzca la contraseña en el campo **Contraseña**.
4. Vuelva a introducir la contraseña en el campo **Confirmar contraseña**.
5. Haga clic en el botón **Aplicar**.

 **NOTA:** Anote la contraseña y guárdela en un lugar seguro.

Bloqueo del formateador

El formateador dispone de una ranura que puede utilizar para conectar un cable de seguridad. Si se bloquea el formateador, se evitará que alguien quite componentes de valor del mismo.

Configuración de ahorro de energía

- [Introducción](#)
- [Impresión con EconoMode](#)
- [Configuración del ajuste Reposo/Desactivación automática tras un periodo de inactividad](#)
- [Establecimiento del retraso del apagado tras un periodo de inactividad y configure la impresora para que consuma 1 vatio de energía como máximo](#)
- [Configuración del retraso del apagado](#)

Introducción

La impresora incluye varias funciones de ahorro que reducen el consumo de energía y de consumibles.

Impresión con EconoMode

Esta impresora cuenta con la opción EconoMode para imprimir borradores de documentos. El uso de EconoMode permite utilizar menos tóner. Sin embargo, usar EconoMode también puede reducir la calidad de impresión.

HP no recomienda el uso constante de EconoMode. Si utiliza EconoMode de forma constante, la vida útil del consumible de tóner podría superar la de las piezas mecánicas del cartucho de tóner. Si la calidad de impresión empieza a disminuir y ya no es aceptable, sustituya el cartucho de tóner.

 **NOTA:** Si esta opción no está disponible en el controlador de impresión, puede configurarlo mediante el servidor Web incorporado de HP.

1. Desde el programa de software, seleccione la opción **Imprimir**.
2. Seleccione la impresora y, a continuación, haga clic en el botón **Propiedades** o **Preferencias**.
3. Haga clic en la ficha **Papel/Calidad**.
4. Haga clic en la opción **EconoMode**.

Configuración del ajuste Reposo/Desactivación automática tras un periodo de inactividad

Utilice los menús del panel de control para establecer la cantidad de tiempo de inactividad antes de que la impresora entre en modo de reposo.

Realice el siguiente procedimiento para cambiar la configuración de Reposo/Desactivación automática tras:

 **NOTA:** Los pasos varían en función del tipo de panel de control.

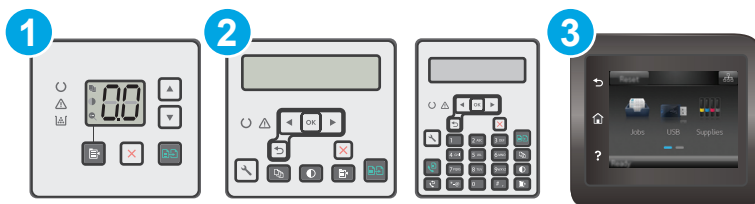

1	Panel de control LED
2	Paneles de control de 2 líneas
3	Panel de control con pantalla táctil

Paneles de control del LED:

1. Abra el servidor web incorporado de HP (EWS):
 - a. Abra HP Printer Assistant.
 - **Windows 8.1:** en la esquina inferior izquierda de la pantalla, haga clic en la pantalla **Inicio** y seleccione el nombre de la impresora.
 - **Windows 8:** haga clic con el botón derecho del ratón en un área vacía de la pantalla **Inicio**, haga clic en **Todas las aplicaciones** en la barra de aplicaciones y, a continuación, seleccione el nombre de la impresora.
 - **Windows 7, Windows Vista y Windows XP:** en el escritorio del equipo, haga clic en **Inicio**, seleccione **Todos los programas**, haga clic en **HP** y, en la carpeta de la impresora, seleccione el icono con el nombre de la impresora; a continuación, abra **HP Printer Assistant**.
 - b. En HP Printer Assistant, seleccione **Imprimir** y, a continuación, seleccione **HP Device Toolbox**.
2. Haga clic en la pestaña **Sistema**, seleccione la página **Configuración del sistema** y, a continuación, seleccione la página **Configuración de energía**.
3. Seleccione el tiempo de retraso de Reposo/Desactivación automática y, a continuación, pulse el botón **Aplicar**.

Paneles de control de dos líneas y con pantalla táctil:

1. En el panel de control de la impresora, abra el menú [Configuración](#).
2. Abra los siguientes menús:
 - [Configurar sistema](#)
 - [Configuración de energía](#)
 - [Reposo/Desact auto tras](#)
3. Utilice los botones de flecha para seleccionar el tiempo para el retraso de Reposo/Desactivación automática y, a continuación, pulse el botón **OK**.

Seleccione el tiempo del retraso de Reposo/Desactivación automática.

Establecimiento del retraso del apagado tras un periodo de inactividad y configure la impresora para que consuma 1 vatio de energía como máximo

Utilice los menús del panel de control para establecer la cantidad de tiempo antes de que la impresora se apague.



NOTA: Una vez apagada la impresora, el consumo de energía es de 1 vatio o inferior.

Realice el siguiente procedimiento para cambiar la configuración del tiempo de retraso del apagado:

 **NOTA:** Los pasos varían en función del tipo de panel de control.

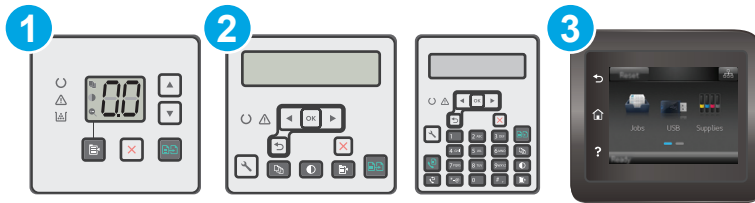

- | | |
|---|--------------------------------------|
| 1 | Panel de control LED |
| 2 | Paneles de control de 2 líneas |
| 3 | Panel de control con pantalla táctil |

Paneles de control del LED:

1. Abra el servidor web incorporado de HP (EWS):
 - a. Abra HP Printer Assistant.
 - **Windows 8.1:** en la esquina inferior izquierda de la pantalla, haga clic en la pantalla **Inicio** y seleccione el nombre de la impresora.
 - **Windows 8:** haga clic con el botón derecho del ratón en un área vacía de la pantalla **Inicio**, haga clic en **Todas las aplicaciones** en la barra de aplicaciones y, a continuación, seleccione el nombre de la impresora.
 - **Windows 7, Windows Vista y Windows XP:** en el escritorio del equipo, haga clic en **Inicio**, seleccione **Todos los programas**, haga clic en **HP** y, en la carpeta de la impresora, seleccione el icono con el nombre de la impresora; a continuación, abra **HP Printer Assistant**.
 - b. En HP Printer Assistant, seleccione **Imprimir** y, a continuación, seleccione **HP Device Toolbox**.
2. Haga clic en la pestaña **Sistema**, seleccione la página **Configuración del sistema** y, a continuación, seleccione la página **Configuración de energía**.
3. En la sección **Apagar después de**, seleccione el tiempo de retraso.

 **NOTA:** El valor predeterminado es de **4 horas**.

Paneles de control de dos líneas y con pantalla táctil:

1. En el panel de control de la impresora, abra el menú **Configuración**.
2. Abra los siguientes menús:
 - **Configurar sistema**
 - **Configuración de energía**
 - **Apagar tras**
3. Seleccione el tiempo del retraso del apagado.

 **NOTA:** El valor predeterminado es de **4 horas**.

Configuración del retraso del apagado

Utilice los menús del panel de control para seleccionar si la impresora retrasa o no el tiempo de apagado tras pulsar el botón de encendido.

Realice el siguiente procedimiento para cambiar la configuración del retraso del apagado:

 **NOTA:** Los pasos varían en función del tipo de panel de control.

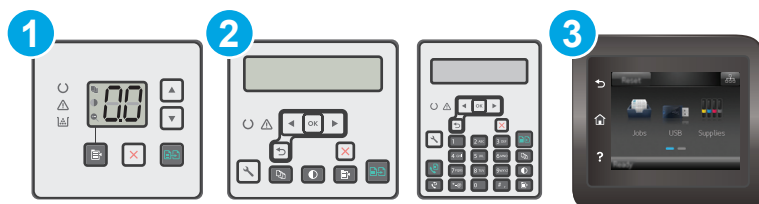

- | | |
|---|--------------------------------------|
| 1 | Panel de control LED |
| 2 | Paneles de control de 2 líneas |
| 3 | Panel de control con pantalla táctil |

Paneles de control del LED:

1. Abra el servidor web incorporado de HP (EWS):
 - a. Abra HP Printer Assistant.
 - **Windows 8.1:** en la esquina inferior izquierda de la pantalla, haga clic en la pantalla **Inicio** y seleccione el nombre de la impresora.
 - **Windows 8:** haga clic con el botón derecho del ratón en un área vacía de la pantalla **Inicio**, haga clic en **Todas las aplicaciones** en la barra de aplicaciones y, a continuación, seleccione el nombre de la impresora.
 - **Windows 7, Windows Vista y Windows XP:** en el escritorio del equipo, haga clic en **Inicio**, seleccione **Todos los programas**, haga clic en **HP** y, en la carpeta de la impresora, seleccione el icono con el nombre de la impresora; a continuación, abra **HP Printer Assistant**.
 - b. En HP Printer Assistant, seleccione **Imprimir** y, a continuación, seleccione **HP Device Toolbox**.
2. Haga clic en la pestaña **Sistema**, seleccione la página **Configuración del sistema** y, a continuación, seleccione la página **Configuración de energía**.
3. En la sección **Retraso del apagado**, seleccione una de las opciones de retraso:
 - **Sin retraso:** La impresora se apaga tras un periodo de inactividad que viene determinado por la configuración de Apagar tras.
 - **Puertos activos:** Si esta opción está seleccionada, la impresora no se apagará a menos que todos los puertos estén inactivos. Un enlace de red o una conexión de fax activos evitarán que la impresora se apague.

Paneles de control de dos líneas y con pantalla táctil:

1. En el panel de control de la impresora, abra el menú [Configuración](#) .
2. Abra los siguientes menús:
 - [Configurar sistema](#)
 - [Configuración de energía](#)
 - [Retraso del apagado](#)
3. Seleccione una de las siguientes opciones de retraso:
 - [Sin retraso](#): La impresora se apaga tras un periodo de inactividad que viene determinado por la configuración de Apagar tras.
 - [Puertos activos](#): Si esta opción está seleccionada, la impresora no se apagará a menos que todos los puertos estén inactivos. Un enlace de red o una conexión de fax activos evitarán que la impresora se apague.

Actualización del firmware

HP ofrece actualizaciones periódicas de la impresora, aplicaciones de servicios web nuevas y funciones nuevas para aplicaciones de servicios web existentes. Siga estos pasos para actualizar el firmware de la impresora para una sola impresora. Cuando actualice el firmware, las aplicaciones de servicios web se actualizarán automáticamente.

Hay dos métodos posibles para llevar a cabo la actualización del firmware de esta impresora. Siga solo uno de los siguientes métodos para actualizar el firmware de la impresora.

Método 1: Actualización del firmware mediante el panel de control de dos líneas o con pantalla táctil

Utilice estos pasos para cargar el firmware del panel de control (solo para impresoras conectadas a la red) o para configurar la impresora de forma que cargue automáticamente futuras actualizaciones de firmware. Para impresoras conectadas mediante USB, pase al método dos.

 **NOTA:** Los pasos varían en función del tipo de panel de control.



- | | |
|---|--------------------------------------|
| 1 | Paneles de control de 2 líneas |
| 2 | Panel de control con pantalla táctil |

Paneles de control de 2 líneas:

1. Compruebe que la impresora está conectada a una red cableada (Ethernet) o inalámbrica con una conexión a Internet activa.

 **NOTA:** La impresora debe estar conectada a Internet para actualizar el firmware a través de una conexión de red.

2. En el panel de control de la impresora, pulse el botón Configurar .
3. Abra los menús **Servicio** y **Actualización de LaserJet**.

 **NOTA:** Si la opción **Actualización de LaserJet** no aparece, siga el método dos.

4. Seleccione **Comprobar actualizaciones** para buscar actualizaciones.

 **NOTA:** La impresora comprueba automáticamente si hay una actualización y, en caso de detectar una versión más nueva, el proceso de actualización se inicia automáticamente.

5. Ajuste la impresora para que actualice automáticamente el firmware cuando existan actualizaciones.

En el panel de control de la impresora, pulse el botón Configurar .

Abra los menús **Servicio y Actualizar LaserJet** y, a continuación, seleccione el menú **Gestionar actualizaciones**.

Ajuste la opción **Permitir actualizaciones** en **Sí**, y, a continuación, ajuste la opción **Comprobar automáticamente** en **ACTIVADO**.

Paneles de control con pantalla táctil:

1. Compruebe que la impresora está conectada a una red cableada (Ethernet) o inalámbrica con una conexión a Internet activa.

 **NOTA:** La impresora debe estar conectada a Internet para actualizar el firmware a través de una conexión de red.

2. En la pantalla de inicio del panel de control de la impresora, toque el botón **Configuración** .

3. Desplácese al menú **Servicio** y ábralo, y, a continuación, abra el menú **Actualización de LaserJet**.

 **NOTA:** Si la opción **Actualización de LaserJet** no aparece, siga el método dos.

4. Toque **Comprobar actualizaciones ahora** para buscar actualizaciones.

 **NOTA:** La impresora comprueba automáticamente si hay una actualización y, en caso de detectar una versión más nueva, el proceso de actualización se inicia automáticamente.

5. Ajuste la impresora para que actualice automáticamente el firmware cuando existan actualizaciones.

En la pantalla de inicio del panel de control de la impresora, toque el botón **Configuración** .

Abra los menús **Servicio y Actualizar LaserJet** y, a continuación, seleccione el menú **Gestionar actualizaciones**.

Ajuste la opción **Permitir actualizaciones** en **Sí**, y, a continuación, ajuste la opción **Comprobar automáticamente** en **ACTIVADO**.

Método dos: Actualice el firmware utilizando la Utilidad de actualización de firmware.

Siga estos pasos para descargar manualmente e instalar la Utilidad de actualización de firmware de HP.com.

 **NOTA:** Este método es la única opción de actualización de firmware disponible para aquellas impresoras conectadas al equipo a través de un cable USB. También funciona para impresoras conectadas a una red.

 **NOTA:** Para utilizar este método, debe tener un controlador de impresión instalado.

1. Acceda a www.hp.com/support, seleccione el idioma de su país/región, haga clic en el enlace **Obtener controladores y software**, escriba el nombre de la impresora en el campo de búsqueda, pulse el botón **Intro** y, a continuación, seleccione la impresora de la lista de resultados de búsqueda.
2. Seleccione el sistema operativo.

3. Bajo la sección **Firmware**, busque **Utilidad de actualización de firmware**.
4. Haga clic en **Descargar**, haga clic en **Ejecutar**, y, a continuación, haga clic en **Ejecutar** de nuevo.
5. Cuando se ejecute la utilidad, seleccione la impresora de la lista desplegable y, a continuación, haga clic en **Enviar firmware**.



NOTA: Para imprimir una página de configuración para verificar la versión de firmware instalada antes o después del proceso de actualización, haga clic en **Configuración de impresión**.

6. Siga las instrucciones que aparecen en pantalla para completar la instalación y, a continuación, haga clic en el botón **Salir** para cerrar la utilidad.

9 Solución de problemas

- [Asistencia al cliente](#)
- [Interpretación de los patrones de luz del panel de control \(solo para paneles de control LED\)](#)
- [Sistema de ayuda del panel de control \(solo para modelos con pantalla táctil\)](#)
- [Restauración de los valores predeterminados de fábrica](#)
- [En el panel de control de la impresora o en el EWS se muestra el mensaje "Cartucho bajo" o "Cartucho muy bajo"](#)
- [El producto no recoge el papel o se producen errores de alimentación](#)
- [Eliminación de atascos de papel](#)
- [Limpie el conjunto de la película reemplazable para ADF](#)
- [Mejora de la calidad de impresión](#)
- [Mejora de la calidad de la copia y del escaneado de imágenes](#)
- [Mejora de la calidad de imagen de fax](#)
- [Solución de problemas de red cableada](#)
- [Solución de problemas de red inalámbrica](#)
- [Solución de problemas de fax](#)

Para obtener más información:

La siguiente información es correcta en el momento de publicación. Para obtener información actualizada, consulte www.hp.com/support/ljM129MFP.

La ayuda detallada de HP para la impresora incluye la siguiente información:

- Instalación y configuración
- Conocimiento y uso
- Solución de problemas
- Descargar actualizaciones de software y firmware
- Cómo unirse a foros de asistencia
- Cómo encontrar información sobre normativas y garantía

Asistencia al cliente

Obtener asistencia telefónica para su país/región

Los números de teléfono de los distintos países/regiones se encuentran en el folleto incluido en la caja de la impresora y también en www.hp.com/support/.

Tenga preparados el nombre, el número de serie y la fecha de compra de la impresora, además de una descripción del problema

Obtenga soporte por Internet las 24 horas y descargue utilidades de software y controladores.

www.hp.com/support/ljM129MFP

Obtener contratos de servicios o mantenimiento HP adicionales

www.hp.com/go/carepack

Registre la impresora

www.register.hp.com

Interpretación de los patrones de luz del panel de control (solo para paneles de control LED)

Si la impresora requiere confirmación del usuario, el panel de control LED alterna entre **Go** y código de estado de dos dígitos. Si la impresora requiere atención, el panel de control LED se alterna entre **Er** y un código de error de dos dígitos. Utilice la siguiente tabla para determinar los problemas de la impresora.

Tabla 9-1 Significado de la luz de estado













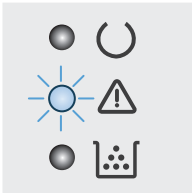



	Símbolo para "luz apagada"
	Símbolo para "luz encendida"
	Símbolo para "luz parpadeando"

Tabla 9-2 Patrones de luz del panel de control

Estado de la luz	Código de error	Estado de la impresora	Acción
	Go/01	La impresora está en modo de alimentación manual.	Cargue papel con el tipo y tamaño correctos en la bandeja de entrada. Pulse el botón Iniciar copia  para continuar.
	Go/02	El producto está procesando un trabajo de impresión a doble cara manual.	Cargue las páginas en la bandeja de entrada para imprimir la segunda cara. Pulse el botón Iniciar copia  para continuar.
	Go/03	El trabajo de impresión es diferente al de la configuración del usuario.	Cargue papel normal o pulse el botón Iniciar copia  para continuar con el papel cargado actualmente.
	Er/01	La bandeja de entrada está vacía.	Cargue la bandeja.
	Er/02	Hay una puerta abierta.	Compruebe que la cubierta superior esté completamente cerrada.
	Er/03	La impresora no ha podido recoger una hoja de papel para imprimir.	Pulse Iniciar copia  para continuar.
	Er/04	Hay papel atascado en la bandeja de entrada.	Elimine el atasco.
	Er/05	Hay papel atascado en el área del cartucho de tóner.	Elimine el atasco.
	Er/06	Hay papel atascado en la bandeja de salida.	Elimine el atasco.
	Er/25	El papel cargado no es del tamaño necesario para el trabajo de impresión.	Sustituya el papel, o bien, pulse Iniciar copia  para continuar con el tamaño cargado.
	Er/26	Se ha presentado un fallo general en el motor.	Pulse Iniciar copia  para continuar.

Si se repite, apague la impresora. Espere 30 segundos y vuelva a encenderla.

Tabla 9-2 Patrones de luz del panel de control (continuación)

Estado de la luz	Código de error	Estado de la impresora	Acción
	Er/81	Se ha cargado el firmware incorrecto.	Pulse Iniciar copia  para continuar. Cargue el firmware correcto.
	Er/82	Se ha presentado una firma de código incorrecta en la impresora.	Pulse Iniciar copia  para aceptar la firma, o bien, pulse Cancelar  para detener la actualización.
	Er/83	La impresora ha cancelado una firma de código incorrecta.	Pulse Iniciar copia  para continuar.
	Er/90	Se ha presentado un error en el cable del motor de la impresora.	Pulse Iniciar copia  para continuar. Si el error persiste, póngase en contacto con el servicio de asistencia de HP.
	Er/91	Se ha presentado un error en el cable del escáner de la impresora.	Pulse Iniciar copia  para continuar. Si el error persiste, póngase en contacto con el servicio de asistencia de HP.
	Er/92	Se ha presentado un error en el cable del panel de control de la impresora.	Pulse Iniciar copia  para continuar. Si el error persiste, póngase en contacto con el servicio de asistencia de HP.
La luz Atención parpadea y la luz Tóner está encendida.	Er/08	El cartucho de tóner está a punto de acabarse.	Sustituya el cartucho de tóner.
	Er/09	El tambor de imágenes está a punto de acabarse.	Sustituya el tambor de imágenes.
	Er/10	El nivel de varios consumibles es bajo.	Sustituya los consumibles.
Las luces Atención y Tóner parpadean.	Er/07	Falta el cartucho de tóner o el tambor de imágenes o está mal instalado.	Instale o vuelva a instalar el cartucho de tóner y el tambor de imágenes.
	Er/11	El cartucho de tóner no es compatible con la impresora, posiblemente, debido a que falta un chip de memoria o está dañado.	Sustituya el cartucho de tóner.
	Er/12	El tambor de imágenes no es compatible con la impresora, posiblemente, debido a que falta un chip de memoria o está dañado.	Sustituya el tambor de imágenes.
	Er/13	Varios consumibles no son compatibles con la impresora, posiblemente, debido a que falta el chip de memoria o está dañado.	Sustituya los consumibles.



Tabla 9-2 Patrones de luz del panel de control (continuación)

Estado de la luz	Código de error	Estado de la impresora	Acción
	Er/14	El cartucho de tóner está protegido en otra impresora.	Sustituya el cartucho de tóner.
	Er/15	El tambor de imágenes está protegido en otra impresora.	Sustituya el tambor de imágenes.
	Er/16	Varios consumibles están protegidos en otra impresora.	Sustituya los consumibles.
	Er/17	Se ha instalado un cartucho de tóner no autorizado.	Sustituya el cartucho de tóner.
	Er/18	Se ha instalado un tambor de imágenes no autorizado.	Sustituya el tambor de imágenes.
	Er/19	Se han instalado consumibles no autorizados.	Sustituya los consumibles.
	Er/20	Se ha producido un error en el sensor del cartucho.	Sustituya el cartucho de tóner.
<p>Las luces Atención y Preparado están encendidas.</p> 	Er/30	<p>La impresora presenta un error grave del cual no puede recuperarse.</p>	<ol style="list-style-type: none"> 1. Apague la impresora o desconecte el cable de alimentación de la impresora. 2. Espere 30 segundos y encienda la impresora o vuelva a conectar el cable de alimentación en la impresora. 3. Espere a que la impresora se inicialice. <p>Si el error persiste, póngase en contacto con el servicio de asistencia de HP.</p>
	Er/49		
	Er/50		
	Er/51		
	Er/52		
	Er/53		
	Er/54		
	Er/55		
	Er/56		
	Er/57		
Er/58			
Er/59			
Er/60			
Er/79			

Sistema de ayuda del panel de control (solo para modelos con pantalla táctil)

La impresora tiene un sistema de ayuda incorporado que explica cómo utilizar cada pantalla. Para abrir el sistema de Ayuda, toque el botón **?** de la esquina superior derecha de la pantalla.

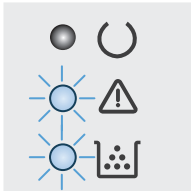
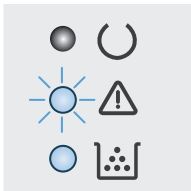
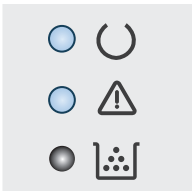

En algunas pantallas, la Ayuda abre un menú general en el que pueden buscarse temas concretos. Para desplazarse por la estructura del menú, toque los botones del menú.

Algunas pantallas de la Ayuda incluyen animaciones para guiarle por los procedimientos, como la eliminación de atascos.

En las pantallas que contienen opciones de configuración para trabajos individuales, la Ayuda abrirá un tema que explica las opciones de esa pantalla.

Si la impresora alerta sobre un error o advertencia, toque el botón Ayuda **?** para abrir un mensaje que describa el problema. El mensaje también contiene instrucciones que le ayudarán a resolver el problema.

Restauración de los valores predeterminados de fábrica

Al restablecer los valores predeterminados de fábrica, todos los ajustes de la impresora y la red vuelven a sus valores predeterminados de fábrica. No se restablecerá el recuento de páginas ni el tamaño de la bandeja. Para restablecer la configuración de fábrica de la impresora, siga estos pasos.

PRECAUCIÓN: Al restablecer la configuración de fábrica se restauran todos los valores predeterminados de fábrica y se borran las páginas que estén almacenadas en la memoria.

NOTA: Los pasos varían en función del tipo de panel de control.

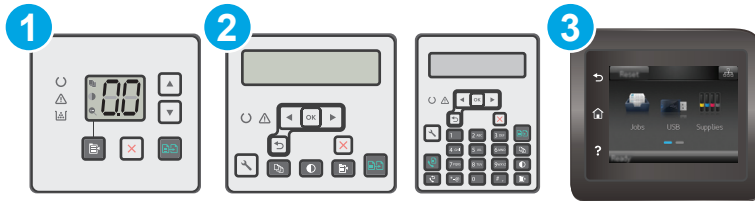

1	Panel de control LED
2	Paneles de control de 2 líneas
3	Panel de control con pantalla táctil

Paneles de control del LED:

1. Abra el servidor web incorporado de HP (EWS):
 - a. Abra HP Printer Assistant.
 - **Windows 8.1:** en la esquina inferior izquierda de la pantalla, haga clic en la pantalla **Inicio** y seleccione el nombre de la impresora.
 - **Windows 8:** haga clic con el botón derecho del ratón en un área vacía de la pantalla **Inicio**, haga clic en **Todas las aplicaciones** en la barra de aplicaciones y, a continuación, seleccione el nombre de la impresora.
 - **Windows 7, Windows Vista y Windows XP:** en el escritorio del equipo, haga clic en **Inicio**, seleccione **Todos los programas**, haga clic en **HP** y, en la carpeta de la impresora, seleccione el icono con el nombre de la impresora; a continuación, abra **HP Printer Assistant**.
 - b. En HP Printer Assistant, seleccione **Imprimir** y, a continuación, seleccione **HP Device Toolbox**.
2. Haga clic en la pestaña **Sistema** y, a continuación, haga clic en la página **Guardar y restaurar**.
3. Seleccione **Restaurar valores predeterminados**.

La impresora se reinicia automáticamente.

Paneles de control de dos líneas y con pantalla táctil:

1. En el panel de control de la impresora, abra el menú [Configuración](#) .
2. Abra el menú [Service](#).
3. Seleccione [Restaurar valores predeterminados](#).

La impresora se reinicia automáticamente.

En el panel de control de la impresora o en el EWS se muestra el mensaje "Cartucho bajo" o "Cartucho muy bajo"

Cartucho bajo: la impresora indica que el nivel de un cartucho es bajo. La vida útil restante real del cartucho puede variar. Tenga un recambio disponible para instalarlo cuando la calidad de impresión deje de ser aceptable. No es necesario sustituir el cartucho ahora.

Cartucho muy bajo: la impresora indica que el nivel del cartucho es muy bajo. La vida útil restante real del cartucho puede variar. Tenga un recambio disponible para instalarlo cuando la calidad de impresión deje de ser aceptable. No es necesario sustituir el cartucho ahora a menos que la calidad de impresión ya no sea aceptable.

Cuando un cartucho de HP alcanza el nivel **Muy bajo**, finaliza la garantía de protección Premium de HP de ese cartucho.

 **NOTA:** El cartucho debe sustituirse cuando la impresora indique que el nivel es muy bajo para el Cartucho de tóner negro original HP 33A LaserJet y el Tambor de imágenes original HP 34A LaserJet.

Cambio de la configuración "Muy bajo"

Se puede cambiar la reacción de la impresora cuando los consumibles alcanzan el estado Muy bajo. No es necesario reconfigurar estos parámetros cuando se instala un cartucho nuevo.

 **NOTA:** La configuración de nivel muy bajo no puede cambiarse en el Cartucho de tóner negro original HP 33A LaserJet y el Tambor de imágenes original HP 34A LaserJet.

 **NOTA:** Los pasos varían en función del tipo de panel de control.

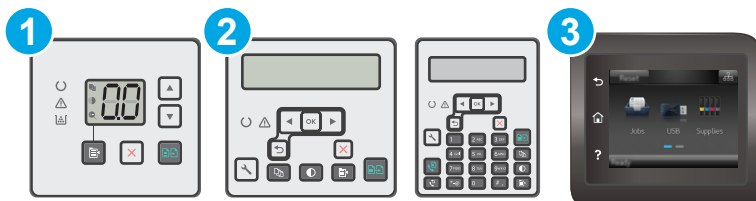

- | | |
|---|--------------------------------------|
| 1 | Panel de control LED |
| 2 | Paneles de control de 2 líneas |
| 3 | Panel de control con pantalla táctil |

Paneles de control del LED:

1. Abra el servidor web incorporado de HP (EWS):
 - a. Abra HP Printer Assistant.

- **Windows 8.1:** en la esquina inferior izquierda de la pantalla, haga clic en la pantalla **Inicio** y seleccione el nombre de la impresora.
 - **Windows 8:** haga clic con el botón derecho del ratón en un área vacía de la pantalla **Inicio**, haga clic en **Todas las aplicaciones** en la barra de aplicaciones y, a continuación, seleccione el nombre de la impresora.
 - **Windows 7, Windows Vista y Windows XP:** en el escritorio del equipo, haga clic en **Inicio**, seleccione **Todos los programas**, haga clic en **HP** y, en la carpeta de la impresora, seleccione el icono con el nombre de la impresora; a continuación, abra **HP Printer Assistant**.
- b. En HP Printer Assistant, seleccione **Imprimir** y, a continuación, seleccione **HP Device Toolbox**.
2. Haga clic en la pestaña **Sistema** y, a continuación, en la pestaña **Configuración de consumibles**.
 3. En la sección **Configuración de papel**, seleccione la configuración adecuada de los cartuchos con el nivel de tinta bajo.
 - Seleccione la opción **Continuar** para configurar la impresora de modo que le avise cuando el nivel del cartucho sea muy bajo, pero le permita seguir imprimiendo.
 - Seleccione la opción **Detener** para configurar la impresora de modo que detenga la impresión hasta que sustituya el cartucho.
 - Seleccione la opción **Solicitar** para configurar la impresora de modo que detenga la impresión y le solicite que sustituya el cartucho. Puede confirmar la solicitud y continuar imprimiendo. Una opción que el cliente puede configurar en esta impresora es el "Mensaje recordatorio cada 100 páginas, 200 páginas, 300 páginas, 400 páginas o nunca". Esta opción se proporciona como comodidad para el cliente y no se garantiza que estas páginas impresas dispongan de una calidad de impresión aceptable.

Paneles de control de dos líneas y con pantalla táctil:

1. En el panel de control de la impresora, abra el menú **Configuración**.
2. Abra los siguientes menús:
 - **Configurar sistema**
 - **Configuración de suministros**
 - **Cartucho negro o Cartuchos de color**
 - **Configuración en nivel muy bajo**
3. Seleccione una de las opciones siguientes:
 - Seleccione la opción **Continuar** para configurar la impresora de modo que le avise cuando el nivel del cartucho sea muy bajo, pero le permita seguir imprimiendo.
 - Seleccione la opción **Detener** para configurar la impresora de modo que detenga la impresión hasta que sustituya el cartucho.
 - Seleccione la opción **Solicitar** para configurar la impresora de modo que detenga la impresión y le solicite que sustituya el cartucho. Puede confirmar la solicitud y continuar imprimiendo. Una opción que el cliente puede configurar en esta impresora es el "Mensaje recordatorio cada 100 páginas, 200 páginas, 300 páginas, 400 páginas o nunca". Esta opción se proporciona como comodidad para el cliente y no se garantiza que estas páginas impresas dispongan de una calidad de impresión aceptable.

Para impresoras con función de fax

Si la impresora se configura en la opción **Detener** o **Solicitar**, existe un riesgo de que los faxes no se impriman cuando la impresora reanude la impresión. Esto puede ocurrir si la impresora recibió más faxes de los que la memoria puede almacenar mientras está en espera.

La impresora puede imprimir faxes sin interrupción cuando pasa el umbral Muy bajo si selecciona la opción **Continuar** para los cartuchos, pero la calidad de impresión puede reducirse.

Pida consumibles

Realice su pedido de consumibles y papel	www.hp.com/go/suresupply
Realice su pedido a través del servicio técnico o proveedores de asistencia	Póngase en contacto con el proveedor de servicio técnico o asistencia autorizado por HP.
Pedido mediante el servidor web incorporado de HP (EWS)	En un navegador web compatible de su equipo, escriba la dirección IP o el nombre de host de la impresora en el campo de dirección/URL. El servidor web incorporado de HP incluye un enlace al sitio web HP SureSupply, que proporciona la posibilidad de comprar consumibles de HP originales.

El producto no recoge el papel o se producen errores de alimentación

Introducción

Las siguientes soluciones pueden resultar de utilidad para resolver problemas si la impresora no recoge el papel de la bandeja o si recoge varias hojas de papel al mismo tiempo. Cualquiera de estos casos puede provocar atascos de papel.

- [La impresora no recoge el papel](#)
- [La impresora recoge varias hojas de papel](#)
- [El alimentador de documentos se atasca, se inclina o toma varias hojas de papel](#)
- [Limpieza de los rodillos de recogida y la placa de separación del alimentador de documentos](#)

La impresora no recoge el papel

Si la impresora no recoge papel de la bandeja, intente las siguientes soluciones.

1. Abra la impresora y retire las hojas de papel atascadas. Compruebe que no quedan restos de papel rasgado en el interior de la impresora.
2. Cargue la bandeja con el tamaño de papel adecuado para el trabajo.
3. Asegúrese de que el tamaño y el tipo de papel estén correctamente definidos en el panel de control de la impresora.
4. Asegúrese de que las guías de papel de la bandeja están ajustadas correctamente al tamaño del papel. Ajuste las guías a la sangría adecuada en la bandeja. La flecha de la guía de la bandeja debe estar totalmente alineada con la marca de la bandeja.



NOTA: No ajuste las guías de papel demasiado contra la pila de papel. Ajústelas hasta las sangrías o marcas de la bandeja.

5. Compruebe que la humedad en la habitación está dentro de las especificaciones para esta impresora y que el papel se ha almacenado en paquetes sin abrir. La mayoría de resmas de papel se venden con un embalaje que protege el papel de la humedad y lo mantiene seco.

En entornos con mucha humedad, el papel de la parte superior de la pila de la bandeja puede absorber humedad y puede tener un aspecto ondulado o irregular. Si esto ocurre, retire de 5 a 10 hojas de la parte superior de la pila de papel.

En entornos con poca humedad, el exceso de electricidad estática puede provocar que las hojas de papel se peguen. Si esto ocurre, retire el papel de la bandeja y doble la pila sujetándola por ambos extremos y acercándolos de manera que se forme una U. A continuación, gire los extremos hacia abajo para invertir la forma de la U. Después, sujete cada lado de la pila de papel y repita este proceso. Este proceso permite que las hojas se separen sin que se produzca electricidad estática. Enderece la pila de papel sobre una mesa antes de volver a introducirla en la bandeja.

Figura 9-1 Técnica para doblar la pila de papel

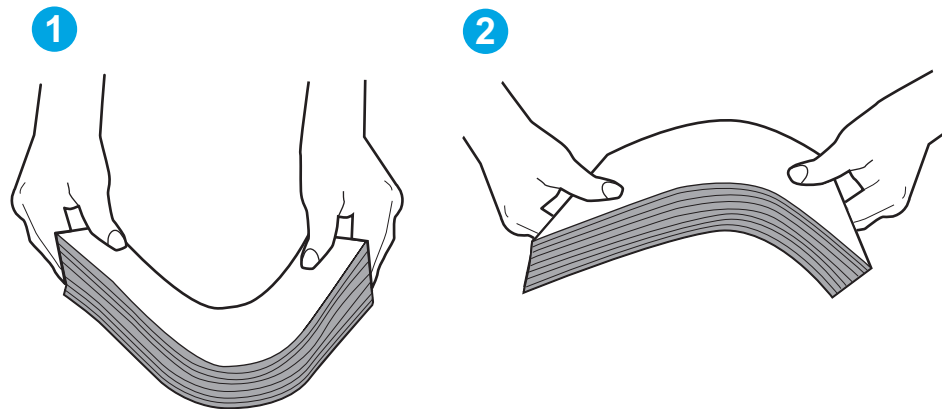

6. Compruebe si en el panel de control de la impresora aparece un mensaje en el que se le solicita confirmación para realizar la alimentación manual del papel. Cargue papel y continúe.
7. Puede que los rodillos situados sobre la bandeja estén sucios. Limpie los rodillos con un paño que no deje pelusa, humedecido en agua tibia. Utilice agua destilada si se encuentra disponible.

⚠ PRECAUCIÓN: No pulverice agua directamente sobre la impresora. En su lugar, pulverice agua sobre un paño o humedezca el paño y escúrralo antes de limpiar los rodillos.

La impresora recoge varias hojas de papel

Si la impresora recoge varias hojas de papel de la bandeja, intente las siguientes soluciones.

1. Retire la pila de papel de la bandeja, dóblela, gírela 180 grados y déle la vuelta. *No airee el papel.* Vuelva a colocar la pila de papel en la bandeja.

📝 NOTA: Airear el papel introduce electricidad estática. En lugar de airear el papel, doble la pila sujetándola por ambos extremos y acercándolos de manera que se forme una U. A continuación, gire los extremos hacia abajo para invertir la forma de la U. Después, sujete cada lado de la pila de papel y repita este proceso. Este proceso permite que las hojas se separen sin que se produzca electricidad estática. Enderece la pila de papel sobre una mesa antes de volver a introducirla en la bandeja.

Figura 9-2 Técnica para doblar la pila de papel

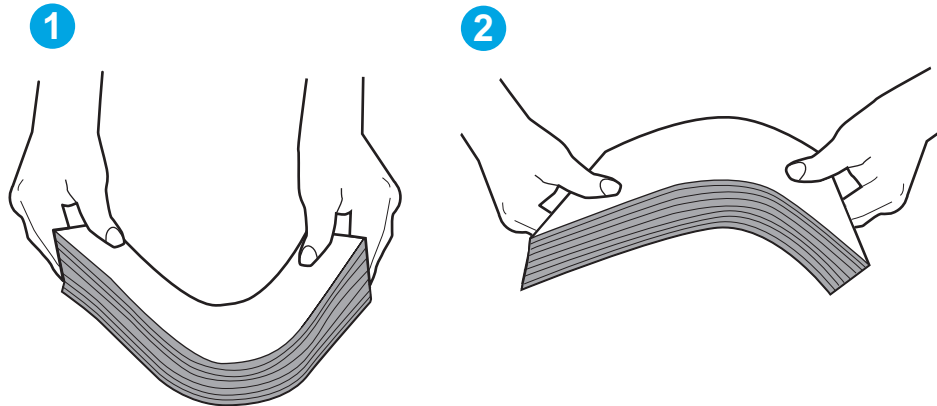

2. Utilice únicamente papel que se ajuste a las especificaciones indicadas por HP para esta impresora.
3. Compruebe que la humedad en la habitación está dentro de las especificaciones para esta impresora y que el papel se ha almacenado en paquetes sin abrir. La mayoría de resmas de papel se venden con un embalaje que protege el papel de la humedad y lo mantiene seco.

En entornos con mucha humedad, el papel de la parte superior de la pila de la bandeja puede absorber humedad y puede tener un aspecto ondulado o irregular. Si esto ocurre, retire de 5 a 10 hojas de la parte superior de la pila de papel.

En entornos con poca humedad, el exceso de electricidad estática puede provocar que las hojas de papel se peguen. Si esto ocurre, retire el papel de la bandeja y doble la pila tal y como se ha descrito anteriormente.

4. Utilice papel que no esté arrugado, doblado o dañado. Si es necesario, utilice papel de un paquete diferente.
5. Asegúrese de que la bandeja no está demasiado llena. Para ello, compruebe las marcas de altura de pila en el interior de la bandeja. Si está demasiado llena, retire toda la pila de papel, enderézela y coloque de nuevo parte del papel en la bandeja.
6. Asegúrese de que las guías de papel de la bandeja están ajustadas correctamente al tamaño del papel. Ajuste las guías a la sangría adecuada en la bandeja. La flecha de la guía de la bandeja debe estar totalmente alineada con la marca de la bandeja.

 **NOTA:** No ajuste las guías de papel demasiado contra la pila de papel. Ajústelas hasta las sangrías o marcas de la bandeja.

7. Asegúrese de que el entorno de impresión cumple con las especificaciones recomendadas.

El alimentador de documentos se atasca, se inclina o toma varias hojas de papel

 **NOTA:** Esta información solo se aplica a impresoras MFP.

- Puede que el original contenga elementos, como grapas o notas adhesivas, que se deben retirar.
- Compruebe que todos los rodillos estén en su sitio y que las tapas de acceso a los rodillos del interior del alimentador de documentos estén cerradas.
- Compruebe que la tapa del alimentador de documentos superior está cerrada.

- Puede que las hojas no estén colocadas correctamente. Enderece las hojas y ajuste las guías del papel para centrar la pila.
- Las guías del papel deben tocar los lados de la pila de papel para que funcionen correctamente. Asegúrese de que la pila de papel está recta y de que las guías están colocadas en contacto con la pila de papel.
- Puede que la bandeja de salida o la bandeja de entrada del alimentador de documentos contengan más páginas del número máximo admitido. Asegúrese de que la pila de papel encaje bajo las guías de la bandeja de entrada y retire las páginas de la bandeja de salida.
- Compruebe que no hay trozos de papel, grapas, clips u otros materiales en la trayectoria del papel.
- Limpie los rodillos del alimentador de documentos y la placa de separación. Utilice aire comprimido o un paño que no deje pelusa, humedecido en agua tibia. Si sigue habiendo errores de alimentación, sustituya los rodillos.
- En la pantalla de inicio del panel de control de la impresora, desplácese hasta el botón **Consumibles** y tóquelo. Compruebe el estado del kit del alimentador de documentos y sustitúyalo si es necesario.

Limpeza de los rodillos de recogida y la placa de separación del alimentador de documentos

Si el alimentador de documentos experimenta problemas de manipulación del papel, como atascos o acumulación de varias páginas, limpie los rodillos y la placa de separación del alimentador de documentos.

1. Abra la cubierta de acceso del alimentador de documentos.

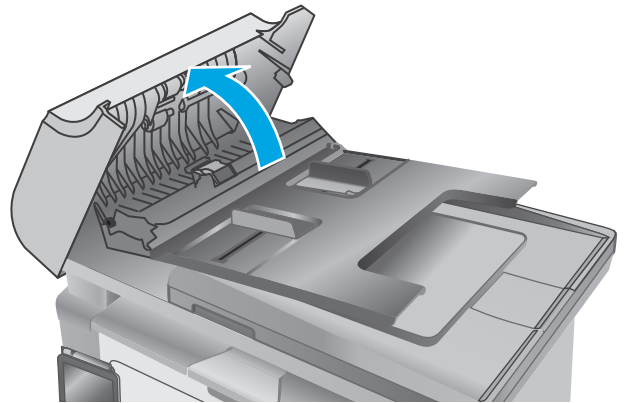

2. Utilice un paño húmedo que no suelte pelusas para limpiar los rodillos de recogida y la placa de separación.

PRECAUCIÓN: No utilice productos abrasivos, acetona, benceno, amoníaco, alcohol o tetracloruro de carbono en ninguna parte de la impresora, ya que podrían dañar la impresora. No coloque líquidos directamente en el cristal o la placa. Pueden filtrarse y dañar la impresora.

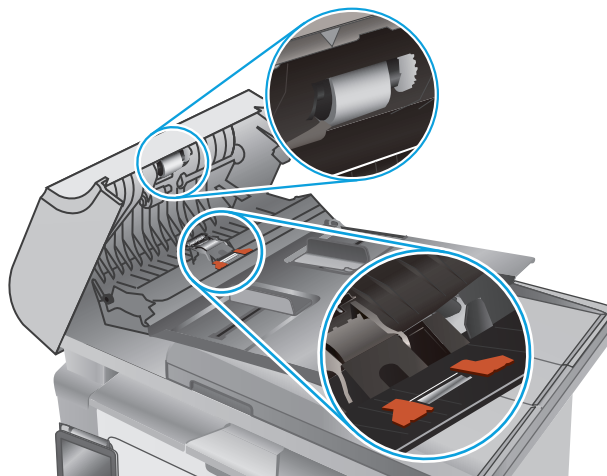

3. Cierre la cubierta de acceso del alimentador de documentos.

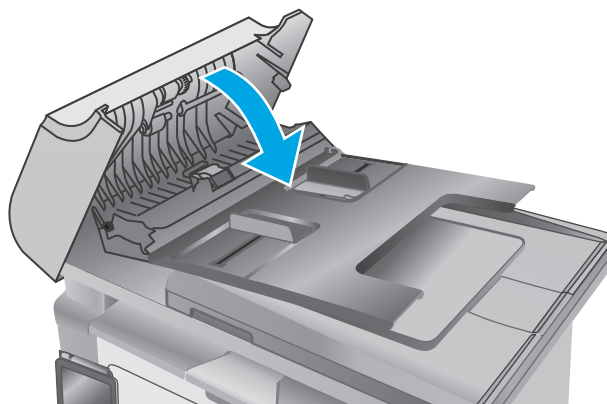

Eliminación de atascos de papel

Introducción

La siguiente información incluye instrucciones para eliminar atascos de papel en el producto.

- [Ubicaciones de los atascos de papel](#)
- [Atascos de papel frecuentes o que se repiten](#)
- [Elimine los atascos en la bandeja de entrada](#)
- [Eliminación de atascos de papel en el área del cartucho de tóner](#)
- [Eliminación de atascos de papel en la bandeja de salida](#)
- [Eliminación de atascos de papel en el alimentador de documentos \(solo en los modelos de alimentador de documentos\)](#)

Ubicaciones de los atascos de papel

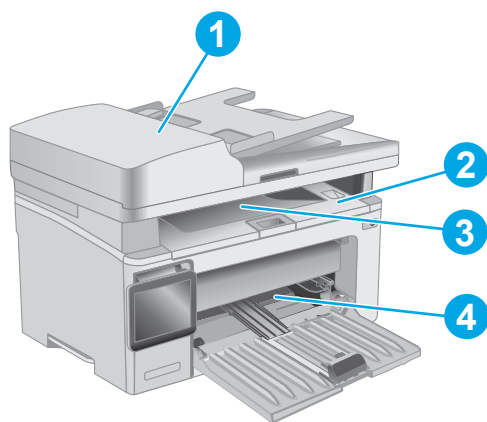

1	Alimentador de documentos
2	Área del cartucho de impresión
3	Bandeja de salida
4	Bandeja de entrada

Atascos de papel frecuentes o que se repiten

Siga estos pasos para solucionar problemas de atascos de papel frecuentes. Si el primer paso no soluciona el problema, continúe con el paso siguiente hasta que haya resuelto el problema.



NOTA: Los pasos varían en función del tipo de panel de control.

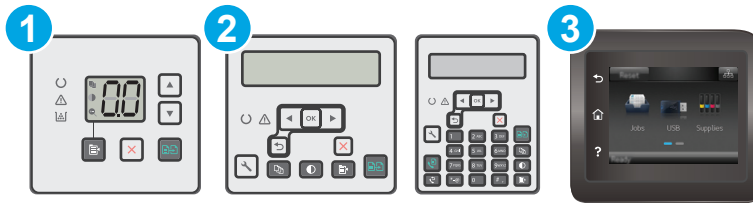

1	Panel de control LED
2	Paneles de control de 2 líneas
3	Panel de control con pantalla táctil

1. Si el papel se ha atascado en la impresora, elimine el atasco y, a continuación, imprima una página de configuración para probar la impresora.
2. Compruebe que la bandeja está configurada para el tamaño y el tipo de papel correcto en el panel de control de la impresora. Ajuste la configuración del papel si es necesario.

Paneles de control del LED:

- a. Abra el servidor web incorporado de HP (EWS):
 - i. Abra HP Printer Assistant.
 - **Windows 8.1:** en la esquina inferior izquierda de la pantalla, haga clic en la pantalla **Inicio** y seleccione el nombre de la impresora.
 - **Windows 8:** haga clic con el botón derecho del ratón en un área vacía de la pantalla **Inicio**, haga clic en **Todas las aplicaciones** en la barra de aplicaciones y, a continuación, seleccione el nombre de la impresora.
 - **Windows 7, Windows Vista y Windows XP:** en el escritorio del equipo, haga clic en **Inicio**, seleccione **Todos los programas**, haga clic en **HP** y, en la carpeta de la impresora, seleccione el icono con el nombre de la impresora; a continuación, abra **HP Printer Assistant**.
 - ii. En HP Printer Assistant, seleccione **Imprimir** y, a continuación, seleccione **HP Device Toolbox**.
- b. Haga clic en la pestaña **Sistema** y, a continuación, haga clic en la página **Configuración de papel**.
- c. Seleccione la bandeja de la lista.
- d. Seleccione **Tipo de papel** y, a continuación, seleccione el tipo de papel que hay en la bandeja de entrada.
- e. Seleccione **Tamaño de papel** y, a continuación, seleccione el tamaño de papel que hay en la bandeja.
- f. Haga clic en **Aplicar** para guardar los cambios.

Paneles de control de dos líneas y con pantalla táctil:

- a. En el panel de control de la impresora, abra el menú [Configuración](#).
 - b. Abra los siguientes menús:
 - [Configurar sistema](#)
 - [Configuración de papel](#)
 - c. Seleccione la bandeja de la lista.
 - d. Seleccione [Tipo de papel](#) y, a continuación, seleccione el tipo de papel que hay en la bandeja de entrada.
 - e. Seleccione [Tamaño de papel](#) y, a continuación, seleccione el tamaño de papel que hay en la bandeja.
3. Apague la impresora, espere 30 segundos y vuelva a encenderla.
 4. Imprima una página de limpieza para eliminar el exceso de tóner del interior de la impresora.



Paneles de control del LED:

- a. Abra HP Printer Assistant.
 - **Windows 8.1:** en la esquina inferior izquierda de la pantalla, haga clic en la pantalla **Inicio** y seleccione el nombre de la impresora.
 - **Windows 8:** haga clic con el botón derecho del ratón en un área vacía de la pantalla **Inicio**, haga clic en **Todas las aplicaciones** en la barra de aplicaciones y, a continuación, seleccione el nombre de la impresora.
 - **Windows 7, Windows Vista y Windows XP:** en el escritorio del equipo, haga clic en **Inicio**, seleccione **Todos los programas**, haga clic en **HP** y, en la carpeta de la impresora, seleccione el icono con el nombre de la impresora; a continuación, abra **HP Printer Assistant**.
- b. En HP Printer Assistant, seleccione **Imprimir** y, a continuación, seleccione **HP Device Toolbox**.
- c. En la ficha **Sistemas**, haga clic en **Servicio**.
- d. En la sección **Modo limpieza**, haga clic en **Inicio** para iniciar el proceso de limpieza.

Paneles de control de dos líneas y con pantalla táctil:

- a. En el panel de control de la impresora, abra el menú [Configuración](#).
 - b. Abra el menú [Service](#).
 - c. Seleccione [Página de limpieza](#).
 - d. Cargue papel normal o A4 cuando así se lo solicite el sistema.
Espere a que se complete el proceso. Deseche la página que imprima.
5. Imprima una página de configuración para probar la impresora.

Paneles de control del LED:

- ▲ Mantenga pulsado el botón Iniciar copia  hasta que la luz Preparado  empiece a parpadear y, a continuación, suelte el botón.

Paneles de control de dos líneas y con pantalla táctil:

- En el panel de control de la impresora, abra el menú [Configuración](#).
- Abra el menú [Informes](#).
- Seleccione [Informe de configuración](#).

Si ninguno de estos pasos soluciona el problema, es posible que la impresora necesite servicio técnico. Póngase en contacto con el servicio de atención al cliente de HP.

Elimine los atascos en la bandeja de entrada

Cuando se produce un atasco, la luz de atención  parpadea repetidamente en los paneles de control LED y, a continuación, aparece un mensaje de atasco en los paneles de control de 2 líneas y de pantalla táctil.

1. Retire todo el papel suelto que pueda haber en la bandeja de entrada.

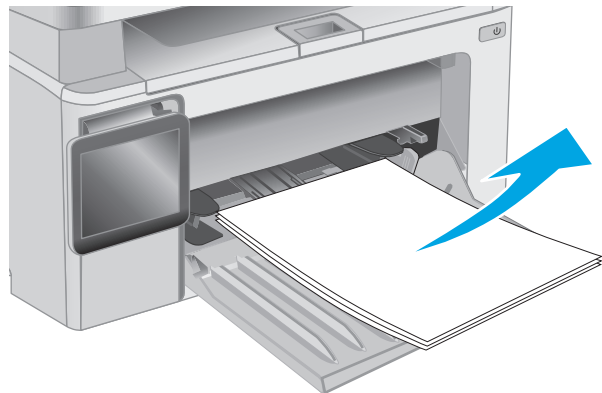

2. Levante el conjunto del escáner y, a continuación, abra la cubierta superior.

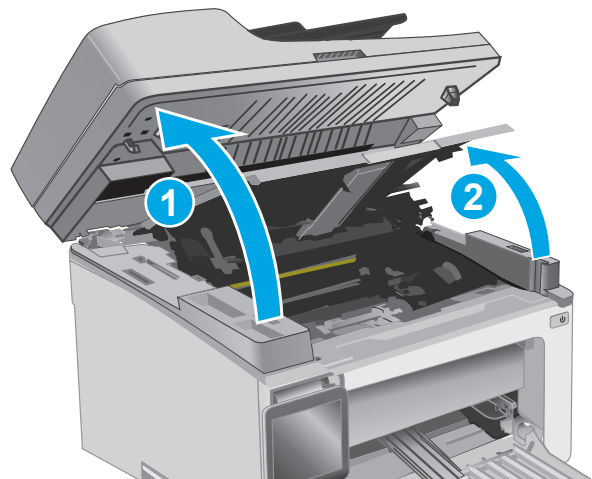

3. Retire el cartucho de t ner.

NOTA: Modelos M133-M134: Extraiga el nuevo tambor de im genes y el cartucho de t ner como una unidad.

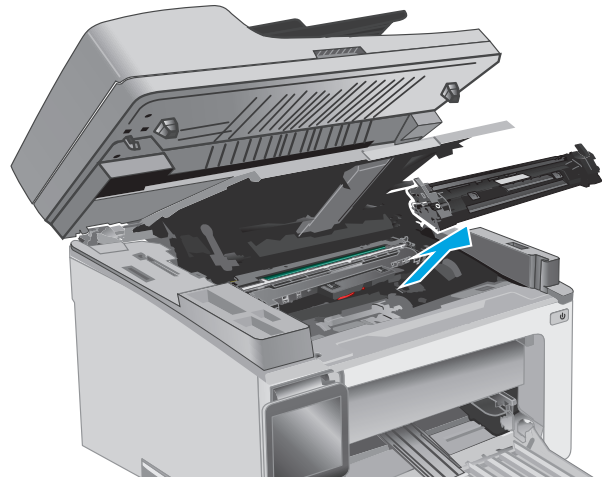

4. Retire el tambor de im genes.

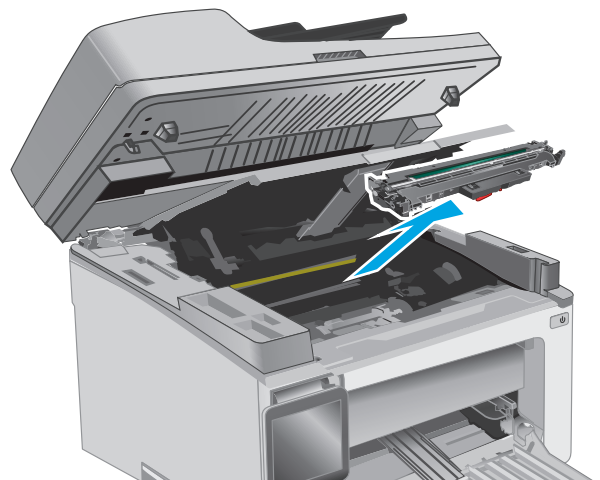

5. Retire cualquier papel atascado que vea en el  rea de la bandeja de entrada. Utilice ambas manos para extraer el papel atascado sin que se rasgue.

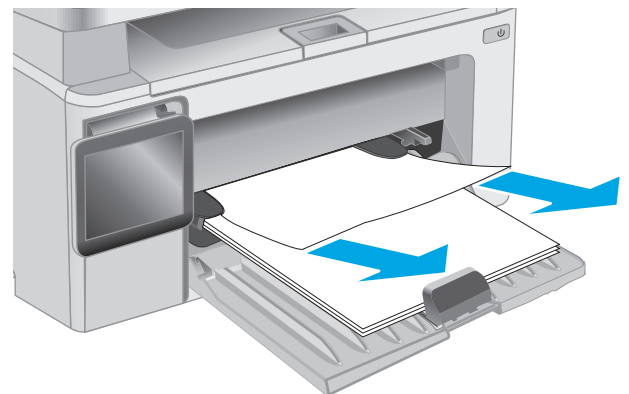

6. Retire todo el papel atascado que pueda haber en el área del cartucho de tóner. Utilice ambas manos para extraer el papel atascado sin que se rasgue.

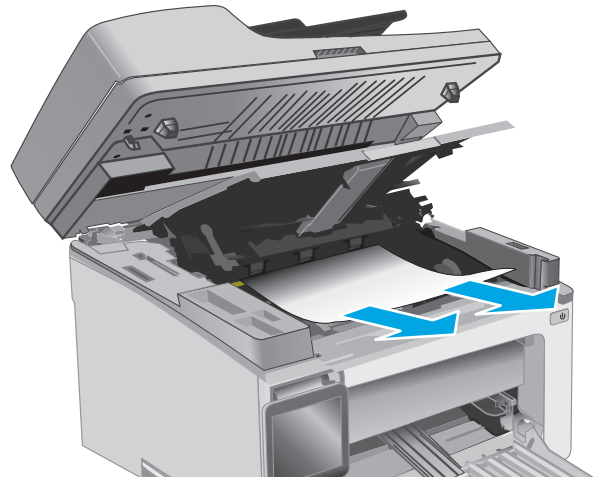

7. Inserte el tambor de imágenes en la impresora.

NOTA: Modelos M133-M134: Instale el cartucho de tóner y el tambor de imágenes como una unidad.

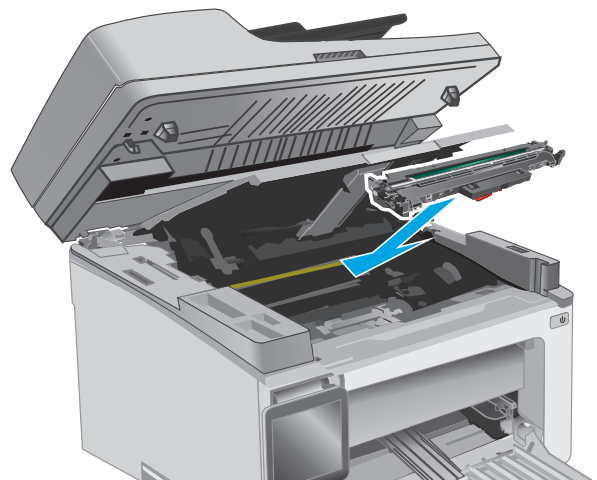

8. Introduzca el cartucho de tóner.

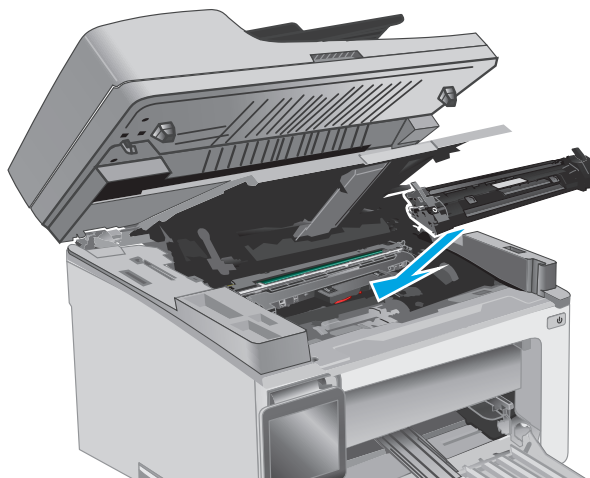

9. Cierre la cubierta superior y, a continuación, baje el conjunto del escáner.

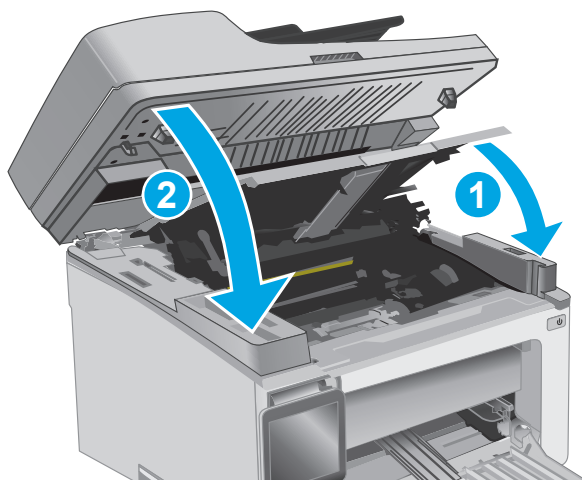

Eliminación de atascos de papel en el área del cartucho de tóner

Cuando se produce un atasco, la luz de atención  parpadea repetidamente en los paneles de control LED y, a continuación, aparece un mensaje de atasco en los paneles de control de 2 líneas y de pantalla táctil.

1. Levante el conjunto del escáner y, a continuación, abra la cubierta superior.

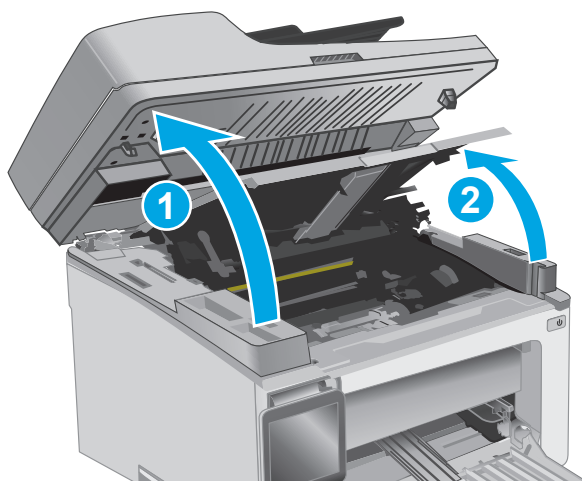

2. Retire el cartucho de tóner.

NOTA: Modelos M133-M134: Extraiga el nuevo tambor de imágenes y el cartucho de tóner como una unidad.

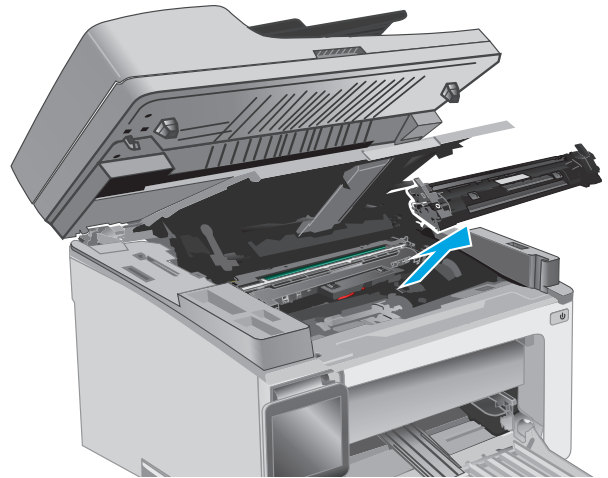

3. Retire el tambor de imágenes.

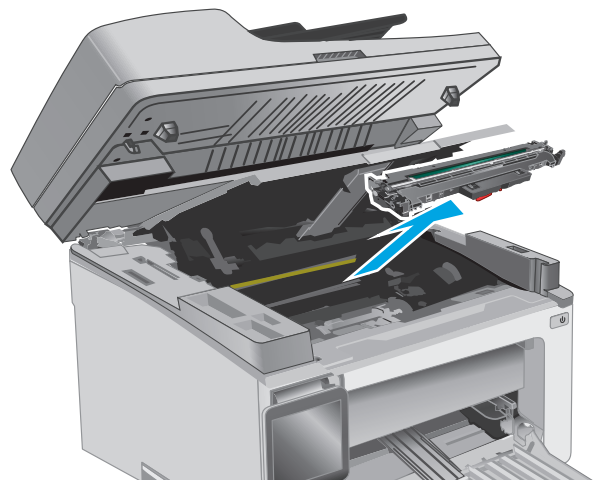

4. Retire todo el papel atascado que pueda haber en el área del cartucho de tóner. Utilice ambas manos para extraer el papel atascado sin que se rasgue.

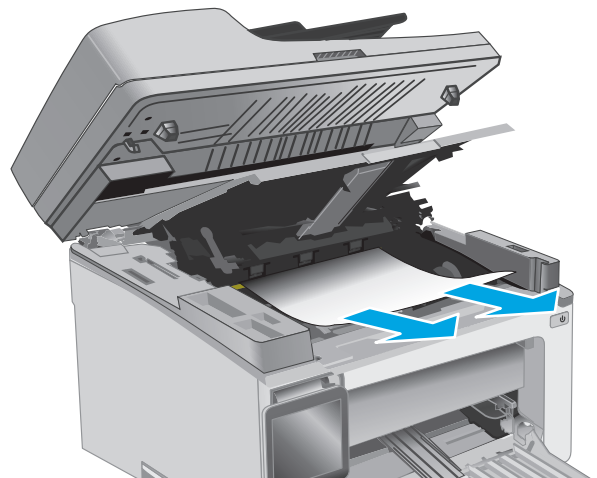

5. Inserte el tambor de imágenes en la impresora.

NOTA: Modelos M133-M134: Instale el cartucho de tóner y el tambor de imágenes como una unidad.

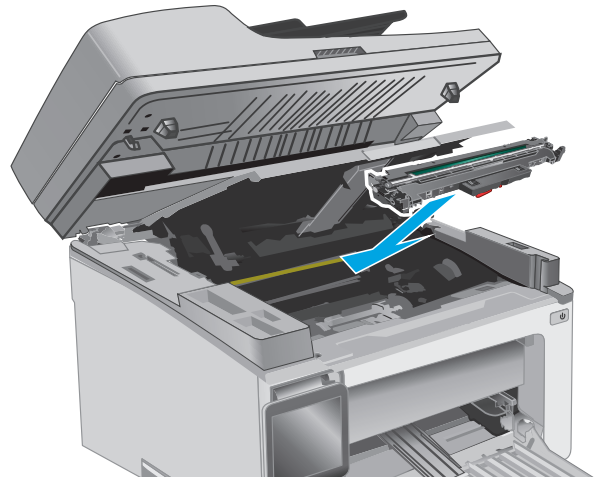

6. Introduzca el cartucho de tóner.

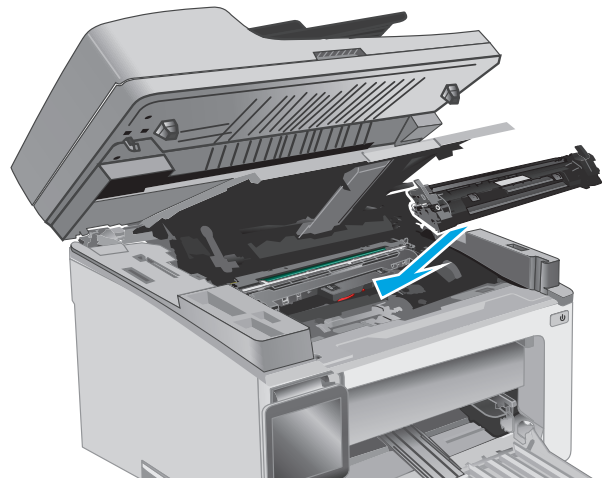

7. Cierre la cubierta superior y, a continuación, baje el conjunto del escáner.

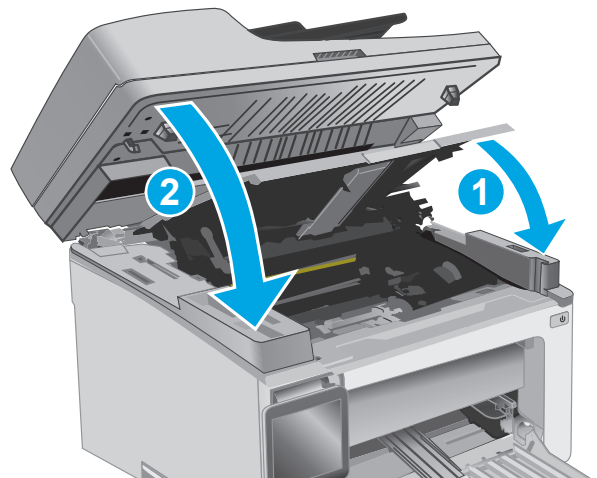

Eliminación de atascos de papel en la bandeja de salida

Cuando se produce un atasco, la luz de atención \triangle parpadea repetidamente en los paneles de control LED y, a continuación, aparece un mensaje de atasco en los paneles de control de 2 líneas y de pantalla táctil.

1. Retire cualquier papel atascado que pueda haber en el área de la bandeja de salida. Utilice ambas manos para extraer el papel atascado sin que se rasgue.

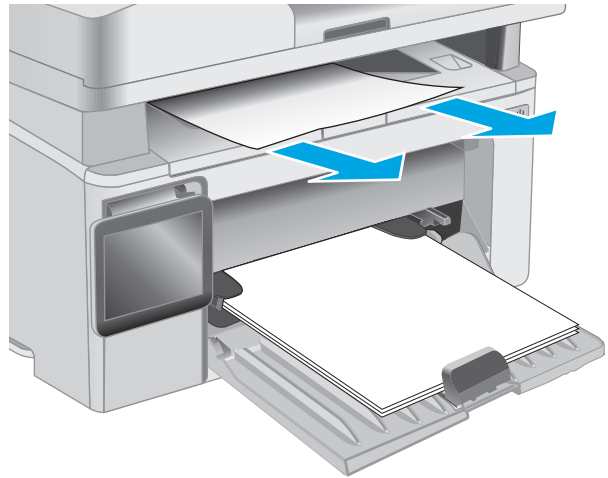

2. Levante el conjunto del escáner y, a continuación, abra la cubierta superior.

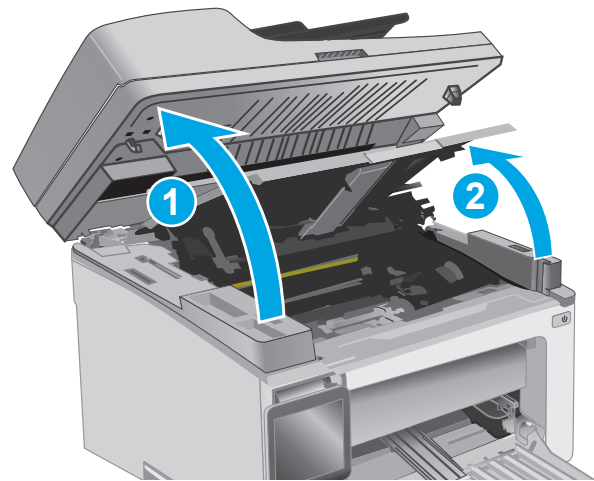

3. Retire el cartucho de tóner.

NOTA: Modelos M133-M134: Extraiga el nuevo tambor de imágenes y el cartucho de tóner como una unidad.

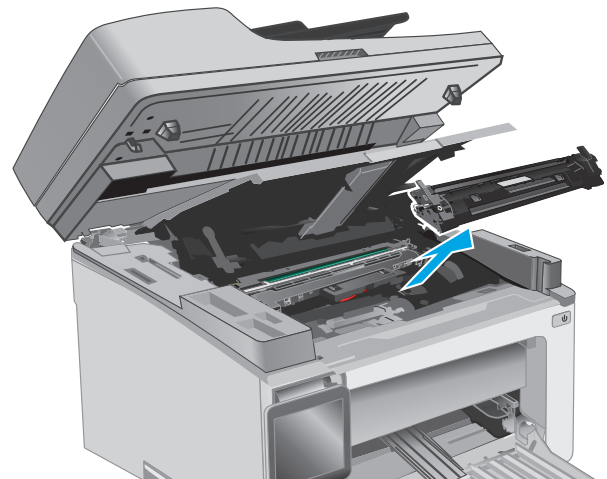

4. Retire el tambor de imágenes.

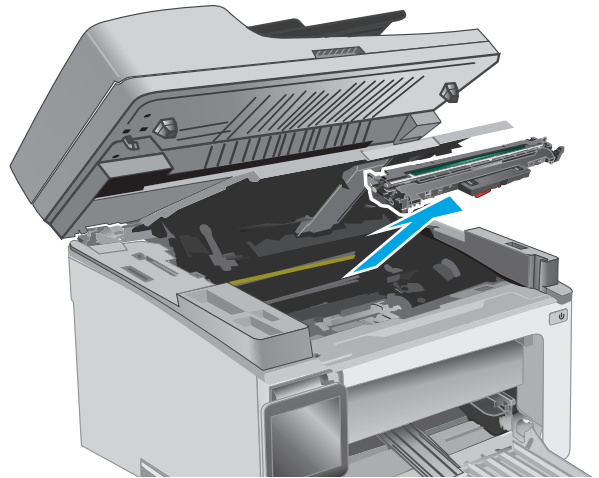

5. Retire todo el papel atascado que pueda haber en el área del cartucho de tóner.

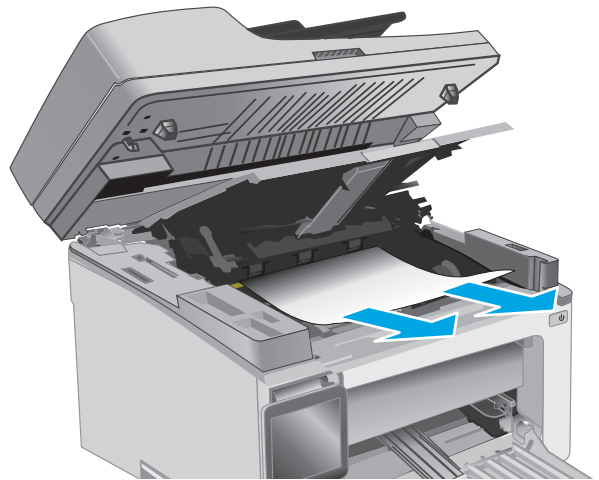

6. Inserte el tambor de imágenes en la impresora.

NOTA: Modelos M133-M134: Instale el cartucho de tóner y el tambor de imágenes como una unidad.

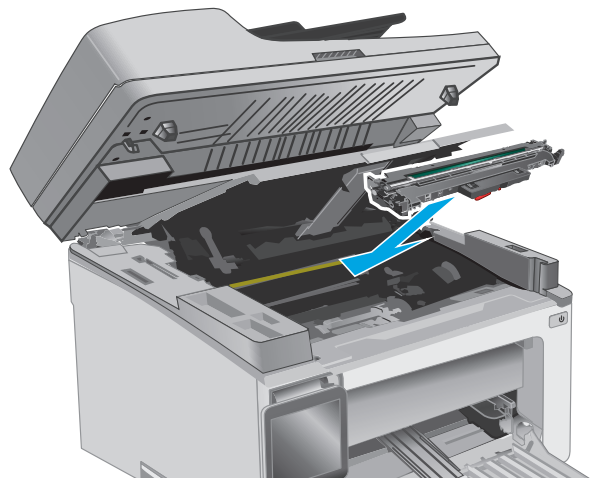

7. Introduzca el cartucho de tóner.

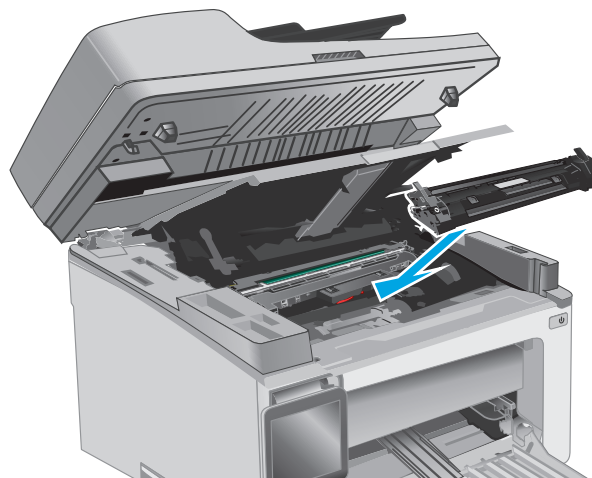

8. Cierre la cubierta superior y, a continuación, baje el conjunto del escáner.

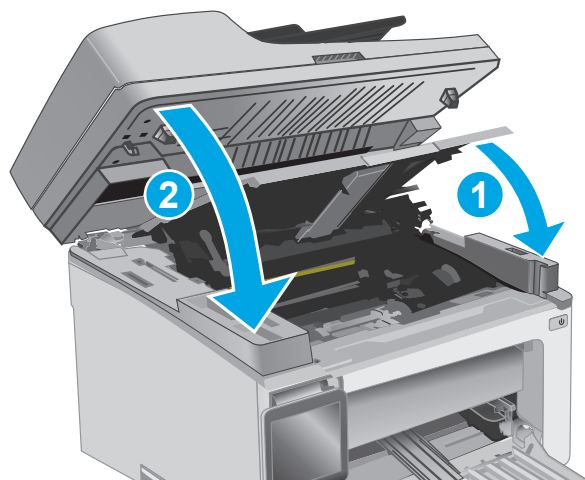

Eliminación de atascos de papel en el alimentador de documentos (solo en los modelos de alimentador de documentos)

Si se produce un atasco, se muestra un mensaje de atasco en el panel de control de la impresora.

1. Retire las hojas de papel sueltas que pueda haber en la bandeja de entrada del alimentador de documentos.

2. Retire cualquier papel atascado que pueda ver en el área de la bandeja de entrada. Utilice ambas manos para extraer el papel atascado sin que se rasgue.

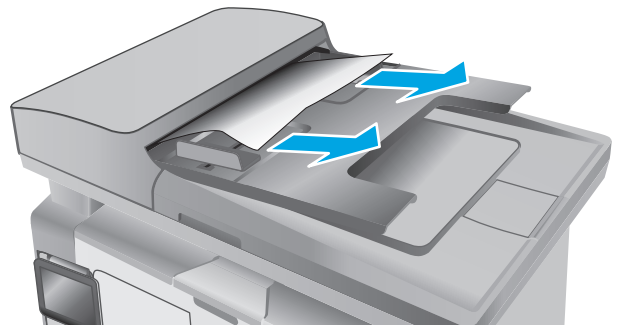

3. Levante la cubierta de acceso al atasco del alimentador de documentos.

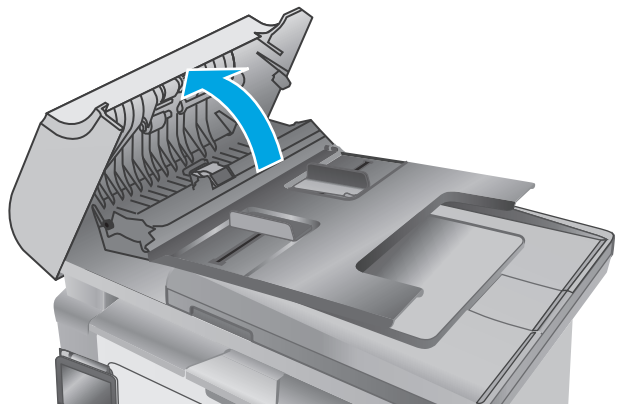

4. Retire todo el papel atascado.

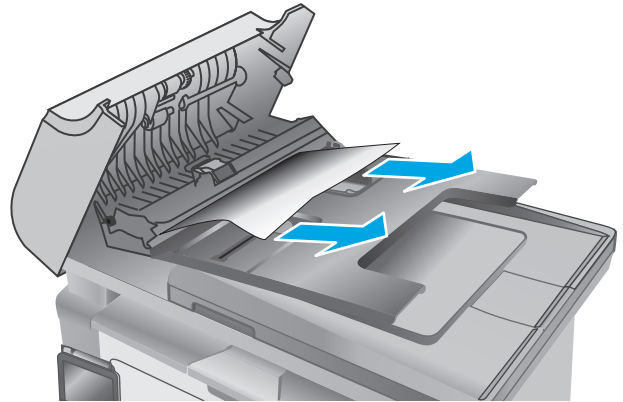

5. Cierre la cubierta de acceso al atasco.

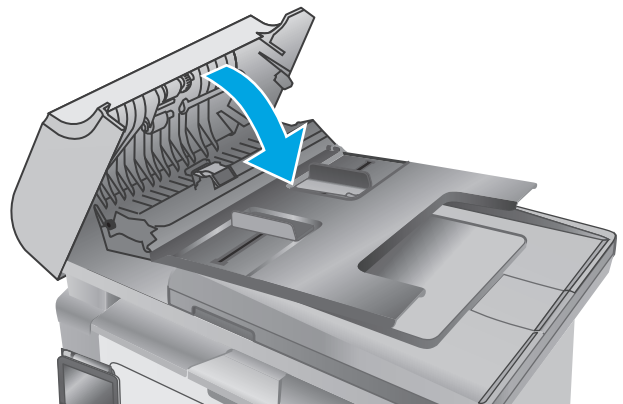

Limpiar el conjunto de la película reemplazable para ADF

Con el tiempo, pueden acumularse motas de suciedad en la tira del cristal y el conjunto de película reemplazable del alimentador automático de documentos (ADF), lo que puede afectar al rendimiento. Utilice el siguiente procedimiento para limpiar el cristal y el conjunto de película.

1. Abra la tapa del escáner y, a continuación, localice el conjunto de película reemplazable del ADF.

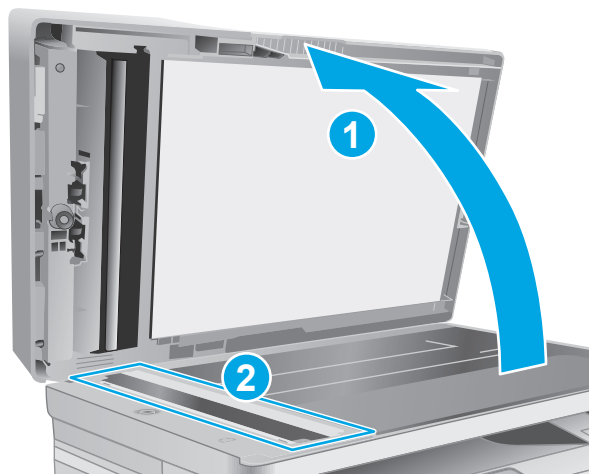

2. Utilice dos ranuras para levantar el conjunto de la película del cuerpo del escáner.

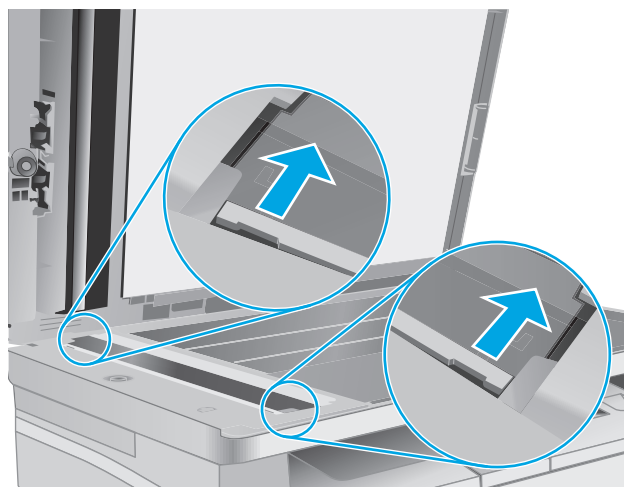

3. Deslice el conjunto en la dirección indicada para extraerlo.

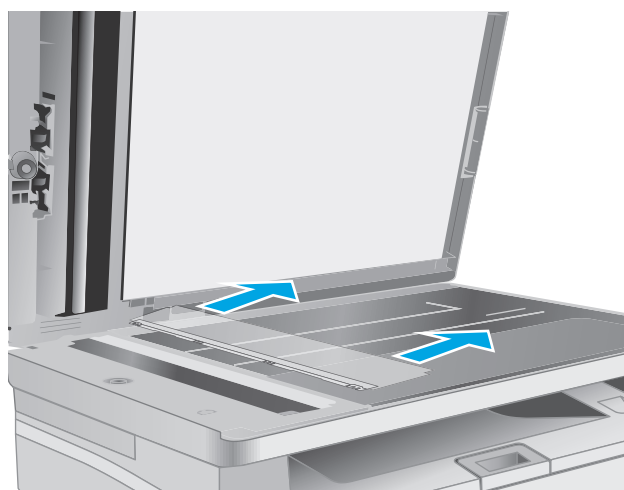

4. Limpie la cinta de cristal y el conjunto de la película con un paño sin pelusa.

PRECAUCIÓN: No utilice productos abrasivos, acetona, benceno, amoníaco, alcohol o tetracloruro de carbono en ninguna parte de la impresora, ya que podrían dañar la impresora. No coloque líquidos directamente en el cristal o la placa. Pueden filtrarse y dañar la impresora.

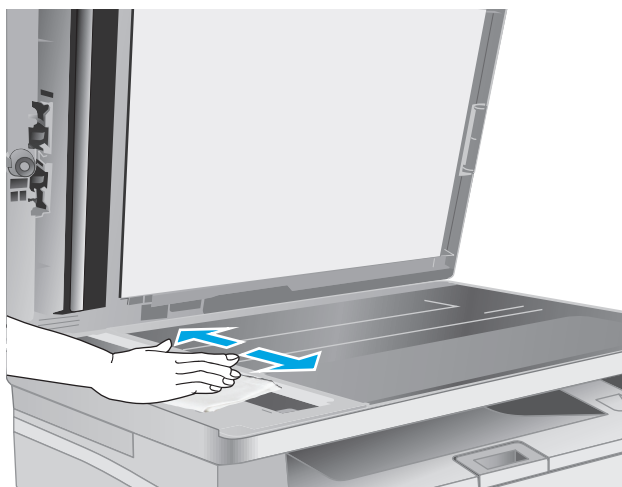

5. Vuelva insertar el conjunto de película. Asegúrese de que la película se desliza por debajo de las lengüetas en los extremos del cuerpo del escáner.

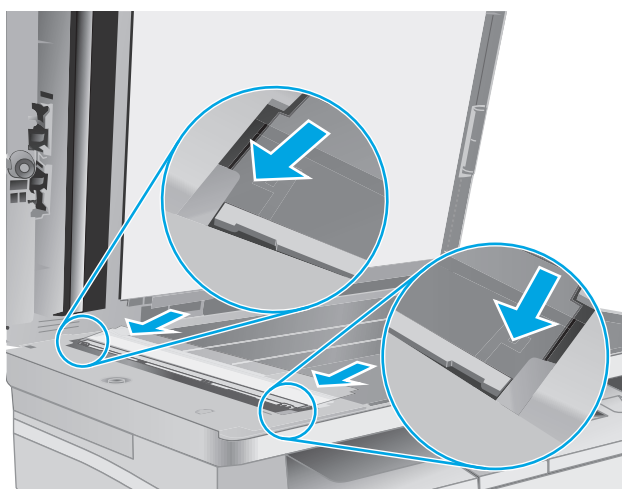

6. Cierre la tapa del escáner.



Mejora de la calidad de impresión

Introducción

Si la impresora presenta problemas de calidad de impresión, pruebe con las siguientes soluciones en el orden en que se presentan para resolver la incidencia.

Impresión desde un programa de software diferente

Intente imprimir desde un programa de software diferente. Si la página se imprime correctamente, el problema tiene su origen en el programa de software desde el que estaba imprimiendo.

Comprobación de la configuración del tipo de papel para el trabajo de impresión

Compruebe la configuración del tipo de papel cuando imprima desde un programa de software y las páginas impresas presenten manchas, zonas borrosas u oscuras, papel enrollado, manchas de tóner dispersas, tóner suelto o áreas en las que el tóner no se haya aplicado.

Comprobación de la configuración del tipo de papel (Windows)

1. Desde el programa de software, seleccione la opción **Imprimir**.
2. Seleccione la impresora y, a continuación, haga clic en el botón **Propiedades** o **Preferencias**.
3. Haga clic en la ficha **Papel/Calidad**.
4. En la lista desplegable de **Medio**: seleccione el tipo correcto de papel.
5. Haga clic en el botón **Aceptar** para cerrar el cuadro de diálogo **Propiedades del documento**. En el diálogo **Imprimir**, haga clic en el botón **Aceptar** para imprimir el trabajo.

Comprobación de la configuración del tipo de papel (OS X)

1. Haga clic en el menú **Archivo** y, a continuación, en **Imprimir**.
2. En el menú **Imprimir**, seleccione la impresora.
3. De forma predeterminada, el controlador de impresión muestra el menú **Copias y páginas**. Abra la lista desplegable de menús y, a continuación, haga clic en el menú **Acabado**.
4. Seleccione un tipo de la lista desplegable **Tipo de soporte**.
5. Haga clic en el botón **Imprimir**.

Comprobación del estado del cartucho de tóner

Siga estos pasos para comprobar la vida útil estimada que queda a los cartuchos de tóner y, si corresponde, el estado de otros componentes de mantenimiento reemplazables.



NOTA: Los pasos varían en función del tipo de panel de control.

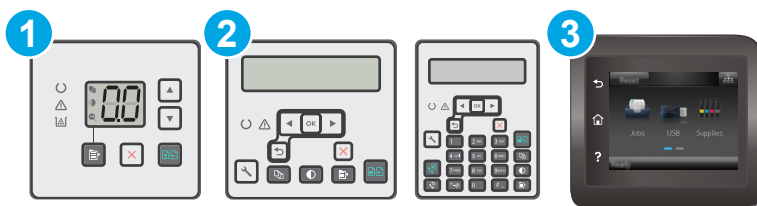

1	Panel de control LED
2	Paneles de control de 2 líneas
3	Panel de control con pantalla táctil

Paso 1. Para imprimir una página de estado de consumibles (paneles de control LED)

1. Mantenga pulsado el botón Iniciar copia  hasta que la luz Preparado  empiece a parpadear.
2. Suelte el botón Iniciar copia .

La página de estado de los consumibles se imprime con la página de configuración de la impresora.

Paso 1. Para imprimir una página de estado de consumibles (paneles de control de 2 líneas y con pantalla táctil)

1. En el panel de control de la impresora, abra el menú **Configuración**.
2. Abra el menú **Informes**.
3. **Paneles de control de 2 líneas:** Abra el menú **Estado de los consumibles**, pulse el botón **OK**, seleccione el elemento **Imprimir página de estado de consumibles** y, a continuación, pulse el botón **OK**.

Paneles de control con pantalla táctil: Toque **Estado de los consumibles**.

Paso dos: Comprobar el estado de los consumibles

1. Compruebe el informe sobre el estado de los consumibles para ver el porcentaje de vida útil que le queda a los cartuchos de tóner y, si corresponde, el estado de otros componentes de mantenimiento reemplazables.

Pueden surgir problemas de calidad de impresión al utilizar un cartucho de tóner que ha alcanzado el final de su vida útil estimada. La página de estado de los consumibles indica cuándo el nivel de un consumible es muy bajo. Cuando un consumible HP ha alcanzado el umbral de nivel muy bajo, finaliza la garantía de protección premium de HP.

El cartucho de tóner no tiene que sustituirse en ese momento, a no ser que la calidad de impresión no sea aceptable. Tenga un recambio disponible para instalarlo cuando la calidad de impresión deje de ser aceptable.

Si determina que necesita sustituir un cartucho de tóner o cualquier otro componente de mantenimiento reemplazable, la página de estado de los consumibles muestra los números de referencia de HP originales.

2. Compruebe que se trata de un cartucho de HP original.

Un cartucho de tóner HP original incluye la palabra "HP", o bien, muestra el logotipo de HP. Para obtener más información acerca de cómo identificar cartuchos HP, vaya a www.hp.com/go/learnaboutsupplies.

Limpeza de la impresora

Impresión de una página de limpieza

Durante el proceso de impresión, pueden acumularse partículas de papel, tóner y polvo en el interior de la impresora y ello podría provocar problemas de calidad de impresión, como manchas de tóner, zonas con demasiado tóner, rayas o líneas, o marcas repetitivas.

Utilice el siguiente procedimiento para imprimir una página de limpieza.



NOTA: Los pasos varían en función del tipo de panel de control.

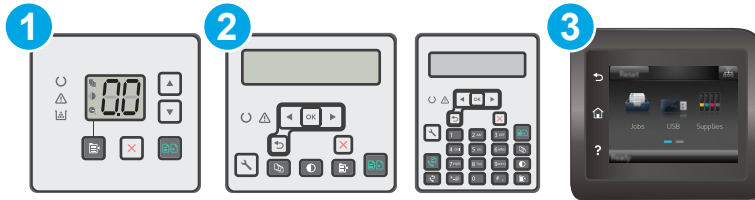

1	Panel de control LED
2	Paneles de control de 2 líneas
3	Panel de control con pantalla táctil

Paneles de control del LED:

1. Abra el servidor web incorporado de HP (EWS):
 - a. Abra HP Printer Assistant.
 - **Windows 8.1:** en la esquina inferior izquierda de la pantalla, haga clic en la pantalla **Inicio** y seleccione el nombre de la impresora.
 - **Windows 8:** haga clic con el botón derecho del ratón en un área vacía de la pantalla **Inicio**, haga clic en **Todas las aplicaciones** en la barra de aplicaciones y, a continuación, seleccione el nombre de la impresora.
 - **Windows 7, Windows Vista y Windows XP:** en el escritorio del equipo, haga clic en **Inicio**, seleccione **Todos los programas**, haga clic en **HP** y, en la carpeta de la impresora, seleccione el icono con el nombre de la impresora; a continuación, abra **HP Printer Assistant**.
 - b. En HP Printer Assistant, seleccione **Imprimir** y, a continuación, seleccione **HP Device Toolbox**.
2. Haga clic en la pestaña **Sistema** y seleccione la página **Servicio**.
3. En la sección **Modo limpieza**, haga clic en **Inicio** para iniciar el proceso de limpieza.

Paneles de control de dos líneas y con pantalla táctil

1. En el panel de control de la impresora, abra el menú **Configuración**.
2. Abra los siguientes menús:

- Servicio
 - Página de limpieza
3. Cargue papel normal tamaño carta o A4 cuando se le indique y, a continuación, pulse el botón **OK**.

En el panel de control de la impresora aparecerá el mensaje **Limpiando**. Espere a que se complete el proceso. Deseche la página que imprima.

Inspección visual del cartucho de tóner y el tambor de imágenes

Siga estos pasos para inspeccionar cada cartucho de tóner y tambor de imágenes.

1. Retire el cartucho de tóner y el tambor de imágenes de la impresora.
2. Compruebe si el chip de la memoria está dañado.
3. Examine la superficie del tambor de imágenes verde.

⚠ PRECAUCIÓN: No toque el tambor de formación de imágenes. Si se mancha con huellas de dedos, podrían surgir problemas de calidad de impresión.

4. Si comprueba que hay arañazos, huellas de dedos u otros daños en el tambor de imágenes, sustituya el cartucho de tóner y el tambor de imágenes.
5. Vuelva a instalar el cartucho de tóner y el tambor de imágenes e imprima algunas páginas para ver si se ha resuelto el problema.

Comprobación del papel y el entorno de impresión

Paso uno: Uso de papel conforme a las especificaciones de HP.

Algunos problemas de calidad de impresión aparecen por utilizar papel que no cumple con las especificaciones de HP.

- Utilice siempre un tipo y peso de papel compatible con esta impresora.
- Utilice papel de buena calidad y que no presente cortes, muescas, desgarros, agujeros, partículas sueltas, polvo, arrugas, huecos ni bordes abarquillados o doblados.
- Utilice papel que no se haya utilizado previamente para imprimir.
- Utilice papel libre sin materiales metálicos como purpurina.
- Utilice papel que esté diseñado para su uso en impresoras láser. No utilice papel que esté diseñado sólo para su uso en impresoras de inyección de tinta.
- Utilice papel que no sea demasiado rugoso. La calidad de impresión suele ser mejor si utiliza papel más suave.

Paso dos: Comprobación del entorno

El entorno puede afectar directamente a la calidad de impresión y es una causa común tanto de problemas de este tipo como de alimentación del papel. Pruebe las siguientes soluciones:

- No exponga la impresora a corrientes de aire, como las producidas por puertas o ventanas abiertas o aparatos de aire acondicionado.
- Asegúrese de que la impresora no se someta a una temperatura o una humedad que estén fuera de las especificaciones de la impresora.
- No coloque la impresora en un espacio cerrado, como un armario.
- Coloque la impresora en una superficie resistente y plana.
- Retire cualquier elemento que bloquee las salidas de ventilación de la impresora. La impresora requiere una adecuada ventilación en todos los lados, incluida la parte superior.
- Proteja la impresora de residuos, polvo, vapor, grasa u otros elementos que podrían dejar un residuo en el interior.

Comprobación de la configuración de EconoMode

HP no recomienda el uso constante de EconoMode. Si utiliza EconoMode de forma constante, la vida útil del consumible de tóner podría superar la de las piezas mecánicas del cartucho de tóner. Si la calidad de impresión empieza a disminuir y ya no es aceptable, sustituya el cartucho de tóner.

 **NOTA:** Esta función está disponible con el controlador de impresión PCL 6 para Windows. Si no está utilizando ese controlador, puede activar la función utilizando el servidor Web incorporado de HP.

Siga estos pasos si toda la página aparece muy oscura o muy clara.

1. Desde el programa de software, seleccione la opción **Imprimir**.
2. Seleccione la impresora y, a continuación, haga clic en el botón **Propiedades** o **Preferencias**.
3. Haga clic en la pestaña **Papel/Calidad** y localice el área de **Ajustes de calidad**.
 - Si toda la página aparece muy oscura, seleccione el ajuste **EconoMode**.
 - Si toda la página aparece muy clara, seleccione el ajuste **FastRes 1200**.
4. Haga clic en el botón **Aceptar** para cerrar el cuadro de diálogo **Propiedades del documento**. En el diálogo **Imprimir**, haga clic en el botón **Aceptar** para imprimir el trabajo.

Ajuste de la densidad de impresión

Siga estos pasos para cambiar la densidad de la impresión.

 **NOTA:** Los pasos varían en función del tipo de panel de control.

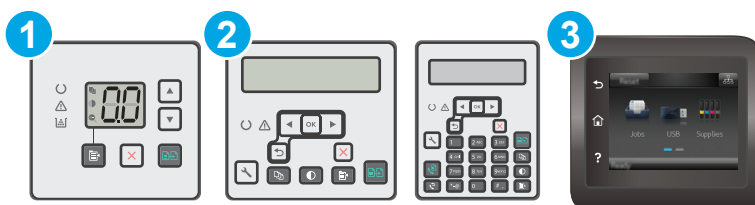

1 Panel de control LED

2	Paneles de control de 2 líneas
3	Panel de control con pantalla táctil

Paneles de control del LED:

1. Abra el servidor web incorporado de HP (EWS):
 - a. Abra HP Printer Assistant.
 - **Windows 8.1:** en la esquina inferior izquierda de la pantalla, haga clic en la pantalla **Inicio** y seleccione el nombre de la impresora.
 - **Windows 8:** haga clic con el botón derecho del ratón en un área vacía de la pantalla **Inicio**, haga clic en **Todas las aplicaciones** en la barra de aplicaciones y, a continuación, seleccione el nombre de la impresora.
 - **Windows 7, Windows Vista y Windows XP:** en el escritorio del equipo, haga clic en **Inicio**, seleccione **Todos los programas**, haga clic en **HP** y, en la carpeta de la impresora, seleccione el icono con el nombre de la impresora; a continuación, abra **HP Printer Assistant**.
 - b. En HP Printer Assistant, seleccione **Imprimir** y, a continuación, seleccione **HP Device Toolbox**.
2. Haga clic en la pestaña **Sistema**, seleccione la página **Calidad de impresión** y, a continuación, seleccione la opción **Densidad de impresión**.
3. Seleccione la configuración de densidad adecuada.
 - 1: lo más claro
 - 2: más claro
 - 3: predeterminado
 - 4: más oscuro
 - 5: lo más oscuro
4. Haga clic en **Aplicar**.

Paneles de control de dos líneas y con pantalla táctil:

1. En el panel de control de la impresora, abra el menú **Configuración**.
2. Abra los siguientes menús:
 - **Configurar sistema**
 - **Densidad imp.**
3. Seleccione la configuración de densidad de la impresión adecuada.
 - 1: lo más claro
 - 2: más claro
 - 3: predeterminado

- 4: más oscuro
- 5: lo más oscuro

Mejora de la calidad de la copia y del escaneado de imágenes

Introducción

Si la impresora experimenta problemas de calidad de la imagen, pruebe las soluciones siguientes en el orden presentado para resolver el problema.

- [Búsqueda de suciedad y manchas en el cristal del escáner](#)
- [Revisión de los ajustes del papel](#)
- [Optimización para texto o imágenes](#)
- [Copia borde a borde](#)
- [Limpieza de los rodillos de recogida y la placa de separación del alimentador de documentos](#)

En primer lugar, pruebe estos sencillos pasos:

- Utilice el escáner de superficie plana en lugar del alimentador de documentos.
- Utilice originales de alta calidad.
- Cuando utilice el alimentador de documentos, cargue el documento original en el alimentador correctamente, utilizando las guías del papel, para evitar imágenes poco claras o torcidas.

Si el problema persiste, pruebe estas otras soluciones. Si no logra resolver el problema, en "Mejora de la calidad de impresión" encontrará más soluciones.

Búsqueda de suciedad y manchas en el cristal del escáner

Con el tiempo, pueden acumularse motas de suciedad en el cristal del escáner y en el respaldo blanco de plástico, que pueden afectar al rendimiento. Utilice el siguiente procedimiento para limpiar el escáner.

1. Pulse el botón de alimentación para apagar la impresora y, a continuación, desconecte el cable de alimentación de la corriente eléctrica.
2. Abra la tapa del escáner.
3. Limpie el cristal del escáner y la superficie de plástico blanca bajo la tapa del escáner con un paño suave o una esponja ligeramente humedecida con un producto limpiacristales no abrasivo.

 **PRECAUCIÓN:** No utilice productos abrasivos, acetona, benceno, amoníaco, alcohol o tetracloruro de carbono en ninguna parte de la impresora, ya que podrían dañar la impresora. No coloque líquidos directamente en el cristal o la placa. Pueden filtrarse y dañar la impresora.

4. Seque el cristal y las partes de plástico blanco con una gamuza o una esponja de celulosa para evitar la aparición de motas.
5. Conecte el cable de alimentación a un enchufe y, a continuación, pulse el botón de alimentación para encender la impresora.

Revisión de los ajustes del papel



NOTA: Los pasos varían en función del tipo de panel de control.

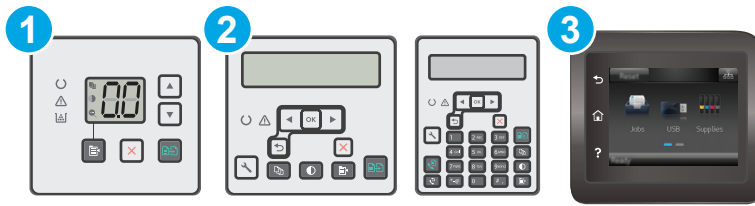

1	Panel de control LED
2	Paneles de control de 2 líneas
3	Panel de control con pantalla táctil

Paneles de control del LED

1. Abra el servidor web incorporado de HP (EWS):
 - a. Abra HP Printer Assistant.
 - **Windows 8.1:** en la esquina inferior izquierda de la pantalla, haga clic en la pantalla **Inicio** y seleccione el nombre de la impresora.
 - **Windows 8:** haga clic con el botón derecho del ratón en un área vacía de la pantalla **Inicio**, haga clic en **Todas las aplicaciones** en la barra de aplicaciones y, a continuación, seleccione el nombre de la impresora.
 - **Windows 7, Windows Vista y Windows XP:** en el escritorio del equipo, haga clic en **Inicio**, seleccione **Todos los programas**, haga clic en **HP** y, en la carpeta de la impresora, seleccione el icono con el nombre de la impresora; a continuación, abra **HP Printer Assistant**.
 - b. En HP Printer Assistant, seleccione **Imprimir** y, a continuación, seleccione **HP Device Toolbox**.
2. En la ficha **Sistemas**, haga clic en **Configuración de papel**.
3. Cambie la configuración necesaria y, a continuación, haga clic en **Aplicar**.

Paneles de control del LCD

1. En el panel de control de la impresora, pulse el botón Configurar .
2. Abra los siguientes menús:
 - **Configurar sistema**
 - **Configuración de papel**
3. Seleccione **Definir tamaño de papel**.
4. Seleccione el nombre del tamaño de papel que hay en la bandeja y, a continuación, pulse el botón **OK**.
5. Seleccione **Definir tipo de papel**.
6. Seleccione el nombre del tipo de papel que hay en la bandeja y, a continuación, pulse el botón **OK**.

Paneles de control con pantalla táctil

1. En la pantalla de inicio del panel de control del producto, toque el botón Configuración .
2. Abra los siguientes menús:
 - Configurar sistema
 - Configuración de papel
3. Seleccione la opción **Tamaño de papel** y, a continuación, toque el nombre del tamaño de papel que hay en la bandeja de entrada.
4. Seleccione la opción **Tipo de papel** y, a continuación, toque el nombre del tipo de papel que hay en la bandeja de entrada.

Optimización para texto o imágenes

 **NOTA:** Los pasos varían en función del tipo de panel de control.

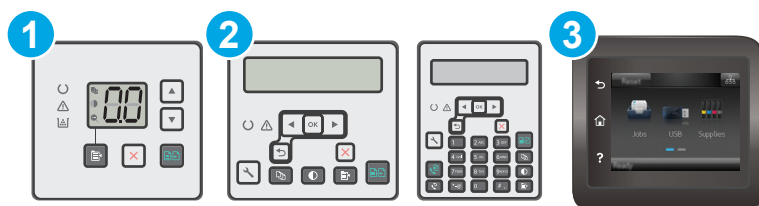

- | | |
|---|--------------------------------------|
| 1 | Panel de control LED |
| 2 | Paneles de control de 2 líneas |
| 3 | Panel de control con pantalla táctil |

Paneles de control del LED

1. Abra el servidor web incorporado de HP (EWS):
 - a. Abra HP Printer Assistant.
 - **Windows 8.1:** en la esquina inferior izquierda de la pantalla, haga clic en la pantalla **Inicio** y seleccione el nombre de la impresora.
 - **Windows 8:** haga clic con el botón derecho del ratón en un área vacía de la pantalla **Inicio**, haga clic en **Todas las aplicaciones** en la barra de aplicaciones y, a continuación, seleccione el nombre de la impresora.
 - **Windows 7, Windows Vista y Windows XP:** en el escritorio del equipo, haga clic en **Inicio**, seleccione **Todos los programas**, haga clic en **HP** y, en la carpeta de la impresora, seleccione el icono con el nombre de la impresora; a continuación, abra **HP Printer Assistant**.
 - b. En HP Printer Assistant, seleccione **Imprimir** y, a continuación, seleccione **HP Device Toolbox**.
2. En la pestaña **Copiar**, seleccione la lista desplegable **Optimizar**.
3. Seleccione la configuración que desee utilizar.

- **Selección automática:** utilice esta configuración cuando la calidad de la copia no sea importante. Esta es la configuración predeterminada.
 - **Mixto:** utilice esta opción para documentos que contengan una mezcla de texto y gráficos.
 - **Texto:** utilice esta configuración para los documentos que contengan principalmente texto.
 - **Imagen:** utilice esta opción para documentos que contengan principalmente gráficos.
4. Cambie la configuración necesaria y, a continuación, haga clic en **Aplicar**.

Paneles de control de 2 líneas

1. En el panel de control de la impresora, pulse el botón **Menú de copiado** .
2. Para optimizar la calidad de copia para diferentes tipos de documentos, utilice los botones de flecha para seleccionar el menú **Optimizar** y, a continuación, pulse el botón **OK**. Dispone de los siguientes valores de calidad de la copia:
 - **Selección automática:** utilice esta configuración cuando la calidad de la copia no sea importante. Esta es la configuración predeterminada.
 - **Mixto:** utilice esta opción para documentos que contengan una mezcla de texto y gráficos.
 - **Texto:** utilice esta configuración para los documentos que contengan principalmente texto.
 - **Imagen:** utilice esta opción para documentos que contengan principalmente gráficos.

Paneles de control con pantalla táctil

1. En la pantalla de inicio del panel de control de la impresora, toque el icono **Copiar** .
2. Toque el botón **Configuración** y desplácese para tocar el botón **Optimizar**.
3. Toque el nombre del parámetro que desea ajustar.
 - **Selección automática:** Utilice esta configuración cuando la calidad de la copia no sea importante. Ésta es la configuración predeterminada.
 - **Mixto:** Utilice esta configuración para documentos que contengan una mezcla de texto y gráficos.
 - **Texto:** Utilice esta configuración para los documentos que contengan texto principalmente.
 - **Imagen:** Utilice este ajuste para documentos que contengan principalmente gráficos.

Copia borde a borde

La impresora no puede imprimir completamente de borde a borde. Hay un margen no imprimible de 4 mm alrededor de la página.

Consideraciones sobre la impresión o el escaneado de documentos con bordes recortados:

- Cuando el original sea más pequeño que el tamaño de la salida, aleje el original 4 mm de los de la esquina indicada con un icono en el escáner. Repita la copia o la digitalización en esta posición.
- Cuando el original sea del mismo tamaño que la salida de impresión deseada, utilice la función **Reducir/Ampliar** para reducir la imagen de forma que no se recorte la copia.

Limpeza de los rodillos de recogida y la placa de separación del alimentador de documentos

Si el alimentador de documentos experimenta problemas de manipulación del papel, como atascos o acumulación de varias páginas, limpie los rodillos de recogida y la placa de separación del alimentador de documentos.

1. Abra la cubierta de acceso del alimentador de documentos.

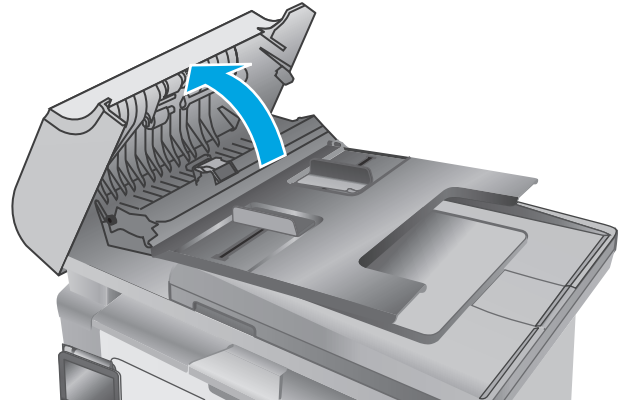

2. Utilice un paño húmedo que no suelte pelusas para limpiar los rodillos de recogida y la placa de separación.

PRECAUCIÓN: No utilice productos abrasivos, acetona, benceno, amoníaco, alcohol o tetracloruro de carbono en ninguna parte de la impresora, ya que podrían dañar la impresora. No coloque líquidos directamente en el cristal o la placa. Pueden filtrarse y dañar la impresora.

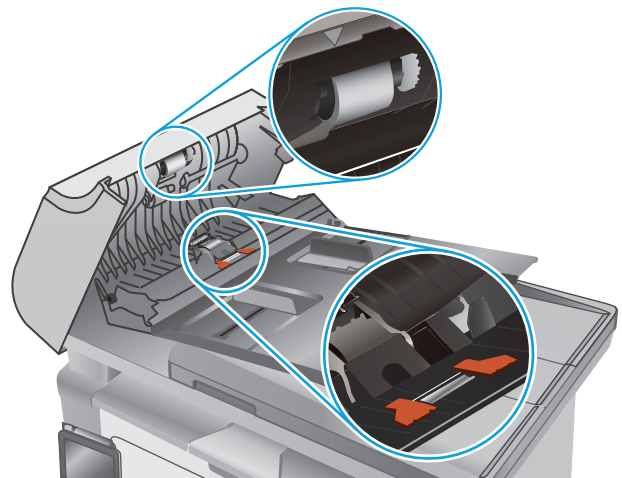

3. Cierre la cubierta de acceso del alimentador de documentos.

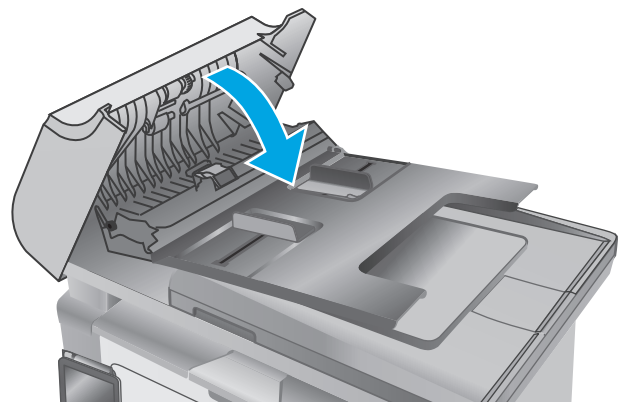

Mejora de la calidad de imagen de fax

Introducción

Si la impresora experimenta problemas de calidad de la imagen, pruebe las soluciones siguientes en el orden presentado para resolver el problema.

- [Búsqueda de suciedad y manchas en el cristal del escáner](#)
- [Comprobación del ajuste de la resolución de envío de fax](#)
- [Comprobación de la configuración de corrección de errores](#)
- [Comprobación de la configuración del ajuste al tamaño de página](#)
- [Limpieza de los rodillos de recogida y la placa de separación del alimentador de documentos](#)
- [Envío a un equipo de fax diferente](#)
- [Comprobación del equipo de fax del remitente](#)

En primer lugar, pruebe estos sencillos pasos:

- Utilice el escáner de superficie plana en lugar del alimentador de documentos.
- Utilice originales de alta calidad.
- Cuando utilice el alimentador de documentos, cargue el documento original en el alimentador correctamente, utilizando las guías del papel, para evitar imágenes poco claras o torcidas.

Si el problema persiste, pruebe estas otras soluciones. Si no logra resolver el problema, en "Mejora de la calidad de impresión" encontrará más soluciones.

Búsqueda de suciedad y manchas en el cristal del escáner

Con el tiempo, pueden acumularse motas de suciedad en el cristal del escáner y en el respaldo blanco de plástico, que pueden afectar al rendimiento. Utilice el siguiente procedimiento para limpiar el escáner.

1. Pulse el botón de alimentación para apagar la impresora y, a continuación, desconecte el cable de alimentación de la corriente eléctrica.
2. Abra la tapa del escáner.
3. Limpie el cristal del escáner y la superficie de plástico blanca bajo la tapa del escáner con un paño suave o una esponja ligeramente humedecida con un producto limpiacristales no abrasivo.

 **PRECAUCIÓN:** No utilice productos abrasivos, acetona, benceno, amoníaco, alcohol o tetracloruro de carbono en ninguna parte de la impresora, ya que podrían dañar la impresora. No coloque líquidos directamente en el cristal o la placa. Pueden filtrarse y dañar la impresora.

4. Seque el cristal y las partes de plástico blanco con una gamuza o una esponja de celulosa para evitar la aparición de motas.
5. Conecte el cable de alimentación a un enchufe y, a continuación, pulse el botón de alimentación para encender la impresora.

Comprobación del ajuste de la resolución de envío de fax

 **NOTA:** Los pasos varían en función del tipo de panel de control.



- | | |
|---|--------------------------------------|
| 1 | Paneles de control de 2 líneas |
| 2 | Panel de control con pantalla táctil |

Paneles de control de 2 líneas

1. En el panel de control de la impresora, pulse el botón Configurar .
2. Seleccione **Configuración de fax**.
3. Seleccione **Configuración de envío de fax** y, a continuación, **Definir resolución**.
4. Seleccione la configuración de resolución deseada y, a continuación, pulse **OK**.

Paneles de control con pantalla táctil

1. En la pantalla de inicio del panel de control de la impresora, toque el botón Configuración .
2. Seleccione **Configuración de fax**.
3. Seleccione **Configuración avanzada** y, a continuación, **Resolución de fax**.
4. Seleccione el ajuste de resolución deseado y, a continuación, toque **Aceptar**.

Comprobación de la configuración de corrección de errores

Normalmente, la impresora supervisa las señales de la línea telefónica mientras envía o recibe un fax. Si detecta un error durante la transmisión y el valor de corrección de errores es **Activado**, la impresora podrá solicitar que parte del fax se vuelva a enviar. La configuración predeterminada de fábrica para la corrección de errores es **Activado**.

Únicamente debe desactivar la corrección de errores si experimenta problemas al enviar o recibir un fax, y si está dispuesto a aceptar los errores en la transmisión. Desactivar la configuración puede resultar útil cuando intenta enviar un fax al extranjero o recibirlo, o si utiliza una conexión telefónica de satélite.

 **NOTA:** Los pasos varían en función del tipo de panel de control.

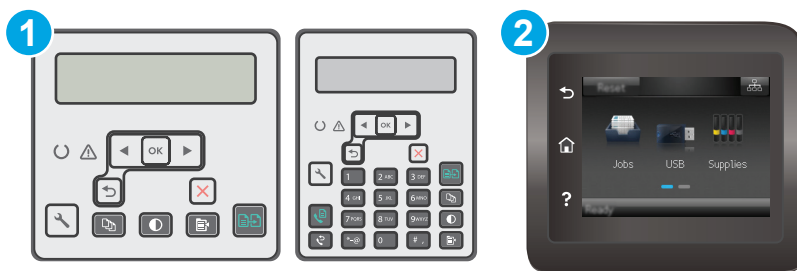

- | | |
|---|--------------------------------------|
| 1 | Paneles de control de 2 líneas |
| 2 | Panel de control con pantalla táctil |

Paneles de control de 2 líneas

1. En el panel de control de la impresora, pulse el botón Configurar .
2. Seleccione **Configuración de fax** y, a continuación, seleccione **Todos los faxes**.
3. Seleccione **Corrección de errores** y, a continuación, seleccione **Activada**.

Paneles de control con pantalla táctil

1. En la pantalla de inicio del panel de control de la impresora, toque el botón Configuración .
2. Seleccione **Servicio** y, a continuación, seleccione **Servicio de fax**.
3. Seleccione **Corrección de errores** y, a continuación, seleccione **Activada**.

Comprobación de la configuración del ajuste al tamaño de página

Si la impresora imprime un trabajo de fax fuera de la página, active la función de ajustar a página desde el panel de control de la impresora.

 **NOTA:** Asegúrese de que la configuración del tamaño de papel predeterminado coincide con el tamaño del papel cargado en la bandeja.

 **NOTA:** Los pasos varían en función del tipo de panel de control.



- | | |
|---|--------------------------------------|
| 1 | Paneles de control de 2 líneas |
| 2 | Panel de control con pantalla táctil |

Paneles de control de 2 líneas

1. En el panel de control de la impresora, pulse el botón Configurar .
2. Seleccione **Configuración de fax** y, a continuación, seleccione **Recepción de fax**.
3. Seleccione **Ajustar a página** y, a continuación, seleccione **Activado**.

Paneles de control con pantalla táctil

1. En la pantalla de inicio del panel de control de la impresora, toque el botón Configuración .
2. Seleccione **Configuración de fax** y, a continuación, seleccione **Configuración avanzada**.
3. Seleccione **Ajustar a página** y, a continuación, seleccione **Activado**.

Limpeza de los rodillos de recogida y la placa de separación del alimentador de documentos

Si el alimentador de documentos experimenta problemas de manipulación del papel, como atascos o acumulación de varias páginas, limpie los rodillos y la placa de separación del alimentador de documentos.

1. Abra la cubierta de acceso del alimentador de documentos.

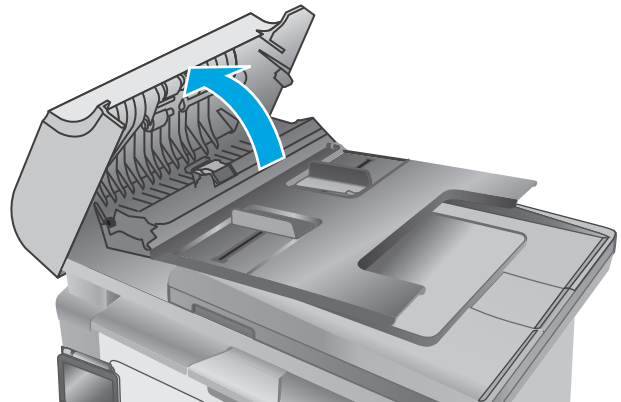

2. Utilice un paño húmedo que no suelte pelusas para limpiar los rodillos de recogida y la placa de separación.

PRECAUCIÓN: No utilice productos abrasivos, acetona, benceno, amoníaco, alcohol o tetracloruro de carbono en ninguna parte de la impresora, ya que podrían dañar la impresora. No coloque líquidos directamente en el cristal o la placa. Pueden filtrarse y dañar la impresora.

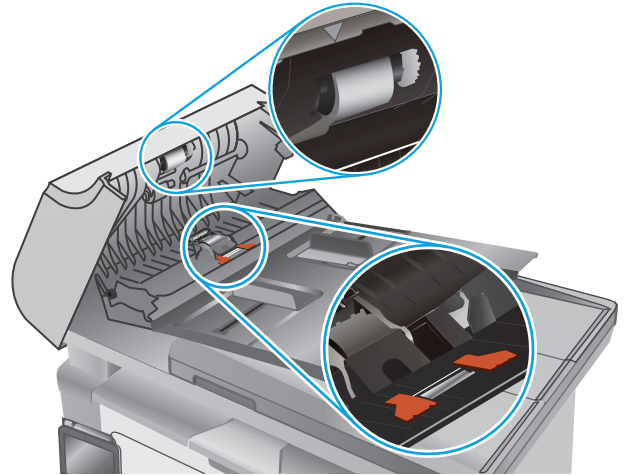

3. Cierre la cubierta de acceso del alimentador de documentos.

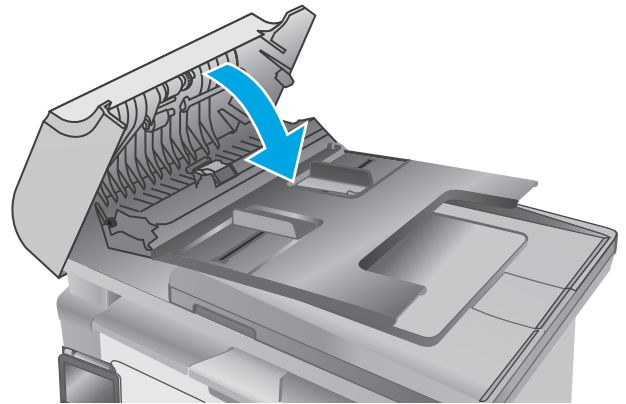

Envío a un equipo de fax diferente

Intente enviar el fax a otro equipo de fax. Si la calidad del fax es superior, el problema está relacionado con el estado de los consumibles o la configuración inicial de la máquina de fax del destinatario.

Comprobación del equipo de fax del remitente

Pida al remitente que pruebe a realizar el envío desde un equipo de fax diferente. Si la calidad del fax es superior, el problema reside en el equipo de fax del remitente. Si no hay disponible un equipo de fax diferente, pida al remitente que realice las operaciones siguientes:

- Asegurarse de que el documento original esté impreso en papel blanco (no de color).
- Aumentar la configuración de contraste, el nivel de calidad o la resolución de fax.
- Si es posible, que envíe el fax desde un programa de software informático.

Solución de problemas de red cableada

Introducción

Compruebe lo siguiente para determinar si la impresora se está comunicando con la red. Antes de comenzar, imprima una página de configuración desde el panel de control de la impresora y localice la dirección IP que aparece en esta página.

- [Conexión física deficiente](#)
- [El equipo utiliza la dirección IP incorrecta para la impresora](#)
- [El equipo no puede comunicarse con la impresora](#)
- [La impresora utiliza la configuración de la velocidad de transferencia incorrecta para la red](#)
- [Programas de software nuevos pueden estar provocando problemas de compatibilidad](#)
- [El equipo o la estación de trabajo pueden estar mal configurados](#)
- [La impresora está desactivada o la configuración de red es incorrecta](#)



NOTA: HP no admite la red de punto a punto, ya que se trata de una función de los sistemas operativos de Microsoft y no de los controladores de impresión HP. Para más información, vaya al sitio Web de Microsoft en www.microsoft.com.

Conexión física deficiente

1. Compruebe que la impresora está conectada al puerto de red correcto mediante un cable con la longitud apropiada.
2. Compruebe que las conexiones de cable son seguras.
3. Mire la conexión del puerto de red situada en la parte posterior de la impresora y compruebe que la luz ámbar de actividad y la luz verde de estado de transferencia están encendidas.
4. Si el problema persiste, pruebe un cable o puerto diferente en el concentrador.

El equipo utiliza la dirección IP incorrecta para la impresora

1. Abra las propiedades de la impresora y haga clic en la ficha **Puertos**. Compruebe que se ha seleccionado la dirección IP actual de la impresora. La dirección IP de la impresora figura en la página de configuración de esta.
2. Si ha instalado la impresora utilizando el puerto TCP/IP estándar de HP, seleccione el cuadro con la etiqueta **Imprimir siempre con esta impresora, incluso si cambia la dirección IP**.
3. Si ha instalado la impresora utilizando un puerto TCP/IP estándar de Microsoft, utilice el nombre de host en lugar de la dirección IP.
4. Si la dirección IP es correcta, elimine la impresora y, a continuación, vuelva a agregarla.

El equipo no puede comunicarse con la impresora

1. Compruebe las comunicaciones de red haciendo ping a la red.
 - a. Abra el símbolo del sistema en su equipo.

- En Windows, haga clic en **Inicio, Ejecutar**, escriba `cmd` y, a continuación, pulse **Intro**.
 - Para OS X, vaya a **Aplicaciones, Utilidades** y abra **Terminal**.
- b.** Escriba `ping` seguido de la dirección IP de su impresora.
 - c.** Si en la ventana aparecen tiempos de recorrido de ida y vuelta, la red está funcionando.
- 2.** De lo contrario, verifique si los concentradores de red están encendidos y, a continuación, que la red, la impresora y el equipo están configurados para el mismo tipo de red.

La impresora utiliza la configuración de la velocidad de transferencia incorrecta para la red

HP recomienda mantener estas configuraciones en modo automático (configuración predeterminada). Si cambia esta configuración, también debe cambiarla para la red.

Programas de software nuevos pueden estar provocando problemas de compatibilidad

Si se ha instalado un programa de software nuevo, compruebe que se ha instalado correctamente y que utiliza el controlador de impresión correcto.

El equipo o la estación de trabajo pueden estar mal configurados

- 1.** Compruebe la configuración de los controladores de red y de impresión y la redirección de red.
- 2.** Compruebe que el sistema operativo está configurado correctamente.

La impresora está desactivada o la configuración de red es incorrecta

- 1.** Revise la página de configuración para comprobar el estado del protocolo de red. Actívelo si es necesario.
- 2.** Vuelva a configurar la red si es necesario.

Solución de problemas de red inalámbrica

- [Introducción](#)
- [Lista de comprobación de conectividad inalámbrica](#)
- [La impresora no imprime una vez finalizada la configuración inalámbrica](#)
- [La impresora no imprime y el equipo tiene un firewall de terceros instalado](#)
- [La conexión inalámbrica no funciona después de mover el router o la impresora inalámbricos](#)
- [No se pueden conectar más equipos a la impresora inalámbrica](#)
- [La impresora inalámbrica pierde la comunicación cuando se conecta a una VPN](#)
- [La red no aparece en la lista de redes inalámbricas](#)
- [La red inalámbrica no funciona](#)
- [Realización de un test de diagnóstico de la red inalámbrica](#)
- [Reducción de interferencias en una red inalámbrica](#)

Introducción

Utilice la información sobre resolución de problemas para solucionar cualquier inconveniente.



NOTA: Para determinar si la impresión Wi-Fi Direct está activada en la impresora, imprima una página de configuración.

Lista de comprobación de conectividad inalámbrica

- Verifique que el cable USB no está conectado.
- Compruebe que la impresora y el router inalámbrico estén encendidos y tengan alimentación. Asegúrese también de que la conexión inalámbrica de la impresora esté encendida.
- Compruebe que el identificador de conjunto de servicios (SSID) es correcto. Imprima una página de configuración para determinar el SSID. Si no está seguro de si el SSID es correcto, ejecute la configuración inalámbrica de nuevo.
- Con redes seguras, compruebe que la información de seguridad es correcta. Si la información de seguridad no es correcta, ejecute la configuración inalámbrica de nuevo.
- Si la red inalámbrica funciona correctamente, intente acceder a otros equipos de la red inalámbrica. Si la red tiene acceso a Internet, intente conectarse a Internet mediante una conexión inalámbrica.
- Compruebe que el método de codificación (AES o TKIP) es el mismo para la impresora y para el punto de acceso inalámbrico (en redes que utilizan seguridad WPA).
- Compruebe que la impresora se encuentra dentro del alcance de la red inalámbrica. Para la mayoría de las redes, la impresora debe encontrarse dentro de un alcance de 30 m del punto de acceso inalámbrico (router inalámbrico).
- Compruebe que no hay obstáculos que bloqueen la señal inalámbrica. Quite los objetos metálicos de gran tamaño que haya entre el punto de acceso y la impresora. Asegúrese de que los postes, paredes o

columnas de soporte que contengan metal u hormigón no separan la impresora del punto de acceso inalámbrico.

- Compruebe que la impresora se encuentra alejada de dispositivos electrónicos que puedan interferir con la señal inalámbrica. Muchos dispositivos puede interferir con la señal inalámbrica, incluidos motores, teléfonos inalámbricos, cámaras de sistemas de seguridad, otras redes inalámbricas y algunos dispositivos Bluetooth.
- Compruebe que el controlador de impresión está instalado en el equipo.
- Compruebe que ha seleccionado el puerto de impresora correcto.
- Compruebe que el equipo y la impresora se conectan a la misma red inalámbrica.
- Para OS X, verifique que el router inalámbrico sea compatible con Bonjour.

La impresora no imprime una vez finalizada la configuración inalámbrica

1. Asegúrese de que la impresora esté encendida y en estado preparado.
2. Desactive los firewall de terceros que tenga instalados en el equipo.
3. Asegúrese de que la red inalámbrica funciona correctamente.
4. Asegúrese de que el equipo funciona correctamente. Si es necesario, reinicie el equipo.
5. Compruebe que puede abrir el servidor web incorporado de HP desde un equipo de la red.

La impresora no imprime y el equipo tiene un firewall de terceros instalado

1. Actualice el firewall a la versión más reciente del fabricante disponible.
2. Si los programas solicitan acceso al firewall cuando instala la impresora o intenta imprimir, asegúrese de que permite que los programas se ejecuten.
3. Desactive temporalmente el firewall y, a continuación, instale la impresora inalámbrica en el equipo. Active el firewall cuando haya finalizado la instalación inalámbrica.

La conexión inalámbrica no funciona después de mover el router o la impresora inalámbricos

1. Asegúrese de que el router o la impresora se conectan a la misma red a la que se conecta el equipo.
2. Imprima una página de configuración.
3. Compare el identificador de conjunto de servicios (SSID) que aparece en la página de configuración con el SSID que aparece en la configuración de la impresora del equipo.
4. Si los números no coinciden, los dispositivos no se están conectando a la misma red. Vuelva a configurar los ajustes inalámbricos de la impresora.

No se pueden conectar más equipos a la impresora inalámbrica

1. Asegúrese de que los otros equipos están dentro del alcance de la señal inalámbrica y que no hay obstáculos que la bloqueen. Para la mayoría de las redes, la señal se encuentra dentro de un alcance de 30 m del punto de acceso inalámbrico.
2. Asegúrese de que la impresora esté encendida y en estado preparado.

3. Asegúrese de que no haya más de cinco usuarios simultáneos de Wi-Fi Direct.
4. Desactive los firewall de terceros que tenga instalados en el equipo.
5. Asegúrese de que la red inalámbrica funciona correctamente.
6. Asegúrese de que el equipo funciona correctamente. Si es necesario, reinicie el equipo.

La impresora inalámbrica pierde la comunicación cuando se conecta a una VPN

- Normalmente, no puede conectarse a una VPN y a otras redes al mismo tiempo.

La red no aparece en la lista de redes inalámbricas

- Asegúrese de que el direccionador inalámbrico está encendido y tiene alimentación.
- Puede que la red esté oculta. No obstante, es posible conectarse a una red oculta.

La red inalámbrica no funciona

1. Asegúrese de que el cable de red no esté conectado.
2. Para comprobar si la red ha perdido la comunicación, pruebe a conectar otros dispositivos a la red.
3. Compruebe las comunicaciones de red haciendo ping a la red.
 - a. Abra el símbolo del sistema en su equipo.
 - En Windows, haga clic en **Inicio, Ejecutar**, escriba `cmd` y, a continuación, pulse **Intro**.
 - Para OS X, vaya a **Aplicaciones, Utilidades** y abra **Terminal**.
 - b. Escriba `ping`, seguido de la dirección IP del direccionador.
 - c. Si en la ventana aparecen tiempos de recorrido de ida y vuelta, la red está funcionando.
4. Asegúrese de que el router o la impresora se conectan a la misma red a la que se conecta el equipo.
 - a. Imprima una página de configuración.
 - b. Compare el identificador de conjunto de servicios (SSID) que aparece en el informe de configuración con el SSID que aparece en la configuración de la impresora del equipo.
 - c. Si los números no coinciden, los dispositivos no se están conectando a la misma red. Vuelva a configurar los ajustes inalámbricos de la impresora.

Realización de un test de diagnóstico de la red inalámbrica

Desde el panel de control de la impresora es posible realizar un test de diagnóstico que le facilita información acerca de la configuración de la red inalámbrica.



NOTA: Los pasos varían en función del tipo de panel de control.

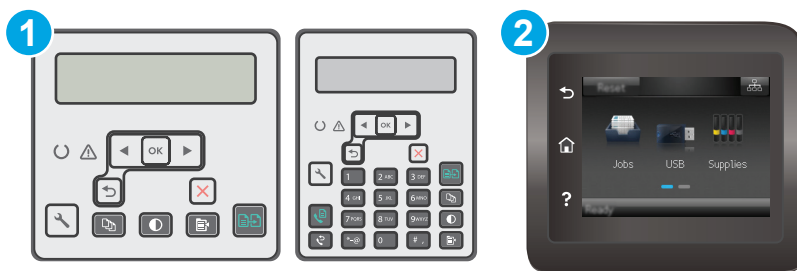

- | | |
|---|--------------------------------------|
| 1 | Paneles de control de 2 líneas |
| 2 | Panel de control con pantalla táctil |

Paneles de control de 2 líneas

1. En el panel de control de la impresora, pulse el botón Configurar .
2. Abra los siguientes menús:
 - **Autodiagnóstico**
 - **Ejecutar prueba de fax**
3. Pulse el botón **OK** para iniciar la prueba. La impresora imprime una página de prueba que muestra los resultados del test.

Paneles de control con pantalla táctil

1. En la pantalla de inicio del panel de control de la impresora, deslice hasta que se muestre el menú **Configuración**. Toque el icono **Configuración**  para abrir el menú.
2. Desplácese y seleccione **Autodiagnósticos**.
3. Seleccione **Ejecutar prueba inalámbrica** para iniciar la prueba. La impresora imprime una página de prueba que muestra los resultados del test.

Reducción de interferencias en una red inalámbrica

Las sugerencias siguientes pueden ayudarle a reducir las interferencias en una red inalámbrica:

- Mantenga los dispositivos inalámbricos alejados de objetos metálicos de gran tamaño, como archivadores, y otros objetos electromagnéticos, como microondas y teléfonos inalámbricos. Estos objetos pueden interferir en las señales de radio.
- Mantenga los dispositivos inalámbricos alejados de grandes estructuras y edificios. Estos objetos pueden absorber las ondas de radio y disminuir la potencia de la señal.
- Coloque el router inalámbrico en una ubicación central en la línea de visión de las impresoras inalámbricas en la red.

Solución de problemas de fax

Introducción

Utilice la información sobre resolución de problemas de fax para solucionar cualquier inconveniente.

- [Lista de comprobación de solución de problemas de fax](#)
- [Solución de problemas generales del fax](#)

Lista de comprobación de solución de problemas de fax

- Existen varias soluciones posibles. Después de cada acción recomendada, vuelva a intentar enviar o recibir el fax para comprobar si se ha resuelto el problema.
 - Para obtener los mejores resultados durante la solución de problemas del fax, compruebe que la línea de la impresora está conectada directamente a la toma de teléfono de la pared. Desconecte los demás dispositivos que estén conectados a la impresora.
1. Asegúrese de que el cable del teléfono está conectado al puerto correcto de la parte trasera de la impresora.
 2. Compruebe la línea de teléfono utilizando la prueba de fax:

Paneles de control de 2 líneas



- a. En el panel de control del producto, pulse el botón Configuración .
- b. Seleccione **Servicio** y, a continuación, seleccione **Ejecutar prueba de fax**. El producto imprimirá un informe de la prueba de fax.

Paneles de control con pantalla táctil

- a. En la pantalla de inicio del panel de control del producto, toque el botón Configuración .
- b. Abra los siguientes menús:
 - [Servicio](#)
 - [Servicio fax](#)
- c. Seleccione la opción [Ejecutar prueba de fax](#). La impresora imprimirá un informe de la prueba de fax.

El informe contiene los siguientes resultados posibles:

- **Superada:** el informe muestra toda la configuración actual del fax para que se pueda revisar.
 - **Fallida:** en el informe se indica la naturaleza del error y se muestran indicaciones para la resolución del problema.
3. Compruebe que el firmware de la impresora esté actualizado:

- a. Imprima una página de configuración desde el menú **Informes** del panel de control para obtener el código de fecha del firmware instalado.
 - b. Acceda a www.hp.com/go/support, seleccione el idioma de su país o región, haga clic en el enlace **Obtener controladores y software**, escriba el nombre de la impresora en el campo de búsqueda, pulse el botón **Intro** y, a continuación, seleccione la impresora de la lista de resultados de la búsqueda.
 - c. Seleccione el sistema operativo.
 - d. Bajo la sección **Firmware**, busque **Utilidad de actualización de firmware**.
-
-  **NOTA:** Utilice la utilidad de actualización de firmware específica para ese modelo de impresora.
- e. Haga clic en **Descargar**, haga clic en **Ejecutar**, y, a continuación, haga clic en **Ejecutar** de nuevo.
 - f. Cuando se ejecute la utilidad, seleccione la impresora de la lista desplegable y, a continuación, haga clic en **Enviar firmware**.
-
-  **NOTA:** Para imprimir una página de configuración para verificar la versión de firmware instalada antes o después del proceso de actualización, haga clic en **Configuración de impresión**.
- g. Siga las instrucciones que aparecen en pantalla para completar la instalación y, a continuación, haga clic en el botón **Salir** para cerrar la utilidad.
4. Compruebe que el fax se configuró cuando se instaló el software de la impresora.

Desde el equipo, en la carpeta de programa de HP, ejecute la Utilidad de configuración del fax.

5. Compruebe que el servicio telefónico es compatible con el fax analógico.
 - Si utiliza un servicio de RDSI o PBX digital, póngase en contacto con su proveedor del servicio para obtener información sobre cómo configurar una línea de fax analógica.
 - Si utiliza un servicio de voz sobre IP, cambie la configuración **Velocidad de fax** a **Lenta (V.29)** en el panel de control. Pregunte a su proveedor de servicios si admite fax y cuál es la velocidad de fax módem recomendada. Algunas empresas podrían requerir un adaptador.
 - Si utiliza un servicio DSL, compruebe que se ha incluido un filtro en la conexión de la línea de teléfono con la impresora. Póngase en contacto con el proveedor de servicios de DSL o adquiera un filtro DSL si no dispone de uno. Si ya hay instalado un filtro DSL, pruebe con otro, ya que es posible que el filtro sea defectuoso.

Solución de problemas generales del fax

- [Los faxes se envían lentamente](#)
- [La calidad del fax es deficiente](#)
- [El fax se corta o se imprime en dos páginas](#)

 **NOTA:** Los pasos varían en función del tipo de panel de control.



- | | |
|---|--------------------------------------|
| 1 | Paneles de control de 2 líneas |
| 2 | Panel de control con pantalla táctil |

Los faxes se envían lentamente

La impresora está experimentando una calidad deficiente de la línea telefónica.

- Vuelva a intentar el envío del fax cuando hayan mejorado las condiciones de la línea.
- Compruebe con el proveedor de servicios de telefonía que la línea admite faxes.
- Desactive el ajuste de [Corrección de errores](#).

Paneles de control de 2 líneas

- En el panel de control de la impresora, pulse el botón **Configurar** .
- Seleccione **Configuración de fax** y, a continuación, seleccione **Todos los faxes**.
- Seleccione **Corrección de errores** y, a continuación, seleccione **Desactivada**.

Paneles de control con pantalla táctil

- En la pantalla de inicio del panel de control de la impresora, toque el botón **Configuración** .
- Seleccione **Servicio** y, a continuación, seleccione **Servicio de fax**.
- Seleccione **Corrección de errores** y, a continuación, seleccione **Desactivada**.

 **NOTA:** Esto puede reducir la calidad de la imagen.

- Utilice papel blanco para el original. No utilice colores como el gris, el amarillo o el rosa.
- Aumente el valor del ajuste [Velocidad de fax](#).

Paneles de control de 2 líneas

- En el panel de control de la impresora, pulse el botón **Configurar** .
- Seleccione **Configuración de fax** y, a continuación, seleccione **Todos los faxes**.
- Seleccione **Velocidad de fax** y, a continuación, seleccione el ajuste adecuado.

Paneles de control con pantalla táctil

- a. En la pantalla de inicio del panel de control de la impresora, toque el botón Configuración .
 - b. Seleccione [Configuración de fax](#).
 - c. Seleccione [Configuración avanzada](#) y, a continuación, [Velocidad de fax](#).
 - d. Seleccione la configuración correcta.
- Divida los trabajos de fax grandes en secciones más pequeñas y envíelas por separado.
 - Cambie la configuración del fax en el panel de control a una resolución inferior.

Paneles de control de 2 líneas

- a. En el panel de control de la impresora, pulse el botón Configurar .
- b. Seleccione **Configuración de fax**.
- c. Seleccione **Configuración de envío de fax** y, a continuación, **Definir resolución**.
- d. Seleccione la configuración de resolución deseada y, a continuación, pulse el botón **OK**.

Paneles de control con pantalla táctil

- a. En la pantalla de inicio del panel de control de la impresora, toque el botón Configuración .
- b. Seleccione [Configuración de fax](#).
- c. Seleccione [Configuración avanzada](#) y, a continuación, [Resolución de fax](#).
- d. Seleccione el ajuste de resolución deseado y, a continuación, toque [Aceptar](#).

La calidad del fax es deficiente

El fax está borroso o demasiado claro.

- Aumente la resolución cuando envíe faxes. La resolución no afecta a los faxes recibidos.

Paneles de control de 2 líneas

- a. En el panel de control de la impresora, pulse el botón Configurar .
- b. Seleccione **Configuración de fax**.
- c. Seleccione **Configuración de envío de fax** y, a continuación, **Definir resolución**.
- d. Seleccione la configuración de resolución deseada y, a continuación, pulse **OK**.

Paneles de control con pantalla táctil

- a. En la pantalla de inicio del panel de control de la impresora, toque el botón Configuración .
- b. Seleccione [Configuración de fax](#).
- c. Seleccione [Configuración avanzada](#) y, a continuación, [Resolución de fax](#).
- d. Seleccione el ajuste de resolución deseado y, a continuación, toque [Aceptar](#).



NOTA: El aumento de la resolución ralentiza la velocidad de transmisión.

- En el panel de control, active la opción **Corrección de errores** desde el panel de control.

Paneles de control de 2 líneas

- a. En el panel de control de la impresora, pulse el botón **Configurar** .
- b. Seleccione **Configuración de fax** y, a continuación, seleccione **Todos los faxes**.
- c. Seleccione **Corrección de errores** y, a continuación, seleccione **Activada**.

Paneles de control con pantalla táctil

- a. En la pantalla de inicio del panel de control de la impresora, toque el botón **Configuración** .
 - b. Seleccione **Servicio** y, a continuación, seleccione **Servicio de fax**.
 - c. Seleccione **Corrección de errores** y, a continuación, seleccione **Activada**.
- Compruebe los cartuchos de tóner y sustitúyalos si es necesario.
 - Pida al remitente que aumente la configuración de contraste del fax de envío y que después, vuelva a enviar el fax.

El fax se corta o se imprime en dos páginas

- Defina los ajustes de **Tamaño de papel predeterminado**. Los faxes se imprimen en un único tamaño de papel de acuerdo con la configuración de **Tamaño de papel determinado**.

Paneles de control de 2 líneas

- a. En el panel de control de la impresora, pulse el botón **Configurar** .
- b. Seleccione **Configuración del sistema** y, a continuación, seleccione **Configuración de papel**.
- c. Seleccione **Definir tamaño de papel** y, a continuación, seleccione el ajuste adecuado.

Paneles de control con pantalla táctil

- a. En la pantalla de inicio del panel de control de la impresora, toque el botón **Configuración** .
 - b. Seleccione **Configuración del sistema** y, a continuación, seleccione **Configuración de papel**.
 - c. Seleccione **Tamaño de papel** y, a continuación, seleccione el ajuste adecuado.
- Configure el tipo y el tamaño de papel de la bandeja que se utiliza para los faxes.
 - Active la opción **Ajustar a página** para imprimir faxes de mayor longitud en papel de tamaño carta o A4.

Paneles de control de 2 líneas

- a. En el panel de control de la impresora, pulse el botón **Configurar** .
- b. Seleccione **Configuración de fax** y, a continuación, seleccione **Recepción de fax**.
- c. Seleccione **Ajustar a página** y, a continuación, seleccione **Activado**.

Paneles de control con pantalla táctil

- a. En la pantalla de inicio del panel de control de la impresora, toque el botón Configuración .
- b. Seleccione [Configuración de fax](#) y, a continuación, seleccione [Configuración avanzada](#).
- c. Seleccione [Ajustar a página](#) y, a continuación, seleccione [Activado](#).



NOTA: Si la opción [Ajustar a página](#) está desactivada y la configuración de [Tamaño de papel predeterminado](#) está establecida como carta, un original con un tamaño de papel legal se imprimirá en dos páginas.

Índice

A

accesorios
 números de referencia 24
 pedido 24
acústicas, especificaciones 15
agenda telefónica, fax
 agregar entradas 98
AirPrint 57
alimentador de documentos 62
 copiar documentos a doble cara 62
 envío de faxes desde 98
 problemas de alimentación de papel 140
 ubicación 2
ambas caras, imprimir en Windows 46
aplicaciones
 descarga 104
asistencia
 en línea 128
asistencia en línea 128
atascos
 bandeja de salida 151
 ubicaciones 143
atascos de papel
 bandeja de salida 151
 ubicaciones 143
ayuda, panel de control 132
ayuda en línea, panel de control 132

B

bandeja, salida
 eliminar atascos 151
bandeja de alimentación prioritaria
 carga de sobres 21
bandeja de entrada
 carga 18

 carga de sobres 21
 ubicación 2
bandeja de salida
 eliminar atascos 151
 ubicación 2
bandejas
 capacidad 11
 incluidas 11
bloqueo
 formateador 118
botón de encendido/apagado,
 ubicación 2

C

calidad de imagen
 comprobación del estado del cartucho de tóner 159
cartucho
 sustitución 32, 35
cartucho de tóner
 componentes 32, 35
 configuración de umbral bajo 135
 números de referencia 24
 sustitución 32, 35
 uso con nivel bajo 135
cartuchos de grapas
 números de referencia 24
cartuchos de HP originales 26
cartuchos de tóner
 números de referencia 24
centro de atención al cliente de HP 128
cliente, asistencia
 en línea 128
conexión de alimentación
 ubicación 3

configuración
 valores predeterminados de fábrica, restauración 133
configuración de ahorro de energía 119
configuración de la velocidad de enlace de red, modificación 115
configuraciones de EconoMode 119, 163
consumibles
 configuración de umbral bajo 135
 estado, visualización con HP Utility para Mac 110
 números de referencia 24
 pedido 24
 sustitución del cartucho de tóner 32, 35
 sustitución del tambor de imágenes 38, 41
 uso con nivel bajo 135
controladores, compatibles 11
controladores de impresión, compatibles 11
copia
 calidad, ajuste 63
 configuración de tamaño y tipo de papel 166
 copias individuales 60
 documentos de dos caras 62
 márgenes de documentos 169
 optimización para texto o imágenes 168
 varias copias 60
copia a doble cara 62
cristal, limpieza 166, 171
cristal, limpieza del alimentador de documentos 157

CH

chip de memoria (tóner)
ubicación 32

D

dimensiones de la impresora 14
dispositivos Android
impresión desde 58
dúplex 62

E

eléctricas, especificaciones 15
energía
consumo 15
enviar un fax
desde el escáner de superficie
plana 97
envío de fax
desde un equipo (Windows) 99
envío de faxes
desde el alimentador de
documentos 98
desde el software 99
escaneo
desde el software HP Easy Scan
(OS X) 67
desde el software HP Scan
(Windows) 66
escáner
enviar un fax desde el 97
limpieza del cristal 166, 171
limpieza del cristal del
alimentador de documentos
157
ubicación 2
especificaciones
eléctricas y acústicas 15
estado
HP Utility, Mac 110
luces del panel de control 129
Explorer, versiones compatibles
servidor web incorporado de HP
106

F

fax
entradas de marcado rápido 98
envío desde el software 99
puertos 3
solucionar calidad baja 185

solucionar problemas de espacio
de página 186
solucionar velocidad lenta 184
solución de problemas
generales 183
faxes electrónicos
envío 99

H

HP Device Toolbox, uso 106
HP ePrint 55
HP EWS, uso 106
HP Utility 110
HP Utility, Mac 110
HP Utility para Mac
Bonjour 110
funciones 110

I

impresión a doble cara
Mac 49
manual (Mac) 49
manual (Windows) 46
Windows 46
impresión dúplex
Mac 49
impresión dúplex (a doble cara)
Windows 46
impresión en ambas caras
Mac 49
manual, con Windows 46
impresión manual a doble cara
Mac 49
Windows 46
impresión móvil
dispositivos Android 58
impresión móvil, software
compatible 13
impresión Wi-Fi Direct 13
Impresión Wi-Fi Direct 51
instalación en red 105
interferencias en una red
inalámbrica 181
Internet Explorer, versiones
compatibles
servidor web incorporado de HP
106
interruptor de alimentación,
ubicación 2

K

kits de mantenimiento
números de referencia 24

L

limpieza
cristal 166, 171
cristal del alimentador de
documentos 157
ruta del papel 161
lista de comprobación
conectividad inalámbrica 178
solución de problemas de fax
182

M

Macintosh
HP Utility 110
memoria
incluida 11
menú Aplic. 104
Microsoft Word, uso del fax desde
99

N

Netscape Navigator, versiones
compatibles
servidor web incorporado de HP
106
número de copias, cambio 60
números de marcado rápido
programación 98
números de referencia
cartucho de tóner 24
cartuchos de grapas 24
consumibles 24
piezas de recambio 24

P

páginas por hoja
impresión (Mac) 49
selección (Mac) 49
selección (Windows) 48
páginas por minuto 11
panel de control
ayuda 132
LED 4
patrones de luz LED 129
ubicación 2
panel de control LED
controles 4

- papel
 - selección 162
- papel, pedido 24
- pedido
 - consumibles y accesorios 24
- peso, impresora 14
- piezas de recambio
 - números de referencia 24
- política de cartuchos 26
- problemas de recogida del papel
 - solución 138, 139
- puerto de red
 - ubicación 3
- puerto Ethernet
 - ubicación 3
- puertos
 - fax 3
 - red 3
 - ubicación 3
 - USB 3
- puertos de fax 3
 - ubicación 3
- puertos de interfaz
 - ubicación 3

R

- ranura de bloqueo
 - ubicación 3
- redes
 - compatibles 11
 - instalación de la impresora 105
- red inalámbrica
 - solución de problemas 178
- referencia, números
 - accesorios 24
 - cartuchos de tóner 24
- requisitos del navegador
 - servidor web incorporado de HP 106
- requisitos del navegador web
 - servidor web incorporado de HP 106
- requisitos del sistema
 - servidor web incorporado de HP 106
- resolución de problemas
 - LED, patrones de luz 129
- restauración de valores
 - predeterminados de fábrica 133

- retraso del apagado
 - configuración 120
- retraso de reposo
 - configuración 119

S

- servicios Web
 - activación 104
 - aplicaciones 104
- servicios Web de HP
 - activación 104
 - aplicaciones 104
- servidor web incorporado
 - asignación de contraseñas 117
- servidor Web incorporado
 - funciones 106
- Servidor web incorporado de HP
 - funciones 106
- sistemas operativos, compatibles 11
- sistemas operativos (SO)
 - compatibles 11
- sitios web
 - asistencia al cliente 128
- SO (sistemas operativos)
 - compatibles 11
- sobres, carga 21
- software
 - envío de faxes 99
 - HP Utility 110
- Software HP Easy Scan (OS X) 67
- software HP ePrint 57
- software HP Scan (Windows) 66
- solución de problemas
 - comprobación del estado del cartucho de tóner 159
 - fax 183
 - faxes 182
 - LED, errores 129
 - problemas de alimentación del papel 138
 - problemas de red 176
 - red cableada 176
 - red inalámbrica 178
- solución de problemas de fax
 - lista de comprobación 182
- soluciones de impresión móvil 11
- sustitución
 - cartucho de tóner 32, 35
 - tambor de imágenes 38, 41

T

- tambor de imágenes
 - componentes 38
 - sustitución 38, 41
- técnica, asistencia
 - en línea 128
- tipo de papel
 - selección (Windows) 48
- tipos de papel
 - selección (Mac) 50

U

- USB, puerto
 - ubicación 3

V

- valores predeterminados, restauración 133
- valores predeterminados de fábrica, restauración 133
- varias páginas por hoja
 - impresión (Windows) 48

W

- Windows
 - envío de faxes desde 99
- Word, uso del fax desde 99

