

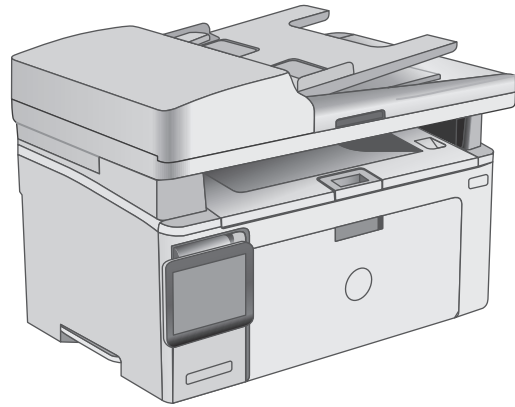

LaserJet Pro MFP M129-M132, LaserJet Ultra MFP M133-M134

Brukerhåndbok

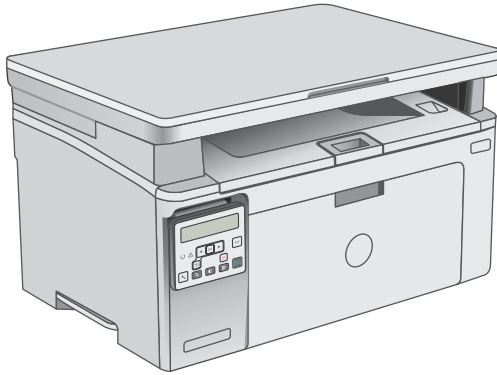

M129-M134



www.hp.com/support/ljM129MFP



**HP LaserJet Pro MFP M129-M132, LaserJet
Ultra MFP M133-M134**

Brukerhåndbok

Copyright og lisens

© Copyright 2016 HP Development Company, L.P.

Reproduksjon, tilpasning eller oversettelse uten skriftlig tillatelse på forhånd er forbudt, med unntak av tillatelser gitt under lover om opphavsrett.

Opplysningene i dette dokumentet kan endres uten varsel.

De eneste garantiene for HP-produkter og -tjenester er angitt i uttrykte garantierklæringer som følger med slike produkter og tjenester. Ingenting i dette dokumentet skal oppfattes som en tilleggsgaranti. HP er ikke ansvarlig for tekniske eller redaksjonelle feil eller utelatelser i dette dokumentet.

Edition 2, 01/2019

Varemerker

Adobe®, Adobe Photoshop®, Acrobat® og PostScript® er varemerker for Adobe Systems Incorporated.

Apple og Apple-logoen er varemerker for Apple Inc., registrert i USA og andre land/regioner.

OS X er et varemerke for Apple Inc., registrert i USA og andre land/regioner.

AirPrint er et varemerke for Apple Inc., registrert i USA og andre land/regioner.

Microsoft®, Windows®, Windows® XP og Windows Vista® er registrerte varemerker for Microsoft Corporation i USA.

Innhold

1 Skriveroversikt	1
Inndelt oversikt	2
Skriver, sett forfra	2
Skriver, sett bakfra	3
Grensesnittporter	3
LED-kontrollpanelvisning (modellene M130a, M132a, M133a, M134a)	4
2-linjers LCD-kontrollpanelvisning (modellene M130nw, M132nw, M132snw)	5
2-linjers LCD-kontrollpanelvisning (modellene M130fn, M132fn, M132fp, M133fn, M134fn)	6
Kontrollpanelvisning med berøringsfunksjonalitet (modellene M130fw, M132fw)	8
Oppsett av startsidene	8
Slik bruker du kontrollpanelet	9
Skriverspesifikasjoner	11
Tekniske spesifikasjoner	11
Operativsystemer som støttes	11
Mobilutskriftsløsninger	13
Skrivermål	14
Strømforbruk, elektriske spesifikasjoner og lydutslipp	15
Område for driftsmiljø	15
Oppsett av skrivermaskinvare og programvareinstallering	16
2 Papirskuffer	17
Legge i innskuffen	18
Innføring	18
Legg papir i innskuffen	18
Legge i og skrive ut konvolutter	21
Innføring	21
Skrive ut konvolutter	21
Konvoluttretning	21
3 Rekvisita, tilbehør og deler	23
Bestill rekvisita, tilbehør og deler	24

Bestilling	24
Rekvisita og tilbehør	24
Egenreparasjonsdeler	24
Konfigurere innstillingene for beskyttelse av HP-tonerkassetter	26
Innføring	26
Aktivere eller deaktivere Kassettretningslinjene	26
Aktivere funksjonen på modeller som har kontrollpanel med to linjer og kontrollpanel med berøringsskjerm	26
Deaktivere funksjonen på modeller som har kontrollpanel med to linjer og kontrollpanel med berøringsskjerm	27
Bruk HPs innebygde webserver (EWS) til å aktivere Kassettretningslinjene	27
Bruk HPs innebygde webserver (EWS) til å deaktivere Kassettretningslinjene	27
Feilsøke feilmeldinger om Kassettretningslinjer i kontrollpanelet eller den innebygde webserveren	28
Aktivere eller deaktivere Kassetbeskyttelse	29
Aktivere funksjonen på modeller som har kontrollpanel med to linjer og kontrollpanel med berøringsskjerm	29
Deaktivere funksjonen på modeller som har kontrollpanel med to linjer og kontrollpanel med berøringsskjerm	29
Bruk HPs innebygde webserver (EWS) til å aktivere Kassetbeskyttelse	29
Bruk HPs innebygde webserver (EWS) til å deaktivere Kassetbeskyttelse	30
Feilsøke feilmeldinger om Kassetbeskyttelse i kontrollpanelet eller den innebygde webserveren	31
Skifte ut tonerkassetten	32
Innføring	32
Informasjon om tonerkassett og bildetrommel	32
Bytte tonerkassetten (M129–M132-modellene)	33
Bytte tonerkassetten (M133–M134-modellene)	35
Bytte bildetrommelen (M129–M132-modellene)	38
Bytte bildetrommelen (M133–M134-modellene)	41
4 Skrive ut	45
Utskriftsoppgaver (Windows)	46
Slik skriver du ut (Windows)	46
Skrive ut på begge sider manuelt (Windows)	46
Skrive ut flere sider per ark (Windows)	48
Velge papirtype (Windows)	48
Flere utskriftsoppgaver	48
Utskriftsoppgaver (OS X)	49
Slik skriver du ut (OS X)	49
Skrive ut på begge sider manuelt (OS X)	49

Skrive ut flere sider per ark (OS X)	49
Velge papirtype (OS X)	50
Flere utskriftsoppgaver	50
Mobilutskrift	51
Innføring	51
Wi-Fi Direct (bare trådløse modeller)	51
Aktivere eller deaktivere Wi-Fi Direct	53
Endre skrivernavnet for Wi-Fi Direct	54
HP ePrint via e-post	55
HP ePrint-programvare	56
AirPrint	57
Innebygd Android-utskrift	57
5 Kopiering	59
Kopiere	60
Kopiere på begge sider (tosidig)	62
Kopiere på begge sider manuelt	62
Flere kopioppgaver	63
6 Skanning	65
Skanne ved hjelp av HP Scan-programvare (Windows)	66
Skanne ved hjelp av HP Easy Scan-programvare (OS X)	67
Konfigurere Skann til e-post (bare modeller med berøringsskjerm)	68
Innføring	68
Før du begynner	68
Metode 1: Bruk veiviseren for Skann til e-post (Windows)	68
Metode 2: Aktiver Skann til e-post via HPs innebygde webserver (Windows)	70
Trinn 1: Gå til HPs innebygde webserver (EWS)	70
Trinn 2: Konfigurer funksjonen Skann til e-post	70
Trinn 3: Legg til kontakter i adresseboken for e-post	72
Trinn 4: Konfigurer standard e-postalternativer	72
Konfigurere Skann til e-post på en Mac	73
Trinn 1: Gå til HPs innebygde webserver (EWS)	73
Metode 1: Bruk en nettleser til å åpne HPs innebygde webserver	73
Metode 2: Bruk HP Utility til å åpne HPs innebygde webserver	73
Trinn 2: Konfigurer funksjonen Skann til e-post	73
Trinn 3: Legg til kontakter i adresseboken for e-post	75
Trinn 4: Konfigurer standard e-postalternativer	75
Konfigurere skanning til nettverksmappe (bare modeller med berøringsskjerm)	77
Innføring	77
Før du begynner	77

Metode 1: Bruk HPs veiviser for skanning til nettverksmappe (Windows)	77
Metode 2: Aktiver Skann til nettverksmappe via HPs innebygde webserver (Windows)	79
Trinn 1: Gå til HPs innebygde webserver (EWS)	79
Trinn 2: Konfigurer skanning til nettverksmappe	80
Konfigurere skanning til nettverksmappe på en Mac	81
Trinn 1: Gå til HPs innebygde webserver (EWS)	81
Metode 1: Bruk en nettleser til å åpne HPs innebygde webserver	81
Metode 2: Bruk HP Utility til å åpne HPs innebygde webserver	81
Trinn 2: Konfigurer skanning til nettverksmappe	82
Skanne til e-post (bare modeller med berøringsskjerm)	84
Skanne til en nettverksmappe (bare modeller med berøringsskjerm)	85
Flere skanneoppgaver	86

7 Faks **87**

Konfigurer for å sende og motta fakser	88
Før du starter	88
Trinn 1: Identifiser telefonens tilkoblingstype	88
Trinn 2: Konfigurer faksen	89
Dedikert telefonlinje	89
Felles tale-/fakslinje	90
Felles tale-/fakslinje med en telefonsvarer	91
Trinn 3: Konfigurere klokkeslettet, datoen og hodet for faksen	93
HPs veiviser for faksoppsett	93
Skriverens kontrollpanel	93
HP Embedded Web Server (EWS) og HP Device Toolbox (Windows)	94
Trinn 4: Utfør en fakstest	95
Sende en faks	96
Fakse fra planskanneren	96
Fakse fra dokumentmateren (bare modeller med dokumentmater)	97
Bruke kortnumre og oppføringer for gruppeoppringing	97
Sende en faks fra programvaren	98
Sende en faks fra tredjepartsprogramvare, for eksempel Microsoft Word	98
Flere faksoppgaver	99

8 Administrere skriveren **101**

Bruke programmer for HPs webtjenester (bare modeller med berøringsskjerm)	102
Endre skriverens tilkoblingstype (Windows)	103
Avansert konfigurasjon med HPs innebygde webserver (EWS) og HP Device Toolbox (Windows)	104
Avansert konfigurasjon med HP Utility for OS X	108
Åpne HP Utility	108
HP Utility-funksjoner	108

Konfigurere IP-nettverksinnstillinger	110
Innføring	110
Ansvarsfraskrivelse ved skriverdeling	110
Vise eller endre nettverksinnstillinger	110
Gi skriveren nytt navn i nettverket	111
Konfigurere IPv4 TCP/IP-parametere manuelt fra kontrollpanelet	112
Innstilling for koblingshastighet	113
Skriverens sikkerhetsfunksjoner	115
Innføring	115
Tilordne eller endre systempassordet ved hjelp av den innebygde webserveren	115
Låse formatereren	116
Innstillinger for strømsparing	117
Innføring	117
Skrive ut med EconoMode	117
Konfigurere innstillingen for hvilemodus / automatisk av etter inaktivitet	117
Angi forsinkelsen for Slå av etter forsinkelse, og konfigurere skriveren til å bruke 1 watt eller mindre	118
Konfigurere innstillingen for forsinkelse for avslåing	120
Oppdater fastvaren	122
Metode 1: Oppdater fastvaren ved hjelp av kontrollpanelet med to linjer eller kontrollpanelet med berøringsskjerm	122
Metode 2: Oppdater fastvare ved hjelp av verktøy for fastvareoppdatering	123
9 Løse problemer	125
Kundestøtte	126
Tolke lampemønstre på kontrollpanelet (bare LED-kontrollpaneler)	127
Hjelpesystem på kontrollpanelet (bare modeller med berøringsskjerm)	130
Gjenopprette standardinnstillingene fra fabrikk	131
Meldingen om lite eller svært lite i kassetten vises på skriverens kontrollpanel eller innebygde webserver	133
Endre innstillingene for lite igjen.	133
For skrivere med faksfunksjon	135
Best. rekvisita	135
Produktet mater papir feil	136
Innføring	136
Skriveren henter ikke papir	136
Skriveren henter flere papirark samtidig	137
Dokumentmateren produserer papirstopp, forskyver papiret eller drar inn flere papirark	138
Rengjøre matervalsene og skilleputen i dokumentmateren	139
Fjerne fastkjørt papir	141
Innføring	141

Papirstoppsteder	141
Er det ofte papirstopp på skriveren?	141
Fjerne fastkjørt papir i innskuffen	144
Fjerne fastkjørt papir i tonerkassettområdet	147
Fjerne fastkjørt papir i utskuffen	149
Fjerne fastkjørt papir i dokumentmateren (bare modeller med dokumentmater)	152
Rengjøre det utbyttbare dokumentmaterfilmsettet	155
Forbedre utskriftskvaliteten	157
Innføring	157
Skrive ut fra et annet program	157
Kontrollere papirtypeinnstillingen for utskriftsjobben	157
Kontrollere papirtypeinnstillingen (Windows)	157
Kontrollere papirtypeinnstillingen (OS X)	157
Kontroller tonerkassetstatusen	157
Rengjøre skriveren	159
Skrive ut et renseark	159
Inspisere tonerkassetten og bildetrommelen visuelt	160
Kontrollere papiret og utskriftsmiljøet	160
Trinn 1: Bruke papir som oppfyller HPs spesifikasjoner	160
Trinn 2: Kontrollere miljøet	160
Kontrollere EconoMode-innstillingene	161
Justere utskriftstetthet	161
Forbedre kopi- og skannekvalitet	163
Innføring	163
Kontroller at det ikke er smuss eller flekker på skannerglasset	163
Kontrollere papirinnstillingene	163
Optimalisere for tekst eller bilder	165
Kant til kant-kopiering	166
Rengjøre matervalsene og skilleputen i dokumentmateren	166
Forbedre faksbildekvaliteten	168
Innføring	168
Kontroller at det ikke er smuss eller flekker på skannerglasset	168
Kontrollere oppløsningsinnstillingene for faks som sendes	168
Kontrollere innstillinger for feilkorrigerings	169
Kontrollere innstillingen for Tilpass til side	170
Rengjøre matervalsene og skilleputen i dokumentmateren	171
Sende til en annen faksmaskin	172
Kontrollere avsenderens faksmaskin	172
Løse problemer med det kablede nettverket	173
Innføring	173
Dårlig fysisk tilkobling	173

Datamaskinen bruker feil IP-adresse for skriveren	173
Datamaskinen kan ikke kommunisere med skriveren	173
Skriveren bruker feil innstillinger for koblingshastighet i nettverket	174
Ny programvare kan føre til kompatibilitetsproblemer	174
Datamaskinen eller arbeidsstasjonen er kanskje ikke riktig konfigurert	174
Skriveren er deaktivert, eller andre nettverksinnstillinger er feil	174
Løse problemer med det trådløse nettverket	175
Innføring	175
Sjekkliste for trådløs tilkobling	175
Skriveren skriver ikke ut etter at trådløskonfigureringen er fullført	176
Skriveren skriver ikke ut, og det er installert en tredjeparts brannmur på datamaskinen	176
Den trådløse tilkoblingen fungerer ikke etter at den trådløse ruter eller skriveren ble flyttet	176
Kan ikke koble flere datamaskiner til den trådløse skriveren	176
Den trådløse skriveren mister forbindelsen når det er koblet til et VPN (Virtual Private Network)	177
Nettverket står ikke oppført i listen over trådløse nettverk	177
Det trådløse nettverket fungerer ikke	177
Utføre en diagnosestest for trådløst nettverk	177
Få mindre interferens i et trådløst nettverk	178
Løse faksproblemer	179
Innføring	179
Sjekkliste for feilsøking for faks	179
Løse generelle faksproblemer	180
Det går tregt å sende faks	181
Fakskvaliteten er dårlig	182
Faksen kutter av deler av kopien eller skriver på to sider	183
Stikkordregister	185

1 Skriveroversikt

- [Inndelt oversikt](#)
- [Skriverspesifikasjoner](#)
- [Oppsett av skrivermaskinvare og programvareinstallering](#)

Mer informasjon:

Den følgende informasjonen er riktig på publiseringstidspunktet. Hvis du vil ha oppdatert informasjon, kan du se www.hp.com/support/ljM129MFP.

HPs omfattende hjelp for skriveren inneholder følgende informasjon:

- Installer og konfigurere
- Lær og bruk
- Løse problemer
- Last ned oppdateringer for programvare og fastvare
- Delta i støttefora
- Finn informasjon om garanti og forskrifter

Inndelt oversikt

Skriver, sett forfra

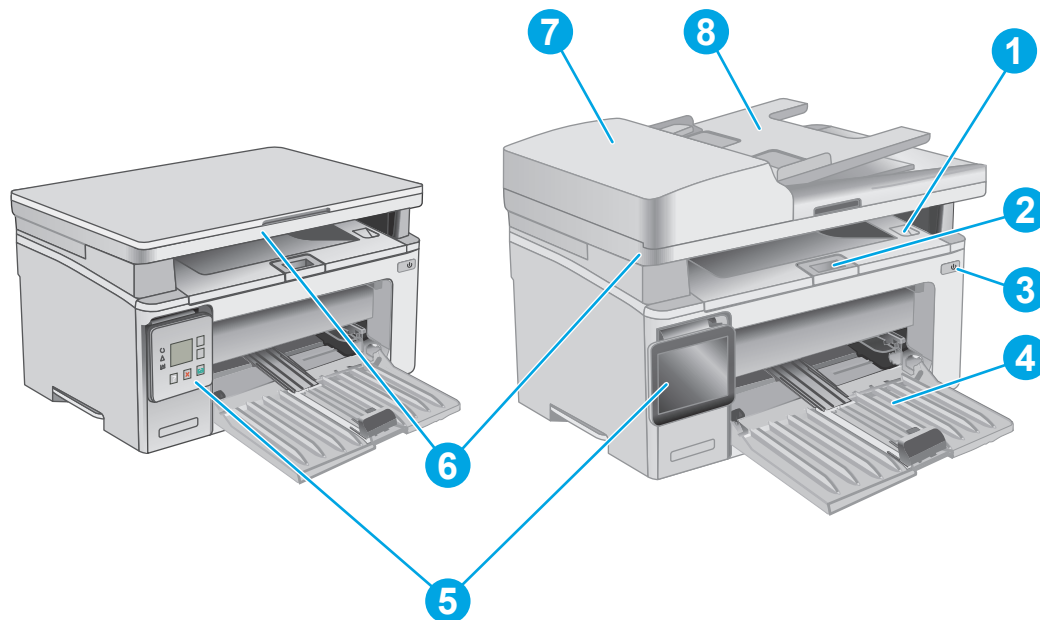

1	Utskuff og øvre deksel (tilgang til tonerkassett)
2	Utskuffforlenger
3	Av/på-knapp
4	Innskuff
5	Kontrollpanel (kan vippes opp for enklere visning, typen varierer fra modell til modell)
6	Skanner
7	Dokumentmater
8	Dokumentmaterens innskuff

Skriver, sett bakfra

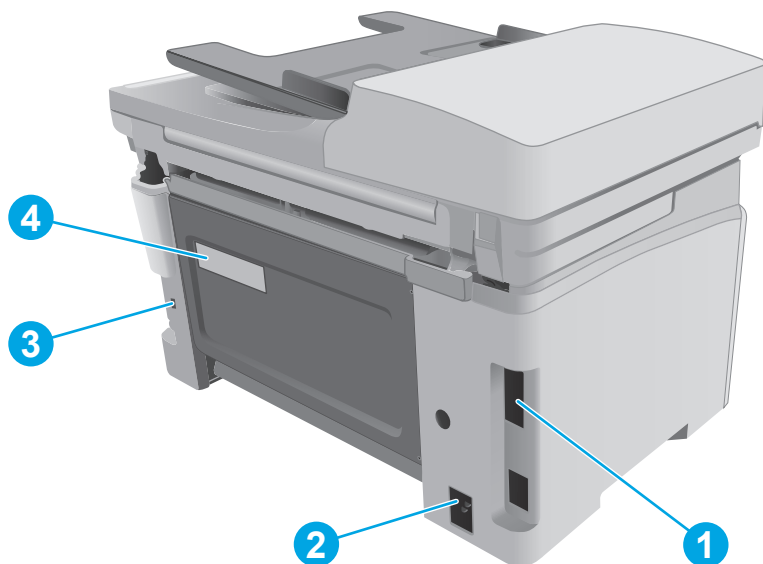

- | | |
|---|--|
| 1 | I/U-porter |
| 2 | Strømkabelkontakt |
| 3 | Spor for sikkerhetslås av kabeltypen |
| 4 | Etikett med serienummer og skrivernummer |

Grensesnittporter

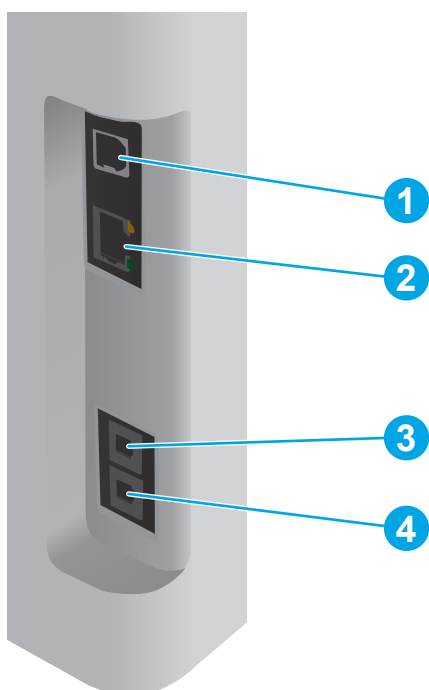



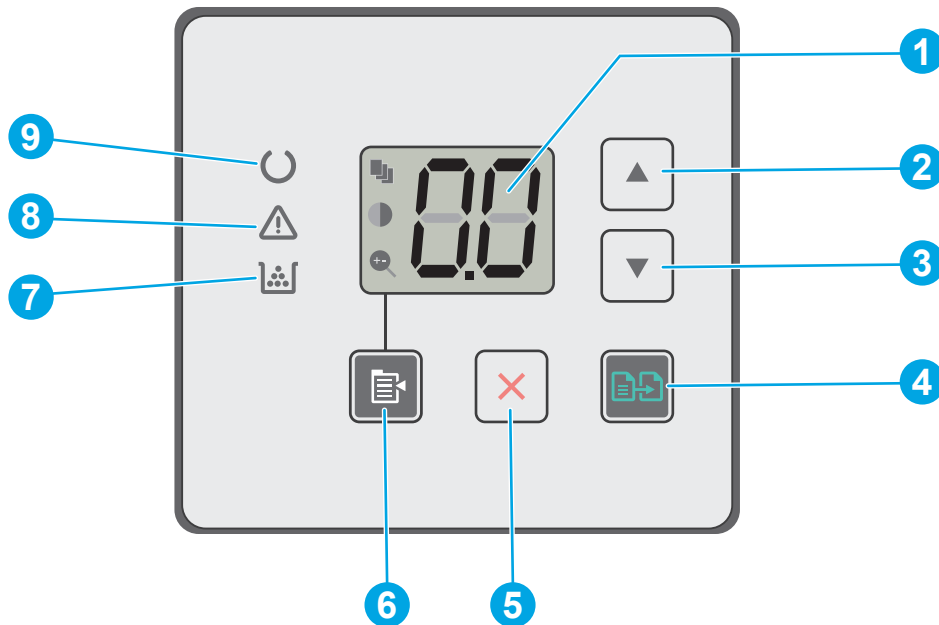

- | | |
|---|--------------------------|
| 1 | Port for USB-grensesnitt |
|---|--------------------------|

2	Ethernet-port (bare nettverksmodeller)
3	Port for linje inn til faks for tilkobling av en fakslinje til skriveren (bare faksmodeller)
4	Port for linje ut til telefon for tilkobling av en tilleggstelefon, telefonsvarer eller annen enhet (bare faksmodeller)

LED-kontrollpanelvisning (modellene M130a, M132a, M133a, M134a)









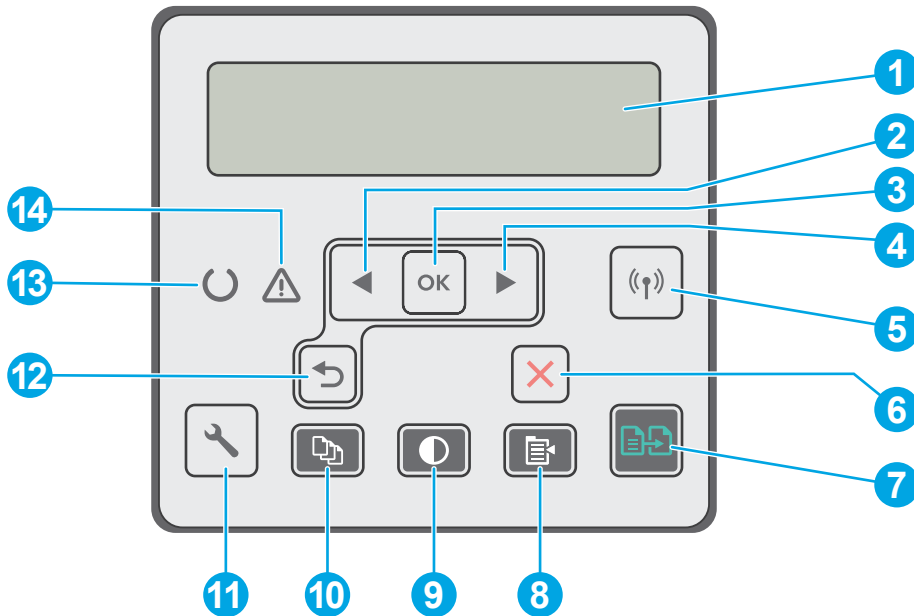





1	Kontrollpanel med LED-skjerm	Denne skjermen viser numerisk informasjon for kopijobber.
2	Pil opp-knapp ▲	Bruk denne knappen til å øke verdien som vises på skjermen.
3	Pil ned ▼-knapp	Bruk denne knappen til å redusere verdien som vises på skjermen.
4	Start kopiering-knapp 	Trykk på denne knappen for å starte kopijobben.
5	Avbryt-knapp ✖	Trykk på denne knappen for å gjøre følgende handlinger: <ul style="list-style-type: none"> • Avbryt en utskriftsjobb når skriveren skriver ut. • Tilbakestill gjeldende kopiinnstillinger til standardverdiene når skriveren er inaktiv. • Avslutt modus for standard kopieringsinnstillinger uten å lagre verdien når skriveren er i modus for standard kopieringsinnstilling.
6	Kopieringsoppsett-knapp 	Bruk denne knappen til å navigere gjennom alternativene for antall kopier, lysere/mørkere og forminsk/forstørr. Standardalternativet er antall kopier.
7	Rekvisita-LED 	Rekvisita-lampen blinker når det oppstår en feil med rekvisita, og den lyser uten å blinke når det er svært lite igjen og det må byttes.

8	Obs-indikator 	Obs-lampen blinker når skriveren krever handling, for eksempel når skriveren går tom for papir eller en tonerkassett må byttes ut. Hvis lampen lyser uten at den blinker, har det oppstått en feil på skriveren.
9	Klar-LED 	Klar-lampen lyser uten å blinke når skriveren er klar til å skrive ut. Den blinker når skriveren mottar utskriftsdata eller når en jobb avbrytes.

2-linjers LCD-kontrollpanelvisning (modellene M130nw, M132nw, M132snw)









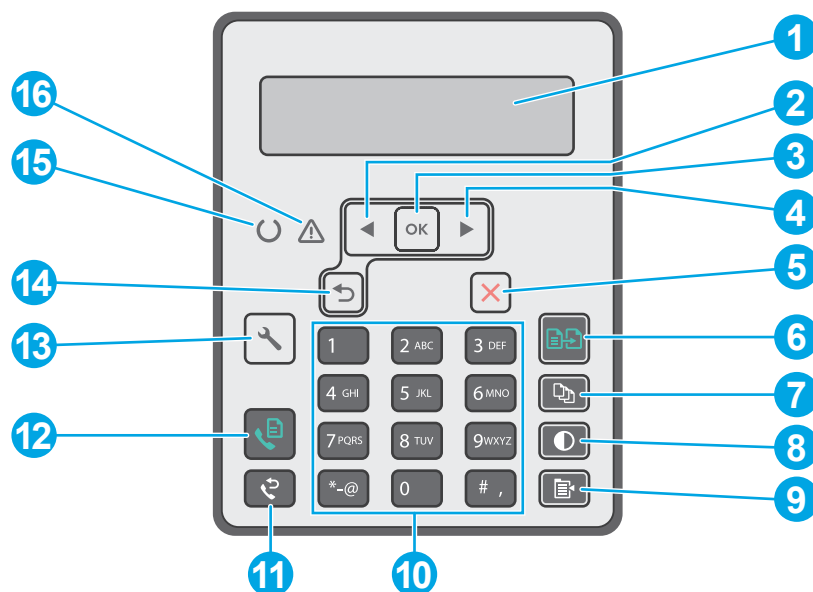

1	Kontrollpanelskjerm med to linjer	Denne skjermen viser menyer og skriverinformasjon.
2	Venstre pilknapp 	Bruk denne knappen til å navigere gjennom menyene eller redusere en verdi som vises i vinduet.
3	OK-knapp	Bruk OK -knappen til å gjøre følgende: <ul style="list-style-type: none"> • åpne kontrollpanelmenyene • åpne en undermeny som vises i kontrollpanelvinduet • velge et menyelement • fjerne noen feil • starte en utskriftsjobb som svar på en melding på kontrollpanelet (for eksempel når meldingen Trykk [OK] for å fortsette vises i kontrollpanelvinduet).
4	Høyre pilknapp 	Bruk denne knappen til å navigere gjennom menyene eller øke en verdi som vises i vinduet.
5	Trådløs()-knapp (bare trådløse modeller)	Bruk denne knappen for å åpne Trådløs -menyen, og se informasjon om trådløs status.
6	Avbryt-knapp 	Bruk denne knappen til å avbryte en utskriftsjobb eller lukke kontrollpanelmenyer.
7	Start kopiering-knapp 	Bruk denne knappen til å starte kopijobben.

8	Kopieringsmeny-knapp 	Bruk denne knappen til å åpne Kopi -menyen.
9	Lysere/mørkere-knapp 	Bruk denne knappen til å gjøre kopier lysere eller mørkere.
10	Antall kopier-knappen 	Bruk denne knappen til å angi antallet eksemplarer som skal produseres.
11	Oppsett-knapp 	Bruk denne knappen for å åpne Oppsett -menyen.
12	Tilbake  -knapp	Bruk denne knappen til å gjøre følgende: <ul style="list-style-type: none"> • gå ut av kontrollpanelmenyene • bla tilbake til en tidligere meny i en liste i en undermeny • bla tilbake til et tidligere menyelement i en liste i en undermeny (uten å lagre endringer i menyelementet)
13	Klar-LED 	Klar-lampen lyser uten å blinke når skriveren er klar til å skrive ut. Den blinker når skriveren mottar utskriftsdata eller når en jobb avbrytes.
14	Obs-indikator 	Obs-lampen blinker når skriveren krever handling, for eksempel når skriveren går tom for papir eller en tonerkassett må byttes ut. Hvis lampen lyser uten at den blinker, har det oppstått en feil på skriveren.

2-linjers LCD-kontrollpanelvisning (modellene M130fn, M132fn, M132fp, M133fn, M134fn)



1	Kontrollpanelskjerm med to linjer	Denne skjermen viser menyer og skriverinformasjon.
2	Venstre pilknapp 	Bruk denne knappen til å navigere gjennom menyene eller redusere en verdi som vises i vinduet.

3	OK-knapp	Bruk OK -knappen til å gjøre følgende: <ul style="list-style-type: none"> • åpne kontrollpanelmenyene • åpne en undermeny som vises i kontrollpanelvinduet • velge et menyelement • fjerne noen feil • starte en utskriftsjobb som svar på en melding på kontrollpanelet (for eksempel når meldingen Trykk [OK] for å fortsette vises i kontrollpanelvinduet).
4	Høyre pilknapp ►	Bruk denne knappen til å navigere gjennom menyene eller øke en verdi som vises i vinduet.
5	Avbryt-knapp ✕	Bruk denne knappen til å avbryte en utskriftsjobb eller lukke kontrollpanelmenyer.
6	Start kopiering-knapp 	Bruk denne knappen til å starte kopijobben.
7	Antall kopier-knappen 	Bruk denne knappen til å angi antallet eksemplarer som skal produseres.
8	Lysere/mørkere-knapp 	Bruk denne knappen til å justere mørkhetsinnstillingen for den gjeldende kopieringsjobben.
9	Kopieringsmeny-knapp 	Bruk denne knappen til å åpne Kopi -menyen.
10	Alfanumerisk tastatur	Bruk tastaturet til å skrive inn faksnumre.
11	Ring faks på nytt-knapp 	Bruk denne knappen til å hente frem faksnummeret som ble brukt for den forrige faksjobben.
12	Start faks-knapp 	Bruk denne knappen til å starte en faksjobb.
13	Oppsett-knapp ↘	Bruk denne knappen for å åpne Oppsett -menyen.
14	Tilbake ↶-knapp	Bruk denne knappen til å gjøre følgende: <ul style="list-style-type: none"> • gå ut av kontrollpanelmenyene • bla tilbake til en tidligere meny i en liste i en undermeny • bla tilbake til et tidligere menyelement i en liste i en undermeny (uten å lagre endringer i menyelementet)
15	Klar-LED 	Klar-lampen lyser uten å blinke når skriveren er klar til å skrive ut. Den blinker når skriveren mottar utskriftsdata eller når en jobb avbrytes.
16	Obs-indikator 	Obs-lampen blinker når skriveren krever handling, for eksempel når skriveren går tom for papir eller en tonerkassett må byttes ut. Hvis lampen lyser uten at den blinker, har det oppstått en feil på skriveren.

Kontrollpanelvisning med berøringsfunksjonalitet (modellene M130fw, M132fw)

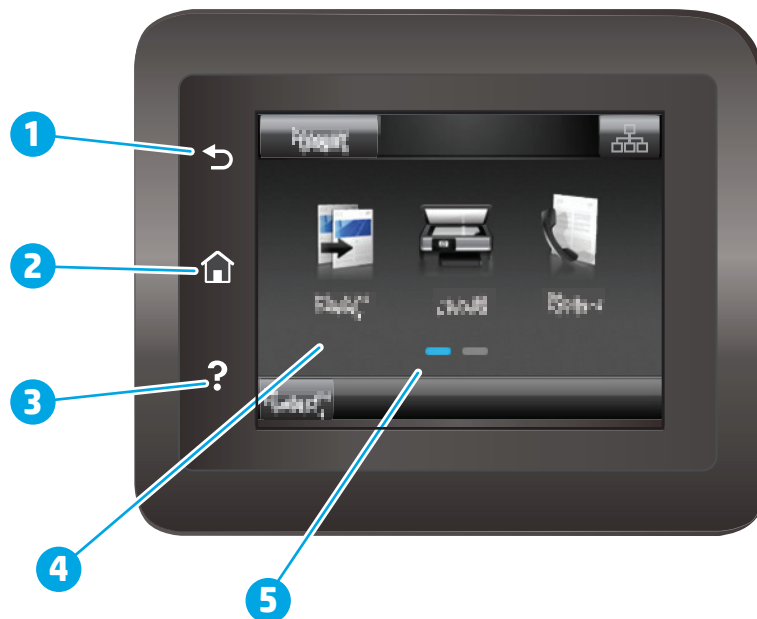







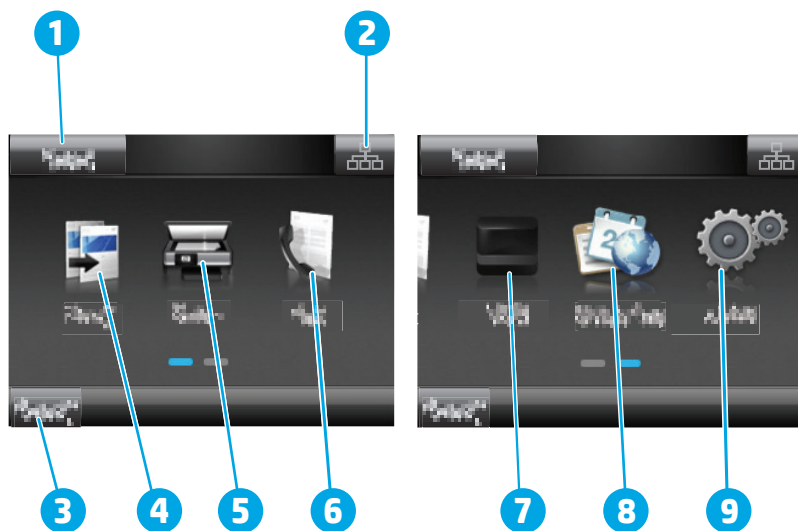

1	Tilbake-knapp	Går tilbake til forrige skjermbilde.
2	Hjem-knappen	Gir tilgang til startskjermbildet.
3	Hjelp-knappen	Gir tilgang til hjelpesystemet på kontrollpanelet.
4	Berøringsskjem i farger	Gir tilgang til menyer, hjelp og skriverinformasjon.
5	Startsideindikator	Skjermen viser hvilken startside som vises på kontrollpanelet for øyeblikket.

 **MERK:** Selv om kontrollpanelet ikke har en standard **Avbryt**-knapp, vises det en **Avbryt**-knapp på skjermen under mange av skriverprosessene. Dette lar brukerne avbryte en prosess før skriveren fullfører den.



Oppsett av startsidene



1	Tilbakestill -knappen	Trykk på denne knappen for å tilbakestille eventuelle midlertidige jobbinnstillinger til standard skriverinnstillinger.
2	Tilkoblingsopplysninger -knappen	Trykk denne knappen for å åpne Tilkoblingsopplysninger -menyen, som gir nettverksinformasjon. Knappen vises enten som et kablet nettverksikon  eller som et trådløst nettverksikon  , avhengig av hvilken nettverkstype skriveren er koblet til.
3	Skriverstatus	Skjermområdet gir informasjon om den generelle skriverstatusen.
4	Kopier 	Trykk på denne knappen for å åpne kopieringsmenyen.
5	Skann 	Trykk på denne knappen for å åpne skannemenyene: <ul style="list-style-type: none"> • Skann til nettverksmappe • Skann til e-post
6	Faks 	Trykk på denne knappen for å åpne faksmenyene.
7	Rekvisita 	Trykk på denne knappen for å vise informasjon om rekvisitastatus.
8	Apper 	Trykk denne knappen for å åpne Apper -menyen for å skrive ut direkte fra utvalgte webprogrammer.
9	Oppsett 	Trykk på denne knappen for å åpne Oppsett -menyen.

Slik bruker du kontrollpanelet

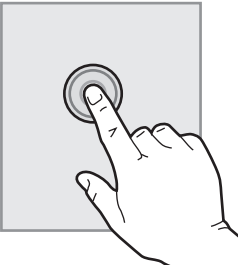
Bruk følgende handlinger til å bruke skriverens kontrollpanel.

Handling	Beskrivelse	Eksempel
Trykk på 	Trykk på et element på skjermen for å velge det elementet eller åpne den menyen. Når du blar gjennom menyer, kan du stoppe å bla ved å trykke lett på skjermen.	Trykk på Oppsett  for å åpne Oppsett -menyen.

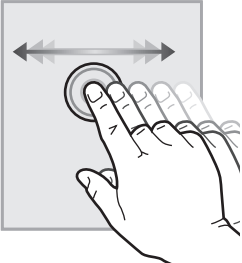
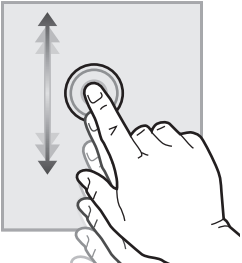
Handling	Beskrivelse	Eksempel
Dra 	Trykk på skjermen og beveg fingeren vannrett for å bla til siden.	Sveip startsidene for å få tilgang til Oppsett .
Bla 	Trykk på skjermen, og beveg fingeren loddrett uten å løfte fingeren for å flytte skjermbildet.	Bla gjennom Oppsett -menyen.

Skriverspesifikasjoner

 **VIKTIG:** Følgende spesifikasjoner er korrekte på utgivelsestidspunktet, men de kan endres over tid. Hvis du vil ha oppdatert informasjon, kan du se www.hp.com/support/ljM129MFP.

- [Tekniske spesifikasjoner](#)
- [Operativsystemer som støttes](#)
- [Mobilutskriftsløsninger](#)
- [Skrivermål](#)
- [Strømforbruk, elektriske spesifikasjoner og lydutslipp](#)
- [Område for driftsmiljø](#)

Tekniske spesifikasjoner

Du finner aktuell informasjon på www.hp.com/support/ljM129MFP.

Operativsystemer som støttes

Følgende informasjon gjelder for skriterspesifikke Windows PCLmS- og OS X-skriverdrivere.

Windows: Installasjonsprogrammet for HP-programvare installerer driveren PCLm.S, PCLmS eller PCLm-S, avhengig av hvilken versjon av Windows du har, i tillegg til valgfri programvare hvis du bruker den komplette installasjonsprogramvaren. Se i programvareinstallasjonsmerknadene hvis du vil ha mer informasjon.

OS X: Mac-datamaskiner støttes med denne skriveren. Last inn HP Easy Start fra installasjons-CD-en til skriveren eller last det ned fra 123.hp.com, og bruk deretter HP Easy Start til å installere HP-skriverdriveren og -verktøy. Se i programvareinstallasjonsmerknadene hvis du vil ha mer informasjon.

1. Gå til 123.hp.com.
2. Følg fremgangsmåten for å laste ned skriverprogramvaren.

Linux: Hvis du vil ha informasjon og skriverdrivere for Linux, går du til hplipopensource.com/hplip-web/index.html.

Operativsystem	Skriverdriver installert	Merknader
Windows® XP SP3 eller nyere, 32-biters	Skriverspesifikk HP PCLm.S-skriverdriver installeres for dette operativsystemet som en del av den grunnleggende programvareinstallasjonen. Den grunnleggende installasjonsprogramvaren installerer bare driveren.	Microsoft sluttet å gi generell støtte for Windows XP i april 2009. HP fortsetter etter beste evne å tilby støtte for det avviklede operativsystemet XP.
Windows Vista®, 32-biters	Skriverspesifikk HP PCLm.S-skriverdriver installeres for dette operativsystemet som en del av den grunnleggende programvareinstallasjonen. Den grunnleggende installasjonsprogramvaren installerer bare driveren.	

Operativsystem	Skriverdriver installert	Merknader
Windows Server 2003, SP2 eller nyere, 32-biters	Skriverspesifikk HP PCLm.S-skriverdriver installeres for dette operativsystemet som en del av den grunnleggende programvareinstallasjonen. Den grunnleggende installasjonsprogramvaren installerer bare driveren.	Microsoft sluttet å gi generell støtte for Windows Server 2003 i juli 2010. HP fortsetter etter beste evne å tilby støtte for det avviklede operativsystemet Server 2003.
Windows Server 2003, R2, 32-biters	Skriverspesifikk HP PCLm.S-skriverdriver installeres for dette operativsystemet som en del av den grunnleggende programvareinstallasjonen. Den grunnleggende installasjonsprogramvaren installerer bare driveren.	Microsoft sluttet å gi generell støtte for Windows Server 2003 i juli 2010. HP fortsetter etter beste evne å tilby støtte for det avviklede operativsystemet Server 2003.
Windows 7, 32-biter og 64-biter	Skriverspesifikk HP PCLm.S-skriverdriver installeres for dette operativsystemet som en del av den fullstendige programvareinstallasjonen.	
Windows 8, 32-bit og 64-bit	Skriverspesifikk HP PCLm.S-skriverdriver installeres for dette operativsystemet som en del av den grunnleggende programvareinstallasjonen.	Støtte for Windows 8 RT er tilgjengelig via Microsoft IN OS versjon 4, 32-biters driver.
Windows 8.1, 32-biters og 64-biters	Skriverspesifikk HP PCLm.S-skriverdriver installeres for dette operativsystemet som en del av den grunnleggende programvareinstallasjonen.	Støtte for Windows 8.1 RT er tilgjengelig via Microsoft IN OS versjon 4, 32-biters driver.
Windows 10, 32-biter og 64-biter	Skriverspesifikk HP PCLm.S-skriverdriver installeres for dette operativsystemet som en del av den grunnleggende programvareinstallasjonen.	
Windows Server 2008 32-biters og 64-biters	Skriverspesifikk HP PCLm.S-skriverdriver installeres for dette operativsystemet som en del av den grunnleggende programvareinstallasjonen.	
Windows Server 2008, R2, 64-biters	Skriverspesifikk HP PCLm.S-skriverdriver installeres for dette operativsystemet som en del av den grunnleggende programvareinstallasjonen.	
Windows Server 2012, 64-biter	Skriverspesifikk HP PCLm.S-skriverdriver installeres for dette operativsystemet som en del av den grunnleggende programvareinstallasjonen.	

Operativsystem	Skriverdriver installert	Merknader
Windows Server 2012 R2, 64-biter	Skriverspesifikk HP PCLm-S-skriverdriver installeres for dette operativsystemet som en del av den grunnleggende programvareinstallasjonen.	
OS X 10.9 Mavericks, OS X 10.10 Yosemite, og OS X 10.11 El Capitan	OS X-skriverdriveren og -skriververktøyet kan lastes inn fra installasjons-CD-en eller lastes ned fra 123.hp.com .	<p>Last inn HP Easy Start fra installasjons-CD-en til skriveren eller last det ned fra 123.hp.com, og bruk deretter HP Easy Start til å installere HP-skriverdriveren og -verktøy.</p> <ol style="list-style-type: none"> 1. Gå til 123.hp.com. 2. Følg fremgangsmåten for å laste ned skriverprogramvaren.

 **MERK:** Hvis du vil ha en oppdatert liste over støttede operativsystemer, kan du gå til www.hp.com/support/ljM129MFP for HPs omfattende hjelp for skriveren.

Mobilutskriftsløsninger

HP tilbyr flere mobil- og ePrint-løsninger for enkel utskrift til en HP-skriver fra bærbar PC, nettbrett, smarttelefon eller andre mobilenheter. Hvis du vil se hele listen for å finne ut hva som er det beste valget, kan du gå til www.hp.com/go/LaserJetMobilePrinting.

 **MERK:** Oppdater fastvaren for skriveren for å sikre at alle mobilutskrifts- og ePrint-funksjoner støttes.

- Wi-Fi Direct (bare trådløse modeller)
- HP ePrint via e-post (krever at HPs webtjenester er aktivert og at skriveren er registrert hos HP Connected)
- HP ePrint-programvare
- Android-utskrift
- AirPrint

Skrivermål

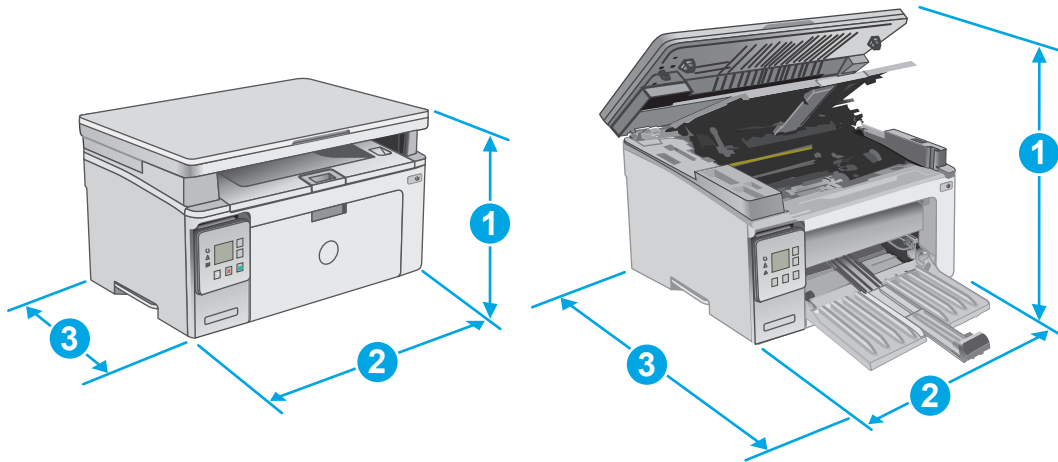

	Helt lukket skriver	Helt åpen skriver
1. Høyde	231 mm	388 mm
2. Brekke	398 mm	398 mm
3. Dybde	288 mm	482 mm
Vekt (med kassetter)	9,1 kg til 9,33 kg	

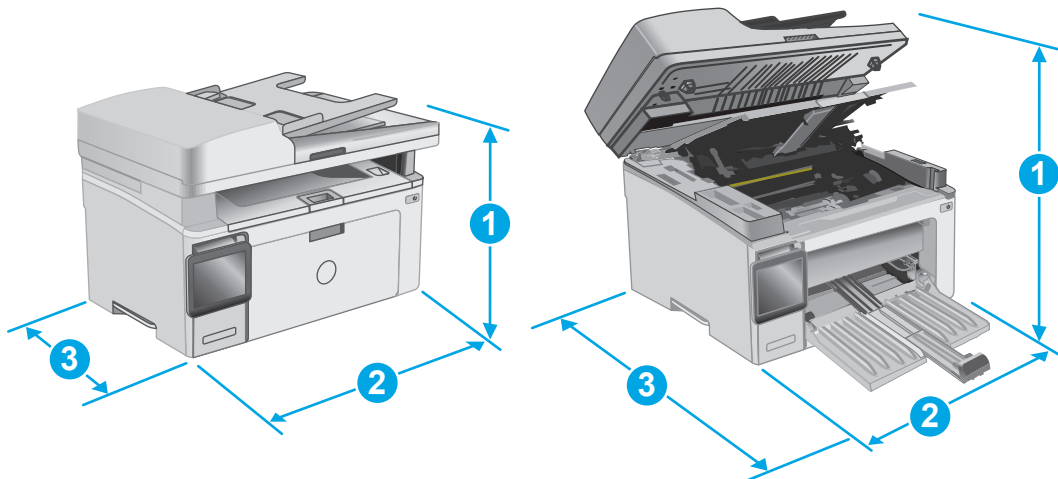

	Helt lukket skriver	Helt åpen skriver
1. Høyde	279,5 mm	423,7 mm
2. Brekke	423 mm	423 mm
3. Dybde	288,6 mm	511 mm
Vekt (med kassetter)	10,2 kg til 10,6 kg	

Strømforbruk, elektriske spesifikasjoner og lydutslipp

Se www.hp.com/support/ljM129MFP for gjeldende informasjon.

⚠ FORSIKTIG: Strømkravene er basert på landet/regionen der skriveren selges. Ikke gjør om driftsspenningene. Dette vil skade skriveren og gjøre skrivergarantien ugyldig.

Område for driftsmiljø

Miljø	Anbefalt	Tillatt
Temperatur	15 til 27 °C	15–30 °C
Relativ luftfuktighet	20–70 % relativ luftfuktighet, ikke-kondenserende	10–80 % relativ luftfuktighet (RH), ikke-kondenserende

Oppsett av skrivermaskinvare og programvareinstallering

Du finner grunnleggende instruksjoner for oppsettet i oppsettplakaten og Kom i gang-håndboken som fulgte med skriveren. For mer informasjon kan du gå til HP support på nettet.

Gå til www.hp.com/support/ljM129MFP for HPs omfattende hjelp for skriveren. Finn følgende støtte:

- Installer og konfigurere
- Lær og bruk
- Løse problemer
- Last ned oppdateringer for programvare og fastvare
- Delta i støttefora
- Finn informasjon om garanti og forskrifter

2 Papirskuffer

- [Legge i innskuffen](#)
- [Legge i og skrive ut konvolutter](#)

Mer informasjon:

Den følgende informasjonen er riktig på publiseringstidspunktet. Hvis du vil ha oppdatert informasjon, kan du se www.hp.com/support/ljM129MFP.

HPs omfattende hjelp for skriveren inneholder følgende informasjon:

- Installer og konfigurer
- Lær og bruk
- Løse problemer
- Last ned oppdateringer for programvare og fastvare
- Delta i støttefora
- Finn informasjon om garanti og forskrifter

Legge i innskuffen

Innføring

Følgende fremgangsmåte beskriver hvordan du legger papir i innskuffen. Denne skuffen kan ta opptil 150 ark med papir på 75 g/m².

Legg papir i innskuffen

 **MERK:** Når du legger i nytt papir, må du fjerne alt papiret fra innskuffen og rette på bunken med nytt papir. Ikke luft papiret. Dette gir mindre fastkjørt papir fordi det hindrer at flere ark mates gjennom produktet samtidig.

1. Hvis den ikke allerede er åpen, åpner du innskuffen.

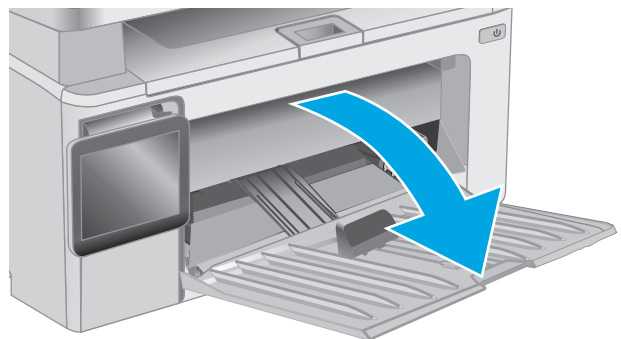

2. Juster papirbredde- og papirlengdeskinnene utover.

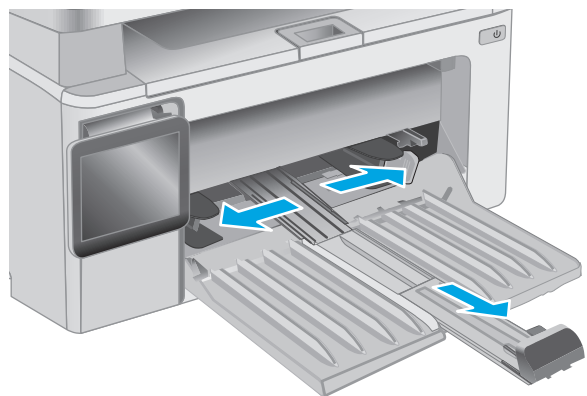

3. Legg papiret med forsiden opp og øvre kant først inn i innskuffen.

Retningen for papiret i skuffen varierer avhengig av typen utskriftsjobb. Hvis du vil ha mer informasjon, kan du se tabellen nedenfor.

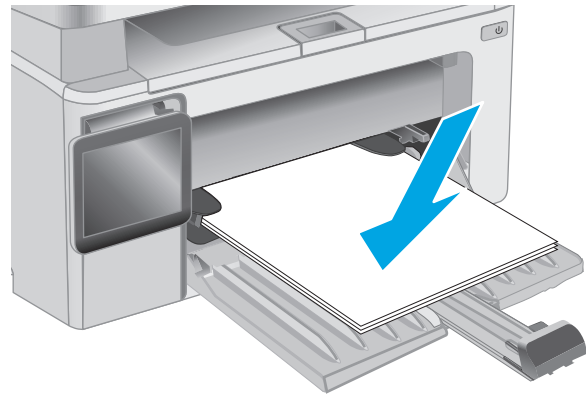

4. Juster papirskinnene innover til de er tett inntil papiret.

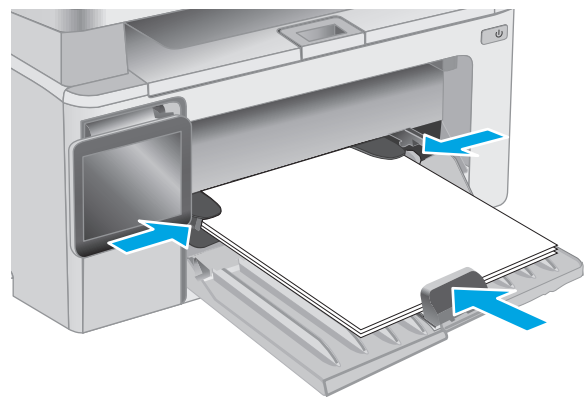

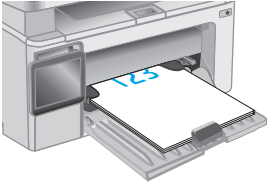
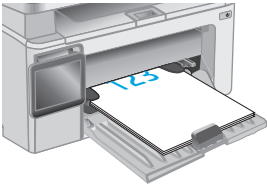
Papirtype	Tosidig-modus	Slik legger du i papir
Forhåndstrykt eller brevhode	Ensidig eller tosidig utskrift	Forsiden opp Øvre kant først inn i produktet 
Hullark	Ensidig eller tosidig utskrift	Forsiden opp Hull mot venstre side på produktet 

Legge i og skrive ut konvolutter

Innføring

Følgende fremgangsmåte beskriver hvordan du skriver ut og legger i konvolutter. Best ytelse oppnås ved at bare 5 mm med konvolutter (4 til 6 konvolutter) legges i den prioriterte mateskuffen og bare 10 konvolutter legges i innskuffen.

Hvis du vil skrive ut på konvolutter, følger du denne fremgangsmåten for å velge de riktige innstillingene i skriverdriveren.

Skrive ut konvolutter

1. Velg alternativet **Skriv ut** ved hjelp av programmet.
2. Velg produktet fra listen over skrivere, og klikk eller trykk deretter på **Egenskaper** eller **Innstillinger** for å åpne skriverdriveren.

 **MERK:** Navnet på knappen varierer for ulike programmer.

 **MERK:** Hvis du vil få tilgang til disse funksjonene fra en Windows 8- eller 8.1-startskjerm, velger du **Enheter**, velger **Utskrift** og velger skriveren.

3. Velg kategorien **Papir/kvalitet**.
4. Velg den aktuelle skuffen i rullegardinlisten **Papirkilde**.
5. På rullegardinmenyen **Medier** velger du **Konvolutt**.
6. Klikk på **OK** for å lukke dialogboksen **Dokumentegenskaper**.
7. I dialogboksen **Skriv ut** klikker du på **OK** for å skrive ut jobben.

Konvoluttretning

Legg konvolutter i innskuffen med utskriftssiden opp og kortsiden med returadresse først inn i skriveren.

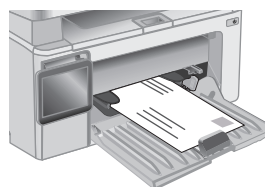

3 **Rekvisita, tilbehør og deler**

- [Bestill rekvisita, tilbehør og deler](#)
- [Konfigurere innstillingene for beskyttelse av HP-tonerkassetter](#)
- [Skifte ut tonerkassetten](#)

Mer informasjon:

Den følgende informasjonen er riktig på publiseringstidspunktet. Hvis du vil ha oppdatert informasjon, kan du se www.hp.com/support/ljM129MFP.

HPs omfattende hjelp for skriveren inneholder følgende informasjon:

- Installer og konfigurere
- Lær og bruk
- Løse problemer
- Last ned oppdateringer for programvare og fastvare
- Delta i støttefora
- Finn informasjon om garanti og forskrifter

Bestill rekvisita, tilbehør og deler

Bestilling

Bestille rekvisita og papir	www.hp.com/go/suresupply
Bestille ekte HP-deler eller -ekstrautstyr	www.hp.com/buy/parts
Bestille gjennom leverandører av service eller kundestøtte	Kontakt en HP-autorisert leverandør av service eller kundestøtte.
Bestille ved hjelp av HPs innebygde webserver (EWS)	Skriv inn skriverens IP-adresse eller vertsnavn i feltet for adresse/URL-adresse i en støttet nettleser på datamaskinen for å få tilgang. HPs innebygde webserver har en kobling til webområdet HP SureSupply, som gir deg muligheten til å kjøpe originale HP-rekvisita.

Rekvisita og tilbehør

Artikkel	Beskrivelse	Kassettnummer	Delenummer
Rekvisita			
HP 17A svart original LaserJet-tonerkassett	Svart erstatningstonerkassett for M129–M130-modeller	17A	CF217A
HP 18A svart original LaserJet-tonerkassett	Svart erstatningstonerkassett for M132–M133-modeller	18A	CF218A
HP 19A original LaserJet-bildetrommel	Erstatningsbildetrommel for M129–M132 - modeller	19A	CF219A
HP 33A svart original LaserJet-tonerkassett	Svart erstatningstonerkassett for M133–M134-modeller	33A	CF233A
HP 34A original LaserJet-bildetrommel	Erstatningsbildetrommel for M133–M134-modeller	34A	CF234A

Egenreparasjonsdeler

Deler for CSR (Customer Self-Repair) er tilgjengelige for mange HP LaserJet-skrivere for å redusere reparasjonstid. Hvis du vil ha mer informasjon om CSR-programmet og fordelene med det, kan du se www.hp.com/go/csr-support og www.hp.com/go/csr-faq.

Originale erstatningsdeler fra HP kan bestilles på www.hp.com/buy/parts eller ved å kontakte en tjenesteleverandør som er godkjent av HP. Ett av følgende er nødvendig når du bestiller noe: delenummer, serienummer (står på baksiden av skriveren), produktnummer eller skrivernavn.

- Deler som er merket **Obligatorisk** under alternativer for egenreparasjon, skal installeres av kunder, med mindre du er villig til å betale for at en servicerepresentant fra HP utfører reparasjonen. HPs produktgaranti dekker ikke kundestøtte på stedet eller retur til lager for disse delene.
- Deler som er merket **Valgfri** egenreparasjon, kan på anmodning installeres av en servicerepresentant fra HP uten ekstra kostnader i løpet av skriverens garantiperiode.

Artikkel	Beskrivelse	Alternativer for egenreparasjon	Delenummer
Matevalse	Erstatningshentevalse for innskuffen	Obligatorisk	RL1-2593-000CN
Telefonhåndsett	Sett med telefonhåndsett for Kina	Obligatorisk	G3Q59-60131CN
Sett for ny dokumentmaterfilm	Erstatningsfilm for dokumentmeterskannevindu	Obligatorisk	RM2-1185-000CN

Konfigurere innstillingene for beskyttelse av HP-tonerkassetter

- [Innføring](#)
- [Aktivere eller deaktivere Kassettretningslinjene](#)
- [Aktivere eller deaktivere Kassetbeskyttelse](#)

Innføring

Bruk HPs kassettretningslinjer og kassetbeskyttelse til å kontrollere hvilke kassetter som installeres i skriveren, og beskytte kassetene som installeres fra tyveri.

- **Kassettretningslinjer:** Denne funksjonen beskytter skriveren fra falske tonerkassetter ved å kun tillate at ekte HP-kassetene kan brukes med skriveren. Bruk av ekte HP-kassetter sikrer den beste utskriftskvaliteten. Når noen installerer en kassett som ikke er en ekte HP-kassett, viser skriverens kontrollpanel en melding om at kassetten ikke er godkjent. Den gir også informasjon som forklarer hvordan du fortsetter.
- **Kassetbeskyttelse:** Denne funksjonen knytter permanent tonerkassetter til en bestemt skriver, eller en skrivergruppe, slik at de ikke kan brukes i andre skrivere. Å beskytte kassetter beskytter investeringen. Hvis noen forsøker å overføre en beskyttet kassett fra den opprinnelige skriveren til en uautorisert skriver når denne funksjonen er aktivert, vil ikke den skriveren skrive ut med den beskyttede kassetten. Skriverens kontrollpanel viser en melding om at kassetten er beskyttet. Den gir også informasjon som forklarer hvordan du fortsetter.

⚠ FORSIKTIG: Når du har aktivert kassetbeskyttelse for skriveren, blir alle etterfølgende tonerkassetter som installeres i skriveren, automatisk og *permanent* beskyttet. Hvis du vil unngå å beskytte en ny kassett, kan du deaktivere funksjonen *før* du installerer den nye kassetten.

Å deaktivere funksjonen er ikke det samme som å slå av beskyttelsen for kassetene som er installert.

Begge funksjonene er deaktivert som standard. Følg denne fremgangsmåten for å aktivere eller deaktivere dem.

Aktivere eller deaktivere Kassettretningslinjene

Aktivere funksjonen på modeller som har kontrollpanel med to linjer og kontrollpanel med berøringsskjerm

1. På skriverens kontrollpanel åpner du [Oppsett](#)-menyen.
2. Åpne disse menyene:
 - [Systemoppsett](#)
 - [Rekvisitainnstillinger](#)
 - [Retningslinjer for tonerkassetter](#)
3. Velg [Autorisert HP](#).

Deaktivere funksjonen på modeller som har kontrollpanel med to linjer og kontrollpanel med berørings skjerm

1. På skriverens kontrollpanel åpner du **Oppsett**-menyen.
2. Åpne disse menyene:
 - **Systemoppsett**
 - **Rekvisitainnstillinger**
 - **Retningslinjer for tonerkassetter**
3. Velg **Av**.

Bruk HPs innebygde webserver (EWS) til å aktivere Kassettretningslinjene

1. Åpne HP EWS.
 - a. **LED-kontrollpaneler:** Åpne HP Printer Assistant.
 - **Windows 8.1:** Klikk på pil ned nederst til venstre i **startskjermen**, og velg deretter skrivernavnet.
 - **Windows 8:** Høyreklikk på et ledig område på **Start**-skjermen, klikk på **Alle apper** på applinjen, og velg deretter skrivernavnet.
 - **Windows 7, Windows Vista og Windows XP:** Klikk på **Start** på skrivebordet til datamaskinen. Velg **Alle programmer**, klikk på **HP**, klikk på mappen for skriveren, velg ikonet med skriverens navn, og åpne deretter **HP Printer Assistant**.

Velg **Skriv ut** i HP Printer Assistant, og velg deretter **HP Device Toolbox**.

Kontrollpaneler med to linjer: Vis kontrollpanelskjermen for å se IP-adressen.

Kontrollpaneler med berørings skjerm: På startskjerm bildet på skriverens kontrollpanel, velger du Nettverk-knappen  for å vise IP-adressen eller vertsnavnet.

- b. Åpne en nettleser, og skriv inn IP-adressen eller vertsnavnet nøyaktig slik det vises på skriverens kontrollpanel, i adressefeltet i nettleseren. Trykk på **Enter** på tastaturet. Den innebygde webserveren åpnes.

 <https://10.10.XX.XXX/>

MERK: Hvis nettleseren viser en melding om at det kanskje ikke er trygt å besøke nettstedet, velger du alternativet for å fortsette til nettstedet. Datamaskinen skades ikke av å besøke dette nettstedet.

2. Klikk på kategorien **System** i den innebygde webserveren.
3. Velg **Innstillinger for rekvisita** fra den venstre navigasjonsruten.
4. Fra rullegardinlisten **Kassettretningslinjer** velger du **Autorisert HP**.
5. Klikk på **Bruk**.

Bruk HPs innebygde webserver (EWS) til å deaktivere Kassettretningslinjene

1. Åpne HP EWS.

a. **LED-kontrollpaneler:** Åpne HP Printer Assistant.

- **Windows 8.1:** Klikk på pil ned nederst til venstre i **startskjermen**, og velg deretter skrivernavnet.
- **Windows 8:** Høyreklikk på et ledig område på **Start**-skjermen, klikk på **Alle apper** på applinjen, og velg deretter skrivernavnet.
- **Windows 7, Windows Vista og Windows XP:** Klikk på **Start** på skrivebordet til datamaskinen. Velg **Alle programmer**, klikk på **HP**, klikk på mappen for skriveren, velg ikonet med skriverens navn, og åpne deretter **HP Printer Assistant**.

Velg **Skriv ut** i HP Printer Assistant, og velg deretter **HP Device Toolbox**.

Kontrollpaneler med to linjer: Vis kontrollpanelskjermen for å se IP-adressen.

Kontrollpaneler med berøringsskjerm: På startskjermbildet på skriverens kontrollpanel, velger du Nettverk-knappen  for å vise IP-adressen eller vertsnavnet.

- b. Åpne en nettleser, og skriv inn IP-adressen eller vertsnavnet nøyaktig slik det vises på skriverens kontrollpanel, i adressefeltet i nettleseren. Trykk på **Enter** på tastaturet. Den innebygde webserveren åpnes.

 <https://10.10.XX.XXX/>

 **MERK:** Hvis nettleseren viser en melding om at det kanskje ikke er trygt å besøke nettstedet, velger du alternativet for å fortsette til nettstedet. Datamaskinen skades ikke av å besøke dette nettstedet.

2. Klikk på kategorien **System**.
3. Velg **Innstillinger for rekvisita** fra den venstre navigasjonsruten.
4. Fra rullegardinmenyen **Kassettretningslinjer** velger du **Av**.
5. Klikk på **Bruk**.

Feilsøke feilmeldinger om Kassettretningslinjer i kontrollpanelet eller den innebygde webserveren

Feilmelding	Beskrivelse	Anbefalt handling
10.30.0X Uautorisert <farge> kassett	Administratoren har konfigurert at denne skriveren bare skal bruke ekte HP-rekvisita som fortsatt er under garanti. Du må bytte ut kassetten for å kunne fortsette utskriften.	Bytte kassetten med en ekte HP-tonerkassett. Hvis du mener at du har kjøpt originalrekvisita fra HP, kan du gå til www.hp.com/go/anticounterfeit for å fastslå om tonerkassetten er en original HP-kassett og finne ut hva du kan gjøre hvis det ikke er en original HP-kassett.

Aktivere eller deaktivere Kassetbeskyttelse

Aktivere funksjonen på modeller som har kontrollpanel med to linjer og kontrollpanel med berøringskjerm

1. På skriverens kontrollpanel åpner du **Oppsett**-menyen.
2. Åpne disse menyene:
 - **Systemoppsett**
 - **Rekvisitainnstillinger**
 - **Kassetbeskyttelse**
3. Velg **Beskytt kassetter**.
4. Når skriveren ber deg om å bekrefte, velger du **Fortsett** for å aktivere funksjonen.

⚠ FORSIKTIG: Når du har aktivert kassetbeskyttelse for skriveren, blir alle etterfølgende tonerkassetter som installeres i skriveren, automatisk og *permanent* beskyttet. Hvis du vil unngå å beskytte en ny kassett, kan du deaktivere Kassetbeskyttelse *før* du installerer den nye kassetten.

Å deaktivere funksjonen er ikke det samme som å slå av beskyttelsen for kassetten som er installert.

Deaktivere funksjonen på modeller som har kontrollpanel med to linjer og kontrollpanel med berøringskjerm

1. På skriverens kontrollpanel åpner du **Oppsett**-menyen.
2. Åpne disse menyene:
 - **Systemoppsett**
 - **Rekvisitainnstillinger**
 - **Kassetbeskyttelse**
3. Velg **Av**.

Bruk HPs innebygde webserver (EWS) til å aktivere Kassetbeskyttelse

1. Åpne HP EWS.
 - a. **LED-kontrollpaneler:** Åpne HP Printer Assistant.
 - **Windows 8.1:** Klikk på pil ned nederst til venstre i **startskjermen**, og velg deretter skrivernavnet.
 - **Windows 8:** Høyreklikk på et ledig område på **Start**-skjermen, klikk på **Alle apper** på applinjen, og velg deretter skrivernavnet.
 - **Windows 7, Windows Vista og Windows XP:** Klikk på **Start** på skrivebordet til datamaskinen. Velg **Alle programmer**, klikk på **HP**, klikk på mappen for skriveren, velg ikonet med skriverens navn, og åpne deretter **HP Printer Assistant**.

Velg **Skriv ut** i HP Printer Assistant, og velg deretter **HP Device Toolbox**.

Kontrollpaneler med to linjer: Vis kontrollpanelskjermen for å se IP-adressen.

Kontrollpaneler med berøringskjerm: På startskjermbildet på skriverens kontrollpanel, velger du Nettverk-knappen  for å vise IP-adressen eller vertsnavnet.

- b. Åpne en nettleser, og skriv inn IP-adressen eller vertsnavnet nøyaktig slik det vises på skriverens kontrollpanel, i adressefeltet i nettleseren. Trykk på **Enter** på tastaturet. Den innebygde webserveren åpnes.

 <https://10.10.XX.XXX/>

 **MERK:** Hvis nettleseren viser en melding om at det kanskje ikke er trygt å besøke nettstedet, velger du alternativet for å fortsette til nettstedet. Datamaskinen skades ikke av å besøke dette nettstedet.

2. Klikk på kategorien **System**.
3. Velg **Innstillinger for rekvisita** fra den venstre navigasjonsruten.
4. Fra rullegardinlisten **Kassettbeskyttelse** velger du **Beskytt kassetter**.
5. Klikk på **Bruk**.

 **FORSIKTIG:** Når du har aktivert kassettbeskyttelse for skriveren, blir alle etterfølgende tonerkassetter som installeres i skriveren, automatisk og *permanent* beskyttet. Hvis du vil unngå å beskytte en ny kassett, kan du deaktivere Kassettbeskyttelse *før* du installerer den nye kassetten.

Å deaktivere funksjonen er ikke det samme som å slå av beskyttelsen for kassetten som er installert.

Bruk HPs innebygde webserver (EWS) til å deaktivere Kassettbeskyttelse

1. Åpne HP EWS.
 - a. **LED-kontrollpaneler:** Åpne HP Printer Assistant.
 - **Windows 8.1:** Klikk på pil ned nederst til venstre i **startskjermen**, og velg deretter skrivernavnet.
 - **Windows 8:** Høyreklikk på et ledig område på **Start**-skjermen, klikk på **Alle apper** på applinjen, og velg deretter skrivernavnet.
 - **Windows 7, Windows Vista og Windows XP:** Klikk på **Start** på skrivebordet til datamaskinen. Velg **Alle programmer**, klikk på **HP**, klikk på mappen for skriveren, velg ikonet med skriverens navn, og åpne deretter **HP Printer Assistant**.

Velg **Skriv ut** i HP Printer Assistant, og velg deretter **HP Device Toolbox**.

Kontrollpaneler med to linjer: Vis kontrollpanelskjermen for å se IP-adressen.

Kontrollpaneler med berøringskjerm: På startskjermbildet på skriverens kontrollpanel, velger du Nettverk-knappen  for å vise IP-adressen eller vertsnavnet.

- b. Åpne en nettleser, og skriv inn IP-adressen eller vertsnavnet nøyaktig slik det vises på skriverens kontrollpanel, i adressefeltet i nettleseren. Trykk på **Enter** på tastaturet. Den innebygde webserveren åpnes.

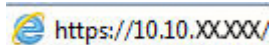
 <https://10.10.XX.XXX/>

 **MERK:** Hvis nettleseren viser en melding om at det kanskje ikke er trygt å besøke nettstedet, velger du alternativet for å fortsette til nettstedet. Datamaskinen skades ikke av å besøke dette nettstedet.

2. Klikk på kategorien **System**.
3. Velg **Innstillinger for rekvisita** fra den venstre navigasjonsruten.
4. Fra rullegardinlisten **Kassettbeskyttelse** velger du **Av**.
5. Klikk på **Bruk**.

Feilsøke feilmeldinger om Kassettbeskyttelse i kontrollpanelet eller den innebygde webserveren

Feilmelding	Beskrivelse	Anbefalt handling
10.57.0X Beskyttet <farge> kassett	<p>Kassetten kan bare brukes i skriveren eller skrivergruppen som opprinnelig beskyttet den med HP Cartridge Protection.</p> <p>Med funksjonen Cartridge Protection kan en administrator begrense kassetter slik at de bare fungerer i én skriver eller én skrivergruppe. Du må bytte ut kassetten for å kunne fortsette utskriften.</p>	Bytte kassetten med en ny tonerkassett.

Skifte ut tonerkassetten

- [Innføring](#)
- [Informasjon om tonerkassett og bildetrommel](#)
- [Bytte tonerkassetten \(M129–M132-modellene\)](#)
- [Bytte tonerkassetten \(M133–M134-modellene\)](#)
- [Bytte bildetrommelen \(M129–M132-modellene\)](#)
- [Bytte bildetrommelen \(M133–M134-modellene\)](#)

Innføring

Følgende informasjon inneholder opplysninger om tonerkassetten og bildetrommelen for skriveren samt fremgangsmåte for hvordan du erstatter dem.

Informasjon om tonerkassett og bildetrommel

Skriveren viser når det er lite og svært lite igjen i tonerkassetten. Den faktiske gjenværende levetiden til tonerkassetten kan variere. Du bør ha en ny tonerkassett klar, slik at du kan skifte kassetten når utskriftskvaliteten ikke lenger er tilfredsstillende.

Hvis du vil kjøpe tonerkassetter eller kontrollere hvilke tonerkassetter som er kompatible med skriveren, kan du gå til HP SureSupply via koblingen www.hp.com/go/suresupply. Bla til bunnen av siden, og kontroller at land/område er riktig.

Element	Beskrivelse	Kassettnummer	Delenummer
HP 17A svart original LaserJet-tonerkassett	Svart erstatningstonerkassett for M129–M130-modeller	17A	CF217A
HP 18A svart original LaserJet-tonerkassett	Svart erstatningstonerkassett for M132–M133-modeller	18A	CF218A
HP 19A original LaserJet-bildetrommel	Erstatningsbildetrommel for M129–M132 -modeller	19A	CF219A
HP 33A svart original LaserJet-tonerkassett	Svart erstatningstonerkassett for M133–M134-modeller	33A	CF233A
HP 34A original LaserJet-bildetrommel	Erstatningsbildetrommel for M133–M134-modeller	34A	CF234A

 **MERK:** Tonerkassetter med høy kapasitet inneholder mer toner enn standardkassetter slik at de kan skrive ut flere sider. Hvis du vil ha mer informasjon, kan du gå til www.hp.com/go/learnaboutsupplies.

Ikke ta tonerkassetten ut av innpakningen før du skal bruke den.

 **FORSIKTIG:** Unngå skade på tonerkassetten. Utsett den ikke for lys i mer enn noen få minutter. Hvis tonerkassetten må tas ut av skriveren over en lengre periode, må du dekke til den grønne bildetrommelen.

Illustrasjonen nedenfor viser komponentene til tonerkassetten og bildetrommelen.

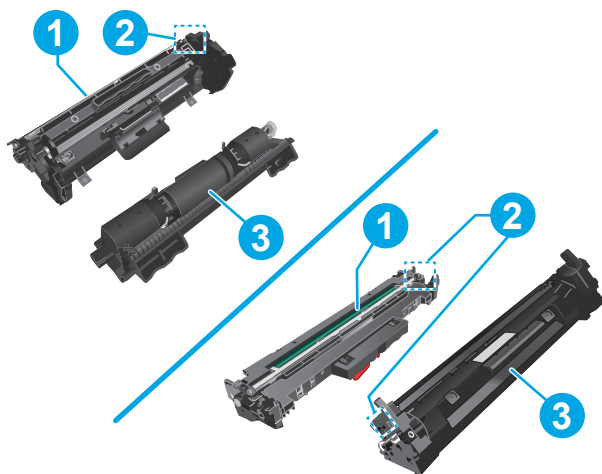

1 Bildetrommel

FORSIKTIG: Ikke ta på bildetrommelen. Fingermerker kan føre til kvalitetsproblemer med utskriften.

2 Minnebrikke

3 Tonerkassett

FORSIKTIG: Hvis du får toner på klærne, bør du tørke det av med en tørr klut og vaske klærne i kaldt vann. Bruker du varmt vann, smitter toneren av på stoffet.

MERK: Du finner informasjon om hvordan du resirkulerer brukte tonerkassetter, i tonerkassettboksen.

Bytte tonerkassetten (M129–M132-modellene)

1. Løft skannerenheten, og åpne deretter det øvre dekselet.

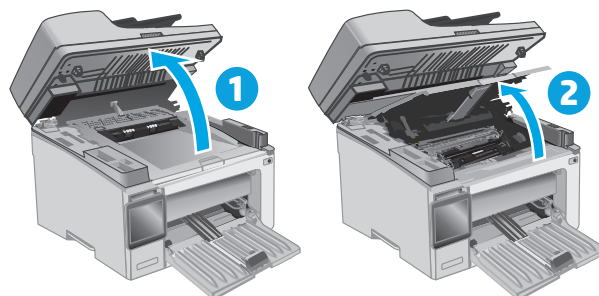

2. Ta den brukte tonerkassetten ut av skriveren.

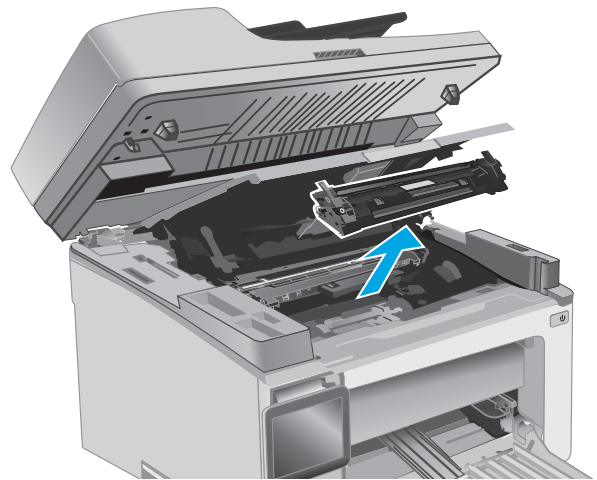

3. Ta ut den nye tonerkassettpakken fra esken, og trekk i utløseren på pakken.

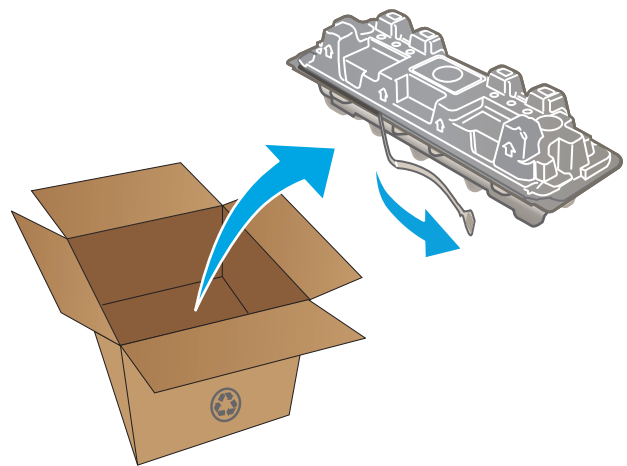

4. Ta den nye tonerkassetten ut av emballasjen. Legg den brukte tonerkassetten i emballasjen for resirkulering.

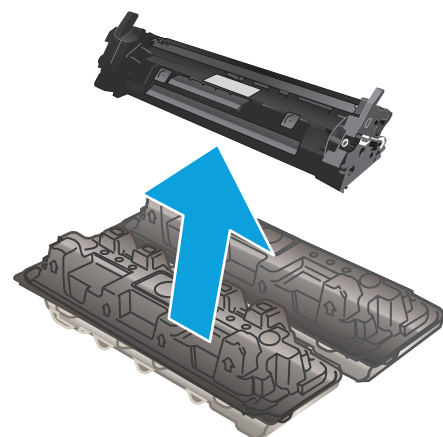

5. Juster den nye tonerkassetten etter sporene inne i skriveren, og skyv inn den nye tonerkassetten til den sitter godt på plass.

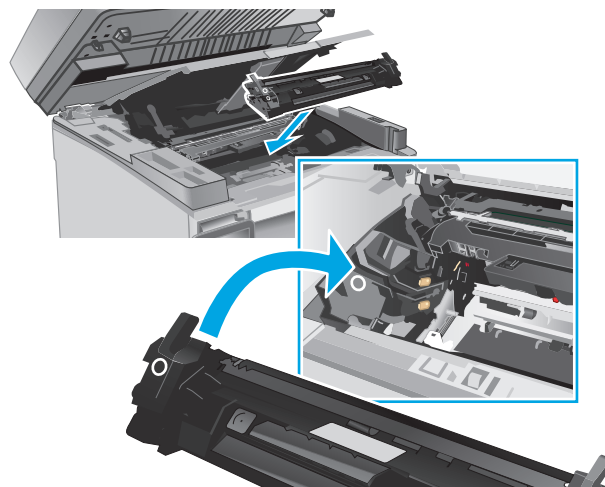

6. Lukk det øvre dekselet, og trekk ned skannerenheten.

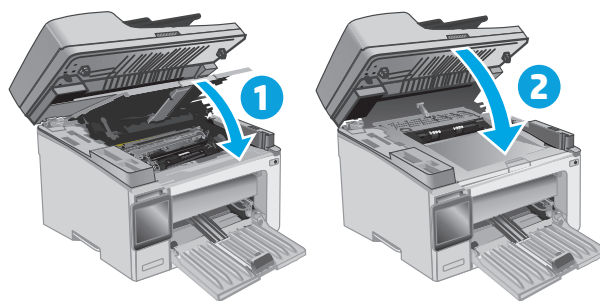

Bytte tonerkassetten (M133–M134-modellene)

1. Løft skannerenheten, og åpne deretter det øvre dekselet.

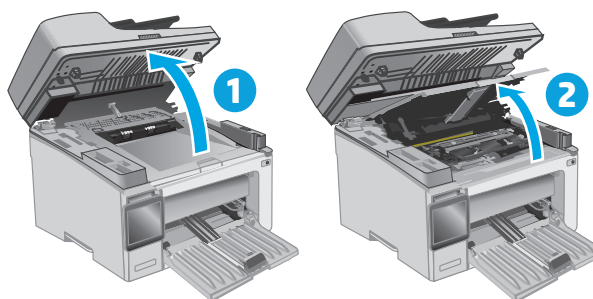

2. Snu den brukte tonerkassetten til opplåst posisjon.

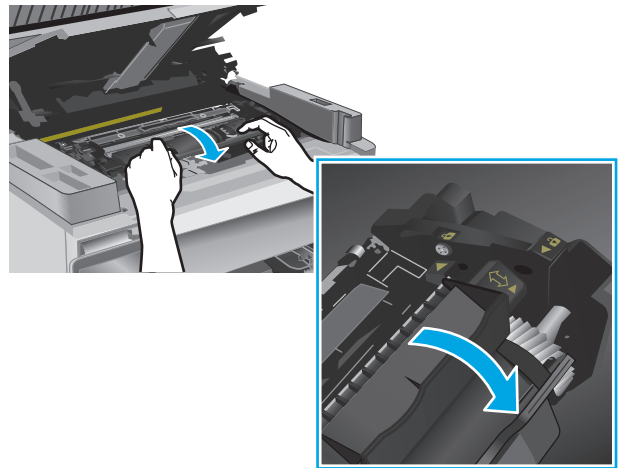

3. Ta den brukte tonerkassetten ut av skriveren.

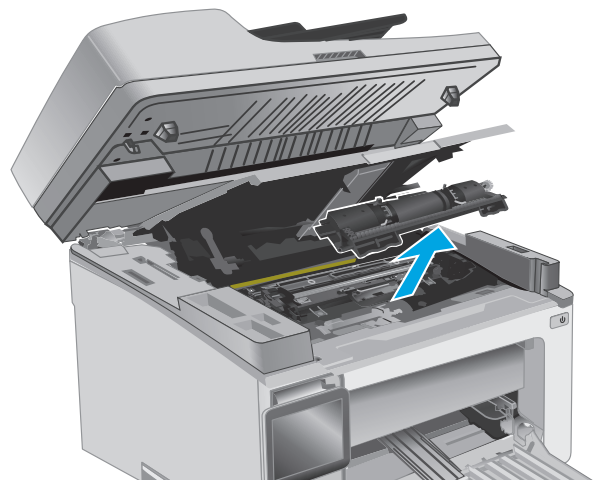

4. Ta den nye bildetrommelen og kassettpakken ut av esken, og trekk i utløseren på pakken.

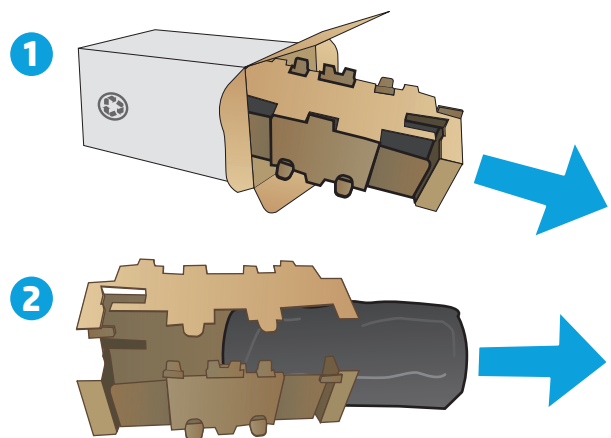

5. Ta kassetten ut av den beskyttende posen.

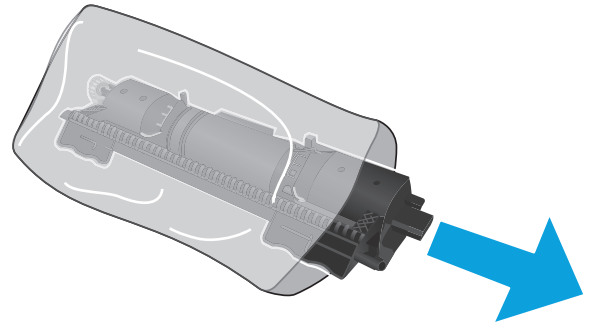

6. Juster pilen på den nye tonerkassetten etter opplåsingsikonet på bildetrommelen, og sett deretter inn den nye tonerkassetten.

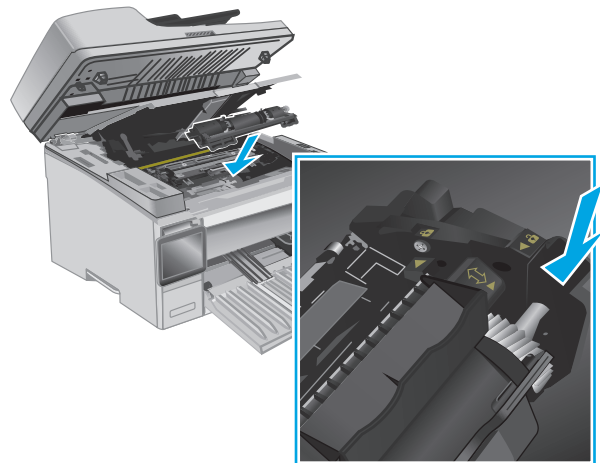

7. Snu den nye tonerkassetten til låst posisjon.

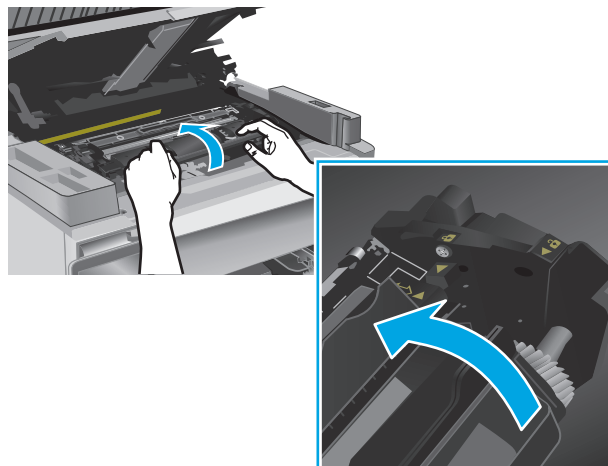

8. Lukk det øvre dekselet, og trekk ned skannerenheten.

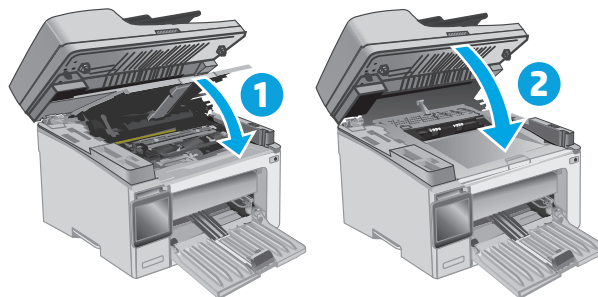

Bytte bildetrommelen (M129–M132-modellene)

1. Løft skannerenheten, og åpne deretter det øvre dekselet.

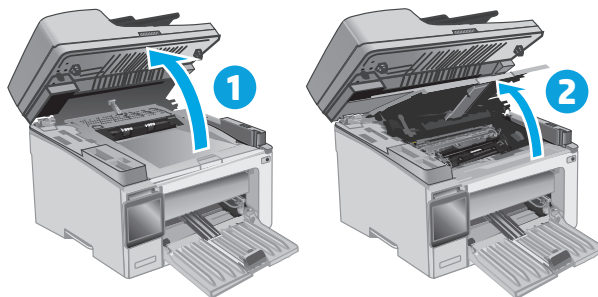

2. Ta tonerkassetten midlertidig ut av skriveren.

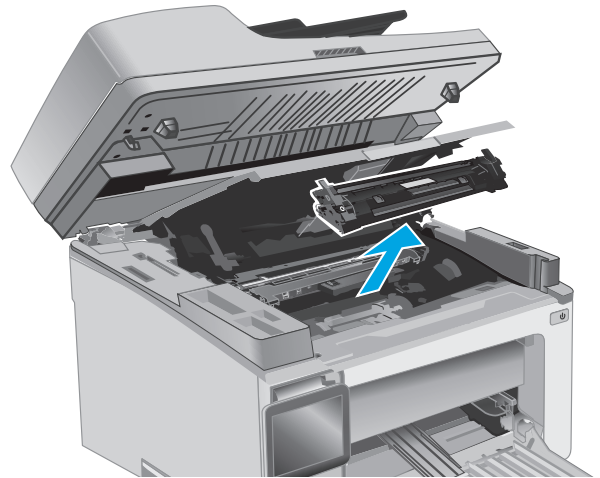

3. Ta den brukte bildetrommelen ut av skriveren.



4. Ta den nye bildetrommelpakken ut av esken, og trekk i utløseren på pakken.

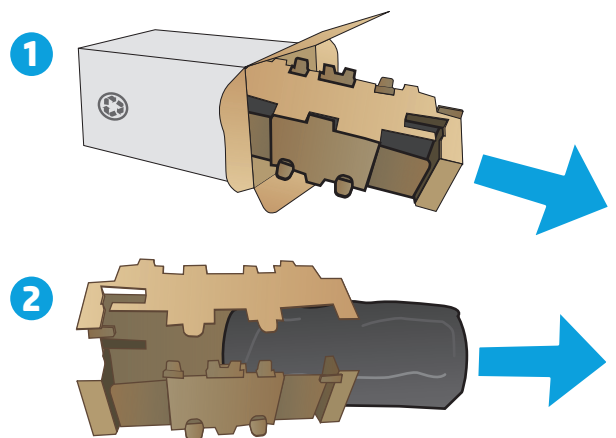

5. Ta bildetrommelen ut av den beskyttende posen.

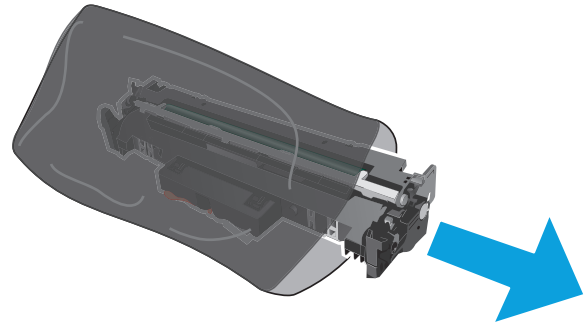

6. Juster den nye bildetrommelen etter sporene inne i skriveren, og skyv inn den nye bildetrommelen til den sitter godt på plass.

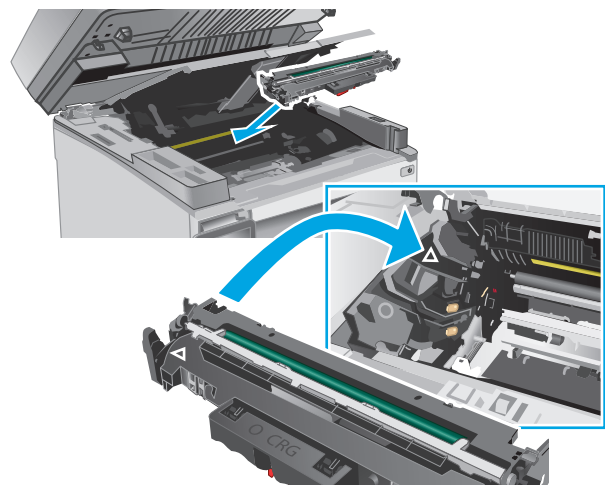

7. Sett inn tonerkassetten du midlertidig tok ut, på nytt.

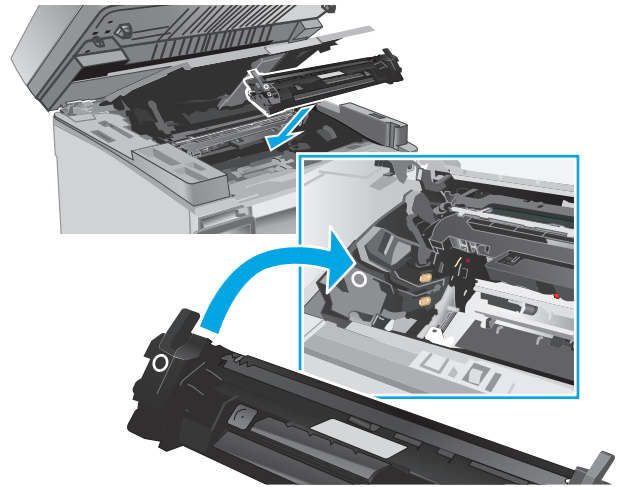

8. Lukk det øvre dekselet, og trekk ned skannerenheten.

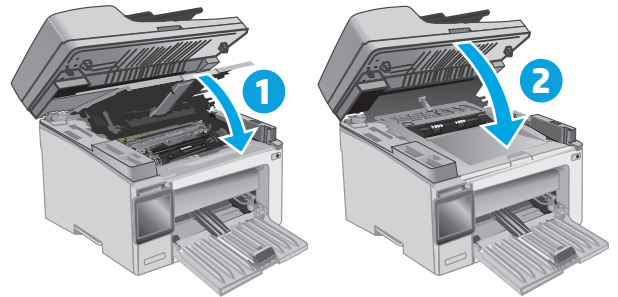

Bytte bildetrommelen (M133–M134-modellene)

1. Løft skannerenheten, og åpne deretter det øvre dekselet.

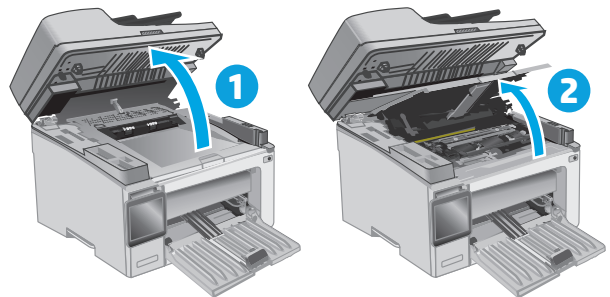

2. Ta den brukte bildetrommelen (inkludert den brukte tonerkassetten) ut av skriveren.

MERK: Tonerkassetten har også "svært lite" igjen, og den bør skiftes på dette tidspunktet.

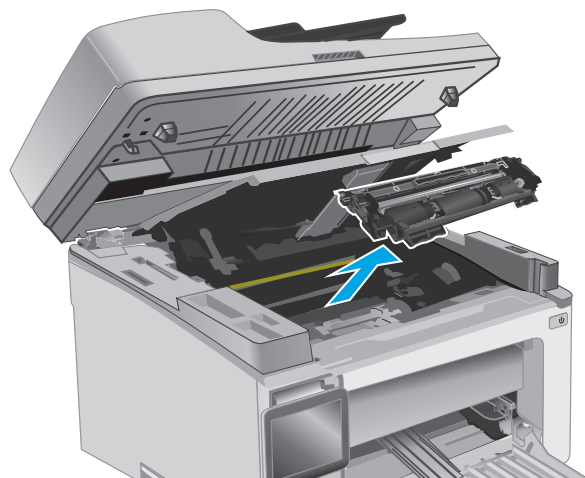

3. Ta den nye bildetrommelen og kassettpakken ut av esken, og trekk i utløseren på pakken.

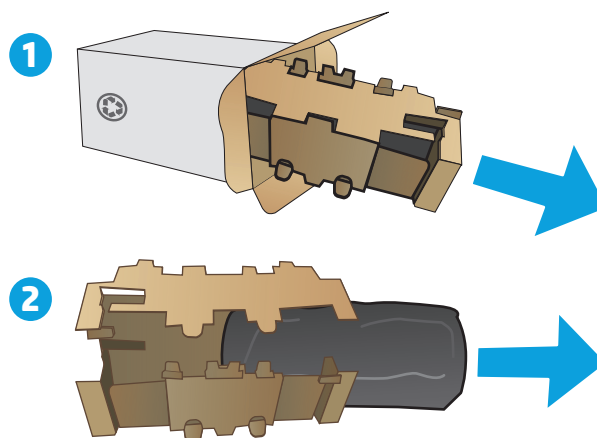

4. Ta den nye bildetrommelen og kassetten ut av den beskyttende posen.

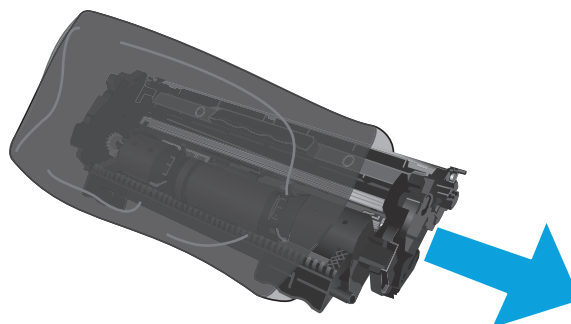

5. Juster den nye bildetrommelen og kassetten etter sporene inne i skriveren, og skyv inn de nye rekvisitaene til de sitter godt på plass.

MERK: En ny tonerkassett, klar til bruk, er koblet til den nye bildetrommelen.

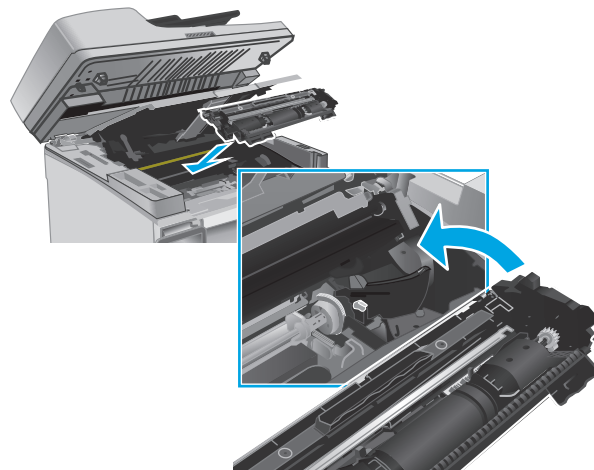

6. Lukk det øvre dekselet, og trekk ned skannerenheten.

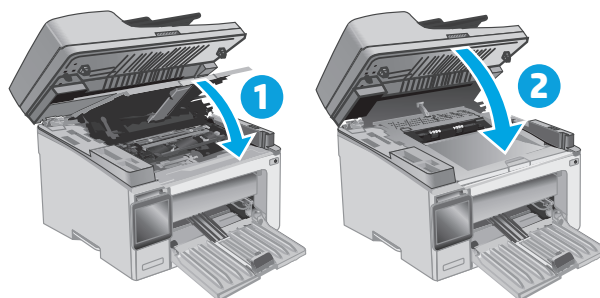

4 Skrive ut

- [Utskriftsoppgaver \(Windows\)](#)
- [Utskriftsoppgaver \(OS X\)](#)
- [Mobilutskrift](#)

Mer informasjon:

Den følgende informasjonen er riktig på publiseringstidspunktet. Hvis du vil ha oppdatert informasjon, kan du se www.hp.com/support/ljM129MFP.

HPs omfattende hjelp for skriveren inneholder følgende informasjon:

- Installer og konfigurer
- Lær og bruk
- Løse problemer
- Laste ned oppdateringer for programvare og fastvare
- Delta i støttefora
- Finn informasjon om garanti og forskrifter

Utskriftsoppgaver (Windows)

Slik skriver du ut (Windows)

Prosedyren nedenfor beskriver den grunnleggende utskriftsprosessen for Windows.

1. Velg alternativet **Skriv ut** ved hjelp av programmet.
2. Velg skriveren fra listen over skrivere. Du kan endre innstillinger ved å klikke eller trykke på **Egenskaper** eller **Innstillinger** for å åpne skriverdriveren.

 **MERK:** Navnet på knappen varierer for ulike programmer.

 **MERK:** Hvis du vil få tilgang til disse funksjonene fra en Windows 8- eller 8.1-startskjermappe, velger du **Enheter, Utskrift** og deretter skriveren.

 **MERK:** Hvis du vil ha mer informasjon, klikker du på Hjelp (?) i skriverdriveren.

 **MERK:** Skriverdriveren ser kanskje annerledes ut enn den som er på bildet, men handlingene er de samme.

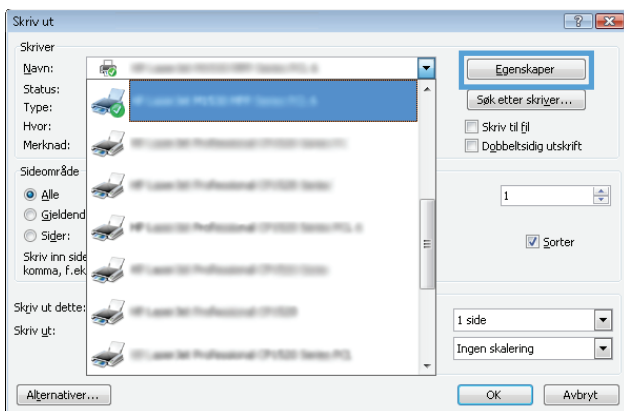



3. Velg kategoriene i skriverdriveren for å konfigurere de tilgjengelige alternativene.
4. Velg **OK** for å gå tilbake til dialogboksen **Skriv ut**. Velg hvor mange eksemplarer som skal skrives ut.
5. Velg **OK** for å skrive ut jobben.

Skrive ut på begge sider manuelt (Windows)

Bruk denne prosedyren for skrivere som ikke har en automatisk tosidigenhet installert, eller hvis du vil skrive ut på papirtyper som tosidigenheten ikke støtter.

1. Velg alternativet **Skriv ut** ved hjelp av programmet.
2. Velg skriveren fra listen over skrivere, og klikk deretter på eller trykk på **Egenskaper** eller **Innstillinger** for å åpne skriverdriveren.

 **MERK:** Navnet på knappen varierer for ulike programmer.

 **MERK:** Hvis du vil få tilgang til disse funksjonene fra en Windows 8- eller 8.1-startskjermappe, velger du **Enheter, Utskrift** og deretter skriveren.

3. Velg kategorien **Oppsett**.

4. Velg riktig tosidigalternativ fra rullegardinlisten **Skrive ut manuelt på begge sider**, og klikk deretter på **OK**-knappen.
5. I dialogboksen **Skriv ut** klikker du på **OK** for å skrive ut jobben. Skriveren skriver ut den første siden av alle sidene i dokumentet først.
6. Hent den utskrevne bunken fra utskuffen, og plasser den med den trykte siden ned og øverste kant først i innskuffen.

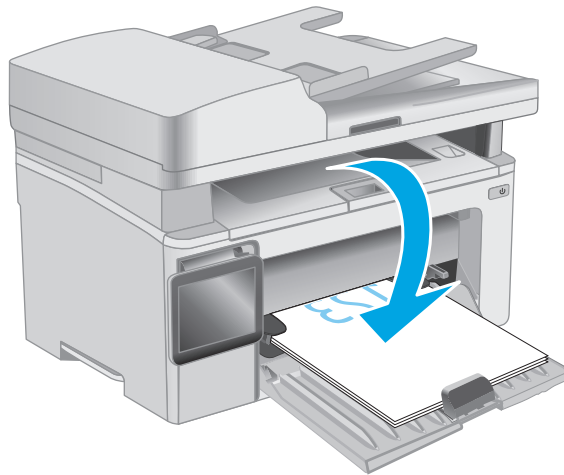

7. På datamaskinen klikker du på **OK** for å skrive ut den andre siden av jobben.
8. Velg at handlingen skal fortsette hvis du får spørsmål om det.

Skrive ut flere sider per ark (Windows)

1. Velg alternativet **Skriv ut** ved hjelp av programmet.
2. Velg skriveren fra listen over skrivere, og klikk deretter på eller trykk på **Egenskaper** eller **Innstillinger** for å åpne skriverdriveren.

 **MERK:** Navnet på knappen varierer for ulike programmer.

 **MERK:** Hvis du vil få tilgang til disse funksjonene fra en Windows 8- eller 8.1-startskjermapp, velger du **Enheter, Utskrift** og deretter skriveren.

3. Velg kategorien **Oppsett**.
4. Velg riktig **Papirretning** fra nedtrekkslisten.
5. Velg riktig antall sider per ark fra rullegardinlisten **Sider per ark**, og velg deretter **Avansert**-knappen.
6. Velg riktig alternativ for **Oppsett for sider per ark** fra rullegardinlisten.
7. Velg riktig alternativ for **Siderammer** fra rullegardinlisten, velg **OK** for å lukke dialogboksen **Avanserte alternativer**, og velg deretter **OK**-knappen for å lukke dialogboksen **Egenskaper** eller **Innstillinger**.
8. I dialogboksen **Skriv ut** klikker du på **OK** for å skrive ut jobben.

Velge papirtype (Windows)

1. Velg alternativet **Skriv ut** ved hjelp av programmet.
2. Velg skriveren fra listen over skrivere, og klikk deretter på eller trykk på **Egenskaper** eller **Innstillinger** for å åpne skriverdriveren.

 **MERK:** Navnet på knappen varierer for ulike programmer.

 **MERK:** Hvis du vil få tilgang til disse funksjonene fra en Windows 8- eller 8.1-startskjermapp, velger du **Enheter, Utskrift** og deretter skriveren.

3. Klikk eller trykk på kategorien **Utskriftssnarveier**.
4. Velg riktig papirtype i nedtrekkslisten **Papirtype**, og klikk eller trykk deretter på **OK**-knappen for å lukke dialogboksen **Egenskaper** eller **Innstillinger**.
5. I dialogboksen **Skriv ut** klikker du på **OK** for å skrive ut jobben.

Flere utskriftsoppgaver

Gå til www.hp.com/support/ljM129MFP.

Instruksjoner er tilgjengelig for å utføre bestemte utskrifts oppgaver, for eksempel følgende:

- Velg papirstørrelsen
- Velge sideretning
- Lage et hefte
- Velg kvalitetsinnstillingene

Utskriftsoppgaver (OS X)

Slik skriver du ut (OS X)

Fremgangsmåten nedenfor beskriver den grunnleggende utskriftsprosessen for OS X.

1. Klikk på **Fil**-menyen og deretter på **Skriv ut**.
2. Velg skriveren.
3. Klikk på **Vis detaljer** eller **Kopier og sider**, og velg deretter andre menyer for å justere utskriftsinnstillingene.

 **MERK:** Navnet på elementer varierer for ulike programmer.

4. Klikk på **Skriv ut**.

Skrive ut på begge sider manuelt (OS X)

 **MERK:** Denne funksjonen er tilgjengelig hvis du installerer HP-skriverdriveren. Den er ikke tilgjengelig hvis du bruker AirPrint.

1. Klikk på **Fil**-menyen og deretter på **Skriv ut**.
2. Velg skriveren.
3. Klikk på **Vis detaljer** eller **Kopier og sider**, og klikk deretter på **Manuell tosidig**-menyen.

 **MERK:** Navnet på elementer varierer for ulike programmer.

4. Klikk i **Manuell tosidig**-boksen, og velg et innbindingsalternativ.
5. Klikk på **Skriv ut**.
6. Gå til skriveren og fjern eventuelle tomme ark som ligger i skuff 1.
7. Hent den utskrevne bunken fra utskuffen, og plasser den med den trykte siden ned i innskuffen.
8. Ved datamaskinen klikker du på **Fortsett** for å skrive ut den andre siden av jobben.

Skrive ut flere sider per ark (OS X)

1. Klikk på **Fil**-menyen og deretter på **Skriv ut**.
2. Velg skriveren.
3. Klikk på **Vis detaljer** eller **Kopier og sider**, og klikk deretter på **Oppsett**-menyen.

 **MERK:** Navnet på elementer varierer for ulike programmer.

4. På nedtrekkslisten **Sider per ark** velger du antall sider som du ønsker å skrive ut på hvert ark.
5. I området **Layoutretning** velger du rekkefølgen på og plasseringen av sidene på arket.
6. På **Rammer**-menyen velger du hvilken type ramme som skal skrives ut rundt hver side på arket.
7. Klikk på **Skriv ut**.

Velge papirtype (OS X)

1. Klikk på **Fil**-menyen og deretter på **Skriv ut**.
2. Velg skriveren.
3. Åpne menyndtrekkslisten, eller klikk på **Vis detaljer**, og klikk deretter på menyen **Etterbehandling**.



MERK: Navnet på elementer varierer for ulike programmer.

4. Velg en type fra nedtrekkslisten **Type utskriftsmateriale**.
5. Klikk på **Skriv ut**.

Flere utskriftsoppgaver

Gå til www.hp.com/support/ljM129MFP.

Instruksjoner er tilgjengelig for å utføre bestemte utskrifts oppgaver, for eksempel følgende:

- Velg papirstørrelsen
- Velge sideretning
- Lage et hefte
- Velg kvalitetsinnstillingene

Mobilutskrift

Innføring

HP tilbyr flere mobil- og ePrint-løsninger for enkel utskrift til en HP-skriver fra bærbar PC, nettbrett, smarttelefon eller andre mobilenheter. Hvis du vil se hele listen for å finne ut hva som er det beste valget, kan du gå til www.hp.com/go/LaserJetMobilePrinting.

 **MERK:** Oppdater fastvaren for skriveren for å sikre at alle mobilutskrifts- og ePrint-funksjoner støttes.

- [Wi-Fi Direct \(bare trådløse modeller\)](#)
- [HP ePrint via e-post](#)
- [HP ePrint-programvare](#)
- [AirPrint](#)
- [Innebygd Android-utskrift](#)

Wi-Fi Direct (bare trådløse modeller)

Wi-Fi Direct gjør det mulig å skrive ut fra trådløse mobilenheter uten å være tilkoblet et nettverk eller Internett.

 **MERK:** Ikke alle mobiloperativsystemer støttes for øyeblikket av Wi-Fi Direct.

 **MERK:** Hvis den mobile enheten ikke har Wi-Fi Direct-funksjon, aktiverer Wi-Fi Direct-tilkoblingen bare utskrift. Etter at du har brukt Wi-Fi Direct til å skrive ut, må du koble til et lokalt nettverk på nytt for å få tilgang til Internett.

Gjør følgende for å få tilgang til skriverens Wi-Fi Direct-tilkobling:

 **MERK:** Trinnene i fremgangsmåten varierer i henhold til kontrollpanelet.

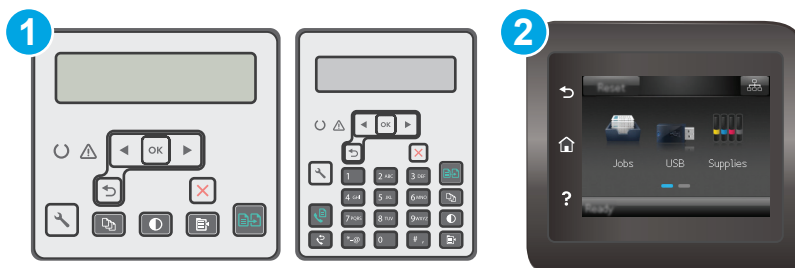

- | | |
|---|----------------------------------|
| 1 | Kontrollpanel med to linjer |
| 2 | Kontrollpanel med berøringskjerm |

Kontrollpaneler med to linjer:

1. På skriverens kontrollpanel trykker du på Oppsett-knappen .
2. Åpne disse menyene:

- Nettverksoppsett
 - Trådløs meny
 - Wi-Fi Direct
3. Velg én av følgende tilkoblingsmetoder:
 - **Automatisk:** Når du velger dette alternativet, angis passordet til 12345678.
 - **Manuell:** Hvis du velger dette alternativet, genererer du et sikkert, tilfeldig passord.
 4. Åpne menyen **Wi-Fi** eller **Wi-Fi Direct** på den mobile enheten.
 5. Velg skrivernavnet fra listen over tilgjengelige nettverk.



MERK: Hvis skrivernavnet ikke vises, kan det hende du er utenfor området til Wi-Fi Direct-signalet. Flytt enheten nærmere skriveren.

6. Hvis du blir bedt om det, angir du Wi-Fi Direct-passordet, og ellers velger du **OK** på skriverens kontrollpanel.



MERK: Hvis tilkoblingsmetoden er satt til **Automatisk** på Android-enheter som støtter Wi-Fi Direct, utføres tilkoblingen automatisk uten at du blir bedt om passord. Hvis tilkoblingsmetoden er satt til **Manuell**, må du enten trykke på **OK** eller oppgi en PIN-kode – som vises på skriverens kontrollpanel – som et passord på mobilenheten.



7. Åpne dokumentet, og velg deretter alternativet **Skriv ut**.



MERK: Hvis den mobile enheten ikke støtter utskrift, må du installere HP ePrint-mobilappen.

8. Velg skriveren fra listen over tilgjengelige skrivere, og velg deretter **Skriv ut**.
9. Noen mobile enheter må kobles til det lokale nettverket på nytt etter at utskriftsjobben er fullført.

Kontrollpanel med berøringsskjerm:



1. Trykk på Tilkoblingsopplysninger-knappen  /  på startskjermbildet til skriverens kontrollpanel.
2. Åpne disse menyene:
 - **Wi-Fi Direct**
 - **Tilkoblingsmetode**
3. Velg én av følgende tilkoblingsmetoder:
 - **Automatisk:** Når du velger dette alternativet, angis passordet til 12345678.
 - **Manuell:** Hvis du velger dette alternativet, genererer du et sikkert, tilfeldig passord.
4. Åpne menyen **Wi-Fi** eller **Wi-Fi Direct** på den mobile enheten.
5. Velg skrivernavnet fra listen over tilgjengelige nettverk.



MERK: Hvis skrivernavnet ikke vises, kan det hende du er utenfor området til Wi-Fi Direct-signalet. Flytt enheten nærmere skriveren.

6. Hvis du blir bedt om det, angir du Wi-Fi Direct-passordet, og ellers velger du **OK** på skriverens kontrollpanel.

 **MERK:** Hvis tilkoblingsmetoden er satt til **Automatisk** på Android-enheter som støtter Wi-Fi Direct, utføres tilkoblingen automatisk uten at du blir bedt om passord. Hvis tilkoblingsmetoden er satt til **Manuell**, må du enten trykke på **OK** eller oppgi en PIN-kode – som vises på skriverens kontrollpanel – som et passord på mobilenheten.

 **MERK:** For å få tilgang til Wi-Fi Direct-passordet trykker du på Tilkoblingsopplysninger-knappen  på startskjermbildet til skriverens kontrollpanel.

7. Åpne dokumentet, og velg deretter alternativet **Skriv ut**.

 **MERK:** Hvis den mobile enheten ikke støtter utskrift, må du installere HP ePrint-mobilappen.

8. Velg skriveren fra listen over tilgjengelige skrivere, og velg deretter **Skriv ut**.

9. Noen mobile enheter må kobles til det lokale nettverket på nytt etter at utskriftsjobben er fullført.

Følgende enheter og operativsystemer støtter **Wi-Fi Direct**:

- Nettbrett med Android 4.0 og nyere samt mobiltelefoner med installert HP Print Service eller Mopria-plugin-modul for mobilutskrift
- De fleste datamaskiner med Windows 8.1, nettbrett og bærbare datamaskiner med installert HP-skriverdriver

Følgende enheter og operativsystemer støtter ikke **Wi-Fi Direct**, men kan skrive ut til en skriver med Wi-Fi Direct-funksjon:

- Apple iPhone og iPad
- Mac-maskiner med OS X

Du finner mer informasjon om trådløs utskrift med Wi-Fi Direct på www.hp.com/go/wirelessprinting.

Wi-Fi Direct-funksjonalitet kan aktiveres eller deaktiveres fra skriverens kontrollpanel.

Aktivere eller deaktivere Wi-Fi Direct

Wi-Fi Direct-funksjonalitet må først aktiveres fra skriverens innebygde webserver.

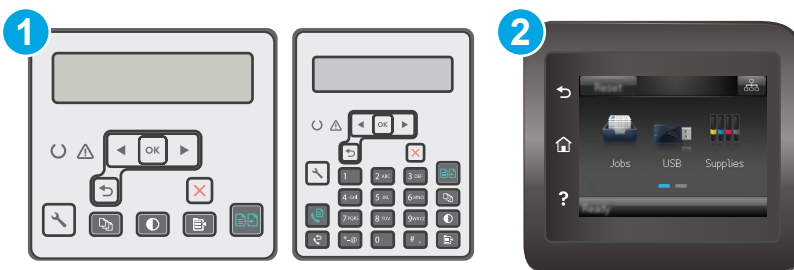

 **MERK:** Trinnene i fremgangsmåten varierer i henhold til typen kontrollpanel.





1 Kontrollpanel med to linjer

2 Kontrollpanel med berøringsskjerm

1. **Kontrollpaneler med to linjer:** Trykk på Oppsett-knappen  på kontrollpanelet, og åpne deretter **Nettverkskonfigurasjonsmenyen**.

Kontrollpaneler med berøringsskjerm: Velg Tilkoblingsopplysninger-knappen  /  på startskjermbildet til skriverens kontrollpanel.

2. Åpne disse menyene:
 - [Wi-Fi Direct](#)
 - [Innstillinger](#) (bare kontrollpaneler med berøringsskjerm)
 - [På/av](#)
3. Velg [På](#). Trykk på [Av](#)-knappen for å deaktivere Wi-Fi Direct-utskrift.

 **MERK:** I miljøer hvor flere enn én modell av samme skriver er installert, kan det være nyttig å gi hver skriver et eget Wi-Fi Direct-navn, slik at det blir enklere å identifisere skriveren for Wi-Fi Direct-utskrift. På berøringsskjermkontrollpanelet kan du også finne Wi-Fi Direct-navnet ved å trykke på Tilkoblingsinformasjon-ikonet  /  på startskjermbildet på skriverens kontrollpanel, og deretter trykke på Wi-Fi Direct-ikonet.

Endre skrivernavnet for Wi-Fi Direct

Følg denne fremgangsmåten for å endre Wi-Fi Direct-skrivernavnet ved hjelp av HPs innebygde webserver (EWS):



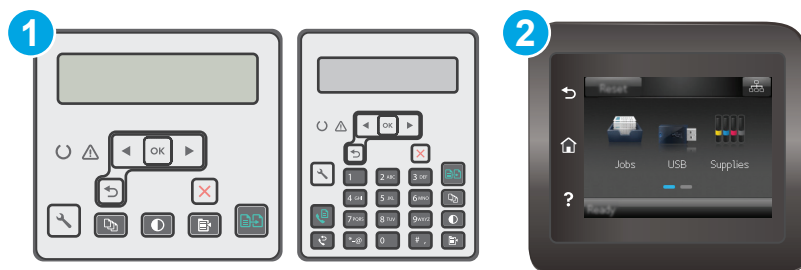

Trinn 1: Åpne HPs innebygde webserver

 **MERK:** Trinnene i fremgangsmåten varierer i henhold til typen kontrollpanel.





- | | |
|---|-----------------------------------|
| 1 | Kontrollpanel med to linjer |
| 2 | Kontrollpanel med berøringsskjerm |

1. **Kontrollpaneler med to linjer:** På skriverens kontrollpanel trykker du på Oppsett-knappen . Åpne menyen for **Nettverksoppsett**, og velg deretter **Vis IP-adresse** for å vise IP-adressen eller vertsnavnet.

Kontrollpaneler med berøringsskjerm: Trykk på Tilkoblingsopplysninger-knappen  /  på startskjermbildet til skriverens kontrollpanel. Trykk deretter på [Tilkoblet nettverk](#)-knappen  eller [Nettverks-Wi-Fi PÅ](#)-knappen  for å vise IP-adressen eller vertsnavnet.

2. Åpne en nettleser, og skriv inn IP-adressen eller vertsnavnet nøyaktig slik det vises på skriverens kontrollpanel, i adressefeltet i nettleseren. Trykk på **Enter** på tastaturet. Den innebygde webserveren åpnes.

 <https://10.10.XX.XXX/>

 **MERK:** Hvis nettleseren viser en melding om at det kanskje ikke er trygt å besøke nettstedet, velger du alternativet for å fortsette til nettstedet. Datamaskinen skades ikke av å besøke dette nettstedet.

Trinn to: Endre navnet for Wi-Fi Direct

1. Klikk på kategorien **Nettverk**.
2. På venstre navigeringsrute klikker du på koblingen **Wi-Fi Direct-oppsett**.
3. Skriv inn det nye navnet i **Wi-Fi Direct-navn**-feltet.
4. Klikk på **Bruk**.

HP ePrint via e-post

Bruk HP ePrint for å skrive ut dokumenter ved å sende dem som et e-postvedlegg til skriverens e-postadresse fra en hvilken som helst e-postaktivert enhet.

For å bruke HP ePrint må skriveren oppfylle disse kravene:

- Skriveren må være koblet til et kablet eller trådløst nettverk og ha Internett-tilgang.
- HPs webtjenester må være aktivert på skriveren og skriveren må være registrert på HP Connected.

Følg denne fremgangsmåten for å aktivere HPs webtjenester og registrere deg med HP Connected:

 **MERK:** Trinnene i fremgangsmåten varierer i henhold til typen kontrollpanel.



1 Kontrollpanel med to linjer

2 Kontrollpanel med berøringsskjerm

Kontrollpaneler med to linjer

1. På skriverens kontrollpanel trykker du på Oppsett-knappen . Åpne menyen for **Nettverksoppsett**, og velg deretter **Vis IP-adresse** for å vise IP-adressen eller vertsnavnet.

2. Åpne en nettleser, og skriv inn IP-adressen eller vertsnavnet nøyaktig slik det vises på skriverens kontrollpanel, i adressefeltet i nettleseren. Trykk på **Enter** på tastaturet. Den innebygde webserveren åpnes.

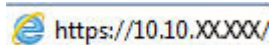
 https://10.10.XX.XXX/



 **MERK:** Hvis nettleseren viser en melding om at det kanskje ikke er trygt å besøke nettstedet, velger du alternativet for å fortsette til nettstedet. Datamaskinen skades ikke av å besøke dette nettstedet.

3. Klikk på kategorien for **HPs webtjenester** og klikk deretter på **Aktiver**. Skriveren aktiverer webtjenester og skriver deretter ut en informasjonsside.

Informasjonssiden inneholder skriverkoden som du bruker til å registrere HP-skriveren hos HP Connected.

4. Gå til www.hpconnected.com for å opprette en HP ePrint-konto og fullføre installeringen.

Kontrollpanel med berøringsskjerm:

1. Trykk på Tilkoblingsopplysninger-knappen  /  på startskjermbildet til skriverens kontrollpanel.
2. Åpne disse menyene:
 - [HP ePrint](#)
 - [Innstillinger](#)
 - [Aktiver Webtjenester](#)
3. Trykk på **Skriv ut**-knappen for å lese avtalen om brukervilkår. Trykk på **OK**-knappen for å godta brukervilkårene og aktivere HPs webtjenester.

Skriveren aktiverer webtjenester og skriver deretter ut en informasjonsside. Informasjonssiden inneholder skriverkoden som du bruker til å registrere HP-skriveren hos HP Connected.
4. Gå til www.hpconnected.com for å opprette en HP ePrint-konto og fullføre installeringen.

HP ePrint-programvare

HP ePrint-programvaren gjør det enkelt å skrive ut fra en stasjonær eller bærbar datamaskin som kjører Windows eller Mac til en HP ePrint-kompatibel skriver. Denne programvaren gjør det enkelt å finne HP ePrint-aktiverte skrivere som er registrert på HP Connected-kontoen din. Mål-HP-skriveren kan være plassert på kontoret eller på steder over hele verden.

- **Windows:** Når du har installert programvaren, åpner du alternativet **Utskrift** i programmet. Deretter velger du **HP ePrint** på listen over installerte skrivere. Klikk på **Egenskaper** for å konfigurere utskriftsalternativer.
- **OS X:** Etter at du har installert programvaren, velger du **Fil, Skriv ut** og deretter pilen ved siden av **PDF** (nederst i venstre hjørne på driverskjermen). Velg **HP ePrint**.

I Windows støtter HP ePrint-programvaren TCP/IP-utskrift til lokale nettverksskrivere på nettverket (LAN eller WAN) for produkter som støtter UPD PostScript®.

Windows og OS X støtter IPP-utskrift til LAN- eller WAN-nettverkstilsluttede skrivere som støtter ePCL.

Windows og OS X støtter også utskrift av PDF-dokumenter til offentlige utskriftsplasseringer og utskrift med HP ePrint via e-post via nettsky.

Du finner drivere og mer informasjon på www.hp.com/go/eprintsoftware.

 **MERK:** For Windows er navnet på HP ePrint-skriverdriveren HP ePrint + JetAdvantage.

 **MERK:** HP ePrint-programvaren er et verktøy for PDF-arbeidsflyt for OS X, og er ikke teknisk sett en skriverdriver.

 **MERK:** HP ePrint-programvaren støtter ikke USB-utskrift.

AirPrint

Direkte utskrift ved hjelp av Apples AirPrint er støttet for iOS, og for Mac-maskiner som kjører OS X 10.7 Lion og nyere. Bruk AirPrint for å skrive ut direkte til skriveren fra en iPad, iPhone (3GS eller nyere) eller iPod touch (tredje generasjon eller nyere) i følgende mobilprogrammer:

- Mail
- Fotografier
- Safari
- iBooks
- Velg programmer fra tredjepart

Skriveren må være koblet til det samme nettverket (delnett) som Apple-enheten for å kunne bruke AirPrint. Hvis du vil ha mer informasjon om bruk av AirPrint og om hvilke HP-skrivere som er kompatible med AirPrint, kan du gå til www.hp.com/go/LaserJetMobilePrinting.

 **MERK:** Før du bruker AirPrint med en USB-tilkobling, må du kontrollere versjonsnummeret. AirPrint versjon 1.3 og tidligere støtter ikke USB-tilkoblinger.

Innebygd Android-utskrift

HPs innebygde utskriftsløsning for Android og Kindle gjør at mobile enheter automatisk kan finne og skrive ut fra HP-skrivere som enten er på et nettverk eller innen trådløs rekkevidde for Wi-Fi Direct-utskrift.

Skriveren må være koblet til det samme nettverket (delnett) som Android-enheten.

Utskriftsløsningen er innebygd i de mange versjonene av operativsystemet.

 **MERK:** Hvis utskrift ikke er tilgjengelig på enheten, kan du gå til Google Play > Android-apper og installere plugin-modulen HP Print Service.

Hvis du vil ha mer informasjon som hvordan du bruker Androids innebygde utskriftsfunksjon og hvilke Android-enheter som støttes, går du til www.hp.com/go/LaserJetMobilePrinting.

5 Kopiering

- [Kopiere](#)
- [Kopiere på begge sider \(tosidig\)](#)
- [Flere kopioppgaver](#)

Mer informasjon:

Den følgende informasjonen er riktig på publiseringstidspunktet. Hvis du vil ha oppdatert informasjon, kan du se www.hp.com/support/ljM129MFP.

HPs omfattende hjelp for skriveren inneholder følgende informasjon:

- Installer og konfigurer
- Lær og bruk
- Løse problemer
- Last ned oppdateringer for programvare og fastvare
- Delta i støttefora
- Finn informasjon om garanti og forskrifter

Kopiere



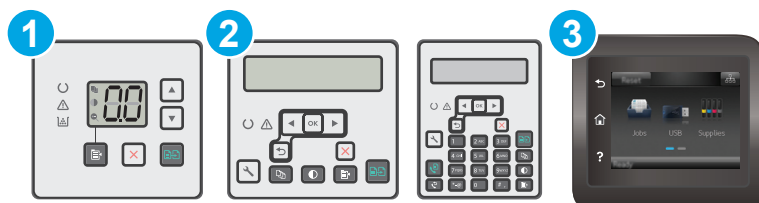

MERK: Trinnene i fremgangsmåten varierer i henhold til kontrollpanelet.





1	LED-kontrollpanel
2	Kontrollpanel med to linjer
3	Kontrollpanel med berørings skjerm

LED-kontrollpaneler:

1. Legg dokumentet på skannerglasset i henhold til indikatorer på skriveren.
2. Trykk på kopieringsmenyknappen  for å velge noen av kopiinnstillingene nedenfor.
 - Trykk på innstillingen Antall kopier, og bruk deretter piltastene til å endre antallet kopier.
 - Velg innstillingen for lysere/mørkere, og bruk deretter piltastene til å justere mørkhetsinnstillingen for den gjeldende kopieringsjobben.
 - Velg innstillingen for å forstørre/forminske, og bruk deretter piltastene til å justere størrelsesprosenten for kopieringsjobben.
3. Velg knappen Start kopi  for å starte kopieringen.

Kontrollpaneler med to linjer:

1. Legg dokumentet på skannerglasset i henhold til indikatorer på skriveren.
2. Trykk på **Kopieringsmeny**-knappen .
3. Hvis du vil optimalisere kopikvaliteten for ulike typer dokumenter, bruker du piltastene til å velge menyen **Optimaliser**, og trykk deretter på **OK**-knappen. Følgende innstillinger for kopikvalitet er tilgjengelige:
 - **Automatisk valg:** Bruk denne innstillingen hvis det ikke er så viktig at kopien har god kvalitet. Dette er standardinnstillingen.
 - **Blandet:** Bruk denne innstillingen for dokumenter som inneholder både tekst og grafikk.
 - **Tekst:** Bruk denne innstillingen for dokumenter som for det meste inneholder tekst.
 - **Bilde:** Bruk denne innstillingen for dokumenter som for det meste inneholder grafikk.



4. Trykk på knappen Antall kopier , og bruk deretter piltastene til å endre antallet kopier. Trykk på knappen OK.
5. Velg knappen Start kopi  for å starte kopieringen.

Kontrollpanel med berøringsskjerm:

1. Legg dokumentet på skannerglasset i henhold til indikatorer på skriveren.
2. Trykk på **Kopi**-ikonet  på startskjermbildet til skriverens kontrollpanel.
3. For å optimalisere kopikvalitet for ulike typer dokumenter kan du trykke på **Innstillinger**-knappen og deretter bla til og trykke på **Optimaliser**-knappen. Bla gjennom alternativene på kontrollpanelet, og trykk på et alternativ for å velge det. Følgende innstillinger for kopikvalitet er tilgjengelige:
 - **Automatisk valg**: Bruk denne innstillingen hvis det ikke er så viktig at kopien har god kvalitet. Dette er standardinnstillingen.
 - **Blandet**: Bruk denne innstillingen for dokumenter som inneholder både tekst og grafikk.
 - **Tekst**: Bruk denne innstillingen for dokumenter som for det meste inneholder tekst.
 - **Bilde**: Bruk denne innstillingen for dokumenter som for det meste inneholder grafikk.
4. Trykk på **Antall kopier** og bruk deretter tastaturet på berøringsskjermen til å endre antallet kopier.
5. Velg knappen **Start kopi** for å starte kopieringen.

Kopiere på begge sider (tosidig)

Kopiere på begge sider manuelt

1. Legg dokumentet med forsiden ned på skannerglasset, med det øverste venstre hjørnet til dokumentet i det øverste venstre hjørnet på skannerglasset. Lukk skanneren.
2. Velg knappen Start kopi  for å starte kopieringen.
3. Hent den utskrevne siden fra utskuffen, og plasser den med den trykte siden ned og øverste kant først i innskuffen.
4. Snu originaldokumentet på skannerglasset for å kopiere på den andre siden.
5. Velg knappen Start kopi  for å starte kopieringen.
6. Gjenta denne prosessen til du har kopiert alle sidene.

Flere kopioppgaver

Gå til www.hp.com/support/ljM129MFP.

Instruksjoner er tilgjengelig for å utføre bestemte kopioppgaver, for eksempel følgende:

- Kopiere eller skanne sider fra bøker eller andre innbundne dokumenter
- Kopiere eller skanne begge sider av et ID-kort
- Optimere kopikvaliteten

6 Skanning

- [Skanne ved hjelp av HP Scan-programvare \(Windows\)](#)
- [Skanne ved hjelp av HP Easy Scan-programvare \(OS X\)](#)
- [Konfigurere Skann til e-post \(bare modeller med berøringsskjerm\)](#)
- [Konfigurere skanning til nettverksmappe \(bare modeller med berøringsskjerm\)](#)
- [Skanne til e-post \(bare modeller med berøringsskjerm\)](#)
- [Skanne til en nettverksmappe \(bare modeller med berøringsskjerm\)](#)
- [Flere skanneoppgaver](#)

Mer informasjon:

Den følgende informasjonen er riktig på publiseringstidspunktet. Hvis du vil ha oppdatert informasjon, kan du se www.hp.com/support/ljM129MFP.

HPs omfattende hjelp for skriveren inneholder følgende informasjon:

- Installer og konfigurere
- Lær og bruk
- Løse problemer
- Last ned oppdateringer for programvare og fastvare
- Delta i støttefora
- Finn informasjon om garanti og forskrifter

Skanne ved hjelp av HP Scan-programvare (Windows)

Bruk HP Scan-programvaren til å starte skanning fra programvare på datamaskinen. Du kan lagre det skannede bildet som en fil eller sende det til et annet program.

1. Åpne HP Printer Assistant.
 - **Windows 8.1:** Klikk på pil ned nederst til venstre i **startskjermen**, og velg deretter skrivernavnet.
 - **Windows 8:** Høyreklikk på et ledig område på **Start**-skjermen, klikk på **Alle apper** på applinjen, og velg deretter skrivernavnet.
 - **Windows 7, Windows Vista og Windows XP:** Klikk på **Start** på skrivebordet til datamaskinen. Velg **Alle programmer**, klikk på **HP**, klikk på mappen for skriveren, velg ikonet med skriverens navn, og åpne deretter **HP Printer Assistant**.
2. Velg **Skann** i HP Printer Assistant, og velg deretter **Skann et dokument eller bilde**.
3. Juster papirinnstillingene om nødvendig.
4. Klikk på **Skann**.

Skanne ved hjelp av HP Easy Scan-programvare (OS X)

Bruk HP Easy Scan-programvaren til å starte skanning fra programvare på datamaskinen.

1. Legg dokumentet i dokumentmateren eller på skannerglasset i henhold til indikatorene på skriveren.
2. På datamaskinen kan du åpne **HP Easy Scan** som finnes i **Programmer**-mappen.
3. Følg instruksjonene på skjermen for å skanne dokumentet.
4. Når du har skannet alle sidene, klikker du på **Fil** og deretter **Lagre** for å lagre dem til en fil.

Konfigurere Skann til e-post (bare modeller med berørings skjerm)

- [Innføring](#)
- [Før du begynner](#)
- [Metode 1: Bruk veiviseren for Skann til e-post \(Windows\)](#)
- [Metode 2: Aktiver Skann til e-post via HPs innebygde webserver \(Windows\)](#)
- [Konfigurere Skann til e-post på en Mac](#)

Innføring

Skriveren har en funksjon som gjør at den kan skanne et dokument og sende det til én eller flere e-postadresser. For å bruke denne skannefunksjonen må skriveren være koblet til et nettverk, men funksjonen er ikke tilgjengelig før den har blitt konfigurert. Det finnes to metoder for å konfigurere Skann til e-post: Skann til e-post-oppsettveiviseren (Windows), som er installert i HP-programgruppen for skriveren som en del av den komplette programvareinstallasjonen i Windows 7, og Skann til e-post-oppsett via HPs innebygde webserver (EWS). Bruk informasjonen nedenfor til å konfigurere Skann til e-post.

Før du begynner

Hvis du vil konfigurere Skann til e-post, må skriveren ha en aktiv nettverkstilkobling til det samme nettverket som datamaskinen som kjører konfigureringen.

Administratorer trenger følgende informasjon før de begynner.

- Administrativ tilgang til skriveren
- SMTP-server (for eksempel smtp.mittselskap.com)

 **MERK:** Hvis du ikke vet navnet på SMTP-serveren, SMTP-portnummeret eller godkjenninginformasjon, kontakter du e-post-/Internett-leverandøren eller systemansvarlig for informasjon. SMTP-servernavn og portnavn er vanligvis lett å finne ved å gjøre et Internett-søk. Bruk for eksempel uttrykk som "gmail smtp servernavn" eller "yahoo smtp servernavn" for å søke.

- SMTP-portnummer
- Krav til SMTP-servergodkjenning for utgående e-postmeldinger, inkludert brukernavn og passord som brukes for godkjenning, hvis aktuelt.







 **MERK:** Les e-postleverandørens dokumentasjon for å finne informasjon om begrensninger for digitale sendinger for e-postkontoen din. Noen leverandører kan midlertidig låse kontoen din hvis du overskrider begrensningen for sending.

Metode 1: Bruk veiviseren for Skann til e-post (Windows)

Noen HP-skrivere inkluderer driverinstallasjon fra en programvare-CD. På slutten av denne installasjonen, er det et alternativ for å **Aktivere Skann til mappe og e-post**. Konfigureringsveiviserne inkluderer alternativene for grunnleggende konfigurering.

 **MERK:** Noen operativsystemer støtter ikke veiviseren for skanning til e-post.

1. Åpne HP Printer Assistant.



- **Windows 8.1:** Klikk på pil ned nederst til venstre i **startskjermen**, og velg deretter skrivernavnet.
 - **Windows 8:** Høyreklikk på et ledig område på **Start**-skjermen, klikk på **Alle apper** på applinjen, og velg deretter skrivernavnet.
 - **Windows 7, Windows Vista og Windows XP:** Klikk på **Start** på skrivebordet til datamaskinen. Velg **Alle programmer**, klikk på **HP**, klikk på mappen for skriveren, velg ikonet med skriverens navn, og åpne deretter **HP Printer Assistant**.
2. Velg **Skann** i HP Printer Assistant, og velg deretter **Veiviser for skann til e-post**.
-
-  **MERK:** Hvis **Veiviser for Skann til e-post**-alternativet ikke er tilgjengelig, kan du bruke [Metode 2: Aktiver Skann til e-post via HPs innebygde webserver \(Windows\) på side 70](#)
-
3. I dialogboksen for **Profiler for utgående e-post** klikker du på **Ny**. Dialogboksen **Skann til e-post-oppsett** åpnes.
4. På **1. Start**-siden skriver du inn avsenderens e-postadresse i feltet **E-postadresse**.
5. Angi avsenderens navn i feltet **Visningsnavn**. Dette er navnet som skal vises på skriverens kontrollpanel.
6. Hvis du vil be om at en PIN-kode skal angis på skriverens kontrollpanel før skriveren kan sende en e-post, skriv du inn en firesifret PIN-kode i feltet **PIN-kode for sikkerhet**, og angir PIN-koden på nytt i feltet **Bekreft PIN-kode**, og klikker deretter på **Neste**.
-
-  **MERK:** HP anbefaler at du oppretter en PIN-kode for å sikre e-post-profilen.
-  **MERK:** Når en PIN-kode er opprettet, må den angis på skriverens kontrollpanel hver gang profilen skal brukes til å sende en skanning til e-post.
-
7. På **2. På Godkjennelse**-siden angir du navn for **SMTP Server** og **SMTP-portnummer**.
-
-  **MERK:** I de fleste tilfeller er det ikke nødvendig å endre standard portnummer.
-  **MERK:** Hvis du bruker en vertsbasert SMTP-tjeneste, f.eks. Gmail, må du kontrollere SMTP-adressen, portnummer og SSL-innstillinger fra tjenesteleverandørens nettsted eller andre kilder. For Gmail er SMTP-adressen vanligvis smtp.gmail.com, portnummer er 465 og SSL skal være aktivert.
- Sjekk kilder på Internett for å bekrefte at disse serverinnstillinger er gjeldende og gyldige ved konfigurasjonstidspunktet.
-
8. Hvis du bruker e-posttjenesten Google™ Gmail, merker du av for **Bruk alltid sikker tilkobling (SSL/TLS)**.
9. Velg **Maksimal størrelse på e-post** fra rullegardinmenyen.
-
-  **MERK:** HP anbefaler at du bruker standardfilstørrelsen **Automatisk** som maksimal størrelse.
-
10. Hvis SMTP-serveren krever godkjenning for å sende en e-post, merker du av for **Innloggingsgodkjenning for e-post**. Deretter skriver du inn **Brukernavn** og **Passord** før du klikker på **Neste**.
11. På **3. Konfigurasjon**-siden velger du **Inkluder avsenderen i alle e-postmeldinger som sendes ut fra skriveren**, og klikker deretter på **Neste** for å automatisk kopiere avsenderen i alle e-postmeldinger som sendes fra profilen.

12. På **4**. På skjermbildet Fullfør må du lese gjennom informasjonen og bekrefte at alle innstillingene stemmer. Hvis det er en feil, klikker du på **Tilbake**-knappen for å rette feilen. Hvis innstillingene er riktige, klikker du på **Lagre og test**-knappen for å teste konfigurasjonen.
13. Når meldingen **Gratulerer** vises, klikker du på **Fullfør** for å fullføre konfigurasjonen.
14. Avsenderprofilen som nylig ble lagt til, vises i dialogboksen for **Profiler for utgående e-post**. Klikk på **Lukk** for å avslutte veiviseren.

Metode 2: Aktiver Skann til e-post via HPs innebygde webserver (Windows)

- [Trinn 1: Gå til HPs innebygde webserver \(EWS\)](#)
- [Trinn 2: Konfigurer funksjonen Skann til e-post](#)
- [Trinn 3: Legg til kontakter i adresseboken for e-post](#)
- [Trinn 4: Konfigurer standard e-postalternativer](#)

Trinn 1: Gå til HPs innebygde webserver (EWS)



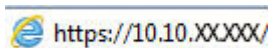

1. På startskjermbildet på skriverens kontrollpanel, velger du Nettverk-knappen  eller Trådløs-knappen  for å vise IP-adressen eller vertsnavnet.
2. Åpne en nettleser, og skriv inn IP-adressen eller vertsnavnet nøyaktig slik det vises på skriverens kontrollpanel, i adressefeltet i nettleseren. Trykk på **Enter** på tastaturet. Den innebygde webserveren åpnes.

 <https://10.10.XX.XXX/>

 **MERK:** Hvis nettleseren viser en melding om at det kanskje ikke er trygt å besøke nettstedet, velger du alternativet for å fortsette til nettstedet. Datamaskinen skades ikke av å besøke dette nettstedet.

Trinn 2: Konfigurer funksjonen Skann til e-post

1. Klikk på kategorien **System** i den innebygde webserveren.
2. Klikk på koblingen **Administrasjon** i venstre navigasjonsrute.
3. I området Aktiverte funksjoner setter du alternativet **Skann til e-post** til **På**.
4. Klikk på kategorien **Skann**.
5. På venstre navigeringsrute klikker du på koblingen **Profiler for utgående e-post**.
6. På siden for **Profiler for utgående e-post** klikker du på **Ny**.
7. Fyll ut følgende felter i området **E-postadresse**:
 - a. Angi avsenderens e-postadresse for den nye profilen for utgående e-post i feltet **Din e-postadresse**.
 - b. Angi avsenderens navn i feltet **Visningsnavn**. Dette er navnet som skal vises på skriverens kontrollpanel.
8. Fyll ut følgende felter i området **SMTP-serverinnstillinger**:

- a. Skriv inn adressen til SMTP-serveren i feltet **SMTP-server**.
 - b. Skriv inn SMTP-portnummeret i feltet **SMTP-port**.
-
-  **MERK:** I de fleste tilfeller er det ikke nødvendig å endre standard portnummer.
-  **MERK:** Hvis du bruker en vertsbasert SMTP-tjeneste, f.eks. Gmail, må du kontrollere SMTP-adressen, portnummer og SSL-innstillinger fra tjenesteleverandørens nettsted eller andre kilder. For Gmail er SMTP-adressen vanligvis smtp.gmail.com, portnummer er 465 og SSL skal være aktivert.
- Sjekk kilder på Internett for å bekrefte at disse serverinnstillinger er gjeldende og gyldige ved konfigurasjonstidspunktet.
-
- c. Hvis du bruker e-posttjenesten Google™ Gmail, merker du av for **Bruk alltid sikker tilkobling (SSL/TLS)**.
- 9.** Hvis SMTP-serveren krever godkjenning for å sende en e-post, fyller du ut følgende felter i området **SMTP-godkjenning**:
- a. Merk av for **SMTP-server krever godkjenning for utgående e-postmeldinger**.
 - b. Skriv inn bruker-ID-en for SMTP-serveren i boksen **SMTP-bruker-ID**.
 - c. Angi passordet for SMTP-serveren i feltet **SMTP-passord**.
- 10.** Hvis du vil be om at en PIN-kode skal angis på skriverens kontrollpanel før det kan sendes en e-post via e-postadressen, fyller du ut følgende felter i området **Valgfri PIN-kode**:
- a. Angi en firesifret PIN-kode i feltet **PIN-kode (valgfritt)**.
 - b. Angi den firesifrede PIN-koden på nytt i feltet **Bekreft PIN-kode**.
-
-  **MERK:** HP anbefaler at du oppretter en PIN-kode for å sikre e-post-profilen.
-  **MERK:** Når en PIN-kode er opprettet, må den angis på skriverens kontrollpanel hver gang profilen skal brukes til å sende en skanning til e-post.
-
- 11.** Hvis du vil konfigurere valgfrie e-postinnstillinger, fyller du ut følgende felter i området **Preferanser for e-postmeldinger**:
- a. Fra rullegardinmenyen **Maksimal størrelse for e-postvedlegg** velger du den maksimale størrelsen for e-postvedlegg.
-
-  **MERK:** HP anbefaler at du bruker standardfilstørrelsen **Automatisk** som maksimal størrelse.
- b. Merk av for **Automatisk kopi** for å kopiere avsenderen automatisk til e-postmeldinger som sendes fra profilen.
- 12.** Les gjennom all informasjonen, og klikk deretter på ett av følgende alternativer:
- **Lagre og test:** Velg dette alternativet for å lagre informasjonen og teste tilkoblingen.
 - **Bare lagre:** Velg dette alternativet for å lagre informasjonen uten å teste tilkoblingen.
 - **Avbryt:** Velg dette alternativet for å avslutte konfigurasjonen uten å lagre.

Trinn 3: Legg til kontakter i adresseboken for e-post

- ▲ I den venstre navigasjonsruten klikker du på **Adressebok for e-post** for å legge til e-postadresser i adresseboken som er tilgjengelig fra skriveren.

Hvis du vil oppgi en individuell e-postadresse, kan du fullføre følgende oppgave:

- Skriv inn navnet på den nye e-postkontakten i feltet **Kontaktnavn**.
- Skriv inn e-postadressen til den nye e-postkontakten i **Kontaktens e-postadresse**.
- Klikk på **Legg til /rediger**.

Hvis du vil opprette en e-postgruppe, kan du fullføre følgende oppgave:

- Klikk på **Ny gruppe**.
- I feltet **Oppgi gruppenavnet** kan du skrive inn et navn for den nye gruppen.
- Klikk på et navn i området **Alle enkeltpersoner**, og klikk deretter på pilknappen for å flytte det til området **Enkeltpersoner i gruppe**.



MERK: Velg flere navn på én gang ved å trykke på **Ctrl** og deretter klikke på et navn.

- Klikk på **Lagre**.

Trinn 4: Konfigurer standard e-postalternativer

- ▲ I den venstre navigasjonsruten klikker du på **Alternativer for e-post** for å konfigurere standardalternativene for e-post.

- I området for **Standard emne og brødtekst** fyller du ut følgende felter:
 - I feltet **E-postemne** kan du skrive inn en standardemnelinje for e-postmeldingene.
 - I feltet **Brødtekst** kan du skrive inn en egendefinert standardmelding for e-postmeldingene.
 - Velg **Vis brødtekst** for å aktivere standardbrødteksten som skal vises i e-poster.
 - Velg **Skjul brødteksten** for å utelate standardbrødteksten i en e-post.
- I området **Skanneinnstillinger** fyller du ut følgende felt:
 - Fra rullegardinmenyen **Skannerfiltype** velger du standard filformat for skannede filer.
 - Fra rullegardinmenyen **Skannerpapirstørrelse** velger du standardpapirstørrelsen for skannede filer.
 - Fra rullegardinmenyen **Skanneroppløsning** velger du standardoppløsningen for skannede filer.



MERK: Bilder med høyere oppløsning har flere punkter per tomme (dpi), slik at de viser flere detaljer. Bilder med lavere oppløsning har færre punkter per tomme og er mindre detaljerte, men filstørrelsen er mindre.

- Fra rullegardinmenyen **Utskriftsfarge** velger du **svart-hvitt** eller **farger**.
 - Angi et prefiks for filnavnet (f.eks. MyScan) i feltet **Prefiks for filnavn**.
- Klikk på **Bruk**.



Konfigurere Skann til e-post på en Mac

- [Trinn 1: Gå til HPs innebygde webserver \(EWS\)](#)
- [Trinn 2: Konfigurer funksjonen Skann til e-post](#)
- [Trinn 3: Legg til kontakter i adresseboken for e-post](#)
- [Trinn 4: Konfigurer standard e-postalternativer](#)

Trinn 1: Gå til HPs innebygde webserver (EWS)

Bruk en av følgende metoder til å åpne grensesnittet for HPs innebygde webserver.

Metode 1: Bruk en nettleser til å åpne HPs innebygde webserver

1. På startskjermbildet på skriverens kontrollpanel, velger du Nettverk-knappen  eller Trådløs-knappen  for å vise IP-adressen eller vertsnavnet.
2. Åpne en nettleser, og skriv inn IP-adressen eller vertsnavnet nøyaktig slik det vises på skriverens kontrollpanel, i adressefeltet i nettleseren. Trykk på **Enter** på tastaturet. Den innebygde webserveren åpnes.

`https://10.10.XX.XXX/`

 **MERK:** Hvis nettleseren viser en melding om at det kanskje ikke er trygt å besøke nettstedet, velger du alternativet for å fortsette til nettstedet. Datamaskinen skades ikke av å besøke dette nettstedet.

Metode 2: Bruk HP Utility til å åpne HPs innebygde webserver

1. Åpne **Programmer**-mappen, velg **HP**, og velg deretter **HP Utility**. HP Utility-hovedskjermbildet vises.
2. I HP Utility-hovedskjermbildet kan du få tilgang til HPs innebygde webserver (EWS) på én av følgende måter:
 - I området for **Skriverinnstillinger** klikker du på **Flere innstillinger** og deretter på **Åpne innebygd webserver**.
 - I området **Skanneinnstillinger** klikker du på **Skann til e-post** og deretter **Start oppsett av skanning til e-post**.

HPs innebygde webserver (EWS) åpnes.

Trinn 2: Konfigurer funksjonen Skann til e-post

1. Klikk på kategorien **System** i den innebygde webserveren.
2. Klikk på koblingen **Administrasjon** i venstre navigasjonsrute.
3. I området Aktiverte funksjoner setter du alternativet **Skann til e-post** til **På**.
4. Klikk på kategorien **Skann**.
5. På venstre navigeringsrute klikker du på koblingen **Profiler for utgående e-post**.
6. På siden for **Profiler for utgående e-post** klikker du på **Ny**.
7. Fyll ut følgende felter i området **E-postadresse**:

- a. Angi avsenderens e-postadresse for den nye profilen for utgående e-post i feltet **Din e-postadresse**.
 - b. Angi avsenderens navn i feltet **Visningsnavn**. Dette er navnet som skal vises på skriverens kontrollpanel.
8. Fyll ut følgende felter i området **SMTP-serverinnstillinger**:
 - a. Skriv inn adressen til SMTP-serveren i feltet **SMTP-server**.
 - b. Skriv inn SMTP-portnummeret i feltet **SMTP-port**.

 **MERK:** I de fleste tilfeller er det ikke nødvendig å endre standard portnummer.

 **MERK:** Hvis du bruker en vertsbasert SMTP-tjeneste, f.eks. gmail, må du kontrollere SMTP-adressen, portnummer og SSL-innstillinger fra tjenesteleverandørens nettsted eller andre kilder. For gmail er SMTP-adressen vanligvis smtp.gmail.com, portnummer er 465 og SSL skal være aktivert.

Sjekk kilder på Internett for å bekrefte at disse serverinnstillinger er gjeldende og gyldige ved konfigurasjonstidspunktet.

 - c. Hvis du bruker e-posttjenesten Google™ Gmail, merker du av for **Bruk alltid sikker tilkobling (SSL/TLS)**.
9. Hvis SMTP-serveren krever godkjenning for å sende en e-post, fyller du ut følgende felter i området for **SMTP-godkjenning**:
 - a. Merk av for **SMTP-server krever godkjenning for utgående e-postmeldinger**.
 - b. Skriv inn bruker-ID-en for SMTP-serveren i boksen **SMTP-bruker-ID**.
 - c. Angi passordet for SMTP-serveren i feltet **SMTP-passord**.
10. Hvis du vil be om at en PIN-kode skal angis på skriverens kontrollpanel før det kan sendes en e-post via e-postadressen, fyller du ut følgende felter i området for **Valgfri PIN-kode**:
 - a. Angi en firesifret PIN-kode i feltet **PIN-kode (valgfritt)**.
 - b. Angi den firesifrede PIN-koden på nytt i feltet **Bekreft PIN-kode**.

 **MERK:** HP anbefaler at du oppretter en PIN-kode for å sikre e-post-profilen.

 **MERK:** Når en PIN-kode er opprettet, må den angis på skriverens kontrollpanel hver gang profilen skal brukes til å sende en skanning til e-post.

11. Hvis du vil konfigurere valgfrie e-postinnstillinger, fyller du ut følgende felter i området **Preferanser for e-postmeldinger**:
 - a. Fra rullegardinmenyen **Maksimal størrelse for e-postvedlegg** velger du den maksimale størrelsen for e-postvedlegg.

 **MERK:** HP anbefaler at du bruker standardfilstørrelsen **Automatisk** som maksimal størrelse.
 - b. Merk av for **Automatisk kopi** for å kopiere avsenderen automatisk til e-postmeldinger som sendes fra profilen.
12. Les gjennom all informasjonen, og klikk deretter på ett av følgende alternativer:

- **Lagre og test:** Velg dette alternativet for å lagre informasjonen og teste tilkoblingen.
- **Bare lagre:** Velg dette alternativet for å lagre informasjonen uten å teste tilkoblingen.
- **Avbryt:** Velg dette alternativet for å avslutte konfigurasjonen uten å lagre.

Trinn 3: Legg til kontakter i adresseboken for e-post

- ▲ I den venstre navigasjonsruten klikker du på **Adressebok for e-post** for å legge til e-postadresser i adresseboken som er tilgjengelig fra skriveren.

Hvis du vil oppgi en individuell e-postadresse, kan du fullføre følgende oppgave:

- Skriv inn navnet på den nye e-postkontakten i feltet **Kontaktnavn**.
- Skriv inn e-postadressen til den nye e-postkontakten i **Kontaktens e-postadresse**.
- Klikk på **Legg til /rediger**.

Hvis du vil opprette en e-postgruppe, kan du fullføre følgende oppgave:

- Klikk på **Ny gruppe**.
- I feltet **Oppgi gruppenavnet** kan du skrive inn et navn for den nye gruppen.
- Klikk på et navn i området **Alle enkeltpersoner**, og klikk deretter på pilknappen for å flytte det til området for **Enkeltpersoner i gruppe**.



MERK: Velg flere navn på én gang ved å trykke på **Ctrl** og deretter klikke på et navn.

- Klikk på **Lagre**.

Trinn 4: Konfigurer standard e-postalternativer

- ▲ I den venstre navigasjonsruten klikker du på **Alternativer for e-post** for å konfigurere standardalternativene for e-post.

- I området for **Standard emne og brødtekst** fyller du ut følgende felter:
 - I feltet **E-postemne** kan du skrive inn en standardemnelinje for e-postmeldingene.
 - I feltet **Brødtekst** kan du skrive inn en egendefinert standardmelding for e-postmeldingene.
 - Velg **Vis brødtekst** for å aktivere standardbrødteksten som skal vises i e-poster.
 - Velg **Skjul brødteksten** for å utelate standardbrødteksten i en e-post.
- I området **Skanneinnstillinger** fyller du ut følgende felt:
 - Fra rullegardinmenyen **Skannerfiltype** velger du standard filformat for skannede filer.
 - Fra rullegardinmenyen **Skannerpapirstørrelse** velger du standardpapirstørrelsen for skannede filer.
 - Fra rullegardinmenyen **Skanneroppløsning** velger du standardoppløsningen for skannede filer.



MERK: Bilder med høyere oppløsning har flere punkter per tomme (dpi), slik at de viser flere detaljer. Bilder med lavere oppløsning har færre punkter per tomme og er mindre detaljerte, men filstørrelsen er mindre.

- iv.** Fra rullegardinmenyen **Utskriftsfarge** velger du **svart-hvitt** eller **farger**.
- v.** Angi et prefiks for filnavnet (f.eks. MyScan) i feltet **Prefiks for filnavn**.
- c.** Klikk på **Bruk**.

Konfigurere skanning til nettverksmappe (bare modeller med berøringsskjerm)

- [Innføring](#)
- [Før du begynner](#)
- [Metode 1: Bruk HPs veiviser for skanning til nettverksmappe \(Windows\)](#)
- [Metode 2: Aktiver Skann til nettverksmappe via HPs innebygde webserver \(Windows\)](#)
- [Konfigurere skanning til nettverksmappe på en Mac](#)

Innføring

Skriveren har en funksjon som gjør at den kan skanne et dokument og lagre det på en nettverksmappe. For å bruke denne skannefunksjonen må skriveren være koblet til et nettverk, men funksjonen er ikke tilgjengelig før den har blitt konfigurert. Det finnes to metoder for å konfigurere Skann til nettverksmappe: Skann til nettverksmappe (Windows), som er installert i HP-programgruppen for skriveren som en del av den komplette programvareinstallasjonen i Windows 7, og nettverksmappeoppsettet via HPs innebygde webserver (EWS). Bruk informasjonen nedenfor til å konfigurere Skann til nettverksmappe.

Før du begynner

Hvis du vil konfigurere Skann til nettverksmappe, må skriveren ha en aktiv nettverkstilkobling til det samme nettverket som datamaskinen som kjører konfigureringen.

Administratorer trenger følgende informasjon før de begynner.

- Administrativ tilgang til skriveren
- Nettverksbanen til målmappen (f.eks. \\servername.us.companyname.net\scans)



MERK: Nettverksmappen må være konfigurert som en delt mappe for at skanning til nettverksmappe skal fungere.



Metode 1: Bruk HPs veiviser for skanning til nettverksmappe (Windows)

Noen HP-skrivere inkluderer driverinstallasjon fra en programvare-CD. På slutten av denne installasjonen, er det et alternativ for å **Aktivere Skann til mappe og e-post**. Konfigureringsveiviserne inkluderer alternativene for grunnleggende konfigurering.



MERK: Noen operativsystemer støtter ikke veiviseren for skanning til nettverksmappe.

1. Åpne HP Printer Assistant.

- **Windows 8.1:** Klikk på pil ned nederst til venstre i **startskjermen**, og velg deretter skrivernavnet.
 - **Windows 8:** Høyreklikk på et ledig område på **Start**-skjermen, klikk på **Alle apper** på applinjen, og velg deretter skrivernavnet.
 - **Windows 7, Windows Vista og Windows XP:** Klikk på **Start** på skrivebordet til datamaskinen. Velg **Alle programmer**, klikk på **HP**, klikk på mappen for skriveren, velg ikonet med skriverens navn, og åpne deretter **HP Printer Assistant**.
2. Velg **Skann** i HP Printer Assistant, og velg deretter **Veiviser for skann til nettverksmappe**.
-
-  **MERK:** Hvis **Veiviser for Skann til nettverksmappe**-alternativet ikke er tilgjengelig, kan du bruke [Metode 2: Aktiver Skann til nettverksmappe via HPs innebygde webserver \(Windows\) på side 79](#)
3. I dialogboksen **Nettverksmappeprofiler** klikker du på **Ny**. Dialogboksen **Innstillinger for Skann til nettverksmappe** åpnes.
4. På **1. Start**-siden skriver du inn navnet på mappen i feltet **Visningsnavn**. Dette er navnet som skal vises på skriverens kontrollpanel.
5. Fyll ut feltet **Målmappe** på én av følgende måter:
- a. Angi filbanen manuelt.
 - b. Klikk på **Bla gjennom**-knappen og naviger deg frem til mappeplasseringen.
 - c. Følg denne fremgangsmåten for å opprette en delt mappe:
 - i. Klikk på **Bane til delt ressurs**.
 - ii. I **Behandle delte nettverksressurser** klikker du på **Ny**.
 - iii. Skriv inn navnet som skal vises for den delte mappen i feltet **Navn på delt ressurs**.
 - iv. For å fullføre mappebane-feltet, klikker du på **Bla gjennom**-knappen og velger deretter ett av alternativene nedenfor. Klikk på **OK** når du er ferdig.
 - Naviger deg frem til en eksisterende mappe på datamaskinen.
 - Klikk på **Lag ny mappe** for å opprette en ny mappe.
 - v. Hvis banen for delt ressurs trenger en beskrivelse, skriver du en beskrivelse i feltet **Beskrivelse**.
 - vi. Velg ett av følgende alternativer i feltet **Delingstype**, og klikk deretter på **Bruk**.
 - **Offentlig**
 - **Privat**
-
-  **MERK:** Av sikkerhetshensyn anbefaler HP at du velger **Privat** som delingstype.
- vii. Når det vises en melding som sier **Delingen ble opprettet**, klikker du på **OK**.
- viii. Merk av i boksen for målmappen, og klikk deretter på **OK**.
6. Merk av for **Opprett en skrivebordsnarvei til nettverksmappen** for å lage en snarvei til nettverksmappen på skrivebordet

7. Hvis du vil be om at en PIN-kode skal angis på skriverens kontrollpanel før skriveren kan sende et skannet dokument til en nettverksmappe, skriver du inn en firesifret PIN-kode i feltet **Sikkerhets-PIN-kode**, og angir PIN-koden på nytt i feltet **Bekreft PIN-kode**. Klikk på **Neste**.

 **MERK:** HP anbefaler at du oppretter en PIN-kode for å sikre målmappen.

 **MERK:** Når en PIN-kode er opprettet, må den angis på skriverens kontrollpanel hver gang en skanning skal sendes til nettverksmappen.

8. På **2. Godkjenn**-siden skriver du inn **brukernavnet** og **passordet** for Windows, som brukes til å logge på datamaskinen, og klikker deretter på **Neste**.

9. På **3. Konfigurer**-siden velger du standardinnstillingene for skanning ved å fullføre følgende oppgave, og deretter klikke på **Neste**.

- a. Velg standard filformat for skannede filer fra rullegardinmenyen **Dokumenttype**.
- b. Fra rullegardinmenyen **Fargeinnstilling** velger du svart-hvitt eller farger.
- c. Velg standardpapirstørrelsen for skannede filer fra rullegardinmenyen **Papirstørrelse**.
- d. Fra rullegardinmenyen **Kvalitetsinnstillinger** velger du standardoppløsningen for skannede filer.



 **MERK:** Bilder med høyere oppløsning har flere punkter per tomme (dpi), slik at de viser flere detaljer. Bilder med lavere oppløsning har færre punkter per tomme og er mindre detaljerte, men filstørrelsen er mindre.

- e. Skriv inn et prefiks for filnavnet (f.eks. MyScan) i feltet **Filnavnprefiks**.
10. På **4.** På skjermbildet Fullfør må du lese gjennom informasjonen og bekrefte at alle innstillingene stemmer. Hvis det er en feil, klikker du på **Tilbake**-knappen for å rette feilen. Hvis innstillingene er riktige, klikker du på **Lagre og test**-knappen for å teste konfigurasjonen.
 11. Når meldingen **Gratulerer** vises, klikker du på **Fullfør** for å fullføre konfigurasjonen.
 12. Avsenderprofilen som nylig ble lagt til, vises i dialogboksen **Nettverksmappeprofiler**. Klikk på **Lukk** for å avslutte veiviseren.

Metode 2: Aktiver Skann til nettverksmappe via HPs innebygde webserver (Windows)

- [Trinn 1: Gå til HPs innebygde webserver \(EWS\)](#)
- [Trinn 2: Konfigurer skanning til nettverksmappe](#)

Trinn 1: Gå til HPs innebygde webserver (EWS)

1. På startskjermbildet på skriverens kontrollpanel, velger du Nettverk-knappen  eller Trådløs-knappen  for å vise IP-adressen eller vertsnavnet.

2. Åpne en nettleser, og skriv inn IP-adressen eller vertsnavnet nøyaktig slik det vises på skriverens kontrollpanel, i adressefeltet i nettleseren. Trykk på **Enter** på tastaturet. Den innebygde webserveren åpnes.

 <https://10.10.XX.XXX/>

 **MERK:** Hvis nettleseren viser en melding om at det kanskje ikke er trygt å besøke nettstedet, velger du alternativet for å fortsette til nettstedet. Datamaskinen skades ikke av å besøke dette nettstedet.

Trinn 2: Konfigurer skanning til nettverksmappe

1. Klikk på kategorien **System** i den innebygde webserveren.
2. Klikk på koblingen **Administrasjon** i venstre navigasjonsrute.
3. Slå på alternativet **Skann til nettverksmappe** i området Aktiverte funksjoner.
4. Klikk på kategorien **Skann**.
5. Kontroller at koblingen **Nettverksmappeoppsett** er uthevet på den venstre navigasjonsruten. **Skann til nettverksmappe**-siden skal vises.
6. På siden for **Nettverksmappeoppsett** klikker du på **Ny**.
7. Fyll ut følgende felt i området **Informasjon om nettverksmappe**:
 - a. I feltet **Visningsnavn** skriver du inn navnet som skal vises for mappen.
 - b. I feltet **Nettverksbane** skriver du inn nettverksbanen til mappen.
 - c. I feltet **brukernavn** skriver du inn brukernavnet som er nødvendig for å få tilgang til mappen på nettverket.
 - d. I feltet **Passord** skriver du inn passordet som er nødvendig for å få tilgang til mappen på nettverket.
8. Hvis du vil be om at en PIN-kode skal angis på skriverens kontrollpanel før skriveren kan sende en fil til en nettverksmappe, fyller du ut følgende felter i området for **Sikre mappetilgang med en PIN-kode**:
 - a. Angi en firesifret PIN-kode i feltet **PIN-kode (valgfritt)**.
 - b. Angi den firesifrede PIN-koden på nytt i feltet **Bekreft PIN-kode**.

 **MERK:** HP anbefaler at du oppretter en PIN-kode for å sikre målmappen.

 **MERK:** Når en PIN-kode er opprettet, må den angis på skriverens kontrollpanel hver gang en skanning skal sendes til nettverksmappen.

9. I området **Skanneinnstillinger** fyller du ut følgende felt:
 - a. Fra rullegardinmenyen **Skannerfiltype** velger du standard filformat for skannede filer.
 - b. Fra rullegardinmenyen **Skannerpapirstørrelse** velger du standardpapirstørrelsen for skannede filer.
 - c. Fra rullegardinmenyen **Skanneroppløsning** velger du standard skanneroppløsning for skannede filer.

 **MERK:** Bilder med høyere oppløsning har flere punkter per tomme (dpi), slik at de viser flere detaljer. Bilder med lavere oppløsning har færre punkter per tomme og er mindre detaljerte, men filstørrelsen er mindre.

- d. I rullegardinmenyen **Utskriftsfarge** velger du om skannede filene skal være i svart-hvitt eller farger.
 - e. Angi et prefiks for filnavnet (f.eks. MyScan) i feltet **Prefiks for filnavn**.
10. Les gjennom all informasjonen, og klikk deretter på ett av følgende alternativer:
- **Lagre og test:** Velg dette alternativet for å lagre informasjonen og teste tilkoblingen.
 - **Bare lagre:** Velg dette alternativet for å lagre informasjonen uten å teste tilkoblingen.
 - **Avbryt:** Velg dette alternativet for å avslutte konfigureringen uten å lagre.



Konfigurere skanning til nettverksmappe på en Mac

- [Trinn 1: Gå til HPs innebygde webserver \(EWS\)](#)
- [Trinn 2: Konfigurer skanning til nettverksmappe](#)

Trinn 1: Gå til HPs innebygde webserver (EWS)

Bruk en av følgende metoder til å åpne grensesnittet for HPs innebygde webserver.

Metode 1: Bruk en nettleser til å åpne HPs innebygde webserver

1. På startskjermbildet på skriverens kontrollpanel, velger du Nettverk-knappen  eller Trådløs-knappen () for å vise IP-adressen eller vertsnavnet.
2. Åpne en nettleser, og skriv inn IP-adressen eller vertsnavnet nøyaktig slik det vises på skriverens kontrollpanel, i adressefeltet i nettleseren. Trykk på **Enter** på tastaturet. Den innebygde webserveren åpnes.

`https://10.10.XXXXX/`

 **MERK:** Hvis nettleseren viser en melding om at det kanskje ikke er trygt å besøke nettstedet, velger du alternativet for å fortsette til nettstedet. Datamaskinen skades ikke av å besøke dette nettstedet.

Metode 2: Bruk HP Utility til å åpne HPs innebygde webserver

1. Åpne **Programmer**-mappen, velg **HP**, og velg deretter **HP Utility**. HP Utility-hovedskjermbildet vises.
2. I HP Utility-hovedskjermbildet kan du få tilgang til HPs innebygde webserver (EWS) på én av følgende måter:
 - I området for **Skriverinnstillinger** klikker du på Flere innstillinger og deretter på **Åpne innebygde webserver**.
 - Klikk på **Skann til nettverksmappe** i området **Skanneinnstillinger**, og klikk deretter på **Registrer den delte mappen...**

 **MERK:** Hvis du ikke har en delt nettverksmappe som er tilgjengelig, klikker du på **Hjelp** for å vise informasjon om hvordan du oppretter mappen.

HPs innebygde webserver (EWS) åpnes.

Trinn 2: Konfigurer skanning til nettverksmappe

1. Klikk på kategorien **System** i den innebygde webserveren.
2. Klikk på koblingen **Administrasjon** i venstre navigasjonsrute.
3. I området Aktiverte funksjoner setter du alternativet **Skann til nettverksmappe** til **På**.
4. Klikk på kategorien **Skann**.
5. Kontroller at koblingen **Nettverksmappeoppsett** er uthevet på den venstre navigasjonsruten. **Skann til nettverksmappe**-siden skal vises.
6. På siden for **Nettverksmappeoppsett** klikker du på **Ny**.
7. I området **Informasjon om nettverksmappe** fyller du ut følgende felt:
 - a. I feltet **Visningsnavn** skriver du inn navnet som skal vises for mappaen.
 - b. I feltet **Nettverksbane** skriver du inn nettverksbanen til mappaen.
 - c. I feltet **brukernavn** skriver du inn brukernavnet som er nødvendig for å få tilgang til mappaen på nettverket.
 - d. I feltet **Passord** skriver du inn passordet som er nødvendig for å få tilgang til mappaen på nettverket.
8. Hvis du vil be om at en PIN-kode skal angis på skriverens kontrollpanel før skriveren kan sende en fil til en nettverksmappe, fyller du ut følgende felter i området **Sikre mappetilgang med en PIN-kode**:
 - a. Angi en firesifret PIN-kode i feltet **PIN-kode (valgfritt)**.
 - b. Angi den firesifrede PIN-koden på nytt i feltet **Bekreft PIN-kode**.

 **MERK:** HP anbefaler at du oppretter en PIN-kode for å sikre målmappen.

 **MERK:** Når en PIN-kode er opprettet, må den angis på skriverens kontrollpanel hver gang en skanning skal sendes til nettverksmappen.

9. I området **Skanneinnstillinger** fyller du ut følgende felt:
 - a. Fra rullegardinmenyen **Skannerfiltype** velger du standard filformat for skannede filer.
 - b. Fra rullegardinmenyen **Skannerpapirstørrelse** velger du standardpapirstørrelsen for skannede filer.
 - c. Fra rullegardinmenyen **Skanneroppløsning** velger du standard skanneroppløsning for skannede filer.

 **MERK:** Bilder med høyere oppløsning har flere punkter per tomme (dpi), slik at de viser flere detaljer. Bilder med lavere oppløsning har færre punkter per tomme og er mindre detaljerte, men filstørrelsen er mindre.

- d. I rullegardinmenyen **Utskriftsfarge** velger du om skannede filene skal være i svart-hvitt eller farger.
 - e. Angi et prefiks for filnavnet (f.eks. MyScan) i feltet **Prefiks for filnavn**.
- 10.** Les gjennom all informasjonen, og klikk deretter på ett av følgende alternativer:
- **Lagre og test:** Velg dette alternativet for å lagre informasjonen og teste tilkoblingen.
 - **Bare lagre:** Velg dette alternativet for å lagre informasjonen uten å teste tilkoblingen.
 - **Avbryt:** Velg dette alternativet for å avslutte konfigurasjonen uten å lagre.

Skanne til e-post (bare modeller med berøringsskjerm)

Bruk kontrollpanelet på skriveren for skanne en fil direkte til en e-postadresse. Den skannede filen blir sendt til adressen som et vedlegg i en e-postmelding.

 **MERK:** Skriveren må være koblet til et nettverk, og skannefunksjonen må være konfigurert ved hjelp av veiviseren for skanning til e-post (Windows) eller HPs innebygde webserver for at denne funksjonen skal kunne brukes.

1. Legg dokumentet på skannerglasset i henhold til indikatorer på skriveren.
2. Trykk på **skann**-ikonet  på startskjermbildet til skriverens kontrollpanel.
3. Trykk på **Skann til e-post**.
4. Velg **Fra**-adressen du vil bruke. Dette kalles også en "utgående e-postprofil".

 **MERK:** Hvis skriveren er konfigurert med bare én profil for utgående e-post, vil ikke dette alternativet være tilgjengelig.

 **MERK:** Hvis PIN-funksjonen er konfigurert, angir du PIN-koden og velger **OK**. PIN-kode er imidlertid ikke påkrevd for å bruke denne funksjonen.

5. Velg **Til**-knappen, og velg adressen eller gruppen du vil sende filen til. Velg **Ferdig** når du er ferdig.
 - Hvis du vil sende meldingen til flere adresser, trykker du på **Ny**-knappen igjen og skriver inn e-postadressene.
6. Velg **Emnehvis** du vil legge til emne.
7. Trykk på **Innstillinger** for å vise skanneinnstillingene.

Hvis du vil endre en skanneinnstilling, trykker du på **Rediger** og endrer innstillingen.
8. Velg **Skann** for å starte skannejobben.

Skanne til en nettverksmappe (bare modeller med berøringsskjerm)

Bruk kontrollpanelet på skriveren for å skanne et dokument og lagre det i en mappe på nettverket.



MERK: Skriveren må være koblet til et nettverk, og funksjonen Skann til nettverksmappe må være konfigurert ved hjelp av veiviseren for skanning til nettverksmappe (Windows) eller HPs innebygde webserver for at denne funksjonen skal kunne brukes.

1. Legg dokumentet på skannerglasset i henhold til indikatorer på skriveren.
2. Trykk på **skann**-ikonet  på startskjermbildet til skriverens kontrollpanel.
3. Velg **Skann til nettverksmappe**.
4. I listen over nettverksmapper velger du mappen du vil lagre dokumentet i.
5. Kontrollpanelet viser skanneinnstillingene.
 - Hvis du vil endre en av innstillingene, velger du **Innstillinger**, og deretter endrer du innstillingene.
 - Hvis du innstillingene er riktige, går du videre til neste trinn.
6. Velg **Skann** for å starte skannejobben.

Flere skanneoppgaver

Gå til www.hp.com/support/ljM129MFP.

Instruksjoner er tilgjengelig for å utføre bestemte skanneoppgaver, for eksempel følgende:

- Slik skanner du et vanlig bilde eller dokument
- Slik skanner du som redigerbar tekst (OCR)
- Hvordan skanne flere sider i én enkelt fil

7 Faks

- [Konfigurer for å sende og motta fakser](#)
- [Sende en faks](#)
- [Flere faksoppgaver](#)

Mer informasjon:

Den følgende informasjonen er riktig på publiseringstidspunktet. Hvis du vil ha oppdatert informasjon, kan du se www.hp.com/support/ljM129MFP.

HPs omfattende hjelp for skriveren inneholder følgende informasjon:

- Installer og konfigurer
- Lær og bruk
- Løse problemer
- Laste ned oppdateringer for programvare og fastvare
- Delta i støttefora
- Finn informasjon om garanti og forskrifter

Konfigurer for å sende og motta fakser

- [Før du starter](#)
- [Trinn 1: Identifiser telefonens tilkoblingstype](#)
- [Trinn 2: Konfigurer faksen](#)
- [Trinn 3: Konfigurere klokkeslettet, datoen og hodet for faksen](#)
- [Trinn 4: Utfør en fakstest](#)

Før du starter

Pass på at skriveren er ferdig installert før du kobler til fakstjenesten.



MERK: Bruk telefonkabelen og adaptere som leveres med skriveren for å koble skriveren til telefonkontakten.



MERK: I land/områder som bruker serielle telefonsystemer, leveres en adapter med skriveren. Bruk adapteren til å koble andre telekommunikasjonsenheter til samme telefonkontakt som skriveren er koblet til.

Fullfør instruksjonene i hvert av følgende fire trinn:

[Trinn 1: Identifiser telefonens tilkoblingstype på side 88.](#)

[Trinn 2: Konfigurer faksen på side 89.](#)

[Trinn 3: Konfigurere klokkeslettet, datoen og hodet for faksen på side 93.](#)

[Trinn 4: Utfør en fakstest på side 95.](#)

Trinn 1: Identifiser telefonens tilkoblingstype

Se gjennom de følgende utstys- og tjenestetypene for å finne ut hvilken konfigurasjonsmetode du vil bruke. Metoden som brukes, er avhengig av utstyr og tjenester allerede installert på telefonsystemet.



MERK: Denne skriveren er en analog enhet. HP anbefaler at du bruker skriveren på en dedikert analog telefonlinje.

- **Dedikert telefonlinje:** Skriveren er den eneste av utstyr eller tjenester knyttet til telefonlinjen
- **Taleanrop:** Tale- og faksanrop bruker samme telefonlinje
- **Telefonsvarer:** En telefonsvarer besvarer taleanrop på samme telefonlinje som brukes for faksanrop
- **Talepost:** En abonnements-tjeneste for talepost bruker samme telefonlinje som faksen
- **Tjeneste for distinktiv ringning:** En tjeneste fra telefonselskapet som gjør det mulig å knytte flere telefonnumre til én telefonlinje, og hvert nummer har forskjellig ringemønster. Skriveren oppdager det tilordnede ringemønsteret og svarer på anrop
- **Datamaskin med oppringt modem:** En datamaskin bruker telefonlinjen for å koble til Internett via en oppringt tilkobling
- **DSL-linje:** En digital abonnementslinjetjeneste (DSL) fra telefonselskapet, denne tjenesten kalles ADSL i noen land/regioner

- **PBX eller ISDN-telefonsystem:** Et system med hussentral (PBX) eller et ISDN-system (Integrated Services Digital Network)
- **VoIP-telefonsystem:** VoIP (Voice over Internet protocol) gjennom en Internett-leverandør

Trinn 2: Konfigurer faksen

Klikk på den koblingen nedenfor som best beskriver miljøet der skriveren vil sende og motta fakser, og følg instruksjonene for oppsett.

- [Dedikert telefonlinje på side 89](#)
- [Felles tale-/fakslinje på side 90](#)
- [Felles tale-/fakslinje med en telefonsvarer på side 91](#)

Instruksjoner for bare tre av typene tilkobling er inkludert her. Hvis du vil ha mer informasjon om hvordan du kobler til skriveren ved hjelp av andre tilkoblingstyper, kan du gå til brukerstøttenettstedet www.hp.com/support/ljM129MFP.

 **MERK:** Denne skriveren er en analog faksenhet. HP anbefaler at du bruker skriveren på en dedikert analog telefonlinje. Hvis du har et digitalt miljø som DSL, PBX, ISDN eller VoIP, må du passe på at du bruker de riktige filtrene og konfigurerer de digitale innstillingene riktig. Ta kontakt med leverandøren av de digitale tjenestene for å få mer informasjon.

 **MERK:** Ikke koble mer enn tre enheter til telefonlinjen.

 **MERK:** Talepost støttes ikke med denne skriveren.

Dedikert telefonlinje

Følg disse trinnene for å konfigurere skriveren på en dedikert telefonlinje uten andre tjenester.

1. Koble telefonledningen til faksporten på skriveren og til telefonkontakten i veggen.

 **MERK:** Enkelte land/regioner må kanskje ha en adapter til telefonledningen som fulgte med skriveren.

 **MERK:** På noen skrivere kan faksporten kan være over telefonporten. Se ikonene på skriveren.

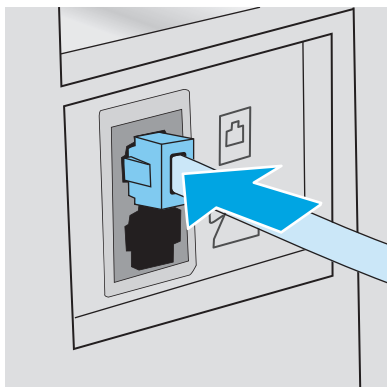

2. Konfigurer skriveren til å svare på fakspanrop automatisk.

- a. Slå på skriveren.
 - b. Åpne **Oppsett**-menyen på kontrollpanelet.
 - c. Velg menyen **Faksoppsett**.
 - d. Velg menyen **Grunnleggende oppsett**.
 - e. Velg innstillingen **Svarmodus**.
 - f. Velg alternativet **Automatisk**.
3. Fortsett til [Trinn 3: Konfigurere klokkeslettet, datoen og hodet for faksen på side 93](#).

Felles tale-/fakslinje

Følg disse trinnene for å sette opp skriveren på en delt tale-/fakslinje.

1. Koble fra alle enheter som er koblet til telefonkontakten.
2. Koble telefonledningen til faksporten på skriveren og til telefonkontakten i veggen.

 **MERK:** Enkelte land/regioner må kanskje ha en adapter til telefonledningen som fulgte med skriveren.

 **MERK:** På noen skrivere kan faksporten kan være over telefonporten. Se ikonene på skriveren.

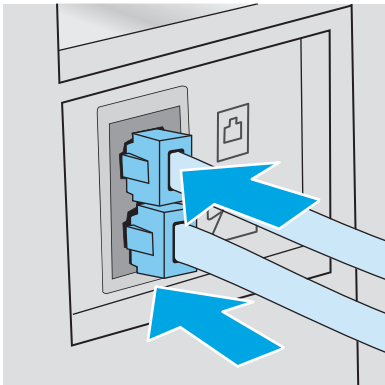

3. Fjern pluggen fra telefonlinje ut-kontakten på baksiden av skriveren, og koble deretter en telefon til denne porten.
4. Konfigurer skriveren til å svare på faksanrop automatisk.
 - a. Slå på skriveren.
 - b. Åpne **Oppsett**-menyen på kontrollpanelet.
 - c. Velg menyen **Faksoppsett**.
 - d. Velg menyen **Grunnleggende oppsett**.
 - e. Velg innstillingen **Svarmodus** og deretter alternativet **Automatisk**.
5. Angi om skriveren skal kontrollere at det er summetone før det sender en faks.

 **MERK:** Dette hindrer skriveren i å sende en faks når noen snakker i telefonen.

- a. Åpne **Oppsett**-menyen på kontrollpanelet.
 - b. Velg menyen **Faksoppsett**.
 - c. Åpne menyen **Avansert oppsett**.
 - d. Velg innstillingen **Registrer summetone** og velg deretter **På**.
6. Fortsett til [Trinn 3: Konfigurere klokkeslettet, datoen og hodet for faksen på side 93](#).

Felles tale-/fakslinje med en telefonsvarer

Følg disse trinnene for å sette opp skriveren på en delt tale-/fakslinje med en telefonsvarer.

1. Koble fra alle enheter som er koblet til telefonkontakten.
2. Fjern pluggen fra telefonlinje ut-kontakten på baksiden av skriveren.
3. Koble telefonledningen til faksporten på skriveren og til telefonkontakten i veggen.

 **MERK:** Enkelte land/regioner må kanskje ha en adapter til telefonledningen som fulgte med skriveren.

 **MERK:** På noen skrivere kan faksporten kan være over telefonporten. Se ikonene på skriveren.

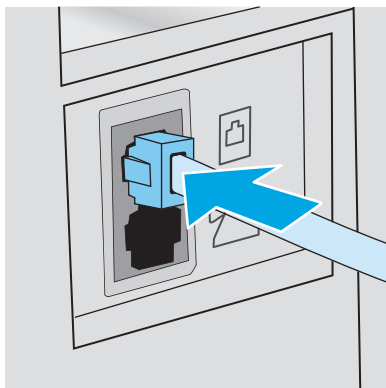

4. Koble telefonsvarerens telefonledning til telefonlinje ut-kontakten på baksiden av skriveren.

 **MERK:** Koble telefonsvareren direkte til skriveren, ellers kan telefonsvareren ta opp fakstoner fra en senderfaksmaskin, og produktet kan ikke motta fakser.

 **MERK:** Hvis telefonsvareren ikke har en innebygd telefon, kobler du en telefon til **UT**-porten på telefonsvareren for brukervennlighet.

 **MERK:** På noen skrivere kan fakSPORTEN kan være over telefonporten. Se ikonene på skriveren.

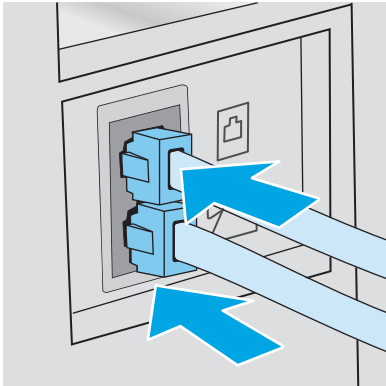

5. Konfigurer innstillingen for antall ringesignaler før svar på skriveren.

- a. Slå på skriveren.
- b. Åpne **Oppsett**-menyen på kontrollpanelet.
- c. Velg menyen **Faksoppsett**.
- d. Velg menyen **Grunnleggende oppsett**.
- e. Velg alternativet **Antall ring før svar**.
- f. Bruk det numeriske tastaturet på skriverens kontrollpanel for å sette antall ring til 5 eller mer. Velg deretter **OK**.

6. Konfigurer skriveren til å svare på faksanrop automatisk.

- a. Åpne **Oppsett**-menyen på kontrollpanelet.
- b. Velg menyen **Faksoppsett**.
- c. Velg menyen **Grunnleggende oppsett**.
- d. Velg innstillingen **Svarmodus** og deretter alternativet **Automatisk**.

7. Angi om skriveren skal kontrollere at det er summetone før det sender en faks.

 **MERK:** Dette hindrer skriveren i å sende en faks når noen snakker i telefonen.

- a. Åpne **Oppsett**-menyen på kontrollpanelet.
- b. Velg menyen **Faksoppsett**.

- c. Åpne menyen [Avansert oppsett](#).
 - d. Velg innstillingen [Registrer summetone](#), og velg deretter **På**-knappen.
8. Fortsett til [Trinn 3: Konfigurere klokkeslettet, datoen og hodet for faksen på side 93](#).

Trinn 3: Konfigurere klokkeslettet, datoen og hodet for faksen

Konfigurer skriverens faksinnstillinger ved hjelp av én av følgende metoder:

- [HPs veiviser for faksoppsett på side 93](#) (anbefalt metode)
- [Skriverens kontrollpanel på side 93](#)
- [HP Embedded Web Server \(EWS\) og HP Device Toolbox \(Windows\) på side 94](#) (hvis programvaren er installert)



MERK: I USA og i mange andre land/regioner kreves det ved lov at du angir klokkeslett, dato og annen informasjon i fakstoppteksten.

HPs veiviser for faksoppsett

Veiviseren for faksoppsett kan åpnes via kontrollpanelet *etter* den første konfigureringen og programvareinstallering ved å følge denne fremgangsmåten:



MERK: Noen operativsystemer støtter ikke veiviseren for faksoppsett.

1. Åpne HP Printer Assistant.
 - **Windows 8.1:** Klikk på pil ned nederst til venstre i **startskjermen**, og velg deretter skrivernavnet.
 - **Windows 8:** Høyreklikk på et ledig område på **Start**-skjermen, klikk på **Alle apper** på applinjen, og velg deretter skrivernavnet.
 - **Windows 7, Windows Vista og Windows XP:** Klikk på **Start** på skrivebordet til datamaskinen. Velg **Alle programmer**, klikk på **HP**, klikk på mappen for skriveren, velg ikonet med skriverens navn, og åpne deretter **HP Printer Assistant**.
2. Velg **Faks** i HP Printer Assistant, og velg deretter **Veiviser for faksoppsett**.
3. Følg instruksjonene på skjermen i HPs veiviser for faksoppsett for å konfigurere faksinnstillingene.
4. Fortsett til [Trinn 4: Utfør en fakstest på side 95](#).

Skriverens kontrollpanel

Følg disse trinnene for å bruke kontrollpanelet til å angi dato, klokkeslett og topptekst.

1. Åpne [Oppsett](#)-menyen på kontrollpanelet.
2. Velg menyen [Faksoppsett](#).
3. Velg menyen [Grunnleggende oppsett](#).
4. Velg alternativet [Tid/dato](#).
5. Velg klokke med [12-timers](#) eller [24-timers](#) format.
6. Bruk tastaturet til å angi gjeldende tidspunkt, og velg deretter [OK](#)-knappen.

 **MERK: Kontrollpanel med berøringsskjerm:** Trykk på **123**-knappen for å åpne et tastatur som inneholder spesialtegn, hvis nødvendig.

7. Velg datoformatet.
8. Bruk tastaturet til å angi gjeldende dato, og velg deretter **OK**-knappen.
9. Velg menyen for **Fakstopptekst**.
10. Bruk tastaturet til å angi faksnummeret, og velg deretter **OK**.

 **MERK:** Det maksimale antallet tegn for faksnummeret er 20.

11. Bruk tastaturet til å angi bedriftens navn eller toppstekst, og velg deretter **OK**.

 **MERK:** Det maksimale antallet tegn for fakstoppteksten er 25.

12. Fortsett til [Trinn 4: Utfør en fakstest på side 95](#).

HP Embedded Web Server (EWS) og HP Device Toolbox (Windows)





1. Start HP EWS enten fra **Start**-menyen eller en nettleser.

Start-meny

- a. Åpne HP Printer Assistant.
 - **Windows 8.1:** Klikk på pil ned nederst til venstre i **startskjermen**, og velg deretter skrivernavnet.
 - **Windows 8:** Høyreklikk på et ledig område på **Start**-skjermen, klikk på **Alle apper** på applinjen, og velg deretter skrivernavnet.
 - **Windows 7, Windows Vista og Windows XP:** Klikk på **Start** på skrivebordet til datamaskinen. Velg **Alle programmer**, klikk på **HP**, klikk på mappen for skriveren, velg ikonet med skriverens navn, og åpne deretter **HP Printer Assistant**.
- b. Velg **Skriv ut** i HP Printer Assistant, og velg deretter **HP Device Toolbox**.

Nettleser

- a. **Kontrollpaneler med to linjer:** Trykk på knappen Oppsett  i kontrollpanelet. Åpne menyen for **Nettverksoppsett**, og velg deretter **Vis IP-adresse** for å vise IP-adressen eller vertsnavnet.

Kontrollpanel med berøringsskjerm: Trykk på Tilkoblingsopplysninger-knappen  /  i kontrollpanelet. Trykk deretter på **Tilkoblet nettverk**-knappen  eller **Nettverks-Wi-Fi PÅ**-knappen  for å vise IP-adressen eller vertsnavnet.

- b. Åpne en nettleser, og skriv inn IP-adressen eller vertsnavnet nøyaktig slik det vises på skriverens kontrollpanel, i adressefeltet i nettleseren. Trykk på **Enter** på tastaturet. Den innebygde webserveren åpnes.

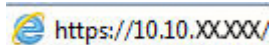

 **MERK:** Hvis nettleseren viser en melding om at det kanskje ikke er trygt å besøke nettstedet, velger du alternativet for å fortsette til nettstedet. Datamaskinen skades ikke av å besøke dette nettstedet.

2. Klikk på kategorien **Faks**.
3. Følg instruksjonene på skjermen for å konfigurere faksinnstillingene.
4. Fortsett til [Trinn 4: Utfør en fakstest på side 95](#).

Trinn 4: Utfør en fakstest

Kjør en fakstest for å kontrollere at faks er riktig konfigurert.

1. Åpne **Oppsett**-menyen på kontrollpanelet.
2. Velg **Service**-menyen.
3. Velg **Fakstjeneste**-menyen.
4. Velg **Kjør fakstest**. En testrapport skrives ut.
5. Se gjennom rapporten.
 - Hvis rapporten viser at skriveren **besto testen**, er skriveren klar til å sende og motta fakser.
 - Hvis rapporten viser at skriveren **ikke besto testen**, kan du se rapporten for mer informasjon om å løse problemet. Sjekklisten for faksfeilsøking har mer informasjon om å løse faksproblemer.

Sende en faks

- [Fakse fra planskanneren](#)
- [Fakse fra dokumentmateren \(bare modeller med dokumentmater\)](#)
- [Bruke kortnumre og oppføringer for gruppeoppriking](#)
- [Sende en faks fra programvaren](#)
- [Sende en faks fra tredjepartsprogramvare, for eksempel Microsoft Word](#)

Fakse fra planskanneren

1. Legg dokumentet med forsiden ned på skannerglasset.



2. Trykk på **Faks**-ikonet  på startskjermbildet til skriverens kontrollpanel.
3. Bruk tastaturet til å skrive inn faksnummeret.
4. Velg **Start faks**-knappen.
5. Du blir bedt om å bekrefte at du sender fra skannerglasset. Velg **Ja**-knappen.
6. Du blir bedt om å legge den første siden på plass. Velg **OK**-knappen.
7. Den første siden skannes, og deretter blir du bedt om å legge på den neste siden. Hvis dokumentet har flere sider, velger du **Ja**-knappen. Fortsett denne prosessen til du har skannet alle sidene.
8. Når du har skannet den siste siden, velger du **Nei**-knappen i meldingen. Faksen sendes fra skriveren.

Fakse fra dokumentmateren (bare modeller med dokumentmater)

1. Legg originalene med forsiden opp i dokumentmateren.

FORSIKTIG: Unngå skade på skriveren ved ikke å bruke en original med korrekturtape, korrekturvæske, binderser eller stifter. Du må heller ikke legge fotografier, små originaler eller skjøre originaler i dokumentmateren.

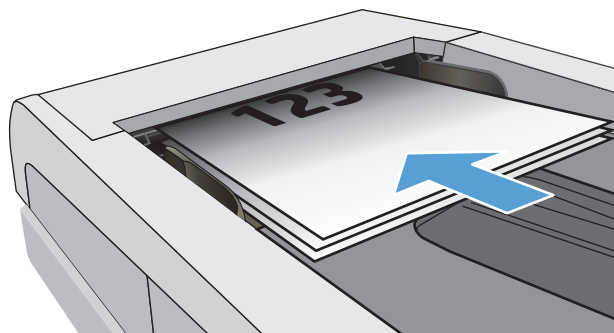

2. Juster papirsjennene til de er tett inntil papiret.

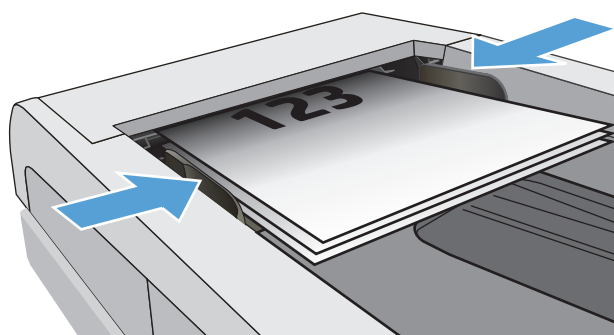



3. Trykk på **Faks**-ikonet  på startskjermbildet til skriverens kontrollpanel.
4. Bruk tastaturet til å skrive inn faksnummeret.
5. Velg **Start faks**-knappen.

Bruke kortnumre og oppføringer for gruppeoppringing

 **MERK:** Telefonkatalogoppføringer må konfigureres ved hjelp av **faksmenyen** før du bruker telefonkatalogen til å sende fakser.

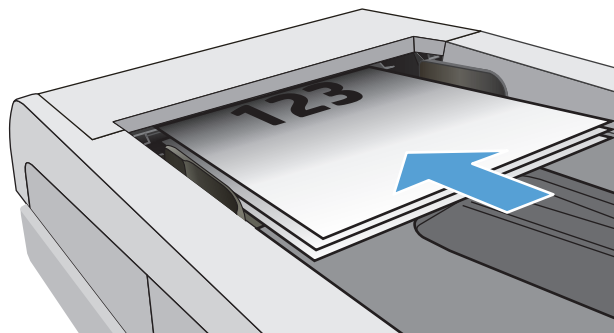
1. Legg dokumentet på skannerglasset eller i dokumentmateren.



2. Trykk på **Faks**-ikonet  på startskjermbildet til skriverens kontrollpanel.
3. Velg ikonet for faksnummerlisten på tastaturet.
4. Velg navnet på den individuelle oppføringen eller gruppeoppføringen du vil bruke.
5. Velg **Start faks**-knappen.

Sende en faks fra programvaren

Fremgangsmåten for å sende en faks varierer etter spesifikasjonene dine. De vanligste trinnene er følgende:

1. Åpne HP Printer Assistant.
 - **Windows 8.1:** Klikk på pil ned nederst til venstre i **startskjermen**, og velg deretter skrivernavnet.
 - **Windows 8:** Høyreklikk på et ledig område på **Start**-skjermen, klikk på **Alle apper** på applinjen, og velg deretter skrivernavnet.
 - **Windows 7, Windows Vista og Windows XP:** Klikk på **Start** på skrivebordet til datamaskinen. Velg **Alle programmer**, klikk på **HP**, klikk på mappen for skriveren, velg ikonet med skriverens navn, og åpne deretter **HP Printer Assistant**.
2. Velg **Faks** i HP Printer Assistant, og velg deretter **Send faks**. Faksprogramvaren åpnes.
3. Tast inn faksnummeret til en eller flere mottakere.
4. Legg dokumentet på skannerglasset eller i dokumentmateren.
5. Klikk på **Send nå**.

Sende en faks fra tredjepartsprogramvare, for eksempel Microsoft Word

1. Åpne et dokument i tredjepartsprogrammet.
2. Klikk på **Fil**-menyen og deretter på **Skriv ut**.
3. Velg faksutskriftsdriveren fra nedtrekkslisten til skriverdriveren. Faksprogramvaren åpnes.
4. Tast inn faksnummeret til en eller flere mottakere.
5. Inkluder alle sider som er lastet på skriveren. Dette trinnet er valgfritt.
6. Klikk på **Send nå**.

Flere faksoppgaver

Gå til www.hp.com/support/ljM129MFP.

Instruksjoner er tilgjengelig for å utføre bestemte faksoppgaver, for eksempel følgende:

- Opprette og administrere kortnummerlister for faks
- Konfigurere faksfaktureringskoder
- Bruke et tidsskjema for faksutskrift
- Blokkere innkommende fakser
- Faksarkivering og -videresending

8 Administrere skriveren

- [Bruke programmer for HPs webtjenester \(bare modeller med berøringsskjerm\)](#)
- [Endre skriverens tilkoblingstype \(Windows\)](#)
- [Avansert konfigurasjon med HPs innebygde webserver \(EWS\) og HP Device Toolbox \(Windows\)](#)
- [Avansert konfigurasjon med HP Utility for OS X](#)
- [Konfigurere IP-nettverksinnstillinger](#)
- [Skriverens sikkerhetsfunksjoner](#)
- [Innstillinger for strømsparing](#)
- [Oppdater fastvaren](#)

Mer informasjon:

Den følgende informasjonen er riktig på publiseringstidspunktet. Hvis du vil ha oppdatert informasjon, kan du se www.hp.com/support/ljM129MFP.

HPs omfattende hjelp for skriveren inneholder følgende informasjon:

- Installer og konfigurere
- Lær og bruk
- Løse problemer
- Last ned oppdateringer for programvare og fastvare
- Delta i støttefora
- Finn informasjon om garanti og forskrifter

Bruke programmer for HPs webtjenester (bare modeller med berørings skjerm)

HP Webtjenester-programmer gir deg nyttig innhold som kan lastes ned automatisk fra Internett til skriveren. Velg blant en rekke programmer, inkludert nyheter, kalendere, skjemaer og nettskybasert dokumentlagring.

Hvis du vil aktivere disse programmene og planlegge nedlastinger, kan du gå til HP Connected-webområdet på www.hpconnected.com



MERK: Skriveren må være koblet til et kablet eller trådløst nettverk og ha Internett-tilgang for at du skal kunne bruke denne funksjonen. HP Webtjenester må være aktivert på skriveren.

Aktiver Webtjenester

Denne prosessen aktiverer både HPs webtjenester og **Program**-knappen .

1. Bla til **Oppsett**-menyvisningen på startskjermbildet til skriverens kontrollpanel. Trykk på **Oppsett**-ikonet  for å åpne menyen.
2. Trykk på **HP Webtjenester**.
3. Trykk på **Aktiver Webtjenester**.
4. For å skrive ut betingelsene for bruk av HP Webtjenester, trykker du på **Skriv ut**.
5. Trykk på **OK** for å fullføre jobben.

Når du har lastet ned et program fra HP Connected-webområdet, finner du programmet i menyen **Program** på skriverens kontrollpanel.

Endre skriverens tilkoblingstype (Windows)

Hvis du allerede bruker skriveren og vil endre måten den er koblet til på, kan du bruke snarveien **Enhetsoppsett og programvare** på datamaskinens skrivebord for å endre tilkoblingen. Du kan for eksempel koble den nye skriveren til datamaskinen med en USB- eller nettverkstilkobling eller endre tilkoblingen fra en USB-tilkobling til trådløs tilkobling.

Avansert konfigurasjon med HPs innebygde webserver (EWS) og HP Device Toolbox (Windows)

Med den innebygde webserveren kan du behandle utskriftsfunksjoner fra en datamaskin i stedet for fra skriverens kontrollpanel.

- vise skriverstatusinformasjon
- fastslå gjenværende levetid for all rekvisita og bestille nye
- vise og endre skuffkonfigurasjonene
- vise og endre menykonfigurasjonen for skriverens kontrollpanel
- vise og skrive ut interne sider
- motta varsler skriver- og rekvisitahendelser
- vise og endre nettverkskonfigurasjonen

HPs innebygde webserver fungerer når skriveren er koblet til et IP-basert nettverk. HPs innebygde webserver støtter ikke IPX-baserte skrivertilkoblinger. Du trenger ikke Internett-tilgang for å kunne åpne og bruke HPs innebygde webserver.

Når skriveren er koblet til nettverket, er HPs innebygde webserver automatisk tilgjengelig.

 **MERK:** HP Device Toolbox er programvare som brukes til å koble til HPs innebygde webserver når skriveren er koblet til en datamaskin via USB. Den er bare tilgjengelig hvis du utførte en komplett installering da skriveren ble installert på en datamaskin. Avhengig av hvordan skriveren er tilkoblet, kan noen funksjoner være utilgjengelige.

 **MERK:** HPs innebygde webserver er ikke tilgjengelig utenfor brannmur.

Metode 1: Åpne den innebygde webserveren fra Start-menyen.

1. Åpne HP Printer Assistant.
 - **Windows 8.1:** Klikk på pil ned nederst til venstre i **startskjermen**, og velg deretter skrivernavnet.
 - **Windows 8:** Høyreklikk på et ledig område på **Start**-skjermen, klikk på **Alle apper** på applinjen, og velg deretter skrivernavnet.
 - **Windows 7, Windows Vista og Windows XP:** Klikk på **Start** på skrivebordet til datamaskinen. Velg **Alle programmer**, klikk på **HP**, klikk på mappen for skriveren, velg ikonet med skriverens navn, og åpne deretter **HP Printer Assistant**.
2. Velg **Skriv ut** i HP Printer Assistant, og velg deretter **HP Device Toolbox**.

Metode 2: Åpne den innebygde webserveren fra en nettleser

 **MERK:** Trinnene i fremgangsmåten varierer i henhold til typen kontrollpanel.

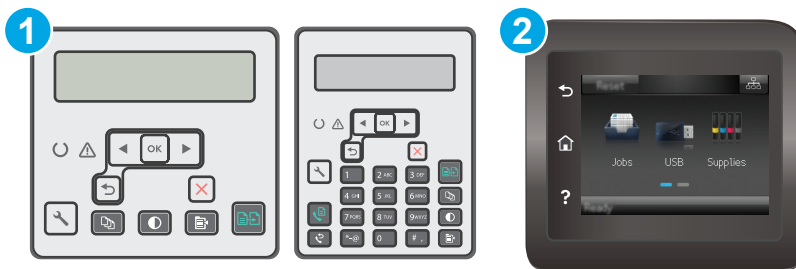

- | | |
|---|-----------------------------------|
| 1 | Kontrollpanel med to linjer |
| 2 | Kontrollpanel med berøringsskjerm |

- Kontrollpaneler med to linjer:** På skriverens kontrollpanel trykker du på Oppsett-knappen . Åpne menyen for **Nettverksoppsett**, og velg deretter **Vis IP-adresse** for å vise IP-adressen eller vertsnavnet.

Kontrollpanel med berøringsskjerm: Trykk på Tilkoblingsopplysninger-knappen på startskjermbildet til skriverens kontrollpanel. Trykk deretter på **Tilkoblet nettverk**-knappen eller **Nettverks-Wi-Fi PÅ**-knappen for å vise IP-adressen eller vertsnavnet.

- Åpne en nettleser, og skriv inn IP-adressen eller vertsnavnet nøyaktig slik det vises på skriverens kontrollpanel, i adressefeltet i nettleseren. Trykk på **Enter** på tastaturet. Den innebygde webserveren åpnes.

<https://10.10.XXXXX/>

MERK: Hvis nettleseren viser en melding om at det kanskje ikke er trygt å besøke nettstedet, velger du alternativet for å fortsette til nettstedet. Datamaskinen skades ikke av å besøke dette nettstedet.

Kategori eller del	Beskrivelse
Hjem-kategorien Inneholder informasjon om skriveren, statusen og konfigurasjonen.	<ul style="list-style-type: none"> • Enhetsstatus: Viser skriverstatusen og den omtrentlige gjenværende levetiden i prosent for HP-rekvisita. • Rekvisitastatus: Viser beregnet gjenværende levetid for HP-rekvisita i prosent. Den faktiske gjenværende levetiden til rekvisitaenheten kan variere. Du bør ha en ny rekvisitaenhet klar, slik at du kan skifte enheten når utskriftskvaliteten ikke lenger er tilfredsstillende. Rekvisitaenheten må ikke byttes nå med mindre utskriftskvaliteten ikke lenger er akseptabel. • Enhetskonfigurasjon: Viser informasjonen som finnes på skriverens konfigurasjonsside. • Nettverkssammendrag: Viser informasjonen som finnes på skriverens side for nettverkskonfigurasjon. • Rapporter: Skriv ut konfigurasjonssiden og statussiden for rekvisita som skriverens genererer. • Hendelseslogg: Viser en liste over alle hendelser og feil for skriveren.

Kategori eller del	Beskrivelse
System -kategori Gjør det mulig å konfigurere skriveren fra datamaskinen.	<ul style="list-style-type: none"> • Enhetsinformasjon: Viser grunnleggende skriver- og bedriftsinformasjon. • Papiroppsett: Endre standardinnstillingene for papirhåndtering for skriveren. • Utskriftskvalitet: Endre standardinnstillingene for utskriftskvalitet for skriveren. • Strømsparingsinnstillinger: Endre standardverdien for ganger for aktivering av dvalemodus eller modus for å slå av automatisk. • Papirtyper: Konfigurer utskriftsmodi som tilsvarer papirtypene skriveren godtar. • Systemoppsett: Endre standardinnstillingene for systemet for skriveren. • Rekvisitainnstillinger: Endre innstillingene for Det er lite igjen på kassetten-varsler og annen rekvisitainformasjon. • Service: Utfør renseprosessen for skriveren. • Lagre og gjenopprette: Lagre de gjeldende innstillingene for skriveren i en fil på datamaskinen. Bruk denne filen til å laste inn de samme innstillingene på en annen skriver eller til å gjenopprette disse innstillingene på denne skriveren senere. • Administrasjon: Angi eller endre skriverpassordet. Aktiver eller deaktiver skriverfunksjoner. <p>MERK: Kategorien System kan være passordbeskyttet. Hvis denne skriveren er i et nettverk, må du alltid spørre administratoren før du endrer innstillinger i denne kategorien.</p>
Skriv ut -kategori Gjør det mulig å endre standard utskriftsinnstillinger fra datamaskinen.	<ul style="list-style-type: none"> • Utskrift: Endre standardinnstillingene for utskrift på skriveren, for eksempel antall kopier og papirretning. Disse alternativene er de samme som dem du finner på skriverens kontrollpanel.
Kategorien Faks (Bare faksskrivere)	<ul style="list-style-type: none"> • Mottaksalternativer: Konfigurer hvordan skriveren skal håndtere innkommende fakser. • Nummerliste: Legg til eller slett oppføringer i produktets nummerliste. • Søppelfaksliste: Angi faksnumre som skal blokkeres fra å sende fakser til skriveren. • Faksaktivitetslogg: Se nylig faksaktivitet for skriveren.
Kategorien Skann (bare MFP-modeller)	Konfigurer funksjonene Skann til nettverksmappe og Skann til e-post -. <ul style="list-style-type: none"> • Nettverksmappeoppsett: Konfigurer mapper på nettverket som skriveren kan lagre skannede filer til. • Oppsett av Skann til e-post: Start prosessen for å konfigurere funksjonen Skann til e-post. • Profiler for utgående e-post: Angi en e-postadresse som vises som Fra-adresse for alle e-postmeldinger som sendes fra skriveren. • Adressebok for e-post: Legg til eller slett oppføringer i adresseboken for e-post. • Alternativer for e-post: Konfigurer standard emnelinje og meldingstekst. Konfigurer standard skanneinnstillinger for e-post.
Kopi -kategori	Bruk denne kategorien til å angi standardinnstillingene for kopi.

Kategori eller del	Beskrivelse
Nettverk -kategori (Bare nettverkstilkoblede skrivere.) Gjør det mulig å endre nettverksinnstillinger fra datamaskinen.	Nettverksadministratorer kan bruke denne kategorien til å kontrollere de nettverksrelaterte innstillingene for skriveren når den er koblet til et IP-basert nettverk. Nettverksadministratoren kan også konfigurere Wi-Fi Direct-funksjoner. Denne kategorien vises ikke hvis skriveren er koblet direkte til en datamaskin.
Kategori for webtjenester fra HP	Bruk denne kategorien for å angi og bruke ulike webverktøy med skriveren.

Avansert konfigurasjon med HP Utility for OS X

Bruk HP Utility til å kontrollere skriverens status eller vise eller endre skriverinnstillingene fra datamaskinen.

Du kan bruke HP Utility når skriveren er koblet til med en USB-kabel eller er koblet til et TCP/IP-basert nettverk.

Åpne HP Utility

1. Åpne **Programmer**-mappen på datamaskinen.
2. Velg **HP**, og velg deretter **HP Utility**.

HP Utility-funksjoner

Verktøylinjen til HP Utility inneholder disse elementene:

- **Enheter:** Klikk på denne knappen for å vise eller skjule Mac-produkter som ble funnet av HP Utility.
- **Alle innstillinger:** Klikk på denne knappen for å gå tilbake til hovedsiden for HP Utility.
- **HP Kundestøtte:** Klikk på denne knappen for å åpne en nettleser og gå til HPs støttenettsted.
- **Rekvisita:** Klikk på denne knappen for å åpne nettstedet for HP SureSupply.
- **Registrering:** Klikk på denne knappen for å åpne nettstedet for HP-registrering.
- **Gjenvinning:** Klikk på denne knappen for å åpne HP Planet Partners nettsted for retur- og resirkuleringsprogram.

HP Utility består av sider som du kan åpne ved å klikke på listen **Alle innstillinger**. Tabellen nedenfor beskriver oppgavene du kan utføre med HP Utility.

Element	Beskrivelse
Rekvisitastatus	Vis skriverens rekvisitastatus og gir koblinger for bestilling av rekvisita på Internett.
Enhetsinformasjon	Vis informasjon om den valgte skriveren, inkludert skriverens service-ID (hvis tilordnet), fastvareversjon, serienummer og IP-adresse.
Kommandoer	Send spesialtegn eller utskriftskommandoer til skriveren etter utskriftsjobben. MERK: Dette alternativet er bare tilgjengelig når du har åpnet Vis -menyen og velger å vise avanserte alternativer .
Filoplasting	Overfør filer fra datamaskinen til skriveren. Du kan laste opp følgende typer filer: <ul style="list-style-type: none">◦ HP LaserJet printer command language (.PRN)◦ Portable document format (.PDF)◦ Postscript (.PS)◦ Tekst (.TXT)
Strømstyring	Konfigurere skriverens økonomiske innstillinger.
Oppdater fastvare	Overfør en fastvareoppdateringsfil til skriveren. MERK: Dette alternativet er bare tilgjengelig når du har åpnet Vis -menyen og velger å vise avanserte alternativer .

Element	Beskrivelse
Koblet til HP	Få tilgang til nettstedet for HP Connected.
Meldingssenter	Vis feilmeldinger om hendelser som har oppstått med skriveren.
Tosidig-modus (Bare dupleksskrivere)	Aktiver den automatiske tosidige utskriftsmodusen.
Nettverksinnstillinger (Bare nettverkstilkoblede skrivere)	Konfigurer nettverksinnstillingene, for eksempel IPv4-innstillinger, IPv6-innstillinger, Bonjour-innstillinger og andre innstillinger.
Administrasjon av rekvisita	Konfigurerer virkemåten til skriveren når rekvisitaenheter nærmer seg slutten av den beregnede levetiden.
Skuffkonfigurasjon	Endre størrelsen på og typen papir for hver skuff.
Tilleggsinnstillinger	Åpne den innebygde webserveren for skriveren. MERK: USB-koblinger støttes ikke.
Proxy-server-innstillinger	Konfigurer en proxy-server for skriveren.
Grunnleggende faksinnstillinger (bare MFP-faksmodeller)	Konfigurer feltene i fakstoppteksten, og konfigurer hvordan skriveren svarer på innkommende anrop.
Videresending av faks (bare MFP-faksmodeller)	Konfigurer skriveren til å sende innkommende fakser til et annet nummer.
Fakslogger (bare MFP-faksmodeller)	Vis loggene for alle fakser.
Fakshurtigvalg (bare MFP-faksmodeller)	Legg til faksnumre i hurtigvalglisten.
Søppelfaksblokkering (bare MFP-faksmodeller)	Lagre faksnumre du vil blokkere.
Skann til e-post (Bare MFP-skrivere)	Åpne siden for HPs innebygde webserver hvor du kan konfigurere innstillinger for skanning til e-post.
Skann til nettverksmappe (Bare MFP-skrivere)	Åpne siden for HPs innebygde webserver hvor du kan konfigurere innstillinger for skanning til en nettverksmappe.

Konfigurere IP-nettverksinnstillinger

- [Innføring](#)
- [Ansvarsfraskrivelse ved skriverdeling](#)
- [Vise eller endre nettverksinnstillinger](#)
- [Gi skriveren nytt navn i nettverket](#)
- [Konfigurere IPv4 TCP/IP-parametere manuelt fra kontrollpanelet](#)
- [Innstilling for koblingshastighet](#)

Innføring

Bruk følgende deler for å konfigurere skriverens nettverksinnstillinger.

Ansvarsfraskrivelse ved skriverdeling

HP støtter ikke node-til-node-nettverk ettersom funksjonen er en del av Microsoft-operativsystemer og ikke HP-skriverdriverne. Gå til Microsoft på www.microsoft.com.

Vise eller endre nettverksinnstillinger

Bruk HPs innebygde webserver til å vise eller endre innstillingene for IP-konfigurering.



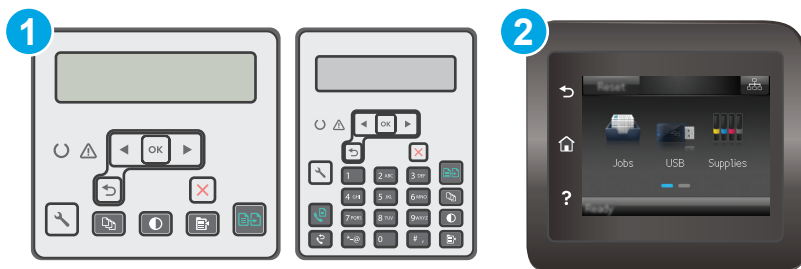

 **MERK:** Trinnene i fremgangsmåten varierer i henhold til typen kontrollpanel.



- | | |
|---|-----------------------------------|
| 1 | Kontrollpanel med to linjer |
| 2 | Kontrollpanel med berøringsskjerm |

1. Åpne HPs innebygde webserver (EWS):

- a. Kontrollpaneler med to linjer:** På skriverens kontrollpanel trykker du på Oppsett-knappen . Åpne menyen for **Nettverksoppsett**, og velg deretter **Vis IP-adresse** for å vise IP-adressen eller vertsnavnet.

Kontrollpanel med berøringsskjerm: Trykk på Tilkoblingsopplysninger-knappen  /  på startskjermbildet til skriverens kontrollpanel. Trykk deretter på **Tilkoblet nettverk**-knappen  eller **Nettverks-Wi-Fi PÅ**-knappen  for å vise IP-adressen eller vertsnavnet.

- b. Åpne en nettleser, og skriv inn IP-adressen eller vertsnavnet nøyaktig slik det vises på skriverens kontrollpanel, i adressefeltet i nettleseren. Trykk på **Enter** på tastaturet. Den innebygde webserveren åpnes.



 **MERK:** Hvis nettleseren viser en melding om at det kanskje ikke er trygt å besøke nettstedet, velger du alternativet for å fortsette til nettstedet. Datamaskinen skades ikke av å besøke dette nettstedet.

2. Klikk på kategorien **Nettverk** for å få nettverksinformasjon. Endre innstillingene etter behov.

Gi skriveren nytt navn i nettverket

Bruk HPs innebygde webserver til å gi skriveren et nytt navn i nettverket, slik at den får en unik identifikasjon.





 **MERK:** Trinnene i fremgangsmåten varierer i henhold til typen kontrollpanel.



- | | |
|---|-----------------------------------|
| 1 | Kontrollpanel med to linjer |
| 2 | Kontrollpanel med berøringsskjerm |

1. Åpne HPs innebygde webserver (EWS):

- a. **Kontrollpaneler med to linjer:** På skriverens kontrollpanel trykker du på Oppsett-knappen . Åpne menyen for **Nettverksoppsett**, og velg deretter **Vis IP-adresse** for å vise IP-adressen eller vertsnavnet.

Kontrollpanel med berøringsskjerm: Trykk på Tilkoblingsopplysninger-knappen  /  på startskjermbildet til skriverens kontrollpanel. Trykk deretter på **Tilkoblet nettverk**-knappen  eller **Nettverks-Wi-Fi PÅ**-knappen  for å vise IP-adressen eller vertsnavnet.

- b. Åpne en nettleser, og skriv inn IP-adressen eller vertsnavnet nøyaktig slik det vises på skriverens kontrollpanel, i adressefeltet i nettleseren. Trykk på **Enter** på tastaturet. Den innebygde webserveren åpnes.

 <https://10.10.XX.XXX/>

 **MERK:** Hvis nettleseren viser en melding om at det kanskje ikke er trygt å besøke nettstedet, velger du alternativet for å fortsette til nettstedet. Datamaskinen skades ikke av å besøke dette nettstedet.

2. Åpne kategorien **System**.
3. På siden **Enhetsinformasjon** vises standard skrivernavn i feltet **Enhetsbeskrivelse**. Du kan endre dette navnet for å gi skriveren en unik identifikasjon.

 **MERK:** Det er valgfritt å fylle ut de andre feltene på siden.

4. Klikk på **Bruk** for å lagre endringene.

Konfigurere IPv4 TCP/IP-parametere manuelt fra kontrollpanelet

Bruk menyene på kontrollpanelet til å konfigurere IPv4-adresse, nettverksmaske og standard gateway manuelt.

 **MERK:** Trinnene i fremgangsmåten varierer i henhold til typen kontrollpanel.



- 1 Kontrollpanel med to linjer
- 2 Kontrollpanel med berøringsskjerm

Kontrollpaneler med to linjer

1. På skriverens kontrollpanel trykker du på Oppsett-knappen .
2. Åpne disse menyene:
 - **Nettverksoppsett**
 - **IPv4 konfig, metode**
 - **Manuell**
3. Bruk piltastene og **OK**-knappen til å angi IP-adressen, nettverksmaskinen og standard gateway. Trykk deretter på **OK**-knappen for å lagre endringene.

Kontrollpanel med berøringsskjerm

1. Velg **Oppsett**-knappen  på startskjermbildet til skriverens kontrollpanel.
2. Bla til og velg **Nettverksoppsett**-menyen.
3. Velg menyen **IPv4-konfigurasjonsmetode**, og trykk deretter på **Manuell**-knappen.
4. Bruk tastaturet på berøringsskjermen til å angi adressen, og trykk deretter på knappen **OK**. Berør **Ja**-knappen for å bekrefte.
5. Bruk tastaturet på berøringsskjermen til å angi nettverksmasken, og trykk deretter på knappen **OK**. Berør **Ja**-knappen for å bekrefte.
6. Bruk tastaturet på berøringsskjermen til å angi standard gateway, og trykk deretter på knappen **OK**. Berør **Ja**-knappen for å bekrefte.

Innstilling for koblingshastighet

 **MERK:** Denne informasjonen gjelder bare Ethernet-nettverk. Den gjelder ikke trådløse nettverk.

Koblingshastigheten til utskriftsserveren må samsvare med nettverkshuben. I de fleste situasjoner kan skriveren stå i automatisk modus. Hvis innstillingene for koblingshastighet endres til noe som ikke er riktig, kan det føre til at skriveren ikke kommuniserer med andre nettverksenheter. Bruk skriverens kontrollpanel hvis det skal gjøres endringer.

 **MERK:** Skriverinnstillingene må samsvare med innstillingene for nettverksenheten (en nettverkshub, svitsj, ruter eller datamaskin).

 **MERK:** Når disse innstillingene endres, slås skriveren automatisk av og på. Utfør bare endringer når skriveren er inaktiv.

 **MERK:** Trinnene i fremgangsmåten varierer i henhold til typen kontrollpanel.

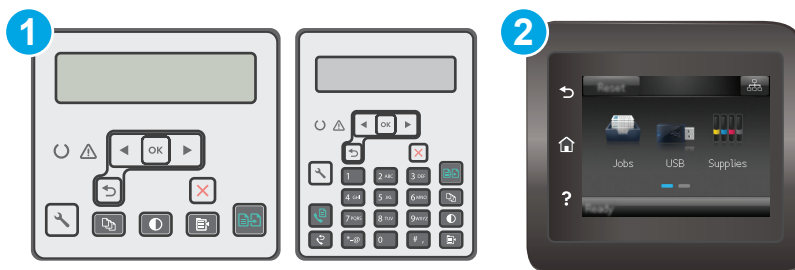

- 1 Kontrollpanel med to linjer
- 2 Kontrollpanel med berøringsskjerm

1. **Kontrollpaneler med to linjer:** På skriverens kontrollpanel trykker du på **Oppsett**-knappen .

Kontrollpanel med berøringsskjerm: Bla til **Oppsett**-menyvisningen på startskjermbildet til skriverens kontrollpanel. Trykk på **Oppsett**-ikonet  for å åpne menyen.

2. Åpne disse menyene:

- [Nettverksoppsett](#)
 - [Koblingshastighet](#)
3. Velg ett av disse alternativene:
- [Automatisk](#): Utskriftsserveren konfigureres automatisk for den høyeste tillatte koblingshastigheten og kommunikasjonsmodusen for nettverket.
 - [10T full](#): 10 megabyte per sekund (Mbps), fulldupleksoperasjon
 - [10T halv](#): 10 Mbps, halv dupleks-drift
 - [100TX full](#): 100 Mbps, full dupleks-drift
 - [100TX halv](#): 100 Mbps, halv dupleks-drift
 - [1000T full](#): 1000 Mbps, full dupleks-drift
4. Velg knappen [Lagre](#) eller [OK](#). Skriveren slås av og deretter på.

Skriverens sikkerhetsfunksjoner

Innføring

Skriveren omfatter flere sikkerhetsfunksjoner som begrenser hvem som har tilgang til konfigurasjonsinnstillinger, for å beskytte data og forhindre tilgang til verdifulle maskinvarekomponenter.

- [Tilordne eller endre systempassordet ved hjelp av den innebygde webserveren](#)
- [Låse formatereren](#)

Tilordne eller endre systempassordet ved hjelp av den innebygde webserveren

Tilordne et administratorpassord for å få tilgang til den innebygde webserveren, slik at uautoriserte brukere ikke kan endre skriverinnstillingene.



MERK: Trinnene i fremgangsmåten varierer i henhold til typen kontrollpanel.

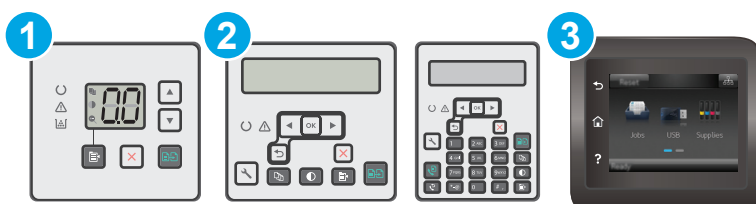

- | | |
|---|-----------------------------------|
| 1 | LED-kontrollpanel |
| 2 | Kontrollpanel med to linjer |
| 3 | Kontrollpanel med berøringsskjerm |

1. Åpne HPs innebygde webserver (EWS):

LED-kontrollpaneler





a. Åpne HP Printer Assistant.

- **Windows 8.1:** Klikk på pil ned nederst til venstre i **startskjermen**, og velg deretter skrivernavnet.
- **Windows 8:** Høyreklikk på et ledig område på **Start**-skjermen, klikk på **Alle apper** på applinjen, og velg deretter skrivernavnet.
- **Windows 7, Windows Vista og Windows XP:** Klikk på **Start** på skrivebordet til datamaskinen. Velg **Alle programmer**, klikk på **HP**, klikk på mappen for skriveren, velg ikonet med skriverens navn, og åpne deretter **HP Printer Assistant**.

b. Velg **Skriv ut** i HP Printer Assistant, og velg deretter **HP Device Toolbox**.

Kontrollpaneler med to linjer og kontrollpaneler med berøringsskjerm:

- a. **Kontrollpaneler med to linjer:** På skriverens kontrollpanel trykker du på Oppsett-knappen . Åpne menyen for **Nettverksoppsett**, og velg deretter **Vis IP-adresse** for å vise IP-adressen eller vertsnavnet.

Kontrollpanel med berøringsskjerm: Trykk på Tilkoblingsopplysninger-knappen  /  på startskjermbildet til skriverens kontrollpanel. Trykk deretter på **Tilkoblet nettverk**-knappen  eller **Nettverks-Wi-Fi PÅ**-knappen  for å vise IP-adressen eller vertsnavnet.

- b. Åpne en nettleser, og skriv inn IP-adressen eller vertsnavnet nøyaktig slik det vises på skriverens kontrollpanel, i adressefeltet i nettleseren. Trykk på **Enter** på tastaturet. Den innebygde webserveren åpnes.

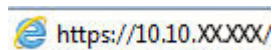
 <https://10.10.XX.XXX/>

 **MERK:** Hvis nettleseren viser en melding om at det kanskje ikke er trygt å besøke nettstedet, velger du alternativet for å fortsette til nettstedet. Datamaskinen skades ikke av å besøke dette nettstedet.

2. I kategorien **System** klikker du på koblingen **Administrering** i det venstre navigasjonsfeltet.
3. Skriv inn passordet i feltet **Passord** i området merket **Produktsikkerhet**.
4. Skriv inn passordet på nytt i feltet **Bekreft passord**.
5. Klikk på **Bruk**.

 **MERK:** Skriv ned passordet, og lagre det på et trygt sted.

Låse formatereren

Formateringsenheten har et spor du kan bruke til å feste en sikkerhetskabel. Hvis du låser formateringsenheten, hindrer det at andre kan hente verdifulle komponenter.

Innstillinger for strømsparing

- [Innføring](#)
- [Skrive ut med EconoMode](#)
- [Konfigurere innstillingen for hvilemodus / automatisk av etter inaktivitet](#)
- [Angi forsinkelsen for Slå av etter forsinkelse, og konfigurere skriveren til å bruke 1 watt eller mindre](#)
- [Konfigurere innstillingen for forsinkelse for avslåing](#)

Innføring

Skriveren inkluderer flere økonomifunksjoner som bidrar til å spare energi og rekvisita.

Skrive ut med EconoMode

Denne skriveren har et EconoMode-alternativ som kan brukes til å skrive ut et utkast av dokumenter. Hvis du bruker EconoMode, kan du bruke mindre toner. Men utskriftskvaliteten kan også bli redusert når du bruker EconoMode.

HP anbefaler ikke konstant bruk av EconoMode. Hvis EconoMode brukes hele tiden, kan det hende at tonerinnholdet varer lenger enn de mekaniske komponentene i tonerkassetten. Hvis utskriftskvaliteten svekkes og ikke lenger er tilfredsstillende, bør du vurdere å bytte ut tonerkassetten.

 **MERK:** Hvis dette alternativet ikke er tilgjengelig i din skriverdriver, kan du konfigurere det med HPs innebygde webserver.

1. Velg alternativet **Skriv ut** ved hjelp av programmet.
2. Velg skriveren, og klikk på **Egenskaper** eller **Innstillinger**.
3. Klikk på kategorien **Papir/kvalitet**.
4. Klikk på alternativet **EconoMode**.

Konfigurere innstillingen for hvilemodus / automatisk av etter inaktivitet

Bruk menyene på kontrollpanelet til å angi hvor lenge skriveren skal være inaktiv tid før den går i hvilemodus.

Følg fremgangsmåten nedenfor for å endre innstillingen for hvile/auto av etter:

 **MERK:** Trinnene i fremgangsmåten varierer i henhold til typen kontrollpanel.

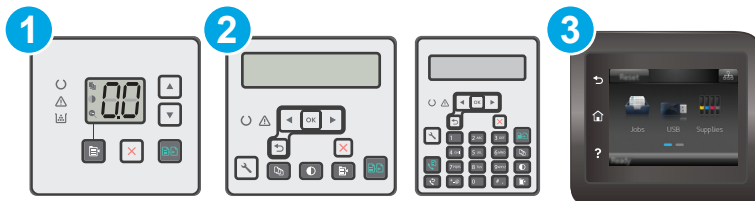

1 LED-kontrollpanel

2	Kontrollpanel med to linjer
3	Kontrollpanel med berøringsskjerm

LED-kontrollpaneler:

1. Åpne HP Embedded Web Server (EWS):
 - a. Åpne HP Printer Assistant.
 - **Windows 8.1:** Klikk på pil ned nederst til venstre i **startskjermen**, og velg deretter skrivernavnet.
 - **Windows 8:** Høyreklikk på et ledig område på **Start**-skjermen, klikk på **Alle apper** på applinjen, og velg deretter skrivernavnet.
 - **Windows 7, Windows Vista og Windows XP:** Klikk på **Start** på skrivebordet til datamaskinen. Velg **Alle programmer**, klikk på **HP**, klikk på mappen for skriveren, velg ikonet med skriverens navn, og åpne deretter **HP Printer Assistant**.
 - b. Velg **Skriv ut** i HP Printer Assistant, og velg deretter **HP Device Toolbox**.
2. Klikk på kategorien **System**, velg **Systemoppsett**-siden, og velg deretter **Strøminnstillinger**-siden.
3. Velg tidsrom for hvilemodus-/auto av-forsinkelsen, og klikk deretter på knappen **Bruk**.

Kontrollpaneler med to linjer og kontrollpaneler med berøringsskjerm:

1. På skriverens kontrollpanel åpner du **Oppsett**-menyen.
2. Åpne følgende menyer:
 - **Systemoppsett**
 - **Strøminnstillinger**
 - **Dvale/Auto av etter**
3. Bruk piltastene til å velge tidsrom for hvilemodus / automatisk avslåing etter-forsinkelsen, og trykk deretter på **OK**.

Velg tidspunktet for Dvale/Auto av etter-forsinkelsen.

Angi forsinkelsen for Slå av etter forsinkelse, og konfigurere skriveren til å bruke 1 watt eller mindre

Bruk menyene på kontrollpanelet til å angi tidsperioden før skriveren slås av.

 **MERK:** Når skriveren er slått av, er strømforbruket 1 watt eller mindre.

Følg fremgangsmåten nedenfor for å endre innstillingen for å slå av etter forsinkelse:

 **MERK:** Trinnene i fremgangsmåten varierer i henhold til typen kontrollpanel.

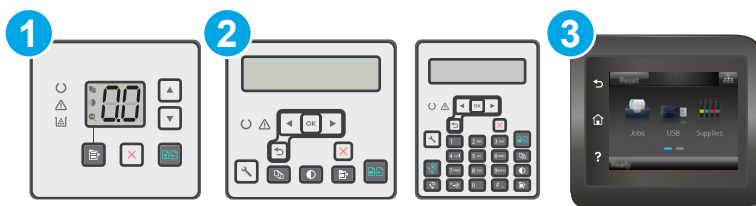

1	LED-kontrollpanel
2	Kontrollpanel med to linjer
3	Kontrollpanel med berøringsskjerm

LED-kontrollpaneler:

1. Åpne HP Embedded Web Server (EWS):
 - a. Åpne HP Printer Assistant.
 - **Windows 8.1:** Klikk på pil ned nederst til venstre i **startskjermen**, og velg deretter skrivernavnet.
 - **Windows 8:** Høyreklikk på et ledig område på **Start**-skjermen, klikk på **Alle apper** på applinjen, og velg deretter skrivernavnet.
 - **Windows 7, Windows Vista og Windows XP:** Klikk på **Start** på skrivebordet til datamaskinen. Velg **Alle programmer**, klikk på **HP**, klikk på mappen for skriveren, velg ikonet med skriverens navn, og åpne deretter **HP Printer Assistant**.
 - b. Velg **Skriv ut** i HP Printer Assistant, og velg deretter **HP Device Toolbox**.
2. Klikk på kategorien **System**, velg **Systemoppsett**-siden, og velg deretter **Strøminnstillinger**-siden.
3. Velg tidsrommet for forsinkelsen i området **Slå av etter**.

 **MERK:** Standardverdien er **4 timer**.

Kontrollpaneler med to linjer og kontrollpaneler med berøringsskjerm:

1. På skriverens kontrollpanel åpner du **Oppsett**-menyen.
2. Åpne disse menyene:
 - **Systemoppsett**
 - **Strøminnstillinger**
 - **Slå av etter**
3. Angi tidspunkt for Slå av etter-forsinkelsen.

 **MERK:** Standardverdien er **4 timer**.

Konfigurere innstillingen for forsinkelse for avslåing

Bruk menyene på kontrollpanelet til å velge om skriveren skal vente med å slå seg av når du har trykket på av-/på-knappen.

Følg fremgangsmåten nedenfor for å endre innstillingene for forsinkelse for avslåing:

 **MERK:** Trinnene i fremgangsmåten varierer i henhold til typen kontrollpanel.

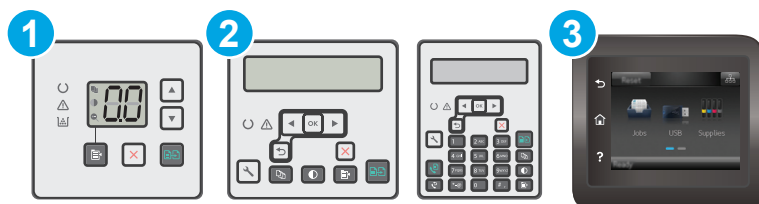

- | | |
|---|-----------------------------------|
| 1 | LED-kontrollpanel |
| 2 | Kontrollpanel med to linjer |
| 3 | Kontrollpanel med berøringsskjerm |

LED-kontrollpaneler:

1. Åpne HP Embedded Web Server (EWS):
 - a. Åpne HP Printer Assistant.
 - **Windows 8.1:** Klikk på pil ned nederst til venstre i **startskjermen**, og velg deretter skrivernavnet.
 - **Windows 8:** Høyreklikk på et ledig område på **Start**-skjermen, klikk på **Alle apper** på applinjen, og velg deretter skrivernavnet.
 - **Windows 7, Windows Vista og Windows XP:** Klikk på **Start** på skrivebordet til datamaskinen. Velg **Alle programmer**, klikk på **HP**, klikk på mappen for skriveren, velg ikonet med skriverens navn, og åpne deretter **HP Printer Assistant**.
 - b. Velg **Skriv ut** i HP Printer Assistant, og velg deretter **HP Device Toolbox**.
2. Klikk på kategorien **System**, velg **Systemoppsett**-siden, og velg deretter **Strøminnstillinger**-siden.
3. Velg ett av følgende forsinkelsesalternativer i området **Forsinkelse for avslåing**:
 - **Ingen forsinkelse:** Skriveren slår seg av etter en periode med inaktivitet, som angitt i innstillingen for Slå av etter-forsinkelse.
 - **Når porter er aktive:** Når dette alternativet er valgt, vil ikke skriveren slå seg av med mindre alle portene er inaktive. En aktiv nettverks- eller fakstilkobling gjør at skriveren ikke slår seg av.

Kontrollpaneler med to linjer og kontrollpaneler med berøringsskjerm:

1. På skriverens kontrollpanel åpner du **Oppsett**-menyen.
2. Åpne disse menyene:

- [Systemoppsett](#)
 - [Strømsparingsinnstillinger](#)
 - [Forsinkelse for avslåing](#)
3. Velg ett av følgende alternativer for forsinkelse:
- **Ingen forsinkelse:** Skriveren slår seg av etter en periode med inaktivitet, som angitt i innstillingen for Slå av etter-forsinkelse.
 - **Når porter er aktive:** Når dette alternativet er valgt, vil ikke skriveren slå seg av med mindre alle portene er inaktive. En aktiv nettverks- eller fakstilkobling gjør at skriveren ikke slår seg av.

Oppdater fastvaren

HP lanserer med jevne mellomrom skriveroppdateringer samt nye ebtjenester-programmer og nye funksjoner for eksisterende webtjenester-programmer. Følg denne fremgangsmåten for å oppdatere skriverens fastvare for en enkelt skriver. Når du oppdaterer fastvaren, oppdateres webtjeneste-programmer automatisk.

Det er to støttede metoder for å oppdatere fastvaren på denne skriveren. Bruk bare én av følgende metoder for å oppdatere skriverens fastvare.

Metode 1: Oppdater fastvaren ved hjelp av kontrollpanelet med to linjer eller kontrollpanelet med berøringsskjerm

Bruk denne fremgangsmåten for å laste inn fastvare fra kontrollpanelet (bare for nettverkstilkomlede skrivere), og/eller angi at skriveren automatisk laster inn fremtidige fastvareoppdateringer. For USB-tilkomlede skrivere går du videre til metode 2:

 **MERK:** Trinnene i fremgangsmåten varierer i henhold til kontrollpanelet.



- | | |
|---|-----------------------------------|
| 1 | Kontrollpanel med to linjer |
| 2 | Kontrollpanel med berøringsskjerm |

Kontrollpaneler med to linjer:

1. Kontroller at skriveren er knyttet til et kabelbasert (Ethernet) eller trådløst nettverk med en aktiv Internett-tilkobling.

 **MERK:** Skriveren må være koblet til Internett for å oppdatere fastvare via en nettverkstilkobling.

2. På skriverens kontrollpanel trykker du på Oppsett-knappen .
3. Åpne menyen **Tjenester**, og åpne deretter menyen **Oppdater LaserJet**.

 **MERK:** Hvis **Oppdater LaserJet** ikke er oppført, bruk metode 2.

4. Velg **Se etter oppdateringer** for å se etter oppdateringer.

 **MERK:** Skriveren ser automatisk etter en oppdatering, og hvis en nyere versjon blir funnet, starter oppdateringsprosessen automatisk.

5. Angi at skriveren automatisk oppdaterer fastvaren når det er tilgjengelige oppdateringer.
På skriverens kontrollpanel trykker du på Oppsett-knappen .

Åpne menyen **Tjenester**, åpne **Oppdater LaserJet**, og velg deretter menyen **Administrer oppdateringer**.

Sett alternativet **Tillat oppdateringer** til **JA**, og sett alternativet **Automatisk søk** til **PÅ**.

Kontrollpanel med berøringsskjerm:

1. Kontroller at skriveren er knyttet til et kabelbasert (Ethernet) eller trådløst nettverk med en aktiv Internett-tilkobling.

 **MERK:** Skriveren må være koblet til Internett for å oppdatere fastvare via en nettverkstilkobling.

2. Velg **Oppsett**-knappen  på startskjermbildet til skriverens kontrollpanel.
3. Bla til og åpne menyen **Tjenester**, og åpne deretter menyen **Oppdater LaserJet**.

 **MERK:** Hvis **Oppdater LaserJet** ikke er oppført, bruk metode 2.

4. Velg **Se etter oppdateringer nå** for å se etter oppdateringer.

 **MERK:** Skriveren ser automatisk etter en oppdatering, og hvis en nyere versjon blir funnet, starter oppdateringsprosessen automatisk.

5. Angi at skriveren automatisk oppdaterer fastvaren når det er tilgjengelige oppdateringer.

Velg **Oppsett**-knappen  på startskjermbildet til skriverens kontrollpanel.

Åpne menyen **Tjenester**, åpne **Oppdater LaserJet**, og velg deretter menyen **Administrer oppdateringer**.

Sett alternativet **Tillat oppdateringer** til **JA**, og sett alternativet **Søk automatisk** til **PÅ**.

Metode 2: Oppdater fastvare ved hjelp av verktøy for fastvareoppdatering

Bruk disse trinnene for å manuelt laste ned og installere fastvareoppdateringsverktøyet fra HP.com.

 **MERK:** Denne metoden er det eneste alternativet for fastvareoppdatering som er tilgjengelig for skrivere som er koblet til datamaskinen via en USB-kabel. Det fungerer også for skrivere som er koblet til et nettverk.

 **MERK:** Du må ha en skriverdriver installert for å kunne bruke denne metoden.

1. Gå til www.hp.com/go/support, velg språk eller land/region, klikk på koblingen **Hent programvare og drivere**, skriv inn skrivernavnet i søkefeltet, trykk på **Enter**, og velg skriveren fra listen over resultater.
2. Velg operativsystemet.
3. Under **Fastvare** finner du **Verktøy for fastvareoppdatering**.
4. Klikk på **Last ned**, klikk **Kjør**, og klikk deretter **Kjør** på nytt.
5. Når verktøyet starter, velger du skriveren fra rullegardinlisten, og klikker deretter på **Send fastvare**.

 **MERK:** For å skrive ut en konfigurasjonside for å kontrollere den installerte fastvareversjonen før eller etter oppdateringen, klikker du på **Utskriftskonfigurasjon**.

6. Følg instruksjonene på skjermen for å fullføre installasjonen, og klikk deretter **Avslutt**-knappen for å lukke verktøyet.

9 Løse problemer

- [Kundestøtte](#)
- [Tolke lampemønstre på kontrollpanelet \(bare LED-kontrollpaneler\)](#)
- [Hjelpesystem på kontrollpanelet \(bare modeller med berøringsskjerm\)](#)
- [Gjenopprette standardinnstillingene fra fabrikk](#)
- [Meldingen om lite eller svært lite i kassetten vises på skriverens kontrollpanel eller innebygde webserver](#)
- [Produktet mater papir feil](#)
- [Fjerne fastkjørt papir](#)
- [Rengjøre det utbyttbare dokumentmaterfilmsettet](#)
- [Forbedre utskriftskvaliteten](#)
- [Forbedre kopi- og skannekvalitet](#)
- [Forbedre faksbildekvaliteten](#)
- [Løse problemer med det kablede nettverket](#)
- [Løse problemer med det trådløse nettverket](#)
- [Løse faksproblemer](#)

Mer informasjon:

Den følgende informasjonen er riktig på publiseringstidspunktet. Hvis du vil ha oppdatert informasjon, kan du se www.hp.com/support/ljM129MFP.

HPs omfattende hjelp for skriveren inneholder følgende informasjon:

- Installer og konfigurere
- Lær og bruk
- Løse problemer
- Last ned oppdateringer for programvare og fastvare
- Delta i støttefora
- Finn informasjon om garanti og forskrifter



Kundestøtte

Få telefonstøtte for ditt land / din region	Telefonnumre for landet/regionen finnes i brosjyren som lå i esken med skriveren, eller på www.hp.com/support/ .
Ha skrivernavnet, serienummeret, kjøpsdato og en beskrivelse av problemet klart.	
Få 24-timers støtte på Internett, og last ned programvareverktøy og drivere.	www.hp.com/support/tjM129MFP
Bestill ytterligere tjeneste- eller vedlikeholdsavtaler med HP	www.hp.com/go/carepack
Registrer skriveren	www.register.hp.com







Tolke lampemønstre på kontrollpanelet (bare LED-kontrollpaneler)

Hvis skriveren krever brukerbekreftelse, veksler LED-kontrollpanelet mellom **Go** og en tosfret statuskode. Hvis skriveren krever ettersyn, veksler LED-kontrollpanelet mellom **Er** og en tosfret feilkode. Bruk tabellen nedenfor til å finne problemer med skriveren.







Tabell 9-1 Forklaring for statuslampene

	Symbol for "lys av"
	Symbol for "lys på"
	Symbol for "lys blinker"

Tabell 9-2 Lampemønstre på kontrollpanelet

Lysstatus	Feilkode	Skriverstatus	Løsning
Varsellampen blinker.	Go/01	Skriveren er i modus for manuell mating.	Legg riktig papirtype og -størrelse i innskuffen. Trykk på Start kopiering-knappen  for å fortsette.
	Go/02	Skriveren behandler en manuell tosidigjobb.	Legg sidene i innskuffen for å skrive ut på den andre siden. Trykk på Start kopiering-knappen  for å fortsette.
	Go/03	Utskriftsjobben er forskjellig fra brukerinnstillingene.	Legg i vanlig papir, eller trykk på knappen Start kopiering  for å fortsette med papiret som ligger i skuffen.
	Er/01	Innskuffen er tom.	Legg utskriftsmateriale i skuffen.
	Er/02	Et deksel er åpent.	Kontroller at det øvre dekselet er helt lukket.
	Er/03	Skriveren kunne ikke hente et papirark for å skrive ut.	Trykk på Start kopiering  for å fortsette.
	Er/04	Det er fastkjørt papir i innskuffen.	Fjern det fastkjørte papiret.
	Er/05	Det er fastkjørt papir i tonerkassettområdet.	Fjern det fastkjørte papiret.
	Er/06	Det er fastkjørt papir i utskuffområdet.	Fjern det fastkjørte papiret.
	Er/25	Papiret i skuffen tilsvarer ikke størrelsen som kreves for utskriftsjobben.	Legg i nytt papir, eller trykk på knappen Start kopiering  for å fortsette med papirstørrelsen som ligger i skuffen.
	Er/26	Det har oppstått en generell motorfeil i skriveren.	Trykk på Start kopiering  for å fortsette.
			Hvis feilen fortsetter, må du slå av skriveren. Vent i 30 sekunder før du slår på skriveren igjen.

Tabell 9-2 Lampemønstre på kontrollpanelet (forts.)

Lysstatus	Feilkode	Skriverstatus	Løsning
	Er/81	Det er lastet inn feil fastvare.	Trykk på Start kopiering  for å fortsette. Last inn riktig fastvare.
	Er/82	Det har oppstått en ugyldig kodesignatur.	Trykk på Start kopiering  for å godta signaturen, eller trykk på Avbryt  for å stoppe oppgraderingen.
	Er/83	Skriveren har avbrutt en ugyldig kodesignaturoppgradering.	Trykk på Start kopiering  for å fortsette.
	Er/90	Det har oppstått en motorkabelfeil i skriveren.	Trykk på Start kopiering  for å fortsette. Hvis problemet vedvarer, bør du ta kontakt med HPs kundestøtte.
	Er/91	Det har oppstått en skannerkabelfeil i skriveren.	Trykk på Start kopiering  for å fortsette. Hvis problemet vedvarer, bør du ta kontakt med HPs kundestøtte.
	Er/92	Det har oppstått en kabelfeil i skriverens kontrollpanel.	Trykk på Start kopiering  for å fortsette. Hvis problemet vedvarer, bør du ta kontakt med HPs kundestøtte.
Varsellampen blinker, og tonerlampen lyser.	Er/08	Det er svært lite igjen i tonerkassetten.	Skifte ut tonerkassetten.
	Er/09	Det er svært lite igjen av bildetrommelen.	Bytt bildetrommelen.
	Er/10	Det er lite igjen i flere rekvisitaenheter.	Skift rekvisitaenheter.
Varsellampen og tonerlampen blinker.	Er/07	Tonerkassetten eller bildetrommelen mangler eller er feil installert.	Installer eller sett inn tonerkassetten og bildetrommelen på nytt.
	Er/11	Tonerkassetten er inkompatibel med skriveren. Dette kan skyldes at en minnebrikke mangler eller er skadet.	Skifte ut tonerkassetten.
	Er/12	Bildetrommelen er inkompatibel med skriveren. Dette kan skyldes at en minnebrikke mangler eller er skadet.	Bytt bildetrommelen.
	Er/13	Flere rekvisitaenheter er inkompatible med skriveren. Dette kan skyldes at en minnebrikke mangler eller er skadet.	Skift rekvisitaenheter.
	Er/14	Tonerkassetten er beskyttet på en annen skriver.	Skifte ut tonerkassetten.

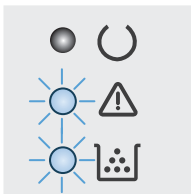
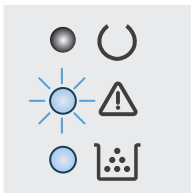

Tabell 9-2 Lampemønstre på kontrollpanelet (forts.)

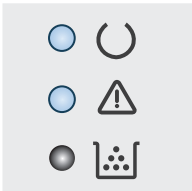
Lysstatus	Feilkode	Skriverstatus	Løsning
	Er/15	Bildetrommelen er beskyttet på en annen skriver.	Bytt bildetrommelen.
	Er/16	Flere rekvisitaenheter er beskyttet på en annen skriver.	Skift rekvisitaenhetene.
	Er/17	En ikke godkjent tonerkassett er installert.	Skifte ut tonerkassetten.
	Er/18	En ikke godkjent bildetrommel er installert.	Bytt bildetrommelen.
	Er/19	Ikke godkjente rekvisitaenheter er installert.	Skift rekvisitaenhetene.
	Er/20	Det har oppstått en feil med kassettsensoren.	Skifte ut tonerkassetten.
Varsellampen og klarlampen lyser.	Er/30	Det har oppstått en uopprettelig feil i skriveren. Feilen blir ikke rettet av seg selv.	<ol style="list-style-type: none"> 1. Slå av skriveren eller koble fra strømledningen. 2. Vent 30 sekunder, og slå på skriveren eller koble til strømledningen igjen. 3. Vent til skriveren er initialisert. <p>Hvis problemet vedvarer, bør du ta kontakt med HPs kundestøtte.</p>
	Er/49		
	Er/50		
	Er/51		
	Er/52		
	Er/53		
	Er/54		
	Er/55		
Er/56			
Er/57			
Er/58			
Er/59			
Er/60			
Er/79			

Hjelpesystem på kontrollpanelet (bare modeller med berøringsskjerm)

Skriveren har et innebygd hjelpesystem som forklarer hvordan du bruker hvert skjermbilde. Du åpner hjelpesystemet ved å berøre Hjelp-knappen **?** øverst i høyre hjørne av skjermen.



I enkelte skjermbilder åpner hjelpesystemet en global meny der du kan søke etter spesielle emner. Du kan bla gjennom menystrukturen ved å velge knappene på menyen.

Enkelte hjelpeskjermbilder inkluderer animasjoner som fører deg gjennom fremgangsmåter, for eksempel fjerning av fastkjørt papir.

For skjermbilder som inneholder innstillinger for enkeltstående jobber, åpner hjelpesystemet et emne som forklarer alternativene for dette skjermbildet.

Hvis du får varsel om en feil eller advarsel, trykker du på Hjelp-knappen **?** for å åpne en melding som beskriver problemet. Meldingen gir også informasjon om hvordan problemet kan løses.

Gjenopprette standardinnstillingene fra fabrikk

Ved gjenoppretting av standardinnstillingene tilbakestilles alle skriver- og nettverksinnstillinger til fabrikkstandardene. Sideantall eller skuffstørrelse blir ikke tilbakestilt. Følg trinnene nedenfor for å gjenopprette fabrikkinnstillingene.

⚠ FORSIKTIG: Ved gjenoppretting av standardinnstillingene tilbakestilles alle innstillinger til fabrikkstandarder, og alle sider som er lagret i minnet, blir slettet.

📝 MERK: Trinnene i fremgangsmåten varierer i henhold til typen kontrollpanel.

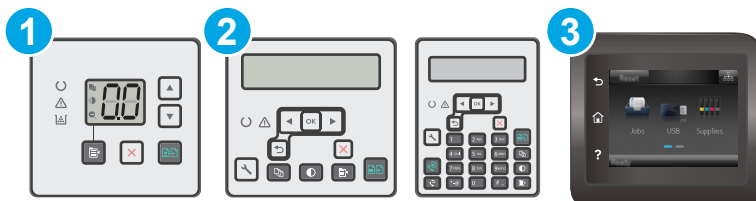

1	LED-kontrollpanel
2	Kontrollpanel med to linjer
3	Kontrollpanel med berøringsskjerm

LED-kontrollpaneler:

1. Åpne HP Embedded Web Server (EWS):
 - a. Åpne HP Printer Assistant.
 - **Windows 8.1:** Klikk på pil ned nederst til venstre i **startskjermen**, og velg deretter skrivernavnet.
 - **Windows 8:** Høyreklikk på et ledig område på **Start**-skjermen, klikk på **Alle apper** på applinjen, og velg deretter skrivernavnet.
 - **Windows 7, Windows Vista og Windows XP:** Klikk på **Start** på skrivebordet til datamaskinen. Velg **Alle programmer**, klikk på **HP**, klikk på mappen for skriveren, velg ikonet med skriverens navn, og åpne deretter **HP Printer Assistant**.
 - b. Velg **Skriv ut** i HP Printer Assistant, og velg deretter **HP Device Toolbox**.
 2. Klikk på kategorien **System**, og klikk deretter på siden **Lagre og gjenopprette**.
 3. Velg **Gjenopprett standarder**.
- Skriveren starter automatisk på nytt.

Kontrollpaneler med to linjer og kontrollpaneler med berøringsskjerm:

1. På skriverens kontrollpanel åpner du **Oppsett**-menyen.
2. Åpne menyen **Service**.
3. Velg **Gjenopprett standarder**.

Skriveren starter automatisk på nytt.

Meldingen om lite eller svært lite i kassetten vises på skriverens kontrollpanel eller innebygde webserver

Lite toner: Skriveren viser når det er lite igjen i en kassett. Den faktiske gjenværende levetiden for kassetten kan variere. Du bør ha en ny tonerkassett klar, slik at du kan skifte kassetten når utskriftskvaliteten ikke lenger er tilfredsstillende. Kassetten må ikke skiftes ennå.

Svært lite toner i kassett: Skriveren viser når det er svært lite igjen i en kassett. Den faktiske gjenværende levetiden for kassetten kan variere. Du bør ha en ny tonerkassett klar, slik at du kan skifte kassetten når utskriftskvaliteten ikke lenger er tilfredsstillende. Kassetten må ikke byttes nå med mindre utskriftskvaliteten ikke lenger er tilfredsstillende.

Når en HP-kassett har **svært lite** igjen, gjelder ikke lenger HPs beskyttelsesgaranti Premium Protection for den kassetten.

 **MERK:** Kassetten må byttes når skriveren viser at kassetten er nesten tom for HP 33A svart original LaserJet-tonerkassett og HP 34A original LaserJet-bildetrommel.

Endre innstillingene for lite igjen.

Du kan endre måten skriveren reagerer på når rekvisitaenheten har svært lite igjen. Du trenger ikke å angi disse innstillingene på nytt når du installerer en ny kassett.

 **MERK:** Innstillingen Svært lite kan ikke endres for HP 33A svart original LaserJet-tonerkassett og HP 34A original LaserJet-bildetrommel.

 **MERK:** Trinnene i fremgangsmåten varierer i henhold til typen kontrollpanel.

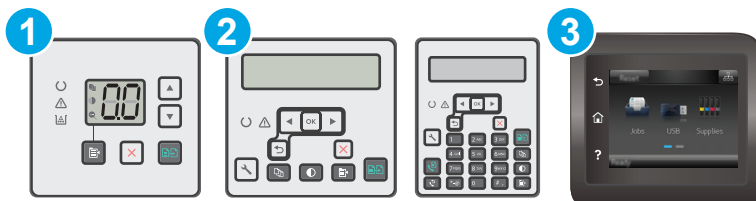

- | | |
|---|-----------------------------------|
| 1 | LED-kontrollpanel |
| 2 | Kontrollpanel med to linjer |
| 3 | Kontrollpanel med berøringsskjerm |

LED-kontrollpaneler:

1. Åpne HP Embedded Web Server (EWS):
 - a. Åpne HP Printer Assistant.

- **Windows 8.1:** Klikk på pil ned nederst til venstre i **startskjermen**, og velg deretter skrivernavnet.
 - **Windows 8:** Høyreklikk på et ledig område på **Start**-skjermen, klikk på **Alle apper** på applinjen, og velg deretter skrivernavnet.
 - **Windows 7, Windows Vista og Windows XP:** Klikk på **Start** på skrivebordet til datamaskinen. Velg **Alle programmer**, klikk på **HP**, klikk på mappen for skriveren, velg ikonet med skriverens navn, og åpne deretter **HP Printer Assistant**.
- b. Velg **Skriv ut** i HP Printer Assistant, og velg deretter **HP Device Toolbox**.
2. Klikk på kategorien **System** og deretter på **Rekvisitainnstillinger**.
 3. Velg de riktige innstillingene for lite toner i skriverkassetten i **Papiroppsett**-området.
 - Velg alternativet **Fortsett** for å sette opp skriveren slik at den varsler deg når tonerkassetten har svært lite igjen, men likevel fortsetter å skrive ut.
 - Velg alternativet **Stopp** for å sette opp skriveren slik at det stanser utskriften til du har skiftet ut tonerkassetten.
 - Velg alternativet **Spør** for å sette opp skriveren slik at den slutter å skrive ut og ber deg om å skifte tonerkassett. Du kan bekrefte at beskjeden er mottatt, og fortsette utskriften. Et alternativ som kunden selv kan konfigurere på denne skriveren, er "Spør meg etter 100 sider, 200 sider, 300 sider, 400 sider eller aldri". Dette alternativet tilbys som en hjelp for kunden, og det gir ingen indikasjon på om disse sidene holder akseptabel utskriftskvalitet.

Kontrollpaneler med to linjer og kontrollpaneler med berøringskjerm:

1. På skriverens kontrollpanel åpner du **Oppsett**-menyen.
2. Åpne disse menyene:
 - **Systemoppsett**
 - **Rekvisitainnstillinger**
 - **Svart kassett** eller **Fargekassetter**
 - **Svært lav-innstilling**
3. Velg ett av disse alternativene:
 - Velg alternativet **Fortsett** for å sette opp skriveren slik at den varsler deg når tonerkassetten har svært lite igjen, men likevel fortsetter å skrive ut.
 - Velg alternativet **Stopp** for å sette opp skriveren slik at det stanser utskriften til du har skiftet ut tonerkassetten.
 - Velg alternativet **Spør** for å sette opp skriveren slik at den slutter å skrive ut og ber deg om å skifte tonerkassett. Du kan bekrefte at beskjeden er mottatt, og fortsette utskriften. Et alternativ som kunden selv kan konfigurere på denne skriveren, er "Spør meg etter 100 sider, 200 sider, 300 sider, 400 sider eller aldri". Dette alternativet tilbys som en hjelp for kunden, og det gir ingen indikasjon på om disse sidene holder akseptabel utskriftskvalitet.

For skrivere med faksfunksjon

Når skriveren er satt til alternativet **Stopp** eller **Spør**, er det en risiko for at fakser ikke blir skrevet ut når skriveren gjenopptar utskriften. Dette kan skje hvis skriveren har mottatt flere fakser enn minnet har plass til mens skriveren venter.

Hvis du velger alternativet **Fortsett** for kassetter, kan skriveren skrive ut fakser uten avbrudd når den har passert terskelverdien **Svært lite**, men utskriftskvaliteten kan bli dårligere.

Best. rekvisita

Bestille rekvisita og papir	www.hp.com/go/suresupply
Bestille gjennom leverandører av service eller kundestøtte	Kontakt en HP-autorisert leverandør av service eller kundestøtte.
Bestille ved hjelp av HPs innebygde webserver (EWS)	I en nettleser som støttes, angir du produktets IP-adresse eller vertsnavn i feltet for adresse/URL-adresse. HPs innebygde webserver har en kobling til webområdet HP SureSupply, som gir deg muligheten til å kjøpe originale HP-rekvisita.

Produktet mater papir feil

Innføring

Følgende løsninger kan løse problemet hvis skriveren ikke henter papir fra skuffen eller henter flere ark av gangen. En av følgende situasjoner kan føre til papirstopp.

- [Skriveren henter ikke papir](#)
- [Skriveren henter flere papirark samtidig](#)
- [Dokumentmateren produserer papirstopp, forskyver papiret eller drar inn flere papirark](#)
- [Rengjøre matervalsene og skilleputen i dokumentmateren](#)

Skriveren henter ikke papir

Hvis skriveren ikke henter papir fra skuffen, kan du prøve løsningene nedenfor.

1. Åpne skriveren, og fjern eventuelt fastkjørt papir. Kontroller at ingen papirrester blir liggende inne i skriveren.
2. Legg i papir av riktig størrelse for jobben.
3. Kontroller at papirstørrelsen og typen er riktig angitt på skriverens kontrollpanel.
4. Kontroller at papirskinnene i skuffen er tilpasset papirstørrelsen. Juster skinnene til riktig spor i skuffen. Pilen på skuffens skinne bør stå nøyaktig på linje med merkingen på skuffen.



MERK: Ikke juster papirskinnene tett inntil papirbunken. Juster dem til hakkene eller markeringene i skuffen.

5. Kontroller at fuktigheten i rommet stemmer med spesifikasjonene for denne skriveren og at papir lagres i uåpnede pakker. De fleste papirbunker selges i fuktighetssikker innpakning for å holde papiret tørt.

I miljøer med høy luftfuktighet kan papiret på toppen av bunken i skuffen absorbere fuktighet og få et bølgete eller ujevnt utseende. Hvis dette skjer, kan du fjerne de øverste 5 til 10 arkene fra bunken.

I miljøer med lav luftfuktighet kan overflødig statisk elektrisitet føre til papirark kleber seg sammen. Hvis dette skjer, tar du papiret ut av skuffen og bøyer bunken ved å holde den i hver ende og lager en U-form. Roter deretter endene ned for å reversere U-formen. Deretter holder du på hver side av papirbunken og gjentar prosessen. Denne prosessen fjerner individuelle ark uten å gi statisk elektrisitet. Rett opp papirbunken mot et bord før du legger den tilbake i skuffen.

Figur 9-1 Teknikk for å bøye papirbunken

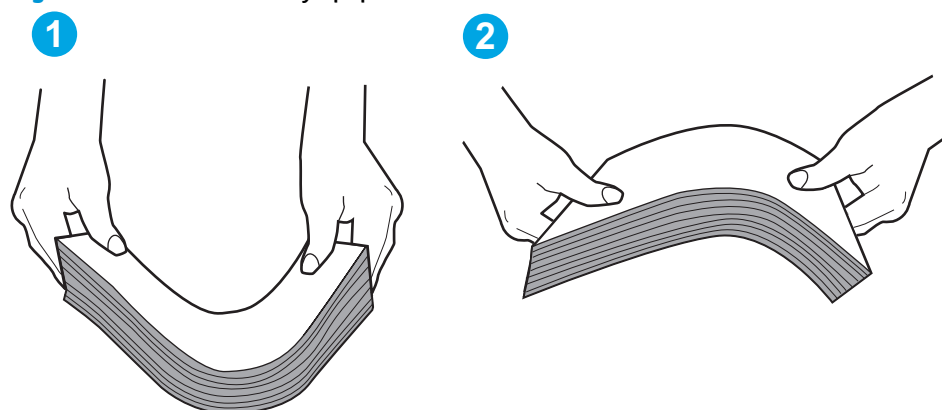

6. Sjekk skriverens kontrollpanel for å se om den viser en beskjed om å mate papiret manuelt. Legg i papir og fortsett.
7. Valsene over skuffen kan være skitne. Tørk av valsene med en klut som ikke loer, og som er fuktet med varmt vann. Bruk destillert vann, hvis det er tilgjengelig.

⚠ FORSIKTIG: Ikke sprut vann direkte på skriveren. Sprut i stedet vann på kluten eller dypp kluten i vann og vri den før du rengjør valsene.

Skriveren henter flere papirark samtidig

Hvis skriveren henter flere ark fra skuffen på én gang, kan du prøve følgende:

1. Ta papirbunken ut av skuffen, bøy den, roter den 180° og vend den. *Ikke luft papiret.* Legg papirbunken tilbake i skuffen.

📄 MERK: Å vifte papiret vil gi statisk elektrisitet. I stedet for å vifte papiret, kan du bøye bunken ved å holde den i hver ende og lage en U-form. Roter deretter endene ned for å reversere U-formen. Deretter holder du på hver side av papirbunken og gjentar prosessen. Denne prosessen fjerner individuelle ark uten å gi statisk elektrisitet. Rett opp papirbunken mot et bord før du legger den tilbake i skuffen.

Figur 9-2 Teknikk for å bøye papirbunken

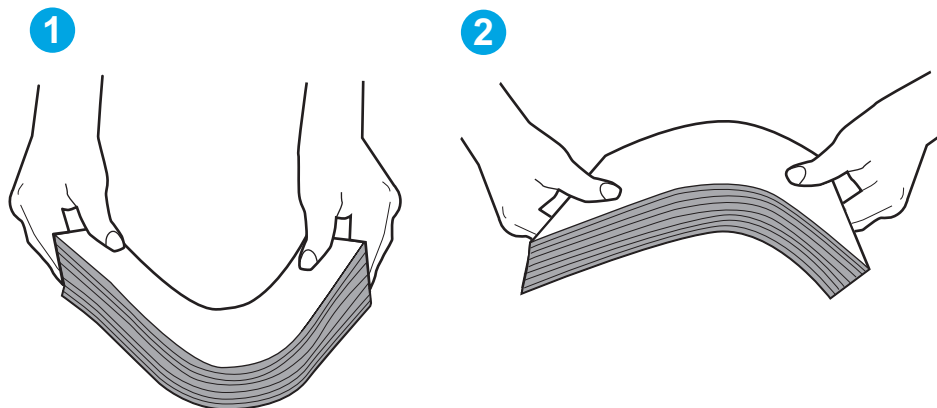

2. Bruk bare papir som oppfyller HP-spesifikasjonene for denne skriveren.
3. Kontroller at fuktigheten i rommet stemmer med spesifikasjonene for denne skriveren og at papir lagres i uåpnede pakker. De fleste papirbunker selges i fuktighetsikker innpakning for å holde papiret tørt.

I miljøer med høy luftfuktighet kan papiret på toppen av bunken i skuffen absorbere fuktighet og få et bølgete eller ujevnt utseende. Hvis dette skjer, kan du fjerne de øverste 5 til 10 arkene fra bunken.

I miljøer med lav luftfuktighet kan overflødig statisk elektrisitet føre til papirark kleber seg sammen. Hvis dette skjer, fjerner du papiret fra skuffen og bøyer bunken som beskrevet ovenfor.

4. Bruk papir som ikke er skrukket, brettet eller skadet. Bruk om nødvendig papir fra en annen pakke.
5. Kontroller at skuffen ikke er overfylt ved å sjekke markeringene for bunkehøyde i skuffen. Hvis den er overfylt, må du ta hele papirbunken ut av skuffen, ordne den og deretter legge en del av papiret tilbake i skuffen.
6. Kontroller at papirskinnene i skuffen er tilpasset papirstørrelsen. Juster skinnene til riktig spor i skuffen. Pilen på skuffens skinne bør stå nøyaktig på linje med merkingen på skuffen.

 **MERK:** Ikke juster papirskinnene tett inntil papirbunken. Juster dem til hakkene eller markeringene i skuffen.

7. Sørg for at utskriftsmiljøet er innenfor de anbefalte spesifikasjonene.

Dokumentmateren produserer papirstopp, forskyver papiret eller drar inn flere papirark

 **MERK:** Denne informasjonen gjelder bare for multifunksjonsskrivere.

- Det kan være festet noe på originalen, for eksempel stifter eller selvklebende notater, som må fjernes.
- Kontroller at alle valsene er på plass, og at valsedekselet inne i dokumentmateren er lukket.
- Kontroller at dokumentmaterens toppdeksel er lukket.
- Det kan hende at papiret ikke ligger riktig. Rett opp papiret og juster papirførerne for å sentrere bunken.
- Papirskinnene må berøre sidene av papirbunken for at matingen skal fungere på riktig måte. Kontroller at papirbunken er rett, og at papirskinnene ligger inntil papirbunken.

- Innskuffen eller utskuffen for dokumentmateren inneholder kanskje mer enn det maksimale antallet ark. Kontroller at papirbunken får plass under papirskinnene i innskuffen, og fjern sidene fra utskuffen.
- Kontroller at det ikke er papirbiter, stifter, binderser eller annet smuss i papirbanen.
- Rengjør dokumentmatervalsene og skilleputen. Bruk komprimert luft eller en ren, lofri klut som er fuktet med varmt vann. Hvis papir fremdeles mates feil, bytter du ut valsene.
- Fra startskjermbildet på skriverens kontrollpanel blar du til og trykker på **Rekvista**-knappen. Kontroller statusen til dokumentmatersettet, og bytt det ut ved behov.

Rengjøre matervalsene og skilleputen i dokumentmateren

Hvis det oppstår problemer med papirhåndtering i dokumentmateren, for eksempel fastkjørt papir eller mating av flere sider, må du rengjøre dokumentmatervalsene og skilleputen.

1. Åpne dokumentmaterdekselet.

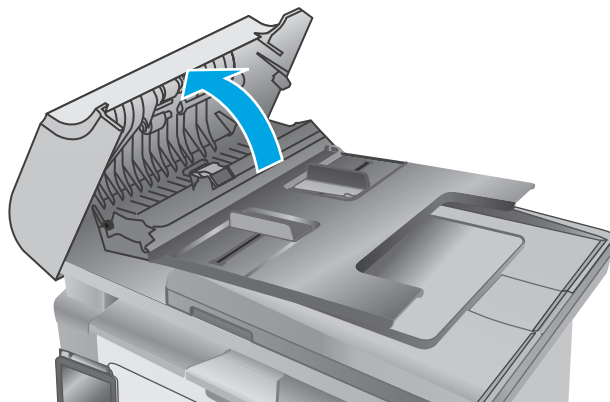

2. Bruk en fuktig, løfri klut og tørk av matervalsene og skilleputen for å fjerne smuss.

FORSIKTIG: Ikke bruk slipemidler, aceton, benzen, ammoniakk, etylalkohol eller karbontetraklorid på noen deler av skriveren. Disse stoffene kan skade skriveren. Ikke slå væske direkte på glasset eller platen. Væsken kan sive inn under bildescenen og skade skriveren.

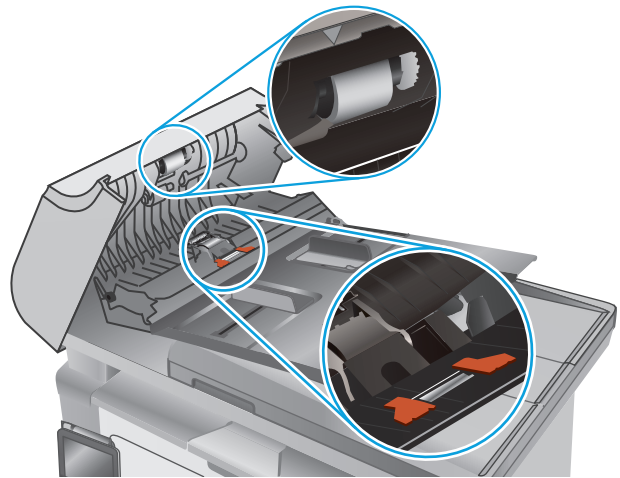

3. Lukk dokumentmaterdekselet.

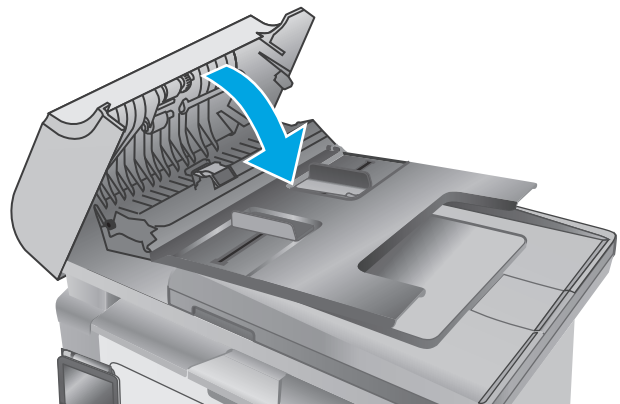

Fjerne fastkjørt papir

Innføring

Følgende informasjon forklarer hvordan du fjerner fastkjørte papir fra produktet.

- [Papirstoppsteder](#)
- [Er det ofte papirstopp på skriveren?](#)
- [Fjerne fastkjørt papir i innskuffen](#)
- [Fjerne fastkjørt papir i tonerkassettområdet](#)
- [Fjerne fastkjørt papir i utskuffen](#)
- [Fjerne fastkjørt papir i dokumentmateren \(bare modeller med dokumentmater\)](#)

Papirstoppsteder

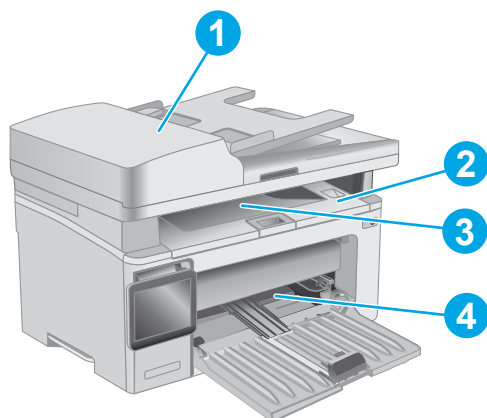

1	Dokumentmater
2	Skriverkassettområde
3	Utskuff
4	Innskuff

Er det ofte papirstopp på skriveren?

Følg denne fremgangsmåten for å løse problemer med hyppig papirstopp. Hvis det første trinnet ikke løser problemet, fortsetter du med neste trinn til du har løst problemet.



MERK: Trinnene i fremgangsmåten varierer i henhold til typen kontrollpanel.

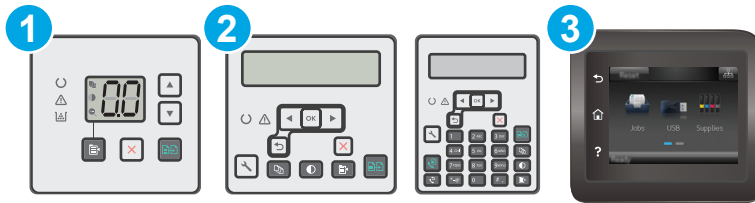

1	LED-kontrollpanel
2	Kontrollpanel med to linjer
3	Kontrollpanel med berøringsskjerm

1. Hvis papir har kjørt seg fast i skriveren, må du fjerne det fastkjørte papiret og deretter skrive ut en konfigurasjonsside for å teste skriveren.
2. Kontroller at skuffen er konfigurert for riktig papirtype og -størrelse på skriverens kontrollpanel. Juster papirinnstillinger om nødvendig.

LED-kontrollpaneler:

- a. Åpne HPs innebygde webserver (EWS):
 - i. Åpne HP Printer Assistant.
 - **Windows 8.1:** Klikk på pil ned nederst til venstre i **startskjermen**, og velg deretter skrivernavnet.
 - **Windows 8:** Høyreklikk på et ledig område på **Start**-skjermen, klikk på **Alle apper** på applinjen, og velg deretter skrivernavnet.
 - **Windows 7, Windows Vista og Windows XP:** Klikk på **Start** på skrivebordet til datamaskinen. Velg **Alle programmer**, klikk på **HP**, klikk på mappen for skriveren, velg ikonet med skriverens navn, og åpne deretter **HP Printer Assistant**.
 - ii. Velg **Skriv ut** i HP Printer Assistant, og velg deretter **HP Device Toolbox**.
- b. Klikk på kategorien **System** og deretter på **Papiroppsett**-siden.
- c. Velg skuffen fra listen.
- d. Velg alternativet **Papirtype**, og velg deretter navnet på papirtypen som ligger i skuffen.
- e. Velg alternativet **Papirstørrelse**, og velg deretter navnet på papirstørrelsen som ligger i skuffen.
- f. Klikk på **Bruk** for å lagre endringene.

Kontrollpaneler med to linjer og kontrollpaneler med berøringsskjerm:

- a. På skriverens kontrollpanel åpner du **Oppsett**-menyen.
- b. Åpne disse menyene:

- Systemoppsett
 - Papiroppsett
- c. Velg skuffen fra listen.
 - d. Velg alternativet **Papirtype**, og velg deretter navnet på papirtypen som ligger i skuffen.
 - e. Velg alternativet **Papirstørrelse**, og velg deretter navnet på papirstørrelsen som ligger i skuffen.
3. Slå av skriveren, vent 30 sekunder og slå den på igjen.
 4. Skriv ut et renseark som fjerner overflødig toner fra innsiden av skriveren.

LED-kontrollpaneler:

- a. Åpne HP Printer Assistant.
 - **Windows 8.1:** Klikk på pil ned nederst til venstre i **startskjermen**, og velg deretter skrivernavnet.
 - **Windows 8:** Høyreklikk på et ledig område på **Start**-skjermen, klikk på **Alle apper** på applinjen, og velg deretter skrivernavnet.
 - **Windows 7, Windows Vista og Windows XP:** Klikk på **Start** på skrivebordet til datamaskinen. Velg **Alle programmer**, klikk på **HP**, klikk på mappen for skriveren, velg ikonet med skriverens navn, og åpne deretter **HP Printer Assistant**.
- b. Velg **Skriv ut** i HP Printer Assistant, og velg deretter **HP Device Toolbox**.
- c. Klikk på **Service** på kategorien **Systemer**.
- d. Klikk på **Start** i **Rengjøringsmodus**-området for å begynne rengjøringen.

Kontrollpaneler med to linjer og kontrollpaneler med berøringsskjerm:

- a. På skriverens kontrollpanel åpner du **Oppsett**-menyen.
 - b. Åpne menyen **Service**.
 - c. Velg **Renseark**.
 - d. Legg i vanlig Letter- eller A4-papir når du blir bedt om det.
Vent til renseprosessen er fullført. Kast siden som blir skrevet ut.
5. Skriv ut en konfigurasjonsside for å teste skriveren.

LED-kontrollpaneler:

- ▲ Trykk på og hold inne knappen Start kopiering  til Klar-lampen  begynner å blinke, og deretter slipper du knappen.

Kontrollpaneler med to linjer og kontrollpaneler med berøringsskjerm:

- a. På skriverens kontrollpanel åpner du **Oppsett**-menyen.
- b. Åpne menyen **Rapporter**.
- c. Velg **Konfigurasjonsrapport**.

Hvis ingen av disse trinnene løser problemet, kan det hende at skriveren trenger service. Ta kontakt med HPs kundestøtte.

Fjerne fastkjørt papir i innskuffen

Når det oppstår papirstopp, blinker Obs-lampen  på LED-kontrollpanelet, og en melding om fastkjørt papir vises på berøringsskjermkontrollpanelet på to linjer.

1. Fjern eventuelt overflødig papir fra innskuffen.

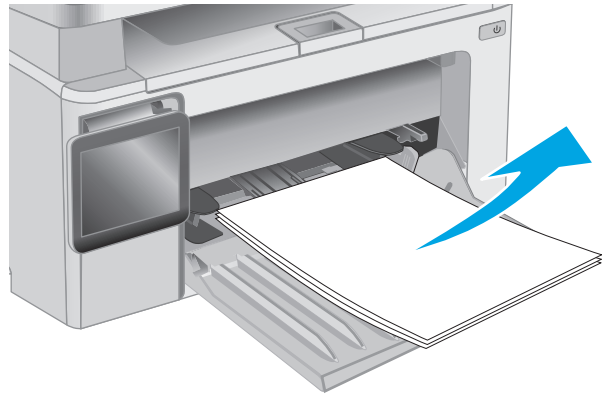

2. Løft skannerenheten, og åpne deretter det øvre dekselet.

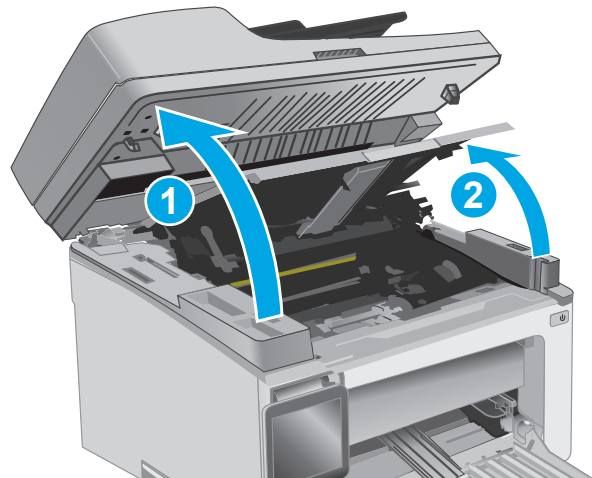

3. Ta ut tonerkassetten.

MERK: Modellene M133–M134: Fjern bildetrommelen og tonerkassetten som en enhet.

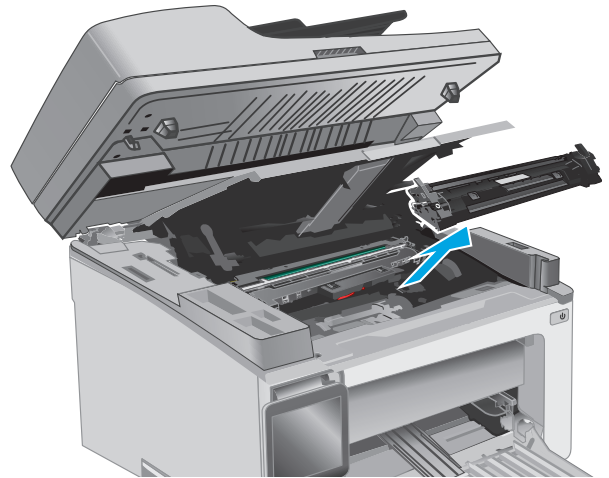

4. Fjern bildetrommelen.

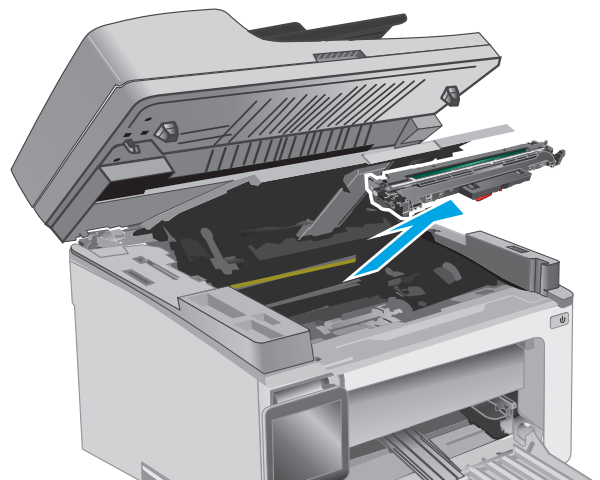

5. Fjern eventuelt synlig, fastkjørt papir i innskuffområdet. Bruk begge hender for å unngå å rive papiret.

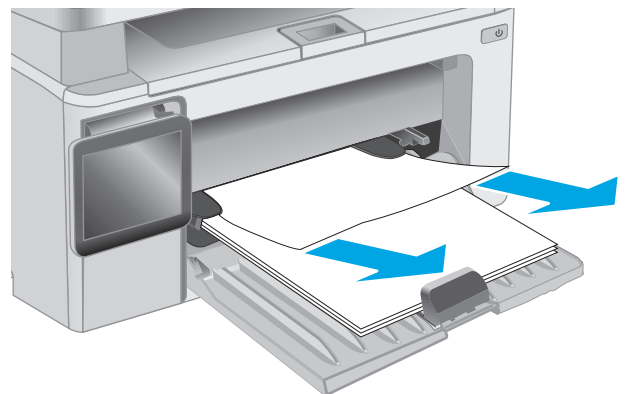

6. Fjern eventuelt fastkjørt papir fra tonerkassettområdet. Bruk begge hender for å unngå å rive papiret.

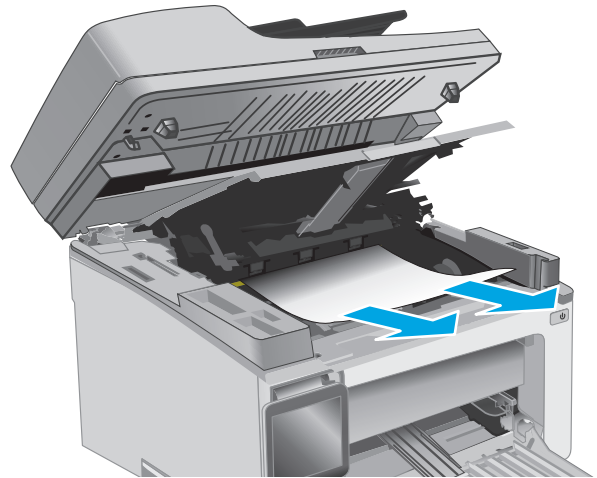

7. Sett bildetrommelen inn i skriveren.

MERK: Modellene M133–M134: Sett inn bildetrommelen og tonerkassetten som en enhet.

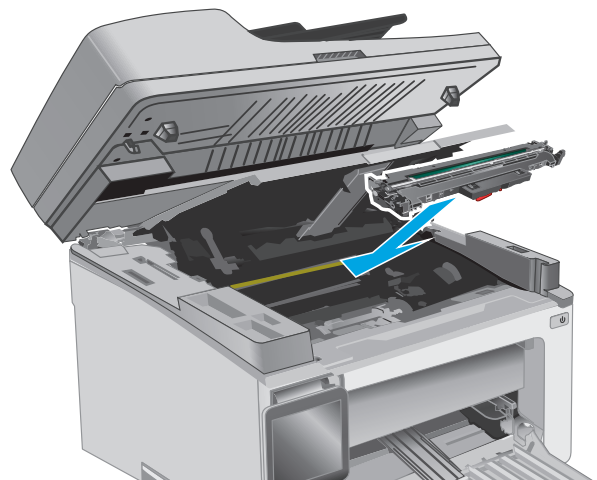

8. Sett inn tonerkassetten.

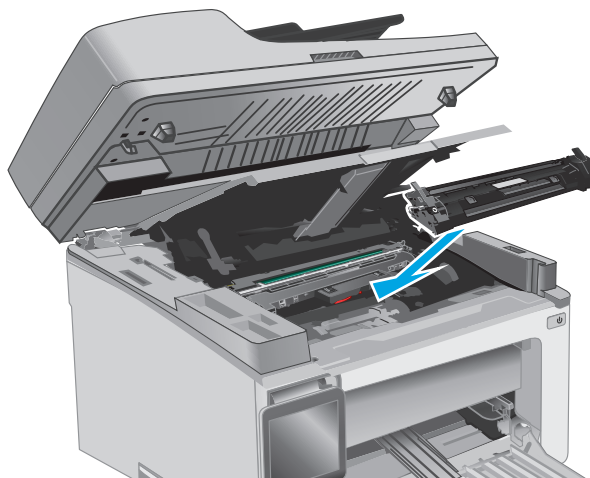

9. Lukk det øvre dekselet, og trekk ned skannerenheten.

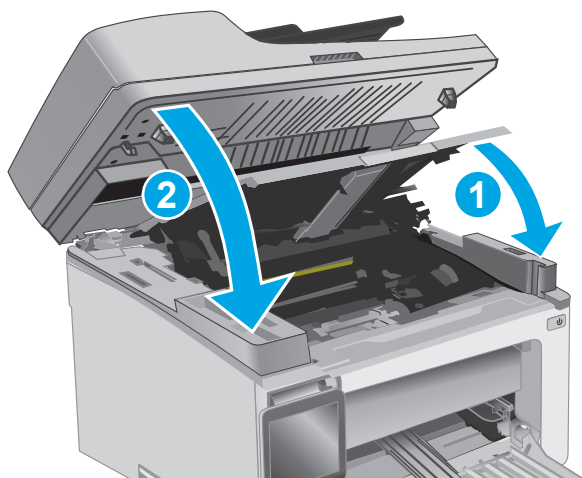

Fjerne fastkjørt papir i tonerkassettområdet

Når det oppstår papirstopp, blinker Obs-lampen  på LED-kontrollpanelet, og en melding om fastkjørt papir vises på berørings skjermkontrollpanelet på to linjer.

1. Løft skannerenheten, og åpne deretter det øvre dekselet.

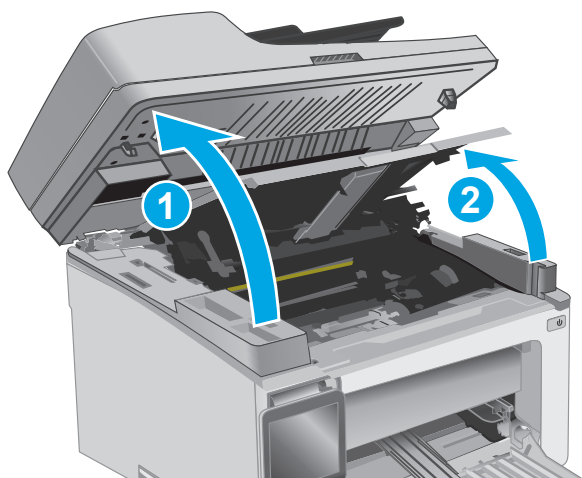

2. Ta ut tonerkassetten.

MERK: Modellene M133–M134: Fjern bildetrommelen og tonerkassetten som en enhet.

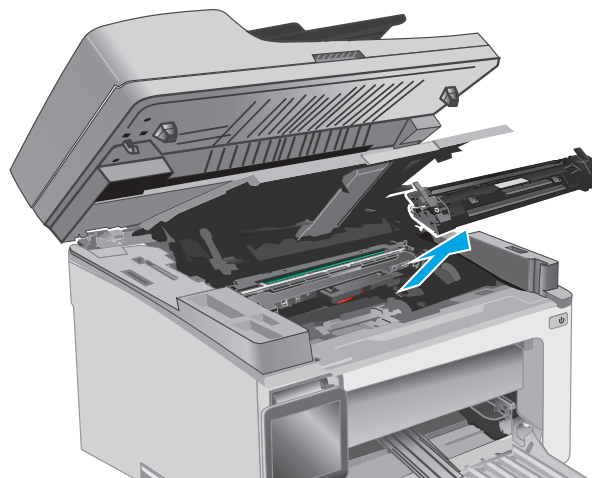

3. Fjern bildetrommelen.

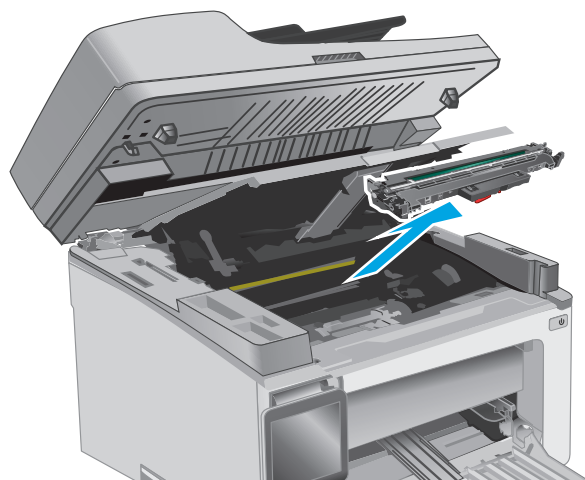

4. Fjern eventuelt fastkjørt papir fra tonerkassettområdet. Bruk begge hender for å unngå å rive papiret.

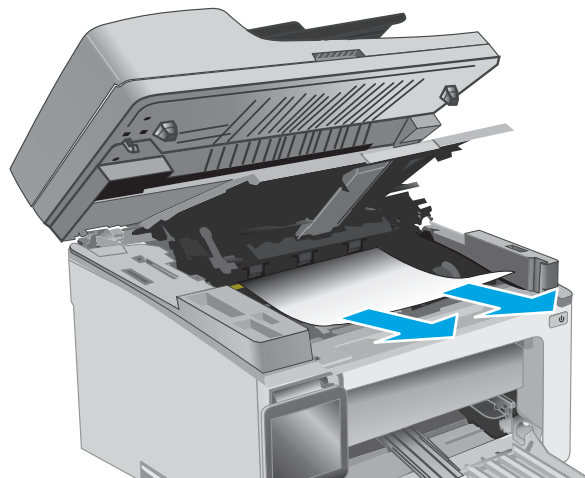

5. Sett bildetrommelen inn i skriveren.

MERK: Modellene M133–M134: Sett inn bildetrommelen og tonerkassetten som en enhet.

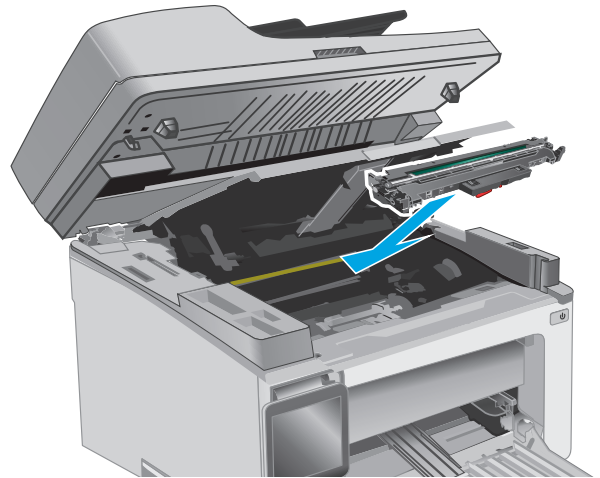

6. Sett inn tonerkassetten.

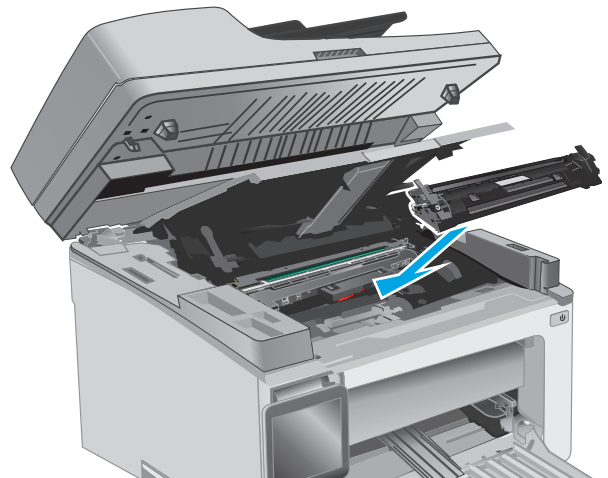

7. Lukk det øvre dekselet, og trekk ned skannerenheten.

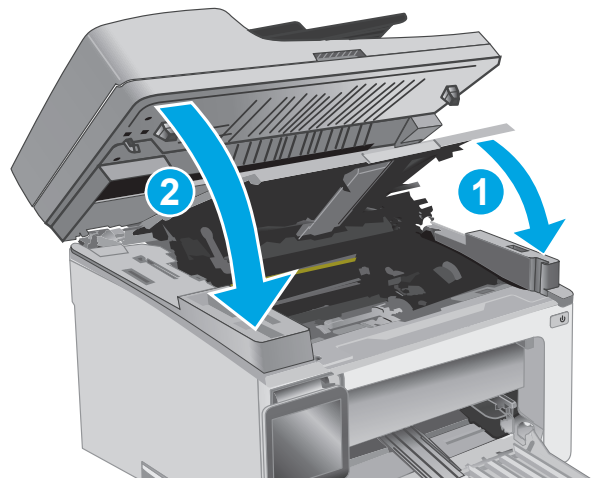

Fjerne fastkjørt papir i utskuffen

Når det oppstår papirstopp, blinker Obs-lampen  på LED-kontrollpanelet, og en melding om fastkjørt papir vises på berørings skjermkontrollpanelet på to linjer.

1. Fjern eventuelt synlig, fastkjørt papir fra utskuffområdet. Bruk begge hender for å unngå å rive papiret.

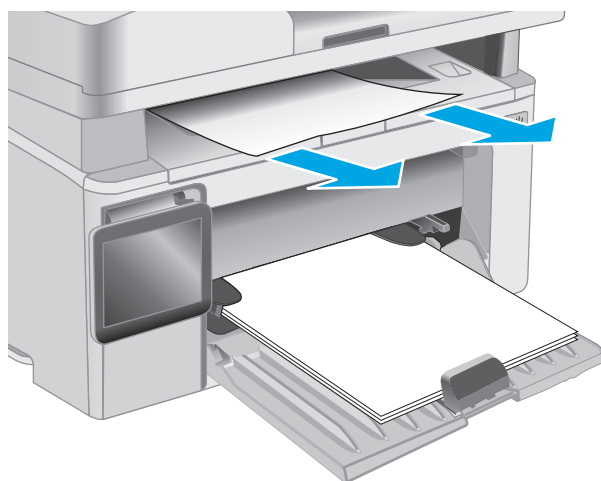

2. Løft skannerenheten, og åpne deretter det øvre dekselet.

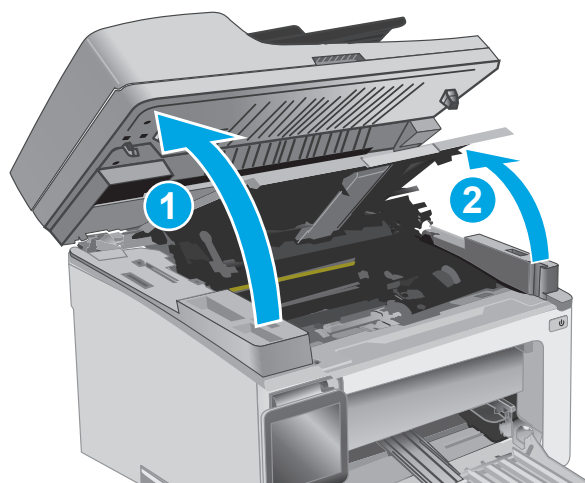

3. Ta ut tonerkassetten.

MERK: Modellene M133–M134: Fjern bildetrommelen og tonerkassetten som en enhet.

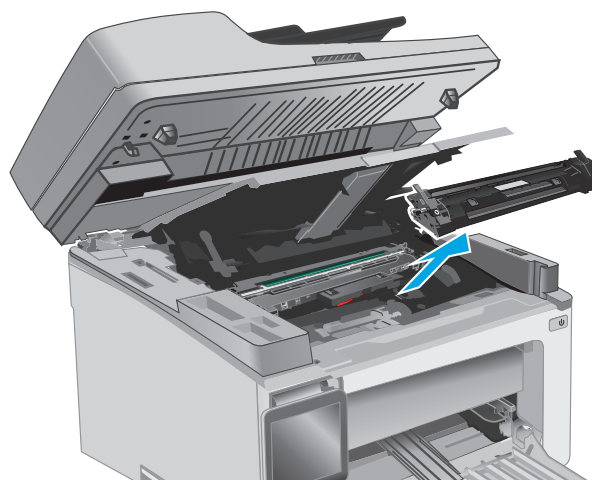

4. Fjern bildetrommelen.

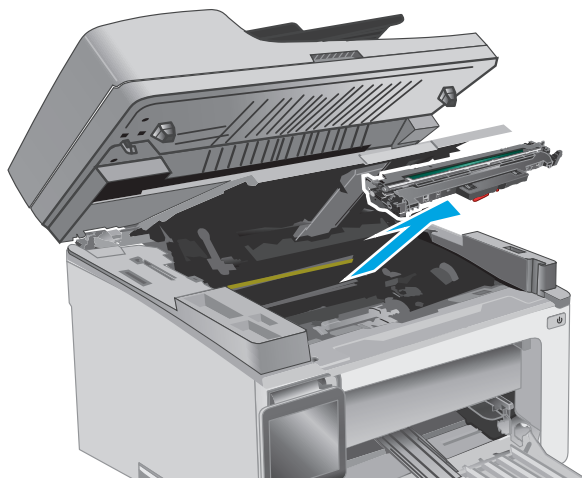

5. Fjern eventuelt fastkjørt papir fra tonerkassettområdet.

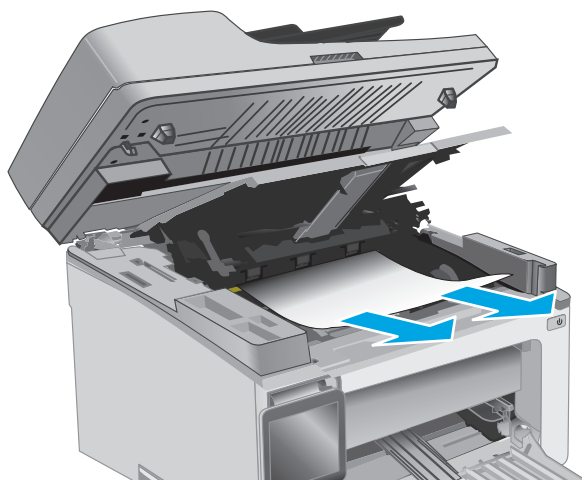

6. Sett bildetrommelen inn i skriveren.

MERK: Modellene M133–M134: Sett inn bildetrommelen og tonerkassetten som en enhet.

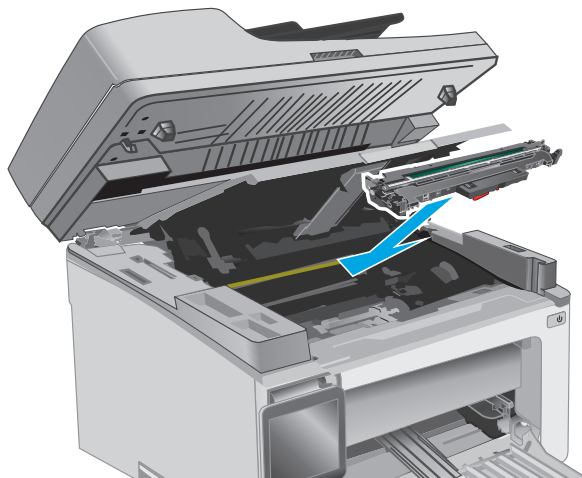

7. Sett inn tonerkassetten.

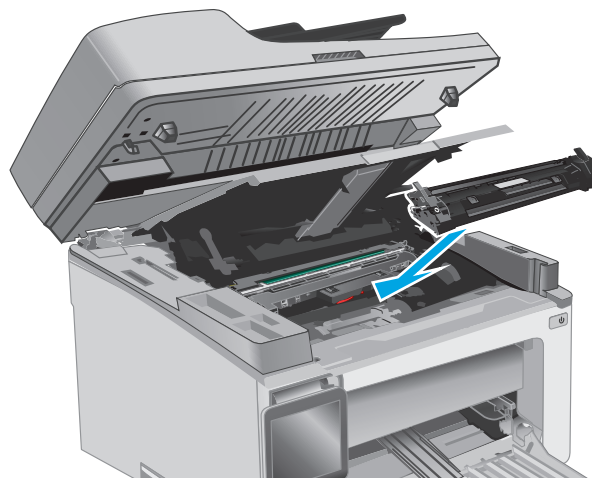

8. Lukk det øvre dekselet, og trekk ned skannerenheten.

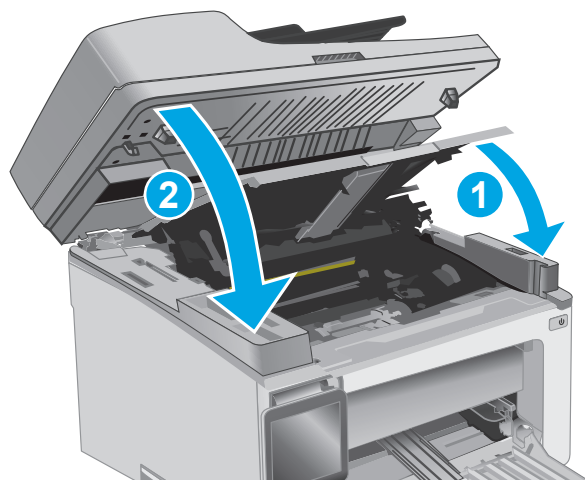

Fjerne fastkjørt papir i dokumentmateren (bare modeller med dokumentmater)

Når det oppstår papirstopp, vises en melding om papirstopp på skriverens kontrollpanel.

1. Ta ut alle løse sider fra dokumentmaterens innskuff.

2. Fjern eventuelt fastkjørt papir i innskuffen. Bruk begge hender for å unngå å rive papiret.

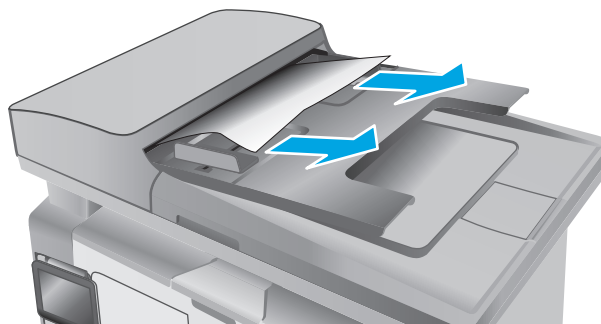

3. Åpne tilgangsdekslet i dokumentmateren.

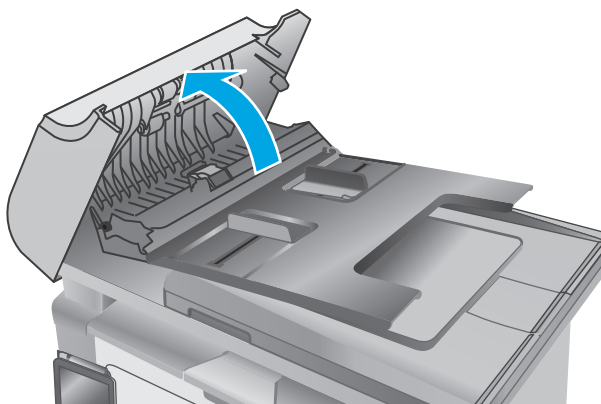

4. Fjern alt fastkjørt papir.

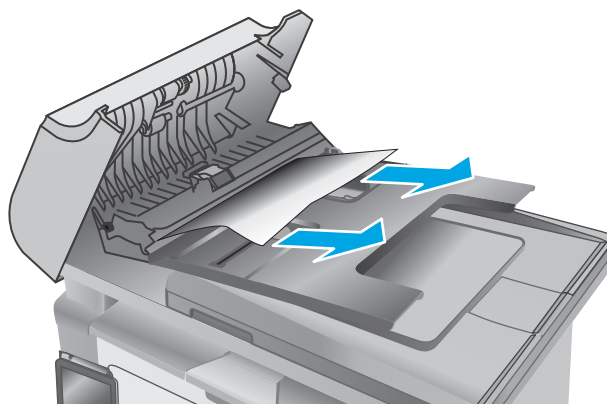

5. Lukk dekkelet.

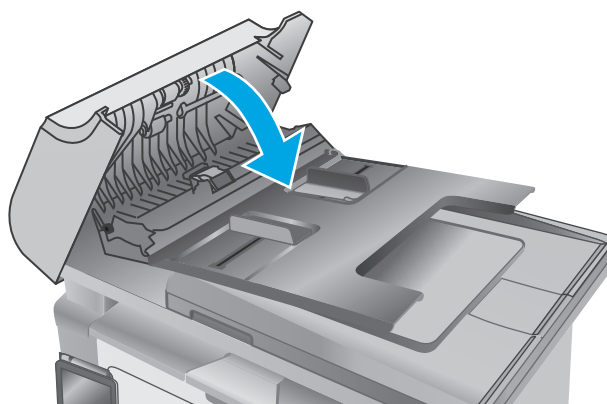

Rengjøre det utbyttbare dokumentmaterfilmsettet

Over tid kan det samle seg flekker på glasstripen og filmenheten til den automatiske dokumentmateren, som kan påvirke ytelsen. Bruk følgende fremgangsmåte for å rengjøre skannerglasset og filmenheten.

1. Åpne skannerdekselet, og finn deretter den utbyttbare dokumentmaterfilmeenheten.

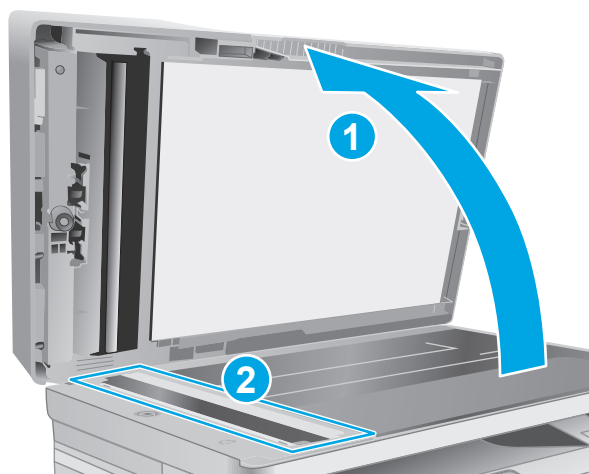

2. Bruk to spor til å frigjøre filmenheten fra skanneren.

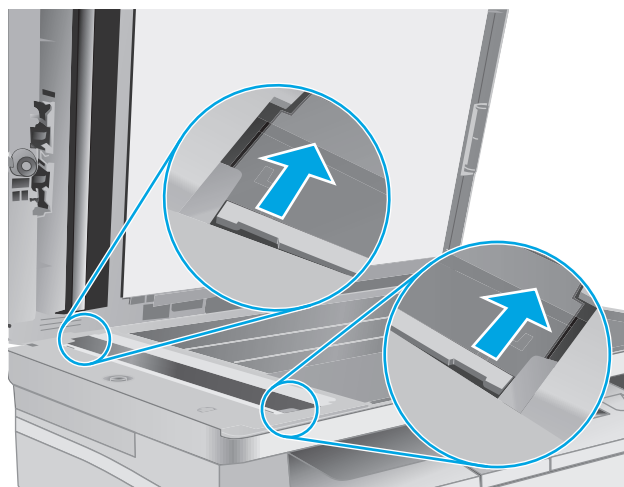

3. Drei enheten i retningen som er indikert for å fjerne den.

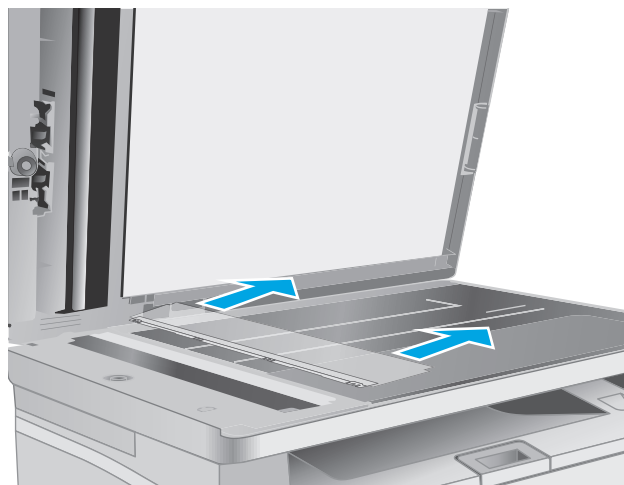

4. Rengjør glasstripen og filmenheten med en lofri klut.

FORSIKTIG: Ikke bruk slipemidler, aceton, benzen, ammoniakk, etylalkohol eller karbontetraklorid på noen deler av skriveren. Disse stoffene kan skade skriveren. Ikke slå væske direkte på glasset eller platen. Væsken kan sive inn under bildescenen og skade skriveren.

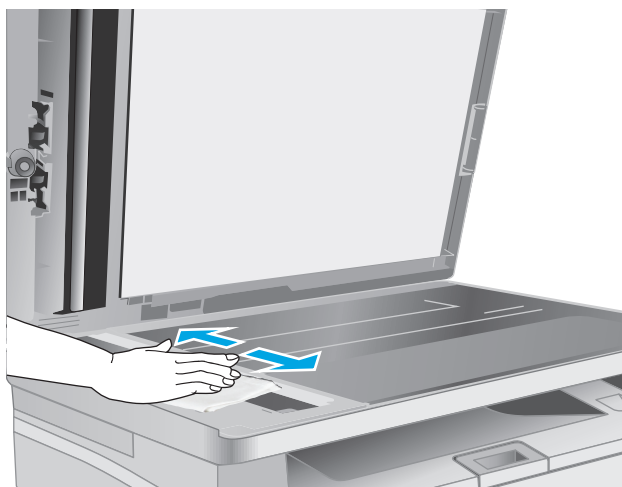

5. Sett inn filmenheten igjen. Kontroller at filmen glir under tappene på hver ende av skannerkroppen.

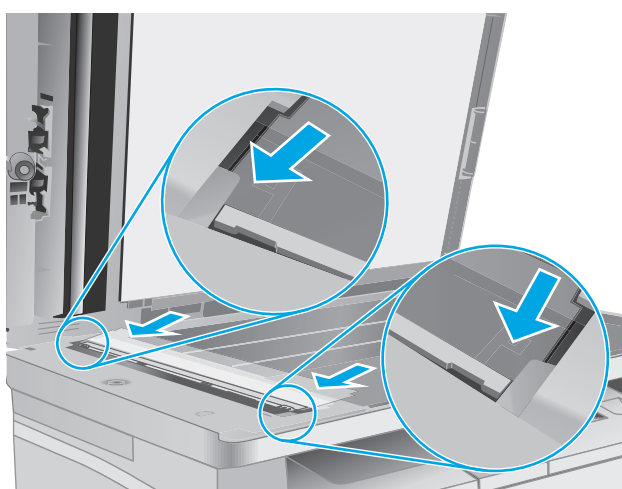

6. Lukk skannerlokket.

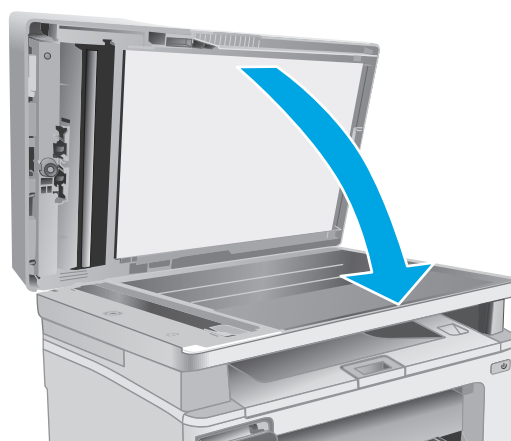

Forbedre utskriftskvaliteten

Innføring

Hvis skriveren har problemer med utskriftskvaliteten, kan du prøve følgende løsninger i den rekkefølgen de presenteres, for å løse problemet.

Skrive ut fra et annet program

Prøv å skrive ut fra et annet brukerprogram. Hvis siden skrives ut riktig, ligger årsaken til problemet i programmet du skrev ut fra.

Kontrollere papirtypeinnstillingen for utskriftsjobben

Kontroller papirtypeinnstillingene når du skriver ut fra et program og de utskrevne sidene har tonersøl, uklart eller mørkt trykk, krøllet papir, spredte tonerflekker, løs toner eller små områder med manglende toner.

Kontrollere papirtypeinnstillingen (Windows)

1. Velg alternativet **Skriv ut** ved hjelp av programmet.
2. Velg skriveren, og klikk på **Egenskaper-** eller **Innstillinger-**knappen.
3. Klikk på kategorien **Papir/kvalitet**.
4. Fra rullegardinlisten **Utskriftsmateriale** velger du den riktige papirtypen.
5. Klikk på **OK** for å lukke dialogboksen **Dokumentegenskaper**. I dialogboksen **Skriv ut** klikker du på **OK** for å skrive ut jobben.

Kontrollere papirtypeinnstillingen (OS X)

1. Klikk på **Fil**-menyen og deretter på **Skriv ut**.
2. På **Skriver**-menyen velger du skriveren.
3. Skriverdriveren viser menyen **Kopier og sider** som standard. Åpne nedtrekkslisten, og klikk deretter på menyen **Etterbehandling**.
4. Velg en type fra nedtrekkslisten **Type utskriftsmateriale**.
5. Klikk på **Skriv ut**.

Kontroller tonerkassettstatusen

Følg denne fremgangsmåten for å kontrollere beregnet gjenværende levetid for tonerkassettene, og hvis aktuelt, statusen for andre utskiftbare deler.



MERK: Trinnene i fremgangsmåten varierer i henhold til kontrollpanelet.

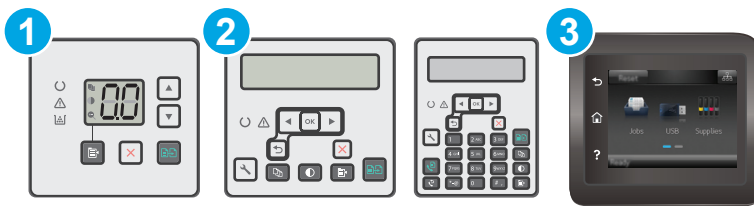

1	LED-kontrollpanel
2	Kontrollpanel med to linjer
3	Kontrollpanel med berøringsskjerm

Trinn 1: Skrive ut statussiden for rekvisita (LED-kontrollpaneler)

1. Trykk på og hold inne knappen Start kopiering  til Klar-lampen  begynner å blinke.
2. Slipp knappen Start kopiering .

Statussiden for rekvisita skrives ut sammen med skriverens konfigurasjonsside.

Trinn 1: Skrive ut statussiden for rekvisita (kontrollpaneler med to linjer og kontrollpaneler med berøringsskjerm)

1. På skriverens kontrollpanel åpner du **Oppsett**-menyen.
2. Åpne menyen **Rapporter**.
3. **Kontrollpaneler med to linjer:** Åpne menyen **Rekvisitastatus**, og trykk på **OK**-knappen. Velg elementet **Skriv ut statusside for utskriftsrekvisita**, og trykk deretter på **OK**-knappen.

Kontrollpanel med berøringsskjerm: Trykk på **Rekvisitastatus**.

Trinn 2: Kontroller rekvisitastatusen

1. Se statusrapporten for rekvisita for å kontrollere beregnet gjenværende levetid i prosent for tonerkassetten, og hvis aktuelt, statusen for andre utskiftbare deler.

Det kan oppstå problemer med utskriftskvaliteten hvis du bruker en tonerkassett som nærmer seg slutten av den beregnede levetiden. Rekvisitastatussiden viser når det er svært lite igjen i en rekvisitaenhet. Når den laveste terskelverdien er nådd for en HP-rekvisitaenhet, opphører HPs beskyttelsesgaranti Premium Protection for enheten.

Tonerkassetten må ikke byttes nå med mindre utskriftskvaliteten ikke lenger er tilfredsstillende. Du bør ha en ny tonerkassett klar, slik at du kan skifte kassetten når utskriftskvaliteten ikke lenger er tilfredsstillende.

Hvis du fastslår at du må bytte en tonerkassett eller en annen utskiftbar del, viser rekvisitastatussiden en liste over originale HP-delenumre.

2. Kontroller om du bruker en original HP-kassett.

En original HP-tonerkassett har HP-logoen eller HP på seg. Hvis du vil ha mer informasjon om identifisering av HP-rekvisita, kan du gå til www.hp.com/go/learnaboutsupplies.

Rengjøre skriveren

Skrive ut et renseark

Under utskriftsprosessen kan papir-, toner- og støvpartikler akkumuleres inne i skriveren og forårsake kvalitetsproblemer, for eksempel tonerprikker eller flekker, streker, linjer eller repeterte merker.

Bruk denne fremgangsmåten for å skrive ut et renseark:

 **MERK:** Trinnene i fremgangsmåten varierer i henhold til kontrollpanelet.

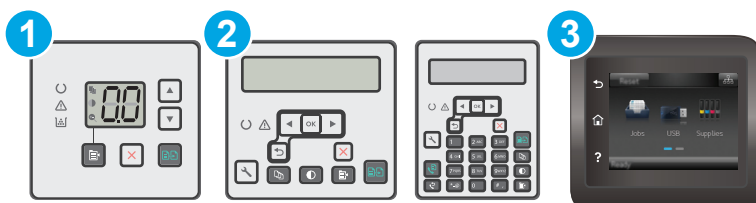

1	LED-kontrollpanel
2	Kontrollpanel med to linjer
3	Kontrollpanel med berøringsskjerm

LED-kontrollpaneler:

1. Åpne HP Embedded Web Server (EWS):
 - a. Åpne HP Printer Assistant.
 - **Windows 8.1:** Klikk på pil ned nederst til venstre i **startskjermen**, og velg deretter skrivernavnet.
 - **Windows 8:** Høyreklikk på et ledig område på **Start**-skjermen, klikk på **Alle apper** på applinjen, og velg deretter skrivernavnet.
 - **Windows 7, Windows Vista og Windows XP:** Klikk på **Start** på skrivebordet til datamaskinen. Velg **Alle programmer**, klikk på **HP**, klikk på mappen for skriveren, velg ikonet med skriverens navn, og åpne deretter **HP Printer Assistant**.
 - b. Velg **Skriv ut** i HP Printer Assistant, og velg deretter **HP Device Toolbox**.
2. Klikk på kategorien **System**, og velg deretter **Service**-siden.
3. Klikk på **Start** i **Rengjøringsmodus**-området for å begynne rengjøringen.

Kontrollpaneler med to linjer og kontrollpaneler med berøringsskjerm

1. På skriverens kontrollpanel åpner du **Oppsett**-menyen.
2. Åpne disse menyene:

- [Service](#)
 - [Renseark](#)
3. Legg i vanlig Letter- eller A4-papir når du blir bedt om det, og trykk deretter på **OK**.
- Meldingen **Rengjør** vises på skriverens kontrollpanel. Vent til renseprosessen er fullført. Kast siden som blir skrevet ut.

Inspisere tonerkassetten og bildetrommelen visuelt

Følg denne fremgangsmåten for å inspisere hver tonerkassett og bildetrommel.

1. Ta tonerkassetten og bildetrommelen ut av skriveren.
 2. Kontroller om minnebrikken er skadet.
 3. Undersøk overflaten på den grønne bildetrommelen.
-
-  **FORSIKTIG:** Ikke ta på bildetrommelen. Fingeravtrykk på bildetrommelen kan gi problemer med utskriftskvaliteten.
-
4. Skift tonerkassetten og bildetrommelen hvis det er riper, fingermerker eller andre skader på bildetrommelen.
 5. Sett tonerkassetten og bildetrommelen på plass igjen, og skriv ut noen sider for å se om problemet er løst.

Kontrollere papiret og utskriftsmiljøet

Trinn 1: Bruke papir som oppfyller HPs spesifikasjoner

Noen problemer med utskriftskvaliteten skyldes bruk av papir som ikke oppfyller HPs spesifikasjoner.

- Bruk alltid papir av en type og vekt som støttes av denne skriveren.
- Bruk papir av god kvalitet uten kutt, hakk, rifter, flekker, løse partikler, støv, skrukker, porer, stifter eller bøyde eller brettede kanter.
- Bruk papir som ikke allerede er brukt til utskrift.
- Bruk papir som ikke inneholder metallisk materiale, for eksempel glitter.
- Bruk papir som er beregnet på laserskrivere. Ikke bruk papir som er beregnet bare på blekkskrivere.
- Ikke bruk for grovt papir. Glattere papir gir generelt bedre utskriftskvalitet.

Trinn 2: Kontrollere miljøet

Miljøet kan ha en direkte påvirkning på utskriftskvaliteten, og er en vanlig årsak til problemer med utskriftskvaliteten eller papirmating. Prøv følgende løsninger:

- Flytt skriveren vekk fra plasseringer der det er trekk, for eksempel ventiler eller åpne vinduer eller dører.
- Sørg for at skriveren ikke utsettes for temperaturer eller nivåer av luftfuktighet som ligger utenfor skriverens spesifikasjoner.

- Ikke plasser skriveren på et innelukket område, for eksempel inne i et skap.
- Plasser skriveren på et stødig, flatt underlag.
- Fjern alt som blokkerer for luftventilene på skriveren. Skriveren trenger god luftflyt på alle sider, inkludert toppen.
- Beskytt skriveren mot luftpartikler, støv, damp, fett eller andre elementer som kan etterlate rester inne i skriveren.

Kontrollere EconoMode-innstillingene

HP anbefaler ikke konstant bruk av EconoMode. Hvis EconoMode brukes hele tiden, kan det hende at tonerinnholdet varer lenger enn de mekaniske komponentene i tonerkassetten. Hvis utskriftskvaliteten svekkes og ikke lenger er tilfredsstillende, bør du vurdere å bytte ut tonerkassetten.

 **MERK:** Denne funksjonen er tilgjengelig med PCL 6-skriverdriveren til Windows. Hvis du ikke bruker den driveren, kan du aktivere funksjonen ved hjelp av HPs innebygde webserver.

Følg disse trinnene hvis hele siden er for mørk eller for lys.

1. Velg alternativet **Skriv ut** ved hjelp av programmet.
2. Velg skriveren, og klikk på **Egenskaper-** eller **Innstillinger-**knappen.
3. Klikk på kategorien **Papir/kvalitet**, og finn området for **Kvalitetsinnstillinger**.
 - Hvis hele siden er for mørk, velger du innstillingen **EconoMode**.
 - Hvis hele siden er for lys, velger du innstillingen **FastRes 1200**.
4. Klikk på **OK** for å lukke dialogboksen **Dokumentegenskaper**. I dialogboksen **Skriv ut** klikker du på **OK** for å skrive ut jobben.

Justere utskriftstetthet

Bruk følgende fremgangsmåte for å justere utskriftstettheten.

 **MERK:** Trinnene i fremgangsmåten varierer i henhold til kontrollpanelet.

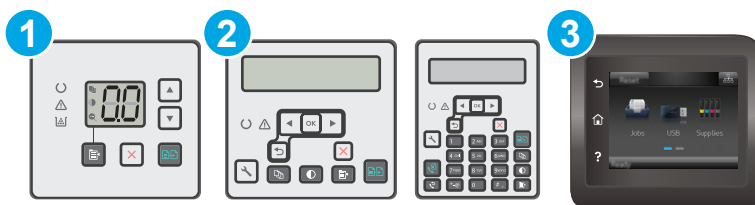

- | | |
|---|-----------------------------------|
| 1 | LED-kontrollpanel |
| 2 | Kontrollpanel med to linjer |
| 3 | Kontrollpanel med berøringsskjerm |

LED-kontrollpaneler:

1. Åpne HP Embedded Web Server (EWS):

- a. Åpne HP Printer Assistant.
 - **Windows 8.1:** Klikk på pil ned nederst til venstre i **startskjermen**, og velg deretter skrivernavnet.
 - **Windows 8:** Høyreklikk på et ledig område på **Start**-skjermen, klikk på **Alle apper** på applinjen, og velg deretter skrivernavnet.
 - **Windows 7, Windows Vista og Windows XP:** Klikk på **Start** på skrivebordet til datamaskinen. Velg **Alle programmer**, klikk på **HP**, klikk på mappen for skriveren, velg ikonet med skriverens navn, og åpne deretter **HP Printer Assistant**.
- b. Velg **Skriv ut** i HP Printer Assistant, og velg deretter **HP Device Toolbox**.
2. Klikk på kategorien **System**, velg **Utskriftskvalitet**-siden og velg deretter **Utskriftstetthet**-siden.
3. Velg riktig innstilling for utskriftstetthet.
 - 1: lysest
 - 2: lysere
 - 3: standard
 - 4: mørkere
 - 5: mørkest
4. Klikk på **Bruk**.

Kontrollpaneler med to linjer og kontrollpaneler med berørings skjerm:

1. På skriverens kontrollpanel åpner du **Oppsett**-menyen.
2. Åpne disse menyene:
 - **Systemoppsett**
 - **Utskriftstetthet**
3. Velg riktig innstilling for utskriftstetthet.
 - 1: lysest
 - 2: lysere
 - 3: standard
 - 4: mørkere
 - 5: mørkest

Forbedre kopi- og skannekvalitet

Innføring

Hvis skriveren har problemer med bildekvalitet, kan du prøve følgende løsninger i rekkefølgen de vises, for å løse problemet.

- [Kontroller at det ikke er smuss eller flekker på skannerglasset](#)
- [Kontrollere papirinnstillingene](#)
- [Optimalisere for tekst eller bilder](#)
- [Kant til kant-kopiering](#)
- [Rengjøre matervalsene og skilleputen i dokumentmateren](#)

Prøv disse enkle trinnene først:

- Bruk planskanneren, ikke dokumentmateren.
- Bruk originaler av høy kvalitet.
- Når du bruker dokumentmateren, legger du originaldokumentet inn i materen riktig, ved hjelp av papirskinnene, for å unngå uklare eller skjeve bilder.

Hvis problemet fortsatt eksisterer, prøver du disse løsningene. Hvis de ikke løser problemet, kan du se Forbedre utskriftskvaliteten for ytterligere løsninger.

Kontroller at det ikke er smuss eller flekker på skannerglasset

Over tid kan det samle seg opp smuss på skannerglasset og den hvite plastbakgrunnen, og dette kan påvirke ytelsen. Bruk følgende fremgangsmåte for rengjøre skanneren.

1. Trykk på av/på-knappen for å slå av skriveren, og koble strømledningen fra stikkontakten.
2. Åpne skannerdekselet.
3. Rengjør skannerglasset og den hvite plastbakgrunnen under skannerdekselet med en myk klut eller vaskesvamp som er fuktet med glassrengjøringsmiddel uten slipeeffekt.

 **FORSIKTIG:** Ikke bruk slipemidler, aceton, benzen, ammoniakk, etylalkohol eller karbontetraklorid på noen deler av skriveren. Disse stoffene kan skade skriveren. Ikke slå væske direkte på glasset eller platen. Væsken kan sive inn under bildescenen og skade skriveren.

4. Tørk av glasset og de hvite plastdelene med et vaskeskinn eller en cellulosesvamp, slik at det ikke blir skjoldete.
5. Koble strømledningen til en stikkontakt, og trykk deretter på av/på-knappen for å slå på skriveren.

Kontrollere papirinnstillingene



MERK: Trinnene i fremgangsmåten varierer i henhold til typen kontrollpanel.

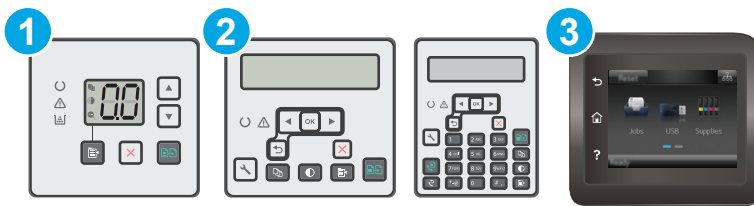

1	LED-kontrollpanel
2	Kontrollpanel med to linjer
3	Kontrollpanel med berøringsskjerm

LED-kontrollpaneler

1. Åpne HP Embedded Web Server (EWS):
 - a. Åpne HP Printer Assistant.
 - **Windows 8.1:** Klikk på pil ned nederst til venstre i **startskjermen**, og velg deretter skrivernavnet.
 - **Windows 8:** Høyreklikk på et ledig område på **Start**-skjermen, klikk på **Alle apper** på applinjen, og velg deretter skrivernavnet.
 - **Windows 7, Windows Vista og Windows XP:** Klikk på **Start** på skrivebordet til datamaskinen. Velg **Alle programmer**, klikk på **HP**, klikk på mappen for skriveren, velg ikonet med skriverens navn, og åpne deretter **HP Printer Assistant**.
 - b. Velg **Skriv ut** i HP Printer Assistant, og velg deretter **HP Device Toolbox**.
2. Klikk på **Paprioppsett** på kategorien **Systemer**.
3. Endre de nødvendige innstillingene, og klikk på **Bruk**.

LCD-kontrollpanel

1. På skriverens kontrollpanel trykker du på Oppsett-knappen .
2. Åpne følgende menyer:
 - **Systemoppsett**
 - **Paprioppsett**
3. Velg **Def. papirstørrelse**.
4. Velg navnet på papirstørrelsen som ligger i innskuffen, og trykk deretter på **OK**.
5. Velg **Def. papirtype**.
6. Velg navnet på papirtypen som ligger i innskuffen, og trykk deretter på **OK**.

Kontrollpanel med berøringsskjerm

1. Velg Oppsett-knappen på startskjermbildet til produktets kontrollpanel.
2. Åpne følgende menyer:
 - Systemoppsett
 - Papiroppsett
3. Velg alternativet **Papirstørrelse**, og velg navnet på papirstørrelsen som ligger i innskuffen.
4. Velg alternativet **Papirtype**, og velg navnet på papirstypen som ligger i innskuffen.

Optimalisere for tekst eller bilder

 **MERK:** Trinnene i fremgangsmåten varierer i henhold til typen kontrollpanel.

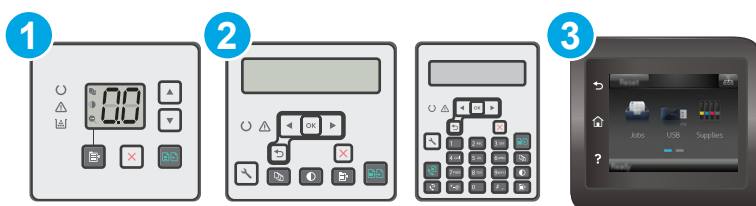

- | | |
|---|-----------------------------------|
| 1 | LED-kontrollpanel |
| 2 | Kontrollpanel med to linjer |
| 3 | Kontrollpanel med berøringsskjerm |

LED-kontrollpaneler

1. Åpne HP Embedded Web Server (EWS):
 - a. Åpne HP Printer Assistant.
 - **Windows 8.1:** Klikk på pil ned nederst til venstre i **startskjermen**, og velg deretter skrivernavnet.
 - **Windows 8:** Høyreklikk på et ledig område på **Start**-skjermen, klikk på **Alle apper** på applinjen, og velg deretter skrivernavnet.
 - **Windows 7, Windows Vista og Windows XP:** Klikk på **Start** på skrivebordet til datamaskinen. Velg **Alle programmer**, klikk på **HP**, klikk på mappen for skriveren, velg ikonet med skriverens navn, og åpne deretter **HP Printer Assistant**.
 - b. Velg **Skriv ut** i HP Printer Assistant, og velg deretter **HP Device Toolbox**.
2. Velg nedtrekkslisten **Optimaliser** i kategorien **Kopi**.
3. Velg innstillingen du vil bruke.
 - **Automatisk valg:** Bruk denne innstillingen hvis det ikke er så viktig at kopien har god kvalitet. Dette er standardinnstillingen.
 - **Blandet:** Bruk denne innstillingen for dokumenter som inneholder både tekst og grafikk.

- **Tekst:** Bruk denne innstillingen for dokumenter som for det meste inneholder tekst.
 - **Bilde:** Bruk denne innstillingen for dokumenter som for det meste inneholder grafikk.
4. Endre de nødvendige innstillingene, og klikk på **Bruk**.

Kontrollpaneler med to linjer

1. Trykk på **kopieringsmenyknappen**  på skriverens kontrollpanel.
2. Hvis du vil optimalisere kopikvaliteten for ulike typer dokumenter, bruker du piltastene til å velge menyen **Optimaliser**, og trykk deretter på **OK**-knappen. Følgende innstillinger for kopikvalitet er tilgjengelige:
 - **Automatisk valg:** Bruk denne innstillingen hvis det ikke er så viktig at kopien har god kvalitet. Dette er standardinnstillingen.
 - **Blandet:** Bruk denne innstillingen for dokumenter som inneholder både tekst og grafikk.
 - **Tekst:** Bruk denne innstillingen for dokumenter som for det meste inneholder tekst.
 - **Bilde:** Bruk denne innstillingen for dokumenter som for det meste inneholder grafikk.

Kontrollpanel med berøringsskjerm

1. Trykk på **Kopi**-ikonet  på startskjermbildet til skriverens kontrollpanel.
2. Velg knappen **Innstillinger**, og bla deretter til og velg knappen **Optimaliser**.
3. Trykk på navnet til innstillingen du vil justere.
 - **Automatisk valg:** Bruk denne innstillingen hvis det ikke er så viktig at kopien har god kvalitet. Dette er standardinnstillingen.
 - **Blandet:** Bruk denne innstillingen for dokumenter som inneholder både tekst og grafikk.
 - **Tekst:** Bruk denne innstillingen for dokumenter som for det meste inneholder tekst.
 - **Bilde:** Bruk denne innstillingen for dokumenter som for det meste inneholder grafikk.

Kant til kant-kopiering

Skriveren kan ikke skrive ut fullstendig kant til kant. Det finnes en 4 mm marg rundt siden som ikke kan skrives ut.

Faktorer du må ta hensyn til ved utskrift eller skanning av dokumenter med avkuttete kanter:

- Hvis originalen er mindre enn utskriftsstørrelsen, flytter du originalen 4 mm bort fra hjørnet, slik ikonet på skanneren indikerer. Kopier på nytt eller skann fra denne posisjonen.
- Når originalen har samme størrelse som ønsket utskrevet resultat, bruker du funksjonen **Forminsk/forstør** til å redusere bildet slik at kopien ikke blir beskåret.

Rengjøre matervalsene og skilleputen i dokumentmateren

Hvis det oppstår problemer med papirhåndtering i dokumentmateren, for eksempel fastkjørt papir eller mating av flere sider, må du rengjøre dokumentmatervalsene og skilleputen.

1. Åpne dokumentmaterdekselet.

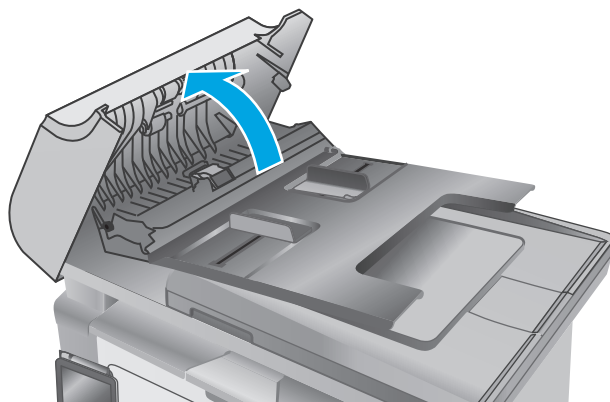

2. Bruk en fuktig, lofri klut og tørk av matervalsene og skilleputen for å fjerne smuss.

FORSIKTIG: Ikke bruk slipemidler, aceton, benzen, ammoniakk, etylalkohol eller karbontetraklorid på noen deler av skriveren. Disse stoffene kan skade skriveren. Ikke slå væske direkte på glasset eller platen. Væsken kan sive inn under bildescenen og skade skriveren.

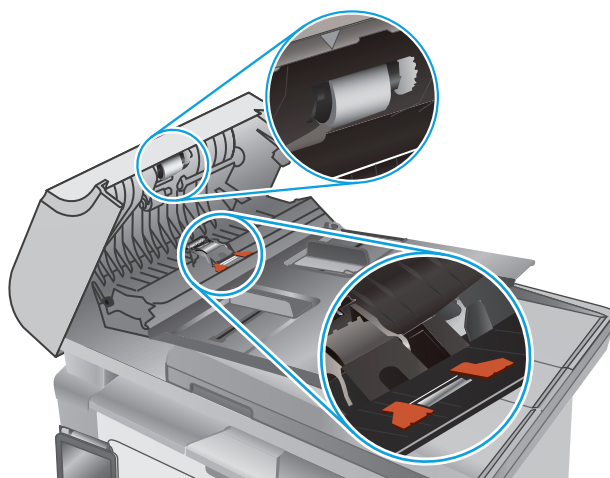

3. Lukk dokumentmaterdekselet.

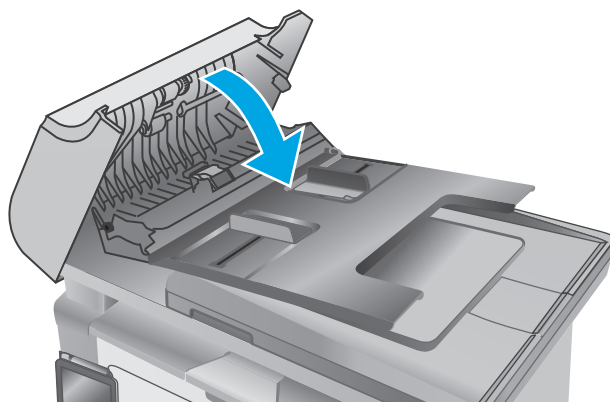

Forbedre faksbildekvaliteten

Innføring

Hvis skriveren har problemer med bildekvalitet, kan du prøve følgende løsninger i rekkefølgen de vises, for å løse problemet.

- [Kontroller at det ikke er smuss eller flekker på skannerglasset](#)
- [Kontrollere oppløsningsinnstillingene for faks som sendes](#)
- [Kontrollere innstillinger for feilkorrigering](#)
- [Kontrollere innstillingen for Tilpass til side](#)
- [Rengjøre matervalsene og skilleputen i dokumentmateren](#)
- [Sende til en annen faksmaskin](#)
- [Kontrollere avsenderens faksmaskin](#)

Prøv disse enkle trinnene først:

- Bruk planskanneren, ikke dokumentmateren.
- Bruk originaler av høy kvalitet.
- Når du bruker dokumentmateren, legger du originaldokumentet inn i materen riktig, ved hjelp av papirsinnene, for å unngå uklare eller skjeve bilder.

Hvis problemet fortsatt eksisterer, prøver du disse løsningene. Hvis de ikke løser problemet, kan du se Forbedre utskriftskvaliteten for ytterligere løsninger.

Kontroller at det ikke er smuss eller flekker på skannerglasset

Over tid kan det samle seg opp smuss på skannerglasset og den hvite plastbakgrunnen, og dette kan påvirke ytelsen. Bruk følgende fremgangsmåte for rengjøre skanneren.

1. Trykk på av/på-knappen for å slå av skriveren, og koble strømledningen fra stikkkontakten.
2. Åpne skannerdekselet.
3. Rengjør skannerglasset og den hvite plastbakgrunnen under skannerdekselet med en myk klut eller vaskesvamp som er fuktet med glassrengjøringsmiddel uten slipeeffekt.

 **FORSIKTIG:** Ikke bruk slipemidler, aceton, benzen, ammoniakk, etylalkohol eller karbontetraklorid på noen deler av skriveren. Disse stoffene kan skade skriveren. Ikke slå væske direkte på glasset eller platen. Væsken kan sive inn under bildescenen og skade skriveren.

4. Tørk av glasset og de hvite plastdelene med et vaskeskin eller en cellulosesvamp, slik at det ikke blir skjoldete.
5. Koble strømledningen til en stikkontakt, og trykk deretter på av/på-knappen for å slå på skriveren.

Kontrollere oppløsningsinnstillingene for faks som sendes



MERK: Trinnene i fremgangsmåten varierer i henhold til typen kontrollpanel.

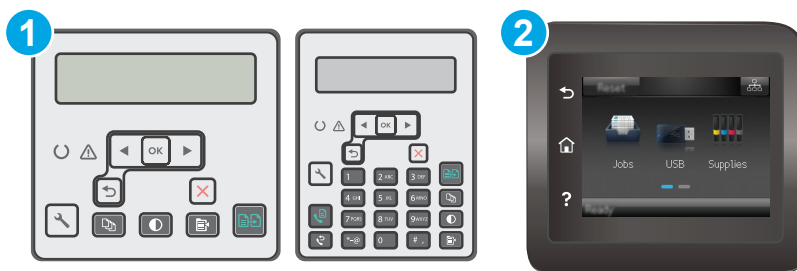

- 1 Kontrollpanel med to linjer
- 2 Kontrollpanel med berøringsskjerm

Kontrollpaneler med to linjer

1. På skriverens kontrollpanel trykker du på Oppsett-knappen .
2. Velg **Faksoppsett**.
3. Velg **Fakssendingsoppsett**, og velg deretter **Def. Oppløsning**:
4. Velg ønsket oppløsningsinnstilling, og velg deretter **OK**.

Kontrollpanel med berøringsskjerm

1. Velg Oppsett-knappen  på startskjermbildet til skriverens kontrollpanel.
2. Velg **Faksoppsett**.
3. Velg **Avansert oppsett**, og velg deretter **Faksoppløsning**.
4. Velg ønsket oppløsningsinnstilling, og velg deretter **OK**.

Kontrollere innstillinger for feilkorrigering

Vanligvis overvåker skriveren signalene på telefonlinjen mens det sender eller mottar en faks. Hvis skriveren oppdager en feil under overføringen og innstillingen for feilretting er **På**, kan skriveren be om at den aktuelle delen av faksen sendes på nytt. Standardinnstillingen for feilretting er **På**.

Du bør bare deaktivere feilretting hvis du har problemer med å sende eller motta en faks, og hvis du er villig til å godta feil i overføringen. Muligheten til å slå av feilkorrigering kan være nyttig når du prøver å sende eller motta faks til eller fra utlandet, eller hvis faksoverføringen skjer via en satellittelefonforbindelse.

 **MERK:** Trinnene i fremgangsmåten varierer i henhold til typen kontrollpanel.



1	Kontrollpanel med to linjer
2	Kontrollpanel med berøringsskjerm

Kontrollpaneler med to linjer

1. På skriverens kontrollpanel trykker du på Oppsett-knappen .
2. Velg **Faksoppsett**, og velg deretter **Alle fakser**.
3. Velg **Feilretting** og deretter **På**.

Kontrollpanel med berøringsskjerm

1. Velg Oppsett-knappen  på startskjermbildet til skriverens kontrollpanel.
2. Velg **Service**, og velg deretter **Fakstjeneste**.
3. Velg **Feilretting** og deretter **På**.

Kontrollere innstillingen for Tilpass til side

Hvis skriveren skrev ut en faksjobb utenfor siden, slår du på Tilpass til side-funksjonen fra skriverens kontrollpanel.

 **MERK:** Kontroller at standardinnstillingen for papirstørrelsen samsvarer med størrelsen på papiret i skuffen.

 **MERK:** Trinnene i fremgangsmåten varierer i henhold til typen kontrollpanel.

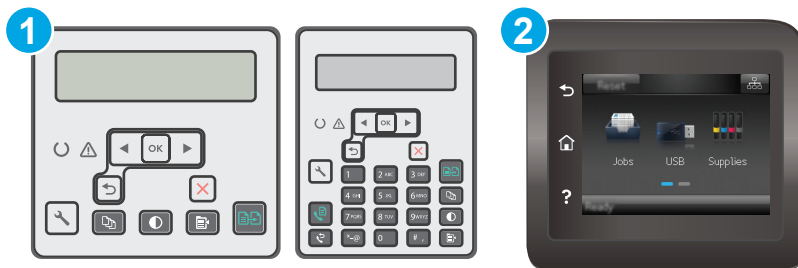

1	Kontrollpanel med to linjer
2	Kontrollpanel med berøringsskjerm

Kontrollpaneler med to linjer

1. På skriverens kontrollpanel trykker du på Oppsett-knappen .
2. Velg **Faksoppsett**, og velg deretter **Mottak. Faksoppsett**.
3. Velg **Tilpass til side** og deretter **På**.

Kontrollpanel med berøringsskjerm

1. Velg Oppsett-knappen  på startskjermbildet til skriverens kontrollpanel.
2. Velg **Faksoppsett**, og velg deretter **Avansert oppsett**.
3. Velg **Tilpass til side** og deretter **På**.

Rengjøre matervalsene og skilleputen i dokumentmateren

Hvis det oppstår problemer med papirhåndtering i dokumentmateren, for eksempel fastkjørt papir eller mating av flere sider, må du rengjøre dokumentmatervalsene og skilleputen.

1. Åpne dokumentmaterdekselet.

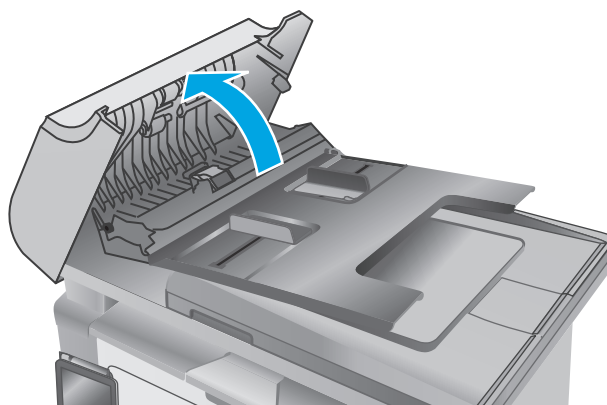

2. Bruk en fuktig, løfri klut og tørk av matervalsene og skilleputen for å fjerne smuss.

FORSIKTIG: Ikke bruk slipemidler, aceton, benzen, ammoniakk, etylalkohol eller karbontetraklorid på noen deler av skriveren. Disse stoffene kan skade skriveren. Ikke slå væske direkte på glasset eller platen. Væsken kan sive inn under bildescenen og skade skriveren.

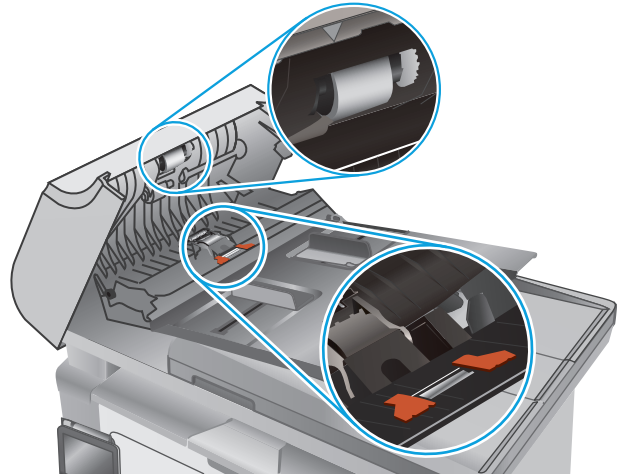

3. Lukk dokumentmaterdekslet.

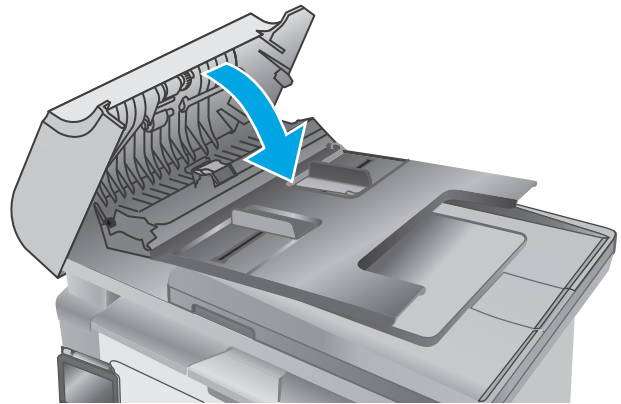

Sende til en annen faksmaskin

Prøv å sende faksen til en annen faksmaskin. Hvis faks kvaliteten er bedre, ligger årsaken til problemet i innstillingene eller rekvistastatusen til den første mottakerens faksmaskin.

Kontrollere avsenderens faksmaskin

Be senderen om å prøve å sende fra en annen faksmaskin. Hvis kvaliteten er bedre, skyldes problemet senderens faksmaskin. Hvis du ikke har tilgang på en annen faksmaskin, kan du be senderen om å utføre følgende endringer:

- Kontroller at originaldokumentet er på hvitt (ikke farget) papir.
- Øk faksopløsningen, kvalitetsnivået eller kontrastinnstillingene.
- Hvis det er mulig, sender du faksen fra et program på en datamaskin.

Løse problemer med det kablede nettverket

Innføring

Kontroller følgende punkter for å finne ut om skriveren kommuniserer med nettverket. Skriv ut en konfigurasjonsside fra skriverens kontrollpanel før du går i gang, for å finne skriverens IP-adresse som står oppført på denne siden.

- [Dårlig fysisk tilkobling](#)
- [Datamaskinen bruker feil IP-adresse for skriveren](#)
- [Datamaskinen kan ikke kommunisere med skriveren](#)
- [Skriveren bruker feil innstillinger for koblingshastighet i nettverket](#)
- [Ny programvare kan føre til kompatibilitetsproblemer](#)
- [Datamaskinen eller arbeidsstasjonen er kanskje ikke riktig konfigurert](#)
- [Skriveren er deaktivert, eller andre nettverksinnstillinger er feil](#)



MERK: HP støtter ikke node-til-node-nettverk ettersom funksjonen er en del av Microsoft-operativsystemer og ikke HP-skriverdriverne. Du finner mer informasjon ved å gå til Microsoft på www.microsoft.com.

Dårlig fysisk tilkobling

1. Kontroller at skriveren er koblet til riktig nettverksport med en kabel som er lang nok.
2. Kontroller at kablet er koblet ordentlig til.
3. Se på porten for nettverkstilkobling på baksiden av skriveren, og kontroller at den gule aktivitetslampe og den grønne lampen for tilkoblingsstatus lyser.
4. Hvis dette ikke løser problemet, kan du prøve med en annen kabel eller port på huben.

Datamaskinen bruker feil IP-adresse for skriveren

1. Åpne skriverregenskapene, og klikk på kategorien **Porter**. Kontroller at den gjeldende IP-adressen til skriveren er valgt. Skriverens IP-adresse står oppført på konfigurasjonssiden.
2. Hvis du installerte skriveren ved bruk av HPs standard TCP/IP-port, merker du av for alternativet **Alltid å skrive ut på denne skriveren, selv om IP-adressen endres**.
3. Hvis du installerte skriveren ved bruk av Microsofts standard TCP/IP-port, bruker du vertsnavnet i stedet for IP-adressen.
4. Hvis IP-adressen er riktig, sletter du skriveren og legger den til på nytt.

Datamaskinen kan ikke kommunisere med skriveren

1. Sjekk nettverkskommunikasjonen ved hjelp av ping-kommandoen.
 - a. Åpne en kommandolinje på datamaskinen.

- I Windows: Klikk på **Start** og **Kjør**, og skriv deretter inn `cmd` og trykk på **Enter**.
 - Hvis du bruker OS X, går du til **Programmer, Verktøy** og åpner **Terminal**.
- b.** Skriv inn `ping` etterfulgt av skriverens IP-adresse.
 - c.** Hvis vinduet viser tiden for rundtur, betyr det at nettverket fungerer.
- 2.** Hvis ping-kommandoen mislyktes, må du kontrollere at nettverkshubene er på, og deretter må du kontrollere at nettverksinnstillingene, skriveren og datamaskinen er konfigurert for det samme nettverket.

Skriveren bruker feil innstillinger for koblingshastighet i nettverket

HP anbefaler at du lar disse innstillingene stå i automatisk modus (standardinnstillingen). Hvis du endrer disse innstillingene, må du gjøre de samme endringene for nettverket.

Ny programvare kan føre til kompatibilitetsproblemer

Kontroller at eventuell ny programvare er installert riktig, og at den bruker riktig skriverdriver.

Datamaskinen eller arbeidsstasjonen er kanskje ikke riktig konfigurert

- 1.** Kontroller nettverksdriverne, skriverdriverne og nettverksomadresseringen.
- 2.** Kontroller at operativsystemet er konfigurert riktig.

Skriveren er deaktivert, eller andre nettverksinnstillinger er feil

- 1.** Kontroller nettverksprotokollstatusen på konfigurasjonssiden. Aktiver den om nødvendig.
- 2.** Konfigurer om nødvendig nettverksinnstillingene på nytt.

Løse problemer med det trådløse nettverket

- [Innføring](#)
- [Sjekkliste for trådløs tilkobling](#)
- [Skriveren skriver ikke ut etter at trådløskonfigureringen er fullført](#)
- [Skriveren skriver ikke ut, og det er installert en tredjeparts brannmur på datamaskinen](#)
- [Den trådløse tilkoblingen fungerer ikke etter at den trådløse ruterer eller skriveren ble flyttet](#)
- [Kan ikke koble flere datamaskiner til den trådløse skriveren](#)
- [Den trådløse skriveren mister forbindelsen når det er koblet til et VPN \(Virtual Private Network\)](#)
- [Nettverket står ikke oppført i listen over trådløse nettverk](#)
- [Det trådløse nettverket fungerer ikke](#)
- [Utføre en diagnostetest for trådløst nettverk](#)
- [Få mindre interferens i et trådløst nettverk](#)

Innføring

Bruk feilsøkinginformasjonen for å løse problemer.



MERK: Du kan skrive ut en konfigurasjonsside for å finne ut om Wi-Fi Direct-utskrift er aktivert på skriveren.

Sjekkliste for trådløs tilkobling

- Kontroller at nettverkskabelen er koblet fra.
- Kontroller at skriveren og den trådløse ruterer er slått på og har strømtilførsel. Kontroller også at skriverens trådløse radio er slått på.
- Kontroller at SSID-navnet (Service Set Identifier) er riktig. Skriv ut en konfigurasjonsside for å finne SSID-navnet. Kjør trådløsoppsettet på nytt hvis du er usikker på om du har riktig SSID-navn.
- I sikrede nettverk må du kontrollere at sikkerhetsinformasjonen er riktig. Kjør trådløsoppsettet på nytt hvis sikkerhetsinformasjonen ikke er riktig.
- Hvis det trådløse nettverket fungerer som det skal, kan du prøve å få tilgang til andre datamaskiner i det trådløse nettverket. Hvis nettverket har Internett-tilgang, kan du prøve å koble deg til Internett via en trådløs forbindelse.
- Kontroller at krypteringsmetoden (AES eller TKIP) er den samme for skriveren som den er for det trådløse tilgangspunktet (i nettverk som bruker WPA-sikkerhet).
- Kontroller at skriveren er innenfor rekkevidden til det trådløse nettverket. For de fleste nettverk må skriveren være innenfor 30 m fra det trådløse tilgangspunktet (den trådløse ruterer).
- Kontroller at ingen hindringer blokkerer det trådløse signalet. Fjern eventuelle store metallgjenstander mellom tilgangspunktet og skriveren. Kontroller at det ikke er søyler, vegger eller støttestolper som inneholder metall eller betong, mellom skriveren og tilgangspunktet.

- Kontroller at skriveren er plassert på avstand fra elektroniske enheter som kan forstyrre det trådløse signalet. Det er mange typer produkter som kan forstyrre det trådløse signalet, blant annet motorer, trådløse telefoner, overvåkingskameraer, andre trådløse nettverk samt enkelte Bluetooth-enheter.
- Kontroller at skriverdriveren er installert på datamaskinen.
- Kontroller at du har valgt riktig skriverport.
- Kontroller at datamaskinen og skriveren er koblet til det samme trådløse nettverket.
- Du må kontrollere at den trådløse ruterer støtter Bonjour hvis du bruker OS X.

Skriveren skriver ikke ut etter at trådløskonfigureringen er fullført

1. Forsikre deg om at skriveren er slått på og i Klar-tilstand.
2. Deaktiver eventuelle tredjeparts brannmurer på datamaskinen.
3. Kontroller at det trådløse nettverket fungerer slik det skal.
4. Kontroller at datamaskinen fungerer slik den skal. Start om nødvendig datamaskinen på nytt.
5. Kontroller at du kan åpne HPs innebygde webserver fra en datamaskin på nettverket.

Skriveren skriver ikke ut, og det er installert en tredjeparts brannmur på datamaskinen

1. Oppdater brannmuren med den nyeste versjonen fra produsenten.
2. Hvis det er programmer som ber om brannmurtilgang når du installerer skriveren eller prøver å skrive ut, må du la programmene kjøre.
3. Slå av brannmuren midlertidig, og installer den trådløse skriveren på datamaskinen. Aktiver brannmuren når du har fullført trådløsinstalleringen.

Den trådløse tilkoblingen fungerer ikke etter at den trådløse ruterer eller skriveren ble flyttet

1. Kontroller at ruterer eller skriveren er koblet til det samme nettverket som datamaskinen.
2. Skriv ut en konfigurasjonsside.
3. Kontroller at SSID-navnet (Service Set Identifier) på konfigurasjonssiden er det samme som SSID i datamaskinens skriveroppsett.
4. Hvis numrene er forskjellige, betyr det at enhetene ikke er koblet til det samme nettverket. Konfigurer trådløsoppsettet for skriveren på nytt.

Kan ikke koble flere datamaskiner til den trådløse skriveren

1. Kontroller at de andre datamaskinene er innenfor trådløsområdet, og at det ikke er noe som blokkerer signalet. De fleste trådløse nettverk har en rekkevidde på 30 m fra det trådløse tilgangspunktet.
2. Forsikre deg om at skriveren er slått på og i Klar-tilstand.
3. Kontroller at det ikke er mer enn 5 samtidige Wi-Fi Direct-brukere.
4. Deaktiver eventuelle tredjeparts brannmurer på datamaskinen.

5. Kontroller at det trådløse nettverket fungerer slik det skal.
6. Kontroller at datamaskinen fungerer slik den skal. Start om nødvendig datamaskinen på nytt.

Den trådløse skriveren mister forbindelsen når det er koblet til et VPN (Virtual Private Network)

- Du kan vanligvis ikke være koblet til et VPN-nettverk samtidig som du er koblet til andre nettverk.

Nettverket står ikke oppført i listen over trådløse nettverk

- Kontroller at den trådløse ruterer er slått på og har strømtilførsel.
- Nettverket kan være skjult. Du kan imidlertid likevel koble deg til et skjult nettverk.

Det trådløse nettverket fungerer ikke

1. Kontroller at nettverkskabelen er koblet fra.
2. Prøv å koble andre enheter til nettverket for å bekrefte at nettverket ikke kommuniserer.
3. Sjekk nettverkskommunikasjonen ved hjelp av ping-kommandoen.
 - a. Åpne en kommandolinje på datamaskinen.
 - I Windows: Klikk på **Start** og **Kjør**, og skriv deretter inn `cmd` og trykk på **Enter**.
 - Hvis du bruker OS X, gå til **Applikasjoner, Verktøy** og åpner **Terminal**.
 - b. Skriv inn `ping` etterfulgt av IP-adressen til ruterer.
 - c. Hvis vinduet viser tiden for rundtur, betyr det at nettverket fungerer.
4. Kontroller at ruterer eller skriveren er koblet til det samme nettverket som datamaskinen.
 - a. Skriv ut en konfigurasjonsside.
 - b. Kontroller at SSID-navnet (Service Set Identifier) i konfigurasjonsrapporten er det samme som SSID i datamaskinens skriveroppsett.
 - c. Hvis numrene er forskjellige, betyr det at enhetene ikke er koblet til det samme nettverket. Konfigurer trådløsoppsettet for skriveren på nytt.

Utføre en diagnostetest for trådløst nettverk

Du kan kjøre en diagnostetest som gir informasjon om innstillingene for det trådløse nettverket, på kontrollpanelet for skriveren.



MERK: Trinnene i fremgangsmåten varierer i henhold til typen kontrollpanel.



- | | |
|---|-----------------------------------|
| 1 | Kontrollpanel med to linjer |
| 2 | Kontrollpanel med berøringsskjerm |

Kontrollpaneler med to linjer

1. På skriverens kontrollpanel trykker du på Oppsett-knappen .
2. Åpne disse menyene:
 - **Selvdiagnose**
 - **Kjør test av trådløs**
3. Trykk på **OK**-knappen for å starte testen. Det skrives ut en testside som viser testresultater.

Kontrollpanel med berøringsskjerm

1. Bla til **Oppsett**-menyvisningen på startskjermbildet til skriverens kontrollpanel. Trykk på **Oppsett**-ikonet  for å åpne menyen.
2. Bla til og velg **Selvdiagnose**.
3. Velg **Kjør trådløs test** for å starte testen. Det skrives ut en testside som viser testresultater.

Få mindre interferens i et trådløst nettverk

Følgende tips kan redusere interferensen i et trådløst nettverk:

- Hold de trådløse enhetene på avstand fra store metallgjenstander, som arkivskap, og andre elektromagnetiske enheter, for eksempel mikrobølgeovner og trådløse telefoner. Slike gjenstander kan forstyrre radiosignaler.
- Hold de trådløse enhetene på avstand fra store murkonstruksjoner og andre bygningskonstruksjoner. Disse kan absorbere radiobølgene og svekke signalstyrken.
- Plasser den trådløse ruteren på et sentralt sted innenfor funksjonsradiusen til de trådløse enhetene i nettverket.

Løse faksproblemer

Innføring

Bruk feilsøking sin informasjon for faks for å løse problemer.

- [Sjekkliste for feilsøking for faks](#)
- [Løse generelle faksproblemer](#)

Sjekkliste for feilsøking for faks

- Flere mulige løsninger er tilgjengelige. Etter hver anbefalte handling prøver du å fakse på nytt for å se om problemet er løst.
 - Du oppnår de beste resultatene under løsning av faksproblemer ved å kontrollere at linjen fra skriveren er koblet direkte til telefonkontakten i veggen. Koble fra alle andre enheter som er koblet til skriveren.
1. Kontroller at telefonledningen er koblet til riktig port på baksiden av skriveren.
 2. Kontroller telefonlinjen ved hjelp av fakstesten:

Kontrollpaneler med to linjer

- a. Trykk på Oppsett-knappen  på kontrollpanelet.
- b. Velg **Service**, og velg deretter **Kjør fakstest**. En fakstestrapport skrives ut.

Kontrollpanel med berøringsskjerm

- a. Velg Oppsett -knappen på startskjerm bildet til produktets kontrollpanel.
- b. Åpne disse menyene:
 - [Service](#)
 - [Fakstjeneste](#)
- c. Velg **Kjør fakstest**. En fakstestrapport skrives ut.

Rapporten inneholder følgende mulige resultater:

- **Bestått:** Rapporten inneholder alle gjeldende faksinnstillinger for gjennomsyn.
 - **Ikke bestått:** Rapporten viser feilen og inneholder løsninger for å hvordan du kan løse problemet.
3. Kontroller at skriverfastvaren er oppdatert:
 - a. Skriv ut en konfigurasjonsside fra [Rapporter](#)-menyen i kontrollpanelet for å få tak i gjeldende datokode for fastvare.
 - b. Gå til www.hp.com/go/support, velg språk eller land/region, klikk på koblingen **Hent programvare og drivere**, skriv inn skrivernavnet i søkefeltet, trykk på **Enter**, og velg skriveren fra listen over resultater.
 - c. Velg operativsystemet.
 - d. Under **Fastvare** finner du **Verktøy for fastvareoppdatering**.

 **MERK:** Pass på at du bruker verktøy for fastvareoppdatering som er spesifikt for skrivermodellen.

- e. Klikk på **Last ned**, klikk **Kjør**, og klikk deretter **Kjør** på nytt.
- f. Når verktøyet starter, velger du skriveren fra rullegardinlisten, og klikker deretter på **Send fastvare**.

 **MERK:** For å skrive ut en konfigurasjonside for å kontrollere den installerte fastvareversjonen før eller etter oppdateringen, klikker du på **Utskriftskonfigurasjon**.

- g. Følg instruksjonene på skjermen for å fullføre installasjonen, og klikk deretter **Avslutt**-knappen for å lukke verktøyet.
4. Kontroller at faksing ble konfigurert da skriverens programvare ble installert.
Kjør faksoppsettverktøyet i HP-programmappen på datamaskinen.
5. Kontroller at telefontjenesten støtter analog faks.
- Hvis du bruker ISDN eller digital PBX, kontakter du tjenesteleverandøren for å få informasjon om konfigurasjon til en analog fakslinje.
 - Hvis du bruker en VoIP-tjeneste, endrer du innstillingen for **Fakshastighet** til **Sakte (V.29)** fra kontrollpanelet. Spør om tjenesteleverandøren støtter faks, og hva den anbefalte faksmodemhastigheten er. Enkelte selskaper krever kanskje en adapter.
 - Hvis du bruker en DSL-tjeneste, kontrollerer du at et filter er inkludert i telefonlinjetilkoblingen til skriveren. Kontakt DSL-tjenesteleverandøren eller kjøp et DSL-filter hvis du ikke har det. Hvis et DSL-filter er installert, prøver du et annet, ettersom slike filtre kan bli ødelagt.

Løse generelle faksproblemer

- [Det går tregt å sende faks](#)
- [Fakskvaliteten er dårlig](#)
- [Faksen kutter av deler av kopien eller skriver på to sider](#)

 **MERK:** Trinnene i fremgangsmåten varierer i henhold til typen kontrollpanel.



-
- | | |
|---|-----------------------------------|
| 1 | Kontrollpanel med to linjer |
| 2 | Kontrollpanel med berøringsskjerm |
-

Det går tregt å sende faks

Kvaliteten på skriverens telefonlinje er dårlig.

- Prøv å sende faksen på nytt senere når det er bedre forhold på linjen.
- Kontakt leverandøren av telefontjenesten for å kontrollere at linjen støtter faks.
- Slå av innstillingen for [Feilretting](#).

Kontrollpaneler med to linjer

- a. På skriverens kontrollpanel trykker du på Oppsett-knappen .
- b. Velg **Faksoppsett**, og velg deretter **Alle fakser**.
- c. Velg **Feilretting** og deretter **PAv**.

Kontrollpanel med berørings skjerm

- a. Velg Oppsett-knappen  på startskjermbildet til skriverens kontrollpanel.
- b. Velg [Service](#), og velg deretter [Fakstjeneste](#).
- c. Velg [Feilretting](#) og deretter [PAv](#).



MERK: Dette kan redusere bildekvaliteten.

- Bruk hvitt papir til originalen. Ikke bruk farger som grå, gul eller rosa.
- Øk innstillingen for [Fakshastighet](#)

Kontrollpaneler med to linjer

- a. På skriverens kontrollpanel trykker du på Oppsett-knappen .
- b. Velg **Faksoppsett**, og velg deretter **Alle fakser**.
- c. Velg **Fakshastighet**, og velg deretter riktig innstilling.

Kontrollpanel med berørings skjerm

- a. Velg Oppsett-knappen  på startskjermbildet til skriverens kontrollpanel.
 - b. Velg [Faksoppsett](#).
 - c. Velg [Avansert oppsett](#), og velg deretter [Fakshastighet](#).
 - d. Velg den riktige innstillingen.
- Del store faksjobber opp i mindre deler, og faks delene enkeltvis.
 - Endre faksinnstillingene på kontrollpanelet til en lavere oppløsning.

Kontrollpaneler med to linjer

- a. På skriverens kontrollpanel trykker du på Oppsett-knappen .
- b. Velg **Faksoppsett**.

- c. Velg **Fakssendingsoppsett**, og velg deretter **Def. Oppløsning**:
- d. Velg ønsket oppløsningsinnstilling, og trykk deretter på **OK**.

Kontrollpanel med berøringsskjerm

- a. Velg Oppsett-knappen  på startskjermbildet til skriverens kontrollpanel.
- b. Velg **Faksoppsett**.
- c. Velg **Avansert oppsett**, og velg deretter **Faksoppløsning**.
- d. Velg ønsket oppløsningsinnstilling, og velg deretter **OK**.

Fakskvaliteten er dårlig

Faksen er uklar eller lys.

- Øk faksoppløsningen for å sende fakser. Oppløsningen påvirker ikke mottatte fakser.

Kontrollpaneler med to linjer

- a. På skriverens kontrollpanel trykker du på Oppsett-knappen .
- b. Velg **Faksoppsett**.
- c. Velg **Fakssendingsoppsett**, og velg deretter **Def. Oppløsning**:
- d. Velg ønsket oppløsningsinnstilling, og velg deretter **OK**.

Kontrollpanel med berøringsskjerm

- a. Velg Oppsett-knappen  på startskjermbildet til skriverens kontrollpanel.
- b. Velg **Faksoppsett**.
- c. Velg **Avansert oppsett**, og velg deretter **Faksoppløsning**.
- d. Velg ønsket oppløsningsinnstilling, og velg deretter **OK**.



MERK: Hvis du øker oppløsningen, reduseres overføringshastigheten.

- Aktiver innstillingen **Feilretting** på kontrollpanelet.

Kontrollpaneler med to linjer

- a. På skriverens kontrollpanel trykker du på Oppsett-knappen .
- b. Velg **Faksoppsett**, og velg deretter **Alle fakser**.
- c. Velg **Feilretting** og deretter **På**.

Kontrollpanel med berøringsskjerm

- a. Velg Oppsett-knappen  på startskjermbildet til skriverens kontrollpanel.
- b. Velg **Service**, og velg deretter **Fakstjeneste**.
- c. Velg **Feilretting** og deretter **På**.

- Kontroller tonerkassetene, og sett om nødvendig inn nye.
- Be avsenderen om å velge en mørkere kontrastinnstilling på maskinen faksen skal sendes fra, og deretter sende faksen på nytt.

Faksen kutter av deler av kopien eller skriver på to sider

- Angi innstillingen for **Standard papirstørrelse**. Faksene skrives ut på én enkelt papirstørrelse basert på innstillingene for **Standard papirstørrelse**.

Kontrollpaneler med to linjer

- På skriverens kontrollpanel trykker du på Oppsett-knappen .
- Velg **Systemoppsett**, og velg deretter **Papioppsett**.
- Velg **Def. Papirstørrelse**, og velg deretter riktig innstilling.

Kontrollpanel med berøringsskjerm

- Velg Oppsett-knappen  på startskjermbildet til skriverens kontrollpanel.
 - Velg **Systemoppsett**, og velg deretter **Papioppsett**.
 - Velg **Papirstørrelse**, og velg deretter riktig innstilling.
- Angi papirtype og -størrelse for fakspapirkuffen.
 - Aktiver innstillingen **Tilpass til side** for å skrive ut lengre fakser på Letter- eller A4-papir.

Kontrollpaneler med to linjer

- På skriverens kontrollpanel trykker du på Oppsett-knappen .
- Velg **Faksoppsett**, og velg deretter **Mottak. Faksoppsett**.
- Velg **Tilpass til side** og deretter **På**.

Kontrollpanel med berøringsskjerm

- Velg Oppsett-knappen  på startskjermbildet til skriverens kontrollpanel.
- Velg **Faksoppsett**, og velg deretter **Avansert oppsett**.
- Velg **Tilpass til side** og deretter **På**.



MERK: Hvis innstillingen **Tilpass til side** er deaktivert og innstillingen **Standard papirstørrelse** er satt til Letter, skrives en original i Legal-størrelse ut på to sider.

Stikkordregister

A

AirPrint 57
akustiske spesifikasjoner 15
Android-enheter
 utskrift fra 57
antall kopier, endre 60
av/på-knapp, finne 2

B

bestille
 rekvisita og ekstrautstyr 24
bildekvalitet
 kontroller
 tonerkassettsstatusen 157
bildetrommel
 bytte 38, 41
 komponenter 38
bytte
 bildetrommel 38, 41

D

delenumre
 ekstrautstyr 24
 rekvisita 24
 stiftekassetter 24
 tonerkassett 24
 tonerkassetter 24
 utskiftbare deler 24
dobbeltsidig kopiering 62
dobbeltsidig utskrift
 Mac 49
 Windows 46
dokumentmater 62
 fakse fra 97
 finne 2
 kopiere tosidige dokumenter 62
 papirmatingsproblemer 138
drivere som støttes 11

E

EconoMode, innstilling 117, 161
ekte HP-kassetter 26
elektriske spesifikasjoner 15
elektroniske fakser
 sende 98
elektronisk støtte 126
Ethernet-port
 finne 3
Explorer, versjoner som støttes
 HPs innebygde webserver 104

F

fabrikkinnstillinger, gjenopprette 131
faks
 kortnumre 97
 løse dårlig kvalitet 182
 løse generelle problemer 180
 løse problemer med plass på siden 183
 løse treg hastighet 181
 porter 3
 sende fra programvare 98
fakse
 fra dokumentmateren 97
 fra en datamaskin (Windows) 98
 fra planskanneren 96
faksport
 finner 3
faksporter 3
fastkjørt papir
 steder 141
 utskuff 149
feilsøking
 fakser 179
 kablet nettverk 173
 kontroller
 tonerkassettsstatusen 157

LED, feil 127

LED, lampemønstre 127
nettverksproblemer 173
papirmatingsproblemer 136
trådløst nettverk 175

feilsøking for faks
 sjekklister 179
flere sider per ark
 skrive ut (Mac) 49
 skrive ut (Windows) 48

G

gjenopprette standardinnstillinger 131
glass, rengjøre 163, 168
glass, rengjøre dokumentmater 155
grensesnittporter
 finne 3

H

hjelp, kontrollpanel 130
hjelp på nettet, kontrollpanel 130
HP Customer Care 126
HP Device Toolbox, bruke 104
HP Easy Scan-programvare (OS X) 67
HP ePrint 55
HP ePrint-programvare 56
HP EWS, bruke 104
HP Scan-programvare (Windows) 66
HPs innebygde webserver
 funksjoner 104
HPs webtjenester
 aktivere 102
 programmer 102
HP Utility 108
HP Utility, Mac 108

HP Utility for Mac
 Bonjour 108
 funksjoner 108
 hvilemodusforsinkelse
 innstilling 117

I

innebygd webserver
 funksjoner 104
 Innebygd webserver
 tilordne passord 115
 innskuff
 legge i 18
 legge i konvolutter 21
 innstillinger
 standardinnstillinger,
 gjenopprette 131
 innstillinger for økonomisk bruk
 117
 interferens i trådløst nettverk 178
 Internet Explorer, versjoner som
 støttes
 HPs innebygde webserver 104

K

kassett
 skifte 32, 35
 kassettreningslinjer 26
 koblingshastighet i nettverket,
 endre 113
 kontrollpanel
 finne 2
 hjelp 130
 LED 4
 statuslampemønstre 127
 kopiere
 angi papirstørrelse og -type 163
 enkeltkopier 60
 flere kopier 60
 kanter av dokumenter 166
 kvalitet, justere 63
 optimalisere for tekst eller
 bilder 165
 tosidige dokumenter 62
 kortnumre
 programmere 97
 kundestøtte
 elektronisk 126

L

LED-kontrollpanel
 kontroller 4
 legge i konvolutter 21
 løse problemer
 faks 180
 lås
 formaterer 116

M

Macintosh
 HP Utility 108
 manuell tosidig utskrift
 Mac 49
 Windows 46
 Microsoft Word, fakse fra 98
 minne
 inkludert 11
 minnebrikke (toner)
 finne 32
 mobilutskrift
 Android-enheter 57
 mobilutskriftsløsninger 11
 mål, skriver 14

N

Netscape Navigator, versjoner som
 støttes
 HPs innebygde webserver 104
 nettleserkrav
 HPs innebygde webserver 104
 nettverk
 installere skriveren 103
 støttes 11
 nettverksinstallering 103
 nettverksport
 finner 3
 nummerliste, faks
 legge til oppføringer 97

O

operativsystem
 som støttes 11
 operativsystemer
 som støttes 11
 operativsystemer som støttes 11

P

papir
 velge 160
 papir, bestille 24

papirhentingsproblemer
 løse 136, 137
 papirskuff
 finne 2
 papirstopp
 steder 141
 papirtyper
 velge (Mac) 50
 velge (Windows) 48
 porter
 faks 3
 finne 3
 nettverk 3
 USB 3
 prioritert mateskuff
 legge i konvolutter 21
 Program-meny 102
 programmer
 laste ned 102
 programvare
 HP Utility 108
 sende fakser 98

R

rekvisita
 bestille 24
 bruke ved lavt 133
 delenumre 24
 nedre terskelverdi-innstillinger
 133
 skifte bildetrommel 38, 41
 skifte tonerkassetten 32, 35
 status, vise med HP Utility for
 Mac 108
 rengjøre
 dokumentmaterglasset 155
 glass 163, 168
 papirbane 159

S

sende fakser
 fra programvare 98
 sider per ark
 velge (Mac) 49
 velge (Windows) 48
 sider per minutt 11
 sjekkliste
 feilsøking for faks 179
 trådløs tilkobling 175

- skanne
 - fra HP Easy Scan-programvare (OS X) 67
 - fra HP Scan-programvare (Windows) 66
- skanner
 - fakse fra 96
 - finne 2
 - glassrengjøring 163, 168
 - rengjøring av dokumentmatererglass 155
- skifte
 - tonerkassett 32, 35
- skriverdrivere som støttes 11
- skrive ut på begge sider
 - Mac 49
 - manuelt, Windows 46
 - Windows 46
- skuffer
 - inkludert 11
 - kapasitet 11
- slå av etter-forsinkelse innstilling for 118
- spesifikasjoner
 - elektriske og akustiske 15
- spor for lås
 - finne 3
- standardinnstillinger, gjenopprette 131
- status
 - HP Utility, Mac 108
 - lamper på kontrollpanelet 127
- stiftekassetter
 - delenumre 24
- strøm
 - forbruk 15
- strømbryter, finne 2
- strømtilkobling
 - finne 3
- støtte
 - elektronisk 126
- støttet programvare for mobilutskrift 13
- systemkrav
 - HPs innebygde webserver 104

T

- teknisk støtte
 - elektronisk 126

- tilbehør
 - bestille 24
 - delenumre 24
- tonerkassett
 - bruke ved lavt 133
 - delenumre 24
 - komponenter 32, 35
 - nedre terskelverdi-innstillinger 133
 - skifte 32, 35
- tonerkassetter
 - delenumre 24
- tosidig 62
- tosidig kopiering 62
- tosidig utskrift
 - manuell (Windows) 46
 - manuelt (Mac) 49
- tosidig utskrift (dobbeltsidig) Windows 46
- trådløst nettverk
 - feilsøking 175

U

- USB-port
 - finne 3
- utskiftbare deler
 - delenumre 24
- utskuff
 - finne 2
 - fjerne fastkjørt papir 149

V

- vedlikeholdssett
 - delenumre 24
- vekt, skriver 14

W

- webområder
 - kundestøtte 126
- Webtjenester
 - aktivere 102
 - programmer 102
- Wi-Fi Direct-utskrift 13, 51
- Windows
 - fakse fra 98
- Word, fakse fra 98

