

Käyttöopas



HP OfficeJet Pro 7740



HP OfficeJet Pro 7740 Wide Format All-in-One series

Käyttöopas

Tekijänoikeustiedot

© 2020 HP Development Company, L.P.

HP Companyn ilmoitukset

Tämän asiakirjan sisältämiä tietoja voidaan muuttaa ilman ennakkoilmoitusta.

Kaikki oikeudet pidätetään. Tämän materiaalin kopioiminen, muokkaaminen tai kääntäminen muilla kuin tekijänoikeuslain sallimilla tavoilla on kielletty ilman HP:n etukäteen myöntämää kirjallista lupaa.

HP-tuotteiden ja -palvelujen ainoat takuut määritetään tuotteiden ja palvelujen mukana toimitettavissa rajoitetun takuun lausekkeissa. Tämän julkaisun sisältöä ei tule tulkita lisätakuuksi. HP ei vastaa tämän julkaisun sisältämistä teknisistä tai toimituksellisista virheistä tai puutteista.

Tavaramerkit

Microsoft ja Windows ovat joko rekisteröityjä tavaramerkkejä tai Microsoft Corporationin tavaramerkkejä Yhdysvalloissa ja/tai muissa maissa.

ENERGY STAR ja ENERGY STAR -merkki ovat Yhdysvaltain ympäristönsuojeluviraston omistamia rekisteröityjä tavaramerkkejä.

Mac, OS X ja AirPrint ovat Applen tavaramerkkejä Yhdysvalloissa ja muissa maissa.

Turvallisuustietoja



Kun käytät laitetta, noudata aina turvallisuusmääräyksiä, jotta palovaara ja sähköiskujen riski olisi mahdollisimman pieni.

- On tärkeää, että luet ja ymmärrät kaikki tulostimen mukana toimitettavat ohjeet.

- Noudata kaikkia tuotteeseen merkittyjä varoituksia ja ohjeita.

- Irrota tuote seinäpistorasiasta ennen puhdistamista.

- Tuotetta ei saa asentaa tai käyttää veden lähellä tai kun olet märkä.

- Asenna tuote vakaalle, tukevalle alustalle.

- Asenna tuote suojattuun paikkaan, jossa johdon päälle ei voi astua eikä johtoon voi kompastua, jottei johto vaurioиду.

- Jos tuote ei toimi asianmukaisesti, katso kohtaa [Ongelmanratkaisu](#).

- Laitteen sisällä ei ole käyttäjän huollettavia osia. Jätä laitteen huoltaminen ammattitaitoisen huoltohenkilöstön tehtäväksi.

Sisällysluettelo

1 Miten?	1
2 Aluksi	2
Helppokäyttöisyys	2
HP EcoSolutions (HP ja ympäristö)	3
Virranhallinta	3
Hiljainen tila	4
Tulostustarvikkeiden käytön parantaminen	5
Tulostimen osat	5
Näkymä ylhäältä ja edestä	6
Tulostustarvikealue	6
Takanäkymä	7
Tulostimen ohjauspaneelin käyttö	7
Nosta ohjauspaneeli ylös	7
Yleiskuvaus painikkeista ja valoista	8
Ohjauspaneelin näyttökuvakkeet	9
Toimintojen välilehdet	9
Muuta tulostimen asetuksia	10
Pikatoimintojen käyttäminen	10
Kojelauta	10
Perustietoja papereista	11
Suositeltavat paperit tulostamista varten	11
HP-paperitarvikkeiden tilaaminen	12
Vinkkejä paperin valintaan ja käyttöön	13
Lokeroiden käyttäminen	13
Paperin lisääminen	14
Alkuperäiskappaleen asettaminen lasille	24
Alkuperäiskappaleiden asettaminen asiakirjansyöttölaitteeseen	25
Tulostimen päivittäminen	26
HP-tulostinohjelmiston avaaminen (Windows)	27
Tulostimen virran katkaiseminen	27
3 Tulostaminen	28
Asiakirjojen tulostaminen	28
Esitteiden tulostaminen	29
Kirjekuorien tulostaminen	30

Valokuvien tulostaminen	31
Tulostaminen erikoiskokoiselle tai mukautetulle paperikoolle	33
Tulostaminen arkin molemmille puolille (kaksipuolinen tulostus)	35
Mobiililaitteilta tulostaminen	35
Mobiililaitteilta tulostaminen	35
Tulostusominaisuuksien ja vianmäärityksen tietojen käyttäminen mobiililaitteista	36
Tulostusvinkkejä	36

4 Kopioiminen ja skannaaminen 39

Kopioiminen	39
Skannaaminen	39
Tietokoneeseen skannaaminen	40
Skannaaminen muistilaitteeseen	41
Skannaa sähköpostiin	41
Skannaa sähköpostiin -toiminnon käyttöönotto	42
Asiakirjan tai valokuvan skannaaminen sähköpostiin	42
Tiliasetusten muuttaminen	43
Skannaus Webscan-toimintoa käyttämällä	43
Asiakirjojen skannaaminen muokattavana tekstinä	44
Asiakirjojen skannaaminen muokattavaksi tekstiksi	44
Ohjeita asiakirjojen skannaamiseen muokattavana tekstinä	45
Uuden skannauksen pikavalinnan luominen (Windows)	46
Skannausasetusten muuttaminen (Windows)	46
Kopiointi- ja skannausvihjeitä	47

5 Faksi 48

Faksin lähettäminen	48
Tavallisen faksin lähettäminen	48
Tavallisen faksin lähettäminen tietokoneen avulla	49
Faksin lähettäminen puhelimesta	50
Faksin lähettäminen käyttämällä näyttövalintaa	50
Faksin lähettäminen tulostimen muistin avulla	51
Faksin lähettäminen useille vastaanottajille	51
Faksin lähettäminen virheenkorjaustilassa	52
Faksin vastaanottaminen	52
Faksin vastaanottaminen manuaalisesti	52
Faksien varmuuskopion määrittäminen	53
Vastaanotettujen faksien uudelleentulostaminen muistista	54
Faksien lähettäminen edelleen toiseen numeroon	54
Tulevien faksien automaattinen pienentäminen	55
Faksinumeroiden estäminen	55

Puhelinluettelon yhteystietojen määrittäminen	56
Yhteystiedon lisääminen puhelinluetteloon ja sen muokkaaminen	56
Yhteystietoryhmän lisääminen puhelinluetteloon ja sen muokkaaminen	57
Puhelinluettelon yhteystietojen poistaminen	58
Puhelinluettelon yhteyshenkilöluettelon tulostaminen	58
Faksiasetusten muuttaminen	59
Faksin ylätunnisteen määrittäminen	59
Vastaustilan määrittäminen (automaattinen vastaaminen)	59
Vastaamista edeltävien hälytysten lukumäärän määrittäminen	60
Soittoäänien muuttaminen (erottuva soittoääni)	60
Numeron valintatyyppin määrittäminen	61
Uudelleenvalinta-asetusten määrittäminen	61
Faksin nopeuden määrittäminen	62
Faksin äänenvoimakkuuden määrittäminen	62
Faksi- ja digitaalipuhelinpalvelut	62
Fax on Voice over Internet Protocol	63
Raporttien käyttäminen	63
Faksin lähettämisen vahvistusraportin tulostaminen	64
Faksin virheraportin tulostaminen	64
Faksilokin tulostaminen ja tarkasteleminen	65
Faksilokin tyhjentäminen	65
Edellisen faksitapahtuman tietojen tulostaminen	65
Soittajan tunnusraportin tulostaminen	66
Soittohistorian näyttäminen	66
Faksin lisäasetukset	66
Faksitoiminnon asentaminen (rinnakkaispuhelinjärjestelmät)	66
Oikean faksiasetuksen valitseminen koti- tai toimistoasennusta varten	68
Asennus A: Erillinen faksilinja (äänipuheluja ei vastaanoteta)	69
Asennus B: Tulostimen määrittäminen käyttämään DSL:ää	70
Asennus C: Tulostimen asentaminen PBX-puhelinjärjestelmään tai ISDN-linjaan	71
Asennus D: Faksi ja erottuva soitto -palvelu samassa linjassa	72
Asennus E: Jaettu ääni- ja faksilinja	73
Asennus F: Jaettu ääni- ja faksilinja, kun käytössä on vastaajapalvelu	74
Asennus G: Tietokonemodeemin kanssa jaettu faksilinja (äänipuheluja ei vastaanoteta)	75
Tulostimen asentaminen käytettäessä tietokonemodeemia	75
Tulostimen asentaminen käytettäessä DSL/ADSL-modeemia	76
Asennus H: Jaettu puhe- ja faksilinja tietokonemodeemin kanssa	77
Jaettu ääni- ja faksilinja, kun käytössä on tietokonemodeemi	77
Jaettu ääni- ja faksilinja, kun käytössä on DSL/ADSL-modeemi	79
Asennus I: Jaettu ääni- ja faksilinja, kun käytössä on puhelinvastaaja	80

Asennus J: Jaettu ääni- ja faksilinja, kun käytössä on tietokonemodeemi ja puhelinvastaaja	82
Jaettu ääni- ja faksilinja, kun käytössä on tietokonemodeemi ja puhelinvastaaja	82
Jaettu ääni- ja faksilinja, kun käytössä on DSL/ADSL-modeemi ja puhelinvastaaja	84
Asennus K: Jaettu ääni- ja faksilinja, kun käytössä on tietokonemodeemi ja vastaaja	85
Faksin sarja-asennus	87
Faksiasetusten testaaminen	87
6 Web-palvelut	89
Mitä Web-palvelut ovat?	89
Verkkopalveluiden aloittaminen	89
Käytä verkkopalveluja	91
HP ePrint	91
Tulostussovellukset	92
Verkkopalveluiden poistaminen	92
7 Värikasettien käyttö	93
Tietoja kaseteista ja tulostuspäästä	93
Arvioitujen mustetasojen tarkastaminen	94
Mustekasettien vaihtaminen	94
Mustekasettien tilaaminen	96
Tulostustarvikkeiden säilyttäminen	96
Nimetön käyttötietojen tallennus	96
Mustekasetin takuutiedot	97
8 Verkoasetukset	98
Tulostimen asentaminen langatonta yhteyttä varten	98
Ennen kuin aloitat	98
Tulostimen yhdistäminen langattomaan verkkoon	99
Yhteystyyppin muuttaminen	99
Langattoman yhteyden testaaminen	100
Langattomien ominaisuuksien ottaminen käyttöön ja poistaminen käytöstä	100
Verkoasetusten muuttaminen	100
Wi-Fi Direct-palvelun käyttäminen	102
9 Tulostimen hallintatyökalut	105
Työkalut: (Windows)	105
HP Utility -apuohjelma: (OS X)	105

Sisäinen verkkopalvelin	105
Tietoja evästeistä	106
Sisäisen verkkopalvelimen avaaminen	106
Sisäistä verkkopalvelinta ei voi avata	107
10 Ongelmanratkaisu	108
Tukokset ja paperinsyöttöongelmat	108
Paperitukoksen poistaminen	108
Tutustu ohjeen yleisiin, paperitukosten purkamiseen liittyviin ohjeisiin	108
Tulostuskasettivaunun jumiutumisen ratkaiseminen	115
Tutustu ohjeen yleisiin, kasettivaunun jumiutumiseen liittyviin ohjeisiin	115
Paperitukosten välttäminen	115
Paperin syöttöön liittyvien ongelmien ratkaiseminen	116
Tulostusongelmat	116
Sivun tulostuksen epäonnistumiseen liittyvien ongelmien ratkaiseminen (tulostus ei onnistu)	117
Tutustu ohjeen yleisiin, tulostusongelmiin liittyviin ohjeisiin	117
Tulostuslaatuongelmien ratkaiseminen	121
Tutustu ohjeen yleisiin, tulostuslaatuongelmiin liittyviin ohjeisiin	121
Kopiointiongelmat	125
Skannausongelmat	125
Faksiongelmat	125
Faksitestin suorittaminen	126
Faksitestä ei läpäisty	126
Faksiongelmien vianmääritys	130
Tutustu ohjeen yleisiin, faksiongelmiin liittyviin ohjeisiin.	130
Näytössä näkyy jatkuvasti Kuuloke on nostettu -ilmoitus	130
Tulostimessa ilmenee ongelmia faksien lähettämisessä ja vastaanottamisessa	130
Tulostin ei voi vastaanottaa fakseja, mutta se voi lähettää niitä	132
Tulostin ei voi lähettää fakseja, mutta se voi vastaanottaa niitä	133
Puhelinvastaajaan tallentuu faksiääniä	133
Tietokone ei vastaanota fakseja (HP:n digitaalinen faksi)	133
Verkko- ja yhteysongelmat	133
Langattoman yhteyden korjaaminen	134
Langattoman yhteyden verkkoasetusten hakeminen	134
Wi-Fi Direct -yhteyden korjaaminen	134
Ethernet-yhteyden korjaaminen	135
Tulostimen laitteisto-ongelmat	135
Ongelman ratkaiseminen tulostimen ohjauspaneelin avulla	136
Tulostimen raportit	136
Tulostimen tilaraportti	136
Verkkokokoonpanosivu	136

Tulostuslaaturaportti	137
Langattoman yhteyden testiraportti	137
Verkkoyhteystestin raportti	137
Ongelmien ratkaisu verkkopalveluiden avulla	137
Tulostimen kunnossapito	138
Skannerin lasin puhdistaminen	138
Ulkopintojen puhdistaminen	139
Asiakirjansyöttölaitteen puhdistaminen	139
Tulostuspään ja kasettien kunnossapito	140
Alkuperäisten tehdasoletusten ja -asetusten palauttaminen	141
HP-tuki	142

Liite A Tekniset tiedot 144

Tekniset tiedot	144
Lainsäädännön edellyttämät tiedot	146
Regulatory Model Number	147
FCC-ilmoitus	148
Ilmoitus Koreassa asuville käyttäjille	148
VCCI (luokka B) -vaatimustenmukaisuutta koskeva lausunto Japanissa asuville käyttäjille	149
Virtajohtoa koskeva ilmoitus Japanissa asuville käyttäjille	149
Melutasoa koskeva ilmoitus Saksaa varten	149
Saksan näyttöpäätetyöpisteitä koskeva ilmoitus	149
Ilmoitus Yhdysvaltain puhelinverkon käyttäjille: FCC-vaatimukset	150
Ilmoitus Kanadan puhelinverkon käyttäjille	151
Ilmoitus Saksan puhelinverkon käyttäjille	151
Australia wired fax statement	151
Euroopan unionin lainsäädäntöä koskeva ilmoitus	151
Tuotteet, jotka voivat toimia langattomasti	152
Euroopan puhelinverkkoja koskeva ilmoitus (faksit ja modeemit)	152
Vaatimustenmukaisuusvakuutus	152
Langattomien laitteiden lainsäädäntöä koskevat huomautukset	152
Altistuminen radiotaajuussäteilylle	153
Ilmoitus Brasiliassa asuville käyttäjille	153
Ilmoitus Kanadassa asuville käyttäjille	153
Ilmoitus Taiwanissa asuville käyttäjille	154
Ilmoitus käyttäjille Meksikossa	154
Ilmoitus Japanissa asuville käyttäjille	154
Ilmoitus Koreassa asuville käyttäjille	154
Tuotteen ympäristöohjelma	154
Ympäristönsuojelua koskevia vinkkejä	155
Euroopan komission asetus 1275/2008	155

Paperi	155
Muovit	155
Materiaaliturvallisuuustiedotteet	156
Kierrätysohjelma	156
HP:n mustesuihkutulostimien tarvikkeiden kierrätysohjelma	156
Virrankulutus	156
Käytöstä poistettujen laitteiden hävittäminen	156
Jätteen hävittäminen (Brasilia)	157
Kemialliset aineet	157
Vaarallisia aineita koskeva rajoitus (Ukraina)	157
Vaarallisia aineita koskeva rajoitus (Intia)	157
Kiinan valtion luonnonsuojeluviranomaisten Ecolabel-merkinnän tiedot käyttäjälle	157
China Energy Label -hyväksyntä tulostimille, fakseille ja kopiokoneille	158
Taulukko vaarallisista aineista/alkuaineista ja niiden sisällöstä (Kiina)	158
EPEAT	159
Rajoitettujen aineiden läsnäolotilaa koskeva ilmoitus -merkintä (Taiwan)	160
Akkujen hävittäminen Taiwanissa	161
Kalifornian osavaltion perkloraattimateriaalia koskeva huomautus	161
Akkua koskeva huomautus Brasiliaa varten	161
EU:n paristo- ja akkudirektiivi	162

Hakemisto	163
------------------------	------------

1 Miten?

- [Aluksi](#)
- [Tulostaminen](#)
- [Kopioiminen ja skannaaminen](#)
- [Faksi](#)
- [Web-palvelut](#)
- [Värikasettien käyttö](#)
- [Verkoasetukset](#)
- [Tulostimen hallintatyökalut](#)
- [Ongelmanratkaisu](#)

2 Aluksi

Tässä oppaassa on tulostimen käyttöön ja ongelmien ratkaisuun liittyviä tietoja.

- [Helppokäyttöisyys](#)
- [HP EcoSolutions \(HP ja ympäristö\)](#)
- [Tulostimen osat](#)
- [Tulostimen ohjauspaneelin käyttö](#)
- [Perustietoja papereista](#)
- [Lokeroiden käyttäminen](#)
- [Paperin lisääminen](#)
- [Alkuperäiskappaleen asettaminen lasille](#)
- [Alkuperäiskappaleiden asettaminen asiakirjansyöttölaitteeseen](#)
- [Tulostimen päivittäminen](#)
- [HP-tulostinohjelmiston avaaminen \(Windows\)](#)
- [Tulostimen virran katkaiseminen](#)

Helppokäyttöisyys

Tulostimessa on useita ominaisuuksia, joiden avulla vammaisten on helpompi käyttää sitä.

Näkökyky

Myös henkilöt, joiden näkökyky on heikentynyt, pystyvät käyttämään HP-ohjelmistoa käyttöjärjestelmän helppokäyttötoiminnoilla. Ohjelmisto tukee myös useimpia avustavia tekniikoita, kuten näytönlukijoita, Braille-lukijoita ja puhetta tekstiksi muuntavia sovelluksia. Värisokeita käyttäjiä varten HP-ohjelmiston värillisissä painikkeissa ja välilehdissä on kyseistä toimintoa kuvaava lyhyt teksti tai kuvake.

Liikuntakyky

Liikuntarajoitteiset käyttäjät voivat suorittaa HP-ohjelmiston toimintoja näppäimistökomennoinnilla. HP-ohjelmisto tukee myös Windowsin helppokäyttöasetuksia (esim. alas jääviä näppäimiä, lukitusnäppäimiä, näppäimien toiston suodatusta ja hiirinäppäimiä). Tulostimen luokkuja, painikkeita, paperilokeroita ja paperinohjaimia voidaan käyttää käyttäjän heikentyneestä ruumiillisesta voimasta ja ulottuvuudesta huolimatta.

Tuki

Lisätietoja HP:n tuotteiden käyttöä helpottavista ratkaisuista ja ikääntyville suunnatuista palveluista on HP:n verkkosivustossa (www.hp.com/accessibility).

Lisätietoja OS X -käyttöjärjestelmien helppokäyttöisyydestä on Applen verkkosivustossa osoitteessa www.apple.com/accessibility.

HP EcoSolutions (HP ja ympäristö)

HP on sitoutunut auttamaan asiakkaitaan vähentämään ympäristökuormitusta ja tulostamaan vastuullisemmin sekä kotona että työpaikalla.

Lisätietoa HP:n valmistusprosessin aikana noudattamista ympäristöohjeista on kohdassa [Tuotteen ympäristöohjelma](#). Katso lisätietoja HP:n ympäristöaloitteista osoitteesta www.hp.com/ecosolutions.

- [Virranhallinta](#)
- [Hiljainen tila](#)
- [Tulostustarvikkeiden käytön parantaminen](#)

Virranhallinta

Säästä energiaa **unitilan, automaattisen sammutustoiminnon ja ajastetun tulostimen käynnistyksen ja sammutuksen avulla**.

Lepotila

Lepotilassa virrankäyttö vähenee. Tulostimen alkumäärittämisen jälkeen tulostin siirtyy lepotilaan, jos laitetta ei käytetä viiteen minuuttiin.

Muuta tulostimen ei-aktiivisuusaikaa ennen siirtymistä unitilaan seuraavien ohjeiden avulla.

1. Avaa kojelauta koskettamalla tulostimen ohjauspaneelinäytön yläreunassa olevaa välilehteä tai pyyhkäisemällä se alas, ja kosketa sen jälkeen .
2. Valitse **Lepotila** ja valitse sitten haluamasi vaihtoehto.

Automaattinen virransäästö

Kun tämä toiminto on käytössä, tulostimen virta katkeaa energian säästämiseksi automaattisesti, kun laitetta ei ole käytetty kahdeksaan tuntiin. Automaattinen sammutus katkaisee tulostimesta virran kokonaan, joten tulostin on käynnistettävä uudelleen virtapainikkeesta.

Jos tulostin tukee tätä energiansäästötoimintoa, on automaattisesti käytössä tai pois käytöstä tulostimen ominaisuuksien ja yhteysvaihtoehtojen mukaan. Vaikka automaattinen sammutus on poistettu käytöstä, tulostin siirtyy virran säästämiseksi lepotilaan, jos sitä ei käytetä viiteen minuuttiin.

- Virransäästö on käytössä, kun tulostimessa on virta päällä, jos tulostimessa ei ole verkko- tai faksiominaisuutta tai nämä ominaisuudet eivät ole käytössä.
- Virransäästö ei ole käytössä, kun tulostimen langaton yhteys tai -ominaisuus on käytössä tai kun tulostin, jossa on faksi-, USB- tai Ethernet-verkkoyhteysominaisuus, muodostaa faksi-, USB- tai Ethernet-verkkoyhteyden.



Ajastettu käynnistyminen ja sammuminen

Tätä toimintoa käyttämällä tulostin voidaan käynnistää tai sammuttaa tiettyinä aikoina. Voit esimerkiksi ajastaa tulostimen käynnistymään arkipäivisin kello 8.00 ja sammumaan kello 20.00. Tällä tavoin sähköä säästyy yöaikaan ja viikonloppuisin.

Tulostimen käynnistys- ja sammutusaikojen ajastamisohjeet:

1. Avaa kojelauta koskettamalla tulostimen ohjauspaneelinäytön yläreunassa olevaa välilehteä tai pyyhkäisemällä se alas, ja kosketa sen jälkeen .
2. Valitse **Ajasta käynnistys/sammutus**.

3. Valitse **Ajastus Päällä/Pois päältä** ja aktivoi toinen näistä päästäksesi aika-asetuksiin.
4. Valitse haluamasi vaihtoehto ja aseta tulostimen automaattisen käynnistyksen ja sammutuksen päivät ja kellonajat noudattamalla näytöllä näkyviä ohjeita.

 **HUOMIO:** Sammuta tulostin aina oikein käyttämällä joko **Ajastus pois** -toiminnon avulla tai painamalla tulostimen etuosan vasemmassa reunassa olevaa  -painiketta (Virta).

Jos tulostin sammutetaan väärin, tulostuskasettivaunu ei palaa oikeaan asentoon, mikä aiheuttaa mustekasetteihin ja tulostuslaatuun liittyviä ongelmia.

Älä koskaan katkaise tulostimesta virtaa, jos siitä puuttuu kasetteja. HP suosittelee, että korvaat puuttuvat kasetit uusilla mahdollisimman pian. Näin vältät tulostuslaatuun liittyvät ongelmat, jäljellä olevien kasettien ylimääräisen musteen käytön ja mustejärjestelmän vauriot.

Hiljainen tila

Hiljainen tila hidastaa tulostusta tavalla, joka vaimentaa tulostuksesta aiheutuvaa ääntä mutta ei heikennä tulostuslaatua. Se toimii vain, kun tulostukseen käytetään tavallista paperia. Lisäksi hiljaista tilaa ei voi käyttää, jos tulostukseen käytetään parasta tai painotasoista tulostuslaatua. Jos haluat vähentää tulostuksesta syntyvää ääntä, ota Hiljainen tila -asetus käyttöön. Jos haluat tulostaa normaalinopeudella, poista Hiljainen tila -asetus käytöstä. Oletusasetus on, että hiljainen tila ei ole käytössä.

 **HUOMAUTUS:** Hiljainen tila ei toimi, jos tulostat valokuvia tai kirjekuoria.

Voit määrittää tulostimen käyttämään automaattisesti hiljaista tilaa ajastamalla toiminnon. Voit esimerkiksi ajastaa tulostimen käyttämään hiljaista tilaa joka päivä iltakymmenestä aamukahdeksaan.

Hiljaisen tilan ottaminen käyttöön tulostimen ohjauspaneelista

1. Avaa kojelauta koskettamalla ohjauspaneelinäytön yläreunassa olevaa välilehteä tai pyyhkäisemällä se alas, ja kosketa sen jälkeen  (**Asetukset**).
2. Valitse **Hiljainen tila** .
3. Ota se käyttöön koskettamalla **Ei käytössä** , joka on **Hiljainen tila** -kohdan vieressä.

Hiljaisen tilan ajastaminen tulostimen ohjauspaneelista

1. Avaa kojelauta koskettamalla tulostimen ohjauspaneelinäytön yläreunassa olevaa välilehteä tai pyyhkäisemällä se alas, ja kosketa sen jälkeen  (**Asetukset**).
2. Valitse **Hiljainen tila** .
3. Ota se käyttöön painamalla **Ei käytössä** , joka on **Hiljainen tila** -kohdan vieressä.
4. Kosketa **Ei käytössä** , joka on **Schedule** (Ajoita) -kohdan vieressä, ja muuta sen jälkeen ajastuksen alkamis- ja loppumisaikaa.

Hiljaisen tilan ottaminen käyttöön kesken tulostuksen

1. Avaa kojelauta koskettamalla ohjauspaneelinäytön yläreunassa olevaa välilehteä tai pyyhkäisemällä se alas, ja valitse käynnissä oleva tulostustyö.
2. Ota hiljainen tila käyttöön koskettamalla tulostusnäytössä  (Hiljainen tila).

 **HUOMAUTUS:** Hiljainen tila tulee käyttöön sen jälkeen, kun parhaillaan tulostuva sivu on tulostunut, ja se on käytössä vain kyseisen tulostustyön ajan.

Hiljaisen tilan ottaminen käyttöön tai poistaminen käytöstä tulostinohjelmistossa (Windows)

1. Avaa HP-tulostinohjelmisto. Lisätietoja on kohdassa [HP-tulostinohjelmiston avaaminen \(Windows\)](#).
2. Valitse **Hiljainen tila** .
3. Valitse **Käytössä** tai **Ei käytössä** .
4. Valitse **Tallenna asetukset**.

Hiljaisen tilan ottaminen käyttöön tai poistaminen käytöstä tulostinohjelmistossa (OS X)

1. Avaa HP Utility -apuohjelma.



HUOMAUTUS: HP Utility sijaitsee **Sovellukset**-kansion **HP**-kansiossa.

2. Valitse tulostin.
3. Valitse **Hiljainen tila** .
4. Valitse **Käytössä** tai **Ei käytössä** .
5. Valitse **Apply Now** (Käytä nyt).

Hiljaisen tilan ottaminen käyttöön tai pois käytöstä sisäisen verkkopalvelimen kautta

1. Avaa sisäinen verkkopalvelin. Lisätietoja on kohdassa [Sisäisen verkkopalvelimen avaaminen](#).
2. Valitse **Asetukset** -välilehti.
3. Valitse kohdasta **Asetukset** vaihtoehto **Hiljainen tila** ja valitse sen jälkeen **Käytössä** tai **Ei käytössä** .
4. Valitse **Käytä**.

Tulostustarvikkeiden käytön parantaminen

Tulostustarvikkeiden (esimerkiksi musteen ja paperin) säästämiseksi voit kokeilla seuraavia toimia:

- Kierrätä käytetyt alkuperäiset HP:n mustekasetit HP Planet Partners -ohjelman avulla. Lisätietoja on osoitteessa www.hp.com/recycle.
- Säästä paperinkulutusta tulostamalla arkin molemmille puolille.
- Vaihda tulostinohjaimessa tulostusasetukseksi Vedos. Vedosasetusta käytettäessä mustetta kuluu vähemmän.
- Älä puhdista tulostuspäätä turhaan. Tämä kuluttaa mustetta ja lyhentää kasettien käyttöikää.

Tulostimen osat

Tässä osassa käsitellään seuraavia aiheita:

- [Näkymä ylhäältä ja edestä](#)
- [Tulostustarvikealue](#)
- [Takanäkymä](#)

Näkymä ylhäältä ja edestä

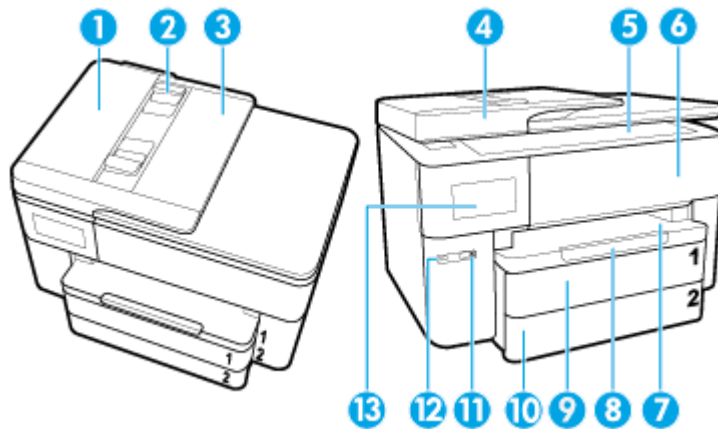

1	Asiakirjansyöttölaite
2	Asiakirjansyöttölaitteen paperin leveysohjaimet
3	Asiakirjansyöttölaitteen lokero
4	Skannerin kansi
5	Skannerin lasi
6	Tulostuskasettien suojakansi
7	Tulostelokero
8	Tulostelokeron jatke
9	Syöttölokero 1 / Lokero 1
10	Syöttölokero 2 / Lokero 2
11	Virtapainike
12	Etuosan USB-portti
13	Ohjauspaneelin näyttö

Tulostustarvikealue

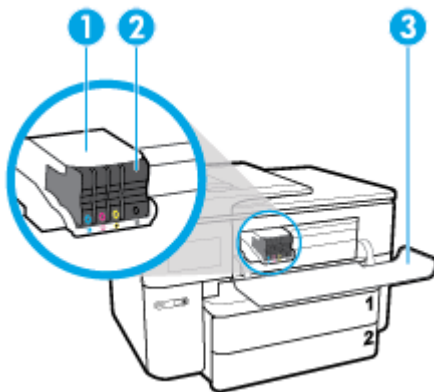

1	Tulostuspää
---	-------------

2	Värikasetit
3	Tulostuskasettien suojakansi

 **HUOMAUTUS:** Kasetit on säilytettävä tulostimessa mahdollisten tulostuslaatuongelmien ja tulostuspään vioittumisen välttämiseksi. Vältä tarvikkeiden poistamista pitkiksi ajoiksi. Älä sammuta tulostinta, jos kasetti puuttuu.

Takanäkymä

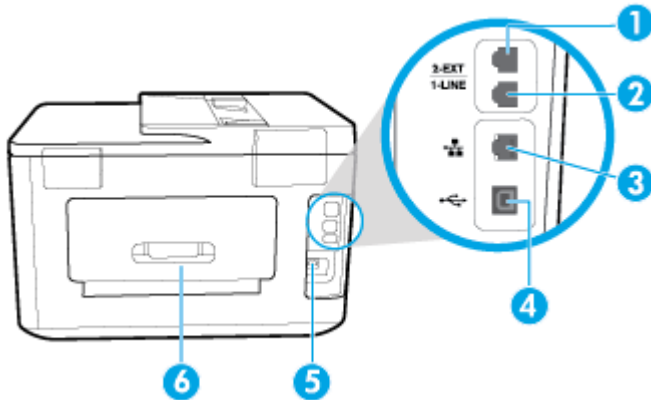

1	Faksiportti (2-EXT)
2	Faksiportti (1-LINE)
3	Ethernet-verkkoportti
4	Takaosan USB-portti
5	Virtajohdon liitin
6	Takapaneeli

Tulostimen ohjauspaneelin käyttö

Tässä osassa käsitellään seuraavia aiheita:

- [Nosta ohjauspaneeli ylös](#)
- [Yleiskuvaus painikkeista ja valoista](#)
- [Ohjauspaneelin näyttökuvakkeet](#)
- [Toimintojen välilehdet](#)
- [Muuta tulostimen asetuksia](#)
- [Pikatoimintojen käyttäminen](#)
- [Kojelauta](#)

Nosta ohjauspaneeli ylös

Ohjauspaneeli on liikkuva, joten sitä on helpompi käyttää.

- Voit nostaa tai laskea ohjauspaneelia paneelin vasemmassa alakulmassa olevasta kahvasta.

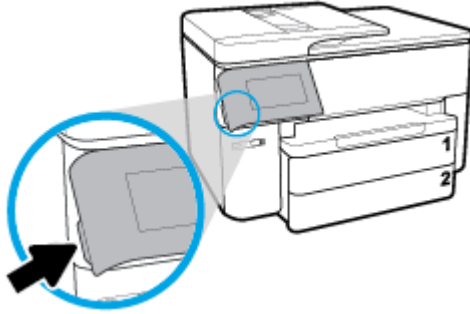

HUOMAUTUS: Palauta ohjauspaneeli alkuperäiseen asentoon painamalla sitä alas vasemmalta puolelta.

Yleiskuvaus painikkeista ja valoista



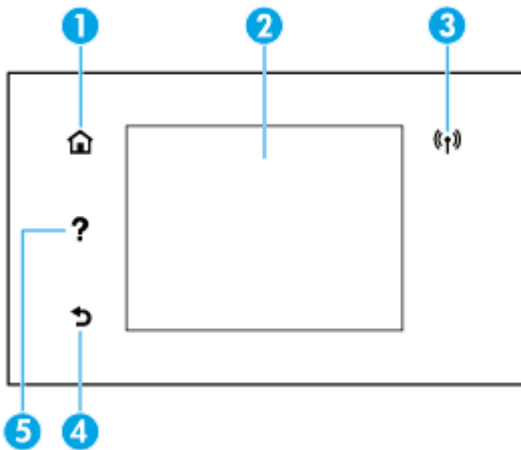







Seuraavassa kuvassa ja siihen liittyvässä taulukossa esitellään lyhyesti tulostimen ohjauspaneelin toiminnot.



Numero	Nimi ja kuvaus
1	Aloituspainike: Tällä painikkeella voit palata muista näkymistä aloitusnäkyymään.
2	Ohjauspaneelin näyttö: Valikkokohteita voi selata vierittämällä, ja ne valitaan näyttöä koskettamalla. Tietoja näyttöön tulevista kuvakkeista on kohdassa Ohjauspaneelin näyttökuvakkeet .
3	Langattoman laitteen merkkivalo: Näyttää tulostimen langattoman yhteyden tilan. <ul style="list-style-type: none"> • Tasainen sininen valo tarkoittaa, että langaton yhteys on muodostettu ja voit tulostaa. • Vilkkuva valo ilmaisee langattoman yhteyden virhettä. Lisätietoja on tulostimen näyttöön tulevassa viestissä. • Jos langaton yhteys on pois käytöstä, langattoman yhteyden merkkivalo ei pala.
4	Takaisin-painike: palaaminen edelliseen valikkoon
5	Ohje-painike: Aloitusnäytössä tällä avataan ohjevalikko. Jos tämä kuvake näkyy muissa näytöissä, se antaa asiayhteyteen sopivia ohjeita.

Ohjauspaneelin näyttökuvakkeet

Ota kuvakkeet käyttöön koskettamalla näytön yläreunassa olevaa välilehteä tai pyyhkäisemällä se alas niin, että kojelauta tulee näkyviin. Kosketa sitten kuvaketta.

Kuvake	Tarkoitus
	Asennus: Tässä näytössä voit muuttaa käyttäjän määritettäviä asetuksia, verkkoasetuksia, Wi-Fi Direct -asetusta, verkkopalveluasetuksia ja muita huoltoasetuksia sekä luoda raportteja.
	Langaton: Langattoman yhteyden tila ja valikkovaihtoehdot. Lisätietoja on kohdassa Tulostimen asentaminen langatonta yhteyttä varten . HUOMAUTUS: Kuvakkeet  (Ethernet) ja  (Langaton yhteys) eivät näy samanaikaisesti. Tulostimen verkkoyhteystyyppin mukaan määräytyy, näkyykö Ethernet- vai langaton yhteys -kuvake. Jos tulostimen verkkoyhteyttä ei ole määritetty, tulostimen ohjauspaneelissa näkyy oletusarvoisesti  (Langaton yhteys).
	HP ePrint: Näyttää Verkkopalvelujen yhteenveto -valikon, josta voit tarkistaa ePrint-tilan tiedot, muuttaa ePrint-asetuksia tai tarkistaa tulostimen sähköpostiosoitteen. Lisätietoja on kohdassa HP ePrint .
	Wi-Fi Direct: Näyttää Wi-Fi Direct -toiminnon tilan, nimen ja salasanan sekä yhteydessä olevien laitteiden määrän. Voit myös muuttaa asetuksia ja tulostaa oppaan.
	Muste: Näyttää arvioidut musteen tasot. HUOMAUTUS: Mustemääriä koskevat varoitukset ja mustemäärän ilmaisintoiminnot antavat vain likimääräistä tietoa musteen todellisesta määrästä. Kun tulostin antaa matalan mustetaso varoituksen, sinun kannattaa harkita vaihtokasetin hankkimista mahdollisten tulostusviivästysten välttämiseksi. Mustekasetteja ei tarvitse vaihtaa, ennen kuin niin kehoitetaan tekemään.
	Faksin tila: Näyttää automaattisen vastaustoiminnon tilatiedot, faksilokit ja faksin äänenvoimakkuuden.
	HP EcoSolutions: Avaa näytön, jossa voit määrittää tuotteen ympäristöominaisuuksia.

Toimintojen välilehdet

Toimintojen välilehdet näkyvät näytön alareunassa.

Toiminnon välilehti	Tarkoitus
 (Pikavalinnat)	Pääsy pikatoimintoihin, jotka olet luonut.
Kopioiminen	Kopioi asiakirja tai ID-kortti.
Skannaaminen	Skannaa asiakirja tai valokuva sähköpostiin, USB flash -muistiasemalle, verkkokansioon tai tietokoneelle.
Valokuva	Katso kuvaa, tulosta kuva tai luo passikuva.

Toiminnon välilehti	Tarkoitus
Faksi	Määritä faksiasetukset, lähetä faksi tai tulosta vastaanotettu faksi uudelleen.
Apps	Käytä tulostimen sovelluksia.

Muuta tulostimen asetuksia

Ohjauspaneelin avulla voit muuttaa tulostimen toimintaa ja asetuksia, tulostaa raportteja ja saada ohjeita tulostimen käyttöön.



 **VIHJE:** Jos tulostin on liitetty tietokoneeseen, voit muuttaa tulostimen asetuksia myös hallintatyökalujen avulla tietokoneessa.

Lisätietoja näistä työkaluista on kohdassa [Tulostimen hallintatyökalut](#).

Toimintojen asetusten muuttaminen

Ohjauspaneelin Aloitus-näkymässä näkyy tulostimen käytettävissä olevat toiminnot.

1. Valitse ohjauspaneelistä haluamasi toiminto, esimerkiksi **Kopioiminen** tai **Skannaaminen**.
2. Kun olet valinnut toiminnon, kosketa  (**Asetukset**), selaa käytettävissä olevia asetuksia ja kosketa sitä asetusta, jota haluat muuttaa.
3. Muuta asetusta noudattamalla näyttöön ilmestyviä ohjeita.

 **VIHJE:** Voit palata Aloitus-näkymään koskettamalla painiketta  (Aloitus).

Tulostusasetusten muuttaminen

Voit muuttaa tulostimen asetuksia tai tulostaa raportteja **Asennus**-valikkonäkymässä olevien vaihtoehtojen avulla:

1. Avaa kojelauta koskettamalla ohjauspaneelin näytön yläreunassa olevaa välilehteä tai pyyhkäisemällä se alas, ja kosketa sen jälkeen  (**Asetukset**).
2. Selaa näkymiä kosketuksella.
3. Valitse näkymä tai toiminto koskettamalla näytöllä näkyvää kohdetta.

 **VIHJE:** Voit palata Aloitus-näkymään koskettamalla painiketta  (Aloitus).

Pikatoimintojen käyttäminen

Käyttämällä pikatoimintoja tulostimen ohjauspaneelissa voit laatia toimintokansioista oman kokoelman tehtävistä, joita käytät usein.

Kun pikatoiminnot on luotu, voit ottaa niitä käyttöön aloitusnäytössä tai Pikavalinnat -välilehdellä.

Kojelauta

Tulostimen ohjauspaneelissa olevan kojelaudan avulla voit käyttää näytössä olevia kuvakkeita, tarkistaa tulostimen tilan tai valvoa ja hallita käynnissä olevia ja ajastettuja tulostustehtäviä.

Avaa kojelauta koskettamalla tulostimen ohjauspaneelin näytön yläreunassa olevaa välilehteä  tai pyyhkäisemällä se alas.

Perustietoja papereista

Tulostin on suunniteltu toimimaan useimpien toimistopapereiden kanssa. On suositeltavaa kokeilla erilaisia paperityyppejä, ennen kuin niitä hankitaan suuria määriä. Paras mahdollinen tulostuslaatu saadaan käyttämällä HP-papereita. Lisätietoja HP-paperista löytyy HP:n verkkosivustossa osoitteessa www.hp.com.



HP suosittelee ColorLok-logolla varustetun tavallisen paperin käyttämistä jokapäiväisessä tulostuksessa. Kaikki ColorLok-logolla varustetut paperit on testattu riippumattomassa testauslaitoksessa sen luotettavuuden ja tulostuslaadun korkeiden standardien täyttämiseksi. ColorLok-paperit tarjoavat terävät, voimakkaat värit, tummemmat mustan sävyt. Lisäksi ne kuivuvat nopeammin kuin tavalliset paperit. Kaikki suurimmat paperinvalmistajat valmistavat ColorLok-logolla varustettuja papereita eripainoisina ja -kokoisina versioina.

Tässä osassa käsitellään seuraavia aiheita:

- [Suositeltavat paperit tulostamista varten](#)
- [HP-paperitarvikkeiden tilaaminen](#)
- [Vinkkejä paperin valintaan ja käyttöön](#)

Suosittelvat paperit tulostamista varten

Parhaan tulostuslaadun saavutat HP-papereilla, jotka on suunniteltu erityisesti kyseiseen projektiin liittyvää tulostusta varten.

Paperityyppien saatavuus saattaa vaihdella maittain ja alueittain.

Valokuvatulostus

- **HP Premium Plus -valokuvapaperi**

HP Premium Plus -valokuvapaperi on HP:n korkealaatuisin valokuvapaperi parhaita valokuviasi varten. HP Premium Plus -valokuvapaperille voit tulostaa kauniita valokuvia, jotka kuivuvat hetkessä, joten voit jakaa ne heti tulostuksen jälkeen. Paperia on saatavilla useita kokoja, kuten A4, 8,5 x 11 tuumaa, 10 x 15 cm (4 x 6 tuumaa), 13 x 18 cm (5 x 7 tuumaa) ja (11 x 17 tuumaa), sekä kaksi viimeistelyä - kiiltävä tai himmeäpintainen (puolikiiltävä). Sopii erinomaisesti parhaiden kuviesi ja erityisten valokuvaprojektien kehystykseen, näytteillepanoon tai lahjaksi antamiseen. HP Premium Plus -valokuvapaperilla saat loistavat tulokset ja ammattitason laadun ja kestävyuden.

- **HP:n erikoisvalokuvapaperi**

Tässä kiiltävässä valokuvapaperissa on heti kuivuva pinnoite, joka helpottaa kuvien käsittelyä ja estää niiden tahraantumisen. Paperi on vettä ja kosteutta kestävä sekä tahriintumatonta, eivätkä sormenjäljet tartu sen pintaan. Sille tulostetut valokuvat näyttävät ja tuntuvat laboratoriossa kehitetyiltä. Sitä on saatavissa useina kokoina, kuten A4, 8,5 x 11 tuumaa, 10 x 15 cm 4 x 6 tuumaa, 13 x 18 cm (5 x 7 tuumaa). Hapottomuus pidentää asiakirjojen säilymisaikaa.

- **HP Everyday -valokuvapaperi**

Tulosta värikkäitä jokapäiväisiä pikavedoksia matalilla kustannuksilla – käytä huolettomaan valokuvien tulostukseen suunniteltua paperia. Tämä edullinen valokuvapaperi kuivuu nopeasti, joten tulosteita on helppo käsitellä. Saat teräviä ja tarkkoja kuvia, kun käytät tätä paperia minkä tahansa mustesuihkutulostimen kanssa. Sitä on saatavissa kiiltäväpintaisena useina kokoina, kuten A4,

8,5×11 tuumaa, 5x7 tuumaa ja 4x6 tuumaa 10×15 cm. Hapottomuus pidentää asiakirjojen säilymisaikaa.

Yritysassiakirjat

- **HP Premium -esityspaperi 120 g matta tai HP Professional -paperi 120 matta**

Tämä paperi on painavaa, kaksipuolista mattapaperia, joka sopii täydellisesti esitelmien, ehdotusten, raporttien ja uutiskirjeiden luomiseen. Tämä raskas paperi näyttää ja tuntuu vaikuttavalta.

- **HP:n esitepaperi 180 g kiiltävä tai HP Professional -paperi 180 kiiltävä**

Nämä paperit ovat kiiltäväpintaisia molemmilta puolilta, joten ne soveltuvat kaksipuoliseen tulostuskäyttöön. Tämä paperi soveltuu erinomaisesti lähes valokuvatasoisten tulosteiden, raporttien kansilehtien, esitysten, esitteiden, erilaisten kirjekuorien ja kalenterien tulostamiseen.

- **HP:n esitepaperi 180 g matta tai HP Professional -paperi 180 matta**

Nämä paperit ovat mattapintaisia molemmilta puolilta, joten ne soveltuvat kaksipuoliseen tulostuskäyttöön. Tämä paperi soveltuu erinomaisesti lähes valokuvatasoisten tulosteiden, raporttien kansilehtien, esitysten, esitteiden, erilaisten kirjekuorien ja kalenterien tulostamiseen.

Tavallinen tulostaminen

Kaikkien lueteltujen paperin valmistuksessa on käytetty ColorLok-tekniikkaa, joka vähentää tahraantumista, voimistaa mustia ja elävöittää värejä.

- **HP Bright White -mustesuihkupaperi**

HP Bright White -mustesuihkupaperille tulostettavien asiakirjojen värikontrasti on hyvä ja teksti terävää. Paperi on riittävän läpikuultamaton, joten sen molemmille puolille voidaan tulostaa värillisiä tulostustöitä. Tämän vuoksi paperi soveltuu hyvin tiedotteiden, raporttien ja mainoslehtisten tekemiseen.

- **HP:n tulostuspaperi**

HP:n tulostuspaperi on laadukas monitoimipaperi. Sille tulostetut asiakirjat näyttävät ja tuntuvat vakuuttavammilta kuin tavalliselle yleispaperille tai kopiopaperille tulostetut asiakirjat. Hapottomuus pidentää asiakirjojen säilymisaikaa.

- **HP-toimistopaperi**

HP-toimistopaperi on laadukas monitoimipaperi. Se sopii kopioihin, luonnoksiin, muistioihin ja muihin arkipäiväisiin asiakirjoihin. Hapottomuus pidentää asiakirjojen säilymisaikaa.

HP-papertarvikkeiden tilaaminen

Tulostin on suunniteltu toimimaan useimpien toimistopapereiden kanssa. Paras mahdollinen tulostuslaatu saadaan käyttämällä HP-papereita.

Saat lisätietoja HP:n paperien ja muiden tarvikkeiden tilaamisesta valitsemalla linkin www.hp.com. HP:n verkkosivuston jotkin osat ovat tällä hetkellä käytettävissä vain englanninkielisenä.

HP suosittelee jokapäiväisten asiakirjojen tulostukseen ja kopiointiin tavallisia papereita, joissa on ColorLok-logo. Kaikki ColorLok-logolla varustetut paperit on testattu riippumattomasti, ja ne täyttävät luotettavuudelle ja tulostuslaadulle asetetut korkeat vaatimukset. Niitä käytettäessä myös asiakirjat ovat terävämpiä, värit ovat elävämpiä, mustat ovat puhtaampia ja tulosteiden kuivumisaika on lyhyempi kuin käytettäessä muita tavallisia papereita. Kaikki suurimmat paperinvalmistajat valmistavat ColorLok-logolla varustettuja papereita eripainoisina ja -kokoisina versioina.

Vinkkejä paperin valintaan ja käyttöön

Noudattamalla seuraavia ohjeita tulostuksen laatu on paras mahdollinen.

- Lisää lokeroon tai asiakirjansyöttölaitteeseen vain yhden tyyppistä ja kokoista paperia kerrallaan.
- Varmista, että paperi on laitettu oikein paikalleen, kun se ladataan syöttölokeroon tai asiakirjansyöttölaitteeseen.
- Älä täytä lokeroa tai asiakirjansyöttölaitetta liian täyteen.
- Jotta tukokset, heikko tulostusjälki ja muut tulostusongelmat voidaan välttää, älä lisää lokeroon tai asiakirjansyöttölaitteeseen seuraavanlaista paperia:
 - Moniosaiset lomakkeet
 - Vahingoittunut, käpristynyt tai ryppyinen tulostusmateriaali
 - Aukkoja tai reikiä sisältävä tulostusmateriaali
 - Voimakkaasti kuvioitu, kohokuvioitu tai mustetta huonosti imevä tulostusmateriaali
 - Liian kevyt tai helposti venyvä tulostusmateriaali
 - Niittejä tai paperinliittimiä sisältävä tulostusmateriaali

Lokeroiden käyttäminen

Oletusarvoisesti tulostin käyttää paperia lokeroista 1. Jos lokero 1 on tyhjä ja käytössä on lokero 2, jossa on paperia, tulostin käyttää paperia lokeroista 2.

Voit muuttaa tulostimen toimintaa hyödyntämällä seuraavia ominaisuuksia:

- **Oletuslokero:** Määritä oletuslokero, josta tulostin käyttää paperia ensin, jos sekä lokerossa 1 että lokerossa 2 on samankokoista paperia.
- **Lokeron lukitus:** Lukitsee lokeron, jotta sitä ei käytetä vahingossa. Ominaisuutta voi käyttää esimerkiksi silloin, kun lokeroon on lisätty erityispaperia, kuten yrityksen virallista kirjepaperia tai esipainettuja lomakkeita.

Kun ominaisuus on valittuna, tulostin ei käytä paperia toisesta lokeroista, vaikka ensisijainen lokero olisi tyhjä.



HUOMAUTUS: Tulostin toimii parhaiten, jos lokerossa käytetään kerrallaan vain yhden tyyppistä paperia.



HUOMAUTUS: Lokeroon 2 saa lisätä vain tavallista paperia.

Tavoite:	Toimintaohjeet:
Molemmissa lokeroissa on paperia, ja tulostin käyttää paperia toisesta lokeroista, jos toinen lokero on tyhjä.	<ul style="list-style-type: none">• Lisää paperia kumpaankin lokeroon. Lisätietoja on kohdassa Paperin lisääminen.• Poista lokeron lukitus käytöstä.
Molemmissa lokeroissa on paperia, ja tulostin käyttää paperin ensin tietystä lokeroista.	<ul style="list-style-type: none">• Lisää kumpaankin lokeroon samankokoista paperia.• Aseta haluttu lokero oletuslokeroksi.
Mahdollisuus valita tavallisen paperin ja satunnaisesti käytetyn erityispaperin välillä.	<ul style="list-style-type: none">• Lisää erityispaperi pääsyöttölokeroon ja tavallista paperia lokeroon 2.
HUOMAUTUS: Tulostin toimii parhaiten, jos lokerossa käytetään kerrallaan vain yhden tyyppistä paperia.	<ul style="list-style-type: none">• Lukitse pääsyöttölokero ja aseta lokero 2 oletuslokeroksi.

Lokeroasetusten muuttaminen



HUOMAUTUS: Lokeroasetuksia voi muuttaa myös HP:n tulostinohjelmiston tai sisäisen verkkopalvelimen kautta.

Ohjeet sisäisen verkkopalvelimen ja tulostinohjelmiston avaamiseen on kohdissa [Sisäinen verkkopalvelin](#) ja [HP-tulostinohjelmiston avaaminen \(Windows\)](#).

1. Varmista, että tulostimeen on kytketty virta.
2. Avaa kojelauta koskettamalla ohjauspaneelinäytön yläreunassa olevaa välilehteä tai pyyhkäisemällä se alas, ja kosketa sen jälkeen  (Asennus).
3. Vieritä ja valitse **Syöttölokero ja paperin hallinta**.
4. Valitse joko **Oletuslokero** tai **Lokeron lukitus**, ja valitse sitten haluttu vaihtoehto.

Lokeron tai paperilähteen automaattisen valinnan ottaminen käyttöön (Windows)

1. Avaa HP-tulostinohjelmisto. Lisätietoja on kohdassa [HP-tulostinohjelmiston avaaminen \(Windows\)](#).
2. Valitse **Tulosta, skanna & faksaa** -kohdasta **Määritä asetukset**.
3. Napsauta **Tulostusasetukset**-valintaikkunan **Tulostuspikakuvakkeet**-välilehteä.
4. Valitse **Paperilähde**-pudotusvalikosta jokin automaattisen valinnan vaihtoehtoista.
5. Sulje valintaikkuna ja tallenna muutokset napsauttamalla kahdesti **OK**.

Lokeron tai paperilähteen automaattisen valinnan ottaminen käyttöön (OS X)

1. Valitse ohjelman **Tiedosto**-valikosta **Tulosta**.
2. Varmista, että oikea tulostin on valittuna.
3. Valitse **Automaattinen valinta Lähde** -pönnahdusvalikosta ja valitse **Näytä tiedot** päästäksesi tulostusmäärittäjiin.

Paperin lisääminen

Tavallisen paperin lisääminen

Lisätietoja lokeron 2 käyttämisestä on kohdassa [Lokeroiden käyttäminen](#).

1. Vedä syöttölokero kokonaan ulos.

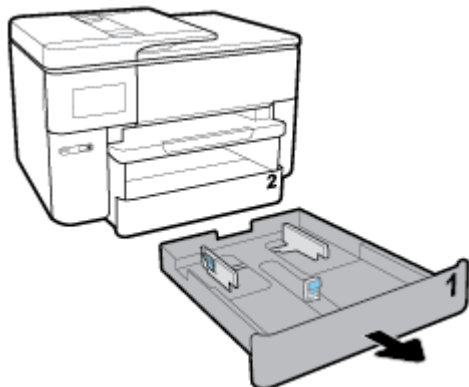

2. Liu'uta lokerossa olevat paperinohjaimet mahdollisimman pitkälle kohti reunoja.

- Voit liu'uttaa paperin leveysohjaimia painamalla vasemmanpuoleisessa leveysohjaimessa olevaa painiketta ja liu'uttamalla ohjainta samaan aikaan.
- Voit liu'uttaa paperin pituusohjainta painamalla pituusohjaimessa olevaa painiketta ja liu'uttamalla ohjainta samaan aikaan.

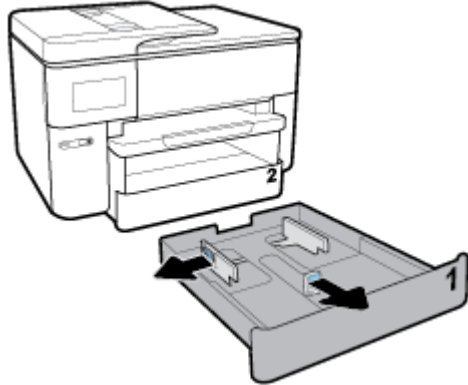

3. Aseta paperi pystysuuntaisesti ja tulostuspuoli alaspäin.

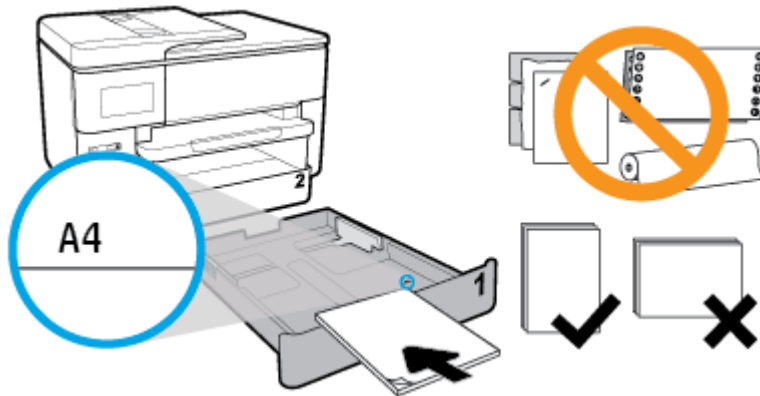

Varmista, että paperipino on linjassa sopivan paperikoon kanssa paperialustan etuosassa. Varmista myös, että paperipino ei ylitä paperialustan reunan merkittyjä pinon korkeuksia.

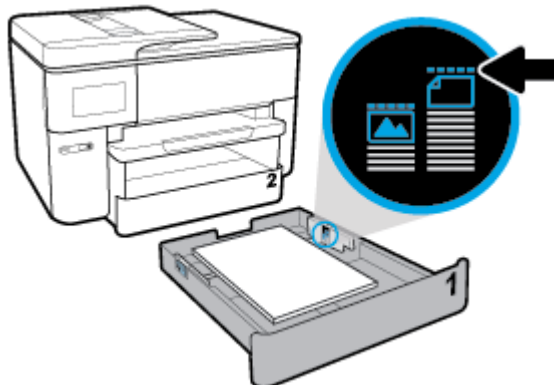

HUOMAUTUS: Lokero 2 tukee ainoastaan tavallista paperia A4-kokoisena tai Letter-kokoisena tai suurempana. Älä lisää paperia tulostuksen ollessa käynnissä.

4. Liu'uta paperiohjaimia, kunnes ne koskettavat paperipinon reunoihin, ja sulje sitten lokero.

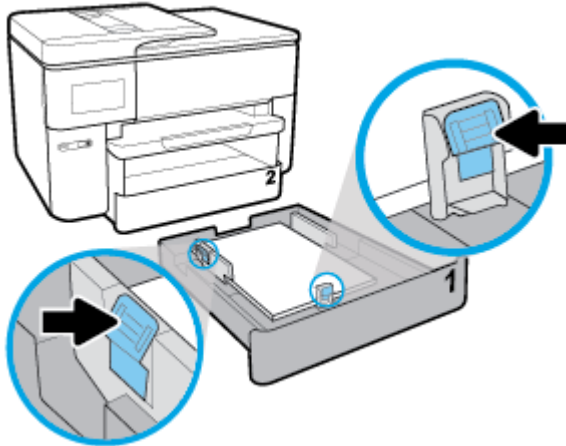

5. Tarkista tulostimen sisällä oleva paperinsyöttöalusta. Jos paperinsyöttöalustassa on paperia, poista se.
6. Aseta syöttölokero takaisin tulostimeen.

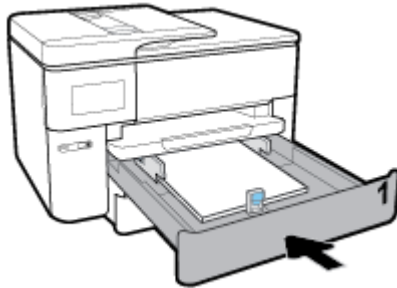

7. Vedä tulostelokeron jatke ulos.



B-kokoisen paperin lisääminen

1. Vedä syöttölokero kokonaan ulos.

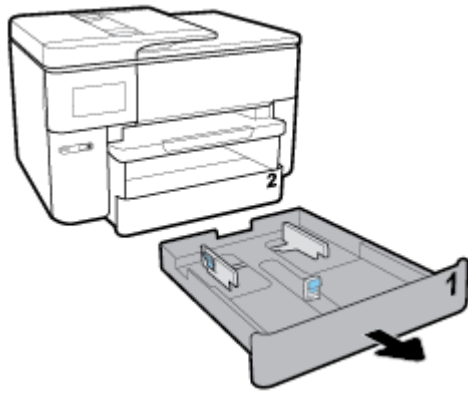

2. Jos syöttölokerossa on paperia, poista paperit.
3. Paina lokeron oikeassa alakulmassa olevaa painiketta ja vedä syöttölokeron jatke ulos.

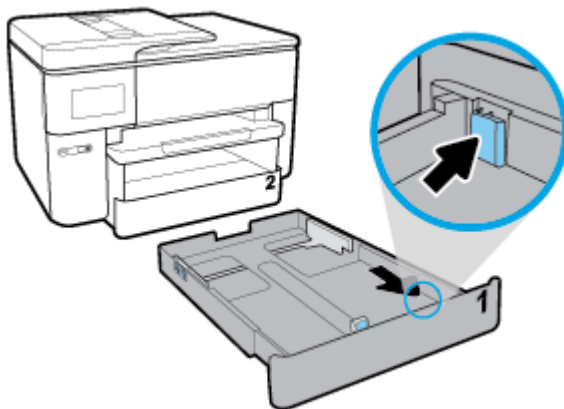

4. Liu'uta lokerossa olevat paperinohjaimet mahdollisimman pitkälle kohti reunoja.
 - Voit liu'uttaa paperin leveysohjaimia painamalla vasemmanpuoleisessa leveysohjaimessa olevaa painiketta ja liu'uttamalla ohjainta samaan aikaan.
 - Voit liu'uttaa paperin pituusohjainta painamalla pituusohjaimessa olevaa painiketta ja liu'uttamalla ohjainta samaan aikaan.

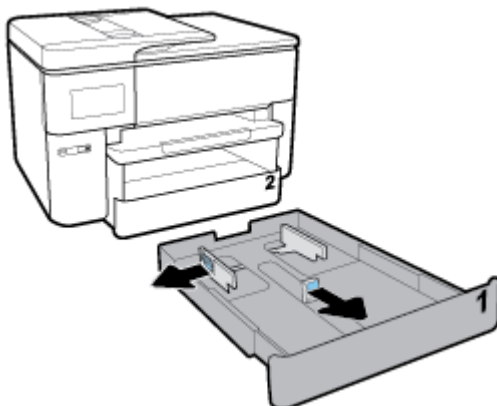

5. Aseta paperi pystysuuntaisesti ja tulostuspuoli alaspäin.

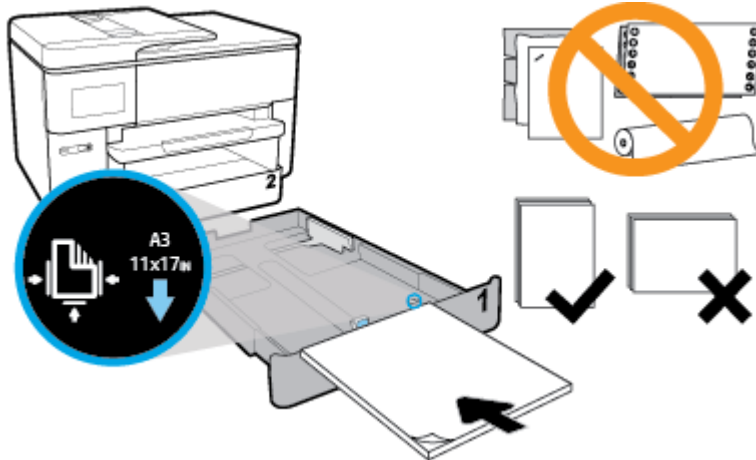

Varmista, että paperipino on linjassa sopivan paperikoon kanssa paperialustan etuosassa. Varmista myös, että paperipino ei ylitä paperialustaan reunaan merkittyjä pinon korkeuksia.

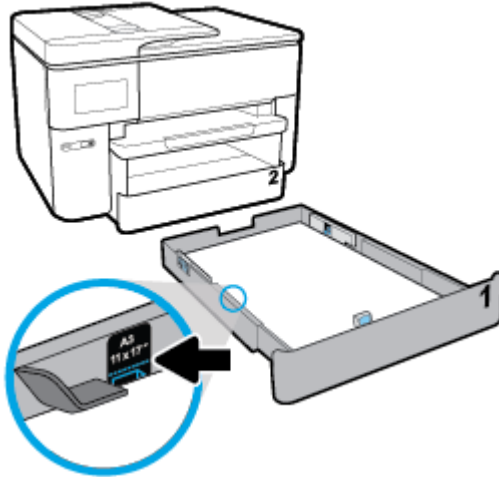

 **HUOMAUTUS:** Älä lisää paperia tulostuksen ollessa käynnissä.

6. Liu'uta paperiohjaimia, kunnes ne koskettavat paperipinon reunoihin, ja sulje sitten lokero.

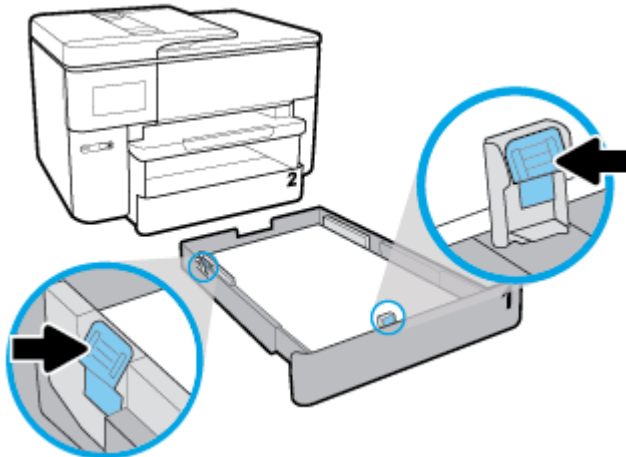

7. Tarkista tulostimen sisällä oleva paperinsyöttöalusta. Jos paperinsyöttöalustassa on paperia, poista se.

8. Aseta syöttölokero takaisin tulostimeen.

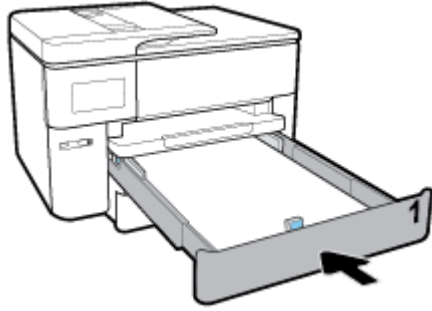

 **HUOMAUTUS:** Kun asetat syöttölokeron, lokeron jatke jää tulostimen ulkopuolelle. Tämä on oikein.

9. Pidennä tulostelokeron jatketta A -kokoon saakka.



Pidennä tulostelokeron jatketta B -kokoon saakka.



Kirjekuorien lisääminen

1. Vedä syöttölokero kokonaan ulos.

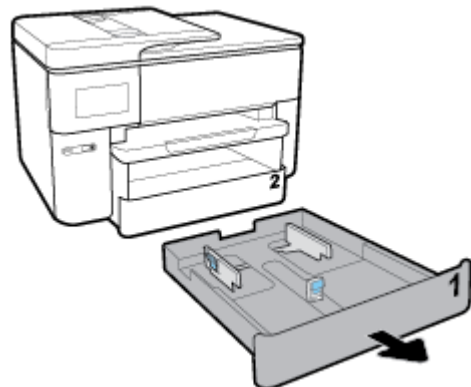

2. Jos syöttölokerossa on muuta paperia, poista paperit.
3. Liu'uta lokerossa olevat paperinohjaimet mahdollisimman pitkälle kohti reunoja.

- Voit liu'uttaa paperin leveysohjaimia painamalla vasemmanpuoleisessa leveysohjaimessa olevaa painiketta ja liu'uttamalla ohjainta samaan aikaan.
- Voit liu'uttaa paperin pituusohjainta painamalla pituusohjaimessa olevaa painiketta ja liu'uttamalla ohjainta samaan aikaan.

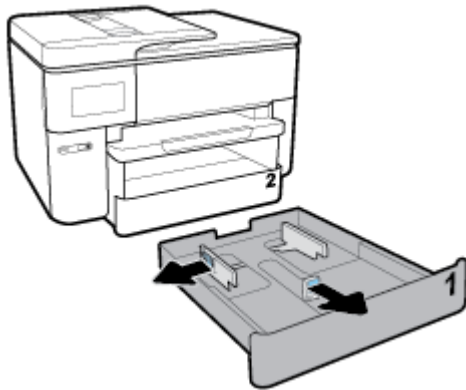

4. Aseta kirjepaperi pystysuuntaisesti ja tulostuspuoli alaspäin.

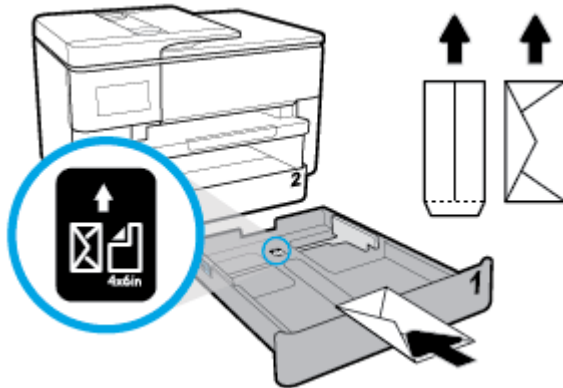

Varmista, että kirjekuoripino on linjassa sopivan paperikoon kanssa paperialustan etuosassa. Varmista myös, että kirjekuoripino ei ylitä paperialustan reunan merkittyjä pinon korkeuksia.

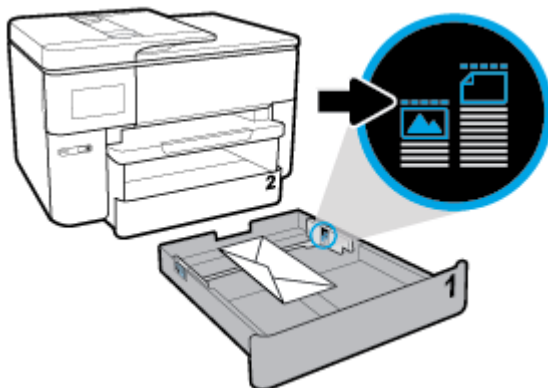

 **HUOMAUTUS:** Älä lisää paperia tulostuksen ollessa käynnissä.

5. Liu'uta paperiohjaimia, kunnes ne koskettavat paperipinon reunoihin, ja sulje sitten lokero.

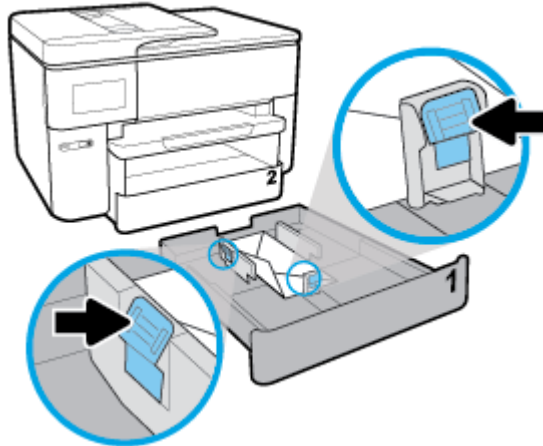

6. Tarkista tulostimen sisällä oleva paperinsyöttöalusta. Jos paperinsyöttöalustassa on paperia, poista se.
7. Aseta syöttölokero takaisin tulostimeen.

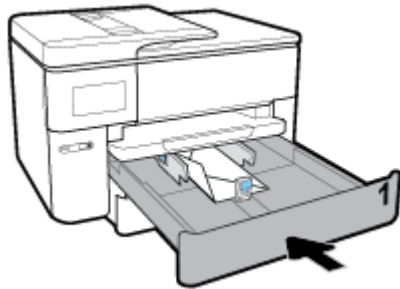

8. Vedä tulostelokeron jatke ulos.



Korttien ja valokuvapaperin lisääminen

1. Vedä syöttölokero kokonaan ulos.

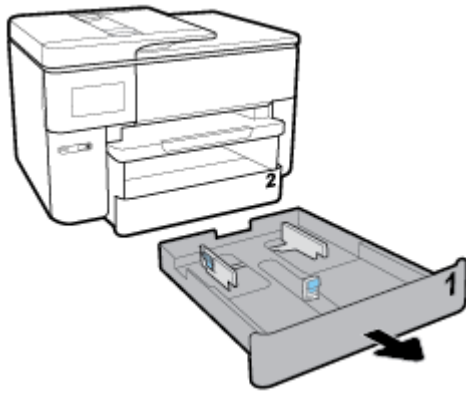

2. Jos syöttölokerossa on muuta paperia, poista paperit.
3. Liu'uta lokerossa olevat paperinohjaimet mahdollisimman pitkälle kohti reunoja.
 - Voit liu'uttaa paperin leveysohjaimia painamalla vasemmanpuoleisessa leveysohjaimessa olevaa painiketta ja liu'uttamalla ohjainta samaan aikaan.
 - Voit liu'uttaa paperin pituusohjainta painamalla pituusohjaimessa olevaa painiketta ja liu'uttamalla ohjainta samaan aikaan.

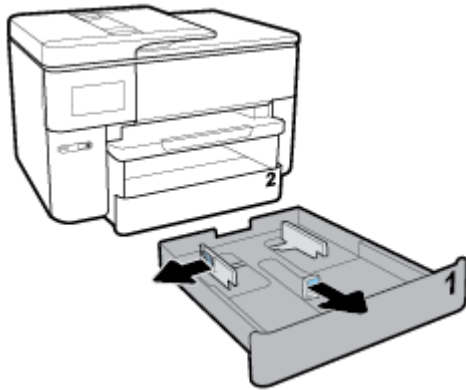

4. Aseta kortit tai valokuvapaperi pystysuuntaisesti ja tulostuspuoli alaspäin.

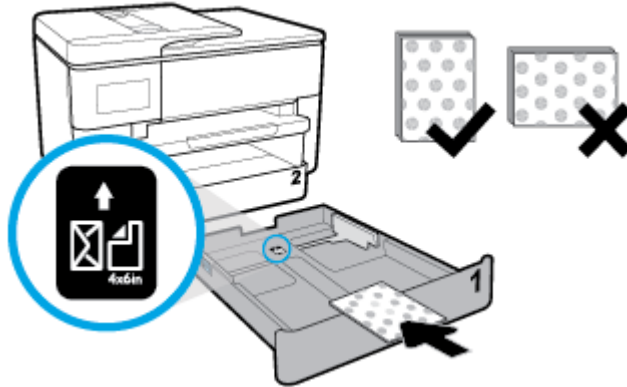

Varmista, että kortti- tai valokuvapaperipino on linjassa sopivan paperikoon kanssa paperialustan etuosassa. Varmista myös, että kortti- tai valokuvapaperipino ei ylitä paperialustaan reunaan merkittyjä pinon korkeuksia.

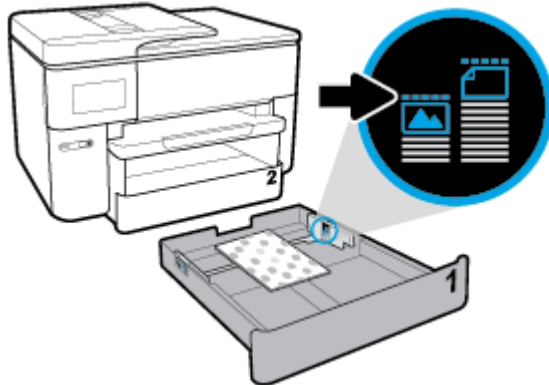

 **HUOMAUTUS:** Älä lisää paperia tulostuksen ollessa käynnissä.

5. Liu'uta paperiohjaimia, kunnes ne koskettavat paperipinon reunoihin, ja sulje sitten lokero.

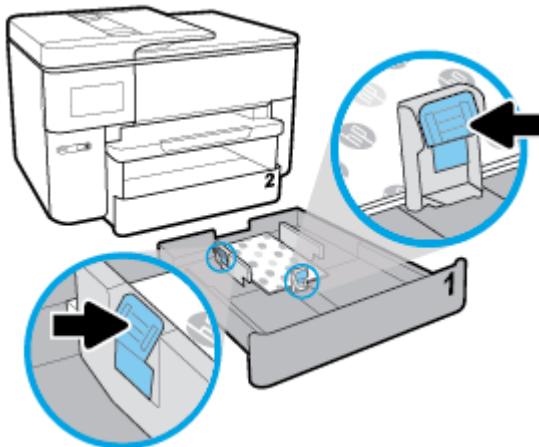

6. Tarkista tulostimen sisällä oleva paperinsyöttöalusta. Jos paperinsyöttöalustassa on paperia, poista se.

7. Aseta syöttölokero takaisin tulostimeen.

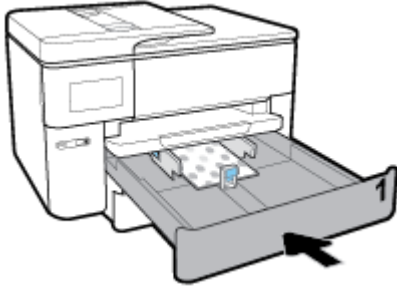



8. Vedä tulostelokeron jatke ulos.



Alkuperäiskappaleen asettaminen lasille

Voit kopioida, skannata tai faksata alkuperäiskappaleita asettamalla ne skannerin lasille.

 **HUOMAUTUS:** Monet erikoistoiminnot eivät toimi oikein, jos skannerin lasi tai kannen tausta on likainen. Lisätietoja on kohdassa [Tulostimen kunnossapito](#).

 **HUOMAUTUS:** Poista kaikki alkuperäiskappaleet syöttölaitteesta, ennen kuin nostat tulostimen kannen.

Alkuperäiskappaleen asettaminen lasille

1. Nosta skannerin kansi.



2. Aseta alkuperäinen materiaali kuvapuoli alaspäin ja tasaa lasin vasemmassa takakulmassa olevan merkinnän kanssa.

 **VIHJE:** Myös skannerin lasin reunaan merkityt merkit osoittavat, mihin kohtaan alkuperäiskappale asetetaan.



3. Sulje kansi.

Alkuperäiskappaleiden asettaminen asiakirjansyöttölaiteeseen

Voit kopioida, skannata tai faksata asiakirjoja asettamalla ne asiakirjansyöttölaiteeseen.

 **HUOMIO:** Älä laita automaattiseen asiakirjansyöttölaiteeseen valokuvia, sillä ne saattavat vahingoittaa. Käytä vain asiakirjansyöttölaitteen tukemia paperilaatuja.

 **HUOMAUTUS:** Jotkin toiminnot, kuten **Sovita sivulle** -kopiointitoiminto, eivät ole käytettävissä, kun alkuperäiskappale asetetaan asiakirjansyöttölaiteeseen. Jos haluat käyttää kyseisiä toimintoja, aseta alkuperäiskappale skannerin lasille.

Alkuperäiskappaleen asettaminen asiakirjansyöttölaiteeseen

1. Aseta alkuperäiskappale asiakirjansyöttölaiteeseen tulostuspuoli ylöspäin.
 - a. Jos alkuperäinen asiakirja on pystysuuntainen, aseta sivut laitteeseen asiakirjan yläreuna edellä. Jos alkuperäinen asiakirja on vaakasuuntainen, aseta sivut laitteeseen asiakirjan vasen reuna edellä.
 - b. Liu'uta paperia asiakirjansyöttölaitteen sisään, kunnes kuulet merkkiään tai näet näytössä ilmoituksen, että lisätyt arkit on havaittu.

 **VIHJE:** Asiakirjansyöttölaiteessa on kaavio, jossa neuvotaan, kuinka alkuperäiskappaleet lisätään asiakirjansyöttölokeroon.

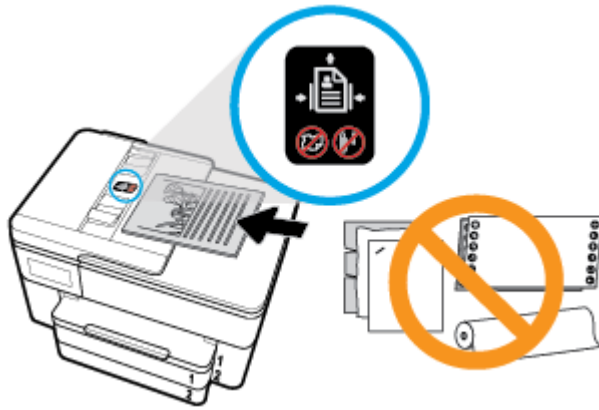

2. Liu'uta paperinohjaimia sisäänpäin, kunnes ne koskettavat paperipinon vasenta ja oikeaa reunaa.

Tulostimen päivittäminen

Oletusasetusten mukaan tulostin etsii automaattisesti uusia päivityksiä, jos se on yhdistettynä verkkoon ja jos Verkkopalvelut on käytössä.

Tulostimen päivittäminen tulostimen ohjauspaneelin kautta

1. Avaa kojelauta koskettamalla näytön yläreunassa olevaa välilehteä tai pyyhkäisemällä se alas, ja kosketa sen jälkeen  (**Asetukset**).
2. Valitse **Tulostimen ylläpito** .
3. Valitse **Tulostimen päivittäminen** .
4. Valitse **Tarkista tulostinpäivitykset**.

Tulostimen automaattisen päivitysten etsimisen salliminen





HUOMAUTUS: **Automaattinen päivitys** on oletusarvoisesti **Käytössä** .

1. Avaa kojelauta koskettamalla ohjauspaneelin näytön yläreunassa olevaa välilehteä tai pyyhkäisemällä se alas, ja kosketa sen jälkeen  (**Asennus**).
2. Kosketa **Tulostimen ylläpito**.
3. Valitse **Päivitä tulostin**.
4. Valitse **Tulostimen päivitykset**.
5. Valitse **Asenna automaattisesti (suositellaan)**, **Huomauta, kun päivitys on saatavilla** tai **Älä tarkista**.

Tulostimen päivittäminen sisäisen verkkopalvelimen kautta

1. Avaa sisäinen verkkopalvelin.
Lisätietoja on kohdassa [Sisäinen verkkopalvelin](#).
2. Valitse **Tools** (Työkalut) -välilehti.
3. Napsauta **Tulostimen päivitykset** -osiossa **Firmware Updates** (Laitteistopäivitykset) ja noudata näyttöön tulevia ohjeita.

 **HUOMAUTUS:** Jos tulostinpäivitys on saatavilla, tulostin lataa ja asentaa päivityksen sekä käynnistyy sitten uudelleen.

 **HUOMAUTUS:** Jos välityspalvelinasetukset pyydetään määrittämään ja jos verkossa käytetään välityspalvelinasetuksia, määritä asetukset noudattamalla näytöllä näkyviä ohjeita. Jos tietoja ei ole saatavilla, ota yhteys verkon järjestelmänvalvojaan tai henkilöön, joka asensi verkon.

HP-tulostinohjelmiston avaaminen (Windows)

Kun HP-tulostinohjelmisto on asennettu, toimi oman käyttöjärjestelmäsi ohjeiden mukaisesti.

- **Windows 10:** Valitse tietokoneen työpöydältä **Käynnistä** > **Kaikki sovellukset** > **HP** ja valitse kuvake, jossa on tulostimen nimi.
- **Windows 8.1:** Valitse aloitusnäytön vasemmasta alakulmasta nuoli alaspäin ja valitse tulostimen nimi.
- **Windows 8:** Napsauta hiiren kakkospainikkeella aloitusnäytöstä mitä tahansa tyhjää kohtaa, valitse sovellusriviltä **Kaikki sovellukset** ja valitse sitten tulostimen nimi.
- **Windows 7, Windows Vista ja Windows XP:** Valitse tietokoneen työpöydältä **Käynnistä** ja valitse **Kaikki ohjelmat**. Valitse **HP** ja napsauta tulostimen kansiota. Valitse kuvake, jossa on tulostimen nimi.

Tulostimen virran katkaiseminen

Sammuta tulostin painamalla  (Virta). Odota, että virran merkkivalo sammuu, ennen kuin irrotat virtajohdon tai katkaiset jatkojohdosta virran.

 **HUOMIO:** Jos tulostin sammutetaan väärin, tulostuskasettivaunu ei palaa oikeaan asentoon, mikä aiheuttaa kasetteihin ja tulostuslaatuun liittyviä ongelmia.

3 Tulostaminen

Ohjelmisto käsittelee automaattisesti useimmat tulostusasetukset. Asetuksia voi vaihtaa manuaalisesti vain silloin, kun haluat muuttaa tulostuslaatua, tulostaa erikoisille paperityypeille tai käyttää erityistoimintoja.

 **VIHJE:** Tämä tulostin sisältää HP:n maksuttoman **HP ePrint** -palvelun, jonka avulla voi tulostaa asiakirjoja HP ePrint -valmiudessa olevalla tulostimella milloin ja mistä tahansa ilman muita ohjelmistoja tai tulostinohjaimia. Lisätietoja on kohdassa **HP ePrint**.

VIHJE: Tällä tulostimella voi tulostaa asiakirjoja ja valokuvia myös mobiililaitteelta, kuten älypuhelimelta tai taulutietokoneelta. Lisätietoja on HP:n langattoman tulostuksen tukisivustolla (www.hp.com/go/mobileprinting). (Verkkosivusto ei välttämättä ole saatavilla kaikilla kielillä.)

- [Asiakirjojen tulostaminen](#)
- [Esitteiden tulostaminen](#)
- [Kirjekuorien tulostaminen](#)
- [Valokuvien tulostaminen](#)
- [Tulostaminen erikoiskokoiselle tai mukautetulle paperikoolle](#)
- [Tulostaminen arkin molemmille puolille \(kaksipuolinen tulostus\)](#)
- [Mobiililaitteilta tulostaminen](#)
- [Tulostusvinkkejä](#)

Asiakirjojen tulostaminen

Asiakirjojen tulostaminen: (Windows)

1. Lisää paperia syöttölokeroon. Lisätietoja on kohdassa [Paperin lisääminen](#).
2. Valitse ohjelmistossa **Tulosta**.
3. Varmista, että tulostin on valittuna.
4. Napsauta painiketta, joka avaa **Ominaisuudet**-valintaikkunan.

Painikkeen nimi voi olla eri sovelluksissa erilainen, esimerkiksi **Ominaisuudet**, **Asetukset**, **Tulostinasetukset**, **Tulostimen ominaisuudet**, **Tulostin** tai **Määrittelyt**.

 **HUOMAUTUS:** Jos haluat määrittää tulostusasetukset kaikkia tulostustöitä varten, tee muutokset HP-ohjelmistossa. Lisätietoja HP-ohjelmistosta on kohdassa [Tulostimen hallintatyökalut](#).

5. Valitse sopivat asetukset **Printing Shortcut** (Tulostuksen pikavalinta) -välilehdeltä.

Voit muuttaa muita tulostusasetuksia napsauttamalla muita välilehtiä.

Lisävihjeitä tulostusasetuksista on kohdassa [Tulostusvinkkejä](#).

 **HUOMAUTUS:** Jos vaihdat paperikokoa, tarkista, että syöttölokeroon lisätään oikean kokoista paperia ja aseta tulostimen ohjauspaneelin paperiasetus kokoa vastaavaksi.

6. Sulje **Ominaisuudet**-valintaikkuna valitsemalla **OK**.
7. Aloita tulostus valitsemalla **Tulosta** tai **OK**.

Asiakirjojen tulostaminen: (OS X)

1. Valitse ohjelman **Tiedosto**-valikosta **Tulosta**.
2. Varmista, että oikea tulostin on valittuna.
3. Määritä tulostusasetukset.

Jos vaihtoehtoa ei näy Tulosta -valintaikkunassa, valitse **Näytä tiedot**.

- Valitse **Paper Size** (Paperikoko) -ponnahdusvalikosta sopiva paperikoko.



HUOMAUTUS: Jos muutat paperikokoasetusta, varmista, että olet lisännyt oikean paperin.

- Valitse suunta.
 - Anna skaalausprosentti.
4. Valitse **Tulosta**.

Esitteiden tulostaminen

Esitteiden tulostaminen: (Windows)

1. Lisää paperia syöttölokeroon. Lisätietoja on kohdassa [Paperin lisääminen](#).
2. Valitse sovellusohjelmiston **Tiedosto** -valikosta **Tulostus** .
3. Varmista, että tulostin on valittuna.
4. Voit vaihtaa asetuksia napsauttamalla painiketta, joka avaa **Ominaisuudet** -valintaikkunan.

Painikkeen nimi voi olla eri sovelluksissa erilainen, esimerkiksi **Ominaisuudet** , **Asetukset** , **Tulostinasetusten määrittäminen** , **Tulostin** tai **Asetukset** .



HUOMAUTUS: Jos haluat määrittää tulostusasetukset kaikkia tulostustöitä varten, tee muutokset HP-ohjelmistossa. Lisätietoja HP-ohjelmistosta on kohdassa [Tulostimen hallintatyökalut](#).

5. Valitse sopivat asetukset **Printing Shortcut** (Tulostuksen pikavalinta) -välilehdeltä.

Voit muuttaa muita tulostusasetuksia napsauttamalla muita välilehtiä.

Lisävihjeitä tulostusasetuksista on kohdassa [Tulostusvinkkejä](#).



HUOMAUTUS: Jos vaihdat paperikokoa, tarkista, että syöttölokeroon lisätään oikean kokoista paperia ja aseta tulostimen ohjauspaneelin paperiasetus kokoa vastaavaksi.

6. Napsauta **OK**, kun haluat sulkea **Ominaisuudet** -valintaikkunan.
7. Aloita tulostaminen valitsemalla **Tulostus** tai **OK** .

Esitteiden tulostaminen (OS X)

1. Valitse ohjelman **Tiedosto**-valikosta **Tulosta**.
2. Varmista, että oikea tulostin on valittuna.
3. Määritä tulostusasetukset.

Jos vaihtoehtoa ei näy Print (Tulosta) -valintaikkunassa, valitse **Show Details** (Näytä tiedot).

- a. Valitse **Paper Size** (Paperikoko) -ponnahdusvalikosta sopiva paperikoko.



HUOMAUTUS: Jos muutat paperikokoasetusta, varmista, että olet lisännyt oikean paperin.

- b. Valitse ponnahdusvalikosta **Paperityyppi/Laatu** ja valitse sen jälkeen vaihtoehto, joka tuottaa parhaan laadun tai tarkimman resoluution.

4. Valitse **Tulosta**.

Kirjekuorien tulostaminen

Vältä kirjekuoria, joissa on:

- Hyvin liukas pinta
- Itseliimautuvia tarroja, kiinnikkeitä tai ikkunoita
- Paksuja, epäsäännöllisiä tai käpristyneitä reunoja
- Ryppyisiä, repeytyneitä tai muuten vahingoittuneita pintoja

Varmista, että asettamissasi kirjekuorissa on tiukasti tehdyt taitokset.



HUOMAUTUS: Lisätietoja kirjekuorille tulostamisesta on käyttämäsi ohjelmiston käyttöohjeissa.

Kirjekuorien tulostaminen: (Windows)

1. Lisää paperia syöttölokeroon. Lisätietoja on kohdassa [Paperin lisääminen](#).
2. Valitse ohjelman **Tiedosto**-valikosta **Tulosta**.
3. Varmista, että tulostin on valittuna.
4. Napsauta painiketta, joka avaa **Ominaisuudet**-valintaikkunan.

Painikkeen nimi voi olla eri sovelluksissa erilainen, esimerkiksi **Ominaisuudet**, **Asetukset**, **Tulostinasetukset**, **Tulostimen ominaisuudet**, **Tulostin** tai **Määrittelyt**.



HUOMAUTUS: Jos haluat määrittää tulostusasetukset kaikkia tulostustöitä varten, tee muutokset HP-ohjelmistossa. Lisätietoja HP-ohjelmistosta on kohdassa [Tulostimen hallintatyökalut](#).

5. Valitse sopivat asetukset **Printing Shortcut** (Tulostuksen pikavalinta) -välilehdeltä.

Voit muuttaa muita tulostusasetuksia napsauttamalla muita välilehtiä.

Lisävihjeitä tulostusasetuksista on kohdassa [Tulostusvinkkejä](#).



HUOMAUTUS: Jos vaihdat paperikokoja, tarkista, että syöttölokeroon lisätään oikean kokoista paperia ja aseta tulostimen ohjauspaneelin paperiasetus kokoa vastaavaksi.

6. Napsauta **OK**, kun haluat sulkea **Ominaisuudet** -valintaikkunan.
7. Napsauta **Tulosta** tai **OK**, kun haluat aloittaa tulostamisen.

Kirjekuorien tulostaminen: (OS X)

1. Valitse ohjelman **Tiedosto**-valikosta **Tulosta**.
2. Varmista, että oikea tulostin on valittuna.
3. Valitse avautuvasta **Paper Size** (Paperikoko) -ponnahdusvalikosta sopiva kirjekuoren koko.
Jos vaihtoehtoa ei näy Print (Tulosta) -valintaikkunassa, valitse **Show Details** (Näytä tiedot).

 **HUOMAUTUS:** Jos muutat paperikokoasetusta, varmista, että olet lisännyt oikean paperin.

4. Valitse ponnahdusvalikosta **Paperityyppi/laatu** ja tarkista, että paperityypin asetus on **Tavallinen paperi**.
5. Valitse **Tulosta**.

Valokuvien tulostaminen

Voit tulostaa valokuvan joko USB-asemasta tai tietokoneelta.

 **HUOMIO:** Älä irrota muistitikkaa tulostimen USB-portista silloin, kun tulostin käyttää tikulla olevia tietoja. Laitteella olevat tiedostot saattavat vahingoittua.

 **HUOMAUTUS:** Tulostin ei tue salattuja USB-muistitikkuja.

Älä jätä ylimääräisiä valokuvapapereita syöttölokeroon. Paperi voi alkaa käpristyä, mikä voi heikentää tulostuslaatua. Käytä tulostukseen vain sileitä paperiarkkeja.

 **VIHJE:** Tällä tulostimella voi tulostaa asiakirjoja ja valokuvia myös mobiililaitteelta, kuten älypuhelimelta tai taulutietokoneelta. Lisätietoja on HP:n langattoman tulostuksen tukisivustolla (www.hp.com/go/mobileprinting). (Verkkosivusto ei välttämättä ole saatavilla kaikilla kielillä.)

Valokuvien tulostaminen tietokoneelta: (Windows)

1. Lisää paperia syöttölokeroon. Lisätietoja on kohdassa [Paperin lisääminen](#).
2. Valitse ohjelmistossa **Tulosta**.
3. Varmista, että tulostin on valittuna.
4. Napsauta painiketta, joka avaa **Ominaisuudet**-valintaikkunan.

Painikkeen nimi voi olla eri sovelluksissa erilainen, esimerkiksi **Ominaisuudet**, **Asetukset**, **Tulostinasetukset**, **Tulostimen ominaisuudet**, **Tulostin** tai **Määritykset**.

5. Valitse sopivat asetukset **Printing Shortcut** (Tulostuksen pikavalinta) -välilehdeltä.

Voit muuttaa muita tulostusasetuksia napsauttamalla muita välilehtiä.

Lisävihjeitä tulostusasetuksista on kohdassa [Tulostusvinkkejä](#).

 **HUOMAUTUS:** Jos vaihdat paperikokoja, tarkista, että syöttölokeroon lisätään oikean kokoista paperia ja aseta tulostimen ohjauspaneelin paperiasetus kokoa vastaavaksi.

6. Sulje **Ominaisuudet**-valintaikkuna valitsemalla **OK**.
7. Aloita tulostus valitsemalla **Tulosta** tai **OK**.

 **HUOMAUTUS:** Poista käyttämätön valokuvapaperi syöttölokerosta, kun tulostustyö on valmis. Säilytä valokuvapaperia asianmukaisesti. Muuten se voi alkaa käpristyä, mikä saattaa heikentää tulostuslaatua.

Valokuvien tulostaminen tietokoneelta: (OS X)

1. Valitse ohjelman **Tiedosto**-valikosta **Tulosta**.
2. Varmista, että oikea tulostin on valittuna.
3. Määritä tulostusasetukset.

Jos vaihtoehtoa ei näy Print (Tulosta) -valintaikkunassa, valitse **Show Details** (Näytä tiedot).

- Valitse **Paper Size** (Paperikoko) -ponnahdusvalikosta sopiva paperikoko.



HUOMAUTUS: Jos muutat paperikokoasetusta, varmista, että olet lisännyt oikean paperin.

- Valitse suunta.
4. Valitse avautuvasta valikosta **Paperityyppi/laatu** ja valitse sitten seuraavat asetukset:
 - **Paperityyppi:** Tulostustyölle soveltuva valokuvapaperityyppi
 - **Laatu:** Valitse vaihtoehto, joka tarjoaa parhaan laadun tai tarkimman resoluution.
 - Valitse **Väriasetukset** -kolmio ja sitten asianmukainen **Valokuvankorjaus**-vaihtoehto.
 - **Virta katkaistuna:** kuvaan ei tehdä mitään säätöjä.
 - **Käytössä:** tarkentaa kuvan automaattisesti, säätää kuvan terävyyttä hillitysti.
 5. Valitse muut tarvittavat tulostusasetukset ja napsauta sitten **Tulosta**.

Valokuvien tulostaminen USB-muistitikulta

Voit liittää tulostimen etupuolessa olevaan USB-porttiin USB-muistitikon.

1. Aseta USB-muistitikku laitteen etupuolessa sijaitsevaan USB-porttiin.
2. Valitse ohjauspaneelin näytöltä koskettamalla **Tulosta valokuvia**.
3. Voit tarkastella kuvia valitsemalla tulostimen ohjauspaneelista **Näytä ja tulosta**.
4. Valitse tulostimen näytöstä haluamasi valokuva ja kosketa **Jatka**.
5. Vieritä ylös- tai alaspäin ja valitse tulostettavien valokuvien määrä.
6. Voit muokata valittuja valokuvia koskettamalla  (**Muokkaa**) -vaihtoehtoa. Voit kiertää ja rajata valokuvaa tai säätää kuvan kirkkautta.
7. Voit esikatsella valittua valokuvaa valitsemalla **Valmis** ja koskettamalla **Jatka**. Voit halutessasi säätää asettelua tai paperityyppiä valitsemalla  (**Asetukset**) ja koskettamalla sitten haluttua asetusta.
8. Aloita tulostaminen valitsemalla **Tulosta**.

Tulostaaksesi passikuvia USB-muistitikulta

Voit luoda passikuvia liittämällä USB-muistitikon tulostimeen.

1. Aseta USB-muistitikku laitteen etupuolessa sijaitsevaan USB-porttiin.
2. Valitse ohjauspaneelin näytöltä koskettamalla **Tulosta valokuvia**.
3. Valitse ohjauspaneelin näytöltä koskettamalla **Passikuvat** ja valitse sen jälkeen passikuvan koko ja asettelu.
4. Valitse tulostimen näytöstä haluamasi valokuva ja kosketa **Jatka**.
5. Vieritä ylös- tai alaspäin ja valitse tulostettavien valokuvien määrä.
6. Voit muokata valittuja valokuvia koskettamalla  (**Muokkaa**) -vaihtoehtoa. Voit kiertää ja rajata valokuvaa tai säätää kuvan kirkkautta.
7. Esikatsela valittua valokuvaa koskettamalla **Jatka**.
8. Aloita tulostaminen valitsemalla **Tulosta**.

Tulostaminen erikoiskokoiselle tai mukautetulle paperikoolle

Jos ohjelma tukee erikoiskokoisia papereita, määritä koko ohjelmassa ennen asiakirjan tulostamista. Jos ohjelma ei tue tätä, määritä koko tulostinohjaimessa. Kun aiemmin luotuja asiakirjoja tulostetaan erikoiskokoiselle paperille, asiakirja saattaa olla tarpeen muotoilla uudelleen.

Mukautettujen kokojen määrittäminen: (Windows)

1. Valitse tietokoneen käyttöjärjestelmän mukaan jokin seuraavista vaihtoehdoista:
 - **Windows 10:** Napsauta Windowsin **Start (Aloitus)**-valikkoa, napsauta **All apps (Kaikki sovellukset)**, valitse **Windows System (Windows-järjestelmä)** ja napsauta sitten **Devices (Laitteet)** ja valitse **Devices and printers (Laitteet ja tulostimet) Related settings (Liitännäisasetukset)**-valikosta. Valitse tulostimen nimi ja valitse **Print server properties (Tulostinpalvelimen asetukset)**.
 - **Windows 8.1 ja Windows 8:** Avaa Charms-palkki osoittamalla tai napauttamalla näytön oikeaa yläkulmaa. Napsauta **Asetukset**-kuvaketta, napsauta tai napauta **Ohjauspaneeli** ja sitten napsauta tai napauta **Näytä laitteet ja tulostimet**. Valitse tulostimen nimi ja valitse **Tulostinpalvelimen asetukset**.
 - **Windows 7:** Valitse Windowsin **Käynnistä**-valikosta **Laitteet ja tulostimet**. Valitse tulostimen nimi ja valitse **Tulostinpalvelimen asetukset**.
 - **Windows Vista:** Valitse Windowsin **Käynnistä**-valikosta **Ohjauspaneeli** ja sitten **Tulostimet**. Napsauta hiiren kakkospainikkeella tyhjää kohtaa **Tulostimet**-ikkunassa ja valitse **Palvelimen ominaisuudet**.
 - **Windows XP:** Valitse Windowsin **Käynnistä**-valikosta **Ohjauspaneeli** ja sitten **Tulostimet ja faksit**. Valitse **Tiedosto**-valikosta **Palvelimen ominaisuudet**.
2. Valitse **Luo uusi lomake** -valintaruutu.
3. Anna mukautetun paperikoon nimi.
4. Anna mukautetun paperikoon mitat kohdassa **Lomakkeen kuvaus (mitat)**.
5. Valitse **Tallenna lomake** ja sitten **Sulje**.

Mukautettujen kokojen määrittäminen: (OS X)

1. Valitse tietokoneen käyttöjärjestelmän mukaan jokin seuraavista vaihtoehdoista:
 - Valitse ohjelmistosovelluksen **File (Tiedosto)** -valikosta **Page Setup (Sivun asetukset)** ja varmista, että haluamasi tulostin on valittu **Format For (Muokkaus kohteelle)** -ponnahdusikkunassa.
 - Valitse ohjelmistosovelluksen **File (Tiedosto)** -valikosta **Print (Tulosta)** ja varmista, että haluamasi tulostin on valittu.
 2. Valitse **Paper Size (Paperikoko)** -ponnahdusvalikosta **Manage Custom Sizes (Hallitse mukautettuja kokoja)**.
-
-  **HUOMAUTUS:** Jos et näe näitä vaihtoehtoja **Print (Tulosta)** -valintaikkunassa, osoita **Printer (Tulostin)** -ponnahdusvalikon vieressä olevaa ilmoituskolmiota tai valitse **Show Details (Näytä tiedot)**.
3. Valitse näytön vasemmasta laidasta **+**, kaksoisosoita kohtaa **Untitled (Nimetön)** ja kirjoita uuden erikoiskoon nimi.

4. Kirjoita paperin mitat **Width** (Leveys)- ja **Height** (Korkeus) -kohtiin. Määritä sitten marginaalit, jos haluat muokata niitä.
5. Valitse **OK**.

Tulostaminen erikoiskokoiselle tai mukautetulle paperikoolle: (Windows)



HUOMAUTUS: Jos halutaan tulostaa erikoiskokoiselle paperille, koko on määritettävä tulostuspalvelimen asetuksissa.

1. Aseta syöttölokeroon haluamaasi paperia. Lisätietoja on kohdassa [Paperin lisääminen](#).
2. Valitse sovellusohjelman **Tiedosto**-valikosta **Tulosta**.
3. Varmista, että tulostin on valittuna.
4. Napsauta painiketta, joka avaa **Ominaisuudet**-valintaikkunan.

Painikkeen nimi voi olla eri sovelluksissa erilainen, esimerkiksi **Ominaisuudet**, **Asetukset**, **Tulostinasetukset**, **Tulostimen ominaisuudet**, **Tulostin** tai **Määrittelyt**.



HUOMAUTUS: Jos haluat määrittää tulostusasetukset kaikkia tulostustöitä varten, tee muutokset HP-ohjelmistossa. Lisätietoja HP-ohjelmistosta on kohdassa [Tulostimen hallintatyökalut](#).

5. Valitse **Asettelu**- tai **Paperi/Laatu**-välilehdellä **Lisäasetukset**.
6. Valitse mukautettu koko **Paperi/tulostus**-alueen **Paperikoko**-pudotusvalikosta.



HUOMAUTUS: Jos vaihdat paperikokoa, tarkista, että syöttölokeroon lisätään oikean kokoista paperia ja aseta tulostimen ohjauspaneelin paperiasetus kokoa vastaavaksi.

7. Valitse muut haluamasi tulostusasetukset ja sitten **OK**.
8. Aloita tulostus valitsemalla **Tulosta** tai **OK**.

Tulostaminen erikoiskokoiselle tai mukautetulle paperikoolle: (OS X)

Jos halutaan tulostaa erikoiskokoiselle paperille, koko on määritettävä HP-ohjelmistossa.

1. Aseta syöttölokeroon haluamaasi paperia.
2. Luo uusi mukautettu paperikoko.
 - a. Avaa ohjelma, josta haluat tulostaa ja napsauta **Tiedosto**. Valitse sitten **Tulosta**.
 - b. Varmista, että oikea tulostin on valittuna.
 - c. Valitse **Paper Size** (Paperikoko) -ponnahdusvalikossa **Manage Custom Sizes** (Hallinnoi muokattuja kokoja).

Jos vaihtoehtoa ei näy Print (Tulosta) -valintaikkunassa, valitse **Show Details** (Näytä tiedot).
 - d. Napsauta **+**, ja valitse uusi kohde luettelosta ja kirjoita mukautetun paperikoon nimi.
 - e. Syötä mukautetun paperin korkeus ja leveys.
 - f. Osoita **Valmis** tai **OK** ja osoita sitten **Tallenna**.
3. Luo mukautettu tulostettava paperikoko.
 - a. Valitse sovellusohjelman **Tiedosto**-valikosta **Tulosta**.
 - b. Varmista, että tulostin on valittuna.

- c. Valitse **Paper Size** (Paperikoko) -ponnahdusvalikosta luomasi mukautetun paperikoon nimi.
- d. Valitse muut tarvittavat tulostusasetukset ja napsauta sitten **Tulosta**.

Tulostaminen arkin molemmille puolille (kaksipuolinen tulostus)

Tulostaminen arkin molemmille puolille: (Windows)

1. Lisää paperia syöttölokeroon. Lisätietoja on kohdassa [Paperin lisääminen](#).
2. Valitse ohjelmistossa **Tulosta**.
3. Varmista, että tulostin on valittuna.
4. Napsauta painiketta, joka avaa **Ominaisuudet**-valintaikkunan.

Painikkeen nimi voi olla eri sovelluksissa erilainen, esimerkiksi **Ominaisuudet**, **Asetukset**, **Tulostinasetukset**, **Tulostin ominaisuudet**, **Tulostin** tai **Määritykset**.



HUOMAUTUS: Jos haluat määrittää tulostusasetukset kaikkia tulostustöitä varten, tee muutokset HP-ohjelmistossa. Lisätietoja HP-ohjelmistosta on kohdassa [Tulostimen hallintatyökalut](#).

5. Valitse **Printing Shortcut** (Tulostuksen pikavalinta) -välilehdeltä vaihtoehto **Two-sided (Duplex) Printing** (Kaksipuolinen tulostus).

Voit muuttaa muita tulostusasetuksia napsauttamalla muita välilehtiä.

Lisävihjeitä tulostusasetuksista on kohdassa [Tulostusvinkkejä](#).



HUOMAUTUS: Jos vaihdat paperikokoa, tarkista, että syöttölokeroon lisätään oikean kokoista paperia ja aseta tulostimen ohjauspaneelin paperiasetus kokoa vastaavaksi.

6. Sulje **Ominaisuudet**-valintaikkuna valitsemalla **OK**.
7. Aloita tulostus valitsemalla **Tulosta** tai **OK**.

Tulostaminen paperin molemmille puolille (OS X)

1. Valitse ohjelman **Tiedosto**-valikosta **Tulosta**.
2. Valitse Tulostus-ikkunassa ponnahdusvalikosta **Asettelu**.
3. Valitse haluamasi sidontamalli kaksipuolisille sivuille ja napsauta sitten **Tulosta**.

Mobiililaitteilta tulostaminen

Mobiililaitteilta tulostaminen

Voit tulostaa asiakirjoja ja valokuvia suoraan mobiililaitteistasi, mukaan lukien iOS, Android, Windows Mobile, Chromebook ja Amazon Kindle.

Mobiililaitteilta tulostaminen

1. Varmista, että tulostin on kytketty samaan verkkoon kuin mobiililaitteesi.
2. Tulostamisen ottaminen käyttöön mobiililaitteessasi:
 - **iOS:** Käytä **Jako**-valikon **Tulosta**-vaihtoehtoa. iOS AirPrint on asennettu valmiiksi, joten erillistä määrittystä ei tarvita.

 **HUOMAUTUS:** Laitteissa, joissa on iOS 4.2 tai uudempi, on AirPrint asennettu valmiiksi.

- **Android:** Siirry Google Play -kauppaan sekä lataa ja ota käyttöön HP Print Service -liitännäinen (tuki useimmissa Android-laitteissa).

 **HUOMAUTUS:** HP Print Service -liitännäinen tukee laitteita, joissa on Android 4.4 tai uudempi. Laitteista, joissa on Android 4.3 tai aikaisempi, voidaan tulostaa käyttämällä HP ePrint -sovellusta, joka on saatavissa Google Play -kaupasta.

- **Windows Mobile:** Valitse **Tulosta Laite**-valikosta. Ohjelmisto on asennettu valmiiksi, joten erillistä määrittystä ei tarvita.

 **HUOMAUTUS:** Jos tulostintasi ei näy luettelossa, saattaa olla tarpeen asentaa se kerran käyttämällä ohjattua **Lisää tulostinasennusohjelmaa**.

- **Chromebook:** Lataa ja asenna **HP Print for Chrome** -sovellus Chrome-verkkokaupasta, jotta voit käyttää sekä Wi-Fi- että USB-tulostamista.
- **Amazon Kindle Fire HD9 ja HDX:** Kun valitset ensimmäisen kerran **Tulosta** laitteessasi, HP Print Service -liitännäinen ladataan automaattisesti, jotta mobiilitulostus onnistuisi.

 **HUOMAUTUS:** Lisätietoja tulostamisesta mobiililaitteilta on osoitteessa www.hp.com/go/mobileprinting. Jos maassasi tai omalla alueellasi tai kielelläsi ei ole saatavilla verkkosivuston paikallista versiota, sinut saatetaan ohjata toisen maan tai alueen verkkosivustolle tai toisenkielisellev sivustolle.

3. Varmista, että paperilokerossa oleva paperi vastaa tulostimen paperiasetuksia (katso lisätietoja kohdasta [Paperin lisääminen](#)). Kun lisätyn paperin koko määritetään tulostimeen oikein, mobiililaitte pystyy tunnistamaan tulostettavan paperikoon.

Tulostusominaisuuksien ja vianmäärityksen tietojen käyttäminen mobiililaitteista

HP All-in-One Printer Remote -sovelluksen avulla voit määrittää ja käyttää HP-tulostinta asiakirjojen tulostamiseen, skannaamiseen, tallentamiseen ja jakamiseen miltei mistä tahansa. Sovellus voi myös antaa tietoja tulostimen tilasta, tehdä ylläpitotoimia, tilata alkuperäisiä HP-tulostustarvikkeita, tunnistaa ja ratkaista tulostimen virhetiloja ja hakea vianmääritysapua ja tukea HP:lta.

HP All-in-One Printer Remote -sovellusta tukevat seuraavat käyttöjärjestelmät: iOS, Android ja Windows Mobile. Asenna se App Storesta tai Google Play -kaupasta ja laajenna tulostimesi käyttömahdollisuuksia.

 **HUOMAUTUS:** Jotkut ominaisuudet eivät ole käytettävissä kaikissa tulostinmalleissa. Toistaiseksi HP All-in-One Printer Remote -sovellus ei välttämättä ole saatavilla kaikilla kielillä. Lisätietoja on osoitteessa <http://www.hp.com/support>.

Tulostusvinkkejä

Tulostimen ohjaimessa valittuja ohjelmistoasetuksia käytetään vain tulostettaessa, niitä ei käytetä kopioitaessa tai skannattaessa.

Asiakirjat voidaan tulostaa paperin molemmille puolille. Lisätietoja on kohdassa [Tulostaminen arkin molemmille puolille \(kaksipuolinen tulostus\)](#).

Musteeseen liittyviä vihjeitä

- Jos tulostuslaatu on epätydyttävä, katso lisätietoja kohdasta [Tulostusongelmat](#).
- Käytä alkuperäisiä HP:n kasetteja.

Alkuperäiset HP:n kasetit on suunniteltu ja testattu HP:n tulostimia ja papereita varten, ja niiden avulla saavutat laadukkaan lopputuloksen joka kerta.



HUOMAUTUS: HP ei voi taata muiden valmistajien tarvikkeiden laatua tai luotettavuutta. Muiden kuin HP:n valmistamien tarvikkeiden käyttämisestä aiheutuvat huolto- tai korjaustoimet eivät kuulu laitteen takuun piiriin.

Jos olet mielestäsi hankkinut aidon HP-kasetin, käy osoitteessa www.hp.com/go/anticounterfeit.

- Aseta sekä musta kasetti että värikasetti oikein paikalleen.
Lisätietoja on kohdassa [Mustekasettien vaihtaminen](#).
- Varmista, että mustetta on tarpeeksi, tarkistamalla kasettien arvioidut mustetasot.
Lisätietoja on kohdassa [Arvioitujen mustetasojen tarkastaminen](#).



HUOMAUTUS: Mustetaso varoitukset ja ilmaisimet antavat vain arvioita suunnittelua varten. Kun osoitin näyttää, että muste on vähissä, sinun kannattaa harkita vaihtokasetin hankkimista mahdollisten tulostusviivästysten välttämiseksi. Vaihda mustekasetti vasta, kun laite kehottaa sinua tekemään niin.

- Sammuta tulostin aina -painikkeesta (Virta), jotta tulostin voi suojata suuttimet.

Paperin latausvihjeitä

Lisätietoja on kohdassa [Paperin lisääminen](#).

- Varmista, että paperi on ladattu syöttölokeroon oikein ja valitse oikea paperikoko- ja tyyppi. Kun lisää paperia syöttölokeroon, sinua pyydetään valitsemaan paperikoko ja -tyyppi.
- Lisää paperipino (ei vain yhtä arkkiä). Kaikkien pinossa olevien arkkiä on oltava samankokoisia ja -tyyppisiä, jotta tukoksia ei tulisi.
- Lisää paperi tulostuspuoli alaspäin.
- Varmista, että paperi on tasaisesti syöttölokerossa eivätkä paperin reunat ole taittuneet tai revenneet.
- Liu'uta syöttölokeron paperinohjaimet tiiviisti paperipinon reunoja vasten. Varmista, että paperinohjaimet eivät taivuta lokerossa olevaa paperia.
- Siirrä syöttölokeron paperin pituusohjainta niin, että se on tiiviisti paperipinon reunaa vasten. Varmista, että paperinohjain ei taivuta lokerossa olevaa paperia.

Tulostimen asetuksia koskevia vihjeitä: (Windows)

- Voit muuttaa tulostuksen oletusasetuksia napsauttamalla HP-tulostinohjelmistossa **Tulosta, skanna** & **faksa** ja sitten **Määritä asetukset**.

Lisätietoja HP-tulostimen ohjelmiston avaamisesta on kohdassa [HP-tulostinohjelmiston avaaminen \(Windows\)](#).

- Valitse arkille tulostettavien sivujen määrä tulostinohjaimen **Asettelu**-välilehdellä valitsemalla **Sivuja arkillä**-valikosta sopiva vaihtoehto.
- Valitse **Asettelu** -välilehdeltä sopiva vaihtoehto kohdasta **Kuvan suunta** vaihtaaksesi kuvan suuntaa.

- Jos haluat nähdä lisää tulostusasetuksia tulostinohjaimen **Asettelu-** tai **Paperi/laatu** -välilehdellä, napsauta **Lisäasetukset**-painiketta ja avaa **Lisävaihtoehdot**-valintaikkuna.



HUOMAUTUS: Esikatselu **Asettelu**-välilehdellä ei vastaa **Sivuja arkilla-**, **Kirjanen-** tai **Sivun reunat-**valikosta valitsemaasi vaihtoehtoa.

- **Tulosta harmaasävyinä:** Mahdollistaa mustavalkoisen asiakirjan tulostamisen käyttäen vain mustaa mustetta. Valitse **Vain mustaa mustetta** ja napsauta sitten **OK**-painiketta.
 - **Useita sivuja arkilla -asettelu:** Auttaa määrittämään sivujen järjestyksen, jos tulostat asiakirjan enemmän kuin kaksi sivua per arkki.
 - **Reunaton tulostus:** Valitse tämä toiminto, jos haluat tulostaa valokuvat ilman reunoja. Kaikki paperityypit eivät tue tätä ominaisuutta. Jos **Tulostusmateriaali**-pudotusvalikosta valittu paperityyppi ei tue reunatonta tulostusta, näet vaihtoehdon vieressä hälytyskuvakkeen.
 - **Säilytä asettelu:** Tämä toiminto toimii vain kaksipuolisessa tulostuksessa. Jos kuva on suurempi kuin tulostusalue, valitse tämä toiminto sivun sisällön skaalaamiseksi pienempiin marginaaleihin sopivaksi, jotta ylimääräisiä sivuja ei tulostu.
 - **HP Real Life Technologies:** Tämän ominaisuuden avulla voit tasoittaa ja terävöittää kuvia ja grafiikkaa paremman tulostuslaadun saamiseksi.
 - **Vihko:** Sallii monisivuisen asiakirjan tulostamisen vihkona. Se asettaa kaksi sivua jokaisen arkin kummallekin puolelle. Arkki voidaan sitten taittaa vihkoksi puoleen paperikokoon. Valitse luettelosta sidontamenetelmä ja napsauta sitten **OK**.
 - **Vihko-VasenSidonta:** Sidontapuoli on vasemmalla puolella vihkoksi taittamisen jälkeen. Valitse vaihtoehto, jos lukutapasi on vasemmalta oikealle.
 - **Vihko-OikeaSidonta:** Sidontapuoli on oikealla puolella vihkoksi taittamisen jälkeen. Valitse vaihtoehto, jos lukutapasi on oikealta vasemmalle.
 - **Sivun reunukset:** Sallii reunuksien lisäämiseen sivuihin, jos tulostat asiakirjan niin, että yhdelle arkille tulee kaksi sivua tai enemmän.
- Voit säästää asetusten määrittämiseen kuluvaan aikaan käyttämällä tulostuksen pikavalintaa. Tulostuksen pikavalinnassa on tallennettuna asetusrivot, jotka sopivat tietynlaiseen työhön, joten saat kaikki asetukset käyttöön yhdellä napsautuksella.

Pääset käyttämään sitä avaamalla **Tulostuksen pikavalinta** -välilehden ja valitsemalla yhden pikavalinnoista. Napsauta sitten **OK**.

Jos haluat lisätä tulostukselle uuden pikavalinnan, toimi seuraavasti: kun olet määrittänyt asetukset, napsauta **Tallenna nimellä** ja anna nimi. Napsauta sen jälkeen **OK**.

Voit poistaa pikavalinnan valitsemalla sen ja valitsemalla sitten **Poista**.



HUOMAUTUS: Et voi poistaa tulostuksen oletuspikavalintoja.

Tulostimen asetuksia koskevia vihjeitä: (OS X)

- Valitse Tulostus-ikkunassa tulostimeen lisätyn paperin koko avattavasta **Paperikoko**-valikosta.
- Valitse Tulostus-ikkunan **Paperityyppi/laatu**-ponnahdusvalikko ja valitse oikea paperityyppi ja paperin laatu.



4 Kopioiminen ja skannaaminen

- [Kopioiminen](#)
- [Skannaaminen](#)
- [Kopiointi- ja skannausvihjeitä](#)

Kopioiminen

Asiakirjan tai ID-kortin kopioiminen

1. Varmista, että tulostimen syöttölokerossa on paperia. Lisätietoja on kohdassa [Paperin lisääminen](#).
2. Aseta alkuperäiskappale tulostuspuoli alaspäin skannerin lasille tai tulostuspuoli ylöspäin asiakirjansyöttölaitteeseen.
3. Valitse tulostimen ohjauspaneelissa **Kopioiminen**.
4. Valitse **Asiakirja** tai **ID-kortti**.
5. Valitse kopioiden määrä selaamalla vasemmalle tai oikealle, tai tee muita asetuksia.

 **VIHJE:** Jos haluat tallentaa asetukset oletusarvoiksi tulevia töitä varten, kosketa  (**Kopiointiasetukset**), ja kosketa sen jälkeen **Save Current Settings** (Tallenna nykyiset asetukset).

6. Valitse **Käynnistä, Musta** tai **Käynnistä, Väri**.

Skannaaminen

Voit skannata esimerkiksi asiakirjoja ja valokuvia ja lähettää ne eri kohteisiin, kuten sähköpostiin tai tietokoneella sijaitsevaan kansioon.

Kun skannaat asiakirjoja käyttämällä HP-tulostinohjelmistoa, voit skannata sellaiseen muotoon, että tiedostosta voidaan suorittaa hakuja ja sitä voidaan muokata.

Kun skannaat reunattomia alkuperäiskappaleita, käytä asiakirjansyöttölaitteen sijaan skannerin lasia.

 **HUOMAUTUS:** Jotkin skannaustoiminnot ovat käytettävissä vasta HP-tulostinohjelmiston asennuksen jälkeen.

 **VIHJE:** Jos sinulla ongelmia skannaamisessa, katso lisätietoja kohdasta [Skannausongelmat](#).

- [Tietokoneeseen skannaaminen](#)
- [Skannaaminen muistilaitteeseen](#)
- [Skannaa sähköpostiin](#)
- [Skannaus Webscan-toimintoa käyttämällä](#)
- [Asiakirjojen skannaaminen muokattavana tekstinä](#)
- [Uuden skannauksen pikavalinnan luominen \(Windows\)](#)
- [Skannausasetusten muuttaminen \(Windows\)](#)

Tietokoneeseen skannaaminen

Asenna HP:n suosittelemat tulostinohjelmistot ennen tietokoneelle skannaamista. Tulostimen ja tietokoneen tulee olla liitettynä ja käynnissä.

Lisäksi Windows-tietokoneissa tulostinohjelmiston on oltava käynnissä ennen skannausta.

HP:n tulostinohjelmistolla voit skannata asiakirjoja muokattavaksi tekstiksi. Lisätietoja on kohdassa [Asiakirjojen skannaaminen muokattavana tekstinä](#).

Alkuperäiskappaleen skannaaminen tulostimen ohjauspaneelista tietokoneeseen

Varmista että tulostin on yhdistettynä tietokoneeseen ennen skannauksen aloittamista.

1. Aseta alkuperäiskappale tulostuspuoli alaspäin skannerin lasille tai tulostuspuoli ylöspäin asiakirjansyöttölaiteeseen.
2. Valitse tulostimen ohjauspaneelista **Skannaaminen** ja valitse sitten **Tietokone**.
3. Valitse tietokoneesi nimi.
4. Valitse **Skannaa**.

Skannaus tietokoneelle -toiminnon ottaminen käyttöön: (Windows)

Jos tulostin on liitetty tietokoneeseen USB -liitännällä, mahdollisuus skannata tietokoneelle on aktivoitu oletusarvoisesti eikä sitä voi ottaa pois käytöstä.

Jos tulostin on liitetty verkkoon ja haluat palauttaa käytöstä poistetun toiminnon, toimi seuraavien ohjeiden mukaisesti.

1. Avaa HP-tulostinohjelmisto. Lisätietoja on kohdassa [HP-tulostinohjelmiston avaaminen \(Windows\)](#).
2. Siirry osioon **Skannaaminen**.
3. Valitse **Hallitse tietokoneelle skannausta**.
4. Valitse **Ota käyttöön**.

Skannaus tietokoneelle -toiminnon ottaminen käyttöön: (OS X)

Skannaus tietokoneelle -toiminto on oletusarvoisesti käytössä. Jos toiminto on poistettu käytöstä, voit palauttaa sen käyttöön noudattamalla näitä ohjeita.

1. Avaa HP Utility -apuohjelma.



HUOMAUTUS: HP Utility sijaitsee **Sovellukset**-kansion **HP**-kansiossa.

2. Valitse **Skannausasetukset**-kohdasta **Skannaa tietokoneelle**.
3. Tarkista, että **Ota käyttöön skannaus tietokoneelle** on valittuna.

Asiakirjan tai valokuvan skannaaminen tiedostoon (Windows)

1. Aseta alkuperäiskappale tulostuspuoli alaspäin skannerin lasille tai tulostuspuoli ylöspäin asiakirjansyöttölaiteeseen.
2. Avaa HP-tulostinohjelmisto. Lisätietoja on kohdassa [HP-tulostinohjelmiston avaaminen \(Windows\)](#).
3. Valitse tulostinohjelmistossa **Skannaa asiakirja tai valokuva**.
4. Valitse haluamasi skannaustyyppi ja napsauta **Skannaaminen**.

- Tallenna asiakirja (tai valokuva) PDF-tiedostona valitsemalla **Tallenna PDF:nä** .
- Tallenna valokuva (tai asiakirja) kuvatiedostona valitsemalla **Tallenna JPEG:nä** .



HUOMAUTUS: Aloitusnäytössä voit tarkastella ja muokata perusasetuksia. Voit tarkastella ja muokata yksityiskohtaisia asetuksia napsauttamalla **Lisää** -linkkiä skannausvalintaikkunan oikeassa yläkulmassa.

Lisätietoja on kohdassa [Skannausasetusten muuttaminen \(Windows\)](#).

Jos **Näytä katseluohjelma skannauksen jälkeen** on valittu, voit muokata skannattua kuvaa esikatselunäkymässä.

Alkuperäiskappaleen skannaaminen HP-tulostinohjelmistosta (OS X)

1. Avaa HP Scan -ohjelma.
HP Scan -työkalu sijaitsee kiintolevyaseman juuressa, ja sen hakemistopolku on **Ohjelmat/HP**.
2. Valitse haluamasi skannausprofiili.
3. Napsauta **Scan (Skannaa)**.

Skannaaminen muistilaitteeseen

Tulostimen ohjauspaneelista voi skannata suoraan USB-muistitikulle ilman tietokonetta tai HP-tulostinohjelmistoa.



HUOMIO: Älä irrota muistitikkuja tulostimen USB-portista silloin, kun tulostin käyttää tikulla olevia tietoja. Tikun irrottaminen liian aikaisin saattaa vahingoittaa sille tallennettuja tiedostoja. Kun USB-portin merkkivalo lakkaa vilkkumasta, USB-muistitikun voi poistaa turvallisesti.



HUOMAUTUS: Tulostin ei tue salattuja USB-muistitikkuja.

Voit myös käyttää HP:n tulostinohjelmistoa asiakirjojen skannaamiseen muokattavaksi tekstiksi. Lisätietoja on kohdassa [Asiakirjojen skannaaminen muokattavana tekstinä](#).

Alkuperäisen skannaaminen tulostimen ohjauspaneelista muistilaitteelle

1. Aseta alkuperäiskappale tulostuspuoli alaspäin skannerin lasille tai tulostuspuoli ylöspäin asiakirjansyöttölaitteeseen.
2. Liitä USB-muistitikku.
3. Valitse **Skannaa kohteeseen Tallennuslaitteen valinnat** -ikkunasta (automaattinen ponnahdusikkuna).
4. Tee tarvittaessa muutoksia skannausasetuksiin.
5. Kosketa **Al. skannaus** .

Skannaa sähköpostiin

Skannaus sähköpostiin -sovelluksen avulla voit nopeasti skannata valokuvia ja asiakirjoja ja lähettää ne valitsemillesi vastaanottajille suoraan HP All-in-One -tulostimesta. Voit määrittää sähköpostiosoitteesi, kirjautua tileillesi PIN-koodeilla ja skannata sitten asiakirjasi ja lähettää ne sähköpostitse.

Tässä osassa käsitellään seuraavia aiheita:

- [Skannaa sähköpostiin -toiminnon käyttöönotto](#)
- [Asiakirjan tai valokuvan skannaaminen sähköpostiin](#)
- [Tiliasetusten muuttaminen](#)

Skannaa sähköpostiin -toiminnon käyttöönotto

1. Ota Verkkopalvelut käyttöön tulostimessa. Lisätietoja on kohdassa [Verkkopalveluiden aloittaminen](#).
2. Kosketa aloitusnäytössä **Apps** (Sovellukset), ja kosketa sen jälkeen **Scan-to-Email** (Skannaa sähköpostiin) -sovellusta.
3. Valitse **Tervetuloa**-näytöstä **Jatka**.
4. Valitse **Sähköposti** -laatikko, syötä sähköpostiosoitteesi ja valitse **Valmis**.
5. Valitse **Jatka**.
6. Antamaasi sähköpostiosoitteeseen lähetetään PIN-koodi. Valitse **Jatka**.
7. Valitse **PIN**, anna PIN-koodisi ja valitse **Valmis**.
8. Valitse **Tallenna sähköposti** tai **Automaattinen kirjautuminen** sen mukaan, haluatko tulostimen tallentavan kirjautumistietosi.
9. Valitse skannaustyyppi koskettamalla **Valokuva** tai **Asiakirja**.
10. Valokuvat: valitse skannausasetukset ja kosketa **Jatka**.
Asiakirjat: jatka seuraavaan vaiheeseen.
11. Tarkista sähköpostitiedot ja valitse **Jatka**.
12. Valitse **Skannaa sähköpostiin**.
13. Kun skannaus on suoritettu, valitse **OK**. Jos haluat lähettää toisen sähköpostiviestin, valitse **Kyllä**, tai lopeta valitsemalla **Ei**.

Asiakirjan tai valokuvan skannaaminen sähköpostiin

Voit skannata sähköpostiin joko tulostimen ohjainpaneelista tai käyttämällä HP tulostusohjelmistoa tietokoneella.

Asiakirjan tai valokuvan skannaaminen sähköpostiin ohjauspaneelista

1. Aseta alkuperäiskappale tulostuspuoli alaspäin skannerin lasille tai tulostuspuoli ylöspäin asiakirjansyöttölaitteeseen.
 2. Kosketa aloitusnäytössä **Apps** (Sovellukset), ja kosketa sen jälkeen **Scan-to-Email** (Skannaa sähköpostiin) -sovellusta.
 3. Valitse ohjauspaneelista haluamasi tili ja kosketa **Jatka**.
-
-  **HUOMAUTUS:** Jos sinulla ei ole tiliä, valitse **Tiliäni ei ole luettelossa**. Saat pyynnön antaa sähköpostiosoitteesi PIN-koodin lähettämistä varten.
-
4. Anna tarvittaessa PIN-koodi.
 5. Valitse skannaustyyppi koskettamalla **Valokuva** tai **Asiakirja**.
 6. Valokuvat: valitse skannausasetukset ja kosketa **Jatka**.
Asiakirjat: jatka seuraavaan vaiheeseen.
 7. Jos haluat lisätä tai poistaa vastaanottajia, valitse **Muokkaa vastaanottajia** ja valitse lopuksi **Valmis**.
 8. Tarkista sähköpostitiedot ja valitse **Jatka**.

9. Kosketa **Skannaa sähköpostiin**.
10. Kun skannaus on suoritettu, valitse **OK**. Jos haluat lähettää toisen sähköpostiviestin, valitse **Kyllä**, tai lopeta valitsemalla **Ei**.

Asiakirjan tai valokuvan skannaaminen sähköpostiin HP:n tulostinohjelmistosta (Windows)

1. Aseta alkuperäiskappale tulostuspuoli alaspäin skannerin lasille tai tulostuspuoli ylöspäin asiakirjansyöttölaitteeseen.
2. Avaa HP-tulostinohjelmisto. Lisätietoja on kohdassa [HP-tulostinohjelmiston avaaminen \(Windows\)](#).
3. Valitse tulostinohjelmistossa **Skannaa asiakirja tai valokuva**.
4. Valitse skannauksen tyyppi ja valitse **Skannaaminen**.

Avaa sähköpostiohjelma niin, että skannattu tiedosto on liitteenä valitsemalla **Lähetä sähköpostitse PDF:nä** tai **Lähetä sähköpostitse JPEG:nä**.



HUOMAUTUS: Aloitusnäytössä voit tarkastella ja muokata perusasetuksia. Voit tarkastella ja muokata yksityiskohtaisia asetuksia napsauttamalla **Lisää** -linkkiä skannausvalintaikkunan oikeassa yläkulmassa.

Lisätietoja on kohdassa [Skannausasetusten muuttaminen \(Windows\)](#).

Jos **Näytä katseluohjelma skannauksen jälkeen** on valittu, voit muokata skannattua kuvaa esikatselunäytössä.

Tiliasetusten muuttaminen

1. Kosketa aloitusnäytössä **Apps** (Sovellukset), ja kosketa sen jälkeen **Scan-to-Email** (Skannaa sähköpostiin) -sovellusta.
2. Valitse tili, jota haluat muuttaa, ja kosketa **Muokkaa**.
3. Valitse muutettava asetusta ja noudata näyttöön tulevia ohjeita.
 - Automaattinen sisäänkirjautuminen
 - Sähköpostin tallentaminen
 - Poistaminen luettelosta
 - PIN-koodin vaihtaminen
 - Tilin poistaminen

Skannaus Webscan-toimintoa käyttämällä

Verkkoskannaus on sisäisen verkkopalvelimen toiminto, jonka avulla voi skannata valokuvia ja asiakirjoja tulostimesta tietokoneelle verkkoselaimen kautta.

Toiminto on käytettävissä, vaikka et olisi asentanut tulostinohjelmistoa tietokoneeseen.

Lisätietoja on kohdassa [Sisäinen verkkopalvelin](#).



HUOMAUTUS: Verkkoskannaus on oletusarvoisesti poissa käytöstä. Toiminnon voi ottaa käyttöön sisäisestä verkkopalvelimesta.

Jos et pysty avaamaan Verkkoskannausta sisäisessä verkkopalvelimessa, verkkosi järjestelmänvalvoja on saattanut poistaa sen käytöstä. Saat lisätietoja verkonvalvojalta tai verkon määrittäneeltä henkilöltä.

Verkkoskannaus-toiminnon ottaminen käyttöön

1. Avaa sisäinen verkkopalvelin. Lisätietoja on kohdassa [Sisäinen verkkopalvelin](#).
2. Valitse **Asetukset** -välilehti.
3. Valitse **Suojaus**-osiossa **Järjestelmänvalvojan asetukset**.
4. Ota Verkkoskannaus käyttöön valitsemalla **Verkkoskannaus**.
5. Valitse **Käytä**.

Skannaus Webscan-toiminnon avulla

Verkkoskannaus-toiminnossa voi käsitellä skannauksen perusasetuksia. Jos haluat käyttää skannauksen lisäominaisuuksia tai -toiminnallisuuksia, skannaus on tehtävä HP-tulostinohjelmiston kautta.

1. Aseta alkuperäiskappale tulostuspuoli alaspäin skannerin lasille tai tulostuspuoli ylöspäin asiakirjansyöttölaitteeseen.
2. Avaa sisäinen verkkopalvelin. Lisätietoja on kohdassa [Sisäinen verkkopalvelin](#).
3. Valitse **Skannaaminen** -välilehti.
4. Valitse vasemmasta paneelista **Verkkoskannaus**, muuta haluamiasi asetuksia ja valitse sitten **AL skannaus** .



VIHJE: Jos haluat skannata asiakirjat muokattavaan tekstimuotoon, sinun täytyy asentaa HP:n tulostinohjelmisto. Lisätietoja on kohdassa [Asiakirjojen skannaaminen muokattavana tekstinä](#).

Asiakirjojen skannaaminen muokattavana tekstinä

Voit skannata asiakirjoja HP-ohjelmiston avulla muotoon, joka tukee haku-, kopiointi-, liimaus- ja muokkaustoimintoja. Tällä tavoin käyttäjä voi muokata kirjoitettuja, lehtileikkeitä ja lukuisia muita asiakirjoja.

- [Asiakirjojen skannaaminen muokattavaksi tekstiksi](#)
- [Ohjeita asiakirjojen skannaamiseen muokattavana tekstinä](#)

Asiakirjojen skannaaminen muokattavaksi tekstiksi

Kun skannaat asiakirjoja muokattavaan tekstimuotoon, noudata seuraavia ohjeita.

Asiakirjan skannaaminen muokattavaksi tekstiksi (Windows)

Voit skannata erityyppisiä tulostettuja asiakirjoja muotoon, johon voit tehdä hakuja ja jota voit muokata.

Jos **Tallenna muokattavana tekstinä (OCR)** ei ole käytettävissä olevien skannausvaihtoehtojen luettelossa, sinun on asennettava ohjelmisto uudelleen ja valittava kyseinen vaihtoehto.

1. Aseta alkuperäiskappale tulostuspuoli alaspäin skannerin lasille tai tulostuspuoli ylöspäin asiakirjansyöttölaitteeseen.
2. Avaa HP-tulostinohjelmisto. Lisätietoja on kohdassa [HP-tulostinohjelmiston avaaminen \(Windows\)](#).
3. Valitse tulostinohjelmistossa **Skanna asiakirja tai valokuva** .
4. Valitse **Tallenna muokattavana tekstinä (OCR)** ja napsauta **Skannaaminen** .



HUOMAUTUS: Aloitusnäytössä voit tarkastella ja muokata perusasetuksia. Voit tarkastella ja muokata yksityiskohtaisia asetuksia napsauttamalla **Lisää** -linkkiä skannausvalintaikkunan oikeassa yläkulmassa.

Lisätietoja on kohdassa [Skannausasetusten muuttaminen \(Windows\)](#).

Jos **Näytä katseluohjelma skannauksen jälkeen** on valittu, voit muokata skannattua kuvaa esikatselunäkymässä.

Asiakirjojen skannaaminen muokattavaksi tekstiksi (OS X)

1. Aseta alkuperäiskappale tulostuspuoli alaspäin skannerin lasille tai tulostuspuoli ylöspäin asiakirjansyöttölaitteeseen.
2. Avaa HP Scan -ohjelma.
HP Scan -työkalu sijaitsee kiintolevyaseman juuressa, ja sen hakemistopolku on **Sovellukset/HP**.
3. Valitse **Scan** (Skannaa). Näyttöön aukeaa valintaikkuna, jossa pyydetään varmistamaan skannauslaite ja skannausasetukset.
4. Suorita skannaus loppuun noudattamalla näyttöön tulevia ohjeita.
5. Kun kaikki sivut on skannattu, valitse **File** (Tiedosto) -valikosta **Save** (Tallenna). Näyttöön tulee Save (Tallenna) -valintaikkuna.
6. Valitse tyypiksi muokattava teksti.

Jos haluat...	Toimi näiden ohjeiden mukaisesti
Poimia vain tekstin ilman alkuperäisen asiakirjan muotoilua	Valitse TXT Muoto -ponnahdusikkunasta.
Poimia tekstin ja osan alkuperäisen asiakirjan muotoilusta	Valitse RTF Muoto -ponnahdusikkunasta.
Poimi teksti ja tee siitä haettava PDF Reader -ohjelmassa	Valitse Haettava PDF Muoto -ponnahdusikkunasta.

7. Valitse **Save** (Tallenna).

Ohjeita asiakirjojen skannaamiseen muokattavana tekstinä

Seuraavien ohjeiden avulla voit varmistaa, että ohjelmisto muuntaa asiakirjasi oikein.

- **Varmista, että skannerin lasi tai asiakirjansyöttölaitteen ikkuna on puhdas.**
Tahrat ja pöly skannerin lasilla tai asiakirjan syöttölaitteen ikkunassa voi estää ohjelmistoa muuntamasta asiakirjaa muokattavaksi tekstiksi.

- **Varmista, että asiakirja on ladattu oikein.**

Lisää alkuperäiskappale oikein ja varmista, että se ei ole vinossa.

- **Varmista, että asiakirjan teksti on selkeää.**

Asiakirjan muuntaminen muokattavaksi tekstiksi onnistuu, kun alkuperäiskappale on selkeä ja hyvälaatuinen.

Seuraavat syyt saattavat estää ohjelmistoa muuntamasta asiakirjaa oikein:

- Alkuperäiskappaleen teksti on heikkoa tai asiakirja on rypistynyt.
- Teksti on liian pientä.
- Asiakirjan rakenne on liian monimutkainen.

- Teksti on liian tiheävälisä. Esimerkiksi jos teksti, jota ohjelmisto muuntaa, sisältää puuttuvia tai toisiinsa liittyneitä merkkejä, yhdistelmä "rn" saattaa muuntua merkiksi "m".
- Teksti on värillisellä taustalla. Värilliset taustat saattavat aiheuttaa etualalla olevien kuvien liiallisen sekoittumisen.

- **Valitse oikea profiili.**

Varmista, että valitset pikavalinnan tai esiasetuksen, joka sallii skannauksen muokattavaksi tekstiksi. Nämä toiminnot käyttävät skannausasetuksia, jotka tuottavat mahdollisimman laadukkaita optisen tekstintunnistuksen (OCR) skannaustuloksia.

Windows: Valitse joko **Muokattava teksti (OCR)**- tai **Tallenna PDF-tiedostona** -pikavalinta.

OS X: Käytä **Documents with Text** (Tekstiasiakirjat) -esiasetusta.

- **Tallenna tiedosto oikeassa muodossa.**

Jos haluat poimia asiakirjasta vain tekstin ilman alkuperäisen asiakirjan muotoiluja, valitse muodoksi tavallinen teksti, kuten **Teksti (.txt)** tai **TXT**.

Jos haluat poimia tekstin ja osan alkuperäisen asiakirjan muotoilusta, valitse Rich Text -muoto, kuten **Rich Text (.rtf)** tai **RTF** tai haettava PDF-muoto, kuten **Haettava PDF (.pdf)** tai **Haettava PDF** .

Uuden skannauksen pikavalinnan luominen (Windows)

Voit tehdä skannauksesta helpompaa luomalla oman skannauksen pikavalintasi. Saattaa olla, että haluat esimerkiksi skannata ja tallentaa valokuvia säännöllisesti PNG-muodossa JPEG-muodon sijaan.

1. Aseta alkuperäiskappale tulostuspuoli alaspäin skannerin lasille tai tulostuspuoli ylöspäin asiakirjansyöttölaiteeseen.
2. Avaa HP-tulostinohjelmisto. Lisätietoja on kohdassa [HP-tulostinohjelmiston avaaminen \(Windows\)](#).
3. Valitse tulostinohjelmistossa **Skannaa asiakirja tai valokuva** .
4. Valitse **Luo uusi skannauksen pikavalinta** .
5. Anna kuvaava nimi, valitse olemassa oleva pikavalinta, johon uusi pikavalinta perustuu, ja napsauta **Luo** .

Jos haluat esimerkiksi luoda uuden pikavalinnan valokuvia varten, valitse joko **Tallenna JPEG:nä** tai **Lähetä sähköpostitse JPEG:nä** . Tällöin saat käyttöösi vaihtoehdot, joka liittyvät kuvien kanssa työskentelyyn skannauksen aikana.

6. Muuta uuden pikavalinnan asetuksia tarpeidesi mukaan ja napsauta sitten pikavalinnan oikealta puolelta tallennuskuvaketta.



HUOMAUTUS: Aloitusnäytössä voit tarkastella ja muokata perusasetuksia. Voit tarkastella ja muokata yksityiskohtaisia asetuksia napsauttamalla **Lisää** -linkkiä skannausvalintaikkunan oikeassa yläkulmassa.

Lisätietoja on kohdassa [Skannausasetusten muuttaminen \(Windows\)](#).

Skannausasetusten muuttaminen (Windows)

Voit muuttaa skannausasetuksia joko kertaluonteisesti tai tallentaa muutokset ja käyttää niitä pysyvästi. Skannausasetuksia ovat esimerkiksi sivukoko ja sivun suunta, skannaustarkkuus, kontrasti ja tallennettujen skannausten kansion sijainti.

1. Aseta alkuperäiskappale tulostuspuoli alaspäin skannerin lasille tai tulostuspuoli ylöspäin asiakirjansyöttölaitteeseen.
2. Avaa HP-tulostinohjelmisto. Lisätietoja on kohdassa [HP-tulostinohjelmiston avaaminen \(Windows\)](#).
3. Valitse tulostinohjelmistossa **Skannaa asiakirja tai valokuva** .
4. Napsauta HP Scan -valintaikkunan oikeasta yläkulmasta **Lisää** -linkkiä.
Yksityiskohtainen asetussivusto tulee näkyviin oikealle. Vasemmassa sarakkeessa on yhteenveto kunkin osion nykyisistä asetuksista. Oikeassa sarakkeessa voit muuttaa korostetun osion asetuksia.
5. Jos haluat tarkastella osion asetuksia, napsauta yksityiskohtaisen asetussivuston vasemmasta reunasta kutakin osiota.
Useimpia asetuksia on mahdollista tarkastella ja muuttaa pudotusvalikoissa.
Joissakin asetuksissa on enemmän joustavuutta, sillä ne näyttävät uuden valikon. Kyseisten asetusten oikealla puolella näkyy + (plusmerkki). Tässä valikossa tehdyt muutokset on hyväksyttävä tai peruutettava, jotta voit palata yksityiskohtaiseen asetussivustoon.
6. Kun olet lopettanut asetusten muokkaamisen, tee jokin seuraavista.
 - Valitse **Skannaaminen** . Pikavalintaan tehdyt muutokset pyydetään tallentamaan tai hylkäämään skannauksen päätyttyä.
 - Napsauta pikakuvakkeen oikealla puolella olevaa tallennuskuvaketta. Se tallentaa muutokset pikatoimintoon seuraavaa käyttökertaa varten. Muussa tapauksessa muutokset vaikuttavat vain sillä hetkellä tehtävään skannaukseen. Napsauta sen jälkeen **Skannaaminen** .

[Lue verkosta lisää HP Scan Software -skannausohjelmiston käyttämisestä](#). Lue lisätietoja seuraavista toiminnoista:

- Skannausasetusten muokkaus, esimerkiksi kuvatiedostotyyppiin, skannaustarkkuuden ja kontrastitasojen, määrittäminen.
- Verkkokansioihin ja pilvipalveluun skannaaminen.
- Kuvien esikatselu ja säätäminen ennen skannausta.

Kopiointi- ja skannausvihjeitä

Seuraavassa on vihjeitä, joiden avulla kopiointi ja skannaaminen onnistuvat.

- Pidä lasi ja asiakirjakannen tausta puhtaina. Skanneri tulkitsee kaiken lasin pinnalla havaitun osaksi kuvaa.
- Aseta alkuperäinen asiakirja tulostuspuoli alaspäin ja tasaa lasin vasemmassa takakulmassa olevan merkinnän kanssa.
- Jos haluat tehdä pienestä alkuperäiskappaleesta suuren tulosteen, skannaa alkuperäiskappale tietokoneeseen, suurena skannaustulosta skannausohjelmassa ja tulosta suurennettu kuva.
- Jos haluat säätää skannauksen kokoa, tyyppiä ja tarkkuutta tai tiedostotyyppiä, käynnistä skannaus tulostinohjelmistosta.
- Jotta tekstiä ei jäisi pois skannatessa ja teksti näkyisi oikein, varmista skannausohjelmassa, että kirkkaus on asetettu sopivaksi.
- Jos haluat skannata monisivuisen asiakirjan yhteen tiedostoon monen tiedoston sijaan, käynnistä skannaus tulostinohjelmisto -asetuksella sen sijaan, että valitsisit tulostimen näytöstä **Skannaaminen** -toiminnon.

5 Faksi

Voit lähettää ja vastaanottaa tulostimella fakseja ja värifakseja. Voit ajastaa faksin lähetettäväksi myöhemmin 24 tunnin sisällä ja lisätä puhelinluettelon yhteystietoja, joiden avulla voit lähettää fakseja nopeasti ja helposti usein käytettyihin numeroihin. Tulostimen ohjauspaneelista voi myös määrittää lukuisia lähetettävien faksien asetuksia, kuten tarkkuuden sekä vaalean ja tumman välisen kontrastin.



HUOMAUTUS: Ennen kuin aloitat faksien lähettämisen, varmista, että olet määrittänyt tulostimen faksiasetukset oikein. Voit varmistaa, että faksi on määritetty oikein, suorittamalla faksiasetusten testin tulostimen ohjauspaneelista.

- [Faksin lähettäminen](#)
- [Faksin vastaanottaminen](#)
- [Puhelinluettelon yhteystietojen määrittäminen](#)
- [Faksiasetusten muuttaminen](#)
- [Faksi- ja digitaalipuhelinpalvelut](#)
- [Fax on Voice over Internet Protocol](#)
- [Raporttien käyttäminen](#)
- [Faksin lisäasetukset](#)

Faksin lähettäminen

Faksin voi lähettää monin eri tavoin tilanteen tai käyttötarpeen mukaan.

- [Tavallisen faksin lähettäminen](#)
- [Tavallisen faksin lähettäminen tietokoneen avulla](#)
- [Faksin lähettäminen puhelimesta](#)
- [Faksin lähettäminen käyttämällä näyttövalintaa](#)
- [Faksin lähettäminen tulostimen muistin avulla](#)
- [Faksin lähettäminen useille vastaanottajille](#)
- [Faksin lähettäminen virheenkorjaustilassa](#)

Tavallisen faksin lähettäminen

Voit lähettää yksi- tai monisivuisia mustavalkoisia tai värillisiä fakseja helposti tulostimen ohjauspaneelista.



HUOMAUTUS: Lähetä yksisivuinen faksi laittamalla alkuperäinen asiakirja lasille. Lähetä monisivuinen faksi asiakirjan syöttölaitteen avulla.



HUOMAUTUS: Jos tarvitset tulostetun vahvistuksen siitä, että faksien lähettäminen onnistui, faksin lähettämisen vahvistamistoiminto on otettava käyttöön.

Tavallisen faksin lähettäminen tulostimen ohjauspaneelin kautta

1. Aseta alkuperäiskappale tulostuspuoli alaspäin skannerin lasille tai tulostuspuoli ylöspäin asiakirjansyöttölaitteeseen.
2. Valitse tulostimen ohjauspaneelissa **Faksi** .
3. Valitse **Lähetä**.
4. Anna faksinumero näppäimistöllä tai valitsemalla yhteystieto puhelinluettelosta.

 **VIHJE:** Voit lisätä faksinumeroon tauon koskettamalla *-painiketta toistuvasti, kunnes näytössä näkyy viiva (-).

5. Kosketa **Mustavalkoinen** tai **Väri** .

Jos tulostin tunnistaa asiakirjansyöttölaitteeseen ladatun alkuperäisasiakirjan, se lähettää asiakirjan syöttämäsi numeroon.

 **VIHJE:** Jos vastaanottaja ilmoittaa faksin laadun olevan heikko, voit yrittää muuttaa faksin tarkkuutta tai kontrastia.

Tavallisen faksin lähettäminen tietokoneen avulla

Asiakirjan voi skannata suoraan tietokoneelta tulostamatta sitä ensin.

Toiminnon käyttö edellyttää, että HP-tulostinohjelmisto on asennettu tietokoneelle, tulostin on yhdistetty toimivaan puhelinlinjaan ja faksitoiminto on määritetty ja toimii.

Normaalin faksin lähettäminen tietokoneelta: (Windows)

1. Avaa tietokoneessa asiakirja, jonka haluat faksata.
2. Valitse sovellusohjelman **Tiedosto**-valikosta **Tulosta**.
3. Valitse **Nimi**-luettelosta tulostin, jonka nimessä lukee "**faksi**".
4. Voit muuttaa asetuksia (esimerkiksi lähetetäänkö asiakirja mustavalkoisena vai värillisenä faksina) napsauttamalla painiketta, joka avaa **Ominaisuudet**-valintaikkunan. Painikkeen nimi voi olla eri sovelluksissa erilainen, esimerkiksi **Ominaisuudet**, **Asetukset**, **Tulostinasetukset**, **Tulostin** tai **Määritykset**.
5. Kun olet tehnyt asetuksiin muutokset, valitse **OK**.
6. Valitse **Tulosta** tai **OK**.
7. Anna vastaanottajan faksinumero ja muut tiedot, muuta tarvittaessa muita faksin asetuksia ja valitse sitten **Lähetä faksi**. Tulostin alkaa valita faksinumeroa ja faksaa asiakirjan.

Normaalin faksin lähettäminen tietokoneelta: (OS X)

1. Avaa tietokoneessa asiakirja, jonka haluat faksata.
2. Valitse ohjelman **Tiedosto**-valikosta **Tulosta**.
3. Valitse tulostin, jonka nimessä lukee "**fax**" (faksi).
4. Anna faksinumero tai sellainen yhteyshenkilö, jonka faksinumero on jo määritetty.
5. Kun faksitiedot on täytetty, valitse **Faksi**.

Faksin lähettäminen puhelimesta

Faksin voi lähettää käyttämällä sivupuhelinta. Näin vastaanottajan kanssa voi puhua ennen faksin lähettämistä.

Faksin lähettäminen sivupuhelimesta

1. Aseta alkuperäiskappale tulostuspuoli alaspäin skannerin lasille tai tulostuspuoli ylöspäin asiakirjansyöttölaitteeseen.
2. Valitse numero tulostimeen liitetyn puhelimen näppäimillä.

Jos vastaanottajan vastaa puhelimeen, kerro, että faksi saapuu hänen laitteeseensa, kun laitteesta kuuluu faksiääniä. Jos faksilaite vastaa soittoon, kuulet vastaanottavan faksilaitteen faksiääniä.

3. Valitse tulostimen ohjauspaneelissa **Faksi** .
4. Valitse **Lähetä**.
5. Kun olet valmis lähettämään faksin, paina **Mustavalkoinen** tai **Väri** .

Puhelin mykistyy faksin lähettämisen ajaksi. Jos haluat puhua vastaanottajan kanssa, odota puhelinta sulkematta, kunnes faksi on lähetetty. Jos et halua jatkaa puhumista, voit sulkea puhelimen heti, kun faksin lähetys alkaa.

Faksin lähettäminen käyttämällä näyttövalintaa



Kun lähetät faksin näyttövalinnan avulla, kuulet valintäänet, puhelinkehotteet ja muut äänet tulostimen kaiuttimien kautta. Näin voit vastata kehoitteisiin numerovalinnan aikana sekä valvoa numeron valintanopeutta.

 **VIHJE:** Jos käytät puhelukorttia etkä anna PIN-koodiasi tarpeeksi nopeasti, tulostin saattaa aloittaa faksiäänien lähettämisen liian aikaisin, minkä takia puhelukorttipalvelu ei tunnista PIN-koodiasi. Jos näin käy, lisää puhelinluetteloon yhteystieto, johon tallennat puhelukortin PIN-kodin.

 **HUOMAUTUS:** Varmista, että äänenvoimakkuus on säädetty riittävän suureksi kuullaksesi valintäänen.

Faksin lähettäminen tulostimen ohjauspaneelin näyttövalinnalla

1. Aseta alkuperäiskappale tulostuspuoli alaspäin skannerin lasille tai tulostuspuoli ylöspäin asiakirjansyöttölaitteeseen.
2. Valitse tulostimen ohjauspaneelissa **Faksi** .
3. Valitse **Lähetä**.
4. Kosketa **Mustavalkoinen** tai **Väri** .
5. Kun kuulet valintäänen, kirjoita numero tulostimen ohjauspaneelin näppäimistöllä.
6. Noudata näyttöön tulevia ohjeita.

 **VIHJE:** Jos käytät faksin lähettämiseen puhelukorttia ja puhelukortin PIN-koodi on tallennettu yhteystiedoksi puhelinluetteloon, kosketa  (**Puhelinluettelo**), kun sinua pyydetään antamaan PIN-koodi. Kosketa sen jälkeen  (**Yhteyshenkilö**) ja valitse puhelinluettelon yhteystieto, johon PIN-koodisi on tallennettu.

Faksi lähetetään, kun vastaanottava faksilaite vastaa.

Faksin lähettäminen tulostimen muistin avulla





Voit skannata mustavalkoisen faksin muistiin ja lähettää sen myöhemmin muistista. Toiminto on hyödyllinen, jos vastaanottajan faksinumero on varattu tai tilapäisesti pois käytöstä. Tulostin skannaa alkuperäiskappaleet muistiin ja lähettää ne saatuaan yhteyden vastaanottavaan faksilaitteeseen. Kun tulostin on skannannut sivut muistiin, voit poistaa alkuperäiskappaleet heti syöttölokerosta tai skannerin lasilta.



HUOMAUTUS: Muistista voi lähettää ainoastaan mustavalkoisen faksin.

Faksin lähettäminen tulostimen muistista

1. Tarkista, että **Skannaus- ja faksautapa** on käytössä.
 - a. Valitse tulostimen ohjauspaneelissa **Faksi**.
 - b. Kosketa ensin **Asetukset** ja sen jälkeen **Asetukset**.
 - c. Ota **Scan and Fax Method** (Skannaus- ja faksautapa) käyttöön koskettamalla sitä.
2. Aseta alkuperäiskappale asiakirjansyöttölaitteeseen tulostuspuoli ylöspäin.
3. Valitse tulostimen ohjauspaneelissa **Faksi**.
4. Valitse **Lähetä**.
5. Kirjoita faksinumero näppäimistöllä.

Vaihtoehtoisesti voit koskettaa  (**Puhelinluettelo**) ja sen jälkeen  (**Yhteyshenkilö**),  (**Ryhmä**) tai  (**Soittohistoria**), jos haluat käyttää numero- tai ryhmävalintaa.



6. Valitse **Lähetä faksi**.

Tulostin skannaa alkuperäiset asiakirjat muistiin ja lähettää ne, kun yhteys vastaanottavaan faksilaitteeseen on käytettävissä.

Faksin lähettäminen useille vastaanottajille

Faksin voi lähettää useille vastaanottajille käyttämällä vähintään kaksi yksittäistä yhteystietoa sisältävää yhteystietoryhmää.

Faksin lähettäminen useille vastaanottajille käyttämällä puhelinluettelon yhteystietoryhmää

1. Aseta alkuperäiskappale tulostuspuoli alaspäin skannerin lasille tai tulostuspuoli ylöspäin asiakirjansyöttölaitteeseen.
2. Valitse tulostimen ohjauspaneelissa **Faksi**.
3. Valitse **Lähetä**.
4. Kosketa  (**Puhelinluettelo**) ja sen jälkeen  (**Ryhmä**).
5. Valitse vastaanottavan ryhmän nimi.
6. Valitse **Lähetä faksi**.

Tulostin lähettää asiakirjan kaikkiin valitussa ryhmässä oleviin numeroihin.



VIHJE: Jos vastaanottaja ilmoittaa faksin laadun olevan heikko, voit yrittää muuttaa faksin tarkkuutta tai kontrastia.

Faksin lähettäminen virheenkorjaustilassa

Virheenkorjaustila (ECM) estää huonosta yhteydestä johtuvan tietojen katoamisen. Tässä tilassa tulostin havaitsee tiedonsiirron aikana tapahtuneet virheet ja pyytää automaattisesti lähettämään virheellisen osan uudelleen. Hyvillä puhelinlinjoilla tila ei vaikuta puhelunmaksuihin. Puhelinlaskut saattavat jopa pienentyä. Jos linjat ovat heikot, virheenkorjaustila pidentää lähetyksiaikoja ja kasvattaa vastaavasti puhelinlaskua, mutta lähettää tiedot luotettavasti. Oletusasetus on **Käytössä**. Poista tila käytöstä vain, jos sen käyttäminen kasvattaa puhelinlaskuja huomattavasti ja haluat valita pienemmän puhelinlaskun ja yhteyden heikomman laadun.

Jos poistat virheenkorjaustilan käytöstä, sillä on seuraavat vaikutukset:

- Käytöstäpoisto vaikuttaa lähetettyjen ja vastaanotettujen faksien laatuun ja siirtonopeuteen.
- **Nopeus** -asetuksen arvoksi tulee automaattisesti **Keskitaso**.
- Et voi enää lähettää tai vastaanottaa värillisiä fakseja.

Virheenkorjaustilan asetusten muuttaminen ohjauspaneelistä

1. Valitse tulostimen ohjauspaneelissa **Faksi**.
2. Valitse **Asetukset**.
3. Valitse **Asetukset**.
4. Vieritä kohtaan **Virheenkorjaustila** ja ota toiminto käyttöön tai poista se käytöstä kosketuksella.

Faksin vastaanottaminen

Voit vastaanottaa fakseja automaattisesti tai manuaalisesti. Jos poistat **Autom. vastaus** -asetuksen käytöstä, joudut vastaanottamaan faksit manuaalisesti. Jos otat **Autom. vastaus** -asetuksen käyttöön (oletusasetus), tulostin vastaa saapuviin puheluihin automaattisesti ja vastaanottaa faksit **Soittoa ennen vastausta** -asetuksessa määritetyn hälytyksien määrän jälkeen. (**Soittoa ennen vastausta** -oletusasetus on viisi hälytystä.)

Jos vastaanotat Legal-kokoisen tai suuremman faksin eikä tulostinta ole määritetty käyttämään Legal-kokoista paperia, tulostin pienentää faksia siten, että se mahtuu lokerossa olevalle paperille. Jos olet poistanut **Automaattinen pienennys** -ominaisuuden käytöstä, tulostin tulostaa faksin kahdelle sivulle.



HUOMAUTUS: Jos olet faksin saapuessa kopioimassa asiakirjaa, faksi tallennetaan tulostimen muistiin kopioinnin ajaksi.

- [Faksin vastaanottaminen manuaalisesti](#)
- [Faksien varmuuskopion määrittäminen](#)
- [Vastaanotettujen faksien uudelleentulostaminen muistista](#)
- [Faksien lähettäminen edelleen toiseen numeroon](#)
- [Tulevien faksien automaattinen pienentäminen](#)
- [Faksinumeroiden estäminen](#)

Faksin vastaanottaminen manuaalisesti

Kun puhut puhelimesta, keskustelukumppanisi voi lähettää sinulle faksin puhelun aikana. Voit nostaa kuulokkeen puhuaksesi tai kuunnellaksesi faksiäänä.

Fakseja voi vastaanottaa manuaalisesti puhelimesta, joka on liitetty suoraan tulostimen 2-EXT -porttiin.

Faksin vastaanottaminen manuaalisesti

1. Varmista, että tulostimeen on kytketty virta ja että ensisijaisessa lokerossa on paperia.
2. Poista alkuperäiskappaleet asiakirjansyöttölaitteen lokerosta.
3. Määritä **Soittoa ennen vastausta** -asetukseksi suuri luku, jotta ehdit vastata saapuvaan puheluun ennen tulostinta. Vaihtoehtoisesti voit poistaa **Autom. vastaus** -asetuksen käytöstä, jolloin tulostin ei vastaa puheluihin automaattisesti.
4. Jos puhut puhelimesta vastaanottajan kanssa, pyydä häntä painamaan oman faksilaitteensa **Käynnistä** -painiketta.
5. Toimi seuraavasti, kun kuulet faksin merkkiäänänen lähettävästä faksilaitteesta.
 - a. Kosketa tulostimen ohjauspaneelin näytöstä **Faksi** , valitse **Lähetä ja vastaanota** ja sitten **Vastaanota nyt**.
 - b. Kun tulostin aloittaa faksin vastaanottamisen, voit asettaa kuulokkeen paikalleen tai pitää linjan auki. Puhelinlinja on hiljainen faksin siirron ajan.

Faksien varmuuskopion määrittäminen

Käyttötarpeidesi ja suojausvaatimusten mukaan voit asettaa tulostimen tallentamaan kaikki vastaanotetut faksit tai vain ne faksit, jotka on vastaanotettu tulostimen ollessa virhetilassa. Voit myös määrittää, ettei tulostin tallenna mitään fakseja.

Faksien varmuuskopion määrittäminen tulostimen ohjauspaneelista

1. Valitse tulostimen ohjauspaneelissa **Faksi** .
2. Valitse **Asetukset** .
3. Valitse **Asetukset** .
4. Valitse **Faksien varmuuskopio**.
5. Valitse vaadittava asetus:

Käytössä

Oletusasetus. Kun **Faksien varmuuskopio on Käytössä** , tulostin tallentaa kaikki vastaanotetut faksit muistiin. Voit tulostaa uudelleen enintään 30 viimeksi tulostettua fakssia, jos ne ovat edelleen muistissa.

HUOMAUTUS: Kun tulostimen muisti alkaa loppua, tulostin korvaa vanhimmat tulostetut faksit vastaanottaessaan uusia fakseja. Jos muisti täyttyy tulostamattomista fakseista, tulostin ei enää vastaa saapuviin faksipuheluihin.

HUOMAUTUS: Jos vastaanotettava faksi on liian suuri, esimerkiksi paljon yksityiskohtia sisältävän värivalokuvan vuoksi, faksi ei ehkä tallennu muistiin muistirajoitusten vuoksi.

Vain virhetilanteessa

Tulostin tallentaa faksit muistiin vain sellaisessa virhetilanteessa, joka estää faksien tulostamisen (esimerkiksi tilanne, jossa tulostimesta on paperi loppu). Tulostin tallentaa saapuvia fakseja muistiin niin kauan, kunnes muisti täyttyy. (Jos muisti täyttyy, tulostin ei enää vastaa saapuviin faksipuheluihin.) Kun virhetilanne on korjattu, tulostin tulostaa muistiin tallennetut faksit automaattisesti ja poistaa ne sitten muistista.

Ei käytössä

Fakseja ei tallenneta muistiin missään tilanteessa. **Faksien varmuuskopio** -asetuksen voi poistaa esimerkiksi turvallisuussyistä käytöstä. Jos tulostin kohtaa virhetilanteen, joka estää sitä tulostamasta fakseja (esimerkiksi paperin loppuminen), tulostin ei enää vastaa saapuviin faksipuheluihin.

Vastaanotettujen faksien uudelleentulostaminen muistista

Vastaanotetut faksit, joita ei tulosteta, tallennetaan muistiin.



HUOMAUTUS: Kun muisti tulee täyteen, tulostin ei voi vastaanottaa uutta faksia ennen kuin tulostat tai poistat fakseja muistista. Toisinaan kaikki faksit on poistettava muistista turvallisuussyistä tai yksityisyyden suojan vuoksi.

Voit tulostaa uudelleen jopa 30 hiljattain tulostettua faksia, jos ne ovat vielä laitteen muistissa. Voit esimerkiksi tulostaa faksin uudelleen, jos olet hävittänyt aikaisemman tulosteen.

Muistissa olevien faksien tulostaminen uudelleen tulostimen ohjauspaneelista

1. Varmista, että tulostimen päälokerossa on paperia. Lisätietoja on kohdassa [Paperin lisääminen](#).
2. Valitse tulostimen ohjauspaneelissa **Faksi**.
3. Valitse **Tulosta uud.**

Faksit tulostetaan päinvastaisessa järjestyksessä kuin ne vastaanotettiin, eli viimeksi vastaanotettu faksi tulostuu ensin ja niin edelleen.

4. Kosketa **Received Fax List** (Vastaanotetut faksit).
5. Valitse faksi koskettamalla sitä ja kosketa sen jälkeen **Tulosta**.

Jos haluat lopettaa muistissa olevien faksien uudelleentulostamisen, kosketa **X** (Peruuta).

Faksien lähettäminen edelleen toiseen numeroon

Voit määrittää tulostimen välittämään faksit edelleen toiseen faksinumeroon. Kaikki faksit välitetään mustavalkoisina, vaikka ne olisi alunperin lähetty värillisinä.

HP suosittelee tarkistamaan, että numero, johon faksi välitetään, on toimiva faksinumero. Tarkista lähettämällä testifaksi, että faksilaite pystyy vastaanottamaan välittämäsi faksit.

Faksien edelleenlähettäminen tulostimen ohjauspaneelin avulla

1. Valitse tulostimen ohjauspaneelissa **Faksi**.
2. Valitse **Asetukset**.
3. Valitse **Asetukset**.
4. Valitse **Faksin edelleenlähetys**.
5. Valitse **Käytössä (Tulosta ja edelleenlähetä)**, jos haluat tulostaa ja lähettää faksin edelleen, tai **Käytössä (Edelleenlähetä)**, jos haluat lähettää faksin edelleen.



HUOMAUTUS: Jos tulostin ei pysty edelleenlähettämään faksia määritettyyn faksinumeroon (jos kyseinen laite ei esimerkiksi ole päällä), tulostin tulostaa faksin. Jos tulostin on määritetty tulostamaan virheraportit vastaanotetuista fakseista, se tulostaa myös virheraportin.

6. Anna pyydettäessä numero faksilaitteelle, joka vastaanottaa edelleenlähetetyt faksit. Valitse sitten **Valmis**. Anna vaaditut tiedot kaikissa seuraavissa kehotteissa: aloituspäivämäärä ja -aika, lopetuspäivämäärä ja -aika.
7. Faksien edelleenlähettäminen on toiminnassa. Vahvista koskettamalla **OK**.

Jos tulostimesta katkeaa virta, kun faksien edelleenlähettäminen on käytössä, tulostin tallentaa faksien edelleenlähettämisasetuksen ja faksinumeron. Kun tulostimessa on jälleen virta, faksien edelleenlähettämisasetus on yhä **Käytössä**.



HUOMAUTUS: Voit peruuttaa faksien edelleenlähettämisen valitsemalla **Ei käytössä Faksien edelleenlähettäminen** -valikosta.

Tulevien faksien automaattinen pienentäminen

Automaattinen pienennys -asetuksella määritetään, miten tulostin käsittelee vastaanotettavaa faksia, joka on liian suuri lisätyn paperin kokoon nähden. Asetus on oletusarvoisesti käytössä, joten laite pienentää tulevan faksin sopimaan yhdelle sivulle, jos se on mahdollista. Jos asetusta ei ole käytössä, tiedot, jotka eivät sovi ensimmäiselle sivulle, tulostetaan toiselle sivulle. **Automaattinen pienennys** on hyödyllinen toiminto, jos vastaanotetaan isompi kuin A4-/Letter-kokoinen faksi mutta syöttölokerossa on A4-/Letter-kokoista paperia.

Automaattisen pienentämisen määrittäminen tulostimen ohjauspaneelista

1. Valitse tulostimen ohjauspaneelissa **Faksi**.
2. Valitse **Asetukset**.
3. Valitse **Asetukset**.
4. Vieritä kohtaan **Automaattinen pienennys** ja ota toiminto käyttöön tai poista se käytöstä kosketuksella.

Faksinumeroiden estäminen

Jos hankit puhelynyhtiöltäsi soittajan tunnistuspalvelun, voit estää tietyt faksinumerot, jolloin tulostin ei vastaanota kyseisistä numeroista saapuvia fakseja. Kun tulostin vastaanottaa saapuvan faksipuhelun, se vertaa numeroa estettyjen roskafaksinumeroiden luetteloon ja selvittää, tuleeko puhelu estää. Jos numero on estettyjen faksinumeroiden luettelossa, faksia ei vastaanoteta. (Estettävien faksinumeroiden enimmäismäärä vaihtelee mallin mukaan.)



HUOMAUTUS: Toimintoa ei tueta kaikissa maissa tai kaikilla alueilla. Jos toimintoa ei tueta maassasi tai alueellasi, **Roskafaksin esto** ei näy **Asetukset** -valikossa.



HUOMAUTUS: Jos soittajatunnusluetteloon ei ole lisätty puhelinnumeroita, laite olettaa, että et ole tilannut soittajatunnuspalvelua.

Voit estää tietyt faksinumerot lisäämällä ne roskafaksiluetteloon, sallia numerot poistamalla ne roskafaksiluettelosta sekä tulostaa estettyjen roskafaksinumeroiden luettelon.

Numeron lisääminen roskafaksiluetteloon

1. Valitse tulostimen ohjauspaneelissa **Faksi**.
2. Valitse **Asetukset**.
3. Valitse **Asetukset**.
4. Kosketa **Roskafaksin esto**.

5. Valitse + (plus-merkki).
6. Tee jokin seuraavista toimista.
 - Jos haluat valita estettävän numeron puheluhistorialuettelosta, valitse  (**Soittohistoria**).
 - Anna faksinumero manuaalisesti ja valitse **Lisää**.



HUOMAUTUS: Varmista, että kirjoitat näytössä näkyvän faksinumeron etkä vastaanotetun faksin ylätunnisteessa näkyvää numeroa, sillä nämä numerot eivät välttämättä ole samat.

Numeroiden poistaminen roskafaksiluettelosta

Jos et enää halua estää faksinumeroa, voit poistaa numeron roskafaksiluettelosta.

1. Valitse tulostimen ohjauspaneelissa **Faksi** .
2. Valitse **Asetukset** .
3. Valitse **Asetukset** .
4. Kosketa **Roskafaksin esto** .
5. Valitse poistettava numero ja valitse sitten **Poista**.

Roskafaksiluettelon tulostaminen

1. Valitse tulostimen ohjauspaneelissa **Faksi** .
2. Kosketa **Asetukset** ja sitten **Raportit** .
3. Valitse **Faksiraporttien tulostaminen** .
4. Valitse **Roskafaksiraportti**.
5. Aloita tulostaminen valitsemalla **Tulosta**.

Puhelinluettelon yhteystietojen määrittäminen

Voit määrittää usein käytetyt faksinumerot yhteystiedoiksi puhelinluettelo. Näin voit valita kyseiset numerot nopeasti tulostimen ohjauspaneelin avulla.





VIHJE: Tulostimen ohjauspaneelin lisäksi voit luoda ja käsitellä puhelinluettelon yhteystietoja myös tietokoneella olevilla työkaluilla, kuten käyttämällä HP:n tulostinohjelmistoa tai tulostimen EWS-palvelua. Lisätietoja on kohdassa [Tulostimen hallintatyökalut](#).

- [Yhteystiedon lisääminen puhelinluettelo ja sen muokkaaminen](#)
- [Yhteystietoryhmän lisääminen puhelinluettelo ja sen muokkaaminen](#)
- [Puhelinluettelon yhteystietojen poistaminen](#)
- [Puhelinluettelon yhteyshenkilöluettelon tulostaminen](#)

Yhteystiedon lisääminen puhelinluettelo ja sen muokkaaminen

Voit tallentaa faksinumeroita yhteystiedoiksi puhelinluettelo.

Puhelinluettelon yhteystietojen määrittäminen



1. Valitse tulostimen ohjauspaneelissa **Faksi** .
2. Valitse **Lähetä**.
3. Kosketa  (**Puhelinluettelo**), ja sitten  (**Yhteyshenkilö**).
4. Lisää yhteystieto valitsemalla  (**plus-merkki**).
5. Kosketa **Nimi**, kirjoita puhelinluettelon yhteyshenkilön nimi ja kosketa sen jälkeen **Valmis** .
6. Kosketa **Faksinumero**, syötä yhteyshenkilön faksinumero ja kosketa sen jälkeen **Valmis** .



HUOMAUTUS: Kun numero valitaan numeronäppäimillä, tauot tai muut tarvittavat numerot, kuten maakoodit, PBX-järjestelmän ulkopuolisten numeroiden tunnuskodit (tavallisesti 9 tai 0) tai kaukopuheluiden etunumerot, on myös annettava.

7. Valitse **Lisää**.

Puhelinluettelon yhteystietojen muuttaminen

1. Valitse tulostimen ohjauspaneelissa **Faksi** .
2. Valitse **Lähetä**.
3. Kosketa  (**Puhelinluettelo**) ja sitten  (**Yhteyshenkilö**).
4. Muokkaa yhteystietoa valitsemalla  (**Muokkaa**).
5. Valitse muokattava yhteystieto.
6. Kosketa **Nimi**, muokkaa yhteystiedon nimeä ja valitse sitten **Valmis** .
7. Kosketa **Faksinumero**, muokkaa yhteystiedon faksinumeroa ja valitse sitten **Valmis** .



HUOMAUTUS: Kun numero valitaan numeronäppäimillä, tauot tai muut tarvittavat numerot, kuten maakoodit, PBX-järjestelmän ulkopuolisten numeroiden tunnuskodit (tavallisesti 9 tai 0) tai kaukopuheluiden etunumerot, on myös annettava.

8. Valitse **Valmis** .



Yhteystietoryhmän lisääminen puhelinluetteloon ja sen muokkaaminen

Voit tallentaa faksinumeroryhmiä puhelinluettelon yhteystietoryhmiä.

Puhelinluettelon yhteystietoryhmien määrittäminen







HUOMAUTUS: Ennen yhteystietoryhmän luomista puhelinluettelo on luotava vähintään yksi yhteystieto.

1. Valitse tulostimen ohjauspaneelissa **Faksi** .
2. Valitse **Lähetä**.
3. Kosketa  (**Puhelinluettelo**) ja sitten  (**Ryhmä**).
4. Lisää ryhmä valitsemalla  (**plus-merkki**).
5. Kosketa **Nimi**, kirjoita ryhmän nimi ja valitse sitten **Valmis** .



6. Kosketa **Jäsenten määrä**, valitse ryhmään lisättävät yhteystiedot ja kosketa **Valitse**.
7. Valitse **Luo**.

Puhelinluettelon yhteystietoryhmän muuttaminen

1. Valitse tulostimen ohjauspaneelissa **Faksi** .
2. Valitse **Lähetä**.
3. Kosketa  (**Puhelinluettelo**) ja sitten  (**Ryhmä**).
4. Jos haluat muokata ryhmää, valitse  (**Muokkaa**).
5. Valitse muokattava yhteystietoryhmä.
6. Kosketa **Nimi**, muokkaa yhteystietoryhmän nimeä ja valitse sitten **Valmis** .
7. Kosketa **Jäsenten määrä**.
8. Jos haluat lisätä ryhmään yhteystiedon, kosketa  (**plus-merkki**). Kosketa yhteys henkilön nimeä ja kosketa sen jälkeen **Valitse**.
Jos haluat poistaa ryhmästä jonkin yhteystiedon, voit poistaa valinnan koskettamalla sitä.
9. Valitse **Valmis** .

Puhelinluettelon yhteystietojen poistaminen

Puhelinluettelon yhteystietoja ja yhteystietoryhmiä voi poistaa.

1. Valitse tulostimen ohjauspaneelissa **Faksi** .
2. Valitse **Lähetä**.
3. Kosketa  (**Puhelinluettelo**) ja sitten  (**Yhteys henkilö**).
4. Valitse  (**Muokkaa**).
5. Valitse poistettava yhteystieto.
6. Valitse **Poista**.
7. Vahvista valinta koskettamalla **Kyllä**.

Puhelinluettelon yhteys henkilöluettelon tulostaminen

Yhteystietoluettelon voi tulostaa.

1. Aseta syöttölokeroon paperia. Lisätietoja on kohdassa [Paperin lisääminen](#).
2. Valitse tulostimen ohjauspaneelissa **Faksi** .
3. Kosketa **Asetukset** ja sitten **Raportit** .
4. Valitse **Faksiraporttien tulostaminen** .
5. Valitse **Tulosta puh.luett..**

Faksiasetusten muuttaminen

Kun olet tehnyt kaikki tulostimen mukana toimitetun aloitusoppaan vaiheet, voit muuttaa alkuasetuksia tai määrittää faksin muita asetuksia seuraavien ohjeiden mukaan.

- [Faksin ylätunnisteen määrittäminen](#)
- [Vastaustilan määrittäminen \(automaattinen vastaaminen\)](#)
- [Vastaamista edeltävien hälytysten lukumäärän määrittäminen](#)
- [Soittoäänien muuttaminen \(erottuva soittoääni\)](#)
- [Numeron valintatyyppin määrittäminen](#)
- [Uudelleenvalinta-asetusten määrittäminen](#)
- [Faksin nopeuden määrittäminen](#)
- [Faksin äänenvoimakkuuden määrittäminen](#)

Faksin ylätunnisteen määrittäminen

Jokaisen lähettämäsi faksin yläreunaan tulostetaan ylätunniste, jossa on nimesi ja faksinumerosi. HP suosittelee, että määrität faksin ylätunnisteen HP:n tulostinohjelmiston avulla. Voit määrittää faksin ylätunnisteen myös tulostimen ohjauspaneelista seuraavien ohjeiden avulla.



HUOMAUTUS: Joissakin maissa tai joillakin alueilla laki edellyttää faksin ylätunnistetietojen käyttöä.

Faksin ylätunnisteen määrittäminen tai muuttaminen

1. Valitse tulostimen ohjauspaneelissa **Faksi** .
2. Kosketa **Asetukset** ja sitten **Asetukset** .
3. Valitse **Faksin ylätunniste**.
4. Kirjoita oma tai yrityksesi nimi ja valitse sitten **Valmis** .
5. Kirjoita faksinumerosi ja valitse sitten **Valmis** .

Vastaustilan määrittäminen (automaattinen vastaaminen)

Vastaustila määrittää, vastaako tulostin saapuviin puheluihin vai ei.

- Ota **Autom. vastaus** -asetus käyttöön, jos haluat tulostimen vastaavan fakseihin **automaattisesti**. Tulostin vastaa kaikkiin saapuviin puheluihin ja fakseihin.
- Poista **Autom. vastaus** -asetus käytöstä, jos haluat vastaanottaa faksit **manuaalisesti**. Sinun täytyy vastata itse faksipuheluihin. Muussa tapauksessa tulostin ei voi vastaanottaa fakseja.

Vastaustilan määrittäminen

1. Valitse tulostimen ohjauspaneelissa **Faksi** .
2. Kosketa **Asetukset** ja sitten **Asetukset** .
3. Ota asetus käyttöön tai poista se käytöstä koskettamalla **Autom. vastaus** .

Toimintoa voi käyttää myös painamalla aloitusnäytön  (**Fax Status**) -painiketta.

Vastaamista edeltävien hälytysten lukumäärän määrittäminen

Ottamalla käyttöön **Autom. vastaus** -asetuksen, voit määrittää, kuinka monen soiton jälkeen saapuvaan puheluun vastataan automaattisesti.

Soittoa ennen vastausta -asetus on tärkeä, jos puhelinvastaaja on samassa puhelinlinjassa kuin tulostin, sillä puhelinvastaajan kannattaa antaa vastata puheluun ennen tulostinta. Tulostimeen määritetyn vastaamista edeltävien hälytysten määrän tulee olla suurempi kuin puhelinvastaajaan määritetyn hälytysten määrän.

Voit esimerkiksi määrittää puhelinvastaajaan pienen hälytysten määrän ja tulostimeen suurimman mahdollisen hälytysten määrän. (Hälytysten enimmäismäärä vaihtelee maittain ja alueittain.) Tällöin vastaaja vastaa puheluun ja tulostin tarkkailee puhelinlinjaa. Jos tulostin havaitsee faksiääniä, se vastaanottaa faksin. Jos kyseessä on äänipuhelu, puhelinvastaaja nauhoittaa viestin.

Vastaamista edeltävien hälytysten lukumäärän määrittäminen

1. Valitse tulostimen ohjauspaneelissa **Faksi** .
2. Kosketa **Asetukset** ja sitten **Asetukset** .
3. Kosketa **Soittoa ennen vastausta** .
4. Valitse soittoäänten määrä koskettamalla tätä.
5. Valitse **Valmis** .

Soittoäänien muuttaminen (erottuva soittoääni)

Monet puhelinyhtiöt tarjoavat asiakkailleen erottuvat soittoäänit mahdollistavan palvelun, jolla yhteen puhelinlinjaan voi liittää useita puhelinnumeroita. Kun tilaat tämän palvelun, jokaisella numerolla on erilainen soittoääni. Voit määrittää tulostimen vastaamaan saapuviin puheluihin, joilla on määrätty soittoääni.

Jos liität tulostimen linjaan, jossa käytetään erottuvia soittoääniä, pyydä puhelinyhtiötäsi määrittämään yksi soittoääni äänipuheluille ja toinen faksipuheluille. HP suosittelee faksinumerolle kahta tai kolmea hälytyssoittoa. Kun tulostin havaitsee määrätyn soittoäänien, se vastaa puheluun ja vastaanottaa faksin.

 **VIHJE:** Voit myös käyttää soittoäänien tunnustustoimintoa tulostimen ohjauspaneelista ja asettaa yksilöllisen soittoäänien. Tämän toiminnon avulla tulostin tunnistaa ja tallentaa saapuvan puhelun soiton mallin ja määrittää sen mukaan automaattisesti faksipuhelut puhelinyhtiösi määrittämän tietyn soittoäänien avulla.

Jos erottuvaa soittopalvelua ei ole, käytä oletussoittoääntä, joka on **Kaikki vakioitot** .

 **HUOMAUTUS:** Tulostin ei voi vastaanottaa fakseja, kun pääpuhelinnumeron kuuloke on ylhäällä.

Soittoäänien muuttaminen erottuvaksi soittoääniksi

1. Varmista, että tulostin on määritetty vastaamaan faksipuheluihin automaattisesti. Lisätietoja on kohdassa [Vastaustilan määrittäminen \(automaattinen vastaaminen\)](#).
2. Valitse tulostimen ohjauspaneelissa **Faksi** .
3. Valitse **Asetukset** ja sitten **Asetukset** .
4. Kosketa **Erottuva soittoääni** .

5. Saat ilmoituksen, jossa sanotaan, että tätä asetusta ei tule vaihtaa, ellei samassa puhelinlinjassa ole useita numeroita. Jatka valitsemalla **Kyllä** .
6. Valitse soittoaäni, jonka puhelinyhtiö on määrittänyt faksipuheluille.

Jos et tiedä määritettyä soittoaäntä tai se ei ole luettelossa, valitse **Soittoäänien tunnistus** ja noudata näyttöön tulevia ohjeita.



HUOMAUTUS: Jos soittoaänen tunnistustoiminto ei tunnista soittoaäntä tai jos keskeytät toiminnon ennen kuin se on valmis, soittoaänen asetukseksi määritetään automaattisesti oletusasetus, eli **Kaikki vakiosoitot** .



HUOMAUTUS: Jos käytössä on PBX-puhelinjärjestelmä, jolla on erilaiset soittoaänet sisäisille ja ulkoisille puheluille, faksinumeroon on soitettava ulkoisesta numerosta.

Numeron valintatyyppin määrittäminen

Valitse äänivalinta tai pulssivalinta tällä menetelmällä. Oletusasetuksena on **Äänivalinta**. Älä muuta asetusta paitsi jos tiedät, ettei äänivalinta toimi käyttämässäsi puhelinlinjassa.



HUOMAUTUS: Pulssivalintaa ei voi käyttää kaikissa maissa tai kaikilla alueilla.

Numeron valintatyyppin määrittäminen

1. Valitse tulostimen ohjauspaneelissa **Faksi** .
2. Kosketa **Asetukset** ja sitten **Asetukset** .
3. Kosketa kohtaa **Valintatyyppi**.
4. Valitse **Merkkiääni** tai **Pulssi** koskettamalla.

Uudelleenvalinta-asetusten määrittäminen

Jos tulostin ei lähettänyt faksia, koska vastaanottava faksilaite ei vastannut tai oli varattu, tulostin yrittää valita numeron uudelleen sen mukaan, mitä uudelleenvalinta-asetuksissa on määritetty. Ota toiminnot käyttöön tai poista ne käytöstä seuraavalla tavalla.

- **Uudelleenvalinta varatulle:** Jos toiminto on käytössä, tulostin valitsee numeron automaattisesti uudelleen, jos se on varattu. Oletusarvo on **Käytössä** .
- **Ei vastausta, valitse uudelleen:** Jos toiminto on käytössä, tulostin valitsee numeron automaattisesti uudelleen, jos vastaanottava faksilaite ei vastaa. Oletusarvo on **Ei käytössä** .
- **Yhteysongelma: uudelleenvalinta:** Jos toiminto valitaan, tulostin valitsee numeron automaattisesti uudelleen, jos vastaanottavaan faksilaitteeseen ei saatu yhteyttä. Toiminto toimii vain lähetettäessä fakseja muistista. Oletusarvo on **Käytössä** .

Uudelleenvalinta-asetusten määrittäminen

1. Valitse tulostimen ohjauspaneelissa **Faksi** .
2. Kosketa **Asetukset** ja sitten **Asetukset** .
3. Valitse **Automaattinen numeron uudelleenvalinta** .
4. Ota asetukset käyttöön tai pois käytöstä koskettamalla **Uudelleenvalinta varatulle** , **Ei vastausta** . Valitse **uudelleen** tai **Yhteysongelma: uudelleenvalinta** -kohtaa.

Faksin nopeuden määrittäminen

Voit määrittää oman tulostimesi ja muiden faksilaitteiden välisen viestintänopeuden, jota käytetään faksien lähettämisessä ja vastaanottamisessa.

Jos käytössä on jokin seuraavista, faksinopeus pitää ehkä määrittää pienemmäksi:

- Internet-puhelinpalvelu
- Yksityinen puhelinvaihejärjestelmä (PBX)
- VoIP (Fax over Internet Protocol)
- ISDN (Integrated Services Digital Network) -palvelu

Jos faksien lähettämisessä tai vastaanottamisessa on ongelmia, kokeile hitaampaa **Nopeus** -arvoa. Seuraavassa taulukossa on käytettävissä olevat faksin nopeusasetukset.

Faksin nopeusasetus	Faksin nopeus
Nopea	v.34 (33 600 t/s)
Keskitaso	v.17 (14 400 t/s)
Hidas	v.29 (9 600 t/s)

Faksin nopeuden määrittäminen

1. Valitse tulostimen ohjauspaneelissa **Faksi** .
2. Kosketa **Asetukset** ja sitten **Asetukset** .
3. Kosketa **Nopeus** .
4. Kosketa valittavaa asetusta.

Faksin äänenvoimakkuuden määrittäminen

Faksiäänien voimakkuutta voi säätää.

Faksin äänenvoimakkuuden määrittäminen

1. Valitse tulostimen ohjauspaneelissa **Faksi** .
2. Kosketa **Asetukset** ja sitten **Asetukset** .
3. Kosketa **Faksin äänenvoimakkuus**.
4. Valitse koskettamalla **Hiljainen**, **Voimakas** tai **Ei käytössä** .

Toimintoa voi käyttää myös painamalla aloitusnäytön  (**Fax Status**) -painiketta.

Faksi- ja digitaalipuhelinpalvelut

Useat puhelinyhtiöt tarjoavat asiakkaille digitaalipuhelinpalveluita, esimerkiksi:

- DSL: Puhelinyhtiöltä tilattu DSL-palvelu (Digital Subscriber Line). (DSL-yhteyttä kutsutaan ADSL-yhteydeksi joissakin maissa / joillakin alueilla.)
- PBX: PBX (Private Branch Exchange) -puhelinjärjestelmä.

- ISDN: ISDN (integrated services digital network) -järjestelmä.
- VoIP: Edullinen puhelinpalvelu, jonka avulla tulostin voi lähettää ja vastaanottaa fakseja Internetin kautta. Menetelmä on nimeltään VoIP (Fax on Voice over Internet Protocol).

Lisätietoja on kohdassa [Fax on Voice over Internet Protocol](#).

HP:n tulostimet on suunniteltu erityisesti käytettäväksi perinteisissä analogisissa puhelinjärjestelmissä. Jos käytössä on digitaalinen puhelinjärjestelmä (esim. DSL/ADSL, PBX tai ISDN), tulostimella faksaaminen saattaa vaatia D/A-muuntimen käyttöä.

 **HUOMAUTUS:** HP ei vastaa siitä, että tulostin on yhteensopiva kaikkien digitaalipalvelun linjojen tai tarjoajien kanssa kaikissa digitaalisissa ympäristöissä tai kaikkien digitaalisesta analogiseksi muuntavien laitteiden kanssa. Oikeat asennusvaihtoehdot kannattaa kysyä suoraan puhelin-yhtiöltä. Ne riippuvat puhelin-yhtiön tarjoamista puhelinlinjapalveluista.

Fax on Voice over Internet Protocol

Voit mahdollisesti hankkia edullisen puhelinpalvelun, jonka avulla tulostimesi voi lähettää ja vastaanottaa fakseja internetin kautta. Menetelmä on nimeltään faksaaminen VoIP-protokollalla (Voice over Internet Protocol).

Seuraavat seikat viittaavat siihen, että käytössäsi on todennäköisesti VoIP-palvelu.

- Näppäile erityinen käyttökoodi faksinumeron lisäksi.
- sinulla on IP-muunnin, jolla muodostetaan Internet-yhteys ja jossa on analogiset puhelinportit faksiyhteyttä varten

 **HUOMAUTUS:** Voit lähettää ja vastaanottaa fakseja vain silloin, kun puhelinkaapeli on kytketty tulostimen "1-LINE"-porttiin. Tämä tarkoittaa, että Internet-yhteys on muodostettava joko käyttämällä muuntorasiasia (jossa on tavalliset analogiset puhelinpistokkeet faksiyhteyksiä varten) tai puhelin-yhtiön välityksellä.

 **VIHJE:** Internet-protokollaa käyttävät puhelinjärjestelmät eivät useinkaan tue perinteisten faksien lähettämistä. Jos faksien lähettämässä on ongelmia, kokeile alhaisempaa faksinopeutta tai faksin virheenkorjaustilan käytöstä poistoa. Huomaa, että jos poistat virheenkorjaustilan käytöstä, et voi lähettää tai vastaanottaa värifakseja.

Saat lisätietoja ja ohjeita Internet-pohjaisesta faksauksesta Internet-pohjaisen faksauspalvelusi tukipalvelusta tai paikalliselta palveluntarjoajalta.

Raporttien käyttäminen

Voit määrittää tulostimen tulostamaan virhe- ja vahvistusraportit automaattisesti jokaisesta lähetetystä ja vastaanotetusta faksista. Voit tulostaa raportit myös manuaalisesti aina tarvittaessa. Järjestelmäraporteissa on hyödyllistä tietoa laitteesta.

Oletusasetuksen mukaisesti tulostin on määritetty tulostamaan raportti vain, jos faksin lähettämässä tai vastaanottamisessa on ongelmia. Jokaisen lähetyksen jälkeen ohjauspaneelin näytössä näkyy hetken aikaa vahvistusviesti, joka kertoo, onnistuiko faksin lähetys.

 **HUOMAUTUS:** Jos raportit eivät ole luettavia, voit tarkistaa arvioidut mustemäärät ohjauspaneelistä tai HP-ohjelmistosta. Lisätietoja on kohdassa [Arvioitujen mustetasojen tarkastaminen](#).

 **HUOMAUTUS:** Mustemääriä koskevat varoitukset ja mustemäärän ilmaisintoiminnot antavat vain likimääräistä tietoa musteen todellisesta määrästä. Kun tulostin antaa matalan mustetaso varoituksen, tulostusviivästysten välttämiseksi kannattaa hankkia vaihtokasetti. Kasetteja ei tarvitse vaihtaa uusiin ennen kuin tulostuslaadun heikkeneminen sitä edellyttää.



HUOMAUTUS: Varmista, että tulostuspäät ja kasetit ovat hyvässä kunnossa ja oikein asennettuja. Lisätietoja on kohdassa [Värikasettien käyttö](#).

Tässä osassa käsitellään seuraavia aiheita:

- [Faksin lähettämisen vahvistusraportin tulostaminen](#)
- [Faksin virheraportin tulostaminen](#)
- [Faksilokin tulostaminen ja tarkasteleminen](#)
- [Faksilokin tyhjentäminen](#)
- [Edellisen faksitapahtuman tietojen tulostaminen](#)
- [Soittajan tunnusraportin tulostaminen](#)
- [Soittohistorian näyttäminen](#)

Faksin lähettämisen vahvistusraportin tulostaminen

Voit tulostaa vahvistusraportin, kun faksi on lähetetty tai kun mikä tahansa faksi on lähetetty tai vastaanotettu. Oletusasetus on **Käytössä (Faksin lähetys)**. Jos toiminto poistetaan käytöstä, ohjauspaneeliin ilmestyy hetkeksi ilmoitus aina, kun faksi on lähetetty tai vastaanotettu.

Faksin vahvistamisen ottaminen käyttöön

1. Valitse tulostimen ohjauspaneelissa **Faksi** .
2. Valitse **Asetukset** .
3. Valitse **Raportit** ja sitten **Faksin vahvistus** .
4. Valitse koskettamalla jokin seuraavista vaihtoehtoista.

Ei käytössä	Faksin vahvistusraportti ei tulostu faksin lähettämisen tai vastaanottamisen yhteydessä. Tämä on oletusasetus.
Käytössä (Faksin lähetys)	Vahvistusraportti tulostuu jokaisen faksin lähetyksen yhteydessä.
Käyt. (Faksin vast.ott)	Vahvistusraportti tulostuu jokaisen faksin vastaanoton yhteydessä.
Käytössä (faksin lähetys ja vastaanotto)	Vahvistusraportti tulostuu jokaisen faksin lähetyksen ja vastaanoton yhteydessä.

Faksin kuvan liittäminen raporttiin

1. Valitse tulostimen ohjauspaneelissa **Faksi** .
2. Valitse **Asetukset** .
3. Valitse **Raportit** ja sitten **Faksin vahvistus** .
4. Kosketa **Käytössä (Faksin lähetys)** tai **Käytössä (faksin lähetys ja vastaanotto)** .
5. Valitse **Faksin vahvistus kuvalla**.

Faksin virheraportin tulostaminen

Tulostimen voi määrittää tulostamaan raportin automaattisesti, jos faksin lähettämässä tai vastaanottamisessa tapahtuu virhe.

Tulostimen määrittäminen tulostamaan faksin virheraportti automaattisesti

1. Valitse tulostimen ohjauspaneelissa **Faksi** .
2. Valitse **Asetukset** .
3. Valitse **Raportit** ja kosketa **Faksivirheraportit**.
4. Valitse koskettamalla jokin seuraavista.

Käytössä (faksin lähetys ja vastaanotto)	Tulostetaan aina faksausvirheen yhteydessä.
Ei käytössä	Faksin virheraporttia ei tulostu.
Käytössä (Faksin lähetys)	Tulostetaan aina lähetysvirheen yhteydessä. Tämä on oletusasetus.
Käyt. (Faksin vast.ott)	Tulostetaan aina vastaanottovirheen yhteydessä.

Faksilokin tulostaminen ja tarkasteleminen

Voit tulostaa lokin fakseista, jotka tulostin on vastaanottanut ja lähettänyt.

Faksilokin tulostaminen tulostimen ohjauspaneelin avulla

1. Valitse tulostimen ohjauspaneelissa **Faksi** .
2. Kosketa **Asetukset** ja sitten **Raportit** .
3. Valitse **Faksiraporttien tulostaminen** .
4. Kosketa **Viimeisen 30 tapahtuman faksilokit** .
5. Aloita tulostaminen valitsemalla **Tulosta**.

Faksilokin tyhjentäminen

Faksilokin tyhjentäminen poistaa myös kaikki muistiin tallennetut lähtevät faksit.

Faksilokin poistaminen

1. Valitse tulostimen ohjauspaneelissa **Faksi** .
2. Valitse **Asetukset > Työkalut**.
3. Kosketa **Tyhjennä faksilokit/muisti**.

Edellisen faksitapahtuman tietojen tulostaminen

Raportti edellisestä faksitapahtumasta tulostaa viimeisimmän faksitapahtuman tiedot. Tietoihin kuuluvat faksinumero, sivumäärä ja faksin tila.

Edellisen faksitapahtuman raportin tulostaminen

1. Valitse tulostimen ohjauspaneelissa **Faksi** .
2. Kosketa **Asetukset** ja sitten **Raportit** .
3. Valitse **Faksiraporttien tulostaminen** .
4. Kosketa **Edellinen tapahtumaloki**.
5. Aloita tulostaminen valitsemalla **Tulosta**.

Soittajan tunnusraportin tulostaminen

Faksin soittajatunnusnumeroiden luettelon voi tulostaa.

Soittajaraportin tulostaminen

1. Valitse tulostimen ohjauspaneelissa **Faksi** .
2. Kosketa **Asetukset** ja sitten **Raportit** .
3. Valitse **Faksiraporttien tulostaminen** .
4. Valitse **Soittajaraportti**.
5. Aloita tulostaminen valitsemalla **Tulosta**.



Soittohistorian näyttäminen

Tulostimesta soitetujen puhelujen luettelo voi tarkastella.



HUOMAUTUS: Puheluhistoriaa ei voi tulostaa.

Puheluhistorian tarkasteleminen

1. Valitse tulostimen ohjauspaneelissa **Faksi** .
2. Valitse **Lähetä**.
3. Valitse  (**Puhelinluettelo**).
4. Valitse  (**Soittohistoria**).

Faksin lisäasetukset

Kun olet suorittanut kaikki asennusoppaan vaiheet, suorita faksin asentaminen loppuun noudattamalla tämän osan ohjeita. Säilytä asennusopas myöhempää käyttöä varten.

Tässä osassa on ohjeita siitä, kuinka tulostimen asetukset määritetään niin, että faksitoimintojen ja muiden tulostimen kanssa samaan puhelinlinjaan jo liitettyjen laitteiden ja palveluiden käyttäminen yhdessä sujuisi parhaalla mahdollisella tavalla.



VIHJE: Tärkeät faksiasetukset, kuten vastaustilan ja faksin ylätunnistetiedot, voi määrittää nopeasti myös Faksin ohjattu asennus -toiminnolla (Windows) tai HP Utility -apuohjelmalla (OS X). Voit käyttää näitä työkaluja HP:n tulostinohjelmiston kautta. Kun avaat nämä työkalut, suorita tämän osan sisältämät toimet saattaaksesi faksin asennuksen loppuun.

Tässä osassa käsitellään seuraavia aiheita:

- [Faksitoiminnon asentaminen \(rinnakkaispuhelinjärjestelmät\)](#)
- [Faksin sarja-asennus](#)
- [Faksiasetusten testaaminen](#)

Faksitoiminnon asentaminen (rinnakkaispuhelinjärjestelmät)

Ennen kuin alat määrittää tulostimen asetuksia faksitoimintoja varten, tarkista oman maasi tai alueesi käyttämän puhelinjärjestelmän tyyppi. Faksiasetuksia määritettäessä tulostinta koskevat ohjeet vaihtelevat sen mukaan, onko käytössä rinnakkais- vai sarjapuhelinjärjestelmä.

- Jos maatasi/alueesi ei ole oheisessa taulukossa, käytössä on todennäköisesti sarjapuhelinjärjestelmä. Sarjapuhelinjärjestelmässä jaettujen puhelinlaitteiden (modeemien, puhelinten ja puhelinvastaajien) liittintyyppit eivät salli fyysistä yhteyttä tulostimen 2-EXT-porttiin. Sen sijaan kaikki laitteet on liitettävä puhelinpistorasiaan.



HUOMAUTUS: Puhelimen johto voidaan joutua kytkemään maan/alueen sovittimeen.

- Jos maasi/alueesi on oheisessa taulukossa, käytössä on todennäköisesti rinnakkaispuhelinjärjestelmä. Rinnakkaispuhelinjärjestelmässä jaetut puhelinlaitteet voidaan liittää puhelinlinjaan käyttämällä tulostimen takaosassa olevaa 2-EXT-porttia.



HUOMAUTUS: Jos käytössäsi on rinnakkaispuhelinjärjestelmä, HP suosittelee, että kytket puhelinpistorasiaan kaksijohtoisen puhelinjohdon.

Taulukko 5-1 Maat/alueet, joissa on rinnakkaismuotoinen puhelinjärjestelmä

Argentiina	Australia	Brasilia
Kanada	Chile	Kiina
Kolumbia	Kreikka	Intia
Indonesia	Irlanti	Japani
Korea	Latinalainen Amerikka	Malesia
Meksiko	Filippiinit	Puola
Portugali	Venäjä	Saudi-Arabia
Singapore	Espanja	Taiwan
Thaimaa	Yhdysvallat	Venezuela
Vietnam		

Ota yhteyttä puhelinyhtiösi, jos et tiedä, onko puhelinjärjestelmäsi rinnakkais- vai sarjamuotoinen.

Tässä osassa käsitellään seuraavia aiheita:

- [Oikean faksiasetuksen valitseminen koti- tai toimistoasennusta varten](#)
- [Asennus A: Erillinen faksilinja \(äänipuheluja ei vastaanoteta\)](#)
- [Asennus B: Tulostimen määrittäminen käyttämään DSL:ää](#)
- [Asennus C: Tulostimen asentaminen PBX-puhelinjärjestelmään tai ISDN-linjaan](#)
- [Asennus D: Faksi ja erottuva soitto -palvelu samassa linjassa](#)
- [Asennus E: Jaettu ääni- ja faksilinja](#)
- [Asennus F: Jaettu ääni- ja faksilinja, kun käytössä on vastaajapalvelu](#)
- [Asennus G: Tietokonemodeemin kanssa jaettu faksilinja \(äänipuheluja ei vastaanoteta\)](#)
- [Asennus H: Jaettu puhe- ja faksilinja tietokonemodeemin kanssa](#)
- [Asennus I: Jaettu ääni- ja faksilinja, kun käytössä on puhelinvastaaja](#)
- [Asennus J: Jaettu ääni- ja faksilinja, kun käytössä on tietokonemodeemi ja puhelinvastaaja](#)
- [Asennus K: Jaettu ääni- ja faksilinja, kun käytössä on tietokonemodeemi ja vastaaja](#)

Oikean faksiasetuksen valitseminen koti- tai toimistoasennusta varten

Jotta faksin käyttäminen toimisi, sinun on tiedettävä, mitä muita laitteita ja palveluita on liitetty samaan puhelinlinjaan kuin tulostin. Tämä on tärkeää, koska joitakin toimistolaitteita on ehkä tarpeellista kytkeä suoraan tulostimeen. Lisäksi joitakin faksiasetuksia on ehkä muutettava, ennen kuin voit käyttää faksia.

1. Määritä, onko käytössäsi sarja- vai rinnakkaismuotoinen puhelinjärjestelmä.

Lisätietoja on kohdassa [Faksitoiminnon asentaminen \(rinnakkaispuhelinjärjestelmät\)](#).

- a. Sarjamuotoinen puhelinjärjestelmä – katso lisätietoja kohdasta [Faksin sarja-asennus](#).
- b. Rinnakkaismuotoinen puhelinjärjestelmä – siirry vaiheeseen 2.

2. Valitse faksilinjasi jakavien laitteiden ja palveluiden yhdistelmä.

- DSL: Puhelinyhtiöltä tilattu DSL-palvelu (Digital Subscriber Line). (DSL-yhteyttä kutsutaan ADSL-yhteydeksi joissakin maissa / joillakin alueilla.)
- PBX: PBX (Private Branch Exchange) -puhelinjärjestelmä.
- ISDN: ISDN (Integrated Services Digital Network) -järjestelmä.
- Erottuva soitto -palvelu: Puhelinyhtiöltä tilattu erottuva soitto -palvelu sisältää useita puhelinnumeroita, joilla on erilaiset soittokuviot.
- Äänipuhelut: Äänipuheluita otetaan vastaan samaan puhelinnumeroon, jota käytetään tulostimen faksipuheluissa.
- Tietokonemodeemi: Tietokonemodeemi on liitetty samaan puhelinlinjaan kuin tulostin. Käytössäsi on tietokonemodeemi, jos vastaat Kyllä johonkin seuraavista kysymyksistä:
 - Lähetätkö fakseja suoraan tietokoneohjelmiin tai otatko fakseja vastaan tietokoneohjelmista puhelinverkkoyhteyden kautta?
 - Lähetätkö sähköpostiviestejä tietokoneestasi ja vastaanotatko viestejä tietokoneeseesi puhelinverkkoyhteyden kautta?
 - Käytätkö Internetiä tietokoneessasi puhelinverkkoyhteyden kautta?
- Puhelinvastaaja: Puhelinvastaaja vastaa äänipuheluihin samassa puhelinnumerossa, jota tulostin käyttää faksipuheluihin.
- Äänipostipalvelu: Puhelinyhtiöltä tilattu äänipostipalvelu toimii samassa puhelinnumerossa, jota tulostin käyttää faksipuheluihin.

3. Valitse seuraavasta taulukosta käytössäsi olevien laitteiden ja palveluiden yhdistelmä koti- tai toimistoasennusta varten. Katso sitten sinulle suositeltu faksiasennus. Jokaisen asennusvaihtoehdon vaihteelliset ohjeet ovat myöhemmissä osissa.



HUOMAUTUS: Jos tämän osan tiedot eivät vastaa kotonasi tai työpaikallasi käytettävää kokoonpanoa, määritä tulostin tavallisen analogisen puhelimen tapaan. Kytke puhelinjohdon toinen pää puhelinpistorasiaan ja toinen pää tulostimen takaosassa olevaan 1-LINE-porttiin.

Puhelimen johto voidaan joutua kytkemään maan/alueen sovittimeen.

Faksilinjaa käyttävät muut laitteet ja palvelut						Suosittelu faksiratkaisu	
DSL	PBX	Erottuva soitto - palvelu	Äänipuhelut	Tietokonemodemi	Puhelinvastaaja	Äänipostipalvelu	
							Asennus A: Erillinen faksilinja (äänipuheluja ei vastaanoteta)
✓							Asennus B: Tulostimen määrittäminen käyttämään DSL:ää
	✓						Asennus C: Tulostimen asentaminen PBX-puhelinjärjestelmään tai ISDN-linjaan
		✓					Asennus D: Faksi ja erottuva soitto -palvelu samassa linjassa
			✓				Asennus E: Jaettu ääni- ja faksilinja
			✓			✓	Asennus F: Jaettu ääni- ja faksilinja, kun käytössä on vastaajapalvelu
				✓			Asennus G: Tietokonemodeemin kanssa jaettu faksilinja (äänipuheluja ei vastaanoteta)
			✓	✓			Asennus H: Jaettu puhe- ja faksilinja tietokonemodeemin kanssa
			✓		✓		Asennus I: Jaettu ääni- ja faksilinja, kun käytössä on puhelinvastaaja
			✓	✓	✓		Asennus J: Jaettu ääni- ja faksilinja, kun käytössä on tietokonemodeemi ja puhelinvastaaja
			✓	✓		✓	Asennus K: Jaettu ääni- ja faksilinja, kun käytössä on tietokonemodeemi ja vastaaja

Asennus A: Erillinen faksilinja (äänipuheluja ei vastaanoteta)

Jos käytössäsi on erillinen faksilinja, johon ei vastaanoteta äänipuheluja, eikä linjaan ole kytketty toista laitetta, määritä tulostimen asetukset tässä osassa kuvatulla tavalla.

Kuva 5-1 Tulostin takaa

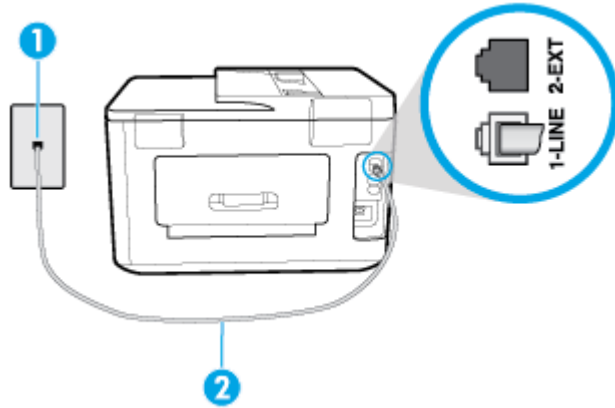

1	Puhelinpistorasia.
2	Kytke puhelinjohto tulostimen takaosassa olevaan 1-LINE-porttiin. Puhelimen johto voidaan joutua kytkemään maan/alueen sovittimeen.

Tulostimen asentaminen erilliseen faksilinjaan

1. Kytke puhelinjohdon toinen pää puhelinpistorasiaan ja toinen pää tulostimen takaosassa olevaan 1-LINE-porttiin.



HUOMAUTUS: Puhelimen johto voidaan joutua kytkemään maan/alueen sovittimeen.

2. Ota **Autom. vastaus** -asetus käyttöön.
3. (Valinnainen) Vaihda **Soittoa ennen vastausta** -asetukseksi pienin asetus (kaksi soittoa).
4. Suorita faksitesti.

Kun puhelin hälyttää, tulostin vastaa automaattisesti **Soittoa ennen vastausta** -asetuksessa määritettyjen hälytyskertojen jälkeen. Tulostin alkaa lähettää faksin vastaanottoääniä lähettävälle faksilaitteelle ja vastaanottaa faksin.

Asennus B: Tulostimen määrittäminen käyttämään DSL:ää

Jos käytät puhelinyhtiösi tarjoamaa DSL-yhteyttä etkä kytke tulostimeen muita laitteita, kytke puhelimen seinäpistorasian ja tulostimen välille DSL-suodatin tämän osan ohjeiden mukaan. DSL-suodatin poistaa digitaalisignaalin, joka saattaa häiritä tulostimen tiedonsiirtoa puhelinlinjan kanssa. (DSL-yhteyttä kutsutaan ADSL-yhteydeksi joissakin maissa tai joillakin alueilla.)



HUOMAUTUS: Jos käytät DSL-yhteyttä etkä kytke DSL-suodatinta, et voi lähettää etkä vastaanottaa fakseja tulostimella.

Kuva 5-2 Tulostin takaa

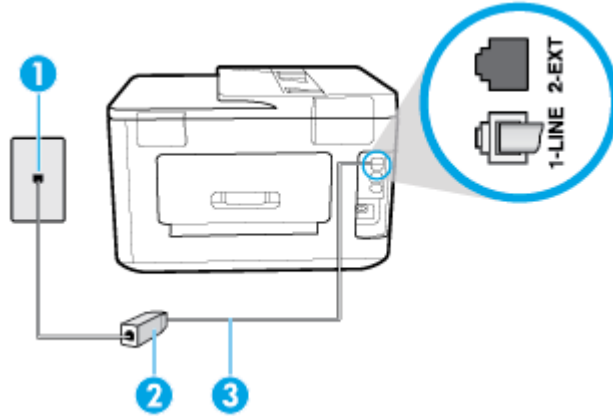

1	Puhelinpistorasia.
2	DSL-suodatin (tai ADSL-suodatin) ja DSL-palveluntarjoajan toimittama johto.
3	Kytke puhelinjohto tulostimen takaosassa olevaan 1-LINE-porttiin. Puhelimen johto voidaan joutua kytkemään maan/alueen sovittimeen.

Tulostimen asentaminen DSL-linjaan

1. Hanki DSL-suodatin DSL-palveluntarjoajalta.
2. Kytke puhelinjohdon toinen pää DSL-suodattimeen ja toinen pää tulostimen takaosassa olevaan 1-LINE-porttiin.



HUOMAUTUS: Puhelimen johto voidaan joutua kytkemään maan/alueen sovittimeen.

Voit tarvita lisää puhelinjohtoja tätä kokoonpanoa varten.

3. Kytke DSL-suodattimen johto puhelinpistorasiaan.
4. Suorita faksitesti.

Saat paikalliselta palveluntarjoajalta tai myyjältä lisäapua, jos lisävarusteiden asennuksessa tulostimeen ilmenee ongelmia.

Asennus C: Tulostimen asentaminen PBX-puhelinjärjestelmään tai ISDN-linjaan

Jos käytät joko PBX-puhelinjärjestelmää tai ISDN-muunninta tai -päätesovitinta, toimi seuraavasti:

- Jos käytät joko PBX-puhelinjärjestelmää tai ISDN-muunninta tai -päätesovitinta, kytke tulostin faksi- ja puhelikäyttöön tarkoitettuun porttiin. Varmista myös, että sovitin sopii maassasi tai alueellasi käytettävän kytkimen tyyppiin.

 **HUOMAUTUS:** Joissain ISDN-järjestelmissä on mahdollista määrittää portteja tiettyä puhelinlaitetta varten. Voit esimerkiksi määrittää yhden portin puhelinta varten ja toisen Ryhmä 3 -faksilaitetta varten ja kolmannen muuhun tarkoitukseen. Jos ISDN-muuntimen faksi- tai puhelinporttiin kytkeytymisessä ilmenee ongelmia, kokeile monikäyttöporttia (merkitty esimerkiksi multi-combi-tekstillä).

- Jos käytössä on PBX-puhelinjärjestelmä, aseta odottamassa olevan puhelun koputusääni pois käytöstä.

 **HUOMAUTUS:** Monissa digitaalisissa PBX-järjestelmissä koputusääni on normaalisti käytössä. Odottamassa olevan puhelun ääni häiritsee faksilähetystä, eikä tulostimella voi lähettää tai vastaanottaa fakseja. Lisätietoja koputusäänen poiskytkennästä on PBX-puhelinjärjestelmän mukana tulleissa ohjeissa.

- Jos käytät PBX-puhelinjärjestelmää, valitse ulkolinjan numero ennen faksinumeron valitsemista.
- Puhelimen johto voidaan joutua kytkemään maan/alueen sovittimeen.

Saat paikalliselta palveluntarjoajalta tai myyjältä lisäapua, jos lisävarusteiden asennuksessa tulostimeen ilmenee ongelmia.

Asennus D: Faksi ja erottuva soitto -palvelu samassa linjassa

Jos tilaat puhelinyhtiöltä erottuvan soittoäänen palvelun, jonka avulla yhteen puhelinlinjaan voidaan liittää useita puhelinnumeroita ja jossa jokaisella numerolla on erilainen soittoääni, asenna tulostin tässä osassa kuvatulla tavalla.

Kuva 5-3 Tulostin takaa

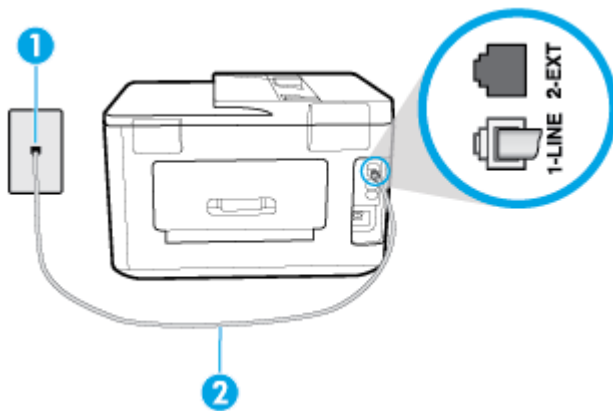

1	Puhelinpistorasia.
2	Kytke puhelinjohto tulostimen takaosassa olevaan 1-LINE-porttiin. Puhelimen johto voidaan joutua kytkemään maan/alueen sovittimeen.

Tulostimen asentaminen käytettäessä erottuvan soittoäänen palvelua

1. Kytke puhelinjohdon toinen pää puhelinpistorasiaan ja toinen pää tulostimen takaosassa olevaan 1-LINE-porttiin.

 **HUOMAUTUS:** Puhelimen johto voidaan joutua kytkemään maan/alueen sovittimeen.

2. Ota **Autom. vastaus** -asetus käyttöön.
3. Muuta **Erottuva soittoääni** -asetus vastaamaan soittoääntä, jonka puhelinyhtiö on määrittänyt faksinumerollesi.

 **HUOMAUTUS:** Oletusasetuksena on, että tulostin vastaa kaikkiin soittokuvioihin. Jos et määritä **Erottava soittoääni** -asetusta vastaamaan faksinumerolle määritettyä soittokuviota, tulostin saattaa vastata sekä ääni- että faksipuheluihin tai sitten se ei vastaa lainkaan.

 **VIHJE:** Voit myös käyttää soittoäänen tunnistustoimintoa tulostimen ohjauspaneelistä ja asettaa yksilöllisen soittoäänen. Tämän toiminnon avulla tulostin tunnistaa ja tallentaa saapuvan puhelun soiton mallin ja määrittää sen mukaan automaattisesti faksipuhelut puhelinyhtiösi määrittämän tietyn soittoäänen avulla. Lisätietoja on kohdassa [Soittoäänen muuttaminen \(erottava soittoääni\)](#).

4. (Valinnainen) Vaihda **Soittoa ennen vastausta** -asetukseksi pienin asetus (kaksi soittoa).
5. Suorita faksitesti.

Tulostin vastaa automaattisesti saapuviin puheluihin, jotka käyttävät valitsemaasi soittokuviota (**Erottava soittoääni** -asetus), määrittämiesi hälytyskertojen jälkeen (**Soittoa ennen vastausta** -asetus). Tulostin alkaa lähettää faksin vastaanottoääniä lähettävälle faksilaitteelle ja vastaanottaa faksin.

Saat paikalliselta palveluntarjoajalta tai myyjältä lisäapua, jos lisävarusteiden asennuksessa tulostimeen ilmenee ongelmia.

Asennus E: Jaettu ääni- ja faksilinja

Jos vastaanostat sekä ääni- että faksipuheluita samaan puhelinnumeroon eikä puhelinlinjaan ole liitetty muita toimistolaitteita (tai vastaajapalvelua), asenna tulostin tässä osassa kuvatulla tavalla.

Kuva 5-4 Tulostin takaa

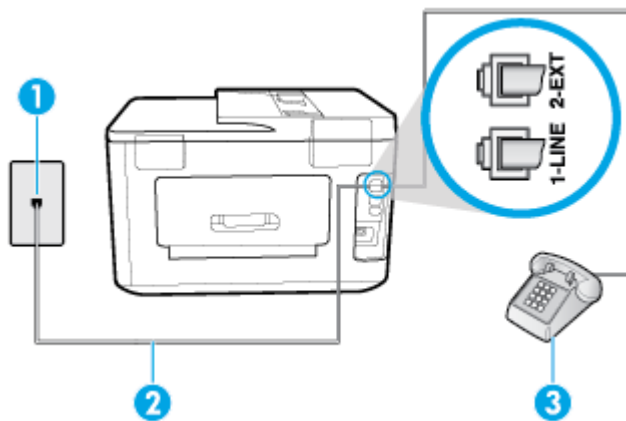

1	Puhelinpistorasia.
2	Kytke puhelinjohto tulostimen takaosassa olevaan 1-LINE-porttiin. Puhelimen johto voidaan joutua kytkemään maan/alueen sovittimeen.
3	Puhelin (valinnainen).

Tulostimen asentaminen jaettuun ääni- ja faksilinjaan

1. Kytke puhelinjohdon toinen pää puhelinpistorasiaan ja toinen pää tulostimen takaosassa olevaan 1-LINE-porttiin.

 **HUOMAUTUS:** Puhelimen johto voidaan joutua kytkemään maan/alueen sovittimeen.

2. Toimi jollakin seuraavista tavoista:

- Jos käytössä on rinnakkaispuhelinjärjestelmä, irrota valkoinen pistoke tulostimen takaosassa olevasta 2-EXT-portista ja kytke sitten puhelin tähän porttiin.
 - Jos käytössä on sarjapuhelinjärjestelmä, voit kytkeä puhelimen suoraan tulostimen kaapeliin, jossa on puhelinpistoke.
3. Nyt voit päättää, vastaako tulostin puheluihin automaattisesti vai onko niihin vastattava manuaalisesti.
- Jos määrität tulostimen vastaamaan puheluihin **automaattisesti**, se vastaa kaikkiin saapuviin puheluihin ja vastaanottaa faksit. Tässä tapauksessa tulostin ei voi erottaa faksi- ja äänipuheluita toisistaan. Jos vastaanotat äänipuhelun, sinun on vastattava siihen ennen tulostinta. Voit määrittää tulostimen vastaamaan puheluihin automaattisesti ottamalla **Autom. vastaus** -toiminnon käyttöön.
 - Jos määrität tulostimen vastaanottamaan fakseja **manuaalisesti**, sinun on vastattava itse saapuviin faksipuheluihin. Muutoin tulostin ei vastaanota fakseja. Voit määrittää tulostimen vastaamaan puheluihin manuaalisesti poistamalla **Autom. vastaus** -asetuksen käytöstä.
4. Suorita faksitesti.

Jos vastaat puheluun ennen tulostinta ja kuulet lähettävän faksilaitteen faksiääniä, sinun on vastattava faksipuheluun manuaalisesti.

Saat paikalliselta palveluntarjoajalta tai myyjältä lisäapua, jos lisävarusteiden asennuksessa tulostimeen ilmenee ongelmia.

Asennus F: Jaettu ääni- ja faksilinja, kun käytössä on vastaajapalvelu

Jos vastaanotat sekä ääni- että faksipuheluita samaan puhelinnumeroon ja käytät puhelinyhtiön toimittamaa vastaajapalvelua, asenna tulostin tässä osassa kuvatulla tavalla.

HUOMAUTUS: Et voi vastaanottaa fakseja automaattisesti, jos käytössäsi oleva vastaajapalvelu käyttää samaa numeroa kuin faksipuhelut. Sinun täytyy vastaanottaa faksit manuaalisesti eli sinun pitää olla paikalla vastaamassa tulevaan faksipuheluun. Jos haluat vastaanottaa fakseja automaattisesti, ota yhteys puhelinyhtiöön ja tilaa palvelu, johon kuuluu erottuva soittoääni, tai hanki erillinen puhelinlinja faksia varten.

Kuva 5-5 Tulostin takaa

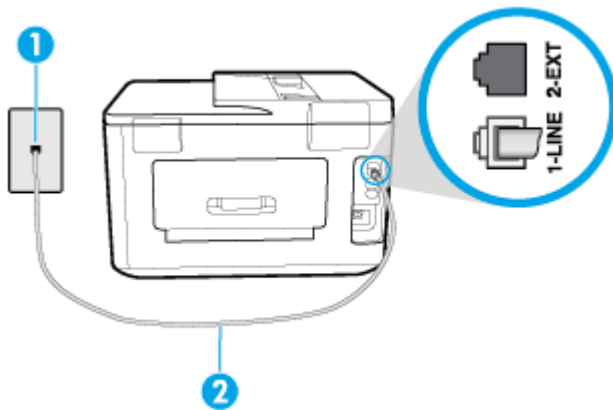

1	Puhelinpistorasia.
2	Kytke puhelinjohto tulostimen takaosassa olevaan 1-LINE-porttiin. Puhelimen johto voidaan joutua kytkemään maan/alueen sovittimeen.

Tulostimen asentaminen käytettäessä vastaajapalvelua

1. Kytke puhelinjohdon toinen pää puhelinpistorasiaan ja toinen pää tulostimen takaosassa olevaan 1-LINE-porttiin.

Puhelimen johto voidaan joutua kytkemään maan/alueen sovittimeen.



HUOMAUTUS: Puhelimen johto voidaan joutua kytkemään maan/alueen sovittimeen.

2. Ota **Autom. vastaus** -asetus pois käytöstä.
3. Suorita faksitesti.

Sinun täytyy olla paikalla vastaamassa tuleviin faksipuheluihin. Muussa tapauksessa tulostin ei voi vastaanottaa fakseja. Sinun tulee käynnistää faksi manuaalisesti, ennen kuin vastaajapalvelu vastaa linjalle.

Saat paikalliselta palveluntarjoajalta tai myyjältä lisäapua, jos lisävarusteiden asennuksessa tulostimeen ilmenee ongelmia.

Asennus G: Tietokonemodeemin kanssa jaettu faksilinja (äänipuheluja ei vastaanoteta)

Jos käytössäsi on faksilinja, johon ei vastaanoteta äänipuheluja ja linjaan on kytketty tietokonemodeemi, määritä tulostin tässä osassa kuvatulla tavalla.



HUOMAUTUS: Jos tietokoneessa on modeemi, se jakaa puhelinlinjan tulostimen kanssa. Modeemia ja tulostinta ei voi käyttää samanaikaisesti. Et voi esimerkiksi käyttää tulostinta faksaukseen samalla, kun käytät sähköpostiohjelmaa tai Internetiä tietokonemodeemin välityksellä.

- [Tulostimen asentaminen käytettäessä tietokonemodeemia](#)
- [Tulostimen asentaminen käytettäessä DSL/ADSL-modeemia](#)

Tulostimen asentaminen käytettäessä tietokonemodeemia

Jos käytät samaa puhelinlinjaa faksien lähettämiseen ja tietokoneen modeemia varten, asenna tulostin noudattamalla näitä ohjeita.

Kuva 5-6 Tulostin takaa

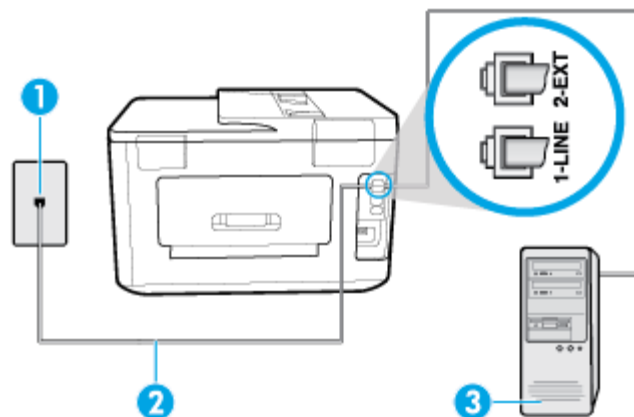

1	Puhelinpistorasia.
2	Kytke puhelinjohto tulostimen takaosassa olevaan 1-LINE-porttiin. Puhelimen johto voidaan joutua kytkemään maan/alueen sovittimeen.
3	Tietokone, jossa on modeemi.

Tulostimen asentaminen käytettäessä tietokonemodeemia

1. Irrota valkoinen pistoke tulostimen takaosassa olevasta 2-EXT-portista.
2. Etsi puhelinjohto, joka on kytketty tietokoneen takaosasta (tietokonemodeemista) puhelinpistorasiaan. Irrota johto puhelinpistorasiasta ja kytke se tulostimen takana olevaan 2-EXT-porttiin.
3. Kytke puhelinjohdon toinen pää puhelinpistorasiaan ja toinen pää tulostimen takaosassa olevaan 1-LINE-porttiin.

 **HUOMAUTUS:** Puhelimen johto voidaan joutua kytkemään maan/alueen sovittimeen.

4. Jos modeemiohjelmisto on määritetty vastaanottamaan fakseja tietokoneeseen automaattisesti, poista asetus käytöstä.

 **HUOMAUTUS:** Jos et poista modeemiohjelmiston automaattista faksien vastaanottoasetusta käytöstä, tulostin ei voi vastaanottaa fakseja.

5. Ota **Autom. vastaus** -asetus käyttöön.
6. (Valinnainen) Vaihda **Soittoa ennen vastausta** -asetukseksi pienin asetus (kaksi soittoa).
7. Suorita faksitesti.

Kun puhelin hälyttää, tulostin vastaa automaattisesti **Soittoa ennen vastausta** -asetuksessa määritettyjen hälytyskertojen jälkeen. Tulostin alkaa lähettää faksin vastaanottoääniä lähettävälle faksilaitteelle ja vastaanottaa faksin.

Saat paikalliselta palveluntarjoajalta tai myyjältä lisäapua, jos lisävarusteiden asennuksessa tulostimeen ilmenee ongelmia.

Tulostimen asentaminen käytettäessä DSL/ADSL-modeemia

Jos käytössä on DSL-linja ja faksien lähettämisessä käytetään puhelinlinjaa, asenna faksi noudattamalla näitä ohjeita.

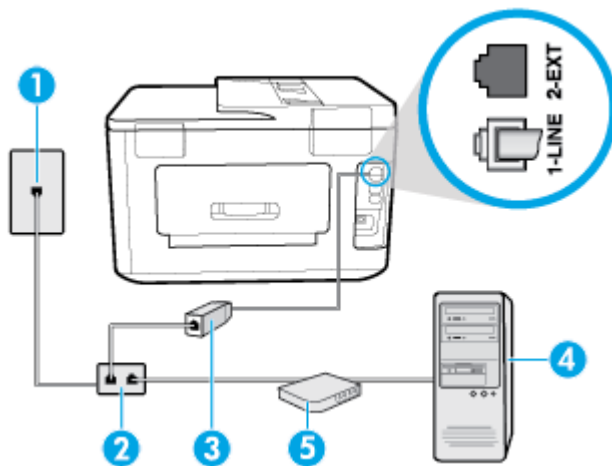

1 Puhelinpistorasia.

2 Rinnakkaisliitin.

3 DSL/ADSL-suodatin.

Kytke puhelinjohdon toinen pää tulostimen takaosassa olevaan 1-LINE-porttiin. Liitä johdon toinen pää DSL/ADSL-suodattimeen.

Puhelimen johto voidaan joutua kytkemään maan/alueen sovittimeen.

4	Tietokone.
5	Tietokoneen DSL/ADSL-modeemi.

 **HUOMAUTUS:** Sinun tulee hankkia rinnakkaisliitin. Rinnakkaisliittimessä on yksi RJ-11-portti edessä ja kaksi RJ-11-porttia takana. Älä käytä kahden linjan liitintä, sarjaliitintä tai rinnakkaisliitintä, jossa on kaksi RJ-11-porttia edessä ja pistoke takana.

Kuva 5-7 Esimerkki rinnakkaisliittimestä



Tulostimen asentaminen käytettäessä tietokoneen DSL/ADSL-modeemia

1. Hanki DSL-suodatin DSL-palveluntarjoajalta.
2. Kytke puhelinjohdon toinen pää DSL-suodattimeen ja toinen pää tulostimen takaosassa olevaan 1-LINE-porttiin.

 **HUOMAUTUS:** Puhelimen johto voidaan joutua kytkemään maan/alueen sovittimeen.

3. Liitä DSL-suodatin rinnakkaisliittimeen.
4. Kytke DSL-modeemi rinnakkaisliittimeen.
5. Kytke rinnakkaisliitin puhelinpistorasiaan.
6. Tee faksitesti.

Kun puhelin hälyttää, tulostin vastaa automaattisesti **Soittoa ennen vastausta** -asetuksessa määritettyjen hälytyskertojen jälkeen. Tulostin alkaa lähettää faksin vastaanottoääniä lähettävälle faksilaitteelle ja vastaanottaa faksin.

Saat paikalliselta palveluntarjoajalta tai myyjältä lisäapua, jos lisävarusteiden asennuksessa tulostimeen ilmenee ongelmia.

Asennus H: Jaettu puhe- ja faksilinja tietokonemodeemin kanssa

Voit määrittää tulostimen toimimaan yhdessä tietokoneen kanssa kahdella tavalla sen mukaan, kuinka monta puhelinporttia tietokoneessa on. Tarkista ennen aloittamista, onko tietokoneessa puhelinta varten yksi vai kaksi porttia.

- [Jaettu ääni- ja faksilinja, kun käytössä on tietokonemodeemi](#)
- [Jaettu ääni- ja faksilinja, kun käytössä on DSL/ADSL-modeemi](#)

Jaettu ääni- ja faksilinja, kun käytössä on tietokonemodeemi

Jos käytät äänilinjaa sekä faksia että puhelinta varten, asenna faksi noudattamalla näitä ohjeita.

Voit määrittää tulostimen toimimaan yhdessä tietokoneen kanssa kahdella tavalla sen mukaan, kuinka monta puhelinporttia tietokoneessa on. Tarkista ennen aloittamista, onko tietokoneessa puhelinta varten yksi vai kaksi porttia.

 **HUOMAUTUS:** Jos tietokoneessa on ainoastaan yksi puhelinportti, sinun on hankittava kuvan mukainen rinnakkaisliitin. (Rinnakkaisliittimessä on yksi RJ-11-portti edessä ja kaksi RJ-11-porttia takana. Älä käytä kahden linjan liitintä, sarjaliitintä tai rinnakkaisliitintä, jossa on kaksi RJ-11-porttia edessä ja pistoke takana.)

Kuva 5-8 Esimerkki rinnakkaisliittimestä



Kuva 5-9 Tulostin takaa

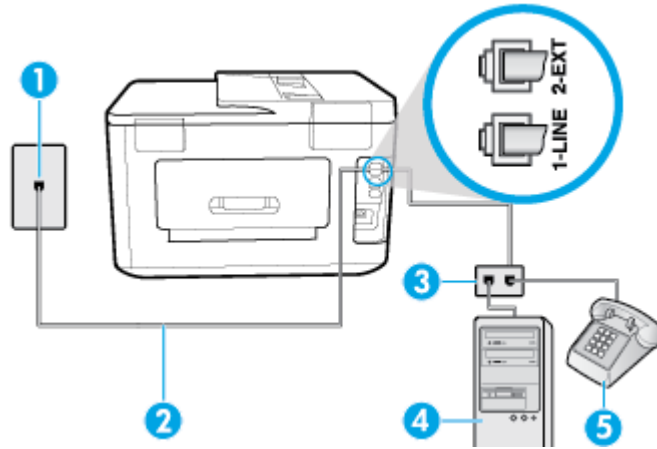

1	Puhelinpistorasia.
2	Kytke puhelinjohto tulostimen takaosassa olevaan 1-LINE-porttiin.
3	Rinnakkaisliitin.
4	Tietokone, jossa on modeemi.
5	Puhelin.

Tulostimen määrittäminen samaan puhelinlinjaan kuin tietokone, jossa on kaksi puhelinporttia

1. Irrota valkoinen pistoke tulostimen takaosassa olevasta 2-EXT-portista.
2. Etsi puhelinjohto, joka on kytketty tietokoneen takaosasta (tietokonemodeemista) puhelinpistorasiaan. Irrota johto puhelinpistorasiasta ja kytke se tulostimen takana olevaan 2-EXT-porttiin.
3. Kytke puhelin tietokonemodeemiin takaosassa olevaan lähtöporttiin ("OUT").
4. Kytke puhelinjohdon toinen pää puhelinpistorasiaan ja toinen pää tulostimen takaosassa olevaan 1-LINE-porttiin.



HUOMAUTUS: Puhelimen johto voidaan joutua kytkemään maan/alueen sovittimeen.

5. Jos modeemiohjelmisto on määritetty vastaanottamaan fakseja tietokoneeseen automaattisesti, poista asetus käytöstä.



HUOMAUTUS: Jos et poista modeemiohjelmiston automaattista faksien vastaanottoasetusta käytöstä, tulostin ei voi vastaanottaa fakseja.

6. Nyt voit päättää, vastaako tulostin puheluihin automaattisesti vai onko niihin vastattava manuaalisesti.
 - Jos määrität tulostimen vastaamaan puheluihin **automaattisesti**, se vastaa kaikkiin saapuviin puheluihin ja vastaanottaa faksit. Tulostin ei pysty erottamaan faksi- ja äänipuheluita toisistaan. Jos uskot puhelun olevan äänipuhelu, sinun on vastattava siihen, ennen kuin laite ehtii vastata.

Voit määrittää tulostimen vastaamaan puheluihin automaattisesti ottamalla **Autom. vastaus** -asetuksen käyttöön.

- Jos määrität tulostimen vastaanottamaan fakseja **manuaalisesti**, sinun on vastattava itse saapuviin faksipuheluihin. Muutoin tulostin ei vastaanota fakseja. Voit määrittää tulostimen vastaamaan puheluihin manuaalisesti poistamalla **Autom. vastaus** -asetuksen käytöstä.

7. Tee faksitesti.

Jos vastaat puheluun ennen tulostinta ja kuulet lähettävän faksilaitteen faksiääniä, sinun on vastattava faksipuheluun manuaalisesti.

Jos käytät puhelinlinjaa puhelinta, fakssia ja tietokone-modeemia varten, asenna faksi noudattamalla näitä ohjeita.

Saat paikalliselta palveluntarjoajalta tai myyjältä lisäapua, jos lisävarusteiden asennuksessa tulostimeen ilmenee ongelmia.

Jaettu ääni- ja faksilinja, kun käytössä on DSL/ADSL-modeemi

Noudata näitä ohjeita, jos tietokoneessa on DSL/ADSL-modeemi

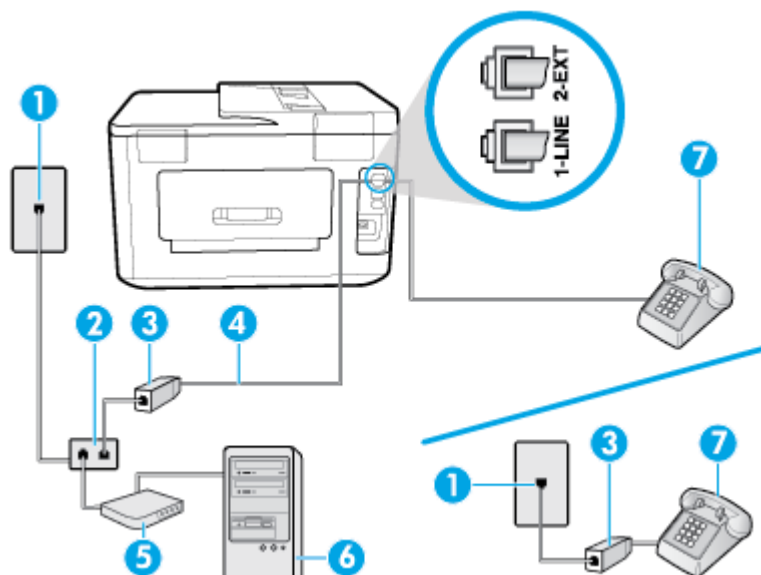

1	Puhelinpistorasia.
2	Rinnakkaisliitin.
3	DSL/ADSL-suodatin.
4	Kytke puhelinjohto tulostimen takaosassa olevaan 1-LINE-porttiin. Puhelimen johto voidaan joutua kytkemään maan/alueen sovittimeen.
5	DSL/ADSL-modeemi.
6	Tietokone.
7	Puhelin.



HUOMAUTUS: Sinun tulee hankkia rinnakkaisliitin. Rinnakkaisliittimessä on yksi RJ-11-portti edessä ja kaksi RJ-11-porttia takana. Älä käytä kahden linjan liitintä, sarjaliitintä tai rinnakkaisliitintä, jossa on kaksi RJ-11-porttia edessä ja pistoke takana.

Kuva 5-10 Esimerkki rinnakkaisliittimestä



Tulostimen asentaminen käytettäessä DSL/ADSL-modeemia

1. Hanki DSL-suodatin DSL-palveluntarjoajalta.



HUOMAUTUS: Muualla kodissa tai toimistossa oleviin puhelimiin, joissa käytetään samaa puhelinnumeroa DSL-palvelun kanssa, pitää kytkeä omat DSL-suodattimet häiriöiden välttämiseksi.

2. Kytke puhelinjohdon toinen pää DSL-suodattimeen ja toinen pää tulostimen takaosassa olevaan 1-LINE-porttiin.



HUOMAUTUS: Puhelimen johto voidaan joutua kytkemään maan/alueen sovittimeen.

3. Jos käytössä on rinnakkaispuhelinjärjestelmä, irrota valkoinen pistoke tulostimen takaosassa olevasta 2-EXT-portista ja kytke sitten puhelin tähän porttiin.
4. Liitä DSL-suodatin rinnakkaisliittimeen.
5. Kytke DSL-modeemi rinnakkaisliittimeen.
6. Kytke rinnakkaisliitin puhelinpistorasiaan.
7. Tee faksitesti.

Kun puhelin hälyttää, tulostin vastaa automaattisesti **Soittoa ennen vastausta** -asetuksessa määritettyjen hälytyskertojen jälkeen. Tulostin alkaa lähettää faksin vastaanottoääniä lähettävälle faksilaitteelle ja vastaanottaa faksin.

Saat paikalliselta palveluntarjoajalta tai myyjältä lisäapua, jos lisävarusteiden asennuksessa tulostimeen ilmenee ongelmia.

Asennus I: Jaettu ääni- ja faksilinja, kun käytössä on puhelinvastaaja

Jos vastaanostat sekä ääni- että faksipuheluja samaan puhelinnumeroon ja käytössä on myös puhelinvastaaja, joka vastaa samaan numeroon tuleviin äänipuheluihin, asenna tulostin tässä osassa kuvatulla tavalla.

Kuva 5-11 Tulostin takaa

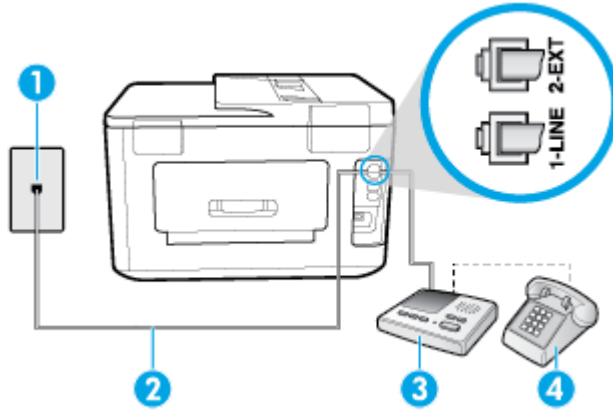

1	Puhelinpistorasia.
2	Kytke puhelinjohto tulostimen takaosassa olevaan 1-LINE-porttiin. Puhelimen johto voidaan joutua kytkemään maan/alueen sovittimeen.
3	Puhelinvastaaja.
4	Puhelin (valinnainen).

Tulostimen asennus jaettuun äänipuhelu- ja faksilinjaan, jossa on puhelinvastaaja

1. Irrota valkoinen pistoke tulostimen takaosassa olevasta 2-EXT-portista.
2. Irrota puhelinvastaajan johto puhelimen seinäpistokkeesta ja kytke se tulostimen takaosassa olevaan 2-EXT-porttiin.
HUOMAUTUS: Jos et kytke puhelinvastaajaa suoraan tulostimeen, puhelinvastaaja voi tallentaa lähettävän faksilaitteen faksiääninä etkä voi luultavasti vastaanottaa fakseja tulostimella.
3. Kytke puhelinjohdon toinen pää puhelinpistorasiaan ja toinen pää tulostimen takaosassa olevaan 1-LINE-porttiin.
HUOMAUTUS: Puhelimen johto voidaan joutua kytkemään maan/alueen sovittimeen.
4. (Valinnainen) Jos puhelinvastaajassa ei ole sisäänrakennettua puhelinta, voit kytkeä puhelimen vastaajan takaosassa olevaan OUT-porttiin.
HUOMAUTUS: Jos puhelinvastaajaa ei voi kytkeä ulkoiseen puhelimeen, voit kytkeä sekä puhelinvastaajan että puhelimen tulostimeen käyttämällä rinnakkaisliitintä. Näissä kytkennöissä voit käyttää tavallista puhelinjohtoa.
5. Ota **Autom. vastaus** -asetus käyttöön.
6. Määritä vastaaja vastaamaan pienen hälytysmäärän jälkeen.
7. Muuta tulostimen **Soittoa ennen vastausta** -asetuksen arvoksi tulostimen tukema enimmäismäärä hälytyksiä. (Suurin soittomäärä vaihtelee maittain ja alueittain.)
8. Tee faksitesti.

Kun puhelin hälyttää, puhelinvastaaja vastaa puheluun määrittämiesi hälytyskertojen jälkeen ja soittaa sitten nauhoittamasi viestin. Tulostin tarkkailee puhelua tänä aikana ja "kuuntelee" faksiääninä. Jos tulostin

havaitsee tulevan faksin äänen, laite antaa faksin vastaanottoäänien ja vastaanottaa faksin. Jos faksiääniä ei ole, laite lopettaa linjan seuraamisen, ja puhelinvastaaja voi tallentaa ääniviestin.

Saat paikalliselta palveluntarjoajalta tai myyjältä lisäapua, jos lisävarusteiden asennuksessa tulostimeen ilmenee ongelmia.

Asennus J: Jaettu ääni- ja faksilinja, kun käytössä on tietokonemodeemi ja puhelinvastaaja

Jos vastaanotat sekä ääni- että faksipuheluja samaan puhelinnumeroon ja puhelinlinjaan on kytketty sekä tietokonemodeemi että puhelinvastaaja, määritä tulostin tässä osassa kuvatulla tavalla.

HUOMAUTUS: Koska tietokonemodeemi ja tulostin jakavat saman puhelinlinjan, modeemia ja tulostinta ei voi käyttää yhtä aikaa. Et voi esimerkiksi käyttää tulostinta faksaukseen samalla, kun käytät sähköpostiohjelmaa tai Internetiä tietokonemodeemin välityksellä.

- [Jaettu ääni- ja faksilinja, kun käytössä on tietokonemodeemi ja puhelinvastaaja](#)
- [Jaettu ääni- ja faksilinja, kun käytössä on DSL/ADSL-modeemi ja puhelinvastaaja](#)

Jaettu ääni- ja faksilinja, kun käytössä on tietokonemodeemi ja puhelinvastaaja

Voit määrittää tulostimen toimimaan yhdessä tietokoneen kanssa kahdella tavalla sen mukaan, kuinka monta puhelinporttia tietokoneessa on. Tarkista ennen aloittamista, onko tietokoneessa puhelinta varten yksi vai kaksi porttia.

HUOMAUTUS: Jos tietokoneessa on ainoastaan yksi puhelinportti, sinun on hankittava kuvan mukainen rinnakkaisliitin. (Rinnakkaisliittimessä on yksi RJ-11-portti edessä ja kaksi RJ-11-porttia takana. Älä käytä kahden linjan liitintä, sarjaliitintä tai rinnakkaisliitintä, jossa on kaksi RJ-11-porttia edessä ja pistoke takana.)

Kuva 5-12 Esimerkki rinnakkaisliitimestä



Kuva 5-13 Tulostin takaa

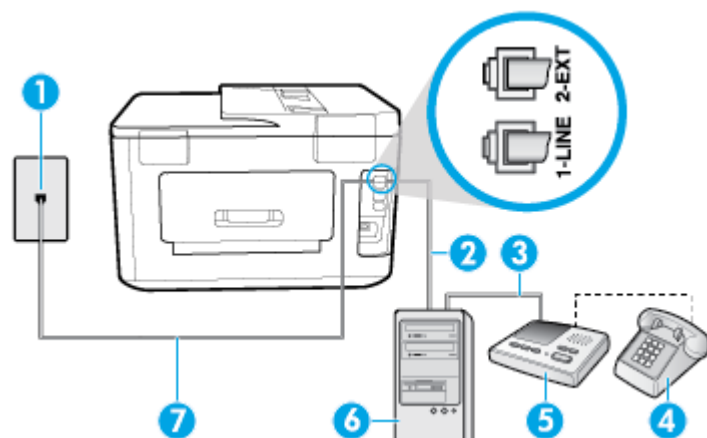

1 Puhelinpistorasia.

2 Tietokoneen sisäänmenoportti.



3 Tietokoneen ulostuloportti.

4 Puhelin (valinnainen).

5 Puhelinvastaaja.

6	Tietokone, jossa on modeemi.
7	Kytke puhelinjohto tulostimen takaosassa olevaan 1-LINE-porttiin. Puhelimen johto voidaan joutua kytkemään maan/alueen sovittimeen.

Tulostimen määrittäminen samaan puhelinlinjaan kuin tietokone, jossa on kaksi puhelinporttia

1. Irrota valkoinen pistoke tulostimen takaosassa olevasta 2-EXT-portista.
 2. Etsi puhelinjohto, joka on kytketty tietokoneen takaosasta (tietokonemodeemista) puhelinpistorasiaan. Irrota johto puhelinpistorasiasta ja kytke se tulostimen takana olevaan 2-EXT-porttiin.
 3. Irrota puhelinvastaajan johto puhelimen seinäpistorasiasta ja kytke se tietokoneen takaosassa olevaan OUT-merkittyynt porttiin (tietokonemodeemi).
 4. Kytke puhelinjohdon toinen pää puhelinpistorasiaan ja toinen pää tulostimen takaosassa olevaan 1-LINE-porttiin.
-
-  **HUOMAUTUS:** Puhelimen johto voidaan joutua kytkemään maan/alueen sovittimeen.
-
5. (Valinnainen) Jos puhelinvastaajassa ei ole sisäänrakennettua puhelinta, voit kytkeä puhelimen vastaajan takaosassa olevaan OUT-porttiin.
-
-  **HUOMAUTUS:** Jos puhelinvastaajaa ei voi kytkeä ulkoiseen puhelimeen, voit kytkeä sekä puhelinvastaajan että puhelimen tulostimeen käyttämällä rinnakkaisliitintä. Näissä kytkennöissä voit käyttää tavallista puhelinjohtoa.
-
6. Jos modeemiohjelmisto on määritetty vastaanottamaan fakseja tietokoneeseen automaattisesti, poista asetus käytöstä.
-
-  **HUOMAUTUS:** Jos et poista modeemiohjelmiston automaattista faksien vastaanottoasetusta käytöstä, tulostin ei voi vastaanottaa fakseja.
-
7. Ota **Autom. vastaus** -asetus käyttöön.
 8. Määritä vastaaja vastaamaan pienen hälytysmäärän jälkeen.
 9. Muuta tulostimen **Soittoa ennen vastausta** -asetukseksi tuotteen tukema hälytysten enimmäismäärä. (Hälytysten enimmäismäärä vaihtelee maittain ja alueittain.)
 10. Tee faksitesti.

Kun puhelin hälyttää, puhelinvastaaja vastaa puheluun määrittämiesi hälytyskertojen jälkeen ja soittaa sitten nauhoittamasi viestin. Tulostin tarkkailee puhelua tänä aikana ja "kuuntelee" faksiäänä. Jos tulostin havaitsee tulevan faksin äänen, laite antaa faksin vastaanottoäänen ja vastaanottaa faksin. Jos faksiäänä ei ole, laite lopettaa linjan seuraamisen ja puhelinvastaaja voi tallentaa ääniviestin.

Saat paikalliselta palveluntarjoajalta tai myyjältä lisäapua, jos lisävarusteiden asennuksessa tulostimeen ilmenee ongelmia.

Jaettu ääni- ja faksilinja, kun käytössä on DSL/ADSL-modeemi ja puhelinvastaaja

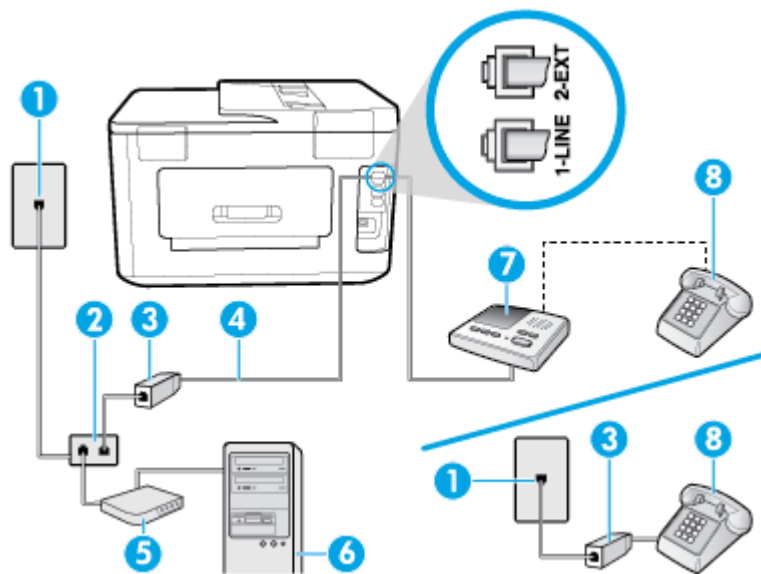

1	Puhelinpistorasia.
2	Rinnakkaisliitin.
3	DSL/ADSL-suodatin.
4	Tulostimen takaosassa olevaan 1-LINE-porttiin kytketty puhelinjohto. Puhelimen johto voidaan joutua kytkemään maan/alueen sovittimeen.
5	DSL/ADSL-modeemi.
6	Tietokone.
7	Puhelinvastaaja.
8	Puhelin (valinnainen).

HUOMAUTUS: Sinun tulee hankkia rinnakkaisliitin. Rinnakkaisliittimessä on yksi RJ-11-portti edessä ja kaksi RJ-11-porttia takana. Älä käytä kahden linjan liitintä, sarjaliitintä tai rinnakkaisliitintä, jossa on kaksi RJ-11-porttia edessä ja pistoke takana.

Kuva 5-14 Esimerkki rinnakkaisliittimestä



Tulostimen asentaminen käytettäessä tietokoneen DSL/ADSL-modeemia

1. Hanki DSL/ADSL-suodatin DSL/ADSL-palveluntarjoajalta.

 **HUOMAUTUS:** Muualla kodissa tai toimistossa oleviin puhelimiin, joissa käytetään samaa puhelinnumeroa DSL/ADSL-palvelun kanssa, pitää kytkeä omat DSL/ADSL-suodattimet häiriöiden välttämiseksi puheluisa.

2. Kytke puhelinjohdon toinen pää puhelinpistorasiaan ja toinen pää tulostimen takaosassa olevaan 1-LINE-porttiin.

 **HUOMAUTUS:** Puhelimen johto voidaan joutua kytkemään maan/alueen sovittimeen.

3. Liitä DSL/ADSL-suodatin jakolaitteeseen.
4. Irrota puhelinvastaajan johto puhelinpistorasiasta ja kytke se tulostimen takapaneelissa olevaan 2-EXT-porttiin.

 **HUOMAUTUS:** Jos et kytke puhelinvastaajaa suoraan tulostimeen, puhelinvastaaja voi tallentaa lähettävän faksilaitteen faksiääninä etkä voi luultavasti vastaanottaa fakseja tulostimella.

5. Kytke DSL-modeemi rinnakkaisliittimeen.
6. Kytke rinnakkaisliitin puhelinpistorasiaan.
7. Määritä vastaaja vastaamaan pienen hälytysmäärän jälkeen.
8. Muuta tulostimen **Soittoa ennen vastausta** -asetuksen arvoksi tulostimen tukema enimmäismäärä hälytyksiä.

 **HUOMAUTUS:** Soittojen enimmäismäärä vaihtelee maan/alueen mukaan.

9. Tee faksitesti.

Kun puhelin hälyttää, puhelinvastaaja vastaa puheluun määrittämiesi hälytyskertojen jälkeen ja toistaa sitten nauhoittamasi viestin. Tulostin tarkkailee puhelua tänä aikana ja "kuuntelee" faksiääninä. Jos tulostin havaitsee tulevan faksin äänen, laite antaa faksin vastaanottoäänen ja vastaanottaa faksin. Jos faksiääninä ei ole, laite lopettaa linjan seuraamisen ja puhelinvastaaja voi tallentaa ääniviestin.

Jos käytät samaa puhelinlinjaa puhelinta, fakssia ja tietokoneen DSL-modeemia varten, asenna faksi noudattamalla näitä ohjeita.

Saat paikalliselta palveluntarjoajalta tai myyjältä lisäapua, jos lisävarusteiden asennuksessa tulostimeen ilmenee ongelmia.

Asennus K: Jaettu ääni- ja faksilinja, kun käytössä on tietokonemodeemi ja vastaaja

Jos vastaanotat sekä ääni- että faksipuheluja samaan puhelinnumeroon, käytät samaan linjaan kytkettyä tietokonemodeemia ja käytät puhelinyhtiön toimittamaa vastaajapalvelua, asenna tulostin tässä osassa kuvatulla tavalla.

 **HUOMAUTUS:** Et voi vastaanottaa fakseja automaattisesti, jos käytössäsi oleva puhepostipalvelu käyttää samaa numeroa kuin faksipuhelut. Faksit on vastaanotettava manuaalisesti. Tämä tarkoittaa, että sinun täytyy olla paikalla vastaamassa tulevaan faksipuheluun. Jos haluat vastaanottaa faksit automaattisesti, tilaa puhelinyhtiöltä yksilöllinen soittoäänipalvelu tai hanki erillinen puhelinlinja fakseja varten.

Koska tietokonemodeemi ja tulostin jakavat saman puhelinlinjan, modeemia ja tulostinta ei voi käyttää yhtä aikaa. Et voi esimerkiksi käyttää tulostinta faksaukseen samalla, kun käytät sähköpostiohjelmaa tai Internetiä tietokonemodeemin välityksellä.

Voit määrittää tulostimen toimimaan yhdessä tietokoneen kanssa kahdella tavalla sen mukaan, kuinka monta puhelinporttia tietokoneessa on. Tarkista ennen aloittamista, onko tietokoneessa puhelinta varten yksi vai kaksi porttia.

- Jos tietokoneessa on ainoastaan yksi puhelinportti, sinun on hankittava kuvan mukainen rinnakkaisliitin. (Rinnakkaisliittimessä on yksi RJ-11-portti edessä ja kaksi RJ-11-porttia takana. Älä käytä kahden linjan liitintä, sarjaliitintä tai rinnakkaisliitintä, jossa on kaksi RJ-11-porttia edessä ja pistoke takana.)

Kuva 5-15 Esimerkki rinnakkaisliittimestä



- Jos tietokoneessa on kaksi puhelinporttia, määritä tulostin seuraavasti:

Kuva 5-16 Tulostin takaa

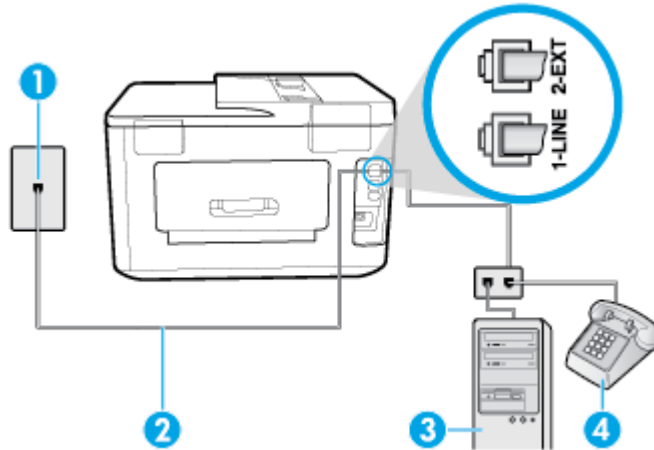

1	Puhelinpistorasia.
2	Kytke puhelinjohto tulostimen takaosassa olevaan 1-LINE-porttiin. Puhelimen johto voidaan joutua kytkemään maan/alueen sovittimeen.
3	Tietokone, jossa on modeemi.
4	Puhelin.

Tulostimen määrittäminen samaan puhelinlinjaan kuin tietokone, jossa on kaksi puhelinporttia

1. Irrota valkoinen pistoke tulostimen takaosassa olevasta 2-EXT-portista.
2. Etsi puhelinjohto, joka on kytketty tietokoneen takaosasta (tietokonemodeemista) puhelinpistorasiaan. Irrota johto puhelinpistorasiasta ja kytke se tulostimen takana olevaan 2-EXT-porttiin.
3. Kytke puhelin tietokonemodeemin takaosassa olevaan lähtöporttiin ("OUT").
4. Kytke puhelinjohdon toinen pää puhelinpistorasiaan ja toinen pää tulostimen takaosassa olevaan 1-LINE-porttiin.



HUOMAUTUS: Puhelimen johto voidaan joutua kytkemään maan/alueen sovittimeen.

5. Jos modeemiohjelmisto on määritetty vastaanottamaan fakseja tietokoneeseen automaattisesti, poista asetus käytöstä.



HUOMAUTUS: Jos et poista modeemiohjelmiston automaattista faksien vastaanottoasetusta käytöstä, tulostin ei voi vastaanottaa fakseja.

6. Ota **Autom. vastaus** -asetus pois käytöstä.

7. Tee faksitesti.

Sinun täytyy olla paikalla vastaamassa tuleviin faksipuheluihin. Muussa tapauksessa tulostin ei voi vastaanottaa fakseja.

Saat paikalliselta palveluntarjoajalta tai myyjältä lisäapua, jos lisävarusteiden asennuksessa tulostimeen ilmenee ongelmia.

Faksin sarja-asennus

Lisätietoja tulostimen asentamisesta faksaamista varten käytettäessä sarjapuhelinjärjestelmää on oman maasi tai alueesi faksin määrittämissivustossa.

Itävalta	www.hp.com/at/faxconfig
Saksa	www.hp.com/de/faxconfig
Sveitsi (ranska)	www.hp.com/ch/fr/faxconfig
Sveitsi (saksa)	www.hp.com/ch/de/faxconfig
Iso-Britannia	www.hp.com/uk/faxconfig
Suomi	www.hp.fi/faxconfig
Tanska	www.hp.dk/faxconfig
Ruotsi	www.hp.se/faxconfig
Norja	www.hp.no/faxconfig
Alankomaat	www.hp.nl/faxconfig
Belgia (hollanninkielinen)	www.hp.be/nl/faxconfig
Belgia (ranskankielinen)	www.hp.be/fr/faxconfig
Portugali	www.hp.pt/faxconfig
Espanja	www.hp.es/faxconfig
Ranska	www.hp.com/fr/faxconfig
Irlanti	www.hp.com/ie/faxconfig
Italia	www.hp.com/it/faxconfig

Faksiasetusten testaaminen

Voit tarkistaa tulostimen tilan testaamalla faksin asetukset ja varmistaa, että asennus on suoritettu oikein. Suorita tämä testi, kun olet suorittanut tulostimen määrittämisen faksausta varten. Testi suorittaa seuraavat toimet:

- Testaa faksilaitteiston
- Varmistaa, että tulostimeen on liitetty oikea puhelinkaapeli
- Varmistaa, että puhelinjohto on kytketty oikeaan porttiin
- Tarkistaa valintääänen

- Tarkistaa aktiivisen puhelinlinjan
- Tarkistaa puhelinyhteyden tilan

Tulostin tulostaa testin tulosraportin. Jos testi epäonnistuu, raportissa on tietoja ongelman ratkaisemiseksi ja testin suorittamiseksi uudelleen.

Faksiasetusten testaaminen tulostimen ohjauspaneelista

1. Määritä tulostin faksitoimintoja varten kodin tai toimiston asennusohjeiden mukaan.
2. Ennen kuin käynnistät testin, varmista, että kasetit on asennettu ja syöttölokeroissa on täysikokoista paperia.
3. Avaa kojelauta koskettamalla näytön yläreunassa olevaa välilehteä tai pyyhkäisemällä se alas, ja kosketa sen jälkeen  (**Asetukset**).
4. Valitse **Faksiasetukset** .
5. Kosketa **Työkalut** ja sitten **Suorita faksitesti**.
Tulostin näyttää testin tilan näytössä ja tulostaa raportin.
6. Tarkista raportti.
 - Jos laite läpäisi testin, mutta faksin lähettämässä ja vastaanottamisessa on edelleen ongelmia, tarkista, että raportissa luetellut faksiasetukset on määritetty oikein. Tyhjä tai väärä faksiasetus voi aiheuttaa faksiongelmia.
 - Jos testi epäonnistuu, raportissa on lisätietoja havaittujen ongelmien ratkaisemiseksi.

6 Web-palvelut

Tässä osassa käsitellään seuraavia aiheita:

- [Mitä Web-palvelut ovat?](#)
- [Verkkopalveluiden aloittaminen](#)
- [Käytä verkkopalveluja](#)
- [Verkkopalveluiden poistaminen](#)

Mitä Web-palvelut ovat?

Tulostin sisältää innovatiivisia ja verkossa toimivia ratkaisuja, joiden avulla voit muodostaa nopeasti yhteyden Internetiin, hakea asiakirjoja ja tulostaa ne nopeammin ja helpommin. Etkä tarvitse tietokonetta!



HUOMAUTUS: Näiden Web-palveluiden käyttöä varten tulostimessa on oltava Internet-yhteys (joko ethernet-kaapelilla tai langattomasti). Verkko-ominaisuuksia ei voi käyttää, jos tulostin on yhdistetty USB-kaapelilla.

HP ePrint

- **HP ePrint** on HP:n maksuton palvelu, jonka avulla voi tulostaa HP ePrint -palvelua käyttävällä tulostimella milloin ja mistä tahansa. Palvelun käyttö on helppoa: lähetä vain sähköposti tulostimelle määritettyyn sähköpostiosoitteeseen (tulostimen Verkkopalvelut-ominaisuuden on oltava käytössä). Palvelun käyttö ei edellytä lisäohjaimia tai -ohjelmistoja. Jos voit lähettää sähköpostia, voit myös tulostaa **HP ePrint** -palvelun avulla.



HUOMAUTUS: Voit luoda tilin ([HP Connected](#) (ei välttämättä ole saatavilla kaikissa maissa tai kaikilla alueilla)) ja määrittää ePrint-asetukset kirjautumalla tilille.

Kun olet rekisteröinyt tilin ([HP Connected](#) (ei välttämättä ole saatavilla kaikissa maissa tai kaikilla alueilla)), voit kirjautua sisään ja tarkastella **HP ePrint** -tulostustöiden tilaa, hallita **HP ePrint** -tulostusjonoa, määrittää käyttäjät tulostimen **HP ePrint** -sähköpostiosoitteelle sekä saada tukea **HP ePrint** -palvelun käyttöä varten.

Tulostussovellukset

- Tulostussovellusten avulla voit skannata ja tallentaa asiakirjasi digitaalisesti verkkoon, käyttää ja jakaa sisältöä ja tehdä paljon muitakin.

Verkkopalveluiden aloittaminen

Varmista ennen verkkopalveluiden asentamista, että tulostin on yhdistettynä internetiin joko Ethernet-yhteydellä tai langattomasti.

Asenna verkkopalvelut jollakin seuraavista tavoista:

Verkkopalveluiden asentaminen tulostimen ohjauspaneelista

1. Avaa kojelauta koskettamalla näytön yläreunassa olevaa välilehteä tai pyyhkäisemällä se alas, ja kosketa sen jälkeen  (**Asetukset**)
2. Valitse **Verkkopalveluiden määrittäminen** .
3. Hyväksy verkkopalvelujen käyttöehdot ja ota verkkopalvelut käyttöön valitsemalla **Hyväksy** .
4. Kosketa näyttöön ilmestyvässä ikkunassa **OK**, jolloin tulostin tarkastaa tuotepäivitykset automaattisesti.



HUOMAUTUS: Jos välityspalvelinasetukset pyydetään määrittämään ja jos verkossa käytetään välityspalvelinasetuksia, määritä asetukset noudattamalla näytöllä näkyviä ohjeita. Jos välityspalvelimen tietoja ei ole saatavilla, ota yhteys verkon järjestelmänvalvojaan tai henkilöön, joka asensi verkon.

5. Jos **Printer Update Options** (Tulostimen päivitysasetukset) -näyttö tulee esiin, valitse jokin asetuksista.
6. Kun tulostimesta on muodostettu yhteys palvelimeen, tulostin tulostaa tietosivun. Viimeistelet käyttöönnotto noudattamalla tietosivulla annettuja ohjeita.

Verkkopalveluiden asentaminen sisäisen verkkopalvelimen avulla

1. Avaa sisäinen verkkopalvelin. Lisätietoja on kohdassa [Sisäinen verkkopalvelin](#).
2. Napsauta **Verkkopalvelut** -välilehteä.
3. Napsauta **Verkkopalveluiden asetukset** -osassa **Asetukset** , napsauta **Jatka** ja hyväksy käyttöehdot noudattamalla näytössä annettuja ohjeita.
4. Salli tulostimen tarkistaa ja asentaa tulostinpäivitykset kehotettaessa.



HUOMAUTUS: Kun päivityksiä on saatavissa, ne ladataan ja asennetaan automaattisesti ja tulostin käynnistyy uudelleen.



HUOMAUTUS: Jos välityspalvelinasetukset pyydetään määrittämään ja jos verkossa käytetään välityspalvelinasetuksia, määritä asetukset noudattamalla näytöllä näkyviä ohjeita. Jos välityspalvelimen tietoja ei ole saatavilla, ota yhteys verkon järjestelmänvalvojaan tai henkilöön, joka asensi verkon.

5. Kun tulostimesta on muodostettu yhteys palvelimeen, tulostin tulostaa tietosivun. Viimeistelet käyttöönnotto noudattamalla tietosivulla annettuja ohjeita.

Verkkopalveluiden asentaminen HP-tulostinohjelmiston avulla: (Windows)

1. Avaa HP-tulostinohjelmisto. Lisätietoja on kohdassa [HP-tulostinohjelmiston avaaminen \(Windows\)](#).
2. Kaksoisnapsauta avautuvassa ikkunassa kohtaa **Tulostus, skannaus ja faksaus** ja valitse sitten Tulosta-kohdasta **Yhdistä tulostin internetiin**. Tulostimen kotisivu (eli sisäinen verkkopalvelin) avautuu.
3. Napsauta **Verkkopalvelut** -välilehteä.
4. Napsauta **Verkkopalveluiden asetukset** -osassa **Asetukset** , napsauta **Jatka** ja hyväksy käyttöehdot noudattamalla näytössä annettuja ohjeita.
5. Salli tulostimen tarkistaa ja asentaa tulostinpäivitykset kehotettaessa.



HUOMAUTUS: Kun päivityksiä on saatavissa, ne ladataan ja asennetaan automaattisesti ja tulostin käynnistyy uudelleen.

 **HUOMAUTUS:** Jos välityspalvelinasetukset pyydetään määrittämään ja jos verkossa käytetään välityspalvelinasetuksia, määritä asetukset noudattamalla näytöllä näkyviä ohjeita. Jos tietoja ei ole saatavilla, ota yhteys verkon järjestelmänvalvojaan tai henkilöön, joka asensi verkon.

6. Kun tulostimesta on muodostettu yhteys palvelimeen, tulostin tulostaa tietosivun. Viimeistelemään käyttöönotto noudattamalla tietosivulla annettuja ohjeita.

Käytä verkkopalveluja

Seuraava osio kertoo kuinka verkkopalveluja käytetään ja muokataan.

- [HP ePrint](#)
- [Tulostussovellukset](#)

HP ePrint

Jos haluat käyttää **HP ePrint** -palvelua:

- Tarkista, että käytettävissä on internet- ja sähköpostiyhteydellä varustettu tietokone tai mobiililaitte.
- Ota Verkkopalvelut käyttöön tulostimessa. Lisätietoja on kohdassa [Verkkopalveluiden aloittaminen](#).

 **VIHJE:** Lisätietoja **HP ePrint** -asetusten hallinnasta ja määrittämisestä sekä uusimmista ominaisuuksista on sivustossa [HP Connected](#) (Tämä ominaisuus ei ehkä ole saatavissa kaikissa maissa tai kaikilla alueilla.)

Tulostaminen HP ePrint -palvelun avulla



1. Avaa tietokoneen tai mobiililaitteen sähköpostisovellus.
2. Luo uusi sähköpostiviesti ja liitä siihen tiedosto, jonka haluat tulostaa.
3. Kirjoita **HP ePrint** -sähköpostiosoite Vastaanottaja-kenttään ja valitse sitten vaihtoehto sähköpostiviestin lähettämiseen.

 **HUOMAUTUS:** Älä lisää muita sähköpostiosoitteita Vastaanottaja- tai Piilokopio-kenttiin. **HP ePrint** -palvelin ei hyväksy tulostustöitä, jos on valittu useita sähköpostiosoitteita.

HP ePrint -sähköpostiosoitteen selvittäminen

1. Avaa kojelauta koskettamalla ohjauspaneelinäytön yläreunassa olevaa välilehteä tai pyyhkäisemällä se alas, ja kosketa sen jälkeen  (**HP ePrint**).
2. Kosketa **Tulosta tiedot**. Tulostimesta tulostuu tietosivu, jossa on tulostimen koodi ja sähköpostiosoitteen mukauttamisohjeet.

HP ePrint -palvelun poistaminen käytöstä

1. Avaa kojelauta koskettamalla ohjauspaneelinäytön yläreunassa olevaa välilehteä tai pyyhkäisemällä se alas, kosketa  (**HP ePrint**) ja kosketa sen jälkeen  (**Verkkopalveluasetukset**).
2. Kosketa **HP ePrint** ja sitten **Ei käytössä**.

 **HUOMAUTUS:** Lisätietoja kaikkien verkkopalveluiden poistamisesta on kohdassa [Verkkopalveluiden poistaminen](#).

Tulostussovellukset

Tulostussovellusten avulla voit skannata ja tallentaa asiakirjasi digitaalisesti verkkoon, käyttää ja jakaa sisältöä ja tehdä paljon muutakin.

Tulostussovellusten käyttäminen

1. Kosketa aloitusnäytössä **Apps**.
2. Valitse haluamasi tulostussovellus.





VIHJE:

- Lisätietoja tulostussovelluksista ja niiden lisäämisestä, määrittämisestä tai poistamisesta on HP Connected -sivustolla (www.hpconnected.com). Tämä ominaisuus ei ehkä ole saatavissa kaikissa maissa tai kaikilla alueilla.
- Voit myös ottaa tulostussovellukset pois käytöstä sisäisestä verkkopalvelimesta. Voit tehdä tämän avaamalla sisäisen verkkopalvelimen (katso kohta [Sisäinen verkkopalvelin](#)), valitsemalla **Verkkopalvelut**-välilehden ja poistamalla kyseisen asetuksen käytöstä. Voit myös valita **Asetukset**-välilehden ja sen jälkeen haluamasi asetuksen **Järjestelmänvalvojan asetukset** -sivulta.

Verkkopalveluiden poistaminen

Seuraavien ohjeiden avulla voit poistaa verkkopalvelut.

Verkkopalveluiden poistaminen tulostimen ohjauspaneelista

1. Avaa kojelauta koskettamalla näytön yläreunassa olevaa välilehteä tai pyyhkäisemällä se alas, kosketa  (**HP ePrint**) ja kosketa sen jälkeen  (**Verkkopalveluasetukset**).
2. Valitse **Poista verkkopalvelut käytöstä**.

Verkkopalveluiden poistaminen sisäisen verkkopalvelimen avulla

1. Avaa sisäinen verkkopalvelin. Lisätietoja on kohdassa [Sisäinen verkkopalvelin](#).
2. Valitse **Verkkopalvelut**-välilehden **Verkkopalveluiden asetukset** -kohdasta **Poista verkkopalvelut käytöstä**.
3. Valitse **Poista verkkopalvelut käytöstä**.
4. Poista verkkopalvelut tulostimesta valitsemalla **Yes** (Kyllä).

7 Värikasettien käyttö

Varmista tulostimen paras tulostuslaatu yksinkertaisten huoltotoimien avulla.

 **VIHJE:** Jos sinulla ongelmia kopioimisessa, katso lisätietoja kohdasta [Tulostusongelmat](#).

Tässä osassa käsitellään seuraavia aiheita:



- [Tietoja kaseteista ja tulostuspäästä](#)
- [Arvioitujen mustetasojen tarkastaminen](#)
- [Mustekasettien vaihtaminen](#)
- [Mustekasettien tilaaminen](#)
- [Tulostustarvikkeiden säilyttäminen](#)
- [Nimetön käyttötietojen tallennus](#)
- [Mustekasetin takuutiedot](#)

Tietoja kaseteista ja tulostuspäästä

Seuraavien vinkkien avulla voit huoltaa HP:n kasetteja ja varmistaa jatkuvasti hyvän tulostuslaadun.

- Tämän oppaan ohjeet käsittelevät kasettien vaihtamista, eikä niitä ole tarkoitettu ensimmäistä asennusta varten.
- Säilytä kaikki kasetit alkuperäisissä sinetöidyissä pakkauksissa, kunnes niitä tarvitaan.
- Katkaise tulostimesta virta. Lisätietoja on kohdassa [Tulostimen virran katkaiseminen](#).
- Säilytä kasetit huoneenlämmössä (15–35 °C).
- Älä puhdista tulostuspäätä tarpeettomasti. Tämä kuluttaa mustetta ja lyhentää kasettien käyttöikää.
- Käsittele kasetteja varovasti. Pudottaminen, täräyttämisen tai kovakourainen käsittely asennuksen aikana voi aiheuttaa tilapäisiä tulostusongelmia.
- Jos aiot kuljettaa tulostimen toiseen paikkaan, estä tulostimen mustevuodot ja muut vahingot toimimalla seuraavasti:
 - Varmista, että tulostimen virta on katkaistu painamalla  (Virta-painiketta). Odota, että kaikki tulostimen sisäiset äänet ja liikkeet ovat loppuneet, ennen kuin irrotat tulostimen verkkovirrasta.
 - Varmista, että jätät kasetit laitteeseen.
 - Tulostin pitää siirtää pohjapuoli alaspäin. Älä aseta tulostinta mihinkään muuhun asentoon, esimerkiksi kyljelleen tai ylösalaisin.

 **HUOMIO:** HP suosittelee, että korvaat puuttuvat kasetit uusilla mahdollisimman pian. Näin vältät tulostuslaatuun liittyvät ongelmat sekä musteenkulutuksen mahdollisen lisääntymisen tai mustejärjestelmän mahdolliset vauriot. Älä koskaan katkaise tulostimesta virtaa, jos siitä puuttuu kasetteja.

-  **HUOMAUTUS:** Tätä tulostinta ei ole suunniteltu käyttämään jatkuvan musteensyötön järjestelmää. Jos haluat jatkaa tulostamista, irrota jatkuvan musteensyötön järjestelmä ja asenna alkuperäiset HP-kasetit (tai yhteensopivat kasetit).
-  **HUOMAUTUS:** Tämä tulostin on suunniteltu niin, että mustekasetteja käytetään siihen asti, kunnes ne ovat tyhjiä. Jos kasetit täytetään uudelleen ennen kuin ne ovat kokonaan tyhjentyneet, tulostin saattaa tämän seurauksena vioittua. Jos näin tapahtuu, jatka tulostamista asentamalla uusi kasetti (joko HP:n alkuperäinen kasetti tai yhteensopiva kasetti).
-

Liittyvät aiheet



- [Arvioitujen mustetasojen tarkastaminen](#)

Arvioitujen mustetasojen tarkastaminen





Arvioidut mustetasot voi tarkistaa tulostinohjelmistosta tai tulostimen ohjauspaneelistä.

Arvioitujen mustetasojen tarkistaminen ohjauspaneelin avulla

- ▲ Avaa kojelauta koskettamalla ohjauspaneelinäytön yläreunassa olevaa välilehteä tai pyyhkäisemällä se alas, ja kosketa sen jälkeen  (**Muste**) ja tarkista arvioitu mustetaso.

-  **HUOMAUTUS:** Mustemääriä koskevat varoitukset ja mustemäärän ilmaisintoiminnot antavat vain likimääräistä tietoa musteen todellisesta määrästä. Kun tulostin antaa matalan mustetaso varoituksen, sinun kannattaa harkita vaihtokasetin hankkimista mahdollisten tulostusviivästysten välttämiseksi. Mustekasetteja ei tarvitse vaihtaa, ennen kuin niin kehoitetaan tekemään.
-  **HUOMAUTUS:** Jos olet asentanut laitteeseen uudelleentäytetyn tai -valmistetun tulostuskasetin tai jos tulostuskasettia on käytetty toisessa tuotteessa, mustemäärän ilmaisimien ei ehkä toimi oikein tai se ei ole käytettävissä.
-  **HUOMAUTUS:** Mustekasettien mustetta käytetään tulostuksessa useilla eri tavoilla: alustukseen, kun tulostin ja mustekasetit valmistellaan tulostusta varten, sekä tulostuspäiden huoltoon pitämään tulostuskasetin suuttimet puhtaina ja musteenkulku esteettömänä. Lisäksi käytettyihin mustekasetteihin jää hieman mustetta. Lisätietoja on kohdassa www.hp.com/go/inkusage.
-

Mustekasettien vaihtaminen

-  **HUOMAUTUS:** Lisätietoja käytettyjen mustetarvikkeiden kierrättämisestä on kohdassa [HP:n mustesuihkutulostimien tarvikkeiden kierrätysohjelma](#).
- Jos et ole vielä hankkinut vaihtokasetteja tulostinta varten, katso [Mustekasettien tilaaminen](#).
-  **HUOMAUTUS:** HP:n verkkosivuston jotkin osat ovat tällä hetkellä käytettävissä vain englanninkielisenä.
-  **HUOMAUTUS:** Kaikkia mustekasetteja ei ole saatavissa kaikissa maissa tai kaikilla alueilla.
-  **HUOMIO:** HP suosittelee, että korvaat puuttuvat kasetit uusilla mahdollisimman pian. Näin vältät tulostuslaatuun liittyvät ongelmat sekä musteenkulutuksen mahdollisen lisääntymisen tai mustejärjestelmän mahdolliset vauriot. Älä koskaan katkaise tulostimesta virtaa, jos siitä puuttuu kasetteja.
-

Mustekasettien vaihtaminen

1. Varmista, että tulostimeen on kytketty virta.

2. Avaa mustekasettipesän luukku.



HUOMAUTUS: Odota, että tulostuskasetin vaunu pysähtyy, ennen kuin jatkat.



3. Vapauta kasetti painamalla sen etureunaa ja nosta kasetti sitten pois paikaltaan.

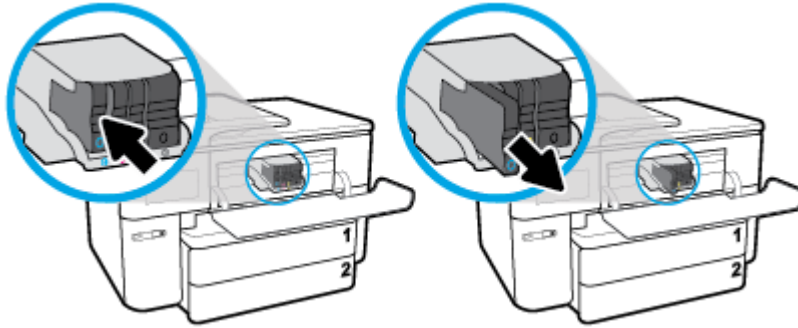

4. Poista uusi kasetti pakkauksesta.
5. Käytä värikoodattuja kirjaimia apuna ja liu'uta kasetti tyhjään paikkaan. Työnnä kasettia, kunnes se on kunnolla paikallaan.

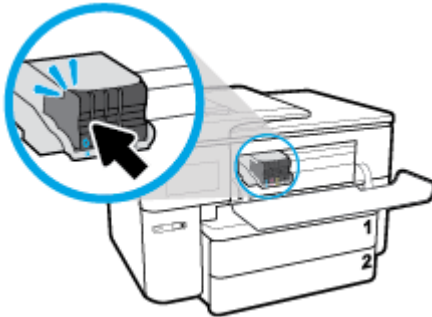

Varmista, että kasetin värikoodattu kirjain vastaa kasettipaikan värikoodia.

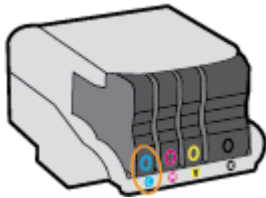

6. Toista vaiheet 3–5 kullekin vaihdettavalle kasetille.
7. Sulje kasettipesän luukku.

Mustekasettien tilaaminen

Kun haluat tilata mustekasetteja, valitse www.hp.com . (Osa HP:n verkkosivustosta on tällä hetkellä käytettävissä vain englanniksi.) Tulostuskasettien tilaaminen Web-sivuston kautta ei ole mahdollista kaikissa maissa tai kaikilla alueilla. Useita maita varten on kuitenkin tietoja tilaamisesta puhelimitse, jälleenmyyjien sijainneista ja ostoslistan tulostamisesta. Lisäksi sivulta www.hp.com/buy/supplies saat tietoa HP-tuotteiden ostamisesta maassasi.

Käytä vain sellaisia vaihtokasetteja, joiden numero on sama kuin korvattavan mustekasetin numero. Kasetin numero näkyy seuraavissa paikoissa:

- Sisäisessä verkkopalvelimessa valitsemalla **Työkalut** -välilehden ja sitten napsauttamalla **Tuotetiedot**-kohdassa **Mustemittari**. Lisätietoja on kohdassa [Sisäinen verkkopalvelin](#).
- Tulostimen tilaraportti (saat lisätietoja kohdasta [Tulostimen raportit](#)).
- Katso numero vaihdettavan mustekasetin tarrasta.
- Tulostimen sisällä oleva tarra. Avaa kasettitilan ovi ja etsi tarra.



HUOMAUTUS: Tulostimen mukana toimitettavaa **asennusmustekasettia** ei voi ostaa erikseen.

Tulostustarvikkeiden säilyttäminen

Kasetit voidaan jättää tulostimeen pitkiksikin ajoiksi. Tulostimen virta on kuitenkin katkaistava kunnolla, kun tulostinta ei käytetä, jotta mustekasettien kunto pysyisi mahdollisimman hyvänä.

Lisätietoja on kohdassa [Tulostimen virran katkaiseminen](#) .

Nimetön käyttötietojen tallennus

Tässä tulostimessa käytettävissä HP-mustekaseteissa on muistipiiri, joka avustaa tulostimen käytössä. Lisäksi tähän piiriin tallennetaan rajatusti nimettömiä tulostimen käyttöä koskevia tietoja, joista esimerkkejä ovat seuraavat: mustekasetilla tulostettujen sivujen määrä, sivupeitto, tulostustiheys ja käytetyt tulostustavat.

HP suunnittelee näiden tietojen avulla tulevia tulostimiaan täyttääkseen asiakkaidensa tulostustarpeet. Kasetin muistipiiriltä kerättyjen tietojen avulla ei voida tunnistaa asiakasta, kasetin käyttäjää tai laitteita.

HP kerää tilastoja niistä kaseteista, jotka on palautettu HP:n ilmaisella palautus- ja kierrätysohjelmalla (HP Planet Partners: www.hp.com/recycle). HP lukee ja tutkii näin kerätyt muistipiirit parantaakseen tulostimiaan tulevaisuudessa. Ne HP:n kumppanit, jotka avustavat kasetin kierrätyksessä, saattavat myös saada nämä tiedot käyttöönsä.

Kuka tahansa kolmas osapuoli, jolla on kasetti hallussaan, voi päästä käyttämään muistipiirillä olevia nimettömiä tietoja. Jos et halua päästää muita käyttämään näitä tietoja, voit tehdä piiristä käyttökeltottoman. Kun olet tehnyt siitä käyttökeltottoman, kasettia ei voi enää käyttää HP-tulostimissa.

Jos et halua, että kasetin käytöstä kerätään näitä nimettömiä tietoja, voit estää muistipiiriä keräämästä tulostimen käyttötietoja.

Käyttötietojen keruutoiminnon käytöstä poistaminen

1. Avaa kojelauta koskettamalla ohjauspaneelin näytön yläreunassa olevaa välilehteä tai pyyhkäisemällä se alas, ja kosketa sen jälkeen  (**Asetukset**).
2. Kun haluat sammuttaa sen, kosketa **Asetukset** , ja kosketa sen jälkeen **Store Anonymous Usage Information** (Säilytä anonyymit käyttötiedot).

 **HUOMAUTUS:** Jos haluat ottaa käyttötietojen keruun uudelleen käyttöön, tee tehdasasetusten palautus. Lisätietoja oletusasetusten palauttamisesta on kohdassa [Alkuperäisten tehdasoletusten ja -asetusten palauttaminen](#).

 **HUOMAUTUS:** Voit jatkaa kasetin käyttöä HP-tulostimessa, vaikka ottaisit muistipiirin käyttötietojen keruominaisuuden pois käytöstä.

Mustekasetin takuutiedot

HP:n tulostuskasettien takuu pätee, kun tuotetta käytetään siinä HP:n tulostimessa, johon se on suunniteltu. Tämä takuu ei koske HP:n mustetuotteita, jotka on uudelleentäytetty, uudelleenvalmistettu tai kunnostettu tai joita on käytetty väärin tai muokattu.

Takuukauden aikana tuote on takuun piirissä, kunnes HP-muste kuluu loppuun tai takuun päättymispäivä saavutetaan. Takuun päättymispäivä, VVVV-KK-muodossa, on merkitty tuotteeseen seuraavasti:

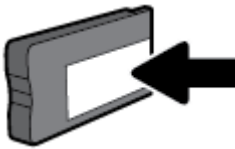

8 Verkkoasetukset

Muita lisäasetuksia on tulostimen kotisivulla (sisäisellä verkkopalvelimella) Lisätietoja on kohdassa [Sisäinen verkkopalvelin](#).

Tässä osassa käsitellään seuraavia aiheita:

- [Tulostimen asentaminen langatonta yhteyttä varten](#)
- [Verkkoasetusten muuttaminen](#)
- [Wi-Fi Direct-palvelun käyttäminen](#)

Tulostimen asentaminen langatonta yhteyttä varten

- [Ennen kuin aloitat](#)
- [Tulostimen yhdistäminen langattomaan verkkoon](#)
- [Yhteystyyppin muuttaminen](#)
- [Langattoman yhteyden testaaminen](#)
- [Langattomien ominaisuuksien ottaminen käyttöön ja poistaminen käytöstä](#)



HUOMAUTUS: Jos tulostimen yhdistämisessä ilmenee ongelmia, katso [Verkko- ja yhteysongelmat](#).



VIHJE: Lisätietoja tulostimen käyttöönotosta ja langattomasta käytöstä on HP Wireless Printing Centerissä osoitteessa (www.hp.com/go/wirelessprinting).

Ennen kuin aloitat

Varmista, että seuraavat ehdot täyttyvät:

- Tulostinta ei ole kytketty verkkoon Ethernet-johdolla.
- Langaton verkko on määritetty ja se toimii oikein.
- Tulostin ja tulostinta käyttävät tietokoneet ovat samassa verkossa (tai aliverkossa).

Tulostinta yhdistettäessä sinua voidaan pyytää antamaan langattoman verkon nimi (SSID) ja langattoman verkon salasana.

- Anna langattoman verkon nimi -kohtaan langattoman verkkosi nimi.
- Langattoman verkon salasana estää muita käyttäjiä muodostamasta luvaton yhteyttä langattomaan verkkoon. Langaton verkkoyhteys saattaa käyttää vaadittavan suojaustason mukaan joko WPA-salasanaa tai WEP-avainta.

Jos verkon nimeä tai suojauksen salasanaa ei ole vaihdettu langattoman verkon asennuksen jälkeen, nämä tiedot voi joissain tapauksissa löytää langattoman reitittimen taka- tai sivuosasta.

Jos et löydä verkon nimeä tai suojauksen salasanaa tai jos et muista näitä tietoja, katso lisätietoja tietokoneen tai langattoman reitittimen käyttöoppaasta. Jos tietoja ei vielä löydy, ota yhteyttä verkon järjestelmänvalvojaan tai henkilöön, joka asensi langattoman verkon.

Tulostimen yhdistäminen langattomaan verkkoon

Määritä langaton yhteys tulostimen ohjauspaneelistä käyttämällä Langattoman asennustoimintoa.



HUOMAUTUS: Tutustu kohdassa [Ennen kuin aloitat](#) olevaan luetteloon, ennen kuin jatkat.

1. Avaa kojelauta koskettamalla ohjauspaneelinäytön yläreunassa olevaa välilehteä tai pyyhkäisemällä se alas, ja kosketa sen jälkeen (Langaton yhteys).
2. Valitse (**Asetukset**).
3. Valitse **Langattoman yhteyden asetukset**.
4. Valitse **Langaton asennustoiminto** tai **Wi-Fi Protected Setup** (Suojattu Wi-Fi-asennus).
5. Noudata näyttöön tulevia ohjeita ja suorita asennus loppuun.

Jos olet käyttänyt tulostinta jo jonkin toisen yhteystyyppin, kuten USB-yhteyden, kautta, ota tulostin käyttöön langattomassa verkossa toimimalla kohdassa [Yhteystyyppin muuttaminen](#) annettujen ohjeiden mukaan.

Yhteystyyppin muuttaminen

Kun olet asentanut HP-tulostinohjelmiston ja yhdistänyt tulostimen tietokoneeseen tai verkkoon, voit vaihtaa yhteystyyppin (esimerkiksi USB-yhteyden langattomaksi yhteydeksi) ohjelmiston avulla.



HUOMAUTUS: Ethernet-johdon kytkeminen poistaa tulostimen langattoman yhteyden ominaisuudet käytöstä.

Ethernet-yhteyden vaihtaminen langattomaksi yhteydeksi (Windows)

1. Irrota Ethernet-kaapeli tulostimesta.
2. Muodosta langaton yhteys suorittamalla Langaton asennustoiminto. Lisätietoja on kohdassa [Tulostimen yhdistäminen langattomaan verkkoon](#).

USB-yhteyden vaihtaminen langattomaan yhteyteen: (Windows)

Tutustu kohdassa [Ennen kuin aloitat](#) olevaan luetteloon, ennen kuin jatkat.

1. Avaa HP-tulostinohjelmisto. Lisätietoja on kohdassa [HP-tulostinohjelmiston avaaminen \(Windows\)](#).
2. Valitse **Työkalut**.
3. Valitse **Laitteen asennus ja ohjelmisto**.
4. Valitse **Muuta USB-tulostinyhteys langattomaksi yhteydeksi**. Noudata näytön ohjeita.

USB- tai Ethernet-yhteyden vaihtaminen langattomaksi yhteydeksi (OS X)

1. Jos tulostimeen on kytketty USB- tai Ethernet-kaapeli, irrota se.
2. Palauta tulostimen oletusarvoiset verkkoasetukset. Lisätietoja on kohdassa [Alkuperäisten tehdasasetusten ja -asetusten palauttaminen](#).
3. Lataa uusin HP Easy Start -versio osoitteesta 123.hp.com.
4. Avaa HP Easy Start ja liitä tulostin noudattamalla näytössä olevia ohjeita.



Lue lisää USB-yhteyden vaihtamisesta langattomaan yhteyteen. [Napsauttamalla tätä voit siirtyä verkkoon hakemaan lisätietoja](#). Toistaiseksi verkkosivusto ei välttämättä ole saatavilla kaikilla kielillä.

Langattoman yhteyden vaihtaminen USB- tai Ethernet-yhteyteen: (Windows)

- Kiinnitä USB- tai Ethernet-kaapeli tulostimeen.



Langattoman yhteyden vaihtaminen USB-yhteyteen (OS X)

1. Avaa **Järjestelmäasetukset** .
2. Valitse **Tulostimet ja skannerit** .
3. Valitse tulostin vasemmasta ruudusta ja valitse sitten - luettelosta lopusta. Toimi samoin faksimerkinnän kohdalla, jos nyky-yhteyden merkintä on näkyvässä.
4. Liitä USB-kaapeli sekä tietokoneeseen että tulostimeen.
5. Napsauta + tulostinlistan alla vasemmalla.
6. Valitse uusi USB-tulostin luettelosta.
7. Valitse tulostinmallin nimi **Käytä**-ponnahdusvalikosta.
8. Valitse **Lisää**.

Langattoman yhteyden testaaminen

Saat tietoja tulostimen langattomasta yhteydestä tulostamalla langattoman yhteyden testiraportin. Langaton testiraportti antaa tietoja tulostimen tilasta, MAC-osoitteesta ja IP-osoitteesta. Jos langattomassa yhteydessä on ongelmia tai langatonta yhteyttä ei voida muodostaa, langattoman verkon testiraportti auttaa myös vianmäärityksessä. Jos tulostin on yhteydessä verkkoon, testiraportti antaa tietoja verkon asetuksista.

Langattoman toiminnan testiraportin tulostaminen



1. Avaa kojelauta koskettamalla ohjauspaneelin näytön yläreunassa olevaa välilehteä tai pyyhkäisemällä se alas, kosketa  (Langaton yhteys-painike) ja kosketa sen jälkeen  (**Asetukset**).
2. Valitse **Tulosta raportit**.
3. Valitse **Langatt. verkon testirap.**

Langattomien ominaisuuksien ottaminen käyttöön ja poistaminen käytöstä

Kun langattomat toiminnot ovat käytössä, tulostimen ohjauspaneelin sininen yhteysmerkkivalo palaa.



HUOMAUTUS: Ethernet-johdon liittäminen tulostimeen poistaa langattomat ominaisuudet automaattisesti käytöstä, jolloin merkkivalo sammuu.

1. Avaa kojelauta koskettamalla ohjauspaneelin näytön yläreunassa olevaa välilehteä tai pyyhkäisemällä se alas, kosketa  (Langaton yhteys-painike) ja kosketa sen jälkeen  (**Asetukset**).
2. Valitse **Langattoman yhteyden asetukset**.
3. Ota langaton yhteys käyttöön tai poista se käytöstä valitsemalla **Langaton**.



Verkkoasetusten muuttaminen

Tulostimen langattoman yhteyden asetukset voi määrittää ja niitä voi muokata tulostimen ohjauspaneelistä. Ohjauspaneelistä voi myös suorittaa erilaisia verkkohallintatehtäviä. Näitä ovat esimerkiksi verkon asetusten tarkastelu ja muuttaminen, verkon oletusasetusten palauttaminen sekä langattoman yhteyden avaaminen ja katkaiseminen.

 **HUOMIO:** Verkkoasetuksilla voi määrittää tärkeitä asetuksia. Ellet ole kokenut käyttäjä, joitakin näistä asetuksista ei ole suositeltavaa muuttaa (esimerkiksi linkin nopeutta, IP-asetuksia, oletusyhdyskäytävää ja palomuuriasetuksia).

Verkkoasetusten tulostaminen

Tee jokin seuraavista:

- Avaa kojelauta koskettamalla tulostimen ohjauspaneelinäytön yläreunassa olevaa välilehteä tai pyyhkäisemällä se alas. Avaa verkon tilan näyttö koskettamalla  (Langaton yhteys) tai  (Ethernet). Tulosta verkkokokoonpanosivu koskettamalla **Tulosta tiedot** -kohtaa.
- Avaa koontinäyttö koskettamalla ohjauspaneelinäytön yläreunassa olevaa välilehteä tai pyyhkäisemällä se alas, kosketa  (**Asetukset**), kosketa **Raportit** ja sen jälkeen kosketa **Verkkokokoonpanosivu**.

Linkin nopeuden asettaminen

Verkossa siirrettävän tiedon siirtonopeutta voi muuttaa. Oletusasetus on **Automaattinen**.

1. Avaa kojelauta koskettamalla ohjauspaneelinäytön yläreunassa olevaa välilehteä tai pyyhkäisemällä se alas, kosketa  (**Asetukset**) ja kosketa sen jälkeen **Verkon asennus**.
2. Valitse **Ethernet-asetukset**.
3. Valitse **Lisäasetukset**.
4. Valitse **Linkin nopeus**.
5. Kosketa verkkolaitteistoa vastaavaa vaihtoehtoa.

IP-asetusten muuttaminen

IP-oletusasetus on **Automaattinen**, jolloin IP-asetukset määritetään automaattisesti. Jos olet kokenut käyttäjä ja haluat käyttää muita asetuksia, voit muuttaa IP-osoitetta, aliverkon peitettä, oletusyhdyskäytävää tai muita asetuksia manuaalisesti.

 **VIHJE:** On suositeltavaa yhdistää tulostin verkkoon automaattisen toiminnon kautta ennen sen IP-osoitteen asettamista manuaalisesti. Tällöin reititin pystyy määrittämään muut tulostimen tarvitsemat asetukset, kuten aliverkon maskin, oletusyhteyksikäytävä ja DNS-osoite.

 **HUOMIO:** Ole huolellinen, kun määrität IP-osoitetta manuaalisesti. Jos annat asennuksen aikana virheellisen IP-osoitteen, verkon osat eivät voi muodostaa yhteyttä tulostimeen.

1. Avaa kojelauta koskettamalla ohjauspaneelinäytön yläreunassa olevaa välilehteä tai pyyhkäisemällä se alas, kosketa  (**Asetukset**) ja kosketa sen jälkeen **Verkon asennus**.
2. Valitse **Ethernet-asetukset** tai **Langattoman yhteyden asetukset**.
3. Kosketa kohtaa **Lisäasetukset**.
4. Kosketa kohtaa **IP-asetukset**.

Näyttöön tulee viesti, jossa varoitetaan, että IP-osoitteen muuttaminen poistaa tulostimen verkosta. Jatka valitsemalla **OK**.

5. Voit muuttaa asetuksia manuaalisesti koskettamalla **Manuaalinen (Staattinen)**, ja syötä sen jälkeen tarvittavat tiedot seuraaville asetuksille:
 - **IP-osoite**
 - **Aliverkon peite**

- **Oletusyhdykäytävä**
 - **DNS-osoite**
6. Tee muutokset ja valitse sitten **Valmis** .
 7. Valitse **OK** .



Wi-Fi Direct-palvelun käyttäminen

Wi-Fi Direct -toiminnon avulla tietokoneesta, älypuhelimesta, taulutietokoneesta tai muusta langatonta yhteyttä käyttävästä laitteesta voidaan tulostaa langattomasti muodostamatta yhteyttä langattomaan verkkoon.

Wi-Fi Direct -yhteyden käyttöohjeet



- Varmista, että tietokoneessasi tai matkalaitteessasi on tarvittava ohjelmisto.
 - Jos käytät tietokonetta, varmista, että olet asentanut HP:n tulostinohjelmiston.
Jos HP:n tulostinohjelmistoa ei ole asennettu tietokoneelle, muodosta ensin Wi-Fi Direct -yhteys ja asenna sitten tulostinohjelmisto. Kun tulostinohjelmisto kysyy yhteystyyppiä, valitse **Langaton**.
 - Jos käytät matkalaitetta, varmista, että olet asentanut yhteensopivan tulostussovelluksen. Lisää tietoja matkatulostuksesta saat vieraillemalla osoitteessa www.hp.com/global/us/en/eprint/mobile_printing_apps.html.
- Varmista, että tulostimen Wi-Fi Direct -toiminto on otettu käyttöön.
- Enintään viisi tietokonetta ja mobiililaitetta voi käyttää samaa Wi-Fi Direct -yhteyttä.
- Wi-Fi Direct -toimintoa voi käyttää, kun tulostin on liitetty myös joko USB-johdolla tietokoneeseen tai langattomasti verkkoon.
- Wi-Fi Direct -toimintoa ei voi käyttää tietokoneen, mobiililaitteen tai tulostimen yhdistämiseksi internetiin.

Wi-Fi Direct -yhteyden ottaminen käyttöön

1. Avaa kojelauta koskettamalla ohjauspaneelinäytön yläreunassa olevaa välilehteä tai pyyhkäisemällä se alas, ja kosketa sen jälkeen  (Wi-Fi Direct).
2. Valitse  (**Asetukset**).
3. Jos näytön mukaan Wi-Fi Direct on **Ei käytössä** , valitse **Wi-Fi Direct** ja käynnistä toiminto.

 **VIHJE:** Wi-Fi Direct -yhteyden voi ottaa käyttöön myös sisäisen verkkopalvelimen kautta. Lisätietoja sisäisen verkkopalvelimen käytöstä on kohdassa [Sisäinen verkkopalvelin](#).

Yhteystyyppin muuttaminen

1. Avaa kojelauta koskettamalla ohjauspaneelinäytön yläreunassa olevaa välilehteä tai pyyhkäisemällä se alas, ja kosketa sen jälkeen  (Wi-Fi Direct).
2. Valitse  (**Asetukset**).
3. Valitse **Yhteystapa** ja valitse sitten **Automaattinen** tai **Manuaalinen** .

Tulostus Wi-Fi Direct -toimintoa tukevasta, langatonta yhteyttä käyttävästä mobiililaitteesta

Tarkista, että mobiililaitteelle on asennettu HP Print Service -laajennuksen uusin versio.

 **HUOMAUTUS:** Jos mobiililaitteesi ei tue langatonta yhteyttä, et voi käyttää Wi-Fi Direct -toimintoa.

1. Varmista, että olet ottanut tulostimen Wi-Fi Direct -toiminnon käyttöön.
2. Ota Wi-Fi Direct käyttöön mobiililaitteelta. Lisätietoja on matkalaitteen mukana toimitetuissa ohjeissa.
3. Valitse mobiililaitteella olevasta, tulostusta tukevasta sovelluksesta dokumentti ja valitse vaihtoehto, joka tulostaa dokumentin.
Laitteelle avautuu luettelo käytettävissä olevista tulostimista.
4. Valitse käytettävissä olevista tulostimista Wi-Fi Direct -nimi, joka on muotoa **DIRECT**-HP OfficeJet Pro 7740** (jossa ** tarkoittaa tulostimen yksilöiviä merkkejä), ja noudata sitten tulostimen ja mobiililaitteen näytöille tulevia ohjeita.
5. Tulosta asiakirja.
 - Jos langatonta verkkoyhteyttä määrittellessä käytettiin **Automaattista** tilaa, mobiililaitte kytkeytyy tulostimeen automaattisesti.
 - Jos langatonta verkkoyhteyttä määrittellessä käytettiin **Manuaalista** tilaa, vahvista yhdistäminen tulostimen näytöltä tai syötä tulostimen PIN -koodi mobiililaitteeseen. PIN -koodi näytetään tulostimen näytöllä, kun laitteita yhdistetään.

Tulostus langatonta yhteyttä käyttävästä mobiililaitteesta, joka ei tue Wi-Fi Direct -toimintoa

Varmista, että olet ottanut käyttöön yhteensopivan tulostussovelluksen matkalaitteessa. Lisätietoja on osoitteessa www.hp.com/global/us/en/eprint/mobile_printing_apps.html.

1. Varmista, että olet ottanut tulostimen Wi-Fi Direct -toiminnon käyttöön.
2. Ota käyttöön langaton yhteys matkalaitteessa. Lisätietoja on matkalaitteen mukana toimitetuissa ohjeissa.

 **HUOMAUTUS:** Jos mobiililaitteesi ei tue langatonta yhteyttä, et voi käyttää Wi-Fi Direct -toimintoa.

3. Muodosta matkalaitteesta yhteys uuteen verkkoon. Käytä samaa menetelmää, jota tavallisesti käytät muodostaaksesi yhteyden uuteen langattomaan verkkoon tai yhteispisteeseen. Valitse Wi-Fi Direct -nimi havaittujen langattomien verkkojen luettelosta. Nimi voi olla esimerkiksi **DIRECT**-HP OfficeJet Pro 7740** (jossa ** ovat tulostimen yksilöiviä merkkejä).

Anna pyydettäessä Wi-Fi Direct -salasana.

4. Tulosta asiakirja.

Tulostus langattomaan yhteyteen kykenevältä tietokoneelta (Windows)

1. Varmista, että olet ottanut tulostimen Wi-Fi Direct -toiminnon käyttöön.
2. Ota tietokoneen langaton yhteys käyttöön. Lisätietoja on tietokoneen mukana toimitetuissa ohjeissa.

 **HUOMAUTUS:** Jos tietokoneesi ei tue langatonta yhteyttä, et voi käyttää Wi-Fi Direct -toimintoa.

3. Muodosta tietokoneesta yhteys uuteen verkkoon. Käytä samaa menetelmää, jota tavallisesti käytät muodostaaksesi yhteyden uuteen langattomaan verkkoon tai yhteispisteeseen. Valitse Wi-Fi Direct -nimi havaittujen langattomien verkkojen luettelosta. Nimi voi olla esimerkiksi **DIRECT**-HP OfficeJet Pro 7740** (jossa ** ovat tulostimen yksilöiviä merkkejä).

Anna pyydettäessä Wi-Fi Direct -salasana.

4. Jatka vaiheeseen 5, jos tulostin on asennettu ja kytketty tietokoneeseen langattoman verkon kautta. Jos tulostin on asennettu ja kytketty tietokoneeseen USB-kaapelilla, asenna tulostinohjelmisto käyttämällä Wi-Fi Direct -yhteyttä.
 - a. Avaa HP-tulostinohjelmisto. Lisätietoja on kohdassa [HP-tulostinohjelmiston avaaminen \(Windows\)](#).
 - b. Valitse **Työkalut**.
 - c. Valitse **Tulostimen asetukset ja ohjelmisto** ja **Yhdistä uusi laite**.

 **HUOMAUTUS:** Jos olet aiemmin asentanut tulostimen käyttämällä USB-liitäntää ja haluat vaihtaa Wi-Fi Direct-sovellukseen, älä valitse **Convert a USB connected printer to wireless** (Muunna USB:llä kytketty tulostin langattomaksi) -vaihtoehtoa.

 - d. Valitse näyttöön tulevasta **Verkkoyhteysasetukset** -ohjelmistonäytöstä **Langaton**.
 - e. Valitse HP-tulostin havaittujen tulostimien luettelosta.
 - f. Noudata näytön ohjeita.
5. Tulosta asiakirja.

Tulostus langattomaan yhteyteen kykenevältä tietokoneelta (OS X)

1. Varmista, että olet ottanut tulostimen Wi-Fi Direct -toiminnon käyttöön.
2. Wi-Fi-yhteyden käynnistäminen tietokoneella
Lisätietoja on Applen toimittamissa ohjeissa.
3. Napsauta Wi-Fi-kuvaketta ja valitse Wi-Fi Direct -nimi, kuten **DIRECT-**-HP OfficeJet Pro 7740** (jossa ** ovat tulostimen yksilöiviä merkkejä).
Anna pyydettyä Wi-Fi Direct -salasana.
4. Lisää tulostin.
 - a. Avaa **Järjestelmäasetukset**.
 - b. Valitse käyttöjärjestelmäsi mukaan **Tulostimet ja skannerit**.
 - c. Napsauta + tulostinlistan alla vasemmalla.
 - d. Valitse tulostin löydettyjen tulostimien listasta (sana "Bonjour" on listan oikealla palstalla tulostimen nimen vieressä), ja napsauta **Lisää**.



[Napsauta tästä](#), jos haluat suorittaa Wi-Fi Direct -vianmäärityksen verkossa tai tarvitset apua Wi-Fi

Direct -yhteyden käyttöönotossa. Toistaiseksi verkkosivusto ei välttämättä ole saatavilla kaikilla kielillä.

9 Tulostimen hallintatyökalut

Tässä osassa käsitellään seuraavia aiheita:

- [Työkalut: \(Windows\)](#)
- [HP Utility -apuohjelma: \(OS X\)](#)
- [Sisäinen verkkopalvelin](#)

Työkalut: (Windows)

Työkaluryhmä antaa tulostinta koskevia ylläpitotietoja.

Työkalut-ohjelman käynnistäminen

1. Avaa HP-tulostinohjelmisto. Lisätietoja on kohdassa [HP-tulostinohjelmiston avaaminen \(Windows\)](#).
2. Valitse **Tulosta, skanna & faksaa**.
3. Valitse **Tulostimen ylläpito**.

HP Utility -apuohjelma: (OS X)

HP Utility -apuohjelma sisältää työkaluja, joiden avulla voi määrittää tulostusasetukset, kalibroida tulostimen, tilata tarvikkeita verkon kautta ja etsiä tukitietoja verkkosivustoista.



HUOMAUTUS: HP Utility -apuohjelman ominaisuudet riippuvat valitusta tulostimesta.

Mustetason varoitukset ja ilmaisimet antavat vain arvioita suunnittelua varten. Kun osoitin näyttää, että muste on vähissä, sinun kannattaa harkita vaihtomustekasetin hankkimista mahdollisten tulostusviivästysten välttämiseksi. Mustekasetteja ei tarvitse vaihtaa uusiin ennen kuin tulostuslaadun heikkeneminen sitä edellyttää.

Kaksoisosoita HP Utility -kuvaketta, joka löytyy kiintolevyaseman juuresta **Sovellukset** -kansion alikansiosta **HP**.

Sisäinen verkkopalvelin

Kun tulostin on yhdistetty verkkoon, tulostimen sisäistä verkkopalvelinta käyttämällä voi tarkastella tilatietoja, muuttaa asetuksia ja hallita tulostinta tietokoneen kautta.



HUOMAUTUS: Verkoasetusten tarkasteleminen ja muuttaminen saattaa vaatia salasanan.



HUOMAUTUS: Sisäisen verkkopalvelimen avaaminen ja käyttäminen ei edellytä Internet-yhteyttä. Jotkin ominaisuudet eivät kuitenkaan ole tällöin käytössä.

- [Tietoja evästeistä](#)
- [Sisäisen verkkopalvelimen avaaminen](#)
- [Sisäistä verkkopalvelinta ei voi avata](#)

Tietoja evästeistä

Upotettu web-palvelin (EWS) tallentaa pieniä tekstitiedostoja (evästeitä) kiintolevylle selaamisen aikana. Evästeiden avulla EWS-palvelin tunnistaa tietokoneen seuraavalla kerralla. Jos esimerkiksi olet määrittänyt EWS-palvelimen kielen, evästeen avulla palvelin muistaa kielivalinnan niin, että seuraavalla käyttökerralla sivut näkyvät valitulla kielellä. Osa evästeistä (kuten asiakaskohtaiset asetukset tallentava eväste) tallennetaan tietokoneelle, jolta ne voi poistaa manuaalisesti.

Voit määrittää selaimen hyväksymään kaikki evästeet tai määrittää, että kunkin evästeen käyttö sallitaan tai kielletään aina niiden esiintyessä. Voit myös poistaa tarpeettomat evästeet selaimen avulla.

Joissakin tulostimissa evästeiden poistaminen käytöstä poistaa käytöstä myös vähintään yhden seuraavista ominaisuuksista:



- Eräiden ohjattujen asennustoimintojen käyttäminen
- Sulautetun web-palvelimen kieliasetuksen muistaminen
- EWS:n Aloitus-sivun mukauttaminen

Lisätietoja tietosuoja- ja evästeasetusten muuttamisesta sekä evästeiden tarkastelusta ja poistamisesta on verkkoselaimen käyttöohjeissa.

Sisäisen verkkopalvelimen avaaminen

Voit käyttää sisäistä verkkopalvelinta verkon tai Wi-Fi Direct -yhteyden välityksellä.

Sisäisen verkkopalvelimen avaaminen verkon välityksellä

1. Voit tarkistaa tulostimen IP-osoitteen tai isäntänimen koskettamalla  (Langaton yhteys) tai  (Ethernet) tai tulostamalla verkkokokoonpanosivun.





HUOMAUTUS: Tulostimen on oltava verkossa ja tulostimella pitää olla IP-osoite.

2. Kirjoita tulostimelle määritetty IP-osoite tai isäntänimi tietokoneeseen asennetun yhteensopivan selaimen osoiteriville.

Jos IP-osoite on esimerkiksi 123.123.123.123, kirjoita selaimen seuraava osoite: `http://123.123.123.123`.

Sisäisen verkkopalvelimen avaaminen Wi-Fi Direct -yhteyden välityksellä

1. Avaa kojelauta koskettamalla ohjauspaneelin näytön yläreunassa olevaa välilehteä tai pyyhkäisemällä se alas, ja kosketa sen jälkeen  (Wi-Fi Direct).
2. Valitse  (Asetukset).
3. Jos näytön mukaan Wi-Fi Direct on **Ei käytössä**, valitse **Wi-Fi Direct** ja käynnistä toiminto.
4. Voit hakea Wi-Fi Direct -tunnusta langattoman tietokoneen avulla ja muodostaa yhteyden siihen. Esimerkki: **DIRECT-**-HP OfficeJet Pro 7740** (jossa ** ovat tulostimen yksilöiviä merkkejä). Anna pyydettäessä Wi-Fi Direct -salasana.
5. Kirjoita tuettuun selaimen seuraava osoite: `http://10.10.4.120`.

Sisäistä verkkopalvelinta ei voi avata

Tarkista verkkoasetukset

- Varmista, että et ole kytkenyt tulostinta verkkoon puhelinjohdolla tai suoralla verkkoyhteyksikaapelilla.
- Varmista, että verkkokaapeli on kytketty lujasti tulostimeen.
- Varmista, että verkkokeskitin, kytkin ja reititin ovat päällä ja toimivat oikein.

Tarkista tietokone



- Varmista, että käytettävä tietokone on liitetty samaan verkkoon kuin tulostin.

Tarkista verkkoselain

- Varmista, että verkkoselain vastaa järjestelmän vähimmäisvaatimuksia.
- Jos verkkoselain käyttää välipalvelinasetuksia Internet-yhteyden muodostamisessa, kokeile poistaa nämä asetukset käytöstä. Lisätietoja on selaimen mukana toimitetuissa ohjeissa.
- Varmista, että JavaScript ja evästeet ovat käytössä verkkoselaimessa. Lisätietoja on selaimen mukana toimitetuissa ohjeissa.

Tarkista tulostimen IP-osoite

- Varmista, että tulostimen IP-osoite on oikein.

Jos haluat selvittää tulostimen IP-osoitteen, avaa kojelauta koskettamalla tulostimen ohjauspaneelinäytön yläreunassa olevaa välilehteä tai pyyhkäisemällä se alas, ja kosketa  (Langaton yhteys) tai  (Ethernet).

Tulostaaksesi tulostimen IP-osoitetiedot, valitse tai pyyhkäise alas ohjauspaneelin yläkulmassa olevaa välilehteä avataksesi koontinäytön, valitse  (**Asetukset**), valitse **Raportit** , ja valitse

Verkkokokoonpanosivu.

- Varmista, että tulostimen IP-osoite on oikea. Tulostimen IP-osoitteen on oltava saman muotoinen kuin reitittimen IP-osoite. Reitittimen IP-osoite voisi olla esimerkiksi 192.168.0.1 tai 10.0.0.1, ja tulostimen IP-osoite on 192.168.0.5 tai 10.0.0.5.

Jos tulostimen IP-osoitteen muoto on vastaava kuin 169.254.XXX.XXX tai 0.0.0.0, se ei ole kytkettynä verkkoon.

 **VIHJE:** Jos tietokoneesi käyttää Windows-järjestelmää, voit etsiä HP-tukea Internetistä osoitteessa www.hp.com/support . Tämä verkkosivusto tarjoaa tietoa ja työkaluja, joita voi käyttää monien yleisten tulostinongelmien ratkaisuun.

10 Ongelmanratkaisu

Tässä luvussa on tietoja tavallisten ongelmien ratkaisemiseksi. Jos tulostimesi ei toimi oikein ja ongelma ei ratkea näiden ohjeiden avulla, ota yhteyttä kohdassa [HP-tuki](#) mainittuihin tukipalveluihin.

Tässä osassa käsitellään seuraavia aiheita:

- [Tukokset ja paperinsyöttöongelmat](#)
- [Tulostusongelmat](#)
- [Kopiointiongelmat](#)
- [Skannausongelmat](#)
- [Faksiongelmat](#)
- [Verkko- ja yhteysongelmat](#)
- [Tulostimen laitteisto-ongelmat](#)
- [Ongelman ratkaiseminen tulostimen ohjauspaneelin avulla](#)
- [Tulostimen raportit](#)
- [Ongelmien ratkaisu verkkopalveluiden avulla](#)
- [Tulostimen kunnossapito](#)
- [Alkuperäisten tehdasoletusten ja -asetusten palauttaminen](#)
- [HP-tuki](#)

Tukokset ja paperinsyöttöongelmat

Tehtävä

Paperitukoksen poistaminen

Ratkaise paperitukoksiin liittyviä ongelmia.	HP:n ohjatun verkkovianmäärityksen käyttäminen Ohjeita tulostimessa tai syöttölaitteessa olevan tukoksen selvittämiseen sekä paperiin ja paperinsyöttöön liittyvien ongelmien ratkaisemiseen.
--	--



HUOMAUTUS: HP:n ohjattu vianmääritys ei välttämättä ole saatavilla kaikilla kielillä.

Tutustu ohjeen yleisiin, paperitukosten purkamiseen liittyviin ohjeisiin

Paperitukoksia voi syntyä useissa tulostimen osissa.



HUOMIO: Poista paperitukos mahdollisimman nopeasti, jotta tulostuspää ei vaurioidu.

Paperitukoksen poistaminen lokerosta 1

1. Vedä lokeri 1 kokonaan ulos tulostimesta.

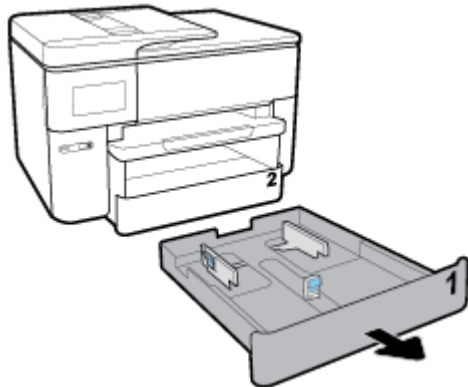

2. Tarkista syöttölokeroon paikka tulostimessa. Poista paperitukos aukon sisältä.

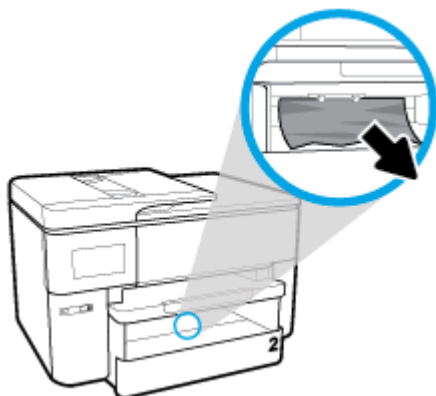

3. Aseta Lokeri 1 takaisin tulostimeen.

Paperitukoksen poistaminen paperiradasta 2

1. Vedä paperilokeri 2 kokonaan ulos tulostimesta.

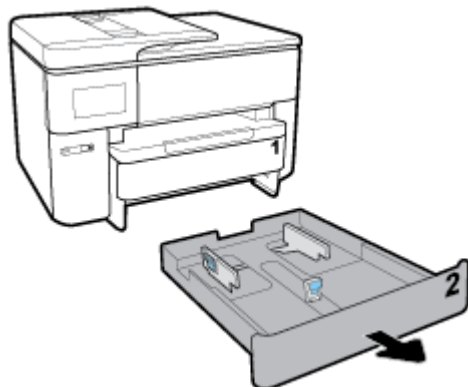

2. Tarkista syöttölokeron paikka tulostimessa. Poista paperitukos aukon sisältä.

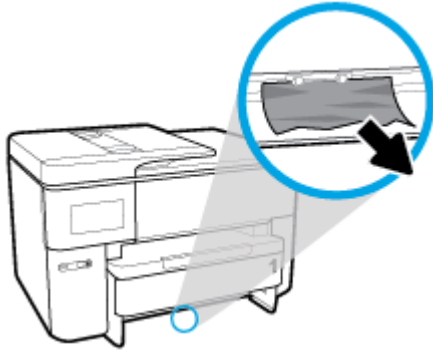

3. Työnnä paperilokero 2 takaisin paikalleen.

Paperitukoksen poistaminen laitteen etupuolelta

 **HUOMAUTUS:** Kun tulostimen etupuolella on paperitukos, älä sammuta tulostinta.

1. Avaa mustekasettipesän luukku.



2. Jos tulostimen vaunu ei ole tukossa, siirrä se kauas tulostimen oikealle puolelle ja poista paperitukos.



Jos tarpeellista, siirrä kasettivaunu oikeaan laitaan ja poista tukkiutuneet paperit tai paperinpalat.

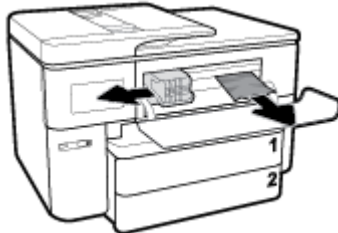

3. Sulje kasettipesän luukku.



Paperitukoksen poistaminen kaksipuolisen tulostuksen yksiköstä

1. Irrota lokero 1 vetämällä sitä tulostimesta pois päin.

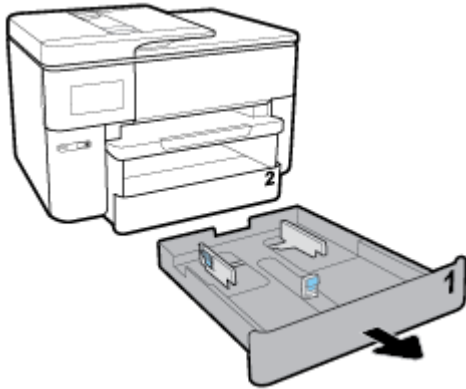

2. Paina tulostelokeron molemmilla puolilla olevia painikkeita, irroita lokero.



3. Avaa kaksipuolisen tulostuksen yksikön ovi (lokeron yläpuolelta) ottamalla kiinni keskeltä ja vetämällä.



4. Poista jumiutuneet paperit.



5. Nosta kaksipuolisen tulostuksen yksikön ovi ja työnnä se takaisin paikalleen.



6. Aseta tulostelokero paikalleen.

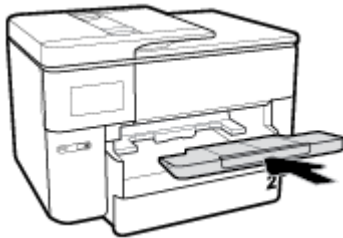

7. Aseta Lokero 1 takaisin tulostimeen.

Paperitukoksen poistaminen takakautta

1. Käännä tulostimen takaosa esiin.
2. Paina takaluukun kielekkeitä ja avaa luukku.

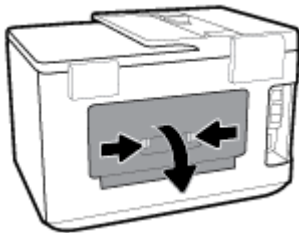

3. Poista jumiutuneet paperit.

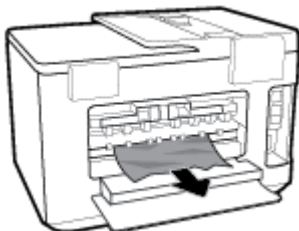

4. Paina kumpaakin paperipolun kannen painiketta ja vedä kansi kokonaan irti tulostimesta.

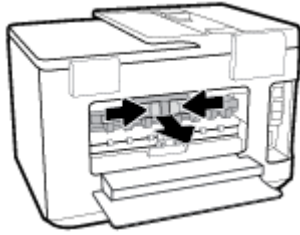

5. Poista jumiutuneet paperit.



6. Aseta paperipolun kansi takaisin tulostimeen.

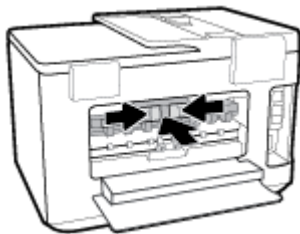

7. Sulje takaluukku.

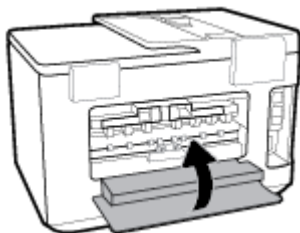

Paperitukoksen poistaminen asiakirjansyöttölaitteesta

1. Nosta asiakirjansyöttölaitteen kansi.

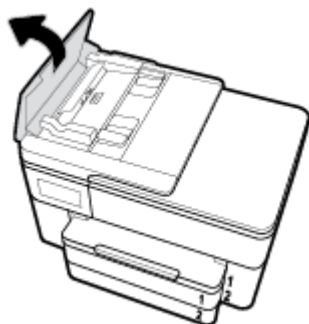

2. Jos telojen väliin on jäänyt paperia, vedä se ulos telojen välistä.



3. Sulje asiakirjansyöttölaitteen kansi niin, että se napsahtaa paikalleen.

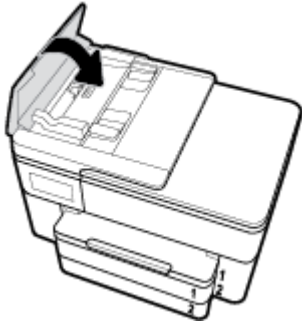

4. Nosta asiakirjojen syöttölokero ylös.



5. Jos lokeron alla on paperitukos, poista se.



6. Laske asiakirjojen syöttölokero alas.



7. Nosta skannerin kantta tarkistaaksesi ja poistaaksesi tukokset.

Tulostuskasettivaunun jumiutumisen ratkaiseminen

Tulostuskasettivaunun jumiutumisen ratkaiseminen	Käytä HP:n ohjattua verkkovianmäärittystä. Jos jokin estää tai haittaa kasettivaunun liikkumista, voit katsoa vaiheittaiset ohjeet.
--	--

 **HUOMAUTUS:** HP:n ohjattu vianmäärittys ei välttämättä ole saatavilla kaikilla kielillä.

Tutustu ohjeen yleisiin, kasettivaunun jumiutumiseen liittyviin ohjeisiin

Poista tulostuskasettivaunun liikkumista estävät esineet, kuten paperit.

 **HUOMAUTUS:** Älä käytä paperitukoksien poistamiseen työkaluja tai muita välineitä. Poista tulostimen sisään juuttuneet paperit aina varovasti.

Paperitukosten välttäminen

Voit ehkäistä paperitukoksia noudattamalla seuraavia ohjeita.

- Poista tulostuneet paperit tulostelokerosta riittävän usein.
- Varmista, ettei paperissa ole ryppyjä, taitoksia tai muita vikoja.
- Säilytä käyttämättömät paperiarkit tasaisella alustalla suljettavassa pakkauksessa, jotta ne eivät käpristy tai rypisty.
- Älä käytä paperia, joka on tulostimelle liian paksu tai ohut.
- Tarkista, että lokerot on asetettu oikein ja että ne eivät ole liian täysiä. Lisätietoja on kohdassa [Paperin lisääminen](#).
- Varmista, että paperi on tasaisesti syöttölokerossa eivätkä paperin reunat ole taittuneet tai revenneet.
- Älä aseta asiakirjojen syöttölokeroon liikaa paperia. Lisätietoja asiakirjansyöttölaitteeseen lisättävien arkkien enimmäismäärästä on kohdassa [Tekniset tiedot](#).
- Älä aseta eri paperityyppejä tai -kokoja syöttölokeroon samaan aikaan. Koko paperilokerossa olevan paperipinon tulee olla samaa kokoa ja tyyppiä.
- Liu'uta syöttölokeron paperinohjaimet tiiviisti paperipinon reunoja vasten. Varmista, että paperinleveysohjaimet eivät taivuta syöttölokerossa olevia papereita.
- Siirrä syöttölokeron paperin pituusohjainta niin, että se on tiiviisti paperipinon reunaa vasten. Varmista, että paperin pituusohjain ei taivuta syöttölokerossa olevia papereita.

- Älä työnnä paperia liian pitkälle syöttölokeroon.
- Jos tulostat paperin molemmille puolille, älä tulosta paljon väriä vaativia kuvia ohuelle paperille.
- Käytä tulostimelle suositeltuja paperityyppejä.
- Jos tulostimen paperi on loppumassa, anna paperin loppua ennen kuin lisää paperia. Älä lisää paperia tulostuksen ollessa käynnissä.
- Kun syöttölokeroon takaa poistetaan tukosta, on suositeltavaa irrottaa lokero tulostimesta kokonaan, jotta voidaan varmistaa, että lokeron taakse ei ole juuttunut paperia. Voi olla tarpeen tarkistaa lokeron paikalla oleva aukko ja poistaa siellä mahdollisesti olevat tukokset.

Paperin syöttöön liittyvien ongelmien ratkaiseminen

Millainen ongelmasi on?

- **Laite ei ota paperia syöttölokeroista**
 - Varmista, että lokerossa on paperia. Lisätietoja on kohdassa [Paperin lisääminen](#). Ilmaa paperit ennen niiden asettamista lokeroon.
 - Tarkista, että lokeron paperiohjaimet on asetettu oikeisiin kohtiin paperikoon mukaisesti. Varmista lisäksi, että paperiohjaimet ovat tiiviisti paperipinoa vasten, mutta eivät purista paperia.
 - Aseta paperipinon reuna asianmukaisten, syöttölokeroon pohjassa olevien paperikokomerkkien kohdalle. Älä ylitä lokeron paperipinon korkeusrajaa, joka on merkitty yhdellä tai useammalla merkillä lokeron sivuun tai syöttölokerossa olevaan paperin leveysohjaimeen.
 - Tarkista, ettei paperi ole käpristynyt. Suorista paperi taivuttamalla käpristymää vastakkaiseen suuntaan.
- **Sivut menevät vinoon**
 - Tarkista, että paperi on asetettu syöttölokeroon paperiohjainten mukaisesti. Vedä syöttölokero tarvittaessa ulos tulostimesta ja aseta paperi oikein paperiohjaimien mukaisesti.
 - Aseta tulostimeen paperia vain silloin, kun tulostus ei ole käynnissä.
 - Varmista, että takaluukku on kunnolla paikallaan.
- **Tulostin poimii kerralla useita sivuja**
 - Tarkista, että lokeron paperiohjaimet on asetettu oikeisiin kohtiin paperikoon mukaisesti. Varmista lisäksi, että paperiohjaimet ovat tiiviisti paperipinoa vasten, mutta eivät purista paperia.
 - Aseta paperipinon reuna asianmukaisten, syöttölokeroon pohjassa olevien paperikokomerkkien kohdalle. Älä ylitä lokeron paperipinon korkeusrajaa, joka on merkitty yhdellä tai useammalla merkillä lokeron sivuun tai syöttölokerossa olevaan paperin leveysohjaimeen.
 - Varmista, että lokerossa ei ole liikaa paperia.
 - Saat parhaan tuloksen ja tehokkuuden käyttämällä HP:n paperia.

Tulostusongelmat

Tehtävä

Sivun tulostuksen epäonnistumiseen liittyvien ongelmien ratkaiseminen (tulostus ei onnistu)

HP Print and Scan Doctor	HP Print and Scan Doctor -työkalu yrittää tunnistaa ja korjata vian automaattisesti. HUOMAUTUS: Apuohjelma on käytettävissä ainoastaan Windows-käyttöjärjestelmissä.
Määritä vika tulostamisen epäonnistumiseen liittyvissä ongelmissa.	Käytä HP:n ohjattua verkkovianmäärittystä. Saat vaiheittaiset ohjeet, joiden avulla voit selvittää, miksi tulostin ei vastaa tai tulosta.

 **HUOMAUTUS:** HP Print and Scan Doctor ja HP:n ohjattu vianmäärittäminen eivät välttämättä ole saatavilla kaikilla kielillä.

Tutustu ohjeen yleisiin, tulostusongelmiin liittyviin ohjeisiin

Ratkaise tulostusongelmia (Windows)

Varmista, että tulostimeen on kytketty virta ja että lokerossa on paperia. Jos tulostaminen ei siltikään onnistu, kokeile järjestyksessä seuraavia toimia:

1. Tarkista virheilmoitukset tulostimen näytöstä ja ratkaise ongelma näytöllä näkyvien ohjeiden mukaan.
2. Jos tulostin on kytketty tietokoneeseen USB-kaapelilla, irrota USB-kaapeli ja kytke se uudelleen. Jos tietokone on kytketty tulostimeen langattoman verkon kautta, varmista, että yhteys toimii.
3. Varmista, että tulostimen toimintaa ei ole keskeytetty ja että tulostin ei ole offline-tilassa.

Sen tarkistaminen, että tulostimen toimintaa ei ole keskeytetty tai että tulostin ei ole offline-tilassa

- a. Valitse tietokoneen käyttöjärjestelmän mukaan jokin seuraavista vaihtoehdoista:
 - **Windows 10:** Napsauta Windowsin **käynnistysvalikossa Kaikki sovellukset**, Valitse **Windows-järjestelmä, ohjauspaneeli**, ja napsauta sitten **Näytä laitteet ja tulostimet Laitteisto ja ääni** -valikossa.
 - **Windows 8.1 ja Windows 8:** Avaa Charms-palkki osoittamalla tai napauttamalla näytön oikeaa yläkulmaa, napsauta **Asetukset**-kuvaketta, napsauta tai napauta **Ohjauspaneeli** ja sitten napsauta tai napauta **Näytä laitteet ja tulostimet**.
 - **Windows 7:** Valitse Windowsin **Käynnistä**-valikosta **Laitteet ja tulostimet**.
 - **Windows Vista:** Valitse Windowsin **Käynnistä**-valikosta **Ohjauspaneeli** ja sitten **Tulostimet**.
 - **Windows XP:** Valitse Windowsin **Käynnistä**-valikosta **Ohjauspaneeli** ja sitten **Tulostimet ja faksit**.
 - b. Kaksoisnapsauta tulostimen kuvaketta tai napsauta tulostimen kuvaketta hiiren kakkospainikkeella ja avaa tulostusjono valitsemalla **Näytä, mitä tulostetaan parhaillaan**.
 - c. Varmista, että **Tulostin**-valikon **Keskeytä tulostus-** ja **Offline-tila**-kohdissa ei ole valintamerkkiä.
 - d. Jos teit muutoksia asetuksiin, kokeile tulostamista uudelleen.
4. Tarkista, että tulostin on määritetty oletustulostimeksi.

Oletustulostimen tarkistaminen

- a. Valitse tietokoneen käyttöjärjestelmän mukaan jokin seuraavista vaihtoehdoista:

- **Windows 10:** Napsauta Windowsin **käynnistysvalikossa Kaikki sovellukset**, Valitse **Windows-järjestelmä, ohjauspaneeli**, ja napsauta sitten **Näytä laitteet ja tulostimet Laitteisto ja ääni** -valikossa.
 - **Windows 8.1 ja Windows 8:** Avaa Charms-palkki osoittamalla tai napauttamalla näytön oikeaa yläkulmaa, napsauta **Asetukset**-kuvaketta, napsauta tai napauta **Ohjauspaneeli** ja sitten napsauta tai napauta **Näytä laitteet ja tulostimet**.
 - **Windows 7:** Valitse Windowsin **Käynnistä**-valikosta **Laitteet ja tulostimet**.
 - **Windows Vista:** Valitse Windowsin **Käynnistä**-valikosta **Ohjauspaneeli** ja sitten **Tulostimet**.
 - **Windows XP:** Valitse Windowsin **Käynnistä**-valikosta **Ohjauspaneeli** ja sitten **Tulostimet ja faksit**.
- b. Varmista, että oikea tulostin on määritetty oletustulostimeksi.
Oletustulostimen kuvakkeen vieressä on musta tai vihreä ympyrä, jossa on valintamerkki.
- c. Jos väärä tulostin on määritetty oletustulostimeksi, napsauta oikeaa tulostinta hiiren kakkospainikkeella ja valitse **Määritä oletukseksi**.
- d. Kokeile tulostinta uudelleen.
5. Käynnistä taustatulostus uudelleen.

Taustatulostuksen käynnistäminen uudelleen

- a. Valitse tietokoneen käyttöjärjestelmän mukaan jokin seuraavista vaihtoehdoista:

Windows 10

- i. Valitse Windowsin **Käynnistä**-valikosta **Kaikki sovellukset** ja sitten **Windows-järjestelmä**.
- ii. Valitse **Ohjauspaneeli, Järjestelmä ja suojaus** ja sitten **Valvontatyökalut**.
- iii. Kaksoisnapsauta **Järjestelmä**-kuvaketta.
- iv. Napsauta hiiren kakkospainikkeella **Taustatulostusohjain**-kuvaketta ja valitse **Ominaisuudet**.
- v. Varmista, että **Yleiset**-välilehden **Käynnistystyyppi**-kohdan vieressä oleva **Automaattinen**-vaihtoehto on valittuna.
- vi. Jos palvelu ei ole vielä käynnissä, valitse **Palvelun tila** - kohdassa **Käynnistä** ja valitse sitten **OK**.

Windows 8.1 ja Windows 8

- i. Avaa Charms-palkki osoittamalla tai napauttamalla näytön oikeaa yläkulmaa ja napsauta **Asetukset**-kuvaketta.
- ii. Napsauta tai napauta **Ohjauspaneeli** ja sitten **Järjestelmä ja suojaus**.
- iii. Napsauta tai napauta **Valvontatyökalut** ja kaksoinapsauta tai -napauta kohtaa **Palvelut**.
- iv. Napsauta hiiren kakkospainikkeella tai kosketa ja paina **Taustatulostusohjain**-kuvaketta ja valitse **Ominaisuudet**.
- v. Varmista, että **Yleiset**-välilehden **Käynnistystyyppi**-kohdan vieressä oleva **Automaattinen**-vaihtoehto on valittuna.
- vi. Jos palvelu ei ole vielä käynnissä, napsauta tai napauta **Palvelun tila** -kohdassa **Käynnistä** ja sitten **OK**.

Windows 7

- i. Valitse Windowsin **Käynnistä**-valikosta **Ohjauspaneeli, Järjestelmä ja suojaus** ja sitten **Järjestelmän valvontatyökalut**.
- ii. Kaksoisnapsauta **Järjestelmä**-kuvaketta.
- iii. Napsauta hiiren kakkospainikkeella **Taustatulostusohjain**-kuvaketta ja valitse **Ominaisuudet**.
- iv. Varmista, että **Yleiset**-välilehden **Käynnistystyyppi**-kohdan vieressä oleva **Automaattinen**-vaihtoehto on valittuna.
- v. Jos palvelu ei ole vielä käynnissä, valitse **Palvelun tila** - kohdassa **Käynnistä** ja valitse sitten **OK**.

Windows Vista

- i. Valitse Windowsin **Käynnistä**-valikosta **Ohjauspaneeli, Järjestelmä ja ylläpito, Järjestelmän valvontatyökalut**.
- ii. Kaksoisnapsauta **Järjestelmä**-kuvaketta.
- iii. Napsauta hiiren kakkospainikkeella **Taustatulostuspalvelu**-kuvaketta ja valitse **Ominaisuudet**.
- iv. Varmista, että **Yleiset**-välilehden **Käynnistystyyppi**-kohdan vieressä oleva **Automaattinen**-vaihtoehto on valittuna.
- v. Jos palvelu ei ole vielä käynnissä, valitse **Palvelun tila** - kohdassa **Käynnistä** ja valitse sitten **OK**.

Windows XP

- i. Valitse Windowsin **Käynnistä**-valikosta **Oma tietokone** napsauttamalla hiiren kakkospainikkeella.
 - ii. Valitse **Hallitse** ja valitse sitten **Palvelut ja sovellukset**.
 - iii. Kaksoisnapsauta ensin **Palvelut**-kuvaketta ja sitten **Taustatulostusohjain**-kuvaketta.
 - iv. Napsauta **Taustatulostusohjain**-kuvaketta hiiren kakkospainikkeella ja valitse sitten **Käynnistä uudelleen**.
- b. Varmista, että oikea tulostin on määritetty oletustulostimeksi.
Oletustulostimen kuvakkeen vieressä on musta tai vihreä ympyrä, jossa on valintamerkki.
 - c. Jos väärä tulostin on määritetty oletustulostimeksi, napsauta oikeaa tulostinta hiiren kakkospainikkeella ja valitse **Määritä oletukseksi**.
 - d. Kokeile tulostinta uudelleen.
6. Käynnistä tietokone uudelleen.
 7. Tyhjennä tulostusjono.

Tulostusjonon tyhjentäminen

- a. Valitse tietokoneen käyttöjärjestelmän mukaan jokin seuraavista vaihtoehdoista:

- **Windows 10:** Napsauta Windowsin **käynnistysvalikossa Kaikki sovellukset**, Valitse **Windows-järjestelmä, ohjauspaneeli**, ja napsauta sitten **Näytä laitteet ja tulostimet Laitteisto ja ääni** -valikossa.
 - **Windows 8.1 ja Windows 8:** Avaa Charms-palkki osoittamalla tai napauttamalla näytön oikeaa yläkulmaa, napsauta **Asetukset**-kuvaketta, napsauta tai napauta **Ohjauspaneeli** ja sitten napsauta tai napauta **Näytä laitteet ja tulostimet**.
 - **Windows 7:** Valitse Windowsin **Käynnistä**-valikosta **Laitteet ja tulostimet**.
 - **Windows Vista:** Valitse Windowsin **Käynnistä**-valikosta **Ohjauspaneeli** ja sitten **Tulostimet**.
 - **Windows XP:** Valitse Windowsin **Käynnistä**-valikosta **Ohjauspaneeli** ja sitten **Tulostimet ja faksit**.
- b. Avaa tulostusjono kaksoisnapsauttamalla tulostimen kuvaketta.
 - c. Valitse **Tulostin**-valikosta **Peruuta kaikki tiedostot** tai **Poista tulostustyöt** ja vahvista valinta valitsemalla **Kyllä**.
 - d. Jos jonossa on edelleen tiedostoja, käynnistä tietokone uudelleen ja kokeile tulostamista.
 - e. Tarkasta, että tulostusjono on tyhjä, ja kokeile sitten tulostamista uudelleen.

Tulostimen virtaliitäntöjen tarkistaminen ja tulostimen palauttaminen alkutilaan

1. Varmista, että virtajohto on kytketty tiukasti tulostimeen.

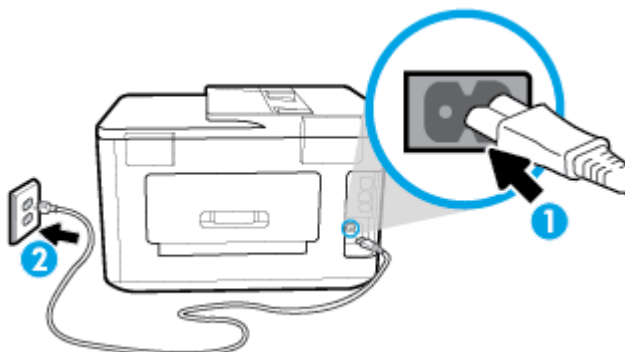

1	Tulostimen virran liittäminen
2	Liittäminen sähköpistorasiaan

2. Katso tulostimen **Virta** -painiketta. Jos valo ei pala, tulostimeen ei ole kytketty virtaa. Käynnistä tulostin painamalla **Virta** -painiketta.



HUOMAUTUS: Jos tulostin ei saa sähkövirtaa, liitä tulostin toiseen pistorasiaan.

3. Kun tulostimeen on kytketty virta, irrota virtajohto tulostimen sivusta.
4. Irrota virtajohto pistorasiasta.
5. Odota vähintään 15 sekuntia.
6. Liitä virtajohto takaisin pistorasiaan.
7. Kytke virtajohto uudelleen tulostimen sivuun.
8. Jos tulostimen virta ei kytkeydy päälle automaattisesti, kytke virta painamalla **Virta** -painiketta.
9. Kokeile tulostimen käyttöä uudelleen.

Tulostusongelmien ratkaiseminen (OS X)

1. Tarkista virhesanomien ja ratkaise ongelmat.
2. Irrota USB-johto ja kytke se uudelleen.
3. Varmista, että laitteen toimintaa ei ole keskeytetty ja että laite ei ole offline-tilassa.

Laitteen toimivuuden tarkistaminen

- a. Napsauta kohdasta **System Preferences (Järjestelmäasetukset) Printers & Scanners (Tulostimet ja skannerit)**.
 - b. Osoita **Avaa tulostusjono** -painiketta.
 - c. Valitse tulostustyö osoittamalla sitä.
Voit hallita tulostustyötä seuraavien painikkeiden avulla:
 - **Poista:** Peruuta valittu tulostustyö.
 - **Pysäytä:** Pysäytä valittu tulostustyö.
 - **Jatka:** Jatka keskeytettyä tulostustyötä.
 - **Keskeytä tulostus:** Pysäytä kaikki tulostusjonon tulostustyöt.
 - d. Jos teit muutoksia asetuksiin, kokeile tulostamista uudelleen.
4. Käynnistä tietokone uudelleen.

Tulostuslaatuongelmien ratkaiseminen

[Saat vaiheittaiset ohjeet, joiden avulla voit ratkaista useimmat tulostuslaatuun liittyvät ongelmat.](#)

Tulostuslaatuun liittyvien ongelmien vianmääritys verkossa

Tutustu ohjeen yleisiin, tulostuslaatuongelmiin liittyviin ohjeisiin



HUOMAUTUS: Tulostuslaadun ongelmien välttämiseksi sammuta tulostin aina Virta-painikkeella ja odota, kunnes Virta-painikkeen valo sammuu ennen kuin irrotat pistokkeen tai katkaiset jatkojohdon virran. Näin tulostin voi siirtää kasetit suojattuun tilaan, jossa ne eivät pääse kuivumaan.

Tulostuslaadun parantaminen (Windows)

1. Tarkista, että käytössä ovat alkuperäiset HP-kasetit.
2. Tarkista tulostusohjelmasta, että olet valinnut oikean paperityypin avattavasta **Tulostusmateriaali-**luettelosta. ja tulostuslaadun avattavasta **Laatuasetukset**-luettelosta.
 - Kohdassa tulostinohjelmisto napsauta **Tulosta, skanna & faksaa** ja avaa tulostusasetukset valitsemalla **Määritä asetukset**.
3. Varmista, että kaseteissa on riittävästi mustetta, tarkistamalla arvioidut mustetasot. Lisätietoja on kohdassa [Arvioitujen mustetasojen tarkastaminen](#). Jos kaseteissa on vähän mustetta, kannattaa harkita niiden vaihtamista.
4. Kohdista tulostuspää.

Tulostuspään kohdistaminen tulostinohjelmisto -ohjelmalla



HUOMAUTUS: Tulostuspään kohdistaminen varmistaa laadukkaan tulostusjäljen. Tulostuspäätä ei tarvitse kohdistaa uudestaan kasetteja vaihdettaessa.

- a. Lisää syöttölokeroon tavallista käyttämätöntä A4- tai Letter-kokoista paperia.
 - b. Avaa HP-tulostinohjelmisto. Lisätietoja on kohdassa [HP-tulostinohjelmiston avaaminen \(Windows\)](#).
 - c. Kohdassa tulostinohjelmisto napsauta **Tulosta, skanna & faksaa** ja napsauta sitten **Ylläpidä tulostintasi** päästäksesi kohtaan **Tulostimen työkalut**.
 - d. Napsauta **Tulostimen työkalut** -kohdassa **Kohdista tulostuspäät Laitteen palvelut** -välilehdellä. Tulostin tulostaa kohdistusarkin.
5. Tulosta diagnostiikkasivu, jos kasettien muste ei ole vähissä.

Diagnostiikkasivun tulostaminen kohteesta tulostinohjelmisto

- a. Lisää syöttölokeroon tavallista, käyttämätöntä A4-, Letter- tai Legal-kokoista paperia.
 - b. Avaa HP-tulostinohjelmisto. Lisätietoja on kohdassa [HP-tulostinohjelmiston avaaminen \(Windows\)](#).
 - c. Kohdassa tulostinohjelmisto napsauta **Tulosta, skanna & faksaa** ja napsauta sitten **Ylläpidä tulostintasi** päästäksesi kohtaan Tulostimen työkalut.
 - d. Tulosta diagnostiikkasivu valitsemalla **Laiteraportit**-välilehdeltä **Tulosta diagnostiikkatiedot**.
6. Tarkista diagnostiikkasivulla olevat sinisen, magentan, keltaisen ja mustan värin ruudut. Jos näet raitoja mustassa tai värillisissä ruuduissa tai jos ruuduista puuttuu mustetta, puhdista tulostuspää automaattisesti.

Tulostuspään puhdistaminen tulostinohjelmisto -ohjelmalla

- a. Lisää syöttölokeroon tavallista, käyttämätöntä A4-, Letter- tai Legal-kokoista paperia.
 - b. Avaa HP-tulostinohjelmisto. Lisätietoja on kohdassa [HP-tulostinohjelmiston avaaminen \(Windows\)](#).
 - c. Kohdassa tulostinohjelmisto napsauta **Tulosta, skanna & faksaa** ja napsauta sitten **Ylläpidä tulostintasi** päästäksesi kohtaan **Tulostimen työkalut**.
 - d. Valitse **Laittehuolto**-välilehdestä **Puhdista tulostuspäät**. Noudata näytön ohjeita.
7. Jos tulostuspään puhdistaminen ei korjaa ongelmaa, ota yhteyttä HP-tukeen. Käy osoitteessa www.hp.com/support . Tämä verkkosivusto tarjoaa tietoa ja työkaluja, joita voi käyttää monien yleisten tulostinongelmien ratkaisuun. Valitse kehotettaessa maa tai alue ja napsauta sitten **Kaikki HP-yhteystiedot** . Näin saat näkyviin tekniset tuen yhteystiedot.

Tulostuslaadun parantaminen (OS X)

1. Tarkista, että käytössä ovat alkuperäiset HP-kasetit.
2. Tarkista paperityyppi.

Saat parhaan tulostuslaadun, kun käytät korkealaatuista HP:n paperia tai ColorLok®-standardin mukaista paperia. Lisätietoja on kohdassa [Perustietoja papereista](#).

Varmista, että tulostuspaperissa ei ole ryppyjä. Tulostaessasi kuvia saat parhaan tuloksen käyttämällä HP Advanced Photo Paper -valokuvapaperia.

Säilytä erikoispaperi alkuperäisessä pakkauksessaan suljettavan muovipussin sisällä tasaisella pinnalla kuivassa ja viileässä paikassa. Kun olet valmis tulostamaan, ota pakkauksesta vain sillä hetkellä tarvitsemasi paperit. Palauta ylimääräiset arkit tulostuksen jälkeen takaisin muovipussiin. Tämä estää valokuvapaperin käpristymisen.

3. Varmista, että olet valinnut **Print** (Tulostus) -ikkunasta oikean paperityypin ja tulostuslaadun.
4. Varmista, että kaseteissa on riittävästi mustetta, tarkistamalla arvioidut mustetasot.
Vaihda tulostuskasetit tarvittaessa, jos niiden mustetaso on alhainen.
5. Kohdista tulostuspää.

Tulostuspään kohdistaminen ohjelmaa käyttämällä

- a. Lisää syöttölokeroon Letter- tai A4-kokoista valkoista paperia.
- b. Avaa HP Utility -apuohjelma.



HUOMAUTUS: HP Utility sijaitsee **Sovellukset**-kansion **HP**-kansiossa.

- c. Valitse tulostin ikkunan vasemmalla puolella olevasta laiteluettelosta.
 - d. Napsauta **Kohdista**.
 - e. Osoita **Kohdista** ja noudata näyttöön tulevia ohjeita.
 - f. Napsauta **Kaikki asetukset** ja palaa **Tieto ja tuki** -ruutuun.
6. Tulosta testisivu.

Testisivun tulostaminen

- a. Lisää syöttölokeroon Letter- tai A4-kokoista valkoista paperia.
- b. Avaa HP Utility -apuohjelma.



HUOMAUTUS: HP Utility sijaitsee **Sovellukset**-kansion **HP**-kansiossa.

- c. Valitse tulostin ikkunan vasemmalla puolella olevasta laiteluettelosta.
 - d. Valitse **Test Page** (Testisivu).
 - e. Osoita **Tulosta testisivu** -painiketta ja noudata näyttöön tulevia ohjeita.
7. Jos vianmäärityssivun tekstissä tai värillisissä ruuduissa on raitoja tai kohtia, joista puuttuu väri, puhdista tulostuspää automaattisesti.

Tulostuspään puhdistaminen automaattisesti

- a. Lisää syöttölokeroon Letter- tai A4-kokoista valkoista paperia.
- b. Avaa HP Utility -apuohjelma.



HUOMAUTUS: HP Utility sijaitsee **Sovellukset**-kansion **HP**-kansiossa.

- c. Valitse tulostin ikkunan vasemmalla puolella olevasta laiteluettelosta.
- d. Valitse **Clean Printheads** (Puhdista tulostuspäät).
- e. Valitse **Puhdista** ja noudata näyttöön tulevia ohjeita.



HUOMIO: Puhdista tulostuspää vain tarvittaessa. Tarpeeton puhdistaminen kuluttaa mustetta ja lyhentää tulostuspään käyttöikää.



HUOMAUTUS: Jos tulostuslaatu on huono puhdistamisen jälkeen, yritä kohdistaa tulostuspää. Jos tulostuslaatuongelma jatkuu vielä kohdistamisen ja puhdistamisen jälkeen, ota yhteys HP:n tukeen.

- f. Napsauta **Kaikki asetukset** ja palaa **Tieto ja tuki** -ruutuun.

Parantaaksesi tulostuslaatua tulostimen näytön avulla

1. Tarkista, että käytössä ovat alkuperäiset HP-kasetit.
2. Varmista, että olet valinnut Tulostus-ikkunasta oikean paperityypin ja tulostuslaadun.
3. Varmista, että kaseteissa on riittävästi mustetta, tarkistamalla arvioidut mustetasot. Lisätietoja on kohdassa [Arvioitujen mustetasojen tarkastaminen](#). Jos kaseteissa on vähän mustetta, kannattaa harkita niiden vaihtamista.
4. Kohdista tulostuspää.

Tulostuspään kohdistaminen tulostimen näytön kautta

- a. Lisää syöttölokeroon tavallista, käyttämätöntä A4-, Letter- tai Legal-kokoista paperia.
 - b. Avaa kojelauta koskettamalla ohjauspaneelinäytön yläreunassa olevaa välilehteä tai pyyhkäisemällä se alas, ja kosketa sen jälkeen  (**Asetukset**).
 - c. Valitse **Tulostimen ylläpito**, valitse **Kohdista tulostuspää** ja noudata näyttöön tulevia ohjeita.
5. Tulosta diagnostiikkasivu, jos kasettien muste ei ole vähissä.

Diagnostiikkasivun tulostaminen tulostimen näytöstä

- a. Lisää syöttölokeroon tavallista, käyttämätöntä A4-, Letter- tai Legal-kokoista paperia.
 - b. Avaa kojelauta koskettamalla ohjauspaneelinäytön yläreunassa olevaa välilehteä tai pyyhkäisemällä se alas, ja kosketa sen jälkeen  (**Asetukset**).
 - c. Valitse **Raportit**.
 - d. Valitse **Tulostuslaaturaportti**.
6. Tarkista diagnostiikkasivulla olevat sinisen, magentan, keltaisen ja mustan värin ruudut. Jos näet raitoja mustassa tai värillisissä ruuduissa tai jos ruuduista puuttuu mustetta, puhdista tulostuspää automaattisesti.

Tulostuspään puhdistaminen tulostimen näytöstä

- a. Lisää syöttölokeroon tavallista, käyttämätöntä A4-, Letter- tai Legal-kokoista paperia.
 - b. Avaa kojelauta koskettamalla ohjauspaneelinäytön yläreunassa olevaa välilehteä tai pyyhkäisemällä se alas, ja kosketa sen jälkeen  (**Asetukset**).
 - c. Kosketa **Tulostimen ylläpito** , valitse **Puhdista tulostuspää** ja noudata näyttöön tulevia ohjeita.
7. Jos tulostuspään puhdistaminen ei korjaa ongelmaa, ota yhteyttä HP-tukeen. Käy osoitteessa www.hp.com/support . Tämä verkkosivusto tarjoaa tietoa ja työkaluja, joita voi käyttää monien yleisten tulostinongelmien ratkaisuun. Valitse kehoittaessa maa tai alue ja napsauta sitten **Kaikki HP-yhteystiedot** . Näin saat näkyviin tekniset tuen yhteystiedot.

Kopiointiongelmat

Kopiointiin liittyvien ongelmien ratkaiseminen	Käytä HP:n ohjattua verkkovianmäärittystä. Saat vaiheittaiset ohjeet, joiden avulla voit selvittää, miksi tulostin ei luo kopiota tai miksi kopioiden laatu on huono.
--	--



HUOMAUTUS: HP:n ohjattu vianmäärittys ei välttämättä ole saatavilla kaikilla kielillä.

[Kopiointi- ja skannausvihjeitä](#)

Skannausongelmat

HP Print and Scan Doctor	HP Print and Scan Doctor -työkalu yrittää tunnistaa ja korjata vian automaattisesti. HUOMAUTUS: Apuohjelma on käytettävissä ainoastaan Windows-käyttöjärjestelmissä.
Skannausongelmien ratkaiseminen	Käytä HP:n ohjattua verkkovianmäärittystä. Saat vaiheittaiset ohjeet, joiden avulla voit selvittää, miksi skannaaminen ei onnistu tai miksi skannattujen tiedostojen laatu on huono.



HUOMAUTUS: HP Print and Scan Doctor ja HP:n ohjattu vianmäärittys eivät välttämättä ole saatavilla kaikilla kielillä.

Lisätietoja on kohdassa [Kopiointi- ja skannausvihjeitä](#).

Faksiongelmat

Luo faksin testiraportti, josta näet, onko vika faksin asennuksessa. Jos laite läpäisi testin, mutta faksin lähettämisessä ja vastaanottamisessa on edelleen ongelmia, tarkista, että raportissa luetellut faksiasetukset on määritetty oikein.

Faksitestin suorittaminen

Voit tarkistaa tulostimen tilan testaamalla faksin asetukset ja varmistaa, että asennus on suoritettu oikein. Suorita testi vasta, kun olet suorittanut tulostimessa faksin asennuksen. Testi

- testaa faksilaitteiston
- varmistaa, että tulostimeen on liitetty oikea puhelinkaapeli
- varmistaa, että puhelinjohto on kytketty oikeaan porttiin
- tarkistaa valintaäänien
- tarkistaa puhelinyhteyden tilan
- tarkistaa aktiivisen puhelinlinjan.

Faksiasetusten testaaminen tulostimen ohjauspaneelista

1. Määritä tulostin faksitoimintoja varten kodin tai toimiston asennusohjeiden mukaan.
2. Ennen kuin käynnistät testin, varmista, että kasetit on asennettu ja syöttölokeroissa on täysikokoista paperia.
3. Näpytä **Faksi**-ikkunassa oikealle ja valitse **Asetukset**, kosketa **Ohjattu asennus** ja noudata näyttöön tulevia ohjeita.

Tulostin näyttää testin tilan näytössä ja tulostaa raportin.

4. Tarkista raportti.
 - Jos testiä ei läpäisty, tutustu alla oleviin ratkaisuihin.
 - Jos testi läpäistiin, mutta faksin lähettämisessä ja vastaanottamisessa on edelleen ongelmia, varmista, että raportissa luetellut faksiasetukset on määritetty oikein. Voit käyttää myös HP:n ohjattua vianmäärittystä verkossa.

Faksitestiä ei läpäisty

Jos teit faksitestin ja testi epäonnistui, tarkista virheen perustiedot raportista. Saat lisätietoja tarkistamalla raportista, mikä testin osa epäonnistui, ja lukemalla sitten asianmukaisen ohjeaiheen ratkaisuehdotukset.

Faksilaitetesti epäonnistuu

- Katkaise tulostimen virta painamalla  (Virta -painike) tulostimen vasemmassa etureunassa ja irrota sitten virtajohto tulostimen takaosasta. Kiinnitä virtajohto takaisin muutaman sekunnin kuluttua ja kytke virta. Tee testi uudelleen. Jos testi epäonnistuu jälleen, etsi lisätietoja tässä osassa olevista vianmäärittäsohjeista.
- Yritä lähettää tai vastaanottaa testifaksi. Jos voit lähettää tai vastaanottaa faksin, ongelmaa ei välttämättä ole.
- Jos teet testin **Faksin ohjattu asennus** -toiminnolla (Windows) tai **HP Utility** -apuohjelmalla (OS X), varmista, ettei laite ole varattuna toista tehtävää, kuten kopiointia tai faksin vastaanottamista, varten. Tarkista, onko näytössä viesti, joka ilmoittaa, että tulostin on varattuna. Jos laite on varattu, odota ja suorita testi sitten, kun laite on vapaa.
- Puhelinlinjan jakorasia saattaa aiheuttaa faksausongelmia. (Jakorasia on puhelinpistorasiaan kytkettävä kahden johdon liitin.) Kokeile jakorasian poistamista ja kytke tulostin suoraan puhelinpistorasiaan.

Kun olet poistanut kaikki havaitut ongelmat, tee faksitesti uudelleen ja varmista, että testi sujuu ongelmitta. Tämän jälkeen tulostin on valmis faksitoimintoja varten. Jos **Faksilaitetesti** edelleen epäonnistuu ja faksin käytössä esiintyy ongelmia, ota yhteys HP-tukeen. Käy osoitteessa www.hp.com/support. Tämä verkkosivusto tarjoaa tietoa ja työkaluja, joita voit käyttää monien yleisten tulostinongelmien ratkaisuun. Valitse kehotettaessa maa tai alue ja napsauta sitten **Kaikki HP-yhteystiedot**. Näin saat näkyviin tekniset tuen yhteystiedot.

Faksin puhelinpistorasiatesti epäonnistuu

- Tarkista puhelinpistorasian ja tulostimen välinen yhteys ja varmista, että puhelinjohto on kunnossa.
- Kytke puhelinjohdon toinen pää puhelinpistorasiaan ja toinen pää tulostimen takaosassa olevaan 1-LINE-porttiin.
- Puhelinlinjan jakorasia saattaa aiheuttaa faksausongelmia. (Jakorasia on puhelinpistorasiaan kytkettävä kahden johdon liitin.) Kokeile jakorasian poistamista ja kytke tulostin suoraan puhelinpistorasiaan.
- Kokeile toimivan puhelimen ja puhelinjohdon kytkemistä tulostimen käyttämään puhelinpistorasiaan ja odota valintaääntä. Jos et kuule valintaääntä, ota yhteys käyttämäsi puhelinyhtiöön ja pyydä, että linja tarkastettaisiin.
- Yritä lähettää tai vastaanottaa testifaksi. Jos voit lähettää tai vastaanottaa faksin, ongelmaa ei välttämättä ole.

Kun olet poistanut kaikki löytyneet ongelmat, tee faksitesti uudelleen ja varmista, että testi sujuu ongelmitta. Tämän jälkeen tulostin on valmis faksitoimintoja varten.

Puhelinjohto liitetty oikeaan faksin porttiin -testi epäonnistuu

Puhelinlinjan jakorasia saattaa aiheuttaa faksausongelmia. (Jakorasia on puhelinpistorasiaan kytkettävä kahden johdon liitin.) Kokeile jakorasian poistamista ja kytke tulostin suoraan puhelinpistorasiaan.

Liitä puhelinjohto oikeaan porttiin

1. Kytke puhelinjohdon toinen pää puhelinpistorasiaan ja toinen pää tulostimen takaosassa olevaan 1-LINE-porttiin.



HUOMAUTUS: Jos kytket puhelinpistorasiaan liitetyn puhelinjohdon 2-EXT-porttiin, et voi lähettää tai vastaanottaa fakseja. 2-EXT-porttiin kytketään vain muita laitteita, kuten puhelinvastaaja.

Kuva 10-1 Tulostin takaa

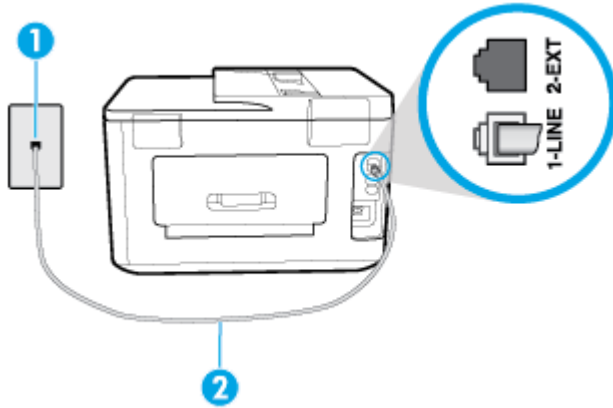

1	Puhelinpistorasia.
2	Kytke puhelinjohto tulostimen takaosassa olevaan 1-LINE-porttiin.

2. Kun olet kytkenyt puhelinjohdon 1-LINE-porttiin, tee faksitesti uudelleen ja varmista, että testi sujuu ongelmitta. Tämän jälkeen tulostin on valmis faksikäyttöön.
3. Yritä lähettää tai vastaanottaa testifaksi.

Oikeantyyppinen puhelinjohto käytössä faksissa -testi epäonnistuu

- Kytke puhelinjohdon toinen pää puhelinpistorasiaan ja toinen pää tulostimen takaosassa olevaan 1-LINE-porttiin.

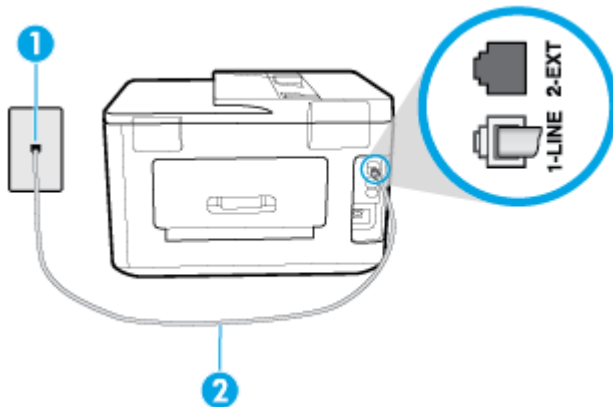

1	Puhelinpistorasia.
2	Kytke puhelinjohto tulostimen takaosassa olevaan 1-LINE-porttiin.

- Tarkista puhelinpistorasian ja tulostimen välinen yhteys ja varmista, että puhelinjohto on kunnossa.
- Puhelinlinjan jakorasia saattaa aiheuttaa faksausongelmia. (Jakorasia on puhelinpistorasiaan kytkettävä kahden johdon liitin.) Kokeile jakorasian poistamista ja kytke tulostin suoraan puhelinpistorasiaan.

Valintaäänien tunnistustesti epäonnistui

- Muut tulostimen kanssa samaa puhelinlinjaa käyttävät laitteet voivat aiheuttaa testin epäonnistumisen. Selvitä, johtuuko ongelma muista laitteista, irrottamalla kaikki muut laitteet puhelinlinjasta ja suorittamalla testi uudelleen. Jos **Valintaäänien tunnistustesti** onnistuu ilman muita laitteita, jokin muu laite aiheuttaa ongelman. Lisää laitteita yksitellen ja tee testi kunkin laitteen lisäämisen jälkeen, kunnes olet selvittänyt, mikä laite aiheuttaa ongelman.
- Kokeile toimivan puhelimen ja puhelinjohdon kytkemistä tulostimen käyttämään puhelinpistorasiaan ja odota valintaääntä. Jos et kuule valintaääntä, ota yhteys käyttämäsi puhelinyhtiöön ja pyydä, että linja tarkastettaisiin.
- Kytke puhelinjohdon toinen pää puhelinpistorasiaan ja toinen pää tulostimen takaosassa olevaan 1-LINE-porttiin.
- Puhelinlinjan jakorasia saattaa aiheuttaa faksausongelmia. (Jakorasia on puhelinpistorasiaan kytkettävä kahden johdon liitin.) Kokeile jakorasian poistamista ja kytke tulostin suoraan puhelinpistorasiaan.
- Jos puhelinjärjestelmässä, esimerkiksi PBX-tilaajaverkossa, ei käytetä standardinmukaista valintaääntä, testi saattaa epäonnistua. Tämä ei aiheuta ongelmia faksien lähettämiseen tai vastaanottamiseen. Yritä lähettää tai vastaanottaa testifaksi.
- Varmista, että maa-/alueasetus on määritetty maasi tai alueesi mukaisesti. Jos asetusta ei ole määritetty tai se on määritetty virheellisesti, testi saattaa epäonnistua ja faksien lähettämisessä tai vastaanottamisessa saattaa esiintyä ongelmia.
- Liitä tulostin analogiseen puhelinlinjaan. Muuten et voi lähettää tai vastaanottaa fakseja. Voit tarkistaa puhelinlinjan tyyppin kytkemällä siihen tavallisen analogisen puhelimen ja kuuntelemalla, kuuluuko valintaääni. Jos et kuule normaalia valintaääntä, pistorasia saattaa olla tarkoitettu digitaalisille puhelimille. Liitä tulostin analogiseen puhelinlinjaan ja kokeile, voiko fakseja lähettää tai vastaanottaa.

Kun olet poistanut kaikki löytyneet ongelmat, tee faksitesti uudelleen ja varmista, että testi sujuu ongelmitta. Tämän jälkeen tulostin on valmis faksitoimintoja varten. Jos **Valintaäänien havaitsemistesti** epäonnistuu edelleen, ota yhteyttä puhelinyhtiöön ja pyydä sitä tarkistamaan puhelinlinja.

Faksilinjan kuntotesti epäonnistui

- Liitä tulostin analogiseen puhelinlinjaan. Muuten et voi lähettää tai vastaanottaa fakseja. Voit tarkistaa puhelinlinjan tyyppin kytkemällä siihen tavallisen analogisen puhelimen ja kuuntelemalla, kuuluuko valintaääni. Jos et kuule normaalia valintaääntä, pistorasia saattaa olla tarkoitettu digitaalisille puhelimille. Liitä tulostin analogiseen puhelinlinjaan ja kokeile, voiko fakseja lähettää tai vastaanottaa.
- Tarkista puhelinpistorasian ja tulostimen välinen yhteys ja varmista, että puhelinjohto on kunnossa.
- Kytke puhelinjohdon toinen pää puhelinpistorasiaan ja toinen pää tulostimen takaosassa olevaan 1-LINE-porttiin.
- Muut tulostimen kanssa samaa puhelinlinjaa käyttävät laitteet voivat aiheuttaa testin epäonnistumisen. Selvitä, johtuuko ongelma muista laitteista, irrottamalla kaikki muut laitteet puhelinlinjasta ja suorittamalla testi uudelleen.
 - Jos **Faksilinjan kuntotesti** onnistuu ilman muita laitteita, jokin muu laite aiheuttaa ongelman. Lisää laitteita yksitellen ja tee testi kunkin laitteen lisäämisen jälkeen, kunnes olet selvittänyt, mikä laite aiheuttaa ongelman.
 - Jos **Faksilinjan kuntotesti** epäonnistuu, vaikka muut laitteet on irrotettu, kytke tulostin toimivaan puhelinlinjaan ja jatka tämän osan vianmäärittystietojen lukemista.

- Puhelinlinjan jakorasia saattaa aiheuttaa faksausongelmia. (Jakorasia on puhelinpistorasiaan kytkettävä kahden johdon liitin.) Kokeile jakorasian poistamista ja kytke tulostin suoraan puhelinpistorasiaan.

Kun olet poistanut kaikki löytyneet ongelmat, tee faksitesti uudelleen ja varmista, että testi sujuu ongelmitta. Tämän jälkeen tulostin on valmis faksitoimintoja varten. Jos **Faksilinjan toimintakunto** -testi epäonnistuu edelleen ja faksitoiminnoissa on ongelmia, ota yhteyttä puhelinyhtiöön ja pyydä sitä tarkistamaan puhelinlinja.

Faksiongelmien vianmääritys

Faksiongelmien vianmääritys	Käytä HP:n ohjattua verkkovianmääritystä. Voit ratkaista ongelmia, joita ilmenee faksien lähettämisessä tai vastaanottamisessa tai tietokoneelle faksaamisessa.
---	--



HUOMAUTUS: HP:n ohjattu vianmääritys ei välttämättä ole saatavilla kaikilla kielillä.



Tutustu ohjeen yleisiin, faksiongelmiin liittyviin ohjeisiin.

Millainen faksiongelmasi on?

Näytössä näkyy jatkuvasti Kuuloke on nostettu -ilmoitus

- HP suosittelee käyttämään kaksijohtoista puhelinjohtoa.
- Käytössä saattaa olla muita laitteita, jotka käyttävät samaa puhelinlinjaa kuin tulostin. Varmista, että alaliittymälinjat (samassa puhelinlinjassa olevat puhelimet, joita ei ole liitetty tulostimeen) tai muut laitteet eivät ole käytössä eikä niiden kuulokkeita ole nostettu. Et voi esimerkiksi käyttää tulostinta faksien lähettämiseen, jos alaliittymän linja on avoinna tai jos käytät sähköpostiohjelmaa tai Internetiä tietokonemodeemin välityksellä.

Tulostimessa ilmenee ongelmia faksien lähettämisessä ja vastaanottamisessa

- Varmista, että tulostimeen on kytketty virta. Katso tulostimen näyttöä. Jos näyttö on tyhjä eikä  (Virta) -painikkeen valo pala, tulostimen virta on katkaistu. Varmista, että virtajohto on liitetty tulostimeen ja pistorasiaan kunnolla. Käynnistä tulostin painamalla  (Virta).

Kun olet kytkenyt tulostimeen virran, HP suosittelee odottamaan viisi minuuttia ennen faksin lähettämistä tai vastaanottamista. Tulostin ei voi lähettää eikä vastaanottaa fakseja alustuksen aikana.
- Jos HP:n digitaalinen faksitoiminto on käytössä, et ehkä voi lähettää tai vastaanottaa fakseja, jos faksimuisti on täynnä (tulostimen muistin rajoittama).

- Kytke puhelinjohdon toinen pää puhelinpistorasiaan ja toinen pää tulostimen takaosassa olevaan 1-LINE-porttiin.

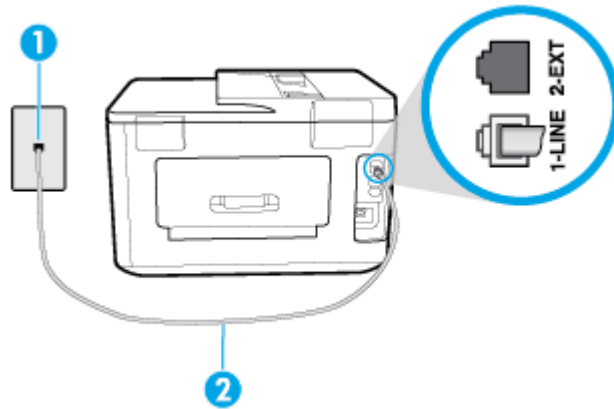

1	Puhelinpistorasia.
2	Kytke puhelinjohto tulostimen takaosassa olevaan 1-LINE-porttiin.

- Kokeile toimivan puhelimen ja puhelinjohdon kytkemistä tulostimen käyttämään puhelinpistorasiaan ja odota valintaääntä. Jos et kuule valintaääntä, ota yhteyttä käyttämääsi puhelin-yhtiöön.
- Käytössä saattaa olla muita laitteita, jotka käyttävät samaa puhelinlinjaa kuin tulostin. Et voi esimerkiksi käyttää tulostinta faksien lähettämiseen, jos alaliittymän linja on avoinna tai jos käytät sähköpostiohjelmaa tai Internetiä tietokone-modeemin välityksellä.
- Tarkista, onko toinen tehtävä aiheuttanut virheen. Katso, onko tulostimen tai tietokoneen näytössä virheilmoitus, jossa on tietoja virheestä ja ohjeita virheen selvittämistä varten. Virheen tapahtuessa tulostin ei voi lähettää tai vastaanottaa faksia, ennen kuin virhetilanne on selvitetty.
- Puhelinyhteydessä saattaa olla häiriöitä. Jos linja on heikkolaatuinen (linjalla on häiriöitä), faksin lähettämässä saattaa ilmetä ongelmia. Tarkista puhelinlinjan äänenlaatu kytkemällä puhelin puhelinpistorasiaan ja kuuntelemalla, onko linjassa häiriöitä. Jos linja on häiriöinen, poista **Virheenkorjaustila** (ECM) käytöstä ja yritä lähettää faksi uudelleen. Jos ongelma ei häviä, ota yhteys puhelinyhtiöön.
- Jos käytät digitaalista tilaajayhteyttä (DSL), varmista, että DSL-suodatin on kytketty, sillä muuten faksaaminen ei onnistu.
- Varmista, että tulostin ei ole kytketty digitaalipuhelimille varattuun puhelinpistorasiaan. Voit tarkistaa puhelinlinjan tyyppin kytkemällä siihen tavallisen analogisen puhelimen ja kuuntelemalla, kuuluuko valintaääni. Jos et kuule normaalia valintaääntä, pistorasia saattaa olla tarkoitettu digitaalisille puhelimille.
- Jos käytät puhelinvaihte- tai ISDN-muunninta tai -päätsovitinta, varmista, että tulostin on liitetty oikeaan porttiin ja että päätsovittimeen on määritetty maan tai alueen mukainen kytkintyyppi.
- Jos tulostin käyttää samaa puhelinlinjaa kuin DSL-palvelu, DSL-modeemia ei ehkä ole maadoitettu oikein. Jos DSL-modeemia ei ole maadoitettu asianmukaisesti, se voi aiheuttaa puhelinlinjaan häiriöitä. Jos linja on heikkolaatuinen (linjalla on häiriöitä), faksin lähettämässä saattaa ilmetä ongelmia. Voit tarkistaa puhelinlinjan äänenlaadun kytkemällä puhelimen puhelinpistorasiaan ja kuuntelemalla, onko linjassa häiriöitä. Jos kuulet häiriöitä, katkaise DSL-modeemin virta kokonaan vähintään 15 minuutiksi. Kytke DSL-modeemiin uudelleen virta ja kuuntele valintaääntä.



HUOMAUTUS: Saatat huomata puhelinlinjassa häiriöitä vielä myöhemminkin. Jos tulostin lopettaa faksien lähettämisen tai vastaanottamisen, tee sama toimenpide uudelleen.

Jos puhelinlinjalla on edelleen häiriöitä, ota yhteys puhelinyhtiösi. Jos haluat lisätietoja DSL-modeemin virran katkaisemisesta, ota yhteys DSL-palveluntarjoajaan.

- Puhelinlinjan jakorasia saattaa aiheuttaa faksausongelmia. (Jakorasia on puhelinpistorasiaan kytkettävä kahden johdon liitin.) Kokeile jakorasian poistamista ja kytke tulostin suoraan puhelinpistorasiaan.

Tulostin ei voi vastaanottaa fakseja, mutta se voi lähettää niitä

- Jos et käytä Yksilöllinen soittoääni -palvelua, varmista, että tulostimen **Erottuva soittoääni** -asetukseksi on määritetty **Kaikki vakiooitot**.
- Jos **Autom. vastaus** -asetuksena on **Ei käytössä**, faksit on vastaanotettava manuaalisesti; Muussa tapauksessa tulostin ei vastaanota fakseja.
- Jos vastaajapalvelu käyttää samaa puhelinnumeroa kuin faksipuhelut, faksit on vastaanotettava manuaalisesti. Tämä merkitsee, että sinun täytyy vastata itse faksipuheluihin.
- Jos tietokonemodeemi on samassa puhelinlinjassa kuin tulostin, varmista, että modeemin ohjelmistoa ei ole määritetty vastaanottamaan fakseja automaattisesti. Modeemit, joita ei ole määritetty vastaanottamaan fakseja automaattisesti, varaavat puhelinlinjan ja vastaavat kaikkiin tuleviin fakseihin, mikä estää tulostinta vastaanottamasta faksipuheluja.
- Jos puhelinvastaaja ja tulostin ovat samassa puhelinlinjassa, ongelmien syy voi olla jokin seuraavista:
 - Puhelinvastaajaa ei ole määritetty toimimaan oikein tulostimen kanssa.
 - Puhelinvastaajan viesti on liian pitkä tai sen ääni liian voimakas, jotta tulostin havaitsisi faksiäänit linjalta. Tällöin lähettävä faksilaite voi katkaista yhteyden.
 - Puhelinvastaajassa ei ole tarpeeksi hiljaista aikaa lähtevän viestin jälkeen, jotta tulostin havaitsisi faksiäänit. Tämä ongelma esiintyy useimmiten digitaalisissa puhelinvastaajissa.

Näitä ongelmia voi yrittää korjata seuraavilla toimilla:

- Jos puhelinvastaaja käyttää samaa puhelinlinjaa kuin faksipuhelut, kokeile kytkeä vastaaja suoraan tulostimeen.
- Varmista, että tulostin on määritetty vastaanottamaan faksit automaattisesti.
- Varmista, että **Soittoa ennen vastausta** -asetukseksi on määritetty suurempi hälytysmäärä kuin puhelinvastaajan asetukseksi.
- Irrota puhelinvastaaja ja yritä vastaanottaa faksi uudelleen. Jos faksin lähettäminen onnistuu ilman puhelinvastaajaa, ongelman voi aiheuttaa puhelinvastaaja.
- Muodosta uudestaan yhteys puhelinvastaajaan ja nauhoita vastaajan viesti uudelleen. Nauhoita noin 10 sekunnin pituinen viesti. Puhu hitaasti ja hiljaisella äänellä, kun nauhoitat viestiä. Jätä viestin loppuun vähintään viiden sekunnin hiljaisuus. Hiljaisuuden aikana ei saa kuulua taustahälyä. Yritä uudelleen faksin vastaanottamista.



HUOMAUTUS: Jotkin digitaaliset puhelinvastaajat eivät tallenna lähtevän viestin lopussa olevaa hiljaisuutta. Tarkista asia toistamalla lähtevä viesti.

- Jos tulostin jakaa puhelinlinjan toisen puhelinlaitteen (esimerkiksi puhelinvastaajan, tietokonemodeemin tai moniporttisen kytkinkotelon) kanssa, faksilaitteen signaali saattaa heiketä. Signaali saattaa heiketä myös, jos käytät jakorasiaa tai puhelinjakojohtoa. Heikko signaali saattaa aiheuttaa ongelmia faksien vastaanotossa.

Voit yrittää selvittää, mikä laite aiheuttaa ongelman, irrottamalla kaikki muut laitteet puhelinlinjasta ja yrittämällä faksin vastaanottamista uudelleen. Jos faksien vastaanottaminen onnistuu ilman muita

laitteita, jokin muu laite aiheuttaa ongelman. Lisää laitteita yksitellen ja kokeile vastaanottaa faksi kunkin laitteen lisäämisen jälkeen, kunnes olet selvittänyt, mikä laite aiheuttaa ongelman.

- Jos faksipuhelinnumerolle on määritetty tietty soittoääni (käyttämällä puhelinyhtiöltä tilattua erottuvan soittoäänien palvelua), tarkista, että tulostimen **Erottuva soittoääni** -toiminto on määritetty vastaavasti.

Tulostin ei voi lähettää fakseja, mutta se voi vastaanottaa niitä

- Tulostin saattaa valita numeron liian nopeasti tai liian aikaisin. Numerojono on ehkä lisättävä taukoja. Jos sinun on esimerkiksi muodostettava yhteys ulkoiseen linjaan ennen puhelinnumeron valitsemista, lisää tauko ulossuuntautuvien puheluiden tunnuksen jälkeen. Jos numero on 95555555 ja ulkoiseen linjaan otetaan yhteys numerolla 9, lisää taukoja näin: 9-555-5555. Voit lisätä faksinumeron tauon painamalla *-painiketta useita kertoja, kunnes näytölle tulee viiva (-).

Voit lähettää faksin myös näyttövalinnalla. Näin voit kuunnella puhelinlinjaa numeroa valitessasi. Voit itse päättää numeronvalinnan nopeuden ja vastata kehotuksiin numeroa valitessasi.

- Faksia lähettäessäsi näppäilemäsi numero ei ole oikea, tai vastaanottavassa faksilaitteessa on häiriö. Voit tarkastaa tilanteen soittamalla puhelimella kyseiseen faksinumeroon ja kuuntelemalla faksiääniä. Jos et kuule faksiääniä, vastaanottavaan faksilaitteeseen ei ole ehkä kytketty virtaa tai sen kytkennät eivät ole kunnossa. Myös vastaajapalvelu voi häiritä vastaanottajan puhelinlinjaa. Voit myös pyytää vastaanottajaa tarkistamaan faksilaitteensa mahdolliset ongelmat.

Puhelinvastaajaan tallentuu faksiääniä

- Jos puhelinvastaaja käyttää samaa puhelinlinjaa kuin faksipuhelut, kokeile kytkeä vastaaja suoraan tulostimeen. Jos et noudata puhelinvastaajan kytkentäsuosituksia, faksiääniä saattaa tallentua puhelinvastaajaan.
- Varmista, että tulostin on määritetty vastaanottamaan fakseja automaattisesti ja että **Soittoa ennen vastausta** -asetus on oikein. Tulostimeen määritetyn vastaamista edeltävien hälytysten määrän tulee olla suurempi kuin puhelinvastaajaan määritetyn hälytysten määrän. Jos vastaajalle ja tulostimelle on määritetty sama hälytyskertojen määrä, molemmat laitteet vastaavat puheluun ja faksiäänet tallentuvat vastaajaan.
- Määritä vastaamista edeltävien hälytysten määrä pieneksi puhelinvastaajassa ja mahdollisimman suureksi tulostimessa. (Hälytysten enimmäismäärä vaihtelee maittain ja alueittain.) Tällöin vastaaja vastaa puheluun ja tulostin tarkkailee puhelinlinjaa. Jos tulostin havaitsee faksiääniä, se vastaanottaa faksin. Jos kyseessä on äänipuhelu, puhelinvastaaja nauhoittaa viestin.

Tietokone ei vastaanota fakseja (HP:n digitaalinen faksi)

- Faksien vastaanottamiseen valittu tietokone ei ole toiminnassa. Varmista, että faksien vastaanottamiseen valittu tietokone on aina toiminnassa.
- Faksien asetusten määrittämistä ja vastaanottamista varten on valittu eri tietokoneet, ja jokin niistä saattaa olla sammutettu. Jos faksit vastaanottava tietokone ei ole sama kuin asetusten määrittämiseen käytettävä tietokone, molempien tietokoneiden on oltava aina toiminnassa.
- HP:n digitaalista faksia ei ole aktivoitu tai tietokonetta ei ole määritetty ottamaan fakseja vastaan. Aktivoi HP:n digitaalinen faksi ja varmista, että tietokone on määritetty ottamaan fakseja vastaan.

Verkko- ja yhteysongelmat

Tehtävä

Langattoman yhteyden korjaaminen

Valitse jokin seuraavista vianmääritysvaihtoehdoista.



HP Print and Scan Doctor	HP Print and Scan Doctor -työkalu yrittää tunnistaa ja korjata vian automaattisesti. HUOMAUTUS: Apuohjelma on käytettävissä ainoastaan Windows-käyttöjärjestelmissä.
HP:n ohjatun verkkovianmäärityksen käyttäminen	<ul style="list-style-type: none">• Ratkaise langattoman yhteyden ongelma, vaikkei tulostinta olisi edes yhdistetty tai jos aiempi yhteys ei enää toimi.• Ratkaise palomuurin tai virustorjuntaan liittyviä ongelmia, jos uskot, että ne estävät tietokonetta muodostamasta yhteyttä tulostimeen.



HUOMAUTUS: HP Print and Scan Doctor ja HP:n ohjattu vianmääritys eivät välttämättä ole saatavilla kaikilla kielillä.

Tutustu ohjeen yleisiin, langattomaan yhteyteen liittyviin vianmääritysohjeisiin.

Yritä selvittää verkko-ongelma tarkistamalla verkkoasetukset tai tulostamalla langattoman verkon testiraportti.

1. Valitse aloitusnäytöstä  (Langaton yhteys) ja kosketa sitten  (Asetukset).
2. Valitse **Tulosta raportit** ja valitse **Näytä verkkokokoonpanosivu** tai **Lang. verkon testirap.**

Langattoman yhteyden verkkoasetusten hakeminen

Valitse jokin seuraavista vianmääritysvaihtoehdoista.

HP Print and Scan Doctor	HP Print and Scan Doctor on apuohjelma, joka kertoo verkkonimen (SSID) ja salasanan (verkkoavain). HUOMAUTUS: Apuohjelma on käytettävissä ainoastaan Windows-käyttöjärjestelmissä. Windows-tietokoneen, jolla käytät HP Print and Scan Doctor-ohjelmaa, pitäisi olla liitettynä verkkoon langattomasti. Tarkista langattoman yhteyden asetukset avaamalla HP Print and Scan Doctor ja valitsemalla yläreunassa olevan Verkko -välilehden. Valitse sen jälkeen Show Advanced Info (Näytä lisäasetustiedot) ja sitten Show Wireless Info (Näytä langattoman yhteyden tiedot). Voit hakea langattoman yhteyden asetukset myös napsauttamalla yläreunassa olevaa Verkko -välilehteä ja valitsemalla Open router web page (Avaa reitittimen verkkosivu).
HP:n ohjatun verkkovianmäärityksen käyttäminen	Katso, kuinka löydät verkkonimen (SSID) ja langattoman yhteyden salasanan.



HUOMAUTUS: HP Print and Scan Doctor ja HP:n ohjattu vianmääritys eivät välttämättä ole saatavilla kaikilla kielillä.

Wi-Fi Direct -yhteyden korjaaminen

HP:n ohjatun verkkovianmäärityksen käyttäminen	Ratkaise Wi-Fi Direct -yhteyteen liittyvä ongelma tai tutustu Wi-Fi Direct -määrityksiin.
--	---



HUOMAUTUS: HP:n ohjattu vianmääritys ei välttämättä ole saatavilla kaikilla kielillä.

Tutustu ohjeen yleisiin, Wi-Fi Direct -yhteyteen liittyviin vianmääritysohjeisiin.

1. Varmista, että Wi-Fi Direct on käynnistetty:
 - ▲ Avaa kojelauta koskettamalla ohjauspaneelinäytön yläreunassa olevaa välilehteä tai pyyhkäisemällä se alas, ja kosketa sen jälkeen  (Wi-Fi Direct).
2. Ota langattoman tietokoneen tai mobiililaitteen Wi-Fi-yhteys käyttöön, etsi tulostimen Wi-Fi Direct-nimi ja muodosta siihen yhteys.
3. Anna pyydettäessä Wi-Fi Direct -salasana.
4. Jos käytät matkalaitetta, varmista, että olet asentanut yhteensopivan tulostussovelluksen. Lisää tietoja matkatulostuksesta saat vierailamalla osoitteessa www.hp.com/global/us/en/eprint/mobile_printing_apps.html.

Ethernet-yhteyden korjaaminen

Tarkista seuraavat seikat:

- Verkko on käytettävissä ja verkkokeskitin, kytkin tai reititin on päällä.
- Ethernet-kaapeli on kiinnitetty asianmukaisesti tulostimeen ja reitittimeen. Ethernet-kaapeli kytketään tulostimen Ethernet-porttiin, ja liittimen lähellä oleva merkkivalo syttyy, kun sen yhteys on päällä.
- Vakoiluohjelmien torjuntaohjelmat ja muut virustorjuntaohjelmat eivät häiritse tulostimen verkkoyhteyttä. Jos tiedät, että virustorjunta- tai palomuuriohjelmisto estää tietokonetta muodostamasta yhteyttä tulostimeen, ratkaise ongelma [HP:n palomuurivianmäärityksessä verkossa](#).
- [HP Print and Scan Doctor](#)

Suorita HP Print and Scan Doctor, jos haluat määrittää vian automaattisesti. Työkalu yrittää tunnistaa ja korjata vian. HP Print and Scan Doctor ei välttämättä ole saatavilla kaikilla kielillä.

Tulostimen laitteisto-ongelmat

 **VIHJE:** Voit määrittää ja korjata tulostusongelmia suorittamalla [HP Print and Scan Doctor](#) -ohjelman. Ohjelma ei ole saatavilla kaikilla kielillä.

Tulostimen virta katkeaa odottamatta



- Tarkista virta ja virtaliitännät.
- Varmista, että virtajohto on kunnolla kiinni toimivassa virtalähteessä.

Tulostuspään kohdistaminen epäonnistuu

- Jos kohdistusprosessi epäonnistuu, varmista, että olet asettanut syöttölokeroon tavallista käyttämätöntä valkoista paperia. Jos syöttölokerossa oleva paperi on värillistä, tulostuspään kohdistaminen ei onnistu.
- Jos kohdistaminen epäonnistuu toistuvasti, tulostuspää saattaa olla tarpeen puhdistaa tai laitteen tunnistimessa saattaa olla vikaa. Lisätietoja tulostuspään puhdistamisesta on kohdassa [Tulostuspään ja kasettien kunnossapito](#).
- Jos tulostuspään puhdistaminen ei korjaa ongelmaa, ota yhteyttä HP-tukeen. Käy osoitteessa www.hp.com/support. Tämä verkkosivusto tarjoaa tietoa ja työkaluja, joita voi käyttää monien yleisten tulostinongelmien ratkaisuun. Valitse kehotettaessa maa tai alue ja napsauta sitten **Kaikki HP-yhteystiedot**. Näin saat näkyviin tekniset tuen yhteystiedot.

Tulostimen virheen ratkaiseminen

Voit ratkaista tällaiset ongelmat seuraavia ohjeita noudattamalla.

1. Sammuta tulostin painamalla  (Virta).
2. Irrota virtajohto ja kytke se uudelleen.
3. Käynnistä tulostin painamalla  (Virta).

Jos ongelma ei poistu, kirjoita ilmoituksen sisältämä virhekoodi muistiin ja ota yhteys HP-tukeen. Lisätietoja HP-tuen yhteystiedoista kohdassa [HP-tuki](#).

Ongelman ratkaiseminen tulostimen ohjauspaneelin avulla

Tulostimen ohjeaiheiden avulla voit tutustua tulostimen toimintoihin. Osa ohjeista sisältää animaatioita, joilla havainnollistetaan esimerkiksi paperin lisäämistä.

Voit hakea ohjevalikon näyttöön aloitussivulta tai etsiä asiayhteyteen liittyviä neuvoja koskettamalla tulostimen ohjauspaneelissa olevaa  -kuvaketta.

Tulostimen raportit

Tulostimen vianmäärityksen avuksi voi tulostaa seuraavia raportteja.

- [Tulostimen tilaraportti](#)
- [Verkkokokoonpanosivu](#)
- [Tulostuslaaturaportti](#)
- [Langattoman yhteyden testiraportti](#)
- [Verkkoyhteystestin raportti](#)

Tulostinraportin tulostaminen

1. Avaa kojelauta koskettamalla tulostimen ohjauspaneelinäytön yläreunassa olevaa välilehteä tai pyyhkäisemällä se alas, ja kosketa sen jälkeen  (**Asetukset**).
2. Valitse **Raportit** .
3. Valitse tulostettava raportti.

Tulostimen tilaraportti

Tulostimen tilaraportista näet tulostimen tiedot ja kasetin tilan. Sen avulla voit myös korjata tulostimessa ilmeneviä ongelmia.

Tulostimen tilaraportti sisältää myös viimeisimpien tapahtumien lokin.

Jos sinun on otettava yhteyttä HP:hen, tulostimen tilaraportti kannattaa tulostaa ennen yhteyden ottamista.

Verkkokokoonpanosivu

Jos tulostin on liitetty verkkoon, voit tulostaa verkkokokoonpanosivun ja tarkastella tulostimen verkkoasetuksia sekä tulostimen tunnistamien verkkojen luetteloa. Raportin viimeisellä sivulla on

havaittujen langattomien verkkojen luettelo, josta ilmenee signaalien vahvuudet ja käytetyt kanavat. Tietojen avulla voit valita vähän käytetyn kanavan, mikä parantaa verkon toimintaa.



HUOMAUTUS: Jos haluat saada luettelon alueella havaituista langattoman verkon ongelmista, varmista, että tulostimen langaton radio on kytketty päälle. Luettelo ei näy, jos radio on kiinni tai jos tulostin on kytketty Ethernet-kaapelilla.

Verkkokokoonpanosivun avulla voit määrittää verkkoyhteyteen liittyviä ongelmia. Kun otat yhteyden HP:hen, tämä sivu kannattaa usein tulostaa ennen soittamista.

Tulostuslaaturaportti

Tulostuslaadun ongelmilla voi olla monia syitä, kuten ohjelmistoasetukset, heikkolaatuinen kuvatiedosto tai itse tulostusjärjestelmä. Jos et ole tyytyväinen tulosteiden laatuun, tulostuslaadun raporttisivu voi auttaa määrittämään, toimiiko tulostusjärjestelmä oikein.

Langattoman yhteyden testiraportti

Tulostaessasi langattoman verkon testiraportin, laite käy ensin läpi useita tarkistuksia liittyen langattomaan verkkoyhteyteen. Raportilla näytetään yhteenveto tehdyistä testeistä. Jos ongelmia havaittiin, löydät raportilta ehdotuksen ongelman ratkaisemiseen. Yhteenveto tärkeimmistä langattoman verkkoyhteyden asetuksista löytyy raportin alaosasta.

Verkkoyhteystestin raportti

Tulostamalla verkkokäyttöraportin voit ratkaista internet-yhteysongelmia, jotka saattavat vaikuttaa Verkkopalveluiden käyttöön.

Ongelmien ratkaisu verkkopalveluiden avulla

Jos sinulla on ongelmia verkkopalveluiden, kuten **HP ePrint** -palvelun tai tulostussovellusten, käytössä, tarkista seuraavat seikat:

- Varmista, että tulostin on yhdistetty Internetiin ethernet-yhteydellä tai langattomasti.



HUOMAUTUS: Verkko-ominaisuuksia ei voi käyttää, jos tulostin on yhdistetty USB-kaapelilla.

- Varmista, että tulostimeen on asennettu uusimmat tuotepäivitykset.
- Tarkista, että verkkopalvelut on otettu käyttöön tulostimessa. Lisätietoja on kohdassa [Verkkopalveluiden aloittaminen](#).
- Varmista, että verkkokeskitin, kytkin ja reititin ovat päällä ja toimivat oikein.
- Jos olet liittämässä tulostinta Ethernet-johdolla, varmista, että kyseessä ei ole puhelinjohto tai ristikaapeli ja että Ethernet-johto on yhdistetty tulostimeen kunnolla. Lisätietoja on kohdassa [Verkko- ja yhteysongelmat](#).
- Jos olet liittämässä tulostinta langattoman yhteyden kautta, varmista, että langaton verkko toimii asianmukaisesti. Lisätietoja on kohdassa [Verkko- ja yhteysongelmat](#).
- Jos käytät **HP ePrint** -palvelua, tarkista seuraavat seikat:

- Varmista, että tulostimen sähköpostiosoite on oikein.
- Varmista, että sähköpostiviestin Vastaanottaja-kentässä on ainoastaan tulostimen sähköpostiosoite. Jos Vastaanottaja-kentässä on muita sähköpostiosoitteita, lähetettyjen liitteiden tulostaminen ei ehkä onnistu.
- Varmista, että lähettämäsi asiakirjat täyttävät **HP ePrint** -palvelun edellytykset. Lisätietoja on osoitteessa [HP Connected](#) Tämä ominaisuus ei ehkä ole saatavissa kaikissa maissa tai kaikilla alueilla..
- Jos verkkoyhteys käyttää välipalvelinasetuksia Internet-yhteyden muodostamisessa, varmista, että syöttämäsi välipalvelinasetukset ovat kelvollisia:
 - Tarkista käytössä olevan verkkoselaimen (esimerkiksi Internet Explorer, Firefox tai Safari) asetukset.
 - Kysy lisätietoja IT-järjestelmänvalvojalta tai henkilöltä, joka asensi palomuurin.

Jos palomuurin välityspalvelinasetukset ovat muuttuneet, nämä asetukset on päivitettävä tulostimen ohjauspaneelissa tai sisäisessä verkkopalvelimessa. Jos asetuksia ei päivitetä, verkkopalveluja ei voi käyttää.

Lisätietoja on kohdassa [Verkkopalveluiden aloittaminen](#).

 **VIHJE:** Lisäohjeita verkkopalveluiden määrittämisestä ja käytöstä on osoitteessa [HP Connected](#) Tämä ominaisuus ei ehkä ole saatavissa kaikissa maissa tai kaikilla alueilla..



Tulostimen kunnossapito

Tehtävä

Skannerin lasin puhdistaminen

Skannerin lasille, skannerin kannen alustaan tai skannerin kehykseen kulkeutunut pöly tai lika hidastaa suorituskykyä, heikentää skannauslaatua ja huonontaa erilaisten erikoistoimintojen tarkkuutta. Erikoistoiminto voi olla esimerkiksi kopioiden sovittaminen tietyn sivukoon mukaisiksi.

Skannerin lasin puhdistaminen

 **VAROITUS!** Ennen kuin ryhdyt puhdistamaan tulostinta, katkaise virta painamalla  (Virta-painike) ja irrottamalla virtajohto pistorasiasta.

1. Nosta skannerin kansi.



2. Puhdista skannerin lasi ja kannen alapuoli pehmeällä nukkaamattomalla kankaalla, johon on suihkutettu mietoä lasinpuhdistusainetta.



⚠ HUOMIO: Puhdista skannerin lasi ainoastaan lasin puhdistamiseen tarkoitettulla puhdistusaineella. Älä käytä hankaavia aineita, asetonia, bentseeniä tai hiilitetraklorideja, jotka saattavat vahingoittaa skannerin lasia. Vältä myös isopropyylialkoholin käyttämistä, koska se voi jättää skannerin lasiin raitoja.

HUOMIO: Älä ruiskuta puhdistusainetta suoraan skannerin lasille. Jos puhdistusainetta käytetään kerralla liikaa, se voi vuotaa lasin alle ja vahingoittaa skanneria.

3. Sulje skannerin kansi ja käynnistä tulostin.

Ulkopintojen puhdistaminen

⚠ VAROITUS! Ennen kuin ryhdyt puhdistamaan tulostinta, katkaise virta painamalla virtapainiketta (🔌) ja irrottamalla sitten virtajohto pistorasiasta.

Pyyhi pöly, tahrat ja lika pois tulostimen sisäpinnoilta pehmeällä, kostealla ja nukkaamattomalla kankaalla. Älä läikytä nesteitä tulostimen sisäpuolelle tai ohjauspaneelille.

Asiakirjansyöttölaitteen puhdistaminen

Jos asiakirjansyöttölaite poimii useita sivuja kerralla tai ei poimi tavallista paperia, puhdista rullat ja erotinlevy.

Telojen tai erotinlevyn puhdistaminen

⚠ VAROITUS! Ennen kuin ryhdyt puhdistamaan tulostinta, katkaise virta painamalla (🔌) (Virta-painike) ja irrottamalla virtajohto pistorasiasta.

1. Poista kaikki alkuperäiskappaleet syöttölokerosta.

2. Nosta asiakirjansyöttölaitteen kantta.

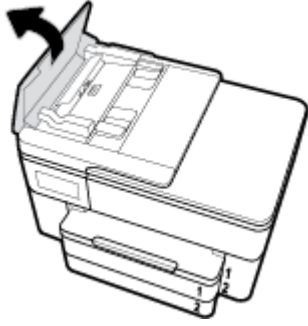

Telat (1) ja erotinlevy (2) ovat nyt helposti huollettavissa.

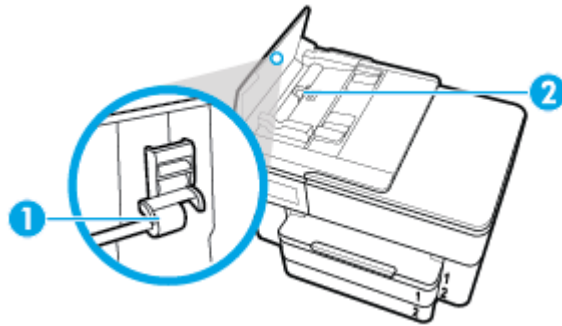

1	Telat
2	Erotinlevy

3. Kostuta puhtas, nukaton kangas tislatulla vedellä ja purista liika vesi pois.
4. Pyyhi kankaalla teloihin tai erotinlevyyn mahdollisesti jäänyt lika.



HUOMAUTUS: Jos lika ei irtoa tislatulla vedellä, kokeile isopropyylialkoholia (spräitä).

5. Sulje asiakirjansyöttölaitteen kansi.

Tulostuspään ja kasettien kunnossapito

Jos tulostuksessa on ongelmia, syy voi olla tulostuspäässä. Suorita nämä toimet vain, jos sinua kehoitetaan tekemään niin tulostuslaatuongelmien vuoksi.

Tarpeettomat kohdistus- ja puhdistustoimet voivat tuhjata mustetta ja lyhentää kasettien käyttöikää.

- Puhdista tulostuspää, jos tulosteissa on raitoja tai virheellisiä värejä tai jos värejä puuttuu.

Puhdistaminen sisältää kolme vaihetta. Kukin vaihe kestää noin kaksi minuuttia. Kunkin vaiheeseen käytetään yksi paperiarkki ja kasvava mustemäärä. Tarkasta tulosteen laatu kunkin vaiheen jälkeen. Seuraava puhdistusvaihe kannattaa käynnistää vain siinä tapauksessa, että tulostuslaatu on huono.

Jos tulostuslaatu on huono kaikkien puhdistamisvaiheiden jälkeen, kokeile kohdistaa tulostuspää. Jos tulostuslaatuongelma jatkuu vielä kohdistamisen ja puhdistamisen jälkeen, ota yhteys HP:n tukeen. Lisätietoja on kohdassa [HP-tuki](#).

- Kohdista tulostuspää, jos tulostimen tilasivun väripalkeissa on raitoja tai valkoisia viivoja tai jos tulosteissa on laatuongelmia.

Tulostin kohdistaa tulostuspään automaattisesti käyttöönoton aikana.



HUOMAUTUS: Puhdistaminen kuluttaa mustetta, joten puhdista tulostuspää vain tarpeen mukaan. Puhdistus kestää muutaman minuutin. Tämän aikana saattaa kuulua jonkin verran ääntä.

Sammuta tulostin aina painamalla Virta-painiketta. Jos tulostinta ei sammuteta oikein, saattaa syntyä tulostusongelmia.

Tulostuspään puhdistaminen tai kohdistaminen

1. Lisää syöttölokeroon tavallista käyttämätöntä A4- tai Letter-kokoista paperia. Lisätietoja on kohdassa [Paperin lisääminen](#).
2. Avaa kojelauta koskettamalla ohjauspaneelinäytön yläreunassa olevaa välilehteä tai pyyhkäisemällä se alas, ja kosketa sen jälkeen  (**Asetukset**).
3. Kosketa **Tulostimen ylläpito**, valitse haluamasi vaihtoehto ja noudata näyttöön tulevia ohjeita.



HUOMAUTUS: Voit tehdä tämän myös HP-tulostinohjelmistosta tai sisäisestä verkkopalvelimesta (EWS) käsin. Katso ohjeet ohjelmiston tai sisäisen verkkopalvelimen käyttöön kohdasta [HP-tulostinohjelmiston avaaminen \(Windows\)](#) tai [Sisäisen verkkopalvelimen avaaminen](#).

Alkuperäisten tehdasoletusten ja -asetusten palauttaminen

Tulostimen voi palauttaa takaisin alkuperäisiin tehdasasetuksiin tai verkkoasetuksiin, jos asetuksia tai toimintoja on muutettu ja ne halutaan palauttaa takaisin oletusarvoihin.

Tulostimen palauttaminen alkuperäisiin tehdasasetuksiin

1. Avaa kojelauta koskettamalla ohjauspaneelinäytön yläreunassa olevaa välilehteä tai pyyhkäisemällä se alas, ja kosketa sen jälkeen  (**Asetukset**).
2. Valitse **Tulostimen ylläpito**.
3. Valitse **Palauta**.
4. Valitse **Palauta asetukset**.
5. Valitse toiminto, jonka haluat palauttaa tehdasasetuksiin:
 - Kopioiminen
 - Skannaaminen
 - Faksi
 - Valokuva
 - VerkkoValitse **Palauta**.
Näyttöön ilmestyy viesti, jossa kerrotaan, että asetukset palautetaan.
6. Valitse **Palauta**.

Tulostimen palauttaminen alkuperäisiin tehdasasetuksiin

1. Avaa kojelauta koskettamalla ohjauspaneelinäytön yläreunassa olevaa välilehteä tai pyyhkäisemällä se alas, ja kosketa sen jälkeen  (**Asetukset**).
2. Valitse **Tulostimen ylläpito**.

3. Valitse **Palauta**.
4. Valitse **Palauta tehdasasetukset**.
Näyttöön tulee viesti, jossa kerrotaan, että tehdasasetukset palautetaan.
5. Valitse **Jatka**.

Tulostimen palauttaminen alkuperäisiin verkkoasetuksiin

1. Avaa kojelautaa koskettamalla ohjauspaneelinäytön yläreunassa olevaa välilehteä tai pyyhkäisemällä se alas, ja kosketa sen jälkeen  (**Asetukset**).
2. Valitse **Verkon asennus**.
3. Valitse **Palauta verkkoasetukset**.
Näyttöön tulee viesti, jossa kerrotaan, että oletusverkkoasetukset palautetaan.
4. Valitse **Kyllä**.
5. Tulosta verkkoasetussivu ja varmista, että verkkoasetukset on palautettu.

 **HUOMAUTUS:** Kun tulostimen verkkoasetukset palautetaan, aiemmat langattoman liitännän ja Ethernet-liitännän määrittäykset (kuten linkkinopeus tai IP-osoite) poistetaan. IP-osoite palautetaan automaattiseen tilaan.

 **VIHJE:** HP:n verkkotukisivustolla osoitteessa www.hp.com/support on yleisten tulostinongelmien selvittämistä helpottavia tietoja ja apuohjelmia.

(Windows) Voit määrittää ja korjata tulostusongelmia suorittamalla [HP Print and Scan Doctor](#) -ohjelman. Ohjelma ei ole saatavilla kaikilla kielillä.

HP-tuki

Saat uusimmat tuotepäivitykset ja tukitiedot vieraillemalla tulostimen tukisivustolla osoitteessa www.hp.com/support. HP:n verkkotukisivustolla on useita tukivaihtoehtoja tulostinta varten:



Ohjaimet ja lataukset: Voit ladata ohjaimia ja päivityksiä sekä tuotekohtaisia käyttöohjeita ja dokumentaatiota, joka toimitettiin laatikossa tulostimen mukana.



HP:n tukifoorumit: Vieraile HP:n tukifoorumeilla, jotta saat vastauksia yleisiin kysymyksiin ja ongelmiin. Voit tarkastella muiden HP:n asiakkaiden jättämiä kysymyksiä tai kirjautua sisään ja julkaista omia kysymyksiä ja kommentteja.



Vianmääritys: Voit käyttää HP:n verkkotyökaluja tulostimen tunnistamiseen ja suositeltujen ratkaisujen hakemiseen.

Yhteystiedot

Jos tarvitset ongelman ratkaisemiseen apua HP:n teknisen tuen edustajalta, vieraile [verkkotukisivustolla](#). Seuraavat yhteydenottotavat ovat takuun piiriin kuuluvien asiakkaiden saatavilla maksutta (HP:n edustajien tuki muille kuin takuun piiriin kuuluville asiakkaille saattaa olla maksullista):



Keskustele HP-tuen edustajan kanssa verkossa.



Soita HP-tuen edustajalle.

Kun otat yhteyttä HP-tukeen, valmistaudu antamaan seuraavat tiedot:

- Tuotenimi (merkitty tulostimeen, esimerkkinä HP OfficeJet Pro 7740)
- Tuotenumero (sijaitsee lähellä kasettialuetta)



- Sarjanumero (sijaitsee tulostimen takaosassa tai pohjassa)

Tulostimen rekisteröinti

Kun käytät muutaman minuutin tulostimen rekisteröimiseen, voit saada nopeampaa palvelua, tehokkaampaa tukea ja tuotetuki-ilmoituksia. Jos et rekisteröinyt tulostinta ohjelmiston asennuksen aikana, voit rekisteröidä sen osoitteessa <http://www.register.hp.com>.

Lisätakuuvaihtoehdot

Lisämaksusta tulostimelle on saatavana laajennettu takuu. Siirry osoitteeseen www.hp.com/support, valitse maasi/alueesi ja kieleesi ja tutustu sitten tulostimellesi saatavissa oleviin laajennetun takuun vaihtoehtoihin.

A Tekniset tiedot

Tässä osassa käsitellään seuraavia aiheita:

- [Tekniset tiedot](#)
- [Lainsäädännön edellyttämät tiedot](#)
- [Tuotteen ympäristöohjelma](#)

Tekniset tiedot

Lisätietoja on osoitteessa www.hp.com/support. Valitse maasi/alueesi. Valitse **Tuotetuki ja vianmääritys**. Syötä tulostimen etuosaan merkitty tuotenimi ja valitse **Haku**. Valitse **Tuotetiedot** ja napsauta **Tekniset tiedot**.

Järjestelmävaatimukset

- HP:n tukisivustolla osoitteessa www.hp.com/support on tietoja ohjelmisto- ja järjestelmävaatimuksista, tulevista käyttöjärjestelmäversioista ja yhteensopivuudesta.

Ympäristötiedot

- Käyttölämpötila: 5–40 °C (41–104 °F)
- Käyttöympäristön ilmankosteus: Suhteellinen kosteus 15–80 % (ei tiivistymistä)
- Suositellut käyttöolosuhteet: 15–32 °C (59–90 °F)
- Suositeltu suhteellinen kosteus: 20–80 % tiivistymätön

Lokeron 1 kapasiteetti

- Tavallinen paperi: 60–105 g/m² (16–28 paunaa):
 - A -kokoinen tavallinen paperi: enintään 250
 - B -kokoinen tavallinen paperi: enintään 125
- Kirjekuoret: enintään 30
- Arkistokortit: enintään 80
- Valokuvapaperiarkit:
 - A -kokoinen valokuvapaperi: enintään 50
 - B -kokoinen valokuvapaperi: enintään 25

Lokeron 2 kapasiteetti

- Tavallinen paperi: 60–105 g/m² (16–28 paunaa):
 - A -kokoinen tavallinen paperi: enintään 250
 - B -kokoinen tavallinen paperi: enintään 125

Tulostelokeron kapasiteetti

- Tavallinen paperi: 60–105 g/m² (16–28 paunaa):
 - A -kokoinen tavallinen paperi: enintään 75
 - B -kokoinen tavallinen paperi: enintään 50
- Kirjekuoret: enintään 30
- Arkistokortit: enintään 35
- Valokuvapaperiarkit: enintään 25

Asiakirjansyöttölaitteen kapasiteetti

- Tavallinen paperi: 60–90 g/m² (16–24 paunaa): enintään 35

Paperikoot ja grammapainot

Tuettujen paperikokojen täydellinen luettelo on HP-tulostinohjelmistossa.

- Tavallinen paperi: 60–105 g/m² (16–28 paunaa)
- Kirjekuoret: 75–90 g/m² (20–24 paunaa)
- Kortit: Enintään 200 g/m² (enintään 110 paunaa)
- Valokuvapaperi: 300 g/m² (80 paunaa)

Tulostuksen tekniset tiedot

- Tulostusnopeus vaihtelee tulostimen mallin ja asiakirjan monimutkaisuuden mukaan.
- Menetelmä: epäjatkuva lämpömustesuihkutulostus
 - Windows: PCL 3 GUI
 - OS X: PostScript, PDF
- Tulostustarkkuus:

Voit tarkastella tuettujen tulostustarkkuuksien luetteloä vieraillemalla tulostimen tukisivustossa www.hp.com/support.
- Tulostusmarginaalit:

Voit tarkastella eri tiedonsiirtovälineiden marginaaliasetuksia vieraillemalla tulostimen tukisivustossa www.hp.com/support.

Kopioinnin tekniset tiedot

- Digitaalinen kuvankäsittely
- Kopiointinopeus vaihtelee tulostimen mallin ja asiakirjan monimutkaisuuden mukaan.

Skannauksen tekniset tiedot

- Tarkkuus: enintään 1200 × 1200 pikseliä/tuuma, optinen
HP-tulostinohjelmistossa on lisätietoja skannaustarkkuudesta.
- Väri: 24-bittinen väri, 8-bittinen harmaasävy (256 harmaan tasoa)
- Enimmäiskoko skannattaessa skannerin lasilta:

- A3/Ledger: 297 x 432 mm (11,7 x 17 tuumaa)
- Skannauksen enimmäiskoko asiakirjansyöttölaitteesta
 - Kaksipuolinen: 210 x 297 mm (8,27 x 11,69 tuumaa)
 - Yksipuolinen: 216x356 mm (8,5x14 tuumaa)

Faksin tekniset tiedot

- Helppokäyttöiset mustavalkoisten ja värillisten faksien faksaustoiminnot
- Faksin manuaalinen lähettäminen ja vastaanottaminen
- Automaattinen varatun numeron uudelleenalinta enintään viisi kertaa (vaihtelee malleittain)
- Yhden kerran automaattinen uudelleenalinta, jos numero ei vastaa (vaihtelee malleittain)
- Vahvistus- ja toimintaraportit
- CCITT/ITU-ryhmän 3 faksi, jossa virheenkorjaustila
- Siirtonopeus 33,6 kb/s
- 4 sekuntia/sivu 33,6 kb/s:n nopeudella (perustuu ITU-T-testikuvaan 1 normaalilla tarkkuudella). Monimutkaiset sivut ja suuri tarkkuus lisäävät lähetysaikaa ja vaativat enemmän muistia.
- Soitontunnistus ja automaattinen faksin/puhelinvastaajan vaihto
- Faksin tarkkuus:

	Valokuva (dpi)	Erittäin tarkka (dpi)	Tarkka (dpi)	Normaali (dpi)
Mustavalkoinen	205 x 196 (8-bittinen harmaasävy)	308 x 300	205 x 196	205 x 98
Väri	205 x 200	205 x 200	205 x 200	205 x 200

- Tietokoneeseen faksauksen määrittäykset
 - Tuetut tiedostotyypit: Pakkaamaton TIFF
 - Tuetut faksityypit: mustavalkoiset faksit

Kasetin riittoisuus

- Lisätietoja kasettien arvioiduista riittoisuuksista on osoitteessa www.hp.com/go/learnaboutsupplies.

Lainsäädännön edellyttämät tiedot

Tulostin vastaa maasi tai alueesi viranomaisten asettamia tuotevaatimuksia.

Tässä osassa käsitellään seuraavia aiheita:

- [Regulatory Model Number](#)
- [FCC-ilmoitus](#)
- [Ilmoitus Koreassa asuville käyttäjille](#)
- [VCCI \(luokka B\) -vaatimustenmukaisuutta koskeva lausunto Japanissa asuville käyttäjille](#)
- [Virtajohtoa koskeva ilmoitus Japanissa asuville käyttäjille](#)

- [Melutasoa koskeva ilmoitus Saksaa varten](#)
- [Saksan näyttöpäätetyöpisteitä koskeva ilmoitus](#)
- [Ilmoitus Yhdysvaltain puhelinverkon käyttäjille: FCC-vaatimukset](#)
- [Ilmoitus Kanadan puhelinverkon käyttäjille](#)
- [Ilmoitus Saksan puhelinverkon käyttäjille](#)
- [Australia wired fax statement](#)
- [Euroopan unionin lainsäädäntöä koskeva ilmoitus](#)
 - [Tuotteet, jotka voivat toimia langattomasti](#)
 - [Euroopan puhelinverkkoja koskeva ilmoitus \(faksit ja modeemit\)](#)
- [Vaatimustenmukaisuusvakuutus](#)
- [Langattomien laitteiden lainsäädäntöä koskevat huomautukset](#)
 - [Altistuminen radiotaajuussäteilylle](#)
 - [Ilmoitus Brasiliassa asuville käyttäjille](#)
 - [Ilmoitus Kanadassa asuville käyttäjille](#)
 - [Ilmoitus Taiwanissa asuville käyttäjille](#)
 - [Ilmoitus käyttäjille Meksikossa](#)
 - [Ilmoitus Japanissa asuville käyttäjille](#)
 - [Ilmoitus Koreassa asuville käyttäjille](#)

Regulatory Model Number

Tuote on varustettu tunnistamista varten säädöstenmukaisella seurantanumerolla. Tuotteen säädöstenmukainen seurantanumero on SNPRC-1500-02. Säädöstenmukaista seurantanumeroa ei tule sekoittaa tuotteen markkinointinimeen (HP OfficeJet Pro 7740 Wide Format All-in-One tulostin) tai tuotenumeroon (G5J38A).

FCC-ilmoitus

FCC statement

The United States Federal Communications Commission (in 47 CFR 15.105) has specified that the following notice be brought to the attention of users of this product.

This equipment has been tested and found to comply with the limits for a Class B digital device, pursuant to Part 15 of the FCC Rules. These limits are designed to provide reasonable protection against harmful interference in a residential installation. This equipment generates, uses and can radiate radio frequency energy and, if not installed and used in accordance with the instructions, may cause harmful interference to radio communications. However, there is no guarantee that interference will not occur in a particular installation. If this equipment does cause harmful interference to radio or television reception, which can be determined by turning the equipment off and on, the user is encouraged to try to correct the interference by one or more of the following measures:

- Reorient or relocate the receiving antenna.
- Increase the separation between the equipment and the receiver.
- Connect the equipment into an outlet on a circuit different from that to which the receiver is connected.
- Consult the dealer or an experienced radio/TV technician for help.

For further information, contact:

Manager of Corporate Product Regulations
HP Inc. 1501 Page Mill Road,
Palo Alto, CA 94304, U.S.A.

Modifications (part 15.21)

The FCC requires the user to be notified that any changes or modifications made to this device that are not expressly approved by HP may void the user's authority to operate the equipment.

This device complies with Part 15 of the FCC Rules. Operation is subject to the following two conditions: (1) this device may not cause harmful interference, and (2) this device must accept any interference received, including interference that may cause undesired operation.

Ilmoitus Koreassa asuville käyttäjille

B 급 기기 (가정용 방송통신기기)	이 기기는 가정용(B급)으로 전자파적합등록을 한 기기로서 주로 가정에서 사용하는 것을 목적으로 하며, 모든 지역에서 사용할 수 있습니다.
------------------------	--

VCCI (luokka B) -vaatimustenmukaisuutta koskeva lausunto Japanissa asuville käyttäjille

この装置は、クラスB情報技術装置です。この装置は、家庭環境で使用することを目的としていますが、この装置がラジオやテレビジョン受信機に近接して使用されると、受信障害を引き起こすことがあります。取扱説明書に従って正しい取り扱いをして下さい。

VCCI-B

Virtajohtoa koskeva ilmoitus Japanissa asuville käyttäjille

製品には、同梱された電源コードをお使い下さい。
同梱された電源コードは、他の製品では使用出来ません。

Melutasoa koskeva ilmoitus Saksaa varten

Geräuschemission

LpA < 70 dB am Arbeitsplatz im Normalbetrieb nach DIN 45635 T. 19

Saksan näyttöpäätetyöpisteitä koskeva ilmoitus

GS-Erklärung (Deutschland)

Das Gerät ist nicht für die Benutzung im unmittelbaren Gesichtsfeld am Bildschirmarbeitsplatz vorgesehen. Um störende Reflexionen am Bildschirmarbeitsplatz zu vermeiden, darf dieses Produkt nicht im unmittelbaren Gesichtsfeld platziert werden.

Ilmoitus Yhdysvaltain puhelinverkon käyttäjille: FCC-vaatimukset

Notice to users of the U.S Telephone network: FCC requirements

This equipment complies with Part 68 of the FCC rules and the requirements adopted by the ACTA. On the rear (or bottom) of this equipment is a label that contains, among other information, a product identifier in the format US:AAAEQ##TXXXX. If requested, this number must be provided to the telephone company.

Applicable connector jack Universal Service Order Codes ("USOC") for the Equipment is: RJ-11C.

A plug and jack used to connect this equipment to the premises wiring and telephone network must comply with the applicable FCC Part 68 rules and requirements adopted by the ACTA. A compliant telephone cord and modular plug is provided with this product. It is designed to be connected to a compatible modular jack that is also compliant. See installation instructions for details.

The REN is used to determine the number of devices that may be connected to a telephone line. Excessive RENs on a telephone line may result in the devices not ringing in response to an incoming call. In most but not all areas, the sum of RENs should not exceed five (5.0). To be certain of the number of devices that may be connected to a line, as determined by the total RENs, contact the local telephone company. For products approved after July 23, 2001, the REN for this product is part of the product identifier that has the format US:AAAEQ##TXXXX. The digits represented by ## are the REN without a decimal point (e.g., 00 is a REN of 0.0).

If this equipment causes harm to the telephone network, the telephone company will notify you in advance that temporary discontinuance of service may be required. But if advance notice isn't practical, the telephone company will notify the customer as soon as possible. Also, you will be advised of your right to file a complaint with the FCC if you believe it is necessary.

The telephone company may make changes in its facilities, equipment, operations or procedures that could affect the operation of the equipment. If this happens the telephone company will provide advance notice in order for you to make necessary modifications to maintain uninterrupted service.

If trouble is experienced with this equipment, please contact the manufacturer, or look elsewhere in this manual, for repair or warranty information. If the equipment is causing harm to the telephone network, the telephone company may request that you disconnect the equipment until the problem is resolved.

Connection to party line service is subject to state tariffs. Contact the state public utility commission, public service commission or corporation commission for information.

If your home has specially wired alarm equipment connected to the telephone line, ensure the installation of this equipment does not disable your alarm equipment. If you have questions about what will disable alarm equipment, consult your telephone company or a qualified installer.

WHEN PROGRAMMING EMERGENCY NUMBERS AND/OR MAKING TEST CALLS TO EMERGENCY NUMBERS:

- 1) Remain on the line and briefly explain to the dispatcher the reason for the call.
- 2) Perform such activities in the off-peak hours, such as early morning or late evenings.



Note The FCC hearing aid compatibility rules for telephones are not applicable to this equipment.

The Telephone Consumer Protection Act of 1991 makes it unlawful for any person to use a computer or other electronic device, including FAX machines, to send any message unless such message clearly contains in a margin at the top or bottom of each transmitted page or on the first page of the transmission, the date and time it is sent and an identification of the business or other entity, or other individual sending the message and the telephone number of the sending machine or such business, other entity, or individual. (The telephone number provided may not be a 900 number or any other number for which charges exceed local or long-distance transmission charges.)

In order to program this information into your FAX machine, you should complete the steps described in the software.

Ilmoitus Kanadan puhelinverkon käyttäjille

Note à l'attention des utilisateurs du réseau téléphonique Canadien/notice to users of the Canadian telephone network

Cet appareil est conforme aux spécifications techniques des équipements terminaux d'Industrie Canada. Le numéro d'enregistrement atteste de la conformité de l'appareil. L'abréviation IC qui précède le numéro d'enregistrement indique que l'enregistrement a été effectué dans le cadre d'une Déclaration de conformité stipulant que les spécifications techniques d'Industrie Canada ont été respectées. Néanmoins, cette abréviation ne signifie en aucun cas que l'appareil a été validé par Industrie Canada.

Pour leur propre sécurité, les utilisateurs doivent s'assurer que les prises électriques reliées à la terre de la source d'alimentation, des lignes téléphoniques et du circuit métallique d'alimentation en eau sont, le cas échéant, branchées les unes aux autres. Cette précaution est particulièrement importante dans les zones rurales.



Remarque Le numéro REN (Ringer Equivalence Number) attribué à chaque appareil terminal fournit une indication sur le nombre maximal de terminaux qui peuvent être connectés à une interface téléphonique. La terminaison d'une interface peut se composer de n'importe quelle combinaison d'appareils, à condition que le total des numéros REN ne dépasse pas 5.

Basé sur les résultats de tests FCC Partie 68, le numéro REN de ce produit est 0.1.

This equipment meets the applicable Industry Canada Terminal Equipment Technical Specifications. This is confirmed by the registration number. The abbreviation IC before the registration number signifies that registration was performed based on a Declaration of Conformity indicating that Industry Canada technical specifications were met. It does not imply that Industry Canada approved the equipment. Users should ensure for their own protection that the electrical ground connections of the power utility, telephone lines and internal metallic water pipe system, if present, are connected together. This precaution might be particularly important in rural areas.



Note The Ringer Equivalence Number (REN) assigned to each terminal device provides an indication of the maximum number of terminals allowed to be connected to a telephone interface. The termination on an interface might consist of any combination of devices subject only to the requirement that the sum of the Ringer Equivalence Numbers of all the devices does not exceed 5.

The REN for this product is 0.1, based on FCC Part 68 test results.

Ilmoitus Saksan puhelinverkon käyttäjille

Hinweis für Benutzer des deutschen Telefonnetzes

Dieses HP-Fax ist nur für den Anschluss eines analogen Public Switched Telephone Network (PSTN) gedacht. Schließen Sie den TAE N-Telefonstecker, der im Lieferumfang des HP All-in-One enthalten ist, an die Wandsteckdose (TAE 6) Code N an. Dieses HP-Fax kann als einzelnes Gerät und/oder in Verbindung (mit seriellem Anschluss) mit anderen zugelassenen Endgeräten verwendet werden.

Australia wired fax statement

In Australia, the HP device must be connected to Telecommunication Network through a line cord which meets the requirements of the Technical Standard AS/ACIF S008.

Euroopan unionin lainsäädäntöä koskeva ilmoitus



CE-merkityt tuotteet täyttävät vähintään yhden EU-direktiivin vaatimukset (sen mukaan, mikä direktiivi tuotetta koskee) seuraavista: Pienjännitedirektiivi 2006/95/EY, direktiivi sähkömagneettisesta yhteensopivuudesta 2004/108/EY, direktiivi ekologisesta suunnittelusta 2009/125/EY, direktiivi radio- ja

telepäätelaitteista 1999/5/EY, direktiivi vaarallisten aineiden käytön rajoittamisesta 2011/65/EU. Direktiivien mukaisuus arvioidaan tilanteeseen soveltuvilla Euroopan yhdenmukaistetuilla standardeilla. Vaatimusten mukaisuusvakuutus on luettavissa kokonaisuudessaan osoitteessa: www.hp.com/go/certificates (Tee haku tuotteen mallin nimellä tai sen säädösten mukaisella mallinumerolla (RMN), joka voi olla merkittynä säädösten mukaisuustarraan.)

Säädösten mukaisuutta koskevien asioiden suhteen voit ottaa yhteyttä osoitteeseen:

HP Deutschland GmbH, HQ-TRE, Schickardstrasse 32, 71034 Boeblingen, Saksa

Tuotteet, jotka voivat toimia langattomasti

Sähkömagneettinen kenttä

- Tuote täyttää Kansainvälisen ionisoimattoman säteilyn toimikunnan (ICNIRP) suositukset altistumisesta radiotaajuiselle säteilylle.

Jos tuotteeseen sisältyy radiotaajuisia säteilyä lähettävää ja vastaanottavaa tekniikkaa, on altistumistaso EU-säädösten mukainen, kun laitteesta pysytellään vähintään 20 cm:n etäisyydellä.

Langaton toiminnallisuus Euroopan alueella

- Tuote on tarkoitettu käytettäväksi ilman rajoituksia kaikissa EU-jäsenvaltioissa sekä Islannissa, Liechtensteinissa, Norjassa ja Sveitsissä.

Euroopan puhelinverkkoja koskeva ilmoitus (faksit ja modeemit)

Faksitoiminnolla varustetut HP-tuotteet täyttävät radio- ja telepäätelaitteita koskevan direktiivin 1999/5/EY (liite II) vaatimukset, ja tuotteissa on siitä CE-merkintä. Koska eri maiden/alueiden PSTN-verkkojen välillä on eroja, hyväksyntä ei sellaisenaan anna varauksetonta taetta siitä, että laite toimii hyvin jokaisessa PSTN-verkossa. Jos ongelmia ilmenee, ota ensin yhteyttä laitteen toimittajaan.

Vaatimusten mukaisuusvakuutus

Vaatimusten mukaisuusvakuutus on osoitteessa www.hp.eu/certificates.

Langattomien laitteiden lainsäädäntöä koskevat huomautukset

Tämä osa sisältää tietoja langattomien tuotteiden säädöksistä:

- [Altistuminen radiotaajuussäteilylle](#)
- [Ilmoitus Brasiliassa asuville käyttäjille](#)
- [Ilmoitus Kanadassa asuville käyttäjille](#)
- [Ilmoitus Taiwanissa asuville käyttäjille](#)
- [Ilmoitus käyttäjille Meksikossa](#)
- [Ilmoitus Japanissa asuville käyttäjille](#)
- [Ilmoitus Koreassa asuville käyttäjille](#)

Altistuminen radiotaajuussäteilylle

Exposure to radio frequency radiation



Caution The radiated output power of this device is far below the FCC radio frequency exposure limits. Nevertheless, the device shall be used in such a manner that the potential for human contact during normal operation is minimized. This product and any attached external antenna, if supported, shall be placed in such a manner to minimize the potential for human contact during normal operation. In order to avoid the possibility of exceeding the FCC radio frequency exposure limits, human proximity to the antenna shall not be less than 20 cm (8 inches) during normal operation.

Ilmoitus Brasiliassa asuville käyttäjille

Aviso aos usuários no Brasil

Este equipamento opera em caráter secundário, isto é, não tem direito à proteção contra interferência prejudicial, mesmo de estações do mesmo tipo, e não pode causar interferência a sistemas operando em caráter primário.

Ilmoitus Kanadassa asuville käyttäjille

Notice to users in Canada/Note à l'attention des utilisateurs canadiens

Under Industry Canada regulations, this radio transmitter may only operate using an antenna of a type and maximum (or lesser) gain approved for the transmitter by Industry Canada. To reduce potential radio interference to other users, the antenna type and its gain should be so chosen that the equivalent isotropically radiated power (e.i.r.p.) is not more than that necessary for successful communication.

This device complies with Industry Canada licence-exempt RSS standard(s). Operation is subject to the following two conditions: (1) this device may not cause interference, and (2) this device must accept any interference, including interference that may cause undesired operation of the device.

WARNING! Exposure to Radio Frequency Radiation The radiated output power of this device is below the Industry Canada radio frequency exposure limits. Nevertheless, the device should be used in such a manner that the potential for human contact is minimized during normal operation.

To avoid the possibility of exceeding the Industry Canada radio frequency exposure limits, human proximity to the antennas should not be less than 20 cm (8 inches).

Conformément au Règlement d'Industrie Canada, cet émetteur radioélectrique ne peut fonctionner qu'avec une antenne d'un type et d'un gain maximum (ou moindre) approuvé par Industrie Canada. Afin de réduire le brouillage radioélectrique potentiel pour d'autres utilisateurs, le type d'antenne et son gain doivent être choisis de manière à ce que la puissance isotrope rayonnée équivalente (p.i.r.e.) ne dépasse pas celle nécessaire à une communication réussie.

Cet appareil est conforme aux normes RSS exemptes de licence d'Industrie Canada. Son fonctionnement dépend des deux conditions suivantes : (1) cet appareil ne doit pas provoquer d'interférences nuisibles et (2) doit accepter toutes interférences reçues, y compris des interférences pouvant provoquer un fonctionnement non souhaité de l'appareil.

AVERTISSEMENT relatif à l'exposition aux radiofréquences. La puissance de rayonnement de cet appareil se trouve sous les limites d'exposition de radiofréquences d'Industrie Canada. Néanmoins, cet appareil doit être utilisé de telle sorte qu'il soit mis en contact le moins possible avec le corps humain.

Afin d'éviter le dépassement éventuel des limites d'exposition aux radiofréquences d'Industrie Canada, il est recommandé de maintenir une distance de plus de 20 cm entre les antennes et l'utilisateur.

Ilmoitus Taiwanissa asuville käyttäjille

低功率電波輻射性電機管理辦法

第十二條

經型式認證合格之低功率射頻電機，非經許可，公司、商號或使用者均不得擅自變更頻率、加大功率或變更設計之特性及功能。

第十四條

低功率射頻電機之使用不得影響飛航安全及干擾合法通信；經發現有干擾現象時，應立即停用，並改善至無干擾時方得繼續使用。

前項合法通信，指依電信法規定作業之無線電通信。低功率射頻電機須忍受合法通信或工業、科學及醫藥用電波輻射性電機設備之干擾。

Ilmoitus käyttäjille Meksikossa

Aviso para los usuarios de México

La operación de este equipo está sujeta a las siguientes dos condiciones: (1) es posible que este equipo o dispositivo no cause interferencia perjudicial y (2) este equipo o dispositivo debe aceptar cualquier interferencia, incluyendo la que pueda causar su operación no deseada.

Para saber el modelo de la tarjeta inalámbrica utilizada, revise la etiqueta regulatoria de la impresora.

Ilmoitus Japanissa asuville käyttäjille

この機器は技術基準適合証明又は工事設計認証を受けた無線設備を搭載しています。

Ilmoitus Koreassa asuville käyttäjille

해당 무선설비는 전파혼신 가능성이 있으므로 인명안전과 관련된 서비스는 할 수 없음

Tuotteen ympäristöohjelma

HP on sitoutunut tuottamaan laadukkaita tuotteita ympäristöä suojaavien periaatteiden mukaan. Tuote on suunniteltu kierrätystä ajatellen. Valmistuksessa on käytetty vain vähäisin mahdollinen määrä materiaaleja, kuitenkin niin, että samalla on säilytetty vaadittava toimivuus ja luotettavuustaso. Eri materiaalit on suunniteltu niin, että ne ovat helposti toisistaan erotettavissa. Kiinnikkeet ja muut liitännät on helppo paikantaa, ja niitä on helppo käyttää. Ne voidaan myös poistaa tavallisilla työkaluilla. Tärkeät osat on suunniteltu niin, että ne voidaan irrottaa ja korjata nopeasti. Lisätietoja HP:n ympäristöohjelmasta on osoitteessa:

www.hp.com/hpinfo/globalcitizenship/environment

- [Ympäristönsuojelua koskevia vinkkejä](#)
- [Euroopan komission asetus 1275/2008](#)
- [Paperi](#)
- [Muovit](#)

- [Materiaaliturvallisuustiedotteet](#)
- [Kierrätysohjelma](#)
- [HP:n mustesuihkutulostimien tarvikkeiden kierrätysohjelma](#)
- [Virrankulutus](#)
- [Käytöstä poistettujen laitteiden hävittäminen](#)
- [Jätteiden hävittäminen \(Brasilia\)](#)
- [Kemialliset aineet](#)
- [Vaarallisia aineita koskeva rajoitus \(Ukraina\)](#)
- [Vaarallisia aineita koskeva rajoitus \(Intia\)](#)
- [Kiinan valtion luonnonsuojeluviranomaisten Ecolabel-merkinnän tiedot käyttäjälle](#)
- [China Energy Label -hyväksyntä tulostimille, fakseille ja kopiokoneille](#)
- [Taulukko vaarallisista aineista/alkuaineista ja niiden sisällöstä \(Kiina\)](#)
- [EPEAT](#)
- [Rajoitettujen aineiden läsnäolotilaa koskeva ilmoitus -merkintä \(Taiwan\)](#)
- [Akkujen hävittäminen Taiwanissa](#)
- [Kalifornian osavaltion perkloraattimateriaalia koskeva huomautus](#)
- [Akkua koskeva huomautus Brasiliaa varten](#)
- [EU:n paristo- ja akkudirektiivi](#)

Ympäristönsuojelua koskevia vinkkejä

HP on sitoutunut auttamaan asiakkaitaan vähentämään ympäristölle aiheuttamaansa kuormitusta. Käy HP Eco Solutions -sivustolla, niin saat lisätietoja HP:n ympäristönsuojelutoiminnasta.

www.hp.com/sustainableimpact

Euroopan komission asetus 1275/2008

Tietoja laitteen virrankulutuksesta, mukaan lukien virrankulutus valmiustilassa verkkoon kytkettynä siten, että kaikki verkkoportit on kytketty ja kaikki langattoman verkon portit on aktivoitu, on tuotteen IT ECO -ilmoituksen osassa P14 Additional Information (Lisätiedot) osoitteessa www.hp.com/hpinfo/globalcitizenship/environment/productdata/itecodesktop-pc.html.

Paperi

Tässä laitteessa voi käyttää standardien DIN 19309 ja EN 12281:2002 mukaista uusiopaperia.

Muovit

Yli 25 grammaa painavat muoviosat on merkitty kansainvälisten standardien mukaisesti, jotta kierrätettävät muoviosat olisi helppo tunnistaa tuotteen käyttöään päätyttyä.

Materiaaliturvallisuustiedotteet

Materiaaliturvallisuustiedotteita (Material Safety Data Sheets, MSDS) voi hakea HP:n Web-sivustosta osoitteesta

www.hp.com/go/msds

Kierrätysohjelma

HP tarjoaa yhä enemmän tuotteiden palautus- ja kierrätysohjelmia eri maissa ja alueilla. HP toimii myös yhteistyössä suurimpien elektroniikan kierrätyskeskusten kanssa kaikkialla maailmassa. HP säästää luonnonvaroja myymällä suosituimpia tuotteitaan uudelleen. Lisätietoja HP-tuotteiden kierrätyksestä on osoitteessa

www.hp.com/recycle

HP:n mustesuihkutulostimien tarvikkeiden kierrätysohjelma

HP sitoutuu suojelemaan ympäristöä. HP:n Inkjet-tarvikkeiden kierrätysohjelma on käytettävissä monissa maissa ja eri alueilla. Sen avulla voit kierrättää käytetyt tulostus- ja mustekasetit maksutta. Lisätietoja on Web-sivustossa osoitteessa

www.hp.com/recycle

Virrankulutus

HP:n tulostin- ja kuvantamislaitteet, jotka on merkitty ENERGY STAR® -logolla, ovat saaneet Yhdysvaltain ympäristönsuojeluviranomaisen hyväksynnän. Seuraava merkki näkyy ENERGY STAR -hyväksynnän saaneissa kuvantamistuotteissa:



Lisätietoja ENERGY STAR -hyväksynnän saaneista kuvantamistuotemalleista on osoitteessa www.hp.com/go/energystar.

Käytöstä poistettujen laitteiden hävittäminen



Tämä symboli tarkoittaa, että tuotetta ei saa hävittää tavallisen kotitalousjätteen mukana. Suojele ihmisten terveyttä ja ympäristöä viemällä käytöstä poistetut sähkö- ja elektroniikkalaitteet kunnan osoittamaan keräyspisteeseen. Saat lisätietoja ottamalla yhteyden jätehuoltoon tai käymällä sivustossa <http://www.hp.com/recycle>.

Jätteiden hävittäminen (Brasilia)



Não descarte o produto eletrônico em lixo comum

Este produto eletrônico e seus componentes não devem ser descartados no lixo comum, pois embora estejam em conformidade com padrões mundiais de restrição a substâncias nocivas, podem conter, ainda que em quantidades mínimas, substâncias impactantes ao meio ambiente. Ao final da vida útil deste produto, o usuário deverá entregá-lo à HP. A não observância dessa orientação sujeitará o infrator às sanções previstas em lei.

Após o uso, as pilhas e/ou baterias dos produtos HP deverão ser entregues ao estabelecimento comercial ou rede de assistência técnica autorizada pela HP.

Para maiores informações, inclusive sobre os pontos de recebimento, acesse:

www.hp.com.br/reciclar

Kemialliset aineet

HP antaa asiakkailleen tietoja tuotteissaan käytetyistä kemiallisista aineista lain ja säädösten, kuten REACH-asetuksen (*Euroopan parlamentin ja neuvoston asetusta (EY) N:o 1907/2006*), vaatimalla tavalla. Tässä tuotteessa käytettäviä kemiallisia aineita koskeva raportti on saatavissa osoitteesta www.hp.com/go/reach.

Vaarallisia aineita koskeva rajoitus (Ukraina)

Технічний регламент щодо обмеження використання небезпечних речовин (Україна)

Обладнання відповідає вимогам Технічного регламенту щодо обмеження використання деяких небезпечних речовин в електричному та електронному обладнанні, затвердженого постановою Кабінету Міністрів України від 3 грудня 2008 № 1057

Vaarallisia aineita koskeva rajoitus (Intia)

Restriction of hazardous substances (India)

This product complies with the "India E-waste (Management and Handling) Rule 2011" and prohibits use of lead, mercury, hexavalent chromium, polybrominated biphenyls or polybrominated diphenyl ethers in concentrations exceeding 0.1 weight % and 0.01 weight % for cadmium, except for the exemptions set in Schedule 2 of the Rule.

Kiinan valtion luonnonsuojeluviranomaisten Ecolabel-merkinnän tiedot käyttäjälle

中国环境标识认证产品用户说明

噪声大于63.0Db(A)的办公设备不宜放置于办公室内。请在独立的隔离区域使用。

如需长时间使用本产品或打印大量文件，请确保在通风良好的房间内使用。

如您需要确认本产品处于零能耗状态，请按下电源关闭按钮，并将插头从电源插座断开。

您可以使用再生纸，以减少资源耗费。

复印机、打印机和传真机能源效率标识 实施规则

依据“复印机、打印机和传真机能源效率标识实施规则”，该打印机具有中国能效标识。标识上显示的能效等级和操作模式值根据“复印机、打印机和传真机能效限定值及能效等级”标准（“GB 21521”）来确定和计算。

1. 能效等级

产品能效等级分为3级，其中1级能效最高。能效限定值根据产品类型和打印速度由标准确定。能效等级则根据基本功耗水平以及网络接口和内存等附加组件和功能的功率因子之和来计算。

2. 能效信息

喷墨打印机

- 操作模式功率

睡眠状态的能耗按照 GB 21521 标准来衡量和计算。该数据以瓦特 (W) 表示。

- 待机功率

待机状态是产品连接到电网电源上功率最低的状态。该状态可以延续无限长时间，且使用者无法改变此状态下产品的功率。对于“成像设备”产品，“待机”状态通常相当于“关闭”状态，但也可能相当于“准备”状态或“睡眠”状态。该数据以瓦特 (W) 表示。

- 睡眠状态预设延迟时间

出厂前由制造商设置的时间决定了该产品在完成主功能后进入低耗模式（例如睡眠、自动关机）的时间。该数据以分钟表示。

- 附加功能功率因子之和

网络接口和内存等附加功能的功率因子之和。该数据以瓦特 (W) 表示。

标识上显示的能耗数据是根据典型配置测量得出的数据，此类配置包含登记备案的打印机依据复印机、打印机和传真机能源效率标识实施规则所选的所有配置。因此，该特定产品型号的实际能耗可能与标识上显示的数据有所不同。

要了解规范的更多详情，请参考最新版的 GB 21521 标准。

Taulukko vaarallisista aineista/alkuaineista ja niiden sisällöstä (Kiina)

产品中有害物质或元素的名称及含量



部件名称	有害物质					
	铅 (Pb)	汞 (Hg)	镉 (Cd)	六价铬 (Cr(VI))	多溴联苯 (PBB)	多溴二苯醚 (PBDE)
外壳和托盘	○	○	○	○	○	○
电线	○	○	○	○	○	○
印刷电路板	X	○	○	○	○	○
打印系统	X	○	○	○	○	○
显示器	X	○	○	○	○	○
喷墨打印机墨盒	○	○	○	○	○	○
驱动光盘	X	○	○	○	○	○
扫描仪	X	○	○	○	○	○
网络配件	X	○	○	○	○	○
电池板	X	○	○	○	○	○
自动双面打印系统	○	○	○	○	○	○
外部电源	X	○	○	○	○	○

本表格依据 SJ/T 11364 的规定编制。

○：表示该有害物质在该部件所有均质材料中的含量均在 GB/T 26572 规定的限量要求以下。

X：表示该有害物质至少在该部件的某一均质材料中的含量超出 GB/T 26572 规定的限量要求。

此表中所有名称中含“X”的部件均符合中国 RoHS 达标管理目录限用物质应用例外清单的豁免。

此表中所有名称中含“X”的部件均符合欧盟 RoHS 立法。

注：环保使用期限的参考标识取决于产品正常工作的温度和湿度等条件。

EPEAT

EPEAT

Most HP products are designed to meet EPEAT. EPEAT is a comprehensive environmental rating that helps identify greener electronics equipment. For more information on EPEAT go to www.epeat.net. For information on HP's EPEAT registered products go to www.hp.com/hpinfo/globalcitizenship/environment/pdf/epeat_printers.pdf.

Rajoitettujen aineiden läsnäolotilaa koskeva ilmoitus -merkintä (Taiwan)

限用物質含有情況標示聲明書

Declaration of the Presence Condition of the Restricted Substances Marking

單元 Unit	限用物質及其化學符號 Restricted substances and its chemical symbols					
	鉛 Lead (Pb)	汞 Mercury (Hg)	鎘 Cadmium (Cd)	六價鉻 Hexavalent chromium (Cr-6)	多溴聯苯 Polybrominated biphenyls (PBB)	多溴二苯醚 Polybrominated diphenyl ethers (PBDE)
外殼和紙匣 (External Casings and Trays)	○	○	○	○	○	○
電線 (Cables)	○	○	○	○	○	○
印刷電路板 (Printed Circuit Boards)	-	○	○	○	○	○
列印引擎 (Print Engine)	-	○	○	○	○	○
列印機組件 (Print Assembly)	-	○	○	○	○	○
噴墨印表機墨水匣 (Print Supplies)	○	○	○	○	○	○
列印機配件 (Print Accessory)	-	○	○	○	○	○
<p>備考 1. “超出 0.1 wt %” 及 “超出 0.01 wt %” 係指限用物質之百分比含量超出百分比含量基準值。 Note 1: “Exceeding 0.1 wt %” and “exceeding 0.01 wt %” indicate that the percentage content of the restricted substance exceeds the reference percentage value of presence condition.</p> <p>備考 2. “○” 係指該項限用物質之百分比含量未超出百分比含量基準值。 Note 2: “○” indicates that the percentage content of the restricted substance does not exceed the percentage of reference value of presence.</p> <p>備考 3. “-” 係指該項限用物質為排除項目。 Note 3: The “-” indicates that the restricted substance corresponds to the exemption.</p>						

若要存取產品的最新使用指南或手冊，請前往 <http://www.hp.com/support>。選取搜尋您的產品，然後依照畫面上的指示繼續執行。

To access the latest user guides or manuals for your product, go to <http://www.support.hp.com>. Select **Find your product**, and then follow the on-screen instructions.

Akkujen hävittäminen Taiwanissa



廢電池請回收

Kalifornian osavaltion perkloraattimateriaalia koskeva huomautus

California Perchlorate Material Notice

Perchlorate material - special handling may apply. See:
<http://www.dtsc.ca.gov/hazardouswaste/perchlorate/>

This product's real-time clock battery or coin cell battery may contain perchlorate and may require special handling when recycled or disposed of in California.

Akkua koskeva huomautus Brasiliaa varten

A bateria deste equipamento nao foi projetada para ser removida pelo cliente.

EU:n paristo- ja akkudirektiivi



English	European Union Battery Directive This product contains a battery that is used to maintain data integrity of real time clock or product settings and is designed to last the life of the product. Any attempt to service or replace this battery should be performed by a qualified service technician.
French	Directive sur les batteries de l'Union Européenne Ce produit contient une batterie qui permet de maintenir l'intégrité des données pour les paramètres du produit ou l'horloge en temps réel et qui a été conçue pour durer aussi longtemps que le produit. Toute tentative de réparation ou de remplacement de cette batterie doit être effectuée par un technicien qualifié.
Dutch	Batterie-Richtlijn der Europese Unie Dit product bevat een batterij die wordt gebruikt voor een juiste tijdsaanduiding van de klok en het behoud van de productinstellingen. Bovendien is deze ontworpen om gedurende de levensduur van het product mee te gaan. Het onderhoud of de vervanging van deze batterij moet door een gekwalificeerde onderhoudstechnicus worden uitgevoerd.
Italian	Direttiva dell'Unione Europea relativa alla raccolta, al trattamento e allo smaltimento di batterie e accumulatori Questo prodotto contiene una batteria utilizzata per preservare l'integrità dei dati dell'orologio in tempo reale o delle impostazioni del prodotto e la sua durata si intende pari a quella del prodotto. Eventuali interventi di riparazione o sostituzione della batteria devono essere eseguiti da un tecnico dell'assistenza qualificato.
Spanish	Directiva sobre baterías de la Unión Europea Este producto contiene una batería que se utiliza para conservar la integridad de los datos del reloj de tiempo real o la configuración del producto y está diseñada para durar toda la vida útil del producto. El mantenimiento o la sustitución de dicha batería deberá realizarla un técnico de mantenimiento cualificado.
Czech	Směrnice Evropské unie pro nakládání s bateriemi Tento výrobek obsahuje baterii, která slouží k uchování správných dat hodin reálného času nebo nastavení výrobku. Baterie je navržena tak, aby vydržela celou životnost výrobku. Jakýkoliv pokus o opravu nebo výměnu baterie by měl provést kvalifikovaný servisní technik.
Bulgarian	EU's batteridirektiv Produktet indeholder et batteri, som bruges til at vedligeholde dataintegriteten for realtidsur- eller produktindstillinger og er beregnet til at holde i hele produktets levetid. Service på batteriet eller udskiftning bør foretages af en uddannet servicetekniker.
Romanian	Richtlijn batterijen voor de Europese Unie Dit product bevat een batterij die wordt gebruikt voor een juiste tijdsaanduiding van de klok en het behoud van de productinstellingen. Bovendien is deze ontworpen om gedurende de levensduur van het product mee te gaan. Het onderhoud of de vervanging van deze batterij moet door een gekwalificeerde onderhoudstechnicus worden uitgevoerd.
Estonian	Euroopa Liidu aku direktiiv Toode sisaldab akut, mida kasutatakse reaalaja kella andmeühtsuse või toote sätete säilitamiseks. Aku on valmistatud kestma terve toote kasutusaja. Akut tohib hooldada või vahetada ainult kvalifitseeritud hooldustehnik.
Swedish	European unionin paristadirektiivi Tämä laite sisältää pariston, jota käytetään reaaliaikaisen kellon tietoja ja laitteen asetusten säilyttämiseen. Pariston on suunniteltu kestävästi laitteen koko käyttöajan ajan. Pariston mahdollinen korjaus tai vaihto on jätettävä pätevän huoltohenkilön tehtäväksi.
Greek	Οδηγία της Ευρωπαϊκής Ένωσης για τις ηλεκτρικές στήλες Αυτό το προϊόν περιλαμβάνει μια μπαταρία, η οποία χρησιμοποιείται για τη διατήρηση της ακεραιότητας των δεδομένων ρολογιού πραγματικού χρόνου ή των ρυθμίσεων προϊόντος και έχει σχεδιαστεί έτσι ώστε να διαρκέσει όσο και το προϊόν. Τυχόν απόπειρες επιδιόρθωσης ή αντικατάστασης αυτής της μπαταρίας θα πρέπει να πραγματοποιούνται από κατάλληλα εκπαιδευμένο τεχνικό.
Hungarian	Az Európai unió telepek és akkumulátorok direktívája A termék tartalmaz egy elemet, melynek feladata az, hogy biztosítsa a valós idejű óra vagy a termék beállításainak adatintegritását. Az elem úgy van tervezve, hogy végig kitartson a termék használatá során. Az elem bármilyen javítását vagy cseréjét csak képzett szakember végezheti el.
Lithuanian	Eiropas Savienības Bateriju direktīva Produktam ir baterija, ko izmanto reālā laika pulksteņa vai produkta iestatījumu datu integritātes saglabāšanai, un tā ir paredzēta visam produkta dzīves ciklam. Jebkura apkope vai baterijas nomaiņa ir jāveic atbilstoši kvalificētam darbiniekam.
Ukrainian	Європейського Союзу директива про акумуляторні батареї Шіма гаминье yra baterija, kuri naudojama, kad būtų galima prižiūrėti realaus laiko laikrodžio veikimą arba gaminio nuostatas; ji skirta veikti visą gaminio eksploatavimo laiką. Bet kokius šios baterijos aptarnavimo arba keitimo darbus turi atlikti kvalifikuotas aptarnavimo technikas.
Polish	Dyrektywa Unii Europejskiej w sprawie baterii i akumulatorów Produkt zawiera baterię wykorzystywaną do zachowania integralności danych zegara czasu rzeczywistego lub ustawień produktu, która podtrzymuje działanie produktu. Przegląd lub wymiana baterii powinny być wykonywane wyłącznie przez uprawnionego technika serwisu.
Portuguese	Directiva sobre baterías da União Europeia Este produto contém uma bateria que é usada para manter a integridade dos dados do relógio em tempo real ou das configurações do produto e é projetada para ter a mesma duração que este. Qualquer tentativa de consertar ou substituir essa bateria deve ser realizada por um técnico qualificado.
Slovak	Smernica Európskej únie pre zaobchádzanie s batériami Tento výrobok obsahuje batériu, ktorá slúži na uchovanie správnych údajov hodín reálneho času alebo nastavení výrobku. Batéria je skonštruovaná tak, aby vydržala celú životnosť výrobku. Akýkoľvek pokus o opravu alebo výmenu batérie by mal vykonať kvalifikovaný servisný technik.
Slovenian	Direktiva Evropske unije o baterijah in akumulatorjih V tem izdelku je baterija, ki zagotavlja natančnost podatkov ure v realnem času ali nastavitev izdelka v celotni življenjski dobi izdelka. Kakršno koli popravilo ali zamenjavo te baterije lahko izvede le pooblaščen tehnik.
Serbian	EU's batteridirektiv Produkten innehåller ett batteri som används för att upprätthålla data i realtidsklockan och produktinställningarna. Batteriet ska räcka produktens hela livslängd. Endast kvalificerade servicetekniker får utföra service på batteriet och byta ut det.
Russian	Директива за батерии на Европейския съюз Този продукт съдържа батерия, която се използва за поддържане на целостта на данните на часовника в реално време или настройките за продукта, създадена на издръжливост през целия живот на продукта. Сервизът или замянната на батерията трябва да се извършва от квалифициран техник.
Romanian	Directiva Uniunii Europene referitoare la baterii Acest produs conține o baterie care este utilizată pentru a menține integritatea datelor ceasului de timp real sau setărilor produsului și care este proiectată să funcționeze pe întreaga durată de viață a produsului. Orice lucrare de service sau de înlocuire a acestei baterii trebuie efectuată de un tehnician de service calificat.

Hakemisto

A

ADSL, faksin asentaminen
rinnakkaispuhelinjärjestelmät
70

asennus
DSL
(rinnakkaispuhelinjärjestelmät
) 70

erillinen faksilinja
(rinnakkaispuhelinjärjestelmät
) 69

erottuva soitto
(rinnakkaispuhelinjärjestelmät
) 72

faksiesimerkkejä 68

ISDN-linja (rinnakkaiset
puhelinjärjestelmät) 71

jaettu puhelinlinja
(rinnakkaispuhelinjärjestelmät
) 73

PBX-järjestelmä (rinnakkaiset
puhelinjärjestelmät) 71

tietokonemodeemi
(rinnakkaispuhelinjärjestelmät
) 75

tietokonemodeemi ja vastaaja
(rinnakkaispuhelinjärjestelmät
) 85

tietokonemodeemi ja äänilinja
(rinnakkaispuhelinjärjestelmät
) 77

varusteet 13

vastaaja
(rinnakkaispuhelinjärjestelmät
) 80

vastaaja ja tietokonemodeemi
(rinnakkaispuhelinjärjestelmät
) 85

vastaajapalvelu
(rinnakkaispuhelinjärjestelmät
) 74

Asennus-kuvake 9

asetukset
erottuva soittoääni 60

faksi,
rinnakkaispuhelinjärjestelmissä
66

faksin testaaminen 87

nopeus, faksi 62

tietokonemodeemi ja vastaaja,
jaettu (rinnakkaiset
puhelinjärjestelmät) 82

vastaaja ja tietokonemodeemi
(rinnakkaiset
puhelinjärjestelmät) 82

verkko 100

asetus
äänenvoimakkuus, faksi 62

asiakastuki
takuu 143

asiakirjansyöttölaite
alkuperäiskappaleiden
lisääminen 25

puhdistus 139

syöttöongelmat, vianmääritys
139

D

diagnoosiikkasivu 137

DSL, faksin asentaminen
rinnakkaispuhelinjärjestelmät
70

E

ECM. *Katso* virheenkorjaustila

erottuva soittoääni
muuttaminen 60
rinnakkaispuhelinjärjestelmät
72

Esitteiden tulostaminen
tuloste 29

estetyt faksinumerot
määrittäminen 55

EWS. *Katso* sisäinen verkkopalvelin

F

faksi
asennuksen testaaminen 87

asennus erilliseen linjaan
(rinnakkaispuhelinjärjestelmät
) 69

asennustyypit 68

asetukset, muuttaminen 59

automaattinen vastaaminen 59

DSL, asentaminen
(rinnakkaispuhelinjärjestelmät
) 70

edelleenlähettäminen 54

erottuva soitto -asennus
(rinnakkaispuhelinjärjestelmät
) 72

erottuva soittoääni,
vaihtaminen 60

faksien varmuuskopio 53

häilytykset ennen vastaamista
60

Internet Protocol, käyttäminen
63

ISDN-linja, asennus
(rinnakkaispuhelinjärjestelmä
) 71

jaettu puhelinlinja -asennus
(rinnakkaispuhelinjärjestelmät
) 73

linjan kunnan testi, epäonnistui
129

loki, tulostaminen 65

loki, tyhjentäminen 65

lähettäminen 48

lähettäminen, vianmääritys
130, 133

manuaalinen vastaanottaminen
52

modeemi, jaettu faksin kanssa
(rinnakkaispuhelinjärjestelmät
) 75

modeemi ja vastaaja, jaettu
(rinnakkaiset
puhelinjärjestelmät) 82

modeemi ja vastaaja, jaettu
(rinnakkaispuhelinjärjestelmät
) 85

modeemi- ja äänilinja, jaettu
(rinnakkaispuhelinjärjestelmät
) 77
nopeus 62
numeroiden estäminen 55
näyttövalinta 50, 51
PBX-järjestelmä, asennus
(rinnakkaispuhelinjärjestelmä
) 71
pienentäminen 55
pistorasiatesti, epäonnistuu 127
puhelinjohdon tyyppin testi,
epäonnistui 128
puhelinjohtoliitännän testi,
epäonnistuu 127
puhelinvastaaja, asentaminen
(rinnakkaispuhelinjärjestelmät
) 80
puhelinvastaaja, vianmääritys
133
raportit 63
rinnakkaispuhelinjärjestelmät
66
teknisiä tietoja 146
testiä ei läpäisty 126
Tulosta edellisen
faksitapahtuman tiedot 65
tulostaminen uudelleen 54
uudelleenvalinta-asetukset 61
vahvistusraportit 64
valintatyyppi, määrittäminen 61
valintaaänen testi, epäonnistui
129
vastaaja ja modeemin, jaettu
(rinnakkaiset
puhelinjärjestelmät) 82
vastaajapalvelu, asentaminen
(rinnakkaispuhelinjärjestelmät
) 74
vastaanottaminen 52
vastaanottaminen,
vianmääritys 130, 132
vastaustila 59
vianmääritys 125
virheenkorjaustila 52
virheraportit 64
ylätunniste 59
äänenvoimakkuus 62
faksien edelleenlähettäminen 54

faksien lähettäminen
muisti, lähettäminen 51
näyttövalinta 50, 51
perusfaksi 48
puhelimesta 50
vianmääritys 130, 133
faksien varmuuskopio 53
faksien vastaanottaminen
automaattinen vastaustila 59
automaattisesti 52
edelleenlähettäminen 54
hälytykset ennen vastaamista
60
manuaalisesti 52
numeroiden estäminen 55
vianmääritys 130, 132
faksin automaattinen
pienentäminen 55
faksin lähettäminen yleislähetystenä
lähettäminen 51
faksin pienentäminen 55
FoIP 63

H

helppokäyttöisyys 2
HP Utility (Mac OS)
avaaminen 105
huolto
diagnostiikkasivu 137
mustetasojen tarkistaminen 94
puhdista 139
puhdista tulostuspää 141
tulostuspää 140
tulostuspään kohdistus 140
vaihda kasetit 94
hälytykset ennen vastaamista 60

I

Internet Protocol
faksi, käyttö 63
IP-asetukset 101
IP-osoite
tarkistaminen tulostinta varten
107
ISDN-linja, asennus faksin kanssa
rinnakkaiset
puhelinjärjestelmät 71

J

järjestelmävaatimukset 144

K

kaksipuolinen tulostus 35
kasetit 96
mustetasojen tarkistaminen 94
sijainti 6
vaihda 94
vinkkejä 93
Kasetit 7
kasettipesän luukku, sijainti 6
kierrätys
mustekasetit 156
koppioiminen
teknisiä tietoja 145
kosteustiedot 144

L

lainsäädännön edellyttämät tiedot
146, 152
laitteisto, faksitesti 126
langaton tiedonsiirto
lainsäädännön edellyttämät
tiedot 152
langaton verkkoyhteys
määrittäminen 98
langaton yhteys -kuvakkeet 9
langattoman yhteyden
testiraportti 137
lasi, skanneri
alkuperäiskappaleiden
asettaminen 24
puhdista 138
sijainti 6
liittimet, sijainti 7
linjan kunnon testi, faksi 129
linkin nopeus, asettaminen 101
lokerot
kuva paperin leveysohjaimista 6
paperin lisääminen 14
paperin syötön vianmääritys
116
paperitukosten poistaminen
108
sijainti 6
loki, faksi
tulostaminen 65
lähettäjän tunnistetiedot 59
lämpötilatiedot 144

M

Mac OS 29

- manuaalinen faksaus
 lähettäminen 50
 vastaanottaminen 52
 modeemi
 jaettu faksi- ja äänilinjan kanssa
 (rinnakkaispuhelinjärjestelmät) 77
 jaettu faksin ja vastaajan kanssa
 (rinnakkaispuhelinjärjestelmät) 85
 jaettu faksin kanssa
 (rinnakkaispuhelinjärjestelmät) 75
 jakaminen faksin ja vastaajan kanssa (rinnakkaiset puhelinjärjestelmät) 82
 molemmat puolet, tulostaminen 35
 molempien puolien tulostaminen 35
 monen sivun syötöt, vianmääritys 116
 muisti
 faksien tallentaminen 53
 faksien tulostaminen uudelleen 54
 muokkaaminen
 teksti OCR-ohjelmassa 44
 mustavalkoiset sivut
 faksi 48
 mustekasetit
 osanumerot 96
 mustetasokuvakkeet 9
 mustetasot, tarkistaminen 94

N
 näyttövalinta 50, 51

O
 OCR
 skannattujen asiakirjojen muokkaaminen 44
 ohjauspaneeli
 painikkeet 7, 8
 tilakuvakkeet 9
 valot 7, 8
 ohjelmisto
 OCR 44
 Verkkoskannaus 43
 oikea portti -testi, faksi 127

 OS X
 HP Utility -apuohjelma 105

P
 painikkeet, ohjauspaneeli 7, 8
 paperi
 HP, tilaus 12
 paperin lisääminen lokeroon 14
 paperin syötön vianmääritys 116
 tekniset tiedot 145
 tukosten poistaminen 108
 valitseminen 13
 vinoon menneet sivut 116
 paperin syöttöön liittyvät ongelmat, vianmääritys 116
 PBX-järjestelmä, asennus faksin kanssa
 rinnakkaiset puhelinjärjestelmät 71
 pistorasiatesti, faksi 127
 puhdistus
 asiakirjansyöttölaite 139
 skannerin lasi 138
 tulostuspää 141
 ulkopinnat 139
 puhdistus
 tulostuspää 140
 puhelin, faksi kohteesta
 lähettäminen 50
 lähettäminen, 50
 vastaanottaminen 52
 puhelinjohto
 liitetty oikeaan porttiin -testi epäonnistui 127
 oikeantyyppisyyden testi epäonnistui 128
 puhelinlinja, soittoääni 60
 puhelinluettelo
 faksin lähettäminen 48
 luettelon tulostaminen 58
 määrittäminen 56
 yhteystiedon muuttaminen 56
 yhteystietojen poistaminen 58
 yhteystietoryhmien muuttaminen 57
 yhteystietoryhmien määrittäminen 57
 puhelinpistorasia, faksi 127

 puhelinvastaaja
 asennus faksin kanssa (rinnakkaispuhelinjärjestelmät) 80
 asentaminen faksin ja modeemin kanssa 82
 tallentuu faksiääniä 133

R
 radiohäiriöt
 lainsäädännön edellyttämät tiedot 152
 raportit
 diagnostiikka 137
 faksitestiä ei läpäistä 126
 langattoman yhteyden testaus 137
 vahvistus, faksi 64
 verkkokäyttö 137
 virhe, faksi 64
 rinnakkaiset puhelinjärjestelmät
 ISDN-asennus 71
 modeemin ja faksin asennus 82
 PBX-asennus 71
 rinnakkaispuhelinjärjestelmät
 asennus erilliseen linjaan 69
 asennustyytit 68
 DSL-asennus 70
 erottuva soittoääni -asennus 72
 jaettu linja -asennus 73
 maat ja alueet 66
 modeemi jaettu äänilinjan kanssa 77
 modeemin asentaminen 75
 modeemin ja vastaajan asennus 85
 puhelinvastaajan asennus 80
 roskafaksitila 55

S
 sarjapuhelinjärjestelmät
 asennustyytit 68
 maat ja alueet 66
 sisäinen verkkopalvelin
 avaaminen 106
 tietoja 105
 Verkkoskannaus 43
 vianmääritys, ei voi käyttää 107

skannaaminen
 OCR 44
 skannauksen tekniset tiedot 145
 skannattujen asiakirjojen lähettäminen
 OCR 44
 skannaus
 Verkkoskannaus-toiminnosta 43
 skannerin lasi
 alkuperäiskappaleiden asettaminen 24
 puhdista 138
 sijainti 6
 soittoaäni
 muuttaminen 60
 rinnakkaispuhelinjärjestelmät 72
 sykäysvalinta 61
 säädösten mukainen mallinumero 147

T

takapaneeli
 kuva 7
 takuu 143
 tallentaminen
 muistissa olevat faksit 53
 tarkasteleminen
 verkkoasetukset 101
 tekniset tiedot
 faksin tekniset tiedot 146
 fyysiset ominaisuudet 144
 järjestelmävaatimukset 144
 kopiointin tekniset tiedot 145
 paperi 145
 skannauksen tekniset tiedot 145
 testit, faksi
 asetukset 87
 ei läpäisty 126
 faksilinjan kunto 129
 faksin puhelinjohdon tyyppin testaus epäonnistui 128
 laitteisto, epäonnistuu 126
 porttiliitäntä, epäonnistui 127
 puhelimien pistorasia 127
 valintaaäni, epäonnistui 129
 tiedonsiirtonopeus 62

tietokonemodeemi
 jaettu faksi- ja äänilinjan kanssa (rinnakkaispuhelinjärjestelmät) 77
 jaettu faksin ja vastaajan kanssa (rinnakkaispuhelinjärjestelmät) 85
 jaettu faksin kanssa (rinnakkaispuhelinjärjestelmät) 75
 jakaminen faksin ja vastaajan kanssa (rinnakkaiset puhelinjärjestelmät) 82
 tila
 verkkokokoonpanosivu 136
 tilakuvakkeet 9
 tuetut käyttöjärjestelmät 144
 tukokset
 käyttöön soveltumattomat paperit 13
 poistaminen 108
 tulostaminen
 edellisen faksin tiedot 65
 faksilokit 65
 faksiraportit 63
 faksit 54
 kaksipuolinen 35
 tulostaminen uudelleen
 muistissa olevat faksit 54
 tuloste
 diagnostiikkasivu 137
 vianmääritys 135
 tulostelokero
 sijainti 6
 tulostimen ohjauspaneeli
 faksien lähettäminen 49
 sijainti 6
 verkkoasetukset 100
 tulostimen tilaraportti
 tietoja 136
 tulostinohjelmisto (Windows)
 avaaminen 27, 105
 tietoja 105
 tulostuslaatu
 mustetahrin puhdistaminen 140
 tulostuslaaturaportti 137
 tulostusmateriaali
 kaksipuolinen tulostus 35

tulostuspää 140
 puhdista 141
 tulostuspää, kohdistus 140
 tulostuspään kohdistus 140
 tyhjennä
 faksilokit 65

U

USB-liitäntä
 portti, sijainti 6, 7
 uudelleenvalinta-asetukset, määrittäminen 61

V

vahvistusraportit, faksi 64
 vaihda kasetit 94
 valintatyyppi, määrittäminen 61
 valintaaänen testi, epäonnistui 129
 valot, ohjauspaneeli 7, 8
 varusteet
 asennus 13
 vastaaja
 asennus faksin ja tietokonemodeemin kanssa (rinnakkaispuhelinjärjestelmät) 85
 asennus faksin kanssa (rinnakkaispuhelinjärjestelmät) 74
 vaunu
 tulostuskasettivaunun tukoksen poistaminen 115
 verkkosivustot
 tietoja helppokäyttöisyydestä 2
 ympäristöohjelmat 154
 Verkkoskannaus 43
 verkkoyhteystestin raportti 137
 verkot
 asetukset, muuttaminen 100
 asetusten tarkasteleminen ja tulostaminen 101
 IP-asetukset 101
 langattoman verkon asetukset 136
 langattoman yhteyden määrittäminen 98
 liitinten kuva 7
 linkin nopeus 101
 vianmääritys
 faksi 125

faksien lähettäminen 130, 133
faksien vastaanottaminen 130,
132
faksilaitetesti epäonnistuu 126
faksilinjan testi epäonnistui 129
faksin puhelinjohdon liitântätesti
epäonnistuu 127
faksin puhelinjohdon tyyppin
testaus epäonnistui 128
faksin valintaäänen testi
epäonnistui 129
faksipistorasiatesti,
epäonnistuu 127
faksitestit 126
laite ei ota paperia
syöttölokerosta 116
ohjauspaneelin ohjeet 136
paperin syöttöön liittyvät
ongelmat 116
puhelinvastaajat 133
sisäinen verkkopalvelin 107
tuloste 135
tulostimen tilaraportti 136
tulostin poimii useita sivuja 116
verkkokokoonpanosivu 136
vinoon menneet sivut 116
virta 135
vinooutuminen, vianmääritys
tuloste 116
virheenkorjaustila 52
virheraportit, faksi 64
virran syöttö, sijainti 7
virta
vianmääritys 135
värillinen teksti ja OCR 44

W

Windows

esitteiden tulostaminen 29
järjestelmävaatimukset 144

Y

ylläpito

sivun tahraantuminen 140
tulostuspää 140
ylätunniste, faksi 59
ympäristön kestävän kehityksen
ohjelma 154
ympäristötiedot 144

Ä

äänenvoimakkuus
faksin äänet 62
äänivalinta 61