



Kullanıcı Kılavuzu

© Copyright 2016 HP Development Company, L.P.

Bluetooth, mülkiyeti marka sahibine ait olan ve HP Inc. kuruluşu tarafından lisansla kullanılan bir ticari markadır. Windows, Microsoft Corporation kuruluşunun ABD ve/veya diğer ülkelerdeki tescilli ticari markası veya ticari markasıdır.

Bu belgede yer alan bilgiler önceden haber verilmeksizin değiştirilebilir. HP ürün ve hizmetlerine ilişkin garantiler, bu ürün ve hizmetlerle birlikte gelen açık garanti beyanlarında belirtilmiştir. Bu belgede yer alan hiçbir şey ek garanti oluşturacak şekilde yorumlanmamalıdır. HP, işbu belgede yer alan teknik hatalardan veya yazım hatalarından ya da eksikliklerden sorumlu tutulamaz.

Birinci Basım: Ağustos 2016

Belge Parça Numarası: 907209-141

Ürün bildirimi

Bu kılavuzda çoğu üründe ortak olan özellikler anlatılmaktadır. Bazı özellikler bilgisayarınızda olmayabilir.

Bazı özellikler, Windows'un bazı sürüm veya versiyonlarında kullanılamayabilir. Sistemlerde Windows işlevlerinden tam anlamıyla faydalanılabilmesi için donanımların, sürücülerin, yazılımların veya BIOS güncelleştirmelerinin ayrıca yükseltilmesi ve/veya satın alınması gerekebilir. Windows 10 otomatik olarak güncelleştirilir ve daima etkindir. ISS ücretleri geçerli olabilir ve zaman içerisinde güncelleştirmeler için ilave gereksinimler söz konusu olabilir. Ayrıntılar için bkz. <http://www.microsoft.com>.

Ürününüzün en son kullanıcı kılavuzlarına veya el kitaplarına erişmek için <http://www.hp.com/support> adresine gidin ve ülkenizi seçin.

Ürününüzü bulun bölümünü seçip ekrandaki yönergeleri izleyin.

Yazılım şartları

Bu bilgisayara herhangi bir yazılım ürünü yükleyerek, kopyalayarak, indirerek veya önceden yüklenmiş bir yazılım ürünü kullanarak, HP Son Kullanıcı Lisans Sözleşmesi'nin (EULA) şartlarına tabi olmayı kabul etmiş olursunuz. Bu lisans şartlarını kabul etmiyorsanız, yapacağınız tek şey, satıcınızın geri ödeme politikasına tabi olmak üzere, kullanılmamış ürünün tamamını (donanım ve yazılım) tam geri ödeme almak için 14 gün içinde iade etmektir.

Daha fazla bilgi almak veya bilgisayarın bedelinin tamamen iadesini talep etmek için lütfen satıcınıza başvurun.

Güvenlik uyarısı bildirimi

⚠ UYARI! Sıcaklık nedeniyle yaralanmalar yaşanması veya bilgisayarın aşırı ısınması ihtimalini azaltmak için, bilgisayarı doğrudan dizinize koymayın veya bilgisayarın hava deliklerini kapatmayın. Bilgisayarı yalnızca sağlam ve düz bir yüzeyde kullanın. Bilgisayarın yanında duran yazıcı gibi başka sert bir yüzeyin veya yastık, halı ya da giysi gibi yumuşak yüzeylerin hava akımını engellememesine dikkat edin. Ayrıca, AC bağdaştırıcısının çalışma sırasında cilde veya yastık, halı ya da kumaş gibi yumuşak bir yüzeye temas etmesini önleyin. Bilgisayar ve AC bağdaştırıcısı, International Standard for Safety of Information Technology Equipment (IEC 60950-1) (Bilgi Teknolojisi Donanımlarının Güvenliği için Uluslararası Standart) tarafından kullanıcının temas edeceği yüzeylerin sıcaklıkları için konan sınırlara uygundur.

İçindekiler

1 Doğru başlangıç	1
HP Apps Store'u ziyaret etme	1
En iyi uygulamalar	1
Ek HP kaynakları	2
2 Bilgisayarınızı tanıma	4
Donanımları bulma	4
Yazılımları bulma	4
Sağdaki	5
Soldaki	7
Ekran	9
Üst	11
Dokunmatik Yüzey	11
Işıklar	12
Düğme ve hoparlörler	12
Tuşlar	15
İşlem tuşlarını kullanma	16
Alt	16
Etiketler	18
3 Ağa bağlanma	20
Kablosuz bir ağa bağlanma	20
Kablosuz denetimlerini kullanma	20
Uçak modu tuşu	20
İşletim sistemi denetimleri	20
WLAN'e bağlanma	21
HP Mobil Geniş Bant'ı kullanma (yalnızca belirli ürünlerde)	21
GPS kullanma (yalnızca belirli ürünlerde)	22
Bluetooth özellikli kablosuz aygıtları kullanma (yalnızca belirli ürünlerde)	22
Bluetooth aygıtlarını bağlama	22
Kablolu bir ağa bağlanma—LAN (yalnızca belirli ürünlerde)	22
4 Eğlence özelliklerini kullanma	24
Kamerayı kullanma	24
Ses özelliklerini kullanma	24
Hoparlörleri bağlama	24

Kulaklıkları bağlama	24
Mikrofon bağlama	25
Kulaklık setleri bağlama	25
Ses ayarlarını kullanma	25
Videoyu kullanma	25
HDMI kablosu kullanarak video aygıtları bağlama (yalnızca belirli ürünlerde)	26
HDMI sesi yapılandırma	27
Çift Modlu Mini DisplayPort kablosu kullanarak dijital görüntü aygıtlarını bağlama (yalnızca belirli ürünlerde)	27
Miracast uyumlu kablosuz ekranları keşfedip bağlanma (yalnızca belirli ürünlerde)	28
Oyun özelliklerini kullanma (yalnızca belirli ürünlerde)	28
SteelSeries Engine	28

5 Ekranda gezinme 29

Dokunmatik Yüzey'i ve dokunmatik ekran hareketlerini kullanma	29
Dokunma	29
İki parmakla kıstırma yakınlaştırma	29
İki parmakla kaydırma (yalnızca Dokunmatik Yüzey)	30
İki parmakla dokunma (yalnızca Dokunmatik Yüzey)	30
Dört parmakla dokunma (yalnızca Dokunmatik Yüzey)	30
Üç parmakla kaydırma (yalnızca Dokunmatik Yüzey)	31
Tek parmakla kaydırma (yalnızca dokunmatik ekran)	31
Klavyeyi ve isteğe bağlı fareyi kullanma	32
Tümleşik sayısal tuş takımını kullanma	32

6 Gücü yönetme (fabrikada ambalajlanan pilli ürünler) 33

Uyku ve Hazırda Bekletme durumunu başlatma ve bu durumlardan çıkma	33
El ile Uyku durumunu başlatma ve bu durumdan çıkma	33
El ile Hazırda Bekletme durumunu başlatma ve bu durumdan çıkma (yalnızca belirli ürünlerde)	34
Yeniden başlatmada parola koruması ayarlama (Uyku veya Hazırda Bekletme durumundan çıkma)	34
HP Hızlı Şarj'ı kullanma (yalnızca belirli ürünlerde)	35
Güç ölçeri ve güç ayarlarını kullanma	35
Pil gücü ile çalışma	35
Fabrikada mühürlenmiş pil	35
Pil bilgilerini bulma	36
Pil gücünü tasarruflu kullanma	36
Düşük pil düzeylerini belirleme	36
Düşük pil düzeyini çözümüleme	37
Harici güç varken düşük pil düzeyini çözümüleme	37

Herhangi bir güç kaynağı yokken düşük pil düzeyini çözümüleme	37
Bilgisayar Hazırda Bekletme durumundan çıkamadığında düşük pil düzeyini çözümüleme	37
AC güç kaynağıyla çalışma	37
Güç sorunlarını çözme	38
Bilgisayarı kapatma	38
7 Gücü yönetme (kullanıcı tarafından değiştirilebilir pil içeren ürünler)	40
Uyku ve Hazırda Bekletme durumunu başlatma ve bu durumlardan çıkma	40
El ile Uyku durumunu başlatma ve bu durumdan çıkma	40
El ile Hazırda Bekletme durumunu başlatma ve bu durumdan çıkma (yalnızca belirli ürünlerde)	41
Yeniden başlatmada parola koruması ayarlama (Uyku veya Hazırda Bekletme durumundan çıkma)	41
HP Hızlı Şarj'ı kullanma (yalnızca belirli ürünlerde)	42
Güç ölçeri ve güç ayarlarını kullanma	42
Pil gücü ile çalışma	42
Kullanıcı tarafından değiştirilebilir pil	42
Pil bilgilerini bulma	44
Pil gücünü tasarruflu kullanma	45
Düşük pil düzeylerini belirleme	45
Düşük pil düzeyini çözümüleme	46
Harici güç varken düşük pil düzeyini çözümüleme	46
Herhangi bir güç kaynağı yokken düşük pil düzeyini çözümüleme	46
Bilgisayar Hazırda Bekletme durumundan çıkamadığında düşük pil düzeyini çözümüleme	46
Kullanıcı tarafından değiştirilebilir pili saklama	46
Kullanıcı tarafından değiştirilebilir pili atma	46
AC güç kaynağıyla çalışma	46
Güç sorunlarını çözme	47
Bilgisayarı kapatma	48
8 Bilgisayarınızın bakımını yapma	49
Performansı artırma	49
Disk Birleştiricisi'ni kullanma	49
Disk Temizleme'yi kullanma	49
HP 3D DriveGuard'ı kullanma (yalnızca belirli ürünlerde)	49
HP 3D DriveGuard durumunu belirleme	50
Programları ve sürücülerini güncelleştirme	50
Bilgisayarınızı temizleme	50
Temizlik yordamları	50

Ekranı temizleme	51
Yanları veya kapağı temizleme	51
Dokunmatik Yüzey'i, klavyeyi veya fareyi temizleme (yalnızca belirli ürünlerde)	51
Bilgisayarınızla seyahat etme veya bilgisayarı kargoya verme	51
9 Bilgisayarınızı ve bilgilerinizi koruma	53
Parolaları kullanma	53
Windows'da parola oluşturma	53
Setup Utility (BIOS) parolalarını oluşturma	54
Windows Hello kullanma (yalnızca belirli ürünlerde)	54
İnternet güvenliği yazılımı kullanma	55
Virüsten koruma yazılımı kullanma	55
Güvenlik duvarı yazılımı kullanma	55
Yazılım güncelleştirmelerini yükleme	55
HP Touchpoint Manager'ı kullanma (yalnızca belirli ürünlerde)	56
Kablosuz ağınıza koruma	56
Yazılım uygulamalarınızı ve bilgilerinizi yedekleme	56
İsteğe bağlı bir güvenlik kablosu kullanma (yalnızca belirli ürünlerde)	56
10 Setup Utility'yi (BIOS) kullanma	57
Setup Utility'yi (BIOS) başlatma	57
Setup Utility'yi (BIOS) güncelleştirme	57
BIOS sürümünü belirleme	57
BIOS güncelleştirmesini indirme	58
11 HP PC Hardware Diagnostics (UEFI) uygulamasını kullanma	59
HP PC Hardware Diagnostics'i (UEFI) bir USB aygıtına indirme	59
12 Yedekleme, geri yükleme ve kurtarma	61
Kurtarma medyası ve yedeklemeler oluşturma	61
HP Recovery medyası oluşturma (yalnızca belirli ürünlerde)	61
Windows araçlarını kullanma	62
Geri yükleme ve kurtarma	63
HP Recovery Manager'ı kullanarak kurtarma	63
İşe başlamadan önce bilmeniz gerekenler	63
HP Recovery bölümünü kullanma (yalnızca belirli ürünlerde)	64
HP Recovery medyası kullanarak kurtarma işlemi gerçekleştirme	65
Bilgisayarın önyükleme sırasını değiştirme	65
HP Recovery bölümünü kaldırma (yalnızca belirli ürünlerde)	66

13 Özellikler	67
Giriş gücü	67
Çalışma ortamı	68
14 Elektrostatik Deşarj	69
15 Erişilebilirlik	70
Desteklenen yardımcı teknolojiler	70
Desteğe başvurma	70
Dizin	71

1 Doğru başlangıç

Bu bilgisayar, çalışma ve eğlence olanaklarınızı zenginleştirmek için tasarlanmış güçlü bir araçtır. Bilgisayarınızı kurduktan sonra en iyi uygulamaları, bilgisayarınızla yapabileceğiniz eğlenceli şeyleri ve ek HP kaynaklarını nerede bulabileceğiniz hakkında bilgi edinmek için bu bölümü okuyun.

HP Apps Store'u ziyaret etme

HP Apps Store, popüler oyunlar, eğlence ve müzik uygulamaları, üretkenlik uygulamaları ve HP'ye özel uygulamalardan oluşan ve masaüstüne indirebileceğiniz geniş bir uygulama yelpazesi sunar. Düzenli olarak güncelleştirilen uygulama yelpazesi, bölgesel içeriklerin yanı sıra ülkeye özgü fırsatlar içerir. Yeni ve güncelleştirilmiş özellikler için sık sık HP Apps Store'u kontrol etmeyi unutmayın.

 **ÖNEMLİ:** HP Apps Store'a erişebilmek için internete bağlı olmanız gerekir.

Bir uygulamayı görüntülemek ve indirmek için:

- Başlat** düğmesini, sonra da **Mağaza** uygulamasını seçin.
– veya –
Görev çubuğu arama kutusunun yanındaki **Mağaza** simgesini seçin.
- İndirmek istediğiniz uygulamayı seçin, sonra da ekrandaki yönergeleri izleyin. İndirme tamamlandığında, uygulama, Tüm uygulamalar ekranında belirir.

En iyi uygulamalar

Bilgisayarı kurup kaydettirdikten sonra, akıllı yatırımınızdan en iyi şekilde yararlanmak için aşağıdaki adımları gerçekleştirmenizi öneririz:

- Kurtarma medyası oluşturarak sabit sürücünüzü yedekleyin. Bkz. [Yedekleme, geri yükleme ve kurtarma, sayfa 61](#).
- Henüz bağlı değilseniz kablolu veya kablosuz bir ağa bağlanın. Ayrıntılar için, bkz. [Ağa bağlanma, sayfa 20](#).
- Bilgisayardaki donanım ve yazılımları öğrenin. Daha fazla bilgi için bkz. [Bilgisayarınızı tanıma, sayfa 4](#) ve [Eğlence özelliklerini kullanma, sayfa 24](#).
- Virüsten koruma yazılımını güncelleyin veya satın alın. Bkz. [Virüsten koruma yazılımı kullanma, sayfa 55](#).

Ek HP kaynakları

Ürünle ilgili ayrıntıları, kullanıma ilişkin bilgileri ve daha fazlasını sağlayan kaynakları bulmak için bu tabloyu kullanın.

Kaynak	İçindekiler
<i>Kurulum Yönergeleri</i>	<ul style="list-style-type: none">Bilgisayar kurulumu ve özelliklerine genel bakış
HP desteği	<ul style="list-style-type: none">HP teknisyeniyle çevrimiçi sohbet
HP destek için, http://www.hp.com/support adresine gidin.	<ul style="list-style-type: none">Destek telefonu numaralarıHP servis merkezlerinin yerleri
<i>Güvenlik ve Rahat Kullanım Kılavuzu</i>	<ul style="list-style-type: none">Doğru iş istasyonu kurulumu
Bu kılavuza erişmek için:	<ul style="list-style-type: none">Daha rahat etmenizi sağlayacak ve yaralanma riskinizi azaltacak duruş ve çalışma alışkanlıklarına yönelik yönergelerElektrik ve mekanikle ilgili güvenlik bilgileri.
▲ Başlat düğmesini, Tüm uygulamalar 'ı (bazı ürünlerde gerekir), HP Yardım ve Destek 'i, sonra da HP Belgeleri 'ni seçin.	
– veya –	
▲ Başlat düğmesini, Tüm uygulamalar 'ı (bazı ürünlerde gerekir), HP 'yi, sonra da HP Belgeleri 'ni seçin.	
– veya –	
▲ http://www.hp.com/ergo adresine gidin.	
ÖNEMLİ: Kullanıcı kılavuzunun en güncel sürümüne erişebilmek için internete bağlı olmanız gerekir.	
<i>Yasal Düzenleme, Güvenlik ve Çevre Bildirimleri</i>	<ul style="list-style-type: none">Gerekirse, pilin düzgün şekilde nasıl atılacağına ilişkin bilgiler de dahil, önemli yasal düzenleme bildirimleri.
Bu belgeye erişmek için:	
▲ Başlat düğmesini, Tüm uygulamalar 'ı (bazı ürünlerde gerekir), HP Yardım ve Destek 'i, sonra da HP Belgeleri 'ni seçin.	
– veya –	
▲ Başlat düğmesini, Tüm uygulamalar 'ı (bazı ürünlerde gerekir), HP 'yi, sonra da HP Belgeleri 'ni seçin.	
<i>Sınırlı Garanti*</i>	<ul style="list-style-type: none">Bu bilgisayara özel garanti bilgileri
Bu belgeye erişmek için:	
▲ Başlat düğmesini, Tüm uygulamalar 'ı (bazı ürünlerde gerekir), HP Yardım ve Destek 'i, sonra da HP Belgeleri 'ni seçin.	
– veya –	
▲ Başlat düğmesini, Tüm uygulamalar 'ı (bazı ürünlerde gerekir), HP 'yi, sonra da HP Belgeleri 'ni seçin.	
– veya –	
▲ http://www.hp.com/go/orderdocuments adresine gidin.	

Kaynak**İçindekiler**

ÖNEMLİ: Kullanıcı kılavuzunun en güncel sürümüne erişebilmek için internete bağlı olmanız gerekir.

*HP Sınırlı Garantisini ürününüzle birlikte verilen kullanım kılavuzları arasında ve/veya kutuda sağlanan CD veya DVD'de bulabilirsiniz. HP, bazı ülkelerde veya bölgelerde, kutuya basılı bir garanti eklemiş olabilir. Garantinin basılı biçimde verilmediği ülkelerde veya bölgelerde, <http://www.hp.com/go/orderdocuments> adresinden bir kopya isteyebilirsiniz. Asya Pasifik bölgesinde satın alınan ürünler için POD, PO Box 161, Kitchener Road Post Office, Singapore 912006 adresine yazabilirsiniz. Ürününüzün adını, adınızı, telefon numaranızı ve posta adresinizi belirtin.

2 Bilgisayarınızı tanıma

Donanımları bulma

Bilgisayarınızda hangi donanımların bulunduğunu öğrenmek için:

- ▲ Görev çubuğu arama kutusuna `aygıt yöneticisi` yazın, sonra da **Aygıt Yöneticisi** uygulamasını seçin.

Bilgisayarınıza takılı olan tüm aygıtların listesi görüntülenir.

Sistem donanım bileşenleri ve sistem BIOS'u sürüm numarası hakkında bilgi için, `fn+esc` tuşlarına basın (yalnızca belirli ürünlerde).

Yazılımları bulma

Bilgisayarınızda hangi yazılımların yüklü olduğunu öğrenmek için:

- ▲ **Başlat** düğmesini, sonra da **Tüm uygulamalar**'i seçin.

– veya –

Başlat düğmesini seçin.







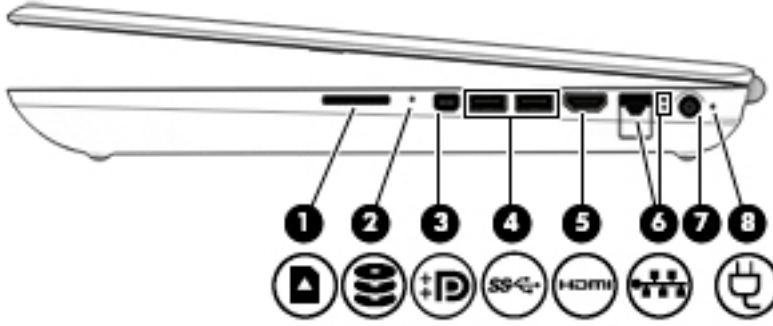

– veya –

Başlat düğmesini sağ tıklayın, sonra da **Programlar ve Özellikler**'i seçin.

Sağdaki







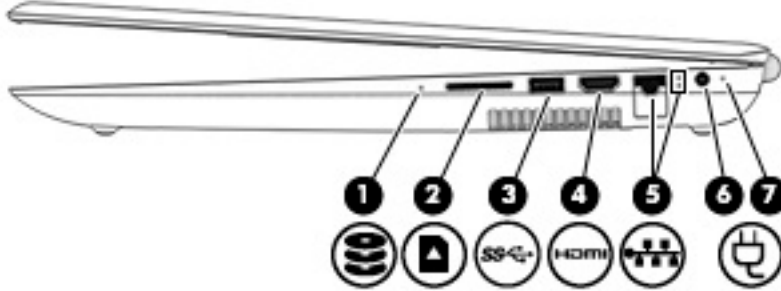

 **NOT:** Bilgisayarınıza en çok benzeyen resme başvurun.



Bileşen	Açıklama
(1) 	<p>Bellek kartı okuyucu</p> <p>Bilgi depolamanıza, yönetmenize, paylaşmanıza veya bilgilere erişmenize imkan veren isteğe bağlı bellek kartlarını okur.</p> <p>Kart takmak için:</p> <ol style="list-style-type: none">1. Kartı etiketi üste gelecek ve konektörler bilgisayara dönük olacak şekilde tutun.2. Kartı, bellek kartı okuyucusuna takıp sıkıca yerine oturana dek içeri doğru bastırın. <p>Kartı çıkarmak için:</p> <ul style="list-style-type: none">▲ Kartı içeri doğru bastırıp bellek kartı okuyucudan çıkarın.
(2) 	<p>Sürücü ışığı (yalnızca belirli ürünlerde)</p> <ul style="list-style-type: none">• Beyaz renkli yanıp sönüyorsa: Sabit sürücüyü erişildiğini gösterir.• Sarı: HP 3D DriveGuard, sabit sürücüyü geçici olarak park etmiştir (yalnızca belirli ürünlerde). <p>NOT: HP 3D DriveGuard hakkında daha fazla bilgi için, bkz. HP 3D DriveGuard'ı kullanma (yalnızca belirli ürünlerde), sayfa 49.</p>
(3) 	<p>Mini Çift Modlu DisplayPort</p> <p>Yüksek performanslı monitör veya projektör gibi isteğe bağlı bir dijital görüntü aygıtı bağlanır.</p>
(4) 	<p>USB 3.0 bağlantı noktaları (2)</p> <p>Klavye, fare, harici sürücü, yazıcı, tarayıcı veya USB hub gibi isteğe bağlı bir USB aygıtı bağlanır.</p>
(5) 	<p>HDMI bağlantı noktası</p> <p>Yüksek tanımlı televizyon, uyumlu dijital veya ses bileşeni veya yüksek hızlı Yüksek Tanımlı Multimedya Arabirimi (HDMI) aygıtı gibi isteğe bağlı bir video veya ses aygıtı bağlanır.</p>
(6) 	<p>RJ-45 (ağ) jakı/durum ışıkları</p> <p>Ağ kablosu bağlanır.</p> <ul style="list-style-type: none">• Beyaz: Ağ bağlıdır.• Sarı: Ağda etkinlik gerçekleşmektedir.
(7) 	<p>Güç konektörü</p> <p>AC bağdaştırıcısı bağlanır.</p>
(8) 	<p>AC bağdaştırıcısı ve pil ışığı</p> <ul style="list-style-type: none">• Beyaz: AC adaptörü bağdaştırıcısı ve pil tamamen şarj edilmiştir.• Beyaz renkli yanıp sönüyorsa: AC bağdaştırıcısının bağlantısı kesilmiş ve pil, düşük bir pil düzeyine gelmiştir.

Bileşen	Açıklama
	<ul style="list-style-type: none"> Sarı: AC bağdaştırıcısı bağlıdır ve pil şarj ediliyor. Yanmıyorsa: Pil şarj edilmiyor.







Bileşen	Açıklama
(1) 	<p>Sürücü ışığı (yalnızca belirli ürünlerde)</p> <ul style="list-style-type: none"> Beyaz renkli yanıp sönüyorsa: Sabit sürücüye veya optik sürücüye erişildiğini gösterir. Sarı: HP 3D DriveGuard, sabit sürücüyü geçici olarak park etmiştir (yalnızca belirli ürünlerde). <p>NOT: HP 3D DriveGuard hakkında daha fazla bilgi için, bkz. HP 3D DriveGuard'ı kullanma (yalnızca belirli ürünlerde), sayfa 49.</p>
(2) 	<p>Bellek kartı okuyucu</p> <p>Bilgi depolamanıza, yönetmenize, paylaşmanıza veya bilgilere erişmenize imkan veren isteğe bağlı bellek kartlarını okur.</p> <p>Kart takmak için:</p> <ol style="list-style-type: none"> Kartı etiketi üste gelecek ve konektörler bilgisayara dönük olacak şekilde tutun. Kartı, bellek kartı okuyucusuna takıp sıkıca yerine oturana dek içeri doğru bastırın. <p>Kartı çıkarmak için:</p> <ul style="list-style-type: none">  Kartı içeri doğru bastırıp bellek kartı okuyucudan çıkarın.
(3) 	<p>USB 3.0 bağlantı noktası</p> <p>Klavye, fare, harici sürücü, yazıcı, tarayıcı veya USB hub gibi isteğe bağlı bir USB aygıtı bağlanır.</p>
(4) 	<p>HDMI bağlantı noktası</p> <p>Yüksek tanımlı televizyon, uyumlu dijital veya ses bileşeni veya yüksek hızlı Yüksek Tanımlı Multimedya Arabirimi (HDMI) aygıtı gibi isteğe bağlı bir video veya ses aygıtı bağlanır.</p>
(5) 	<p>RJ-45 (ağ) jakesi/durum ışıkları</p> <p>Ağ kablosu bağlanır.</p> <ul style="list-style-type: none"> Beyaz: Ağ bağlıdır. Sarı: Ağda etkinlik gerçekleşmektedir.
(6) 	<p>Güç konektörü</p> <p>AC bağdaştırıcısı bağlanır.</p>
(7) 	<p>AC bağdaştırıcısı ve pil ışığı</p> <ul style="list-style-type: none"> Beyaz: AC bağdaştırıcısı bağlıdır ve pil tamamen şarj edilmiştir. Beyaz renkli yanıp sönüyorsa: AC bağdaştırıcısının bağlantısı kesilmiş ve pil, düşük bir pil düzeyine gelmiştir. Sarı: AC bağdaştırıcısı bağlıdır ve pil şarj ediliyor.

Bileşen	Açıklama
	<ul style="list-style-type: none"> Yanmıyorsa: Pil şarj edilmeyordur.

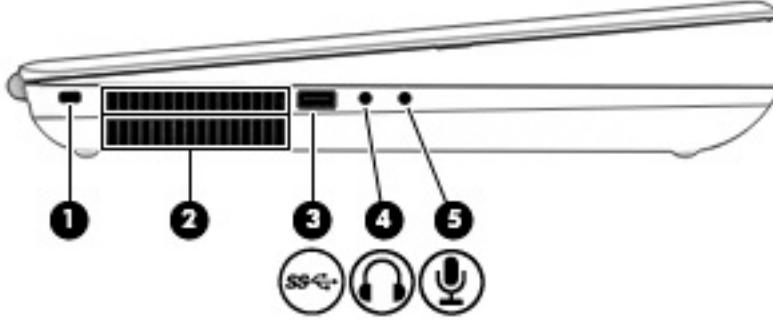

Soldaki

 **NOT:** Bilgisayarınıza en çok benzeyen resme başvurun.

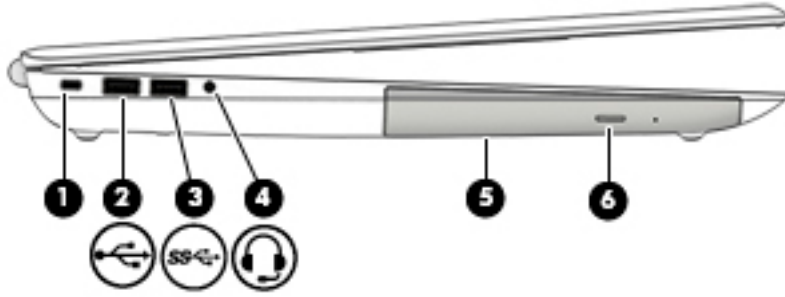

Bileşen	Açıklama
(1)	<p>Güvenlik kablosu yuvası</p> <p>İsteğe bağlı güvenlik kablosunu bilgisayara bağlar.</p> <p>NOT: Güvenlik kablosu, caydırıcı olacak şekilde tasarlanmıştır; ancak bilgisayarın hatalı kullanılmasını veya çalınmasını engelleyemeyebilir.</p>
(2)	<p>Havalandırma delikleri</p> <p>Dahili bileşenleri soğutmak için hava akımı sağlarlar.</p> <p>NOT: Bilgisayar fanı otomatik olarak çalışarak dahili bileşenleri soğutur ve aşırı ısınmayı engeller. Dahili fanın normal çalışma sırasında zaman zaman durup yeniden çalışması normaldir.</p>
(3)	<p> USB 3.0 bağlantı noktası</p> <p>Klavye, fare, harici sürücü, yazıcı, tarayıcı veya USB hub gibi isteğe bağlı bir USB aygıtı bağlanır.</p>
(4)	<p> Ses çıkış (kulaklık) jakı</p> <p>İsteğe bağlı elektrikli stereo hoparlör, kulaklık, kulakiçi kulaklık veya televizyon ses kablosu bağlanır.</p> <p>UYARI! Kişisel yaralanma riskini azaltmak için kulaklıkları, kulakiçi kulaklıkları veya mikrofonlu kulaklığı kullanmadan önce ses düzeyini ayarlayın. Ek güvenlik bilgileri için <i>Yasal Düzenleme, Güvenlik ve Çevre Bildirimleri</i>'ne bakın.</p> <p>Bu kılavuza erişmek için:</p> <ul style="list-style-type: none"> ▲ Başlat düğmesini, Tüm uygulamalar'ı (bazı ürünlerde gerekir), HP Yardım ve Destek'i, sonra da HP Belgeleri'ni seçin. <p>NOT: Kulaklık jakına bir aygıt bağlandığında, bilgisayar hoparlörleri devre dışı kalır.</p>
(5)	<p> Ses giriş (mikrofon) jakı</p> <p>İsteğe bağlı bir bilgisayar kulaklık mikrofonu, stereo mikrofon veya mono mikrofon bağlanır.</p>



Bileşen	Açıklama
(1) Güvenlik kablosu yuvası	İsteğe bağlı güvenlik kablosunu bilgisayara bağlar. NOT: Güvenlik kablosu, caydırıcı olacak şekilde tasarlanmıştır; ancak bilgisayarın hatalı kullanılmasını veya çalınmasını engelleyemeyebilir.
(2)  USB 2.0 bağlantı noktası	Klavye, fare, harici sürücü, yazıcı, tarayıcı veya USB hub gibi isteğe bağlı bir USB aygıtı bağlanır.
(3)  USB 3.0 bağlantı noktası	Klavye, fare, harici sürücü, yazıcı, tarayıcı veya USB hub gibi isteğe bağlı bir USB aygıtı bağlanır.
(4)  Ses çıkış (kulaklık)/Ses giriş (mikrofon) kombine jakı	İsteğe bağlı elektrikli stereo hoparlör, kulaklık, kulakiçi kulaklık, mikrofonlu kulaklık veya televizyon ses kablosu bağlanır. Ayrıca, isteğe bağlı bir kulaklık mikrofonu bağlanır. Bu jak, isteğe bağlı ayrı mikrofon desteklemez. UYARI! Kişisel yaralanma riskini azaltmak için, kulaklıkları, kulakiçi kulaklıkları veya mikrofonlu kulaklığı takmadan önce ses düzeyini ayarlayın. Ek güvenlik bilgileri için <i>Yasal Düzenleme, Güvenlik ve Çevre Bildirimleri</i> 'ne başvurun. Bu kılavuza erişmek için: ▲ Başlat düğmesini, Tüm uygulamalar 'ı, HP Yardım ve Destek 'i, sonra da HP Belgeleri 'ni seçin. NOT: Jaka bir aygıt bağlandığında bilgisayar hoparlörleri devre dışı kalır.
(5) Optik sürücü	Bilgisayarınıza bağlı olarak, optik diski okur veya optik diski hem okur hem de yazar.
(6) Optik sürücü çıkarma düğmesi	Optik sürücü disk tepsisini serbest bırakır.

Ekran

 **NOT:** Bilgisayarınıza en çok benzeyen resme başvurun.



Bileşen	Açıklama
(1) Dahili mikrofonlar	Ses kaydeder.
(2) Kamera ışığı	Yanıyorsa: Kamera kullanılmaktadır.
(3) Kamera	Görüntülü sohbet, video ve görüntü kaydı yapmanıza imkan sağlar. Kameranızı kullanmak için bkz. Kamerayı kullanma, sayfa 24 .
(4) WLAN antenleri*	Kablosuz yerel ağlarla (WLAN) iletişim kurmak için kablosuz sinyaller gönderir ve alır.
(5) 3B kamera ışığı	Yanıyorsa: 3B kamera kullanılmaktadır.
(6) 3B kamera	Görüntülü sohbet ve tarama yapma veya 3D görüntü yakalamanıza imkan sağlar. 3B kamera deneyiminizi en üst düzeye çıkarmak için oyun, güvenlik ve sürükleyici işbirliğine yönelik 3B uygulamalar mevcuttur. 3B kameranızı kullanmak için bkz. Kamerayı kullanma, sayfa 24 .

* Antenler bilgisayarın dışından görünür değildir ve anten yeri değişiklik gösterir. En iyi iletimi sağlamak için antenlerin yakın çevresinde engel bulunmamasına dikkat edin.

Kablosuz yasal düzenleme bildirimlerini görmek için, *Yasal Düzenleme, Güvenlik ve Çevre Bildirimleri*'nin ülkenizle veya bölgenizle ilgili bölümüne bakın.

Bu kılavuza erişmek için:

▲ **Başlat** düğmesini, **Tüm uygulamalar**'ı (bazı ürünlerde gerekir), **HP Yardım ve Destek**'i, sonra da **HP Belgeleri**'ni seçin.



Bileşen	Açıklama
(1) Dahili mikrofonlar	Ses kaydeder.
(2) Kamera	<p>Görüntülü sohbet etmenize, video veya durağan görüntüler kaydetmenize izin verir. Bazı ürünlerde aynı zamanda HD (yüksek çözünürlük) veya 3B özelliği, oyun uygulamaları veya Windows Hello gibi yüz tanıma yazılımı sunulur. Windows Hello hakkında daha fazla bilgi için bkz. Windows Hello kullanma (yalnızca belirli ürünlerde), sayfa 54.</p> <p>Kameranızı kullanmak için:</p> <ol style="list-style-type: none">Görev çubuğu arama kutusuna kamera yazın, sonra da Kamera'yı seçin.Ek özellikler, demolar ve uygulamalar keşfetmek için görev çubuğuna Intel RealSense yazın. <p>Işığın açık olduğunda, kamera kullanılmaktadır.</p>
(3) WLAN antenleri*	Kablosuz yerel ağlarla (WLAN) iletişim kurmak için kablosuz sinyaller gönderir ve alır.

* Antenler bilgisayarın dışından görünür değildir ve anten yeri değişiklik gösterir. En iyi iletimi sağlamak için antenlerin yakın çevresinde engel bulunmamasına dikkat edin.

Kablosuz yasal düzenleme bildirimlerini görmek için, *Yasal Düzenleme, Güvenlik ve Çevre Bildirimleri*'nin ülkenizle veya bölgenizle ilgili bölümüne bakın.

Bu kılavuza erişmek için:

▲ **Başlat** düğmesini, **Tüm uygulamalar**'ı, **HP Yardım ve Destek**'i, sonra da **HP Belgeleri**'ni seçin.

Üst

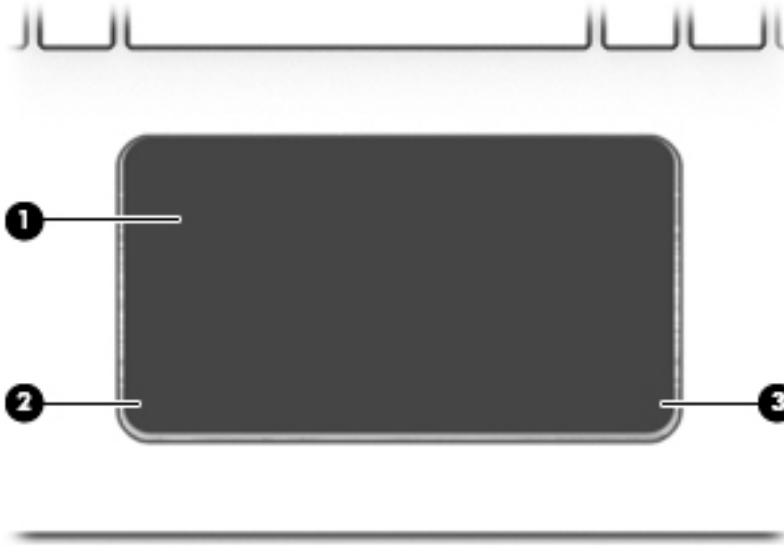

Dokunmatik Yüzey

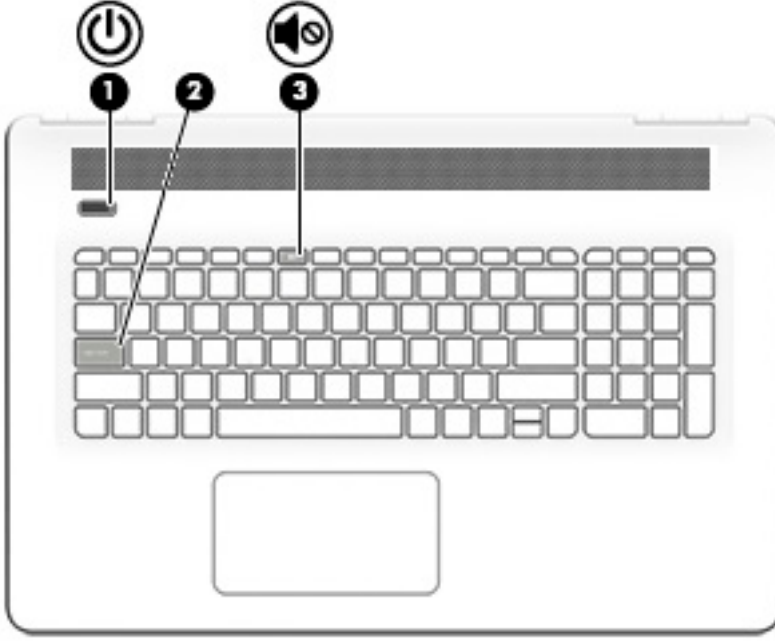

Bileşen	Açıklama
(1) Dokunmatik Yüzey alanı	Parmak hareketlerinizi okuyarak işaretçiyi hareket ettirir veya ekrandaki öğeleri etkinleştirir. NOT: Daha fazla bilgi için, bkz. Dokunmatik Yüzey'i ve dokunmatik ekran hareketlerini kullanma, sayfa 29.
(2) Sol Dokunmatik Yüzey düğmesi	Harici fare üzerindeki sol düğme gibi işlev görür.
(3) Sağ Dokunmatik Yüzey düğmesi	Harici fare üzerindeki sağ düğme gibi işlev görür.

Işıklar



Bileşen	Açıklama
(1)  Güç ışığı	<ul style="list-style-type: none">• Yanıyorsa: Bilgisayar açıktır.• Yanıp sönüyorsa: Bilgisayar bir enerji tasarrufu durumu olan Uyku durumundadır. Bilgisayar, ekranı ve kullanılmayan diğer bileşenleri kapatır.• Yanmıyorsa: Bilgisayar kapalıdır veya Hazırda Bekletme durumundadır. Hazırda Bekletme, olabilecek en az miktarda güç kullanan bir güç tasarrufu durumudur.
(2) Caps lock ışığı	Yanıyorsa: Tuş girişini büyük harflere geçiren caps lock açıktır.
(3)  Sessiz ışığı	<ul style="list-style-type: none">• Sarı: Bilgisayar sesi kapalıdır.• Yanmıyorsa: Bilgisayar sesi açıktır.

Düğme ve hoparlörler

 **NOT:** Bilgisayarınıza en çok benzeyen resme başvurun.

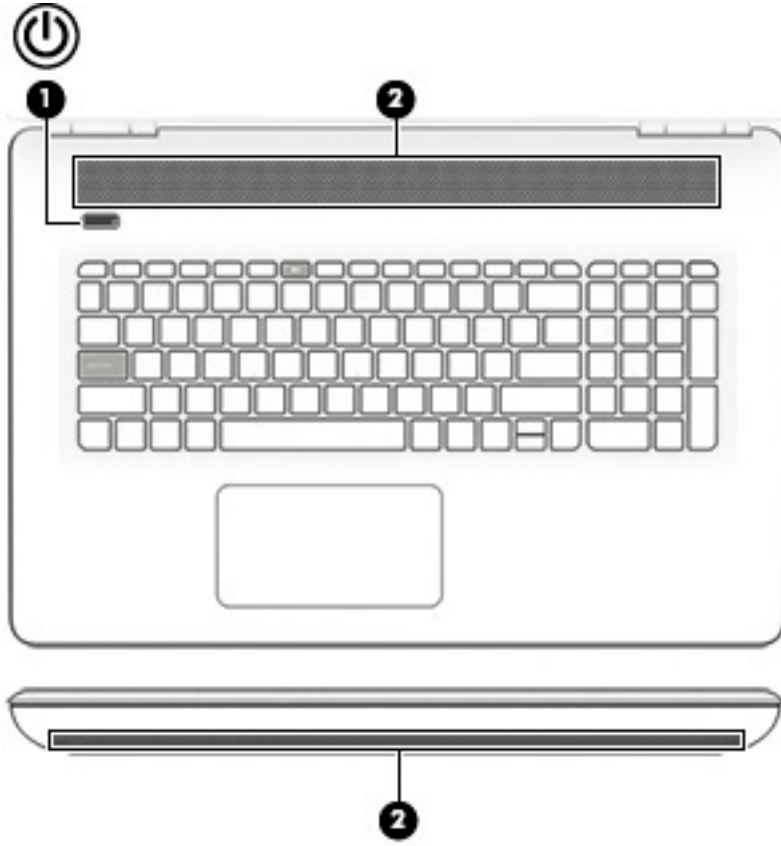

Bileşen	Açıklama
(1)  Güç düğmesi	<ul style="list-style-type: none">• Kapalıyken bilgisayarı açmak için düğmeye basın.• Bilgisayar açıkken, Uyku durumunu başlatmak için düğmeye kısa süre basın.• Bilgisayar Uyku durumundayken, Uyku durumundan çıkmak için düğmeye kısa süre basın.• Bilgisayar Hazırda Bekletme durumundayken, bu durumdan çıkmak için düğmeye kısa süre basın. <p>DİKKAT: Güç düğmesini basılı tutmak, kaydedilmemiş bilgilerin kaybolmasına yol açar.</p> <p>Bilgisayar yanıt vermiyorsa ve kapatma yordamları etkili olmuyorsa, bilgisayarı kapatmak için güç düğmesini en az 5 saniye basılı tutun.</p> <p>Güç ayarlarınız hakkında daha fazla bilgi almak için güç seçeneklerinize bakın.</p> <ul style="list-style-type: none">▲ Görev çubuğu arama kutusuna güç yazın, sonra da Güç ve uyku ayarları'ni seçin. <p>– veya –</p> <p>Başlat düğmesini sağ tıklayın, sonra da Güç Seçenekleri'ni seçin.</p>
(2) Hoparlörler	Ses üretir.

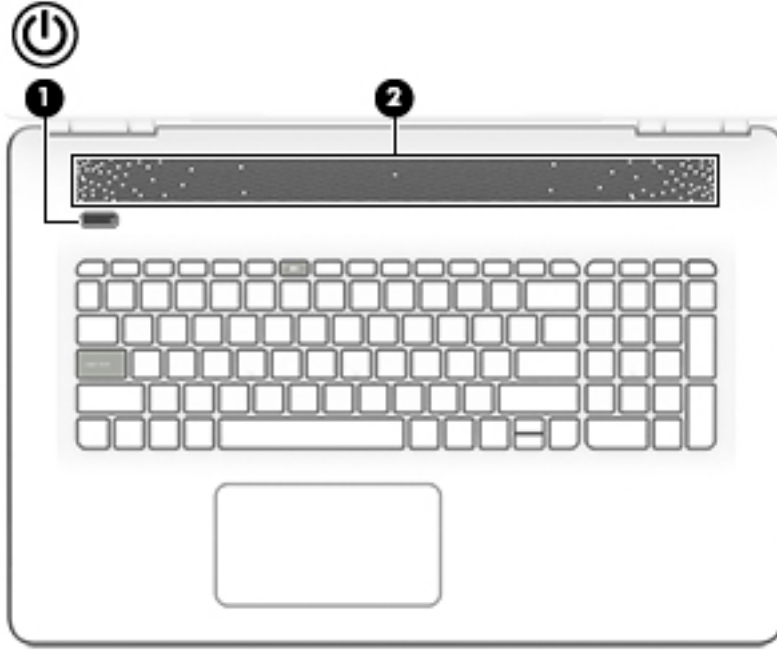

Bileşen

Açıklama

(1)



Güç düğmesi

- Kapalıyken bilgisayarı açmak için düğmeye basın.
- Bilgisayar açıkken, Uyku durumunu başlatmak için düğmeye kısa süre basın.
- Bilgisayar Uyku durumundayken, Uyku durumundan çıkmak için düğmeye kısa süre basın.
- Bilgisayar Hazırda Bekletme durumundayken, bu durumdan çıkmak için düğmeye kısa süre basın.

DİKKAT: Güç düğmesini basılı tutmak, kaydedilmemiş bilgilerin kaybolmasına yol açar.

Bilgisayar yanıt vermiyorsa ve kapatma yordamları etkili olmuyorsa, bilgisayarı kapatmak için güç düğmesini en az 5 saniye basılı tutun.

Güç ayarlarınız hakkında daha fazla bilgi almak için güç seçeneklerinize bakın.

- ▲ Görev çubuğu arama kutusuna güç yazın, sonra da **Güç ve uyku ayarları**'ni seçin.

– veya –

Başlat düğmesini sağ tıklayın, sonra da **Güç Seçenekleri**'ni seçin.

(2)

Hoparlörler

Ses üretir.



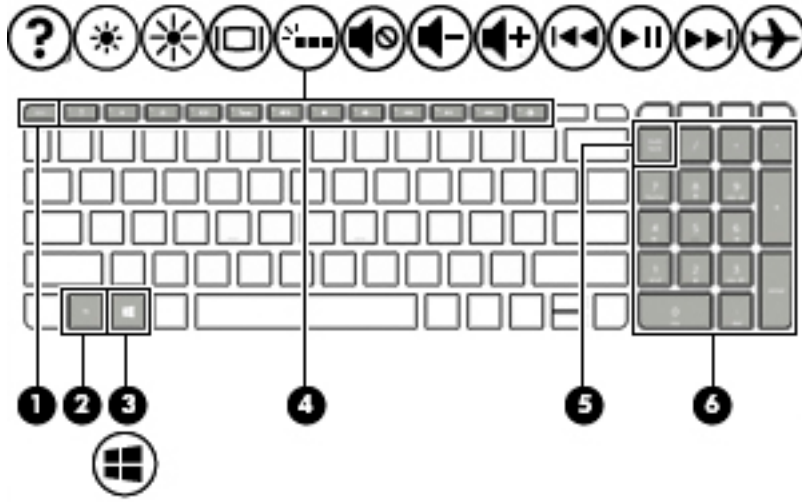









Tuşlar



Bileşen	Açıklama
(1) <code>esc</code> tuşu	<code>fn</code> tuşuyla birlikte basıldığında sistem bilgilerini görüntüler.
(2) <code>fn</code> tuşu	<code>Esc</code> tuşuyla birlikte basıldığında, belirli sistem işlevlerini çalıştırır.
(3)  Windows® tuşu	Başlat menüsünü açar. NOT: Windows tuşuna tekrar basmak Başlat menüsünü kapatacaktır.
(4) İşlem tuşları	Sık kullanılan sistem işlevlerini yürütür. NOT: Belirli ürünlerde, <code>f5</code> işlem tuşu, klavye arka ışığı özelliğini açar veya kapatır.
(5) <code>num lock</code> tuşu	Tümleşik sayısal tuş takımındaki gezinme işlevi ile sayısal işlev arasında geçiş yapar.
(6) Tümleşik sayısal tuş takımı	<code>num lock</code> açıldığında, tuş takımı harici sayısal tuş takımı gibi kullanılabilir.

İşlem tuşlarını kullanma

- Bir işlem tuşu, atanan bir işlevi gerçekleştirir.
- İşlev tuşlarının her biri üstünde yer alan simge o tuşun işlevini belirtir.

Simge	Açıklama
	Başlarken uygulamasını açar.
	Tuşu basılı tuttuğunuz sürece ekran parlaklığını aşamalı olarak azaltır.
	Tuşu basılı tuttuğunuz sürece ekran parlaklığını aşamalı olarak artırır.
	Ekran görüntüsünü sisteme bağlı görüntü aygıtları arasında değiştirir. Örneğin, bilgisayara bir monitör takılıysa, bu tuşa üst üste basıldığında ekran görüntüsü bilgisayar ekranında, monitörde ve hem bilgisayar ekranı hem de monitörde görüntülenme arasında geçiş yapar.
	Klavye arka ışığını kapatır veya açar. NOT: Pil gücünü tasarruflu kullanmak için bu özelliği kapatın.
	Hoparlör sesini kapatır veya geri açar.
	Tuşu basılı tuttuğunuzda, hoparlör sesi dereceli olarak azaltılır.
	Tuşu basılı tuttuğunuzda, hoparlör sesi dereceli olarak artırılır.
	Ses CD'sinde bir önceki parçayı, DVD veya Blu-ray Disk'te (BD) ise bir önceki bölümü yürütür.
	Ses CD'sini, DVD'yi veya BD'yi kayıttan yürütmeye başlar, duraklatır veya sürdürür.
	Ses CD'sinde bir sonraki parçayı, DVD veya BD'de ise bir sonraki bölümü yürütür.
	Uçak modunu ve kablosuz özelliğini açar veya kapatır. NOT: Uçak modu tuşu, kablosuz düğmesi olarak da adlandırılır. NOT: Kablosuz bağlantı olabilmesi için önce kablosuz ağ kurulmalıdır.

Alt



NOT: Bilgisayarınıza en çok benzeyen resme başvurun.

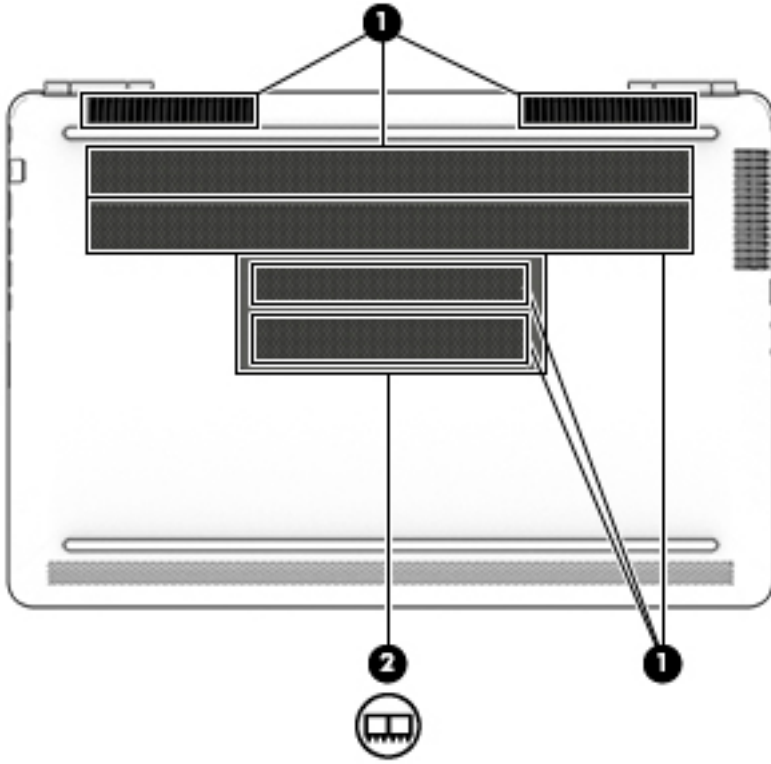

Bileşen	Açıklama
(1) Havalandırma delikleri	Dahili bileşenleri soğutmak için hava akımı sağlarlar. NOT: Bilgisayar fanı otomatik olarak çalışarak dahili bileşenleri soğutur ve aşırı ısınmayı engeller. Dahili fanın normal çalışma sırasında zaman zaman durup yeniden çalışması normaldir.
(2)  Servis kapağı	Bellek modülü yuvalarına erişim sağlar.

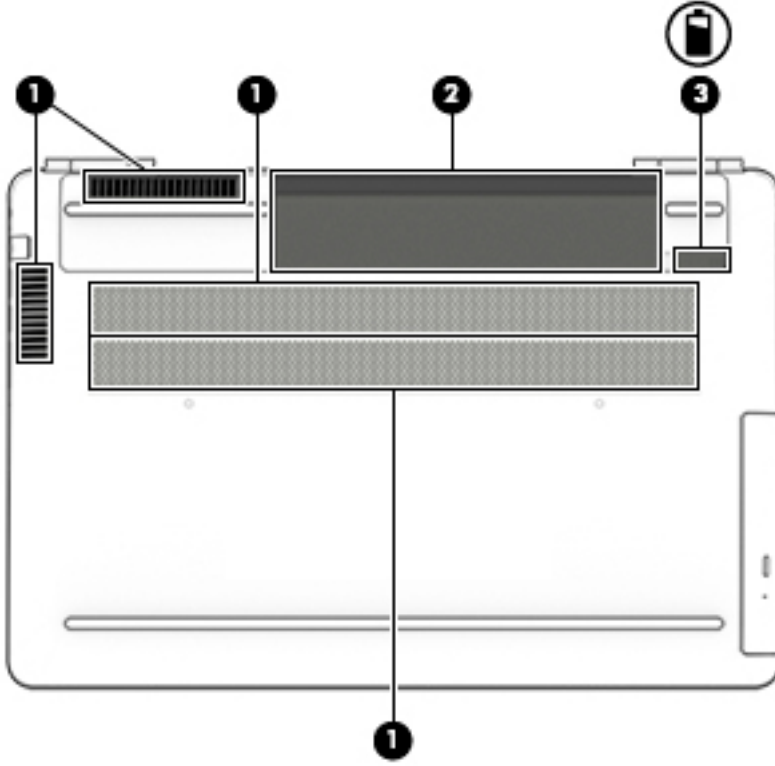

Bileşen	Açıklama
(1)	Havalandırma delikleri Dahili bileşenleri soğutmak için hava akımı sağlarlar. NOT: Bilgisayar fanı otomatik olarak çalışarak dahili bileşenleri soğutur ve aşırı ısınmayı engeller. Dahili fanın normal çalışma sırasında zaman zaman durup yeniden çalışması normaldir.
(2)	Pil yuvası Pili barındırır.
(3)	Pil çıkarma mandalı Pili serbest bırakır.

Etiketler

Bilgisayara yapıştırılan etiketler, sistem sorunlarını giderirken veya bilgisayarla uluslararası seyahat ederken gerek duyabileceğiniz bilgileri sağlar.

ÖNEMLİ: Bu bölümde açıklanan etiketler için aşağıdaki konumları kontrol edin: bilgisayarın alt kısmı, pil yuvasının içi, servis kapağının altı veya ekranın arkası.

- Servis etiketi—Bilgisayarınızı tanımlayan önemli bilgiler sağlar. Destek ekibinden yardım istediğinizde, seri numarasını ve muhtemelen ürün numarasını veya model numarasını söylemeniz istenecektir. Destek ekibiyle irtibat kurmadan önce bu numaraları bulun.

Servis etiketiniz, aşağıdaki örneklerden birine benzer. Bilgisayarınızdaki servis etiketine en çok benzeyen resme başvurun.



Bileşen

- (1) Seri numarası
- (2) Ürün numarası
- (3) Garanti süresi
- (4) Model numarası (yalnızca belirli ürünlerde)

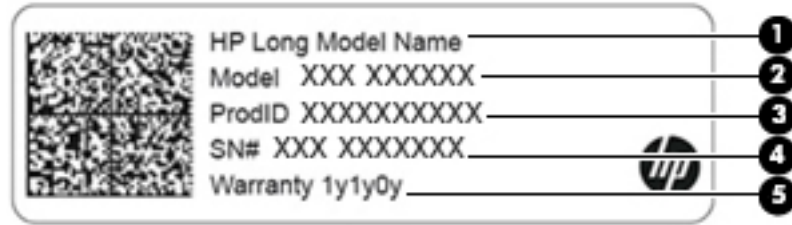

Bileşen

- (1) HP ürün adı (yalnızca belirli ürünlerde)
- (2) Model adı (yalnızca belirli ürünlerde)
- (3) Ürün numarası
- (4) Seri numarası
- (5) Garanti süresi

- Yasal düzenleme etiket(ler)i—Bilgisayarla ilgili yasal düzenleme bilgilerini sağlar.
- Kablosuz sertifikası etiket(ler)i—İsteğe bağlı olarak kullanılacak kablosuz aygıtlarla ilgili bilgileri ve aygıtın kullanımının onaylandığı ülke veya bölgeler için onay işaretlerini sağlar.

3 Ağa bağlanma

Bilgisayarınızı gittiğiniz her yere götürebilirsiniz. Ama evde bile olsanız, bilgisayarınızı ve kablolu veya kablosuz bir ağ bağlantısını kullanarak dünyayı keşfedebilir ve milyonlarca web sitesindeki bilgilere erişebilirsiniz. Bu bölüm bu dünyaya bağlanmanıza yardımcı olacaktır.

Kablosuz bir ağa bağlanma

Bilgisayarınız aşağıdaki kablosuz aygıtlardan biri veya daha fazlasıyla donatılmış olabilir:

- WLAN aygıtı—Bilgisayar şirketlerdeki, evinizdeki ve havaalanları, restoranlar, kafeler, oteller ve üniversiteler gibi kamuya açık alanlardaki kablosuz yerel ağlara (genel olarak Wi-Fi ağlar, kablosuz LAN veya WLAN olarak adlandırılır) bağlar. WLAN'de, bilgisayarınızdaki mobil kablosuz aygıt, bir kablosuz yönlendirici veya kablosuz erişim noktasıyla iletişim kurar.
 - HP Mobil Geniş Bant Modülü—Daha geniş bir alanda olan kablosuz geniş alan ağında (WWAN) kablosuz bağlantı sağlar. Mobil şebeke operatörleri, büyük coğrafi alanlarda baz istasyonu (cep telefonu kulelerine benzer) ağları kurarak eyaletlerin, bölgelerin, hatta ülkelerin tümünü etkin biçimde kapsama alanına dahil ederler.
 - Bluetooth® aygıtı—Bilgisayar, telefon, yazıcı, kulaklık, hoparlör ve kamera gibi diğer Bluetooth özellikli aygıtlara bağlanmak için kişisel bir alan ağı (PAN) oluşturur. PAN ağındaki her aygıt diğer aygıtlarla doğrudan iletişim kurar ve aygıtların nispeten birbirine yakın olmaları gerekir (genelde birbirinden en çok 10 metre uzakta olmalıdırlar).
- ▲ **Başlat** düğmesini, sonra da **Başlarken** uygulamasını seçin.

Kablosuz denetimlerini kullanma

Aşağıdaki özelliklerin bir veya daha fazlasını kullanarak bilgisayarınızdaki kablosuz aygıtları denetleyebilirsiniz:

- Uçak modu tuşu (kablosuz düğmesi veya kablosuz tuşu da denilir) (bu bölümde uçak modu tuşu şeklinde geçmektedir)
- İşletim sistemi denetimleri

Uçak modu tuşu

Bilgisayarın bir uçak modu tuşu, bir veya daha fazla kablosuz aygıtı ve bir veya iki kablosuz ışığı olabilir. Bilgisayarınızdaki kablosuz aygıtların tamamı fabrikada etkinleştirilmiştir.

Kablosuz ışığı, kablosuz aygıtlarınızın genel güç durumunu belirtir, tek tek aygıtların durumunu belirtmez.

İşletim sistemi denetimleri

Ağ ve Paylaşım Merkezi, bir bağlantı veya ağ kurmanıza, bir ağa bağlanmanıza ve ağ sorunlarını tanılayıp onarmanıza olanak sağlar.

İşletim sistemi denetimlerini kullanmak için:

1. Görev çubuğu arama kutusuna `denetim masası` yazın, sonra da **Denetim Masası**'ni seçin.
2. **Ağ ve İnternet**'i, sonra da **Ağ ve Paylaşım Merkezi**'ni seçin.

WLAN'e bağlanma

 **NOT:** Evinizde internet erişimi kurmak için, bir internet servis sağlayıcısı (ISS) hesabı oluşturmanız gerekir. İnternet hizmeti ve modem satın almak için, yerel bir ISS'ye başvurun. ISS, modemi kurmanıza, ağ kablosu takarak kablosuz yönlendiricinizi modeme bağlamanıza ve internet hizmetini sınamanıza yardımcı olur.

WLAN'e bağlanmak için aşağıdaki adımları izleyin:

1. WLAN aygıtının açık olduğundan emin olun.
2. Görev çubuğundaki ağ durumu simgesini seçin, sonra da kullanılabilir ağlardan birine bağlanın.

Söz konusu WLAN güvenlik koruması olan bir WLAN ise ağ güvenlik kodunu girmeniz istenir. Kodu girin, sonra da bağlantıyı tamamlamak için **İleri**'yi seçin.

 **NOT:** Listede hiç WLAN yoksa, kablosuz yönlendiricisinin kapsama alanı veya erişim noktası dışında olabilirsiniz.

 **NOT:** Bağlanmak istediğiniz WLAN'i seçin, görev çubuğundaki ağ durumu simgesini sağ tıklayın, sonra da **Ağ ve Paylaşım Merkezi'ni Aç**'ı seçin. **Yeni bağlantı veya ağ kurun**'u seçin. Ağı el ile arayıp bağlanmanıza veya yeni bir ağ bağlantısı oluşturmanıza olanak sağlayan bir seçenekler listesi görüntülenir.

3. Bağlantıyı tamamlamak için ekrandaki yönergeleri izleyin.

Bağlantı yapıldıktan sonra, bağlantının adını ve durumunu doğrulamak için görev çubuğunun en sağındaki ağ durumu simgesini seçin.

 **NOT:** İşlevsel uzaklık (kablosuz sinyallerinin gidebildiği mesafe), WLAN uygulamasına, yönlendirici üreticisine ve duvarlardan ve diğer elektronik aygıtlardan kaynaklanan parazitlere veya duvarlar ve döşemeler gibi yapısal engellere bağlıdır.

HP Mobil Geniş Bant'ı kullanma (yalnızca belirli ürünlerde)

HP Mobil Geniş Bant bilgisayarınız, mobil geniş bant hizmeti için yerleşik destek içerir. Yeni bilgisayarınız, bir mobil operatörün ağıyla kullanıldığında size Wi-Fi erişim noktası bulmanız gerekmeden internete bağlanma, e-posta gönderme veya kurumsal ağınıza bağlanma özgürlüğü sağlar.

Mobil geniş bant servisini etkinleştirmek için HP Mobil Geniş Bant Modülü IMEI ve/veya MEID numarasına ihtiyacınız olabilir. Numara, bilgisayarınızın alt kısmında, pil yuvasının içinde, servis kapağının altında ya da ekranın arka kısmında yer alan bir etiket üzerinde olabilir.

– veya –

Numarayı aşağıdaki adımları izleyerek bulabilirsiniz:

1. Görev çubuğundan, ağ durumu simgesini seçin.
2. **Bağlantı Durumu Ayarları**'ni seçin.
3. **Mobil geniş bant** bölümünde, ağ durumu simgesini seçin.

Bazı mobil şebeke operatörleri, abone kimlik modülü (SIM) kartının kullanılmasını gerekli kılar. SIM kart, şebeke bilgilerinin yanı sıra kişisel kimlik numarası (PIN) gibi sizinle ilgili temel bilgileri içerir. Bazı bilgisayarlarda önceden takılmış bir SIM kart bulunur. SIM kart önceden takılı değilse bilgisayarınızla birlikte verilen HP Mobil Geniş Bant belgeleri arasında verilebilir veya mobil şebeke operatörü bilgisayardan ayrı olarak verilebilir.

HP Mobil Geniş Bant ve tercih edilen mobil şebeke operatöründe servisin nasıl etkinleştirileceği hakkında bilgi için bilgisayarınızdaki HP Mobil Geniş Bant bilgilerine başvurun.

GPS kullanma (yalnızca belirli ürünlerde)

Bilgisayarınızda bir Küresel Konumlandırma Sistemi (GPS) aygıtı olabilir. GPS uyduları, GPS donanımlı sistemlere konum, hız ve yön bilgileri sağlar.

GPS'i etkinleştirmek için Konum ayarlarında konumun etkinleştirilmiş olduğundan emin olun.

1. Görev çubuğu arama kutusuna **Konum** yazın, ardından konum için seçim yapın.
2. Konum ayarlarını kullanmak için ekrandaki yönergeleri izleyin.

Daha fazla bilgi için, **Başlarken** uygulamasına bakın.

▲ **Başlat** düğmesini, sonra da **Başlarken** uygulamasını seçin.

Bluetooth özellikli kablosuz aygıtları kullanma (yalnızca belirli ürünlerde)

Bluetooth aygıtı, aşağıdaki elektronik aygıtları geleneksel yolla bağlayan fiziksel kablo bağlantılarının yerine geçen kısa mesafeli kablosuz iletişim sağlar:

- Bilgisayarlar (masaüstü, dizüstü bilgisayar)
- Telefonlar (cep telefonu, kablosuz telefon, akıllı telefon)
- Görüntüleme aygıtları (yazıcı, kamera)
- Ses aygıtları (mikrofonlu kulaklık, hoparlörler)
- Fare
- Harici tuş takımı

Bluetooth aygıtları, Bluetooth aygıtlarından oluşan bir PAN oluşturmanızı sağlayan eşler arası özelliğini sağlar.

Bluetooth aygıtlarını bağlama

Bir Bluetooth aygıtını kullanabilmek için bir Bluetooth bağlantısı oluşturmalısınız.

1. Görev çubuğu arama kutusuna **bluetooth** yazın, sonra da **Bluetooth ayarları**'ni seçin.
2. Açık değilse Bluetooth'u açın.
3. Aygıtınızı listeden seçin, sonra da ekrandaki yönergeleri izleyin.



NOT: Aygıt doğrulaması gerekiyorsa, bir eşleştirme kodu görüntülenir. Eklediğiniz aygıtta, aygıtınızın üzerinde yer alan kodun eşleştirme kodu ile eşleştiğini doğrulamak için ekrandaki yönergeleri izleyin. Daha fazla bilgi için, aygıtla birlikte verilen belgelere bakın.



NOT: Aygıtınız listede görünmüyorsa, aygıtta Bluetooth'un açık olduğundan emin olun. Bazı aygıtlarda ek gereksinimler bulunabilir; aygıtla birlikte verilen belgelere bakın.

Kablolu bir ağa bağlanma—LAN (yalnızca belirli ürünlerde)

Kablosuz olarak çalışmak yerine bilgisayarı doğrudan evinizdeki yönlendiriciye bağlamak istiyorsanız veya ofisinizdeki mevcut ağa bağlanmak istiyorsanız LAN bağlantısı kullanın.

LAN'e bağlanmak için bir RJ-45 (ağ) kablosu ve bir ağ jakı veya bilgisayarda RJ-45 jakı mevcut değilse isteğe bağlı bir yerleştirme aygıtı veya isteğe bağlı bir genişletme bağlantı noktası gerekir.

Ağ kablosunu bağlamak için aşağıdaki adımları izleyin:

1. Ağ kablosunu bilgisayardaki ağ jakına **(1)** takın.
2. Ağ kablosunun diğer ucunu ağ duvar jakına **(2)** veya yönlendiriciye takın.

 **NOT:** Ağ kablosunda TV ve radyo yayınlarıyla etkileşimi önleyen parazit giderme devresi **(3)** varsa, kablunun devre ucunu bilgisayara doğru yönlendirin.

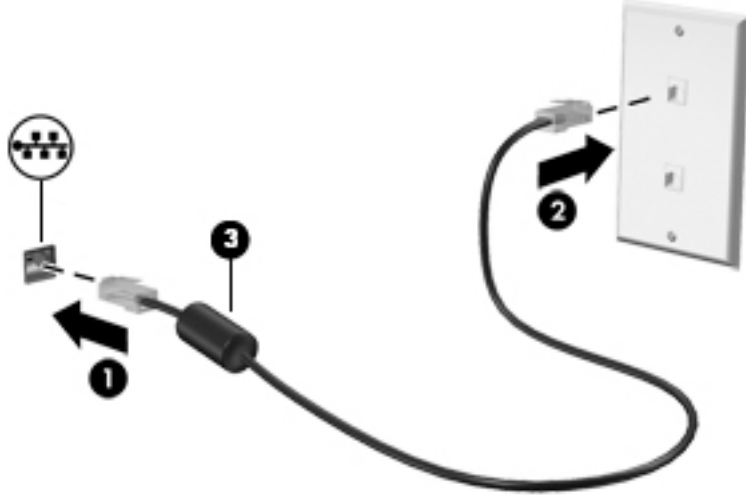

4 Eğlence özelliklerini kullanma

HP bilgisayarınızı bir eğlence merkezi olarak kullanarak, kamera üzerinden sosyalleşebilir, müzik dinleyebilir ve müzik kayıtlarınızı yönetebilir, film indirebilir ve izleyebilirsiniz. İsterseniz bilgisayarınızı daha zengin bir eğlence merkezi haline getirmek için monitör, projektör, TV, hoparlör veya kulaklık gibi harici aygıtlar da bağlayabilirsiniz.

Kamerayı kullanma

Bilgisayarınızda, başkaları ile birlikte çalışma veya oyun oynamak için bağlantı yapmanıza imkan sağlayan bir veya daha fazla kamera bulunmaktadır. Kameralar ön yüzde, arka yüzde veya pop up olabilir. Ayrıntılar için, bkz. [Bilgisayarınızı tanıma, sayfa 4](#).

Çoğu kamera görüntülü sohbet, video ve görüntü kaydı yapmanıza imkan sağlar. Bazıları aynı zamanda HD (yüksek çözünürlük) veya 3B özelliği, oyun uygulamaları veya Windows Hello gibi yüz tanıma yazılımı sunar. Windows Merhaba kullanma hakkında ayrıntılar için bkz. [Bilgisayarınızı ve bilgilerinizi koruma, sayfa 53](#).

Kameranızı kullanmak için:

1. Görev çubuğu arama kutusuna `kamera` yazın, sonra da uygulamalar listesinden **Kamera**'yı seçin.
2. Belirli ürünlerde, ek özellikler, demolar ve uygulamalar keşfetmek için görev çubuğu arama kutusuna `Intel RealSense` yazın.

Ses özelliklerini kullanma

Bilgisayarınızda veya belirli ürünlerde harici optik sürücü kullanarak müzik CD'leri çalabilir, müzik indirip dinleyebilir, web'den ses içeriği akışı sağlayabilir (radyo dahil), ses kaydedebilir veya multimedya oluşturmak üzere ses ve görüntüyü karıştırabilirsiniz. Dinleme kalitesini artırmak için, hoparlör veya kulaklık gibi harici ses aygıtları takın.

Hoparlörleri bağlama

Bilgisayarınızdaki veya bir yerleştirme istasyonundaki USB bağlantı noktasına veya ses çıkış (kulaklık) jakına bağlayarak, bilgisayarınıza kablolu hoparlör bağlayabilirsiniz.

Bilgisayarınıza kablosuz hoparlörler bağlamak için, aygıt üreticisinin yönergelerini izleyin. Bilgisayara yüksek tanımlı hoparlör bağlamak için bkz. [HDMI sesi yapılandırma, sayfa 27](#). Hoparlörleri bağlamadan önce, ses düzeyi ayarını düşürün.

Kulaklıkları bağlama

UYARI! Kişisel yaralanma riskini azaltmak için, kulaklıkları, kulakiçi kulaklıkları veya mikrofonlu kulaklığı takmadan önce ses düzeyi ayarını düşürün. Ek güvenlik bilgileri için *Yasal Düzenleme, Güvenlik ve Çevre Bildirimleri*'ne bakın.

Bu belgeye erişmek için:

- ▲ **Başlat** düğmesini, **Tüm uygulamalar**'ı (bazı ürünlerde gerekir), **HP Yardım ve Destek**'i, sonra da **HP Belgeleri**'ni seçin.

Bilgisayarınızdaki kulaklık jakına kablolu kulaklık bağlayabilirsiniz.

Bilgisayarınıza kablosuz kulaklık bağlamak için, aygıt üreticisinin yönergelerini izleyin.

Mikrofon bağlama

Ses kaydetmek için bilgisayarın mikrofon yakına bir mikrofon bağlayabilirsiniz. Kayıtta en iyi sonucu elde etmek için mikrofona doğrudan konuşun ve arka planda ses olmayan bir ortamda kayıt yapın.

Kulaklık setleri bağlama

UYARI! Kişisel yaralanma riskini azaltmak için, kulaklıkları, kulakiçi kulaklıkları veya mikrofonlu kulaklığı takmadan önce ses düzeyi ayarını düşürün. Ek güvenlik bilgileri için *Yasal Düzenleme, Güvenlik ve Çevre Bildirimleri*'ne bakın.

Bu belgeye erişmek için:

- ▲ **Başlat** düğmesini, **Tüm uygulamalar**'ı (bazı ürünlerde gerekir), **HP Yardım ve Destek**'i, sonra da **HP Belgeleri**'ni seçin.

Mikrofonla birleştirilmiş kulaklıklara kulaklık seti denir. Bilgisayarınızdaki bir USB bağlantı noktasına kablolu kulaklık setleri bağlayabilirsiniz.

Bilgisayarınıza kablosuz kulaklık setleri bağlamak için, aygıt üreticisinin yönergelerini izleyin.

Ses ayarlarını kullanma

Sistem ses düzeyini ayarlamak, sistem seslerini değiştirmek veya ses aygıtlarınızı yönetmek için ses ayarlarını kullanın.

Ses ayarlarını görüntülemek veya değiştirmek için:

- ▲ Görev çubuğu arama kutusuna `denetim masası` yazın, **Denetim Masası**'nı, **Donanım ve Ses**'i, sonra da **Ses**'i seçin.

– veya –

Başlat düğmesini sağ tıklayın, **Denetim Masası**'nı, **Donanım ve Ses**'i, sonra da **Ses**'i seçin.

Bilgisayarınızda, Bang & Olufsen, B&O Play, DTS, Beats audio veya başka bir sağlayıcının gelişmiş bir ses sistemi olabilir. Sonuç olarak, bilgisayarınız, ses sisteminize özel bir ses kontrol paneli üzerinden kontrol edilebilen gelişmiş ses özellikleri içerebilir.

Ses ayarlarını görüntülemek ve kontrol etmek için ses kontrol panelini kullanın.

- ▲ Görev çubuğu arama kutusuna `denetim masası` yazın, **Denetim Masası**'nı, **Donanım ve Ses**'i, sonra da sisteminize özel ses kontrol panelini seçin.

– veya –

Başlat düğmesini sağ tıklayın, **Denetim Masası**'nı, **Donanım ve Ses**'i, sonra da sisteminize özgü ses kontrol panelini seçin.

Videoyu kullanma

Bilgisayarınız, hem sevdiğiniz web sitelerinden video akışı izlemenize, hem de video ve filmleri ağa bağlı olmadığınızda izlemek için indirmenize olanak sağlayan güçlü bir görüntü aygıtıdır.

İzleme kalitesini artırmak için, bilgisayardaki video bağlantı noktalarından birini kullanarak harici monitör, projektör veya TV bağlayabilirsiniz.

ÖNEMLİ: Harici aygıtın, bilgisayarınızdaki doğru bağlantı noktasına doğru kablo kullanılarak bağlandığından emin olun. Aygıt üreticisinin yönergelerini izleyin.

Video özelliklerinizi kullanma konusunda daha fazla bilgi için HP Support Assistant'a başvurun.

HDMI kablosu kullanarak video aygıtları bağlama (yalnızca belirli ürünlerde)

NOT: Bilgisayarınıza bir HDMI aygıtı bağlamak için, ayrıca satın alınan bir HDMI kablosu edinmeniz gerekir.

Bilgisayar ekranındaki görüntüyü yüksek tanımlı bir TV veya monitörde görüntülemek için, aşağıdaki yönergeleri izleyerek yüksek tanımlı aygıtı bağlayın:

1. HDMI kablosunun bir ucunu bilgisayardaki HDMI bağlantı noktasına bağlayın.

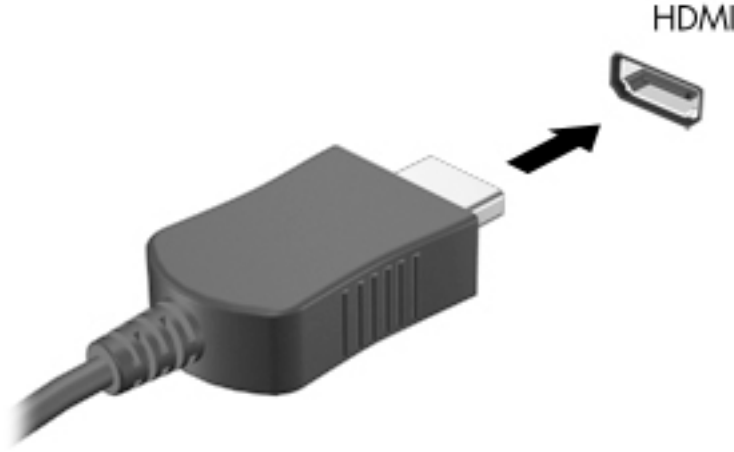

2. Kablonun diğer ucunu yüksek tanımlı televizyona veya monitöre bağlayın.
3. Bilgisayar ekranı görüntüsünü şu 4 görüntüleme durumu arasında değiştirmek için **f4** tuşuna basın:
 - **Yalnızca kişisel bilgisayar ekranı:** Ekran görüntüsünü yalnızca bilgisayarda görüntüleme.
 - **Çoğalt:** Ekran görüntüsünü aynı anda hem bilgisayarda hem de harici aygıtta görüntüleme.
 - **Genişlet:** Ekran görüntüsünü hem bilgisayar hem de harici aygıtta genişletilmiş şekilde görüntüleme.
 - **Yalnızca ikinci ekran:** Ekran görüntüsünü yalnızca harici aygıtta görüntüleme.

f4 tuşuna her bastığınızda görüntü durumu değişir.

NOT: En iyi sonuçlar için, özellikle de "Genişlet" seçeneğini belirlediyseniz, ekran çözünürlüğünü aşağıda gösterilen şekilde harici aygıtınıza artırın. Görev çubuğu arama kutusuna **denetim masası** yazın, **Denetim Masası**'ni, sonra da **Görünüm ve Kişiselleştirme**'yi seçin. **Görüntü** seçeneğinin altında **Çözünürlüğü ayarla** veya **Metni ve diğer öğeleri daha büyük veya daha küçük yap** seçimini yapın.

HDMI sesi yapılandırma

HDMI, yüksek tanımlı video ve ses özelliklerini destekleyen tek görüntü arabirimidir. Bilgisayara bir HDMI TV bağladıktan sonra, aşağıdaki adımları uygulayarak HDMI sesi açabilirsiniz:

1. Görev çubuğunun en sağındaki bildirim alanında yer alan **Hoparlör** simgesini sağ tıklayın, sonra da **Kayıttan yürütme aygıtları**'nı seçin.
2. **Kayıttan yürütme** sekmesinde, dijital çıkış aygıtının adını seçin.
3. **Varsayılan Yap**'ı, sonra da **Tamam**'ı tıklayın.

Ses akışını bilgisayar hoparlörlerine geri döndürmek için:

1. Görev çubuğunun en sağındaki bildirim alanında yer alan **Hoparlör** simgesini sağ tıklayın, sonra da **Kayıttan yürütme aygıtları**'nı tıklayın.
2. **Yürütme** sekmesinde **Hoparlörler**'i tıklayın.
3. **Varsayılan Yap**'ı, sonra da **Tamam**'ı tıklayın.

Çift Modlu Mini DisplayPort kablosu kullanarak dijital görüntü aygıtlarını bağlama (yalnızca belirli ürünlerde)

NOT: Bilgisayarınıza dijital bir görüntü bağdaştırıcısı bağlamak için ayrıca satın alınan bir mini Çift Modlu DisplayPort (DP-DP) kablosu edinmeniz gerekir.

Mini Çift Modlu DisplayPort, yüksek performanslı monitör veya projektör gibi bir dijital görüntü aygıtını bağlar. Mini Çift Modlu DisplayPort, VGA harici monitör bağlantı noktasına göre daha yüksek performans sağlar ve dijital bağlantıyı iyileştirir.

1. Mini Çift Modlu DisplayPort kablosunun bir ucunu bilgisayardaki mini Çift Modlu DisplayPort bağlantı noktasına bağlayın.



2. Kablonun diğer ucunu dijital görüntü bağdaştırıcısına takın.
3. Bilgisayar ekranı görüntüsünü şu 4 görüntüleme durumu arasında değiştirmek için **f4** tuşuna basın:
 - **Yalnızca kişisel bilgisayar ekranı:** Ekran görüntüsünü yalnızca bilgisayarda görüntüleme.
 - **Çoğalt:** Aynı ekran görüntüsünü aynı anda hem bilgisayarda hem de harici aygıtta görüntüleme.

- **Genişlet:** Ekran görüntüsünü hem bilgisayar hem de harici aygıtta genişletilmiş şekilde görüntüleme.
- **Yalnızca ikinci ekran:** Ekran görüntüsünü yalnızca harici aygıtta görüntüleme.

f4 tuşuna her bastığınızda görüntü durumu değişir.



NOT: En iyi sonuçlar için, özellikle de "Genişlet" seçeneğini belirlediyseniz, ekran çözünürlüğünü aşağıda gösterilen şekilde harici aygıtınıza artırın. Görev çubuğu arama kutusuna **denetim masası** yazın, **Denetim Masası**'nı ve ardından **Görünüm ve Kişiselleştirme**'yi seçin. **Görüntü** seçeneğinin altında **Çözünürlüğü ayarla** veya **Metni ve diğer öğeleri daha büyük veya daha küçük yap** seçimini yapın.

Miracast uyumlu kablosuz ekranları keşfedip bağlanma (yalnızca belirli ürünlerde)

Miracast uyumlu kablosuz ekranları keşfedip bu ekranlara geçerli uygulamalarınızdan ayrılmadan bağlanmak için aşağıdaki adımları izleyin.

Miracast'ı açmak için:

- ▲ Görev çubuğu arama kutusuna **ikinci** yazın, sonra da **İkinci ekrana yansıt**'i tıklatın. **Kablosuz ekrana bağla**'yı tıklatın, sonra da ekrandaki yönergeleri izleyin.

Oyun özelliklerini kullanma (yalnızca belirli ürünlerde)

SteelSeries Engine

SteelSeries Engine, tüm oyun gereksinimleriniz için bilgisayarınızı özelleştirmenizi sağlayan ve tüm platformlarda kullanılabilen bir yazılımdır. SteelSeries Engine ile şunları yapabilirsiniz:

- Tüm aksesuarlarınızı tek bir yerde saklayabilir ve buradan özelleştirebilirsiniz
- Ayarları ve harici aygıtları yapılandırabilirsiniz
- Harici aygıtlarınızdaki ses ve ışıklandırma efektlerini özelleştirebilirsiniz

SteelSeries Engine'i açmak için:

- ▲ **Başlat** düğmesini, **Tüm uygulamalar**'ı (bazı ürünlerde gerekir), **SteelSeries**'i ve ardından **SteelSeries Engine**'i seçin.

5 Ekran da gezinme

Bilgisayar ekranında ařađıdaki yöntemlerle gezinebilirsiniz:

- Dokunma hareketlerini doğrudan bilgisayar ekranında kullanma (yalnızca belirli ürünlerde)
- Dokunma hareketlerini Dokunmatik Yüzey üzerinde kullanma
- Klavye ve isteđe bađlı fare (fare ayrıca satın alınır) kullanma

Dokunmatik Yüzey'i ve dokunmatik ekran hareketlerini kullanma

Dokunmatik Yüzey, basit dokunma hareketlerini kullanarak bilgisayar ekranında gezinmenize ve işaretçiyi kontrol etmenize yardımcı olur. Sol ve sađ Dokunmatik Yüzey düğmelerini harici faredeki karşılık gelen düğmeler gibi de kullanabilirsiniz. Bir dokunmatik yüzeyde gezinmek için (yalnızca belirli ürünlerde) ekrana doğrudan bu bölümde açıklanan hareketleri kullanarak dokunun.

Ayrıca, hareketleri özelleştirebilir ve bunların nasıl çalıştığına dair bir gösterim izleyebilirsiniz. Görev çubuđu arama kutusuna *denetim masası* yazın, **Denetim Masası**'nı, sonra da **Donanım ve Ses**'i seçin. **Aygıtlar ve Yazıcılar** altında **Fare**'yi seçin.



NOT: Aksi belirtilmedikçe, hareketler Dokunmatik Yüzey veya bir dokunmatik ekran (yalnızca belirli ürünlerde) üzerinde kullanılabilir.

Dokunma

Ekran da bir öđe seçmek veya açmak için dokunma/çift dokunma hareketini kullanın.

- Ekran da bir öđenin üzerine gelin, sonra da bir parmađınızla Dokunmatik Yüzey veya dokunmatik ekran alanına dokunarak öđeyi seçin. Herhangi bir öđeyi açmak için üzerine çift dokunun.



İki parmakla kıstırma yakınlařtırma

İki parmakla kıstırma yakınlařtırma hareketini kullanarak resim veya metinleri yakınlařtırın veya uzaklařtırın.

- İki parmađınızı aralıklı olarak Dokunmatik Yüzey alanına veya dokunmatik ekrana yerleřtirip, ardından birbirine yaklařtırarak uzaklařtırma yapın.
- İki parmađınızı birlikte Dokunmatik Yüzey alanına veya dokunmatik ekrana yerleřtirip, ardından birbirinden uzaklařtırarak yakınlařtırma yapın.



İki parmakla kaydırma (yalnızca Dokunmatik Yüzey)

İki parmakla kaydırma hareketini, bir sayfayı veya görüntüyü yukarı, aşağı veya yanlara hareket ettirmek için kullanın.

- İki parmağınızı hafifçe aralıklı şekilde Dokunmatik Yüzey alanına yerleştirin ve ardından yukarı, aşağı, sola veya sağa sürükleyin.

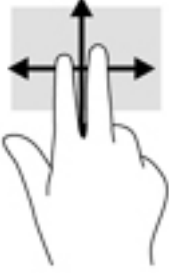

İki parmakla dokunma (yalnızca Dokunmatik Yüzey)

İki parmakla dokunma hareketini kullanarak ekrandaki bir nesneye yönelik menüyü açın.



NOT: İki parmakla dokunma, fareyle sağ tıklatma işlevinin aynısını gerçekleştirir.

- İki parmağınızla Dokunmatik Yüzey alanına dokunarak seçilen nesneye yönelik seçenekler menüsünü açın.



Dört parmakla dokunma (yalnızca Dokunmatik Yüzey)

Eylem merkezini açmak için dört parmakla dokunmayı kullanın.

- Eylem merkezini açmak ve geçerli ayarları ve bildirimleri görüntülemek için dört parmağınızla Dokunmatik Yüzey'e dokunun.



Üç parmakla kaydırma (yalnızca Dokunmatik Yüzey)

Açık pencereleri görüntülemek ve açık pencereler ve masaüstü arasında geçiş yapmak için üç parmakla kaydırmayı kullanın.

- Tüm açık pencereleri görmek için 3 parmağınızı kendinizden uzağa doğru kaydırın.
- Masaüstünü görüntülemek için 3 parmağınızı kendinize doğru kaydırın.
- Açık pencereler arasında geçiş yapmak için 3 parmağınızı sola veya sağa kaydırın.



Tek parmakla kaydırma (yalnızca dokunmatik ekran)

Tek parmakla kaydırma hareketini kullanarak kaydırma yapın veya listeler ve sayfalar arasında gezin ya da bir nesneyi taşıyın.

- Ekran üzerinde kaydırma yapmak için, bir parmağınızı ekranın üzerinde hareket etmek istediğiniz yönde hafifçe kaydırın.
- Bir nesneyi taşımak için parmağınızı nesne üzerinde basılı tutun ve nesneyi hareket ettirmek için parmağınızı sürükleyin.

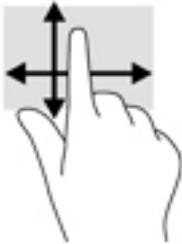

Klavyeyi ve isteğe bağı fareyi kullanma

Klavye ve isteğe bağı fare, yazmanıza, öğeleri seçmenize, kaydırma ve dokunma hareketleri ile aynı işlevleri gerçekleştirmenize imkan verir. Klavye, işlem tuşları ile tuş kombinasyonlarını kullanarak belirli işlevleri gerçekleştirmenize de imkan verir.



NOT: Ülkeye veya bölgeye bağı olarak, klavyenizde bu bölümde anlatılandan farklı tuşlar ve klavye işlevleri olabilir.

Tümleşik sayısal tuş takımını kullanma

Bilgisayar bir tümleşik sayısal tuş takımına sahiptir ve ayrıca isteğe bağı harici sayısal tuş takımı veya sayısal tuş takımı içeren isteğe bağı harici klavye kullanımını da destekler. Tümleşik sayısal tuş takımı hakkında daha fazla ayrıntı için, bkz. [Tuşlar, sayfa 15](#).

Bileşen	Açıklama
num lock tuşu	Tümleşik sayısal tuş takımı işlevlerini denetler. Harici tuş takımı üzerinde bulunan standart sayısal işlevi (bu işlev fabrikada açılmıştır) ile gezinme işlevi (tuşlarda yön oklarıyla belirtilir) arasında geçiş yapmak için bu tuşa basın. NOT: Bilgisayar kapatıldığında etkin olan tuş takımı işlevi, bilgisayar yeniden açıldığında yeniden etkinleştirilir.
Tümleşik sayısal tuş takımı	Harici sayısal tuş takımı gibi çalışır. Bu sayısal işlevle gezinme işlevi (yön ok tuşlarıyla belirtilir) arasında geçiş yapmak için num lock tuşuna basın.

6 Gücü yönetme (fabrikada ambalajlanan pilli ürünler)

Bilgisayarınız pil gücüyle veya harici güç kaynağına bağlanarak çalışabilir. Bilgisayar yalnızca pil gücüyle çalışıyorsa ve pili şarj etmek için AC güç kaynağı kullanılmıyorsa, pil şarjını izlemek ve korumak önemlidir.

Uyku ve Hazırda Bekletme durumunu başlatma ve bu durumlardan çıkma

⚠ DİKKAT: Bilgisayar uyku durumundayken bilinen bazı açıklar bulunmaktadır. İzinsiz bir kullanıcının bilgisayarındaki verilere ve hatta şifrelenmiş verilere erişmesini önlemek için, HP, bilgisayarın fiziksel olarak yanınızda olmadığı zamanlarda Uyku yerine Hazırda Bekletme modunu kullanmanızı önerir. Bu uygulama, yanınıza bilgisayarınızı da aldığınız seyahatlerde özellikle önemlidir.

Windows iki adet güç tasarrufu durumuna sahiptir: Uyku ve Hazırda Bekletme.

- Uyku—Uyku durumu bir süre işlem yapılmaması durumunda otomatik olarak başlatılır. Çalışmanız belleğe kaydedilir, böylece işinize hızlı bir şekilde geri dönebilirsiniz. Uyku durumunu el ile de başlatabilirsiniz. Daha fazla bilgi için, bkz. [El ile Uyku durumunu başlatma ve bu durumdan çıkma, sayfa 33](#).
- Hazırda Bekletme—Hazırda Bekletme, pil kritik düzeye eriştiğinde otomatik olarak başlatılır. Hazırda Bekletme durumunda, çalışmalarınız bir hazırda bekletme dosyasına kaydedilir ve bilgisayar kapanır. Hazırda Bekletme durumunu el ile de başlatabilirsiniz. Daha fazla bilgi için, bkz. [El ile Hazırda Bekletme durumunu başlatma ve bu durumdan çıkma \(yalnızca belirli ürünlerde\), sayfa 34](#).

⚠ DİKKAT: Olası ses ve görüntü bozulmalarını, ses çalma veya video oynatma işlevlerindeki kayıpları ya da bilgi kayıplarını engellemek için diske veya harici medya kartına yazma ya da bunlardan okuma yaparken Uyku durumunu başlatmayın.

El ile Uyku durumunu başlatma ve bu durumdan çıkma

Aşağıdakilerden birini yaparak Uyku durumunu başlatabilirsiniz:

- Ekranı indirin.
- **Başlat** düğmesini, **Güç** simgesini, sonra da **Uyku**'yu seçin.

Aşağıdakilerden birini yaparak Uyku durumundan çıkabilirsiniz:

- Güç düğmesine kısa süre basın.
- Bilgisayar kapalıysa ekranı kaldırın.
- Klavyede bir tuşa basın.
- Dokunmatik Yüzey'e dokunun.

Bilgisayar Uyku durumundan çıkarken, çalışmalarınız bıraktığınız yerden ekrana geri döner.

📝 NOT: Uyku durumundan çıkarken bir parola istenmesini ayarladıysanız, çalışmalarınız ekrana geri dönmeden önce bir Windows parolası girmeniz istenir.

El ile Hazırda Bekletme durumunu başlatma ve bu durumdan çıkma (yalnızca belirli ürünlerde)

Güç Seçenekleri'ni kullanarak, kullanıcının başlattığı Hazırda Bekletme durumunu etkinleştirebilir ve diğer güç ayarlarını ve zaman aşımalarını değiştirebilirsiniz.

1. Görev çubuğunun arama kutusuna güç seçenekleri yazın ve ardından **Güç Seçenekleri**'ni seçin.

– veya –

Güç ölçer simgesini  sağ tıklayın, sonra da **Güç Seçenekleri**'ni seçin.

2. Sol bölmede, **Güç düğmesinin yapacaklarını seçin**'i seçin.

3. **Şu anda kullanılmayan ayarları değiştir**'i seçin ve ardından **Güç düğmesine bastığınızda** alanında, **Hazırda beklet**'i seçin.

– veya –

Kapatma ayarları altında, Güç menüsünde Hazırda beklet seçeneğini göstermek için **Hazırda beklet** kutusunu seçin.

4. **Değişiklikleri kaydet**'i seçin.

Hazırda Bekletme durumundan çıkmak için:

- ▲ Güç düğmesine kısa süre basın.

Bilgisayar Hazırda Bekletme durumundan çıkarken, çalışmalarınız bıraktığınız yerden ekrana geri döner.



NOT: Hazırda Bekletme durumundan çıkarken bir parola istenmesini ayarladıysanız, çalışmalarınız ekrana geri dönmenden önce bir Windows parolası girmeniz gerekir.

Yeniden başlatmada parola koruması ayarlama (Uyku veya Hazırda Bekletme durumundan çıkma)

Bilgisayarı, Uyku veya Hazırda Bekletme durumundan çıktığında bir parola soracak şekilde ayarlamak için aşağıdaki adımları uygulayın:

1. Görev çubuğunun arama kutusuna güç seçenekleri yazın ve ardından **Güç Seçenekleri**'ni seçin.

– veya –

Güç ölçer simgesini  sağ tıklayın, sonra da **Güç Seçenekleri**'ni seçin.

2. Sol bölmedeki **Uyanırken parola gerektir**'i seçin.

3. **Şu anda kullanılmayan ayarları değiştir**'i seçin.

4. **Parola sor (önerilen)** seçeneğini seçin.



NOT: Kullanıcı hesabı parolası oluşturmak veya mevcut kullanıcı hesabı parolasını değiştirmek için, **Kullanıcı hesabı parolanızı oluşturma veya değiştirme**'yi seçip ekrandaki yönergeleri izleyin. Kullanıcı hesabı parolası oluşturmanız veya değiştirmeniz gerekmiyorsa 5. adıma geçin.

5. **Değişiklikleri kaydet**'i seçin.

HP Hızlı Şarj'ı kullanma (yalnızca belirli ürünlerde)



HP Hızlı Şarj özelliği, bilgisayarınızın pilini hızlı biçimde şarj etmenizi sağlar. Bilgisayarınızın modeline ve AC bağdaştırıcısına bağlı olarak Hızlı Şarj aşağıdaki yollardan birini kullanarak çalışır:

- Pil şarjı sıfır ve %50 arasında olduğunda pil, tam kapasitesinin %50'sine 30 dakika içerisinde şarj olacaktır.
- Kalan pil şarj miktarı sıfır ve %90 arasında olduğunda pil, tam kapasitesinin %90'ına 90 dakika içerisinde şarj olacaktır.

HP Hızlı Şarj özelliğini kullanmak için bilgisayarınızı kapatın ve ardından AC bağdaştırıcısını bilgisayarınıza ve harici güç kaynağına bağlayın.

Güç ölçeri ve güç ayarlarını kullanma

Güç ölçer, Windows görev çubuğunda yer alır. Güç ölçer, güç ayarlarına hızla erişmenize ve kalan pil şarjını görüntülemenize imkan verir.

- Kalan pil şarjının yüzdesini ve geçerli güç planını görüntülemek için işaretçiyi güç ölçer simgesinin  üzerine getirin.
- Güç Seçenekleri'ni kullanmak için, güç ölçer simgesini  sağ tıklayın, sonra da listeden bir öğe seçin. Görev çubuğu arama kutusuna `güç seçenekleri` yazıp ardından **Güç Seçenekleri**'ni de seçebilirsiniz.

Farklı güç ölçer simgeleri, bilgisayarın pille veya harici güç kaynağıyla çalıştığını gösterir. Pil düşük veya kritik pil düzeyine eriştiyse fare işaretçisini simgenin üzerine getirmek bir ileti görüntüler.

Pil gücü ile çalışma

Bilgisayarda şarjlı bir pil varsa ve bilgisayar harici güce bağlı değilse pil gücüyle çalışır. Bilgisayar kapalıyken ve harici güç kaynağı bağlantısı kesildiğinde, bilgisayardaki pil yavaş yavaş boşalır. Pil düşük veya kritik pil düzeyine eriştiğinde bilgisayar bir ileti görüntüler.

Bilgisayarın pil ömrü güç yönetimi ayarları, bilgisayarda çalıştırılan programlar, ekran parlaklığı, bilgisayara takılı harici aygıtlar ve diğer etkenlere bağlı olarak değişir.

Fabrikada mühürlenmiş pil

Pilin durumunu izlemek için veya pilde artık şarj kalmadıysa, HP Support Assistant uygulamasındaki HP Pil Denetimi'ni çalıştırın.

1. Görev çubuğunun arama kutusuna `support` yazıp **HP Support Assistant** uygulamasını seçin.

– veya –

Görev çubuğundaki soru işaretini tıklayın.

2. **Bilgisayarım**'i seçin, **Tanılama ve araçlar** sekmesini seçin, sonra da **HP Pil Denetimi**'ni seçin. HP Pil Denetimi, pilinizin değiştirilmesi gerektiğini belirtiyorsa, desteğe başvurun.

Bu ürünlerdeki pil[ler] kullanıcıların kendisi tarafından kolayca değiştirilemez. Pilin çıkarılması veya değiştirilmesi, garanti kapsamınızı etkileyebilir. Pil artık şarj tutmuyorsa, desteğe başvurun. Bir pil kullanım ömrünü tamamladığında, pili genel ev atıkları ile birlikte atmayın. Pili elden çıkarmak için, bölgenizdeki yerel yasaları ve düzenlemeleri izleyin.

Pil bilgilerini bulma

Pil bilgilerine erişmek için:

1. Görev çubuğunun arama kutusuna `support` yazıp **HP Support Assistant** uygulamasını seçin.
– veya –
Görev çubuğundaki soru işaretini tıklatın.
2. **Bilgisayırım**'ı seçin, **Tanımlama ve araçlar** sekmesini seçin, sonra da **HP Pil Denetimi**'ni seçin. HP Pil Denetimi, pilinizin değiştirilmesi gerektiğini belirtiyorsa, desteğe başvurun.

HP Support Assistant, pil hakkında aşağıdaki araçları ve bilgileri sağlar:

- HP Pil Denetimi
- Pil türleri, teknik özellikler, kullanım ömürleri ve kapasite hakkında bilgiler

Pil gücünü tasarruflu kullanma

Pil gücünün muhafaza edilmesi ve pil ömrünün en yükseğe çıkarılması için:

- Ekran parlaklığını düşürün.
- Güç Seçenekleri'ndeki **Güç tasarrufu** ayarını seçin.
- Kullanmadığınız zaman kablosuz aygıtları kapatın.
- Harici bir güç kaynağına bağlı olmayan ve kullanılmayan harici aygıtları (USB bağlantı noktasına bağlı bir harici sabit sürücü gibi) çıkarın.
- Kullanmadığınız harici medya kartlarını durdurun, devre dışı bırakın veya çıkarın.
- Çalışmanızın başından ayrılmadan önce, Uyku durumunu başlatın veya bilgisayarı kapatın.

Düşük pil düzeylerini belirleme

Bilgisayarın kullanabileceği tek güç kaynağı olan pil düşük veya kritik pil düzeyine geldiğinde, aşağıdaki davranışlar gerçekleşir.

- Pil ışığı (yalnızca belirli ürünlerde) düşük veya kritik pil düzeyini gösterir.

– veya –

- Güç ölçer simgesi , düşük veya kritik pil bildirimini gösterir.



NOT: Güç ölçer hakkında ek bilgi için, bkz. [Güç ölçeri ve güç ayarlarını kullanma, sayfa 35](#).

Bilgisayar kritik bir pil düzeyi için aşağıdaki eylemleri gerçekleştirir:

- Hazırda Bekletme durumu devre dışıysa ve bilgisayar açıksa veya Uyku durumundaysa, kısa bir süre Uyku durumunda kalıp kapatılır ve kaydedilmemiş bilgileriniz kaybedilir.
- Hazırda Bekletme etkinse ve bilgisayar açıksa veya Uyku durumundaysa, bilgisayar Hazırda Bekletme'yi başlatır.

Düşük pil düzeyini çözümü

Harici güç varken düşük pil düzeyini çözümü

Aşağıdakilerden birini bilgisayara ve harici güç kaynağına bağlayın.

- AC bağdaştırıcısı
- İsteğe bağlı yerleştirme veya genişletme aygıtı
- HP'den aksesuar olarak satın alınan isteğe bağlı güç bağdaştırıcısı

Herhangi bir güç kaynağı yokken düşük pil düzeyini çözümü

Çalışmanızı kaydedip bilgisayarı kapatın.

Bilgisayar Hazırda Bekletme durumundan çıkamadığında düşük pil düzeyini çözümü

1. AC bağdaştırıcısını bilgisayara ve harici güce bağlayın.
2. Güç düğmesine basarak Hazırda Bekletme durumundan çıkın.

AC güç kaynağıyla çalışma

AC güç kaynağına bağlanma konusunda daha fazla bilgi için, bilgisayar kutusunda sağlanan *Kurulum Yönergeleri* posterine başvurun.

Bilgisayar, onaylı bir AC bağdaştırıcısı veya isteğe bağlı bir yerleştirme/genişletme aygıtı ile AC güç kaynağına bağlıyken pil gücünü kullanmaz.

⚠ UYARI! Olası güvenlik sorunlarını azaltmak için, yalnızca bilgisayarla birlikte sağlanan AC bağdaştırıcısını, HP tarafından sağlanan yedek AC bağdaştırıcısını veya HP'den satın alınan uyumlu bir AC bağdaştırıcısını kullanın.

Bilgisayarı aşağıdaki koşullardan biri geçerli olduğunda AC güç kaynağına bağlayın:

⚠ UYARI! Bilgisayarın pilini uçakta şarj etmeyin.

- Pili şarj veya kalibre ederken
- Sistem yazılımı yüklerken veya güncelleştirirken
- Sistem BIOS'unu güncelleştirirken
- Diske bilgi yazarken (yalnızca belirli ürünlerde)
- Dahili sabit sürücüsü olan bilgisayarlarda Disk Birleştiricisi'ni çalıştırırken
- Yedekleme veya kurtarma işlemi gerçekleştirirken

Bilgisayarı AC güç kaynağına bağladığınızda:

- Pil şarj olmaya başlar.
- Ekran parlaklığı artar.
- Güç ölçer simgesinin  görünümü değişir.

AC güç kaynağı bağlantısını çıkardığınızda:

- Bilgisayar pil gücüne geçer.
- Ekran parlaklığı, pil ömrünü uzatmak için otomatik olarak azalır.
- Güç ölçer simgesinin  görünümü değişir.

Güç sorunlarını çözme

Bilgisayar AC güç kaynağına bağlıken aşağıdaki belirtilerden birini gösteriyorsa AC bağdaştırıcısını sınavın:

- Bilgisayar açılmıyorsa.
- Ekran açılmıyorsa.
- Güç ışıkları açılmaz.

AC bağdaştırıcısını sınamak için:

1. Bilgisayarı kapatın.
2. AC bağdaştırıcısını bilgisayara ve güç kablosuna takın, sonra da güç kablosunu elektrik prizine bağlayın.
3. Bilgisayarı açın.
 - Güç ışıkları *yanarsa* AC bağdaştırıcısı doğru çalışıyordur.
 - Güç ışıkları halen *yanmıyorsa*, AC bağdaştırıcısıyla bilgisayar arasındaki bağlantıyı ve güç kablosuyla elektrik prizi arasındaki bağlantıyı kontrol edip bağlantıların sağlam olduğundan emin olun.
 - Bağlantılarda sorun yoksa ve güç ışıkları halen *yanmıyorsa*, AC bağdaştırıcısı düzgün çalışmıyordur ve değiştirilmesi gerekir.

Yedek AC güç bağdaştırıcısı edinme hakkında bilgi almak üzere desteğe başvurun.

Bilgisayarı kapatma

 **DİKKAT:** Bilgisayar kapatıldığında, kaydedilmemiş bilgiler kaybedilir. Bilgisayarı kapatmadan önce çalışmalarınızı kaydettiğinizden emin olun.

Kapat komutu, işletim sistemi dahil tüm açık programları, sonra da ekranı ve bilgisayarı kapatır.

Bilgisayarı aşağıdaki koşullardan birinde kapatın:

- Bilgisayarın içindeki bileşenlere erişmeniz gerektiğinde
- USB veya video bağlantı noktasına bağlanmayan bir harici donanım aygıtına bağlanırken
- Bilgisayar uzun bir süre kullanılmayacak olduğunda ve harici güç bağlantısı kesildiğinde

Bilgisayarı güç düğmesiyle kapatabilirsiniz, ancak tavsiye edilen yordam, Windows'un Bilgisayarı kapat komutunu kullanmaktır.

 **NOT:** Bilgisayar Uyku veya Hazırda Bekletme durumundaysa, önce güç düğmesine kısa süre basarak Uyku veya Hazırda Bekletme durumundan çıkın.

1. Çalışmalarınızı kaydedin ve tüm açık programları kapatın.
2. **Başlat** düğmesini, **Güç** simgesini, sonra da **Bilgisayarı kapat**'ı seçin.

Bilgisayar yanıt vermiyorsa ve yukarıdaki kapatma yordamlarını kullanamıyorsanız, ařağıdaki acil durum yordamlarını verilen sırada uygulamayı deneyin:

- **ctrl+alt+delete** tuř birleřimine basın, **Güç** simgesini seçin, sonra da **Bilgisayarı kapat**'i seçin.
- Güç düğmesini en az 10 saniye basılı tutun.
- Bilgisayarın harici güç bađlantısını kesin.

7 Gücü yönetme (kullanıcı tarafından değiştirilebilir pil içeren ürünler)

Bilgisayarınız pil gücüyle veya harici güç kaynağına bağlanarak çalışabilir. Bilgisayar yalnızca pil gücüyle çalışıyorsa ve pili şarj etmek için AC güç kaynağı kullanılmıyorsa, pil şarjını izlemek ve korumak önemlidir.

Uyku ve Hazırda Bekletme durumunu başlatma ve bu durumlardan çıkma

⚠ DİKKAT: Bilgisayar uyku durumundayken bilinen bazı açıklar bulunmaktadır. İzinsiz bir kullanıcının bilgisayarınızdaki verilere ve hatta şifrelenmiş verilere erişmesini önlemek için, HP, bilgisayarın fiziksel olarak yanınızda olmadığı zamanlarda Uyku yerine Hazırda Bekletme modunu kullanmanızı önerir. Bu uygulama, yanınıza bilgisayarınızı da aldığınız seyahatlerde özellikle önemlidir.

Windows iki adet güç tasarrufu durumuna sahiptir, Uyku ve Hazırda Bekletme.

- Uyku—Uyku durumu bir süre işlem yapılmaması durumunda otomatik olarak başlatılır. Çalışmanız belleğe kaydedilir, böylece işinize hızlı bir şekilde geri dönebilirsiniz. Uyku durumunu el ile de başlatabilirsiniz. Daha fazla bilgi için, bkz. [El ile Uyku durumunu başlatma ve bu durumdan çıkma, sayfa 40](#).
- Hazırda Bekletme—Hazırda Bekletme, pil kritik düzeye eriştiğinde otomatik olarak başlatılır. Hazırda Bekletme durumunda, çalışmalarınız bir hazırda bekletme dosyasına kaydedilir ve bilgisayar kapanır. Hazırda Bekletme durumunu el ile de başlatabilirsiniz. Daha fazla bilgi için, bkz. [El ile Hazırda Bekletme durumunu başlatma ve bu durumdan çıkma \(yalnızca belirli ürünlerde\), sayfa 41](#).

⚠ DİKKAT: Olası ses ve görüntü bozulmalarını, ses çalma veya video oynatma işlevlerindeki kayıpları ya da bilgi kayıplarını engellemek için diske veya harici medya kartına yazma ya da bunlardan okuma yaparken Uyku durumunu başlatmayın.

El ile Uyku durumunu başlatma ve bu durumdan çıkma

Aşağıdakilerden birini yaparak Uyku durumunu başlatabilirsiniz:

- Ekranı indirin.
- **Başlat** düğmesini, **Güç** simgesini, sonra da **Uyku**'yu seçin.

Aşağıdakilerden birini yaparak Uyku durumundan çıkabilirsiniz:

- Güç düğmesine kısa süre basın.
- Bilgisayar kapalıysa ekranı kaldırın.
- Klavyede bir tuşa basın.
- Dokunmatik Yüzey'e dokunun.

Bilgisayar Uyku durumundan çıkarken, çalışmalarınız bıraktığınız yerden ekrana geri döner.

📝 NOT: Uyku durumundan çıkarken bir parola istenmesini ayarladıysanız, çalışmalarınız ekrana geri dönmeden önce bir Windows parolası girmeniz istenir.

El ile Hazırda Bekletme durumunu başlatma ve bu durumdan çıkma (yalnızca belirli ürünlerde)

Güç Seçenekleri'ni kullanarak, kullanıcının başlattığı Hazırda Bekletme durumunu etkinleştirebilir ve diğer güç ayarlarını ve zaman aşımalarını değiştirebilirsiniz.

1. Görev çubuğunun arama kutusuna güç seçenekleri yazın ve ardından **Güç Seçenekleri**'ni seçin.

– veya –

Güç ölçer simgesini  sağ tıklayın, sonra da **Güç Seçenekleri**'ni seçin.

2. Sol bölmede, **Güç düğmesinin yapacaklarını seçin**'i seçin.

3. **Şu anda kullanılmayan ayarları değiştir**'i seçin ve ardından **Güç düğmesine bastığımda** alanında, **Hazırda beklet**'i seçin.

– veya –

Kapatma ayarları altında, Güç menüsünde Hazırda beklet seçeneğini göstermek için **Hazırda beklet** kutusunu seçin.

4. **Değişiklikleri kaydet**'i seçin.

Hazırda Bekletme durumundan çıkmak için:

- ▲ Güç düğmesine kısa süre basın.

Bilgisayar Hazırda Bekletme durumundan çıkarken, çalışmalarınız bıraktığınız yerden ekrana geri döner.



NOT: Hazırda Bekletme durumundan çıkarken bir parola istenmesini ayarladıysanız, çalışmalarınız ekrana geri dönmeden önce bir Windows parolası girmeniz gerekir.

Yeniden başlatmada parola koruması ayarlama (Uyku veya Hazırda Bekletme durumundan çıkma)

Bilgisayarı, Uyku veya Hazırda Bekletme durumundan çıktığında bir parola soracak şekilde ayarlamak için aşağıdaki adımları uygulayın:

1. Görev çubuğunun arama kutusuna güç seçenekleri yazın ve ardından **Güç Seçenekleri**'ni seçin.

– veya –

Güç ölçer simgesini  sağ tıklayın, sonra da **Güç Seçenekleri**'ni seçin.

2. Sol bölmedeki **Uyanırken parola gerekir**'i seçin.

3. **Şu anda kullanılmayan ayarları değiştir**'i seçin.

4. **Parola sor (önerilen)** seçeneğini seçin.



NOT: Kullanıcı hesabı parolası oluşturmak veya mevcut kullanıcı hesabı parolasını değiştirmek için, **Kullanıcı hesabı parolanızı oluşturma veya değiştirme**'yi seçip ekrandaki yönergeleri izleyin. Kullanıcı hesabı parolası oluşturmanız veya değiştirmeniz gerekmiyorsa 5. adıma geçin.

5. **Değişiklikleri kaydet**'i seçin.

HP Hızlı Şarj'ı kullanma (yalnızca belirli ürünlerde)



HP Hızlı Şarj özelliği, bilgisayarınızın pilini hızlı biçimde şarj etmenizi sağlar. Bilgisayarınızın modeline ve AC bağdaştırıcısına bağlı olarak Hızlı Şarj aşağıdaki yollardan birini kullanarak çalışır:

- Pil şarjı sıfır ve %50 arasında olduğunda pil, tam kapasitesinin %50'sine 30 dakika içerisinde şarj olacaktır.
- Kalan pil şarj miktarı sıfır ve %90 arasında olduğunda pil, tam kapasitesinin %90'ına 90 dakika içerisinde şarj olacaktır.

HP Hızlı Şarj özelliğini kullanmak için bilgisayarınızı kapatın ve ardından AC bağdaştırıcısını bilgisayarınıza ve harici güç kaynağına bağlayın.

Güç ölçeri ve güç ayarlarını kullanma

Güç ölçer, Windows görev çubuğunda yer alır. Güç ölçer, güç ayarlarına hızla erişmenize ve kalan pil şarjını görüntülemenize imkan verir.

- Kalan pil şarjının yüzdesini ve geçerli güç planını görüntülemek için işaretçiyi güç ölçer simgesinin  üzerine getirin.
- Güç Seçenekleri'ni kullanmak için, güç ölçer simgesini  sağ tıklayın, sonra da listeden bir öğe seçin. Görev çubuğu arama kutusuna `güç seçenekleri` yazıp ardından **Güç Seçenekleri**'ni de seçebilirsiniz.

Farklı güç ölçer simgeleri, bilgisayarın pille veya harici güç kaynağıyla çalıştığını gösterir. Pil düşük veya kritik pil düzeyine eriştiyse fare işaretçisini simgenin üzerine getirmek bir ileti görüntüler.

Pil gücü ile çalışma

Bilgisayarda şarjlı bir pil varsa ve bilgisayar harici güce bağlı değilse pil gücüyle çalışır. Bilgisayar kapalıyken ve harici güç kaynağı bağlantısı kesildiğinde, bilgisayardaki pil yavaş yavaş boşalır. Pil düşük veya kritik pil düzeyine eriştiğinde bilgisayar bir ileti görüntüler.

Bilgisayarın pil ömrü güç yönetimi ayarları, bilgisayarda çalıştırılan programlar, ekran parlaklığı, bilgisayara takılı harici aygıtlar ve diğer etkenlere bağlı olarak değişir.

Kullanıcı tarafından değiştirilebilir pil

- ⚠ **UYARI!** Olası güvenlik sorunlarını azaltmak için, yalnızca bilgisayarla birlikte verilen kullanıcı tarafından değiştirilebilir pili, HP tarafından sağlanan yedek pili veya HP'den satın alınan uyumlu pili kullanın.
- ⚠ **DİKKAT:** Bilgisayarın tek güç kaynağı durumunda olan kullanıcı tarafından değiştirilebilir pilin çıkarılması bilgilerin kaybolmasına neden olabilir. Bilgi kaybını önlemek için, pili çıkarmadan önce çalışmalarınızı kaydedin veya bilgisayarı Windows üzerinden kapatın.

Kullanıcı tarafından değiştirilebilir pili çıkarmak için, aşağıda yer alan adımlara ve bilgisayarınıza en çok benzeyen resme bakın:

1. Pil size bakacak şekilde, bilgisayarı düz bir yüzeyde ters çevirin.
2. Pilin serbest kalması için çıkarma mandalını **(1)** kaydırın.

 **NOT:** Pil çıkarma mandalı otomatik olarak orijinal konumuna döner.

3. Pili **(2)** bilgisayardan çıkarın.

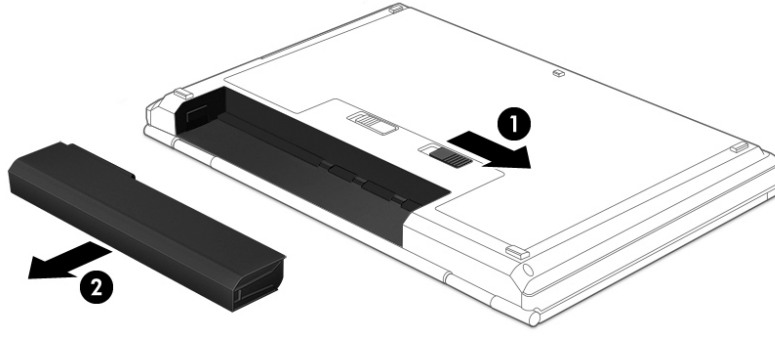

– veya –

1. Pil size bakacak şekilde, bilgisayarı düz bir yüzeyde ters çevirin.
2. Önce pil kilidi mandalını **(1)** kaydırarak pil kilidini açın, sonra da pil çıkarma mandalını kaydırarak **(2)** pili serbest bırakın.

 **NOT:** Pil çıkarma mandalı otomatik olarak orijinal konumuna döner.

3. Pili **(3)** bilgisayardan çıkarın.

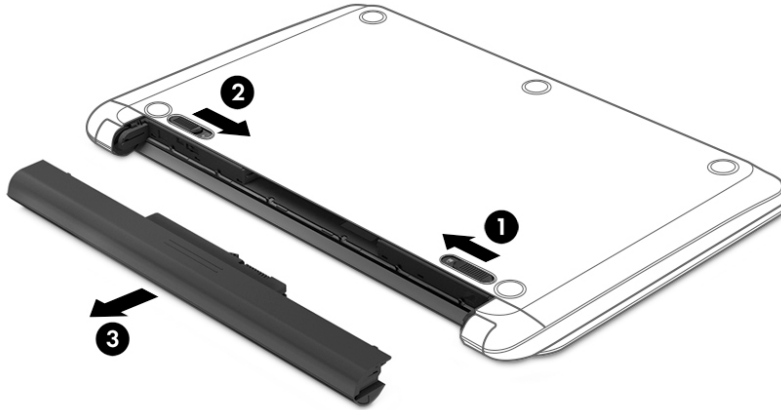

– veya –

1. Pil size bakacak şekilde, bilgisayarı düz bir yüzeyde ters çevirin.
2. Önce pil kilidi mandalını **(1)** kaydırarak pil kilidini açın, sonra da pil çıkarma mandalını kaydırarak **(2)** pili serbest bırakın.

 **NOT:** Pil çıkarma mandalı otomatik olarak orijinal konumuna döner.

3. Pili (3) yukarı doğru döndürün, sonra da bilgisayardan çıkarın (4).

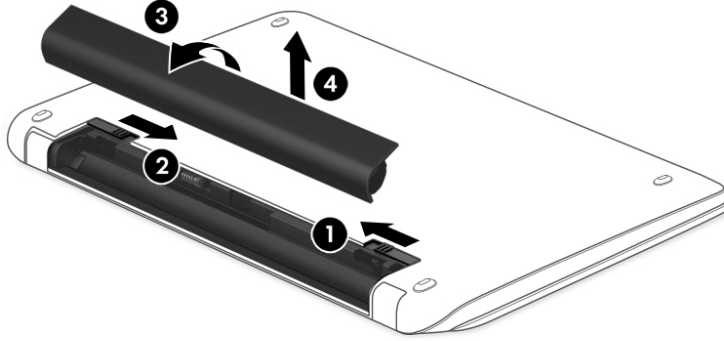

– veya –

1. Bilgisayarı düz bir yüzeyin üstünde ters çevirin.
2. Pilin serbest kalması için pil çıkarma mandalını (1) kaydırın.



NOT: Pil çıkarma mandalı otomatik olarak orijinal konumuna döner.

3. Pili yukarı doğru (2) döndürün, sonra da bilgisayardan çıkarın (3).

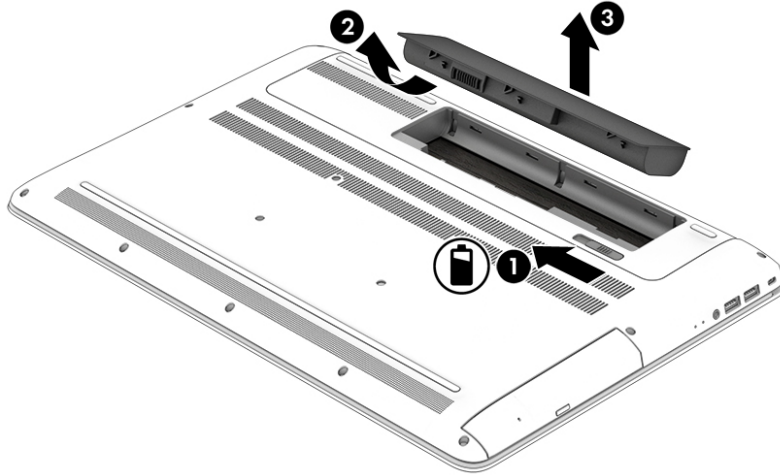

Pil bilgilerini bulma

Pil bilgilerine erişmek için:

1. Görev çubuğunun arama kutusuna `support` yazıp **HP Support Assistant** uygulamasını seçin.

– veya –

Görev çubuğundaki soru işaretini tıklatın.

2. **Bilgisayarım**'ı seçin, **Tanımlama ve araçlar** sekmesini seçin, sonra da **HP Pil Denetimi**'ni seçin. HP Pil Denetimi, pilinizin değiştirilmesi gerektiğini belirtiyorsa, desteğe başvurun.

HP Support Assistant, pil hakkında aşağıdaki araçları ve bilgileri sağlar:

- HP Pil Denetimi
- Pil türleri, teknik özellikler, kullanım ömürleri ve kapasite hakkında bilgiler

Pil gücünü tasarruflu kullanma

Pil gücünün muhafaza edilmesi ve pil ömrünün en yükseğe çıkarılması için:

- Ekran parlaklığını düşürün.
- Güç Seçenekleri'ndeki **Güç tasarrufu** ayarını seçin.
- Bilgisayar 2 haftadan uzun süre kullanılmayacak ve harici güç kaynağı ile bağlantısı kesilecekse, kullanıcı tarafından değiştirilebilir pili çıkarın ve serin, kuru bir yerde ayrı olarak saklayın.
- Kullanmadığınız zaman kablosuz aygıtları kapatın.
- Harici bir güç kaynağına bağlı olmayan ve kullanılmayan harici aygıtları (USB bağlantı noktasına bağlı bir harici sabit sürücü gibi) çıkarın.
- Kullanmadığınız harici medya kartlarını durdurun, devre dışı bırakın veya çıkarın.
- Çalışmanızın başından ayrılmadan önce, Uyku durumunu başlatın veya bilgisayarı kapatın.

Düşük pil düzeylerini belirleme

Bilgisayarın kullanabileceği tek güç kaynağı olan pil düşük veya kritik pil düzeyine geldiğinde, aşağıdaki davranışlar gerçekleşir.

- Pil ışığı (yalnızca belirli ürünlerde) düşük veya kritik pil düzeyini gösterir.

– veya –

- Güç ölçer simgesi , düşük veya kritik pil bildirimini gösterir.



NOT: Güç ölçer hakkında ek bilgi için, bkz. [Güç ölçeri ve güç ayarlarını kullanma, sayfa 42.](#)

Bilgisayar kritik bir pil düzeyi için aşağıdaki eylemleri gerçekleştirir:

- Hazırda Bekletme durumu devre dışıysa ve bilgisayar açıksa veya Uyku durumundaysa, kısa bir süre Uyku durumunda kalıp kapatılır ve kaydedilmemiş bilgileriniz kaybedilir.
- Hazırda Bekletme etkinse ve bilgisayar açıksa veya Uyku durumundaysa, bilgisayar Hazırda Bekletme'yi başlatır.

Düşük pil düzeyini çözümü

Harici güç varken düşük pil düzeyini çözümü

Aşağıdakilerden birini bilgisayara ve harici güç kaynağına bağlayın.

- AC bağdaştırıcısı
- İsteğe bağlı yerleştirme veya genişletme aygıtı
- HP'den aksesuar olarak satın alınan isteğe bağlı güç bağdaştırıcısı

Herhangi bir güç kaynağı yokken düşük pil düzeyini çözümü

Çalışmanızı kaydedip bilgisayarı kapatın.

Bilgisayar Hazırda Bekletme durumundan çıkamadığında düşük pil düzeyini çözümü

1. Şarjı bitmiş bir kullanıcı tarafından değiştirilebilir pili (yalnızca belirli ürünlerde) şarj edilmiş pille değiştirin veya AC bağdaştırıcısını bilgisayara ve harici güç kaynağına bağlayın.
2. Güç düğmesine basarak Hazırda Bekletme durumundan çıkın.

Kullanıcı tarafından değiştirilebilir pili saklama

⚠ DİKKAT: Pilin hasar görmesi riskini azaltmak için uzun süre yüksek sıcaklıklara maruz bırakmayın.

Bilgisayar 2 haftadan daha uzun bir süre kullanılmayacak ve harici güce bağlı olmayacaksa, pil ömrünü uzatmak için pili çıkarıp serin ve kuru bir yerde saklayın.

Saklanan pil 6 ayda bir kontrol edilmelidir. Kapasitesi yüzde 50'nin altındaysa saklamaya devam etmeden önce pili şarj edin.

Kullanıcı tarafından değiştirilebilir pili atma

⚠ UYARI! Yangın veya yanık riskini azaltmak için, pili sökmeyin, ezmeyin veya delmeyin; temas noktalarına kısa devre yaptırmayın; ateşe veya suya maruz bırakmayın.

Pili uygun şekilde atma yönergeleri için *Yasal Düzenleme, Güvenlik ve Çevre Bildirimleri*'ne bakın.

Bu belgeye erişmek için:

- ▲ **Başlat** düğmesini, **Tüm uygulamalar**'ı (bazı ürünlerde gerekir), **HP Yardım ve Destek**'i, sonra da **HP Belgeleri**'ni seçin.

AC güç kaynağıyla çalışma

AC güç kaynağına bağlanma konusunda daha fazla bilgi için, bilgisayar kutusunda sağlanan *Kurulum Yönergeleri* posterine başvurun.

Bilgisayar, onaylı bir AC bağdaştırıcısı veya isteğe bağlı bir yerleştirme/genişletme aygıtı ile AC güç kaynağına bağlıyken pil gücünü kullanmaz.

⚠ UYARI! Olası güvenlik sorunlarını azaltmak için, yalnızca bilgisayarla birlikte sağlanan AC bağdaştırıcısını, HP tarafından sağlanan yedek AC bağdaştırıcısını veya HP'den satın alınan uyumlu bir AC bağdaştırıcısını kullanın.

Bilgisayarı aşağıdaki koşullardan biri geçerli olduğunda AC güç kaynağına bağlayın:

⚠ UYARI! Bilgisayarın pilini uçakta şarj etmeyin.

- Pili şarj veya kalibre ederken
- Sistem yazılımı yüklerken veya güncelleştirirken
- Sistem BIOS'unu güncelleştirirken
- Diske bilgi yazarken (yalnızca belirli ürünlerde)
- Dahili sabit sürücüsü olan bilgisayarlarda Disk Birleştiricisi'ni çalıştırırken
- Yedekleme veya kurtarma işlemi gerçekleştirirken

Bilgisayarı AC güç kaynağına bağladığınızda:

- Pil şarj olmaya başlar.
- Ekran parlaklığı artar.
- Güç ölçer simgesinin  görünümü değişir.

AC güç kaynağı bağlantısını çıkardığınızda:

- Bilgisayar pil gücüne geçer.
- Ekran parlaklığı, pil ömrünü uzatmak için otomatik olarak azalır.
- Güç ölçer simgesinin  görünümü değişir.

Güç sorunlarını çözme

Bilgisayar AC güç kaynağına bağlıyken aşağıdaki belirtilerden birini gösteriyorsa AC bağdaştırıcısını sınavın:

- Bilgisayar açılmıyorsa.
- Ekran açılmıyorsa.
- Güç ışıkları açılmaz.

AC bağdaştırıcısını sınamak için:

1. Bilgisayarı kapatın.
2. AC bağdaştırıcısını bilgisayara ve güç kablosuna takın, sonra da güç kablosunu elektrik prizine bağlayın.
3. Bilgisayarı açın.
 - Güç ışıkları *yanarsa* AC bağdaştırıcısı doğru çalışıyordur.
 - Güç ışıkları halen *yanmıyorsa*, AC bağdaştırıcısıyla bilgisayar arasındaki bağlantıyı ve güç kablosuyla elektrik prizi arasındaki bağlantıyı kontrol edip bağlantıların sağlam olduğundan emin olun.
 - Bağlantılarda sorun yoksa ve güç ışıkları halen *yanmıyorsa*, AC bağdaştırıcısı düzgün çalışmıyordur ve değiştirilmesi gerekir.

Yedek AC güç bağdaştırıcısı edinme hakkında bilgi almak üzere desteğe başvurun.

Bilgisayarı kapatma

 **DİKKAT:** Bilgisayar kapatıldığında, kaydedilmemiş bilgiler kaybedilir. Bilgisayarı kapatmadan önce çalışmalarınızı kaydettiğinizden emin olun.

Kapat komutu, işletim sistemi dahil tüm açık programları, sonra da ekranı ve bilgisayarı kapatır.

Bilgisayarı aşağıdaki koşullardan birinde kapatın:

- Pili değiştirmeniz veya bilgisayarın içindeki bileşenlere erişmeniz gerektiğinde
- USB veya video bağlantı noktasına bağlanmayan bir harici donanım aygıtına bağlanırken
- Bilgisayar uzun bir süre kullanılmayacak olduğunda ve harici güç bağlantısı kesildiğinde

Bilgisayarı güç düğmesiyle kapatabilirsiniz, ancak tavsiye edilen yordam, Windows'un Bilgisayarı kapat komutunu kullanmaktır.

 **NOT:** Bilgisayar Uyku veya Hazırda Bekletme durumundaysa, önce güç düğmesine kısa süre basarak Uyku veya Hazırda Bekletme durumundan çıkın.

1. Çalışmalarınızı kaydedin ve tüm açık programları kapatın.
2. **Başlat** düğmesini, **Güç** simgesini, sonra da **Bilgisayarı kapat**'ı seçin.

Bilgisayar yanıt vermiyorsa ve yukarıdaki kapatma yordamlarını kullanamıyorsanız, aşağıdaki acil durum yordamlarını verilen sırada uygulamayı deneyin:

- **ctrl+alt+delete** tuş birleşimine basın, **Güç** simgesini seçin, sonra da **Bilgisayarı kapat**'ı seçin.
- Güç düğmesini en az 10 saniye basılı tutun.
- Bilgisayarın harici güç bağlantısını kesin.
- Pili çıkarın.

8 Bilgisayarınızın bakımını yapma

Bilgisayarınızı en iyi durumda tutmak için düzenli bakım yapmanız çok önemlidir. Bu bölümde Disk Birleştiricisi ve Disk Temizleme gibi araçların nasıl kullanılacağı açıklanmaktadır. Ayrıca, programları ve sürücülerini güncelleştirme yönergelerini, bilgisayarı temizleme adımlarını ve bilgisayarla seyahat etme (veya bilgisayarı nakletme) ipuçlarını sağlar.

Performansı artırma

Disk Birleştiricisi ve Disk Temizleme gibi araçları kullanarak gerçekleştireceğiniz düzenli bakım görevleriyle bilgisayarınızın performansını ciddi şekilde arttırabilirsiniz.

Disk Birleştiricisi'ni kullanma

HP, sabit sürücünüzü Disk Birleştiricisi'ni kullanarak en az ayda bir birleştirmenizi önerir.

 **NOT:** Katı hal sürücülerde Disk Birleştiricisi'ni çalıştırmak gerekmez.

Disk Birleştiricisi'ni çalıştırmak için:

1. Bilgisayarı AC güç kaynağına bağlayın.
2. Görev çubuğu arama kutusuna **sürücülerini** yazın, sonra da **Sürücülerini Birleştir ve İyileştir**'i seçin.
3. Ekrandaki yönergeleri izleyin.

Daha fazla bilgi için Disk Birleştiricisi yazılımı Yardım'a erişin.

Disk Temizleme'yi kullanma

Disk alanı boşaltmak için güvenli şekilde silebileceğiniz gereksiz dosyaları sabit sürücüde aramak ve bilgisayarın daha verimli çalışmasına yardımcı olmak için Disk Temizleme kullanın.

Disk Temizleme'yi çalıştırmak için:

1. Görev çubuğu arama kutusuna **gereksiz** yazın, ardından **Gereksiz dosyaları silerek diskte yer açın**'i seçin.
2. Ekrandaki yönergeleri izleyin.

HP 3D DriveGuard'ı kullanma (yalnızca belirli ürünlerde)

HP 3D DriveGuard, aşağıdaki koşullardan herhangi birinde bir sürücüyü park edip veri isteklerini durdurarak sabit sürücüyü korur:

- Bilgisayarı düşürürseniz.
- Bilgisayar pil gücüyle çalışırken bilgisayarı ekranı kapalı olarak taşırsanız.

Bu olaylardan herhangi birinin bitiminden kısa süre sonra, HP 3D DriveGuard sabit sürücüyü normal çalışmasına geri döndürür.

 **NOT:** Yalnızca dahili sabit sürücüler HP 3D DriveGuard tarafından korunur. İsteğe bağlı yerleştirme aygıtına takılan veya USB bağlantı noktasına bağlı bir sabit sürücü, HP 3D DriveGuard tarafından korunmaz.



NOT: Katı hal sürücülerinde (SSD) hareketli parçalar olmadığından bu sürücüler için HP 3D DriveGuard gerekli değildir.

Daha fazla bilgi için HP 3D DriveGuard yazılımında Yardım'a bakın.

HP 3D DriveGuard durumunu belirleme

Bilgisayardaki sabit sürücü ışığının rengi, birincil sabit sürücü yuvasındaki ve/veya ikincil sabit sürücü yuvasındaki sürücünün (yalnızca belirli ürünlerde) park edildiğini gösterecek şekilde değişir. Bir sürücünün geçerli durumda korunduğunu mu yoksa park mı edildiğini belirlemek için, Windows masaüstünde, görev çubuğunun en sağındaki bildirim alanında bulunan simgeyi görüntüleyin.

Programları ve sürücülerini güncelleştirme

HP, programlarınızı ve sürücülerinizi düzenli olarak güncelleştirmenizi önerir. Güncelleştirmeler sorunları çözerek bilgisayarınıza yeni özellikler ve seçenekler kazandırabilir. Örneğin, eski grafik bileşenleri en son oyun yazılımlarıyla iyi çalışmayabilir. En son sürücüye sahip olmadan donanımınızdan en iyi şekilde yararlanamazsınız.

HP programlarının ve sürücülerinin en son sürümleri indirmek için <http://www.hp.com/support> adresine gidin. Ek olarak, güncelleştirmeler kullanıma sunulduğunda otomatik bildirim almak için kaydolabilirsiniz.

Program ve sürücülerinizi güncelleştirmek istiyorsanız, şu yönergeleri izleyin:

1. Görev çubuğu arama kutusuna `support` yazıp **HP Support Assistant** uygulamasını seçin.
- veya -
Görev çubuğundaki soru işaretini tıklatın.
2. **Kişisel bilgisayarım**'i, **Güncelleştirmeler** sekmesini, sonra da **Güncelleştirmeleri ve iletileri denetle**'yi seçin.
3. Ekrandaki yönergeleri izleyin.

Bilgisayarınızı temizleme

Bilgisayarınızı güvenle temizlemek için aşağıdaki ürünleri kullanın:

- Dimetil benzil amonyum klorür yüzde 0,3 maksimum konsantrasyon (örneğin, çeşitli markalarda bulunabilecek tek kullanımlık mendiller)
- Alkolsüz cam temizleme sıvısı
- Su ve hafif sabun solüsyonu
- Kuru mikrofiber temizlik bezi veya güderi (statiklenmeyen yağsız bez)
- Statiklenmeyen bez mendiller



DİKKAT: Bilgisayarınıza kalıcı hasar verebilecek kuvvetli temizleme solventlerinden kaçının. Bir temizlik ürününün bilgisayarınız için güvenli olup olmadığından emin değilseniz, ürün içeriğini kontrol ederek alkol, aseton, amonyum klorür, metilen klorür ve hidrokarbon gibi bileşenlerin yer almadığından emin olun.

Kağıt havlu gibi lifli malzemeler bilgisayarı çizebilir. Zaman içinde çiziklerde kir parçacıkları ve temizlik maddeleri sıkışabilir.

Temizlik yordamları

Bilgisayarınızı güvenle temizlemek için bu bölümdeki yordamları izleyin.

⚠ UYARI! Elektrik çarpmasını veya bileşenlerin hasar görmesini önlemek için, bilgisayarınızı açıkken temizlemeye kalkışmayın.

1. Bilgisayarı kapatın.
2. AC güç kaynağı bağlantısını kesin.
3. Elektrik kullanan tüm harici aygıtları çıkarın.

⚠ DİKKAT: Dahili bileşenlere zarar gelmesini önlemek için, bilgisayarın herhangi bir yüzeyine doğrudan temizlik malzemesi veya sıvısı püskürtmekten kaçınin. Yüzeze damlatılan sıvılar, dahili bileşenlere kalıcı hasar verebilir.

Ekranı temizleme

Ekranı alkolsüz cam temizleyicisiyle nemlendirilmiş, yumuşak ve tüy bırakmayan bir bezle hafifçe silin. Bilgisayarı kapatmadan önce ekranın kuru olduğundan emin olun.

Yanları veya kapağı temizleme

Yanları veya kapağı temizlemek için, yumuşak mikrofiber bir bez veya daha önce sıralanan temizlik solüsyonlarından biri ile nemlendirilmiş güderi kullanın veya makul bir tek kullanımlık ıslak mendil kullanın.

📝 NOT: Bilgisayarın kapağını temizlerken, kir ve tortuların çıkması için dairesel hareketlerle silin.

Dokunmatik Yüzey'i, klavyeyi veya fareyi temizleme (yalnızca belirli ürünlerde)

⚠ UYARI! Elektrik çarpması veya dahili bileşenlerin hasar görmesi riskini azaltmak için, klavyeyi elektrikli süpürge ucu kullanarak temizlemeyin. Elektrikli süpürge, klavye yüzeyinde evsel atık bırakabilir.

⚠ DİKKAT: Dahili bileşenlerin hasar görmesini önlemek için, tuşların arasına sıvı damlamasına izin vermeyin.

- Dokunmatik Yüzey'i, klavyeyi veya fareyi temizlemek için, yumuşak mikrofiber bir bez veya daha önce sıralanan temizlik solüsyonlarından biri ile nemlendirilmiş güderi kullanın veya makul bir tek kullanımlık ıslak mendil kullanın.
- Tuşların yapışmasını önlemek ve klavyedeki toz, pamuk ve parçacıkları gidermek için püskürtme uzantılı bir sıkıştırılmış hava spreyi kullanın.

Bilgisayarınızla seyahat etme veya bilgisayarı kargoya verme

Bilgisayarınızla seyahat edecekseniz veya bilgisayarınızı kargoyla gönderecekseniz, ekipmanın güvenliği için şu ipuçlarını dikkate alın.

- Bilgisayarı seyahat veya nakliye için hazırlayın:
 - Bilgilerinizi bir harici sürücüye yedekleyin.
 - Bellek kartları gibi tüm harici medya kartlarını ve tüm diskleri çıkarın.
 - Kapatın, sonra da tüm harici aygıtları çıkarın.
 - Bilgisayarı kapatın.
- Bilgilerinizin yedek kopyalarını yanınıza alın. Yedek kopyaları bilgisayardan ayrı bir yerde saklayın.
- Havayolu ile seyahat ederken, bilgisayarı el bagajı olarak taşıyın; diğer çantalarınızla birlikte kargoya vermeyin.

⚠ DİKKAT: Sürücüyü manyetik alanlara maruz bırakmayın. Havaalanlarında içinden geçilmesi gereken güvenlik aygıtları ile üst aramasında kullanılan el aygıtları, manyetik alanları olan güvenlik aygıtlarına örnektir. Havaalanlarında, valiz ve çantaları kontrol eden taşıyıcı bantlar ve benzer güvenlik aygıtları, manyetik alan yerine sürücülere zarar vermeyen röntgen ışınları kullanırlar.

- Bilgisayarı uçuş sırasında kullanmayı planlıyorsanız, uçak içinde bilgisayar kullanabileceğinizi belirten anonsun yapılmasını bekleyin. Uçuş sırasında bilgisayar kullanımı, havayolu şirketinin isteğine bağlıdır.
- Bilgisayarı veya sürücüyü postayla gönderecekseniz, uygun bir koruyucu pakete koyun ve üzerine “FRAGILE” (KIRILIR) yazın.
- Kablosuz aygıtların kullanımı bazı ortamlarda kısıtlanmış olabilir. Bu kısıtlamalar uçakta, hastanelerde, patlayıcı maddelere yakın yerlerde ve tehlikeli bölgelerde geçerli olabilir. Bilgisayarınızda kablosuz aygıtın kullanımıyla ilgili olarak uyulması gereken kurallardan emin değilseniz, bilgisayarınızı açmadan önce yetkililerden kullanmak için izin isteyin.
- Uluslararası seyahat ediyorsanız şu önerilere uyun:
 - Gideceğiniz her ülkenin veya bölgenin bilgisayarlarla ilgili gümrük düzenlemelerini inceleyin.
 - Bilgisayarı kullanmayı düşündüğünüz her yerin güç kablosu ve güç bağdaştırıcısı gereksinimlerini kontrol edin. Voltaj, frekans ve fiş özellikleri değişebilir.

⚠ UYARI! Elektrik çarpması, yangın veya ekipmanın zarar görmesi riskini azaltmak için, bilgisayarını bazı araçlar için satılan voltaj dönüştürme setini kullanarak çalıştırmayın.

9 Bilgisayarınızı ve bilgilerinizi koruma

Bilgisayar güvenliği, bilgilerinizin gizliliğini, bütünlüğünü ve kullanılabilirliğini korumak için önemlidir. Windows işletim sistemi, HP uygulamaları, Setup Utility (BIOS) ve diğer üçüncü taraf yazılımlar tarafından sağlanan standart güvenlik çözümleri, bilgisayarınızı virüs, solucan ve diğer kötü amaçlı kod türleri gibi çeşitli risklerden korumanıza yardımcı olabilir.

 **ÖNEMLİ:** Bu kılavuzda açıklanan bazı güvenlik özellikleri bilgisayarınızda bulunmayabilir.

Parolaları kullanma

Parola, bilgisayardaki bilgilerinizi korumak ve çevrimiçi işlemlerin güvenliğini sağlamak için seçtiğiniz bir grup karakterdir. Çeşitli türlerde parolalar ayarlanabilir. Örneğin, bilgisayarınızın ilk kurulumunu yaparken, bilgisayarınızın güvenliğini sağlamak için bir kullanıcı parolası oluşturmanız istenmişti. Windows'da veya bilgisayarınızda yüklü HP Setup Utility'de (BIOS) ek parolalar ayarlanabilir.

Bir Setup Utility (BIOS) özelliği ve Windows güvenlik özelliği için aynı parolayı kullanmayı kolaylaştırıcı bulabilirsiniz.

Parolaları oluşturmak ve kaydetmek için aşağıdaki ipuçlarını kullanın:

- Bilgisayarın kilitlemesini önlemek için, her parolayı kaydedip bilgisayardan uzakta, güvenli bir yerde saklayın. Parolaları bilgisayardaki bir dosyada saklamayın.
- Parola oluştururken program tarafından konulan gereksinimleri izleyin.
- Parolalarınızı en az 3 ayda bir değiştirin.
- İdeal bir parola uzundur ve harfler, noktalama işaretleri, semboller ve sayılar içerir.
- Bilgisayarınızı servise göndermeden önce dosyalarınızı yedekleyin, gizli dosyaları silin, sonra da tüm parola ayarlarını kaldırın.

Ekran koruyucu parolaları gibi Windows parolaları hakkında ek bilgi için:

- ▲ Görev çubuğu arama kutusuna `support` yazıp **HP Support Assistant** uygulamasını seçin.
– veya –
Görev çubuğundaki soru işaretini tıklayın.

Windows'da parola oluşturma

Parola	İşlev
Kullanıcı parolası	Windows kullanıcı hesabına erişimi korur.
Yönetici parolası	Bilgisayar içeriğine yönetici düzeyi erişimi korur. NOT: Bu parola Setup Utility (BIOS) içeriğine erişmek için kullanılamaz.

Setup Utility (BIOS) parolalarını oluşturma

Parola	İşlev
Yönetici parolası	<ul style="list-style-type: none">• Setup Utility'ye (BIOS) her eriştiğinizde girilmelidir.• Yönetici parolanızı unutursanız, Setup Utility'ye (BIOS) erişemezsiniz.
Açılış parolası	<ul style="list-style-type: none">• Bilgisayarı her açtığınızda veya yeniden başlattığınızda ya da Hazırda Bekletme'den çıktığınızda girilmesi gerekir.• Açılış parolanızı unutursanız bilgisayarı açamaz veya yeniden başlatamaz ya da Hazırda Bekletme durumundan çıkamazsınız.

Setup Utility'de (BIOS) bir yönetici veya açılış parolası oluşturmak, değiştirmek veya silmek için:

⚠ DİKKAT: Setup Utility'de (BIOS) değişiklik yaparken son derece dikkatli olun. Hatalar bilgisayarın düzgün çalışmasını engelleyebilir.

📝 NOT: Setup Utility'yi başlatmak için bilgisayarınızın dizüstü bilgisayar modunda olması ve dizüstü bilgisayarınıza bağlı klavyeyi kullanmanız gerekir. Tablet modunda görüntülenen ekran klavyesi, Setup Utility'ye erişemez.

1. Setup Utility'yi (BIOS) başlatın:

- Klavyeli bilgisayar veya tabletler:

▲ Bilgisayarı açın veya yeniden başlatın, hızla **esc** tuşuna basın, sonra da **f10** tuşuna basın.

- Klavyesiz tabletler:

1. Tableti açın veya yeniden başlatın ve ardından ses düzeyi artırma düğmesine hızlı bir şekilde basıp tutun.

- veya -

Tableti açın veya yeniden başlatın ve ardından sesi azaltma düğmesine hızlı bir şekilde basıp tutun.

- veya -

Tableti açın veya yeniden başlatın ve ardından Windows düğmesine hızlı bir şekilde basıp tutun.

2. **f10** tuşuna dokunun.

2. **Güvenlik**'i seçin ve ekrandaki yönergeleri izleyin.

Değişiklikleriniz bilgisayar yeniden başlatılınca etkinleşir.

Windows Hello kullanma (yalnızca belirli ürünlerde)

Parmak izi okuyucusu veya kızılötesi kameraya sahip aygıtlarda oturum açmak için parmağınızı çekerek veya kameraya bakarak Windows Hello'yu kullanabilirsiniz.

Windows Hello'yu kurmak için aşağıdaki adımları izleyin:

1. **Başlat** düğmesini, **Ayarlar**'ı, **Hesaplar**'ı, sonra da **Oturum açma seçenekleri**'ni seçin.
2. **Windows Hello**'nun altında, ekrandaki talimatları izleyerek hem bir parola hem de 4 haneli bir PIN ekleyin ve parmak izinizi veya yüz kimliğinizi kaydedin.

İnternet güvenliği yazılımı kullanma

Bilgisayarınızı kullanarak e-postalarınıza, bir ağa veya internete eriştiğinizde, bilgisayarınızı muhtemel bilgisayar virüslerine, casus yazılımlara ve diğer çevrimiçi tehditlere maruz bırakırsınız. Virüsten koruma ve güvenlik duvarı özellikleri içeren internet güvenliği yazılımlarının deneme sürümleri, bilgisayarınızı korunmasına yardımcı olmak için bilgisayarınıza önceden yüklenmiş olabilir. Yeni keşfedilen virüslere ve diğer güvenlik risklerine karşı sürekli koruma sağlamak için güvenlik yazılımının güncel tutulması gerekir. Bilgisayarınızı tam anlamıyla korumak için güvenlik yazılımının deneme sürümünü yükseltmeniz veya seçtiğiniz bir virüsten koruma programını satın almanız kesinlikle önerilir.

Virüsten koruma yazılımı kullanma

Bilgisayar virüsleri; programları, yardımcı programları veya işletim sistemini devre dışı bırakabilir ya da bunların olağandışı şekilde çalışmasına yol açabilir. Virüsten koruma yazılımı birçok virüsü tanımlayarak, yok edebilir ve çoğu durumda yol açtıkları zararları onarabilir.

Yeni keşfedilen virüslere karşı sürekli koruma sağlamak için virüsten koruma yazılımının güncel tutulması gerekir.

Bilgisayarınıza bir virüsten koruma yazılımı önceden yüklenmiş olabilir. Bilgisayarınızı tam olarak korumak için kendi seçtiğiniz virüsten koruma programını kullanmanız kesinlikle önerilir.

Bilgisayar virüsleri hakkında daha fazla bilgi için, görev çubuğu arama kutusuna **support** yazıp **HP Support Assistant** uygulamasını seçin.

– veya –

Görev çubuğundaki soru işaretini tıklatın.

Güvenlik duvarı yazılımı kullanma

Güvenlik duvarları, sisteme veya ağa yetkisiz erişimi engellemek üzere tasarlanmıştır. Güvenlik duvarı, bilgisayarınıza ve/veya ağınıza yüklediğiniz yazılımlar veya hem donanım hem de yazılımdan oluşan bir bileşim olabilir.

İki güvenlik duvarı türü bulunmaktadır:

- Ana bilgisayar tabanlı güvenlik duvarları—Yüklü oldukları bilgisayarı koruyan yazılımlar.
- Ağ tabanlı güvenlik duvarları—Ağdaki tüm bilgisayarları korumak için DSL veya kablo modeminiz ile ev ağıınız arasına yüklüdürler.

Sisteme bir güvenlik duvarı yüklendiğinde, sisteme gönderilen ve sistemden gönderilen tüm veriler izlenerek bir dizi kullanıcı tanımlı güvenlik kriteri ile karşılaştırılır. Bu kriterleri karşılamayan tüm veriler bloke edilir.

Yazılım güncelleştirmelerini yükleme

Bilgisayarınıza yüklenmiş HP, Windows ve üçüncü taraf yazılımlar, güvenlik sorunlarını düzeltmek ve yazılım performansını geliştirmek için düzenli aralıklarla güncelleştirilmelidir.

⚠ DİKKAT: Microsoft, güvenlik güncelleştirmeleri de içerebilecek Windows güncelleştirmeleri ile ilgili uyarılar gönderir. Bilgisayarı güvenlik ihlallerinden ve bilgisayar virüslerinden korumak için, uyarı alır almaz Microsoft'un tüm güncelleştirmelerini yükleyin.

Bu güncelleştirmeleri otomatik olarak yükleyebilirsiniz.

Ayarları görüntülemek veya değiştirmek için:

1. **Başlat** düğmesini, **Ayarlar**'ı, sonra da **Güncelleştirme ve güvenlik**'i seçin.
2. **Windows Update**'i seçin, sonra da ekrandaki yönergeleri izleyin.
3. Güncelleştirmelerin yükleneceği bir zaman ayarlayın, **Gelişmiş seçenekler**'i seçin, sonra da ekrandaki yönergeleri izleyin.

HP Touchpoint Manager'ı kullanma (yalnızca belirli ürünlerde)

HP Touchpoint Manager, işletmelerin şirket kaynaklarını etkili şekilde yönetmesine ve korumasına imkan veren bulut tabanlı bir BT çözümdür. HP Touchpoint Manager, aygıtları kötü amaçlı yazılımlardan ve diğer saldırılardan korumaya yardımcı olur, aygıtı durumunu takip eder ve son kullanıcı aygıtın ve güvenlik sorunlarını çözmeye harcadığınız zamanı azaltmanızı sağlar. Geleneksel şirket içi çözümlerden çok daha ekonomik olan yazılımı hızla indirip kurabilirsiniz.

Kablosuz ağınıza koruma

WLAN kurarken veya mevcut bir WLAN'e erişirken, ağınıza yetkisiz erişimden korumak için daima güvenlik özelliklerini etkinleştirin. Kafe ve havaalanı gibi herkese açık alanlardaki WLAN'ler (erişim noktaları) hiçbir güvenlik sağlamıyor olabilir.

Yazılım uygulamalarınızı ve bilgilerinizi yedekleme

Yazılım uygulamalarınızı ve bilgilerinizi, bir virüs saldırısı veya yazılım ya da donanım arızası nedeniyle kalıcı olarak kaybolmaktan veya hasar görmekten korumak için düzenli olarak yedekleyin.

İsteğe bağlı bir güvenlik kablosu kullanma (yalnızca belirli ürünlerde)

Güvenlik kablosu (ayrıca satın alınmış) caydırıcı olacak şekilde tasarlanmıştır; ancak bilgisayarın hatalı kullanılmasını veya çalınmasını engelleyemeyebilir. Bilgisayarınıza bir güvenlik kablosu bağlamak için, aygıt üreticisinin yönergelerini izleyin.

10 Setup Utility'yi (BIOS) kullanma

Setup Utility veya Temel Giriş/Çıkış Sistemi (BIOS), sistemdeki tüm giriş ve çıkış aygıtları (disk sürücüler, ekran, klavye, fare ve yazıcı gibi) arasındaki iletişimi denetler. Setup Utility (BIOS), yüklü aygıt türleri, bilgisayarınızın başlatma sırası ve sistem belleği ve genişletilmiş bellek miktarı ile ilgili ayarlar içerir.

 **NOT:** Dönüştürülebilir bilgisayarlarda Setup Utility'yi başlatmak için bilgisayarınızın dizüstü bilgisayar modunda olması ve dizüstü bilgisayarınıza bağlı klavyeyi kullanmanız gerekir.

Setup Utility'yi (BIOS) başlatma

 **DİKKAT:** Setup Utility'de (BIOS) değişiklik yaparken son derece dikkatli olun. Hatalar bilgisayarın düzgün çalışmasını engelleyebilir.

▲ Bilgisayarı açın veya yeniden başlatın, hızla **esc** tuşuna basın, sonra da **f10** tuşuna basın.

Setup Utility'yi (BIOS) güncelleştirme

Setup Utility'nin (BIOS) güncelleştirilmiş sürümleri HP web sitesinde bulunabilir.

HP web sitesindeki BIOS güncelleştirmelerinin çoğu *SoftPaq* adı verilen sıkıştırılmış dosyalarda saklanır.

Karşıdan yüklenecek paketlerin bazılarında, dosya yükleme ve sorun giderme ile ilgili bilgiler içeren *Readme.txt* (*Benioku.txt*) adında bir dosya bulunur.

BIOS sürümünü belirleme

Setup Utility (BIOS) güncelleştirmesi gerekip gerekmediğine karar vermek için, öncelikle bilgisayarınızın BIOS sürümünü belirleyin.

BIOS sürümü bilgilerini (*ROM tarihi* ve *Sistem BIOS'u* olarak da bilinir) görüntülemek için şu seçeneklerden birini kullanın.

- HP Support Assistant
 1. Görev çubuğu arama kutusuna **destek** yazıp **HP Support Assistant** uygulamasını seçin.
– veya –
Görev çubuğundaki soru işaretini tıklatın.
 2. **Kişisel bilgisayarım**'ı, sonra da **Belirtiler**'i seçin.
- Setup Utility (BIOS)
 1. Setup Utility'yi başlatın (BIOS) (bkz. [Setup Utility'yi \(BIOS\) başlatma, sayfa 57](#)).
 2. **Main**'i (Ana) seçin, **System Information**'i (Sistem Bilgileri) seçin, sonra da BIOS sürümünüzü not edin.
 3. **Exit**'i (Çıkış) seçin, **No**'yu (Hayır) seçin, sonra da ekrandaki yönergeleri izleyin.

Sonraki BIOS sürümlerini kontrol etmek için, bkz. [BIOS güncelleştirmesini indirme, sayfa 58](#).

BIOS güncelleştirmesini indirme

⚠ DİKKAT: Bilgisayarın hasar görmesi veya yüklemenin başarısız olması riskini azaltmak için BIOS güncelleştirmesini indirip yüklerken bilgisayarın AC bağıdaştırıcısı kullanılarak güvenilir bir güce bağılı olması gerektiğini unutmayın. BIOS güncelleştirmesini, bilgisayar pil gücüyle çalışırken, optik yerleştirme aygıtına takılıyken veya isteğe bağılı bir güç kaynağına bağılıyken yüklemeyin veya kurmayın. İndirme ve yükleme sırasında şu yönergeleri izleyin:

- Güç kablosunu elektrik prizinden çıkararak bilgisayara giden elektriğı kesmeyin.
- Bilgisayarı kapatmayın veya Uyku durumunu başlatmayın.
- Aygıt veya kablo takmayın, çıkarmayın, bağılamayın, bağılı olanları ayırmayın.

📝 NOT: Bilgisayarınız bir ağı bağılıysa, yazılım güncelleştirmelerini, özellikle de sistem BIOS'u güncelleştirmesini yüklemeyen önce ağı yöneticinize danışın.

1. Görev çubuğı arama kutusuna `support` yazıp **HP Support Assistant** uygulamasını seçin.
– veya –
Görev çubuğındaki soru işaretini tıkladın.
2. **Güncelleştirmeler**'i tıkladın, sonra da **Güncelleştirmeleri ve iletileri denetle**'yi tıkladın.
3. Bilgisayarınızı belirlemek ve indirmek istediğiniz BIOS güncelleştirmesine erişmek için ekrandaki yönergeleri izleyin.
4. İndirme alanında şu adımları izleyin:
 - a. En son BIOS güncelleştirmelerini belirleyin ve bilgisayarınızda yüklü bulunan BIOS sürümü ile karşılaştırın. Güncelleştirme BIOS sürümünüzden daha yeniyse, tarihi, adı veya diğere tanımlayıcıları not edin. Güncelleştirme sabit sürücünüze yükledikten sonra, güncelleştirmenin konumunu belirlemek için bu bilgilere gerek duyabilirsiniz.
 - b. Seçiminizi sabit sürücünüze indirmek için ekrandaki yönergeleri izleyin.
BIOS güncelleştirmesinin sabit sürücünüzde indirildiğı konumun yolunu bir yere not edin. Güncelleştirmeyi yüklemeye hazır olduğunuzda bu yola erişmeniz gerekecektir.

BIOS yükleme yordamları farklı olabilir. İndirme işlemi tamamlandıktan sonra ekranda görünen yönergeleri izleyin. Hiçbir yönerge görüntülenmezse şu adımları izleyin:

1. Görev çubuğı arama kutusuna `dosya` yazın, sonra da **Dosya Gezgin**'i seçin.
2. Sabit sürücünüzü çift tıkladın. Sabit sürücü ataması genellikle Yerel Disk (C:) sürücüsüdür.
3. Daha önce kaydettiğiniz sabit sürücü yolunu kullanarak, güncelleştirmenin bulunduğu klasörü açın.
4. Uzantısı `.exe` olan dosyayı (örneğin `dosya_adi.exe`) çift tıkladın.
BIOS yüklemesi başlar.
5. Ekrandaki yönergeleri uygulayarak yüklemeyi tamamlayın.

📝 NOT: Ekranda görüntülenen bir mesajla yükleme işleminin başarıyla tamamlandığı bildirildikten sonra, indirilen dosyayı sabit sürücünüzden silebilirsiniz.

11 HP PC Hardware Diagnostics (UEFI) uygulamasını kullanma

HP PC Hardware Diagnostics, bilgisayar donanımının düzgün çalışıp çalışmadığını belirlemek için tanılama sınamaları yapmanıza imkan veren bir Birleşik Genişletilebilir Bellenim Arabirimi'dir (Unified Extensible Firmware Interface - UEFI). Araç, donanım arızalarını işletim sistemi veya diğer yazılım bileşenlerinin yol açabileceği sorunlardan izole etmek için işletim sistemi dışında çalışır.

HP PC Hardware Diagnostics (UEFI) donanımın değiştirilmesini gerektiren bir arıza tespit ettiğinde 24 basamaklı bir arıza kimlik kodu oluşturulur. Bu kimlik kodu sorunun nasıl düzeltileceğini belirlememize yardımcı olması amacıyla destek için daha sonra sağlanabilir.

 **NOT:** Dönüştürülebilir bir bilgisayarda tanılama başlatmak için bilgisayarınızın dizüstü bilgisayar modunda olması ve bağlı klavyeyi kullanmanız gerekir.

HP PC Hardware Diagnostics (UEFI)'i başlatmak için şu adımları izleyin:

1. Bilgisayarı açın veya yeniden başlatın ve hemen **esc** tuşuna basın.
2. **f2** tuşuna basın.

BIOS, tanılama araçlarını üç yerde aşağıdaki sırayla arar:

- a. Bağlı USB sürücüsü



NOT: HP PC Hardware Diagnostics (UEFI) aracını bir USB sürücüsüne indirmek için, bkz. [HP PC Hardware Diagnostics'i \(UEFI\) bir USB aygıtına indirme, sayfa 59.](#)

- b. Sabit sürücü

- c. BIOS

3. Tanılama aracı açıldığında, çalıştırmak istediğiniz tanılama sınaması türünü seçin, sonra da ekrandaki yönergeleri izleyin.

 **NOT:** Tanılama sınamasını durdurmak isterseniz, **esc** tuşuna basın.

HP PC Hardware Diagnostics'i (UEFI) bir USB aygıtına indirme

 **NOT:** HP PC Hardware Diagnostics (UEFI) indirme yönergeleri yalnızca İngilizce dilindedir ve sadece .exe dosyalarının sunulması nedeniyle HP UEFI destek ortamı indirmek ve oluşturmak için bir Windows işletim sistemine sahip bir bilgisayar kullanmanız gerekir.

HP PC Hardware Diagnostics'i bir USB aygıtına indirmek için iki seçenek vardır.

En son UEFI sürümünü indirin

1. <http://www.hp.com/go/techcenter/pcdiags> adresine gidin. HP PC Diagnostics ana sayfası görüntülenir.
2. HP PC Hardware Diagnostics bölümünde, **İndir** bağlantısını seçin, sonra da **Çalıştır**'i seçin.

Belirli bir ürüne yönelik herhangi bir UEFI sürümünü indirin

1. <http://www.hp.com/support> adresine gidin.
2. **Yazılım ve sürücüler edinin**'i seçin.
3. Ürününün adını veya numarasını girin
– veya –
HP'nin ürününüzü otomatik olarak bulmasına izin vermek için **Şimdi belirle**'yi seçin.
4. Bilgisayarınızı, sonra da işletim sisteminizi seçin.
5. **Tanımlama** bölümünde, ekrandaki yönergeleri izleyerek istediğiniz UEFI sürümünü seçip indirin.

12 Yedekleme, geri yükleme ve kurtarma

Bu bölümde aşağıdaki işlemlerle ilgili bilgiler bulunmaktadır. Bu bölümdeki bilgiler, çoğu ürün için standart yordamdır.

- Kurtarma medyası ve yedeklemeler oluşturma
- Sisteminizi geri yükleme ve kurtarma

Daha fazla bilgi için HP Support Assistant uygulamasına başvurun.

- ▲ Görev çubuğu arama kutusuna `support` yazıp **HP Support Assistant** uygulamasını seçin.
– veya –
Görev çubuğundaki soru işaretini tıklatın.

 **ÖNEMLİ:** Tablet üzerinde kurtarma işlemi gerçekleştiriyor olursanız, tablet pili kurtarma işlemine başlamadan önce en az %70 dolu olmalıdır.

ÖNEMLİ: Çıkarılabilir klavyeye sahip bir tablet için, kurtarma işlemine başlamadan önce klavyeyi klavye yuvasına takın.

Kurtarma medyası ve yedeklemeler oluşturma

Aşağıdaki kurtarma medyası ve yedekleme oluşturma yöntemleri yalnızca belirli ürünlerde kullanılabilir. Bilgisayarınızın modeline göre kullanılacak yöntemi seçin.

- Bilgisayarı başarıyla kurduktan sonra HP Recovery Manager'ı kullanarak HP Recovery medyası oluşturun. Bu adım, bilgisayarda HP Recovery bölümünün bir yedeğini oluşturur. Yedekleme, sabit sürücünün bozulduğu veya değiştirildiği durumlarda, orijinal işletim sistemini yeniden yüklemek için kullanılabilir. Kurtarma medyası oluşturma konusunda bilgiler için, bkz. [HP Recovery medyası oluşturma \(yalnızca belirli ürünlerde\)](#), sayfa 61. Kurtarma medyası ile birlikte kullanılacak kurtarma seçenekleri hakkında bilgi için, bkz. [Windows araçlarını kullanma](#), sayfa 62.
- Windows araçlarını kullanarak sistem geri yükleme noktaları oluşturun ve kişisel bilgilerin yedeklerini alın.
Daha fazla bilgi için, bkz. [HP Recovery Manager'ı kullanarak kurtarma](#), sayfa 63.

 **NOT:** Depolama alanı 32 GB veya daha azsa, Microsoft System Restore varsayılan olarak devre dışı kalır.

HP Recovery medyası oluşturma (yalnızca belirli ürünlerde)

Mümkünse, Recovery ve Windows bölümlerinin olup olmadığını kontrol edin. **Başlat** menüsünde **Dosya Gezgini**'ni seçin, sonra da **Bu kişisel bilgisayar**'ı seçin.

- Bilgisayarınız Windows bölümünü ve Kurtarma bölümünü listelemiyorsa, sisteminize yönelik kurtarma medyasını destekten edinebilirsiniz. Bilgisayarla birlikte verilen *Worldwide Telephone Numbers* (Dünya Genelindeki Telefon Numaraları) kitapçığına bakın. İletişim bilgilerine HP web sitesinden de ulaşabilirsiniz. <http://www.hp.com/support> adresine gidin, ülkenizi veya bölgenizi seçin ve ekrandaki yönergeleri izleyin.

Windows araçlarını kullanarak sistem geri yükleme noktaları oluşturabilir ve kişisel bilgilerin yedeklerini alabilirsiniz, bkz. [Windows araçlarını kullanma, sayfa 62](#).

- Bilgisayarınız Kurtarma bölümünü ve Windows bölümünü listelemiyorsa, bilgisayarı başarıyla kurduktan sonra HP Recovery Manager'ı kullanarak kurtarma medyası oluşturabilirsiniz. HP Recovery medyası, sabit sürücünün bozulması halinde bir sistem kurtarma işlemi gerçekleştirmek için kullanılabilir. Sistem kurtarma işlemi, orijinal işletim sistemini ve fabrikada yüklenmiş yazılım programlarını yeniden yükler, sonra da programların ayarlarını yapılandırır. HP Recovery medyası, sabit sürücüyü değiştirmeniz durumunda sistemi özelleştirmek veya fabrika görüntüsünü geri yüklemek için de kullanılabilir.
 - Yalnızca bir kurtarma medyası seti oluşturulabilir. Bu kurtarma araçlarını dikkatle kullanın ve güvenli bir yerde tutun.
 - HP Recovery Manager, bilgisayarı inceler ve gereken medya için gereken depolama kapasitesini belirler.
 - Kurtarma diskleri oluşturmak için, bilgisayarınızda DVD yazıcı özelliğine sahip bir optik sürücü olması ve yalnızca yüksek kalitede boş DVD-R, DVD+R, DVD-R DL veya DVD+R DL diskleri kullanmanız gerekir. CD±RW, DVD±RW, çift katmanlı DVD±RW gibi yeniden yazılabilir diskler veya BD-RE (yeniden yazılabilir Blu-ray) diskleri kullanmayın; bunlar HP Recovery Manager yazılımıyla uyumlu değildir. Bunun yerine yüksek kalitede boş USB flash sürücüsü de kullanabilirsiniz.
 - Bilgisayarınızda DVD yazıcı özellikli tümleşik optik sürücü yoksa ancak DVD kurtarma medyası oluşturmak istiyorsanız, harici optik sürücü (ayrıca satın alınır) kullanarak kurtarma diskleri oluşturabilirsiniz. Harici optik sürücü kullanıyorsanız, doğrudan bilgisayarın USB bağlantı noktasına bağlanmalıdır; sürücü USB hub gibi harici bir aygıttaki USB bağlantı noktasına bağlanamaz. DVD medyasını kendiniz oluşturamıyorsanız, bilgisayarınıza yönelik kurtarma disklerini HP'den edinebilirsiniz. Bilgisayarla birlikte verilen *Worldwide Telephone Numbers* (Dünya Genelindeki Telefon Numaraları) kitapçığına bakın. İletişim bilgilerine HP web sitesinden de ulaşabilirsiniz. <http://www.hp.com/support> adresine gidin, ülkenizi veya bölgenizi seçin ve ekrandaki yönergeleri izleyin.
 - Kurtarma medyası oluşturmaya başlamadan önce bilgisayarın AC güç kaynağına bağlı olduğundan emin olun.
 - Oluşturma işlemi bir saat veya daha uzun sürebilir. Oluşturma işlemini kesmeyin.
 - Gerekirse, kurtarma DVD'lerinin tümünü oluşturmayı bitirmeden önce programdan çıkabilirsiniz. HP Recovery Manager geçerli DVD'ye yazmayı sonlandıracaktır. HP Recovery Manager'ı bir daha başlattığınızda devam etmeniz istenir.

HP Recovery medyası oluşturmak için:



ÖNEMLİ: Çıkarılabilir klavyeye sahip bir tablet için, bu adımlara başlamadan önce klavyeyi klavye yuvasına takın.

1. Görev çubuğu arama kutusuna `recovery` yazın, sonra da **HP Recovery Manager**'ı seçin.
2. **Kurtarma medyası oluştur**'u seçip ekrandaki yönergeleri izleyin.

Sistemi kurtarmanız gerekmesi halinde, bkz. [HP Recovery Manager'ı kullanarak kurtarma, sayfa 63](#).

Windows araçlarını kullanma

Windows araçlarını kullanarak kurtarma medyası, sistem geri yükleme noktaları ve kişisel bilgilerin yedeklerini oluşturabilirsiniz.



NOT: Depolama alanı 32 GB veya daha azsa, Microsoft System Restore varsayılan olarak devre dışı kalır.

Daha fazla bilgi ve adım için, Başlarken uygulamasına bakın.

- ▲ **Başlat** düğmesini, sonra da **Başlarken** uygulamasını seçin.

Geri yükleme ve kurtarma

Sisteminizi kurtarmak için birçok seçenek vardır. Durumunuza ve deneyim seviyenize uygun bir yöntem seçin:

 **ÖNEMLİ:** Tüm yöntemler ürünlerin tamamında sunulmamıştır.

- Windows, yedeklemeden kurtarma yapmak, bilgisayarı yenilemek ve bilgisayarı orijinal durumuna sıfırlamak için birçok seçenek sunmaktadır. Daha fazla bilgi için, Başlarken uygulamasına bakın.
 - ▲ **Başlat** düğmesini, sonra da **Başlarken** uygulamasını seçin.
- Önceden yüklenmiş bir uygulama veya sürücü ile ilgili bir sorunu düzeltmeniz gerekiyorsa, HP Recovery Manager'ın Sürücülerini ve/veya uygulamaları yeniden yükleme seçeneğini (yalnızca belirli ürünler) kullanarak ilgili uygulama veya sürücüyü yeniden yükleyebilirsiniz.
 - ▲ Görev çubuğu arama kutusuna `recovery` yazın, **HP Recovery Manager'ı, Sürücülerini ve/veya uygulamaları yeniden yükle**'yi seçin, sonra da ekrandaki yönergeleri izleyin.
- Windows bölümünü orijinal fabrika içeriğine kurtarmak isterseniz, HP Recovery bölümündeki Sistem Kurtarma seçeneğini belirleyebilir (yalnızca belirli ürünlerde) veya HP Recovery medyasını kullanabilirsiniz. Daha fazla bilgi için, bkz. [HP Recovery Manager'ı kullanarak kurtarma, sayfa 63](#). Kurtarma medyasını halen oluşturmadıysanız [HP Recovery medyası oluşturma \(yalnızca belirli ürünlerde\), sayfa 61](#) bölümüne bakın.
- Belirli ürünlerde, bilgisayarın orijinal fabrika bölümünü ve içeriğini kurtarmak istiyorsanız ya da sabit sürücüyü değiştirdiyseniz, HP Recovery medyasının Fabrika Sıfırlaması seçeneğini kullanabilirsiniz. Daha fazla bilgi için, bkz. [HP Recovery Manager'ı kullanarak kurtarma, sayfa 63](#).
- Belirli ürünlerde, sabit sürücü alanı kazanmak için kurtarma bölümünü kaldırmak istiyorsanız, HP Recovery Manager, Kurtarma Bölümünü Kaldırma seçeneği sunmaktadır.

Daha fazla bilgi için, bkz. [HP Recovery bölümünü kaldırma \(yalnızca belirli ürünlerde\), sayfa 66](#).

HP Recovery Manager'ı kullanarak kurtarma

HP Recovery Manager yazılımı, oluşturduğunuz veya HP'den edindiğiniz HP Recovery medyasını veya HP Recovery bölümünü (yalnızca belirli ürünlerde) kullanarak bilgisayarınızı orijinal fabrika durumuna geri yüklemenize imkan tanır. Kurtarma medyasını halen oluşturmadıysanız [HP Recovery medyası oluşturma \(yalnızca belirli ürünlerde\), sayfa 61](#) bölümüne bakın.

İşe başlamadan önce bilmeniz gerekenler

- HP Recovery Manager, yalnızca fabrikada yüklenmiş yazılımları kurtarır. Bu bilgisayarla birlikte verilmemiş olan yazılımlar üreticinin web sitesinden indirilmeli veya üretici tarafından sağlanan medyadan yeniden yüklenmelidir.

 **ÖNEMLİ:** HP Recovery Manager üzerinden yapılan kurtarma işlemi, bilgisayar sorunlarını düzeltmek için en son başvurulacak yoldur.

- Bilgisayar sabit sürücüsünün bozulması halinde HP Recovery medyası kullanılmalıdır. Kurtarma medyasını halen oluşturmadıysanız [HP Recovery medyası oluşturma \(yalnızca belirli ürünlerde\), sayfa 61](#) bölümüne bakın.

- Fabrika Sıfırlaması seçeneğini (yalnızca belirli ürünlerde) kullanmak için, HP Recovery medyasını kullanmanız gerekir. Kurtarma medyasını halen oluşturmadıysanız [HP Recovery medyası oluşturma \(yalnızca belirli ürünlerde\), sayfa 61](#) bölümüne bakın.
- Bilgisayarınız HP Recovery medyasının oluşturulmasına olanak tanımiyorsa veya HP Recovery medyası işe yaramıyorsa, sisteminize yönelik kurtarma medyasını destekten edebilirsiniz. Bilgisayarla birlikte verilen *Worldwide Telephone Numbers* (Dünya Genelindeki Telefon Numaraları) kitapçığına bakın. İletişim bilgilerine HP web sitesinden de ulaşabilirsiniz. <http://www.hp.com/support> adresine gidin, ülkenizi veya bölgenizi seçin ve ekrandaki yönergeleri izleyin.

 **ÖNEMLİ:** HP Recovery Manager, kişisel verilerinizin yedeklerini otomatik olarak sağlamaz. Kurtarma işlemine başlamadan önce, korumak istediğiniz tüm kişisel verileri yedekleyin.

HP Recovery medyasını kullanarak, aşağıdaki kurtarma seçeneklerinden birini seçebilirsiniz:

 **NOT:** Kurtarma işlemi başlattığınızda yalnızca bilgisayarınız için kullanılabilir olan seçenekler görüntülenir.

- Sistem Kurtarma—Orijinal işletim sistemini yeniden yükler, ardından fabrikada yüklenmiş programların ayarlarını yapılandırır.
- Fabrika Sıfırlaması—Sabit sürücüdeki tüm bilgileri silip bölümleri yeniden oluşturarak, bilgisayarı orijinal fabrika durumuna geri yükler. Ardından işletim sistemini ve fabrikada yüklenmiş yazılımları yeniden yükler.

HP Recovery bölümü (yalnızca belirli ürünlerde), yalnızca Sistem Kurtarma'ya izin verir.

HP Recovery bölümünü kullanma (yalnızca belirli ürünlerde)

HP Recovery bölümü, kurtarma disklerine veya kurtarma USB flash sürücüsüne gerek kalmaksızın sistem kurtarma işlemi gerçekleştirmenize olanak sağlar. Bu tür kurtarma, yalnızca sabit sürücü halen çalışır durumda kullanılabilir.

HP Recovery bölümünden HP Recovery Manager'ı başlatmak için:

 **ÖNEMLİ:** Çıkarılabilir klavyeye sahip bir tablette, bu adımlara başlamadan önce klavyeyi klavye yuvasına takın (yalnızca belirli ürünlerde).

1. Görev çubuğu arama kutusuna `recovery` yazın, **Recovery Manager**'ı, sonra da **HP Recovery Environment**'i seçin.

- veya -

Klavye takılı bilgisayarlarda veya tabletlerde, bilgisayar önyüklenirken **f11** tuşuna basın veya güç düğmesini basılı tutarken **f11** tuşunu basılı tutun.

Klavyesiz tabletler için:

Tableti açın veya yeniden başlatın, sonra da hızlı bir şekilde ses düzeyi artırma düğmesine basıp düğmeyi basılı tutun; ardından **f11** düğmesini seçin.

- veya -

Tableti açın veya yeniden başlatın, sonra da hızla sesi azaltma düğmesine basıp düğmeyi basılı tutun; ardından **f11** düğmesini seçin.

- veya -

- Tableti açın veya yeniden başlatın, sonra da hızla Windows düğmesine basıp düğmeyi basılı tutun; ardından **f11** düğmesini seçin.
2. Önyükleme seçenekleri menüsünden **Sorun Gider**'i seçin.
 3. **Recovery Manager**'ı seçin, sonra da ekran yönergelerini izleyin.

HP Recovery medyası kullanarak kurtarma işlemi gerçekleştirme

Orijinal sistemi kurtarmak için HP Recovery medyasını kullanabilirsiniz. Sisteminizde HP Recovery bölmesi yoksa veya sabit sürücü düzgün çalışmıyorsa, bu yöntem kullanılabilir.

1. Mümkünse, tüm kişisel dosyaları yedekleyin.
2. HP Recovery medyasını takın, sonra da bilgisayarı yeniden başlatın.



NOT: Bilgisayar HP Recovery Manager'da otomatik olarak yeniden başlamazsa, bilgisayarın önyükleme sırasını değiştirin. Bkz. [Bilgisayarın önyükleme sırasını değiştirme, sayfa 65.](#)

3. Ekrandaki yönergeleri izleyin.

Bilgisayarın önyükleme sırasını değiştirme

Bilgisayarınız HP Recovery Manager'da yeniden başlamıyorsa, bilgisayarın önyükleme sırasını, yani BIOS'ta listelenen ve bilgisayarın başlangıç bilgileri için baktığı aygıt sırasını değiştirebilirsiniz. Seçimi optik sürücü veya USB flash sürücüsü olarak değiştirebilirsiniz.

Önyükleme sırasını değiştirmek için:



ÖNEMLİ: Çıkarılabilir klavyeye sahip bir tablet için, bu adımlara başlamadan önce klavyeyi klavye yuvasına takın.

1. HP Recovery medyasını takın.
2. Sistem **Başlangıç** menüsüne erişin.

Klavye takılı bilgisayarlar veya tabletler için:

- ▲ Bilgisayarı veya tableti açın veya yeniden başlatın, hızla **esc** tuşuna basın, sonra da **f9** tuşuna basarak önyükleme seçeneklerini görüntüleyin.

Klavyesiz tabletler için:

- ▲ Tableti açın veya yeniden başlatın, sonra da hızlı bir şekilde ses düzeyi artırma düğmesine basıp düğmeyi basılı tutun; ardından **f9** düğmesini seçin.

- veya -

Tableti açın veya yeniden başlatın, sonra da hızla sesi azaltma düğmesine basıp düğmeyi basılı tutun; ardından **f9** düğmesini seçin.

- veya -

Tableti açın veya yeniden başlatın, sonra da hızla Windows düğmesine basıp düğmeyi basılı tutun; ardından **f9** düğmesini seçin.

3. Önyüklemenin yapılmasını istediğiniz optik sürücüyü veya USB flash sürücüsünü seçin.
4. Ekrandaki yönergeleri izleyin.

HP Recovery bölümünü kaldırma (yalnızca belirli ürünlerde)

HP Recovery Manager yazılımı, sabit sürücüde yer açmak için HP Recovery bölümünü kaldırmanıza olanak sağlar.



ÖNEMLİ: HP Recovery bölümünü kaldırdıktan sonra, HP Recovery bölümünden Sistem Kurtarma gerçekleştiremeyecek veya HP Recovery medyası oluşturamayacaksınız. Bu yüzden Recovery bölümünü silmeden önce HP Recovery medyası oluşturun; bkz. [HP Recovery medyası oluşturma \(yalnızca belirli ürünlerde\)](#), sayfa 61.



NOT: Kurtarma Bölümünü Kaldır seçeneği, yalnızca bu işlevi destekleyen ürünlerde kullanılabilir.

HP Recovery bölümünü kaldırmak için şu adımları izleyin:

1. Görev çubuğu arama kutusuna `recovery` yazın, sonra da **HP Recovery Manager**'i seçin.
2. **Kurtarma Bölümünü Kaldır**'i seçin ve ekrandaki yönergeleri izleyin.

13 Özellikler

Giriş gücü

Bu bölümdeki güç bilgileri, bilgisayarı uluslararası bir seyahatte yanınızda götürmeyi planladığınızda yardımcı olabilir.

Bilgisayar AC veya DC güç kaynağıyla sağlanabilecek DC gücüyle çalışır. AC güç kaynağı 100–240 V, 50–60 Hz değer aralıklarında olmalıdır. Bilgisayar ayrı bir DC güç kaynağı ile kullanabilmesine karşın, yalnızca bu bilgisayarla kullanılmak üzere HP tarafından sağlanan ve onaylanan AC bağdaştırıcısı veya DC güç kaynağıyla kullanılmalıdır.

Bilgisayar aşağıdaki teknik özellik aralığındaki DC güç kaynağıyla çalışabilir. Çalışma voltajı ve akımı platforma göre değişiklik gösterir. Bilgisayarınızın voltaj ve akım bilgileri yasal düzenleme etiketinde yer alır.

Giriş gücü	Değer
Çalışma voltajı ve akımı	5 V dc @ 2 A / 12 V dc @ 3 A / 15 V dc @ 3 A – 45 W USB-C
	5 V dc @ 3 A / 9 V dc @ 3 A / 10 V dc @ 3,75 A / 12 V dc @ 3,75 A / 15 V dc @ 3 A / 20 V dc @ 2,25 A – 45 W USB-C
	5 V dc @ 3 A / 9 V dc @ 3 A / 10 V dc @ 5 A / 12 V dc @ 5 A / 15 V dc @ 4,33 A / 20 V dc @ 3,25 A – 65 W USB-C
	5 V dc @ 3 A / 9 V dc @ 3 A / 10 V dc @ 5 A / 12 V dc @ 5 A / 15 V dc @ 5 A / 20 V dc @ 4,5 A – 90 W USB-C
	19,5 V dc @ 2,31 A – 45 W
	19,5 V dc @ 3,33 A – 65 W
	19,5 V dc @ 4,62 A – 90 W
	19,5 V dc @ 6,15 A – 120 W
	19,5 V dc @ 7,70 A – 150 W
	19,5 V dc @ 10,3 A – 200 W
	19,5 V dc @ 11,8 A – 230 W
	19,5 V dc @ 16,92 A – 330 W

Harici HP güç kaynağının DC fişi
(yalnızca belirli ürünlerde)

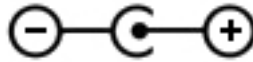

NOT: Bu ürün, Norveç'te BT güç sistemleri için, faz-faz voltajı 240 V rms'yi aşmayacak şekilde tasarlanmıştır.

Çalışma ortamı

Faktör	Metrik	ABD
Sıcaklık		
Çalışırken	5°C ila 35°C	41°F ila 95°F
Çalışmıyorken	-20°C ila 60°C	-4°F ila 140°F
Bağıl nem (yoğunlaşmasız)		
Çalışırken	%10 ila %90	%10 ila %90
Çalışmıyorken	%5 ila %95	%5 ila %95
Maksimum rakım (basınçsız)		
Çalışırken	-15 m ila 3048 m	-50 ft ila 10.000 ft
Çalışmıyorken	-15 m ila 12.192 m	-50 ft ila 40.000 ft

14 Elektrostatik Deşarj

Elektrostatik deşarj, iki nesne birbirine temas ettiğinde statik elektriğin boşalmasıdır (örneğin, halıda yürüyüp sonra metal bir kapı koluna dokunduğunuzda aldığınız şok).

Parmaklardaki veya diğer elektrostatik iletkenlerdeki statik elektriğin deşarj olması, elektronik bileşenlere zarar verebilir.

Bilgisayarın veya sürücülerin hasar görmesini veya veri kaybı yaşanmasını önlemek için aşağıdaki önlemleri alın:

- Çıkarma veya takma yönergeleri sizi bilgisayarı fişten çekmeye yönlendiriyorsa, öncelikle düzgün topraklama yapıldığından emin olun.
- Takmaya hazır olana dek, bileşenleri elektrostatik korumalı muhafazalarında tutun.
- Uçlara, kablolara ve devrelere dokunmayın. Elektronik bileşenlerle mümkün olan en az şekilde temas edin.
- Manyetik olmayan aletler kullanın.
- Bir bileşeni elinize almadan önce, boyasız metal yüzeyine dokunarak statik elektriği boşaltın.
- Çıkardığınız bir bileşeni statik elektriğe karşı korumalı bir kaba koyun.

15 Eriřilebilirlik

HP, engelliler de dahil herkes tarafından ister tek başına isterse uygun yardımcı aygıtlar ile birlikte kullanılabilir ürün ve hizmetler tasarlamakta, üretmekte ve pazarlamaktadır.

Desteklenen yardımcı teknolojiler

HP ürünleri, işletim sistemine yardımcı nitelikteki pek çok teknolojiyi destekler ve ek yardımcı teknolojilerle birlikte çalışacak şekilde yapılandırılabilir. Yardımcı özellikler hakkında daha fazla bilgi edinmek için aygıtınızdaki Arama özelliğini kullanın.



NOT: Belirli bir yardımcı teknoloji ürünü hakkında ek bilgi için, o ürünle ilgili olarak müşteri desteği ile iletişime geçin.

Desteğe başvurma

Ürün ve hizmetlerimizin erişilebilirliğini sürekli olarak iyileştiriyoruz ve kullanıcılardan gelen geribildirimleri memnuniyetle karşılıyoruz. Bir ürünle ilgili sorunuz varsa veya size yardımcı olmuş olan erişilebilirlik özelliklerinden bahsetmek isterseniz, lütfen Pazartesi ile Cuma günleri arası saat 06.00 - 21.00 (Kuzey Amerika Sıradağlar Saati) arasında +1 (888) 259-5707 numaralı telefondan bizimle iletişime geçin. Sağırsanız veya işitme güçlüğü çekiyor ve TRS/VRS/WebCapTel kullanıyorsanız, teknik desteğe gereksiniminiz olduğunda veya erişilebilirlik konusunda sorunuz olduğunda Pazartesi ile Cuma günleri arası saat 06.00 - 21.00 (Kuzey Amerika Sıradağlar Saati) arasında +1 (877) 656-7058 numaralı telefondan bizimle iletişime geçin.



NOT: Destek yalnızca İngilizce dilindedir.

Dizin

Simgeler / Sayısal öğeler

- 3B kamera
 - belirleme 9
- 3B kamera ışığı, belirleme 9

A

- AC bağdaştırıcısı ve pil 5, 6
- AC bağdaştırıcısı, sınama 38, 47
- AC bağdaştırıcısını sınama 38, 47
- ağ jakı, belirleme 5, 6
- alttaki 19
- asgari görüntü ile kurtarma 64
- asgari görüntü, oluşturma 63

B

- bağlantı noktaları
 - HDMI 5, 6, 26, 27
 - mini Çift Modlu DisplayPort 5
 - Miracast 28
 - USB 2.0 8
 - USB 3.0 5, 6, 7, 8
- bakım
 - Disk Birleştiricisi 49
 - Disk Temizleme 49
 - HP 3D DriveGuard 49
 - programları ve sürücüleri
 - güncelleştirme 50
- bellek kartı okuyucu, belirleme 5, 6
- bellek kartı, belirleme 5, 6
- bellek modülü
 - belirleme 17
- bileşenler
 - alttaki 16
 - ekran 9
 - sağdaki 5
 - soldaki 7
 - üstteki 11
- bilgi bulma
 - donanım 4
 - yazılım 4
- bilgisayar, seyahat etme 46
- bilgisayarı kapatma 38, 48
- bilgisayarı kargoya verme 51
- bilgisayarınızı temizleme 50
- bilgisayarınızın bakımı 50

- bilgisayarla seyahat etme 19, 46, 51
- BIOS
 - güncelleştirme 57
 - güncelleştirme indirme 58
 - Setup Utility'yi başlatma 57
 - sürümü belirleme 57
- Bluetooth aygıtı 20, 22
- Bluetooth etiketi 19

C

- caps lock ışığı, belirleme 12

Ç

- çalışma ortamı 68

D

- dahili mikrofonlar, belirleme 9, 10
- desteklenen diskler, kurtarma 62
- Disk Birleştiricisi yazılımı 49
- Disk Temizleme yazılımı 49
- dokunma Dokunmatik Yüzey ve dokunmatik ekran hareketi 29
- dokunmatik ekran hareketleri
 - tek parmakla kaydırma 31
- Dokunmatik Yüzey
 - düğmeler 11
 - kullanma 29
- Dokunmatik Yüzey alanı, belirleme 11
- Dokunmatik Yüzey hareketleri
 - dört parmakla dokunma 30
 - iki parmakla dokunma 30
 - iki parmakla kaydırma 30
 - üç parmakla kaydırma 31
- Dokunmatik Yüzey ve dokunmatik ekran hareketleri
 - dokunma 29
 - iki parmakla kıstırma
 - yakınlaştırma 29
- Dokunmatik Yüzey'i kullanma 29
- dört parmakla dokunma Dokunmatik Yüzey hareketi 30
- düğmeler
 - güç 13, 14

- optik sürücü çıkarma 8
- sağ Dokunmatik Yüzey 11
- sol Dokunmatik Yüzey 11
- düşük pil düzeyi 36, 45

E

- elektrostatik deşarj 69
- en iyi uygulamalar 1
- erişilebilirlik 70
- esc tuşu, belirleme 15
- etiketler
 - Bluetooth 19
 - kablosuz sertifikası 19
 - seri numarası 18
 - servis 18
 - WLAN 19
 - yasal düzenleme 19

F

- fn tuşu, belirleme 15

G

- genel WLAN bağlantısı 21
- giriş gücü 67
- GPS 22
- güç yönetme 33, 40
- güç
 - AC 37, 46
 - pil 35, 42
 - güç ayarları, kullanma 35, 42
 - güç ayarlarını kullanma 35, 42
 - güç düğmesi, belirleme 13, 14
 - güç ışıkları, belirleme 12
 - güç konektörü, belirleme 5, 6
 - güç ölçer ayarlarını kullanma 35, 42
 - güç ölçer, kullanma 35, 42
 - güvenlik duvarı yazılımı 55
 - güvenlik kablosu yuvası, belirleme 7, 8
 - güvenlik kablosu, takma 56

H

- harici AC güç kaynağı kullanma 37, 46

harici AC güç kaynağı, kullanma 37, 46
havalandırma delikleri, belirleme 7, 17, 18
Hazırda Bekletme
başlatma 34, 41
çıkma 34, 41
kritik pil düzeyinde başlatılan 36, 45
HDMI bağlantı noktası
bağlanma 26
belirleme 5, 6
HDMI, sesi yapılandırma 27
hoparlörler
bağlanma 24
belirleme 13, 14
HP 3D DriveGuard 49
HP Apps Store, ziyaret etme 1
HP Hızlı Şarj 35, 42
HP kaynakları 2
HP Mobil Geniş Bant
etkinleştirme 21
IMEI numarası 21
MEID numarası 21
HP PC Hardware Diagnostics (UEFI)
kullanma 59
HP Recovery bölümü
çıkarma 66
kurtarma 64
HP Recovery Manager
başlatma 64
önyüklemeye sorunlarını
düzeltme 65
HP Recovery medyası
kurtarma 65
oluşturma 61
HP Touchpoint Manager 56

I
IMEI numarası 21
ışıklar
AC bağdaştırıcısı ve pil ışığı 5, 6
caps lock 12
güç 12
RJ-45 (ağ) durumu 5, 6
sessiz 12
sürücü 5, 6

İ
iki parmakla dokunma Dokunmatik
Yüzey hareketi 30
iki parmakla kaydırma Dokunmatik
Yüzey hareketi 30
iki parmakla kısıtirma yakınlaştırma
Dokunmatik Yüzey ve dokunmatik
ekran hareketi 29
İnternet güvenliği yazılımı,
kullanma 55
işlem tuşları 16
belirleme 15

J
jaklar
ağ 5, 6
RJ-45 (ağ) 5, 6
ses çıkışı (kulaklık)/ses girişi
(mikrofon) 8
ses çıkışı (kulaklık) 7
ses girişi (mikrofon) 7

K
kablosuz ağ (WLAN)
bağlanma 21
çalışabilen uzaklık 21
genel WLAN bağlantısı 21
kuruluş WLAN bağlantısı 21
kablosuz ağ, koruma 56
kablosuz denetimleri
düğme 20
işletim sistemi 20
kablosuz düğmesi 20
kablosuz ışığı 20
kablosuz sertifikası etiketi 19
kamera
belirleme 9
kullanma 24
Kamera ışığı, belirleme 9, 10
kamera, belirleme 10
kapatma 38, 48
klavye ve isteğe bağlı fare
kullanma 32
klavyeyi ve isteğe bağlı fareyi
kullanma 32
konektör, güç 5, 6
kritik pil düzeyi 36, 45
kulaklık setleri, bağlama 25
kulaklık, bağlama 24

kurtarma
başlatma 64
desteklenen diskler 62
diskler 62, 65
HP Recovery Manager 63
HP Recovery medyasını
kullanma 62
medya 65
seçenekler 63
sistem 63
USB flash sürücüsü 65
kurtarma bölümü
çıkarma 66
kurtarma medyası
HP Recovery Manager kullanarak
oluşturma 62
oluşturma 61
kuruluş WLAN bağlantısı 21

M
mandal, pil çıkarma 18
MEID numarası 21
mikrofon, bağlama 25
mini Çift Modlu DisplayPort
bağlanma 27
belirleme 5
Miracast 28
mobil geniş bant
etkinleştirme 21
IMEI numarası 21
MEID numarası 21

N
num lock tuşu, belirleme 32

O
optik sürücü çıkarma düğmesi,
belirleme 8
optik sürücü, belirleme 8
orijinal sistemi kurtarma 63
oyun özellikleri, kullanma 28

Ö
önyüklemeye sırası
değiştirme 65

P
parmak izleri, kaydetme 54
parolalar
Setup Utility (BIOS) 54
Windows 53

parolaları kullanma 53
pil

- atma 46
- bilgi bulma 36, 44
- boşaltma 36, 45
- düşük pil düzeyini çözümüleme 37, 46
- düşük pil düzeyleri 36, 45
- fabrikada mühürlenmiş 35
- güç tasarrufu 36, 45
- kullanıcı tarafından değiştirilebilir 42
- saklama 46
- bilgileri, bulma 36, 44
- çıkarma mandalı 18
- gücü 35, 42
- kapağı, belirleme 18
- sıcaklığı 46
- saklama 46
- programları ve sürücüleri güncelleştirme 50

R

- RJ-45 (ağ) durum ışıkları, belirleme 5, 6
- RJ-45 (ağ) jakı, belirleme 5, 6

S

- sabit sürücü, belirleme 17
- seri numarası 18
- seri numarası, bilgisayar 18
- servis etiketleri, yerini bulma 18
- Ses 25
- ses ayarları, kullanma 25
- ses ayarlarını kullanma 25
- ses çıkış (kulaklık) jakları 7
- ses çıkış (kulaklık)/ses giriş (mikrofon) jakı, belirleme 8
- ses giriş (mikrofon) jakı 7
- sessiz ışığı, belirleme 12
- Setup Utility (BIOS) parolaları 54
- sıcaklık 46
- sistem geri yükleme noktası oluşturma 62
- sistem geri yükleme noktası, oluşturma 61
- sistem kurtarma 63
- sürücü ışığı 5, 6

T

- takma
 - isteğe bağlı güvenlik kablosu 56
- tek parmakla kaydırma dokunmatik ekran hareketi 31
- tuşlar
 - esc 15
 - fn 15
 - işlem 15
 - uçak modu 16
 - Windows 15
- tümleşik sayısal tuş takımı, belirleme 15, 32
- tümleşik sayısal tuş takımını kullanma 32

U

- uçak modu 20
- uçak modu tuşu 16, 20
- USB 2.0 bağlantı noktası, belirleme 8
- USB 3.0 bağlantı noktası, belirleme 5, 6, 7, 8
- Uyku
 - başlatma 33, 40
 - çıkma 33, 40
- Uyku ve Hazırda Bekletme
 - başlatma 33, 40
- Uyku ve Hazırda Bekletme durumunu başlatma 33, 40

Ü

- üç parmakla kaydırma Dokunmatik Yüzey hareketi 31
- ürün adı ve numarası, bilgisayar 18

V

- video 25
- virüsten koruma yazılımı, kullanma 55

W

- Windows
 - sistem geri yükleme noktası 61, 62
- Windows araçları kullanma 62
- Windows Hello kullanma 54
- Windows parolaları 53
- Windows tuşu, belirleme 15

- WLAN antenleri, belirleme 9, 10
- WLAN aygıtı 19
- WLAN etiketi 19
- WLAN'e bağlanma 21
- WWAN aygıtı 21

Y

- yanıt vermeyen sistem 38, 48
- yasal düzenleme bilgileri
 - kablosuz sertifikası etiketleri 19
 - yasal düzenleme etiketi 19
- yazılım
 - Disk Birleştiricisi 49
 - Disk Temizleme 49
 - HP 3D DriveGuard 49
- yazılım güncelleştirmeleri, yükleme 55
- yazılımları ve bilgileri yedekleme 56
- yedeklemeler 61
- yeniden başlatmada parola koruması 34, 41
- yuvalar
 - bellek kartı okuyucu 5, 6
 - güvenlik kablosu 7, 8
- yüksek tanımlı aygıtlar, bağlama 26, 27, 28