

**hp psc 1200 series  
all-in-one**



**i n v e n t**



**οδηγός αναφοράς**

© Πνευματικά δικαιώματα  
Hewlett-Packard Company 2003

Με την επιφύλαξη παντός δικαιώματος. Δεν επιτρέπεται η δημιουργία φωτοαντιγράφων, η αναπαραγωγή ή η μετάφραση σε άλλη γλώσσα του παρόντος εγγράφου ή τμήματος αυτού, χωρίς την προηγούμενη γραπτή συναίνεση της Hewlett-Packard Company.

Αυτό το προϊόν περιέχει τεχνολογία Adobe PDF, που περιλαμβάνει εφαρμογή του ZW που εκχωρείται σύμφωνα με το Πρότυπο των ΗΠΑ 4,558,302.



Τα λογότυπα Adobe και Acrobat είναι καταχωρημένα εμπορικά σήματα ή εμπορικά σήματα της Adobe Systems Incorporated στις ΗΠΑ και/ή σε άλλες χώρες.

Portions Copyright (c) 1989-2003 Palomar Software Inc. Το HP PSC 1200 Series περιλαμβάνει τεχνολογία προγράμματος οδήγησης εκτυπωτή κατοχυρωμένη από την Palomar Software, Inc. www.palomar.com

Πνευματικά δικαιώματα © 1999-2003 Apple Computer, Inc.

Το σήμα Apple, το λογότυπο Apple, το σήμα Mac, το λογότυπο Mac, τα σήματα Macintosh και Mac OS είναι εμπορικά σήματα της Apple Computer, Inc., που έχουν καταχωρηθεί στις Η.Π.Α. και άλλες χώρες/περιοχές.

Αριθμός έκδοσης: Q1660-90131

Πρώτη έκδοση: Ιανουάριος 2003

Η εκτύπωση έγινε στις Η.Π.Α., στο Μεξικό, στη Γερμανία, στη Σιγκαπούρη ή στην Κίνα

Τα Windows®, Windows NT®, Windows ME®, Windows XP® και Windows 2000® είναι εμπορικά σήματα κατατεθέντα στις Η.Π.Α.-της Microsoft Corporation.

Τα σήματα Intel® και Pentium® είναι εμπορικά σήματα κατατεθέντα της Intel Corporation.

## ανακοίνωση

Οι πληροφορίες που περιέχονται στο παρόν έγγραφο μπορούν να αλλάξουν χωρίς ειδοποίηση και δεν θα πρέπει να εκληφθούν ως δέσμευση εκ μέρους της εταιρείας Hewlett-Packard Company.

**Η Hewlett-Packard δεν αναλαμβάνει καμία ευθύνη για σφάλματα που ενδέχεται να εμφανίζονται στο παρόν έγγραφο ούτε παρέχει κανενός είδους ρητή ή σιωπηρή εγγύηση όσον αφορά αυτό το υλικό, συμπεριλαμβάνοντας αλλά χωρίς περιορισμό, τις σιωπηρές εγγυήσεις εμπορευσιμότητας και καταλληλότητας για συγκεκριμένο σκοπό.**

Η Hewlett-Packard Company δεν φέρει ευθύνη για τυχόν απρόβλεπτες ή επακόλουθες ζημιές σε σχέση με την προμήθεια, την εκτέλεση ή τη χρήση αυτού του εγγράφου και του υλικού προγραμμάτων που περιγράφει.

**Σημείωση:** Πληροφορίες σχετικά με τους κανονισμούς μπορείτε να βρείτε στην ενότητα «Τεχνικές πληροφορίες» του παρόντος οδηγού.



Σε πολλές χώρες, η δημιουργία αντιγράφων των παρακάτω αντικειμένων θεωρείται παράνομη. Εάν δεν είστε σίγουροι για κάτι, ρωτήστε έναν νομικό αντιπρόσωπο.

- Δημόσια χαρτιά ή έγγραφα:
  - Διαβατήρια
  - Έγγραφα μετανάστευσης
  - Έγγραφα στρατολογίας
  - Αναγνωριστικά σήματα, κάρτες ή εμβλήματα
- Ένσημα:
  - Γραμμάτσημα
  - Κουπόνια φαγητού
- Επιταγές ή διαταγές πληρωμής δημόσιων υπηρεσιών
- Χαρτονομίσματα, ταξιδιωτικές επιταγές, ή εντολές πληρωμής
- Πιστοποιητικά κατάθεσης
- Έργα με κατοχυρωμένα πνευματικά δικαιώματα

## πληροφορίες ασφαλείας

**Προσοχή!** Για να αποφύγετε τον κίνδυνο πυρκαγιάς ή ηλεκτροπληξίας, μην εκθέσετε το προϊόν σε βροχή ή υγρασία.

Ακολουθείτε πάντα τα βασικά προληπτικά μέτρα ασφαλείας όταν χρησιμοποιείτε το προϊόν, προκειμένου να μειώσετε τον κίνδυνο τραυματισμού από φωτιά ή ηλεκτροπληξία.

**Προσοχή!** Πιθανός κίνδυνος ηλεκτροπληξίας

- 1 Διαβάστε και κατανοήστε όλες τις οδηγίες που βρίσκονται στην φάσια εγκατάστασης.
- 2 Να χρησιμοποιείτε μόνο καλά γειωμένη πρίζα όταν συνδέετε τη μονάδα στην πηγή ενέργειας. Σε περίπτωση που δεν γνωρίζετε εάν η πρίζα είναι γειωμένη, ρωτήστε έναν ειδικευμένο ηλεκτρολόγο.
- 3 Να λαμβάνετε υπόψη τις προειδοποιήσεις και τις οδηγίες που συνοδεύουν το προϊόν.
- 4 Απουσνδέστε το προϊόν από την πρίζα πριν τον καθαρισμό.
- 5 Μην εγκαθιστάτε και μην χρησιμοποιείτε το προϊόν κοντά σε νερό ή όταν είστε βρεγμένοι.
- 6 Εγκαταστήστε το προϊόν με ασφάλεια σε μια σταθερή επιφάνεια.
- 7 Εγκαταστήστε το προϊόν σε μια προστατευμένη τοποθεσία, όπου δεν υπάρχει περίπτωση να το πατήσει κανείς ή να σκοντάψει πάνω του και όπου το καλώδιο δεν θα υποστεί ζημιά.
- 8 Εάν το προϊόν δεν λειτουργεί σωστά, δείτε την online βοήθεια για την αντιμετώπιση προβλημάτων.
- 9 Στο εσωτερικό δεν υπάρχουν εξαρτήματα που μπορούν να επισκευαστούν από το χρήστη. Αναθέστε την επισκευή σε ειδικευμένο προσωπικό υποστήριξης.
- 10 Χρησιμοποιήστε το προϊόν σε χώρο που αερίζεται καλά.



# περιεχόμενα

<b>1</b>	<b>λήψη βοήθειας</b> . . . . .	<b>1</b>
<b>2</b>	<b>γρήγορη εκκίνηση</b> . . . . .	<b>3</b>
	λειτουργίες μπροστινού πίνακα . . . . .	3
	χρήση του hp psc με υπολογιστή . . . . .	4
	επισκόπηση του director φωτογραφιών & απεικόνισης hp . . . . .	4
	φωτεινές ενδείξεις κατάστασης μπροστινού πίνακα . . . . .	7
<b>3</b>	<b>τοποθέτηση πρωτοτύπων και χαρτιού</b> . . . . .	<b>11</b>
	τοποθέτηση πρωτότυπων εγγράφων . . . . .	11
	τοποθέτηση χαρτιού μεγέθους letter ή A4 . . . . .	12
	τοποθέτηση φακέλων . . . . .	13
	τοποθέτηση ταχυδρομικών καρτών, καρτών χαγκάκι, ή φωτογραφικού χαρτιού 102 x 152 mm . . . . .	13
	συμβουλές για τοποθέτηση άλλων τύπων χαρτιού στο δίσκο χαρτιού . . . . .	14
	ρύθμιση τύπου χαρτιού . . . . .	16
<b>4</b>	<b>χρήση των λειτουργιών αντιγραφής</b> . . . . .	<b>17</b>
	δημιουργία αντιγράφων . . . . .	17
	δημιουργία αντιγράφου . . . . .	17
	αύξηση της ταχύτητας ή βελτίωση της ποιότητας αντιγραφής . . . . .	18
	ορισμός αριθμού αντιγράφων . . . . .	18
	εκτέλεση ειδικών εργασιών αντιγραφής . . . . .	18
	αντιγραφή φωτογραφίας . . . . .	18
	προσαρμογή αντιγράφου στη σελίδα ή σε κάρτα τύπου χαγκάκι . . . . .	19
	διακοπή αντιγραφής . . . . .	19
<b>5</b>	<b>χρήση των λειτουργιών σάρωσης</b> . . . . .	<b>21</b>
	σάρωση πρωτότυπου . . . . .	21
	διακοπή σάρωσης . . . . .	22
<b>6</b>	<b>συντήρηση του hp psc</b> . . . . .	<b>23</b>
	καθαρισμός της γυάλινης επιφάνειας . . . . .	23
	καθαρισμός της πίσω όψης του καλύμματος . . . . .	23
	καθαρισμός του εξωτερικού περιβλήματος . . . . .	24
	εργασία με τα δοχεία μελάνης . . . . .	24
	εκτύπωση αναφοράς ελέγχου λειτουργίας . . . . .	24
	χειρισμός δοχείων μελάνης . . . . .	24
	αντικατάσταση των δοχείων μελάνης . . . . .	25
	ευθυγράμμιση δοχείων . . . . .	27
	ήχοι αυτόματης συντήρησης . . . . .	27

<b>7</b>	<b>πρόσθετες πληροφορίες εγκατάστασης</b> . . . . .	<b>29</b>
	πιθανά προβλήματα εγκατάστασης . . . . .	29
	κατάργηση και επανεγκατάσταση του λογισμικού hp psc . . . . .	30
	πρόσθετη βοήθεια αντιμετώπισης προβλημάτων . . . . .	31
<b>8</b>	<b>τεχνικές πληροφορίες</b> . . . . .	<b>33</b>
	φυσικές προδιαγραφές . . . . .	33
	προδιαγραφές ισχύος . . . . .	33
	σημειώσεις κανονισμών . . . . .	33
	gerduschemission . . . . .	33
	notice to Korean customers . . . . .	33
	declaration of conformity . . . . .	34
<b>9</b>	<b>λήψη υποστήριξης για το hp psc</b> . . . . .	<b>35</b>
	λήψη υποστήριξης και άλλων πληροφοριών από το internet . . . . .	35
	υποστήριξη πελατών της hp . . . . .	35
	κλήση στις Η.Π.Α. για το χρονικό διάστημα που ισχύει η εγγύηση . . . . .	36
	κλήση στο κέντρο εξυπηρέτησης πελατών hp για την Ιαπωνία . . . . .	36
	κλήση άλλων τμημάτων υποστήριξης πελατών της HP ανά τον κόσμο . . . . .	36
	κλήση στην Αυστραλία μετά τη λήξη της εγγύησης . . . . .	39
	προετοιμασία της μονάδας σας για μεταφορά . . . . .	39
	κέντρο διανομής της hp . . . . .	40
<b>10</b>	<b>πληροφορίες εγγύησης</b> . . . . .	<b>41</b>
	υπηρεσίες εγγύησης . . . . .	41
	άμεση υποστήριξη . . . . .	41
	αναβαθμίσεις εγγύησης . . . . .	41
	επιστροφή του hp psc για συντήρηση . . . . .	42
	παγκόσμια δήλωση εγγύησης περιορισμένης ευθύνης της hewlett-packard . . . . .	42
	έκταση της δήλωσης εγγύησης περιορισμένης ευθύνης . . . . .	42
	περιορισμοί εγγύησης . . . . .	43
	περιορισμοί ευθύνης . . . . .	43
	τοπική νομοθεσία . . . . .	44
	<b>ευρετήριο</b> . . . . .	<b>45</b>

# 1

## λήψη βοήθειας

βοήθεια	Περιγραφή
Αφίσα εγκατάστασης	Η αφίσα εγκατάστασης παρέχει οδηγίες για τη ρύθμιση και διαμόρφωση του HP PSC. Βεβαιωθείτε ότι χρησιμοποιείτε την κατάλληλη αφίσα για το λειτουργικό σας σύστημα (Windows ή Macintosh).
Βοήθεια φωτογραφιών & απεικόνισης HP	Η Βοήθεια φωτογραφιών & απεικόνισης HP παρέχει λεπτομερείς πληροφορίες σχετικά με τη χρήση του λογισμικού για το HP PSC. <b>Για χρήστες των Windows:</b> Μεταβείτε στο <b>HP Director</b> , και κάντε κλικ στην επιλογή <b>Help (Βοήθεια)</b> . <b>Για χρήστες Macintosh:</b> Μεταβείτε στο <b>HP Director</b> , κάντε κλικ στην επιλογή <b>Help</b> και, στη συνέχεια, κάντε κλικ στη <b>HP photo &amp; imaging help</b> .
Οδηγός αναφοράς	Αυτός ο Οδηγός αναφοράς περιέχει πληροφορίες για τη χρήση του HP PSC και παρέχει πρόσθετη βοήθεια για την αντιμετώπιση προβλημάτων κατά τη διαδικασία εγκατάστασης. Ο Οδηγός Αναφοράς περιέχει επίσης πληροφορίες σχετικά με τον τρόπο παραγγελίας αναλωσίμων και βοηθητικών εξαρτημάτων, πληροφορίες τεχνικών προδιαγραφών, υποστήριξης και εγγύησης.
Βοήθεια αντιμετώπισης προβλημάτων	Για πρόσβαση στις πληροφορίες αντιμετώπισης προβλημάτων: <b>Για χρήστες των Windows:</b> Στο <b>HP Director</b> , κάντε κλικ στην επιλογή <b>Βοήθεια</b> . Ανοίξτε το βιβλίο Αντιμετώπισης προβλημάτων στη Βοήθεια Φωτογραφιών & απεικόνισης HP, ακολουθήστε τις συνδέσεις για τη γενική αντιμετώπιση προβλημάτων καθώς και τις συνδέσεις για τη Βοήθεια αντιμετώπισης προβλημάτων του HP PSC. Η αντιμετώπιση προβλημάτων είναι διαθέσιμη επίσης και μέσω του κουμπιού <b>Βοήθεια</b> που εμφανίζεται σε ορισμένα μηνύματα σφάλματος. <b>Για χρήστες Macintosh:</b> Ανοίξτε το Apple Help Viewer, κάντε κλικ στο <b>hp photo and imaging troubleshooting</b> , μετά κάντε κλικ στο <b>hp psc 1200 series</b> .
Βοήθεια Internet και τεχνική υποστήριξη	Αν έχετε πρόσβαση στο Internet, μπορείτε να βρείτε περισσότερες πληροφορίες από την τοποθεσία της HP στο web στη διεύθυνση: <b><a href="http://www.hp.com/support">http://www.hp.com/support</a></b> Η τοποθεσία web παρέχει επίσης απαντήσεις σε συνηθισμένες ερωτήσεις.

βοήθεια	Περιγραφή
Αρχείο Readme	<p>Αφού εγκαταστήσετε το λογισμικό, μπορείτε να αποκτήσετε πρόσβαση στο αρχείο Readme είτε από το CD-ROM του HP PSC 1200 Series είτε από το φάκελο του προγράμματος HP PSC 1200 Series. Το αρχείο Readme περιέχει τις πιο πρόσφατες πληροφορίες που δεν εμφανίζονται στον Οδηγό Αναφοράς ή στην online Βοήθεια. Για πρόσβαση στο αρχείο Readme, κάντε τα εξής:</p> <p><b>Για τα Windows:</b> Μεταβείτε στη γραμμή εργασιών των Windows, κάντε κλικ στην επιλογή <b>Start (Έναρξη)</b>, τοποθετήστε το δείκτη του ποντικιού στην επιλογή <b>Programs (Προγράμματα)</b> ή <b>All Programs (Όλα τα προγράμματα)</b> (XP), τοποθετήστε το δείκτη του ποντικιού στην επιλογή <b>Hewlett-Packard</b>, στη συνέχεια στην επιλογή <b>HP PSC 1200 Series</b> και ενεργοποιήστε την επιλογή <b>View the Readme File (Εμφάνιση αρχείου Readme)</b>.</p> <p><b>Για Macintosh:</b> μεταβείτε στο φάκελο <b>HD:Applications:HP PSC Software</b>.</p>
Βοήθεια πλαισίου διαλόγου (μόνο για Windows)	<p><b>Για τα Windows:</b> Κάνοντας κλικ στο πλαίσιο διαλόγου <b>Help (Βοήθεια)</b> εμφανίζονται πληροφορίες αναφορικά με τις επιλογές και τις ρυθμίσεις στο πλαίσιο διαλόγου.</p>

# 2

## γρήγορη εκκίνηση

Μπορείτε να εκτελέσετε πολλές λειτουργίες χρησιμοποιώντας τον μπροστινό πίνακα ή το λογισμικό HP PSC.

Ακόμη κι αν δεν έχετε συνδέσει το HP PSC σε υπολογιστή, μπορείτε να χρησιμοποιήσετε τον μπροστινό πίνακα για την αντιγραφή εγγράφων ή φωτογραφιών.

### Λειτουργίες μπροστινού πίνακα

Δείτε τις εικόνες παρακάτω και εντοπίστε τη θέση των κουμπιών επάνω στον μπροστινό πίνακα.

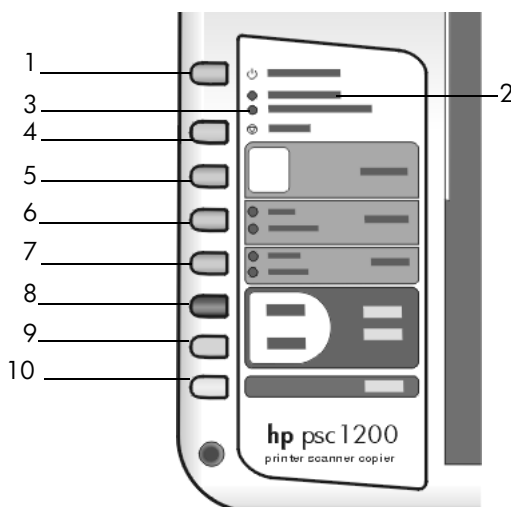

λειτουργία	σκοπός
1	<b>Ενεργοπ./Συνέχεια:</b> Ενεργοποιεί και απενεργοποιεί το HP PSC. Επίσης χρησιμοποιείται για την επαναφορά εργασίας αντιγραφής ή εκτύπωσης μετά από εμπλοκή ή από άλλο σφάλμα. Αν το HP PSC βρίσκεται σε κατάσταση σφάλματος, μπορείτε να το ενεργοποιήσετε πατώντας το κουμπί <b>Ενεργοπ./Συνέχεια</b> για 3 δευτερόλεπτα.
2	<b>Έλεγχος χαρτιού:</b> Μια φωτεινή ένδειξη κατάστασης που δείχνει την ανάγκη τοποθέτησης χαρτιού ή απεμπλοκής χαρτιού.
3	<b>Έλεγχος δοχείων μελάνης:</b> Μια φωτεινή ένδειξη που δείχνει την ανάγκη να τοποθετήσετε ξανά ή να αντικαταστήσετε το δοχείο μελάνης ή να κλείσετε τη θύρα πρόσβασης του δοχείου μελάνης.
4	<b>Άκυρο:</b> Χρησιμοποιείται για τη διακοπή εργασίας ή για έξοδο από τις ρυθμίσεις κουμπιών.

λειτουργία	σκοπός
5	<b>Αντιγραφή (1-9):</b> Χρησιμοποιείται για αλλαγή του αριθμού αντιγράφων για αυτήν την εργασία αντιγραφής.
6	<b>Μέγεθος:</b> χρησιμοποιείται για αλλαγή του μεγέθους αντιγραφής εικόνας σε 100 τοις εκατό, σε Προσαρμογή στη σελ., ή σε προσαρμογή σε χαγκάκι (ορισμένα μοντέλα μόνο).
7	<b>Τύπος χαρτιού:</b> Χρησιμοποιείται για αλλαγή του τύπου χαρτιού σε απλό ή φωτογραφικό χαρτί. Για πληροφορίες αναφορικά με τις βέλτιστες ρυθμίσεις τύπου χαρτιού για συγκεκριμένο τύπο χαρτιού, δείτε <b>συνιστώμενες ρυθμίσεις τύπων χαρτιού για εκτύπωση</b> και <b>συνιστώμενες ρυθμίσεις τύπων χαρτιού για αντιγραφή</b> στην ενότητα hp psc 1200 series της Βοήθειας φωτογραφιών & απεικόνισης HP.
8	<b>Έναρξη αντιγρ., ασπρόμαυρη:</b> Χρησιμοποιείται για έναρξη ασπρόμαυρης αντιγραφής.
9	<b>Έναρξη αντιγρ., έγχρωμη:</b> Χρησιμοποιείται για έναρξη έγχρωμης αντιγραφής.
10	<b>Σάρωση:</b> Χρησιμοποιείται για έναρξη σάρωσης πρωτοτύπου από τη γυάλινη επιφάνεια. Εάν το λογισμικό HP PSC είναι εγκατεστημένο, η εικόνα θα σαρωθεί στο παράθυρο προεπισκόπησης σάρωσης (Windows) ή στο HP Scan Window (Macintosh) και μετά μπορείτε να επιλέξετε τον προορισμό για τη σαρωμένη εικόνα. Ο προεπιλεγμένος προορισμός είναι η Πίνακοθήκη φωτογραφιών & απεικόνισης HP. Στα Windows, μπορείτε να στείλετε την εικόνα απευθείας στην Πίνακοθήκη φωτογραφιών & απεικόνισης HP αλλάζοντας τις ρυθμίσεις Σάρωσης εικόνας στο HP Director.

## χρήση του hp psc με υπολογιστή

Εάν εγκαταστήσατε το λογισμικό HP PSC στον υπολογιστή σας σύμφωνα με τις οδηγίες της αφίσας εγκατάστασης, μπορείτε να έχετε πρόσβαση σε όλες τις λειτουργίες του HP PSC με τη χρήση του HP Director.

### επισκόπηση του director φωτογραφιών & απεικόνισης hp

Το Director HP είναι διαθέσιμο μέσω της συντόμευσης της επιφάνειας εργασίας ή όταν είναι σηκωμένο το κάλυμμα του HP PSC (μόνο για Windows).

#### για χρήστες των windows:

- Κάντε ένα από τα παρακάτω:
  - Κάντε διπλό κλικ στο εικονίδιο **hp director** στην επιφάνεια εργασίας.
  - Στη γραμμή εργασιών των Windows, κάντε κλικ στο κουμπί **Start** (**Έναρξη**), τοποθετήστε το δείκτη του ποντικιού στην επιλογή **Programs** (**Προγράμματα**) ή **All Programs** (**Όλα τα προγράμματα**) (XP), τοποθετήστε το δείκτη του ποντικιού στην επιλογή **Hewlett-Packard**, στη συνέχεια στην επιλογή **hp psc 1200 series** και επιλέξτε **director φωτογραφιών & απεικόνισης hp**.
  - Σηκώστε το κάλυμμα του HP PSC.  
Αυτή η επιλογή λειτουργεί μόνο εάν εκτελείται το λογισμικό του HP PSC.
- Κάντε κλικ στο πλαίσιο **Επιλογή συσκευής**, για να εμφανίσετε μια λίστα εγκατεστημένων συσκευών HP που υποστηρίζονται από αυτό το λογισμικό.



### 3 Ενεργοποιήστε την επιλογή **hp psc 1200 series**.

Το Director εμφανίζει μόνο τα κουμπιά που είναι κατάλληλα για την επιλεγμένη συσκευή.



το director φωτογραφιών & απεικόνισης hp για τα windows

Λειτουργία	σκοπός
1	<b>Επιλογή συσκευής:</b> Χρησιμοποιήστε αυτήν τη λειτουργία για να επιλέξετε το προϊόν που θέλετε να χρησιμοποιήσετε από τη λίστα εγκατεστημένων προϊόντων HP.
2	<b>Ρυθμίσεις:</b> Χρησιμοποιήστε αυτήν τη λειτουργία για να προβάλλετε ή να αλλάξετε διάφορες ρυθμίσεις της συσκευής HP, όπως είναι η εκτύπωση, η σάρωση, ή η αντιγραφή.
3	<b>Κατάσταση:</b> Εμφανίζει το παράθυρο κατάστασης μόνο για πολυλειτουργικές συσκευές.
4	<b>Σάρωση εικόνας:</b> Σαρώνει μια εικόνα στο παράθυρο προεπισκόπησης σάρωσης και τότε μπορείτε να επιλέξετε τον προορισμό για τη σαρωμένη εικόνα. Ο προεπιλεγμένος προορισμός είναι η Πινακοθήκη φωτογραφιών & απεικόνισης HP. Μπορείτε να στείλετε την εικόνα απευθείας στην Πινακοθήκη φωτογραφιών & απεικόνισης HP αλλάζοντας τις ρυθμίσεις Σάρωσης εικόνας στο HP Director.
5	<b>Σάρωση εγγράφου:</b> Πραγματοποιεί σάρωση κειμένου και το εμφανίζει στο επιλεγμένο πρόγραμμα λογισμικού επεξεργασίας κειμένου προορισμού.
6	<b>Δημιουργία αντιγράφων:</b> Προβάλλει το πλαίσιο διαλόγου <b>Αντιγραφή</b> , από το οποίο μπορείτε να επιλέξετε την ποιότητα αντιγραφής, τον αριθμό αντιγράφων, το χρώμα, το μέγεθος και μπορείτε να ξεκινήσετε τη δημιουργία αντιγράφου.
7	<b>Προβολή &amp; εκτύπωση:</b> Εμφανίζει την Πινακοθήκη φωτογραφιών & απεικόνισης HP, στην οποία μπορείτε να προβάλλετε και να επεξεργαστείτε εικόνες, να χρησιμοποιήσετε τη Δημιουργική εκτύπωση HP, να δημιουργήσετε και να εκτυπώσετε άλμπουμ φωτογραφιών, να στείλετε εικόνα μέσω ηλεκτρονικού ταχυδρομείου, να μεταφέρετε εικόνα στο Web.
8	<b>Βοήθεια:</b> Παρέχει πρόσβαση στη Βοήθεια φωτογραφιών & απεικόνισης HP, η οποία παρέχει βοήθεια στο λογισμικό, περιήγηση στο προϊόν και πληροφορίες σχετικά με την αντιμετώπιση προβλημάτων.

Λειτουργία	σκοπός
9	Κάντε κλικ σε αυτό το βέλος για να αποκτήσετε πρόσβαση σε συμβουλές εργαλείων, οι οποίες εξηγούν κάθε μία από τις επιλογές του Director.

### για χρήστες macintosh

- ▶ Κάντε ένα από τα παρακάτω:
  - Για το OS9, κάντε διπλό κλικ στο εικονίδιο **HP Director Φωτογραφιών & απεικόνιση** στην επιφάνεια εργασίας.
  - Για το OSX, κάντε διπλό κλικ στο εικονίδιο **HP Director Φωτογραφιών & απεικόνιση** στη βάση επέκτασης.

Στο παρακάτω σχήμα παρουσιάζονται ορισμένες από τις διαθέσιμες λειτουργίες μέσω του HP Director Φωτογραφιών & απεικόνισης για Macintosh. Για μια σύντομη επεξήγηση συγκεκριμένης λειτουργίας, συμβουλευτείτε το υπόμνημα.

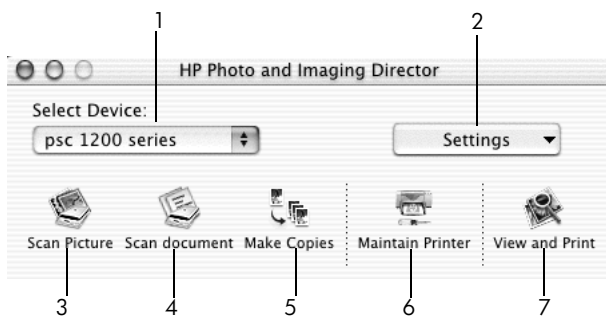

το director φωτογραφιών & απεικόνισης hp για τα macintosh

Λειτουργία	σκοπός
1	<b>Select Device (Επιλογή συσκευής):</b> Χρησιμοποιήστε αυτήν τη λειτουργία για να επιλέξετε το προϊόν που θέλετε να χρησιμοποιήσετε από τη λίστα εγκατεστημένων προϊόντων HP.
2	<b>Settings (Ρυθμίσεις):</b> Χρησιμοποιήστε αυτήν τη λειτουργία για να προβάλλετε ή να αλλάξετε διάφορες ρυθμίσεις της συσκευής HP, όπως είναι η εκτύπωση, η σάρωση, ή η αντιγραφή.
3	<b>Scan Picture (Σάρωση εικόνας):</b> Σαρώνει μια εικόνα στο παράθυρο Σάρωσης HP, και τότε μπορείτε να επιλέξετε τον προορισμό για τη σαρωμένη εικόνα. Ο προεπιλεγμένος προορισμός είναι η Πινακοθήκη φωτογραφιών & απεικόνισης HP.
4	<b>Scan Document (Σάρωση εγγράφου):</b> Πραγματοποιεί σάρωση κειμένου και το εμφανίζει στο επιλεγμένο πρόγραμμα λογισμικού επεξεργασίας κειμένου προορισμού.
5	<b>Make Copies (Δημιουργία αντιγράφων):</b> Προβάλλει το πλαίσιο διαλόγου <b>Αντιγραφή</b> , από το οποίο μπορείτε να επιλέξετε την ποιότητα αντιγραφής, τον αριθμό αντιγράφων, το χρώμα, το μέγεθος και μπορείτε να ξεκινήσετε τη δημιουργία αντιγράφου.

Λειτουργία	σκοπός
6	<b>Maintain Printer (Συντήρηση εκτυπωτή):</b> Προσπελαύνει το <b>Βοηθητικό πρόγραμμα Inkjet HP</b> όπου μπορείτε να καθαρίσετε και να ευθυγραμμίσετε τα δοχεία μελάνης, να ελέγξετε τη στάθμη μελάνης των δοχείων μελάνης, να εκτυπώσετε μια δοκιμαστική σελίδα ή δείγμα σελίδας, να δηλώσετε τον εκτυπωτή σας, ή να έχετε πρόσβαση σε πληροφορίες αναφορικά με την υποστήριξη προϊόντος.
7	<b>View and Print (Προβολή &amp; εκτύπωση):</b> Προβάλλει την Πίνακοθήκη φωτογραφιών & απεικόνισης HP, όπου μπορείτε να προβάλλετε και να επεξεργαστείτε εικόνες.

## Φωτεινές ενδείξεις κατάστασης μπροστινού πίνακα

Στον μπροστινό πίνακα υπάρχουν αρκετές φωτεινές ενδείξεις κατάστασης που παρέχουν πληροφορίες σχετικά με εργασίες που εκτελούνται κάθε φορά από το HP PSC, ή σχετικά με εργασίες συντήρησης που πρέπει να εκτελούνται στη συσκευή. Για παράδειγμα, αυτές οι φωτεινές ενδείξεις κατάστασης υποδεικνύουν εάν η μονάδα είναι ενεργή ή ανενεργή, εάν πραγματοποιεί επεξεργασία εργασίας ασπρόμαυρης ή έγχρωμης αντιγραφής, εάν έχει εξαντληθεί το χαρτί ή εάν υπάρχει εμπλοκή χαρτιού στη συσκευή.

Όλες οι φωτεινές ενδείξεις κατάστασης στον μπροστινό πίνακα επανέρχονται στην οθόνη προεπιλογής έπειτα από **δύο λεπτά**.

Δείτε τον παρακάτω πίνακα για να εξοικειωθείτε με τις φωτεινές ενδείξεις κατάστασης του μπροστινού πίνακα που παρέχουν πληροφορίες σχετικά με τις εργασίες που εκτελούνται κάθε φορά από το HP PSC.



Φωτεινή ένδειξη κουμπιού Ενεργοποίηση (πράσινη)	Περιοχή ασπρόμαυρης αντιγραφής (οπισθοφωτισμός)	Περιοχή έγχρωμης αντιγραφής (οπισθοφωτισμός)	Ερμηνεία	Τι να κάντε εάν:
Η φωτεινή ένδειξη του κουμπιού Ενεργοποίηση δεν είναι φωτισμένη.	Η φωτεινή ένδειξη είναι απενεργοποιημένη.	Η φωτεινή ένδειξη είναι απενεργοποιημένη.	Το HP PSC είναι απενεργοποιημένο.	Πατήστε το κουμπί Ενεργοποίηση για να ενεργοποιήσετε το HP PSC.

Φωτεινή ένδειξη κουμπιού Ενεργοποίηση (πράσινη)	Περιοχή ασπρόμαυρης αντιγραφής (οπισθοφωτισμός)	Περιοχή έγχρωμης αντιγραφής (οπισθοφωτισμός)	Ερμηνεία	Τι να κάντε εάν:
Η φωτεινή ένδειξη του κουμπιού Ενεργοποίηση είναι φωτισμένη.	Η φωτεινή ένδειξη είναι ενεργοποιημένη.	Η φωτεινή ένδειξη είναι ενεργοποιημένη.	Το HP PSC είναι ενεργοποιημένο και έτοιμο για χρήση.	Ξεκινήστε μια εργασία σάρωσης, αντιγραφής ή εκτύπωσης από τον μπροστινό πίνακα ή από το λογισμικό.
Η φωτεινή ένδειξη του κουμπιού Ενεργοποίηση αναβοσβήνει.	Η φωτεινή ένδειξη είναι ενεργοποιημένη.	Η φωτεινή ένδειξη είναι ενεργοποιημένη.	Το HP PSC εκτελεί μια εργασία εκτύπωσης, σάρωσης ή συντήρησης.	Περιμένετε μέχρι το HP PSC να ολοκληρώσει την εργασία.
Η φωτεινή ένδειξη του κουμπιού Ενεργοποίηση αναβοσβήνει.	Η φωτεινή ένδειξη αναβοσβήνει.	Η φωτεινή ένδειξη είναι ενεργοποιημένη.	Το HP PSC πραγματοποιεί μια εργασία ασπρόμαυρης αντιγραφής που ξεκίνησε από τον μπροστινό πίνακα ή από το λογισμικό.	Περιμένετε μέχρι το HP PSC να ολοκληρώσει την εργασία.
Η φωτεινή ένδειξη του κουμπιού Ενεργοποίηση αναβοσβήνει.	Η φωτεινή ένδειξη είναι ενεργοποιημένη.	Η φωτεινή ένδειξη αναβοσβήνει.	Το HP PSC εκτελεί μια εργασία έγχρωμης αντιγραφής που ξεκίνησε από τον μπροστινό πίνακα ή από το λογισμικό.	Περιμένετε μέχρι το HP PSC να ολοκληρώσει την εργασία.
Αναβοσβήνει πιο γρήγορα για 3 δευτερόλεπτα και έπειτα παραμένει αναμμένη.	Η φωτεινή ένδειξη είναι ενεργοποιημένη ή αναβοσβήνει.	Η φωτεινή ένδειξη είναι ενεργοποιημένη ή αναβοσβήνει.	Το HP PSC είναι απασχολημένο με την εκτέλεση κάποιας άλλης εργασίας.	Περιμένετε μέχρι να ολοκληρωθεί η τρέχουσα εργασία προτού ξεκινήσετε κάποια άλλη.

Εκτός από την παροχή πληροφοριών αναφορικά με τρέχουσες εργασίες, οι φωτεινές ενδείξεις στον μπροστινό πίνακα μπορεί επίσης να υποδεικνύουν συνθήκες σφάλματος, όπως περιγράφεται στον παρακάτω πίνακα.

Αν η φωτεινή ένδειξη του κουμπιού Ενεργοποίηση, η φωτεινή ένδειξη του κουμπιού Έλεγχος δοχείου μελάνης, η φωτεινή ένδειξη του κουμπιού Έλεγχος χαρτιού και οι φωτεινές ενδείξεις των κουμπιών Έναρξη αντιγρ., ασπρόμαυρη και Έναρξη αντιγρ., έγχρωμη αναβοσβήνουν, κάντε μια από τις παρακάτω ενέργειες:

- 1 Βεβαιωθείτε ότι η ετικέτα του μπροστινού πίνακα έχει τοποθετηθεί στο HP PSC.
- 2 Ανοίξτε και κλείστε το HP PSC αποσυνδέοντας και επανασυνδέοντας το καλώδιο τροφοδοσίας.

<b>Φωτεινή ένδειξη κουμπιού Ενεργοποίηση (πράσινη)</b>	<b>Φωτεινή ένδειξη κουμπιού Έλεγχος χαρτιού</b>	<b>Φωτεινή ένδειξη κουμπιού Έλεγχος δοχείων μελάνης</b>	<b>Ερμηνεία</b>	<b>Τι να κάντε εάν:</b>
Η φωτεινή ένδειξη αναβοσβήνει	Η φωτεινή ένδειξη είναι απενεργοποιημένη	Η φωτεινή ένδειξη είναι απενεργοποιημένη	Το HP PSC προσπαθεί να πραγματοποιήσει σάρωση και υπάρχει πρόβλημα επικοινωνίας.	Βεβαιωθείτε ότι ο υπολογιστής σας είναι ενεργοποιημένος και συνδεδεμένος στο HP PSC. Βεβαιωθείτε ότι είναι εγκατεστημένο το λογισμικό HP PSC.
Η φωτεινή ένδειξη είναι ενεργοποιημένη.	Η φωτεινή ένδειξη αναβοσβήνει	Η φωτεινή ένδειξη είναι απενεργοποιημένη	Ο δίσκος χαρτιού είναι άδειος ή το HP PSC παρουσιάζει εμπλοκή χαρτιού.	Τοποθετήστε χαρτί, ή πραγματοποιήστε απεμπλοκή του χαρτιού. Έπειτα πατήστε το κουμπι Ένεργοποίηση για να συνεχίσετε.
Η φωτεινή ένδειξη είναι ενεργοποιημένη.	Η φωτεινή ένδειξη είναι απενεργοποιημένη	Η φωτεινή ένδειξη αναβοσβήνει	Η θύρα πρόσβασης του δοχείου μελάνης μπορεί να είναι ανοικτή, τα δοχεία μελάνης μπορεί να μην υπάρχουν ή να μην είναι σωστά τοποθετημένα, η ταινία μπορεί να μην έχει αφαιρεθεί από τα δοχεία μελάνης, ή μπορεί να υπάρχει πρόβλημα με το δοχείο μελάνης.	Αφαιρέστε τα δοχεία μελάνης και βεβαιωθείτε ότι η ταινία έχει αφαιρεθεί. Τοποθετήστε ξανά τα δοχεία μελάνης και βεβαιωθείτε ότι είναι σωστά τοποθετημένα. Κλείστε τη θύρα πρόσβασης. Για περισσότερες πληροφορίες σχετικά με αυτήν την κατάσταση, κάντε κλικ στο εικονίδιο Κατάσταση στο Δίσκο συστήματος. Αν ακόμη έχετε προβλήματα, δείτε τη βοήθεια αντιμετώπισης προβλημάτων για πληροφορίες αναφορικά με τον έλεγχο στάθμης μελάνης και τον καθαρισμό των δοχείων μελάνης.
Η φωτεινή ένδειξη αναβοσβήνει	Η φωτεινή ένδειξη είναι απενεργοποιημένη	Η φωτεινή ένδειξη αναβοσβήνει	Μπορεί να υπάρχει πρόβλημα με το δοχείο μελάνης.	Για περισσότερες πληροφορίες, κάντε κλικ στο εικονίδιο Κατάσταση στο Δίσκο συστήματος.

Φωτεινή ένδειξη κουμπιού Ενεργοποίηση (πράσινη)	Φωτεινή ένδειξη κουμπιού Έλεγχος χαρτιού	Φωτεινή ένδειξη κουμπιού Έλεγχος δοχείων μελάνης	Ερμηνεία	Τι να κάντε εάν:
Η φωτεινή ένδειξη είναι απενεργοποιημένη	Η φωτεινή ένδειξη αναβοσβήνει	Η φωτεινή ένδειξη αναβοσβήνει	Ο φορέας του δοχείου μελάνης έχει κολλήσει.	Ανοίξτε τη θύρα πρόσβασης του δοχείου μελάνης και βεβαιωθείτε ότι δεν υπάρχει εμπόδιο στο φορέα.
Η φωτεινή ένδειξη αναβοσβήνει	Η φωτεινή ένδειξη αναβοσβήνει	Η φωτεινή ένδειξη αναβοσβήνει	<p>Το HP PSC παρουσίασε ανεπανόρθωτο σφάλμα.</p> <p>Παρουσιάστηκε εμπλοκή χαρτιού κατά τη σάρωση.</p>	<p>Απενεργοποιήστε και ενεργοποιήστε ξανά το HP PSC. Επανεκκινήστε τον υπολογιστή σας. Εάν το πρόβλημα δεν διορθωθεί, αποσυνδέστε το HP PSC και συνδέστε το ξανά. Εάν το πρόβλημα εξακολουθεί, επικοινωνήστε με την HP.</p> <p>Απενεργοποιήστε το HP PSC, μετά ενεργοποιήστε το ξανά και δοκιμάστε να σαρώσετε ξανά.</p>

# 3

## τοποθέτηση πρωτότυπων και χαρτιού

Μπορείτε να δημιουργήσετε αντιγραφή από πρωτότυπα που έχουν τοποθετηθεί στη γυάλινη επιφάνεια. Μπορείτε επίσης να πραγματοποιείτε εκτύπωση και αντιγραφή σε μεγάλη ποικιλία από τύπους, βάρη και μεγέθη χαρτιού. Είναι ωστόσο σημαντικό να επιλέξετε το σωστό χαρτί και να βεβαιωθείτε ότι έχει τοποθετηθεί σωστά και δεν είναι κατεστραμμένο.

### τοποθέτηση πρωτότυπων εγγράφων

Μπορείτε να αντιγράψετε ή να σαρώσετε οποιοδήποτε πρωτότυπο τοποθετώντας το επάνω στη γυάλινη επιφάνεια.

**Σημείωση:** Κάποιες επιλογές αντιγραφής, όπως η επιλογή **Προσαρμογή στη σελ.**, δεν θα λειτουργούν σωστά εάν η γυάλινη επιφάνεια και η πίσω όψη του καλύμματος δεν είναι καθαρές. Για περισσότερες πληροφορίες, δείτε **καθαρισμός της γυάλινης επιφάνειας** και **καθαρισμός της πίσω όψης του καλύμματος** στη σελίδα 23.

- 1 Ανασηκώστε το κάλυμμα και τοποθετήστε το πρωτότυπο με την κάτω πλευρά στη γυάλινη επιφάνεια στην επάνω αριστερή γωνία, με τις πλευρές του πρωτότυπου να εφάπτονται με την αριστερή και την κάτω πλευρά. Είναι σημαντικό να χρησιμοποιείτε την επάνω αριστερή γωνία για τη λειτουργία δημιουργίας αντιγράφου.

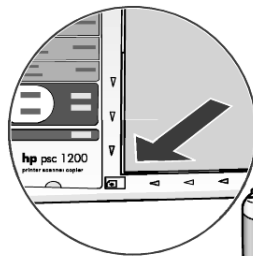

Επάνω  
πλευρά του  
πρωτότυπου

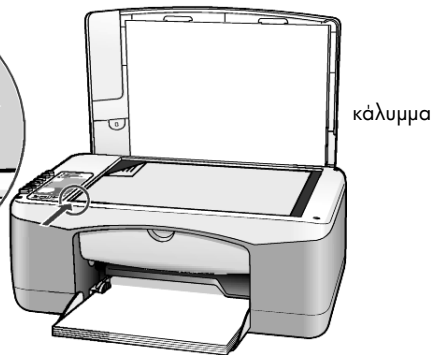

- 2 Κλείστε το κάλυμμα.

## τοποθέτηση χαρτιού μεγέθους letter ή A4

Παρακάτω περιγράφεται η βασική διαδικασία τοποθέτησης χαρτιού. Πρέπει να λάβετε υπόψη σας συγκεκριμένα θέματα σχετικά με την τοποθέτηση ορισμένων τύπων χαρτιού, ταχυδρομικών καρτών και φακέλων. Αφού μελετήσετε αυτήν τη διαδικασία, δείτε **συμβουλές για τοποθέτηση άλλων τύπων χαρτιού στο δίσκο χαρτιού** στη σελίδα 14, **τοποθέτηση φακέλων** στη σελίδα 13 και **τοποθέτηση ταχυδρομικών καρτών, καρτών χαγκάκι, ή φωτογραφικού χαρτιού 102 x 152 mm** στη σελίδα 13.

Για βέλτιστα αποτελέσματα θα πρέπει να προσαρμόζετε τις ρυθμίσεις χαρτιού κάθε φορά που αλλάζετε τον τύπο ή το μέγεθος του χαρτιού. Για περισσότερες πληροφορίες, δείτε **ρύθμιση τύπου χαρτιού** στη σελίδα 16.

### για τοποθέτηση χαρτιού στο δίσκο χαρτιού

- 1 Χαμηλώστε το δίσκο χαρτιού και εάν είναι απαραίτητο σύρετε τον οδηγό πλάτους χαρτιού στην ακραία θέση.



- 2 Χτυπήστε ελαφρά τη δεσμίδα χαρτιού σε μια επίπεδη επιφάνεια για να ισιώσετε τις άκρες του χαρτιού και στη συνέχεια ελέγξτε τα παρακάτω στο χαρτί:
  - Βεβαιωθείτε ότι το χαρτί δεν είναι σκισμένο, σκονισμένο, τσαλακωμένο και ότι κάποια γωνία του δεν έχει γυρίσει ή λυγίσει.
  - Βεβαιωθείτε ότι όλα τα χαρτιά της στοίβας είναι ίδιου μεγέθους και τύπου, εκτός εάν χρησιμοποιείτε φωτογραφικό χαρτί.
- 3 Τοποθετήστε το χαρτί στο δίσκο χαρτιού με την εκτυπώσιμη πλευρά προς τα κάτω μέχρι να σταματήσει. Για να μην κυρτώσετε το χαρτί, βεβαιωθείτε ότι δεν έχετε σπρώξει πολύ προς τα μέσα το χαρτί ή ότι δεν το έχετε σπρώξει απότομα. Εάν χρησιμοποιείτε επιστολόχαρτο τοποθετήστε το επάνω μέρος της σελίδας πρώτα.

Μην χρησιμοποιείτε υπερβολική ποσότητα χαρτιού. Βεβαιωθείτε ότι η δεσμίδα χαρτιού περιέχει αρκετά φύλλα αλλά δεν υπερβαίνει το ύψος του οδηγού πλάτους χαρτιού.

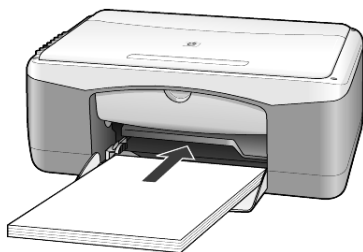



- 4 Σύρετε τον οδηγό πλάτους χαρτιού προς τα μέσα έως ότου σταματήσει στο άκρο του χαρτιού. Βεβαιωθείτε ότι η δεσμίδα του χαρτιού είναι επίπεδη μέσα στο δίσκο χαρτιού και χωρά κάτω από την προεξοχή του οδηγού πλάτους χαρτιού.

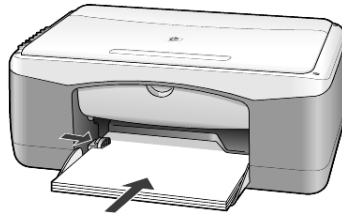

## τοποθέτηση φακέλων

Χρησιμοποιήστε τη λειτουργία εκτύπωσης του λογισμικού που χρησιμοποιείτε για την εκτύπωση φακέλων με το HP PSC. Μην χρησιμοποιείτε γυαλιστερούς ή ανάγλυφους φακέλους ή φακέλους με άγκιστρα ή προθήκες. Μπορείτε να τοποθετήσετε έναν ή περισσότερους φακέλους στο δίσκο χαρτιού.

- 1 Αφαιρέστε όλο το χαρτί από το δίσκο χαρτιού.
- 2 Σύρετε ένα φάκελο στο δίσκο, με το άνοιγμα προς τα επάνω και προς τα αριστερά (με την πλευρά εκτύπωσης προς τα κάτω), έως ότου σταματήσει.

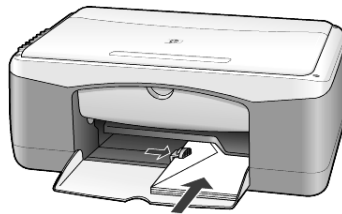

- 3 Προσαρμόστε τον οδηγό πλάτους χαρτιού ώστε να εφάπτεται με το φάκελο. Προσέχετε να μην λυγίσουν οι φάκελοι. Εάν τοποθετείτε πολλούς φακέλους, να βεβαιώνετε ότι οι φάκελοι χωράνε στο δίσκο (μην τον υπερφορτώνετε). Συμβουλευθείτε τα αρχεία βοήθειας του προγράμματος επεξεργασίας κειμένου που χρησιμοποιείτε για λεπτομέρειες όσον αφορά τον τρόπο μορφοποίησης κειμένου για εκτύπωση σε φακέλους.

## τοποθέτηση ταχυδρομικών καρτών, καρτών χαγκάκι, ή φωτογραφικού χαρτιού 102 x 152 mm

Ακολουθεί η διαδικασία τοποθέτησης ταχυδρομικών καρτών, καρτών χαγκάκι, ή φωτογραφικού χαρτιού 102 x 152 mm.

- 1 Αφαιρέστε όλο το χαρτί από το δίσκο χαρτιού και στη συνέχεια σύρετε μια δεσμίδα καρτών ή φωτογραφικού χαρτιού 102 x 152 mm στο δίσκο μέχρι να σταματήσει. Βεβαιωθείτε ότι έχετε τοποθετήσει το χαρτί με την εκτυπώσιμη πλευρά προς τα κάτω.

**Σημείωση:** Εάν χρησιμοποιείτε φωτογραφικό χαρτί με διάτρητες προεξοχές, τοποθετήστε το φωτογραφικό χαρτί έτσι ώστε οι προεξοχές να βρίσκονται προς το μέρος σας.

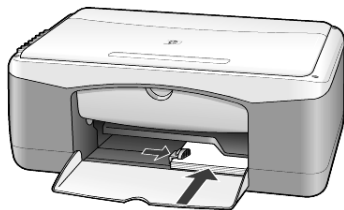

- 2 Προσαρμόστε τον οδηγό πλάτους χαρτιού ώστε να εφάπτεται με τις κάρτες ή το φωτογραφικό χαρτί μέχρι να σταματήσει.  
Βεβαιωθείτε ότι οι κάρτες ή το φωτογραφικό χαρτί χωράνε στο δίσκο (μην τον υπερφορτώνετε).

## συμβουλές για τοποθέτηση άλλων τύπων χαρτιού στο δίσκο χαρτιού

Ο πίνακας που ακολουθεί περιέχει οδηγίες για την τοποθέτηση ορισμένων τύπων χαρτιού και φιλμ διαφανειών. Για βέλτιστα αποτελέσματα θα πρέπει να προσαρμόζετε τις ρυθμίσεις χαρτιού κάθε φορά που αλλάζετε τον τύπο ή το μέγεθος του χαρτιού. Για περισσότερες πληροφορίες, δείτε **ρύθμιση τύπου χαρτιού** στη σελίδα 16.

**Σημείωση:** Κάποιοι τύποι χαρτιού μπορεί να μην είναι διαθέσιμοι για τη χώρα/περιοχή σας.

**Σημείωση:** Το Φωτογραφικό χαρτί HP και το γυαλιστερό Γυαλιστερό φωτογραφικό χαρτί HP, 102 x 152 mm δεν συνιστώνται για εκτύπωση με το HP PSC. Για την εκτύπωση φωτογραφιών, χρησιμοποιήστε το Φωτογραφικό χαρτί καθημερινής χρήσης HP. Για τις ανάγκες σας για βέλτιστη εκτύπωση φωτογραφιών, χρησιμοποιήστε το Φωτογραφικό χαρτί πολύ ανώτερης ποιότητας HP.

**Σημείωση:** Το φωτογραφικό χαρτί μπορεί να κυρτώσει όταν το αφαιρείτε από τη συσκευασία. Αν συμβεί αυτό, κυρτώστε το χαρτί αντίθετα για να το ισιώσετε πριν το τοποθετήσετε στο HP PSC.

χαρτί	συμβουλές
χαρτιά HP	<ul style="list-style-type: none"> <li>• Φωτογραφικό χαρτί ανώτερης ποιότητας HP για εκτυπωτές ψεκασμού: Εντοπίστε το γκρι βέλος στη μη εκτυπώσιμη πλευρά του χαρτιού και τοποθετήστε την πλευρά του χαρτιού με το βέλος να κοιτάζει προς τα επάνω.</li> <li>• Φωτογραφικό χαρτί ανώτερης ποιότητας HP, Φωτογραφικό χαρτί πολύ ανώτερης ποιότητας HP ή Φωτογραφικό χαρτί καθημερινής χρήσης HP: Τοποθετήστε τη γυαλιστερή (εκτυπώσιμη) πλευρά προς τα κάτω. Να τοποθετείτε πάντα τουλάχιστον πέντε φύλλα κανονικού χαρτιού στο δίσκο χαρτιού και στη συνέχεια να τοποθετείτε το φωτογραφικό χαρτί επάνω από το κανονικό.</li> <li>• Φιλμ διαφανειών Φιλμ διαφανειών ανώτερης ποιότητας HP για εκτυπωτές ψεκασμού: Τοποθετήστε το φιλμ έτσι ώστε η λευκή λωρίδα της διαφάνειας (με τα βέλη και το λογότυπο της HP) να βρίσκεται στο επάνω μέρος και να μπαίνει πρώτη στο δίσκο.</li> <li>• Σιδερότυπο HP: Ισιώστε τη σελίδα του σιδερότυπου όσο καλύτερα μπορείτε προτού την χρησιμοποιήσετε. Μην τοποθετείτε τσαλακωμένα φύλλα. (Για να αποφύγετε τις τσακίσεις, κρατήστε τα σιδερότυπα σφραγισμένα στην αρχική τους συσκευασία μέχρι τη στιγμή που θα τα χρησιμοποιήσετε) Τοποθετείτε χειροκίνητα μία σελίδα κάθε φορά με τη μη τυπωμένη πλευρά προς τα κάτω (η μπλε λωρίδα πρέπει να κοιτάζει προς τα επάνω).</li> <li>• Ματ ευχετήριες κάρτες HP, Γυαλιστερές ευχετήριες κάρτες HP ή Ανάγλυφες ευχετήριες κάρτες hp: Εισάγετε μια μικρή δεσμίδα ευχετήριων καρτών της HP, με την εκτυπώσιμη πλευρά προς τα κάτω στο δίσκο χαρτιού μέχρι να σταματήσει.</li> </ul>
Ετικέτες (λειτουργεί μόνο με την εκτύπωση)	<ul style="list-style-type: none"> <li>• Χρησιμοποιείτε πάντα φύλλα ετικετών μεγέθους letter ή A4, σχεδιασμένες για χρήση με προϊόντα inkjet της HP (όπως οι ετικέτες ετικέτες Avery για εκτυπωτές ψεκασμού) αφού βεβαιωθείτε ότι οι ετικέτες δεν είναι παλαιότερες από δύο ετών.</li> <li>• Ξεφυλλίστε τη δεσμίδα των ετικετών για να βεβαιωθείτε ότι δεν υπάρχουν σελίδες κολλημένες μεταξύ τους.</li> <li>• Τοποθετήστε μια δεσμίδα φύλλων ετικετών επάνω από απλό χαρτί στο δίσκο χαρτιού, με την πλευρά εκτύπωσης προς τα κάτω. <i>Μην τοποθετείτε μία μόνο ετικέτα κάθε φορά.</i></li> </ul>
Ταχυδρομικές κάρτες ή κάρτες χαγκάκι	<p>Τοποθετήστε μια δεσμίδα ταχυδρομικών καρτών ή καρτών χαγκάκι με την πλευρά εκτύπωσης προς τα κάτω στο δίσκο χαρτιού έως ότου σταματήσει. Ευθυγραμμίστε τις ταχυδρομικές κάρτες στη δεξιά πλευρά του δίσκου χαρτιού, τοποθετήστε τον οδηγό πλάτους χαρτιού προς τα επάνω ώστε να εφάπτεται στην αριστερή πλευρά των καρτών μέχρι να σταματήσει.</p>

χαρτί	συμβουλές
φωτογραφικό χαρτί 102 x 152 mm	Τοποθετήστε το φωτογραφικό χαρτί με την εκτυπώσιμη πλευρά προς τα κάτω στο δίσκο χαρτιού μέχρι να σταματήσει. Τοποθετήστε την πλευρά μήκους του φωτογραφικού χαρτιού στη δεξιά πλευρά του δίσκου χαρτιού και τοποθετήστε τον οδηγό πλάτους χαρτιού ώστε να εφάπτεται στην πλευρά μήκους του φωτογραφικού χαρτιού μέχρι να σταματήσει. Εάν το φωτογραφικό χαρτί που χρησιμοποιείτε έχει διάτρητες προεξοχές, τοποθετήστε το φωτογραφικό χαρτί έτσι ώστε οι προεξοχές να βρίσκονται προς το μέρος σας.

## ρύθμιση τύπου χαρτιού

Εάν θέλετε να χρησιμοποιήσετε άλλον τύπο χαρτιού, όπως φωτογραφικό χαρτί, φιλμ διαφανειών, σιδερότυπο χαρτί ή ενημερωτικά φυλλάδια, τοποθετήστε απλά το χαρτί στο δίσκο χαρτιού. Στη συνέχεια πρέπει να αλλάξετε τις ρυθμίσεις για τον τύπο του χαρτιού για να εξασφαλίσετε βέλτιστη ποιότητα εκτύπωσης.

Η HP συνιστά τις ρυθμίσεις τύπου χαρτιού σύμφωνα με τον τύπο του χαρτιού που χρησιμοποιείτε.

Αυτή η ρύθμιση αφορά μόνο τις επιλογές αντιγραφής. Εάν θέλετε να ορίσετε τον τύπο χαρτιού για εκτύπωση, ορίστε τις ιδιότητες από το πλαίσιο διαλόγου Εκτύπωση.

- ▶ Πατήστε το κουμπί **Τύπος χαρτιού** για να επιλέξετε **Απλό χαρτί** ή **Φωτογραφικό χαρτί**.

Για να αποφύγετε τις εμπλοκές, αφαιρείτε συχνά το χαρτί από το δίσκο εξόδου. Η χωρητικότητα του δίσκου εξόδου επηρεάζεται από τον τύπο του χαρτιού και την ποσότητα μελάνης που χρησιμοποιείτε. Για περισσότερες πληροφορίες σχετικά με την χωρητικότητα του δίσκου εξόδου, δείτε **τεχνικές πληροφορίες** στη σελίδα 33.

# 4

## χρήση των λειτουργιών αντιγραφής

Με τις λειτουργίες αντιγραφής μπορείτε να κάνετε τα εξής:

- Δημιουργία έγχρωμων και ασπρόμαυρων αντιγράφων υψηλής ποιότητας.
- Δημιουργία αντιγράφων φωτογραφιών υψηλής ποιότητας με τη χρήση φωτογραφικού χαρτιού.
- Μεγέθυνση ή σμίκρυνση μεγέθους πρωτοτύπου για προσαρμογή σε συγκεκριμένο μέγεθος χαρτιού.

### δημιουργία αντιγράφων

Μπορείτε να δημιουργείτε αντίγραφα από τον μπροστινό πίνακα του HP PSC ή με τη χρήση του λογισμικού HP PSC του υπολογιστή σας. Οι λειτουργίες αντιγραφής είναι διαθέσιμες με τη χρήση οποιασδήποτε από τις δύο μεθόδους. Το λογισμικό προσφέρει ωστόσο πρόσθετες λειτουργίες αντιγραφής που δεν είναι διαθέσιμες από τον μπροστινό πίνακα.

Όλες οι ρυθμίσεις αντιγραφής που επιλέγετε από τον μπροστινό πίνακα επανέρχονται **δύο λεπτά** αφού το HP PSC ολοκληρώσει την αντιγραφή.

#### δημιουργία αντιγράφου

- 1 Τοποθετήστε το πρωτότυπο στη γυάλινη επιφάνεια.
- 2 Πατήστε το κουμπί **Έναρξη αντιγρ., ασπρόμαυρη** ή **Έναρξη αντιγρ., έγχρωμη**. Μπορείτε ακόμα να χρησιμοποιήσετε το κουμπί **Τύπος χαρτιού** για να επιλέξετε είτε **Απλό χαρτί** είτε **Φωτογραφικό χαρτί**, ή να χρησιμοποιήσετε το κουμπί **Μέγεθος** για να επιλέξετε είτε **100%** (δημιουργείται ένα ακριβές αντίγραφο του πρωτοτύπου) είτε **Προσαρμογή στη σελ.** Για πληροφορίες σχετικά με την επιλογή **Προσαρμογή στη σελ.**, δείτε **προσαρμογή αντιγράφου στη σελίδα ή σε κάρτα τύπου χαγκάκι** στη σελίδα 19.

**Σημείωση:** Προτού ξεκινήσετε μια εργασία έγχρωμης αντιγραφής, βεβαιωθείτε ότι το δοχείο έγχρωμης μελάνης είναι εγκατεστημένο στο HP PSC. Αν είναι εγκατεστημένο μόνο το δοχείο μαύρης μελάνης, μπορείτε να δημιουργήσετε ασπρόμαυρα αντίγραφα σε απλό χαρτί.

## αύξηση της ταχύτητας ή βελτίωση της ποιότητας αντιγραφής

Το HP PSC παρέχει δύο επιλογές που επηρεάζουν την ταχύτητα και την ποιότητα της αντιγραφής.

- Η ρύθμιση **Βέλτιστη** παρέχει την υψηλότερη ποιότητα για όλους τους τύπους χαρτιού. Η ρύθμιση **Βέλτιστη** πραγματοποιεί αντιγραφή με πιο αργό ρυθμό σε σχέση με τη ρύθμιση Γρήγορη. Η ρύθμιση **Βέλτιστη** είναι η προεπιλεγμένη ρύθμιση για όλα τα αντίγραφα. Για οδηγίες, δείτε **δημιουργία αντιγράφου** στη σελίδα 17.
- Με τη ρύθμιση **Γρήγορη** δημιουργούνται αντίγραφα ταχύτερα από ότι με τη ρύθμιση **Βέλτιστη**. Η ποιότητα του κειμένου μπορεί να είναι συγκρίσιμη με αυτή που παρέχει η ρύθμιση **Βέλτιστη** αλλά τα γραφικά μπορεί να είναι κατώτερης ποιότητας.

**για δημιουργία αντιγράφου από τον μπροστινό πίνακα χρησιμοποιώντας τη γρήγορη ρύθμιση**

- 1 Τοποθετήστε το πρωτότυπο στη γυάλινη επιφάνεια.
- 2 Πατήστε το κουμπί **Τύπος χαρτιού** για να επιλέξετε **Απλό χαρτί**.  
**Σημείωση:** Όταν χρησιμοποιείτε τη ρύθμιση ταχύτητας αντιγραφής **Γρήγορη**, πρέπει να επιλέγετε **Απλό χαρτί** για τη ρύθμιση Τύπος χαρτιού.
- 3 Πατήστε και κρατήστε πατημένο το κουμπί **Σάρωση** και έπειτα πατήστε **Έναρξη αντιγρ., Ασπρόμαυρη** ή **Έναρξη αντιγρ., Έγχρωμη**.

## ορισμός αριθμού αντιγράφων

Μπορείτε να ορίσετε τον αριθμό αντιγράφων στον μπροστινό πίνακα.

- 1 Τοποθετήστε το πρωτότυπο στη γυάλινη επιφάνεια.
- 2 Κάντε ένα από τα παρακάτω:
  - Αν το HP PSC περιέχει το κουμπί **Αντίγραφα**, πατήστε το **Αντίγραφα** για να αυξήσετε τον αριθμό αντιγράφων, έπειτα πατήστε το **Έναρξη αντιγρ., Ασπρόμαυρη** ή το **Έναρξη αντιγρ., Έγχρωμη**.
  - Αν το HP PSC δεν περιέχει κουμπί **Αντίγραφα**, κρατήστε πατημένο το **Έναρξη αντιγρ., Ασπρόμαυρη** ή το **Έναρξη αντιγρ., Έγχρωμη**, μια φορά για κάθε αντίγραφο που θέλετε να δημιουργήσετε.

## εκτέλεση ειδικών εργασιών αντιγραφής

Πέρα από τις βασικές λειτουργίες αντιγραφής που υποστηρίζει, το HP PSC παρέχει επίσης τη δυνατότητα αντιγραφής φωτογραφιών και αυτόματης μεγέθυνσης ή σμίκρυνσης του πρωτοτύπου ώστε να προσαρμόζεται σε μια σελίδα πλήρους μεγέθους.

### αντιγραφή φωτογραφίας

Όταν αντιγράφετε μια φωτογραφία, χρησιμοποιείτε το κουμπί **Τύπος χαρτιού** για να ενεργοποιείτε την επιλογή **Φωτογραφικό χαρτί**. Μπορείτε ακόμα να χρησιμοποιήσετε τη λειτουργία **Προσαρμογή στη σελ.**, για να αυξήσετε ή να μειώσετε το μέγεθος του πρωτοτύπου ώστε να προσαρμόζεται σε χαρτί μεγέθους Letter ή A4.

- 1 Τοποθετήστε τη φωτογραφία στη γυάλινη επιφάνεια.
- 2 Αν χρησιμοποιείτε φωτογραφικό χαρτί, τοποθετήστε το στο δίσκο χαρτιού.
- 3 Πατήστε το κουμπι **Τύπος χαρτιού** για να ενεργοποιήσετε την επιλογή **Φωτογραφικό χαρτί**.
- 4 Πατήστε το κουμπι **'Εναρξη αντιγρ., ασπρόμαυρη** ή **'Εναρξη αντιγρ., έγχρωμη**.

**Συμβουλή:** Για να μεγεθύνετε μια φωτογραφία αυτόματα σε μέγεθος πλήρους σελίδας, πατήστε το κουμπι **Μέγεθος** για να ενεργοποιήσετε την επιλογή **Προσαρμογή στη σελ.**

### προσαρμογή αντιγράφου στη σελίδα ή σε κάρτα τύπου χαγκάκι

Χρησιμοποιήστε την επιλογή **Προσαρμογή στη σελ.** ή **Προσαρμογή σε χαγκάκι** (ανάλογα με τη χώρα/περιοχή σας) όταν θέλετε να αυξήσετε ή να μειώσετε αυτόματα το μέγεθος του πρωτότυπου ώστε να προσαρμοστεί σε χαρτί μεγέθους Letter, A4, ή κάρτας χαγκάκι. Μπορείτε να μεγεθύνετε μια μικρή φωτογραφία ώστε να προσαρμόζεται σε σελίδα πλήρους μεγέθους όπως φαίνεται παρακάτω. Η επιλογή **Προσαρμογή στη σελ.** ή **Προσαρμογή σε χαγκάκι** μπορεί να αποτρέψει την ανεπιθύμητη περικοπή κειμένου ή εικόνων γύρω από τα περιθώρια.

**Συμβουλή:** Βεβαιωθείτε ότι η γυάλινη επιφάνεια είναι καθαρή και ότι το πρωτότυπο έχει τοποθετηθεί στην κάτω αριστερή γωνία της γυάλινης επιφάνειας.

Πρωτότυπο



Προσαρμογή στη σελ.

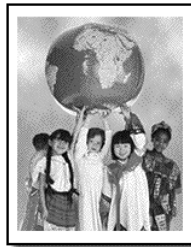

- 1 Τοποθετήστε το πρωτότυπο στη γυάλινη επιφάνεια.
- 2 Πατήστε το κουμπι **Μέγεθος** για να ενεργοποιήσετε την επιλογή **Προσαρμογή στη σελ.** ή **Προσαρμογή σε χαγκάκι**.
- 3 Πατήστε το κουμπι **'Εναρξη αντιγρ., ασπρόμαυρη** ή **'Εναρξη αντιγρ., έγχρωμη**.

## διακοπή αντιγραφής

- ▶ Για να διακόψετε την αντιγραφή, πατήστε το **'Ακυρο** στον μπροστινό πίνακα.





Σάρωση είναι η διαδικασία μετατροπής εικόνων και κειμένου σε ηλεκτρονική μορφή για τον υπολογιστή σας. Μπορείτε να σαρώσετε σχεδόν τα πάντα, όπως:

- Φωτογραφίες
- Άρθρα εφημερίδων
- Έγγραφα κειμένου

Καθώς η σαρωμένη εικόνα ή το κείμενο είναι σε ηλεκτρονική μορφή, μπορείτε να τα μεταφέρετε στο πρόγραμμα επεξεργασίας κειμένου ή στο πρόγραμμα γραφικών και να τα τροποποιήσετε ώστε να προσαρμοστούν στις ανάγκες σας. Μπορείτε να κάνετε τα εξής:

- Να σαρώσετε φωτογραφίες των παιδιών σας και να τις στείλετε μέσω ηλεκτρονικού ταχυδρομείου σε συγγενείς, να δημιουργήσετε έναν κατάλογο με φωτογραφίες του σπιτιού ή του γραφείου σας ή να δημιουργήσετε ηλεκτρονικό άλμπουμ με αποκόμματα.
- Να σαρώσετε κείμενο από ένα άρθρο στο πρόγραμμα επεξεργασίας κειμένου για να το παραθέσετε σε μια αναφορά και να αποφύγετε την εργασία της επαναπληκτρολόγησης.

**Συμβουλή:** Για να χρησιμοποιήσετε τις λειτουργίες σάρωσης, το HP PSC πρέπει να είναι συνδεδεμένο με τον υπολογιστή σας και ενεργοποιημένο. Το λογισμικό HP PSC θα πρέπει επίσης να είναι εγκατεστημένο και να εκτελείται στον υπολογιστή σας πριν από τη σάρωση. Για να βεβαιωθείτε ότι το λογισμικό HP PSC εκτελείται στα Windows, αναζητήστε κάποιο εικονίδιο κατάστασης στη γραμμή εργασιών. Σε Macintosh, το λογισμικό HP PSC εκτελείται πάντα.

**Σημείωση:** Το άμεσο ηλιακό φως στο HP PSC, ή οι λάμπες γραφείου αλογόνου που βρίσκονται κοντά στο HP PSC, μπορεί να επηρεάσουν την ποιότητα των σαρωμένων εικόνων.

**Σημείωση:** Η σάρωση υψηλής ανάλυσης (600 dpi ή μεγαλύτερη) απαιτεί μεγάλη ποσότητα χώρου στο δίσκο. Αν δεν υπάρχει διαθέσιμος χώρος στο δίσκο, το σύστημά σας μπορεί να κολλήσει.

## σάρωση πρωτοτύπου

Μπορείτε να ξεκινήσετε μια σάρωση από το HP PSC ή από το λογισμικό του HP PSC στον υπολογιστή σας.

Για περισσότερες πληροφορίες σχετικά με τη σάρωση εγγράφων ή φωτογραφιών από το λογισμικό HP PSC, δείτε **σάρωση φωτογραφιών και εγγράφων** στη Βοήθεια φωτογραφιών & απεικόνισης HP.

### για σάρωση πρωτοτύπου από τον μπροστινό πίνακα στον υπολογιστή των Windows

- 1 Τοποθετήστε το πρωτότυπο στη γυάλινη επιφάνεια.
- 2 Πατήστε το **Σάρωση**.  
Εμφανίζεται μια εικόνας προεπισκόπησης της εικόνας σάρωσης στο λογισμικό HP PSC του υπολογιστή σας.  
**Σημείωση:** Στο λογισμικό HP PSC, η προεπιλεγμένη ρύθμιση είναι η εμφάνιση μιας εικόνας προεπισκόπησης. Μπορείτε να αλλάξετε αυτή την προεπιλεγμένη ρύθμιση εάν δεν θέλετε να βλέπετε την εικόνα προεπισκόπησης.
- 3 Όταν εμφανίζεται η εικόνα προεπισκόπησης, μπορείτε να κάνετε κάποιες προαιρετικές προσαρμογές στη σαρωμένη εικόνα.  
**Σημείωση:** Για περισσότερες πληροφορίες σχετικά με την πραγματοποίηση αλλαγών σε εικόνα κατά την προεπισκόπηση, δείτε **ρύθμιση εικόνας κατά την προεπισκόπηση** στο **σάρωση φωτογραφιών και εγγράφων** στη Βοήθεια φωτογραφιών & απεικόνισης HP.
- 4 Κάντε κλικ στο **Αποδοχή**.  
Το HP PSC πραγματοποιεί τελική σάρωση του πρωτοτύπου και στέλνει την εικόνα στην Πίνακοθήκη φωτογραφιών & απεικόνισης HP που ανοίγει αυτόματα και εμφανίζει την εικόνα. Η Πίνακοθήκη φωτογραφιών & απεικόνισης HP διαθέτει πολλά εργαλεία επεξεργασίας που μπορείτε να χρησιμοποιήσετε για την επεξεργασία της εικόνας σας και την αρχειοθέτηση των αποτελεσμάτων που θέλετε.  
**Σημείωση:** Για περισσότερες πληροφορίες σχετικά με τη χρήση της Πίνακοθήκης φωτογραφιών & απεικόνισης HP δείτε **διαχείριση εικόνων** στο **τρόπος χρήσης του λογισμικού**.

### για τη σάρωση πρωτοτύπου από τον μπροστινό πίνακα στον υπολογιστή Macintosh

- 1 Τοποθετήστε το πρωτότυπο στη γυάλινη επιφάνεια.  
Για περισσότερες πληροφορίες, δείτε **τοποθέτηση πρωτότυπων εγγράφων** στη σελίδα 11.
- 2 Πατήστε το **Scan**.  
Το HP PSC πραγματοποιεί σάρωση του πρωτοτύπου και αποστέλλει την εικόνα στο παράθυρο Scan. Μπορείτε να κάνετε ρυθμίσεις στην εικόνα στο παράθυρο Scan.
- 3 Όταν τελειώσετε με την προσαρμογή των ρυθμίσεων σάρωσης, μπορείτε να αποθηκεύσετε την εικόνα, να την εκτυπώσετε ή να την αποστείλετε στην Πίνακοθήκη φωτογραφιών & απεικόνισης HP.  
Για περισσότερες πληροφορίες, δείτε την online Βοήθεια της Πίνακοθήκης φωτογραφιών & απεικόνισης HP.

## διακοπή σάρωσης

Μπορείτε να διακόψετε μια σάρωση πατώντας το κουμπί **Άκυρο** που βρίσκεται στον μπροστινό πίνακα.

Αυτή η ενότητα περιλαμβάνει πληροφορίες για τη διατήρηση του HP PSC σε άψογη κατάσταση λειτουργίας. Ακολουθείτε αυτές τις διαδικασίες συντήρησης όταν χρειάζεται.

## καθαρισμός της γυάλινης επιφάνειας

Μια βρώμικη γυάλινη επιφάνεια με αποτυπώματα, λεκέδες, τρίχες και ούτω καθεξής, περιορίζει την απόδοση και επηρεάζει την ακρίβεια λειτουργιών όπως Προσαρμογή στη σελ. και Αντιγραφή.

- 1 Κλείστε τη μονάδα, αποσυνδέστε το καλώδιο από την πρίζα και σηκώστε το κάλυμμα.
- 2 Καθαρίστε τη γυάλινη επιφάνεια με ένα μαλακό πανί ή σφουγγάρι ελαφρά βουτηγμένο σε καθαριστικό για γυάλινες επιφάνειες.  
**Προσοχή!** Μην χρησιμοποιείτε λειαντικά, ασετόν, βενζίνη, ή τετραχλωρίδιο του άνθρακα στη γυάλινη επιφάνεια διότι μπορεί να καταστραφεί. Μην τοποθετείτε υγρά απευθείας επάνω στη γυάλινη επιφάνεια. Μπορεί να τη διαπεράσουν και να καταστρέψουν τη μονάδα.
- 3 Σκουπίστε τη γυάλινη επιφάνεια με ένα κομμάτι από δέρμα σαμούα ή με ένα σφουγγάρι από κυτταρίνη για να μην μείνουν σημάδια.

## καθαρισμός της πίσω όψης του καλύμματος

Είναι πιθανό να συσσωρευτούν υπολείμματα στη λευκή πίσω όψη όπου ακουμπούν τα έγγραφα, που βρίσκεται κάτω από το κάλυμμα της μονάδας. Αυτό μπορεί να δημιουργήσει προβλήματα κατά τη διάρκεια των εργασιών σάρωσης ή αντιγραφής.

- 1 Κλείστε τη μονάδα, αποσυνδέστε το καλώδιο από την πρίζα και σηκώστε το κάλυμμα.
- 2 Καθαρίστε τη λευκή πίσω όψη με ένα μαλακό πανί ή σφουγγάρι, ελαφρά βουτηγμένο σε σαπούνι και ζεστό νερό.
- 3 Καθαρίστε απαλά την πίσω όψη για να αφαιρέσετε τα υπολείμματα, αλλά μην την τρίψετε.
- 4 Σκουπίστε την με ένα κομμάτι δέρμα από σαμούα ή με ένα μαλακό πανί.  
**Προσοχή!** Μην χρησιμοποιείτε σφουγγάρια καθαρισμού από χαρτί καθώς μπορεί να χαράξουν την πίσω όψη.
- 5 Εάν έτσι δεν καθαρίσει καλά η πίσω όψη του καλύμματος, επαναλάβετε τα προηγούμενα βήματα χρησιμοποιώντας ισοπροπυλική αλκοόλη (καθαρό οινόπνευμα) και σκουπίστε την σχολαστικά με ένα βρεγμένο πανί για να αφαιρέσετε κάθε υπόλειμμα αλκοόλης.

## καθαρισμός του εξωτερικού περιβλήματος

Χρησιμοποιήστε ένα βρεγμένο πανί χωρίς χνούδι για να καθαρίσετε σκόνη, λεκέδες και βρωμιές από τη θήκη. Το εσωτερικό της μονάδας δε χρειάζεται καθαρισμό. Κρατάτε υγρές ουσίες μακριά από το εσωτερικό της μονάδας καθώς και από τον μπροστινό πίνακα.

## εργασία με τα δοχεία μελάνης

Για να εξασφαλίσετε τη βέλτιστη ποιότητα από το HP PSC, θα πρέπει να κάνετε κάποιες απλές εργασίες συντήρησης.

### εκτύπωση αναφοράς ελέγχου λειτουργίας

Εάν αντιμετωπίζετε προβλήματα με την εκτύπωση, πριν την αντικατάσταση των δοχείων μελάνης, θα πρέπει να εκτυπώσετε μια αναφορά ελέγχου λειτουργίας.

1 Πατήστε και κρατήστε πατημένο το κουμπί **'Ακυρο**.

2 Πατήστε το κουμπί **'Εναρξη αντιγρ. - Έγχρωμη**.

Εκτυπώνεται μια αναφορά ελέγχου λειτουργίας για το HP PSC, η οποία μπορεί να υποδεικνύει την προέλευση των προβλημάτων που ίσως έχετε.

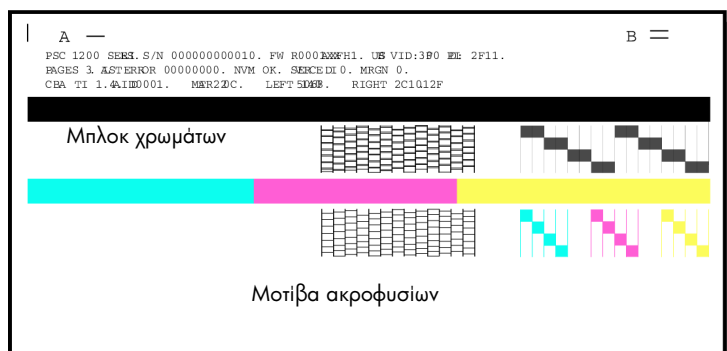

Ελέγξτε τα μπλοκ χρωμάτων και τα μοτίβα ακροφυσίων για ραβδώσεις ή λευκές γραμμές.

- Μπλοκ χρωμάτων που λείπουν μπορεί να αποτελούν ένδειξη ότι στο συγκεκριμένο χρώμα έχει εξαντληθεί η μελάνη.
- Οι ραβδώσεις μπορεί να αποτελούν ένδειξη βουλωμένων ακροφυσίων ή λερωμένων επαφών. *Μην ηραγατοποιείτε καθαρισμό με οινόπνευμα.*

### χειρισμός δοχείων μελάνης

Πριν να αντικαταστήσετε ένα δοχείο μελάνης θα πρέπει να γνωρίζετε τα ονόματα των εξαρτημάτων και τον τρόπο χειρισμού του δοχείου μελάνης.

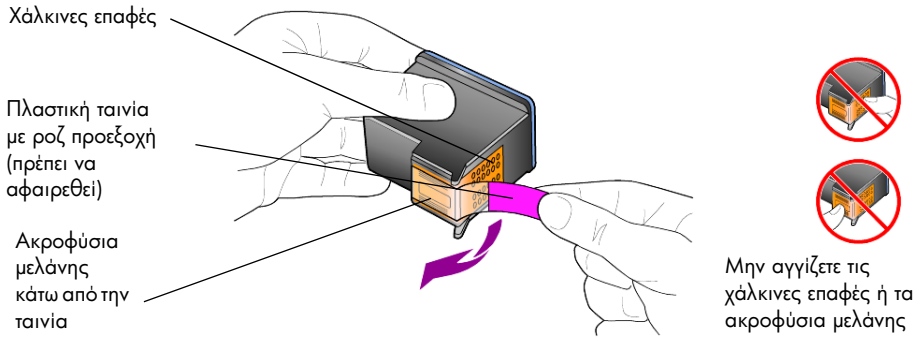

## αντικατάσταση των δοχείων μελάνης

Το HP PSC σας προειδοποιεί να αντικαθιστάτε τα δοχεία μελάνης.

Για πληροφορίες σχετικά με την παραγγελία νέων δοχείων μελάνης, δείτε **παραγγελία δοχείων μελάνης** στην εσωτερική πλευρά του πίσω καλύμματος.

- 1 Ενεργοποιήστε τη μονάδα και ανοίξτε τη θύρα πρόσβασης του δοχείου μελάνης κατεβάζοντας τη λαβή. Ο φορέας κινείται στο κέντρο της μονάδας.

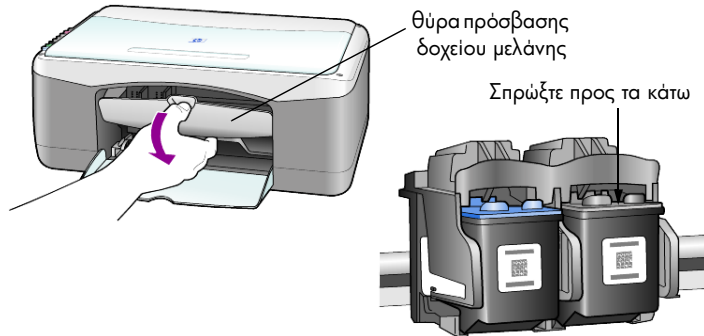

- 2 Αφού σταματήσει να κινείται ο φορέας του δοχείου μελάνης, πιέστε προς τα κάτω το δοχείο μελάνης για να το απελευθερώσετε και τραβήξτε το προς τα εσάς έξω από την υποδοχή του.

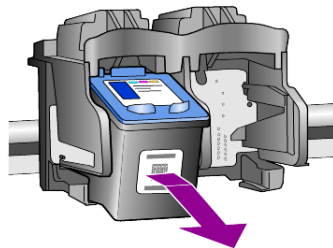

**Σημείωση:** Είναι φυσιολογικό να δείτε συσσωρευμένη μελάνη στις υποδοχές του δοχείου μελάνης.

- 3 Αφαιρέστε τη συσκευασία του νέου δοχείου μελάνης και προσέχοντας να αγγίξετε μόνο τη ροζ προεξοχή από την πλαστική ταινία, αφαιρέστε απαλά την πλαστική ταινία για να ελευθερώσετε τα ακροφύσια μελάνης.

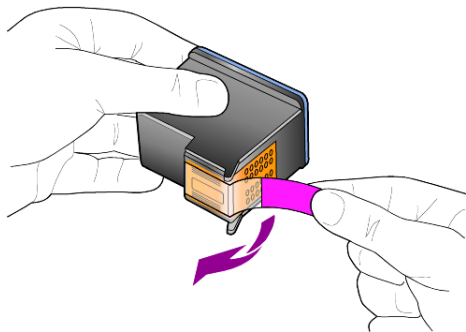

**Προσοχή!** Μην αγγίζετε τις χάλκινες επαφές ή τα ακροφύσια μελάνης.

Μόλις αφαιρέσετε την πλαστική ταινία, εγκαταστήστε το δοχείο μελάνης άμεσα για να μη στεγνώσει η μελάνη στα ακροφύσια.

- 4 Σπρώξτε το νέο δοχείο μελάνης στην κατάλληλη υποδοχή με ελαφριά κλίση, έως ότου κουμπώσει στη θέση του.

**Προσοχή!** Μην επιχειρήσετε να σπρώξετε το δοχείο ευθεία στην υποδοχή του. Το δοχείο πρέπει να κατευθυνθεί προς την υποδοχή του με ελαφριά κλίση.

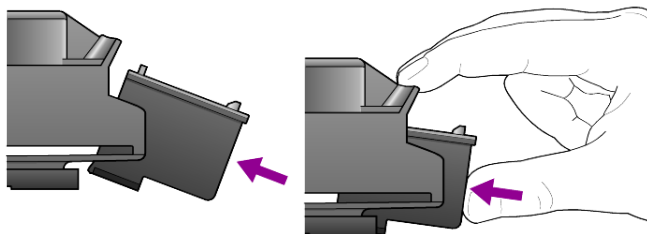

Το δοχείο μελάνης τριών χρωμάτων μετακινείται στα αριστερά και το δοχείο μαύρης μελάνης μετακινείται στα δεξιά.

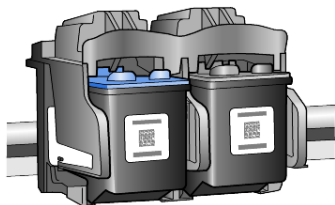

- 5 Κλείστε τη θύρα πρόσβασης του δοχείου μελάνης.

## ευθυγράμμιση δοχείων

Αφού εγκαταστήσετε ή αντικαταστήσετε ένα δοχείο μελάνης, το HP PSC εκτυπώνει αυτόματα ένα φύλλο ευθυγράμμισης δοχείου μελάνης. Η διαδικασία αυτή μπορεί να διαρκέσει μερικά λεπτά. Η ευθυγράμμιση των δοχείων μελάνης εξασφαλίζει εκτυπώσεις υψηλής ποιότητας.

- ▶ Τοποθετήστε το φύλλο ευθυγράμμισης δοχείου μελάνης στη γυάλινη επιφάνεια και έπειτα πατήστε το κουμπί **Σάρωση**.

Τα δοχεία ευθυγραμμίζονται σωστά.

**Σημείωση:** Κατά τη διάρκεια της ευθυγράμμισης η φωτεινή ένδειξη του κουμπιού θα αναβοσβήνει μέχρι να ολοκληρωθεί η διαδικασία που χρειάζεται περίπου 30 δευτερόλεπτα.

## ήχοι αυτόματης συντήρησης

Κατά τη διάρκεια ζωής του προϊόντος σας μπορεί να ακούτε διάφορους μηχανικούς ήχους. Αυτό είναι φυσιολογικό και αποτελεί μέρος της διαδικασίας αυτόματης συντήρησης της συσκευής σας.





# 7

## πρόσθετες πληροφορίες εγκατάστασης

Κατά την εγκατάσταση του λογισμικού HP PSC, εμφανίζονται πολλά παράθυρα. Θα δείτε τα ακόλουθα:

- Εγκατάσταση
- Αντιγραφή αρχείων
- Αίτημα για σύνδεση στο HP PSC
- Πράσινη φωτεινή ένδειξη OK και σημείο ελέγχου
- Αίτημα επανεκκίνησης του υπολογιστή σας (μπορεί να μην εμφανιστεί σε όλες τις περιπτώσεις)
- Δήλωση

Αν δεν βλέπετε όλα αυτά τα παράθυρα, μπορεί να υπάρχει πρόβλημα με την εγκατάσταση. Επαληθεύστε τα ακόλουθα:

- Το HP Director περιέχει πέντε εικονίδια (κάνετε διπλό κλικ στο εικονίδιο HP Director στην επιφάνεια εργασίας)
- Το HP PSC αναγράφεται στο πλαίσιο διαλόγου Εκτυπωτές
- Υπάρχει ένα εικονίδιο HP PSC για το Δίσκο συστήματος που δείχνει ότι το HP PSC είναι έτοιμο.

Αν το HP Director δεν εμφανίζει πέντε εικονίδια, μπορεί να χρειαστεί να περιμένετε μερικά λεπτά για να HP PSC συνδεθείτε με τον υπολογιστή σας.

### πιθανά προβλήματα εγκατάστασης

Αν δεν εμφανίζεται τίποτα στην οθόνη του υπολογιστή σας αφού εισαγάγετε το HP PSC 1200 Series CD-ROM στη μονάδα CD-ROM του υπολογιστή σας

- 1 Από το μενού **Start ('Εναρξη)**, επιλέξτε το **Run (Εκτέλεση)**.
- 2 Στο πλαίσιο διαλόγου Run (Εκτέλεση), εισαγάγετε το **d:\setup.exe** (αν η μονάδα του CD-ROM δεν εκχωρείται στο γράμμα της μονάδας d, χρησιμοποιήστε το κατάλληλο γράμμα της μονάδας), έπειτα κάνετε κλικ στο **OK**.

Αν το HP Director δεν περιέχει πέντε εικονίδια, κάνετε τα ακόλουθα:

- Επαληθεύστε ότι η ετικέτα τπου μπροστινού πίνακα έχει τοποθετηθεί, έπειτα αποσυνδέστε το HP PSC και συνδέστε το ξανά.
- Επαληθεύστε ότι το USB και τα καλώδια τροφοδοσίας είναι συνδεδεμένα.
  - Αποσυνδέστε το καλώδιο USB και συνδέστε το ξανά.
  - Μη συνδέετε το καλώδιο USB σε πληκτρολόγιο ή σε μη τροφοδοτούμενο διανομέα.
  - Επαληθεύστε ότι το καλώδιο USB έχει μήκος 3 μέτρα ή λιγότερο
  - Αν έχετε αρκετές συσκευές USB συνδεδεμένες στον υπολογιστή σας, μπορεί να θέλετε να αποσυνδέσετε τις υπόλοιπες κατά την εγκατάσταση.

**Σημείωση:** Δεν υποστηρίζεται το πρωτόκολλο AppleTalk.

- Αποσυνδέστε το HP PSC από τον τοίχο και συνδέστε το ξανά.
- Επανεκκινήστε τον υπολογιστή σας.

Στα Windows, ελέγξτε το Δίσκο συστήματος για εφαρμογές που εκτελούνται στο παρασκήνιο και κλείστε τις πριν επανεκκινήσετε τον υπολογιστή σας.

## κατάργηση και επανεγκατάσταση του λογισμικού hp psc

Αν δεν εμφανιστούν πέντε εικονίδια στο Director, μπορεί να χρειαστεί να καταργήσετε και να εγκαταστήσετε ξανά το λογισμικό. Μην διαγράψετε τα αρχεία του προγράμματος HP PSC από τη μονάδα του σκληρού δίσκου. Βεβαιωθείτε ότι τα αφαιρέσατε σωστά, χρησιμοποιώντας το βοηθητικό πρόγραμμα απεγκατάστασης που βρίσκεται στην ομάδα προγραμμάτων HP PSC.

### για κατάργηση της εγκατάστασης από έναν υπολογιστή με Windows

- 1 Αποσυνδέστε το HP PSC από τον υπολογιστή σας.
- 2 Στη γραμμή εργασιών των Windows, κάνετε κλικ στο **Start ('Εναρξη)**, επιλέξτε **Programs (Προγράμματα)** ή **All Programs ('Όλα τα προγράμματα)** (XP), επιλέξτε **Hewlett-Packard**, επιλέξτε **hp psc 1200 series**, έπειτα επιλέξτε **Uninstall Software(Κατάργηση εγκατάστασης λογισμικού)**.
- 3 Ακολουθήστε τις οδηγίες που εμφανίζονται στην οθόνη. Βεβαιωθείτε ότι αποσυνδέσατε το HP PSC.
- 4 Εάν ερωτηθείτε εάν θα θέλετε να αφαιρεθούν τα κοινόχρηστα αρχεία, κάντε κλικ στο **Όχι**. Κάποια άλλα προγράμματα που χρησιμοποιούν τα αρχεία αυτά ενδεχομένως να μην λειτουργούν σωστά εάν τα αρχεία διαγραφούν.
- 5 Όταν το πρόγραμμα ολοκληρώσει την αφαίρεση του λογισμικού, αποσυνδέστε το HP PSC και επανεκκινήστε τον υπολογιστή σας.

**Σημείωση:** Είναι σημαντικό να αποσυνδέσετε το HP PSC πριν επανεκκινήσετε τον υπολογιστή σας.

- 6 Για να επαναλάβετε την εγκατάσταση του λογισμικού, τοποθετήστε το CD-ROM του HP PSC 1200 Series στη μονάδα CD-ROM του υπολογιστή σας και ακολουθήστε τις οδηγίες που εμφανίζονται.
- 7 Αφού εγκατασταθεί το λογισμικό, συνδέστε και ενεργοποιήστε το HP PSC, ακολουθώντας τις οδηγίες στην οθόνη και τις οδηγίες στην Αφίσσα εγκατάστασης.

Αφού συνδέσετε και ενεργοποιήσετε το HP PSC, μπορεί να χρειαστεί να περιμένετε αρκετά λεπτά μέχρι να ολοκληρωθούν όλα τα συμβάντα Plug and Play.

Όταν ολοκληρωθεί η εγκατάσταση του λογισμικού, θα δείτε ένα εικονίδιο Κατάστασης οθόνης στο Δίσκο συστήματος.

- 8 Για να επαληθεύσετε ότι το λογισμικό έχει εγκατασταθεί κανονικά, κάνετε διπλό κλικ στο εικονίδιο HP Director στην επιφάνεια εργασίας. Αν το HP Director εμφανίσει πέντε εικονίδια, το λογισμικό έχει εγκατασταθεί κανονικά.

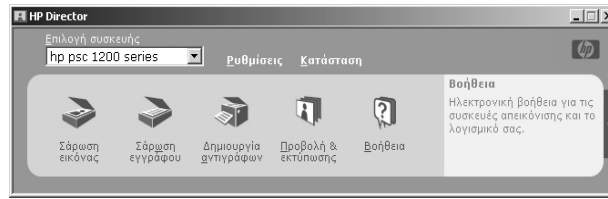

### για κατάργηση της εγκατάστασης από υπολογιστή Macintosh

- 1 Απουσυνδέστε το HP PSC από τον υπολογιστή σας.
- 2 Κάντε διπλό κλικ στο φάκελο **Applications:HP All-in-One Software**.
- 3 Κάντε διπλό κλικ στο **HP Uninstaller**.
- 4 Ακολουθήστε τις οδηγίες που εμφανίζονται στην οθόνη.
- 5 Όταν το πρόγραμμα ολοκληρώσει την αφαίρεση του λογισμικού, απουσυνδέστε το HP PSC και επανεκκινήστε τον υπολογιστή σας.
- 6 Για να επαναλάβετε την εγκατάσταση του λογισμικού, τοποθετήστε το CD-ROM του HP PSC 1200 Series στη μονάδα CD-ROM του υπολογιστή σας και ακολουθήστε τις οδηγίες που εμφανίζονται.

**Σημείωση:** Κατά την επανεγκατάσταση του λογισμικού, ακολουθήστε τις οδηγίες της Αφίσας εγκατάστασης. Μην πραγματοποιείτε σύνδεση του HP PSC στον υπολογιστή σας μέχρι να ολοκληρώσετε την εγκατάσταση του λογισμικού.

- 7 Στην επιφάνεια εργασίας, ανοίξτε το CD-ROM, κάνετε διπλό κλικ στο **hp all-in-one installer**, και ακολουθήστε τις οδηγίες που εμφανίζονται.

## πρόσθετη βοήθεια αντιμετώπισης προβλημάτων

Μπορεί να θελήσετε να ανατρέξετε στο αρχείο readme για περισσότερες πληροφορίες σχετικά με πιθανά προβλήματα εγκατάστασης. Στα Windows, μπορείτε να αποκτήσετε πρόσβαση στο αρχείο Readme από το κουμπι Start (Έναρξη) της γραμμής εργασιών. Επιλέξτε **Programs (Προγράμματα), Hewlett-Packard, hp psc 1200 series, View the Readme File (Εμφάνιση του αρχείου Readme)**. Σε Macintosh, μπορείτε να αποκτήσετε πρόσβαση στο αρχείο Readme κάνοντας διπλό κλικ στο εικονίδιο που βρίσκεται στον φάκελο ανωτέρου επιπέδου στο CD-ROM του λογισμικού του HP PSC.

Το αρχείο readme παρέχει περισσότερες πληροφορίες, μεταξύ των οποίων

- Χρήση του βοηθητικού προγράμματος Επανάληψης εγκατάστασης μετά από αποτυχημένη εγκατάσταση ώστε ο υπολογιστής σας να επανέλθει στην κατάσταση που θα επιτρέψει στο HP PSC να εγκατασταθεί ξανά.

- Χρήση του προγράμματος επανάληψης εγκατάστασης στα Windows 98 για ανάκτηση από σφάλμα έλλειψης Προγράμματος οδήγησης σύνθετου συστήματος USB.

Αυτό το σφάλμα μπορεί να παρουσιαστεί αν το υλικό έχει εγκατασταθεί πριν την εγκατάσταση του λογισμικού. Μετά την εκτέλεση του βοηθητικού προγράμματος Επανάληψης εγκατάστασης, επανεκκινήστε τον υπολογιστή και εγκαταστήστε το λογισμικό HP PSC πριν συνδεθείτε με HP PSC τον υπολογιστή σας.

Μπορείτε επίσης να βρείτε περισσότερες πληροφορίες σε αυτήν την τοποθεσία web

**[www.hp.com/support](http://www.hp.com/support)**

## φυσικές προδιαγραφές

- Ύψος: 28,62 cm (11,27 in.)
- Πλάτος: 45,77 cm. (18,02 in.)
- Βάθος: 19,96 cm (7,86 in.)
- Βάρος: 4,31 kg (9.50 lb.)

## προδιαγραφές ισχύος

- Κατανάλωση ισχύος: 75W μέγιστη
- Πηγή τροφοδοσίας (Τάση εισόδου): 100 έως 240 VAC, γειωμένη
- Συχνότητα εισόδου: 50 έως 60 Hz
- Ρεύμα: 1A μέγιστη

## σημειώσεις κανονισμών

Οι παρακάτω ενότητες αποτελούν δηλώσεις διάφορων ρυθμιστικών φορέων.

### geräuschemission

LpA < 70 dB  
am Arbeitsplatz  
im Normalbetrieb  
nach DIN 45635 T. 19

### notice to Korean customers

#### 사용자 안내문 (B급 기기)

이 기기는 비업무용으로 전자파장해검정을 받은 기기로서, 주거지역에서는 물론 모든 지역에서 사용될 수 있습니다.

# declaration of conformity

According to ISO/IEC Guide 22 and EN 45014

**Manufacturer's Name and Address:**

Hewlett-Packard Company, 16399 West Bernardo Drive, San Diego, CA 92127-1899, USA

declares that the product

Product Name: hp psc 1200 series (Q1647A)  
Model Number(s): psc 1210 (Q1662A), psc 1210xi (Q1663A), psc 1210v (Q1664A), psc 1215 (Q1667A)  
Product Options: All

conforms to the following Product Specifications:

**Safety:** EN60950:1992 +A1, A2, A3, A4 & A11  
IEC60950:1991 +A1, A2, A3 & A4  
UL1950/CSA 22.2 No. 950, 3rd Edn: 1995  
NOM-019-SCFI-1993  
IEC 60825-1:1993 +A1/EN 60825-1:1994 +A11 Class 1 (Laser/LED)

**EMC:** CISPR22:1993 +A1 & A2 / EN55022:1994, +A1 & A2 -Class B  
CISPR24:1997/EN55024:1998  
IEC 61000-3-2:1995 / EN61000-3-2:1995  
IEC 61000-3-3:1994 / EN61000-3-3:1995  
AS/NZS 3548: 1992  
CNS13438: 1997  
FCC Part 15-Class B / ICES-003, Issue 2 / VCCI-2  
GB 9254-1998

**Supplementary Information**

The Product herewith complies with the requirements of the Low Voltage Directive 73/23/EEC, and the EMC Directive 89/336/EEC carries the CE marking accordingly.

European Contact for regulatory topics only: Your local Hewlett-Packard Sales and Service Office or

Hewlett-Packard GmbH.

Department HQ-TRE, Herrenberger Strasse 140, D-71034 Böblingen, Germany (FAX + 49-7031-14-3143)

Αυτή η ενότητα παρέχει πληροφορίες σχετικά με τις υπηρεσίες που παρέχει η Hewlett-Packard.

Εάν δεν μπορείτε να βρείτε την απάντηση που χρειάζεστε στο ηλεκτρονικό και έντυπο υλικό τεκμηρίωσης το οποίο διατίθεται με το προϊόν, μπορείτε να επικοινωνήσετε με ένα από τα τμήματα υπηρεσιών υποστήριξης της HP που αναφέρονται στις παρακάτω σελίδες. Ορισμένες υπηρεσίες υποστήριξης είναι διαθέσιμες μόνο στις Η.Π.Α. και στον Καναδά, ενώ άλλες διατίθενται σε πολλές χώρες/περιοχές παγκοσμίως. Εάν ο αριθμός της υπηρεσίας υποστήριξης δεν έχει καταχωρηθεί για την χώρα/περιοχή σας, επικοινωνήστε με τον πλησιέστερο αντιπρόσωπο της HP για βοήθεια.

## λήψη υποστήριξης και άλλων πληροφοριών από το internet

Εάν έχετε πρόσβαση στο Internet, μπορείτε να βρείτε περισσότερες πληροφορίες από την τοποθεσία της HP στο web στη διεύθυνση:

**[www.hp.com/support](http://www.hp.com/support)**

Η τοποθεσία web προσφέρει τεχνική υποστήριξη, προγράμματα οδήγησης, αναλώσιμα και πληροφορίες για παραγγελίες.

## υποστήριξη πελατών της hp

Το HP PSC ενδέχεται να περιλαμβάνει και προγράμματα λογισμικού άλλων εταιρειών. Εάν αντιμετωπίζετε προβλήματα με κάποιο από αυτά τα προγράμματα, επικοινωνήστε με τους τεχνικούς της αντίστοιχης εταιρείας για την καλύτερη δυνατή τεχνική βοήθεια.

Εάν χρειαστεί να επικοινωνήσετε με το τμήμα Υποστήριξης πελατών της HP, πριν τηλεφωνήσετε κάντε τα εξής.

- 1 Βεβαιωθείτε ότι:
  - a. Έχετε συνδέσει και ενεργοποιήσει τη μονάδα σας.
  - b. Τα συγκεκριμένα δοχεία μελάνης έχουν εγκατασταθεί σωστά.
  - c. Το συνιστώμενο χαρτί έχει τοποθετηθεί σωστά στο δίσκο εισόδου.
- 2 Επανεκκινήστε τη μονάδα σας:
  - a. Απενεργοποιήστε τη μονάδα με τη χρήση του κουμπιού **Ενεργοποίηση** που βρίσκεται στον μπροστινό πίνακα της μονάδας.
  - b. Αποσυνδέστε το καλώδιο τροφοδοσίας από το πίσω μέρος της μονάδας.
  - c. Συνδέστε πάλι το καλώδιο τροφοδοσίας στη μονάδα.
  - d. Ενεργοποιήστε τη μονάδα με τη χρήση του κουμπιού **Ενεργοποίηση**.
- 3 Για περισσότερες πληροφορίες, δείτε τη σελίδα web της HP στη διεύθυνση:  
**[www.hp.com/support](http://www.hp.com/support)**

- 4 Εάν εξακολουθείτε να αντιμετωπίζετε προβλήματα και χρειάζεται να επικοινωνήσετε με κάποιον αντιπρόσωπο του τμήματος Υποστήριξης πελατών της HP:
  - Θα πρέπει να έχετε στη διάθεσή σας τον αριθμό σειράς και τον κωδικό συντήρησης. Για να δείτε τον αριθμό σειράς και το αναγνωριστικό συντήρησης της συσκευής σας, τυπώστε μια αναφορά ελέγχου λειτουργίας που περιέχει αυτές τις πληροφορίες. Για να τυπώσετε μια αναφορά ελέγχου λειτουργίας, πατήστε και κρατήστε πατημένο το κουμπί **'Ακυρο** και έπειτα πατήστε το κουμπί **'Εγχρωμη** από τα κουμπιά αντιγραφής.
  - Θα πρέπει να είστε έτοιμοι να περιγράψετε το πρόβλημά σας με λεπτομέρειες.
- 5 Καλέστε το τμήμα Υποστήριξης πελατών της HP. Θα πρέπει να βρίσκεστε κοντά στη μονάδα σας κατά τη διάρκεια της κλήσης σας.

### κλήση στις Η.Π.Α. για το χρονικό διάστημα που ισχύει η εγγύηση

Καλέστε το (208) 323-2551 από Δευτέρα έως Παρασκευή από τις 6:00 π.μ. έως τις 10:00 μ.μ. Ορεινή Τυπική Ώρα (MST) και Σάββατο από τις 9:00 π.μ. έως τις 4:00 μ.μ. Ορεινή Τυπική Ώρα (MST). Η υπηρεσία αυτή παρέχεται δωρεάν για όσο διάστημα ισχύει η εγγύησή σας, ωστόσο, εξακολουθούν να ισχύουν οι κανονικές χρεώσεις για τα υπεραστικά τηλεφωνήματα. Μπορεί να ισχύει κάποια χρέωση εκτός του διαστήματος ισχύος της εγγύησης.

U.S. η τηλεφωνική υποστήριξη είναι διαθέσιμη στα Αγγλικά και στα Ισπανικά, 24 ώρες την ημέρα, 7 ημέρες την εβδομάδα (οι ημέρες και ώρες υποστήριξης μπορεί να αλλάξουν χωρίς ειδοποίηση).

### κλήση στο κέντρο εξυπηρέτησης πελατών hp για την Ιαπωνία

カスタマケアセンター 連絡先

TEL : 0570-000511 (携帯電話・PHS からは : 03-3335-9800 )  
FAX : 03-3335-8338

- 電話番号受付時間 : 平日 9:00 ~ 17:00  
土曜日 / 日曜日 10:00 ~ 17:00  
(祝祭日、1月1日 ~ 3日を除く)

- FAX によるお問い合わせは、ご質問内容とともに、ご連絡先、弊社製品名、接続コンピュータ名をご記入ください。

### κλήση άλλων τμημάτων υποστήριξης πελατών της HP ανά τον κόσμο

Κατά την ημερομηνία έκδοσης αυτού του οδηγού ισχυαν οι αριθμοί τηλεφώνων που αναφέρονται παρακάτω. Για τον κατάλογο των διεθνών αριθμών τηλεφώνων του τμήματος Υπηρεσιών υποστήριξης της HP, επισκεφθείτε αυτήν τη διεύθυνση και επιλέξτε τη χώρα/περιοχή ή τη γλώσσα σας:

[www.hp.com/support](http://www.hp.com/support)

Για την Κορέα, μπορείτε επίσης να επισκεφθείτε τη διεύθυνση:

[www.hp.co.kr/](http://www.hp.co.kr/)



Μπορείτε να καλέσετε το Κέντρο υποστήριξης της HP στις παρακάτω χώρες/περιοχές. Εάν η χώρα/περιοχή σας δεν αναφέρεται στον κατάλογο, επικοινωνήστε με τον τοπικό αντιπρόσωπο ή με το πλησιέστερο γραφείο Πωλήσεων και υποστήριξης της HP για να ενημερωθείτε για τον τρόπο παροχής υπηρεσιών.

Εφόσον ισχύει η εγγύηση, η υπηρεσία υποστήριξης παρέχεται δωρεάν. Ωστόσο, ισχύουν οι χρεώσεις για τα υπεραστικά τηλεφωνήματα. Σε ορισμένες περιπτώσεις, ισχύει επίσης ένα ενιαίο τιμολόγιο ανά περιστατικό.

Για τηλεφωνική υποστήριξη στην Ευρώπη, παρακαλείσθε να δείτε τις λεπτομέρειες και τις προϋποθέσεις της τηλεφωνικής υποστήριξης στη χώρα/περιοχή σας, αφού συμβουλευτείτε την παρακάτω τοποθεσία web:

**[www.hp.com/support](http://www.hp.com/support)**

Εναλλακτικά, μπορείτε να ρωτήσετε τον αντιπρόσωπό σας ή να καλέσετε τον αριθμό τηλεφώνου της HP που αναφέρεται στο παρόν εγχειρίδιο.

Ως μέρος των διαρκών προσπαθειών μας για τη βελτίωση της υπηρεσίας τηλεφωνικής υποστήριξης, σας συμβουλεύουμε να επισκεπτεστε την τοποθεσία web σε τακτική βάση για νέες πληροφορίες σχετικά με τις δυνατότητες για παροχή υπηρεσιών και την παράδοση.

χώρα/περιοχή	τεχνική υποστήριξη hp	χώρα/περιοχή	τεχνική υποστήριξη hp
Αλγερία <sup>1</sup>	+213 (0) 61564 543	Μαλαισία	1-800-805405
Αργεντινή	0810-555-5520	Μεξικό	01-800-472-6684
Αυστραλία	+61 3 8877 8000 1902 910 910	Μεξικό (Πόλη του Μεξικού)	5258-9922
Αυστρία	+43 (0) 810 00 6080	Μαρόκο <sup>1</sup>	+212 22404 747
Αίγυπτος	02 532 5222	Μπαχρέιν (Ντουμπάι)	800 728
Αίγυπτος	02 532 5222	Νότια Αφρική (εντός της Δημοκρατίας της Νότιας Αφρικής)	086 000 1030
Βέλγιο (Ολλανδικά)	+32 (0) 2 626 8806	Νότια Αφρική, (εκτός της Δημοκρατίας της Νότιας Αφρικής)	+27-11 258 9301
Βέλγιο (Γαλλικά)	+32 (0) 2 626 8807	Νέα Ζηλανδία	0800 441 147
Βραζιλία (Γκράντε Σάο Πάολο)	(11) 3747 7799	Νορβηγία	+47 22 11 6299
Βραζιλία (περισσότερες πόλεις)	0800 157751	Ομοσπονδία της Ρωσίας, Μόσχα	+7 095 797 3520
Βενεζουέλα	0800-47468368 ή 800-477-7777	Ομοσπονδία της Ρωσίας, Αγ. Πετρούπολη	+7 812 346 7997
Βενεζουέλα (Καράκας)	(502) 207-8488	Κόστα Ρίκα	0-800-011-0524
Βιετνάμ	84 (0) 8 823 4530	Κατάρ	+971 4 883 8454

χώρα/περιοχή	τεχνική υποστήριξη hp	χώρα/περιοχή	τεχνική υποστήριξη hp
Γερμανία (0,12 Ευρώ/λ.)	+49 (0) 180 52 58 143	Λίβανος	+971 4 883 8454
Γερμανία (0,34 Ευρώ/λ.)	0892 69 60 22	Ουκρανία	+7 (380-44) 490-3520
Γουατεμάλα	1800-995-5105	Ουγγαρία	+36 (0) 1 382 1111
Δημοκρατία της Τσεχίας	+420 (0) 261307310	Ολλανδία	+31 (0) 20 606 8751
Δανία	+45 39 29 4099	Ομάν	+971 4 883 8454
Ευρώπη (Αγγλικά)	+44 (0) 207 512 5202	Παλαιστίνη	+971 4 883 8454
Ελλάδα	+30 1060 73 603	Παναμάς	001-800-7112884
Ελβετία <sup>2</sup>	+41 (0) 84 880 1111	Περου	0-800-10111
Ηνωμένα Αραβικά Εμιράτα	+971 4 883 8454	Πολωνία	+48 22 865 98 00
Ηνωμένο Βασίλειο	+44 (0) 207 512 52 02	Πορτογαλία	+351 21 3176333
Ινδία	1-600-112267 91 11 6826035	Πουέρτο Ρίκο	1-877-2320-589
Ινδονησία	62-21-350-3408	Ρουμανία	+40 1 315 44 42 ή τοπικό 01 3154442
Ιρλανδία	+353 (0) 1 662 5525	Σαουδική Αραβία	+800 897 14440
Ισραήλ	+972 (0) 9 8304848	Σιγκαπούρη	65 6272 5300
Ιταλία	+39 (0) 226410350	Σλοβακία	+421 (0) 2 682 08080
Ιαπωνία	0570 000 511 +81 3 3335 9800	Σουηδία	+46 (0)8 619 2170
Ιορδανία	+971 4 883 8454	Ταϊβάν	+886-2-2717-0055 0800 010 055
Ισπανία	+34 902 321 123	Ταϊλάνδη	+66 (2) 661 4000
Κορέα (Σεούλ)	+82 (2) 3270 0700	Τυνησία <sup>1</sup>	+216 1891 222
Κορέα (εκτός Σεούλ)	080 999 0700	Τουρκία	+90 216 579 7171
Κουβέιτ	+971 4 883 8454	Υεμένη	+971 4 883 8p454
Καναδάς κατά τη διάρκεια ισχύος της εγγύησης	(905) 206 4663	Φιλιππίνες	632-867-3551
Καναδάς μετά τη λήξη της εγγύησης (χρέωση ανά κλήση)	1-877-621-4722	Φινλανδία	+358 (0) 203 47 288

χώρα/περιοχή	τεχνική υποστήριξη hp	χώρα/περιοχή	τεχνική υποστήριξη hp
Καραϊβική & Κεντρική Αμερική	1-800-711-2884	Χιλή	800-360-999
Κίνα	86 10 6868 7980	Χονγκ Κονγκ (SAR)	+85 (2) 3002 8555
Κολομβία	9-800-114-726		

1 Το τηλεφωνικό αυτό κέντρο υποστηρίζει γαλλόφωνους πελάτες από τις παρακάτω χώρες/περιοχές: Μαρόκο, Τυνησία και Αλγερία.

2 Το τηλεφωνικό αυτό κέντρο υποστηρίζει γερμανόφωνους, γαλλόφωνους και ιταλόφωνους πελάτες στην Ελβετία.

### κλήση στην Αυστραλία μετά τη λήξη της εγγύησης

Εάν το προϊόν σας δεν καλύπτεται από την εγγύηση, μπορείτε να καλέσετε το 03 8877 8000. Θα ισχύει η χρέωση ανά περιστατικό, εκτός της ισχύος της εγγύησης, της τάξης των 27,50 δολαρίων (συμπεριλαμβανομένου του GST) η οποία θα χρεώνεται στην πιστωτική σας κάρτα. Μπορείτε επίσης να καλέσετε το 1902 910 910 (με χρέωση 27,50 δολαρίων στο λογαριασμό τηλεφώνου) από τις 9:00 π.μ. μέχρι τις 5:00 μ.μ. από Δευτέρα έως Παρασκευή. (Οι τιμές και οι ώρες υποστήριξης ενδέχεται να αλλάξουν χωρίς ειδοποίηση.)

## προετοιμασία της μονάδας σας για μεταφορά

Εάν μετά την επικοινωνία σας με την υποστήριξη πελατών της HP ή κατά την επιστροφή στο σημείο αγοράς σας ζητηθεί να αποστείλετε τη μονάδα σας για επισκευή, παρακαλείσθε να ακολουθήσετε τα παρακάτω βήματα για να απενεργοποιήσετε και να επανασυνεκαστεί τη μονάδα ώστε να αποφύγετε περαιτέρω βλάβες στο προϊόν της HP.

**Σημείωση:** Κατά τη μεταφορά του HP PSC, βεβαιωθείτε ότι έχουν αφαιρεθεί οι γραφίδες, ότι το HP PSC έχει κλείσει κανονικά πατώντας το κουμπί λειτουργίας και θα έχετε ανεκτό χρονικό διάστημα έως ότου ο μεταφορέας επιστρέψει στο σταθμό συντήρησης και ο σαρωτής επιστρέψει στη σταθερή θέση του.

#### 1 Ενεργοποιήστε τη μονάδα.

Μη λάβετε υπόψη σας τα βήματα 1 μέχρι 5, εάν η μονάδα σας δεν ενεργοποιείται και ο φορέας του δοχείου μελάνης βρίσκεται στην αρχική του θέση. Δε θα μπορείτε να αφαιρέσετε τα δοχεία μελάνης. Πηγαίνετε στο βήμα 6.

#### 2 Κλείστε τη θύρα πρόσβασης στο φορέα των δοχείων μελάνης.

Ο φορέας κινείται στο κέντρο της μονάδας.

**Προσοχή!** Αφαιρέστε και τα δύο δοχεία μελάνης. Εάν δεν το κάνετε, μπορεί να προκληθεί βλάβη στη μονάδα σας.

Για πληροφορίες σχετικά με την αφαίρεση των δοχείων μελάνης, δείτε **αντικατάσταση των δοχείων μελάνης** στη σελίδα 25.

#### 3 Τοποθετήστε τα δοχεία μελάνης σε τσάντα αεροστεγώς κλεισμένη ώστε να μη στεγνώσουν και φυλάξτε τα (μην τα αποστείλετε μαζί με τη μονάδα, εκτός εάν σας το ζητήσει ο αντιπρόσωπος υποστήριξης πελατών της hp που καλέσατε).

#### 4 Κλείστε τη θύρα πρόσβασης του δοχείου μελάνης.

- 5 Περιμένετε έως ότου το δοχείο μελάνης μείνει στη θέση του (σταματήσει να κινείται). Η διαδικασία αυτή μπορεί να διαρκέσει μερικά δευτερόλεπτα.
- 6 Απενεργοποιήστε τη μονάδα.
- 7 Εάν τα έχετε κρατήσει, χρησιμοποιήστε τα αρχικά υλικά συσκευασίας ή τα υλικά συσκευασίας της νέας σας μονάδας για να συσκευάσετε τη μονάδα για αποστολή.

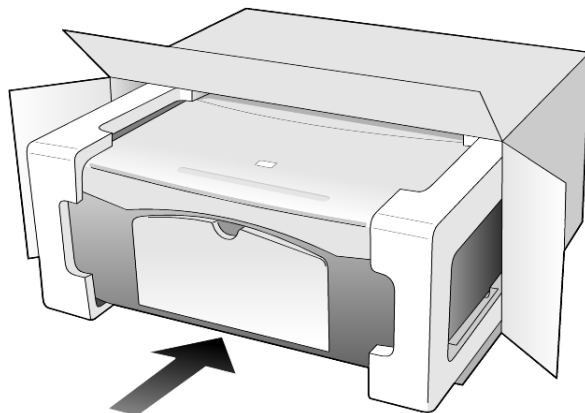

Εάν δεν έχετε τα υλικά της αρχικής συσκευασίας, χρησιμοποιήστε άλλα κατάλληλα υλικά συσκευασίας. Η βλάβη κατά τη μεταφορά που προκαλείται από ακατάλληλη συσκευασία και/ή από ακατάλληλη μεταφορά δεν καλύπτεται από την εγγύηση.

- 8 Τοποθετήστε την ετικέτα μεταφοράς για επιστροφή στο εξωτερικό του κουτιού.
- 9 Συμπεριλάβετε τα παρακάτω αντικείμενα στο κουτί:
  - Μια σύντομη περιγραφή των συμπτωμάτων για το τεχνικό προσωπικό (δείγματα από τα προβλήματα στην ποιότητα εκτύπωσης θεωρούνται χρήσιμα).
  - Αντίγραφο του δελτίου πωλήσεων ή άλλο αποδεικτικό αγοράς για να αποδείξετε το χρονικό διάστημα ισχύος της εγγύησης.
  - Το όνομα, τη διεύθυνση και έναν αριθμό τηλεφώνου όπου βρίσκεστε κατά τη διάρκεια της ημέρας.

## κέντρο διανομής της hp

Για να παραγγείλετε το λογισμικό HP PSC, αντίγραφο του οδηγού αναφοράς σε έντυπη μορφή, την αφίσα εγκατάστασης ή άλλα εξαρτήματα που μπορείτε να αντικαταστήσετε μόνοι σας, κάνετε ένα από τα εξής.

- Για τις Η.Π.Α. ή τον Καναδά, καλέστε το (208) 323 2551.
- Στη Λατινική Αμερική, καλέστε τον κατάλληλο αριθμό για τη χώρα/περιοχή σας (δείτε **κλήση άλλων τμημάτων υποστήριξης πελατών της HP ανά τον κόσμο** στη σελίδα 36).
- Επισκεφτείτε την τοποθεσία web:

**[www.hp.com/support](http://www.hp.com/support)**

HP PSC 1200 series

Διάρκεια ισχύος περιορισμένης εγγύησης (εξοπλισμός και εργασία): 1 Έτος

Διάρκεια ισχύος περιορισμένης εγγύησης (μέσα CD): 90 ημέρες

Διάρκεια ισχύος εγγύησης περιορισμένης ευθύνης (δοχεία μελάνης): Μέχρι την εξάντληση της μελάνης HP ή μέχρι την ημερομηνία «λήξης της περιόδου ισχύος εγγύησης» που είναι τυπωμένη στο δοχείο, όποιο από τα δύο συμβεί πρώτο.

**Σημείωση:** Οι υπηρεσίες που περιγράφονται στις παρακάτω ενότητες **άμεση υποστήριξη** και **ενημερώσεις εγγύησης** μπορεί να μην είναι διαθέσιμες σε όλες τις τοποθεσίες.

## υπηρεσίες εγγύησης

### άμεση υποστήριξη

Για να λάβει την υπηρεσία άμεσης αποκατάστασης βλαβών της HP, ο πελάτης πρέπει να επικοινωνήσει πρώτα με κάποιο γραφείο υποστήριξης της HP ή με κάποιο Κέντρο Υποστήριξης Πελατών της HP για βασική αντιμετώπιση προβλημάτων. Για τα βήματα που πρέπει να ακολουθήσετε πριν καλέσετε την Υποστήριξη Πελατών, δείτε **υποστήριξη πελατών της hp** στη σελίδα 35.

Αν η μονάδα κάποιου πελάτη χρειάζεται αντικατάσταση κάποιου μικρού εξαρτήματος και αυτά τα εξαρτήματα μπορούν κανονικά να αντικατασταθούν από τον πελάτη, τα στοιχεία που αντικαθιστά ο πελάτης μπορούν να αποσταλούν με ταχεία μεταφορά του εξαρτήματος. Σε αυτήν την περίπτωση, η HP θα προκαταβάλει τις δαπάνες αποστολής, τα τέλη και τους φόρους και θα παράσχει τηλεφωνική βοήθεια σχετικά με την αντικατάσταση του στοιχείου· επίσης θα καταβάλει τις δαπάνες αποστολής, τα τέλη και τους φόρους για οποιοδήποτε εξάρτημα το οποίο η HP ζητά να επιστραφεί.

Το Κέντρο Υποστήριξης Πελατών της HP μπορεί να κατευθύνει τους πελάτες σε καθορισμένους εξουσιοδοτημένους παροχείς υπηρεσιών που έχουν εγκριθεί από την HP για τη συντήρηση του προϊόντος της HP.

## αναβαθμίσεις εγγύησης

Αναβαθμίστε την τυπική εργοστασιακή εγγύηση σε τρία έτη συνολικά με το HP SUPPORTPACK. Η κάλυψη της συντήρησης αρχίζει από την ημερομηνία αγοράς του προϊόντος και η αγορά του πακέτου πρέπει να έχει γίνει εντός των πρώτων 180 ημερών από την αγορά του προϊόντος. Αυτό το πρόγραμμα παρέχει τηλεφωνική υποστήριξη από τις 6:00 π.μ. μέχρι τις 10:00 μ.μ. Ορεινή Τυπική Ώρα (MST), από Δευτέρα μέχρι Παρασκευή και από τις 9:00 π.μ. μέχρι τις 4:00 μ.μ. (MST) το Σάββατο. Αν κατά τη διάρκεια της τηλεφωνικής κλήσης για τεχνική υποστήριξη καθοριστεί ότι χρειάζεστε κάποιο προϊόν για αντικατάσταση, η HP θα σας αποστείλει αυτό το προϊόν την επόμενη εργάσιμη ημέρα χωρίς χρέωση. Διάθεση μόνο για τις ΗΠΑ.

Για περισσότερες πληροφορίες, καλέστε το 1-888-999-4747 ή επισκεφτείτε την παρακάτω τοποθεσία web της HP:

**[www.hp.com/go/hpsupportpack](http://www.hp.com/go/hpsupportpack)**

Για χώρες εκτός των ΗΠΑ, καλέστε τους τοπικούς αντιπροσώπους Υποστήριξης Πελατών της HP. Για εμφάνιση καταλόγου με τους διεθνείς αριθμούς τηλεφώνων των Κέντρων Υποστήριξης Πελατών, δείτε **κλήση άλλων τμημάτων υποστήριξης πελατών της HP ανά τον κόσμο** στη σελίδα 36.

## επιστροφή του hp psc για συντήρηση

Πριν επιστρέψετε το HP PSC για συντήρηση, πρέπει να καλέσετε την Υποστήριξη Πελατών της HP. Για τα βήματα που πρέπει να ακολουθήσετε πριν καλέσετε την Υποστήριξη Πελατών, δείτε **υποστήριξη πελατών της hp** στη σελίδα 35.

## παγκόσμια δήλωση εγγύησης περιορισμένης ευθύνης της hewlett-packard

### έκταση της δήλωσης εγγύησης περιορισμένης ευθύνης

Η Hewlett-Packard («HP») εγγυάται στον πελάτη-τελικό χρήστη («Πελάτης») ότι κάθε προϊόν HP PSC («Προϊόν»), συμπεριλαμβανομένου του σχετικού λογισμικού, του πρόσθετου υλικού, των μέσων εκτύπωσης και των αναλωσίμων, δεν θα παρουσιάζει ελαττώματα όσον αφορά τα υλικά και την κατασκευή του για το χρονικό διάστημα, το οποίο ξεκινάει από την ημερομηνία αγοράς από τον Πελάτη.

Για κάθε Προϊόν λογισμικού, η δήλωση εγγύησης περιορισμένης ευθύνης της HP ισχύει μόνο για περιπτώσεις μη εκτέλεσης οδηγιών προγραμματισμού. HP δεν εγγυάται ότι η λειτουργία οποιουδήποτε Προϊόντος θα είναι αδιάλειπτη ή αλάνθαστη.

Η δήλωση εγγύησης περιορισμένης ευθύνης της HP καλύπτει μόνο τις βλάβες που είναι αποτέλεσμα της κανονικής χρήσης του Προϊόντος, και δεν καλύπτει οποιαδήποτε άλλα προβλήματα, συμπεριλαμβανομένων αυτών που προκύπτουν ως αποτέλεσμα (α) ακατάλληλης συντήρησης ή τροποποίησης, (β) λογισμικού, πρόσθετου υλικού μέσων εκτύπωσης ή αναλωσίμων που δεν παρέχονται ή που δεν υποστηρίζονται από την HP ή (γ) λειτουργίας αντίθετης με τις προδιαγραφές του Προϊόντος.

Για οποιοδήποτε Προϊόν υλικού, η χρήση δοχείων μελάνης κατασκευαστή εκτός της HP ή ξαναγεμισμένων δοχείων μελάνης, δεν επηρεάζει την εγγύηση ή οποιοδήποτε συμφωνητικό υποστήριξης μεταξύ της HP και του Πελάτη. Ωστόσο, σε περίπτωση που μια αποτυχία ή βλάβη του Προϊόντος αποδίδεται στη χρήση δοχείου μελάνης κατασκευαστή εκτός της HP ή ξαναγεμισμένου δοχείου μελάνης, για την απαραίτητη εργασία και για τα υλικά που θα χρησιμοποιηθούν για την επισκευή της αποτυχίας ή βλάβης του Προϊόντος θα ισχύει η κανονική χρέωση της HP.

Σε περίπτωση που, κατά την περίοδο ισχύος της εγγύησης, η ΗΡ λάβει ειδοποίηση για κάποιο ελάττωμα σε οποιοδήποτε Προϊόν, η ΗΡ έχει τη διακριτική ευχέρεια να επισκευάσει ή να αντικαταστήσει το ελαττωματικό Προϊόν. Σε περίπτωση που η χρέωση για την εργασία δεν καλύπτεται από τη δήλωση εγγύησης περιορισμένης ευθύνης της ΗΡ, οι επισκευές θα γίνουν με βάση την κανονική χρέωση της ΗΡ για την εργασία.

Σε περίπτωση αδυναμίας της ΗΡ να επισκευάσει ή να αντικαταστήσει, κατά περίπτωση, ένα ελαττωματικό Προϊόν που καλύπτεται από την εγγύηση της ΗΡ, εντός εύλογου χρονικού διαστήματος μετά την ειδοποίηση για τη βλάβη, η ΗΡ θα αποζημιώσει τον πελάτη με βάση την τιμή αγοράς του Προϊόντος.

Η ΗΡ δε φέρει καμία ευθύνη επισκευής, αντικατάστασης ή αποζημίωσης, έως ότου ο Πελάτης επιστρέψει το ελαττωματικό προϊόν στην ΗΡ.

Οποιοδήποτε ανταλλακτικό προϊόν μπορεί να είναι καινούργιο ή σαν καινούργιο, με την προϋπόθεση ότι η λειτουργία του θα είναι τουλάχιστον εφάμιλλη με αυτή του Προϊόντος που θα αντικατασταθεί.

Στα προϊόντα της ΗΡ, συμπεριλαμβανομένου οποιουδήποτε Προϊόντος, ενδέχεται να χρησιμοποιούνται ανακατασκευασμένα ανταλλακτικά, στοιχεία ή υλικά, ισοδύναμα ως προς την απόδοση με καινούργια.

Για όλα τα Προϊόντα, η δήλωση εγγύησης περιορισμένης ευθύνης της ΗΡ ισχύει σε κάθε χώρα/περιοχή στην αγορά της οποίας η ΗΡ διαθέτει το Προϊόν και στην οποία υπάρχουν υπηρεσίες υποστήριξης για το Προϊόν. Το επίπεδο των παρεχόμενων υπηρεσιών βάσει της εγγύησης ενδέχεται να ποικίλλει ανάλογα με τα τοπικά πρότυπα. Η ΗΡ δεν έχει την υποχρέωση να προσαρμόσει ή να τροποποιήσει τον τύπο ή τη λειτουργία του Προϊόντος ώστε να καταστεί δυνατή η λειτουργία του σε χώρα/περιοχή για την οποία δεν είχε σχεδιαστεί αρχικά.

### **περιορισμοί εγγύησης**

ΣΤΟ ΒΑΘΜΟ ΠΟΥ ΕΠΙΤΡΕΠΕΤΑΙ ΑΠΟ ΤΗΝ ΤΟΠΙΚΗ ΝΟΜΟΘΕΣΙΑ, Η ΗΡ ΚΑΙ ΟΙ ΠΡΟΜΗΘΕΥΤΕΣ ΤΩΝ ΠΡΟΪΟΝΤΩΝ ΤΗΣ ΔΕΝ ΠΑΡΕΧΟΥΝ ΚΑΜΙΑ ΑΛΛΗ ΕΓΓΥΗΣΗ Ή ΟΡΟ ΟΠΟΙΟΥΔΗΠΟΤΕ ΕΙΔΟΥΣ, ΜΕ ΡΗΤΟ Ή ΣΙΩΠΗΡΟ ΤΡΟΠΟ, ΑΝΑΦΟΡΙΚΑ ΜΕ ΤΑ ΠΡΟΪΟΝΤΑ ΠΟΥ ΚΑΛΥΠΤΕΙ Η ΗΡ ΚΑΙ ΑΠΟΠΟΙΟΥΝΤΑΙ ΣΥΓΚΕΚΡΙΜΕΝΑ ΤΙΣ ΣΙΩΠΗΡΕΣ ΕΓΓΥΗΣΕΙΣ Ή ΤΟΥΣ ΟΡΟΥΣ ΠΕΡΙ ΕΜΠΟΡΕΥΣΙΜΟΤΗΤΑΣ, ΙΚΑΝΟΠΟΙΗΤΙΚΗΣ ΠΟΙΟΤΗΤΑΣ ΚΑΙ ΚΑΤΑΛΛΗΛΟΤΗΤΑΣ ΓΙΑ ΣΥΓΚΕΚΡΙΜΕΝΟ ΣΚΟΠΟ.

### **περιορισμοί ευθύνης**

Στο βαθμό που επιτρέπεται από την τοπική νομοθεσία, οι αποζημιώσεις που αναγράφονται σε αυτήν τη Δήλωση Εγγύησης Περιορισμένης Ευθύνης αποτελούν τις μοναδικές και αποκλειστικές αποζημιώσεις για τον Πελάτη.

ΣΤΟ ΒΑΘΜΟ ΠΟΥ ΕΠΙΤΡΕΠΕΤΑΙ ΑΠΟ ΤΗΝ ΤΟΠΙΚΗ ΝΟΜΟΘΕΣΙΑ, ΜΕ ΕΞΑΙΡΕΣΗ ΤΙΣ ΥΠΟΧΡΕΩΣΕΙΣ ΠΟΥ ΟΡΙΖΟΝΤΑΙ ΡΗΤΑ ΣΤΗΝ ΠΑΡΟΥΣΑ ΔΗΛΩΣΗ ΠΕΡΙΟΡΙΣΜΕΝΗΣ ΕΥΘΥΝΗΣ, ΣΕ ΚΑΜΙΑ ΠΕΡΙΠΤΩΣΗ Η ΗΡ Ή ΟΙ ΠΡΟΜΗΘΕΥΤΕΣ ΤΩΝ ΠΡΟΪΟΝΤΩΝ ΤΗΣ ΔΕΝ ΕΥΘΥΝΟΝΤΑΙ ΓΙΑ ΑΜΕΣΕΣ, ΕΜΜΕΣΕΣ, ΕΙΔΙΚΕΣ, ΤΥΧΑΙΕΣ Ή ΠΑΡΕΠΟΜΕΝΕΣ ΖΗΜΙΕΣ, ΕΙΤΕ ΒΑΣΙΖΟΝΤΑΙ ΣΕ ΣΥΜΒΑΣΗ, ΑΔΙΚΟΠΡΑΞΙΑ Ή ΑΛΛΗ ΝΟΜΙΚΗ ΒΑΣΗ ΕΙΤΕ ΕΧΟΥΝ ΕΙΔΟΠΟΙΗΘΕΙ ΓΙΑ ΤΗΝ ΠΙΘΑΝΟΤΗΤΑ ΤΕΤΟΙΩΝ ΖΗΜΙΩΝ.

## τοπική νομοθεσία

Αυτή η Δήλωση Εγγύησης Περιορισμένης Ευθύνης παρέχει στον Πελάτη συγκεκριμένα νομικά δικαιώματα. Ο Πελάτης ενδέχεται επίσης να έχει άλλα δικαιώματα τα οποία διαφέρουν από πολιτεία σε πολιτεία στις Ηνωμένες Πολιτείες, από επαρχία σε επαρχία στον Καναδά, και από χώρα/περιοχή σε χώρα/περιοχή σε οποιοδήποτε άλλο μέρος παγκοσμίως.

Στο βαθμό που αυτή η Δήλωση Εγγύησης Περιορισμένης Ευθύνης αντίκειται στην τοπική νομοθεσία, αυτή η Δήλωση θα τροποποιηθεί ώστε να συμμορφώνεται με την τοπική νομοθεσία. Σύμφωνα με την εν λόγω τοπική νομοθεσία, ορισμένες δηλώσεις αποποίησης και περιορισμοί αυτής της Δήλωσης ενδέχεται να μην ισχύουν για τον Πελάτη. Για παράδειγμα, ορισμένες πολιτείες στις Ηνωμένες Πολιτείες, καθώς και κάποιες κυβερνήσεις εκτός των Ηνωμένων Πολιτειών (συμπεριλαμβανομένων ορισμένων επαρχιών στον Καναδά), ενδέχεται:

Να μην επιτρέπουν τον περιορισμό των κατακυρωμένων δικαιωμάτων ενός καταναλωτή μέσω των δηλώσεων αποποίησης και των περιορισμών της παρούσας Δήλωσης (π.χ. το Ηνωμένο Βασίλειο),

Να περιορίζουν με άλλο τρόπο τη δυνατότητα του κατασκευαστή να εφαρμόσει τέτοιες δηλώσεις αποποίησης ή περιορισμούς, ή

Να παραχωρούν στον Πελάτη πρόσθετα δικαιώματα εγγύησης, να προσδιορίζουν τη διάρκεια των σιωπηρών εγγυήσεων τις οποίες ο κατασκευαστής δεν μπορεί να αποποιηθεί, ή να μην επιτρέπουν την επιβολή περιορισμών για τη διάρκεια των σιωπηρών εγγυήσεων.

ΓΙΑ ΕΜΠΟΡΙΚΕΣ ΣΥΝΑΛΛΑΓΕΣ ΣΤΗΝ ΑΥΣΤΡΑΛΙΑ ΚΑΙ ΤΗ ΝΕΑ ΖΗΛΑΝΔΙΑ, ΟΙ ΟΡΟΙ ΣΤΗΝ ΠΑΡΟΥΣΑ ΔΗΛΩΣΗ ΕΓΓΥΗΣΗΣ ΠΕΡΙΟΡΙΣΜΕΝΗΣ ΕΥΘΥΝΗΣ, ΜΕ ΕΞΑΙΡΕΣΗ ΣΤΟ ΒΑΘΜΟ ΠΟΥ ΕΠΙΤΡΕΠΕΤΑΙ ΑΠΟ ΤΟ ΝΟΜΟ, ΔΕΝ ΕΞΑΙΡΟΥΝ, ΠΕΡΙΟΡΙΖΟΥΝ Ή ΤΡΟΠΟΠΟΙΟΥΝ, ΑΛΛΑ ΣΥΜΠΛΗΡΩΝΟΥΝ ΤΑ ΚΑΤΑΚΥΡΩΜΕΝΑ ΔΙΚΑΙΩΜΑΤΑ ΠΟΥ ΙΣΧΥΟΥΝ ΑΝΑΦΟΡΙΚΑ ΜΕ ΤΗΝ ΠΩΛΗΣΗ ΤΩΝ ΠΡΟΪΟΝΤΩΝ ΠΟΥ ΚΑΛΥΠΤΕΙ Η ΗΡ ΣΤΟΥΣ ΕΝ ΛΟΓΩ ΠΕΛΑΤΕΣ.



## **D**

Director HP, 4

## **A**

ακύρωση

αντιγραφή, 19

σάρωση, 22

ανακοινώσεις

κανονισμών, 33

ανακοινώσεις κανονισμών, 33

αναφορά ελέγχου

λειτουργίας, 24

αναφορές

ελέγχου λειτουργίας, 24

αντιγραφή

δημιουργία αντιγράφων, 17

διακοπή, 19

ειδικές εργασίες

αντιγραφής, 18

κουμπιά, 3, 7

ορισμός αριθμού

αντιγράφων, 18

ποιότητα, 18

προσαρμογή στη σελίδα, 19

ταχύτητα, 18

φωτογραφία, 18

αντικατάσταση

δοχείων μελάνης, 25

αντιμετώπιση προβλημάτων,

αφαίρεση και

επανεγκατάσταση

λογισμικού, 30

αριθμοί τηλεφώνων, 35

υπηρεσίες υποστήριξης, 35

αριθμός αντιγράφων, 4

ορισμός, 18

αφαίρεση λογισμικού, 30

## **'A**

άκυρο

κουμπί, 3

## **B**

βοήθεια, 1

## **Γ**

γρήγορη εκκίνηση, 7

επισκόπηση του Director

HP, 4

χρήση με υπολογιστή, 4

γυάλινη επιφάνεια

καθαρισμός, 23

## **Δ**

δήλωση καταλληλότητας, 34

διακοπή

αντιγραφή, 19

σάρωση, 22

δίσκος χαρτιού

τοποθέτηση, 12

δοχεία

αντικατάσταση, 25

δοχεία μελάνης

ευθυγράμμιση, 27

δοχεία μελάνης, *δείτε* δοχεία

μελάνης

δοχείων μελάνης

αντικατάσταση, 25

## **E**

εγγύηση, 35

αναβαθμίσεις, 41

δήλωση, 42

υπηρεσία, 41

εγκατάσταση

πρόσθετες πληροφορίες, 29

εκτύπωση

αναφορά ελέγχου

λειτουργίας, 24

φάκελοι, 13

επανεγκατάσταση

λογισμικού, 30

επισκόπηση του director, 4

επιστροφή του HP PSC για

συντήρηση, 42

ετικέτες

τοποθέτηση, 15

ευθυγράμμιση δοχείων

μελάνης, 27

ευχετήριες κάρτες

τοποθέτηση, 15

## **'H**

ήχοι

κανονικοί, 27

## **K**

καθαρισμός

γυάλινη επιφάνεια, 23

της πίσω όψης του

καλύμματος, 23

το εξωτερικό περίβλημα, 24

κάρτες hasaki

τοποθέτηση, 15

Κέντρο διανομής HP, 40

κέντρο εξυπηρέτησης πελατών

HP Ιαπωνίας, 36

κουμπιά

αντίγραφα (1-9), 4, 18

άκυρο, 3

μπροστινός πίνακας, 3, 7

## **Λ**

λογισμικό

αφαίρεση και

επανεγκατάσταση, 30

εισαγωγή, 4

λογισμικό HP PSC, 4

## **M**

μεγέθυνση αντιγράφου, 19

μεταφορά

του HP PSC, 39

μέγεθος χαρτιού

αλλαγή για αντιγραφή, 16

μπροστινός πίνακας

λειτουργίες, 3, 7

σάρωση από, 21

φωτεινές ενδείξεις

κατάσταση, 7

## **O**

οθόνη μπροστινού πίνακα, 3, 7

## **Π**

παραγγελία δοχείων

μελάνης, 47

Πινακοθήκη φωτογραφιών &

απεικόνιση HP, 22

πίσω όψη καλύμματος  
καθαρισμός, 23  
ποιότητα  
αντιγραφή, 18  
προδιαγραφές  
ισχύς, 33  
προδιαγραφές ισχύος, 33  
προετοιμασία του HP PSC για  
μεταφορά, 39  
προσαρμογή στη σελίδα, 19  
πρόγραμμα εκμάθησης, 7  
λειτουργίες μηροστινού  
πίνακα, 3, 7  
προτού ξεκινήσετε, 7  
πρωτότυπα  
τρόπος τοποθέτησης στη  
γυάλινη επιφάνεια, 11

## Σ

σάρωση  
από τον μπροστινό  
πίνακα, 21  
διακοπή, 22  
κουμπιά, 3, 7  
σιδερότυπο χαρτί  
τοποθέτηση, 15  
σμίκρυνση αντιγράφου, 19  
συντήρηση  
αναφορά ελέγχου  
λειτουργίας, 24  
αντικατάσταση δοχείων  
μελάνης, 25

ευθυγράμμιση δοχείων  
μελάνης, 27  
ήχοι, 27  
καθαρισμός γυάλινης  
επιφάνειας, 23  
καθαρισμός της πίσω όψης  
του καλύμματος, 23  
καθαρισμός του εξωτερικού  
περιβλήματος, 24

## T

ταχυδρομικές κάρτες  
τοποθέτηση, 13, 15  
ταχύτητα  
αντιγραφή, 18  
τοποθέτηση  
αλλαγή τύπου χαρτιού, 16  
κάρτες hasaki, 15  
πρωτότυπα στη γυάλινη  
επιφάνεια, 11  
ρύθμιση μεγέθους  
χαρτιού, 16  
συμβουλές, 14  
ταχυδρομικές κάρτες, 13,  
15  
φάκελοι, 13  
φωτογραφικό χαρτί, 16  
χαρτί, 12

## Y

υπηρεσίες υποστήριξης, 35  
υποστήριξη πελατών, 35  
επικοινωνία, 35

κλήση εκτός ΗΠΑ, 36  
κλήση στις ΗΠΑ, 36  
τοποθεσία web, 35  
υποστήριξη πελατών HP, 35

## Φ

φάκελοι  
τοποθέτηση, 13  
φيلم διαφανειών  
προτεινόμενες επιλογές, 12  
συμβουλές τοποθέτησης, 14  
φωτογραφικό χαρτί  
τοποθέτηση, 16  
φωτογραφικό χαρτί 102 x 152  
mm  
τοποθέτηση, 16  
φωτογραφίες  
αντιγραφή, 18

## X

χαρτιά HP  
συμβουλές τοποθέτησης, 15  
χαρτί  
αλλαγή προεπιλεγμένου  
μεγέθους για  
αντιγραφή, 16  
αλλαγή τύπου, 16  
ρύθμιση μεγέθους, 16  
συμβουλές τοποθέτησης, 14  
συνιστώμενο, 12  
τοποθέτηση, 12  
χαρτί inkjet  
τοποθέτηση, 15

## παραγγελία μέσων εκτύπωσης

Για την παραγγελία μέσων εκτύπωσης, όπως είναι το χαρτί Χαρτί ανώτερης ποιότητας HP για εκτυπωτές ψεκασμού, το φιλμ διαφανειών HP Φιλμ διαφανειών ανώτερης ποιότητας HP για εκτυπωτές ψεκασμού, το σιδερότυπο Σιδερότυπο HP ή οι ευχετήριες κάρτες Ευχετήριες κάρτες HP, δείτε ένα από τα παρακάτω:

[www.hpshopping.com](http://www.hpshopping.com)

Για παραγγελίες σε χώρες/περιοχές εκτός των ΗΠΑ και του Καναδά, επιλέξτε **other countries**, έπειτα κάντε κλικ στο **Yes** για να βγείτε από το [hpshopping.com](http://hpshopping.com). Από αυτήν την τοποθεσία web, μπορείτε να έχετε πρόσβαση στο [hpshopping.com](http://hpshopping.com) για τη συγκεκριμένη γλώσσα ή χώρα/περιοχή.

## παραγγελία δοχείων μελάνης

Στον παρακάτω πίνακα παρατίθενται σε λίστα τα δοχεία μελάνης που μπορείτε να χρησιμοποιείτε με το HP PSC 1200 Series και τους αντίστοιχους αριθμούς νέας παραγγελίας.

δοχεία μελάνης	αριθμός νέας παραγγελίας hp
δοχείο μαύρης μελάνης HP black print cartridge	#56, 19 ml black print cartridge
δοχείο έγχρωμης μελάνης HP color print cartridge	#57, 17 ml color print cartridge
δοχείο μελάνης τριών χρωμάτων HP tricolor print cartridge	#28, 8 ml color print cartridge

Το δοχείο μελάνης τριών χρωμάτων HP 28 tri-color inkjet print cartridge και το δοχείο μελάνης τριών χρωμάτων HP 57 tri-color inkjet print cartridge έχουν σχεδιαστεί για να συνεργάζονται με το HP PSC. Το δοχείο μελάνης τριών χρωμάτων HP 28 tri-color print cartridge διατίθεται σε χαμηλότερη τιμή, περιέχει μικρότερη ποσότητα μελάνης σε σχέση με το δοχείο μελάνης HP 57 print cartridge και έχει σχεδιαστεί για πελάτες που δεν πραγματοποιούν εκτυπώσεις συχνά. Το δοχείο μελάνης τριών χρωμάτων HP 57 tri-color inkjet print cartridge έχει σχεδιαστεί για πελάτες που πραγματοποιούν εκτυπώσεις συχνά, ιδιαίτερα εκτυπώσεις φωτογραφιών.

## **Επισκεφτείτε το κέντρο πληροφοριών για το hp psc.**

Εκεί θα βρείτε ό,τι χρειάζεστε για να εκμεταλλευτείτε στο έπακρο το HP PSC.

- Τεχνική υποστήριξη
- Πληροφορίες αναλωσίμων και παραγγελιών
- Συμβουλές για την εργασία σας
- Τρόποι βελτιστοποίησης του προϊόντος σας

[www.hp.com/support](http://www.hp.com/support)

© 2003 Hewlett-Packard Company

Η εκτύπωση έγινε στις Η.Π.Α., στο Μεξικό, στη Γερμανία, στη Σιγκαπούρη ή στην Κίνα



**Q1660-90131**