

**hp psc 1200 series
all-in-one**



i n v e n t



참조 설명서

© Copyright Hewlett-Packard Company 2003

모든 저작권은 보호되어 있습니다. 문서의 어떤 부분도 Hewlett-Packard Company 의 사전 서면 동의 없이 복사나 재생 또는 번역이 불가능합니다. 이 제품은 미국 특허 4,558,302 에 의해 라이선스 허가를 받은 LZW 를 구현하는 Adobe 의 PDF 기술을 포함합니다.



Adobe 및 Acrobat 로고는 미국 및 / 또는 기타 국가 / 지역의 Adobe Systems Inc. 의 등록 상표 또는 상표입니다.

Portions Copyright © 1989-2003 Palomar Software Inc. HP PSC 1200 Series 에는 Palomar Software, Inc.(www.palomar.com) 으로부터 라이선스 허가를 받은 프린터 드라이버 기술이 포함되어 있습니다.

Copyright © 1999-2003 Apple Computer, Inc.

Apple, Apple 로고, Mac, Mac 로고, Macintosh 및 Mac OS 는 미국 및 기타 국가에 등록된 Apple Computer, Inc. 의 상표입니다.

발행 번호 : Q1660-90147

초판 : 2003 년 1 월

미국, 멕시코, 독일, 싱가포르 또는 중국에서 인쇄

Windows®, Windows NT®, Windows ME®, Windows XP®, 및 Windows 2000® 은 Microsoft Corporation 의 미국 등록 상표입니다.

Intel® 및 Pentium® 는 Intel Corporation 의 등록 상표입니다.

통지

이 문서에 포함된 정보는 별도의 통지 없이 변경될 수 있으며 Hewlett-Packard Company 는 이에 대해 책임을 지지 않습니다.

Hewlett-Packard 는 이 문서에 나타날 수 있는 모든 오류에 대해 책임을 지지 않습니다. 또한 특정 목적에 의 상품성 및 적합성에 대한 암묵적 보증을 포함하여 이 인쇄물과 관련된 모든 명시적 또는 암묵적 보증에 대해 책임을 지지 않습니다.

Hewlett-Packard Company 는 이 문서 및 프로그램 인쇄물의 공급, 수행 또는 사용으로 인해 또는 관련되어 발생할 수 있는 우발적 또는 결과적 손해에 대한 책임을 지지 않습니다.

참고 : 규정 관련 정보는 이 참조 설명서의 "기술 정보" 단원을 참조하십시오.



여러 지역에서 다음 항목을 복사하는 것은 불법입니다. 확실히 알 수 없는 경우에는 법률 관련 전문가에게 먼저 확인하십시오.

- 정부 관련 문서 :
 - 여권
 - 이민 서류
 - 징병 서류
 - 신분 증명 배치, 카드 또는 표장
- 정부 인지 :
 - 우표
 - 식량 구입권
- 정부 기관에서 발행한 수표 또는 환어음
- 지폐, 여행자 수표, 우편환
- 예금 증서
- 각종 저작물

안전 정보

경고! 화재나 충격의 위험을 방지하기 위해 본 제품을 비 또는 기타 유형의 습기에 노출되지 않도록 하십시오.

본 제품을 사용할 때는 다음 기본 안전 예방책을 준수하여 화재나 감전으로 인한 부상의 위험을 줄이십시오.

경고! 감전의 위험이 있음

- 1 설치 포스터에 있는 모든 지시 사항을 읽고 숙지하십시오.
- 2 장치를 전원에 연결할 때에는 접지된 전기 콘센트만 사용하십시오. 콘센트의 접지 유무를 알 수 없는 경우에는 숙련된 전기 기술자에게 확인하십시오.
- 3 제품에 표시된 모든 경고 및 지시 사항을 준수하십시오.
- 4 청소하기 전에 벽면의 콘센트에서 본 제품의 플러그를 뽑으십시오.
- 5 신체의 일부가 젖었거나 물기가 있는 곳에서는 본 제품을 설치 또는 사용하지 마십시오.
- 6 흔들리지 않는 안정된 곳에 제품을 설치하십시오.
- 7 전화선을 뽑거나 걸러 넘어질 위험이 없고 전화선을 손상시키지 않을 안전한 지역에 제품을 설치하십시오.
- 8 제품이 정상적으로 작동하지 않을 경우, 온라인 문제 해결 도움말을 참조하십시오.
- 9 조각자가 다를 수 있는 내부 부품은 없습니다. 자격있는 서비스 담당 직원에게 서비스를 문의하십시오.
- 10 통풍이 잘되는 곳에서 사용하십시오.

목차

1	도움말 보기	1
2	요약 안내	3
	전면 패널 기능	3
	컴퓨터에서 hp psc 사용	4
	hp 사진 및 이미지 관리자 알아보기	4
	전면 패널 상태 표시등.....	6
3	원본 및 용지 넣기	9
	원본 넣기.....	9
	레터 또는 A4 크기의 용지 넣기	9
	봉투 넣기.....	11
	우편 엽서, 우편 카드 또는 4 x 6 인치 인화지 넣기.....	11
	기타 용지 넣기 관련 추가 정보.....	12
	용지 종류 설정	13
4	복사 기능 사용	15
	복사하기	15
	복사	15
	복사 속도 또는 품질 높이기.....	15
	매수 설정	16
	특수한 복사 작업 수행.....	16
	사진 복사	16
	페이지 또는 우편 카드에 복사본 맞추기.....	16
	복사 중지.....	17
5	스캔 기능 사용	19
	원본 스캔.....	19
	스캔 중지.....	20
6	hp psc 유지 보수	21
	유리 청소.....	21
	덮개 뒷면 청소.....	21
	외관 청소.....	21
	잉크 카트리지 작업.....	22
	자체 검사 보고서 인쇄	22
	잉크 카트리지 취급	22
	잉크 카트리지 교체	23
	카트리지 정렬	24
	자체 유지 보수 소리	24
7	추가 설치 정보	25
	설치 시 발생할 수 있는 문제	25
	hp psc 소프트웨어 제거 및 재설치	26
	추가 문제 해결 도움말.....	27

8	기술 정보	29
	물리적 사양	29
	전원 사양	29
	규정 통지 사항	29
	geräuschemission	29
	notice to Korean customers	29
	declaration of conformity	30
9	hp psc 지원 얻기	31
	인터넷에서 지원 및 기타 정보 얻기	31
	hp 고객 지원	31
	보증 기간 중 미국에 있는 경우 문의 방법	32
	hp 일본 고객 지원 센터 전화 서비스	32
	전세계 기타 지역 전화 서비스	32
	오스트레일리아에 있는 경우 보증 기간 이후 문의 방법	34
	장치 발송 준비	34
	hp 유통 센터	35
10	보증 정보	37
	보증 서비스	37
	익스프레스 서비스	37
	보증 업그레이드	37
	서비스를 위해 hp psc 반송	38
	hewlett-packard 제한적 글로벌 보증서	38
	제한적 품질 보증의 범위	38
	품질 보증의 제한	39
	책임의 제한	39
	현지법	39
	색인	41

1

도움말 보기

도움말	설명
설치 포스터	설치 포스터에는 HP PSC 를 설치 및 구성하는 방법이 나와 있습니다. 반드시 해당 운영체제 (Windows 또는 Macintosh) 에 맞는 포스터를 사용하십시오.
HP 사진 및 이미지 도움말	HP 사진 및 이미지 도움말은 HP PSC 용 소프트웨어 사용에 대한 자세한 정보를 제공합니다. Windows 사용자 : HP 관리자 로 이동하여 도움말 을 누릅니다. Macintosh 사용자: HP Director(HP 관리자)로 이동하여 Help(도움말) 를 누른 다음 hp photo & imaging help(HP 사진 및 이미지 도움말) 을 누릅니다.
참조 설명서	참조 설명서에는 HP PSC 의 사용 방법과 설치 과정에서 발생하는 문제에 대한 자세한 해결 방법이 수록되어 있습니다. 참조 설명서에는 소모품 및 부속품 주문 방법, 기술 사양, 지원 및 보증 정보에 대한 내용도 들어 있습니다.
문제 해결 도움말	문제 해결 정보에 액세스하려면 Windows 사용자: HP 관리자에서 도움말 을 누릅니다. HP 사진 및 이미지 도움말의 문제 해결편을 연 다음 링크를 따라 HP PSC 에 특정한 문제 해결 도움말에 대한 링크와 일반 문제 해결에 대한 링크를 따라가십시오. 일부 오류 메시지에 나타나는 도움말 단추를 눌러도 문제 해결 도움말을 볼 수 있습니다. Macintosh 사용자 : Apple Help Viewer(Apple 도움말 뷰어) 를 열고 hp photo and imaging troubleshooting(HP 사진 및 이미지 문제 해결) 을 누른 다음 hp psc 1200 series 를 누릅니다.
인터넷 도움말 및 기술 지원	인터넷 접속이 가능한 경우, 다음 HP 웹 사이트에서 자세한 정보를 얻을 수 있습니다. http://www.hp.com/support 이 웹 사이트에는 질문과 대답 (FAQ) 페이지도 들어 있습니다.
Readme 파일	소프트웨어 설치가 끝나면 HP PSC 1200 Series CD-ROM 또는 HP PSC 1200 Series 프로그램 폴더에서 Readme 파일을 찾을 수 있습니다. Readme 파일에는 참조 설명서 또는 온라인 도움말에 없는 최신 정보가 수록되어 있습니다. Readme 파일에 액세스하려면 다음과 같이 하십시오. Windows 사용자 : Windows 작업 표시줄로 이동하여 시작을 누르고 프로그램 또는 모든 프로그램 (XP) 을 가리키고 Hewlett-Packard 를 가리키고 HP PSC 1200 Series 를 가리킨 다음 Readme 파일 보기 를 선택합니다. Macintosh 사용자 : HD:Applications:HP PSC Software 폴더를 찾습니다.
대화 상자 도움말 (Windows 만 해당)	Windows 사용자 : 대화 상자에서 도움말 을 누르면 대화 상자 내의 옵션 및 설정에 대한 정보가 나타납니다.

2

요약 안내

전면 패널이나 HP PSC 소프트웨어를 사용하면 여러 가지 기능을 실행할 수 있습니다.

HP PSC 를 컴퓨터에 연결하지 않더라도 전면 패널을 사용하여 문서나 사진을 복사할 수 있습니다.

전면 패널 기능

아래 그림에서 전면 패널의 각 단추 위치를 확인하십시오.

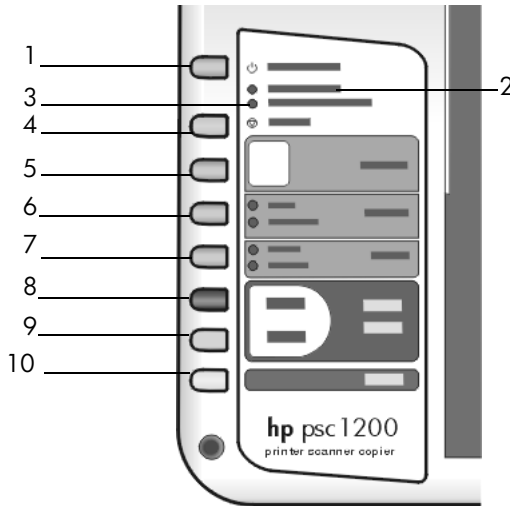

기능	용도
1	전원 / 재개 : HP PSC 를 켜거나 끕니다 . 또한 용지 걸림 또는 기타 오류 후 복사 또는 인쇄 작업을 다시 시작하는데도 사용됩니다 . HP PSC 에 오류가 발생하면 전원 / 재개 를 3 초동안 눌러 끌 수도 있습니다 .
2	용지 점검 : 용지를 넣거나 용지 걸림을 제거해야 함을 나타내는 상태 표시등입니다 .
3	잉크 카트리지를 점검 : 잉크 카트리지를 다시 끼워넣거나 교체 또는 잉크 카트리지를 점검해야 함을 나타내는 상태 표시등입니다 .
4	취소 : 작업을 중지하거나 단추 설정을 종료하는데 사용됩니다 .
5	매수 (1-9) : 복사 작업의 복사본 매수를 변경하는데 사용됩니다 .
6	크기 : 복사하는 이미지 크기를 100%, 페이지에 맞추기 , 우편 카드에 맞추기 (특정 모델에만) 로 변경하는데 사용됩니다 .

기능	용도
7	용지 종류 : 용지 종류를 일반 용지 또는 사진 용지로 변경하는데 사용됩니다. 특정 용지 종류의 가장 좋은 용지 종류 설정에 대한 정보는 HP 사진 및 이미지 도움말의 hp psc 1200 series 단원에서 인쇄용 용지 종류 설정 (권장) 및 복사용 용지 종류 설정 (권장) 을 참조합니다.
8	복사 시작, 흑백 : 흑백 복사를 시작하는데 사용됩니다.
9	복사 시작, 컬러 : 컬러 복사를 시작하는데 사용됩니다.
10	스캔 : 유리판의 원본을 스캔하기 시작하는데 사용됩니다. HP PSC 소프트웨어가 설치되었으면 이미지는 스캔 미리보기 창 (Windows) 또는 HP Scan(HP 스캔) 창 (Macintosh) 에 스캔된 다음에 스캔한 이미지의 대상을 선택할 수 있습니다. 기본 대상은 HP 사진 및 이미지 갤러리입니다. Windows 에서는, HP 관리자에서 그림 스캔 설정을 변경하여 이미지를 직접 HP 사진 및 이미지 갤러리로 보낼 수 있습니다.

컴퓨터에서 hp psc 사용

설치 포스터의 설명에 따라 컴퓨터에 HP PSC 소프트웨어를 설치했다면 HP 관리자를 사용하여 HP PSC 의 모든 기능을 액세스할 수 있습니다.

hp 사진 및 이미지 관리자 알아보기

HP 관리자는 바탕 화면 단축키를 통해 또는 HP PSC 덮개를 들 때 (Windows 만 해당) 사용 가능합니다.

windows 사용자의 경우

- 다음 중 하나를 수행하십시오.
 - 바탕 화면에서 **hp director** 아이콘을 두 번 누릅니다.
 - Windows 작업 표시줄에서 **시작**을 누르고 **프로그램** 또는 **모든 프로그램 (XP)** 을 선택하고 **Hewlett-Packard** 를 선택하여 **hp psc 1200 series** 를 가리킨 다음 **hp 사진 및 이미지 관리자** 를 선택합니다.
 - HP PSC 의 덮개를 들어 올립니다.
이 옵션은 HP PSC 소프트웨어가 실행하고 있을 때만 작동합니다.
- 장치 선택** 상자에서 이 소프트웨어가 지원하는 설치된 HP 장치 목록을 확인합니다.
- hp psc 1200 series** 를 선택합니다.
관리자는 선택된 장치에 해당하는 단추만 표시합니다.

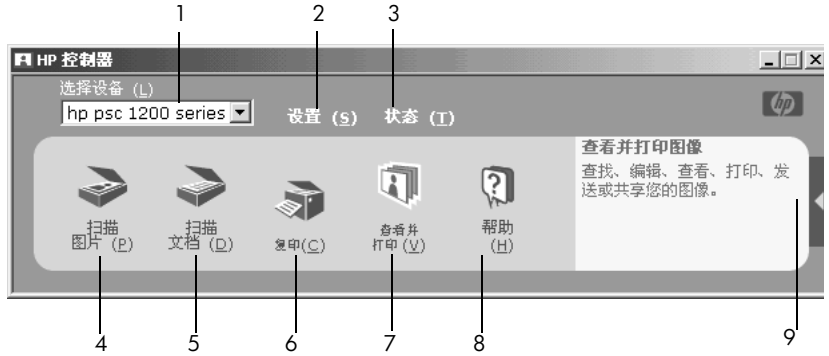

windows 의 hp 사진 및 이미지 관리자

기능	용도
1	장치 선택 : 설치된 HP 제품 목록에서 사용할 제품을 선택하는데 이 기능을 사용합니다.
2	설정 : 인쇄, 스캔 또는 복사와 같은 HP 장치의 여러 설정을 보거나 변경하는데 이 기능을 사용합니다.
3	상태 : all-in-one 장치만의 상태 창을 표시합니다.
4	그림 스캔 : 이미지를 스캔 미리보기 창으로 스캔한 다음 스캔한 이미지의 대상을 선택할 수 있습니다. 기본 대상은 HP 사진 및 이미지 갤러리입니다. HP 관리자에서 그림 스캔 설정을 변경하여 이미지를 직접 HP 사진 및 이미지 갤러리로 보낼 수 있습니다.
5	문서 스캔 : 텍스트를 스캔하여 선택된 텍스트 편집 소프트웨어 프로그램에 표시합니다.
6	복사본 만들기 : 복사 품질, 인쇄 매수, 색상, 크기를 선택하고 복사를 시작할 수 있는 복사 대화 상자 를 표시합니다.
7	보기 및 인쇄 : 이미지를 보고 편집하고 HP 사진 인쇄를 사용하고 사진 앨범을 인쇄하고 이미지를 전자 우편으로 보내고 웹으로 이미지를 업로드할 수 있는 HP 사진 및 이미지 갤러리를 표시합니다.
8	도움말 : 소프트웨어 도움말, 제품 살펴보기 및 문제 해결 정보를 제공하는 HP 사진 및 이미지 도움말에 대한 액세스를 제공합니다.
9	이 화살표를 눌러 각 관리자 옵션을 설명하는 도구 정보에 액세스합니다.

Macintosh 사용자의 경우

- ▶ 다음 중 하나를 수행하십시오.
 - OS 9의 경우, 바탕 화면에서 **HP Photo and Imaging Director(HP 사진 및 이미지 관리자)** 아이콘을 두 번 누릅니다.
 - OSX의 경우, 도크에서 **HP Photo and Imaging Director(HP 사진 및 이미지 관리자)** 아이콘을 두 번 누릅니다.

다음 그림은 Macintosh 용 HP Photo and Imaging Director(HP 사진 및 이미지 관리자)에서 사용할 수 있는 몇 가지 기능을 보여줍니다. 구체적인 기능에 대한 설명은 범례를 참조하십시오.

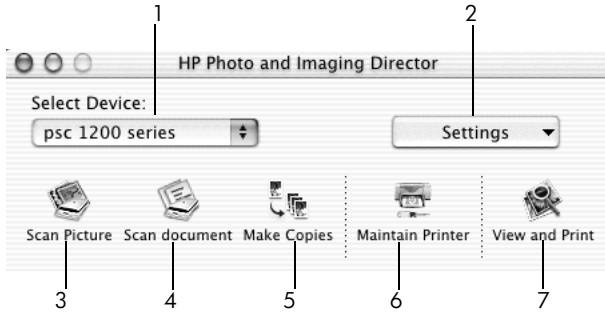

macintosh 의 hp photo and imaging director (hp 사진 및 이미지 관리자)

기능	용도
1	Select Device(장치 선택) : 설치된 HP 제품 목록에서 사용할 제품을 선택 하는데 이 기능을 사용합니다.
2	Settings(설정) : 인쇄, 스캔 또는 복사와 같은 HP 장치의 여러 설정을 보거나 변경하는데 이 기능을 사용합니다.
3	Scan Picture(그림 스캔) : 이미지를 HP 스캔 창으로 스캔한 다음 스캔한 이미지의 대상을 선택할 수 있습니다. 기본 대상은 HP 사진 및 이미지 갤러리입니다.
4	Scan Document(문서 스캔) : 텍스트를 스캔하여 텍스트 편집 소프트웨어 프로그램에 표시합니다.
5	Make Copies(복사본 만들기) : 복사 품질, 인쇄 매수, 색상, 크기를 선택하고 복사를 시작할 수 있는 copy(복사) 대화 상자를 표시합니다.
6	Maintain Printer(프린터 유지 보수) : HP Inkjet Utility 를 액세스하여 잉크 카트리지를 청소하고 정렬할 수 있으며 잉크 카트리지 잉크량을 확인하고 테스트 또는 예제 페이지를 인쇄하거나 프린터를 등록하며 또는 제품 지원에 대한 정보를 액세스할 수 있습니다.
7	View and Print(보기 및 인쇄) : 이미지를 보고 편집할 수 있는 HP 사진 및 이미지 갤러리를 표시합니다.

전면 패널 상태 표시등

전면 패널에 현재 HP PSC 에 의해 작동되는 작업 또는 장치에서 작동되어야 하는 유지 보수 작업에 대한 정보를 제공하는 여러 상태 표시등이 있습니다. 예를 들어, 이 상태 표시등들은 장치가 켜져 있는지 꺼져 있는지, 흑백 또는 컬러 복사 작업 진행중 또는 장치에 용지가 없거나 용지 걸림이 발생했는지를 표시합니다.

전면 패널의 모든 상태 표시등은 **2 분** 후 기본 디스플레이로 재설정됩니다.

HP PSC 에서 현재 수행 중인 작업에 대한 정보를 제공하는 전면 패널 상태 표시등에 대해 이해하려면 아래 표를 참조하십시오.



전원 표시등 (녹색)	흑백 복사 영역 (후면등)	컬러 복사 영역 (후면등)	설명	할 수 있는 작업
전원 단추의 표시등이 반짝이지 않습니다.	표시등이 꺼졌습니다.	표시등이 꺼졌습니다.	HP PSC 가 꺼졌습니다.	전원 단추를 눌러 HP PSC 를 켭니다.
전원 단추의 표시등이 반짝입니다.	표시등이 켜져 있습니다.	표시등이 켜져 있습니다.	HP PSC 는 켜져 있으며 사용 준비가 되었습니다.	전면 패널이나 소프트웨어에서 스캔, 복사 또는 인쇄 작업을 시작합니다.
전원 표시등이 반짝입니다.	표시등이 켜져 있습니다.	표시등이 켜져 있습니다.	HP PSC 는 인쇄, 스캔 또는 유지 보수 작업 진행 중입니다.	HP PSC 가 진행하는 작업을 끝낼 때까지 기다리십시오.
전원 표시등이 반짝입니다.	표시등이 깜빡입니다.	표시등이 켜져 있습니다.	HP PSC 는 전면 패널이나 소프트웨어에서 시작된 흑백 복사 작업 진행 중입니다.	HP PSC 가 진행하는 작업을 끝낼 때까지 기다리십시오.
전원 표시등이 반짝입니다.	표시등이 켜져 있습니다.	표시등이 깜빡입니다.	HP PSC 는 전면 패널이나 소프트웨어에서 시작된 컬러 복사 작업 진행 중입니다.	HP PSC 가 진행하는 작업을 끝낼 때까지 기다리십시오.
3 초 동안 빠르게 깜빡인 다음 표시등이 빛납니다.	표시등이 켜져 있거나 깜빡입니다.	표시등이 켜져 있거나 깜빡입니다.	HP PSC 는 다른 작업 진행 중입니다.	다른 작업을 시작하기 전에 현재 작업이 끝날 때까지 기다립니다.

현재 작업에 대한 정보를 제공할 뿐만 아니라 전면 패널 위의 표시등은 또한 아래 표에 설명된 오류 상태도 표시합니다.

만일 전원 표시등, 잉크 카트리지 점검 표시등, 용지 점검 표시등, 및 복사 시작, 흑백과 복사 시작, 컬러 표시등이 모두 깜빡이면 다음을 수행하십시오.

- 1 전면 패널 오버레이가 HP PSC 에 연결되었는지 확인합니다.
- 2 전원 코드를 끊었다가 다시 연결하여 HP PSC 를 껐다가 켭니다.

전원 표시등 (녹색)	용지 점검 표시등	잉크 카트리리지 점검 표시등	설명	할 수 있는 작업
표시등이 깜빡입니다.	표시등이 꺼졌습니다.	표시등이 꺼졌습니다.	HP PSC 는 스캔을 시도하고 있는데 통신 문제가 있습니다.	컴퓨터가 켜졌으며 HP PSC 에 연결되었는지 확인합니다. HP PSC 소프트웨어가 설치되었는지 확인합니다.
표시등이 켜져 있습니다.	표시등이 깜빡입니다.	표시등이 꺼졌습니다.	용지함이 비었거나 HP PSC 에 용지 걸림이 발생했습니다.	용지를 넣거나 용지 걸림을 제거합니다. 다음 재개를 눌러 계속합니다.
표시등이 켜져 있습니다.	표시등이 꺼졌습니다.	표시등이 깜빡입니다.	잉크 카트리리지 덮개가 열렸거나, 잉크 카트리지가 누락되었거나 제대로 놓이지 않았거나, 테이프가 잉크 카트리지에서 제거되지 않았거나, 또는 잉크 카트리지에 문제가 있을 수 있습니다.	잉크 카트리지를 제거하고 테이프가 제거되었는지 확인합니다. 잉크 카트리지를 다시 삽입하고 제대로 놓였는지 확인합니다. 덮개를 닫으십시오. 이 상태에 대한 자세한 정보는 시스템 트레이에서 상태 아이콘을 누릅니다. 문제가 계속되면 잉크량 확인과 잉크 카트리지에 대한 정보는 문제 해결 도움말을 참조하십시오.
표시등이 깜빡입니다.	표시등이 꺼졌습니다.	표시등이 깜빡입니다.	잉크 카트리지에 문제가 있을 수 있습니다.	자세한 정보는 시스템 트레이의 상태 아이콘을 누릅니다.
표시등이 꺼졌습니다.	표시등이 깜빡입니다.	표시등이 깜빡입니다.	프린트 캐리지가 멈추었습니다.	잉크 카트리리지 덮개를 열고 캐리지가 막히지 않았는지 확인합니다.
표시등이 깜빡입니다.	표시등이 깜빡입니다.	표시등이 깜빡입니다.	HP PSC 에 심각한 오류가 발생했습니다.	HP PSC 를 껐다가 다시 켜십시오. 컴퓨터를 다시 시작합니다. 문제가 수정되지 않았으면 HP PSC 를 뽑았다가 다시 끼웁니다. 문제가 계속되면 HP 에 문의하십시오.
			스캔 도중에 용지 걸림이 발생하였습니다.	HP PSC 을 껐다가 다시 켜서 스캔을 다시 시도합니다.

3

원본 및 용지 넣기

유리 위에 놓인 원본에서 복사본을 만들 수 있습니다. 다양한 종류, 무게와 크기의 용지에 인쇄 및 복사할 수 있습니다. 그러나 무엇보다 용지를 올바르게 선택하고 손상되지 않게 정확히 넣는 것이 중요합니다.

원본 넣기

유리 위에 원본을 놓고 복사 또는 스캔할 수 있습니다.

참고: 페이지에 맞추기와 같은 일부 복사 옵션은 유리와 덮개 뒷면이 깨끗하지 않으면 제대로 작동하지 않습니다. 자세한 내용은 21 페이지의 **유리 청소**와 **덮개 뒷면 청소**를 참조하십시오.

- 1 덮개를 올리고 원본의 앞면이 아래를 향하게 하여 유리의 왼쪽 하단 모서리 선에 맞춰 원본을 놓습니다.

복사 기능을 사용할 때 왼쪽 아래 모서리를 사용하는 것이 중요합니다.

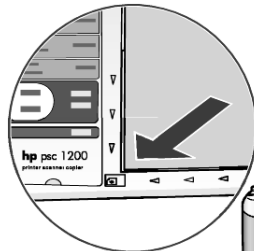

원본의 상단 모서리

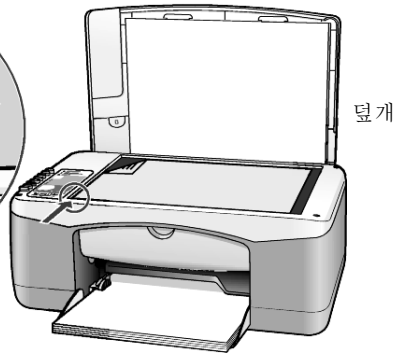

- 2 덮개를 닫습니다.

레터 또는 A4 크기의 용지 넣기

다음은 용지를 넣는 기본 절차입니다. 용지나 우편 엽서, 봉투의 종류에 따라 주의해야 할 사항이 있습니다. 이 절차를 검토한 다음에는 12 페이지의 **기타 용지 넣기 관련 추가 정보**, 11 페이지의 **봉투 넣기**, 및 11 페이지의 **우편 엽서, 우편 카드 또는 4 x 6 인치 인화지 넣기**를 참조하십시오.

최상의 결과를 얻으려면 용지의 종류나 크기를 변경할 때마다 용지 설정을 조정하십시오. 자세한 내용은 13 페이지의 **용지 종류 설정**을 참조하십시오.

용지함 넣는 방법

- 1 용지함을 내리고 필요할 경우, 용지 너비 고정대를 가장 바깥쪽으로 밀니다.



- 2 용지 다발을 평평한 바닥에 쳐서 가장자리를 가지런히 한 다음 아래 사항을 확인합니다.
 - 찢어지거나 먼지가 묻거나, 구겨지거나 말리거나, 접히지 않았는지 확인합니다.
 - 일단의 용지에 있는 모든 용지는 인화지를 사용하여 작업하지 않는다면 크기와 종류가 같아야 합니다.

- 3 인쇄면을 아래로 하여 용지를 용지함 끝까지 밀어 넣습니다. 용지가 구겨지지 않도록 하려면 용지를 너무 안으로 또는 너무 거칠게 밀어넣지 않았는지 확인합니다. 편지지를 사용하는 경우, 페이지의 상단 부분을 먼저 삽입합니다.

용지를 너무 많이 사용하지 마십시오. 용지가 여러 장이면서 용지 너비 조정대 상단보다 높지 않도록 하십시오.

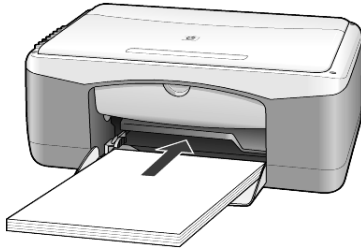

- 4 용지 너비 고정대를 페이지 가장자리 끝까지 밀어 넣습니다. 일단의 용지가 용지함에 평평하게 놓여 있고 용지 너비 고정대의 탭 아래에 맞는지 확인하십시오.

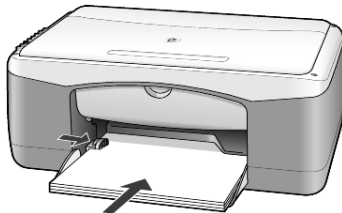

봉투 넣기

소프트웨어의 인쇄 기능을 사용하여 HP PSC 로 봉투에 인쇄합니다. 광택이 있거나 울퉁불퉁한 봉투 또는 물림쇠나 창이 있는 봉투는 사용하지 **마십시오**. 한 장 또는 여러 장의 봉투를 용지함에 넣을 수 있습니다.

- 1 용지함에서 용지를 모두 제거하십시오.
- 2 봉투 덮개가 윗면 왼쪽으로 오게(인쇄면이 아래로 향하게) 놓고 용지함에 끝까지 밀어 넣습니다.

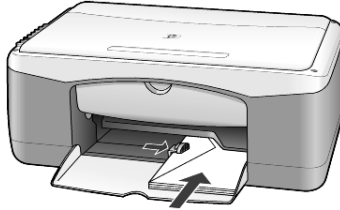

- 3 용지 너비 조정대를 봉투만큼 조정합니다.
봉투가 구부러지지 않도록 주의하십시오.
여러 장의 봉투를 넣는 경우 봉투가 용지함 안에 다 들어가는지 확인합니다 (너무 많이 넣지 마십시오).
봉투 인쇄를 위한 텍스트 포맷 방법에 대한 자세한 내용은 워드 프로세서 소프트웨어의 도움말 파일을 참조하십시오.

우편 엽서, 우편 카드 또는 4 x 6 인치 인화지 넣기

다음은 우편 엽서, 우편 카드, 4 X 6 인치 인화지를 넣는 절차입니다.

- 1 용지함에 있는 용지를 모두 꺼낸 다음 우편 엽서, 우편 카드, 4 X 6 인치 인화지 묶음을 끝까지 용지함에 밀어 넣습니다.
인쇄면이 아래로 향하도록 하십시오.

참고: 친공된 탭이 있는 인화지를 사용하는 경우에는 탭이 몸쪽으로 오게 하여 넣습니다.

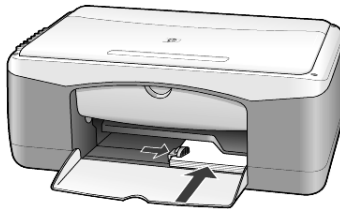

- 2 용지 너비 조정대를 카드 또는 인화지까지 끝까지 조정합니다.
카드 또는 인화지가 용지함 안에 다 들어가는지 확인합니다 (너무 많이 넣지 마십시오).

기타 용지 넣기 관련 추가 정보

아래 표에는 특정 종류의 용지와 투명 필름을 넣는 방법이 나와 있습니다. 최상의 결과를 얻으려면 용지의 종류와 크기를 변경할 때마다 용지 설정을 조정하십시오. 자세한 내용은 13 페이지의 **용지 종류 설정**을 참조하십시오.

참고: 일부 용지 종류는 해당 국가/지역에서 사용할 수 없습니다.

참고: HP 인화지 및 HP 인화지, 광택, 4x6 은 HP PSC 인쇄에 권장되지 않습니다. 사진을 인쇄하려면 HP 고속표준 인화지를 사용합니다. 고품질 사진 인쇄는 HP 최고급 인화지를 사용합니다.

참고: 인화지를 상자에서 제거할 때 말릴 수 있습니다. 이런 상황이 발생하면 용지를 HP PSC에 끼워넣기 전에 반대 방향으로 말아서 펴니다.

용지	추가 정보
HP 용지	<ul style="list-style-type: none"> HP 고급 잉크젯 용지: 용지 비인쇄면의 회색 화살표를 찾은 다음 이 화살표가 있는 면이 위로 오게 용지를 넣습니다. HP 고급 인화지, HP 최고급 인화지 또는 HP 고속표준 인화지: 광택(인쇄) 면을 아래로 향하여 넣습니다. 항상 5 장 이상의 일반 용지를 용지함에 넣은 다음 그 위에 인화지를 넣습니다. HP 고급 잉크젯 투명 필름: 흰색 투명 필름 스트립(화살표와 HP 로고가 들어 있는)이 맨 위에 오고 용지함에 먼저 들어가도록 필름을 넣습니다. HP 잉크젯 T 셔츠 전사 용지: 전사 용지는 사용하기 전에 완전히 펴서 넣도록 하십시오. 말린 상태로 넣지 마십시오. 말림을 방지하기 위해 사용 직전까지 전사 용지를 원래 포장대로 유지하십시오. 인쇄되지 않는 면이 아래로 향하게(파란색 줄무늬가 위로 오게) 하여 한 번에 한 장씩 수동으로 급지합니다. HP 무광택 카드, HP 광택 카드 또는 HP 카드 용지: 인쇄면이 아래를 향하게 하여 HP 카드 용지 묶음을 용지함 끝까지 밀어 넣습니다.
레이블 (인쇄 작업에만 사용)	<ul style="list-style-type: none"> Avery Inkjet Labels와 같이 HP 잉크젯 제품용으로 설계된 A4 또는 레터 크기의 레이블을 사용해야 합니다. 제조 후 2년이 넘지 않은 제품을 사용하십시오. 일단의 레이블을 부채꼴로 펼쳐 페이지끼리 서로 붙지 않도록 합니다. 용지함에 일반 용지를 먼저 넣고 그 위에 레이블 용지를 인쇄면이 아래로 향하게 하여 넣습니다. 레이블을 한 번에 한 장씩 넣지 마십시오.
우편 엽서 또는 우편 카드	인쇄면을 아래로 향하게 하고 우편 엽서 또는 우편 카드 다발을 끝까지 밀어 넣습니다. 우편 엽서를 용지함의 오른쪽면에 정렬하고 용지 고정대를 카드의 왼쪽면에 맞춘 다음 끝까지 밀어 넣습니다.
4 x 6 인치 인화지	인화지를 인쇄면이 아래로 향하게 하여 기본 용지함에 끝까지 밀어 넣습니다. 인화지의 긴 부분 가장자리를 기본 용지함의 오른쪽에 놓고 용지 너비 고정대를 인화지의 긴 부분 가장자리에 맞춘 다음 끝까지 밀어 넣습니다. 인화지에 천공된 탭이 있는 경우에는 탭이 몸쪽으로 오게 하여 넣습니다.

용지 종류 설정

인화지, 투명 필름, 전사 용지 또는 브로셔와 같은 다른 용지 종류를 사용하고 자 하면 용지를 용지함으로 넣기만 하십시오. 그런 다음 최상의 인쇄 품질을 얻을 수 있도록 용지 종류 설정을 변경해야 합니다.

HP 는 사용하는 용지 종류에 따라 다른 용지 종류 설정을 권장합니다.

이 설정은 복사 옵션에만 해당합니다. 인쇄용 용지 종류를 설정하려면 인쇄 대화 상자에서 등록 정보를 설정하십시오.

▶ **용지 종류** 버튼을 눌러 **일반 용지** 또는 **사진 용지**를 선택합니다.

용지가 걸리지 않도록 출력함에서 용지를 자주 꺼내야 합니다. 출력함의 용량은 사용하는 용지 종류와 잉크량에 따라 달라집니다. 출력함 용량에 대한 자세한 설명은 29 페이지의 **기술 정보**를 참조하십시오.

4

복사 기능 사용

복사 기능을 사용하면 다음 작업을 할 수 있습니다.

- 고품질 컬러 및 흑백 복사본을 출력합니다.
- 인화지를 사용하여 고품질 사진을 복사합니다.
- 특정 용지 크기에 맞게 원본의 크기를 축소 또는 확대합니다.

복사하기

HP PSC의 전면 패널이나 컴퓨터에 설치된 HP PSC 소프트웨어를 사용하여 복사를 할 수 있습니다. 이 두 방법으로 복사 기능을 사용할 수 있습니다. 그러나 소프트웨어는 전면 패널에서 사용할 수 없는 추가 복사 기능을 제공합니다.

전면 패널에서 선택한 모든 복사 설정은 HP PSC 복사 완료 후 **2 분**이 경과되면 재설정됩니다.

복사

- 1 유리 위에 원본을 놓습니다.
- 2 **복사 시작, 흑백 또는 복사 시작, 컬러**를 누릅니다.
용지 종류 단추를 사용하여 **일반 용지** 또는 **사진 용지**를 선택하거나 **크기** 단추를 사용하여 **100%** (원본의 실제 크기 복사본 작성) 또는 **페이지에 맞추기**를 선택합니다. **페이지에 맞추기**에 대한 정보는 16 페이지의 **페이지 또는 우편 카드에 복사본 맞추기**를 보십시오.
참고: 컬러 복사 작업을 시작하기 전에 컬러 잉크 카트리지가 HP PSC에 설치되었는지 확인합니다. 흑백 잉크 카트리지만 설치되었으면 일반 용지에 흑백 복사본을 만들 수 있습니다.

복사 속도 또는 품질 높이기

HP PSC에는 복사 속도와 품질을 조정하기 위한 두 가지 옵션이 있습니다.

- **고품질**은 모든 용지에 대해 가장 좋은 품질을 제공합니다. **고품질**은 다른 품질 설정보다 복사 속도가 느립니다. **고품질**은 모든 복사본에 대하여 기본 설정입니다. 설명은 15 페이지의 **복사**를 보십시오.
- **고속**은 **고품질** 설정보다 복사 속도가 빠릅니다. 이 설정의 경우, 텍스트 품질은 **고품질** 설정과 비슷하지만 그래픽의 품질은 다소 떨어질 수 있습니다.

전면 패널에서 고속 설정을 사용하여 복사를 하는 방법

- 1 유리 위에 원본을 놓습니다.
- 2 **용지 종류** 단추를 눌러 **일반 용지**를 선택합니다.
참고: **고속** 복사 속도 설정을 사용할 때 반드시 **일반 용지**를 용지 종류로 선택해야 합니다.
- 3 **스캔** 단추를 누르고 있다가 **복사 시작, 흑백 또는 복사 시작, 컬러**를 누릅니다.

매수 설정

전면 패널에서 인쇄 매수를 설정할 수 있습니다.

- 1 유리 위에 원본을 놓습니다.
- 2 다음 중 하나를 수행하십시오.
 - HP PSC 에 매수 단추가 있으면 매수를 눌러 복사본의 매수를 늘린 다음 복사 시작, 흑백 또는 복사 시작, 컬러를 누릅니다.
 - HP PSC 에 매수 단추가 없으면 복사 시작, 흑백 또는 복사 시작, 컬러를 만들려는 매개 복사본에 한 번씩 반복적으로 누릅니다.

특수한 복사 작업 수행

HP PSC 는 표준 복사뿐 아니라 사진 복사 및 자동으로 원본을 페이지 전체 크기에 맞게 확대 또는 축소도 지원합니다.

사진 복사

사진을 복사할 때 용지 종류 단추를 사용하여 사진 용지를 선택합니다. 페이지에 맞추기 기능을 사용하여 원본 크기를 레타 또는 A4 용지에 맞게 확대 또는 축소해도 됩니다.

- 1 유리 위에 사진을 놓습니다.
- 2 인화지를 사용하는 경우 용지함에 넣습니다.
- 3 용지 종류 단추를 눌러 사진 용지를 선택합니다.
- 4 복사 시작, 흑백 또는 복사 시작, 컬러를 누릅니다.

추가 정보: 사진을 자동으로 전체 페이지 크기로 자동 확대하려면 크기 단추를 눌러 페이지에 맞추기 기능을 선택하십시오.

페이지 또는 우편 카드에 복사본 맞추기

자동으로 원본을 레타 크기 용지, A4 크기 용지 또는 우편 카드에 맞게 확대 또는 축소하려면 페이지에 맞추기 또는 우편 카드에 맞추기 (모델에 따름) 를 사용합니다. 작은 사진을 페이지 전체 크기에 맞게 확대할 수 있습니다. 페이지에 맞추기 또는 우편 카드에 맞추기를 사용하면 여백 주변에서 텍스트나 이미지가 잘못 절단되는 것을 방지할 수 있습니다.

추가 정보: 유리가 깨끗한지 그리고 원본이 유리의 전면 왼쪽 모서리에 놓여졌는지 확인합니다.

원본



페이지에 맞추기

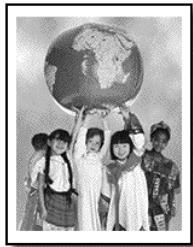

- 1 유리 위에 원본을 놓습니다.
- 2 크기 단추를 눌러 **페이지에 맞추기** 또는 **우편 카드에 맞추기**를 선택합니다.
- 3 **복사 시작**, **흑백** 또는 **복사 시작**, **컬러**를 누릅니다.

복사 중지

- ▶ 복사를 중지하려면 전면 패널의 **취소**를 누릅니다.

5

스캔 기능 사용

스캔이란 그림과 텍스트를 컴퓨터에서 사용할 수 있는 전자 형식으로 변환하는 과정을 말합니다. 다음과 같은 자료를 스캔할 수 있습니다.

- 사진
- 신문 기사
- 텍스트 문서

스캔한 이미지나 텍스트는 전자 형식이므로 워드 프로세서나 그래픽 프로그램으로 가져와 다음과 같이 필요에 따라 수정할 수 있습니다. 다음 작업을 할 수 있습니다.

- 자녀의 사진을 스캔하여 친지들에게 전자 우편으로 보내거나, 가정이나 사무실의 사진 목록 또는 전자 스크랩북을 만들 수도 있습니다.
- 기사의 텍스트를 스캔하여 워드 프로세서로 읽어들이면 직접 손으로 입력할 필요 없이 보고서에 인용할 수 있습니다.

추가 정보: 스캔 기능을 사용하려면 HP PSC 과 컴퓨터가 연결되고 켜져 있어야 합니다. 스캐닝하기 전에 해당 HP PSC 소프트웨어가 설치되어 실행 중이어야 합니다. 해당 HP PSC 소프트웨어가 Windows 에서 실행하는지 확인하려면 시스템 트레이에서 상태 아이콘을 찾아 보십시오. Macintosh 에서는 HP PSC 소프트웨어가 항상 실행되고 있습니다.

참고: HP PSC 에 밝은 해빛이 직사하거나 또는 할로겐 책상 램프를 HP PSC 가까이 놓으면 스캔한 이미지 품질에 영향 줄 것입니다.

참고: 고해상도 스캔 (600 dpi 이상) 은 하드 디스크 공간이 많이 필요합니다. 사용할 수 있는 하드 디스크 공간이 충분하지 않으면 시스템은 메시지를 보냅니다.

원본 스캔

HP PSC 또는 컴퓨터의 HP PSC 소프트웨어에서 스캔을 시작할 수 있습니다.

HP PSC 소프트웨어에서 그림 또는 문서 스캔에 대한 자세한 내용은 HP 사진 및 이미지 도움말의 **그림 및 문서 스캔**을 참조하십시오.

전면 패널에서 Windows 컴퓨터로 원본을 스캔하는 방법

1 유리 위에 원본을 놓습니다.

2 스캔을 누릅니다.

스캔 이미지 미리보기가 컴퓨터의 HP PSC 소프트웨어에 나타납니다.

참고: HP PSC 소프트웨어의 기본 설정은 이미지 미리보기를 나타내는 것입니다. 이미지 미리보기를 하지 않으려면 기본 설정을 변경시킬 수 있습니다.

3 이미지 미리보기가 나타나면 약간의 옵션 조정을 하여 이미지를 스캔할 수 있습니다.

참고: 미리보기하는 동안 이미지 변경에 대한 자세한 내용은 HP 사진 및 이미지 도움말의 **그림 및 문서 스캔의 미리보기 도중 이미지 조정**을 참조하십시오.

4 승인을 누릅니다.

HP PSC 는 원본의 최종 스캔을 수행하여 이미지를 HP 사진 및 이미지 갤러리로 보내면 자동으로 이미지를 열어 나타냅니다. HP 사진 및 이미지 갤러리는 많은 편집 도구가 있어 이미지를 편집하여 원하는 결과를 얻을 수 있습니다.

참고: HP 사진 및 이미지 갤러리 사용에 대한 자세한 내용은 **소프트웨어 사용 방법의 이미지 관리**를 참조하십시오.

전면 패널에서 Macintosh 컴퓨터로 원본을 스캔하는 방법

1 유리 위에 원본을 놓습니다.

자세한 내용은 9 페이지의 **원본 넣기**를 참조하십시오.

2 스캔을 누릅니다.

HP PSC 는 원본을 스캔하여 이미지를 스캔 창으로 보냅니다. 스캔 창의 이미지를 조정할 수 있습니다.

3 스캔 설정 조정을 완료하면 이미지를 저장하거나 인쇄하거나 HP 사진 및 이미지 갤러리로 보낼 수 있습니다.

자세한 내용은 HP 사진 및 이미지 갤러리 온라인 도움말을 참조하십시오.

스캔 중지

전면 패널의 **취소** 단추를 눌러 스캔을 중지할 수 있습니다.

6

hp psc 유지 보수

이 단원에서는 HP PSC의 작동 상태를 최상으로 유지하는 방법을 설명합니다. 필요에 따라 해당되는 유지 보수 절차를 수행하십시오.

유리 청소

지문이나 얼룩, 머리카락 등으로 인해 유리가 더러워지면 장치의 성능이 떨어지고 페이지에 맞추거나 복사 같은 기능의 정확성도 저하됩니다.

- 1 장치를 끄고 전원 코드를 뽑은 후 덮개를 들어 올립니다.
- 2 비연마용 유리 세제를 살짝 축인 부드러운 천이나 스폰지로 유리를 청소합니다.

주의! 연마제나 아세톤, 벤젠, 사염화탄소 등은 사용하지 마십시오. 이런 약품을 사용하면 유리가 손상될 수 있습니다. 세제를 유리에 직접 사용하면 안됩니다. 세제가 스며들어 장치를 손상시킬 수 있습니다.

- 3 얼룩지지 않도록 유리를 부드러운 가죽이나 스폰지로 닦아냅니다.

덮개 뒷면 청소

장치 덮개 아래에 있는 흰색 문서 등판에 먼지가 쌓일 수 있습니다. 이것은 스캔 또는 복사하는 과정에 문제를 일으킬 수 있습니다.

- 1 장치를 끄고 전원 코드를 뽑은 후 덮개를 들어 올립니다.
- 2 자극이 없는 세제와 온수를 살짝 축인 부드러운 천이나 스폰지로 흰색 문서 덮개 안쪽면을 청소합니다.
- 3 등판은 문지르지 말고 살살 닦아내야 합니다.
- 4 부드러운 가죽이나 천으로 안쪽면을 닦아냅니다.

주의! 등판이 긁힐 수 있으므로 종이 재질의 헝겊은 사용하지 마십시오.

- 5 이렇게 해도 덮개 안쪽면이 충분히 깨끗해지지 않을 경우, 소독용 알코올을 사용하여 이전 단계를 반복한 다음 젖은 천으로 안쪽면 전체를 닦아 남아 있는 알코올을 제거합니다.

외관 청소

부드럽고 촉촉한 보풀 없는 천을 사용하여 케이스의 먼지, 때, 얼룩을 닦아 내십시오. 장치의 내부는 청소할 필요가 없습니다. 장치 내부나 전면 패널에는 물기가 닿지 않게 하십시오.

잉크 카트리지 작업

HP PSC 에서 최상의 인쇄 품질을 얻으려면 몇 가지 간단한 유지 보수 절차를 수행해야 합니다.

자체 검사 보고서 인쇄

잉크 카트리지를 교체하기 전에 인쇄 문제가 발생하면 자체 검사 보고서를 인쇄해야 합니다.

- 1 취소 단추를 누르고 있습니다.
- 2 복사 시작, 컬러 단추를 누릅니다.

HP PSC 의 자체 검사 보고서가 인쇄됩니다. 이를 통해 현재 발생한 문제의 원인을 파악할 수 있습니다.

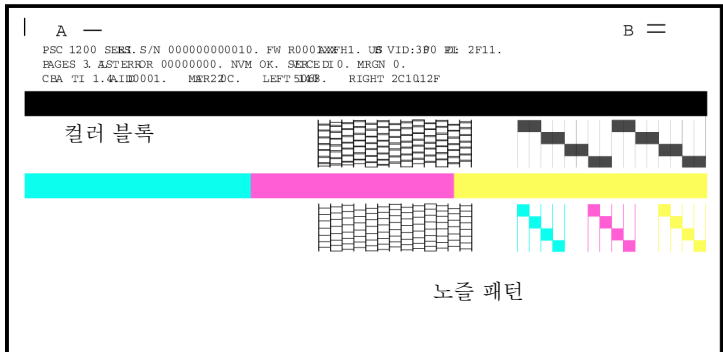

- 컬러 블록 및 노즐 패턴에 줄무늬 또는 흰색 선이 있는지 확인합니다.
- 컬러 블록이 없으면 지정한 컬러 펜에 잉크가 부족하다는 것입니다.
 - 줄무늬는 막힌 노즐이나 더러워진 접점을 나타냅니다. 알콜로 청소하지 마십시오.

잉크 카트리지 취급

잉크 카트리지를 교체하기 전에 부품 이름과 잉크 카트리지 취급 방법을 알아야 합니다.

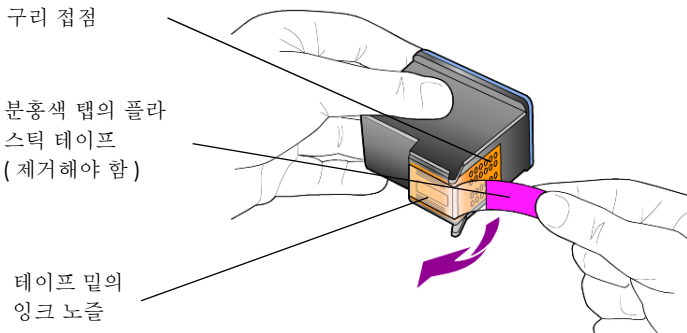

구리 접점 및 잉크 노즐을 만지지 마십시오.

잉크 카트리지 교체

HP PSC 잉크 카트리지를 교체하도록 알립니다.

교체 잉크 카트리지 주문에 대한 자세한 내용은 표지 뒷면의 **잉크 카트리지 주문**을 참조하십시오.

- 1 장치를 켜고 핸들을 아래로 잡아 당겨 잉크 카트리지 덮개를 여십시오. 인쇄 캐리지가 장치 중앙으로 이동합니다.

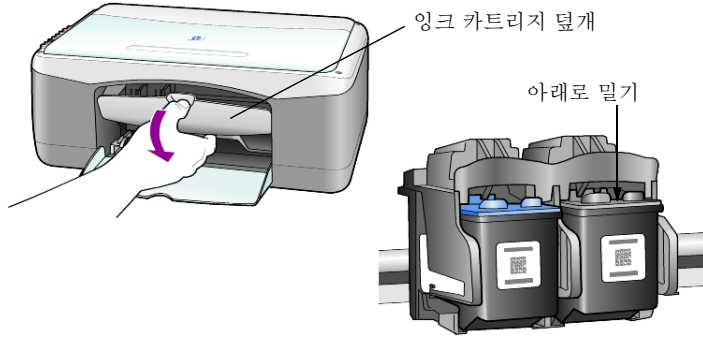

- 2 덮개가 더 이상 움직이지 않으면 잉크 카트리지에서 아래로 밀어 잉크 카트리지를 해제한 다음 슬롯 밖으로 사용자를 향해 당깁니다.

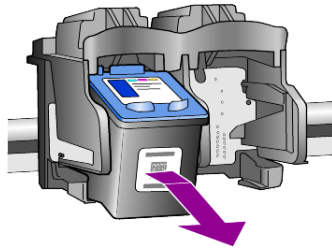

참고: 잉크 카트리지 슬롯에 잉크 덩어리가 있을 수 있습니다.

- 3 새 잉크 카트리지를 포장 용기에서 꺼낸 다음 밝은 분홍색 플라스틱 탭 외의 다른 부분을 만지지 않도록 주의하면서 노즐을 덮고 있는 플라스틱 테이프를 조심스럽게 제거합니다.

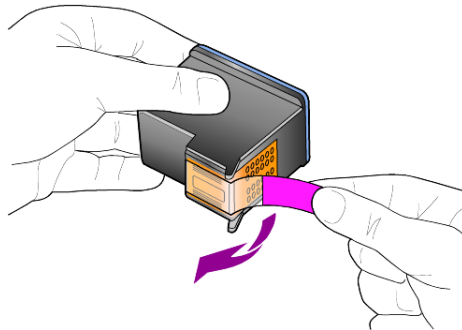

주의! 구리 접점이나 잉크 노즐을 만지지 마십시오.

플라스틱 테이프를 제거한 다음 노즐의 잉크가 건조되지 않도록 즉시 잉크 카트리지를 설치합니다.

- 4 새 잉크 카트리지가 제 자리로 딸깍 소리를 내며 장착될 때까지 약간 기울여서 해당 슬롯으로 밀니다.

주의! 카트리지를 똑바로 슬롯 안으로 밀어 넣으려 하지 마십시오. 약간 기울여서 밀어야 합니다.

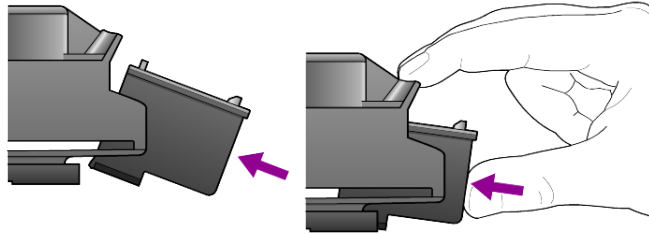

삼색 잉크 카트리지는 왼쪽, 흑백 잉크 카트리지는 오른쪽입니다.

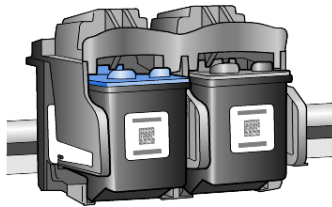

- 5 잉크 카트리지 덮개를 닫습니다.

카트리지 정렬

잉크 카트리지를 설치하거나 교체하면 HP PSC 가 자동으로 잉크 카트리지 정렬 시트를 인쇄합니다. 약간의 시간이 소요됩니다. 카트리지를 정렬하면 고품질 출력이 보장됩니다.

- ▶ 잉크 카트리지 정렬 시트를 유리 위에 놓고 **스캔** 단추를 누릅니다. 카트리지가 올바르게 정렬되었습니다.

참고: 정렬 과정에 LED 단추는 이 절차가 완료될 때까지 깜빡입니다. 이 절차는 약 30 초 걸립니다.

자체 유지 보수 소리

제품을 사용하는 중에 여러 가지 기계음을 들을 수 있습니다. 이것은 장치의 자체 유지 보수의 정상적인 부분입니다.

7

추가 설치 정보

HP PSC 소프트웨어 설치가 진행되는 도중 여러 창이 나타납니다. 다음을 참조해야 합니다.

- 설치
- 파일 복사
- HP PSC 플러그를 꽂으라는 요청
- 녹색 OK 와 확인 표시
- 컴퓨터를 다시 시작하려는 요청 (모든 경우에 나타나지 않을 수도 있습니다)
- 등록

만일 모든 창을 보지 못했다면 설치에 문제가 있는 것입니다. 다음을 확인합니다.

- HP 관리자는 다섯 개의 아이콘을 포함합니다 (바탕 화면의 HP 관리자 아이콘을 두 번 누릅니다).
- HP PSC 는 프린터 대화 상자에 나열되었습니다.
- 시스템 트레이에 있는 HP PSC 아이콘은 HP PSC 가 준비되었음을 표시합니다.

HP 관리자가 다섯 개의 아이콘을 나타내지 않으면 HP PSC 가 컴퓨터에 연결 되도록 몇 분 정도 기다려야 할 것입니다.

설치 시 발생할 수 있는 문제

HP PSC 1200 Series CD-ROM 을 컴퓨터의 CD-ROM 드라이브에 삽입한 후 화면에 아무것도 나타나지 않으면

- 1 시작 메뉴에서 **실행**을 선택합니다.
- 2 실행 대화 상자에서 **d:\setup.exe** 를 입력한 다음 (CD-ROM 드라이브가 드라이브 문자 **d** 가 지정되지 않았다면 알맞은 드라이브 문자를 사용합니다), **확인**을 누릅니다.

HP 관리자가 다섯 개의 아이콘을 포함하지 않으면 다음을 수행하십시오.

- 전면 패널 오버레이가 연결되었는지 확인한 다음 HP PSC 를 뽑았다가 다시 꽂습니다.
- USB 및 전원 케이블이 연결되어 있는지 확인합니다.
 - USB 케이블을 뽑았다가 다시 꽂습니다.
 - USB 케이블을 키보드 또는 전원이 공급되지 않는 허브에 연결하지 마십시오.
 - USB 케이블의 길이가 3 미터 이하인지 확인합니다.
 - 컴퓨터에 여러 USB 드라이브가 연결되어 있으면 설치가 진행되는 도중 다른 것들을 제거하려 할 것입니다.

참고: AppleTalk 는 지원되지 않습니다.

- 벽에서 HP PSC 를 뽑았다가 다시 꽂습니다.
- 컴퓨터를 다시 시작합니다.

Windows 에서, 백그라운드에서 실행되는 응용 프로그램의 시스템 트레이를 확인한 다음 컴퓨터를 다시 시작하기 전에 닫습니다.

hp psc 소프트웨어 제거 및 재설치

관리자에서 다섯 개의 아이콘이 나타나지 않으면 소프트웨어를 제거한 다음 다시 설치해야 합니다. 하드 드라이브에서 HP PSC 프로그램 파일만 삭제한다고 제거되지 *않습니다*. 완벽하게 제거하려면 HP PSC 프로그램 그룹의 설치 해제 유틸리티를 사용하십시오.

Windows 컴퓨터에서 설치 해제하려면

- 1 컴퓨터와 HP PSC 의 연결을 끊습니다.
- 2 Windows 작업 표시줄에서 **시작**을 누르고 **프로그램** 또는 **모든 프로그램(XP)**을 선택하고 **Hewlett-Packard**를 선택하고 **hp psc 1200 series**를 선택한 다음 **소프트웨어 설치 해제**를 선택합니다.
- 3 화면의 지시 사항을 따릅니다.
HP PSC 연결을 끊었는지 확인합니다.
- 4 공유 파일을 제거할 것인지 묻는 메시지가 나타나면 **아니오**를 누릅니다.
공유 파일을 삭제하면 이 파일을 사용하는 다른 프로그램이 제대로 작동하지 않을 수 있습니다.

- 5 프로그램이 소프트웨어를 제거하고 나면 HP PSC 를 분리하고 컴퓨터를 다시 시작합니다.

참고: 컴퓨터를 다시 시작하기 전에 HP PSC 연결을 끊는 것은 중요합니다.

- 6 소프트웨어를 다시 설치하려면 컴퓨터의 CD-ROM 드라이브에 HP PSC 1200 Series CD-ROM 을 넣고 화면 지시에 따라 설치합니다.
- 7 소프트웨어가 설치된 후 HP PSC 를 연결하고 켜 다음 화면 지시 또는 설치 포스터의 지시 사항에 따릅니다.
HP PSC 를 연결하고 켜 다음 모든 플러그 앤 플레이 이벤트가 완료될 때까지 몇 분 정도 기다려야 합니다.
소프트웨어 설치가 완료되면 시스템 트레이의 상태 모니터가 보입니다.
- 8 소프트웨어가 정확하게 설치되었는지 확인하려면 바탕 화면의 HP 관리자 아이콘을 두 번 누릅니다. HP 관리자에 다섯 개의 아이콘이 나타나면 소프트웨어가 정확하게 설치된 것입니다.



Macintosh 컴퓨터에서 설치 해제하려면

- 1 컴퓨터와 HP PSC의 연결을 끊습니다.
- 2 **Applications:HP All-in-One Software** 폴더를 두 번 누릅니다.
- 3 **HP Uninstaller** 을 두 번 누릅니다.
- 4 화면의 지시 사항을 따릅니다.
- 5 프로그램이 소프트웨어를 제거하고 나면 HP PSC 을 분리하고 컴퓨터를 다시 시작합니다.
- 6 소프트웨어를 재설치하려면 컴퓨터의 CD-ROM 드라이브에 HP PSC 1200 Series CD-ROM 을 끼워 넣습니다.
참고 : 소프트웨어를 재설치하려면 설치 포스터의 지침에 따르십시오 . 반드시 소프트웨어를 설치한 다음에 HP PSC 를 컴퓨터에 연결하십시오 .
- 7 바탕 화면에서 CD-ROM 을 열고 **hp all-in-one installer** 을 두 번 누른 다음 나타나는 지시 사항에 따릅니다.

추가 문제 해결 도움말

설치 문제에 대한 자세한 정보는 **readme** 파일을 참조하십시오 . Windows 의 경우, 작업 표시줄의 시작 단추에서 **프로그램 , Hewlett-Packard , hp psc 1200 series , Readme** 를 차례대로 선택합니다 . Macintosh 의 경우, HP PSC 소프트웨어 CD-ROM 의 최상위 폴더에 있는 아이콘을 두 번 누르십시오 .

readme 파일은 다음을 포함하는 자세한 정보를 제공합니다 .

- 설치가 실패한 후 재설치 유틸리티를 사용하여 PC 를 HP PSC 재설치를 허용하는 상태로 돌아갑니다 .
- Windows 98 에서 재설치 유틸리티를 사용하여 합성 USB 시스템 드라이브 누락 오류를 복구합니다 .
 소프트웨어를 설치하기 전에 하드웨어가 설치되면 이런 오류가 발생합니다 . 재설치 유틸리티를 실행한 후 PC 를 재시동하여 HP PSC 를 컴퓨터에 연결하기 전에 HP PSC 소프트웨어를 설치합니다 .

이 웹 사이트에서도 자세한 정보를 발견할 수 있습니다 .

www.hp.com/support



기술 정보

물리적 사양

- 높이 : 169.7mm (6.68 인치)
- 너비 : 425.7mm (16.76 인치)
- 깊이 : 259.1mm (10.20 인치)
- 무게 : 4.31kg (9.50 파운드)

전원 사양

- 전원 소비량 : 75W 최대
- 공급 (입력 전압) : 100 - 240VAC, 접지
- 입력 주파수 : 50 - 60Hz
- 전류 : 1A 최대

규정 통지 사항

다음 섹션은 다양한 규제 기관의 규정입니다.

geräuschemission

LpA < 70dB
am Arbeitsplatz
im Normalbetrieb
nach DIN 45635 T. 19

notice to Korean customers

사용자 안내문 (B급 기기)

이 기기는 **비업무용**으로 전자파장해검정을 받은 기기로서, 주거지역에서는 물론 모든 지역에서 사용될 수 있습니다.

declaration of conformity

According to ISO/IEC Guide 22 and EN 45014

Manufacturer's Name and Address:

Hewlett-Packard Company, 16399 West Bernardo Drive, San Diego, CA 92127-1899, USA

declares that the
product

Product Name: hp psc 1200 series (Q1647A)
 Model Number(s): psc 1210 (Q1662A), psc 1210xi (Q1663A), psc 1210v (Q1664A),
 psc 1215 (Q1667A)
 Product Options: All

conforms to the following Product Specifications:

Safety: EN60950:1992 +A1, A2, A3, A4 & A11
 IEC60950:1991 +A1, A2, A3 & A4
 UL1950/CSA 22.2 No. 950, 3rd Edn: 1995
 NOM-019-SCFI-1993
 IEC 60825-1:1993 +A1/EN 60825-1:1994 +A11 Class 1 (Laser/LED)

EMC: CISPR22:1993 +A1 & A2 / EN55022:1994, +A1 & A2 -Class B
 CISPR24:1997/EN55024:1998
 IEC 61000-3-2:1995 / EN61000-3-2:1995
 IEC 61000-3-3:1994 / EN61000-3-3:1995
 AS/NZS 3548: 1992
 CNS13438: 1997
 FCC Part 15-Class B / ICES-003, Issue 2 / VCCI-2
 GB 9254-1998

Supplementary Information

The Product herewith complies with the requirements of the Low Voltage Directive 73/23/EEC, and the EMC Directive 89/336/EEC carries the CE marking accordingly.

European Contact for regulatory topics only: Your local Hewlett-Packard Sales and Service Office or

Hewlett-Packard GmbH.

Department HQ-TRE, Herrenberger Strasse 140, D-71034 Böblingen, Germany (FAX + 49-7031-14-3143)

이 단원에서는 Hewlett-Packard 가 제공하는 서비스 정보를 설명합니다.

제품과 함께 제공된 설명서나 화상 설명서에 원하는 내용이 없으면 다음 페이지에 나와 있는 HP 지원 서비스로 문의하십시오. 일부 지원 서비스는 미국과 캐나다에서만 이용할 수 있지만, 그 밖의 서비스는 전세계 여러 국가/지역에서 이용할 수 있습니다. 해당 국가/지역의 지원 서비스 전화번호가 없을 경우에는 가까운 HP 공인 대리점으로 연락하여 도움을 받으십시오.

인터넷에서 지원 및 기타 정보 얻기

인터넷 접속이 가능한 경우, 다음 HP 웹 사이트에서 자세한 정보를 얻을 수 있습니다.

www.hp.com/support

이 웹 사이트에서는 기술 지원, 드라이버, 각종 소모품 및 주문 관련 정보를 제공합니다.

hp 고객 지원

다른 회사의 소프트웨어 프로그램이 HP PSC 에 포함될 수 있습니다. 이러한 프로그램을 사용하는 과정에서 문제가 발생하는 경우, 해당 회사의 전문가에게 문의하면 적절한 기술 지원을 받을 수 있습니다.

HP 고객 지원 센터에 문의하기에 앞서 다음 작업을 수행하십시오.

- 1 다음 사항을 확인하십시오.
 - a. 장치의 전원 코드가 꽂혀 있고 전원이 켜져 있는지 확인합니다.
 - b. 지정된 잉크 카트리지 가 제대로 설치되어 있는지 확인합니다.
 - c. 용지함에 권장하는 용지가 제대로 넣어져 있는지 확인합니다.
- 2 장치를 재설정하십시오.
 - a. 장치 전면 패널에 있는 **전원** 단추를 사용하여 전원을 끄십시오.
 - b. 장치 후면으로부터 전원 코드를 뽑습니다.
 - c. 전원 코드를 다시 프린터에 꽂습니다.
 - d. **전원** 단추를 눌러 장치의 전원을 켕니다.
- 3 자세한 내용은 다음 HP 웹 사이트를 참조하십시오.
www.hp.com/support
- 4 그래도 문제가 계속되어 HP 고객 지원 담당자와 직접 통화해야 할 경우, 다음과 같이 하십시오.
 - 일련 번호와 서비스 ID 를 준비합니다. 일련 번호 및 서비스 ID 를 보려면 자체 검사 보고서를 인쇄합니다. 이 정보를 포함하고 있습니다. 자체 검사 보고서를 인쇄하려면 **취소** 단추를 누르고 있다가 **컬러** 복사 단추를 누릅니다.
 - 문제에 대해 자세히 설명할 준비를 합니다.
- 5 HP 고객 지원 센터로 전화할 때 장치 가까이에서 전화하십시오.

보증 기간 중 미국에 있는 경우 문의 방법

월요일부터 금요일까지 오전 6:00 ~ 오후 10:00(MST(산지 표준시) 사이 및 토요일 오전 9:00 ~ 오후 4:00(MST 기준) 사이에 (208) 323-2551 로 문의하십시오 . 이 서비스는 보증 기간 동안에는 무료입니다 . 그러나 표준 장거리 전화 요금은 적용됩니다 . 보증 기간이 지나면 요금이 적용될 수 있습니다 .

미국의 전화 지원은 영어와 스페인어로 하루에 24 시간 , 일 주에 7 일 사용할 수 있습니다 (지원 날짜와 시간은 별도의 공지 사항 없이 변경될 수 있습니다) .

hp 일본 고객 지원 센터 전화 서비스

カスタマケアセンター 連絡先

TEL : 0570-000511 (携帯電話・PHS からは : 03-3335-9800)
 FAX : 03-3335-8338

- ・電話番号受付時間 : 平日 9:00 ~17:00
 土曜日 / 日曜日 10:00 ~17:00
 (祝祭日、1月1日~3日を除く)
- ・FAX によるお問い合わせは、ご質問内容とともに、ご連絡先、弊社製品名、接続コンピュータ名をご記入ください。

전세계 기타 지역 전화 서비스

아래 나와 있는 번호는 이 설명서의 인쇄 날짜를 기준으로 한 것입니다 . 현재 각 국가의 HP 지원 서비스 번호 목록을 보려면 다음 주소로 방문하여 해당 국가 / 지역 또는 언어를 선택하십시오 .

www.hp.com/support

한국의 경우 다음 주소로 방문하실 수 있습니다 .

www.hp.co.kr/

다음과 같은 국가 / 지역에 있는 HP 지원 센터로 문의할 수 있습니다 . 해당 국가 / 지역이 목록에 없는 경우에는 지역 대리점이나 가까운 HP 판매 및 지원 센터에 서비스를 받을 수 있는 방법을 문의하십시오 .

고객 지원 서비스는 보증기간 동안 무료로 제공되지만 표준 장거리 전화 요금은 사용자가 부담해야 합니다 . 일부 경우에는 건당 고정 수수료도 적용됩니다 .

유럽 지역의 전화 지원 서비스에 대해서는 아래 웹 사이트를 참고하여 해당 국가 / 지역의 전화 지원 서비스의 조건과 세부 사항을 확인하십시오 .

www.hp.com/support

또는 이 설명서에 나와 있는 HP 나 대리점 전화번호로 문의하셔도 됩니다 .

HP 는 전화 지원 서비스를 향상시키기 위해 끊임 없이 노력하고 있습니다 . 정기적으로 HP 웹 사이트를 방문하여 서비스 기능 및 공급과 관련된 새로운 정보를 확인하시기 바랍니다 .

국가 / 지역	hp 기술 지원	국가 / 지역	hp 기술 지원
알제리 ¹	+213 (0) 61564 543	말레이시아	1-800-805405
아르헨티나	0810-555-5520	멕시코	01-800-472-6684

국가 / 지역	hp 기술 지원	국가 / 지역	hp 기술 지원
오스트레일리아	+61 3 8877 8000 1902 910 910	멕시코 (멕시코시티)	5258-9922
오스트리아	+43 (0) 810 00 6080	모로코 ¹	+212 22404 747
바레인 (두바이)	800 728	네덜란드	+31 (0) 20 606 8751
벨기에 (네덜란드어)	+32 (0) 2 626 8806	뉴질랜드	0800 441 147
벨기에 (프랑스어)	+32 (0) 2 626 8807	노르웨이	+47 22 11 6299
브라질 (상파울루)	(11) 3747 7799	오만	+971 4 883 8454
브라질 (Demais Localidades)	0800 157751	팔레스타인	+971 4 883 8454
캐나다 (보증 기간 중)	(905) 206 4663	파나마	001-800-7112884
보증 기간 후 캐나다 (통화당 요금 부과)	1-877-621-4722	페루	0-800-10111
카리브해 및 중앙 아메리카	1-800-711-2884	필리핀	632-867-3551
칠레	800-360-999	폴란드	+48 22 865 98 00
중국	86 10 6868 7980	포르투갈	+351 21 3176333
콜롬비아	9-800-114-726	푸에르토리코	1-877-2320-589
코스타리카	0-800-011-0524	카타르	+971 4 883 8454
체코 공화국	+420 (0) 261307310	루마니아	+40 1 315 44 42 or local 01 3154442
덴마크	+45 39 29 4099	러시아, 모스크바	+7 095 797 3520
에콰도르	1800-711-2884	러시아, 세인트피터즈버그	+7 812 346 7997
유럽 (영어)	+44 (0) 207 512 5202	사우디아라비아	+800 897 14440
이집트	02 532 5222	싱가포르	65 6272 5300
핀란드	+358 (0) 203 47 288	슬로바키아	+421 (0) 2 682 08080
프랑스 (분당 0.34 유로 .)	0892 69 60 22	남아프리카 (남아프 리카공화국)	086 000 1030
독일 (분당 0.12 유 로 .)	+49 (0) 180 52 58 143	남아프리카 (공화국 외부)	+27-11 258 9301
그리스	+30 1060 73 603	스페인	+34 902 321 123
홍콩 (특별 행정구)	+85 (2) 3002 8555	스웨덴	+46 (0)8 619 2170
과테말라	1800-995-5105	스위스 ²	+41 (0) 84 880 1111

국가 / 지역	hp 기술 지원	국가 / 지역	hp 기술 지원
헝가리	+36 (0) 1 382 1111	대만	+886-2-2717-0055 0800 010 055
인도	1-600-112267 91 11 6826035	태국	+66 (2) 661 4000
인도네시아	62-21-350-3408	튀니지 ¹	+216 1891 222
아일랜드	+353 (0) 1 662 5525	터키	+90 216 579 7171
이스라엘	+972 (0) 9 8304848	우크라이나	+7 (380-44) 490-3520
이탈리아	+39 (0) 226410350	아랍에미레이트연합	+971 4 883 8454
일본	0570 000 511 +81 3 3335 9800	영국	+44 (0) 207 512 5202
요르단	+971 4 883 8454	베네수엘라	0800-47468368 or 800-477-7777
한국 (서울)	+82 1588 3003	베네수엘라 (카라카스)	(502) 207-8488
한국 (서울 이외)	+82 1588 3003	베트남	84 (0) 8 823 4530
쿠웨이트	+971 4 883 8454	예멘	+971 4 883 8p454
레마논	+971 4 883 8454		

1 이 콜 센터는 다음 국가/지역의 프랑스어 사용 고객을 지원합니다. 모로코, 튀니지 및 알제리.

2 이 콜 센터는 스위스의 독일어, 프랑스어 및 이탈리아어 사용 고객을 지원합니다.

오스트레일리아에 있는 경우 보증 기간 이후 문의 방법

제품의 보증 기간이 지난 경우에는 03 8877 8000 으로 전화하십시오. 보증 기간 후 건당 \$27.50(GST 포함) 의 요금이 신용 카드로 청구됩니다. 또한 월요일부터 금요일까지 오전 9:00 시 부터 오후 5:00 시 사이에는 1902 910 910(\$27.50 를 전화 요금에 부과) 으로 연락하셔도 됩니다. (요금 및 지원 시간은 별도의 공지 사항 없이 변경될 수 있습니다.)

장치 발송 준비

HP 고객 지원부에 문의하거나 구매 지점으로 돌아간 후 서비스를 위해 장치를 보내라는 요청을 받으면 아래와 같은 전원 끄기와 다시 포장하기 단계에 따라 HP 제품에 추가 손상이 발생하지 않도록 하십시오.

참고: HP PSC 를 수송할 때, 펜이 제거되고 HP PSC 가 전원 단추를 눌러 정확하게 꺼졌으며 캐리지가 서비스 상태로, 스캐너가 맞는 위치로 돌아갈 충분한 시간이 있는지 확인합니다.

1 장치를 켵니다.

장치가 켜지지 않고 캐리지가 원 위치에 있는 경우, 1 단계부터 5 단계는 무시하십시오. 잉크 카트리지를 제거할 수 없습니다. 6 단계로 넘어가십시오.

- 2 잉크 카트리지 덮개를 엽니다.
인쇄 캐리지가 장치 중앙으로 이동합니다.
주의! 두 잉크 카트리지를 모두 제거합니다. 그렇지 않으면 장치가 손상될 수 있습니다.
잉크 카트리지 제거에 대한 자세한 내용은 23 페이지의 **잉크 카트리지 교체**를 참조하십시오.
- 3 잉크 카트리지가 건조되지 않도록 밀폐된 봉투에 담아서 잘 보관하십시오. HP 고객 지원 부서의 전화 담당자가 요청한 경우가 아니면 카트리지를 장치와 함께 보내지 마십시오.
- 4 잉크 카트리지 덮개를 닫습니다.
- 5 잉크 카트리지가 벗기 (더 이상 움직이지 않음)를 기다립니다. 약간의 시간이 소요됩니다.
- 6 장치를 끕니다.
- 7 가능한 경우, 원래 포장재 또는 교환 장치와 함께 제공된 포장재로 발송할 장치를 포장하십시오.

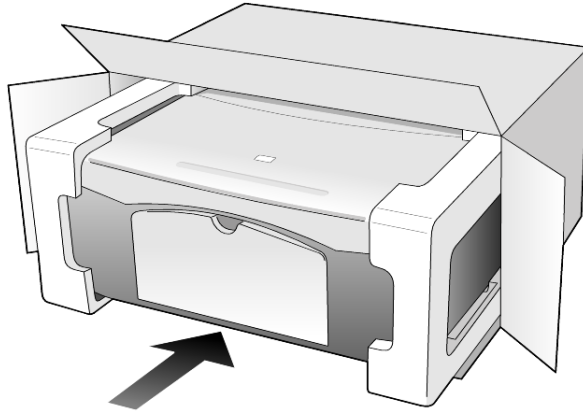

원래 포장재가 없으면 다른 포장재를 사용하십시오. 잘못된 포장 및 / 또는 잘못된 운반으로 인한 발송 손상은 보증에서 제외됩니다.

- 8 포장 바깥 면에 반송 레이블을 붙이십시오.
- 9 상자에는 다음 품목이 들어 있어야 합니다.
 - 서비스 직원에게 알릴 고장 증상에 대한 간단한 설명 (출력 품질 문제를 보여주는 견본이 있으면 유용합니다.)
 - 보증 적용 기간을 계산하기 위한 구매 전표 또는 기타 구매 증빙 사본
 - 사용자의 이름, 주소, 주간에 연락 가능한 전화번호

hp 유통 센터

HP PSC 소프트웨어, 참조 설명서, 설치 포스터 또는 기타 사용자가 교체할 수 있는 부품을 주문하려면 다음 중 하나를 수행하십시오.

- 미국 또는 캐나다에서는 (208) 323 2551 로 전화하십시오.
- 라틴 아메리카에서 국가 / 지역의 해당 전화 번호로 전화하십시오 (32 페이지의 **전세계 기타 지역 전화 서비스**를 참조합니다).
- 다음 웹 사이트를 방문하십시오.

www.hp.com/support

HP PSC 1200 series

제한적 품질 보증 기간(하드웨어 및 용역): 1년

제한적 품질 보증 기간(CD 매체): 90일

제한적 품질 보증 기간(잉크 카트리지): HP 잉크를 다 소모했거나 잉크 카트리지에 명시된 "보증 기한"이 지났을 수 있습니다.

참고: 익스프레스 서비스 및 보증 업그레이드 섹션 아래에 설명된 서비스는 모든 지역에 적용되지 않을 것입니다.

보증 서비스

익스프레스 서비스

HP 익스프레스 수리 서비스를 받으려면 고객은 우선 HP 서비스 사무소 또는 HP 고객 지원 센터에 연락하여 기본적인 문제 해결 조치를 먼저 받아야 합니다. 고객 지원 부서에 연락하기 전에 준비할 사항은 31 페이지의 **hp 고객 지원**을 참조하십시오.

장치에 간단한 부품 교체가 필요한 경우, 이 부품이 고객이 직접 교체할 수 있는 부품이라면 부품을 급송해드립니다. 이런 경우 HP는 부품의 운송 요금과 관세 및 세금 등을 미리 지불하고, 부품 교체 작업과 관련한 전화 지원 서비스를 제공하고, HP가 반송을 요청한 부품에 대해서 운송 요금과 관세 및 세금 등을 지불합니다.

HP 고객 지원 센터는 HP 제품 서비스 자격을 인증받은 HP 공인 서비스 제공업체로 고객을 안내할 수도 있습니다.

보증 업그레이드

HP SUPPORTPACK을 구매하여 제조사의 표준 보증 기한을 총 3년으로 업그레이드할 수 있습니다. 서비스 적용 시기는 제품 구입일로부터 시작되며 SUPPORTPACK는 제품 구입 후 180일 이내에 구입해야 합니다. 이 프로그램의 전화 지원 서비스 시간은 월요일에서 금요일 오전 6시부터 오후 10시 (MST)까지, 토요일은 오전 9시부터 오후 4시 (MST)까지입니다. 기술 지원 담당 직원과의 통화 도중 제품 교체가 필요하다고 판단될 경우, HP는 업무일을 기준으로 1일 후에 이 제품을 무상으로 발송해 드립니다. 이 서비스는 미국에서만 가능합니다.

자세한 내용은 1-888-999-4747로 문의하거나 아래 HP 웹 사이트를 참조하십시오.

www.hp.com/go/hpsupportpack

미국 이외의 지역은 각 지역의 HP 고객 지원 사무실로 문의하십시오. 전세계 고객 지원 전화 번호는 32 페이지의 **전세계 기타 지역 전화 서비스**를 참조하십시오.

서비스를 위해 hp psc 반송

HP PSC 를 반송하기 전에 우선 HP 고객 지원에 문의해야 합니다. 고객 지원 부서에 연락하기 전에 준비할 사항은 31 페이지의 **hp 고객 지원**을 참조하십시오.

hewlett-packard 제한적 글로벌 보증서

제한적 품질 보증의 범위

Hewlett-Packard (이하 "HP") 는 최종 사용자인 고객 (이하 "고객") 이 구매한 날부터 지정된 기간 동안 관련 소프트웨어, 액세서리, 매체 및 공급품을 포함하여 각 HP PSC 제품 (이하 "제품") 의 자재와 기술 상에 결함이 없음을 고객에게 보증합니다.

각 소프트웨어 제품에 대한 HP 의 제한적 품질 보증은 프로그래밍 명령이 실행되지 않는 경우에만 적용됩니다. HP 는 제품의 작동이 중단되지 않거나 오류가 없으리라고 보증하지는 않습니다.

HP 의 제한적 품질 보증은 제품의 정상적인 사용으로 인한 결함에만 적용되며, (a) 부적절한 유지 보수 또는 변경, (b) HP 가 제공하거나 지원하지 않는 소프트웨어, 액세서리, 매체 및 소모품, (c) 제품 사양에 기재된 규정을 벗어난 작동 등으로 인한 기타 모든 결함에는 적용되지 않습니다.

모든 하드웨어 제품에 있어 HP 잉크 카트리지가 아니거나 리필 잉크 카트리를 사용한 경우, 고객에 대한 보증 또는 고객과의 모든 HP 지원 계약이 적용되지 않습니다. 그러나 제품의 고장이나 손상이 HP 제품이 아닌 다른 회사의 잉크 카트리지가나 리필 잉크 카트리로 인해 발생한 경우, HP 는 제품의 고장 또는 손상의 수리에 드는 용역 및 자재에 대해 표준 비용을 청구합니다.

보증 유효 기간 중 HP 가 제품의 결함을 통지 받을 경우, HP 는 결함이 발생한 제품을 HP 의 선택에 따라 수리 또는 교체해 드립니다. 용역 비용이 HP 의 제한 보증에 적용되지 않는 경우 수리비는 HP 의 표준 용역 비용에 따릅니다.

HP 가 HP 의 품질 보증이 적용되는 결함 제품을 수리 또는 교체하지 못하는 경우, HP 는 결함을 통지 받은 후 타당한 기간 이내에 제품의 구입 가격을 환불해 드립니다.

HP 는 고객이 결함이 발생한 제품을 HP 에 반환하지 않는 한 수리, 교체 또는 환불의 의무가 없습니다.

교체품은 신제품일 수도 있고, 교체되는 제품과 적어도 동등한 기능을 가진 신제품과 유사한 제품일 수도 있습니다.

각 제품을 포함하여 HP 제품에는 성능면에서 신제품과 동일한 재생 부품, 구성요소, 자재 등이 포함되어 있을 수 있습니다.

각 제품에 대한 HP 의 제한적 품질 보증은 HP 가 제품에 대한 지원 서비스를 하고 HP 가 제품을 판매하는 모든 국가 / 지역에서 유효합니다. 품질 보증 서비스의 수준은 현지 기준에 따라 다를 수 있습니다. HP 는 제품의 사용을 의도하지 않은 국가 / 지역에서 제품을 사용할 수 있도록 하기 위해 제품의 형태, 치수, 기능 등을 변경해야 할 의무가 없습니다.

품질 보증의 제한

현지법이 허용하는 범위 내에서 HP 와 HP 의 제 3 자 공급업체는 보증이 적용되는 HP 제품과 관련하여 어떠한 종류의 명시적 또는 암묵적 보증이나 조건도 제공하지 않으며, 특히 상업성, 만족스러운 품질, 특정 목적에의 적합성에 대한 어떠한 암묵적 보증이나 조건도 제공하지 않습니다.

책임의 제한

현지법이 허용하는 범위 내에서 이 제한적 품질 보증서에서 제공하는 구체 절차가 고객의 유일하고 배타적인 구체 수단입니다.

이 제한적 품질 보증서에 구체적으로 기술된 의무 조항을 제외하고 현지법이 허용하는 범위 내에서, 어떠한 경우에도 HP 또는 HP 의 제 3 자 공급업체는 직접적, 간접적, 특수적, 우발적, 결과적 손상에 대해 책임을 지지 않으며, 이는 그러한 손상이 계약이나 불법 행위 또는 기타 법적 이론에 근거하거나 HP 가 그러한 손상의 가능성에 대해 사전에 고지 받은 경우에도 상관없이 적용됩니다.

현지법

이 제한적 품질 보증서는 고객에게 특정한 법적 권리를 제공합니다. 고객은 또한 미국에서는 주마다, 캐나다에서는 지방마다, 그리고 전 세계의 각 나라/지역마다 다양한 기타 권리를 가질 수 있습니다.

이 제한적 품질 보증서가 현지법과 일치하지 않는 경우, 이 보증서는 현지법과 일치하는 한도까지 수정되어 적용됩니다. 이 같은 현지법 하에서는 이 보증서의 일부 부인 및 제한 사항이 고객에게 적용되지 않을 수 있습니다. 예를 들어, 미국 이외 지역의 일부 정부(캐나다의 각 지방 포함) 뿐 아니라 미국 내의 일부 주에서는 다음과 같이 적용될 수 있습니다.

이 보증서의 부인 및 제한 사항이 소비자의 법정 권리를 제한하는 것을 금지합니다(예: 영국).

그렇지 않으면 제조업체가 이러한 부인 또는 제한 내용을 실행할 수 있는 범위를 제한합니다.

또는 고객에게 추가 보증 권한을 부여하거나, 제조업체가 부인할 수 없는 암시적 보증의 기간을 지정하거나, 암시적 보증 기간에 대한 제한을 허용하지 않습니다.

호주와 뉴질랜드에서의 소비자 거래의 경우, 법적으로 허용되는 경우를 제외하고 이 제한적 품질 보증서의 조건들은 보증이 적용되는 HP 제품을 고객에게 판매할 경우 이러한 판매에 적용되는 의무적인 법정 권리를 배제, 제한, 변경하지 않으며 그 법정 권리에 부가됩니다.

숫자

4 x 6 인치 인화지 넣기
넣기, 12

D

declaration of conformity, 30

H

HP PSC 발송 준비, 34
HP PSC 소프트웨어, 4
HP 고객 지원, 31
HP 관리자, 4
HP 사진 및 이미지 갤러리, 20
HP 용지
용지 넣기 추가 정보, 12
HP 유통 센터, 35
HP 잉크젯 T 셔츠 전사 용지
넣기, 12

Z

고객 지원, 31
문의, 31
미국 이외 전화 서비스, 32
미국에 있는 경우 문의 방
법, 32
웹 사이트, 31
고객 지원 센터
HP 일본, 32
관리자 알아보기, 4
교체
잉크 카트리지, 23
규정 통지 사항, 29
넣기
봉투, 11
용지, 9
용지 종류 변경, 13
용지 크기 설정, 13
우편 엽서, 11, 12
우편 카드, 12
유리 위의 원본, 9
인화지, 12
추가 정보, 12
단추
매수 (1-99), 3, 16
전면 패널, 3, 6
취소, 3
덮개 뒷면
청소, 21
도움말, 1

레이블
넣기, 12
매수, 3
설정, 16
문제 해결, 소프트웨어 제거
및 재설치, 26
보고서
자체 검사, 22
보증, 31
규정, 38
서비스, 37
업그레이드, 37
복사
단추, 3, 6
매수 설정, 16
복사본 만들기, 15
사진, 16
속도, 15
중지, 17
특수 복사 작업, 16
페이지에 맞추기, 16
품질, 15
봉투
넣기, 11
사양
전원, 29
사진
복사, 16
서비스를 위해 HP PSC 반송, 38
설정
추가 정보, 25
소리
정상, 24
소프트웨어
소개, 4
제거 및 재설치, 26
소프트웨어 재설치, 26
소프트웨어 제거, 26
속도
복사, 15
쇼핑
HP PSC, 34
스캔
단추, 3, 6
전면 패널에서, 19
중지, 20
요약 안내, 6
HP 관리자 알아보기, 4

컴퓨터 사용, 4
용지
권장, 9
넣기, 9
복사용 기본 크기 변경, 13
용지 넣기 추가 정보, 12
종류 변경, 13
크기 설정, 13
용지 크기
복사 변경, 13
용지함
넣기, 9
우편 엽서
넣기, 11, 12
우편 카드
넣기, 12
원본
유리 위에 넣는 방법, 9
유리
청소, 21
유지 보수
덮개 뒷면 청소, 21
소리, 24
외관 청소, 21
유리 청소, 21
잉크 카트리지 정렬, 24
잉크 카트리지 해체, 23
자체 검사 보고서, 22
인쇄
봉투, 11
자체 검사 보고서, 22
인화지
넣기, 12
잉크 카트리지
교체, 23
정렬, 24
잉크 카트리지 정렬, 24
잉크 카트리지 주문, 43
잉크 카트리지, *잉크 카트리지*
참조
잉크젯 용지
넣기, 12
자습서, 6
시작하기 전에, 6
전면 패널 기능, 3, 6
자체 검사 보고서, 22
전면 패널
기능, 3, 6

색인

상태 표시등, 6
스캔, 19
전면 패널 디스플레이, 3, 6
전원 사양, 29
전화 번호, 31
지원 서비스, 31
중지
복사, 17
스캔, 20
지원 서비스, 31
청소

덮개 뒷면, 21
외관, 21
유리, 21
축소 복사, 16
취소
단추, 3
복사, 17
스캔, 20
카드
넣기, 12
카트리지

교체, 23
통지 사항
규정, 29
투명 필름
권장 선택 사항, 9
용지 넣기 추가 정보, 12
페이지에 맞추기, 16
품질
복사, 15
확대 복사, 16

매체 주문

HP 고급 잉크젯 용지, HP 고급 잉크젯 투명 필름, HP 전사 용지 또는 HP 카드와 같은 매체를 주문하려면 다음을 방문하십시오.

www.hpshopping.com

미국 및 캐나다 이외에서 주문하려면 **other countries(기타 국가)** 를 선택한 다음 **Yes(예)** 를 눌러 hpshopping.com 에서 나가십시오. 이 웹 사이트에서 특정된 언어 및 지역의 hpshopping.com 을 액세스할 수 있습니다.

잉크 카트리지 주문

다음 표는 HP PSC 1200 Series 와 함께 사용할 수 있는 잉크 카트리지와 해당 재주문 번호를 나열합니다.

잉크 카트리지	hp 재주문 번호
HP 흑백 잉크 카트리지	#56, 19ml 흑백 잉크 카트리지
HP 컬러 잉크 카트리지	#57, 17ml 컬러 잉크 카트리지
HP 삼색 잉크 카트리지	#28, 8 ml 컬러 잉크 카트리지

HP 28 삼색 잉크젯 잉크 카트리지 및 HP 57 삼색 잉크젯 잉크 카트리지는 HP PSC 에서 잘 작동되도록 설계되었습니다. HP 28 삼색 잉크 카트리지는 HP 57 삼색 잉크 카트리지보다 값이 싸고 적은 잉크를 가지고 있으며 자주 인쇄하지 않는 고객을 위해 설계되었습니다. HP 57 삼색 잉크젯 잉크 카트리지는 자주 인쇄 (특히 사진) 하는 고객을 위해 설계되었습니다.

hp psc 정보 센터 방문

HP PSC 를 최대한 활용하는데 필요한 모든 정보가 나와 있습니다 .

- 기술 지원
- 소모품 및 주문 정보
- 프로젝트 추가 정보
- 제품 성능 향상 방법

www.hp.com/support

© 2003 Hewlett-Packard Company

미국 , 멕시코 , 독일 , 싱가포르 또는 중국에서 인쇄됩니다 .



Q1660-90147