

**hp psc 1200 series  
all-in-one**



**i n v e n t**



**คู่มืออ้างอิง**

© ลิขสิทธิ์ของ Hewlett-Packard Company 2003

สงวนลิขสิทธิ์ ห้ามมิให้ผู้ใดดัดแปลง ำเนา จัดพิมพ์ขึ้นใหม่ หรือแปลเป็นภาษาอื่น ไม่ว่าส่วนใดของเอกสารนี้ โดยไม่ได้รับความเห็นชอบเป็นลายลักษณ์อักษรจาก Hewlett-Packard Company

ผลิตภัณฑ์นี้รวมเทคโนโลยี Adobe PDF technology ซึ่งเป็นไปตาม LZW ภายใต้ U.S. Patent 4,558,302



โลโก้ Adobe และ Acrobat เป็นเครื่องหมายการค้า จดทะเบียนหรือเครื่องหมายการค้าของ Adobe Systems Incorporated ในสหรัฐอเมริกาและหรือประเทศอื่นๆ

ลิขสิทธิ์เฉพาะส่วน © 1989-2003 ของ Palomar Software Inc. HP PSC 1200 Series รวมเทคโนโลยีไครเวอร์เครื่องพิมพ์ที่ได้รับอนุญาตจาก Palomar Software, Inc. [www.palomar.com](http://www.palomar.com)

ลิขสิทธิ์ © 1999-2003 ของ Apple Computer, Inc.

Apple, โลโก้ Apple, Mac, โลโก้ Mac, Macintosh, และ Mac OS เป็นเครื่องหมายการค้าของ Apple Computer, Inc., ซึ่งจดทะเบียนในประเทศสหรัฐอเมริกาและประเทศอื่นๆ

หมายเลขเอกสาร: Q1660-90150  
พิมพ์ครั้งแรก: มกราคม ปี 2546

พิมพ์ในประเทศสหรัฐอเมริกา เม็กซิโก เยอรมนี สิงคโปร์ หรือจีน

Windows®, Windows NT®, Windows ME®, Windows XP® และ Windows 2000® เป็นเครื่องหมายการค้าจดทะเบียนในสหรัฐอเมริกาของ Microsoft Corporation

Intel® และ Pentium® เป็นเครื่องหมายการค้าจดทะเบียนของ Intel Corporation

## คำประกาศ

ข้อมูลในเอกสารฉบับนี้สามารถเปลี่ยนแปลงได้โดยไม่ต้องแจ้งให้ทราบล่วงหน้า และไม่ถือเป็นข้อมูลมัดใจของ Hewlett-Packard Company

**Hewlett-Packard** จะไม่รับผิดชอบต่อความผิดพลาดที่อาจมีในเอกสารฉบับนี้ และไม่รับประกันใดๆ ไม่ว่าโดยระบุชัดหรือโดยนัยเกี่ยวกับคู่มือฉบับนี้ รวมถึงแต่ไม่จำกัดเฉพาะการรับประกันโดยนัยเกี่ยวกับความเหมาะสมสำหรับการซื้อขายหรือการใช้เพื่อวัตถุประสงค์ใดๆ โดยเฉพาะ

Hewlett-Packard Company จะไม่รับผิดชอบต่อความเสียหายใดๆ ไม่ว่าเกิดขึ้นโดยเหตุบังเอิญหรือเป็นผลที่เกี่ยวเนื่องหรือเกิดจากการจัดทำ การดำเนินการ หรือการใช้เอกสารฉบับนี้ รวมถึงเนื้อหาที่กล่าวถึงในเอกสารฉบับนี้

**หมายเหตุ:** รายละเอียดเกี่ยวกับข้อบังคับอยู่ในหัวข้อ “ข้อมูลด้านเทคนิค” ของคู่มือสนับสนุนและคุณลักษณะเฉพาะของเครื่อง



ปัจจุบันนี้ในหลายแห่งถือว่าการทำสำเนาสิ่งต่อไปนี้ถือเป็นการละเมิดกฎหมาย หากมีข้อสงสัยประการใด โปรดปรึกษากับตัวแทนทางกฎหมาย

- รายงานหรือเอกสารทางกฎหมาย:
  - หนังสือเดินทาง
  - เอกสารเช่าเมือง
  - เอกสารทางราชการ
  - ตรา บัตร หรืออสังหาริมทรัพย์ประจำตำแหน่ง
- ตราประทับของทางราชการ:
  - ดวงตราไปรษณีย์
  - คู่มืออาหาร
- เช็ครหัสหรือตราฟที่ออกให้หน่วยงานของรัฐ
- ธนบัตร เช็คเดินทาง หรือธนาคัตติ
- ใบฝากเงิน
- งานที่จดลิขสิทธิ์

## ข้อมูลด้านความปลอดภัย

คำเตือน! เพื่อป้องกันอัคคีภัย หรืออันตรายจากไฟลุด อย่าให้ผลิตภัณฑ์นี้โดนฝนหรือความชื้น

โปรดปฏิบัติตามข้อควรระวังอย่างเคร่งครัด เพื่อหลีกเลี่ยงอันตรายจากอัคคีภัยหรือไฟลุด

### คำเตือน! อันตรายจากไฟลุด

- 1 อ่านและทำความเข้าใจคำแนะนำทั้งหมดในไปสเตอร์การติดตั้ง
- 2 ในการเชื่อมต่อเครื่องเข้ากับแหล่งจ่ายไฟ ให้เสียบสายไฟเข้ากับปลั๊กที่มีสายดินเท่านั้น หากไม่แน่ใจว่าปลั๊กที่ใช้มีสายดินหรือไม่ โปรดปรึกษาย่างงไฟฟ้่าที่มีความชำนาญ
- 3 ปฏิบัติตามคำเตือนและคำแนะนำทั้งหมดที่ระบุไว้บนผลิตภัณฑ์
- 4 ก่อนทำความสะอาดต้องถอดสายไฟออกจากปลั๊กทุกครั้ง
- 5 ห้ามติดตั้งหรือใช้ผลิตภัณฑ์นี้ใกล้น้ำหรือขณะตัวเปียก
- 6 วางผลิตภัณฑ์ให้ตั้งอย่างมั่นคงบนพื้นที่เรียบเสมอกัน
- 7 วางผลิตภัณฑ์ในที่ที่เหมาะสม เพื่อสายไฟจะได้ไม่ระกระระกะและ ไม่เกิดความเสียหาย
- 8 หากเครื่องทำงานผิดปกติ ให้ดูวิธีการแก้ไขปัญหแบบออนไลน์
- 9 ภายในเครื่องไม่มีชิ้นส่วนใดที่ผู้ใช้งานสามารถซ่อมแซมเองได้ ให้ขอความช่วยเหลือจากเจ้าหน้าที่บริการที่มีความเชี่ยวชาญเท่านั้น
- 10 ใช้ผลิตภัณฑ์ในบริเวณที่มีอากาศถ่ายเท

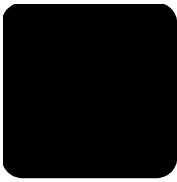

# สารบัญ

<b>1</b>	<b>ข้อมูลความช่วยเหลือ</b>	<b>1</b>
<b>2</b>	<b>การเริ่มใช้งาน</b>	<b>3</b>
	คุณสมบัติของแผงด้านหลัง	3
	การใช้ hp psc กับเครื่องคอมพิวเตอร์	4
	โปรดคูดที่ hp photo & imaging director (ตัวจัดการรูปและภาพถ่าย hp)	4
	ไฟแสดงสถานะที่แผงด้านหลัง	7
<b>3</b>	<b>การวางต้นฉบับและการใส่กระดาษ</b>	<b>11</b>
	การวางต้นฉบับ	11
	การใส่กระดาษขนาด letter หรือ A4	11
	การใส่ซองจดหมาย	12
	การใส่โปสการ์ด โปสการ์ดฮากากิ หรือกระดาษภาพถ่ายขนาด 4X6 นิ้ว	13
	ข้อแนะนำในการใส่กระดาษประเภทอื่นๆ ลงในถาดป้อนกระดาษ	13
	การกำหนดประเภทกระดาษ	15
<b>4</b>	<b>การใช้คุณสมบัติการทำสำเนา</b>	<b>17</b>
	การทำสำเนา	17
	การทำสำเนา	17
	การเพิ่มความเร็วหรือคุณภาพสำเนา	17
	การกำหนดจำนวนสำเนา	18
	การทำสำเนาชนิดพิเศษ	18
	การทำสำเนาภาพถ่าย	18
	การทำสำเนาให้พอดีหน้ากระดาษหรือโปสการ์ดฮากากิ (hagaki)	18
	หยุดการทำสำเนา	19
<b>5</b>	<b>การใช้คุณสมบัติการสแกน</b>	<b>21</b>
	การสแกนต้นฉบับ	21
	หยุดการสแกน	22
<b>6</b>	<b>การดูแลรักษาเครื่อง hp psc</b>	<b>23</b>
	การทำความสะอาดกระจก	23
	การทำความสะอาดแผ่นรองฝ่าปิด	23
	การทำความสะอาดตัวเครื่องภายนอก	23
	การดูแลเกี่ยวกับคีย์บอร์ดพิมพ์	24
	การพิมพ์รายงานการทดสอบเครื่อง	24
	การจับถือคีย์บอร์ดพิมพ์	24
	การเปลี่ยนคีย์บอร์ดพิมพ์	25

	ปรับตำแหน่งคีย์บอร์ดพิมพ์ . . . . .	26
	เสียงระบบดูแลรักษาเครื่องอัตโนมัติ . . . . .	26
<b>7</b>	<b>ข้อมูลเพิ่มเติมเกี่ยวกับการติดตั้ง . . . . .</b>	<b>27</b>
	ปัญหาในการติดตั้งที่อาจเกิดขึ้นได้ . . . . .	27
	ก่อนการติดตั้งซอฟต์แวร์ psc และติดตั้งใหม่อีกครั้ง . . . . .	28
	ข้อมูลเพิ่มเติมในการแก้ปัญหาเบื้องต้น . . . . .	29
<b>8</b>	<b>ข้อมูลด้านเทคนิค . . . . .</b>	<b>31</b>
	ลักษณะเฉพาะทางกายภาพ . . . . .	31
	ลักษณะเฉพาะเกี่ยวกับกระแสไฟฟ้า . . . . .	31
	ประกาศขอบังคับ . . . . .	31
	geräuschemission . . . . .	31
	notice to Korean customers . . . . .	31
	declaration of conformity . . . . .	32
<b>9</b>	<b>การขอรับบริการเกี่ยวกับเครื่อง hp psc . . . . .</b>	<b>33</b>
	การขอรับบริการและข้อมูลอื่นๆ จากอินเทอร์เน็ต . . . . .	33
	การบริการลูกค้าของ hp . . . . .	33
	การโทรติดต่อภายในสหรัฐอเมริกา ในระหว่างการรับประกัน . . . . .	34
	โทรติดต่อศูนย์บริการลูกค้า hp japan . . . . .	34
	โทรในประเทศอื่นๆ ทั่วโลก . . . . .	34
	โทรภายในประเทศออสเตรเลีย หลังการรับประกัน . . . . .	37
	การเตรียมจัดส่งอุปกรณ์ของท่าน . . . . .	37
	ศูนย์จัดจำหน่าย hp . . . . .	38
<b>10</b>	<b>ข้อมูลเกี่ยวกับการรับประกัน . . . . .</b>	<b>39</b>
	บริการการรับประกัน . . . . .	39
	บริการด่วน . . . . .	39
	การอัปเดตการรับประกัน . . . . .	39
	การส่งซ่อมเครื่อง hp psc . . . . .	40
	คำชี้แจงเกี่ยวกับการรับประกันทั่วโลกแบบจำกัดของ hewlett-packard . . . . .	40
	ขอบเขตการรับประกันแบบจำกัด . . . . .	40
	ข้อจำกัดของการรับประกัน . . . . .	41
	ข้อจำกัดของความรับผิดชอบ . . . . .	41
	กฎหมายท้องถิ่น . . . . .	41
	<b>ดรรรชนี . . . . .</b>	<b>43</b>

# 1

## ข้อมูลความช่วยเหลือ

ข้อมูลความช่วยเหลือ	รายละเอียด
โปรแกรมการติดตั้ง	โปรแกรมการติดตั้งจะแสดงคำแนะนำเกี่ยวกับการติดตั้งและการตั้งค่าเครื่อง HP PSC ตรวจสอบให้แน่ใจว่าท่านได้ใช้คู่มือที่ถูกต้องสำหรับระบบปฏิบัติการของท่าน (Windows หรือ Macintosh)
HP Photo & Imaging Help (วิธีใช้เกี่ยวกับรูปและภาพถ่ายของ HP)	HP Photo & Imaging Help (วิธีใช้เกี่ยวกับรูปและภาพถ่ายของ HP) ในรายละเอียดเกี่ยวกับการใช้ซอฟต์แวร์สำหรับเครื่อง HP PSC <b>สำหรับผู้ใช้งาน Windows:</b> ไปที่ <b>HP Director</b> (ตัวจัดการ HP) และคลิก <b>Help</b> (วิธีใช้) <b>สำหรับผู้ใช้งาน Macintosh:</b> ไปที่ <b>HP Director</b> (ตัวจัดการ HP) และคลิก <b>Help</b> (วิธีใช้) จากนั้นคลิก <b>hp photo &amp; imaging help</b> (วิธีใช้เกี่ยวกับรูปและภาพถ่ายของ HP)
คู่มืออ้างอิง	คู่มืออ้างอิงประกอบด้วยรายละเอียดเกี่ยวกับการใช้เครื่อง HP PSC และคำแนะนำในการแก้ไขปัญหาเบื้องต้นเพิ่มเติมสำหรับการติดตั้ง อีกทั้งยังมีรายละเอียดเกี่ยวกับวิธีการส่งข้อผิดพลาดและอุปกรณ์ต่างๆ คุณลักษณะเฉพาะทางเทคนิค การบริการ และข้อมูลเกี่ยวกับการรับประกัน
วิธีแก้ไขปัญหาเบื้องต้น	หากต้องการข้อมูลเกี่ยวกับการแก้ไขปัญหาเบื้องต้น: <b>สำหรับผู้ใช้งาน Windows:</b> ใน <b>HP Director</b> (ตัวจัดการ HP) คลิก <b>Help</b> (วิธีใช้) เปิด Troubleshooting book (คู่มือการแก้ไขปัญหาเบื้องต้น) ใน HP Photo & Imaging Help (วิธีใช้เกี่ยวกับรูปและภาพถ่ายของ HP) จากนั้นคลิกไปที่การแก้ไขปัญหาทั่วไปและวิธีการแก้ไขปัญหาเฉพาะสำหรับเครื่อง HP PSC ของท่าน นอกจากนี้ท่านยังสามารถดูคู่มือการแก้ไขปัญหาเบื้องต้นได้จากปุ่ม <b>Help</b> (วิธีใช้) ซึ่งจะปรากฏขึ้นพร้อมกับข้อความแสดงข้อผิดพลาดบางข้อความ <b>สำหรับผู้ใช้งาน Macintosh:</b> เปิด Apple Help Viewer (ตัวเรียกดูวิธีใช้ Apple) คลิก <b>hp photo and imaging troubleshooting</b> (การแก้ไขปัญหาเบื้องต้นเกี่ยวกับรูปและภาพถ่ายของ hp) จากนั้น คลิก <b>hp psc 1200 series</b>
ข้อมูลความช่วยเหลือทางอินเทอร์เน็ตและการบริการทางเทคนิค	หากเครื่องคอมพิวเตอร์ของท่านเชื่อมต่ออินเทอร์เน็ต ท่านสามารถอ่านข้อมูลเพิ่มเติมได้จากเว็บไซต์ของ HP ที่: <a href="http://www.hp.com/support">http://www.hp.com/support</a> เว็บไซต์จะมีคำตอบสำหรับคำถามที่พบบ่อย
ไฟล์ Readme	หลังจากติดตั้งซอฟต์แวร์ ท่านสามารถดูไฟล์ Readme ได้จากซีดีรอม HP PSC 1200 Series หรือไฟล์เครื่องโปรแกรม HP PSC 1200 Series ไฟล์ Readme จะมีข้อมูลล่าสุดที่มีอยู่ในคู่มืออ้างอิงหรือข้อมูลออนไลน์ ในการหาไฟล์ Readme ให้ปฏิบัติตามขั้นตอนต่อไปนี้: <b>สำหรับผู้ใช้งาน Windows:</b> ไปที่ทาสก์บาร์ของ Windows คลิก <b>Start</b> (เริ่ม) ซี่ที่ <b>Programs</b> (โปรแกรม) หรือ <b>All Programs</b> (ทุกโปรแกรม) (XP) ซี่ที่ <b>Hewlett-Packard</b> เลือก <b>HP PSC 1200 Series</b> จากนั้นเลือก <b>View the Readme File</b> (ดูไฟล์ Readme) <b>สำหรับผู้ใช้งาน Macintosh:</b> ไปที่ไฟล์เครื่อง <b>HD:Applications:HP PSC Software</b>

ข้อมูลความช่วยเหลือ	รายละเอียด
วิธีใช้ในกรอบโต้ตอบ (Windows เท่านั้น)	สำหรับ <b>Windows</b> : เมื่อคลิก <b>Help</b> (วิธีใช้) ในกรอบโต้ตอบ ระบบจะแสดงข้อมูลเกี่ยวกับตัวเลือกและการตั้งค่าภายในกรอบโต้ตอบนั้น

# 2

## การเริ่มใช้งาน

ท่านสามารถใช้ฟังก์ชันต่างๆ มากมายได้ด้วยแผงด้านหน้าหรือซอฟต์แวร์ HP PSC แม้จะไม่ได้ต่อเครื่อง HP PSC เข้ากับคอมพิวเตอร์ ท่านก็สามารถทำสำเนาเอกสารหรือภาพถ่ายได้จากแผงด้านหน้า

### คุณสมบัติของแผงด้านหน้า

โปรดดูภาพด้านล่างและศึกษาตำแหน่งของปุ่มต่างๆ บนแผงด้านหน้า

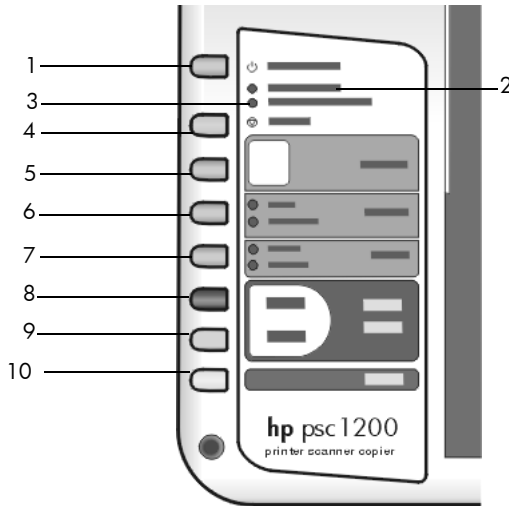

คุณสมบัติ	วัตถุประสงค์
1	เปิด/กลับสู่การทำงาน: ใช้เปิดปิดเครื่อง HP PSC และเมื่อต้องการกลับสู่การทำงานสำเนาหรือพิมพ์งานหลังจากนำกระดาษที่ติดออกหรือแก้ไขเหตุขัดข้องอื่นๆ แล้วหากเครื่อง HP PSC เกิดข้อขัดข้อง ท่านสามารถปิดเครื่องโดยกดปุ่มเปิด/กลับสู่การทำงาน ค้างไวสามวินาที
2	ตรวจกระดาษ: ไฟสถานะแจ้งให้ใส่กระดาษหรือนำกระดาษที่ติดออกจากเครื่อง
3	ตรวจตลับหมึกพิมพ์: ไฟสถานะแจ้งให้เปลี่ยนตลับหมึกพิมพ์ใส่ตลับหมึกพิมพ์ใหม่ หรือปิดฝาครอบตลับหมึกพิมพ์
4	ยกเลิก: ใช้เมื่อต้องการให้เครื่องหยุดทำงานหรือเมื่อต้องการออกจากการตั้งค่าปุ่ม
5	สำเนา (1-9): ใช้สำหรับกำหนดจำนวนสำเนา

คุณสมบัติ	วัตถุประสงค์
6	<b>ขนาด:</b> ใช้สำหรับเปลี่ยนขนาดสำเนาเป็นแบบ 100 เปอร์เซ็นต์, พอดีหน้า, หรือพอดีไปสการคยาากิ (มีเฉพาะบางรุ่น)
7	<b>ประเภทกระดาษ:</b> เลือกประเภทกระดาษเป็นกระดาษธรรมดาหรือภาพถ่าย สามารถดูข้อมูลเพิ่มเติมเกี่ยวกับการตั้งค่าประเภทกระดาษเพื่อคุณภาพงานสูงสุดที่ <b>recommended paper-type settings for printing</b> (การตั้งค่าประเภทกระดาษที่แนะนำสำหรับการพิมพ์) และ <b>recommended paper-type settings for copying</b> (การตั้งค่าประเภทกระดาษที่แนะนำสำหรับการทำสำเนา) ในส่วนของ hp psc 1200 series ใน HP Photo & Imaging Help (วิธีใช้เกี่ยวกับรูปและภาพถ่ายของ HP)
8	<b>เริ่มทำสำเนา, สีดำ:</b> ใช้เพื่อเริ่มทำสำเนาขาวดำ
9	<b>เริ่มทำสำเนา, สี:</b> ใช้เพื่อเริ่มทำสำเนาสี
10	<b>สแกน:</b> ใช้เพื่อเริ่มสแกนฉบับจากกระดาษ หากมีการติดตั้งซอฟต์แวร์ HP PSC ภาพจะถูกสแกนไปยังหน้าต่าง scan preview (แสดงตัวอย่างภาพสแกน) (Windows) หรือหน้าต่าง HP Scan (หน้าต่างสแกน HP) (Macintosh) จากนั้น ท่านสามารถบันทึกภาพสแกนไปยังที่ต้องการได้ ที่เก็บภาพสแกนที่เป็นคำศัพท์คือ HP Photo & Imaging Gallery (แกลเลอรีรูปและภาพถ่าย HP) บนระบบปฏิบัติการ Windows ท่านสามารถส่งภาพไปยัง HP Photo & Imaging Gallery (แกลเลอรีรูปและภาพถ่าย HP) ได้โดยตรงโดยเปลี่ยนการตั้งค่า Scan Picture (สแกนรูป) ใน HP Director (ตัวจัดการ HP)

## การใช้ hp psc กับเครื่องคอมพิวเตอร์

หากท่านได้ติดตั้งซอฟต์แวร์ HP PSC บนเครื่องคอมพิวเตอร์ตามคำแนะนำในไปสเตอร์การติดตั้งแล้ว ท่านสามารถเข้าสู่คุณสมบัติทั้งหมดของ HP PSC ได้โดยใช้ HP Director (ตัวจัดการ HP)

### โปรดดูที่ hp photo & imaging director (ตัวจัดการรูปและภาพถ่าย hp)

HP Director (ตัวจัดการ HP) จะปรากฏเป็นชื่อที่คลิกบนเดสก์ทอป หรือปรากฏเมื่อยกฝาปิดของเครื่อง HP PSC ขึ้น (เฉพาะ Windows)

#### สำหรับ ผู้ใช้ระบบ windows

- โปรดทำตามวิธีใดวิธีหนึ่งดังต่อไปนี้:
  - ดับเบิลคลิกที่ไอคอน **hp director** (ตัวจัดการ HP) บนเดสก์ทอป
  - บนทาสก์บาร์ Windows คลิก **Start** (เริ่มต้น) ซึ่งที่ **Programs** (โปรแกรม) หรือ **All Programs** (ทุก โปรแกรม) (XP) เลือก **Hewlett-Packard** และที่ **hp psc 1200 series** จากนั้น เลือก **hp photo & imaging director** (ตัวจัดการรูปและภาพถ่าย hp)
  - ยกฝาปิดด้านบนของเครื่อง HP PSC ขึ้น

ตัวเลือกนี้จะใช้ได้เมื่อมีการเปิดใช้งานซอฟต์แวร์ HP PSC เท่านั้น



- 2 ในกรอบ **Select Device** (เลือกอุปกรณ์) คลิกเพื่อดูรายการอุปกรณ์ของ HP ที่ได้รับการติดตั้งซึ่งซอฟต์แวร์นี้รองรับ
- 3 เลือก **hp psc 1200 series Director** (ตัวจัดการ) จะแสดงเฉพาะปุ่มของอุปกรณ์ที่เลือกเท่านั้น

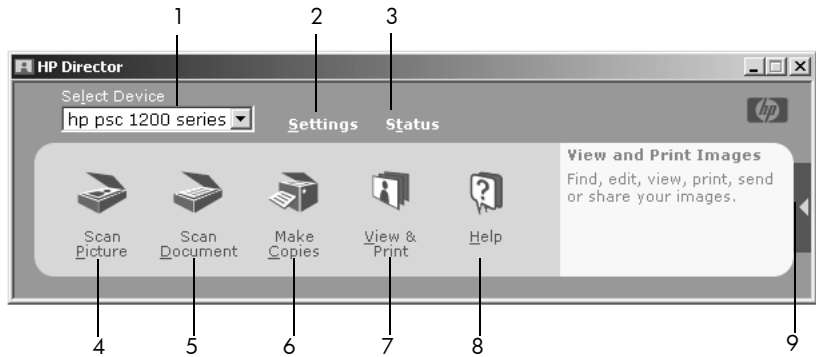

hp photo & imaging director (ตัวจัดการรูปและภาพถ่าย hp) สำหรับระบบ windows

คุณสมบัติ	วัตถุประสงค์
1	<b>Select Device</b> (เลือกอุปกรณ์): ใช้คุณสมบัตินี้สำหรับเลือกผลิตภัณฑ์ที่ท่านต้องการใช้งานจากรายการผลิตภัณฑ์ HP ที่ได้รับการติดตั้งทั้งหมด
2	<b>Settings</b> (การตั้งค่า): ใช้สำหรับเรียกดูหรือเปลี่ยนการตั้งค่าอุปกรณ์ HP เช่น การพิมพ์ การสแกน หรือการทำสำเนา
3	<b>Status</b> (สถานะ): แสดงหน้าต่างสถานะของอุปกรณ์ all-in-one โดยเฉพาะ
4	<b>Scan Picture</b> (สแกนภาพ): ใช้สแกนภาพลงในหน้าต่าง scan preview (แสดงตัวอย่างภาพสแกน) จากนั้น ท่านสามารถเลือกตำแหน่งที่ต้องการเก็บภาพสแกน ตำแหน่งที่ตั้งเป็นดีฟอลต์คือ HP Photo & Imaging Gallery (แกลเลอรีรูปและภาพถ่าย HP) ท่านสามารถส่งภาพโดยตรงไปยัง HP Photo & Imaging Gallery (แกลเลอรีรูปและภาพถ่าย HP) โดยเปลี่ยนการตั้งค่า Scan Picture (สแกนภาพ) HP Director (ตัวจัดการ HP)
5	<b>Scan Document</b> (สแกนเอกสาร): สแกนข้อความและแสดงข้อความนั้นในโปรแกรมซอฟต์แวร์แก้ไขข้อความ (text editing) ตำแหน่งที่เลือก
6	<b>Make Copies</b> (ทำสำเนา): แสดงกรอบโต้ตอบ Copy (สำเนา) ซึ่งท่านสามารถกำหนดคุณภาพการทำสำเนา จำนวนสำเนา สี ขนาด และสามารถเริ่มการทำสำเนาได้
7	<b>View &amp; Print</b> (แสดงตัวอย่างและพิมพ์): แสดง HP Photo & Imaging Gallery (แกลเลอรีรูปและภาพถ่าย HP) ซึ่งท่านสามารถดูและแก้ไขภาพ ใช้ HP Photo Prints (ภาพพิมพ์ HP) สร้างและพิมพ์อัลบั้มรูป ส่งอีเมลรูป และลงภาพบนเว็บ

คุณสมบัติ	วัตถุประสงค์
8	<b>Help</b> (วิธีใช้): ช่วยให้คุณสามารถเข้าสู่ HP Photo & Imaging Help (วิธีใช้เกี่ยวกับรูปและภาพถ่ายของ HP) ซึ่งแสดงวิธีใช้ซอฟต์แวร์ รวมถึงการแนะนำผลิตภัณฑ์และข้อมูลเกี่ยวกับการแก้ไขปัญหาเบื้องต้น
9	คลิกลูกศรนี้เพื่อเข้าสู่ข้อแนะนำในการใช้เครื่องมือซึ่งอธิบายตัวเลือก Director (ตัวจัดการ) แต่ละตัว

สำหรับเครื่อง **macintosh**

- ▶ ทำตามวิธีใดวิธีหนึ่งดังต่อไปนี้:
  - สำหรับ OS 9 ให้ดับเบิลคลิกที่ไอคอน **HP Photo and Imaging Director** (ตัวจัดการรูปและภาพถ่าย HP) บนเดสก์ทอป
  - สำหรับ OS X ให้ดับเบิลคลิกที่ไอคอน **HP Photo and Imaging Director** (ตัวจัดการรูปและภาพถ่าย HP) บนเดสก์ทอป

รูปต่อไปนี้จะแสดงคุณสมบัติบางประการที่มีอยู่ใน HP Photo and Imaging Director (ตัวจัดการรูปและภาพถ่าย HP) สำหรับเครื่อง Macintosh โปรดดูคำอธิบายโดยย่อเกี่ยวกับคุณสมบัติเฉพาะที่ด้านล่าง

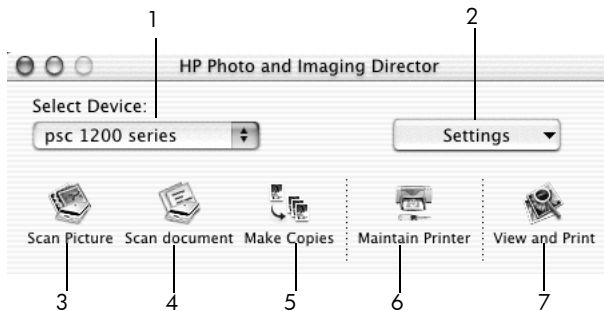

hp photo & imaging director (ตัวจัดการรูปและภาพถ่าย hp) สำหรับ macintosh

คุณสมบัติ	วัตถุประสงค์
1	<b>Select Device</b> (เลือกอุปกรณ์): ใช้คุณสมบัตินี้เพื่อเลือกผลิตภัณฑ์ที่ท่านต้องการใช้งานจากรายการผลิตภัณฑ์ HP ที่ได้รับการติดตั้งทั้งหมด
2	<b>Settings</b> (การตั้งค่า): ใช้สำหรับเรียกดูหรือเปลี่ยนการตั้งค่าอุปกรณ์ HP เช่น การพิมพ์ การสแกน หรือการทำสำเนา
3	<b>Scan Picture</b> (สแกนภาพ): สแกนภาพลงในหน้าต่าง HP Scan (HP สแกน) จากนั้นท่านสามารถเลือกตำแหน่งที่ต้องการเก็บภาพสแกน ตำแหน่งที่ตั้งเป็นดีฟอลต์คือ HP Photo & Imaging Gallery (แกลเลอรีรูปและภาพถ่าย HP)
4	<b>Scan Document</b> (สแกนเอกสาร): สแกนข้อความ และแสดงข้อความนั้นในโปรแกรมซอฟต์แวร์แก้ไขข้อความ (text editing)

คุณสมบัติ	วัตถุประสงค์
5	<b>Make Copies</b> (ทำสำเนา): แสดงกรอบโต้ตอบ <b>Copy</b> (สำเนา) ซึ่งท่านสามารถเลือกคุณภาพการทำสำเนา จำนวนสำเนา สี ขนาด และเริ่มทำสำเนาได้
6	<b>Maintain Printer</b> (ดูแลรักษาเครื่องพิมพ์): ใช้เพื่อเข้าสู่ <b>HP Inkjet Utility</b> (ยูทิลิตี้ HP Inkjet) ซึ่งจะช่วยให้ท่านสามารถทำความสะอาดและปรับตำแหน่งตลับหมึกพิมพ์ ตรวจสอบระดับหมึกพิมพ์ พิมพ์หน้าทดสอบ ลงทะเบียนเครื่องพิมพ์ หรือดูข้อมูลการบริการเกี่ยวกับผลิตภัณฑ์
7	<b>View and Print</b> (แสดงตัวอย่างและพิมพ์): แสดง HP Photo and Imaging Gallery (แกลเลอรีรูปและภาพถ่าย HP) ซึ่งท่านสามารถดูและแก้ไขภาพ

## ไฟแสดงสถานะที่แผงด้านหน้า

บนแผงด้านหน้าจะมีไฟแสดงสถานะต่างๆ ที่บ่งถึงการทำงานของเครื่อง HP PSC หรือแจ้งให้ดำเนินการใดๆ กับเครื่อง ตัวอย่างเช่น บอกรายงานว่าเครื่องเปิดหรือปิดอยู่ กำลังทำสำเนาสีหรือขาวดำ หรือแมกระทั่งเมื่อกระดาษหมดหรือมีกระดาษติดอยู่ในเครื่อง เครื่องจะรีเซ็ตการตั้งค่าไฟแสดงสถานะทั้งหมดบนแผงด้านหน้าภายใน สองนาที โปรดดูตารางด้านล่างเพื่อทำความเข้าใจกับไฟแสดงสถานะบนแผงด้านหน้าที่บ่งถึงการทำงานของเครื่อง HP PSC

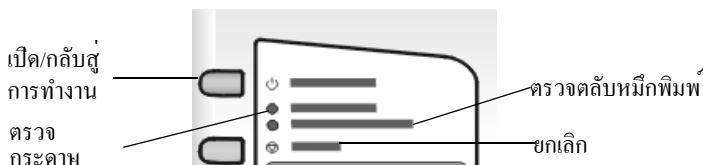

ไฟเปิด (เขียว)	ส่วนการทำสำเนาสีดำ (แบ็คไลท์)	ส่วนการทำสำเนาสี (แบ็คไลท์)	คำอธิบาย	ข้อควรปฏิบัติ
ไฟเปิดไม่สว่าง	ไฟไม่สว่าง	ไฟไม่สว่าง	เครื่อง HP PSC ปิดอยู่	กดปุ่มเปิด เพื่อเปิดเครื่อง HP PSC
ไฟเปิดสว่าง	ไฟสว่าง	ไฟสว่าง	เครื่อง HP PSC เปิดอยู่และพร้อมใช้งาน	เริ่มสแกน ทำสำเนา หรือพิมพ์งานได้จากแผงด้านหน้าหรือด้วยซอฟต์แวร์
ไฟเปิดกะพริบ	ไฟสว่าง	ไฟสว่าง	เครื่อง HP PSC กำลังทำการพิมพ์ สแกน หรือตรวจสอบเครื่อง	รอนจนกว่าเครื่อง HP PSC จะดำเนินการเสร็จสมบูรณ์

ไฟเปิด (เขียว)	ส่วนการทำสำเนาสีด้า (แบ็คไลท์)	ส่วนการทำสำเนาสี (แบ็คไลท์)	คำอธิบาย	ข้อควรปฏิบัติ
ไฟเปิดกะพริบ	ไฟกะพริบ	ไฟสว่าง	เครื่อง HP PSC กำลังทำสำเนาข้อความที่มีการส่งจากแผงคานหนาหรือซอฟต์แวร์	รอนกว่าเครื่อง HP PSC จะดำเนินการเสร็จสมบูรณ์
ไฟเปิดกะพริบ	ไฟสว่าง	ไฟกะพริบ	เครื่อง HP PSC กำลังทำสำเนาสีที่มีการส่งจากแผงคานหนาหรือซอฟต์แวร์	รอนกว่าเครื่อง HP PSC จะดำเนินการเสร็จสมบูรณ์
กะพริบเร็วๆ เป็นเวลา 3 วินาที แล้วสว่าง	ไฟสว่างหรือกะพริบ	ไฟสว่างหรือกะพริบ	เครื่อง HP PSC กำลังทำงานอื่นอยู่	รอให้เครื่องทำงานนั้นๆ เสร็จก่อนแล้วจึงเริ่มงานใหม่

นอกจากจะให้ข้อมูลเกี่ยวกับงานที่เครื่องกำลังทำอยู่แล้ว ไฟที่แผงคานหนายังบอกเกี่ยวกับข้อผิดพลาดที่เกิดขึ้นอีกด้วย ดังแสดงในตารางด้านล่าง

หากไฟเปิด ไฟตรวจกลับหมึกพิมพ์ ไฟตรวจกระดาษ ไฟเริ่มทำสำเนา, สีด้า และไฟเริ่มทำสำเนา, สี กะพริบพร้อมกัน ให้ปฏิบัติดังนี้:

- 1 ตรวจสอบว่าได้ติดตั้งแผ่นปะหน้าบนแผงคานหน้าของเครื่อง HP PSC หรือไม่
- 2 ถอดปลั๊กเครื่อง HP PSC แล้วเสียบใหม่

ไฟเปิด (เขียว)	ไฟตรวจกระดาษ	ไฟตรวจกลับหมึกพิมพ์	คำอธิบาย	ข้อควรปฏิบัติ
ไฟกะพริบ	ไฟไม่สว่าง	ไฟไม่สว่าง	เครื่อง HP PSC กำลังพยายามทำการสแกน แต่มีปัญหาในการสื่อสารกับระบบ	ตรวจสอบให้แน่ใจว่าเครื่องคอมพิวเตอร์เปิดอยู่และเชื่อมต่อเข้ากับเครื่อง HP PSC ตรวจสอบว่าได้ทำการติดตั้งซอฟต์แวร์ HP PSC แล้วหรือไม่
ไฟสว่าง	ไฟกะพริบ	ไฟไม่สว่าง	ถาดป้อนกระดาษไม่มีกระดาษหรือมีกระดาษติดอยู่ในเครื่อง HP PSC	ใส่กระดาษ หรือนำกระดาษที่ติดออกจากถาด ถอดปลั๊กการทำงาน เพื่อดำเนินการต่อ

ไฟเปิด (เขียว)	ไฟตรวจกระดาษ	ไฟตรวจตลับหมึกพิมพ์	คำอธิบาย	ข้อควรปฏิบัติ
ไฟสว่าง	ไฟไม่สว่าง	ไฟกะพริบ	ฝาครอบตลับหมึกพิมพ์อาจเปิดอยู่ ตลับหมึกพิมพ์อาจไม่อยู่เครื่องหรืออยู่ในตำแหน่งที่ไม่ถูกต้อง อาจไม่ได้ตั้งเทปออกจากตลับหมึกพิมพ์ หรืออาจมีปัญหาที่ตลับหมึกพิมพ์	ดึงตลับหมึกพิมพ์ออกจากเครื่อง และตรวจความมีเทปติดอยู่หรือไม่ ใส่ตลับหมึกพิมพ์กลับเขาที่เดิม หลงสติก ปิดฝาครอบ หากต้องการทราบข้อมูลเพิ่มเติม คลิกที่ไอคอน สถานะ ในซิสเต็มเทรย์ หากปัญหายังมีอยู่ โปรดดูข้อมูลเพิ่มเติมเกี่ยวกับการตรวจสอบระดับหมึกและการทำความสะอาดตลับหมึกพิมพ์วิธีการแก้ปัญหาเบื้องต้น
ไฟกะพริบ	ไฟไม่สว่าง	ไฟกะพริบ	อาจมีปัญหาเกี่ยวกับตลับหมึกพิมพ์	สำหรับข้อมูลเพิ่มเติม คลิกที่ไอคอน สถานะ ในซิสเต็มเทรย์
ไฟไม่สว่าง	ไฟกะพริบ	ไฟกะพริบ	แครตลับหมึกพิมพ์ติดขัด	เปิดฝาครอบตลับหมึกพิมพ์และดูว่ามีสิ่งใดติดอยู่หรือไม่
ไฟกะพริบ	ไฟกะพริบ	ไฟกะพริบ	เครื่อง HP PSC เกิดข้อผิดพลาดร้ายแรง	ปิดเครื่อง HP PSC แล้วเปิดใหม่ รีเซ็ตเครื่องคอมพิวเตอร์ หากยังไม่สามารถแก้ข้อขัดข้องได้ ให้ถอดปลั๊กเครื่อง HP PSC แล้วเสียบใหม่ หากปัญหายังมีอยู่ โปรดติดต่อ HP
			กระดาษติดระหว่างเครื่องทำการสแกน	ปิดเครื่อง HP PSC แล้วเปิดใหม่ และลองสแกนอีกครั้ง



# 3

## การวางต้นฉบับและการใส่กระดาษ

ท่านสามารถทำสำเนาโดยวางต้นฉบับลงบนกระจก อีกทั้งยังสามารถพิมพ์หรือทำสำเนา  
ลงบนแผ่นใสและกระดาษหลากหลายประเภทซึ่งมีน้ำหนักและขนาดแตกต่างกันไป  
อย่างไรก็ตาม สิ่งสำคัญคือ ท่านต้องเลือกกระดาษที่เหมาะสม และต้องใส่กระดาษอย่าง  
ถูกต้องโดยที่กระดาษไม่ชำรุดเสียหาย

### การวางต้นฉบับ

ท่านสามารถทำสำเนาหรือสแกนโดยวางต้นฉบับลงบนกระจก

**หมายเหตุ:** ตัวถือเอกสารทำสำเนาบางตัว เช่น **Fit to Page** (พอดีหน้า)  
จะทำงานไม่ถูกต้องหากกระจกและแผ่นรองฝาปิดไม่สะอาด  
หากต้องการรายละเอียดเพิ่มเติม โปรดดูที่หัวข้อ การทำความสะอาดกระจก  
และ การทำความสะอาดแผ่นรองฝาปิด ที่หน้า 23

- 1 ยกฝาปิดและวางต้นฉบับที่มุมซ้ายด้านบนของกระจกโดยคว่ำหน้าลง  
โดยให้ขอบของต้นฉบับสัมผัสกับขอบทางด้านซ้ายและด้านล่าง  
ในการทำสำเนา ต้นฉบับจะต้องชิดมุมซ้ายด้านบนเสมอ

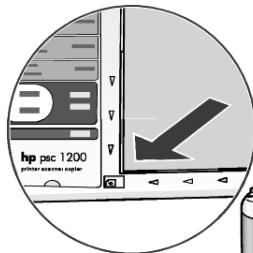

ขอบด้านบน  
ของต้นฉบับ

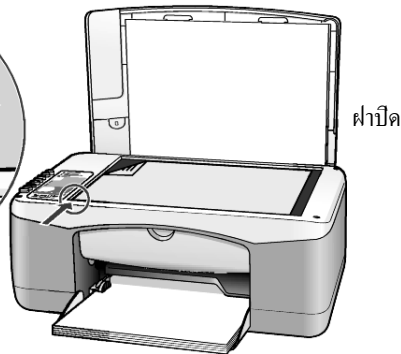

- 2 ปิดฝา

### การใส่กระดาษขนาด letter หรือ A4

ต่อไปนี้เป็นขั้นตอนเบื้องต้นในการใส่กระดาษ การใส่กระดาษบางประเภท อย่างเช่น  
โปสเตอร์และซองจดหมาย ลงในถาดป้อนกระดาษจะมีข้อควรพิจารณาโดยเฉพาะ  
หลังจากศึกษาขั้นตอนนี้แล้ว โปรดดูที่ **ขอแนะนำในการใส่กระดาษประเภทอื่นๆ**  
ลงในถาดป้อนกระดาษ ที่หน้า 13, การใส่ซองจดหมาย ที่หน้า 12, และ การใส่โปสเตอร์  
โปสเตอร์อากาศ หรือกระดาษภาพถ่ายขนาด 4X6 นิ้ว ที่หน้า 13

เพื่อคุณภาพการพิมพ์สูงสุด ควรปรับการตั้งค่ากระดาษทุกครั้งที่เปิดเปลี่ยนประเภทหรือ  
ขนาดกระดาษ สำหรับข้อมูลเพิ่มเติม โปรดดูหัวข้อ การกำหนดประเภทกระดาษ ที่หน้า 15

### การใส่กระดาษลงในถาดป้อนกระดาษ

- 1 ดันถาดป้อนกระดาษลง และหากจำเป็น ให้เลื่อนตัวปรับความกว้างกระดาษออกไปจนสุด



- 2 เกลาะขอบกระดาษบนพื้นราบเพื่อจัดให้ขอบกระดาษเสมอกัน และตรวจสอบว่า:
  - กระดาษไม่มีรอยฉีกขาด ฝุ่น รอยยับ ขอบพับหรือม้วนงอ
  - กระดาษที่ใช้เป็นประเภทเดียวกันและมีขนาดเท่ากัน ยกเว้นในกรณีที่ใช้กระดาษภาพถ่าย
- 3 ใส่กระดาษลงในถาดป้อนกระดาษแล้วเลื่อนเข้าไปจนสุด โดยคว่ำด้านที่จะพิมพ์ลง เพื่อป้องกันกระดาษงอ อย่าดันกระดาษแรงหรือลิกจนเกินไป ถาดทานใช้กระดาษที่มีหัวจดหมาย ให้ใส่ส่วนหัวกระดาษเขาไปก่อน อย่าใส่กระดาษมากจนเกินไป ตรวจสอบว่ามีจำนวนแผ่นกระดาษมากพอ แต่ต้องไม่หนาจนสูงเกินตัวปรับความกว้างกระดาษ

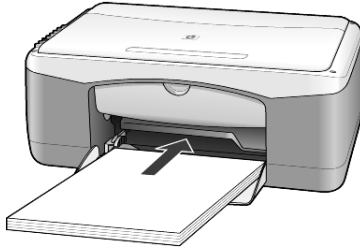

- 4 เลื่อนตัวปรับความกว้างกระดาษให้ชิดพอดีกับขอบกระดาษ ตรวจสอบว่ากระดาษที่อยู่ในถาดเรียบเสมอกันและพอดีกับแถบตัวปรับความกว้างกระดาษ

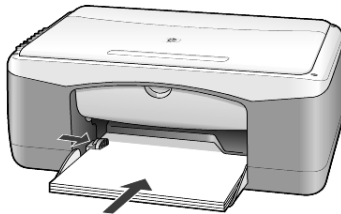

### การใส่ซองจดหมาย

ใช้คุณสมบัติพิมพ์บนซอฟต์แวร์ของท่านเพื่อพิมพ์ซองจดหมายด้วยเครื่อง HP PSC ทั้งนี้โปรด *อย่า* ใส่ซองจดหมายที่มีลักษณะมันเงาหรือพิมพ์หนูน รวมถึงซองจดหมายที่มีตัวยึดหรือหน้าต่าง ท่านสามารถใส่ซองจดหมายหนึ่งหรือหลายซองลงในถาดป้อนกระดาษ



- 1 นำกระดาษทั้งหมดออกจากถาด
- 2 วางซองจดหมายลงในถาด โดยให้ด้านฝาซองหงายขึ้นและอยู่ทางซ้าย (หันด้านที่จะพิมพ์ลง) เลื่อนเขาไปจนสุด

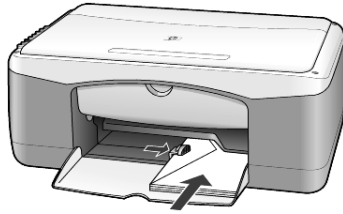

- 3 เลื่อนตัวปรับความกว้างกระดาษให้ชิดของจดหมาย ระวังอย่าให้ซองจดหมายงอ หากใส่ซองจดหมายหลายใบ ควรตรวจสอบว่าปริมาณของจดหมายพอดีกับถาด (อย่าใส่มากเกินไป) ท่านสามารถดูรายละเอียดเกี่ยวกับการจัดรูปแบบสำหรับพิมพ์ซองจดหมายได้จากไฟล์วิธีใช้ในซอฟต์แวร์เวิร์ดโปรเซสซิ่งของท่าน

## การใส่โปสการ์ด โปสการ์ดอากาศ หรือกระดาษภาพถ่ายขนาด 4X6 นิ้ว

ต่อไปนี้เป็นขั้นตอนการใส่โปสการ์ด โปสการ์ดอากาศ และกระดาษภาพถ่ายขนาด 4X6 นิ้ว

- 1 นำกระดาษในถาดป้อนกระดาษออกทั้งหมด แล้วใส่กระดาษภาพถ่ายลงในถาด แล้วเลื่อนจนสุด ตรวจสอบให้แน่ใจว่าหันด้านที่จะพิมพ์ลง  
**หมายเหตุ:** หากกระดาษภาพถ่ายที่ใหม่แกะรอยปลู ให้วางกระดาษ โดยให้แถบอยู่ใกล้ตัวทาน

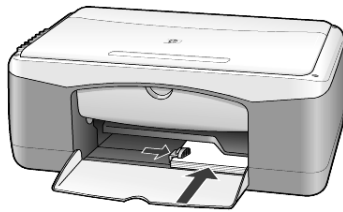

- 2 เลื่อนตัวปรับความกว้างกระดาษให้ชิดขอบ โปสการ์ดหรือกระดาษภาพถ่าย ควรใส่โปสการ์ดหรือกระดาษภาพถ่ายให้พอดีกับถาด (อย่าใส่มากเกินไป)

## ข้อแนะนำในการใส่กระดาษประเภทอื่น ๆ ลงในถาดป้อนกระดาษ

ตารางต่อไปนี้เป็นคำแนะนำเกี่ยวกับการใส่แผ่นใสและกระดาษบางประเภท เพื่อคุณภาพการพิมพ์สูงสุด ให้ปรับการตั้งค่ากระดาษทุกครั้งที่ท่านเปลี่ยนประเภท หรือขนาดกระดาษ สำหรับข้อมูลเพิ่มเติม โปรดดูหัวข้อ การกำหนดประเภทกระดาษ ที่หน้า 15

**หมายเหตุ:** กระดาษบางประเภทอาจไม่มีในประเทศ/ภูมิภาคของท่าน

**หมายเหตุ:** ไม่แนะนำให้ใช้กระดาษ HP Photo Paper และ HP Photo Paper, Glossy, 4X6 สำหรับพิมพ์ด้วยเครื่อง HP PSC หากต้องการพิมพ์ภาพถ่าย ให้ใช้กระดาษ HP Everyday Photo Paper หากต้องการคุณภาพสูงสุด ในการพิมพ์ภาพถ่าย ให้ใช้กระดาษ HP Premium Plus Photo Paper

**หมายเหตุ:** กระดาษ Photo paper อาจมีวุ้นเมื่อนำออกจากกล่อง หากเป็นเช่นนั้น ให้หมุนกระดาษในทางกลับกันเพื่อทำให้เรียบก่อนที่จะใส่ลงในเครื่อง HP PSC

กระดาษ	ขอแนะนำ
HP papers	<ul style="list-style-type: none"> <li>HP Premium Inkjet Paper: มองหาลูกศรสีเทาบนกระดาษคานที่ไม่ใช่พิมพ์ แลววางกระดาษโดยหงายคานที่มีลูกศรขึ้น</li> <li>HP Premium Photo Paper, HP Premium Plus Photo Paper, หรือ HP Everyday Photo Paper: วางกระดาษโดยคว่ำคานที่มีมันเงา (ใช้พิมพ์) ลง ควรวางกระดาษธรรมดาอย่างน้อย 5 แผ่นลงในถาดก่อนเสมอ แลววางกระดาษภาพถ่ายไว้บนกระดาษธรรมดา</li> <li>HP Premium Inkjet Transparency Film: วางแผ่นใสโดยให้แถบสีขาว (ที่มีลูกศรและ โลโก้ HP) อยู่คานบนและเลื่อนลงในถาดก่อน</li> <li>HP Inkjet T-Shirt Transfer Iron-On: ก่อนนำกระดาษมาใช้ควรจัดให้กระดาษแบนเรียบ อย่าใส่กระดาษที่มีวุ้นลงในเครื่อง (เพื่อป้องกันการวุ้นของ ควรเก็บกระดาษไว้ในหีบห่อเดิมจนกว่าจะต้องการใช้งาน) ป้อนกระดาษด้วยมือทีละแผ่น โดยคว่ำคานที่ไม่ใช่พิมพ์ลง (หงายคานที่มีแถบสีฟ้าขึ้น)</li> <li>HP Matte Greeting Cards, HP Glossy Greeting Cards, หรือ HP Felt-Textured Greeting Cards: ใส่ HP greeting-card ปีกเล็กๆ ลงในถาดป้อนกระดาษโดยหันคานที่ใช่พิมพ์ลงแล้วเลื่อนเข้าไปจนสุด</li> </ul>
ฉลาก (ใช้ในการพิมพ์เท่านั้น)	<ul style="list-style-type: none"> <li>ควรใช้แผ่นฉลากขนาด letter หรือ A4 ที่ออกแบบมาสำหรับใช้กับเครื่องพิมพ์ inkjet ของ HP (อย่างเช่น Avery Inkjet Labels) และไม่ควรมีอายุเกินกว่า 2 ปี</li> <li>คลี่ปีกแผ่นฉลากออกเพื่อให้แน่ใจว่าไม่มีแผ่นฉลากซ้อนติดกันอยู่</li> <li>วางปีกแผ่นฉลากลงในถาดป้อนกระดาษ โดยคว่ำคานที่ใช่พิมพ์ลง อย่าป้อนแผ่นฉลากทีละแผ่น</li> </ul>
โปสการ์ด หรือ โปสการ์ดฮากิ	ใส่โปสการ์ดหรือโปสการ์ดฮากิลงในถาดป้อนกระดาษโดยคว่ำคานที่ใช่พิมพ์ลงแล้วเลื่อนเข้าไปจนสุด วางโปสการ์ดให้ชิดขอบขวาของถาดป้อนกระดาษ เลื่อนตัวปรับความกว้างกระดาษให้ชิดขอบซ้ายของถาด
กระดาษภาพถ่ายขนาด 4X6 นิ้ว	วางกระดาษโดยคว่ำคานที่ใช่พิมพ์ลงในถาดแล้วเลื่อนเข้าไปจนสุด วางขอบคานขวาของกระดาษภาพถ่ายให้ชิดขอบขวาของถาดป้อนกระดาษ เลื่อนตัวปรับความกว้างกระดาษให้ชิดขอบกระดาษ หากกระดาษที่ทานใช้มีแถบรอยปรุ ให้วางกระดาษโดยให้แถบอยู่ใกล้กับทานที่สุด

## การกำหนดประเภทกระดาษ

หากท่านต้องการใช้กระดาษประเภทอื่น เช่น กระดาษภาพถ่าย แผ่นใส กระดาษสำหรับรีดทับบนเสื้อยืด หรือโบรชัวร์ เพียงใส่กระดาษนั้นๆ ลงในถาดป้อนกระดาษเท่านั้น จากนั้น ควรเปลี่ยนการกำหนดค่าประเภทของกระดาษเพื่อให้ได้คุณภาพการพิมพ์สูงสุด HP ขอแนะนำให้ท่านตั้งค่าประเภทกระดาษให้ถูกต้องตรงตามประเภทกระดาษที่ใช้ การตั้งค่านี้จะใช้กับตัวเลือกการทำสำเนาเท่านั้น หากต้องการตั้งค่าประเภทกระดาษสำหรับพิมพ์ ท่านสามารถกำหนดคุณลักษณะได้ในกรอบโต้ตอบ **Print** (พิมพ์)

### ▶ กดปุ่ม ประเภทกระดาษ เพื่อเลือก ธรรมดา หรือ ภาพถ่าย

เพื่อป้องกันกระดาษติด ควรนำกระดาษออกจากถาดรับกระดาษออกอย่างสม่ำเสมอ ประเภทกระดาษและปริมาณหมึกที่ท่านใช้มีผลต่อความจุของถาดรับกระดาษออก สำหรับข้อมูลเพิ่มเติมเกี่ยวกับความจุของถาดรับกระดาษออก โปรดดู ข้อมูลด้านเทคนิค ที่หน้า 31



# 4

## การใช้คุณสมบัติการทำสำเนา

คุณสมบัติการทำสำเนาช่วยทำให้ท่านสามารถ:

- ทำสำเนาขาวดำและสำเนาสีคุณภาพสูง
- ทำสำเนาภาพถ่ายคุณภาพสูงลงบนกระดาษภาพถ่าย
- ขยายหรือย่อขนาดต้นฉบับเพื่อให้พอดีกับขนาดกระดาษที่ต้องการใช้

### การทำสำเนา

ท่านสามารถทำสำเนาด้วยเครื่อง HP PSC โดยใช้แผงด้านหน้าหรือซอฟต์แวร์ HP PSC ในคอมพิวเตอร์ของท่าน ท่านสามารถเลือกใช้วิธีใดก็ได้ อย่างไรก็ตาม ซอฟต์แวร์จะมีคุณสมบัติในการทำสำเนามากกว่าแผงคานหนา

เครื่อง HP PSC จะรีเซ็ตค่าการทำสำเนาทั้งหมดที่เลือกจากแผงด้านหน้าหลังจากสิ้นสุดการทำสำเนาภายใน สองนาที

### การทำสำเนา

- 1 วางต้นฉบับลงบนกระดาษ
  - 2 กด เริ่มทำสำเนา, สีดำ หรือ เริ่มทำสำเนา, สี และท่านสามารถใช้ปุ่ม ประเภทกระดาษ ในการเลือกกระดาษ ธรรมดา หรือ ภาพถ่าย หรือใช้ปุ่ม ขนาด เพื่อเลือก 100% หรือ พอดีหน้า สำหรับรายละเอียดเพิ่มเติมเกี่ยวกับคุณสมบัติ พอดีหน้า, โปรดดู การทำสำเนาให้พอดีหน้ากระดาษหรือโปสเตอร์อากาศ (hagaki) ที่หน้า 18
- หมายเหตุ: ก่อนทำสำเนาสี โปรดตรวจสอบว่ามีดลับหมึกพิมพ์สีอยู่ในเครื่อง HP PSC หากในเครื่องมีดลับหมึกพิมพ์สีดำเพียงอย่างเดียว ท่านสามารถทำสำเนาขาวดำลงบนกระดาษธรรมดาได้

### การเพิ่มความเร็วหรือคุณภาพสำเนา

เครื่อง HP PSC มีตัวเลือกสำหรับกำหนดระดับความเร็วและคุณภาพในการทำสำเนาสองตัวเลือกด้วยกัน

- **Best (ดีที่สุด)** จะให้คุณภาพสูงสุดในการทำสำเนาลงบนกระดาษทุกประเภท **Best (ดีที่สุด)** จะทำสำเนาได้ช้ากว่าแบบ **fast (ด่วน)** ค่าดีฟอลต์ในการทำสำเนาทุกประเภทจะเป็น **Best (ดีที่สุด)** สำหรับข้อมูลเพิ่มเติม โปรดดู การทำสำเนา ที่หน้า 17
- ตัวเลือก **Fast (ด่วน)** จะทำสำเนาได้เร็วกว่าแบบ **Best (ดีที่สุด)** ขอความบนสำเนาที่ใดจะมีคุณภาพใกล้เคียงกับแบบ **Best (ดีที่สุด)** แต่ภาพจะมีคุณภาพต่ำกว่า

### การทำสำเนาจากแผงด้านหลังโดยใช้ตัวเลือก fast (ด่วน)

- 1 วางต้นฉบับลงบนกระจก
- 2 กดปุ่ม **ประเภทกระดาษ** เพื่อเลือก **ธรรมดา**  
หมายเหตุ: เมื่อใช้ตัวเลือก **ด่วน** ในการทำสำเนา ท่านต้องเลือกประเภทกระดาษเป็น **ธรรมดา**
- 3 กดปุ่ม **สแกน ค้างไว้** แล้วกดปุ่ม **เริ่มทำสำเนา, สีดำ** หรือ **เริ่มทำสำเนา, สี**

### การกำหนดจำนวนสำเนา

ท่านสามารถกำหนดจำนวนสำเนาได้จากปุ่มบนแผงด้านหลัง

- 1 วางต้นฉบับลงบนกระจก
- 2 โปรดทำตามวิธีใดวิธีหนึ่งต่อไปนี้:
  - หากเครื่อง HP PSC ของท่านมีปุ่ม **สำเนา** ท่านสามารถกดปุ่ม **สำเนา** เพื่อเพิ่มจำนวนสำเนา จากนั้นกด **เริ่มทำสำเนา, สีดำ** หรือ **เริ่มทำสำเนา, สี**
  - หากเครื่องของท่านไม่มีปุ่ม **สำเนา** ให้กด **เริ่มทำสำเนา, สีดำ** หรือ **เริ่มทำสำเนา, สี** ซ้ำๆ โดยการกดแต่ละครั้งจะเป็นการทำสำเนาหนึ่งชุด

### การทำสำเนาชนิดพิเศษ

นอกจากการทำสำเนามาตรฐานโดยทั่วไปแล้ว เครื่อง HP PSC ยังสามารถทำสำเนาภาพถ่าย อีกทั้งสามารถขยายหรือย่อขนาดต้นฉบับได้โดยอัตโนมัติเพื่อให้ออกดีกับหน้ากระดาษที่ใช่

### การทำสำเนาภาพถ่าย

ในการทำสำเนาภาพถ่าย ให้ใช้ปุ่ม **ประเภทกระดาษ** เพื่อเลือก **ภาพถ่าย** และท่านสามารถใช้คุณสมบัติ **พอดีหน้า** เพื่อขยายหรือย่อขนาดต้นฉบับให้ออกดีกับกระดาษขนาด Letter หรือ A4

- 1 วางภาพลงบนกระจก
- 2 หากใช้กระดาษภาพถ่าย ให้ใส่กระดาษลงในถาดป้อนกระดาษ
- 3 กดปุ่ม **ประเภทกระดาษ** เพื่อเลือก **ภาพถ่าย**
- 4 กด **เริ่มทำสำเนา, สีดำ** หรือ **เริ่มทำสำเนา, สี**  
ข้อแนะนำ: หากต้องการขยายภาพให้เต็มหน้ากระดาษ กดปุ่ม **ขนาด** เพื่อเลือก **พอดีหน้า**

### การทำสำเนาให้พอดีหน้ากระดาษหรือโปสการ์ดฮากากิ (hagaki)

ใช้คุณสมบัติ **Fit to Page** (พอดีหน้า) หรือ **Fit to Hagaki** (พอดีโปสการ์ดฮากากิ) (ขึ้นอยู่กับรุ่นที่ใช่) เมื่อท่านต้องการขยายหรือย่อขนาดต้นฉบับโดยอัตโนมัติให้ออกดีกับหน้ากระดาษ Letter, A4 หรือโปสการ์ดฮากากิ ท่านสามารถขยายภาพที่มีขนาดเล็ก

ให้เต็มหน้ากระดาษที่ใช้ได้ดังแสดงด้านล่าง การใช้คุณสมบัติ **Fit to Page** (พอดีหน้า) หรือ **Fit to Hagaki** (พอดีโปสการ์ดสากล) จะช่วยป้องกันไม่ให้ข้อความและภาพที่อยู่ขอบกระดาษถูกตัด

**ข้อแนะนำ:** ตรวจสอบให้แน่ใจว่ากระดาษสะอาด และได้วางต้นฉบับไว้ที่มุมซ้ายบนหน้าของกระดาษ

ต้นฉบับ



พอดีหน้า

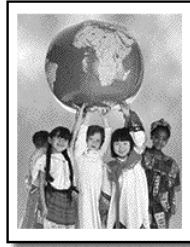

- 1 วางต้นฉบับบนกระดาษ
- 2 กดปุ่ม **ขนาด** เพื่อเลือก **Fit to Page** (พอดีหน้า) หรือ **Fit to Hagaki** (พอดีโปสการ์ดสากล)
- 3 กด **เริ่มทำสำเนา, สีดำ** หรือ **เริ่มทำสำเนา, สี**

## หยุดการทำสำเนา

- ▶ หากต้องการหยุดการทำสำเนา ให้กดปุ่ม **ยกเลิก** บนแผงด้านหน้า





# 5

## การใช้คุณสมบัติการสแกน

การสแกนเป็นกระบวนการแปลงภาพและข้อความให้เป็นรูปแบบอิเล็กทรอนิกส์สำหรับคอมพิวเตอร์ของท่าน ท่านสามารถสแกนได้แทบทุกอย่าง:

- ภาพถ่าย
- บทความในหนังสือพิมพ์
- เอกสารที่เป็นข้อความ

เนื่องจากภาพหรือข้อความที่ถูกสแกนจะอยู่ในรูปแบบอิเล็กทรอนิกส์ ท่านสามารถนำภาพหรือข้อความนั้นไปใส่ในเวิร์ดโปรเซสเซอร์หรือโปรแกรมกราฟิก และปรับแต่งให้เหมาะสมกับความต้องการของท่านได้ โดยท่านสามารถทำสิ่งต่อไปนี้:

- สแกนภาพถ่ายของลูกๆ แล้วส่งอีเมลล์ไปให้ญาติๆ สร้างแค็ตตาล็อกภาพถ่ายทั้งของที่บ้านและที่ทำงาน หรือสร้างสมุดภาพอิเล็กทรอนิกส์
- สแกนข้อความจากบทความลงในเวิร์ดโปรเซสเซอร์และนำมาอ้างอิงในรายงาน เพื่อเป็นการประหยัดเวลาในการพิมพ์

**ข้อแนะนำ:** เมื่อต้องการใช้คุณสมบัติการสแกน ท่านต้องต่อเครื่อง HP PSC เข้ากับคอมพิวเตอร์และเปิดใช้งานทั้งสองเครื่องซึ่งต้องมีการติดตั้งและรันซอฟต์แวร์ HP PSC บนเครื่องคอมพิวเตอร์ก่อนที่จะทำการสแกน เพื่อตรวจสอบว่ามีกัการรันซอฟต์แวร์ HP PSC บน Windows โปรดดูที่ไอคอนสถานะใน system tray บนเครื่อง Macintosh จะมีการรันซอฟต์แวร์ HP PSC เสมอ

**หมายเหตุ:** แสงจากดวงอาทิตย์หรือโคมไฟตั้งโต๊ะที่ตั้งใกล้เครื่อง HP PSC ซึ่งส่องกระทบโดยตรง ยังเครื่อง HP PSC อาจส่งผลต่อคุณภาพของภาพสแกนได้

**หมายเหตุ:** การสแกนด้วยความละเอียดสูง (600 dpi หรือสูงกว่า) ต้องใช้พื้นที่ฮาร์ดดิสก์จำนวนมาก ถ้ามีพื้นที่ว่างไม่เพียงพอ เครื่องคอมพิวเตอร์อาจหยุดชะงัก

### การสแกนต้นฉบับ

ท่านสามารถเริ่มสแกนจากเครื่อง HP PSC หรือซอฟต์แวร์ HP PSC บนคอมพิวเตอร์ของท่าน

สำหรับข้อมูลเกี่ยวกับการสแกนภาพและเอกสารโดยใช้ซอฟต์แวร์ HP PSC โปรดดู **scan pictures and documents** (การสแกนภาพและเอกสาร) ใน HP Photo & Imaging Help (วิธีใช้เกี่ยวกับรูปและภาพถ่ายของ HP)

การสแกนต้นฉบับไปยังเครื่อง **Windows** โดยใช้แผงด้านหน้า

- 1 วางต้นฉบับลงบนกระจก
- 2 กด สแกน

ภาพตัวอย่างการสแกนจะปรากฏในซอฟต์แวร์ HP PSC บนเครื่องคอมพิวเตอร์ของท่าน

**หมายเหตุ:** ค่าสีฟอลต์ในซอฟต์แวร์ HP PSC คือแสดงภาพตัวอย่างที่ท่านสามารถเปลี่ยนค่าสีฟอลต์ใดหากไม่ต้องการดูภาพตัวอย่าง

- 3 เมื่อภาพตัวอย่างปรากฏขึ้น ท่านสามารถปรับเปลี่ยนบางอย่างของภาพสแกนได้  
**หมายเหตุ:** สำหรับข้อมูลเพิ่มเติมเกี่ยวกับการปรับเปลี่ยนภาพขณะดูตัวอย่าง โปรดดู **adjust an image during the preview** (การปรับภาพระหว่างแสดงตัวอย่าง) ใน **scan pictures and documents** (สแกนภาพและเอกสาร) ใน HP Photo & Imaging Help (วิธีใช้เกี่ยวกับรูปและภาพถ่ายของ HP)
- 4 คลิก **Accept** (ตกลง)  
 เครื่อง HP PSC จะสแกนต้นฉบับเป็นครั้งสุดท้ายและส่งภาพไปยัง HP Photo & Imaging Gallery (แกลเลอรีรูปและภาพถ่าย HP) ซึ่งจะเปิดและแสดงภาพโดยอัตโนมัติ HP Photo & Imaging Gallery (แกลเลอรีรูปและภาพถ่าย HP) มีเครื่องมือหลากหลายสำหรับแก้ไขภาพของท่านได้ตามต้องการ  
**หมายเหตุ:** สำหรับข้อมูลเพิ่มเติมเกี่ยวกับการใช้ HP Photo & Imaging Gallery (แกลเลอรีรูปและภาพถ่าย HP) โปรดดู **manage images** (การจัดการภาพ) ใน **how to use the software** (วิธีการใช้ซอฟต์แวร์)

#### การสแกนต้นฉบับไปยังเครื่อง Macintosh โดยใช้แผงด้านหน้า

- 1 วางต้นฉบับลงบนกระจกสำหรับข้อมูลเพิ่มเติม โปรดดูหัวข้อการวางต้นฉบับ ที่หน้า 11
- 2 กด **สแกน**  
 เครื่อง HP PSC สแกนต้นฉบับและส่งภาพไปยังหน้าต่าง Scan (สแกน) ท่านสามารถปรับเปลี่ยนภาพในหน้าต่าง Scan (สแกน) ได้
- 3 เมื่อท่านเปลี่ยนค่าการสแกนแล้ว ท่านสามารถบันทึก พิมพ์ หรือส่งภาพไปยัง HP Photo & Imaging Gallery (แกลเลอรีรูปและภาพถ่าย HP) โปรดดูข้อมูลเพิ่มเติมใน วิธีใช้ HP Photo & Imaging Gallery (แกลเลอรีรูปและภาพถ่ายของ HP) แบบออนไลน์

#### หยุดการสแกน

ท่านสามารถหยุดการสแกนโดยกดปุ่ม **ยกเลิก** บนแผงด้านหน้า

# 6

## การดูแลรักษาเครื่อง hp psc

หัวข้อนี้เป็นคำแนะนำด้านการดูแลรักษาเครื่อง HP PSC ให้อยู่ในสภาพการใช้งานที่สมบูรณ์ โปรดปฏิบัติตามขั้นตอนการดูแลรักษาเหล่านี้ตามความจำเป็น

### การทำความสะอาดกระจก

กระจกที่สกปรกเนื่องมาจากรอยนิ้วมือ รอยเปื้อน เศษผม และอื่นๆ ทำให้ประสิทธิภาพการทำงานของเครื่องลดลงและมีผลต่อการทำงานอย่างถูกต้องของคุณสมบัติต่างๆ เช่น Fit to Page (พอดีหน้า) และ Copy (ทำสำเนา)

- 1 ให้ออกเครื่อง ถอดปลั๊กไฟออก และเปิดฝาด้านบนขึ้น
- 2 ทำความสะอาดกระจกเบาๆ ด้วยผ้านุ่มหรือฟองน้ำที่ชุบน้ำยาทำความสะอาดกระจกซึ่งไม่มีส่วนผสมของสารกัดกร่อน  
**ข้อควรระวัง!** ห้ามใช้สารกัดกร่อน น้ำยาขัดเงา เบนซิน หรือคาร์บอนเตตราคลอไรด์กับกระจก เพราะอาจก่อให้เกิดความเสียหายได้ ห้ามเทของเหลวลงบนกระจกของเหลวอาจรั่วซึมลงไปใต้กระจกและทำความเสียหายให้กับเครื่องได้
- 3 เช็ดกระจกให้แห้งโดยใช้ผ้าขาม้วสหรือฟองน้ำเพื่อป้องกันไม่ให้กระจกเป็นรอย

### การทำความสะอาดแผ่นรองฝาปิด

เศษผงเล็กๆ อาจสะสมอยู่ที่แผ่นรองใต้ฝาเครื่องได้ ซึ่งจะทำให้เกิดปัญหาระหว่างการสแกนหรือทำสำเนาได้

- 1 ให้ออกเครื่อง ถอดปลั๊กไฟออก และเปิดฝาด้านบนขึ้น
- 2 ทำความสะอาดแผ่นรองฝาปิดด้วยผ้านุ่มหรือฟองน้ำที่ชุบน้ำอุ่นๆ และน้ำอุ่น
- 3 เช็ดแผ่นรองเบาๆ เพื่อให้เศษผงหลุดออก ห้ามขัดถูแผ่นรอง
- 4 เช็ดแผ่นรองให้แห้งด้วยผ้าขาม้วสหรือผ้านุ่มๆ  
**ข้อควรระวัง!** อย่าใช้กระดาษเช็ดแผ่นรอง เพราะอาจทำให้เกิดรอยขีดข่วน
- 5 หากแผ่นรองยังไม่สะอาดดี ให้ทำซ้ำขั้นตอนเดิมโดยใช้แอลกอฮอล์ไอโซโพรพิล (isopropyl) (ขี้ด) และโซฟาเป็ยกหมาดๆ เช็ดซ้ำให้ทั่วอีกครั้งเพื่อเช็ดแอลกอฮอล์ออก

### การทำความสะอาดตัวเครื่องภายนอก

ใช้ผ้านุ่มที่ไม่มีส่วนผสมของสารที่ชุบน้ำให้เปียกหมาดๆ เช็ดฝุ่น รอยเปื้อน และคราบสกปรกออกจากตัวเครื่อง ท่านไม่จำเป็นต้องทำความสะอาดส่วนภายในเครื่อง ระวังอย่าให้ของเหลวเข้าไปภายในเครื่องและแผงคานหนา

## การดูแลเกี่ยวกับตลับหมึกพิมพ์

เพื่อให้ได้คุณภาพการพิมพ์สูงสุดจากเครื่อง HP PSC ท่านควรดำเนินการขั้นตอนการดูแลรักษาต่างๆ บางประการ

### การพิมพ์รายงานการทดสอบเครื่อง

หากท่านพบปัญหาในการพิมพ์ ก่อนเปลี่ยนตลับหมึกพิมพ์ ควรพิมพ์รายงานการทดสอบเครื่องก่อน

- 1 กดปุ่ม ยกเลิก ค้างไว้
- 2 กดปุ่ม เริ่มทำสำเนา – สี

รายงานการทดสอบเครื่องของ HP PSC อาจชี้ให้เห็นถึงสาเหตุของปัญหาที่เกิดขึ้น

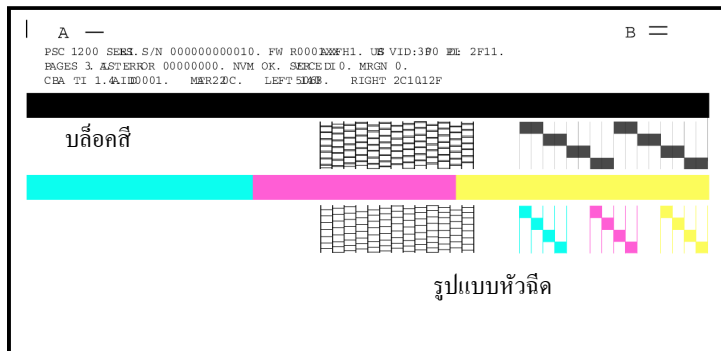

ตรวจสอบบล็อกลีและรูปแบบหัวฉีดว่ามีลายเส้นหรือเส้นสีขาวหรือไม่

- บล็อกลีที่ไม่ปรากฏอาจแสดงว่าปากกาสีนั้นๆ หมึกหมด
- ลายเส้นอาจแสดงว่าหัวฉีดอุดตันหรือสกปรก *อย่า* ทำความสะอาดด้วยแอลกอฮอล์

### การจับถือตลับหมึกพิมพ์

ก่อนเปลี่ยนตลับหมึกพิมพ์ ควรดูข้อชี้แนะและวิธีการเกี่ยวกับตลับหมึกพิมพ์

แถบทองแดง

เทปพลาสติกพร้อมแถบดึงสีชมพู (ต้องดึงออก)

หัวฉีดหมึก  
ไต่เทป

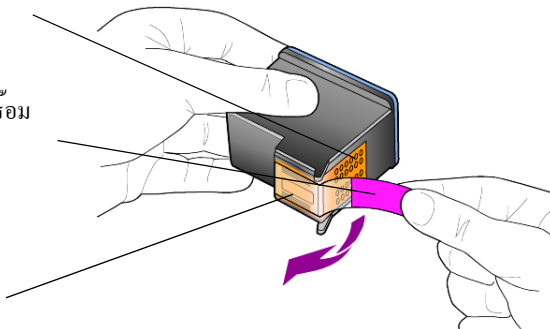

อย่าจับโดนส่วนแถบทองแดงหรือหัวฉีดหมึก

## การเปลี่ยนตลับหมึกพิมพ์

เครื่อง HP PSC จะแจ้งให้ท่านทราบเมื่อต้องเปลี่ยนตลับหมึกพิมพ์

โปรดดู การสั่งซื้อตลับหมึกพิมพ์ ที่ปกหลังด้านในหากต้องการข้อมูลเกี่ยวกับการสั่งซื้อตลับหมึกพิมพ์

- 1 เปิดเครื่อง และเปิดฝาครอบตลับหมึกพิมพ์ โดยดันที่จับลง หมึกพิมพ์จะเลื่อน ไปอยู่ตรงกลางเครื่อง

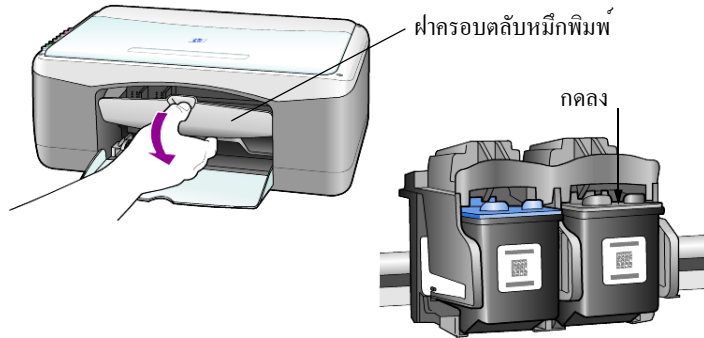

- 2 หลังจากแกะตลับหมึกหุุดเคลื่อน ให้กดตลับหมึกพิมพ์เพื่อดึงออกจากช่อง โดยดึงเขาหาตัว

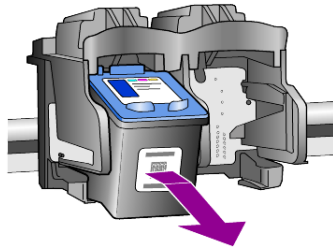

หมายเหตุ: อาจพบว่าหมึกอยู่ตรงช่องเสียบ จัดว่าเป็นเรื่องปกติ

- 3 นำตลับหมึกพิมพ์ใหม่ออกจากกล่อง ระวังอย่าสัมผัสส่วนอื่นนอกจาก แถบพลาสติกสีชมพู และคอย ๆ ดึงเทปพลาสติกออกเพื่อเปิดหัวฉีดหมึก

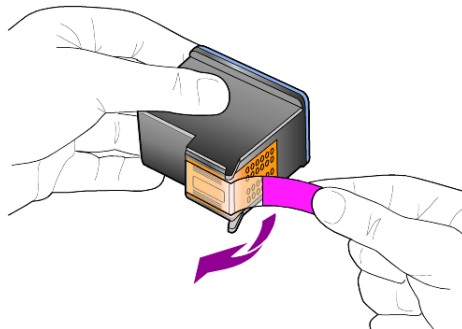

**ข้อควรระวัง!** ห้ามสัมผัสแผ่นทองแดงหรือหัวฉีดหมึกเมื่อนำเทปพลาสติกออกแล้ว ให้ติดตั้งดรัมหมึกพิมพ์เพื่อป้องกันไม่ให้หมึกที่หัวฉีดแห้ง

- 4 ดันดรัมหมึกพิมพ์ใหม่ลงในช่องที่ถูกต้องจนล็อกเข้าที่ โดยเอียงดรัมหมึกเล็กน้อยขณะดัน

**ข้อควรระวัง!** อย่าดันดรัมหมึกลงไปตรงๆ ต้องเลื่อนดรัมหมึกโดยเอียงเล็กน้อย

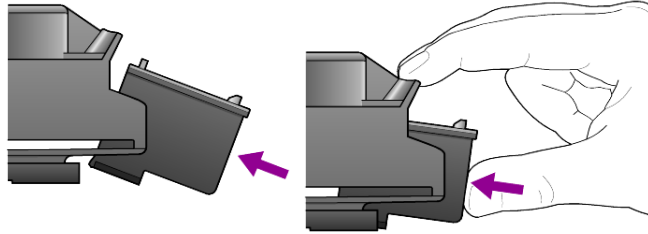

ดรัมหมึกพิมพ์สามสีไว้ทางซ้าย ส่วนดรัมหมึกพิมพ์สีดำไว้ทางขวา

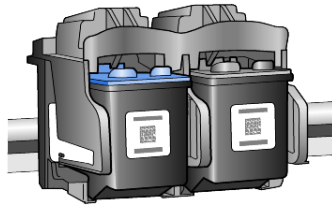

- 5 ปิดฝาครอบดรัมหมึกพิมพ์

### ปรับตำแหน่งดรัมหมึกพิมพ์

หลังติดตั้งหรือเปลี่ยนดรัมหมึกพิมพ์ เครื่อง HP PSC จะพิมพ์หน้าสำหรับปรับตำแหน่งดรัมหมึกพิมพ์โดยอัตโนมัติ อาจใช้เวลาสักครู่ การปรับตำแหน่งดรัมหมึกพิมพ์จะทำให้ได้งานพิมพ์ที่มีคุณภาพสูง

- ▶ วางหน้าสำหรับปรับตำแหน่งดรัมหมึกพิมพ์ลงบนกระดาษแล้วกดปุ่ม **สถานะ** ดรัมหมึกพิมพ์ได้รับการปรับตำแหน่งอย่างถูกต้อง

**หมายเหตุ:** ในระหว่างการปรับตำแหน่ง ไฟที่ปุ่มจะกะพริบจนกว่าเครื่องจะดำเนินการเสร็จสมบูรณ์ ซึ่งจะใช้เวลาประมาณ 30 วินาที

### เสียงระบบดูแลรักษาเครื่องอัตโนมัติ

ระหว่างอายุการใช้งานผลิตภัณฑ์ ท่านอาจได้ยินเสียงต่างๆ จากเครื่อง เสียงดังกล่าวเกิดจากระบบดูแลรักษาเครื่องอัตโนมัติ

# 7

## ข้อมูลเพิ่มเติมเกี่ยวกับการติดตั้ง

ในระหว่างการติดตั้งซอฟต์แวร์ HP PSC จะมีหน้าต่างปรากฏขึ้น ดังต่อไปนี้:

- Installing (กำลังติดตั้ง)
- Copying files (กำลังคัดลอกไฟล์)
- แจ้งให้เชื่อมต่อเครื่อง HP PSC
- ตัวอักษร OK และเครื่องหมายถูกสีเขียว
- แจ้งให้รีสตาร์ทเครื่องคอมพิวเตอร์ (บางกรณีอาจไม่มี)
- การลงทะเบียน

หากหน้าต่างเหล่านี้ไม่ปรากฏโดยครบถ้วน อาจมีปัญหากับการติดตั้ง ตรวจสอบสิ่งต่อไปนี้:

- HP Director (ตัวจัดการ HP) มีไอคอนทั้งหมดหาไอคอน (ดับเบิลคลิก ไอคอน HP Director (ตัวจัดการ HP) บนเดสก์ท็อป)
- มี HP PSC แสดงอยู่ในกรอบโต้ตอบ Printer (เครื่องพิมพ์)
- มีไอคอน HP PSC อยู่ในซิสเต็มเทรย์ ซึ่งแสดงว่าเครื่อง HP PSC พร้อมใช้งาน

หาก HP Director (ตัวจัดการ HP) แสดงไอคอนไม่ครบหาไอคอน ท่านอาจต้องรอสักครู่ขณะเครื่อง HP PSC เชื่อมต่อกับคอมพิวเตอร์

### ปัญหาในการติดตั้งที่อาจเกิดขึ้นได้

หากไม่มีสิ่งใดปรากฏบนหน้าจอหลังจากใส่แผ่นซีดี-รอม HP PSC 1200 Series ลงในไดรฟ์ซีดีรอม

- 1 ให้ไปที่เมนู **Start** (เริ่มต้น) แล้วเลือก **Run** (เปิดใช้งาน)
- 2 ในกล่องโต้ตอบ Run (เปิดใช้งาน) ให้ใส่ **d:\setup.exe** (หากไดรฟ์ซีดีรอมของท่านไม่ได้แทนด้วยตัวอักษร d ให้ใช้ตัวอักษรอื่นที่ถูกต้อง) จากนั้นคลิก **OK** (ตกลง)

หาก HP Director (ตัวจัดการ HP) มีไอคอนไม่ครบหาไอคอน ให้ปฏิบัติตามนี้:

- ตรวจสอบว่าได้ติดตั้งแผ่นปะหน้าที่แผงด้านหลังแล้ว จากนั้นให้ถอดปลั๊กเครื่อง HP PSC ออก แล้วเสียบใหม่
- ตรวจสอบว่าเสียบสาย USB และสายไฟแล้ว
  - ถอดสาย USB แล้วเสียบใหม่
  - อย่าต่อสาย USB เข้ากับแป้นพิมพ์หรือฮับที่ไม่ใช้ไฟ (nonpowered hub)
  - สาย USB ต้องมีความยาวไม่เกิน 3 เมตร
  - หากที่เครื่องคอมพิวเตอร์ของท่านมีสาย USB เสียบอยู่หลายสาย ท่านอาจดึงสายอื่นๆ ออกก่อนขณะทำการติดตั้ง

หมายเหตุ: ไม่รองรับ AppleTalk

- ถอดปลั๊กเครื่อง HP PSC ออกจากเต้าเสียบแล้วเสียบใหม่อีกครั้ง
  - รีستาร์ทเครื่องคอมพิวเตอร์
- ที่หน้าจอ Windows คู่มือซิสเต็มแทรกย้ำมีการเปิดใช้งานโปรแกรมใดอยู่หรือไม่ หากมี ให้ปิดโปรแกรมนั้นๆ ก่อนที่จะรีสตาร์ทเครื่องคอมพิวเตอร์

## ถอนการติดตั้งซอฟต์แวร์ psc และติดตั้งใหม่อีกครั้ง

หากไม่ปรากฏไอคอนหาไอคอนใน Director (ตัวจัดการ) ท่านอาจต้องถอนการติดตั้งซอฟต์แวร์และทำการติดตั้งใหม่อีกครั้ง *อย่า* ลบไฟล์โปรแกรม HP PSC ออกจากฮาร์ดดิสก์โดยการ delete (ลบ) แต่ควรลบไฟล์ต่างๆ อย่างถูกต้องโดยישุทธิกติก่อนการติดตั้งในกลุ่มโปรแกรม HP PSC

### การถอนการติดตั้งจากคอมพิวเตอร์ระบบปฏิบัติการ Windows

- 1 ถอดการเชื่อมต่อเครื่อง HP PSC ออกจากคอมพิวเตอร์
- 2 บนทาสก์บาร์ Windows คลิก **Start** (เริ่มต้น) เลือก **Programs** (โปรแกรม) หรือ **All Programs** (ทุกโปรแกรม) (XP) เลือกที่ **Hewlett-Packard** แล้วเลือก **hp psc 1200 series** จากนั้นเลือก **uninstall software** (ถอนการติดตั้งซอฟต์แวร์)
- 3 ปฏิบัติตามคำสั่งบนหน้าจอโปรดตรวจสอบว่าได้ถอดการเชื่อมต่อเครื่อง HP PSC แล้ว
- 4 หากปรากฏข้อความถามว่าต้องการลบไฟล์ที่ใช้ร่วมกันหรือไม่ คลิก **No** (ไม่) โปรแกรมอื่นๆ ที่ใช้ไฟล์เหล่านั้นอาจทำงานไม่ถูกต้องหากมีการลบไฟล์ดังกล่าว
- 5 หลังจากโปรแกรมลบซอฟต์แวร์เสร็จเรียบร้อยแล้ว ให้ปิดเครื่อง HP PSC และรีสตาร์ทเครื่องคอมพิวเตอร์

หมายเหตุ: ท่านต้องถอดการเชื่อมต่อเครื่อง HP PSC ก่อนที่จะรีสตาร์ทเครื่องคอมพิวเตอร์

- 6 ในการติดตั้งซอฟต์แวร์ครั้งใหม่ ให้ใส่แผ่นซีดีรอม HP PSC 1200 Series ลงในไดรฟ์ซีดี-รอมของเครื่องคอมพิวเตอร์ และปฏิบัติตามคำสั่งที่ปรากฏบนหน้าจอ
- 7 หลังจากติดตั้งซอฟต์แวร์แล้ว ให้เชื่อมต่อและเปิดเครื่อง HP PSC แล้วปฏิบัติตามคำสั่งที่ปรากฏบนหน้าจอควบคู่กับคู่มือคำแนะนำในโปสเตอร์การติดตั้ง หลังจากเชื่อมต่อและเปิดเครื่อง HP PSC ท่านอาจต้องรอสักครู่ขณะคอมพิวเตอร์ดำเนินการคนหารายละเอียดของอุปกรณ์เพื่อให้สามารถทำงานร่วมกันได้

เมื่อการติดตั้งซอฟต์แวร์เสร็จสมบูรณ์ จะปรากฏไอคอน Status Monitor (จอสถานะ) ในซิสเต็มแทรก

- 8 เพื่อตรวจสอบว่าซอฟต์แวร์ได้รับการติดตั้งอย่างถูกต้อง ให้ดับเบิลคลิกที่ไอคอน HP Director (ตัวจัดการ HP) บนเดสก์ทอป หาก HP Director (ตัวจัดการ HP) มีไอคอนหาไอคอน แสดงว่าการติดตั้งซอฟต์แวร์เป็นไปอย่างถูกต้อง





## การถอนการติดตั้งจากเครื่องคอมพิวเตอร์ระบบ Macintosh

- 1 ถอดการเชื่อมต่อเครื่อง HP PSC ออกจากคอมพิวเตอร์
- 2 ดับเบิลคลิกที่โฟลเดอร์ **Applications:HP All-in-One Software** (แอปพลิเคชัน:ซอฟต์แวร์ HP All-in-One)
- 3 ดับเบิลคลิกที่ **HP Uninstaller** (ตัวถอนการติดตั้งของ HP)
- 4 ปฏิบัติตามคำสั่งที่ปรากฏบนหน้าจอ
- 5 หลังจากโปรแกรมลบซอฟต์แวร์เสร็จเรียบร้อยแล้ว ให้ปิดเครื่อง HP PSC และรีสตาร์ทเครื่องคอมพิวเตอร์
- 6 ในการติดตั้งซอฟต์แวร์ครั้งใหม่ ให้ใส่แผ่นซีดีรอม HP PSC 1200 Series ลงในไดรฟ์ซีดีรอมของเครื่องคอมพิวเตอร์  
หมายเหตุ: เมื่อทำการติดตั้งซอฟต์แวร์ครั้งใหม่ ให้ปฏิบัติตามคำแนะนำในโปสเตอร์การติดตั้ง อย่าวางเครื่อง HP PSC เขากับเครื่องคอมพิวเตอร์จนกว่าจะได้อ่านและทำตามคำแนะนำโดยละเอียด
- 7 เปิดซีดีรอมบนเดสก์ทอป ดับเบิลคลิกที่ **hp all-in-one installer** (ตัวติดตั้ง hp all-in-one) และปฏิบัติตามคำแนะนำที่ปรากฏขึ้น

## ข้อมูลเพิ่มเติมในการแก้ไขปัญหาเบื้องต้น

ท่านสามารถดูข้อมูลเพิ่มเติมเกี่ยวกับปัญหาในการติดตั้งที่อาจเกิดขึ้นได้จากไฟล์ ในระบบ Windows ท่านสามารถไปยังไฟล์ readme โดยคลิกปุ่ม Start บนทาสก์บาร์ เลือก **Programs** (โปรแกรม), **Hewlett-Packard**, **hp psc 1200 series**, และ **View the Readme File** (ดูไฟล์ Readme) สำหรับเครื่อง Macintosh ท่านสามารถไปยังไฟล์ readme ได้โดยดับเบิลคลิกที่ไอคอนซึ่งอยู่ในโฟลเดอร์บนสุดในซีดีรอมซอฟต์แวร์ HP PSC

ไฟล์ readme จะมีข้อมูลเพิ่มเติม ซึ่งรวมถึง

- การใช้ยูทิลิตี้ Re-install (ติดตั้งใหม่) หลังจากการติดตั้งล้มเหลว เพื่อให้เครื่องคอมพิวเตอร์กลับไปยังสถานะที่สามารถทำการติดตั้งเครื่อง HP PSC ใหม่อีกครั้ง
- การใช้ยูทิลิตี้ Re-install (ติดตั้งใหม่) บนระบบปฏิบัติการ Windows 98 เพื่อแก้ไขปัญหาที่เกิดจากไดรเวอร์ USB หายไป

ข้อผิดพลาดนี้อาจเกิดขึ้นหากมีการติดตั้งฮาร์ดแวร์ก่อนที่จะติดตั้งซอฟต์แวร์ หลังจากเปิดใช้งานยูทิลิตี้ Re-install (ติดตั้งใหม่) ให้รีบูตเครื่องคอมพิวเตอร์ แล้วติดตั้งซอฟต์แวร์ HP PSC ก่อนที่จะต่อเครื่อง HP PSC เขากับคอมพิวเตอร์

นอกจากนี้ ท่านสามารถดูรายละเอียดเพิ่มเติมได้จากเว็บไซต์นี้

[www.hp.com/support](http://www.hp.com/support)



# 8

## ข้อมูลด้านเทคนิค

### ลักษณะเฉพาะทางกายภาพ

- ความสูง: 6.68 นิ้ว (16.97 ซม.)
- ความกว้าง: 16.76 นิ้ว (42.57 ซม.)
- ความลึก: 10.20 นิ้ว (25.91 ซม.)
- น้ำหนัก: 9.50 ปอนด์ (4.31 กก.)

### ลักษณะเฉพาะเกี่ยวกับกระแสไฟฟ้า

- การใช้ไฟ : 75W maximum
- แรงดันไฟฟ้าเข้า: 100 ถึง 240 VAC, สายดิน
- ความถี่ของกระแสไฟฟ้าเข้า: 50 ถึง 60 เฮิรตซ์
- กระแสไฟฟ้า: 1A สูงสุด

### ประกาศข้อบังคับ

ประกาศจากหน่วยงานผู้ออกข้อบังคับต่างๆ มีดังนี้

#### geräuschemission

LpA < 70 dB  
am Arbeitsplatz  
im Normalbetrieb  
nach DIN 45635 T. 19

#### notice to Korean customers

#### 사용자 안내문 (B급 기기)

이 기기는 비업무용으로 전자파장해검정을 받은 기기로서, 주거지역에서는 물론 모든 지역에서 사용할 수 있습니다.

# declaration of conformity

According to ISO/IEC Guide 22 and EN 45014

**Manufacturer's Name and Address:**

Hewlett-Packard Company, 16399 West Bernardo Drive, San Diego, CA 92127-1899, USA

declares that the product

Product Name: hp psc 1200 series (Q1647A)  
Model Number(s): psc 1210 (Q1662A), psc 1210xi (Q1663A), psc 1210v (Q1664A), psc 1215 (Q1667A)  
Product Options: All

conforms to the following Product Specifications:

**Safety:** EN60950:1992 +A1, A2, A3, A4 & A11  
IEC60950:1991 +A1, A2, A3 & A4  
UL1950/CSA 22.2 No. 950, 3rd Edn: 1995  
NOM-019-SCFI-1993  
IEC 60825-1:1993 +A1/EN 60825-1:1994 +A11 Class 1 (Laser/LED)

**EMC:** CISPR22:1993 +A1 & A2 / EN55022:1994, +A1 & A2 -Class B  
CISPR24:1997/EN55024:1998  
IEC 61000-3-2:1995 / EN61000-3-2:1995  
IEC 61000-3-3:1994 / EN61000-3-3:1995  
AS/NZS 3548: 1992  
CNS13438: 1997  
FCC Part 15-Class B / ICES-003, Issue 2 / VCCI-2  
GB 9254-1998

**Supplementary Information**

The Product herewith complies with the requirements of the Low Voltage Directive 73/23/EEC, and the EMC Directive 89/336/EEC carries the CE marking accordingly.

European Contact for regulatory topics only: Your local Hewlett-Packard Sales and Service Office or  
Hewlett-Packard GmbH.

Department HQ-TRE, Herrenberger Strasse 140, D-71034 Böblingen, Germany (FAX + 49-7031-14-3143)

เนื้อหาส่วนนี้จะเป็นข้อมูลเกี่ยวกับศูนย์บริการของ Hewlett-Packard

หากท่านไม่พบคำตอบที่ต้องการใน เอกสารข้อมูลที่มาพร้อมกับผลิตภัณฑ์ของท่าน โปรดติดต่อศูนย์บริการของ HP ที่ระบุไว้ในหน้าถัดไป การให้บริการบางอย่างจะมีเฉพาะในสหรัฐอเมริกาและแคนาดาเท่านั้น และบางอย่างอาจมีในหลายประเทศ/ภูมิภาคทั่วโลก ถ้าไม่มีรายนามหมายเลข โทรศัพท์ของศูนย์บริการในประเทศ/ภูมิภาคของท่าน โปรดติดต่อตัวแทนขายที่ได้รับอนุญาตจาก HP เพื่อขอคำแนะนำ

## การขอรับบริการและข้อมูลอื่นๆ จากอินเทอร์เน็ต

หากคอมพิวเตอร์ของท่านเชื่อมต่อกับอินเทอร์เน็ต ท่านสามารถอ่านข้อมูลเพิ่มเติมได้จากเว็บไซต์ของ HP ที่

[www.hp.com/support](http://www.hp.com/support)

เว็บไซต์นี้จะให้ข้อมูลด้านเทคนิค ข้อมูลเกี่ยวกับไดรเวอร์ วัสดุ และการสั่งซื้อ

## การบริการลูกค้าของ hp

โปรแกรมซอฟต์แวร์ของบริษัทอื่นอาจรวมอยู่ในเครื่อง HP PSC หากท่านประสบปัญหาในการใช้โปรแกรมดังกล่าว โปรดโทรขอคำแนะนำจากผู้เชี่ยวชาญของบริษัทนั้นๆ หากต้องการติดต่อศูนย์บริการของ HP โปรดปฏิบัติตามขั้นตอนต่อไปนี้ก่อนโทรติดต่อ

- 1 ตรวจสอบว่า :
  - a. ได้เสียบปลั๊กอุปกรณ์และเปิดเครื่องแล้ว
  - b. ได้ใส่ถลับหมึกพิมพ์ที่กำหนดอย่างถูกต้อง
  - c. ได้ใส่กระดาษที่เหมาะสมในถาดป้อนกระดาษอย่างถูกต้อง
- 2 รีเซ็ตเครื่องใหม่:
  - a. ปิดเครื่อง โดยไขปุ่ม เปิด บนแผงด้านหน้า
  - b. ถอดสายไฟออกจากด้านหลังของตัวเครื่อง
  - c. เสียบปลั๊กไฟใหม่
  - d. เปิดเครื่องโดยไขปุ่ม เปิด
- 3 หากต้องการข้อมูลเพิ่มเติม โปรดเยี่ยมชมเว็บไซต์ของ HP ที่ [www.hp.com/support](http://www.hp.com/support)
- 4 หากท่านยังพบปัญหาในการใช้งานอยู่ และต้องการติดต่อเจ้าหน้าที่ฝ่ายบริการลูกค้าของ HP
  - โปรดจดหมายเลขผลิตภัณฑ์ (serial number) และรหัสบริการ (service ID) เตรียมไว้ให้เรียบร้อย หากต้องการดูหมายเลขผลิตภัณฑ์ (serial number) และหมายเลขบริการ (service ID) ให้พิมพ์รายงานการทดสอบเครื่อง ในรายงานดังกล่าวจะมีข้อมูลเหล่านี้อยู่ เมื่อต้องการพิมพ์รายงานการทดสอบเครื่อง ให้กดปุ่ม ยกเลิก ค้างไว้ จากนั้น กดปุ่ม ทำสำเนาสี่
  - เตรียมพร้อมสำหรับการอธิบายรายละเอียดเกี่ยวกับปัญหาของท่าน

**5 โทรติดต่อศูนย์บริการลูกค้าของ HP ทั้งนี้ ควรอยู่ใกล้อุปกรณ์ที่มีปัญหา ในขณะที่โทรศัพท์**

**การโทรติดต่อภายในสหรัฐอเมริกา ในระหว่างการรับประกัน**

โทรหมายเลข (208) 323-2551 วันจันทร์ถึงวันศุกร์ ตั้งแต่เวลา 6:00 น. ถึง 22:00 น. (ตามเวลามาตรฐาน MST) และวันเสาร์ ตั้งแต่เวลา 9:00 น. ถึง 16:00 น. MST บริการนี้ไม่คิดค่าใช้จ่ายใด ๆ ในระหว่างการรับประกัน ยกเว้นค่าโทรศัพท์ทางไกล หากพ้นช่วงเวลาประกันไปแล้ว ท่านอาจต้องเสียค่าบริการ

บริการทางโทรศัพท์ในสหรัฐอเมริกามีทั้งภาคภาษาอังกฤษและสเปน เปิดให้บริการ 24 ชั่วโมงทุกวัน 7 วันต่อหนึ่งสัปดาห์ (วันและเวลาในการให้บริการอาจเปลี่ยนแปลงได้โดยไม่มีการแจ้งล่วงหน้า)

**โทรติดต่อศูนย์บริการลูกค้า hp japan**

カスタマケアセンタ 連絡先

TEL : 0570-000511 (携帯電話・PHS からは : 03-3335-9800 )  
FAX : 03-3335-8338

- ・ 電話番号受付時間 : 平日 9:00 ~ 17:00  
土曜日 / 日曜日 10:00 ~ 17:00  
(祝祭日、1月1日 ~ 3日を除く)

- ・ FAX によるお問い合わせは、ご質問内容とともに、ご連絡先、弊社製品名、接続コンピュータ名をご記入ください。

**โทรในประเทศอื่น ๆ ทั่วโลก**

หมายเลขด้านล่างแสดงวันที่พิมพ์คู่มือฉบับนี้ หากต้องการดูหมายเลขติดต่อปัจจุบันของศูนย์บริการ HP ในประเทศต่างๆ ทั่วโลก โปรดไปยังเว็บไซต์ด้านล่างนี้ และเลือกประเทศ/ภูมิภาค หรือภาษา

**[www.hp.com/support](http://www.hp.com/support)**

สำหรับประเทศเกาหลี โปรดไปยังแอดเดรสนี้:

**[www.hp.co.kr/](http://www.hp.co.kr/)**

ท่านสามารถโทรติดต่อศูนย์บริการ HP ในประเทศ/ภูมิภาคดังต่อไปนี้ ถ้าไม่มีชื่อประเทศ/ภูมิภาคของท่านในรายนาม โปรดติดต่อตัวแทนจำหน่ายในท้องถิ่นหรือสำนักงานขายและบริการ HP ที่ใกล้ที่สุดเพื่อขอรับบริการ

การให้บริการในช่วงระยะเวลาการรับประกันไม่มีค่าธรรมเนียมใดๆ ยกเว้นค่าโทรศัพท์ทางไกล ในบางกรณี อาจต้องจ่ายค่าธรรมเนียมตามที่กำหนดไว้

สำหรับการให้บริการทางโทรศัพท์ในยุโรปนั้น โปรดตรวจสอบรายละเอียดเงื่อนไขของการให้บริการดังกล่าวในประเทศ/ภูมิภาคของท่าน โดยดูจากเว็บไซต์:

**[www.hp.com/support](http://www.hp.com/support)**

หรือสอบถามจากตัวแทนขายของท่าน หรือโทรติดต่อ HP ที่หมายเลขที่ระบุไว้ในคู่มือนี้ บริษัทได้พยายามปรับปรุงการให้บริการทางโทรศัพท์อย่างต่อเนื่อง จึงขอแนะนำให้ท่านแวะเยี่ยมชมเว็บไซต์ของเราเป็นประจำเพื่อทราบขอมูลใหม่ๆ เกี่ยวกับการให้บริการและการจัดส่งอุปกรณ์

ประเทศ/ภูมิภาค	การให้บริการด้านเทคนิคของ hp	ประเทศ/ภูมิภาค	การให้บริการด้านเทคนิคของ hp
แอลจีเรีย <sup>1</sup>	+213 (0) 61564 543	มาเลเซีย	1-800-805405
อาร์เจนตินา	0810-555-5520	เม็กซิโก	01-800-472-6684
ออสเตรเลีย	+61 3 8877 8000 1902 910 910	เม็กซิโก (เม็กซิโกซิตี)	5258-9922
ออสเตรีย	+43 (0) 810 00 6080	โมร็อกโก <sup>1</sup>	+212 22404 747
บาห์เรน (คูไบ)	800 728	เนเธอร์แลนด์	+31 (0) 20 606 8751
เบลเยียม (ดีคท์)	+32 (0) 2 626 8806	นิวซีแลนด์	0800 441 147
เบลเยียม (ฝรั่งเศส)	+32 (0) 2 626 8807	นอร์เวย์	+47 22 11 6299
บราซิล (แกรน เซา เปาโล)	(11) 3747 7799	โอมาน	+971 4 883 8454
บราซิล (Demais Localidades)	0800 157751	ปาเลสไตน์	+971 4 883 8454
แคนาดา ในระหว่างการรับประกัน	(905) 206 4663	ปานามา	001-800-711 2884
แคนาดา หลังการรับประกัน (ค่าบริการต่อการโทรหนึ่งครั้ง)	1-877-621-4722	เปรู	0-800-10111
แคริบเบียนและอเมริกา กลาง	1-800-711-2884	ฟิลิปปินส์	632-867-3551
ชิลี	800-360-999	โปแลนด์	+48 22 865 98 00
จีน	86 10 6868 7980	โปรตุเกส	+351 21 3176333
โคลัมเบีย	9-800-114-726	เปอร์โตริโก	1-877-2320-589
คอซตาริกา	0-800-011-0524	กาตาร์	+971 4 883 8454
สาธารณรัฐเช็ก	+420 (0) 261307310	โรมาเนีย	+40 1 315 44 42 หรือ หมายเลขในท้องถิ่น 01 3154442

ประเทศ/ภูมิภาค	การให้บริการด้านเทคนิคของ hp	ประเทศ/ภูมิภาค	การให้บริการด้านเทคนิคของ hp
เดนมาร์ก	+45 39 29 4099	สหพันธรัฐรัสเซีย มอสโก	+7 095 797 3520
เอกวาดอร์	1800-711-2884	สหพันธรัฐรัสเซีย เซนต์ปีเตอส์เบิร์ก	+7 812 346 7997
ยุโรป (อังกฤษ)	+44 (0) 207 512 5202	ซาอุดีอาระเบีย	+800 897 14440
อียิปต์	02 532 5222	สิงคโปร์	65 6272 5300
ฟินแลนด์	+358 (0) 203 47 288	สโลวาเกีย	+421 (0) 2 682 08080
ฝรั่งเศส (0.34 ยูโร/นาที)	0892 69 60 22	แอฟริกาใต้ (ภายใน สาธารณรัฐแอฟริกาใต้)	086 000 1030
เยอรมนี (0.12 ยูโร/นาที)	+49 (0) 180 52 58 143	แอฟริกาใต้ (ภายนอก สาธารณรัฐแอฟริกาใต้)	+27-11 258 9301
กรีซ	+30 1060 73 603	สเปน	+34 902 321 123
ฮ่องกง (เขตการปกครองพิเศษ)	+85 (2) 3002 8555	สวีเดน	+46 (0)8 619 2170
กัวเตมาลา	1800-995-5105	สวิตเซอร์แลนด์ <sup>2</sup>	+41 (0) 84 880 1111
ฮังการี	+36 (0) 1 382 1111	ไต้หวัน	+886-2-2717-0055 0800 010 055
อินเดีย	1-600-112267 91 11 6826035	ประเทศไทย	+66 (2) 661 4000
อินโดนีเซีย	62-21-350-3408	ตูนิเซีย <sup>1</sup>	+216 1891 222
ไอร์แลนด์	+353 (0) 1 662 5525	ตุรกี	+90 216 579 7171
อิสราเอล	+972 (0) 9 8304848	ยูเครน	+7 (380-44) 490-3520
อิตาลี	+39 (0) 226410350	สหรัฐอเมริกาฮับอเมริกาใต้	+971 4 883 8454
ญี่ปุ่น	0570 000 511 +81 3 3335 9800	สหราชอาณาจักร	+44 (0) 207 512 52 02
จอร์แดน	+971 4 883 8454	เวเนซุเอลา	0800-47468368 or 800-477-7777
เกาหลี (โซล)	+82-1588-3003	เวเนซุเอลา (คารากัส)	(502) 207-8488
เกาหลี (ภายนอกโซล)	+82-1588-3003	เวียดนาม	84 (0) 8 823 4530
คูเวต	+971 4 883 8454	เยเมน	+971 4 883 8p454



ประเทศ/ภูมิภาค	การให้บริการด้านเทคนิคของ hp	ประเทศ/ภูมิภาค	การให้บริการด้านเทคนิคของ hp
เลบานอน	+971 4 883 8454		

- 1 ศูนย์บริการนี้ให้บริการสำหรับลูกค้าที่ใช้ภาษาฝรั่งเศสในประเทศ/ภูมิภาคต่อไปนี้: โมร็อกโก ตูนิเซีย และแอลจีเรีย
- 2 ศูนย์บริการทางโทรศัพท์นี้ให้บริการลูกค้าที่ใช้ภาษาเยอรมัน ฝรั่งเศส และอิตาลีในประเทศสวิตเซอร์แลนด์

## โทรภายในประเทศออสเตรเลีย หลังการรับประกัน

หากผลิตภัณฑ์ของท่านไม่อยู่ในช่วงการรับประกัน ท่านสามารถโทรติดต่อที่หมายเลข 03 8877 8000 โดยจะคิดค่าบริการสำหรับผลิตภัณฑ์ที่ไม่อยู่ในช่วงการรับประกันจำนวน 27.50 ดอลลาร์ต่อกรณี (รวม GST) โดยจะหักจากบัตรเครดิตของท่าน นอกจากนี้ท่านสามารถโทรติดต่อที่หมายเลข 1902 910 910 (ค่าบริการ 27.50 ดอลลาร์จะตัดจากบัญชีหมายเลขโทรศัพท์ของท่าน) ตั้งแต่เวลา 9:00 น. ถึง 17:00 น. จันทร์ถึงศุกร์ (ค่าโฆษณาและเวลาที่เปิดให้บริการอาจเปลี่ยนแปลงได้โดยไม่แจ้งให้ทราบล่วงหน้า)

## การเตรียมจัดส่งอุปกรณ์ของท่าน

หากภายหลังจากติดต่อศูนย์บริการลูกค้าของ HP หรือร้านค้าที่ซื้อแล้ว ปรากฏว่าต้องส่งเครื่องไปรับบริการบริการที่ศูนย์ โปรดทำตามขั้นตอนการปิดเครื่องและบรรจุอุปกรณ์ดังที่แสดงด้านล่างนี้ เพื่อป้องกันความเสียหายที่อาจเกิดขึ้นกับผลิตภัณฑ์ HP

**หมายเหตุ:** เมื่อทำการขนย้ายเครื่อง HP PSC โปรดดูแน่ใจว่าได้นำความปากกาออกจากเครื่อง ปิดเครื่อง HP PSC ตามขั้นตอนที่ถูกต้อง โดยกดปุ่มเปิด/ปิด รวมถึงแครตลับหมึกและสแกนเนอร์อยู่ในตำแหน่งที่ถูกต้อง

- 1 **เปิดเครื่อง**  
โปรดข้ามขั้นตอนที่ 1 ถึง 5 ถ้าไม่สามารถเปิดเครื่องได้และที่ใส่ตลับหมึกพิมพ์ยังอยู่ในตำแหน่งเดิม ท่านจะไม่สามารถนำตลับหมึกพิมพ์ออกจากเครื่องได้ ให้ทำตามขั้นตอนที่ 6
- 2 **เปิดฝาแครตลับหมึก**  
หมึกพิมพ์จะเลื่อนไปอยู่ตรงกลางเครื่อง  
**ข้อควรระวัง!** ดึงตลับหมึกพิมพ์ทั้งสองตลับออก การไม่ปฏิบัติตามขั้นตอนดังกล่าวอาจก่อให้เกิดความเสียหายแก่เครื่องได้  
โปรดดูหัวข้อ การเปลี่ยนตลับหมึกพิมพ์ ที่หน้า 25 เพื่อทราบข้อมูลการนำตลับหมึกพิมพ์ออก
- 3 **ใส่ตลับหมึกพิมพ์ในถุงที่ผนึกแน่นเพื่อไม่ให้หมึกแห้ง และเก็บแยกไว้**  
(อย่าส่งไปกับเครื่อง เว้นแต่เราเจ้าหน้าที่ศูนย์บริการของ HP ได้ขอให้ท่านส่งไปด้วย)
- 4 **ปิดฝาครอบตลับหมึกพิมพ์**
- 5 **รอให้ตลับหมึกพิมพ์หยุดอยู่กับที่ (หยุดเคลื่อน) อาจใช้เวลาสักครู่**
- 6 **ปิดเครื่อง**
- 7 **หากเป็นไปได้ ให้ทำการบรรจุหีบห่อเครื่องเพื่อการจัดส่งโดยใช้วัสดุหีบห่อเดิม หรือวัสดุหีบห่อที่มาพร้อมกับเครื่องสำหรับเปลี่ยน**

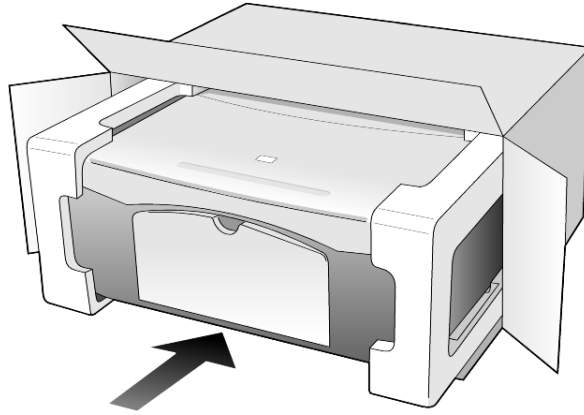

หากท่านไม่มีวัสดุหีบห่อเดิม โปรดใช้วัสดุหีบห่ออื่นที่เหมาะสม ความเสียหายในการจัดส่งที่เกิดจากการบรรจุหีบห่อและ/หรือการขนส่งที่ไม่ถูกต้องไม่อยู่ภายใต้การรับประกัน

**8** ติดป้ายที่อยู่ส่งกลับที่ด้านนอกกล่อง

**9** โปรดใส่สิ่งต่อไปนี้ลงในกล่องด้วย:

- คำอธิบายสั้นๆ เกี่ยวกับอาการเสียของเครื่องให้แก่เจ้าหน้าที่ฝ่ายบริการ (หากมีตัวอย่างงานพิมพ์ที่มีปัญหาจะเป็นประโยชน์อย่างยิ่ง)
- สำเนาใบเสร็จหรือหลักฐานการซื้อเพื่อบอกระยะเวลาการรับประกัน
- ชื่อ ที่อยู่ และหมายเลขโทรศัพท์ของท่านที่สามารถติดต่อได้ในระหว่างวัน

## ศูนย์จัดจำหน่าย hp

หากต้องการสั่งซื้อซอฟต์แวร์ HP PSC คู่มืออ้างอิง ไปสเตอร์การติดตั้ง หรือชิ้นส่วนต่างๆ ที่สามารถเปลี่ยนเองได้ โปรดปฏิบัติตามนี้:

- ในสหรัฐอเมริกา หรือแคนาดา โทร (208) 323 2551
- ในลาตินอเมริกา โปรดโทรติดต่อหมายเลขของประเทศ/ภูมิภาคของท่าน (โปรดดูโทรในประเทศอื่นๆ ทั่วโลก ที่หน้า 34)
- เวะเยี่ยมชมเว็บไซต์ของเราที่:  
**[www.hp.com/support](http://www.hp.com/support)**

# 10

## ข้อมูลเกี่ยวกับการรับประกัน

HP PSC 1200 series

ระยะเวลาการรับประกันแบบจำกัด (ฮาร์ดแวร์และค่าบริการ): 1 ปี

ระยะเวลาการรับประกันแบบจำกัด (CD media): 90 วัน

ระยะเวลาการรับประกันแบบจำกัด (ตลับหมึกพิมพ์): จนกระทั่งหมึก HP หมด หรือถึงวันที่ "สิ้นสุดการรับประกัน" ที่ระบุบนตลับหมึก แล้วแต่กรณีใดเกิดขึ้นก่อน

หมายเหตุ: ในบางพื้นที่อาจไม่มีบริการที่ระบุในส่วนของ บริการด่วน และการเพิ่มระยะเวลาการรับประกัน ดานล่าง

### บริการการรับประกัน

#### บริการด่วน

ในการรับบริการซ่อมด่วนของ HP ลูกค้าต้องติดต่อศูนย์บริการของ HP หรือติดต่อศูนย์บริการลูกค้าของ HP เพื่อสอบถามเกี่ยวกับการแก้ไขปัญหาเบื้องต้น โปรดดูการบริการลูกค้าของ hp ที่หน้า 33 เพื่อศึกษาขั้นตอนก่อนโทรติดต่อศูนย์บริการลูกค้า

หากต้องมีการเปลี่ยนชิ้นส่วนเล็กๆ น้อยๆ ซึ่งลูกค้าสามารถเปลี่ยนได้ด้วยตนเอง HP จะจัดส่งชิ้นส่วนดังกล่าวให้อย่างทันเวลาที่ ในกรณีนี้ HP จะชำระค่าขนส่งและภาษีอากรล่วงหน้า พร้อมทั้งให้คำแนะนำด้านเทคนิคในการเปลี่ยนชิ้นส่วนผ่านทางโทรศัพท์ และจะชำระค่าขนส่งรวมทั้งภาษีอากรสำหรับชิ้นส่วนที่ HP ขอให้ลูกค้าส่งกลับคืน

ศูนย์บริการลูกค้าของ HP อาจแนะนำให้ลูกค้าติดต่อผู้ให้บริการที่ได้รับอนุญาตจาก HP ให้ซ่อมแซมผลิตภัณฑ์ของ HP ได้

### การอัปเดตการรับประกัน

ท่านสามารถอัปเดตการรับประกันมาตรฐานจากโรงงานเป็นการรับประกันในระยะเวลา 3 ปี ด้วย HP SUPPORTPACK ระยะเวลาการรับประกันเริ่มต้นตั้งแต่วันที่ซื้อผลิตภัณฑ์ และท่านจะต้องซื้อชุดรับประกันภายใน 180 วันหลังจากซื้อผลิตภัณฑ์ ท่านสามารถติดต่อผ่านทางโทรศัพท์ได้ตั้งแต่เวลา 6:00 น. ถึง 22:00 น. (ตามเวลามาตรฐาน MST – Mountain Standard Time) ในวันจันทร์ถึงวันศุกร์ และ 9:00 น. ถึง 16:00 น. (MST) ในวันเสาร์ หากจำเป็นต้องมีการเปลี่ยนผลิตภัณฑ์ HP จะจัดส่งผลิตภัณฑ์ดังกล่าวไปให้ท่านในวันทำการถัดไป โดยไม่คิดค่าใช้จ่ายใดๆ ทั้งนี้ เฉพาะในสหรัฐอเมริกาเท่านั้น หากต้องการข้อมูลเพิ่มเติม โปรดโทรติดต่อหมายเลข 1-888-999-4747 หรือเข้าชมเว็บไซต์ HP ที่:

[www.hp.com/go/hpsupportpack](http://www.hp.com/go/hpsupportpack)

สำหรับประเทศอื่น โปรดติดต่อศูนย์บริการลูกค้าของ HP ในประเทศของท่าน โปรดดูหมายเลขโทรศัพท์ของศูนย์บริการลูกค้าระหว่างประเทศที่ โทรในประเทศอื่น ๆ ทั่วโลก ที่หน้า 34

## การส่งซ่อมเครื่อง hp psc

ก่อนส่งเครื่อง HP PSC เข้ารับบริการซ่อม ท่านต้องโทรติดต่อศูนย์บริการลูกค้าของ HP ก่อน โปรดดู การบริการลูกค้าของ hp ที่หน้า 33 เพื่อศึกษาขั้นตอนก่อน โทรติดต่อ ศูนย์บริการลูกค้า

## คำชี้แจงเกี่ยวกับการรับประกันทั่วโลกแบบจำกัดของ Hewlett-Packard

### ขอบเขตการรับประกันแบบจำกัด

Hewlett-Packard (“HP”) ให้การรับประกันแก่ลูกค้าชั้นปลาย (“ลูกค้า”) ว่าผลิตภัณฑ์ HP PSC (“ผลิตภัณฑ์”) แต่ละเครื่อง รวมถึงซอฟต์แวร์ อุปกรณ์เสริม สื่อ และวัสดุ สิ้นเปลืองที่เกี่ยวข้องของปราศจากความบกพร่องในด้านวัสดุและคุณภาพสินค้าในระยะเวลาการรับประกัน ซึ่งเริ่มนับจากวันที่ซื้อผลิตภัณฑ์

สำหรับผลิตภัณฑ์ประเภทซอฟต์แวร์ การรับประกันแบบจำกัดของ HP จะครอบคลุมเฉพาะความล้มเหลวในการปฏิบัติตามคำสั่งของโปรแกรมเท่านั้น HP ไม่รับประกันว่าผลิตภัณฑ์ใดๆ จะสามารถทำงานได้โดยไม่คิดค่าหรือปราศจากข้อผิดพลาด

การรับประกันแบบจำกัดของ HP ครอบคลุมเฉพาะข้อบกพร่องที่เกิดจากการใช้งานผลิตภัณฑ์ตามปกติเท่านั้น และไม่ครอบคลุมปัญหาอื่นๆ ซึ่งรวมถึงปัญหาที่เกิดจาก (ก) การดัดแปลงหรือการดูแลรักษาที่ไม่ถูกต้อง (ข) ซอฟต์แวร์ อุปกรณ์ สื่อ หรือวัสดุที่ HP ไม่ได้เป็นผู้จัดหาหรือรองรับ หรือ (ค) การใช้งานนอกเหนือขอบเขตคุณลักษณะเฉพาะของผลิตภัณฑ์

สำหรับผลิตภัณฑ์ฮาร์ดแวร์ การใช้ดรัมหมึกพิมพ์ที่ไม่ใช่ของ HP หรือดรัมหมึกพิมพ์แบบเดิม ไม่มีผลต่อการรับประกันของลูกค้า หรือ ต่อสัญญาการให้บริการของ HP ต่อลูกค้า อย่างไรก็ตาม หากความบกพร่องหรือความเสียหายของผลิตภัณฑ์เกิดจากการใช้ดรัมหมึกพิมพ์ที่ไม่ใช่ผลิตภัณฑ์ของ HP หรือดรัมหมึกพิมพ์แบบเดิม HP จะคิดค่าบริการและค่าวัสดุตามอัตรามาตรฐานสำหรับการซ่อมแซมผลิตภัณฑ์ที่บกพร่องหรือเสียหายนั้น

ในช่วงระยะเวลาการรับประกัน หาก HP ได้รับแจ้งถึงข้อบกพร่องของผลิตภัณฑ์ใดๆ HP สามารถเลือกที่จะซ่อมแซมหรือเปลี่ยนผลิตภัณฑ์ที่มีข้อบกพร่องนั้น ในกรณีที่ค่าบริการมีโดยรวมอยู่ในการรับประกันแบบจำกัดของ HP ค่าบริการจะเป็นไปตามมาตรฐานของ HP

หาก HP ไม่สามารถทำการซ่อมแซมหรือเปลี่ยนผลิตภัณฑ์ที่มีข้อบกพร่องได้ตามที่ระบุไว้ในข้อสัญญาของการรับประกัน HP จะคืนเงินให้แก่ลูกค้าตามราคาซื้อของผลิตภัณฑ์ภายในระยะเวลาอันสมควรหลังจากที่ได้รับแจ้งเกี่ยวกับข้อบกพร่องนั้นๆ

ทั้งนี้ HP ไม่มีภาระผูกพันที่จะต้องทำการซ่อมผลิตภัณฑ์ เปลี่ยนใหม่ หรือคืนเงินให้แก่ลูกค้า ตราบใดที่ลูกค้ายังมีได้ส่งคืนผลิตภัณฑ์ที่บกพร่องนั้นให้แก่ HP

ผลิตภัณฑ์ที่เปลี่ยนให้อาจจะอยู่ในสภาพใหม่หรือเหมือนใหม่ แต่อย่างน้อยจะต้องมีสมรรถนะการทำงานเท่ากับผลิตภัณฑ์เดิม

ผลิตภัณฑ์ของ HP ซึ่งรวมถึงผลิตภัณฑ์ทุกชิ้น อาจมีชิ้นส่วน ส่วนประกอบ หรือวัสดุ ที่ไดจากการนำมาผลิตใหม่ โดยมีประสิทธิภาพในการทำงานเทียบเท่าผลิตภัณฑ์ใหม่

การรับประกันแบบจำกัดของ HP สำหรับผลิตภัณฑ์ทุกชิ้นจะมีผลบังคับใช้ในประเทศ/ภูมิภาค หรือพื้นที่ที่ HP จัดจำหน่ายผลิตภัณฑ์และมีศูนย์บริการซ่อมแซมผลิตภัณฑ์ของ HP ระดับของบริการเกี่ยวกับการรับประกันอาจแตกต่างกันไปตามมาตรฐานของท้องถิ่น HP ไม่มีข้อผูกพันใดๆ เกี่ยวกับการเปลี่ยนแปลงรูปแบบ ขนาด หน้าที่ในการทำงานของ ผลิตภัณฑ์ เพื่อให้โรงงานได้ในประเทศที่ HP ไม่มีเจตนาจะให้โรงงานผลิตภัณฑ์นั้นๆ

## ข้อจำกัดของการรับประกัน

ภายในขอบเขตของกฎหมายท้องถิ่น ทั้ง HP และบริษัทซัพพลายเออร์ของ HP ซึ่งเป็นบุคคลที่สาม จะไม่ให้การรับประกันหรือให้เงื่อนไขอื่นใดนอกเหนือจากนี้ ไม่ว่าจะโดยนัยหรือชัดเจน ในส่วนที่เกี่ยวกับผลิตภัณฑ์ของ HP ที่อยู่ในการรับประกัน และขอยกเลิกเป็นกรณีพิเศษเรื่องนัยของการรับประกันหรือเงื่อนไขเกี่ยวกับความเหมาะสมสำหรับซื้อขาย คุณภาพที่น่าพึงพอใจ และความเหมาะสมสำหรับการใช้งานในวัตถุประสงค์ใด โดยเฉพาะ

## ข้อจำกัดของความรับผิดชอบ

ภายในขอบเขตของกฎหมายท้องถิ่น การแก้ไขปัญหาที่ให้อำนาจชี้แจงเกี่ยวกับการรับประกันแบบจำกัดนี้เป็นการแก้ไขปัญหากลุ่มโดยเฉพาะแต่ผู้เดียว

ภายในขอบเขตของกฎหมายท้องถิ่น นอกเหนือจากการระงับการรับประกันในคำชี้แจงเกี่ยวกับการรับประกันนี้แล้ว ไม่ว่าจะในกรณีใด HP หรือบริษัทซัพพลายเออร์ของ HP ซึ่งเป็นบุคคลที่สาม จะไม่รับผิดชอบต่อความเสียหายโดยตรง โดยอ้อม โดยกรณีพิเศษ โดยเหตุบังเอิญ หรือความเสียหายที่อันเป็นผลสืบเนื่องใดๆ ไม่ว่าจะเป็นการละเมิด การละเมิด หรือหลักกฎหมายใดๆ และไม่ว่า HP หรือบริษัทซัพพลายเออร์ของ HP ซึ่งเป็นบุคคลที่สาม จะได้รับแจ้งถึงความเป็นไปได้ที่จะเกิดความเสียหายนั้นหรือไม่ก็ตาม

## กฎหมายท้องถิ่น

คำชี้แจงเกี่ยวกับการรับประกันแบบจำกัดนี้ให้สิทธิเฉพาะทางกฎหมายบางประการ แก่ลูกค้า นอกจากนี้ ลูกค้าอาจมีสิทธิอื่นๆ

ซึ่งอาจมีการกำหนดแตกต่างกันไปในแต่ละรัฐของสหรัฐอเมริกา ในแต่ละรัฐของแคนาดา และในประเทศ/ภูมิภาคอื่นๆ ทั่วโลก

ในกรณีที่คำชี้แจงเกี่ยวกับการรับประกันแบบจำกัดนี้ขัดกับกฎหมายท้องถิ่น คำชี้แจงนี้พึงได้รับการแก้ไขเพื่อให้สอดคล้องกับกฎหมายท้องถิ่น ภายใต้กฎหมายท้องถิ่นดังกล่าว การยกเลิกสิทธิและข้อจำกัดบางประการของคำชี้แจงนี้อาจไม่มีผลบังคับใช้กับลูกค้า ตัวอย่างเช่น บางรัฐในสหรัฐอเมริกา และรัฐบาลของบางประเทศ (รวมทั้งรัฐต่างๆ ของแคนาดา) อาจ:

ปฏิเสธการเพิกถอนสิทธิและข้อจำกัดของคำชี้แจงเกี่ยวกับการรับประกันนี้ หากเป็นการจำกัดสิทธิของผู้บริโภคตามบทบัญญัติแห่งกฎหมาย (เช่น สหราชอาณาจักร) หรืออาจควบคุมไม่ให้ผู้ผลิตบังคับใช้การยกเลิกหรือสิทธิหรือข้อจำกัดเหล่านั้น หรือ

ให้สิทธิในการรับประกันเพิ่มเติมแก่ลูกค้า กำหนดระยะเวลาของการรับประกัน โดยนัยซึ่งผู้ผลิตไม่สามารถทำการเพิกถอนได้ หรือไม่อนุญาตให้มีข้อจำกัดภายในระยะเวลาของการรับประกัน โดยนัย

สำหรับการซื้อขายในออสเตรเลียและนิวซีแลนด์ ขอความรับประกันในคำชี้แจงเกี่ยวกับการรับประกันแบบจำกัดนี้ไม่ได้เป็นการยกเว้น จำกัด หรือเปลี่ยนแปลงสิทธิตามกฎหมาย ซึ่งมีผลใช้บังคับกับการจำหน่ายผลิตภัณฑ์ของ HP ให้แก่ลูกค้าดังกล่าว แต่จะถือเป็นส่วนเพิ่มเติม ยกเว้นกรณีตามที่กฎหมายกำหนด

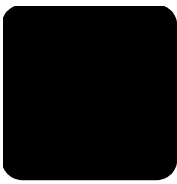

# ดรรชนี

declaration of conformity, 32  
glass

    การทำความสะอาด, 23  
HP Director (ตัวจัดการ HP), 4  
HP Photo & Imaging Gallery  
    (แกลเลอรีรูปและภาพถ่าย  
    HP), 22

## ก

### กระดาษ

    ขอแนะนำในการใส่, 13  
    การกำหนดขนาด, 15  
    การเปลี่ยนขนาดเริ่มต้นสำหรับ  
    การถ่ายสำเนา, 15  
    การเปลี่ยนประเภท, 15  
    การใส่, 11  
    ที่แนะนำ, 11

### กระดาษ HP

    ขอแนะนำในการใส่, 14

### กระดาษ inkjet

    การใส่, 14

### กระดาษภาพถ่าย

    การใส่, 14

### กระดาษภาพถ่ายขนาด 4X6 นิ้ว

    การใส่, 14

### กระดาษสำหรับรีดทับบนเสื้อยืด

    การใส่, 14

### การดูแลรักษา

    การทำความสะอาดตัวเครื่องภายนอก, 23  
    การทำความสะอาดกระจก, 23  
    การทำความสะอาดแผ่นรอง  
    ฝาปิด, 23

    การเปลี่ยนดรัมหมึกพิมพ์, 25  
    ปรับตำแหน่งดรัมหมึก  
    พิมพ์, 26

    เสียง, 26  
    รายงานการทดสอบเครื่อง, 24

    การจัดส่ง  
    เครื่อง HP PSC ของท่าน, 37

    การพิมพ์  
    ของจดหมาย, 12  
    รายงานการทดสอบเครื่อง, 24

    การทำความสะอาด  
    ตัวเครื่องภายนอก, 23  
    กระจก, 23

    แผ่นรองฝาปิด, 23  
    การเตรียมจัดส่งเครื่อง HP PSC  
    ของท่าน, 37

    การแก้ปัญหาเบื้องต้น,  
            ตอนการติดตั้งซอฟต์แวร์ใหม่  
        และติดตั้งใหม่, 28

    การเปลี่ยน  
    ดรัมหมึกพิมพ์, 25

    การเริ่มใช้งาน, 7  
    ดู HP Director  
    (ตัวจัดการ HP), 4  
    การใช้กับเครื่องคอมพิวเตอร์, 4

    การใส่  
        ขอแนะนำ, 13  
    กระดาษ, 11  
    กระดาษภาพถ่าย, 14  
    การกำหนดขนาดกระดาษ, 15  
    การเปลี่ยนประเภทกระดาษ, 15  
    ของจดหมาย, 12  
    โปสเตอร์, 13, 14

    โปสเตอร์ดิสทาคากิ, 14  
    การรับประกัน, 33  
    การอัปเดต, 39  
    คำชี้แจง, 40  
    บริการ, 39

    การวาง  
        ดรัมหมึกบนกระจก, 11  
    การส่งซ่อมเครื่อง HP PSC, 40  
    การสั่งซื้อดรัมหมึกพิมพ์, 43  
    การบริการลูกค้า, 33  
    ติดต่อ, 33  
    โทรนอกสหรัฐอเมริกา, 34  
    โทรในสหรัฐอเมริกา, 34  
    เว็บไซต์, 33  
    การบริการลูกค้าของ HP, 33

## ข

    ขนาดกระดาษ  
        เปลี่ยนค่าสำหรับการ  
        ทำสำเนา, 15  
    ขยายสำเนา, 19

## ค

    ความเร็ว  
        สำเนา, 17  
    คุณภาพ  
        สำเนา, 17  
    คำแนะนำ, 7  
    ก่อนเริ่มใช้งาน, 7  
    คุณสมบัติของแผง  
        ด้านหน้า, 3, 7

## จ

    จอแสดงผลบนแผงด้านหน้า, 3, 7

## ดรรชนี

### ฉ

#### ฉลาก

การใส่, 14

### ช

#### ซองจดหมาย

การใส่, 12

#### ซอฟต์แวร์

ถอนการติดตั้งและ  
ติดตั้งใหม่, 28

บทนำ, 4

ซอฟต์แวร์ HP PSC, 4

### ค

คู Director (ตัวจัดการ), 4

### ด

#### ดรัมหมึก

การเปลี่ยน, 25

ดรัมหมึก *โปรดคูที* ดรัมหมึกพิมพ์

#### ดรัมหมึกพิมพ์

การเปลี่ยน, 25

ปรับตำแหน่ง, 26

#### ต้นฉบับ

วิธีการวางต้นฉบับลง

บนกระดาษ, 11

#### ติดตั้ง

ข้อมูลเพิ่มเติม, 27

ติดตั้งซอฟต์แวร์ใหม่อีกครั้ง, 28

### ถ

ถอนการติดตั้งซอฟต์แวร์, 28

#### ถาดป้อนกระดาษ

การใส่, 11

### บ

#### บัตรรอยพร

การใส่, 14

### ป

#### ประกาศ

ข้อบังคับ, 31

ประกาศข้อบังคับ, 31

ปรับตำแหน่งดรัมหมึกพิมพ์, 26

#### ปุ่ม

แผงด้านหน้า, 3, 7

ยกเลิก, 3

ชุด (1-9), 3

ชุด (1-99), 18

#### โปสเตอร์

การใส่, 14

โปสเตอร์, 13

#### โปสเตอร์สากล

การใส่, 14

### ผ

#### แผงด้านหน้า

คุณลักษณะ, 7

คุณสมบัติ, 3

ไฟแสดงสถานะ, 7

สแกนจาก, 21

#### แผ่นใส

ขอแนะนำในการใส่, 13

ชนิดที่แนะนำ, 11

#### แผ่นรองฝาปิด

การทำความสะอาด, 23

### พ

พอลิหน้ากระดาษ, 19

### ภ

#### ภาพถ่าย

สำเนา, 18

### ย

#### ยกเลิก

ปุ่ม, 3

สแกน, 22

สำเนา, 19

ข้อสำเนา, 19

### ร

#### รายงาน

การทดสอบเครื่อง, 24

รายงานการทดสอบเครื่อง, 24

### ล

#### ลักษณะเฉพาะ

ไฟฟ้า, 31

#### ลักษณะเฉพาะเกี่ยวกับ

กระแสไฟฟ้า, 31

### ว

วิธีใช้, 1

### ศ

ศูนย์จัดจำหน่าย HP, 38

ศูนย์บริการ, 33

ศูนย์บริการลูกค้า  
HP Japan, 34

### ส

#### เสียง

ธรรมชาติ, 26

#### สแกน

จากแผงด้านหน้า, 21

ปุ่ม, 3, 7

หยุด, 22

#### สำเนา

พอลิหน้า, 19

การทำสำเนา, 17

กำหนดจำนวนสำเนา, 18

ปุ่ม, 3, 7

ความเร็ว, 17

คุณภาพ, 17

ภาพถ่าย, 18

หยุด, 19

สำเนาชนิดพิเศษ, 18

### ท

#### หยุด

สแกน, 22

สำเนา, 19

หมายเลขโทรศัพท์, 33

ศูนย์บริการ, 33















## การสั่งซื้อวัสดุพิมพ์

หากท่านต้องการสั่งซื้อวัสดุพิมพ์ เช่น กระดาษ HP Premium Inkjet Paper, HP Premium Inkjet Transparency Film, HP Iron-On T-shirt Transfer paper, หรือ HP Greeting Cards โปรดไปที่

[www.hpshopping.com](http://www.hpshopping.com)

สำหรับการสั่งซื้อในประเทศอื่นนอกเหนือสหรัฐอเมริกาและแคนาดา ให้เลือก **other countries** (ประเทศอื่นๆ) และคลิก **Yes** (ตกลง) เพื่อออกจาก [hpshopping.com](http://hpshopping.com) ท่านสามารถเข้าสู่ [hpshopping.com](http://hpshopping.com) สำหรับประเทศ หรือภูมิภาคของท่านได้จากเว็บไซต์นี้

## การสั่งซื้อตลับหมึกพิมพ์

ตารางต่อไปนี้แสดงรายการตลับหมึกพิมพ์ที่สามารถใช้ร่วมกับเครื่อง HP PSC 1200 Series และหมายเลขการสั่งซื้อใหม่

ตลับหมึกพิมพ์	หมายเลขสั่งซื้อใหม่ของ hp
ตลับหมึกพิมพ์สีดำของ HP	#56 ตลับหมึกพิมพ์สีดำขนาด 19 มล.
ตลับหมึกพิมพ์สีของ HP	#57 ตลับหมึกพิมพ์สีขนาด 17 มล.
ตลับหมึกพิมพ์สามสีของ HP	#28 ตลับหมึกพิมพ์สีขนาด 8 มล.

ตลับหมึกพิมพ์อิงค์เจ็ทสามสี 28 ของ HP และตลับหมึกพิมพ์อิงค์เจ็ทสามสี 57 ของ HP ถูกออกแบบมาให้ใช้งานได้กับเครื่อง HP PSC ตลับหมึกพิมพ์สามสี 28 ของ HP จะมีราคาถูกกว่าและมีหมึกน้อยกว่าตลับหมึกพิมพ์ 57 ของ HP และถูกออกแบบมาสำหรับผู้ใช้งานพิมพ์น้อยกว่า ตลับหมึกพิมพ์อิงค์เจ็ทสามสี 57 ของ HP ถูกออกแบบมาสำหรับผู้ใช้งานพิมพ์เป็นประจำ โดยเฉพาะอย่างยิ่ง พิมพ์ภาพถ่าย

## โปรดเยี่ยมชมศูนย์ข้อมูล hp psc

ศูนย์ข้อมูลนี้จะให้ข้อมูลต่างๆ ที่จะช่วยให้ท่านสามารถใช้ HP PSC ได้อย่างเกิดประสิทธิภาพสูงสุด

- การบริการด้านเทคนิค
- วัสดุต่างๆ และข้อมูลเกี่ยวกับการสั่งซื้อ
- ขอแนะนำ
- การเพิ่มประสิทธิภาพให้กับผลิตภัณฑ์ของท่าน

[www.hp.com/support](http://www.hp.com/support)

© 2003 Hewlett-Packard Company

พิมพ์ในสหรัฐอเมริกา เม็กซิโก เยอรมนี สิงคโปร์ หรือจีน



Q1660-90150