



Σειρά εκτυπωτών HP Latex 300

Οδηγός προετοιμασίας χώρου εγκατάστασης

Νομικές σημειώσεις

Οι πληροφορίες που περιέχονται στο παρόν υπόκεινται σε αλλαγή χωρίς προηγούμενη ειδοποίηση.

Οι εγγυήσεις για τους εκτυπωτές και τις υπηρεσίες της HP αναφέρονται μόνο στις ρητές δηλώσεις εγγύησης που παρέχονται μαζί με τα συγκεκριμένα προϊόντα και υπηρεσίες. Τίποτα από όσα αναφέρονται στο παρόν δε πρέπει να ερμηνευθεί ως πρόσθετη εγγύηση. Η HP δεν φέρει καμία ευθύνη για τεχνικά ή συντακτικά σφάλματα και παραλείψεις στον παρόντα οδηγό.

Πίνακας περιεχομένων

1 Επισκόπηση	1
Εισαγωγή	1
Τεκμηρίωση	1
Ευθύνη του πελάτη	1
Χρονοδιάγραμμα εγκατάστασης	2
2 Απαιτήσεις προετοιμασίας της τοποθεσίας	3
Απαιτήσεις χώρου	3
Διαδρομή εκφόρτωσης	3
Περιβαλλοντικές προδιαγραφές	4
Εξαερισμός	4
Κλιματισμός	4
Σχεδίαση της βέλτιστης περιοχής παραγωγής εκτυπώσεων	5
Χαρακτηριστικά σταθμού εργασίας RIP	5
Δικτύωση	6
Αναλώσιμα εκτύπωσης	6
Επιστροφή της λίστας ελέγχου προετοιμασίας χώρου εγκατάστασης	7
Ηλεκτρική διαμόρφωση	7
Μονοφασικό ρεύμα	7
Ασφαλειοδιακόπτες	7
Πρίζες και καλώδια ρεύματος	8
Διαταραχές παροχής	11
Γείωση	12
3 Λίστα ελέγχου προετοιμασίας τοποθεσίας	13

1 Επισκόπηση

Εισαγωγή

Ο εκτυπωτής σας είναι έτοιμος προς χρήση, αφού πρώτα εκτελέσετε ορισμένες απλές διαδικασίες εγκατάστασης, οι οποίες περιγράφονται λεπτομερώς στις *Οδηγίες συναρμολόγησης*. Είναι σημαντικό να διαβάσετε προσεκτικά τις πληροφορίες που παρέχονται σε αυτόν τον οδηγό και να εξασφαλίσετε την πλήρη συμμόρφωση με όλες τις απαιτήσεις εγκατάστασης και λειτουργίας, τις διαδικασίες ασφάλειας, τις προειδοποιήσεις και τους τοπικούς κανονισμούς. Μια καλά προετοιμασμένη τοποθεσία διευκολύνει και ομαλοποιεί την εγκατάσταση.

Τεκμηρίωση

Μαζί με τον εκτυπωτή σας παρέχονται τα παρακάτω εγχειρίδια, τα οποία μπορείτε επίσης να λάβετε από τη διεύθυνση <http://www.hp.com/go/Latex300/manuals/>:

- Εισαγωγικές πληροφορίες
- Περιορισμένη εγγύηση
- Νομικές πληροφορίες
- Οδηγός προετοιμασίας χώρου (ο παρόν οδηγός)
- Οδηγίες συναρμολόγησης
- Οδηγός χρήσης

Ευθύνη του πελάτη

Είστε υπεύθυνοι για την προετοιμασία της τοποθεσίας εγκατάστασης του εκτυπωτή.

- Προετοιμάστε το ηλεκτρικό σύστημα του κτιρίου ώστε να ικανοποιεί τις απαιτήσεις του εκτυπωτή και τις απαιτήσεις του Ηλεκτρολογικού κώδικα της χώρας στην οποία εγκαθίσταται ο εξοπλισμός. Ανατρέξτε στην ενότητα [Ηλεκτρική διαμόρφωση στη σελίδα 7](#).



ΣΗΜΕΙΩΣΗ: Φροντίστε να αναθέσετε τον έλεγχο και τη ρύθμιση του ηλεκτρικού συστήματος που θα χρησιμοποιηθεί για την τροφοδοσία του εκτυπωτή σε έναν πιστοποιημένο ηλεκτρολόγο. Ανατρέξτε στην ενότητα [Ηλεκτρική διαμόρφωση στη σελίδα 7](#).

- Τηρήστε τις απαιτήσεις θερμοκρασίας και υγρασίας και εξασφαλίστε κατάλληλο εξαερισμό για τον εκτυπωτή. Ανατρέξτε στην ενότητα [Περιβαλλοντικές προδιαγραφές στη σελίδα 4](#).
- Τηρήστε όλες τις απαιτήσεις για το RIP, τη δικτύωση και τα αναλώσιμα εκτύπωσης. Ανατρέξτε στις ενότητες [Χαρακτηριστικά σταθμού εργασίας RIP στη σελίδα 5](#), [Δικτύωση στη σελίδα 6](#) και [Αναλώσιμα εκτύπωσης στη σελίδα 6](#).
- Προετοιμάστε τη διαδρομή εκφόρτωσης ώστε ο εκτυπωτής να εκφορτωθεί και να οδηγηθεί στη θέση του. Ανατρέξτε στην ενότητα [Διαδρομή εκφόρτωσης στη σελίδα 3](#).

Χρονοδιάγραμμα εγκατάστασης

Για την εγκατάσταση θα απαιτηθούν κατ' ελάχιστο τρεις ώρες. Ο υπεύθυνος εγκατάστασης μπορεί να χρειαστεί τη βοήθεια τριών ατόμων για την εκτέλεση συγκεκριμένων εργασιών κατά την εγκατάσταση.

2 Απαιτήσεις προετοιμασίας της τοποθεσίας

Απαιτήσεις χώρου

Διαδρομή εκφόρτωσης

Η διαδρομή μεταξύ της περιοχής εκφόρτωσης του εκτυπωτή και της τοποθεσίας εγκατάστασης, συμπεριλαμβανομένων διαδρόμων και θυρών μέσω των οποίων πρέπει να μετακινηθεί ο εκτυπωτής, είναι σημαντικό να προετοιμαστεί κατάλληλα και πρέπει να ελεγχθεί πριν από την άφιξη του εκτυπωτή. Η διαδρομή αυτή πρέπει να είναι ελεύθερη κατά την άφιξη του εκτυπωτή.

Φυσικές προδιαγραφές εκτυπωτή

	Εκτυπωτής 315	Εκτυπωτής 335	Εκτυπωτής 365	Εκτυπωτής 375
Πλάτος	2307 mm	2561 mm	2561 mm	2561 mm
Βάθος	840 mm	840 mm	840 mm	840 mm
Ύψος	1380 mm	1380 mm	1380 mm	1380 mm
Βάρος	174 kg	188 kg	207 kg	231 kg
Πλάτος με συσκευασία	2541 mm	2795 mm	2795 mm	2795 mm
Βάθος με συσκευασία	765 mm	765 mm	765 mm	765 mm
Ύψος με συσκευασία	1239 mm	1239 mm	1239 mm	1705 mm
Βάρος με συσκευασία	290 kg	304 kg	323 kg	330 kg

Θύρες: απαιτείται ελάχιστο πλάτος 1,01 m × ελάχιστο ύψος 1,67 m.

Ο χώρος που απαιτείται για συναρμολόγηση είναι 3 m εμπρός και 1 m στις πλευρές και στο πίσω μέρος.

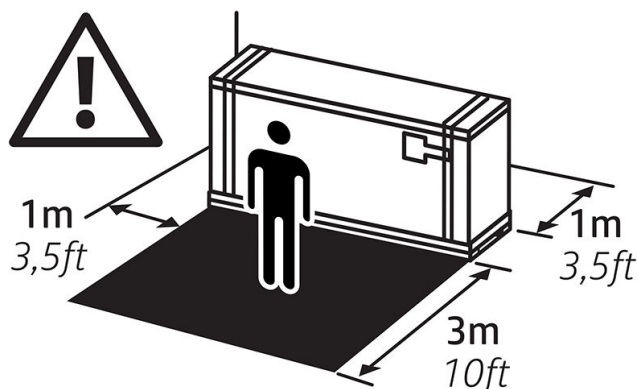

Για το μεγαλύτερο μέρος της διαδικασίας εγκατάστασης απαιτείται ένα άτομο, αλλά για ορισμένες εργασίες απαιτούνται τέσσερα άτομα.





Περιβαλλοντικές προδιαγραφές

Αυτές οι περιβαλλοντικές συνθήκες πρέπει να τηρούνται εντός των καθορισμένων περιοχών για να εξασφαλιστεί η σωστή λειτουργία του εκτυπωτή. Σε αντίθετη περίπτωση μπορεί να προκληθούν προβλήματα ποιότητας εκτύπωσης ή να καταστραφούν ευαίσθητα ηλεκτρονικά εξαρτήματα.

Περιβαλλοντικές προδιαγραφές εκτυπωτή

Περιοχή σχετικής υγρασίας για τη βέλτιστη ποιότητα εκτύπωσης	40–60%, ανάλογα με τον τύπο υποστρώματος
Περιοχή σχετικής υγρασίας για εκτυπώσεις	20–80%, ανάλογα με τον τύπο υποστρώματος
Περιοχή θερμοκρασιών για τη βέλτιστη ποιότητα εκτύπωσης	20 έως 25°C, ανάλογα με τον τύπο υποστρώματος
Περιοχή θερμοκρασιών για εκτύπωση	15 έως 30 °C
Περιοχή θερμοκρασιών εκτός λειτουργίας	-25 έως +55°C
Θερμική βαθμίδα	όχι μεγαλύτερη από 10 °C/h
Μέγιστο υψόμετρο κατά την εκτύπωση	3000 m

 **ΣΗΜΕΙΩΣΗ:** Ο εκτυπωτής πρέπει να βρίσκεται σε εσωτερικό χώρο.

 **ΣΗΜΕΙΩΣΗ:** Εάν ο εκτυπωτής ή τα δοχεία μελάνης μεταφερθούν από χώρο χαμηλής θερμοκρασίας σε θερμό και υγρό χώρο, νερό από την ατμόσφαιρα ενδεχομένως να συμπυκνωθεί στα εξαρτήματα του εκτυπωτή και να παρουσιαστεί διαρροή μελάνης από τα δοχεία και σφάλματα εκτυπωτή. Σε αυτήν την περίπτωση, η HP συνιστά να περιμένετε τουλάχιστον 3 ώρες προτού ενεργοποιήσετε τον εκτυπωτή ή εγκαταστήσετε δοχεία μελάνης, προκειμένου να εξατμιστεί η συμπυκνωμένη υγρασία.

Εκτός από τον έλεγχο της θερμοκρασίας, της υγρασίας και της θερμοκρασιακής βαθμίδας, υπάρχουν άλλες περιβαλλοντικές συνθήκες που πρέπει να πληρούνται κατά τη διάρκεια της προετοιμασίας της τοποθεσίας.

- Μην τοποθετείται τον εκτυπωτή σε σημείο που θα είναι εκτεθειμένος απευθείας στο ηλιακό φως ή σε ισχυρή πηγή φωτός.
- Μην εγκαθιστάτε τον εκτυπωτή σε περιβάλλον με σκόνη. Απομακρύνετε τη συσσωρευμένη σκόνη πριν μετακινήσετε τον εκτυπωτή στο χώρο.

Εξαερισμός

Βεβαιωθείτε ότι το δωμάτιο στο οποίο έχει εγκατασταθεί το σύστημα πληροί τις τοπικές οδηγίες και τους κανονισμούς για το περιβάλλον, την υγεία και την ασφάλεια (EHS).

Πρέπει να παρέχεται κατάλληλος εξαερισμός για να εξασφαλιστεί ότι ελέγχεται επαρκώς πιθανή έκθεση. Ανατρέξτε στα Φύλλα δεδομένων ασφάλειας που είναι διαθέσιμα στη διεύθυνση <http://www.hp.com/go/msds> για τον προσδιορισμό του χημικών συστατικών των αναλώσιμων μελανιών σας.

Τα επίπεδα συγκεκριμένων ουσιών στις εγκαταστάσεις τους εξαρτώνται από μεταβλητές του χώρου εργασίας τις οποίες ελέγχουν, όπως μέγεθος δωματίου, απόδοση του εξαερισμού και διάρκεια χρήσης του εξοπλισμού. Συμβουλευτείτε κάποιον ειδικό EHS σχετικά με τα απαραίτητα μέτρα για την τοποθεσία σας.

Κλιματισμός

Εκτός από τον εξαερισμό φρέσκου αέρα για να αποφευχθούν οι κίνδυνοι υγείας, εξετάστε επίσης τη διατήρηση άνετων επιπέδων συνθηκών του περιβάλλοντος εργασίας διασφαλίζοντας τις κλιματικές συνθήκες λειτουργίας που καθορίζονται σε αυτό το έγγραφο (βλ. [Περιβαλλοντικές προδιαγραφές στη σελίδα 4](#)), για να

αποφύγετε δυσφορία του χειριστή και δυσλειτουργία του εξοπλισμού. Για τον κλιματισμό στο χώρο εργασίας θα πρέπει να ληφθεί υπόψη ότι ο εξοπλισμός παράγει θερμότητα. Συνήθως, η έκλυση ισχύος του εκτυπωτή είναι:

- 2,2 kW για εκτυπωτές HP Latex 315
- 2,6 kW για εκτυπωτές HP Latex 335
- 4,6 kW για εκτυπωτές HP Latex 365/375

Ο κλιματισμός πρέπει να πληροί τις τοπικές οδηγίες και τους κανονισμούς σχετικά με το περιβάλλον, την υγεία και την ασφάλεια (EHS).

 **ΣΗΜΕΙΩΣΗ:** Οι μονάδες κλιματισμού δεν πρέπει να οδηγούν το ρεύμα αέρα επάνω στον εξοπλισμό.

Σχεδίαση της βέλτιστης περιοχής παραγωγής εκτυπώσεων

Ο εκτυπωτής σας χρειάζεται επαρκή χώρο για την εκτέλεση των παρακάτω εργασιών:

- Εκτύπωση
- Αντικατάσταση ρολού υποστρώματος
- Συντήρηση εκτυπωτή ή επισκευή εξαρτημάτων εκτυπωτή
- Επαρκής εξαερισμός εκτυπωτή

Ο εκτυπωτής σας έχει τις παρακάτω διαστάσεις:

Φυσικές προδιαγραφές εκτυπωτή

	Εκτυπωτής 315	Εκτυπωτής 335, 365, 375
Πλάτος	2307 mm	2561 mm
Βάθος	840 mm	840 mm
Ύψος	1380 mm	1380 mm

Ο απαιτούμενος χώρος απεικονίζεται στο παρακάτω διάγραμμα:

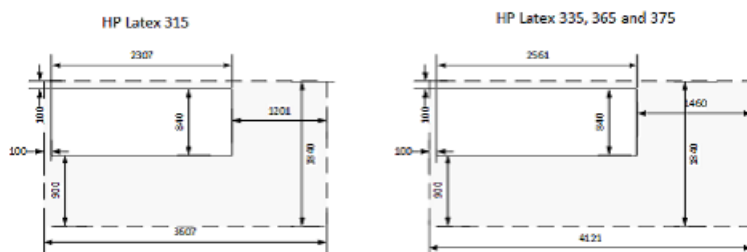

Χαρακτηριστικά σταθμού εργασίας RIP

Κάθε RIP διαθέτει συγκεκριμένες απαιτήσεις. Συμβουλευτείτε τον προμηθευτή του λογισμικού RIP για να μάθετε τις απαιτήσεις για τον υπολογιστή που θα χρησιμοποιείτε για το σταθμό RIP. Επισκεφθείτε τη διεύθυνση <http://www.hp.com/go/latexrips> για να δείτε μια πλήρη λίστα των πιστοποιημένων σταθμών RIP που είναι διαθέσιμοι για αυτόν τον εκτυπωτή. Βεβαιωθείτε ότι ο σταθμός RIP λειτουργεί πλήρως και είναι έτοιμος για εγκατάσταση.

Δικτύωση

Φέρετε την αποκλειστική ευθύνη για όλες τις απαιτήσεις δικτύωσης και πρέπει να ολοκληρώσετε τις παρακάτω εργασίες:

 **ΣΗΜΕΙΩΣΗ:** Για την υποστήριξη εξ αποστάσεως, ο εκτυπωτής πρέπει να διαθέτει πρόσβαση στο Διαδίκτυο με τη χρήση σύνδεσης LAN.

- Για την ημέρα της εγκατάστασης θα πρέπει να υπάρχει έτοιμο δίκτυο Gigabit Ethernet.
- Απαιτείται ένα καλώδιο CAT-6 LAN για να συνδέσετε τον εκτυπωτή στο δίκτυο LAN και το σταθμό εργασίας RIP.
- Απαιτείται ένας διακόπτης Gigabit Ethernet.

Για να λάβετε όλες τις δυνατότητες για τον εκτυπωτή σας, θα πρέπει να είναι συνδεδεμένος στο Internet. Τα περισσότερα μη διαχειριζόμενα δίκτυα συνδέονται απευθείας στο Internet. Ωστόσο, ορισμένα δίκτυα απαιτούν διακομιστή μεσολάβησης web. Ο διακομιστής μεσολάβησης είναι ένας διακομιστής που λειτουργεί ως μεσάζων μεταξύ υπολογιστών στο τοπικό σας δίκτυο και διακομιστών στο Internet. Πριν από τη ρύθμιση του εκτυπωτή, ελέγξτε εάν το δίκτυό σας απαιτεί διακομιστή μεσολάβησης web.

Για να το ελέγξετε ανοίξτε τον Internet Explorer ή το Safari σε οποιονδήποτε υπολογιστή στο δίκτυό σας και μεταβείτε στην τοποθεσία <http://hp.com>. Εάν δεν μπορείτε να συνδεθείτε στην τοποθεσία hp.com, το δίκτυό σας δεν έχει πρόσβαση στο Internet και θα πρέπει να συμβουλευτείτε τον πάροχο IT σχετικά με τον τρόπο διαμόρφωσης της πρόσβασης στο Internet. Εάν μπορείτε να συνδεθείτε στην τοποθεσία hp.com, μπορείτε να ελέγξετε τις ρυθμίσεις του προγράμματος περιήγησης για τη διαμόρφωση του διακομιστή μεσολάβησης ως εξής:

- Για τον Internet Explorer, επιλέξτε **Tools** (Εργαλεία) > **Internet options** (Επιλογές Internet) > **Connections** (Συνδέσεις) > **LAN settings** (Ρυθμίσεις LAN). Στο τμήμα του παραθύρου "Διακομιστής μεσολάβησης", εάν το πλαίσιο **Use a proxy server** (Χρήση διακομιστή μεσολάβησης) δεν είναι επιλεγμένο, δεν χρειάζεστε διακομιστή μεσολάβησης web. Εάν είναι επιλεγμένο, σημειώστε τις ρυθμίσεις διεύθυνσης και θύρας στο κύριο παράθυρο ή στο τμήμα HTTP του παραθύρου **Advanced settings** (Ρυθμίσεις για προχωρημένους).
- Στο Safari, επιλέξτε **Preferences** (Προτιμήσεις) > **Advanced** (Για προχωρημένους) > **Proxies** (Διακομιστές μεσολάβησης) > **Change settings** (Αλλαγή ρυθμίσεων). Εάν το πλαίσιο **Web proxy (HTTP)** (Διακομιστής μεσολάβησης web (HTTP)) δεν είναι επιλεγμένο, δεν χρειάζεστε διακομιστή μεσολάβησης web. Εάν είναι επιλεγμένο, σημειώστε το όνομα διακομιστή μεσολάβησης web (πριν από το ":") και τη θύρα (μετά το ":").
- Τα ονόματα των διακομιστών μεσολάβησης συνήθως έχουν τη μορφή "proxy.mycompany.com" και η θύρα του διακομιστή μεσολάβησης είναι συνήθως 80, αλλά οι λεπτομέρειες εξαρτώνται από το δίκτυο.

Εάν δεν είστε σε θέση να προσδιορίσετε εάν χρειάζεστε ένα διακομιστή μεσολάβησης web ή τον τρόπο διαμόρφωσής του, επικοινωνήστε με το διαχειριστή δικτύου ή τον παροχέα υπηρεσιών Internet. Εάν έχετε αμφιβολίες, πιθανότατα δεν χρειάζεστε διακομιστή μεσολάβησης web.

Αναλώσιμα εκτύπωσης

Εκτός από τον εκτυπωτή πρέπει να προμηθευτείτε τα παρακάτω αναλώσιμα και να είναι διαθέσιμα κατά την ημέρα εγκατάστασης:

- Έξι δοχεία μελάνης HP 831, ένα για κάθε χρώμα: μαύρο, κυανό, ματζέντα, κίτρινο, ανοιχτό κυανό και ανοιχτό ματζέντα και ένα δοχείο βελτιωτικού HP 831.
- Τουλάχιστον ένα ρολό υποστρώματος για την εκτέλεση βαθμονομήσεων και την ευθυγράμμιση των κεφαλών εκτύπωσης κατά τη ρύθμιση του εκτυπωτή.

Επιστροφή της λίστας ελέγχου προετοιμασίας χώρου εγκατάστασης

Η λίστα ελέγχου πρέπει να συμπληρωθεί και να επιστραφεί στο μεταπωλητή σας ή στον αντιπρόσωπο εξυπηρέτησης πελατών τουλάχιστον δύο εβδομάδες πριν από την ημέρα της εγκατάστασης.

 **ΣΗΜΕΙΩΣΗ:** Τυχόν καθυστερήσεις κατά την εγκατάσταση που οφείλονται σε μη προετοιμασία του χώρου εγκατάστασης επιβαρύνουν τον πελάτη. Βεβαιωθείτε ότι ο χώρος εγκατάστασης είναι σωστά προετοιμασμένος, ώστε να διασφαλιστεί η εύκολη και χωρίς προβλήματα εγκατάσταση του εξοπλισμού.

Ηλεκτρική διαμόρφωση

 **ΣΗΜΕΙΩΣΗ:** Εάν η διαμόρφωση του ηλεκτρικού συστήματος του κτιρίου που χρησιμοποιείται για την τροφοδοσία του εκτυπωτή πρέπει να τροποποιηθεί ώστε να ανταποκρίνεται στις απαιτήσεις του εκτυπωτή, απαιτείται ένας ηλεκτρολόγος. Βεβαιωθείτε ότι ο ηλεκτρολόγος φέρει τις κατάλληλες πιστοποιήσεις σύμφωνα με τους τοπικούς κανονισμούς και δώστε του όλες τις πληροφορίες που αφορούν την ηλεκτρολογική εγκατάσταση.

Για τον εκτυπωτή απαιτείται η προμήθεια και εγκατάσταση των παρακάτω ηλεκτρικών εξαρτημάτων από τον πελάτη, σύμφωνα με τις απαιτήσεις του τοπικού Ηλεκτρολογικού κώδικα της χώρας όπου εκτελείται η εγκατάσταση του εξοπλισμού.

Μονοφασικό ρεύμα

Προδιαγραφές μονοφασικής γραμμής

	HP Latex 365/375		HP Latex 335		HP Latex 315	
	Εκτυπωτής	Σκλήρυνση	Εκτυπωτής	Σκλήρυνση	Εκτυπωτής	Σκλήρυνση
Αριθμός καλωδίων τροφοδοσίας	2		2		2	
Τάση εισόδου	~200–240 V (δύο καλώδια και προστατευτική γείωση)					
Συχνότητα εισόδου	50 / 60 Hz					
Μέγιστο ρεύμα φορτίου (ανά καλώδιο τροφοδοσίας)	16 A	16 A	3 A	16 A	3 A	13 A
Κατανάλωση ρεύματος ανά καλώδιο τροφοδοσίας σε λειτουργία εκτύπωσης	2,5 kW	2,1 kW	200 W	2,4 kW	200 W	2,0 kW
Κατανάλωση ενέργειας σε κατάσταση ετοιμότητας	85 W		72 W		70 W	

Ασφαλειοδιακόπτες

 **ΣΗΜΕΙΩΣΗ:** Οι ασφαλειοδιακόπτες πρέπει να ανταποκρίνονται στις απαιτήσεις του εκτυπωτή και να συμμορφώνονται με τις απαιτήσεις του τοπικού ηλεκτρολογικού κώδικα της χώρας όπου είναι εγκατεστημένος ο εξοπλισμός.

Ο εκτυπωτής απαιτεί δύο καλώδια τροφοδοσίας που πληρούν τις παρακάτω απαιτήσεις.

Αποκλειστικές γραμμές ανά SKU

	HP Latex 365/375		HP Latex 335		HP Latex 315	
	Εκτυπωτής	Σκλήρυνση	Εκτυπωτής	Σκλήρυνση	Εκτυπωτής	Σκλήρυνση
Αποκλειστική γραμμή	Ναι	Ναι	Δεν απαιτείται. Μην υπερφορτώνετε τις γραμμές. Ανατρέξτε στην ενότητα Μονοφασικό ρεύμα στη σελίδα 7.	Ναι	Δεν απαιτείται. Μην υπερφορτώνετε τις γραμμές. Ανατρέξτε στην ενότητα Μονοφασικό ρεύμα στη σελίδα 7.	Δεν απαιτείται. Μην υπερφορτώνετε τις γραμμές. Ανατρέξτε στην ενότητα Μονοφασικό ρεύμα στη σελίδα 7.
Ασφαλειοδιακόπτης της διακλάδωσης	2 πόλοι, 16 A/20 A σύμφωνα με την τοπική νομοθεσία και το μέγιστο ρεύμα φορτίου εκτυπωτή					
Ασφαλειοδιακόπτης υπολειπόμενου ρεύματος (επίσης γνωστός ως Διακόπτης κυκλώματος σφάλματος γείωσης "GFCI")	Απαιτείται	Συνιστάται		Συνιστάται		2 πόλοι, υπολειπόμενο ρεύμα 30 mA, χωρητικότητα τουλάχιστον 20 A

Διάγραμμα ηλεκτρικής διαμόρφωσης (μόνο για αναφορά)

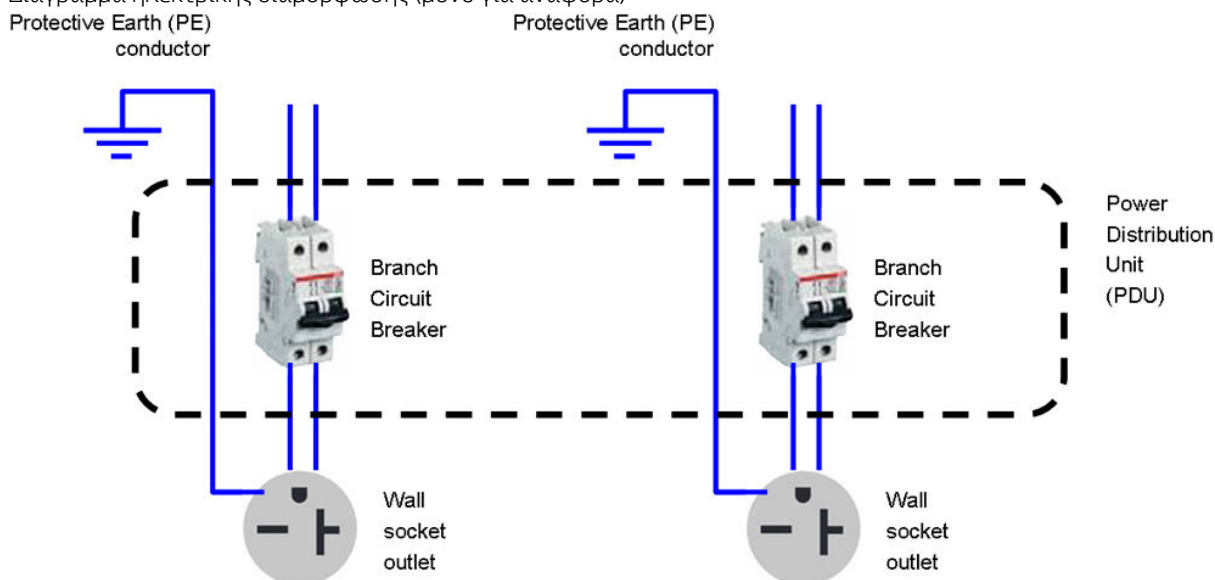

ΣΗΜΕΙΩΣΗ: Η μονάδα διανομής ισχύος (PDU) πρέπει να διαθέτει ονομαστική τιμή ώστε να πληροί τις απαιτήσεις του εκτυπωτή και να συμφωνεί με τις απαιτήσεις του τοπικού Ηλεκτρολογικού κώδικα της χώρας όπου εκτελείται η εγκατάσταση του εξοπλισμού.

ΠΡΟΕΙΔ/ΣΗ! Μην χρησιμοποιείτε πολύπριζο για να συνδέσετε και τα δύο καλώδια ρεύματος.

Πρίζες και καλώδια ρεύματος

Ο εκτυπωτής σας διαθέτει δύο καλώδια ρεύματος, σύμφωνα με τις ηλεκτρικές προδιαγραφές του εκτυπωτή. Εάν τα καλώδια αυτά δεν συνδέονται με την PDU ή/και το UPS, πιστοποιημένος ηλεκτρολόγος θα πρέπει να εγκαταστήσει κατάλληλα καλώδια προέκτασης την ημέρα της εγκατάστασης.





Για να βεβαιωθείτε ότι διαθέτετε τις κατάλληλες πρίζες για την εγκατάσταση, ελέγξτε τα παρακάτω:

1. Οι πρίζες πρέπει να είναι κατάλληλες για **τις ονομαστικές τιμές εισόδου του εκτυπωτή**. Ανατρέξτε στην ενότητα [Μονοφασικό ρεύμα στη σελίδα 7](#).
2. Οι πρίζες πρέπει να είναι κατάλληλες για **τον τύπο φικς του καλωδίου τροφοδοσίας** που χρησιμοποιείται στη χώρα εγκατάστασης. Οι παρακάτω πίνακες περιέχουν παραδείγματα καλωδίων τροφοδοσίας και φικς που συνοδεύουν τον εκτυπωτή σύμφωνα με τη χώρα. Για να βεβαιωθείτε ότι διαθέτετε την κατάλληλη πρίζα, αναζητήστε τη χώρα σας στον αντίστοιχο πίνακα και ελέγξτε τον **τύπο φικς**.

⚠ ΠΡΟΕΙΔ/ΣΗ! Χρησιμοποιείτε μόνο το καλώδιο τροφοδοσίας της HP που παρέχεται με τον εκτυπωτή. Μην χρησιμοποιείτε πολύπριζο για να συνδέσετε και τα δύο καλώδια τροφοδοσίας. Μην προκαλείτε φθορές στο καλώδιο τροφοδοσίας, μην το κόβετε και μην το επισκευάζετε. Με κατεστραμμένο καλώδιο τροφοδοσίας υπάρχει κίνδυνος πυρκαγιάς ή ηλεκτροπληξίας. Πάντα να αντικαθιστάτε ένα κατεστραμμένο καλώδιο τροφοδοσίας με ένα άλλο εγκεκριμένο από την HP.

📝 ΣΗΜΕΙΩΣΗ: Χρειάζεστε δύο καλώδια ρεύματος από τους παρακάτω πίνακες.











Εκτυπωτές HP Latex 335/365/375— Προδιαγραφές καλωδίου τροφοδοσίας

Χώρα	Αριθμός εξαρτήματος HP	Μήκος	Τύπος φικς	Φικς
Αργεντινή	8121-0925	2,5 m	IRAM 2073	
Βραζιλία	8121-1101	2,5 m	NBR 14136	
Χιλή, Ουρουγουάη	8121-0923	2,5 m	CEI 23-50	
Η.Π.Α., Καναδάς, Μεξικό, Ιαπωνία, Φιλιππίνες, Ταϊλάνδη	8120-6360	2,5 m	NEMA 6-20P, 240 V, 20 A, χωρίς κλείδωμα	
Διεθνώς	8121-1287	2,5 m	IEC 60309, 240 V, 16 A, 2L +PE	





Εκτυπωτής HP Latex 315 — Προδιαγραφές καλωδίου τροφοδοσίας ανά περιοχή

Χώρα	Αριθμός εξαρτήματος HP	Μήκος	Τύπος φικς	Φικς
Περιοχή Αμερικής				
Αργεντινή	8121-0925	2,5 m	IRAM 2073	



Εκτυπωτής HP Latex 315 — Προδιαγραφές καλωδίου τροφοδοσίας ανά περιοχή (συνέχεια)

Χώρα	Αριθμός εξαρτήματος HP	Μήκος	Τύπος φικ	Φικ
Βραζιλία	8121-1101	2,5 m	NBR 14136	
Χιλή, Ουρουγουάη	8121-0923	2,5 m	CEI 23-50	
ΗΠΑ, Καναδάς, Μεξικό	8120-6360	2,5 m	NEMA 6-20P, 240 V, 20 A, χωρίς κλειδωμα	
Περιοχή Ασίας-Ειρηνικού και Ιαπωνίας				
Αυστραλία/Νέα Ζηλανδία	8120-6351	2,5 m	AS/NZS 3112-3 (15A)	
Κίνα	8121-0924	2,5 m	GB 1002 (16A)	
Κορέα, Ινδονησία	8120-6352	2,5 m	CEE 7-VII	
Ινδία	8121-1074	2,5 m	IS 1293	
Ταϊβάν	8121-1033	4,5 m	CNS 690	
Χονγκ Κονγκ, Σιγκαπούρη	8121-0907	2,5 m	BS 1363/A (με ασφάλεια 13A)	
Ιαπωνία, Φιλιππίνες, Ταϊλάνδη	8120-6360	2,5 m	NEMA 6-20P, 240 V, 20 A, χωρίς κλειδωμα	
Περιοχή Ευρώπης, Μέσης Ανατολής και Αφρικής				
Ευρωπαϊκή Ρωσία	8120-6352	2,5 m	CEE 7-VII	

Εκτυπωτής HP Latex 315 — Προδιαγραφές καλωδίου τροφοδοσίας ανά περιοχή (συνέχεια)

Χώρα	Αριθμός εξαρτήματος HP	Μήκος	Τύπος φικ	Φικ
Δανία	8121-1077	2,5 m	DK 2-5A	
Ισραήλ	8121-1010	2,5 m	SI 32	
Νότια Αφρική	8121-0915	2,5 m	SABS 164	
Σουηδία, Λιχτενστάιν	8121-1287	2,5 m	IEC 60309, 240 V, 16 A, 2L +PE	
Η.Β.	8121-0907	2,5 m	BS 1363/A (με ασφάλεια 13A)	
Μέση Ανατολή	8120-6360	2,5 m	NEMA 6-20P, 240 V, 20 A, χωρίς κλείδωμα	

Βύσμα συσκευής (σύνδεση εκτυπωτή)

Χώρα	Βύσμα συσκευής (καλώδιο ρεύματος)	Θηλυκό βύσμα συσκευής (εκτυπωτής)
Όλα	Αποσπώμενο τερματικό κατά IEC60320-1 C19 (τετράγωνος τύπος)	Αποσπώμενη είσοδος κατά IEC60320-1 C20 (τετράγωνος τύπος)
	 C19	 C20

 **ΣΗΜΕΙΩΣΗ:** Τοποθετήστε την πρίζα αρκετά κοντά στον εκτυπωτή ώστε να μπορείτε να τοποθετήσετε και να αφαιρέσετε εύκολα το φικ.

Διαταραχές παροχής

Όπως ισχύει για υπολογιστές και ηλεκτρονικό εξοπλισμό, η αξιόπιστη λειτουργία του εκτυπωτή εξαρτάται από τη διαθεσιμότητα εναλλασσόμενου ρεύματος σχετικά απαλλαγμένου από θόρυβο.

- Για να εξασφαλιστεί η βέλτιστη απόδοση και αξιοπιστία, ο εκτυπωτής πρέπει να προστατεύεται από διακυμάνσεις στην τάση της γραμμής. Κεραυνοί, βλάβες στη γραμμή ή η ενεργοποίηση φωτισμού ή

μηχανημάτων μπορούν να προκαλέσουν μεταβατικά ρεύματα στη γραμμή τα οποία υπερβαίνουν κατά πολύ την τιμή κορυφής της εφαρμοζόμενης τάσης. Εάν δεν μειωθούν, αυτοί οι παλμοί διάρκειας μικροδευτερολέπτων μπορεί να διακόψουν τη λειτουργία του συστήματος και να προκαλέσουν βλάβη στον εκτυπωτή.

- Συνιστάται η συμπερίληψη προστασίας από υπερτάσεις και μεταβατικά ρεύματα στην τροφοδοσία του εκτυπωτή.
- Το σύνολο του ηλεκτρικού εξοπλισμού που παράγει θόρυβο, όπως ανεμιστήρες, λάμπες φθορισμού και συστήματα κλιματισμού, θα πρέπει να διαθέτει ξεχωριστή τροφοδοσία από την τροφοδοσία που χρησιμοποιείται για τον εκτυπωτή.

Γείωση

Ο εκτυπωτής πρέπει να συνδεθεί σε γραμμή γείωσης καλής ποιότητας, ώστε να αποφευχθεί η πρόκληση ηλεκτροπληξίας. Έχετε υπόψη ότι πρέπει να συμμορφώνεστε με τις απαιτήσεις του τοπικού Ηλεκτρολογικού κώδικα της χώρας όπου εκτελείται η εγκατάσταση.

Για να πληρούνται οι απαιτήσεις προετοιμασίας της τοποθεσίας θα πρέπει να ολοκληρωθούν οι παρακάτω εργασίες γείωσης:

- Τα καλώδια γείωσης πρέπει να είναι μονωμένα και να έχουν τουλάχιστον ίσο μέγεθος με τους αγωγούς φάσης.
- Η αντίσταση γείωσης πρέπει να είναι μικρότερη από 0,5 Ω ή να συμμορφώνεται με τις απαιτήσεις του τοπικού Ηλεκτρολογικού κώδικα της χώρας όπου είναι εγκατεστημένος ο εξοπλισμός.

3 Λίστα ελέγχου προετοιμασίας τοποθεσίας

Απαιτήσεις ασφάλειας	Ναι	Όχι	Σχόλια
Τα άτομα που θα χειριστούν τον εκτυπωτή διαθέτουν την απαραίτητη τεχνική εκπαίδευση και εμπειρία ώστε να γνωρίζουν τους κινδύνους στους οποίους μπορεί να εκτεθούν κατά την εκτέλεση μιας εργασίας και να λάβουν τα κατάλληλα μέτρα ώστε να περιορίσουν τους κινδύνους αυτούς;			(Απαιτείται)
Υπάρχει έξοδος κινδύνου στη περιοχή παραγωγής εκτυπώσεων, με εύκολη πρόσβαση και χωρίς εμπόδια;			

Απαιτήσεις ηλεκτρικής εγκατάστασης	Ναι	Όχι	Σχόλια
Ο ηλεκτρολόγος γνωρίζει όλες τις απαιτήσεις και τις προδιαγραφές που επισημαίνονται σε αυτόν τον οδηγό;			(Απαιτείται)
Η τάση της μονοφασικής γραμμής βρίσκεται εντός της καθορισμένης περιοχής τάσης 200–240 V			(Απαιτείται) Καθορίστε την ονομαστική τάση δικτύου:
Υπάρχουν δύο αποκλειστικές γραμμές για τη σύνδεση των καλωδίων τροφοδοσίας του εκτυπωτή, αν απαιτείται; ΣΗΜΕΙΩΣΗ: Μην χρησιμοποιείτε πολύπριζο για να συνδέσετε και τα δύο καλώδια ρεύματος.			(Απαιτείται)
Οι ασφαλειοδιακόπτες διακλάδωσης (2 πόλοι, 16 A/20 A γενικά) έχουν εγκατασταθεί σωστά για κάθε αποκλειστική γραμμή;			(Απαιτείται)
Ο Ασφαλειοδιακόπτης υπολειπόμενου ρεύματος (επίσης γνωστός ως Διακόπτης κυκλώματος σφάλματος γείωσης) (2 πόλοι, υπολειπόμενο ρεύμα 30 mA, χωρητικότητα τουλάχιστον 20A) έχει εγκατασταθεί σωστά, αν απαιτείται ή συνιστάται;			(Απαιτείται)
Η μονάδα διανομής ισχύος (PDU) έχει εγκατασταθεί σωστά;			(Απαιτείται)
Οι αγωγοί γείωσης έχουν εγκατασταθεί σωστά για κάθε πρίζα;			(Απαιτείται)
Οι πρίζες είναι κατάλληλες για τον τύπο του φικ καλωδίου ρεύματος που παρέχεται από την HP;			(Απαιτείται)
Οι πρίζες και η ηλεκτρική εγκατάσταση είναι κατάλληλες για την ονομαστική τιμή ρεύματος του εκτυπωτή; ΣΗΜΕΙΩΣΗ: Για συγκεκριμένες πληροφορίες, ανατρέξτε στην ενότητα Μονοφασικό ρεύμα στη σελίδα 7 .			(Απαιτείται)
Οι πρίζες έχουν τοποθετηθεί αρκετά κοντά στον εκτυπωτή ώστε να είναι δυνατόν να συνδεθούν και αποσυνδεθούν εύκολα τα φικ; ΣΗΜΕΙΩΣΗ: Για συγκεκριμένες πληροφορίες, ανατρέξτε στην ενότητα Πρίζες και καλώδια ρεύματος στη σελίδα 8 .			(Απαιτείται)

Απαιτήσεις ηλεκτρικής διαμόρφωσης	Ναι	Όχι	Σχόλια
Απαιτείται μονάδα αδιάλειπτης τροφοδοσίας (UPS) ή βηματικός μετασχηματιστής; Εάν απαιτείται, έχει εγκατασταθεί σωστά;			

Απαιτήσεις δικτύωσης και υπολογιστή	Ναι	Όχι	Σχόλια
Ο υπολογιστής και το λογισμικό RIP είναι έτοιμα για εγκατάσταση;			
Υπάρχουν συνδέσεις δικτύου;			
Χρειάζεστε διακομιστή μεσολάβησης web; Εάν ναι, σημειώστε το όνομα και τη θύρα του διακομιστή μεσολάβησης.			
Διαθέτετε αισθητήρα χρωμάτων συμβατό με το RIP;			
Διαθέτετε καλώδιο LAN με αρκετό μήκος για τη σύνδεση του εκτυπωτή με το δίκτυο;			

Περιβαλλοντικές απαιτήσεις	Ναι	Όχι	Σχόλια
Τηρούνται ικανοποιητικά οι απαιτήσεις θερμοκρασίας και υγρασίας στην περιοχή παραγωγής εκτυπώσεων;			
Οι απαιτήσεις θερμοκρασίας και υγρασίας πληρούνται ικανοποιητικά στην περιοχή αποθήκευσης;			
Η περιοχή παραγωγής εκτυπώσεων απαλλαγμένη από βρομιά και σκόνη;			
Η περιοχή παραγωγής εκτυπώσεων διαθέτει επαρκή φωτισμό;			
Έχετε ελέγξει τις απαιτούμενες προδιαγραφές εξαερισμού και κλιματισμού σε συνεργασία με έναν ειδικό;			

Άλλες απαιτήσεις	Ναι	Όχι	Σχόλια
Έχετε φροντίσει για αναλώσιμα όπως υπόστρωμα και δοχεία μελάνης ώστε να είναι διαθέσιμα κατά την ημέρα της εγκατάστασης;			
Έχετε συμμορφωθεί με τις απαιτήσεις που καθορίζονται σε αυτόν τον οδηγό;			(Απαιτείται)

Ημερομηνία ολοκλήρωσης προετοιμασίας χώρου εγκατάστασης

Αριθμός έκδοσης ή ημερομηνία κατοχύρωσης πνευματικών δικαιωμάτων του οδηγού προετοιμασίας χώρου

Υπογραφή πελάτη