

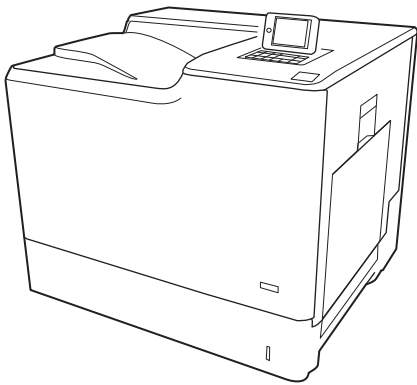

Color LaserJet Enterprise M652, M653

Benutzerhandbuch



M652n
M652dn

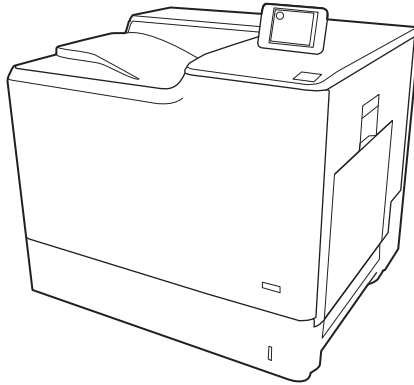

M653dn

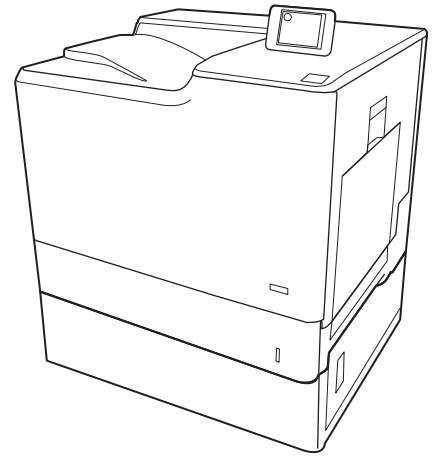

M653x



www.hp.com/support/colorljM652
www.hp.com/support/colorljM653



Color LaserJet Enterprise M652, M653

Benutzerhandbuch

Copyright und Lizenz

© Copyright 2017 HP Development Company, L.P.

Die Vervielfältigung, Adaption oder Übersetzung ist ohne vorherige schriftliche Genehmigung nur im Rahmen des Urheberrechts zulässig.

Die in diesem Dokument enthaltenen Informationen können ohne Vorankündigung geändert werden.

Für HP Produkte und Dienste gelten nur die Gewährleistungen, die in den ausdrücklichen Gewährleistungserklärungen des jeweiligen Produkts bzw. Dienstes aufgeführt sind. Dieses Dokument gibt keine weiteren Gewährleistungen. HP haftet nicht für technische oder redaktionelle Fehler oder Auslassungen in diesem Dokument.

Edition 2, 1/2019

Marken

Adobe®, Adobe Photoshop®, Acrobat® und PostScript® sind Marken von Adobe Systems Incorporated.

Apple und das Apple-Logo sind Marken von Apple Inc., eingetragen in den USA und anderen Ländern/Regionen.

OS X ist eine eingetragene Marke von Apple, Inc., in den USA und anderen Ländern/Regionen.

AirPrint ist eine eingetragene Marke von Apple, Inc., in den USA und anderen Ländern/Regionen.

Google™ ist eine Marke von Google Inc.

Microsoft®, Windows®, Windows® XP und Windows Vista® sind in den USA eingetragene Marken der Microsoft Corporation.

UNIX® ist eine eingetragene Marke von The Open Group.

Inhaltsverzeichnis

1 Druckerübersicht	1
Druckeransichten	2
Vorderansicht des Druckers	2
Rückansicht des Druckers	3
Schnittstellenanschlüsse	4
Bedienfeldanzeige (Bedienfeld mit farbiger Grafikanzeige und Tastenfeld, nur M652-Modelle)	4
Bedienfeldanzeige (Touchscreen-Bedienfeld, nur M653-Modelle)	6
So verwenden Sie das Touchscreen-Bedienfeld	8
Druckerspezifikationen	8
Technische Daten	9
Unterstützte Betriebssysteme	11
Lösungen für das mobile Drucken	13
Druckerabmessungen	13
Stromverbrauch, elektrische Spezifikationen und akustische Emissionen	16
Bereich Betriebsumgebung	16
Konfiguration der Produkthardware und Softwareinstallation	17
2 Papierfächer	19
Einführung	20
Einlegen in Fach 1	21
Einführung	21
Fach 1 Papierausrichtung	22
Verwenden des alternativen Briefkopfmodus	24
Aktivieren des alternativen Briefkopfmodus über die Bedienfeldmenüs des Druckers	24
Einlegen von Papier in Fach 2 und 550-Blatt-Fächer	25
Einführung	25
Papierausrichtung in Fach 2 und 550-Blatt-Fächern	27
Verwenden des alternativen Briefkopfmodus	28
Aktivieren des alternativen Briefkopfmodus über die Bedienfeldmenüs des Druckers	28
Einlegen von Papier in das 2.000-Blatt-Zufuhrfach für hohe Kapazität	29
Einführung	29
Zufuhrfach mit hoher Kapazität, Papierausrichtung	31

Verwenden des alternativen Briefkopfmodus	32
Aktivieren des alternativen Briefkopfmodus über die Bedienfeldmenüs des Druckers	32
Einlegen und Drucken von Umschlägen	34
Einführung	34
Bedrucken von Briefumschlägen	34
Umschlagausrichtung	34
Einlegen und Drucken von Etiketten	35
Einführung	35
Manuelle Zufuhr von Etiketten	35
Ausrichtung des Etikettenbogens	36

3 Verbrauchsmaterial, Zubehör und Teile 37

Bestellen von Verbrauchsmaterial, Zubehör und Teilen	38
Bestellen	38
Verbrauchsmaterial und Zubehör	38
Zur Wartung gedachtes/Langlebiges Verbrauchsmaterial	39
Teile zur Selbstreparatur durch den Kunden (CSR-Teile)	40
Konfigurieren der Verbrauchsmaterialeinstellungen für HP Tonerpatronenschutz	42
Einführung	42
Aktivieren oder deaktivieren der Funktion „Patronenrichtlinie“	42
Verwenden des Bedienfelds des Druckers zum Aktivieren der Funktion „Patronenrichtlinie“	42
Verwenden des Bedienfelds des Druckers zum Deaktivieren der Funktion „Patronenrichtlinie“	43
Verwenden des integrierten HP Webservers (EWS) zum Aktivieren der Funktion „Patronenrichtlinie“	43
Verwenden des integrierten HP Webservers (EWS) zum Deaktivieren der Funktion „Patronenrichtlinie“	44
Meldungen im Bedienfeld zu Fehlerbehebung „Patronenrichtlinie“	45
Aktivieren oder deaktivieren der Funktion „Patronenschutz“	45
Verwenden des Bedienfelds des Druckers zum Aktivieren der Funktion „Patronenschutz“	45
Verwenden des Bedienfelds des Druckers zum Deaktivieren der Funktion „Patronenschutz“	46
Verwenden des integrierten HP Webservers (EWS) zum Aktivieren der Funktion „Patronenschutz“	46
Verwenden des integrierten HP Webservers (EWS) zum Deaktivieren der Funktion „Patronenschutz“	47
Meldungen im Bedienfeld zu Fehlerbehebung „Patronenschutz“	48
Austauschen der Tonerpatronen	49
Informationen zu Tonerpatronen	49
Entfernen und Ersetzen von Tonerpatronen	50

Ersetzen des Tonerauffangbehälters	53
4 Drucken	57
Druckaufträge (Windows)	58
Druckanleitung (Windows)	58
Automatisches Drucken auf beiden Seiten (Windows)	60
Manueller beidseitiger Druck (Windows)	60
Drucken mehrerer Seiten pro Blatt (Windows)	61
Auswählen der Papiersorte (Windows)	61
Weitere Druckaufgaben	62
Druckaufgaben (OS X)	63
Druckanleitung (OS X)	63
Automatischer beidseitiger Druck (OS X)	63
Manueller beidseitiger Druck (OS X)	63
Drucken mehrerer Seiten pro Blatt (OS X)	64
Auswählen der Papiersorte (OS X)	64
Weitere Druckaufgaben	64
Speichern von Druckaufträgen im Drucker, um später oder vertraulich zu drucken	66
Einführung	66
Erstellen eines gespeicherten Jobs (Windows)	66
Erstellen eines gespeicherten Jobs (OS X)	68
Drucken eines gespeicherten Auftrags	68
Löschen eines gespeicherten Auftrags	69
Zur Auftragsabrechnung an den Drucker gesendete Informationen	69
Mobiles Drucken	70
Einführung	70
Wireless Direct Print und NFC-Druck	70
HP ePrint per E-Mail	71
HP ePrint-Software	72
AirPrint	73
Integrierte Android-Druckfunktion	73
Drucken über den USB-Anschluss	74
Einführung	74
Aktivieren des USB-Anschlusses zum Drucken	74
Drucken von Dokumenten über USB	75
5 Verwalten des Druckers	77
Erweiterte Konfiguration mit integriertem HP Webserver (EWS)	78
Einführung	78
Zugreifen auf den integrierten HP Webserver (EWS)	78
Funktion des integrierten HP Webserver	79

Register Informationen	80
Registerkarte General (Allgemein)	80
Druck (Registerkarte)	81
Registerkarte Fehlerbehebung	82
Registerkarte Sicherheit	83
Registerkarte HP Web-Services	83
Register Netzwerk	84
Liste Andere Verknüpfungen	85
Konfigurieren der IP-Netzwerkeinstellungen	86
Hinweis zur Druckerfreigabe	86
Abrufen oder Ändern der Netzwerkeinstellungen	86
Umbenennen des Druckers in einem Netzwerk	87
Manuelles Konfigurieren von IPv4-TCP/IP-Parametern über das Bedienfeld	88
Manuelles Konfigurieren von IPv6-TCP/IP-Parametern über das Bedienfeld	88
Verbindungsgeschwindigkeit und Duplexmodus	89
Sicherheitsfunktionen des Druckers	91
Einführung	91
Sicherheitshinweise	91
IP-Sicherheit	91
Zuweisen eines Administratorkennworts	91
Verschlüsselungsunterstützung: HP High Performance Secure Hard Disks	93
Sperren des Formatierers	93
Einstellungen zur Energieeinsparung	94
Einführung	94
Festlegen der Leerlaufeinstellungen	94
Einstellen des Bereitschafts-Timers und Konfigurieren des Druckers für einen Energieverbrauch von höchstens 1 Watt	94
HP Web Jetadmin	96
Software- und Firmware-Aktualisierungen	97

6 Lösen von Problemen 99

Kundendienst	100
Hilfesystem zum Bedienfeld	101
Wiederherstellen der Werkseinstellungen	102
Einführung	102
Methode 1: Wiederherstellen der Werkseinstellungen über das Bedienfeld des Druckers	102
Methode 2: Wiederherstellen der Werkseinstellungen über den integrierten HP Webserver (nur Drucker mit Netzwerkanschluss)	102
Die Meldung „Patrone ist bald leer“ oder „Patrone ist fast leer“ erscheint auf dem Bedienfeld des Druckers	104
Ändern der „Fast leer“-Einstellungen	104
Materialbestell.	104

Drucker zieht kein Papier ein oder Zufuhrprobleme	106
Einführung	106
Der Drucker zieht kein Papier ein	106
Der Drucker zieht mehrere Blatt Papier ein	108
Beheben von Papierstaus	112
Einführung	112
Papierstaustellen	112
Auto-Navigation zum Beseitigen von Papierstaus	113
Häufige oder wiederholt auftretende Papierstaus?	113
13.E1 Papierstau im Ausgabefach	113
13.A1 Papierstau in Fach 1	114
13.A2 Papierstau in Fach 2	116
13.A3, 13.A4, 13.A5 Papierstau in Fach 3, Fach 4, Fach 5	120
13.A 2000 Papierstau im Papierfach	125
13.B9, 13.B2, 13.FF Papierstau in Fixiereinheit	129
13.B2 Papierstau hinter der rechten Klappe	132
Verbesserung der Druckqualität	133
Einführung	133
Drucken von einem anderen Softwareprogramm	133
Prüfen der Papiersorte für den Druckjob	133
Überprüfen der Papiersorteneinstellung (Windows)	133
Überprüfen der Papiersorteneinstellung (OS X)	133
Überprüfen des Status der Tonerkartusche	134
Drucken einer Reinigungsseite	134
Visuelle Prüfung der Tonerpatrone	135
Überprüfen des Papiers und der Druckumgebung	135
Schritt 1: Verwenden von Papier, das den HP Spezifikationen entspricht	135
Schritt 2: Überprüfen der Umgebung	136
Schritt 3: Einstellen der Ausrichtung einzelner Fächer	136
Verwenden eines anderen Druckertreibers	136
Kalibrieren des Druckers zur Ausrichtung der Farben	137
Bildfehlertabelle	139
Lösen von Problemen in drahtgebundenen Netzwerken	147
Einführung	147
Unzureichende physische Verbindung	147
Der Computer verwendet die falsche IP-Adresse für den Drucker	147
Der Computer kann nicht mit dem Drucker kommunizieren	148
Der Drucker verwendet falsche Verbindungs- oder Duplexeinstellungen für das Netzwerk	148
Neue Softwareprogramme können Kompatibilitätsprobleme verursachen	148
Ihr Computer oder Ihre Arbeitsstation sind möglicherweise nicht richtig eingerichtet	148
Der Drucker ist deaktiviert, oder die Netzwerkeinstellungen sind falsch	148

Beheben von Problemen mit dem drahtlosen Netzwerk	149
Einführung	149
Checkliste für die drahtlose Verbindung	149
Nach Abschluss der drahtlosen Konfiguration druckt der Drucker nicht	150
Der Drucker druckt nicht, und auf dem Computer ist eine Firewall eines Drittanbieters installiert ...	150
Die drahtlose Verbindung funktioniert nicht mehr, nachdem die Position des drahtlosen Routers oder des Druckers verändert wurde	150
Der Anschluss mehrerer Computer an den drahtlosen Drucker ist nicht möglich	151
Beim Anschluss an ein VPN wird die Verbindung des drahtlosen Druckers unterbrochen	151
Das Netzwerk erscheint nicht in der Liste der drahtlosen Netzwerke	151
Das drahtlose Netzwerk funktioniert nicht	151
Reduzieren von Störungen in einem drahtlosen Netzwerk	152
 Index	 153

1 Druckerübersicht

- [Druckeransichten](#)
- [Druckerspezifikationen](#)
- [Konfiguration der Produkthardware und Softwareinstallation](#)

Siehe auch:

Die folgenden Informationen sind zum Zeitpunkt der Veröffentlichung richtig. Aktuelle Informationen finden Sie unter www.hp.com/support/colorljM652 or www.hp.com/support/colorljM653.

Die HP Kompletthilfe für den Drucker beinhaltet die folgenden Informationen:

- Installieren und Konfigurieren
- Lernen und Verwenden
- Lösen von Problemen
- Herunterladen von Software- und Firmware-Aktualisierungen
- Beitritt zu Support-Foren
- Suchen nach Garantie- und Zulassungsinformationen

Druckeransichten

- [Vorderansicht des Druckers](#)
- [Rückansicht des Druckers](#)
- [Schnittstellenanschlüsse](#)
- [Bedienfeldanzeige \(Bedienfeld mit farbiger Grafikanzeige und Tastenfeld, nur M652-Modelle\)](#)
- [Bedienfeldanzeige \(Touchscreen-Bedienfeld, nur M653-Modelle\)](#)

Vorderansicht des Druckers

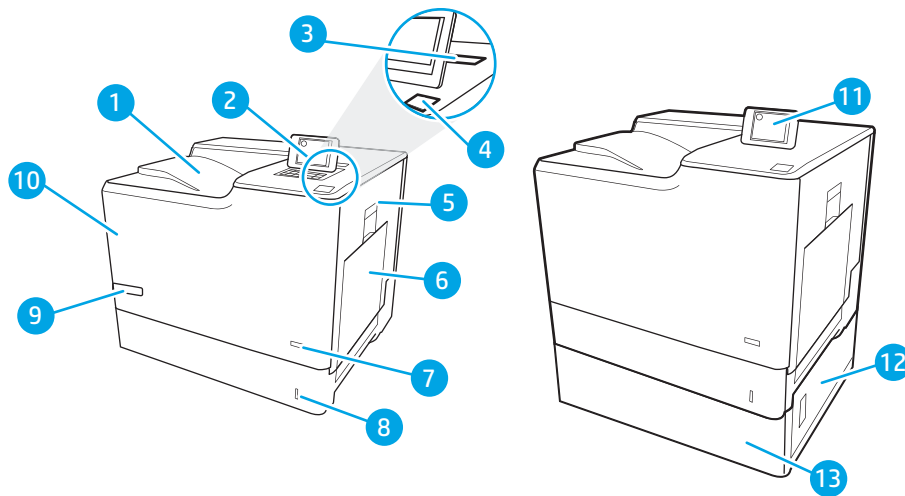

1	Ausgabefach
2	Bedienfeld mit farbiger Grafikanzeige und Tastenfeld (nur M652-Modelle)
3	Hardware-Integrationsfach zum Anschließen von Zubehör und Drittanbietergeräten
4	Direktdruck-USB-Anschluss Verbinden Sie ein USB-Flash-Laufwerk, um ohne Computer zu drucken oder die Druckerfirmware zu aktualisieren. HINWEIS: Ein Administrator muss diesen Anschluss aktivieren, bevor Sie ihn verwenden können.
5	Rechte Klappe (Zugang zur Fixiereinheit und zum Beheben von Staus)
6	Fach 1
7	Ein-/Aus (Taste)
8	Fach 2
9	Modellbezeichnung
10	Vordere Klappe (Zugriff auf die Tonerpatronen)
11	Bedienfeld mit Farbdisplay-Touchscreen (nur M653-Modelle)
12	Untere rechte Klappe (Zugang zum Beheben von Papierstaus)
13	1 x 550-Blatt-Papierzufuhr, Fach 3 (enthalten in Modell M653x, optional für die anderen Modelle)

Rückansicht des Druckers

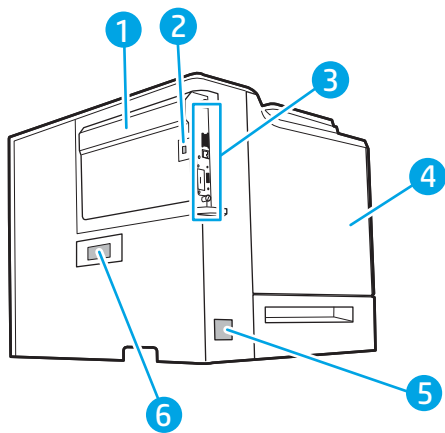

1	Formatiererabdeckung
2	Öffnung für Kabel-Sicherheits Schloss
3	Formatierer (enthält die Schnittstellenanschlüsse)
4	Linke Klappe (Zugang zum Tonerauffangbehälter)
5	Netzanschluss
6	Serien- und Produktnummernaufkleber

Schnittstellenanschlüsse

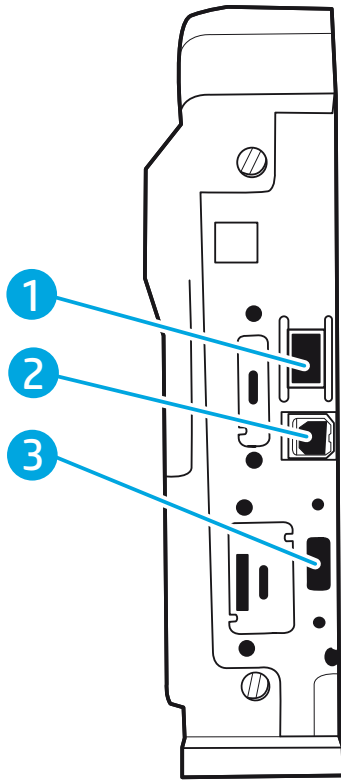

-
- | | |
|---|---|
| 1 | LAN-Ethernet-10/100/1000-Netzwerkanschluss |
| 2 | High-Speed-USB-2.0-Druckeranschluss |
| 3 | USB-Anschluss für den Anschluss externer USB-Geräte (dieser Anschluss ist möglicherweise abgedeckt) |
-

HINWEIS: Für Easy-Access-USB-Druck verwenden Sie den USB-Anschluss in der Nähe des Bedienfelds.

Bedienfeldanzeige (Bedienfeld mit farbiger Grafikanzeige und Tastenfeld, nur M652-Modelle)

Mit dem Bedienfeld können Sie Informationen zum Drucker- und Auftragsstatus abrufen und das Gerät konfigurieren.



HINWEIS: Weitere Informationen über die Funktionen auf dem Bedienfeld des Druckers finden Sie unter dem Link zur www.hp.com/support/colorljM652 or www.hp.com/support/colorljM653 Auswahl von **Handbüchern** in der **allgemeinen Referenz**.

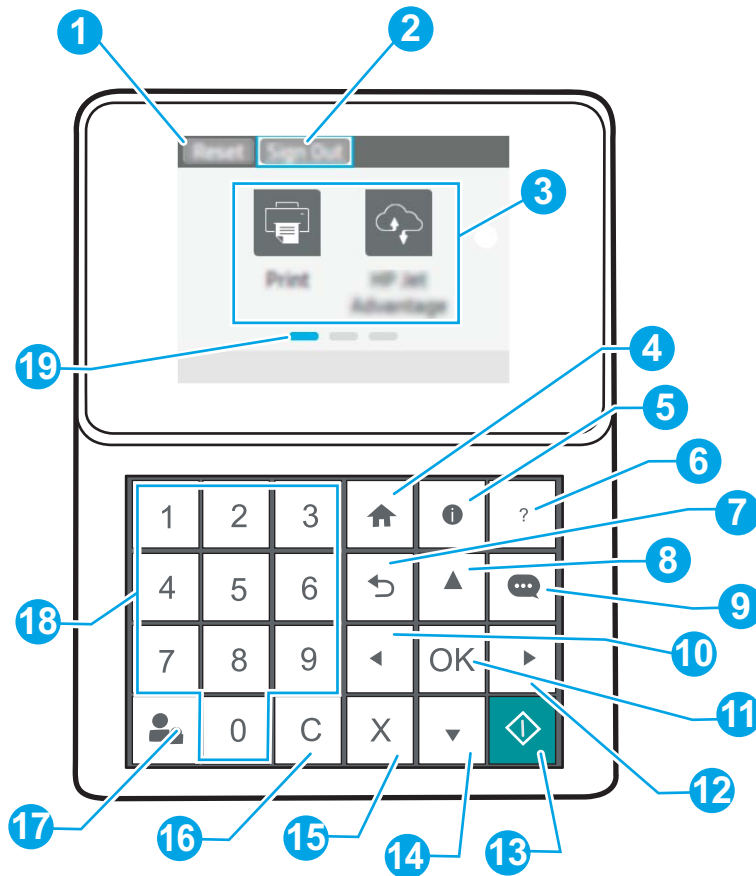

1	Schaltfläche Zurücksetzen	Wählen Sie die Schaltfläche Zurücksetzen aus, um Änderungen zu löschen, einen angehaltenen Drucker wieder in einen betriebsbereiten Zustand zu versetzen, das Feld mit der Kopienanzahl zurückzusetzen, ausgeblendete Fehler anzuzeigen und Standardeinstellungen wiederherzustellen (einschließlich des Sprach- und Tastaturlayouts).
2	Symbol Anmeldung oder Abmeldung	Wählen Sie die Schaltfläche Anmeldung aus, um auf gesicherte Funktionen zuzugreifen. Wählen Sie die Schaltfläche Abmeldung aus, um sich vom Drucker abzumelden. Der Drucker stellt die Standardeinstellungen für alle Optionen wieder her. HINWEIS: Dieses Symbol wird nur angezeigt, wenn der Drucker vom Administrator so konfiguriert wurde, dass dieser über eine Berechtigung für den Zugriff auf Funktionen verfügen muss.
3	Anwendungen	Wählen Sie ein beliebiges Symbol aus, um die Anwendung zu öffnen. HINWEIS: Die verfügbaren Anwendungen variieren je nach Drucker. Der Administrator kann gezielt festlegen, welche Anwendungen in welcher Reihenfolge angezeigt werden.
4	Schaltfläche  „Home“	Zurückkehren zum Home-Bildschirm

5	Schaltfläche  „Information“	Wählen Sie die Informationsschaltfläche aus, um auf verschiedene Arten an Druckerinformationen zuzugreifen. Wählen Sie die Elemente auf dem Bildschirm für die folgenden Informationen aus: <ul style="list-style-type: none"> • Anzeigesprache: Ändern Sie die Spracheinstellung für die aktuelle Benutzersitzung. • Wi-Fi Direct: Rufen Sie Informationen zum Aufbau einer direkten Verbindung zum Drucker über ein Telefon, Tablet oder ein anderes Gerät ab. • Wireless: Zeigen Sie Einstellungen für drahtlose Verbindungen an, oder ändern Sie diese (für das Modelle M652, nur wenn ein optionales Drahtloszubehör installiert ist). • Ethernet: Anzeigen und Ändern der Ethernet-Verbindungseinstellungen. • HP Web Services: Anzeige von Informationen zum Anschließen des Druckers und Senden des Auftrags an den Drucker mit HP Web Services (ePrint) ab.
6	Schaltfläche  „Hilfe“	Bietet eine Liste von Hilfethemen oder Informationen zu einem Thema, wenn der Home-Bildschirm, eine App, eine Option oder eine Funktion verwendet wird.
7	Schaltfläche  Zurück	Navigieren zur vorherigen Ebene im Menüverzeichnis oder zum vorherigen numerischen Eintrag
8	Nach-oben-Taste 	Navigieren zum vorherigen Element oder Widget in der Liste oder Erhöhen von numerischen Werten
9	Schaltfläche  „Nachrichten-Center“	Zeigt das Nachrichten-Center an
10	Schaltfläche  Linkspfeil	Navigiert zum vorherigen Element, Widget zur vorherigen Ebene in einer Baumstruktur (aber beendet nicht die Anwendung) oder verringert den Wert numerischer Optionen
11	Schaltfläche OK	Speichert den ausgewählten Wert für ein Element, aktiviert eine fokussierte Schaltfläche oder beseitigt eine Fehlerbedingung, wenn die Bedingung zu beheben ist
12	Schaltfläche  Rechtspfeil	Navigiert zum nächsten Element, Widget oder zur nächsten Ebene in einer Baumstruktur oder erhöht den Wert numerischer Werte
13	Schaltfläche  „Start“	Startet den Faxeintrag
14	▼ Nach-unten-Taste:	Navigieren zum nächsten Element oder Widget in der Liste oder Verringern von numerischen Werten
15	Taste  „Abbrechen“	Hält den Drucker an und zeigt eine Meldung an, die den Abbruch des Auftrags bestätigt, wenn ein aktiver Auftrag vorliegt
16	Schaltfläche C „Löschen“	Löscht den gesamten Eintrag in einem Eingabefeld
17	Schaltfläche Anmeldung oder Abmeldung	Drücken Sie die Schaltfläche Anmeldung , um auf gesicherte Funktionen zuzugreifen. Drücken Sie die Schaltfläche Abmeldung , um sich vom Drucker abzumelden. Der Drucker stellt die Standardeinstellungen für alle Optionen wieder her.
18	Ziffernblock	Zur Eingabe numerischer Werte
19	Startbildschirmanzeige	Zeigt die Anzahl an Seiten auf dem Startbildschirm oder in einer Anwendung an. Die aktuelle Seite wird hervorgehoben. Verwenden Sie die Pfeiltasten zum Blättern zwischen den Seiten.

Bedienfeldanzeige (Touchscreen-Bedienfeld, nur M653-Modelle)



Über den Startbildschirm können Sie auf die Druckerfunktionen zugreifen und den aktuellen Druckerstatus einsehen.

Sie können jederzeit zum Startbildschirm zurückkehren, indem Sie die Home-Schaltfläche auf der linken Seite des Druckerbedienfelds oder die Home-Schaltfläche in der oberen linken Ecke der meisten Bildschirme berühren.

 **HINWEIS:** Weitere Informationen über die Funktionen auf dem Bedienfeld des Druckers finden Sie unter dem Link zur www.hp.com/support/colorljM652 or www.hp.com/support/colorljM653 Auswahl von **Handbüchern** in der **allgemeinen Referenz**.

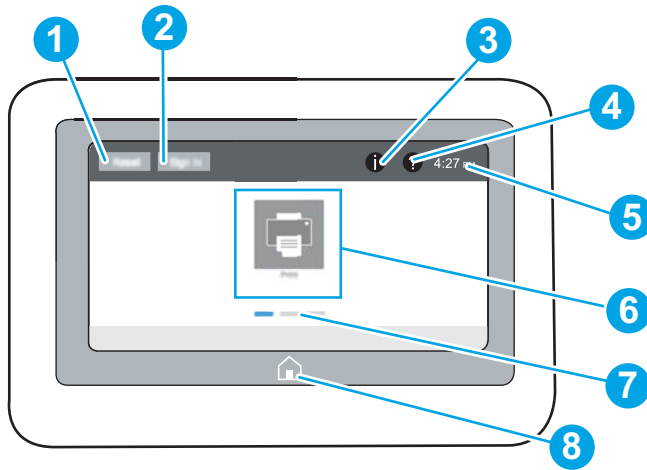
 **HINWEIS:** Die auf dem Startbildschirm angezeigten Funktionen variieren je nach Druckerkonfiguration.



1	Schaltfläche Zurücksetzen	Berühren Sie die Schaltfläche Zurücksetzen, um Änderungen zu löschen, einen angehaltenen Drucker wieder in einen betriebsbereiten Zustand zu versetzen, das Feld mit der Kopienanzahl zurückzusetzen, ausgeblendete Fehler anzuzeigen und Standardeinstellungen wiederherzustellen (einschließlich des Sprach- und Tastaturlayouts).
2	Schaltfläche Anmeldung oder Abmeldung	Berühren Sie die Schaltfläche Anmeldung , um auf gesicherte Funktionen zuzugreifen. Berühren Sie die Schaltfläche Abmeldung , um sich vom Drucker abzumelden. Der Drucker stellt die Standardeinstellungen für alle Optionen wieder her.
3	Schaltfläche  „Information“	Berühren Sie die Informationsschaltfläche, um eine Seite zu öffnen, die verschiedene Druckerinformationen enthält. Für die folgenden Informationen berühren Sie bitte die Schaltflächen am unteren Bildschirmrand: <ul style="list-style-type: none"> • Anzeigesprache: Ändern Sie die Spracheinstellung für die aktuelle Benutzersitzung. • Bereitschaftsmodus: Versetzen Sie den Drucker in den Bereitschaftsmodus. • Wi-Fi Direct: Rufen Sie Informationen zum Aufbau einer direkten Verbindung zum Drucker über ein Telefon, Tablet oder ein anderes Gerät mit Wi-Fi ab. • Wireless: Anzeigen oder Ändern der Einstellungen für Drahtlosverbindungen (nur drahtlose Modelle). • Ethernet: Anzeigen und Ändern der Ethernet-Verbindungseinstellungen. • HP Web Services: Anzeige von Informationen zum Anschließen des Druckers und Senden des Auftrags an den Drucker mit HP Web Services (ePrint) ab.
4	Schaltfläche  „Hilfe“	Mit der Hilfe-Schaltfläche öffnen Sie das integrierte Hilfesystem.
5	Aktuelle Zeit	Zeigt die aktuelle Uhrzeit an.
6	Anwendungen	Drücken Sie auf ein beliebiges Symbol, um die Anwendung zu öffnen. Wischen Sie seitwärts über den Bildschirm, um auf weitere Anwendungen zuzugreifen. HINWEIS: Die verfügbaren Anwendungen variieren je nach Drucker. Der Administrator kann gezielt festlegen, welche Anwendungen in welcher Reihenfolge angezeigt werden.

7	Startbildschirmanzeige	Zeigt die Anzahl an Seiten auf dem Startbildschirm oder in einer Anwendung an. Die aktuelle Seite wird hervorgehoben. Wischen Sie seitwärts über den Bildschirm, um zwischen den Seiten zu blättern.
8	Schaltfläche  „Home“	Berühren Sie die Schaltfläche „Home“, um zum Home-Bildschirm zurückzukehren.

So verwenden Sie das Touchscreen-Bedienfeld

Gehen Sie wie folgt vor, um das Bedienfeld auf dem Drucker-Touchscreen zu verwenden.

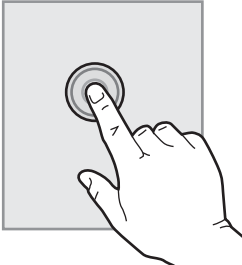
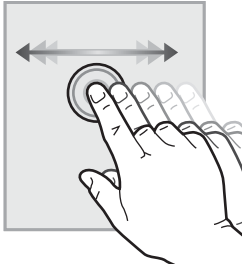
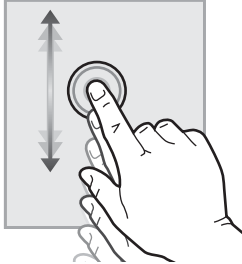
Maßnahme	Beschreibung	Beispiel
Berühren Sie die Schaltfläche 	Berühren Sie eine Option auf dem Bildschirm, um sie auszuwählen oder das Menü zu öffnen. Beim Scrollen durch das Menü können Sie den Scrollvorgang durch eine leichte Berührung stoppen.	Berühren Sie das Symbol Einstellungen , um die App Einstellungen zu öffnen.
Wischen 	Bewegen Sie Ihren Finger horizontal über den Bildschirm, um seitwärts zu blättern.	Blättern Sie mit einer Wischbewegung, bis die App Einstellungen angezeigt wird.
Scrollen 	Bewegen Sie den Finger vertikal über den Bildschirm, um nach oben und unten zu blättern. Beim Scrollen durch das Menü können Sie den Scrollvorgang durch eine leichte Berührung stoppen.	Scrollen Sie durch die App Einstellungen .

Druckerspezifikationen

 **WICHTIG:** Die folgenden Spezifikationen waren zum Zeitpunkt der Veröffentlichung korrekt, können jedoch jederzeit geändert werden. Aktuelle Informationen finden Sie unter www.hp.com/support/colorljM652 or www.hp.com/support/colorljM653.

- [Technische Daten](#)
- [Unterstützte Betriebssysteme](#)
- [Lösungen für das mobile Drucken](#)
- [Druckerabmessungen](#)
- [Stromverbrauch, elektrische Spezifikationen und akustische Emissionen](#)
- [Bereich Betriebsumgebung](#)

Technische Daten

Modellbezeichnung		M652n	M652dn	M653dn	M653x
Produktnummer		J7Z98A	J7Z99A	J8A04A	J8A05A
Papierzuführung	Fach 1 (Kapazität von 100 Blatt)	✓	✓	✓	✓
	Fach 2 (Kapazität von 550 Blatt)	✓	✓	✓	✓
	1 x 550-Blatt-Papierzufuhr	Optional	Optional	Optional	✓
	<p>HINWEIS: Die Modelle M652n, M653dn und M653dn unterstützen bis zu zwei optionale 1 x 550-Blatt-Zuführungen. Das Modell M653x verfügt über Fach 3, das eine zusätzliche 1 x 550-Blatt-Papierzufuhr unterstützen kann.</p>				
	1 x 550-Blatt-Papierzufuhr mit Ständer	Optional	Optional	Optional	Optional
	3 x 550-Blatt-Papierzufuhr mit Ständer	Optional	Optional	Optional	Optional
	Zufuhr mit hoher Kapazität (HCI)	Optional	Optional	Optional	Optional
	Automatisches beidseitiges Drucken	Wird nicht unterstützt	✓	✓	✓
Konnektivität	10/100/1000 Ethernet LAN-Verbindung mit IPv4 und IPv6	✓	✓	✓	✓
	Hi-Speed USB 2.0	✓	✓	✓	✓
	Easy-Access-USB-Anschluss zum Drucken ohne Computer und zum Aktualisieren der Firmware	✓	✓	✓	✓
	Hardware-Integrationsfach zum Anschließen von Zubehör und Drittanbietergeräten	✓	✓	✓	✓
	Interne HP USB-Anschlüsse	Optional	Optional	Optional	✓

Modellbezeichnung	M652n	M652dn	M653dn	M653x
Produktnummer	J7Z98A	J7Z99A	J8A04A	J8A05A
	HP Jetdirect 3000w NFC/Wireless-Zubehör zum Drucken von mobilen Geräten	Optional	Optional	Optional
	HINWEIS: Für die Verwendung im Hardware-Integrationsfach. Für das Zubehör HP Jetdirect 3000w NFC/Wireless ist das Zubehör von HP für interne USB-Anschlüsse erforderlich. Der J8030A kann auch über den Host-USB-Anschluss auf der Rückseite verbunden werden. In diesem Fall wird das HIF nicht verwendet.			
	Integrierte HP und Wi-Fi Direct-Funktion zum Drucken von mobilen Geräten	Nicht verfügbar	Nicht verfügbar	Nicht verfügbar
	HP Jetdirect 2900nw-Druckserverzubehör für Wireless-Verbindungen	Optional	Optional	Optional
Speicher	1 GB Basisspeicher	✓	✓	✓
	HINWEIS: Der Basisspeicher kann durch Hinzufügen eines DIMM-Moduls auf 2 GB erweitert werden.			
Massenspeicher	500-GB-FIPS-Festplattenlaufwerk (zertifiziert)	Optional	Optional	Optional
Sicherheit	HP Trusted Platform-Modul zum Verschlüsseln sämtlicher Daten, die den Drucker passieren	Optional	Optional	Optional
Bedienfeldanzeige und -eingabe	Farbige Grafikanzeige mit Tastenfeld mit zehn Tasten	✓	✓	Wird nicht unterstützt
	Bedienfeld mit Farb-Touchscreen	Wird nicht unterstützt	Wird nicht unterstützt	✓
Drucken	Druckt 50 Seiten pro Minute auf Papier im Format Letter und 47 Seiten pro Minute auf Papier im Format A4	✓	✓	Wird nicht unterstützt
	Druckt 60 Seiten pro Minute auf Papier im Format Letter und 56 Seiten pro Minute auf Papier im Format A4	Wird nicht unterstützt	Wird nicht unterstützt	✓
	Direktes Drucken von USB (kein Computer erforderlich)	✓	✓	✓
	Speichern von Jobs im Druckerspeicher, um später oder vertraulich zu drucken	✓	✓	✓

Unterstützte Betriebssysteme

Die folgenden Informationen beziehen sich auf die druckerspezifischen Windows PCL 6- und HP Druckertreiber für OS X sowie auf das Softwareinstallationsprogramm.

Windows: Das HP Softwareinstallationsprogramm installiert je nach Windows-Betriebssystem Version 3 des HP PCL.6- oder HP PCL 6-Druckertreibers oder Version 4 des HP PCL-6-Druckertreibers. Bei Verwendung des Softwareinstallationsprogramms wird zudem optionale Software installiert. Laden Sie Version 3 des HP PCL.6- und HP PCL 6-Druckertreibers und Version 4 des HP PCL 6-Druckertreibers von der Drucker-Support-Website für diesen Drucker herunter: www.hp.com/support/colorljM652 or www.hp.com/support/colorljM653.

OS X: Dieser Drucker unterstützt Mac-Computer. Laden Sie HP Easy Start entweder von 123.hp.com/LaserJet oder von der Supportseite für Ihren Drucker herunter, und verwenden Sie das Programm dann zum Installieren des HP Druckertreibers. HP Easy Start ist nicht im Lieferumfang des HP Softwareinstallationsprogramms enthalten.

1. Gehen Sie zu 123.hp.com/LaserJet.
2. Gehen Sie folgendermaßen vor, um die Druckersoftware herunterzuladen.

Linux: Informationen und Druckertreiber für Linux finden Sie unter www.hp.com/go/linuxprinting.

UNIX: Informationen zu UNIX® und UNIX®-Druckertreibern finden Sie unter www.hp.com/go/unixmodelscripts.

Tabelle 1-1 Unterstützte Betriebssysteme und Druckertreiber

Betriebssystem	Druckertreiber (für Windows oder das Installationsprogramm im Internet für OS X)	Bemerkungen
Windows® XP SP3, 32 Bit	Der druckerspezifische Druckertreiber „HP PCL.6“ wird für dieses Betriebssystem als Teil der Softwareinstallation installiert.	Microsoft hat den Mainstream-Support für Windows XP im April 2009 eingestellt. HP wird weiterhin den bestmöglichen Support für das eingestellte Betriebssystem Windows XP bereitstellen. Einige Funktionen des Druckertreibers werden nicht unterstützt.
Windows Vista®, 32-Bit	Der druckerspezifische Druckertreiber „HP PCL.6“ wird für dieses Betriebssystem als Teil der Softwareinstallation installiert.	Microsoft hat den Mainstream-Support für Windows Vista im April 2012 eingestellt. HP wird weiterhin den bestmöglichen Support für das eingestellte Betriebssystem Windows Vista bereitstellen. Einige Funktionen des Druckertreibers werden nicht unterstützt.
Windows Server 2003 SP2, 32-Bit	Der druckerspezifische Druckertreiber „HP PCL.6“ kann auf der Drucker-Support-Website heruntergeladen werden. Laden Sie den Treiber herunter, und installieren Sie ihn mit Hilfe des Windows-Tools zum Hinzufügen von Druckern.	Microsoft hat den Mainstream-Support für Windows Server 2003 im Juli 2010 eingestellt. HP wird weiterhin den bestmöglichen Support für das eingestellte Betriebssystem Server 2003 bereitstellen. Einige Funktionen des Druckertreibers werden nicht unterstützt.
Windows 7, 32 Bit und 64 Bit	Der druckerspezifische Druckertreiber „HP PCL 6“ wird für dieses Betriebssystem als Teil der Softwareinstallation installiert.	
Windows 8, 32 Bit und 64 Bit	Der druckerspezifische Druckertreiber „HP PCL 6“ wird für dieses Betriebssystem als Teil der Softwareinstallation installiert.	Der Windows 8 RT-Support erfolgt durch den betriebssystemeigenen Microsoft-Treiber, Version 4, 32 Bit.

Tabelle 1-1 Unterstützte Betriebssysteme und Druckertreiber (Fortsetzung)

Betriebssystem	Druckertreiber (für Windows oder das Installationsprogramm im Internet für OS X)	Bemerkungen
Windows 8.1, 32 Bit und 64 Bit	Der druckerspezifische Druckertreiber „HP PCL-6“ V4 wird für dieses Betriebssystem als Teil der Softwareinstallation installiert.	Der Windows 8.1 RT-Support erfolgt durch den betriebssystemeigenen Microsoft-Treiber, Version 4, 32 Bit.
Windows 10, 32 Bit und 64 Bit	Der druckerspezifische Druckertreiber „HP PCL-6“ V4 wird für dieses Betriebssystem als Teil der Softwareinstallation installiert.	
Windows Server 2008 SP2, 32-Bit	Der druckerspezifische Druckertreiber „HP PCL.6“ kann auf der Drucker-Support-Website heruntergeladen werden. Laden Sie den Treiber herunter, und installieren Sie ihn mit Hilfe des Windows-Tools zum Hinzufügen von Druckern.	Microsoft hat den Mainstream-Support für Windows Server 2008 im Juli 2015 eingestellt. HP wird weiterhin den bestmöglichen Support für das eingestellte Betriebssystem Server 2008 bereitstellen. Einige Funktionen des Druckertreibers werden nicht unterstützt.
Windows Server 2008 SP2, 64 Bit	Der druckerspezifische Druckertreiber „HP PCL 6“ kann auf der Drucker-Support-Website heruntergeladen werden. Laden Sie den Treiber herunter, und installieren Sie ihn mit Hilfe des Windows-Tools zum Hinzufügen von Druckern.	Microsoft hat den Mainstream-Support für Windows Server 2008 im Juli 2015 eingestellt. HP wird weiterhin den bestmöglichen Support für das eingestellte Betriebssystem Server 2008 bereitstellen.
Windows Server 2008 R2 SP1, 64 Bit	Der druckerspezifische Druckertreiber „HP PCL 6“ kann auf der Drucker-Support-Website heruntergeladen werden. Laden Sie den Treiber herunter, und installieren Sie ihn mit Hilfe des Windows-Tools zum Hinzufügen von Druckern.	
Windows Server 2012, 64-Bit	Der druckerspezifische Druckertreiber PCL 6 kann auf der Drucker-Support-Website heruntergeladen werden. Laden Sie den Treiber herunter, und installieren Sie ihn mit Hilfe des Windows-Tools zum Hinzufügen von Druckern.	
Windows Server 2012 R2, 64 Bit	Der druckerspezifische Druckertreiber PCL 6 kann auf der Drucker-Support-Website heruntergeladen werden. Laden Sie den Treiber herunter, und installieren Sie ihn mit Hilfe des Windows-Tools zum Hinzufügen von Druckern.	
OS X 10.10 Yosemite, OS X 10.11 El Capitan, OS X 10.12 Sierra	Der HP Druckertreiber kann von der Website 123.hp.com/LaserJet heruntergeladen werden. Die HP Installationssoftware für OS X ist nicht im Lieferumfang des HP Softwareinstallationsprogramms enthalten.	Laden Sie das Installationsprogramm für OS X von der Website 123.hp.com/LaserJet herunter. <ol style="list-style-type: none"> 1. Gehen Sie zu 123.hp.com/LaserJet. 2. Gehen Sie folgendermaßen vor, um die Druckersoftware herunterzuladen.



HINWEIS: Rufen Sie die Liste der unterstützten Betriebssysteme ab. Gehen Sie für die HP Kompletthilfe für den Drucker zu www.hp.com/support/colorljM652 or www.hp.com/support/colorljM653.



 **HINWEIS:** Zusätzliche Details zu Client- und Serverbetriebssystemen sowie Unterstützung für die HP UPD-Treiber für diesen Drucker finden Sie unter www.hp.com/go/upd. Klicken Sie unter **Weitere Informationen** auf die Links.

Tabelle 1-2 Mindestsystemanforderungen

Windows	OS X
<ul style="list-style-type: none"> • CD-ROM-Laufwerk, DVD-Laufwerk oder Internetverbindung • Dedizierter USB 1.1- oder 2.0-Anschluss oder eine Netzwerkverbindung • 400 MB freier Festplattenspeicher • 1 GB RAM (32 Bit) oder 2 GB RAM (64 Bit) 	<ul style="list-style-type: none"> • Internetverbindung • 1 GB freier Festplattenspeicher

Lösungen für das mobile Drucken

HP hat mehrere Mobile- und ePrint-Lösungen im Angebot, um einfaches Drucken an einen HP Drucker von einem Laptop, Tablet, Smartphone oder anderem mobilen Gerät zu ermöglichen. Die vollständige Liste und weitere Informationen darüber, welche Lösung am besten geeignet ist, finden Sie unter www.hp.com/go/LaserJetMobilePrinting.

 **HINWEIS:** Aktualisieren Sie die Drucker-Firmware, um sicherzustellen, dass alle Funktionen für mobiles Drucken und ePrint unterstützt werden.

- Wi-Fi Direct (nur Wireless-Modelle)
- HP ePrint über E-Mail (erfordert HP Web-Services zur Aktivierung und eine Registrierung des Druckers bei HP Connected)
- HP ePrint-App (verfügbar für Android, iOS und BlackBerry)
- HP Multifunktions-Fernanwendung für iOS und Android-Geräte
- HP ePrint-Software
- Google Cloud Print
- AirPrint
- Android-Druck

Druckerabmessungen

Tabelle 1-3 Abmessungen der Modelle n und dn

	Vollständig geschlossener Drucker	Vollständig geöffneter Drucker
Höhe	Modelle M652n und M652dn: 482 mm	Modelle M652n und M652dn: 482 mm
	Modelle M653dn: 510 mm	Modelle M653dn: 510 mm
Tiefe	458 mm	770 mm
Breite	510 mm	963 mm
Gewicht	26,8 kg	

Tabelle 1-4 Abmessungen des Modells x

	Vollständig geschlossener Drucker	Vollständig geöffneter Drucker
Höhe	510 mm	510 mm
Tiefe	458 mm	770 mm
Breite	510 mm	963 mm
Gewicht	33,1 kg	

Tabelle 1-5 Abmessungen des 1 x 550-Blatt-Zufuhrfachs

Höhe	130 mm
Tiefe	Geschlossenes Fach: 458 mm Geöffnetes Fach: 770 mm
Breite	Geschlossene Klappe: 510 mm Geöffnete Klappe: 510 mm
Gewicht	6,3 kg

Tabelle 1-6 Abmessungen für den Drucker mit einer 1 x 550-Blatt-Papierzufuhr

	Vollständig geschlossener Drucker	Vollständig geöffneter Drucker
Höhe	Modelle M652n und M652dn: 612 mm Modelle M653dn: 640 mm Modelle M653x: 770 mm	Modelle M652n und M652dn: 612 mm Modelle M653dn: 640 mm Modelle M653x: 770 mm
Tiefe	458 mm	770 mm
Breite	510 mm	963 mm
Gewicht	33,1 kg	

Tabelle 1-7 Abmessungen der 1 x 550-Blatt-Papierzufuhr mit Ständer

Höhe	450 mm
Tiefe	Geschlossenes Fach: 657 mm Geöffnetes Fach: 948 mm
Breite	Geschlossene Klappe: 657 mm Geöffnete Klappe: 992 mm
Gewicht	18,6 kg

Table 1-8 Abmessungen des Druckers und der 1 x 550-Blatt-Papierzufuhr mit Ständer

	Drucker und Zubehör vollständig geschlossen	Drucker und Zubehör vollständig geöffnet
Höhe	Modelle M652n und M652dn: 932 mm	Modelle M652n und M652dn: 932 mm
	Modelle M653dn: 960 mm	Modelle M653dn: 960 mm
Tiefe	657 mm	948 mm
Breite	657 mm	992 mm
Gewicht	45,4 kg	

Table 1-9 Abmessungen der 3 x 550-Blatt-Papierzufuhr mit Ständer

Höhe	450 mm
Tiefe	Geschlossenes Fach: 657 mm
	Fach offen: 984 mm
Breite	Geschlossene Klappe: 657 mm
	Klappe offen: 992 mm
Gewicht	22,7 kg

Table 1-10 Abmessungen des Druckers und der 3 x 550-Blatt-Papierzufuhr mit Ständer

	Drucker und Zubehör vollständig geschlossen	Drucker und Zubehör vollständig geöffnet
Höhe	Modelle M652n und M652dn: 932 mm	Modelle M652n und M652dn: 932 mm
	Modelle M653dn: 960 mm	Modelle M653dn: 960 mm
Tiefe	657 mm	984 mm
Breite	657 mm	992 mm
Gewicht	49,5 kg	

Table 1-11 Abmessungen der Zufuhr mit hoher Kapazität (HCI) mit Ständer

Höhe	450 mm
Tiefe	Geschlossenes Fach: 657 mm
	Fach offen: 967 mm
Breite	Geschlossene Klappe: 657 mm
	Klappe offen: 992 mm
Gewicht	25,2 kg

Tabelle 1-12 Abmessungen des Druckers und der Zufuhr mit hoher Kapazität (HCI) mit Ständer

	Drucker und Zubehör vollständig geschlossen	Drucker und Zubehör vollständig geöffnet
Höhe	Modelle M652n und M652dn: 932 mm	Modelle M652n und M652dn: 932 mm
	Modelle M653dn: 960 mm	Modelle M653dn: 960 mm
Tiefe	657 mm	967 mm
Breite	657 mm	992 mm
Gewicht	52 kg	

Stromverbrauch, elektrische Spezifikationen und akustische Emissionen

Aktuelle Informationen finden Sie unter www.hp.com/support/colorljM652 or www.hp.com/support/colorljM653.

⚠ ACHTUNG: Die Stromversorgung ist von dem Land/der Region abhängig, in dem der Drucker verkauft wird. Ändern Sie die Einstellung für die Betriebsspannung nicht. Dadurch könnte der Drucker beschädigt werden und die Garantie des Druckers verfallen.

Bereich Betriebsumgebung

Tabelle 1-13 Betriebsumgebungsbedingungen

Umgebung	Empfohlen	Zulässig
Temperatur	15 bis 27 °C	10 bis 30 °C
Relative Luftfeuchtigkeit	30 % bis 70 % relative Luftfeuchtigkeit (RL)	10 % bis 80 % relative Luftfeuchtigkeit

Konfiguration der Produkthardware und Softwareinstallation

Grundlegende Konfigurationsanleitungen werden in dem im Lieferumfang enthaltenen Hardware-Installationshandbuch erläutert. Weitere Anleitungen finden Sie auf der Kundendienst-Webseite von HP.

Gehen Sie für die HP Kompletthilfe für den Drucker zu www.hp.com/support/colorljM652 or www.hp.com/support/colorljM653. Suchen Sie den folgenden Support:

- Installieren und Konfigurieren
- Lernen und Verwenden
- Lösen von Problemen
- Herunterladen von Software- und Firmware-Aktualisierungen
- Beitritt zu Support-Foren
- Suchen nach Garantie- und Zulassungsinformationen

2 Papierfächer

- [Einführung](#)
- [Einlegen in Fach 1](#)
- [Einlegen von Papier in Fach 2 und 550-Blatt-Fächer](#)
- [Einlegen von Papier in das 2.000-Blatt-Zufuhrfach für hohe Kapazität](#)
- [Einlegen und Drucken von Umschlägen](#)
- [Einlegen und Drucken von Etiketten](#)

Siehe auch:

Die folgenden Informationen sind zum Zeitpunkt der Veröffentlichung richtig. Aktuelle Informationen finden Sie unter www.hp.com/support/colorljM652 or www.hp.com/support/colorljM653.

Die HP Kompletthilfe für den Drucker beinhaltet die folgenden Informationen:

- Installieren und Konfigurieren
- Lernen und Verwenden
- Lösen von Problemen
- Herunterladen von Software- und Firmware-Aktualisierungen
- Beitritt zu Support-Foren
- Suchen nach Garantie- und Zulassungsinformationen

Einführung

 **ACHTUNG:** Ziehen Sie jeweils nur ein Papierfach heraus.

Benutzen Sie das Papierfach nicht als Stufe.

Achten Sie darauf, dass Sie Ihre Hände beim Schließen der Papierfächer nicht einklemmen.

Wenn Sie den Drucker bewegen, müssen alle Fächer geschlossen sein.

Einlegen in Fach 1

Einführung

Die folgenden Informationen beschreiben das Einlegen von Papier in Fach 1. Dieses Fach hat ein Fassungsvermögen von bis zu 100 Blatt Papier mit 75 g/m² oder 10 Umschlägen.

1. Öffnen Sie Fach 1.

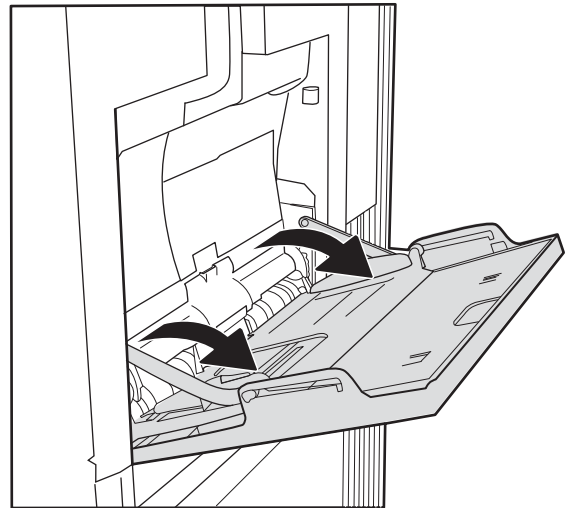

2. Ziehen Sie die Fachverlängerung heraus, damit das Papier von unten gestützt wird.

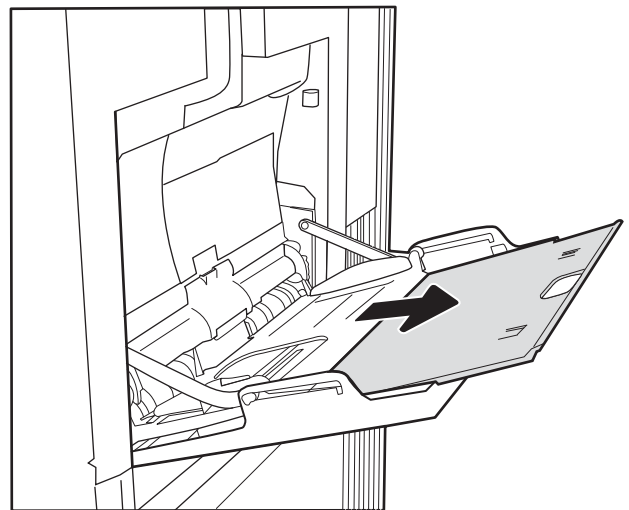

- Verwenden Sie die blaue Anpassungsverriegelung, um die Papierführungen auf das richtige Format zu spreizen, und legen Sie dann das Papier in das Fach ein. Informationen zum Ausrichten des Papiers finden Sie unter [Tabelle 2-1, „Fach 1 Papierausrichtung“](#), auf Seite 22.

Achten Sie darauf, dass sich das Papier unterhalb der Fülllinie an den Papierführungen befindet.

HINWEIS: Die maximale Stapelhöhe beträgt 10 mm oder circa 100 Blätter Papier mit einem Gewicht von 75 g/m².

- Schieben Sie die seitlichen Führungen anhand der blauen Anpassungsverriegelung nach innen, bis sie leicht am Papier anliegen, ohne es zu biegen.

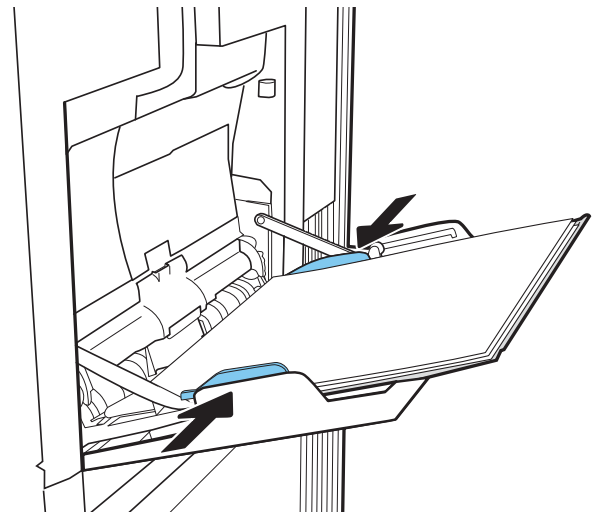
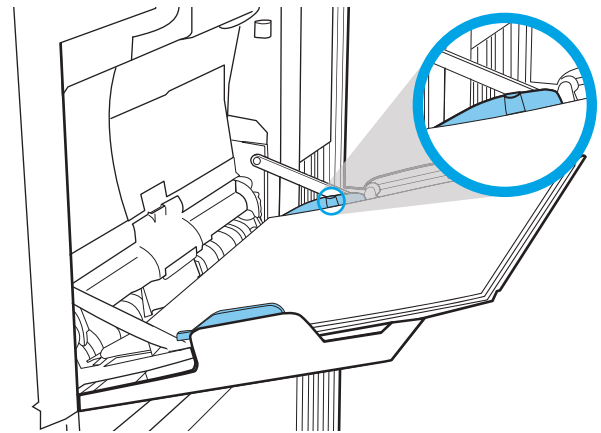

Fach 1 Papierausrichtung

Tabelle 2-1 Fach 1 Papierausrichtung

Papiersorte	Bildausrichtung	Duplexmodus	Papierformat	So legen Sie Papier ein
Briefkopfpapier oder Vordrucke	Hochformat	Einseitiger Druck	Letter, Legal, Executive, Statement, Oficio (8.5 x 13), 3 x 5, 4 x 6, 5 x 7, 5 x 8, A4, A5, A6, RA4, B5 (JIS), B6 (JIS), L (90 x 130 mm), 10 x 15 cm, Oficio (216 x 340), 16K 195 x 270 mm, 16K 184 x 260 mm, 16K 197 x 273 mm, japanische Postkarte (Postkarte (JIS)), japanische Doppelpostkarte, gedreht (Doppelpostkarte (JIS))	Druckseite unten Untere Kante zeigt zum Drucker



Tabella 2-1 Fach 1 Papierausrichtung (Fortsetzung)

Papiersorte	Bildausrichtung	Duplexmodus	Papierformat	So legen Sie Papier ein
		Automatischer, beidseitiger Druck oder Drucken mit aktiviertem alternativem Briefkopfmodus	Letter, Legal, Executive, Oficio (8.5 x 13), A4, A5, RA4, B5 (JIS), Oficio (216 x 340), 16K 195 x 270 mm, 16K 184 x 260 mm, 16K 197 x 273 mm	Druckseite oben Untere Kante zeigt zum Drucker 
	Querformat	Einseitiger Druck	Letter, Legal, Executive, Statement, Oficio (8.5 x 13), 3 x 5, 4 x 6, 5 x 7, 5 x 8, A4, A5, A6, RA4, B5 (JIS), B6 (JIS), L (90 x 130 mm), 10 x 15 cm, Oficio (216 x 340), 16K 195 x 270 mm, 16K 184 x 260 mm, 16K 197 x 273 mm, japanische Postkarte (Postkarte (JIS)), japanische Doppelpostkarte, gedreht (Doppelpostkarte (JIS))	Druckseite unten Oberkante in Richtung der Rückseite des Druckers 
		Automatischer, beidseitiger Druck oder Drucken mit aktiviertem alternativem Briefkopfmodus	Letter, Legal, Executive, Oficio (8.5 x 13), A4, A5, RA4, B5 (JIS), Oficio (216 x 340), 16K 195 x 270 mm, 16K 184 x 260 mm, 16K 197 x 273 mm	Druckseite oben Oberkante in Richtung der Rückseite des Druckers 

Tabelle 2-1 Fach 1 Papierausrichtung (Fortsetzung)

Papiersorte	Bildausrichtung	Duplexmodus	Papierformat	So legen Sie Papier ein
Gelocht	Hoch- und Querformat	Einseitiger Druck	Letter, Legal, Executive, Statement, Oficio (8.5 x 13), 3 x 5, 4 x 6, 5 x 7, 5 x 8, A4, A5, A6, RA4, B5 (JIS), B6 (JIS), L (90 x 130 mm), 10 x 15 cm, Oficio (216 x 340), 16K 195 x 270 mm, 16K 184 x 260 mm, 16K 197 x 273 mm, japanische Postkarte (Postkarte (JIS)), japanische Doppelpostkarte, gedreht (Doppelpostkarte (JIS))	Lochung in Richtung Rückseite des Druckers 
		Automatischer, beidseitiger Druck oder Drucken mit aktiviertem alternativem Briefkopfmodus	Letter, Legal, Executive, Oficio (8.5 x 13), A4, A5, RA4, B5 (JIS), Oficio (216 x 340), 16K 195 x 270 mm, 16K 184 x 260 mm, 16K 197 x 273 mm	Lochung in Richtung Rückseite des Druckers 

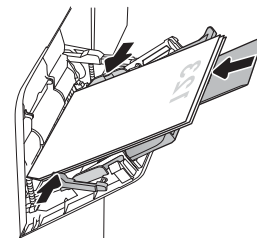
Verwenden des alternativen Briefkopfmodus

Mit der Funktion [Alternativer Briefkopfmodus](#) können Sie Briefkopf- oder vorgedrucktes Papier für alle Druckaufträge auf dieselbe Weise in das Fach einlegen, unabhängig davon, ob Sie das Papier einseitig oder beidseitig bedrucken möchten. Wenn Sie diesen Modus verwenden, legen Sie das Papier genauso wie bei automatischem Duplexdruck in das Gerät ein.

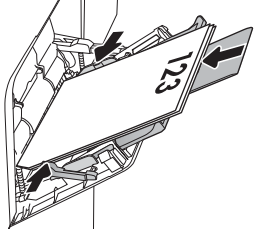
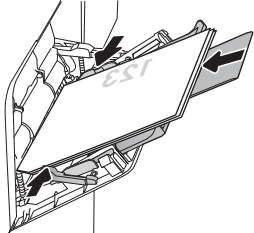
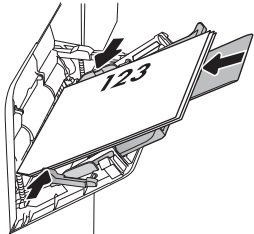
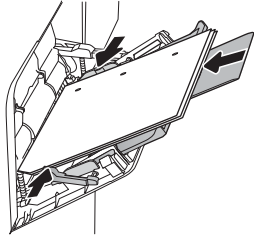
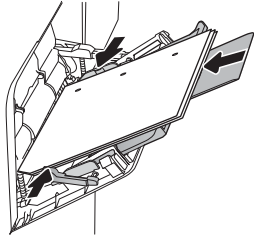
Sie aktivieren diese Funktion über die Bedienfeldmenüs des Druckers.

Aktivieren des alternativen Briefkopfmodus über die Bedienfeldmenüs des Druckers

1. Öffnen Sie auf dem Startbildschirm des Druckerbedienfelds das Menü [Einstellungen](#).
2. Öffnen Sie die folgenden Menüs:
 - [Kopieren/Drucken](#) oder [Drucken](#)
 - [Fächer verwalten](#)
 - [Alternativer Briefkopfmodus](#)
3. Wählen Sie [Aktiviert](#) aus, und berühren Sie dann die Schaltfläche [Speichern](#), oder drücken Sie die Taste [OK](#).

Einlegen von Papier in Fach 2 und 550-Blatt-Fächer

Einführung

Die folgenden Informationen beschreiben das Einlegen von Papier in Fach 2 und die optionalen 550-Blatt-Fächer. Diese Fächer haben ein Fassungsvermögen von bis zu 550 Blatt Papier mit 75 g/m².

 **HINWEIS:** Gehen Sie beim Einlegen von Papier in die 550-Blatt-Fächer wie bei Fach 2 vor. Hier wird nur Fach 2 gezeigt.

 **ACHTUNG:** Ziehen Sie jeweils nur ein Papierfach heraus.

1. Öffnen Sie das Fach.

HINWEIS: Öffnen Sie dieses Fach nicht, wenn es verwendet wird.

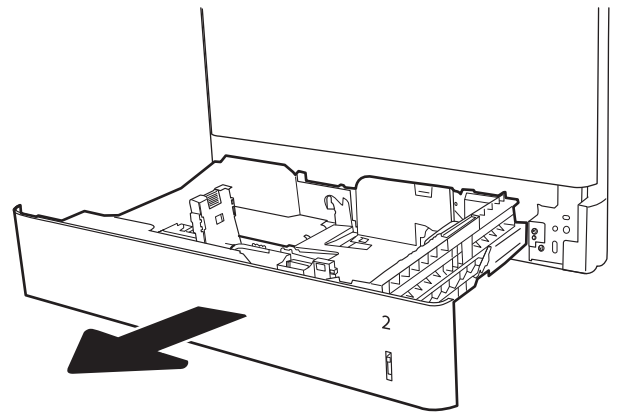

2. Passen Sie vor dem Einlegen des Papiers für jedes Fach die Papierbreitenführungen an, indem Sie die blauen Anpassungsverriegelungen zusammendrücken und dann die Führungen entsprechend des verwendeten Papierformats verschieben.

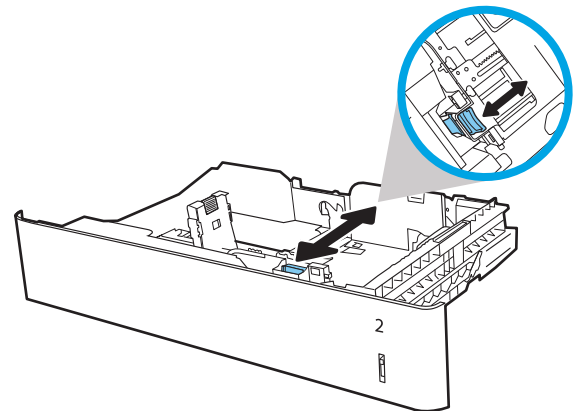

3. Passen Sie die Führung für die Papierlänge an, indem Sie die Anpassungsverriegelung zusammendrücken und dann die Führung entsprechend des verwendeten Papierformats verschieben.

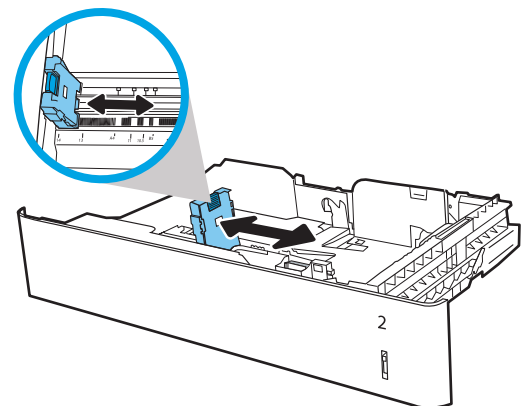

4. Legen Sie Papier in das Fach ein. Überprüfen Sie das Papier, um sicherzustellen, dass die Führungen das Papier leicht berühren, ohne es zu biegen. Informationen zum Ausrichten des Papiers finden Sie unter [Tabelle 2-2, „Papierausrichtung in Fach 2 und 550-Blatt-Fächern“, auf Seite 27](#).

HINWEIS: Richten Sie die Papierführungen so aus, dass sie nicht zu eng am Papierstapel anliegen. Richten Sie sie an den Einzügen oder Markierungen im Fach aus.

HINWEIS: Stellen Sie die Papierführungen auf das korrekte Format ein, und legen Sie nicht zu viel Papier in das Fach ein, um Papierstaus zu vermeiden. Vergewissern Sie sich, dass sich die Oberkante des Stapels unterhalb der Markierungen befindet.

5. Schließen Sie das Fach.

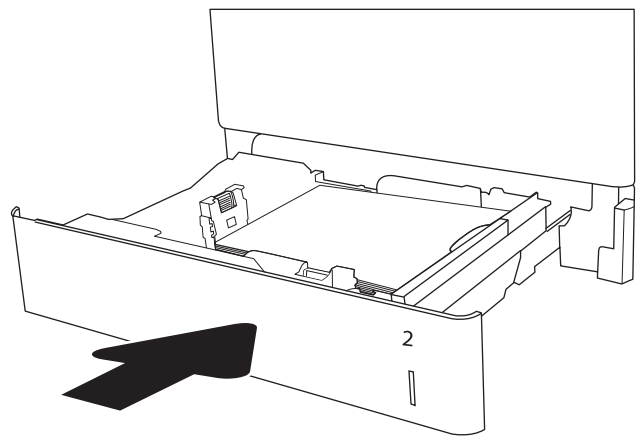
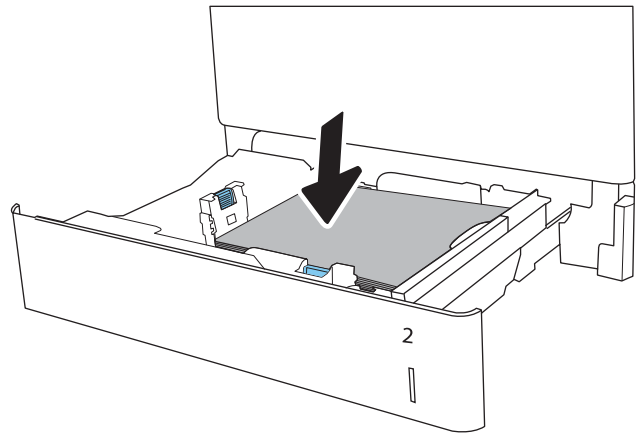

6. Die Meldung zur Fachkonfiguration wird auf dem Druckerbedienfeld angezeigt.
7. Berühren Sie die Schaltfläche **OK**, um die erkannten Spezifikationen (Format und Sorte) anzunehmen, oder berühren Sie **Ändern**, um ein anderes Papierformat bzw. eine andere Papiersorte auszuwählen.

Geben Sie bei benutzerdefiniertem Papier die X- und Y-Abmessungen des Papiers an, wenn Sie auf dem Bedienfeld des Druckers dazu aufgefordert werden.

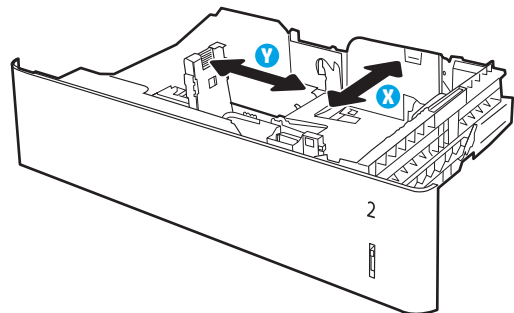

8. Wählen Sie das korrekte Papierformat und die korrekte Papiersorte aus, und berühren Sie **OK**.

Papierausrichtung in Fach 2 und 550-Blatt-Fächern

Tabelle 2-2 Papierausrichtung in Fach 2 und 550-Blatt-Fächern

Papiersorte	Bildausrichtung	Duplexmodus	Papierformat	So legen Sie Papier ein
Briefkopfpapier oder Vordrucke	Hochformat	Einseitiger Druck	Letter, Legal, Executive, Statement, Oficio (8.5 x 13), 4 x 6, 5 x 7, 5 x 8, A4, A5, A6, RA4, B5 (JIS), B6 (JIS), L (90 x 130 mm), 10 x 15 cm, Oficio (216 x 340), 16K 195 x 270 mm, 16K 184 x 260 mm, 16K 197 x 273 mm, japanische Doppelpostkarte, gedreht (Doppelpostkarte (JIS))	Druckseite oben Oberkante in Richtung der linken Seite des Fachs
	Querformat	Einseitiger Druck	Letter, Legal, Executive, Statement, Oficio (8.5 x 13), 4 x 6, 5 x 7, 5 x 8, A4, A5, A6, RA4, B5 (JIS), B6 (JIS), L (90 x 130 mm), 10 x 15 cm, Oficio (216 x 340), 16K 195 x 270 mm, 16K 184 x 260 mm, 16K 197 x 273 mm, japanische Doppelpostkarte, gedreht (Doppelpostkarte (JIS))	Druckseite oben Oberkante Richtung Rückseite des Fachs
		Automatischer, beidseitiger Druck oder Drucken mit aktiviertem alternativem Briefkopfmodus	Letter, Legal, Executive, Oficio (8.5 x 13), A4, A5, RA4, Oficio (216 x 340), 16K 195 x 270 mm, 16K 184 x 260 mm, 16K 197 x 273 mm	Druckseite unten Oberkante Richtung Rückseite des Fachs



Tabelle 2-2 Papierausrichtung in Fach 2 und 550-Blatt-Fächern (Fortsetzung)

Papiersorte	Bildausrichtung	Duplexmodus	Papierformat	So legen Sie Papier ein
Gelochtes Papier	Hochformat oder Querformat	Einseitiger Druck	Letter, Legal, Executive, Statement, Oficio (8.5 x 13), 4 x 6, 5 x 7, 5 x 8, A4, A5, A6, RA4, B5 (JIS), B6 (JIS), L (90 x 130 mm), 10 x 15 cm, Oficio (216 x 340), 16K 195 x 270 mm, 16K 184 x 260 mm, 16K 197 x 273 mm, japanische Doppelpostkarte, gedreht (Doppelpostkarte (JIS))	Lochung in Richtung Rückseite des Fachs 
		Automatischer, beidseitiger Druck oder Drucken mit aktiviertem alternativem Briefkopfmodus	Letter, Legal, Executive, Oficio (8.5 x 13), A4, A5, RA4, Oficio (216 x 340), 16K 195 x 270 mm, 16K 184 x 260 mm, 16K 197 x 273 mm	Lochung in Richtung Rückseite des Fachs 

Verwenden des alternativen Briefkopfmodus

Mit der Funktion [Alternativer Briefkopfmodus](#) können Sie Briefkopf- oder vorgedrucktes Papier für alle Druckaufträge auf dieselbe Weise in das Fach einlegen, unabhängig davon, ob Sie das Papier einseitig oder beidseitig bedrucken möchten. Wenn Sie diesen Modus verwenden, legen Sie das Papier genauso wie bei automatischem Duplexdruck in das Gerät ein.

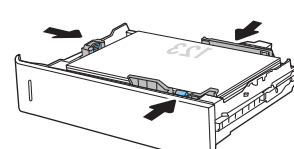
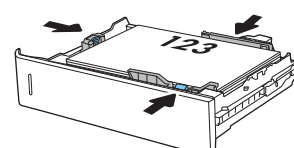
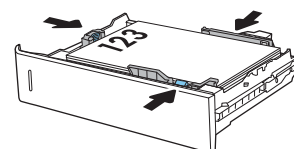
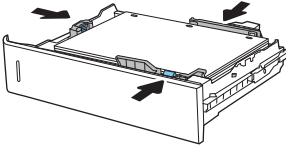
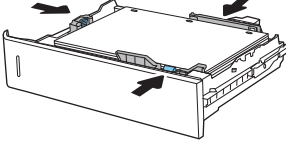
Sie aktivieren diese Funktion über die Bedienfeldmenüs des Druckers.

Aktivieren des alternativen Briefkopfmodus über die Bedienfeldmenüs des Druckers

1. Öffnen Sie auf dem Startbildschirm des Druckerbedienfelds das Menü [Einstellungen](#).
2. Öffnen Sie die folgenden Menüs:
 - [Kopieren/Drucken](#) oder [Drucken](#)
 - [Fächer verwalten](#)
 - [Alternativer Briefkopfmodus](#)
3. Wählen Sie [Aktiviert](#) aus, und berühren Sie dann die Schaltfläche [Speichern](#), oder drücken Sie die Taste [OK](#).

Einlegen von Papier in das 2.000-Blatt-Zufuhrfach für hohe Kapazität

Einführung

Die folgenden Informationen beschreiben das Einlegen von Papier in das Zufuhrfach für hohe Kapazität. Dieses Fach hat ein Fassungsvermögen von bis zu 2.000 Blatt Papier mit 75 g/m².

1. Öffnen Sie das Fach.

HINWEIS: Öffnen Sie dieses Fach nicht, wenn es verwendet wird.

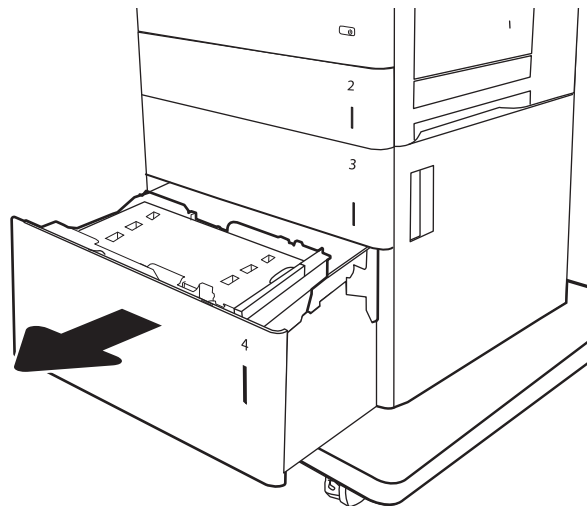

2. Passen Sie vor dem Einlegen des Papiers die Papierbreitenführung an, indem Sie die blaue Anpassungsverriegelung zusammendrücken und sie dann entsprechend des verwendeten Papierformats verschieben.

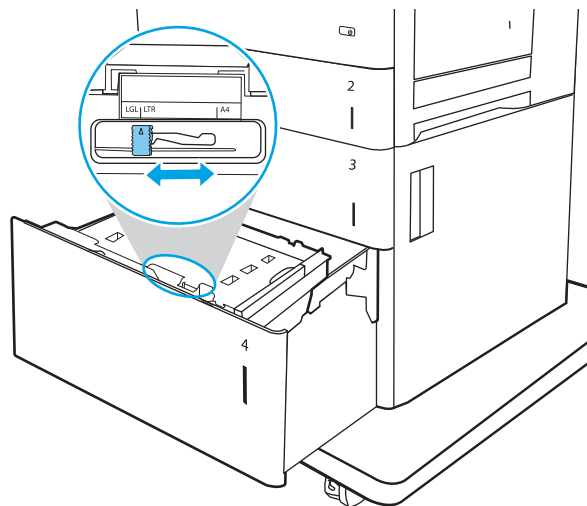

3. Drehen Sie den Papierstopphebel in die korrekte Stellung für das verwendete Papier.

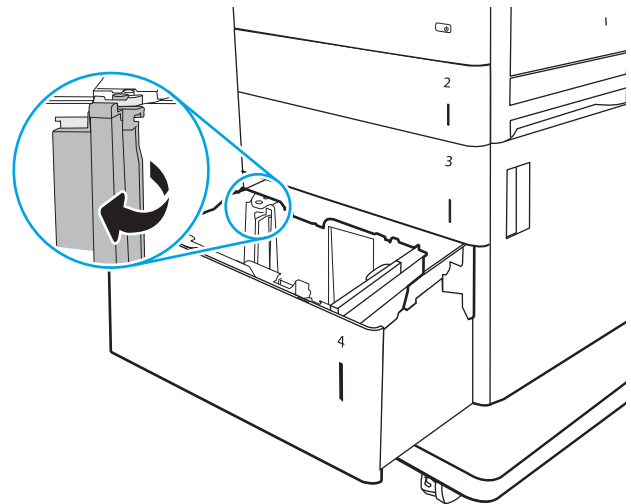

4. Legen Sie Papier in das Fach ein. Überprüfen Sie das Papier, um sicherzustellen, dass die Führungen das Papier leicht berühren, ohne es zu biegen. Informationen zum Ausrichten des Papiers finden Sie unter [Tabelle 2-3, „Zufuhrfach mit hoher Kapazität, Papierausrichtung“, auf Seite 31](#).

HINWEIS: Stellen Sie die Papierführungen auf das korrekte Format ein, und legen Sie nicht zu viel Papier in das Fach ein, um Papierstaus zu vermeiden. Vergewissern Sie sich, dass sich die Oberkante des Stapels unterhalb der Markierungen befindet.

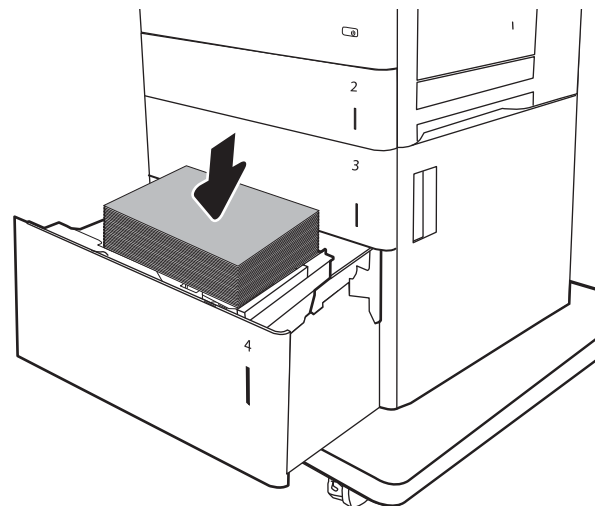

5. Schließen Sie das Fach.

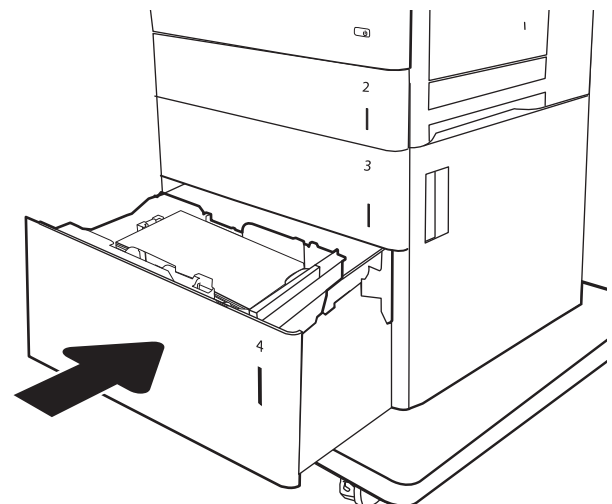

6. Die Meldung zur Fachkonfiguration wird auf dem Druckerbedienfeld angezeigt.
7. Berühren Sie die Schaltfläche **OK**, um die erkannten Spezifikationen (Format und Sorte) anzunehmen, oder berühren Sie **Ändern**, um ein anderes Papierformat bzw. eine andere Papiersorte auszuwählen.

Zufuhrfach mit hoher Kapazität, Papierausrichtung

Tabelle 2-3 Zufuhrfach mit hoher Kapazität, Papierausrichtung

Papiersorte	Bildausrichtung	Duplexmodus	Papierformat	So legen Sie Papier ein
Briefkopfpapier oder Vordrucke	Hochformat	Einseitiger Druck	Letter, Legal, A4	Druckseite oben Oberkante in Richtung der linken Seite des Fachs
		Automatischer, beidseitiger Druck oder Drucken mit aktiviertem alternativem Briefkopfmodus	Letter, Legal, A4	Druckseite unten Oberkante in Richtung der linken Seite des Fachs
	Querformat	Einseitiger Druck	Letter, Legal, A4	Druckseite oben Oberkante Richtung Rückseite des Fachs



Tabelle 2-3 Zufuhrfach mit hoher Kapazität, Papierausrichtung (Fortsetzung)

Papiersorte	Bildausrichtung	Duplexmodus	Papierformat	So legen Sie Papier ein
		Automatischer, beidseitiger Druck oder Drucken mit aktiviertem alternativem Briefkopfmodus	Letter, Legal, A4	Druckseite unten Oberkante Richtung Rückseite des Fachs 
Gelochtes Papier	Hochformat oder Querformat	Einseitiger Druck	Letter, Legal, A4	Lochung in Richtung Rückseite des Fachs 
		Automatischer, beidseitiger Druck oder Drucken mit aktiviertem alternativem Briefkopfmodus	Letter, Legal, A4	Lochung in Richtung Rückseite des Fachs 

Verwenden des alternativen Briefkopfmodus

Mit der Funktion [Alternativer Briefkopfmodus](#) können Sie Briefkopf- oder vorgedrucktes Papier für alle Druckaufträge auf dieselbe Weise in das Fach einlegen, unabhängig davon, ob Sie das Papier einseitig oder beidseitig bedrucken möchten. Wenn Sie diesen Modus verwenden, legen Sie das Papier genauso wie bei automatischem Duplexdruck in das Gerät ein.

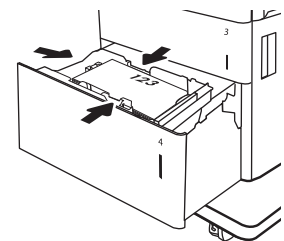
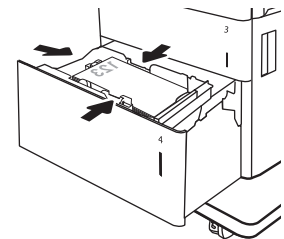
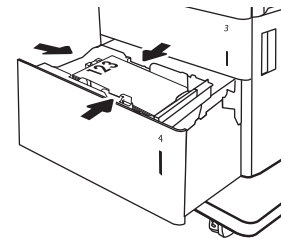
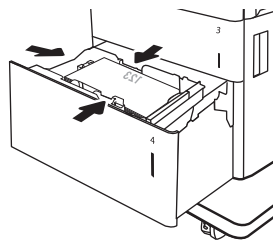
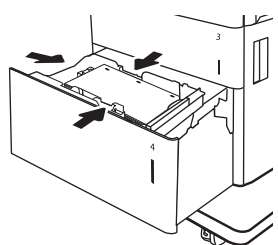
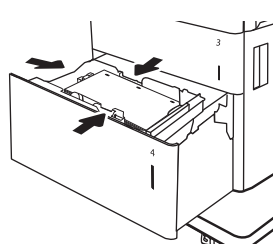
Sie aktivieren diese Funktion über die Bedienfeldmenüs des Druckers.

Aktivieren des alternativen Briefkopfmodus über die Bedienfeldmenüs des Druckers

1. Öffnen Sie auf dem Startbildschirm des Druckerbedienfelds das Menü [Einstellungen](#).
2. Öffnen Sie die folgenden Menüs:

- [Kopieren/Drucken](#) oder [Drucken](#)
 - [Fächer verwalten](#)
 - [Alternativer Briefkopfmodus](#)
3. Wählen Sie [Aktiviert](#) aus, und berühren Sie dann die Schaltfläche [Speichern](#), oder drücken Sie die Taste [OK](#).

Einlegen und Drucken von Umschlägen

Einführung

Die folgenden Informationen beschreiben das Einlegen und Bedrucken von Umschlägen. Verwenden Sie zum Drucken von Umschlägen nur Fach 1. In Fach 1 können bis zu 10 Umschläge eingelegt werden.

Führen Sie zum Bedrucken von Umschlägen über die manuelle Zufuhroption die folgenden Schritte aus, um die korrekten Einstellungen im Druckertreiber auszuwählen, und legen Sie dann die Umschläge in das Fach ein, nachdem der Druckauftrag an den Drucker gesendet wurde.

Bedrucken von Briefumschlägen

1. Wählen Sie im Softwareprogramm die Option **Drucken** aus.
2. Wählen Sie den Drucker aus der Liste der Drucker aus, und klicken Sie anschließend auf die Schaltfläche **Eigenschaften** oder **Einstellungen**, um den Druckertreiber zu öffnen.

 **HINWEIS:** Der Name der Schaltfläche variiert für verschiedene Softwareprogramme.

 **HINWEIS:** Wenn Sie auf diese Funktionen über einen Windows 8- oder 8.1-Startbildschirm zugreifen möchten, wählen Sie **Geräte** und **Drucken** aus. Wählen Sie dann den Drucker aus.

3. Klicken Sie auf die Registerkarte **Papier/Qualität**.
4. Wählen Sie in der Dropdown-Liste **Papierformat** das richtige Format für die Umschläge aus.
5. Wählen Sie in der Dropdown-Liste **Papiertyp** die Option **Umschlag** aus.
6. Wählen Sie in der Dropdown-Liste **Papierquelle** die Option **Manuelle Zufuhr** aus.
7. Klicken Sie auf die Schaltfläche **OK**, um das Dialogfeld **Dokumenteigenschaften** zu schließen.
8. Klicken Sie im Dialogfeld **Drucken** auf **OK**, um den Druckauftrag zu drucken.

Umschlagausrichtung

Fach	Umschlagformat	Vorgehensweise zum Einlegen
Fach 1	Umschlag #9, Umschlag #10, Monarch-Umschlag, Umschlag B5, Umschläge C5, Umschlag C6, Umschlag DL	Druckseite unten Oberkante in Richtung der Vorderseite des Druckers

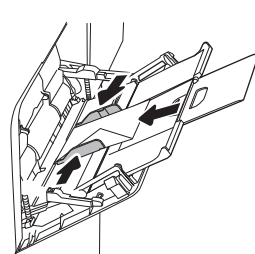

Einlegen und Drucken von Etiketten

Einführung

Die folgenden Informationen beschreiben das Einlegen und Drucken von Etiketten.

Verwenden Sie Fach 2 oder eines der 550-Blatt-Zufuhrfächer zum Drucken auf Etikettenbögen. Fach 1 unterstützt keine Etiketten.

Um Etiketten mit der manuellen Zufuhroption zu drucken, führen Sie bitte zur Auswahl der korrekten Einstellungen im Druckertreiber die folgenden Schritte aus. Legen Sie anschließend die Etiketten in das Fach, nachdem Sie den Druckjob an den Drucker gesendet haben. Wenn Sie die manuelle Papierzufuhr verwenden, wartet der Drucker mit dem Drucken des Auftrags, bis er erkennt, dass das Fach geöffnet wurde.

Manuelle Zufuhr von Etiketten

1. Wählen Sie im Softwareprogramm die Option **Drucken** aus.
2. Wählen Sie den Drucker aus der Liste der Drucker aus, und klicken Sie anschließend auf die Schaltfläche **Eigenschaften** oder **Einstellungen**, um den Druckertreiber zu öffnen.

 **HINWEIS:** Der Name der Schaltfläche variiert für verschiedene Softwareprogramme.

 **HINWEIS:** Wenn Sie auf diese Funktionen über einen Windows 8- oder 8.1-Startbildschirm zugreifen möchten, wählen Sie **Geräte** und **Drucken** aus. Wählen Sie dann den Drucker aus.

3. Klicken Sie auf die Registerkarte **Papier/Qualität**.
4. Wählen Sie in der Dropdown-Liste **Papierformat** das richtige Format für die Etikettenbögen aus.
5. Wählen Sie in der Dropdownliste **Papiertyp** die Option **Etiketten** aus.
6. Wählen Sie in der Dropdown-Liste **Papierquelle** die Option **Manuelle Zufuhr** aus.

 **HINWEIS:** Wenn Sie die manuelle Papierzufuhr verwenden, verwendet der Drucker das Papier aus dem Fach mit der niedrigsten Nummer, das für das richtige Format des Papiers konfiguriert ist. Die Auswahl eines bestimmten Fachs ist nicht erforderlich. Wurde beispielsweise das Fach 2 für Etiketten konfiguriert, wird der Drucker das Fach 2 zum Drucken verwenden. Wurde Fach 3 für Etiketten installiert und konfiguriert und nicht Fach 2, verwendet der Drucker das Fach 3.

7. Klicken Sie auf die Schaltfläche **OK**, um das Dialogfeld **Dokumenteigenschaften** zu schließen.
8. Klicken Sie im Dialogfeld **Drucken** auf die Schaltfläche **Drucken**, um den Job zu drucken.

Ausrichtung des Etikettenbogens

Fach	Vorgehensweise zum Einlegen von Etiketten
Fach 2 und die 550-Blatt-Fächer	Druckseite oben Oberkante in Richtung der rechten Seite des Druckers

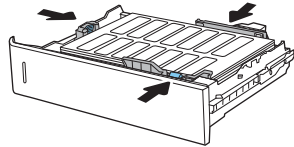

3 Verbrauchsmaterial, Zubehör und Teile

- [Bestellen von Verbrauchsmaterial, Zubehör und Teilen](#)
- [Konfigurieren der Verbrauchsmaterialeinstellungen für HP Tonerpatronenschutz](#)
- [Austauschen der Tonerpatronen](#)
- [Ersetzen des Tonerauffangbehälters](#)

Siehe auch:

Die folgenden Informationen sind zum Zeitpunkt der Veröffentlichung richtig. Aktuelle Informationen finden Sie unter www.hp.com/support/colorljM652 or www.hp.com/support/colorljM653.

Die HP Kompletthilfe für den Drucker beinhaltet die folgenden Informationen:

- Installieren und Konfigurieren
- Lernen und Verwenden
- Lösen von Problemen
- Herunterladen von Software- und Firmware-Aktualisierungen
- Beitritt zu Support-Foren
- Suchen nach Garantie- und Zulassungsinformationen

Bestellen von Verbrauchsmaterial, Zubehör und Teilen

Bestellen

Bestellen von Verbrauchsmaterial und Papier	www.hp.com/go/suresupply
Bestellen von HP Originalteilen oder -zubehör	www.hp.com/buy/parts
Bestellen über Kundendienst- oder Serviceanbieter	Wenden Sie sich an einen von HP autorisierten Kundendienst- oder Serviceanbieter.
Bestellen über den integrierten HP Webserver (EWS)	Geben Sie in einem unterstützten Webbrowser auf Ihrem Computer im Feld für die Adresse/URL die IP-Adresse oder den Hostnamen des Druckers ein, um auf den Webserver zuzugreifen. Der integrierte HP Webserver enthält einen Link zur HP SureSupply-Website, auf der Optionen zum Kauf von HP Originalverbrauchsmaterial bereitgestellt werden.

Verbrauchsmaterial und Zubehör

Komponente	Beschreibung	Patronennummer	Teilenummer
Verbrauchsmaterial			
Original HP 655A LaserJet-Tonerpatrone, schwarz	Ersatztonerpatrone mit Standard-Ergiebigkeit, schwarz	655A	CF450A
Original HP 656X LaserJet-Tonerpatrone für hohe Ergiebigkeit, schwarz	Ersatztonerpatrone mit hoher Ergiebigkeit, schwarz	656X	CF460X
Original HP 655A LaserJet-Tonerpatrone, Zyan	Ersatztonerpatrone mit Standard-Ergiebigkeit, Zyan	655A	CF451A
Original HP 656X LaserJet-Tonerpatrone für hohe Ergiebigkeit, schwarz	Ersatztonerpatrone mit hoher Ergiebigkeit, Zyan	656X	CF461X
Original HP 656X LaserJet-Tonerpatrone, Gelb	Ersatztonerpatrone mit Standard-Ergiebigkeit, Gelb	655A	CF452A
Original HP 656X LaserJet-Tonerpatrone für hohe Ergiebigkeit, Gelb	Ersatztonerpatrone mit hoher Ergiebigkeit, Gelb	656X	CF462X
Original HP 656X LaserJet-Tonerpatrone, Magenta	Ersatztonerpatrone mit Standard-Ergiebigkeit, Magenta	655A	CF453A
Original HP 656X LaserJet-Tonerpatrone für hohe Ergiebigkeit, Magenta	Ersatztonerpatrone mit hoher Ergiebigkeit, Magenta	656X	CF463X
Zubehör			
HP Color LaserJet 550-Blatt-Papierzufuhr	Optionale 550-Blatt-Papierzufuhr HINWEIS: Der Drucker unterstützt maximal zwei 1 x 550-Blatt-Zufuhrfächer, sofern keine anderen Eingabegeräte vorhanden sind.	Nicht zutreffend	P1B09A

Komponente	Beschreibung	Patronennummer	Teilenummer
HP Color LaserJet 550-Blatt-Papierzufuhr mit Ständer	Optionale 550-Blatt-Papierzufuhr mit Ständer	Nicht zutreffend	P1B10A
HP Color LaserJet 3 x 550-Blatt-Papierzufuhr mit Ständer	Optionales 3 x 550-Blatt-Zufuhrfach mit Ständer zur Unterstützung des Druckers	Nicht zutreffend	P1B11A
HP Color LaserJet Papierzufuhr mit hoher Kapazität mit Ständer	Optionales 2.000 -Blatt-Zufuhrfach und 550-Blatt-Zufuhrfach mit Ständer zur Unterstützung des Druckers	Nicht zutreffend	P1B12A
HP Jetdirect 2900nw-Druckserver	Zubehör für drahtlosen USB-Druckserver	Nicht zutreffend	J8031A
HP Jetdirect 3000w NFC-/Wireless-Zubehör	Wi-Fi Direct-Zubehör für Drucken per Knopfdruck von mobilen Geräten	Nicht zutreffend	J8030A
HINWEIS: Für die Verwendung im Hardware-Integrationsfach. Für das Zubehör HP Jetdirect 3000w NFC/Wireless ist das Zubehör von HP für interne USB-Anschlüsse (B2L28A) erforderlich. Der J8031A kann auch über den Host-USB-Anschluss auf der Rückseite verbunden werden. In diesem Fall wird das HIF nicht verwendet.			
HP Trusted Platform Modul	Verschlüsselt automatisch sämtliche Daten, die den Drucker passieren	Nicht zutreffend	F5S62A
Interne HP USB-Anschlüsse	Zwei optionale USB-Anschlüsse zum Anschließen von Drittanbietergeräten	Nicht zutreffend	B5L28A
Sicheres HP Hochleistungs-Festplattenlaufwerk	Optionales 500-GB-FIPS-Festplattenlaufwerk (zertifiziert)	Nicht zutreffend	B5L29A
144-poliges-SODIMM mit 1GB DDR3 x32 und 800 MHz von HP	Optionales DIMM-Modul zur Speichererweiterung	Nicht zutreffend	E5K48A

Zur Wartung gedachtes/Langlebiges Verbrauchsmaterial

Wartungs-/LLC-Kit	Bestellnummer	Geschätzte Lebensdauer ¹
HP LaserJet 110V-Wartungskit	P1B91A	150.000 Seiten*
HP LaserJet 220V-Wartungskit	P1B92A	150.000 Seiten*
HP LaserJet Image-Bildtransferbandeinheit	P1B93A	150.000 Seiten*
HP LaserJet -Tonerauffangeinheit	P1B94A	100.000 Seiten*
MP-Walzenkit	P1B96A	150.000 Seiten*

¹ Lebensdauerspezifikationen für zur Wartung gedachte/Langlebige Verbrauchsmaterialien (LLC) von HP basieren auf den LLC-Lebensdauertestbedingungen, die unten aufgeführt sind. Die tatsächliche individuelle Lebensdauer bei normaler Verwendung hängt von der Nutzung, der Umgebung, dem Papier und anderen Faktoren ab. Die geschätzte Lebensdauer entspricht keiner stillschweigenden Garantie.

*Die LLC-Lebensdauertestbedingungen

- Druckabdeckung: 5 % gleichmäßig über die Seite verteilt
- Umgebung: 17° bis 25°C; 30 bis 70 % relative Luftfeuchtigkeit (RH)
- Medienformat: Letter/A4
- Mediengewicht: 75 g/m² glatte Medien
- Auftragsgröße: 4 Seiten
- Einzug über die kurze Seite (A3) (d. h. Medien im Legal-Format)

Faktoren, die die Lebensdauer von den oben genannten Bedingungen reduzieren können:

- Medien, die schmaler als Letter/A4-Breiten sind (thermische Verlangsamung bedeutet mehr Umdrehungen)
- Papier, das schwerer als 75 g/m² ist (schwerere Medien erzeugen eine höhere Belastung für die Druckerkomponenten)
- Druckaufträge, die kleiner als 4 Seiten sind (kleinere Aufträge bedeuten mehr Temperaturwechselbeanspruchung und Umdrehungen)

Teile zur Selbstreparatur durch den Kunden (CSR-Teile)

Teile für den Austausch durch den Kunden (Customer Self-Repair, CSR) werden für zahlreiche HP LaserJet-Drucker angeboten, um die Reparaturzeit zu verkürzen. Weitere Informationen zum CSR-Programm und seinen Vorteilen finden Sie unter www.hp.com/go/csr-support und www.hp.com/go/csr-faq.

Originalersatzteile von HP können unter www.hp.com/buy/parts bestellt werden, oder Sie wenden sich an einen autorisierten HP Service- oder Supportanbieter. Bei der Bestellung müssen Sie eine der folgenden Informationen angeben: Teilenummer, Seriennummer (zu finden auf der Rückseite des Druckers), Produktnummer oder Druckernamen.

- Bauteile, die in der Spalte „Austausch durch Kunden“ durch den Eintrag **Obligatorisch** ausgewiesen sind, müssen vom Kunden selbst installiert werden – es sei denn, der Kunde bezahlt Servicemitarbeiter von HP für die Ausführung der Reparatur. Für diese Bauteile wird unter der HP Druckergewährleistung kein Vor-Ort- oder Return-to-Depot-Support angeboten.
- Bauteile, die in der Spalte „Austausch durch Kunden“ den Eintrag **Optional** aufweisen, können innerhalb des Druckergewährleistungszeitraums auf Anforderung des Kunden und ohne zusätzliche Kosten durch Servicemitarbeiter von HP installiert werden.

Element	Beschreibung	Austausch durch Kunden	Bestellnummer
1 x 550-Blatt-Papierzufuhr	1 x 550-Blatt-Ersatzpapierfach	Obligatorisch	P1B09-67901
Sicherheitsfestplatte	Ersatzfestplatte	Obligatorisch	B5L29-67903
90-poliges SODIMM mit 1 GB DDR3 x32 und 800 MHz	DIMM-Ersatzmodul	Obligatorisch	E5K48-67902
Trusted Platform Modul	Ersatz für HP Trusted Platform Modul	Obligatorisch	F5S62-61001
HP Jetdirect 2900nw-Druckserver	Ersatzzubehör für drahtlosen USB-Druckserver	Obligatorisch	J8031-61001
HP Jetdirect 3000w NFC/Wireless-Zubehör	Wireless Direct Print-Ersatzzubehör für Drucken per Knopfdruck von mobilen Geräten	Obligatorisch	J8030-61001

Element	Beschreibung	Austausch durch Kunden	Bestellnummer
Bedienfeldkit (M653-Modelle)	Ersatz-Bedienfeld	Obligatorisch	5851-7252
Bedienfeldkit (M652-Modelle)	Ersatz-Bedienfeld	Obligatorisch	5851-7253

Konfigurieren der Verbrauchsmaterialeinstellungen für HP Tonerpatronenschutz

- [Einführung](#)
- [Aktivieren oder deaktivieren der Funktion „Patronenrichtlinie“](#)
- [Aktivieren oder deaktivieren der Funktion „Patronenschutz“](#)

Einführung

Mit der Patronenrichtlinie und dem Patronenschutz von HP bestimmen Sie, welche Patronen im Drucker installiert werden, und schützen die installierten Patronen vor Diebstahl. Diese Funktionen stehen in HP FutureSmart, Version 3 und höher zur Verfügung.

- **Patronenrichtlinie:** Diese Funktion schützt den Drucker vor gefälschten Tonerpatronen, indem nur Patronen von HP für die Verwendung mit dem Drucker zugelassen sind. Das Verwenden der Patronen von HP gewährleistet die bestmögliche Druckqualität. Wenn jemand eine Patrone installiert, die keine Patrone von HP ist, wird im Bedienfeld des Druckers eine Meldung angezeigt, dass die Patrone nicht autorisiert ist, und es werden Informationen zum weiteren Vorgehen bereitgestellt.
- **Patronenschutz:** Durch diese Funktion werden Tonerpatronen dauerhaft mit einem bestimmten Drucker oder mehreren bestimmten Druckern verknüpft, damit sie nicht in anderen Druckern verwendet werden können. Durch das Schützen von Patronen schützen Sie Ihre Investitionen. Wenn diese Funktion aktiviert ist und jemand versucht, eine geschützte Patrone aus dem ursprünglichen Drucker in einen nicht autorisierten Drucker zu übertragen, wird dieser Drucker nicht mit der geschützten Patrone drucken. Im Bedienfeld des Druckers wird eine Meldung angezeigt, dass die Patrone geschützt ist, und es werden Informationen zum weiteren Vorgehen bereitgestellt.

 **ACHTUNG:** Sobald Sie den Patronenschutz für den Drucker aktiviert haben, werden alle danach in den Drucker installierten Tonerpatronen automatisch und *dauerhaft* geschützt. Um zu vermeiden, dass eine neue Patrone geschützt wird, deaktivieren Sie die Funktion, *bevor* Sie die neue Patrone installieren.

Durch das Deaktivieren der Funktion wird nicht der Schutz von Patronen deaktiviert, die derzeit installiert sind.

Beide Funktionen sind standardmäßig deaktiviert. Führen Sie die folgenden Vorgehensweisen aus, um sie zu aktivieren oder deaktivieren:

Aktivieren oder deaktivieren der Funktion „Patronenrichtlinie“

 **HINWEIS:** Zum Aktivieren oder deaktivieren dieser Funktion ist möglicherweise die Eingabe eines Administratorkennworts erforderlich.

Verwenden des Bedienfelds des Druckers zum Aktivieren der Funktion „Patronenrichtlinie“

1. Tippen Sie auf dem Startbildschirm auf dem Bedienfeld des Druckers auf das Menü [Einstellungen](#).
2. Öffnen Sie die folgenden Menüs:
 - [Verbrauchsmaterial verwalten](#)
 - [Patronenrichtlinie](#)
3. Wählen Sie [Von HP autorisiert](#) aus.

Verwenden des Bedienfelds des Druckers zum Deaktivieren der Funktion „Patronenrichtlinie“

 **HINWEIS:** Zum Aktivieren oder deaktivieren dieser Funktion ist möglicherweise die Eingabe eines Administratorkennworts erforderlich.



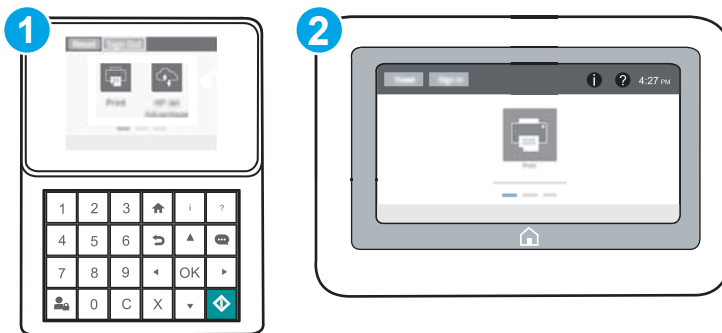

1. Tippen Sie auf dem Startbildschirm auf dem Bedienfeld des Druckers auf das Menü [Einstellungen](#).
2. Öffnen Sie die folgenden Menüs:
 - [Verbrauchsmaterial verwalten](#)
 - [Patronenrichtlinie](#)
3. Wählen Sie [Aus](#).

Verwenden des integrierten HP Webservers (EWS) zum Aktivieren der Funktion „Patronenrichtlinie“

 **HINWEIS:** Die Schritte variieren in Abhängigkeit vom Typ des Bedienfelds.



- 1 Tastatur-Bedienfeld
- 2 Bedienfeld mit Touchscreen

1. Öffnen Sie den integrierten HP Webserver:
 - a. **Tastatur-Bedienfelder:** Drücken Sie auf dem Bedienfeld des Druckers die Taste , und verwenden Sie dann die Pfeiltasten, um das Ethernet-  Menü auszuwählen. Drücken Sie die Taste **OK**, um das Menü zu öffnen und die IP-Adresse oder den Hostnamen anzuzeigen.
Bedienfelder mit Touchscreen: Tippen Sie auf dem Bedienfeld des Druckers auf das Symbol , und tippen Sie dann auf das Symbol „Netzwerk“ , um die IP-Adresse oder den Hostnamen anzuzeigen.

- b. Öffnen Sie einen Webbrowser. Geben Sie die IP-Adresse oder den Hostnamen genau so in die Adresszeile ein, wie sie bzw. er auf dem Bedienfeld des Druckers angezeigt wird. Drücken Sie auf der Computertastatur die **Eingabetaste**. Der integrierte HP Webserver wird geöffnet.

 **HINWEIS:** Wenn eine Meldung angezeigt wird, dass der Zugriff auf die Website eventuell nicht sicher ist, wählen Sie die Option zum Aufrufen der Website. Der Computer wird durch den Zugriff auf diese Website nicht beschädigt.

 <https://10.10.XX.XXX/>



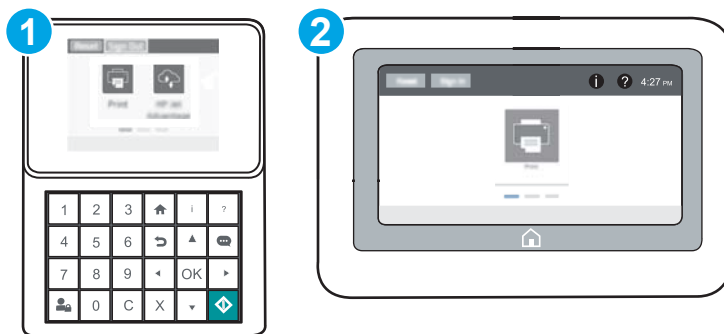

2. Öffnen Sie die Registerkarte **Drucken**.
3. Wählen Sie im linken Navigationsbereich **Verbrauchsmaterialien verwalten** aus.
4. Wählen Sie im Bereich der Verbrauchseinstellungen **Von HP autorisiert** in der Dropdown-Liste **Patronenrichtlinie** aus.
5. Klicken Sie auf **Übernehmen**, um die Änderungen zu speichern.

Verwenden des integrierten HP Webserver (EWS) zum Deaktivieren der Funktion „Patronenrichtlinie“

 **HINWEIS:** Die Schritte variieren in Abhängigkeit vom Typ des Bedienfelds.



- 1 Tastatur-Bedienfeld
- 2 Bedienfeld mit Touchscreen

1. Öffnen Sie den integrierten HP Webserver:
 - a. **Tastatur-Bedienfelder:** Drücken Sie auf dem Bedienfeld des Druckers die Taste , und verwenden Sie dann die Pfeiltasten, um das Ethernet-  Menü auszuwählen. Drücken Sie die Taste **OK**, um das Menü zu öffnen und die IP-Adresse oder den Hostnamen anzuzeigen.
 - Bedienfelder mit Touchscreen:** Tippen Sie auf dem Bedienfeld des Druckers auf das Symbol , und tippen Sie dann auf das Symbol „Netzwerk“ , um die IP-Adresse oder den Hostnamen anzuzeigen.

- b. Öffnen Sie einen Webbrowser. Geben Sie die IP-Adresse oder den Hostnamen genau so in die Adresszeile ein, wie sie bzw. er auf dem Bedienfeld des Druckers angezeigt wird. Drücken Sie auf der Computertastatur die [Eingabetaste](#). Der integrierte HP Webserver wird geöffnet.

 **HINWEIS:** Wenn eine Meldung angezeigt wird, dass der Zugriff auf die Website eventuell nicht sicher ist, wählen Sie die Option zum Aufrufen der Website. Der Computer wird durch den Zugriff auf diese Website nicht beschädigt.

 <https://10.10.XXXXX/>

2. Öffnen Sie die Registerkarte **Drucken**.
3. Wählen Sie im linken Navigationsbereich **Verbrauchsmaterialien verwalten** aus.
4. Wählen Sie im Bereich der Verbrauchseinstellungen **Aus** in der Dropdown-Liste **Patronenrichtlinie** aus.
5. Klicken Sie auf **Übernehmen**, um die Änderungen zu speichern.

Meldungen im Bedienfeld zu Fehlerbehebung „Patronenrichtlinie“

Fehlermeldung	Beschreibung	Empfohlene Vorgehensweise
10.0X.30 Unauthorized <Color> Cartridge (10.30.0X Nicht autorisierte <Farbe>-Patrone)	Der Administrator hat diesen Drucker so konfiguriert, dass nur Original-Verbrauchsmaterialien von HP verwendet werden können, die noch der Gewährleistung unterliegen. Die Patrone muss ersetzt werden, bevor Sie mit dem Drucken fortfahren.	Ersetzen Sie die Patrone durch eine Tonerpatrone von HP. Wenn Sie überzeugt sind, Original HP Verbrauchsmaterial gekauft zu haben, prüfen Sie unter www.hp.com/go/anticounterfeit , ob es sich um eine HP Originalpatrone handelt, und erfahren, Sie, wie Sie vorgehen müssen, wenn dies nicht der Fall ist.

Aktivieren oder deaktivieren der Funktion „Patronenschutz“

 **HINWEIS:** Zum Aktivieren oder deaktivieren dieser Funktion ist möglicherweise die Eingabe eines Administratorkennworts erforderlich.

Verwenden des Bedienfelds des Druckers zum Aktivieren der Funktion „Patronenschutz“

1. Tippen Sie auf dem Startbildschirm auf dem Bedienfeld des Druckers auf das Menü [Einstellungen](#).
2. Öffnen Sie die folgenden Menüs:
 - [Verbrauchsmaterial verwalten](#)
 - [Patronenschutz](#)
3. Wählen Sie die [Patronen schützen](#) aus.
4. Wenn der Drucker zum Bestätigen auffordert, wählen Sie [Weiter](#) aus, um die Funktion zu aktivieren.

⚠ ACHTUNG: Sobald Sie den Patronenschutz für den Drucker aktiviert haben, werden alle danach in den Drucker installierten Tonerpatronen automatisch und *dauerhaft* geschützt. Um zu vermeiden, dass eine neue Patrone geschützt wird, deaktivieren Sie die Funktion, *bevor* Sie die neue Patrone installieren.

Durch das Deaktivieren der Funktion wird nicht der Schutz von Patronen deaktiviert, die derzeit installiert sind.

Verwenden des Bedienfelds des Druckers zum Deaktivieren der Funktion „Patronenschutz“

1. Tippen Sie auf dem Startbildschirm auf dem Bedienfeld des Druckers auf das Menü [Einstellungen](#).
2. Öffnen Sie die folgenden Menüs:
 - [Verbrauchsmaterial verwalten](#)
 - [Patronenschutz](#)
3. Wählen Sie [Aus](#).

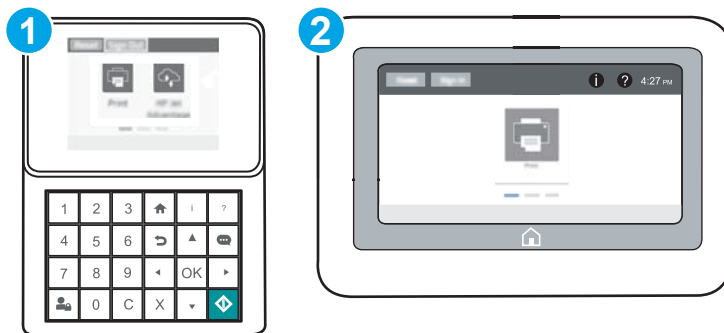

Verwenden des integrierten HP Webservers (EWS) zum Aktivieren der Funktion „Patronenschutz“

📝 HINWEIS: Die Schritte variieren in Abhängigkeit vom Typ des Bedienfelds.



1 Tastatur-Bedienfeld

2 Bedienfeld mit Touchscreen

1. Öffnen Sie den integrierten HP Webserver:
 - a. **Tastatur-Bedienfelder:** Drücken Sie auf dem Bedienfeld des Druckers die Taste **i**, und verwenden Sie dann die Pfeiltasten, um das Ethernet-  Menü auszuwählen. Drücken Sie die Taste **OK**, um das Menü zu öffnen und die IP-Adresse oder den Hostnamen anzuzeigen.
Bedienfelder mit Touchscreen: Tippen Sie auf dem Bedienfeld des Druckers auf das Symbol **i**, und tippen Sie dann auf das Symbol „Netzwerk“ , um die IP-Adresse oder den Hostnamen anzuzeigen.

- b. Öffnen Sie einen Webbrowser. Geben Sie die IP-Adresse oder den Hostnamen genau so in die Adresszeile ein, wie sie bzw. er auf dem Bedienfeld des Druckers angezeigt wird. Drücken Sie auf der Computertastatur die **Eingabetaste**. Der integrierte HP Webserver wird geöffnet.

 **HINWEIS:** Wenn eine Meldung angezeigt wird, dass der Zugriff auf die Website eventuell nicht sicher ist, wählen Sie die Option zum Aufrufen der Website. Der Computer wird durch den Zugriff auf diese Website nicht beschädigt.

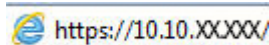
 <https://10.10.XXXXX/>

2. Öffnen Sie die Registerkarte **Drucken**.
3. Wählen Sie im linken Navigationsbereich **Verbrauchsmaterialien verwalten** aus.
4. Wählen Sie im Bereich der Verbrauchseinstellungen **Patronen schützen** in der Dropdown-Liste **Patronenschutz** aus.
5. Klicken Sie auf **Übernehmen**, um die Änderungen zu speichern.

 **ACHTUNG:** Sobald Sie den Patronenschutz für den Drucker aktiviert haben, werden alle danach in den Drucker installierten Tonerpatronen automatisch und *dauerhaft* geschützt. Um zu vermeiden, dass eine neue Patrone geschützt wird, deaktivieren Sie die Funktion, *bevor* Sie die neue Patrone installieren.

Durch das Deaktivieren der Funktion wird nicht der Schutz von Patronen deaktiviert, die derzeit installiert sind.



Verwenden des integrierten HP Webserver (EWS) zum Deaktivieren der Funktion „Patronenschutz“

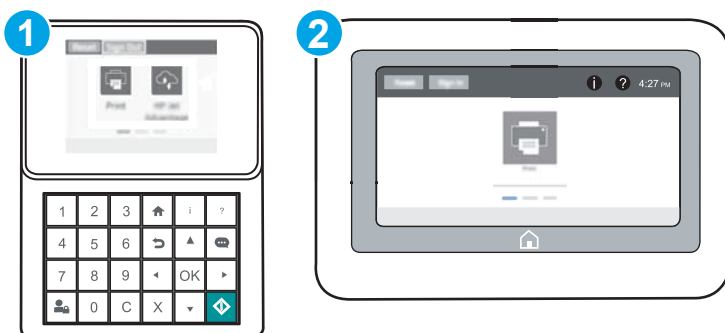

 **HINWEIS:** Die Schritte variieren in Abhängigkeit vom Typ des Bedienfelds.



- 1 Tastatur-Bedienfeld
- 2 Bedienfeld mit Touchscreen

1. Öffnen Sie den integrierten HP Webserver:

- a. **Tastatur-Bedienfelder:** Drücken Sie auf dem Bedienfeld des Druckers die Taste , und verwenden Sie dann die Pfeiltasten, um das Ethernet-  Menü auszuwählen. Drücken Sie die Taste **OK**, um das Menü zu öffnen und die IP-Adresse oder den Hostnamen anzuzeigen.

Bedienfelder mit Touchscreen: Tippen Sie auf dem Bedienfeld des Druckers auf das Symbol , und tippen Sie dann auf das Symbol „Netzwerk“ , um die IP-Adresse oder den Hostnamen anzuzeigen.

- b. Öffnen Sie einen Webbrowser. Geben Sie die IP-Adresse oder den Hostnamen genau so in die Adresszeile ein, wie sie bzw. er auf dem Bedienfeld des Druckers angezeigt wird. Drücken Sie auf der Computertastatur die **Eingabetaste**. Der integrierte HP Webserver wird geöffnet.

 **HINWEIS:** Wenn eine Meldung angezeigt wird, dass der Zugriff auf die Website eventuell nicht sicher ist, wählen Sie die Option zum Aufrufen der Website. Der Computer wird durch den Zugriff auf diese Website nicht beschädigt.



2. Öffnen Sie die Registerkarte **Drucken**.
3. Wählen Sie im linken Navigationsbereich **Verbrauchsmaterialien verwalten** aus.
4. Wählen Sie im Bereich der Verbrauchseinstellungen **Aus** in der Dropdown-Liste **Patronenschutz** aus.
5. Klicken Sie auf **Übernehmen**, um die Änderungen zu speichern.

Meldungen im Bedienfeld zu Fehlerbehebung „Patronenschutz“

Fehlermeldung	Beschreibung	Empfohlene Vorgehensweise
10.0X.57 Protected <Color> Cartridge (10.57.0X Geschützte <Farbe>-Patrone)	Die Patrone kann nur in dem Drucker bzw. dem Bestand von Druckern verwendet werden, für die ursprünglich der HP Patronenschutz für die Patrone eingerichtet wurde. Mit der Funktion „Patronenschutz“ kann ein Administrator Patronen darauf beschränken, dass sie nur in einem Drucker oder einem Bestand von Druckern funktionieren. Die Patrone muss ersetzt werden, bevor Sie mit dem Drucken fortfahren.	Ersetzen Sie die Patrone durch eine neue Tonerpatrone.

Austauschen der Tonerpatronen

Informationen zu Tonerpatronen

Dieser Drucker zeigt an, wenn die Tonerpatrone fast leer ist. Die tatsächlich verbleibende Gebrauchsdauer der Patrone kann variieren. Besorgen Sie eine Ersatzdruckpatrone für den Fall, dass der Drucker keine akzeptable Druckqualität mehr liefert.

Auf der HP SureSupply-Website unter www.hp.com/go/suresupply können Sie Patronen bestellen und prüfen, ob die Patronen mit dem Drucker kompatibel sind. Blättern Sie auf der Seite nach unten, und überprüfen Sie, ob das richtige Land/die richtige Region ausgewählt ist.

Der Drucker verwendet vier verschiedene Farben. Jede dieser Farben befindet sich in einer separaten Tonerpatrone: Gelb (Y, Yellow), Magenta (M), Zyan (C, Cyan) und Schwarz (K, Black). Die Tonerpatronen befinden sich hinter der vorderen Klappe.

Komponente	Beschreibung	Patronennummer	Bestellnummer
Original HP 655A LaserJet-Tonerpatrone, schwarz	Ersatztonerpatrone mit Standard-Ergiebigkeit, schwarz	655A	CF450A
Original HP 656X LaserJet-Tonerpatrone für hohe Ergiebigkeit, schwarz	Ersatztonerpatrone mit hoher Ergiebigkeit, schwarz	656X	CF460X
Original HP 655A LaserJet-Tonerpatrone, Zyan	Ersatzpatrone mit Standard-Ergiebigkeit, Zyan	655A	CF451A
Original HP 656X LaserJet-Tonerpatrone für hohe Ergiebigkeit, Zyan	Ersatztonerpatrone mit hoher Ergiebigkeit, Zyan	656X	CF461X
Original HP 655A LaserJet-Tonerpatrone, Gelb	Ersatztonerpatrone mit Standard-Ergiebigkeit, Gelb	655A	CF452A
Original HP 656X LaserJet-Tonerpatrone für hohe Ergiebigkeit, Gelb	Ersatztonerpatrone mit hoher Ergiebigkeit, Gelb	656X	CF462X
Original HP 655A LaserJet-Tonerpatrone, Magenta	Ersatztonerpatrone mit Standard-Ergiebigkeit, Magenta	655A	CF453A
Original HP 656X LaserJet-Tonerpatrone für hohe Ergiebigkeit, Magenta	Ersatztonerpatrone mit hoher Ergiebigkeit, Magenta	656X	CF463X

 **HINWEIS:** Tonerpatronen für hohe Ergiebigkeit enthalten mehr Toner als Standardpatronen und ermöglichen somit den Druck von mehr Seiten. Weitere Informationen hierzu finden Sie unter www.hp.com/go/learnaboutsupplies.

Nehmen Sie die Tonerpatrone erst unmittelbar vor dem Austausch aus der Verpackung.

 **ACHTUNG:** Um eine Beschädigung der Tonerpatrone zu vermeiden, setzen Sie sie niemals länger als einige Minuten dem Licht aus. Decken Sie die grüne Bildtrommel ab, wenn die Tonerpatrone längere Zeit aus dem Drucker entfernt werden muss.

Die folgende Abbildung zeigt die Komponenten der Tonerpatrone.

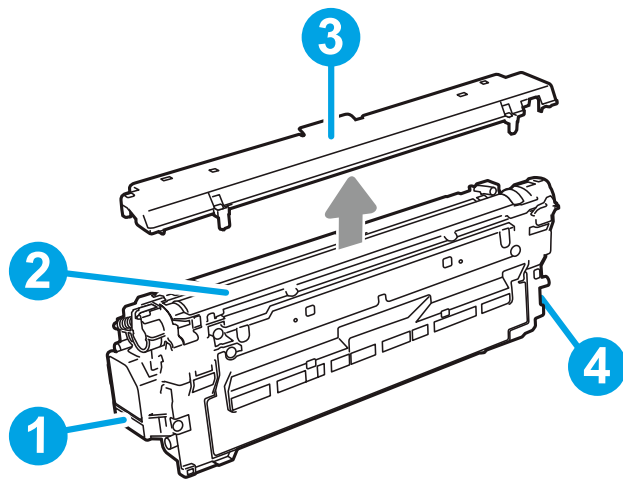

1	Griff
2	Bildtrommel
3	Schutzabdeckung
4	Speicherchip

⚠ ACHTUNG: Sollte Toner auf Ihre Kleidung gelangen, entfernen Sie ihn mithilfe eines trockenen Tuchs, und waschen Sie die Kleidungsstücke anschließend in kaltem Wasser. Durch heißes Wasser setzt sich der Toner im Gewebe fest.

📄 HINWEIS: Informationen zum Recycling von gebrauchten Tonerpatronen finden Sie in der Verpackung der neuen Tonerpatrone.

Entfernen und Ersetzen von Tonerpatronen

1. Öffnen Sie die vordere Klappe.

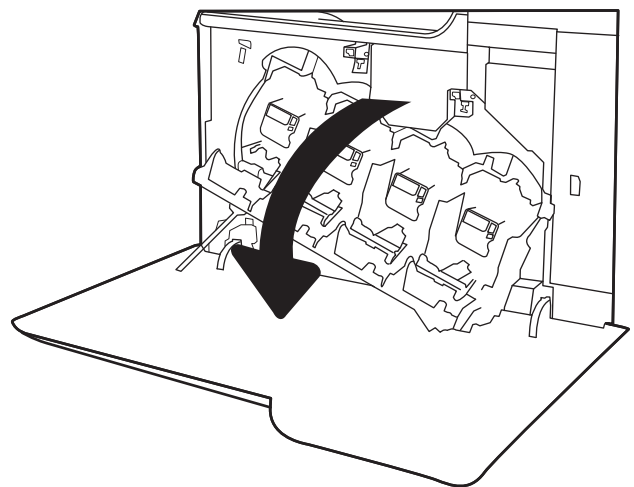

2. Fassen Sie die gebrauchte Tonerpatrone am Griff, und ziehen Sie sie heraus.

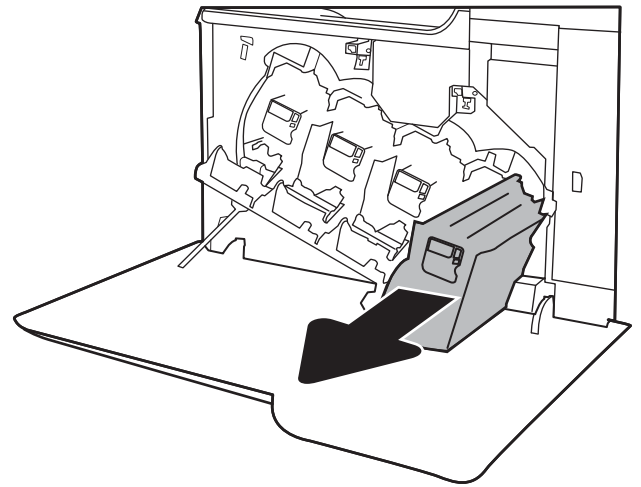

3. Nehmen Sie die neue Tonerpatrone aus der Verpackung, entfernen Sie die Endkappen aus Kunststoff, nehmen Sie die Patrone aus der Plastiktüte, und entfernen Sie dann die orangefarbene Schutzfolie. Bewahren Sie das gesamte Verpackungsmaterial zum Recyceln der gebrauchten Tonerpatrone gut auf.

HINWEIS: Die grüne Bildtrommel sollte nicht berührt werden. Fingerabdrücke auf der Bildtrommel können zu Druckfehlern führen.

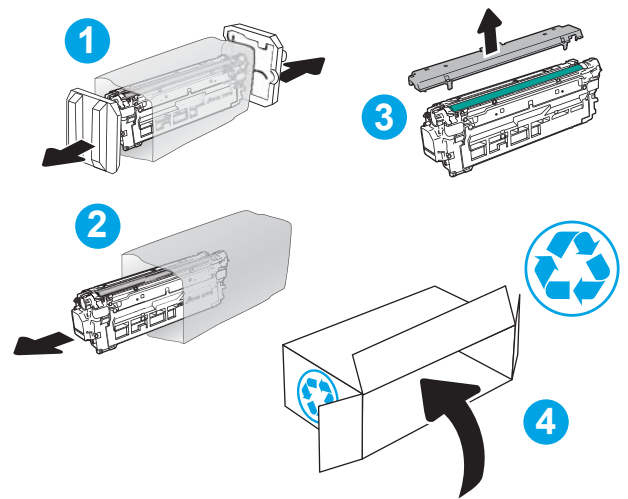

4. Halten Sie die Tonerpatrone an beiden Enden, und schütteln Sie sie 5 bis 6 Mal auf und ab.

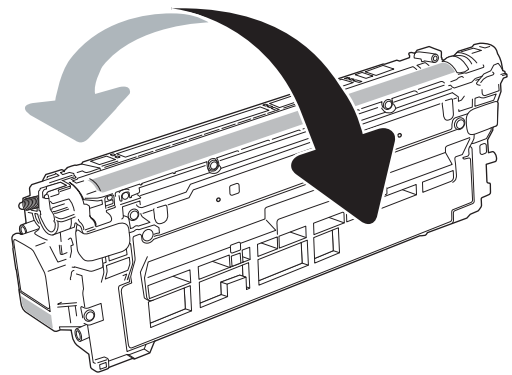

5. Legen Sie die Tonerpatrone in eine Hand, und halten Sie den Patronengriff mit der anderen Hand. Richten Sie die Tonerpatrone an der Öffnung aus, und schieben Sie sie in den Drucker.

HINWEIS: Die grüne Bildtrommel sollte nicht berührt werden. Fingerabdrücke auf der Bildtrommel können zu Druckfehlern führen.

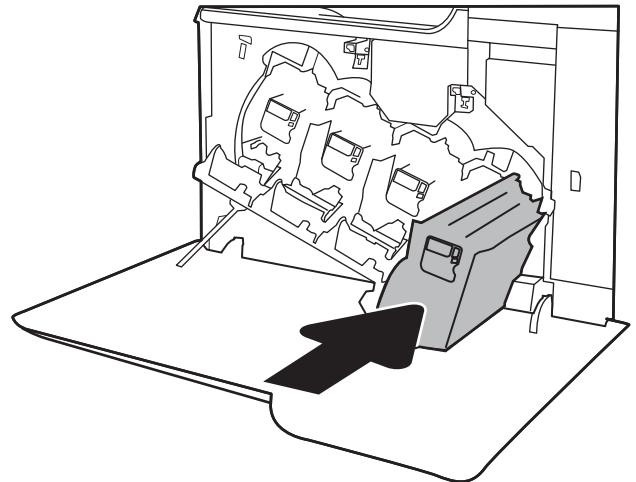

6. Schließen Sie die vordere Klappe.

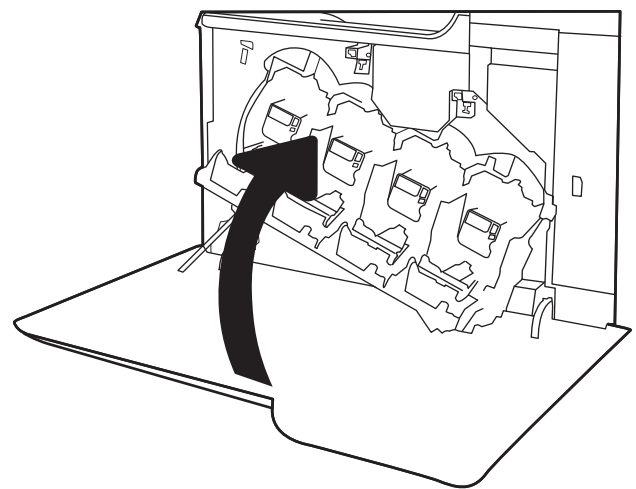

Ersetzen des Tonerauffangbehälters

Ersetzen Sie den Tonerauffangbehälter, wenn Sie dazu anhand einer Meldung auf dem Bedienfeld aufgefordert werden.

HINWEIS: Der Tonerauffangbehälter ist als Einwegbehälter konzipiert. Versuchen Sie nicht, den Tonerauffangbehälter zu leeren und erneut zu verwenden. Dies könnte zur Folge haben, dass der Toner in das Innere des Druckers gelangt, was zu einer verminderten Druckqualität führen kann. Nutzen Sie das HP Planet Partners-Programm, um den gebrauchten Tonerauffangbehälter zurückzusenden und zu recyceln.

ACHTUNG: Sollte Toner auf Ihre Kleidung gelangen, entfernen Sie ihn mithilfe eines trockenen Tuchs, und waschen Sie die Kleidungsstücke anschließend in kaltem Wasser. Durch heißes Wasser setzt sich der Toner im Gewebe fest.

1. Öffnen Sie die vordere Klappe.

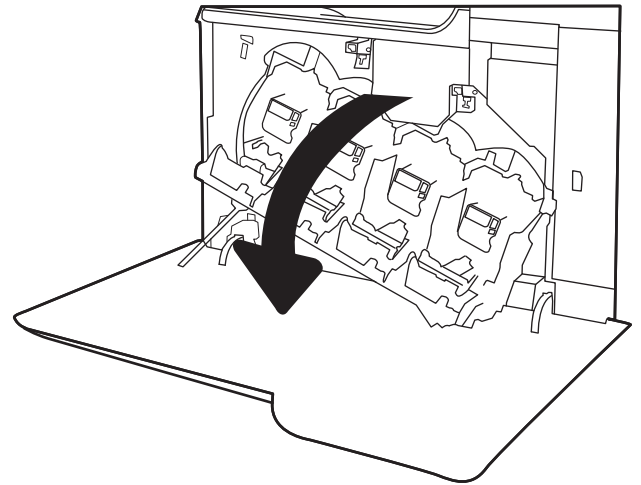

2. Öffnen Sie die linke Klappe.

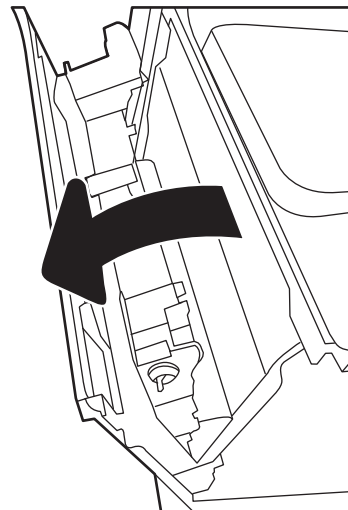

3. Fassen Sie den Tonersammelbehälter oben an, und entfernen Sie ihn aus dem Drucker.

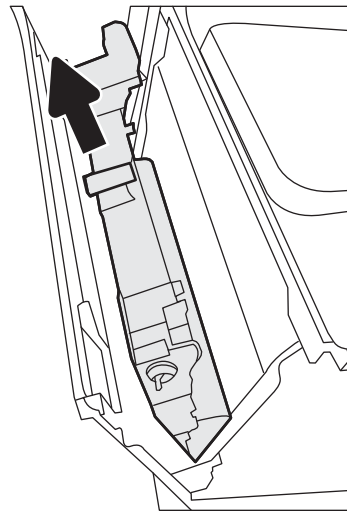

4. Packen Sie den neuen Tonerauffangbehälter aus.

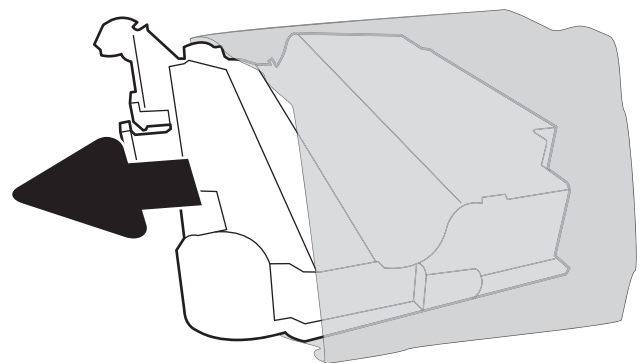

5. Setzen Sie die neue Einheit in den Drucker ein. Stellen Sie sicher, dass der Tonerauffangbehälter fest angebracht ist.

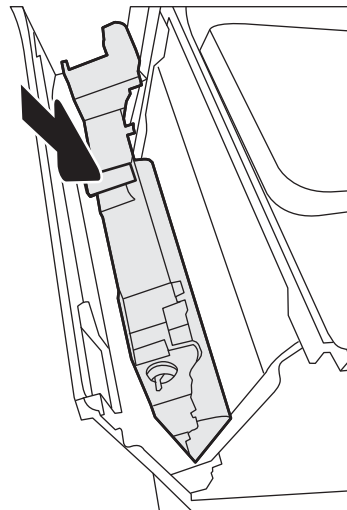

6. Schließen Sie die linke Klappe.

HINWEIS: Wenn der Tonersammelbehälter nicht richtig eingesetzt ist, kann die linke Zugangsklappe nicht richtig geschlossen werden.

Um den gebrauchten Tonerauffangbehälter zu recyceln, folgen Sie den Anweisungen, die dem neuen Tonerauffangbehälter beigelegt sind.

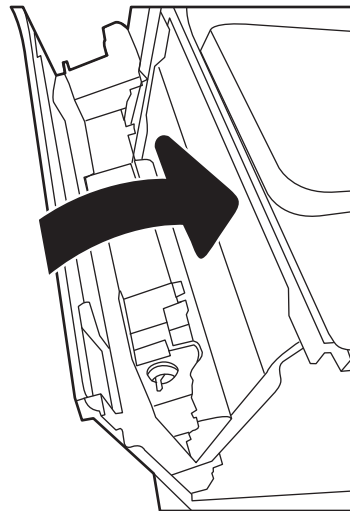

7. Schließen Sie die vordere Klappe.

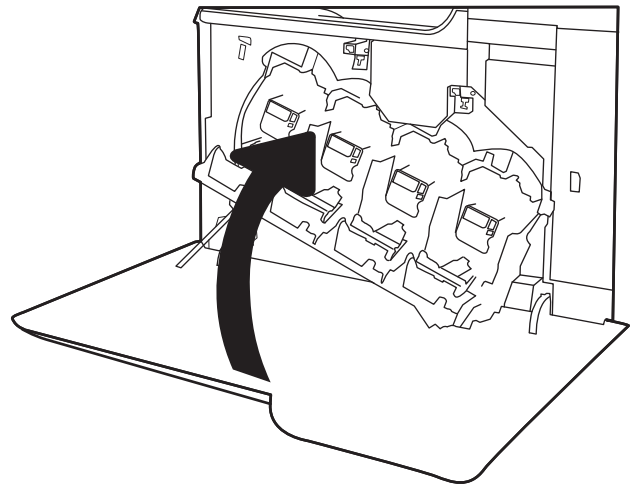

4 Drucken

- [Druckaufträge \(Windows\)](#)
- [Druckaufgaben \(OS X\)](#)
- [Speichern von Druckaufträgen im Drucker, um später oder vertraulich zu drucken](#)
- [Mobiles Drucken](#)
- [Drucken über den USB-Anschluss](#)

Siehe auch:

Die folgenden Informationen sind zum Zeitpunkt der Veröffentlichung richtig. Aktuelle Informationen finden Sie unter www.hp.com/support/colorljM652 or www.hp.com/support/colorljM653.

Die HP Kompletthilfe für den Drucker beinhaltet die folgenden Informationen:

- Installieren und Konfigurieren
- Lernen und Verwenden
- Lösen von Problemen
- Herunterladen von Software- und Firmware-Aktualisierungen
- Beitritt zu Support-Foren
- Suchen nach Garantie- und Zulassungsinformationen

Druckaufträge (Windows)

Druckanleitung (Windows)

Die folgende Vorgehensweise beschreibt den grundlegenden Druckvorgang für Windows.

1. Wählen Sie im Softwareprogramm die Option **Drucken**.
2. Wählen Sie den Drucker in der Liste der Drucker aus. Klicken Sie zum Ändern von Einstellungen auf die Schaltfläche **Eigenschaften** bzw. **Einstellungen**, um den Druckertreiber zu öffnen.

 **HINWEIS:** Der Name der Schaltfläche variiert für verschiedene Softwareprogramme.

 **HINWEIS:** Wenn Sie auf diese Funktionen über eine Windows 8- oder 8.1-Startbildschirmanwendung zugreifen möchten, wählen Sie **Geräte** und **Drucken** aus. Wählen Sie dann den Drucker aus.

 **HINWEIS:** Wenn Sie weitere Informationen wünschen, klicken Sie im Druckertreiber auf die Schaltfläche „Hilfe“ (?).

 **HINWEIS:** Der Druckertreiber sieht möglicherweise anders aus, aber die Schritte sind die gleichen.

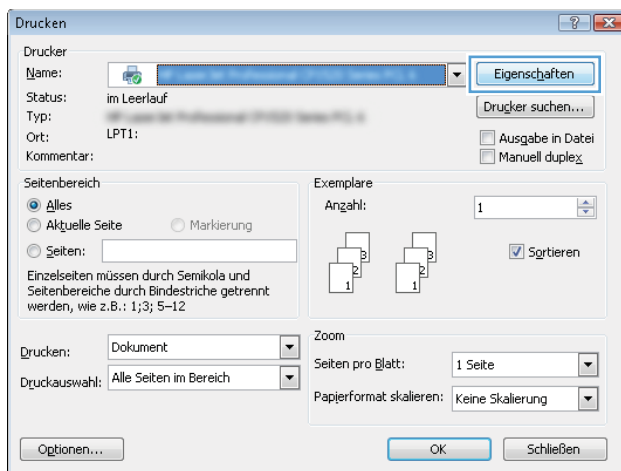

3. Klicken Sie auf die Registerkarten im Druckertreiber, um die verfügbaren Optionen zu konfigurieren. Stellen Sie beispielsweise die Papierausrichtung auf der Registerkarte **Fertigstellung** ein, und stellen Sie die Papierquelle, die Papiersorte, das Papierformat und die Qualitätseinstellungen auf der Registerkarte **Papier/Qualität** ein.

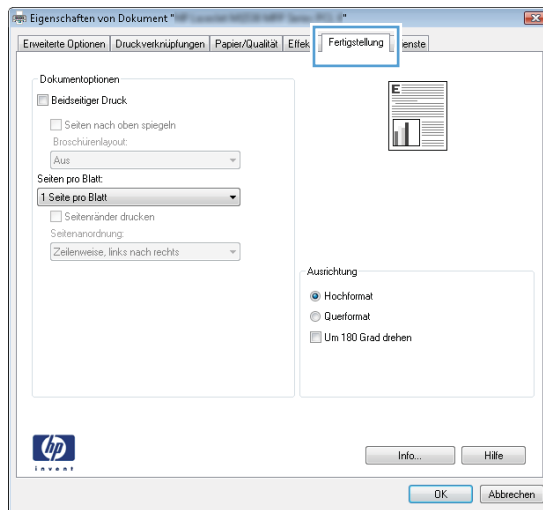

4. Klicken Sie auf die Schaltfläche **OK**, um zum Dialogfeld **Drucken** zurückzukehren. Wählen Sie die Anzahl der von diesem Bildschirm zu druckenden Exemplare aus.
5. Klicken Sie auf **Drucken**, um den Druckjob zu drucken.

Automatisches Drucken auf beiden Seiten (Windows)

Nutzen Sie diese Vorgehensweise für Drucker, bei denen ein automatischer Duplexer installiert ist. Wenn im Drucker kein automatischer Duplexer installiert ist oder um auf Papiersorten zu drucken, die vom Duplexer nicht unterstützt werden, können Sie beide Seiten manuell bedrucken.

1. Wählen Sie im Softwareprogramm die Option **Drucken**.
2. Wählen Sie den Drucker aus der Liste der Drucker aus, und klicken Sie anschließend auf die Schaltfläche **Eigenschaften** oder **Einstellungen**, um den Druckertreiber zu öffnen.

 **HINWEIS:** Der Name der Schaltfläche variiert für verschiedene Softwareprogramme.

 **HINWEIS:** Wenn Sie auf diese Funktionen über eine Windows 8- oder 8.1-Startbildschirmmanwendung zugreifen möchten, wählen Sie **Geräte** und **Drucken** aus. Wählen Sie dann den Drucker aus.

3. Klicken Sie auf die Registerkarte **Fertigstellung**.
4. Wählen Sie **Beidseitiger Druck** aus. Klicken Sie auf **OK**, um das Dialogfeld **Dokumenteigenschaften** zu schließen.
5. Klicken Sie im Dialogfeld **Drucken** auf **Drucken**, um den Druckjob zu drucken.

Manueller beidseitiger Druck (Windows)

Nutzen Sie diese Vorgehensweise für Drucker, bei denen kein automatischer Duplexer installiert ist, oder zum Drucken auf Papier, das vom Duplexer nicht unterstützt wird.

1. Wählen Sie im Softwareprogramm die Option **Drucken**.
2. Wählen Sie den Drucker aus der Liste der Drucker aus, und klicken Sie anschließend auf die Schaltfläche **Eigenschaften** oder **Einstellungen**, um den Druckertreiber zu öffnen.

 **HINWEIS:** Der Name der Schaltfläche variiert für verschiedene Softwareprogramme.

 **HINWEIS:** Wenn Sie auf diese Funktionen über eine Windows 8- oder 8.1-Startbildschirmmanwendung zugreifen möchten, wählen Sie **Geräte** und **Drucken** aus. Wählen Sie dann den Drucker aus.

3. Klicken Sie auf die Registerkarte **Fertigstellung**.
4. Wählen Sie **Beidseitiger Druck (manuell)** aus, und klicken Sie dann auf **OK**, um das Dialogfeld „Dokumenteigenschaften“ zu schließen.
5. Klicken Sie im Dialogfeld „Drucken“ auf **Drucken**, um die erste Seite des Druckjobs zu drucken.
6. Nehmen Sie den gedruckten Stapel aus dem Ausgabefach, und legen Sie ihn in Fach 1.
7. Wenn Sie dazu aufgefordert werden, berühren Sie die entsprechende Schaltfläche auf dem Bedienfeld, um fortzufahren.

Drucken mehrerer Seiten pro Blatt (Windows)

1. Wählen Sie im Softwareprogramm die Option **Drucken**.
2. Wählen Sie den Drucker aus der Liste der Drucker aus, und klicken Sie anschließend auf die Schaltfläche **Eigenschaften** oder **Einstellungen**, um den Druckertreiber zu öffnen.

 **HINWEIS:** Der Name der Schaltfläche variiert für verschiedene Softwareprogramme.

 **HINWEIS:** Wenn Sie auf diese Funktionen über eine Windows 8- oder 8.1-Startbildschirmmanwendung zugreifen möchten, wählen Sie **Geräte** und **Drucken** aus. Wählen Sie dann den Drucker aus.

3. Klicken Sie auf die Registerkarte **Fertigstellung**.
4. Wählen Sie in der Dropdown-Liste **Seiten pro Blatt** die gewünschte Anzahl an Seiten pro Blatt aus.
5. Wählen Sie die richtigen Optionen für **Seitenränder drucken**, **Seitenreihenfolge** und **Ausrichtung** aus. Klicken Sie auf **OK**, um das Dialogfeld **Dokumenteigenschaften** zu schließen.
6. Klicken Sie im Dialogfeld **Drucken** auf **Drucken**, um den Druckjob zu drucken.

Auswählen der Papiersorte (Windows)

1. Wählen Sie im Softwareprogramm die Option **Drucken**.
2. Wählen Sie den Drucker aus der Liste der Drucker aus, und klicken Sie anschließend auf die Schaltfläche **Eigenschaften** oder **Einstellungen**, um den Druckertreiber zu öffnen.

 **HINWEIS:** Der Name der Schaltfläche variiert für verschiedene Softwareprogramme.

 **HINWEIS:** Wenn Sie auf diese Funktionen über eine Windows 8- oder 8.1-Startbildschirmmanwendung zugreifen möchten, wählen Sie **Geräte** und **Drucken** aus. Wählen Sie dann den Drucker aus.

3. Klicken Sie auf die Registerkarte **Papier/Qualität**.
4. Wählen Sie in der Dropdown-Liste **Papiersorte** die Option **Weitere...** aus.
5. Erweitern Sie die Optionen unter **Papiersorte** festzulegen.
6. Erweitern Sie die Kategorie der Papiersorten, die am besten zum gewünschten Papier passt.
7. Wählen Sie die Option für die verwendete Papiersorte aus, und klicken Sie dann auf die Schaltfläche **OK**.
8. Klicken Sie auf **OK**, um das Dialogfeld **Dokumenteigenschaften** zu schließen. Klicken Sie im Dialogfeld **Drucken** auf **Drucken**, um den Druckjob zu drucken.

Wenn das Fach konfiguriert werden muss, wird eine Meldung zur Fachkonfiguration auf dem Druckerbedienfeld angezeigt.

9. Legen Sie Papier des angegebenen Typs und mit dem angegebenen Papierformat in das Fach ein, und schließen Sie das Fach.
10. Berühren Sie die Schaltfläche **OK**, um die erkannten Spezifikationen (Format und Sorte) anzunehmen, oder berühren Sie **Ändern**, um ein anderes Papierformat bzw. eine andere Papiersorte auszuwählen.
11. Wählen Sie das korrekte Papierformat und die korrekte Papiersorte aus, und berühren Sie **OK**.

Weitere Druckaufgaben

Wechseln Sie zur Website www.hp.com/support/colorljM652 or www.hp.com/support/colorljM653.

Es sind Anweisungen zum Durchführen bestimmter Druckaufgaben wie den folgenden verfügbar:

- Erstellen und Verwenden von Druckverknüpfungen
- Wählen eines Papierformats oder Verwenden eines benutzerdefinierten Papierformats
- Auswählen der Seitenausrichtung
- Erstellen einer Broschüre
- Größenanpassung eines Dokuments an ein ausgewähltes Papierformat
- Drucken der ersten oder letzten Seite eines Dokuments auf anderem Papier
- Drucken von Wasserzeichen auf ein Dokument

Druckaufgaben (OS X)

Druckanleitung (OS X)

Die folgende Vorgehensweise beschreibt den grundlegenden Druckvorgang für OS X.

1. Klicken Sie auf das Menü **Datei** und dann auf die Option **Drucken**.
2. Wählen Sie den Drucker aus.
3. Klicken Sie auf **Details anzeigen** oder **Kopien und Seiten**, und wählen Sie weitere Menüs aus, um die Druckeinstellungen zu konfigurieren.

 **HINWEIS:** Der Name des Elements variiert für verschiedene Softwareprogramme.

4. Klicken Sie auf die Schaltfläche **Drucken**.

Automatischer beidseitiger Druck (OS X)

 **HINWEIS:** Diese Informationen gelten für Drucker, die über einen automatischen Duplexer verfügen.

 **HINWEIS:** Diese Funktion ist verfügbar, wenn Sie den HP Druckertreiber installieren. Wenn Sie AirPrint verwenden, steht sie möglicherweise nicht zur Verfügung.

1. Klicken Sie auf das Menü **Datei** und dann auf die Option **Drucken**.
2. Wählen Sie den Drucker aus.
3. Klicken Sie auf **Details anzeigen** oder **Kopien und Seiten**, und klicken Sie anschließend auf das Menü **Layout**.

 **HINWEIS:** Der Name des Elements variiert für verschiedene Softwareprogramme.

4. Wählen Sie eine Bindungsoption aus der **zweiseitigen** Dropdown-Liste aus.
5. Klicken Sie auf die Schaltfläche **Drucken**.

Manueller beidseitiger Druck (OS X)

 **HINWEIS:** Diese Funktion ist verfügbar, wenn Sie den HP Druckertreiber installieren. Wenn Sie AirPrint verwenden, steht sie möglicherweise nicht zur Verfügung.

1. Klicken Sie auf das Menü **Datei** und dann auf die Option **Drucken**.
2. Wählen Sie den Drucker aus.
3. Klicken Sie auf **Details anzeigen** oder **Kopien und Seiten**, und klicken Sie anschließend auf das Menü **Manueller Duplexdruck**.

 **HINWEIS:** Der Name des Elements variiert für verschiedene Softwareprogramme.

4. Klicken Sie auf das Feld **Manueller Duplexdruck**, und wählen Sie eine Bindungsoption aus.
5. Klicken Sie auf die Schaltfläche **Drucken**.
6. Entfernen Sie das gesamte verbleibende ungedruckte Papier aus Fach 1 des Druckers.

7. Nehmen Sie den bedruckten Stapel aus dem Ausgabefach, und legen Sie ihn mit der bedruckten Seite nach unten in das Zufuhrfach ein.
8. Wenn Sie dazu aufgefordert werden, berühren Sie die entsprechende Schaltfläche auf dem Bedienfeld, um fortzufahren.

Drucken mehrerer Seiten pro Blatt (OS X)

1. Klicken Sie auf das Menü **Datei** und dann auf die Option **Drucken**.
2. Wählen Sie den Drucker aus.
3. Klicken Sie auf **Details anzeigen** oder **Kopien und Seiten**, und klicken Sie anschließend auf das Menü **Layout**.



HINWEIS: Der Name des Elements variiert für verschiedene Softwareprogramme.

4. Wählen Sie in der Dropdown-Liste **Seiten pro Blatt** die Anzahl der Seiten aus, die jeweils auf ein Blatt gedruckt werden sollen.
5. Wählen Sie im Bereich **Seitenfolge** die Reihenfolge und die Position der Seiten auf dem Blatt aus.
6. Wählen Sie aus dem Menü **Ränder** die Art des Rahmens aus, der auf dem Blatt um jede Seite gedruckt werden soll.
7. Klicken Sie auf die Schaltfläche **Drucken**.

Auswählen der Papiersorte (OS X)

1. Klicken Sie auf das Menü **Datei** und dann auf die Option **Drucken**.
2. Wählen Sie den Drucker aus.
3. Klicken Sie auf **Details anzeigen** oder **Kopien und Seiten**, und klicken Sie anschließend auf das Menü **Medien und Qualität** oder das Menü **Papier/Qualität**.



HINWEIS: Der Name des Elements variiert für verschiedene Softwareprogramme.

4. Wählen Sie aus den Optionen **Medien und Qualität** oder **Papier/Qualität** aus.



HINWEIS: Diese Liste enthält die zur Verfügung stehenden Hauptoptionen. Einige Optionen sind nicht auf allen Druckern verfügbar.

- **Medientyp:** Wählen Sie die Option für die Papiersorte für den Druckjob.
 - **Druckqualität:** Wählen Sie die Auflösung für den Druckjob.
 - **Randloses Drucken:** Wählen Sie diese Option, um bis an den Rand des Papiers zu drucken.
 - **EconoMode:** Wählen Sie diese Option, um Toner beim Drucken von Dokumentenentwürfen zu sparen.
5. Klicken Sie auf die Schaltfläche **Drucken**.

Weitere Druckaufgaben

Wechseln Sie zur Website www.hp.com/support/colorljM652 or www.hp.com/support/colorljM653.

Es sind Anweisungen zum Durchführen bestimmter Druckaufgaben wie den folgenden verfügbar:

- Erstellen und Verwenden von Druckverknüpfungen
- Wählen eines Papierformats oder Verwenden eines benutzerdefinierten Papierformats
- Auswählen der Seitenausrichtung
- Erstellen einer Broschüre
- Größenanpassung eines Dokuments an ein ausgewähltes Papierformat
- Drucken der ersten oder letzten Seite eines Dokuments auf anderem Papier
- Drucken von Wasserzeichen auf ein Dokument

Speichern von Druckaufträgen im Drucker, um später oder vertraulich zu drucken

Einführung

Nachfolgend werden die Vorgänge zum Erstellen und Drucken von Dokumenten beschrieben, die auf dem Drucker gespeichert sind. Diese Jobs können zu einem späteren Zeitpunkt oder privat gedruckt werden.

- [Erstellen eines gespeicherten Jobs \(Windows\)](#)
- [Erstellen eines gespeicherten Jobs \(OS X\)](#)
- [Drucken eines gespeicherten Auftrags](#)
- [Löschen eines gespeicherten Auftrags](#)
- [Zur Auftragsabrechnung an den Drucker gesendete Informationen](#)

Erstellen eines gespeicherten Jobs (Windows)

Speichern Sie Jobs auf dem Drucker für privates oder späteres drucken.

 **HINWEIS:** Der Druckertreiber sieht möglicherweise anders aus, aber die Schritte sind die gleichen.

1. Wählen Sie im Softwareprogramm die Option **Drucken**.
2. Wählen Sie den Drucker in der Druckerliste aus, und klicken Sie anschließend auf **Eigenschaften** oder **Einstellungen** (der Name variiert für verschiedene Softwareprogramme).

 **HINWEIS:** Der Name der Schaltfläche variiert für verschiedene Softwareprogramme.

 **HINWEIS:** Wenn Sie auf diese Funktionen über eine Windows 8- oder 8.1-Startbildschirmmanwendung zugreifen möchten, wählen Sie **Geräte** und **Drucken** aus. Wählen Sie dann den Drucker aus.

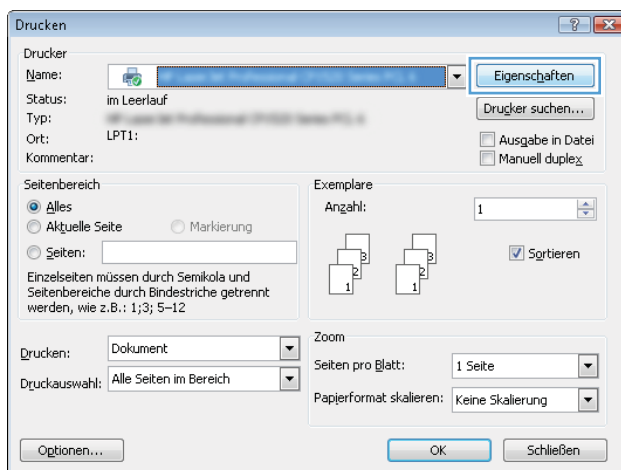

3. Klicken Sie auf die Registerkarte **Jobspeicherung**.

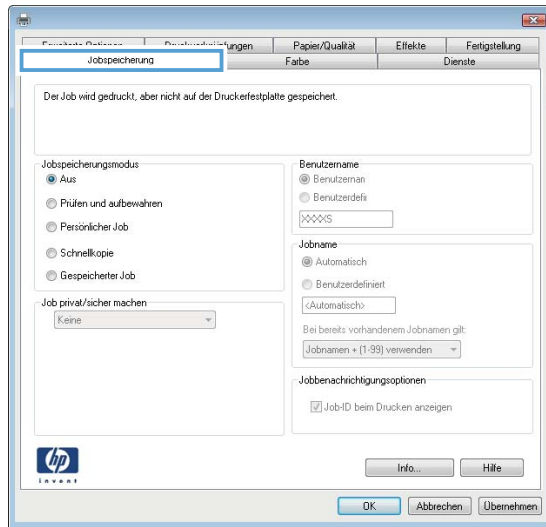

4. Wählen Sie die Option **Jobspeicherungsmodus**.

- **Prüfen und Aufbewahren** Drucken und prüfen Sie eine Kopie eines Jobs, um anschließend weitere Kopien zu drucken.
- **Persönlicher Job:** Der Job wird erst gedruckt, wenn Sie ihn am Bedienfeld des Druckers abrufen. Für diesen Jobspeicherungsmodus können Sie eine der **Job privat/sicher machen**-Optionen auswählen. Wenn Sie dem Job eine persönliche Identifikationsnummer (PIN) zuweisen, müssen Sie am Bedienfeld die erforderliche PIN bereitstellen. Wenn Sie den Job verschlüsseln, müssen Sie am Bedienfeld das erforderliche Kennwort bereitstellen. Der Druckauftrag wird nach dem Drucken aus dem Speicher gelöscht und geht verloren, wenn die Stromversorgung des Druckers unterbrochen wird.
- **Schnellkopie:** Mit Hilfe dieser Option können Sie die gewünschte Anzahl Kopien eines Jobs drucken und eine Kopie des Jobs im Drucker Speicher speichern, um ihn zu einem späteren Zeitpunkt erneut zu drucken.
- **Gespeicherter Job:** Diese Option ermöglicht es Ihnen, einen Job auf dem Drucker zu speichern und anderen Benutzern den Druck des Jobs jederzeit zu erlauben. Für diesen Jobspeicherungsmodus können Sie eine der **Job privat/sicher machen**-Optionen auswählen. Wenn Sie dem Job eine persönliche Identifikationsnummer (PIN) zuweisen, muss die Person, die den Job drucken möchte, am Bedienfeld die erforderliche PIN bereitstellen. Wenn Sie den Job verschlüsseln, muss die Person, die den Job drucken möchte, am Bedienfeld das erforderliche Kennwort bereitstellen.

5. Um einen benutzerdefinierten Benutzer- oder Jobnamen zu verwenden, klicken Sie auf die Schaltfläche **Benutzerdefiniert**. Geben Sie dann den Benutzer- oder Jobnamen ein.

Entscheiden Sie sich für eine Option, falls dieser Name bereits für einen anderen gespeicherten Job vergeben ist:

- **Jobnamen + (1-99) verwenden:** Hängen Sie eine eindeutige Zahl an das Ende des Jobnamens an.
- **Vorhandene Datei ersetzen:** Überschreiben Sie den bereits vorhandenen gespeicherten Job mit dem neuen.

6. Klicken Sie auf die Schaltfläche **OK**, um das Dialogfeld **Dokumenteigenschaften** zu schließen. Klicken Sie im Dialogfeld **Drucken** auf die Schaltfläche **Drucken**, um den Job zu drucken.
7. Informationen darüber, wie der Job zu drucken ist, finden Sie unter dem Thema „Drucken eines gespeicherten Jobs“.

Erstellen eines gespeicherten Jobs (OS X)

Speichern Sie Jobs auf dem Drucker für privates oder späteres drucken.

1. Klicken Sie auf das Menü **Datei** und dann auf **Drucken**.
2. Wählen Sie den Drucker im Menü **Drucker** aus.
3. Der Druckertreiber zeigt standardmäßig das Menü **Kopien & Seiten** an. Öffnen Sie die Dropdown-Liste der Menüs und dann das Menü **Jobspeicherung**.
4. Wählen Sie in der Dropdown-Liste **Modus** den Typ des gespeicherten Jobs aus.
 - **Prüfen und Aufbewahren:** Drucken und prüfen Sie eine Kopie eines Jobs, um anschließend weitere Kopien zu drucken.
 - **Persönlicher Job:** Der Job wird erst gedruckt, wenn er über das Bedienfeld des Druckers abgerufen wird. Wenn der Job eine persönliche Identifikationsnummer (PIN) besitzt, müssen Sie am Bedienfeld die erforderliche PIN bereitstellen. Der Druckauftrag wird nach dem Drucken aus dem Speicher gelöscht und geht verloren, wenn die Stromversorgung des Druckers unterbrochen wird.
 - **Schnellkopie:** Mit Hilfe dieser Option können Sie die gewünschte Anzahl Kopien eines Jobs drucken und eine Kopie des Jobs im Gerätespeicher speichern, um ihn zu einem späteren Zeitpunkt erneut zu drucken.
 - **Gespeicherter Job:** Diese Option ermöglicht es Ihnen, einen Job auf dem Drucker zu speichern und anderen Benutzern den Druck des Jobs jederzeit zu erlauben. Wenn der Job eine persönliche Identifikationsnummer (PIN) besitzt, muss die Person, die den Job drucken möchte, am Bedienfeld die erforderliche PIN bereitstellen.
5. Um einen benutzerdefinierten Benutzer- oder Jobnamen zu verwenden, klicken Sie auf die Schaltfläche **Benutzerdefiniert**. Geben Sie dann den Benutzer- oder Jobnamen ein.

Entscheiden Sie sich für eine Option, falls dieser Name bereits für einen anderen gespeicherten Job vergeben ist.

 - **Jobnamen + (1-99) verwenden:** Hängen Sie eine eindeutige Zahl an das Ende des Jobnamens an.
 - **Vorhandene Datei ersetzen:** Überschreiben Sie den bereits vorhandenen gespeicherten Job mit dem neuen.
6. Wenn Sie in Schritt 3 die Optionen **Gespeicherter Job** oder **Persönlicher Job** ausgewählt haben, können Sie den Job mit einer PIN schützen. Geben Sie eine vierstellige Zahl in das Feld **Zum Drucken PIN verwenden** ein. Wenn andere Personen versuchen, diesen Job zu drucken, werden sie vom Drucker aufgefordert, diese PIN-Nummer einzugeben.
7. Klicken Sie auf **Drucken**, um den Druckjob zu verarbeiten.

Drucken eines gespeicherten Auftrags

Führen Sie die folgenden Schritte aus, um einen Job zu drucken, der im Druckerspeicher gespeichert ist.

1. Berühren Sie auf dem Bedienfeld des Druckers auf dem Home-Bildschirm die Schaltfläche [Drucken](#).
2. Wählen Sie [Aus Jobspeicher drucken](#) aus.
3. Wählen Sie [Auswählen](#) aus und dann den Namen des Ordners, in dem der Job gespeichert ist.
4. Wählen Sie den Namen des Jobs aus. Wenn der Job privat oder verschlüsselt ist, geben Sie die PIN oder das Kennwort ein.
5. Verwenden Sie zum Einstellen der Anzahl der Kopien das Feld für die Anzahl der Exemplare in der unteren linken Ecke des Bildschirms. Geben Sie die Anzahl der zu druckenden Exemplare über das Tastenfeld ein.
6. Wählen Sie [Drucken](#), um den Auftrag zu drucken.

Löschen eines gespeicherten Auftrags

Wenn ein neuer Job an den Drucker Speicher gesendet wird, überschreibt der Drucker alle vorherigen Jobs mit dem gleichen Benutzer und Jobnamen. Wenn ein Job nicht bereits unter demselben Benutzer- und Jobnamen gespeichert ist und der Drucker zusätzlichen Speicherplatz benötigt, werden andere gespeicherte Jobs gelöscht, beginnend mit dem ältesten Job. Um die Anzahl der Aufträge zu ändern, die der Drucker speichern kann, gehen Sie wie folgt vor:

1. Öffnen Sie auf dem Startbildschirm des Druckerbedienfelds das Menü [Einstellungen](#).
2. Öffnen Sie die folgenden Menüs:
 - [Kopieren/Drucken](#) oder [Drucken](#)
 - [Gespeicherte Jobs verwalten](#)
 - [Speicherlimit temp. Jobs](#)
3. Geben Sie die Anzahl der im Drucker zu speichernden Jobs über das Tastenfeld ein.
4. Klicken Sie auf [Fertig](#), um die Einstellung zu speichern.

Gehen Sie folgendermaßen vor, um einen im Drucker Speicher gespeicherten Job zu löschen:

1. Berühren Sie auf dem Bedienfeld des Druckers auf dem Home-Bildschirm die Schaltfläche [Drucken](#).
2. Wählen Sie [Aus Jobspeicher drucken](#).
3. Wählen Sie [Auswählen](#) aus und dann den Namen des Ordners, in dem der Job gespeichert ist.
4. Wählen Sie den Namen des Jobs aus. Wenn der Job privat oder verschlüsselt ist, geben Sie die PIN oder das Kennwort ein.
5. Wählen Sie das Symbol „Papierkorb“ , um den Job zu löschen.

Zur Auftragsabrechnung an den Drucker gesendete Informationen

Druckaufträge, die von Treibern auf dem Client (z. B. PC) gesendet werden, senden möglicherweise personenbezogene Daten an die Druck- und Imaging-Geräte von HP. Diese Informationen können den Namen des Benutzers und des Clients enthalten, von dem der Auftrag stammt, der für die Auftragsabrechnung verwendet werden kann (wie dies vom Administrator des Druckgeräts festgelegt ist), ist jedoch nicht darauf beschränkt. Die gleichen Informationen können auch zusammen mit dem Auftrag auf dem Massenspeichergerät (z. B. Festplatte) des Druckgeräts gespeichert werden, wenn die Jobspeicherungsfunktion verwendet wird.

Mobiles Drucken

Einführung

HP hat mehrere Mobile- und ePrint-Lösungen im Angebot, um einfaches Drucken an einen HP Drucker von einem Laptop, Tablet, Smartphone oder anderem mobilen Gerät zu ermöglichen. Die vollständige Liste und weitere Informationen darüber, welche Lösung am besten geeignet ist, finden Sie unter www.hp.com/go/LaserJetMobilePrinting.



HINWEIS: Aktualisieren Sie die Drucker-Firmware, um sicherzustellen, dass alle Funktionen für mobiles Drucken und ePrint unterstützt werden.

- [Wireless Direct Print und NFC-Druck](#)
- [HP ePrint per E-Mail](#)
- [HP ePrint-Software](#)
- [AirPrint](#)
- [Integrierte Android-Druckfunktion](#)

Wireless Direct Print und NFC-Druck

HP bietet Wireless Direct Print und NFC-Druck (Near Field Communication) für Drucker mit unterstütztem HP Jetdirect 3000w-NFC/Drahtlos-Zubehör. Dieses Zubehör ist optional für HP Laserdrucker mit Hardware-Integrationsfach (Hardware Integration Pocket, HIP) erhältlich.

Wireless Direct Print und NFC-Druck ermöglichen Wi-Fi-fähigen (mobilen) Geräten, eine direkte drahtlose Netzwerkverbindung mit dem Drucker ohne Nutzung eines drahtlosen Routers herzustellen.

Damit dieser mobile Direktdruck funktioniert, muss der Drucker nicht mit dem Netzwerk verbunden sein.





Mit Wireless Direct Print können Sie von den folgenden Geräten aus drahtlos drucken:

- iPhone, iPad oder iPod touch mit Apple AirPrint oder der HP ePrint-App
- Android-Mobilgeräte mit der HP ePrint-App oder der integrierten Android-Drucklösung
- PC- und Mac-Geräte mit der HP ePrint-Software

Weitere Informationen zum Drahtlosdruck erhalten Sie unter www.hp.com/go/wirelessprinting.

Die NFC- und Wireless Direct Print Funktionen können über das Bedienfeld des Druckers aktiviert oder deaktiviert werden.

1. Öffnen Sie auf dem Startbildschirm des Druckerbedienfelds das Menü [Einstellungen](#).
2. Öffnen Sie die folgenden Menüs:
 - [Netzwerk](#)
 - [Wireless Direct](#)
 - [Status](#)
3. Wählen Sie [Ein](#) aus und dann [OK](#), um drahtloses Drucken zu aktivieren.

 **HINWEIS:** In Umgebungen, in denen mehr als ein Modell desselben Druckers installiert ist, kann es hilfreich sein, jedem Drucker zur einfacheren Druckeridentifikation für HP Wireless Direct-Druck einen eindeutigen Wireless Direct-Namen zuzuweisen. Die Namen von Drahtlosnetzwerken, z. B. Wireless, Wi-Fi Direct usw., werden im Informationsbildschirm aufgeführt. Diesen rufen Sie auf, indem Sie das Symbol „Information“  und dann das Symbol „Netzwerk“  oder das WLAN-Symbol  auswählen.

Gehen Sie folgendermaßen vor, um den Wireless Direct-Namen des Druckers zu ändern:

1. Öffnen Sie auf dem Startbildschirm des Druckerbedienfelds das Menü [Einstellungen](#).
2. Öffnen Sie die folgenden Menüs:
 - [Netzwerk](#)
 - [Wireless Direct](#)
 - [Wireless Direct-Name](#)
3. Verwenden Sie die Tastatur, um den Namen im Textfeld [Wireless Direct-Name](#) zu ändern. Wählen Sie **OK** aus.

HP ePrint per E-Mail

Verwenden Sie HP ePrint zum Drucken von Dokumenten, indem Sie sie als E-Mail-Anhang an die E-Mail-Adresse des Druckers von jedem E-Mail-fähigen Gerät aus senden.

Für das Verwenden von HP ePrint muss der Drucker folgende Anforderungen erfüllen:

- Der Drucker muss mit einem kabelgebundenen oder Wireless-Netzwerk verbunden sein und über einen Internetzugang verfügen.
- HP Web Services müssen im Drucker aktiviert sein, und der Drucker muss bei HP Connected registriert sein.



Gehen Sie folgendermaßen vor, um HP Webservices zu aktivieren und sich bei HP Connected zu registrieren:

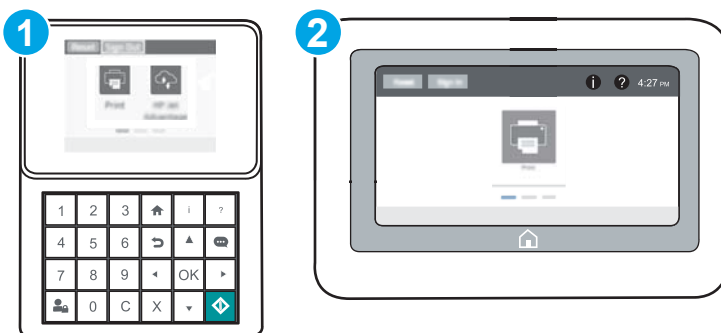

 **HINWEIS:** Die Schritte variieren in Abhängigkeit vom Typ des Bedienfelds.



- 1 Tastatur-Bedienfeld
- 2 Bedienfeld mit Touchscreen

1. Öffnen Sie den integrierten HP Webserver:

- a. **Tastatur-Bedienfelder:** Drücken Sie auf dem Bedienfeld des Druckers die Taste , und verwenden Sie dann die Pfeiltasten, um das Ethernet-  Menü auszuwählen. Drücken Sie die Taste **OK**, um das Menü zu öffnen und die IP-Adresse oder den Hostnamen anzuzeigen.

Bedienfelder mit Touchscreen: Tippen Sie auf dem Bedienfeld des Druckers auf das Symbol , und tippen Sie dann auf das Symbol „Netzwerk“ , um die IP-Adresse oder den Hostnamen anzuzeigen.

- b. Öffnen Sie einen Webbrowser. Geben Sie die IP-Adresse oder den Hostnamen genau so in die Adresszeile ein, wie sie bzw. er auf dem Bedienfeld des Druckers angezeigt wird. Drücken Sie auf der Computertastatur die **Eingabetaste**. Der integrierte HP Webserver wird geöffnet.

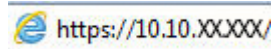

 **HINWEIS:** Wenn eine Meldung angezeigt wird, dass der Zugriff auf die Website eventuell nicht sicher ist, wählen Sie die Option zum Aufrufen der Website. Der Computer wird durch den Zugriff auf diese Website nicht beschädigt.

2. Klicken Sie auf die Registerkarte **HP Web Services**.
3. Wählen Sie die Option aus, um Web-Dienste zu aktivieren.

 **HINWEIS:** Die Aktivierung der Web Services kann einige Minuten in Anspruch nehmen.

4. Gehen Sie zur Erstellung eines HP ePrint-Kontos zu www.hpconnected.com, und schließen Sie den Einrichtungsprozess ab.

HP ePrint-Software

Die HP ePrint-Software vereinfacht das Drucken von Windows- oder Mac-Desktopcomputern oder -Laptops auf beliebigen HP ePrint-fähigen Druckern. Mit dieser Software finden Sie mühelos alle HP ePrint-fähigen Drucker, die für Ihr HP Connected-Konto registriert sind. Der HP Zieldrucker kann im Büro oder einer anderen Niederlassung weltweit stationiert sein.

- **Windows:** Öffnen Sie nach der Installation der Software in Ihrer Anwendung die Option **Drucken**, und wählen Sie anschließend in der Liste der installierten Drucker den Eintrag **HP ePrint** aus. Klicken Sie auf die Schaltfläche **Eigenschaften**, um die Druckoptionen zu konfigurieren.
- **OS X:** Wählen Sie nach dem Installieren der Software **Datei, Drucken** und anschließend den Pfeil neben **PDF** aus (unten links auf dem Treiberbildschirm). Wählen Sie **HP ePrint**.

Die HP ePrint-Software unterstützt unter Windows außerdem den TCP/IP-Druck auf lokalen Netzwerkdruckern (LAN oder WAN), bei denen es sich um unterstützte PostScript®-Geräte handelt.

Windows und OS X unterstützen beide IPP-Druck auf Geräten, die über LAN oder WAN verbunden sind und ePCL unterstützen.

Außerdem unterstützen sowohl Windows als auch OS X das Drucken von PDF-Dokumenten über öffentliche Druckerstandorte und das Drucken über HP ePrint per E-Mail über die Cloud.

Treiber und Informationen finden Sie unter www.hp.com/go/eprintsoftware.

 **HINWEIS:** Unter Windows lautet der Name des Druckertreibers der HP ePrint-Software HP ePrint + JetAdvantage.

 **HINWEIS:** Die HP ePrint-Software ist ein PDF-Workflow-Dienstprogramm für OS X, bei dem es sich technisch gesehen nicht um einen Druckertreiber handelt.

 **HINWEIS:** Die HP ePrint Software unterstützt keinen USB-Druck.

AirPrint

Das direkte Drucken mittels Apple AirPrint wird für iOS und von Mac-Computern unter OS X 10.7 Lion und höher unterstützt. Mit AirPrint können Sie aus den folgenden mobilen Anwendungen heraus direkt von einem iPad, iPhone (3GS oder höher) oder iPod touch (dritte Generation oder später) drucken:

- Mail
- Fotos
- Safari
- iBooks
- Ausgewählte Anwendungen von Drittanbietern

Um AirPrint zu verwenden, muss der Drucker mit demselben Netzwerk (Subnetz) wie das Apple-Gerät verbunden sein. Weitere Informationen zur Verwendung von AirPrint und den damit kompatiblen HP Druckern finden Sie unter www.hp.com/go/LaserJetMobilePrinting.

 **HINWEIS:** Überprüfen Sie die Versionsnummer, bevor Sie AirPrint über eine USB-Verbindung verwenden. AirPrint-Version 1.3 und frühere Versionen unterstützen keine USB-Verbindungen.

Integrierte Android-Druckfunktion

Die integrierte HP Drucklösung für Android und Kindle ermöglicht Mobilgeräten, HP Drucker automatisch zu finden und über sie zu drucken, wenn diese mit einem Netzwerk verbunden sind oder sich innerhalb der Reichweite für das Drucken über Wi-Fi Direct befinden.

Der Drucker muss mit demselben Netzwerk (Subnetz) wie das Android-Gerät verbunden sein.

Die Drucklösung ist in viele Versionen des Betriebssystems integriert.

 **HINWEIS:** Wenn die Druckfunktion auf Ihrem Gerät nicht verfügbar ist, wechseln Sie zu [Google Play > Android-Apps](#), und installieren Sie das Plugin HP Print Service.

Weitere Informationen zur Verwendung der in Android enthaltenen Drucklösung und zu unterstützten Android-Geräten erhalten Sie unter www.hp.com/go/LaserJetMobilePrinting.

Drucken über den USB-Anschluss

Einführung

Dieser Drucker bietet Direktdruck über USB. Auf diese Weise können Sie Dateien schnell drucken, ohne sie vom Computer zu senden. Sie können standardmäßige USB-Flash-Laufwerke mit dem Drucker verwenden. Der USB-Anschluss befindet sich neben dem Bedienfeld. Es werden folgende Dateitypen unterstützt:

- .pdf
- .prn
- .pcl
- .ps
- .cht

Aktivieren des USB-Anschlusses zum Drucken

Der USB-Anschluss ist standardmäßig deaktiviert. Aktivieren Sie den USB-Anschluss, bevor Sie diese Funktion nutzen. Gehen Sie anhand einer der folgenden Methoden vor, um den Anschluss zu aktualisieren.

Methode 1: Aktivieren des USB-Anschlusses über die Bedienfeldmenüs des Druckers



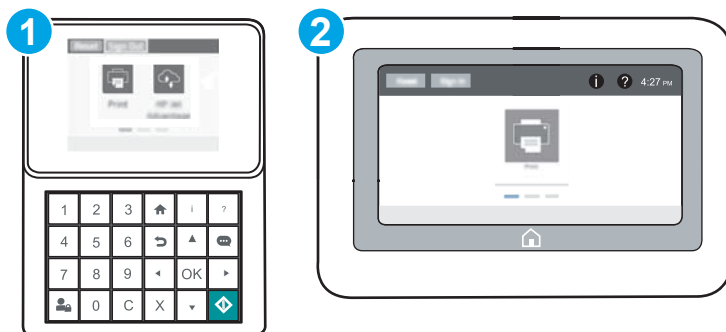

1. Tippen Sie auf dem Startbildschirm auf dem Bedienfeld des Druckers auf das Menü [Einstellungen](#).
2. Öffnen Sie die folgenden Menüs:
 - [USB-Einstellungen](#)
 - [Einstellungen für Drucken von USB-Laufwerk](#)
 - [Aktivieren des Drucks über ein USB-Laufwerk](#)
3. Wählen Sie die Option [Aktiviert](#).

Methode 2: Aktivieren des USB-Anschlusses über den integrierten HP Webserver (nur Drucker mit Netzwerkverbindung)

 **HINWEIS:** Die Schritte variieren in Abhängigkeit vom Typ des Bedienfelds.



- | | |
|---|----------------------------|
| 1 | Tastatur-Bedienfeld |
| 2 | Bedienfeld mit Touchscreen |

1. Öffnen Sie den integrierten HP Webserver:
 - a. **Tastatur-Bedienfelder:** Drücken Sie auf dem Bedienfeld des Druckers die Taste , und verwenden Sie dann die Pfeiltasten, um das Ethernet-  Menü auszuwählen. Drücken Sie die Taste **OK**, um das Menü zu öffnen und die IP-Adresse oder den Hostnamen anzuzeigen.
Bedienfelder mit Touchscreen: Tippen Sie auf dem Bedienfeld des Druckers auf das Symbol , und tippen Sie dann auf das Symbol „Netzwerk“ , um die IP-Adresse oder den Hostnamen anzuzeigen.
 - b. Öffnen Sie einen Webbrowser. Geben Sie die IP-Adresse oder den Hostnamen genau so in die Adresszeile ein, wie sie bzw. er auf dem Bedienfeld des Druckers angezeigt wird. Drücken Sie auf der Computertastatur die **Eingabetaste**. Der integrierte HP Webserver wird geöffnet.

 <https://10.10.XXXXX/>

 **HINWEIS:** Wenn eine Meldung angezeigt wird, dass der Zugriff auf die Website eventuell nicht sicher ist, wählen Sie die Option zum Aufrufen der Website. Der Computer wird durch den Zugriff auf diese Website nicht beschädigt.

2. Öffnen Sie die Registerkarte **Kopieren/Drucken**.
3. Klicken Sie auf der linken Bildschirmseite auf **Von USB-Gerät abrufen**.
4. Aktivieren Sie das Kontrollkästchen **„Vom USB-Gerät abrufen“ aktivieren**.
5. Klicken Sie auf **Übernehmen**.

Drucken von Dokumenten über USB

1. Verbinden Sie das USB-Flash-Laufwerk mit dem Direktzugriff-USB-Anschluss.

 **HINWEIS:** Möglicherweise ist der Anschluss abgedeckt. Bei einigen Druckern kann die Abdeckung aufgeklappt werden. Bei anderen Druckern muss die Abdeckung gerade herausgezogen werden.

2. Berühren Sie auf dem Bedienfeld des Druckers auf dem Home-Bildschirm die Schaltfläche **Drucken**.
3. Aktivieren Sie **Druck von USB-Laufwerk**.
4. Wählen Sie **Auswählen**, und wählen Sie dann den Namen des zu druckenden Dokuments. Wählen Sie **Auswählen**.

 **HINWEIS:** Das Dokument kann ein Ordner sein. Öffnen Sie die erforderlichen Ordner.

5. Wählen Sie die Anzahl der Kopien in der unteren linken Ecke des Bildschirms aus, um die Anzahl der Kopien anzupassen. Geben Sie die Anzahl an Kopien über das Tastenfeld ein.
6. Berühren Sie die Schaltfläche „Start“  oder drücken Sie auf **Drucken**, um das Dokument zu drucken.

5 Verwalten des Druckers

- [Erweiterte Konfiguration mit integriertem HP Webserver \(EWS\)](#)
- [Konfigurieren der IP-Netzwerkeinstellungen](#)
- [Sicherheitsfunktionen des Druckers](#)
- [Einstellungen zur Energieeinsparung](#)
- [HP Web Jetadmin](#)
- [Software- und Firmware-Aktualisierungen](#)

Siehe auch:

Die folgenden Informationen sind zum Zeitpunkt der Veröffentlichung richtig. Aktuelle Informationen finden Sie unter www.hp.com/support/colorljM652 or www.hp.com/support/colorljM653.

Die HP Kompletthilfe für den Drucker beinhaltet die folgenden Informationen:

- Installieren und Konfigurieren
- Lernen und Verwenden
- Lösen von Problemen
- Herunterladen von Software- und Firmware-Aktualisierungen
- Beitritt zu Support-Foren
- Suchen nach Garantie- und Zulassungsinformationen

Erweiterte Konfiguration mit integriertem HP Webserver (EWS)

- [Einführung](#)
- [Zugreifen auf den integrierten HP Webserver \(EWS\)](#)
- [Funktion des integrierten HP Webserver](#)

Einführung

Mit dem integrierten HP Webserver können Sie vom Computer aus die Druckfunktionen verwalten. Sie brauchen die Einstellungen nicht direkt am Drucker vorzunehmen.

- Anzeigen von Statusinformationen für den Drucker
- Ermitteln des verbleibenden Verbrauchsmaterials und ggf. Bestellen von Ersatz
- Anzeigen und Ändern von Fachkonfigurationen
- Anzeigen und Ändern der Konfiguration des Bedienfeldmenüs des Druckers
- Anzeigen und Drucken von internen Seiten
- Empfangen von Benachrichtigungen über Drucker- und Zubehörereignisse
- Anzeigen und Ändern der Netzwerkkonfiguration

Der integrierte Webserver arbeitet, wenn der Drucker an ein IP-Netzwerk angeschlossen ist. IPX-basierte Druckerverbindungen werden vom integrierten HP Webserver nicht unterstützt. Sie benötigen keinen Internetzugriff, damit Sie den integrierten HP Webserver öffnen und verwenden können.

Wenn der Drucker mit dem Netzwerk verbunden ist, ist der integrierte HP Webserver automatisch verfügbar.



 **HINWEIS:** Außerhalb der Netzwerk-Firewall kann nicht auf den integrierten HP Webserver zugegriffen werden.

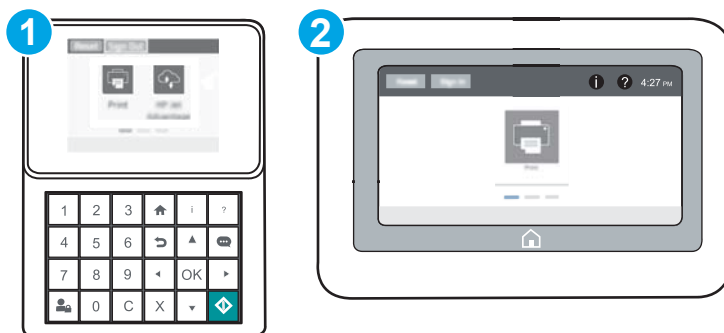

Zugreifen auf den integrierten HP Webserver (EWS)

 **HINWEIS:** Die Schritte variieren in Abhängigkeit vom Typ des Bedienfelds.





- 1 Tastatur-Bedienfeld
- 2 Bedienfeld mit Touchscreen

1. **Tastatur-Bedienfelder:** Drücken Sie auf dem Bedienfeld des Druckers die Taste , und verwenden Sie dann die Pfeiltasten, um das Ethernet-  Menü auszuwählen. Drücken Sie die Taste **OK**, um das Menü zu öffnen und die IP-Adresse oder den Hostnamen anzuzeigen.

Bedienfelder mit Touchscreen: Tippen Sie auf dem Bedienfeld des Druckers auf das Symbol , und tippen Sie dann auf das Symbol „Netzwerk“ , um die IP-Adresse oder den Hostnamen anzuzeigen.

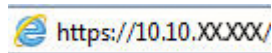
2. Öffnen Sie einen Webbrowser. Geben Sie die IP-Adresse oder den Hostnamen genau so in die Adresszeile ein, wie sie bzw. er auf dem Bedienfeld des Druckers angezeigt wird. Drücken Sie auf der Computertastatur die **Eingabetaste**. Der integrierte HP Webserver wird geöffnet.



 **HINWEIS:** Wenn eine Meldung angezeigt wird, dass der Zugriff auf die Website eventuell nicht sicher ist, wählen Sie die Option zum Aufrufen der Website. Der Computer wird durch den Zugriff auf diese Website nicht beschädigt.

Zur Verwendung des integrierten HP Webservers muss der Browser die folgenden Anforderungen erfüllen:

Windows® 7

- Internet Explorer (Version 8.x oder höher)
- Google Chrome (Version 34.x oder höher)
- Firefox (Version 20.x oder höher)

Windows® 8 oder höher

- Internet Explorer (Version 9.x oder höher)
- Google Chrome (Version 34.x oder höher)
- Firefox (Version 20.x oder höher)

OS X

- Safari (Version 5.x oder höher)
- Google Chrome (Version 34.x oder höher)

Linux

- Google Chrome (Version 34.x oder höher)
- Firefox (Version 20.x oder höher)

Funktion des integrierten HP Webservers

- [Register Informationen](#)
- [Registerkarte General \(Allgemein\)](#)
- [Druck \(Registerkarte\)](#)
- [Registerkarte Fehlerbehebung](#)
- [Registerkarte Sicherheit](#)

- [Registerkarte HP Web-Services](#)
- [Register Netzwerk](#)
- [Liste Andere Verknüpfungen](#)

Register Informationen

Tabelle 5-1 Integrierter HP Webserver, Registerkarte Informationen

Menü	Beschreibung
Gerätestatus	Zeigt den Druckerstatus und die geschätzte verbleibende Gebrauchsdauer des HP Verbrauchsmaterials an. Die Seite zeigt zudem die für die einzelnen Fächer eingerichtete Papiersorte und das Format an. Wenn Sie die Standardeinstellungen ändern möchten, klicken Sie auf Einstellungen ändern .
Jobprotokoll	Zeigt eine Zusammenfassung aller Druckjobs an, die der Drucker verarbeitet hat.
Konfigurationsseite	Zeigt Informationen der Konfigurationsseite an.
Verbrauchsmaterial-Statusseite	Zeigt den Status des Verbrauchsmaterials des Druckers an.
Ereignisprotokoll-Seite	Diese Seite enthält eine Liste aller Druckerereignisse und -fehler. Über die Verknüpfung HP Instant Support (auf allen Seiten des integrierten HP Webserver im Bereich Andere Verknüpfungen) können Sie auf eine Reihe von dynamischen Websites zugreifen, die Sie beim Beheben von Problemen unterstützen. Auf diesen Seiten werden außerdem die für den Drucker zusätzlich verfügbaren Dienste aufgeführt.
Nutzungsseite	Zeigt eine Zusammenfassung der vom Drucker gedruckten Anzahl von Seiten gruppiert nach Format, Papiersorte und Druckpfad an.
Geräteinformationen	Diese Seite enthält den Netzwerknamen, die Adresse und die Modellinformationen des Druckers. Um diese Einträge anzupassen, klicken Sie im Menü Geräteinformationen auf die Registerkarte Allgemein .
Abbildung des Bedienfelds	Zeigt ein Bild des aktuellen Bildschirms auf der Bedienfeldanzeige an.
Drucken	Zum Drucken laden Sie eine druckfertige Datei vom Computer hoch. Zum Drucken der Datei verwendet der Drucker die Standarddruckeinstellungen.
Zum Drucken verfügbare Berichte und Seiten	Listet die internen Berichte und Seiten für den Drucker auf. Wählen Sie ein oder mehrere Elemente zum Drucken oder Anzeigen aus.
Open-Source-Lizenzen	Zeigt eine Zusammenfassung der Lizenzen für Open-Source-Softwareprogramme, die mit dem Drucker verwendet werden können.

Registerkarte General (Allgemein)

Tabelle 5-2 Integrierter HP Webserver, Registerkarte Allgemein

Menü	Beschreibung
Warnmeldungen	Richten Sie E-Mail-Warnmeldungen zu verschiedenen Drucker- und Verbrauchsmaterialereignissen ein.
Menü „Administration“ des Bedienfelds.	Zeigt die Menüstruktur des Menüs Administration auf dem Bedienfeld an. HINWEIS: Konfigurieren Sie die Einstellungen auf diesem Bildschirm. Der integrierte HP Webserver bietet jedoch mehr Konfigurationsoptionen als das Menü Administration .
Allgemeine Einstellungen	Konfigurieren Sie, wie der Drucker mit Papierstaus umgeht und ob Kopieraufträge, die am Bedienfeld des Druckers aufgegeben wurden, Vorrang vor den Druckaufträgen haben.

Tabelle 5-2 Integrierter HP Webserver, Registerkarte Allgemein (Fortsetzung)

Menü	Beschreibung
AutoSend	Konfiguriert den Drucker für den automatischen Versand von E-Mails zur Druckerkonfiguration und zu Verbrauchsmaterialien an bestimmte E-Mail-Adressen.
Andere Verknüpfungen bearbeiten	Fügen Sie eine Verknüpfung zu einer anderen Website hinzu, oder bearbeiten Sie sie. Diese Verknüpfung wird auf allen Seiten des integrierten HP Webservers im Fußbereich angezeigt.
Bestellinformationen	Geben Sie Informationen über das Bestellen von Ersatztonerpatronen ein. Diese Information wird auf der Statusseite für Verbrauchsmaterial angezeigt.
Geräteinformationen	Benennung des Druckers und Zuweisung einer Postennummer an ihn. Geben Sie den Namen des Hauptansprechpartners an, der Informationen zum Drucker erhalten soll.
Sprache	Legen Sie fest, in welcher Sprache die Informationen für den integrierten HP Webservers angezeigt werden sollen.
Datums-/Zeiteinstellungen	Legen Sie das Datum und die Uhrzeit fest, oder synchronisieren Sie diese Daten mit einem Server im Netzwerk.
Energieeinstellungen	Legen Sie eine Ein- und Ausschaltzeit sowie Bereitschaftseinstellung für den Drucker fest. Stellen Sie unterschiedliche Zeitpläne für jeden Wochentag und für Feiertage ein. Legen Sie außerdem fest, nach welchen Interaktionen der Drucker aus dem Bereitschaftsmodus eingeschaltet wird.
Sichern und Wiederherstellen	Erstellen Sie eine Sicherungsdatei, die Drucker- und Benutzerdaten enthält. Bei Bedarf können Sie diese Datei verwenden, um Daten auf Ihrem Drucker wiederherzustellen.
Werkseinstellung wiederherstellen	Setzen Sie die Druckereinstellungen auf die Werkseinstellungen zurück.
Installationsprogramm für Lösungen	Installieren Sie Software von Drittanbietern, die den Funktionsumfang des Druckers erweitert oder ändert.
Firmware-Aktualisierung	Laden Sie Firmware-Aktualisierungsdateien für diesen Drucker herunter, und installieren Sie sie.
Quota- und Statistikdienste	Stellt Verbindungsinformationen zu Job-Statistikdiensten von Drittanbietern bereit.

Druck (Registerkarte)

Tabelle 5-3 Integrierter HP Webserver, Registerkarte Drucken

Menü	Beschreibung
Einst. für Drucken von USB-Laufwerk	Aktivieren bzw. deaktivieren Sie das Menü Von USB-Laufwerk drucken auf dem Bedienfeld.
Gespeicherte Jobs verwalten	Aktivieren oder deaktivieren Sie die Möglichkeit, Jobs im Druckerspeicher zu speichern. Konfigurieren Sie die Optionen zur Jobspeicherung.
Standarddruckoptionen	Konfigurieren Sie die Standardoptionen für Druckjobs.
Papiertypen anpassen	Setzen Sie die werkseitigen Druckmoduseinstellungen außer Kraft, wenn bei der Verwendung bestimmter Papiertypen Druckqualitätsprobleme auftreten.
Farbe einschränken	Legen Sie Berechtigungen oder Beschränkungen für den Farbdruk fest.
(Nur Farbdrucker)	Geben Sie bestimmte Berechtigungen für einzelne Benutzer oder für Jobs, die von bestimmten Softwareprogrammen gesendet werden, ein.
PCL- und PostScript-Einstellungen	Passen Sie die PCL- und PostScript-Einstellungen für alle Druckjobs an.

Tabelle 5-3 Integrierter HP Webserver, Registerkarte Drucken (Fortsetzung)

Menü	Beschreibung
Druckqualität	Konfigurieren Sie die Einstellungen für die Druckqualität, einschließlich der Folgenden: <ul style="list-style-type: none">• Allgemeine Einstellungen für die Druckqualität• Standardfarbeeinstellungen• Standardeinstellungen für die Bildausrichtung• Automatische Verhaltenserkennung• Standardpapiersorten• Standardoptimierungseinstellungen
Verbrauchsmaterial verwalten	Konfigurieren Sie das Verhalten des Druckers, wenn die Verbrauchsmaterialien einen niedrigen Füllstand erreichen.
Fächer verwalten	Konfiguriert Einstellungen für Papierfächer.

Registerkarte Fehlerbehebung

Tabelle 5-4 Integrierter HP Webserver, Registerkarte Fehlerbehebung

Menü	Beschreibung
Allgemeine Fehlerbehebung	Stellt eine Auswahl von Berichten und Tests bereit, die Ihnen beim Beheben von Problemen helfen, welche an dem Drucker auftreten.
Online-Hilfe	Link zur Cloud-basierten Online-Hilfe von HP zur Unterstützung der Fehlerbehebung bei Druckproblemen.
Diagnosedaten abrufen	Exportiert Druckerinformationen in eine Datei, die anschließend für eine ausführliche Problemanalyse herangezogen werden kann. HINWEIS: Diese Option ist nur verfügbar, wenn auf der Registerkarte Sicherheit ein Administratorkennwort festgelegt wurde.
Kalibrierung/Reinigung (Nur Farbdruker)	Aktiviert die automatische Reinigungsfunktion, erstellt und druckt die Reinigungsseite und stellt eine Option zur sofortigen Kalibrierung des Druckers bereit.
Firmware-Aktualisierung	Laden Sie Firmware-Aktualisierungsdateien für diesen Drucker herunter, und installieren Sie sie.
Wiederherstellen der Werkseinstellungen	Setzen Sie die Druckereinstellungen auf die Werkseinstellungen zurück.

Registerkarte Sicherheit

Table 5-5 Integrierter HP Webserver, Registerkarte Sicherheit

Menü	Beschreibung
Allgemeine Sicherheit	Einstellungen für die allgemeine Sicherheit, einschließlich folgender Funktionen: <ul style="list-style-type: none">• Konfigurieren Sie ein Administrator Kennwort, um den Zugriff auf bestimmte Funktionen des Druckers zu beschränken.• Legt das PjL-Kennwort für die Verarbeitung von PjL-Befehlen fest.• Legt den Zugriff auf das Dateisystem und die Sicherheitsstufe für Firmware-Upgrades fest.• Aktivieren bzw. deaktivieren Sie den Host-USB-Anschluss am Bedienfeld oder den USB-Verbindungsanschluss am Formatierer für das direkte Drucken von einem Computer.• Zeigt den Status aller Sicherheitseinstellungen an.
Kontorichtlinien	Aktivieren Sie die Einstellungen des Administratorkontos.
Zugriffssteuerung	Konfigurieren Sie den Zugriff auf Druckerfunktionen für bestimmte Personen oder Gruppen, und wählen Sie die Methode, mit der sich Personen auf dem Drucker anmelden.
Gespeicherte Daten schützen	Konfigurieren und verwalten Sie die interne Festplatte des Druckers. Konfigurieren Sie Einstellungen für Jobs, die auf der Festplatte des Druckers gespeichert sind.
Zertifikatsverwaltung	Installieren und verwalten Sie Sicherheitszertifikate für den Zugriff auf den Drucker und auf das Netzwerk.
Web-Service-Sicherheit	Lassen Sie den Zugriff auf die Ressourcen auf diesem Drucker von Websites aus anderen Domänen zu. Wenn keine Websites zur Liste hinzugefügt werden, gelten alle Websites als vertrauenswürdig.
Selbsttest	Überprüft, ob die Sicherheitsfunktionen entsprechend der erwarteten Systemparameter ausgeführt werden.

Registerkarte HP Web-Services

Mit den Optionen auf der Registerkarte **HP Web-Services** können Sie HP Webdienste für den Drucker konfigurieren und aktivieren. Um HP ePrint nutzen zu können, müssen Sie HP Webdienste aktivieren.

Table 5-6 Registerkarte HP Web-Services des integrierten HP Webserver

Menü	Beschreibung
Web-Services-Setup	Stellen Sie für diesen Drucker über das Internet eine Verbindung zu HP Connected her, indem Sie HP Web Services aktivieren.
Web-Proxy	Konfigurieren Sie einen Proxy-Server, wenn Probleme beim Aktivieren der HP Web-Services oder beim Herstellen einer Verbindung zwischen dem Drucker und dem Internet auftreten.
HP JetAdvantage	Zugriff auf Lösungen zur Erweiterung der Funktionen des Druckers

Register Netzwerk

Verwenden Sie die Registerkarte **Netzwerk**, um Netzwerkeinstellungen für den Drucker zu konfigurieren und zu schützen, wenn er mit einem IP-basierten Netzwerk verbunden ist. Diese Registerkarte wird nicht angezeigt, wenn der Drucker mit anderen Arten von Netzwerken verbunden ist.

Tabelle 5-7 Integrierter HP Webserver, Registerkarte Netzwerk

Menü	Beschreibung
Konfiguration	
Wireless Direct	Konfigurieren Sie die Wireless Direct-Einstellungen für Drucker, die integrierten Wireless Direct-Druck umfassen oder in denen Drahtloszubehör installiert ist. HINWEIS: Die verfügbaren Konfigurationsoptionen sind je nach Druckservermodell unterschiedlich.
TCP/IP-Einstellungen	Konfigurieren Sie die TCP/IP-Einstellungen für IPv4- und IPv6-Netzwerke. HINWEIS: Die verfügbaren Konfigurationsoptionen sind je nach Druckservermodell unterschiedlich.
Netzwerkeinstellungen	Konfigurieren Sie die IPX/SPX-, AppleTalk-, DLC/LLC- und SNMP-Einstellungen, je nach Druckservermodell.
Andere Einstellungen	Konfigurieren Sie allgemeine Druckprotokolle und -Dienste, die von dem Druckserver unterstützt werden. Die verfügbaren Optionen sind abhängig vom Druckservermodell. Darunter können sich Firmware-Updates, LPD-Warteschlangen, USB-Einstellungen, Support-Informationen und die Aktualisierungsrate befinden.
AirPrint	Richten Sie den Netzwerkdruck von Apple-unterstützten Druckern ein, und aktivieren oder deaktivieren Sie diesen.
Sprache wählen	Ändern Sie die Anzeigesprache für den integrierten HP Webserver. Diese Seite wird angezeigt, wenn die Websites mehrere Sprachen unterstützen. Optional können Sie die gewünschte Sprache auch über die Spracheinstellungen des Browsers auswählen.
Google Cloud Print	
Einrichtung	Richten Sie die Google Cloud Print-Optionen ein.
Web-Proxy	Konfigurieren der Proxy-Einstellungen.
Sicherheit	
Einstellungen	Zeigen Sie die aktuellen Sicherheitseinstellungen an, und setzen Sie sie auf die werkseitigen Werte zurück. Die Sicherheitseinstellungen können mit dem Assistenten für die Sicherheitskonfiguration eingerichtet werden. HINWEIS: Verwenden Sie den Assistenten für die Sicherheitskonfiguration nicht, um die Sicherheitseinstellungen mit Hilfe von Netzwerkverwaltungsanwendungen, wie z. B. HP Web Jetadmin, zu konfigurieren.
Autorisierung	Steuern Sie die Konfigurationsverwaltung und die Verwendung dieses Druckers, einschließlich folgender Funktionen: <ul style="list-style-type: none">• Legen Sie ein Administrator Kennwort fest, oder ändern Sie es, um den Zugriff auf Konfigurationsparameter zu steuern.• Fordern Sie digitale Zertifikate an, und installieren und verwalten Sie diese auf dem HP Jetdirect-Druckserver.• Schränken Sie den Hostzugriff auf diesen Drucker über eine Zugriffssteuerungsliste ein (nur für ausgewählte Druckserver auf IPv4-Netzwerken).

Tabelle 5-7 Integrierter HP Webserver, Registerkarte Netzwerk (Fortsetzung)

Menü	Beschreibung
Sichere Kommunikation	Konfigurieren der Sicherheitseinstellungen.
Verwaltungsprotokolle Protokolle	Konfigurieren und verwalten Sie die Sicherheitsprotokolle für diesen Drucker, einschließlich folgender Funktionen: <ul style="list-style-type: none"> • Legen Sie die Sicherheitsverwaltungsebene für den integrierten HP Webserver fest, und steuern Sie den Datenverkehr über HTTP und HTTPS. • Konfigurieren Sie den SNMP (Simple Network Management Protocol)-Betrieb. Aktivieren oder Deaktivieren Sie die SNMP v1/v2c- oder SNMP v3-Agenten auf dem Druckserver. • Steuern Sie den Zugriff über Protokolle, die möglicherweise nicht sicher sind, wie Druckprotokolle, Druckdienste und Ermittlungsprotokolle, Namensauflösungsdienste und Konfigurationsverwaltungsprotokolle.
802.1X-Authentifizierung	Konfigurieren Sie die 802.1X-Authentifizierungseinstellungen auf dem Jetdirect-Druckserver je nach Anforderung für die Client-Authentifizierung im Netzwerk, und setzen Sie die 802.1X-Authentifizierungseinstellungen auf die werkseitigen Werte zurück. <p>ACHTUNG: Wenn Sie die 802.1X-Authentifizierungseinstellungen ändern, wird die Verbindung mit dem Drucker möglicherweise unterbrochen. Wenn Sie die Verbindung wiederherstellen möchten, muss der Druckserver auf die werksseitigen Einstellungen zurückgesetzt und der Drucker erneut installiert werden.</p>
IPsec/Firewall	Anzeigen und Konfigurieren einer Firewall-Richtlinie oder einer IPsec/Firewall-Richtlinie.
Announcement Agent	Aktivieren oder deaktivieren Sie den HP Device Announcement Agent, richten Sie den Konfigurationsserver ein, und konfigurieren Sie die gemeinsame Authentifizierung mithilfe von Zertifikaten.
Diagnose	
Netzwerkstatistik	Zeigen Sie die Netzwerkdaten an, die auf dem HP Jetdirect-Druckserver erfasst und gespeichert werden.
Protokollinformationen	Zeigen Sie auf dem HP Jetdirect-Druckserver für jedes Protokoll eine Liste mit Netzwerkkonfigurationseinstellungen an.
Konfigurationsseite	Zeigen Sie die HP Jetdirect-Konfigurationsseite an, die Status- und Konfigurationsinformationen angibt.

Liste Andere Verknüpfungen



HINWEIS: Konfigurieren Sie, welche Verknüpfungen im Fußbereich des integrierten HP Webserver angezeigt werden, indem Sie das Menü **Andere Verknüpfungen bearbeiten** auf der Registerkarte **Allgemein** verwenden. Bei den folgenden Verknüpfungen handelt es sich um die standardmäßigen Verknüpfungen.

Tabelle 5-8 Integrierter HP Webserver, Liste Andere Verknüpfungen

Menü	Beschreibung
Produktunterstützung	Leitet Sie weiter zur Support-Website für den Drucker, auf der Sie Hilfe zu allgemeinen Themen finden.
Einkauf von Verbrauchsmaterial	Leitet Sie zur HP SureSupply-Website weiter, auf der Sie Informationen zum Erwerb von HP Original-Verbrauchsmaterial wie Tonerpatronen und Papier erhalten.
HP Instant Support	Leitet Sie zur HP Website weiter, auf der Sie Lösungen zu Druckerproblemen finden können.

Konfigurieren der IP-Netzwerkeinstellungen

- [Hinweis zur Druckerfreigabe](#)
- [Abrufen oder Ändern der Netzwerkeinstellungen](#)
- [Umbenennen des Druckers in einem Netzwerk](#)
- [Manuelles Konfigurieren von IPv4-TCP/IP-Parametern über das Bedienfeld](#)
- [Manuelles Konfigurieren von IPv6-TCP/IP-Parametern über das Bedienfeld](#)
- [Verbindungsgeschwindigkeit und Duplexmodus](#)

Hinweis zur Druckerfreigabe

HP unterstützt keine Peer-to-Peer-Netzwerke, da es sich dabei um eine Funktion der Microsoft-Betriebssysteme und nicht der HP Druckertreiber handelt. Weitere Informationen finden Sie auf der Microsoft-Website www.microsoft.com.

Abrufen oder Ändern der Netzwerkeinstellungen

Sie können die IP-Konfigurationseinstellungen mit dem integrierten HP Webserver anzeigen oder ändern.

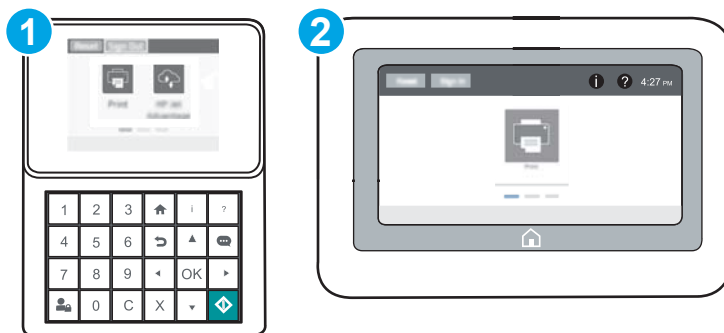

 **HINWEIS:** Die Schritte variieren in Abhängigkeit vom Typ des Bedienfelds.





1 Tastatur-Bedienfeld

2 Bedienfeld mit Touchscreen

1. Öffnen Sie den integrierten HP Webserver:

- a. **Tastatur-Bedienfelder:** Drücken Sie auf dem Bedienfeld des Druckers die Taste , und verwenden Sie dann die Pfeiltasten, um das Ethernet-  Menü auszuwählen. Drücken Sie die Taste **OK**, um das Menü zu öffnen und die IP-Adresse oder den Hostnamen anzuzeigen.

Bedienfelder mit Touchscreen: Tippen Sie auf dem Bedienfeld des Druckers auf das Symbol , und tippen Sie dann auf das Symbol „Netzwerk“ , um die IP-Adresse oder den Hostnamen anzuzeigen.

- b. Öffnen Sie einen Webbrowser. Geben Sie die IP-Adresse oder den Hostnamen genau so in die Adresszeile ein, wie sie bzw. er auf dem Bedienfeld des Druckers angezeigt wird. Drücken Sie auf der Computertastatur die **Eingabetaste**. Der integrierte HP Webserver wird geöffnet.



 **HINWEIS:** Wenn eine Meldung angezeigt wird, dass der Zugriff auf die Website eventuell nicht sicher ist, wählen Sie die Option zum Aufrufen der Website. Der Computer wird durch den Zugriff auf diese Website nicht beschädigt.

2. Klicken Sie auf die Registerkarte **Netzwerk**, und überprüfen Sie die Netzwerkinformationen. Ändern Sie die Einstellungen wie gewünscht.

Umbenennen des Druckers in einem Netzwerk



Verwenden Sie den integrierten HP Webserver, um den Drucker in einem Netzwerk umzubenennen, so dass er eindeutig identifiziert werden kann.

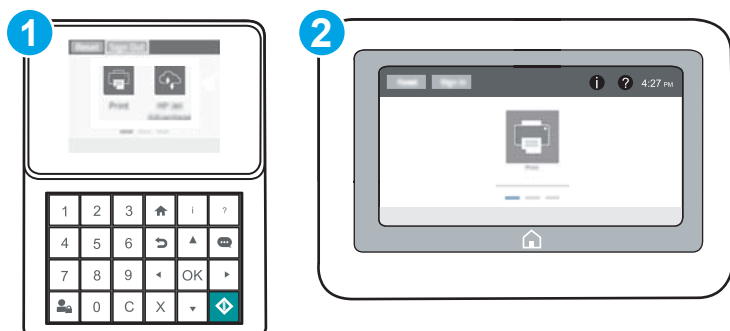

1. Öffnen Sie den integrierten HP Webserver:

 **HINWEIS:** Die Schritte variieren in Abhängigkeit vom Typ des Bedienfelds.





- 1 Tastatur-Bedienfeld
2 Bedienfeld mit Touchscreen

- a. **Tastatur-Bedienfelder:** Drücken Sie auf dem Bedienfeld des Druckers die Taste , und verwenden Sie dann die Pfeiltasten, um das Ethernet- Menü auszuwählen. Drücken Sie die Taste **OK**, um das Menü zu öffnen und die IP-Adresse oder den Hostnamen anzuzeigen.

Bedienfelder mit Touchscreen: Tippen Sie auf dem Bedienfeld des Druckers auf das Symbol , und tippen Sie dann auf das Symbol „Netzwerk“ , um die IP-Adresse oder den Hostnamen anzuzeigen.

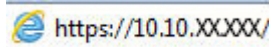
- b. Öffnen Sie einen Webbrowser. Geben Sie die IP-Adresse oder den Hostnamen genau so in die Adresszeile ein, wie sie bzw. er auf dem Bedienfeld des Druckers angezeigt wird. Drücken Sie auf der Computertastatur die **Eingabetaste**. Der integrierte HP Webserver wird geöffnet.



 **HINWEIS:** Wenn eine Meldung angezeigt wird, dass der Zugriff auf die Website eventuell nicht sicher ist, wählen Sie die Option zum Aufrufen der Website. Der Computer wird durch den Zugriff auf diese Website nicht beschädigt.

2. Öffnen Sie die Registerkarte **Allgemein**.
3. Auf der Seite **Gerätename** befindet sich der standardmäßige Gerätename im Feld **Gerätename**. Sie können diesen Namen ändern, um den Drucker eindeutig zu identifizieren.

 **HINWEIS:** Das Vervollständigen der anderen Felder auf dieser Seite ist optional.

4. Klicken Sie auf **Übernehmen**, um die Änderungen zu speichern.

Manuelles Konfigurieren von IPv4-TCP/IP-Parametern über das Bedienfeld

Mit Hilfe der Bedienfeldmenüs **Einstellungen** können Sie eine IPv4-Adresse, Subnetzmaske und ein Standard-Gateway manuell festlegen.

1. Tippen Sie auf dem Startbildschirm auf dem Bedienfeld des Druckers auf das Menü **Einstellungen**.
2. Öffnen Sie die folgenden Menüs:
 - **Netzwerk**
 - **Ethernet**
 - **TCP/IP**
 - **IPv4-Einstellungen**
 - **Konfig.-Methode**
3. Wählen Sie die Option **Manuell** aus, und wählen Sie anschließend die Schaltfläche **Speichern**.
4. Öffnen Sie das Menü **Manuelle Einstellungen**.
5. Wählen Sie die **IP-Adresse**, **Subnetzmaske** oder **Standard-Gateway**.
6. Geben Sie über die numerische Tastatur die richtigen Ziffern für das Feld ein, und berühren oder wählen Sie dann die Schaltfläche **OK**.

Wiederholen Sie diesen Vorgang für jedes Feld, und wählen Sie anschließend die Schaltfläche **Speichern**.

Manuelles Konfigurieren von IPv6-TCP/IP-Parametern über das Bedienfeld

Verwenden Sie das Menü **Einstellungen**, um eine IPv6-Adresse manuell festzulegen.

1. Tippen Sie auf dem Startbildschirm auf dem Bedienfeld des Druckers auf das Menü **Einstellungen**.
2. Öffnen Sie die folgenden Menüs, um die manuelle Konfiguration zu aktivieren:

- [Netzwerk](#)
 - [Ethernet](#)
 - [TCP/IP](#)
 - [IPV6-Einstellungen](#)
3. Wählen Sie [Aktivieren](#) und anschließend [Ein](#) aus.
 4. Tippen Sie zum Konfigurieren der Adresse auf das Menü [Adresse](#), und tippen Sie dann auf das Feld, um eine Tastatur zu öffnen.
 5. Geben Sie über die numerische Tastatur die richtigen Ziffern für das Feld ein, und berühren oder wählen Sie dann die Schaltfläche [OK](#).
 6. Wählen Sie [Speichern](#) aus.

Verbindungsgeschwindigkeit und Duplexmodus

 **HINWEIS:** Diese Informationen gelten nur für Ethernet-Netzwerke. Sie gelten nicht für Wireless-Netzwerke.

Die Verbindungsgeschwindigkeit und der Kommunikationsmodus des Druckers müssen mit dem Netzwerk-Hub übereinstimmen. Lassen Sie den Drucker für die meisten Situationen im Automatikmodus. Unangemessene Änderungen der Verbindungsgeschwindigkeit und der Einstellungen für Duplexdruck verhindern möglicherweise, dass der Drucker mit anderen Netzwerkgeräten kommuniziert. Nutzen Sie das Bedienfeld des Druckers, um Änderungen vorzunehmen.

 **HINWEIS:** Die Druckereinstellung muss mit der Einstellung für das Netzwerkgerät übereinstimmen (ein Netzwerk-Hub, Switch, Gateway, Router oder Computer).

 **HINWEIS:** Das Ändern dieser Einstellungen bewirkt, dass der Drucker aus- und wieder eingeschaltet wird. Nehmen Sie Änderungen nur dann vor, wenn der Drucker im Leerlauf ist.

1. Tippen Sie auf dem Startbildschirm auf dem Bedienfeld des Druckers auf das Menü [Einstellungen](#).
2. Öffnen Sie die folgenden Menüs:
 - [Netzwerk](#)
 - [Ethernet](#)
 - [Verbindungsgeschwindigkeit](#)
3. Wählen Sie eine der folgenden Optionen aus:
 - [Autom.:](#) Die Konfiguration des Druckers wird automatisch an die höchste zulässige Verbindungsgeschwindigkeit und den Kommunikationsmodus im Netzwerk angepasst.
 - [10T Halb:](#) 10 Megabit pro Sekunde (MBit/s), Halbduplex-Betrieb
 - [10T Voll:](#) 10 MBit/s, Vollduplex-Betrieb
 - [10T Autom.:](#) 10 MBit/s, automatischer Duplex-Betrieb
 - [100TX Halb:](#) 100 MBit/s, Halbduplex-Betrieb
 - [100TX Voll:](#) 100 MBit/s, Vollduplex-Betrieb

- [100TX Autom.](#): 100 MBit/s, automatischer Duplex-Betrieb
 - [1000T Voll](#): 1000 MBit/s, Vollduplex-Betrieb
4. Wählen Sie [Speichern](#) aus. Der Drucker wird aus- und wieder eingeschaltet.

Sicherheitsfunktionen des Druckers

Einführung

Der Drucker verfügt über mehrere Sicherheitsfunktionen zur Einschränkung des Zugriffs auf die Konfigurationseinstellungen, zur Sicherung von Daten und zur Vermeidung des Zugangs zu wertvollen Hardwarekomponenten.

- [Sicherheitshinweise](#)
- [IP-Sicherheit](#)
- [Zuweisen eines Administratorkennworts](#)
- [Verschlüsselungsunterstützung: HP High Performance Secure Hard Disks](#)
- [Sperren des Formatierers](#)

Sicherheitshinweise

Der Drucker unterstützt Sicherheitsstandards und empfohlene Protokolle, mit denen Sie den Drucker sichern, kritische Informationen in ihrem Netzwerk schützen und die Überwachung und Verwaltung des Geräts vereinfachen können.

IP-Sicherheit

IP Security (IPsec) umfasst eine Reihe von Protokollen, die den IP-basierten Netzwerkverkehr zum und vom Drucker steuern. IPsec umfasst die Host-zu-Host-Authentifizierung, Datenintegrität und Verschlüsselung der Netzwerkkommunikation.

Für Drucker, die mit dem Netzwerk verbunden sind und über einen HP Jetdirect-Druckserver verfügen, können Sie IPsec über die Registerkarte **Netzwerk** im integrierten HP Webserver konfigurieren.

Zuweisen eines Administratorkennworts



Weisen Sie ein Administratorkennwort für den Zugriff auf den Drucker und den integrierten HP Webserver zu, damit die Druckereinstellungen nur von berechtigten Benutzern geändert werden können.

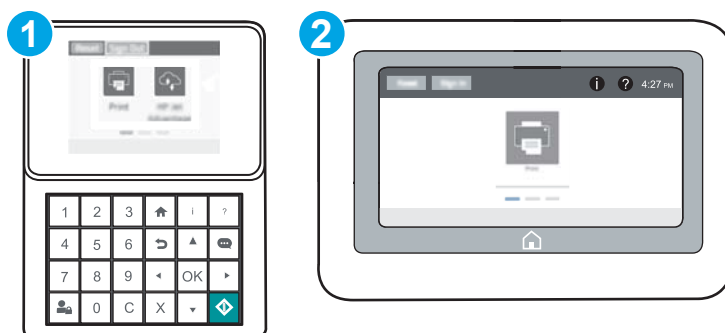

1. Öffnen Sie den integrierten HP Webserver:

 **HINWEIS:** Die Schritte variieren in Abhängigkeit vom Typ des Bedienfelds.



1	Tastatur-Bedienfeld
2	Bedienfeld mit Touchscreen

- a. **Tastatur-Bedienfelder:** Drücken Sie auf dem Bedienfeld des Druckers die Taste , und verwenden Sie dann die Pfeiltasten, um das Ethernet-  Menü auszuwählen. Drücken Sie die Taste **OK**, um das Menü zu öffnen und die IP-Adresse oder den Hostnamen anzuzeigen.

Bedienfelder mit Touchscreen: Tippen Sie auf dem Bedienfeld des Druckers auf das Symbol , und tippen Sie dann auf das Symbol „Netzwerk“ , um die IP-Adresse oder den Hostnamen anzuzeigen.

- b. Öffnen Sie einen Webbrowser. Geben Sie die IP-Adresse oder den Hostnamen genau so in die Adresszeile ein, wie sie bzw. er auf dem Bedienfeld des Druckers angezeigt wird. Drücken Sie auf der Computertastatur die **Eingabetaste**. Der EWS wird geöffnet.

 <https://10.10.XX.XXX/>

 **HINWEIS:** Wenn eine Meldung angezeigt wird, dass der Zugriff auf die Website eventuell nicht sicher ist, wählen Sie die Option zum Aufrufen der Website. Der Computer wird durch den Zugriff auf diese Website nicht beschädigt.

- Klicken Sie auf die Registerkarte **Sicherheit**.
- Öffnen Sie das Menü **Allgemeine Sicherheit**.
- Geben Sie im Bereich **Administratorkennwort für das Gerät festlegen** in das Feld **Benutzername** den zum Kennwort gehörigen Namen ein.
- Geben Sie das Kennwort im Feld **Neues Kennwort** ein, und geben Sie es dann erneut im Feld **Kennwort bestätigen** ein.

 **HINWEIS:** Um ein bestehendes Kennwort zu ändern, geben Sie zunächst das bestehende Kennwort im Feld **Altes Kennwort** ein.

- Klicken Sie auf die Schaltfläche **Übernehmen**.

 **HINWEIS:** Notieren Sie das Kennwort, und bewahren Sie es an einem sicheren Ort auf. Das Administratorkennwort kann nicht wiederhergestellt werden. Wenn das Administratorkennwort vergessen oder verloren wurde, wenden Sie sich an den HP Support unter support.hp.com, um beim vollständigen Zurücksetzen des Druckers die benötigte Hilfestellung zu bekommen.

Einige der Funktionen auf dem Bedienfeld des Druckers können so gesichert werden, dass nicht autorisierte Personen sie nicht verwenden können. Wenn eine Funktion gesichert ist, werden Sie vom Drucker aufgefordert, sich anzumelden, bevor Sie die Funktion verwenden können. Sie können sich auch ohne vorherige Aufforderung anmelden, indem Sie auf dem Bedienfeld des Druckers auf **Anmelden** drücken.

Normalerweise sind die Daten für die Anmeldung am Drucker dieselben wie für die Netzwerkanmeldung. Wenn Sie Fragen zu den Anmeldeinformationen haben, wenden Sie sich an den Netzwerkadministrator für diesen Drucker.

1. **Tastatur-Bedienfelder:** Drücken Sie die Schaltfläche „Anmelden“ 

Bedienfelder mit Touchscreen: Berühren Sie auf dem Bedienfeld des Druckers auf dem Home-Bildschirm die Schaltfläche [Anmelden](#).

2. Befolgen Sie die Anweisungen zur Eingabe der Anmeldedaten.



HINWEIS: Damit die Sicherheit für den Drucker gewährleistet ist, drücken oder berühren Sie die Schaltfläche „Abmelden“ , nachdem Sie den Drucker benutzt haben.

Verschlüsselungsunterstützung: HP High Performance Secure Hard Disks

Die Festplatte bietet eine hardwarebasierte Verschlüsselung, so dass Sie wichtige Daten sicher speichern können, ohne dabei die Druckerleistung zu beeinträchtigen. Die Festplatte nutzt den neuesten AES-Standard (Advanced Encryption Standard) und verfügt über vielfältige zeitsparende und leistungsstarke Funktionen.

Verwenden Sie zum Konfigurieren der Festplatte das Menü **Sicherheit** im integrierten HP Webserver.

Sperren des Formatierers

Das Gerät verfügt über eine Öffnung, durch die Sie ein kabelförmiges Sicherheitsschloss führen können. Durch das Sperren des Formatierers sorgen Sie dafür, dass keine wichtigen Komponenten unbefugt aus dem Gehäuse entfernt werden können.

Einstellungen zur Energieeinsparung

Einführung

- [Festlegen der Leerlaufeinstellungen](#)
- [Einstellen des Bereitschafts-Timers und Konfigurieren des Druckers für einen Energieverbrauch von höchstens 1 Watt](#)

Festlegen der Leerlaufeinstellungen

In der Standardeinstellung wird ein Abkühlen des Druckers zwischen Jobs verhindert, um die Geschwindigkeit zu optimieren und den Druck der ersten Seite eines Jobs zu beschleunigen. Um Energie zu sparen, lassen Sie den Drucker zwischen Jobs abkühlen.

1. Tippen Sie auf dem Startbildschirm auf dem Bedienfeld des Druckers auf das Menü [Einstellungen](#).
2. Öffnen Sie die folgenden Menüs:
 - [Allgemeine Einstellungen](#)
 - [Energieeinstellungen](#)
 - [Leerlaufeinstellungen](#)
3. Bewegen Sie den Schieberegler nach rechts, um Energie zu sparen. Berühren Sie die Schaltfläche [Fertig](#), um die Einstellung zu speichern.

Einstellen des Bereitschafts-Timers und Konfigurieren des Druckers für einen Energieverbrauch von höchstens 1 Watt

Die Einstellungen des Ruhemodus wirken sich auf den Stromverbrauch des Druckers, die Einschaltzeit und Ruhezeit, wie schnell der Drucker in den Ruhemodus wechselt und wie schnell er wieder aus diesem zurückkehrt, aus.

Konfigurieren Sie den Drucker, sodass er im Ruhemodus einen Watt oder weniger verbraucht: Geben Sie ein, nach wie vielen Minuten der Standby nach Inaktivität und das automatische Abschalten nach Standby aktiviert werden soll.

1. Tippen Sie auf dem Startbildschirm auf dem Bedienfeld des Druckers auf das Menü [Einstellungen](#).
2. Öffnen Sie die folgenden Menüs:
 - [Allgemeine Einstellungen](#)
 - [Energieeinstellungen](#)
 - [Bereitschaftseinstellungen](#)
3. Wählen Sie [Standby nach Inaktivität](#) aus, um anzugeben, nach wie vielen Minuten der Inaktivität der Drucker in den Standby-Modus wechselt. Geben Sie den entsprechenden Zeitraum ein.



HINWEIS: Die Standarddauer für den Bereitschaftsmodus beträgt 0 Minuten. Null (0) gibt an, dass der Drucker in weniger als einer Minute in den Standby-Modus wechselt.

4. Wählen Sie **Automatische Abschaltung nach Standby** aus, um den Drucker nach einer bestimmten Dauer im Standby-Modus in einen noch effektiveren Energiesparmodus zu versetzen. Geben Sie den entsprechenden Zeitraum ein.



HINWEIS: Der Drucker wird standardmäßig bei allen Aktivitäten außer USB oder WLAN nach dem automatischen Ausschalten wieder eingeschaltet. Sie können aber konfigurieren, dass es sich nur über die Netztaste wieder einschalten lässt.

5. Klicken Sie auf **Fertig**, um die Einstellungen zu speichern.

HP Web Jetadmin

HP Web Jetadmin ist ein preisgekröntes, branchenführendes Tool für die effiziente Verwaltung von vielfältigen vernetzten HP Geräten, darunter Drucker, Multifunktionsdrucker und Geräte für digitales Senden. Diese Komplettlösung ermöglicht Ihnen die Remote-Installation, -Überwachung, -Verwaltung, -Fehlersuche und -Sicherung Ihrer Druck- und Imaging-Umgebung. So steigern Sie die Produktivität Ihres Unternehmens, indem Sie Zeit sparen, Kosten kontrollieren und Ihre Investitionen schützen.

HP Web Jetadmin-Aktualisierungen werden regelmäßig zur Verfügung gestellt, um Unterstützung für spezifische Gerätefunktionen bereitzustellen. Weitere Informationen finden Sie unter www.hp.com/go/webjetadmin.

Software- und Firmware-Aktualisierungen

HP aktualisiert regelmäßig Funktionen, die in der Druckerfirmware enthalten sind. Aktualisieren Sie die Druckerfirmware, damit Sie von den aktuellen Funktionen profitieren können. Laden Sie die aktuelle Firmware-Aktualisierungsdatei vom Internet herunter:

Wechseln Sie zur Website www.hp.com/support/colorljM652 or www.hp.com/support/colorljM653. Klicken Sie auf **Treiber und Software**.

6 Lösen von Problemen

- [Kundendienst](#)
- [Hilfesystem zum Bedienfeld](#)
- [Wiederherstellen der Werkseinstellungen](#)
- [Die Meldung „Patrone ist bald leer“ oder „Patrone ist fast leer“ erscheint auf dem Bedienfeld des Druckers](#)
- [Drucker zieht kein Papier ein oder Zufuhrprobleme](#)
- [Beheben von Papierstaus](#)
- [Verbesserung der Druckqualität](#)
- [Bildfehlertabelle](#)
- [Lösen von Problemen in drahtgebundenen Netzwerken](#)
- [Beheben von Problemen mit dem drahtlosen Netzwerk](#)

Siehe auch:

Die folgenden Informationen sind zum Zeitpunkt der Veröffentlichung richtig. Aktuelle Informationen finden Sie unter www.hp.com/support/colorljM652 or www.hp.com/support/colorljM653.

Die HP Kompletthilfe für den Drucker beinhaltet die folgenden Informationen:

- Installieren und Konfigurieren
- Lernen und Verwenden
- Lösen von Problemen
- Herunterladen von Software- und Firmware-Aktualisierungen
- Beitritt zu Support-Foren
- Suchen nach Garantie- und Zulassungsinformationen

Kundendienst

Telefonsupport für Ihr Land/Ihre Region	Telefonnummern für Ihr Land/Ihre Region finden Sie auf dem Faltblatt, das dem Drucker beiliegt, oder auf der Website support.hp.com .
Halten Sie bitte die Druckerbezeichnung, die Seriennummer, das Verkaufsdatum und eine Problembeschreibung bereit.	
Abrufen von Internet-Support rund um die Uhr und Herunterladen von Software-Dienstprogrammen, Treibern	www.hp.com/support/colorljM652 or www.hp.com/support/colorljM653
Bestellen zusätzlicher HP Dienstleistungs- oder Wartungsverträge	www.hp.com/go/carepack
Registrieren des Druckers	www.register.hp.com

Hilfesystem zum Bedienfeld

Der Drucker verfügt über ein integriertes Hilfesystem, in dem die Verwendung der einzelnen Bildschirme erläutert wird. Berühren Sie zum Öffnen des Hilfesystems die Schaltfläche „Hilfe“  oben rechts im Bildschirm.

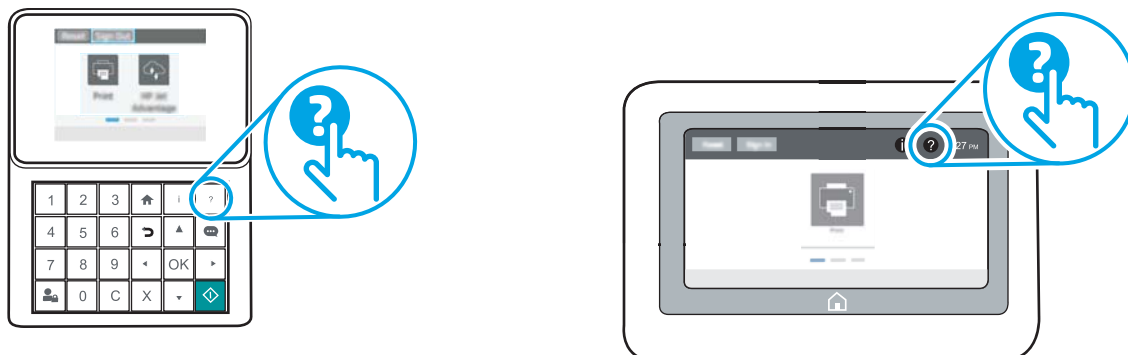

Bei einigen Bildschirmen wird ein globales Menü geöffnet, in dem Sie nach bestimmten Themen suchen können. Durchsuchen Sie die Menüstruktur mit Hilfe der Menüschildflächen.

Einige Hilfe-Bildschirme enthalten Animationen, die spezifische Vorgehensweisen wie das Beseitigen von Papierstaus zeigen.

Wenn Sie eine Fehler- oder Warnmeldung auf dem Drucker erhalten, berühren Sie die Schaltfläche „Hilfe“ , um eine Meldung anzuzeigen, in der das Problem beschrieben wird. Die Meldung enthält außerdem Anleitungen, die zur Problemlösung beitragen.

Wiederherstellen der Werkseinstellungen

Einführung

So setzen Sie den Drucker auf die Werkseinstellungen zurück.

 **HINWEIS:** Durch das Wiederherstellen der Werkseinstellungen werden die meisten der Druckereinstellungen auf die Werkswerte zurückgesetzt. Einige Einstellungen, wie die Sprache, das Datum, die Uhrzeit und Netzwerkkonfigurationseinstellungen werden jedoch nicht geändert.

Methode 1: Wiederherstellen der Werkseinstellungen über das Bedienfeld des Druckers

1. Tippen Sie auf dem Startbildschirm auf dem Bedienfeld des Druckers auf das Menü [Einstellungen](#).
2. Öffnen Sie die folgenden Menüs:
 - [Allgemein](#)
 - [Werkseinstellung wiederherstellen](#)
3. Wählen Sie [Zurücksetzen](#) aus.

Eine Überprüfungsmeldung weist Sie darauf hin, dass das Zurücksetzen zu Datenverlust führen kann.

4. Schließen Sie den Vorgang mit [Zurücksetzen](#) ab.

 **HINWEIS:** Der Drucker wird nach dem Zurücksetzen automatisch neu gestartet.



Methode 2: Wiederherstellen der Werkseinstellungen über den integrierten HP Webserver (nur Drucker mit Netzwerkanschluss)

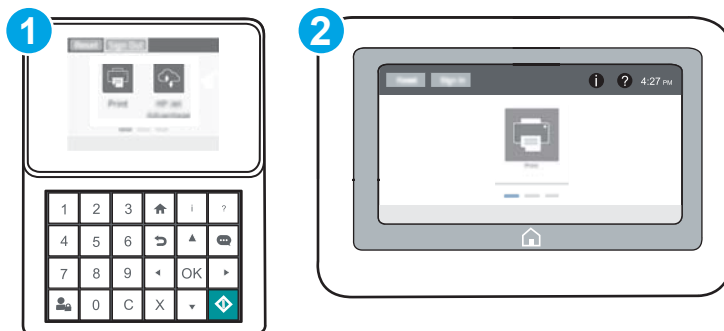

 **HINWEIS:** Die Schritte variieren in Abhängigkeit vom Typ des Bedienfelds.



- 1 Tastatur-Bedienfeld
- 2 Bedienfeld mit Touchscreen

1. Öffnen Sie den integrierten HP Webserver:

- a. **Tastatur-Bedienfelder:** Drücken Sie auf dem Bedienfeld des Druckers die Taste , und verwenden Sie dann die Pfeiltasten, um das Ethernet- Menü auszuwählen. Drücken Sie die Taste **OK**, um das Menü zu öffnen und die IP-Adresse oder den Hostnamen anzuzeigen.

Bedienfelder mit Touchscreen: Tippen Sie auf dem Bedienfeld des Druckers auf das Symbol , und tippen Sie dann auf das Symbol „Netzwerk“ , um die IP-Adresse oder den Hostnamen anzuzeigen.

- b. Öffnen Sie einen Webbrowser. Geben Sie die IP-Adresse oder den Hostnamen genau so in die Adresszeile ein, wie sie bzw. er auf dem Bedienfeld des Druckers angezeigt wird. Drücken Sie auf der Computertastatur die **Eingabetaste**. Der integrierte HP Webservice wird geöffnet.

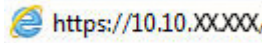
 <https://10.10.XX.XXX/>

 **HINWEIS:** Wenn eine Meldung angezeigt wird, dass der Zugriff auf die Website eventuell nicht sicher ist, wählen Sie die Option zum Aufrufen der Website. Der Computer wird durch den Zugriff auf diese Website nicht beschädigt.

2. Öffnen Sie die Registerkarte **Allgemein**.
3. Klicken Sie links auf dem Bildschirm auf **Werkseinstellungen wiederherstellen**.
4. Klicken Sie auf die Schaltfläche **Zurücksetzen**.

 **HINWEIS:** Der Drucker wird nach dem Zurücksetzen automatisch neu gestartet.

Die Meldung „Patrone ist bald leer“ oder „Patrone ist fast leer“ erscheint auf dem Bedienfeld des Druckers

Niedriger Füllstand Patrone: Der Drucker zeigt an, wenn eine Tonerpatrone zur Neige geht. Die tatsächlich verbleibende Gebrauchsdauer einer Tonerpatrone kann variieren. Besorgen Sie eine Ersatztonerpatrone für den Fall, dass der Drucker keine akzeptable Druckqualität mehr liefert. Die Tonerpatrone muss derzeit nicht ausgetauscht werden.

Sehr niedriger Füllstand Patrone: Der Drucker zeigt an, wenn die Tonerpatrone fast leer ist. Die tatsächlich verbleibende Gebrauchsdauer einer Tonerpatrone kann variieren. Besorgen Sie eine Ersatztonerpatrone für den Fall, dass der Drucker keine akzeptable Druckqualität mehr liefert. Die Tonerpatrone muss zu diesem Zeitpunkt nur dann ersetzt werden, wenn die Druckqualität nachlässt.

Die von HP gewährte Premium-Schutzgarantie endet kurz vor Ende der Gebrauchsdauer der Patrone. Rufen Sie die Verbrauchsmaterial-Statusseite oder den integrierten HP Webserver (EWS) auf, um den Status zu prüfen.

Ändern der „Fast leer“-Einstellungen

Sie können die Funktionsweise des Druckers bei sehr niedrigem Materialfüllstand ändern. Sie müssen diese Einstellungen nicht wiederherstellen, wenn Sie eine neue Tonerkartusche einsetzen.

1. Öffnen Sie auf dem Startbildschirm des Druckerbedienfelds das Menü [Einstellungen](#).
2. Öffnen Sie die folgenden Menüs:
 - [Verbrauchsmaterial verwalten](#)
 - [Verhalten bei sehr niedrigem Füllstand](#)
 - [Patrone Schwarz](#) oder [Farbpatronen](#)
3. Wählen Sie eine der folgenden Optionen aus:
 - Wählen Sie die Option [Stopp](#), wenn der Drucker zu drucken aufhören soll, wenn die Patrone den Schwellenwert **Fast leer** erreicht.
 - Wählen Sie die Option [Auffordern zum Fortfahren](#), wenn der Drucker zu drucken aufhören soll, wenn die Patrone den Schwellenwert **Fast leer** erreicht. Sie können die Aufforderung bestätigen oder die Patrone ersetzen, um mit dem Drucken fortzufahren.
 - Wählen Sie die Option [Fortsetzen](#) aus, um den Drucker so einzurichten, dass er eine Warnmeldung ausgibt, wenn die Druckpatrone fast leer ist, der Druckvorgang jedoch ohne Benutzerinteraktion auch bei Einstellung **Fast leer** fortgesetzt werden soll. Dies kann eine unbefriedigende Druckqualität zur Folge haben.

Materialbestell.

Bestellen von Verbrauchsmaterial und Papier

www.hp.com/go/suresupply

Bestellen über Kundendienst- oder Serviceanbieter	Wenden Sie sich an einen von HP autorisierten Kundendienst- oder Serviceanbieter.
Bestellen über den integrierten HP Webserver (EWS)	Geben Sie in einem unterstützten Webbrowser auf Ihrem Computer im Feld für die Adresse/URL die IP-Adresse oder den Hostnamen des Druckers ein, um auf den Webserver zuzugreifen. Der integrierte Webserver (Embedded Web Server, EWS) enthält einen Link zur HP SureSupply-Website, auf der Optionen zum Kauf von HP Originalverbrauchsmaterial bereitgestellt werden.

Drucker zieht kein Papier ein oder Zufuhrprobleme

Einführung

Wenn der Drucker kein Papier oder mehrere Blatt Papier gleichzeitig aus dem Fach entnimmt, können folgende Lösungen das Problem beheben. Eine der folgenden Situationen kann zu Papierstaus führen.

- [Der Drucker zieht kein Papier ein](#)
- [Der Drucker zieht mehrere Blatt Papier ein](#)

Der Drucker zieht kein Papier ein

Wenn der Drucker kein Papier aus dem Fach einzieht, versuchen Sie folgende Lösungsansätze.

1. Öffnen Sie den Drucker, und entfernen Sie gegebenenfalls gestautes Papier. Vergewissern Sie sich, dass keine Papierreste im Inneren des Produkts verbleiben.
2. Legen Sie Papier mit dem richtigen Format für den Job in das Fach ein.
3. Stellen Sie sicher, dass das Papierformat und der Papiertyp am Druckerbedienfeld korrekt eingestellt sind.

4. Stellen Sie sicher, dass die Papierführungen im Fach auf das Format des Papiers ausgerichtet sind. Passen Sie die Führungen dem entsprechenden Einzug im Fach an. Der Pfeil an der Führung des Fachs sollte genau an der Markierung auf dem Fach ausgerichtet sein.

 **HINWEIS:** Richten Sie die Papierführungen so aus, dass sie nicht zu eng am Papierstapel anliegen. Richten Sie sie an den Einzügen oder Markierungen im Fach aus.

Die folgenden Abbildungen zeigen Beispiele für Papierformateinzüge in den Fächern für verschiedene Drucker. Die meisten HP Drucker besitzen Markierungen, die diesen ähneln.

Abbildung 6-1 Formatmarkierungen für Fach 1 oder das Mehrzweckfach



Abbildung 6-2 Formatmarkierungen für Kassettenfächer



5. Stellen Sie sicher, dass die Luftfeuchtigkeit im Raum den Spezifikationen für diesen Drucker entspricht und dass das Papier in ungeöffneten Paketen gelagert wird. Die meisten Packungen werden in einer feuchtigkeitsabweisenden Verpackung verkauft, um das Papier trocken zu halten.

In Umgebungen mit hoher Luftfeuchtigkeit können die oberen Blätter des Papierstapels im Fach Feuchtigkeit absorbieren und ggf. eine wellenförmige oder unebene Erscheinung haben. Entfernen Sie in diesem Fall die oberen 5 bis 10 Blatt Papier vom Stapel.

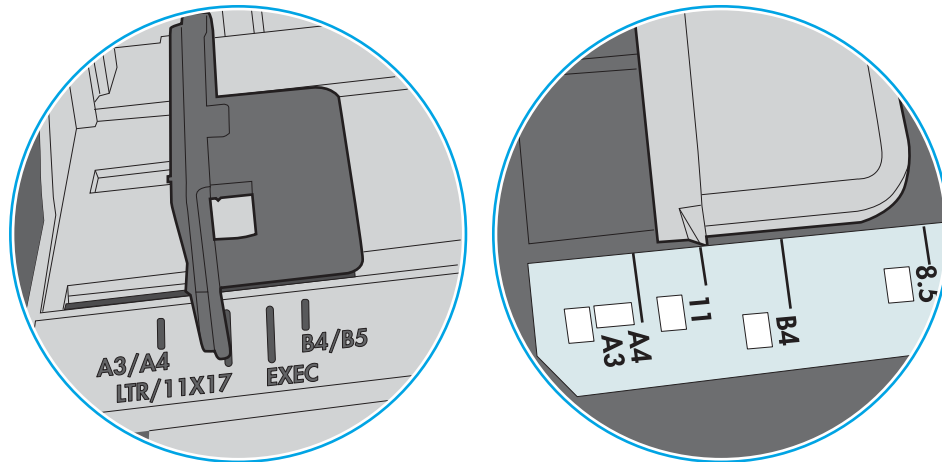
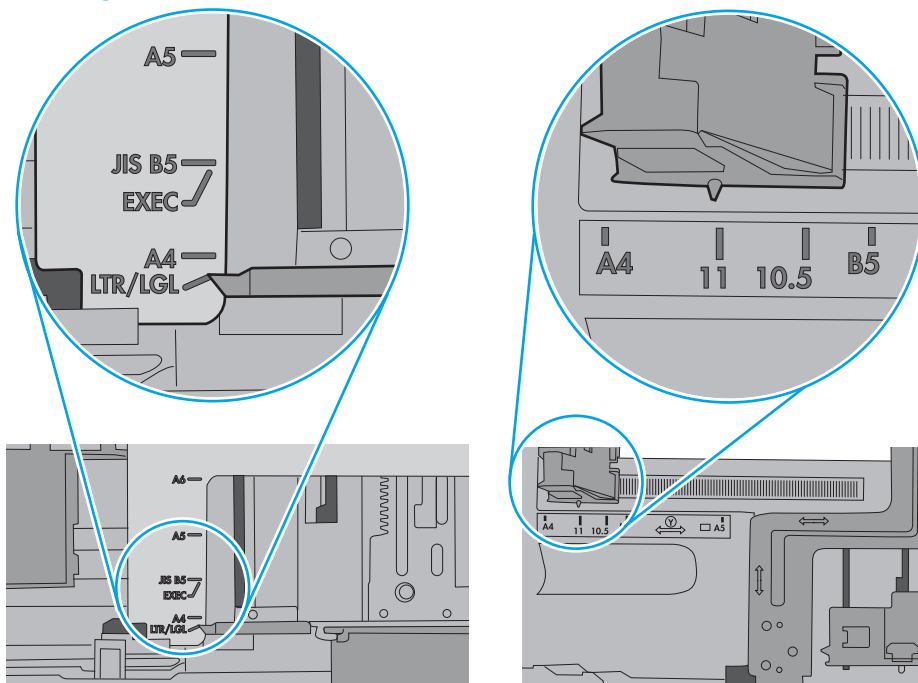
In Umgebungen mit geringer Luftfeuchtigkeit kann überschüssige statische Elektrizität dazu führen, dass Papierbögen zusammenhaften. Wenn dies der Fall ist, entfernen Sie das Papier aus dem Fach, und biegen Sie den Stapel, indem Sie ihn an beiden Enden festhalten und die Enden so bewegen, dass der Stapel ein U formt. Bewegen Sie die Enden dann nach unten, um die U-Form umzukehren. Halten Sie danach die beiden Seiten des Papierstapels, und wiederholen Sie diesen Vorgang. Durch diesen Vorgang lösen sich einzelne Blätter, ohne statische Elektrizität zu verursachen. Begradigen Sie den Papierstapel auf einer Tischplatte, bevor Sie ihn wieder in das Fach einlegen.

Abbildung 6-3 Verfahren für das Biegen des Papierstapels

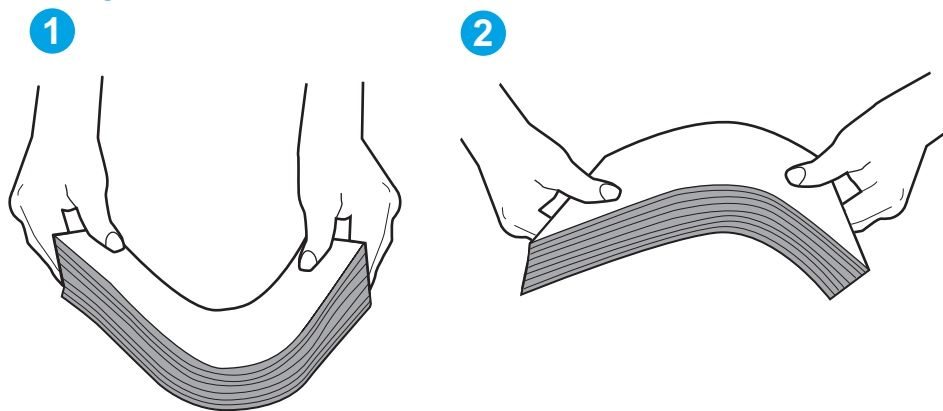

6. Überprüfen Sie, ob auf dem Bedienfeld des Druckers eine Aufforderung zur manuellen Zufuhr des Papiers erscheint. Legen Sie Papier ein, und setzen Sie den Vorgang fort.
7. Die Walzen über dem Fach sind möglicherweise verschmutzt. Reinigen Sie die Walzen mit einem mit warmem Wasser angefeuchteten fusselfreien Tuch. Verwenden Sie destilliertes Wasser, sofern verfügbar.

⚠ ACHTUNG: Sprühen Sie Wasser nicht direkt auf den Drucker. Sprühen Sie stattdessen Wasser auf das Tuch, oder tauchen Sie das Tuch in Wasser, und wringen Sie es vor dem Reinigen der Walzen aus.

Die folgende Abbildung zeigt Beispiele für die Position der Walze für verschiedene Drucker.

Abbildung 6-4 Positionen der Walze für Fach 1 oder für das Mehrzweckfach

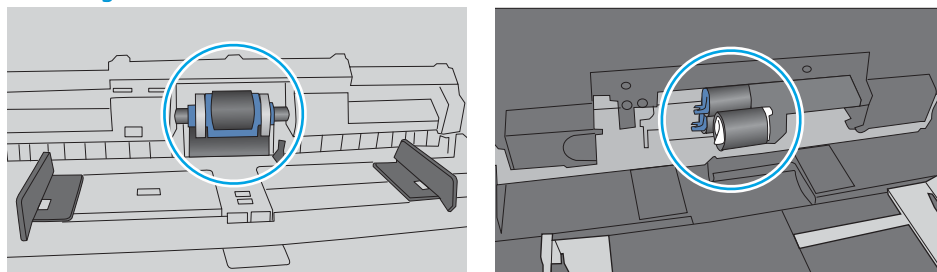

Der Drucker zieht mehrere Blatt Papier ein

Wenn der Drucker mehrere Blatt Papier aus dem Fach einzieht, versuchen Sie folgende Lösungsansätze.

1. Nehmen Sie den Papierstapel aus dem Fach, beugen Sie ihn, drehen Sie ihn um 180 Grad, und wenden Sie ihn. *Fächern Sie nicht das Papier.* Legen Sie den Papierstapel erneut in das Fach ein.



HINWEIS: Das Auffächern des Papiers führt zu statischer Elektrizität. Statt das Papier zu fächern, biegen Sie den Stapel, indem Sie ihn an beiden Enden festhalten und die Enden so bewegen, dass der Stapel ein U formt. Bewegen Sie die Enden dann nach unten, um die U-Form umzukehren. Halten Sie danach die beiden Seiten des Papierstapels, und wiederholen Sie diesen Vorgang. Durch diesen Vorgang lösen sich einzelne Blätter, ohne statische Elektrizität zu verursachen. Begradigen Sie den Papierstapel auf einer Tischplatte, bevor Sie ihn wieder in das Fach einlegen.

Abbildung 6-5 Verfahren für das Biegen des Papierstapels

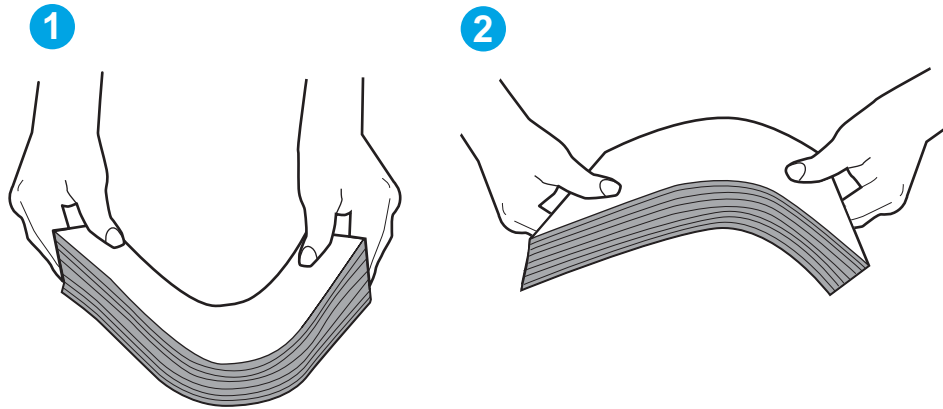

2. Verwenden Sie nur Papier, das den HP Spezifikationen für diesen Drucker entspricht.
3. Stellen Sie sicher, dass die Luftfeuchtigkeit im Raum den Spezifikationen für diesen Drucker entspricht und dass das Papier in ungeöffneten Paketen gelagert wird. Die meisten Packungen werden in einer feuchtigkeitsabweisenden Verpackung verkauft, um das Papier trocken zu halten.

In Umgebungen mit hoher Luftfeuchtigkeit können die oberen Blätter des Papierstapels im Fach Feuchtigkeit absorbieren und ggf. eine wellenförmige oder unebene Erscheinung haben. Entfernen Sie in diesem Fall die oberen 5 bis 10 Blatt Papier vom Stapel.

In Umgebungen mit geringer Luftfeuchtigkeit kann überschüssige statische Elektrizität dazu führen, dass Papierbögen zusammenhaften. Wenn dies der Fall ist, entfernen Sie das Papier aus dem Fach, und biegen Sie den Stapel wie oben beschrieben.

4. Verwenden Sie Papier, das keine Knicke, Falten oder Schäden aufweist. Verwenden Sie gegebenenfalls Papier aus einem anderen Paket.

5. Stellen Sie sicher, dass das Fach nicht zu stark gefüllt ist, indem Sie die Stapelhöhenmarkierungen im Fach prüfen. Wenn das Fach überfüllt ist, nehmen Sie den gesamten Papierstapel aus dem Fach, richten Sie den Stapel aus, und legen Sie einen Teil des Papiers erneut in das Fach ein.

Die folgenden Abbildungen zeigen Beispiele für die Stapelhöhenmarkierungen in den Fächern für verschiedene Drucker. Die meisten HP Drucker besitzen Markierungen, die diesen ähneln. Stellen Sie ebenfalls sicher, dass alle Papierbögen unterhalb der Laschen in der Nähe der Stapelhöhenmarkierungen liegen. Diese Laschen tragen dazu bei, dass das Papier beim Einführen in den Drucker in der richtigen Position gehalten wird.

Abbildung 6-6 Stapelhöhenmarkierungen





Abbildung 6-7 Lasche für den Papierstapel

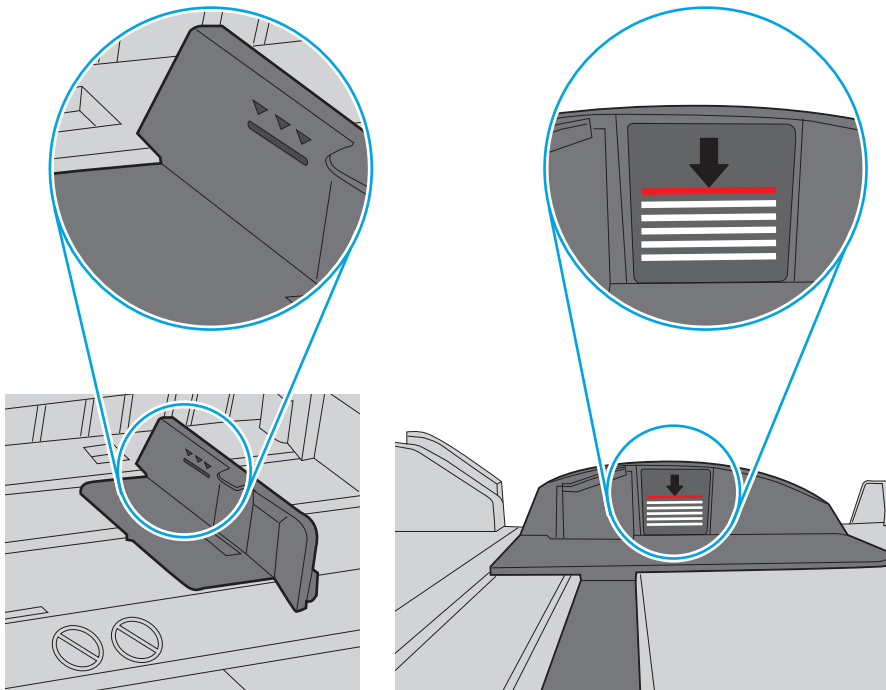
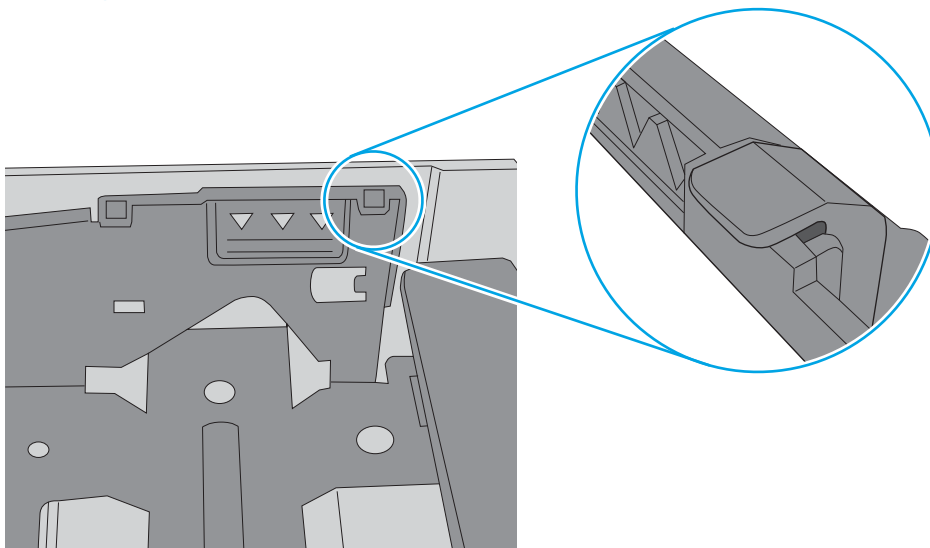

- Stellen Sie sicher, dass die Papierführungen im Fach auf das Format des Papiers ausgerichtet sind. Passen Sie die Führungen dem entsprechenden Einzug im Fach an. Der Pfeil an der Führung des Fachs sollte genau an der Markierung auf dem Fach ausgerichtet sein.

 **HINWEIS:** Richten Sie die Papierführungen so aus, dass sie nicht zu eng am Papierstapel anliegen. Richten Sie sie an den Einzügen oder Markierungen im Fach aus.

Die folgenden Abbildungen zeigen Beispiele für Papierformateinzüge in den Fächern für verschiedene Drucker. Die meisten HP Drucker besitzen Markierungen, die diesen ähneln.

Abbildung 6-8 Formatmarkierungen für Fach 1 oder das Mehrzweckfach



Abbildung 6-9 Formatmarkierungen für Kassettenträger



- Stellen Sie sicher, dass die Umgebung des Druckers den empfohlenen Spezifikationen entspricht.

Beheben von Papierstaus

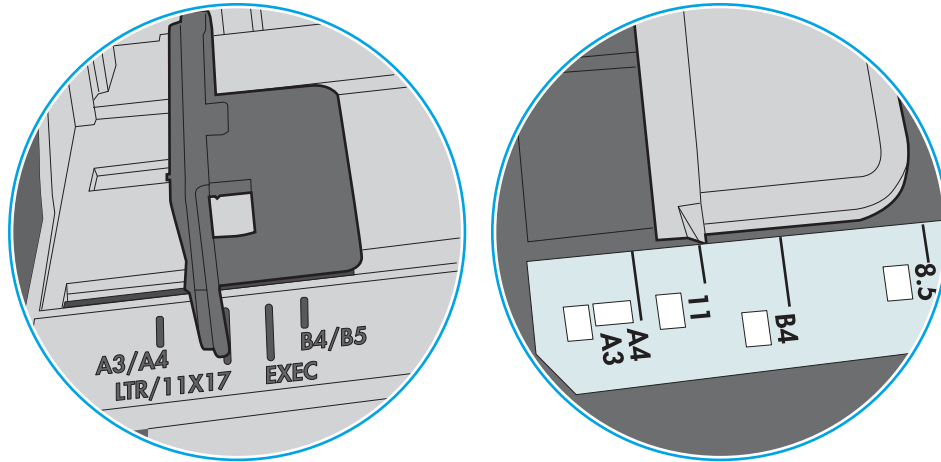
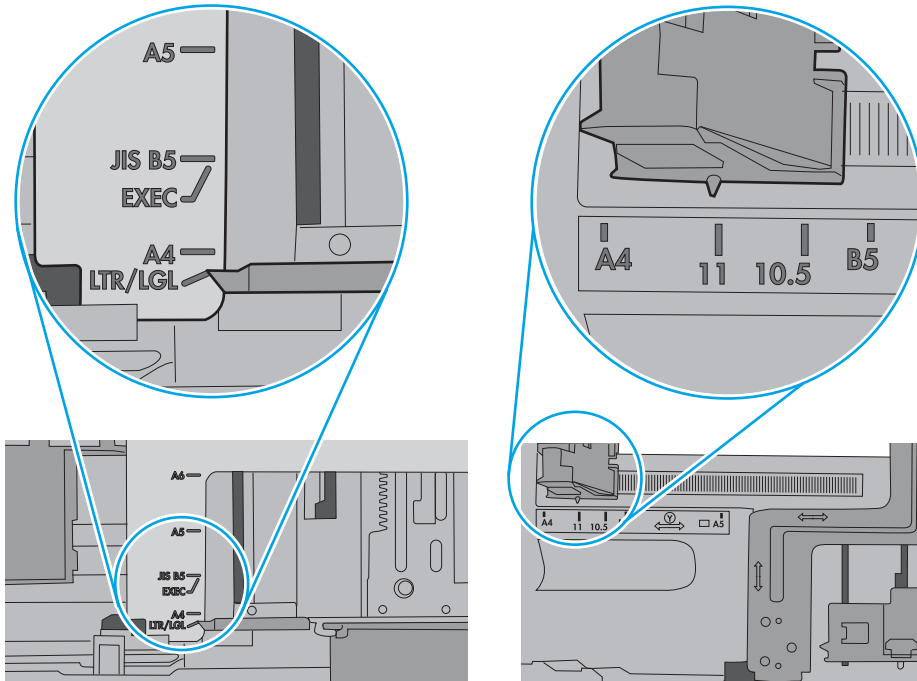
Einführung

Nachfolgend erfahren Sie, wie Sie Papierstaus am Drucker beheben.

- [Papierstaustellen](#)
- [Auto-Navigation zum Beseitigen von Papierstaus](#)
- [Häufige oder wiederholt auftretende Papierstaus?](#)
- [13.E1 Papierstau im Ausgabefach](#)
- [13.A1 Papierstau in Fach 1](#)
- [13.A2 Papierstau in Fach 2](#)
- [13.A3, 13.A4, 13.A5 Papierstau in Fach 3, Fach 4, Fach 5](#)
- [13.A 2000 Papierstau im Papierfach](#)
- [13.B9, 13.B2, 13.FF Papierstau in Fixiereinheit](#)
- [13.B2 Papierstau hinter der rechten Klappe](#)

Papierstaustellen

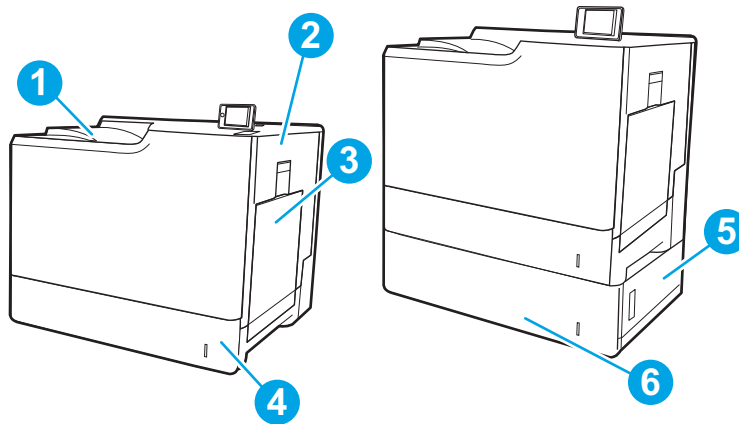

1	Ausgabefach
2	Bereich der rechten Klappe und Fixiereinheit
3	Fach 1
4	Fach 2
5	Untere rechte Klappe
6	Fach 3

Auto-Navigation zum Beseitigen von Papierstaus

Die Auto-Navigationsfunktion unterstützt Sie beim Beseitigen von Staus, indem Ihnen schrittweise Anweisungen auf dem Bedienfeld angezeigt werden. Wenn Sie einen Schritt abgeschlossen haben, zeigt der Drucker Anweisungen für den nächsten Schritt an, bis alle Schritte des Vorgangs abgeschlossen sind.

Häufige oder wiederholt auftretende Papierstaus?

Um die Anzahl Papierstaus zu vermeiden, führen Sie folgende Vorgänge aus.



HINWEIS: Klicken Sie [hier](#), um ein Video anzuzeigen, in dem gezeigt wird, wie Sie Papier laden können, damit möglichst keine Papierstaus auftreten.

1. Verwenden Sie nur Papier, das den HP Spezifikationen für diesen Drucker entspricht.
2. Verwenden Sie Papier, das keine Knicke, Falten oder Schäden aufweist. Verwenden Sie gegebenenfalls Papier aus einem anderen Paket.
3. Verwenden Sie kein Papier, das bereits bedruckt oder kopiert wurde.
4. Vergewissern Sie sich, dass das Fach nicht zu voll ist. Wenn dies der Fall ist, nehmen Sie den gesamten Papierstapel aus dem Fach, richten Sie den Stapel aus, und legen Sie einen Teil des Papiers erneut in das Fach ein.
5. Stellen Sie sicher, dass die Papierführungen im Fach auf das Format des Papiers ausgerichtet sind. Stellen Sie die Papierführungen so ein, dass sie den Papierstapel leicht berühren. Das Papier darf sich nicht verbiegen.
6. Stellen Sie sicher, dass das Fach vollständig in den Drucker eingesetzt wurde.
7. Wenn Sie auf schwerem, geprägtem oder perforiertem Papier drucken, verwenden Sie die Funktion zur manuellen Zufuhr, und führen Sie die Blätter einzeln ein.
8. Öffnen Sie das Menü **Fächer** auf dem Bedienfeld des Druckers. Vergewissern Sie sich, dass das Fach für den Papiertyp und das Papierformat korrekt konfiguriert sind.
9. Stellen Sie sicher, dass die Umgebung des Druckers den empfohlenen Spezifikationen entspricht.

13.E1 Papierstau im Ausgabefach

Gehen Sie folgendermaßen vor, um Papierstaus im Ausgabefach zu beseitigen. Im Falle eines Papierstaus werden auf dem Bedienfeld eine Meldung und eine Animation angezeigt, die Ihnen das Beheben des Staus erleichtern.

- **13.E1.XX Papierstau im Standardausgabefach**

1. Wenn Papier im Ausgabefach sichtbar ist, fassen Sie das Papier oben an, und ziehen Sie es vorsichtig heraus.

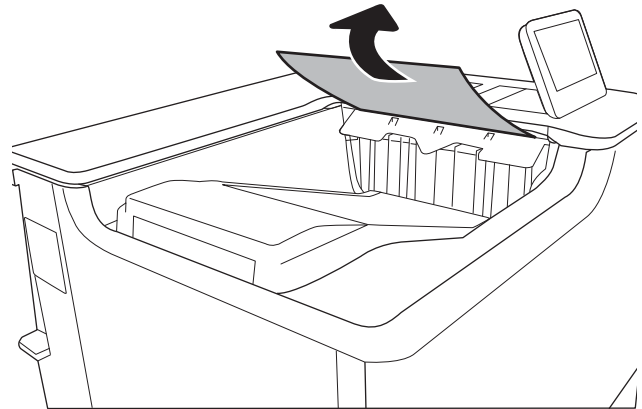

13.A1 Papierstau in Fach 1

Gehen Sie folgendermaßen vor, um nach Papier in allen möglichen Papierstau-Positionen von Fach 1 zu suchen. Im Falle eines Papierstaus werden auf dem Bedienfeld die folgende Meldung und eine Animation angezeigt, die Ihnen das Beheben des Staus erleichtern.

- **13.A1.XX Stau in Fach 1**

1. Wenn eingeklemmtes Papier in Fach 1 sichtbar ist, beheben Sie den Papierstau, indem Sie das Papier gerade herausziehen.

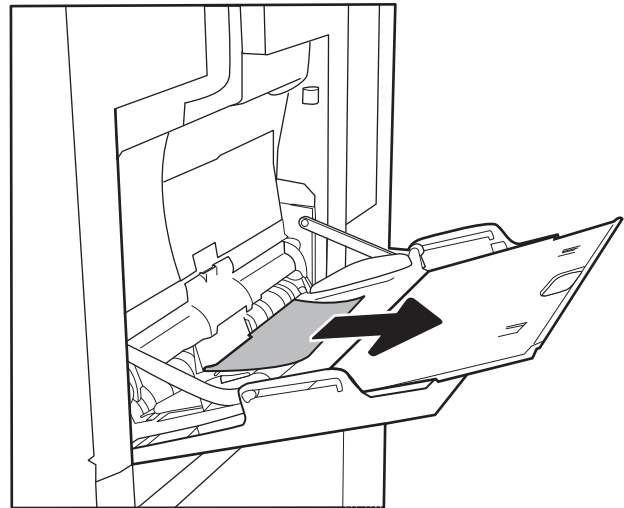

2. Wenn Sie das Papier nicht entfernen können, oder wenn kein eingeklemmtes Papier in Fach 1 sichtbar ist, schließen Sie Fach 1 und öffnen Sie die rechte Klappe.

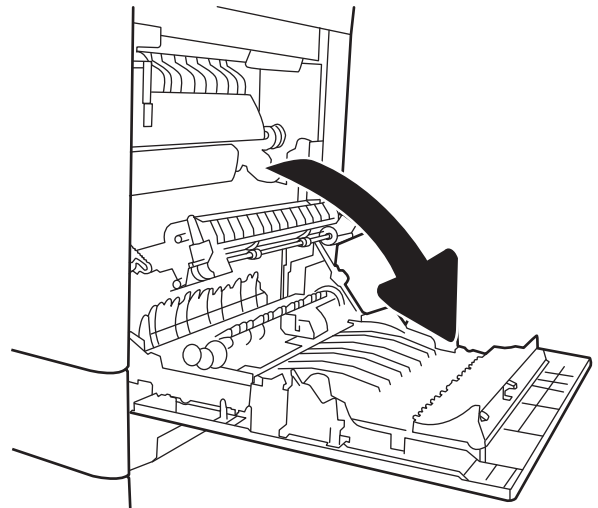

3. Ziehen Sie gestautes Papier vorsichtig heraus.

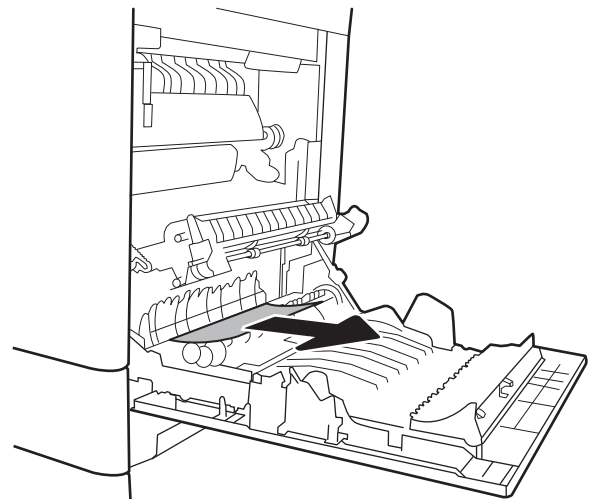

4. Schließen Sie die rechte Klappe.

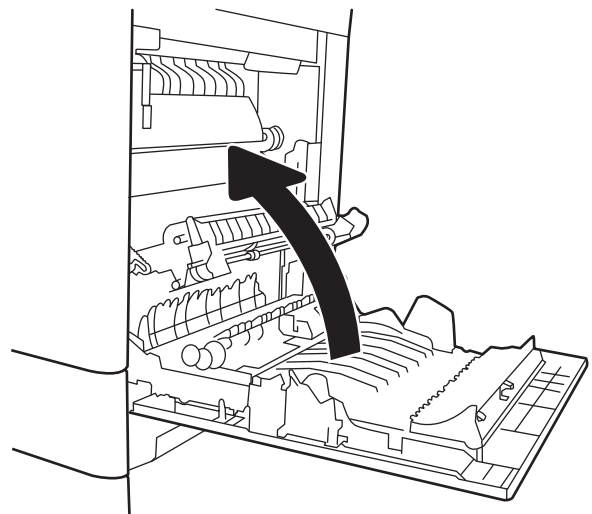

13.A2 Papierstau in Fach 2

Gehen Sie folgendermaßen vor, um nach Papier in allen möglichen Papierstau-Positionen von Fach 2 zu suchen. Im Falle eines Papierstaus werden auf dem Bedienfeld eine Meldung und eine Animation angezeigt, die Ihnen das Beheben des Staus erleichtern.

- 13.A2.XX Stau in Fach 2

1. Ziehen Sie das Fach vollständig aus dem Drucker heraus, indem Sie daran ziehen und es leicht anheben.

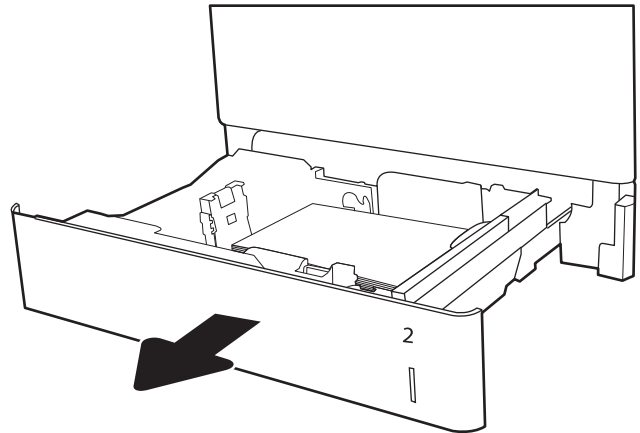

2. Entfernen Sie eingeklemmtes oder beschädigtes Papier. Vergewissern Sie sich, dass das Fach nicht überfüllt ist und die Papierführungen richtig ausgerichtet sind.

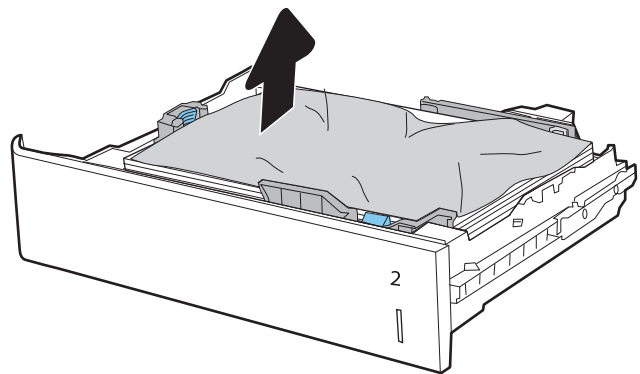

3. Entfernen Sie vorsichtig jegliche Papierreste von den Zufuhrwalzen im Drucker. Ziehen Sie das Papier zunächst nach links, um es zu lösen, und dann nach vorn, um es herauszuziehen.

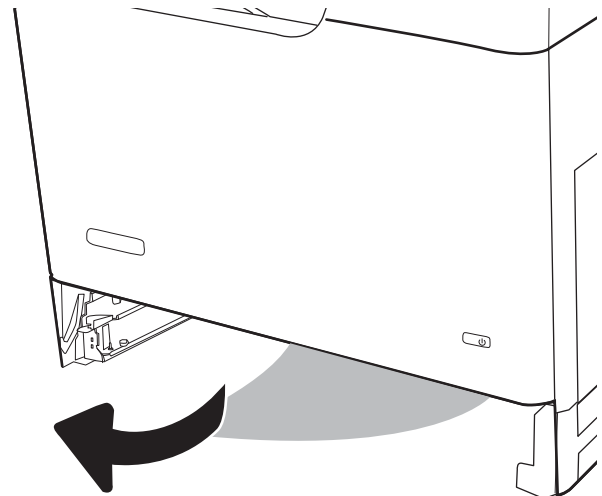

4. Installieren Sie das Fach und schließen Sie es.

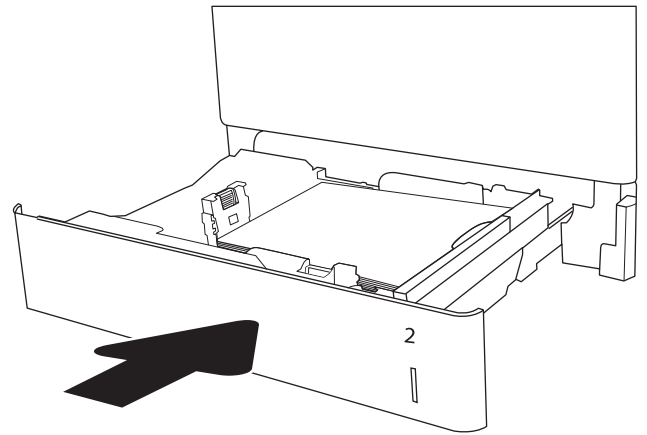

5. Öffnen Sie die rechte Klappe.

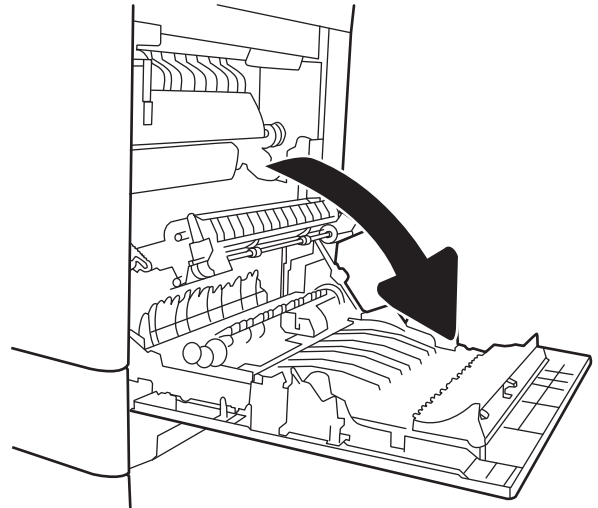

6. Ziehen Sie gestautes Papier vorsichtig heraus.

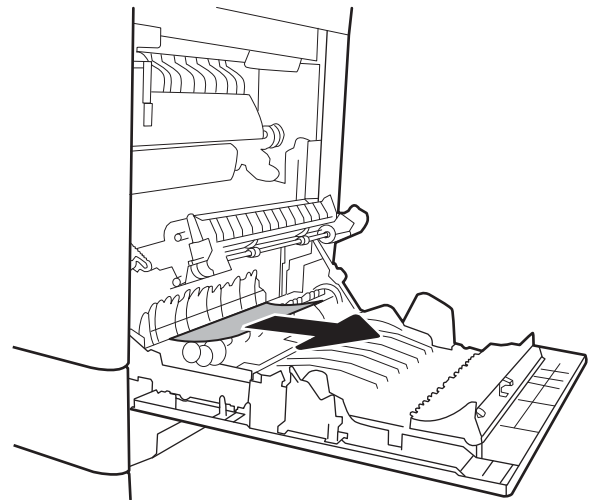

7. Wenn Papier an der Unterseite des Fixierers sichtbar ist, ziehen Sie es vorsichtig abwärts, um es zu entfernen.

ACHTUNG: Berühren Sie nicht die Walzen der Transferwalze. Verschmutzungen können die Druckqualität beeinträchtigen.

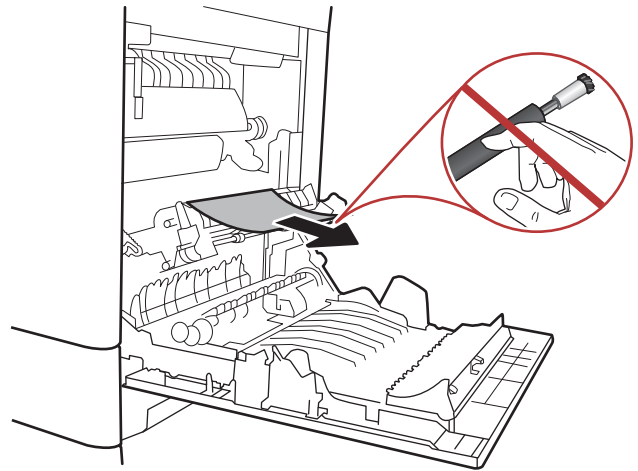

8. Wenn der Papierstau in der Zufuhr zum Ausgabefach erfolgt, ziehen Sie das Papier vorsichtig heraus.

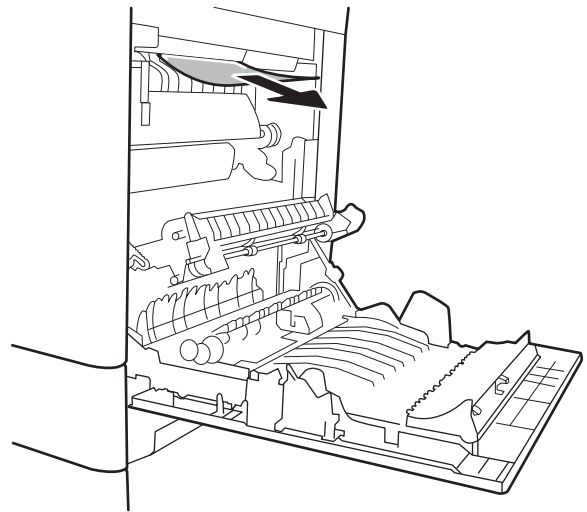

9. Papier könnte innerhalb des Fixierers gestaut sein, wo es nicht sichtbar ist. Fassen Sie die Fixiereinheit an den Griffen, heben Sie sie leicht an, und ziehen Sie sie gerade aus dem Drucker.



VORSICHT: Die Fixiereinheit kann heiß sein, während der Drucker läuft. Warten Sie, bis die Fixiereinheit abgekühlt ist, bevor Sie sie handhaben.

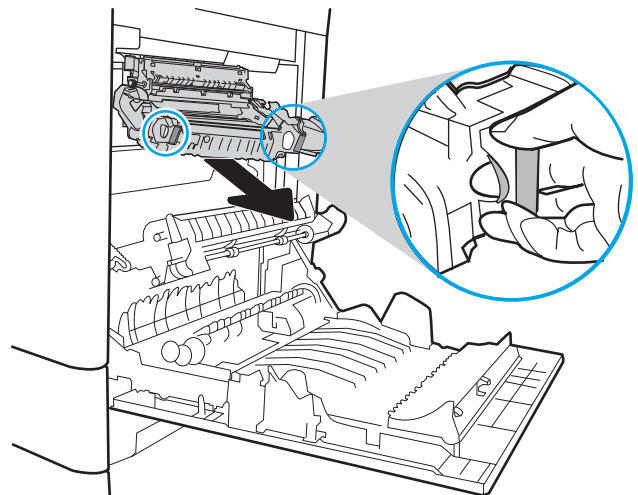

10. Öffnen Sie die Papierstauklappe an der Fixiereinheit. Wenn Papier im Fixierer gestaut ist, ziehen Sie es vorsichtig gerade heraus. Wenn das Papier zerreißt, entfernen Sie alle Teile des Papiers.



VORSICHT: Auch wenn der Körper der Fixiereinheit abgekühlt ist, können die Walzen darin noch immer heiß sein. Berühren Sie die Fixierwalzen nicht, bevor sie abgekühlt sind.

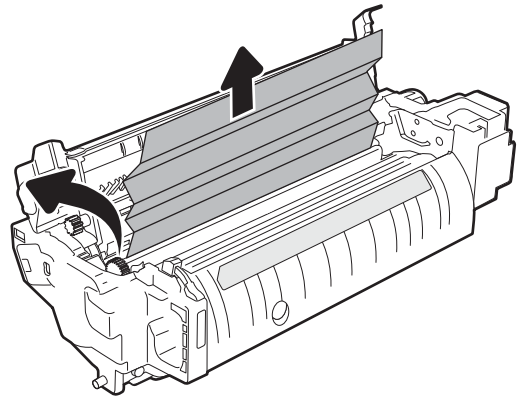

11. Schließen Sie die Papierstauklappe an der Fixiereinheit, und schieben Sie den Fixierer vollständig in den Drucker hinein, bis er einrastet.

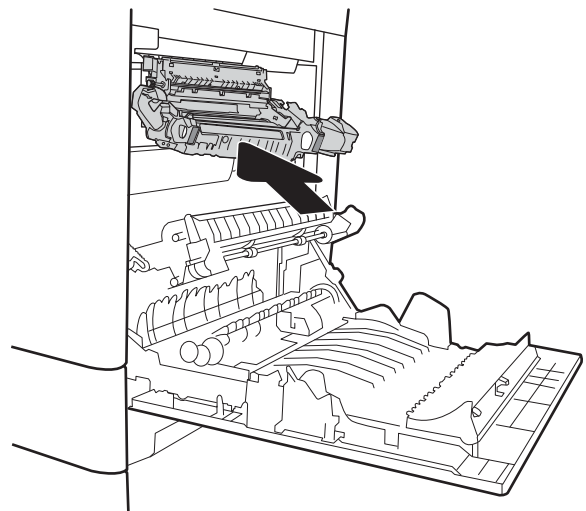

12. Schließen Sie die rechte Klappe.

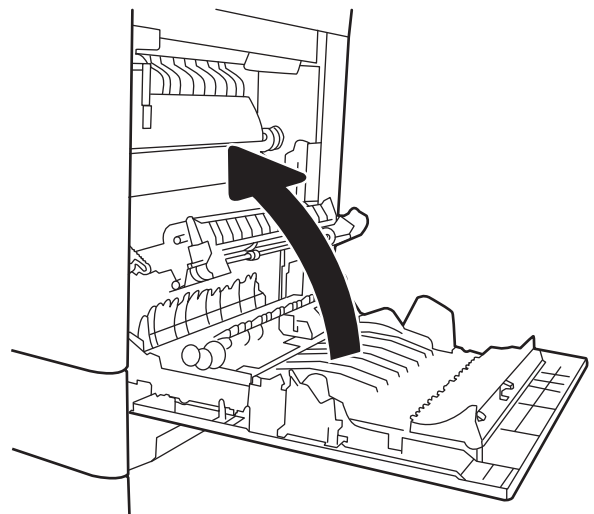

13.A3, 13.A4, 13.A5 Papierstau in Fach 3, Fach 4, Fach 5

Gehen Sie folgendermaßen vor, um nach Papier in allen möglichen Papierstau-Positionen und den 550-Blatt-Fächern zu suchen. Im Falle eines Papierstaus werden auf dem Bedienfeld eine Meldung und eine Animation angezeigt, die Ihnen das Beheben des Staus erleichtern.

- 13.A3.XX Stau in Fach 3
- 13.A4.XX Stau in Fach 4
- 13.A5.XX Stau in Fach 5

1. Ziehen Sie das Fach vollständig aus dem Drucker heraus, indem Sie daran ziehen und es leicht anheben.

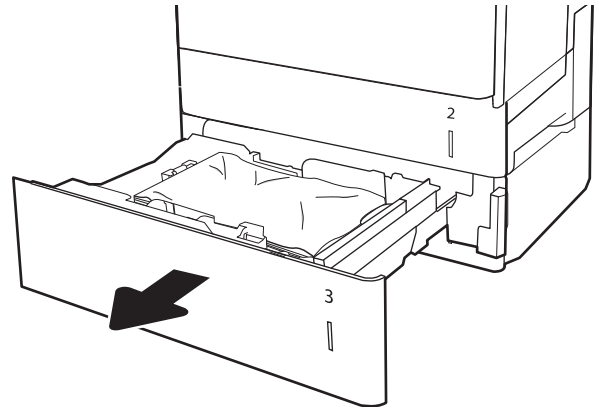

2. Entfernen Sie eingeklemmtes oder beschädigtes Papier. Vergewissern Sie sich, dass das Fach nicht überfüllt ist und die Papierführungen richtig ausgerichtet sind.

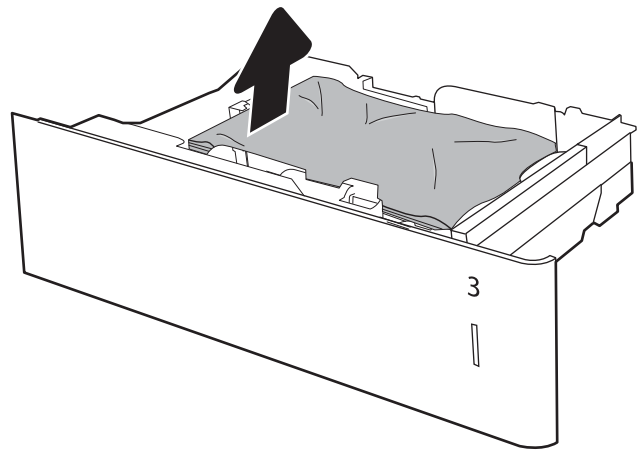

3. Entfernen Sie jegliche Papierreste von den Zufuhrwalzen im Drucker. Ziehen Sie das Papier zunächst nach links, um es zu lösen, und dann nach vorn, um es herauszuziehen.

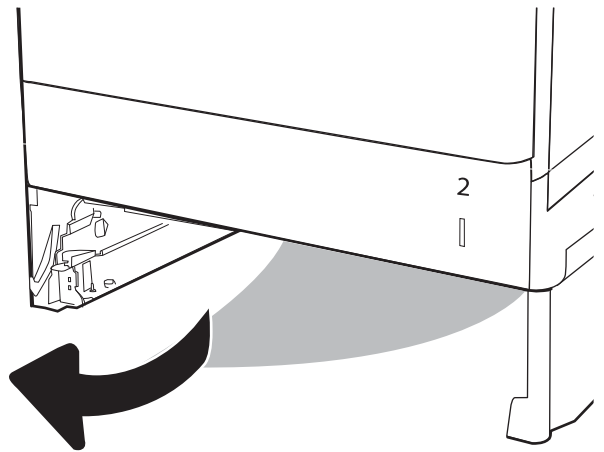

4. Installieren Sie das Fach und schließen Sie es.

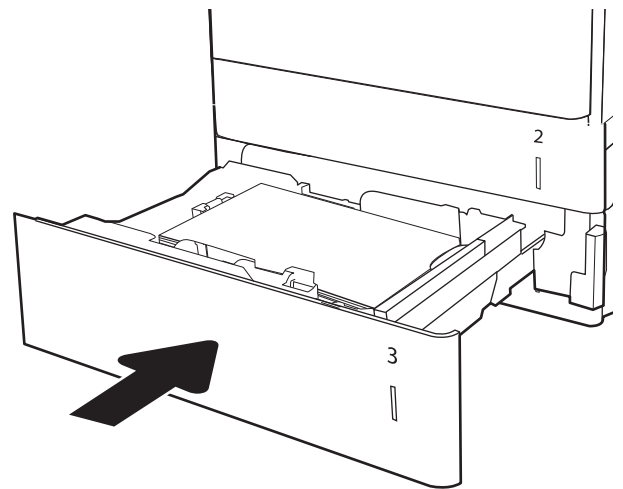

5. Öffnen Sie die untere rechte Klappe.

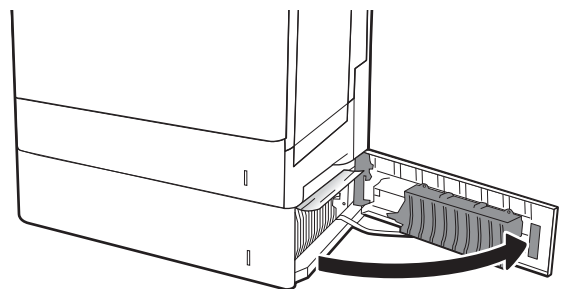

6. Ziehen Sie gestautes Papier vorsichtig heraus.

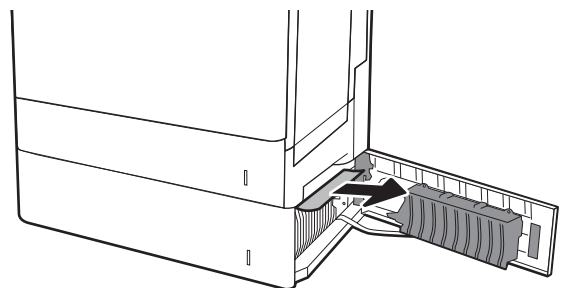

7. Schließen Sie die untere rechte Klappe.

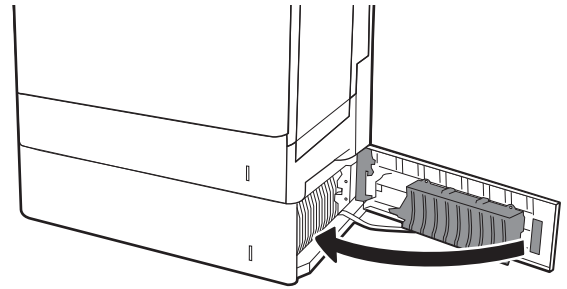

8. Öffnen Sie die rechte Klappe.

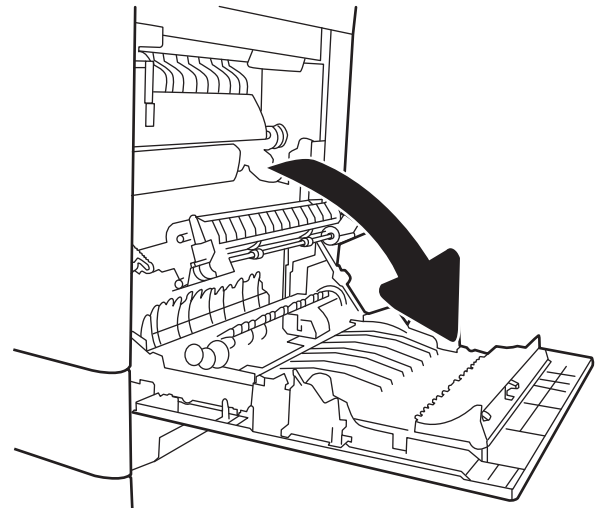

9. Ziehen Sie gestautes Papier vorsichtig heraus.

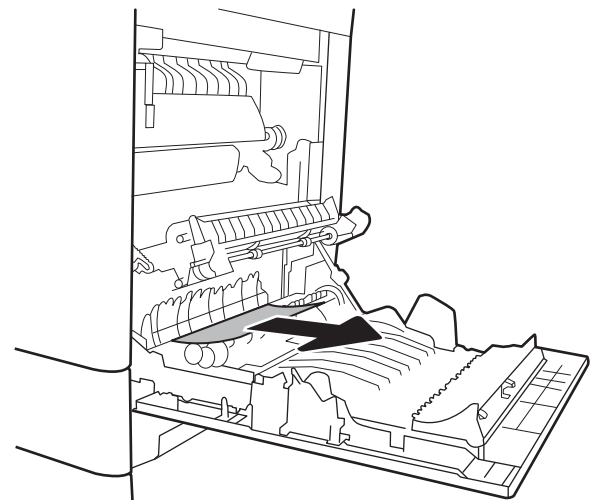

10. Wenn Papier an der Unterseite des Fixierers sichtbar ist, ziehen Sie es vorsichtig abwärts, um es zu entfernen.

ACHTUNG: Berühren Sie nicht die Walzen der Transferwalze. Verschmutzungen können die Druckqualität beeinträchtigen.

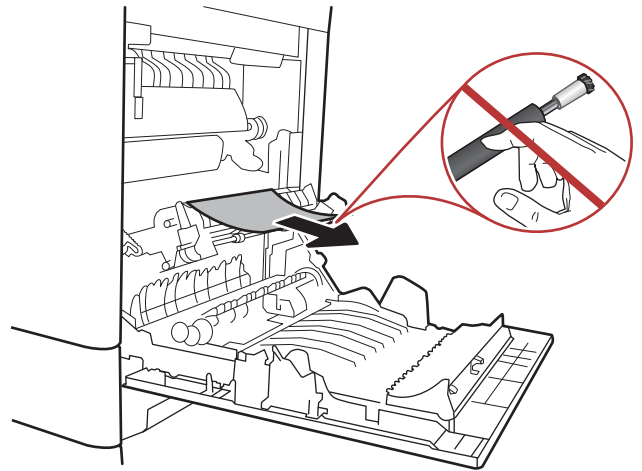

11. Wenn der Papierstau in der Zufuhr zum Ausgabefach erfolgt, ziehen Sie das Papier vorsichtig nach unten heraus.

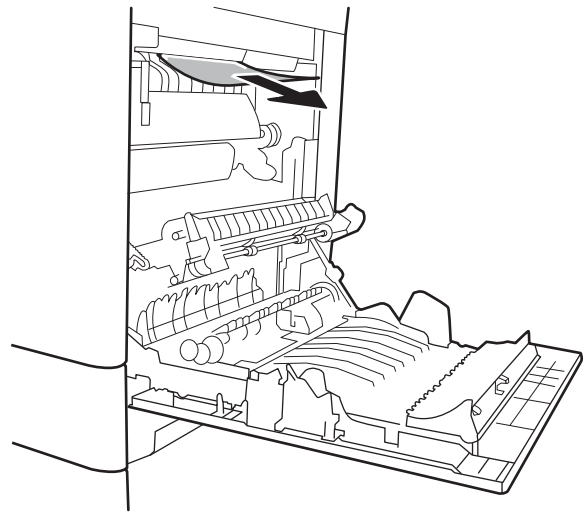

12. Papier könnte innerhalb des Fixierers gestaut sein, wo es nicht sichtbar ist. Fassen Sie die Fixiereinheit an den Griffen, heben Sie sie leicht an, und ziehen Sie sie gerade aus dem Drucker.



VORSICHT: Die Fixiereinheit kann heiß sein, während der Drucker läuft. Warten Sie, bis die Fixiereinheit abgekühlt ist, bevor Sie sie handhaben.

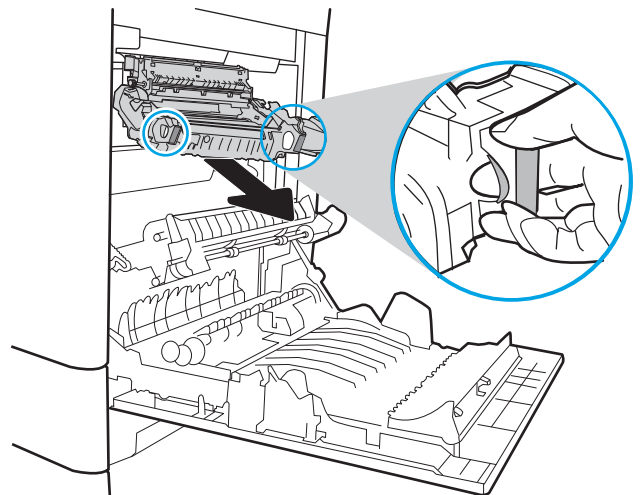

13. Öffnen Sie die Papierstauklappe an der Fixiereinheit. Wenn Papier im Fixierer gestaut ist, ziehen Sie es vorsichtig gerade heraus. Wenn das Papier zerreißt, entfernen Sie alle Teile des Papiers.



VORSICHT: Auch wenn der Körper der Fixiereinheit abgekühlt ist, können die Walzen darin noch immer heiß sein. Berühren Sie die Fixiererwalzen nicht, bevor sie abgekühlt sind.

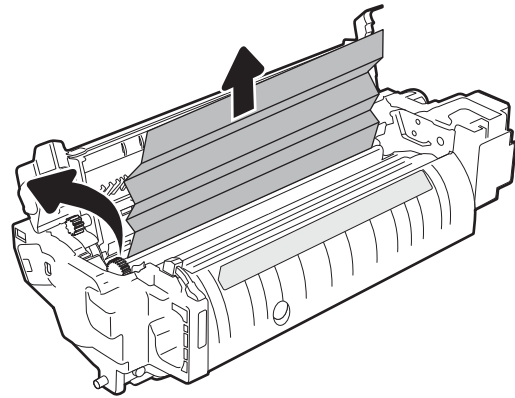

14. Schließen Sie die Papierstauklappe an der Fixiereinheit, und schieben Sie den Fixierer vollständig in den Drucker hinein, bis er einrastet.

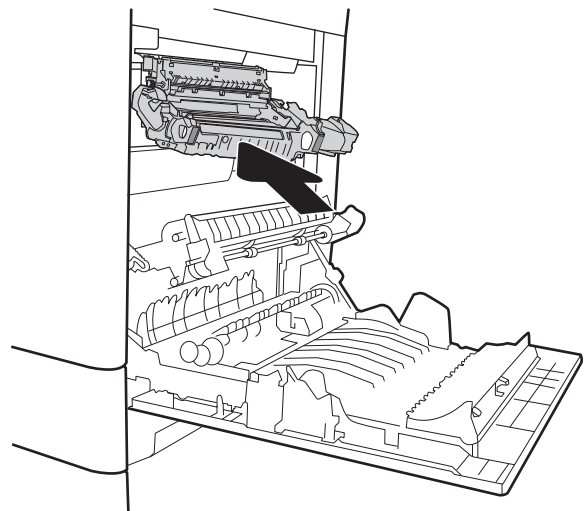

15. Schließen Sie die rechte Klappe.

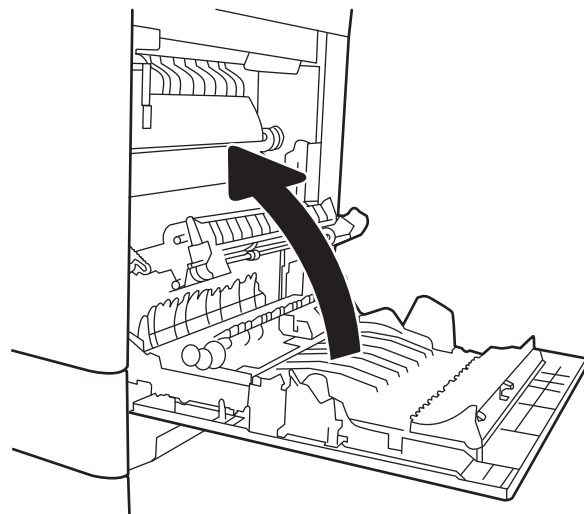

13.A 2000 Papierstau im Papierfach

Gehen Sie folgendermaßen vor, um nach Papier in allen möglichen Papierstau-Positionen des 2.000-Blatt-Zufuhrfachs mit hoher Kapazität zu suchen. Im Falle eines Papierstaus werden auf dem Bedienfeld eine Meldung und eine Animation angezeigt, die Ihnen das Beheben des Staus erleichtern.

- 13.A4.XX Stau in Fach 4

1. Öffnen Sie das 2.000-Blatt-Zufuhrfach mit hoher Kapazität.

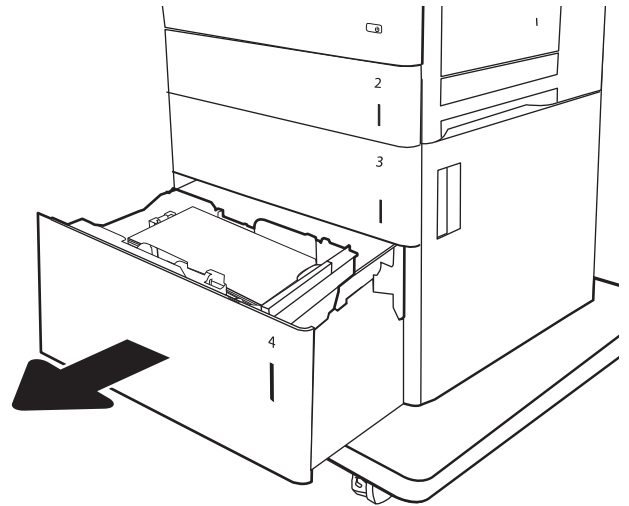

2. Entfernen Sie eingeklemmtes oder beschädigtes Papier. Vergewissern Sie sich, dass das Fach nicht überfüllt ist und die Papierführungen richtig ausgerichtet sind.

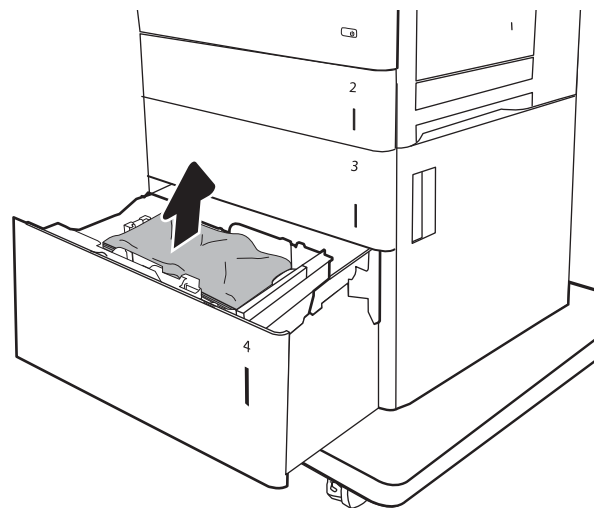

3. Entnehmen Sie das Papier aus dem Fach.

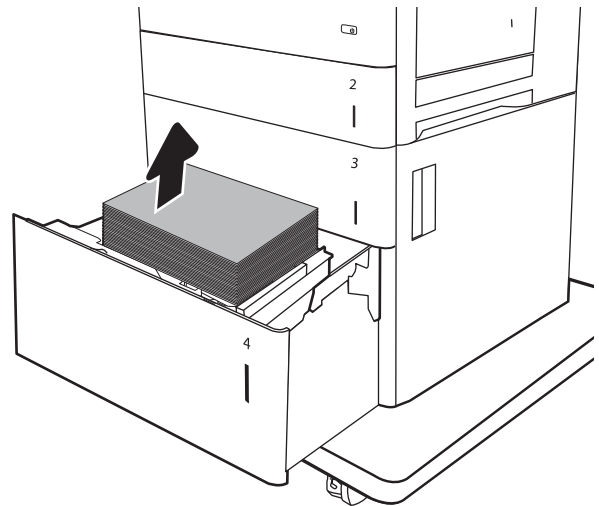

4. Drücken Sie auf die Verriegelungstaste an der Seite des Fachs, um es zu entriegeln.

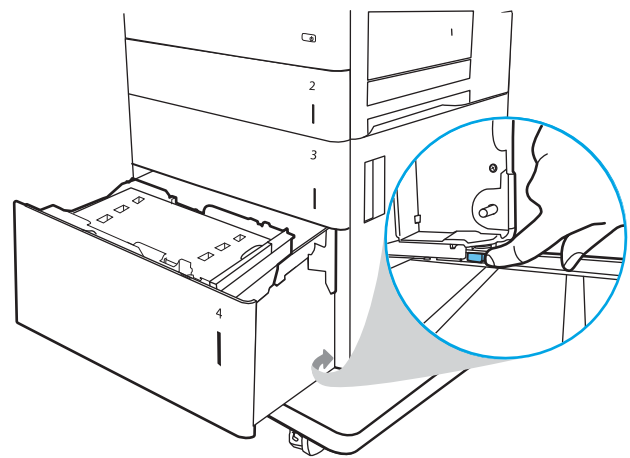

5. Heben Sie das Fach an, und ziehen Sie es gerade heraus.

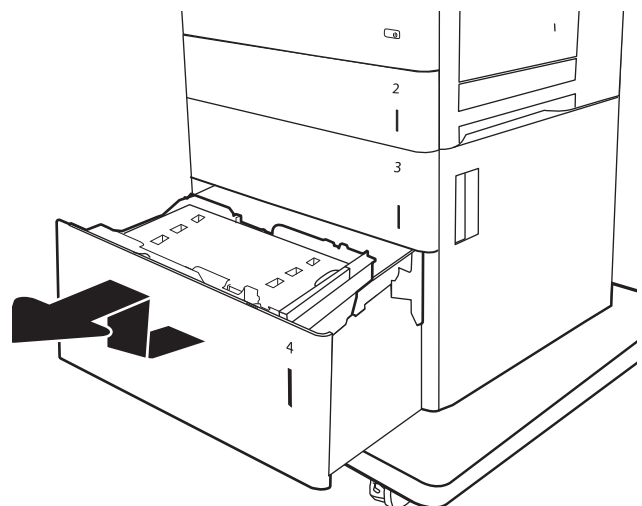

6. Wenn Papier im Einzugsbereich gestaut ist, ziehen Sie es nach unten, um es zu entfernen. Ziehen Sie das Papier zunächst nach links, um es zu lösen, und dann nach vorn, um es herauszuziehen.

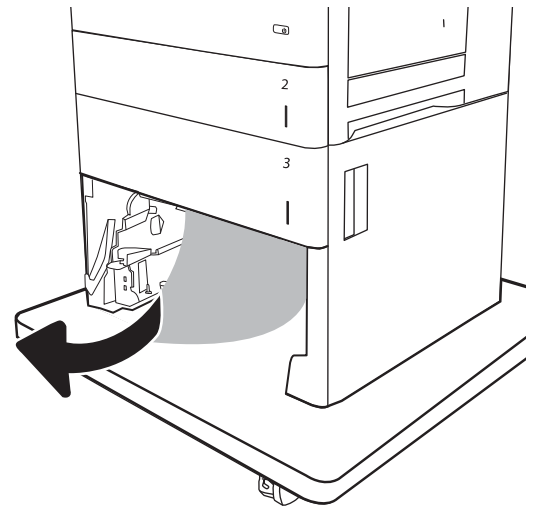

7. Setzen Sie das Fach ein, und legen Sie volle Pakete Papier in das Fach ein. Vergewissern Sie sich, dass das Fach nicht überfüllt ist und die Papierführungen richtig ausgerichtet sind.

HINWEIS: Das Fach fasst 2.000 Blatt Papier. Legen Sie ganze Packungen Papier ein, um optimale Ergebnisse zu erzielen. Teilen Sie die Packungen nicht in kleinere Stapel auf.

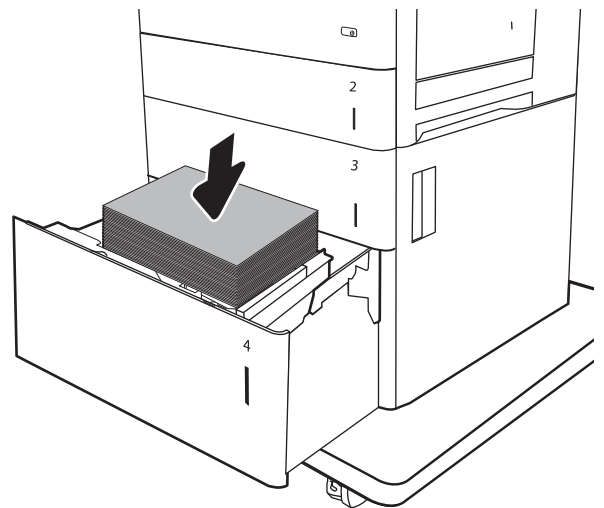

8. Schließen Sie das Fach.

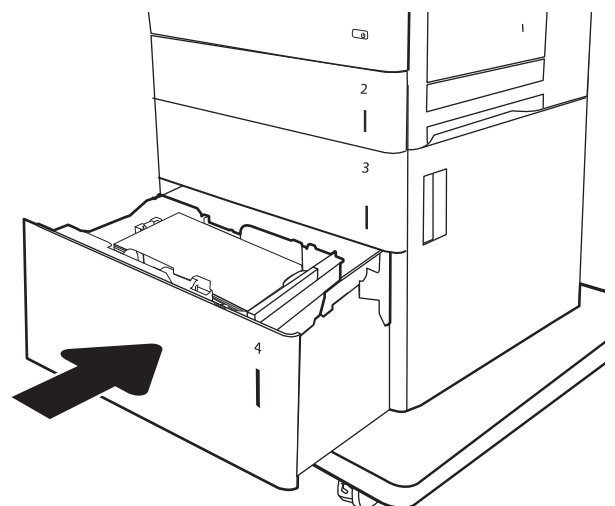

9. Öffnen Sie die untere rechte Klappe.

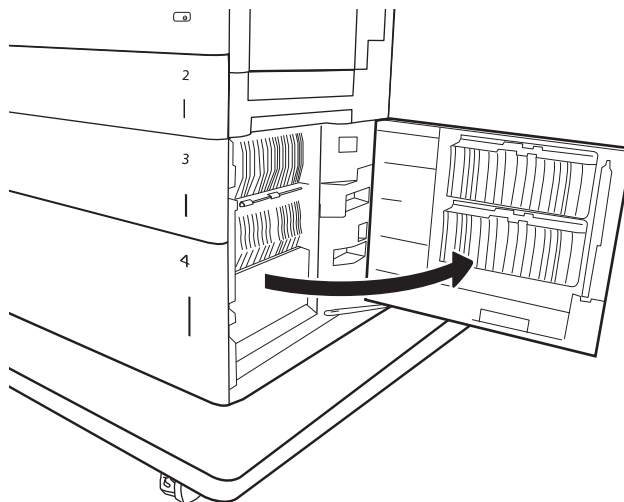

10. Beseitigen Sie den Papierstau.

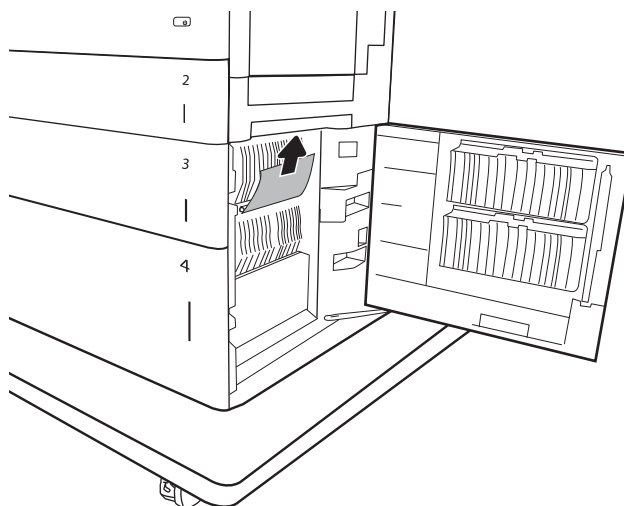

11. Schließen Sie die untere rechte Klappe.

HINWEIS: Wenn das Bedienfeld des Druckers nach der Beseitigung des Staus eine Meldung anzeigt, dass kein Papier im Fach eingelegt ist oder das Fach überfüllt ist, entfernen Sie das Fach, und suchen Sie dahinter nach verbliebenem Papier.

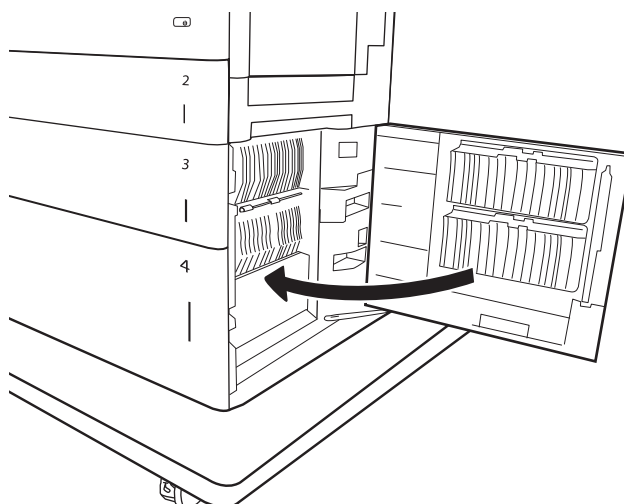

13.B9, 13.B2, 13.FF Papierstau in Fixiereinheit

Gehen Sie folgendermaßen vor, um nach Papier in allen möglichen Papierstau-Positionen hinter der rechten Klappe zu suchen. Im Falle eines Papierstaus werden auf dem Bedienfeld eine Meldung und eine Animation angezeigt, die Ihnen das Beheben des Staus erleichtern.

- 13.B9.XX Stau in Fixiereinheit
- 13.B2.XX Stau in <Abdeckung oder Klappe>.
- 13.FF.EE Stau: Zugangsklappe offen



VORSICHT: Die Fixiereinheit kann heiß sein, während der Drucker läuft. Warten Sie, bis die Fixiereinheit abgekühlt ist, bevor Sie sie handhaben.

1. Öffnen Sie die rechte Klappe.

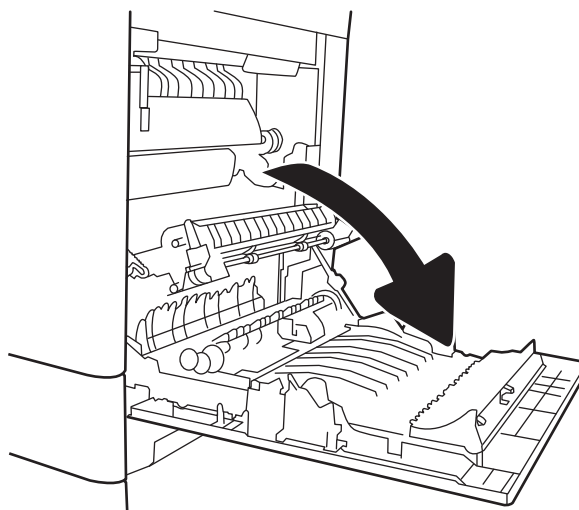

2. Ziehen Sie gestautes Papier vorsichtig heraus.



3. Wenn Papier an der Unterseite des Fixierers sichtbar ist, ziehen Sie es vorsichtig abwärts, um es zu entfernen.

ACHTUNG: Berühren Sie nicht die Walzen der Transferwalze. Verschmutzungen können die Druckqualität beeinträchtigen.

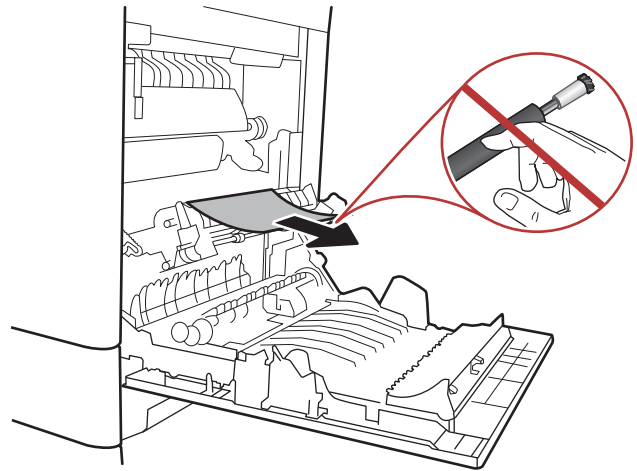

4. Wenn der Papierstau in der Zufuhr zum Ausgabefach erfolgt, ziehen Sie das Papier vorsichtig nach unten heraus.

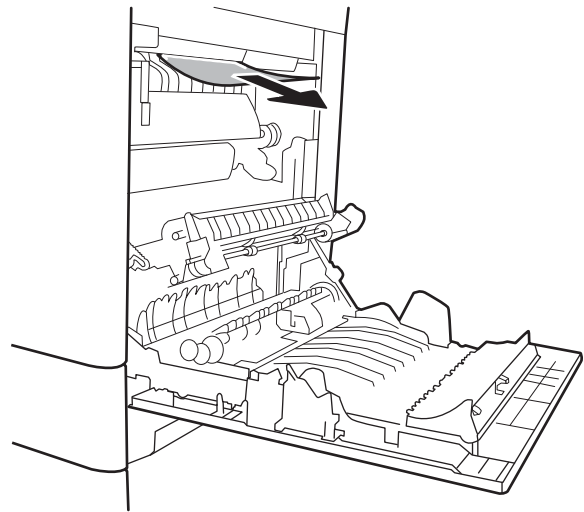

5. Papier könnte innerhalb des Fixierers gestaut sein, wo es nicht sichtbar ist. Fassen Sie die Fixiereinheit an den Griffen, heben Sie sie leicht an, und ziehen Sie sie gerade aus dem Drucker.



VORSICHT: Die Fixiereinheit kann heiß sein, während der Drucker läuft. Warten Sie, bis die Fixiereinheit abgekühlt ist, bevor Sie sie handhaben.

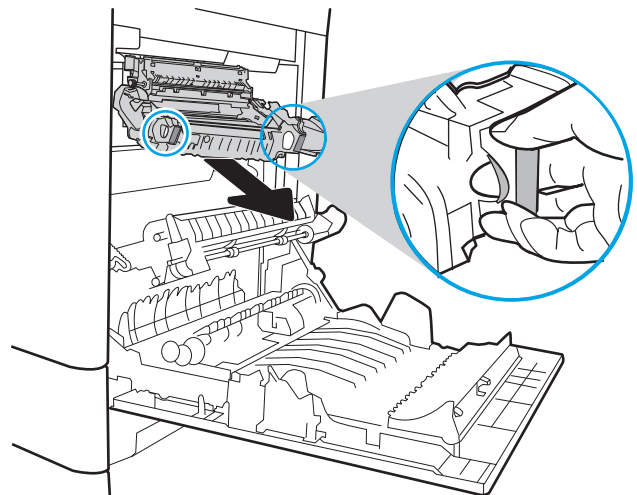

- Öffnen Sie die Papierstauklappe an der Fixiereinheit. Wenn Papier im Fixierer gestaut ist, ziehen Sie es vorsichtig gerade heraus. Wenn das Papier zerreißt, entfernen Sie alle Teile des Papiers.



VORSICHT: Auch wenn der Körper der Fixiereinheit abgekühlt ist, können die Walzen darin noch immer heiß sein. Berühren Sie die Fixierwalzen nicht, bevor sie abgekühlt sind.

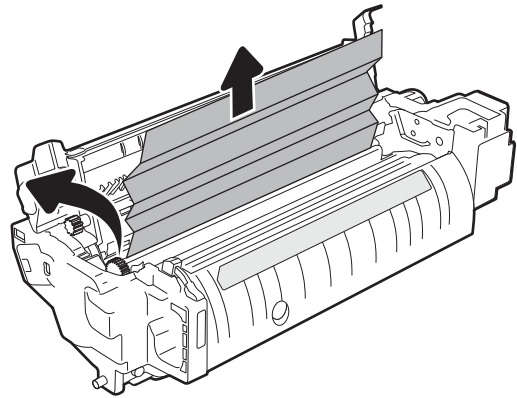

- Schließen Sie die Papierstauklappe an der Fixiereinheit, und schieben Sie den Fixierer vollständig in den Drucker hinein, bis er einrastet.

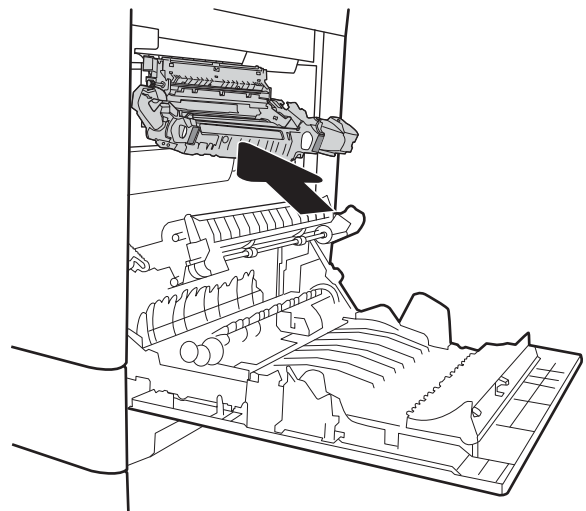

- Schließen Sie die rechte Klappe.

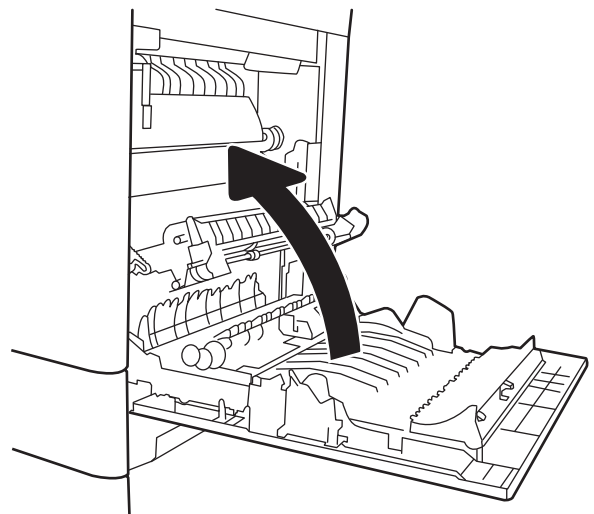

13.B2 Papierstau hinter der rechten Klappe

Überprüfen Sie folgendermaßen, ob sich in der unteren rechten Klappe Papier befindet. Im Falle eines Papierstaus werden auf dem Bedienfeld eine Meldung und eine Animation angezeigt, die Ihnen das Beheben des Staus erleichtern.

- 13.B2.XX Stau in <Abdeckung oder Klappe>.
- 13.FF.EE Stau: Zugangsklappe öffnen

1. Öffnen Sie die untere rechte Klappe.

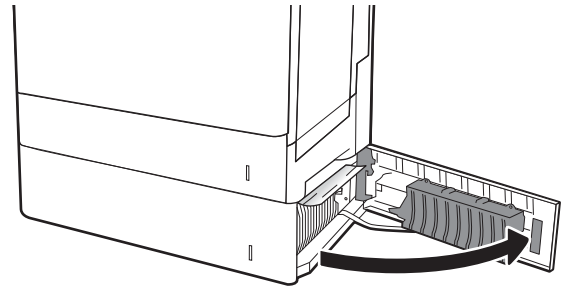

2. Entfernen Sie ggf. gestautes Papier vorsichtig.

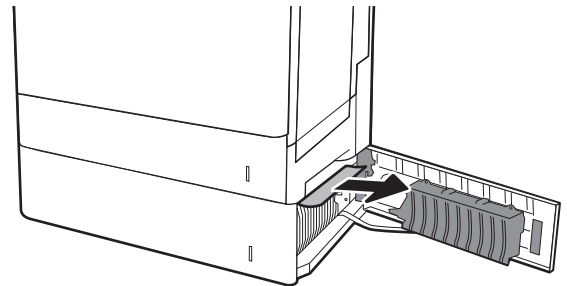

3. Schließen Sie die untere rechte Klappe.

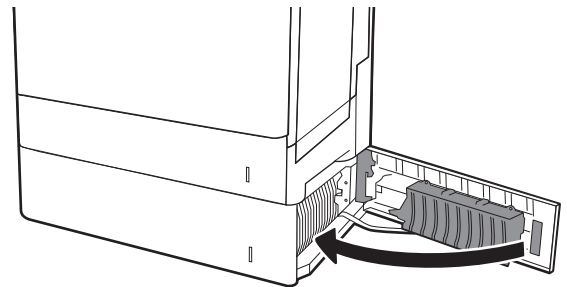

Verbesserung der Druckqualität

Einführung

- [Drucken von einem anderen Softwareprogramm](#)
- [Prüfen der Papiersorte für den Druckjob](#)
- [Überprüfen des Status der Tonerkartusche](#)
- [Drucken einer Reinigungsseite](#)
- [Visuelle Prüfung der Tonerpatrone](#)
- [Überprüfen des Papiers und der Druckumgebung](#)
- [Verwenden eines anderen Druckertreibers](#)
- [Kalibrieren des Druckers zur Ausrichtung der Farben](#)

Sollten bei dem Drucker Probleme mit der Druckqualität auftreten, versuchen Sie die folgenden Lösungsansätze in der angegebenen Reihenfolge, um das Problem zu beheben.

Drucken von einem anderen Softwareprogramm

Versuchen Sie, von einem anderen Softwareprogramm aus zu drucken. Wenn die Seite richtig gedruckt wird, ist das Problem auf das verwendete Softwareprogramm zurückzuführen.

Prüfen der Papiersorte für den Druckjob

Überprüfen Sie die Einstellung für den Papiertyp, wenn Sie aus einem Softwareprogramm drucken und die gedruckten Seiten Verschmierungen, verschwommene oder dunkle Druckbereiche, gewelltes Papier, verteilte Tonerspritzer, losen Toner oder kleine Bereiche mit fehlendem Toner aufweisen.

Überprüfen der Papiersorteneinstellung (Windows)

1. Wählen Sie im Softwareprogramm die Option **Drucken** aus.
2. Wählen Sie den Drucker aus, und klicken Sie auf **Eigenschaften** oder **Voreinstellungen**.
3. Klicken Sie auf die Registerkarte **Papier/Qualität**.
4. Klicken Sie in der Dropdownliste **Papiersorte** auf **Sonstige...**
5. Erweitern Sie unter **Papiersorte** die Optionen.
6. Erweitern Sie die Kategorie der Papiersorten, die am besten zum gewünschten Papier passt.
7. Wählen Sie die Option für die gewünschte Papiersorte aus, und klicken Sie auf **OK**.
8. Klicken Sie auf die Schaltfläche **OK**, um das Dialogfeld **Dokumenteigenschaften** zu schließen. Klicken Sie im Dialogfeld **Drucken** auf **OK**, um den Druckauftrag zu drucken.

Überprüfen der Papiersorteneinstellung (OS X)

1. Klicken Sie auf das Menü **Datei** und dann auf **Drucken**.
2. Wählen Sie den Drucker im Menü **Drucker** aus.

3. Der Druckertreiber zeigt standardmäßig das Menü **Kopien & Seiten** an. Öffnen Sie die Dropdown-Liste der Menüs und dann das Menü **Fertigstellung**.
4. Wählen Sie in der Dropdown-Liste **Medientyp** einen Typ aus.
5. Klicken Sie auf die Schaltfläche **Drucken**.

Überprüfen des Status der Tonerkartusche

Führen Sie die folgenden Schritte aus, um die Resttonermenge in der Tonerpatrone und ggf. den Status anderer austauschbarer Wartungsteile zu überprüfen.

Schritt 1: Drucken der Statusseite für Verbrauchsmaterial

1. Wählen Sie auf dem Startbildschirm auf dem Bedienfeld des Druckers das Menü **Berichte** aus.
2. Wählen Sie das Menü **Konfigurations-/Statusseiten** aus.
3. Wählen Sie **Verbrauchsmaterial-Statusseite** und anschließend **Drucken** aus, um die Seite zu drucken.

Schritt 2: Überprüfen des Verbrauchsmaterialstatus

1. Überprüfen Sie im Bericht zum Status der Verbrauchsmaterialien den Prozentsatz für die Resttonermenge der Tonerpatronen und ggf. den Status anderer austauschbarer Wartungsteile.

Die Druckqualität kann durch die Verwendung einer Tonerpatrone, die das Ende ihrer geschätzten Gebrauchsdauer erreicht hat, beeinträchtigt werden. Die Seite für das Gerät zeigt an, wenn der Füllstand von Verbrauchsmaterial sehr niedrig ist. Wenn das HP Verbrauchsmaterial fast verbraucht ist, erlischt die Gewährleistung mit Premiumschutz von HP.

Die Tonerpatrone muss zu diesem Zeitpunkt nur dann ersetzt werden, wenn die Druckqualität nicht mehr zufriedenstellend ist. Besorgen Sie eine Ersatztonerpatrone für den Fall, dass der Drucker keine akzeptable Druckqualität mehr liefert.

Wenn Sie feststellen, dass Sie die Tonerpatrone und andere austauschbaren Wartungsteile ersetzen müssen, werden die Teilenummern der HP Originalteile auf der Statusseite angezeigt.

2. Prüfen Sie, ob Sie eine Originalpatrone von HP verwenden.

Auf einer HP Originaltonerpatrone befindet sich der Aufdruck „HP“ oder das HP Logo. Weitere Informationen zum Erkennen von HP Patronen finden Sie auf der Website www.hp.com/go/learnaboutsupplies.

Drucken einer Reinigungsseite

Während des Druckvorgangs können sich Papier-, Toner- und Staubpartikel im Drucker ansammeln und Probleme mit der Druckqualität wie Tonerflecken oder -spritzer, Schlieren, Streifen, Linien oder sich wiederholende Markierungen verursachen.

Führen Sie diese Schritte aus, um den Papierpfad des Druckers zu reinigen:

1. Wählen Sie auf dem Startbildschirm auf dem Bedienfeld des Druckers das Menü **Support-Tools** aus.
2. Wählen Sie die folgenden Menüs aus:

- [Wartung](#)
 - [Kalibrierung/Reinigung](#)
 - [Reinigungsseite](#)
3. Wählen Sie [Drucken](#), um die Seite zu drucken.
- Die Meldung **Reinigung...** wird auf dem Druckerbedienfeld angezeigt. Der Reinigungsvorgang dauert ein paar Minuten. Schalten Sie den Drucker erst dann aus, wenn die Reinigung vollständig abgeschlossen ist. Entsorgen Sie nach Abschluss die gedruckte Seite.

Visuelle Prüfung der Tonerpatrone

Gehen Sie folgendermaßen vor, um die einzelnen Tonerpatronen zu überprüfen.

1. Nehmen Sie die Tonerpatronen aus dem Drucker, und vergewissern Sie sich, dass das Versiegelungsband entfernt wurde.
 2. Überprüfen Sie den Speicherchip auf Schäden.
 3. Überprüfen Sie die Oberfläche der grünen Bildtrommel.
-
- ⚠ ACHTUNG:** Berühren Sie nicht die Bildtrommel. Fingerabdrücke auf der Bildtrommel können die Druckqualität beeinträchtigen.
-
4. Wenn Sie Kratzer, Fingerabdrücke oder andere Schäden an der Bildtrommel erkennen, tauschen Sie die Tonerpatrone aus.
 5. Setzen Sie die Tonerpatrone wieder ein, und drucken Sie einige Seiten, um zu prüfen, ob das Problem behoben wurde.

Überprüfen des Papiers und der Druckumgebung

Schritt 1: Verwenden von Papier, das den HP Spezifikationen entspricht

Bestimmte Probleme mit der Druckqualität ergeben sich aus der Verwendung von Papier, das nicht den Spezifikationen von HP entspricht.

- Verwenden Sie ausschließlich Papiersorten und Papiergewichte, die von diesem Drucker unterstützt werden.
- Verwenden Sie Papier von guter Qualität, das keine Einschnitte, Ritzen, Risse, Flecken, lose Partikel, Staubteilchen, Falten, Perforationen, Heftklammern und eingerollte oder geknickte Ecken aufweist.
- Verwenden Sie kein Papier, das bereits bedruckt wurde.
- Verwenden Sie kein Papier mit metallischen Materialien wie Glitter.
- Verwenden Sie für Laserdrucker geeignetes Papier. Verwenden Sie kein Papier, das nur für Tintenstrahldrucker geeignet ist.
- Verwenden Sie kein Papier, das zu rau ist. Glatteres Papier führt im Allgemeinen zu einer besseren Druckqualität.

Schritt 2: Überprüfen der Umgebung

Die Umgebung kann sich direkt auf die Druckqualität auswirken und ist häufig Ursache für Probleme mit der Druckqualität oder der Papierzufuhr. Sie haben folgende Möglichkeiten:

- Stellen Sie den Drucker nicht an einem zugigen Standort auf, wie z. B. in der Nähe von offenen Fenstern und Türen oder Klimaanlagegebläsen.
- Stellen Sie sicher, dass der Drucker nicht Temperaturen oder einer Feuchtigkeit außerhalb der Druckerspezifikationen ausgesetzt ist.
- Stellen Sie den Drucker nicht in einem beengten Raum auf, wie z. B. einem Schrank.
- Stellen Sie den Drucker auf eine stabile, gerade Fläche.
- Entfernen Sie Gegenstände, die die Lüftungsschlitze des Druckers verdecken. Der Drucker erfordert eine ungehinderte Luftströmung an allen Seiten, einschließlich der Oberseite.
- Schützen Sie den Drucker vor in der Luft befindlichen Fremdkörpern, Staub, Dampf, Fett oder anderen Stoffen, die möglicherweise Ablagerungen im Drucker hinterlassen.

Schritt 3: Einstellen der Ausrichtung einzelner Fächer

Gehen Sie folgendermaßen vor, wenn Text oder Bilder beim Drucken aus bestimmten Fächern nicht korrekt auf der gedruckten Seite zentriert oder ausgerichtet sind.

1. Wählen Sie auf dem Startbildschirm auf dem Bedienfeld des Druckers das Menü **Einstellungen** aus.
2. Wählen Sie die folgenden Menüs aus:
 - **Kopieren/Drucken** oder **Drucken**
 - **Druckqualität**
 - **Bildausrichtung**
3. Wählen Sie **Fach** aus, und wählen Sie dann das anzupassende Fach.
4. Wählen Sie **Testseite drucken** aus, und befolgen Sie die Anweisungen auf dem Ausdruck.
5. Wählen Sie **Testseite drucken** aus, um die Ergebnisse zu prüfen. Nehmen Sie bei Bedarf ggf. weitere Anpassungen vor.
6. Wählen Sie **Fertig** aus, um die neuen Einstellungen zu speichern.

Verwenden eines anderen Druckertreibers

Versuchen Sie es mit einem anderen Druckertreiber, wenn Sie von einem Softwareprogramm drucken und auf Ihren gedruckten Seiten unerwartete Linien in den Grafiken erscheinen, Text oder Bilder fehlen, die Formatierung nicht korrekt ist oder Schriftarten ersetzt wurden.

Laden Sie einen der folgenden Treiber von der HP Website herunter: www.hp.com/support/colorljM652 or www.hp.com/support/colorljM653.

HP PCL.6-Treiber	<ul style="list-style-type: none"> • Als Standardtreiber auf der Drucker-CD-ROM vorhanden. Dieser Treiber wird automatisch installiert, wenn Sie nicht explizit einen anderen Treiber auswählen.
HP PCL 6-Treiber	<ul style="list-style-type: none"> • Empfohlen für alle Windows-Umgebungen
HP PCL-6-Treiber	<ul style="list-style-type: none"> • Bietet insgesamt die beste Geschwindigkeit, Druckqualität und Unterstützung der Druckerfunktionen für die meisten Benutzer • Optimale Integration mit der Windows-GDI (Graphic Device Interface) für höchste Druckgeschwindigkeit in Windows-Umgebungen • Möglicherweise nicht vollständig mit Drittanbieter- und kundenspezifischen Softwareprogrammen kompatibel, die auf der Basis von PCL5 funktionieren
HP UPD PS-Treiber	<ul style="list-style-type: none"> • Empfohlen für das Drucken in Adobe®-Programmen oder anderen grafikintensiven Anwendungen • Unterstützt das Drucken über Postscript-Emulation und Postscript Flash-Schriftarten
HP UPD PCL 5	<ul style="list-style-type: none"> • Für allgemeine Bürodruckaufgaben in Windows-Umgebungen empfohlen • Kompatibel mit früheren PCL-Versionen und älteren HP LaserJet-Druckern • Beste Wahl für das Drucken in Verbindung mit Drittanbieter- oder kundenspezifischen Softwareprogrammen • Die beste Wahl bei gemischten Umgebungen, für die der Drucker auf PCL 5 eingestellt sein muss (UNIX, Linux, Mainframe) • Für den Einsatz in Unternehmensumgebungen auf Windows-Basis ausgelegt und ermöglicht die Verwendung eines einzigen Treibers für verschiedene Druckermodelle • Bevorzugte Verwendung beim Drucken auf unterschiedlichen Druckermodellen von einem mobilen Windows-Computer aus
HP UPD PCL 6	<ul style="list-style-type: none"> • Empfohlen für das Drucken in allen Windows-Umgebungen • Bietet den meisten Benutzern allgemein die beste Geschwindigkeit, Druckqualität und Unterstützung für Druckerfunktionen • Wurde entwickelt, um zusammen mit der Windows Graphic Device Interface (GDI) die höchste Geschwindigkeit in Windows-Umgebungen bereitzustellen • Möglicherweise nicht vollständig mit Drittanbieter- und kundenspezifischen Softwareprogrammen kompatibel, die auf der Basis von PCL5 funktionieren

Kalibrieren des Druckers zur Ausrichtung der Farben

Die Kalibrierung ist eine Funktion des Druckers, bei der die Druckqualität optimiert wird.

Befolgen Sie diese Schritte, um Probleme mit der Druckqualität wie fehlerhaft ausgerichtete Farben, farbige Schatten, verschwommene Grafiken oder andere Probleme zu beheben.

1. Wählen Sie auf dem Startbildschirm auf dem Bedienfeld des Druckers das Menü [Support-Tools](#) aus.
2. Wählen Sie die folgenden Menüs aus:
 - [Wartung](#)
 - [Kalibrierung/Reinigung](#)
 - [Vollständige Kalibrierung](#)

3. Starten Sie den Vorgang mit [Starten](#).

Auf dem Bedienfeld des Druckers wird eine **Kalibrierungsmeldung** angezeigt. Der Kalibrierungsvorgang dauert einige Minuten. Schalten Sie den Drucker erst dann aus, wenn der Kalibrierungsvorgang vollständig abgeschlossen ist.

4. Warten Sie, bis der Drucker kalibriert ist, und starten Sie dann einen weiteren Druckversuch.

Bildfehler-tabelle

Table 6-1 Bildfehler-tabelle – Kurzübersicht

[Table 6-2, „Heller Druck“, auf Seite 141](#)

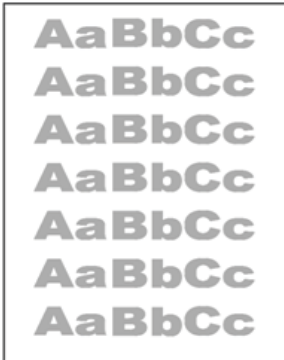

[Table 6-3, „Grauer Hintergrund oder dunkler Druck“, auf Seite 141](#)



[Table 6-4, „Leere Seite – Die Seite wird nicht gedruckt“, auf Seite 142](#)



[Table 6-5, „Schwarze Seite“, auf Seite 142](#)



[Table 6-6, „Streifenbildung“, auf Seite 143](#)



[Table 6-7, „Vertikale Streifen“, auf Seite 143](#)



Tabelle 6-1 Bildfehlertabelle – Kurzübersicht (Fortsetzung)

[Tabelle 6-8, „Fixierungsfehler/Fehler der Fixiereinheit“, auf Seite 144](#)



[Tabelle 6-9, „Fehler bei der Bildplatzierung“, auf Seite 145](#)

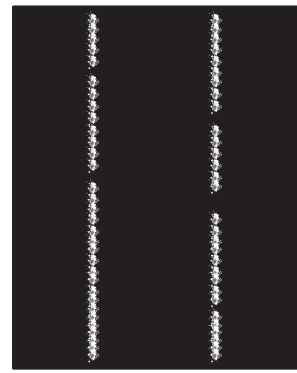
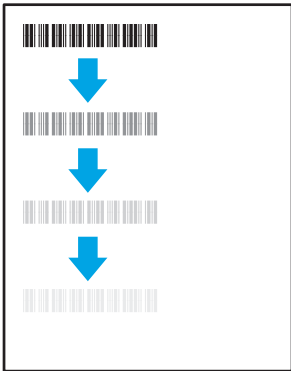

[Tabelle 6-10, „Fehler bei der Ausrichtung der Farbebenen \(nur Farbmodelle\)“, auf Seite 145](#)

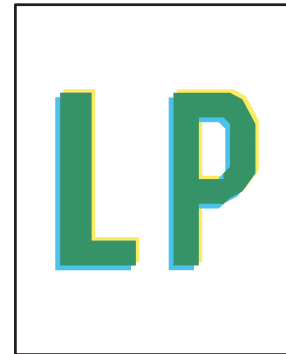

[Tabelle 6-11, „Ausgabefehler“, auf Seite 146](#)

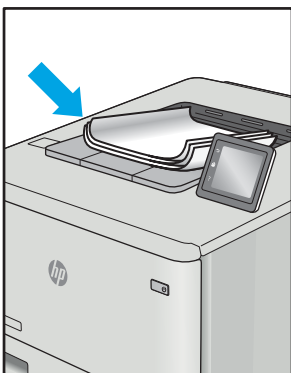

Bildfehler können unabhängig von der Ursache häufig mit demselben Verfahren behoben werden. Führen Sie zu Beginn der Behebung von Bildfehlerproblemen die folgenden Schritte aus.

1. Drucken Sie das Dokument erneut. Mängel bei der Druckqualität können zeitweise auftreten bzw. beim weiteren Drucken vollständig verschwinden.
2. Prüfen Sie den Zustand der Patrone bzw. Patronen. Wenn eine Patrone einen **sehr niedrigen** Füllstand aufweist (die geschätzte Lebensdauer ist überschritten), ersetzen Sie die Patrone.
3. Stellen Sie sicher, dass die Druckmoduseinstellungen für Treiber und Fach mit den im Fach eingelegten Medien kompatibel ist. Verwenden Sie Medien mit einem anderen Papiermaß oder ein anderes Fach. Verwenden Sie einen anderen Druckmodus.
4. Stellen Sie sicher, dass der Drucker im Bereich der unterstützten Betriebstemperatur/Luftfeuchtigkeit betrieben wird.
5. Verwenden Sie immer Papiersorten, Papierformate und Papiergewichte, die vom Drucker unterstützt werden. Eine Liste der unterstützten Papierformate und -sorten für den Drucker finden Sie auf der Drucker-Support-Website unter support.hp.com.

 **HINWEIS:** Der Begriff „Fixierung“ bezieht sich auf den Teil des Druckvorgangs, bei dem Toner auf das Papier aufgebracht wird.

In den folgenden Beispielen wird Papier im Letter-Format verwendet, das mit der kurzen Kante zuerst durch den Drucker läuft.

Tabelle 6-2 Heller Druck

Beschreibung	Muster	Mögliche Lösungen
<p>Heller Druck:</p> <p>Der gedruckte Inhalt auf der gesamten Seite ist hell oder blass.</p>		<ol style="list-style-type: none"> 1. Drucken Sie das Dokument erneut. 2. Entfernen Sie die die Patrone, und schütteln Sie sie, um den Toner neu zu verteilen. 3. Nur-Monodruck-Modelle: Stellen Sie sicher, dass die Einstellung „EconoMode“ sowohl auf dem Bedienfeld des Druckers als auch im Druckertreiber deaktiviert ist. 4. Stellen Sie sicher, dass die Patrone ordnungsgemäß eingesetzt ist. 5. Drucken Sie eine Verbrauchsmaterial-Statusseite, und überprüfen Sie die Lebensdauer und Verwendung der Patrone. 6. Ersetzen Sie die Druckpatrone. 7. Wenn das Problem weiterhin besteht, gehen Sie zu support.hp.com.

Tabelle 6-3 Grauer Hintergrund oder dunkler Druck

Beschreibung	Muster	Mögliche Lösungen
<p>Grauer Hintergrund oder dunkler Druck:</p> <p>Das Bild oder der Text ist dunkler als erwartet.</p>		<ol style="list-style-type: none"> 1. Stellen Sie sicher, dass das Papier in den Fächer nicht schon einmal durch den Drucker gelaufen ist. 2. Verwenden Sie eine andere Papiersorte. 3. Drucken Sie das Dokument erneut. 4. Nur-Monodruck-Modelle: Gehen Sie auf dem Startbildschirm auf dem Bedienfeld des Druckers auf das Menü Anpassen der Tonerdichte, und stellen Sie die Tonerdichte auf eine niedrigere Stufe ein. 5. Stellen Sie sicher, dass der Drucker im Bereich der unterstützten Betriebstemperatur und Luftfeuchtigkeit betrieben wird. 6. Ersetzen Sie die Druckpatrone. 7. Wenn das Problem weiterhin besteht, gehen Sie zu support.hp.com.

Tabelle 6-4 Leere Seite – Die Seite wird nicht gedruckt

Beschreibung	Muster	Mögliche Lösungen
<p>Leere Seite – Die Seite wird nicht gedruckt:</p> <p>Die Seite ist vollständig leer und enthält keine gedruckten Inhalte.</p>		<ol style="list-style-type: none">1. Stellen Sie sicher, dass die Druckpatrone eine Originalpatrone von HP ist.2. Stellen Sie sicher, dass die Patrone ordnungsgemäß eingesetzt ist.3. Drucken Sie mit einer anderen Patrone.4. Prüfen Sie die Papiersorte im Papierfach, und passen Sie die Einstellungen des Druckers so an, dass diese der Papiersorte entsprechen. Falls erforderlich, wählen Sie eine leichtere Papiersorte.5. Wenn das Problem weiterhin besteht, gehen Sie zu support.hp.com.

Tabelle 6-5 Schwarze Seite

Beschreibung	Muster	Mögliche Lösungen
<p>Schwarze Seite:</p> <p>Die gesamte bedruckte Seite ist schwarz.</p>		<ol style="list-style-type: none">1. Untersuchen Sie die Patrone auf Schäden.2. Stellen Sie sicher, dass die Patrone ordnungsgemäß eingesetzt ist.3. Ersetzen Sie die Patrone.4. Wenn das Problem weiterhin besteht, gehen Sie zu support.hp.com.

Tabelle 6-6 Streifenbildung

Beschreibung	Muster	Mögliche Lösungen
<p>Sich wiederholende breite Streifen und Impulsstreifen:</p> <p>Dunkle oder helle Linien, die sich über die Länge der Seite nach unten wiederholen. Die Streifen können scharfe oder weiche Kanten haben. Der Fehler tritt nur in Füllbereichen auf, nicht in Text oder in Bereichen ohne gedruckten Inhalt.</p>		<ol style="list-style-type: none"> 1. Drucken Sie das Dokument erneut. 2. Drucken Sie aus einem anderen Fach. 3. Ersetzen Sie die Druckpatrone. 4. Verwenden Sie eine andere Papiersorte. 5. Nur Enterprise-Modelle: Gehen Sie auf dem Startbildschirm auf dem Bedienfeld des Druckers zum Menü Papiersorten anpassen, und wählen Sie dann einen Druckmodus aus, der für ein etwas schwereres Medium konzipiert ist als das, was Sie verwenden. Dies verlangsamt die Druckgeschwindigkeit und kann zu einer höheren Druckqualität führen. 6. Wenn das Problem weiterhin besteht, gehen Sie zu support.hp.com.

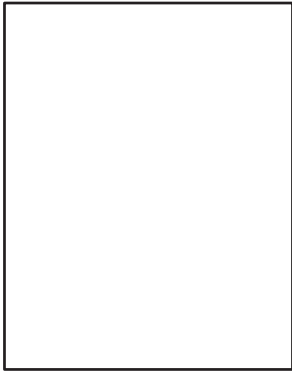
Tabelle 6-7 Vertikale Streifen

Beschreibung	Muster	Mögliche Lösungen
<p>Helle vertikale Streifen:</p> <p>Helle Streifen, die sich in der Regel über die gesamte Länge der Seite erstrecken. Der Fehler tritt nur in Füllbereichen auf, nicht in Text oder in Bereichen ohne gedruckten Inhalt.</p>		<ol style="list-style-type: none"> 1. Drucken Sie das Dokument erneut. 2. Entfernen Sie die die Patrone, und schütteln Sie sie, um den Toner neu zu verteilen. 3. Wenn das Problem weiterhin besteht, gehen Sie zu support.hp.com. <p>HINWEIS: Sowohl helle als auch dunkle vertikale Streifen können abgebildet werden, wenn die Umgebung des Druckers außerhalb des angegebenen Bereichs für Temperatur oder Luftfeuchtigkeit liegt. Überprüfen Sie in den Spezifikationen zu den Umgebungsbedingungen Ihres Druckers die zulässigen Temperatur- und Feuchtigkeitswerte.</p>
<p>Dunkle vertikale Streifen und ITB-Reinigungsstreifen (nur Farbmodelle):</p> <p>Dunkle Linien, die sich über die gesamte Länge der Seite nach unten erstrecken. Der Fehler kann überall auf der Seite auftreten, in den Füllbereichen oder in Bereichen ohne gedruckten Inhalt.</p>		<ol style="list-style-type: none"> 1. Drucken Sie das Dokument erneut. 2. Entfernen Sie die die Patrone, und schütteln Sie sie, um den Toner neu zu verteilen. 3. Drucken Sie eine Reinigungsseite. 4. Prüfen Sie den Tonerstand in der Patrone. 5. Wenn das Problem weiterhin besteht, gehen Sie zu support.hp.com.

Tabelle 6-8 Fixierungsfehler/Fehler der Fixiereinheit

Beschreibung	Fixierung/Fixiereinheit	Mögliche Lösungen
<p>Fixiersätze (Schatten):</p> <p>Leichte Schatten bzw. Versätze des Bildes, die sich nach unten auf der Seite wiederholen. Das wiederholte Bild kann mit jeder Wiederholung blasser werden.</p>		<ol style="list-style-type: none"> 1. Drucken Sie das Dokument erneut. 2. Prüfen Sie die Papiersorte im Papierfach, und passen Sie die Einstellungen des Druckers so an, dass diese der Papiersorte entsprechen. Falls erforderlich, wählen Sie eine leichtere Papiersorte. 3. Wenn das Problem weiterhin besteht, gehen Sie zu support.hp.com.
<p>Schlechte Fixierung:</p> <p>An einer Seitenkante färbt Toner ab. Dieser Fehler tritt häufiger an den Kanten von Druckjobs mit einem hohen Deckungsgrad und leichten Medientypen auf, kann aber überall auf der Seite vorkommen.</p>		<ol style="list-style-type: none"> 1. Drucken Sie das Dokument erneut. 2. Prüfen Sie die Papiersorte im Papierfach, und passen Sie die Einstellungen des Druckers so an, dass diese der Papiersorte entsprechen. Falls erforderlich, wählen Sie eine schwerere Papiersorte. 3. Nur Enterprise-Modelle: Gehen Sie auf dem Bedienfeld des Druckers zum Menü Randlos, und wählen Sie dann Normal aus. Drucken Sie das Dokument erneut. 4. Nur Enterprise-Modelle: Wählen Sie auf dem Bedienfeld des Druckers Ränder automatisch einschließen aus, und drucken Sie das Dokument erneut. 5. Wenn das Problem weiterhin besteht, gehen Sie zu support.hp.com.

Table 6-9 Fehler bei der Bildplatzierung

Beschreibung	Muster	Mögliche Lösungen
<p>Ränder und schief eingezogenes Papier:</p> <p>Das Bild ist nicht zentriert bzw. schief auf der Seite. Der Fehler tritt auf, wenn das Papier beim Einzug aus dem Fach und Durchlaufen des Papierpfads nicht richtig eingelegt ist.</p>		<ol style="list-style-type: none"> 1. Drucken Sie das Dokument erneut. 2. Entfernen Sie das Papier, und legen Sie es erneut ins Fach ein. Stellen Sie sicher, dass die Papierkanten an allen Seiten gleichmäßig ausgerichtet sind. 3. Stellen Sie sicher, dass sich die Oberkante des Papierstapels unterhalb der Markierungen befindet. Legen Sie nicht zu viel Papier in das Fach ein. 4. Stellen Sie sicher, dass die Papierführungen auf das richtige Papierformat eingestellt sind. Richten Sie die Papierführungen so aus, dass sie nicht zu eng am Papierstapel anliegen. Richten Sie sie an den Einzügen oder Markierungen im Fach aus. 5. Wenn das Problem weiterhin besteht, gehen Sie zu support.hp.com.

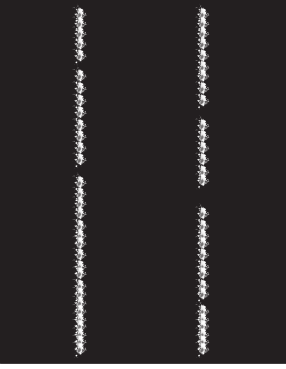
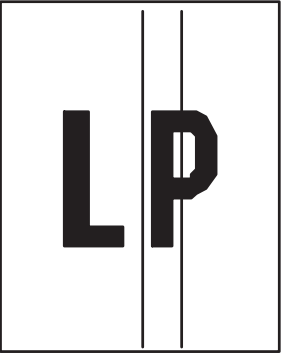
Table 6-10 Fehler bei der Ausrichtung der Farbebenen (nur Farbmodelle)

Beschreibung	Muster	Mögliche Lösungen
<p>Ausrichtung der Farbebenen:</p> <p>Mindestens eine Farbebene ist nicht an den anderen Farbebenen ausgerichtet. Der primäre Fehler tritt üblicherweise bei der Farbe Gelb auf.</p>		<ol style="list-style-type: none"> 1. Drucken Sie das Dokument erneut. 2. Kalibrieren Sie den Drucker über das Bedienfeld. 3. Wenn eine Patrone einen sehr niedrigen Füllstand erreicht hat oder der Ausdruck stark blass ist, ersetzen Sie die Patrone. 4. Verwenden Sie auf dem Bedienfeld des Druckers die Funktion Kalibrierung wiederherstellen, um die Kalibrierungseinstellungen des Druckers auf die Werkseinstellungen zurückzusetzen. 5. Wenn das Problem weiterhin besteht, gehen Sie zu support.hp.com.

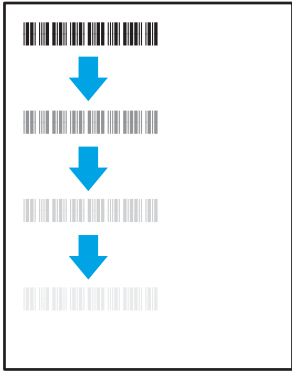
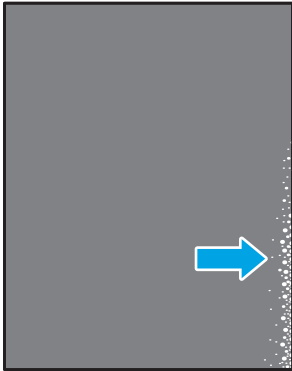
Tabelle 6-11 Ausgabefehler

Beschreibung	Muster	Mögliche Lösungen
<p>Papierwellung bei Ausgabe</p> <p>Die Kanten des bedruckten Papiers sind gewellt. Die gewellte Kante kann entlang der kurzen oder langen Seite des Papiers auftreten. Zwei Arten von Wellung sind möglich:</p> <ul style="list-style-type: none"> • Positive Wellung: Das Papier wellt sich in Richtung der bedruckten Seite. Der Fehler tritt in trockenen Umgebungen oder beim Drucken mit einem hohen Deckungsgrad auf. • Negative Wellung: Das Papier wellt sich von der bedruckten Seite weg. Der Fehler tritt in Umgebungen mit hoher Luftfeuchtigkeit oder beim Drucken mit einem geringen Deckungsgrad auf. 		<ol style="list-style-type: none"> 1. Drucken Sie das Dokument erneut. 2. Positive Wellung: Wählen Sie auf dem Druckerbedienfeld eine schwerere Papiersorte aus. Die schwerere Papiersorte bewirkt eine höhere Temperatur für den Druckvorgang. Negative Wellung: Wählen Sie auf dem Druckerbedienfeld eine leichtere Papiersorte aus. Die leichtere Papiersorte bewirkt eine niedrigere Temperatur für den Druckvorgang. Lagern Sie das Papier vor Verwendung in einer trockenen Umgebung, oder verwenden Sie frisch geöffnetes Papier. 3. Drucken Sie im Duplexmodus. 4. Wenn das Problem weiterhin besteht, gehen Sie zu support.hp.com.
<p>Ausgabestapelfehler:</p> <p>Das Papier wird im Ausgabefach nicht ordnungsgemäß gestapelt. Der Stapel ist möglicherweise ungleichmäßig oder schief, oder die Seiten werden aus dem Fach herausgedrückt und fallen auf den Boden. Dieser Fehler kann eine der folgenden Ursachen haben:</p> <ul style="list-style-type: none"> • Extreme Wellung des Papiers • Das Papier im Fach ist zerknittert oder verformt • Das Papier ist keine Standardpapiersorte (z. B. Umschläge) • Das Ausgabefach ist zu voll. 		<ol style="list-style-type: none"> 1. Drucken Sie das Dokument erneut. 2. Ziehen Sie die Ausgabefacherweiterung heraus. 3. Wenn der Fehler durch extrem gewelltes Papier verursacht wird, führen Sie die Schritte zur Fehlerbehebung für die Papierwellung bei Ausgabe aus. 4. Verwenden Sie eine andere Papiersorte. 5. Verwenden Sie frisch geöffnetes Papier. 6. Entfernen Sie das Papier aus dem Ausgabefach, bevor das Fach zu voll wird. 7. Wenn das Problem weiterhin besteht, gehen Sie zu support.hp.com.

Lösen von Problemen in drahtgebundenen Netzwerken

Einführung

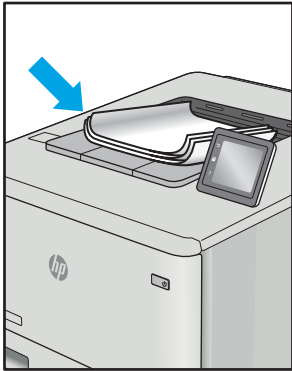
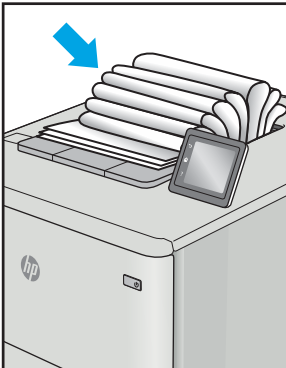
Bestimmte Arten von Problemen können auf ein Problem mit der Netzwerkkommunikation hinweisen. Dazu zählen die folgenden Probleme:

- Die Kommunikation mit dem Drucker ist immer wieder gestört
- Der Drucker kann bei der Treiberinstallation nicht gefunden werden
- Das Drucken ist immer wieder nicht möglich

Prüfen Sie folgende Aspekte, um sicherzugehen, dass der Drucker mit dem Netzwerk kommuniziert. Drucken Sie zu Beginn eine Konfigurationsseite über das Bedienfeld des Druckers, und ermitteln Sie die IP-Adresse des Druckers, die auf dieser Seite angegeben ist.

- [Unzureichende physische Verbindung](#)
- [Der Computer verwendet die falsche IP-Adresse für den Drucker](#)
- [Der Computer kann nicht mit dem Drucker kommunizieren](#)
- [Der Drucker verwendet falsche Verbindungs- oder Duplexeinstellungen für das Netzwerk](#)
- [Neue Softwareprogramme können Kompatibilitätsprobleme verursachen](#)
- [Ihr Computer oder Ihre Arbeitsstation sind möglicherweise nicht richtig eingerichtet](#)
- [Der Drucker ist deaktiviert, oder die Netzwerkeinstellungen sind falsch](#)



HINWEIS: HP unterstützt keine Peer-to-Peer-Netzwerke, da es sich dabei um eine Funktion der Microsoft-Betriebssysteme und nicht der HP Druckertreiber handelt. Weitere Informationen erhalten Sie von Microsoft unter www.microsoft.com.

Unzureichende physische Verbindung

1. Vergewissern Sie sich, dass der Drucker mit dem richtigen Netzwerkanschluss verbunden ist. Stellen Sie sicher, dass das Kabel die richtige Länge hat.
2. Vergewissern Sie sich, dass die Kabelverbindungen sicher sind.
3. Überprüfen Sie die Netzwerkanschlüsse auf der Rückseite des Druckers. Vergewissern Sie sich, dass die gelbe Aktivitäts-LED blinkt und damit anzeigt, dass Netzwerkverkehr vorhanden ist, und dass die grüne Verbindungs-LED kontinuierlich leuchtet, um anzuzeigen, dass eine Netzwerkverbindung besteht.
4. Wenn das Problem weiterhin besteht, verwenden Sie ein anderes Kabel oder einen anderen Anschluss am Hub.

Der Computer verwendet die falsche IP-Adresse für den Drucker

1. Öffnen Sie die Druckereigenschaften, und klicken Sie auf die Registerkarte **Anschlüsse**. Stellen Sie sicher, dass die aktuelle IP-Adresse für den Drucker ausgewählt ist. Die IP-Adresse des Druckers wird auf der Konfigurationsseite des Druckers angezeigt.
2. Wenn Sie den Drucker über den HP Standard-TCP/IP-Port installiert haben, aktivieren Sie das Kontrollkästchen **Immer auf diesem Drucker drucken, auch wenn sich seine IP-Adresse ändert**.

3. Wenn Sie den Drucker über einen Standard-TCP/IP-Port von Microsoft angeschlossen haben, verwenden Sie statt der IP-Adresse den Hostnamen.
4. Wenn die IP-Adresse korrekt ist, löschen Sie den Drucker und fügen ihn dann erneut hinzu.

Der Computer kann nicht mit dem Drucker kommunizieren

1. Testen Sie die Netzwerkverbindung, indem Sie einen Ping-Befehl ausführen.
 - a. Öffnen Sie eine Befehlszeile auf Ihrem Computer:
 - Klicken Sie unter Windows auf **Start** und danach auf **Ausführen**. Geben Sie den Befehl `cmd` ein, und drücken Sie danach die [Eingabetaste](#).
 - Gehen Sie unter OS X zu **Anwendungen, Dienstprogramme**, und öffnen Sie anschließend **Terminal**.
 - b. Geben Sie `ping` und anschließend die IP-Adresse Ihres Druckers ein.
 - c. Wenn im Fenster Rückmeldungen angezeigt werden, ist das Netzwerk funktionsfähig.
2. Wenn der Drucker nicht antwortet, vergewissern Sie sich, dass die Netzwerk-Hubs eingeschaltet sind. Prüfen Sie dann, ob die Netzwerkeinstellungen, der Drucker und der Computer für dasselbe Netzwerk konfiguriert sind.

Der Drucker verwendet falsche Verbindungs- oder Duplexeinstellungen für das Netzwerk

HP empfiehlt, den automatischen Modus (Standardeinstellung) für diese Einstellungen beizubehalten. Wenn Sie diese Einstellungen ändern, müssen Sie sie ebenfalls für Ihr Netzwerk ändern.

Neue Softwareprogramme können Kompatibilitätsprobleme verursachen

Vergewissern Sie sich, dass die neuen Softwareanwendungen richtig installiert wurden und den richtigen Druckertreiber verwenden.

Ihr Computer oder Ihre Arbeitsstation sind möglicherweise nicht richtig eingerichtet

1. Überprüfen Sie die Einstellungen für die Netzwerktreiber, die Druckertreiber und die Netzwerkkumleitung.
2. Vergewissern Sie sich, dass das Betriebssystem richtig konfiguriert wurde.

Der Drucker ist deaktiviert, oder die Netzwerkeinstellungen sind falsch

1. Sehen Sie sich die Konfigurationsseite an, um den Status des Netzwerkprotokolls zu prüfen. Aktivieren Sie das Protokoll, falls erforderlich.
2. Konfigurieren Sie bei Bedarf die Netzwerkeinstellungen erneut.

Beheben von Problemen mit dem drahtlosen Netzwerk

- [Einführung](#)
- [Checkliste für die drahtlose Verbindung](#)
- [Nach Abschluss der drahtlosen Konfiguration druckt der Drucker nicht](#)
- [Der Drucker druckt nicht, und auf dem Computer ist eine Firewall eines Drittanbieters installiert](#)
- [Die drahtlose Verbindung funktioniert nicht mehr, nachdem die Position des drahtlosen Routers oder des Druckers verändert wurde](#)
- [Der Anschluss mehrerer Computer an den drahtlosen Drucker ist nicht möglich](#)
- [Beim Anschluss an ein VPN wird die Verbindung des drahtlosen Druckers unterbrochen](#)
- [Das Netzwerk erscheint nicht in der Liste der drahtlosen Netzwerke](#)
- [Das drahtlose Netzwerk funktioniert nicht](#)
- [Reduzieren von Störungen in einem drahtlosen Netzwerk](#)

Einführung

Die Informationen zur Fehlerbehebung können Ihnen helfen, eventuelle Probleme zu lösen.



HINWEIS: Um festzustellen, ob auf Ihrem Drucker die Druckfunktionen über HP NFC und Wireless Print Direct aktiviert sind, drucken Sie über das Bedienfeld des Druckers eine Konfigurationsseite.

Checkliste für die drahtlose Verbindung

- Vergewissern Sie sich, dass kein Netzkabel angeschlossen ist.
- Vergewissern Sie sich, dass der Drucker und der drahtlose Router eingeschaltet und an das Stromnetz angeschlossen sind. Stellen Sie ebenfalls sicher, dass die Wireless-Funktion des Druckers eingeschaltet ist.
- Stellen Sie sicher, dass die SSID (Service Set Identifier) korrekt ist. Drucken Sie eine Konfigurationsseite, um die SSID zu ermitteln. Wenn Sie nicht sicher sind, ob die SSID korrekt ist, führen Sie die Drahtlos-Einrichtung erneut aus.
- Überprüfen Sie bei gesicherten Netzwerken, ob die Sicherheitsinformationen korrekt sind. Wenn die Sicherheitsinformationen nicht korrekt sind, führen Sie die Drahtlos-Einrichtung erneut aus.
- Wenn das drahtlose Netzwerk ordnungsgemäß funktioniert, versuchen Sie, auf andere Computer des drahtlosen Netzwerks zuzugreifen. Wenn das Netzwerk über Internetzugang verfügt, versuchen Sie, über eine drahtlose Verbindung auf das Internet zuzugreifen.
- Stellen Sie sicher, dass das Verschlüsselungsverfahren (AES oder TKIP) des Druckers dem des drahtlosen Zugangspunkts entspricht (in Netzwerken mit WPA-Sicherheit).
- Stellen Sie sicher, dass sich der Drucker innerhalb der Reichweite des drahtlosen Netzwerks befindet. Bei den meisten Netzwerken sollte sich der Drucker innerhalb von 30 m des Wireless-Zugangspunkts (Wireless-Routers) befinden.
- Stellen Sie sicher, dass es keine Hindernisse gibt, die das drahtlose Signal blockieren könnten. Entfernen Sie alle großen Metallobjekte zwischen dem Zugangspunkt und dem Drucker. Stellen Sie sicher, dass sich keine

Säulen, Wände oder Stützpfiler, die Metall- oder Betonbestandteile aufweisen, zwischen dem Drucker und dem Zugangspunkt befinden.

- Stellen Sie sicher, dass sich der Drucker nicht in der Nähe von elektronischen Geräten befindet, die möglicherweise Störungen des Funksignals hervorrufen könnten. Das Funksignal kann von zahlreichen Geräten gestört werden, darunter Motoren, schnurlose Telefone, Sicherheitskameras, andere drahtlose Netzwerke und einige Bluetooth-Geräte.
- Stellen Sie sicher, dass der Druckertreiber auf dem Computer installiert ist.
- Stellen Sie sicher, dass Sie den richtigen Druckeranschluss ausgewählt haben.
- Stellen Sie sicher, dass der Computer und der Drucker mit demselben drahtlosen Netzwerk verbunden sind.
- Stellen Sie für OS X sicher, dass der drahtlose Router Bonjour unterstützt.

Nach Abschluss der drahtlosen Konfiguration druckt der Drucker nicht

1. Vergewissern Sie sich, dass der Drucker eingeschaltet ist und sich im Bereitschaftsmodus befindet.
2. Deaktivieren Sie Firewalls von Drittanbietern auf Ihrem Computer.
3. Vergewissern Sie sich, dass das drahtlose Netzwerk ordnungsgemäß funktioniert.
4. Kontrollieren Sie, ob Ihr Computer ordnungsgemäß funktioniert. Wenn nötig, starten Sie den Computer neu.
5. Vergewissern Sie sich, dass der integrierte Webserver des Druckers von einem Computer aus dem Netzwerk geöffnet werden kann.

Der Drucker druckt nicht, und auf dem Computer ist eine Firewall eines Drittanbieters installiert

1. Aktualisieren Sie die Firewall mit dem neuesten Update des Herstellers.
2. Wenn Programme während der Installation des Druckers oder beim Versuch zu Drucken den Zugriff auf die Firewall anfragen, stellen Sie sicher, dass sie die Ausführung der Programme zulassen.
3. Deaktivieren Sie die Firewall vorübergehend, und installieren Sie anschließend den drahtlosen Drucker auf dem Computer. Aktivieren Sie die Firewall erneut, wenn Sie die drahtlose Installation abgeschlossen haben.

Die drahtlose Verbindung funktioniert nicht mehr, nachdem die Position des drahtlosen Routers oder des Druckers verändert wurde

1. Stellen Sie sicher, dass der Router oder der Drucker eine Verbindung zu dem Netzwerk aufbaut, mit dem Ihr Computer verbunden ist.
2. Drucken Sie eine Konfigurationsseite.
3. Vergleichen Sie die SSID (Service Set Identifier) auf der Konfigurationsseite mit der in der Druckerkonfiguration des Computers.
4. Wenn die Zahlen nicht übereinstimmen, sind die beiden Geräte nicht mit demselben Netzwerk verbunden. Konfigurieren Sie die Drahtlos-Verbindung für den Drucker neu.

Der Anschluss mehrerer Computer an den drahtlosen Drucker ist nicht möglich

1. Stellen Sie sicher, dass sich die anderen Computer in Funkreichweite befinden und keine Hindernisse das Signal blockieren. In den meisten Netzwerken beträgt die Funkreichweite 30 m vom drahtlosen Zugangspunkt.
2. Vergewissern Sie sich, dass der Drucker eingeschaltet ist und sich im Bereitschaftsmodus befindet.
3. Stellen Sie sicher, dass nicht mehr als 5 gleichzeitige Wireless Print Direct-Benutzer vorhanden sind.
4. Deaktivieren Sie Firewalls von Drittanbietern auf Ihrem Computer.
5. Vergewissern Sie sich, dass das drahtlose Netzwerk ordnungsgemäß funktioniert.
6. Kontrollieren Sie, ob Ihr Computer ordnungsgemäß funktioniert. Wenn nötig, starten Sie den Computer neu.

Beim Anschluss an ein VPN wird die Verbindung des drahtlosen Druckers unterbrochen

- Für gewöhnlich ist es nicht möglich, gleichzeitig eine Verbindung zu einem VPN und anderen Netzwerken aufzubauen.

Das Netzwerk erscheint nicht in der Liste der drahtlosen Netzwerke

- Stellen Sie sicher, dass der drahtlose Router eingeschaltet und an das Stromnetz angeschlossen ist.
- Das Netzwerk ist möglicherweise ausgeblendet. Es ist jedoch auch möglich, eine Verbindung zu einem ausgeblendeten Netzwerk aufzubauen.

Das drahtlose Netzwerk funktioniert nicht

1. Vergewissern Sie sich, dass das Netzkabel nicht angeschlossen ist.
2. Versuchen Sie, andere Geräte an das Netzwerk anzuschließen, um zu überprüfen, ob die Verbindung des Netzwerks unterbrochen wurde.
3. Testen Sie die Netzwerkverbindung, indem Sie einen Ping-Befehl ausführen.
 - a. Öffnen Sie eine Befehlszeile auf Ihrem Computer:
 - Klicken Sie unter Windows auf **Start** und danach auf **Ausführen**. Geben Sie den Befehl `cmd` ein, und drücken Sie danach die [Eingabetaste](#).
 - Gehen Sie unter OS X zu **Anwendungen, Dienstprogramme**, und öffnen Sie anschließend **Terminal**.
 - b. Geben Sie `ping` und danach die IP-Adresse des Routers ein.
 - c. Wenn im Fenster Rückmeldungen angezeigt werden, ist das Netzwerk funktionsfähig.
4. Stellen Sie sicher, dass der Router oder der Drucker eine Verbindung zu dem Netzwerk aufbaut, mit dem der Computer verbunden ist.

- a. Drucken Sie eine Konfigurationsseite.
- b. Vergleichen Sie die SSID (Service Set Identifier) auf der Konfigurationsseite mit der in der Druckerkonfiguration des Computers.
- c. Wenn die Zahlen nicht übereinstimmen, sind die beiden Geräte nicht mit demselben Netzwerk verbunden. Konfigurieren Sie die Drahtlos-Verbindung für den Drucker neu.

Reduzieren von Störungen in einem drahtlosen Netzwerk

Mit den folgenden Tipps können Störungen in einem drahtlosen Netzwerk reduziert werden:

- Halten Sie die drahtlosen Geräte fern von großen Metallobjekten, wie Aktenschränken, oder anderen elektromagnetischen Geräten, wie Mikrowellen oder schnurlosen Telefonen. Die Funksignale können durch diese Objekte gestört werden.
- Halten Sie die drahtlosen Geräte fern von großen Mauer- oder anderen Baustrukturen. Die Funkwellen können von diesen Objekten absorbiert werden, wodurch die Signalstärke beeinträchtigt wird.
- Platzieren Sie den drahtlosen Router an einem zentralen Ort in Sichtweite des drahtlosen Druckers im Netzwerk.

Index

Symbole/Zahlen

- 2.000-Blatt-Zufuhrfach für hohe Kapazität
 - Einlegen 29
- 2.000-Blatt-Zufuhrfach mit hoher Kapazität mit Ständer
 - Teilenummer 38
- 2.000-Blatt-Zufuhrgroßfach
 - Staus beseitigen 125
- 3 x 550-Blatt-Fach mit Ständer
 - Teilenummer 38
- 550-Blatt-Fächer
 - Staus 120
 - Teilenummern 38
- 550-Blatt-Fach mit Ständer
 - Teilenummer 38

A

- Abmeldung-Schaltfläche
 - Position 6
- Abmessungen, Drucker 13
- AirPrint 73
- Akustische Spezifikationen 16
- Allgemeine Konfiguration
 - Integrierter HP Webserver 80
- Alternativer Briefkopfmodus 24, 28, 32
- Android-Geräte
 - Drucken über 73
- Anmeldung-Schaltfläche
 - Position 6
- Anschlüsse
 - Position 4
- Ausgabefach
 - Position 2
 - Staus beheben 113
- Austausch
 - Tonerpatrone 49

B

- Bedienfeld
 - Hilfe 101
 - Position 2, 4, 6
- Beidseitiger Druck
 - Einstellungen (Windows) 60
 - Mac 63
 - Windows 60
- Beidseitiges Drucken
 - manuell, Windows 60
- Bereitschaftsmodus 94
- Bestellen
 - Verbrauchsmaterial und Zubehör 38
- Betriebssysteme, unterstützt 11
- Bildqualität
 - Überprüfen des Status der Tonerkartusche 134
- Bonjour
 - Ermittlung 78
- Browseranforderungen
 - Integrierter HP Webserver 78

D

- Direktdruck über USB 74
- Doppelseitiges Drucken
 - Mac 63
 - Windows 60
- Drahtloser Druckserver
 - Teilenummer 38
- Drahtloses Netzwerk
 - Fehlerbehebung 149
- Druckeinstellungen
 - Integrierter HP Webserver 81
- Drucken
 - Gespeicherte Jobs 68
 - Von USB-Speicherezubehör 74
- Drucken auf beiden Seiten
 - Einstellungen (Windows) 60

- Drucken über
 - Nahfeldkommunikation 70
- Druckertreiber, unterstützt 11
- Druckmedien
 - In Fach 1 einlegen 21
- Duplexdruck
 - Mac 63
 - Manuell (Mac) 63
 - Manuell (Windows) 60
- Duplexdruck (beidseitig)
 - Einstellungen (Windows) 60
- Duplexdruck (doppelseitiges Drucken)
 - Windows 60

E

- Ein-/Aus-Taste
 - Position 2
- Einlegen
 - Papier in das 2.000-Blatt-Zufuhrfach mit hoher Kapazität 29
 - Papier in Fach 1 21
 - Papier in Fach 2 und 550-Blatt-Fächer 25
- Einstellungen
 - Werkseitige wiederherstellen 102
- Elektrische Spezifikationen 16
- Energieverbrauch, Optimieren 94
- Ersatzteile
 - Teilenummern 40
- Ersetzen
 - Tonerauffangbehälter 53
- Ethernet (RJ-45)
 - Position 4
- Etiketten
 - ausrichten 35
 - bedrucken 35
 - Drucken (Windows) 61

Etiketten, einlegen 35
Explorer, unterstützte Versionen
Integrierter HP Webserver 78

F

Fach, Ausgabe
Position 2
Fach 1
Einlegen von Umschlägen 34
Papierausrichtung 22
Staus 114
Fach 2
Staus 116
Fach 2 und 500-Blatt-Fächer
Papierausrichtung 31
Fach 2 und 550-Blatt-Fächer
Einlegen 25
Papierausrichtung 27
Fächer
im Lieferumfang enthalten 9
Kapazität 9
Position 2
Farben
Kalibrieren 137
Fehlerbehebung
drahtgebundenes Netzwerk 147
drahtloses Netzwerk 149
Netzwerkprobleme 147
Staus 113
Überprüfen des Status der
Tonerkartusche 134
Fehlerberhebung
Probleme beim Papiereinzug 106
Festplatte
Teilenummer 38
Festplatten
verschlüsselt 93
Fixierer
Staus 129
Formatierer
Position 3
G
Gateway, Festlegen der
Standardeinstellung 88
Geschwindigkeit, Optimieren 94
Gespeicherte Jobs
Drucken 68
Erstellen (Mac) 68

Erstellen (Windows) 66
Löschen 69
Gewicht, Drucker 13

H

High-Speed-USB-2.0-
Druckeranschluss
Position 4
Hilfe, Bedienfeld 101
Hilfe-Schaltfläche
Position 4, 6
HP Customer Care 100
HP ePrint 71
HP ePrint-Software 72
HP Web Jetadmin 96
HP Web-Services
Aktivieren 83

I

Informationsseiten
Integrierter HP Webserver 80
Integrierter HP Webserver
Allgemeine Konfiguration 80
Druckeinstellungen 81
Druckernamen ändern 87
Funktionen 78
HP Web-Services 83
Informationsseiten 80
Netzwerkeinstellungen 84
Netzwerkeinstellungen ändern
86
öffnen 86
Öffnen 87
Sicherheitseinstellungen 83
Tools zur Fehlerbehebung 82
weitere Linkliste 85
Integrierter HP Webserver (EWS)
Netzwerkverbindung 78
Integrierter Webserver
Druckernamen ändern 87
Funktionen 78
Kennwörter zuweisen 91
Netzwerkeinstellungen ändern
86
öffnen 86
Öffnen 87
Integrierter Webserver (EWS)
Netzwerkverbindung 78

Internet Explorer, unterstützte
Versionen
Integrierter HP Webserver 78
IPsec 91
IP-Sicherheit 91
IPv4-Adresse 88
IPv6-Adresse 88

J

Jetadmin, HP Web 96
Jobs, gespeichert
Mac-Einstellungen 68
Jobs, gespeicherte
Drucken 68
Erstellen (Windows) 66
Löschen 69

K

Kalibrieren
Farben 137
Kopieren starten-Schaltfläche
Position 6
Kundenbetreuung
online 100

L

LAN
Position 4
LAN-Anschluss
Position 4
Löschen
Gespeicherte Jobs 69

M

Mac-Treibereinstellungen
Jobspeicherung 68
Manueller Duplexdruck
Mac 63
Windows 60
Mehrere Seiten pro Blatt
Drucken (Mac) 64
Drucken (Windows) 61
Mobiles Drucken
Android-Geräte 73
Mobiles Drucken, unterstützte
Software 13

N

Netscape Navigator, unterstützte
Versionen
Integrierter HP Webserver 78

- Netzanschluss
 - Position 3
 - Netzschalter
 - Position 2
 - Netzwerk
 - Druckername ändern 87
 - Einstellungen ändern 86
 - Netzwerkduplexeinstellungen
 - ändern 89
 - Netzwerke
 - HP Web Jetadmin 96
 - IPv4-Adresse 88
 - IPv6-Adresse 88
 - Standard-Gateway 88
 - Subnetzmaske 88
 - unterstützte 9
 - Netzwerkeinstellungen
 - abrufen 86
 - Integrierter HP Webserver 84
 - Netzwerkverbindungsgeschwindigkeit,
 - Einstellungen ändern 89
 - Netzwerkverwaltung 86
 - NFC-Druck 70
 - NFC-Zubehör
 - Teilenummer 38
- O**
- Online-Hilfe, Bedienfeld 101
 - Online-Support 100
- P**
- Papier
 - Ausrichtung in Fach 1 22
 - Ausrichtung in Fach 2 und 500-Blatt-Fächer 31
 - Ausrichtung in Fach 2 und 550-Blatt-Fächer 27
 - Auswählen 135
 - einlegen, in Fach 1 21
 - Einlegen in das 2.000-Blatt-Zufuhrfach für hohe Kapazität 29
 - Einlegen in Fach 2 und 550-Blatt-Fächer 25
 - Staus 113
 - Papier, bestellen 38
 - Papiereinzugprobleme
 - Lösen 106, 108
 - Papierfach
 - Teilenummern 38
- Papiersorte
 - auswählen (Mac) 64
 - Auswählen (Windows) 61
 - Papierstaus
 - 2.000-Blatt-Zufuhrfach mit hoher Kapazität 125
 - 550-Blatt-Fächer 120
 - Ausgabefach 113
 - Fach 1 114
 - Fach 2 116
 - Fixierer 129
 - Positionen 112
 - rechte Klappe 129
 - Rechte Klappe 129
 - Untere rechte Klappe 132
 - Patrone
 - Austausch 49
 - Patronen
 - Bestellnummern 49
 - Patronenrichtlinie 42
 - Patronenschutz 45
 - Patronen schützen 45
 - Patronen von HP 42
 - Privates Drucken 66
 - Probleme mit der Bildqualität
 - Beispiele und Lösungen 139
 - Produktnummer
 - Position 3
 - Prüfliste
 - Drahtlose Verbindung 149
- R**
- Rechte Klappe
 - Papierstaus 129
 - Reinigen
 - Papierpfad 134
 - RJ-45-Anschluss
 - Position 4
- S**
- Schaltfläche „Home“
 - Position 4, 6
 - Schnittstellenanschlüsse
 - Position 4
 - Seiten pro Blatt
 - Auswählen (Mac) 64
 - Auswählen (Windows) 61
 - Seiten pro Minute 9
 - Seriennummer
 - Position 3
- Sicherheit
 - verschlüsselte Festplatte 93
 - Sicherheitseinstellungen
 - Integrierter HP Webserver 83
 - Speicher
 - im Lieferumfang enthalten 9
 - Speicherchip (Toner)
 - Position 49
 - Speichern, Job
 - Mac-Einstellungen 68
 - Speichern von Druckaufträgen 66
 - Speichern von Jobs
 - Unter Windows 66
 - Sperren
 - Formatierer 93
 - Spezialpapier
 - Drucken (Windows) 61
 - Spezifikationen
 - Elektrisch und akustisch 16
 - Standard-Gateway, festlegen 88
 - Status des Druckers 4
 - Staus
 - 2.000-Blatt-Zufuhrfach mit hoher Kapazität 125
 - 550-Blatt-Fächer 120
 - Ausgabefach 113
 - Auto-Navigation 113
 - Fach 1 114
 - Fach 2 116
 - Fixierer 129
 - Positionen 112
 - Ursachen 113
 - Stopp-Schaltfläche
 - Position 4
 - Störungen in einem drahtlosen Netzwerk 152
 - Strom
 - Verbrauch 16
 - Stromverbrauch
 - max.1 Watt 94
 - Subnetzmaske 88
 - Support
 - Online 100
 - Systemanforderungen
 - Integrierter HP Webserver 78
 - Mindestanforderungen 13
- T**
- Tastenfeld
 - Position 2

- TCP/IP
 - Manuelles Konfigurieren von IPv4-Parametern 88
 - manuelles Konfigurieren von IPv6-Parametern 88
- Technischer Kundendienst
 - Online 100
- Teilenummern
 - Ersatzteile 40
 - Tonerauffangeinheit 38
 - Tonerpatronen 38
 - Verbrauchsmaterial 38
 - Zubehör 38
- Tonerauffangbehälter
 - Ersetzen 53
- Tonerauffangeinheit
 - Teilenummern 38
- Tonerpatrone
 - Einstellungen für unteren Schwellenwert 104
 - Komponenten 49
 - Verwenden, wenn niedrig 104
- Tonerpatronen
 - austauschen 49
 - Bestellnummern 49
 - Teilenummern 38
- Tool zur Fehlerbehebung
 - Integrierter HP Webserver 82
- Touchscreen
 - Position 6
- Transparentfolien
 - Drucken (Windows) 61
- Treiber, unterstützt 11

U

- Umschläge
 - Ausrichtung 22
- Umschläge, einlegen 34
- Untere rechte Klappe
 - Papierstaus beheben 132
- USB-Anschluss
 - Aktivieren 74
 - Position 4
- USB-Anschlüsse, optional
 - Teilenummer 38
- USB-Speicherzubehör
 - Drucken von 74

V

- Verbrauchsmaterial
 - Artikelnummern 38
 - Austauschen von Tonerpatronen 49
 - bestellen 38
- Verbrauchsmaterialien
 - Einstellungen für unteren Schwellenwert 104
- Ersetzen des
 - Tonerauffangbehälters 53
- Verwenden, wenn niedrig 104

W

- Webbrowseranforderungen
 - Integrierter HP Webserver 78
- Websites
 - HP Web Jetadmin herunterladen 96
 - Kundenbetreuung 100
- weitere Linkliste
 - Integrierter HP Webserver 85
- Wiederherstellen der
 - Werkseinstellungen 102
- Wi-Fi Direct-Druck 13
- Wireless Direct-Druck 70

Z

- Zubehör
 - bestellen 38
 - Teilenummern 38