

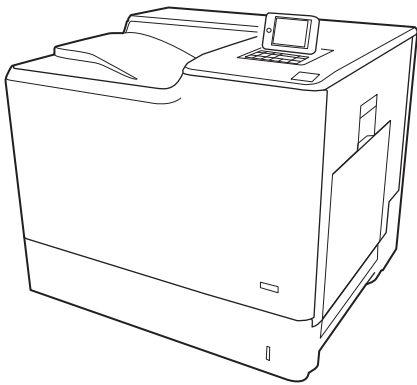

Color LaserJet Enterprise M652, M653

Användarhandbok



M652n
M652dn

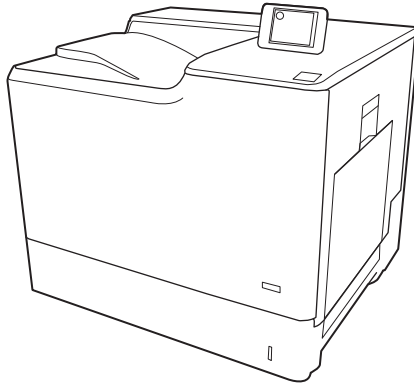

M653dn

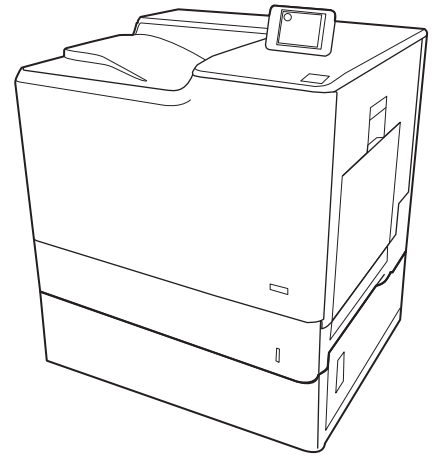

M653x



www.hp.com/support/colorljM652
www.hp.com/support/colorljM653



Color LaserJet Enterprise M652, M653

Användarhandbok

Copyright och licens

© Copyright 2017 HP Development Company, L.P.

Det är förbjudet att reproducera, ändra eller översätta den här handboken utan föregående skriftligt medgivande, förutom i den utsträckning som upphovsrättslagen tillåter.

Den här informationen kan ändras utan föregående meddelande.

De enda garantierna för HP-produkterna och -tjänsterna fastställs i de uttryckliga garantier som medföljer produkterna och tjänsterna. Inget i detta dokument ska tolkas som att det utgör en ytterligare garanti. HP kan inte hållas ansvarigt för tekniska fel, korrekturfel eller utelämnanden i dokumentet.

Edition 2, 1/2019

Varumärken

Adobe®, Adobe Photoshop®, Acrobat® och PostScript® är varumärken som tillhör Adobe Systems Incorporated.

Apple och Apple-logotypen är varumärken som tillhör Apple Inc. och är registrerade i USA och andra länder/regioner.

OS X är ett varumärke som tillhör Apple, Inc. och är registrerat i USA och andra länder.

AirPrint är ett varumärke som tillhör Apple, Inc. och är registrerat i USA och andra länder.

Google™ är ett varumärke som tillhör Google Inc.

Microsoft®, Windows®, Windows® XP och Windows Vista® är amerikanska registrerade varumärken som tillhör Microsoft Corporation.

UNIX® är ett registrerat varumärke som tillhör The Open Group.

Innehåll

1 Skrivaröversikt	1
Skrivarvyer	2
Skrivarens framsida	2
Skrivarens baksida	3
Gränssnittsportar	4
Kontrollpanelvy (grafikskärm i färg med knappsats, endast M652-modeller)	4
Kontrollpanelsvy (kontrollpanel med pekskärm, endast för M653-modellerna)	6
Använda kontrollpanelen på pekskärmen	7
Skrivarspecifikationer	8
Tekniska specifikationer	9
Operativsystem som kan användas	10
Lösningar för mobila utskrifter	12
Skrivarens mått	13
Effektförbrukning, elektriska specifikationer och akustisk emission	15
Område för driftmiljö	16
Installation av skrivarens maskinvara och programvara	17
2 Pappersfack	19
Inledning	20
Fylla på fack 1	21
Inledning	21
Fack 1, pappersorientering	22
Använda Växla läge för brevpapper	24
Aktivera Växla läge för brevpapper med menyerna på kontrollpanelen	24
Fyll på fack 2 och fack för 550 ark	25
Inledning	25
Pappersorientering i fack 2 och facket för 550 ark	27
Använda Växla läge för brevpapper	28
Aktivera Växla läge för brevpapper med menyerna på kontrollpanelen	28
Fylla på inmatningsfacket med hög kapacitet för 2 000 ark	29
Inledning	29
Hökapacitetsinmatningsfack för pappersorientering	31

Använda Växla läge för brevpapper	32
Aktivera Växla läge för brevpapper med menyerna på kontrollpanelen	32
Fylla på och skriva ut på kuvert	34
Inledning	34
Skriva ut på kuvert	34
Kuvertorientering	34
Fyll på och skriv ut på etiketter	35
Inledning	35
Manuell matning av etiketter	35
Etiketterorientering	36

3 Förbrukningsmaterial, tillbehör och delar 37

Beställa förbrukningsmaterial, tillbehör och delar	38
Beställning	38
Förbrukningsmaterial och tillbehör	38
Underhålls-/förbrukningsartiklar med lång livslängd	39
Komponenter för egenreparation	40
Konfigurera skyddet för HP-tonerkassetter i inställningar för förbrukningsmaterial	41
Inledning	41
Aktivera eller inaktivera funktionen Kassettpolicy	41
Använd skrivarens kontrollpanel för att aktivera funktionen Kassettpolicy	41
Använd skrivarens kontrollpanel för att inaktivera funktionen Kassettpolicy	41
Använda HP:s inbyggda webbserver (EWS) för att aktivera funktionen Kassettpolicy	42
Använda HP:s inbyggda webbserver (EWS) för att inaktivera funktionen Kassettpolicy	43
Felsöka felmeddelanden på kontrollpanelen för Kassettpolicy	44
Aktivera eller inaktivera funktionen Kassettskydd	44
Använda skrivarens kontrollpanel för att aktivera funktionen Kassettskydd	44
Använda skrivarens kontrollpanel för att inaktivera funktionen Kassettskydd	44
Använda HP:s inbyggda webbserver (EWS) för att aktivera funktionen Kassettskydd	45
Använda HP:s inbyggda webbserver (EWS) för att inaktivera funktionen Kassettskydd	46
Felsöka felmeddelanden på kontrollpanelen för Kassettskydd	47
Byta ut tonerkassetterna	48
Information om tonerkassetter	48
Ta bort och byta ut kassetter	49
Byta ut toneruppsamlingsenheten	52

4 Skriv ut 55

Utskriftsmetoder (Windows)	56
Så här skriver du ut (Windows)	56

Skriva ut på båda sidor automatiskt (Windows)	58
Skriva ut på båda sidor manuellt (Windows)	58
Skriva ut flera sidor per ark (Windows)	59
Välja papperstyp (Windows)	59
Ytterligare utskriftsuppgifter	59
Utskriftsuppgifter (OS X)	61
Hur du skriver ut (OS X)	61
Skriva ut på båda sidor automatiskt (OS X)	61
Skriva ut på båda sidor manuellt (OS X)	61
Skriva ut flera sidor per ark (OS X)	62
Välj papperstyp (OS X)	62
Ytterligare utskriftsuppgifter	62
Lagra utskrifter på skrivaren för att skriva ut senare eller skriva ut privat	64
Inledning	64
Skapa en lagrad utskrift (Windows)	64
Skapa en sparad utskrift (Mac OS X)	65
Skriva ut en lagrad utskrift	66
Ta bort ett lagrat jobb	66
Information som skickas till skrivaren för utskriftsredovisning	67
Mobila utskrifter	68
Inledning	68
Wireless Direct-utskrift och utskrift med NFC	68
HP ePrint via e-post	69
Programmet HP ePrint	70
AirPrint	71
Androids inbyggda utskriftslösning	71
Skriv ut från USB-porten	72
Inledning	72
Aktiva USB-porten för utskrift	72
Skriv ut USB-dokument	73
5 Hantera skrivaren	75
Avancerad konfiguration med HP Embedded Web Server (EWS)	76
Inledning	76
Så här öppnar du den inbäddade HP-webbservern (EWS)	76
Funktioner i den inbäddade HP-webbservern	77
Fliken Information	78
Fliken Allmänt	78
Fliken Skriv ut	79
Fliken Felsökning	80
Fliken Säkerhet	81

Fliken HP-webbtjänster	81
Fliken Nätverk	81
Listan Andra länkar	83
Konfigurera IP-nätverksinställningar	84
Friskrivningsklausul angående skrivardelning	84
Visa och ändra nätverksinställningar	84
Byta namn på skrivaren i ett nätverk	85
Konfigurera IPv4 TCP/IP-parametrar manuellt på kontrollpanelen	86
Konfigurera IPv6 TCP/IP-parametrar manuellt på kontrollpanelen	86
Inställningar för länkhastighet och duplex	87
Skrivarens säkerhetsfunktioner	88
Inledning	88
Säkerhetsinformation	88
IP-säkerhet	88
Tilldela ett administratörslösenord	88
Stöd för kryptering: Säkra hårddiskar med höga prestanda från HP	89
Låsa formaterare	90
Energisparinställningar	91
Inledning	91
Ange inaktivitetsinställningar	91
Ställ in vilolägestimern och konfigurera skrivaren så att max. 1 W ström används	91
HP Web Jetadmin	92
Uppdateringar av program och den inbyggda programvaran	93

6 Problemlösning 95

Kundsupport	96
Kontrollpanelens hjälpsystem	97
Återställa fabriksinställningar	98
Inledning	98
Metod ett: Återställa till fabriksinställningar via skrivarens kontrollpanel	98
Metod två: Återställa till fabriksinställningar via HP:s inbyggda webbserver (endast nätverksanslutna skrivare)	98
Meddelandet "Kassetten nästan slut" eller "Kassetten nästan helt slut" visas på skrivarens kontrollpanel	100
Ändra inställningar för "Snart slut"	100
Beställ material	100
Skrivaren hämtar inte papper eller matar fram det fel	101
Inledning	101
Skrivaren matar inte in papper	101
Skrivaren matar in flera pappersark	103
Åtgärda papperstrassel	107
Inledning	107

Platser för papperstrassel	107
Autonavigering för att åtgärda papperstrassel	108
Har du ofta papperstrassel?	108
13.E1, papperstrassel i utmatningsfacket	108
13.A1, papperstrassel i fack 1	109
13.A1, papperstrassel i fack 2	111
13.a3 13.A4, 13.A5, papperstrassel i fack 3, 4 och 5	115
13.A, papperstrassel i facket för 2 000 ark	120
13.B9, 13.B2, 13.FF, papperstrassel i fixeringsenheten	124
13.B2, papperstrassel i höger lucka	127
Förbättra utskriftskvaliteten	128
Inledning	128
Skriva ut från ett annat program	128
Kontrollera inställningen för utskriftsjobbets papperstyp	128
Kontrollera inställningen för papperstyp (Windows)	128
Kontrollera inställningen för papperstyp (OS X)	128
Kontrollera tonerkassetstatusen	129
Skriva ut en rengörings sida	129
Undersöka tonerkassetten visuellt	130
Kontrollera papperet och utskriftsmiljön	130
Steg 1: Använd papper som uppfyller HP:s specifikationer för papper	130
Steg 2: Kontrollera miljön	130
Steg tre: Ange individuell pappersinställning	131
Prova en annan skrivardrivrutin	131
Kalibrera skrivaren för att justera färgerna	132
Tabellen Bilddefekter	133
Lösa problem med trådslutna nätverk	141
Inledning	141
Dålig fysisk anslutning	141
Datorn använder en felaktig IP-adress för skrivaren	141
Datorn kan inte kommunicera med skrivaren	142
Skrivaren använder felaktiga länk- och duplexinställningar för nätverket	142
Nya programvaror kan orsaka kompatibilitetsproblem	142
Datorn eller arbetsstationen är felaktigt inställd	142
Skrivaren är avaktiverad eller så är andra nätverksinställningar felaktiga	142
Lösa problem med trådlösa nätverk	143
Inledning	143
Checklista för trådlös anslutning	143
Skrivaren skriver inte ut efter att den trådlösa konfigurationen är slutförd	144
Skrivaren skriver inte ut och datorn har en brandvägg från tredje part installerad	144

Den trådlösa anslutningen fungerar inte efter att den trådlösa routern eller skrivaren har flyttats	144
Det går inte att ansluta fler datorer till den trådlösa skrivaren	144
Den trådlösa skrivaren tappar kommunikationen när den är ansluten till ett VPN	145
Nätverket visas inte i listan över trådlösa nätverk	145
Det trådlösa nätverket fungerar inte	145
Reducera störningar i ett trådlöst nätverk	145

Index	147
--------------------	------------

1 Skrivaröversikt

- [Skrivarvyer](#)
- [Skrivarspecifikationer](#)
- [Installation av skrivarens maskinvara och programvara](#)

Mer information:

Följande information är korrekt vid publiceringstillfället. Aktuell information finns i www.hp.com/support/colorljM652 or www.hp.com/support/colorljM653.

HP:s heltäckande hjälp för skrivaren innehåller följande information:

- Installera och konfigurera
- Lär och använd
- Problemlösning
- Ladda ned uppdateringar av programvara och inbyggd programvara
- Delta i supportforum
- Hitta information om garanti och regler

Skrivarvyer

- [Skrivarens framsida](#)
- [Skrivarens baksida](#)
- [Gränssnittsportar](#)
- [Kontrollpanelvy \(grafikskärm i färg med knappsats, endast M652-modeller\)](#)
- [Kontrollpanelsvy \(kontrollpanel med pekskärm, endast för M653-modellerna\)](#)

Skrivarens framsida

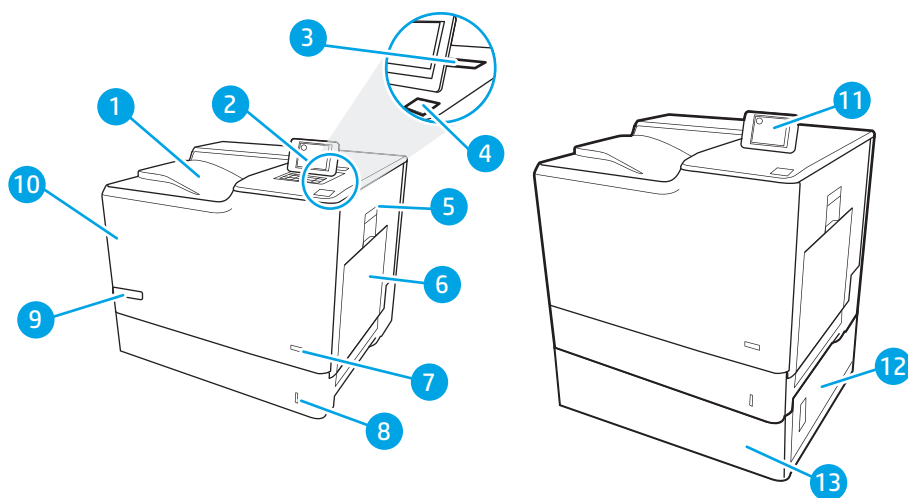

1	Utmatningsfack
2	Kontrollpanel med grafikskärm i färg och en knappsats (endast M652-modeller)
3	Maskinvaruintegreringsplats för att ansluta tillbehör och enheter från tredje part
4	Lättåtkomlig USB-port Sätt i en USB-flashenhet för utskrift utan dator eller för att uppdatera skrivarens inbyggda programvara. OBS! En administratör måste aktivera den här porten innan den används.
5	Höger lucka (för åtkomst till fixeringsenheten och för att rensa trassel)
6	Fack 1
7	Av/på-knapp
8	Fack 2
9	Modellnamn
10	Främre lucka (åtkomst till tonerkassetter)
11	Kontrollpanel med pekskärm i färg (endast M653-modeller)
12	Höger nedre lucka (åtkomst för att rensa papperstrassel)
13	Pappersmatare för 1 x 550 ark, fack 3 (medföljer M653-modellen, tillval för andra modeller)

Skrivarens baksida

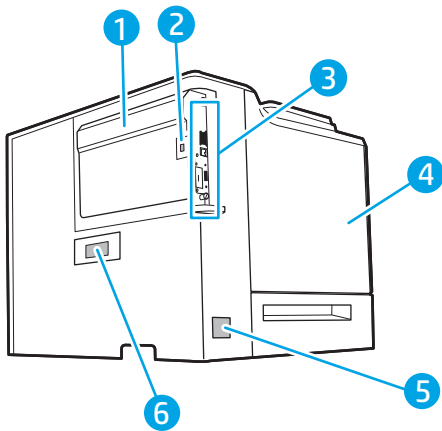

1	Formaterarlucka
2	Uttag för ett säkerhetslås av kabeltyp
3	Formaterare (innehåller gränssnittsportarna)
4	Vänster lucka (åtkomst till toneruppsamlingsenheten)
5	Strömanslutning
6	Etikett med serie- och produktnummer

Gränssnittsportar

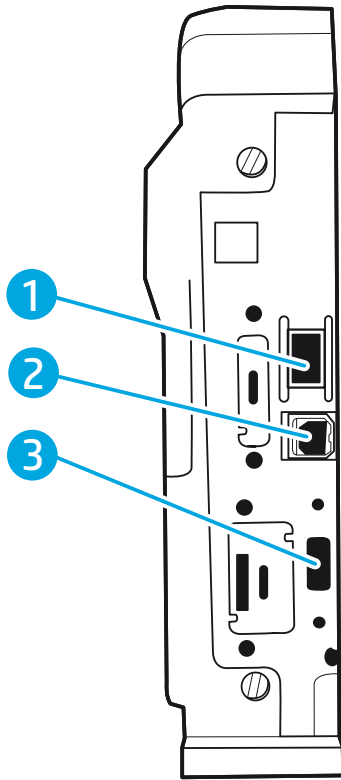

1	Ethernet-port 10/100/1 000 för lokalt nätverk (LAN)
2	Snabb USB 2.0-skrivarport
3	USB-port för anslutning av externa USB-enheter (den här porten kan vara täckt)

OBS! Använd USB-porten i närheten av kontrollpanelen för lättåtkomlig USB-utskrift.

Kontrollpanelvy (grafikskärm i färg med knappsats, endast M652-modeller)

Använd kontrollpanelen till att få skrivar- och jobbstatusinformation och konfigurera skrivaren.

 **OBS!** Om du vill ha mer information om skrivarens kontrollpanelfunktioner går du till www.hp.com/support/colorljM652 or www.hp.com/support/colorljM653 Välj **Handböcker** och väljer sedan **Allmän referens**.

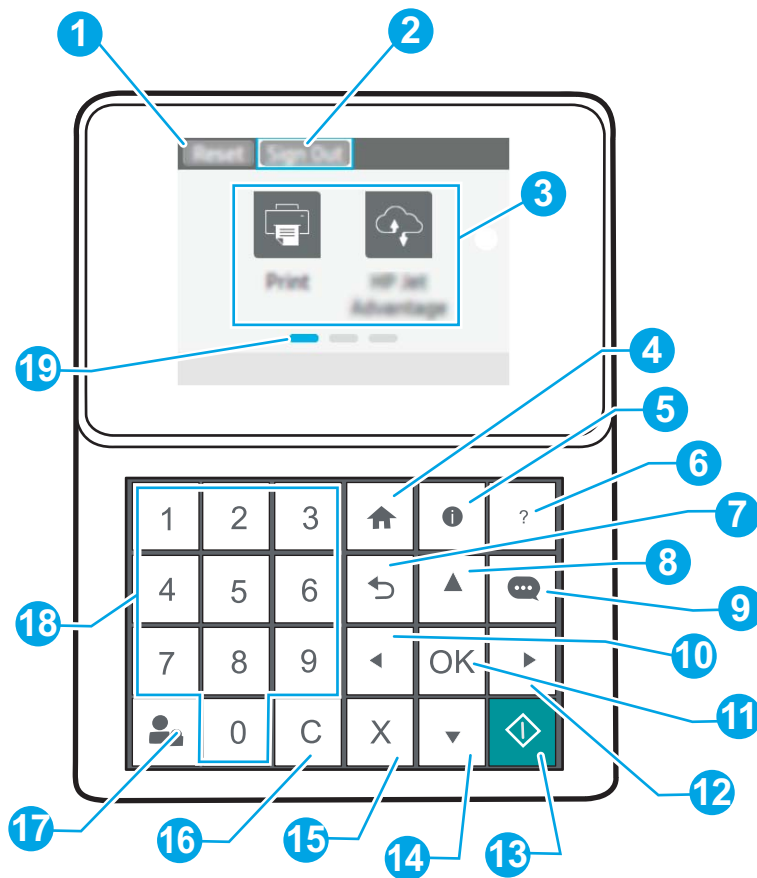

1	Återställning	Tryck på Återställning om du vill ta bort ändringar, återställa skrivaren från ett pausläge, visa dolda fel och återställa standardinställningarna (inklusive språk och tangentbordslayout).
2	Ikonen Logga in eller Logga ut	Tryck på Logga in om du vill komma åt skyddade funktioner. Tryck på Logga ut när du vill logga ut från skrivaren. Skrivaren återställer alla alternativ till standardinställningarna. OBS! Den här ikonen visas endast om administratören har konfigurerat skrivaren så att den kräver behörighet för åtkomst till funktioner.
3	Programområde	Tryck på någon av ikonerna för att öppna motsvarande program. OBS! Vilka program som är tillgängliga varierar beroende på skrivaren. Administratören kan konfigurera vilka program som visas och i vilken ordning de visas.
4	Start 	Återgå till startskärmen

5	Information 	Välj informationsknappen för att få åtkomst till flera typer av skrivarinformation. Markera objekt på skärmen för följande information: <ul style="list-style-type: none"> • Visningsspråk: Försätt skrivaren i viloläge. • Wi-Fi Direct: Visa information om hur du ansluter direkt till skrivaren från en telefon, surfplatta eller en annan enhet. • Wireless: Visa eller ändra inställningarna för trådlös anslutning (endast när ett trådlöst tillbehör är installerat som tillval för M652-modellen). • Ethernet: Visa och ändra Ethernet-inställningarna. • HP Webbtjänster: Visa information om hur du ansluter till och skriver ut på skrivaren med hjälp av HP Webbtjänster (ePrint).
6	Hjälp-knapp 	Ger en lista med hjälpämnen eller information om ett ämne när du använder startskärmen, en app, ett alternativ eller en funktion
7	Bakåtknapp 	Går tillbaka en nivå i menyträdet eller bakåt ett numeriskt värde
8	Uppåtpil 	Navigerar till föregående objekt eller widget på listan eller ökar värdet för numeriska objekt
9	Meddelandecenter 	Visar Meddelandecenter
10	Vänsterpil 	Navigerar till föregående objektet, widget eller nivå i menyträdet (men avslutar inte appen) eller minskar värdet för numeriska objekt
11	OK-knapp	Sparar valt värde för ett objekt, aktiverar en fokusknapp eller åtgärdar fel när det är möjligt
12	Högerpil 	Navigerar till nästa objekt, widget eller nivå i menyträdet eller ökar värdet för numeriska objekt
13	Start 	Startar utskriften
14	Nedåtpil 	Navigerar till nästa objekt eller widget på listan eller minskar värdet för numeriska objekt
15	Avbryt 	Pausar skrivaren och visar ett meddelande som bekräftar avbruten utskrift om det finns en aktiv utskrift
16	Rensa 	Tar bort allt i ett indatafält
17	Logga in eller Logga ut	Tryck på Logga in om du vill komma åt skyddade funktioner. Tryck på Logga ut när du vill logga ut från skrivaren. Skrivaren återställer alla alternativ till standardinställningarna.
18	Knappsats	Anger siffervärden
19	Sidindikator på startskärmen	Visar antalet sidor på startskärmen eller i ett program. Den aktuella sidan är markerad. Använd pilknapparna för att bläddra bland sidorna.

Kontrollpanelsvy (kontrollpanel med pekskärm, endast för M653-modellerna)

Från startskärmen får du åtkomst till skrivarens funktioner. Här visas också skrivarens aktuella status.

Du kan när som helst återgå till startskärmen genom att trycka på hemknappen till vänster på skrivarens kontrollpanel. Du kan också trycka på hemknappen i det övre vänstra hörnet på de flesta skärmar.

 **OBS!** Om du vill ha mer information om skrivarens kontrollpanelfunktioner går du till www.hp.com/support/colorljM652 or www.hp.com/support/colorljM653 Välj **Handböcker** och väljer sedan **Allmän referens**.

 **OBS!** Vilka funktioner som visas på startskärmen varierar beroende på skrivarens konfiguration.

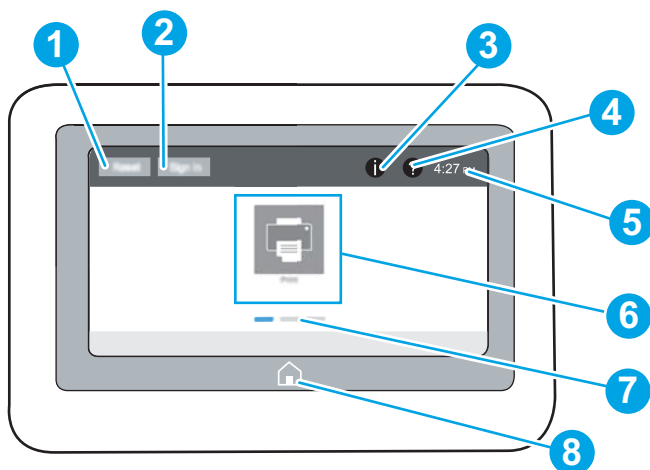

1	Återställning	Tryck på Återställning om du vill ta bort ändringar, återställa skrivaren från ett pausläge, visa dolda fel och återställa standardinställningarna (inklusive språk och tangentbordslayout).
2	Logga in eller Logga ut	Tryck på Logga in om du vill komma åt skyddade funktioner. Tryck på Logga ut när du vill logga ut från skrivaren. Skrivaren återställer alla alternativ till standardinställningarna. OBS! Den här knappen visas endast om administratören har konfigurerat skrivaren så att den kräver behörighet för åtkomst till funktioner.
3	Information	När du trycker på informationsknappen öppnas en skärm där du får åtkomst till olika typer av skrivarinformation. Tryck på knapparna längst ned på skärmen om du vill visa följande information: <ul style="list-style-type: none"> • Visningsspråk: Ändra språkställning för aktuell användarsession. • Viloläge: Sätt skrivaren i viloläge. • Wi-Fi Direct: Här kan du visa information om hur du ansluter direkt till skrivaren från en telefon, surfplatta eller en annan enhet med Wi-Fi. • Wireless: Visa eller ändra inställningarna för trådlös anslutning (endast trådlösa modeller). • Ethernet: Visa och ändra Ethernet-inställningarna. • HP Webbtjänster: Visa information om hur du ansluter till och skriver ut på skrivaren med hjälp av HP Webbtjänster (ePrint).
4	Hjälp-knapp	Tryck på Hjälp om du vill öppna det inbäddade hjälpsystemet.
5	Aktuell tid	Visar den aktuella tiden.
6	Programområde	Tryck på någon av ikonerna för att öppna motsvarande program. Du kommer åt fler program genom att svepa i sidled på skärmen. OBS! Vilka program som är tillgängliga varierar beroende på skrivaren. Administratören kan konfigurera vilka program som visas och i vilken ordning de visas.
7	Sidindikator på startskärmen	Visar antalet sidor på startskärmen eller i ett program. Den aktuella sidan är markerad. Svep i sidled på skärmen om du vill bläddra mellan sidorna.
8	Start	Tryck på Start för att återgå till startsidan.

Använda kontrollpanelen på pekskärmen

Använd de här åtgärderna när du vill använda skrivarens kontrollpanel med pekskärm.

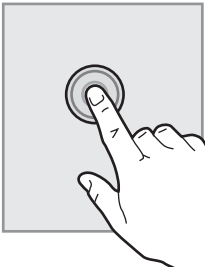
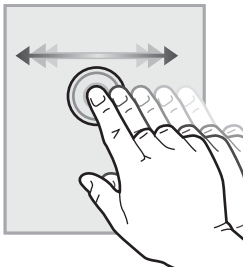
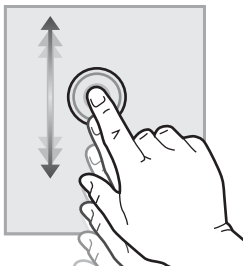
Åtgärd	Beskrivning	Exempel
<p>Tryck</p> 	<p>Tryck på ett objekt på skärmen om du vill välja det eller öppna den menyn. När du bläddrar genom menyer kan du hastigt trycka på skärmen för att stoppa bläddringen.</p>	<p>Tryck på ikonen Inställningar för att öppna appen Inställningar.</p>
<p>Svepa</p> 	<p>Rör vid skärmen och svep med fingret vågrätt för att bläddra i sidled på skärmen.</p>	<p>Svep tills appen Inställningar visas.</p>
<p>Bläddra</p> 	<p>Rör vid skärmen och svep med fingret lodrätt för att bläddra uppåt och nedåt på skärmen. Tryck hastigt på skärmen för att stoppa bläddringen när du bläddrar bland menyer.</p>	<p>Bläddra genom appen Inställningar.</p>

Skrivarspecifikationer

 **VIKTIGT:** Följande specifikationer är korrekta vid tiden för publicering, men kan komma att ändras. Aktuell information finns på www.hp.com/support/colorljM652 or www.hp.com/support/colorljM653.

- [Tekniska specifikationer](#)
- [Operativsystem som kan användas](#)
- [Lösningar för mobila utskrifter](#)
- [Skrivarens mått](#)
- [Effektförbrukning, elektriska specifikationer och akustisk emission](#)
- [Område för driftmiljö](#)

Tekniska specifikationer

Modellnamn		M652n	M652dn	M653dn	M653x
Produktnummer		J7Z98A	J7Z99A	J8A04A	J8A05A
Pappershantering	Fack 1 (rymmer 100 ark)	✓	✓	✓	✓
	Fack 2 (rymmer 550 ark)	✓	✓	✓	✓
	Pappersmatare för 1 x 550 ark	Tillval	Tillval	Tillval	✓
	OBS! M652n-, M652dn- och M653dn-modellerna hanterar upp till två extra pappersmatare för 1 x 550 ark. Fack 3 är levereras med M653x-modellen, som kan ta emot en extra pappersmatare för 1 x 550 ark.				
	1 x 550-arks pappersmatare med stativ	Tillval	Tillval	Tillval	Tillval
	3 x 550-arks pappersmatare med stativ	Tillval	Tillval	Tillval	Tillval
	Matare för hög inmatningskapacitet (HCI)	Tillval	Tillval	Tillval	Tillval
	Automatisk dubbelsidig utskrift	Stöds inte	✓	✓	✓
Anslutning	10/100/1000 Ethernet LAN-anslutning med IPv4 och IPv6	✓	✓	✓	✓
	Hi-Speed USB 2.0	✓	✓	✓	✓
	Lättåtkomlig USB-port för utskrifter utan en dator och för uppgradering av den inbyggda programvaran	✓	✓	✓	✓
	Hardware Integration Pocket (HIP) för anslutning av tillbehör och enheter från tredje part	✓	✓	✓	✓
	HP interna USB-portar	Tillval	Tillval	Tillval	✓
	HP Jetdirect 3000w NFC/Wireless-tillbehör för utskrift från mobilenheter	Tillval	Tillval	Tillval	Tillval
	OBS! För användning i HIP-facket. HP Jetdirect 3000w NFC/trådlöst tillbehör kräver HP:s tillbehör för interna USB-portar. J8030A kan också anslutas via den bakre USB-värdporten. I så fall används inte HIP.				
Inbyggda HP- och Wi-Fi Direct-funktioner för utskrift från mobilenheter	Ej tillgängligt	Ej tillgängligt	Ej tillgängligt	✓	

Modellnamn		M652n	M652dn	M653dn	M653x
Produktnummer		J7Z98A	J7Z99A	J8A04A	J8A05A
	HP Jetdirect 2900nw skrivarserver, tillbehör för trådlös anslutning	Tillval	Tillval	Tillval	Tillval
Minne	1 GB basminne OBS! Basminnet kan utökas till 2 GB genom att man lägger till en DIMM-minnesmodul.	✓	✓	✓	✓
Masslagring	500 GB FIPS140, certifierad hårddiskenhet	Tillval	Tillval	Tillval	Tillval
Säkerhet	HP TPM (Trusted Platform Module) för kryptering av alla data som passerar via skrivaren	Tillval	Tillval	Tillval	Tillval
Kontrollpanelens skärm och inmatning	Grafikskärm med knappsats med tio tangenter	✓	✓	Stöds inte	Stöds inte
	Kontrollpanel med färgpekskärm	Stöds inte	Stöds inte	✓	✓
Skriva ut	Skriver ut 50 sidor per minut (spm) för papper i Letter-storlek och 47 spm för A4-papper	✓	✓	Stöds inte	Stöds inte
	Skriver ut 60 sidor per minut (spm) för papper i Letter-storlek och 56 spm för A4-papper	Stöds inte	Stöds inte	✓	✓
	Lättåtkomlig USB-utskrift (ingen dator behövs)	✓	✓	✓	✓
	Lagra jobb i skrivarminne för att skriva ut senare eller skriva ut privat	✓	✓	✓	✓

Operativsystem som kan användas

Följande information gäller de skrivarspecifika Windows PCL 6- och HP-drivrutinerna för OS X och för installationsprogrammet.

Windows: HP:s installationsprogram installerar utskriftsdrivrutinen HP PCL.6 version 3, utskriftsdrivrutinen HP PCL 6 version 3 eller utskriftsdrivrutinen HP PCL-6 version 4, beroende på vilket Windows-operativsystem som används, tillsammans med valfri programvara när du använder installationsprogrammet. Hämta utskriftsdrivrutinen HP PCL.6 version 3, utskriftsdrivrutinen HP PCL 6 version 3 och utskriftsdrivrutinen HP PCL-6 version 4 från webbplatsen för skrivarsupport för den här skrivaren: www.hp.com/support/colorljm652 or www.hp.com/support/colorljm653.

OS X: Mac-datorer stöds för den här produkten. Hämta HP Easy Start, antingen från 123.hp.com/LaserJet eller från sidan med utskriftssupport, och använd sedan HP Easy Start för att installera HP-utskriftsdrivrutinen. HP Easy Start medföljer inte HP:s installationsprogram.

1. Gå till 123.hp.com/LaserJet.
2. Följ angivna steg för att ladda ned skrivarens programvara.

Linux: Mer information om Linux-utskriftsdrivrutiner hittar du på www.hp.com/go/linuxprinting.

UNIX: Mer information om UNIX®-skrivardrivrutiner hittar du på UNIX® www.hp.com/go/unixmodelscripts.

Tabell 1-1 Operativsystem och skrivardrivrutiner som stöds

Operativsystem	Utskriftsdrivrutin (för Windows eller installationsprogrammet på webben för OS X)	Anteckningar
Windows® XP SP3, 32-bitars	Den skrivarspecifika utskriftsdrivrutinen HP PCL.6 installeras för det här operativsystemet som en del av programvaruinstallationen.	Microsoft-support för Windows XP upphörde i april 2009. HP fortsätter att tillhandahålla begränsad support för det avslutade operativsystemet XP. Vissa funktioner i utskriftsdrivrutinen stöds inte.
Windows Vista®, 32-bitars	Den skrivarspecifika utskriftsdrivrutinen HP PCL.6 installeras för det här operativsystemet som en del av programvaruinstallationen.	Microsofts support för Windows Vista upphörde i april 2012. HP fortsätter att tillhandahålla begränsad support för det avslutade operativsystemet Vista. Vissa funktioner i utskriftsdrivrutinen stöds inte.
Windows Server 2003 SP2, 32-bitars	Den skrivarspecifika utskriftsdrivrutinen HP PCL.6 finns tillgänglig för hämtning från webbplatsen för skrivarsupport. Hämta drivrutinen och använd sedan Microsoft-verktyget Lagg till skrivare för att installera den.	Microsoft-support för Windows Server 2003 upphörde i juli 2010. HP fortsätter att tillhandahålla begränsad support för det avslutade Server 2003-operativsystemet. Vissa funktioner i utskriftsdrivrutinen stöds inte.
Windows 7, 32-bitars och 64-bitars	Den skrivarspecifika utskriftsdrivrutinen HP PCL 6 installeras för det här operativsystemet som en del av programvaruinstallationen.	
Windows 8, 32-bitars och 64-bitars	Den skrivarspecifika utskriftsdrivrutinen HP PCL 6 installeras för det här operativsystemet som en del av den grundläggande programvaruinstallationen.	Stöd för Windows 8 RT tillhandahålls via drivrutinen för Microsoft IN OS version 4, 32-bitars.
Windows 8.1, 32-bitars och 64-bitars	Den skrivarspecifika utskriftsdrivrutinen HP PCL-6 V4 installeras för det här operativsystemet som en del av den fullständiga programinstallationen.	Stöd för Windows 8.1 RT tillhandahålls via drivrutinen för Microsoft IN OS version 4, 32-bitars.
Windows 10, 32-bitars och 64-bitars	Den skrivarspecifika utskriftsdrivrutinen HP PCL-6 V4 installeras för det här operativsystemet som en del av den fullständiga programinstallationen.	
Windows Server 2008 SP2, 32-bitars	Den skrivarspecifika utskriftsdrivrutinen HP PCL.6 finns tillgänglig för hämtning från webbplatsen för skrivarsupport. Hämta drivrutinen och använd sedan Microsoft-verktyget Lagg till skrivare för att installera den.	Microsoft-support för Windows Server 2008 upphörde i januari 2015. HP fortsätter att tillhandahålla begränsad support för det avslutade Server 2008-operativsystemet. Vissa funktioner i utskriftsdrivrutinen stöds inte.
Windows Server 2008 SP2, 64-bitars	Den skrivarspecifika utskriftsdrivrutinen HP PCL 6 finns tillgänglig för hämtning från webbplatsen för skrivarsupport. Hämta drivrutinen och använd sedan Microsoft-verktyget Lagg till skrivare för att installera den.	Microsoft-support för Windows Server 2008 upphörde i januari 2015. HP fortsätter att tillhandahålla begränsad support för det avslutade Server 2008-operativsystemet.

Tabell 1-1 Operativsystem och skrivardrivrutiner som stöds (fortsättning)

Operativsystem	Utskriftsdrivrutin (för Windows eller installationsprogrammet på webben för OS X)	Anteckningar
Windows Server 2008 R2, SP 1, 64-bitars	Den skrivarspecifika utskriftsdrivrutinen HP PCL 6 finns tillgänglig för hämtning från webbplatsen för skrivarsupport. Hämta drivrutinen och använd sedan Microsoft-verktyget Lägga till skrivare för att installera den.	
Windows Server 2012, 64-bitars	Den skrivarspecifika utskriftsdrivrutinen PCL 6 finns tillgänglig för hämtning från webbplatsen för skrivarsupport. Hämta drivrutinen och använd sedan Microsoft-verktyget Lägga till skrivare för att installera den.	
Windows Server 2012 R2, 64-bitars	Den skrivarspecifika utskriftsdrivrutinen PCL 6 finns tillgänglig för hämtning från webbplatsen för skrivarsupport. Hämta drivrutinen och använd sedan Microsoft-verktyget Lägga till skrivare för att installera den.	
OS X 10.10 Yosemite, OS X 10.11 El Capitan, OS X 10.12 Sierra	HP-utskriftsdrivrutinen finns tillgänglig för hämtning från 123.hp.com/LaserJet . HP-installationsprogrammet för OS X medföljer inte HP:s installationsprogram.	<p>För OS X hämtar du installationsprogrammet från 123.hp.com/LaserJet.</p> <ol style="list-style-type: none"> 1. Gå till 123.hp.com/LaserJet. 2. Följ angivna steg för att ladda ned skrivarens programvara.

 **OBS!** För en aktuell lista över de operativsystem som stöds, besök www.hp.com/support/colorljM652 or www.hp.com/support/colorljM653 för att ta del av HP:s heltäckande hjälp för skrivaren.

 **OBS!** Om du vill veta mer om klient- och serveroperativsystem och stöd för drivrutinerna HP UPD för den här skrivaren går du till www.hp.com/go/upd. Klicka på länkarna under **Ytterligare information**.

Tabell 1-2 Lägsta systemkrav

Windows	OS X
<ul style="list-style-type: none"> • CD-ROM-enhet, DVD-enhet eller en Internetuppkoppling • Dedikerad USB 1.1- eller 2.0-anslutning eller en nätverksanslutning • 400 MB tillgängligt hårddiskutrymme • 1 GB RAM-minne (32-bitars) eller 2 GB RAM (64-bitars) 	<ul style="list-style-type: none"> • Internetanslutning • 1 GB tillgängligt hårddiskutrymme

Lösningar för mobila utskrifter

HP erbjuder flera lösningar för mobila utskrifter och ePrint-lösningar för att göra det enklare att skriva ut till en HP-skrivare från en bärbar dator, surfplatta, smartphone eller annan mobil enhet. Om du vill se en fullständig lista och hitta det bästa valet går du till www.hp.com/go/LaserJetMobilePrinting.

 **OBS!** Uppdatera skrivarens inbyggda programvara för att se till att alla funktioner för mobil utskrift och ePrint kan användas.

- HP Direct (endast trådlösa modeller)
- HP ePrint via e-post (HP:s webbtjänster måste vara aktiverade och skrivaren måste vara registrerad på HP Connected)
- Programmet HP ePrint (tillgängligt för Android, iOS och Blackberry)
- Programmet HP All-in-One Remote för iOS- och Android-enheter
- Programmet HP ePrint
- Google Cloud Print
- AirPrint
- Android-utskrift

Skrivarens mått

Tabell 1-3 Mått för modellerna n och dn

	Skrivaren helt stängd	Skrivaren helt öppen
Höjd	Modellerna M652n och M652dn: 482 mm Modellerna M653dn: 510 mm	Modellerna M652n och M652dn: 482 mm Modellerna M653dn: 510 mm
Djup	458 mm	770 mm
Bredd	510 mm	963 mm
Vikt	26,8 kg	

Tabell 1-4 Mått för x-modellen

	Skrivaren helt stängd	Skrivaren helt öppen
Höjd	510 mm	510 mm
Djup	458 mm	770 mm
Bredd	510 mm	963 mm
Vikt	33,1 kg	

Tabell 1-5 Mått för 1 x 550-arks pappersmatare

Höjd	130 mm
Djup	Facket stängt: 458 mm Facket öppet: 770 mm

Tabell 1-5 Mått för 1 x 550-arks pappersmatare (fortsättning)

Bredd	Luckan stängd: 510 mm Luckan öppen: 510 mm
Vikt	6,3 kg

Tabell 1-6 Mått för skrivaren med en 1 x 550-arks pappersmatare

	Skrivaren helt stängd	Skrivaren helt öppen
Höjd	Modellerna M652n och M652dn: 612 mm Modellerna M653dn: 640 mm Modellerna M653x: 770 mm	Modellerna M652n och M652dn: 612 mm Modellerna M653dn: 640 mm Modellerna M653x: 770 mm
Djup	458 mm	770 mm
Bredd	510 mm	963 mm
Vikt	33,1 kg	

Tabell 1-7 Mått för 1 x 550-arks pappersmatare med stativ

Höjd	450 mm
Djup	Facket stängt: 657 mm Facket öppet: 948 mm
Bredd	Luckan stängd: 657 mm Luckan öppen: 992 mm
Vikt	18,6 kg

Tabell 1-8 Mått för skrivaren och 1 x 550-arks pappersmataren med stativ

	Skrivaren och tillbehören helt stängda	Skrivaren och tillbehören helt öppna
Höjd	Modellerna M652n och M652dn: 932 mm Modellerna M653dn: 960 mm	Modellerna M652n och M652dn: 932 mm Modellerna M653dn: 960 mm
Djup	657 mm	948 mm
Bredd	657 mm	992 mm
Vikt	45,4 kg	

Tabell 1-9 Mått för 3 x 550-arks pappersmatare med stativ

Höjd	450 mm
Djup	Facket stängt: 657 mm Facket öppet: 984 mm

Tabell 1-9 Mått för 3 x 550-arks pappersmatare med stativ (fortsättning)

Bredd	Luckan stängd: 657 mm Lucka öppen: 992 mm
Vikt	22,7 kg

Tabell 1-10 Mått för skrivaren och 3 x 550-arks pappersmataren med stativ

	Skrivaren och tillbehören helt stängda	Skrivaren och tillbehören helt öppna
Höjd	Modellerna M652n och M652dn: 932 mm Modellerna M653dn: 960 mm	Modellerna M652n och M652dn: 932 mm Modellerna M653dn: 960 mm
Djup	657 mm	984 mm
Bredd	657 mm	992 mm
Vikt	49,5 kg	

Tabell 1-11 Mått för matare för hög inmatningskapacitet (HCI) med stativ

Höjd	450 mm
Djup	Facket stängt: 657 mm Facket öppet: 967 mm
Bredd	Luckan stängd: 657 mm Lucka öppen: 992 mm
Vikt	25,2 kg

Tabell 1-12 Mått för skrivaren och mataren för hög inmatningskapacitet (HCI) med stativ

	Skrivaren och tillbehören helt stängda	Skrivaren och tillbehören helt öppna
Höjd	Modellerna M652n och M652dn: 932 mm Modellerna M653dn: 960 mm	Modellerna M652n och M652dn: 932 mm Modellerna M653dn: 960 mm
Djup	657 mm	967 mm
Bredd	657 mm	992 mm
Vikt	52 kg	

Effektförbrukning, elektriska specifikationer och akustisk emission

Aktuell information finns på www.hp.com/support/colorljM652 or www.hp.com/support/colorljM653.

⚠ VIKTIGT: Strömkraven baseras på land/region där skrivaren säljs. Frekvensomvandla ej spänningen i nätet. Det skadar skrivaren och gör skrivarens garanti ogiltig.

Område för driftmiljö

Tabell 1-13 Specifikationer för driftmiljö

Miljö	Rekommenderat	Tillåtet
Temperatur	15 till 27 °C	10 till 30 °C
Relativ fuktighet	30 till 70 % relativ luftfuktighet (RH)	10 till 80 % relativ luftfuktighet (RH)

Installation av skrivarens maskinvara och programvara

Grundläggande installationsinstruktioner finns i installationshandboken för maskinvaran som medföljde skrivaren. Fler instruktioner finns på HP-supporten på webben.

Gå till www.hp.com/support/colorljM652 or www.hp.com/support/colorljM653 för HP:s heltäckande hjälp för skrivaren. Leta upp följande support:

- Installera och konfigurera
- Lär och använd
- Problemlösning
- Ladda ned uppdateringar av programvara och inbyggd programvara
- Delta i supportforum
- Hitta information om garanti och regler

2 Pappersfack

- [Inledning](#)
- [Fylla på fack 1](#)
- [Fyll på fack 2 och fack för 550 ark](#)
- [Fylla på inmatningsfacket med hög kapacitet för 2 000 ark](#)
- [Fylla på och skriva ut på kuvert](#)
- [Fyll på och skriv ut på etiketter](#)

Mer information:

Följande information är korrekt vid publiceringstillfället. Aktuell information finns i www.hp.com/support/colorljM652 or www.hp.com/support/colorljM653.

HP:s heltäckande hjälp för skrivaren innehåller följande information:

- Installera och konfigurera
- Lär och använd
- Problemlösning
- Ladda ned uppdateringar av programvara och inbyggd programvara
- Delta i supportforum
- Hitta information om garanti och regler

Inledning

 **VIKTIGT:** Dra inte ut fler än ett fack för ark åt gången.

Stå inte på pappersfacket och använd det inte som en trappa om ett #steg.

Se till så att du inte klämmer fingrarna i pappersfacken när du stänger dem.

Alla fack måste vara stängda när du flyttar skrivaren.

Fylla på fack 1

Inledning

Följande information beskriver hur du fyller på papper i fack 1. Facket rymmer upp till 100 ark 75 g/m² papper eller 10 kuvert.

1. Öppna fack 1.

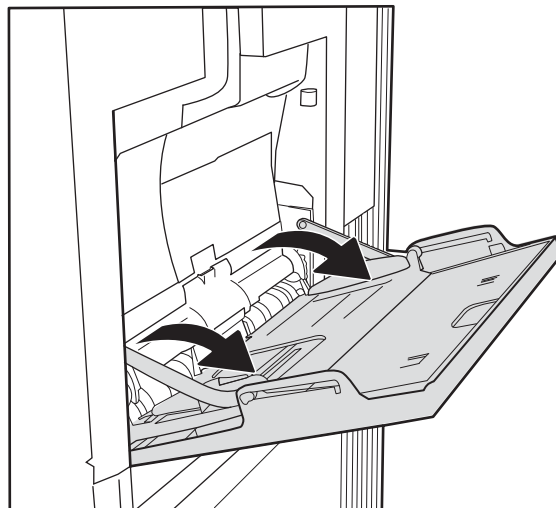

2. Dra ut fackförlängningen för att ge stöd åt papperet.

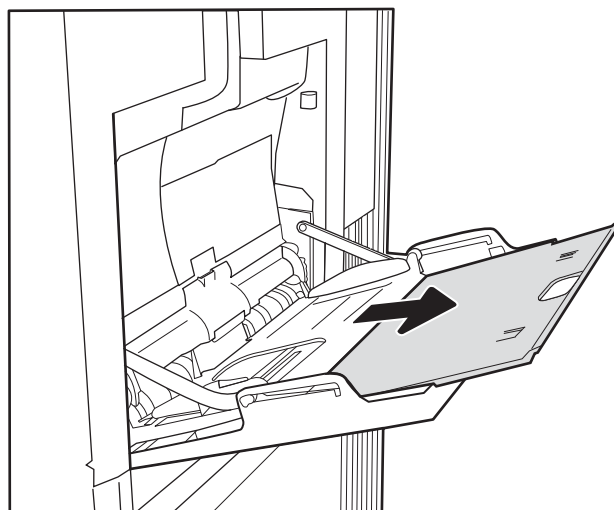

3. Skjut pappersledarna till rätt storlek med det blå justeringsreglaget och lägg sedan i papper i facket. Information om hur du löser problem med pappersorientering finns i [Tabell 2-1 Fack 1, pappersorientering på sidan 22](#).

Kontrollera att papperen passar under flikarna på pappersledarna.

OBS! Den maximala bunthöjden är 10 mm eller ungefär 100 ark med 75 g/m² papper.

4. Placera pappersbunten i facket och justera sedan pappersledarna på sidorna med justeringsreglaget så att de rör lätt vid pappersarken, inte så hårt att de böjs.

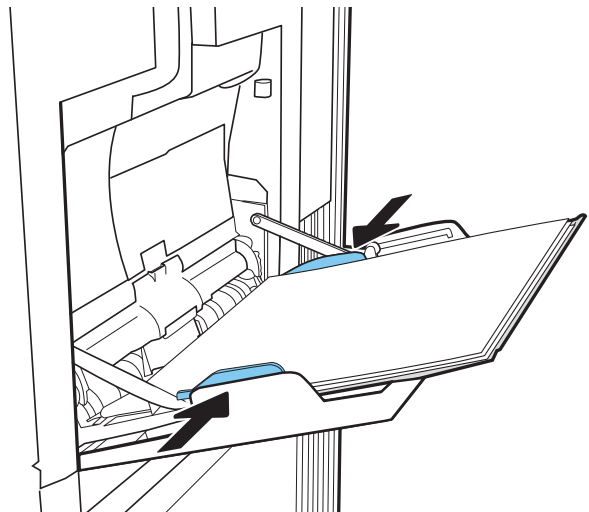
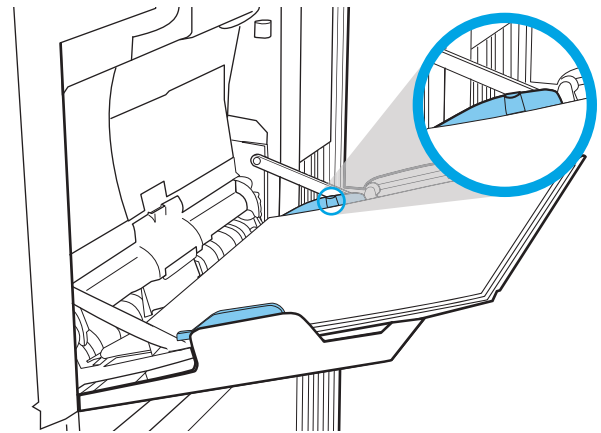

Fack 1, pappersorientering

Tabell 2-1 Fack 1, pappersorientering

Papperstyp	Bildorientering	Läget för dubbelsidig utskrift	Pappersstorlek	Fylla på papper
Brevhuvud eller förtryckt	Stående	Enkelsidig utskrift	Letter, Legal, Executive, Statement, Oficio (8,5 x 13), 3 x 5, 4 x 6, 5 x 7, 5 x 8, A4, A5, A6, RA4, B5 (JIS) B6 (JIS), L (90 x 130 mm), 10 x 15 cm, Oficio (216 x 340), 16K 195 x 270 mm, 16K 184 x 260 mm, 16K 197 x 273 mm, japanskt vykort (vykort (JIS)), dubbla japanska vykort roterat (dubbelt vykort (JIS))	Textsidan nedåt Nedre kanten matas in först i skrivaren

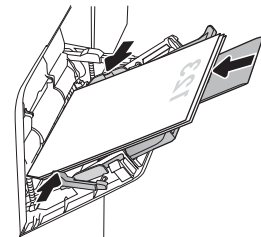

Tabell 2-1 Fack 1, pappersorientering (fortsättning)

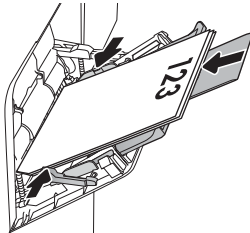
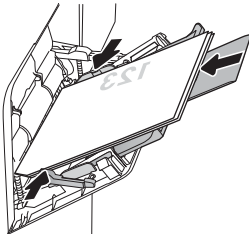
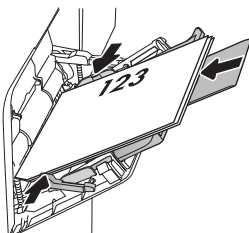
Papperstyp	Bildorientering	Läget för dubbelsidig utskrift	Pappersstorlek	Fylla på papier
		Automatisk dubbelsidig utskrift eller om Alternativt brevhuvudsläge är aktiverat	Letter, Legal, Executive, Oficio (8,5 x 13) A4, A5, RA4, B5 (JIS), Oficio (216 x 340), 16K 195 x 270 mm, 16K 184 x 260 mm, 16K 197 x 273 mm	Textsidan uppåt Nedre kanten matas in först i skrivaren 
	Liggande	Enkelsidig utskrift	Letter, Legal, Executive, Statement, Oficio (8,5 x 13), 3 x 5, 4 x 6, 5 x 7, 5 x 8, A4, A5, A6, RA4, B5 (JIS) B6 (JIS), L (90 x 130 mm), 10 x 15 cm, Oficio (216 x 340), 16K 195 x 270 mm, 16K 184 x 260 mm, 16K 197 x 273 mm, japanskt vykort (vykort (JIS)), dubbla japanska vykort roterat (dubbelt vykort (JIS))	Textsidan nedåt Övre kanten mot skrivarens baksida 
		Automatisk dubbelsidig utskrift eller om Alternativt brevhuvudsläge är aktiverat	Letter, Legal, Executive, Oficio (8,5 x 13) A4, A5, RA4, B5 (JIS), Oficio (216 x 340), 16K 195 x 270 mm, 16K 184 x 260 mm, 16K 197 x 273 mm	Textsidan uppåt Övre kanten mot skrivarens baksida 

Tabell 2-1 Fack 1, pappersorientering (fortsättning)

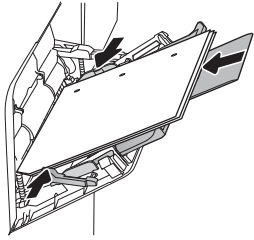
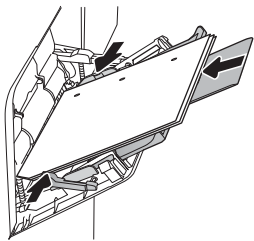
Papperstyp	Bildorientering	Läget för dubbelsidig utskrift	Pappersstorlek	Fylla på paper
Hålat	Stående och liggande	Enkelsidig utskrift	Letter, Legal, Executive, Statement, Oficio (8,5 x 13), 3 x 5, 4 x 6, 5 x 7, 5 x 8, A4, A5, A6, RA4, B5 (JIS) B6 (JIS), L (90 x 130 mm), 10 x 15 cm, Oficio (216 x 340), 16K 195 x 270 mm, 16K 184 x 260 mm, 16K 197 x 273 mm, japanskt vykort (vykort (JIS)), dubbla japanska vykort roterat (dubbelt vykort (JIS))	Hålen vända mot skrivarens baksida 
		Automatisk dubbelsidig utskrift eller om Alternativt brevhuvudsläge är aktiverat	Letter, Legal, Executive, Oficio (8,5 x 13) A4, A5, RA4, B5 (JIS), Oficio (216 x 340), 16K 195 x 270 mm, 16K 184 x 260 mm, 16K 197 x 273 mm	Hålen vända mot skrivarens baksida 

Använda Växla läge för brevpapper

Använd funktionen [Växla läge för brevpapper](#) om du vill kunna fylla på brevpapper eller förtryckt papper i facket på samma sätt för alla jobb, oavsett om du skriver ut enkelsidigt eller dubbelsidigt. När du använder det här läget fyller du på papper på samma sätt som för automatisk dubbelsidig utskrift.

När du vill använda funktionen aktiverar du den genom att använda menyerna på skrivarens kontrollpanel.

Aktivera Växla läge för brevpapper med menyerna på kontrollpanelen

1. Öppna menyn [Inställningar](#) på startskärmen på skrivarens kontrollpanel.
2. Öppna följande menyer:
 - [Kopia/utskrift](#) eller [Utskrift](#)
 - [Hantera fack](#)
 - [Alternativt läge för brevhuvud](#)
3. Välj [Aktiverad](#) och tryck sedan på [Spara](#) eller på [OK](#).

Fyll på fack 2 och fack för 550 ark

Inledning

Följande information beskriver hur du fyller på papper i fack 2 och det valfria fack 3 för 550 ark. Dessa fack rymmer upp till 550 ark 75 g/m² papper.

 **OBS!** Du fyller på papper i facket för 550 ark på samma sätt som i fack 2. Endast fack 2 visas här.

 **VIKTIGT:** Dra inte ut fler än ett fack för ark åt gången.

1. Öppna facket.

OBS! Öppna inte facket medan det används.

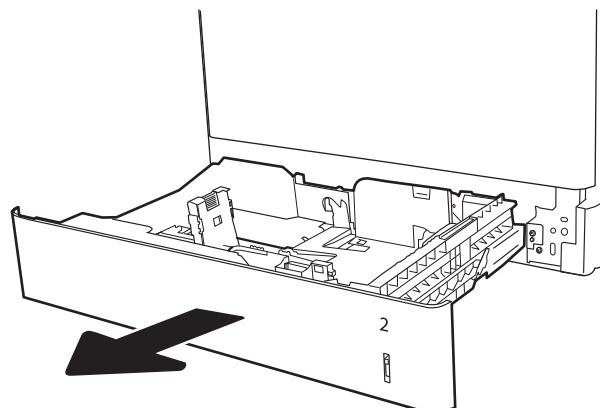

2. Innan du fyller på papper justerar du pappersledarna för bredd genom att klämma ihop de blå justeringsreglagen och skjuta ledarna till den pappersstorlek som används.

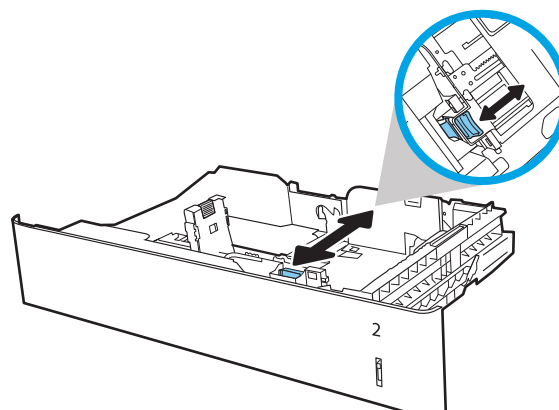

3. Ställ in pappersledarna för längd genom att klämma ihop justeringsreglagen och skjuta ledarna till den pappersstorlek som används.

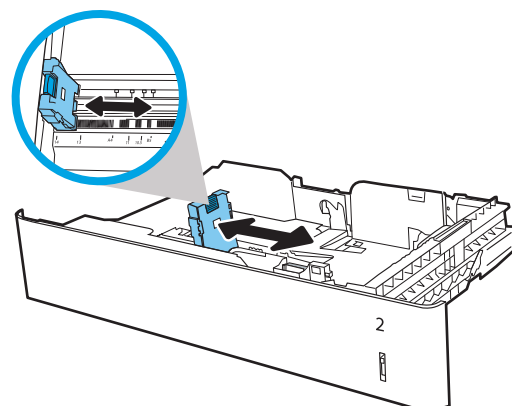

4. Fyll på papper i facket. Kontrollera att pappersledarna ligger an lätt mot buntens, men inte böjer den. Information om hur du löser problem med pappersorientering finns i [Tabell 2-2 Pappersorientering i fack 2 och facket för 550 ark på sidan 27](#).

OBS! Justera inte pappersledarna för snävt mot pappersbuntens. Justera dem mot skårorna eller markeringarna i facket.

OBS! Förhindra papperstrassel genom att justera pappersledarna till rätt storlek och se till att facket inte är överfullt. Kontrollera att buntens överkant inte når över markeringen för maxnivå.

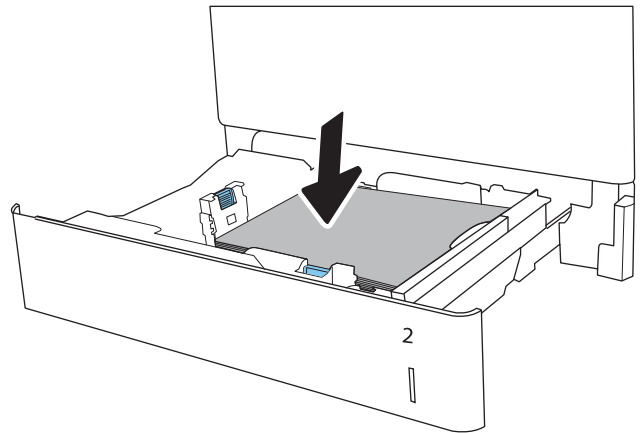

5. Stäng facket.

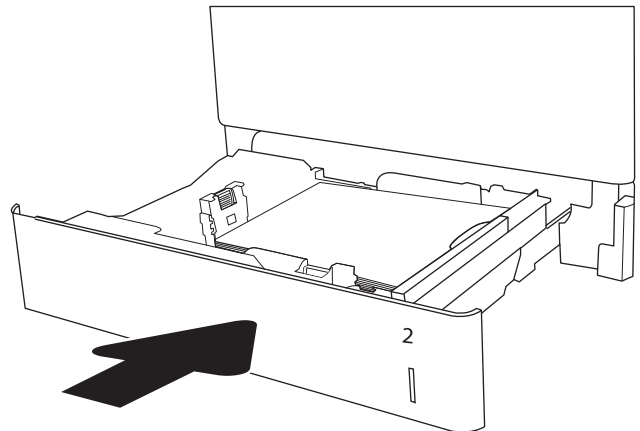

6. Meddelandet om fackets konfiguration visas på skrivarens kontrollpanel.
7. Tryck på **OK** för att godkänna identifierad typ och storlek eller på **Ändra** om du vill välja en annan pappersstorlek eller typ.

För anpassade pappersstorlekar behöver du ange måtten X och Y för papperet när meddelandet visas på skrivarens kontrollpanel.

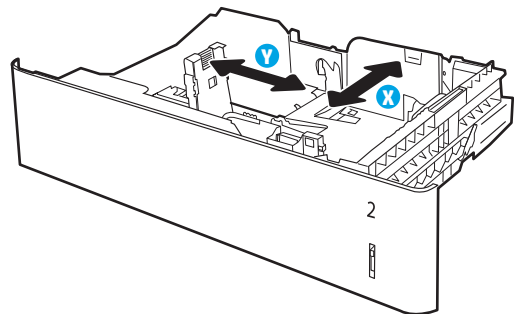

8. Välj rätt papperstyp och -storlek, och tryck sedan på **OK**.

Pappersorientering i fack 2 och facket för 550 ark

Tabell 2-2 Pappersorientering i fack 2 och facket för 550 ark

Papperstyp	Bildorientering	Läget för dubbelsidig utskrift	Pappersstorlek	Fylla på papper
Brevhuvud eller förtryckt	Stående	Enkelsidig utskrift	Letter, Legal, Executive, Statement, Oficio (8,5 x 13), 3 x 5, 4 x 6, 5 x 7, 5 x 8, A4, A5, A6, RA4, B5 (JIS) B6 (JIS), L (90 x 130 mm), 10 x 15 cm, Oficio (216 x 340), 16K 195 x 270 mm, 16K 184 x 260 mm, 16K 197 x 273 mm, dubbla japanska vykort roterat (dubbelt vykort (JIS))	Textsidan uppåt Övre kanten mot fackets vänstra sida
	Liggande	Enkelsidig utskrift	Letter, Legal, Executive, Statement, Oficio (8,5 x 13), 3 x 5, 4 x 6, 5 x 7, 5 x 8, A4, A5, A6, RA4, B5 (JIS) B6 (JIS), L (90 x 130 mm), 10 x 15 cm, Oficio (216 x 340), 16K 195 x 270 mm, 16K 184 x 260 mm, 16K 197 x 273 mm, dubbla japanska vykort roterat (dubbelt vykort (JIS))	Textsidan uppåt Övre kanten mot fackets baksida
		Automatisk dubbelsidig utskrift eller om Alternativt brevhuvudsläge är aktiverat	Letter, Legal, Executive, Oficio (8,5 x 13) A4, A5, RA4, Oficio (216 x 340), 16K 195 x 270 mm, 16K 184 x 260 mm, 16K 197 x 273 mm	Textsidan nedåt Övre kanten mot fackets baksida

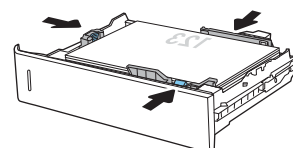
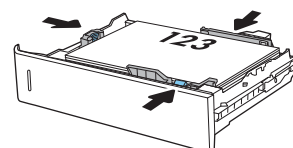
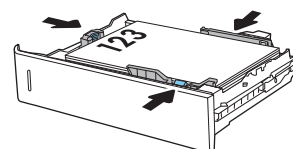

Tabell 2-2 Pappersorientering i fack 2 och facket för 550 ark (fortsättning)

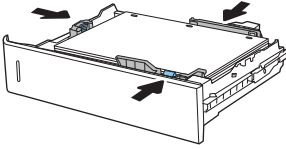
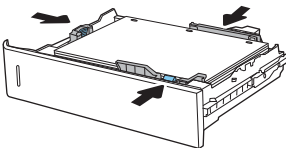
Papperstyp	Bildorientering	Läget för dubbelsidig utskrift	Pappersstorlek	Fylla på papper
Hålat	Stående eller liggande.	Enkelsidig utskrift	Letter, Legal, Executive, Statement, Oficio (8,5 x 13), 3 x 5, 4 x 6, 5 x 7, 5 x 8, A4, A5, A6, RA4, B5 (JIS) B6 (JIS), L (90 x 130 mm), 10 x 15 cm, Oficio (216 x 340), 16K 195 x 270 mm, 16K 184 x 260 mm, 16K 197 x 273 mm, dubbla japanska vykort roterat (dubbelt vykort (JIS))	Hålen vända mot fackets baksida 
		Automatisk dubbelsidig utskrift eller om Alternativt brevhuvudsläge är aktiverat	Letter, Legal, Executive, Oficio (8,5 x 13) A4, A5, RA4, Oficio (216 x 340), 16K 195 x 270 mm, 16K 184 x 260 mm, 16K 197 x 273 mm	Hålen vända mot fackets baksida 

Använda Växla läge för brevpapper

Använd funktionen [Växla läge för brevpapper](#) om du vill kunna fylla på brevpapper eller förtryckt papper i facket på samma sätt för alla jobb, oavsett om du skriver ut enkelsidigt eller dubbelsidigt. När du använder det här läget fyller du på papper på samma sätt som för automatisk dubbelsidig utskrift.

När du vill använda funktionen aktiverar du den genom att använda menyerna på skrivarens kontrollpanel.

Aktivera Växla läge för brevpapper med menyerna på kontrollpanelen

1. Öppna menyn [Inställningar](#) på startskärmen på skrivarens kontrollpanel.
2. Öppna följande menyer:
 - [Kopia/utskrift](#) eller [Utskrift](#)
 - [Hantera fack](#)
 - [Alternativt läge för brevhuvud](#)
3. Välj [Aktiverad](#) och tryck sedan på [Spara](#) eller på [OK](#).

Fylla på inmatningsfacket med hög kapacitet för 2 000 ark

Inledning

Följande information beskriver hur du fyller på papper i inmatningsfacket med hög kapacitet. Facket rymmer upp till 2 000 ark 75 g/m² papper.

1. Öppna facket.

OBS! Öppna inte facket medan det används.

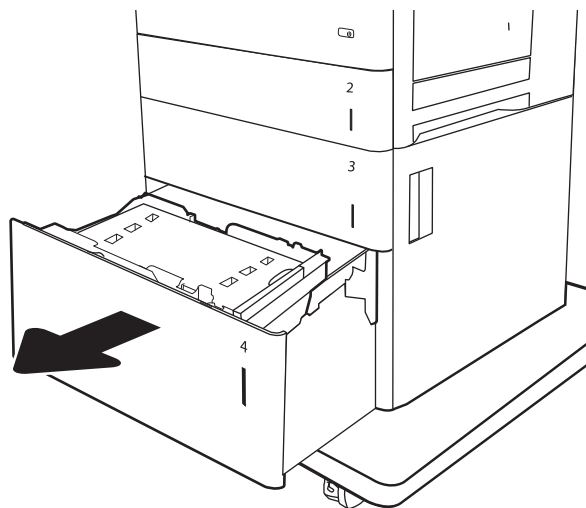

2. Innan du fyller på papper justerar du pappersledarna för bredd genom att klämma ihop de blå justeringsreglagen och skjuta ledarna till den pappersstorlek som används.

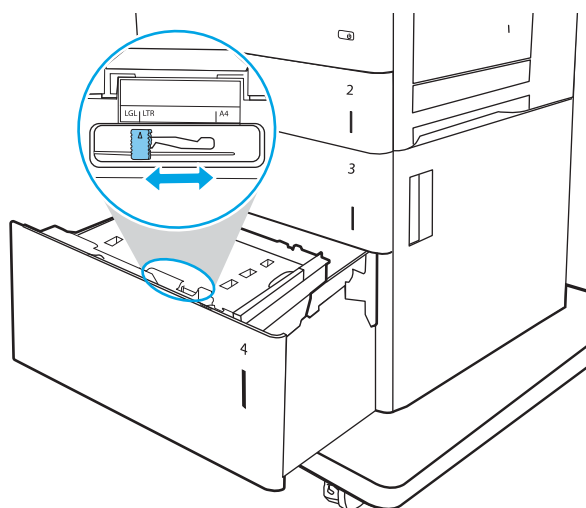

3. Roterar pappersstoppet till korrekt läge för papperet som används.

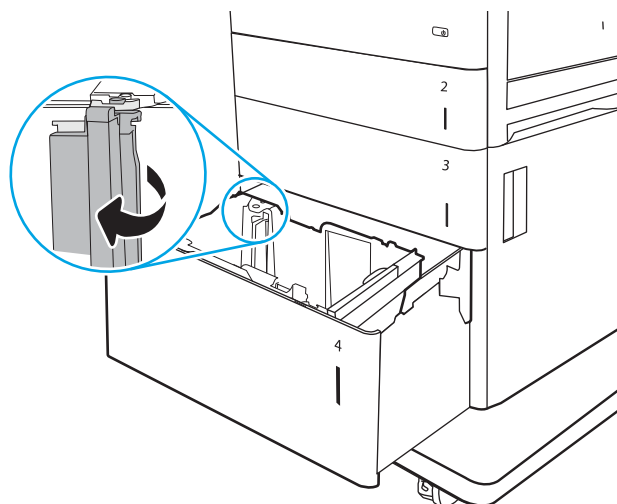

4. Fyll på papper i facket. Kontrollera att pappersledarna ligger an lätt mot buntens, men inte böjer den. Information om hur du löser problem med pappersorientering finns i [Tabell 2-3 Högkapacitetsinmatningsfack för pappersorientering på sidan 31](#).

OBS! Förhindra papperstrassel genom att justera pappersledarna till rätt storlek och se till att facket inte är överfullt. Kontrollera att buntens överkant inte når över markeringen för maxnivå.

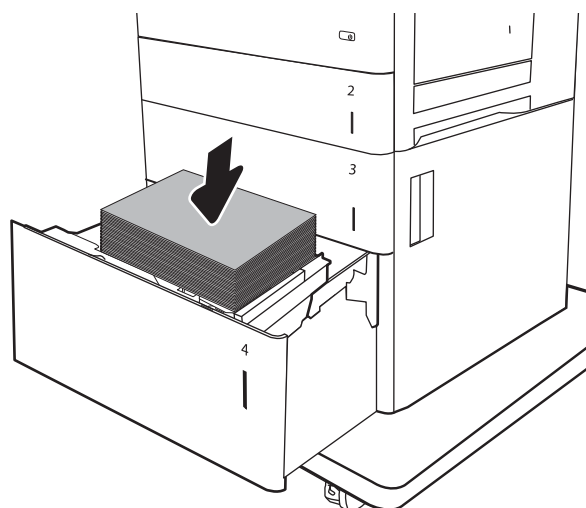

5. Stäng facket.

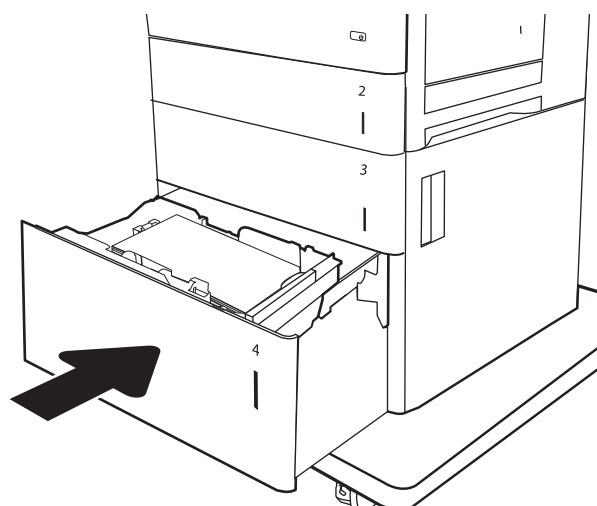

6. Meddelandet om fackets konfiguration visas på skrivarens kontrollpanel.
7. Tryck på **OK** för att godkänna identifierad typ och storlek eller på **Ändra** om du vill välja en annan pappersstorlek eller typ.

Hötkapacitetsinmatningsfack för pappersorientering

Tabell 2-3 Hötkapacitetsinmatningsfack för pappersorientering

Papperstyp	Bildorientering	Läget för dubbelsidig utskrift	Pappersstorlek	Fylla på papper
Brevhuvud eller förtryckt	Stående	Enkelsidig utskrift	Letter, Legal, A4	Textsidan uppåt Övre kanten mot fackets vänstra sida
		Automatisk dubbelsidig utskrift eller om Alternativt brevhuvudsläge är aktiverat	Letter, Legal, A4	Textsidan nedåt Övre kanten mot fackets vänstra sida
	Liggande	Enkelsidig utskrift	Letter, Legal, A4	Textsidan uppåt Övre kanten mot fackets baksida

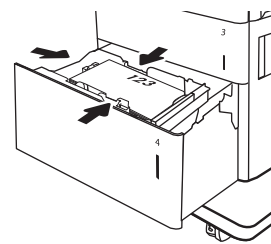
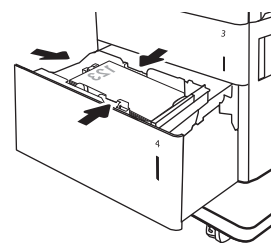
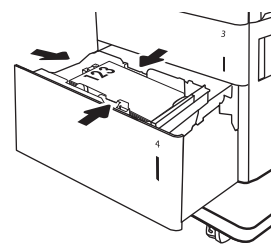

Tabell 2-3 Högkapacitetsinmatningsfack för pappersorientering (fortsättning)

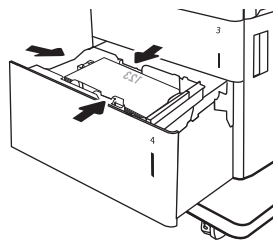
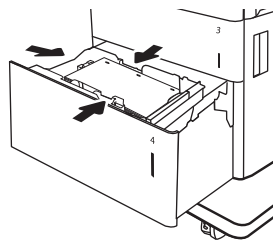
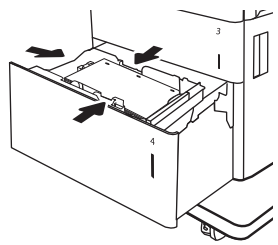
Papperstyp	Bildorientering	Läget för dubbelsidig utskrift	Pappersstorlek	Fylla på papper
		Automatisk dubbelsidig utskrift eller om Alternativt brevhuvudsläge är aktiverat	Letter, Legal, A4	Textsidan nedåt Övre kanten mot fackets baksida 
Hålat	Stående eller liggande.	Enkelsidig utskrift	Letter, Legal, A4	Hålen vända mot fackets baksida 
		Automatisk dubbelsidig utskrift eller om Alternativt brevhuvudsläge är aktiverat	Letter, Legal, A4	Hålen vända mot fackets baksida 

Använda Växla läge för brevpapper

Använd funktionen [Växla läge för brevpapper](#) om du vill kunna fylla på brevpapper eller förtryckt papper i facket på samma sätt för alla jobb, oavsett om du skriver ut enkelsidigt eller dubbelsidigt. När du använder det här läget fyller du på papper på samma sätt som för automatisk dubbelsidig utskrift.

När du vill använda funktionen aktiverar du den genom att använda menyerna på skrivarens kontrollpanel.

Aktivera Växla läge för brevpapper med menyerna på kontrollpanelen

1. Öppna menyn [Inställningar](#) på startskärmen på skrivarens kontrollpanel.
2. Öppna följande menyer:

- [Kopia/utskrift](#) eller [Utskrift](#)
 - [Hantera fack](#)
 - [Alternativt läge för brevhuvud](#)
3. Välj [Aktiverad](#) och tryck sedan på [Spara](#) eller på [OK](#).

Fylla på och skriva ut på kuvert

Inledning

Följande information beskriver hur du skriver ut på och fyller på kuvert. Använd endast fack 1 när du skriver ut på kuvert. Fack 1 rymmer upp till 10 kuvert.

Följ dessa steg för att välja rätt inställningar i skrivardrivrutinen om du vill skriva ut på kuvert med manuell matning och fyll sedan på kuvert i facket när du har skickat utskriften till skrivaren.

Skriva ut på kuvert

1. Välj alternativet **Skriv ut** i programvaran.
2. Välj skrivaren i listan över skrivare och klicka sedan på **Egenskaper** eller **Inställningar** för att öppna utskriftsdrivrutinen.

 **OBS!** Namnet på knappen varierar för olika program.

 **OBS!** Om du vill få åtkomst till funktionerna på startskärmen i Windows 8 eller 8.1 väljer du **Enheter, Skriv ut** och sedan skrivaren.

3. Klicka på fliken **Papper/kvalitet**.
4. I listrutan **Pappersstorlek** väljer du rätt storlek för kuverten.
5. I listrutan **Papperstyp** väljer du **Kuvert**.
6. I listrutan **Papperskälla** väljer du **Manuell matning**.
7. Klicka på **OK** för att stänga dialogrutan **Dokumentegenskaper**.
8. I dialogrutan **Skriv ut** klickar du på knappen **OK** för att skriva ut.

Kuvertorientering

Fack	Kuvertstorlek	Så här fyller du på papper
Fack 1	Kuvert nr 9, kuvert nr 10, Monarch-kuvert, B5-kuvert, C5-kuvert, C6-kuvert, DL-kuvert	Textsidan nedåt Övre kanten mot skrivarens framsida



Fyll på och skriv ut på etiketter

Inledning

Följande information beskriver hur du skriver ut och fyller på etiketter.

Om du vill skriva ut på etikettark kan du använda fack 2 eller ett av facken för 550 ark. Fack 1 har inte stöd för etiketter.

Om du vill skriva ut på etiketter med manuell matning ska du följa dessa steg för att välja rätt inställningar i skrivardrivrutinen och sedan fylla på etiketterna i facket när du har skickat utskriften till skrivaren. När du använder manuell matning väntar skrivaren med att skriva ut tills den känner av att facket har öppnats.

Manuell matning av etiketter

1. Välj alternativet **Skriv ut** i programvaran.
2. Välj skrivaren i listan över skrivare och klicka sedan på **Egenskaper** eller **Inställningar** för att öppna utskriftsdrivrutinen.

 **OBS!** Namnet på knappen varierar för olika program.

 **OBS!** Om du vill få åtkomst till funktionerna på startskärmen i Windows 8 eller 8.1 väljer du **Enheter, Skriv ut** och sedan skrivaren.

3. Klicka på fliken **Papper/kvalitet**.
4. Välj rätt storlek för etikettarken i listrutan **Pappersstorlek**.
5. I listrutan **Papperstyp** väljer du **Etiketter**.
6. I listrutan **Papperskälla** väljer du **Manuell matning**.

 **OBS!** När du använder manuell matning skriver skrivaren ut från det lägst numrerade facket som är konfigurerat för rätt pappersstorlek, så du behöver inte ange ett visst fack. Om till exempel fack 2 är konfigurerat för etiketter kommer skrivaren att skriva ut från fack 2. Om fack 3 är installerat och konfigurerat för etiketter men fack 2 inte är konfigurerat för etiketter, skriver skrivaren ut från fack 3.

7. Klicka på **OK** för att stänga dialogrutan **Dokumentegenskaper**.
8. I dialogrutan **Utskrift** klickar du på **Skriv ut** för att utföra utskriften.

Etiketterorientering

Fack	Fylla på etiketter
Fack 2 och fack för 550 ark	Textsidan uppåt Övre kanten mot den högra sidan av skrivaren

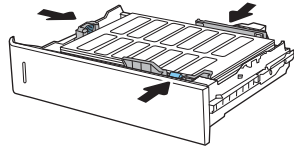

3 Förbrukningsmaterial, tillbehör och delar

- [Beställa förbrukningsmaterial, tillbehör och delar](#)
- [Konfigurera skyddet för HP-tonerkassetter i inställningar för förbrukningsmaterial](#)
- [Byta ut tonerkassetterna](#)
- [Byta ut toneruppsamlingsenheten](#)

Mer information:

Följande information är korrekt vid publiceringstillfället. Aktuell information finns i www.hp.com/support/colorljM652 or www.hp.com/support/colorljM653.

HP:s heltäckande hjälp för skrivaren innehåller följande information:

- Installera och konfigurera
- Lär och använd
- Problemlösning
- Ladda ned uppdateringar av programvara och inbyggd programvara
- Delta i supportforum
- Hitta information om garanti och regler

Beställa förbrukningsmaterial, tillbehör och delar

Beställning

Beställa förbrukningsmaterial och papper	www.hp.com/go/suresupply
Beställa äkta delar och tillbehör till HP	www.hp.com/buy/parts
Beställa via service- eller supportleverantörer	Kontakta en auktoriserad HP-service- eller supportleverantör.
Beställning med den inbyggda HP-webbservern (EWS)	Öppna den genom att ange skrivarens IP-adress eller värdnamn i adress-/URL-fältet i datorns webbläsare. Den inbyggda webbservern innehåller en länk till HP SureSupply-webbplatsen, som ger valmöjligheter vid köp av original-HP-tillbehör.

Förbrukningsmaterial och tillbehör

Objekt	Beskrivning	Kassettnummer	Artikelnummer
Förbrukningsmaterial			
HP 655A svart LaserJet-tonerkassett, original	Svart ersättningstonerkassett, standardkapacitet	655A	CF450A
HP 656X svart LaserJet-tonerkassett för hög förbrukning, original	Svart ersättningstonerkassett, hög kapacitet	656X	CF460X
HP 655A cyan LaserJet-tonerkassett, original	Cyan ersättningstonerkassett, standardkapacitet	655A	CF451A
HP 656X cyan LaserJet-tonerkassett för hög förbrukning, original	Cyan ersättningstonerkassett, hög kapacitet	656X	CF461X
HP 656AX gul LaserJet-tonerkassett, original	Gul ersättningstonerkassett, standardkapacitet	655A	CF452A
HP 656X gul LaserJet-tonerkassett för hög förbrukning, original	Gul ersättningstonerkassett, hög kapacitet	656X	CF462X
HP 656X magenta LaserJet-tonerkassett, original	Magenta ersättningstonerkassett, standardkapacitet	655A	CF453A
HP 656X magenta LaserJet-tonerkassett för hög förbrukning, original	Magenta ersättningstonerkassett, hög kapacitet	656X	CF463X
Tillbehör			
HP Color LaserJet fack för 550 ark	Valfri pappersmatare för 550 ark OBS! Skrivaren hanterar upp till två pappersmatare för 1 x 550 ark, såvida det inte finns andra inmatningsenheter finns närvarande.	Gäller ej	P1B09A
HP Color LaserJet pappersmatare med stativ för 3 x 500 ark	Pappersmatare för 1 x 550 ark (tillval)	Gäller ej	P1B10A
HP Color LaserJet pappersmatare med stativ för 3 x 550 ark	Valfri pappersmatare för 3 x 550-ark med stativ som stöd för skrivaren	Gäller ej	P1B11A

Objekt	Beskrivning	Kassettnummer	Artikelnummer
HP Color LaserJet högkapacitetspappersmatare med stativ	Pappersmatare för 2 000 ark och pappersmatare för 550-ark med stativ som stöd för skrivaren (tillval)	Gäller ej	P1B12A
Skrivarservern HP Jetdirect 2900nw	Trådlös USB-utskriftsserver, tillbehör	Gäller ej	J8031A
HP Jetdirect 3000w NFC-/Wireless Direct-tillbehör	WiFi Direct-tillbehör för utskrift med en tryckning från mobila enheter	Gäller ej	J8030A
OBS! För användning i HIP-facket. HP Jetdirect 3000w NFC/trådlöst tillbehör kräver HP:s tillbehör för interna USB-portar (B2L28A). J8031A kan också anslutas via den bakre USB-värdporten. I så fall kan används inte HIP.			
HP Trusted Platform Module (TPM)	Krypterar automatiskt alla data som passerar genom skrivaren	Gäller ej	F5S62A
HP interna USB-portar	Två extra USB-portar för anslutning av tredjepartsenheter	Gäller ej	B5L28A
HP Säker hårddisk med höga prestanda	500 GB FIPS140, certifierad hårddiskenhet (tillval)	Gäller ej	B5L29A
HP 1 GB DDR3 x32 144-stifts 800 MHz SODIMM	Extra DIMM för utökning av minnet	Gäller ej	ESK48A

Underhålls-/förbrukningsartiklar med lång livslängd

Underhålls-/LLC-sats	Artikelnummer	Beräknad livslängd ¹
Underhållsats för HP LaserJet 110V	P1B91A	150 000 sidor*
Underhållsats för HP LaserJet 220V	P1B92A	150 000 sidor*
Bildöverföringsenhet för HP LaserJet	P1B93A	150 000 sidor*
Toneruppsamlingsenhet för HP LaserJet	P1B94A	100 000 sidor*
MP valssats	P1B96A	150 000 sidor*

¹ Specifikationer för HP Underhålls-/förbrukningsartiklar med lång livslängd (LLC) baseras på testförhållandena för LLC-livslängdstestet nedan. Faktisk enskild livslängd/förbrukning under normal användning varierar beroende på användning, miljö, papper och andra faktorer. Uppskattad livslängd är inte en underförstådd garanti.

*Villkor för LLC-testförhållanden

- Utskriftstäckning: 5 % jämnt fördelat över hela sidan
- Miljö: 17 ° till 25 °C, 30-70 % relativ luftfuktighet (RH)
- Mediets storlek: Letter/A4
- Mediets vikt: 75 g/m² vanlig media
- Utskriftsstorlek: 4 sidor
- Kortsidematning (A3) (d.v.s. material i Legal-storlek)

Faktorer som kan reducera livslängden enligt ovanstående villkor:

- Material som är smalare än Letter/A4 bredd (sänkt temperatur ger mer rotation)
- Papper som är tyngre än 75 g/m² (tyngre media ger större påfrestning på skrivarens delar)
- Utskrifter som är mindre än fyra sidor (mindre utskifter innebär fler temperaturcykler och mer rotation)

Komponenter för egenreparation

Komponenter för egenreparation, eller CSR-komponenter, är delar som kunden kan byta själv och som finns för många HP LaserJet-skrivare i syfte att förkorta reparationstiden. Mer information om CSR-programmet och dess fördelar finns på www.hp.com/go/csr-support och www.hp.com/go/csr-faq.

Äkta HP-reservdelar kan beställas på www.hp.com/buy/parts eller hos en behörig leverantör av HP-service eller -support. När du beställer behöver du något av följande: artikelnummer, serienummer (finns på baksidan av skrivaren), produktnummer eller skrivarens namn.

- Artiklar som anges som **obligatoriska** för egenutbyte måste installeras av kunden, såvida du inte vill betala för att HP:s servicepersonal utför reparationen. För dessa artiklar finns ingen på plats- eller retur till depå-support enligt HP-produktgarantin.
- Artiklar som anges som **valfria** för egenutbyte kan installeras av HP:s servicepersonal på begäran utan extra kostnad under skrivarens garantiperiod.

Objekt	Beskrivning	Alternativ för egenutbyte	Artikelnummer
Pappersmatare för 1 x 550 ark	Ersättningspappersfack för 1x 550 ark	Obligatoriskt	P1B09-67901
Säker hårddisk	Extra hårddisk	Obligatoriskt	B5L29-67903
1 GB 90-stifts DDR3 x32 800 MHz SODIMM	Minnes-DIMM för utbyte	Obligatoriskt	E5K48-67902
TPM (Trusted Platform Module)	Ersättningsdel för TPM (Trusted Platform Module)	Obligatoriskt	F5S62 61001
Skrivarservern HP Jetdirect 2900nw	Trådlöst tillbehör för USB-utskriftsserver för utbyte	Obligatoriskt	J8031 61001
HP Jetdirect 3000w NFC-/Wireless Direct-tillbehör	Trådlöst tillbehör för direktutskrift för utskrift med en tryckning från mobila enheter, för utbyte	Obligatoriskt	J8030 61001
Kontrollpanelsats (M653-modeller)	Extra kontrollpanelssats	Obligatorisk	5851-7252
Kontrollpanelsats (M652-modeller)	Extra kontrollpanelssats	Obligatorisk	5851-7253

Konfigurera skyddet för HP-tonerkassetter i inställningar för förbrukningsmaterial

- [Inledning](#)
- [Aktivera eller inaktivera funktionen Kassettpolicy](#)
- [Aktivera eller inaktivera funktionen Kassettskydd](#)

Inledning

Använd HP:s kassettpolicy och Kassettskydd för att kontrollera vilka kassetter som finns installerade i skrivaren och skydda installerade kassetter från stöld. Dessa funktioner är tillgängliga med version 3 och senare av HP FutureSmart.

- **Kassettpolicy:** Den här funktionen skyddar skrivaren från förfalskade tonerkassetter genom att tillåta att endast äkta HP-kassetter kan användas med skrivaren. Äkta HP-kassetter garanterar den bästa möjliga utskriftskvaliteten. När någon installerar en kassett som inte är en äkta HP-tonerkassett visas ett meddelande på skrivarens kontrollpanel om att kassetten inte är auktoriserad och information som förklarar hur du fortsätter.
- **Kassettskydd:** Den här funktionen kopplar tonerkassetter permanent med en viss skrivare eller en skrivarflootta, så att de inte kan användas i andra skrivare. Att skydda kassetter skyddar din investering. Om någon försöker att överföra en skyddad kassett från den ursprungliga skrivaren till en icke-godkänd skrivare medan funktionen är aktiverad, kan den nya skrivaren inte skriva ut med den skyddade kassetten. På skrivarens kontrollpanel visas ett meddelande om att kassetten är skyddad och information som förklarar hur du fortsätter.

⚠ VIKTIGT: Efter att du har aktiverat kassettskydd på skrivaren, skyddas alla efterföljande tonerkassetter som installerats i skrivaren automatiskt och *permanent*. Om du inte vill skydda en ny kassett, måste du inaktivera funktionen *innan* du installerar den nya kassetten.

När du inaktiverar funktionen stängs inte skyddet för redan installerade kassetter av.

Båda funktionerna är av som standard. Använd den här metoden för att aktivera eller inaktivera dem.

Aktivera eller inaktivera funktionen Kassettpolicy

 **OBS!** För att aktivera eller inaktivera den här funktionen måste eventuellt ett administratörslösenord anges.

Använd skrivarens kontrollpanel för att aktivera funktionen Kassettpolicy

1. Öppna menyn **Inställningar** på startskärmen på skrivarens kontrollpanel.
2. Öppna följande menyer:
 - [Hantera förbrukningsmaterial](#)
 - [Kassettpolicy](#)
3. Välj **Auktoriserad HP**.

Använd skrivarens kontrollpanel för att inaktivera funktionen Kassettpolicy

 **OBS!** För att aktivera eller inaktivera den här funktionen måste eventuellt ett administratörslösenord anges.



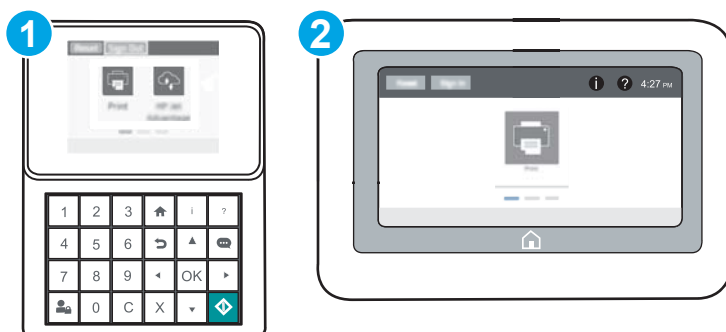

1. Öppna menyn **Inställningar** på startskärmen på skrivarens kontrollpanel.
2. Öppna följande menyer:
 - **Hantera förbrukningsmaterial**
 - **Kassettpolicy**
3. Välj **Av**.

Använda HP:s inbyggda webbserver (EWS) för att aktivera funktionen Kassettpolicy

 **OBS!** Stegen varierar beroende på typ av kontrollpanel.



- 1 Kontrollpanel med knappsats
- 2 Pekkontrollpanel

1. Öppna HP:s inbyggda webbserver (EWS):
 - a. **Kontrollpaneler med knappsats:** Tryck på knappen  på skrivarens kontrollpanel och använd sedan pilknapparna för att välja Ethernet-menyn . Tryck på **OK** för att öppna menyn och visa IP-adressen eller värdnamnet.
Pekkontrollpaneler: Tryck på knappen  på skrivarens kontrollpanel och välj sedan ikonen Nätverk  för att visa IP-adressen eller värdnamnet.
 - b. Öppna en webbläsare och ange IP-adressen eller värdnamnet på adressraden, exakt så som det visas på skrivarens kontrollpanel. Tryck på **Retur** på tangentbordet. Då öppnas den inbyggda webbservern.

 **OBS!** Om webbläsaren visar ett meddelande som anger att åtkomst till webbplatsen kanske inte är säker väljer du alternativet att fortsätta till webbplatsen. Åtkomst till den här webbplatsen skadar inte datorn.

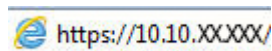
 <https://10.10.XX.XXX/>

2. Öppna fliken **Skriv ut**.
3. Välj **Hantera förbrukningsmaterial** i det vänstra navigeringsfönstret.

4. Gå till Inställningar för förbrukningsmaterial och välj **Auktoriserad HP** i listrutan **Kassettpolicy**.
5. Klicka på **Verkställ** så sparas ändringarna.

Använda HP:s inbyggda webbserver (EWS) för att inaktivera funktionen Kassettpolicy

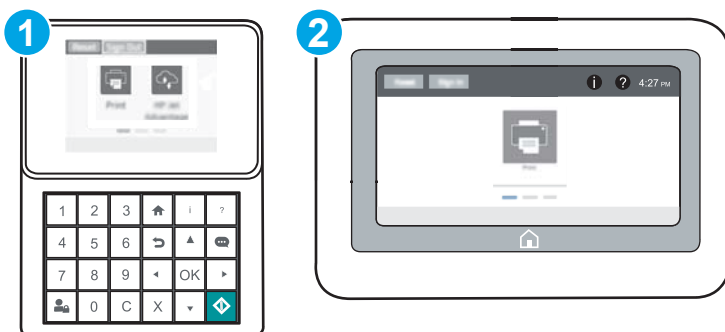

 **OBS!** Stegen varierar beroende på typ av kontrollpanel.



- 1 Kontrollpanel med knappsats
- 2 Pekkontrollpanel

1. Öppna HP:s inbyggda webbserver (EWS):

- Kontrollpaneler med knappsats:** Tryck på knappen  på skrivarens kontrollpanel och använd sedan pilknapparna för att välja Ethernet-menyn . Tryck på **OK** för att öppna menyn och visa IP-adressen eller värdnamnet.

Pekkontrollpaneler: Tryck på knappen  på skrivarens kontrollpanel och välj sedan ikonen Nätverk  för att visa IP-adressen eller värdnamnet.

- Öppna en webbläsare och ange IP-adressen eller värdnamnet på adressraden, exakt så som det visas på skrivarens kontrollpanel. Tryck på **Retur** på tangentbordet. Då öppnas den inbyggda webbservern.

 **OBS!** Om webbläsaren visar ett meddelande som anger att åtkomst till webbplatsen kanske inte är säker väljer du alternativet att fortsätta till webbplatsen. Åtkomst till den här webbplatsen skadar inte datorn.

 <https://10.10.XX.XX/>

2. Öppna fliken **Skriv ut**.
3. Välj **Hantera förbrukningsmaterial** i det vänstra navigeringsfönstret.
4. Gå till Inställningar för förbrukningsmaterial och välj **Av** i listrutan **Kassettpolicy**.
5. Klicka på **Verkställ** så sparas ändringarna.

Felsöka felmeddelanden på kontrollpanelen för Kassettpolicy

Felmeddelande	Beskrivning	Rekommenderad åtgärd
10.OX.30 Icke-godkänd <färg> kassett	Administratören har konfigurerat skrivaren så att den endast kan använda äkta HP-förbrukningsmaterial, vars garanti fortfarande gäller. Kassetten måste bytas för att du ska kunna fortsätta skriva ut.	Byt ut kassetten mot en äkta HP-tonerkassett. Om du tror att du har köpt en originaltonerkassett från HP besöker du www.hp.com/go/anticounterfeit för att fastställa om tonerkassetten är en originaltonerkassett från HP, samt vad du ska göra om det inte är en originaltonerkassett från HP.

Aktivera eller inaktivera funktionen Kassettskydd

 **OBS!** För att aktivera eller inaktivera den här funktionen måste eventuellt ett administratörslösenord anges.

Använda skrivarens kontrollpanel för att aktivera funktionen Kassettskydd

1. Öppna menyn **Inställningar** på startskärmen på skrivarens kontrollpanel.
2. Öppna följande menyer:
 - **Hantera förbrukningsmaterial**
 - **Kassettskydd**
3. Välj **Skydda kassetter**.
4. När skrivaren uppmanar dig att bekräfta, väljer du **Fortsätt** om du vill aktivera funktionen.

 **VIKTIGT:** Efter att du har aktiverat kassettskydd på skrivaren, skyddas alla efterföljande tonerkassetter som installerats i skrivaren automatiskt och *permanent*. Om du inte vill skydda en ny kassett, måste du inaktivera funktionen *innan* du installerar den nya kassetten.

När du inaktiverar funktionen stängs inte skyddet för redan installerade kassetter av.

Använda skrivarens kontrollpanel för att inaktivera funktionen Kassettskydd

1. Öppna menyn **Inställningar** på startskärmen på skrivarens kontrollpanel.
2. Öppna följande menyer:
 - **Hantera förbrukningsmaterial**
 - **Kassettskydd**
3. Välj **Av**.

Använda HP:s inbyggda webbserver (EWS) för att aktivera funktionen Kassettskydd

 **OBS!** Stegen varierar beroende på typ av kontrollpanel.

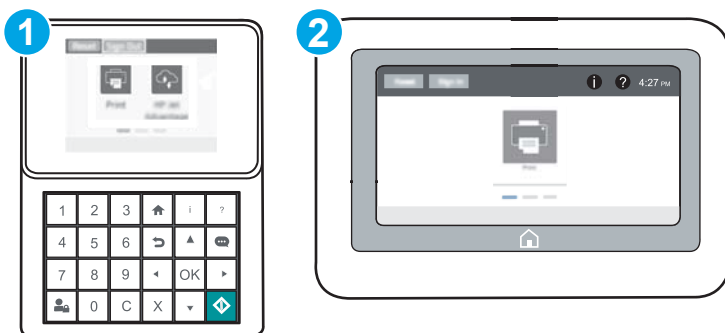



1 Kontrollpanel med knappsats

2 Pekkontrollpanel

1. Öppna HP:s inbyggda webbserver (EWS):

- a. **Kontrollpaneler med knappsats:** Tryck på knappen  på skrivarens kontrollpanel och använd sedan pilknapparna för att välja Ethernet-menyn . Tryck på **OK** för att öppna menyn och visa IP-adressen eller värdnamnet.

Pekkontrollpaneler: Tryck på knappen  på skrivarens kontrollpanel och välj sedan ikonen Nätverk  för att visa IP-adressen eller värdnamnet.

- b. Öppna en webbläsare och ange IP-adressen eller värdnamnet på adressraden, exakt så som det visas på skrivarens kontrollpanel. Tryck på **Retur** på tangentbordet. Då öppnas den inbyggda webbservern.

 **OBS!** Om webbläsaren visar ett meddelande som anger att åtkomst till webbplatsen kanske inte är säker väljer du alternativet att fortsätta till webbplatsen. Åtkomst till den här webbplatsen skadar inte datorn.

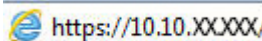
 <https://10.10.XXXXX/>

- Öppna fliken **Skriv ut**.
- Välj **Hantera förbrukningsmaterial** i det vänstra navigeringsfönstret.
- Gå till Inställningar för förbrukningsmaterial och välj **Skydda kassetter** i listrutan **Kassettskydd**.
- Klicka på **Verkställ** så sparas ändringarna.

 **VIKTIGT:** Efter att du har aktiverat kassettskydd på skrivaren, skyddas alla efterföljande tonerkassetter som installerats i skrivaren automatiskt och *permanent*. Om du inte vill skydda en ny kassett, måste du inaktivera funktionen *innan* du installerar den nya kassetten.

När du inaktiverar funktionen stängs inte skyddet för redan installerade kassetter av.

Använda HP:s inbyggda webbserver (EWS) för att inaktivera funktionen Kassettskydd

 **OBS!** Stegen varierar beroende på typ av kontrollpanel.

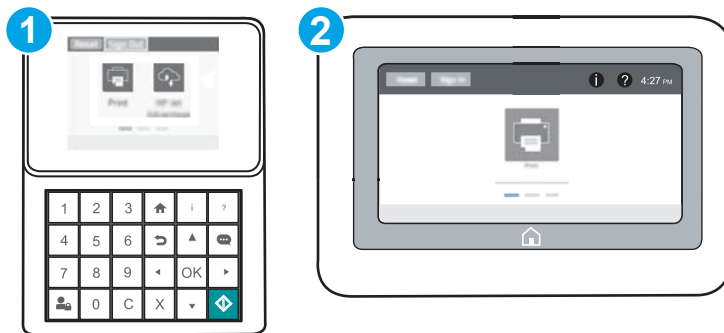



1 Kontrollpanel med knappsats

2 Pekkontrollpanel

1. Öppna HP:s inbyggda webbserver (EWS):

- a. **Kontrollpaneler med knappsats:** Tryck på knappen  på skrivarens kontrollpanel och använd sedan pilknapparna för att välja Ethernet-menyn . Tryck på **OK** för att öppna menyn och visa IP-adressen eller värdnamnet.

Pekkontrollpaneler: Tryck på knappen  på skrivarens kontrollpanel och välj sedan ikonen Nätverk  för att visa IP-adressen eller värdnamnet.

- b. Öppna en webbläsare och ange IP-adressen eller värdnamnet på adressraden, exakt så som det visas på skrivarens kontrollpanel. Tryck på **Retur** på tangentbordet. Då öppnas den inbyggda webbservern.

 **OBS!** Om webbläsaren visar ett meddelande som anger att åtkomst till webbplatsen kanske inte är säker väljer du alternativet att fortsätta till webbplatsen. Åtkomst till den här webbplatsen skadar inte datorn.

 <https://10.10.XX.XXX/>

- Öppna fliken **Skriv ut**.
- Välj **Hantera förbrukningsmaterial** i det vänstra navigeringsfönstret.
- Gå till Inställningar för förbrukningsmaterial och välj **Av** i listrutan **Kassettskydd**.
- Klicka på **Verkställ** så sparas ändringarna.

Felsöka felmeddelanden på kontrollpanelen för Kassettskydd

Felmeddelande	Beskrivning	Rekommenderad åtgärd
10.0X.57 Skyddad <färg> kassett	<p>Kassetten kan endast användas i skrivaren eller skrivargruppen som ursprungligen skyddade den med hjälp av Skyddsgaranti för HP-bläckpatroner.</p> <p>Med funktionen för kassettskydd kan en administratör begränsa användningen av kassetterna till en skrivare eller en skrivargrupp. Kassetten måste bytas för att du ska kunna fortsätta skriva ut.</p>	Byt ut kassetten mot en ny tonerkassett.

Byta ut tonerkassetterna

Information om tonerkassetter

Skrivaren visar ett meddelande när nivån i tonerkassetten är låg och mycket låg. Tonerkassetten faktiska återstående livslängd kan variera. Det kan vara bra att ha en reservkassett som kan installeras när utskriftskvaliteten inte längre är acceptabel.

Om du vill köpa kassetter eller kontrollera kassettkompatibilitet för skrivaren går du till HP SureSupply på www.hp.com/go/suresupply. Gå längst ner på sidan och kontrollera att land/region är rätt.

Skrivaren använder fyra färger och var och en av dem har en egen tonerkassett: gul (Y), magenta (M), cyan (C) och svart (K). Tonerkassetterna sitter inuti den främre luckan.

Objekt	Beskrivning	Kassettnummer	Artikelnummer
HP 655A svart LaserJet-tonerkassett, original	Svart ersättningstonerkassett, standardkapacitet	655A	CF450A
HP 656X svart LaserJet-tonerkassett för hög förbrukning, original	Svart ersättningstonerkassett, hög kapacitet	656X	CF460X
HP 655A cyan LaserJet-tonerkassett, original	Cyan ersättningstonerkassett, standardkapacitet	655A	CF451A
HP 656X cyan LaserJet-tonerkassett för hög förbrukning, original	Cyan ersättningstonerkassett, hög kapacitet	656X	CF461X
HP 655A gul LaserJet-tonerkassett, original	Gul ersättningstonerkassett, standardkapacitet	655A	CF452A
HP 656X gul LaserJet-tonerkassett för hög förbrukning, original	Gul ersättningstonerkassett, hög kapacitet	656X	CF462X
HP 655A magenta LaserJet-tonerkassett, original	Magenta ersättningstonerkassett, standardkapacitet	655A	CF453A
HP 656X magenta LaserJet-tonerkassett för hög förbrukning, original	Magenta ersättningstonerkassett, hög kapacitet	656X	CF463X

 **OBS!** Tonerkassetter för hög förbrukning innehåller mer toner än standardkassetter för en större sidvolym. Mer information finns på www.hp.com/go/learnaboutesupplies.

Ta inte ut tonerkassetten ur förpackningen innan du tänker använda den.

 **VIKTIGT:** Undvik skador på tonerkassetten genom att inte utsätta den för ljus i mer än några minuter. Täck över den gröna bildtrumman om tonerkassetten måste tas bort från skrivaren under en längre tid.

Följande bild visar tonerkassettkomponenter.

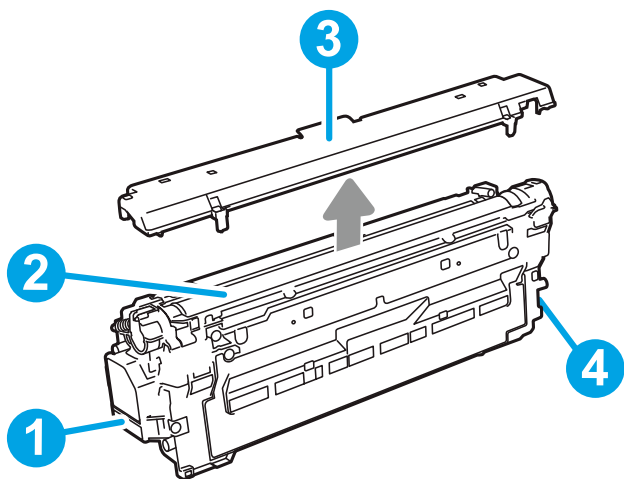

1	Handtag
2	Bildtrumma
3	Skyddshölje
4	Minneskrets

⚠ VIKTIGT: Om du får toner på kläderna torkar du av dem med en torr trasa och tvättar sedan kläderna i kallt vatten. Om du använder varmt vatten fastnar tonern i tyget.

📋 OBS! Information om hur du återvinner använda tonerkassetter finns i tonerkassetternas förpackning.

Ta bort och byta ut kassetter

1. Öppna den främre luckan.

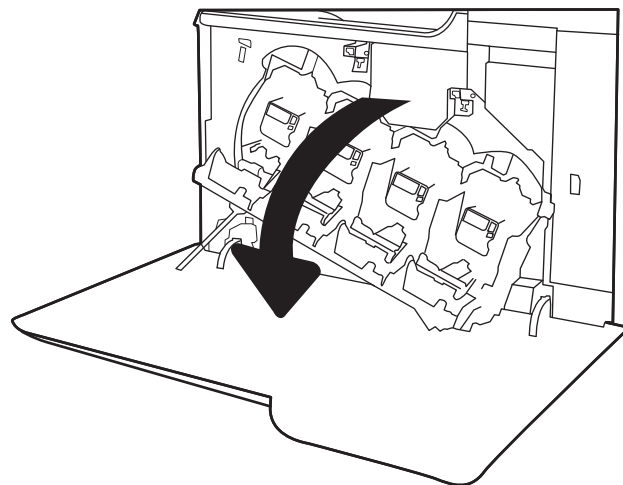

2. Ta tag i handtaget på den använda tonerkassetten och ta bort den genom att dra den utåt.

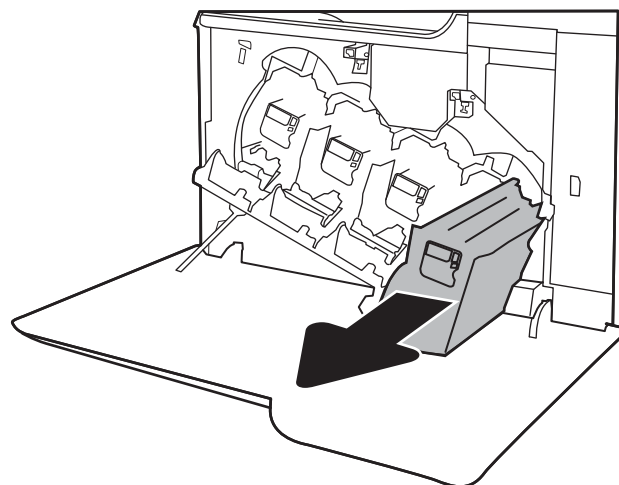

3. Ta ut den nya tonerkassetten ur förpackningen genom att ta bort plastlocken i ändarna, ta bort kassetten från plastpåsen och ta sedan bort det orangefärgade skyddshöljet. Spara alla förpackningar för återvinning av den använda tonerkassetten.

OBS! Undvik att vidröra den gröna bildtrumman. Fingeravtryck på bildtrumman kan orsaka utskriftsdefekter.

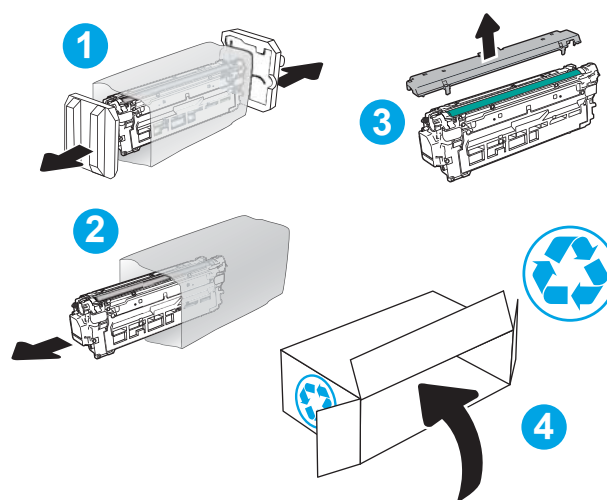

4. Håll i båda sidorna av tonerkassetten och skaka den 5-6 gånger.

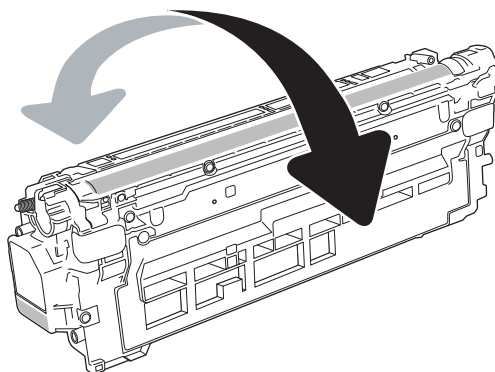

5. Håll en hand under tonerkassetten och ta tag i kassetthandtaget med den andra. Passa in tonerkassetten i ledaren och skjut in den i skrivaren.

OBS! Undvik att vidröra den gröna bildtrumman. Fingeravtryck på bildtrumman kan orsaka utskriftsdefekter.

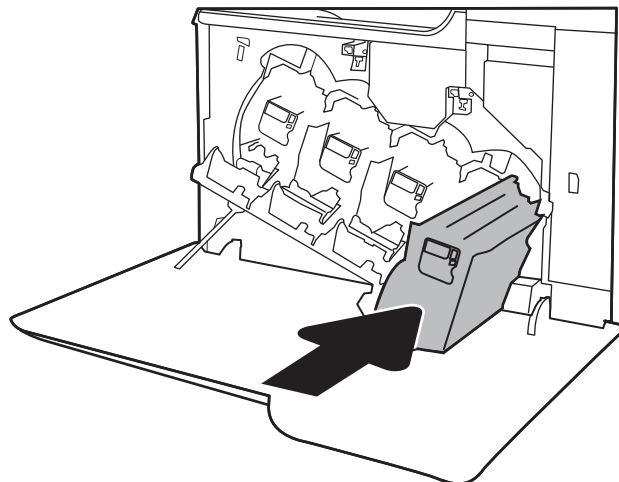

6. Stäng den främre luckan.

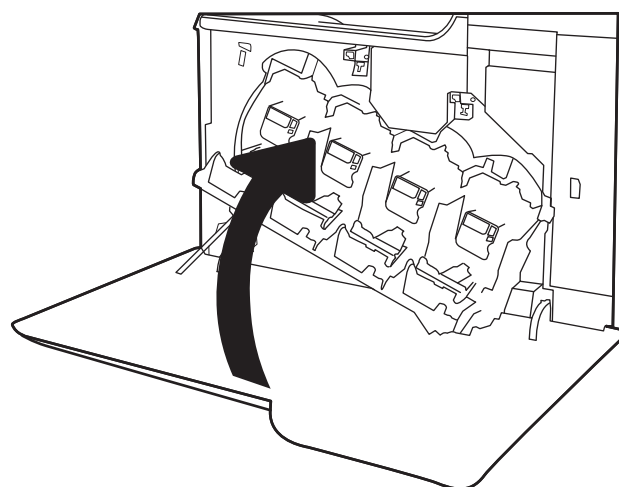

Byta ut toneruppsamlingsenheten

Byt ut toneruppsamlingsenheten när en uppmaning om detta visas på kontrollpanelen.

ⓘ OBS! Toneruppsamlingsenheten är avsedd för engångsanvändning. Försök inte tömma toneruppsamlingsenheten och återanvända den. Det kan leda till att toner spills ut inuti skrivaren, vilket kan leda till reducerad utskriftskvalitet. Efter användning returnerar du toneruppsamlingsenheten till HP:s Planet Partners-program för återvinning.

⚠ VIKTIGT! Om du får toner på kläderna torkar du av dem med en torr trasa och tvättar sedan kläderna i kallt vatten. Om du använder varmt vatten fastnar tonern i tyget.

1. Öppna den främre luckan.

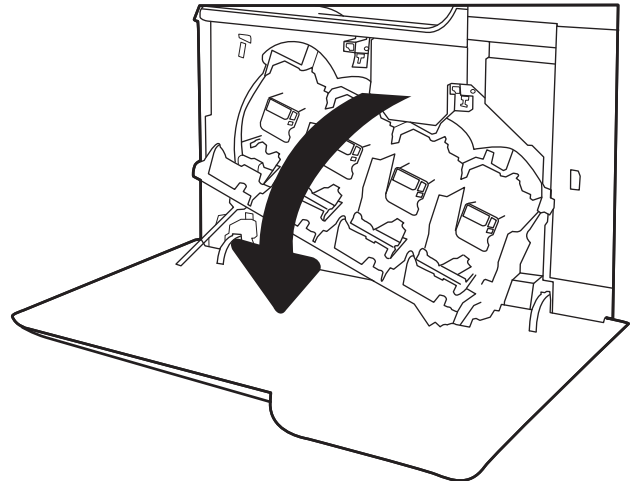

2. Öppna den vänstra luckan.

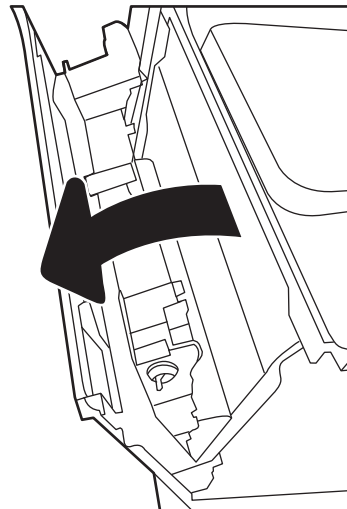

3. Grip tag i toneruppsamlingsenhetens ovansida och ta bort den från skrivaren.

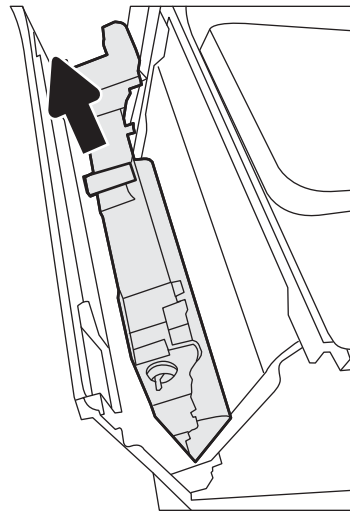

4. Ta ut den nya toneruppsamlingsenheten ur förpackningen.

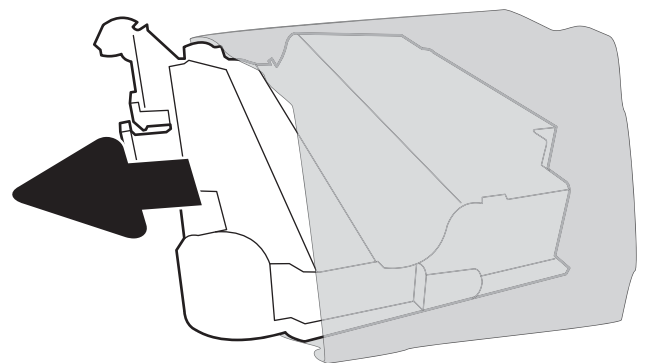

5. Sätt i den nya enheten i skrivaren. Kontrollera att toneruppsamlingsenheten sitter ordentligt på plats.

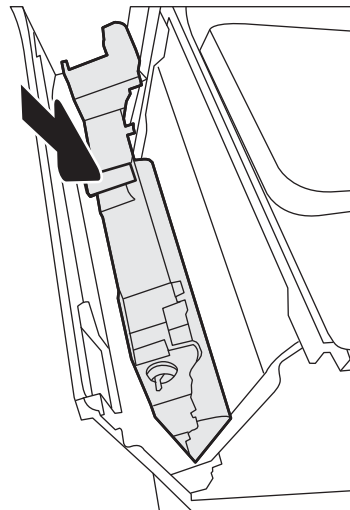

6. Stäng den vänstra luckan.

OBS! Om toneruppsamlingsenheten inte är korrekt installerad går det inte att stänga den främre luckan helt.

Du återvinner den använda toneruppsamlingsenheten enligt anvisningarna som medföljde den nya toneruppsamlingsenheten.

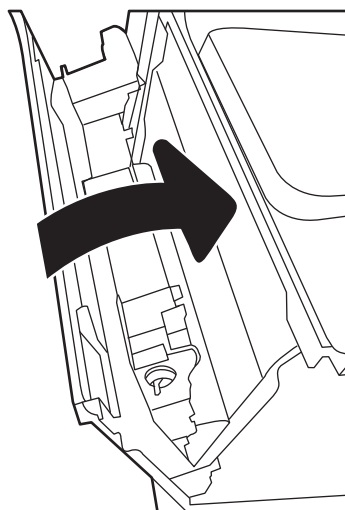

7. Stäng den främre luckan.

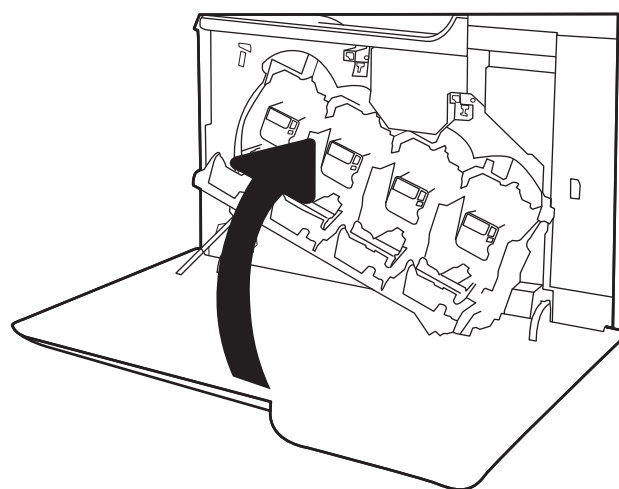

4 Skriv ut

- [Utskriftsmetoder \(Windows\)](#)
- [Utskriftsuppgifter \(OS X\)](#)
- [Lagra utskrifter på skrivaren för att skriva ut senare eller skriva ut privat](#)
- [Mobila utskrifter](#)
- [Skriv ut från USB-porten](#)

Mer information:

Följande information är korrekt vid publiceringstillfället. Aktuell information finns i www.hp.com/support/colorljM652 or www.hp.com/support/colorljM653.

HP:s heltäckande hjälp för skrivaren innehåller följande information:

- Installera och konfigurera
- Lär och använd
- Problemlösning
- Ladda ned uppdateringar av programvara och inbyggd programvara
- Delta i supportforum
- Hitta information om garanti och regler

Utskriftsmetoder (Windows)

Så här skriver du ut (Windows)

Nedan beskrivs den grundläggande utskriftsprocessen för Windows.

1. Välj alternativet **Skriv ut** i programvaran.
2. Välj skrivaren i listan med skrivare. Om du vill ändra inställningar klickar du på knappen **Egenskaper** eller **Inställningar** för att öppna utskriftsdrivrutinen.

 **OBS!** Namnet på knappen varierar för olika program.

 **OBS!** Om du vill få åtkomst till funktionerna från en app på startskärmen i Windows 8 eller 8.1 väljer du **Enheter, Skriv ut** och sedan skrivaren

 **OBS!** Om du vill ha mer information klickar du på knappen Hjälp (?) i skrivardrivrutinen.

 **OBS!** Drivrutinen för din skrivare kan se annorlunda ut än den gör här, men stegen är desamma.

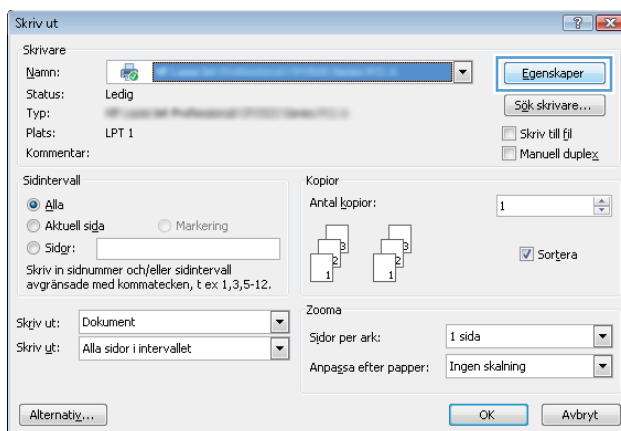

3. Konfigurera de tillgängliga alternativen genom att klicka på flikarna i utskriftsdrivrutinen. Du kan till exempel ställa in pappersriktningen på fliken **Efterbehandling** och ställa in papperskällan, papperstypen, pappersstorleken och kvalitetsinställningar på fliken **Papper/kvalitet**.

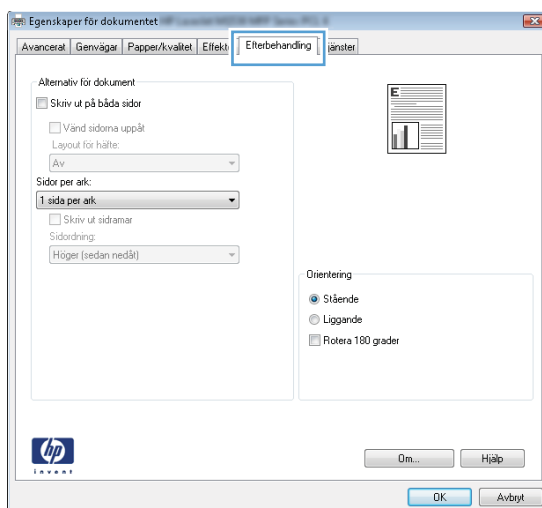

4. Klicka på knappen **OK** när du vill återgå till dialogrutan **Skriv ut**. Välj hur många kopior som ska skrivas ut från den här skärmen.
5. Klicka på knappen **Skriv ut** för att skriva ut utskriften.

Skriva ut på båda sidor automatiskt (Windows)

Använd denna procedur för skrivare som har en automatisk duplexenhet. Om skrivaren inte har en automatisk duplexenhet, eller om du vill skriva ut på papperstyper som duplexenheten inte kan hantera, kan du skriva ut på båda sidorna manuellt.

1. Välj alternativet **Skriv ut** i programvaran.
2. Välj skrivaren i listan med skrivare och klicka sedan på **Egenskaper** eller **Inställningar** för att öppna utskriftsdrivrutinen.

 **OBS!** Namnet på knappen varierar för olika program.

 **OBS!** Om du vill få åtkomst till funktionerna från en app på startskärmen i Windows 8 eller 8.1 väljer du **Enheter, Skriv ut** och sedan skrivaren

3. Klicka på fliken **Efterbehandling**.
4. Välj **Skriv ut på båda sidor**. Klicka på **OK** för att stänga dialogrutan **Dokumentegenskaper**.
5. I dialogrutan **Skriv ut** klickar du på **Skriv ut** för att skriva ut utskriften.

Skriva ut på båda sidor manuellt (Windows)

Använd den här proceduren för skrivare som inte är utrustade med en automatisk duplexenhet eller för att skriva ut på papper som duplexenheten inte stöder.

1. Välj alternativet **Skriv ut** i programvaran.
2. Välj skrivaren i listan med skrivare och klicka sedan på **Egenskaper** eller **Inställningar** för att öppna utskriftsdrivrutinen.

 **OBS!** Namnet på knappen varierar för olika program.

 **OBS!** Om du vill få åtkomst till funktionerna från en app på startskärmen i Windows 8 eller 8.1 väljer du **Enheter, Skriv ut** och sedan skrivaren

3. Klicka på fliken **Efterbehandling**.
4. Välj **Skriv ut på båda sidor (manuellt)** och klicka sedan på **OK** för att stänga dialogrutan **Dokumentegenskaper**.
5. I dialogrutan **Skriv ut** klickar du på **Skriv ut** för att skriva ut den första sidan av utskriften.
6. Hämta utskriften från utmatningsfacket och placera den sedan i fack 1.
7. Om du uppmanas trycka på en knapp på kontrollpanelen för att fortsätta gör du det.

Skriva ut flera sidor per ark (Windows)

1. Välj alternativet **Skriv ut** i programvaran.
2. Välj skrivaren i listan med skrivare och klicka sedan på **Egenskaper** eller **Inställningar** för att öppna utskriftsdrivrutinen.

 **OBS!** Namnet på knappen varierar för olika program.

 **OBS!** Om du vill få åtkomst till funktionerna från en app på startskärmen i Windows 8 eller 8.1 väljer du **Enheter, Skriv ut** och sedan skrivaren

3. Klicka på fliken **Efterbehandling**.
4. Välj antal sidor per ark i listrutan **Sidor per ark**.
5. Välj önskade alternativ för **Skriv ut sidramar**, **Sidordning** och **Orientering**. Klicka på **OK** för att stänga dialogrutan **Dokumentegenskaper**.
6. I dialogrutan **Skriv ut** klickar du på **Skriv ut** för att skriva ut utskriften.

Välja papperstyp (Windows)

1. Välj alternativet **Skriv ut** i programvaran.
2. Välj skrivaren i listan med skrivare och klicka sedan på **Egenskaper** eller **Inställningar** för att öppna utskriftsdrivrutinen.

 **OBS!** Namnet på knappen varierar för olika program.

 **OBS!** Om du vill få åtkomst till funktionerna från en app på startskärmen i Windows 8 eller 8.1 väljer du **Enheter, Skriv ut** och sedan skrivaren

3. Klicka på fliken **Papper/kvalitet**.
4. I listrutan **Papperstyp** väljer du alternativet **Mer....**
5. Expandera listan för **Typ:**.
6. Utöka kategorin med papperstyper som bäst stämmer med dina papper.
7. Välj alternativet för den papperstyp du använder och klicka sedan på **OK**.
8. Klicka på **OK** för att stänga dialogrutan **Dokumentegenskaper**. I dialogrutan **Skriv ut** klickar du på **Skriv ut** för att skriva ut utskriften.

Om facket behöver konfigureras visas ett meddelande om fackets konfiguration på skrivarens kontrollpanel.

9. Fyll på facket med papper av angiven typ och storlek och stäng facket.
10. Tryck på **OK** för att godkänna identifierad typ och storlek eller på **Ändra** om du vill välja en annan pappersstorlek eller typ.
11. Välj rätt papperstyp och -storlek, och tryck sedan på **OK**.

Ytterligare utskriftsuppgifter

Gå till www.hp.com/support/colorljM652 or www.hp.com/support/colorljM653.

Instruktioner är tillgängliga för att utföra specifika utskriftsuppgifter, t.ex. de följande:

- Skapa och använda utskriftsgenvägar eller snabbval
- Välja pappersstorlek eller använda en anpassad pappersstorlek
- Välja sidorientering
- Skapa ett häfte
- Anpassa ett dokument till en vald pappersstorlek
- Skriva ut de första eller sista sidorna av dokumentet på ett annat papper
- Skriva ut vattenstämplar på ett dokument

Utskriftsuppgifter (OS X)

Hur du skriver ut (OS X)

Nedan beskrivs den grundläggande utskriftsprocessen för OS X.

1. Klicka på menyn **Arkiv** och sedan på **Skriv ut**.
2. Markera skrivaren.
3. Klicka på **Visa detaljer** eller **Kopior och sidor** och välj sedan andra menyer för att justera skrivarinställningarna.

 **OBS!** Namnet på alternativet varierar för olika program.

4. Klicka på knappen **Skriv ut**.

Skriva ut på båda sidor automatiskt (OS X)

 **OBS!** Den här informationen gäller för skrivare som har en automatisk duplexenhet.

 **OBS!** Den här funktionen är tillgänglig om du installerar HP-skrivardrivrutinen. Den är kanske inte tillgänglig om du använder AirPrint.

1. Klicka på menyn **Arkiv** och sedan på **Skriv ut**.
2. Markera skrivaren.
3. Klicka på **Visa detaljer** eller **Kopior och sidor** och klicka sedan på menyn **Layout**.

 **OBS!** Namnet på alternativet varierar för olika program.

4. Välj ett bindningsalternativ i listrutan **Dubbelsidig**.
5. Klicka på knappen **Skriv ut**.

Skriva ut på båda sidor manuellt (OS X)

 **OBS!** Den här funktionen är tillgänglig om du installerar HP-skrivardrivrutinen. Den är kanske inte tillgänglig om du använder AirPrint.

1. Klicka på menyn **Arkiv** och sedan på **Skriv ut**.
2. Markera skrivaren.
3. Klicka på **Visa detaljer** eller **Kopior och sidor** och klicka sedan på menyn **Manuell duplex**.

 **OBS!** Namnet på alternativet varierar för olika program.

4. Klicka i rutan **Manuell Duplex** och välj ett bindningsalternativ.
5. Klicka på knappen **Skriv ut**.
6. Gå till skrivaren och ta bort eventuellt tomt papper som finns i fack 1.

7. Hämta den utskrivna bunten i utmatningsfacket och placera den med den utskrivna sidan vänd nedåt i inmatningsfacket.
8. Om du uppmanas trycka på en knapp på kontrollpanelen för att fortsätta gör du det.

Skryva ut flera sidor per ark (OS X)

1. Klicka på menyn **Arkiv** och sedan på **Skriv ut**.
2. Markera skrivaren.
3. Klicka på **Visa detaljer** eller **Kopior och sidor** och klicka sedan på menyn **Layout**.

 **OBS!** Namnet på alternativet varierar för olika program.

4. I listrutan **Sidor per ark** väljer du det antal sidor som du vill skriva ut på varje ark.
5. Vid **Utskriftsriktning** väljer du ordning och placering för sidorna på arket.
6. I menyn **Ram** väljer du den typ av ram som du vill skriva ut runt varje sida på arket.
7. Klicka på knappen **Skriv ut**.

Välj papperstyp (OS X)

1. Klicka på menyn **Arkiv** och sedan på **Skriv ut**.
2. Markera skrivaren.
3. Klicka på **Visa detaljer** eller **Kopior och sidor** och klicka sedan på menyn **Medier och kvalitet** eller menyn **Papper/kvalitet**.

 **OBS!** Namnet på alternativet varierar för olika program.

4. Välj bland alternativen under **Medier och kvalitet** eller **Papper/kvalitet**.

 **OBS!** Listan innehåller huvuduppsättningen av de alternativ som är tillgängliga. Vissa alternativ är inte tillgängliga på alla skrivare.

- **Medietyp:** Välj alternativet för rätt typ av papper för utskriftsjobbet.
 - **Utskriftskvalitet:** Välj upplösning för utskriften.
 - **Kant till kant-utskrift:** Välj det här alternativet om du vill skriva ut nära papperskanterna.
 - **EconoMode:** Välj det här alternativet för att spara toner när du skriver ut utkast av dokument.
5. Klicka på knappen **Skriv ut**.

Ytterligare utskriftsuppgifter

Gå till www.hp.com/support/colorljM652 or www.hp.com/support/colorljM653.

Instruktioner är tillgängliga för att utföra specifika utskriftsuppgifter, t.ex. de följande:

- Skapa och använda utskriftsgenvägar eller snabbval
- Välja pappersstorlek eller använda en anpassad pappersstorlek

- Välja sidorientering
- Skapa ett häfte
- Anpassa ett dokument till en vald pappersstorlek
- Skriva ut de första eller sista sidorna av dokumentet på ett annat papper
- Skriva ut vattenstämplar på ett dokument

Lagra utskrifter på skrivaren för att skriva ut senare eller skriva ut privat

Inledning

I följande information beskrivs hur du skapar och skriver ut dokument som lagras på skrivaren. Dessa jobb kan skrivas ut vid ett senare tillfälle eller skrivas ut privat.

- [Skapa en lagrad utskrift \(Windows\)](#)
- [Skapa en sparad utskrift \(Mac OS X\)](#)
- [Skriva ut en lagrad utskrift](#)
- [Ta bort ett lagrat jobb](#)
- [Information som skickas till skrivaren för utskriftsredovisning](#)

Skapa en lagrad utskrift (Windows)

Lagra utskrifter på skrivaren för privat eller fördröjd utskrift.

 **OBS!** Drivrutinen för din skrivare kan se annorlunda ut än den gör här, men stegen är desamma.

1. Välj alternativet **Skriv ut** i programvaran.
2. Välj skrivaren i listan med skrivare och välj sedan **Egenskaper** eller **Inställningar** (namnet varierar beroende på programvaran).

 **OBS!** Namnet på knappen varierar för olika program.

 **OBS!** Om du vill få åtkomst till funktionerna på startskärmen i Windows 8 eller 8.1 väljer du **Enheter, Skriv ut** och sedan skrivaren.

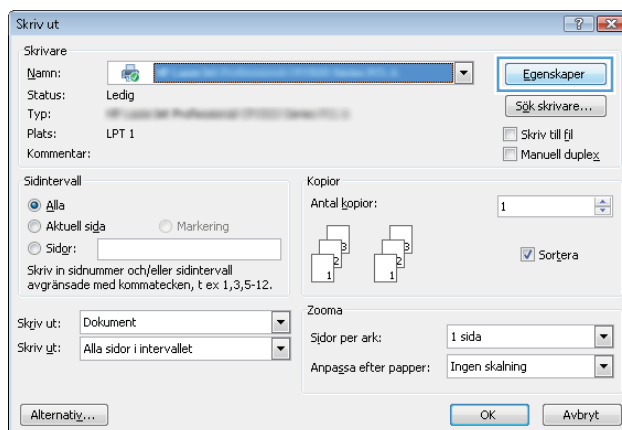

3. Klicka på fliken **Lagra utskrift**.

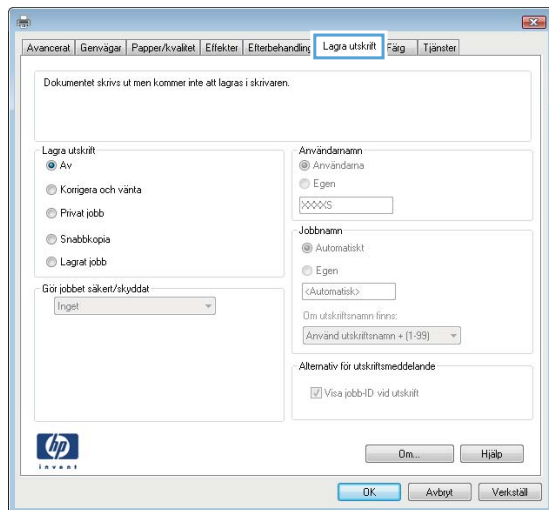

4. Välj alternativet **Utskriftslagringsläge**.

- **Korrigera och vänta:** Skriv ut och korrekturläs en kopia av ett dokument och skriv sedan ut fler kopior.
- **Privat jobb:** Utskriftsjobbet skrivs inte ut förrän du begär det på skrivarens kontrollpanel. För det här jobblagringsläget kan du välja ett av alternativen **Gör jobbet säkert/skyddat**. Om du tilldelar utskriftsjobbet en personlig kod (PIN) måste du ange PIN-koden på kontrollpanelen. Om du krypterar utskriften måste du ange det lösenord som krävs på kontrollpanelen. Utskriften tas bort från minnet när den skrivits ut och försvinner om skrivaren förlorar ström.
- **Snabbkopia:** Skriv ut önskat antal kopior av ett dokument och spara en kopia i skrivarminnet så att du kan skriva ut det igen senare.
- **Lagrat jobb:** Lagra ett dokument på skrivaren och tillåt andra användare att skriva ut det när som helst. För det här jobblagringsläget kan du välja ett av alternativen **Gör jobbet säkert/skyddat**. Om du tilldelar utskriftsjobbet en personlig kod (PIN) måste den person som skriver ut jobbet ange PIN-koden på kontrollpanelen. Om du krypterar utskriften måste den person som skriver ut jobbet ange det nödvändiga lösenordet på kontrollpanelen.

5. Använd ett eget användarnamn eller utskriftsnamn, klicka på knappen **Anpassa** och ange sedan användarnamnet eller utskriftsnamnet.

Välj vilket alternativ som ska användas om det redan finns en lagrad utskrift med samma namn:

- **Använd utskriftsnamn + (1–99):** Lägg till ett unikt nummer i slutet på utskriftsnamnet.
- **Ersätt befintlig fil:** Skriv över den lagrade utskriften med en ny.

6. Klicka på **OK** för att stänga dialogrutan **Dokumentegenskaper**. I dialogrutan **Skriv ut** klickar du på knappen **Skriv ut** för att skriva ut jobbet.

7. Information om hur du skriver ut jobbet finns i avsnittet **Skriva ut ett lagrat jobb**.

Skapa en sparad utskrift (Mac OS X)

Lagra utskrifter på skrivaren för privat eller fördröjd utskrift.

1. Klicka på menyn **Arkiv** och sedan på **Skriv ut**.
2. Välj skrivaren på menyn **Skrivare**.
3. Som standard visar skrivardrivrutinen menyn **Kopior och sidor**. Öppna menyns listruta och klicka sedan på menyn **Lagra utskrift**.
4. I listrutan **Läge** väljer du typ av lagrad utskrift.
 - **Korrigera och vänta**: Skriv ut och korrekturläs en kopia av ett dokument och skriv sedan ut fler kopior.
 - **Privat jobb**: Utskriftsjobbet skrivs inte ut förrän någon begär det på skrivarens kontrollpanel. Om utskriftsjobbet har en personlig kod (PIN) måste du ange PIN-koden på kontrollpanelen. Utskriften tas bort från minnet när den skrivits ut och försvinner om skrivaren förlorar ström.
 - **Snabbkopia**: Skriv ut önskat antal kopior av ett dokument och spara en kopia i skrivarminnet så att du kan skriva ut det igen senare.
 - **Lagrat jobb**: Lagra ett dokument på skrivaren och tillåt andra användare att skriva ut det när som helst. Om utskriftsjobbet har en personlig kod (PIN) måste den person som skriver ut jobbet ange PIN-koden på kontrollpanelen.
5. Använd ett eget användarnamn eller utskriftsnamn, klicka på knappen **Anpassa** och ange sedan användarnamnet eller utskriftsnamnet.

Välj vilket alternativ som ska användas om det redan finns ett lagrat utskriftsjobb med samma namn.

 - **Använd utskriftsnamn + (1–99)**: Lägg till ett unikt nummer i slutet på utskriftsnamnet.
 - **Ersätt befintlig fil**: Skriv över den lagrade utskriften med en ny.
6. Om du valde alternativet **Lagrat jobb** eller **Privat jobb** i steg 3 kan du skydda utskriften med en PIN-kod. Skriv en fyrsiffrig kod i fältet **Använd PIN-kod för att skriva ut**. Om någon annan försöker skriva ut det här jobbet uppmanas han eller hon att ange PIN-koden.
7. Tryck på knappen **Skriv ut** för att bearbeta utskriften.

Skriva ut en lagrad utskrift

Så här skriver du ut ett jobb som har lagrats i skrivarens minne.

1. Välj **Skriv ut** på startskärmen på skrivarens kontrollpanel.
2. Välj **Skriv ut från Utskriftslagring**
3. Välj **Välj** och sedan namnet på den mapp där utskriften har sparats.
4. Välj namn på utskriften. Om utskriften är privat eller krypterad anger du PIN-koden eller lösenordet.
5. Välj antal kopior genom att markera fältet för antal kopior i det nedre vänstra hörnet av skärmen. Använd knappatsen för att ange antalet kopior som ska skrivas ut.
6. Skriv ut jobbet genom att välja **Skriv ut**.

Ta bort ett lagrat jobb

När en ny utskrift lagras i skrivarens minne skrivs eventuella tidigare utskrifter med samma användarnamn och jobbnamn över. Om det inte redan finns ett dokument lagrat under samma användarnamn och utskriftsnamn och

skrivaren behöver mer utrymme, kan det hända att andra lagrade dokument raderas, med början från det äldsta. Genomför följande procedur om du vill ändra antalet dokument som skrivaren kan lagra:

1. Öppna menyn [Inställningar](#) på startskärmen på skrivarens kontrollpanel.
2. Öppna följande menyer:
 - [Kopia/utskrift](#) eller [Utskrift](#)
 - [Hantera sparade utskrifter](#)
 - [Utrymmesgräns för tillfälliga utskrifter](#)
3. Använd knappsetsen för att ange antalet dokument som skrivaren kan lagra.
4. Välj [Klar](#) för att spara inställningen.

Så här tar du bort en utskrift som har lagrats i skrivarens minne.

1. Välj [Skriv ut](#) på startskärmen på skrivarens kontrollpanel.
2. Välj [Skriv ut från Jobblagring](#).
3. Välj [Välj](#) och sedan namnet på den mapp där utskriften har sparats.
4. Välj namn på utskriften. Om utskriften är privat eller krypterad anger du PIN-koden eller lösenordet.
5. Välj papperskorgsikonerna  för att ta bort utskriften.

Information som skickas till skrivaren för utskriftsredovisning

Utskriftsjobb som skickats från drivrutiner på klienten (t.ex. en dator) kan skicka personligt identifierbar information till HP:s enheter för utskrift och bildbehandling. Den här informationen kan innehålla, men är inte begränsad till, användar- och klientnamn som jobbet kom från. Informationen kan användas för utskriftsredovisning enligt skivaradministratörens inställningar. Samma information kan också lagras med utskriften på skrivarens masslagringsenhet (t.ex. en hårddisk) när du använder funktionen för utskriftslagring.

Mobila utskrifter

Inledning

HP erbjuder flera lösningar för mobila utskrifter och ePrint-lösningar för att göra det enklare att skriva ut till en HP-skrivare från en bärbar dator, surfplatta, smartphone eller annan mobil enhet. Om du vill se en fullständig lista och hitta det bästa valet går du till www.hp.com/go/LaserJetMobilePrinting.



OBS! Uppdatera skrivarens inbyggda programvara för att se till att alla funktioner för mobil utskrift och ePrint kan användas.

- [Wireless Direct-utskrift och utskrift med NFC](#)
- [HP ePrint via e-post](#)
- [Programmet HP ePrint](#)
- [AirPrint](#)
- [Androids inbyggda utskriftslösning](#)

Wireless Direct-utskrift och utskrift med NFC

HP tillhandahåller Wireless Direct-utskrift och utskrifter med NFC (Near Field Communication) för skrivare med ett HP Jetdirect 3000w NFC-tillbehör/trådlöst tillbehör som stöds. Tillbehöret finns som tillval för HP LaserJet-skrivare med HIP-fack (Hardware Integration Pocket).

Wireless Direct och NFC-utskrift möjliggör för (mobila) enheter med Wi-Fi att upprätta en trådlös nätverksanslutning direkt till skrivaren utan att använda en trådlös router.

Skrivaren behöver inte vara ansluten till nätverket för att den här mobila direktutskriften ska fungera.

Använd Wireless Direct-utskrift när du vill skriva ut trådlöst från följande enheter:

- iPhone, iPad eller iPod touch med Apple AirPrint eller appen HP ePrint
- Mobila Android-enheter via appen HP ePrint eller den inbyggda Android-lösningen för utskrift
- PC- och Mac-enheter via programvaran HP ePrint

Mer information om trådlösa utskrifter finns på www.hp.com/go/wirelessprinting.

NFC- och Wireless Direct-funktionerna kan aktiveras och inaktiveras från skrivarens kontrollpanel.

1. Öppna menyn **Inställningar** på startskärmen på skrivarens kontrollpanel.
2. Öppna följande menyer:
 - **Nätverk**
 - **Wireless Direct**
 - **Status**
3. Välj **På** och välj sedan **OK** för att aktivera trådlös utskrift.

 **OBS!** I miljöer där mer än en modell av samma skrivare installeras kan det vara bra att ge varje skrivare ett mer unikt Wireless Direct-namn för enklare skrivareidentifiering för utskrift med HP Wireless Direct. Du kommer åt namnen på trådlösa nätverk, till exempel Trådlöst, Wi-Fi Direct osv., på skärmen Information genom att välja ikonen Information  och sedan välja ikonen Nätverk  eller ikonen Trådlöst .

Gör så här om du vill ändra skrivarens Wireless Direct-namn:

1. Öppna menyn **Inställningar** på startskärmen på skrivarens kontrollpanel.
2. Öppna följande menyer:
 - **Nätverk**
 - **Wireless Direct**
 - **Namn på Wireless Direct**
3. Använd knappsetsen för att ändra namnet i textfältet **Namn på Wireless Direct**. Välj **OK**.

HP ePrint via e-post

Använd HP ePrint för att skriva ut dokument genom att skicka dem som e-postbilagor till skrivarens e-postadress från valfri e-postaktiverad enhet.

För att du ska kunna använda HP ePrint måste skrivaren uppfylla följande krav:

- Skrivaren måste vara ansluten till ett trådbundet eller trådlöst nätverk och ha internetåtkomst.
- HP-webbtjänster måste aktiveras på skrivaren och den måste vara registrerad med HP Connected.

Följ de här anvisningarna när du vill aktivera HP-webbtjänster och registrera dig med HP Connected:

 **OBS!** Stegen varierar beroende på typ av kontrollpanel.

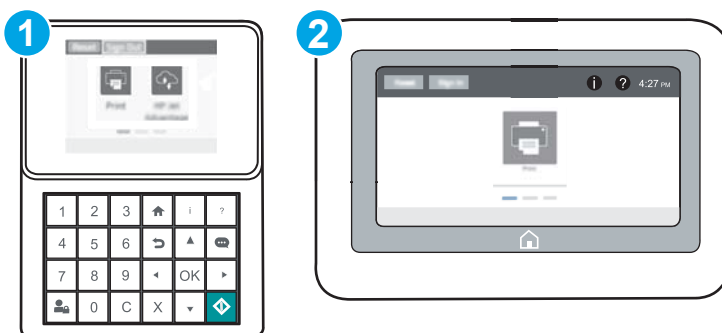



1 Kontrollpanel med knappsats

2 Pekk kontrollpanel

1. Öppna HP EWS (Embedded Web Server):

- a. **Kontrollpaneler med knappats:** Tryck på knappen  på skrivarens kontrollpanel och använd sedan pilknapparna för att välja Ethernet-menyn . Tryck på **OK** för att öppna menyn och visa IP-adressen eller värdnamnet.

Pekkontrollpaneler: Tryck på knappen  på skrivarens kontrollpanel och välj sedan ikonen Nätverk  för att visa IP-adressen eller värdnamnet.

- b. Öppna en webbläsare och ange IP-adressen eller värdnamnet på adressraden, exakt så som det visas på skrivarens kontrollpanel. Tryck på **Retur** på tangentbordet. Då öppnas den inbyggda webbservern.

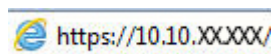

 **OBS!** Om webbläsaren visar ett meddelande som anger att åtkomst till webbplatsen kanske inte är säker väljer du alternativet att fortsätta till webbplatsen. Åtkomst till den här webbplatsen skadar inte datorn.

2. Klicka på fliken **HP-webbtjänster**.
3. Välj alternativet att aktivera webbtjänster.

 **OBS!** Det kan ta flera minuter att aktivera webbtjänsterna.

4. Gå till www.hpconnected.com för att skapa ett HP ePrint-konto och slutföra installationsprocessen.

Programmet HP ePrint

Med HP ePrint-programvaran är det enkelt att skriva ut från en stationär eller bärbar Windows- eller Mac-dator till en skrivare med funktioner för HP ePrint. Det här programmet gör det enkelt att hitta HP ePrint-aktiverade skrivare som är registrerade på ditt HP Connected-konto. Mål-HP-skrivaren kan finnas på kontoret eller på en annan plats någonstans i världen.

- **Windows:** När du har installerat programmet väljer du alternativet **Skriv ut** i programmet, och väljer sedan **HP ePrint** i listan med installerade skrivare. Tryck på knappen **Egenskaper** om du vill konfigurera utskriftsalternativ.
- **OS X:** När du har installerat programvaran väljer du **Arkiv, Skriv ut** och sedan väljer du pilen bredvid **PDF** (längst ned till vänster i drivrutinsfönstret). Välj **HP ePrint**.

I Windows har HP ePrint även funktioner för TCP/IP-utskrift till lokala nätverksskrivare i nätverket (LAN eller WAN) till produkter som stöder UPD PostScript®.

Windows och OS X stöder IPP-utskrift till LAN- eller WAN-nätverksanslutna produkter som har stöd för ePCL.

Windows och OS X stöder också utskrift av PDF-dokument till allmänna utskriftsplatser och utskrift med HP ePrint via e-post genom molnet.

Besök www.hp.com/go/eprintsoftware för drivrutiner och information.

 **OBS!** För Windows är namnet på skrivardrivrutinen för HP ePrint-programvaran HP ePrint + JetAdvantage.

 **OBS!** HP ePrint är ett PDF-arbetsflödesverktyg för OS X, och är egentligen inte en skrivardrivrutin.

 **OBS!** HP ePrint-programvaran stöder inte USB-utskrift.

AirPrint

Direktutskrift med Apple AirPrint kan användas för iOS och på Mac-datorer som kör OS X 10.7 Lion eller senare. Använd AirPrint för att skriva ut direkt till skrivaren från iPad, iPhone (3GS eller senare) eller iPod touch (tredje generationen eller senare) i följande mobilprogram:

- E-post
- Foton
- Safari
- iBooks
- Välj tredjepartsprogram

För att kunna använda AirPrint måste skrivaren vara ansluten till samma nätverk (undernät) som Apple-enheten. Mer information om hur du använder AirPrint och vilka HP-skrivare som är kompatibla med AirPrint finns på www.hp.com/go/LaserJetMobilePrinting.

 **OBS!** Innan du använder AirPrint med en USB-anslutning bör du verifiera versionsnumret. AirPrint-versionerna 1.3 och tidigare stöder inte USB-anslutningar.

Androids inbyggda utskriftslösning

Med HP:s inbyggda utskriftslösning för Android och Kindle kan mobila enheter automatiskt hitta och skriva ut till HP-skrivare som antingen finns i ett nätverk eller inom den trådlösa räckvidden för Wi-Fi Direct-utskrift.

Skrivaren måste vara ansluten till samma nätverk (undernät) som Android-enheten.

Utskriftslösningen är inbyggd i många versioner av operativsystemet.

 **OBS!** Om utskrift inte är tillgängligt på din enhet går du till [Google Play > Android-appar](https://play.google.com/store/apps/details?id=com.hp.printservice) och installerar insticksprogrammet HP Print Service.

Mer information om hur du använder inbyggd utskrift för Android och vilka Android-enheter som stöds finns på www.hp.com/go/LaserJetMobilePrinting.

Skriv ut från USB-porten

Inledning

Den här skrivaren har funktioner för lättåtkomlig USB-utskrift så att du snabbt kan skriva ut filer utan att behöva skicka dem från en dator. Du kan ansluta vanliga USB-flashenheter till skrivarens USB-port nära kontrollpanelen. Följande filtyper stöds:

- .pdf
- .prn
- .pcl
- .ps
- .cht

Aktiva USB-porten för utskrift

USB-porten är avaktiverad som standard. Aktivera USB-porten innan du använder den här funktionen. Välj ett av följande sätt att aktivera porten:

Metod ett: Aktivera USB-porten via skrivarens kontrollpanelmenyer





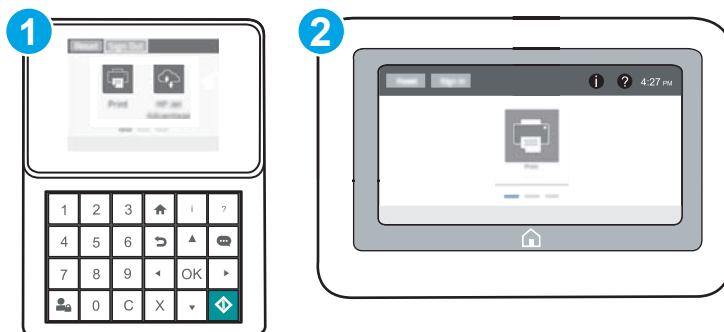

1. Öppna menyn [Inställningar](#) på startskärmen på skrivarens kontrollpanel.
2. Öppna följande menyer:
 - [Inställningar för USB](#)
 - [Skriv ut från USB-enhetsinställningar](#)
 - [Aktivera utskrift från USB-enhet](#)
3. Välj alternativet [Aktiverad](#).

Metod två: Aktivera USB-porten via HP:s inbyggda webbserver (endast nätverksanslutna skrivare)



 **OBS!** Stegen varierar beroende på typ av kontrollpanel.

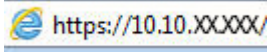

- 1 Kontrollpanel med knappsats
- 2 Pekkontrollpanel

1. Öppna HP EWS (Embedded Web Server):
 - a. **Kontrollpaneler med knappsats:** Tryck på knappen  på skrivarens kontrollpanel och använd sedan pilknapparna för att välja Ethernet-menyn . Tryck på **OK** för att öppna menyn och visa IP-adressen eller värdnamnet.
Pekkontrollpaneler: Tryck på knappen  på skrivarens kontrollpanel och välj sedan ikonen Nätverk  för att visa IP-adressen eller värdnamnet.
 - b. Öppna en webbläsare och ange IP-adressen eller värdnamnet på adressraden, exakt så som det visas på skrivarens kontrollpanel. Tryck på **Retur** på tangentbordet. Då öppnas den inbyggda webbservern.

 **OBS!** Om webbläsaren visar ett meddelande som anger att åtkomst till webbplatsen kanske inte är säker väljer du alternativet att fortsätta till webbplatsen. Åtkomst till den här webbplatsen skadar inte datorn.
2. Öppna fliken **Kopia/utskrift**.
3. Klicka på **Hämta från USB-inställningar** till vänster på skärmen.
4. Markera kryssrutan **Aktivera Hämta från USB**.
5. Klicka på **Tillämpa**.

Skriv ut USB-dokument

1. Sätt in USB-flashenheten i den lättåtkomliga USB-porten.
 **OBS!** Porten kan vara täckt. På vissa skrivare fälls locket upp. På andra skrivare drar du ut locket och tar bort det.
2. Välj **Skriv ut** på startskärmen på skrivarens kontrollpanel.
3. Välj **Skriv ut från USB-enhet**.
4. Välj **Välj** och sedan namnet på dokumentet som ska skrivas ut. Välj **Välj**.
 **OBS!** Dokumentet kan finnas i en mapp. Öppnar mapparna.
5. Välj antal kopior genom att trycka på fältet för antal kopior i det nedre vänstra hörnet av skärmen. Använd knappsatsen för att ange antalet kopior som ska skrivas ut.
6. Tryck på knappen Start  eller på **Skriv ut** för att skriva ut dokumentet.

5 Hantera skrivaren

- [Avancerad konfiguration med HP Embedded Web Server \(EWS\)](#)
- [Konfigurera IP-nätverksinställningar](#)
- [Skrivarens säkerhetsfunktioner](#)
- [Energisparinställningar](#)
- [HP Web Jetadmin](#)
- [Uppdateringar av program och den inbyggda programvaran](#)

Mer information:

Följande information är korrekt vid publiceringstillfället. Aktuell information finns i www.hp.com/support/colorljM652 or www.hp.com/support/colorljM653.

HP:s heltäckande hjälp för skrivaren innehåller följande information:

- Installera och konfigurera
- Lär och använd
- Problemlösning
- Ladda ned uppdateringar av programvara och inbyggd programvara
- Delta i supportforum
- Hitta information om garanti och regler

Avancerad konfiguration med HP Embedded Web Server (EWS)

- [Inledning](#)
- [Så här öppnar du den inbäddade HP-webbservern \(EWS\)](#)
- [Funktioner i den inbäddade HP-webbservern](#)

Inledning

Med HP:s inbyggda webbserver kan du hantera utskriftsfunktioner från datorn i stället för från skrivarens kontrollpanel.

- Visa statusinformation för skrivaren
- Bestämma återstående livslängd för förbrukningsartiklar och beställa nya
- Visa och ändra fackens konfiguration
- Visa och ändra skrivarkontrollpanelens menykonfiguration
- Visa och skriva ut interna sidor
- Motta meddelande om händelser som rör skrivaren och förbrukningsmaterial
- Visa och ändra nätverkskonfigurationen

När skrivaren är ansluten till ett IP-baserat nätverk fungerar den inbyggda HP-webbservern. Den inbyggda HP-webbservern fungerar inte med IPX-baserade skrivaranslutningar. Det krävs ingen internetåtkomst för att ansluta till och använda den inbyggda HP-webbservern.

När produkten är ansluten till nätverket är HP:s inbyggda webbserver automatiskt tillgänglig.



 **OBS!** Den inbäddade HP-webbservern kan inte nå utanför nätverkets brandvägg.

Så här öppnar du den inbäddade HP-webbservern (EWS)

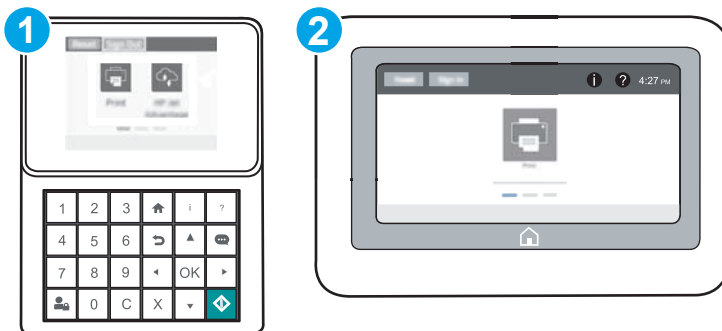
 **OBS!** Stegen varierar beroende på typ av kontrollpanel.



- 1 Kontrollpanel med knappsats
- 2 Pekkontrollpanel

1. **Kontrollpaneler med knappsats:** Tryck på knappen  på skrivarens kontrollpanel och använd sedan pilknapparna för att välja Ethernet-menyn . Tryck på **OK** för att öppna menyn och visa IP-adressen eller värdnamnet.

Pekkontrollpaneler: Tryck på knappen  på skrivarens kontrollpanel och välj sedan ikonen Nätverk  för att visa IP-adressen eller värdnamnet.

2. Öppna en webbläsare och ange IP-adressen eller värdnamnet på adressraden, exakt så som det visas på skrivarens kontrollpanel. Tryck på **Retur** på tangentbordet. Då öppnas den inbyggda webbservern.



 **OBS!** Om webbläsaren visar ett meddelande som anger att åtkomst till webbplatsen kanske inte är säker väljer du alternativet att fortsätta till webbplatsen. Åtkomst till den här webbplatsen skadar inte datorn.

För att kunna använda den inbäddade HP-webbservern måste webbläsaren uppfylla följande kriterier:

Windows® 7

- Internet Explorer (version 8.x eller senare)
- Google Chrome (version 34.x eller senare)
- Firefox (version 20.x eller senare)

Windows® 8 eller senare

- Internet Explorer (version 9.x eller senare)
- Google Chrome (version 34.x eller senare)
- Firefox (version 20.x eller senare)

OS X

- Safari (version 5.x eller senare)
- Google Chrome (version 34.x eller senare)

Linux

- Google Chrome (version 34.x eller senare)
- Firefox (version 20.x eller senare)

Funktioner i den inbäddade HP-webbservern

- [Fliken Information](#)
- [Fliken Allmänt](#)
- [Fliken Skriv ut](#)
- [Fliken Felsökning](#)
- [Fliken Säkerhet](#)
- [Fliken HP-webbtjänster](#)

- [Fliken Nätverk](#)
- [Listan Andra länkar](#)

Fliken Information

Tabell 5-1 Fliken Information i den inbyggda HP-webbservern

Meny	Beskrivning
Enhetens status	Visar skrivarens status och uppskattad återstående livslängd för förbrukningsmaterial från HP. Sidan visar också vilken papperstyp och pappersstorlek som ställts in för varje fack. Du ändrar standardinställningarna genom att klicka på länken Ändra inställningar .
Utskriftslogg	Visar en översikt över alla utskrifter som skrivaren har behandlat.
Konfigurationssida	Visar samma informationen som finns på konfigurationssidan.
Statussida för förbrukningsmaterial	Visar status för förbrukningsmaterial i skrivaren.
Händelseloggsidan	Visar en lista över alla skrivarehändelser och skrivarfel. Via länken HP Instant Support (i området Andra länkar på alla sidor i HP:s inbyggda webbserver) kan du ansluta till en uppsättning dynamiska webbsidor som hjälper dig att lösa problem. På dessa sidor visas också ytterligare tjänster som är tillgängliga för skrivaren.
Användningssida	Visar en sammanfattning av antalet sidor som har skrivits ut på skrivaren, grupperade efter storlek, typ och papperets utskriftsbana.
Information om enheten	Visar skrivarens nätverksnamn, adress och modell. Om du vill ändra inställningarna klickar du på Enhetsinformation på fliken Allmänt .
Bild på kontrollpanelen	Visar en bild av den aktuella skärmen på kontrollpanelen.
Skriva ut	Överför en utskriftsklar fil som ska skrivas ut från datorn. Skrivaren skriver ut filen med standardutskriftsinställningar.
Utskrivbara rapporter och sidor	Innehåller en lista med skrivarens interna rapporter och sidor. Välj att skriva ut eller visa ett eller flera alternativ.
Licenser för öppen källkod	Visar en sammanfattning av licenserna för program med öppen källkod, som kan användas med skrivaren.

Fliken Allmänt

Tabell 5-2 Fliken Allmänt i den inbyggda HP-webbservern

Meny	Beskrivning
Aviseringar	Ställ in e-postaviseringar för olika skrivare- och förbrukningsmaterialhändelser.
Administrationsmeny på kontrollpanelen	Visar strukturen för menyn Administration på kontrollpanelen. OBS! Du kan göra inställningar på den här skärmen, men den inbyggda HP-webbservern har fler avancerade konfigurationsmöjligheter än vad som finns att tillgå på menyn Administration .
Allmänna inställningar	Konfigurera hur skrivaren ska återställas efter papperstrassel och om kopieringsjobb som startas från skrivarens kontrollpanel ska ha prioritet över utskrifter.
AutoSend	Konfigurera skrivaren så att automatiserade e-postmeddelanden om skrivarens inställningar och förbrukningsmaterial skickas till angivna e-postadresser.
Redigera Andra länkar	Lägg till eller anpassa en länk till en annan webbplats. Den här länken visas i sidfotsområdet på alla sidor i HP:s inbyggda webbserver.

Tabell 5-2 Fliken Allmänt i den inbyggda HP-webbservern (fortsättning)

Meny	Beskrivning
Beställningsuppgifter	Ange information om beställning av utbytestoner-kassetter. Informationen visas på statussidan för förbrukningsmaterial.
Information om enheten	Namnge skrivaren och tilldela den ett inventarienummer. Skriv namnet på den primära kontaktpersonen som ska få information om skrivaren.
Språk	Ange det språk som du vill visa information om den inbyggda HP-webbservern på.
Inställningar för datum/tid	Ange datum och tid eller synkronisera med en tidsserver på nätverket.
Ströminställningar	Ange eller ändra uppvakningstid, vilolägestid och tid för energisparläge för skrivaren. Ställ in olika scheman för alla vardagar och helgdagar. Ange vilka åtgärder på skrivaren som får den att vakna ur viloläget.
Inställningar för säkerhetskopiering och återställning	Skapa en säkerhetskopia med skrivar- och användaruppgifter. Om det blir nödvändigt kan du återställa data till skrivaren med hjälp av den här filen.
Återställ fabriksinställningar	Återställ skrivarens inställningar till fabriksinställningarna.
Lösninginstallation	Installera programpaket från tredjepartsföretag som utökar eller förändrar skrivarens funktionalitet.
Uppgradera fast programvara	Ladda ned och installera uppgraderingsfiler för skrivarens inbyggda programvara.
Kvot- och statistik tjänster	Tillhandahåller anslutningsinformation om utskriftsstatistik tjänster från tredje part.

Fliken Skriv ut

Tabell 5-3 Fliken Skriv ut i den inbäddade HP-webbservern

Meny	Beskrivning
Skriv ut från USB-enhetsinställningar	Aktivera eller inaktivera menyn Skriv ut från USB-enhet på kontrollpanelen.
Hantera lagrade utskrifter	Aktivera eller inaktivera möjligheten att lagra utskrifter i skrivarminnet. Konfigurera alternativ för att lagra utskrifter.
Standardalternativ för utskrift	Konfigurera standardalternativen för utskrifter.
Justera papperstyper	Åsidosätt de fabriksinställda standardinställningarna om utskriftsproblem uppstår när du använder en särskild papperstyp.
Begränsa färg	Tillåt eller begränsa färgutskrifter.
(Endast färgskrivare)	Ange rättigheter för vissa användare eller dokument från särskilda program.
PCL- och PostScript-inställningar	Justera inställningarna för PCL och PostScript för alla utskrifter.

Tabell 5-3 Fliken Skriv ut i den inbäddade HP-webbservern (fortsättning)

Meny	Beskrivning
Utskriftskvalitet	Konfigurera inställningarna för utskriftskvalitet, inklusive följande: <ul style="list-style-type: none">• Allmänna inställningar för utskriftskvalitet• Standardinställningar för färg• Standardinställningar för bildregistrering• Beteende för autosensor• Standardpaperstyper• Standardinställningar för optimering
Hantera förbrukningsmaterial	Konfigurera hur skrivaren ska reagera när förbrukningsmaterialet når en mycket låg nivå.
Hantera fack	Konfigurera inställningar för pappersfack.

Fliken Felsökning

Tabell 5-4 Fliken Felsökning i den inbyggda HP-webbservern

Meny	Beskrivning
Allmän felsökning	Välj bland många olika rapporter och tester som gör det enklare att lösa problem med skrivaren.
Onlinehjälp	Länk till HP:s molnbaserade onlinehjälp som är till hjälp vid felsökning av utskriftsproblem.
Hämta diagnostikdata	Exportera skrivarinformation till en fil som kan vara användbar vid detaljerad problemanalys. OBS! Alternativet är endast tillgängligt om ett administratörslösenord är inställt från fliken Säkerhet .
Kalibrering/rengöring (Endast färgskrivare)	Aktivera funktionen för automatisk rengöring, skapa och skriv ut rengöringssidan och välj ett alternativ för omedelbar kalibrering av skrivaren.
Uppgradera fast programvara	Ladda ned och installera uppgraderingsfiler för skrivarens inbyggda programvara.
Återställ leveransinställningar	Återställ skrivarens inställningar till fabriksinställningarna.

Fliken Säkerhet

Tabell 5-5 Fliken Säkerhet i den inbyggda HP-webbservern

Meny	Beskrivning
Allmän säkerhet	Inställningar för allmän säkerhet, inklusive följande: <ul style="list-style-type: none">• Konfigurera ett administratörslösenord för att begränsa åtkomsten till vissa skrivarfunktioner.• Ställ in PJL-lösenord för bearbetning av PJL-kommandon.• Ställ in säkerhet för filsystemåtkomst och uppgradering av inbyggd programvara.• Aktivera eller inaktivera värdens USB-port på kontrollpanelen eller USB-porten på formateraren för utskrift direkt från en dator.• Visa statusen för alla säkerhetsinställningar.
Kontoprincip	Aktivera administratörskontoinställningar.
Åtkomstkontroll	Konfigurera åtkomst till skrivarfunktioner för enskilda individer eller grupper och ange med vilken metod olika individer ska logga in på skrivaren.
Skydda lagrade data	Ställ in och hantera skrivarens interna hårddisk. Ange inställningar för jobb som lagras på skrivarens hårddisk.
Certifikathantering	Installera och hantera säkerhetscertifikat för åtkomst till skrivaren och nätverket.
Webbtjänstsäkerhet	Tillåt att resurser på den här skrivaren öppnas via webbsidor från andra domäner. Om inga webbplatser har lagts till i listan är alla webbplatser tillförlitliga.
Självtest	Bekräfta att säkerhetsfunktionerna körs enligt förväntade systemparametrar.

Fliken HP-webbtjänster

Via fliken **HP-webbtjänster** kan du konfigurera och aktivera HP-webbtjänster för den här skrivaren. Du måste aktivera HP-webbtjänster för att kunna använda HP ePrint-funktionen.

Tabell 5-6 Fliken HP-webbtjänster på HP:s inbyggda webbserver

Meny	Beskrivning
Inställning för webbtjänster	Anslut skrivaren till HP Connected på webben genom att aktivera HP-webbtjänster.
Webbproxy	Konfigurera en proxyserver om det är problem med att aktivera HP-webbtjänster eller med att ansluta skrivaren till internet.
HP JetAdvantage	Åtkomstlösningar som utökar skrivarens funktioner

Fliken Nätverk

Via fliken **Nätverk** kan du konfigurera och skydda nätverksinställningarna för skrivaren när den är ansluten till ett IP-baserat nätverk. Den här fliken visas inte om skrivaren är ansluten till andra typer av nätverk.

Tabell 5-7 Fliken Nätverk i den inbyggda HP-webbservern

Meny	Beskrivning
Konfiguration	

Tabell 5-7 Fliken Nätverk i den inbyggda HP-webbservern (fortsättning)

Meny	Beskrivning
Wireless Direct	Konfigurera inställningar för Wireless Direct för skrivare som inkluderar inbyggd Wireless Direct-utskrift eller som har ett trådlöst tillbehör installerat. OBS! Vilka konfigurationsalternativ som finns beror på skrivarservermodellen.
TCP/IP-inställningar	Konfigurera TCP/IP-inställningar för IPv4- och IPv6-nätverk. OBS! Vilka konfigurationsalternativ som finns beror på skrivarservermodellen.
Nätverksinställningar	Konfigurera IPX/SPX, AppleTalk, DLC/LLC, och SNMP-inställningar, beroende på skrivarservermodell.
Övriga inställningar	Konfigurera allmänna utskriftsprotokoll och tjänster som stöds av skrivarservern. Vilka alternativ som finns beror på skrivarservermodellen, men kan inkludera uppdatering av fast programvara, LPD-köer, USB-inställningar, supportinformation och repetitionsfrekvens.
AirPrint	Aktivera, konfigurera eller inaktivera nätverksutskrifter från skrivare som hanterar Apple.
Välj språk	Ändra vilket språk som visas i den inbyggda HP-webbservern. Den här sidan visas om webbsidorna finns på flera språk. Du kan också välja språk som stöds genom att göra språkinställningar i webbläsaren.
Google Cloud Print	
Inställning	Konfigurera alternativ för Google Cloud Print.
Webbproxy	Konfigurera proxyinställningar.
Säkerhet	
Inställningar	Visa och återställ aktuella säkerhetsinställningar till fabriksinställda värden. Konfigurera säkerhetsinställningar med guiden för säkerhetskfiguration. OBS! Använd inte guiden för säkerhetskfiguration om du anger säkerhetsinställningar med något nätverksadministrationsprogram, t.ex. HP Web Jetadmin.
Auktorisering	Kontrollera konfigurationshantering och användning av den här skrivaren, inklusive följande: <ul style="list-style-type: none"> • Konfigurera eller ändra administratörslösenord för att hindra obehöriga från att komma åt konfigurationsparametrarna. • Begär, installera och hantera digitala certifikat på HP Jetdirect-skrivarservern. • Begränsa värdåtkomst till skrivaren via en ACL (Access Control List) (för utvalda skrivarservrar endast på IPv4-nätverk).
Säker kommunikation	Konfigurera säkerhetsinställningar.
Admin- Protokoll	Konfigurera och hantera säkerhetsprotokoll för skrivaren, inklusive följande: <ul style="list-style-type: none"> • Ange säkerhetshanteringsnivån för den inbyggda HP-webbservern och kontrollera trafiken över HTTP och HTTPS. • Konfigurera SNMP (Simple Network Management Protocol). Aktivera eller inaktivera SNMP v1/v2c- eller SNMP v3-agenter på skrivarservern. • Kontrollera åtkomst via protokoll som kanske inte är säkra, t.ex. utskriftsprotokoll, utskriftstjänster, upptäcktsprotokoll, namnlösningstjänster och konfigurationshanteringsprotokoll.

Tabell 5-7 Fliken Nätverk i den inbyggda HP-webbservern (fortsättning)

Meny	Beskrivning
802.1X-autentisering	Konfigurera 802.1X-autentiseringsinställningar på Jetdirect-skrivarserven efter behov för klientautentisering på nätverket och återställ 802.1X-autentiseringsinställningarna till fabriksinställda värden. VIKTIGT: När 802.1X-autentiseringsinställningarna ändras kan skrivaren förlora anslutningen. För att ansluta igen kan det hända att utskriftsservern måste återställas till fabriksinställt läge och att skrivaren måste installeras på nytt.
IPsec/Firewall	Visa eller konfigurera en brandväggspolicy eller en eller en IPsec/brandväggspolicy.
Meddelandeagent	Aktivera eller inaktivera HP Device Announcement Agent, ange konfigurationsservern och konfigurera ömsesidig autentisering med certifikat.
Diagnostik	
Nätverksstatistik	Visa nätverksstatistik som har samlats in och lagrats på HP Jetdirect-skrivarservern.
Protokollinfo	Visa en lista över nätverksinställningar på HP Jetdirect-skrivarservern för varje protokoll.
Konfigurationssida	Visa konfigurationssidan för HP Jetdirect, som innehåller status- och konfigurationsinformation.

Listan Andra länkar



OBS! Konfigurera vilka länkar som ska visas i sidfoten i HP:s inbyggda webbserver genom att använda menyn **Redigera andra länkar** på fliken **Allmänt**. Standardlänkarna är följande.

Tabell 5-8 Listan Andra länkar i den inbyggda HP-webbservern

Meny	Beskrivning
Produktsupport	Anslut till supportwebbplatsen för skrivaren för att söka efter hjälp om olika ämnen.
Köpa förbrukningsmaterial	Anslut till webbplatsen HP SureSupply om du vill ha information om hur du köper originaltillbehör från HP, till exempel tonerkassetter och papper.
HP Instant Support	Anslut till HP:s webbplats, där du kan hitta lösningar på problem med skrivaren.

Konfigurera IP-nätverksinställningar

- [Friskrivningsklausul angående skrivardelning](#)
- [Visa och ändra nätverksinställningar](#)
- [Byta namn på skrivaren i ett nätverk](#)
- [Konfigurera IPv4 TCP/IP-parametrar manuellt på kontrollpanelen](#)
- [Konfigurera IPv6 TCP/IP-parametrar manuellt på kontrollpanelen](#)
- [Inställningar för länkhastighet och duplex](#)

Friskrivningsklausul angående skrivardelning

HP ger ingen support för peer to peer-nätverk, då detta är en funktion i Microsofts operativsystem och inte på något sätt ingår som en del i HP:s skrivardrivrutiner. Du hittar Microsoft på www.microsoft.com.

Visa och ändra nätverksinställningar

Använd HP:s inbäddade webbserver när du vill visa eller ändra inställningarna för IP-konfiguration.

 **OBS!** Stegen varierar beroende på typ av kontrollpanel.

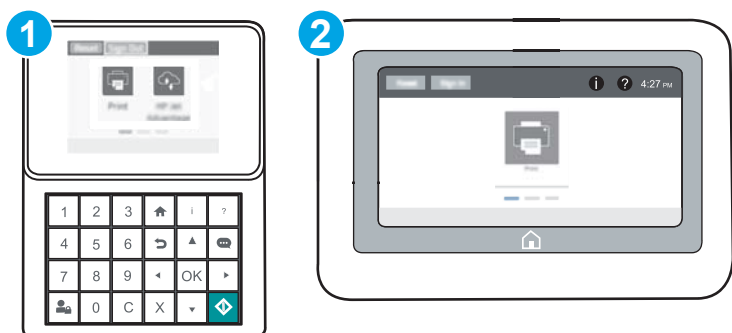



1 Kontrollpanel med knappsats

2 Pekkontrollpanel

1. Öppna HP EWS (Embedded Web Server):

- a. **Kontrollpaneler med knappsats:** Tryck på knappen  på skrivarens kontrollpanel och använd sedan pilknapparna för att välja Ethernet-menyn . Tryck på **OK** för att öppna menyn och visa IP-adressen eller värdnamnet.

Pekkontrollpaneler: Tryck på knappen  på skrivarens kontrollpanel och välj sedan ikonen Nätverk  för att visa IP-adressen eller värdnamnet.

- b. Öppna en webbläsare och ange IP-adressen eller värdnamnet på adressraden, exakt så som det visas på skrivarens kontrollpanel. Tryck på **Retur** på tangentbordet. Då öppnas den inbyggda webbservern.

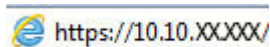

-  **OBS!** Om webbläsaren visar ett meddelande som anger att åtkomst till webbplatsen kanske inte är säker väljer du alternativet att fortsätta till webbplatsen. Åtkomst till den här webbplatsen skadar inte datorn.

2. Klicka på fliken **Nätverk** när du vill visa nätverksinformation. Gör de ändringar som behövs.

Byta namn på skrivaren i ett nätverk

Om du vill byta namn på skrivaren i ett nätverk så att den får en unik identifiering, kan du använda HP:s inbyggda webbserver.

1. Öppna HP EWS (Embedded Web Server):

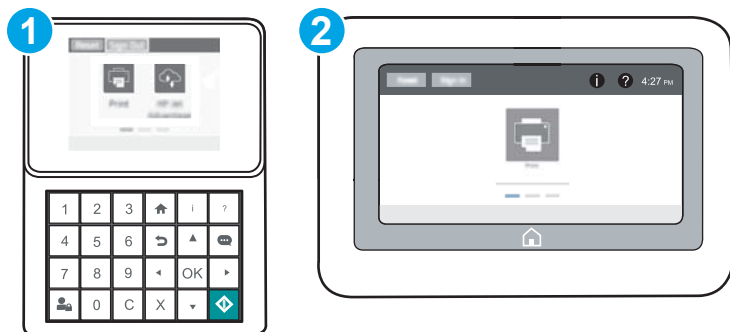

-  **OBS!** Stegen varierar beroende på typ av kontrollpanel.



1 Kontrollpanel med knappsats

2 Pekkontrollpanel

- a. **Kontrollpaneler med knappsats:** Tryck på knappen  på skrivarens kontrollpanel och använd sedan pilknapparna för att välja Ethernet-menyn . Tryck på **OK** för att öppna menyn och visa IP-adressen eller värdnamnet.

Pekkontrollpaneler: Tryck på knappen  på skrivarens kontrollpanel och välj sedan ikonen Nätverk  för att visa IP-adressen eller värdnamnet.

- b. Öppna en webbläsare och ange IP-adressen eller värdnamnet på adressraden, exakt så som det visas på skrivarens kontrollpanel. Tryck på **Retur** på tangentbordet. Då öppnas den inbyggda webbservern.

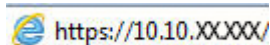

-  **OBS!** Om webbläsaren visar ett meddelande som anger att åtkomst till webbplatsen kanske inte är säker väljer du alternativet att fortsätta till webbplatsen. Åtkomst till den här webbplatsen skadar inte datorn.

2. Öppna fliken **Allmänt**.

3. På sidan **Enhetsinformation** visas standardskrivarnamnet i fältet **Enhetsnamn**. Du kan ändra namnet så att skrivaren får en unik identifiering.



OBS! Övriga fält på sidan är valfria.

4. Klicka på **Verkställ** så sparas ändringarna.

Konfigurera IPv4 TCP/IP-parametrar manuellt på kontrollpanelen

Via kontrollpanelsmenyerna för [Inställningar](#) kan du manuellt ange en IPv4-adress, nätmask och standardgateway.

1. Öppna menyn [Inställningar](#) på startskärmen på skrivarens kontrollpanel.
2. Öppna följande menyer:
 - [Nätverk](#)
 - [Ethernet](#)
 - [TCP/IP](#)
 - [Inställningar för IPV 4](#)
 - [Konfigurationsmetod](#)
3. Välj alternativet [Manuell](#) och sedan knappen [Spara](#).
4. Öppna menyn [Manuella inställningar](#).
5. Välj alternativet [IP-adress](#), [Subnätmask](#) eller [Standardgateway](#).
6. Ange rätt siffror i fältet med hjälp av det numeriska tangentbordet och tryck sedan på knappen [OK](#).
Upprepa processen för varje fält och välj sedan [Spara](#).

Konfigurera IPv6 TCP/IP-parametrar manuellt på kontrollpanelen

Använd kontrollpanelsmenyerna för [Inställningar](#) när du vill ange en IPv6-adress manuellt.

1. Öppna menyn [Inställningar](#) på startskärmen på skrivarens kontrollpanel.
2. Öppna följande menyer när du vill aktivera manuell konfiguration:
 - [Nätverk](#)
 - [Ethernet](#)
 - [TCP/IP](#)
 - [IPV6-inställningar](#)
3. Välj [Aktivera](#) och sedan [På](#).
4. Om du vill konfigurera adressen öppnar du menyn [Adress](#) och trycker sedan på fältet så öppnas en knappsats.
5. Ange rätt siffror i fältet med hjälp av det numeriska tangentbordet och tryck sedan på knappen [OK](#).
6. Välj [Spara](#).

Inställningar för länkhastighet och duplex

 **OBS!** Den här informationen gäller endast Ethernet-nätverk. Den gäller inte trådlösa nätverk.

Skrivarservrens länkhastighet och kommunikationsläge måste överensstämma med nätverkshubben. I de flesta fall bör du låta skrivaren stå kvar i sitt automatiska läge. Felaktiga ändringar av inställningarna för länkhastighet och duplex kan hindra skrivaren från att kommunicera med andra nätverksenheter. Om du vill göra ändringar använder du skrivarens kontrollpanel.

 **OBS!** Skrivarens inställning måste överensstämma med inställningen för nätverksenheten (en nätverkshubb, switch, gateway, router eller dator).

 **OBS!** När du ändrar dessa inställningar stängs skrivaren av och sedan slås den på igen. Gör bara ändringarna när skrivaren är inaktiv.

1. Öppna menyn [Inställningar](#) på startskärmen på skrivarens kontrollpanel.
2. Öppna följande menyer:
 - [Nätverk](#)
 - [Ethernet](#)
 - [Länkhastighet](#)
3. Välj något av följande alternativ:
 - [Auto](#): Skrivarservren konfigurerar sig själv automatiskt för högsta länkhastighet och kommunikationsläge som tillåts i nätverket.
 - [10T halv](#): 10 MB Mbps, halv duplex.
 - [10T full](#): 10 Mbit/s, full duplex
 - [10T auto](#): 10 Mbit/s, automatisk duplexfunktion
 - [100TX halv](#): 100 Mbps, halv duplex.
 - [100TX full](#): 100 Mbit/s, full duplex
 - [100TX auto](#): 100 Mbit/s, automatisk duplexfunktion
 - [1000T full](#): 1000 Mbit/s, full duplex
4. Välj [Spara](#). Skrivaren stängs av och slås sedan på igen.

Skrivarens säkerhetsfunktioner

Inledning

Skrivaren har flera säkerhetsfunktioner för att begränsa vilka som har åtkomst till konfigurationsinställningar, säkra data och förhindra åtkomst till värdefulla maskinvarukomponenter.

- [Säkerhetsinformation](#)
- [IP-säkerhet](#)
- [Tilldela ett administratörslösenord](#)
- [Stöd för kryptering: Säkra hårddiskar med höga prestanda från HP](#)
- [Låsa formaterare](#)

Säkerhetsinformation

Skrivaren stöder säkerhetsstandarder och rekommenderade protokoll som kan hjälpa dig att hålla produkten säker, skydda kritisk information i nätverket och förenkla övervakning och underhåll av skrivaren.

IP-säkerhet

IPsec (IP Security) är en uppsättning protokoll som styr IP-baserad nätverkstrafik till och från skrivaren. IPsec tillhandahåller värd-till-värdverifiering, dataintegritet och kryptering av nätverkskommunikation.

För skrivare som är anslutna till nätverket och har en HP Jetdirect-skrivarserver kan du konfigurera IPsec genom att använda fliken **Nätverk** i den inbyggda HP-webbservern.

Tilldela ett administratörslösenord

Tilldela ett administratörslösenord för åtkomst till skrivaren och den inbyggda HP-webbservern så att obehöriga användare inte kan ändra inställningarna på skrivaren.



1. Öppna HP EWS (Embedded Web Server):

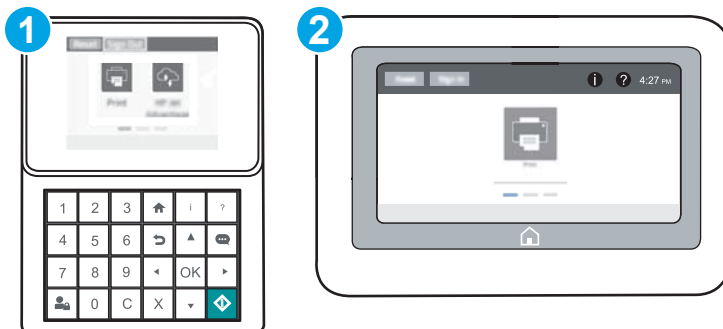

 **OBS!** Stegen varierar beroende på typ av kontrollpanel.



1 Kontrollpanel med knappsats

2 Pekkontrollpanel

- a. **Kontrollpaneler med knappsats:** Tryck på knappen  på skrivarens kontrollpanel och använd sedan pilknapparna för att välja Ethernet-menyn . Tryck på **OK** för att öppna menyn och visa IP-adressen eller värdnamnet.

Pekkontrollpaneler: Tryck på knappen  på skrivarens kontrollpanel och välj sedan ikonen Nätverk  för att visa IP-adressen eller värdnamnet.

- b. Öppna en webbläsare och ange IP-adressen eller värdnamnet på adressraden, exakt så som det visas på skrivarens kontrollpanel. Tryck på **Retur** på datorns tangentbord. Den inbyggda webbservern öppnas.

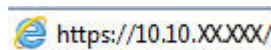

 **OBS!** Om webbläsaren visar ett meddelande som anger att åtkomst till webbplatsen kanske inte är säker väljer du alternativet för att fortsätta till webbplatsen. Åtkomst till den här webbplatsen skadar inte datorn.

2. Klicka på fliken **Säkerhet**.
3. Öppna menyn **Allmän säkerhet**.
4. I området **Ställ in lokalt administratörslösenord** anger du namnet som ska kopplas till lösenordet i fältet **Användarnamn**.
5. Ange lösenordet i fältet **Nytt lösenord** och sedan en gång till i fältet **Bekräfta lösenord**.

 **OBS!** Om du vill ändra ett befintligt lösenord anger du först det befintliga lösenordet i fältet **Gammalt lösenord**.

6. Klicka på **Verkställ**.

 **OBS!** Anteckna lösenordet och förvara det på ett säkert ställe. Administratörslösenordet kan inte återställas. Om administratörslösenordet förloras eller glöms bort kontaktar du HP:s support på support.hp.com för hjälp med att återställa skrivaren helt.

Vissa funktioner på skrivarens kontrollpanel kan skyddas så att de inte kan användas av obehöriga. När en funktion är skyddad blir du ombedd att logga in innan du kan använda den. Du kan även logga in utan att vänta på att bli ombedd genom att välja **Logga in** på skrivarens kontrollpanel.

Normalt är inloggningsuppgifterna för skrivaren samma som för att logga in på nätverket. Kontakta nätverksadministratören för skrivaren om du inte är säker på vilka inloggningsuppgifter du ska använda.

1. **Kontrollpaneler med knappsats:** Tryck på knappen Logga in 
Pekkontrollpaneler: Välj **Logga in** på startskärmen på skrivarens kontrollpanel.
2. Följ anvisningarna för att ange inloggningsuppgifter.

 **OBS!** Skydda skrivaren genom att trycka på knappen Logga ut  när du är klar.

Stöd för kryptering: Säkra hårddiskar med höga prestanda från HP

Hårddisken är försedd med hårdvarubaserad kryptering så att du säkert kan lagra känslig information utan att skrivarens prestanda påverkas. Hårddisken använder den senaste AES-standard (Advanced Encryption Standard) och är försedd med flexibla tidsbesparande funktioner och är mycket robust.

Gå till menyn **Säkerhet** i den inbyggda HP-webbservern om du vill konfigurera hårddisken.

Låsa formaterare

Formateraren har ett fack som du kan använda för att fästa en säkerhetskabel. Genom att låsa formateraren förhindrar du att någon tar bort värdefulla komponenter från den.

Energisparinställningar

Inledning

- [Ange inaktivitetsinställningar](#)
- [Ställ in vilolägestimern och konfigurera skrivaren så att max. 1 W ström används](#)

Ange inaktivitetsinställningar

Som standard hålls skrivaren uppvärmd mellan jobben för att optimera hastigheten och skriva ut den första sidan av en utskrift snabbare. Du kan spara energi genom att ställa in att skrivaren ska svalna mellan jobben.

1. Öppna menyn [Inställningar](#) på startskärmen på skrivarens kontrollpanel.
2. Öppna följande menyer:
 - [Allmänna inställningar](#)
 - [Ströminställningar](#)
 - [Inaktivitetsinställningar](#)
3. Justera reglaget till höger för att spara energi. Tryck på [Klar](#) för att spara inställningen.

Ställ in vilolägestimern och konfigurera skrivaren så att max. 1 W ström används

Inställningarna för viloläge påverkar hur mycket ström skrivaren förbrukar, uppvaknings-/vilotid, hur snabbt skrivaren aktiverar viloläge och hur snabbt skrivaren vaknar upp från viloläge.

Om du vill konfigurera skrivaren så att den förbrukar 1 watt eller mindre i viloläge, anger du tider för båda inställningarna Viloläge efter inaktivitet och Automatisk avstängning efter viloläge.

1. Öppna menyn [Inställningar](#) på startskärmen på skrivarens kontrollpanel.
2. Öppna följande menyer:
 - [Allmänna inställningar](#)
 - [Ströminställningar](#)
 - [Vilolägesinställningar](#)
3. Välj [Viloläge efter inaktivitet](#) för att ange efter hur många minuters inaktivitet skrivaren ska försättas i viloläge. Ange lämplig tidsperiod.

 **OBS!** Standardtiden för viloläge är 0 minuter. Noll (0) indikerar att skrivaren kommer att försättas i viloläge inom mindre än en minut.

4. Välj [Automatisk avstängning efter viloläge](#) om du vill att skrivaren ska försättas i ett djupare strömsparläge efter en period av viloläge. Ange lämplig tidsperiod.

 **OBS!** Som standard aktiveras skrivaren från automatisk avstängning vid alla typer av aktiviteter förutom USB och Wi-Fi, men kan ställas in så att den endast aktiveras via strömknappen.

5. Välj [Klar](#) för att spara inställningarna.

HP Web Jetadmin

HP Web Jetadmin är ett prisbelönt och branschledande verktyg för att effektivt hantera en rad olika typer av nätverksanslutna produkter från HP, t.ex. skrivare, flerfunktionsskrivare och enheter för digital sändning. Med en och samma lösning kan du installera, övervaka, underhålla, felsöka och skydda utskrifts- och avbildningsmiljön på distans. Produktiviteten på företaget ökar eftersom ni sparar tid, sänker kostnaderna och skyddar er investering.

Uppgraderingar av HP Web Jetadmin tillhandahålls regelbundet och ger stöd för specifika funktioner på produkten. Gå till www.hp.com/go/webjetadmin om du vill ha mer information.

Uppdateringar av program och den inbyggda programvaran

HP uppdaterar regelbundet funktioner i skrivarens inbyggda programvara. Uppdatera skrivarens inbyggda programvara så att du kan utnyttja de senaste funktionerna. Ladda ned den senaste versionen av filen för den inbyggda programvaran från webben:

Gå till www.hp.com/support/colorljM652 or www.hp.com/support/colorljM653. Klicka på **Drivrutiner och programvara**.

6 Problemlösning

- [Kundsupport](#)
- [Kontrollpanelens hjälpsystem](#)
- [Återställa fabriksinställningar](#)
- [Meddelandet "Kassetten nästan slut" eller "Kassetten nästan helt slut" visas på skrivarens kontrollpanel](#)
- [Skrivaren hämtar inte papper eller matar fram det fel](#)
- [Åtgärda papperstrassel](#)
- [Förbättra utskriftskvaliteten](#)
- [Tabellen Bilddefekter](#)
- [Lös problem med trådslutna nätverk](#)
- [Lös problem med trådlösa nätverk](#)

Mer information:

Följande information är korrekt vid publiceringstillfället. Aktuell information finns i www.hp.com/support/colorljM652 or www.hp.com/support/colorljM653.

HP:s heltäckande hjälp för skrivaren innehåller följande information:

- Installera och konfigurera
- Lär och använd
- Problemlösning
- Ladda ned uppdateringar av programvara och inbyggd programvara
- Delta i supportforum
- Hitta information om garanti och regler

Kundsupport

Få telefonsupport för ditt land/din region	Telefonnummer för land/region finns i broschyren som medföljde i kartongen till skrivaren eller på support.hp.com .
Ha skrivarens namn, serienummer, inköpsdatum och en problembeskrivning till hands	
Få internetsupport dygnet runt, och hämta programvaruverktyg och drivrutiner	www.hp.com/support/colorljM652 or www.hp.com/support/colorljM653
Beställ extra HP-tjänster eller underhållsavtal	www.hp.com/go/carepack
Registrera skrivaren	www.register.hp.com

Kontrollpanelens hjälpsystem

Skrivaren har ett inbyggt hjälpsystem som förklarar hur de olika skärmarna används. Du öppnar hjälpsystemet genom att trycka på knappen Hjälp  i det övre högra hörnet av skärmen.

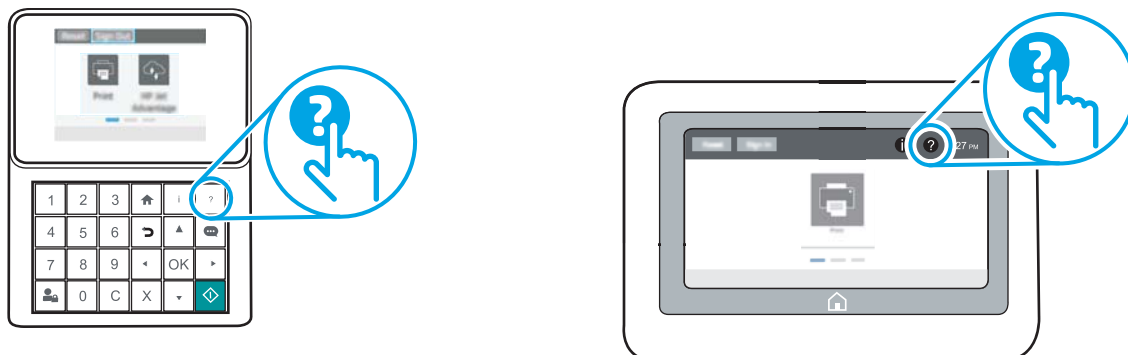

På en del skärmar öppnas en global meny när du trycker på knappen Hjälp. Du kan använda menyn för att söka efter ämnen. Du kan bläddra igenom menystrukturen genom att trycka på knapparna på menyn.

Vissa hjälpskrmar har animationer som vägleder dig genom vissa åtgärder, som t.ex. att rensa papperstrassel.

Om ett fel- eller varningsmeddelande visas trycker du på knappen Hjälp  för att visa ett meddelande som beskriver problemet. Meddelandet innehåller också instruktioner för hur du löser problemet.

Återställa fabriksinställningar

Inledning

Använd en av följande metoder för att återställa skrivaren till fabriksinställningarna.

 **OBS!** När du återställer till fabriksinställningarna återställs de flesta av skrivarens inställningar till fabriksinställningarna. Vissa inställningar ändras däremot inte, till exempel språk, datum, tid och vissa nätverksinställningar.

Metod ett: Återställa till fabriksinställningar via skrivarens kontrollpanel

1. Öppna menyn **Inställningar** på startskärmen på skrivarens kontrollpanel.
2. Öppna följande menyer:
 - **Allmänt**
 - **Återställ fabriksinställningar**

3. Välj **Återställ**.

Ett bekräftelsemeddelande informerar om att dataförluster kan uppstå om återställningsfunktionen slutförs.

4. Slutför processen genom att välja **Återställ**.

 **OBS!** Skrivaren startar om automatiskt när återställningsåtgärden har slutförts.

Metod två: Återställa till fabriksinställningar via HP:s inbyggda webbserver (endast nätverksanslutna skrivare)

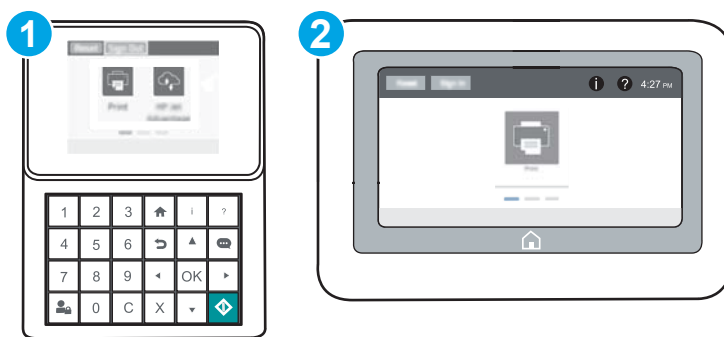

 **OBS!** Stegen varierar beroende på typ av kontrollpanel.





1 Kontrollpanel med knappsats

2 Pekkontrollpanel

1. Öppna HP EWS (Embedded Web Server):

- a. **Kontrollpaneler med knappsats:** Tryck på knappen  på skrivarens kontrollpanel och använd sedan pilknapparna för att välja Ethernet-menyn . Tryck på **OK** för att öppna menyn och visa IP-adressen eller värdnamnet.

Pekkontrollpaneler: Tryck på knappen  på skrivarens kontrollpanel och välj sedan ikonen Nätverk  för att visa IP-adressen eller värdnamnet.

- b. Öppna en webbläsare och ange IP-adressen eller värdnamnet på adressraden, exakt så som det visas på skrivarens kontrollpanel. Tryck på **Retur** på tangentbordet. Då öppnas den inbyggda webbservern.

 <https://10.10.XXXXX/>

 **OBS!** Om webbläsaren visar ett meddelande som anger att åtkomst till webbplatsen kanske inte är säker väljer du alternativet att fortsätta till webbplatsen. Åtkomst till den här webbplatsen skadar inte datorn.

- Öppna fliken **Allmänt**.
- Klicka på **Återställ till fabriksinställningar** till vänster på skärmen.
- Klicka på knappen **Återställ**.

 **OBS!** Skrivaren startar om automatiskt när återställningsåtgärden har slutförts.

Meddelandet "Kassetten nästan slut" eller "Kassetten nästan helt slut" visas på skrivarens kontrollpanel

Kassetten snart slut: Skrivaren indikerar när nivån för en tonerkassett är låg. Tonerkassetters faktiska livslängd varierar. Det kan vara bra att ha en ersättningskassett i reserv som kan installeras när utskriftskvaliteten inte längre är acceptabel. Tonerkassetten behöver inte bytas ut direkt.

Kassetten nästan helt slut: Det visas ett meddelande när nivån i tonerkassetten är mycket låg. Tonerkassetters faktiska livslängd varierar. Det kan vara bra att ha en ersättningskassett i reserv som kan installeras när utskriftskvaliteten inte längre är acceptabel. Tonerkassetten behöver inte bytas nu såvida utskriftskvaliteten inte längre är acceptabel.

HP:s Premium Protection-garanti förfaller vid slutet på kassetten livslängd. Kontrollera statusen på statussidan för förbrukningsmaterial eller i HP:s inbyggda webbserver (EWS).

Ändra inställningar för "Snart slut"

Du kan ändra hur produkten ska reagera när förbrukningsmaterialet når en mycket låg nivå. Du behöver inte göra om dessa inställningar när du installerar en ny tonerkassett.

1. Öppna menyn **Inställningar** på startskärmen på skrivarens kontrollpanel.
2. Öppna följande menyer:
 - **Hantera förbrukningsmaterial**
 - **Beteende vid Mycket lågt**
 - **Svart kassett** eller **Färgkassett**
3. Välj något av följande alternativ:
 - Välj alternativet **Stopp** om du vill att skrivaren ska sluta skriva ut när kassetten når gränsvärdet för **Snart slut**.
 - Välj alternativet **Uppmanas fortsätta** om du vill att skrivaren ska sluta skriva ut när kassetten når gränsvärdet för **Snart slut**. Du kan återuppta utskriften genom att svara på uppmaningen eller ersätta kassetten.
 - Välj alternativet **Fortsätt** om du vill att skrivaren ska meddela dig att kassetten snart är slut, och fortsätta utskriften utan att hindras även när gränsvärdet **Snart slut** har nåtts. Det här kan resultera i otillfredsställande utskriftskvalitet.

Beställ material

Beställa förbrukningsmaterial och papper	www.hp.com/go/suresupply
Beställa via service- eller supportleverantörer	Kontakta en auktoriserad HP-service- eller supportleverantör.
Beställ med den inbyggda HP-webbservern (EWS)	Öppna den genom att ange skrivarens IP-adress eller värdnamn i adress-/URL-fältet i datorns webbläsare. Den inbyggda webbservern innehåller en länk till HP SureSupply-webbplatsen, som ger valmöjligheter vid köp av äkta HP-tillbehör.

Skrivaren hämtar inte papper eller matar fram det fel

Inledning

Följande åtgärder kan lösa problem om skrivaren inte matar in papper från facket eller matar in flera pappersark åt gången. Någon av följande situationer kan orsaka papperstrassel.

- [Skrivaren matar inte in papper](#)
- [Skrivaren matar in flera pappersark](#)

Skrivaren matar inte in papper

Om skrivaren inte matar in papper från facket provar du med följande åtgärder.

1. Öppna skrivaren och ta bort allt papperstrassel. Kontrollera att inga sönderrivna pappersbitar finns kvar i skrivaren.
2. Fyll på facket med rätt pappersstorlek för utskriftsjobbet.
3. Kontrollera att pappersstorleken och -typen är korrekt inställda på skrivarens kontrollpanel.

4. Kontrollera att pappersledarna i facket är korrekt justerade efter pappersstorleken. Justera pappersledarna till rätt markering i facket. Pilen på pappersledaren ska vara i exakt linje med markeringen på facket.

 **OBS!** Justera inte pappersledarna för snävt mot pappersbunten. Justera dem mot skårorna eller markeringarna i facket.

Följande bilder visar exempel på skåror för pappersstorlek i facken för olika skrivare. De flesta HP-skrivare har markeringar som liknar dessa.

Bild 6-1 Storleksmarkeringar för fack 1 eller kombifacket



Bild 6-2 Storleksmarkeringar för kassettfack



5. Kontrollera att luftfuktigheten i rummet ligger inom specifikationerna för skrivaren och att papperet förvaras i öppnade paket. De flesta pappersbuntar säljs i fuktsäkra förpackningar som håller papperet torrt.

I miljöer med hög luftfuktighet kan papper längst upp i buntens i facket absorbera fukt och få ett vågigt eller ojämnt utseende. Om detta händer kan du ta bort de översta 5 till 10 pappersark från pappersbuntens.

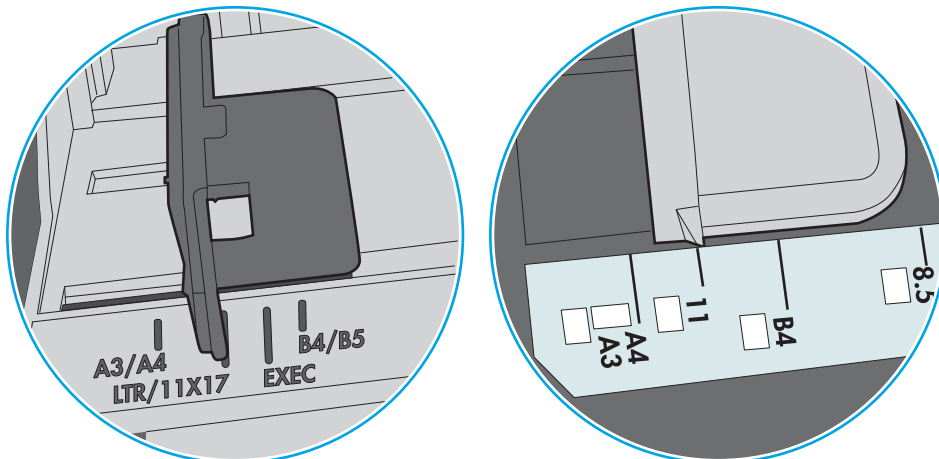
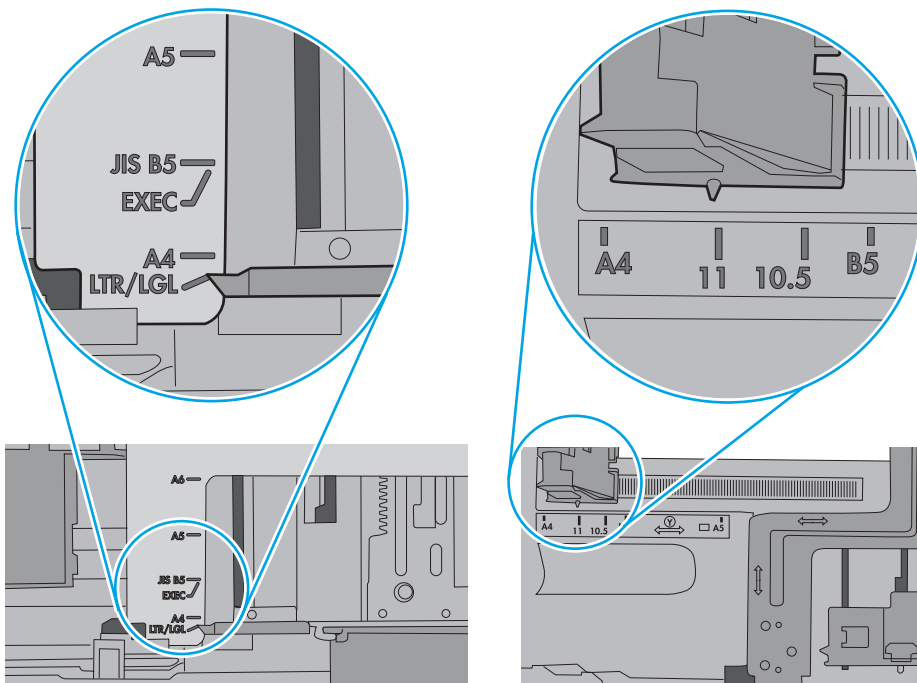
I miljöer med låg luftfuktighet kan en ökad statisk elektricitet orsaka att pappersarkens fastnar i varandra. Om detta sker kan du ta bort pappersbuntens från facket och böja den genom att hålla den i bägge ändarna och föra ändarna uppåt till en U-form. Vänd sedan ändarna nedåt för att skapa en U-form åt andra hållet. Håll därefter i båda sidorna av pappersbuntens och upprepa proceduren. Den här processen lösgör de enskilda arkens utan att orsaka statisk elektricitet. Räta upp pappersbuntens mot ett bord innan du lägger tillbaka den i facket.

Bild 6-3 Metod för att böja pappersbuntens

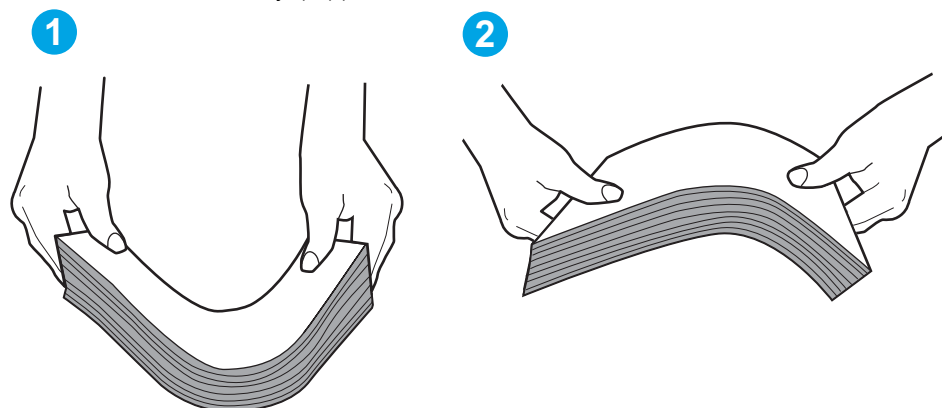

6. Titta på skrivarens kontrollpanel om det visas ett meddelande om att mata papper manuellt. Fyll på papper och fortsätt.
7. Valsarna ovanför facket kan vara smutsiga. Rengör valsarna med en luddfri trasa, lätt fuktad med varmt vatten. Använd destillerat vatten, om sådant finns.

⚠ VIKTIGT: Spreja inte vatten direkt på skrivaren. Spreja i stället vatten på duken eller fukta duken i vatten och vrid ur den innan du rengör valsarna.

Följande bild visar exempel på valsens placering för olika skrivare.

Bild 6-4 Valsens placering för fack 1 eller kombifacket

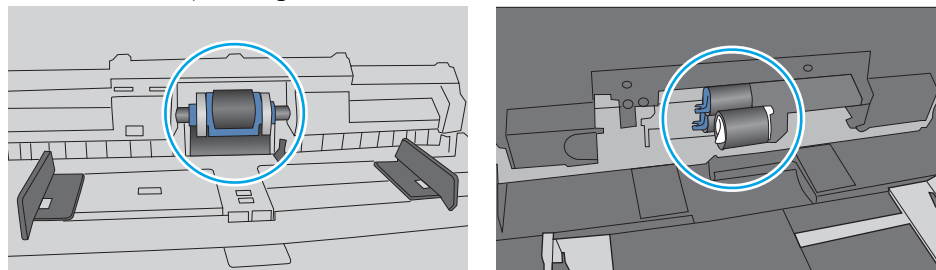

Skrivaren matar in flera pappersark

Om skrivaren matar in flera pappersark från facket provar du med dessa åtgärder.

1. Ta bort pappersbuntens från facket, böj buntens, rotera den 180 grader och vänd på den. *Lufta inte papperet.* Lägg tillbaka pappersbuntens i facket.

 **OBS!** Luftning av papperet orsakar statisk elektricitet. I stället för att lufta papperet ska du böja buntens ändarna genom att hålla den i bägge ändarna och föra ändarna uppåt till en U-form. Vänd sedan ändarna nedåt för att skapa en U-form åt andra hållet. Håll därefter i båda sidorna av pappersbuntens ändarna och upprepa proceduren. Den här processen lösgör de enskilda arkerna utan att orsaka statisk elektricitet. Räta upp pappersbuntens ändarna mot ett bord innan du lägger tillbaka den i facket.

Bild 6-5 Metod för att böja pappersbuntens ändarna



2. Använd bara papper som uppfyller HP:s specifikationer för skrivaren.
3. Kontrollera att luftfuktigheten i rummet ligger inom specifikationerna för skrivaren och att papperet förvaras i oöppnade paket. De flesta pappersbuntar säljs i fuktsäkra förpackningar som håller papperet torrt.

I miljöer med hög luftfuktighet kan papper längst upp i buntens ändarna i facket absorbera fukt och få ett vågigt eller ojämnt utseende. Om detta händer kan du ta bort de översta 5 till 10 pappersarkerna från pappersbuntens ändarna.

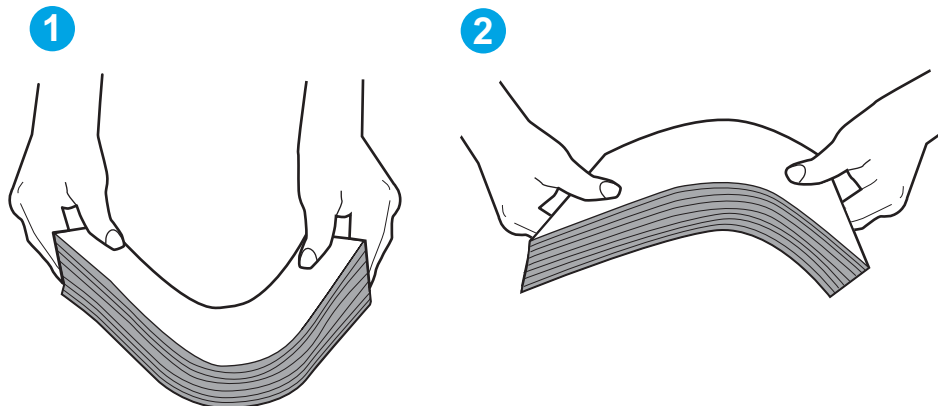
I miljöer med låg luftfuktighet kan en ökad statisk elektricitet orsaka att pappersarkerna fastnar i varandra. Om detta sker tar du bort papperet från facket och böjer buntens ändarna enligt beskrivningen ovan.

4. Använd inte papper som är skrynkligt, vikt eller skadat. Om det behövs använder du papper från ett annat paket.

5. Kontrollera att facket inte är överfyllt genom att titta på markeringarna för pappersbuntens höjd inuti facket. Om det är överfyllt tar du bort hela pappersbuntens från facket, rättar till buntens och lägger sedan tillbaka en del av den i facket.

Följande bilder visar exempel på höjdmärkingar för buntens i fack för olika skrivare. De flesta HP-skrivare har markeringar som liknar dessa. Kontrollera även att alla pappersark ligger under fikarna vid markeringarna för pappersbuntenshöjden. De här fikarna håller papperet i rätt position när det matas in i skrivaren.

Bild 6-6 Markeringar för höjd på pappersbuntens





Bild 6-7 Flik för pappersbuntens

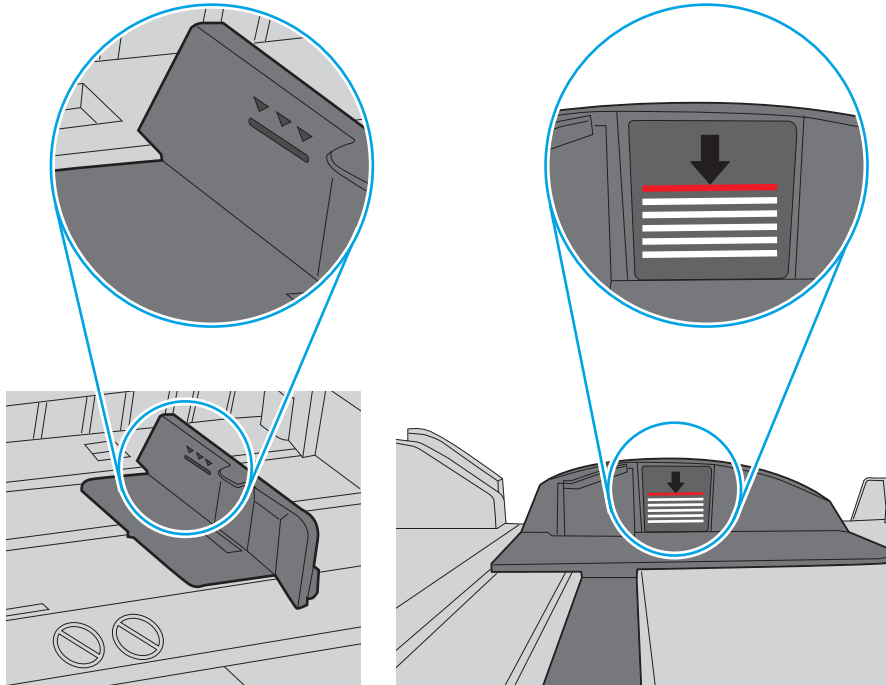
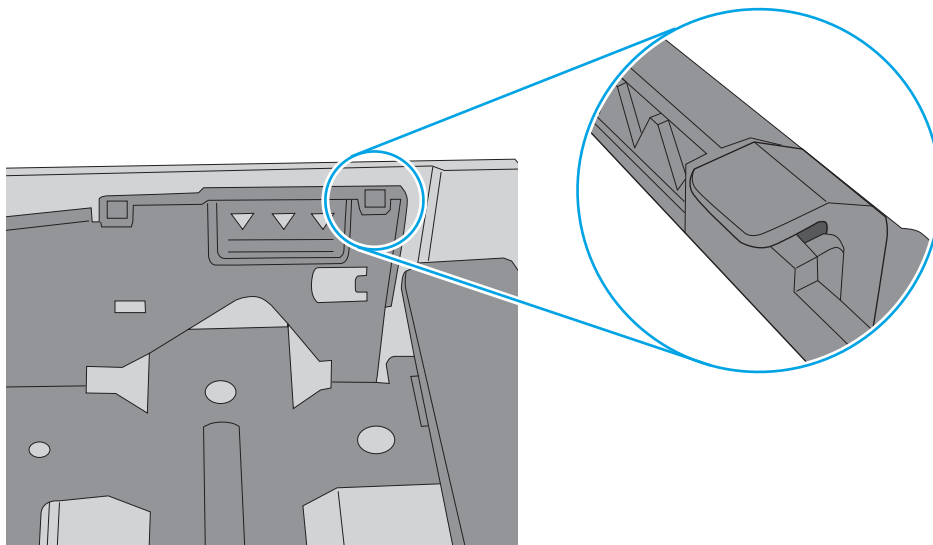

6. Kontrollera att pappersledarna i facket är korrekt justerade efter pappersstorleken. Justera pappersledarna till rätt markering i facket. Pilen på pappersledaren ska vara i exakt linje med markeringen på facket.

 **OBS!** Justera inte pappersledarna för snävt mot pappersbunten. Justera dem mot skårorna eller markeringarna i facket.

Följande bilder visar exempel på skårar för pappersstorlek i facken för olika skrivare. De flesta HP-skrivare har markeringar som liknar dessa.

Bild 6-8 Storleksmarkeringar för fack 1 eller kombifacket



Bild 6-9 Storleksmarkeringar för kassettfack



7. Se till att utskriftsmiljön uppfyller kraven i specifikationerna.

Åtgärda papperstrassel

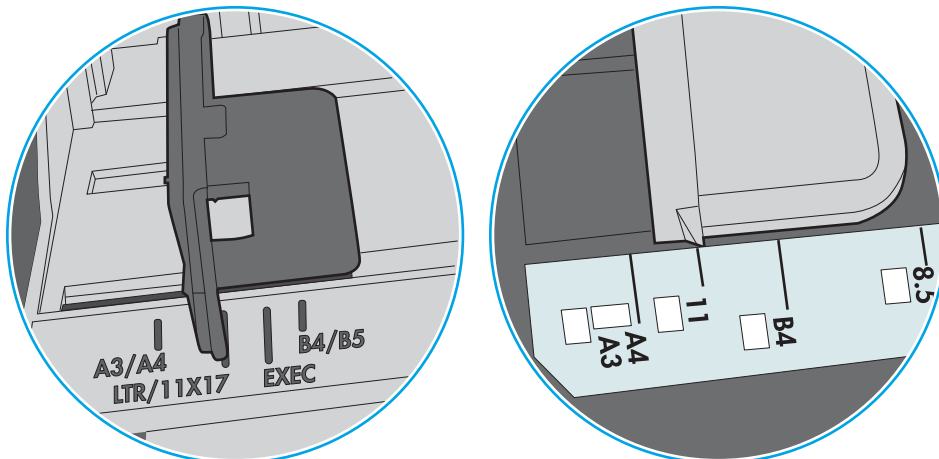
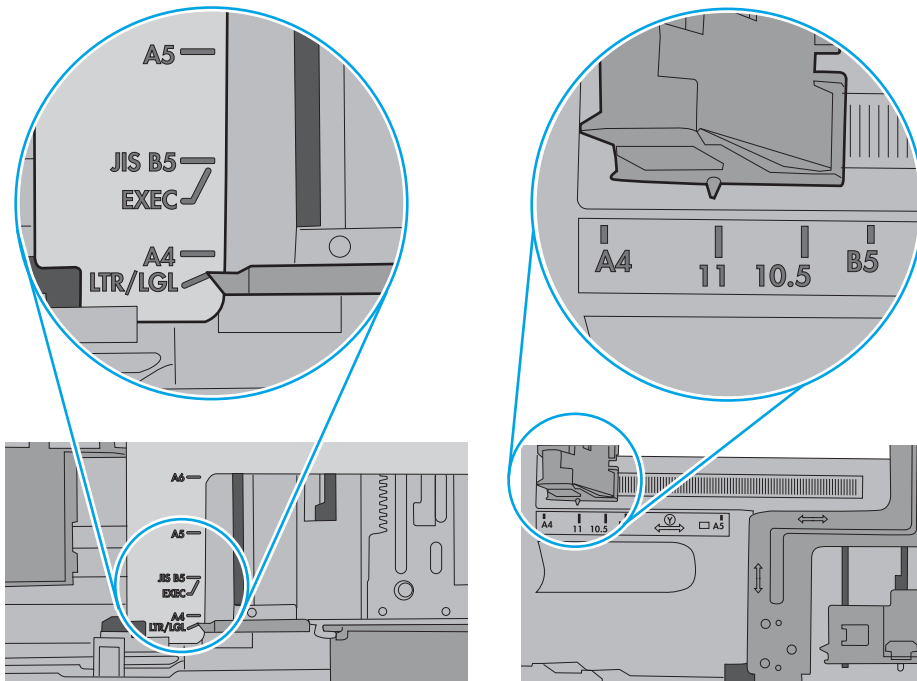
Inledning

Följande information innehåller instruktioner för hur du åtgärdar papperstrassel i skrivaren.

- [Platser för papperstrassel](#)
- [Autonavigering för att åtgärda papperstrassel](#)
- [Har du ofta papperstrassel?](#)
- [13.E1, papperstrassel i utmatningsfacket](#)
- [13.A1, papperstrassel i fack 1](#)
- [13.A1, papperstrassel i fack 2](#)
- [13.a3 13.A4, 13.A5, papperstrassel i fack 3, 4 och 5](#)
- [13.A, papperstrassel i facket för 2 000 ark](#)
- [13.B9, 13.B2, 13.FF, papperstrassel i fixeringsenheten](#)
- [13.B2, papperstrassel i höger lucka](#)

Platser för papperstrassel

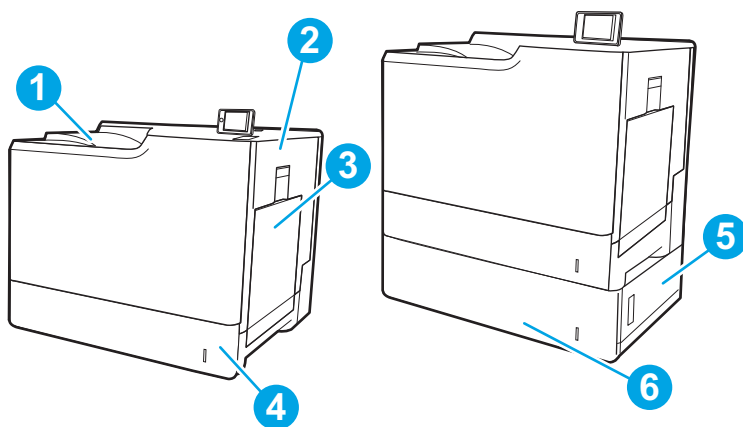

1	Utmatningsfack
2	Höger lucka och fixeringsområde
3	Fack 1
4	Fack 2
5	Nedre lucka till höger
6	Fack 3

Autonavigering för att åtgärda papperstrassel

Med autonavigeringsfunktionen kan du ta bort papper som fastnat med stegvisa instruktioner på kontrollpanelen. När du slutför ett steg visas instruktioner för nästa steg tills du har slutfört alla steg i proceduren.

Har du ofta papperstrassel?

Prova följande åtgärder för att minska mängden papperstrassel.



OBS! Om du vill titta på ett videoklipp som visar hur du fyller på papper på ett sätt som minskar papperstrassel klickar du [här](#).

1. Använd bara papper som uppfyller HP:s specifikationer för skrivaren.
2. Använd inte papper som är skrynkligt, vikt eller skadat. Om det behövs använder du papper från ett annat paket.
3. Använd inte papper som redan skrivits ut eller kopierats på.
4. Kontrollera att facket inte är överfyllt. Om det är det tar du bort hela pappersbunten från facket, rättar till bunten och lägger sedan tillbaka en del av den i facket.
5. Kontrollera att pappersledarna i facket är korrekt justerade efter pappersstorleken. Justera pappersledarna så att de vidrör pappersbunten utan att böja den.
6. Kontrollera att facket är fullständigt insatt i skrivaren.
7. Om du skriver på tungt, präglad eller perforerat papper använder du manuell matning och matar in arken ett åt gången.
8. Öppna menyn **Fack** på skrivarens kontrollpanel. Kontrollera att facket har konfigurerats på rätt sätt för papperstypen och -storleken.
9. Se till att utskriftsmiljön uppfyller kraven i specifikationerna.

13.E1, papperstrassel i utmatningsfacket

Så här rensar du trassel i utmatningsfacket. När det uppstår trassel visar kontrollpanelen kanske ett meddelande och en animation som hjälper dig att åtgärda problemet.

- 13.E1.XX, trassel i standardutmatningsfacket

1. Om papper är synligt från utmatningsfacket, griper du lätt tag i framkanten och tar bort det.

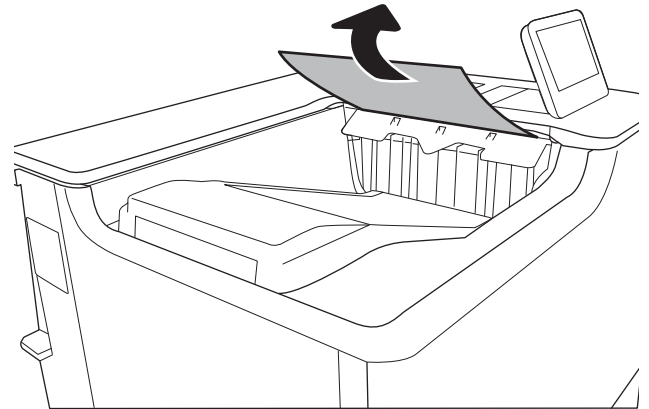

13.A1, papperstrassel i fack 1

Så här kontrollerar du om det finns något papper på de platser där det brukar uppstå trassel i närheten av fack 1. När det uppstår trassel visar kontrollpanelen kanske följande meddelande och en animation som hjälper dig att åtgärda problemet.

- 13.A1.XX, trassel i fack 1

1. Om papperstrassel är synligt i fack 1, avlägsnar du det genom att försiktigt dra papperet rakt ut.

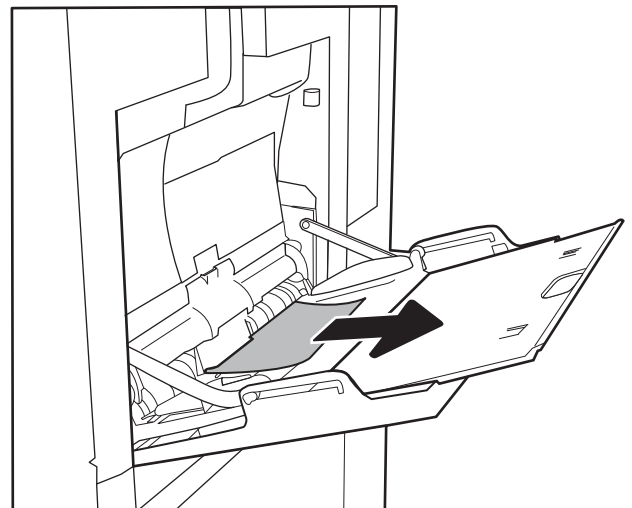

- Om du inte kan avlägsna papperet eller om inget papperstrassel är synligt i fack 1, stänger du fack 1 och öppnar den högra luckan.

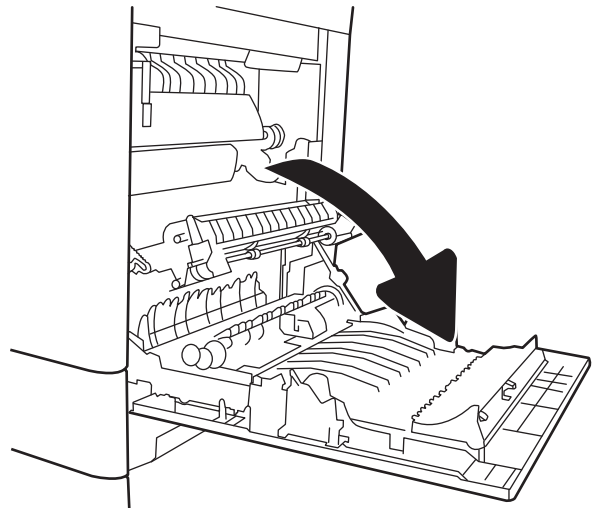

- Dra försiktigt ut allt papper som fastnat.

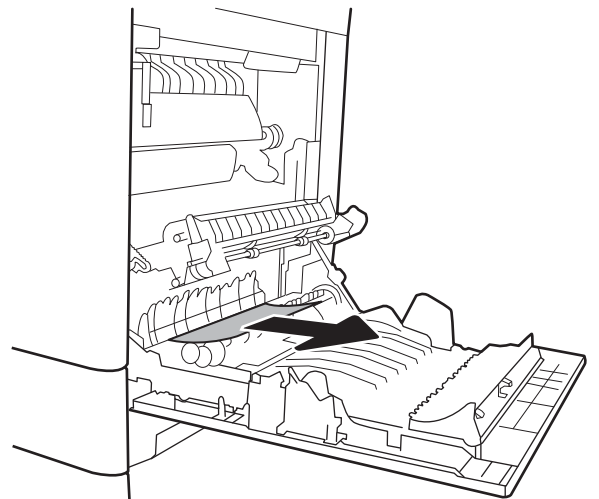

- Stäng höger lucka.

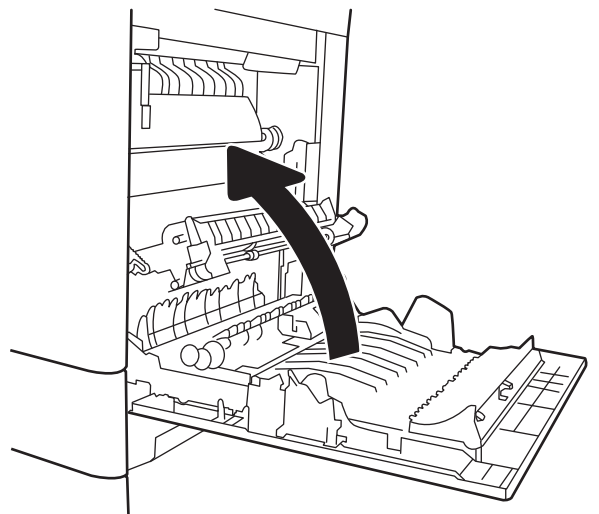

13.A1, papperstrassel i fack 2

Så här kontrollerar du om det finns något papper på de platser där det brukar uppstå trassel i närheten av fack 2. När det uppstår trassel visar kontrollpanelen kanske ett meddelande och en animation som hjälper dig att åtgärda problemet.

- 13.A2.XX, trassel i fack 2

1. Dra ut facket helt ur skrivaren genom att dra i det och lyfta det något uppåt.

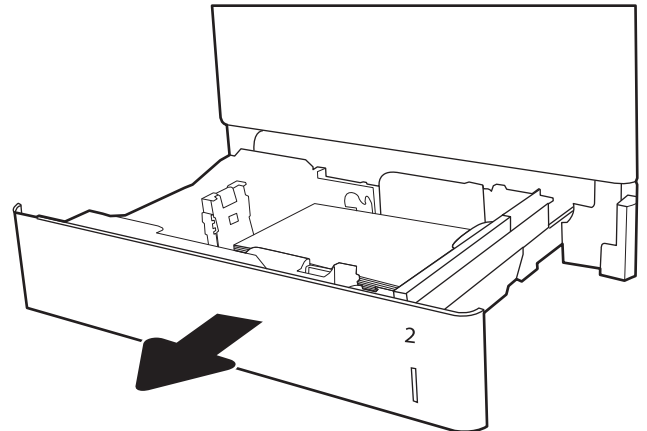

2. Ta bort eventuellt papperstrassel eller skadade ark. Kontrollera att facket inte är överfullt och att pappersledarna är rätt justerade.

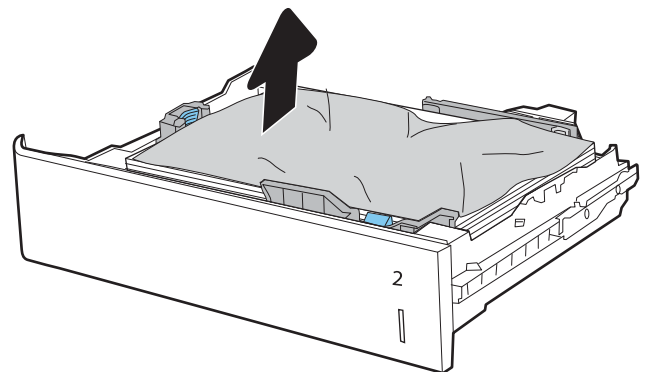

3. Ta försiktigt bort allt papper från matningsvalsarna inuti skrivaren. Dra först papperet åt vänster för att lösgöra det och dra det sedan framåt för att ta bort det.

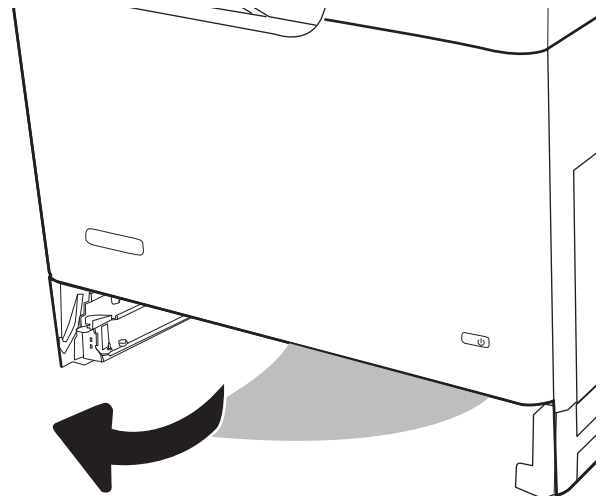

4. Sätt fast och stäng facket.

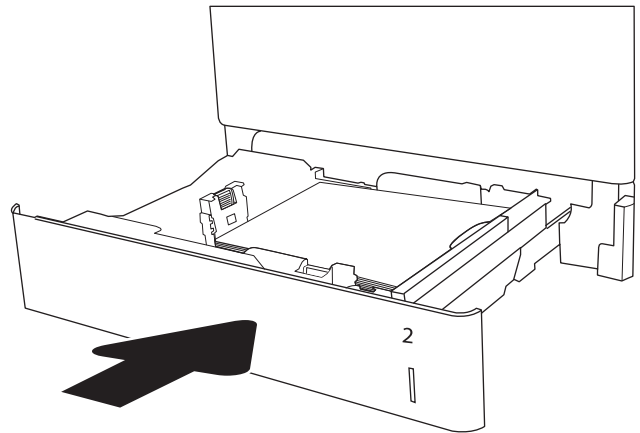

5. Öppna den högra luckan.

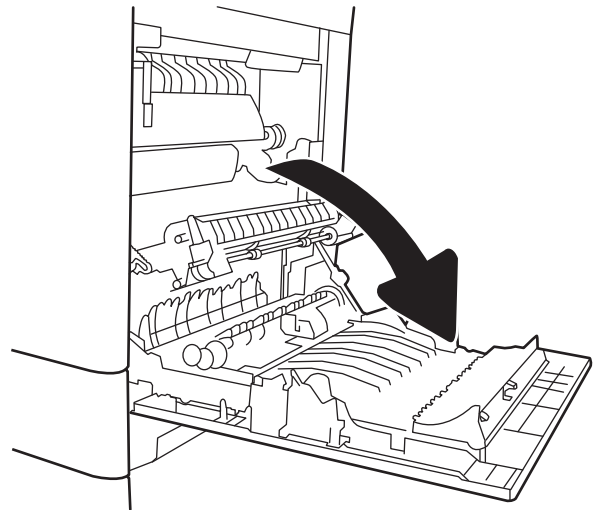

6. Dra försiktigt ut allt papper som fastnat.

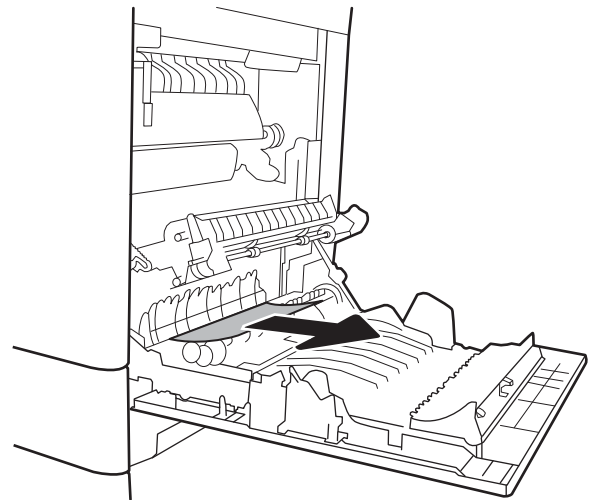

7. Om papper syns vid fixeringsenhetens undersida tar du bort det genom att försiktigt dra det nedåt.

VIKTIGT: Vidrör inte valsarna på överföringsvalsen. Smuts kan påverka utskriftskvaliteten.

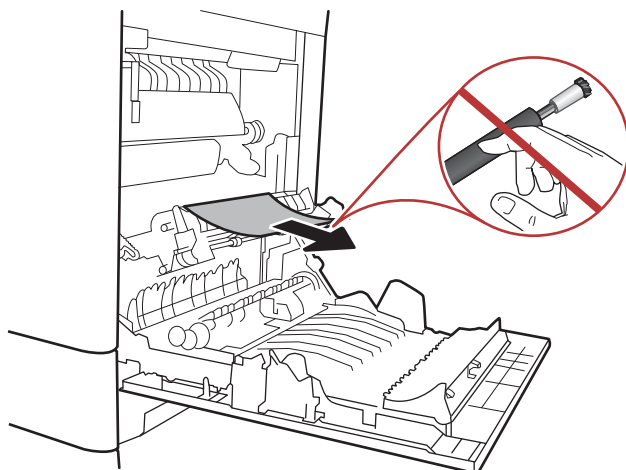

8. Om papper har fastnat på väg ut mot utmatningsfacket tar du bort det genom att dra det försiktigt utåt.

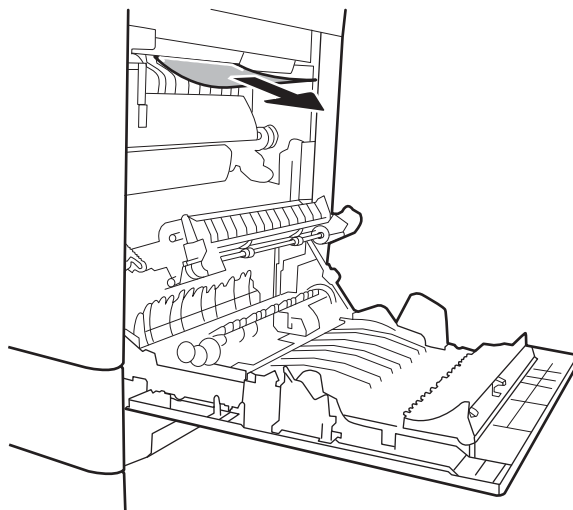

9. Papper kan ha fastnat inuti fixeringsenheten och inte vara synligt. Ta tag i fixeringsenhetens handtag, lyft något uppåt och dra sedan enheten rakt utåt.



WARNING: Fixeringsenheten kan vara varm när skrivaren används. Vänta tills fixeringsenheten svalnat innan du hanterar den.

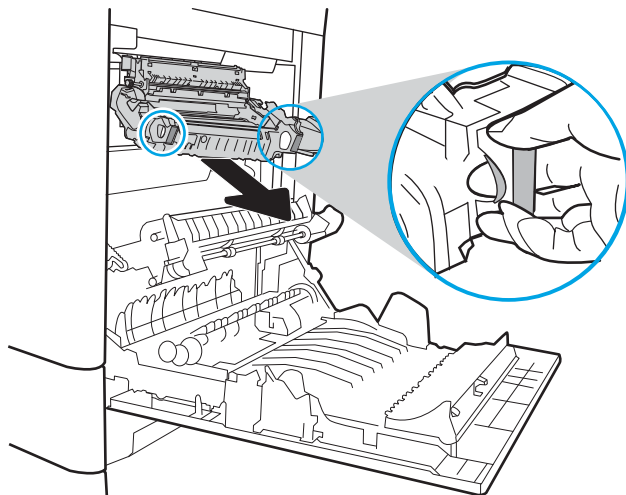

10. Öppna åtkomstluckan för papperstrassel på fixeringsenheten. Om papper har fastnat inuti fixeringsenheten tar du bort det genom att dra det försiktigt rakt upp. Om papperet går sönder tar du bort alla pappersrester.



WARNING: Även om fixeringsenhetens hölje har svalnat kan valsarna inuti fortfarande vara varma. Rör inte vid fixeringsenhetens valsar förrän de har svalnat.

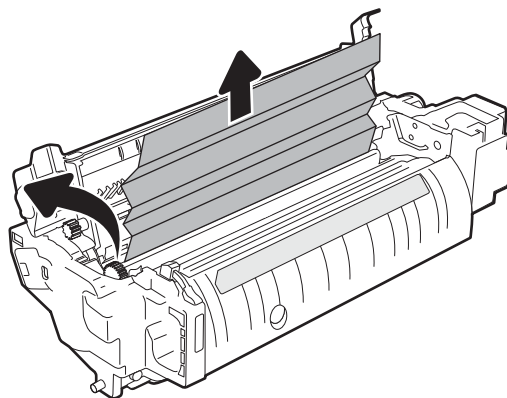

11. Stäng fixeringsenhetens åtkomstlucka för papperstrassel och tryck in fixeringsenheten helt i skrivaren tills den fästs.

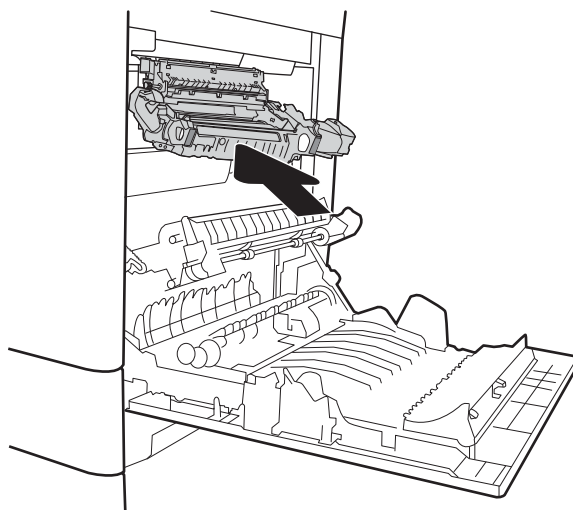

12. Stäng höger lucka.

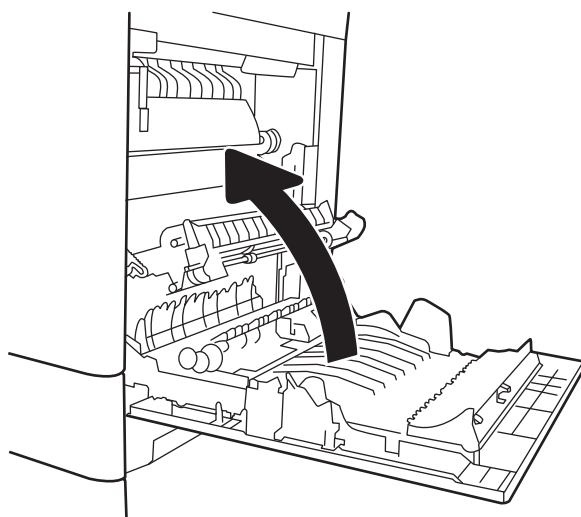

13.a3 13.A4, 13.A5, papperstrassel i fack 3, 4 och 5

Så här kontrollerar du om det finns något papper på de platser där det brukar uppstå trassel i facken för 550 ark. När det uppstår trassel visar kontrollpanelen kanske ett meddelande och en animation som hjälper dig att åtgärda problemet.

- 13.A3.XX, trassel i fack 3
- 13.A4.XX, trassel i fack 4
- 13.A5.XX, trassel i fack 5

1. Dra ut facket helt ur skrivaren genom att dra i det och lyfta det något uppåt.

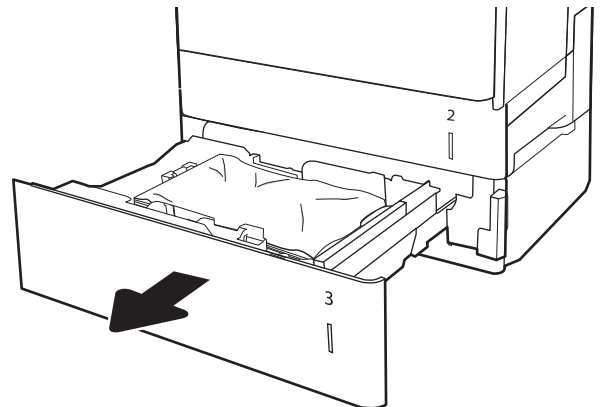

2. Ta bort eventuellt papperstrassel eller skadade ark. Kontrollera att facket inte är överfullt och att pappersledarna är rätt justerade.

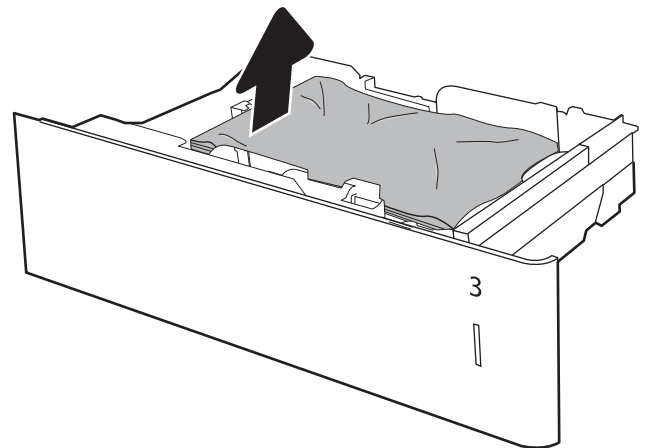

3. Ta bort eventuellt papper från matningsvalsarna inuti skrivaren. Dra först papperet åt vänster för att lösgöra det och dra det sedan framåt för att ta bort det.

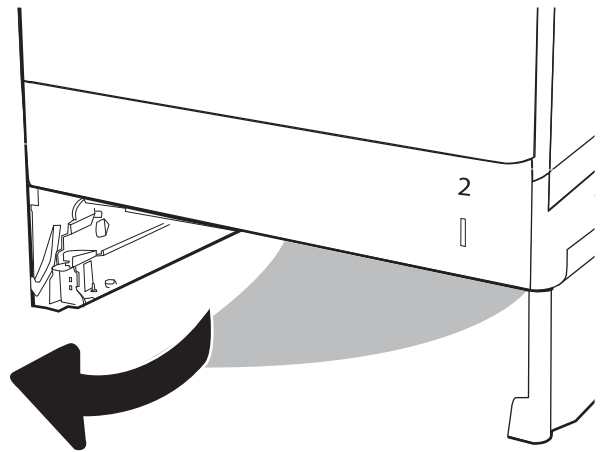

4. Sätt fast och stäng facket.

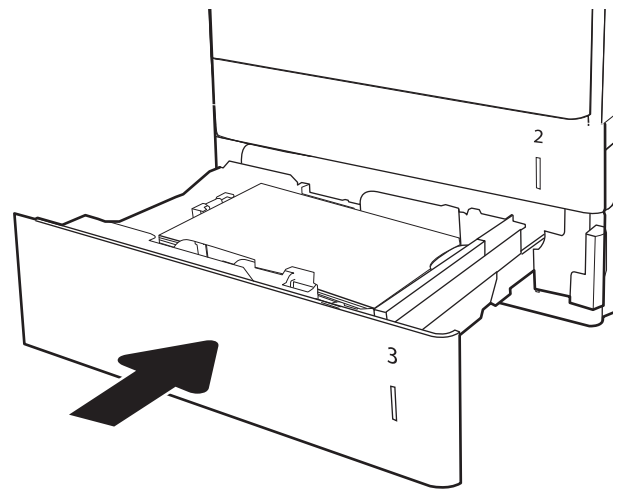

5. Öppna den nedre högra luckan.

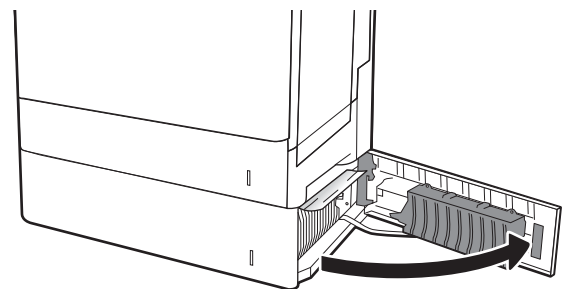

6. Dra försiktigt ut allt papper som fastnat.

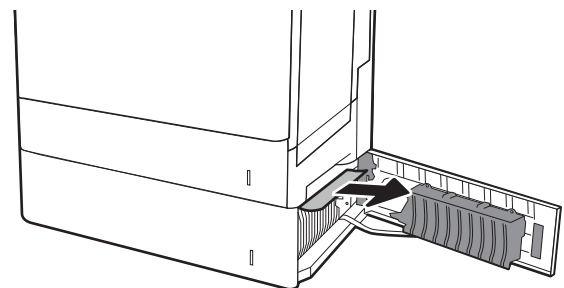

7. Stäng den nedre högra luckan.

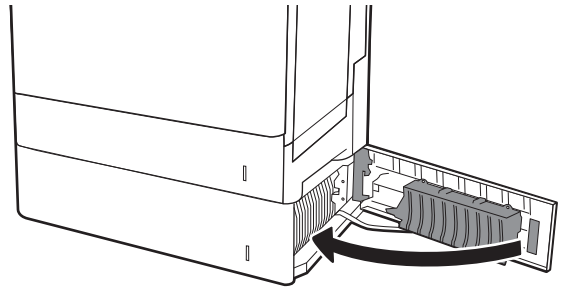

8. Öppna den högra luckan.

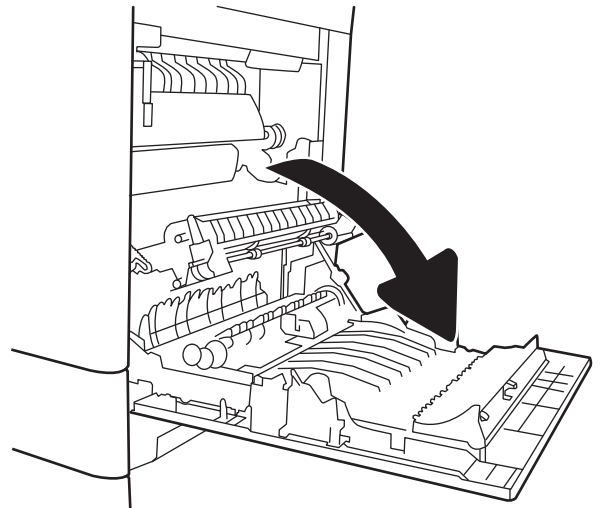

9. Dra försiktigt ut allt papper som fastnat.

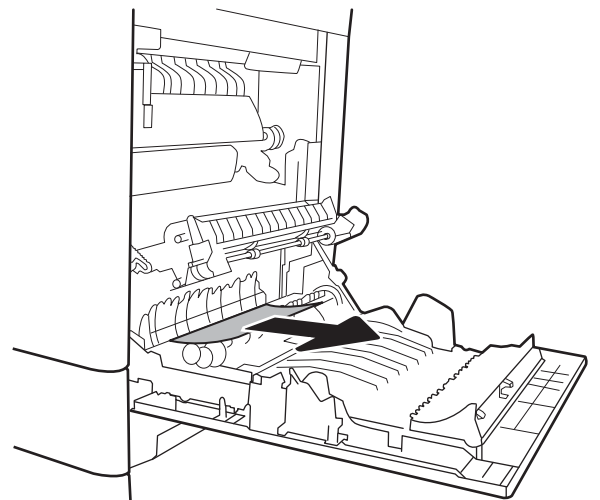

10. Om papper syns vid fixeringsenhetens undersida tar du bort det genom att försiktigt dra det nedåt.

VIKTIGT: Vidrör inte valsarna på överföringsvalsens. Smuts kan påverka utskriftskvaliteten.

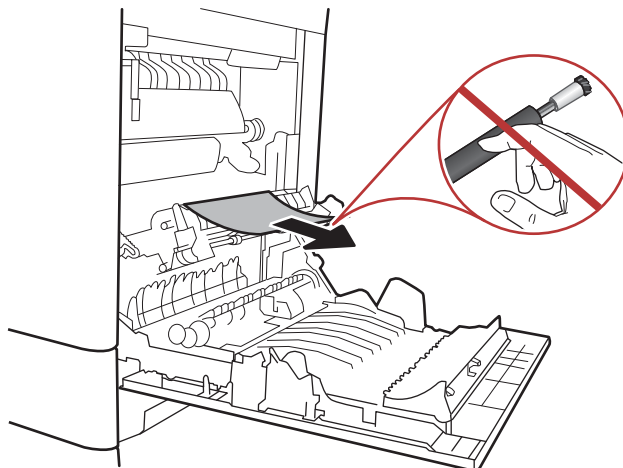

11. Om papper har fastnat på väg ut mot utmatningsfacket tar du bort det genom att dra det försiktigt nedåt.

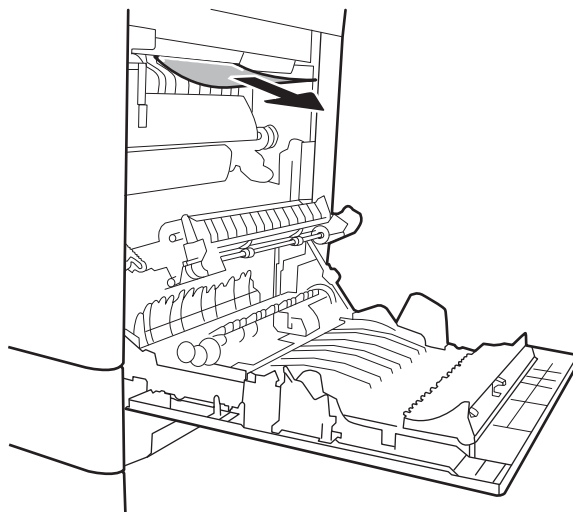

12. Papper kan ha fastnat inuti fixeringsenheten och inte vara synligt. Ta tag i fixeringsenhetens handtag, lyft något uppåt och dra sedan enheten rakt utåt.



WARNING: Fixeringsenheten kan vara varm när skrivaren används. Vänta tills fixeringsenheten svalnat innan du hanterar den.

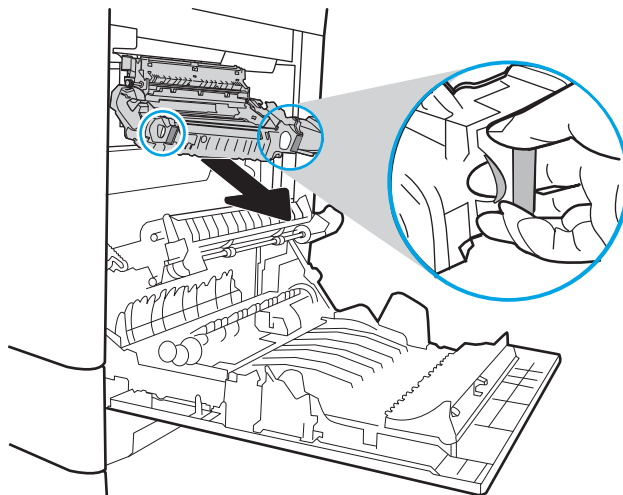

13. Öppna åtkomstluckan för papperstrassel på fixeringsenheten. Om papper har fastnat inuti fixeringsenheten tar du bort det genom att dra det försiktigt rakt upp. Om papperet går sönder tar du bort alla pappersrester.



WARNING: Även om fixeringsenhetens hölje har svalnat kan valsarna inuti fortfarande vara varma. Rör inte vid fixeringsenhetens valsar förrän de har svalnat.

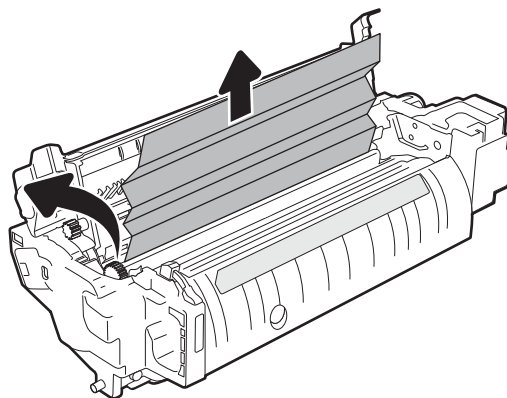

14. Stäng fixeringsenhetens åtkomstlucka för papperstrassel och tryck in fixeringsenheten helt i skrivaren tills den fästs.

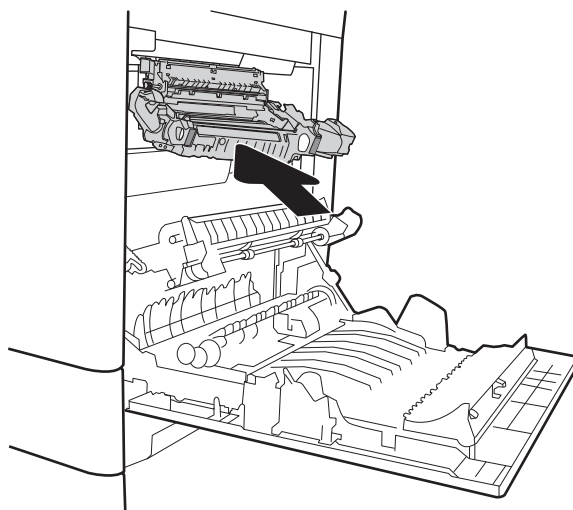

15. Stäng höger lucka.

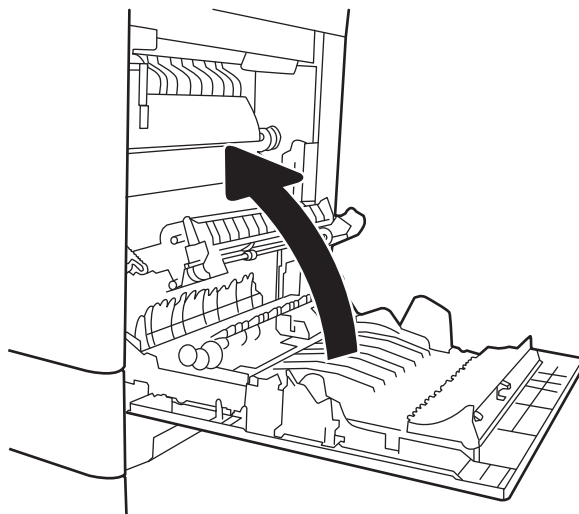

13.A, papperstrassel i facket för 2 000 ark

Så här kontrollerar du om det finns något papper på de platser där det brukar uppstå trassel i högkapacitetsmagasinet för 2 000 ark. När det uppstår trassel visar kontrollpanelen kanske ett meddelande och en animation som hjälper dig att åtgärda problemet.

- 13.A4.XX, trassel i fack 4

1. Öppna inmatningsfacket för 2 000 ark med hög kapacitet.

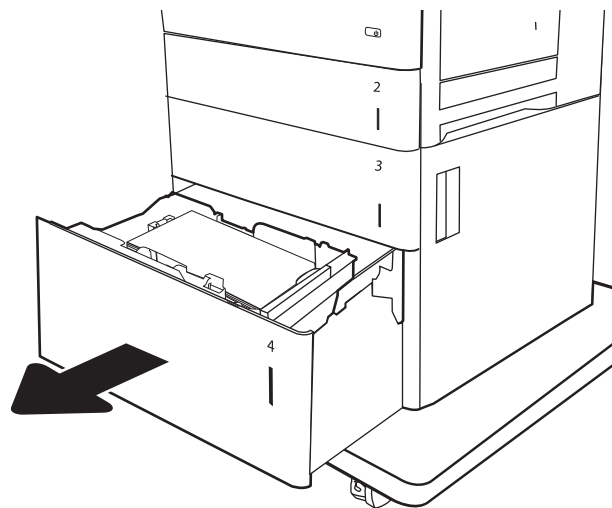

2. Ta bort eventuellt papperstrassel eller skadade ark. Kontrollera att facket inte är överfullt och att pappersledarna är rätt justerade.

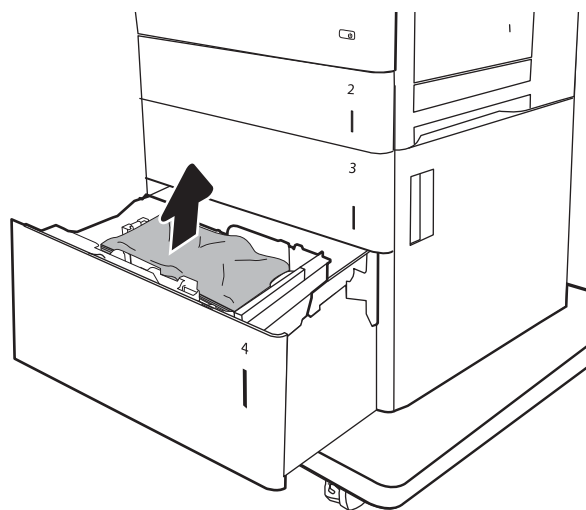

3. Ta bort papperet från facket.

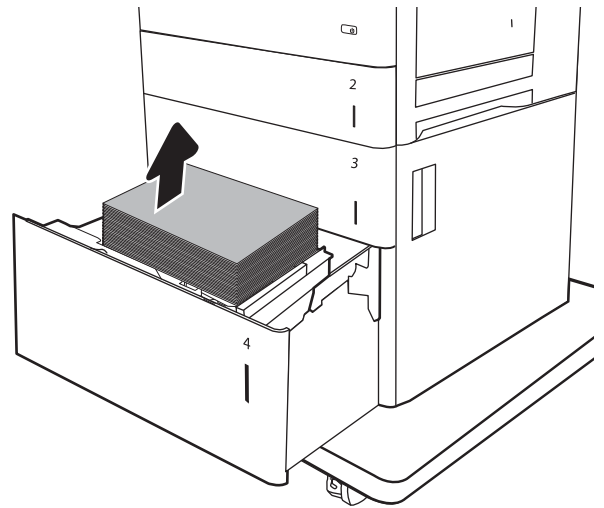

4. Tryck på frigöringspärren på sidan av facket för att frigöra det.

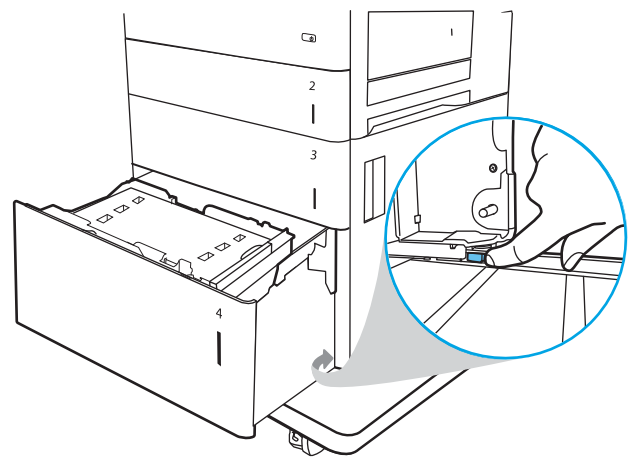

5. Lyft upp facket och dra sedan ut det för att ta bort det.

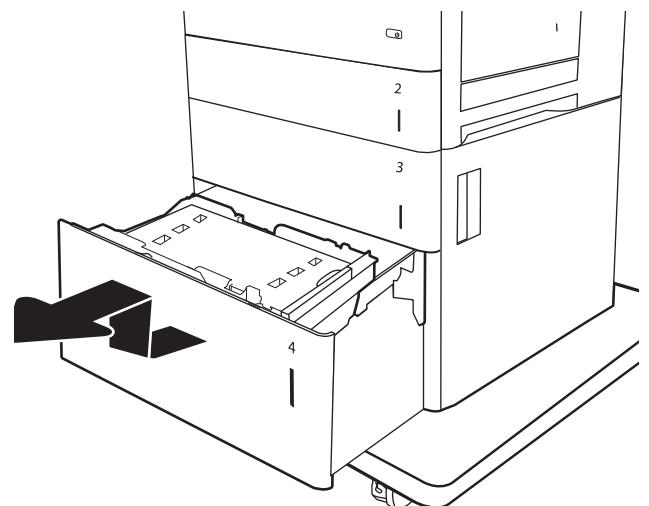

6. Om papper har fastnat inuti fixeringsenheten tar du bort det genom att dra det försiktigt rakt ned. Dra först papperet åt vänster för att lösgöra det och dra det sedan framåt för att ta bort det.

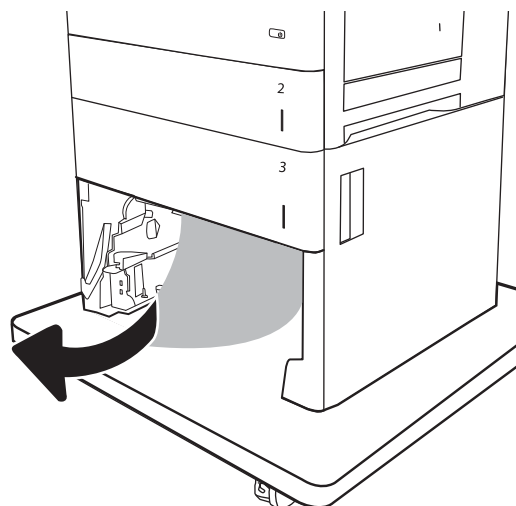

7. Sätt in facket och fyll på pappersbuntar i facket. Kontrollera att facket inte är överfullt och att pappersledarna är rätt justerade.

OBS! Facket rymmer 2 000 pappersark. För bästa resultat, fyll på hela pappersbuntar. Dela inte upp buntar i mindre delar.

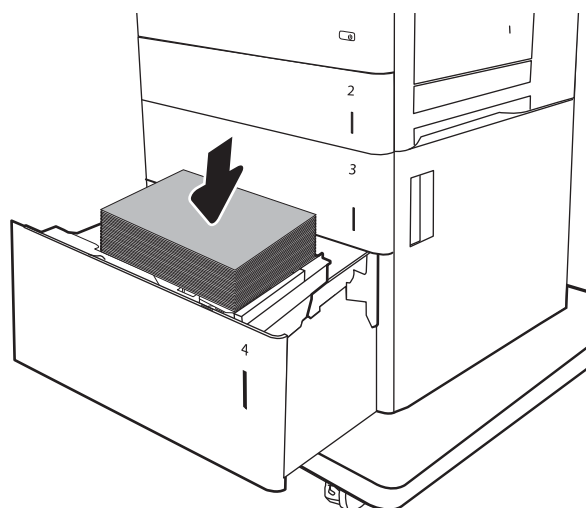

8. Stäng facket.

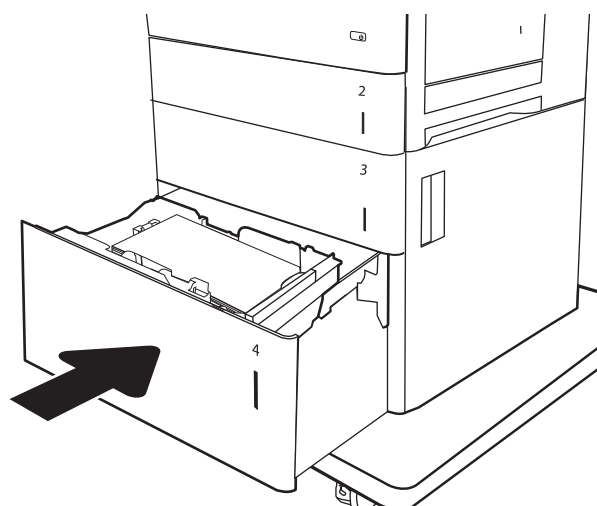

9. Öppna den nedre högra luckan.

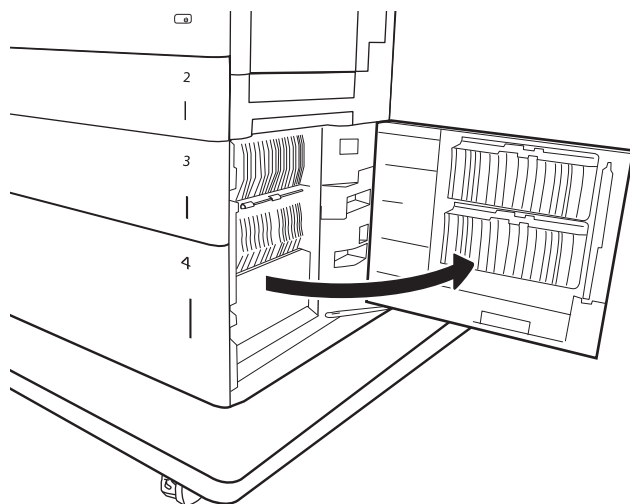

10. Ta bort papper som fastnat.

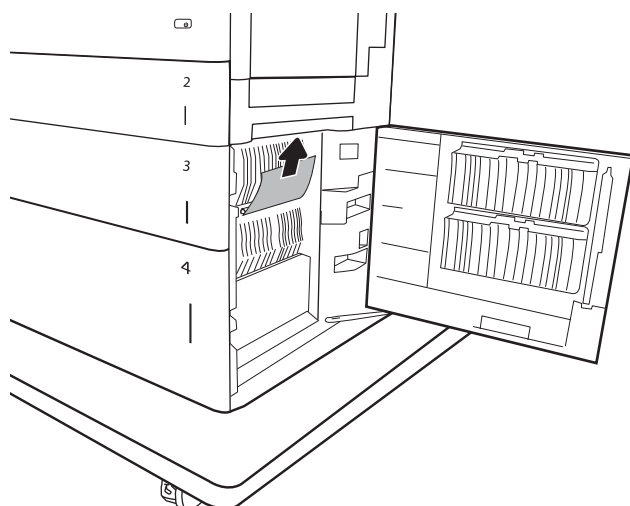

11. Stäng den nedre högra luckan.

OBS! När du har tagit bort papperet kan det hända att det visas ett meddelande på skrivarens kontrollpanel om att det inte finns något papper i facket eller om att facket är överfullt. Då tar du bort facket och tittar efter eventuella kvarvarande papper bakom facket.

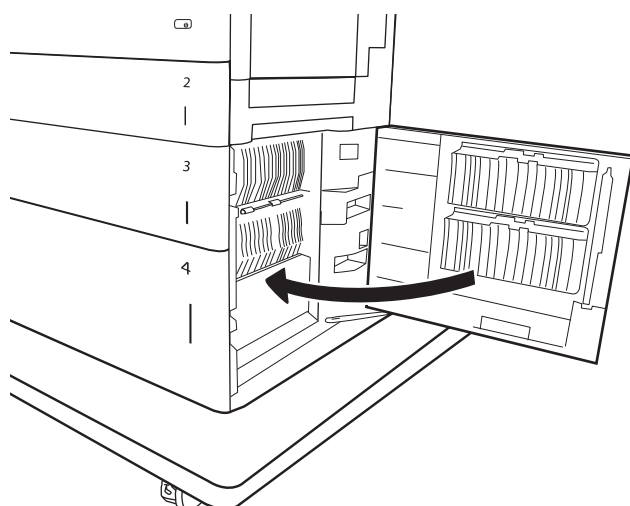

13.B9, 13.B2, 13.FF, papperstrassel i fixeringsenheten

Så här kontrollerar du om det finns något papper innanför den högra luckan. När det uppstår trassel visar kontrollpanelen kanske ett meddelande och en animation som hjälper dig att åtgärda problemet.

- 13.B9.XX, trassel i fixeringsenhet
- 13.B2.XX, trassel i <lucka eller dörr>.
- 13.FF.EE lucka öppen - trassel



VARNING: Fixeringsenheten kan vara varm när skrivaren används. Vänta tills fixeringsenheten svalnat innan du hanterar den.

1. Öppna den högra luckan.

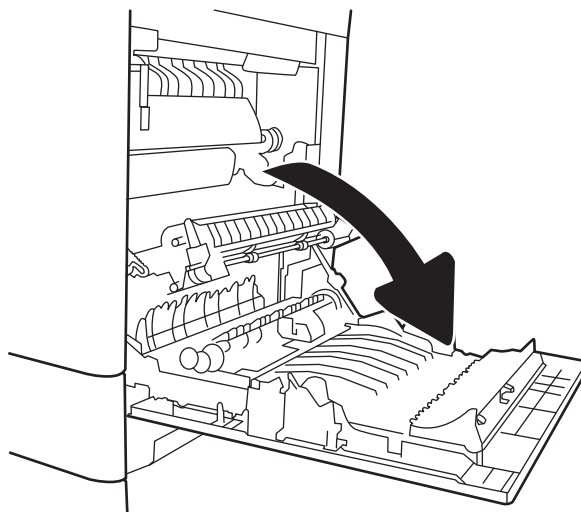

2. Dra försiktigt ut allt papper som fastnat.

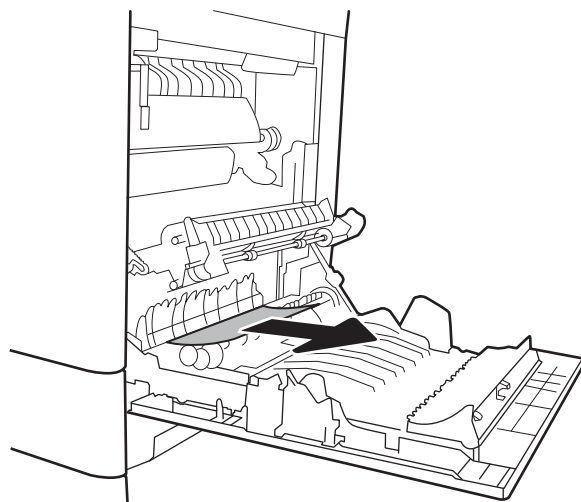

3. Om papper syns vid fixeringsenhetens undersida tar du bort det genom att försiktigt dra det nedåt.

VIKTIGT: Vidrör inte valsarna på överföringsvalsen. Smuts kan påverka utskriftskvaliteten.

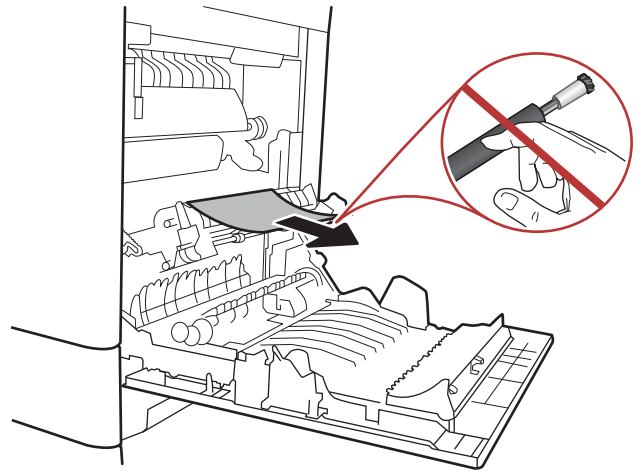

4. Om papper har fastnat på väg ut mot utmatningsfacket tar du bort det genom att dra det försiktigt nedåt.

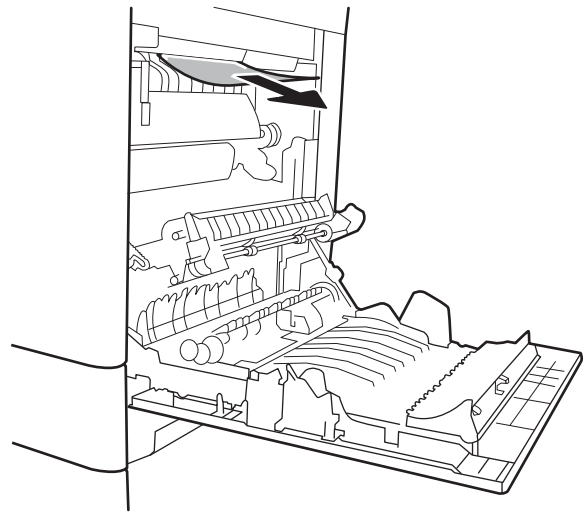

5. Papper kan ha fastnat inuti fixeringsenheten och inte vara synligt. Ta tag i fixeringsenhetens handtag, lyft något uppåt och dra sedan enheten rakt utåt.



WARNING: Fixeringsenheten kan vara varm när skrivaren används. Vänta tills fixeringsenheten svalnat innan du hanterar den.

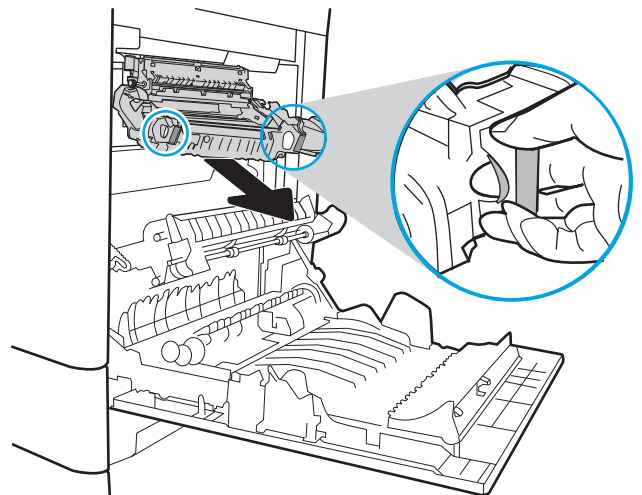

6. Öppna åtkomstluckan för papperstrassel på fixeringsenheten. Om papper har fastnat inuti fixeringsenheten tar du bort det genom att dra det försiktigt rakt upp. Om papperet går sönder tar du bort alla pappersrester.



WARNING: Även om fixeringsenhetens hölje har svalnat kan valsarna inuti fortfarande vara varma. Rör inte vid fixeringsenhetens valsar förrän de har svalnat.

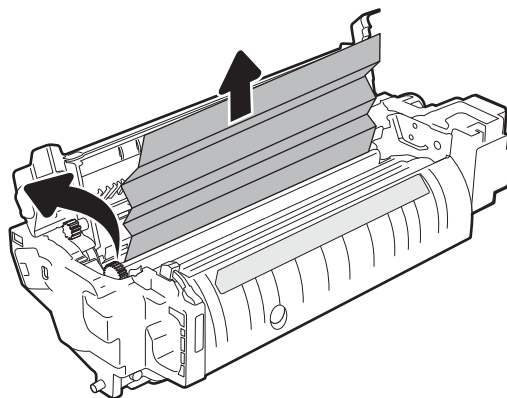

7. Stäng fixeringsenhetens åtkomstlucka för papperstrassel och tryck in fixeringsenheten helt i skrivaren tills den fästs.

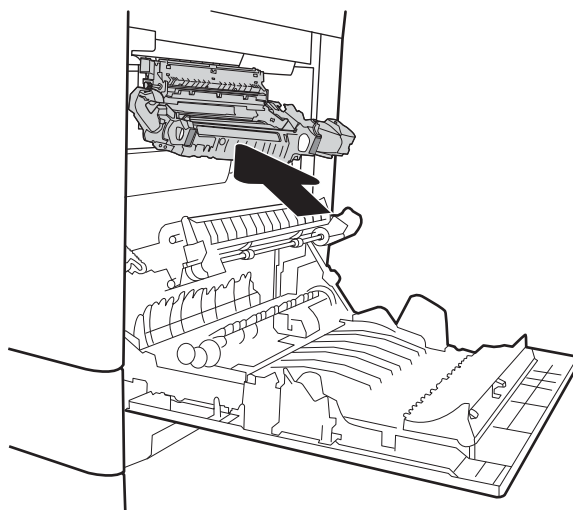

8. Stäng höger lucka.

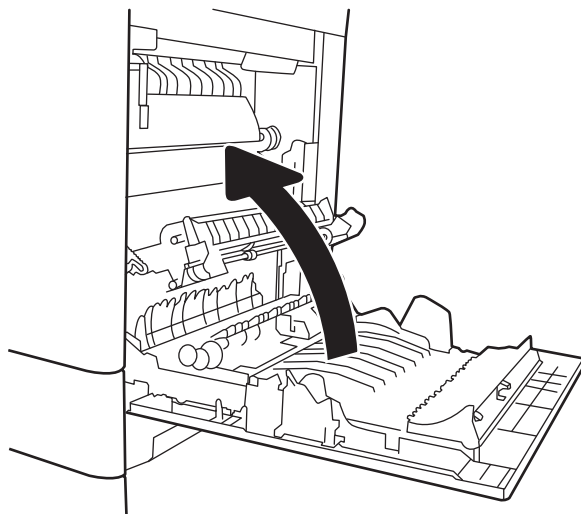

13.B2, papperstrassel i höger lucka

Använd följande metod för att kontrollera om det finns papper under den nedre högra luckan. När det uppstår trassel visar kontrollpanelen kanske ett meddelande och en animation som hjälper dig att åtgärda problemet.

- 13.B2.XX, trassel i <lucka eller dörr>.
- 13.FF.EE lucka öppen - trassel

1. Öppna den nedre högra luckan.

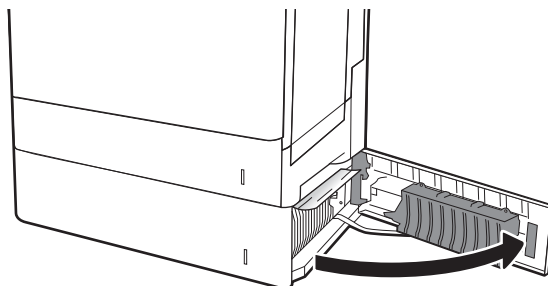

2. Ta försiktigt bort allt papper som fastnat.

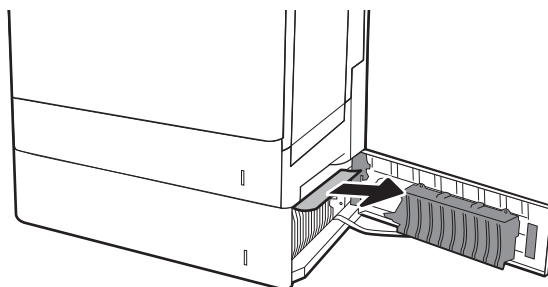

3. Stäng den nedre högra luckan.

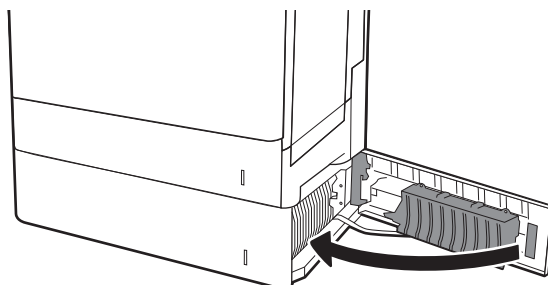

Förbättra utskriftskvaliteten

Inledning

- [Skriver ut från ett annat program](#)
- [Kontrollera inställningen för utskriftsjobbets papperstyp](#)
- [Kontrollera tonerkassetstatusen](#)
- [Skriver ut en rengöringssida](#)
- [Undersöka tonerkassetten visuellt](#)
- [Kontrollera papperet och utskriftsmiljön](#)
- [Prova en annan skrivardrivrutin](#)
- [Kalibrera skrivaren för att justera färgerna](#)

Om skrivaren har problem med utskriftskvaliteten försöker du med följande lösningar i den ordning de visas.

Skriver ut från ett annat program

Försök skriva ut från ett annat program. Om sidan skrivs ut på rätt sätt ligger problemet i det program som du använde för att skriva ut.

Kontrollera inställningen för utskriftsjobbets papperstyp

Kontrollera papperstypinställningarna om utskrivna sidor har fläckar, otydlig eller mörk text, buktat papper, spridda tonerprickar, lös toner eller små områden där toner saknas.

Kontrollera inställningen för papperstyp (Windows)

1. Välj alternativet **Skriv ut** i programvaran.
2. Välj skrivaren och klicka sedan på knappen **Egenskaper** eller **Inställningar**.
3. Klicka på fliken **Papper/kvalitet**.
4. I listrutan **Papperstyp** klickar du på alternativet **Mer...**
5. Expandera listan för **Typ är:** alternativ.
6. Utöka kategorin med papperstyper som bäst stämmer med dina papper.
7. Välj alternativet för den papperstyp som du använder och klicka sedan på **OK**.
8. Klicka på **OK** för att stänga dialogrutan **Dokumentegenskaper**. I dialogrutan **Skriv ut** klickar du på knappen **OK** för att skriva ut.

Kontrollera inställningen för papperstyp (OS X)

1. Klicka på menyn **Arkiv** och sedan på **Skriv ut**.
2. Välj skrivaren i menyn **Skrivare**.

3. Som standard visar skrivardrivrutinen menyn **Kopior och sidor**. Öppna menyns listruta och klicka sedan på menyn **Efterbehandling**.
4. Välj en typ i listrutan **Medietyp**.
5. Klicka på knappen **Skriv ut**.

Kontrollera tonerkassettstatusen

Följ stegen nedan för att kontrollera den beräknade återstående livslängden i tonerkassetterna om tillämpligt, samt status för andra utbytbara servicedelar.

Steg ett: Skriv ut statussidan för förbrukningsmaterial

1. Välj menyn **Rapporter** på startskärmen på skrivarens kontrollpanel.
2. Välj menyn **Konfigurations-/statusidor**.
3. Välj **Statussida för förbrukningsmaterial** och sedan **Skriv ut** för att skriva ut sidan.

Steg två: Kontrollera status för förbrukningsmaterial

1. Kontrollera den procentuella återstående livslängden för tonerkassetter och om tillämpligt, status för utbytbara servicedelar, genom att titta i statusrapporten för förbrukningsmaterial.

Det kan bli problem med utskriftskvaliteten om du använder en tonerkassett som nästan är slut. Produkten indikerar när nivån på något förbrukningsmaterial är mycket låg. HP:s Premium Protection-garanti upphör att gälla för en HP-förbrukningsartikel som nått den lägsta gränsen.

Tonerkassetten behöver inte bytas nu såvida utskriftskvaliteten inte längre är acceptabel. Det kan vara bra att ha en ersättningskassett i reserv som kan installeras när utskriftskvaliteten inte längre är acceptabel.

Om du bestämmer dig för att du behöver byta tonerkassett eller andra utbytbara delar visar sidan för leverantörsstatus en lista över äkta HP-originaldelsnummer.

2. Kontrollera för att se om du använder en äkta HP-kassett.

En äkta HP-tonerkassett har orden "HP" eller HP-logotypen tryckt på sig. Mer information om hur du identifierar HP-kassetter finns på www.hp.com/go/learnaboutsupplies.

Skriva ut en rengöringssida

Under utskriftsprocessen kan papper, toner och dammpartiklar ansamlas i skrivaren vilket kan leda till problem med utskriftskvaliteten, t.ex. tonerfläckar, utsmetningar, ränder, streck eller upprepande märken.

Så här rengör du skrivarens pappersbana:

1. Välj menyn **Supportverktyg** på startskärmen på skrivarens kontrollpanel.
2. Välj följande menyer:

- [Underhåll](#)
 - [Kalibrering/rengöring](#)
 - [Rengöringssida](#)
3. Skriv ut sidan genom att välja [Skriv ut](#).

På skrivarens kontrollpanel visas ett meddelande om **Rengöring**. Rengöringsprocessen tar några minuter att slutföra. Stäng inte av skrivaren förrän rengöringsproceduren är klar. Kassera den utskrivna sidan när allt är klart.

Undersöka tonerkassetten visuellt

Så här kontrollerar du tonerkassetterna.

1. Ta bort tonerkassetterna från skrivaren och kontrollera att förseglingstejpen har tagits bort.
2. Kontrollera om minneskretsen är skadad.
3. Undersök ytan på den gröna bildtrumman.

 **VIKTIGT:** Rör inte bildtrumman. Om det finns fingeravtryck på bildtrumman kan kvaliteten på utskrifterna försämrats.

4. Om du ser några repor, fingeravtryck eller andra skador på bildtrumman byter du ut tonerkassetten.
5. Sätt i tonerkassetten igen och skriv ut några sidor så att du kan kontrollera om problemet är löst.

Kontrollera papperet och utskriftsmiljön

Steg 1: Använd papper som uppfyller HP:s specifikationer för papper

En del problem med utskriftskvalitet orsakas av papper som inte uppfyller HP:s specifikationer.

- Använd alltid en papperstyp och papperstjocklek som skrivaren har stöd för.
- Använd papper av bra kvalitet som är fritt från revor, hack, fläckar, lösa partiklar, damm, veck, hål och häftklamrar och se till att det inte har skrynkliga eller vikta kanter.
- Använd papper som inte har använts för tryck tidigare.
- Använd papper som inte innehåller metalliskt material, som glitter.
- Använd papper som är avsett för laserskrivare. Använd inte papper som endast är avsett för bläckstråleskrivare.
- Använd inte papper som är för grovt. Om du använder mjukare papper får du oftast bättre utskriftskvalitet.

Steg 2: Kontrollera miljön

Miljön kan direkt påverka utskriftskvaliteten och är en vanlig orsak till problem med utskriftskvalitet och pappersmatning. Försök med följande lösningar:

- Flytta bort skrivaren från dragiga platser, till exempel luftkonditioneringsventiler eller öppna fönster och dörrar.
- Försäkra dig om att skrivaren inte är utsatt för temperaturer eller luftfuktighet som ligger utanför det som anges i skrivarspecifikationerna.
- Ställ inte skrivaren i ett trångt utrymme, till exempel ett skåp.
- Ställ skrivaren på en stadig, plan yta.
- Ta bort allt som blockerar skrivarens ventiler. Skrivaren behöver bra luftflöde på alla sidor, inklusive överdelen.
- Skydda skrivaren från skräp, damm, ånga, fett eller annat som sprids med luften och som kan lämna rester inuti skrivaren.

Steg tre: Ange individuell pappersinställning

Följ de här anvisningarna när text eller bilder inte är centrerade eller korrekt justerade på den utskrivna sidan när du skriver ut från specifika fack.

1. Öppna menyn **Inställningar** på startskärmen på skrivarens kontrollpanel.
2. Välj följande menyer:
 - **Kopia/utskrift** eller **Utskrift**
 - **Utskriftskvalitet**
 - **Bildregistrering**
3. Välj **Fack** och välj sedan facket du vill justera.
4. Välj **Skriv ut testsida** och följ sedan instruktionerna på de utskrivna sidorna.
5. Välj **Skriv ut testsida** för att bekräfta resultaten och gör sedan ytterligare inställningar vid behov.
6. Välj **Klar** för att spara de nya inställningarna.

Prova en annan skrivardrivrutin

Prova med att använda en annan skrivardrivrutin om du skriver ut från ett program och de utskrivna sidorna har oväntade linjer i grafiken, saknad text, saknad grafik, felaktig formatering eller utbytta teckensnitt.

Hämta någon av följande drivrutiner från HP-webbplatsen: www.hp.com/support/colorljM652 or www.hp.com/support/colorljM653.

HP PCL.6-skrivardrivrutin	<ul style="list-style-type: none"> • Medföljer som standarddrivrutin på cd-skivan i förpackningen. Den här drivrutinen installeras automatiskt såvida du inte väljer en annan.
HP PCL 6-drivrutin	<ul style="list-style-type: none"> • Rekommenderas för alla Windows-miljöer
HP PCL-6-skrivardrivrutin	<ul style="list-style-type: none"> • Ger generellt bäst hastighet, utskriftskvalitet och stöd för skrivarfunktioner för de flesta användarna • Kompatibel med Windows-användargränssnittet för högsta hastighet i Windows-miljöer • Är eventuellt inte fullt kompatibel med tredjepartsprogram och anpassade program som baseras på PCL 5

HP UPD PS-drivrutin	<ul style="list-style-type: none"> • Rekommenderas för användning tillsammans med programvara från Adobe® samt med andra program som har en hög grafisk komplexitetsnivå • Stöder utskrift av PostScript-emulering och PostScript-flashteckensnitt
HP UPD PCL 5-drivrutin	<ul style="list-style-type: none"> • Rekommenderas för allmänna kontorsutskrifter i Windows-miljöer • Kompatibel med tidigare PCL-versioner och äldre HP LaserJet-skrivare • Det bästa valet för utskrift från tredjepartsprogram och anpassade program • Det bästa valet vid arbete i blandmiljöer som kräver att skrivaren ställs in som PCL 5 (UNIX, Linux, stordator) • Särskilt utformad för användning i Windows-miljöer på företag som behöver en och samma drivrutin till flera skrivarmodeller. • Rekommenderas vid utskrift till flera skrivarmodeller från en mobil Windows-dator
HP UPD PCL 6-drivrutin	<ul style="list-style-type: none"> • Rekommenderas för utskrift i alla Windows-miljöer • Ger generellt bäst hastighet, utskriftskvalitet och stöd för skrivarfunktioner för de flesta användare • Anpassad till användargränssnittet i Windows för att ge högsta hastighet i Windows-miljöer • Är eventuellt inte fullt kompatibel med tredjepartsprogram och anpassade program som baseras på PCL 5

Kalibrera skrivaren för att justera färgerna

Kalibrering är en skrivarfunktion som optimerar utskriftskvaliteten.

Följ de här stegen för att lösa problem med utskriftskvalitet, t.ex. felinriktad färg, färgade skuggor, oskarp grafik eller andra utskriftskvalitetsproblem.

1. Välj menyn [Supportverktyg](#) på startskärmen på skrivarens kontrollpanel.
2. Välj följande menyer:
 - [Underhåll](#)
 - [Kalibrering/rengöring](#)
 - [Fullständig kalibrering](#)

3. Välj [Start](#) när du vill påbörja kalibreringsprocessen.

Ett meddelande om **Kalibrering** visas på skrivarens kontrollpanel. Kalibreringsprocessen tar några minuter att slutföra. Stäng inte av skrivaren förrän kalibreringsproceduren är klar.

4. Vänta medan skrivaren kalibreras och pröva sedan att skriva ut igen.

Tabellen Bilddefekter

Tabell 6-1 Lathund för tabellen Bilddefekter

[Tabell 6-2 Ljus utskrift på sidan 135](#)

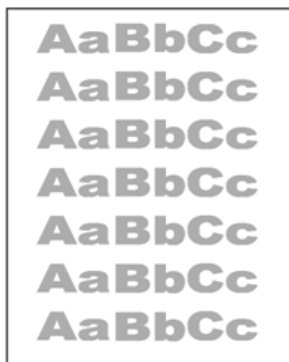

[Tabell 6-3 Grå bakgrund eller mörk utskrift på sidan 135](#)



[Tabell 6-4 Tom sida — ingen utskrift på sidan 136](#)



[Tabell 6-5 Svart sida på sidan 136](#)



[Tabell 6-6 Randdefekter på sidan 137](#)



[Tabell 6-7 Streckdefekter på sidan 137](#)

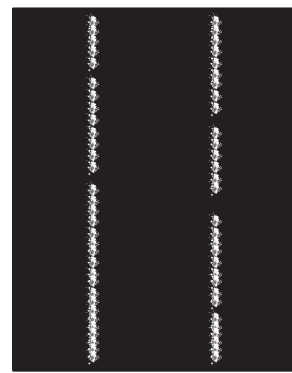

Tabell 6-1 Lathund för tabellen Bilddefekter (fortsättning)

[Tabell 6-8 Defekter på fixering/fixeringsenhet på sidan 138](#)

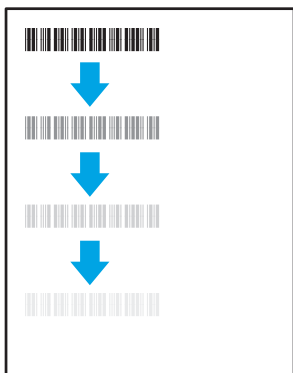

[Tabell 6-9 Defekter gällande bildens placering på sidan 138](#)



[Tabell 6-10 Defekter på färgplansregistreringen \(endast färgmodeller\) på sidan 139](#)

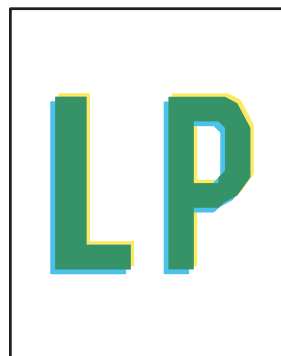

[Tabell 6-11 Utmatningsdefekter på sidan 140](#)

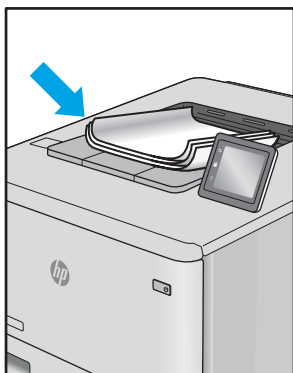

Bilddefekter, oavsett orsak, kan ofta lösas med samma steg. Använd följande steg som en utgångspunkt för lösa problem med bilddefekter.

1. Skriv ut dokumentet igen. Defekter på utskriftskvaliteten kan vara återkommande och kan försvinna helt med fortsatt utskrift.
2. Kontrollera tillståndet för kassetten eller kassetterna. Om en kassett har en **Mycket låg** nivå (den har passerat uppskattad livslängd), byter du ut kassetten.
3. Kontrollera att utskriftslägesinställningarna för drivrutinen och facket matchar materialet som ligger i facket. Prova att använda en annan bunt material eller ett annat fack. Prova att använda ett annat utskriftsläge.
4. Kontrollera att skrivaren är inom rimlig driftstemperatur/fuktighetsintervall.
5. Kontrollera att papperstyp, storlek och vikt stöds av skrivaren. Se supportsidan för skrivaren på support.hp.com för en lista över pappersstorlekar och -typer som kan användas för skrivaren.

 **OBS!** Termen "fixering" avser den del av utskriftsprocessen där tonern är fäst vid papperet.

Följande exempel visar papper i Letter-storlek som har passerat genom skrivaren med kortsidan först.

Tabell 6-2 Ljus utskrift

Beskrivning	Prov	Möjliga lösningar
<p>Ljus utskrift:</p> <p>Det utskrivna innehållet på hela sidan är ljusst eller urblekt.</p>		<ol style="list-style-type: none"> 1. Skriv ut dokumentet igen. 2. Ta bort kassetten och skaka den sedan för att omfördela tonern. 3. Endast svartvita modeller: Kontrollera att inställningen Economode är inaktiverad både på skrivarens kontrollpanel och i utskriftsdrivrutinen. 4. Se till att kassetten är korrekt installerad. 5. Skriv ut en statussida för förbrukningsmaterial och kontrollera livslängden och hur mycket som är kvar i kassetten. 6. Byt patronen. 7. Om problemet kvarstår går du till support.hp.com.

Tabell 6-3 Grå bakgrund eller mörk utskrift

Beskrivning	Prov	Möjliga lösningar
<p>Grå bakgrund eller mörk utskrift:</p> <p>Bilden eller texten är mörkare än förväntat.</p>		<ol style="list-style-type: none"> 1. Kontrollera att papperet i facken inte redan har körts genom skrivaren. 2. Använd en annan papperstyp. 3. Skriv ut dokumentet igen. 4. Endast svartvita modeller: På startskärmen på skrivarens kontrollpanel går du till menyn Justera tonertäthet och justerar sedan tonertätheten till en lägre nivå. 5. Kontrollera att skrivaren är inom rimlig driftstemperatur och fuktighetsintervall. 6. Byt patronen. 7. Om problemet kvarstår går du till support.hp.com.

Tabell 6-4 Tom sida — ingen utskrift

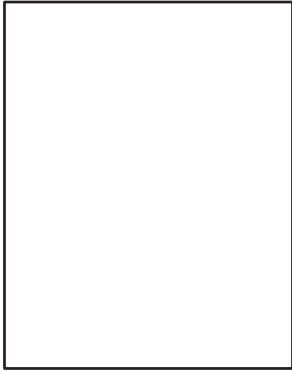
Beskrivning	Prov	Möjliga lösningar
<p>Tom sida — ingen utskrift:</p> <p>Sidan är helt tom och innehåller inget tryckt innehåll.</p>		<ol style="list-style-type: none">1. Kontrollera att kassetten är en äkta HP-kassett.2. Se till att kassetten är korrekt installerad.3. Skriv ut med en annan kassett.4. Kontrollera papperstyp i pappersfacket och justera skrivarinställningarna så att de matchar. Om det behövs väljer du en ljusare papperstyp.5. Om problemet kvarstår går du till support.hp.com.

Tabell 6-5 Svart sida

Beskrivning	Prov	Möjliga lösningar
<p>Svart sida:</p> <p>Hela den utskrivna sidan är svart.</p>		<ol style="list-style-type: none">1. Kontrollera att kassetten inte har några skador.2. Se till att kassetten är korrekt installerad.3. Byt ut bläckpatronen4. Om problemet kvarstår går du till support.hp.com.

Tabell 6-6 Randdefekter

Beskrivning	Prov	Möjliga lösningar
<p>Upprepade breda ränder och Impulse-ränder:</p> <p>Mörka eller ljusa rader som fortsätter ned längs hela sidan. De kan vara skarpa eller mjuka. Defekten visas endast i fyllda områden, inte i text eller avsnitt utan utskrivet innehåll.</p>		<ol style="list-style-type: none"> 1. Skriv ut dokumentet igen. 2. Prova att skriva ut från ett annat fack. 3. Byt patronen. 4. Använd en annan papperstyp. 5. Endast Enterprise-modeller: På startskärmen på skrivarens kontrollpanel går du till menyn Justera papperstyper och väljer sedan ett utskriftsläge som är avsett för ett något tyngre material än det du använder. Detta minskar utskriftshastigheten och kan förbättra utskriftskvaliteten. 6. Om problemet kvarstår går du till support.hp.com.

Tabell 6-7 Streckdefekter

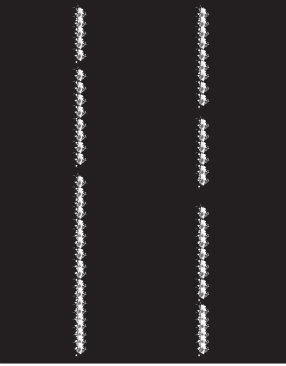
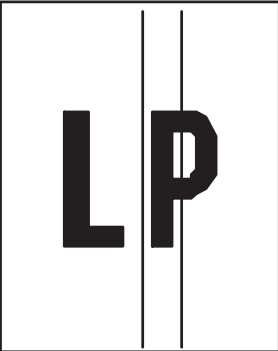
Beskrivning	Prov	Möjliga lösningar
<p>Ljusa vertikala streck:</p> <p>Ljusa streck som vanligen förekommer över hela sidans längd. Defekten visas endast i fyllda områden, inte i text eller avsnitt utan utskrivet innehåll.</p>		<ol style="list-style-type: none"> 1. Skriv ut dokumentet igen. 2. Ta bort kassetten och skaka den sedan för att omfördela tonern. 3. Om problemet kvarstår går du till support.hp.com. <p>OBS! Både ljusa och mörka vertikala streck kan förekomma när utskriftsmiljön ligger utanför angivet intervall för temperatur eller fuktighet. Se skrivarens miljöspecifikationer för tillåtna temperatur- och fuktighetsnivåer.</p>
<p>Mörka vertikala streck och ITB-rengöringsstreck (endast färgmodeller):</p> <p>Mörka rader som fortsätter ned längs hela sidan. Defekten kan förekomma var som helst på sidan, i fyllda områden eller i avsnitt utan utskrivet innehåll.</p>		<ol style="list-style-type: none"> 1. Skriv ut dokumentet igen. 2. Ta bort kassetten och skaka den sedan för att omfördela tonern. 3. Skriv ut en rengöringssida. 4. Kontrollera tonernivån i kassetten. 5. Om problemet kvarstår går du till support.hp.com.

Tabell 6-8 Defekter på fixering/fixeringsenhet

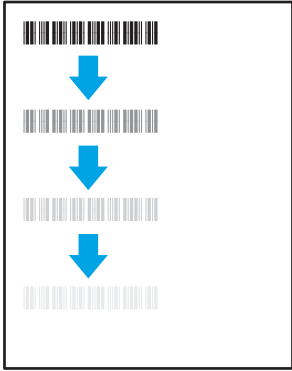
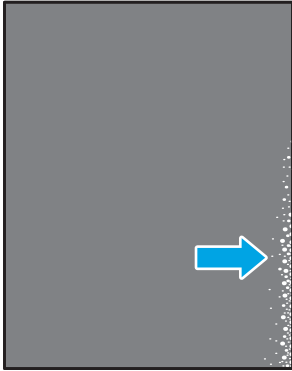
Beskrivning	Fixering/fixeringsenhet	Möjliga lösningar
<p>Förskjutning av varm fixeringsenhet (skugga):</p> <p>Mindre skuggor eller förskjutningar upprepas nedåt på sidan. Den upprepade bilden kan blekna för varje upprepning.</p>		<ol style="list-style-type: none"> 1. Skriv ut dokumentet igen. 2. Kontrollera papperstyp i pappersfacket och justera skrivarinställningarna så att de matchar. Om det behövs väljer du en ljusare papperstyp. 3. Om problemet kvarstår går du till support.hp.com.
<p>Dålig fixering:</p> <p>Tonern blir blekare längs någon av sidans kanter. Den här defekten är vanligare på kanterna av utskrifter som täcker en stor yta och på lätta material, men kan förekomma var som helst på sidan.</p>		<ol style="list-style-type: none"> 1. Skriv ut dokumentet igen. 2. Kontrollera papperstyp i pappersfacket och justera skrivarinställningarna så att de matchar. Om det behövs väljer du en tyngre papperstyp. 3. Endast Enterprise-modeller: Från skrivarens kontrollpanel går du till menyn Kant-till-kant och väljer sedan Normal. Skriv ut dokumentet igen. 4. Endast Enterprise-modeller: Från skrivarens kontrollpanel väljer du Ta med marginaler autom. och skriver sedan ut dokumentet igen. 5. Om problemet kvarstår går du till support.hp.com.

Tabell 6-9 Defekter gällande bildens placering

Beskrivning	Prov	Möjliga lösningar
<p>Marginaler och förvrängning:</p> <p>Bilden är inte centrerad eller är sned på sidan. Det här felet uppstår när papperet inte är korrekt placerat när det dras från facket och förs genom pappersbanan.</p>		<ol style="list-style-type: none"> 1. Skriv ut dokumentet igen. 2. Ta bort papperet och fyll sedan på facket. Kontrollera att alla papperskanter är jämna på alla sidor. 3. Kontrollera att buntens överkant inte når över markeringen för maxnivå. Se till att facket inte är överfullt. 4. Kontrollera att pappersledarna är justerade efter rätt storlek för papperet. Justera inte pappersledarna för snävt mot pappersbunten. Justera dem mot skårorna eller markeringarna i facket. 5. Om problemet kvarstår går du till support.hp.com.

Tabell 6-10 Defekter på färgplansregistreringen (endast färgmodeller)

Beskrivning	Prov	Möjliga lösningar
<p>Färgplansregistreringar:</p> <p>En eller flera färgen på planen är inte justerade i linje med de andra färgplanen. Det primära felet uppstår vanligtvis med gult.</p>		<ol style="list-style-type: none">1. Skriv ut dokumentet igen.2. Kalibrera skrivaren på skrivarens kontrollpanel.3. Om en kassetten har en Mycket låg nivå eller utskrifterna är mycket bleka, byter du ut kassetten.4. Från skrivarens kontrollpanel att använder du funktionen Återställ kalibrering för att återställa skrivarens kalibreringsinställningar till fabriksinställningarna.5. Om problemet kvarstår går du till support.hp.com.

Tabell 6-11 Utmatningsdefekter

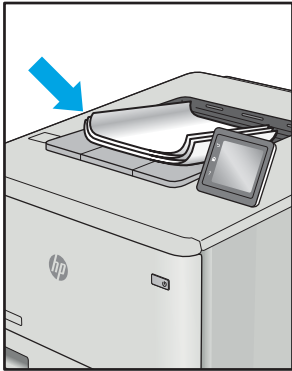
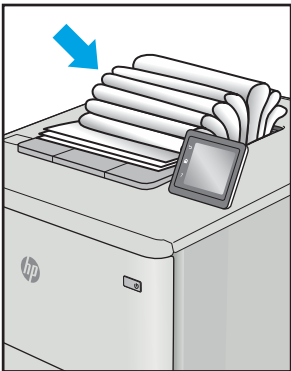
Beskrivning	Prov	Möjliga lösningar
<p>Böjda utskrifter:</p> <p>Utskrivet papper har böjda kanter. Den böjda kanten kan finnas längs den korta eller långa sidan av papperet. Två typer av böjningar är möjliga:</p> <ul style="list-style-type: none"> • Positiv böjning: Papperet böjer sig mot den utskrivna sidan. Defekten uppstår i torra miljöer eller när du skriver ut sidor med hög täckning. • Negativ böjning: Papperet böjer sig bort från den utskrivna sidan. Defekten uppstår i miljöer med hög luftfuktighet eller när du skriver ut sidor med låg täckning. 		<ol style="list-style-type: none"> 1. Skriv ut dokumentet igen. 2. Positiv böjning: Välj en tyngre papperstyp från skrivarens kontrollpanel. Den tyngre papperstypen skapar en högre temperaturen för utskrift. Negativ böjning: Välj en lättare papperstyp från skrivarens kontrollpanel. Den lättare papperstypen skapar en lägre temperaturen för utskrift. Försök att förvara papperet i en torr miljö innan eller använd papper som du precis har öppnat. 3. Skriv ut dubbelsidig utskrift. 4. Om problemet kvarstår går du till support.hp.com.
<p>Utmatningsbunt:</p> <p>Papperet går inte att bunta ordentligt i utmatningsfacket. Buntan kan vara ojämn, sned, eller sidorna kan tryckas ut från facket och ned på golvet. Något av följande förhållanden kan leda till att det här felet:</p> <ul style="list-style-type: none"> • Extremt böjda papper • Papperet i facket är skrynkligt eller deformerat • Papperet är en icke-standardpapperstyp, till exempel kuvert • Utmatningsfacket är överfullt 		<ol style="list-style-type: none"> 1. Skriv ut dokumentet igen. 2. Dra ut förlängningen från facket. 3. Om felet orsakas av extremt böjt papper utför du stegen för felsökning för böjda utskrifter. 4. Använd en annan papperstyp. 5. Använd papper som du precis har öppnat. 6. Ta bort papperet från utmatningsfacket innan facket blir för fullt. 7. Om problemet kvarstår går du till support.hp.com.

Lösa problem med trådslutna nätverk

Inledning

Vissa typer av problem kan indikera att det är något problem med nätverkskommunikationen. Dessa problem inkluderar följande:

- Periodisk förlust av möjligheten att kommunicera med skrivaren
- Skrivaren hittas inte under installationen av drivrutinerna
- Skrivaren skriver inte ut vid upprepade tillfällen

Bekräfta att skrivaren kommunicerar med nätverket genom att kontrollera följande. Innan du börjar skriver du ut en konfigurationssida från skrivarens kontrollpanel och letar reda på skrivarens IP-adress som visas på den här sidan.

- [Dålig fysisk anslutning](#)
- [Datorn använder en felaktig IP-adress för skrivaren](#)
- [Datorn kan inte kommunicera med skrivaren](#)
- [Skrivaren använder felaktiga länk- och duplexinställningar för nätverket](#)
- [Nya programvaror kan orsaka kompatibilitetsproblem](#)
- [Datorn eller arbetsstationen är felaktigt inställd](#)
- [Skrivaren är avaktiverad eller så är andra nätverksinställningar felaktiga](#)



OBS! HP ger ingen support för peer to peer-nätverk, då detta är en funktion i Microsofts operativsystem och inte på något sätt ingår i HP:s skrivardrivrutiner. Mer information finns på Microsofts webbplats på www.microsoft.com.

Dålig fysisk anslutning

1. Verifiera att skrivaren är ansluten till rätt nätverksport med en kabel av rätt längd.
2. Verifiera att kabelanslutningarna är korrekt gjorda.
3. Titta på anslutningen till nätverksporten på baksidan av skrivaren och kontrollera att den gula aktivitetslampan blinkar vilket indikerar nätverkstrafik, och att den gröna länkstatuslampan lyser kontinuerligt vilket anger en nätverkslänk.
4. Om problemet kvarstår, pröva en annan kabel eller port i navet.

Datorn använder en felaktig IP-adress för skrivaren

1. Öppna skrivaregenskaperna och klicka på fliken **Portar**. Kontrollera att den aktuella IP-adressen för skrivaren är vald. Skrivarens IP-adress anges på skrivarens konfigurationssida.
2. Om du har installerat skrivaren med HP:s standard-TCP/IP-port, markerar du rutan **Skriv alltid ut till den här skrivaren, även om IP-adressen ändras**.

3. Om du har installerat skrivaren med Microsofts standard-TCP/IP-port, använder du värdnamnet i stället för IP-adressen.
4. Om IP-adressen är korrekt ska du ta bort skrivaren och sedan lägga till den igen.

Datorn kan inte kommunicera med skrivaren

1. Testa nätverkskommunikationen genom att skicka ett pingkommando till nätverket.
 - a. Öppna en kommandoprompt på datorn.
 - För Windows, klickar du på **Start** och sedan **Kör**. Skriv `cmd` och tryck på **Enter**.
 - I OS X går du till **Program**, sedan **Verktyg** och öppnar **Terminal**.
 - b. Skriv `ping` följt av skrivarens IP-adress.
 - c. Om fönstret visar returtider fungerar nätverket.
2. Om pingkommandot misslyckas kontrollerar du att näthubben är på. Kontrollera sedan att nätverksinställningarna, skrivaren och datorn är konfigurerade för samma nätverk.

Skrivaren använder felaktiga länk- och duplexinställningar för nätverket

HP rekommenderar att du låter dessa inställningar vara i automatiskt läge (standardinställning). Om du ändrar dessa inställningar måste du även ändra dem för nätverket.

Nya programvaror kan orsaka kompatibilitetsproblem

Verifiera att alla nya programvaror är rätt installerade och att de används med rätt skrivardrivrutin.

Datorn eller arbetsstationen är felaktigt inställd

1. Kontrollera nätverksdrivrutinerna, skrivardrivrutinerna och nätverksomdirigeringen.
2. Verifiera att operativsystemet är korrekt konfigurerat.

Skrivaren är avaktiverad eller så är andra nätverksinställningar felaktiga

1. Granska konfigurationssidan och kontrollera nätverksprotokollets status. Aktivera det vid behov.
2. Konfigurera nätverksinställningarna på nytt om det behövs.

Lösa problem med trådlösa nätverk

- [Inledning](#)
- [Checklista för trådlös anslutning](#)
- [Skrivaren skriver inte ut efter att den trådlösa konfigurationen är slutförd](#)
- [Skrivaren skriver inte ut och datorn har en brandvägg från tredje part installerad](#)
- [Den trådlösa anslutningen fungerar inte efter att den trådlösa routern eller skrivaren har flyttats](#)
- [Det går inte att ansluta fler datorer till den trådlösa skrivaren](#)
- [Den trådlösa skrivaren tappar kommunikationen när den är ansluten till ett VPN](#)
- [Nätverket visas inte i listan över trådlösa nätverk](#)
- [Det trådlösa nätverket fungerar inte](#)
- [Reducera störningar i ett trådlöst nätverk](#)

Inledning

Använd felsökningsinformationen för att lösa problem.



OBS! Du kan avgöra om HP NFC och HP Wireless Direct-utskrift är aktiverade på skrivaren genom att skriva ut en konfigurationssida från skrivarens kontrollpanel

Checklista för trådlös anslutning

- Kontrollera att nätverkskabeln inte är ansluten.
- Kontrollera att skrivaren och den trådlösa routern är påslagna och strömförsörjda. Kontrollera även att den trådlösa radiosignalen i skrivaren är aktiverad.
- Kontrollera att rätt SSID (Service Set Identifier) används. Skriv ut en konfigurationssida för att bekräfta SSID. Om du är osäker på att rätt SSID används gör du om den trådlösa konfigurationen.
- För säkerhetsskyddade nätverk kontrollerar du att säkerhetsinformationen är korrekt. Om säkerhetsinformationen är felaktig gör du om den trådlösa konfigurationen.
- Om det trådlösa nätverket fungerar korrekt försöker du komma åt andra datorer på det trådlösa nätverket. Om nätverket är anslutet till Internet försöker du ansluta till internet via en trådlös anslutning.
- Kontrollera att krypteringsmetoden (AES eller TKIP) är densamma för skrivaren som för den trådlösa åtkomstpunkten (för nätverk som använder WPA-säkerhet).
- Kontrollera att skrivaren är inom det trådlösa nätverkets täckning. För de flesta nätverk måste skrivaren vara inom 30 m från den trådlösa åtkomstpunkten (trådlösa routern).
- Kontrollera att inga hinder är i vägen för den trådlösa signalen. Ta bort stora metallobjekt mellan åtkomstpunkten och skrivaren. Kontrollera att stolpar, väggar eller stödstrukturer som innehåller metall eller betong inte är i vägen mellan skrivaren och den trådlösa åtkomstpunkten.
- Kontrollera att skrivaren är placerad på avstånd från elektroniska enheter som kan störa den trådlösa signalen. Många enheter kan störa den trådlösa signalen, t.ex. motorer, trådlösa telefoner, övervakningskameror, andra trådlösa nätverk och vissa Bluetooth-enheter.

- Kontrollera att skrivardrivrutinen är installerad på datorn.
- Kontrollera att du har valt rätt skrivarport.
- Kontrollera att datorn och skrivaren är anslutna till samma trådlösa nätverk.
- I OS X kontrollerar du att den trådlösa routern stöder Bonjour.

Skrivaren skriver inte ut efter att den trådlösa konfigurationen är slutförd

1. Kontrollera att skrivaren är på och i Redo-läge.
2. Stäng av brandväggar från tredje part på datorn.
3. Kontrollera att nätverket fungerar som det ska.
4. Kontrollera att din dator fungerar som den ska. Om det behövs startar du om datorn.
5. Kontrollera att du kan öppna HP:s inbäddade webbserver från en dator som är ansluten till nätverket.

Skrivaren skriver inte ut och datorn har en brandvägg från tredje part installerad

1. Uppdatera brandväggen med den senaste tillgängliga uppdateringen från tillverkaren.
2. Om program kräver brandväggsåtkomst när du installerar skrivaren eller försöker skriva ut ser du till att programmen tillåts i brandväggen.
3. Stäng tillfälligt av brandväggen och installera den trådlösa skrivaren på datorn. Aktivera brandväggen när du har slutfört den trådlösa installationen.

Den trådlösa anslutningen fungerar inte efter att den trådlösa routern eller skrivaren har flyttats

1. Kontrollera att routern eller skrivaren ansluter till samma nätverk som datorn.
2. Skriv ut en konfigurationssida.
3. Jämför SSID (Service Set Identifier) på konfigurationsrapporten med SSID i skrivarkonfigurationen för datorn.
4. Om dessa nummer inte är identiska betyder det att enheterna inte ansluter till samma nätverk. Gör om den trådlösa konfigurationen för skrivaren.

Det går inte att ansluta fler datorer till den trådlösa skrivaren

1. Kontrollera att de övriga datorerna är inom den trådlösa täckningen och att inga hinder blockerar signalen. För de flesta nätverk är den trådlösa täckningen inom 30 m från den trådlösa åtkomstpunkten.
2. Kontrollera att skrivaren är på och i Redo-läge.
3. Kontrollera att det inte finns fler än fem Wireless Print Direct-användare samtidigt.
4. Stäng av brandväggar från tredje part på datorn.
5. Kontrollera att nätverket fungerar som det ska.
6. Kontrollera att din dator fungerar som den ska. Om det behövs startar du om datorn.

Den trådlösa skrivaren tappar kommunikationen när den är ansluten till ett VPN

- Du kan normalt inte vara ansluten till ett VPN och andra nätverk samtidigt.

Nätverket visas inte i listan över trådlösa nätverk

- Kontrollera att den trådlösa routern är påslagen och strömförsörd.
- Nätverket är kanske dolt. Du kan dock även ansluta till ett dolt nätverk.

Det trådlösa nätverket fungerar inte

1. Kontrollera att nättverkskabeln inte är ansluten.
2. Verifiera att nätverket tappat kommunikationen genom att försöka ansluta till andra enheter i nätverket.
3. Testa nätverkskommunikationen genom att skicka ett pingkommando till nätverket.
 - a. Öppna en kommandoprompt på datorn.
 - För Windows, klickar du på **Start** och sedan **Kör**. Skriv `cmd` och tryck på **Enter**.
 - I OS X går du till **Program**, sedan **Verktyg** och öppnar **Terminal**.
 - b. Skriv `ping` följt av routerns IP-adress.
 - c. Om fönstret visar returtider fungerar nätverket.
4. Kontrollera att routern eller skrivaren ansluter till samma nätverk som datorn.
 - a. Skriv ut en konfigurationssida.
 - b. Jämför SSID (Service Set Identifier) på konfigurationsrapporten med SSID i skrivarkonfigurationen för datorn.
 - c. Om dessa nummer inte är identiska betyder det att enheterna inte ansluter till samma nätverk. Gör om den trådlösa konfigurationen för skrivaren.

Reducera störningar i ett trådlöst nätverk

Följande åtgärdsstips kan reducera störningarna i ett trådlöst nätverk:

- Se till att de trådlösa enheterna inte är i närheten av stora metallobjekt, t.ex. arkivskåp och andra elektromagnetiska enheter, t.ex. mikrovågsugnar och trådlösa telefoner. Sådana föremål kan störa radiosignalerna.
- Se till att de trådlösa enheterna inte är i närheten av stora murade strukturer och andra byggnadsverk. Sådana objekt kan absorbera radiovågor och försämma signalstyrkan.
- Placera den trådlösa routern på en central plats utan föremål i vägen mellan routern och de trådlösa skrivarna i nätverket.

Index

Symboler/nummer

550-arksfack

trassel 115

A

AirPrint 71

akustikspecifikationer 15

allmän konfiguration

inbyggd HP-webbserver 78

Android-enheter

skriva ut från 71

artikelnummer

förbrukningsmaterial 38

reservdelar 40

tillbehör 38

tonerkassetter 38

toneruppsamlingsenheten 38

B

beställa

förbrukningsmaterial och

tillbehör 38

bildkvalitet

kontrollera tonerkassettsstatusen

129

Bonjour

identifiera 76

byta ut

tonerkassetter 48

toneruppsamlingsenheten 52

C

checklista

trådlös anslutning 143

D

drivrutiner, som kan användas 10

drivrutinsinställningar för Mac

utskriftslagring 65

dubbelsidig utskrift

inställningar (Windows) 58

Mac 61

Windows 58

duplex

manuell (Windows) 58

manuellt (Mac) 61

duplexinställningar för nätverk,

ändra 87

duplexutskrift (dubbelsidig)

inställningar (Windows) 58

duplexutskrift (dubbelsidig utskrift)

Windows 58

E

easy-access USB-utskrift 72

effekt

förbrukning 15

elektriska specifikationer 15

energiförbrukning, optimera 91

Ethernet (RJ-45)

placering 4

etikett

orientering 35

etiketter

skriva ut på 35

skriva ut på (Windows) 59

etiketter, fylla på 35

Explorer, användbara versioner

HP:s inbyggda webbserver 76

F

fack

kapacitet 9

placering 2

som ingår 9

fack, utmatning

placering 2

fack 1

Pappersorientering 22

trassel 109

Fack 1

ylla på kuvert 34

fack 2

trassel 111

Fack 2 och facket för 500 ark

pappersorientering 31

Fack 2 och facket för 550 ark

ylla på 25

pappersorientering 27

fack för 550 ark med stativ

artikelnummer 38

felsökning

kontrollera tonerkassettsstatusen

129

nätverksproblem 141

problem med

pappersmatningen 101

trassel 108

trådslutet nätverk 141

trådlöst nätverk 143

felsökningsverktyg

inbyggd HP-webbserver 80

fixeringsenhet

trassel 124

flera sidor per ark

skriva ut (Mac) 62

skriva ut (Windows) 59

formaterare

placering 3

ylla på

papper i fack 1 21

papper i fack 2 och facket för 550

ark 25

yller på

papper i inmatningsfacket med hög

kapacitet för 2 000 ark 29

- färger
 - kalibrera 132
- förbrukningsartiklar
 - artikelnummer 38
- förbrukningsmaterial
 - använda vid låg nivå 100
 - beställa 38
 - byta ut tonerkassetter 48
 - inställning för låg nivå 100
- G**
- gateway, ange standard 86
- gränssnittsportar
 - lokalisera 4
- H**
- hantera nätverket 84
- hastighet, optimera 91
- hjälp, kontrollpanel 97
- Hjälp-knapp
 - placering 4, 6
- HP:s inbyggda webbserver
 - ändra skrivarnamnet 85
 - öppna 85
- HP:s inbyggda webbserver (EWS)
 - funktioner 76
- HP:s inbäddade webbserver
 - ändra nätverksinställningar 84
 - öppna 84
- HP:s kundtjänst 96
- HP ePrint 69
- HP-webbtjänster
 - aktivera 81
- HP Web Jetadmin 92
- hårddisk
 - artikelnummer 38
- hårddiskar
 - krypterade 89
- höger lucka
 - trassel 124
- högkapacitetsmagasin för 2 000 ark
 - rensa papperstrassel 120
- I**
- Inbyggd HP-webbserver
 - allmän konfiguration 78
 - felsökningsverktyg 80
 - informationssidor 78
 - lista med andra länkar 83
 - nätverksinställningar 81
 - säkerhetsinställningar 81
- Inbyggd HP-webbserver (EWS)
 - nätverksanslutning 76
- inbyggd webbserver
 - ändra skrivarnamnet 85
 - öppna 85
- inbyggd webbserver (EWS)
 - funktioner 76
 - tilldela lösenord 88
- Inbyggd webbserver (EWS)
 - nätverksanslutning 76
- inbäddad HP-webbserver
 - HP-webbtjänster 81
 - utskriftsinställningar 79
- Inbäddad webbserver
 - ändra nätverksinställningar 84
 - öppna 84
- informationssidor
 - inbyggd HP-webbserver 78
- inmatningsfack med hög kapacitet för 2 000 ark
 - fills på 29
- inmatningsfack med hög kapacitet med stativ för 2 000
 - artikelnummer 38
- inställningar
 - återställa fabriksvärden 98
- Internet Explorer, användbara versioner
 - HP:s inbyggda webbserver 76
- IPsec 88
- IP-säkerhet 88
- IPv4-adress 86
- IPv6-adress 86
- J**
- Jetadmin, HP Web 92
- K**
- kalibrera
 - färger 132
- kassett
 - byta ut 48
- kassetter
 - artikelnummer 48
- kassettpolicy 41
- kassettskydd 44
- knappsats
 - placering 2
- kontrollpanel
 - funktioner placering 4, 6
- hjälp 97
- placering 2
- kundsupport
 - online 96
- kuvert
 - orientering 22
 - kuvert, fylla på 34
- L**
- lagrade utskrifter
 - skapa (Mac) 65
 - skapa (Windows) 64
 - skriva ut 66
 - ta bort 66
- lagra utskrifter 64
 - i Windows 64
- lagring,utskrift
 - Mac-inställningar 65
- LAN-port
 - placering 4
- lista med andra länkar
 - inbyggd HP-webbserver 83
- Logga in, knapp
 - placering 6
- Logga ut, knapp
 - placering 6
- lokalt nätverk (LAN)
 - placering 4
- låsa
 - formaterare 90
- M**
- manuell dubbelsidig utskrift
 - Mac 61
- manuell duplex
 - Windows 58
- minne
 - som ingår 9
- minneskrets (toner)
 - placering 48
- mobil utskrift
 - Android-enheter 71
- mobilutskrift, programvara som stöds 12
- mått, skrivare 13
- N**
- nedre höger lucka
 - rensa trassel 127

Netscape Navigator, användbara versioner
 HP:s inbyggda webbserver 76
 NFC-tillbehör
 artikelnummer 38
 nätmask 86
 nätverk
 delnätmask 86
 HP Web Jetadmin 92
 inställningar, ändra 84
 IPv4-adress 86
 IPv6-adress 86
 skrivarnamn, ändra 85
 som stöds 9
 standardgateway 86
 nätverksinställningar
 inbyggd HP-webbserver 81
 nätverksinställningar för
 länkhastighet, ändra 87
 näverk
 inställningar, visa 84

O

OH-film
 skriva ut på (Windows) 59
 onlinehjälp, kontrollpanel 97
 online-support 96
 operativsystem som kan användas
 10

P

papper
 fack 1 orientering 22
 Fack 2 och facket för 500 ark,
 orientering 31
 Fack 2 och facket för 550 ark,
 orientering 27
 fylla på fack 1 21
 fylla på fack 2 och facket för 550
 ark 25
 papper i inmatningsfacket med hög
 kapacitet för 2 000 ark 29
 välja 130
 papper, sortera 38
 pappers
 trassel 108
 pappersfack
 artikelnummer 38
 pappersfack för 550 ark
 artikelnummer 38

pappersmatare med stativ för 3 × 550
 ark
 artikelnummer 38
 pappersmatningsproblem
 lösa 101, 103
 papperstrassel
 550-arksfack 115
 fack 1 109
 fack 2 111
 fixeringsenhet 124
 höger lucka 124
 högkapacitetsmagasin för 2 000
 ark 120
 nedre höger lucka 127
 platser 107
 utmatningsfack 108
 papperstyp
 välja (Mac) 62
 välja (Windows) 59
 pekskärm
 funktioner placering 6
 portar
 placering 4
 privat utskrift 64
 problem med bildkvaliteten
 exempel och lösningar 133
 produktnummer
 placering 3
 Programmet HP ePrint 70
 på/av-knapp
 placering 2

R

rengöra
 pappersbanan 129
 reservdelar
 artikelnummer 40
 RJ-45-port
 placering 4

S

serienummer
 placering 3
 sidor per ark
 välja (Mac) 62
 välja (Windows) 59
 sidor per minut 9
 skrivardrivrutiner, som kan
 användas 10

skriva ut
 från USB-lagringsenheter 72
 lagrade utskrifter 66
 skriva ut på bådar sidor
 manuellt, Windows 58
 skriva ut på båda sidor
 inställningar (Windows) 58
 Mac 61
 Windows 58
 skydda kassetter 44
 Snabb USB 2.0-skrivarport
 placering 4
 specialpapper
 skriva ut på (Windows) 59
 specifikationer
 elektriska och akustiska 15
 standardgateway, ange 86
 Starta kopiering, knapp
 placering 6
 Start-knapp
 placering 4, 6
 status för skrivaren 4
 Stopp-knapp
 placering 4
 strömanslutning
 placering 3
 strömbrytare
 placering 2
 strömförbrukning
 max. 1 W 91
 störningar i trådlöst nätverk 145
 support
 online 96
 systemkrav
 HP:s inbyggda webbserver 76
 lägsta 12
 säkerhet
 krypterad hårddisk 89
 säkerhetsinställningar
 inbyggd HP-webbserver 81

T

ta bort
 lagrade utskrifter 66
 TCP/IP
 manuell konfiguration av IPv4-
 parametrar 86
 manuell konfiguration av IPv6-
 parametrar 86

teknisk support
 online 96
 tillbehör
 artikelnummer 38
 beställa 38
 byta ut
 toneruppsamlingsenheten 52
 tonerkassett
 använda vid låg nivå 100
 artikelnummer 38
 inställning för låg nivå 100
 tonerkassetter
 artikelnummer 48
 byta ut 48
 komponenter 48
 toneruppsamlingsenhet
 byta ut 52
 toneruppsamlingsenheten
 artikelnummer 38
 trassel
 autonavigering 108
 fixeringsenhet 124
 höger lucka 124
 högkapacitetsmagasin för 2 000
 ark 120
 nedre höger lucka 127
 orsaker 108
 platser 107
 utmatningsfack 108
 Trådlös direktutskrift 68
 trådlös skrivarserver
 artikelnummer 38
 trådlöst nätverk
 felsökning 143

U
 USB-lagringsenheter
 skriva ut från 72
 USB-port
 aktivera 72
 placering 4
 USB-portar, valfritt
 artikelnummer 38
 utmatningsfack
 placering 2
 rensa trassel 108
 utskrifter,lagrade
 Mac-inställningar 65
 skapa (Windows) 64
 skriva ut 66
 ta bort 66
 Utskrift med NFC 68
 Utskrift med NFC (Near Field
 Communication) 68
 Utskrift med Wi-Fi Direct 13
 utskriftsinställningar
 inbäddad HP-webbserver 79
 utskriftsmaterial
 fylla på i fack 1 21

V
 vikt, skrivare 13
 viloläge 91
 växla läge för brevpapper 24, 28, 32

W
 webbkrav
 HP:s inbyggda webbserver 76
 webbläsarkrav
 HP:s inbyggda webbserver 76
 webbplatser
 HP Web Jetadmin, hämta 92
 kundsupport 96

Å
 återställa fabriksinställningar 98

Ä
 äkta HP-kassetter 41