



HP DeskJet GT 5820 All-in-One series

Sommario

1 Guida di HP DeskJet GT 5820 series	1
2 Come iniziare	2
Componenti della stampante	3
Illustrazione del sistema del serbatoio di inchiostro	5
Caratteristiche del pannello di controllo	7
Spie del pannello di controllo e stato delle icone di visualizzazione	9
Caricamento dei supporti	19
Modificare il formato carta predefinito rilevato dalla stampante	24
Caricamento di un originale sul vetro dello scanner	25
Informazioni di base sulla carta	26
Aprire il software della stampante HP (Windows)	29
Modalità di sospensione	30
Modalità silenziosa	31
Spegnimento automatico	32
3 Stampa	33
Stampare dal computer	34
Stampa da dispositivo mobile	39
Stampa con AirPrint	40
Consigli per la riuscita della stampa	41
4 Utilizzo dei Web Services	44
Informazioni sui servizi Web	45
Configurazione di Web Services	46
Stampa con HP ePrint	47
Utilizzare il sito web HP Connected	48
Rimozione di Web Services	49
Consigli per l'utilizzo di Web Services	50

5 Copia e scansione	51
Copia di documenti	52
Scansioni tramite HP software della stampante	53
Scansione con Webscan	57
Suggerimenti per la riuscita delle operazioni di copia e scansione	58
6 Gestione inchiostro e testina di stampa	59
Valvola dell'inchiostro	60
Livelli di inchiostro	61
Ricarica serbatoi inchiostro	62
Ordinare le cartucce di inchiostro	65
Stampa con inchiostro nero	66
Suggerimenti per lavorare con l'inchiostro e con la testina di stampa	67
7 Collegamento della stampante	68
Configurazione della stampante per la stampa mobile	69
Collegamento della stampante a una rete wireless tramite router	70
Connessione della stampante in modalità wireless senza router	73
Impostazioni wireless	77
Collegamento della stampante al computer tramite cavo USB (connessione non di rete)	78
Passaggio da un collegamento USB a una rete wireless	79
Strumenti di gestione avanzata della stampante (per stampanti di rete)	80
Consigli per la configurazione e l'utilizzo di una stampante di rete	82
8 Risoluzione dei problemi	83
Problemi di inceppamento e alimentazione della carta	84
Problemi con la testina di stampa	92
Errori di stampa	99
Problemi di copia	109
Problemi di scansione	110
Problemi relativi alla rete e alla connessione	111
Problemi legati all'hardware della stampante	113
Codici di errore sul pannello di controllo	114
Assistenza HP	115
Appendice A Informazioni tecniche	117
avvisi della HP Company	118
Specifiche	119
Programma di protezione ambientale relativo ai prodotti	121
Informazioni normative	126

1 Guida di HP DeskJet GT 5820 series

Scoprite come utilizzare la stampante HP DeskJet GT 5820 series

- [Come iniziare a pagina 2](#)
- [Stampa a pagina 33](#)
- [Utilizzo dei Web Services a pagina 44](#)
- [Copia e scansione a pagina 51](#)
- [Gestione inchiostro e testina di stampa a pagina 59](#)
- [Collegamento della stampante a pagina 68](#)
- [Risoluzione dei problemi a pagina 83](#)
- [Informazioni tecniche a pagina 117](#)

2 Come iniziare

- [Componenti della stampante](#)
- [Illustrazione del sistema del serbatoio di inchiostro](#)
- [Caratteristiche del pannello di controllo](#)
- [Spie del pannello di controllo e stato delle icone di visualizzazione](#)
- [Caricamento dei supporti](#)
- [Modificare il formato carta predefinito rilevato dalla stampante](#)
- [Caricamento di un originale sul vetro dello scanner](#)
- [Informazioni di base sulla carta](#)
- [Aprire il software della stampante HP \(Windows\)](#)
- [Modalità di sospensione](#)
- [Modalità silenziosa](#)
- [Spegnimento automatico](#)

Componenti della stampante

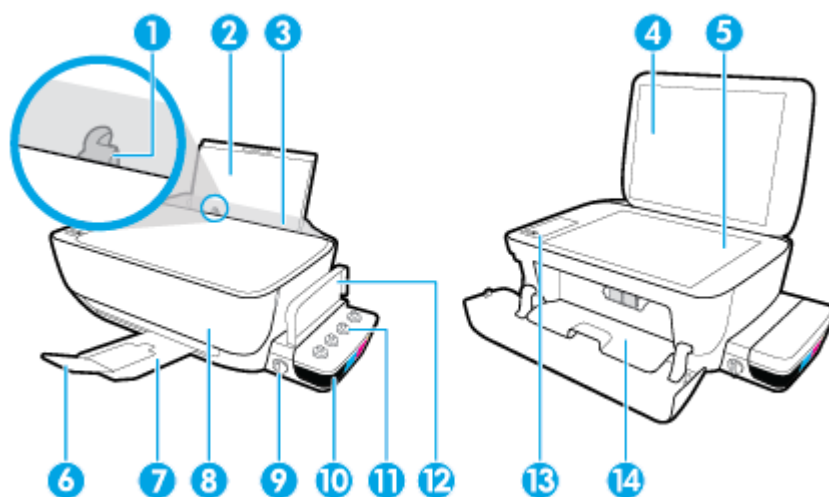

1	Guida larghezza carta
2	Vassoio di alimentazione
3	Input tray shield
4	Coperchio dello scanner
5	Piano di scansione
6	Estensione del vassoio di uscita (indicato anche come "estensione del vassoio")
7	Vassoio di uscita
8	Sportello anteriore
9	Valvola dell'inchiostro
10	Serbatoio inchiostro
11	Cappucci del serbatoio inchiostro
12	Coperchio del serbatoio inchiostro
13	Pannello di controllo
14	Sportello di accesso alle testine di stampa

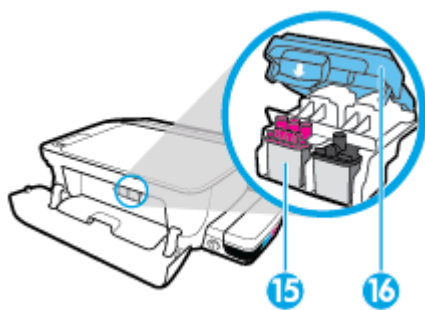

15	Testine di stampa
16	Fermo delle testine di stampa

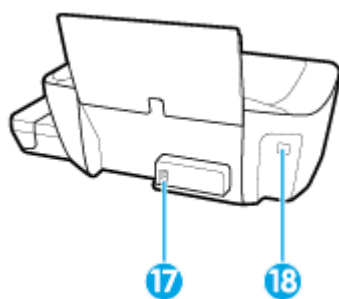

17	Connessione di alimentazione
18	Porta USB

Illustrazione del sistema del serbatoio di inchiostro

Illustrazione del HP DeskJet GT 5820 series sistema del serbatoio d'inchiostro.

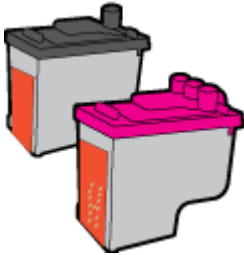
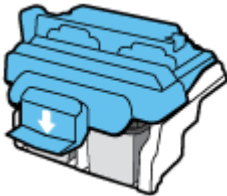
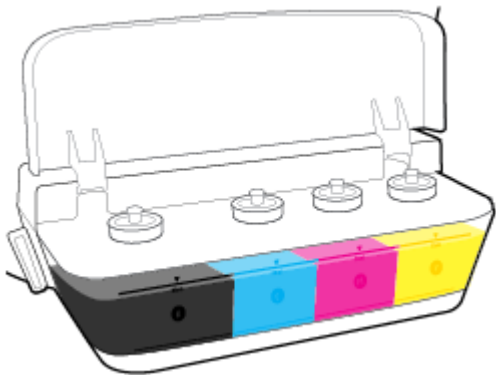
Termine	Definizione
Testine di stampa	<p>Le testine di stampa sono i meccanismi all'interno del sistema deputati all'applicazione dell'inchiostro sulla carta. Vi sono due tipologie di testine di stampa: Una testina di stampa per l'inchiostro nero e una testina di stampa per l'inchiostro in tricromia. Una volta installate le testine di stampa, non devono essere rimosse dal carrello di stampa.</p> 
Fermo delle testine di stampa	<p>Il fermo delle testine di stampa posto sul carrello ha lo scopo di tenerle in sicurezza. Una volta eseguita l'installazione delle testine ed eseguito il priming del sistema di stampa, il fermo delle testine non deve essere sollevato.</p> 
Serbatoi inchiostro	<p>I serbatoi inchiostro sono dei contenitori esterni per l'inchiostro, situati sul lato destro della stampante. Sono disponibili quattro serbatoi d'inchiostro. Ciascun serbatoio corrisponde a un colore singolo: nero, ciano, magenta e giallo.</p> 
Cappucci del serbatoio d'inchiostro	<p>I cappucci del serbatoio d'inchiostro sono in gomma, sigillandone ciascuno.</p>
Valvola dell'inchiostro	<p>L'interruttore della valvola dell'inchiostro posto sul lato del serbatoio controlla il flusso d'inchiostro tra i serbatoi e le testine di stampa. Per maggiori informazioni, vedere Valvola dell'inchiostro a pagina 60</p>

Termine	Definizione
Priming	Il priming è la procedura di riempimento dei tubi di alimentazione dell'inchiostro che passano tra i serbatoi e le testine di stampa. Questa procedura si verifica all'installazione delle nuove testine di stampa, quando si avvia il processo dal pannello di controllo. Per ulteriori informazioni sul priming, vedere Icane del priming e dell'allineamento della testina di stampa a pagina 13 .
Allineamento	L'allineamento è la procedura di allineamento delle testine di stampa allo scopo di migliorare la qualità della stampa. Per ulteriori informazioni sull'allineamento, vedere Icane del priming e dell'allineamento della testina di stampa a pagina 13 .

Caratteristiche del pannello di controllo

Panoramica dei pulsanti e delle spie luminose

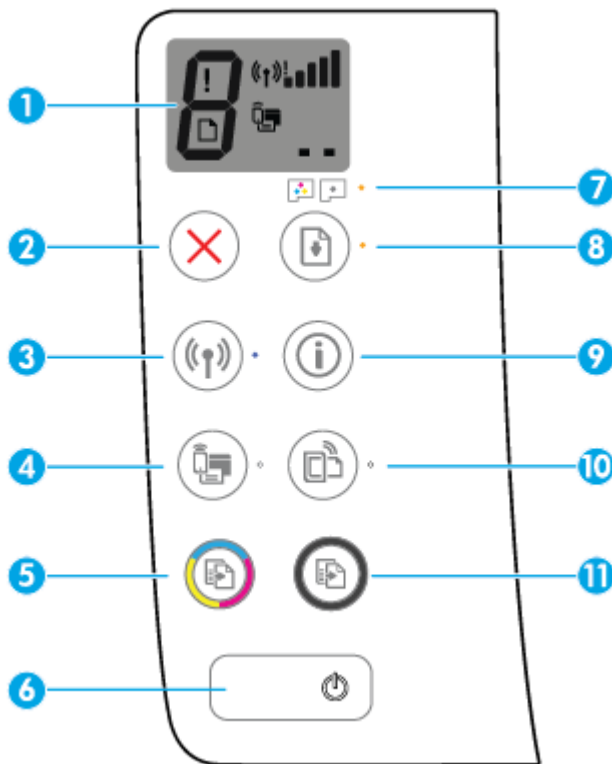

Funzione	Descrizione
1	Display del pannello di controllo : Indica il numero di copie, lo stato di priming della testina di stampa, gli errori nei supporti, lo stato della connessione wireless e la potenza del segnale, lo stato di Wi-Fi Direct e i problemi con le testine di stampa.
2	Pulsante Pulsante di annullamento : interrompe l'operazione corrente.
3	Pulsante Wireless : consente di attivare o disattivare le funzionalità wireless della stampante. Spia Wireless : indica che la stampante è collegata a una rete wireless.
4	Pulsante Wi-Fi Direct : consente di accendere o spegnere Wi-Fi Direct. Spia Wi-Fi Direct : indica lo stato, di attivazione o disattivazione, di Wi-Fi Direct.
5	Pulsante Avvio Copia colore : consente di avviare una copia a colori. Per aumentare il numero di copie a colori, premere il pulsante ripetutamente. La copia avrà inizio due secondi dopo aver premuto l'ultimo pulsante. NOTA: È possibile generare un rapporto di diagnostica della qualità di stampa semplicemente tenendo premuto il pulsante Avvio Copia colore per 3 secondi.
6	Pulsante Specifiche tecniche : Consente di accendere o spegnere la stampante.
7	Spia Avviso testina di stampa : Indica problemi con la testina di stampa.
8	Pulsante Riprendi : Consente di riprendere la stampa dopo un'interruzione (ad esempio, dopo aver caricato la carta o eliminato un inceppamento). Spia Riprendi : Indica che la stampante è in stato di avviso o di errore.

Funzione	Descrizione
9	Pulsante Informazioni : consente di stampare una pagina di informazioni sulla stampante. Premere in combinazione i pulsanti Wireless , Wi-Fi Direct o HP ePrint per visualizzare pagine della guida più specifiche in relazione a ciascuno dei pulsanti.
10	Pulsante HP ePrint : consente di accendere o spegnere HP ePrint. Spia HP ePrint : indica lo stato, di attivazione o disattivazione, di HP ePrint. La spia lampeggiante segnala un problema con la connessione a Web Services.
11	Pulsante Avvio Copia nero : consente di avviare un lavoro di copia in bianco e nero. Per aumentare il numero di copie in bianco e nero, premere il pulsante ripetutamente. La copia avrà inizio due secondi dopo aver premuto l'ultimo pulsante.

Icone sul display del pannello di controllo

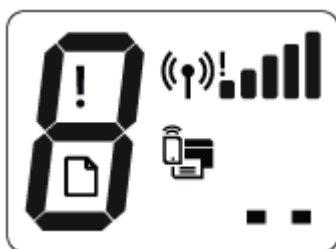

Icona	Descrizione
	Icona Numero di copie : mostra il numero di copie quando si stampano documenti, le modifiche alla lettera P quando la stampante richiede il priming e vengono visualizzati alternativamente la lettera E e un numero quando la stampante è in stato di errore.
	Icona Errore : indica un errore.
	Icona Errore carta : indica un errore legato alla carta.
	Icone dello stato Wireless : indicano lo stato della connessione wireless. Le icone dello stato wireless sono tre: l'icona Wireless ((⌘)), l'icona Attenzione richiesta per connessione wireless (!) e l'icona Barre segnale (▬▬▬▬).
	Icona Wi-Fi Direct : indica che Wi-Fi Direct è attivato o che il processo di connessione è in corso.
	Icone Testina di stampa : L'icona sinistra lampeggiante della testina di stampa riporta un errore correlato alla testina di stampa in tricromia e l'icona di destra lampeggiante riporta un errore relativo alla testina di stampa nera

Spie del pannello di controllo e stato delle icone di visualizzazione

- [Spia del pulsante Specifiche tecniche](#)
- [Spia e icone Wireless](#)
- [Spia e icona Wi-Fi Direct :](#)
- [Spia HP ePrint](#)
- [Icone Testina di stampa e spia Avviso testina di stampa](#)
- [Icone del priming e dell'allineamento della testina di stampa](#)
- [Icona Errore , icona Errore carta e spia Riprendi](#)
- [Icona Numero di copie](#)
- [Icona di manutenzione del sistema dell'inchiostro](#)

Spia del pulsante Specifiche tecniche











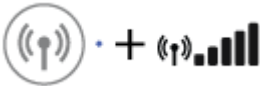

Stato	Descrizione
Accesa	La stampante è accesa.
Off	La stampante è spenta.
Semi-illuminata	Indica che la stampante si trova in modalità di sospensione. La stampante entra automaticamente in modalità di sospensione dopo 5 minuti di inattività. Dopo 2 ore di modalità sospensione, la stampante si spegne automaticamente, se non connessa a una rete wireless.
Lampeggiante	La stampante sta elaborando le informazioni. Per annullare un processo di stampa, premere il pulsante Pulsante di annullamento (X).
Lampeggia rapidamente	Se lo sportello di accesso alle testine di stampa è aperto, chiuderlo. Se lo sportello di accesso alle testine di stampa è chiuso e la spia lampeggia rapidamente, la stampante si trova in uno stato di errore risolvibile seguendo i messaggi visualizzati sullo schermo del computer. Se sullo schermo non viene visualizzato alcun messaggio, provare a stampare un documento per creare un messaggio.

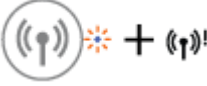
Spia e icone Wireless

La spia **Wireless** accanto al pulsante **Wireless** (()) e le icone dello stato della connessione wireless sul display del pannello di controllo indicano tutte lo stato della connessione wireless.

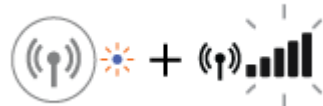
Le icone della spia di **Wireless** e dello stato di **Wireless** non si accenderanno fino al termine dell'allineamento durante la configurazione iniziale.

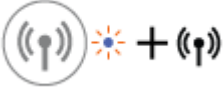

Stato	Descrizione
<p>La spia Wireless, l'icona Wireless e l'icona Barre segnale sono illuminate.</p> 	<p>La stampante è connessa a una rete wireless.</p>
<p>La spia Wireless è spenta.</p> 	<p>La funzionalità wireless della stampante è disattivata. Per attivare la funzionalità wireless, premere il pulsante Wireless ()</p>
<p>La spia Wireless lampeggia, l'icona Wireless è accesa e l'icona Barre segnale completa il proprio ciclo.</p> 	<p>La stampante è in modalità Auto-wireless Connect (AWC).</p>
<p>La spia di accensione Wireless lampeggia per tre secondi, quindi si spegne.</p> 	<p>La funzionalità wireless della stampante è disattivata. Modificare le impostazioni wireless. Per maggiori informazioni, vedere Impostazioni wireless a pagina 77.</p>
<p>La spia Wireless lampeggia e le icone Wireless e Attenzione richiesta per connessione wireless sono accese.</p> 	<p>Il segnale wireless è assente.</p> <ul style="list-style-type: none"> • Assicurarsi che il router wireless o il punto di accesso siano attivi. • Avvicinare la stampante al router wireless
<p>La spia Wireless lampeggia, l'icona Wireless è accesa e l'icona Attenzione richiesta per connessione wireless lampeggia.</p> 	<p>Potrebbe essersi verificato uno dei seguenti problemi.</p> <ul style="list-style-type: none"> • Nella stampante si è verificato un problema di connessione alla rete wireless. • Si è verificato un problema o è stata rilevata una sessione in sovrapposizione durante l'uso di WPS. <p>Premere simultaneamente i pulsanti Wireless () e Informazioni () per eseguire il test wireless, quindi esaminare il rapporto del test per informazioni sulla risoluzione del problema.</p>
<p>La spia Wireless lampeggia, l'icona Wireless è accesa e Barre segnale lampeggiano insieme.</p> 	<p>La stampante è in modalità Wi-Fi Protected Setup (WPS).</p>

Stato	Descrizione
La spia Wireless lampeggia e l'icona di Wireless è accesa.	La funzionalità wireless della stampante è attivata ma non è stata configurata.
	
La spia Wireless lampeggia, l'icona Wireless è accesa, le Barre segnale completano il proprio ciclo e la spia di Attenzione richiesta per connessione wireless è accesa.	La funzionalità wireless della stampante è attivata ed è stata configurata precedentemente e la stampante è connessa alla rete.
	

Spia e icona Wi-Fi Direct :







Le icone della spia di **Wi-Fi Direct** e dello stato di **Wi-Fi Direct** non si accenderanno fino al termine dell'allineamento durante la configurazione iniziale.

Stato	Descrizione
La spia e l'icona Wi-Fi Direct sono accese.	HP Wi-Fi Direct è attivato e pronto per essere utilizzato. Per informazioni su come connettere la stampante utilizzando Wi-Fi Direct, vedere Connessione della stampante in modalità wireless senza router a pagina 73 .
La spia e l'icona Wi-Fi Direct sono spente.	Wi-Fi Direct è disattivato. Per attivare Wi-Fi Direct, premere il pulsante Wi-Fi Direct  .
La spia Wi-Fi Direct lampeggia.	La stampante sta effettuando la connessione a un dispositivo mobile in modalità push WPS (Wi-Fi Protected Setup). Premere il pulsante Wi-Fi Direct  per terminare la connessione
La spia Wi-Fi Direct lampeggia rapidamente per tre secondi, quindi rimane fissa.	La stampante ha già effettuato il numero massimo di connessioni Wi-Fi Direct e un altro dispositivo sta cercando di collegarsi alla stampante con Wi-Fi Direct.
La spia Wi-Fi Direct lampeggia rapidamente per 3 secondi, quindi si spegne.	La funzione Wi-Fi Direct è disattivata. Per ulteriori informazioni, contattare il responsabile dell'impostazione della stampante.

Spia HP ePrint



Stato	Descrizione
La spia HP ePrint è accesa	La funzionalità HP ePrint è attivata e pronta per essere utilizzata. Per maggiori informazioni, vedere Stampa con HP ePrint a pagina 47 .
La spia HP ePrint è spenta.	La funzionalità HP ePrint è disattivata. Per attivare HP ePrint, premere il pulsante HP ePrint ()
La spia di accensione HP ePrint lampeggia per tre secondi, quindi si spegne.	Potrebbe essersi verificato uno dei seguenti problemi. <ul style="list-style-type: none"> • Web Services non è stato configurato. • È disponibile un aggiornamento obbligatorio per la stampante che tuttavia non è stato installato. • La funzionalità HP ePrint è stata disabilitata. Premere contemporaneamente il pulsanti HP ePrint () e Informazioni () per stampare una pagina di diagnostica, quindi seguire le istruzioni riportate nella pagina.
La spia HP ePrint continua a lampeggiare.	La funzionalità HP ePrint è attivata, ma la stampante non è connessa al server Web Services. Premere contemporaneamente il pulsanti HP ePrint () e Informazioni () per stampare una pagina di diagnostica, quindi seguire le istruzioni riportate nella pagina.

Icone Testina di stampa e spia Avviso testina di stampa

- L'icona **Errore**, una delle icone di **Testina di stampa** e la spia **Avviso testina di stampa** lampeggiano.



Causa	Soluzione
Potrebbe essersi verificato uno dei seguenti problemi. <ul style="list-style-type: none"> — Manca la testina di stampa corrispondente. — La testina di stampa corrispondente è installata erroneamente. — Sulla testina di stampa corrispondente è ancora applicato il nastro o il cappuccio di plastica arancione. 	<ul style="list-style-type: none"> — Se una delle testine di stampa manca, inserire la testina di stampa corrispondente. — Se nella stampante sono installate entrambe le testine di stampa, rimuovere la testina corrispondente, assicurarsi che il nastro o il cappuccio in plastica sia stato rimosso, quindi reinserire la testina di stampa in modo corretto. <p>ATTENZIONE: Queste istruzioni si applicano solo quando si installano le testine di stampa durante la configurazione iniziale della stampante. Se è stato eseguito il priming delle testine di stampa con l'inchiostro, non si deve sollevare il fermo della testina. Il sollevamento del fermo può causare danni permanenti alle testine di stampa.</p> <p>Per maggiori informazioni, vedere Correzione problemi relativi alla testina di stampa a pagina 92.</p>

- L'icona **Errore**, entrambe le icone di **Testina di stampa** e la spia **Avviso testina di stampa** lampeggiano.



Causa	Soluzione
<p>Potrebbe essersi verificato uno dei seguenti problemi.</p> <ul style="list-style-type: none"> — Mancano entrambe le testine di stampa. — Entrambe le testine di stampa sono installate in modo errato. — Su entrambe le testine di stampa sono ancora applicati i nastri o i cappucci di plastica arancione. — Entrambe le testine di stampa sono incompatibili o danneggiate. 	<ul style="list-style-type: none"> — Se nessuna testina di stampa è installata nella stampante, provvedere all'installazione delle testine. — Se nella stampante sono installate entrambe le testine di stampa, rimuoverle, assicurarsi che il nastro in plastica sia stato rimosso, quindi reinserire le testine in modo corretto. <p>ATTENZIONE: Queste istruzioni si applicano solo quando si installano le testine di stampa durante la configurazione iniziale della stampante. Se è stato eseguito il priming delle testine di stampa con l'inchiostro, non si deve sollevare il fermo della testina. Il sollevamento del fermo può causare danni permanenti alle testine di stampa.</p> <ul style="list-style-type: none"> — Assicurarsi di utilizzare una testina di stampa corretta per la stampante in uso. — Se l'errore persiste, contattare il Supporto tecnico HP.

Icone del priming e dell'allineamento della testina di stampa

Testine di stampa pronte al priming

- L'icona di **Numero di copie** si trasforma in una P lampeggiante durante la configurazione iniziale della stampante. Al contempo, tutte le altre icone sul display del pannello di controllo sono disattivate.



Causa	Soluzione
<p>Durante la configurazione iniziale, la stampante rileva l'installazione delle nuove testine di stampa e il sistema dell'inchiostro è pronto per il priming.</p>	<p>Assicurarsi che tutti i serbatoi d'inchiostro siano riempiti sopra la linea minima e che il fermo blu della testina di stampa sia fissato in modo sicuro. Premere e tenere premuto il pulsante Riprendi () per 3 secondi per iniziare il priming dell'inchiostro.</p> <p>NOTA: Il priming si verificherà in background e non bloccherà la stampa o la copia.</p>

Icona di stato dell'allineamento

- L'icona di **Numero di copie** diventa una A lampeggiante.



Causa	Soluzione
La pagina di allineamento è in stampa e in attesa di scansione.	<p>Per eseguire l'allineamento, posizionare la pagina allineamento sul vetro dello scanner con il lato di stampa rivolto verso il basso e premere il pulsante Avvio Copia colore () sul pannello di controllo.</p> <p>NOTA: Quando la scansione viene avviata, la "A" lampeggiante diventa una "A" fissa. Dopo la scansione, l'allineamento è completo.</p> <ul style="list-style-type: none"> — Se l'evento di allineamento si verifica come parte del processo di priming durante la configurazione iniziale della stampante, la "A" costantemente accesa si trasforma in righe rotanti al termine dell'allineamento. — Se l'evento di allineamento si verifica dopo la configurazione iniziale della stampante, il display del pannello di controllo torna allo stato normale al termine dell'allineamento.

Icona Errore , icona Errore carta e spia Riprendi

- L'icona **Errore** , l'icona **Errore carta** e la spia **Riprendi** sono illuminate.



Causa	Soluzione
Nel vassoio di alimentazione non è presente carta.	<p>Caricare la carta nel vassoio di alimentazione.</p> <p>Per informazioni sul caricamento della carta, vedere Caricamento dei supporti a pagina 19.</p>

- L'icona **Errore** , l'icona **Errore carta** e la spia **Riprendi** lampeggiano.



Causa	Soluzione
La stampante riceve un lavoro di stampa e rileva l'assenza di carta nel vassoio di alimentazione.	<p>Caricare la carta e premere il pulsante Riprendi () per continuare con la stampa.</p> <p>Per informazioni sul caricamento della carta, vedere Caricamento dei supporti a pagina 19.</p>

Icona Numero di copie

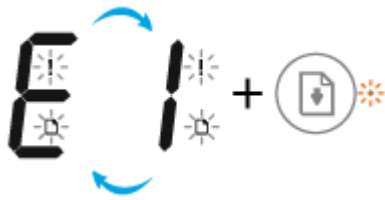

- L'icona **Numero di copie** visualizza alternativamente la lettera E e il numero 1. Allo stesso tempo, l'icona **Errore** , l'icona **Errore carta** e la spia **Riprendi** lampeggiano.



Causa

La stampante riceve un lavoro di stampa, avvia l'alimentazione della carta e rileva che la larghezza della carta per il lavoro di stampa è superiore alla larghezza della carta caricata.

Soluzione

Premere il pulsante **Riprendi** () o il pulsante **Pulsante di annullamento** () per annullare il processo di stampa e rimuovere la carta.

Per evitare problemi di mancata corrispondenza del formato carta, effettuare una delle seguenti operazioni prima di procedere con la stampa.

- Modificare l'impostazione del formato carta per il processo di stampa in modo che corrisponda alla carta caricata.
- Rimuovere completamente la carta dal vassoio di alimentazione, quindi caricare un tipo di carta corrispondente all'impostazione del formato carta per il processo di stampa.

SUGGERIMENTO: È possibile modificare il formato carta predefinito rilevato automaticamente dalla stampante. Per maggiori informazioni, vedere [Modificare il formato carta predefinito rilevato dalla stampante a pagina 24](#).

- L'icona **Numero di copie** visualizza alternativamente la lettera E e il numero 2. La spia **Riprendi** è spenta.



Causa	Soluzione
La stampante riceve un lavoro di stampa di una singola pagina, rileva che la lunghezza della carta per il processo di stampa non corrisponde alla lunghezza della carta caricata, quindi stampa la pagina con errori.	<p>Per risolvere l'errore, premere un qualsiasi pulsante sul pannello di controllo o attendere due minuti.</p> <p>Per evitare problemi di mancata corrispondenza della lunghezza della carta, effettuare una delle seguenti operazioni prima di procedere con la stampa.</p> <ul style="list-style-type: none"> — Modificare l'impostazione del formato carta per il processo di stampa in modo che corrisponda alla carta caricata. — Rimuovere completamente la carta dal vassoio di alimentazione, quindi caricare un tipo di carta corrispondente all'impostazione del formato carta per il processo di stampa. <p>SUGGERIMENTO: È possibile modificare il formato carta predefinito rilevato automaticamente dalla stampante. Per maggiori informazioni, vedere Modificare il formato carta predefinito rilevato dalla stampante a pagina 24.</p>

- L'icona **Numero di copie** visualizza alternativamente la lettera E e il numero 2. Allo stesso tempo, l'icona **Errore**, l'icona **Errore carta** e la spia **Riprendi** lampeggiano.



Causa	Soluzione
La stampante riceve un lavoro di stampa a più pagine, rileva che la lunghezza della carta per il processo di stampa non corrisponde alla lunghezza della carta caricata, quindi stampa la prima pagina del lavoro con errori.	<ul style="list-style-type: none"> — Per annullare il lavoro di stampa in corso, premere il pulsante Pulsante di annullamento (✖). — Per continuare a stampare le rimanenti pagine, premere il pulsante Riprendi (↩). Le pagine rimanenti presenteranno gli stessi errori della prima pagina. <p>SUGGERIMENTO: È possibile modificare il formato carta predefinito rilevato automaticamente dalla stampante. Per maggiori informazioni, vedere Modificare il formato carta predefinito rilevato dalla stampante a pagina 24.</p>

- L'icona **Numero di copie** visualizza in modo alternato la lettera E e il numero 3. Allo stesso tempo, la spia **Riprendi** lampeggia e la spia del pulsante **Specifiche tecniche** è accesa.



Causa	Soluzione
Il carrello all'interno della stampante si è bloccato.	<p>Aprire lo sportello di accesso al carrello della testina di stampa e verificare che non sia ostruito. Spostare a destra il carrello, chiudere lo sportello di accesso alle testine di stampa, quindi premere il pulsante Riprendi () per continuare a stampare. Per ulteriori informazioni, consultare la Problemi di inceppamento e alimentazione della carta a pagina 84.</p> <p>ATTENZIONE: Se è stato eseguito il priming con inchiostro delle testine di stampa, non sollevare il fermo della testina di stampa durante questa procedura. Il sollevamento del fermo può causare danni permanenti alle testine di stampa.</p>

- L'icona **Numero di copie** visualizza alternativamente la lettera E e il numero 4. Allo stesso tempo, l'icona **Errore**, l'icona **Errore carta** e la spia **Riprendi** lampeggiano.



Causa	Soluzione
La carta è inceppata.	<p>Risolvere l'inceppamento e premere il pulsante Riprendi () per continuare con la stampa.</p> <p>Per maggiori informazioni, vedere Problemi di inceppamento e alimentazione della carta a pagina 84.</p>

- L'icona **Numero di copie** visualizza alternativamente la lettera E e il numero 5. Allo stesso tempo, tutte le spie sul pannello di controllo lampeggiano.



Causa	Soluzione
Scanner non funzionante.	<p>Spegnere e riaccendere la stampante.</p> <p>Se il problema persiste, contattare HP. La stampante continua a stampare anche se lo scanner non funziona.</p>

- L'icona **Numero di copie** visualizza in modo alternato la lettera E e il numero 6.



Causa	Soluzione
La stampante è in stato di errore.	<p>Reimpostare la stampante.</p> <ol style="list-style-type: none"> 1. Spegnerla stampante. 2. Scollegare il cavo di alimentazione. 3. Attendere un minuto e ricollegarlo. 4. Accendere la stampante. <p>Se il problema persiste, contattare HP.</p>

Icona di manutenzione del sistema dell'inchiostro

L'icona **Numero di copie** visualizza in modo alternato la lettera E e il numero 9.



Causa	Soluzione
La stampante rileva che è necessaria la manutenzione al sistema dell'inchiostro.	<p>Aprire completamente lo sportello di accesso alla testina di stampa, quindi chiuderlo immediatamente. Questo processo facilita la rimozione dell'accumulo di inchiostro e mantiene la migliore qualità di stampa nel corso della vita della stampante.</p> <p>ATTENZIONE: Non aprire il fermo blu delle testine di stampa durante questo processo; altrimenti, la stampante potrebbe richiedere nuove testine di stampa per funzionare.</p>

Caricamento dei supporti

Selezionare un formato carta per continuare.

Per caricare carta di formato standard

1. Sollevare il vassoio di alimentazione.



2. Far scorrere verso sinistra la guida della larghezza della carta.

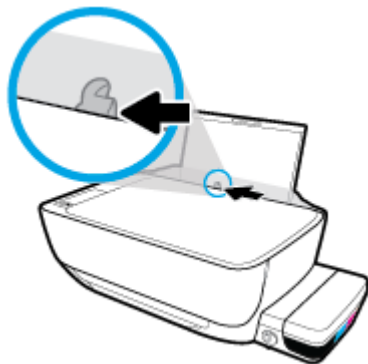

3. Inserire la risma di carta nel vassoio di alimentazione con il lato corto del foglio e il lato di stampa rivolto verso il basso. Far scorrere la risma di carta verso il basso finché non si arresta.

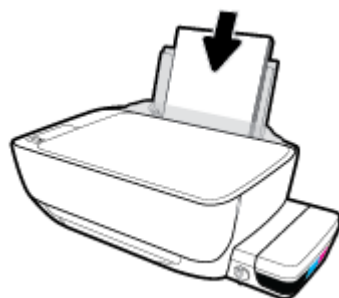

4. Far scorrere verso destra la guida della larghezza della carta finché non si arresta a contatto con il bordo della carta.

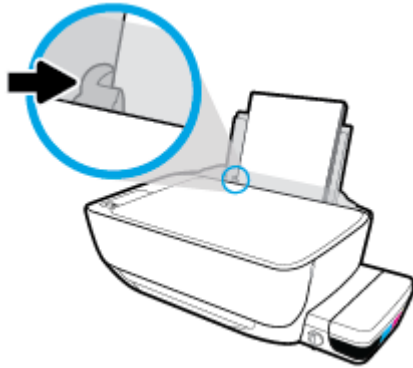

5. Estrarre il vassoio di uscita e l'estensione del vassoio.



Per caricare carta di formato piccolo

1. Sollevare il vassoio di alimentazione.

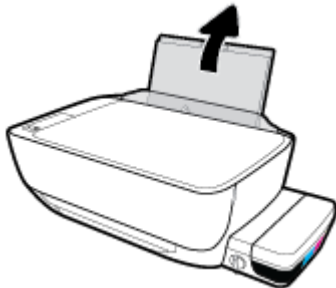

2. Far scorrere verso sinistra la guida della larghezza della carta.

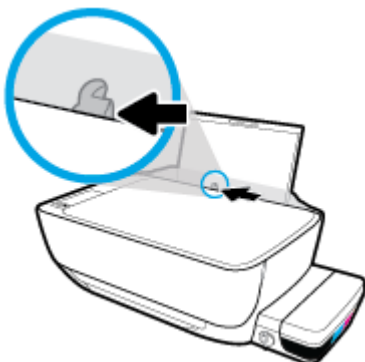

3. Caricare una risma di carta di piccolo formato (come la carta fotografica) nell'estremità destra del vassoio di alimentazione dal lato corto e con il lato di stampa rivolto verso il basso, quindi far scorrere la risma di carta fotografica finché non si arresta.



4. Far scorrere verso destra la guida della larghezza della carta finché non si arresta a contatto con il bordo della carta.

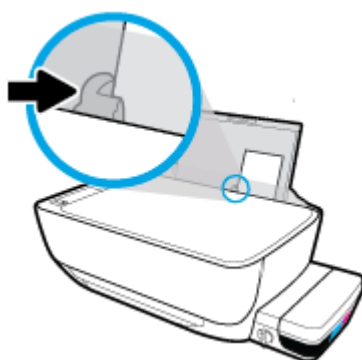

5. Estrarre il vassoio di uscita e l'estensione del vassoio.



Per caricare le buste

1. Sollevare il vassoio di alimentazione.



2. Far scorrere verso sinistra la guida della larghezza della carta.

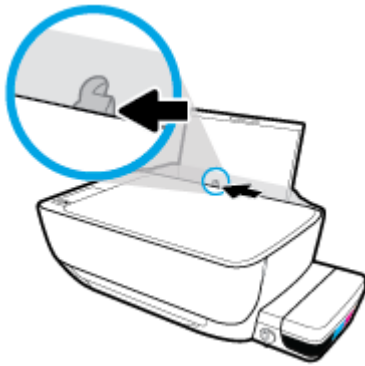

3. Inserire una o più buste all'estrema destra del vassoio di alimentazione e far scorrere la risma finché non si arresta.

Il lato da stampare deve essere rivolto verso l'alto. Per le buste con il lembo sul margine lungo, inserire la busta in verticale con il lembo sul lato sinistro e rivolto verso il basso. Per le buste con il lembo sul margine corto, inserire la busta in verticale con il lembo sulla parte superiore e rivolto verso il basso.

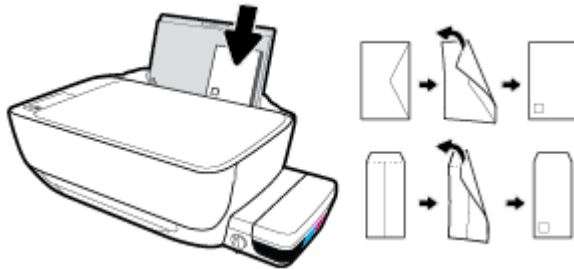

4. Far scorrere la guida di larghezza della carta verso destra accostandola alla risma di buste finché non si arresta.

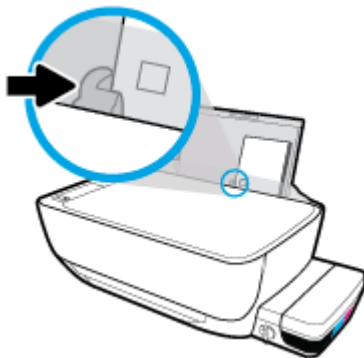

5. Estrarre il vassoio di uscita e l'estensione del vassoio.



Modificare il formato carta predefinito rilevato dalla stampante

La stampante è in grado di rilevare automaticamente se nel vassoio di alimentazione è stata caricata la carta e se la larghezza sia grande, piccola o media. È possibile modificare il formato carta predefinito grande, medio o piccolo rilevato dalla stampante.

Per modificare il formato carta predefinito rilevato dalla stampante

1. Aprire il server web incorporato (EWS). Per maggiori informazioni, vedere [Apertura del server Web incorporato \(EWS\). a pagina 80](#).
2. Selezionare la scheda **Impostazioni**.
3. Nella sezione **Preferenze**, fare clic su **Gestione vassoio e carta**, quindi selezionare l'opzione desiderata.
4. Fare clic su **Applica**.

Caricamento di un originale sul vetro dello scanner

Per caricare un originale sul vetro dello scanner

1. Sollevare il coperchio dello scanner.



2. Caricare l'originale con il lato di stampa verso il basso nell'angolo destro del piano di scansione.



3. Chiudere il coperchio dello scanner.



Informazioni di base sulla carta

La stampante è progettata per l'uso con la maggior parte dei tipi di carta da ufficio. Prima di acquistare grandi quantità di carta per stampa, è opportuno effettuare delle prove. Per ottenere una qualità di stampa ottimale si consiglia di utilizzare carta HP. Per ulteriori informazioni sulla carta HP, visitare il sito Web di HP all'indirizzo www.hp.com.



HP raccomanda l'uso di carta comune con il logo ColorLok per le stampe quotidiane. Tutti i tipi di carta con logo ColorLok sono testati singolarmente per soddisfare gli elevati standard di affidabilità e qualità di stampa, nonché per generare documenti con colori nitidi e brillanti, neri più intensi; inoltre si asciugano più velocemente rispetto alla tradizionale carta comune. Richiedere la carta con il logo ColorLok in diverse grammature e formati ai produttori di carta principali.

Questo capitolo tratta i seguenti argomenti:

- [Tipi di carta consigliati per la stampa](#)
- [Come ordinare le forniture di carta HP](#)

Tipi di carta consigliati per la stampa

Per ottenere stampe di ottima qualità, si consiglia di utilizzare i tipi di carta HP appositamente progettati per il tipo di documento che si desidera stampare.

In alcuni paesi o regioni, alcuni tipi di carta potrebbero non essere disponibili.

Stampa fotografica

- **HP Premium Plus Photo Paper**

HP Premium Plus Photo Paper è la carta fotografica di altissima qualità HP per stampare foto ottimali. Con HP Premium Plus Photo Paper, è possibile stampare splendide foto che si asciugano istantaneamente per condividerle non appena uscite dalla stampante. È disponibile in vari formati, tra cui A4, 8,5" x 11", 10 x 15 cm (4" x 6"), 13 x 18 cm (5" x 7") e in due finiture, lucida e semi lucida. Ideale per foto ottimali e progetti fotografici speciali, da incorniciare, da mostrare o regalare. HP Premium Plus Photo Paper offre risultati eccezionali con qualità e durata professionali.

- **HP Advanced Photo Paper**

Carta fotografica lucida, a rapida asciugatura, per evitare sbavature e per una maggiore semplicità d'utilizzo. Le stampe sono resistenti all'acqua, alle macchie, alle impronte digitali e all'umidità. Le stampe sono simili alle foto sviluppate nei laboratori sia al tatto che per l'aspetto. È disponibile in diversi formati, tra cui A4, 8,5" x 11", 10 x 15 cm (4" x 6"), 13 x 18 cm (5" x 7"). Senza acidi per una maggiore durata dei documenti.

- **Carta HP Everyday Photo Paper**

Stampa colorata, istantanee giornaliere ad un costo inferiore, utilizzando la carta progettata per la stampa delle foto casuali. Questa carta conveniente asciuga rapidamente per essere subito manipolata. Immagini nitide e ben definite su qualsiasi stampante a getto d'inchiostro. È disponibile in finitura lucida e in diversi formati, tra cui A4, 8,5" x 11", 5" x 7" e 4" x 6". Senza acidi per una maggiore durata dei documenti.

- **Kit HP Photo Value Pack**

I Value Pack carta fotografica HP raggruppano praticamente cartucce di inchiostro HP originali e carta fotografica ottimizzata HP per consentire di risparmiare tempo e semplificare la stampa di foto professionali economiche con la stampante HP. Gli inchiostri originali HP e la carta fotografica ottimizzata HP sono stati progettati per interagire e offrire foto durature e nitide, stampa dopo stampa. Sono ideali per stampare tutte le foto di un'intera vacanza o più foto da condividere.

Documenti aziendali

- **Carta per presentazioni HP alta qualità 120 g opaca o Carta professionale HP 120 g opaca**

Questo tipo di carta opaca per il fronte/retro è perfetta per presentazioni, proposte, rapporti e newsletter. È un tipo di carta robusto e pesante per risultati di forte impatto.

- **Carta HP per brochure 180 g, lucida o Carta Professionale HP 180 g lucida**

Queste carte sono lucide sui due lati per consentire la stampa su entrambi i lati. Si tratta della scelta ideale per riproduzioni di tipo semi fotografico e per grafica aziendale da utilizzare sulle copertine di relazioni, presentazioni speciali, brochure, stampati pubblicitari e calendari.

- **Carta HP per brochure 180 g opaca o Carta professionale HP 180 g opaca**

Queste carte sono opache sui due lati per consentire l'uso di entrambi i lati. Si tratta della scelta ideale per riproduzioni di tipo semifotografico e per grafica aziendale da utilizzare sulle copertine di relazioni, presentazioni speciali, brochure, stampati pubblicitari e calendari.

Stampa per uso quotidiano

Tutti i tipi di carta per le attività di stampa quotidiane inclusi nell'elenco sono stati concepiti con la tecnologia ColorLok che consente riduzione delle macchie, neri più decisi e colori accesi.

- **Carta HP bianca brillante per getto d'inchiostro**

La Carta HP bianca brillante per stampanti a getto d'inchiostro offre colori a contrasto elevato e testo molto nitido. L'opacità di tale carta consente la stampa fronte/retro a colori priva di visione in trasparenza e risulta ideale per newsletter, rapporti e volantini.

- **Carta multiuso per stampanti HP**

La carta per stampa HP è una carta multifunzione di alta qualità. Produce documenti di aspetto più efficace rispetto ai documenti stampati su carta standard multifunzione o per la copia. Senza acidi per una maggiore durata dei documenti.

- **Carta da ufficio HP**

La carta da ufficio HP è una carta multifunzione di alta qualità. È adatta per le copie, le bozze, i promemoria e altri documenti. Senza acidi per una maggiore durata dei documenti.

- **Carta riciclata per ufficio HP**

La carta riciclata per ufficio HP è una carta di alta qualità multifunzione prodotta con il 30% di fibre riciclate.

Come ordinare le forniture di carta HP

La stampante è progettata per l'uso con la maggior parte dei tipi di carta da ufficio. Per ottenere una qualità di stampa ottimale si consiglia di utilizzare carta HP.

Per ordinare carta HP e altri materiali di consumo, visitare il sito www.hp.com. Attualmente alcune sezioni del sito Web HP sono disponibili solo in lingua inglese.

HP consiglia carta comune con il logo ColorLok per la stampa e la copia dei documenti giornalieri. Tutti i tipi di carta con logo ColorLok sono testati singolarmente per soddisfare gli elevati standard di affidabilità e qualità di stampa, nonché per generare documenti con colori nitidi e brillanti, neri più intensi e tempi di asciugatura più rapidi rispetto alla carta comune tradizionale. Cercare la carta con il logo ColorLok in varie dimensioni e formati dai maggiori fornitori di carta.

Aprire il software della stampante HP (Windows)

Dopo aver installato il software della stampante, fare doppio clic sull'icona della stampante sul desktop oppure effettuare una delle seguenti operazioni per aprire il software della stampante:

- **Windows 10:** sul desktop del computer, fare clic su **Start**, selezionare **Tutte le applicazioni**, fare clic su **HP**, fare clic sulla cartella della stampante, quindi selezionare l'icona con il nome della stampante.
- **Windows 8.1:** fare clic sul pulsante freccia giù nell'angolo inferiore sinistro della schermata Start e selezionare il nome della stampante.
- **Windows 8:** Nella schermata Start, fare clic con il tasto destro del mouse su un'area vuota dello schermo, fare clic su **Tutte le app** sulla barra delle applicazioni, quindi selezionare il nome della stampante.
- **Windows 7, Windows Vista e Windows XP:** sul desktop del computer, fare clic su **Start**, selezionare **Tutti i programmi**, fare clic su **HP**, fare clic sulla cartella della stampante, quindi selezionare l'icona con il nome della stampante.

Modalità di sospensione

- Il consumo energetico è ridotto nella modalità di sospensione.
- Dopo la configurazione iniziale, la stampante entra nella modalità di sospensione dopo 5 minuti di inattività.
- La spia del pulsante **Specifiche tecniche** è in grigio e il display del pannello di controllo della stampante è disattivato in modalità Sospensione.
- La pressione di un qualsiasi pulsante sul pannello di controllo o l'invio di un processo di stampa o di scansione può riattivare la stampante dalla modalità sospensione.

Per modificare il tempo della modalità Sospensione

1. Aprire il server web incorporato (EWS). Per maggiori informazioni, vedere [Apertura del server Web incorporato \(EWS\). a pagina 80](#).
2. Selezionare la scheda **Impostazioni**.
3. Nella sezione **Gestione dell'alimentazione**, fare clic su **Modalità risparmio energetico** e selezionare l'opzione desiderata.
4. Fare clic su **Applica**.

Modalità silenziosa

La modalità attenuazione differenze rallenta la stampa per ridurre il livello complessivo di rumorosità senza compromettere la qualità della stampa. La modalità attenuazione differenze funziona unicamente per la stampa di qualità **Normale** su carta comune. Per ridurre la rumorosità della stampa, attivare la modalità attenuazione differenze. Per stampare a velocità normale, disattivare la modalità attenuazione differenze. La modalità attenuazione differenze è disattivata per impostazione predefinita.



NOTA: In modalità attenuazione differenze, se si stampa su carta comune con qualità di stampa **Bozza o Ottima**, o se si stampano foto o buste, la stampante funziona come se la modalità attenuazione differenze fosse stata disattivata.

Per attivare o disattivare la modalità silenziosa dal software della stampante (Windows)

1. Aprire il software della stampante HP. Per maggiori informazioni, vedere [Aprire il software della stampante HP \(Windows\) a pagina 29](#).
2. Fare clic sulla scheda **Modalità attenuazione differenze**.
3. Fare clic su **On** o **Off**.
4. Fare clic su **Salva impostazioni**.

Per attivare o disattivare la modalità a basso rumore dal server Web incorporato (EWS)

1. Aprire l'EWS. Per maggiori informazioni, vedere [Apertura del server Web incorporato \(EWS\) a pagina 80](#).
2. Selezionare la scheda **Impostazioni**.
3. Nella sezione **Preferenze**, selezionare **Modalità attenuazione differenze**, quindi **On** o **Off**.
4. Fare clic su **Applica**.

Spegnimento automatico

Questa funzionalità consente di spegnere automaticamente la stampante dopo 2 ore di inattività per favorire la riduzione del consumo energetico. **Spegnimento automatico spegne completamente la stampante, quindi sarà necessario utilizzare il pulsante di accensione per riaccenderla.** Se la stampante supporta questa funzionalità di risparmio energetico, Spegnimento automatico viene abilitato o disabilitato automaticamente in base alle funzioni della stampante e alle opzioni di connessione. Anche quando la funzione Spegnimento automatico è disabilitata la stampante entra nella modalità di sospensione dopo 5 minuti di inattività per ridurre il consumo energetico.

- Spegnimento automatico è abilitato all'accensione della stampante, se la stampante non dispone di funzioni di rete o fax, o se non si utilizzano queste funzionalità.
- Spegnimento automatico è disabilitato quando la funzionalità wireless o Wi-Fi Direct di una stampante è attivata o quando una stampante dotata di funzioni fax, USB o di rete Ethernet stabilisce una connessione fax, USB o di rete Ethernet.

3 Stampa

- [Stampare dal computer](#)
- [Stampa da dispositivo mobile](#)
- [Stampa con AirPrint](#)
- [Consigli per la riuscita della stampa](#)

Stampare dal computer

- [Stampa dei documenti](#)
- [Stampa delle foto](#)
- [Stampa di buste](#)
- [Stampare utilizzando il Max dpi](#)

Stampa dei documenti

Prima di stampare i documenti, assicurarsi di aver caricato la carta nel vassoio di alimentazione e che il vassoio di uscita sia aperto. Per ulteriori informazioni sul caricamento della carta, vedere [Caricamento dei supporti a pagina 19](#).

Per stampare un documento (Windows)

1. Dal software in uso, selezionare **Stampa**.
2. Controllare che sia stata selezionata la stampante.
3. Fare clic sul pulsante che consente di aprire la finestra di dialogo **Proprietà**.

A seconda dell'applicazione software in uso, il pulsante potrebbe essere denominato **Proprietà**, **Opzioni**, **Imposta stampante**, **Proprietà della stampante**, **Stampante** o **Preferenze**.

4. Selezionare le opzioni desiderate.
 - Sulla scheda **Layout** selezionare l'orientamento **Verticale** o **Orizzontale**.
 - Nella scheda **Carta/qualità**, selezionare il tipo di carta appropriato dal menu a discesa **Supporti** nell'area **Selezione del vassoio**, selezionare la qualità di stampa appropriata nell'area **Impostazioni della qualità**, quindi selezionare il colore appropriato nell'area **Colore**.
 - Fare clic su **Avanzate** e selezionare un formato carta dal menu a discesa **Formato carta**.
5. Fare clic su **OK** per chiudere la finestra di dialogo **Proprietà**.
6. Fare clic su **Stampa** o su **OK** per avviare il processo di stampa.

Per stampare documenti (OS X)

1. Nel menu **File** del software, selezionare **Stampa**.
2. Controllare che la stampante sia selezionata.
3. Impostare le opzioni di stampa.

Se le opzioni nella finestra di dialogo Stampa non vengono visualizzate, fare clic su **Mostra dettagli**.

 - Selezionare il formato di carta adatto nel menu a comparsa **Formato carta**.



NOTA: Se il formato carta è stato modificato, assicurarsi di aver caricato il tipo corretto di carta.

- Selezionare l'orientamento.
- Inserire una percentuale di riduzione in scala.

4. Fare clic su **Stampa**.

Per stampare su entrambi i lati della pagina (Windows)

1. Dal software in uso, selezionare **Stampa**.
2. Controllare che sia stata selezionata la stampante.
3. Fare clic sul pulsante che consente di aprire la finestra di dialogo **Proprietà**.

A seconda dell'applicazione in uso, questo pulsante può apparire come **Proprietà**, **Opzioni**, **Configurazione stampante**, **Proprietà della stampante**, **Stampante** o **Preferenze**.

4. Selezionare le opzioni desiderate.
 - Sulla scheda **Layout** selezionare l'orientamento **Verticale** o **Orizzontale**.
 - Nella scheda **Carta/qualità**, selezionare il tipo di carta appropriato dal menu a discesa **Supporti** nell'area **Selezione del vassoio**, selezionare la qualità di stampa appropriata nell'area **Impostazioni della qualità**, quindi selezionare il colore appropriato nell'area **Colore**.
 - Fare clic sul pulsante **Avanzate** e selezionare il formato carta desiderato dal menu a discesa **Formato carta**.
5. Nella scheda **Layout**, selezionare un'opzione appropriata dal menu a discesa **Stampa in fronte/retro manuale**.
6. Dopo la stampa sul primo lato, seguire le istruzioni visualizzate sullo schermo per ricaricare la carta con il lato vuoto verso l'alto e la parte superiore della pagina verso il basso, quindi fare clic su **Continua**.
7. Fare clic su **OK** per avviare la stampa.

Per stampare su entrambi i lati della pagina (OS X)

1. Nel menu **File** del software, selezionare **Stampa**.
2. Nel catalogo di stampa, scegliere il riquadro **Gestione della carta** e impostare l'**ordine delle pagine** su **Normale**.
3. Impostare **Pagine da stampare** su **Solo dispari**.
4. Fare clic su **Stampa**.
5. Dopo aver stampato le pagine dispari, rimuovere il documento dal vassoio di uscita.
6. Ricaricare il documento capovolgendolo e posizionando il lato vuoto rivolto verso la parte anteriore della stampante.
7. Nel catalogo di stampa, tornare al menu a comparsa **Gestione della carta** e impostare l'ordine delle pagine su **Normale** e le pagine da stampare su **Solo pari**.
8. Fare clic su **Stampa**.

Stampa delle foto

Prima di stampare le foto, assicurarsi di aver caricato la carta fotografica nel vassoio di alimentazione e che il vassoio di uscita sia aperto. Per ulteriori informazioni sul caricamento della carta, vedere [Caricamento dei supporti a pagina 19](#).

Per stampare una foto su carta fotografica (Windows)

1. Dal software in uso, selezionare **Stampa**.
2. Controllare che sia stata selezionata la stampante.
3. Fare clic sul pulsante che consente di aprire la finestra di dialogo **Proprietà**.

A seconda dell'applicazione software in uso, il pulsante potrebbe essere denominato **Proprietà**, **Opzioni**, **Imposta stampante**, **Proprietà della stampante**, **Stampante** o **Preferenze**.

4. Selezionare le opzioni desiderate.
 - Sulla scheda **Layout** selezionare l'orientamento **Verticale** o **Orizzontale**.
 - Nella scheda **Carta/qualità**, selezionare il tipo di carta appropriato dal menu a discesa **Supporti** nell'area **Selezione del vassoio**, selezionare la qualità di stampa appropriata nell'area **Impostazioni della qualità**, quindi selezionare il colore appropriato nell'area **Colore**.
 - Fare clic sul pulsante **Avanzate** e selezionare il formato foto appropriato dal menu a discesa **Formato carta**.
5. Fare clic su **OK** per ritornare alla finestra di dialogo **Proprietà**.
6. Fare clic su **OK**, quindi su **Stampa** o su **OK** nella finestra di dialogo **Stampa**.



NOTA: Al termine della stampa, rimuovere la carta fotografica non utilizzata dal vassoio di alimentazione. Riporre la carta in modo da evitare che si arrotoli compromettendo la qualità di stampa.

Per stampare foto dal computer (OS X)

1. Nel menu **File** del software, selezionare **Stampa**.
2. Controllare che la stampante sia selezionata.
3. Impostare le opzioni di stampa.

Se le opzioni nella finestra di dialogo Stampa non vengono visualizzate, fare clic su **Mostra dettagli**.

- Selezionare il formato di carta adatto nel menu a comparsa **Formato carta**.



NOTA: Se il formato carta è stato modificato, assicurarsi di aver caricato il tipo corretto di carta.

- Selezionare l'orientamento.
4. Dal menu a comparsa, selezionare **Tipo di carta/Qualità**, quindi selezionare le seguenti impostazioni:
 - **Tipo carta:** il tipo di carta fotografica appropriato
 - **Qualità:** Selezionare l'opzione che offre la qualità migliore o i dpi max.
 - Fare clic sul triangolo **Opzioni per i colori**, quindi scegliere l'opzione appropriata per **Correggi foto**.

- **Spenta**: consente di non apportare alcuna modifica all'immagine.
- **On**: mette automaticamente a fuoco l'immagine; consente di regolare leggermente la nitidezza dell'immagine.

5. Selezionare eventuali altre impostazioni di stampa desiderate, quindi fare clic su **Stampa**.

Stampa di buste

Prima di stampare le buste, assicurarsi di aver caricato le buste nel vassoio di alimentazione e che il vassoio di uscita sia aperto. È possibile caricare una o più buste nel vassoio di alimentazione. Non utilizzare buste lucide o in rilievo oppure buste con fermagli o finestre. Per maggiori informazioni sul caricamento delle buste, vedere [Caricamento dei supporti a pagina 19](#).



NOTA: Per ulteriori informazioni su come formattare il testo per la stampa su buste, consultare la guida in linea dell'applicazione di elaborazione testi.

Per stampare una busta (Windows)

1. Dal software in uso, selezionare **Stampa**.
2. Controllare che sia stata selezionata la stampante.
3. Fare clic sul pulsante che consente di aprire la finestra di dialogo **Proprietà**.

A seconda dell'applicazione software in uso, il pulsante potrebbe essere denominato **Proprietà**, **Opzioni**, **Imposta stampante**, **Proprietà della stampante**, **Stampante** o **Preferenze**.

4. Selezionare le opzioni desiderate.
 - Sulla scheda **Layout** selezionare l'orientamento **Verticale** o **Orizzontale**.
 - Nella scheda **Carta/qualità**, selezionare il tipo di carta appropriato dal menu a discesa **Supporti** nell'area **Selezione del vassoio**, selezionare la qualità di stampa appropriata nell'area **Impostazioni della qualità**, quindi selezionare il colore appropriato nell'area **Colore**.
 - Fare clic sul pulsante **Avanzate** e selezionare il formato busta appropriato dal menu a discesa **Formato carta**.
5. Fare clic su **OK**, quindi su **Stampa** o su **OK** nella finestra di dialogo **Stampa**.

Per stampare su buste (OS X)

1. Nel menu **File** del software, selezionare **Stampa**.
2. Controllare che la stampante sia selezionata.
3. Selezionare il formato di busta adatto nel menu a comparsa **Formato carta**.

Se le opzioni nella finestra di dialogo **Stampa** non vengono visualizzate, fare clic su **Mostra dettagli**.



NOTA: Se il formato carta è stato modificato, assicurarsi di aver caricato il tipo corretto di carta.

4. Dal menu a comparsa, scegliere **Tipo di carta/qualità** e verificare che il tipo di carta sia impostato su **Carta comune**.
5. Fare clic su **Stampa**.

Stampare utilizzando il Max dpi

Utilizzare la modalità Dpi max per stampare immagini nitide e di alta qualità sulla carta fotografica.

La stampa in modalità Max dpi richiede più tempo della stampa con altre impostazioni, e richiede un'ampia disponibilità di spazio sul disco rigido.

Per un elenco delle risoluzioni di stampa supportate, visitare il sito Web del supporto tecnico [HP DeskJet GT 5820 series](http://www.hp.com/support) all'indirizzo www.hp.com/support.

Per stampare in modalità Dpi max (Windows)

1. Dal software in uso, selezionare **Stampa**.
2. Controllare che sia stata selezionata la stampante.
3. Fare clic sul pulsante che consente di aprire la finestra di dialogo **Proprietà**.
A seconda dell'applicazione software in uso, il pulsante potrebbe essere denominato **Proprietà**, **Opzioni**, **Imposta stampante**, **Proprietà della stampante**, **Stampante** o **Preferenze**.
4. Fare clic sulla scheda **Carta/qualità**.
5. Nell'elenco a discesa **Supporto** selezionare il tipo di carta appropriato.
6. Fare clic sul pulsante **Avanzate**.
7. Nell'area **Caratteristiche della stampante**, selezionare **Sì** nell'elenco a discesa **Stampa in max dpi**.
8. Selezionare un formato carta nell'elenco a discesa **Formato**.
9. Fare clic su **OK** per uscire dalle opzioni avanzate.
10. Confermare l'**Orientamento** nella scheda **Layout**, quindi fare clic su **OK** per avviare la stampa.

Per stampare utilizzando la funzione Dpi max (OS X)

1. Nel menu **File** del software, selezionare **Stampa**.
2. Controllare che la stampante sia selezionata.
3. Impostare le opzioni di stampa.
Se le opzioni nella finestra di dialogo Stampa non vengono visualizzate, fare clic su **Mostra dettagli**.
 - Selezionare il formato di carta adatto nel menu a comparsa **Formato carta**.
4. Dal menu a comparsa, selezionare **Tipo di carta/Qualità**, quindi selezionare le seguenti impostazioni:
 - **Tipo carta**: il tipo di carta appropriato
 - **Qualità**: **Max dpi**
5. Selezionare eventuali altre impostazioni di stampa desiderate, quindi fare clic su **Stampa**.



NOTA: Se si modifica il **Formato carta** assicurarsi di aver caricato il tipo corretto di carta e di avere impostato il formato carta corrispondente sul pannello di controllo della stampante.

Stampa da dispositivo mobile

Con la tecnologia di stampa mobile HP è possibile stampare facilmente dal proprio smartphone o tablet alla stampante.

A casa o in ufficio, per utilizzare le funzionalità di stampa già presenti sul vostro smartphone o tablet, attenersi alla seguente procedura:

1. Assicurarsi di aver configurato la stampante per la stampa mobile. Per maggiori informazioni sulla configurazione della stampa mobile, visitare [Configurazione della stampante per la stampa mobile a pagina 69](#).
2. Assicurarsi che il dispositivo mobile e la stampante si trovino sulla stessa rete.
3. Selezionare la foto o il documento che si desidera stampare e scegliere la stampante.
4. Confermare le impostazioni e procedere alla stampa.

Per ulteriori informazioni, visitare il sito web HP Mobile Printing (www.hp.com/go/mobileprinting) (il sito potrebbe non essere disponibile in tutte le regioni).

Per stampare senza accedere alla rete, vedere [Connessione della stampante in modalità wireless senza router a pagina 73](#) per ulteriori informazioni.

Se si è in viaggio, è possibile stampare un documento inviando una e-mail con l'app HP ePrint alla stampante HP ePrint abilitata. Per ulteriori informazioni, consultare la [Stampa con HP ePrint a pagina 47](#).

Stampa con AirPrint

La stampa mediante AirPrint di Apple è supportata per iPad (iOS 4.2 o versioni successive), iPhone (3GS o versioni successive), iPod touch (di terza generazione o successive) e Mac (OS X 10.7 o versioni successive).

Per utilizzare AirPrint, verificare quanto segue:

- La stampante e il dispositivo Apple devono essere collegati alla stessa rete del dispositivo abilitato per AirPrint utilizzato. Per ulteriori informazioni sull'utilizzo di AirPrint e sui prodotti HP compatibili con AirPrint, visitare www.hp.com/go/mobileprinting (il sito potrebbe non essere disponibile in tutte le regioni).
- Caricare carta corrispondente alle impostazioni carta della stampante.

 **SUGGERIMENTO:** È possibile modificare il formato carta predefinito rilevato automaticamente dalla stampante. Per maggiori informazioni, vedere [Modificare il formato carta predefinito rilevato dalla stampante a pagina 24](#).

Consigli per la riuscita della stampa

- [Suggerimenti per le testine di stampa e l'inchiostro](#)
- [Consigli per il caricamento della carta](#)
- [Suggerimenti sulle impostazioni della stampante](#)
- [Note:](#)

Per una stampa corretta, le testine di stampa HP devono funzionare correttamente, i serbatoi dell'inchiostro devono essere riempiti di un quantitativo di inchiostro sufficiente, la valvola dell'inchiostro deve trovarsi in posizione sbloccata, la carta deve essere caricata correttamente e la stampante deve presentare le impostazioni corrette.

Le impostazioni di stampa non si applicano alla copia o alla scansione.

Suggerimenti per le testine di stampa e l'inchiostro

- Utilizzare testine di stampa originali HP.
- Installare correttamente entrambe le testine di stampa (nero e tricromia).
Per maggiori informazioni, vedere [Correzione problemi relativi alla testina di stampa a pagina 92](#).
- Controllare i livelli di inchiostro nei serbatoi d'inchiostro per accertarsi che l'inchiostro sia sufficiente.
Per maggiori informazioni, vedere [Livelli di inchiostro a pagina 61](#).
- Se la qualità di stampa non è accettabile, consultare [Errori di stampa a pagina 99](#) per ulteriori informazioni.

Consigli per il caricamento della carta

- Caricare una risma di carta (non un solo foglio). Per evitare che la carta si inceppi, tutti i fogli della risma devono essere dello stesso tipo e formato.
- Caricare la carta con il lato da stampare rivolto verso l'alto.
- Verificare che la carta caricata sia adagiata correttamente nel vassoio di alimentazione e che i margini non siano spiegazzati o strappati.
- Regolare la guida di larghezza della carta nel vassoio di alimentazione in modo che aderisca al supporto. Verificare che la guida di larghezza della carta non pieghi la carta nel vassoio di alimentazione.
Per maggiori informazioni, vedere [Caricamento dei supporti a pagina 19](#).

Suggerimenti sulle impostazioni della stampante

Consigli per le impostazioni della stampante (Windows)

- Per modificare le impostazioni di stampa predefinite, aprire HP software della stampante, fare clic su **Stampa e scansione**, quindi su **Imposta preferenze**. Per ulteriori informazioni sull'apertura del software della stampante, vedere [Aprire il software della stampante HP \(Windows\) a pagina 29](#).
- Per selezionare il numero di pagine da stampare per foglio, nella scheda **Layout**, selezionare l'opzione appropriata dal menu a discesa **Pagine per foglio**.

- Per visualizzare ulteriori impostazioni di stampa, nella scheda **Layout** o **Carta/qualità**, fare clic sul pulsante **Avanzate** per aprire la finestra di dialogo **Impostazioni avanzate**.
 - **Stampa in scala di grigi**: consente di stampare il documento in bianco e nero utilizzando solo l'inchiostro nero. Selezionare Solo inchiostro nero, quindi fare clic sul pulsante **OK**. Consente inoltre di stampare immagini in bianco e nero di qualità elevata. Selezionare **Scala di grigi alta qualità**, quindi scegliere **OK**.
 - **Layout pagine per foglio**: consente di specificare l'ordine delle pagine per la stampa di documenti con più di due pagine per foglio.



NOTA: L'anteprima nella scheda **Layout pagine per foglio** non riflette la selezione effettuata dal menu a discesa **Opuscolo**.

- **Tecnologie HP Real Life**: consente di aumentare il contrasto nelle immagini e nei grafici per migliorare la qualità di stampa.
- **Opuscolo**: consente di stampare un documento contenente più pagine come un opuscolo. Su ciascun lato del foglio vengono posizionate due pagine in modo che piegando il foglio a metà si ottenga un opuscolo con una pagina su ogni lato. Selezionare un metodo di rilegatura dal menu a discesa, quindi fare clic su **OK**.
 - **Opuscolo-Rilegatura a sinistra**: il lato di rilegatura dopo la piegatura del foglio compare sul lato sinistro. Scegliere questa opzione se l'orientamento di lettura è da sinistra a destra.
 - **Opuscolo-Rilegatura a destra**: il lato di rilegatura dopo la piegatura del foglio compare sul lato destro. Scegliere questa opzione se l'orientamento di lettura è da destra a sinistra.



NOTA: L'anteprima nella scheda **Layout** non riflette la selezione effettuata dal menu a discesa **Opuscolo**.

- **Pagine da stampare**: consente di stampare solo le pagine dispari, solo le pagine pari o tutte le pagine.
- **Stampa senza bordi**: selezionare questa funzione per stampare foto senza bordi. Questa funzionalità non è supportata con tutti i tipi di carta. Se la carta selezionata nel menu a discesa **Supporto** non supporta questa funzione, verrà visualizzata un'icona di avviso di fianco all'opzione.
- **Margini della pagina**: consente di aggiungere margini alle pagine per la stampa di documenti con più di due pagine per foglio.



NOTA: L'anteprima nella scheda **Layout** non riflette la selezione effettuata dal menu a discesa **Opuscolo**.

- È possibile utilizzare il collegamento di stampa per accelerare l'impostazione delle preferenze di stampa. Il collegamento di stampa archivia i valori di configurazione relativi a un determinato tipo di lavoro, in modo da impostare tutte le opzioni con un solo clic. Per utilizzare questa funzionalità, accedere alla scheda **Collegamento di stampa**, selezionare un collegamento di stampa, quindi fare clic su **OK**.

Per aggiungere un nuovo collegamento di stampa, dopo aver configurato le impostazioni nella scheda **Layout** o **Carta/qualità**, fare clic sulla scheda **Collegamento di stampa**, fare clic su **Salva con nome** quindi inserire un nome e fare clic su **OK**.

Per eliminare un collegamento di stampa, selezionarlo e fare clic su **Elimina**.



NOTA: I collegamenti di stampa predefiniti non possono essere eliminati.

Consigli per le impostazioni della stampante(OS X)

- Nella finestra di dialogo Stampa, utilizzare il menu a comparsa **Formato carta** per selezionare le dimensioni della carta caricata nella stampante.
- Nella finestra di dialogo Stampa, scegliere il riquadro **Tipo di carta/qualità** per selezionare il tipo di carta e la qualità desiderate.
- Per stampare un documento in bianco e nero utilizzando solo inchiostro nero, scegliere il riquadro **Tipo di carta/qualità** e selezionare **Scala di grifi** dal menu a comparsa Colore.

Note:

- Le testine di stampa e l'inchiostro originali HP sono progettati e testati su stampanti e supporti HP per ottenere facilmente risultati eccezionali, ogni volta.



NOTA: HP non garantisce la qualità o l'affidabilità dei materiali di consumo non HP. Gli interventi di assistenza o riparazione del prodotto resi necessari a seguito dell'uso di materiali non HP non sono coperti dalla garanzia.

4 Utilizzo dei Web Services

- [Informazioni sui servizi Web](#)
- [Configurazione di Web Services](#)
- [Stampa con HP ePrint](#)
- [Utilizzare il sito web HP Connected](#)
- [Rimozione di Web Services](#)
- [Consigli per l'utilizzo di Web Services](#)

Informazioni sui servizi Web

HP ePrint

- HP ePrint è un servizio gratuito di HP che consente di stampare dalla stampante dotata di funzionalità HP ePrint in qualunque momento e da qualsiasi luogo. È semplice quanto l'invio di un messaggio e-mail all'indirizzo e-mail assegnato alla stampante quando si attivano i servizi Web sulla stampante. Non sono necessari driver o software particolari. Se si è in grado di inviare una e-mail, si è in grado di stampare da qualunque luogo tramite HP ePrint.

Una volta registrato un account su HP Connected (www.hpconnected.com), è possibile effettuare l'accesso per visualizzare lo stato dei lavori HP ePrint, gestire la coda di stampa HP ePrint, controllare gli utenti autorizzati all'uso dell'indirizzo e-mail HP ePrint per stampare e ricevere assistenza per HP ePrint.

Configurazione di Web Services

Prima di configurare Web Services, verificare che la stampante sia collegata a Internet tramite una connessione wireless.

Per configurare Web Services

1. Aprire il server web incorporato (EWS). Per maggiori informazioni, vedere [Apertura del server Web incorporato \(EWS\). a pagina 80](#).
2. Fare clic sulla scheda **Servizi Web**.
3. Nella sezione **Impostazioni Web Services**, fare clic su **Configura**, quindi su **Continua** e seguire le istruzioni visualizzate sullo schermo per accettare le condizioni di utilizzo.
4. Se richiesto, scegliere di consentire alla stampante di verificare la disponibilità di eventuali aggiornamenti e di installarli.

 **NOTA:** Se è disponibile un aggiornamento, la stampante scaricherà e installerà l'aggiornamento e quindi verrà riavviata. Eseguire nuovamente le operazioni dal passaggio 1 per configurare Web Services.

 **NOTA:** Se vengono richieste le impostazioni proxy e se la rete utilizza impostazioni proxy, seguire le istruzioni visualizzate sullo schermo per configurare un server proxy. Se non si dispone delle informazioni necessarie, contattare l'amministratore di rete o la persona che ha configurato la rete.

5. Quando la stampante è collegata al server, viene stampata una pagina di informazioni. Seguire le istruzioni presenti sulla pagina delle informazioni per completare la configurazione.

Stampa con HP ePrint



HP ePrint consente di stampare con la stampante dotata di funzionalità HP ePrint in qualunque momento e da qualsiasi luogo.

Prima di utilizzare HP ePrint, verificare che la stampante sia collegata a una rete attiva con accesso a Internet.

Per stampare documenti utilizzando HP ePrint

1. Accertarsi di aver configurato Web Services

Per maggiori informazioni, vedere [Configurazione di Web Services a pagina 46](#).

2. Premere contemporaneamente il pulsante **HP ePrint** () e **Informazioni** () per stampare una pagina di informazioni, quindi individuare l'indirizzo e-mail della stampante nella pagina.
3. Inviare il documento tramite e-mail alla stampante.

- a. Sul computer o sul dispositivo mobile, aprire il programma di posta elettronica.

 **NOTA:** Per informazioni sull'uso del programma di posta elettronica sul computer o sul dispositivo mobile, vedere la documentazione fornita con il programma.

- b. Creare una nuova e-mail e allegare il documento da stampare.
- c. Inviare il messaggio all'indirizzo e-mail della stampante.

La stampante provvederà a stampare il documento allegato.

 **NOTA:** Inserire solo l'indirizzo e-mail di HP ePrint nel campo "A", e non inserire alcun indirizzo e-mail negli altri campi. Il server HP ePrint non accetta lavori di stampa via e-mail se sono inclusi indirizzi nel campo "Cc" o nel campo "A" sono inclusi più indirizzi e-mail.

 **NOTA:** Il messaggio e-mail viene stampato non appena viene ricevuto. Come per tutte le e-mail, non vi è garanzia sul se e quando verrà ricevuta. È possibile controllare lo stato della stampa su HP Connected (www.hpconnected.com).

 **NOTA:** I documenti stampati con HP ePrint possono apparire diversi dall'originale. Stile, formattazione e posizione del testo possono essere diversi dal documento originale. Per documenti che richiedono una stampa di qualità più elevata (ad esempio i documenti legali), si consiglia di stampare dall'applicazione software del computer, che offre un controllo maggiore sul risultato di stampa.

Per disattivare HP ePrint

- ▲ Premere il pulsante **HP ePrint** () sul pannello di controllo della stampante.

 **NOTA:** Per rimuovere tutti i Web Services, vedere [Rimozione di Web Services a pagina 49](#).

 [Fare clic qui per ulteriori informazioni.](#)

Utilizzare il sito web HP Connected

Utilizzare il sito Web gratuito HP Connected di HP per impostare una maggiore sicurezza per HP ePrint e indicare gli indirizzi e-mail che sono autorizzati a inviare e-mail alla stampante. È anche possibile ricevere aggiornamenti sui prodotti e altri servizi gratuiti.

Consultare il sito Web HP Connected per maggiori informazioni e i termini e le condizioni specifiche:
www.hpconnected.com .

Rimozione di Web Services

Per rimuovere Web Services, fare quanto segue:

1. Aprire il server web incorporato (EWS). Per maggiori informazioni, vedere [Apertura del server Web incorporato \(EWS\). a pagina 80.](#)
2. Fare clic sulla scheda **Web Services**, quindi su **Rimuovi Web Services** nella sezione **Impostaz. Web Services**.
3. Fare clic su **Rimuovi Web Services**.
4. Fare clic su **Sì** per rimuovere Web Services dalla stampante.

Consigli per l'utilizzo di Web Services

- Come condividere le foto online e ordinare delle stampe. [Fare clic qui per ulteriori informazioni.](#)

5 Copia e scansione

- [Copia di documenti](#)
- [Scansioni tramite HP software della stampante](#)
- [Scansione con Webscan](#)
- [Suggerimenti per la riuscita delle operazioni di copia e scansione](#)

Copia di documenti



NOTA: Tutti i documenti sono copiati con qualità di stampa normale. Durante la copia non è possibile modificare la qualità della stampa.



Per copiare i documenti

1. Caricare la carta nel vassoio di alimentazione.

Per informazioni sul caricamento della carta, vedere [Caricamento dei supporti a pagina 19](#).

2. Caricare l'originale con il lato di stampa rivolto verso il basso nell'angolo anteriore destro del piano di scansione.

Per maggiori informazioni, vedere [Caricamento di un originale sul vetro dello scanner a pagina 25](#).

3. Premere il pulsante **Avvio Copia nero** () o il pulsante **Avvio Copia colore** () per effettuare una copia.

La copia avrà inizio due secondi dopo aver premuto l'ultimo pulsante.



SUGGERIMENTO: È possibile aumentare il numero di copie premendo il pulsante ripetutamente.

Scansioni tramite HP software della stampante

- [Scansione dal computer](#)
- [Modifica delle impostazioni di scansione \(Windows\)](#)
- [Creazione di un nuovo collegamento per la scansione \(Windows\)](#)

Scansione dal computer

Prima di eseguire una scansione da un computer, verificare di avere già installato il software della stampante HP consigliato. La stampante e il computer devono essere collegati e accesi.

Per eseguire la scansione di un documento o foto su un file (Windows)

1. Caricare l'originale con il lato di stampa rivolto verso il basso nell'angolo anteriore destro del piano di scansione.
2. Fare doppio clic sull'icona della stampante sul desktop oppure effettuare una delle seguenti operazioni per aprire il software della stampante:
 - **Windows 10:** sul desktop del computer, fare clic su **Start**, selezionare **Tutte le applicazioni**, fare clic su **HP**, fare clic sulla cartella della stampante, quindi selezionare l'icona con il nome della stampante.
 - **Windows 8.1:** fare clic sul pulsante freccia giù nell'angolo inferiore sinistro della schermata Start e selezionare il nome della stampante.
 - **Windows 8:** Nella schermata Start, fare clic con il tasto destro del mouse su un'area vuota dello schermo, fare clic su **Tutte le app** sulla barra delle applicazioni, quindi selezionare il nome della stampante.
 - **Windows 7, Windows Vista e Windows XP:** sul desktop del computer, fare clic su **Start**, selezionare **Tutti i programmi**, fare clic su **HP**, fare clic sulla cartella della stampante, quindi selezionare l'icona con il nome della stampante.
3. Nel software della stampante, fare clic su **Scansione di un documento o una foto** .
4. Selezionare il tipo di scansione desiderato e fare clic su **Scansione** .
 - Scegliere **Salva come PDF** per salvare il documento (o la foto) come file PDF.
 - Scegliere **Salva come JPEG** per salvare la foto (o il documento) come file di immagine.



NOTA: Fare clic sul collegamento **Altro** nell'angolo superiore destro della finestra di dialogo della scansione per esaminare e modificare le impostazioni delle scansioni.

Per maggiori informazioni, vedere [Modifica delle impostazioni di scansione \(Windows\) a pagina 55](#).

Se **Mostra visualizzatore dopo la scansione** è selezionato, sarà possibile effettuare regolazioni all'immagine digitalizzata nella schermata di anteprima.

Per la scansione a e-mail di un documento o foto (Windows)

1. Caricare l'originale con il lato di stampa rivolto verso il basso nell'angolo anteriore destro del piano di scansione.
2. Fare doppio clic sull'icona della stampante sul desktop oppure effettuare una delle seguenti operazioni per aprire il software della stampante:
 - **Windows 10:** sul desktop del computer, fare clic su **Start**, selezionare **Tutte le app**, fare clic su **HP**, fare clic sulla cartella della stampante, quindi selezionare l'icona con il nome della stampante.
 - **Windows 8,1:** fare clic sul pulsante freccia giù nell'angolo inferiore sinistro della schermata Start e selezionare il nome della stampante.
 - **Windows 8:** Nella schermata Start, fare clic con il tasto destro del mouse su un'area vuota dello schermo, fare clic su **Tutte le app** sulla barra delle applicazioni, quindi selezionare il nome della stampante.
 - **Windows 7, Windows Vista e Windows XP:** sul desktop del computer, fare clic su **Start**, selezionare **Tutti i programmi**, fare clic su **HP**, fare clic sulla cartella della stampante, quindi selezionare l'icona con il nome della stampante.
3. Nel software della stampante, fare clic su **Scansione di un documento o una foto** .
4. Selezionare il tipo di scansione desiderato e fare clic su **Scansione** .

Scegliere **Invia tramite e-mail come PDF** o **Invia tramite e-mail come JPEG** per aprire il programma di posta elettronica con il file digitalizzato come allegato.



NOTA: Fare clic sul collegamento **Altro** nell'angolo superiore destro della finestra di dialogo della scansione per esaminare e modificare le impostazioni delle scansioni.

Per maggiori informazioni, vedere [Modifica delle impostazioni di scansione \(Windows\) a pagina 55](#).

Se **Mostra visualizzatore dopo la scansione** è selezionato, sarà possibile effettuare regolazioni all'immagine digitalizzata nella schermata di anteprima.

Per eseguire la scansione di un originale dal software della stampante HP (OS X)

1. Aprire HP Scan.
HP Scan si trova nella cartella **Applications/HP** nel livello superiore del disco rigido.
2. Fare clic su **Scansione** .
3. Scegliere il tipo di profilo di scansione desiderato e seguire le istruzioni sullo schermo.

[Le informazioni sull'utilizzo del software HP Scan sono disponibili online](#). Per istruzioni su come effettuare le seguenti attività:

- personalizzazione delle impostazioni di scansione, ad esempio il tipo di file immagine, risoluzione di scansione e livelli di contrasto.
- scansione su cartelle di rete e unità cloud.
- anteprima e adattamento delle immagini prima della scansione.

Modifica delle impostazioni di scansione (Windows)

È possibile modificare singolarmente tutte le impostazioni di scansione oppure salvare le modifiche per utilizzarle regolarmente. Tali impostazioni includono opzioni quali formato e orientamento della pagina, risoluzioni di scansione, contrasto e percorso della cartella per le scansioni salvate.

1. Caricare l'originale con il lato di stampa rivolto verso il basso nell'angolo anteriore destro del piano di scansione.
2. Fare doppio clic sull'icona della stampante sul desktop oppure effettuare una delle seguenti operazioni per aprire il software della stampante:
 - **Windows 10:** sul desktop del computer, fare clic su **Start**, selezionare **Tutte le app**, fare clic su **HP**, fare clic sulla cartella della stampante, quindi selezionare l'icona con il nome della stampante.
 - **Windows 8,1:** fare clic sul pulsante freccia giù nell'angolo inferiore sinistro della schermata Start e selezionare il nome della stampante.
 - **Windows 8:** Nella schermata Start, fare clic con il tasto destro del mouse su un'area vuota dello schermo, fare clic su **Tutte le app** sulla barra delle applicazioni, quindi selezionare il nome della stampante.
 - **Windows 7, Windows Vista e Windows XP:** sul desktop del computer, fare clic su **Start**, selezionare **Tutti i programmi**, fare clic su **HP**, fare clic sulla cartella della stampante, quindi selezionare l'icona con il nome della stampante.
3. Nel software della stampante, fare clic su **Scansione di un documento o una foto** .
4. Fare clic sul collegamento **Altro** nell'angolo in alto a destra della finestra di dialogo HP Scan.

A destra viene visualizzato il riquadro delle impostazioni dettagliate. Nella colonna a sinistra vengono riepilogate le impostazioni correnti per ogni sezione. La colonna a destra consente di modificare le impostazioni nella sezione evidenziata.

5. Fare clic su ogni sezione a sinistra del riquadro delle impostazioni dettagliate per esaminare le impostazioni della sezione specifica.

Utilizzare i menu a discesa per esaminare e modificare la maggior parte delle impostazioni.

Alcune impostazioni consentono una maggiore flessibilità grazie alla visualizzazione di un nuovo riquadro. Tali impostazioni sono contrassegnate da + (segno più) a destra dell'impostazione. Per tornare al riquadro delle impostazioni dettagliate, è necessario accettare o annullare le modifiche in questo riquadro.

6. Una volta terminata la modifica delle impostazioni, effettuare una delle seguenti operazioni.
 - Fare clic su **Scansione** . Una volta terminata la scansione, viene richiesto di salvare o rifiutare le modifiche al collegamento.
 - Fare clic sull'icona Salva a destra del collegamento, quindi fare clic su **Scansione** .

[Le informazioni sull'utilizzo del software HP Scan sono disponibili online](#). Per istruzioni su come effettuare le seguenti attività:

- personalizzazione delle impostazioni di scansione, ad esempio il tipo di file immagine, risoluzione di scansione e livelli di contrasto.
- scansione su cartelle di rete e unità cloud.
- anteprima e adattamento delle immagini prima della scansione.

Creazione di un nuovo collegamento per la scansione (Windows)

È possibile creare un collegamento personalizzato per semplificare la scansione. Ad esempio, per effettuare abitualmente scansioni e salvataggio di foto in formato PNG anziché in JPEG.

1. Caricare l'originale con il lato di stampa rivolto verso il basso nell'angolo anteriore destro del piano di scansione.
2. Fare doppio clic sull'icona della stampante sul desktop oppure effettuare una delle seguenti operazioni per aprire il software della stampante:
 - **Windows 10:** sul desktop del computer, fare clic su **Start**, selezionare **Tutte le applicazioni**, fare clic su **HP**, fare clic sulla cartella della stampante, quindi selezionare l'icona con il nome della stampante.
 - **Windows 8.1:** fare clic sul pulsante freccia giù nell'angolo inferiore sinistro della schermata Start e selezionare il nome della stampante.
 - **Windows 8:** Nella schermata Start, fare clic con il tasto destro del mouse su un'area vuota dello schermo, fare clic su **Tutte le app** sulla barra delle applicazioni, quindi selezionare il nome della stampante.
 - **Windows 7, Windows Vista e Windows XP:** sul desktop del computer, fare clic su **Start**, selezionare **Tutti i programmi**, fare clic su **HP**, fare clic sulla cartella della stampante, quindi selezionare l'icona con il nome della stampante.
3. Nel software della stampante, fare clic su **Scansione di un documento o una foto**.
4. Fare clic su **Crea nuovo collegamento per la scansione**.
5. Inserire un nome descrittivo, scegliere un collegamento esistente su cui basare il nuovo collegamento e fare clic su **Crea**.

Ad esempio, se si sta creando un nuovo collegamento per le foto, scegliere **Salva come JPEG** o **Invia tramite e-mail come JPEG**. In questo modo saranno disponibili le opzioni per utilizzare la grafica durante la scansione.

6. Modificare le impostazioni del nuovo collegamento in base alle proprie esigenze, quindi fare clic per salvare l'icona a destra del collegamento.



NOTA: Fare clic sul collegamento **Altro** nell'angolo superiore destro della finestra di dialogo della scansione per esaminare e modificare le impostazioni delle scansioni.

Per maggiori informazioni, vedere [Modifica delle impostazioni di scansione \(Windows\) a pagina 55](#).

Scansione con WebScan

WebScan è una funzionalità del server Web incorporato che consente di acquisire sul computer fotografie e documenti dalla stampante utilizzando un browser Web.

Questa funzionalità è disponibile anche se nel computer non è installato il software della stampante.



NOTA: La funzionalità WebScan è disattivata per impostazione predefinita. È possibile abilitarla dal server Web incorporato (EWS).

Se non si riesce ad aprire WebScan nel server Web incorporato (EWS), l'amministratore della rete potrebbe averlo disattivato. Per ulteriori informazioni, contattare l'amministratore di rete o la persona che ha configurato la rete.

Per abilitare WebScan

1. Apertura del server web incorporato. Per maggiori informazioni, vedere [Apertura del server Web incorporato \(EWS\). a pagina 80.](#)
2. Fare clic sulla scheda **Impostazioni**.
3. Nella sezione **Sicurezza**, fare clic su **Impostazioni di amministrazione**.
4. Selezionare **WebScan** per abilitare WebScan.
5. Fare clic su **Applica**.

Per eseguire la scansione con WebScan

La scansione con funzionalità WebScan offre opzioni di scansione di base. Per ulteriori opzioni o funzionalità di scansione, eseguire la scansione dal software della stampante HP.

1. Caricare l'originale con il lato di stampa rivolto verso il basso nell'angolo anteriore destro del piano di scansione.
Per maggiori informazioni, vedere [Caricamento di un originale sul vetro dello scanner a pagina 25.](#)
2. Apertura del server web incorporato. Per maggiori informazioni, vedere [Apertura del server Web incorporato \(EWS\). a pagina 80.](#)
3. Fare clic sulla scheda **Scansione**.
4. Fare clic sulla scheda **WebScan** nel riquadro a sinistra, modificare le impostazioni, quindi fare clic su **Avvio scansione**

Suggerimenti per la riuscita delle operazioni di copia e scansione

Per eseguire copie e scansioni di qualità, seguire le seguenti istruzioni:

- Pulire la superficie di scansione e il retro del coperchio. Lo scanner considera qualunque cosa si trovi sulla superficie di scansione come parte dell'immagine.
- Caricare l'originale con il lato di stampa rivolto verso il basso nell'angolo anteriore destro della superficie di scansione.
- Se si desidera eseguire una copia di grandi dimensioni da un originale di formato ridotto, eseguire la scansione dell'originale sul computer, ridimensionare l'immagine utilizzando il software di scansione HP, quindi stampare una copia dell'immagine ingrandita.
- Per evitare errori nella scansione (testo non corretto o mancante), impostare correttamente i valori di luminosità nel software.

6 Gestione inchiostro e testina di stampa

Questo capitolo tratta i seguenti argomenti:

- [Valvola dell'inchiostro](#)
- [Livelli di inchiostro](#)
- [Ricarica serbatoi inchiostro](#)
- [Ordinare le cartucce di inchiostro](#)
- [Stampa con inchiostro nero](#)
- [Suggerimenti per lavorare con l'inchiostro e con la testina di stampa](#)

Valvola dell'inchiostro

Per prevenire le perdite di inchiostro, assicurarsi che la valvola sia bloccata prima di tentare lo spostamento o l'inclinazione della stampante. Per bloccarla, ruotare la valvola completamente a destra (posizione orizzontale).

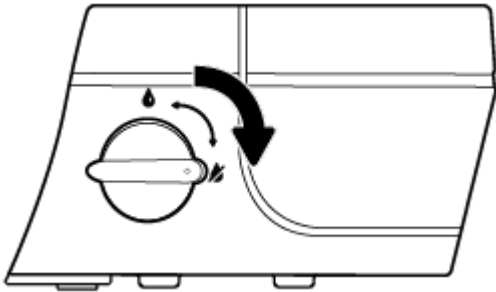

Dopo aver spostato il prodotto prima della stampa, assicurarsi che la valvola dell'inchiostro sia sbloccata, consentendo così alla stampante di funzionare correttamente. Per sbloccarla, ruotare la valvola completamente a sinistra (posizione verticale).

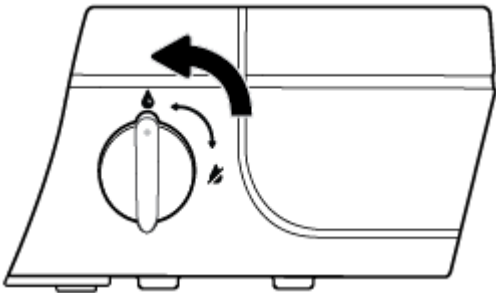

Livelli di inchiostro

Utilizzare le linee dei livelli di inchiostro riportate nei serbatoi così da determinare il momento in cui riempirli e la quantità di inchiostro necessaria.

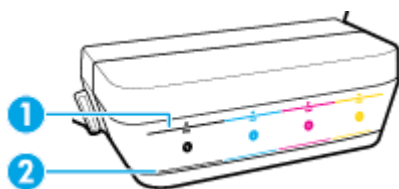

1	Linea massima: Il livello di inchiostro effettivo non deve superare la linea massima.
2	Linea minima: Il livello di inchiostro effettivo non deve essere inferiore alla linea minima.

Al momento di riempire i serbatoi, abbinare il colore della bottiglia di inchiostro al colore sul serbatoio e quindi sigillare adeguatamente i cappucci di gomma dei serbatoi dell'inchiostro.

Al primo riempimento dei serbatoi, il livello dell'inchiostro di ciascun serbatoio sarà leggermente inferiore alla linea di riempimento massima.

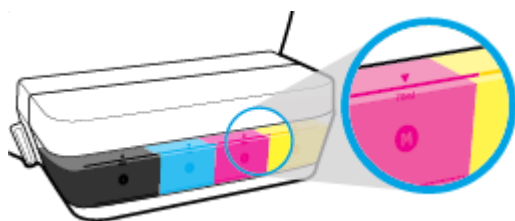

Se si nota che un livello dell'inchiostro raggiunge la linea minima durante la stampa giornaliera, ricaricarlo con l'inchiostro corretto. La stampa con un livello dell'inchiostro inferiore alla linea minima può causare danni alla stampante.

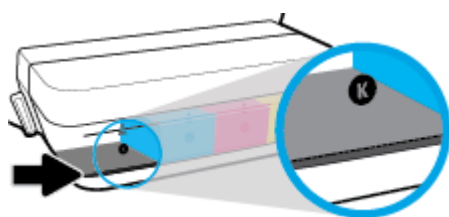

Quando si ricaricano i serbatoi dell'inchiostro, riempire solo fino alla linea massima. Se l'inchiostro supera il livello massimo, si possono verificare perdite.

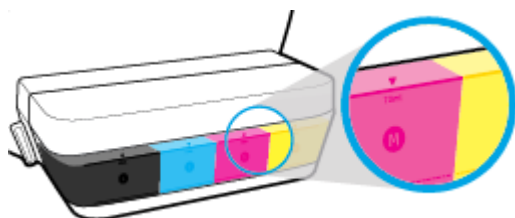

 **NOTA:** Gli interventi di assistenza o riparazione del prodotto resi necessari a seguito di una ricarica impropria dei serbatoi dell'inchiostro e/o dell'uso di inchiostro non HP non sono coperti dalla garanzia.

Ricarica serbatoi inchiostro

Per ricaricare i serbatoi dell'inchiostro

1. Sollevare il coperchio del serbatoio dell'inchiostro.

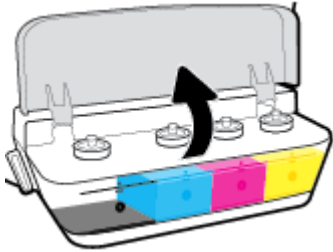

2. Rimuovere il cappuccio del serbatoio inchiostro che si intende ricaricare.

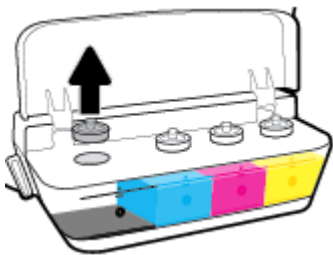

3. Ruotare il cappuccio per sfilarlo dalla flacone dell'inchiostro, rimuovere il sigillo dal flacone, infilare nuovamente il cappuccio e quindi tirare il cappuccio dalla parte superiore per aprirlo.

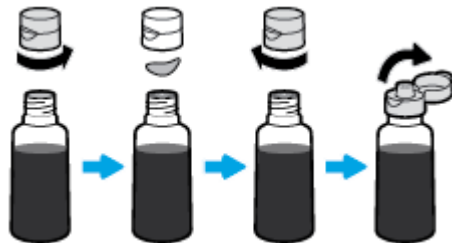

4. Tenere il flacone dell'inchiostro dall'ugello apposito e ricaricare il serbatoio solo fino alla linea massima. Se l'inchiostro non si svuota immediatamente, rimuovere e reinserire il flacone sul serbatoio.

ATTENZIONE: Durante questo processo, non stringere il flacone dell'inchiostro.

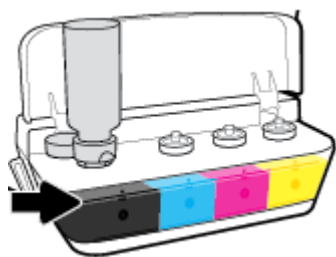

NOTA: Dopo aver riempito il serbatoio fino alla linea del livello massimo, rimarrà un po' di inchiostro all'interno del flacone. Conservare il flacone in posizione verticale, in un luogo fresco e asciutto.



5. Chiudere con fermezza il cappuccio del serbatoio inchiostro.

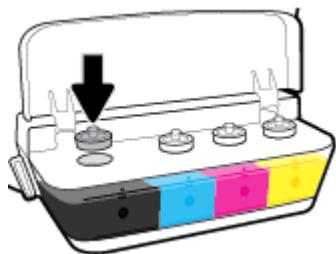

6. Ripetere i passaggi da 2 a 5 per ricaricare gli altri serbatoi inchiostro.
7. Chiudere il coperchio del serbatoio inchiostro.

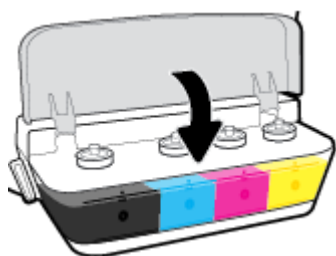

Precauzioni per lavorare con i flaconi d'inchiostro

Utilizzare i seguenti suggerimenti per lavorare con i flaconi di inchiostro:

- Tenere i flaconi dell'inchiostro lontani dalla portata dei bambini.
- Aprire il flacone dell'inchiostro solo quando si prevede di ricaricare i serbatoi dell'inchiostro.

- Non inclinare, agitare o premere il flacone dell'inchiostro quando è aperto, nel caso che l'inchiostro perda.
- Riporre i flaconi dell'inchiostro in un luogo fresco e asciutto.

Ordinare le cartucce di inchiostro

Prima di ordinare i flaconi dell'inchiostro, controllare visivamente le etichette relative per individuare i numeri di flaconi dell'inchiostro.

Per ordinare i materiali di consumo originali HP per l'unità HP DeskJet GT 5820 series, visitare il sito www.hp.com/buy/supplies. Se richiesto, scegliere il proprio paese/regione, quindi seguire i prompt per individuare i flaconi dell'inchiostro adatti alla stampante utilizzata.



NOTA: In alcuni paesi/regioni non è possibile ordinare i flaconi dell'inchiostro online. Se il prodotto desiderato non è disponibile nel proprio paese/regione, è comunque possibile visualizzare le informazioni sui materiali di consumo e stampare un elenco utile come riferimento per l'acquisto presso il distributore HP di fiducia.

Stampa con inchiostro nero

Prima di stampare con solo inchiostro nero, assicurarsi che i livelli di inchiostro effettivi di tutti i serbatoi non siano inferiori alle linee di inchiostro minimo. La stampa con un livello dell'inchiostro qualsiasi inferiore alla linea minima può causare danni alla stampante.

Per stampare con solo inchiostro nero (Windows)

1. Dal software in uso, selezionare **Stampa**.
2. Controllare che sia stata selezionata la stampante.
3. Fare clic sul pulsante che consente di aprire la finestra di dialogo **Proprietà**.

A seconda dell'applicazione in uso, questo pulsante potrebbe essere denominato **Proprietà**, **Opzioni**, **Imposta stampante**, **Proprietà stampante**, **Stampante** o **Preferenze**.

4. Nella scheda **Layout** o **Carta/qualità**, fare clic sul pulsante **Avanzate** per aprire la finestra di dialogo **Impostazioni avanzate**.

Stampa in scala di grigi consente di stampare il documento in bianco e nero utilizzando solo l'inchiostro nero. Selezionare **Solo inchiostro nero**, quindi fare clic sul pulsante **OK**.

Per stampare con solo inchiostro nero (OS X)

1. Nel menu **File** del software, selezionare **Stampa**.
2. Controllare che sia stata selezionata la stampante.
3. Impostare le opzioni di stampa.

Se le opzioni nella finestra di dialogo Stampa non vengono visualizzate, fare clic su **Mostra dettagli**.



NOTA: Le posizioni per le opzioni possono variare da un'applicazione all'altra.

4. Nel menu a comparsa, scegliere **Tipo di carta/Qualità**.
5. Dal menu a comparsa Colore, scegliere **Scala di grigi**, quindi fare clic su **Stampa**.

Suggerimenti per lavorare con l'inchiostro e con la testina di stampa

Suggerimenti per la testina di stampa

Attenersi ai seguenti consigli per l'uso delle testine di stampa:

- Per proteggere le testine di stampa dall'essiccamento, spegnere sempre la stampante usando il pulsante **Specifiche tecniche** e attendere fino a quando la spia del pulsante **Specifiche tecniche** si spegne.
- Non aprire o rimuovere il nastro dalle testine di stampa fino al momento dell'installazione. Lasciando il nastro protettivo sulle testine di stampa si riduce l'evaporazione dell'inchiostro.
- Inserire le nuove testine di stampa negli alloggiamenti appropriati. Far corrispondere il colore e l'icona di ogni testina di stampa con il colore e l'icona di ogni alloggiamento. Assicurarsi che le testine di stampa scattino in posizione, quindi chiudere il fermo blu della testina. Dopo aver installato le nuove testine di stampa e aver eseguito il priming del sistema, non rimuovere le testine.
- Allineare la stampante per ottenere una qualità di stampa ottimale. Per ulteriori informazioni, consultare la [Errori di stampa a pagina 99](#).

Consigli per l'inchiostro

Attenersi ai seguenti consigli per l'uso dell'inchiostro:

- Prima di procedere con la stampa, assicurarsi che i serbatoi d'inchiostro siano riempiti e che i livelli dell'inchiostro siano superiori alla linea minima.
- Quando i livelli di inchiostro raggiungono la linea minima, ricaricare i serbatoi d'inchiostro. La stampa con il livello dell'inchiostro inferiore alla linea minima può causare danni alla stampante.
- Evitare il riempimento eccessivo dei serbatoi o l'inclinazione della stampante, perché potrebbe causare il superamento della linea massima del livello d'inchiostro. Un livello di inchiostro superiore alla linea massima può causare perdite e mescolamento dell'inchiostro.
- Ruotare la valvola dell'inchiostro nella posizione di blocco onde prevenire le perdite di inchiostro durante lo spostamento o il trasporto della stampante. Prima di spostare o trasportare la stampante per le operazioni di stampa, assicurarsi che la valvola sia sbloccata.

7 Collegamento della stampante



- [Configurazione della stampante per la stampa mobile](#)
- [Collegamento della stampante a una rete wireless tramite router](#)
- [Connessione della stampante in modalità wireless senza router](#)
- [Impostazioni wireless](#)
- [Collegamento della stampante al computer tramite cavo USB \(connessione non di rete\)](#)
- [Passaggio da un collegamento USB a una rete wireless](#)
- [Strumenti di gestione avanzata della stampante \(per stampanti di rete\)](#)
- [Consigli per la configurazione e l'utilizzo di una stampante di rete](#)

Configurazione della stampante per la stampa mobile

Digitare 123.hp.com/dj5820 nel browser web del dispositivo mobile o scansionare il codice QR per scaricare e avviare l'app remota della stampante HP All-in-One.



Per le modalità di stampa dal dispositivo mobile, consultare [Stampa da dispositivo mobile a pagina 39](#).

 **NOTA:** Per ulteriori informazioni sulle opzioni aggiuntive per la connessione diretta della stampante al dispositivo mobile, premere il pulsante **Informazioni** () sul pannello di controllo della stampante. Sarà stampata la pagina Informazioni stampante.

Collegamento della stampante a una rete wireless tramite router

 **SUGGERIMENTO:** Per stampare una guida rapida wireless, premere il pulsante **Informazioni** () per tre secondi.

- [Collegamento della stampante a una rete wireless tramite Wi-Fi Protected Setup \(WPS\)](#)
- [Collegamento della stampante a una rete wireless tramite HP software della stampante](#)

Collegamento della stampante a una rete wireless tramite Wi-Fi Protected Setup (WPS)

Per collegare la stampante a una rete wireless utilizzando WPS, è necessario disporre di:

- Una rete wireless 802.11b/g/n che includa un router o punto di accesso wireless abilitato per WPS.

 **NOTA:** la stampante supporta solo connessioni a 2,4 GHz.

- Un computer connesso alla rete wireless a cui si intende collegare la stampante. Accertarsi di aver installato il software della stampante HP sul computer.

Qualora si disponga di un router WPS con pulsante WPS, seguire il **metodo con pulsante**. Se non si è certi della presenza del pulsante sul router, attenersi al **metodo PIN**.

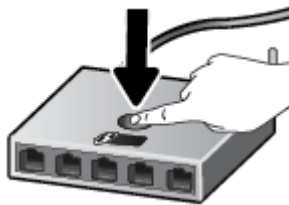

Per utilizzare il metodo di configurazione tramite pulsante (PBC, Push Button Configuration)

1. Tenere premuto il pulsante **Wireless** () sulla stampante per più di tre secondi per avviare la modalità con pulsante WPS. La spia **Wireless** inizia a lampeggiare.
2. Premere il pulsante WPS sul router.



 **NOTA:** Viene avviato un timer della durata di circa due minuti mentre viene stabilita la connessione wireless.

Per utilizzare il metodo con il PIN

1. Premere contemporaneamente il pulsante **Wireless** () e il pulsante **Informazioni** () per stampare la pagina di configurazione della rete, quindi individuare il PIN WPS.
Un PIN WPS viene stampato nella parte superiore della pagina informativa.
2. Tenere premuto il pulsante **Wireless** () sul pannello di controllo della stampante per più di tre secondi. La spia wireless inizia a lampeggiare.
3. Aprire l'utilità di configurazione o il software per il router wireless o l'access point wireless e inserire il PIN WPS.

 **NOTA:** Per ulteriori informazioni sull'utilizzo dell'utilità di configurazione, consultare la documentazione fornita con il router o con il punto di accesso wireless.

Attendere per circa 2 minuti. Se la connessione della stampante va a buon fine, la spia **Wireless** smette di lampeggiare e rimane accesa.

Collegamento della stampante a una rete wireless tramite HP software della stampante

Per collegare la stampante a una rete wireless WLAN 802.11 integrata, occorre:

- Una rete wireless 802.11b/g/n che includa un router wireless o access point.

 **NOTA:** la stampante supporta solo connessioni a 2,4 GHz.

- Un computer connesso alla rete wireless a cui si intende collegare la stampante.
- Nome rete (SSID).
- Password WEP o WPA (se necessaria).

Per connettere la stampante utilizzando il software della stampante (Windows) HP

1. A seconda che il software della stampante HP sia stato installato o meno, effettuare una delle seguenti operazioni:

Se il software della stampante HP non è installato nel computer in uso

- a. Inserire il CD del software della stampante nel computer.

 **NOTA:** Durante l'installazione del software, potrebbe essere necessario un cavo USB per il collegamento temporaneo tra la stampante e il computer. Non collegare il cavo USB finché non viene richiesto dal software della stampante.

- b. Quando viene richiesto, selezionare **Wireless**, quindi seguire le istruzioni visualizzate sullo schermo.

Se il software della stampante HP è installato nel computer in uso

- a. Aprire software della stampante. Per maggiori informazioni, vedere [Aprire il software della stampante HP \(Windows\) a pagina 29](#).
- b. Nel software della stampante, fare clic su **Programmi di utilità**.

- c. Fare clic su **Software & configurazione stampante**.
 - d. Fare clic su **Collega una nuova stampante**, selezionare **Wireless**, quindi seguire le istruzioni visualizzate sullo schermo.
 2. Se la connessione della stampante va a buon fine, la spia **Wireless** blu smette di lampeggiare e rimane accesa.

Per connettere la stampante utilizzando il software della stampante (OS X) HP

1. A seconda che il software della stampante HP sia stato installato o meno, effettuare una delle seguenti operazioni:

Se il software della stampante HP non è installato nel computer in uso

- ▲ Scaricare il software della stampante da 123.hp.com, quindi installarlo.

Se il software della stampante HP è installato nel computer in uso

- a. Fare doppio clic sull'icona HP Utility (situata nella cartella **Applicazioni/HP**).
 - b. Nella barra dei menu nella parte superiore dello schermo, scegliere **Configura nuovo dispositivo** dal menu Dispositivi, quindi seguire le istruzioni visualizzate sullo schermo.
2. Se la connessione della stampante va a buon fine, la spia **Wireless** blu smette di lampeggiare e rimane accesa.

Per collegare una nuova stampante (Windows)

1. Aprire software della stampante. Per maggiori informazioni, vedere [Aprire il software della stampante HP \(Windows\) a pagina 29](#).
2. Nel software della stampante, fare clic su **Programmi di utilità**.
3. Selezionare **Configurazione stampante e software**.
4. Selezionare **Collegare una nuova stampante**. Seguire le istruzioni visualizzate sullo schermo.

Per collegare una nuova stampante (OS X)

1. Apertura di **Preferenze di sistema**.
2. In base al sistema operativo utilizzato, fare clic su **Stampa e Fax**, **Stampa e scansione** o **Stampanti e scanner** nella sezione **Hardware**.
3. Fare clic su + sotto l'elenco delle stampanti a sinistra.
4. Selezionare la nuova stampante dall'elenco.

Connessione della stampante in modalità wireless senza router

Con Wi-Fi Direct, è possibile stampare in modalità wireless da computer, smartphone, tablet o altro dispositivo con funzionalità wireless, senza alcuna necessità di collegarsi a una rete wireless esistente.

Linee guida per l'uso di Wi-Fi Direct



- Accertarsi che Wi-Fi Direct sia attivato per la stampante.
- Assicurarsi che il computer o il dispositivo portatile disponga del software necessario:
 - Se si usa un computer, assicurarsi di aver installato il software della stampante fornito con la stampante.

Se il software della stampante HP non è installato nel computer, connettere prima quest'ultimo a Wi-Fi Direct per la stampante, quindi installare il software relativo. Selezionare **Wireless** per il tipo di connessione, quando richiesto dal software della stampante.
 - Se si usa un dispositivo portatile, assicurarsi di aver installato un'applicazione di stampa compatibile.
- La stessa connessione di Wi-Fi Direct può essere utilizzata da un massimo di cinque computer e dispositivi portatili.
- Wi-Fi Direct può essere utilizzata anche quando la stampante è collegata a un computer tramite cavo USB o a una rete tramite connessione wireless.
- Wi-Fi Direct HP non può essere utilizzata per collegare a Internet un computer, un dispositivo mobile o una stampante.

Per attivare o disattivare Wi-Fi Direct

Sul pannello di controllo della stampante, premere il pulsante **Wi-Fi Direct** .

- Quando Wi-Fi Direct è attivato, la spia **Wi-Fi Direct** è accesa stabilmente. Per individuare il nome e la password di Wi-Fi Direct, premere il pulsante **Informazioni**  per stampare una pagina con le informazioni sulla stampante.

 **NOTA:** Quando Wi-Fi Direct viene attivato per la prima volta, viene stampata automaticamente la guida per Wi-Fi Direct. Questa guida contiene istruzioni relative all'utilizzo di Wi-Fi Direct. Di seguito, premere contemporaneamente i pulsanti **Wi-Fi Direct**  e **Informazioni**  per stampare la guida di Wi-Fi Direct. La guida potrebbe non essere disponibile in tutte le lingue.

- Quando Wi-Fi Direct è disattivato, la spia **Wi-Fi Direct** è spenta.
- Per ulteriori informazioni sullo stato della spia Wi-Fi Direct, vedere [Spie del pannello di controllo e stato delle icone di visualizzazione a pagina 9](#).

Per stampare da un dispositivo mobile con funzionalità wireless che supporta Wi-Fi Direct

Per i dispositivi Google Android, assicurarsi di aver installato la versione più recente di HP Print Service Plugin sul dispositivo mobile. Il plugin è scaricabile dallo store di applicazioni Google Play.

1. Assicurarsi di aver attivato Wi-Fi Direct sulla stampante.
2. Attivazione di Wi-Fi Direct sul dispositivo mobile. Per ulteriori informazioni, vedere la documentazione fornita con il dispositivo mobile.
3. Dal dispositivo mobile in uso, selezionare un documento da un'applicazione con funzionalità di stampa, quindi selezionare l'opzione per stampare il documento.

Viene visualizzato l'elenco delle stampanti disponibili.

4. Dall'elenco delle stampanti disponibili, scegliere il nome per Wi-Fi Direct, ad esempio DIRECT-**-HP DeskJet serie 5820 (dove ** sono i caratteri univoci che identificano la stampante).
 - Se la protezione della connessione Wi-Fi Direct della stampante è **Automatica** (impostazione predefinita), il dispositivo mobile si conetterà automaticamente alla stampante e invierà il lavoro di stampa.
 - Se la protezione della connessione Wi-Fi Direct della stampante è impostata su **Manuale**, effettuare una delle seguenti operazioni per connettersi alla stampante stampare.
 - Se la spia Wi-Fi Direct sul pannello di controllo della stampante continua a lampeggiare, premere il pulsante **Wi-Fi Direct** . La spia smetterà di lampeggiare e diventerà fissa.
 - Se viene stampata una pagina con un codice PIN, seguire le istruzioni riportate nella pagina.

 **SUGGERIMENTO:** È possibile modificare le impostazioni di protezione della connessione Wi-Fi Direct della stampante dal server Web incorporato (EWS). Per maggiori informazioni, vedere [Apertura del server Web incorporato \(EWS\)](#). a pagina 80.

Per stampare da un dispositivo mobile con funzionalità wireless che non supporta Wi-Fi Direct

1. Assicurarsi di aver installato un'applicazione di stampa compatibile sul dispositivo portatile. Per maggiori informazioni, visitare www.hp.com/global/us/en/eprint/mobile_printing_apps.html.
2. Assicurarsi di aver attivato Wi-Fi Direct sulla stampante.
3. Attivare la connessione wireless (Wi-Fi) sul dispositivo mobile. Per ulteriori informazioni, vedere la documentazione fornita con il dispositivo mobile.
4. Dal dispositivo mobile, stabilire la connessione a una rete. Utilizzare il processo utilizzato di norma per la connessione a una nuova rete wireless o hotspot. Scegliere il nome per Wi-Fi Direct dall'elenco delle reti wireless visualizzato, ad esempio DIRECT-**-HP DeskJet serie 5820 (dove ** sono i caratteri univoci che identificano la stampante).
5. Quando viene richiesto, immettere la password Wi-Fi Direct della stampante.
6. Stampare il documento.

Per stampare da un computer con funzionalità wireless (Windows)

1. Assicurarsi di aver attivato Wi-Fi Direct sulla stampante.
2. Attivare la connessione Wi-Fi del computer. Per ulteriori informazioni, vedere la documentazione fornita con il computer.



NOTA: Se il computer non supporta la connessione Wi-Fi, non sarà possibile utilizzare Wi-Fi Direct.

3. Dal computer, stabilire la connessione a una rete. Utilizzare il processo utilizzato di norma per la connessione a una nuova rete wireless o hotspot. Scegliere il nome Wi-Fi Direct dall'elenco di reti wireless visualizzato, ad esempio DIRECT-**-HP DeskJet serie 5820 (dove ** corrisponde ai caratteri univoci per identificare la stampante e XXXX indica il modello della stampante).

Quando viene richiesto, immettere la password Wi-Fi Direct.

4. Procedere al passaggio 5 se la stampante è stata installata e collegata al computer tramite rete wireless. Se la stampante è stata installata e collegata al computer con un cavo USB, seguire la procedura di seguito per installare software della stampante utilizzando la Wi-Fi Direct HP.
 - a. A seconda del sistema operativo utilizzato, eseguire una delle operazioni riportate di seguito:
 - **Windows 10:** sul desktop del computer, fare clic su **Start**, selezionare **Tutte le app**, fare clic su **HP**, fare clic sulla cartella della stampante, selezionare l'icona con il nome della stampante, quindi selezionare **Utilità**.
 - **Windows 8,1:** fare clic sul pulsante freccia giù nell'angolo inferiore sinistro della schermata Start, selezionare il nome della stampante, quindi fare clic su **Utilità**.
 - **Windows 8:** fare clic con il pulsante destro del mouse su un'area vuota della schermata Start, fare clic su **Tutte le app** sulla barra delle applicazioni, quindi selezionare il nome della stampante e infine fare clic su **Utilità**.
 - **Windows 7, Windows Vista e Windows XP:** sul desktop del computer, fare clic su **Start**, selezionare **Tutti i programmi**, fare clic su **HP**, fare clic sulla cartella della stampante, selezionare l'icona con il nome della stampante, quindi scegliere **Utilità**.
 - b. Fare clic su **Software & configurazione stampante**, quindi fare clic su **Collega nuova stampante**
 - c. Quando viene visualizzata la schermata del software **Opzioni di connessione**, selezionare **Wireless**.

Selezionare il software della stampante HP dall'elenco di stampanti rilevate.
 - d. Seguire le istruzioni visualizzate sullo schermo.
5. Stampare il documento.

Per stampare da un computer con funzionalità wireless (OS X)

1. Assicurarsi di aver attivato Wi-Fi Direct sulla stampante.
2. Attivare il Wi-Fi sul computer.

Per maggiori informazioni, consultare la documentazione fornita da Apple.

3. Fare clic sull'icona Wi-Fi e scegliere il nome della connessione Wi-Fi Direct , ad esempio DIRECT-**-HP DeskJet serie 5820 (dove ** corrisponde ai caratteri univoci per identificare la stampante e XXXX indica il modello della stampante).

Se Wi-Fi Direct è attivata con protezione, inserire la password quando viene richiesta.

4. Aggiungere la stampante.

- a. Apertura di **Preferenze di sistema** .
- b. In base al sistema operativo utilizzato, fare clic su **Stampa e Fax** , **Stampa e scansione** o **Stampanti e scanner** nella sezione **Hardware**.
- c. Fare clic su + sotto l'elenco delle stampanti a sinistra.
- d. Selezionare la stampante nell'elenco delle stampanti individuate (nella colonna destra accanto al nome della stampante compare la parola “Bonjour”) e fare clic su **Aggiungi**.

Impostazioni wireless

È possibile configurare e gestire la connessione wireless ed eseguire diverse operazioni di gestione della rete. Sono incluse la stampa delle informazioni sulle impostazioni di rete, l'attivazione o disattivazione della funzione wireless e la modifica delle impostazioni wireless.

Per attivare o disattivare la funzionalità wireless della stampante

Premere il pulsante **Wireless** () per attivare le funzionalità wireless della stampante.

- Se la stampante è connessa a una rete wireless, la spia **Wireless** è costantemente accesa e di colore blu, mentre sul display della stampante vengono visualizzate le icone **Wireless** e **Barre segnale**.
- Se la funzione wireless è disattivata, la spia **Wireless** è spenta.
- Per ulteriori informazioni sullo stato della connessione wireless, vedere [Spie del pannello di controllo e stato delle icone di visualizzazione a pagina 9](#).

Per stampare il rapporto di test della rete wireless e la pagina di configurazione di rete

Premere contemporaneamente il pulsante **Wireless** () e il pulsante **Informazioni** ()

- Il rapporto sul test della rete wireless contiene i risultati diagnostici relativi allo stato della rete wireless, all'intensità del segnale wireless, alle reti rilevate e altre informazioni.
- La pagina di configurazione di rete mostra lo stato della rete, il nome host, il nome di rete e altre informazioni.



Per modificare le impostazioni wireless (Windows)

Questo metodo è utilizzabile solo se è già stato installato il software della stampante.

 **NOTA:** Questo metodo richiede un cavo USB. Non collegare il cavo USB finché non espressamente indicato nelle istruzioni.

1. Aprire il software della stampante HP. Per maggiori informazioni, vedere [Aprire il software della stampante HP \(Windows\) a pagina 29](#).
2. Nel software della stampante, fare clic su **Programmi di utilità**.
3. Fare clic su **Software & configurazione stampante**.
4. Selezionare **Riconfigura impostazioni wireless**. Seguire le istruzioni visualizzate sullo schermo.

Per ripristinare le impostazioni di rete predefinite

- Premere contemporaneamente il pulsante **Wireless** () e il pulsante **Pulsante di annullamento** () sul pannello di controllo della stampante e tenere premuto per tre secondi.

Collegamento della stampante al computer tramite cavo USB (connessione non di rete)

La stampante supporta una porta USB 2.0 High Speed posteriore per il collegamento al computer.

Per collegare la stampante a un cavo USB

1. Inserire il CD del software per la stampante nell'unità CD-ROM del computer.



NOTA: Non collegare il cavo USB alla stampante finché non espressamente indicato nelle istruzioni.

2. Seguire le istruzioni visualizzate sullo schermo. Quando viene richiesto, collegare la stampante al computer selezionando **USB** nella schermata **Opzioni di connessione**.
3. Seguire le istruzioni visualizzate sullo schermo.

Se software della stampante è installato, la stampante funzionerà come un dispositivo "plug and play". Se il software non è stato installato, inserire il CD fornito con la stampante e seguire le istruzioni visualizzate sullo schermo.

Passaggio da un collegamento USB a una rete wireless

Se prima si configura la stampante e si installa il software con un cavo USB che connette direttamente la stampante al computer, in un secondo momento è possibile passare facilmente a una connessione di rete wireless. Sarà necessaria una rete wireless 802.11b/g/n che includa un router o punto di accesso wireless.



NOTA: La stampante supporta solo connessioni a 2.4 GHz.

Prima di passare da una connessione USB a una rete wireless, verificare che:

- La stampante sia collegata al computer con il cavo USB fino a quando non viene richiesto di scollegare il cavo.
- Il computer sia collegato alla rete wireless su cui si intende installare la stampante.

Passaggio da un collegamento USB a una rete wireless (Windows)

1. Aprire il software della stampante HP. Per maggiori informazioni, vedere [Aprire il software della stampante HP \(Windows\) a pagina 29](#).
2. Nel software della stampante, fare clic su **Programmi di utilità**.
3. Fare clic su **Software & configurazione stampante**.
4. Selezionare **Converti una stampante con collegamento USB in wireless**. Seguire le istruzioni visualizzate sullo schermo.

Per passare da una connessione USB a una rete wireless (OS X)

1. Connessione della stampante a una rete wireless.
2. Utilizzare **HP Setup Assistant** in **Applicazioni/HP/Device Utilities** per impostare la connessione wireless per la stampante.

Strumenti di gestione avanzata della stampante (per stampanti di rete)

Se la stampante è collegata a una rete, è possibile utilizzare il server Web incorporato per visualizzare le informazioni sullo stato, modificare le impostazioni e gestire la stampante dal computer.

 **NOTA:** È possibile aprire e utilizzare EWS senza essere connessi a Internet. Tuttavia, alcune funzionalità non saranno disponibili.



 **NOTA:** Per visualizzare o modificare alcune impostazioni potrebbe essere necessaria una password.

- [Apertura del server Web incorporato \(EWS\).](#)
- [Informazioni sui cookie](#)

Apertura del server Web incorporato (EWS).

Per aprire il server Web incorporato, procedere in uno dei seguenti modi.

Per aprire il server Web incorporato tramite rete



1. Sul pannello di controllo della stampante, premere contemporaneamente il pulsante **Wireless** () e il pulsante **Informazioni** () per stampare la pagina di configurazione della rete.
2. Cercare l'indirizzo IP o il nome host della stampante nella pagina di configurazione di rete.
3. In un browser Web supportato sul computer in uso, digitare l'indirizzo IP o il nome host assegnato alla stampante.

Ad esempio, se l'indirizzo IP è 192.168.0.12, digitare il seguente indirizzo nel browser Web: `http://192,168.0,12`.

Per aprire il server Web incorporato da HP software della stampante (Windows)

1. Aprire software della stampante. Per maggiori informazioni, vedere [Aprire il software della stampante HP \(Windows\) a pagina 29](#).
2. Fare clic su **Stampa e scansione**, quindi su **Home page della stampante (EWS)**.

Per aprire il server EWS tramite Wi-Fi Direct

1. Se la spia Wi-Fi Direct è spenta, premere il pulsante **Wi-Fi Direct** () per accenderla. Per individuare il nome e la password di Wi-Fi Direct, premere il pulsante **Informazioni** () per stampare una pagina con le informazioni sulla stampante.
2. Dal computer wireless, attivare la modalità wireless, cercare il nome Wi-Fi Direct e connettersi, ad esempio: DIRECT-**-HP DeskJet serie 5820. Quando viene richiesto, immettere la password Wi-Fi Direct.
3. In un browser Web supportato del computer, digitare il seguente indirizzo: `http://192,168.223,1`.

Informazioni sui cookie

Il server Web incorporato (EWS) inserisce file di testo di piccole dimensioni (cookie) sul disco rigido durante la navigazione. Tali file consentono al server EWS di riconoscere il computer alla successiva esplorazione. Ad

esempio, se è stata configurata la lingua EWS, un cookie consente di memorizzare la lingua selezionata, in modo che al successivo accesso a EWS, le pagine siano visualizzate in tale lingua. Alcuni cookie (ad esempio, il cookie che memorizza le preferenze specifiche del cliente) vengono memorizzati nel computer fino a quando non si procede alla cancellazione manuale.

È possibile configurare il browser per accettare tutti i cookie oppure per avvisare l'utente ogni volta che viene offerto un cookie, consentendo di decidere quali cookie accettare o rifiutare. È anche possibile utilizzare il browser per rimuovere i cookie indesiderati.



NOTA: A seconda della stampante in uso, se si sceglie di disabilitare i cookie verranno disabilitate anche una o più delle seguenti funzioni:

- Rientro nell'applicazione esattamente nel punto da cui si è usciti (particolarmente utile quando si utilizzano procedure guidate di installazione)
- L'utilizzo dell'impostazione della lingua del browser EWS
- Personalizzazione della pagina Pagina iniziale di EWS

Per informazioni su come cambiare la privacy e le impostazioni dei cookie e su come visualizzare o eliminare i cookie, consultare la documentazione disponibile con il browser Web.

Consigli per la configurazione e l'utilizzo di una stampante di rete

Attenersi ai seguenti consigli per configurare e utilizzare una stampante di rete:

- Durante la configurazione della stampante di rete, verificare che il router wireless o il punto di accesso sia accessibile. La stampante cerca un router wireless, quindi elenca sul computer i nomi delle reti individuate.
- Se il computer è connesso a una rete privata virtuale (VPN) occorre scollegarlo prima di poter accedere a un qualunque dispositivo sulla propria rete, come la stampante.
- Ulteriori informazioni sulla configurazione della rete e della stampante per la stampa wireless. [Fare clic qui per ulteriori informazioni.](#)
- Come trovare le impostazioni di sicurezza della rete [Fare clic qui per ulteriori informazioni.](#)
- Ulteriori informazioni su HP Print and Scan Doctor. [Fare clic qui per ulteriori informazioni.](#)



NOTA: Questo programma di utilità è disponibile solamente per il sistema operativo Windows.

- Come passare da una connessione USB a una connessione wireless. [Fare clic qui per ulteriori informazioni.](#)
- Come gestire il firewall e i programmi anti-virus durante l'installazione della stampante. [Fare clic qui per ulteriori informazioni.](#)

8 Risoluzione dei problemi

Questo capitolo tratta i seguenti argomenti:

- [Problemi di inceppamento e alimentazione della carta](#)
- [Problemi con la testina di stampa](#)
- [Errori di stampa](#)
- [Problemi di copia](#)
- [Problemi di scansione](#)
- [Problemi relativi alla rete e alla connessione](#)
- [Problemi legati all'hardware della stampante](#)
- [Codici di errore sul pannello di controllo](#)
- [Assistenza HP](#)

Problemi di inceppamento e alimentazione della carta

Quale operazione effettuare?

Rimozione della carta inceppata

[Risoluzione dei problemi legati all'inceppamento della carta.](#)

Utilizzare la procedura guidata di risoluzione dei problemi online HP

Istruzioni per risolvere gli inceppamenti e i problemi con la carta o l'alimentatore.

 **NOTA:** Le procedure guidate di risoluzione dei problemi online di HP potrebbero non essere disponibili in tutte le lingue.

Per la rimozione degli inceppamenti, consultare la sezione della Guida con le istruzioni generali

Gli inceppamenti della carta possono verificarsi in diverse posizioni.

Prima di spostare la stampante per rimuovere la carta inceppata, assicurarsi che la valvola dell'inchiostro sia ruotata nella posizione di blocco, così da impedire le perdite d'inchiostro.

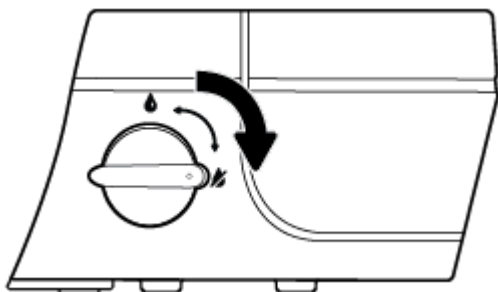

Dopo aver terminato la rimozione dell'inceppamento, ruotare la valvola dell'inchiostro nella posizione di sblocco.

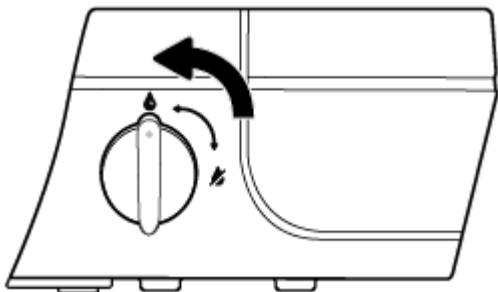

Per rimuovere un inceppamento dal vassoio carta

1. Premere il pulsante **Pulsante di annullamento** (✘) per cercare di eliminare l'inceppamento automaticamente. Se non funziona, seguire la procedura indicata di seguito per risolvere manualmente l'inceppamento.

2. Estrarre delicatamente la carta dal vassoio di alimentazione



3. Accertarsi che non siano presenti oggetti estranei lungo il percorso della carta, quindi ricaricare la carta.

 **NOTA:** La protezione del vassoio di alimentazione può evitare la caduta di corpi estranei nel percorso della carta che potrebbero causare inceppamenti della carta di grave entità. Non rimuovere la protezione del vassoio di alimentazione.

4. Premere il pulsante **Riprendi** () sul pannello di controllo per continuare il lavoro di stampa in corso.



Risoluzione di un inceppamento carta inceppata nel vassoio di uscita

1. Premere il pulsante **Pulsante di annullamento** () per cercare di eliminare l'inceppamento automaticamente. Se non funziona, seguire la procedura indicata di seguito per risolvere manualmente l'inceppamento.
2. Estrarre delicatamente la carta dal vassoio di uscita



3. Premere il pulsante **Riprendi** () sul pannello di controllo per continuare il lavoro di stampa in corso.

Rimozione di un inceppamento carta dall'area di accesso alle testine di stampa

1. Premere il pulsante **Pulsante di annullamento** () per cercare di eliminare l'inceppamento automaticamente. Se non funziona, seguire la procedura indicata di seguito per risolvere manualmente l'inceppamento.
2. Rimuovere la carta inceppata.
 - a. Premere il pulsante **Specifiche tecniche** () per spegnere la stampante.

- b. Chiudere l'estensione del vassoio di uscita, quindi ruotare in senso orario il vassoio di uscita per riposizionarlo nella stampante.



- c. Aprire lo sportello anteriore della stampante.

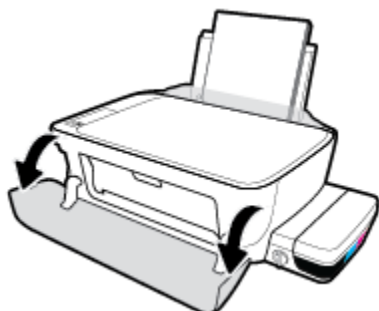

- d. Aprire lo sportello di accesso alla testina di stampa.

- e. Se il carrello di stampa si trova al centro della stampante, farlo scorrere a destra.

⚠ ATTENZIONE: Non aprire il fermo blu delle testine di stampa durante questo processo; altrimenti, la stampante potrebbe richiedere nuove testine di stampa per funzionare.

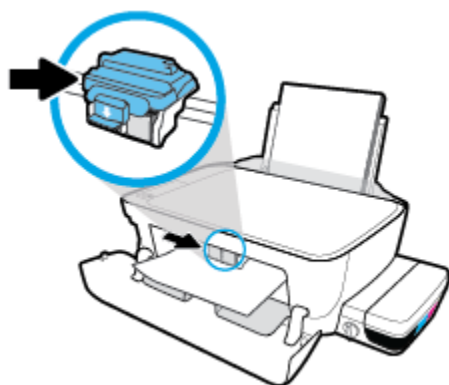

- f. Rimuovere la carta inceppata.

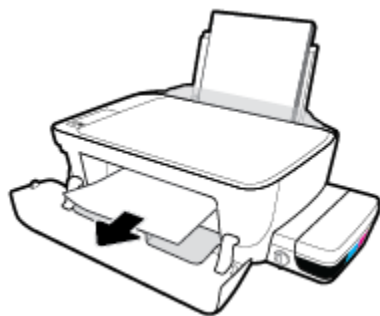

- g. Chiudere lo sportello di accesso alla testina di stampa, quindi chiudere lo sportello anteriore.
h. Estrarre il vassoio di uscita e l'estensione del vassoio.



3. Premere il pulsante **Specifiche tecniche** (⏻) per accendere la stampante.

Rimozione di un inceppamento carta all'interno della stampante.

1. Premere il pulsante **Pulsante di annullamento** (✖) per cercare di eliminare l'inceppamento automaticamente. Se non funziona, seguire la procedura indicata di seguito per risolvere manualmente l'inceppamento.
2. Premere il pulsante **Specifiche tecniche** (⏻) per spegnere la stampante.
3. Ruotare la valvola dell'inchiostro nella posizione di blocco.

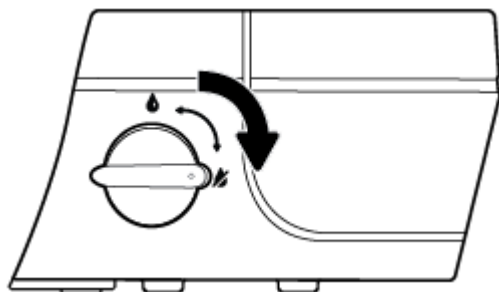

4. Capovolgere delicatamente la stampante, individuare lo sportello di pulizia collocato sotto la stampante e tirare entrambe le linguette sullo sportello di pulizia per aprirlo.

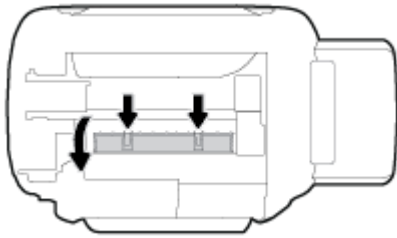

5. Rimuovere la carta inceppata.

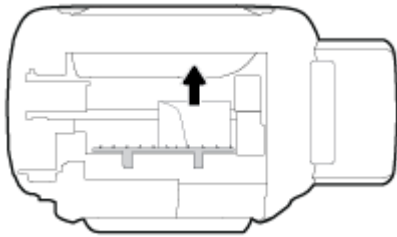

6. Chiudere lo sportello di pulizia. Spingere delicatamente lo sportello verso la stampante finché entrambi i fermi non scattano in posizione.

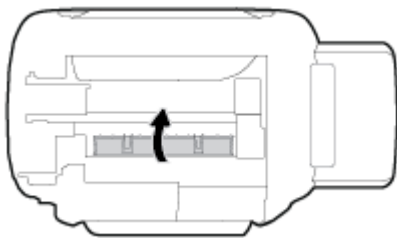

7. Capovolgere la stampante e premere il pulsante **Specifiche tecniche** (🔌) per accenderla.
8. Ruotare la valvola dell'inchiostro nella posizione di sblocco.

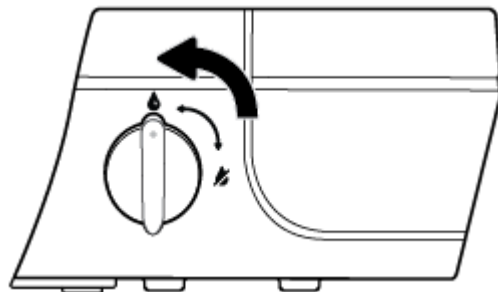

Rimuovere un inceppamento del carrello di stampa

[Risolvere un inceppamento del carrello di stampa.](#)

Utilizzare la procedura guidata di risoluzione dei problemi online HP

Se il carrello di stampa è bloccato o è difficile spostarlo, seguire le istruzioni dettagliate.



NOTA: Le procedure guidate di risoluzione dei problemi online di HP potrebbero non essere disponibili in tutte le lingue.

Per la rimozione degli inceppamenti del carrello di stampa, consultare la sezione della guida con le istruzioni generali

1. Aprire lo sportello anteriore della stampante.

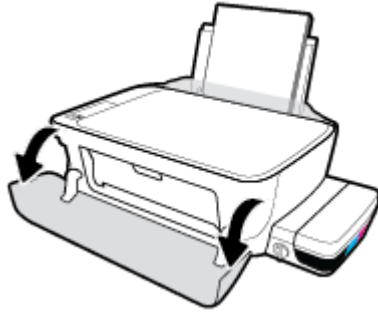

2. Aprire lo sportello di accesso alle testine di stampa e assicurarsi di non sollevare il fermo blu delle testine, se è stato eseguito il priming di quest'ultime con inchiostro.
3. Rimuovere eventuali oggetti, come la carta, che bloccano il carrello di stampa.



NOTA: Non utilizzare strumenti o altri dispositivi per rimuovere la carta inceppata. Prestare sempre particolare attenzione durante la rimozione della carta inceppata dall'interno della stampante.

Consigli per evitare gli inceppamenti

Per evitare inceppamenti della carta, attenersi alle indicazioni riportate di seguito.

- Per ottenere i risultati migliori, non sovraccaricare il vassoio di alimentazione, ma accertarsi di aver caricato almeno 5 pagine.
- Per mantenere la stampante priva di polvere o altro rimuovere la carta e chiudere il vassoio di alimentazione quando non in uso.
- Rimuovere spesso il materiale stampato dal vassoio di uscita.
- Verificare che la carta caricata sia adagiata correttamente nel vassoio di alimentazione e che i margini non siano spiegazzati o strappati.
- Non inserire tipi e formati diversi di carta nel vassoio di alimentazione; i fogli di carta nel vassoio di alimentazione devono essere dello stesso formato e tipo.

Per ottenere le migliori prestazioni, utilizzare carta HP. Per ulteriori informazioni sulla carta HP, consultare la sezione [Informazioni di base sulla carta a pagina 26](#).

- Regolare la guida di larghezza della carta nel vassoio di alimentazione in modo che aderisca al supporto. Verificare che la guida di larghezza della carta non pieghi la carta nel vassoio di alimentazione.
- Non forzare troppo la carta nel vassoio di alimentazione tirandola verso il basso.
- Non aggiungere carta durante la stampa. Se la carta nella stampante sta per terminare, attendere che sia visualizzato il messaggio di esaurimento carta prima di inserirne altra.

Risoluzione dei problemi di alimentazione della carta

Quale tipo di problema si è verificato?

- **La carta non viene prelevata dal vassoio di alimentazione**
 - Controllare che la carta sia caricata nel vassoio di alimentazione. Per maggiori informazioni, vedere [Caricamento dei supporti a pagina 19](#).
 - Regolare la guida di larghezza della carta nel vassoio di alimentazione in modo che aderisca al supporto. Verificare che la guida di larghezza della carta non pieghi la carta nel vassoio di alimentazione.
 - Accertarsi che la carta presente nel vassoio di alimentazione non sia arricciata. Stirare i fogli piegandoli nella direzione opposta a quella dell'arricciatura.
 - Pulire i rulli della carta.
- **Le stampe risultano inclinate**
 - Accertarsi che la carta sia caricata nell'estremità destra del vassoio di alimentazione e che la guida di larghezza della carta aderisca al lato sinistro della risma.
 - Caricare la carta nella stampante solo quando la stampa non è in corso.
- **Vengono prelevate più pagine alla volta**
 - Regolare la guida di larghezza della carta nel vassoio di alimentazione in modo che aderisca al supporto. Verificare che la guida di larghezza della carta non pieghi la carta nel vassoio di alimentazione.
 - Assicurarsi di non aver sovraccaricato il vassoio con la carta.
 - Verificare che i fogli caricati non siano attaccati tra loro.
 - Per ottenere le migliori prestazioni ed efficienza, utilizzare carta HP.
 - Pulire i rulli della carta.

Per pulire i rulli della carta con uno strumento automatico

1. Premere il pulsante **Specifiche tecniche** (🔌) per accendere la stampante.
2. Rimuovere la carta dal vassoio di alimentazione.
3. Tenere premuto il pulsante **Specifiche tecniche** (🔌), premere il pulsante **Pulsante di annullamento** (✖) tre volte, premere il pulsante **Avvio Copia colore** (🖨️) sette volte, quindi rilasciare il pulsante **Specifiche tecniche** (🔌).

La stampante produrrà rumori per circa un minuto. Prima di procedere, attendere che la stampante non emetta più rumori.

4. Provare a stampare. Se il problema persiste, pulire i rulli della carta manualmente.

Pulizia manuale dei rulli della carta

1. Preparare il materiale indicato di seguito:

- Un lungo bastoncino con le estremità in cotone privo di lanugine
 - Acqua distillata, depurata o imbottigliata (l'acqua del rubinetto potrebbe danneggiare la stampante)
2. Premere il pulsante **Specifiche tecniche** () per spegnere la stampante.
 3. Scollegare il cavo di alimentazione dal retro della stampante.
 4. Se non lo si è già fatto, scollegare il cavo USB.
 5. Sollevare il vassoio di alimentazione.
 6. Tenere sollevata la protezione del vassoio di alimentazione.



NOTA: Non rimuovere la protezione del vassoio di alimentazione. La protezione del vassoio di alimentazione evita la caduta di corpi estranei nel percorso della carta che potrebbero causare inceppamenti.

7. Controllare all'interno del vassoio di alimentazione aperto e individuare i rulli di prelievo della carta grigi. Potrebbe essere necessaria una torcia per illuminare l'area.
8. Inumidire un lungo bastoncino con le estremità in cotone con acqua imbottigliata, quindi eliminare l'acqua in eccesso.
9. Premere il bastoncino contro i rulli, quindi ruotarli verso l'alto con le dita. Applicare una lieve pressione per rimuovere la polvere o le impurità accumulate.
10. Abbassare la protezione del vassoio di alimentazione.
11. Lasciare asciugare i rulli per 10/15 minuti.
12. Ricollegare il cavo di alimentazione sul retro della stampante.
13. Se necessario, ricollegare il cavo USB alla stampante e al computer.
14. Premere il pulsante di Accensione per accendere la stampante.

Problemi con la testina di stampa

Identificare eventuali problemi nella testina di stampa

Per rilevare eventuali problemi con la testina di stampa, controllare lo stato della spia **Avviso testina di stampa** e dell'icona **Testina di stampa** corrispondente. Per maggiori informazioni, vedere [Spie del pannello di controllo e stato delle icone di visualizzazione a pagina 9](#).



Correzione problemi relativi alla testina di stampa

ATTENZIONE: Le istruzioni di questa sezione si applicano solo quando si installano le testine di stampa durante la configurazione iniziale della stampante. Se è stato eseguito il priming delle testine di stampa con l'inchiostro, non si deve sollevare il fermo della testina. Il sollevamento del fermo può causare danni permanenti alle testine di stampa.

Se si verifica un errore dopo l'installazione di una testina di stampa o se un messaggio segnala un problema con una testina, provare a rimuovere le testine, verificando che la parte protettiva del nastro e del cappuccio in plastica sia stata rimossa da ogni testina, quindi reinserirle. Se il problema persiste, pulire i contatti della testina di stampa. Se il problema persiste comunque, contattare il supporto tecnico HP per ottenere assistenza.

Per verificare la corretta installazione della testina di stampa

1. Controllare che la stampante sia accesa.
2. Chiudere l'estensione del vassoio di uscita, quindi ruotare in senso orario il vassoio di uscita per riposizionarlo nella stampante.



3. Assicurarsi che la valvola dell'inchiostro sia nella posizione di sblocco.

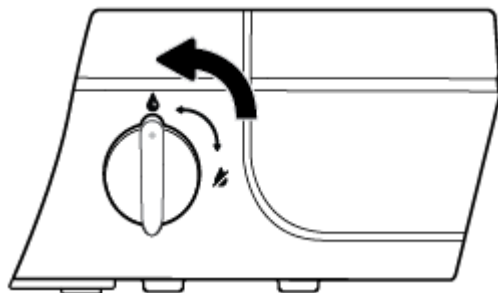

4. Rimuovere e reinstallare la testina di stampa.

- a. Aprire lo sportello anteriore della stampante.

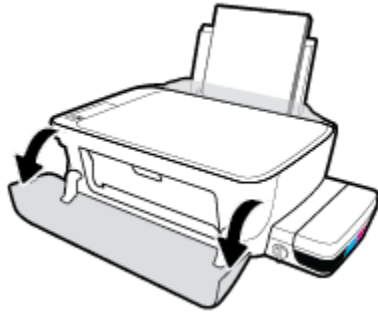

- b. Aprire lo sportello di accesso alle testine di stampa e attendere che il carrello di stampa si sposti verso il centro della stampante.

⚠ ATTENZIONE: Le istruzioni riportate nei passaggi successivi si applicano solo quando si installano le testine di stampa durante la configurazione iniziale della stampante. Se è stato eseguito il priming delle testine di stampa con l'inchiostro, non si deve sollevare il fermo della testina. Il sollevamento del fermo può causare danni permanenti alle testine di stampa.

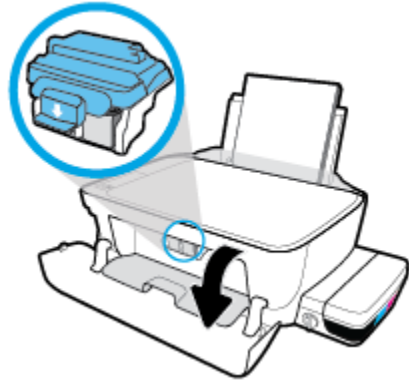

- c. Per aprire il fermo blu della testina di stampa, spingere verso il basso.

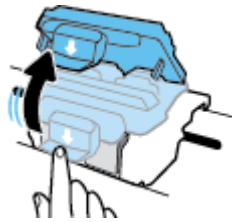

- d. Estrarre la testina di stampa dal carrello.

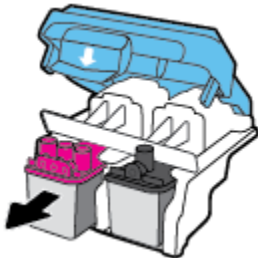

- e. Verificare la presenza di un cappuccio sulla testina di stampa o di nastro di plastica sui contatti della testina. Se è presente, rimuovere il cappuccio dalla parte superiore della testina di stampa e il nastro di plastica dai contatti.

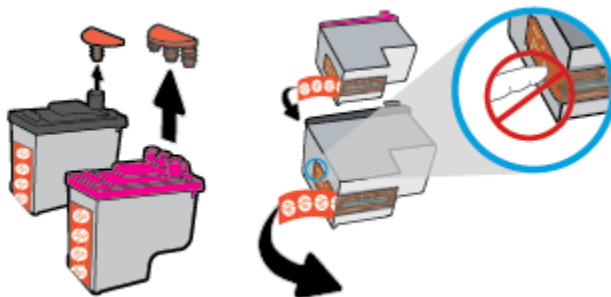

 **NOTA:** Non toccare i contatti elettrici sulla testina di stampa.

- f. Far scorrere e bloccare la testina di stampa nell'alloggiamento.

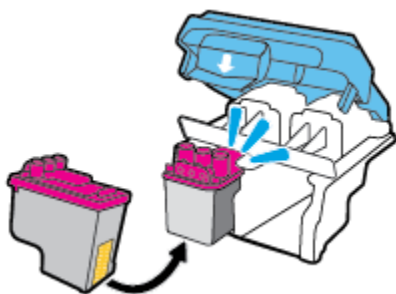

- g. Fissare in modo sicuro il fermo blu della testina di stampa.

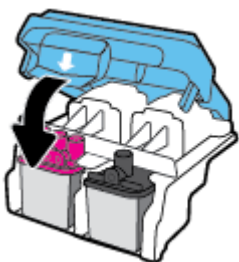

- h. Chiudere lo sportello d'accesso della testina di stampa.

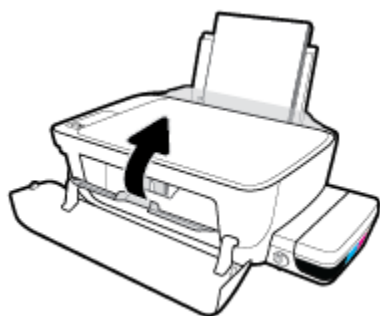

- i. Chiudere lo sportello superiore della stampante.

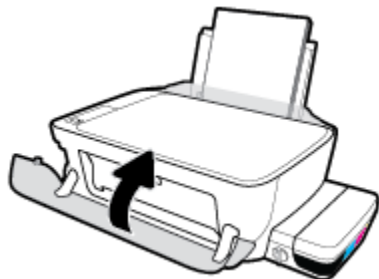

5. Estrarre il vassoio di uscita e l'estensione del vassoio.



Pulizia dei contatti della testina di stampa

⚠ ATTENZIONE: La procedura di pulizia potrebbe richiedere alcuni minuti. Accertarsi di reinstallare le testine di stampa nella stampante il più in fretta possibile. Si consiglia di non lasciare le testine di stampa fuori dal dispositivo per più di 30 minuti. In caso contrario, la testina di stampa potrebbe danneggiarsi.

1. Controllare che la stampante sia accesa.
2. Chiudere l'estensione del vassoio di uscita, quindi ruotare in senso orario il vassoio di uscita per riposizionarlo nella stampante.



3. Assicurarsi che la valvola dell'inchiostro sia nella posizione di sblocco.

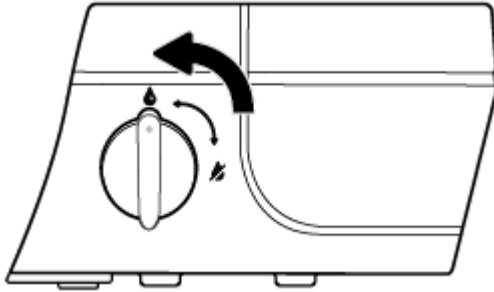

4. Aprire lo sportello anteriore della stampante.

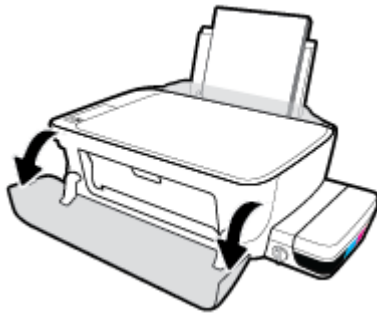

5. Aprire lo sportello di accesso alle testine di stampa e attendere che il carrello di stampa si sposti verso il centro della stampante.

⚠ ATTENZIONE: Le istruzioni riportate nei passaggi successivi si applicano solo quando si installano le testine di stampa durante la configurazione iniziale della stampante. Se è stato eseguito il priming delle testine di stampa con l'inchiostro, non si deve sollevare il fermo della testina. Il sollevamento del fermo può causare danni permanenti alle testine di stampa.

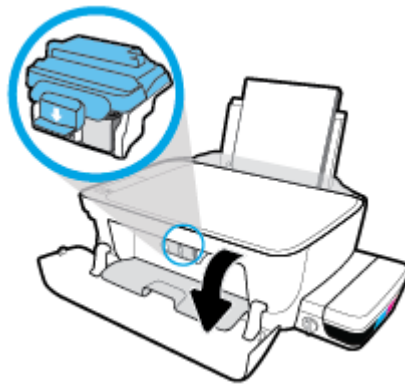

6. Per aprire il fermo blu della testina di stampa, spingere verso il basso.

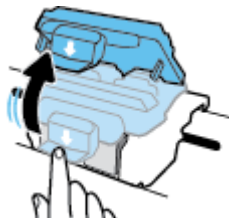

7. Rimuovere la testina di stampa indicata dal messaggio di errore.

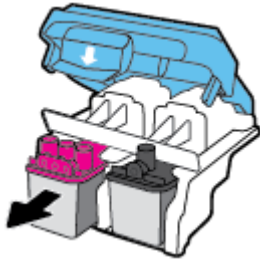

8. Pulire i contatti delle testine di stampa e quelli della stampante.

- a. Tenere la testina di stampa ai lati con la parte inferiore rivolta verso l'alto ed individuare i contatti elettrici su di essa.

I contatti elettrici sono i piccoli punti dorati sulla testina di stampa.

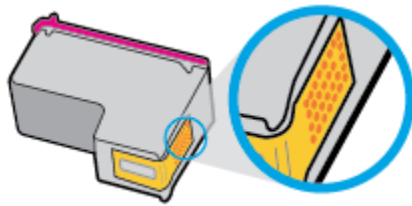

- b. Inumidire solo i contatti con un batuffolo di cotone asciutto o un panno che non lasci lanugine.

⚠ ATTENZIONE: Inumidire solo i contatti e non macchiare di inchiostro o altro le rimanenti parti della testina di stampa.

- c. Dall'interno della stampante, individuare i contatti per la testina di stampa.

I contatti della stampante si presentano come una serie di puntini color oro posizionati in corrispondenza dei contatti della testina di stampa.

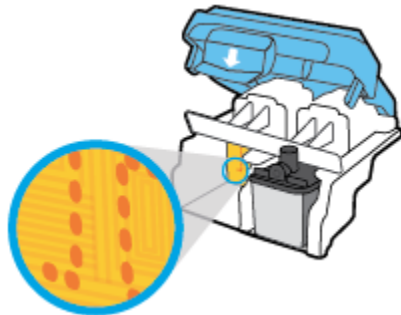

- d. Utilizzare un batuffolo asciutto o un panno che non lasci lanugine per pulire i contatti.

9. Reinstallare la testina di stampa.

10. Chiudere il fermo del carrello.

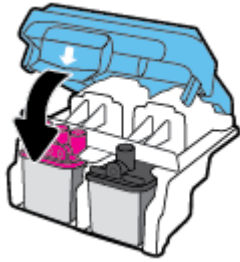

11. Chiudere lo sportello di accesso alla testina di stampa, quindi chiudere lo sportello anteriore.
12. Controllare se il messaggio di errore viene nuovamente visualizzato. Se il messaggio di errore viene visualizzato nuovamente, spegnere la stampante e riaccenderla.

Errori di stampa

Quale operazione effettuare?

Risoluzione dei problemi dovuti all'impossibilità di stampare la pagina

HP Print and Scan Doctor	L'utility HP Print and Scan Doctor cercherà di diagnosticare e risolvere i problemi automaticamente. NOTA: Questo programma di utilità è disponibile solamente per il sistema operativo Windows.
Risoluzione dei problemi relativi all'impossibilità di eseguire lavori di stampa	Utilizzare la procedura guidata di risoluzione dei problemi online HP Seguire le istruzioni dettagliate se la stampante non risponde o non stampa.



NOTA: HP Print and Scan Doctor e le procedure guidate di risoluzione dei problemi online di HP potrebbero non essere disponibili in tutte le lingue.

Per i problemi legati all'impossibilità di stampare, consultare la sezione della Guida con le istruzioni generali.

Per risolvere i problemi di stampa (Windows)

Assicurarsi che la stampante sia accesa e che la carta sia caricata nel vassoio di alimentazione. Se il problema persiste, attenersi alle seguenti istruzioni nell'ordine indicato:

1. Controllare i messaggi di errore visualizzati sul software della stampante e risolvere i problemi seguendo le istruzioni visualizzate sullo schermo.
2. Se la stampante è collegata al computer con un cavo USB, scollegare e ricollegare il cavo USB. Se il computer è collegato alla stampante con una connessione wireless, verificare che la connessione funzioni.
3. Verificare che la stampante non sia in pausa o offline

Per verificare che la stampante non sia in pausa o offline

- a. A seconda del sistema operativo in uso, effettuare una delle operazioni descritte di seguito:
 - **Windows 10:** Sulla barra delle applicazioni di Windows, fare clic su **Start, Tutte le applicazioni**, quindi selezionare **Sistema Windows, Pannello di controllo** e fare clic su **Visualizza dispositivi e stampanti** nel menu **Hardware e suoni**.
 - **Windows 8.1 e Windows 8:** Selezionare o toccare l'angolo superiore destro della schermata per aprire la barra degli accessi, fare clic sull'icona **Impostazioni**, fare clic o toccare **Pannello di controllo**, quindi fare clic o toccare **Visualizza dispositivi e stampanti**.
 - **Windows 7:** dal menu **Start** di Windows, fare clic su **Dispositivi e stampanti**.

- **Windows Vista:** Sulla barra delle applicazioni di Windows, fare clic su **Start, Pannello di controllo**, quindi su **Stampanti**.
 - **Windows XP:** Dal menu di Windows **Start**, fare clic su **Pannello di controllo**, quindi su **Stampanti e fax**.
- b. Fare doppio clic sull'icona della stampante, oppure fare clic con il pulsante destro del mouse su tale icona e selezionare **Stampa in corso** per aprire la coda di stampa.
 - c. Dal menu **Stampante**, verificare che non ci siano segni di spunta accanto a **Interrompi stampa** o **Utilizza stampante non in linea**.
 - d. Qualora siano state apportate delle modifiche, provare a stampare di nuovo.
4. Verificare che la stampante sia impostata come predefinita.

Per verificare che la stampante sia impostata come predefinita

- a. A seconda del sistema operativo in uso, effettuare una delle operazioni descritte di seguito:
 - **Windows 10:** Sulla barra delle applicazioni di Windows, fare clic su **Start, Tutte le applicazioni**, quindi selezionare **Sistema Windows, Pannello di controllo** e fare clic su **Visualizza dispositivi e stampanti** nel menu **Hardware e suoni**.
 - **Windows 8.1 e Windows 8:** Selezionare o toccare l'angolo superiore destro della schermata per aprire la barra degli accessi, fare clic sull'icona **Impostazioni**, fare clic o toccare **Pannello di controllo**, quindi fare clic o toccare **Visualizza dispositivi e stampanti**.
 - **Windows 7:** dal menu **Start** di Windows, fare clic su **Dispositivi e stampanti**.
 - **Windows Vista:** Sulla barra delle applicazioni di Windows, fare clic su **Start, Pannello di controllo**, quindi su **Stampanti**.
 - **Windows XP:** Dal menu di Windows **Start**, fare clic su **Pannello di controllo**, quindi su **Stampanti e fax**.
 - b. Verificare che la stampante corretta sia impostata come predefinita.
Accanto alla stampante predefinita è presente un segno di spunta all'interno di un cerchio nero o verde.
 - c. Se la stampante impostata come predefinita non è quella corretta, fare clic con il pulsante destro del mouse sulla stampante corretta e selezionare **Imposta come predefinita**.
 - d. Provare a utilizzare nuovamente la stampante.
5. Riavviare lo spooler di stampa.

Per riavviare lo spooler di stampa

- a. A seconda del sistema operativo in uso, effettuare una delle operazioni descritte di seguito:

Windows 10

- i. Sulla barra delle applicazioni di Windows, fare clic su **Start, Tutte le applicazioni**, quindi su **Sistema Windows**.
- ii. Fare clic su **Pannello di controllo, Sistema e sicurezza**, quindi fare clic su **Strumenti di amministrazione**.

- iii. Fare doppio clic su **Servizi**.
- iv. Fare clic con il pulsante destro del mouse su **Servizio spooler di stampa**, quindi fare clic su **Proprietà**.
- v. Sulla scheda **Generale**, accanto a **Tipo di avvio**, verificare che sia selezionato **Automatico**.
- vi. Se il servizio non è in esecuzione, sotto a **Stato del servizio** fare clic su **Start**, quindi scegliere **OK**.

Windows 8.1 e Windows 8

- i. Puntare o toccare l'angolo in alto a destra dello schermo per aprire la barra Charms, quindi fare clic sull'icona **Impostazioni**.
- ii. Fare clic o toccare **Pannello di controllo**, quindi fare clic o toccare su **Sistema e protezione**.
- iii. Fare clic o toccare **Strumenti di amministrazione**, quindi fare doppio clic o toccare due volte **Servizi**.
- iv. Fare clic con il pulsante destro del mouse o toccare tenendo premuto **Servizio spooler di stampa**, quindi fare clic su **Proprietà**.
- v. Nella scheda **Generale**, accanto a **Tipo di avvio**, verificare che sia selezionato **Automatico**.
- vi. Se il servizio non è in esecuzione, in **Stato del servizio** fare clic su **Start**, quindi scegliere **OK**.

Windows 7

- i. Dal menu **Start** di Windows, fare clic su **Pannello di controllo, Protezione sistema**, quindi su **Strumenti di amministrazione**.
- ii. Fare doppio clic su **Servizi**.
- iii. Fare clic con il pulsante destro del mouse su **Servizio spooler di stampa**, quindi fare clic su **Proprietà**.
- iv. Nella scheda **Generale**, accanto a **Tipo di avvio**, verificare che sia selezionato **Automatico**.
- v. Se il servizio non è in esecuzione, sotto a **Stato del servizio** fare clic su **Avvia**, quindi scegliere **OK**.

Windows Vista

- i. Dal menu **Start** di Windows, fare clic su **Pannello di controllo, Sistema e manutenzione**, quindi su **Strumenti di amministrazione**.
- ii. Fare doppio clic su **Servizi**.
- iii. Fare clic con il pulsante destro del mouse su **Servizio spooler di stampa**, quindi fare clic su **Proprietà**.
- iv. Nella scheda **Generale**, accanto a **Tipo di avvio**, verificare che sia selezionato **Automatico**.
- v. Se il servizio non è in esecuzione, sotto a **Stato del servizio** fare clic su **Avvia**, quindi scegliere **OK**.

Windows XP

- i. Dal menu **Start** di Windows, fare clic con il pulsante destro del mouse su **Risorse del computer**.
 - ii. Fare clic su **Gestione**, quindi su **Servizi e applicazioni**.
 - iii. Fare doppio clic su **Servizi**, quindi su **Spooler di stampa**.
 - iv. Fare clic con il pulsante destro del mouse su **Spooler di stampa**, quindi su **Riavvia** per riavviare il servizio.
- b. Verificare che la stampante corretta sia impostata come predefinita.
- Accanto alla stampante predefinita è presente un segno di spunta all'interno di un cerchio nero o verde.
- c. Se la stampante impostata come predefinita non è quella corretta, fare clic con il pulsante destro del mouse sulla stampante corretta e selezionare **Imposta come predefinita**.
- d. Provare a utilizzare nuovamente la stampante.
6. Riavviare il computer.
7. Eliminare i lavori dalla coda di stampa.

Per cancellare la coda di stampa

- a. A seconda del sistema operativo in uso, effettuare una delle operazioni descritte di seguito:
- **Windows 10:** Sulla barra delle applicazioni di Windows, fare clic su **Start, Tutte le applicazioni**, quindi selezionare **Sistema Windows, Pannello di controllo** e fare clic su **Visualizza dispositivi e stampanti** nel menu **Hardware e suoni**.
 - **Windows 8.1 e Windows 8:** Selezionare o toccare l'angolo superiore destro della schermata per aprire la barra degli accessi, fare clic sull'icona **Impostazioni**, fare clic o toccare **Pannello di controllo**, quindi fare clic o toccare **Visualizza dispositivi e stampanti**.
 - **Windows 7:** dal menu **Start** di Windows, fare clic su **Dispositivi e stampanti**.
 - **Windows Vista:** Sulla barra delle applicazioni di Windows, fare clic su **Start, Pannello di controllo**, quindi su **Stampanti**.
 - **Windows XP:** Dal menu di Windows **Start**, fare clic su **Pannello di controllo**, quindi su **Stampanti e fax**.
- b. Fare doppio clic sull'icona della stampante per aprire la coda di stampa.
- c. Dal menu **Stampante**, fare clic su **Elimina tutti i documenti** oppure **Ripulisci i documenti di stampa**, quindi fare clic su **Sì** per confermare.
- d. Se nella coda sono ancora presenti documenti, riavviare il computer e provare a stampare dopo il riavvio.
- e. Verificare ancora la coda di stampa per accertarsi che sia stata cancellata, quindi provare a stampare di nuovo.

Per risolvere i problemi di stampa (OS X)

1. Ricercare e risolvere gli errori.
2. Scollegare e ricollegare il cavo USB.
3. Verificare che l'unità non sia in pausa o offline

Per verificare che l'unità non sia in pausa o offline

- a. In **Preferenze di sistema**, fare clic su **Stampa e invia fax**.
- b. Fare clic sul pulsante **Apri coda di stampa**.
- c. Fare clic su un processo di stampa per selezionarlo.

Utilizzare i pulsanti seguenti per gestire il processo di stampa:

- **Elimina**: annulla il processo di stampa selezionato.
 - **Sospendi**: sospende il processo di stampa selezionato.
 - **Riprendi**: continua un processo di stampa messo in pausa.
 - **Sospendi stampante**: sospende tutti i processi di stampa all'interno della coda di stampa.
- d. Qualora siano state apportate delle modifiche, provare a stampare di nuovo.
4. Riavviare il computer.

Risoluzione dei problemi legati alla qualità di stampa

[Istruzioni dettagliate per risolvere la maggior parte dei problemi legati alla qualità di stampa.](#)

Per risolvere online i problemi legati alla qualità di stampa

Per la risoluzione dei problemi legati alla qualità di stampa, consultare la sezione della Guida con le istruzioni generali.



NOTA: Per proteggere le testine di stampa dall'essiccamento, spegnere sempre la stampante usando il pulsante **Specifiche tecniche** e attendere fino a quando la spia del pulsante **Specifiche tecniche** si spegne.

Per migliorare la qualità di stampa

1. Assicurarsi di usare testine di stampa e inchiostro HP originali.
 - Assicurarsi che tutti i serbatoi dell'inchiostro siano riempiti sopra la linea minima.
 - Se l'inchiostro sta raggiungendo la linea minima, valutare la ricarica dei serbatoi d'inchiostro.
2. Controllare il tipo di carta

- Per una qualità di stampa ottimale, utilizzare carta HP di alta qualità o tipi di carta che aderiscono agli standard ColorLok®. Per maggiori informazioni, vedere [Informazioni di base sulla carta a pagina 26](#).
 - Assicurarsi sempre che la carta su cui si sta stampando sia priva di grinze. Per ottenere risultati ottimali nella stampa di immagini, utilizzare Carta fotografica ottimizzata HP.
 - Conservare la carta speciale nella confezione originale o in una busta di plastica sigillabile su una superficie piana, in un luogo fresco e asciutto. Quando si è pronti per la stampa, rimuovere soltanto la carta che si intende utilizzare immediatamente. Una volta terminata la stampa, reinserire la carta fotografica non utilizzata nella busta di plastica. Ciò previene l'arricciamento della carta fotografica.
3. Controllare il software della stampante per verificare che le impostazioni di stampa corrispondano a quelle del tipo di carta in uso. Per maggiori informazioni sulle impostazioni di stampa, vedere [Suggerimenti sulle impostazioni della stampante a pagina 41](#)
 4. Tenere premuto il pulsante **Avvio Copia colore** () sul pannello di controllo per 3 secondi per eseguire la stampa di una pagina di diagnostica.

5. Rivedere le caselle del ciano, del magenta, del giallo e del nero insieme al resto del contenuto sulla pagina di diagnostica.

Print Quality Diagnostic

1. Refill ink tanks if low. Unlock ink valve. Make sure the printhead latch is snapped down.
2. Check media and settings: PHOTOS: Use Best mode and photo media. TEXT: Use Normal mode and plain paper.
3. For best print quality, use high quality HP paper, or papers that adhere to the ColorLok standard:



4. If the color blocks below are streaked or missing, CLEAN CARTRIDGES from HP software.

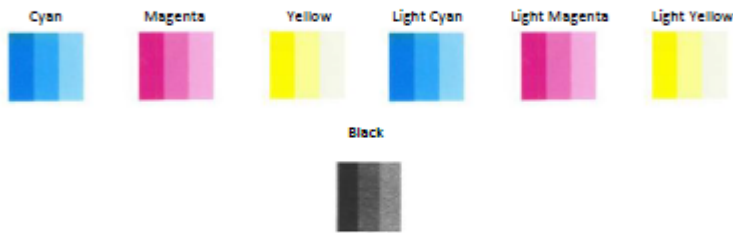

5. If the lines below are crooked, ALIGN PRINTER from HP software.



6. If there is a dark line or white gap at the arrow below, ALIGN PRINTER from HP software.



7. If the images above look okay, the printer appears to be working. If more help is needed, please visit hp.com/support

6. Pulire le testine di stampa se la pagina di diagnostica mostra striature o se le caselle in nero o a colori non sono uniformi.
7. Allineare le testine di stampa (cartucce) in presenza di linee frastagliate, o qualora la pagina di diagnostica indichi che possa essere di aiuto.
8. Se i problemi di qualità di stampa persistono anche dopo la pulizia e l'allineamento delle testine di stampa (cartucce), contattare l'assistenza clienti HP.

Per pulire le testine di stampa (cartucce) (Windows)

ATTENZIONE: Pulire le testine di stampa (cartucce) solo se necessario. Le operazioni di pulizia non necessarie consumano inchiostro e riducono la durata delle testine di stampa (cartucce).

1. Caricare carta normale bianca nuova in formato Letter o A4 nel vassoio di alimentazione.
2. Aprire software della stampante. Per maggiori informazioni, vedere [Aprire il software della stampante HP \(Windows\) a pagina 29](#).

3. Nel software della stampante, fare clic su **Stampa e scansione** , quindi su **Esegui manutenzione stampante** per accedere alla **Casella strumenti stampante**.
4. Fare clic su **Pulisci cartucce d'inchiostro** nella scheda **Servizi dispositivo**. Seguire le istruzioni visualizzate sullo schermo.

Per allineare le testine di stampa (cartucce) (Windows)

1. Caricare carta normale bianca nuova in formato Letter o A4 nel vassoio di alimentazione.
2. Aprire software della stampante. Per maggiori informazioni, vedere [Aprire il software della stampante HP \(Windows\) a pagina 29](#).
3. Nel software della stampante, fare clic su **Stampa e scansione** , quindi su **Esegui manutenzione stampante** per accedere alla Casella strumenti stampante.

Viene visualizzata la Casella strumenti stampante.

4. Fare clic su **Allinea cartucce d'inchiostro** nella scheda **Servizi dispositivo**.

Viene stampata una pagina di allineamento.

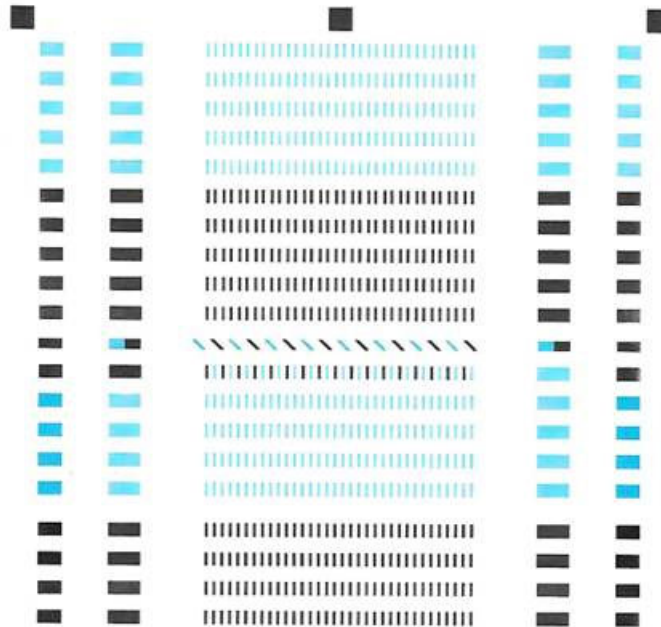

- For better print quality, place this page on the glass, and then press a copy button.
- Pour une mieux impression, posez la page sur la vitre et appuyez sur un bouton de copie.
- Für höhere Druckqualität diese Seite auf das Glas legen und dann eine Kopieren-Taste drücken.
- Para mayor calidad de impresión, coloque esta página sobre el cristal y pulse el botón copiar.
- Per una qualità migliore, posizionare questa pagina sul vetro e premere il pulsante di copia.
- Para maior qualidade de impressão, ponha esta página sobre o vidro e pressione um botão de copiar.
- 为获得更好的打印质量，请将此页置于玻璃上，然后按复印按钮。
- 더 나은 인쇄 품질을 위해 이 페이지를 유리 위에 놓고 복사 버튼을 누릅니다.
- 為達到更完美的列印品質，請將此文件放置在玻璃上，然後按下影印鈕。

5. Seguire le istruzioni visualizzate sullo schermo per caricare la pagina di allineamento delle testine di stampa con il lato di stampa rivolto verso il basso sul vetro dello scanner, quindi fare clic su **Scansione** per eseguire la scansione della pagina di allineamento.

La stampante allinea le testine di stampa. Riciclare o gettare la pagina di allineamento delle testine di stampa.

Per pulire le testine di stampa (cartucce) (OS X)

ATTENZIONE: Pulire le testine di stampa solo se necessario. Le operazioni di pulizia non necessarie consumano inchiostro e accorciano la durata delle testine di stampa.

1. Caricare una risma di carta comune bianca in formato Lettera o A4 nel vassoio della carta.
2. Apertura di HP Utility.

NOTA: HP Utility si trova nella cartella **Applicazioni/HP**.

3. Selezionare HP DeskJet GT 5820 series dall'elenco dei dispositivi sul lato sinistro della finestra.
4. Fare clic su **Pulisci testine di stampa**.
5. Fare clic su **Pulisci** e seguire le istruzioni riportate sullo schermo.
6. Fare clic su **Tutte le impostazioni** per ritornare al pannello **Informazioni e assistenza**.

Per allineare le testine di stampa (cartucce) (OS X)

1. Caricare una risma di carta comune bianca in formato Lettera o A4 nel vassoio della carta.
2. Apertura di HP Utility.



NOTA: HP Utility si trova nella cartella **Applicazioni/HP**.

3. Selezionare HP DeskJet GT 5820 series dall'elenco dei dispositivi sul lato sinistro della finestra.
4. Fare clic su **Allinea**.
5. Fare clic su **Allinea** e seguire le istruzioni visualizzate.
6. Fare clic su **Tutte le impostazioni** per ritornare al pannello **Informazioni e assistenza**.

Problemi di copia

[Risoluzione dei problemi di copia](#)

Utilizzare la procedura guidata di risoluzione dei problemi online HP

Seguire le istruzioni dettagliate se la stampante non crea le copie o se la qualità di stampa è scadente.



NOTA: Le procedure guidate di risoluzione dei problemi online di HP potrebbero non essere disponibili in tutte le lingue.

[Suggerimenti per la riuscita delle operazioni di copia e scansione a pagina 58](#)

Problemi di scansione

HP Print and Scan Doctor	L'utility HP Print and Scan Doctor cercherà di diagnosticare e risolvere i problemi automaticamente. NOTA: Questo programma di utilità è disponibile solamente per il sistema operativo Windows.
Risoluzione dei problemi di scansione	Utilizzare la procedura guidata di risoluzione dei problemi online HP Seguire le istruzioni dettagliate se la stampante non crea le scansioni o se la qualità delle scansioni è scadente.



NOTA: HP Print and Scan Doctor e le procedure guidate di risoluzione dei problemi online di HP potrebbero non essere disponibili in tutte le lingue.

[Suggerimenti per la riuscita delle operazioni di copia e scansione a pagina 58](#)

Problemi relativi alla rete e alla connessione

Quale operazione effettuare?



Risoluzione dei problemi legati alla connessione wireless

Scegliere una delle seguenti opzioni per la risoluzione dei problemi.

HP Print and Scan Doctor	L'utility HP Print and Scan Doctor cercherà di diagnosticare e risolvere i problemi automaticamente. NOTA: Questo programma di utilità è disponibile solamente per il sistema operativo Windows.
Utilizzare la procedura guidata di risoluzione dei problemi online HP	<ul style="list-style-type: none">• Risoluzione dei problemi legati alla connessione wireless, se non si è mai riusciti a collegare la stampante alla rete o se al momento il collegamento non è disponibile.• Risoluzione dei problemi legati al firewall o all'antivirus, se si sospetta che impediscano al computer di collegarsi alla stampante.

 **NOTA:** HP Print and Scan Doctor e le procedure guidate di risoluzione dei problemi online di HP potrebbero non essere disponibili in tutte le lingue.

Per la risoluzione dei problemi legati alla rete wireless, consultare la sezione della Guida con le istruzioni generali.

- ▲ Premere contemporaneamente i pulsanti **Wireless** () e **Informazioni** () per stampare il rapporto sul test della rete wireless e la pagina di configurazione di rete.

Individuazione delle impostazioni di rete per la connessione wireless

Scegliere una delle seguenti opzioni per la risoluzione dei problemi.

HP Print and Scan Doctor	L'utility HP Print and Scan Doctor è in grado di indicare il nome di rete (SSID) e la password (chiave di rete). NOTA: Questo programma di utilità è disponibile solamente per il sistema operativo Windows.
Utilizzare la procedura guidata di risoluzione dei problemi online HP	Informazioni sull'individuazione del nome di rete (SSID) e della password wireless.

 **NOTA:** HP Print and Scan Doctor e le procedure guidate di risoluzione dei problemi online di HP potrebbero non essere disponibili in tutte le lingue.

Risoluzione dei problemi legati alla connessione Wi-Fi Direct

Utilizzare la procedura guidata di risoluzione dei problemi online HP	Risoluzione dei problemi legati a Wi-Fi Direct o informazioni sulla configurazione di Wi-Fi Direct.
---	---

 **NOTA:** Le procedure guidate di risoluzione dei problemi online di HP potrebbero non essere disponibili in tutte le lingue.

Per la risoluzione dei problemi legati a Wi-Fi Direct, consultare la sezione della Guida con le istruzioni generali.

1. Assicurarsi che la spia **Wi-Fi Direct** sul pannello di controllo della stampante sia accesa. Se la spia è spenta, premere il pulsante **Wi-Fi Direct** () per accenderla.
2. Attivare la connessione wireless (Wi-Fi) dal computer wireless o dal dispositivo mobile, cercare il nome Wi-Fi Direct e connettersi.
3. Quando viene richiesto, immettere la password Wi-Fi Direct.
4. Se si usa un dispositivo portatile, assicurarsi di aver installato un'applicazione di stampa compatibile. Per maggiori informazioni sulla stampa con dispositivi portatili, visitare www.hp.com/global/us/en/eprint/mobile_printing_apps.html.

Conversione di una connessione USB in connessione wireless

Scegliere una delle seguenti opzioni per la risoluzione dei problemi.

HP Print and Scan Doctor	L'utility HP Print and Scan Doctor cercherà di diagnosticare e risolvere i problemi automaticamente. NOTA: Questo programma di utilità è disponibile solamente per il sistema operativo Windows.
Utilizzare la procedura guidata di risoluzione dei problemi online HP	Conversione di una connessione USB in una connessione wireless o Wi-Fi Direct



NOTA: HP Print and Scan Doctor e le procedure guidate di risoluzione dei problemi online di HP potrebbero non essere disponibili in tutte le lingue.

[Passaggio da un collegamento USB a una rete wireless a pagina 79](#)

Problemi legati all'hardware della stampante

Chiusura dello sportello di accesso alle testine di stampa

- Per avviare la stampa, lo sportello delle testine di stampa deve essere chiuso.

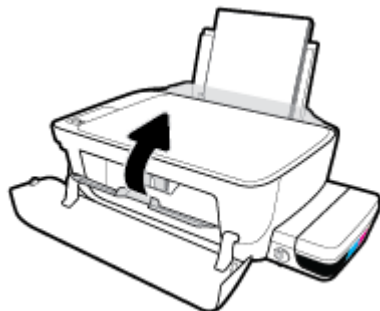

Arresto imprevisto della stampante

- Controllare l'alimentazione e le connessioni.
- Verificare che il cavo di alimentazione della stampante sia collegato a una presa elettrica funzionante.

 **NOTA:** Se Spegnimento automatico è abilitato, la stampante viene spenta automaticamente dopo due ore di inattività per ridurre il consumo energetico. Per maggiori informazioni, vedere [Spegnimento automatico a pagina 32](#).

Risolvere un errore della stampante

- Spegnere e riaccendere la stampante. Se questo tentativo non risolve il problema, contattare HP.

Codici di errore sul pannello di controllo

Se l'icona **Numero di copie** sul display della stampa visualizza alternativamente la lettera E e un numero, la stampante si trova in stato di errore. La lettera E e il numero fungono da codici di errore. Ad esempio, se l'icona **Numero di copie** visualizza alternativamente la lettera E e il numero 4, ciò indica che si è verificato un inceppamento della carta.

Per identificare il codice di errore e le soluzioni corrispondenti, vedere le informazioni sulle icone del **Numero di copie** in [Spie del pannello di controllo e stato delle icone di visualizzazione a pagina 9](#).

Assistenza HP

Per gli aggiornamenti più recenti e informazioni sul supporto, visitare il [HP DeskJet GT 5820 series sito Web del supporto tecnico www.hp.com/support](http://www.hp.com/support). Il supporto online HP offre un'ampia gamma di opzioni per l'assistenza tecnica alle stampanti:



Driver e download: download di driver e aggiornamenti del software, nonché manuali e documentazione del prodotto forniti in dotazione con la stampante.



Forum del supporto HP: visitate i forum del supporto HP per ottenere risposte alle domande e ai problemi più comuni. È possibile visualizzare le domande inserite da altri clienti HP oppure accedere e inserire le proprie domande e commenti.



Risoluzione dei problemi: utilizzare gli strumenti online HP per individuare la propria stampante e trovare le soluzioni consigliate.

Contatta HP

Per ottenere assistenza da un rappresentante del supporto tecnico HP per risolvere un problema, visitate il [sito Web di contatto del supporto tecnico](http://www.hp.com/support). Le seguenti opzioni di contatto sono disponibili gratuitamente per i clienti che usufruiscono di una garanzia valida (il supporto con l'ausilio di un responsabile del supporto tecnico HP per i clienti che non dispongono di garanzia potrebbe richiedere il pagamento di una tariffa):



Chatta con un responsabile del supporto online HP.



Chiama un responsabile del supporto HP.

Quando si contatta il supporto HP, prepararsi a fornire le seguenti informazioni:

- Nome del prodotto (situato sul prodotto, ad esempio HP DeskJet GT 5820)
- Numero di prodotto (situato all'interno dello sportello anteriore)



- Numero di serie (indicato sulla parte posteriore o inferiore del prodotto)

Registrazione stampante

Effettuando la registrazione, è possibile usufruire di un servizio veloce, un'assistenza più efficiente e notifiche sui prodotti. Se non è stata ancora effettuata la registrazione nel corso dell'installazione del software, è possibile effettuarla all'indirizzo <http://www.register.hp.com>.

Altre garanzie

A costi aggiuntivi sono disponibili ulteriori programmi di assistenza per l'unità HP DeskJet GT 5820 series. Visitare il sito www.hp.com/support, selezionare il proprio paese/regione e lingua, quindi esaminare le opzioni della garanzia estesa disponibili per la stampante in uso.

A Informazioni tecniche

In questa sezione vengono fornite le informazioni sulle specifiche tecniche e le normative internazionali relative all'unità HP DeskJet GT 5820 series.

Per le altre specifiche, consultare la documentazione stampata fornita con l'unità HP DeskJet GT 5820 series.

Questo capitolo tratta i seguenti argomenti:

- [avvisi della HP Company](#)
- [Specifiche](#)
- [Programma di protezione ambientale relativo ai prodotti](#)
- [Informazioni normative](#)

avvisi della HP Company

Le informazioni qui contenute sono soggette a modifiche senza preavviso.

Tutti i diritti riservati. La riproduzione, l'adattamento o la traduzione del presente materiale è proibita senza previo consenso scritto di HP, salvo per i casi consentiti dalle leggi sul copyright. Le uniche garanzie per i servizi e prodotti HP sono espresse nelle informazioni di garanzia fornite con tali prodotti e servizi. Il presente documento non costituisce alcuna garanzia aggiuntiva. HP non è responsabile degli eventuali errori tecnici o editoriali ovvero delle omissioni contenute nel presente documento.

© Copyright 2015 HP Development Company, L.P.

Microsoft and Windows are either registered trademarks or trademarks of Microsoft Corporation in the United States and/or other countries.

Specifiche

Questo capitolo riporta tutte le specifiche tecniche relative all'unità HP DeskJet GT 5820 series. Per ulteriori specifiche del prodotto, vedere la scheda tecnica in www.hp.com/support.

Requisiti di sistema

- I requisiti software e di sistema sono disponibili nel file Leggimi, incluso nel CD del software della stampante HP fornito in dotazione.
- Per informazioni sulle future versioni del sistema operativo e sull'assistenza, visitare il sito HP all'indirizzo www.hp.com/support.

Specifiche ambientali

- Intervallo di temperatura operativa consigliato: da 15 a 30° C
- Intervallo di temperatura operativa consentito: da 5 a 40 °C
- Umidità: Dal 15% all'80% di umidità relativa senza condensa; 28° C punto di condensazione massimo
- Intervallo di temperatura consentito per la conservazione: da -40° C a 60° C
- In presenza di elevati campi elettromagnetici, è possibile che il funzionamento dell'unità HP DeskJet GT 5820 series venga lievemente alterato.
- HP consiglia l'utilizzo di un cavo USB lungo al massimo 3 m per ridurre le interferenze provocate dai campi elettromagnetici di una certa intensità

Capacità del vassoio di alimentazione

- Fogli di carta comune (80 g/m²): fino a 60
- Buste: fino a 5
- Schede indice: fino a 20
- Fogli di carta fotografica: fino a 20

Capacità del vassoio di uscita

- Fogli di carta comune (80 g/m²): fino a 25
- Buste: fino a 5
- Schede indice: fino a 10
- Fogli di carta fotografica: fino a 10

Formato della carta

- Per un elenco completo dei formati dei supporti accettati, vedere il software della stampante.

Grammatura della carta

- Carta comune: da 64 a 90 g/m²
- Buste: da 75 a 90 g/m²

- Biglietti: fino a 200 g/m² (indice massimo 110 libbre)
- Carta fotografica: fino a 280 g/m²

Specifiche di stampa

- La velocità di stampa varia a seconda della complessità del documento
- Metodo: getto termico d'inchiostro
- Lingue: PCL3 GUI

Specifiche di copia

- Elaborazione delle immagini digitali
- Le velocità di copia variano a seconda del modello e della complessità del documento

Specifiche di scansione

- Risoluzione: fino a 1200 x 1200 PPI
Per ulteriori informazioni sulla risoluzione ppi, consultare il software dello scanner.
- Colore: colori a 24 bit, scala di grigi a 8 bit (256 livelli di grigio)
- Massima dimensione dal piano di scansione: 21,6 x 29,7 cm

Risoluzione della stampa

- Per un elenco delle risoluzioni di stampa supportate, visitare il sito Web del supporto tecnico [HP DeskJet GT 5820 series all'indirizzo www.hp.com/support](http://www.hp.com/support).

Resa della testina di stampa

- Per ulteriori informazioni sulle rese delle testine di stampa, visitare il sito www.hp.com/go/learnaboutsupplies.

Informazioni vocali

- Se si dispone dell'accesso a Internet, è possibile accedere alle informazioni vocali [dal sito Web HP](#).

Programma di protezione ambientale relativo ai prodotti

HP si impegna a fornire prodotti di alta qualità che non rechino danni all'ambiente. Questo prodotto è stato progettato in modo da facilitarne il riciclaggio. Il numero dei materiali utilizzati è stato ridotto al minimo, garantendo comunque un prodotto di funzionalità e affidabilità elevate. I vari materiali sono stati utilizzati in modo da poterli separare facilmente. Gli elementi di fissaggio e altri tipi di connessione sono facilmente individuabili e possono essere rimossi con normali utensili. I componenti principali sono stati progettati in modo da poter essere smontati e riparati in modo semplice e veloce.

Per ulteriori informazioni, visitare il sito Web HP Commitment to the Environment al seguente indirizzo:

www.hp.com/hpinfo/globalcitizenship/environment

- [Consigli per la protezione dell'ambiente](#)
- [Direttiva della Commissione della Comunità Europea 1275/2008](#)
- [Carta](#)
- [Componenti in plastica](#)
- [Schede dati sulla sicurezza dei materiali](#)
- [Programma di riciclaggio](#)
- [Programma di riciclaggio di forniture per stampanti a getto d'inchiostro HP](#)
- [Consumo energetico](#)
- [Smaltimento delle apparecchiature da rottamare da parte degli utenti](#)
- [Sostanze chimiche](#)
- [Tabella delle sostanze/elementi pericolosi e relativo contenuto \(Cina\)](#)
- [Vincoli imposti alle sostanze nocive \(India\)](#)
- [Vincoli imposti alle sostanze nocive \(Ucraina\)](#)
- [Restrizioni relative alla dichiarazione di sostanze nocive \(Turchia\)](#)
- [EPEAT](#)
- [Informazioni per l'utente sull'etichettatura ecologica SEPA \(Cina\)](#)
- [Marchio CEL \(China Energy Label\) per stampanti, fax e fotocopiatrici](#)

Consigli per la protezione dell'ambiente

HP si impegna ad aiutare i clienti a ridurre il loro impatto sull'ambiente. Visitare il sito Web HP Environmental Programs and Initiatives per maggiori informazioni sulle iniziative per l'ambiente di HP.

www.hp.com/hpinfo/globalcitizenship/environment/

Direttiva della Commissione della Comunità Europea 1275/2008

Per i dati relativi all'alimentazione del prodotto, compreso il consumo elettrico del prodotto in standby in rete in caso di connessione di tutte le porte cablate e attivazione di tutte le porte di rete wireless, fare riferimento

alla sezione P14 “Informazioni aggiuntive” della Dichiarazione ECO IT del prodotto all’indirizzo www.hp.com/hpinfo/globalcitizenship/environment/productdata/itecodesktop-pc.html.

Carta

Il prodotto è adatto a utilizzare carta riciclata conforme alle normative DIN 19309 ed EN 12281:2002.

Componenti in plastica

I componenti in plastica di peso superiore a 25 grammi sono contrassegnati secondo gli standard internazionali per facilitarne l'identificazione e il riciclaggio quando il prodotto viene smaltito.

Schede dati sulla sicurezza dei materiali

Le schede dati sulla sicurezza dei materiali (MSDS) sono disponibili sul sito Web HP:

www.hp.com/go/msds

Programma di riciclaggio

HP dispone di numerosi programmi per la resa e il riciclaggio dei prodotti in molti paesi/regioni e collabora con alcuni dei maggiori centri di riciclaggio di parti elettroniche in tutto il mondo. HP si occupa della conservazione delle risorse rivendendo alcuni dei suoi prodotti più comuni. Per ulteriori informazioni sul riciclaggio dei prodotti HP, visitare il sito:

www.hp.com/hpinfo/globalcitizenship/environment/recycle/

Programma di riciclaggio di forniture per stampanti a getto d'inchiostro HP

HP si impegna nella protezione dell'ambiente. Il programma per il riciclaggio dei materiali di consumo HP a getto d'inchiostro è disponibile in molti paesi e regioni e consente di riciclare gratuitamente le cartucce di stampa e le cartucce d'inchiostro utilizzate. Per ulteriori informazioni, visitare il sito Web indicato di seguito all'indirizzo:

www.hp.com/hpinfo/globalcitizenship/environment/recycle/

Consumo energetico

I dispositivi di stampa e di imaging HP contrassegnati dal logo ENERGY STAR® sono certificati dall'Agenzia statunitense per la protezione dell'ambiente. I dispositivi di imaging con certificazione ENERGY STAR presenteranno il seguente marchio:



Ulteriori informazioni sui modelli dei prodotti di imaging con certificazione ENERGY STAR sono disponibili all'indirizzo: www.hp.com/go/energystar

Smaltimento delle apparecchiature da rottamare da parte degli utenti



Questo simbolo indica di non smaltire il prodotto con gli altri rifiuti domestici. È responsabilità dell'utente smaltire le apparecchiature dismesse consegnandole al punto di raccolta designato per il riciclaggio dei rifiuti elettrici o elettronici. Per ulteriori informazioni, contattare il servizio di smaltimento rifiuti locale o visitare <http://www.hp.com/recycle>.

Sostanze chimiche

HP si impegna a fornire ai propri clienti informazioni sulle sostanze chimiche contenute nei propri prodotti nella misura necessaria a soddisfare i requisiti legali, ad esempio REACH (*normativa CE N. 1907/2006 del Parlamento Europeo e del Consiglio*). Un rapporto delle informazioni chimiche per questo prodotto è disponibile all'indirizzo: www.hp.com/go/reach.

Tabella delle sostanze/elementi pericolosi e relativo contenuto (Cina)

产品中有害物质或元素的名称及含量 根据中国《电子信息产品污染控制管理办法》						
部件名称	有害物质或元素					
	铅 (Pb)	汞 (Hg)	镉 (Cd)	六价铬 (Cr(VI))	多溴联苯 (PBB)	多溴二苯醚 (PBDE)
外壳和托盘	0	0	0	0	0	0
电线	0	0	0	0	0	0
印刷电路板	X	0	0	0	0	0
打印系统	X	0	0	0	0	0
显示器	X	0	0	0	0	0
喷墨打印机墨盒	0	0	0	0	0	0
驱动光盘	X	0	0	0	0	0
扫描仪	X	X	0	0	0	0
网络配件	X	0	0	0	0	0
电池板	X	0	0	0	0	0
自动双面打印系统	0	0	0	0	0	0
外部电源	X	0	0	0	0	0

本表格依据SJ/T 11364 的规定编制。
 0: 表示该有害物质在该部件所有均质材料中的含量均在GB/T 26572 规定的限量要求以下。
 X: 表示该有害物质至少在该部件的某一均质材料中的含量超出GB/T 26572 规定的限量要求。

此表中所有名称中含“X”的部件均符合欧盟 RoHS 立法。

注: 环保使用期限的参考标识取决于产品正常工作的温度和湿度等条件。

Vincoli imposti alle sostanze nocive (India)

Restriction of hazardous substances (India)

This product complies with the "India E-waste (Management and Handling) Rule 2011" and prohibits use of lead, mercury, hexavalent chromium, polybrominated biphenyls or polybrominated diphenyl ethers in concentrations exceeding 0.1 weight % and 0.01 weight % for cadmium, except for the exemptions set in Schedule 2 of the Rule.

Vincoli imposti alle sostanze nocive (Ucraina)

Технічний регламент щодо обмеження використання небезпечних речовин (Україна)

Обладнання відповідає вимогам Технічного регламенту щодо обмеження використання деяких небезпечних речовин в електричному та електронному обладнанні, затвердженого постановою Кабінету Міністрів України від 3 грудня 2008 № 1057

Restrizioni relative alla dichiarazione di sostanze nocive (Turchia)

Restriction on Hazardous Substances statement (Turkey)	Türkiye Cumhuriyeti: EEE Yönetmeliğine Uygundur
--	---

EPEAT

EPEAT

Most HP products are designed to meet EPEAT. EPEAT is a comprehensive environmental rating that helps identify greener electronics equipment. For more information on EPEAT go to www.epeat.net. For information on HP's EPEAT registered products go to www.hp.com/hpinfo/globalcitizenship/environment/pdf/epeat_printers.pdf.

Informazioni per l'utente sull'etichettatura ecologica SEPA (Cina)

中国环境标识认证产品用户说明

噪声大于63.0Db(A)的办公设备不宜放置于办公室内，请在独立的隔离区域使用。
如需长时间使用本产品或打印大量文件，请确保在通风良好的房间内使用。
如您需要确认本产品处于零能耗状态，请按下电源关闭按钮，并将插头从电源插座断开。
您可以使用再生纸，以减少资源耗费。

复印机、打印机和传真机能源效率标识 实施规则

依据“复印机、打印机和传真机能源效率标识实施规则”，该打印机具有中国能效标识。标识上显示的能效等级和操作模式值根据“复印机、打印机和传真机能效限定值及能效等级”标准（“GB 21521”）来确定和计算。

1. 能效等级

产品能效等级分为3级，其中1级能效最高。能效限定值根据产品类型和打印速度由标准确定。能效等级则根据基本功耗水平以及网络接口和内存等附加组件和功能的功率因子之和来计算。

2. 能效信息

喷墨打印机

- 操作模式功率

睡眠状态的能耗按照 GB 21521 标准来衡量和计算。该数据以瓦特 (W) 表示。

- 待机功率

待机状态是产品连接到电网电源上功率最低的状态。该状态可以延续无限长时间，且使用者无法改变此状态下产品的功率。对于“成像设备”产品，“待机”状态通常相当于“关闭”状态，但也可能相当于“准备”状态或“睡眠”状态。该数据以瓦特 (W) 表示。

- 睡眠状态预设延迟时间

出厂前由制造商设置的时间决定了该产品在完成主功能后进入低耗模式（例如睡眠、自动关机）的时间。该数据以分钟表示。

- 附加功能功率因子之和

网络接口和内存等附加功能的功率因子之和。该数据以瓦特 (W) 表示。

标识上显示的能耗数据是根据典型配置测量得出的数据，此类配置包含登记备案的打印机依据复印机、打印机和传真机能源效率标识实施规则所选的所有配置。因此，该特定产品型号的实际能耗可能与标识上显示的数据有所不同。

要了解规范的更多详情，请参考最新版的 GB 21521 标准。

Informazioni normative

L'unità HP DeskJet GT 5820 series soddisfa i requisiti degli enti normativi del proprio paese/regione.

Questo capitolo tratta i seguenti argomenti:

- [Numero di modello normativo](#)
- [Specifica FCC](#)
- [Avviso per gli utenti residenti in Corea](#)
- [Avviso normativo per l'Unione Europea](#)
- [Dichiarazione di conformità](#)
- [Normative wireless](#)

Numero di modello normativo

Al prodotto viene assegnato un numero che consente di identificare le norme di conformità a esso applicabili. Il Numero di modello normativo del prodotto è SNPRH-1506-01. Questo numero non deve essere confuso con il nome commerciale (HP DeskJet GT 5820 All-in-One Printer e così via) o con il codice prodotto (M2Q28A, M2Q29A e così via).

Specifica FCC

FCC statement

The United States Federal Communications Commission (in 47 CFR 15.105) has specified that the following notice be brought to the attention of users of this product.

This equipment has been tested and found to comply with the limits for a Class B digital device, pursuant to Part 15 of the FCC Rules. These limits are designed to provide reasonable protection against harmful interference in a residential installation. This equipment generates, uses and can radiate radio frequency energy and, if not installed and used in accordance with the instructions, may cause harmful interference to radio communications. However, there is no guarantee that interference will not occur in a particular installation. If this equipment does cause harmful interference to radio or television reception, which can be determined by turning the equipment off and on, the user is encouraged to try to correct the interference by one or more of the following measures:

- Reorient or relocate the receiving antenna.
- Increase the separation between the equipment and the receiver.
- Connect the equipment into an outlet on a circuit different from that to which the receiver is connected.
- Consult the dealer or an experienced radio/TV technician for help.

For further information, contact:

Manager of Corporate Product Regulations
HP Inc. 1501 Page Mill Road,
Palo Alto, CA 94304, U.S.A.

Modifications (part 15.21)

The FCC requires the user to be notified that any changes or modifications made to this device that are not expressly approved by HP may void the user's authority to operate the equipment.

This device complies with Part 15 of the FCC Rules. Operation is subject to the following two conditions: (1) this device may not cause harmful interference, and (2) this device must accept any interference received, including interference that may cause undesired operation.

Avviso per gli utenti residenti in Corea

B 급 기기 (가정용 방송통신기기)	이 기기는 가정용(B급)으로 전자파적합등록을 한 기기로서 주로 가정에서 사용하는 것을 목적으로 하며, 모든 지역에서 사용할 수 있습니다.
------------------------	--

Avviso normativo per l'Unione Europea



I prodotti con marchio CE sono conformi a una o più direttive UE, per ambito di pertinenze: Direttiva bassa tensione 2006/95/CE, Direttiva EMC 2004/108/CE, Direttiva Ecodesign 2009/125/CE, Direttiva R&TTE 1999/5/CE, Direttiva RoHS 2011/65/UE. La conformità a tali direttive viene valutata utilizzando gli standard europei armonizzati applicabili. La dichiarazione completa di conformità è disponibile sul seguente sito Web: www.hp.com/go/certificates Cercare il nome del prodotto o il numero RMN (Regulatory Model Number), disponibile sull'etichetta.

Il punto di contatto per le questioni normative è:

HP Deutschland GmbH, HQ-TRE, Schickardstrasse 32, 71034 Boeblingen, Germania

Prodotti con funzionalità wireless

EMF

- Questo prodotto soddisfa le linee guida internazionali (ICNIRP) per l'esposizione alle radiazioni di radio frequenza.

Se incorpora un dispositivo di trasmissione e ricezione radio, in condizioni di normale utilizzo, una distanza di 20 cm garantisce la conformità ai requisiti UE dei livelli di esposizione a radiofrequenze.

Funzionalità wireless in Europa

- Il prodotto è stato progettato per un utilizzo soggetto a limitazioni in tutti i paesi UE, più Islanda, Liechtenstein, Norvegia e Svizzera.

Dichiarazione di conformità



DECLARATION OF CONFORMITY according to ISO/IEC 17050-1 and EN 17050-1

DoC #: **SNPRH-1506-01-R1**

Supplier's Name: HP Inc.
Supplier's Address: 20, Jia Feng Road Waigaoqiao Free Trade Zone Pudong, Shanghai, PRC 200131
declares, that the product
Product Name and Model: HP DeskJet GT 5820 All-in-One Printer Series
Regulatory Model Number:¹⁾ SNPRH-1506-01
Radio Module: SDGOB-1392
Product Options: All
conforms to the following Product Specifications and Regulations:

EMC:

CISPR 22:2008 Class B
EN 55022:2010 Class B
EN 55024:2010
EN 61000-3-2:2006 +A1:2009 +A2:2009
EN 61000-3-3:2013
FCC CFR 47 Part 15 Class B

Safety:

EN 60950-1:2006 +A11:2009 +A1:2010 +A12:2011
IEC 60950-1:2005 +A1:2009
EN 62479:2010

Telecom:

EN 300 328 V1.8.1
EN 301 489-1 V1.9.2
EN 301 489-17 V2.2.1
IEC 62311:2007 / EN 62311:2008

Energy Use:

Regulation (EC) No. 1275/2008
ENERGY STAR® Qualified Imaging Equipment Operational Mode (OM) Test Procedure
EN 50564:2011
IEC 62301:2005

RoHS:

EN 50581:2012

The product herewith complies with the requirements of the Low Voltage Directive 2006/95/EC, the EMC Directive 2004/108/EC, the R&TTE Directive 1999/5/EC, the Ecodesign Directive 2009/125/EC, the RoHS Directive 2011/65/EU and carries the CE marking accordingly.

This device complies with part 15 of the FCC Rules. Operation is subject to the following two conditions:

(1) This device may not cause harmful interference, and (2) this device must accept any interference received, including interference that may cause undesired operation.

Additional Information:

1) This product is assigned a Regulatory Model Number which stays with the regulatory aspects of the design. The Regulatory Model Number is the main product identifier in the regulatory documentation and test reports, this number should not be confused with the marketing name or the product numbers.

Shan HongBo

2015

ICS Product Hardware Quality Engineering, Manager

Local contact for regulatory topics only:

EU: HP Deutschland GmbH, HQ-TRE, Schickardstrasse 32, 71034 Boeblingen, Germany
U.S.: HP Inc. 1501 Page Mill Road, Palo Alto, CA 94304, U.S.A.

www.hp.eu/certificates

Normative wireless

Questa sezione contiene le seguenti informazioni sulle norme vigenti in materia di prodotti wireless:

- [Esposizione ai campi a radiofrequenza](#)
- [Avviso per gli utenti residenti a Taiwan](#)
- [Avviso per gli utenti residenti in Corea](#)
- [Avviso per gli utenti residenti in Brasile](#)
- [Avviso per gli utenti residenti in Messico](#)

Esposizione ai campi a radiofrequenza

Exposure to radio frequency radiation



Caution The radiated output power of this device is far below the FCC radio frequency exposure limits. Nevertheless, the device shall be used in such a manner that the potential for human contact during normal operation is minimized. This product and any attached external antenna, if supported, shall be placed in such a manner to minimize the potential for human contact during normal operation. In order to avoid the possibility of exceeding the FCC radio frequency exposure limits, human proximity to the antenna shall not be less than 20 cm (8 inches) during normal operation.

Avviso per gli utenti residenti a Taiwan

低功率電波輻射性電機管理辦法

第十二條

經型式認證合格之低功率射頻電機，非經許可，公司、商號或使用者均不得擅自變更頻率、加大功率或變更設計之特性及功能。

第十四條

低功率射頻電機之使用不得影響飛航安全及干擾合法通信；經發現有干擾現象時，應立即停用，並改善至無干擾時方得繼續使用。

前項合法通信，指依電信法規定作業之無線電通信。低功率射頻電機須忍受合法通信或工業、科學及醫藥用電波輻射性電機設備之干擾。

Avviso per gli utenti residenti in Corea

해당 무선설비는 전파혼신 가능성이 있으므로 인명안전과 관련된 서비스는 할 수 없음

Avviso per gli utenti residenti in Brasile

Aviso aos usuários no Brasil

Este equipamento opera em caráter secundário, isto é, não tem direito à proteção contra interferência prejudicial, mesmo de estações do mesmo tipo, e não pode causar interferência a sistemas operando em caráter primário.

Avviso per gli utenti residenti in Messico

Aviso para los usuarios de México

La operación de este equipo está sujeta a las siguientes dos condiciones: (1) es posible que este equipo o dispositivo no cause interferencia perjudicial y (2) este equipo o dispositivo debe aceptar cualquier interferencia, incluyendo la que pueda causar su operación no deseada.

Para saber el modelo de la tarjeta inalámbrica utilizada, revise la etiqueta regulatoria de la impresora.

Indice analitico

A

alimentazione
risoluzione dei problemi 113
ambiente
Programma di protezione
ambientale relativo ai
prodotti 121
specifiche ambientali 119

C

carrello
rimuovere gli inceppamenti del
carrello 88
carta
HP, ordine 27
pagine inclinate 90
rimozione inceppamenti 84
risoluzione dei problemi di
alimentazione 90
connessione alla rete
connessione wireless 70
copia
di alimentazione 120

D

di alimentazione
requisiti di sistema 119
disallineamento, risoluzione dei
problemi
stampa 90

G

garanzia 116

I

icone di stato 8
inceppamenti
eliminazione 84

informazioni sulle regolamentazioni
numero di modello normativo
126

informazioni tecniche
specifiche ambientali 119
specifiche di copia 120
specifiche di scansione 120
specifiche di stampa 120

N

note normative 126
dichiarazioni wireless 129

P

pannello di controllo
funzioni 7
icone di stato 8
tasti 7
prelievo di più pagine, risoluzione dei
problemi 90
problemi di alimentazione carta,
risoluzione 90
pulsanti, pannello di controllo 7

R

requisiti di sistema 119
reti
visualizzazione e stampa
impostazioni 77
Riciclaggio
cartucce d'inchiostro 122
risoluzione dei problemi
alimentazione 113
la carta non viene prelevata dal
vassoio 90
pagine inclinate 90
prelievo di più pagine 90

problemi di alimentazione carta
90
stampa 113

S

scansione
da WebScan 57
specifiche di scansione 120
scansione Web 57
server Web incorporato (Embedded
Web Server, EWS)
apertura 80
scansione Web 57
sistemi operativi supportati 119
software
scansione Web 57
software stampante (Windows)
apertura 29
stampa
di alimentazione 120
risoluzione dei problemi 113
supporto tecnico alla clientela
garanzia 116

V

vassoi
eliminazione inceppamenti
carta 84
risoluzione dei problemi di
alimentazione 90
visualizzazione
impostazioni di rete 77

W

Windows
requisiti di sistema 119