

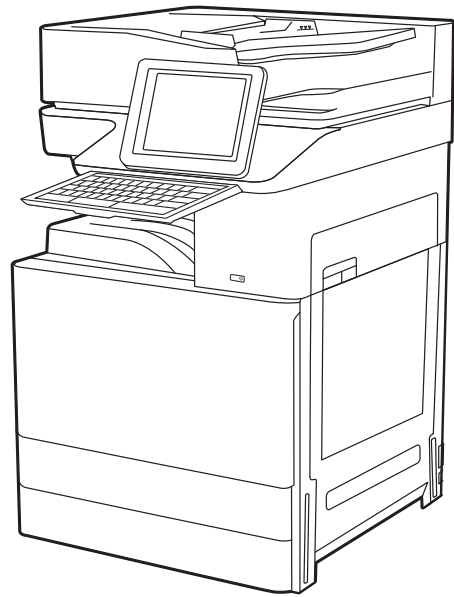

HP LaserJet Managed MFP E82540, E82550, E82560  
HP LaserJet Managed Flow MFP E82540, E82550, E82560  
HP Color LaserJet Managed MFP E87640, E87650, E87660  
HP Color LaserJet Managed Flow MFP E87640, E87650, E87660

## Käyttöopas



[www.hp.com/videos/a3](http://www.hp.com/videos/a3)  
[www.hp.com/support/ljE82500mfp](http://www.hp.com/support/ljE82500mfp)  
[www.hp.com/support/colorljE87600mfp](http://www.hp.com/support/colorljE87600mfp)





HP LaserJet Managed MFP E82540, E82550, E82560, HP LaserJet Managed Flow MFP E82540, E82550, E82560, HP Color LaserJet Managed MFP E87640, E87650, E87660, HP Color LaserJet Managed Flow MFP E87640, E87650, E87660

Käyttöopas

## **Tekijänoikeus- ja käyttöoikeustiedot**

© Copyright 2019 HP Development Company, L.P.

Kopiointi, muokkaaminen tai kääntäminen ilman kirjallista lupaa on kielletty lukuun ottamatta tekijänoikeuslaissa määritettyjä kohtia.

Tässä olevia tietoja voidaan muuttaa ilman erillistä ilmoitusta.

HP-tuotteiden ja -palveluiden ainoat takuut on esitetty tuotteiden ja palveluiden mukana toimitettavissa takuehdoissa. Mikään tässä mainittu ei muodosta lisätakuuta. HP ei ole vastuussa tämän aineiston teknisistä tai toimituksellisista virheistä eikä puutteista.

Edition 3, 2/2019

## **Tavaramerkkitietoja**

Adobe®, Adobe Photoshop®, Acrobat® ja PostScript® ovat Adobe Systems Incorporatedin rekisteröityjä tavaramerkkejä.

Apple ja Apple-logo ovat Apple Inc:n tavaramerkkejä, jotka on rekisteröity Yhdysvalloissa ja muissa maissa.

macOS on Apple Inc:n tavaramerkki, joka on rekisteröity Yhdysvalloissa ja muissa maissa.

AirPrint on Apple Inc:n tavaramerkki, joka on rekisteröity Yhdysvalloissa ja muissa maissa / muilla alueilla.

Google™ on Google Inc:n tavaramerkki.

Microsoft®, Windows®, Windows® XP ja Windows Vista® Microsoft Corporationin Yhdysvalloissa rekisteröityjä tavaramerkkejä.

UNIX® on The Open Groupin rekisteröity tavaramerkki.

# Sisällysluettelo

<b>1 Tulostimen yleiskuvaus .....</b>	<b>1</b>
Varoituskuvakkeet .....	1
Mahdollinen sähköiskun vaara .....	3
Tulostinnäkymät .....	4
Tulostin edestä .....	4
Tulostin takaa .....	5
Liitäntäportit .....	6
Ohjauspaneelin näkymä .....	8
Kosketusnäytöllisen ohjauspaneelin käyttäminen .....	9
Tulostimen tekniset tiedot .....	11
Tekniset tiedot .....	11
Tuetut käyttöjärjestelmät .....	18
Tulostimen mitat .....	20
Virrankulutus, sähkötekniset tiedot ja äänipäästöt .....	21
Käyttöympäristöalue .....	21
Tulostimen laitteiston ja ohjelmiston asennus .....	21
<b>2 Paperilokerot .....</b>	<b>23</b>
Johdanto .....	23
Paperin lisääminen lokeroon 1 .....	24
Lataa lokero 1 (monikäyttölokero) .....	24
Lokeron 1 paperin suunta .....	25
Vaihtoehtoisen kirjelmaketilan käyttö .....	29
Vaihtoehtoisen kirjelmaketilan ottaminen käyttöön tulostimen ohjauspaneelin valikoiden avulla .....	29
Paperin lisääminen lokeroihin 2 ja 3 .....	30
Lokeroiden 2 ja 3 täyttäminen .....	30
Lokeroiden 2 ja 3 paperin suunta .....	31
Vaihtoehtoisen kirjelmaketilan käyttö .....	35
Vaihtoehtoisen kirjelmaketilan ottaminen käyttöön tulostimen ohjauspaneelin valikoiden avulla .....	35
Kirjekuorten lisääminen ja tulostaminen .....	36

Kirjekuorten tulostaminen .....	36
Kirjekuorien suunta .....	36
Tarrojen lisääminen ja tulostaminen .....	38
Tarrojen käsinsyöttö .....	38
Tarran suunta .....	38
<b>3 Tarvikkeet, lisävarusteet ja osat .....</b>	<b>41</b>
Tarvikkeiden, lisävarusteiden ja osien tilaaminen .....	42
Tilaaminen .....	42
Värikasetin vaihtaminen .....	43
Kasetin tiedot .....	43
Kasetin poistaminen ja vaihtaminen (mallit E87640, E87650 ja E87660) .....	43
Kasetin poistaminen ja vaihtaminen (mallit E82540, E82550 ja E82560) .....	45
Väriaineen keräysyksikön vaihtaminen .....	48
Väriaineen keräysyksikön poistaminen ja vaihtaminen (mallit E87640, E87650 ja E87660) .....	48
Väriaineen keräysyksikön poistaminen ja vaihtaminen (mallit E82540, E82550 ja E82560) .....	49
Niittikasetin vaihtaminen .....	51
Johdanto .....	51
Sisäviimeistelijän niittikasetin poistaminen ja vaihtaminen .....	51
Nitoja-/pinontalaitteen niittikasetin poistaminen ja vaihtaminen .....	53
Vihkolisälaitteen niittikasetin poistaminen ja vaihtaminen .....	55
<b>4 Tulostus .....</b>	<b>59</b>
Tulostustehtävät (Windows) .....	60
Tulostaminen (Windows) .....	60
Automaattinen molemmille puolille tulostaminen (Windows) .....	60
Manuaalinen tulostaminen molemmille puolille (Windows) .....	61
Useiden sivujen tulostaminen arkille (Windows) .....	61
Paperityypin valitseminen (Windows) .....	62
Tulostuksen lisätehtävät .....	62
Tulostustehtävät (macOS) .....	64
Tulostaminen (macOS) .....	64
Automaattinen molemmille puolille tulostaminen (macOS) .....	64
Manuaalinen tulostaminen molemmille puolille (macOS) .....	65
Useiden sivujen tulostaminen arkille (macOS) .....	65
Paperityypin valitseminen (macOS) .....	65
Tulostuksen lisätehtävät .....	66
Tulostustöiden tallentaminen tulostimeen myöhempää tulostusta tai yksityistä tulostusta varten .....	67
Johdanto .....	67
Tallennetun työn luominen (Windows) .....	67
Tallennetun työn luominen (macOS) .....	68

Tallennetun työn tulostaminen .....	69
Tallennetun työn poistaminen .....	70
Tulostimeen tallennetun tulostustyön poistaminen .....	70
Töiden tallennusrajan muuttaminen .....	70
Työn kirjanpitoa varten tulostimeen lähetettävät tiedot .....	70
Tulostaminen USB-muistitikulta .....	71
USB-portin ottaminen käyttöön tulostamista varten .....	72
Tapa 1: USB-portin käyttöönotto tulostimen ohjauspaneelista .....	72
Tapa 2: USB-portin käyttöönotto HP:n sulautetun verkkopalvelimen kautta (vain verkkoon liitetyt tulostimet) .....	72
USB-asiakirjojen tulostaminen .....	72
Tulosta käyttämällä nopeaa USB 2.0 -porttia (langallinen) .....	74
Tapa 1: High-speed USB 2.0 -portin käyttöönotto tulostimen ohjauspaneelin valikoista .....	74
Tapa 2: Nopean USB 2.0 -portin käyttöönotto HP:n sulautetussa verkkopalvelimessa (vain verkkoon liitetyt tulostimet) .....	74
<b>5 Kopioi .....</b>	<b>75</b>
Tee kopio .....	75
Kopioiminen molemmille puolille (kaksipuolisesti) .....	77
Kopioinnin lisätehtävät .....	78
<b>6 Skannaus .....</b>	<b>81</b>
Määritä skannaus sähköpostiin .....	82
Johdanto .....	82
Ennen aloittamista .....	82
Vaihe 1: HP:n sulautetun verkkopalvelimen (EWS) avaaminen .....	83
Vaihe 2: Verkon tunnistus -asetusten määrittäminen .....	83
Vaihe 3: Lähetä sähköpostiin -toiminnon määrittäminen .....	85
Tapa 1: Perusasetusten määrittäminen käyttämällä ohjattua sähköpostin määritystoimintoa .....	85
Tapa 2: Lisäasetusten määrittäminen käyttämällä sähköpostin määritystoimintoa .....	88
Vaihe neljä: pikasarjojen määrittäminen (valinnainen) .....	92
Vaihe 5: Määritä Lähetys sähköpostiin -toiminto Office 365 Outlookia varten (valinnainen) .....	94
Johdanto .....	94
Määritä Office 365 Outlook -tilin lähtevän sähköpostin palvelin (SMTP) .....	94
Skannaus verkkokansioon -toiminnon määrittäminen .....	97
Johdanto .....	97
Ennen aloittamista .....	97
Vaihe 1: HP:n sulautetun verkkopalvelimen (EWS) avaaminen .....	97
Vaihe 2: Skannaus verkkokansioon -toiminnon määrittäminen .....	99
Tapa 1: Käytä Skannaus verkkokansioon -toiminnon ohjattua määritystä .....	99

Tapa 2: Skannaus verkkokansioon -määrittäminen .....	101
Vaihe 1: Aloita määrittäminen .....	101
Vaihe 2: Määritä Skannaus verkkokansioon -toiminnon asetukset .....	102
Vaihe 3: Määrittämisen viimeisteleminen .....	112
Skannaus SharePointiin® -toiminnon määrittäminen .....	113
Johdanto .....	113
Ennen aloittamista .....	113
Vaihe 1: HP:n sulautetun verkkopalvelimen (EWS) avaaminen .....	113
Vaihe 2: Skannaus SharePointiin -toiminnon ottaminen käyttöön ja Skannaus SharePointiin -pikasarjan luominen .....	114
Tiedoston skannaus suoraan Microsoft SharePoint -sivustoon .....	116
Skannaus SharePointiin -toiminnon pikasarjan skannausasetukset .....	117
Skannaus USB-asemaan -toiminnon määrittäminen .....	119
Johdanto .....	119
Vaihe 1: HP:n sulautetun verkkopalvelimen (EWS) avaaminen .....	119
Vaihe 2: Ota käyttöön skannaus USB-asemaan .....	120
Vaihe 3: pikasarjojen määrittäminen (valinnainen) .....	120
USB-skannausasetusten oletusskannausasetukset .....	121
USB-tallennusasetusten oletustiedostoasetukset .....	121
Skannaaminen sähköpostiin .....	123
Johdanto .....	123
Skannaaminen sähköpostiin .....	123
Skannaus työn säilytykseen .....	126
Johdanto .....	126
Skannaus tulostimen työn säilytykseen .....	126
Tulostus tulostimen työn säilytyksestä .....	128
Skannaaminen verkkokansioon .....	129
Johdanto .....	129
Skannaaminen verkkokansioon .....	129
Skannaaminen SharePointiin .....	131
Johdanto .....	131
Skannaaminen SharePointiin .....	131
Skannaus USB-asemaan .....	133
Johdanto .....	133
Skannaus USB-asemaan .....	133
HP JetAdvantage -yritysratkaisuiden käyttäminen .....	134
Skannauksen lisätehtävät .....	135

## 7 Faksi ..... 137

Faksin määrittäminen .....	138
Johdanto .....	138



Faksin määrittäminen tulostimen ohjauspaneelista .....	138
Faksiasetusten muuttaminen .....	139
Faksinumeronvalinta-asetukset .....	139
Faksien yleiset lähetysasetukset .....	140
Faksien vastaanoton asetukset .....	140
Faksin lähettäminen .....	141
Faksauksen lisätehtävät .....	143

## 8 Tulostimen hallinta ..... 145

Lisäasetusten määrittäminen HP:n sulautetussa verkkopalvelimessa (EWS) .....	146
Johdanto .....	146
HP:n sulautetun verkkopalvelimen(EWS) avaaminen .....	146
HP:n sulautetun verkkopalvelimen ominaisuudet .....	148
Tiedot-välilehti .....	148
Yleiset-välilehti .....	149
Kopioi/Tulosta-välilehti .....	150
Skannaus/digitaalilähetys-välilehti .....	150
Faksi-välilehti .....	151
Tarvikkeet-välilehti .....	152
Vianmääritys-välilehti .....	152
Suojaus-välilehti .....	153
HP-verkkopalvelut-välilehti .....	154
Verkko-välilehti .....	154
Muita linkkejä -luettelo .....	156
IP-verkkoasetusten määrittäminen .....	157
Tulostimen jakamista koskeva vastuuvapauslauseke .....	157
Verkkoasetusten tarkasteleminen tai muuttaminen .....	157
Tulostimen nimen vaihtaminen verkossa .....	157
TCP/IP-parametrien määrittäminen manuaalisesti ohjauspaneelista .....	158
IPv6:n TCP/IP-parametrien määrittäminen manuaalisesti ohjauspaneelista .....	158
Yhteysnopeuden ja kaksisuuntaisen tiedonsiirron asetukset .....	159
Tulostimen suojausominaisuudet .....	161
Johdanto .....	161
Turvallisuuslausunnot .....	161
Järjestelmänvalvojan salasanan määrittäminen .....	162
Salasanan määrittäminen HP:n sulautetussa verkkopalvelimessa .....	162
Kirjautumistietojen syöttäminen tulostimen ohjauspaneelissa .....	162
IPsec (IP Security) .....	163
Salaustuki: HP:n nopeat salatut kiintolevyt .....	163
Ohjainkortin lukitseminen .....	163
Energiansäästöasetukset .....	164

Tulostaminen EconoMode-tilassa .....	165
EconoModen määrittäminen tulostinohjaimessa .....	165
EconoModen määrittäminen tulostimen ohjauspaneelissa .....	165
Valitse lepotilan aika-asetus ja määritä tulostimen virrankäyttö enintään 1 wattiin .....	165
Lepotilan aikataulun määrittäminen .....	166
HP Web Jetadmin .....	166
Ohjelmisto- ja laiteohjelmistopäivitykset .....	166

## 9 Ongelmien ratkaiseminen ..... 169

Asiakastuki .....	170
Ohjauspaneelin ohjejärjestelmä .....	170
Palauta tehdasasetukset .....	171
Johdanto .....	171
Tapa 1: Tehdasasetusten palauttaminen tulostimen ohjauspaneelista .....	171
Tapa 2: Tehdasasetusten palauttaminen HP:n sulautetun verkkopalvelimen kautta (vain verkkoon liitetyt tulostimet) .....	171
Viesti Muste on vähissä tai Muste on erittäin vähissä näkyy tulostimen ohjauspaneelissa .....	171
Tulostin ei poimi paperia tai siinä on syöttöongelmia .....	173
Johdanto .....	173
Tulostin ei poimi paperia .....	173
Tulostin poimii useita paperiarkkeja .....	175
Asiakirjansyöttölaite tukkeutuu, se syöttää paperin vinoon tai poimii useita paperiarkkeja kerralla. ....	179
Paperitukosten poistaminen .....	180
Johdanto .....	180
Paperitukosten sijainnit .....	180
Paperitukosten poistamisen automaattinen opastus .....	181
Toistuvatko paperitukokset usein? .....	181
Paperitukosten poistaminen asiakirjansyöttölaitteesta – 31.13.yz .....	182
Lokeron 1 paperitukosten poistaminen – 13.A1 .....	183
Paperitukosten poistaminen lokeroista 2 ja 3 – 13.A2, 13.A3 .....	184
Paperitukosten poistaminen tulostelokerosta – 13.E1 .....	185
Paperitukosten poistaminen kiinnitysyksikön alueelta – 13.B9, 13.B2, 13.FF .....	186
Tulostuslaatuongelmien ratkaiseminen .....	188
Johdanto .....	188
Tulostuslaadun vianmääritys .....	189
Tulostaminen toisesta ohjelmasta .....	189
Tulostustyön paperityyppiasetuksen tarkistaminen .....	190
Tarkista tulostimen paperityyppiasetus .....	190
Paperityyppiasetuksen tarkistaminen (Windows) .....	190
Paperityyppiasetuksen tarkistaminen (macOS) .....	190

Värikasetin tilan tarkistaminen .....	191
Vaihe 1: Tulosta tarvikkeiden tilasivu .....	191
Vaihe 2: Tarvikkeiden tilan tarkistaminen .....	191
Puhdistussivun tulostaminen .....	191
Tarkista tulostuskasetti tai -kasetit silmämääräisesti .....	192
Paperin ja tulostusympäristön tarkistaminen .....	193
Vaihe 1: Käytä paperia, joka täyttää HP:n asettamat vaatimukset .....	193
Vaihe 2: Ympäristön tarkistaminen .....	193
Vaihe 3: Yksittäisen lokeron kohdistuksen määrittäminen .....	193
Toisen tulostinohjaimen kokeileminen .....	194
Kuvavikojen vianmäärittäminen .....	194
Kiinteän verkon ongelmien ratkaiseminen .....	202
Langattoman verkon ongelmien ratkaiseminen .....	202
Faksiongelmiin ratkaiseminen .....	203
Tarkistusluettelo faksiongelmiin ratkaisemiseksi .....	204
Millaista puhelinlinjaa käytät? .....	204
Onko käytössä ylijännitesuojalaite? .....	204
Käytätkö puhelinyhtiön ääniviestipalvelua tai puhelinvastaajaa? .....	205
Onko puhelinlinjassa puheluiden jonotustoiminto? .....	205
Faksilaitteen tilan tarkistaminen .....	205
Yleiset faksausongelmat .....	207
Faksin lähetys epäonnistui. ....	207
Faksiosoitekirja ei tule näkyviin. ....	207
Faksiasetuksia ei löydy HP Web Jetadmin -toiminnosta. ....	207
Ylätunniste lisätään sivun ylälaitaan, vaikka kansilehti on valittuna. ....	207
Vastaanottajat-ikkunassa on sekä nimiä että numeroita. ....	207
Yksisivuinen faksi tulostuu kahdelle sivulle. ....	208
Asiakirja pysähtyy asiakirjansyöttölaitteeseen kesken faksaamisen. ....	208
Faksilaitteesta tulevien äänten voimakkuus on liian korkea tai matala. ....	208
USB-muistitikku ei vastaa .....	209
Tapa 1: USB-portin käyttöönotto tulostimen ohjauspaneelistä .....	209
Tapa 2: USB-portin käyttöönotto HP:n sulautetun verkkopalvelimen kautta (vain verkkoon liitetyt tulostimet) .....	209

<b>Hakemisto .....</b>	<b>211</b>
------------------------	------------



---

# 1 Tulostimen yleiskuvaus

Tarkista tulostimen ominaisuuksien sijainti, tulostimen fyysiset ja tekniset tiedot sekä asennustietojen sijainti.

- [Varoituskuvakkeet](#)
- [Mahdollinen sähköiskun vaara](#)
- [Tulostinnäkymät](#)
- [Tulostimen tekniset tiedot](#)
- [Tulostimen laitteiston ja ohjelmiston asennus](#)

Videoapua saat kohdasta [www.hp.com/videos/a3](http://www.hp.com/videos/a3).

Seuraavat tiedot pitävät paikkansa julkaisuhetkellä. Ajankohtaisia tietoja on kohdassa <http://www.hp.com/support/ljE82540MFP> tai <http://www.hp.com/support/colorljE87640MFP>.

## Lisätietoja:

HP-tulostimen kaikenkattavassa ohjeessa on seuraavat tiedot:

- Asennus ja määrittäminen
- Opi ja käytä
- Ongelmien ratkaiseminen
- Ohjelmisto- ja laiteohjelmistopäivitysten lataaminen
- Asiakastukifoorumit
- Tietoja takuusta ja säännöksistä

## Varoituskuvakkeet

Ole varovainen, jos näet HP-tulostimessa varoituskuvakkeen. Tutustu kuvakkeiden määritelmiin.

- Muistutus: Sähköisku



- Muistutus: Kuuma pinta



- Muistutus: Pidä kehonosat etäällä liikkuvista osista



- Muistutus: Lähellä terävää reunaa



- Varoitus



## Mahdollinen sähköiskun vaara

Lue nämä tärkeät turvallisuustiedot.

- Lue ja ymmärrä nämä turvallisuusilmoitukset, jotta vältät sähköiskun vaaran.
- Noudata aina tarpeellisia varotoimia, kun käytät tätä laitetta. Näin autat vähentämään tulipalon tai sähköiskun riskiä.
- Lue ja ymmärrä kaikki käyttöoppaan ohjeet.

Ota huomioon kaikki varoitukset ja laitteeseen merkityt ohjeet.

- Käytä vain maadoitettua pistorasiaa, kun yhdistät tuotteen virtalähteeseen. Jos et ole varma, onko pistorasia maadoitettu, tarkista asia pätevältä sähköasentajalta.
- Älä kosketa mitään tuotteen sähköliitäntää. Vaihda vahingoittuneet johdot heti.
- Irrota tuote pistorasiasta ennen puhdistusta.
- Älä asenna tai käytä tuotetta veden lähellä tai kun olet märkä.
- Asenna laite turvallisesti tasaiselle pinnalle.
- Asenna laite suojattuun sijaintiin, jossa kukaan ei voi astua tai kompastua virtajohtoon.

# Tulostinnäkymät

Tulostimen ja ohjauspaneelin keskeisimpien ominaisuuksien sijainti.

- [Tulostin edestä](#)
- [Tulostin takaa](#)
- [Liitäntäportit](#)
- [Ohjauspaneelin näkymä](#)

## Tulostin edestä

Tulostimen etuosan ominaisuuksien sijainti.

Kuva 1-1 Tulostin edestä

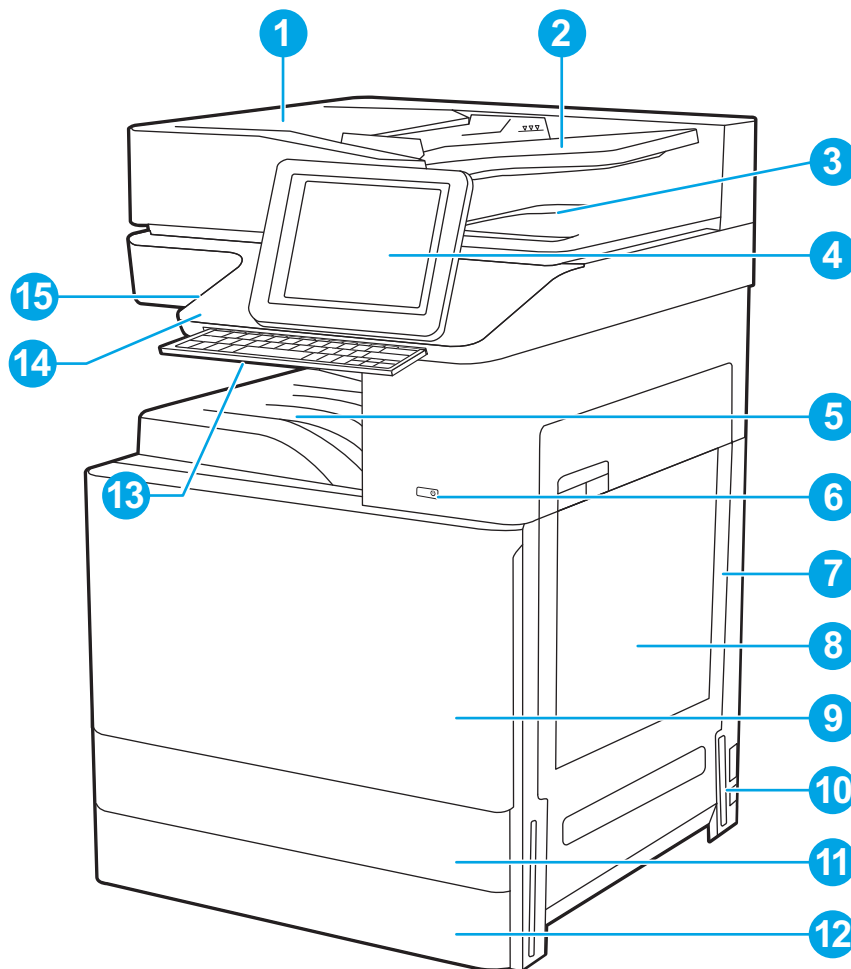

Valinta	Kuvaus
1	Automaattisen asiakirjansyöttölaitteen kansi tukosten poistamista varten
2	Automaattisen asiakirjansyöttölaitteen syöttölokero
3	Automaattisen asiakirjansyöttölaitteen tulostelokero
4	Ohjauspaneeli, jossa on värikosketusnäyttö (kallistuu ylöspäin näkyvyyden parantamiseksi)



Valinta	Kuvaus
5	Tulostelokero
6	Virtapainike
7	Oikea luukku tukosten poistamista varten
8	Lokero 1
9	Etuluukku värikasettien käsittelyä varten
10	Virtajohdon liitäntä
11	Lokero 2
12	Lokero 3
13	Sisäänvedettävä näppäimistö (vain Flow-malleissa)
14	HIP-laitteistoliitäntä lisälaitteiden ja muiden valmistajien laitteiden lisäämistä varten
15	Helppokäyttöinen USB-portti

Liitä USB-muistitikku, jos haluat tulostaa tai skannata ilman tietokonetta tai päivittää tulostimen laiteohjelmiston.

**HUOMAUTUS:** Järjestelmänvalvojan on otettava tämä portti käyttöön ennen kuin sitä voidaan käyttää.

## Tulostin takaa

Tulostimen takaosan ominaisuuksien sijainti.

Kuva 1-2 Tulostin takaa

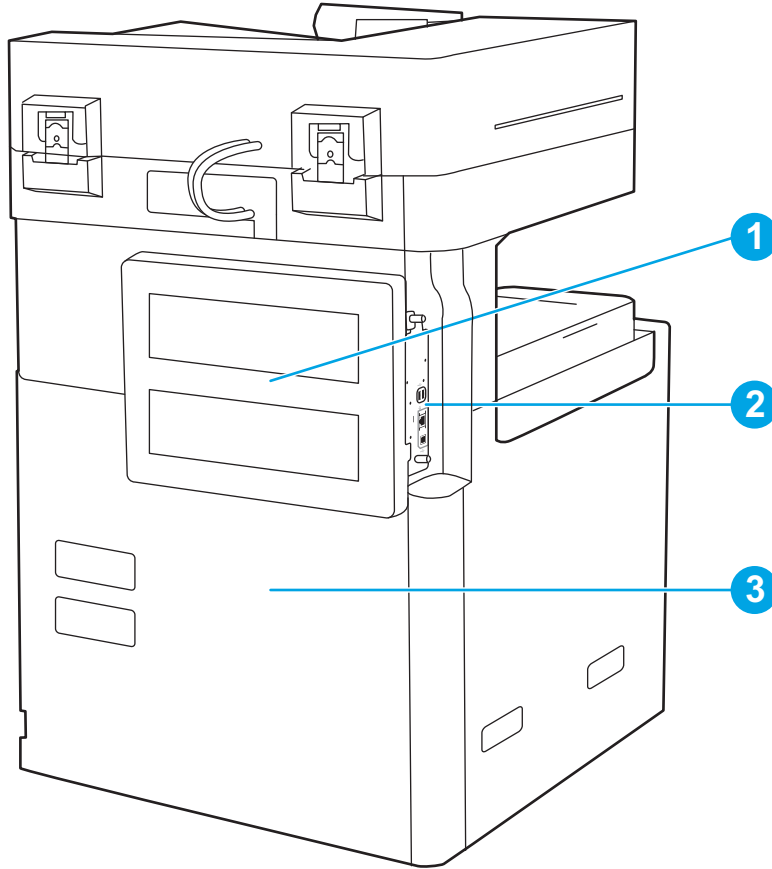

Valinta	Kuvaus
1	Muotoiluhjaimen suojus
2	Liitântäportit
3	Sarja- ja tuotenumeron tarra

## Liitântäportit

Etsi liitântäportit tulostimen muotoiluhjaimesta.

Kuva 1-3 Liitäntäporttien näkymä

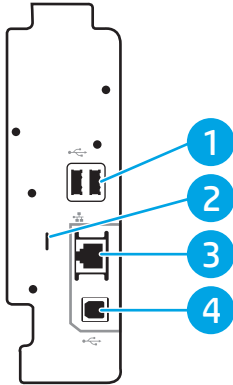

Valinta	Kuvaus
1	USB-isäntäportit ulkoisille USB-laitteille (nämä portit on mahdollisesti peitetty) <b>HUOMAUTUS:</b> Helppokäyttöinen USB-tulostus ohjauspaneelin lähellä olevan USB-portin avulla.
2	Paikka vaijerityyppiselle turvalukolle
3	LAN-verkon (LAN) Ethernet (RJ-45) -verkkoportti
4	Hi-Speed USB 2.0 -tulostusportti



## Ohjauspaneelin näkymä

Ohjauspaneelistä voidaan käyttää tulostimen toimintoja, ja siinä näkyy tulostimen nykyinen tila.

- [Kosketusnäytöllisen ohjauspaneelin käyttäminen](#)

 **HUOMAUTUS:** Kallista ohjauspaneelia katselun helpottamiseksi.

Aloituspäytöstä on pääsy tulostimen toimintoihin, ja siinä näkyy tulostimen nykyinen tila.



Voit palata aloitusnäyttöön milloin tahansa Aloitus  -painikkeella. Kosketa tulostimen ohjauspaneelin vasemmassa reunassa olevaa Aloitus  -painiketta tai kosketa useimpien näyttöjen vasemmassa yläkulmassa näkyvää Aloitus-painiketta.

 **HUOMAUTUS:** Aloitusnäytössä esitetyt toiminnot voivat vaihdella tulostimeen määritettyjen asetusten mukaan.

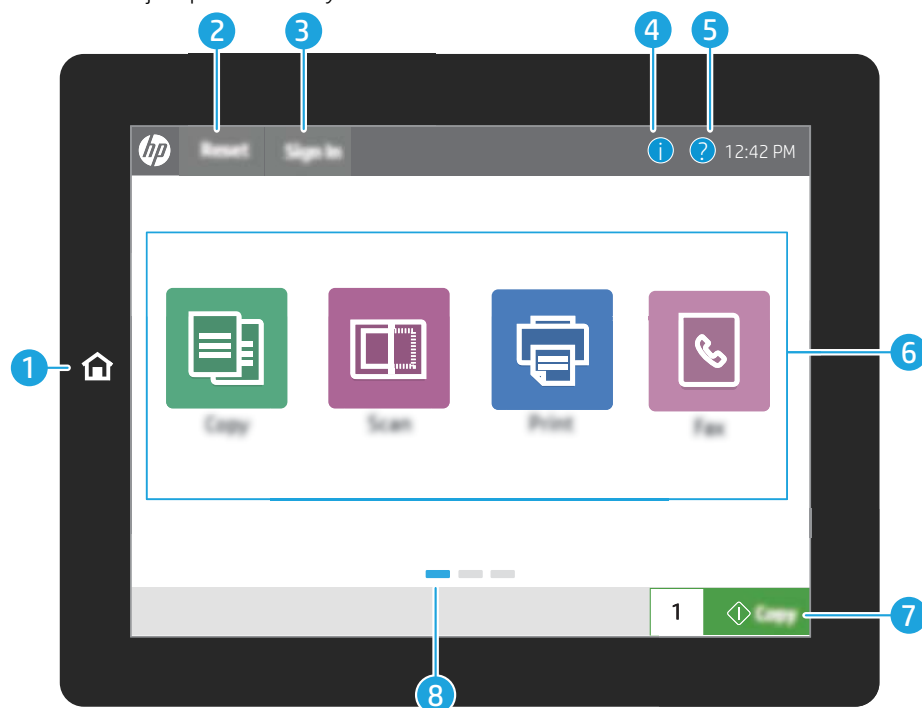
Kuva 1-4 Ohjauspaneelin näkymä



Valinta	Ohjain	Kuvaus
1	Aloitus  -painike	Palaa aloitusnäyttöön koskettamalla Aloitus-painiketta.
2	<a href="#">Nollaus</a> -painike	<a href="#">Nollaus</a> -painikkeella voi palauttaa tulostimen oletusasetukset. Se on käytettävissä aina, kun käyttäjä ei ole kirjautunut sisään. <a href="#">Nollaus</a> -painike ei ole käytettävissä, kun <a href="#">Kirjauetuulos</a> -painike näkyy. <a href="#">Nollaus</a> -painikkeella voit jatkaa keskeytettyjä töitä tai vapauttaa ne keskeytystilasta, nollata pikakopioinnin määrän kopiomäärän kentässä, poistaa erikoistiloista sekä nollata näytön kielen ja näppäimistöasettelun asetukset.
3	<a href="#">Kirjauetuusään</a> - tai <a href="#">Kirjauetuulos</a> -painike	Voit ottaa suojatut ominaisuudet käyttöön koskettamalla <a href="#">Kirjauetuusään</a> -painiketta.  Voit kirjautua ulos tulostimesta painamalla <a href="#">Kirjauetuulos</a> -painiketta. Tulostin palauttaa kaikki toiminnot oletusasetuksiansa.  <b>HUOMAUTUS:</b> Tämä painike on näkyvissä vain, jos järjestelmänvalvoja on määrittänyt tulostimen edellyttämään toimintojen käyttöoikeudet.

Valinta	Ohjain	Kuvaus
4	Tiedot  -painike	Tietopainiketta painamalla voit siirtyä näyttöön, jossa voit tarkastella monia erityyppisiä tulostimen tietoja. Painamalla näytön alareunassa olevia painikkeita saat näkyviin seuraavat tiedot: <ul style="list-style-type: none"> <li><b>Näytön kieli:</b> Muuta nykyisen käyttäjäistunnon kieliasetusta.</li> <li><b>Lepotila:</b> Siirrä laite lepotilaan.</li> <li><b>Wi-Fi Direct:</b> näet ohjeet yhteyden luomiseen suoraan tulostimeen puhelimella, taulutietokoneella tai muulla laitteella, jossa on Wi-Fi.</li> <li><b>Langaton:</b> Tarkastele tai muuta langattoman yhteyden asetuksia (kun valinnainen langaton lisälaite on asennettu).</li> <li><b>Ethernet:</b> Tarkastele tai muuta verkkoasetuksia.</li> <li><b>HP-verkkopalvelut:</b> Tarkastele tietoja tulostimeen yhdistämisestä ja tulostamisesta HP-verkkopalveluja (ePrint) käyttämällä.</li> </ul>
5	Ohje  -painike	Koskettamalla Ohje-painiketta voit avata laitteen sisäisen ohjetoiminnon.  Tilarivillä on tietoja tulostimen yleisestä tilasta.
6	Sovellukset-alue	Ota sovellus käyttöön painamalla mitä tahansa kuvaketta. Saat näkyviin lisää sovelluksia pyyhkäisemällä näyttöä sivusuunnassa.  <b>HUOMAUTUS:</b> Käytettävissä olevat sovellukset vaihtelevat tulostimen mukaan. Järjestelmänvalvoja voi määrittää, mitkä sovellukset näkyvät sekä järjestyksen, jossa ne näkyvät.
7	<b>Kopioi</b> -painike	Aloita kopiointityö <b>Kopioi</b> -painikkeella.
8	Aloituspäätön sivun osoitin	Näyttää sivujen määrän aloituspäätössä tai sovelluksessa. Nykyinen sivu on korostettu. Voit selata sivuja pyyhkäisemällä näyttöä sivusuunnassa.

## Kosketusnäytöllisen ohjauspaneelin käyttäminen

Käytä tulostimen kosketusnäytöllistä ohjauspaneelia seuraavilla toiminnoilla.

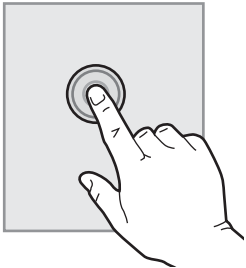
Toimi	Kuvaus	Esimerkki
<b>Napautus</b>	Napauta näytössä näkyvää kohdetta, kun haluat valita kohteen tai avata valikon. Jos selaat valikkoja, voit myös keskeyttää näytön vierityksen napauttamalla näyttöä nopeasti.	Koskettamalla <b>Asetukset</b> -kuvaketta voit avata <b>Asetukset</b> -sovelluksen.
		

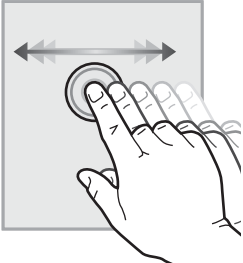
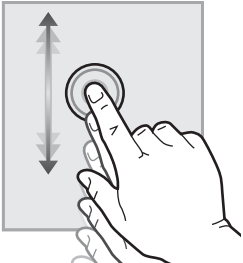
Toimi	Kuvaus	Esimerkki
<b>Pyyhkäisy</b>	Kosketa näyttöä ja siirrä sormeä sivuttain, kun haluat vierittää näyttöä sivusuunnassa.	Pyyhkäise, kunnes <a href="#">Asetukset</a> -sovellus tulee näyttöön.
		
<b>Vieritys</b>	Kosketa näyttöä ja siirrä sormeä sivuttain, kun haluat vierittää näyttöä ylös tai alas. Jos selaat valikkoja, voit myös keskeyttää näytön vierityksen napauttamalla näyttöä nopeasti.	Selaa <a href="#">Asetukset</a> -sovellusta.
		

# Tulostimen tekniset tiedot

Tässä osiossa ilmoitetaan laitteiston, ohjelmiston ja tulostimen ympäristömäärytykset.

- [Tekniset tiedot](#)
- [Tuetut käyttöjärjestelmät](#)
- [Tulostimen mitat](#)
- [Virrankulutus, sähkötekniset tiedot ja äänipäästöt](#)
- [Käyttöympäristöalue](#)

 **TÄRKEÄÄ:** Seuraavat tiedot ovat asianmukaisia julkaisuhetkellä, mutta ne voivat muuttua. Ajankohtaisia tietoja on kohdassa <http://www.hp.com/support/ljE82540MFP> tai <http://www.hp.com/support/colorljE87640MFP>.

## Tekniset tiedot

Tarkista tulostimen tekniset tiedot.

Päivitettyjä tietoja on osoitteessa <http://www.hp.com/support/ljE82540MFP> tai <http://www.hp.com/support/colorljE87640MFP>.

**Taulukko 1-1 Tulostimen tekniset tiedot – mallit E87640, E87650 ja E87660**

Mallin numero		E87640dn	Flow E87640z	E87650dn	Flow E87650z	E87660dn	Flow E87660z
Tuotenumero		X3A87A	X3A86A	X3A90A	X3A89A	X3A93A	X3A92A
Paperinkäsittely	Lokero 1 (100 arkin lokero)	Sisältyy	Sisältyy	Sisältyy	Sisältyy	Sisältyy	Sisältyy
	Lokero 2 (520 arkin lokero)	Sisältyy	Sisältyy	Sisältyy	Sisältyy	Sisältyy	Sisältyy
	Lokero 3 (520 arkin lokero)	Sisältyy	Sisältyy	Sisältyy	Sisältyy	Sisältyy	Sisältyy
	2 x 520 arkin paperinsyöttölaite	Valinnainen	Valinnainen	Valinnainen	Valinnainen	Valinnainen	Valinnainen
	2 000 arkin suurikapasiteettinen syöttölokero	Valinnainen	Valinnainen	Valinnainen	Valinnainen	Valinnainen	Valinnainen
	3 000 arkin sivulle asennettava suurikapasiteettinen syöttölokero	Valinnainen	Valinnainen	Valinnainen	Valinnainen	Valinnainen	Valinnainen
	Tulostinteline	Valinnainen	Valinnainen	Valinnainen	Valinnainen	Valinnainen	Valinnainen
	Lokeron lämmitin 110 V	Valinnainen	Valinnainen	Valinnainen	Valinnainen	Valinnainen	Valinnainen
	Lokeron lämmitin 220 V	Valinnainen	Valinnainen	Valinnainen	Valinnainen	Valinnainen	Valinnainen
	Nitoja/pinontalokero-viimeistelijä	Valinnainen	Valinnainen	Valinnainen	Valinnainen	Valinnainen	Valinnainen
	Vihkosisälaite	Valinnainen	Valinnainen	Valinnainen	Valinnainen	Valinnainen	Valinnainen

**Taulukko 1-1 Tulostimen tekniset tiedot – mallit E87640, E87650 ja E87660 (jatkoa)**

Mallin numero		E87640dn	Flow E87640z	E87650dn	Flow E87650z	E87660dn	Flow E87660z
Tuotenumero		X3A87A	X3A86A	X3A90A	X3A89A	X3A93A	X3A92A
	Sisäinen viimeistelijä	Valinnainen	Valinnainen	Valinnainen	Valinnainen	Valinnainen	Valinnainen
	<ul style="list-style-type: none"> <li>2/3-rei'itinlisälaite</li> </ul>	Valinnainen	Valinnainen	Valinnainen	Valinnainen	Valinnainen	Valinnainen
	<ul style="list-style-type: none"> <li>2/4-rei'itinlisälaite</li> </ul>	Valinnainen	Valinnainen	Valinnainen	Valinnainen	Valinnainen	Valinnainen
	<ul style="list-style-type: none"> <li>Ruotsalaisen standardin mukainen rei'itinlisälaite</li> </ul>	Valinnainen	Valinnainen	Valinnainen	Valinnainen	Valinnainen	Valinnainen
	HP:n töiden erottelulaite	Valinnainen	Valinnainen	Valinnainen	Valinnainen	Valinnainen	Valinnainen
	HP:n toinen tulo	Valinnainen	Valinnainen	Valinnainen	Valinnainen	Valinnainen	Valinnainen
	HP:n erotin	Valinnainen	Valinnainen	Valinnainen	Valinnainen	Valinnainen	Valinnainen
	Automaattinen kaksipuolinen tulostus	Sisältyy	Sisältyy	Sisältyy	Sisältyy	Sisältyy	Sisältyy
<b>Liitettävyy</b>	10/100/1000 Ethernet LAN liitäntä IPv4:n ja IPv6:n kanssa	Sisältyy	Sisältyy	Sisältyy	Sisältyy	Sisältyy	Sisältyy
	Hi-Speed USB 2.0	Sisältyy	Sisältyy	Sisältyy	Sisältyy	Sisältyy	Sisältyy
	Laitteiston liitäntä (HIP) lisälaitteiden ja muiden valmistajien laitteiden lisäämistä varten	Sisältyy	Sisältyy	Sisältyy	Sisältyy	Sisältyy	Sisältyy
	Bluetooth Low Energy (BLE) -toiminto mobiililaitteista tulostamista varten	Valinnainen	Valinnainen	Valinnainen	Valinnainen	Valinnainen	Valinnainen
	HP:n Jetdirect 3000w NFC-/Wireless -lisälaite langatonta mobiililaitteista tulostamista varten	Valinnainen	Valinnainen	Valinnainen	Valinnainen	Valinnainen	Valinnainen
	HP JetDirect 3100w BLE-/NFC-/Wireless -lisälaite	Valinnainen	Valinnainen	Valinnainen	Valinnainen	Valinnainen	Valinnainen
	HP:n integroitu lähiviestintä (NFC)- ja Wi-Fi Direct -toiminto mobiililaitteista tulostamista varten	Valinnainen	Valinnainen	Valinnainen	Valinnainen	Valinnainen	Valinnainen
	HP Jetdirect 2900nw -tulostuspalvelimen lisälaite langattoman yhteyden muodostamista varten	Valinnainen	Valinnainen	Valinnainen	Valinnainen	Valinnainen	Valinnainen
<b>Muisti</b>	7 Gt perusmuistia	Sisältyy	Sisältyy	Sisältyy	Sisältyy	Sisältyy	Sisältyy



**Taulukko 1-1 Tulostimen tekniset tiedot – mallit E87640, E87650 ja E87660 (jatkoa)**

Mallin numero		E87640dn	Flow E87640z	E87650dn	Flow E87650z	E87660dn	Flow E87660z
Tuotenumero		X3A87A	X3A86A	X3A90A	X3A89A	X3A93A	X3A92A
<b>Massamuisti</b>	HP:n suojattu High-Performance-kiintolevy, 2 x 320 Gt	Sisältyy	Sisältyy	Sisältyy	Sisältyy	Sisältyy	Sisältyy
	16 Gt:n sisäinen multimediaohjain (eMMC)	Valinnainen	Valinnainen	Valinnainen	Valinnainen	Valinnainen	Valinnainen
<b>Tietosuoja</b>	HP:n Trusted Platform Module tulostimen kautta kulkevien tietojen salaamiseen	Sisältyy	Sisältyy	Sisältyy	Sisältyy	Sisältyy	Sisältyy
<b>Ohjauspaneelin näyttö</b>	Värikosketusnäytön ohjauspaneeli	Sisältyy	Sisältyy	Sisältyy	Sisältyy	Sisältyy	Sisältyy
	Sisäänvedettävä näppäimistö	Ei sisälly	Sisältyy	Ei sisälly	Sisältyy	Ei sisälly	Sisältyy
<b>Tulostus</b>	Tulostaa 22 sivua minuutissa (sivua/min) A4- ja Letter-kokoista paperia käytettäessä	Sisältyy	Ei sisälly	Ei sisälly	Sisältyy	Ei sisälly	Ei sisälly
	Tulostaa 25 sivua minuutissa (sivua/min) A4- ja Letter-kokoista paperia käytettäessä	Ei sisälly	Sisältyy	Ei sisälly	Ei sisälly	Sisältyy	Ei sisälly
	Tulostaa 30 sivua minuutissa (sivua/min) A4- ja Letter-kokoista paperia käytettäessä	Ei sisälly	Ei sisälly	Sisältyy	Ei sisälly	Ei sisälly	Sisältyy
	Helppokäyttöinen USB-tulostus (tietokonetta ei tarvita)	Sisältyy	Sisältyy	Sisältyy	Sisältyy	Sisältyy	Sisältyy
	Mobiili-/pilvitulostus	Sisältyy	Sisältyy	Sisältyy	Sisältyy	Sisältyy	Sisältyy
	Töiden tallentaminen tulostimen muistiin myöhempää tai yksityistä tulostamista varten (vaatii vähintään 16 Gt:n USB-muistitikun)	Sisältyy	Sisältyy	Sisältyy	Sisältyy	Sisältyy	Sisältyy
<b>Faksi</b>		Valinnainen	Valinnainen	Valinnainen	Valinnainen	Valinnainen	Valinnainen
<b>Kopioiminen ja skannaaminen</b>	Skannaa 90 sivua minuutissa A4- ja Letter-paperille.	Sisältyy	Ei sisälly	Sisältyy	Ei sisälly	Sisältyy	Ei sisälly
	Skannaa 120 sivua minuutissa A4- ja Letter-paperille.	Ei sisälly	Sisältyy	Ei sisälly	Sisältyy	Ei sisälly	Sisältyy

**Taulukko 1-1 Tulostimen tekniset tiedot – mallit E87640, E87650 ja E87660 (jatkoa)**

Mallin numero	E87640dn	Flow E87640z	E87650dn	Flow E87650z	E87660dn	Flow E87660z
Tuotenumero	X3A87A	X3A86A	X3A90A	X3A89A	X3A93A	X3A92A
100 arkin kaksipäinen asiakirjansyöttölaite, jossa on automaattinen kaksipuolinen kopiointi ja skannaus	Sisältyy	Ei sisälly	Sisältyy	Ei sisälly	Sisältyy	Ei sisälly
250 arkin kaksipäinen asiakirjansyöttölaite, jossa on automaattinen kaksipuolinen kopiointi ja skannaus	Ei sisälly	Sisältyy	Ei sisälly	Sisältyy	Ei sisälly	Sisältyy
HP EveryPage -tekniikat, mukaan lukien ultraääninen monisyötön tunnistus	Sisältyy	Sisältyy	Sisältyy	Sisältyy	Sisältyy	Sisältyy
Sulautetun optisen merkintunnistusohjelman (OCR) avulla tulostettuja sivuja voidaan muuntaa tekstiksi, jota voidaan muokata ja josta voidaan suorittaa hakuja tietokoneella.	Sisältyy	Sisältyy	Sisältyy	Sisältyy	Sisältyy	Sisältyy
SMART-tarratoiminto sisältää paperin reunan tunnistuksen automaattista sivun rajaamista varten.	Sisältyy	Sisältyy	Sisältyy	Sisältyy	Sisältyy	Sisältyy
Vähintään 100 merkkiä tekstiä sisältävien sivujen automaattinen suunnan valinta.	Sisältyy	Sisältyy	Sisältyy	Sisältyy	Sisältyy	Sisältyy
Automaattinen sävynsäätö määrittää jokaisen sivun kontrastin, kirkkauden ja taustan poiston.	Sisältyy	Sisältyy	Sisältyy	Sisältyy	Sisältyy	Sisältyy
<b>Digitaalinen lähetys</b> Tiedostojen lähettäminen sähköpostiin, USB-laitteisiin ja jaettuihin kansioihin verkossa	Sisältyy	Sisältyy	Sisältyy	Sisältyy	Sisältyy	Sisältyy
Tiedostojen lähettäminen SharePoint®-palveluun.	Sisältyy	Sisältyy	Sisältyy	Sisältyy	Sisältyy	Sisältyy

**Taulukko 1-2 Tulostimen tekniset tiedot – mallit E82540, E82550 ja E82560**

Mallin numero		E82540dn	Flow E82540z	E82550dn	Flow E82550z	E82560dn	Flow E82560z
Tuotenumero		X3A69A	X3A68A	X3A72A	X3A71A	X3A75A	X3A74A
<b>Paperinkäsittely</b>	Lokero 1 (100 arkin lokero)	Sisältyy	Sisältyy	Sisältyy	Sisältyy	Sisältyy	Sisältyy
	Lokero 2 (520 arkin lokero)	Sisältyy	Sisältyy	Sisältyy	Sisältyy	Sisältyy	Sisältyy
	Lokero 3 (520 arkin lokero)	Sisältyy	Sisältyy	Sisältyy	Sisältyy	Sisältyy	Sisältyy
	2 x 520 arkin paperinsyöttölaite	Valinnainen	Valinnainen	Valinnainen	Valinnainen	Valinnainen	Valinnainen
	2 000 arkin suurikapasiteettinen syöttölokero	Valinnainen	Valinnainen	Valinnainen	Valinnainen	Valinnainen	Valinnainen
	3 000 arkin sivulle asennettava suurikapasiteettinen syöttölokero	Valinnainen	Valinnainen	Valinnainen	Valinnainen	Valinnainen	Valinnainen
	Tulostinteline	Valinnainen	Valinnainen	Valinnainen	Valinnainen	Valinnainen	Valinnainen
	Lokeron lämmitin 110 V	Valinnainen	Valinnainen	Valinnainen	Valinnainen	Valinnainen	Valinnainen
	Lokeron lämmitin 220 V	Valinnainen	Valinnainen	Valinnainen	Valinnainen	Valinnainen	Valinnainen
	Nitoja/pinontalokero-viimeistelijä	Valinnainen	Valinnainen	Valinnainen	Valinnainen	Valinnainen	Valinnainen
	Vihkosisälaite	Valinnainen	Valinnainen	Valinnainen	Valinnainen	Valinnainen	Valinnainen
	Sisäinen viimeistelijä	Valinnainen	Valinnainen	Valinnainen	Valinnainen	Valinnainen	Valinnainen
	<ul style="list-style-type: none"> <li>• 2/3-rei'itinlisälaite</li> </ul>	Valinnainen	Valinnainen	Valinnainen	Valinnainen	Valinnainen	Valinnainen
<ul style="list-style-type: none"> <li>• 2/4-rei'itinlisälaite</li> </ul>	Valinnainen	Valinnainen	Valinnainen	Valinnainen	Valinnainen	Valinnainen	
<ul style="list-style-type: none"> <li>• Ruotsalaisen standardin mukainen rei'itinlisälaite</li> </ul>	Valinnainen	Valinnainen	Valinnainen	Valinnainen	Valinnainen	Valinnainen	
HP:n töiden erottelulaite	Valinnainen	Valinnainen	Valinnainen	Valinnainen	Valinnainen	Valinnainen	Valinnainen
HP:n toinen tulo	Valinnainen	Valinnainen	Valinnainen	Valinnainen	Valinnainen	Valinnainen	Valinnainen
HP:n erotin	Valinnainen	Valinnainen	Valinnainen	Valinnainen	Valinnainen	Valinnainen	Valinnainen
Automaattinen kaksipuolinen tulostus	Sisältyy	Sisältyy	Sisältyy	Sisältyy	Sisältyy	Sisältyy	Sisältyy
<b>Liitettävyys</b>	10/100/1000 Ethernet LAN liitäntä IPv4:n ja IPv6:n kanssa	Sisältyy	Sisältyy	Sisältyy	Sisältyy	Sisältyy	Sisältyy
	Hi-Speed USB 2.0	Sisältyy	Sisältyy	Sisältyy	Sisältyy	Sisältyy	Sisältyy

Taulukko 1-2 Tulostimen tekniset tiedot – mallit E82540, E82550 ja E82560 (jatkoa)

Mallin numero		E82540dn	Flow E82540z	E82550dn	Flow E82550z	E82560dn	Flow E82560z
Tuotenumero		X3A69A	X3A68A	X3A72A	X3A71A	X3A75A	X3A74A
	Laitteiston liitäntä (HIP) lisälaitteiden ja muiden valmistajien laitteiden lisäämistä varten	Sisältyy	Sisältyy	Sisältyy	Sisältyy	Sisältyy	Sisältyy
	Bluetooth Low Energy (BLE) -toiminto mobiililaitteista tulostamista varten	Valinnainen	Valinnainen	Valinnainen	Valinnainen	Valinnainen	Valinnainen
	HP:n Jetdirect 3000w NFC-/Wireless -lisälaite langatonta mobiililaitteista tulostamista varten	Valinnainen	Valinnainen	Valinnainen	Valinnainen	Valinnainen	Valinnainen
	HP JetDirect 3100w BLE-/NFC-/Wireless -lisälaite	Valinnainen	Valinnainen	Valinnainen	Valinnainen	Valinnainen	Valinnainen
	HP:n integroitu lähiviestintä (NFC)- ja Wi-Fi Direct -toiminto mobiililaitteista tulostamista varten	Valinnainen	Valinnainen	Valinnainen	Valinnainen	Valinnainen	Valinnainen
	HP Jetdirect 2900nw -tulostuspalvelimen lisälaite langattoman yhteyden muodostamista varten	Valinnainen	Valinnainen	Valinnainen	Valinnainen	Valinnainen	Valinnainen
<b>Muisti</b>	7 Gt perusmuistia	Sisältyy	Sisältyy	Sisältyy	Sisältyy	Sisältyy	Sisältyy
<b>Massamuisti</b>	HP:n suojattu High-Performance-kiintolevy, 2 x 320 Gt	Sisältyy	Sisältyy	Sisältyy	Sisältyy	Sisältyy	Sisältyy
	16 Gt:n sisäinen multimediaohjain (eMMC)	Valinnainen	Valinnainen	Valinnainen	Valinnainen	Valinnainen	Valinnainen
<b>Tietosuoja</b>	HP:n Trusted Platform Module tulostimen kautta kulkevien tietojen salaamiseen	Sisältyy	Sisältyy	Sisältyy	Sisältyy	Sisältyy	Sisältyy
<b>Ohjauspaneelin näyttö</b>	Värikosketusnäytön ohjauspaneeli	Sisältyy	Sisältyy	Sisältyy	Sisältyy	Sisältyy	Sisältyy
	Sisäänvedettävä näppäimistö	Ei sisälly	Sisältyy	Ei sisälly	Sisältyy	Ei sisälly	Sisältyy
<b>Tulostus</b>	Tulostaa 22 sivua minuutissa (sivua/min) A4- ja Letter-kokoista paperia käytettäessä	Sisältyy	Ei sisälly	Ei sisälly	Sisältyy	Ei sisälly	Ei sisälly

Taulukko 1-2 Tulostimen tekniset tiedot – mallit E82540, E82550 ja E82560 (jatkoa)

Mallin numero		E82540dn	Flow E82540z	E82550dn	Flow E82550z	E82560dn	Flow E82560z
Tuotenumero		X3A69A	X3A68A	X3A72A	X3A71A	X3A75A	X3A74A
	Tulostaa 25 sivua minuutissa (sivua/min) A4- ja Letter-kokoista paperia käytettäessä	Ei sisälly	Sisältyy	Ei sisälly	Ei sisälly	Sisältyy	Ei sisälly
	Tulostaa 30 sivua minuutissa (sivua/min) A4- ja Letter-kokoista paperia käytettäessä	Ei sisälly	Ei sisälly	Sisältyy	Ei sisälly	Ei sisälly	Sisältyy
	Helppokäyttöinen USB-tulostus (tietokonetta ei tarvita)	Sisältyy	Sisältyy	Sisältyy	Sisältyy	Sisältyy	Sisältyy
	Mobiili-/pilvitulostus	Sisältyy	Sisältyy	Sisältyy	Sisältyy	Sisältyy	Sisältyy
	Töiden tallentaminen tulostimen muistiin myöhempää tai yksityistä tulostamista varten (vaatii vähintään 16 Gt:n USB-muistitikun)	Sisältyy	Sisältyy	Sisältyy	Sisältyy	Sisältyy	Sisältyy
<b>Faksi</b>		Valinnainen	Valinnainen	Valinnainen	Valinnainen	Valinnainen	Valinnainen
<b>Kopioiminen ja skannaaminen</b>	Skannaa 90 sivua minuutissa A4- ja Letter-paperille.	Sisältyy	Ei sisälly	Sisältyy	Ei sisälly	Sisältyy	Ei sisälly
	Skannaa 120 sivua minuutissa A4- ja Letter-paperille.	Ei sisälly	Sisältyy	Ei sisälly	Sisältyy	Ei sisälly	Sisältyy
	100 arkin kaksipäinen asiakirjansyöttölaite, jossa on automaattinen kaksipuolinen kopiointi ja skannaus	Sisältyy	Ei sisälly	Sisältyy	Ei sisälly	Sisältyy	Ei sisälly
	250 arkin kaksipäinen asiakirjansyöttölaite, jossa on automaattinen kaksipuolinen kopiointi ja skannaus	Ei sisälly	Sisältyy	Ei sisälly	Sisältyy	Ei sisälly	Sisältyy
	HP EveryPage -tekniikat, mukaan lukien ultraääninen monisyötön tunnistus	Sisältyy	Sisältyy	Sisältyy	Sisältyy	Sisältyy	Sisältyy

Taulukko 1-2 Tulostimen tekniset tiedot – mallit E82540, E82550 ja E82560 (jatkoa)

Mallin numero		E82540dn	Flow E82540z	E82550dn	Flow E82550z	E82560dn	Flow E82560z
Tuotenumero		X3A69A	X3A68A	X3A72A	X3A71A	X3A75A	X3A74A
	Sulautetun optisen merkintunnistusohjelman (OCR) avulla tulostettuja sivuja voidaan muuntaa tekstiksi, jota voidaan muokata ja josta voidaan suorittaa hakuja tietokoneella.	Sisältyy	Sisältyy	Sisältyy	Sisältyy	Sisältyy	Sisältyy
	SMART-tarratoiminto sisältää paperin reunan tunnituksen automaattista sivun rajaamista varten.	Sisältyy	Sisältyy	Sisältyy	Sisältyy	Sisältyy	Sisältyy
	Vähintään 100 merkkiä tekstiä sisältävien sivujen automaattinen suunnan valinta.	Sisältyy	Sisältyy	Sisältyy	Sisältyy	Sisältyy	Sisältyy
	Automaattinen sävynsäätö määrittää jokaisen sivun kontrastin, kirkkauden ja taustan poiston.	Sisältyy	Sisältyy	Sisältyy	Sisältyy	Sisältyy	Sisältyy
<b>Digitaalinen lähetys</b>	Tiedostojen lähettäminen sähköpostiin, USB-laitteisiin ja jaettuihin kansioihin verkossa	Sisältyy	Sisältyy	Sisältyy	Sisältyy	Sisältyy	Sisältyy
	Tiedostojen lähettäminen SharePoint®-palveluun.	Sisältyy	Sisältyy	Sisältyy	Sisältyy	Sisältyy	Sisältyy

## Tuetut käyttöjärjestelmät

Varmista tulostimen yhteensopivuus tietokoneen käyttöjärjestelmän kanssa seuraavien tietojen avulla.

**Linux:** Linux-tietoja ja -tulostinohjaimia on saatavana osoitteesta [www.hp.com/go/linuxprinting](http://www.hp.com/go/linuxprinting).

**UNIX:** UNIX®-tietoja ja -tulostinohjaimia on saatavana osoitteesta [www.hp.com/go/unixmodelscripts](http://www.hp.com/go/unixmodelscripts).

Seuraavat tiedot koskevat tulostinkohtaisia HP PCL 6 -tulostinohjaimia ja macOS-käyttöjärjestelmän HP-tulostinohjaimia sekä ohjelmiston asennusohjelmaa.

**Windows:** Lataa HP Easy Start osoitteesta [123.hp.com/LaserJet](http://123.hp.com/LaserJet) ja asenna HP-tulostinohjain. Voit myös siirtyä tulostimen tukisivustoon <http://www.hp.com/support/ljE82540MFP> tai <http://www.hp.com/support/colorljE87640MFP> ja ladata tulostinohjaimen tai asennusohjelman HP:n tulostinohjaimen asennusta varten

**macOS:** Tulostin tukee Mac-tietokoneita. Lataa HP Easy Start joko osoitteesta [123.hp.com/LaserJet](http://123.hp.com/LaserJet) tai tulostintuen sivulta, ja asenna HP-tulostinohjain HP Easy Start -apuohjelmalla.

1. Siirry osoitteeseen [123.hp.com/LaserJet](http://123.hp.com/LaserJet).
2. Lataa tulostinohjelmisto ohjeiden mukaan.

**Taulukko 1-3 Tuetut käyttöjärjestelmät ja tulostinohjaimet**

Käyttöjärjestelmä	Tulostinohjain on asennettu (Windowsia varten, tai verkosta saatava asennusohjelma macOS-käyttöjärjestelmää varten)	Huomautukset
Windows 7 32- ja 64-bittinen	Tulostinkohtainen HP PCL 6 -tulostinohjain on asennettu tähän käyttöjärjestelmään ohjelmiston asennuksen yhteydessä.	
Windows 8 32- ja 64-bittinen	Tulostinkohtainen HP PCL 6 -tulostinohjain on asennettu tähän käyttöjärjestelmään ohjelmiston asennuksen yhteydessä.	
Windows 8.1 32- ja 64-bittinen	Tulostinkohtainen HP PCL-6 V4 -tulostinohjain on asennettu tähän käyttöjärjestelmään ohjelmiston asennuksen yhteydessä.	
Windows 10 32- ja 64-bittinen	Tulostinkohtainen HP PCL-6 V4 -tulostinohjain on asennettu tähän käyttöjärjestelmään ohjelmiston asennuksen yhteydessä.	
Windows Server 2008 R2, SP 1, 64-bittinen	Tulostinkohtaisen PCL 6 -tulostinohjaimen voi ladata tulostintuen sivustosta. Lataa ohjain ja asenna se käyttämällä Microsoftin Lisää tulostin -työkalua.	
Windows Server 2012, 64-bittinen	Tulostinkohtaisen PCL 6 -tulostinohjaimen voi ladata tulostintuen sivustosta. Lataa ohjain ja asenna se käyttämällä Microsoftin Lisää tulostin -työkalua.	
Windows Server 2012 R2, 64-bittinen	Tulostinkohtaisen PCL 6 -tulostinohjaimen voi ladata tulostintuen sivustosta. Lataa ohjain ja asenna se käyttämällä Microsoftin Lisää tulostin -työkalua.	
Windows Server 2016, 64-bittinen	Tulostinkohtaisen PCL 6 -tulostinohjaimen voi ladata tulostintuen sivustosta. Lataa ohjain ja asenna se käyttämällä Microsoftin Lisää tulostin -työkalua.	
macOS 10.12 Sierra, macOS 10.13 High Sierra, macOS 10.14 Mojave	Lataa HP Easy Start osoitteesta <a href="http://123.hp.com/LaserJet">123.hp.com/LaserJet</a> ja asenna tulostinohjain sen avulla.	

 **HUOMAUTUS:** Tuetut käyttöjärjestelmät voivat muuttua. Päivitetty luettelo tuetuista käyttöjärjestelmistä on osoitteessa <http://www.hp.com/support/ljE82540MFP> tai <http://www.hp.com/support/colorljE87640MFP> HP:n kaikenkattavassa ohjeessa.

 **HUOMAUTUS:** Saat lisätietoja työasema- ja palvelinkäyttöjärjestelmistä sekä tulostimen HP UPD -ohjaintuesta osoitteesta [www.hp.com/go/upd](http://www.hp.com/go/upd). Napsauta kohdan **Lisätietoja** alla olevia linkkejä.

Taulukko 1-4 Järjestelmän vähimmäisvaatimukset

Windows	macOS
<ul style="list-style-type: none"><li>• Internet-yhteys</li><li>• Erillinen USB 1.1 tai 2.0 -liitäntä tai verkkoyhteys</li><li>• 2 Gt vapaata kiintolevytilaa</li><li>• 1 Gt RAM-muistia (32-bittinen) tai 2 Gt RAM-muistia (64-bittinen)</li></ul>	<ul style="list-style-type: none"><li>• Internet-yhteys</li><li>• Erillinen USB 1.1 tai 2.0 -liitäntä tai verkkoyhteys</li><li>• 1,5 Gt vapaata kiintolevytilaa</li></ul>

**HUOMAUTUS:** Windows-asennusohjelma asentaa HP Smart Device Agent Base -palvelun. Tiedostokoko on noin 100 kt. Sen ainoa toiminto on tarkistaa USB-portteihin liitetyt tulostimet tunneittain. Mitään tietoja ei kerätä. Jos USB-tulostin löytyy, se yrittää sitten löytää JetAdvantage-hallintaliittimen (JAMc) esiintymän verkossa. Jos JAMc löytyy, HP Smart Device Agent Base päivitetään suojatusti täydeksi Smart Device Agentiksi JAMc:stä, mikä mahdollistaa tulostettujen sivujen laskennan Managed Print Services (MPS) -tilissä. Älä asenna tätä palvelua vain tulostinohjaimen sisältäville verkkopaketeille, jotka on ladattu tulostinta varten osoitteesta [hp.com](http://hp.com) ja asennettu käyttämällä ohjattua tulostimen asennusta.

Poista palvelun asennus siirtymällä Windowsin Ohjauspaneeliin ja valitsemalla **Ohjelmat** tai **Ohjelmat ja toiminnot** ja poista palvelu valitsemalla **Lisää tai poista sovellus** tai **Poista ohjelman asennus**. Tiedostonimi on **HPSmartDeviceAgentBase**.

## Tulostimen mitat

Varmista, että tulostimelle on varattu riittävästi tilaa.

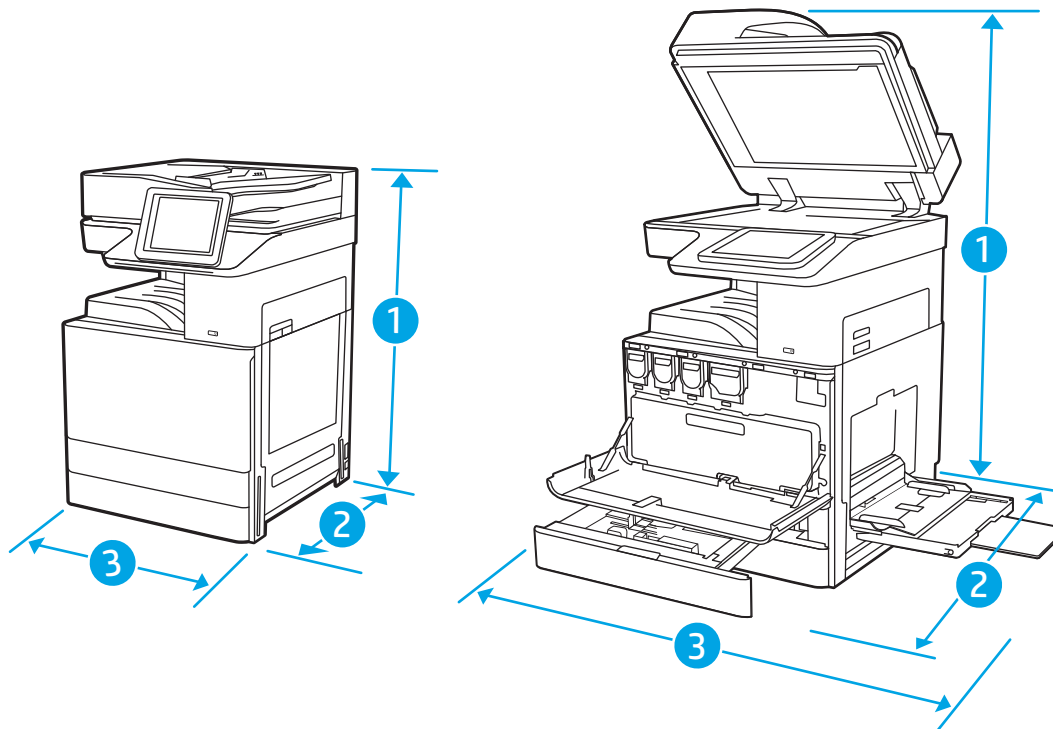



**Taulukko 1-5** Mallien E87640du, E87650du ja E87660du mitat

	Tulostin kokonaan suljettuna	Tulostin kokonaan avattuna
1. Korkeus	883,7 mm	1300,5 mm
2. Syvyys	764,3 mm	1188 mm
3. Leveys	585 mm	1013,3 mm
Paino	105,8 kg	

**Taulukko 1-6** Mallien E82540du, E82550du ja E82560du mitat

	Tulostin kokonaan suljettuna	Tulostin kokonaan avattuna
1. Korkeus	883,7 mm	1300,5 mm
2. Syvyys	764,3 mm	1188 mm
3. Leveys	585 mm	1013,3 mm
Paino	86,05 kg	

- ▲ Nämä arvot voivat muuttua. Lisätietoja on osoitteessa <http://www.hp.com/support/ljE82540MFP> tai <http://www.hp.com/support/colorljE87640MFP>.

## Virrankulutus, sähkötekniset tiedot ja äänipäästöt

Jotta tulostin toimii oikein, sen on sijaittava ympäristössä, joka täyttää tietyt virtaa koskevat vaatimukset.

Päivitettyjä tietoja on osoitteessa <http://www.hp.com/support/ljE82540MFP> tai <http://www.hp.com/support/colorljE87640MFP>.

- ⚠ **HUOMIO:** Virtavaatimukset ovat sen maan/alueen mukaisia, jossa tulostin on myyty. Älä muunna käyttöjännitteitä. Tämä voi vahingoittaa tulostinta ja mitätöidä tulostimen takuun.

## Käyttöympäristöalue

Jotta tulostin toimii oikein, sen on sijaittava ympäristössä, joka täyttää tietyt vaatimukset.

**Taulukko 1-7** Käyttöympäristömääritykset

Ympäristö	Suositus	Sallittu
Lämpötila	17–25 °C	10–32,5° C
Suhteellinen kosteus	Suhteellinen ilmankosteus 30–70 %	Suhteellinen ilmankosteus 10–80 %

## Tulostimen laitteiston ja ohjelmiston asennus

Perusasennusohjeita on tulostimen mukana toimitetussa laitteiston asennusoppaassa. Lisätietoja on HP:n tuessa Internetissä.

Siirry HP:n kaikenkattavaan ohjeeseen osoitteessa <http://www.hp.com/support/ljE82540MFP> tai <http://www.hp.com/support/colorljE87640MFP>. Etsi seuraava tuki:

- Asennus ja määrittäminen
- Opi ja käytä
- Ongelmien ratkaiseminen
- Ohjelmisto- ja laiteohjelmistopäivitysten lataaminen
- Asiakastukifoorumit
- Tietoja takuusta ja säännöksistä

---

## 2 Paperilokerot

Tutustu paperilokeroiden täyttöön ja käyttöön, kuten erikoistuotteiden (esimerkiksi kirjekuoret ja tarrat) lisäämiseen.

- [Johdanto](#)
- [Paperin lisääminen lokeroon 1](#)
- [Paperin lisääminen lokeroihin 2 ja 3](#)
- [Kirjekuorten lisääminen ja tulostaminen](#)
- [Tarrojen lisääminen ja tulostaminen](#)

Videoapua saat kohdasta [www.hp.com/videos/a3](http://www.hp.com/videos/a3).

Seuraavat tiedot pitävät paikkansa julkaisuhetkellä. Ajankohtaisia tietoja on kohdassa <http://www.hp.com/support/ljE82540MFP> tai <http://www.hp.com/support/colorljE87640MFP>.

### Lisätietoja:

HP-tulostimen kaikenkattavassa ohjeessa on seuraavat tiedot:

- Asennus ja määrittäminen
- Opi ja käytä
- Ongelmien ratkaiseminen
- Ohjelmisto- ja laiteohjelmistopäivitysten lataaminen
- Asiakastukifoorumit
- Tietoja takuusta ja säännöksistä

## Johdanto

Ole varovainen, kun lisäät paperia lokeroihin.

---

 **HUOMIO:** Avaa enintään yksi paperilokero kerrallaan.

Älä käytä paperilokeroa askelmana.

Kaikkien lokeroitten on oltava kiinni, kun siirrät tulostinta.

Pidä kädet paperilokeroiden ja laatikoiden ulkopuolella, kun suljet ne.

---

# Paperin lisääminen lokeroon 1

Seuraavaksi kerrotaan paperin lisäämisestä lokeroon 1.

- [Lataa lokero 1 \(monikäyttölokero\)](#)
- [Lokeron 1 paperin suunta](#)
- [Vaihtoehdoisen kirjelomaketilan käyttö](#)

## Lataa lokero 1 (monikäyttölokero)

Tähän lokeroon mahtuu 100 arkkia paperia, jonka paino on 75 g/m<sup>2</sup>, tai 10 kirjekuorta.

 **HUOMAUTUS:** Valitse oikea paperityyppi tulostinohjaimesta ennen tulostamista.

 **HUOMIO:** Älä lisää tai poista paperia lokeroista 1 tulostuksen aikana, jotta ei synny tukosta.

1. Avaa lokero 1.

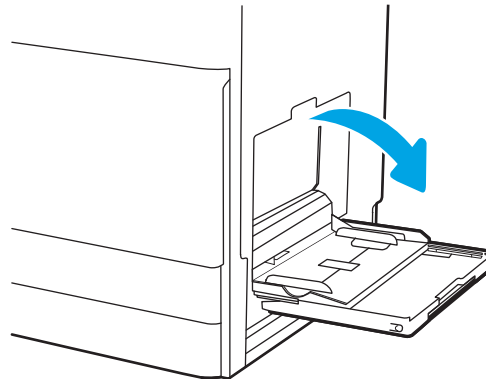

2. Tue paperia vetämällä lokeron jatkoalusta ulos.

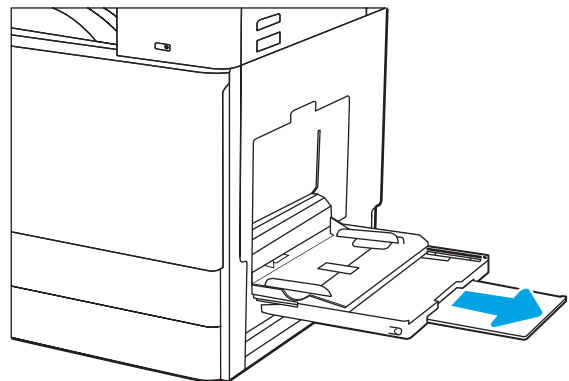

3. Levitä paperinohjaimia ulospäin säätösalkan avulla.

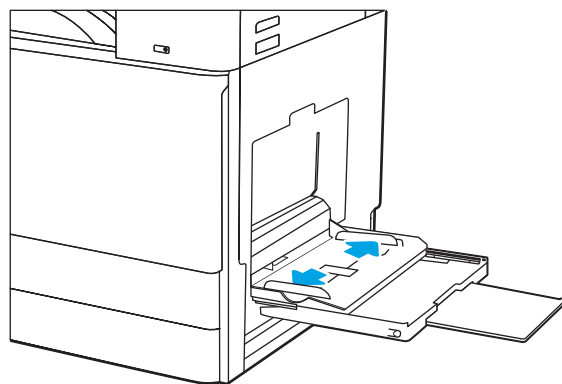

4. Aseta lokeroon paperia.

Varmista, että paperi mahtuu paperinohjainten täyttörajojen sisään.

**HUOMAUTUS:** Pinon enimmäiskorkeus on 10 mm tai noin 100 arkkia paperia, jonka paino on 75 g/m<sup>2</sup>.

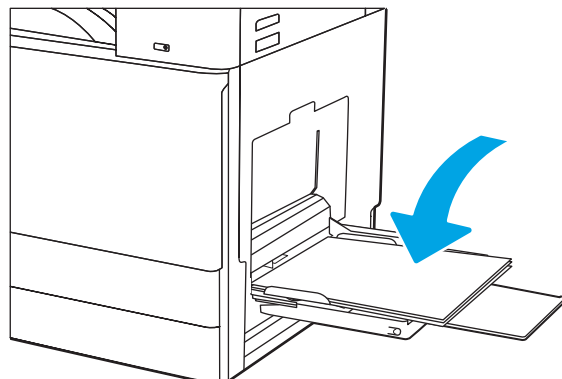

5. Säädä sivuohjaimet säätösalkulla niin, että ne koskettavat kevyesti paperinippua mutta eivät taivuta paperia.

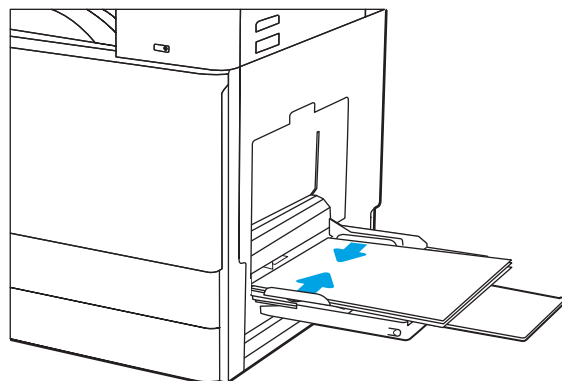

## Lokeron 1 paperin suunta

Parhaan mahdollisen tulostuslaadun voi varmistaa asettamalla paperin oikein lokeroon 1.

## Taulukko 2-1 Lokeron 1 paperin suunta

Paperin tyyppi	Kuvan suunta	Kaksipuolinen tulostustila	Paperin lisääminen
Kirjelomake tai esipainettu paperi	Pysty	Yksipuolinen tulostus	Tulostettava puoli alaspäin Alareuna edellä tulostimeen
			Tulostettava puoli alaspäin Esipainetun kuvan vasen reuna edellä tulostimeen
Kirjelomake tai esipainettu paperi (jatkuu)	Pysty (jatkuu)	Automaattinen kaksipuolinen tulostus tai vaihtoehtoinen kirjelomaketila käytössä (jatkuu)	Tulostettava puoli ylöspäin Yläreuna edellä tulostimeen
			Tulostettava puoli ylöspäin Esipainetun kuvan oikea reuna edellä tulostimeen

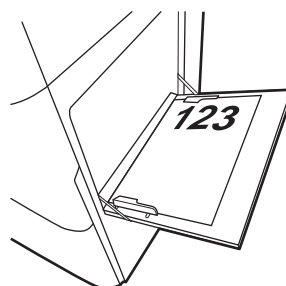
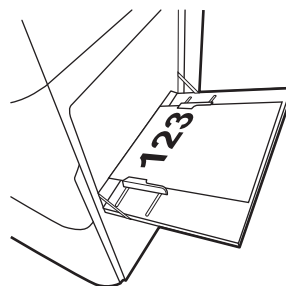
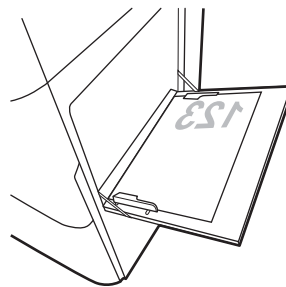
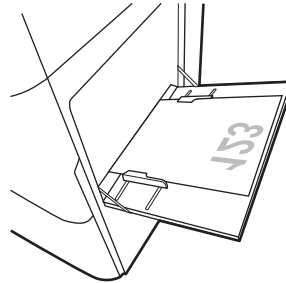

Taulukko 2-1 Lokeron 1 paperin suunta (jatkoa)

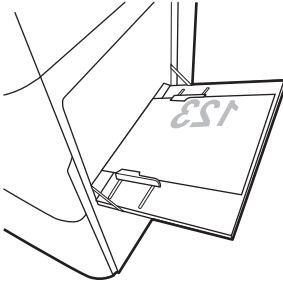
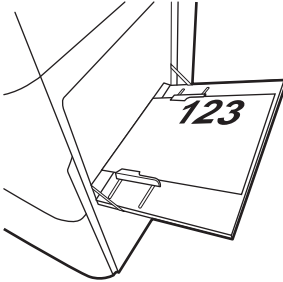
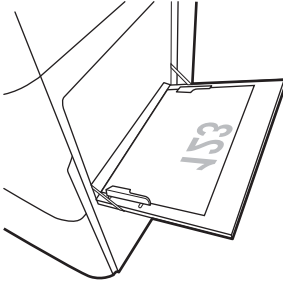
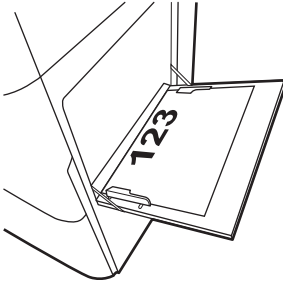
Paperin tyyppi	Kuvan suunta	Kaksipuolinen tulostustila	Paperin lisääminen
	Vaaka	Yksipuolinen tulostus	Tulostettava puoli alaspäin Esipainetun kuvan vasen reuna edellä tulostimeen 
		Automaattinen kaksipuolinen tulostus tai vaihtoehtoinen kirjelomaketila käytössä	Tulostettava puoli ylöspäin Esitulostetun kuvan oikea reuna edellä tulostimeen 
Kirjelomake tai esipainettu paperi (jatkuu)	Vaaka (jatkuu)	Yksipuolinen tulostus	Tulostettava puoli alaspäin Alareuna edellä tulostimeen 
		Automaattinen kaksipuolinen tulostus tai vaihtoehtoinen kirjelomaketila käytössä	Tulostettava puoli ylöspäin Yläreuna edellä tulostimeen 

Taulukko 2-1 Lokeron 1 paperin suunta (jatkoa)

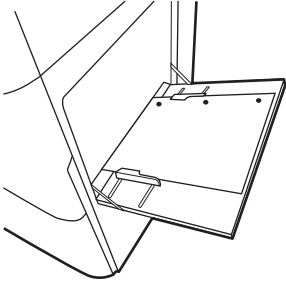
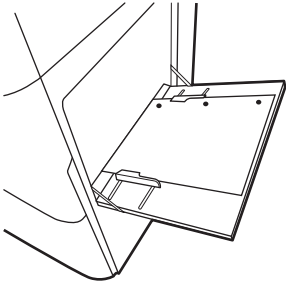
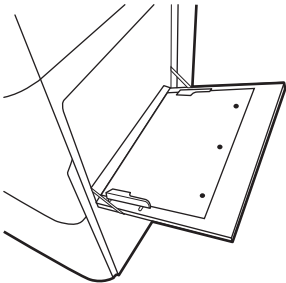
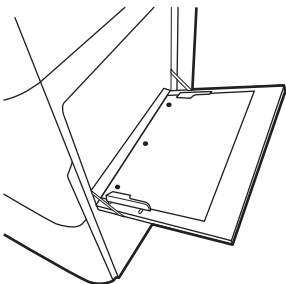
Paperin tyyppi	Kuvan suunta	Kaksipuolinen tulostustila	Paperin lisääminen
Rei'itetty	Pysty	Yksipuolinen tulostus	Tulostettava puoli alaspäin Reiät tulostimen takareunaa kohti 
Rei'itetty (jatkuu)	Pysty (jatkuu)	Automaattinen kaksipuolinen tulostus tai vaihtoehtoinen kirjelumaketila käytössä	Tulostettava puoli ylöspäin Reiät tulostimen takareunaa kohti 
	Vaaka	Yksipuolinen tulostus	Tulostettava puoli alaspäin Reiät pois päin tulostimesta 
		Automaattinen kaksipuolinen tulostus tai vaihtoehtoinen kirjelumaketila käytössä	Tulostettava puoli ylöspäin Reiät tulostinta kohti 



## Vaihtoehtoisen kirjelumaketilan käyttö

Käyttämällä [Vaihtoehtoinen kirjelumaketila](#) -toimintoa voit lisätä kirjelumakkeita tai esipainettua paperia lokeroon samalla tavalla kaikkia töitä varten riippumatta siitä, teetkö yksi- vai kaksipuolisia tulosteita. Kun käytät tätä tilaa, lisää paperia samoin kuin automaattista kaksipuolista tulostusta varten.

- [Vaihtoehtoisen kirjelumaketilan ottaminen käyttöön tulostimen ohjauspaneelin valikoiden avulla](#)

## Vaihtoehtoisen kirjelumaketilan ottaminen käyttöön tulostimen ohjauspaneelin valikoiden avulla

Määritä [Asetukset](#) -valikosta [Vaihtoehtoinen kirjelumaketila](#) -asetus

1. Avaa tulostimen ohjauspaneelin aloitusnäytössä [Asetukset](#)-valikko.
2. Avaa seuraavat valikot:
  - [Kopioi/Tulosta](#) tai [Tulosta](#)
  - [Lokeroiden hallinta](#)
  - [Vaihtoehtoinen kirjelumaketila](#)
3. Valitse [Käytössä](#) ja kosketa sitten [Tallenna](#)-painiketta tai paina [OK](#)-painiketta.

## Paperin lisääminen lokeroihin 2 ja 3

Seuraavassa on tietoja paperin lisäämisestä lokeroihin 2 ja 3.

- [Lokeroiden 2 ja 3 täyttäminen](#)
- [Lokeroiden 2 ja 3 paperin suunta](#)
- [Vaihtoehdoisen kirjelomaketilan käyttö](#)

**⚠ HUOMIO:** Avaa enintään yksi paperilokero kerrallaan.

### Lokeroiden 2 ja 3 täyttäminen

Lokeroihin mahtuu 520 arkkiä paperia, jonka paino on 75 g/m<sup>2</sup>.

**📝 HUOMAUTUS:** Lokerot 2 ja 3 täytetään samalla tavalla. Tässä on näytetty vain lokero 2.

1. Avaa lokero.

**HUOMAUTUS:** Älä avaa lokeroa, kun se on käytössä.

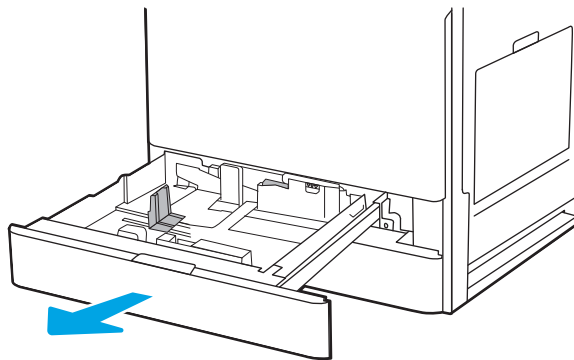

2. Ennen kuin lisäät paperia, säädä paperin leveysohjaimet: paina taaimmisen leveysohjaimen sinistä lukitussalppaa, purista etummaisesta leveysohjaimen sinistä säätösälpää ja liu'uta sitten ohjaimet kokonaan auki.

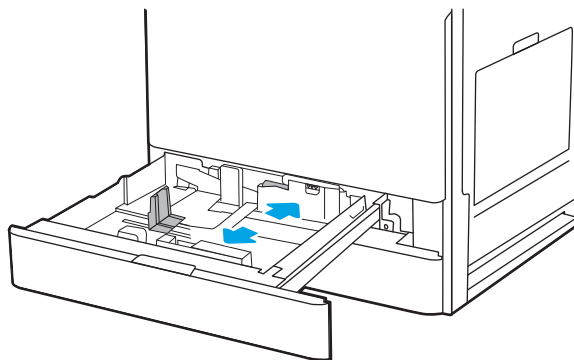

3. Säädä paperin pituusohjain painamalla sinistä säätösälpää alaosasta sisäänpäin ja siirtämällä samalla ohjain käytetyn paperin mukaiseen kohtaan.

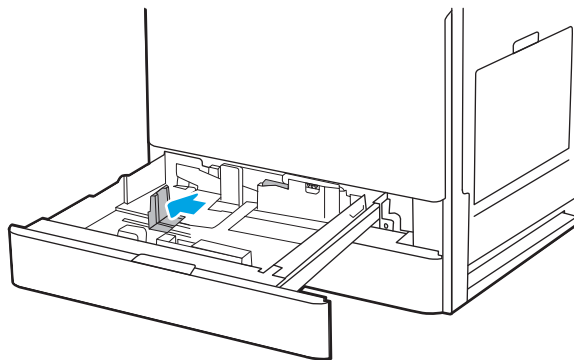

4. Lisää paperi lokeroon.

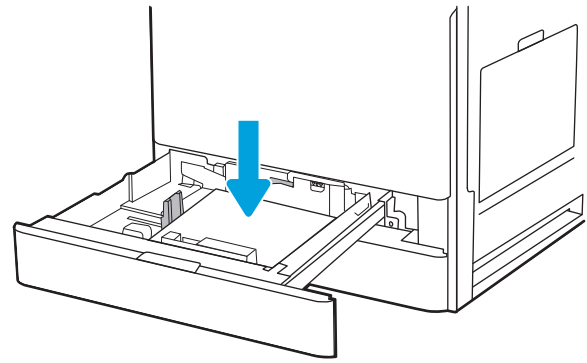

5. Säädä paperin pituus- ja leveysohjaimet paperin mukaisiin kohtiin. Tarkista, että ohjaimet koskettavat pinoa kevyesti, mutta eivät taivuta paperia.

**HUOMAUTUS:** Älä säädä paperinohjaimia tiukasti paperipinoa vasten. Säädä ne lokeron pykäliin tai merkkeihin.

**HUOMAUTUS:** Jotta paperitukoksia ei pääse syntymään, säädä paperinohjaimet oikeaan kokoon äläkä ylitäytä lokeroa. Varmista, että pinon yläreuna jää täyttörajan alapuolelle.

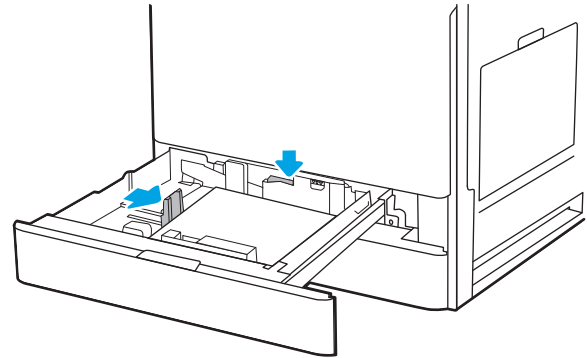

6. Sulje lokero.

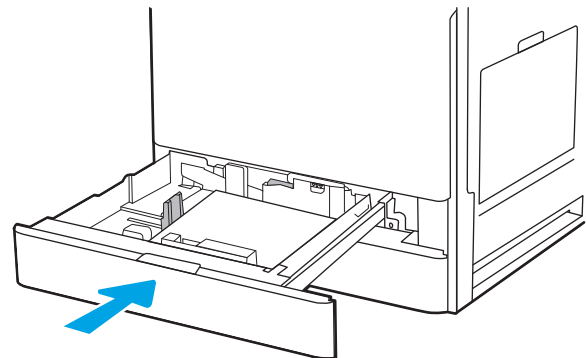

7. Lokeron määrittelyilmoitus näkyy tulostimen ohjauspaneelissa.
8. Hyväksy havaittu tyyppi ja koko valitsemalla **OK** tai valitse jokin toinen paperikoko tai -tyyppi valitsemalla **Muokkaa**.

Jos käytät mukautettua paperikokoa, sinun on määritettävä paperin X- ja Y-mitat, kun tulostimen ohjauspaneeliin ilmestyy kehote tehdä niin.

## Lokeroiden 2 ja 3 paperin suunta

Parhaan mahdollisen tulostuslaadun voi varmistaa asettamalla paperin oikein lokeroihin 2 ja 3.

## Taulukko 2-2 Lokeroiden 2 ja 3 paperin suunta

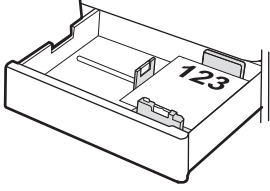
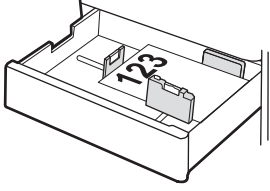
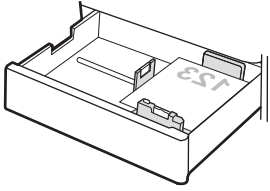
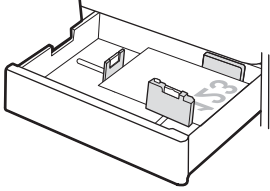
Paperin tyyppi	Kuvan suunta	Kaksipuolinen tulostustila	Paperin lisääminen
Kirjelomake tai esipainettu paperi	Pysty	Yksipuolinen tulostus	Tulostettava puoli ylöspäin Yläreuna lokeron takaosaa kohti 
			Tulostettava puoli ylöspäin Yläreuna lokeron vasenta reunaa kohti 
		Automaattinen kaksipuolinen tulostus tai vaihtoehtoinen kirjelomaketila käytössä	Tulostettava puoli alaspäin Yläreuna lokeron takaosaa kohti <b>HUOMAUTUS:</b> Tämä on suositeltava suunta, kun tulostetaan A4- tai Letter-paperille. 
			Tulostettava puoli alaspäin Yläreuna lokeron oikeaa reunaa kohti 

Taulukko 2-2 Lokeroiden 2 ja 3 paperin suunta (jatkoa)

Paperin tyyppi	Kuvan suunta	Kaksipuolinen tulostustila	Paperin lisääminen
Kirjelomake tai esipainettu paperi (jatkuu)	Vaaka	Yksipuolinen tulostus	Tulostettava puoli ylöspäin Yläreuna lokeron vasenta reunaa kohti
			Tulostettava puoli ylöspäin Yläreuna lokeron takaosaa kohti
		Automaattinen kaksipuolinen tulostus tai vaihtoehtoinen kirjelomaketila käytössä	Tulostettava puoli alaspäin Yläreuna lokeron oikeaa reunaa kohti
			Tulostettava puoli alaspäin Yläreuna lokeron takaosaa kohti
Rei'itetty	Pysty	Yksipuolinen tulostus	Tulostettava puoli ylöspäin Reiät lokeron vasemmassa reunassa ja lomakkeen yläreuna tulostimen takaosaa kohti

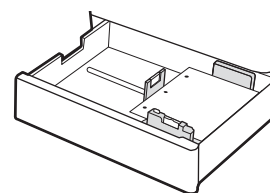
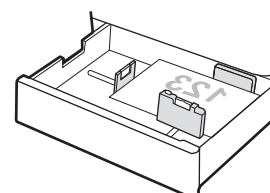
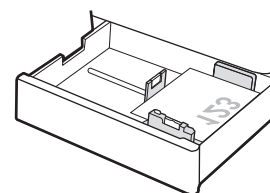
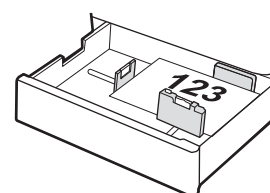
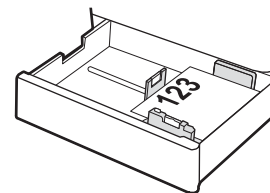

Taulukko 2-2 Lokeroiden 2 ja 3 paperin suunta (jatkoa)

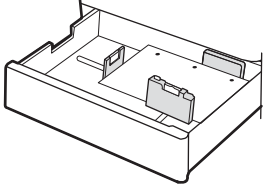
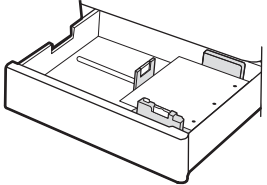
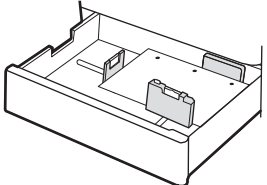
Paperin tyyppi	Kuvan suunta	Kaksipuolinen tulostustila	Paperin lisääminen
			<p>Tulostettava puoli ylöspäin</p> <p>Reiät lokeron takareunaa kohti</p> 
		<p>Automaattinen kaksipuolinen tulostus tai vaihtoehtoinen kirjelumaketila käytössä</p>	<p>Tulostettava puoli alaspäin</p> <p>Reiät lokeron oikeaa reunaa kohti</p> 
			<p>Tulostettava puoli alaspäin</p> <p>Reiät lokeron takareunaa kohti</p> 

## Vaihtoehtoisen kirjelmaketilan käyttö

Käyttämällä [Vaihtoehtoinen kirjelmaketila](#) -toimintoa voit lisätä kirjelomakkeita tai esipainettua paperia lokeroon samalla tavalla kaikkia töitä varten riippumatta siitä, teetkö yksi- vai kaksipuolisia tulosteita. Kun käytät tätä tilaa, lisää paperia samoin kuin automaattista kaksipuolista tulostusta varten.

- [Vaihtoehtoisen kirjelmaketilan ottaminen käyttöön tulostimen ohjauspaneelin valikoiden avulla](#)

## Vaihtoehtoisen kirjelmaketilan ottaminen käyttöön tulostimen ohjauspaneelin valikoiden avulla

Määritä [Asetukset](#) -valikosta [Vaihtoehtoinen kirjelmaketila](#) -asetus

1. Avaa tulostimen ohjauspaneelin aloitusnäytössä [Asetukset](#)-valikko.
2. Avaa seuraavat valikot:
  - [Kopioi/Tulosta](#) tai [Tulosta](#)
  - [Lokeroiden hallinta](#)
  - [Vaihtoehtoinen kirjelmaketila](#)
3. Valitse [Käytössä](#) ja kosketa sitten [Tallenna](#)-painiketta tai paina [OK](#)-painiketta.

# Kirjekuorten lisääminen ja tulostaminen

Tulosta kirjekuoria vain lokeroista 1. Lokeroon 1 mahtuu enintään 10 kirjekuorta.

- [Kirjekuorten tulostaminen](#)
- [Kirjekuorien suunta](#)

## Kirjekuorten tulostaminen

Jos haluat tulostaa kirjekuoria käsinsyötöllä, valitse tulostinohjaimen oikeat asetukset näiden ohjeiden avulla. Lisää kirjekuoret lokeroon, kun tulostustyö on lähetetty tulostimeen.

1. Valitse ohjelmistossa **Tulosta**.
2. Valitse laite tulostinluettelosta ja avaa tulostinohjain valitsemalla sitten **Ominaisuudet** tai **Määritykset**.

---

 **HUOMAUTUS:** Painikkeen nimi vaihtelee ohjelmien mukaan.

 **HUOMAUTUS:** Siirry tulostusasetuksiin Windows 8:n tai 8.1:n aloitusnäytön sovelluksessa valitsemalla **Laitteet, Tulosta** ja valitsemalla sitten tulostin.

---

3. Valitse **Paperi/Laatu**-välilehti.
4. Valitse kirjekuorten oikea paperikoko avattavasta **Paperikoko**-valikosta.
5. Valitse avattavasta **Paperityyppi**-valikosta **Kirjekuori**.
6. Valitse avattavasta **Paperilähde**-valikosta **Käsinsyöttö**.
7. Valitse **OK**, jolloin **Asiakirjan ominaisuudet** -valintaikkuna sulkeutuu.
8. Tulosta työ valitsemalla **Tulosta**-valintaikkunasta **OK**.

## Kirjekuorien suunta

Kirjekuoret on lisättävä lokeroon tietyllä tavalla, jotta ne tulostuvat oikein.

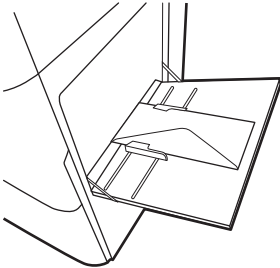
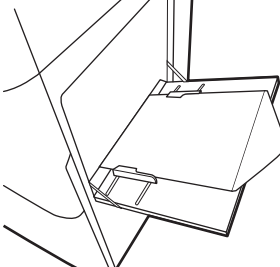

Lokero	Kirjekuoren koko	Kirjekuorien asettaminen
Lokero 1	Kirjekuori 9, kirjekuori 10, kirjekuori Monarch, kirjekuori DL, kirjekuori B5, kirjekuori C5 (lompakko), kirjekuori C6	Tulostettava puoli alaspäin Yläreuna tulostimen etureunaa kohti
		
	Kirjekuori B5, kirjekuori C5 (tasku)	Tulostettava puoli alaspäin Alareuna edellä tulostimeen, yläläppä auki
		

## Tarrojen lisääminen ja tulostaminen

Jos haluat tulostaa tarra-arkkeja, käytä lokeroa 1. Lokero 2 ja valinnaiset 550 arkin lokerot eivät tue tarroja.

- [Tarrojen käsinsyöttö](#)
- [Tarran suunta](#)

### Tarrojen käsinsyöttö

Käytä lokeron 1 käsinsyöttötilaa tarra-arkkien tulostamiseen.

1. Valitse ohjelmistossa **Tulosta**.
2. Valitse laite tulostinluettelosta ja avaa tulostinohjain valitsemalla sitten **Ominaisuudet** tai **Määritykset**.

---

 **HUOMAUTUS:** Painikkeen nimi vaihtelee ohjelmien mukaan.

 **HUOMAUTUS:** Siirry tulostusasetuksiin Windows 8:n tai 8.1:n aloitusnäytön sovelluksessa valitsemalla **Laitteet, Tulosta** ja valitsemalla sitten tulostin.

---

3. Valitse **Paperi/Laatu**-välilehti.
4. Valitse avattavasta **Paperikoko**-luettelosta oikea koko tarra-arkeille.
5. Valitse avattavasta **Paperityyppi**-luettelosta **Tarrat**.
6. Valitse avattavasta **Paperilähde**-valikosta **Käsinsyöttö**.
7. Valitse **OK**, jolloin **Asiakirjan ominaisuudet** -valintaikkuna sulkeutuu.
8. Tulosta työ valitsemalla **Tulosta**-valintaikkunasta **Tulosta**-painike.

### Tarran suunta

Tarrat on lisättävä lokeroon tietyllä tavalla, jotta ne tulostuvat oikein.

---

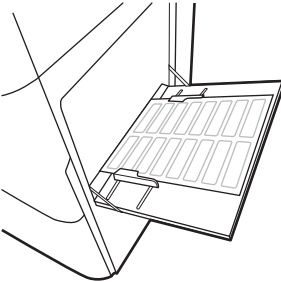
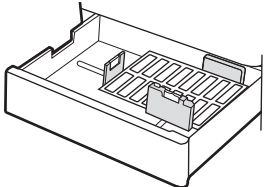
Lokero	Tarrojen lisääminen
Lokero 1	Tulostettava puoli alaspäin Alareuna edellä tulostimeen
	
Lokero 2 tai 3	Tulostettava puoli ylöspäin Yläreuna lokeron vasenta reunaa kohti
	

---



---

## 3 Tarvikkeet, lisävarusteet ja osat

Tilaa tarvikkeita tai lisävarusteita, vaihda värikasetit tai poista ja vaihda osa.

- [Tarvikkeiden, lisävarusteiden ja osien tilaaminen](#)
- [Värikasetin vaihtaminen](#)
- [Väriaineen keräysyksikön vaihtaminen](#)
- [Niittikasetin vaihtaminen](#)

Videoapua saat kohdasta [www.hp.com/videos/a3](http://www.hp.com/videos/a3).

Seuraavat tiedot pitävät paikkansa julkaisuhetkellä. Ajankohtaisia tietoja on kohdassa <http://www.hp.com/support/ljE82540MFP> tai <http://www.hp.com/support/colorljE87640MFP>.

### Lisätietoja:

HP-tulostimen kaikenkattavassa ohjeessa on seuraavat tiedot:

- Asennus ja määrittäminen
- Opi ja käytä
- Ongelmien ratkaiseminen
- Ohjelmisto- ja laiteohjelmistopäivitysten lataaminen
- Asiakastukifoorumit
- Tietoja takuusta ja säännöksistä

## Tarvikkeiden, lisävarusteiden ja osien tilaaminen

Näin voit tilata tulostimen vaihtotarvikkeita, lisävarusteita ja varaosia.

- [Tilaaminen](#)

### Tilaaminen

Ota yhteyttä valtuutettuun huoltoedustajaan. Varmista, että tiedät tuotteen mallinumeron, joka näkyy tulostimen takaosassa olevassa tuotetarrassa.

## Värikasetin vaihtaminen

Vaihda värikasetit, jos tulostimessa näkyy ilmoitus tai tulostuslaadussa on ongelmia.

- [Kasetin tiedot](#)
- [Kasetin poistaminen ja vaihtaminen \(mallit E87640, E87650 ja E87660\)](#)
- [Kasetin poistaminen ja vaihtaminen \(mallit E82540, E82550 ja E82560\)](#)

### Kasetin tiedot

Tulostin ilmoittaa, kun värikasetin väriaine on vähissä ja erittäin vähissä. Värikasetin todellinen jäljellä oleva käyttöikä voi vaihdella. Uusi värikasetti kannattaa hankkia etukäteen, jotta se voidaan vaihtaa laitteeseen, kun tulostuslaatu ei ole enää hyväksyttävää.

Voit ostaa värikasetteja valtuutetun huoltoedustajan kautta. Varmista, että tiedät tuotteen mallinumeron, joka näkyy tulostimen takaosassa olevassa tuotetarrassa.

 **HUOMAUTUS:** Riittoisat värikasetit sisältävät enemmän väriä kuin tavalliset kasetit ja takaavat, että väri riittää pidempään. Lisätietoja on osoitteessa [www.hp.com/go/learnaboutsupplies](http://www.hp.com/go/learnaboutsupplies).

Säilytä värikasetti avaamattomassa pakkauksessa ennen asennusta.

 **HUOMIO:** Älä altista värikasettia valolle muutamaa minuuttia kauempaa, sillä valo saattaa vaurioittaa kasettia. Peitä vihreä kuvarumpu, jos värikasetti on poistettava tulostimesta tavallista pidemmäksi aikaa.

**HUOMIO:** Jos väriainetta pääsee vaatteille, pyyhi se pois kuivalla kankaalla ja pese vaatteet kylmällä vedellä. Kuuma vesi kiinnittää väriaineen kankaaseen.

 **HUOMAUTUS:** värikasetin pakkauksessa on lisätietoja käytettyjen värikasettien kierrätyksestä.

### Kasetin poistaminen ja vaihtaminen (mallit E87640, E87650 ja E87660)

Vaihda värikasetti noudattamalla seuraavia vaiheita.

1. Avaa etuluukku.

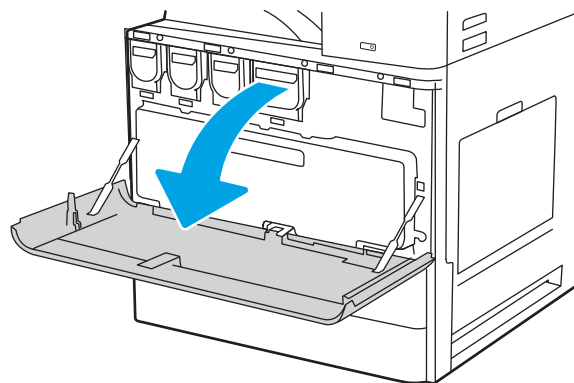

2. Vedä värikasetti suoraan ulos tulostimesta.

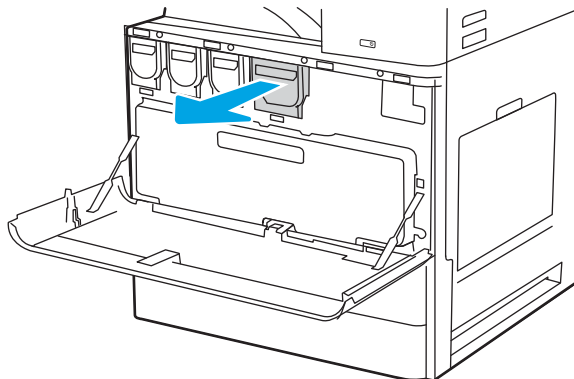

3. Poista uusi värikasetti pakkauksesta. Säilytä pakkausmateriaali käytetyn värikasetin kierrättämistä varten.

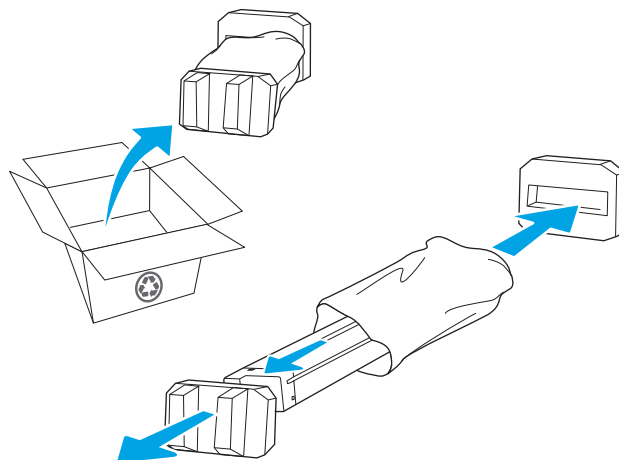

4. Kohdista värikasetti paikkaansa ja työnnä se sitten tulostimeen.

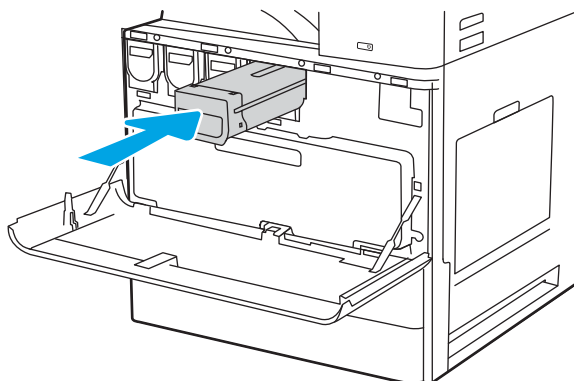



5. Sulje etuluukku.

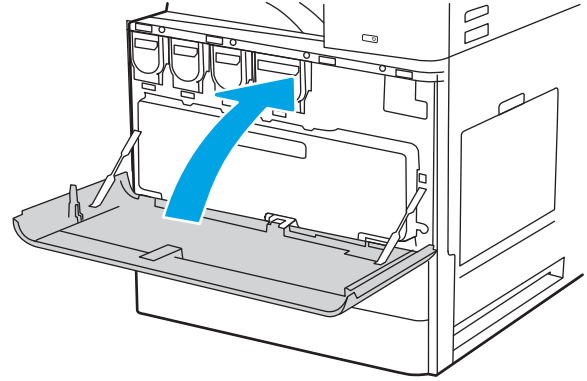

6. Pakkaa käytetty värikasetti uuden kasetin pakkaukseen. Lisätietoja kierrättämisestä on mukana toimitetussa kierrätysoppaassa.

Yhdysvalloissa ja Kanadassa pakkaukseen sisältyy valmiiksi maksettu toimitustarra. Muut maat/alueet: tulosta maksettu toimitustarra siirtymällä osoitteeseen [www.hp.com/recycle](http://www.hp.com/recycle).

Liimaa valmiiksi maksettu toimitustarra laatikkoon ja palauta käytetty kasetti HP:lle kierrätettäväksi.

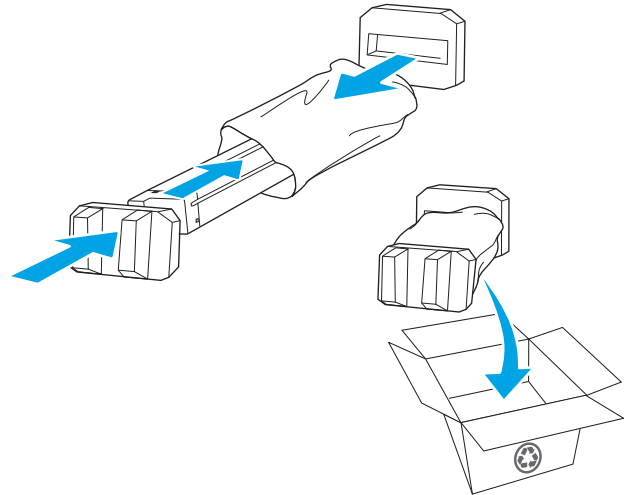

## Kasetin poistaminen ja vaihtaminen (mallit E82540, E82550 ja E82560)

Vaihda värikasetti noudattamalla seuraavia vaiheita.

1. Avaa etuluukku.

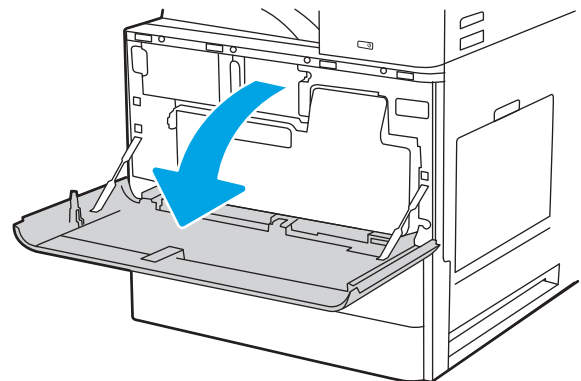

2. Vapauta kasetin salpa ja vedä kasetti suoraan ulos tulostimesta.

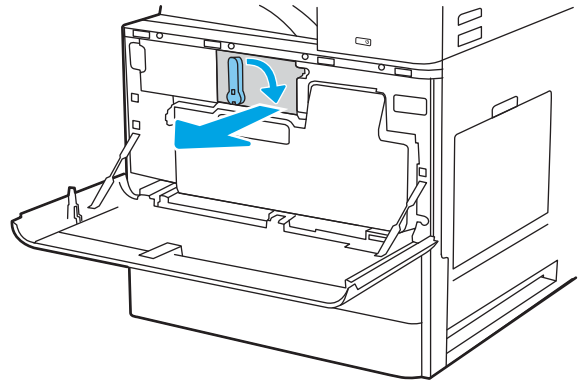

3. Poista uusi värikasetti pakkauksesta. Säilytä pakkausmateriaali käytetyn värikasetin kierrättämistä varten.

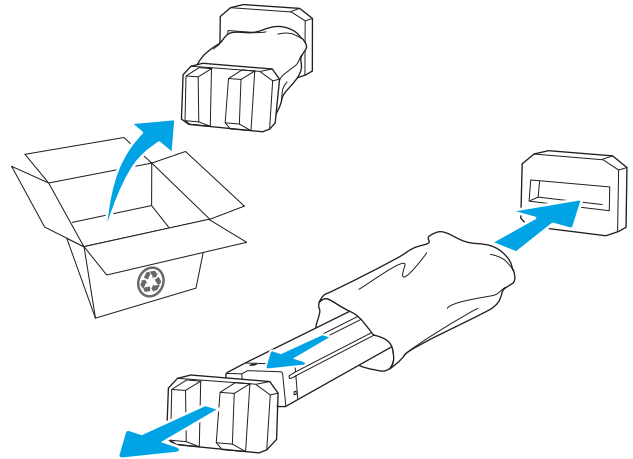

4. Kohdista värikasetti paikkaansa, aseta värikasetti tulostimeen ja kiinnitä salpa.

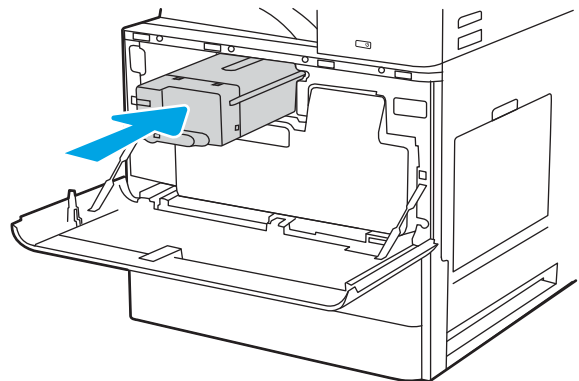

5. Sulje etuluukku.

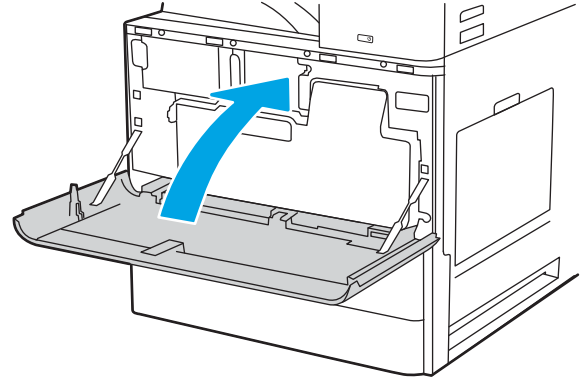

6. Pakkaa käytetty värikasetti uuden kasetin pakkaukseen. Lisätietoja kierrättämisestä on mukana toimitetussa kierrätysoppaassa.

Yhdysvalloissa ja Kanadassa pakkaukseen sisältyy valmiiksi maksettu toimitustarra. Muut maat/alueet: tulosta maksettu toimitustarra siirtymällä osoitteeseen [www.hp.com/recycle](http://www.hp.com/recycle).

Liimaa valmiiksi maksettu toimitustarra laatikkoon ja palauta käytetty kasetti HP:lle kierrätettäväksi.

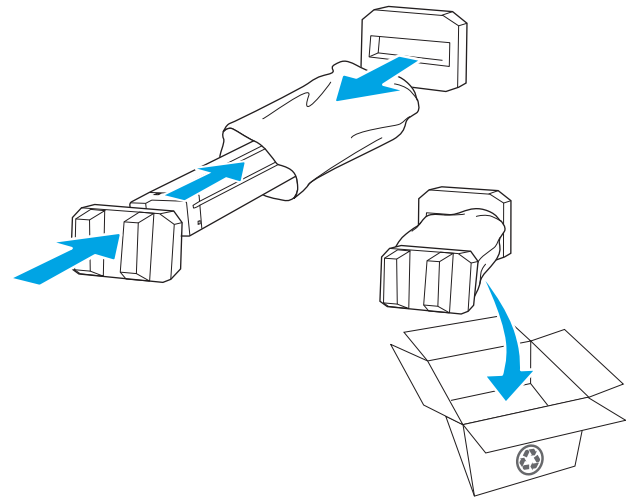

# Väriaineen keräysyksikön vaihtaminen

Vaihda väriaineen keräysyksikkö, jos tulostimessa näkyy ilmoitus tai tulostuslaadussa on ongelmia.

- [Väriaineen keräysyksikön poistaminen ja vaihtaminen \(mallit E87640, E87650 ja E87660\)](#)
- [Väriaineen keräysyksikön poistaminen ja vaihtaminen \(mallit E82540, E82550 ja E82560\)](#)

## Väriaineen keräysyksikön poistaminen ja vaihtaminen (mallit E87640, E87650 ja E87660)

Vaihda väriaineen keräysyksikkö (TCU) näiden ohjeiden mukaisesti.

1. Avaa etuluukku.

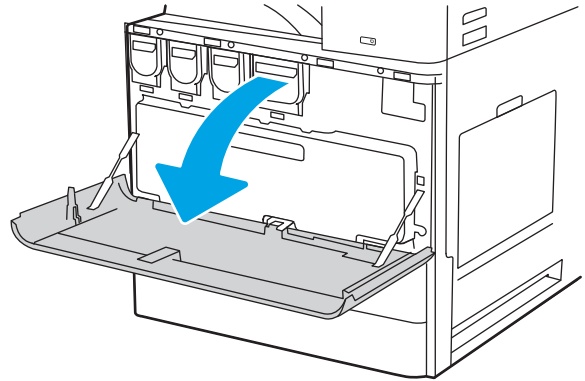

2. Vedä väriaineen keräysyksikön molemmilta puolilta, jotta kielekkeet vapautuvat, ja vedä yksikkö sitten suoraan ulos tulostimesta.

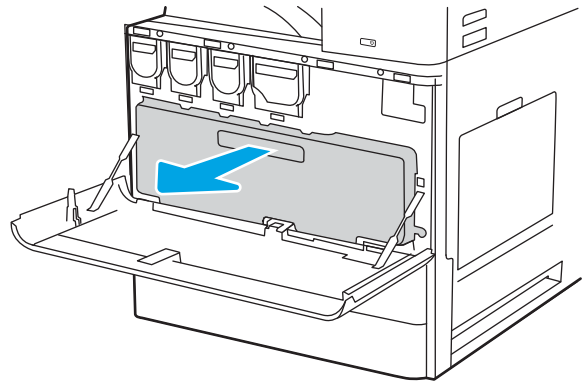

**HUOMAUTUS:** Pidä väriaineen keräysyksikkö samassa asennossa, kun poistat sitä tulostimesta. Siten voit varmistaa, että väriainetta ei vuoda tulostimeen. Älä aseta väriaineen keräysyksikköä kyljelleen, kun se on kokonaan ulkona. Aseta yksikkö pystyasentoon.

3. Asenna uusi väriaineen keräysyksikkö painamalla kumpaakin sivua sisäänpäin kunnes kielekkeet napsahtavat paikoilleen.

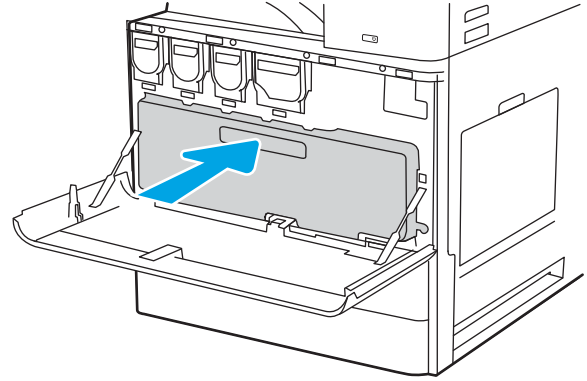

4. Sulje etuluukku.

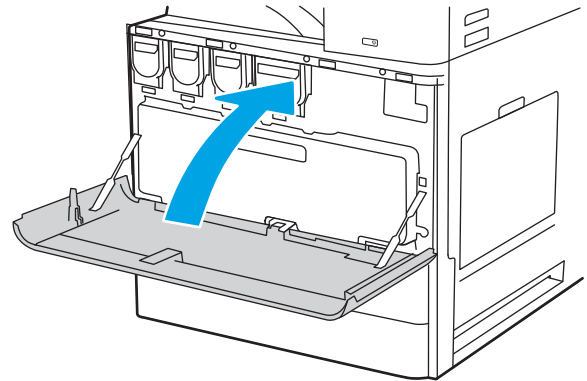

## Väriaineen keräysyksikön poistaminen ja vaihtaminen (mallit E82540, E82550 ja E82560)

Vaihda väriaineen keräysyksikkö (TCU) näiden ohjeiden mukaisesti.

1. Avaa etuluukku.

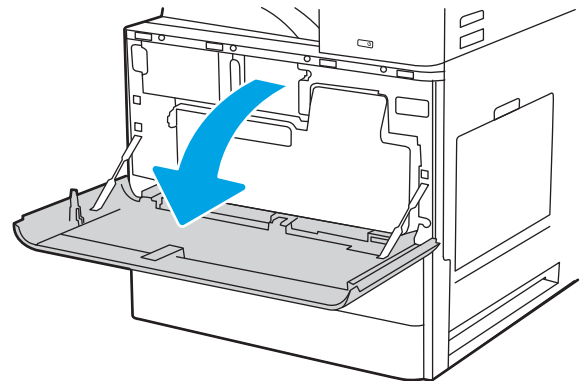

2. Vedä väriaineen keräysyksikön molemmilta puolilta, jotta kielekkeet vapautuvat, ja vedä yksikkö sitten suoraan ulos tulostimesta.

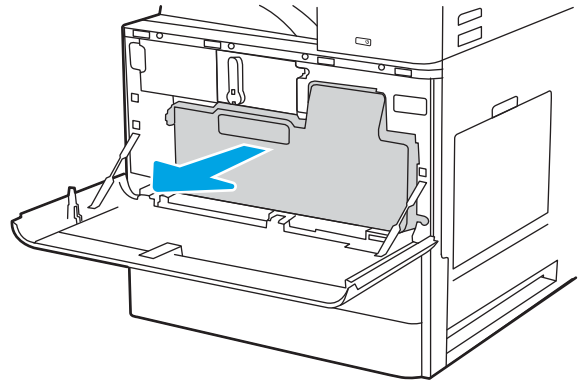

**HUOMAUTUS:** Pidä väriaineen keräysyksikkö samassa asennossa, kun poistat sitä tulostimesta. Siten voit varmistaa, että väriainetta ei vuoda tulostimeen. Älä aseta väriaineen keräysyksikköä kyljelleen, kun se on kokonaan ulkona. Aseta yksikkö pystyasentoon.

3. Asenna uusi väriaineen keräysyksikkö painamalla kumpaakin sivua sisäänpäin kunnes kielekkeet napsahtavat paikoilleen.

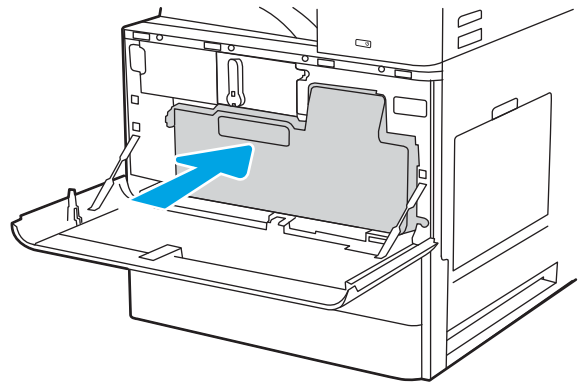

4. Sulje etuluukku.

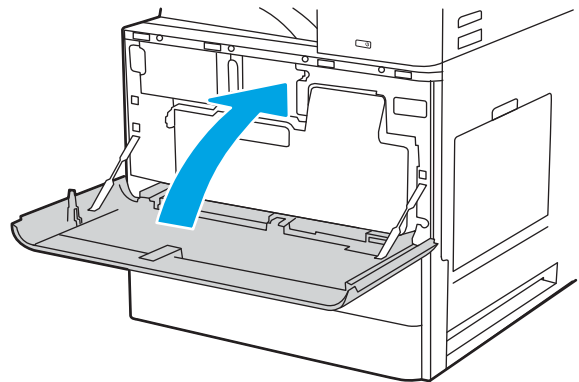

# Niittikasetin vaihtaminen

Asenna uusi niittikasetti, kun nykyinen niittikasetti on tyhjä.

- [Johdanto](#)
- [Sisäviimeistelijän niittikasetin poistaminen ja vaihtaminen](#)
- [Nitoja-/pinontalaitteen niittikasetin poistaminen ja vaihtaminen](#)
- [Vihkolisälaitteen niittikasetin poistaminen ja vaihtaminen](#)

## Johdanto

Seuraavat ohjeet opastavat nitojan kasettien vaihtamisessa.

## Sisäviimeistelijän niittikasetin poistaminen ja vaihtaminen

Vaihda sisäviimeistelijän niittikasetti näiden ohjeiden mukaisesti.

1. Avaa sisäviimeistelijän etuluukku.

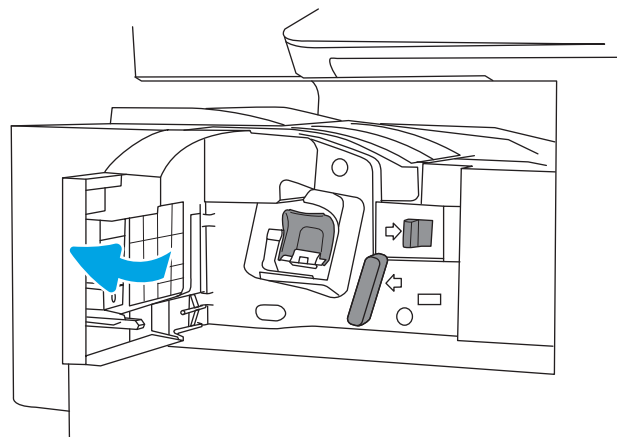

2. Tartu niittikasettivaunun värilliseen kielekkeeseen ja vedä niittikasettivaunu suoraan ulos.

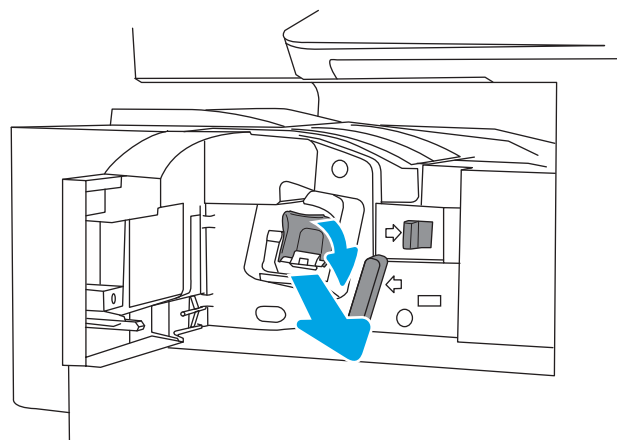

3. Nosta niittikasetin kaksi kielekettä ja poista tyhjä niittikasetti niittikasettivaunusta nostamalla se ylös.

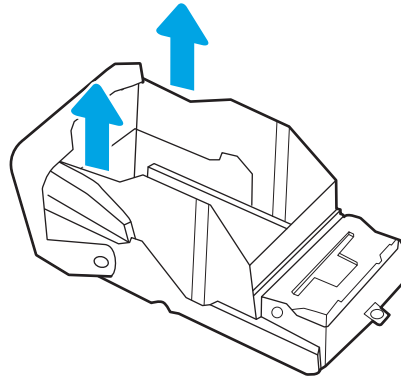

**HUOMAUTUS:** Älä hävitä niittikasettivaunua. Sitä tulee käyttää uudelleen uuden niittikasetin kanssa.

4. Aseta niittikasettivaunuun uusi niittikasetti.

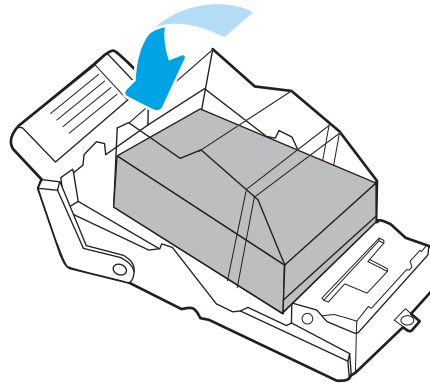



5. Asenna niittikasettivaunu takaisin nitojaan painamalla värillistä kahvaa sisäänpäin, kunnes se napsahtaa paikalleen.

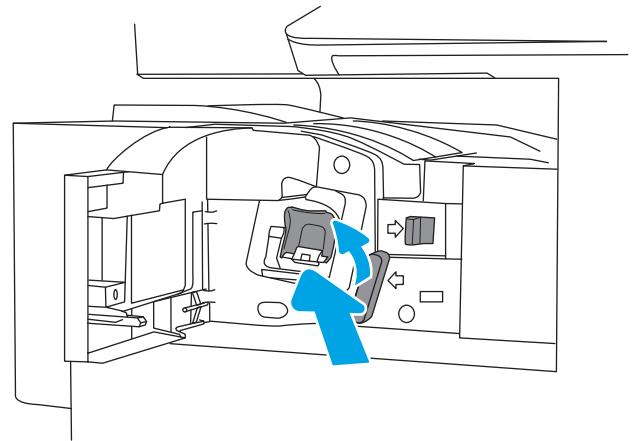

6. Sulje sisäviimeistelijän etuluukku.

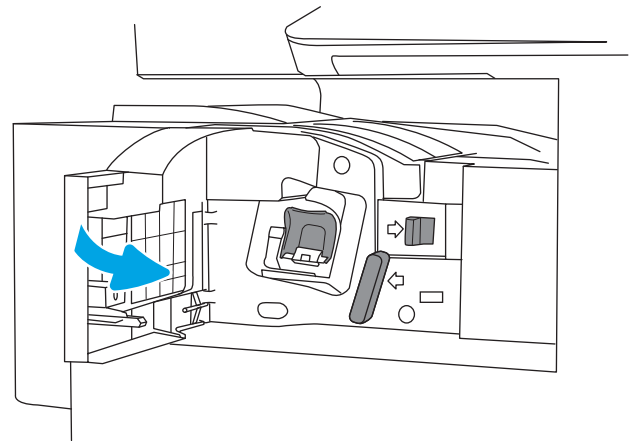

## Nitoja-/pinontalaitteen niittikasetin poistaminen ja vaihtaminen

Vaihda lattialla seisovassa viimeistelijässä olevan nitoja-/pinontalaitteen niittikasetti näiden ohjeiden mukaisesti.

1. Avaa viimeistelijän etuluukku.

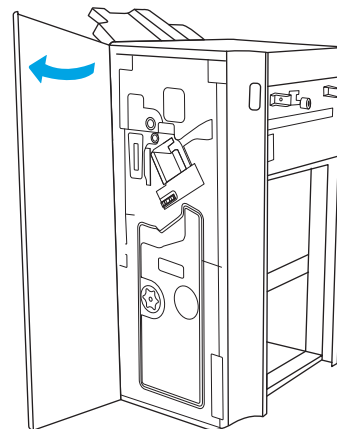

2. Siirrä niittikasettiyksikkö kokonaan eteen kiertämällä nuppia vastapäivään.

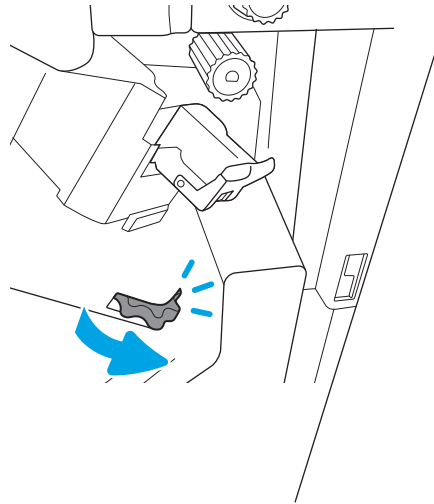

3. Pidä kiinni nupista, jotta niittikasettiyksikkö pysyy paikoillaan, tartu niittikasettivaunun värilliseen kielekkeeseen ja vedä niittikasettivaunu suoraan ulos.

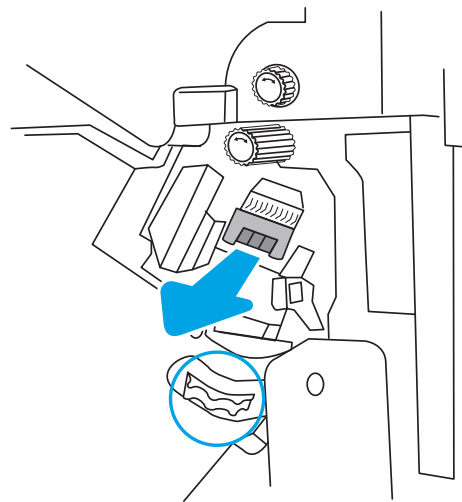

4. Nosta niittikasetin kaksi kielekettä ja poista tyhjä niittikasetti niittikasettivaunusta nostamalla se ylös.

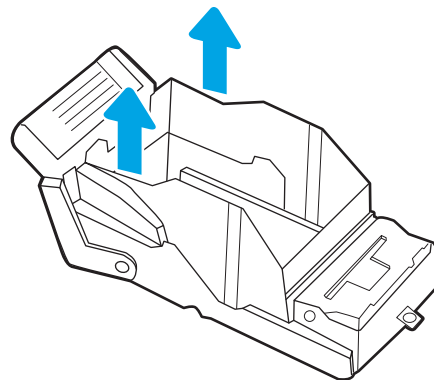

**HUOMAUTUS:** Älä hävitä niittikasettivaunua. Sitä tulee käyttää uudelleen uuden niittikasetin kanssa.

5. Aseta niittikasettivaunuun uusi niittikasetti.

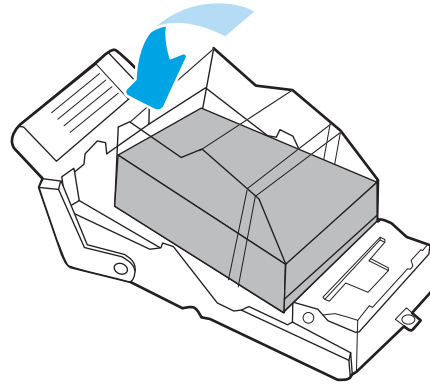

6. Pidä kiinni nupista, jotta niittikasettiyksikkö pysyy paikoillaan, aseta uusi niittikasetti yksikköön ja paina sitten värillistä kahvaa sisäänpäin, kunnes se napsahtaa paikalleen.

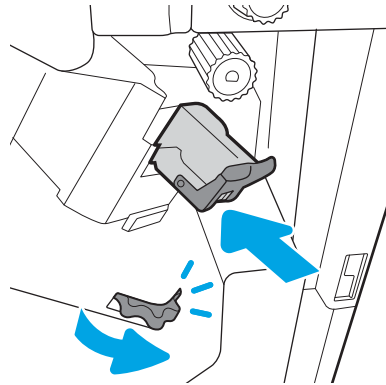

7. Sulje viimeistelijän etuluukku.

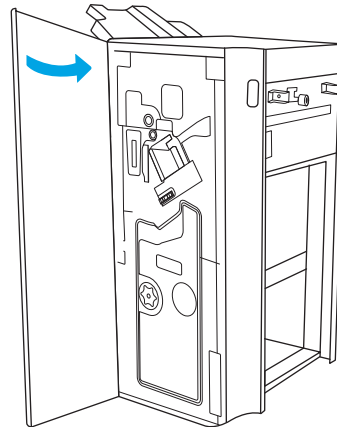

## Vihkolisälaitteen niittikasetin poistaminen ja vaihtaminen

Lattialla seisovassa viimeistelijässä olevan vihkolisälaitteen niittikasetti vaihdetaan näiden ohjeiden mukaisesti.

1. Avaa viimeistelijän etuluukku.

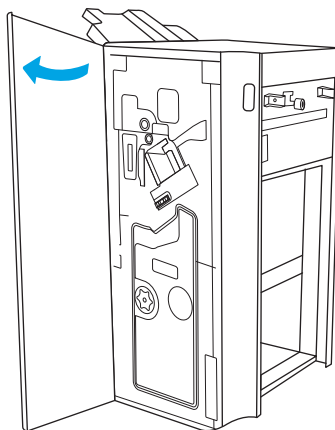

2. Vedä vihkoviimeistelijää ulos, kunnes se pysähtyy.

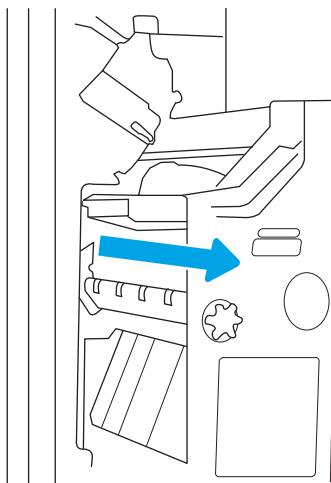

3. Poista kaksi niittikasettia vetämällä värillisiä kielekkeitä pois päin yksiköstä ja sitten ylöspäin.

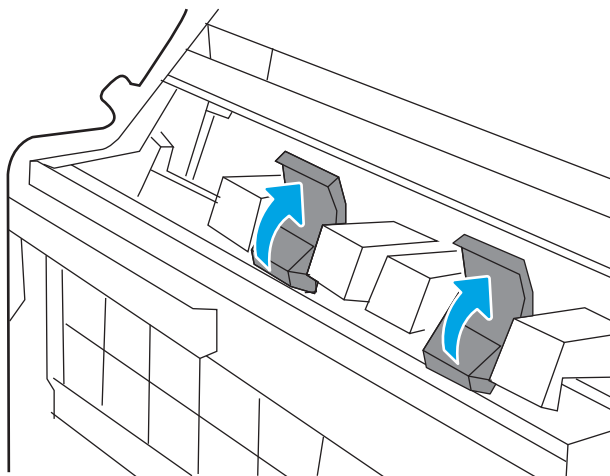

4. Avaa niittikasettivaunun yläosa painamalla kaksi sinistä kielekettä sisään ja nostamalla ne sitten ylös.

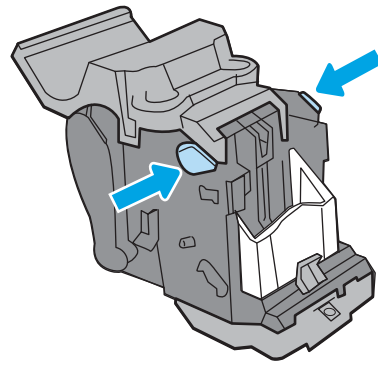

5. Nosta kunkin niittikasetin kaksi kielekettä ja poista sitten tyhjät niittikasetit niittikasettivaunusta nostamalla ne ylös.

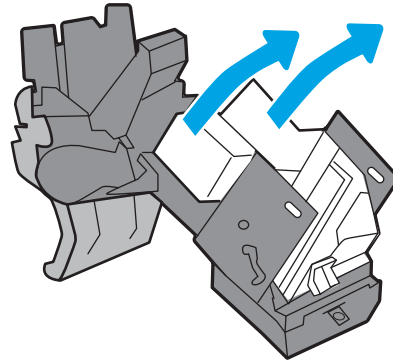

**HUOMAUTUS:** Älä hävitä niittikasettivaunuja. Niitä tulee käyttää uudelleen uusien niittikasettien kanssa.

6. Aseta uudet niittikasetit niittikasettivaunuihin ja sulje sitten niittikasettivaunujen yläosa.

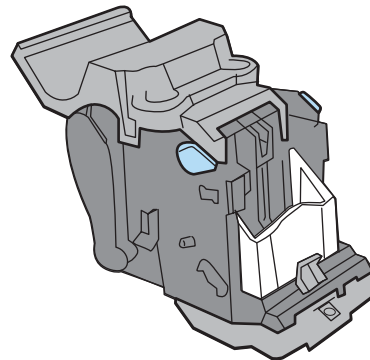

7. Asenna kaksi niittikasettivaunua takaisin vihkosisälaitteeseen painamalla värillisiä kahvoja, kunnes ne napsahtavat paikoilleen.

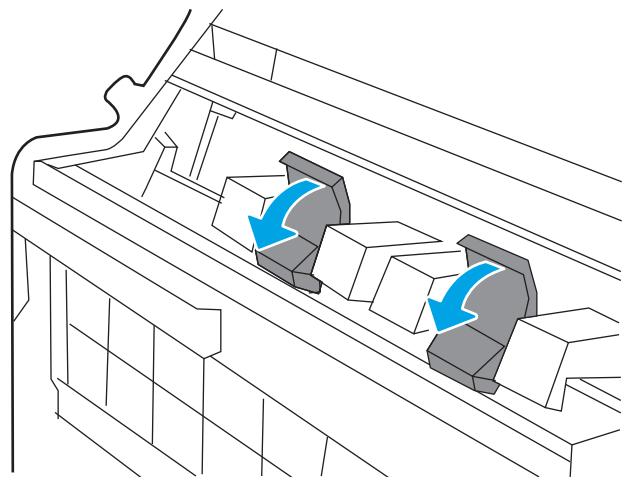

8. Liu'uta vihkolisälaite viimeistelijään.

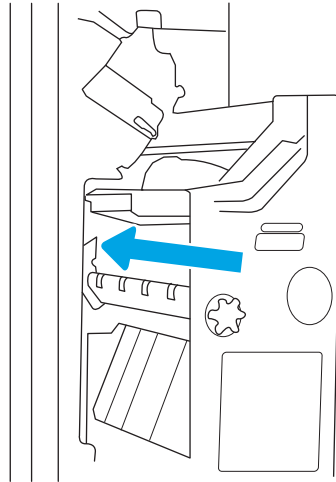

9. Sulje viimeistelijän etuluukku.

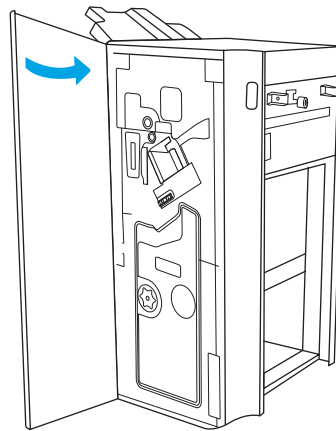

---

## 4 Tulostus

Tulosta ohjelmiston kautta, mobiililaitteesta tai USB-asemasta.

- [Tulostustehtävät \(Windows\)](#)
- [Tulostustehtävät \(macOS\)](#)
- [Tulostustöiden tallentaminen tulostimeen myöhempää tulostusta tai yksityistä tulostusta varten](#)
- [Tulostaminen USB-muistitikulta](#)
- [Tulosta käyttämällä nopeaa USB 2.0 -porttia \(langallinen\)](#)

Videoapua saat kohdasta [www.hp.com/videos/a3](http://www.hp.com/videos/a3).

Seuraavat tiedot pitävät paikkansa julkaisuhetkellä. Ajankohtaisia tietoja on kohdassa <http://www.hp.com/support/ljE82540MFP> tai <http://www.hp.com/support/colorljE87640MFP>.

### Lisätietoja:

HP-tulostimen kaikenkattavassa ohjeessa on seuraavat tiedot:

- Asennus ja määrittäminen
- Opi ja käytä
- Ongelmien ratkaiseminen
- Ohjelmisto- ja laiteohjelmistopäivitysten lataaminen
- Asiakastukifoorumit
- Tietoja takuusta ja säännöksistä

# Tulostustehtävät (Windows)

Lisätietoja yleisimmistä tulostustehtävistä Windows-käyttäjille.

- [Tulostaminen \(Windows\)](#)
- [Automaattinen molemmille puolille tulostaminen \(Windows\)](#)
- [Manuaalinen tulostaminen molemmille puolille \(Windows\)](#)
- [Useiden sivujen tulostaminen arkille \(Windows\)](#)
- [Paperityypin valitseminen \(Windows\)](#)
- [Tulostuksen lisätehtävät](#)

## Tulostaminen (Windows)

Valitse tulostin ja tulostustyön perusasetukset ohjelmistosovelluksen **Tulosta**-toiminnolla.

Seuraavassa osassa kuvataan perustulostuksen kulku Windowsissa.

1. Valitse ohjelmistossa **Tulosta**.
2. Valitse tulostin tulostinluettelosta. Voit muuttaa asetuksia, kun avaat tulostinohjaimen valitsemalla **Ominaisuudet** tai **Asetukset**.



**HUOMAUTUS:** Painikkeen nimi vaihtelee ohjelmien mukaan.

Nämä sovellukset näyttävät erilaisilta Windows 10-, 8.1- ja 8-versiossa ja niissä on eri toimintoja kuin jäljempänä on kuvattu työpöytäsovellusten osalta. Voit siirtyä tulostustoimintoon aloitusnäyttösovelluksesta seuraavasti:

- **Windows 10:** Valitse **Tulosta**, ja valitse sitten tulostin.
- **Windows 8.1 tai 8:** Valitse **Laitteet**, **Tulosta**, ja valitse sitten tulostin.



**HUOMAUTUS:** Jos tarvitset lisätietoja, valitse tulostinohjaimen ohjepainike (?).

3. Määritä käytettävissä olevat vaihtoehdot napsauttamalla tulostinohjaimen välilehtiä. Määritä esimerkiksi paperin suunta **Viimeistely**-välilehdessä, ja määritä paperilähde, paperityyppi, paperikoko ja laatuasetukset **Paperi/Laatu**-välilehdessä.
4. Valitsemalla **OK** voit palata **Tulosta**-valintaikkunaan. Valitse näytössä tulosteiden määrä.
5. Tulosta työ painamalla **Tulosta**-painiketta.

## Automaattinen molemmille puolille tulostaminen (Windows)

Jos tulostimessa on asennettuna automaattinen kääntöyksikkö, voit tulostaa automaattisesti paperin molemmille puolille. Käytä kääntöyksikön tukemaa paperikokoa ja -tyyppiä.

1. Valitse ohjelmistossa **Tulosta**.
2. Valitse laite tulostinluettelosta ja avaa tulostinohjain valitsemalla sitten **Ominaisuudet** tai **Määriykset**.



---

 **HUOMAUTUS:** Painikkeen nimi vaihtelee ohjelmien mukaan.

Nämä sovellukset näyttävät erilaisilta Windows 10-, 8.1- ja 8-versiossa ja niissä on eri toimintoja kuin jäljempänä on kuvattu työpöytäsovellusten osalta. Voit siirtyä tulostustoimintoon aloitusnäyttösovelluksesta seuraavasti:

- **Windows 10:** Valitse **Tulosta**, ja valitse sitten tulostin.
  - **Windows 8.1 tai 8:** Valitse **Laitteet**, **Tulosta**, ja valitse sitten tulostin.
- 
3. Valitse **Viimeistely**-välilehti.
  4. Valitse **Tulosta molemmille puolille**. Valitse **OK**, jolloin **Asiakirjan ominaisuudet** -valintaikkuna sulkeutuu.
  5. Tulosta työ valitsemalla **Tulosta**-valintaikkunassa **Tulosta**.

## Manuaalinen tulostaminen molemmille puolille (Windows)

Toimi näin, jos tulostimeen ei ole asennettu automaattista kääntöyksikköä tai haluat tulostaa paperille, jota kääntöyksikkö ei tue.

1. Valitse ohjelmistossa **Tulosta**.
2. Valitse laite tulostinluettelosta ja avaa tulostinohjain valitsemalla sitten **Ominaisuudet** tai **Määrytykset**.

---

 **HUOMAUTUS:** Painikkeen nimi vaihtelee ohjelmien mukaan.

Nämä sovellukset näyttävät erilaisilta Windows 10-, 8.1- ja 8-versiossa ja niissä on eri toimintoja kuin jäljempänä on kuvattu työpöytäsovellusten osalta. Voit siirtyä tulostustoimintoon aloitusnäyttösovelluksesta seuraavasti:

- **Windows 10:** Valitse **Tulosta**, ja valitse sitten tulostin.
  - **Windows 8.1 tai 8:** Valitse **Laitteet**, **Tulosta**, ja valitse sitten tulostin.
- 
3. Valitse **Viimeistely**-välilehti.
  4. Valitse **Tulosta molemmille puolille (manuaalisesti)** ja sulje **Asiakirjan ominaisuudet** -valintaikkuna valitsemalla **OK**.
  5. Tulosta työn ensimmäinen puoli valitsemalla **Tulosta**-valintaikkunassa **Tulosta**.
  6. Hae tulostettu pino tulostelokerosta ja aseta se lokeroon 1.
  7. Jatka valitsemalla tarvittaessa asianmukainen ohjauspaneelin painike.

## Useiden sivujen tulostaminen arkille (Windows)

Kun tulostat ohjelmistosovelluksesta **Tulosta**-toiminnolla, voit valita asetuksen, joka tulostaa useita sivuja yhdelle paperiarkille. Tämä soveltuu hyvin suurten asiakirjojen tulostamiseen, kun haluat säästää paperia.

1. Valitse ohjelmistossa **Tulosta**.
2. Valitse laite tulostinluettelosta ja avaa tulostinohjain valitsemalla sitten **Ominaisuudet** tai **Määrytykset**.

---

 **HUOMAUTUS:** Painikkeen nimi vaihtelee ohjelmien mukaan.

Nämä sovellukset näyttävät erilaisilta Windows 10-, 8.1- ja 8-versiossa ja niissä on eri toimintoja kuin jäljempänä on kuvattu työpöytäsovellusten osalta. Voit siirtyä tulostustoimintoon aloitusnäyttösovelluksesta seuraavasti:

- **Windows 10:** Valitse **Tulosta**, ja valitse sitten tulostin.
  - **Windows 8.1 tai 8:** Valitse **Laitteet, Tulosta**, ja valitse sitten tulostin.
- 

3. Valitse **Viimeistely**-välilehti.
4. Valitse arkille tulostettavien sivujen määrä avattavasta **Sivua arkille** -luettelosta.
5. Valitse asetukset kohdissa **Tulosta sivukehykset**, **Sivujärjestys** ja **Suunta**. Valitse **OK**, jolloin **Asiakirjan ominaisuudet** -valintaikkuna sulkeutuu.
6. Tulosta työ valitsemalla **Tulosta**-valintaikkunassa **Tulosta**.

## Paperityypin valitseminen (Windows)

Kun tulostat ohjelmistosovelluksesta **Tulosta**-toiminnolla, voit määrittää tulostustyölle haluamasi paperityypin. Jos oletusarvoinen paperityyppi on Letter, mutta käytät tulostustyöhön toista paperityyppiä, valitse kyseinen paperityyppi.

1. Valitse ohjelmistossa **Tulosta**.
2. Valitse laite tulostinluettelosta ja avaa tulostinohjain valitsemalla sitten **Ominaisuudet** tai **Määrittelyt**.

---

 **HUOMAUTUS:** Painikkeen nimi vaihtelee ohjelmien mukaan.

Nämä sovellukset näyttävät erilaisilta Windows 10-, 8.1- ja 8-versiossa ja niissä on eri toimintoja kuin jäljempänä on kuvattu työpöytäsovellusten osalta. Voit siirtyä tulostustoimintoon aloitusnäyttösovelluksesta seuraavasti:

- **Windows 10:** Valitse **Tulosta**, ja valitse sitten tulostin.
  - **Windows 8.1 tai 8:** Valitse **Laitteet, Tulosta**, ja valitse sitten tulostin.
- 

3. Valitse **Paperi/Laatu**-välilehti.
4. Valitse paperin tyyppi avattavasta **Paperin tyyppi** -luetteloruudusta.
5. Valitse **OK**, jolloin **Asiakirjan ominaisuudet** -valintaikkuna sulkeutuu. Tulosta työ valitsemalla **Tulosta**-valintaikkunassa **Tulosta**.

Jos lokeron asetukset on määritettävä, tulostimen ohjauspaneelissa näkyy lokeron määritysilmoitus.

6. Lisää lokeroon haluamaasi paperityyppiä ja -kokoa ja sulje lokero.
7. Voit hyväksyä havaitun koon ja tyypin **OK**-painikkeella tai voit valita jonkin toisen paperikoon tai -tyypin **Muokkaa**-painikkeella.
8. Valitse oikea paperikoko ja -tyyppi ja kosketa sitten **OK**-painiketta.

## Tulostuksen lisätehtävät

Etsi verkosta tietoja tavallisimpien tulostustehtävien suorittamiseen.

Siirry osoitteeseen <http://www.hp.com/support/ljE82540MFP> tai <http://www.hp.com/support/colorljE87640MFP>.

Ohjeita on saatavilla tulostustehtävien suorittamiseen, esimerkiksi seuraavien:

- Tulostuksen pikavalintojen ja esiasetusten luominen ja käyttäminen
- Paperikoon valitseminen tai mukautetun paperikoon käyttäminen
- Sivun suunnan valitseminen
- Vihkon luominen
- Asiakirjan sovittaminen valitulle paperikoolle
- Asiakirjan ensimmäisen tai viimeisen sivun tulostaminen eri paperille
- Vesileimojen tulostaminen asiakirjaan

# Tulostustehtävät (macOS)

Tulosta käyttämällä HP:n macOS-käyttöjärjestelmälle tarkoitettua tulostusohjelmistoa ja katso, miten voit tulostaa molemmille puolille tai useita sivuja yhdelle arkille.

- [Tulostaminen \(macOS\)](#)
- [Automaattinen molemmille puolille tulostaminen \(macOS\)](#)
- [Manuaalinen tulostaminen molemmille puolille \(macOS\)](#)
- [Useiden sivujen tulostaminen arkille \(macOS\)](#)
- [Paperityypin valitseminen \(macOS\)](#)
- [Tulostuksen lisätehtävät](#)

## Tulostaminen (macOS)

Valitse tulostin ja tulostustyön perusasetukset ohjelmistosovelluksen **Tulosta**-toiminnolla.

Seuraavassa osassa kuvataan perustulostuksen kulku macOS-käyttöjärjestelmässä.

1. Valitse **Tiedosto**-valikko ja valitse sitten **Tulosta**.
2. Valitse tulostin.
3. Valitse **Näytä tiedot** tai **Kopiot ja sivut** ja säädä sitten tulostusasetuksia valitsemalla muita valikoita.

---

 **HUOMAUTUS:** Kohteen nimi vaihtelee ohjelmien mukaan.

---

4. Valitse **Tulosta**-painike.

## Automaattinen molemmille puolille tulostaminen (macOS)

Jos tulostimessa on asennettuna automaattinen kääntöyksikkö, voit tulostaa automaattisesti paperin molemmille puolille. Käytä kääntöyksikön tukemaa paperikokoa ja -tyyppiä.

---

 **HUOMAUTUS:** Nämä tiedot koskevat tulostimia, joissa on automaattinen kääntöyksikkö.

---

 **HUOMAUTUS:** Tämä ominaisuus on saatavilla, jos asennat HP-tulostusohjaimen. Se ei välttämättä ole käytettävissä, jos käytät AirPrintiä®.

---

1. Valitse **Tiedosto**-valikko ja valitse sitten **Tulosta**.
2. Valitse tulostin.
3. Valitse **Näytä tiedot** tai **Kopiot ja sivut** ja valitse sitten **Asettelu**-valikko.

**macOS 10.14 Mojave ja uudemmat:** Valitse **Näytä tiedot**, **Kaksipuolinen** ja **Asettelu**-valikko.

---

 **HUOMAUTUS:** Kohteen nimi vaihtelee ohjelmien mukaan.

---

4. Valitse sidonta-asetus avattavasta **Kaksipuolinen**-luettelosta.
5. Valitse **Tulosta**-painike.

## Manuaalinen tulostaminen molemmille puolille (macOS)

Toimi näin, jos tulostimeen ei ole asennettu automaattista kääntöyksikköä tai haluat tulostaa paperille, jota kääntöyksikkö ei tue.

---

 **HUOMAUTUS:** Tämä ominaisuus on saatavilla, jos asennat HP-tulostusohjaimen. Se ei välttämättä ole käytettävissä, jos käytät AirPrintiä.

---

1. Valitse **Tiedosto**-valikko ja valitse sitten **Tulosta**.
2. Valitse tulostin.
3. Valitse **Näytä tiedot** tai **Kopiot ja sivut** ja valitse sitten **Man. kaksipuol.** -valikko.

---

 **HUOMAUTUS:** Kohteen nimi vaihtelee ohjelmien mukaan.

---

4. Valitse **Käsinkääntö** ja sidontavaihtoehto.
5. Valitse **Tulosta**-painike.
6. Mene tulostimen luo ja poista kaikki tyhjät paperit lokerosta 1.
7. Hae tulostettu pino tulostelokerosta ja aseta se syöttölokeroon tulostettu puoli alaspäin.
8. Jatka valitsemalla tarvittaessa asianmukainen ohjauspaneelin painike.

## Useiden sivujen tulostaminen arkille (macOS)

Kun tulostat ohjelmistosovelluksesta **Tulosta**-toiminnolla, voit valita asetuksen, joka tulostaa useita sivuja yhdelle paperiarkille. Tämä soveltuu hyvin suurten asiakirjojen tulostamiseen, kun haluat säästää paperia.

1. Valitse **Tiedosto**-valikko ja valitse sitten **Tulosta**.
2. Valitse tulostin.
3. Valitse **Näytä tiedot** tai **Kopiot ja sivut** ja valitse sitten **Asettelu**-valikko.

---

 **HUOMAUTUS:** Kohteen nimi vaihtelee ohjelmien mukaan.

---

4. Valitse avattavasta **Sivuja arkilla** -luettelosta kullekin arkille tulostettava sivujen määrä.
5. **Asemointisuunta**-kentässä voit valita sivujen järjestyksen ja sijoittelun arkilla.
6. Valitse **Reunukset**-kohdasta, millainen reunus sivujen ympärille tulostetaan.
7. Valitse **Tulosta**-painike.

## Paperityypin valitseminen (macOS)

Kun tulostat ohjelmistosovelluksesta **Tulosta**-toiminnolla, voit määrittää tulostustyölle haluamasi paperityypin. Jos oletusarvoinen paperityyppi on Letter, mutta käytät tulostustyöhön toista paperityyppiä, valitse kyseinen paperityyppi.

1. Valitse **Tiedosto**-valikko ja valitse sitten **Tulosta**.
2. Valitse tulostin.
3. Valitse **Näytä tiedot** tai **Kopiot ja sivut** ja valitse sitten **Materiaali ja laatu** -valikko tai **Paperi/Laatu** -valikko.



**HUOMAUTUS:** Kohteen nimi vaihtelee ohjelmien mukaan.

4. Valitse **Materiaali ja laatu-** tai **Paperi/Laatu-**asetukset.



**HUOMAUTUS:** Tämä luettelo sisältää käytettävissä olevat pääasetukset. Jotkin asetukset eivät ole käytettävissä kaikissa tulostimissa.

- **Materiaalityyppi:** Valitse tulostustyön paperityyppi.
  - **Tulostuslaatu** tai **Laatu:** Valitse tulostustyön tarkkuus.
  - **Reunasta reunaan -tulostaminen:** Valitsemalla tämän voit tulostaa lähelle paperin reunoja.
5. Valitse **Tulosta**-painike.

## Tulostuksen lisätehtävät

Etsi verkosta tietoja tavallisimpien tulostustehtävien suorittamiseen.

Siirry osoitteeseen <http://www.hp.com/support/ljE82540MFP> tai <http://www.hp.com/support/colorljE87640MFP>.

Ohjeita on saatavilla tulostustehtävien suorittamiseen, esimerkiksi seuraavien:

- Tulostuksen pikavalintojen ja esiasetusten luominen ja käyttäminen
- Paperikoon valitseminen tai mukautetun paperikoon käyttäminen
- Sivun suunnan valitseminen
- Vihkon luominen
- Asiakirjan sovittaminen valitulle paperikoolle
- Asiakirjan ensimmäisen tai viimeisen sivun tulostaminen eri paperille
- Vesileimojen tulostaminen asiakirjaan

# Tulostustöiden tallentaminen tulostimeen myöhempää tulostusta tai yksityistä tulostusta varten

Tallenna tulostustöitä tulostimen muistiin, jotta voit tulostaa ne myöhemmin.

- [Johdanto](#)
- [Tallennetun työn luominen \(Windows\)](#)
- [Tallennetun työn luominen \(macOS\)](#)
- [Tallennetun työn tulostaminen](#)
- [Tallennetun työn poistaminen](#)
- [Työn kirjanpitoa varten tulostimeen lähetettävät tiedot](#)

## Johdanto

Seuraavissa tiedoissa esitellään USB-muistitikulle tallennettujen tiedostojen luomisen ja tulostamisen vaiheet. Nämä työt voi tulostaa myöhemmin tai yksityisesti.

## Tallennetun työn luominen (Windows)

Voit tallentaa USB-muistitikulle töitä yksityistä tai myöhempää tulostamista varten.

1. Valitse ohjelmistossa **Tulosta**.
2. Valitse tulostin käytettävissä olevien laitteiden luettelosta ja valitse sitten **Ominaisuudet** tai **Määrittelyt**.



**HUOMAUTUS:** Painikkeen nimi vaihtelee ohjelmien mukaan.

Nämä sovellukset näyttävät erilaisilta Windows 10-, 8.1- ja 8-versiossa ja niissä on eri toimintoja kuin jäljempänä on kuvattu työpöytäsovellusten osalta. Voit siirtyä tulostustoimintoon aloitusnäyttösovelluksesta seuraavasti:

- **Windows 10:** Valitse **Tulosta**, ja valitse sitten tulostin.
  - **Windows 8.1 tai 8:** Valitse **Laitteet**, **Tulosta**, ja valitse sitten tulostin.
- 
3. Valitse **Työn säilytys** -välilehti.
  4. Valitse **Työn säilytys** -vaihtoehto.
    - **Hyväksy ja odota:** tulosta työstä yksi vedos, ja tulosta sen jälkeen lisää kopioita.
    - **Yksityinen työ:** Työtä ei tulosteta ennen kuin pyydät sitä tulostimen ohjauspaneelissa. Tätä töiden säilytystilaa varten voit valita jonkin **Muuta työ yksityiseksi/suojatuksi** -asetuksen. Jos määrität työlle PIN-koodin, anna se ohjauspaneelissa. Jos määrität työn salatuksi, sinun on annettava vaadittu salasana ohjauspaneelissa. Tulostustyö poistetaan muistista, kun se on tulostettu. Työ menetetään, jos tulostimen virransaanti katkeaa.
    - **Pikakopiointi:** Tulosta työstä haluamasi määrä kopioita ja tallenna työ tulostimen muistiin, jotta voit tulostaa sen uudelleen myöhemmin.
    - **Tallennettu työ:** Tallenna työ tulostimeen ja anna muiden käyttäjien tulostaa työ milloin tahansa. Tätä töiden säilytystilaa varten voit valita jonkin **Muuta työ yksityiseksi/suojatuksi** -asetuksen. Jos määrität

työlle PIN-koodin, se on syötettävä laitteen ohjauspaneeliin työtä tulostettaessa. Jos määrität työn salatuksi, salasana on syötettävä laitteen ohjauspaneeliin työtä tulostettaessa.

5. Voit käyttää mukautettua käyttäjän tai työn nimeä valitsemalla **Mukautettu**-painikkeen ja kirjoittamalla käyttäjän tai työn nimen.

Valitse vaihtoehto, jos samanniminen tallennettu työ on jo olemassa:

- **Käytä työn nimeä + (1–99)**: lisää työn nimen perään yksilöivä numero.
- **Korvaa aiempi tiedosto**: korvaa aiempi tallennettu työ uudemmalla.

6. Valitse **OK**, jolloin **Asiakirjan ominaisuudet** -valintaikkuna sulkeutuu. Tulosta työ valitsemalla **Tulosta**-valintaikkunasta **Tulosta**-painike.

## Tallennetun työn luominen (macOS)

Voit tallentaa USB-muistitikulle töitä yksityistä tai myöhempää tulostamista varten.

1. Valitse **Tiedosto**-valikko ja valitse sitten **Tulosta**.
2. Valitse tulostin **Tulostin**-valikosta.
3. Valitse **Näytä tiedot** tai **Kopiot ja sivut** ja valitse sitten **Työn säilytys** -valikko.



**HUOMAUTUS:** Jos **Työn säilytys** -valikko ei ole näkyvässä, sulje Tulosta-ikkuna ja aktivoi valikko avaamalla se uudelleen.

4. Valitse tallennetun työn tyyppi avattavasta **Tila**-luettelosta.
  - **Hyväksy ja odota**: tulosta työstä yksi vedos, ja tulosta sen jälkeen lisää kopioita.
  - **Yksityinen työ**: Työtä ei tulosteta ennen kuin sitä pyydetään tulostimen ohjauspaneelissa. Jos työlle on määritetty PIN-koodi, anna se ohjauspaneelissa. Tulostustyö poistetaan muistista, kun se on tulostettu. Työ menetetään, jos tulostimen virransaanti katkeaa.
  - **Pikakopiointi**: Tulosta työstä haluamasi määrä kopioita ja tallenna työ tulostimen muistiin, jotta voit tulostaa sen uudelleen myöhemmin.
  - **Tallennettu työ**: Tallenna työ tulostimeen ja anna muiden käyttäjien tulostaa työ milloin tahansa. Jos työlle on määritetty PIN-koodi, se on syötettävä laitteen ohjauspaneelissa työtä tulostettaessa.
5. Voit käyttää mukautettua käyttäjän tai työn nimeä valitsemalla **Mukautettu**-painikkeen ja kirjoittamalla käyttäjän tai työn nimen.



**HUOMAUTUS:** macOS 10.14 Mojave ja uudemmat: Tulostinohjain ei enää sisällä **Mukautettu**-painiketta. Määritä tallennettu työ avattavan **Tila**-luettelon alla olevilla asetuksilla.

Valitse vaihtoehto, jos samanniminen tallennettu työ on jo olemassa.

- **Käytä työn nimeä + (1–99)**: lisää työn nimen perään yksilöivä numero.
  - **Korvaa aiempi tiedosto**: korvaa aiempi tallennettu työ uudemmalla.
6. Jos valitsit avattavasta **Tila**-luettelosta vaihtoehdon **Tallennettu työ** tai **Henkilökohtainen työ**, voit suojata työn PIN-koodilla. Kirjoita **Käytä PIN-koodia tulostukseen** -kenttään nelinumeroinen luku. Jos joku muu yrittää tulostaa tämän työn, tulostin pyytää häntä antamaan PIN-koodin.
  7. Aloita työn käsittely **Tulosta**-painikkeella.



## Tallennetun työn tulostaminen

Voit tulostaa tulostimen muistiin tallennetun työn seuraavien ohjeiden mukaisesti.

1. Siirry tulostimen ohjauspaneelin aloitusnäytöstä kohtaan [Tulosta](#) ja valitse sitten [Tulosta](#)-kuvake.
2. Valitse [Tulostus työn säilytyksestä](#).
3. Valitse [Valitse](#) ja valitse sitten työn tallennuskansion nimi.
4. Valitse työn nimi. Jos työ on yksityinen tai salattu, anna PIN-koodi tai salasana.
5. Säädä kopioiden määrää valitsemalla kopioiden määräkenttä näytön vasemmassa alakulmassa. Syötä tulostettavien kopioiden määrä näppäimistöllä.
6. Tulosta työ painamalla -painiketta tai valitsemalla [Tulosta](#).

## Tallennetun työn poistaminen

Voit poistaa tulostimeen tallennettuja asiakirjoja, kun niitä ei enää tarvita. Voit myös muuttaa tulostimeen tallennettavien töiden enimmäismäärää.

- [Tulostimeen tallennetun tulostustyön poistaminen](#)
- [Töiden tallennusrajan muuttaminen](#)

## Tulostimeen tallennetun tulostustyön poistaminen

Voit poistaa tulostimen muistiin tallennetun työn ohjauspaneelista.

1. Siirry tulostimen ohjauspaneelin aloitusnäytöstä kohtaan [Tulosta](#) ja valitse sitten [Tulosta](#)-kuvake.
2. Valitse [Tulostus työn säilytyksestä](#).
3. Valitse [Valitse](#) ja valitse sitten työn tallennuskansion nimi.
4. Valitse työn nimi. Jos työ on yksityinen tai salattu, anna PIN-koodi tai salasana.
5. Poista työ valitsemalla roskakorikuvake .

## Töiden tallennusrajan muuttaminen

Kun tulostimen muistiin tallennetaan uusi työ, tulostin korvaa kaikki saman käyttäjän samannimiset aiemmat työt. Jos sama käyttäjä ei ole aikaisemmin tallentanut työtä samalla nimellä ja tulostin tarvitsee lisää tallennustilaa, tulostin saattaa poistaa muita tallennettuja töitä vanhimmasta alkaen.

Voit muuttaa tulostimeen tallennettavien töiden määrää seuraavasti:

1. Siirry tulostimen ohjauspaneelin aloitusnäytöstä kohtaan [Asetukset](#) ja valitse sitten [Asetukset](#)-kuvake.
2. Avaa seuraavat valikot:
  - [Kopioi/Tulosta](#) tai [Tulosta](#)
  - [Tallennettujen töiden hallinta](#)
  - [Väliaikaisten töiden tallennusrajoitus](#)
3. Syötä tulostimeen tallennettavien töiden määrä näppäimistöllä.
4. Tallenna asetukset valitsemalla [OK](#) tai [Valmis](#).

## Työn kirjanpitoa varten tulostimeen lähetettävät tiedot

Asiakastietokoneen (kuten PC) ohjaimista lähetettävät tulostustyöt saattavat lähettää HP:n tulostus- ja kuvankäsittelylaitteisiin tietoja, joista käyttäjä voidaan tunnistaa. Nämä tiedot saattaa sisältää muun muassa työn kirjanpitoa varten käytettävän käyttäjänimen ja sen asiakastietokoneen nimen, josta työ on peräisin sen mukaan, miten tulostimen järjestelmänvalvoja on määrittänyt asetukset. Nämä tiedot saatetaan myös tallentaa tulostimen massamuistilaitteeseen (kuten levyasemaan), kun käytetään työn säilytystoimintaa.

# Tulostaminen USB-muistitikulta

Tässä tulostimessa on helppokäyttöinen USB-tulostustoiminto, joten tiedostoja voi tulostaa nopeasti lähettämättä niitä tietokoneesta.

- [USB-portin ottaminen käyttöön tulostamista varten](#)
- [USB-asiakirjojen tulostaminen](#)

Lähellä ohjauspaneelia olevaan USB-porttiin voi liittää tavallisia USB-muistilaitteita. Se tukee seuraavia tiedostotyyppejä:

- .pdf
- .prn
- .pcl
- .ps
- .cht

## USB-portin ottaminen käyttöön tulostamista varten

USB-portti on oletusarvoisesti poissa käytöstä. Ota USB-portti käyttöön ennen tämän ominaisuuden käyttämistä.

- [Tapa 1: USB-portin käyttöönotto tulostimen ohjauspaneelistä](#)
- [Tapa 2: USB-portin käyttöönotto HP:n sulautetun verkkopalvelimen kautta \(vain verkkoon liitetyt tulostimet\)](#)

Ota portti käyttöön jollakin seuraavista tavoista:



### Tapa 1: USB-portin käyttöönotto tulostimen ohjauspaneelistä

Voit ottaa käyttöön USB-portin tulostamista varten tulostimen ohjauspaneelistä.

1. Siirry tulostimen ohjauspaneelin aloitusnäytössä kohtaan [Asetukset](#) ja valitse sitten [Asetukset](#)-kuvake.
2. Avaa seuraavat valikot
  - [Kopioi/Tulosta](#) tai [Tulosta](#)
  - [Ota käyttöön laitteen USB](#)
3. Ota USB-portti käyttöön valitsemalla [Käytössä](#).

### Tapa 2: USB-portin käyttöönotto HP:n sulautetun verkkopalvelimen kautta (vain verkkoon liitetyt tulostimet)

Voit ottaa käyttöön USB-portin tulostamista varten käyttämällä HP:n sulautettua verkkopalvelinta.

1. Näytä tulostimen IP-osoite tai isäntänimi valitsemalla tulostimen ohjauspaneelin aloitusnäytössä **Tiedot**  ja **Verkko** .
2. Avaa selain ja kirjoita osoiteriville IP-osoite täsmälleen tulostimen ohjauspaneelissa näkyvässä muodossa. Paina tietokoneen näppäimistön [Enter](#)-näppäintä. Sulautettu verkkopalvelin avautuu.



**HUOMAUTUS:** Jos selaimessa näkyy sanoma **Tämän sivun varmenteessa on ongelma**, kun yrität avata sulautettua verkkopalvelinta, valitse **Jatka tähän sivustoon (ei suositella)**.

Vaihtoehdon **Jatka tähän sivustoon (ei suositella)** valitseminen ei vahingoita tietokonetta siirryttäessä HP-tulostimen sulautetussa verkkopalvelimessa.

3. Valitse MFP-malleissa **Kopioi/Tulosta**-välilehti tai SFP-malleissa **Tulosta**-välilehti.
4. Valitse vasemmasta valikosta **Tulostus USB-asemasta -asetukset**.
5. Valitse **Ota käyttöön tulostus USB-asemasta**.
6. Valitse **Käytä**.

## USB-asiakirjojen tulostaminen

Tulosta asiakirjoja USB-muistitikulta.

1. Aseta USB-asema helppokäyttöiseen USB-porttiin.



---

**HUOMAUTUS:** Portti voi olla peitetty. Joissakin tulostimissa kansi aukeaa. Toisissa tulostimissa kansi on poistettava vetämällä se ulos.

---

2. Siirry tulostimen ohjauspaneelin aloitusnäytössä kohtaan **Tulosta** ja valitse sitten **Tulosta**-kuvake.
3. Valitse **Tulostus USB-asemasta**.
4. Valitse **Valitse**, tulostettavan asiakirjan nimi ja **Valitse**.



---

**HUOMAUTUS:** Asiakirja voi olla kansiossa. Avaa kansiot tarpeen mukaan.

---

5. Säädä kopioiden määrää koskettamalla **Tulosta**-painikkeen vasemmalla puolella olevaa kenttää ja valitsemalla kopioiden määrä avautuvalla näppäimistöllä. Sulje näppäimistö valitsemalla Sulje .
6. Tulosta asiakirja valitsemalla **Tulosta**-painike.

## Tulosta käyttämällä nopeaa USB 2.0 -porttia (langallinen)

Tässä tulostimessa on nopea USB 2.0 -portti langallista USB-tulostamista varten. Portti sijaitsee liitäntäporttien alueella ja on oletusarvoisesti poissa käytöstä.

- [Tapa 1: High-speed USB 2.0 -portin käyttöönotto tulostimen ohjauspaneelin valikoista](#)
- [Tapa 2: Nopean USB 2.0 -portin käyttöönotto HP:n sulautetussa verkkopalvelimessa \(vain verkkoon liitetyt tulostimet\)](#)

Ota nopea USB 2.0 -portti käyttöön jollakin seuraavista tavoista. Kun portti on käytössä, asenna tuotteen ohjelmisto, jotta voit tulostaa tämän portin avulla.



### Tapa 1: High-speed USB 2.0 -portin käyttöönotto tulostimen ohjauspaneelin valikoista

Ota portti käyttöön ohjauspaneelistä.

1. Siirry tulostimen ohjauspaneelin aloitusnäytöstä kohtaan [Asetukset](#) ja valitse sitten [Asetukset](#)-kuvake.
2. Avaa seuraavat valikot
  - [Yleiset](#)
  - [Ota käyttöön laitteen USB](#)
3. Valitse [Käytössä](#)-vaihtoehto.

### Tapa 2: Nopean USB 2.0 -portin käyttöönotto HP:n sulautetussa verkkopalvelimessa (vain verkkoon liitetyt tulostimet)

Ota portti käyttöön HP:n sulautetussa verkkopalvelimessa.

1. Etsi tulostimen IP-osoite. Näytä tulostimen IP-osoite tai isännänimi valitsemalla tulostimen ohjauspaneelista [Tiedot](#)  ja [Verkko](#) .
2. Avaa selain ja kirjoita osoiteriville IP-osoite täsmälleen tulostimen ohjauspaneelissa näkyvässä muodossa. Paina tietokoneen näppäimistön [Enter](#)-näppäintä. Sulautettu verkkopalvelin avautuu.

 <https://10.10.XXXXX/>

 **HUOMAUTUS:** Jos selaimessa näkyy ilmoitus, jonka mukaan sivuston käyttö ei ehkä ole turvallista, jatka sivustoon siitä huolimatta. Tähän sivustoon siirtyminen ei vahingoita tietokonetta.

3. Valitse [Suojaus](#)-välilehti.
4. Valitse näytön vasemmasta reunasta [Yleiset suojausasetukset](#).
5. Vieritä kohtaan [Laitteiston portit](#) ja ota molemmat kohteet käyttöön valitsemalla valintaruutu:
  - [Ota käyttöön laitteen USB](#)
  - [Ota käyttöön USB plug and play](#)
6. Valitse [Käytä](#).

---

# 5 Kopioi

Kopioi tulostimella, opi kopioimaan kaksipuolinen asiakirja ja etsi verkosta lisää kopiointitehtäviä.

- [Tee kopio](#)
- [Kopioiminen molemmille puolille \(kaksipuolisesti\)](#)
- [Kopioinnin lisätehtävät](#)

Videoapua saat kohdasta [www.hp.com/videos/a3](http://www.hp.com/videos/a3).

Seuraavat tiedot pitävät paikkansa julkaisuhetkellä. Ajankohtaisia tietoja on kohdassa <http://www.hp.com/support/ljE82540MFP> tai <http://www.hp.com/support/colorljE87640MFP>.

## Lisätietoja:

HP-tulostimen kaikenkattavassa ohjeessa on seuraavat tiedot:

- Asennus ja määrittäminen
- Opi ja käytä
- Ongelmien ratkaiseminen
- Ohjelmisto- ja laiteohjelmistopäivitysten lataaminen
- Asiakastukifoorumit
- Tietoja takuusta ja säännöksistä

## Tee kopio

Voit kopioida asiakirjan tai kuvan skannerin lasilta tai automaattisesta asiakirjansyöttölaitteesta.

1. Aseta asiakirja skannerin lasille tulostuspuoli alaspäin tai aseta se asiakirjansyöttölaitteeseen tulostuspuoli ylöspäin ja säädä paperiohjaimia asiakirjan koon mukaan.
2. Siirry tulostimen ohjauspaneelin aloitusnäytössä kohtaan [Kopioi](#) ja valitse sitten [Kopioi](#)-kuvake.
3. Valitse kopioiden määrä [Asetukset](#)-ruudussa.
4. Valitsemalla [Tekstin/kuvan optimointi](#) voit optimoida kopioitavan kuvatyypin: tekstin, kuvat tai valokuvat. Valitse jokin esimääritetyistä vaihtoehdoista.
5. Määritä keltaisella kolmiolla merkityt asetukset ennen esikatselutoiminnon käyttöä.

 **HUOMAUTUS:** Esikatseluskannauksen jälkeen nämä asetukset poistetaan [Asetukset](#)-pääluettelosta ja ne näkyvät yhteenvetona [Esiskannausasetukset](#)-luettelossa. Jos haluat muuttaa näitä asetuksia, ohita esikatselu ja aloita uudelleen.

Esikatselutoiminto on valinnainen.

6. Voit esikatsella asiakirjaa koskettamalla näytön oikeanpuoleista ruutua. Esikatselunäytössä voit muuttaa esikatseluasetuksia ja järjestää, kääntää, lisätä tai poistaa sivuja näytön oikeassa reunassa olevilla numeronäppäimillä.



Näiden painikkeiden avulla voit siirtyä kahden sivun näkymän ja pikkukuvanäkymän välillä. Pikkukuvanäkymässä on käytettävissä enemmän asetuksia kuin kahden sivun näkymässä.



Näillä painikkeilla voit lähentää tai loitontaa valitulla sivulla.

**HUOMAUTUS:** Näitä painikkeita voi käyttää valitsemalla vain yhden sivun kerrallaan.



Tällä painikkeella voit kääntää sivua 180 astetta.

**HUOMAUTUS:** Tämä painike on käytettävissä vain pikkukuvanäkymässä.



Tällä painikkeella voit poistaa valitut sivut.

**HUOMAUTUS:** Tämä painike on käytettävissä vain pikkukuvanäkymässä.



Näillä painikkeilla voit järjestää asiakirjan sivuja. Valitse yksi tai useampi sivu ja siirrä niitä vasemmalle tai oikealle.

**HUOMAUTUS:** Nämä painikkeet ovat käytettävissä vain pikkukuvanäkymässä.



Tällä painikkeella voit lisätä asiakirjaan sivun. Tulostin kehottaa skannaamaan lisäsivut.



Tällä painikkeella voit poistaa esikatselussa tehdyt muutokset ja aloittaa alusta.

7. Kun asiakirja on valmis, aloita kopiointi valitsemalla [Käynnistä](#).



# Kopioiminen molemmille puolille (kaksipuolisesti)

Voit kopioida tai tulostaa paperin molemmille puolille.

1. Aseta asiakirja skannerin lasille tulostuspuoli alaspäin tai aseta se asiakirjansyöttölaitteeseen tulostuspuoli ylöspäin ja säädä paperiohjaimia asiakirjan koon mukaan.
2. Siirry tulostimen ohjauspaneelin aloitusnäytössä kohtaan [Kopioi](#) ja valitse sitten [Kopioi](#)-kuvake.
3. Valitse [Asetukset](#)-ruudussa [Alkuperäisen puolet](#) ja valitse sitten asetus, joka kuvaa alkuperäistä asiakirjaa:
  - Jos haluat, että laite tunnistaa automaattisesti, onko alkuperäinen tulostettu yksi- vai kaksipuolisesti, käytä [Tunnista automaattisesti](#) -asetusta.
  - Jos alkuperäiset on tulostettu yksipuolisesti, valitse [1-puolinen](#).
  - Jos alkuperäiset sivut ovat sellaisia, että sivu kääntyy oikeasta tai vasemmasta reunasta kirjan tavoin, valitse [2-puolinen \(kirjatyyli\)](#). Jos kuva on pystysuunnassa, tulostesivut käännetään sivun pitkän reunan mukaisesti. Jos kuva on vaakasuunnassa, tulostesivut käännetään sivun lyhyen reunan mukaisesti.
  - Jos alkuperäiset sivut ovat sellaisia, että sivu kääntyy ylä- tai alareunasta kalenterin tavoin, valitse [2-puolinen \(lehtiöttyyli\)](#). Jos kuva on pystysuunnassa, tulostesivut käännetään sivun lyhyen reunan mukaisesti. Jos kuva on vaakasuunnassa, tulostesivut käännetään sivun pitkän reunan mukaisesti.
4. Valitse Tulostuspuolet ja valitse sitten jokin näistä asetuksista:
  - [Sama kuin alkuperäinen](#): Tuloste on samanmuotoinen kuin alkuperäinen. Jos alkuperäinen on yksipuolinen, on siis myös tuloste yksipuolinen. Jos järjestelmänvalvoja on rajoittanut yksipuolista tulostusta ja alkuperäinen on yksipuolinen, on tuloste tässä tapauksessa kuitenkin kaksipuolinen (kirjatyyli).
  - [1-puolinen](#): Tuloste on yksipuolinen. Jos järjestelmänvalvoja on rajoittanut yksipuolista tulostusta, on tuloste tässä tapauksessa kaksipuolinen (kirjatyyli).
  - [2-puolinen \(kirjatyyli\)](#): Tulosteet ovat kaksipuolisia siten, että sivua käännetään oikeasta tai vasemmasta reunasta, kuten kirjassa. Jos kuva on pystysuunnassa, tulostesivut käännetään sivun pitkän reunan mukaisesti. Jos kuva on vaakasuunnassa, tulostesivut käännetään sivun lyhyen reunan mukaisesti.
  - [2-puolinen \(lehtiöttyyli\)](#): Tulosteet ovat kaksipuolisia siten, että sivua käännetään ylä- tai alareunasta, kuten kalenterissa. Jos kuva on pystysuunnassa, tulostesivut käännetään sivun lyhyen reunan mukaisesti. Jos kuva on vaakasuunnassa, tulostesivut käännetään sivun pitkän reunan mukaisesti.
5. Määritä keltaisella kolmiolla merkityt asetukset ennen esikatselutoiminnon käyttöä.



**HUOMAUTUS:** Esikatseluskannauksen jälkeen nämä asetukset poistetaan [Asetukset](#)-pääluettelosta ja ne näkyvät yhteenvetona [Esiskannausasetukset](#)-luettelossa. Jos haluat muuttaa näitä asetuksia, ohita esikatselu ja aloita uudelleen.

Esikatselutoiminto on valinnainen.

6. Voit esikatsella asiakirjaa koskettamalla näytön oikeanpuoleista ruutua. Esikatselunäytössä voit muuttaa esikatseluasetuksia ja järjestää, kääntää, lisätä tai poistaa sivuja näytön oikeassa reunassa olevilla numeronäppäimillä.



Näiden painikkeiden avulla voit siirtyä kahden sivun näkymän ja pikkukuvanäkymän välillä. Pikkukuvanäkymässä on käytettävissä enemmän asetuksia kuin kahden sivun näkymässä.



Näillä painikkeilla voit lähentää tai loitontaa valitulla sivulla.

**HUOMAUTUS:** Näitä painikkeita voi käyttää valitsemalla vain yhden sivun kerrallaan.



Tällä painikkeella voit kääntää sivua 180 astetta.

**HUOMAUTUS:** Tämä painike on käytettävissä vain pikkukuvanäkymässä.



Tällä painikkeella voit poistaa valitut sivut.

**HUOMAUTUS:** Tämä painike on käytettävissä vain pikkukuvanäkymässä.



Näillä painikkeilla voit järjestää asiakirjan sivuja. Valitse yksi tai useampi sivu ja siirrä niitä vasemmalle tai oikealle.

**HUOMAUTUS:** Nämä painikkeet ovat käytettävissä vain pikkukuvanäkymässä.



Tällä painikkeella voit lisätä asiakirjaan sivun. Tulostin kehottaa skannaamaan lisäsivut.



Tällä painikkeella voit poistaa esikatselussa tehdyt muutokset ja aloittaa alusta.

7. Kun asiakirja on valmis, aloita kopiointi valitsemalla **Käynnistä**.

## Kopiointin lisätehtävät

Etsi verkosta tietoja tavallisimmista kopiointitehtävistä.

Siirry osoitteeseen <http://www.hp.com/support/ljE82540MFP> tai <http://www.hp.com/support/colorljE87640MFP>.

Ohjeita on saatavilla esimerkiksi seuraaviin kopiointitehtäviin:

- Kirjojen tai muiden sidottujen asiakirjojen sivujen kopiointi tai skannaus
- Erikokoisten asiakirjojen kopioiminen
- Henkilökortin kummankin puolen kopiointi tai skannaus
- Asiakirjan kopiointi tai skannaus vihkoksi



---

# 6 Skannaus

Skannaa skannausohjelmistolla tai skannaa suoraan sähköpostiin, USB-muistitikulle, verkkokansioon tai muuhun kohteeseen.

- [Määritä skannaus sähköpostiin](#)
- [Skannaus verkkokansioon -toiminnon määrittäminen](#)
- [Skannaus SharePointiin® -toiminnon määrittäminen](#)
- [Skannaus USB-asemaan -toiminnon määrittäminen](#)
- [Skannaaminen sähköpostiin](#)
- [Skannaus työn säilytykseen](#)
- [Skannaaminen verkkokansioon](#)
- [Skannaaminen SharePointiin](#)
- [Skannaus USB-asemaan](#)
- [HP JetAdvantage -yritysratkaisuiden käyttäminen](#)
- [Skannauksen lisätehtävät](#)

Videoapua saat kohdasta [www.hp.com/videos/a3](http://www.hp.com/videos/a3).

Seuraavat tiedot pitävät paikkansa julkaisuhetkellä. Ajankohtaisia tietoja on kohdassa <http://www.hp.com/support/ljE82540MFP> tai <http://www.hp.com/support/colorljE87640MFP>.

## Lisätietoja:

HP-tulostimen kaikenkattavassa ohjeessa on seuraavat tiedot:

- Asennus ja määrittäminen
- Opi ja käytä
- Ongelmien ratkaiseminen
- Ohjelmisto- ja laiteohjelmistopäivitysten lataaminen
- Asiakastukifoorumit
- Tietoja takuusta ja säännöksistä

# Määritä skannaus sähköpostiin

Tulostin voi skannata tiedoston ja lähettää sen yhteen tai useampaan sähköpostiosoitteeseen.

- [Johdanto](#)
- [Ennen aloittamista](#)
- [Vaihe 1: HP:n sulautetun verkkopalvelimen \(EWS\) avaaminen](#)
- [Vaihe 2: Verkon tunnistus -asetusten määrittäminen](#)
- [Vaihe 3: Lähetä sähköpostiin -toiminnon määrittäminen](#)
- [Vaihe neljä: pikasarjojen määrittäminen \(valinnainen\)](#)
- [Vaihe 5: Määritä Lähetys sähköpostiin -toiminto Office 365 Outlookia varten \(valinnainen\)](#)

## Johdanto

Tulostimen verkkoyhteyden tulee olla muodostettu ennen kuin skannaustoimintoa voidaan käyttää. Lisäksi toimintoa voidaan käyttää vasta kun se on määritetty. Skannaus sähköpostiin -toiminnon voi määrittää kahdella tavalla: perusmäärittäksen voi tehdä **sähköpostiin skannauksen ohjatun toiminnon** avulla ja lisämäärittäksen **sähköpostin määrittäksen** kautta.

Määritä Skannaus sähköpostiin -toiminto seuraavien tietojen avulla.

## Ennen aloittamista

Tulostimessa täytyy olla verkkoyhteys sähköpostiin skannauksen määrittystä varten.

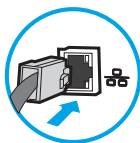

Järjestelmänvalvojat tarvitsevat seuraavia tietoja ennen määrittämisprosessin aloittamista.

- Tulostimen käyttö järjestelmänvalvojana
- DNS-pääte (esim. yrityksen nimi.com)
- SMTP-palvelin (esim. smtp.mycompany.com)



**HUOMAUTUS:** Jos et tiedä SMTP-palvelimen nimeä, SMTP-palvelimen portin numeroa tai todennustietoja, ota yhteyttä sähköposti- tai Internet-palveluntarjoajaan tai järjestelmänvalvojaan. SMTP-palvelinten nimet ja porttien nimet löytää yleensä Internet-haulla. Suorita haku esimerkiksi hakusanoilla "Gmail smtp server name" tai "Yahoo smtp server name".



- SMTP-palvelimen todennusvaatimukset lähteille sähköpostiviesteille, mukaan lukien mahdollinen todennukseen käytetty käyttäjänimi ja salasana.



**HUOMAUTUS:** Tietoja sähköpostitilin digitaalisen lähetyksen rajoista saat sähköpostipalvelun toimittajan ohjeista. Jotkin toimittajat saattavat tilapäisesti lukita tilisi, jos lähetyksäraja ylittyy.

## Vaihe 1: HP:n sulautetun verkkopalvelimen (EWS) avaaminen

Aloita määrittäminen avaamalla sulautettu verkkopalvelin.

1. Näytä tulostimen IP-osoite tai isäntänimi valitsemalla tulostimen ohjauspaneelin aloitusnäytössä Tiedot  ja Verkko .
2. Avaa selain ja kirjoita osoiteriville IP-osoite tai isäntänimi täsmälleen siinä muodossa kuin se näkyy tulostimen ohjauspaneelissa. Paina tietokoneen näppäimistön **Enter**-näppäintä. Sulautettu verkkopalvelin avautuu.

 **HUOMAUTUS:** Jos selaimessa näkyy ilmoitus, jonka mukaan sivuston käyttö ei ehkä ole turvallista, jatka sivustoon siitä huolimatta. Tähän sivustoon siirtyminen ei vahingoita tietokonetta.

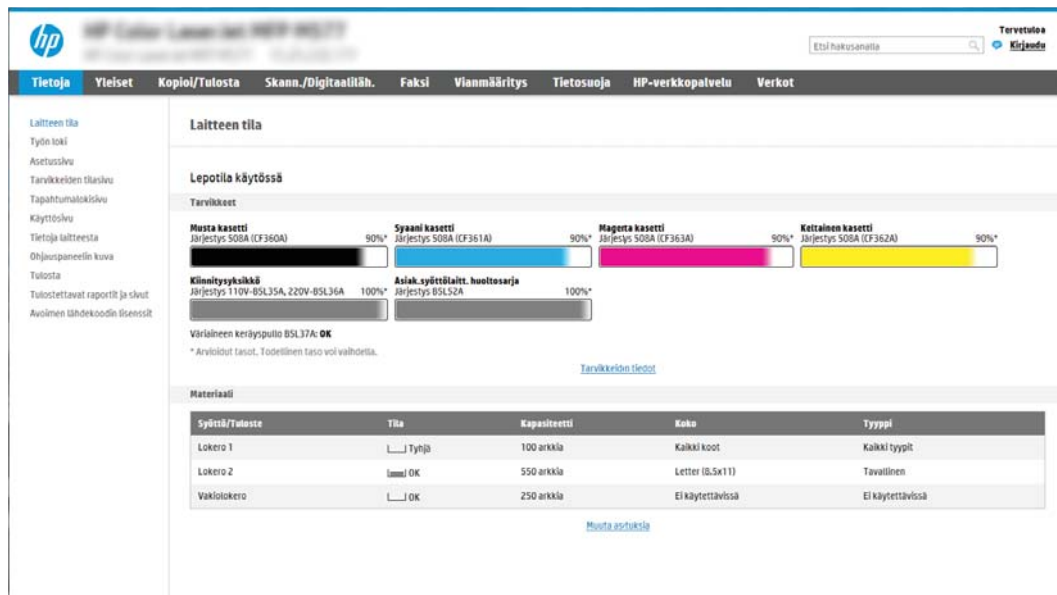

The screenshot shows the HP EWS interface with a navigation menu at the top: Tietoja, Yleiset, Kopioi/Tulosta, Skann./Digitaaliläh., Faksi, Vianmääritys, Tietosuojat, HP-verkkopalvelu, Verkot. The main content area is titled 'Laitteen tila' (Device Status) and includes a 'Lepotila käytössä' (Sleep mode active) notification. Below this, there are four paper tray status indicators: Musta kasetti (90%), Syaani kasetti (90%), Magenta kasetti (90%), and Keltainen kasetti (90%). There are also two ink level indicators: Kääntösyyskäkki (100%) and Asiak. syöttölaite, huoltoasema (100%). A message indicates 'Väriäinen keräyspullo 85L37A: OK'. A table titled 'Materiaali' (Material) shows the status of three paper trays:

Syöttö/Tuloste	Tila	Kapasiteetti	Koko	Tyyppi
Lokero 1	<input type="checkbox"/> Tyhjä	100 arkkiä	Kaikki koot	Kaikki tyypit
Lokero 2	<input type="checkbox"/> Täysi OK	550 arkkiä	Letter (8,5x11)	Tavallinen
Vakiolokero	<input type="checkbox"/> OK	250 arkkiä	Ei käytettävissä	Ei käytettävissä

## Vaihe 2: Verkon tunnistus -asetusten määrittäminen

Määritä verkon tunnistuksen lisäasetukset.

 **HUOMAUTUS:** Sähköpostimäärittäminen **Verkko**-välilehdessä on edistyneen tason prosessi. Saatat tarvita sähköpostimäärittäykseen järjestelmänvalvojan apua.

1. Valitse sulautetun verkkopalvelimen yläosan siirtymisvälilehtien avulla **Verkko**.

 **HUOMAUTUS:** Office 365:n verkkoasetusten määrittäsohjeet ovat [Vaihe 5: Määritä Lähetys sähköpostiin -toiminto Office 365 Outlookia varten \(valinnainen\) sivulla 94](#)

2. Valitse vasemmassa siirtymisruudussa **TCP-/IP-asetukset**. Sulautetun verkkopalvelimen **Verkotunnus**-välilehden käyttäminen voi edellyttää käyttäjätunnuksen ja salasanan antamista.
3. Valitse **TCP/IP-asetukset**-valintaikkunassa **Verkon tunnistus**-välilehti.

4. Jos verkko vaatii DNS-päätteen, varmista, että **TCP/IP-verkkotunnuksen päätte** -alueessa on listattu käyttämäsi sähköpostiohjelman DNS-pääte. DNS-päätteet ovat seuraavassa muodossa: *yritysnimi.com*, *gmail.com*, jne.

The screenshot shows the HP ePrint Service WebUI interface. The main content area is titled 'TCP/IP Settings' and has a sub-tab 'TCP/IP Domain Suffix' selected. A blue box highlights the 'DNS Suffixes' section, which contains an empty text input field and an 'Add' button. Below this, there are sections for 'WINS (IPv4 only)' with 'Primary' and 'Secondary' input fields, and 'Bonjour' with a 'Bonjour Service Name' input field. The page also has a left sidebar with navigation options and a top navigation bar with tabs like 'Information', 'General', 'Copy/Print', etc.

 **HUOMAUTUS:** Jos verkkotunnuksen päätettä ei ole määritetty, käytä IP-osoitetta.

5. Valitse **Käytä**.
6. Valitse **OK**.



## Vaihe 3: Lähetä sähköpostiin -toiminnon määrittäminen

Lähetä sähköpostiin -toiminnon voi määrittää joko tekemällä perusmäärittäyksen **sähköpostin ohjatun määrittäyksen** avulla tai lisämäärittäyksen **sähköpostin määrittäyksen** kautta. Lähetä sähköpostiin -toiminnon voi määrittää seuraavilla tavoilla:

- [Tapa 1: Perusasetusten määrittäminen käyttämällä ohjattua sähköpostin määrittäystoimintoa](#)
- [Tapa 2: Lisäasetusten määrittäminen käyttämällä sähköpostin määrittäystoimintoa](#)

### Tapa 1: Perusasetusten määrittäminen käyttämällä ohjattua sähköpostin määrittäystoimintoa

Tee perusmäärittäykset käyttämällä ohjattua sähköpostin määrittäystoimintoa.

Tämä valinta avaa **sähköpostin ohjatun määrittäyksen**, joka sisältyy perusmäärittäysten HP:n sulautettuun verkkopalvelimeen (EWS).

1. Valitse sulautetun verkkopalvelimen yläosan siirtymisvälilehtien avulla **Skannaus/digitaalilähetyt**.
2. Valitse vasemmassa siirtymisruudussa **Sähköpostin ja Skannaus verkkokansioon -toiminnon ohjattu pikamäärittäys**.
3. Napsauta **Sähköpostin ja Skannaus verkkokansioon -toiminnon ohjattu pikamäärittäys** -valintaikkunassa **Sähköpostin määrittäys** -linkkiä.

 **HUOMAUTUS:** Jos näyttöön tulee viesti, joka kertoo, että Skannaus sähköpostiin -toiminto on poissa käytöstä, valitse **Jatka**, niin voit jatkaa määrittäystä ja ottaa Skannaus sähköpostiin -toiminnon käyttöön, kun asetukset on määritetty.

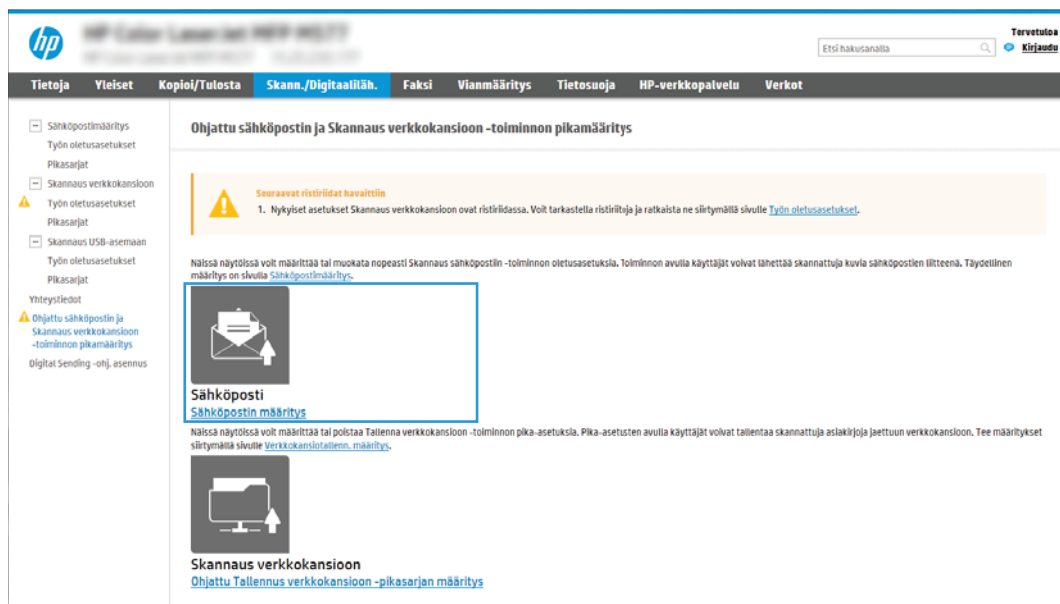

4. Suorita **Määritä sähköpostipalvelimet (SMTP)** -valintaikkunassa jonkin seuraavan vaihtoehdon vaiheet:

#### Vaihtoehto 1: Käytä palvelinta, joka on jo sähköpostin käytössä

- ▲ Valitse **Käytä palvelinta, joka on jo sähköpostin käytössä** ja valitse **Seuraava**.

 **HUOMAUTUS:** Tämä valinta etsii lähtevän sähköpostin SMTP-palvelimia vain oman palomuurin sisäpuolelta.

## Vaihtoehto 2: Etsi lähtevän postin palvelin verkosta

- a. Valitse **Etsi lähtevän postin palvelin verkosta** ja **Seuraava**.
- b. Valitse palvelin **Määritä sähköpostipalvelin (SMTP)** -luettelosta ja valitse sitten **Seuraava**.
- c. Valitse vaihtoehto, joka kuvaa palvelimen todennusvaatimuksia:
  - **Palvelin ei vaadi todennusta:** Valitse **Palvelin ei vaadi todennusta** ja valitse sitten **Seuraava**.  
-TAI-
  - **Palvelin edellyttää todennusta:** Valitse avattavasta luettelosta todennusvaihtoehto:
    - **Käytä käyttäjän tunnuksia, kun muodostat yhteyttä ohjauspaneelissa kirjautumisen jälkeen:** Valitse **Käytä käyttäjän tunnuksia, kun muodostat yhteyttä ohjauspaneelissa kirjautumisen jälkeen** ja valitse sitten **Seuraava**.  
-TAI-
    - **Käytä aina näitä tunnuksia:** Valitse **Käytä aina näitä tunnuksia**, kirjoita **käyttäjätunnus** ja **salasana** ja valitse **Seuraava**.

## Vaihtoehto 3: Lisää SMTP-palvelin

- a. Valitse **Lisää SMTP-palvelin**
- b. Kirjoita **palvelimen nimi** ja **portin numero** ja valitse **Seuraava**.

---

 **HUOMAUTUS:** Yleensä portin numeron oletusasetusta ei tarvitse muuttaa.

 **HUOMAUTUS:** Jos käytät Gmailin kaltaista isännöityä SMTP-palvelua, tarkista SMTP-osoite, portin numero ja SSL-asetukset palveluntarjoajan verkkosivustosta tai muista lähteistä. Yleensä Gmail-palvelun SMTP-palvelun osoite on smtp.gmail.com, portin numero on 465 ja SSL-salaus on käytössä.

Varmista verkkolähteistä, että nämä palvelinasetukset ovat ajan tasalla määritystä tehdessäsi.

---

- c. Valitse haluamasi palvelimen todennusvaihtoehto:
    - **Palvelin ei vaadi todennusta:** Valitse **Palvelin ei vaadi todennusta** ja valitse sitten **Seuraava**.  
-TAI-
    - **Palvelin edellyttää todennusta:** Valitse jokin vaihtoehto avattavasta **Palvelin edellyttää todennusta** -luettelosta.
      - **Käytä käyttäjän tunnuksia, kun muodostat yhteyttä ohjauspaneelissa kirjautumisen jälkeen:** Valitse **Käytä käyttäjän tunnuksia, kun muodostat yhteyttä ohjauspaneelissa kirjautumisen jälkeen** ja valitse sitten **Seuraava**.  
-TAI-
      - **Käytä aina näitä tunnuksia:** Valitse **Käytä aina näitä tunnuksia**, kirjoita **käyttäjätunnus** ja **salasana** ja valitse **Seuraava**.
5. Kirjoita **Sähköpostiasetusten määrittäminen** -valintaikkunassa tiedot lähettäjän sähköpostiosoitteesta ja valitse **Seuraava**.



**HUOMAUTUS:** Jos käyttäjä määrittää **Lähettäjä-**, **Aihe-** ja **Viesti-**kenttiä, mutta **Käyttäjän muokattavissa** -valintaruutua ei ole valittu, käyttäjä ei voi muokata kyseisiä kenttiä tulostimen ohjauspaneelissa lähettäessään sähköpostia.

Vaihtoehto	Kuvaus
<b>Lähettäjä</b>  (Pakollinen)	Valitse jokin seuraavista avattavan <b>Lähettäjä</b> -valikon vaihtoehtoista: <ul style="list-style-type: none"><li>• <b>Käyttäjän osoite (pakollinen kirjautuminen)</b></li><li>• <b>Oletuslähettäjä:</b> Kirjoita oletussähköpostiosoite ja näyttönimi <b>Lähettäjän oletussähköpostiosoite-</b> ja <b>Oletusnäyttönimi-</b>kenttiin.</li></ul> <p><b>HUOMAUTUS:</b> Luo tulostimen sähköpostiosoite ja käytä tätä osoitetta oletussähköpostiosoitteena.</p> <p><b>HUOMAUTUS:</b> Määritä sähköpostitoiminto siten, että sen käyttäminen edellyttää käyttäjien kirjautumista. Siten käyttäjät eivät voi lähettää sähköpostia muusta kuin omasta osoitteestaan.</p>
<b>Aihe</b>  (Valinnainen)	Määritä oletusaihe sähköpostiviestejä varten.
<b>Viesti</b>  (Valinnainen)	Luo mukautettu viesti.  Jos haluat käyttää tätä viestiä kaikissa tulostimesta lähetetyissä sähköpostiviesteissä, poista <b>Viesti</b> -kohdassa <b>Käyttäjän muokattavissa</b> -valintaruudun valinta.

## 6. Määritä **Määritä tiedoston skannausasetukset** -alueella oletusskannausasetukset ja valitse **Seuraava**.

Vaihtoehto	Kuvaus
<b>Tiedostomuoto</b>	Valitse skannatun asiakirjan oletustiedostotyyppi: <ul style="list-style-type: none"><li>• PDF</li><li>• JPEG</li><li>• TIFF</li><li>• M-TIFF</li><li>• XPS</li><li>• PDF/A</li></ul>
<b>Väri/musta</b>	Valitse skannatun asiakirjan oletusväriasetus: <ul style="list-style-type: none"><li>• Väri</li><li>• Musta</li><li>• Musta/harmaa</li><li>• Havaitse automaattisesti</li></ul>

Vaihtoehto	Kuvaus
Laatu ja tiedostokoko	Valitse skannatun asiakirjan oletustulostuslaatu: <ul style="list-style-type: none"> <li>• Heikko (pieni tiedosto)</li> <li>• Tavallinen</li> <li>• Korkea (suuri tiedosto)</li> </ul>
tarkkuus	Valitse skannatun asiakirjan skannauksen oletustarkkuus: <ul style="list-style-type: none"> <li>• 75 dpi</li> <li>• 150 dpi</li> <li>• 200 dpi</li> <li>• 300 dpi</li> <li>• 400 dpi</li> <li>• 600 dpi</li> </ul>

7. Tarkista **Yhteenveto**-alueen tiedot ja viimeistelet asetusten määrittäminen valitsemalla **Valmis**.

## Tapa 2: Lisäasetusten määrittäminen käyttämällä sähköpostin määrittämissivua

Voit määrittää sähköpostin lisäasetukset sulautetun verkkopalvelimen (EWS) avulla.

1. Valitse EWS:n yläosan siirtymisvälilehtien avulla **Skannaus/digitaalilähetys** ja valitse sitten vasemmassa siirtymisruudussa **Sähköpostin määrittäminen**.



**HUOMAUTUS:** Sähköpostin määrittämissivu näyttää oletuksena Skannaus sähköpostiin -toiminnon perusasetukset. Saat lisäasetukset näkyviin painamalla sivun alareunasta **Lisäasetukset**-painiketta.

2. Valitse **Sähköpostin määrittäminen** -valintaikkunassa **Ota käyttöön lähetys sähköpostiin** -valintaruutu. Jos tätä valintaruutua ei valita, toimintoa ei voi käyttää tulostimen ohjauspaneelista.

The screenshot shows the HP EWS interface for configuring email settings. The main heading is 'Sähköpostimäärittäminen > Työn oletusasetukset'. A red box highlights the checkbox 'Ota käyttöön skannaus sähköpostiin', which is currently unchecked. Below this, there are sections for 'Lähtevän sähköpostin palvelimet (SMTP)', 'Osoite- ja viestikentän hallinta', and 'Käyttäjän muokattava' options for recipient, sender, and subject. The 'Käyttäjän muokattava' options are checked.

3. Suorita **Lähtevän sähköpostin palvelimet (SMTP)** -alueella jonkin seuraavan vaihtoehdon vaiheet:

- Valitse jokin näkyvistä palvelimista.
  - Käynnistä ohjattu SMTP-palvelimen määrittäminen valitsemalla **Lisää**.
1. Valitse ohjatussa SMTP-palvelimen määrittämisessä jompikumpi seuraavista vaihtoehdoista:
    - **Vaihtoehto 1:Tiedän SMTP-palvelinosoitteen tai -isäntänimen:** Kirjoita SMTP-palvelimen osoite ja valitse **Seuraava**.
    - **Vaihtoehto 2:** Jos et tiedä SMTP-palvelimen osoitetta, valitse **Etsi lähtevän postin palvelin verkosta** ja valitse sitten **Seuraava**. Valitse palvelin ja sitten **Seuraava**.



**HUOMAUTUS:** Jos SMTP-palvelin on jo luotu jotakin muuta tulostimen toimintoa varten, näkyvissä on vaihtoehto **Käytä palvelinta, joka on jo toisen toiminnon käytössä**. Valitse se ja määritä se käytettäväksi sähköpostitoiminnossa.

2. Määritä käytettävät asetukset **Määritä perustiedot, jotka tarvitaan palvelinyhteyden muodostamiseen** -valintaikkunassa ja valitse **Seuraava**.



**HUOMAUTUS:** Joillakin palvelimilla on ongelmia yli 5 megatavun (Mt) kokoisten sähköpostiviestien lähettämisessä ja vastaanottamisessa. Ongelmat voidaan estää kirjoittamalla lukuarvo **Jaa viestit, jos koko yli (Mt)** -kohtaan.



**HUOMAUTUS:** Yleensä portin numeron oletusasetusta ei tarvitse muuttaa. Jos käytössä on Ota käyttöön SMTP:n SSL-protokolla -asetus, porttia 587 on kuitenkin käytettävä.



**HUOMAUTUS:** Jos käytät Googlen™ Gmail-sähköpostia, valitse **Ota käyttöön SMTP:n SSL-protokolla** -valintaruutu. Yleensä gmail-palvelun SMTP-palvelun osoite on smtp.gmail.com, portin numero on 465 ja SSL-salaus on käytössä.

Varmista verkkolähteistä, että nämä palvelinasetukset ovat ajan tasalla määrittästä tehdessäsi.

3. Valitse **Palvelimen todennusvaatimukset** -valintaikkunassa asetus, joka kuvaa palvelimen todennusvaatimuksia:
  - **Palvelin ei vaadi todennusta** ja valitse **Seuraava**.
  - **Palvelin edellyttää todennusta**
    - Valitse avattavasta luettelosta **Käytä käyttäjän tunnuksia, kun muodostat yhteyttä ohjauspaneelissa kirjautumisen jälkeen** ja valitse sitten **Seuraava**.
    - Valitse avattavasta luettelosta **Käytä aina näitä tunnuksia**, kirjoita **käyttäjätunnus** ja **salasana** ja valitse **Seuraava**.



**HUOMAUTUS:** Jos sisäänkirjautuneen käyttäjän tunnuksia käytetään, määritä sähköpostin käytön vaativan käyttäjän sisäänkirjautuminen tulostimen ohjauspaneelissa. Evää vieraskäyttäjältä sähköpostin käyttöoikeus poistamalla sähköpostin valintaruudun valinta **Suojaus-välilehden Käytönhallinnan asetukset** -valintaikkunan **Kirjautumis- ja oikeuskäytännöt** -alueen **Laitteen vieras** -sarakkeessa. Valintaruudun kuvake muuttuu valintamerkistä lukoksi.

4. Valitse **Palvelinkäyttö**-valintaikkunassa tulostimen toiminnot, jotka lähettävät sähköpostia tämän SMTP-palvelimen kautta, ja napsauta sitten **Seuraava**-painiketta.



**HUOMAUTUS:** Jos palvelin vaatii todennuksen, automaattisten hälytysten ja raporttien lähetykseen tulostimesta vaaditaan käyttäjätunnus ja salasana.

5. Kirjoita kelvollinen sähköpostiosoite **Yhteenveto ja testaus** -valintaikkunan **Lähetä testiviesti:** -kenttään ja valitse sitten **Testaa**.
  6. Tarkista, että kaikki asetukset on määritetty oikein ja viimeistelet lähtevän sähköpostin palvelimen määrittäminen valitsemalla **Valmis**.
4. Tee **Osoite- ja viestikentän hallinta** -alueella **Lähettäjä:**-määrittäminen ja muut mahdolliset valinnaiset määrittämiset.

#### Osoite- ja viestikentän hallinnan määrittämiset:

Ominaisuus	Kuvaus
<b>Osoitekenttien rajoitukset<sup>1</sup></b>	<p>Määritä, onko käyttäjien valittava sähköpostiosoite osoitekirjasta, vai voivatko he kirjoittaa sähköpostiosoitteen manuaalisesti.</p> <p><b>HUOMIO:</b> Jos vaihtoehto <b>Käyttäjien on valittava osoitekirjasta</b> on valittu ja osoitekenttiä on lisäksi määritetty <b>käyttäjän muokattaviksi</b>, muokattaviin kenttiin tehdyt muutokset muuttavat myös vastaavia arvoja osoitekirjassa.</p> <p>Voit estää käyttäjiä muuttamasta tulostimen ohjauspaneelin osoitekirjan yhteystietoja siirtymällä <b>Suojaus</b>-välilehden <b>Käytönhallinta</b>-sivulle ja kieltämällä osoitekirjan muuttamisen <b>laitteen vieraskäyttäjiltä</b>.</p>
<b>Salli väärät sähköpostiosoitteen muotoilut<sup>1</sup></b>	Valitse tämä, jos haluat sallia väärät sähköpostiosoitteen muotoilut.
<b>Käyttäjän muokattavissa</b>	<p>Jos haluat käyttää <b>Oletuslähettäjä</b>- ja <b>Oletusnäyttönimi</b>-asetusta kaikissa tulostimesta lähetettävissä sähköpostiviesteissä (paitsi jos käyttäjä on kirjautuneena), älä valitse <b>Käyttäjän muokattavissa</b> -valintaruutua.</p> <p>Kun määrität osoitekenttiä ja <b>Käyttäjän muokattavissa</b> -kenttää ei ole valittu, käyttäjät eivät voi muokata kyseisiä kenttiä tulostimen ohjauspaneelistä lähettäessään sähköpostia. Voit lähettää kopion itsellesi poistamalla valinnan kaikkien osoitekenttien <b>Käyttäjän muokattavissa</b> -valintaruuduista, mukaan lukien <b>Lähettäjä:</b>-, <b>Vastaanottaja:</b>-, <b>Kopio:</b>- ja <b>Piilokopio:</b>-kentät, ja määrittämällä kyseisen käyttäjän <b>Lähettäjä:</b>-kentän osoitteeksi ja <b>Vastaanottaja:</b>-kentän osoitteeksi hänen oman sähköpostiosoitteensa.</p>
<b>Oletuslähettäjä:</b> ja <b>Oletusnäyttönimi:</b>	<p>Määritä sähköpostiosoite ja nimi, joita käytetään sähköpostiviestin <b>Lähettäjä:</b>-kentässä.</p> <p><b>HUOMAUTUS:</b> Luo tulostimen sähköpostiosoite ja käytä tätä osoitetta oletussähköpostiosoitteena.</p> <p><b>HUOMAUTUS:</b> Määritä sähköpostitoiminto siten, että sen käyttäminen edellyttää käyttäjien kirjautumista. Siten käyttäjät eivät voi lähettää sähköpostia muusta kuin omasta osoitteestaan.</p>
<b>Vastaanottaja:</b> <sup>1</sup>	Määritä vastaanottajan sähköpostiosoite.
<b>Kopio:</b> <sup>1</sup>	Määritä osoite, johon lähetetään sähköpostiviestien kopio.
<b>Piilokopio:</b> <sup>1</sup>	Määritä osoite, johon lähetetään sähköpostiviestien piilokopio.
<b>Aihe:</b>	Määritä oletusaihe sähköpostiviestejä varten.
<b>Viesti:</b>	Luo mukautettu viesti. Jos haluat käyttää tätä viestiä kaikissa tulostimesta lähetetyissä sähköpostiviesteissä, poista <b>Viesti:</b> -kohdassa <b>Käyttäjän muokattavissa</b> -valintaruudun valinta, tai jätä valintaruutu valitsematta.

<sup>1</sup> Tämä asetus on käytettävissä vain Lisäasetukset-sivulla.

5. Määritä allekirjoitus- ja salausasetukset **Allekirjoitus ja salaus** -alueella.



**HUOMAUTUS:** Nämä asetukset ovat käytettävissä vain Lisäasetukset-sivulla.

## Allekirjoitus ja salaus -asetukset:

Ominaisuus	Kuvaus
Allekirjoitus	Valitse, allekirjoitetaanko suojaussertifikaatti.  Jos haluat, että tätä asetusta voi muokata tulostimen ohjauspaneelissa, valitse <b>Käyttäjän muokattavissa</b> -valintaruutu.
Hajautusalgoritmi	Valitse sertifikaatin allekirjoitusalgoritmi.
Salaus	Valitse, salataanko sähköpostiviesti.  Jos haluat, että tätä asetusta voi muokata tulostimen ohjauspaneelissa, valitse <b>Käyttäjän muokattavissa</b> -valintaruutu.
Salausalgoritmi	Valitse sähköpostiviestin salauksen algoritmi.
Vastaanottajan julkisen avaimen ominaisuus	Kirjoita attribuutti, jota käytetään vastaanottajan julkisen avaimen hakemiseen LDAP-palvelimelta.
Varmenna vast.ottaja hänen julk. avaimellaan	Valitse tämä asetus, jos haluat, että vastaanottajan julkista avainta käytetään vastaanottajan vahvistamiseen.

- Valitse **Ilmoitusasetukset**-alueella, milloin käyttäjät saavat ilmoituksia lähetetyistä sähköpostiviesteistä. Oletusarvoisesti käytetään kirjautuneen käyttäjän sähköpostiosoitetta. Jos vastaanottajan sähköpostiosoite on tyhjä, ilmoitusta ei lähetetä.
- Määritä **Skannausasetukset**-alueella skannauksen oletusasetukset.



**HUOMAUTUS:** Nämä asetukset ovat käytettävissä vain Lisäasetukset-sivulla.

## Skannausasetukset:

Ominaisuus	Kuvaus
Alkuperäinen koko	Valitse alkuperäisen asiakirjan paperikoko.
Alkuperäisen puolet	Valitse, onko alkuperäinen asiakirja yksi- vai kaksipuolinen.
Tekstin/kuvan optimointi	Valitse, jos haluat optimoida tulostuksen sisällön mukaan.
Sisällön suunta	Tällä asetuksella voit valita, miten alkuperäisen sivun sisältö sijoittuu arkille: <b>Pysty</b> tai <b>Vaaka</b> .
Taustan tyhjennys	Valitsemalla arvon voit poistaa taustan vaaleat kuvat tai vaalean taustavärin.
Tummuus	Valitsemalla arvon voit säätää tiedoston tummuutta.
Kontrasti	Valitsemalla arvon voit säätää tiedoston kontrastia.
Terävyys	Valitsemalla arvon voit säätää tiedoston terävyyttä.
Kuvan esikatselu	Valitse, onko työn esikatselunäyttö pakollinen, valinnainen vaiko poissa käytöstä.
Rajausasetukset	Valitse, sallitaanko työn rajaaminen, ja jos sallitaan, rajausasetuksen tyyppi.
Poista reunat	Valitse tämä asetus, jos haluat määrittää työn etu- ja takapuolelta poistettavien marginaalien leveyden joko tuumina tai millimetreinä.

- Määritä **Tiedostoasetukset**-alueella tiedoston oletusasetukset.

## Tiedostoasetukset:

Ominaisuus	Kuvaus
Tiedostonimen etuliite <sup>1</sup>	Määritä tiedostonimen oletusetuliite niitä tiedostoja varten, jotka tallennetaan verkkokansioon.
Tiedostonimi	Tallennettavan tiedoston oletusnimi.  Jos haluat, että tätä asetusta voi muokata tulostimen ohjauspaneelissa, valitse <b>Käyttäjän muokattavissa</b> -valintaruutu.
Tiedostonimen jälkiliite <sup>1</sup>	Määritä tiedostonimen oletuspäätte niitä tiedostoja varten, jotka tallennetaan verkkokansioon.  Päällekkäisen tiedostonimen oletuspäätte [tiedostonimi] _VVVVKKPPT
Tiedostonimen esikatselu <sup>1</sup>	Kirjoita tiedostonimi ja napsauta <b>Päivitä esikatselu</b> -painiketta.
Tiedostonumeron muoto <sup>1</sup>	Valitse tiedostonimen muoto useisiin tiedostoihin jaetuille töille.
Lisää numerointi, kun työssä on vain yksi tiedosto (esim. _1-1) <sup>1</sup>	Valitse tämä asetus, jos haluat lisätä numeroinnin tiedostonimeen, kun työssä on vain yksi tiedosto.
Tiedostomuoto	Valitse tallennettavan tiedoston tiedostomuoto.  Jos haluat, että tätä asetusta voi muokata tulostimen ohjauspaneelissa, valitse <b>Käyttäjän muokattavissa</b> -valintaruutu.
Korkea pakkaus (pienempi tiedosto) <sup>1</sup>	Valitse tämä asetus, jos haluat pakata skannatun tiedoston, mikä pienentää tiedostokokoa. Korkean pakkauksen tiedoston skannaus voi kuitenkin kestää kauemmin kuin normaalisti pakatun tiedoston skannaus.
PDF-salaus <sup>1</sup>	Jos tiedostotyyppi on PDF, tämä asetus salaa tulostettavan PDF-tiedoston. Salaus edellyttää salasanan määrittämistä. Samaa salasanaa käytetään tiedoston avaamiseen. Käyttäjä saa kehoitteen antaa salasanan ennen työn skannaamista, jos salasanaa ei ole määritetty ennen käynnistyspainikkeen painamista.
tarkkuus	Määritä tiedoston tarkkuus. Suuritarkkuuksisissa kuvissa on paljon pisteitä tuumalla (dots per inch, dpi), joten niissä näkyy paljon yksityiskohtia. Pienitarkkuuksisissa kuvissa on vähemmän pisteitä tuumalla, ja niissä näkyy vähemmän yksityiskohtia, mutta tiedoston koko on pienempi.
Laatu ja tiedostokokoo	Valitse tiedoston laatu. Parempilaatuiset kuvat ovat tiedostokooltaan suurempia kuin heikompilaatuiset, ja niiden lähettäminen kestää kauemmin.
Väri/musta	Voit valita, tulostetaanko kopiot värillisinä, mustana ja harmaana vai vain mustana.
Estä tyhjät sivut <sup>1</sup>	Jos <b>Estä tyhjät sivut</b> -asetus on valittuna, tyhjät sivut ohitetaan.
Luo useita tiedostoja <sup>1</sup>	Valitsemalla tämän asetuksen voit skannata sivuja erillisiin tiedostoihin tiedostokohtaisen sivujen enimmäismäärän perusteella.

<sup>1</sup> Tämä asetus on käytettävissä vain Lisäasetukset-sivulla.

9. Tarkista, että valitut asetukset ovat oikein ja viimeistele asetusten määritys valitsemalla **Käytä**.

## Vaihe neljä: pikasarjojen määrittäminen (valinnainen)

Määritä tulostimen pikasarjat. Pikasarjat ovat valinnaisia töiden pikakuvakkeita, joita voi käyttää aloitusnäytössä tai tulostimen Pikasarjat-sovelluksessa.

1. Valitse vasemman siirtymisruudun **Sähköpostin määritys** -alueella **Pikasarjat**.
2. Valitse jokin seuraavista asetuksista:
  - Valitse nykyinen pikasarja taulukon Pikasarjat-sovellus-kohdassa.



-TAI-

- Käynnistä ohjattu pikasarjatoiminto valitsemalla **Lisää**.
3. Jos olet valinnut **Lisää**, **Pikasarjojen määrittäminen** -sivu avautuu. Lisää seuraavat tiedot:
    - **Pikasarjan nimi**: kirjoita uuden pikasarjan otsikko.
    - **Pikasarjan kuvaus**: kirjoita pikasarjan kuvaus.
    - **Pikasarjan käynnistysasetus**: Voit määrittää pikasarjan alkamisen valitsemalla joko **Siirry sovellukseen**, sitten **käyttäjä painaa Aloita** tai **Pikakäynnistys suoraan aloitusnäytöstä**.
  4. Määritä seuraavat pikasarjan asetukset: osoite- ja viestikentän hallinta, allekirjoitus ja salaus, ilmoitusasetukset, skannausasetukset ja tiedoston asetukset.
  5. Tallenna pikasarja valitsemalla **Valmis**.

## Vaihe 5: Määritä Lähetys sähköpostiin -toiminto Office 365 Outlookia varten (valinnainen)

Määritä Lähetä sähköpostiin -toiminto lähettämään sähköpostit Office 365 Outlook -tililtä.

- [Johdanto](#)
- [Määritä Office 365 Outlook -tilin lähtevän sähköpostin palvelin \(SMTP\)](#)

### Johdanto

Microsoft Office 365 Outlook on Microsoftin pilvipohjainen sähköpostijärjestelmä, joka käyttää sähköpostien lähettämiseen ja vastaanottamiseen Microsoftin Simple Mail Transfer Protocol (SMTP) -palvelinta. Jos haluat tulostimen lähettävän sähköpostiviestejä Office 365 Outlook -tililtä ohjauspaneelin kautta, suorita seuraavat vaiheet.



**HUOMAUTUS:** Asetusten määrittämiseen sulautetussa verkkopalvelimessa tarvitset Office 365 Outlook -sähköpostitilin.

### Määritä Office 365 Outlook -tilin lähtevän sähköpostin palvelin (SMTP)

Määritä lähtevän sähköpostin palvelin seuraavalla tavalla.

1. Valitse sulautetun verkkopalvelimen yläosan siirtymisvälilehtien avulla **Verkko**.
2. Valitse vasemmassa siirtymisruudussa **TCP-/IP-asetukset**.
3. Valitse **TCP/IP-asetukset**-alueella **Verkon tunnistus** -välilehti.
4. Jos verkko vaatii DNS-päätteen, varmista, että **TCP/IP-verkkotunnuksen päätte** -alueessa on listattu käyttämäsi sähköpostiohjelman DNS-päätte. DNS-päätteet ovat seuraavassa muodossa: *yritysnimi.com*, Gmail.com, jne.

The screenshot shows the HP Web Services interface for Networking. The 'TCP/IP Settings' page is open, with the 'Network Identification' tab selected. The 'TCP/IP Domain Suffix' section is highlighted with a blue box, showing a list of DNS Suffixes and an 'Add' button. Below it are fields for 'WINS (IPv4 only)' (Primary and Secondary) and 'Bonjour' (Bonjour Service Name). The 'Apply' and 'Cancel' buttons are at the bottom right.



**HUOMAUTUS:** Jos verkkotunnuksen päätettä ei ole määritetty, käytä IP-osoitetta.

5. Valitse **Käytä**.
6. Napsauta **Skannaus/digitaalilähetys**-välilehteä.
7. Valitse vasemmasta siirtymisruudusta **Sähköpostin määrittäminen**.
8. Valitse **Sähköpostin määrittäminen** -sivulla **Ota käyttöön lähetys sähköpostiin** -valintaruutu. Jos tätä valintaruutua ei ole, toimintoa ei voi käyttää tulostimen ohjauspaneelissa.

9. Käynnistä ohjattu SMTP-toiminto valitsemalla **Lähtevän postin palvelimet (SMTP)** -kohdassa **Lisää**.
10. Kirjoita **Tiedän SMTP-palvelinosoitteen tai -isäntänimen** -kenttään [smtp.onoffice.com](http://smtp.onoffice.com) ja valitse **Seuraava**.
11. Kirjoita **Määritä palvelinyhteyden perustiedot** -valintaikkunan **Portin numero** -kenttään **587**.

**HUOMAUTUS:** Joillakin palvelimilla on ongelmia yli 5 megatavun (Mt) kokoisten sähköpostiviestien lähettämisen ja vastaanottamisen kanssa. Ongelmat voidaan estää kirjoittamalla lukuarvo **Jaa viestit, jos koko yli (Mt)** -kohtaan.

12. Valitse **Ota käyttöön SMTP:n SSL-protokolla** -valintaruutu ja valitse **Seuraava**.
13. Täytä seuraavat tiedot **Palvelimen todennusvaatimukset** -valintaikkunassa:
  - a. Valitse **Sähköpostipalvelin edellyttää todennusta**.
  - b. Valitse avattavasta luettelosta **Käytä aina näitä tunnuksia**.
  - c. Kirjoita **Käyttäjätunnus**-kenttään Office 365 Outlook -sähköpostiosoite.
  - d. Kirjoita **Salasana**-kenttään Office 365 Outlook -tilin salasana ja valitse **Seuraava**.
14. Valitse **Palvelinkäyttö**-valintaikkunassa tulostimen toiminnot, jotka lähettävät sähköpostia tämän SMTP-palvelimen kautta, ja napsauta sitten **Seuraava**-painiketta.

15. Kirjoita kelvollinen sähköpostiosoite **Yhteenveto ja testaus** -valintaikkunan **Lähetä testiviesti:** -kenttään ja valitse sitten **Testaa**.
16. Tarkista, että kaikki asetukset on määritetty oikein ja viimeistele lähtevän sähköpostin palvelimen määrittäminen valitsemalla **Valmis**.

# Skannaus verkkokansioon -toiminnon määrittäminen

Voit skannata asiakirjoja suoraan verkkokansioon määrittämällä Skannaus kansioon -toiminnon.

- [Johdanto](#)
- [Ennen aloittamista](#)
- [Vaihe 1: HP:n sulautetun verkkopalvelimen \(EWS\) avaaminen](#)
- [Vaihe 2: Skannaus verkkokansioon -toiminnon määrittäminen](#)

## Johdanto

Tässä asiakirjassa kerrotaan, kuinka skannaaminen verkkokansioon otetaan käyttöön ja määritetään. Tulostin voi skannata tiedoston ja tallentaa sen verkkokansioon. Tulostimen verkkoyhteyden tulee olla muodostettu ennen kuin skannaustoimintoa voidaan käyttää. Lisäksi toimintoa voidaan käyttää vasta kun se on määritetty. Skannaa verkkokansioon -toiminnon voi määrittää kahdella tavalla: perusmäärittäminen voi tehdä **Ohjattu verkkokansiotallennuksen määrittäminen** -toiminnolla ja lisämäärittäminen **Verkkokansiotallennuksen määrittäminen** -toiminnolla.

## Ennen aloittamista

Tee seuraavat valmistelut ennen Skannaus verkkoon -toiminnon määrittämistä.

 **HUOMAUTUS:** Tulostimesta täytyy olla muodostettu verkkoyhteys verkkokansioon skannauksen määrittämistä varten.



Järjestelmänvalvojat tarvitsevat seuraavat asiat ennen määrittämisprosessin aloittamista.

- Tulostimen käyttö järjestelmänvalvojana
- Kohdekansion täydellinen toimialueenimi (FQDN) (esim. \\palvelinimi.fi.yrityksennimi.net\skannaukset) TAI palvelimen IP-osoite (esim. \\16.88.20.20\skannaukset).

 **HUOMAUTUS:** Termi "palvelin" viittaa tässä yhteydessä tietokoneeseen, jossa jaettu kansio sijaitsee.

## Vaihe 1: HP:n sulautetun verkkopalvelimen (EWS) avaaminen

Aloita määrittäminen avaamalla sulautettu verkkopalvelin.

1. Näytä tulostimen IP-osoite tai isäntänimi valitsemalla tulostimen ohjauspaneelin aloitusnäytössä Tiedot  ja Verkko .
2. Avaa selain ja kirjoita osoiteriville IP-osoite tai isäntänimi täsmälleen siinä muodossa kuin se näkyy tulostimen ohjauspaneelissa. Paina tietokoneen näppäimistön **Enter**-näppäintä. Sulautettu verkkopalvelin avautuu.

 **HUOMAUTUS:** Jos selaimessa näkyy ilmoitus, jonka mukaan sivuston käyttö ei ehkä ole turvallista, jatka sivustoon siitä huolimatta. Tähän sivustoon siirtyminen ei vahingoita tietokonetta.



- Laitteen tila
- Työn toki
- Asetussivu
- Tarvikkeiden tilaus
- Tapahtumäkäsikirja
- Käyttöohje
- Tietoja laitteesta
- Ohjauspaneeelin kuva
- Tulosta
- Tulostettavat raportit ja sivut
- Avoimen lähdekoodin lisenssit

### Laitteen tila

#### Lepotilo käytössä

##### Tarvikkeet

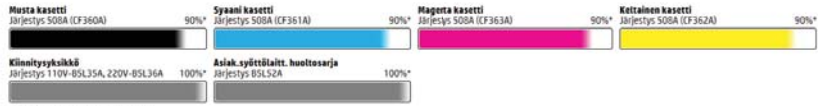

Värialueen keräyspullo BSL37A: OK

\* Arvioluidut lasot. Todellinen taso voi vaihdella.

[Tarvikkeiden tilaus](#)

##### Materiaali

Syöttä/Tuloste	Tila	Kapasiteetti	Koko	Tyyppi
Lokero 1	— Tyhjä	100 arkkia	Kaikki koot	Kaikki tyypit
Lokero 2	— OK	550 arkkia	Letter (8,5x11)	Tavallinen
Vakiolokero	— OK	250 arkkia	Ei käytettävissä	Ei käytettävissä

[Muuta asetuksia](#)



## Vaihe 2: Skannaus verkkokansioon -toiminnon määrittäminen

Määritä Skannaus verkkokansioon jollakin seuraavista tavoista.

- [Tapa 1: Käytä Skannaus verkkokansioon -toiminnon ohjattua määrittystä](#)
- [Tapa 2: Skannaus verkkokansioon -määrittys](#)

### Tapa 1: Käytä Skannaus verkkokansioon -toiminnon ohjattua määrittystä

Tämän asetuksen avulla voi tehdä Tallennus verkkokansioon -toiminnon perusmäärittäksen käyttämällä ohjattua Tallennus verkkokansioon -toimintoa.

 **HUOMAUTUS:** Ennen aloittamista: Näet tulostimen IP-osoitteen tai isäntänimen valitsemalla tulostimen ohjauspaneelissa Tiedot  ja sitten Verkko .

1. Valitse EWS:n yläosan siirtymisvälilehtien avulla **Skannaus/digitaalilähetys. Sähköpostin ja Skannaus verkkokansioon -toiminnon ohjattu pikamäärittys** -valintaikkuna avautuu.
2. Valitse vasemmassa siirtymisruudussa **Sähköpostin ja Skannaus verkkokansioon -toiminnon ohjattu pikamäärittys**.
3. Valitse **Tallennus verkkokansioon -pikasarjan ohjattu määrittys** -linkki.
4. Valitse **Lisää tai poista verkkokansiotallennuksen pikasarja** -valintaikkunassa **Lisää**.

 **HUOMAUTUS:** Pikasarjat ovat töiden pikakuvakkeita, joita voi käyttää tulostimen aloitusnäytössä tai Pikasarjat-sovelluksessa.

 **HUOMAUTUS:** Verkkokansiotallennustoiminnon perusmäärittäksen voi tehdä luomatta pikasarjaa. Ilman pikasarjaa käyttäjien on kuitenkin syötettävä kohdekansion tiedot ohjauspaneeliin kunkin skannaustyön kohdalla. Pikasarja vaaditaan Tallennus verkkokansioon -metatietojen sisällyttämiseen.

5. Täytä seuraavat tiedot **Lisää kansion pikasarja** -valintaikkunassa:

- a. Kirjoita otsikko **Pikasarjan otsikko** -kenttään.

 **HUOMAUTUS:** Anna pikasarjalle nimi, jonka käyttäjät ymmärtävät nopeasti (esim. "Skannaus ja tallennus kansioon").

- b. Kirjoita **Pikasarjan kuvaus** -kenttään selitys siitä, mitä pikasarja tallentaa.
- c. Valitse **Seuraava**.

6. Täytä seuraavat tiedot **Kohdekansion määrittys** -valintaikkunassa:

- a. Kirjoita skannauksen kansiopolku **UNC-kansiopolku** -kenttään.

Kansiopolku voi olla joko täydellinen toimialueenimi (FQDN) (esim. \\palvelinimi.fi.yrityksennimi.net \skannaukset) tai palvelimen IP-osoite (esim. \\16.88.20.20\skannaukset). Varmista, että kansiopolku (esim. \skannaukset) noudattaa FQDN-toimialueenimeä tai IP-osoitetta.

 **HUOMAUTUS:** FQDN voi olla luotettavampi kuin IP-osoite. Jos palvelin saa IP-osoitteensa DHCP:n kautta, IP-osoite voi muuttua. IP-osoitteen kautta muodostettu yhteys voi olla nopeampi, sillä tulostimen ei tarvitse käyttää DNS-palvelinta kohdepalvelimen etsimiseen.

- b. Valitse avattavasta **Todennusasetukset** -luettelosta jompikumpi seuraavista vaihtoehdoista:

- Käytä käyttäjän tunnuksia, kun muodostat yhteyttä ohjauspaneelissa kirjautumisen jälkeen
- Käytä aina näitä tunnuksia



---

**HUOMAUTUS:** Jos **Käytä aina näitä tunnuksia** -vaihtoehto on valittu, käyttäjätunnus ja salasana täytyy kirjoittaa niille tarkoitettuihin kenttiin ja tulostimen kansion käyttöoikeus täytyy tarkistaa valitsemalla **Vahvista käyttöoikeudet**.

---

c. Kirjoita Windows-toimialue **Windows-toimialue**-kenttään.



---

**VIHJE:** Etsi Windows-toimialueen nimi Windows 7 -käyttöjärjestelmässä valitsemalla **Käynnistä, Ohjauspaneeli ja Järjestelmä**.

Etsi Windows-toimialueen nimi Windows 8 käyttöjärjestelmässä valitsemalla **Haku**, kirjoittamalla hakukenttään **Järjestelmä** ja valitsemalla **Järjestelmä**.

Toimialueen nimi näkyy **Tietokoneen nimi, toimialue ja työryhmäasetukset** -kohdan alla.

---

d. Valitse **Seuraava**.

7. Määritä **Määritä tiedoston skannausasetukset** -valintaikkunassa pikasarjan oletusskannausasetukset ja valitse **Seuraava**.
8. Tarkasta **Yhteenveto**-valintaikkuna ja valitse sitten **Valmis**.



## Tapa 2: Skannaus verkkokansioon -määrittys

Tämän toiminnon avulla on mahdollista määrittää tulostimen verkkokansiotallennuksen lisäasetukset HP:n sulautetun verkkopalvelimen avulla.

- [Vaihe 1: Aloita määrittys](#)
- [Vaihe 2: Määritä Skannaa verkkokansioon -toiminnon asetukset](#)
- [Vaihe 3: Määrittämisen viimeisteleminen](#)



**HUOMAUTUS:** Ennen aloittamista: Näet tulostimen IP-osoitteen tai isäntänimen valitsemalla tulostimen ohjauspaneelissa Tiedot  ja sitten Verkko .

### Vaihe 1: Aloita määrittys

Aloita Skannaus verkkokansioon -toiminnon määrittäminen noudattamalla seuraavia ohjeita.

1. Napsauta **Skannaus/digitaalilähetys**-välilehteä.
2. Napsauta vasemmassa valikossa **Skannaus verkkokansioon -määrittys** -linkkiä.

## Vaihe 2: Määritä Skannaus verkkokansioon -toiminnon asetukset

Viimeistele Skannaus verkkokansioon -toiminnon määrittäminen noudattamalla seuraavia ohjeita.

- [Vaihe 1: Aloita määrittäminen](#)
- [Valintaikkuna 1: Määritä pikasarjan nimi, kuvaus ja käyttöasetukset ohjauspaneelissa.](#)
- [Valintaikkuna 2: Kansion asetukset](#)
- [Valintaikkuna 3: Ilmoitusasetukset](#)
- [Valintaikkuna 4: Scan Settings \(Skannausasetukset\)](#)
- [Valintaikkuna 5: File Settings \(Tiedoston asetukset\)](#)
- [Valintaikkuna 6: Yhteenvedo](#)

## Vaihe 1: Aloita määrittäminen

Aloita määrittäminen noudattamalla seuraavia ohjeita.

1. Valitse **Skannaus verkkokansioon -määrittäminen** -sivulla **Ota käyttöön skannaus verkkokansioon** -valintaruutu. Jos tätä ruutua ei valita, toimintoa ei voi käyttää tulostimen ohjauspaneelissa.
2. Valitse vasemman siirtymisruudun verkkokansioon skannaamisen alueella **Pikasarjat**. Kun valitset **Lisää, Pikasarjojen määrittäminen** -valintaikkuna avautuu.



**HUOMAUTUS:** Pikasarjat ovat töiden pikakuvakkeita, joita voi käyttää tulostimen aloitusnäytössä tai Pikasarjat-sovelluksessa.



**HUOMAUTUS:** Skannaus verkkokansioon -toiminnon perusmäärittäminen voi tehdä ilman pikasarjan luomista. Ilman pikasarjaa käyttäjien on kuitenkin syötettävä kohdekansion tiedot ohjauspaneeliin kunkin skannaustyön kohdalla. Pikasarja vaaditaan Skannaus verkkokansioon -metatietojen sisällyttämiseen.

Määritä Skannaus verkkokansioon -toiminto kokonaan viimeistelemällä kaikki pikasarjan määrittäminen asetukset.

## Valintaikkuna 1: Määritä pikasarjan nimi, kuvaus ja käyttöasetukset ohjauspaneelissa.

Määritä käyttöasetusten pikasarjan tiedot tulostimen ohjauspaneelissa.

Määritä **pikasarjan painikkeen sijainnin ja ohjauspaneelin käyttäjäasetusten määrittäminen** valintaikkunassa **Pikasarja**-painikkeen sijainti ja käyttöasetukset tulostimen ohjauspaneelissa.

1. Kirjoita otsikko **Pikasarjan nimi** -kenttään.



**HUOMAUTUS:** Anna pikasarjalle nimi, jonka käyttäjät ymmärtävät nopeasti (esim. "Skannaus ja tallennus kansioon").

2. Kirjoita **Pikasarjan kuvaus** -kenttään selitys siitä, mitä pikasarja tallentaa.
3. Valitse avattavasta **Pikasarjan aloitusasetus** -luettelosta jompikumpi seuraavista vaihtoehdoista:
  - Vaihtoehto 1: **Siirry sovellukseen, sitten käyttäjä painaa Aloita**
  - Vaihtoehto 2: **Aloita heti valinnan jälkeen**Valitse jokin seuraavista kehoteasetuksista:

- Alkuperäispuolten kehote
- Lisä sivujen kehote
- Edellyttä esikatselua

---

 **HUOMAUTUS:** Jos asetus **Aloita heti valinnan jälkeen** valitaan, kohdekansio täytyy antaa seuraavassa vaiheessa.

---

4. Valitse **Seuraava**.

## Valintaikkuna 2: Kansion asetukset

Määritä **Kansion asetukset** -valintaikkunassa kansiotyypit, joihin tulostin lähettää skannatut asiakirjat.

- [Skannattujen asiakirjojen kohdekansion määrittäminen](#)
- [Valitse kohdekansion käyttöoikeudet](#)

Voit valita toisen kahdesta kansiotyypistä:

- Jaetut kansiot tai FTP-kansiot
- Omat jaetut kansiot

Kansion käyttöoikeuksia on kahta eri tyyppiä:

- Luku- ja kirjoitusoikeudet
- Pelkät kirjoitusoikeudet

Seuraavissa tiedoissa kuvataan kansioasetusten määrittäminen.

The screenshot shows the HP Scan software interface. The main window is titled "Pikasarjojen määrittäminen" (Quick Scan Settings). The interface includes a search bar at the top right, a navigation menu at the top, and a sidebar on the left with various settings categories. The main content area is divided into sections for "Kansioasetukset" (Folder Settings) and "Lähetä vain kansioihin, joihin on luku- ja kirjoitusoikeus" (Send only to folders with read and write permissions). The "Kansioasetukset" section has three radio button options: "Tallenna jaettuun kansioon tai FTP-kansioon" (selected), "Tallenna omaan jaettuun kansioon", and "Lähetä vain kansioihin, joihin on luku- ja kirjoitusoikeus". The "Lähetä vain kansioihin..." option is checked. The "Lähetä vain kansioihin..." section has a checked checkbox for "Tarkista kansioon pääsy, ennen kuin aloitat työn" (Check folder access before starting work). The interface also includes a sidebar with various settings categories and a bottom navigation bar with buttons for "Edellinen", "Seuraava", "Valmis", and "Peruuta".

## Skannattujen asiakirjojen kohdekansion määrittäminen

Määritä kansiokohteet valitsemalla jokin seuraavista vaihtoehdoista.

- [Vaihtoehto 1: Määritä tulostin tallentamaan jaettuun kansioon tai FTP-kansioon](#)
- [Vaihtoehto 2: Määritä tulostin tallentamaan omaan jaettuun kansioon](#)

### Vaihtoehto 1: Määritä tulostin tallentamaan jaettuun kansioon tai FTP-kansioon

Jos haluat tallentaa skannatut asiakirjat jaettuun vakiokansioon tai FTP-kansioon, suorita seuraavat vaiheet.

1. Valitse **Tallenna jaettuihin kansioihin tai FTP-kansioihin** -vaihtoehto, mikäli sitä ei ole vielä valittu.
2. Valitse **Lisää... Verkkokansiopolun lisäämisen** valintaikkuna avautuu.
3. Valitse **Lisää verkkokansiopolku** -valintaikkunassa jokin seuraavista vaihtoehdoista:
  - **Vaihtoehto 1: Tallenna jaettuun vakioverkkokansioon**

 **HUOMAUTUS:** Lisätietoja jaettujen verkkokansioiden luomisesta on kohdassa [Jaetun kansion määrittäminen](#) (c04431534).

1. Valitse **Tallenna jaettuun vakioverkkokansioon** -vaihtoehto, mikäli sitä ei ole vielä valittu.
2. Kirjoita kansiopolku **UNC-kansiopolku**-kenttään.

Kansiopolku voi olla joko täydellinen toimialueenimi (FQDN) (esim. \palvelinnimi.fi.yrityksennimi.net\skannaukset) tai palvelimen IP-osoite (esim. \16.88.20.20\skannaukset). Varmista, että kansiopolku (esim. \skannaukset) noudattaa FQDN-toimialueenimeä tai IP-osoitetta.

 **HUOMAUTUS:** FQDN voi olla luotettavampi kuin IP-osoite. Jos palvelin saa IP-osoitteensa DHCP:n kautta, IP-osoite voi muuttua. IP-osoitteen kautta muodostettu yhteys voi olla nopeampi, sillä tulostimen ei tarvitse käyttää DNS-palvelinta kohdepalvelimen etsimiseen.

3. Voit luoda automaattisesti alikansion skannattujen asiakirjojen kohdekansioon valitsemalla alikansion nimen muodon **Mukautettu alikansio** -luettelosta.

Jos haluat myöntää alikansion käyttöoikeuden vain skannaustyön luoneelle käyttäjälle, valitse **Rajoita alikansion käyttö käyttäjälle**.

4. Saat skannattujen asiakirjojen täydellisen kansiopolun näkyviin valitsemalla **Päivitä esikatselu**.
5. Valitse avattavasta **Todennusasetukset**-luettelosta jompikumpi seuraavista vaihtoehdoista:
  - Käytä käyttäjän tunnuksia, kun muodostat yhteyttä ohjauspaneelissa kirjautumisen jälkeen
  - Käytä aina näitä tunnuksia



---

**HUOMAUTUS:** Jos **Käytä aina näitä tunnuksia** -vaihtoehto valitaan, käyttäjätunnus ja salasana on annettava niille tarkoitettuihin kenttiin.

---

6. Kirjoita Windows-toimialue **Windows-toimialue**-kenttään.



---

**HUOMAUTUS:** Etsi Windows-toimialueen nimi Windows 7 -käyttöjärjestelmässä valitsemalla **Käynnistä, Ohjauspaneeli ja Järjestelmä**.

Etsi Windows-toimialueen nimi Windows 8 käyttöjärjestelmässä valitsemalla **Haku**, kirjoittamalla hakukenttään **Järjestelmä** ja valitsemalla **Järjestelmä**.

Toimialueen nimi näkyy **Tietokoneen nimi, toimialue ja työryhmäasetukset** -kohdan alla.



**HUOMAUTUS:** Jos jaetun kansion käyttöoikeudet annetaan kaikille, työryhmän nimi- (oletus on "Työryhmä"), käyttäjätunnus- ja salasana tiedot täytyy antaa niille tarkoitettuihin kenttiin. Jos kansio sijaitsee tietyn käyttäjän omistaman kansion sisällä eikä se ole julkinen, kyseisen käyttäjän käyttäjätunnus ja salasana vaaditaan.



**HUOMAUTUS:** IP-osoite vaaditaan ehkä tietokoneen nimen sijasta. Monet kotireitittimet eivät pysty käsittelemään tietokoneiden nimiä kunnolla, eikä käytössä ole nimipalvelinta (DNS). Tässä tapauksessa on parasta määrittää staattinen IP-osoite jaetulle tietokoneelle, jotta DHCP ei vaihda IP-osoitetta. Tavallisessa kotireitittimessä tämä tapahtuu määrittämällä staattinen IP-osoite, joka kuuluu samaan aliverkkoon mutta on DHCP-osoitealueen ulkopuolella.

---

7. Valitse **OK**.

- Vaihtoehto 2: **Tallentaminen FTP-palvelimeen**

 **HUOMAUTUS:** Jos FTP-palvelin sijaitsee palomuurin ulkopuolella, välityspalvelin on määritettävä verkkoasetuksissa. Nämä asetukset löytyvät **sulautetun verkkopalvelimen** välilehdestä **Lisäasetukset**-osiosta.

1. Valitse **Tallenna FTP-palvelimeen**.
2. Kirjoita FTP-palvelimen nimi tai IP-osoite **FTP-palvelin**-kenttään.
3. Kirjoita portin numero **Portti**-kenttään.

 **HUOMAUTUS:** Yleensä portin numeron oletusasetusta ei tarvitse muuttaa.

4. Voit luoda automaattisesti alikansion skannattujen asiakirjojen kohdekansioon valitsemalla alikansion nimen muodon **Mukautettu alikansio** -luettelosta.
5. Saat skannattujen asiakirjojen täydellisen kansiopulun näkyviin valitsemalla **Päivitä esikatselu**.
6. Valitse avattavasta **FTP-siirtotila** -luettelosta jompikumpi seuraavista vaihtoehdoista:
  - **Passiivinen**
  - **Aktiivinen**
7. Kirjoita käyttäjätunnus **Käyttäjätunnus**-kenttään.
8. Kirjoita salasana **Salasana**-kenttään.
9. Varmista kohteen käytön toiminta napsauttamalla **Varmista käyttö** -valintaa.
10. Valitse **OK**.

## Vaihtoehto 2: Määritä tulostin tallentamaan omaan jaettuun kansioon

Suorita seuraavat vaiheet, jos haluat tallentaa skannatut asiakirjat omaan jaettuun kansioon.

 **HUOMAUTUS:** Tätä valintaa käytetään toimialueympäristöissä, joissa järjestelmänvalvoja määrittää jaetun kansion kullekin käyttäjälle. Jos omaan jaettuun kansioon tallentaminen on määritetty, käyttäjien on kirjauduttava tulostimen ohjauspaneeliin Windows-tunnuksilla tai LDAP-todennuksen avulla.

1. Valitse **Tallennus omaan jaettuun kansioon**.
2. Kirjoita **Hae laitteen käyttäjän kotikansio tällä attribuutilla** -kenttään käyttäjän kotikansio Microsoft Active Directoryssa.



**HUOMAUTUS:** Varmista, että käyttäjä tietää kotikansionsa sijainnin verkossa.

---

3. Lisää käyttäjätunnukselle alikansio kansiopolon loppuun valitsemalla **Luo alikansio käyttäjänimen mukaan**.

Jos haluat myöntää alikansion käyttöoikeuden vain skannaustyön luoneelle käyttäjälle, valitse **Rajoita alikansion käyttö käyttäjälle**.



## Valitse kohdekansion käyttöoikeudet

Määritä kansiokohteet valitsemalla jokin seuraavista vaihtoehdoista.

- [Vaihtoehto 1: Määritä luku- ja kirjoitusoikeudet](#)
- [Vaihtoehto 2: Määritä vain kirjoitusoikeus](#)

### Vaihtoehto 1: Määritä luku- ja kirjoitusoikeudet

Ota käyttöön skannattujen asiakirjojen lähettäminen luku- ja kirjoitusoikeuksilla varustettuun kansioon suorittamalla seuraavat vaiheet:

---

 **HUOMAUTUS:** Läheta vain kansioihin, joihin on luku- ja kirjoitusoikeus -asetus tukee kansion vahvistusta ja työilmoituksia.

---

1. Valitse **Läheta vain kansioihin, joihin on luku- ja kirjoitusoikeus** -asetus, mikäli se ei ole valittuna.
2. Valitse **Tarkista kansion pääsy ennen työn aloittamista** -asetus, jos haluat tulostimen tarkistavan kansion käyttöoikeuden ennen skannauksen aloittamista.

---

 **HUOMAUTUS:** Skannaustyöt valmistuvat nopeammin, jos **Tarkista kansion pääsy ennen työn aloittamista** -asetusta ei ole valittu, mutta jos kansioon ei ole käyttöoikeutta, skannaus epäonnistuu.

---

3. Valitse **Seuraava**.

### Vaihtoehto 2: Määritä vain kirjoitusoikeus

Ota käyttöön skannattujen asiakirjojen lähettäminen vain kirjoitusoikeudella varustettuun kansioon suorittamalla seuraavat vaiheet.

---

 **HUOMAUTUS:** Salli lähetys kansioihin, joihin on vain kirjoitusoikeus -asetus ei tue kansion vahvistusta eikä työilmoituksia.

---

 **HUOMAUTUS:** Kun tämä asetusta on valittu, tulostin ei voi lisätä juoksevaa lukua skannauksen tiedostonimeen. Kaikki skannaukset lähetetään samalla tiedostonimellä.

Valitse aikaan liittyvä etuliite tai takaliite skannauksen tiedostonimelle, jotta kukin skannaus tallennetaan ainutkertaisella nimellä eikä edellisen tiedoston päälle kirjoiteta. Tiedostonimi riippuu Tiedostoasetukset-valintaikkunan tiedoista, jotka on asetettu pikasarjan ohjatussa määrityksessä.

---

1. Valitse **Salli lähetys kansioihin, joihin on vain kirjoitusoikeus**.
2. Valitse **Seuraava**.

### Valintaikkuna 3: Ilmoitusasetukset

Määritä ilmoitusasetukset seuraavasti.

- ▲ Suorita **Ilmoitusasetukset**-valintaikkunassa jokin seuraavista tehtävistä:

---

 **HUOMAUTUS:** Ilmoitussähköpostien lähettäminen edellyttää, että tulostin määritetään käyttämään SMTP-palvelinta sähköpostitöiden lähettämiseen. Lisätietoja SMTP-palvelimen määrittämisestä sähköpostiviestien lähettämistä varten on kohdassa [Skannaus sähköpostiin -toiminnon määrittäminen](#) (c04017973).

---

- Vaihtoehto 1: **Älä ilmoita**

1. Valitse **Älä ilmoita**.
  2. Jos haluat, että käyttäjä saa kehoitteen tarkistaa ilmoitusasetukset, valitse **Kehote käyttäjälle ennen työn alkua** -asetus ja valitse sitten **Seuraava**.
- Vaihtoehto 2: **Ilmoita, kun työ valmistuu**
    1. Valitse **Ilmoita, kun työ valmistuu**.
    2. Valitse ilmoituksen toimitustapa **Ilmoituksen toimitustapa** -luettelosta.  
Jos valitset ilmoituksen toimitustavaksi **sähköpostin**, kirjoita sähköpostiosoite **Ilmoitussähköpostiosoite**-kenttään.
    3. Jos haluat, että ilmoitukseen lisätään pienoiskuva skannauksen ensimmäisestä sivusta, valitse **Lisää pienoiskuva**.
    4. Jos haluat, että käyttäjä saa kehoitteen tarkistaa ilmoitusasetukset, valitse **Kehote käyttäjälle ennen työn alkua** -asetus ja valitse sitten **Seuraava**.
  - Vaihtoehto 3: **Ilmoita vain epäonnistumisesta**
    1. Valitse **Ilmoita vain epäonnistumisesta**.
    2. Valitse ilmoituksen toimitustapa **Ilmoituksen toimitustapa** -luettelosta.  
Jos valitset ilmoituksen toimitustavaksi **sähköpostin**, kirjoita sähköpostiosoite **Ilmoitussähköpostiosoite**-kenttään.
    3. Jos haluat, että ilmoitukseen lisätään pienoiskuva skannauksen ensimmäisestä sivusta, valitse **Lisää pienoiskuva**.
    4. Jos haluat, että käyttäjä saa kehoitteen tarkistaa ilmoitusasetukset, valitse **Kehote käyttäjälle ennen työn alkua** -asetus ja valitse sitten **Seuraava**.

#### Valintaikkuna 4: Scan Settings (Skannausasetukset)

Määritä skannausasetukset seuraavasti.

Määritä **Skannausasetukset** -valintaikkunassa pikasarjan oletusskannausasetukset ja valitse **Seuraava**.

**Skannausasetukset:**

Ominaisuus	Kuvaus
Alkuperäinen koko	Valitse alkuperäisen asiakirjan paperikoko.
Alkuperäisen puolet	Valitse, onko alkuperäinen asiakirja yksi- vai kaksipuolinen.
Tekstin/kuvan optimointi	Valitse, jos haluat optimoida tulostuksen sisällön mukaan.
Sisällön suunta	Tällä asetuksella voit valita, miten alkuperäisen sivun sisältö sijoittuu arkille: <b>Pysty</b> tai <b>Vaaka</b> .
Taustan tyhjennys	Valitsemalla arvon voit poistaa taustan vaaleat kuvat tai vaalean taustavärin.
Tummuus	Valitsemalla arvon voit säätää tiedoston tummuutta.
Kontrasti	Valitsemalla arvon voit säätää tiedoston kontrastia.
Terävyys	Valitsemalla arvon voit säätää tiedoston terävyyttä.
Kuvan esikatselu	Valitse, onko työn esikatselunäyttö pakollinen, valinnainen vaiko poissa käytöstä.

Ominaisuus	Kuvaus
Rajausasetukset	Valitse, sallitaanko työn rajaaminen, ja jos sallitaan, rajausasetuksen tyyppi.
Poista reunat	Valitse tämä asetus, jos haluat määrittää työn etu- ja takapuolelta poistettavien marginaalien leveyden joko tuumina tai millimetreinä.

## Valintaikkuna 5: File Settings (Tiedoston asetukset)

Määritä tiedostoasetukset seuraavasti.

Määritä **Tiedostoasetukset** -valintaikkunassa pikasarjan oletustiedostoasetukset ja valitse **Seuraava**.

**Tiedostoasetukset:**

Ominaisuus	Kuvaus
Tiedostonimen etuliite	Määritä tiedostonimen oletusetuliite niitä tiedostoja varten, jotka tallennetaan verkkokansioon.
Tiedostonimi	Tallennettavan tiedoston oletusnimi.  Jos haluat, että tätä asetusta voi muokata tulostimen ohjauspaneelissa, valitse <b>Käyttäjän muokattavissa</b> -valintaruutu.
Tiedostonimen jälkiliite	Määritä tiedostonimen oletuspääte niitä tiedostoja varten, jotka tallennetaan verkkokansioon.
Tiedostonimen esikatselu	Kirjoita tiedostonimi ja napsauta <b>Päivitä esikatselu</b> -painiketta.
Tiedostonumeroinnin muoto	Valitse tiedostonimen muoto useisiin tiedostoihin jaetuille töille.
Lisää numerointi, kun työssä on vain yksi tiedosto (esim. _1–1)	Valitse tämä asetus, jos haluat lisätä numeroinnin tiedostonimeen, kun työssä on vain yksi tiedosto.
Tiedostomuoto	Valitse tallennettavan tiedoston tiedostomuoto.  Jos haluat, että tätä asetusta voi muokata tulostimen ohjauspaneelissa, valitse <b>Käyttäjän muokattavissa</b> -valintaruutu.
Korkea pakkaus (pienempi tiedosto)	Valitse tämä asetus, jos haluat pakata skannatun tiedoston, mikä pienentää tiedostokokoa. Korkean pakkauksen tiedoston skannaus voi kuitenkin kestää kauemmin kuin normaalisti pakatun tiedoston skannaus.
PDF-salaus	Jos tiedostotyyppi on PDF, tämä asetus salaa tulostettavan PDF-tiedoston. Salaus edellyttää salasanan määrittämistä. Samaa salasanaa käytetään tiedoston avaamiseen. Käyttäjä saa kehoituksen antaa salasanan ennen työn skannaamista, jos salasanaa ei ole määritetty ennen käynnistyspainikkeen painamista.
tarkkuus	Määritä tiedoston tarkkuus. Suuritarkkuuksisissa kuvissa on paljon pisteitä tuumalla (dots per inch, dpi), joten niissä näkyy paljon yksityiskohtia. Pienitarkkuuksisissa kuvissa on vähemmän pisteitä tuumalla, ja niissä näkyy vähemmän yksityiskohtia, mutta tiedoston koko on pienempi.
Laatu ja tiedostokoko	Valitse tiedoston laatu. Parempilaatuiset kuvat ovat tiedostokooltaan suurempia kuin heikompilaatuiset, ja niiden lähettäminen kestää kauemmin.
Väri/musta	Voit valita, tulostetaanko kopiot värillisinä, mustana ja harmaana vai vain mustana.
Estä tyhjät sivut	Jos <b>Estä tyhjät sivut</b> -asetus on valittuna, tyhjät sivut ohitetaan.
Metatietotiedoston formaatti	Valitse avattavasta luettelosta metatietojen tiedostomuoto.
Luo useita tiedostoja	Valitsemalla tämän asetuksen voit skannata sivuja erillisiin tiedostoihin tiedostokohtaisen sivujen enimmäismäärän perusteella.

### Valintaikkuna 6: Yhteenveto

Tarkista yhteenveto seuraavasti.

Tarkista **Yhteenveto Yhteenveto**-valintaikkunassa ja valitse **Valmis**.

### Vaihe 3: Määrityksen viimeisteleminen

Viimeistele Skannaus verkkokansioon -toiminnon määrittäminen noudattamalla seuraavia ohjeita.

1. Valitse vasemmassa siirtymisruudussa **Skannaus verkkokansioon**.
2. Tarkista valitut asetukset **Skannaus verkkokansioon** -sivulla ja suorita määrittys loppuun valitsemalla **Käytä**.

# Skannaus SharePointiin® -toiminnon määrittäminen

Käyttämällä Skannaus SharePointiin® -vaihtoehtoa voit skannata asiakirjoja suoraan Microsoft® SharePoint -sivustoon. Tämän ominaisuuden ansiosta asiakirjoja ei tarvitse skannata verkkokansioon, USB-muistitikulle tai sähköpostiviestiin ja ladata manuaalisesti SharePoint-sivustoon.

- [Johdanto](#)
- [Ennen aloittamista](#)
- [Vaihe 1: HP:n sulautetun verkkopalvelimen \(EWS\) avaaminen](#)
- [Vaihe 2: Skannaus SharePointiin -toiminnon ottaminen käyttöön ja Skannaus SharePointiin -pikasarjan luominen](#)
- [Tiedoston skannaus suoraan Microsoft SharePoint -sivustoon](#)
- [Skannaa SharePointiin -toiminnon pikasarjan skannausasetukset](#)

## Johdanto

Määritä Skannaus SharePointiin® -toiminto ja skannaa asiakirjat suoraan SharePoint® -sivustoon.

Skannaus SharePointiin® tukee kaikkia skannausvaihtoehtoja, kuten mahdollisuutta skannata asiakirjoja kuvina tai käyttää OCR-ominaisuuksia tekstitiedostojen tai hakukelpoisten PDF-tiedostojen luomiseen.



Toiminto on pois käytöstä oletusasetuksena. Ota Tallennus SharePointiin® käyttöön HP:n sulautetussa verkkopalvelimessa (EWS).

## Ennen aloittamista

Skannattujen tiedostojen tallennuskansion täytyy olla luotuna SharePoint-sivustossa ja käyttäjällä täytyy olla kirjoitusoikeudet kohdekansioon ennen tehtävän suorittamista. Skannaus SharePointiin® on oletusarvoisesti poissa käytöstä.

## Vaihe 1: HP:n sulautetun verkkopalvelimen (EWS) avaaminen

Aloita määrittäminen avaamalla sulautettu verkkopalvelin.

1. Näytä tulostimen IP-osoite tai isäntänimi valitsemalla tulostimen ohjauspaneelin aloitusnäytössä Tiedot  ja Verkko .
2. Avaa selain ja kirjoita osoiteriville IP-osoite tai isäntänimi täsmälleen siinä muodossa kuin se näkyy tulostimen ohjauspaneelissa. Paina tietokoneen näppäimistön **Enter**-näppäintä. Sulautettu verkkopalvelin avautuu.



**HUOMAUTUS:** Jos selaimessa näkyy ilmoitus, jonka mukaan sivuston käyttö ei ehkä ole turvallista, jatka sivustoon siitä huolimatta. Tähän sivustoon siirtyminen ei vahingoita tietokonetta.

The screenshot shows the HP printer's control panel interface. At the top, there's a navigation bar with options like 'Tietoja', 'Yleiset', 'Kopioi/Tulosta', 'Skann./Digitaaliläh.', 'Faksi', 'Vianmääritys', 'Tietosuoja', 'HP-verkkopalvelu', and 'Verkot'. The main content area is titled 'Laitteen tila' (Device Status). Under 'Lepotilo käytössä' (Standby mode active), there's a 'Tarvikkeet' (Supplies) section showing four color cartridges (Black, Cyan, Magenta, Yellow) each at 90% level, and two other components (Fuser unit and Tray/Maintenance kit) at 100%. Below this is a 'Materiaali' (Materials) section with a table listing paper trays and their status.

Syöttä/Tuloste	Tila	Kapasiteetti	Koko	Tyyppi
Lokero 1	— Tyhjä	100 arkkia	Kaikki koot	Kaikki tyypit
Lokero 2	— OK	550 arkkia	Letter (8,5x11)	Tavallinen
Vakiolokero	— OK	250 arkkia	Ei käytettävissä	Ei käytettävissä

## Vaihe 2: Skannaus SharePointiin -toiminnon ottaminen käyttöön ja Skannaus SharePointiin -pikasarjan luominen





Ota käyttöön Skannaus SharePointiin -toiminto ja luo Skannaus SharePointiin -pikasarja seuraavien ohjeiden mukaisesti.

1. Valitse yläosan siirtymisvälilehtien avulla **Skannaus/digitaalilähetys**.
2. Valitse vasemmasta siirtymisruudusta **Skannaa SharePointiin®**.



**HUOMAUTUS:** Pikasarjat ovat töiden pikakuvakkeita, joita voi käyttää tulostimen aloitusnäytössä tai **Pikasarjat**-sovelluksessa.

3. Valitse **Ota käyttöön Skannaus SharePointiin©** ja valitse sitten **Käytä**.
4. Valitse vasemman siirtymisruudun **Skannaus SharePointiin®** -alueella **Pikasarjat**. Käynnistä ohjattu pikasarjatoiminto valitsemalla **Lisää**.
5. Kirjoita **pikasarjan nimi** (esimerkiksi "Skannaus SharePointiin") ja **pikasarjan kuvaus**.
6. Määritä, mitä tapahtuu sen jälkeen, kun pikasarja on valittu tulostimen ohjauspaneelista, valitsemalla **Pikasarjan käynnistysasetus** ja napsauttamalla sitten **Seuraava**-painiketta.
7. Lisää SharePoint-kansion polku seuraavasti.
  - a. Avaa **Lisää SharePoint®-polku** -sivu valitsemalla **SharePoint®-kohdeasetukset** -sivulla **Lisää**.
  - b. Avaa toinen selainikkuna, siirry käytettävään SharePoint-kansioon ja kopioi sitten SharePoint-kansion polku selainikkunassa.
  - c. Liitä SharePoint-kansio polku **SharePoint®-polku:**-kenttään.
  - d. Oletusarvoisesti tulostin korvaa vanhan tiedoston, joka on saman niminen kuin uusi tiedosto. Poista **Korvaa aiemmat tiedostot** -kohdan valinta, jotta uusi tiedosto, jolla on sama nimi kuin vanhalla tiedostolla, merkitään uudella päivämäärä- ja aikaleimalla.

- e. Valitse jokin vaihtoehto avattavasta **Todennusasetukset**-luettelosta. Valitse, onko SharePoint-sivustolle kirjaututtava käyttäjätunnuksilla vai tallennetaanko käyttäjätunnukset pikasarjaan.
- 
-  **HUOMAUTUS:** Jos **Käytä käyttäjän tunnistetietoja yhteyden muodostamiseen ohjauspaneelin kirjautumisen jälkeen** -asetus on valittu **Todennusasetukset**-pudotusvalikossa, kirjautuneella käyttäjällä on oltava kirjoitusoikeudet määritettyyn SharePoint®-sivustoon.
-  **HUOMAUTUS:** Tietosuojasyistä tulostin ei näytä käyttäjätunnuksia, jotka on annettu pikasarjan ohjatussa toiminnossa.
- 
- f. Viimeistele SharePoint-polun määrittäminen valitsemalla **OK** ja siirry takaisin **SharePoint-kohdeasetukset**-sivulle.
8. Varmista, että kohdekansioksi määritetty SharePoint-kansio on käytettävissä aina, kun pikasarjaa käytetään, valitsemalla **Tarkista kansioon pääsy ennen työn aloittamista**. Jos tätä vaihtoehtoa ei ole valittu, työt voidaan tallentaa SharePoint-kansioon nopeammin. Jos tätä vaihtoehtoa ei ole valittu ja SharePoint-kansio ei ole käytettävissä, työ kuitenkin epäonnistuu.
9. Valitse **Seuraava**.
10. Määritä **Ilmoitustilanne: Ilmoitusasetukset**-sivulla. Tämä asetus määrittää pikasarjan olemaan lähettämättä ilmoitusta tai lähettämään sähköpostiviestejä tai tulostamaan yhteenvetosivun, jos työn suorittaminen onnistuu tai epäonnistuu. Valitse jokin seuraavista avattavan **Ilmoitustilanne:**-valikon vaihtoehdoista:
- Jos et halua lähettää mitään ilmoitusta, kun työn suorittaminen onnistuu tai epäonnistuu, valitse **Älä ilmoita**.
  - Valitse pikasarjalle **Ilmoita, kun työ valmistuu**, jos haluat lähettää ilmoituksen, kun työn suorittaminen onnistuu.
  - Valitse pikasarjalle **Ilmoita vain epäonnistumisesta**, jos haluat lähettää ilmoituksen vain, kun työn suorittaminen epäonnistuu.
- Ilmoita, kun työ valmistuu**- tai **Ilmoita vain epäonnistumisesta** -vaihtoehdon valitseminen edellyttää **Ilmoituksen toimitustapa:** -asetuksen määrittämistä. Valitse jokin seuraavista vaihtoehdoista:
- **Sähköposti:** tämän asetuksen avulla voit lähettää sähköpostia, kun valittu ilmoitusehto ilmenee. Tämä asetus edellyttää kelvollisen sähköpostiosoitteen määrittämistä **Ilmoitussähköpostiosoite:**-kentässä.
- 
-  **HUOMAUTUS:** Määritä ensin tulostimen sähköpostitoiminto, jotta voit käyttää sähköpostin ilmoitustoimintoa.
- 
- **Tulosta:** tämän asetuksen avulla voit tulostaa ilmoituksen, kun valittu ilmoitusehto ilmenee.
- 
-  **HUOMAUTUS:** valitsemalla ilmoitusasetukselle **Lisää pikkukuva** -vaihtoehdon voit lisätä ilmoitukseen pikkukuvan työn ensimmäisestä skannatusta sivusta.
- 
11. Valitse **Seuraava**.
12. Tee valinnat **Skannausasetukset**-sivulla ja valitse sitten **Seuraava**. Lisätietoja on kohdassa [Taulukko 6-1 Skannaus SharePointiin® -toiminnon skannausasetukset sivulla 117](#).

13. Tee valinnat **Tiedostoasetukset**-sivulla ja valitse sitten **Seuraava**. Lisätietoja on kohdassa [Taulukko 6-2 Skannaus SharePointiin -toiminnon tiedostoasetukset sivulla 118](#).
14. Tarkista asetusten yhteenveto ja tallenna pikasarja napsauttamalla **Valmis**-painiketta tai napsauta **Edellinen**-painiketta ja muokkaa asetuksia.

## Tiedoston skannaus suoraan Microsoft SharePoint -sivustoon

Voit skannata asiakirjan suoraan SharePoint-sivustoon noudattamalla näitä ohjeita.

1. Aseta asiakirja skannerin lasille tulostuspuoli alaspäin tai aseta se asiakirjansyöttölaitteeseen tulostuspuoli ylöspäin ja säädä paperiohjaimia asiakirjan koon mukaan.
2. Siirry tulostimen ohjauspaneelin aloitusnäytössä kohtaan **Skannaa**, valitse **Skannaa**-kuvake ja valitse sitten **Skannaus SharePointiin**<sup>®</sup>.



**HUOMAUTUS:** Tämän toiminnon käyttö saattaa edellyttää tulostimeen kirjautumista.

3. Valitse pikasarja koskettamalla **Pikasarjat ja oletusasetukset** -alueella **Lataa**-painiketta. Valitse pikasarja ja kosketa sitten **Lataa**-painiketta.
4. Valitse **Tiedostonimi**-tekstikenttä, jolloin näppäimistö avautuu, ja kirjoita tiedoston nimi joko näytön näppäimistöllä tai fyysisellä näppäimistöllä. Valitse Enter **↵**.
5. Koskettamalla **Asetukset**-kohtaa saat näkyviin ja voit määrittää asiakirjan asetukset.
6. Voit esikatsella asiakirjaa koskettamalla näytön oikeanpuoleista ruutua. Esikatselunäytössä voit muuttaa esikatseluasetuksia ja järjestää, kääntää, lisätä tai poistaa sivuja näytön oikeassa reunassa olevilla numeronäppäimillä.



Näiden painikkeiden avulla voit siirtyä yhden sivun näkymän ja pikkukuvanäkymän välillä. Pikkukuvanäytössä on käytettävissä enemmän asetuksia kuin yhden sivun näkymässä.



Näillä painikkeilla voit lähentää tai loitontaa valitulla sivulla.

**HUOMAUTUS:** Näitä painikkeita voi käyttää valitsemalla vain yhden sivun kerrallaan.



Tällä painikkeella voit kääntää sivua 180 astetta.

**HUOMAUTUS:** Tämä painike on käytettävissä vain pikkukuvanäkymässä.



Tällä painikkeella voit poistaa valitut sivut.

**HUOMAUTUS:** Tämä painike on käytettävissä vain pikkukuvanäkymässä.





Näillä painikkeilla voit järjestää asiakirjan sivuja. Valitse yksi tai useampi sivu ja siirrä niitä vasemmalle tai oikealle.

**HUOMAUTUS:** Nämä painikkeet ovat käytettävissä vain pikkukuvanäkymässä.



Tällä painikkeella voit lisätä asiakirjaan sivun. Tulostin kehottaa skannaamaan lisäisivut.



Tällä painikkeella voit poistaa esikatselussa tehdyt muutokset ja aloittaa alusta.



Voit pienentää esikatselunäytön ja palata Kopioi-näyttöön koskettamalla tätä painiketta.

7. Tallenna asiakirja valitsemalla Aloitus

## Skannaa SharePointiin -toiminnon pikasarjan skannausasetukset

Tarkista ohjatussa pikasarjatoiminnossa Skannaus SharePointiin® -pikasarjan lisäämisessä, muokkaamisessa ja kopioimisessa käytettävissä olevat asetukset.

**Taulukko 6-1** Skannaus SharePointiin® -toiminnon skannausasetukset

Ominaisuus	Kuvaus
Alkuperäinen koko	Valitse alkuperäisen asiakirjan paperikoko.
Alkuperäisen puolet	Valitse, onko alkuperäinen asiakirja yksi- vai kaksipuolinen.
Tekstin/kuvan optimointi	Valitse, jos haluat optimoida tulostuksen sisällön mukaan.
Sisällön suunta	Tällä asetuksella voit valita, miten alkuperäisen sivun sisältö sijoittuu arkille: <b>Pysty</b> tai <b>Vaaka</b> .
Taustan tyhjennys	Valitsemalla arvon voit poistaa taustan vaaleat kuvat tai vaalean taustavärin.
Tummuus	Valitsemalla arvon voit säätää tiedoston tummuutta.
Kontrasti	Valitsemalla arvon voit säätää tiedoston kontrastia.
Terävyys	Valitsemalla arvon voit säätää tiedoston terävyyttä.
Kuvan esikatselu	Valitse, onko työn esikatselunäyttö pakollinen, valinnainen vaiko poissa käytöstä.
Rajausasetukset	Valitse, sallitaanko työn rajaaminen, ja jos sallitaan, rajausasetuksen tyyppi.
Poista reunat	Valitse tämä asetus, jos haluat määrittää työn etu- ja takapuolelta poistettavien marginaalien leveyden joko tuumina tai millimetreinä.

## Taulukko 6-2 Skannaus SharePointiin -toiminnon tiedostoasetukset

Ominaisuus	Kuvaus
Tiedostonimen etuliite	Määritä tiedostonimen oletusetuliite tallennettavia tiedostoja varten.
Tiedostonimi	Tallennettavan tiedoston oletusnimi.  Jos haluat, että tätä asetusta voi muokata tulostimen ohjauspaneelissa, valitse <b>Käyttäjän muokattavissa</b> -valintaruutu.
Tiedostonimen jälkiliite	Määritä tiedostonimen oletusjälkiliite tallennettavia tiedostoja varten.  Päällekkäisen tiedostonimen oletuspäätte [tiedostonimi] _VVVVKKPPT
Tiedostonimen esikatselu	Kirjoita tiedostonimi ja napsauta <b>Päivitä esikatselu</b> -painiketta.
Tiedostonumeroinnin muoto	Valitse tiedostonimen muoto useisiin tiedostoihin jaetuille töille.
Lisää numerointi, kun työssä on vain yksi tiedosto (esim. _1–1)	Valitse tämä asetusta, jos haluat lisätä numeroinnin tiedostonimeen, kun työssä on vain yksi tiedosto.
Tiedostomuoto	Valitse tallennettavan tiedoston tiedostomuoto.  Jos haluat, että tätä asetusta voi muokata tulostimen ohjauspaneelissa, valitse <b>Käyttäjän muokattavissa</b> -valintaruutu.
Korkea pakkaus (pienempi tiedosto)	Valitse tämä asetusta, jos haluat pakata skannatun tiedoston, mikä pienentää tiedostokokoa. Korkean pakkauksen tiedoston skannaus voi kuitenkin kestää kauemmin kuin normaalisti pakatun tiedoston skannaus.
PDF-salaus	Jos tiedostotyyppi on PDF, tämä asetusta salaa tulostettavan PDF-tiedoston. Salaus edellyttää salasanan määrittämistä. Samaa salasanaa käytetään tiedoston avaamiseen. Käyttäjä saa kehoitteen antaa salasanan ennen työn skannaamista, jos salasanaa ei ole määritetty ennen käynnistyspainikkeen painamista.
tarkkuus	Määritä tiedoston tarkkuus. Suuritarkkuuksisissa kuvissa on paljon pisteitä tuumalla (dots per inch, dpi), joten niissä näkyy paljon yksityiskohtia. Pienitarkkuuksisissa kuvissa on vähemmän pisteitä tuumalla, ja niissä näkyy vähemmän yksityiskohtia, mutta tiedoston koko on pienempi.
Laatu ja tiedostokokoo	Valitse tiedoston laatu. Parempilaatuiset kuvat ovat tiedostokooltaan suurempia kuin heikompilaatuiset, ja niiden lähettäminen kestää kauemmin.
Väri/musta	Voit valita, tulostetaanko kopiot värillisinä, mustana ja harmaana vai vain mustana.
Estä tyhjät sivut	Jos <b>Estä tyhjät sivut</b> -asetus on valittuna, tyhjät sivut ohitetaan.
Luo useita tiedostoja	Valitsemalla tämän asetuksen voit skannata sivuja erillisiin tiedostoihin tiedostokohtaisen sivujen enimmäismäärän perusteella.

# Skannaus USB-asemaan -toiminnon määrittäminen

Ota käyttöön Skannaus USB asemaan -toiminto, jonka avulla voit skannata suoraan USB-muistitikulle.



- [Johdanto](#)
- [Vaihe 1: HP:n sulautetun verkkopalvelimen \(EWS\) avaaminen](#)
- [Vaihe 2: Ota käyttöön skannaus USB-asemaan](#)
- [Vaihe 3: pikasarjojen määrittäminen \(valinnainen\)](#)
- [USB-skannausasetusten oletusskannausasetukset](#)
- [USB-tallennusasetusten oletustiedostoasetukset](#)

## Johdanto

Tulostin voi skannata asiakirjan ja tallentaa sen USB-muistitikulle. Toimintoa voidaan käyttää vasta, kun se on määritetty HP:n sulautetun verkkopalvelimen (EWS) avulla.

## Vaihe 1: HP:n sulautetun verkkopalvelimen (EWS) avaaminen

Aloita määrittäminen avaamalla sulautettu verkkopalvelin.

1. Näytä tulostimen IP-osoite tai isäntänimi valitsemalla tulostimen ohjauspaneelin aloitusnäytössä Tiedot  ja Verkko .
2. Avaa selain ja kirjoita osoiteriville IP-osoite tai isäntänimi täsmälleen siinä muodossa kuin se näkyy tulostimen ohjauspaneelissa. Paina tietokoneen näppäimistön [Enter](#)-näppäintä. Sulautettu verkkopalvelin avautuu.

 **HUOMAUTUS:** Jos selaimessa näkyy ilmoitus, jonka mukaan sivuston käyttö ei ehkä ole turvallista, jatka sivustoon siitä huolimatta. Tähän sivustoon siirtyminen ei vahingoita tietokonetta.

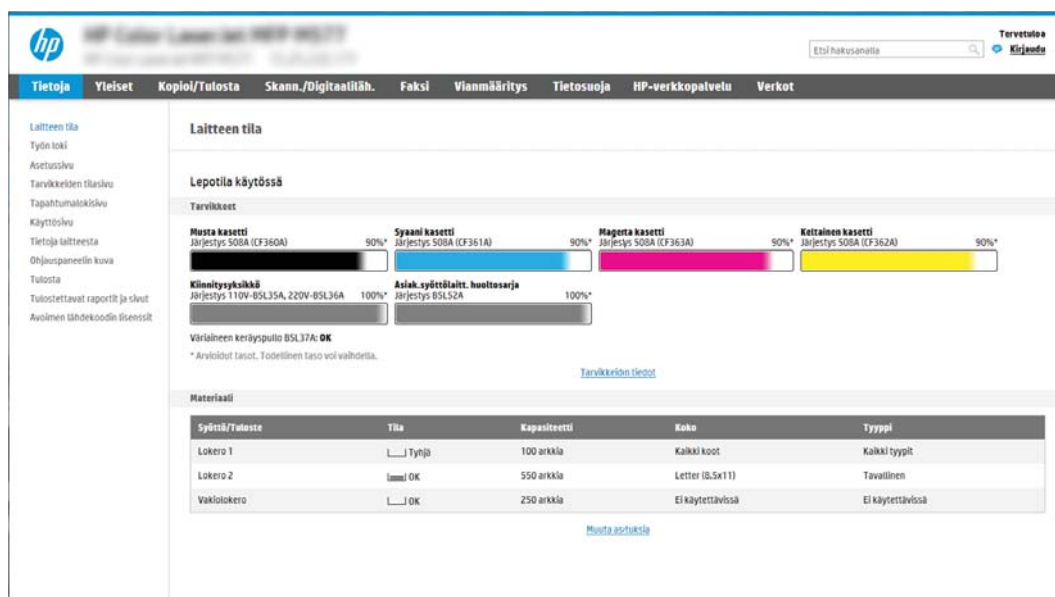

The screenshot shows the HP EWS interface. At the top, there is a navigation bar with tabs: Tietoja, Yleiset, Kopioi/Tulosta, Skann./Digitaaliläh., Faksi, Vianmääritys, Tietosuojat, HP-verkkopalvelu, and Verkot. The main content area is titled "Laitteen tila" (Device Status). Under "Lepotila käytössä" (Standby mode active), there are four ink level indicators: Musta (Black) at 90%, Syaani (Cyan) at 90%, Magenta (Magenta) at 90%, and Keltainen (Yellow) at 90%. Below these are two drum unit indicators: Kääntöyksikkö (Drum unit) at 100% and Asiak. syöttöalait. huoltosarja (Customer service kit) at 100%. A message indicates the color cartridge is OK. A table titled "Materiaali" (Material) shows the status of paper trays:

Syöttö/Tuloste	Tila	Kapasiteetti	Koko	Tyyppi
Lokero 1	Tyhjä	100 arkkiä	Kaikki koot	Kaikki tyytit
Lokero 2	lmsi OK	550 arkkiä	Letter (8,5x11)	Tavallinen
Vakiolokero	OK	250 arkkiä	Ei käytettävissä	Ei käytettävissä

## Vaihe 2: Ota käyttöön skannaus USB-asemaan

Ota käyttöön Skannaus USB-asemaan seuraavasti.

1. Valitse **Suojaus**-välilehti.
2. Vieritä **Laitteiston portit** -kohtaan ja varmista, että **Ota käyttöön USB plug and play** on käytössä.
3. Valitse MFP-malleissa **Kopioi/Tulosta**-välilehti tai SFP-malleissa **Tulosta**-välilehti.
4. Valitse **Ota käyttöön USB-tallennus** -valintaruutu.
5. Napsauta sivun alareunassa olevaa **Käytä**-painiketta.



**HUOMAUTUS:** Useimpiin laitteisiin on asennettu valmiiksi kiintolevyasema (HDD). Joissakin tapauksissa lisätallennuslaitteita voidaan lisätä USB:n kautta. Varmista, tarvitseeko USB-tallennustoiminto laajentaa USB-laitteisiin ja kiintolevyyn.

## Vaihe 3: pikasarjojen määrittäminen (valinnainen)

Noudata seuraavia ohjeita, kun haluat määrittää skannauksen pikasarjat USB-asemaan. Pikasarjat ovat töiden pikakuvakkeita, joita voi käyttää tulostimen aloitusnäytössä tai Pikasarjat-sovelluksessa.

1. Valitse vasemman siirtymisruudun **Skannaus USB-asemaan** -alueella **Pikasarjat**.
2. Valitse jokin seuraavista asetuksista:
  - Valitse nykyinen pikasarja taulukon Pikasarjat-sovellus-kohdassa.  
-TAI-
  - Käynnistä ohjattu pikasarjatoiminto valitsemalla **Lisää**.
3. Jos olet valinnut **Lisää, Pikasarjojen määrittäminen** -sivu avautuu. Lisää seuraavat tiedot:
  - **Pikasarjan nimi:** kirjoita uuden pikasarjan otsikko.
  - **Pikasarjan kuvaus:** kirjoita pikasarjan kuvaus.
  - **Pikasarjan käynnistysasetus:** Voit määrittää pikasarjan alkamisen valitsemalla joko **Siirry sovellukseen, sitten käyttäjä painaa Aloita** tai **Pikakäynnistys suoraan aloitusnäytöstä**.
4. Valitse oletussijainti, johon skannatut tiedostot tallennetaan ohjauspaneelin USB-porttiin asetetuissa USB-tallennuslaitteissa. Valitse sitten **Seuraava**. Oletusarvoiset sijaintivaihtoehdot ovat:
  - **Tallenna USB-laitteen juurihakemistoon.**
  - **Luo tai sijoita tähän kansioon USB-tallennuslaitteessa** – USB-tallennuslaitteen kansiopolku on määritettävä tätä tiedostosijaintia käytettäessä. Kansion ja alikansion nimet on erotettava kenoviivalla \.
5. Valitse jokin vaihtoehto avattavasta **Ilmoitustilanne:**-luettelosta ja valitse sitten **Seuraava**.

Tämä asetus määrittää, saavatko käyttäjät ilmoituksen, kun USB-tallennus-pikasarjan työn suorittaminen onnistuu tai epäonnistuu. **Ilmoitustilanne:**-asetuksen vaihtoehdot ovat

- Älä ilmoita
  - Ilmoita, kun työ valmistuu
  - Ilmoita vain epäonnistumisesta
6. Valitse pikasarjan **skannausasetukset** ja valitse sitten **Seuraava**.
- 
-  **HUOMAUTUS:** Lisätietoja käytettävissä olevista skannausasetuksista on kohdassa [USB-skannausasetusten oletusskannausasetukset sivulla 121](#).
- 
7. Valitse pikasarjan **tiedostoasetukset** ja valitse sitten **Seuraava**.
- 
-  **HUOMAUTUS:** Lisätietoja käytettävissä olevista skannausasetuksista on kohdassa [USB-skannausasetusten oletusskannausasetukset sivulla 121](#).
- 
8. Tarkista asetusten yhteenveto ja tallenna pikasarja valitsemalla **Valmis** tai valitse **Edellinen** ja muokkaa asetuksia.

## USB-skannausasetusten oletusskannausasetukset

Tarkista oletusasetukset seuraavasta taulukosta.

**Taulukko 6-3** USB-skannausasetusten skannausasetukset:

Ominaisuus	Kuvaus
Alkuperäinen koko	Valitse alkuperäisen asiakirjan paperikoko.
Alkuperäisen puolet	Valitse, onko alkuperäinen asiakirja yksi- vai kaksipuolinen.
Tekstin/kuvan optimointi	Valitse, jos haluat optimoida tulostuksen sisällön mukaan.
Sisällön suunta	Tällä asetuksella voit valita, miten alkuperäisen sivun sisältö sijoittuu arkille: <b>Pysty</b> tai <b>Vaaka</b> .
Taustan tyhjennys	Valitsemalla arvon voit poistaa taustan vaaleat kuvat tai vaalean taustavärin.
Tummuus	Valitsemalla arvon voit säätää tiedoston tummuutta.
Kontrasti	Valitsemalla arvon voit säätää tiedoston kontrastia.
Terävyys	Valitsemalla arvon voit säätää tiedoston terävyyttä.
Kuvan esikatselu	Valitse, onko työn esikatselunäyttö pakollinen, valinnainen vaiko poissa käytöstä.
Rajausasetukset	Valitse, sallitaanko työn rajaaminen, ja jos sallitaan, rajausasetuksen tyyppi.
Poista reunat	Valitse tämä asetus, jos haluat määrittää työn etu- ja takapuolelta poistettavien marginaalien leveyden joko tuumina tai millimetreinä.

## USB-tallennusasetusten oletustiedostoasetukset

Tarkista oletusasetukset seuraavasta taulukosta.

**Taulukko 6-4** USB-tallennusasetusten tiedostoasetukset:

Asetuksen nimi	Kuvaus
Tiedostonimen etuliite	Määritä tiedostonimen oletusetuliite niitä tiedostoja varten, jotka tallennetaan verkkokansioon.

Taulukko 6-4 USB-tallennusasetusten tiedostoasetukset: (jatkoa)

Asetuksen nimi	Kuvaus
Tiedostonimi	Tallennettavan tiedoston oletusnimi.  Jos haluat, että tätä asetusta voi muokata tulostimen ohjauspaneelissa, valitse <b>Käyttäjän muokattavissa</b> -valintaruutu.
Tiedostonimen jälkiite	Määritä tiedostonimen oletuspäätte niitä tiedostoja varten, jotka tallennetaan verkkokansioon.  Päällekkäisen tiedostonimen oletuspäätte [tiedostonimi] _VVVVKKPPT
Tiedostonimen esikatselu	Kirjoita tiedostonimi ja napsauta <b>Päivitä esikatselu</b> -painiketta.
Tiedostonumeroinnin muoto	Valitse tiedostonimen muoto useisiin tiedostoihin jaetuille tölle.
Lisää numerointi, kun työssä on vain yksi tiedosto (esim. _1–1)	Valitse tämä asetusta, jos haluat lisätä numeroinnin tiedostonimeen, kun työssä on vain yksi tiedosto.
Tiedostomuoto	Valitse tallennettavan tiedoston tiedostomuoto.  Jos haluat, että tätä asetusta voi muokata tulostimen ohjauspaneelissa, valitse <b>Käyttäjän muokattavissa</b> -valintaruutu.
Korkea pakkaus (pienempi tiedosto)	Valitse tämä asetusta, jos haluat pakata skannatun tiedoston, mikä pienentää tiedostokokoa. Korkean pakkauksen tiedoston skannaus voi kuitenkin kestää kauemmin kuin normaalisti pakatun tiedoston skannaus.
PDF-salaus	Jos tiedostotyyppi on PDF, tämä asetusta salaa tulostettavan PDF-tiedoston. Salaus edellyttää salasanan määrittämistä. Samaa salasanaa käytetään tiedoston avaamiseen. Käyttäjä saa kehotteen antaa salasanan ennen työn skannaamista, jos salasanaa ei ole määritetty ennen käynnistyspainikkeen painamista.
tarkkuus	Määritä tiedoston tarkkuus. Suuritarkkuuksissa kuvissa on paljon pisteitä tuumalla (dots per inch, dpi), joten niissä näkyy paljon yksityiskohtia. Pienitarkkuuksissa kuvissa on vähemmän pisteitä tuumalla, ja niissä näkyy vähemmän yksityiskohtia, mutta tiedoston koko on pienempi.
Laatu ja tiedostokokoa	Valitse tiedoston laatu. Parempilaatuiset kuvat ovat tiedostokooltaan suurempia kuin heikompilaatuiset, ja niiden lähettäminen kestää kauemmin.
Väri/musta	Voit valita, tulostetaanko kopiot värillisinä, mustana ja harmaana vai vain mustana.
Estä tyhjät sivut	Jos <b>Estä tyhjät sivut</b> -asetusta on valittuna, tyhjät sivut ohitetaan.
Luo useita tiedostoja	Valitsemalla tämän asetuksen voit skannata sivuja erillisiin tiedostoihin tiedostokohtaisen sivujen enimmäismäärän perusteella.

# Skannaaminen sähköpostiin

Voit skannata asiakirjan suoraan sähköpostiosoitteeseen tai yhteystietoluetteloon. Skannattu asiakirja lähetetään sähköpostiviestin liitteenä.

- [Johdanto](#)
- [Skannaaminen sähköpostiin](#)

## Johdanto

Tulostin voi skannata tiedoston ja lähettää sen yhteen tai useampaan sähköpostiosoitteeseen.

## Skannaaminen sähköpostiin

Voit skannata asiakirjan suoraan sähköpostiosoitteeseen tai yhteystietoluetteloon noudattamalla seuraavia ohjeita.

1. Aseta asiakirja skannerin lasille tulostuspuoli alaspäin tai aseta se asiakirjansyöttölaitteeseen tulostuspuoli ylöspäin ja säädä paperiohjaimia asiakirjan koon mukaan.
2. Siirry tulostimen ohjauspaneelin aloitusnäytössä kohtaan [Skannaa](#), valitse [Skannaa](#)-kuvake ja valitse sitten [Skannaus sähköpostiin](#).



**HUOMAUTUS:** Anna käyttäjätunnus ja salasana, jos niitä pyydetään.

3. Ota näppäimistö käyttöön koskettamalla [Vastaanottaja](#)-kenttää.



**HUOMAUTUS:** Jos olet kirjautunut tulostimeen, käyttäjätunnuksesi tai muita oletustietoja voi näkyä [Lähettäjä](#)-kentässä. Siinä tapauksessa et voi ehkä muuttaa kyseisiä tietoja.

4. Määritä vastaanottajat jollakin seuraavista tavoista:

- ▲ Kirjoita osoite [Vastaanottaja](#)-kenttään. Jos haluat lähettää asiakirjan useaan osoitteeseen, erota osoitteet toisistaan puolipisteellä tai valitse kosketusnäppäimistössä Enter kunkin osoitteen kirjoittamisen jälkeen.
- a. Avaa [Yhteystiedot](#)-näyttö valitsemalla [Vastaanottaja](#)-kentän vieressä oleva Yhteystiedot .
- b. Valitse oikea yhteystietoluettelo.
- c. Valitse nimi tai nimet yhteystietoluettelosta, lisää nimet vastaanottajaluetteloon ja valitse [Lisää](#).

5. Täytä kentät [Aihe](#), [Tiedostonimi](#) ja [Viesti](#) koskettamalla kenttää ja kirjoittamalla tiedot kosketusnäytön näppäimistöllä. Voit sulkea näppäimistön aina halutessasi valitsemalla Sulje .

6. Lisää pikasarja valitsemalla [Lataa](#), valitsemalla pikasarjan ja valitsemalla [Pikasarjat](#)-luettelossa [Lataa](#).



**HUOMAUTUS:** [Pikasarjat](#) ovat esimääritettyjä asetuksia erilaisia tulostuskohteita varten (kuten [Teksti](#), [Valokuva](#) ja [Korkea laatu](#)). Voit näyttää pikasarjan kuvauksen valitsemalla pikasarjan.

7. Voit määrittää asetuksia, kuten [Tiedostotyyppi ja tarkkuus](#), [Alkuperäisen puolet](#) ja [Sisällön suunta](#), valitsemalla vasemmasta alakulmasta [Asetukset](#) ja valitsemalla asetukset [Asetukset](#)-valikoista. Jos näkyviin tulee kehote, valitse [Valmis](#).

8. Valinnainen esikatselu: Voit esikatsella asiakirjaa koskettamalla näytön oikeanpuoleista ruutua. Voit laajentaa ja pienentää esikatselunäyttöä esikatseluruudun vasemmalla puolella olevilla [laajennus-](#) ja [pienennyspainikkeilla](#).

Laajennuspainike



Pienennuspainike



Voit muuttaa esikatseluasetuksia ja järjestää, kääntää, lisätä tai poistaa sivuja näytön oikeassa reunassa olevilla näppäimillä.



Voit siirtyä kahden sivun näkymän ja pikkukuvanäkymän välillä. Pikkukuvanäkymässä on käytettävissä enemmän asetuksia kuin kahden sivun näkymässä.



Voit pienentää tai suurentaa valittua sivua.

**HUOMAUTUS:** Näitä painikkeita voi käyttää valitsemalla vain yhden sivun kerrallaan.



Voit kiertää sivua 180 astetta.

**HUOMAUTUS:** Tämä painike on käytettävissä vain pikkukuvanäkymässä.



Voit poistaa valitut sivut.

**HUOMAUTUS:** Tämä painike on käytettävissä vain pikkukuvanäkymässä.



Voit muuttaa asiakirjan sivujen järjestystä. Valitse yksi tai useampi sivu ja siirrä niitä vasemmalle tai oikealle.

**HUOMAUTUS:** Nämä painikkeet ovat käytettävissä vain pikkukuvanäkymässä.







Voit lisätä sivun asiakirjaan. Tulostin kehottaa skannaamaan lisäisivut.



Voit poistaa esikatselussa tekemäsi muutokset ja aloittaa alusta.

- 
9. Kun asiakirja on valmis, lähetä sähköpostiviesti valitsemalla [Lähetä](#).



**HUOMAUTUS:** Tulostin voi pyytää sinua lisäämään sähköpostiosoitteen yhteystietojen luetteloon.

---

# Skannaus työn säilytykseen

Skannaa asiakirja ja tallenna se tulostimessa olevaan töiden säilytyskansioon.

- [Johdanto](#)
- [Skannaus tulostimen työn säilytykseen](#)
- [Tulostus tulostimen työn säilytyksestä](#)

## Johdanto

Tulostin voi skannata asiakirjan ja tallentaa sen tulostimessa olevaan töiden säilytyskansioon. Voit hakea asiakirjan tulostimesta ja tulostaa sen tarvittaessa.



**HUOMAUTUS:** Ennen kuin tulostimen säilytyskansioon voi skannata, tulostimen järjestelmänvalvojan tai IT-osaston on otettava toiminto käyttöön ja määritettävä asetukset HP:n sulautetun verkkopalvelimen avulla.

## Skannaus tulostimen työn säilytykseen

Toimimalla näiden ohjeiden mukaisesti voit asiakirjan skannaamisen jälkeen tallentaa skannaustyön tulostimen töiden tallennuskansioon niin, että voit tulostaa siitä kopioita milloin tahansa.

1. Aseta asiakirja skannerin lasille tulostuspuoli alaspäin tai aseta se asiakirjansyöttölaitteeseen tulostuspuoli ylöspäin ja säädä paperiohjaimia asiakirjan koon mukaan.
2. Siirry tulostimen ohjauspaneelin aloitusnäytössä kohtaan [Skannaa](#), valitse [Skannaa](#)-kuvake ja valitse sitten [Skannaus työn säilytykseen](#).





**HUOMAUTUS:** Anna käyttäjätunnus ja salasana, jos niitä pyydetään.

3. Valitse [Kansio](#)-kohdassa näkyvä tallennuskansion oletusnimi.



**HUOMAUTUS:** Jos tulostimen järjestelmänvalvoja on määrittänyt asetuksen, voit luoda uuden kansion. Luo uusi kansio seuraavasti:

- a. Valitse [Uusi kansio](#)  -kuvake.
  - b. Valitse [Uusi kansio](#) -kenttä, kirjoita kansion nimi ja valitse [OK](#).
4. Varmista, että olet valinnut oikean kansion.
  5. Avaa näppäimistö kosketusnäyttöön valitsemalla [Työn nimi](#) -tekstikenttä, kirjoita tiedoston nimi ja valitse Enter .
  6. Jos haluat määrittää työn yksityiseksi, valitse PIN , kirjoita [PIN](#)-kenttään nelinumeroinen PIN-koodi ja sulje kosketusnäytön näppäimistö.
  7. Jos haluat määrittää asetuksia, kuten [Puolet](#)- ja [Sisällön suunta](#) -asetukset, valitse vasemmasta alakulmasta [Asetukset](#) ja valitse asetukset [Asetukset](#)-valikoista. Valitse kunkin kohdalla kehotettaessa [Valmis](#).
  8. Valinnainen esikatselu: Voit esikatsella asiakirjaa koskettamalla näytön oikeanpuoleista ruutua. Voit laajentaa ja pienentää esikatselunäyttöä esikatseluruudun vasemmalla puolella olevilla [laajennus](#)- ja [pienennys](#)painikkeilla.

Laajennuspainike



Pienennuspainike



Voit muuttaa esikatseluasetuksia ja järjestää, kääntää, lisätä tai poistaa sivuja näytön oikeassa reunassa olevilla näppäimillä.



Voit siirtyä kahden sivun näkymän ja pikkukuvanäkymän välillä. Pikkukuvanäkymässä on käytettävissä enemmän asetuksia kuin kahden sivun näkymässä.



Voit pienentää tai suurentaa valittua sivua.

**HUOMAUTUS:** Näitä painikkeita voi käyttää valitsemalla vain yhden sivun kerrallaan.



Voit kiertää sivua 180 astetta.

**HUOMAUTUS:** Tämä painike on käytettävissä vain pikkukuvanäkymässä.



Voit poistaa valitut sivut.

**HUOMAUTUS:** Tämä painike on käytettävissä vain pikkukuvanäkymässä.



Voit muuttaa asiakirjan sivujen järjestystä. Valitse yksi tai useampi sivu ja siirrä niitä vasemmalle tai oikealle.

**HUOMAUTUS:** Nämä painikkeet ovat käytettävissä vain pikkukuvanäkymässä.



Voit lisätä sivun asiakirjaan. Tulostin kehottaa skannaamaan lisäsivut.



Voit poistaa esikatselussa tekemäsi muutokset ja aloittaa alusta.

9. Kun asiakirja on valmis, tallenna tiedosto säilytyskansioon valitsemalla [Tallenna](#).

## Tulostus tulostimen työn säilytyksestä

Tällä toiminnolla voit tulostaa skannatun asiakirjan, joka on tulostimen töiden säilytyskansiossa.

1. Siirry tulostimen ohjauspaneelin aloitusnäytössä kohtaan **Tulosta**, valitse **Tulosta**-kuvake ja valitse sitten **Tulostus työn säilytyksestä**.
2. Valitse **Tallennetut tulostustyöt** -kohdassa **Valitse**, ja valitse kansio, johon asiakirja on tallennettu. Valitse sitten asiakirja ja **Valitse**.
3. Jos asiakirja on yksityinen, kirjoita nelinumeroinen PIN-koodi **Salasana**-kenttään ja valitse **OK**.
4. Säädä kopioiden määrää koskettamalla **Tulosta**-painikkeen vasemmalla puolella olevaa kenttää ja valitsemalla kopioiden määrä avautuvalla näppäimistöllä. Sulje näppäimistö valitsemalla Sulje .
5. Tulosta asiakirja valitsemalla **Tulosta**-painike.

# Skannaaminen verkkokansioon

Skannaasi asiakirja ja tallenna se verkossa olevaan kansioon.

- [Johdanto](#)
- [Skannaaminen verkkokansioon](#)

## Johdanto

Tulostimella voi skannata tiedoston ja tallentaa sen jaettuun verkkokansioon.

## Skannaaminen verkkokansioon

Toimimalla näiden ohjeiden mukaisesti voit asiakirjan skannaamisen jälkeen tallentaa skannaustyön verkkokansioon.

---

 **HUOMAUTUS:** Tämän toiminnon käyttö saattaa edellyttää tulostimeen kirjautumista.

---

1. Aseta asiakirja skannerin lasille tulostuspuoli alaspäin tai aseta se asiakirjansyöttölaitteeseen tulostuspuoli ylöspäin ja säädä paperiohjaimia asiakirjan koon mukaan.
2. Siirry tulostimen ohjauspaneelin aloitusnäytössä kohtaan [Skannaa](#), valitse [Skannaa](#)-kuvake ja valitse sitten [Skannaus verkkokansioon](#).
3. Määritä kohdekansio. Tulostimen järjestelmänvalvojan on ensin määritettävä kansiovalinnat.
  - Voit valita järjestelmänvalvojan valmiiksi määrittämän kansion valitsemalla [Pikasarjat ja oletusasetukset](#) -kohdassa [Lataa](#). Valitse sitten kansio ja [Lataa](#).
  - Jos haluat määrittää uuden kansiosijainnin, avaa kosketusnäytön näppäimistö valitsemalla [Kansioluettelo](#)-kenttä, kirjoita kansion polku ja valitse Enter . Anna tarvittaessa tunnistetiedot ja tallenna polku valitsemalla [Tallenna](#).

---

 **HUOMAUTUS:** Määritä polku seuraavassa muodossa: `\\palvelin\kansio\`, jossa "palvelin" on sen palvelimen nimi, jossa jaettu kansio sijaitsee, ja "kansio" on jaetun kansion nimi. Jos kansio on muiden kansioiden sisällä, anna kaikki tarvittavat polun segmentit, jotta pääset kansioon. Esimerkiksi: `\\palvelin\kansio\kansio`

---

 **HUOMAUTUS:** [Kansioluettelo](#)-kentässä voi olla valmiiksi määritetty polku, joka ei välttämättä ole muokattava. Tällöin järjestelmänvalvoja on määrittänyt kansion yleistä käyttöä varten.

---

4. Avaa näppäimistö kosketusnäyttöön valitsemalla [Tiedostonimi](#)-tekstikenttä, kirjoita tiedoston nimi ja valitse Enter .
5. Voit määrittää asetuksia, kuten [Tiedostotyyppi ja tarkkuus](#), [Alkuperäisen puolet](#) ja [Sisällön suunta](#), valitsemalla vasemmasta alakulmasta [Asetukset](#) ja valitsemalla asetukset [Asetukset](#)-valikoista. Valitse kunkin kohdalla kehoitettaessa [Valmis](#).
6. Valinnainen esikatselu: Voit esikatsella asiakirjaa koskettamalla näytön oikeanpuoleista ruutua. Voit laajentaa ja pienentää esikatselunäyttöä esikatseluruudun vasemmalla puolella olevilla [laajennus](#)- ja [pienennys](#)-painikkeilla.

Laajennuspainike



Pienennuspainike



Voit muuttaa esikatseluasetuksia ja järjestää, kääntää, lisätä tai poistaa sivuja näytön oikeassa reunassa olevilla näppäimillä.



Voit siirtyä kahden sivun näkymän ja pikkukuvanäkymän välillä. Pikkukuvanäkymässä on käytettävissä enemmän asetuksia kuin kahden sivun näkymässä.



Voit pienentää tai suurentaa valittua sivua.

**HUOMAUTUS:** Näitä painikkeita voi käyttää valitsemalla vain yhden sivun kerrallaan.



Voit kiertää sivua 180 astetta.

**HUOMAUTUS:** Tämä painike on käytettävissä vain pikkukuvanäkymässä.



Voit poistaa valitut sivut.

**HUOMAUTUS:** Tämä painike on käytettävissä vain pikkukuvanäkymässä.



Voit muuttaa asiakirjan sivujen järjestystä. Valitse yksi tai useampi sivu ja siirrä niitä vasemmalle tai oikealle.

**HUOMAUTUS:** Nämä painikkeet ovat käytettävissä vain pikkukuvanäkymässä.



Voit lisätä sivun asiakirjaan. Tulostin kehottaa skannaamaan lisäsivut.



Voit poistaa esikatselussa tekemäsi muutokset ja aloittaa alusta.

7. Kun asiakirja on valmis, tallenna tiedosto verkkokansioon valitsemalla [Lähetä](#).

# Skannaaminen SharePointiin

Skannaa asiakirja suoraan SharePoint-sivustoon.

- [Johdanto](#)
- [Skannaaminen SharePointiin](#)

## Johdanto

Voit skannata tulostimella asiakirjan ja lähettää sen Microsoft® SharePoint -sivustoon. Tämä ominaisuus poistaa tarpeen skannata asiakirjoja verkkokansioon, USB-flash-muistiin tai sähköpostiviestiin ja ladata tiedostoja manuaalisesti SharePoint-sivustolle.

Skannaus SharePointiin® tukee kaikkia skannausvaihtoehtoja, kuten mahdollisuutta skannata asiakirjoja kuvina tai käyttää OCR-ominaisuuksia tekstitiedostojen tai hakukelpoisten PDF-tiedostojen luomiseen.

---

 **HUOMAUTUS:** Ennen kuin SharePointiin voi skannata, tulostimen järjestelmänvalvojan tai IT-osaston on otettava toiminto käyttöön ja määritettävä se HP:n sulautetun verkkopalvelimen avulla.

---

## Skannaaminen SharePointiin

Voit skannata asiakirjan suoraan SharePoint-sivustoon noudattamalla seuraavia ohjeita.

1. Aseta asiakirja skannerin lasille tulostuspuoli alaspäin tai aseta se asiakirjansyöttölaitteeseen tulostuspuoli ylöspäin ja säädä paperiohjaimia asiakirjan koon mukaan.
2. Siirry tulostimen ohjauspaneelin aloitusnäytössä kohtaan [Skannaa](#), valitse [Skannaa](#)-kuvake ja valitse sitten [Skannaus SharePointiin®](#).

---

 **HUOMAUTUS:** Tämän toiminnon käyttö saattaa edellyttää tulostimeen kirjautumista.

---

3. Valitse pikasarja napauttamalla kohdassa [Pikasarjat Valitse](#). Valitse sitten [Lataa](#).
4. Avaa näppäimistö valitsemalla [Tiedostonimi](#)-tekstikenttä, kirjoita tiedoston nimi ja valitse [Enter](#) .
5. Voit määrittää asetuksia, kuten [Tiedostotyyppi ja tarkkuus](#), [Puolet](#) ja [Sisällön suunta](#), valitsemalla vasemmasta alakulmasta [Asetukset](#) ja valitsemalla sitten asetukset [Asetukset](#)-valikoista. Jos näkyviin tulee kehote, valitse [Valmis](#).
6. Valinnainen esikatselu: Voit esikatsella asiakirjaa koskettamalla näytön oikeanpuoleista ruutua. Voit laajentaa ja pienentää esikatselunäyttöä esikatseluruudun vasemmalla puolella olevilla [laajennus-](#) ja [pienennyspainikkeilla](#).

Laajennuspainike



Pienennuspainike



Voit muuttaa esikatseluasetuksia ja järjestää, kääntää, lisätä tai poistaa sivuja näytön oikeassa reunassa olevilla näppäimillä.



Voit siirtyä kahden sivun näkymän ja pikkukuvanäkymän välillä. Pikkukuvanäkymässä on käytettävissä enemmän asetuksia kuin kahden sivun näkymässä.



Voit pienentää tai suurentaa valittua sivua.

**HUOMAUTUS:** Näitä painikkeita voi käyttää valitsemalla vain yhden sivun kerrallaan.



Voit kiertää sivua 180 astetta.

**HUOMAUTUS:** Tämä painike on käytettävissä vain pikkukuvanäkymässä.



Voit poistaa valitut sivut.

**HUOMAUTUS:** Tämä painike on käytettävissä vain pikkukuvanäkymässä.



Voit muuttaa asiakirjan sivujen järjestystä. Valitse yksi tai useampi sivu ja siirrä niitä vasemmalle tai oikealle.

**HUOMAUTUS:** Nämä painikkeet ovat käytettävissä vain pikkukuvanäkymässä.



Voit lisätä sivun asiakirjaan. Tulostin kehottaa skannaamaan lisäsivut.



Voit poistaa esikatselussa tekemäsi muutokset ja aloittaa alusta.

7. Kun asiakirja on valmis, tallenna tiedosto SharePoint-sijaintiin valitsemalla [Lähetä](#).



# Skannaus USB-asemaan

Skannaa asiakirja suoraan USB-asemaan.

- [Johdanto](#)
- [Skannaus USB-asemaan](#)

## Johdanto

Tulostimella voi skannata asiakirjan ja tallentaa sen USB-muistitikulle.

## Skannaus USB-asemaan

Voit skannata asiakirjan suoraan USB-asemaan noudattamalla seuraavia ohjeita.

 **HUOMAUTUS:** Tämän toiminnon käyttö saattaa edellyttää tulostimeen kirjautumista.

1. Aseta asiakirja skannerin lasille tulostuspuoli alaspäin tai aseta se asiakirjansyöttölaitteeseen tulostuspuoli ylöspäin ja säädä paperiohjaimia asiakirjan koon mukaan.
2. Liitä USB-asema tulostimen ohjauspaneelin lähellä olevaan USB-porttiin.
3. Siirry tulostimen ohjauspaneelin aloitusnäytössä kohtaan [Skannaa](#), valitse [Skannaa](#)-kuvake ja valitse sitten [Skannaus USB-asemaan](#).
4. Valitse USB-asema [Kohde](#)-kohdassa ja valitse sitten tallennuspaikka (USB-asema tai olemassa oleva kansio).
5. Avaa näppäimistö kosketusnäyttöön valitsemalla [Tiedostonimi](#)-tekstikenttä, kirjoita tiedoston nimi ja valitse Enter .
6. Voit määrittää asetuksia, kuten [Tiedostotyyppi ja tarkkuus](#), [Alkuperäisen puolet](#) ja [Sisällön suunta](#), valitsemalla vasemmasta alakulmasta [Asetukset](#) ja valitsemalla asetukset [Asetukset](#)-valikoista. Jos näkyviin tulee kehote, valitse [Valmis](#).
7. Valinnainen esikatselu: Voit esikatsella asiakirjaa koskettamalla näytön oikeanpuoleista ruutua. Voit laajentaa ja pienentää esikatselunäyttöä esikatseluruudun vasemmalla puolella olevilla [laajennus-](#) ja [pienennys](#)painikkeilla.

Laajennuspainike



Pienennuspainike



Voit muuttaa esikatseluasetuksia ja järjestää, kääntää, lisätä tai poistaa sivuja näytön oikeassa reunassa olevilla näppäimillä.



Voit siirtyä kahden sivun näkymän ja pikkukuvanäkymän välillä. Pikkukuvanäkymässä on käytettävissä enemmän asetuksia kuin kahden sivun näkymässä.



Voit pienentää tai suurentaa valittua sivua.

**HUOMAUTUS:** Näitä painikkeita voi käyttää valitsemalla vain yhden sivun kerrallaan.



Voit kiertää sivua 180 astetta.

**HUOMAUTUS:** Tämä painike on käytettävissä vain pikkukuvanäkymässä.



Voit poistaa valitut sivut.

**HUOMAUTUS:** Tämä painike on käytettävissä vain pikkukuvanäkymässä.



Voit muuttaa asiakirjan sivujen järjestystä. Valitse yksi tai useampi sivu ja siirrä niitä vasemmalle tai oikealle.

**HUOMAUTUS:** Nämä painikkeet ovat käytettävissä vain pikkukuvanäkymässä.



Voit lisätä sivun asiakirjaan. Tulostin kehottaa skannaamaan lisäsivut.



Voit poistaa esikatselussa tekemäsi muutokset ja aloittaa alusta.

8. Kun asiakirja on valmis, tallenna tiedosto USB-asemaan valitsemalla [Tallenna](#).

## HP JetAdvantage -yritysratkaisuiden käyttäminen

HP JetAdvantage -ratkaisut ovat helppokäyttöisiä työnkulku- ja tulostusratkaisuja, jotka ovat sekä verkko- että pilvipohjaisia. HP JetAdvantage -ratkaisut on suunniteltu helpottamaan tulostimien ja skannereiden hallintaa eri aloilla, kuten terveydenhuoltoalalla, rahoituspalvelualalla, tuotantoalalla ja julkisella sektorilla.

HP JetAdvantage Solutions sisältää seuraavat ratkaisut:

- HP JetAdvantage -suojausratkaisut
- HP JetAdvantage -hallintaratkaisut

- HP JetAdvantage -työnkulkuratkaisut
- HP JetAdvantage -mobiilitulostusratkaisut

Lisätietoja HP JetAdvantage -yrityksen työnkulku- ja -tulostusratkaisuista on osoitteessa [www.hp.com/go/PrintSolutions](http://www.hp.com/go/PrintSolutions).

## Skannauksen lisätehtävät

Katso verkosta tietoja yleisten skannaustehtävien suorittamiseen.

Siirry osoitteeseen <http://www.hp.com/support/ljE82540MFP> tai <http://www.hp.com/support/colorljE87640MFP>.

Ohjeet ovat saatavilla erityisten skannaustehtävien suorittamiseen, esimerkiksi seuraavien:

- Kirjojen tai muiden sidottujen asiakirjojen sivujen kopiointi tai skannaus
- Skannatun asiakirjan lähettäminen tulostimen muistissa olevaan kansioon
- Henkilökortin kummankin puolen kopiointi tai skannaus
- Asiakirjan kopiointi tai skannaus vihkoksi



---

# 7 Faksi

Määritä faksitoiminnot ja lähetä ja vastaanota fakseja tulostimen kautta.

- [Faksin määrittäminen](#)
- [Faksiasetusten muuttaminen](#)
- [Faksin lähettäminen](#)
- [Faksauksen lisätehtävät](#)

Videoapua saat kohdasta [www.hp.com/videos/a3](http://www.hp.com/videos/a3).

Seuraavat tiedot pitävät paikkansa julkaisuhetkellä. Ajankohtaisia tietoja on kohdassa <http://www.hp.com/support/ljE82540MFP> tai <http://www.hp.com/support/colorljE87640MFP>.

## Lisätietoja:

HP-tulostimen kaikenkattavassa ohjeessa on seuraavat tiedot:

- Asennus ja määrittäminen
- Opi ja käytä
- Ongelmien ratkaiseminen
- Ohjelmisto- ja laiteohjelmistopäivitysten lataaminen
- Asiakastukifoorumit
- Tietoja takuusta ja säännöksistä

# Faksin määrittäminen

Määritä tulostimen faksiominaisuudet.

- [Johdanto](#)
- [Faksin määrittäminen tulostimen ohjauspaneelista](#)

## Johdanto

Nämä tiedot koskevat faksimalleja sekä muita tulostimia, joihin on asennettu valinnainen analoginen faksiläiläite. Liitä tulostin puhelinlinjaan (analogista faksia varten) tai Internet- tai verkkofaksipalveluun ennen jatkamista.

## Faksin määrittäminen tulostimen ohjauspaneelista

Määritä faksiominaisuudet ohjauspaneelissa.

1. Siirry tulostimen ohjauspaneelin aloitusnäytössä kohtaan [Asetukset](#) ja valitse sitten [Asetukset](#)-kuvake.
2. Avaa seuraavat valikot:
  - [Faksi](#)
  - [Sisäisen faksimodeemin määrittäminen](#)



---

**HUOMAUTUS:** Jos [Sisäisen faksimodeemin määrittäminen](#) -valikko ei näy valikkoluettelossa, lähiverkko- tai Internet-faksi voi olla käytössä. Jos lähiverkko- tai Internet-faksi on käytössä, analoginen faksiläiläite ei ole käytettävissä eikä [Sisäisen faksimodeemin määrittäminen](#) -valikko ole näkyvässä. Vain yksi faksitoiminto (lähiverkkofaksi, analoginen faksi tai Internet-faksi) voi olla kerrallaan käytössä. Jos haluat käyttää analogista faksia lähiverkkofaksin ollessa käytössä, poista lähiverkkofaksi käytöstä HP:n sulautetun verkkopalvelimen avulla.

---

3. Valitse sijainti näytön oikealla puolella olevasta luettelosta ja valitse [Seuraava](#).
4. Valitse [Yrityksen nimi](#) -tekstikenttä ja kirjoita yrityksen nimi näppäimistöllä.
5. Valitse [Faksinumero](#)-tekstikenttä ja kirjoita lähettäjän faksinumero näppäimistöllä. Valitse [Seuraava](#).
6. Tarkista päiväys- ja aika-asetukset. Tee tarvittaessa muutoksia ja valitse [Seuraava](#).
7. Jos faksien lähettämiseen tarvitaan numeronvalinnan etuliite, valitse [Numeronvalinnan etuliite](#) -tekstikenttä ja syötä numero numeronäppäimillä.
8. Tarkista kaikki vasemman ruudun tiedot ja viimeistele sitten faksiasennus valitsemalla [Valmis](#).

# Faksiasetusten muuttaminen

Muuta tai päivitä faksiasetuksia.

- [Faksinumeronvalinta-asetukset](#)
- [Faksien yleiset lähetysoasetukset](#)
- [Faksien vastaanoton asetukset](#)



**HUOMAUTUS:** Ohjauspaneelissa määritetyt asetukset korvaavat kaikki HP:n sulautetussa verkkopalvelimessa määritetyt asetukset.

## Faksinumeronvalinta-asetukset

Voit muuttaa faksin numeronvalinta-asetuksia noudattamalla seuraavia ohjeita.

1. Siirry tulostimen ohjauspaneelin aloitusnäytössä kohtaan [Asetukset](#) ja valitse sitten [Asetukset](#)-kuvake.
2. Avaa seuraavat valikot:
  - [Faksi](#)
  - [Faksilähetysoasetukset](#)
  - [Faksien numeronvalinnan asetukset](#)

Määritä jokin seuraavista asetuksista ja valitse [Valmis](#):

Valikkokohta	Kuvaus
<a href="#">Uudelleenvalinta virhetilanteessa</a>	<a href="#">Uudelleenvalinta virhetilanteessa</a> -toiminto määrittää, kuinka monta kertaa faksinumero valitaan uudelleen, jos faksin lähetyksessä tapahtuu virhe.
<a href="#">Uudelleenvalinta, kun ei vastausta</a>	<a href="#">Uudelleenvalinta, kun ei vastausta</a> -asetus määrittää, kuinka monta kertaa faksilaite valitsee numeron uudelleen, kun siihen ei vastata. Uudelleenvalintayritysten määrä on joko 0 tai 1 (Yhdysvalloissa) tai 0–2 sijaintiasetuksen mukaan. Yritysten välinen aika asetetaan Uudelleenvalinnan väli -asetuksella.
<a href="#">Uudelleenvalinta, kun varattu</a>	<a href="#">Uudelleenvalinta, kun varattu</a> -asetus määrittää, kuinka monta kertaa (0–9) faksilaite valitsee numeron uudelleen numeron ollessa varattu. Yritysten välinen aika asetetaan Uudelleenvalinnan väli -asetuksella.
<a href="#">Uudelleenvalinnan väli</a>	<a href="#">Uudelleenvalinnan väli</a> -asetus määrittää, miten monta minuuttia yritysten välillä odotetaan, jos valittu numero on varattu, siihen ei vastata tai virhe ilmenee. <b>HUOMAUTUS:</b> Saatat havaita uudelleenvalintailmoituksen ohjauspaneelissa, vaikka sekä <a href="#">Uudelleenvalinta, kun varattu</a> - ja <a href="#">Uudelleenvalinta, kun ei vastausta</a> -asetukset ovat poissa käytöstä. Näin käy, kun faksilaite ensin valitsee numeron ja muodostaa yhteyden, mutta menettää sitten yhteyden. Tämän virhetilanteen seurauksena faksilaite valitsee numeron uudelleen kolmesti riippumatta uudelleenvalinnan asetuksista. Tämän uudelleenvalinnan aikana faksilaitteen ohjauspaneelissa näkyy ilmoitus uudelleenvalinnasta.
<a href="#">Faksin lähetysopeus</a>	<a href="#">Faksin lähetysopeus</a> -asetus säätelee analogisen faksin modeemin bittinopeutta (bitteinä sekunnissa), kun faksia lähetetään. <ul style="list-style-type: none"><li>• <a href="#">Nopea (v.34–33 600)</a></li><li>• <a href="#">Normaali (v.17–14 400)</a></li><li>• <a href="#">Hidas (v.29–9 600)</a></li></ul>

Valikkokohta	Kuvaus
Linjan yhteysäänen voimakkuus	Voit säätää tulostimen valintaäänen voimakkuutta fakseja lähetettäessä <a href="#">Linjan yhteysäänen voimakkuus</a> -asetuksen avulla.
Valintatila	<a href="#">Valintatila</a> -asetuksella määritetään käytettävä valintatapa: äänivalinta (äänitaajuuspuhelimet) tai sykäysvalinta (valintalevypuhelimet).
Etunumero	<a href="#">Etunumero</a> -asetuksella voit valita etunumeron (esim. ulkolinjan avaamiseen tarvittava 9) soitettaessa. Tämä etunumero lisätään automaattisesti puhelinnumeroihin niitä valittaessa.
Valintaäänen tunnustus	<a href="#">Tunnista valintaääni</a> -asetuksella määritetään, tarkistaako faksi valintaäänen olemassaolon ennen faksin lähettämistä.

## Faksien yleiset lähetysasetukset

Voit muuttaa faksin lähetysasetuksia noudattamalla seuraavia ohjeita.

1. Siirry tulostimen ohjauspaneelin aloitusnäytössä kohtaan [Asetukset](#) ja valitse sitten [Asetukset](#)-kuvake.
2. Avaa seuraavat valikot:
  - [Faksi](#)
  - [Faksilähetysasetukset](#)
  - [Yleiset faksilähetysasetukset](#)

Määritä jokin seuraavista asetuksista ja valitse [Valmis](#):

Valikkokohta	Kuvaus
Faksinumeron vahvistus	Kun <a href="#">Faksinumeron vahvistus</a> -toiminto on käytössä, faksinumero on annettava kahdesti virheiden estämiseksi. Toiminto on pois käytöstä oletusasetuksena.
PC-faksa	<a href="#">PC-faksa</a> -toiminnolla voi lähettää fakseja tietokoneesta. Toiminto on käytössä oletusasetuksena.
Virheenkorjaustila	Faksilaite tarkkailee normaalisti puhelinlinjan signaaleja fakseja lähetettäessä tai vastaanotettaessa. Jos faksiläiläite havaitsee virheen lähetysten aikana ja <a href="#">Virheenkorjaustila</a> -asetus on käytössä, faksiläiläite pyytää virheen sisältäneen faksin osan lähettämistä uudelleen.  <a href="#">Virheenkorjaustila</a> on käytössä oletusasetuksena. Poista se käytöstä vain, jos sinulla on ongelmia faksien lähettämässä tai vastaanottamisessa ja jos hyväksyt lähetysvirheet ja mahdollisen kuvanlaadun heikkenemisen. Asetuksen poistaminen käytöstä voi olla tarpeen, jos yrität lähettää faksia ulkomaille tai jos käytät satelliittipuhelinyhteyttä.  <b>HUOMAUTUS:</b> Jotkin VoIP-palveluntarjoajat saattavat suositella <a href="#">Virheenkorjaustila</a> -asetuksen poistamista käytöstä. Tämä ei kuitenkaan ole yleensä tarpeen.
Faksin otsikko	<a href="#">Faksin otsikko</a> -toiminnolla voidaan valita, liitetäänkö ylätunniste faksin yläreunaan ja siirretäänkö sisältöä alaspäin vai asetetaanko ylätunniste edellisen ylätunnisteen päälle.

## Faksien vastaanoton asetukset

Voit muuttaa faksin vastaanottoasetuksia noudattamalla seuraavia ohjeita.



1. Siirry tulostimen ohjauspaneelin aloitusnäytössä kohtaan [Asetukset](#) ja valitse sitten [Asetukset](#)-kuvake.
2. Avaa seuraavat valikot:
  - [Faksi](#)
  - [Faksivastaanottoasetukset](#)
  - [Faksivastaanottomääritykset](#)



Määritä jokin seuraavista asetuksista ja valitse [Valmis](#):

Valikkokohta	Kuvaus
Vastaanottotila	<p><a href="#">Vastaanottotila</a>-asetus määrittää, miten faksilaite vastaanottaa faksitöitä. Valitse jokin seuraavista asetuksista:</p> <ul style="list-style-type: none"> <li>• <a href="#">Automaattinen</a></li> <li>• <a href="#">TAM</a></li> <li>• <a href="#">Faksi/Puhelin</a></li> <li>• <a href="#">Manuaalinen</a></li> </ul>
Soitot ennen vastaamista	<p><a href="#">Soitot ennen vastaamista</a> -asetus määrittää puhelimen soittokerrat, ennen kuin faksilaite vastaa puheluun.</p> <p><b>HUOMAUTUS:</b> <a href="#">Soitot ennen vastaamista</a> -asetuksen valittavissa olevien vaihtoehtojen oletusmääräalue riippuu sijainnista. <a href="#">Soitot ennen vastaamista</a> -vaihtoehtojen mahdollinen määrä riippuu sijainnista.</p> <p>Jos faksilaite ei vastaa, kun <a href="#">Soitot ennen vastaamista</a> -asetus on <b>1</b>, muuta se arvoon <b>2</b>.</p>
Soittoäänen voimakkuus	<a href="#">Soittoäänen voimakkuus</a> -asetuksen avulla voit säätää soittoäänen voimakkuutta.
Faksin vastaanotonopeus	<p>Valitse avattava <a href="#">Faksin vastaanotonopeus</a> -valikko ja valitse jokin seuraavista asetuksista:</p> <ul style="list-style-type: none"> <li>• <a href="#">Nopea (v.34–33 600)</a></li> <li>• <a href="#">Normaali (v.17–14 400)</a></li> <li>• <a href="#">Hidas (v.29–9 600)</a></li> </ul>
Sivupuhelin	Tämä asetus sallii erillisen puhelimen käytön yhdessä faksitoimintojen kanssa.
Salli uudelleentulostus	Tämä asetus sallii vastaanotettujen faksien uudelleentulostuksen.
Vastaanota tietokoneeseen	Tällä asetuksella voit vastaanottaa fakseja suoraan tietokoneeseen.
Faksin kysely	Tällä asetuksella voit ottaa käyttöön tai poistaa käytöstä faksin kyselytoiminnon.
Faksin/puhelimen soittoaika	Tämä asetus määrittää puhelimen soittokerrat, ennen kuin faksi-/puhelintila käynnistyy.

## Faksin lähettäminen

Noudata seuraavia ohjeita, kun haluat lähettää tulostimesta faksin.

1. Aseta asiakirja skannerin lasille tulostuspuoli alaspäin tai aseta se asiakirjansyöttölaitteeseen tulostuspuoli ylöspäin ja säädä paperiohjaimia asiakirjan koon mukaan.
2. Siirry tulostimen ohjauspaneelin aloitusnäytössä kohtaan [Faksi](#) ja valitse sitten [Faksaus](#)-kuvake. Anna kehotettaessa käyttäjätunnus ja salasana.

3. Määritä vastaanottajat jollakin seuraavista tavoista:
  - ▲ Valitse [Faksin vastaanottajat](#) -tekstikenttä ja kirjoita faksinumero näppäimistöllä. Jos haluat lähettää asiakirjan useaan faksinumeroon, erota numerot toisistaan puolipisteellä tai valitse kosketusnäppäimistössä Enter  kunkin numeron kirjoittamisen jälkeen.
  - a. Voit avata [Yhteystiedot](#)-näytön valitsemalla [Faksin vastaanottajat](#) -kentän vierestä Yhteystiedot .
  - b. Valitse oikea yhteystietoluettelo.
  - c. Valitse nimi tai nimet yhteystietoluettelosta, lisää ne vastaanottajaluetteloon ja valitse [Lisää](#).
4. Lisää pikasarja valitsemalla [Lataa](#), valitsemalla pikasarjan ja valitsemalla [Pikasarjat](#)-luettelossa [Lataa](#).

 **HUOMAUTUS:** [Pikasarjat](#) ovat esimääritettyjä asetuksia erilaisia tulostuskohteita varten (kuten [Teksti](#), [Valokuva](#) ja [Korkea laatu](#)). Voit näyttää pikasarjan kuvauksen valitsemalla pikasarjan.

5. Voit määrittää asetuksia, kuten [Tarkkuus](#), [Puolet](#) ja [Sisällön suunta](#), valitsemalla vasemmasta alakulmasta [Asetukset](#) ja valitsemalla asetukset [Asetukset](#)-valikoista. Jos näkyviin tulee kehote, valitse [Valmis](#).
6. Valinnainen esikatselu: Voit esikatsella asiakirjaa koskettamalla näytön oikeanpuoleista ruutua. Voit laajentaa ja pienentää esikatselunäyttöä esikatseluruudun vasemmalla puolella olevilla [laajennus-](#) ja [pienennyspainikkeilla](#).

Laajennuspainike



Pienennuspainike



Voit muuttaa esikatseluasetuksia ja järjestää, kääntää, lisätä tai poistaa sivuja näytön oikeassa reunassa olevilla näppäimillä.



Voit siirtyä kahden sivun näkymän ja pikkukuvanäkymän välillä. Pikkukuvanäkymässä on käytettävissä enemmän asetuksia kuin kahden sivun näkymässä.



Voit pienentää tai suurentaa valittua sivua.

**HUOMAUTUS:** Näitä painikkeita voi käyttää valitsemalla vain yhden sivun kerrallaan.



Voit kiertää sivua 180 astetta.

**HUOMAUTUS:** Tämä painike on käytettävissä vain pikkukuvanäkymässä.





Voit poistaa valitut sivut.

**HUOMAUTUS:** Tämä painike on käytettävissä vain pikkukuvanäkymässä.



Voit muuttaa asiakirjan sivujen järjestystä. Valitse yksi tai useampi sivu ja siirrä niitä vasemmalle tai oikealle.

**HUOMAUTUS:** Nämä painikkeet ovat käytettävissä vain pikkukuvanäkymässä.



Voit lisätä sivun asiakirjaan. Tulostin kehottaa skannaamaan lisäsivut.



Voit poistaa esikatselussa tekemäsi muutokset ja aloittaa alusta.

7. Kun asiakirja on valmis, lähetä faksi valitsemalla **Lähetä**.

## Faksauksen lisätehtävät

Katso verkosta tietoja yleisten faksustehtävien suorittamiseen.

Siirry osoitteeseen <http://www.hp.com/support/ljE82540MFP> tai <http://www.hp.com/support/colorljE87640MFP>.

Ohjeita on saatavilla faksustehtävien suorittamiseen, esimerkiksi seuraavien:

- Faksin pikavalintaluetteloiden luominen ja hallinta
- Faksin laskutuskoodien määrittäminen
- Faksien tulostuksen ajastaminen
- Tulevien faksien estäminen
- Faksien arkistointi ja edelleenlähetys



---

# 8 Tulostimen hallinta

Tulostimen hallintatyökalujen käyttö, suojaus- ja energiansäästöasetusten määrittäminen sekä laiteohjelmistopäivitysten hallinta.

- [Lisäasetusten määrittäminen HP:n sulautetussa verkkopalvelimessa \(EWS\)](#)
- [IP-verkkoasetusten määrittäminen](#)
- [Tulostimen suojausominaisuudet](#)
- [Energiansäästöasetukset](#)
- [HP Web Jetadmin](#)
- [Ohjelmisto- ja laiteohjelmistopäivitykset](#)

Videoapua saat kohdasta [www.hp.com/videos/a3](http://www.hp.com/videos/a3).

Seuraavat tiedot pitävät paikkansa julkaisuhetkellä. Ajankohtaisia tietoja on kohdassa <http://www.hp.com/support/ljE82540MFP> tai <http://www.hp.com/support/colorljE87640MFP>.

## Lisätietoja:

HP-tulostimen kaikenkattavassa ohjeessa on seuraavat tiedot:

- Asennus ja määrittäminen
- Opi ja käytä
- Ongelmien ratkaiseminen
- Ohjelmisto- ja laiteohjelmistopäivitysten lataaminen
- Asiakastukifoorumit
- Tietoja takuusta ja säännöksistä

# Lisäasetusten määrittäminen HP:n sulautetussa verkkopalvelimessa (EWS)

Käytä HP:n sulautettua verkkopalvelinta tulostuksen lisätoimintojen hallintaan.

- [Johdanto](#)
- [HP:n sulautetun verkkopalvelimen\(EWS\) avaaminen](#)
- [HP:n sulautetun verkkopalvelimen ominaisuudet](#)

## Johdanto

HP:n sulautetulla verkkopalvelimella voit hallita tulostustoimintoja tulostimen ohjauspaneelin sijaan tietokoneen kautta.

- tarkastele tulostimen tilatietoja
- tarvikkeiden jäljellä olevan käyttöajan tarkasteleminen ja uusien tarvikkeiden tilaaminen
- lokeroasetusten tarkasteleminen ja muuttaminen
- tarkastele ja muuta tulostimen ohjauspaneelin valikkoasetuksia
- sisäisten sivujen tarkasteleminen ja tulostaminen
- vastaanota ilmoituksia tulostimeen ja tarvikkeisiin liittyvistä tapahtumista
- verkkoasetusten tarkasteleminen ja muuttaminen

HP:n sulautettu verkkopalvelin toimii, kun tulostin on kytketty IP-verkkoon. HP:n sulautettu verkkopalvelin ei tue IPX-verkkolaiteyhteyksiä. Voit käyttää HP:n sulautettua verkkopalvelinta, vaikka Internet-yhteyttä ei olisikaan käytettävissä.



Kun tulostin on kytkettynä verkkoon, HP:n sulautettu verkkopalvelin on automaattisesti käytettävissä.



**HUOMAUTUS:** HP:n sulautettua verkkopalvelinta ei voi käyttää verkon palomuurin läpi.

## HP:n sulautetun verkkopalvelimen(EWS) avaaminen

Avaa EWS seuraavasti.

1. Näytä tulostimen IP-osoite tai isäntänimi valitsemalla tulostimen ohjauspaneelin aloitusnäytössä Tiedot  ja sitten Verkko .
2. Avaa selain ja kirjoita osoiteriville IP-osoite tai isäntänimi täsmälleen siinä muodossa kuin se näkyy tulostimen ohjauspaneelissa. Paina tietokoneen näppäimistön **Enter**-näppäintä. Sulautettu verkkopalvelin avautuu.



**HUOMAUTUS:** Jos selaimessa näkyy ilmoitus, jonka mukaan sivuston käyttö ei ehkä ole turvallista, jatka sivustoon siitä huolimatta. Tähän sivustoon siirtyminen ei vahingoita tietokonetta.

HP:n sulautetun verkkopalvelimen käyttö edellyttää seuraavia selaimen ominaisuuksia:

### Windows® 7

- Internet Explorer (versio 8.x tai uudempi)
- Google Chrome (versio 34.x tai uudempi)
- Firefox (versio 20.x tai uudempi)

### Windows® 8 tai uudempi

- Internet Explorer (versio 9.x tai uudempi)
- Google Chrome (versio 34.x tai uudempi)
- Firefox (versio 20.x tai uudempi)

### macOS

- Safari (versio 5.x tai uudempi)
- Google Chrome (versio 34.x tai uudempi)

### Linux

- Google Chrome (versio 34.x tai uudempi)
- Firefox (versio 20.x tai uudempi)

## HP:n sulautetun verkkopalvelimen ominaisuudet

Välilehdissä on tietoja HP:n sulautetun verkkopalvelimen (EWS) toiminnoista.

- [Tiedot-välilehti](#)
- [Yleiset-välilehti](#)
- [Kopioi/Tulosta-välilehti](#)
- [Skannaus/digitaalilähetys-välilehti](#)
- [Faksi-välilehti](#)
- [Tarvikkeet-välilehti](#)
- [Vianmääritys-välilehti](#)
- [Suojaus-välilehti](#)
- [HP-verkkopalvelut-välilehti](#)
- [Verkko-välilehti](#)
- [Muita linkkejä -luettelo](#)

### Tiedot-välilehti

Tarkista asetukset **Tietoja**-välilehden taulukosta.

**Taulukko 8-1** HP:n sulautetun verkkopalvelimen Tiedot-välilehti

Valikko	Kuvaus
Laitteen tila	Näyttää tulostimen tilan ja HP-tarvikkeiden arvioidun jäljellä olevan käyttöiän. Näyttää myös, minkä tyyppistä ja kokoista paperia käytetään kussakin lokerossa. Muuta oletusasetuksia napsauttamalla <b>Muuta asetuksia</b> -linkkiä.
Työn loki	Sisältää tulostettujen töiden luettelon.
Määrittämissivu	Tällä sivulla näytetään samat tiedot kuin asetussivulla.
Tarvikkeiden tilasivu	Näyttää tulostimen tarvikkeiden tilan.
Tapahtumalokisivu	Tällä sivulla on luettelo kaikista tulostimen tapahtumista ja virheistä. <b>HP Instant Support</b> -linkistä (HP:n sulautetun verkkopalvelimen sivujen <b>Muita linkkejä</b> -alueella) pääset ongelmanratkaisua helpottaville sivuille. Lisäksi sivuilla näkyy muita tulostimen lisäpalveluja.
Käyttösisivu	Näyttää yhteenvedon tulostimella tulostetuista sivuista koon, tyyppin ja tulostusradan mukaan.
Laitteen tiedot	Näyttää tulostimen verkkonimen ja -osoitteen sekä mallitiedot. Voit mukauttaa näitä tietoja napsauttamalla <b>Yleiset</b> -välilehden <b>Tietoja laitteesta</b> -valikkoa.
Ohjauspaneelin kuva	Näyttää kuvan nykyisestä näytöstä ohjauspaneelin näytössä.
Etäohjauspaneeli	Voit tehdä vianmäärityksen tai hallita tulostinta pöytä tietokoneen tai kannettavan selainikkunassa.
Tulostus	Käyttäjä voi lähettää tulostusvalmiin tiedoston tulostimeen tulostusta varten.



**Taulukko 8-1** HP:n sulautetun verkkopalvelimen Tiedot-välilehti (jatkoa)

Valikko	Kuvaus
Tulostettavat raportit ja sivut	Luettelo tulostimen sisäiset raportit ja sivut. Valitse yksi tai useampi kohde tulostamista tai näyttämistä varten.
Avoimen lähdekoodin käyttöoikeudet	Näyttää yhteenvedon käyttöoikeuksista, jotka koskevat tulostimessa käytettäviä avoimen lähdekoodin ohjelmistoja.

## Yleiset-välilehti

Tarkista asetukset **Yleiset**-välilehden taulukosta.

**Taulukko 8-2** HP:n sulautetun verkkopalvelimen Yleiset-välilehti

Valikko	Kuvaus
Ohjauspaneelin mukautus	Järjestä, tuo näkyviin tai piilota toimintoja ohjauspaneelin näytössä.  Muuta näytön kielen ja näppäimistön asettelu oletusasetuksia.
Pikasarjat	Määritä töitä, jotka ovat käytettävissä tulostimen ohjauspaneelin aloitusnäytön <b>Pikasarjat</b> -alueella.
Häilytykset	Määritä tulostin- ja tarviketapahtumien sähköpostihäilytykset.
Ohjauspaneelin Asetukset-sovellus	Näyttää Asetukset-sovelluksen asetukset, jotka ovat käytettävissä tulostimen ohjauspaneelissa.
Yleisasetukset	Määritä, miten tulostin palautuu paperitukoksista, sekä muita yleisiä tulostusasetuksia.
AutoSend	Määritä tulostin lähettämään automaattisesti tulostimen asetuksia ja tarvikkeita koskevia sähköpostiviestejä määritettyihin sähköpostiosoitteisiin.
Muokkaa muita linkkejä	Tällä sivulla voit lisätä tai mukauttaa muihin sivustoihin johtavia linkkejä. Tämä linkki näkyy HP:n sulautetun verkkopalvelimen kaikkien sivujen alatunnistealueella.
Tilastiedot	Anna vaihdettavien värikasettien tilastiedot. Nämä tiedot näkyvät tarvikkeiden tilasivulla.
Laitteen tiedot	Nimeä tulostin ja määritä sen omistajan numero. Kirjoita ensisijaisen yhteyshenkilön nimi, jolle voidaan lähettää tietoja tulostimesta.
Kieli	Määritä HP:n sulautetun verkkopalvelimen sivuilla käytettävä kieli.
Laitteohjelmistopäivitys	Lataa ja asenna tulostimen laiteohjelmiston päivitystiedostot.
Pvm-/aika-asetukset	Aseta päivämäärä ja kellonaika tai synkronoi verkon aikapalvelimen kanssa.
Virta-asetukset	Voit määrittää tulostimen herätys- ja lepotila-ajan sekä lepotilan viiveen tai muokata niitä. Voit määrittää eri viikonpäiville ja loma-ajoille omat ajoitukset.  Voit myös määrittää toiminnot, jotka herättävät tulostimen lepotilasta.
Varmuuskopioi ja palauta	Luo varmuuskopiotiedosto, joka sisältää tulostin- ja käyttäjätiedot. Tämän tiedoston avulla voit palauttaa tiedot tulostimeen tarvittaessa.
Palauta tehdasasetukset	Palauttaa tulostimen oletusasetukset.
Ratkaisun asennusohjelma	Voit asentaa kolmansien osapuolten ohjelmistopaketteja, joilla voidaan laajentaa tai muokata tulostimen toimintoja.
Työn tilastoasetukset	Kolmansien osapuolten työntilastointipalvelujen yhteystietoja.
Kiintiöasetukset	Kolmansien osapuolten työn kiintiöpalveluiden yhteystietoja.

## Kopioi/Tulosta-välilehti

Tarkista asetukset **Kopioi/tulosta**-välilehden taulukosta.

**Taulukko 8-3** HP:n sulautetun verkkopalvelimen Kopioi/Tulosta-välilehti

Valikko	Kuvaus
Tulostus USB-asetukset	Ota käyttöön tai pois käytöstä ohjauspaneelin <b>Tulostus USB-asetukset</b> -valikko.
Tallennettujen töiden hallinta	Ota käyttöön tai pois käytöstä mahdollisuus säilyttää töitä tulostimen muistissa. Määritä töiden säilytysasetukset.
Oletustulostusasetukset	Määritä tulostustöiden oletusasetukset.
Värien rajoittaminen (Vain väritulostimet)	Salli tai estä väritulostus ja -kopiointi. Määritä oikeuksia yksittäisille käyttäjille tai tietyistä sovelluksista lähetetyille töille.
PCL- ja PostScript-asetukset	Säädi PCL- ja PostScript-asetuksia kaikissa tulostustöissä, mukaan lukien kopiointityöt ja vastaanotetut faksit.
Tulostuslaatu	Määritä tulostuslaadun asetukset, kuten värinsäätö, kuvan kohdistus ja sallitut paperityypit.
Tarvikkeiden hallinta	Tällä sivulla voit ottaa käyttöön laitteiden tarvikkeiden asetuksia.
Kopiointiasetukset	Määritä kopiointitöiden oletusasetukset ja pikasarjat. <b>HUOMAUTUS:</b> Jos työkohtaisia kopiointiasetuksia ei määritetä ohjauspaneelissa työn alussa, työssä käytetään oletusasetuksia.
Lokeroiden hallinta	Määritä paperilokeroiden asetukset.

## Skannaus/digitaalilähetys-välilehti

Tarkista asetukset **Skannaus/Digitaalilähetys**-välilehden taulukosta.

**Taulukko 8-4** HP:n sulautetun verkkopalvelimen Skannauksen/digitaalilähetyksen asetukset -välilehti

Valikko	Kuvaus
Sähköpostin määrittäminen	Määritä sähköpostin digitaaliseen lähetyksen oletusasetukset, kuten: <ul style="list-style-type: none"><li>• Lähtevän postin (SMTP) palvelimen asetukset</li><li>• Sähköpostilla lähetettävien pikasarjatöiden asetukset</li><li>• Viestin oletusasetukset, kuten Lähettäjä-osoite ja Aihe-kenttä</li><li>• Digitaalisten allekirjoitusten asetukset ja salaasetukset</li><li>• Sähköposti-ilmoitusten asetukset</li><li>• Sähköpostin oletusskannausasetukset</li><li>• Sähköpostin oletustiedostoasetukset</li></ul>

**Taulukko 8-4 HP:n sulautetun verkkopalvelimen Skannauksen/digitaalilähettyksen asetukset -välilehti (jatkoa)**

Valikko	Kuvaus
Skannaus verkkokansioon	Määritä digitaalisessa lähettämässä käytetyt verkkokansioasetukset, kuten seuraavat: <ul style="list-style-type: none"> <li>• Verkkokansioon tallennettujen pikasarjätöiden asetukset</li> <li>• Ilmoitusten asetukset</li> <li>• Verkkokansioon tallennettujen töiden skannauksen oletusasetukset</li> <li>• Verkkokansioon tallennettujen töiden oletustiedostoasetukset</li> </ul>
Skannaus SharePointiin® (vain Flow-mallit)	Määritä digitaalisessa lähettämässä käytettävät Microsoft SharePoint® -asetukset, kuten seuraavat: <ul style="list-style-type: none"> <li>• SharePoint®-sivuston asiakirjakirjastoon tallennettujen pikasarjätöiden asetukset</li> <li>• SharePoint®-sivuston asiakirjakirjastoon tallennettujen töiden oletusasetukset</li> </ul>
Skannaus USB-asemaan	Määritä digitaalisessa lähettämässä käytetyt USB-asetukset, kuten seuraavat: <ul style="list-style-type: none"> <li>• USB-muistitikulle tallennettujen pikasarjätöiden asetukset</li> <li>• Ilmoitusten asetukset</li> <li>• USB-muistitikulle tallennettujen töiden skannauksen oletusasetukset</li> <li>• USB-muistitikulle tallennettujen töiden tiedostojen oletusasetukset</li> </ul>
Yhteystiedot	Hallitse yhteystietoja esimerkiksi seuraavilla tavoilla: <ul style="list-style-type: none"> <li>• Lisää tulostimeen sähköpostiosoitteita yksi kerrallaan.</li> <li>• Tuo tulostimeen laaja luettelo usein käytettyjä sähköpostiosoitteita yhdellä kertaa.</li> <li>• Vie yhteystietoja tulostimesta varmuuskopioksi tietokoneen .CSV-tiedostoon tai tuo tietueita toiseen HP-tulostimeen.</li> <li>• Muokkaa tulostimeen aikaisemmin tallennettuja sähköpostiosoitteita.</li> </ul>
Määriytykset	Hallitse skannauksen yleisasetuksia.
Ohjattu sähköpostin ja Skannaus verkkokansioon -toiminnon pikamäärittäminen	Määritä tulostin lähettämään skannatut kuvat sähköpostiliitteinä. Määritä tulostin tallentamaan skannatut kuvat Pikasarjat-verkkokansioon. Pikasarjojen avulla verkkoon tallennetut tiedostot on helppo avata.
Digital Sending Software -ohjelmiston asennus	Määritä valinnaisen digitaalisen lähetysohjelmiston käyttöön liittyvät asetukset.

## Faksi-välilehti

Tarkista asetukset **Faksi**-välilehden taulukosta.

Taulukko 8-5 HP:n sulautetun verkkopalvelimen Faksi-välilehti

Valikko	Kuvaus
Faksilähetysmääritykset	Määritä faksien lähettämisessä käytetyt asetukset, kuten seuraavat: <ul style="list-style-type: none"><li>• Lähtevien faksien oletusasetukset</li><li>• Faksin pikasarjatöiden asetukset</li><li>• Ilmoitusten asetukset</li><li>• Faksien lähettäminen sisäisellä faksimodeemilla - oletusasetukset</li><li>• LAN-faksipalvelun käytön asetukset</li><li>• Internet-faksipalvelun käytön asetukset</li></ul>
Faksipikavalinnat	Hallitse pikavalintoja esimerkiksi seuraavalla tavalla: <ul style="list-style-type: none"><li>• Tuo sähköpostiosoitteet, faksinumerot ja käyttäjätietueet .CSV-tiedostoissa, jotta ne ovat käytettävissä tässä tulostimessa.</li><li>• Vie sähköposti-, faksi- tai käyttäjätietueet tulostimesta varmuuskopioksi tietokoneessa sijaitsevaan tiedostoon tai tuo tietueita toiseen HP-tulostimeen.</li></ul>
Faksivastaanottomääritykset	Määritä tulostuksen oletusasetukset saapuville fakseille sekä faksitulostuksen aikataulu.
Faksien arkistointi ja edelleenlähetys	Ota käyttöön tai poista käytöstä faksien arkistointi ja faksien edelleenlähetys ja määritä kummankin perusasetukset: <ul style="list-style-type: none"><li>• Faksien arkistoinnin avulla kaikkien saapuvien ja lähtevien faksien kopiot voidaan lähettää tiettyyn sähköpostiosoitteeseen, verkkokansioon tai FTP-palvelimeen.</li><li>• Faksin edelleenlähetys on menetelmä, jota käytetään saapuvien faksien lähettämiseen toiseen faksilaitteeseen.</li></ul>
Faksitapahtumaloki	Sisältää luettelon fakseista, jotka tulostimella on lähetetty tai vastaanotettu.

## Tarvikkeet-välilehti

Tarkista asetukset **Tarvikkeet**-välilehden taulukosta.

Taulukko 8-6 HP:n sulautetun verkkopalvelimen Tarvikkeet-välilehti

Valikko	Kuvaus
Tarvikkeiden hallinta	Määritä, miten tulostin toimii, kun tarvikkeet ovat erittäin vähissä.

## Vianmääritys-välilehti

Tarkista asetukset **Vianmääritys**-välilehden taulukosta.

**Taulukko 8-7** HP:n sulautetun verkkopalvelimen Vianmääritys-välilehti

Valikko	Kuvaus
Yleinen vianmääritys	Käytä seuraavia asetuksia tarpeen mukaan: <ul style="list-style-type: none"><li>• <b>Raportit ja testit</b> -alue: Valitse ja tulosta useita erityyppisiä raportteja ja testejä. Joitakin raportteja voi tarkastella sulautetussa verkkopalvelimessa valitsemalla <b>Näytä</b>-painikkeen.</li><li>• <b>Faksityökälyt</b>-alue: Määritä faksin vianmäärityasetukset. (Vain MFP- ja digitaaliälhetyslaitteet)</li><li>• <b>OXPd-vianmääritys</b> -alue: Ota käyttöön tai poista käytöstä asetus <b>Salli suojaamaton yhteys Web-palveluille</b></li><li>• <b>Automaattinen palautus</b> -alue: Ota käyttöön tai poista käytöstä asetus <b>Ota käyttöön autom. palautus</b>.</li></ul>
Verkko-ohje	Linkki HP:n pilvipohjaiseen verkko-ohjeeseen, joka auttaa tulostuksen vianmäärityksessä.
Diagnostiikkatiedot	Vie tulostimen tiedot tiedostoon, josta saattaa olla hyötyä yksityiskohtaisessa ongelmanalyysissä. <b>HUOMAUTUS:</b> Tämä kohta on käytettävissä ainoastaan, jos <b>Suojaus</b> -välilehdessä on määritetty ainakin yksi järjestelmänvalvojan salasana.
Kalibrointi/puhdistus	Ota automaattinen puhdistustoiminto käyttöön, luo ja tulosta puhdistussivu ja valitse vaihtoehto, jolla tulostimen voi kalibroida heti. (Vain väritulostimet)
Palauta tehdasetukset	Palauta tulostimen oletusasetukset.
Laiteohjelmistopäivitys	Lataa ja asenna tulostimen laiteohjelmiston päivitystiedostot.

## Suojaus-välilehti

Tarkista asetukset **Suojaus**-välilehden taulukosta.

**Taulukko 8-8** HP:n sulautetun verkkopalvelimen Suojaus-välilehti

Valikko	Kuvaus
Yleinen suojaus	Yleiset suojausasetukset, mukaan lukien seuraavat: <ul style="list-style-type: none"><li>• Määritä järjestelmänvalvojan salasana, jotta voit rajoittaa tulostimen tiettyjen ominaisuuksien käyttöä.</li><li>• Määritä PjL-salasana PjL-komentojen käsittelyä varten.</li><li>• Määritä tiedostojärjestelmän käyttö ja laiteohjelmistopäivityksen suojaus.</li><li>• Ota käyttöön tai poista käytöstä isäntä-USB-portti ohjauspaneelissa tai USB-liitäntä ohjainkortissa, jotta voit tulostaa suoraan tietokoneesta.</li><li>• Näytä kaikkien suojausasetusten tila.</li></ul>
Tilin käytäntö	Ota käyttöön järjestelmänvalvojan tilin asetukset.
Käytöhallinta	Määritä tietyille henkilöille tai ryhmille tulostimen toimintojen käyttöoikeus. Valitse myös, kuinka käyttäjät kirjautuvat tulostimeen.

Taulukko 8-8 HP:n sulautetun verkkopalvelimen Suojaus-välilehti (jatkoa)

Valikko	Kuvaus
Tallennettujen tietojen suojaaminen	Määritä ja hallitse tulostimen sisäistä kiintolevyä. Määritä tulostimen kiintolevylle tallennettujen töiden asetukset.
Etäsovellusten hallinta	Hallitse tai salli etäsovelluksia tuomalla tai poistamalla sertifiikaatteja, joiden avulla laitteet voivat käyttää tätä tuotetta.
Sertifikaattien hallinta	Asenna tulostimen ja verkon käyttöönnotossa tarvittavat suojaussertifikaatit ja hallitse niitä.
Sähköpostitoimialueen rajoitus	Jos sähköpostitoiminto on käytössä, järjestelmänvalvojat voivat määrittää sähköpostiosoitteet, joihin tulostin voi lähettää viestejä.
Verkkopalveluiden suojaus	Mahdollistaa pääsyn tässä tulostimessa oleviin resursseihin eri toimialueilla sijaitsevista verkkosivustoista. Jos luetteloon ei lisätä sivustoja, kaikki sivustot ovat luotettuja.
Toimintotesti	Tarkista, että odotettujen järjestelmäparametrien mukaiset suojaustoiminnot ovat käytössä.

## HP-verkkopalvelut-välilehti

Määritä ja ota käyttöön HP-verkkopalvelut tälle tulostimelle **HP-verkkopalvelut**-välilehdessä. HP-verkkopalvelut on otettava käyttöön, jotta HP ePrint -toimintoa voi käyttää.

Taulukko 8-9 HP:n sulautettu verkkopalvelin HP-verkkopalvelut-välilehti

Valikko	Kuvaus
Verkkopalveluiden asennus	Yhdistä tämä tulostin HP Connected -sivustoon ottamalla HP-verkkopalvelut käyttöön.
Verkon välityspalvelin	Jos HP-verkkopalvelun käyttöönotossa tai tulostimen verkkoyhteyden muodostamisessa ilmenee ongelmia, määritä välityspalvelin.
HP JetAdvantage	Käytä ratkaisuja, jotka laajentavat tulostimen ominaisuuksia
Smart Cloud Print	Ota käyttöön Smart Cloud Print, jotta voit käyttää verkkosovelluksia, jotka laajentavat tulostimen ominaisuuksia.

## Verkko-välilehti

Määritä ja suojaa **Verkkoyhteydet**-välilehdessä tulostimen verkkoasetukset, kun tulostin on yhdistettynä IP-verkkoon. Tässä välilehdessä ei näy, onko tulostin yhdistettynä muihin verkkoihin.

Taulukko 8-10 HP:n sulautetun verkkopalvelimen Verkkoyhteydet-välilehti

Valikko	Kuvaus
Määrittäminen	
Langaton asema	Määritä langattoman yhteyden alkuperäiset asetukset.
Wi-Fi Direct	Määritä Wi-Fi Direct -asetukset tulostimille, jotka sisältävät sulautetun Wi-Fi Direct- ja NFC-tulostuksen tai joihin on asennettu langaton lisälaite.  <b>HUOMAUTUS:</b> Käytettävissä olevat määrittämisasetukset määräytyvät tulostuspalvelimen mallin mukaan.

**Taulukko 8-10 HP:n sulautetun verkkopalvelimen Verkkoyhteydet-välilehti (jatkoa)**

Valikko	Kuvaus
TCP/IP-asetukset	Määritä IPv4- ja IPv6-verkkojen TCP/IP-asetukset.  <b>HUOMAUTUS:</b> Käytettävissä olevat määrittämissä asetukset määrittyvät tulostuspalvelimen mallin mukaan.
Verkkoasetukset	Määritä IPX/SPX-, AppleTalk-, DLC/LLC- ja SNMP-asetukset tulostuspalvelimen mallin mukaan.
Muut asetukset	Määritä tulostuspalvelimen tukemat yleiset tulostusprotokollat ja -palvelut. Käytettävissä olevat asetukset määrittyvät tulostuspalvelimen mallin mukaan. Niihin voi sisältyä laiteohjelmistopäivitys, LPD-jonot, USB-asetukset, tukitiedot ja virkistystaajuus.
AirPrint	Ota käyttöön, määritä tai poista käytöstä verkkotulostus tulostimissa, jotka tukevat Apple-tuotteita.
Kielen valinta	Vaihda HP:n sulautetun verkkopalvelimen näyttökieltä. Sivu avautuu, jos verkkosivut tukevat useita kieliä. Tuetun kielen voi valita myös selaimen kieliasetuksista.
Valitse sijainti	Valitse tulostimen maa/alue.
Google Cloud Print	
Määrittäminen	Määritä Google Cloud Print -asetukset.
Verkon välityspalvelin	Määritä välityspalvelimen asetukset.
Tietosuoja	
Asetukset	Näytä nykyiset suojausasetukset ja palauta ne tehtaan oletusarvoihin.  Määritä suojausasetukset käyttämällä suojausmäärittämisen ohjattua toimintoa.  <b>HUOMAUTUS:</b> Älä käytä suojausmäärittämisen ohjattua toimintoa, jos määrittämissä asetukset HP Web Jetadminilla.
Valtuutus	Valvo tämän tulostimen kokoonpanon hallintaa ja käyttöä esimerkiksi seuraavilla tavoilla: <ul style="list-style-type: none"> <li>• Rajoita pääsyä määrittämissä parametreihin asettamalla järjestelmänvalvojan salasana ja muuttamalla sitä.</li> <li>• Pyydä, asenna ja hallitse HP Jetdirect -tulostuspalvelimen digitaalisia varmenteita.</li> <li>• Rajoita isännöintipalvelun tämän tulostimen käyttöoikeuksia määrittämällä käytönhallintaluettelo (ACL) (vain tietyille tulostuspalvelimille ja ainoastaan IPv4-verkoissa).</li> </ul>
Suojattu tiedonsiirto	Määritä suojausasetukset.
Hallinta- Protokollat	Määritä tälle tulostimelle suojausprotokollia ja hallitse niitä, mukaan lukien seuraavat: <ul style="list-style-type: none"> <li>• Määritä HP:n sulautetun verkkopalvelimen suojaushallinnan taso ja hallitse liikennettä HTTP- ja HTTPS-protokollan kautta.</li> <li>• Määritä SNMP:n (Simple Network Management Protocol) toiminnot. Ota käyttöön tai poista käytöstä SNMP v1/v2c- tai SNMP v3 -agentit tulostuspalvelimella.</li> <li>• Valvo pääsyä protokollista, jotka eivät ole turvallisia, kuten tulostusprotokollat, tulostuspalvelut, yhteyskäytännöt, nimimäärittämissä palvelut ja kokoonpanonhallinnan protokollat.</li> </ul>

**Taulukko 8-10** HP:n sulautetun verkkopalvelimen Verkkoyhteydet-välilehti (jatkoa)

Valikko	Kuvaus
802.1X-todennus	Määritä 802.1X-todennuksen asetukset Jetdirect-tulostuspalvelimelle verkon asiakastunnistustarpeen perusteella, ja palauta 802.1X-todennuksen asetukset takaisin tehtaan oletusarvoihin.  <b>HUOMIO:</b> Tulostimen yhteys voi katketa, kun 802.1X-todennuksen asetuksia muutetaan. Yhteyden palauttaminen voi edellyttää tulostuspalvelimen palauttamista tehtaan oletusasetuksiin ja tulostimen uudelleenasetamista.
IPsec/Firewall	Näytä tai määritä palomuurikäytäntö tai IPsec-/palomuurikäytäntö.
Ilmoitusagentti	Ota käyttöön tai poista käytöstä HP Device Announcement Agent -ilmoitusagentti, määritä kokoonpanopalvelin ja määritä molemminpuolinen todennus varmenteita käyttämällä.
Diagnostiikka	
Verkkotilastot	Näytä HP Jetdirect -tulostuspalvelimeen kerätyt ja tallennetut verkkotilastot.
Protokollatiedot	Näytä luettelo, jossa näkyvät HP Jetdirect -tulostuspalvelimen kunkin protokollan verkkoasetukset.
Määrittämissivu	Näytä HP Jetdirectin määrittämissivu, jossa on HP Jetdirectin tila- ja määrittämistiedot.

## Muita linkkejä -luettelo

Määritä, mitkä linkit näytetään HP:n sulautetun verkkopalvelimen alatunnisteessa, valitsemalla **Yleistä**-välilehden **Muokkaa muita linkkejä** -valikko.



**HUOMAUTUS:** Oletuslinkit:

**Taulukko 8-11** HP:n sulautetun verkkopalvelimen Muita linkkejä -luettelo

Valikko	Kuvaus
HP Instant Support	Muodosta yhteys HP:n sivustoon ja etsi ohjeita tulostimen ongelmatilanteissa.
Tarvikkeiden ostaminen	Muodosta yhteys HP SureSupply -sivustoon, jossa on tietoja siitä, miten voit tilata aitoja HP-tuotteita, kuten kasetteja ja papereita.
Tuotetuki	Muodosta yhteys tulostimen tukisivustoon, josta voit etsiä ohjetietoja.



# IP-verkkoasetusten määrittäminen

Määritä tulostimen verkkoasetukset sulautetun verkkopalvelimen avulla.

- [Tulostimen jakamista koskeva vastuuvapauslauseke](#)
- [Verkkoasetusten tarkasteleminen tai muuttaminen](#)
- [Tulostimen nimen vaihtaminen verkossa](#)
- [TCP/IP-parametrien määrittäminen manuaalisesti ohjauspaneelista](#)
- [IPv6:n TCP/IP-parametrien määrittäminen manuaalisesti ohjauspaneelista](#)
- [Yhteysnopeuden ja kaksisuuntaisen tiedonsiirron asetukset](#)



## Tulostimen jakamista koskeva vastuuvapauslauseke

Tutustu seuraavaan vastuuvapautuslausekkeeseen.

HP ei tue vertaisverkkoja (peer-to-peer), koska tämä on Microsoftin käyttöjärjestelmien ominaisuus eikä HP:n tulostinohjaimien ominaisuus. Lisätietoja on Microsoftin sivustossa osoitteessa [www.microsoft.com](http://www.microsoft.com).

## Verkkoasetusten tarkasteleminen tai muuttaminen

Voit tarkastella tai muuttaa IP-määriytyksiä HP:n sulautetussa verkkopalvelimessa.

1. Avaa HP:n sulautettu verkkopalvelin (EWS):
  - a. Näytä tulostimen IP-osoite tai isäntänimi valitsemalla tulostimen ohjauspaneelin aloitusnäytössä Tiedot  ja Verkko .
  - b. Avaa selain ja kirjoita osoiteriville IP-osoite tai isäntänimi täsmälleen siinä muodossa kuin se näkyy tulostimen ohjauspaneelissa. Paina tietokoneen näppäimistön **Enter**-näppäintä. Sulautettu verkkopalvelin avautuu.





**HUOMAUTUS:** Jos selaimessa näkyy ilmoitus, jonka mukaan sivuston käyttö ei ehkä ole turvallista, jatka sivustoon siitä huolimatta. Tähän sivustoon siirtyminen ei vahingoita tietokonetta.

2. Saat tietoa verkosta valitsemalla **Verkkoyhteydet**-välilehden. Muuta asetuksia tarpeen mukaan.

## Tulostimen nimen vaihtaminen verkossa

Jos haluat vaihtaa tulostimen nimen verkossa, jotta se on helppo tunnistaa, käytä HP:n sulautettua verkkopalvelinta.

1. Avaa HP:n sulautettu verkkopalvelin (EWS):
  - a. Näytä tulostimen IP-osoite tai isäntänimi valitsemalla tulostimen ohjauspaneelin aloitusnäytössä Tiedot  ja Verkko .

- b. Avaa selain ja kirjoita osoiteriville IP-osoite tai isäntänimi täsmälleen siinä muodossa kuin se näkyy tulostimen ohjauspaneelissa. Paina tietokoneen näppäimistön **Enter**-näppäintä. Sulautettu verkkopalvelin avautuu.

---

 **HUOMAUTUS:** Jos selaimessa näkyy ilmoitus, jonka mukaan sivuston käyttö ei ehkä ole turvallista, jatka sivustoon siitä huolimatta. Tähän sivustoon siirtyminen ei vahingoita tietokonetta.

---

2. Avaa **Yleiset**-välilehti.
3. Tulostimen oletusnimi on **Laitetiedot**-sivun **Laitteen nimi** -kentässä. Voit vaihtaa nimen, jotta tulostin on helppo tunnistaa.

---

 **HUOMAUTUS:** Muita sivun kenttiä ei tarvitse täyttää.

---

4. Tallenna muutokset napsauttamalla **Käytä**-painiketta.

## TCP/IP-parametrien määrittäminen manuaalisesti ohjauspaneelistä

Ohjauspaneelin **Asetukset**-valikoissa voit määrittää manuaalisesti IPv4-osoitteen, aliverkon peitteen ja oletusyhdyskäytävän.

1. Siirry tulostimen ohjauspaneelin aloitusnäytöstä kohtaan **Asetukset** ja valitse sitten **Asetukset**-kuvake.
2. Avaa seuraavat valikot:
  - **Verkot**
  - **Ethernet**
  - **TCP/IP**
  - **IPV 4 -asetukset**
  - **Määrittystapa**
3. Valitse **Manuaalinen**-vaihtoehto ja kosketa sitten **Tallenna**-painiketta.
4. Avaa **Manuaaliset asetukset** -valikko.
5. Kosketa vaihtoehtoa **IP-osoite**, **Aliverkon peite** tai **Oletusyhdyskäytävä**.
6. Ota näppäimistö käyttöön koskettamalla ensimmäistä kenttää. Kirjoita numerot kenttäänsä ja kosketa sitten **OK**-painiketta.

Toista tämä vaihe jokaisessa kentässä ja kosketa sitten **Tallenna**-painiketta.

## IPv6:n TCP/IP-parametrien määrittäminen manuaalisesti ohjauspaneelistä

Määritä IPv6-osoite manuaalisesti ohjauspaneelin **Asetukset**-valikoissa.

1. Siirry tulostimen ohjauspaneelin aloitusnäytöstä kohtaan **Asetukset** ja valitse sitten **Asetukset**-kuvake.
2. Ota manuaalinen määrittäminen käyttöön avaamalla seuraavat valikot:
  - **Verkot**
  - **Ethernet**

- [TCP/IP](#)
  - [IPV6-asetukset](#)
3. Valitse [Ota käyttöön](#) ja valitse sitten [Käytössä](#).
  4. Valitse [Ota käyttöön manuaaliset asetukset](#) -vaihtoehto ja kosketa sitten [Valmis](#)-painiketta.
  5. Aloita osoitteen määrittäminen avaamalla [Osoite](#)-valikko ja avaa sitten näppäimistö kenttää koskettamalla.
  6. Kirjoita osoite näppäimistöllä ja kosketa sitten [OK](#)-painiketta.
  7. Valitse [Tallenna](#).

## Yhteysnopeuden ja kaksisuuntaisen tiedonsiirron asetukset

Seuraavien ohjeiden avulla voit tehdä muutoksia yhteysnopeus- ja kaksisuuntaisuusasetuksiin.

 **HUOMAUTUS:** Nämä tiedot koskevat Ethernet-verkkoja. Ne eivät koske langattomia verkkoja.

Tulostuspalvelimen linkkinopeuden ja tiedonsiirtotilan on oltava verkkokeskitimen mukaisia. Tulostin pitäisi useimmiten jättää automaattitilaan. Jos yhteysnopeuden tai kaksisuuntaisen tiedonsiirron asetuksiin tehdään virheellisiä muutoksia, tulostin ei ehkä saa yhteyttä muihin verkossa oleviin laitteisiin. Käytä tulostimen ohjauspaneelia muutosten tekemiseen.

 **HUOMAUTUS:** Tulostimen asetusten on oltava samoja kuin verkkolaitteessa (verkkokeskitin, kytkin, yhdyskäytävä, reititin tai tietokone).

 **HUOMAUTUS:** Jos näitä asetuksia muutetaan, tulostin käynnistyy uudelleen. Tee muutoksia vain silloin, kun tulostin ei ole käytössä.

1. Siirry tulostimen ohjauspaneelin aloitusnäytössä kohtaan [Asetukset](#) ja valitse sitten [Asetukset](#)-kuvake.
2. Avaa seuraavat valikot:
  - [Verkot](#)
  - [Ethernet](#)
  - [Linkin nopeus](#)
3. Valitse jokin seuraavista asetuksista:
  - [Automaattinen](#): Tulostuspalvelin määrittää itselleen automaattisesti parhaan verkon salliman yhteysnopeuden ja -tilan.
  - [10T Half \(10T yksisuuntainen\)](#): 10 megabittiä sekunnissa (Mbps), yksisuuntainen toiminta
  - [10T Full \(1000T kaksisuuntainen\)](#): 10 Mbps, kaksisuuntainen toiminta
  - [10T Auto](#): 10 Mbps, automaattinen kaksisuuntainen toiminta
  - [100TX Half \(100TX yksisuuntainen\)](#): 100 Mbps, yksisuuntainen toiminta
  - [100TX Full \(100TX kaksisuuntainen\)](#): 100 Mbps, kaksisuuntainen toiminta

- [100TX Auto](#): 100 Mbps, automaattinen kaksisuuntainen toiminta
  - [1000T Full \(1000T kaksisuuntainen\)](#): 1000 Mbps, kaksisuuntainen toiminta
4. Kosketa [Tallenna](#)-painiketta. Tulostin käynnistyy uudelleen.

# Tulostimen suojausominaisuudet

Turvallisuustoiminnoilla voit rajoittaa käyttäjien pääsyä määritysasetuksiin, suojata tietoja ja estää arvokkaiden laitteistokomponenttien joutuminen väriin käsiin.

- [Johdanto](#)
- [Turvallisuuslausunnot](#)
- [Järjestelmänvalvojan salasanan määrittäminen](#)
- [IPsec \(IP Security\)](#)
- [Salaustuki: HP:n nopeat salatut kiintolevyt](#)
- [Ohjainkortin lukitseminen](#)

## Johdanto

Tulostimessa on useita turvallisuustoimintoja, joilla rajoitetaan käyttäjien pääsyä asetuksiin, suojataan tietoja ja estetään arvokkaiden laitteistokomponenttien joutuminen väriin käsiin.

## Turvallisuuslausunnot

Tutustu tähän tärkeään turvallisuuslausuntoon.

Tulostin tukee suojausstandardeja ja suositeltuja yhteyskäytäntöjä, joilla voit suojata tulostimen ja verkon tiedot sekä helpottaa tulostimen valvontaa ja ylläpitoa.



## Järjestelmänvalvojan salasanan määrittäminen

Voit määrittää tulostimen ja HP:n sulautetun verkkopalvelimen käytölle järjestelmänvalvojan salasanan, jotta tulostimen asetuksia ei voi muuttaa luvatta.

- [Salasanan määrittäminen HP:n sulautetussa verkkopalvelimessa](#)
- [Kirjautumistietojen syöttäminen tulostimen ohjauspaneelissa](#)

### Salasanan määrittäminen HP:n sulautetussa verkkopalvelimessa

Voit määrittää tulostimen salasanan seuraavasti.

1. Avaa HP:n sulautettu verkkopalvelin (EWS):
  - a. Näytä tulostimen IP-osoite tai isäntänimi valitsemalla tulostimen ohjauspaneelin aloitusnäytössä Tiedot  ja Verkko .
  - b. Avaa selain ja kirjoita osoiteriville IP-osoite tai isäntänimi täsmälleen siinä muodossa kuin se näkyy tulostimen ohjauspaneelissa. Paina tietokoneen näppäimistön **Enter**-näppäintä. Sulautettu verkkopalvelin avautuu.



**HUOMAUTUS:** Jos selaimessa näkyy ilmoitus, jonka mukaan sivuston käyttö ei ehkä ole turvallista, jatka sivustoon siitä huolimatta. Tähän sivustoon siirtyminen ei vahingoita tietokonetta.

2. Napsauta **Suojaus**-välilehteä.
3. Avaa **Yleinen suojaus** -valikko.
4. Mene kohtaan **Määritä paikallisen järjestelmänvalvojan salasana** ja kirjoita salasanaan liittyvä käyttäjätunnus **Käyttäjätunnus**-kenttään.
5. Kirjoita salasana **Uusi salasana** -kenttään ja uudelleen **Vahvista salasana** -kenttään.



**HUOMAUTUS:** jos muutat aiemmin määritettyä salasanaa, kirjoita ensin aiemmin määritetty salasana **Vanha salasana** -kenttään.

6. Napsauta **Käytä**-painiketta.



**HUOMAUTUS:** Kirjoita salasana muistiin ja säilytä sitä turallisessa paikassa. Järjestelmänvalvojan salasanaa ei voida palauttaa. Jos järjestelmänvalvojan salasana on hävinnyt tai unohtunut, ota yhteyttä HP:n tukeen osoitteessa [support.hp.com](http://support.hp.com), josta saat ohjeita tulostimen täydelliseen nollaukseen.

### Kirjautumistietojen syöttäminen tulostimen ohjauspaneelissa

Kirjaudu ohjauspaneeliin seuraavalla tavalla.

Osan tulostimen ohjauspaneelin toiminnoista voi suojata luvattomalta käytöltä. Kun toiminto on suojattu, tulostin kehottaa kirjautumaan ennen kuin toimintoa voi käyttää. Voit myös kirjautua sisään ennen kehotteen näkyviin tulemistä valitsemalla tulostimen ohjauspaneelissa [Kirjaudu sisään](#).

Tulostimen kirjautumistunnukset ovat yleensä samat kuin verkon tunnukset. Selvitä tarvittaessa käyttäjätiedot tulostimen verkkojärjestelmänvalvojalta.

1. Valitse tulostimen ohjauspaneelin aloitusnäytössä [Kirjaudu sisään](#).
2. Anna kirjautumistunnukset toimimalla kehoitteiden mukaan.



**HUOMAUTUS:** Varmista tulostimen suojaus valitsemalla [Kirjaudu ulos](#), kun et enää käytä tulostinta.

## IPsec (IP Security)

IPsec on yhteyskäytäntöjen joukko, jolla voidaan hallita IP-verkkoliikennettä. IPsec tarjoaa isäntäkoneiden välisen todennuksen, tietojen eheytysoiminnon ja verkkoliikenteen salauksen.

Voit määrittää IPsec-protokollan HP:n sulautetun verkkopalvelimen **Verkko**-välilehdessä tulostimille, jotka on kytketty verkkoon ja joilla on HP Jetdirect -tulostuspalvelin.

## Salaustuki: HP:n nopeat salatut kiintolevyt

Kiintolevy mahdollistaa laiteperustaisen salauksen, joten voit säilyttää turvallisesti luottamuksellisia tietoja heikentämättä tulostimen tehoa. Kiintolevy hyödyntää uusinta AES (Advanced Encryption Standard) -salausta ja sisältää monipuolisia ajansäästöominaisuuksia ja vakaita toimintoja.

Määritä kiintolevy HP:n sulautetun verkkopalvelimen **Suojaus**-valikossa.

## Ohjainkortin lukitseminen

Ohjainkortissa on paikka, johon voit kiinnittää turvalukon.

Ohjainkortin lukitseminen estää sen arvokkaiden osien poistamisen.

# Energiansäästöasetukset

Lue lisätietoja tulostimen käytettävistä olevista energiansäästöasetuksista.

- [Tulostaminen EconoMode-tilassa](#)
- [Valitse lepotilan aika-asetus ja määritä tulostimen virrankäyttö enintään 1 wattiin](#)
- [Lepotilan aikataulun määrittäminen](#)



## Tulostaminen EconoMode-tilassa

Tässä tulostimessa on EconoMode-toiminto vedosten tulostamista varten. EconoModen käytöllä voi vähentää väriaineen kulutusta. EconoModen käyttäminen voi kuitenkin heikentää tulostuslaatua.

- [EconoModen määrittäminen tulostinohjaimessa](#)
- [EconoModen määrittäminen tulostimen ohjauspaneelissa](#)

HP ei suosittele EconoMode-värinsäästötoiminnon jatkuvaa käyttöä. Jos EconoMode on käytössä jatkuvasti, väriaine saattaa kestää kauemmin kuin tulostuskasetissa olevat mekaaniset osat. Jos tulostuslaatu alkaa heiketä eikä ole enää hyväksyttävä, harkitse värikasetin vaihtamista.



**HUOMAUTUS:** Jos toiminto ei ole käytettävissä tulostinohjaimessa, ota se käyttöön tulostimen ohjauspaneelista.

### EconoModen määrittäminen tulostinohjaimessa

EconoModen valitseminen tulostinohjaimen avulla.

1. Valitse ohjelmistossa **Tulosta**.
2. Valitse tulostin ja valitse sitten **Ominaisuudet** tai **Määriykset**.
3. Valitse **Paperi/Laatu**-välilehti.
4. Ota toiminto käyttöön valitsemalla **EconoMode**-valintaruutu ja sitten **OK**.

### EconoModen määrittäminen tulostimen ohjauspaneelissa

Voit muuttaa EconoMode-asetusta tulostimen ohjauspaneelista

1. Siirry tulostimen ohjauspaneelin aloitusnäytöstä kohtaan [Asetukset](#) ja valitse sitten [Asetukset](#)-kuvake.
2. Avaa seuraavat valikot:
  - [Kopioi/Tulosta](#) tai [Tulosta](#)
  - [Oletustulostusasetukset](#)
  - [EconoMode](#)
3. Voit ottaa käyttöön tämän toiminnon tai poistaa sen käytöstä valitsemalla [On](#) tai [Off](#).

## Valitse lepotilan aika-asetus ja määritä tulostimen virrankäyttö enintään 1 wattiin

Lepotila-asetukset vaikuttavat tulostimen virrankäyttöön, herätys-/lepotila-aikaan sekä siihen, miten nopeasti tulostin siirtyy lepotilaan ja siitä pois.

Voit määrittää tulostimen käyttämään enintään yhden watin virtaa lepotilassa antamalla ajat asetuksille [Lepotila toimettomuuden jälk.](#) ja [Autom.sammut. ajankohta lepotilan](#) jälkeen.

1. Siirry tulostimen ohjauspaneelin aloitusnäytöstä kohtaan [Asetukset](#) ja valitse sitten [Asetukset](#)-kuvake.
2. Avaa seuraavat valikot:

- [Yleiset](#)
  - [Virta-asetukset](#)
  - [Lepotila-asetukset](#)
3. Valitsemalla [Lepotila toimitettomuuden jälk.](#) voit määrittää, kuinka kauan tulostin odottaa toimitettomana, ennen kuin se siirtyy lepotilaan. Valitse haluamasi ajanjakso.
  4. Jos haluat, että tulostin siirtyy tehokkaampaan virransäästötilaan, kun lepotila on kestänyt tietyn ajan, valitse [Autom.sammut. ajankohta lepotilan jälkeen](#). Valitse haluamasi ajanjakso.



**HUOMAUTUS:** Oletusarvoisesti tulostin herää automaattisammutustilasta minkä tahansa muun toiminnon kuin USB:n tai Wi-Fi:n seurauksena. Voit määrittää tulostimen heräämään vain virtapainikkeesta valitsemalla [Sammuta \(herätys vain virtapainikkeesta\)](#).

5. Tallenna asetukset valitsemalla [Valmis](#).

## Lepotilan aikataulun määrittäminen

Voit määrittää tulostimen heräämään automaattisesti lepotilasta tai siirtymään lepotilaan tiettyinä viikonpäivinä ja tiettyinä ajankohtana käyttämällä [Lepotilan ajoitus](#) -toimintoa.

1. Siirry tulostimen ohjauspaneelin aloitusnäytössä kohtaan [Asetukset](#) ja valitse sitten [Asetukset](#)-kuvake.
2. Avaa seuraavat valikot:
  - [Yleiset](#)
  - [Virta-asetukset](#)
  - [Lepotilan ajoitus](#)
3. Paina [Uusi tapahtuma](#) -painiketta ja valitse sitten ajoitettavan tapahtuman tyyppi: [Herätystapahtuma](#) tai [Lepotapahtuma](#).
4. Määritä herätys- tai lepotapahtuman kellonaika ja viikonpäivät. Tallenna asetukset valitsemalla [Tallenna](#).

## HP Web Jetadmin

HP Web Jetadmin on toimialan johtava ja palkittu työkalu, jonka avulla voit hallita tehokkaasti erilaisia verkkoon kytkettyjä HP-laitteita, kuten tulostimia, monitoimitulostimia ja digitaalisia lähetyslaitteita. Kyseessä on yhtenäinen ratkaisu, jonka avulla voit tehdä asennuksen, valvonnan, ylläpitotoimet ja vianmäärityksen etätoimina sekä suojata tulostus- ja kuvankäsittely-ympäristön. Näin voit parantaa liiketoiminnan tuottavuutta, koska ratkaisu auttaa säästämään aikaa, hallitsemaan kustannuksia ja suojaamaan investointiasi.

Ajoittain julkaistaan HP Web Jetadmin -päivityksiä, joilla tuetaan määrättyjen laitteiden ominaisuuksia. Katso lisätietoja osoitteesta [www.hp.com/go/webjetadmin](http://www.hp.com/go/webjetadmin).

## Ohjelmisto- ja laiteohjelmistopäivitykset

HP päivittää säännöllisesti tulostimen laiteohjelmiston toimintoja. Voit hyödyntää uusimpia toimintoja päivittämällä tulostimen laiteohjelmiston.

Lataa uusin laiteohjelmiston päivitystiedosto Internetistä:

Siirry osoitteeseen <http://www.hp.com/support/ljE82540MFP> tai <http://www.hp.com/support/colorljE87640MFP>. Valitse **Ohjaimet ja ohjelmistot**.



---

## 9 Ongelmien ratkaiseminen

Tulostimen ongelmien vianmääritys. Etsi lisäresursseja apua ja teknistä tukea varten.

- [Asiakastuki](#)
- [Ohjauspaneelin ohjejärjestelmä](#)
- [Palauta tehdasasetukset](#)
- [Viesti Muste on vähissä tai Muste on erittäin vähissä näkyy tulostimen ohjauspaneelissa](#)
- [Tulostin ei poimi paperia tai siinä on syöttöongelmia](#)
- [Paperitukosten poistaminen](#)
- [Tulostuslaatuongelmien ratkaiseminen](#)
- [Kiinteän verkon ongelmien ratkaiseminen](#)
- [Langattoman verkon ongelmien ratkaiseminen](#)
- [Faksiongelmiin ratkaiseminen](#)
- [USB-muistitikku ei vastaa](#)

Videoapua saat kohdasta [www.hp.com/videos/a3](http://www.hp.com/videos/a3).

Seuraavat tiedot pitävät paikkansa julkaisuhetkellä. Ajankohtaisia tietoja on kohdassa <http://www.hp.com/support/ljE82540MFP> tai <http://www.hp.com/support/colorljE87640MFP>.

### Lisätietoja:

HP-tulostimen kaikenkattavassa ohjeessa on seuraavat tiedot:

- Asennus ja määrittäminen
- Opi ja käytä
- Ongelmien ratkaiseminen
- Ohjelmisto- ja laiteohjelmistopäivitysten lataaminen
- Asiakastukifoorumit
- Tietoja takuusta ja säännöksistä

# Asiakastuki

Etsi tukivaihtoehdot HP-tulostintasi varten.

Oman maan/alueen puhelintuki	Maa- ja aluekohtaiset puhelinnumerot ovat tulostimen mukana toimitetussa tiedotteessa ja nähtävissä myös osoitteessa <a href="http://support.hp.com">support.hp.com</a> .
Valmistaudu antamaan tulostimen nimi, sarjanumero, ostopäivä ja ongelman kuvaus	
Saat Internet-tukea vuorokauden ympäri ja voit ladata apuohjelmia ja ohjaimia	<a href="http://www.hp.com/support/ljE82540MFP">http://www.hp.com/support/ljE82540MFP</a> tai <a href="http://www.hp.com/support/colorljE87640MFP">http://www.hp.com/support/colorljE87640MFP</a>
Tilaa lisää HP:n palvelu- tai huoltosopimuksia	<a href="http://www.hp.com/go/carepack">www.hp.com/go/carepack</a>
Rekisteröi tulostin	<a href="http://www.register.hp.com">www.register.hp.com</a>

## Ohjauspaneelin ohjejärjestelmä

Tulostimessa on sisäinen ohjeoiminto, joka opastaa kunkin näytön käytössä. Avaa ohjejärjestelmä valitsemalla Ohje  näytön oikeasta yläkulmasta.



Joissakin näytöissä Ohje-painikkeen koskettaminen avaa yleisen valikon, jossa voit etsiä haluamiasi aiheita. Voit selata valikkorakennetta koskettamalla valikossa olevia painikkeita.

Joissakin ohjenäytöissä on animaatioita, joissa esitellään toimia, kuten paperitukosten poistaminen.

Jos tulostin huomauttaa virheestä tai antaa varoituksen, valitse Ohje , joka avaa ongelmaa kuvaavan ilmoituksen. Kuvaus sisältää myös ongelman ratkaisemista helpottavia ohjeita.

# Palauta tehdasasetukset

Tulostimen tehdasasetusten palauttaminen voi auttaa ratkaisemaan ongelmia.

- [Johdanto](#)
- [Tapa 1: Tehdasasetusten palauttaminen tulostimen ohjauspaneelista](#)
- [Tapa 2: Tehdasasetusten palauttaminen HP:n sulautetun verkkopalvelimen kautta \(vain verkkoon liitetyt tulostimet\)](#)

## Johdanto

Palauta tulostimen tehdasasetukset jollakin seuraavista tavoista.

### Tapa 1: Tehdasasetusten palauttaminen tulostimen ohjauspaneelista

Palauta asetukset alkuperäisiin arvoihin tulostimen ohjauspaneelista.

1. Siirry tulostimen ohjauspaneelin aloitusnäytöstä kohtaan [Asetukset](#) ja valitse sitten [Asetukset](#)-kuvake.
2. Avaa seuraavat valikot:
  - [Yleiset](#)
  - [Tehdasasetusten palauttaminen](#)
3. Valitse [Palauta](#).

Vahvistusviestin mukaan palauttamistoiminnon suorittaminen saattaa aiheuttaa tietojen menettämisen.
4. Suorita toiminto loppuun valitsemalla [Nollaa](#).



---

 **HUOMAUTUS:** Tulostin käynnistyy automaattisesti uudelleen, kun palauttaminen on suoritettu loppuun.

---

### Tapa 2: Tehdasasetusten palauttaminen HP:n sulautetun verkkopalvelimen kautta (vain verkkoon liitetyt tulostimet)

Palauta tulostimen tehdasasetukset HP:n sulautetussa verkkopalvelimessa.

1. Näytä tulostimen IP-osoite tai isäntänimi valitsemalla tulostimen ohjauspaneelista [Tiedot](#)  ja [Verkko](#) .
2. Avaa **Yleiset**-välilehti.
3. Valitse näytön vasemmassa reunassa **Palauta tehdasasetukset**.
4. Valitse **Nollaa**.

---

 **HUOMAUTUS:** Tulostin käynnistyy automaattisesti uudelleen, kun palauttaminen on suoritettu loppuun.

---

## Viesti Muste on vähissä tai Muste on erittäin vähissä näkyy tulostimen ohjauspaneelissa

Tarkista tämän ongelman mahdolliset ratkaisut.

**Muste on vähissä:** Tulostin ilmoittaa, kun värikasetin väriaine on vähissä. Värikasetin todellinen jäljellä oleva käyttöikä voi vaihdella. Uusi tarvike kannattaa kuitenkin hankkia etukäteen, jotta se voidaan vaihtaa laitteeseen, kun tulostuslaatu ei ole enää hyväksyttävä. Värikasettia ei tarvitse vaihtaa heti.

**Muste on erittäin vähissä:** Tulostin ilmoittaa, kun värikasetin väriaine on erittäin vähissä. Värikasetin todellinen jäljellä oleva käyttöikä voi vaihdella. Uusi tarvike kannattaa kuitenkin hankkia etukäteen, jotta se voidaan vaihtaa laitteeseen, kun tulostuslaatu ei ole enää hyväksyttävä. Värikasettia ei tarvitse vaihtaa nyt, ellei tulostuslaatu ole jo liian heikko.

HP:n Premium Protection -takuu päättyy lähellä kasetin käyttöiän loppumista. Tarkista sen tila tarvikkeiden tilasivulta tai HP:n sulautetusta verkkopalvelimesta (EWS).



## Tulostin ei poimi paperia tai siinä on syöttöongelmia

Tutustu näihin tietoihin, jos tulostin ei nosta paperia lokerosta tai nostaa useita arkkeja kerrallaan.

- [Johdanto](#)
- [Tulostin ei poimi paperia](#)
- [Tulostin poimii useita paperiarkkeja](#)
- [Asiakirjansyöttölaite tukkeutuu, se syöttää paperin vinoon tai poimii useita paperiarkkeja kerralla.](#)

### Johdanto

Seuraavat ratkaisuehdotukset voivat auttaa tilanteissa, joissa tulostin ei nosta paperia lokerosta tai nostaa useita arkkeja kerrallaan. Seuraavat tilanteet voivat aiheuttaa paperitukoksia.

### Tulostin ei poimi paperia

Jos tulostin ei poimi paperia lokerosta, kokeile seuraavia ratkaisutapoja.

1. Avaa tulostin ja poista juuttuneet arkit. Varmista, ettei tulostimen sisään ole jäänyt repeytyneitä paperinpaloja.
2. Aseta lokeroon oikeankokoista paperia tulostustyötä varten.
3. Varmista, että paperikoko ja -tyyppi on määritetty oikein tulostimen ohjauspaneelissa.

4. Varmista, että lokeron paperinohjaimet on säädetty oikein käytettävän paperikoon mukaan. Sääda ohjaimet oikeaan lokeron pykälään. Lokeron ohjaimessa olevan nuolen pitäisi olla kohdakkain lokeron merkinnän kanssa.

 **HUOMAUTUS:** Älä sääda paperinohjaimia tiukasti paperipinoa vasten. Sääda ne lokeron pykäliin tai merkkeihin.

Seuraavissa kuvissa on esimerkkejä eri tulostimien lokeroiden paperikoon pykälästä. Useimmissa HP:n tulostimissa on samankaltaiset merkinnät.

**Kuva 9-1** Lokeron 1 tai monikäyttölokero kokomerkinnot

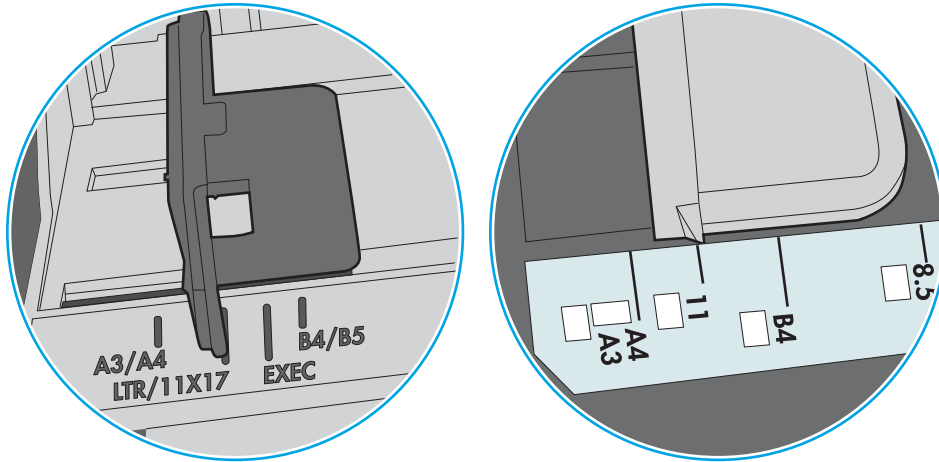

**Kuva 9-2** Kasettilokeroiden kokomerkinnot

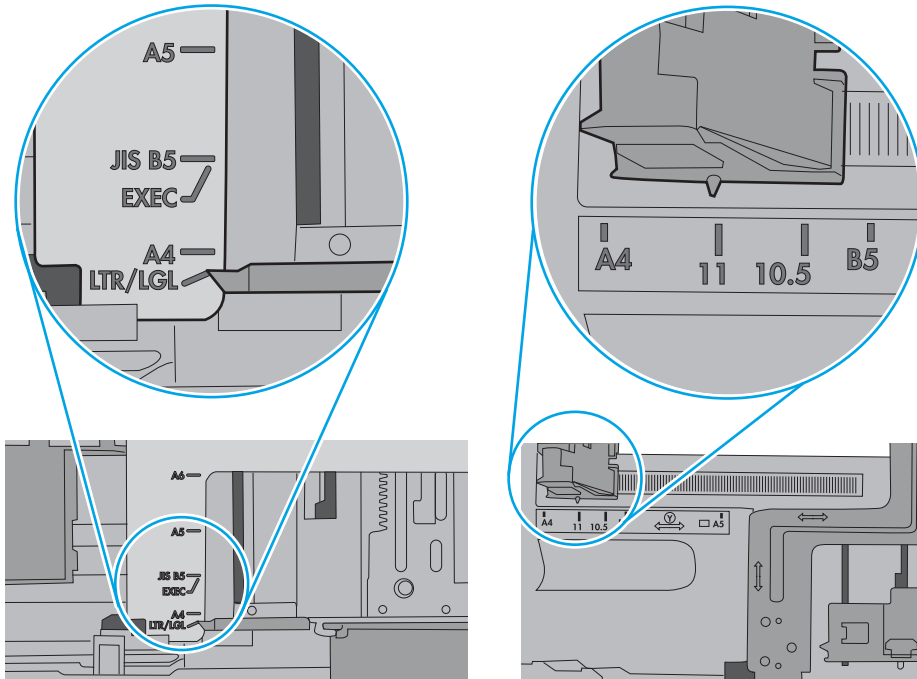

5. Varmista, ettei huoneen ilmankosteus ylitä tämän tulostimen sallittua ilmankosteutta ja että paperia säilytetään avaamattomissa pakkauksissa. Useimmat saatavana olevat paperipakkaukset ovat kosteudenkestäviä.

Jos ilmankosteus on suuri, lokerossa olevan paperipinon päällimmäisiin papereihin saattaa imeytyä kosteutta, ja ne voivat näyttää aaltomaisilta tai epätasaisilta. Poista tällöin 5–10 pinon päällimmäistä paperiarkkia.

Jos ilmankosteus on vähäinen, staattinen sähkö voi saada arkit tarttumaan toisiinsa. Poista tällöin paperit lokeroista ja taivuta pinoa U:n muotoon pitäen kiinni pinon kummastakin päästä. Käännä pinon päät sitten toiseen suuntaan käänteiseen U:n muotoon. Pidä kiinni pinon kummastakin sivusta ja toista sama. Tämä menetelmä irrottaa yksittäiset arkit toisistaan muodostamatta staattista sähköä. Suorista paperipino painamalla sitä pöytää vasten ennen kuin asetat sen takaisin lokeroon.

Kuva 9-3 Paperipinon taivutusmenetelmä

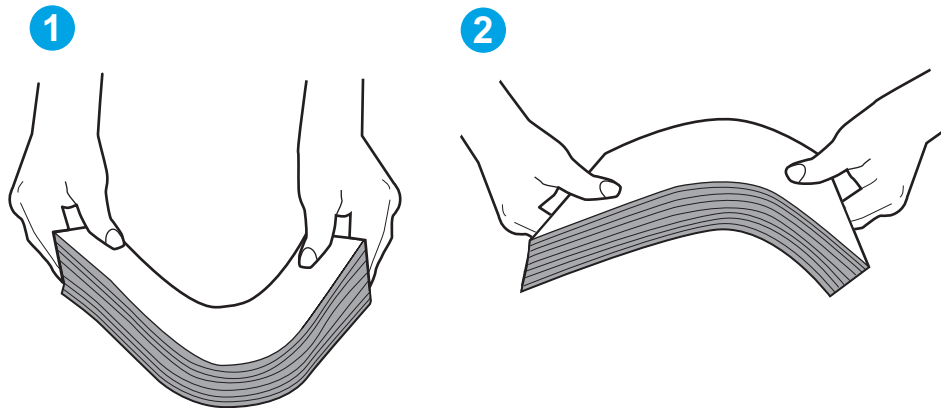

6. Tarkista, näkyykö tulostimen ohjauspaneelissa kehote, jossa paperi pyydetään syöttämään manuaalisesti. Lisää paperia ja jatka tulostusta.

## Tulostin poimii useita paperiarkkeja

Jos tulostin poimii useita paperiarkkeja lokeroista, kokeile seuraavia ratkaisutapoja.

1. Poista paperinippu lokeroista, taivuttele sitä, käännä sitä 180 astetta ja käännä se ylösalaisin. *Älä ilmasta paperinippua.* Aseta paperinippu takaisin lokeroon.



**HUOMAUTUS:** Paperin ilmastaminen tuottaa staattista sähköä. Taivuta pino ilmastamisen sijaan U:n muotoon pitämällä kiinni pinon kummastakin päästä. Käännä pinon päät sitten toiseen suuntaan käänteiseen U:n muotoon. Pidä kiinni pinon kummastakin sivusta ja toista sama. Tämä menetelmä irrottaa yksittäiset arkit toisistaan muodostamatta staattista sähköä. Suorista paperipino painamalla sitä pöytää vasten ennen kuin asetat sen takaisin lokeroon.

Kuva 9-4 Paperipinon taivutusmenetelmä

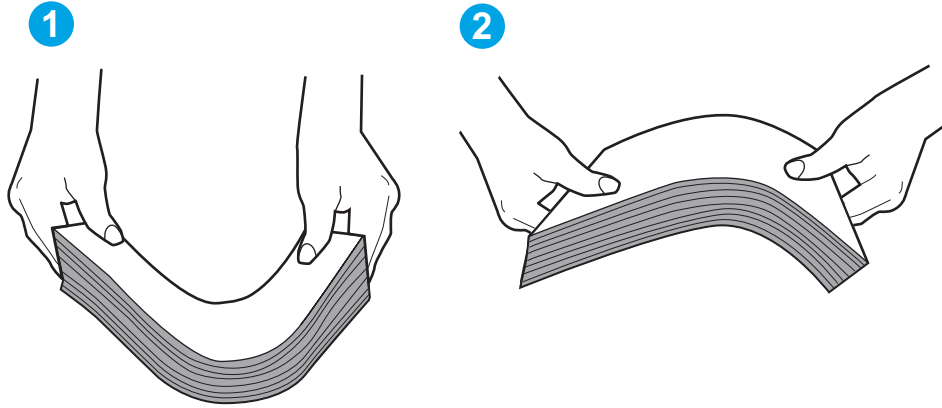

2. Käytä ainoastaan paperia, joka täyttää HP:n paperivaatimukset tulostimelle.
3. Varmista, ettei huoneen ilmankosteus ylitä tämän tulostimen sallittua ilmankosteutta ja että paperia säilytetään avaamattomissa pakkauksissa. Useimmat saatavana olevat paperipakkaukset ovat kosteudenkestäviä.

Jos ilmankosteus on suuri, lokerossa olevan paperipinon päällimmäisiin papereihin saattaa imeytyä kosteutta, ja ne voivat näyttää aaltomaisilta tai epätasaisilta. Poista tällöin 5–10 pinon päällimmäistä paperiarkkia.

Jos ilmankosteus on vähäinen, staattinen sähkö voi saada arkit tarttumaan toisiinsa. Poista paperi tällöin lokerosta ja taivuttele pinoa edellä kuvatulla tavalla.

4. Käytä paperia, joka ei ole rypistynyttä, taittunutta tai vahingoittunutta. Käytä tarvittaessa paperia toisesta pakkauksesta.

5. Varmista, ettei lokero ole liian täynnä tarkistamalla lokeron sisäpuolella olevat pinon enimmäiskorkeusmerkinnät. Jos lokero on liian täynnä, poista koko paperinippu lokerosta, suorista nippu ja aseta osa nipusta uudelleen lokeroon.

Seuraavissa kuvissa on esimerkkejä eri tulostimien lokeroissa olevista pinon korkeusmerkinnöistä. Useimmissa HP:n tulostimissa on samankaltaiset merkinnät. Varmista myös, että kaikki paperiarkit ovat kielekkeiden alla pinon korkeusmerkintöjen lähellä. Kielekkeet pitävät paperin oikeassa asennossa, kun se siirtyy tulostimeen.

**Kuva 9-5** Pinon korkeusmerkinnät

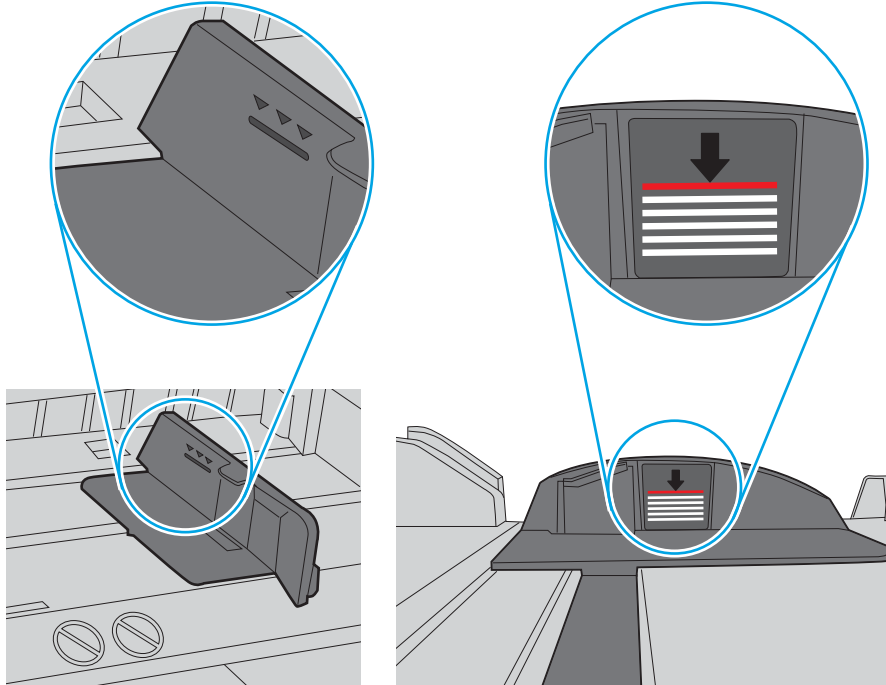

**Kuva 9-6** Paperipinon kieleke

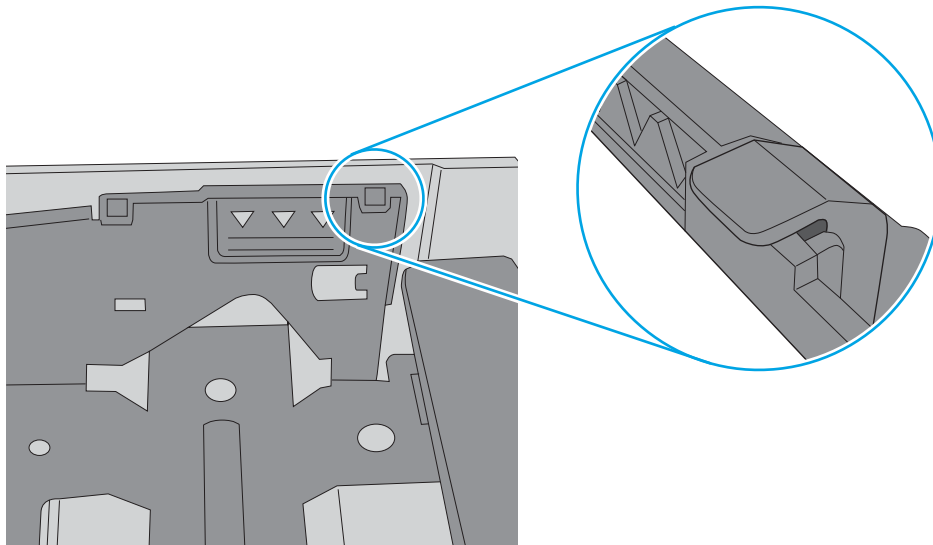

6. Varmista, että lokeron paperinohjaimet on säädetty oikein käytettävän paperikoon mukaan. Säädä ohjaimet oikeaan lokeron pykälään. Lokeron ohjaimessa olevan nuolen pitäisi olla kohdakkain lokeron merkinnän kanssa.

 **HUOMAUTUS:** Älä säädä paperinohjaimia tiukasti paperipinoa vasten. Säädä ne lokeron pykäliin tai merkkeihin.

Seuraavissa kuvissa on esimerkkejä eri tulostimien lokeroiden paperikoon pykälästä. Useimmissa HP:n tulostimissa on samankaltaiset merkinnät.

**Kuva 9-7** Lokeron 1 tai monikäyttölokero kokomerkinnot

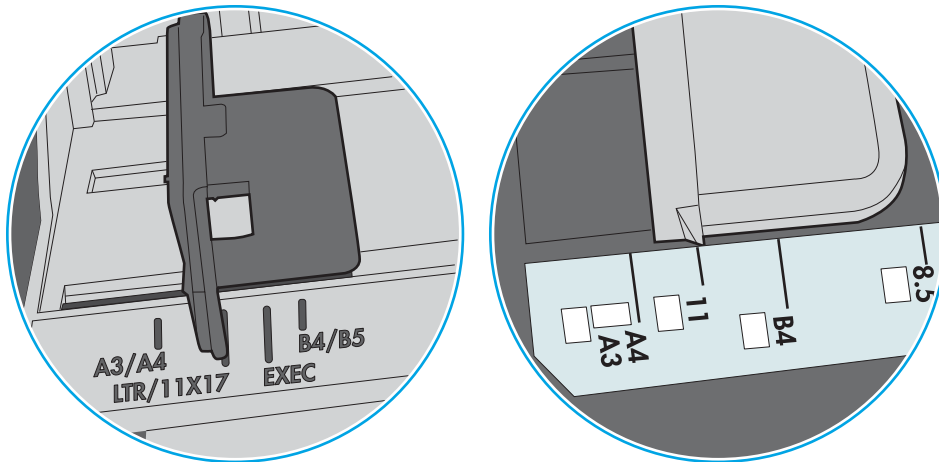

**Kuva 9-8** Kasettilokeroiden kokomerkinnot

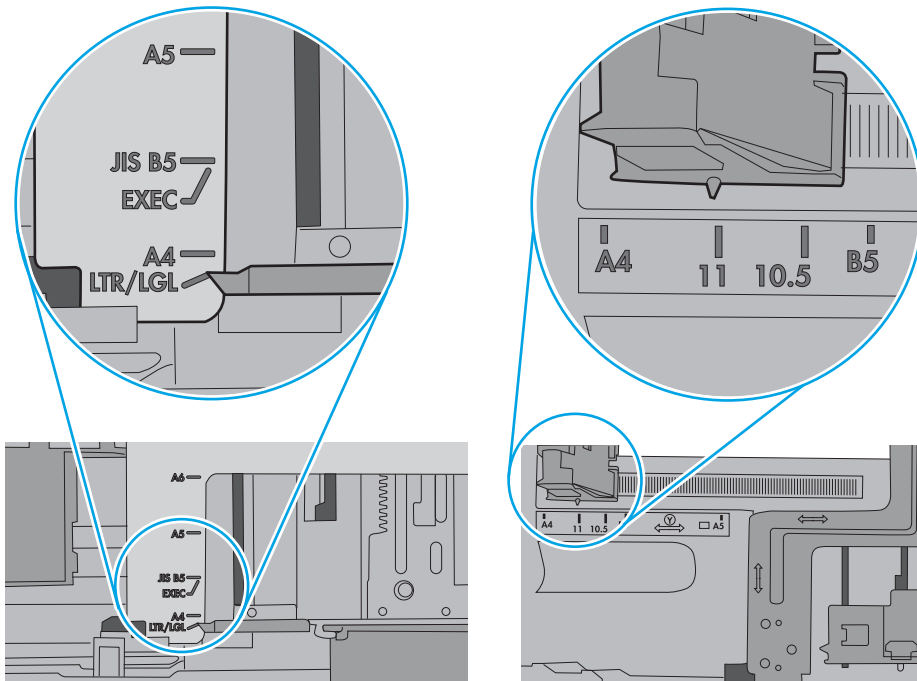

7. Varmista, että tulostusympäristö on suositusten mukainen.

## Asiakirjansyöttölaite tukkeutuu, se syöttää paperin vinoon tai poimii useita paperiarkkeja kerralla.

Tarkista tämän ongelman mahdolliset ratkaisut.



**HUOMAUTUS:** Nämä tiedot koskevat ainoastaan MFP-tulostimia.

---

- Paperin pinnassa voi olla niittejä, tarralappuja tai muuta häiriön aiheuttavaa materiaalia, joka täytyy poistaa.
- Varmista, että asiakirjansyöttölaitteen kansi on kiinni.
- Sivuja ei ole ehkä sijoitettu oikein. Suorista sivut ja keskitä paperipino paperinohjainten avulla.
- Paperinohjainten täytyy olla kiinni pinon reunoissa. Muuten ne eivät toimi oikein. Varmista, että pino on suorassa ja että ohjaimet ovat kiinni pinon reunoissa.
- Asiakirjansyöttölaitteen syöttö- tai tulostelokerossa voi olla liikaa sivuja. Varmista, että pino sopii syöttölokeroon ohjainten alle, ja poista sivuja tulostelokerosta.
- Varmista, ettei paperiradalle ole paperin paloja, niittejä, paperiliittimiä tai muita esteitä.
- Selaa ohjauspaneelin aloitusnäytössä [Tarvikkeet](#)-painikkeen kohtaan ja kosketa sitä. Tarkista asiakirjansyöttölaitteen huoltopakkauksen tila, ja vaihda se tarvittaessa.

# Paperitukosten poistaminen

Poista juuttunut paperi tulostimen paperiradalta tämän osion ohjeiden mukaisesti.

- [Johdanto](#)
- [Paperitukosten sijainnit](#)
- [Paperitukosten poistamisen automaattinen opastus](#)
- [Toistuvatko paperitukokset usein?](#)
- [Paperitukosten poistaminen asiakirjansyöttölaitteesta – 31.13.yz](#)
- [Lokeron 1 paperitukosten poistaminen – 13.A1](#)
- [Paperitukosten poistaminen lokeroista 2 ja 3 – 13.A2, 13.A3](#)
- [Paperitukosten poistaminen tulostelokerosta – 13.E1](#)
- [Paperitukosten poistaminen kiinnitysyksikön alueelta – 13.B9, 13.B2, 13.FF](#)

## Johdanto

Seuraavat tiedot koskevat paperitukosten poistamista tulostimesta.

## Paperitukosten sijainnit

Tukoksia voi syntyä seuraaviin paikkoihin.



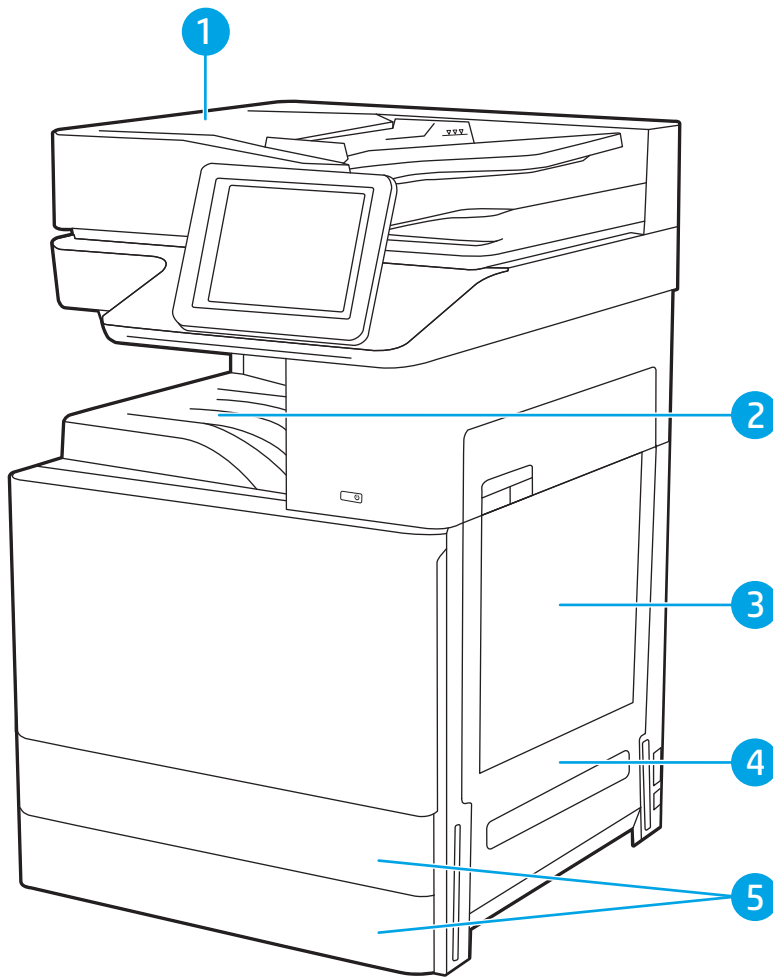

Valinta	Kuvaus
1	Asiakirjansyöttölaite
2	Tulostelokero
3	Lokero 1
4	Oikean luukun ja kiinnitysyksikön alue
5	Lokerot 2 ja 3

## Paperitukosten poistamisen automaattinen opastus

Automaattisiirtyminen auttaa tukosten poistamisessa antamalla vaiheittaisia ohjeita ohjauspaneelissa.

Suoritettuasi jonkin vaiheen tulostin näyttää aina seuraavan vaiheen ohjeen, kunnes kaikki vaiheet on suoritettu.

## Toistuvatko paperitukokset usein?

Tarkista tämän ongelman mahdolliset ratkaisut.

Voit vähentää paperitukosten määrää kokeilemalla seuraavia ratkaisuja.



**HUOMAUTUS:** Jos haluat nähdä videon, joka esittää, kuinka paperia lisätään tavalla, joka vähentää paperitukosten määrää, napsauta [tätä](#).

1. Käytä ainoastaan paperia, joka täyttää HP:n paperivaatimukset tulostimelle.
2. Käytä paperia, joka ei ole rypistynyttä, taittunutta tai vahingoittunutta. Käytä tarvittaessa paperia toisesta pakkauksesta.
3. Käytä paperia, jolle ei ole aiemmin tulostettu tai kopioitu.
4. Varmista, että lokero ei ole liian täynnä. Jos näin on, poista koko paperinippu lokerosta, suorista nippu ja aseta osa nipusta uudelleen lokeroon.
5. Varmista, että lokeron paperinohjaimet on säädetty oikein käytettävän paperikoon mukaan. Säädä ohjaimet siten, että ne koskettavat paperipinoa kevyesti mutta eivät taivuta paperia.
6. Varmista, että lokero on kokonaan tulostimen sisällä.
7. Jos tulostat paksulle, kohokuvioidulle tai rei'itetylle paperille, käytä käsinsyöttötoimintoa ja syötä arkit laitteeseen yksi kerrallaan.
8. Avaa **Lokerot**-valikko tulostimen ohjauspaneelista. Varmista, että lokeron määrytykset vastaavat paperityyppiä ja -koko.
9. Varmista, että tulostusympäristö on suositusten mukainen.

## Paperitukosten poistaminen asiakirjansyöttölaitteesta – 31.13.yz

Seuraavaksi kerrotaan asiakirjansyöttölaitteen paperitukosten poistamisesta. Tukoksen sattuessa ohjauspaneelissa näkyy animaatio, joka opastaa tukoksen poistamisessa.

1. Avaa asiakirjansyöttölaitteen kansi.

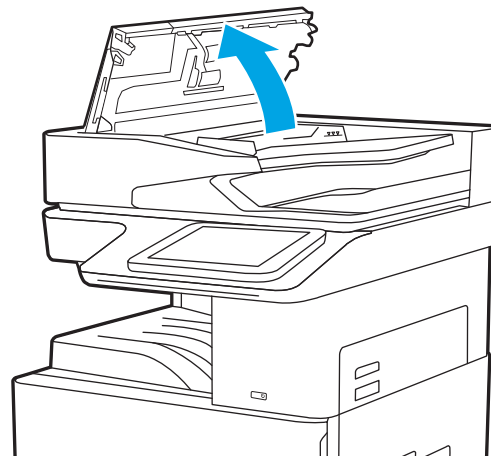

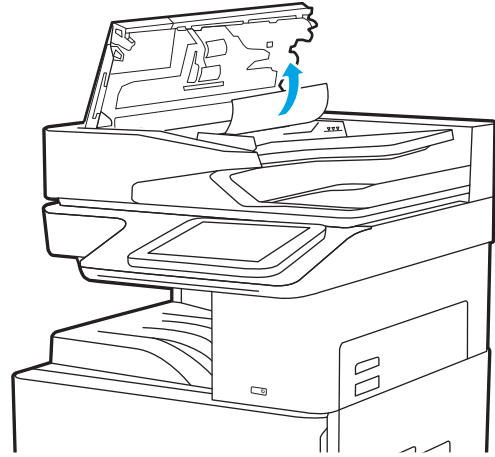

2. Poista juuttuneet paperit.

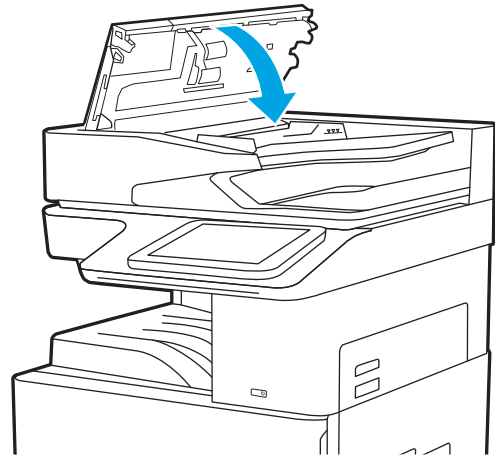

3. Sulje asiakirjansyöttölaitteen kansi.



 **HUOMAUTUS:** Voit välttää tukokset varmistamalla, että asiakirjansyöttölaitteen syöttölokeron ohjaimet on asetettu asiakirjaa vasten sitä taivuttamatta. Voit kopioida kapeita asiakirjoja tasoskannerilla. Poista alkuperäisistä asiakirjoista kaikki niitit ja paperiliittimet.

 **HUOMAUTUS:** Paksulle, kiiltävälle paperille painetut alkuperäiset asiakirjat aiheuttavat tukoksia useammin kuin tavalliselle paperille painetut alkuperäiset asiakirjat.

## Lokeron 1 paperitukosten poistaminen – 13.A1

Voit poistaa lokeron 1 tukokset noudattaen seuraavia ohjeita. Tukoksen sattuessa ohjauspaneelissa näkyy animaatio, joka opastaa tukoksen poistamisessa.

1. Poista juuttunut paperi varovasti.

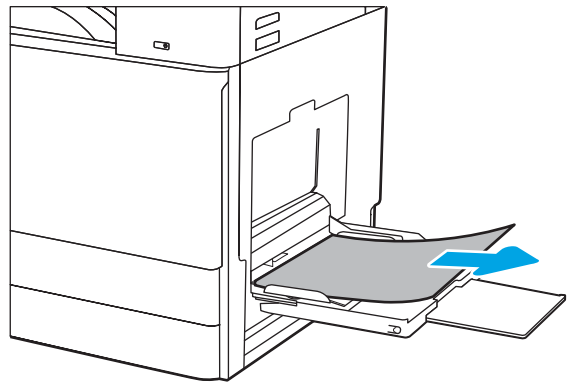

2. Jatka tulostusta avaamalla ja sulkemalla vasen luukku.

## Paperitukosten poistaminen lokerosta 2 ja 3 – 13.A2, 13.A3

Tarkista tukokset lokeron 2 tai 3 kaikista kohdista seuraavien ohjeiden mukaisesti. Tukoksen sattuessa ohjauspaneelissa saattaa näkyä ilmoitus sekä animaatio, joka opastaa tukoksen poistamisessa.

**⚠ HUOMIO:** Kiinnitysyksikkö saattaa olla kuuma, kun tulostin on käytössä. Anna kiinnitysyksikön jäähtyä, ennen kuin kosket siihen.

**📝 HUOMAUTUS:** Lokeron 3 tukos poistetaan samaan tapaan kuin lokeron 2. Tässä on näytetty vain lokero 2.

1. Avaa oikeassa kyljessä oleva luukku.

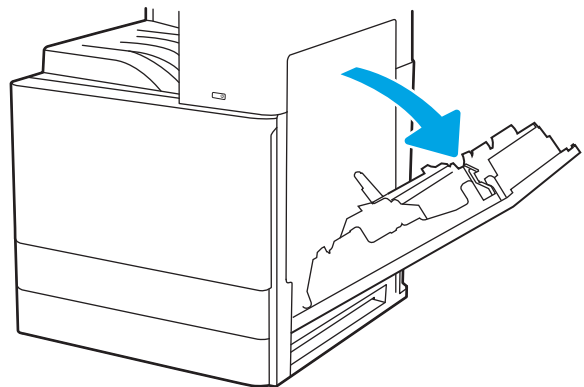

2. Poista juuttunut paperi varovasti.

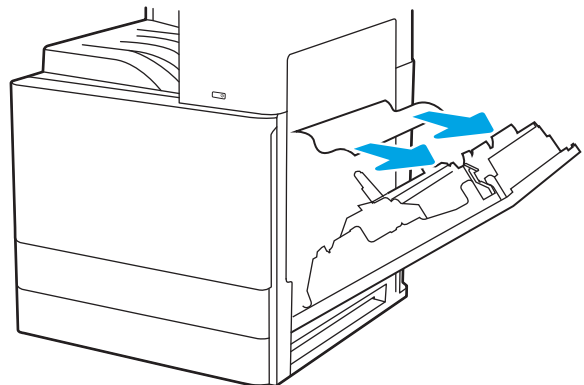

3. Sulje oikeanpuoleinen luukku.

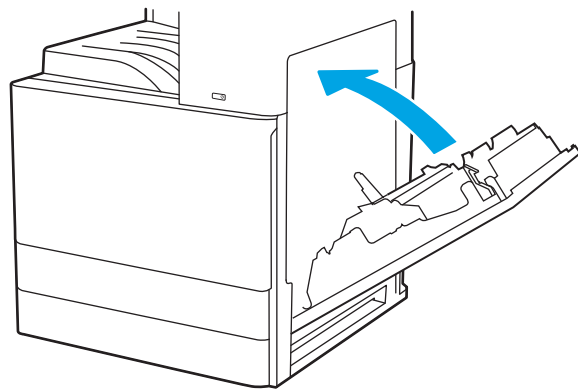

4. Avaa lokero.

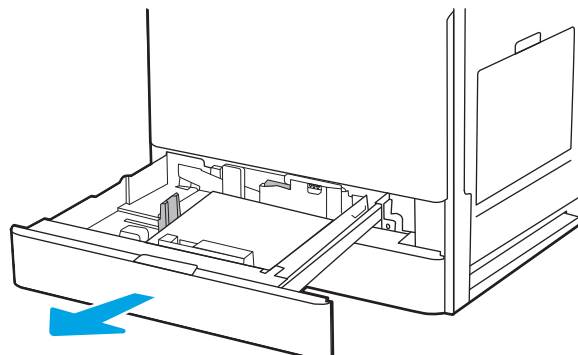

5. Poista juuttunut paperi varovasti.

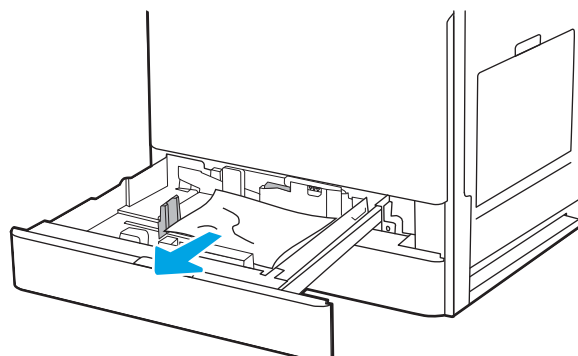

6. Sulje lokero. Tulostus jatkuu automaattisesti.

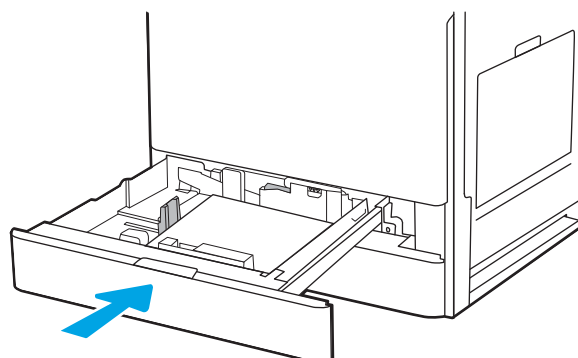

## Paperitukosten poistaminen tulostelokerosta – 13.E1

Tarkista tukokset tulostelokeron kaikista kohdista noudattaen seuraavia ohjeita. Tukoksen sattuessa ohjauspaneelissa näkyy animaatio, joka opastaa tukoksen poistamisessa.

1. Jos tulostelokerossa näkyy juuttunutta paperia, poista se vetämällä paperin etureunasta.

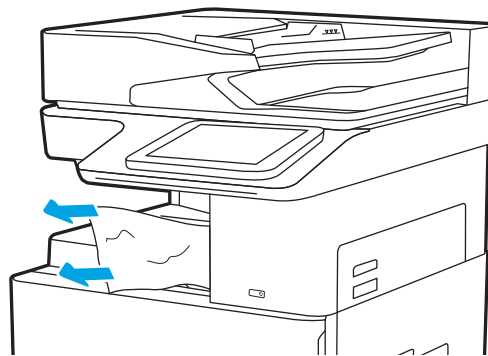

## Paperitukosten poistaminen kiinnitysyksikön alueelta – 13.B9, 13.B2, 13.FF

Voit poistaa oikean luukun ja kiinnitysyksikön alueen tukokset noudattamalla seuraavia ohjeita. Tukoksen sattuessa ohjauspaneelissa näkyy animaatio, joka opastaa tukoksen poistamisessa.

 **HUOMAUTUS:** Kiinnitysyksikkö on kuuma, kun laite on käytössä. Anna kiinnitysyksikön jäähtyä, ennen kuin poistat tukokset.

1. Avaa oikeassa kyljessä oleva luukku.

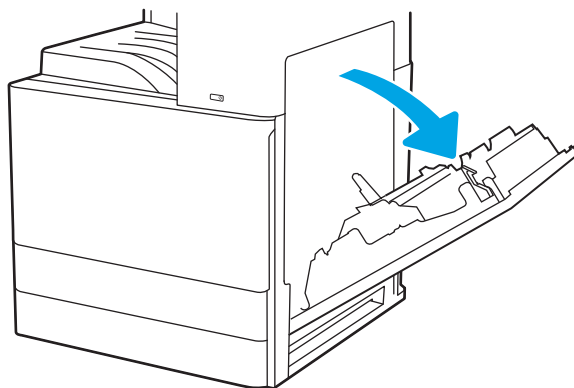

2. Poista juuttunut paperi varovasti.

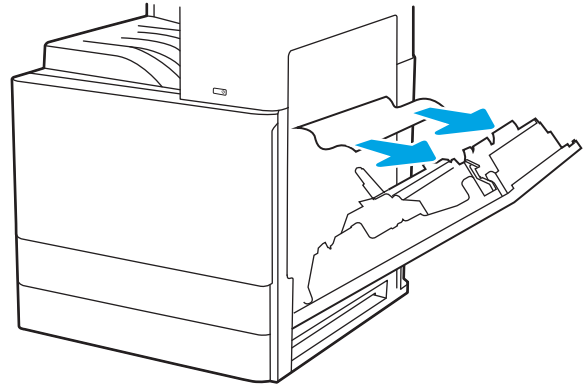

3. Sulje oikeanpuoleinen luukku.

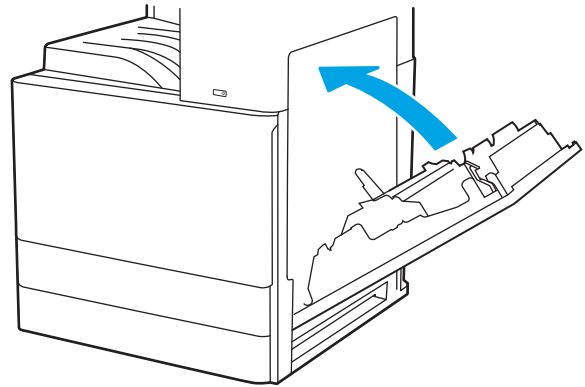

# Tulostuslaatuongelmien ratkaiseminen

Käytä alla olevia tietoja tulostuslaatuongelmien, kuten kuvan- ja värinlaatuongelmien vianmääritykseen.

- [Johdanto](#)
- [Tulostuslaadun vianmääritys](#)

## Johdanto

Käytä alla olevia tietoja tulostuslaatuongelmien, kuten kuvanlaatuongelmien vianmääritykseen.

Vianmääritysohjeiden avulla voit korjata seuraavia virheitä:

- Tyhjät sivut
- Mustat sivut
- Käpristynyt paperi
- Tummia tai vaaleita palkkeja
- Tummia tai vaaleita raitoja
- Epäterävä tulostusjälki
- Harmaa tausta tai tumma tulostusjälki
- Vaalea tulostusjälki
- Kiinnittymätön väriaine
- Puuttuva väriaine
- Hajanaisia väriainepisteitä
- Vinossa olevat kuvat
- Tahrat
- Juovat



## Tulostuslaadun vianmääritys

Voit ratkaista tulostuslaatuongelmia kokeilemalla näitä ohjeita niiden esitysjärjestyksessä.

- [Tulostaminen toisesta ohjelmasta](#)
- [Tulostustyön paperityyppiasetuksen tarkistaminen](#)
- [Värikasetin tilan tarkistaminen](#)
- [Puhdistussivun tulostaminen](#)
- [Tarkista tulostuskasetti tai -kasetit silmämääräisesti](#)
- [Paperin ja tulostusympäristön tarkistaminen](#)
- [Toisen tulostinohjaimen kokeileminen](#)
- [Kuvavikojen vianmääritys](#)

Lisätietoja tietyntyyppisten kuvavikojen vianmäärityksestä on kohdassa Kuvavikojen vianmääritys.

## Tulostaminen toisesta ohjelmasta

Koeta tulostaa toisesta ohjelmasta.

Jos sivu tulostuu oikein, ongelma liittyy ohjelmaan, josta yritit tulostaa.

## Tulostustyön paperityyppiasetuksen tarkistaminen

Tarkista paperityyppiasetukset, jos tulostat jostakin sovelluksesta ja tulosteissa on tahroja, sumeaa tai tummaa tulostusjälkeä, käpristynyttä paperia, hajanaisia mustepisaroituja, kuivumatonta väriainetta tai pieniä alueita, joista puuttuu mustetta.

- [Tarkista tulostimen paperityyppiasetus](#)
- [Paperityyppiasetuksen tarkistaminen \(Windows\)](#)
- [Paperityyppiasetuksen tarkistaminen \(macOS\)](#)

### Tarkista tulostimen paperityyppiasetus

Tarkista paperityyppiasetus tulostimen ohjauspaneelissa ja muuta asetusta tarvittaessa.

1. Avaa lokero.
2. Varmista, että lokerossa on oikean tyyppistä paperia.
3. Sulje lokero.
4. Vahvista lokeron paperityyppiasetukset tai muuta niitä ohjauspaneelin ohjeiden mukaisesti.

### Paperityyppiasetuksen tarkistaminen (Windows)

Tarkista paperityyppiasetus Windows-käyttöjärjestelmässä ja muuta asetusta tarvittaessa.

1. Valitse ohjelmistossa **Tulosta**.
2. Valitse tulostin ja valitse sitten **Ominaisuudet** tai **Määrytykset**.
3. Valitse **Paperi/Laatu**-välilehti.
4. Valitse paperityyppi avattavasta **Paperityyppi**-luettelosta.
5. Valitse **OK**, jolloin **Asiakirjan ominaisuudet** -valintaikkuna sulkeutuu. Tulosta työ valitsemalla **Tulosta**-valintaikkunasta **OK**.

### Paperityyppiasetuksen tarkistaminen (macOS)

Tarkista paperityypin asetus macOS-käyttöjärjestelmässä ja muuta asetusta tarvittaessa.

1. Valitse **Tiedosto**-valikko ja valitse sitten **Tulosta**.
2. Valitse tulostin **Tulostin**-valikosta.
3. Valitse **Näytä tiedot** tai **Kopiot ja sivut**.
4. Avaa valikon avattava luettelo ja valitse **Paperi/laatu**-valikko.
5. Valitse tyyppi avattavasta **Materiaalityyppi**-luettelosta.
6. Valitse **Tulosta**-painike.

## Värikasetin tilan tarkistaminen

Seuraavien ohjeiden avulla voit tarkistaa värikasettien jäljellä olevan arvioitun käyttöiän ja mahdollisesti muiden vaihdettavissa olevien tarvikkeiden tilan.

- [Vaihe 1: Tulosta tarvikkeiden tilasivu](#)
- [Vaihe 2: Tarvikkeiden tilan tarkistaminen](#)

### Vaihe 1: Tulosta tarvikkeiden tilasivu

Tarvikkeiden tilasivu näyttää värikasetin tilan.

1. Siirry tulostimen ohjauspaneelin aloitusnäytöstä kohtaan **Raportit** ja valitse sitten **Raportit**-kuvake.
2. Valitse **Asetus-/tilasivut**-valikko.
3. Valitse **Tarvikkeiden tila -sivu** ja tulosta sivu valitsemalla **Tulosta**.

### Vaihe 2: Tarvikkeiden tilan tarkistaminen

Tarkista tarvikkeiden tilaraportti seuraavasti.

1. Tarkista tarvikkeiden tilaraportista värikasettien jäljellä oleva arvioitu käyttöikä prosentteina ja mahdollisesti muiden vaihdettavien tarvikkeiden tila.

Kun käytetään värikasettia, joka on arvioitun käyttöikänsä lopussa, tulostuslaadussa voi ilmetä ongelmia. Tarvikkeiden tilasivulla ilmoitetaan, kun tarvikkeen käyttöikä on loppumassa. Kun HP:n tarvike on loppumassa, sen HP Premium Protection -takuu on päättynyt.

Värikasettia ei tarvitse vaihtaa nyt, ellei tulostuslaatu ole jo liian heikko. Uusi tarvike kannattaa kuitenkin hankkia etukäteen, jotta se voidaan vaihtaa laitteeseen, kun tulostuslaatu ei ole enää hyväksyttävä.

Jos päätät vaihtaa värikasetin tai muut vaihdettavissa olevat tarvikkeet, tarvikkeiden tilasivulla ilmoitetaan aitojen HP-tuotteiden osanumerot.

2. Tarkista, käytätkö aitoa HP-kasettia.

Aidossa HP-värikasetissa on sana "HP" tai siinä on HP:n logo. Lisätietoja HP-kasettien tunnistamisesta on osoitteessa [www.hp.com/go/learnaboutsupplies](http://www.hp.com/go/learnaboutsupplies).

## Puhdistussivun tulostaminen

Tulostusprosessin aikana tulostimeen saattaa kertyä paperiä, väriainetta ja pölyhiukkasia. Ne voivat aiheuttaa tulostuslaatuongelmia, kuten mustetahroja ja -pisaroita, juovia, viivoja tai toistuvia merkkejä.

Voit puhdistaa tulostimen paperiradan seuraavasti.

1. Siirry tulostimen ohjauspaneelin aloitusnäytöstä kohtaan **Tukityökalut** ja valitse sitten **Tukityökalut**-kuvake.
2. Valitse seuraavat valikot:

- [Huolto](#)
  - [Kalibrointi/puhdistus](#)
  - [Puhdistussivu](#)
3. Tulosta sivu valitsemalla [Tulosta](#)-painike.

**Puhdistetaan...**-sanoma näkyy tulostimen ohjauspaneelissa. Puhdistustoimenpiteen suorittaminen kestää muutaman minuutin. Älä katkaise tulostimesta virtaa, ennen kuin puhdistus on suoritettu loppuun. Kun toiminto on suoritettu, hävitä tulostettu sivu.

## Tarkista tulostuskasetti tai -kasetit silmämääräisesti

Tarkista värikasetit seuraavia ohjeita noudattamalla.

1. Poista värikasetit tulostimesta.
2. Tarkista, että muistisiru ei ole vahingoittunut.
3. Tarkastele vihreän kuvarummun pintaa.

---

 **HUOMIO:** Älä kosketa kuvarumpua. Kuvarummussa olevat sormenjäljet voivat aiheuttaa tulostuslaatuongelmia.

---

4. Jos kuvarummussa on naarmuja, sormenjälkiä tai muita vaurioita, vaihda värikasetti.
5. Asenna värikasetti uudelleen ja tulosta muutama sivu nähdäksesi, onko ongelma korjautunut.

## Paperin ja tulostusympäristön tarkistaminen

Käytä seuraavia tietoja paperin valinnan ja tulostusympäristön tarkistamiseen.

- [Vaihe 1: Käytä paperia, joka täyttää HP:n asettamat vaatimukset](#)
- [Vaihe 2: Ympäristön tarkistaminen](#)
- [Vaihe 3: Yksittäisen lokeron kohdistuksen määrittäminen](#)

### Vaihe 1: Käytä paperia, joka täyttää HP:n asettamat vaatimukset

Jotkin tulostuslaatuongelmat johtuvat paperista, joka ei täytä HP:n vaatimuksia.

- Käytä aina paperia, jonka tyyppiä ja painoa tulostin tukee.
- Käytä hyvälaatuisia paperia, jossa ei ole viiltoja, koloja, repeytymiä, tahroja, irtoshiukkasia, pölyä, ryppyjä, aukkoja, niittejä eikä käpristyneitä tai taittuneita reunoja.
- Käytä paperia, jolle ei ole aiemmin tulostettu.
- Älä käytä paperia, joka sisältää metallia, kuten koristehileitä.
- Käytä lasertulostimille tarkoitettua paperia. Älä käytä ainoastaan Inkjet-tulostimiin tarkoitettua paperia.
- Älä käytä liian karkeaa paperia. Tulostuslaatu on yleensä sitä parempaa, mitä sileämpää paperi on.

### Vaihe 2: Ympäristön tarkistaminen

Ympäristö voi suoraan vaikuttaa tulostuslaatuun, ja se on yleinen tulostuslaatu- tai paperinsyöttöongelmien aiheuttaja. Kokeile seuraavia ratkaisutapoja:

- Siirrä tulostin pois vetoisista paikoista, kuten ilmastointiventtiilien, avointen ikkunoiden tai ovien läheisyydestä.
- Älä altista tulostinta lämpötiloille tai ilmankosteudelle, jotka ovat tulostimen tiedoissa määriteltyjen arvojen ulkopuolella.
- Älä pidä tulostinta ahtaassa tilassa, kuten kaapissa.
- Asetä tulostin tukevalle, tasaiselle alustalle.
- Poista kaikki esteet tulostimen ilma-aukkojen edestä. Tulostimen ympärillä ja yläpuolella on oltava hyvä ilmanvaihto.
- Suojaa tulostin ilman kuljettamalta lialta, pölyltä, höyryltä, rasvalta tai muilta aineilta, jotka voivat aiheuttaa jäämiä tulostimen sisään.

### Vaihe 3: Yksittäisen lokeron kohdistuksen määrittäminen

Noudata näitä ohjeita, jos teksti tai kuvat eivät tietyistä lokeroista tulostettaessa ole oikeassa kohdassa tulostetulla sivulla.

1. Siirry tulostimen ohjauspaneelin aloitusnäytöstä kohtaan [Asetukset](#) ja valitse sitten [Asetukset](#)-kuvake.
2. Valitse seuraavat valikot:

- [Kopioi/Tulosta](#) tai [Tulosta](#)
  - [Tulostuslaatu](#)
  - [Kuvan kohdistus](#)
3. Valitse [Lokero](#) ja valitse sitten säädettävä lokero.
  4. Valitse [Tulosta testisivu](#) ja toimi sitten tulostetuilla sivuilla olevien ohjeiden mukaan.
  5. Tarkista tulokset valitsemalla [Tulosta testisivu](#) uudelleen ja tee sitten lisäsäätöjä tarpeen mukaan.
  6. Tallenna uudet asetukset valitsemalla [Valmis](#).

## Toisen tulostinohjaimen kokeileminen

Kokeile jotakin toista tulostinohjainta, jos tulostetuilla sivuilla on odottamattomia viivoja kuvissa, tekstiä puuttuu, kuvia puuttuu, muotoilu on virheellistä tai fontteja on korvattu toisilla.





Voit ladata kaikki seuraavat ohjaimet HP-tulostimen tukisivustosta: <http://www.hp.com/support/ljE82540MFP> tai <http://www.hp.com/support/colorljE87640MFP>.

Ohjain	Kuvaus
HP PCL 6 V3 -ohjain	Tämä tulostinkohtainen tulostinohjain tukee Windows 7:ää ja sitä uudempia käyttöjärjestelmiä, jotka tukevat version 3 ohjaimia. Lisätietoja tuetuista käyttöjärjestelmistä on osoitteessa <a href="http://www.hp.com/go/support">www.hp.com/go/support</a> .
HP PCL-6 V4 -ohjain	Tämä tulostinkohtainen tulostinohjain tukee Windows 8.1:ää ja sitä uudempia käyttöjärjestelmiä, jotka tukevat version 4 ohjaimia. Lisätietoja tuetuista käyttöjärjestelmistä on osoitteessa <a href="http://www.hp.com/go/support">www.hp.com/go/support</a> .
HP UPD PS -ohjain	<ul style="list-style-type: none"> <li>• Suositellaan tulostettaessa Adobe®-ohjelmista tai muista paljon grafiikkaa käyttävistä ohjelmista.</li> <li>• Tukee postscript-emulointitulostusta ja postscript flash -fontteja</li> </ul>
HP UPD PCL 6	<ul style="list-style-type: none"> <li>• Suositellaan tulostukseen kaikissa Windows-ympäristöissä</li> <li>• Varmistaa yleisesti parhaan nopeuden, tulostuslaadun ja tulostintoimintojen tuen useimmille käyttäjille</li> <li>• Kehitetty Windows Graphic Device Interface (GDI) -liittymää varten parhaan nopeuden varmistamiseksi Windows-käyttöjärjestelmissä</li> <li>• Ei ehkä ole täysin yhteensopiva kolmansien osapuolten toimittamien ja mukautettujen ohjelmistojen kanssa, joiden perustana on PCL 5</li> </ul>

## Kuvavikojen vianmääritys

Tutustu esimerkkeihin kuvavioista ja niiden ratkaisemiseen.

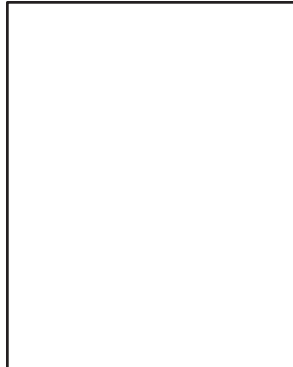
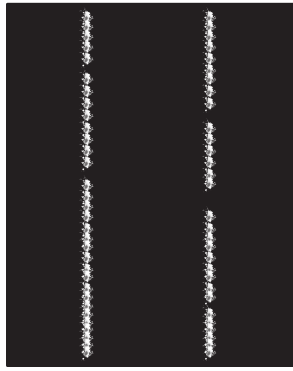
Taulukko 9-1 Kuvavikojen taulukon pikaopas

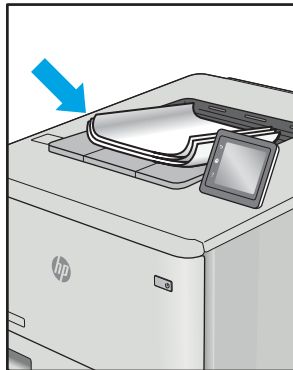
Esimerkki	Kuvaus	Mahdolliset ratkaisut
<a href="#">Taulukko 9-8 Vaalea tulostusjälki sivulla 200</a>	<a href="#">Taulukko 9-6 Harmaa tausta tai tumma tulostusjälki sivulla 199</a>	<a href="#">Taulukko 9-4 Tyhjä sivu – ei tulostusta sivulla 197</a>
		
<a href="#">Taulukko 9-3 Musta sivu sivulla 197</a>	<a href="#">Taulukko 9-2 Viivoja sivulla 196</a>	<a href="#">Taulukko 9-10 Juovat sivulla 202</a>
		
<a href="#">Taulukko 9-5 Kiinnitysviat sivulla 198</a>	<a href="#">Taulukko 9-7 Kuvan sijoittamisviat sivulla 199</a>	<a href="#">Taulukko 9-9 Tulosteviat sivulla 201</a>
		

Kuvaviat voidaan syystä riippumatta ratkaista usein samoja vaiheita käyttämällä. Käytä seuraavia vaiheita lähtökohtana kuvaongelman ratkaisemisessa.

1. Tulosta asiakirja uudelleen. Tulostuslaadun häiriöt voivat olla ajoittaisia tai poistua kokonaan, kun tulostusta jatketaan.
2. Tarkista kasettien kunto. Jos kasetti on **erittäin vähissä** (sen käyttöikä on lopussa), vaihda kasetti.
3. Varmista, että ohjaimen ja lokeron tulostustila-asetukset vastaavat lokerossa olevaa materiaalia. Kokeile eri materiaalia tai toista lokeroa. Kokeile eri tulostustilaa.
4. Varmista, että tulostin on sopivan käyttölämpötilan ja ilmankosteuden alueella.
5. Varmista, että tulostin tukee paperityyppiä, -kokoa ja -painoa. Katso tulostimen tukemat paperikoot ja -tyypit tulostimen tukisivulta osoitteesta [support.hp.com](http://support.hp.com).



**HUOMAUTUS:** Kiinnitys tarkoittaa tulostusprosessin osaa, jossa väriaine kiinnittyy paperiin.

Seuraavissa esimerkeissä kuvataan Letter-kokoista paperia, joka on kulkenut tulostimen läpi lyhyt reuna edellä.

#### Taulukko 9-2 Viivoja

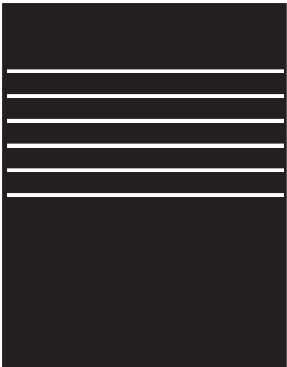
Esimerkki	Kuvaus	Mahdolliset ratkaisut
	<p>Tummat tai vaaleat viivat, jotka toistuvat alaspäin sivun pituudella, ovat toistuvia leveitä ja/tai satunnaisia viivoja. Ne voi olla teräviä tai pehmeitä. Vika näkyy vain täyttöalueilla, ei tekstissä tai kohdissa, joissa ei ole tulostettua sisältöä.</p>	<ol style="list-style-type: none"> <li>1. Tulosta asiakirja uudelleen.</li> <li>2. Kokeile tulostaa toisesta lokerosta.</li> <li>3. Vaihda tulostuskasetti.</li> <li>4. Käytä eri paperityyppiä.</li> <li>5. <b>Vain Enterprise-mallit:</b> Siirry tulostimen ohjauspaneelin aloitusnäytöstä <a href="#">Sääda paperityyppiä</a> -valikkoon ja valitse sitten tulostustila, joka on suunniteltu hieman raskaammalle materiaalille kuin käytät. Tämä hidastaa tulostusnopeutta ja saattaa parantaa tulostuslaatua.</li> <li>6. Jos ongelma ei poistu, siirry osoitteeseen <a href="http://support.hp.com">support.hp.com</a>.</li> </ol>



Taulukko 9-3 Musta sivu

Esimerkki	Kuvaus	Mahdolliset ratkaisut
	Koko tulostettu sivu on musta.	<ol style="list-style-type: none"><li>1. Tarkista silmämääräisesti, onko kasetti vaurioitunut.</li><li>2. Varmista, että kasetti on asennettu oikein.</li><li>3. Kasetin vaihtaminen</li><li>4. Jos ongelma ei poistu, siirry osoitteeseen <a href="http://support.hp.com">support.hp.com</a>.</li></ol>

Taulukko 9-4 Tyhjä sivu – ei tulostusta

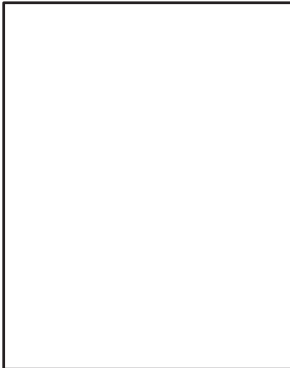
Esimerkki	Kuvaus	Mahdolliset ratkaisut
	Sivu on kokonaan tyhjä eikä sillä ole tulostettua sisältöä.	<ol style="list-style-type: none"><li>1. Varmista, että kasetit ovat alkuperäisiä HP:n kasetteja.</li><li>2. Varmista, että kasetti on asennettu oikein.</li><li>3. Tulosta eri kasetilla.</li><li>4. Tarkista paperilokerossa olevan paperin tyyppi ja säädä tulostimen asetuksia sen mukaan. Jos on tarpeen, valitse ohuempi paperityyppi.</li><li>5. Jos ongelma ei poistu, siirry osoitteeseen <a href="http://support.hp.com">support.hp.com</a>.</li></ol>

## Taulukko 9-5 Kiinnitysviat

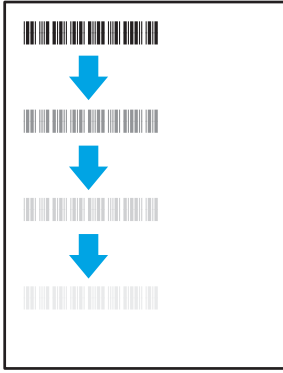
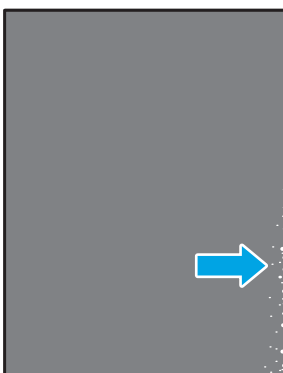
Esimerkki	Kuvaus	Mahdolliset ratkaisut
	Hieman varjoja tai siirtymiä, kuva toistuu sivulla. Toistuva kuva saattaa haalistua.	<ol style="list-style-type: none"><li>1. Tulosta asiakirja uudelleen.</li><li>2. Tarkista paperilokerossa olevan paperin tyyppi ja säädä tulostimen asetuksia sen mukaan. Jos on tarpeen, valitse ohuempi paperityyppi.</li><li>3. Jos ongelma ei poistu, siirry osoitteeseen <a href="http://support.hp.com">support.hp.com</a>.</li></ol>
	Väriainetta hankautuu sivun reunaan. Tämä vika on yleisempi suuripeittoisten töiden reunoissa ja vaaleissa materiaaleissa, mutta se voi esiintyä millä tahansa sivulla.	<ol style="list-style-type: none"><li>1. Tulosta asiakirja uudelleen.</li><li>2. Tarkista paperilokerossa olevan paperin tyyppi ja säädä tulostimen asetuksia sen mukaan. Jos on tarpeen, valitse paksumpi paperityyppi.</li><li>3. <b>Vain Enterprise-mallit:</b> Siirry tulostimen ohjauspaneelista <a href="#">Reunasta reunaan</a> -valikkoon ja valitse <a href="#">Normaali</a>. Tulosta asiakirja uudelleen.</li><li>4. <b>Vain Enterprise-mallit:</b> Valitse tulostimen ohjauspaneelista <a href="#">Lisää marginaalit automaattisesti</a> ja tulosta asiakirja uudelleen.</li><li>5. Jos ongelma ei poistu, siirry osoitteeseen <a href="http://support.hp.com">support.hp.com</a>.</li></ol>

#### Taulukko 9-6 Harmaa tausta tai tumma tulostusjälki

Esimerkki	Kuvaus	Mahdolliset ratkaisut
	Kuva tai teksti on odotettua tummempi ja/tai tausta on harmaa.	<ol style="list-style-type: none"><li>1. Varmista, että lokeroissa oleva paperi ei ole jo mennyt tulostimen läpi.</li><li>2. Käytä eri paperityyppiä.</li><li>3. Tulosta asiakirja uudelleen.</li><li>4. <b>Vain mustavalkomallit:</b> Siirry tulostimen ohjauspaneelin aloitusnäytöstä <a href="#">Säädä värimäärää</a> -valikkoon ja säädä värimäärää alemmalle tasolle.</li><li>5. Varmista, että tulostin on sopivan käyttölämpötilan ja ilmankosteuden alueella.</li><li>6. Vaihda tulostuskasetti.</li><li>7. Jos ongelma ei poistu, siirry osoitteeseen <a href="http://support.hp.com">support.hp.com</a>.</li></ol>

#### Taulukko 9-7 Kuvan sijoittamisviat

Esimerkki	Kuvaus	Mahdolliset ratkaisut
	Kuva ei ole keskellä tai se on vinossa sivulla. Vika esiintyy, kun paperi ei ole oikeassa asennossa, kun se vedetään lokerosta ja kulkee paperipolun läpi.	<ol style="list-style-type: none"><li>1. Tulosta asiakirja uudelleen.</li><li>2. Poista paperi ja lataa lokero uudelleen. Varmista, että kaikkien paperien reunat ovat tasassa.</li><li>3. Varmista, että paperipinon yläreuna jää täyttörajan alapuolelle. Älä ylitä lokeroa.</li><li>4. Varmista, että paperiohjaimet on säädetty oikean paperikoon mukaisesti. Älä säädä paperiohjaimia tiukasti paperipinoa vasten. Säädä ne lokeron pykäliin tai merkkeihin.</li><li>5. Jos ongelma ei poistu, siirry osoitteeseen <a href="http://support.hp.com">support.hp.com</a>.</li></ol>

## Taulukko 9-8 Vaalea tulostusjälki

Esimerkki	Kuvaus	Mahdolliset ratkaisut
	Tulostettu sisältö on vaalea tai haalistunut koko sivulla.	<ol style="list-style-type: none"><li data-bbox="1054 289 1342 317">1. Tulosta asiakirja uudelleen.</li><li data-bbox="1054 342 1390 394">2. Poista kasetti ja ravista sitä, jotta väriaine leviää.</li><li data-bbox="1054 420 1430 552">3. <b>Vain mustavalkomallit:</b> Varmista, että väriainetta säästävä EconoMode-asetus on poistettu käytöstä sekä tulostimen ohjauspaneelista että tulostinohjaimesta.</li><li data-bbox="1054 577 1410 625">4. Varmista, että kasetti on asennettu oikein.</li><li data-bbox="1054 651 1434 703">5. Tulosta tarvikkeiden tilasivu ja tarkista kasetin jäljellä oleva käyttöikä.</li><li data-bbox="1054 728 1302 756">6. Vaihda tulostuskasetti.</li><li data-bbox="1054 781 1362 833">7. Jos ongelma ei poistu, siirry osoitteeseen <a href="http://support.hp.com">support.hp.com</a>.</li></ol>

## Taulukko 9-9 Tulosteviat

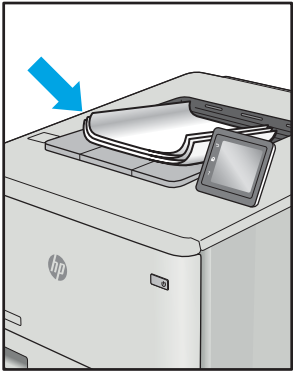
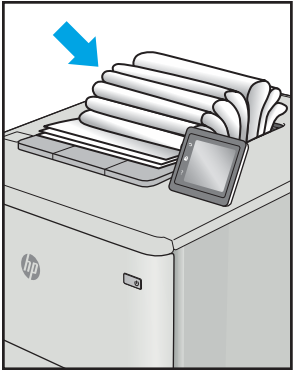
Esimerkki	Kuvaus	Mahdolliset ratkaisut
	<p>Tulostetuissa sivuissa on käpristyneet reunat. Käpristynyt reuna voi olla paperin lyhyellä tai pitkällä sivulla. Käpristymistä on kahta eri tyyppiä:</p> <ul style="list-style-type: none"><li>• <b>Positiivinen käpristyminen:</b> Paperi käpristyy tulostettua puolta kohti. Vika esiintyy kuivissa ympäristöissä tai kun tulostetaan suuripeittoisia sivuja.</li><li>• <b>Negatiivinen käpristyminen:</b> Paperi käpristyy tulostetusta puolesta pois päin. Vika esiintyy kosteissa ympäristöissä tai kun tulostetaan pienipeittoisia sivuja.</li></ul>	<ol style="list-style-type: none"><li>1. Tulosta asiakirja uudelleen.</li><li>2. <b>Positiivinen käpristyminen:</b> Valitse tulostimen ohjauspaneelista paksumpi paperityyppi. Paksumpi paperityyppi luo korkeamman lämpötilan tulostukseen. <b>Negatiivinen käpristyminen:</b> Valitse tulostimen ohjauspaneelista ohuempi paperityyppi. Ohuempi paperityyppi luo matalamman lämpötilan tulostukseen. Yritä säilyttää paperia kuivassa ympäristössä tai käytä juuri avattua paperia.</li><li>3. Tulosta kaksipuolisessa tilassa.</li><li>4. Jos ongelma ei poistu, siirry osoitteeseen <a href="http://support.hp.com">support.hp.com</a>.</li></ol>
	<p>Paperi ei pinoudu oikein lokerossa. Pino voi olla epätasainen tai vinossa tai sivut voivat työntyä ulos lokerossta lattialle. Mikä tahansa seuraavista olosuhteista voi aiheuttaa tämän ongelman:</p> <ul style="list-style-type: none"><li>• Runsas paperin käpristyminen</li><li>• Lokerossa oleva paperi on rypyssä tai epämuodostunut</li><li>• Paperi ei ole standardityyppiä (esimerkiksi kirjekuoret)</li><li>• Tulostelokero on liian täynnä</li></ul>	<ol style="list-style-type: none"><li>1. Tulosta asiakirja uudelleen.</li><li>2. Vedä tulostelokeron jatketta.</li><li>3. Jos vika johtuu merkittävästä paperin käpristymisestä, käy läpi käpristynyttä tulostetta koskevat vianmääritysvaiheet.</li><li>4. Käytä eri paperityyppiä.</li><li>5. Käytä vasta avattua paperia.</li><li>6. Poista paperia tulostelokerosta ennen kuin lokero on liian täynnä.</li><li>7. Jos ongelma ei poistu, siirry osoitteeseen <a href="http://support.hp.com">support.hp.com</a>.</li></ol>

## Taulukko 9-10 Juovat

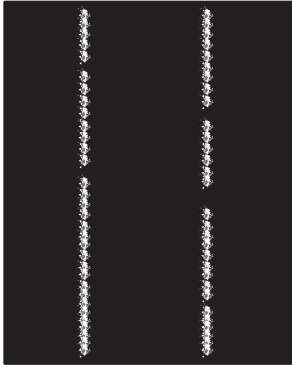
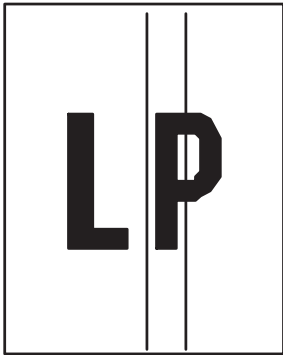
Esimerkki	Kuvaus	Mahdolliset ratkaisut
	Vaaleita pystyjuovia, jotka yleensä ulottuvat sivun koko pituudelle. Vika näkyy vain täyttöalueilla, ei tekstissä tai kohdissa, joissa ei ole tulostettua sisältöä.	<ol style="list-style-type: none"><li>1. Tulosta asiakirja uudelleen.</li><li>2. Poista kasetti ja ravista sitä, jotta väriaine leviää.</li><li>3. Jos ongelma ei poistu, siirry osoitteeseen <a href="http://support.hp.com">support.hp.com</a>.</li></ol> <p><b>HUOMAUTUS:</b> Vaaleita ja tummia pystysuuntaisia juovia voi ilmetä, kun tulostusympäristö on määritetyn lämpötila- tai ilmankosteusalueen ulkopuolella. Katso tulostimen ympäristövaatimuksista sallittu lämpötila ja ilmankosteus.</p>
	Tummia pystyviivoja, jotka esiintyvät sivun pituudella. Vika saattaa ilmetä millä tahansa sivulla, täyttöalueilla tai kohdissa, joissa ei ole tulostettua sisältöä.	<ol style="list-style-type: none"><li>1. Tulosta asiakirja uudelleen.</li><li>2. Poista kasetti ja ravista sitä, jotta väriaine leviää.</li><li>3. Tulosta puhdistussivu.</li><li>4. Tarkista väriaineen määrä kasetissa.</li><li>5. Jos ongelma ei poistu, siirry osoitteeseen <a href="http://support.hp.com">support.hp.com</a>.</li></ol>

## Kiinteän verkon ongelmien ratkaiseminen

Ota yhteyttä valtuutettuun huoltoedustajaan. Varmista, että tiedät tuotteen mallinumeron, joka näkyy tulostimen takaosassa olevassa tuotetarrassa.

## Langattoman verkon ongelmien ratkaiseminen

Ota yhteyttä valtuutettuun huoltoedustajaan. Varmista, että tiedät tuotteen mallinumeron, joka näkyy tulostimen takaosassa olevassa tuotetarrassa.

# Faksiongelmien ratkaiseminen

Tulostimen faksitoimintoihin liittyviä ongelmia voi ratkaista seuraavien osioiden mukaisesti.

- [Tarkistusluettelo faksiongelmien ratkaisemiseksi](#)
- [Yleiset faksausongelmat](#)

## Tarkistusluettelo faksiongelmien ratkaisemiseksi

Käytä seuraavaa luetteloa apuna, kun selvität faksiin liittyviä ongelmia.

- [Millaista puhelinlinjaa käytät?](#)
- [Onko käytössä ylijännitesuojalaite?](#)
- [Käytätkö puhelinyhtiön ääniviestipalvelua tai puhelinvastaajaa?](#)
- [Onko puhelinlinjassa puheluiden jonotustoiminto?](#)
- [Faksilaitteen tilan tarkistaminen](#)
- **Onko faksilisälaitteen mukana toimitettu faksikaapeli käytössä?** Faksilisälaite on testattu mukana toimitetun faksikaapelin kanssa, ja se vastaa RJ11-määrityksiä sekä toiminnallisia vaatimuksia. Älä vaihda tilalle toista faksikaapelia. Analoginen faksilaite vaatii analogisen faksikaapelin. Laite vaatii myös analogisen puhelinyhteyden.
- **Onko faksi-puhelinlinjaliitin kiinnitetty faksilisälaitteen takaosaan?** Varmista, että puhelinpistoke on tiukasti paikallaan. Työnnä liitin paikalleen niin että kuulet naksahduksen.



---

**HUOMAUTUS:** Varmista, että puhelinliitin on yhdistetty faksiporttiin verkkoportin sijaan. Portit ovat samanlaisia.

---

- **Toimiiko puhelimen seinäpistoke oikein?** Yhdistä puhelin seinäpistokkeeseen ja varmista, että valintääni kuuluu. Kuuletko valintäänen ja voitko soittaa tai vastaanottaa puhelun?

### Millaista puhelinlinjaa käytät?

Tarkista käyttämäsi puhelinlinjan tyyppi ja tutustu kyseistä linjatyyppeä koskeviin suosituksiin.

- **Oma linja:** Normaali faksi-/puhelinlinja faksien lähettämistä ja vastaanottamista varten.



---

**HUOMAUTUS:** Puhelinlinjan tulee olla ainoastaan faksin käytössä, eikä sitä saa jakaa muiden puhelinlaitteiden kanssa. Tällaisia ovat esimerkiksi hälytysjärjestelmät, jotka käyttävät puhelinlinjaa ilmoitusten välittämiseen valvontayrityksille.

---

- **PBX-järjestelmä:** Yritysten puhelinjärjestelmä. Tavalliset kotipuhelimet ja faksilaitteet käyttävät analogista puhelin-signaalia. Osa PBX-järjestelmistä on digitaalisia, eivätkä ne välttämättä ole yhteensopivia faksilaitteen kanssa. Faksin liittämiseksi digitaalisiin keskusjohtoihin saatetaan tarvita analogista puhelinsovitinta (ATA).
- **Siirtolinjat:** Puhelinjärjestelmä, jossa tuleva puhelu siirtyy seuraavalle vapaana olevalle linjalle, kun ensimmäinen tulevien puhelujen linja on varattu. Kokeile tulostimen yhdistämistä ensimmäiseen tulevien puhelujen linjaan. Faksilaite vastaa puheluun sitten, kun puhelin on soinnut vastausviiveeksi määrätty kerrat.

### Onko käytössä ylijännitesuojalaite?

Ylijännitesuojalaite voidaan asettaa pistorasian ja faksilaitteen väliin suojaamaan faksilaitetta puhelinlinjoilla virtaavalta sähköltä. Tällaiset suojalaitteet voivat aiheuttaa joitakin faksinlähettämisiongelmiä heikentäessään puhelin-signaalin laatua.

Jos faksien lähettämiseksi tai vastaanottamisessa ilmenee ongelmia ja käytössäsi on tällainen suojalaite, yhdistä tulostin suoraan seinän puhelinpistokkeeseen, jotta voit määrittää, johtuuko ongelma ylijännitesuojalaitteesta.



## Käytätkö puhelinyhtiön ääniviestipalvelua tai puhelinvastaajaa?

Jos ääniviestipalvelun vastausviiveasetus on pienempi kuin faksilaitteen vastaava asetus, ääniviestipalvelu vastaa puheluun eikä faksilaite voi vastaanottaa fakseja.

Jos faksilaitteen vastausviiveasetus on pienempi kuin ääniviestipalvelun vastaava asetus, faksilaite vastaa kaikkiin puheluihin.

## Onko puhelinlinjassa puheluiden jonotustoiminto?

Jos faksipuhelinlinjassa on käytössä puheluiden jonotustoiminto, jonotusilmoitus saattaa keskeyttää meneillään olevan faksipuhelun, mikä aiheuttaa tietoliikennevirheen.

Varmista, että faksipuhelinlinjassa ei ole käytössä puheluiden jonotustoimintoa.

## Faksilaitteen tilan tarkistaminen

Jos analoginen faksilaite ei toimi, tarkista sen tila tulostamalla [Verkoasetussivu](#)-raportti.

1. Siirry aloitusnäytön [Raportit](#)-kohtaan ja valitse se.
2. Avaa seuraavat valikot:
  - [Asetus-/tilasivut](#)
  - [Määrittämissivu](#)
3. Tulosta raportti valitsemalla [Tulosta](#)-painike tai tuo raportti näyttöön valitsemalla [Näytä](#)-painike. Raportti koostuu useista sivuista.

 **HUOMAUTUS:** Tulostimen IP-osoite tai isäntänimi on Jetdirect-sivulla.

Valitse Asetussivu-kohdasta Faksilaitteen sivu ja tarkista Modeemin tila- kohta Laitteiston tiedot -otsikon alapuolelta. Seuraava taulukko kertoo tilan ja mahdolliset ratkaisut.

 **HUOMAUTUS:** Jos faksiläilaitteen sivu ei tulostu, analogisessa faksilaitteessa saattaa olla ongelma. Jos käytössä on lähiverkkofaksi tai Internet-faksi, niiden määrittäykset saattavat poistaa toiminnon käytöstä.

Käyttökunnossa/Käytössä <sup>1</sup>	Analoginen faksilaite on asennettu ja valmis käytettäväksi.
Käyttökunnossa / Ei käytössä <sup>1</sup>	Faksiläilaitte on asennettu, mutta tarvittavia faksiasetuksia ei ole määritetty.  Faksiläilaitte on asennettu ja käyttökunnossa, mutta HP Digital Sending -apuohjelma on joko poistanut tulostimen faksitoiminnon käytöstä tai ottanut lähiverkkofaksin käyttöön. Kun lähiverkkofaksi on käytössä, analoginen faksitoiminto ei ole käytössä. Vain yksi faksitoiminto (lähiverkkofaksi tai analoginen faksi) voi olla kerrallaan käytössä.  <b>HUOMAUTUS:</b> Jos lähiverkkofaksi on käytössä, <a href="#">Skannaa faksiin</a> -toimintoa ei voi valita tulostimen ohjauspaneelista.
Ei käyttökunnossa / Käytössä / Ei käytössä <sup>1</sup>	Tulostin on havainnut laiteohjelmiston virheen. Päivitä laiteohjelmisto.

---

Vahingoittunut / Käytössä / Ei käytössä<sup>1</sup>

Faksiläslaitteessa on vika. Aseta faksiläslaitteen kortti uudelleen ja tarkista, ovatko nastat taipuneet. Jos tila on edelleen DAMAGED (VAHINGOITTUNUT), vaihda analoginen faksiläslaitteekortti.

---

<sup>1</sup> ENABLED (KÄYTÖSSÄ) kertoo analogisen faksiläslaitteen olevan käytössä ja virran kytkettynä. DISABLED (EI KÄYTÖSSÄ) kertoo lähiverkkofaksin olevan käytössä (analoginen faksi on poissa käytöstä).

## Yleiset faksausongelmat

Alla on mainittu joitakin yleisiä faksiongelmia.

- [Faksin lähetys epäonnistui.](#)
- [Faksiosoitekirja ei tule näkyviin.](#)
- [Faksiasetuksia ei löydy HP Web Jetadmin -toiminnosta.](#)
- [Ylätunniste lisätään sivun ylälaitaan, vaikka kansilehti on valittuna.](#)
- [Vastaanottajat-ikkunassa on sekä nimiä että numeroita.](#)
- [Yksisivuinen faksi tulostuu kahdelle sivulle.](#)
- [Asiakirja pysähtyy asiakirjansyöttölaitteeseen kesken faksaamisen.](#)
- [Faksilaitteesta tulevien äänten voimakkuus on liian korkea tai matala.](#)

### Faksin lähetys epäonnistui.

Tarkista faksin ongelma ja kokeile ehdotettua ratkaisua.

JBIG on käytössä, eikä vastaanottajan faksilaitteessa ole JBIG-ominaisuutta.

Poista JBIG käytöstä.

### Faksiosoitekirja ei tule näkyviin.

Tarkista faksin ongelma ja kokeile ehdotettua ratkaisua.

Mihinkään valitun yhteystietoluettelon yhteystietoihin ei ole liitetty faksitietoja. Lisää tarvittavat faksin tiedot.

### Faksiasetuksia ei löydy HP Web Jetadmin -toiminnosta.

Tarkista faksin ongelma ja kokeile ehdotettua ratkaisua.

Faksiasetukset ovat HP Web Jetadmin -toiminnon laitteen tilasivun pudotusvalikossa.

Valitse pudotusvalikosta **Digital Sending and Fax** (Digitaalinen lähetys ja faksi).

### Ylätunniste lisätään sivun ylälaitaan, vaikka kansilehti on valittuna.

Tämä ongelma kuuluu faksin normaaliin toimintaan.

Tulostin lisää kaikkiin edelleenlähetettyihin fakseihin kansilehden ylätunnisteen sivun ylälaitaan.

Tämä on normaalia toimintaa.

### Vastaanottajat-ikkunassa on sekä nimiä että numeroita.

Tämä ongelma kuuluu faksin normaaliin toimintaan.

Sekä nimet että numerot voivat näkyä sen mukaan, mistä ne ovat. Faksiosoitekirjassa on nimiä ja kaikissa muissa tietokannoissa on numeroita.

Tämä on normaalia toimintaa.

## Yksisivuinen faksi tulostuu kahdelle sivulle.

Tarkista faksin ongelma ja kokeile ehdotettua ratkaisua.

Faksin otsikko liitetään faksin ylälaitaan, jolloin tekstiä siirtyy toiselle sivulle.

Jos haluat yksisivuisen faksin tulostuvan yhdelle sivulle, aseta ylätunniste kansilehtitilaan tai muokkaa sovita sivulle -asetuksia.

## Asiakirja pysähtyy asiakirjansyöttölaitteeseen kesken faksaamisen.

Tarkista faksin ongelma ja kokeile ehdotettua ratkaisua.

Asiakirjansyöttölaitteessa on tukos.

Poista tukos ja lähetä faksi uudelleen.

## Faksilaitteesta tulevien äänten voimakkuus on liian korkea tai matala.

Tarkista faksin ongelma ja kokeile ehdotettua ratkaisua.

Äänenvoimakkuusasetukset täytyy säätää.

Säädä äänenvoimakkuutta [Faksin lähetysasetukset](#) - ja [Faksin vastaanottoasetukset](#) -valikossa.

# USB-muistitikku ei vastaa

USB-portti on oletusarvoisesti poissa käytöstä. Ota USB-portti käyttöön ennen tämän ominaisuuden käyttämistä.

- [Tapa 1: USB-portin käyttöönotto tulostimen ohjauspaneelistä](#)
- [Tapa 2: USB-portin käyttöönotto HP:n sulautetun verkkopalvelimen kautta \(vain verkkoon liitetyt tulostimet\)](#)

Ota portti käyttöön jollakin seuraavista tavoista:



## Tapa 1: USB-portin käyttöönotto tulostimen ohjauspaneelistä

Voit ottaa käyttöön USB-portin tulostamista varten tulostimen ohjauspaneelistä.

1. Siirry tulostimen ohjauspaneelin aloitusnäytössä kohtaan [Asetukset](#) ja valitse sitten [Asetukset](#)-kuvake.
2. Avaa seuraavat valikot
  - [Kopioi/Tulosta](#) tai [Tulosta](#)
  - [Ota käyttöön laitteen USB](#)
3. Ota USB-portti käyttöön valitsemalla [Käytössä](#).

## Tapa 2: USB-portin käyttöönotto HP:n sulautetun verkkopalvelimen kautta (vain verkkoon liitetyt tulostimet)

Voit ottaa käyttöön USB-portin tulostamista varten käyttämällä HP:n sulautettua verkkopalvelinta.

1. Näytä tulostimen IP-osoite tai isäntänimi valitsemalla tulostimen ohjauspaneelin aloitusnäytössä **Tiedot**  ja **Verkko** 
2. Avaa selain ja kirjoita osoiteriville IP-osoite täsmälleen tulostimen ohjauspaneelissa näkyvässä muodossa. Paina tietokoneen näppäimistön [Enter](#)-näppäintä. Sulautettu verkkopalvelin avautuu.



**HUOMAUTUS:** Jos selaimessa näkyy sanoma **Tämän sivun varmenteessa on ongelma**, kun yrität avata sulautettua verkkopalvelinta, valitse **Jatka tähän sivustoon (ei suositella)**.

Vaihtoehdon **Jatka tähän sivustoon (ei suositella)** valitseminen ei vahingoita tietokonetta siirryttäessä HP-tulostimen sulautetussa verkkopalvelimessa.

3. Valitse MFP-malleissa **Kopioi/Tulosta**-välilehti tai SFP-malleissa **Tulosta**-välilehti.
4. Valitse vasemmasta valikosta **Tulostus USB-asetukset**.
5. Valitse **Ota käyttöön tulostus USB-asetukset**.
6. Valitse **Käytä**.



# Hakemisto

## Merkit/numerot

520 arkin lokerot  
tukokset 184  
-tulostin  
yleiskuvaus 1

## A

aliverkon peite 157  
Aloita kopiointi -painike  
paikantaminen 4  
Aloituspainike  
paikantaminen 4, 8  
asetukset  
faksi 139  
tehdasasetusten (oletusasetusten)  
palauttaminen 171  
asiakastuki  
verkko 170  
asiakirjansyöttölaite  
paikantaminen 4  
paperinsyöttöongelmat 173, 179  
tukokset 182

## B

Bonjour  
tunnistaminen 146

## D

digitaalinen lähetyks  
asiakirjojen lähettäminen 123  
kansiot 129  
tulostimen muisti 126  
USB 133  
digitaalisen lähetyksen asetukset  
HP:n sulautettu verkkopalvelin  
146, 148, 150

## E

EconoMode-asetus 188, 189

energiankulutus, optimoiminen 164  
erikoispaperi  
tulostaminen (Windows) 60  
Ethernet (RJ-45)  
paikantaminen 4, 6  
etuluukku  
paikantaminen 4  
Explorer, tuetut versiot  
HP:n sulautettu verkkopalvelin  
146

## F

faksi  
asetukset 138, 139  
syöttöongelmat 203, 207  
tarvittavat asetukset 138  
yleiskuvaus 137  
faksiasetukset  
HP:n sulautettu verkkopalvelin  
146, 148, 151  
tarvittavat 138  
faksiportti  
paikantaminen 4

## H

helppokäyttöinen USB-portti  
paikantaminen 4  
helppokäyttöinen USB-tulostus 71  
Hi-Speed USB 2.0 -tulostusportti  
paikantaminen 4, 6  
HP:n asiakastuki 170  
HP:n sulautettu verkkopalvelin  
avaaminen 157  
digitaalisen lähetyksen  
asetukset 146, 148, 150  
faksiasetukset 146, 148, 151  
HP-verkkopalvelut 146, 148, 154  
kopiointiasetukset 146, 148, 150

muita linkkejä -luettelo 146, 148,  
156  
skannausasetukset 146, 148,  
150  
suojasasetukset 146, 148, 153  
tarvikkeet 152  
tietosivut 146, 148  
tulostimen nimen vaihtaminen  
157  
tulostusasetukset 146, 148, 150  
verkkoasetukset 146, 148, 154  
verkkoasetusten muuttaminen  
157  
vianmääritystyökalut 146, 148,  
152  
yleinen kokoonpano 146, 148,  
149

HP:n sulautettu verkkopalvelin (EWS)  
ominaisuudet 146  
salasanojen määrittäminen 161,  
162  
verkkoyhteys 146  
HP JetAdvantage -yritysratkaisut  
134  
HP Web Jetadmin 166  
HP-verkkopalvelut  
käyttöönotto 146, 148, 154

## I

Internet Explorer, tuetut versiot  
HP:n sulautettu verkkopalvelin  
146  
IPsec 161, 163  
IPsec (IP Security) 161, 163  
IPv4-osoite 157  
IPv6-osoite 157

## J

Jetadmin, HP Web 166

JetAdvantage 134  
järjestelmävaatimukset  
HP:n sulautettu verkkopalvelin  
146

## K

kaksipuolinen tulostaminen  
Mac 64  
kaksipuolinen tulostus  
Mac 64  
Windows 60  
kaksipuolinen tulostus (kahdelle  
puolelle)  
asetukset (Windows) 60  
Windows 60  
kalibroi  
värit 188  
kalvot  
tulostaminen (Windows) 60  
kansiot  
lähetys 129  
kasetti  
vaihto 43  
kiinnitysyksikkö  
tukokset 186  
kiintolevyt  
salattu 161, 163  
kirjaudu sisään -painike  
paikantaminen 4, 8  
kirjaudu ulos -painike  
paikantaminen 4, 8  
kirjekuoret  
suunta 24  
suunta, täyttäminen 36  
kirjekuoret, lisääminen 36  
kopiointi  
yleiskuvaus 75  
kopiointiasetukset  
HP:n sulautettu verkkopalvelin  
146, 148, 150  
kosketusnäyttö  
toimintojen paikantaminen 4, 8  
kuvanlaatu  
toisen tulostinohjaimen  
kokeileminen 194  
värikasetin tilan tarkistaminen  
188, 189, 191  
käyttöjärjestelmät, tuetut 18  
käytönaikainen ohje, ohjauspaneeli  
170

kääntöyksikkö  
manuaalisesti (Mac) 64  
manuaalisesti (Windows) 60

## L

laitteistoliitäntä (HIP)  
paikantaminen 4  
LAN-portti  
paikantaminen 4, 6  
lataaminen  
paperi lokeroissa 2 ja 3 30  
paperi lokerossa 1 24  
lepotilan viive  
määrittäminen 164  
liitäntäportit  
paikantaminen 4, 5, 6  
lisävarusteet  
tilaaminen 42  
yleiskuvaus 41  
lokero, tuloste  
paikantaminen 4  
Lokero 1  
kirjekuorien lisääminen 36  
paikantaminen 4  
paperin suunta 24, 25  
tukokset 183  
Lokero 2  
lataaminen 30  
paikantaminen 4  
paperin suunta 30, 31  
tukokset 184  
Lokero 3  
lataaminen 30  
paikantaminen 4  
paperin suunta 30, 31  
tukokset 184  
lokerot  
kapasiteetti 11  
paikantaminen 4  
sisällytetty 11  
vaihtoehtoisen kirjelomaketilan  
käyttö 29, 35  
lukitse  
muotoiluohjain 161, 163  
lähettäminen sähköpostiin  
asiakirjojen lähettäminen 123  
lähiverkko (LAN)  
paikantaminen 4, 6

## M

Mac-ohjaimen asetukset  
Työn tallennus 67  
mahdollinen sähköiskun vaara 3  
manuaalinen kaksipuolinen tulostus  
Mac 64  
Windows 60  
mitat, tulostin 20  
muisti  
sisällytetty 11  
muita linkkejä -luettelo  
HP:n sulautettu verkkopalvelin  
146, 148, 156  
muotoiluohjain  
paikantaminen 4, 5

## N

Netscape Navigator, tuetut versiot  
HP:n sulautettu verkkopalvelin  
146  
niitit  
vaihto 51  
nopeus, optimoiminen 164

## O

ohjauspaneeli  
ohje 170  
paikantaminen 4  
toimintojen paikantaminen 4, 8  
ohje, ohjauspaneeli 170  
Ohje-painike  
paikantaminen 4, 8  
oikea luukku  
paikantaminen 4  
tukokset 186  
oletusyhdyskäytävä, määrittäminen  
157  
on/off-painike  
paikantaminen 4  
online-tuki 170

## P

paino, tulostin 20  
palauta tehdasasetukset 171  
paperi  
lokero 1 suunta 24, 25  
Lokeroiden 2 ja 3 suunta 30, 31  
lokeroiden 2 ja 3 täyttäminen 30  
lokeron 1 täyttäminen 24  
tukokset 181



- valitaan 193
- valitse 188, 189, 193
- paperi, tilaaminen 42
- paperilokerot
  - yleiskuvaus 23
- paperinpoimintaongelmat
  - ratkaiseminen 173, 175
- paperitukokset
  - 520 arkin lokerot 184
  - asiakirjansyöttölaite 182
  - kiinnitysyksikkö 186
  - Lokero 1 183
  - Lokero 2 184
  - Lokero 3 184
  - oikea luukku 186
  - sijainnit 180
  - tulostelokero 185
- paperityypit
  - valitseminen (Mac) 64
- paperityyppi
  - valitseminen (Windows) 60
- poistaminen
  - tallennetut työt 67, 70
- portit
  - paikantaminen 4, 6
- puhdistaminen
  - paperirata 188, 189

## R

- RJ-45-portti
  - paikantaminen 4, 6

## S

- sarjanumero
  - paikantaminen 4, 5
- selainvaatimukset
  - HP:n sulautettu verkkopalvelin 146
- sivua minuutissa 11
- sivuja arkille
  - valitseminen (Mac) 64
  - valitseminen (Windows) 60
- skannaaminen
  - yleiskuvaus 81
- skannaaminen kansioon 129
- skannaaminen sähköpostiin
  - asiakirjojen lähettäminen 123
- skannaaminen tulostimen kansioon 126

- skannaaminen tulostimen muistiin 126
- skannaaminen USB-muistitikkuihin 133
- skannausasetukset
  - HP:n sulautettu verkkopalvelin 146, 148, 150
- Skannaus USB-asemaan 133
  - käyttöönotto 119
- Skannaus verkkokansioon 129
  - alkuasetukset 97
- Sulautettu verkkopalvelin
  - avaaminen 157
  - tulostimen nimen vaihtaminen 157
  - verkkoasetusten muuttaminen 157
- suojaus
  - salattu kiintolevy 161, 163
  - sisällytetty 11
- suojausasetukset
  - HP:n sulautettu verkkopalvelin 146, 148, 153
- suunta
  - kirjekuoret 36
  - tarrat 38
- syöttöongelmat 203, 207
- sähkölaitetiedot 21

## T

- Tallenna laitteen muistiin 126
- tallennetut työt
  - luominen (Mac) 67
  - luominen (Windows) 67
  - poistaminen 67, 70
  - tulostaminen 67
- tallentaminen, työ
  - Mac-asetukset 67
- tarra
  - suunta 38
- tarrat
  - suunta, täyttäminen 38
  - tulostaminen 38
  - tulostaminen (Windows) 60
- tarrat, lisääminen 38
- tarvikkeet
  - HP:n sulautettu verkkopalvelin 152
  - käyttäminen, kun vähissä 171
  - niittien vaihtaminen 51

- tilaaminen 42
- vähissä-kynnysasetukset 171
- väriaineen keräysyksikön
  - vaihtaminen 48
- värikasetin vaihtaminen 43
- yleiskuvaus 41
- tarvittavat asetukset
  - faksi 138
- TCP/IP
  - IPv4-parametrien määrittäminen manuaalisesti 157
  - IPv6-parametrien määrittäminen manuaalisesti 157
- tekninen tuki
  - verkko 170
- tekniset tiedot 11
  - sähkö ja äänet 21
  - tulostimen mitat 20
- tietosivut
  - HP:n sulautettu verkkopalvelin 146, 148
- tila, faksilaitesivu 203, 204
- tilaaminen
  - tarvikkeet ja lisävarusteet 42
- tuetut käyttöjärjestelmät 18
- tuki
  - verkko 170
- tukokset
  - 520 arkin lokerot 184
  - asiakirjansyöttölaite 182
  - automaattinen opastus 181
  - kiinnitysyksikkö 186
  - Lokero 1 183
  - Lokero 2 184
  - Lokero 3 184
  - oikea luukku 186
  - sijainnit 180
  - sytyt 181
  - tulostelokero 185
- tulostaminen
  - tallennetut työt 67
  - USB-muistilaitteista 71
  - yleiskuvaus 59
- tulostaminen, kaksipuolinen
  - asetukset (Windows) 60
- tulostaminen molemmille puolille
  - Mac 64
  - manuaalisesti, Windows 60
  - Windows 60

tulostelokero  
  paikantaminen 4  
  tukosten poistaminen 185  
tulostimen hallinta  
  yleiskuvaus 145  
tulostimen muisti  
  lähetys 126  
tulostimen muisti, skannaaminen  
  126  
tulostimen tekniset tiedot  
  yleiskuvaus 11  
tulostusasetukset  
  HP:n sulautettu verkkopalvelin  
    146, 148, 150  
tulostusmateriaali  
  lokeron 1 täyttämisen 24  
tulostus molemmille puolille  
  asetukset (Windows) 60  
tulostusohjaimet  
  lataaminen tulostimen  
    tukisivustosta 194  
tulostustöiden tallentaminen 67  
tuotenumero  
  sijainti 4, 5  
työt, tallennetut  
  luominen (Windows) 67  
  Mac-asetukset 67  
  poistaminen 67, 70  
  tulostaminen 67  
töiden tallentaminen  
  Windowsilla 67

## U

USB  
  lähetys 133  
USB-muistilaitteet  
  tulostus laitteista 71  
USB-portti  
  käyttöönotto 71, 72, 74, 209  
  paikantaminen 4, 6  
useita sivuja arkille  
  tulostaminen (Mac) 64  
  tulostaminen (Windows) 60

## V

vaihto  
  niitit 51  
  väriaineen keräysyksikkö 48  
  Väriainekasetti 43

vaihtoehtoinen kirjelomaketila 24,  
  29, 35  
Varaosat  
  yleiskuvaus 41  
verkko  
  asetukset, muuttaminen 157  
  asetukset, tarkasteleminen 157  
  tulostimen nimi, vaihtaminen  
    157  
verkoasetukset  
  HP:n sulautettu verkkopalvelin  
    146, 148, 154  
verkkokansio, skannaaminen 129  
verkkoselainvaatimukset  
  HP:n sulautettu verkkopalvelin  
    146  
verkkosivustot  
  asiakastuki 170  
  HP Web Jetadmin, lataaminen  
    166  
verkkoyhteysnopeuden asetukset,  
  muuttaminen 157  
verkon hallinta 157  
verkon kaksisuuntaisuusasetukset,  
  muuttaminen 157  
verkot  
  aliverkon peite 157  
  HP Web Jetadmin 166  
  IPv4-osoite 157  
  IPv6-osoite 157  
  oletusyhdyskäytävä 157  
  tuettu 11  
vianmääritys  
  paperinsyöttöongelmat 173  
  toisen tulostinohjaimen  
    kokeileminen 194  
  tukokset 180, 181  
  värikasetin tilan tarkistaminen  
    188, 189, 191  
  yleiskuvaus 169  
vianmääritystyökalut  
  HP:n sulautettu verkkopalvelin  
    146, 148, 152  
virrankäyttö  
  enintään 1 watti 164  
virta  
  kulutus 21  
virtakytkin  
  paikantaminen 4

virtaliitäntä  
  paikantaminen 4  
väriaineen keräysyksikkö  
  paikantaminen 4  
  vaihto 48  
Väriainekasetti  
  käyttäminen, kun vähissä 171  
  osat 43  
  vaihto 43  
  vähissä-kynnysasetukset 171  
väriasetukset  
  muuttaminen, Windows 188  
värit  
  kalibroi 188  
väriteema  
  muuttaminen, Windows 188

## Y

yhdyskäytävä, oletuksen  
  määrittäminen 157  
yksityinen tulostus 67  
yleinen kokoonpano  
  HP:n sulautettu verkkopalvelin  
    146, 148, 149

## Ä

äänitiedot 21