



## Kullanıcı Kılavuzu

© Copyright 2017 HP Development Company, L.P.

AMD, Advanced Micro Devices, Inc. kuruluşunun bir ticari markasıdır. Bluetooth, sahibinin mülkiyetinde olan bir ticari markadır ve HP Inc. tarafından lisansla kullanılmaktadır. Intel ve Thunderbolt, Intel Corporation kuruluşunun ABD ve diğer ülkelerde ticari markalarıdır. Microsoft ve Windows, ABD ve/veya diğer ülkelerde/bölgelerde Microsoft Corporation'ın ticari markaları veya tescilli ticari markalarıdır.

Bu belgede yer alan bilgiler önceden bildirilmeden değiştirilebilir. HP ürünleri ve hizmetlerine ilişkin garantiler, bu ürünler ve hizmetlerle birlikte gelen açık garanti beyanlarında belirtilmiştir. Bu belgede yer alan hiçbir şey ek garanti oluşturacak şekilde yorumlanmamalıdır. HP, işbu belgede yer alan teknik hatalardan veya yazım hatalarından ya da eksikliklerden sorumlu tutulamaz.

Birinci Basım: Mart 2017

Belge Parça Numarası: 917651-141

### Ürün bildirimi

Bu kullanıcı kılavuzunda çoğu modelde ortak olan özellikler anlatılmaktadır. Bazı özellikler bilgisayarınızda olmayabilir.

Bazı özellikler, Windows'un bazı sürüm veya versiyonlarında kullanılamayabilir. Windows işlevlerinin tüm avantajlarından yararlanabilmek için, sistemlerin yükseltilmesi ve/veya ayrıca satın alınan donanım, sürücü, yazılım veya BIOS güncelleştirmesi gerekebilir. Windows 10 otomatik olarak güncelleştirilir, bu özellik daima etkindir. Güncelleştirmeler için zaman içerisinde İSS ücretleri uygulanabilir ve ek gereksinimler ortaya çıkabilir. Bkz. <http://www.microsoft.com>.

Ürününüzün en son kullanıcı kılavuzlarına veya el kitaplarına erişmek için <http://www.hp.com/support> adresine gidin. **Ürününüzü bulun** bölümünü seçip ekrandaki yönergeleri izleyin.

### Yazılım şartları

Bu bilgisayara önceden yüklenmiş herhangi bir yazılım ürününü yükleyerek, kopyalayarak, indirerek veya herhangi bir şekilde kullanarak, HP Son Kullanıcı Lisans Sözleşmesi'nin (EULA) şartlarına uymayı kabul etmiş sayılırsınız. Bu lisans şartlarını kabul etmiyorsanız, yapmanız gereken tek şey, satıcınızın geri ödeme politikasına tabi olmak üzere, kullanılmamış ürünün tamamını (donanım ve yazılım) tam geri ödeme almak için 14 gün içinde iade etmektir.

Daha fazla bilgi almak veya bilgisayarın fiyatının tamamen iadesini talep etmek için lütfen satıcınıza başvurun.

## Güvenlik uyarısı bildirimi

**⚠ UYARI!** Isı nedeniyle yaralanma veya bilgisayarın aşırı ısınma ihtimalini azaltmak için, bilgisayarı doğrudan dizinize koymayın veya bilgisayarın hava deliklerini kapatmayın. Bilgisayarı yalnızca sağlam ve düz bir yüzeyde kullanın. Bilgisayarın yanında duran yazıcı gibi başka sert bir yüzeyin veya yastık, halı ya da giysiler gibi yumuşak yüzeylerin hava akımını engellememesine dikkat edin. Ayrıca, AC adaptörünün çalışma sırasında cilde veya yastık, halı ya da kumaş gibi yumuşak bir yüzeye temas etmesini önleyin. Bilgisayar ve AC adaptörü, International Standard for Safety of Information Technology Equipment (IEC 60950-1) (Bilgi Teknolojisi Donanımlarının Güvenliği için Uluslararası Standart) tarafından kullanıcının temas edeceği yüzeylerin sıcaklıkları için belirlenen sınırlara uygundur.



# İçindekiler

<b>1 Hoş geldiniz</b>	<b>1</b>
Bilgi bulma	1
<b>2 Bileşenler</b>	<b>3</b>
Donanımları bulma	3
Yazılımları bulma	3
Sağ	4
Sol	6
Ekran	7
Üst	8
Dokunmatik Yüzey	8
Işıklar	9
Düğmeler ve parmak izi okuyucu	10
Tuşlar	11
Kısayol tuşlarını kullanma	11
Alt	13
Ön	14
Etiketler	15
SIM kart takma (yalnızca belirli ürünlerde)	16
<b>3 Ağ bağlantıları</b>	<b>17</b>
Kablosuz ağa bağlanma	17
Kablosuz denetimlerini kullanma	17
Kablosuz düğmesi	17
İşletim sistemi denetimleri	17
WLAN'a bağlanma	18
HP Mobil Geniş Bant'ı kullanma (yalnızca belirli ürünlerde)	18
HP Mobile Connect Pro'yu kullanma (yalnızca belirli ürünlerde)	19
GPS kullanma (yalnızca belirli ürünlerde)	19
Bluetooth özellikli kablosuz aygıtları kullanma (yalnızca belirli ürünlerde)	19
Bluetooth aygıtlarını bağlama	19
Bilgi paylaşmak için NFC özelliğini kullanma (yalnızca belirli ürünlerde)	19
Paylaşma	20
Kablolu bir ağa bağlanma	20
Yerel ağa (LAN) bağlanma (yalnızca belirli ürünlerde)	20
HP LAN-WLAN Koruma özelliğini kullanma (yalnızca belirli ürünlerde)	21

HP LAN-WLAN Koruma özelliğini açma ve özelleştirme .....	21
Bilgisayarınızı bir ağda tanımlamak için HP MAC Address Manager yazılımını kullanma (yalnızca belirli ürünlerde) .....	22
Sistem MAC adresini açma ve özelleştirme .....	22
<b>4 Ekranında gezinme .....</b>	<b>23</b>
Dokunmatik Yüzey'i ve dokunmatik ekran hareketlerini kullanma .....	23
Dokunma .....	23
İki parmakla kısıtirma yakınlaştırma .....	23
İki parmakla kaydırma (yalnızca Dokunmatik Yüzey) .....	24
İki parmakla dokunma (yalnızca Dokunmatik Yüzey) .....	24
Dört parmakla dokunma (yalnızca Dokunmatik Yüzey) .....	24
Üç parmakla kaydırma (yalnızca Dokunmatik Yüzey) .....	25
Tek parmakla kaydırma (yalnızca dokunmatik ekran) .....	25
Klavyeyi ve isteğe bağlı fareyi kullanma .....	26
Tümleşik sayısal tuş takımını kullanma .....	26
<b>5 Eğlence özellikleri .....</b>	<b>27</b>
Bir web kamerası kullanma (yalnızca belirli ürünlerde) .....	27
Ses özelliklerini kullanma .....	27
Hoparlörleri bağlama .....	27
Kulaklıkları bağlama .....	27
Kulaklık setleri bağlama .....	28
Ses ayarlarını kullanma .....	28
Videoyu kullanma .....	28
Bir USB Type-C kablosu kullanarak video aygıtlarını bağlama (yalnızca belirli ürünlerde) .....	29
HDMI kablosu kullanarak video aygıtları bağlama (yalnızca belirli ürünlerde) .....	29
HDMI sesi yapılandırma .....	30
MultiStream Transport kullanarak kablolu ekranları keşfedip bağlama .....	31
Ekranları bilgisayarlara AMD ya da NVIDIA grafik (isteğe bağlı bir hub ile) kullanarak bağlama .....	31
Ekranları bilgisayarlara Intel grafik (isteğe bağlı bir hub ile) kullanarak bağlama .....	31
Ekranları bilgisayarlara Intel grafik (yerleşik bir hub ile) kullanarak bağlama .....	32
Miracast uyumlu kablosuz ekranları keşfetme ve bu ekranlara bağlanma (yalnızca belirli ürünlerde) .....	32
<b>6 Güç yönetimi .....</b>	<b>33</b>
Uyku ve Hazırda Bekletme'yi kullanma .....	33
Uyku durumunu başlatma ve bu durumdan çıkma .....	33
Hazırda bekletme durumunu başlatma ve sonlandırma (yalnızca belirli ürünlerde) .....	34
Bilgisayarı kapatma .....	34

Güç simgesini ve Güç Seçeneklerini kullanma .....	35
Pil gücü ile çalışma .....	35
HP Hızlı Şarj'ı kullanma (yalnızca belirli ürünlerde) .....	35
Pil şarjını görüntüleme .....	36
HP Support Assistant'ta bil bilgisini bulma (yalnızca belirli ürünlerde) .....	36
Pil gücünü tasarruflu kullanma .....	36
Düşük pil düzeylerini belirleme .....	36
Düşük pil düzeyini çözümüleme .....	37
Harici güç varken düşük pil düzeyini çözümüleme .....	37
Herhangi bir güç kaynağı yokken düşük pil düzeyini çözümüleme .....	37
Bilgisayar Hazırda Bekletme durumundan çıkamadığında düşük pil düzeyini çözümüleme .....	37
Kullanıcı tarafından değiştirilebilir pil .....	37
Kullanıcı tarafından değiştirilebilir pili çıkarma .....	37
Kullanıcı tarafından değiştirilebilir pili saklama .....	39
Kullanıcı tarafından değiştirilebilir pili atma .....	39
Harici güçle çalışma .....	39
<b>7 Güvenlik .....</b>	<b>40</b>
Bilgisayarı koruma .....	40
Parolaları kullanma .....	40
Windows'da parola oluşturma .....	41
Computer Setup'ta parolalar oluşturma .....	41
BIOS yönetici parolasını yönetme .....	42
BIOS yönetici parolası girme .....	44
DriveLock Güvenlik Seçeneklerini Kullanma .....	44
Automatic DriveLock (Otomatik DriveLock) Özelliğini Seçme (yalnızca belirli ürünlerde) .....	44
Automatic DriveLock (Otomatik DriveLock) Özelliğini Etkinleştirme .....	44
Automatic DriveLock (Otomatik DriveLock) Özelliğini Devre Dışı Bırakma .....	45
Otomatik DriveLock parolasını girme .....	46
Elle DriveLock'u Seçme .....	46
DriveLock ana parolası oluşturma .....	47
DriveLock'u etkinleştirme ve bir DriveLock kullanıcı parolası belirleme .....	47
DriveLock'u devre dışı bırakma .....	48
DriveLock parolası girme .....	48
DriveLock parolasını değiştirme .....	49
Windows Hello'yu kullanma (yalnızca belirli ürünlerde) .....	49
Virüsten koruma yazılımı kullanma .....	49
Güvenlik duvarı yazılımı kullanma .....	50

Yazılım güncelleştirmelerini yükleme .....	50
HP Client Security'yi kullanma (yalnızca belirli ürünlerde) .....	50
HP Touchpoint Manager'ı kullanma (yalnızca belirli ürünlerde) .....	50
İsteğe bağlı bir güvenlik kablosu kullanma (yalnızca belirli ürünlerde) .....	51
Parmak izi okuyucusu kullanma (yalnızca belirli ürünlerde) .....	51
Parmak izi okuyucusunu bulma .....	51
<b>8 Bakım .....</b>	<b>52</b>
Performansı artırma .....	52
Disk Birleştiricisi'ni kullanma .....	52
Disk Temizleme'yi kullanma .....	52
HP 3D DriveGuard'ı kullanma (yalnızca belirli ürünlerde) .....	52
HP 3D DriveGuard durumunu belirleme .....	53
Programları ve sürücülerini güncelleştirme .....	53
Bilgisayarınızı temizleme .....	53
Temizlik yordamları .....	53
Ekranı temizleme .....	54
Yanları veya kapağı temizleme .....	54
Dokunmatik Yüzey'i, klavyeyi veya fareyi temizleme (yalnızca belirli ürünlerde) .....	54
Bilgisayarınızla seyahat etme veya bilgisayarı nakletme .....	54
<b>9 Yedekleme, geri yükleme ve kurtarma .....</b>	<b>56</b>
Kurtarma medyası ve yedeklemeler oluşturma .....	56
HP Recovery medyası oluşturma (yalnızca belirli ürünlerde) .....	56
Windows araçlarını kullanma .....	57
Geri yükleme ve kurtarma .....	58
HP Recovery Manager'ı kullanarak kurtarma .....	58
İşe başlamadan önce bilmeniz gerekenler .....	58
HP Recovery bölümünü kullanma (yalnızca belirli ürünlerde) .....	59
HP Recovery medyası kullanarak kurtarma işlemi gerçekleştirme .....	60
Bilgisayarın önyüklemesi sırasını değiştirme .....	60
HP Recovery bölümünü kaldırma (yalnızca belirli ürünlerde) .....	61
<b>10 Computer Setup (BIOS), TPM ve HP Sure Start .....</b>	<b>62</b>
Computer Setup'ı kullanma .....	62
Computer Setup'ı başlatma .....	62
Computer Setup'ı (BIOS) başlatmak için bir USB klavye veya USB fare kullanma .....	62
Computer Setup'ta gezinme ve seçme .....	62
Computer Setup'ta fabrika ayarlarını geri yükleme .....	63
BIOS'u güncelleştirme .....	63



BIOS sürümünü belirleme .....	63
BIOS güncelleştirmesini indirme .....	64
f9 komut istemini kullanarak önyükleme sırasını değiştirme .....	65
TPM BIOS ayarları (yalnızca belirli ürünlerde) .....	65
HP Sure Start'ı kullanma (yalnızca belirli ürünlerde) .....	65
<b>11 HP PC Hardware Diagnostics (UEFI) uygulamasını kullanma .....</b>	<b>66</b>
HP PC Hardware Diagnostics'i (UEFI) bir USB aygıtına indirme .....	66
<b>12 Belirtiler .....</b>	<b>68</b>
Giriş gücü .....	68
Çalışma ortamı .....	68
<b>13 Elektrostatik Deşarj .....</b>	<b>69</b>
<b>14 Erişilebilirlik .....</b>	<b>70</b>
Desteklenen yardımcı teknolojiler .....	70
Desteğe başvurma .....	70
<b>Dizin .....</b>	<b>71</b>



# 1 Hoş geldiniz

Bilgisayarı kurup kaydettirdikten sonra, akıllı yatırımınızdan en iyi şekilde yararlanmak için aşağıdaki adımları izlemenizi öneririz:

- **İPUCU:** Açık bir uygulamadan veya Windows masaüstünden bilgisayarın Başlangıç ekranına hızla geri dönmek için klavyenizdeki Windows tuşuna  basın. Windows tuşuna tekrar basmak, önceki ekrana geri dönmenizi sağlayacaktır.
- **İnternete bağlanın**—İnternete bağlanabilmek için kablolu veya kablosuz ağınıza kurun. Daha fazla bilgi için, bkz. [Ağ bağlantıları, sayfa 17](#).
- **Virüsten koruma yazılımınızı güncelleştirin**—Bilgisayarınızı virüslerin neden olduğu zararlardan koruyun. Yazılım bilgisayara önceden yüklenmiştir. Daha fazla bilgi için, bkz. [Virüsten koruma yazılımı kullanma, sayfa 49](#).
- **Bilgisayarınızı tanıyın**—Bilgisayarınızın özelliklerini öğrenin. Daha fazla bilgi için, bkz. [Bileşenler, sayfa 3](#) ve [Ekranda gezinme, sayfa 23](#).
- **Yüklü yazılımları bulun**—Bilgisayara önceden yüklenmiş yazılımların listesine erişin:  
**Başlat** düğmesini seçin.  
– veya –  
**Başlat** düğmesine sağ tıklayın, sonra da **Programlar ve Özellikler**'i seçin.
- Kurtarma diskleri veya kurtarma flash sürücüsü oluşturarak sabit sürücünüzü yedekleyin. Bkz. [Yedekleme, geri yükleme ve kurtarma, sayfa 56](#).

## Bilgi bulma

Ürünle ilgili ayrıntıları, kullanıma ilişkin bilgileri ve daha fazlasını sağlayan kaynakları bulmak için bu tabloyu kullanın.

Kaynak	İçindekiler
<i>Kurulum Yönergeleri</i>	<ul style="list-style-type: none"><li>• Bilgisayar kurulumu ve özelliklerine genel bakış</li></ul>
HP desteği	<ul style="list-style-type: none"><li>• HP teknisyeniyle çevrimiçi sohbet</li></ul>
HP destek için, <a href="http://www.hp.com/support">http://www.hp.com/support</a> adresine gidin.	<ul style="list-style-type: none"><li>• Destek telefonu numaraları</li><li>• HP servis merkezlerinin yerleri</li></ul>
<i>Güvenlik ve Rahat Kullanım Kılavuzu</i>	<ul style="list-style-type: none"><li>• Doğru iş istasyonu kurulumu</li></ul>
Bu kılavuza erişmek için: ▲ <b>Başlat</b> düğmesini, <b>HP Yardım ve Destek</b> 'i sonra da <b>HP Belgeleri</b> 'ni seçin.	<ul style="list-style-type: none"><li>• Daha rahat etmenizi sağlayacak ve yaralanma riskinizi azaltacak duruş ve çalışma alışkanlıklarına yönelik yönergeler</li><li>• Elektrik ve mekanikle ilgili güvenlik bilgileri.</li></ul>
– veya –	
▲ <b>Başlat</b> düğmesini, <b>HP</b> 'yi sonra da <b>HP Belgeleri</b> 'ni seçin.	
– veya –	

Kaynak	İçindekiler
<p>▲ <a href="http://www.hp.com/ergo">http://www.hp.com/ergo</a> adresine gidin.</p> <p><b>ÖNEMLİ:</b> Kullanıcı kılavuzunun en güncel sürümüne erişebilmek için internete bağlı olmanız gerekir.</p>	
<p><i>Yasal Düzenleme, Güvenlik ve Çevre Bildirimleri</i></p> <p>Bu belgeye erişmek için:</p> <p>▲ <b>Başlat</b> düğmesini, <b>HP Yardım ve Destek</b>'i sonra da <b>HP Belgeleri</b>'ni seçin.</p> <p>– veya –</p> <p>▲ <b>Başlat</b> düğmesini, <b>HP</b>'yi sonra da <b>HP Belgeleri</b>'ni seçin.</p>	<ul style="list-style-type: none"><li>• Gerekirse, pilin düzgün şekilde nasıl bertaraf edileceğine ilişkin bilgiler de dahil, önemli yasal düzenleme bildirimleri.</li></ul>
<p><i>Sınırlı Garanti*</i></p> <p>Bu belgeye erişmek için:</p> <p>▲ <b>Başlat</b> düğmesini, <b>HP Yardım ve Destek</b>'i sonra da <b>HP Belgeleri</b>'ni seçin.</p> <p>– veya –</p> <p>▲ <b>Başlat</b> düğmesini, <b>HP</b>'yi sonra da <b>HP Belgeleri</b>'ni seçin.</p> <p>– veya –</p> <p>▲ <a href="http://www.hp.com/go/orderdocuments">http://www.hp.com/go/orderdocuments</a> adresine gidin.</p> <p><b>ÖNEMLİ:</b> Kullanıcı kılavuzunun en güncel sürümüne erişebilmek için internete bağlı olmanız gerekir.</p>	<ul style="list-style-type: none"><li>• Bu bilgisayara özel garanti bilgileri</li></ul>
<p>*HP Sınırlı Garantisi'ni ürününüzle birlikte verilen kullanım kılavuzları arasında ve/veya kutuda sağlanan CD veya DVD'de bulabilirsiniz. HP, bazı ülkelerde veya bölgelerde, kutuya basılı bir garanti eklemiş olabilir. Garantinin basılı biçimde verilmediği ülkelerde veya bölgelerde, <a href="http://www.hp.com/go/orderdocuments">http://www.hp.com/go/orderdocuments</a> adresinden bir kopya isteyebilirsiniz. Asya Pasifik bölgesinde satın alınan ürünler için POD, PO Box 161, Kitchener Road Post Office, Singapore 912006 adresinden HP'ye yazabilirsiniz. Ürününüzün adını, adınızı, telefon numaranızı ve posta adresinizi belirtin.</p>	

## 2 Bileşenler

### Donanımları bulma

Bilgisayarınızda hangi donanımların bulunduğunu öğrenmek için:

- ▲ Görev çubuğu arama kutusuna `aygıt yöneticisi` yazın, sonra da **Aygıt Yöneticisi** uygulamasını seçin.

Bilgisayarınıza takılı olan tüm aygıtların listesi görüntülenir.

Sistem donanım bileşenleri ve sistem BIOS'u sürüm numarası hakkında bilgi için, **fn+esc** tuşlarına basın (yalnızca belirli ürünlerde).

### Yazılımları bulma







Bilgisayarınızda hangi yazılımların yüklü olduğunu öğrenmek için:

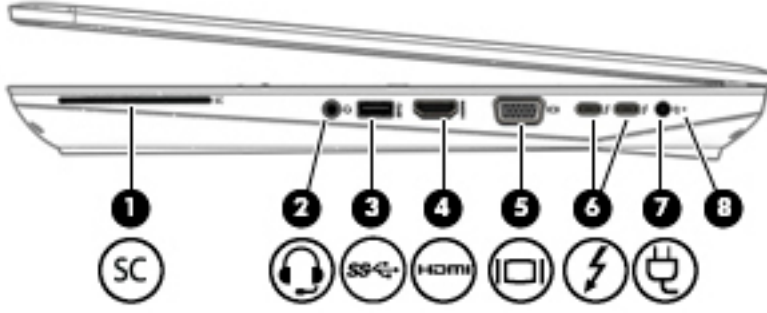

- ▲ **Başlat** düğmesini seçin.

– veya –

**Başlat** düğmesine sağ tıklayın, sonra da **Programlar ve Özellikler**'i seçin.





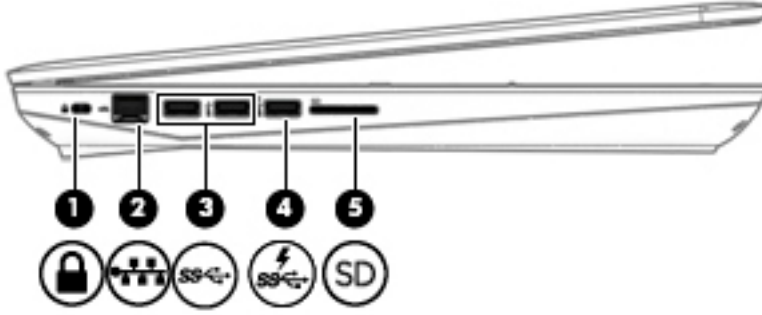

Bileşen	Açıklama
(1) 	Akıllı kart okuyucusu İsteğe bağlı Akıllı kartları destekler.
(2) 	Ses çıkış (kulaklık)/Ses giriş (mikrofon) kombo jakı İsteğe bağlı elektrikli stereo hoparlörü, kulaklığı, kulakıçi kulaklığı, mikrofonlu kulaklığı veya televizyon ses kablosunu bağlar. Ayrıca, isteğe bağlı bir kulaklık mikrofonu bağlanır. Bu jak, isteğe bağlı ayrı mikrofon desteklemez. <b>UYARI!</b> Kişisel yaralanma riskini azaltmak için, kulaklıkları, kulakıçi kulaklıkları veya mikrofonlu kulaklığı takmadan önce ses düzeyini ayarlayın. Ek güvenlik bilgileri için <i>Yasal Düzenleme, Güvenlik ve Çevre Bildirimleri</i> 'ne başvurun. Bu kılavuza erişmek için: <ol style="list-style-type: none"> <li>Görev çubuğu arama kutusuna destek yazıp <b>HP Support Assistant</b> uygulamasını seçin. – veya – Görev çubuğundaki soru işaretine tıklayın.</li> <li><b>Kişisel bilgisayarım'ı, Belirtiler</b> sekmesini, sonra da <b>Kullanıcı Kılavuzları'nı</b> seçin.</li> </ol> <b>NOT:</b> Jaka bir aygıt bağlandığında bilgisayar hoparlörleri devre dışı kalır.
(3) 	USB 3.0 bağlantı noktası Klavye, fare, harici sürücü, yazıcı, tarayıcı veya USB hub gibi isteğe bağlı bir USB aygıtını bağlar.
(4) 	HDMI bağlantı noktası Yüksek tanımlı televizyon, uyumlu dijital veya ses bileşeni veya yüksek hızlı Yüksek Tanımlı Multimedya Arabirimi (HDMI) aygıtı gibi isteğe bağlı bir video veya ses aygıtını bağlar.
(5) 	Harici monitör bağlantı noktası Harici VGA monitörü veya projektörü bağlar.
(6) 	USB Type-C Thunderbolt bağlantı noktaları (2) Type-C konektörü olan cep telefonu, fotoğraf makinesi, aktivite izleyici ya da akıllı saat gibi USB aygıtlarını bağlayın, şarj edin ve ayrıca yüksek hızda veri aktarımı yapın. – veya – Bir USB Type-C konektörüne sahip olan bir görüntü aygıtını bağlayarak görüntü çıkışı sağlar.

Bileşen	Açıklama
	<b>NOT:</b> Bilgisayarınız aynı zamanda Thunderbolt yerleştime istasyonunu da destekleyebilir. Adaptörler (ayrıca satın alınır) gerekebilir.
(7)  Güç konektörü	AC adaptörünü bağlar.
(8)  Pil ışığı	AC güç kaynağı bağlı iken: <ul style="list-style-type: none"><li>• Beyaz: Pil şarjı yüzde 90'dan fazladır.</li><li>• Sarı: Pil şarjı yüzde 0 ila 90 arasındadır.</li><li>• Yanmıyorsa: Pil şarj edilmiyordur.</li></ul> AC güç kaynağı kesildiğinde (pil şarj olmuyor): <ul style="list-style-type: none"><li>• Sarı renkli yanıp sönüyorsa: Pil, düşük pil düzeyine ulaşmıştır. Pil kritik düzeye geldiğinde pil ışığı hızla yanıp sönmeye başlar.</li><li>• Yanmıyorsa: Pil şarj edilmiyordur.</li></ul>

# Sol



Bileşen	Açıklama
(1) 	<p>Güvenlik kablosu yuvası</p> <p>İsteğe bağlı güvenlik kablosunu bilgisayara bağlar.</p> <p><b>NOT:</b> Güvenlik kablosu, caydırıcı olacak şekilde tasarlanmıştır; ancak bilgisayarın hatalı kullanılmasını veya çalınmasını engelleyemeyebilir.</p>
(2) 	<p>RJ-45 (ağ) jakı/durum ışıkları</p> <p>Ağ kablosu bağlanır.</p> <ul style="list-style-type: none"><li>Yeşil (sol): Ağ bağlıdır.</li><li>Sarı (sağ): Ağda etkinlik gerçekleşmektedir.</li></ul>
(3) 	<p>USB 3.x bağlantı noktaları (2)</p> <p>Cep telefonu, fotoğraf makinesi, aktivite izleyici ya da akıllı saat gibi USB aygıtlarını bağlar ve veri aktarımı yapar.</p>
(4) 	<p>USB 3.x bağlantı noktası</p> <p>Klavye, fare, harici sürücü, yazıcı, tarayıcı veya USB hub gibi isteğe bağlı bir USB aygıtı bağlanır. Standart USB bağlantı noktaları tüm USB aygıtlarını şarj etmez veya düşük bir akım kullanarak şarj eder. Bazı USB aygıtları elektrik gerektirir ve elektrikli bir bağlantı noktası kullanmanız gerekir.</p> <p><b>NOT:</b> USB şarj bağlantı noktaları, bilgisayar kapalıyken bile, belirli cep telefonu ve MP3 çalar modellerini de şarj edebilir.</p>
(5) 	<p>Bellek kartı okuyucusu</p> <p>Bilgi depolamak, yönetmek, paylaşmak veya bilgilere erişmek için isteğe bağlı bellek kartlarını okur.</p> <p>Kart takmak için:</p> <ol style="list-style-type: none"><li>Kartı, etiketi üste gelecek ve konektörler bilgisayara dönük olacak şekilde tutun.</li><li>Kartı, bellek kartı okuyucusuna takıp sıkıca yerine oturana dek içeri doğru bastırın.</li></ol> <p>Kartı çıkarmak için:</p> <ul style="list-style-type: none"><li>▲ Kartı içeri doğru bastırıp bellek kartı okuyucusundan çıkarın.</li></ul>



# Ekran

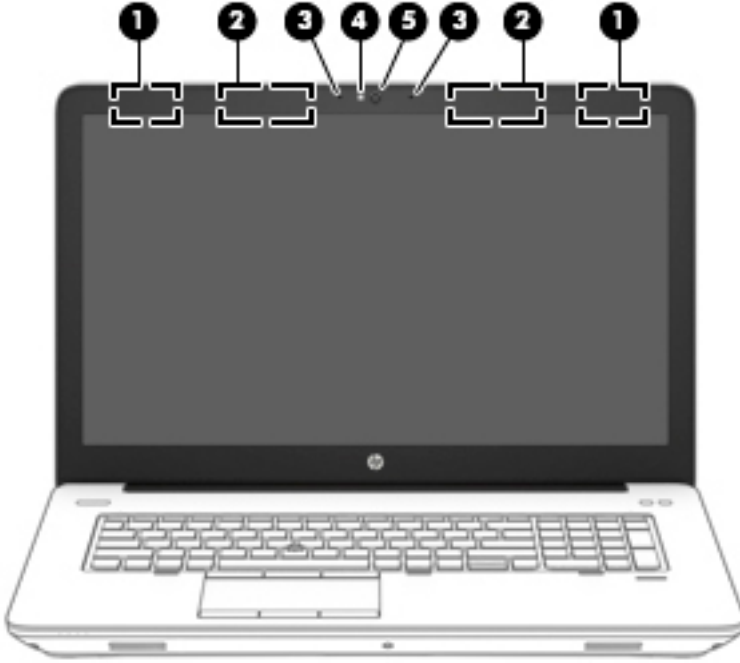

Bileşen	Açıklama
(1) WLAN antenleri*	Kablosuz yerel ağlarla (WLAN'lar) iletişim kurmak için kablosuz sinyaller gönderir ve alır.
(2) WWAN antenleri (yalnızca belirli ürünlerde)*	Kablosuz geniş alan ağlarıyla (WWAN'ler) iletişim kurmak için kablosuz sinyaller gönderir ve alır.
(3) Dahili mikrofonlar (2)	Ses kaydeder.
(4) Web kamerası ışığı (yalnızca belirli ürünlerde)	Yanıyorsa: Web kamerası kullanımdadır.
(5) Web kamerası (yalnızca belirli ürünlerde)	Video kaydı yapar ve fotoğraf çeker. Bazı modeller video akışı yoluyla görüntülü konferans yapmanıza ve sohbet etmenize olanak tanır. Web kamerasını kullanmak için: ▲ Görev çubuğu arama kutusuna <i>kamera</i> yazın, sonra da <b>Kamera</b> 'yı seçin.

\*Antenler bilgisayarın dışından görünmez. En iyi iletimi sağlamak için antenlerin yakın çevresinde engel bulunmamasına dikkat edin.

Kablosuz yasal düzenleme bildirimlerini görmek için, *Yasal Düzenleme, Güvenlik ve Çevre Bildirimleri*'nin ülkenizle veya bölgenizle ilgili bölümüne bakın.

Bu kılavuza erişmek için:

1. Görev çubuğu arama kutusuna *destek* yazıp **HP Support Assistant** uygulamasını seçin.  
– veya –  
Görev çubuğundaki soru işaretine tıklayın.
2. **Kişisel bilgisayarım'ı, Belirtiler** sekmesini, sonra da **Kullanıcı Kılavuzları**'nı seçin.

# Üst



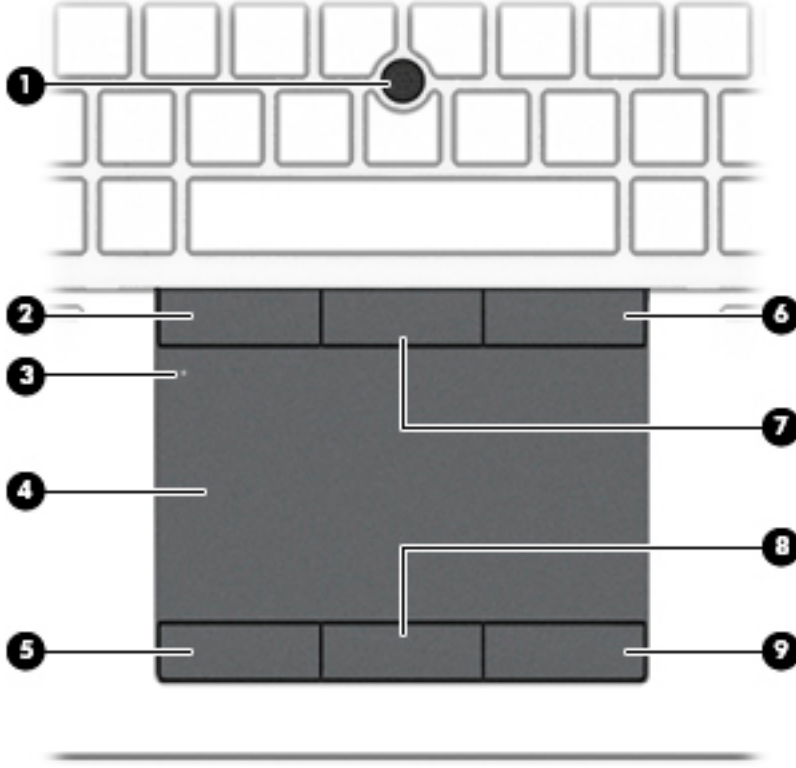

## Dokunmatik Yüzey

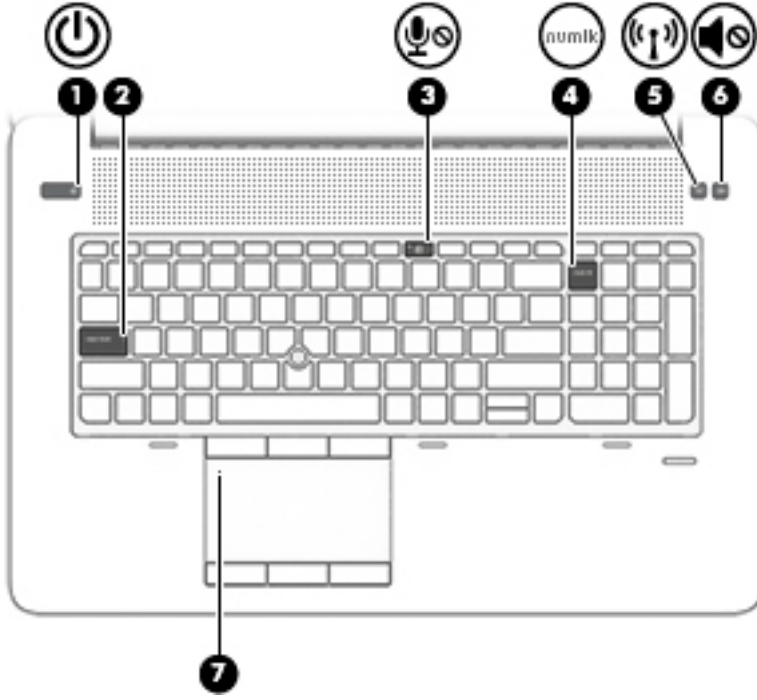

Bileşen	Açıklama	
(1)	İşaret çubuğu	İşaretçiyi hareket ettirir ve ekrandaki öğeleri seçer veya etkinleştirir.
(2)	Sol işaret çubuğu düğmesi	Harici fare üzerindeki sol düğme gibi işlev görür.
(3)	Dokunmatik Yüzey açma/kapatma düğmesi	Dokunmatik Yüzey'i açar ve kapatır.
(4)	Dokunmatik Yüzey alanı	Parmak hareketlerinizi okuyarak işaretçiyi hareket ettirir veya ekrandaki öğeleri etkinleştirir.
(5)	Sol Dokunmatik Yüzey düğmesi	Harici fare üzerindeki sol düğme gibi işlev görür.
(6)	Sağ işaret çubuğu düğmesi	Harici fare üzerindeki sağ düğme gibi işlev görür.
(7)	Orta işaret çubuğu düğmesi	Harici fare üzerindeki orta düğme gibi işlev görür.
(8)	Orta Dokunmatik Yüzey düğmesi	Harici fare üzerindeki orta düğme gibi işlev görür.
(9)	Sağ Dokunmatik Yüzey düğmesi	Harici fare üzerindeki sağ düğme gibi işlev görür.



## Işıklar

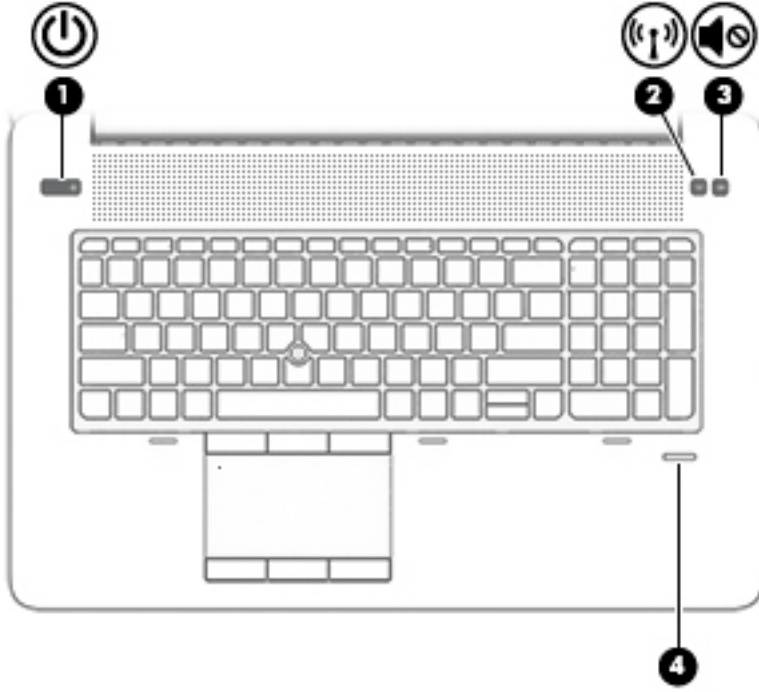

Bileşen	Açıklama
(1) 	Güç ışığı <ul style="list-style-type: none"><li>• Yanıyorsa: Bilgisayar açıktır.</li><li>• Yanıp sönüyorsa: Bilgisayar bir enerji tasarrufu durumu olan Uyku durumundadır. Bilgisayar, ekranı ve kullanılmayan diğer bileşenleri kapatır.</li><li>• Yanmıyorsa: Bilgisayar kapalıdır veya Hazırda Bekletme durumundadır. Hazırda Bekletme, olabilecek en az miktarda güç kullanan bir güç tasarrufu durumudur.</li></ul>
(2) Caps lock ışığı	Yanıyorsa: Tuş girişini büyük harflere geçiren caps lock açıktır.
(3) 	Mikrofon sessiz ışığı <ul style="list-style-type: none"><li>• Sarı: Mikrofon sesi kapalıdır.</li><li>• Yanmıyorsa: Mikrofon sesi açıktır.</li></ul>
(4) Num lk ışığı	Yanıyorsa: Num lock işlevi açıktır.
(5) 	Kablosuz ışığı <ul style="list-style-type: none"><li>• Yanıyorsa: Kablosuz yerel ağ (WLAN) aygıtı ve/veya Bluetooth® aygıtı gibi bir tümleşik kablosuz aygıt açıktır.</li><li><b>NOT:</b> Bazı modellerde tüm kablosuz aygıtlar kapalı olduğunda kablosuz ışığı sarı renkte yanar.</li></ul>
(6) 	Sessiz ışığı <ul style="list-style-type: none"><li>• Sarı: Bilgisayar sesi kapalıdır.</li><li>• Yanmıyorsa: Bilgisayar sesi açıktır.</li></ul>
(7) Dokunmatik Yüzey ışığı	<ul style="list-style-type: none"><li>• Yanıyorsa: Dokunmatik Yüzey kapalıdır.</li><li>• Yanmıyorsa: Dokunmatik Yüzey açıktır.</li></ul>

## Düğmeler ve parmak izi okuyucu



Bileşen	Açıklama
(1) 	<p>Güç düğmesi</p> <ul style="list-style-type: none"><li>• Kapalı olan bilgisayarı açmak için düğmeye basın.</li><li>• Bilgisayar açıkken, Uyku durumunu başlatmak için düğmeye kısa süre basın.</li><li>• Bilgisayar Uyku durumundayken, Uyku durumundan çıkmak için düğmeye kısa süre basın.</li><li>• Bilgisayar Hazırda Bekletme durumundayken, bu durumdan çıkmak için düğmeye kısa süre basın.</li></ul> <p><b>DİKKAT:</b> Güç düğmesini basılı tutmak, kaydedilmemiş bilgilerin kaybolmasına yol açar.</p> <p>Bilgisayar yanıt vermiyorsa ve kapatma yordamları etkili olmuyorsa, bilgisayarı kapatmak için güç düğmesini en az 5 saniye basılı tutun.</p> <p>Güç ayarlarınız hakkında daha fazla bilgi almak için güç seçeneklerinize bakın.</p> <p>▲ Görev çubuğu arama kutusuna güç seçenekleri yazın, sonra da <b>Güç Seçenekleri</b>'ni seçin.</p> <p>– veya –</p> <p>Güç simgesine  sağ tıklayın ve ardından <b>Güç Seçenekleri</b>'ni seçin.</p>
(2) 	<p>Kablosuz düğmesi</p> <p>Kablosuz özelliğini açar veya kapatır ancak kablosuz bağlantı oluşturmaz. Kablosuz bağlantı olabilmesi için önce kablosuz ağ kurulmalıdır.</p>

Bileşen	Açıklama
(3) 	Sesi kapatma düğmesi Hoparlör sesini kapatıp yeniden açar.
(4)	Parmak izi okuyucusu (yalnızca belirli ürünlerde) Windows'ta parola ile oturum açmak yerine parmak iziyle oturum açmaya olanak sağlar.

## Tuşlar

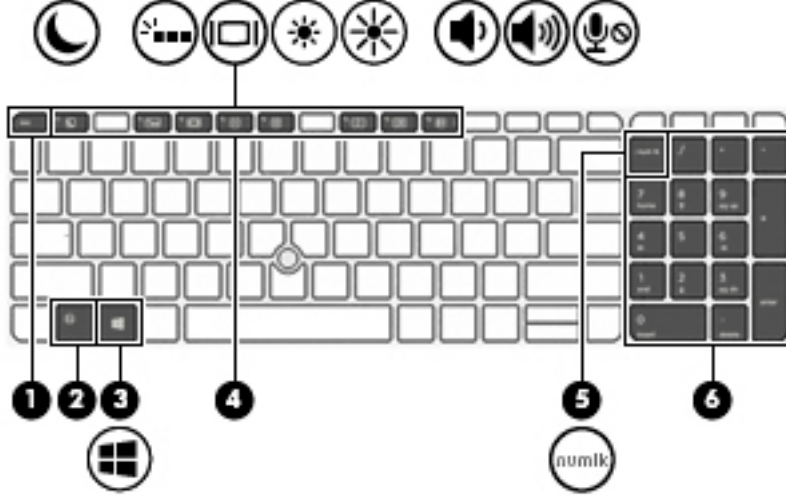









Bileşen	Açıklama
(1) <code>esc</code> tuşu	<code>fn</code> tuşuyla birlikte basıldığında sistem bilgilerini görüntüler.
(2) <code>fn</code> tuşu	Bir işlev tuşu, <code>num lk</code> tuşu, <code>esc</code> tuşu veya diğer tuşlarla birlikte basıldığında sık kullanılan sistem işlevlerini çalıştırır. Bkz. <a href="#">Kısayol tuşlarını kullanma, sayfa 11</a> .
(3) 	Windows tuşu <b>Başlat</b> menüsünü açar. <b>NOT:</b> Windows tuşuna tekrar basıldığında <b>Başlat</b> menüsü kapanır.
(4) İşlev tuşları	<code>fn</code> tuşuyla birlikte basıldığında sık kullanılan sistem işlevlerini çalıştırır. Bkz. <a href="#">Kısayol tuşlarını kullanma, sayfa 11</a> .
(5) <code>num lk</code> tuşu	Tümleşik bir sayısal tuş takımındaki gezinme işlevi ile sayısal işlev arasında geçiş yapar.
(6) Tümleşik sayısal tuş takımı	Alfabe klavyesinin sağında yer alan ayrı bir tuş takımı. <code>num lk</code> tuşuna basıldığında, tümleşik tuş takımı harici sayısal tuş takımı gibi kullanılabilir.

## Kısayol tuşlarını kullanma

Bir kısayol tuşunu kullanmak için:



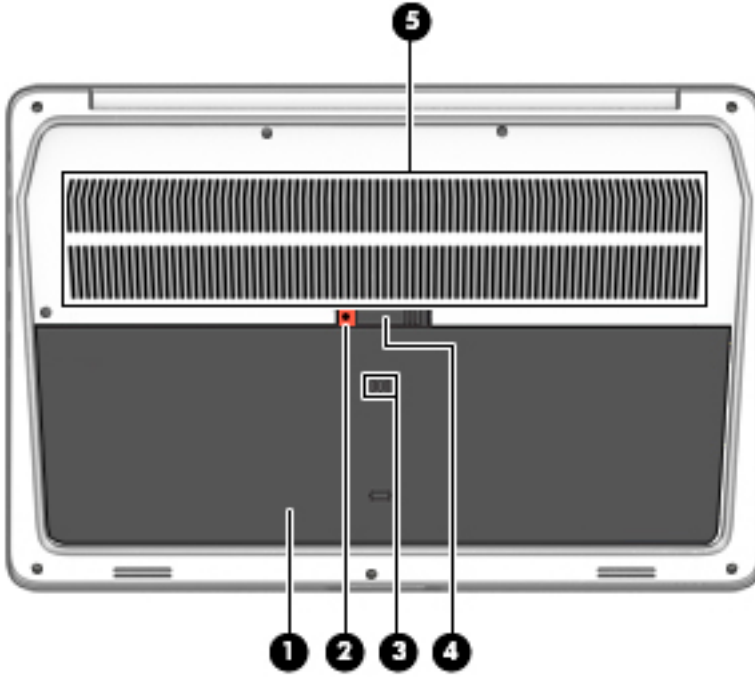

▲ fn tuşuna basın, ardından aşağıdaki tabloda listelenen tuşlardan birine basın.

fn+ işlev tuşuna basın	Açıklama
	Bilgilerinizi sistem belleğinde saklayan Uyku durumunu başlatır. Ekran ve diğer sistem bileşenleri kapanır ve güç tasarrufu sağlanır. Uyku durumundan çıkmak için güç düğmesine kısa süre basın. <b>DİKKAT:</b> Bilgilerin kaybolması riskini azaltmak için, Uyku durumuna geçmeden önce çalışmanızı kaydedin.
	Klavye arka ışığını kapatır veya açar. <b>NOT:</b> Pil gücünü tasarruflu kullanmak için bu özelliği kapatın.
	Sisteme bağlı ekran aygıtları arasında ekran görüntüsü geçişi sağlar. Örneğin, bilgisayara bir monitör takılıysa, kısayol tuşuna arka arkaya basıldığında, bilgisayar ekranındaki görüntü monitörde görünecek ve hem bilgisayar, hem de monitörde aynı anda görünecek şekilde değişir.
	Tuşu basılı tuttuğunuz sürece ekran parlaklığı aşamalı olarak azaltılır.
	Tuşu basılı tuttuğunuz sürece ekran parlaklığı aşamalı olarak artırılır.
	Tuşu basılı tuttuğunuzda, hoparlör sesi dereceli olarak azaltılır.
	Tuşu basılı tuttuğunuzda, hoparlör sesi dereceli olarak artırılır.
	Mikrofonu kapatır.

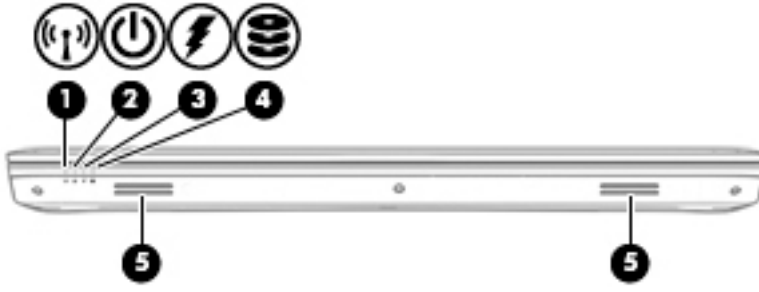

Bileşen	Açıklama
(1) Servis kapağı	Sabit sürücü yuvasına, WLAN modülü yuvasına, WWAN modülü yuvasına ve bellek modülü yuvalarına erişim sağlar. <b>DİKKAT:</b> Sistemin yanıt vermez duruma gelmesini önlemek için, kablosuz modülünü, ülkenizde veya bölgenizde kablosuz aygıtlarla ilgili düzenlemeleri yapan devlet kuruluşunca bilgisayarlarda kullanımı onaylanmış bir kablosuz modülüyle değiştirin. Modülü değiştirir ve bir uyarı mesajı alırsanız, bilgisayara işlevselliğini geri kazandırmak için modülü çıkarın, sonra da desteğe başvurun. ▲ Görev çubuğu arama kutusuna destek yazıp <b>HP Support Assistant</b> uygulamasını seçin. - veya - Görev çubuğundaki soru işaretine tıklayın.
(2) Servis kapağı serbest bırakma vidası	Servis kapağını çıkarır.
(3) Dökülme tahliyesi	Dökülen gazlı içecek veya kahve gibi sıvıların bilgisayardan tahliye edilmesine olanak tanır.
(4)  Servis kapağı çıkarma mandalı	Servis kapağını çıkarır.
(5) Havalandırma delikleri	Dahili bileşenleri soğutmak için hava akımı sağlar. <b>NOT:</b> Bilgisayar fanı otomatik olarak çalışarak dahili bileşenleri soğutur ve aşırı ısınmayı önler. Dahili fanın normal çalışma sırasında zaman zaman durup yeniden çalışması normaldir.



Bileşen	Açıklama
(1)  Kablosuz ışığı	<p>Yanıyorsa: Kablosuz yerel ağ (WLAN) aygıtı ve/veya Bluetooth® aygıtı gibi bir tümlşik kablosuz aygıt açıktır.</p> <p><b>NOT:</b> Bazı modellerde tüm kablosuz aygıtlar kapalı olduğunda kablosuz ışığı sarı renkte yanar.</p>
(2)  Güç ışığı	<ul style="list-style-type: none"> <li>Yanıyorsa: Bilgisayar açıktır.</li> <li>Yanıp sönüyorsa: Bilgisayar bir enerji tasarrufu durumu olan Uyku durumundadır. Bilgisayar, ekranı ve kullanılmayan diğer bileşenleri kapatır.</li> <li>Yanmıyorsa: Bilgisayar kapalıdır veya Hazırda Bekletme durumundadır. Hazırda Bekletme, olabilecek en az miktarda güç kullanan bir güç tasarrufu durumudur.</li> </ul>
(3)  Pil ışığı	<p>AC güç kaynağı bağlı iken:</p> <ul style="list-style-type: none"> <li>Beyaz: Pil şarjı yüzde 90'dan fazladır.</li> <li>Sarı: Pil şarjı yüzde 0 ila 90 arasındadır.</li> <li>Yanmıyorsa: Pil şarj edilmeyordur.</li> </ul> <p>AC güç kaynağı kesildiğinde (pil şarj olmuyor):</p> <ul style="list-style-type: none"> <li>Sarı renkli yanıp sönüyorsa: Pil, düşük pil düzeyine ulaşmıştır. Pil kritik düzeye geldiğinde pil ışığı hızla yanıp sönmeye başlar.</li> <li>Yanmıyorsa: Pil şarj edilmeyordur.</li> </ul>
(4)  Sürücü ışığı	<ul style="list-style-type: none"> <li>Beyaz renkli yanıp sönüyorsa: Sabit sürücüye erişildiğini gösterir.</li> <li>Sarı: HP 3D DriveGuard, sabit sürücüyü geçici olarak park etmiştir.</li> </ul> <p><b>NOT:</b> HP 3D DriveGuard hakkında daha fazla bilgi için, bkz. <a href="#">HP 3D DriveGuard'ı kullanma (yalnızca belirli ürünlerde), sayfa 52.</a></p>
(5) Hoparlörler	Ses üretir.



# Etiketler

Bilgisayara yapıştırılan etiketler, sistem sorunlarını giderirken veya bilgisayarla uluslararası seyahat ederken gerek duyabileceğiniz bilgileri sağlar.

**ÖNEMLİ:** Bu bölümde açıklanan etiketler için şu konuları kontrol edin: bilgisayarın alt kısmı, pil yuvasının içi, servis kapağının altı veya ekranın arkası.

- Servis etiketi—Bilgisayarınızı tanımlayan önemli bilgiler sağlar. Destek ekibinden yardım istediğinizde, seri numarasının yanı sıra muhtemelen ürün numarasını veya model numarasını söylemeniz istenecektir. Destek ekibiyle irtibat kurmadan önce bu numaraları bulun.

Servis etiketiniz, aşağıdaki örneklerden birine benzer. Bilgisayarınızdaki servis etiketine en çok benzeyen resme başvurun.



## Bileşen

- (1) Seri numarası
- (2) Ürün numarası
- (3) Garanti süresi
- (4) Model numarası (yalnızca belirli ürünlerde)

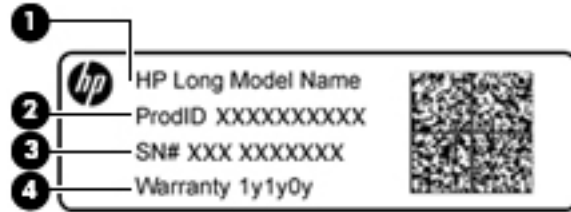

## Bileşen

- (1) Model adı (yalnızca belirli ürünlerde)
- (2) Ürün numarası
- (3) Seri numarası
- (4) Garanti süresi

- Yasal düzenleme etiket(ler)i—Bilgisayarla ilgili yasal düzenleme bilgilerini sağlar.
- Kablosuz sertifikası etiket(ler)i—İsteğe bağlı olarak kullanılacak kablosuz aygıtlarla ilgili bilgileri ve aygıtın kullanımının onaylandığı ülke veya bölgeler için onay işaretlerini sağlar.

## SIM kart takma (yalnızca belirli ürünlerde)

**⚠ DİKKAT:** Konektörlerin zarar görmesini önlemek için SIM kartı takarken çok hafif güç uygulayın.

SIM kartı takmak için aşağıdaki adımları izleyin:

1. Bilgisayarı kapat komutunu kullanarak bilgisayarı kapatın.
2. Ekranı kapatın.
3. Bilgisayara bağlı olan tüm harici aygıtların bağlantısını kesin.
4. Güç kablosunu elektrik prizinden çıkarın.
5. Bilgisayarı düz bir yüzeyin üstünde ters çevirin.
6. Servis kapağını ve pili çıkarın.
7. SIM kartı, SIM kart yuvasına yerleştirip sıkıca yerine oturana kadar yavaşça içeri doğru itin.

**📝 NOT:** Bilgisayarınızdaki SIM kart bu bölümdeki resimden biraz farklı görünebilir.

**📝 NOT:** SIM kartın bilgisayarınıza hangi yönde takılması gerektiğini belirlemek için pil yuvasındaki çizime bakın.

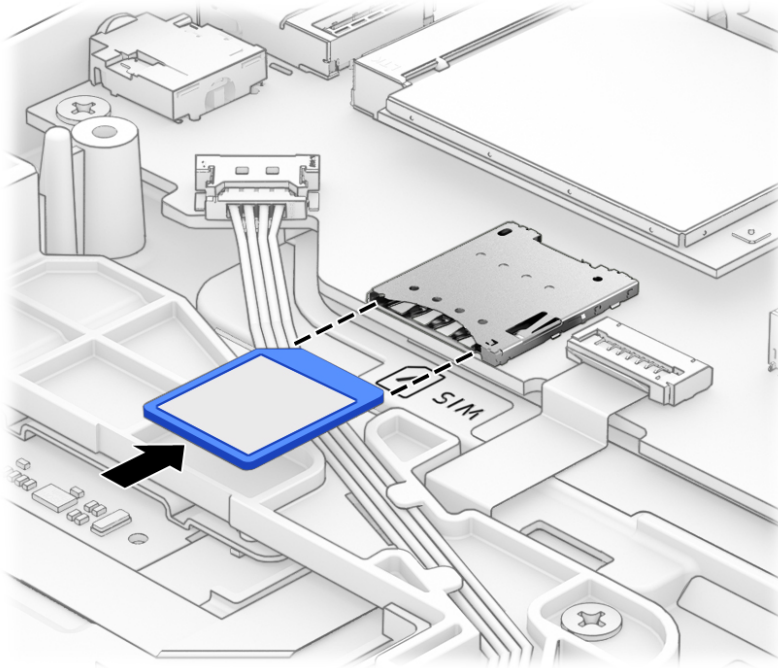

SIM kartı çıkarmak için, SIM kartı bastırıp yuvadan çıkarın.

## 3 Ağ bağlantıları

Bilgisayarınızı gittiğiniz her yere götürebilirsiniz. Ama evde bile olsanız, bilgisayarınızı ve kablolu veya kablosuz bir ağ bağlantısını kullanarak dünyayı keşfedebilir ve milyonlarca web sitesindeki bilgilere erişebilirsiniz. Bu bölüm, bu dünyaya bağlanmanıza yardımcı olacaktır.

### Kablosuz ağa bağlanma

Bilgisayarınız aşağıdaki kablosuz aygıtlardan biri veya daha fazlasıyla donatılmış olabilir:

- WLAN aygıtı—Bilgisayarı şirketlerdeki, evinizdeki ve havaalanları, restoranlar, kafeler, oteller ve üniversiteler gibi kamuya açık alanlardaki kablosuz yerel ağlara (genel olarak Wi-Fi ağlar, kablosuz LAN veya WLAN olarak adlandırılır) bağlar. WLAN'da, bilgisayarınızdaki mobil kablosuz aygıt, bir kablosuz yönlendirici veya kablosuz erişim noktasıyla iletişim kurar.
- HP Mobil Geniş Bant Modülü (yalnızca belirli ürünlerde)—Daha geniş bir alanda kablosuz bağlantı kurmanızı sağlayan kablosuz geniş alan ağı (WWAN) aygıtıdır. Mobil şebeke operatörleri, büyük coğrafi alanlarda baz istasyonu (cep telefonu kulelerine benzer) ağları kurarak eyaletlerin, bölgelerin, hatta ülkelerin tümünü etkin biçimde kapsama alanına dahil ederler.
- Bluetooth® aygıtı—Bilgisayar, telefon, yazıcı, kulaklık, hoparlör ve fotoğraf makinesi gibi diğer Bluetooth özellikli aygıtlara bağlanmak için bir kişisel alan ağı (PAN) oluşturur. PAN ağındaki her aygıt diğer aygıtlarla doğrudan iletişim kurar ve aygıtların nispeten birbirine yakın olmaları gerekir (genelde birbirinden en çok 10 metre uzakta olmalıdırlar).

### Kablosuz denetimlerini kullanma

Aşağıdaki özelliklerin bir veya daha fazlasını kullanarak bilgisayarınızdaki kablosuz aygıtları denetleyebilirsiniz:

- Kablosuz düğmesi (uçak modu tuşu veya kablosuz tuşu olarak da adlandırılır) (bu bölümde kablosuz düğmesi denmiştir)
- İşletim sistemi denetimleri

### Kablosuz düğmesi

Bilgisayarda kablosuz düğmesi, bir veya daha fazla kablosuz aygıt ve bir veya iki kablosuz ışığı bulunabilir. Bilgisayarınızdaki kablosuz aygıtların tamamı fabrikada etkinleştirilmiştir.

Kablosuz ışığı, kablosuz aygıtlarınızın genel güç durumunu belirtir, tek tek aygıtların durumunu belirtmez.

### İşletim sistemi denetimleri

Ağ ve Paylaşım Merkezi, bir bağlantı veya ağ kurmanıza, bir ağa bağlanmanıza ve ağ sorunlarını tanılayıp onarmanıza olanak sağlar.

İşletim sistemi denetimlerini kullanmak için:

1. Görev çubuğu arama kutusuna `denetim masası` yazın, sonra da **Denetim Masası**'ni seçin.
2. **Ağ ve İnternet**'i, sonra da **Ağ ve Paylaşım Merkezi**'ni seçin.

## WLAN'a bağlanma

 **NOT:** Evinizde internet erişimi kurmak için, bir internet servis sağlayıcısı (ISS) hesabı oluşturmanız gerekir. İnternet hizmeti ve modem satın almak için, yerel bir ISS'ye başvurun. ISS, modemi kurmanıza, ağ kablosu takarak kablosuz yönlendiricinizi modeme bağlamanıza ve internet hizmetini sınamanıza yardımcı olur.

WLAN'a bağlanmak için aşağıdaki adımları izleyin:

1. WLAN aygıtının açık olduğundan emin olun.
2. Görev çubuğundaki ağ durumu simgesini seçin, sonra da kullanılabilir ağlardan birine bağlanın.

Söz konusu WLAN güvenlik koruması olan bir WLAN ise ağ güvenlik kodunu girmeniz istenir. Kodu girin, sonra da bağlantıyı tamamlamak için **İleri**'yi seçin.

 **NOT:** Listede hiç WLAN yoksa, kablosuz yönlendiricisinin kapsama alanı veya erişim noktası dışında olabilirsiniz.

 **NOT:** Bağlanmak istediğiniz WLAN'ı seçin, görev çubuğundaki ağ durumu simgesine sağ tıklayın, sonra da **Ağ ve Paylaşım Merkezi'ni Aç**'i seçin. **Yeni bağlantı veya ağ kurun**'u seçin. Ağı el ile arayıp bağlanmanıza veya yeni bir ağ bağlantısı oluşturmanıza olanak sağlayan bir seçenekler listesi görüntülenir.

3. Bağlantıyı tamamlamak için ekrandaki yönergeleri izleyin.

Bağlantı yapıldıktan sonra, bağlantının adını ve durumunu doğrulamak için görev çubuğunun en sağındaki ağ durumu simgesini seçin.

 **NOT:** İşlevsel uzaklık (kablosuz sinyallerinin gidebildiği mesafe), WLAN uygulamasına, yönlendirici üreticisine ve duvarlardan ve diğer elektronik aygıtlardan kaynaklanan parazitlere veya duvarlar ve döşemeler gibi yapısal engellere bağlıdır.

## HP Mobil Geniş Bant'ı kullanma (yalnızca belirli ürünlerde)

HP Mobil Geniş Bant bilgisayarınız, mobil geniş bant hizmeti için dahili desteğe sahiptir. Yeni bilgisayarınız bir mobil operatörünün şebekesiyle kullanıldığında Wi-Fi etkin noktası bulmanız gerekmeden internette bağlanma, e-posta gönderme veya şirket ağınıza bağlanma özgürlüğü verir.

 **NOT:** Bilgisayarınızda HP Mobile Connect varsa, bu bölümdeki talimatlar geçerli değildir. Bkz. [HP Mobile Connect Pro'yu kullanma \(yalnızca belirli ürünlerde\)](#), sayfa 19.

Mobil geniş bant servisini etkinleştirmek için HP Mobil Geniş Bant Modülü IMEI ve/veya MEID numarasına ihtiyacınız olabilir. Numara, bilgisayarınızın alt kısmında, pil yuvasının içinde, servis kapağının altında ya da ekranın arka kısmında yer alan bir etiket üzerinde olabilir.

– veya –

Numarayı aşağıdaki adımları izleyerek bulabilirsiniz:

1. Görev çubuğundan, ağ durumu simgesini seçin.
2. **Bağlantı Ayarlarını Görüntüle**'yi seçin.
3. **Mobil geniş bant** bölümünde, ağ durumu simgesini seçin.

Bazı mobil şebeke operatörleri SIM kart kullanılmasını zorunlu kılar. SIM kart, şebeke bilgilerinin yanı sıra kişisel kimlik numarası (PIN) gibi sizinle ilgili temel bilgileri içerir. Bazı bilgisayarlarda önceden takılmış bir SIM kart bulunur. SIM kart önceden takılı değilse bilgisayarınızla birlikte verilen HP Mobil Geniş Bant bilgileri arasında verilebilir veya mobil şebeke operatörü bilgisayardan ayrı olarak verebilir.

HP Mobil Geniş Bant ve tercih edilen mobil şebeke operatöründe servisin nasıl etkinleştirileceği hakkında bilgi için bilgisayarınızdaki HP Mobil Geniş Bant bilgilerine başvurun.

## HP Mobile Connect Pro'yu kullanma (yalnızca belirli ürünlerde)

HP Mobile Connect Pro, bilgisayarınız için uygun maliyetli, güvenli, kolay ve esnek mobil geniş bant bağlantısı sağlayan ön ödemeli bir mobil geniş bant hizmetidir. HP Mobile Connect Pro'yu kullanmak için bilgisayarınızda bir SIM kart ve HP Mobile Connect uygulaması olması gerekir. HP Mobile Connect Pro ve nerede bulunabileceği hakkında daha fazla bilgi için <http://www.hp.com/go/mobileconnect> adresine gidin.

## GPS kullanma (yalnızca belirli ürünlerde)

Bilgisayarınızda bir Küresel Konumlandırma Sistemi (GPS) aygıtı olabilir. GPS uyduları, GPS donanımlı sistemlere konum, hız ve yön bilgileri sağlar.

GPS'i etkinleştirmek için Windows gizlilik ayarlarında konumun etkinleştirilmiş olduğundan emin olun.

1. Görev çubuğu arama kutusuna `konum` yazın, sonra da **Konum gizliliği ayarları**'ni seçin.
2. Konum ayarlarını kullanmak için ekrandaki yönergeleri izleyin.

## Bluetooth özellikli kablosuz aygıtları kullanma (yalnızca belirli ürünlerde)

Bluetooth aygıtı, aşağıdaki elektronik aygıtları geleneksel yolla bağlayan fiziksel kablo bağlantılarının yerine geçen kısa mesafeli kablosuz iletişim sağlar:

- Bilgisayarlar (masaüstü, dizüstü bilgisayar)
- Telefonlar (cep telefonu, kablosuz telefon, akıllı telefon)
- Görüntüleme aygıtları (yazıcı, kamera)
- Ses aygıtları (mikrofonlu kulaklık, hoparlörler)
- Fare
- Harici tuş takımı

## Bluetooth aygıtlarını bağlama

Bir Bluetooth aygıtını kullanabilmek için bir Bluetooth bağlantısı oluşturmalısınız.

1. Görev çubuğu arama kutusuna `bluetooth` yazın, sonra da **Bluetooth ayarları**'ni seçin.
2. Açık değilse Bluetooth'u açın.
3. Aygıtınızı listeden seçin, sonra da ekrandaki yönergeleri izleyin.



**NOT:** Aygıt doğrulaması gerekiyorsa, bir eşleştirme kodu görüntülenir. Eklediğiniz aygıtta, aygıtınızın üzerinde yer alan kodun eşleştirme kodu ile eşleştiğini doğrulamak için ekrandaki yönergeleri izleyin. Daha fazla bilgi için, aygıtla birlikte verilen belgelere bakın.



**NOT:** Aygıtınız listede görünmüyorsa, aygıtta Bluetooth'un açık olduğundan emin olun. Bazı aygıtlarda ek gereksinimler bulunabilir; aygıtla birlikte verilen belgelere bakın.

## Bilgi paylaşmak için NFC özelliğini kullanma (yalnızca belirli ürünlerde)

Bilgisayarınız, NFC özellikli iki aygıt arasında kablosuz bilgi paylaşımına olanak sağlayan Yakın Alan İletişimi (NFC) özelliğini destekler. Bilgiler, bilgisayarın dokunma alanına (antenine) telefon ya da diğer aygıtınızın

anteniyle dokunarak aktarılır. NFC özelliği ve desteklenen uygulamalar sayesinde web sitelerini paylaşabilir, kişi bilgilerini aktarabilir, ödemeler yapabilir ve NFC özellikli yazıcılardan baskı yapabilirsiniz.



**NOT:** Bilgisayarınızdaki dokunma alanının nerede olduğunu bulmak için bkz. [Bileşenler, sayfa 3](#).

## Paylaşma

1. NFC işlevinin etkin olduğunu doğrulayın.
  - a. Görev çubuğu arama kutusuna `kablosuz` yazıp **Kablosuz aygıtları açın veya kapatın** ögesini seçin.
  - b. NFC seçiminin **Açık** durumda olduğunu doğrulayın.
2. NFC dokunma alanına NFC özellikli bir aygıtla dokununuz. Aygıtlar bağlandığında bir ses duyabilirsiniz.



**NOT:** Diğer NFC aygıtındaki antenin yerini öğrenmek için aygıt yönergelerine başvurun.

3. Devam etmek için ekrandaki yönergeleri izleyin.

## Kablolu bir ağa bağlanma

Belirli ürünler kablolu bağlantılara izin verebilir: yerel ağ (LAN) ve modem bağlantısı. LAN bağlantısında ağ kablosu kullanılır ve telefon kablosu kullanılan modeme kıyasla çok daha hızlıdır. Her iki kablo da ayrıca satılır.



**UYARI!** Elektrik çarpması, yangın veya donanımın hasar görmesi riskini azaltmak için, RJ-45 (ağ) yakına modem veya telefon kablosu takmayın.

## Yerel ağ (LAN) bağlanma (yalnızca belirli ürünlerde)

Kablosuz olarak çalışmak yerine bilgisayarı doğrudan evinizdeki yönlendiriciye bağlamak istiyorsanız veya ofisinizdeki mevcut ağa bağlanmak istiyorsanız LAN bağlantısı kullanın.



**NOT:** Bilgisayarınızda HP LAN-WLAN Koruma adlı bir özellik etkin olabilir. Bu özellik, doğrudan bir LAN ağına bağlandığınızda kablosuz (Wi-Fi) bağlantınızı otomatik olarak kapatır. HP LAN-WLAN Koruma özelliği hakkında daha fazla bilgi için bkz. [HP LAN-WLAN Koruma özelliğini kullanma \(yalnızca belirli ürünlerde\), sayfa 21](#).

Bilgisayarınızda bir RJ-45 bağlantı noktası yoksa, bir LAN ağına bağlanmak için 8 iğneli bir RJ-45 ağ kablosu ya da isteğe bağlı bir yerleştirme aygıtı veya genişletme ürünü gerekir.

Ağ kablosunu bağlamak için aşağıdaki adımları izleyin:

1. Ağ kablosunu bilgisayardaki ağ yakına **(1)** ya da isteğe bağlı yerleştirme aygıtına veya genişletme ürününe takın.

2. Ağ kablosunun diğer ucunu ağ duvar jakına (2) veya yönlendiriciye takın.

 **NOT:** Ağ kablosunda TV ve radyo yayınlarıyla etkileşimi önleyen parazit giderme devresi (3) varsa, kablunun devre ucunu bilgisayara doğru yönlendirin.

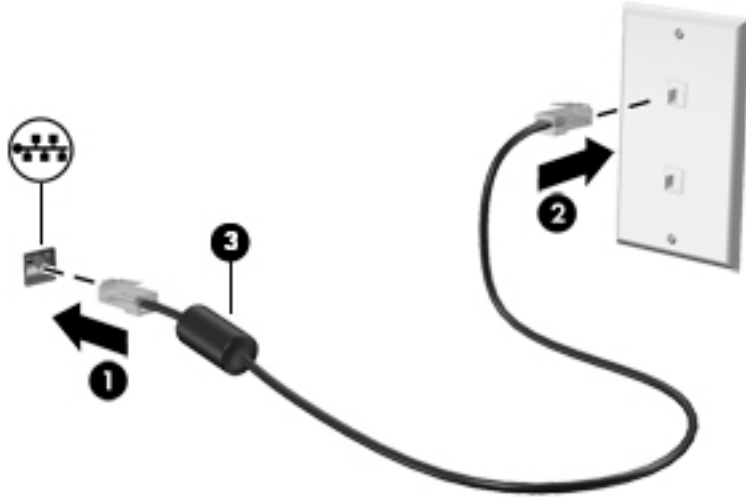

## HP LAN-WLAN Koruma özelliğini kullanma (yalnızca belirli ürünlerde)

Bir LAN ortamında, LAN ağını yetkisiz kablosuz erişimden korumak için HP LAN-WLAN Koruma özelliğini ayarlayabilirsiniz. HP LAN-WLAN Koruma özelliği etkinleştirilirse, bilgisayar doğrudan bir LAN ağına bağlandığında WLAN (Wi-Fi) bağlantısı otomatik olarak kapatılır.

### HP LAN-WLAN Koruma özelliğini açma ve özelleştirme

1. Bir ağ kablosunu bilgisayardaki ağ jakına ya da isteğe bağlı yerleştirme aygıtına veya genişletme ürününe takın.
2. Computer Setup'ı (BIOS) başlatın.
  - Bilgisayarlar veya klavyeli tabletler:
    - ▲ Bilgisayarı açın veya yeniden başlatın. HP logosu görüldüğünde, Computer Setup'a girmek için **F10** tuşuna basın.
  - Klavyesiz tabletler:
    - ▲ Tableti açtıktan veya yeniden başlattıktan sonra ses düzeyi azaltma düğmesine hızlıca basın ve Başlangıç menüsü görüntülenene kadar düğmeyi basılı tutun. Computer Setup'a girmek için **F10** tuşuna dokununuz.
3. **Advanced** (Gelişmiş) ögesini ve ardından **Built-in Device Options** (Dahili Aygıt Özellikleri) ögesini seçin.
4. Bir LAN ağına bağlanıldığında, WLAN bağlantılarını kapatmak için **LAN/WLAN Auto Switching** (LAN/WLAN Otomatik Değiştirme) onay kutusunu işaretleyin.
5. Değişiklikleri kaydedip Computer Setup'tan çıkmak için ekranın sağ alt köşesindeki **Kaydet** simgesini seçin ve ekrandaki yönergeleri izleyin.
  - veya –
  - Main** (Ana) ve **Save Changes and Exit** (Değişiklikleri Kaydet ve Çık) öğelerini seçin ve ardından **enter** tuşuna basın.

Değişiklikleriniz bilgisayar yeniden başlatılınca etkinleşir.

# Bilgisayarınızı bir ağda tanımlamak için HP MAC Address Manager yazılımını kullanma (yalnızca belirli ürünlerde)

Bilgisayarınızın ve ağdaki bağlantılarının tanımlanması için özelleştirilebilir bir yöntem belirlemek için bir sistem Ortam Erişim Denetimi (MAC) adresini etkinleştirebilirsiniz. Bu sistem MAC adresi, bilgisayarınız yerleştirme istasyonu ya da harici kablosuz adaptörü gibi harici bir aygıt üzerinden bağlıyken bile benzersiz bir tanımlayıcı sağlar. Bu adres varsayılan olarak devre dışı bırakılmıştır.

## Sistem MAC adresini açma ve özelleştirme

1. Bir ağ kablosunu bilgisayardaki ağ jakına ya da isteğe bağlı yerleştirme aygıtına veya genişletme ürününe takın.
2. Computer Setup'ı (BIOS) başlatın.
  - Bilgisayarlar veya klavyeli tabletler:
    - ▲ Bilgisayarı açın veya yeniden başlatın. HP logosu görüldüğünde, Computer Setup'a girmek için **f10** tuşuna basın.
  - Klavyesiz tabletler:
    - ▲ Tableti açtıktan veya yeniden başlattıktan sonra ses düzeyi azaltma düğmesine hızlıca basın ve Başlangıç menüsü görüntülenene kadar düğmeyi basılı tutun. Computer Setup'a girmek için **f10** tuşuna dokunun.
3. **Advanced** (Gelişmiş) ögesini ve ardından **Host Based MAC Address** (Ana Bilgisayar Tabanlı MAC Adresi) ögesini seçin.
4. **Host Based MAC Address** ögesinin sağ tarafındaki kutuda, ana bilgisayar tabanlı MAC adresini etkinleştirme için **System** (Sistem) ögesini ya da adresi özelleştirmek için **Custom** (Özel) ögesini seçin.
5. Önyükleme sırasını ve desteklenen aygıtlar için gereken seçimleri yapın.
6. Özel ögesini seçtiyseniz, **MAC ADDRESS** (MAC ADRESİ) ögesini seçip özelleştirilmiş sistem MAC adresinizi girdikten sonra adresi kaydetmek için **enter** tuşuna basın.
7. Değişiklikleri kaydedip Computer Setup'tan çıkmak için ekranın sağ alt köşesindeki **Kaydet** simgesini seçin ve ekrandaki yönergeleri izleyin.

– veya –

**Main** (Ana) ve **Save Changes and Exit** (Değişiklikleri Kaydet ve Çık) öğelerini seçin ve ardından **enter** tuşuna basın.

Değişiklikleriniz bilgisayar yeniden başlatılınca etkinleşir.

HP MAC Address Manager yazılımı ve sistem MAC adresi hakkında daha fazla belge için <http://www.hp.com/support> adresine gidin. **Ürününüzü bulun** bölümünü seçtikten sonra ekrandaki yönergeleri izleyin.



## 4 Ekran da gezinme

Bilgisayar ekranında ařađıdaki yöntemlerle gezinebilirsiniz:

- Dokunma hareketlerini doğrudan bilgisayar ekranında kullanarak (yalnızca belirli ürünlerde)
- Dokunma hareketlerini Dokunmatik Yüzey üzerinde kullanarak
- Klavye ve isteđe bađlı fare (fare ayrıca satın alınır) kullanarak
- İşaret çubuđunu kullanarak (yalnızca belirli ürünlerde)

### Dokunmatik Yüzey'i ve dokunmatik ekran hareketlerini kullanma

Dokunmatik Yüzey, basit dokunma hareketlerini kullanarak bilgisayar ekranında gezinmenize ve işaretçiyi kontrol etmenize yardımcı olur. Sol ve sađ Dokunmatik Yüzey düđmelerini harici faredeki karşılık gelen düđmeler gibi de kullanabilirsiniz. Bir dokunmatik yüzeyde gezinmek için (yalnızca belirli ürünlerde) ekrana doğrudan bu bölümde açıklanan hareketleri kullanarak dokunun.

Ayrıca, hareketleri özelleştirebilir ve bunların nasıl çalıştığına dair bir gösterim izleyebilirsiniz. Görev çubuđu arama kutusuna *denetim masası* yazın, **Denetim Masası**'nı, sonra da **Donanım ve Ses**'i seçin. **Aygıtlar ve Yazıcılar** altında **Fare**'yi seçin.

 **NOT:** Aksi belirtilmedikçe, hareketler Dokunmatik Yüzey veya bir dokunmatik ekran (yalnızca belirli ürünlerde) üzerinde kullanılabilir.

### Dokunma

Ekran da bir öğe seçmek veya açmak için dokunma/çift dokunma hareketini kullanın.

- Ekran da bir öğenin üzerine gelin, sonra da bir parmađınızla Dokunmatik Yüzey veya dokunmatik ekran alanına dokunarak öğeyi seçin. Herhangi bir öğeyi açmak için üzerine çift dokunun.



### İki parmakla kıstırma yakınlaştırma

İki parmakla kıstırma yakınlaştırma hareketini kullanarak resim veya metinleri yakınlaştırmak veya uzaklaştırmak.

- İki parmađınızı aralıklı olarak Dokunmatik Yüzey alanına veya dokunmatik ekrana yerleştirip, ardından birbirine yaklaştırmak uzaklaştırma yapın.
- İki parmađınızı birlikte Dokunmatik Yüzey alanına veya dokunmatik ekrana yerleştirip, ardından birbirinden uzaklaştırmak yakınlaştırma yapın.



## İki parmakla kaydırma (yalnızca Dokunmatik Yüzey)

İki parmakla kaydırma hareketini, bir sayfayı veya görüntüyü yukarı, aşağı veya yanlara hareket ettirmek için kullanın.

- İki parmağınızı hafifçe aralıklı şekilde Dokunmatik Yüzey alanına yerleştirip yukarı, aşağı, sola veya sağa sürükleyin.

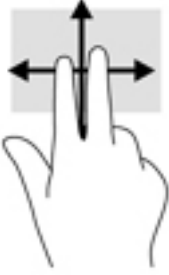

## İki parmakla dokunma (yalnızca Dokunmatik Yüzey)

İki parmakla dokunma hareketini kullanarak ekrandaki bir nesneye yönelik menüyü açın.

 **NOT:** İki parmakla dokunma, fareyle sağ tıklama işlevinin aynısını gerçekleştirir.

- İki parmağınızla Dokunmatik Yüzey alanına dokunarak seçilen nesneye yönelik seçenekler menüsünü açın.



## Dört parmakla dokunma (yalnızca Dokunmatik Yüzey)

Eylem merkezini açmak için dört parmakla dokunma hareketini kullanın.

- Eylem merkezini açmak ve mevcut ayarları ve bildirimleri görüntülemek için Dokunmatik Yüzey'e dört parmakla dokunun.



## Üç parmakla kaydırma (yalnızca Dokunmatik Yüzey)

Pencereler açmak ve açık pencereler ile masaüstü arasında gidip gelmek için üç parmakla çekme hareketini kullanın.

- Tüm açık pencereleri görmek için 3 parmağınızı kendinizden uzağa doğru itin.
- Masaüstünü görüntülemek için 3 parmağınızı kendinize doğru çekin.
- Açık pencereler arasında geçiş yapmak için 3 parmağınızı sola veya sağa doğru çekin.



## Tek parmakla kaydırma (yalnızca dokunmatik ekran)

Tek parmakla kaydırma hareketini kullanarak kaydırma yapın veya listeler ve sayfalar arasında gezin ya da bir nesneyi taşıyın.

- Ekran üzerinde kaydırma yapmak için, bir parmağınızı ekranın üzerinde hareket etmek istediğiniz yönde hafifçe kaydırın.
- Taşımak istediğiniz nesneyi, parmağınızı üzerinde basılı tutarak sürükleyin.

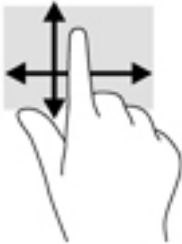

## Klavyeyi ve isteğe bağı fareyi kullanma

Klavye ve fare, yazmanıza, öğeleri seçmenize, kaydırma yapmanıza ve dokunma hareketleri ile aynı işlevleri gerçekleştirmenize imkan verir. Klavye, işlem tuşları ile tuş kombinasyonlarını kullanarak belirli işlevleri gerçekleştirmenize de imkan verir.



**NOT:** Ülkeye veya bölgeye bağı olarak, klavyenizde bu bölümde anlatılandan farklı tuşlar ve klavye işlevleri olabilir.

## Tümleşik sayısal tuş takımını kullanma

Bilgisayar bir tümleşik sayısal tuş takımına sahiptir ve ayrıca isteğe bağı harici sayısal tuş takımı veya sayısal tuş takımı içeren isteğe bağı harici klavye kullanımını da destekler. Tümleşik sayısal tuş takımı hakkında daha fazla ayrıntı için, bkz. [Tuşlar, sayfa 11](#).

Bileşen	Açıklama
num lk tuşu	Tümleşik sayısal tuş takımı işlevlerini denetler. Harici tuş takımı üzerinde bulunan standart sayısal işlevi (bu işlev fabrikada açılmıştır) ile gezinme işlevi (tuşlarda yön oklarıyla belirtilir) arasında geçiş yapmak için bu tuşa basın. <b>NOT:</b> Bilgisayar kapatıldığında etkin olan tuş takımı işlevi, bilgisayar yeniden açıldığında yeniden etkinleştirilir.
Tümleşik sayısal tuş takımı	Fabrikada harici sayısal tuş takımı gibi çalışacak şekilde ayarlanmıştır. Bu sayısal işlevle gezinme işlevi (yön ok tuşlarıyla belirtilir) arasında geçiş yapmak için num lk tuşuna basın.

## 5 Eğlence özellikleri

HP bilgisayarınızı iş veya keyif amaçlarıyla web kamerası üzerinden insanlarla görüşmek, ses ve video karıştırmak veya projektör, monitör, TV veya hoparlör gibi harici aygıtlar bağlamak için kullanın. Bilgisayarınızdaki ses, video ve kamera özelliklerini bulmak için bkz. [Bileşenler, sayfa 3](#).

### Bir web kamerası kullanma (yalnızca belirli ürünlerde)

Bilgisayarınızda, video kaydeden ve fotoğraf çeken bir web kamerası (tümleşik kamera) vardır. Bazı modeller video akışı yoluyla görüntülü konferans yapmanıza ve sohbet etmenize olanak tanır.

- ▲ Kameraya erişmek için, görev çubuğu arama kutusuna `kamera` yazın, sonra da uygulamalar listesinden **Kamera**'yı seçin.

### Ses özelliklerini kullanma

Müzik indirip dinleyebilir, web'den ses içeriği akışı yapabilir (radyo dahil), ses kaydedebilir veya multimedya oluşturmak için ses ve video karıştırabilirsiniz. Ayrıca bilgisayarda müzik CD'leri oynatabilir (yalnızca belirli modellerde) ya da CD'leri oynatmak için harici bir optik sürücü bağlayabilirsiniz. Dinleme keyfini artırmak için kulaklık veya hoparlör takın.

### Hoparlörleri bağlama

Bilgisayarınızdaki veya bir yerleştirme istasyonundaki USB bağlantı noktasına veya ses çıkış (kulaklık)/ses giriş (mikrofon) kombo jakına bağlayarak, bilgisayarınıza kablolu hoparlör bağlayabilirsiniz.

Bilgisayarınıza kablosuz hoparlörler bağlamak için, aygıt üreticisinin yönergelerini izleyin. Bilgisayara yüksek tanımlı hoparlör bağlamak için bkz. [HDMI sesi yapılandırma, sayfa 30](#). Hoparlörleri bağlamadan önce, ses düzeyi ayarını düşürün.

### Kulaklıkları bağlama

**⚠ UYARI!** Kişisel yaralanma riskini azaltmak için, kulaklıkları, kulakiçi kulaklıkları veya mikrofonlu kulaklığı takmadan önce ses düzeyi ayarını düşürün. Ek güvenlik bilgileri için *Yasal Düzenleme, Güvenlik ve Çevre Bildirimleri*'ne bakın.

Bu belgeye erişmek için:

1. Görev çubuğu arama kutusuna `support` yazıp **HP Support Assistant** uygulamasını seçin.  
– veya –  
Görev çubuğundaki soru işaretine tıklayın.
2. **Kişisel bilgisayarım'ı, Belirtiler** sekmesini, sonra da **Kullanıcı Kılavuzları**'ni seçin.

Kablolu kulaklıkları bilgisayarınızdaki kulaklık jakına veya ses çıkış (kulaklık)/ses giriş (mikrofon) kombo jakına bağlayabilirsiniz.

Bilgisayarınıza kablosuz kulaklık bağlamak için, aygıt üreticisinin yönergelerini izleyin.

## Kulaklık setleri bağlama

**UYARI!** Kişisel yaralanma riskini azaltmak için, kulaklıkları, kulakiçi kulaklıkları veya mikrofonlu kulaklığı takmadan önce ses düzeyi ayarını düşürün. Ek güvenlik bilgileri için *Yasal Düzenleme, Güvenlik ve Çevre Bildirimleri*'ne bakın.

Bu belgeye erişmek için:

1. Görev çubuğu arama kutusuna `support` yazıp **HP Support Assistant** uygulamasını seçin.  
– veya –  
Görev çubuğundaki soru işaretine tıklayın.
2. **Kişisel bilgisayarım**'ı, **Belirtiler** sekmesini, sonra da **Kullanıcı Kılavuzları**'nı seçin.

Mikrofonla birleştirilmiş kulaklıklara kulaklık seti denir. Bilgisayarınızdaki ses çıkış (kulaklık)/ses giriş (mikrofon) kombo jakına kablolu kulaklık setleri bağlayabilirsiniz.

Bilgisayarınıza kablosuz kulaklık setleri bağlamak için, aygıt üreticisinin yönergelerini izleyin.

## Ses ayarlarını kullanma

Sistem ses düzeyini ayarlamak, sistem seslerini değiştirmek veya ses aygıtlarınızı yönetmek için ses ayarlarını kullanın.

Ses ayarlarını görüntülemek veya değiştirmek için:

- ▲ Görev çubuğu arama kutusuna `denetim masası` yazın, **Denetim Masası**'nı, **Donanım ve Ses**'i, sonra da **Ses**'i seçin.  
– veya –  
**Başlat** düğmesine sağ tıklayın, **Denetim Masası**'nı, **Donanım ve Ses**'i, sonra da **Ses**'i seçin.

Bilgisayarınızda, Bang & Olufsen, DTS, Beats audio veya başka bir sağlayıcının gelişmiş bir ses sistemi olabilir. Sonuç olarak, bilgisayarınız ses sisteminize özel bir ses kontrol paneli üzerinden kontrol edilebilen gelişmiş ses özellikleri içerebilir.

Ses ayarlarını görüntülemek ve kontrol etmek için ses kontrol panelini kullanın.

- ▲ Görev çubuğu arama kutusuna `denetim masası` yazın, **Denetim Masası**'nı, **Donanım ve Ses**'i, sonra da sisteminize özel ses kontrol panelini seçin.  
– veya –  
**Başlat** düğmesine sağ tıklayın, **Denetim Masası**'nı, **Donanım ve Ses**'i, sonra da sisteminize özgü ses kontrol panelini seçin.

## Videoyu kullanma

Bilgisayarınız, hem sevdiğiniz web sitelerinden video akışı izlemenize, hem de video ve filmleri ağa bağlı olmadığınızda izlemek için indirmenize olanak sağlayan güçlü bir görüntü aygıtıdır.

İzleme kalitesini artırmak için, bilgisayardaki video bağlantı noktalarından birini kullanarak harici monitör, projektör veya TV bağlayabilirsiniz.

**ÖNEMLİ:** Harici aygıtın, bilgisayarınızdaki doğru bağlantı noktasına doğru kablo kullanılarak bağlandığından emin olun. Aygıt üreticisinin yönergelerini izleyin.

Video özelliklerinizi kullanma konusunda daha fazla bilgi için HP Support Assistant'a başvurun.

## Bir USB Type-C kablosu kullanarak video aygıtlarını bağlama (yalnızca belirli ürünlerde)

**NOT:** Bilgisayarınıza bir USB Type-C Thunderbolt® aygıtı bağlamak için, ayrıca satın alınan bir USB Type-C kablosu edinmeniz gerekir.

Harici bir Thunderbolt aygıtta yüksek çözünürlüklü bir görüntü çıkışı veya video görmek için, aşağıdaki yönergeleri izleyerek Thunderbolt aygıtı bağlayın:

1. USB Type-C Thunderbolt kablosunun bir ucunu bilgisayardaki USB Type-C Thunderbolt bağlantı noktasına bağlayın.

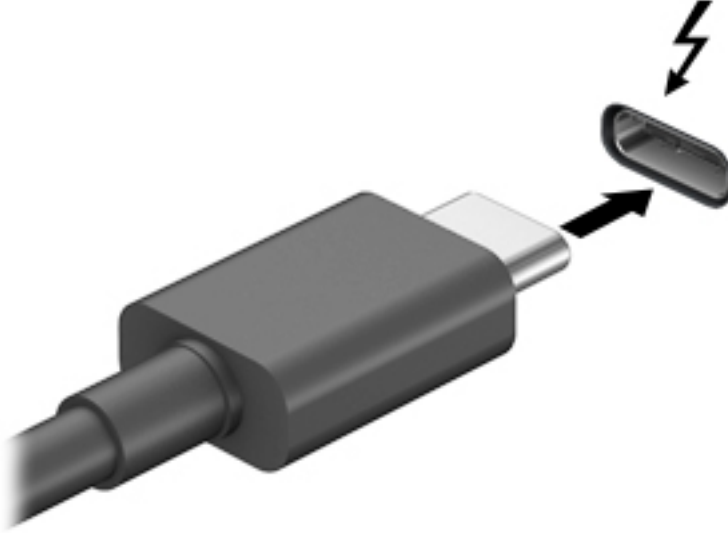

2. Kablonun diğer ucunu harici Thunderbolt aygıtına bağlayın.
3. Bilgisayar ekranı görüntüsünü şu 4 görüntüleme durumu arasında değiştirmek için **fn+f4** tuşlarına basın.
  - **Yalnızca kişisel bilgisayar ekranı:** Ekran görüntüsünü yalnızca bilgisayarda görüntüleme.
  - **Çoğalt:** Ekran görüntüsünü aynı anda hem bilgisayarda hem de harici aygıtta görüntüleme.
  - **Genişlet:** Ekran görüntüsünü hem bilgisayar hem de harici aygıtta genişletilmiş şekilde görüntüleme.
  - **Yalnızca ikinci ekran:** Ekran görüntüsünü yalnızca harici aygıtta görüntüleme.

**fn+f4** tuşlarına her bastığınızda görüntü durumu değişir.

**NOT:** En iyi sonuçlar için, özellikle de "Genişlet" seçeneğini belirlediyseniz, ekran çözünürlüğünü aşağıda gösterilen şekilde harici aygıtınıza artırın. Sırasıyla **Başlat**, **Ayarlar**, **Sistem**, **Ekran** ve **Gelişmiş ekran ayarları** öğelerini seçin. Uygun çözünürlüğü seçtikten sonra **Uygula** düğmesine tıklayın.

## HDMI kablosu kullanarak video aygıtları bağlama (yalnızca belirli ürünlerde)

**NOT:** Bilgisayarınıza bir HDMI aygıtı bağlamak için, ayrıca satın alınan bir HDMI kablosu edinmeniz gerekir.

Bilgisayar ekranındaki görüntüyü yüksek tanımlı bir TV veya monitörde görüntülemek için, aşağıdaki yönergeleri izleyerek yüksek tanımlı aygıtı bağlayın:

1. HDMI kablosunun bir ucunu bilgisayardaki HDMI bağlantı noktasına bağlayın.

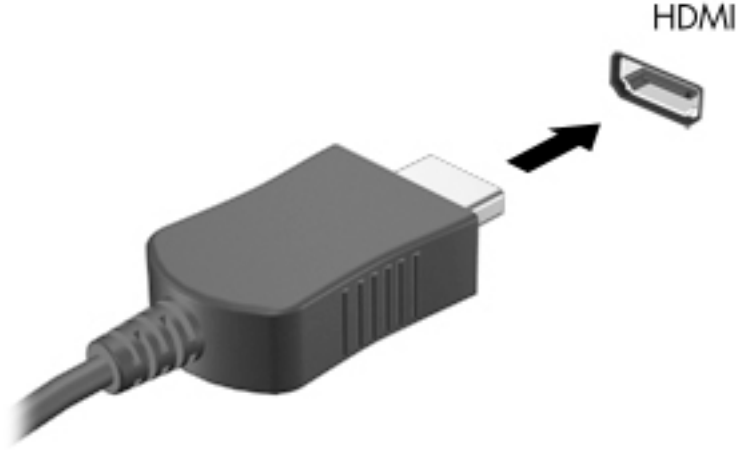

2. Kablonun diğer ucunu yüksek tanımlı televizyona veya monitöre bağlayın.
3. Bilgisayar ekranı görüntüsünü şu 4 görüntüleme durumu arasında değiştirmek için **fn+f4** tuşlarına basın:

- **Yalnızca kişisel bilgisayar ekranı:** Ekran görüntüsünü yalnızca bilgisayarda görüntüleme.
- **Çoğalt:** Ekran görüntüsünü aynı anda hem bilgisayarda hem de harici aygıtta görüntüleme.
- **Genişlet:** Ekran görüntüsünü hem bilgisayar hem de harici aygıtta genişletilmiş şekilde görüntüleme.
- **Yalnızca ikinci ekran:** Ekran görüntüsünü yalnızca harici aygıtta görüntüleme.

**fn+f4** tuşlarına her bastığınızda görüntü durumu değişir.

 **NOT:** En iyi sonuçlar için, özellikle de "Genişlet" seçeneğini belirlediyseniz, ekran çözünürlüğünü aşağıda gösterilen şekilde harici aygıtınıza artırın. Sırasıyla **Başlat**, **Ayarlar**, **Sistem**, **Ekran** ve **Gelişmiş ekran ayarları** öğelerini seçin. Uygun çözünürlüğü seçtikten sonra **Uygula** düğmesine tıklayın.

## HDMI sesi yapılandırma

HDMI, yüksek tanımlı video ve ses özelliklerini destekleyen tek görüntü arabirimidir. Bilgisayara bir HDMI TV bağladıktan sonra, aşağıdaki adımları uygulayarak HDMI sesi açabilirsiniz:

1. Görev çubuğunun en sağındaki bildirim alanında yer alan **Hoparlör** simgesine sağ tıklayın, sonra da **Kayıttan yürütme aygıtları**'nı seçin.
2. **Kayıttan yürütme** sekmesinde, dijital çıkış aygıtının adını seçin.
3. **Varsayılan Yap**'a, sonra da **Tamam**'a tıklayın.

Ses akışını bilgisayar hoparlörlerine geri döndürmek için:

1. Görev çubuğunun en sağındaki bildirim alanında yer alan **Hoparlör** simgesine sağ tıklayın, sonra da **Kayıttan yürütme aygıtları**'na tıklayın.
2. Kayıttan Yürütme sekmesinde, **Hoparlörler**'e tıklayın.
3. **Varsayılan Yap**'a, sonra da **Tamam**'a tıklayın.





## MultiStream Transport kullanarak kablolu ekranları keşfedip bağlama

MultiStream Transport (MST), bilgisayarınızdaki VGA'ya veya DisplayPort'lara ve ayrıca hub veya harici yerleştirme istasyonu üzerindeki VGA'ya ya da DisplayPort'lara birden fazla kablolu görüntü aygıtı bağlamanıza olanak tanır. Bilgisayarınızda bulunan grafik denetleyicisi türüne ve bilgisayarınızda yerleşik bir hub bulunup bulunmadığında bağlı olarak farklı yollarla bağlayabilirsiniz. Bilgisayarınızda hangi donanımların bulunduğunu öğrenmek için Aygıt Yöneticisi'ne gidin.

- ▲ Görev çubuğu arama kutusuna `aygıt yöneticisi` yazın, sonra da **Aygıt Yöneticisi** uygulamasını seçin. Bilgisayarınıza takılı olan tüm aygıtların listesi görüntülenir.

## Ekranları bilgisayarlara AMD ya da NVIDIA grafik (isteğe bağlı bir hub ile) kullanarak bağlama

 **NOT:** Bir AMD grafik denetleyici ve isteğe bağlı hub ile 6 adede kadar harici görüntü aygıtı bağlayabilirsiniz.

 **NOT:** Bir NVIDIA grafik denetleyici ve isteğe bağlı hub ile 4 adede kadar harici görüntü aygıtı bağlayabilirsiniz.

Birden fazla görüntü aygıtını yapılandırmak için, aşağıdaki adımları izleyin:

1. Bir harici hub'ı (ayrıca satın alınır), bir DP-DP kablosu (ayrıca satın alınır) kullanarak bilgisayarınızda DisplayPort'a bağlayın. Hub güç adaptörünün AC güç kaynağına bağlı olduğundan emin olun.
2. Harici görüntü aygıtlarınızı VGA bağlantı noktalarına ya da hub üzerindeki DisplayPort'lara bağlayın.
3. Bağlı görüntü aygıtlarınızın tümünü görmek için, görev çubuğu arama kutusuna `aygıt yöneticisi` yazın, sonra da **Aygıt Yöneticisi** uygulamasını seçin. Bağlı ekranlarınızın tümünü görmüyorsanız, her birinin hub üzerinde doğru bağlantı noktasına bağlandığından emin olun.

 **NOT:** Çoklu ekran seçenekleri arasında, bilgisayar ekranınızı etkinleştirilmiş tüm görüntü aygıtlarına yansıtın **Çoğalt** ve bilgisayar ekranınızı etkinleştirilmiş tüm görüntü aygıtlarına genişleten **Genişlet** seçenekleri bulunur.

## Ekranları bilgisayarlara Intel grafik (isteğe bağlı bir hub ile) kullanarak bağlama

 **NOT:** Bir Intel grafik denetleyici ve isteğe bağlı hub ile 3 adede kadar görüntü aygıtı bağlayabilirsiniz.

Birden fazla görüntü aygıtını yapılandırmak için, aşağıdaki adımları izleyin:

1. Bir harici hub'ı (ayrıca satın alınır), bir DP-DP kablosu (ayrıca satın alınır) kullanarak bilgisayarınızda DisplayPort'a bağlayın. Hub güç adaptörünün AC güç kaynağına bağlı olduğundan emin olun.
2. Harici görüntü aygıtlarınızı VGA bağlantı noktalarına ya da hub üzerindeki DisplayPort'lara bağlayın.
3. Windows, DP hub'a bir monitör bağlandığını algıladığında, **DisplayPort Topolojisi Bildirimi** iletişim kutusu görüntülenir. Ekranlarınızı yapılandırmaya yönelik uygun seçeneklere tıklayın. Çoklu ekran tercihleri arasında, bilgisayar ekranınızı etkinleştirilmiş tüm görüntü aygıtlarına yansıtın **Çoğalt** veya ekranı etkinleştirilmiş tüm görüntü aygıtlarına genişleten **Genişlet** bulunur.

 **NOT:** Bu iletişim kutusu belirmezse, her bir harici görüntü aygıtının hub'daki doğru bağlantı noktasına bağlı olduğundan emin olun. Daha fazla bilgi için sırasıyla **Başlat**, **Ayarlar**, **Sistem**, **Ekran** ve **Gelişmiş ekran ayarları** öğelerini seçin. Uygun çözünürlüğü seçtikten sonra **Uygula** düğmesine tıklayın.

## Ekranları bilgisayarlara Intel grafik (yerleşik bir hub ile) kullanarak bağlama

Dahili hub ve Intel grafik denetleyicisi ile, aşağıdaki yapılandırmalarda 3 adede kadar görüntü aygıtı bağlayabilirsiniz:

- İki adet 1920 x 1200 DP monitör bilgisayara + bir adet 1920 x 1200 VGA monitör isteğe bağlı yerleştirme istasyonuna bağlanır
- Bir adet 2560 x 1600 DP monitör bilgisayara + bir adet 1920 x 1200 VGA monitör isteğe bağlı yerleştirme istasyonuna bağlanır

Birden fazla görüntü aygıtını yapılandırmak için, aşağıdaki adımları izleyin:

1. Harici görüntü aygıtlarınızı bilgisayar tabanındaki veya yerleştirme istasyonundaki VGA bağlantı noktalarına veya DisplayPort (DP) bağlantı noktalarına bağlayın.
2. Windows, DP hub'a bir monitör bağlandığını algıladığında, **DisplayPort Topolojisi Bildirimi** iletişim kutusu görüntülenir. Ekranlarınızı yapılandırmaya yönelik uygun seçeneklere tıklayın. Çoklu ekran tercihleri arasında, bilgisayar ekranınızı etkinleştirilmiş tüm görüntü aygıtlarına yansıtan **Çoğalt** veya ekranı etkinleştirilmiş tüm görüntü aygıtlarına genişleten **Genişlet** bulunur.



**NOT:** Bu iletişim kutusu belirmezse, her bir harici görüntü aygıtının hub'daki doğru bağlantı noktasına bağlı olduğundan emin olun. Daha fazla bilgi için sırasıyla **Başlat**, **Ayarlar**, **Sistem**, **Ekran** ve **Gelişmiş ekran ayarları** öğelerini seçin. Uygun çözünürlüğü seçtikten sonra **Uygula** düğmesine tıklayın.

## Miracast uyumlu kablosuz ekranları keşfetme ve bu ekranlara bağlanma (yalnızca belirli ürünlerde)



**NOT:** Sahip olduğunuz ekranın türü hakkında bilgi edinmek için (Miracast uyumlu veya Intel WiDi®), TV veya ikincil ekranınızla birlikte gelen belgelere başvurun.

Miracast uyumlu kablosuz ekranları keşfedip bu ekranlara geçerli uygulamalarınızdan ayrılmadan bağlanmak için aşağıdaki adımları izleyin.

Miracast'ı açmak için:

- ▲ Görev çubuğu arama kutusuna **ikinci** yazın, sonra da **İkinci ekrana yansıt**'a tıklayın. **Kablosuz ekrana bağla**'ya tıklayın, sonra da ekrandaki yönergeleri izleyin.

## 6 Güç yönetimi

Bilgisayarınız pil gücüyle veya harici güç kaynağına bağlanarak çalışabilir. Bilgisayar pil gücüyle çalışıyorsa ve pili şarj etmek için harici bir güç kaynağı kullanılmıyorsa, pil şarjını izlemek ve korumak önemlidir.

Bu bölümde açıklanan güvenlik yönetimi özelliklerinden bazıları bilgisayarınızda bulunmayabilir.

### Uyku ve Hazırda Bekletme'yi kullanma

**⚠ DİKKAT:** Bilgisayar uykü durumundayken bilinen bazı açıklar bulunmaktadır. İzinsiz bir kullanıcının bilgisayarınızdaki verilere ve hatta şifrelenmiş verilere erişmesini önlemek için, HP, bilgisayarın fiziksel olarak yanınızda olmadığı zamanlarda Uykü yerine Hazırda Bekletme modunu kullanmanızı önerir. Bu uygulama, yanınıza bilgisayarınızı da aldığınız seyahatlerde özellikle önemlidir.

**DİKKAT:** Olası ses ve görüntü bozulmalarını, ses çalma veya video oynatma işlevlerindeki kayıpları ya da bilgi kayıplarını engellemek için diske veya harici medya kartına yazma ya da bunlardan okuma yaparken Uykü durumunu başlatmayın.

Windows iki adet güç tasarrufu durumuna sahiptir, Uykü ve Hazırda Bekletme.

- Uykü—Uykü durumu bir süre işlem yapılmaması durumunda otomatik olarak başlatılır. Çalışmanız belleğe kaydedilir, böylece işinize hızlı bir şekilde geri dönebilirsiniz. Uykü durumunu el ile de başlatabilirsiniz. Daha fazla bilgi için, bkz. [Uykü durumunu başlatma ve bu durumdan çıkma, sayfa 33](#).
- Hazırda Bekletme—Hazırda Bekletme, pil kritik düzeye eriştiğinde otomatik olarak başlatılır. Hazırda Bekletme durumunda, çalışmalarınız bir hazırda bekletme dosyasına kaydedilir ve bilgisayar kapanır. Hazırda Bekletme durumunu el ile de başlatabilirsiniz. Daha fazla bilgi için, bkz. [Hazırda bekletme durumunu başlatma ve sonlandırma \(yalnızca belirli ürünlerde\), sayfa 34](#).

### Uykü durumunu başlatma ve bu durumdan çıkma

Aşağıdakilerden birini yaparak Uykü durumunu başlatabilirsiniz:

- Ekranı kapatın (yalnızca belirli ürünlerde).
- **Başlat** düğmesini, **Güç** simgesini, sonra da **Uykü**'yu seçin.
- Uykü kısayol tuşuna basın; örneğin, **fn+f3** (yalnızca belirli ürünlerde)

Aşağıdakilerden birini yaparak Uykü durumundan çıkabilirsiniz:

- Güç düğmesine kısa süre basın.
- Bilgisayar kapalıysa, ekranı kaldırın (yalnızca belirli ürünlerde).
- Klavyede herhangi bir tuşa basın (yalnızca belirli ürünlerde).
- Dokunmatik Yüzey'e dokunun (yalnızca belirli ürünlerde).

Bilgisayar Uykü durumundan çıkarken, çalışmalarınız bıraktığınız yerden ekrana geri döner.

**📝 NOT:** Uykü durumundan çıkarken bir parola istenmesini ayarladıysanız, çalışmalarınız ekrana geri dönmeden önce bir Windows parolası girmeniz istenir.

## Hazırda bekletme durumunu başlatma ve sonlandırma (yalnızca belirli ürünlerde)

Güç Seçenekleri'ni kullanarak, kullanıcının başlattığı Hazırda Bekletme durumunu etkinleştirebilir ve diğer güç ayarlarını ve zaman aşımalarını değiştirebilirsiniz.

1. Görev çubuğunun arama kutusuna güç seçenekleri yazın ve ardından **Güç Seçenekleri**'ni seçin.

– veya –

**Güç** simgesine  sağ tıkladıktan sonra **Güç Seçenekleri** öğesini seçin.

2. Sol bölmede, **Güç düğmelerinin yapacaklarını seçin** (ifade ürüne göre farklılık gösterebilir) öğesini seçin.

3. Ürünüze bağlı olarak pil gücü ya da harici güç için Hazırda bekletme durumunu etkinleştirmek için aşağıdaki yöntemlerden birini izleyebilirsiniz:

- **Güç düğmesi**—**Güç düğmesi, uyku düğmesi ve kapak ayarları** (ifade ürüne göre farklılık gösterebilir) seçeneği altından **Güç düğmesine bastığımda** öğesini ve ardından **Hazırda beklet** öğesini seçin.
- **Uyku düğmesi** (yalnızca belirli ürünlerde)—**Güç düğmesi, uyku düğmesi ve kapak ayarları** (ifade ürüne göre farklılık gösterebilir) seçeneği altından **Uyku düğmesine bastığımda** öğesini ve ardından **Hazırda beklet** öğesini seçin.
- **Kapak** (yalnızca belirli ürünlerde)—**Güç düğmesi, uyku düğmesi ve kapak ayarları** (ifade ürüne göre farklılık gösterebilir) seçeneği altından **Kapağı kapattığımda** öğesini ve ardından **Hazırda beklet** öğesini seçin.
- **Güç menüsü**—**Şu anda kullanılmayan ayarları değiştir** öğesini seçtikten sonra **Kapatma ayarları** seçeneğinin altından **Hazırda başlat** onay kutusunu seçin.

Güç menüsüne, **Başlat** düğmesini seçerek de erişilebilir.

4. **Değişiklikleri kaydet**'i seçin.

▲ Hazırda Bekletme durumunu başlatmak için, 3. adımda etkinleştirdiğiniz yöntemi kullanın

▲ Hazırda Bekletme durumundan çıkmak için, güç düğmesine kısa süre basın.

 **NOT:** Hazırda Bekletme durumundan çıkarken bir parola istenmesini ayarladıysanız, çalışmalarınız ekrana geri dönmeye önce bir Windows parolası girmeniz gerekir.

## Bilgisayarı kapatma

 **DİKKAT:** Bilgisayar kapatıldığında, kaydedilmemiş bilgiler kaybedilir. Bilgisayarı kapatmadan önce çalışmalarınızı kaydettiğinizden emin olun.

Bilgisayarı kapat komutu, işletim sistemi dahil tüm açık programları kapattıktan sonra ekranı ve bilgisayarı kapatır.

Bilgisayar uzun süre boyunca kullanılmayacak ve harici güce bağlı olmayacaksa, bilgisayarı kapatın.

Bunun için Windows Kapat komutunun kullanılması önerilir.

 **NOT:** Bilgisayar Uyku veya Hazırda Bekletme durumundaysa, önce güç düğmesine kısa süre basarak Uyku veya Hazırda Bekletme durumundan çıkın.



1. Çalışmalarınızı kaydedin ve tüm açık programları kapatın.
2. **Başlat** düğmesini, **Güç** simgesini, sonra da **Bilgisayarı kapat**'ı seçin.

Bilgisayar yanıt vermiyorsa ve yukarıdaki kapatma yordamlarını kullanamıyorsanız, aşağıdaki acil durum yordamlarını verilen sırada uygulamayı deneyin:

- **ctrl+alt+delete** tuş birleşimine basın, **Güç** simgesini seçin, sonra da **Bilgisayarı kapat**'ı seçin.
- Güç düğmesini en az 10 saniye basılı tutun.
- Bilgisayarınızda kullanıcı tarafından değiştirilebilen bir pil varsa (yalnızca belirli ürünlerde), bilgisayarı harici güçten çıkardıktan sonra pili çıkarın.

## Güç simgesini ve Güç Seçeneklerini kullanma

Güç simgesi  Windows görev çubuğunda yer alır. Güç simgesi güç ayarlarına hızla erişmenize ve kalan pil şarjını görüntülemenize olanak verir.

- Kalan pil şarjı yüzdesini ve geçerli güç planını görüntülemek için, fare işaretçisini **Güç** simgesinin  üzerine yerleştirin.
- Güç Seçeneklerini kullanmak için **Güç** simgesine  sağ tıkladıktan sonra **Güç Seçenekleri** öğesini seçin. Görev çubuğu arama kutusuna **güç seçenekleri** yazdıktan sonra **Güç Seçenekleri** öğesini de seçebilirsiniz.

Farklı Güç simgeleri, bilgisayarın pil gücüyle ya da harici güçle çalışıp çalışmadığını gösterir. Pil düşük veya kritik pil düzeyine eriştiyse fare işaretçisini simgenin üzerine getirmek bir ileti görüntüler.

## Pil gücü ile çalışma

**UYARI!** Olası güvenlik sorunlarını azaltmak için, yalnızca bilgisayarla birlikte verilen pili, HP tarafından sağlanan yedek pili veya HP'den satın alınan uyumlu pili kullanın.

Bilgisayarda şarjlı bir pil varsa ve bilgisayar harici güce bağlı değilse pil gücüyle çalışır. Bilgisayar kapalıyken ve harici güç kaynağı bağlantısı kesildiğinde, bilgisayardaki pil yavaş yavaş boşalır. Pil düşük veya kritik pil düzeyine eriştiğinde bilgisayar bir ileti görüntüler.

Bilgisayarın pil ömrü güç yönetimi ayarları, bilgisayarda çalıştırılan programlar, ekran parlaklığı, bilgisayara takılı harici aygıtlar ve diğer etkenlere bağlı olarak değişir.

**NOT:** Harici güç kaynağının bağlantısını kestiğinizde, ekran parlaklığı pil şarj düzeyini korumak için otomatik olarak azaltılır. Belirli bilgisayar ürünleri, pil şarj düzeyini korumak için grafik modları arasında geçiş yapabilir.

## HP Hızlı Şarj'ı kullanma (yalnızca belirli ürünlerde)

HP Hızlı Şarj özelliği, bilgisayarınızın pilini hızlı biçimde şarj etmenizi sağlar. Şarj süresi +/- %10 kadar değişiklik gösterebilir. Bilgisayarınızın modeline ve bilgisayarınızla birlikte sunulan HP AC adaptörüne bağlı olarak, HP Hızlı Şarj özelliği aşağıdaki yollardan birinde çalışır:

- Kalan pil şarj miktarı sıfır ile %50 arasında olduğunda, pil 30 dakika içinde %50 düzeyinde şarj olacaktır.
- Kalan pil şarj miktarı sıfır ile %90 arasında olduğunda, pil 90 dakika içinde %90 düzeyinde şarj olacaktır.

HP Hızlı Şarj özelliğini kullanmak için bilgisayarınızı kapattıktan sonra AC adaptörünü bilgisayarınıza ve harici güç kaynağına bağlayın.

## Pil şarjını görüntüleme

Kalan pil şarjı yüzdesini ve geçerli güç planını görüntülemek için, fare işaretçisini **Güç** simgesinin  üzerine yerleştirin.

## HP Support Assistant'ta bil bilgisini bulma (yalnızca belirli ürünlerde)

Pil bilgilerine erişmek için:

1. Görev çubuğu arama kutusuna `support` yazıp **HP Support Assistant** uygulamasını seçin.  
– veya –  
Görev çubuğundaki soru işareti simgesini seçin.
2. **Bilgisayarım**'i seçin, **Tanımlama ve araçlar** sekmesini seçin, sonra da **HP Pil Denetimi**'ni seçin. HP Pil Denetimi, pilinizin değiştirilmesi gerektiğini belirtiyorsa, desteğe başvurun.

HP Support Assistant, pil hakkında aşağıdaki araçları ve bilgileri sağlar:

- HP Pil Denetimi
- Pil türleri, teknik özellikler, kullanım ömürleri ve kapasite hakkında bilgiler

## Pil gücünü tasarruflu kullanma

Pil gücünün muhafaza edilmesi ve pil ömrünün en yükseğe çıkarılması için:

- Ekran parlaklığını düşürün.
- Güç Seçenekleri'ndeki **Güç tasarrufu** ayarını seçin.
- Kullanmadığınız zaman kablosuz aygıtları kapatın.
- Harici bir güç kaynağına bağlı olmayan ve kullanılmayan harici aygıtları (USB bağlantı noktasına bağlı bir harici sabit sürücü gibi) çıkarın.
- Kullanmadığınız harici medya kartlarını durdurun, devre dışı bırakın veya çıkarın.
- Çalışmanızın başından ayrılmadan önce, Uyku durumunu başlatın veya bilgisayarı kapatın.

## Düşük pil düzeylerini belirleme

Bilgisayarın kullanabileceği tek güç kaynağı olan pil düşük veya kritik düzeye geldiğinde, aşağıdaki davranışlar gerçekleşir:

- Pil ışığı (yalnızca belirli ürünlerde) düşük veya kritik pil düzeyini gösterir.  
– veya –
- Güç simgesi  düşük ya da kritik pil bildirimi gösterir.



**NOT:** Pil simgesi hakkında daha fazla bilgi için bkz. [Güç simgesini ve Güç Seçeneklerini kullanma, sayfa 35.](#)

Bilgisayar kritik bir pil düzeyi için aşağıdaki eylemleri gerçekleştirir:

- Hazırda Bekletme durumu devre dışıysa ve bilgisayar açıksa veya Uyku durumundaysa, kısa bir süre Uyku durumunda kalıp kapatılır ve kaydedilmemiş bilgileriniz kaybedilir.
- Hazırda Bekletme etkinse ve bilgisayar açıksa veya Uyku durumundaysa, bilgisayar Hazırda Bekletme'yi başlatır.

## Düşük pil düzeyini çözümüleme

### Harici güç varken düşük pil düzeyini çözümüleme

Aşağıdakilerden birini bilgisayara ve harici güç kaynağına bağlayın.

- AC adaptörü
- İsteğe bağlı yerleştirme aygıtı veya genişletme ürünü
- HP'den aksesuar olarak satın alınan isteğe bağlı güç adaptörü

### Herhangi bir güç kaynağı yokken düşük pil düzeyini çözümüleme

Çalışmanızı kaydedip bilgisayarı kapatın.

### Bilgisayar Hazırda Bekletme durumundan çıkamadığında düşük pil düzeyini çözümüleme

1. AC adaptörünü bilgisayara ve harici güce bağlayın.
2. Güç düğmesine basarak Hazırda Bekletme durumundan çıkın.

## Kullanıcı tarafından değiştirilebilir pil

- 
- ⚠ UYARI!** Olası güvenlik sorunlarını azaltmak için, yalnızca bilgisayarla birlikte verilen kullanıcı tarafından değiştirilebilir pili, HP tarafından sağlanan yedek pili veya HP'den satın alınan uyumlu pili kullanın.
- ⚠ DİKKAT:** Bilgisayarın tek güç kaynağı durumunda olan kullanıcı tarafından değiştirilebilir pilin çıkarılması bilgilerin kaybolmasına neden olabilir. Bilgi kaybını önlemek için, pili çıkarmadan önce çalışmalarınızı kaydedin veya bilgisayarı Windows üzerinden kapatın.
- 

### Kullanıcı tarafından değiştirilebilir pili çıkarma

Pili çıkarmak için:

- 
- ⚠ DİKKAT:** Bilgisayarın tek güç kaynağı durumunda olan pilin çıkarılması bilgilerin kaybolmasına neden olabilir. Bilgi kaybını önlemek için çalışmalarınızı kaydedin ve pili çıkarmadan önce bilgisayarı Windows üzerinden kapatın.
- 

1. Bilgisayarı düz bir yüzey üzerine ters şekilde yerleştirin.

2. Servis kapağı çıkarma mandalını (1) kaydırın ve ardından servis kapağını (2) çıkarın.

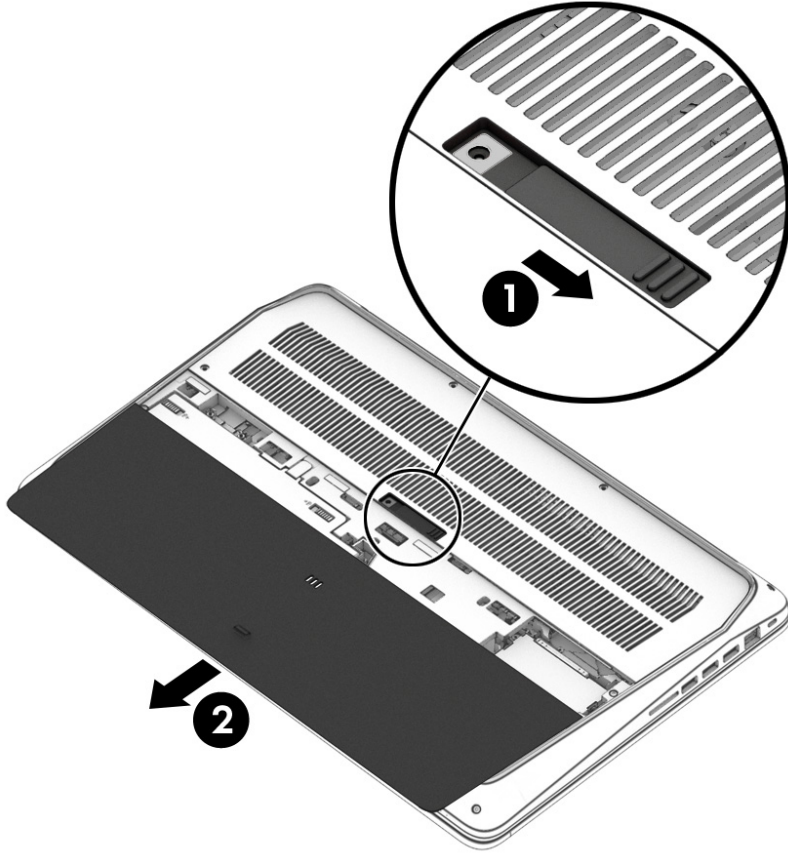

3. Pil çıkarma mandallarını (3) kaydırın ve ardından pili bilgisayardan çıkarmak için pil tırnağını (4) dışarıya doğru çekin.

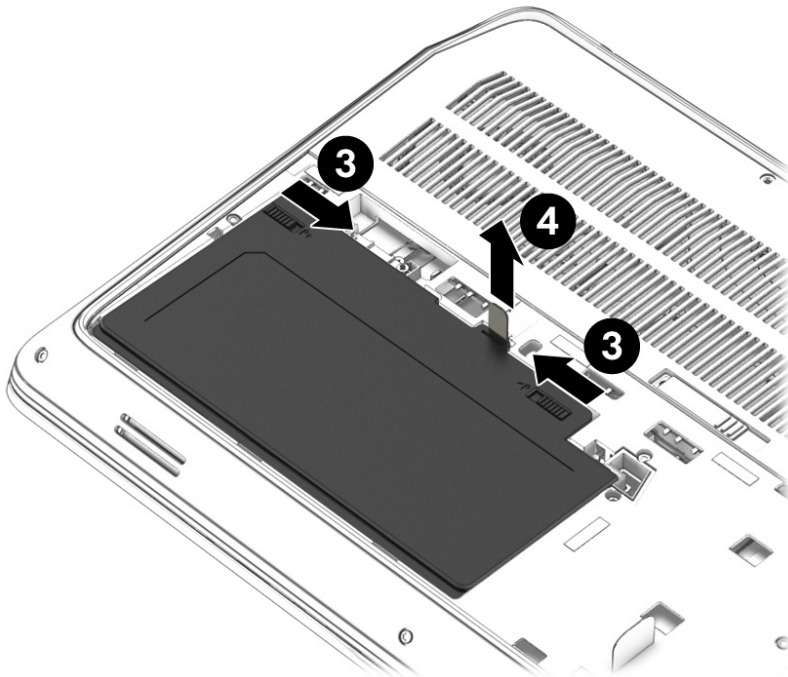



## Kullanıcı tarafından değiştirilebilir pili saklama

**⚠ DİKKAT:** Pilin hasar görmesi riskini azaltmak için uzun süre yüksek sıcaklıklara maruz bırakmaktan kaçının.

Saklanan pil 6 ayda bir kontrol edilmelidir. Kapasitesi yüzde 50'nin altındaysa saklamaya devam etmeden önce pili şarj edin.

## Kullanıcı tarafından değiştirilebilir pili atma

**⚠ UYARI!** Yangın veya yanık riski bulunduğundan, pili sökmeyin, ezmeyin veya delmeyin; temas noktalarına kısa devre yaptırmayın; ateşe veya suya maruz bırakmayın.

Pili uygun şekilde atma yönergeleri için *Yasal Düzenleme, Güvenlik ve Çevre Bildirimleri*'ne bakın.

Bu belgeye erişmek için:

▲ **Başlat** düğmesini, **HP Yardım ve Destek**'i sonra da **HP Belgeleri**'ni seçin.

## Harici güçle çalışma

Harici güç kaynağına bağlanma konusunda daha fazla bilgi için, bilgisayar kutusunda sunulan *Kurulum Yönergeleri* posterine başvurun.

Bilgisayar, onaylı bir AC adaptörü veya isteğe bağlı bir yerleştirme aygıtı ya da genişletme ürünü ile harici bir AC güç kaynağına bağlıyken pil gücünü kullanmaz.

**⚠ UYARI!** Olası güvenlik sorunlarını azaltmak için, yalnızca bilgisayarla birlikte sağlanan AC adaptörünü, HP tarafından sağlanan yedek AC adaptörünü veya HP'den satın alınan uyumlu bir AC adaptörünü kullanın.

**⚠ UYARI!** Bilgisayarın pilini uçakta şarj etmeyin.

Bilgisayarı aşağıdaki koşullardan biri geçerli olduğunda harici güç kaynağına bağlayın:

- Pili şarj veya kalibre ederken
- Sistem yazılımı yüklerken veya güncelleştirirken
- Sistem BIOS'unu güncelleştirirken
- Diske bilgi yazarken (yalnızca belirli ürünlerde)
- Dahili sabit sürücüsü olan bilgisayarlarda Disk Birleştiricisi'ni çalıştırırken
- Yedekleme veya kurtarma işlemi gerçekleştirirken

Bilgisayarı harici güç kaynağına bağladığınızda:

- Pil şarj olmaya başlar.
- Ekran parlaklığı artar.
- Güç simgesinin  görünümü değişir.

Harici güç kaynağını çıkardığınızda:

- Bilgisayar pil gücüne geçer.
- Ekran parlaklığı, pil şarj düzeyini korumak için otomatik olarak azalır.
- Güç simgesinin  görünümü değişir.

# 7 Güvenlik

## Bilgisayarı koruma

Windows işletim sistemi ve Windows Computer Setup yardımcı programı (tüm işletim sistemlerinde çalışan BIOS) ile sağlanan standart güvenlik özellikleri, kişisel ayarlarınızı ve verilerinizi çeşitli risklere karşı koruyabilir.

- NOT:** Güvenlik çözümleri caydırıcı unsurlar olarak tasarlanmıştır. Bu caydırıcı unsurlar, ürünün hatalı kullanılmasını veya çalınmasını engelleyemeyebilir.
- NOT:** Bilgisayarınızı servise göndermeden önce, gizli dosyaları yedekleyip silin ve parola ayarlarının tümünü kaldırın.
- NOT:** Bu bölümde listelenen özelliklerden bazıları bilgisayarınızda bulunmayabilir.
- NOT:** Bilgisayarınız, belirli bölgelerde sunulan, çevrimiçi güvenlik tabanlı bir izleme ve kurtarma hizmeti olan Computrace'i destekler. Bilgisayar çalınırsa Computrace, bilgisayarınızın izinsiz olarak internete bağlanması durumunda bilgisayarınızı izleyebilir. Computrace hizmetini kullanabilmek için yazılımı satın alıp hizmete abone olmanız gerekir. Computrace yazılımını sipariş etme hakkında bilgi için <http://www.hp.com> adresini ziyaret edin.

Bilgisayar riski	Güvenlik özelliği
Bilgisayarın yetkisiz kullanımı	<ul style="list-style-type: none"><li>Parola, akıllı kart, temassız kart, kayıtlı parmak izleri veya diğer kimlik doğrulama unsurları ile birlikte HP Client Security yazılımı</li><li>BIOS sistemi açma parolası</li></ul>
Computer Setup'a (BIOS) yetkisiz erişim	Computer Setup'ta BIOS yönetici parolası*
Sabit sürücü içeriğine izinsiz erişim	Computer Setup'ta DriveLock parolası (yalnızca belirli ürünlerde)*
Isteğe bağlı bir harici optik sürücüden (yalnızca belirli ürünlerde), isteğe bağlı harici sabit sürücüden (yalnızca belirli ürünlerde) veya dahili ağ adaptöründen izinsiz başlatma	Computer Setup'ta önyükleme seçenekleri özelliği*
Windows kullanıcı hesabına yetkisiz erişim	Windows kullanıcı parolası
Verilere yetkisiz erişim	Windows BitLocker
Bilgisayarın yerinden izinsiz taşınması	Güvenlik kablosu yuvası (yalnızca belirli ürünlerde isteğe bağlı güvenlik kablosuyla kullanılır)

\*Computer Setup, işletim sistemi çalışmadığında veya yüklenmediğinde bile kullanılabilen katıştırılmış, ROM tabanlı bir yardımcı programdır. Computer Setup'ta, bir işaret aygıtı (Dokunmatik Yüzey, işaret çubuğu veya USB fare) veya klavye kullanarak gezinebilir ve seçimler yapabilirsiniz.

**NOT:** Klavyesi olmayan tabletlerde dokunmatik ekran kullanabilirsiniz.

## Parolaları kullanma

Parola, bilgisayardaki bilgilerinizi korumak için seçtiğiniz bir grup karakterdir. Bilgilerinize erişimi nasıl kontrol etmek istediğinize bağlı olarak birkaç çeşit parola oluşturabilirsiniz. Parolalar Windows'ta veya bilgisayara önceden yüklenmiş olan Computer Setup'ta oluşturulabilir.

- BIOS yönetici, sistemi açma ve DriveLock parolaları, Computer Setup'ta oluşturulur ve sistem BIOS'u tarafından yönetilir.
- Windows parolaları yalnızca Windows işletim sisteminde ayarlanır.
- Hem DriveLock kullanıcı parolasını, hem de Computer Setup'ta ayarlanmış ana DriveLock parolasını unutursanız, parolalarla korunan sabit sürücü kalıcı olarak kilitlenir ve artık kullanılamaz.

Computer Setup ile Windows güvenlik özelliği için aynı parolayı kullanabilirsiniz.

Parolaları oluşturmak ve kaydetmek için aşağıdaki ipuçlarını kullanın:

- Parolaları oluştururken program tarafından belirlenen gereksinimlere uyun.
- Aynı parolayı birden fazla uygulama veya web sitesinde kullanmayın. Ayrıca Windows parolanızı başka bir uygulama veya web sitesi için yeniden kullanmayın.
- Web sitelerinizde ve uygulamalarınızda kullandığınız tüm kullanıcı adlarını ve parolaları HP Client Security'nin Password Manager özelliğini kullanarak saklayın. İleride unutmanız halinde bilgileri güvenli bir şekilde bu programdan öğrenebilirsiniz.
- Parolaları bilgisayardaki bir dosyaya kaydetmeyin.

Aşağıdaki tablolarda, sık kullanılan Windows ve BIOS yönetici parolaları listelenmekte ve işlevleri açıklanmaktadır.

## Windows'da parola oluşturma

Parola	İşlev
Yönetici parolası*	Windows yönetici düzeyi hesabına erişimden korur. <b>NOT:</b> Windows yönetici parolası oluşturmak, BIOS yönetici parolasını oluşturmaz.
Kullanıcı parolası*	Windows kullanıcı hesabına erişimi korur.
*Windows yönetici parolası veya Windows kullanıcı parolası ayarlama hakkında bilgi için, görev çubuğu arama kutusuna <a href="#">support</a> yazıp <b>HP Support Assistant</b> uygulamasını seçin.	

## Computer Setup'ta parolalar oluşturma

Parola	İşlev
BIOS yönetici parolası*	Computer Setup'a erişimi korur. <b>NOT:</b> BIOS yönetici parolasının kaldırılmasını engelleyen özellikler etkinse, bu özellikler devre dışı bırakılana dek kaldıramayabilirsiniz.
Açılış parolası	<ul style="list-style-type: none"> <li>• Bilgisayarı her açtığınızda veya yeniden başlattığınızda girilmesi gerekir.</li> <li>• Açılış parolanızı unutursanız bilgisayar açamaz veya yeniden başlatamazsınız.</li> </ul>
DriveLock ana parolası*	DriveLock tarafından korunan dahili sabit sürücüye erişimi korur ve etkinleştirme işlemi sırasında DriveLock Parolaları altında oluşturulur. Bu parola, DriveLock korumasını kaldırmak için de kullanılır.

Parola	İşlev
DriveLock kullanıcı parolası*	DriveLock tarafından korunan dahili sabit sürücüye erişimi korur ve etkinleştirme işlemi sırasında DriveLock Parolaları altında oluşturulur.

\*Bu parolaların her biri hakkında daha fazla bilgi için aşağıdaki konulara başvurun.

## BIOS yönetici parolasını yönetme

Bu parolayı ayarlamak, değiştirmek veya silmek için şu adımları izleyin:

### Yeni bir BIOS yönetici parolası ayarlama

1. Computer Setup'ı başlatın.
  - Klavyeli bilgisayar veya tabletler:
    - ▲ Bilgisayarı açın veya yeniden başlatın ve HP logosu görüldüğünde, Computer Setup'a girmek için **f10** tuşuna basın.
  - Klavyesiz tabletler:
    - ▲ Tableti kapatın. Başlangıç menüsü görüntülenene kadar sesi azaltma düğmesiyle birlikte güç düğmesine basın, sonra da Computer Setup'a girmek için **f10** tuşuna dokununuz.
2. **Security**'yi (Güvenlik), **Create BIOS administrator password**'ü (BIOS yönetici parolası oluştur) veya **Set Up BIOS administrator Password**'ü (BIOS yönetici Parolası Ayarla) (yalnızca belirli ürünlerde) seçin, sonra da **enter** tuşuna basın.
3. İstendiğinde, bir parola yazın.
4. İstendiğinde, onaylamak için yeni parolayı tekrar yazın.
5. Değişikliklerinizi kaydetmek ve Computer Setup'tan çıkmak için, **Save** (Kaydet) simgesini seçip ekrandaki yönergeleri izleyin.

– veya –

**Main**'i (Ana) ve **Save Changes and Exit**'i (Değişiklikleri Kaydet ve Çık) seçip **enter** tuşuna basın.

Değişiklikleriniz bilgisayar yeniden başlatılınca etkinleşir.

### BIOS yönetici parolasını değiştirme

1. Computer Setup'ı başlatın.
  - Klavyeli bilgisayar veya tabletler:
    - ▲ Bilgisayarı açın veya yeniden başlatın ve HP logosu görüldüğünde, Computer Setup'a girmek için **f10** tuşuna basın.
  - Klavyesiz tabletler:
    - ▲ Tableti kapatın. Başlangıç menüsü görüntülenene kadar sesi azaltma düğmesiyle birlikte güç düğmesine basın, sonra da Computer Setup'a girmek için **f10** tuşuna dokununuz.
2. Mevcut BIOS yönetici parolanızı girin.
3. **Security**'yi (Güvenlik), **Change BIOS administrator Password**'ü (BIOS yönetici Parolasını Değiştir) veya **Change Password**'ü (Parolayı Değiştir) (yalnızca belirli ürünlerde) seçin, sonra da **enter** tuşuna basın.
4. İstendiğinde, geçerli parolanızı yazın.

5. İstendiğinde, yeni parolanızı girin.
6. İstendiğinde, onaylamak için yeni parolanızı tekrar yazın.
7. Değişikliklerinizi kaydetmek ve Computer Setup'tan çıkmak için, **Save** (Kaydet) simgesini seçip ekrandaki yönergeleri izleyin.

– veya –

**Main**'i (Ana) ve **Save Changes and Exit**'i (Değişiklikleri Kaydet ve Çık) seçip **enter** tuşuna basın.

Değişiklikleriniz bilgisayar yeniden başlatılınca etkinleşir.

### **BIOS yönetici parolasını silme**

1. Computer Setup'ı başlatın.
  - Klavyeli bilgisayar veya tabletler:
    - ▲ Bilgisayarı açın veya yeniden başlatın ve HP logosu görüldüğünde, Computer Setup'a girmek için **f10** tuşuna basın.
  - Klavyesiz tabletler:
    - ▲ Tableti kapatın. Başlangıç menüsü görüntülenene kadar sesi azaltma düğmesiyle birlikte güç düğmesine basın, sonra da Computer Setup'a girmek için **f10** tuşuna dokununuz.
2. Mevcut BIOS yönetici parolanızı girin.
3. **Security**'yi (Güvenlik), **Change BIOS administrator Password**'ü (BIOS yönetici Parolasını Değiştir) veya **Change Password**'ü (Parolayı Değiştir) (yalnızca belirli ürünlerde) seçin, sonra da **enter** tuşuna basın.
4. İstendiğinde, geçerli parolanızı yazın.
5. Yeni parola istendiğinde, alanı boş bırakın, sonra da **enter** tuşuna basın.
6. Yeni parolanızı tekrar yazmanız istendiğinde, alanı boş bırakın, sonra da **enter** tuşuna basın.
7. Değişikliklerinizi kaydetmek ve Computer Setup'tan çıkmak için, **Save** (Kaydet) simgesini seçip ekrandaki yönergeleri izleyin.

– veya –

**Main**'i (Ana) ve **Save Changes and Exit**'i (Değişiklikleri Kaydet ve Çık) seçip **enter** tuşuna basın.

Değişiklikleriniz bilgisayar yeniden başlatılınca etkinleşir.

## BIOS yönetici parolası girme

**BIOS administrator password** (BIOS yönetici parolası) istendiğinde, parolanızı yazın (parolayı ayarlarken kullandıklarınızla aynı tür tuşları kullanarak), sonra da **enter** tuşuna basın. BIOS yönetici parolasını ardarda iki kez hatalı girerseniz, bilgisayarınızı yeniden başlatmanız ve tekrar denemeniz gerekir.

## DriveLock Güvenlik Seçeneklerini Kullanma

DriveLock koruması, sabit sürücü içeriğine yetkisiz erişimi engeller. DriveLock yalnızca bilgisayarın dahili sabit sürücüsüne veya sürücülerine uygulanabilir. DriveLock koruması bir sürücüye uygulandıktan sonra sürücüye erişmek için uygun bir parola girilmelidir. Kilidinin açılması için sürücü bilgisayara veya gelişmiş bağlantı noktası çoğaltıcısına takılmalıdır.

DriveLock Güvenlik Seçenekleri şu özellikleri sunar:

- **Automatic DriveLock (Otomatik DriveLock)**—Bkz. [Automatic DriveLock \(Otomatik DriveLock\) Özelliğini Seçme \(yalnızca belirli ürünlerde\)](#), sayfa 44.
- **DriveLock Ana Parolasını Belirleme**—Bkz. [Elle DriveLock'u Seçme](#), sayfa 46.
- **DriveLock'u Etkinleştirme**—Bkz. [DriveLock'u etkinleştirme ve bir DriveLock kullanıcı parolası belirleme](#), sayfa 47.

## Automatic DriveLock (Otomatik DriveLock) Özelliğini Seçme (yalnızca belirli ürünlerde)

Automatic DriveLock (Otomatik DriveLock) özelliğini etkinleştirmeden önce bir BIOS yönetici parolasının oluşturulması gerekir. Automatic DriveLock (Otomatik DriveLock) özelliği etkinleştirildiğinde, BIOS yönetici parolasından rastgele bir DriveLock kullanıcı parolası ve DriveLock ana parolası oluşturulur. Bilgisayar açıldığında, rastgele kullanıcı parolası otomatik olarak sürücünün kilidini açar. Sürücü başka bir bilgisayara taşındıysa, sürücünün kilidini açmak için DriveLock parolasındaki orijinal bilgisayarın BIOS yönetici parolasını girmeniz gerekir.

## Automatic DriveLock (Otomatik DriveLock) Özelliğini Etkinleştirme

Automatic DriveLock (Otomatik DriveLock) özelliğini etkinleştirmek için şu adımları izleyin:

1. Computer Setup'ı başlatın.
  - Klavyeli bilgisayar veya tabletler:
    1. Bilgisayarı kapatın.
    2. Güç düğmesine basın ve HP logosu görüldüğünde, Computer Setup'a girmek için **f10** tuşuna basın.
  - Klavyesiz tabletler:
    1. Tableti kapatın.
    2. Başlangıç menüsü görüntülenene kadar sesi azaltma düğmesiyle birlikte güç düğmesine basın, sonra da Computer Setup'a girmek için **f10** tuşuna dokunun.
2. BIOS yönetici parolası istendiğinde, BIOS yönetici parolasını girin ve ardından **enter** tuşuna basın.
3. Sırasıyla **Security**'yi (Güvenlik), **Hard Drive Utilities**'i (Sabit Sürücü Yardımcı Programları) ve **DriveLock/Automatic DriveLock**'u (DriveLock/Otomatik DriveLock) seçip **enter** tuşuna basın.

4. **Automatic DriveLock** (Otomatik DriveLock) onay kutusunu işaretlemek için **enter** tuşunu, sol fare tuşunu veya dokunmatik ekranı kullanın.
5. Değişikliklerinizi kaydetmek ve Computer Setup'tan çıkmak için, **Save** (Kaydet) simgesini seçin ve ekranda görüntülenen yönergeleri izleyin.

– veya –

**Main**'i (Ana) ve **Save Changes and Exit**'i (Değişiklikleri Kaydet ve Çık) seçip **enter** tuşuna basın.

### Automatic DriveLock (Otomatik DriveLock) Özelliğini Devre Dışı Bırakma

Automatic DriveLock (Otomatik DriveLock) özelliğini devre dışı bırakmak için şu adımları izleyin:

1. Computer Setup'ı başlatın.
  - Klavyeli bilgisayar veya tabletler:
    1. Bilgisayarı kapatın.
    2. Güç düğmesine basın ve HP logosu görüldüğünde, Computer Setup'a girmek için **f10** tuşuna basın.
  - Klavyesiz tabletler:
    1. Tableti kapatın.
    2. Başlangıç menüsü görüntülenene kadar sesi azaltma düğmesiyle birlikte güç düğmesine basın, sonra da Computer Setup'a girmek için **f10** tuşuna dokununuz.
2. BIOS yönetici parolası istendiğinde, BIOS yönetici parolasını girin ve ardından **enter** tuşuna basın.
3. Sırasıyla **Security**'yi (Güvenlik), **Hard Drive Utilities**'i (Sabit Sürücü Yardımcı Programları) ve **DriveLock/ Automatic DriveLock**'u (DriveLock/Otomatik DriveLock) seçip **enter** tuşuna basın.
4. Dahili bir sabit sürücü seçin, sonra da **enter** tuşuna basın.
5. **Automatic DriveLock** (Otomatik DriveLock) onay kutusunun işaretini kaldırmak için **enter** tuşunu, sol fare tuşunu veya dokunmatik ekranı kullanın.
6. Değişikliklerinizi kaydetmek ve Computer Setup'tan çıkmak için, **Save** (Kaydet) simgesini seçin ve ekrandaki yönergeleri izleyin.

– veya –

**Main**'i (Ana) ve **Save Changes and Exit**'i (Değişiklikleri Kaydet ve Çık) seçip **enter** tuşuna basın.

## Otomatik DriveLock parolasını girme

Automatic DriveLock (Otomatik DriveLock) etkin ve orijinal bilgisayara sürücü takılıyken, sürücünün kilidini açmak için DriveLock parolasını girmeniz istenmez. Ancak, sürücü başka bir bilgisayara taşındıysa veya orijinal bilgisayardaki sistem kartı değiştirildiyse, DriveLock parolasını girmeniz istenir.

Böyle bir durumla karşılaşırsanız, **DriveLock Parolası** istendiğinde, sürücünün kilidini açmak için orijinal bilgisayarın BIOS yönetici parolasını girin (parolayı oluşturmak için kullandığınız aynı tuşları kullanarak) ve ardından **enter** tuşuna basın.

Üç yanlış parola girme girişiminden sonra bilgisayarı kapatmanız ve yeniden denemeniz gerekir.

## Elle DriveLock'u Seçme

**⚠ DİKKAT:** DriveLock korumalı bir sabit sürücünün kalıcı olarak kullanılamaz duruma gelmesini engellemek için, DriveLock kullanıcı parolasını ve DriveLock ana parolasını bilgisayarınızın uzağında güvenli bir yere kaydedin. Her iki DriveLock parolasını da unutursanız, sabit sürücü kalıcı olarak kilitlenir ve kullanılamaz.

DriveLock korumasını dahili bir sabit sürücüye elle uygulamak için ana bir parolanın oluşturulması ve Computer Setup'ta DriveLock'un etkinleştirilmiş olması gerekir. DriveLock koruması kullanma hakkında aşağıdaki noktalara dikkat edin:

- DriveLock koruması bir sabit sürücüye uygulandıktan sonra sürücüye erişmek için DriveLock kullanıcı parolası veya ana parola girilmelidir.
- DriveLock kullanıcı parolasının sahibi korunan sabit sürücünün günlük kullanıcısı olmalıdır. DriveLock ana parolasının sahibi bir sistem yöneticisi veya günlük kullanıcı olabilir.
- DriveLock kullanıcı parolası ve DriveLock ana parolası aynı olabilir.



## DriveLock ana parolası oluřturma

DriveLock ana parolasını oluřturmak için řu adımları izleyin:

1. Computer Setup'ı bařlatın.
  - Klavyeli bilgisayar veya tabletler:
    1. Bilgisayarı kapatın.
    2. Güç düğmesine basın ve HP logosu görüldüğünde, Computer Setup'a girmek için **f10** tuşuna basın.
  - Klavyesiz tabletler:
    1. Tableti kapatın.
    2. Bařlangıç menüsü görüntülenene kadar sesi azaltma düğmesiyle birlikte güç düğmesine basın, sonra da Computer Setup'a girmek için **f10** tuşuna dokununuz.
2. **Security**'yi (Güvenlik) seçin, **Hard Drive Utilities** (Sabit Sürücü Yardımcı Programları) için seçim yapın, **DriveLock/Automatic DriveLock**'u (DriveLock/Otomatik DriveLock) seçin ve ardından **enter** tuşuna basın.
3. Korumak istediğiniz sabit sürücüyü seçip **enter** tuşuna basın.
4. **Set DriveLock Master Password**'ü (DriveLock Ana Parolası Oluřtur) seçip **enter** tuşuna basın.
5. Uyarıyı dikkatle okuyunuz.
6. Bir DriveLock ana parolası belirlemek için ekrandaki yönergeleri izleyin.



**NOT:** Computer Setup'tan çıkmadan önce DriveLock'u etkinleřtirebilir ve bir DriveLock kullanıcı parolası belirleyebilirsiniz. Daha fazla bilgi için, bkz. [DriveLock'u etkinleřtirme ve bir DriveLock kullanıcı parolası belirleme, sayfa 47.](#)

7. Computer Setup'tan çıkmak için **Main**'i (Ana), **Save Changes and Exit**'i (Değışiklikleri Kaydet ve Çık), sonra da **Yes**'i (Evet) seçin.

## DriveLock'u etkinleřtirme ve bir DriveLock kullanıcı parolası belirleme

DriveLock'u etkinleřtirmek ve bir DriveLock kullanıcı parolası belirlemek için řu adımları izleyin:

1. Computer Setup'ı bařlatın.
  - Klavyeli bilgisayar veya tabletler:
    1. Bilgisayarı kapatın.
    2. Güç düğmesine basın ve HP logosu görüldüğünde, Computer Setup'a girmek için **f10** tuşuna basın.
  - Klavyesiz tabletler:
    1. Tableti kapatın.
    2. Bařlangıç menüsü görüntülenene kadar sesi azaltma düğmesiyle birlikte güç düğmesine basın, sonra da Computer Setup'a girmek için **f10** tuşuna dokununuz.
2. Sırasıyla **Security**'yi (Güvenlik), **Hard Drive Utilities**'i (Sabit Sürücü Yardımcı Programları) ve **DriveLock/Automatic DriveLock**'u (DriveLock/Otomatik DriveLock) seçip **enter** tuşuna basın.
3. Korumak istediğiniz sabit sürücüyü seçip **enter** tuşuna basın.
4. **Enable DriveLock**'u (DriveLock'u Etkinleřtir) seçip **enter** tuşuna basın.

5. Uyarıyı dikkatle okuyun.
6. Bir DriveLock kullanıcı parolası belirlemek ve DriveLock'u etkinleştirmek için ekrandaki yönergeleri izleyin.
7. Computer Setup'tan çıkmak için **Main**'i (Ana), **Save Changes and Exit**'i (Değişiklikleri Kaydet ve Çık), sonra da **Yes**'i (Evet) seçin.

## DriveLock'u devre dışı bırakma

1. Computer Setup'ı başlatın.
  - Klavyeli bilgisayar veya tabletler:
    1. Bilgisayarı kapatın.
    2. Güç düğmesine basın ve HP logosu görüldüğünde, Computer Setup'a girmek için **f10** tuşuna basın.
  - Klavyesiz tabletler:
    1. Tableti kapatın.
    2. Başlangıç menüsü görüntülenene kadar sesi azaltma düğmesiyle birlikte güç düğmesine basın, sonra da Computer Setup'a girmek için **f10** tuşuna dokununuz.
2. Sırasıyla **Security**'yi (Güvenlik), **Hard Drive Utilities**'i (Sabit Sürücü Yardımcı Programları) ve **DriveLock/Automatic DriveLock**'u (DriveLock/Otomatik DriveLock) seçip **enter** tuşuna basın.
3. Yönetmek istediğiniz sabit sürücüyü seçip **enter** tuşuna basın.
4. **Disable DriveLock**'u (DriveLock'u Devre Dışı Bırak) seçip **enter** tuşuna basın.
5. DriveLock'u devre dışı bırakmak için ekrandaki yönergeleri izleyin.
6. Computer Setup'tan çıkmak için **Main**'i (Ana), **Save Changes and Exit**'i (Değişiklikleri Kaydet ve Çık), sonra da **Yes**'i (Evet) seçin.

## DriveLock parolası girme

Sabit sürücünün bilgisayarınıza takılı olmasına dikkat edin (isteğe bağlı yerleştirme aygıtına veya harici MultiBay'e takılı olmamalıdır).

**DriveLock Password** (DriveLock Parolası) komut istemine DriveLock kullanıcı veya ana parolanızı yazın (parolayı ayarlarken kullandığınız tuşlarla aynı tür tuşları kullanın) ve ardından **enter** tuşuna basın.

Üç yanlış parola girme girişiminden sonra bilgisayarı kapatmanız ve yeniden denemeniz gerekir.

## DriveLock parolasını deęiřtirme

Computer Setup'ta DriveLock parolasını deęiřtirmek için řu adımları izleyin:

1. Bilgisayarı kapatın.
2. Güç düęmesine basın.
3. **DriveLock Password** (DriveLock Parolası) isteminde, deęiřtirdiđiniz geçerli DriveLock kullanıcı parolasını veya ana parolasını yazın, **enter**'a basın ve Computer Setup'a girmek için **f10** tuřuna basın veya dokunun.
4. Sırasıyla **Security**'yi (Güvenlik), **Hard Drive Utilities**'i (Sabit Sürücü Yardımcı Programları) ve **DriveLock/Automatic DriveLock**'u (DriveLock/Otomatik DriveLock) seçip **enter** tuřuna basın.
5. Yönetmek istediđiniz sabit sürücüyü seçip **enter** tuřuna basın.
6. Deęiřtirmek istediđiniz DriveLock parolası için seçiminizi yapın ve ardından parolaları girmek için ekrandaki yönergeleri izleyin.



**NOT:** **DriveLock Ana Parolasını Deęiřtir** seçeneđi, yalnızca DriveLock ana parolasının 3. adımdaki DriveLock Parolasında vermiř olması durumunda görünür.

7. Computer Setup'tan çıkmak için, **Main**'i (Ana) ve **Save Changes and Exit**'i (Deęiřiklikleri Kaydet ve Çık) seçip ekrandaki yönergeleri izleyin.

## Windows Hello'yu kullanma (yalnızca belirli ürünlerde)

Parmak izi okuyucusu veya kızılötesi kameraya sahip aygıtlarda oturum açmak için parmađınızı çekerek veya kameraya bakarak Windows Hello'yu kullanabilirsiniz.

Windows Hello'yu kurmak için ařađıdaki adımları izleyin:

1. **Bařlat** düęmesini, **Ayarlar**'ı, **Hesaplar**'ı, sonra da **Oturum açma seçenekleri**'ni seçin.
2. **Windows Hello**'nun altında, ekrandaki talimatları izleyerek hem bir parola hem de rakamlardan oluřan bir PIN ekleyin ve parmak izinizi veya yüz kimliđinizi kaydedin.



**NOT:** PIN uzunluđu sınırlı deđildir, ancak yalnızca sayılardan oluřmalıdır. Alfabetik veya özel karakterlere izin verilmez.

## Virüsten koruma yazılımı kullanma

Bilgisayarı, e-posta alma ve gönderme, ađa veya internete eriřme amaçlarıyla kullandıđınızda, bilgisayar virüslerinden etkilenmeye açık hale getirirsiniz. Bilgisayar virüsleri iřletim sistemini, programları veya yardımcı programları devre dıřı bırakabilir ya da bunların olađandıřı řekilde çalışmasına yol açabilir.

Virüsten koruma yazılımı birçok virüsü tanımlayarak, yok edebilir ve çođu durumda yol açtıkları zararları onarabilir. Yeni keřfedilen virüslere karřı sürekli koruma sađlamak için virüsten koruma yazılımının güncel tutulması gerekir.

Windows Defender bilgisayarınıza önceden yüklenmiřtir. Bilgisayarınızı tam olarak korumak için bir virüsten koruma programı kullanmaya devam etmeniz kesinlikle önerilir.

Bilgisayar virüsleri hakkında daha fazla bilgi için, HP Support Assistant'a eriřin.

## Güvenlik duvarı yazılımı kullanma

Güvenlik duvarları, sisteme veya ağa yetkisiz erişimi engellemek üzere tasarlanmıştır. Bir güvenlik duvarı, bilgisayarınıza ve/veya ağınıza yüklediğiniz bir yazılım programı veya hem donanım hem de yazılımdan oluşan bir çözüm olabilir.

İki güvenlik duvarı türü bulunmaktadır:

- Ana bilgisayar tabanlı güvenlik duvarları—Yüklü oldukları bilgisayarı koruyan yazılımlardır.
- Ağ tabanlı güvenlik duvarları—Ağdaki tüm bilgisayarları korumak için DSL veya kablo modeminiz ile ev ağınız arasına yüklüdürler.

Sisteme bir güvenlik duvarı yüklendiğinde, sisteme gönderilen ve sistemden gönderilen tüm veriler izlenerek bir dizi kullanıcı tanımlı güvenlik kriteri ile karşılaştırılır. Bu kriterleri karşılamayan tüm veriler bloke edilir.

Bilgisayarınızda veya ağ iletişimi ekipmanınızda halihazırda yüklü bir güvenlik duvarı olabilir. Yoksa, güvenlik duvarı çözümleri mevcuttur.



**NOT:** Bazı durumlarda bir güvenlik duvarı internet oyunlarına erişimi, ağda yazıcıyı veya dosya paylaşımını ya da normal e-posta eklerini engelleyebilir. Bu sorunu geçici olarak çözmek için güvenlik duvarını devre dışı bırakın, istediğiniz işlemi gerçekleştirin ve sonra güvenlik duvarını yeniden etkinleştirin. Sorunu kalıcı olarak çözmek için güvenlik duvarını yeniden yapılandırın.

## Yazılım güncelleştirmelerini yükleme

Bilgisayarınıza yüklenmiş HP, Windows ve üçüncü taraf yazılımlar, güvenlik sorunlarını düzeltmek ve yazılım performansını geliştirmek için düzenli aralıklarla güncelleştirilmelidir.



**ÖNEMLİ:** Microsoft, güvenlik güncelleştirmeleri de içerebilecek Windows güncelleştirmeleri ile ilgili uyarılar gönderir. Bilgisayarı güvenlik ihlallerinden ve bilgisayar virüslerinden korumak için, uyarı alır almaz Microsoft'un tüm güncelleştirmelerini yükleyin.

Bu güncelleştirmeleri otomatik olarak yükleyebilirsiniz.

Ayarları görüntülemek veya değiştirmek için:

1. **Başlat** düğmesini, **Ayarlar**'ı, sonra da **Güncelleştirme ve Güvenlik**'i seçin.
2. **Windows Update**'i seçin, sonra da ekrandaki yönergeleri izleyin.
3. Güncelleştirmelerin yükleneceği bir zaman ayarlayın, **Gelişmiş Seçenekler**'i seçin, sonra da ekrandaki yönergeleri izleyin.

## HP Client Security'yi kullanma (yalnızca belirli ürünlerde)

HP Client Security yazılımı bilgisayarınıza önceden yüklenmiştir. Görev çubuğunun en sağındaki ya da Denetim Masasındaki HP Client Security simgesi aracılığıyla bu yazılıma erişilebilir. Bilgisayarın, ağların ve önemli verilerin yetkisiz erişime karşı korunmasına yardımcı olan güvenlik özellikleri sağlar. Daha fazla bilgi için HP Client Security yazılımında Yardım'a bakın.

## HP Touchpoint Manager'ı kullanma (yalnızca belirli ürünlerde)

HP Touchpoint Manager, işletmelerin şirket kaynaklarını etkili şekilde yönetmesine ve korumasına imkan veren bulut tabanlı bir BT çözümdür. HP Touchpoint Manager, aygıtları kötü amaçlı yazılımlardan ve diğer saldırılardan korumaya yardımcı olur, aygıtın durumunu takip eder ve müşterilerin son kullanıcı aygıtı ve güvenlik sorunlarını çözmeye harcadığı zamanın azaltmasını sağlar. Müşteriler, geleneksel şirket içi

çözümlerden çok daha ekonomik olan yazılımı hızla indirip kurabilir. Daha fazla bilgi için, bkz. <http://www.hptouchpointmanager.com>.

## İsteğe bağlı bir güvenlik kablosu kullanma (yalnızca belirli ürünlerde)

Güvenlik kablosu (ayrıca satın alınmış) caydırıcı olacak şekilde tasarlanmıştır; ancak bilgisayarın hatalı kullanılmasını veya çalınmasını engelleyemeyebilir. Bilgisayarınıza bir güvenlik kablosu bağlamak için, aygıt üreticisinin yönergelerini izleyin.

## Parmak izi okuyucusu kullanma (yalnızca belirli ürünlerde)

Tümleşik parmak izi okuyucuları belirli ürünlerde mevcuttur. Parmak izi okuyucusunu kullanabilmeniz için, parmak izlerinizi HP Client Security'nin Credential Manager yazılımına kaydetmeniz gerekir. HP Client Security yazılımında Yardım'a başvurun.

Parmaklarınızı Credential Manager'da kaydettirdikten sonra, HP Client Security'nin Password Manager özelliğini kullanarak desteklenen web siteleri ile uygulamalardaki kullanıcı adlarınızı ve parolalarınızı saklayabilir ve doldurabilirsiniz.

## Parmak izi okuyucusunu bulma

Parmak izi okuyucusu, bilgisayarınızın şu alanlarından birinde bulunan küçük, metalik bir algılayıcıdır.

- Dokunmatik Yüzey'in altına yakın bir konumda
- Klavyenin sağ tarafında
- Ekranın sağ üst tarafında
- Ekranın sol tarafında
- Ekranın arkasında

Okuyucu, ürüne bağlı olarak yatay veya dikey olabilir.

## 8 Bakım

Bilgisayarınızı en iyi durumda tutmak için düzenli bakım yapmanız çok önemlidir. Bu bölümde Disk Birleştiricisi ve Disk Temizleme gibi araçların nasıl kullanılacağı açıklanmaktadır. Ayrıca, programları ve sürücüleri güncelleştirme yönergeleri, bilgisayarı temizleme adımları ve bilgisayarla seyahat etme (veya bilgisayarı nakletme) ipuçları sunulmaktadır.

### Performansı artırma

Disk Birleştiricisi ve Disk Temizleme gibi araçları kullanarak gerçekleştireceğiniz düzenli bakım görevleriyle bilgisayarınızın performansını ciddi şekilde arttırabilirsiniz.

#### Disk Birleştiricisi'ni kullanma

HP, sabit sürücünüzü Disk Birleştiricisi'ni kullanarak en az ayda bir birleştirmenizi önerir.

 **NOT:** Katı hal sürücülerde Disk Birleştiricisi'ni çalıştırmak gerekmez.

Disk Birleştiricisi'ni çalıştırmak için:

1. Bilgisayarı AC güç kaynağına bağlayın.
2. Görev çubuğu arama kutusuna `birleştir` yazın, sonra da **Sürücülerinizi birleştirin ve en iyi duruma getirin**'i seçin.
3. Ekrandaki yönergeleri izleyin.

Daha fazla bilgi için Disk Birleştiricisi yazılımı Yardım'a erişin.

#### Disk Temizleme'yi kullanma

Disk alanı boşaltmak için güvenli şekilde silebileceğiniz gereksiz dosyaları sabit sürücüde aramak ve bilgisayarın daha verimli çalışmasına yardımcı olmak için Disk Temizleme kullanın.

Disk Temizleme'yi çalıştırmak için:

1. Görev çubuğu arama kutusuna `disk` yazın ve ardından **Disk Temizleme** ögesini seçin.
2. Ekrandaki yönergeleri izleyin.

#### HP 3D DriveGuard'ı kullanma (yalnızca belirli ürünlerde)

HP 3D DriveGuard, aşağıdaki koşullardan herhangi birinde bir sürücüyü park edip veri isteklerini durdurarak sabit sürücüyü korur:

- Bilgisayarı düşürürseniz.
- Bilgisayar pil gücüyle çalışırken bilgisayarı ekranı kapalı olarak taşırsanız.

Bu olaylardan herhangi birinin bitiminden kısa süre sonra, HP 3D DriveGuard sabit sürücüyü normal çalışmasına geri döndürür.

 **NOT:** Yalnızca dahili sabit sürücüler HP 3D DriveGuard tarafından korunur. İsteğe bağlı yerleştirme aygıtına takılan veya USB bağlantı noktasına bağlı bir sabit sürücü, HP 3D DriveGuard tarafından korunmaz.



**NOT:** Katı hal sürücülerinde (SSD) hareketli parçalar olmadığından bu sürücüler için HP 3D DriveGuard gerekli değildir.

Daha fazla bilgi için HP 3D DriveGuard yazılımında Yardım'a bakın.

## HP 3D DriveGuard durumunu belirleme

Bilgisayardaki sabit sürücü ışığının rengi, birincil sabit sürücü yuvasındaki ve/veya ikincil sabit sürücü yuvasındaki sürücünün (yalnızca belirli ürünlerde) park edildiğini gösterecek şekilde değişir. Bir sürücünün geçerli durumda korunduğunu mu yoksa park mı edildiğini belirlemek için, Windows masaüstünde, görev çubuğunun en sağındaki bildirim alanında bulunan simgeyi görüntüleyin.

## Programları ve sürücülerini güncelleştirme

HP, programlarınızı ve sürücülerinizi düzenli olarak güncelleştirmenizi önerir. Güncelleştirmeler sorunları çözerek bilgisayarınıza yeni özellikler ve seçenekler kazandırabilir. Örneğin, eski grafik bileşenleri en son oyun yazılımlarıyla iyi çalışmayabilir. En son sürücüye sahip olmadan donanımınızdan en iyi şekilde yararlanamazsınız.

HP programlarının ve sürücülerinin en son sürümleri indirmek için <http://www.hp.com/support> adresine gidin. Ek olarak, güncelleştirmeler kullanıma sunulduğunda otomatik bildirim almak için kaydolabilirsiniz.

Program ve sürücülerinizi güncelleştirmek istiyorsanız, şu yönergeleri izleyin:

1. Görev çubuğu arama kutusuna `support` yazıp **HP Support Assistant** uygulamasını seçin.  
– veya –  
Görev çubuğundaki soru işaretine tıklayın.
2. **Kişisel bilgisayarım'ı**, **Güncelleştirmeler** sekmesini, sonra da **Güncelleştirmeleri ve iletileri denetle**'yi seçin.
3. Ekrandaki yönergeleri izleyin.

## Bilgisayarınızı temizleme

Bilgisayarınızı güvenle temizlemek için aşağıdaki ürünleri kullanın:

- Dimetil benzil amonyum klorür yüzde 0,3 maksimum konsantrasyon (örneğin, çeşitli markalarda bulunabilecek tek kullanımlık mendiller)
- Alkolsüz cam temizleme sıvısı
- Su ve hafif sabun solüsyonu
- Kuru mikrofiber temizlik bezi veya güderi (statiklenmeyen yağsız bez)
- Statiklenmeyen bez mendiller



**DİKKAT:** Bilgisayarınıza kalıcı hasar verebilecek kuvvetli temizleme solventlerinden kaçının. Bir temizlik ürününün bilgisayarınız için güvenli olup olmadığından emin değilseniz, ürün içeriğini kontrol ederek alkol, aseton, amonyum klorür, metilen klorür ve hidrokarbon gibi bileşenlerin yer almadığından emin olun.

Kağıt havlu gibi lifli malzemeler bilgisayarı çizebilir. Zaman içinde çiziklerde kir parçacıkları ve temizlik maddeleri sıkışabilir.

## Temizlik yordamları

Bilgisayarınızı güvenle temizlemek için bu bölümdeki yordamları izleyin.

**⚠ UYARI!** Elektrik çarpmasını veya bileşenlerin hasar görmesini önlemek için, bilgisayarınızı açırken temizlemeye kalkışmayın.

1. Bilgisayarı kapatın.
2. AC güç kaynağı bağlantısını kesin.
3. Elektrik kullanan tüm harici aygıtları çıkarın.

**⚠ DİKKAT:** Dahili bileşenlere zarar gelmesini önlemek için, bilgisayarın herhangi bir yüzeyine doğrudan temizlik malzemesi veya sıvısı püskürtmekten kaçının. Yüzeye damlatılan sıvılar, dahili bileşenlere kalıcı hasar verebilir.

## Ekranı temizleme

Ekranı alkolsüz cam temizleyicisiyle nemlendirilmiş, yumuşak ve tüy bırakmayan bir bezle hafifçe silin. Bilgisayarı kapatmadan önce ekranın kuru olduğundan emin olun.

## Yanları veya kapağı temizleme

Yanları veya kapağı temizlemek için, yumuşak mikrofiber bir bez veya daha önce sıralanan temizlik solüsyonlarından biri ile nemlendirilmiş güderi kullanın veya makul bir tek kullanımlık ıslak mendil kullanın.

**📝 NOT:** Bilgisayarın kapağını temizlerken, kir ve tortuların çıkması için dairesel hareketlerle silin.

## Dokunmatik Yüzey'i, klavyeyi veya fareyi temizleme (yalnızca belirli ürünlerde)

**⚠ UYARI!** Elektrik çarpması veya dahili bileşenlerin hasar görmesi riskini azaltmak için, klavyeyi elektrikli süpürge ucu kullanarak temizlemeyin. Elektrikli süpürge, klavye yüzeyinde evsel atık bırakabilir.

**⚠ DİKKAT:** Dahili bileşenlerin hasar görmesini önlemek için, tuşların arasına sıvı damlamasına izin vermeyin.

- Dokunmatik Yüzey'i, klavyeyi veya fareyi temizlemek için, yumuşak mikrofiber bir bez veya daha önce sıralanan temizlik solüsyonlarından biri ile nemlendirilmiş güderi kullanın veya makul bir tek kullanımlık ıslak mendil kullanın.
- Tuşların yapışmasını önlemek ve klavyedeki toz, pamuk ve parçacıkları gidermek için püskürtme uzantılı bir sıkıştırılmış hava spreyi kullanın.

## Bilgisayarınızla seyahat etme veya bilgisayarı nakletme

Bilgisayarınızla seyahat edecekseniz veya bilgisayarınızı nakledecekseniz, ekipmanın güvenliği için şu ipuçlarını dikkate alın.

- Bilgisayarı seyahat veya nakliye için hazırlayın:
  - Bilgilerinizi bir harici sürücüye yedekleyin.
  - Bellek kartları gibi tüm harici medya kartlarını ve tüm diskleri çıkarın.
  - Kapatın, sonra da tüm harici aygıtları çıkarın.
  - Bilgisayarı kapatın.
- Bilgilerinizin yedek kopyalarını yanınıza alın. Yedek kopyaları bilgisayardan ayrı bir yerde saklayın.
- Havayolu ile seyahat ederken, bilgisayarı el bagajı olarak taşıyın; diğer çantalarınızla birlikte kargoya vermeyin.



---

**⚠ DİKKAT:** Sürücüyü manyetik alanlara maruz bırakmayın. Havaalanlarında içinden geçilmesi gereken güvenlik aygıtları ile üst aramasında kullanılan el cihazları, manyetik alanları olan güvenlik aygıtlarına örnektir. Havaalanlarında, valiz ve çantaları kontrol eden taşıyıcı bantlar ve benzer güvenlik aygıtları, manyetik alan yerine sürücülere zarar vermeyen röntgen ışınları kullanırlar.

---

- Bilgisayarı uçuş sırasında kullanmayı planlıyorsanız, uçak içinde bilgisayar kullanabileceğinizi belirten anonsun yapılmasını bekleyin. Uçuş sırasında bilgisayar kullanımı, havayolu şirketinin isteğine bağlıdır.
- Bilgisayarı veya sürücüyü postayla gönderecekseniz, uygun bir koruyucu pakete koyun ve üzerine “FRAGILE” (KIRILIR) yazın.
- Kablosuz aygıtların kullanımı bazı ortamlarda kısıtlanmış olabilir. Bu kısıtlamalar uçakta, hastanelerde, patlayıcı maddelere yakın yerlerde ve tehlikeli bölgelerde geçerli olabilir. Bilgisayarınızda kablosuz aygıtın kullanımıyla ilgili olarak uyulması gereken kurallardan emin değilseniz, bilgisayarınızı açmadan önce yetkililerden kullanmak için izin isteyin.
- Uluslararası seyahat ediyorsanız şu önerilere uyun:
  - Gideceğiniz her ülkenin veya bölgenin bilgisayarlarla ilgili gümrük düzenlemelerini inceleyin.
  - Bilgisayarı kullanmayı düşündüğünüz her yerin güç kablosu ve güç adaptörü gereksinimlerini kontrol edin. Voltaj, frekans ve fiş özellikleri değişebilir.

---

**⚠ UYARI!** Elektrik çarpması, yangın veya ekipmanın zarar görmesi riskini azaltmak için, bilgisayar bazı araçlar için satılan voltaj dönüştürme setini kullanarak çalıştırmayın.

---

## 9 Yedekleme, geri yükleme ve kurtarma

Bu bölümde aşağıdaki işlemlerle ilgili bilgiler bulunmaktadır. Bu bölümdeki bilgiler, çoğu ürün için standart yordamdır.

- Kurtarma medyası ve yedeklemeler oluşturma
- Sisteminizi geri yükleme ve kurtarma

Daha fazla bilgi için HP Support Assistant uygulamasına başvurun.

- ▲ Görev çubuğu arama kutusuna `support` yazıp **HP Support Assistant** uygulamasını seçin.  
– veya –  
Görev çubuğundaki soru işareti simgesini seçin.

 **ÖNEMLİ:** Kurtarma işlemini tablette gerçekleştirecekseniz, tablet pili kurtarma işlemine başlamadan önce en az %70 dolu olmalıdır.

**ÖNEMLİ:** Çıkarılabilir klavyeye sahip bir tablet için, kurtarma işlemine başlamadan önce tableti klavye tabanına takın.

### Kurtarma medyası ve yedeklemeler oluşturma

Aşağıdaki kurtarma medyası ve yedekleme oluşturma yöntemleri yalnızca belirli ürünlerde kullanılabilir. Bilgisayarınızın modeline göre kullanılacak yöntem seçin.

- Bilgisayarı başarıyla kurduktan sonra HP Recovery Manager'ı kullanarak HP Recovery medyası oluşturun. Bu adım, bilgisayarda HP Recovery bölümünün bir yedeğini oluşturur. Yedekleme, sabit sürücünün bozulduğu veya değiştirildiği durumlarda, orijinal işletim sistemini yeniden yüklemek için kullanılabilir. Kurtarma medyası oluşturma konusunda bilgiler için, bkz. [HP Recovery medyası oluşturma \(yalnızca belirli ürünlerde\), sayfa 56](#). Kurtarma medyası ile birlikte kullanılacak kurtarma seçenekleri hakkında bilgi için, bkz. [Windows araçlarını kullanma, sayfa 57](#).
- Windows araçlarını kullanarak sistem geri yükleme noktaları oluşturun ve kişisel bilgilerin yedeklerini alın.  
Daha fazla bilgi için, bkz. [HP Recovery Manager'ı kullanarak kurtarma, sayfa 58](#).

 **NOT:** Depolama alanı 32 GB veya daha azsa, Microsoft System Restore varsayılan olarak devre dışı kalır.

### HP Recovery medyası oluşturma (yalnızca belirli ürünlerde)

Mümkünse, Recovery ve Windows bölümlerinin olup olmadığını kontrol edin. **Başlat** menüsünde **Dosya Gezgini**'ni seçin, sonra da **Bu bilgisayar**'ı seçin.

- Bilgisayarınız Windows bölümünü ve Kurtarma bölümünü listelemiyorsa, sisteminize yönelik kurtarma medyasını destekten edinebilirsiniz. Bilgisayarla birlikte verilen *Worldwide Telephone Numbers* (Dünya Genelindeki Telefon Numaraları) kitapçığına bakın. İletişim bilgilerine HP web sitesinden de ulaşabilirsiniz. <http://www.hp.com/support> adresine gidin, ülkenizi veya bölgenizi seçin ve ekrandaki yönergeleri izleyin.

Windows araçlarını kullanarak sistem geri yükleme noktaları oluşturabilir ve kişisel bilgilerin yedeklerini alabilirsiniz, bkz. [Windows araçlarını kullanma, sayfa 57](#).

- Bilgisayarınız Kurtarma bölümünü ve Windows bölümünü listeliyorsa, bilgisayarı başarıyla kurduktan sonra HP Recovery Manager'ı kullanarak kurtarma medyası oluşturabilirsiniz. HP Recovery medyası, sabit sürücünün bozulması halinde bir sistem kurtarma işlemi gerçekleştirmek için kullanılabilir. Sistem kurtarma işlemi, orijinal işletim sistemini ve fabrikada yüklenmiş yazılım programlarını yeniden yükler, sonra da programların ayarlarını yapılandırır. HP Recovery medyası, sabit sürücüyü değiştirmeniz durumunda sistemi özelleştirmek veya fabrika görüntüsünü geri yüklemek için de kullanılabilir.
  - Yalnızca bir kurtarma medyası seti oluşturulabilir. Bu kurtarma araçlarını dikkatle kullanın ve güvenli bir yerde tutun.
  - HP Recovery Manager, bilgisayarı inceler ve gerekecek medya için gereken depolama kapasitesini belirler.
  - Kurtarma diskleri oluşturmak için, bilgisayarınızda DVD yazıcı özelliğine sahip bir optik sürücü olması ve yalnızca yüksek kalitede boş DVD-R, DVD+R, DVD-R DL veya DVD+R DL diskleri kullanmanız gerekir. CD±RW, DVD±RW, çift katmanlı DVD±RW gibi yeniden yazılabilir diskler veya BD-RE (yeniden yazılabilir Blu-ray) diskleri kullanmayın; bunlar HP Recovery Manager yazılımıyla uyumlu değildir. Bunun yerine yüksek kalitede boş USB flash sürücüsü de kullanabilirsiniz.
  - Bilgisayarınızda DVD yazıcı özellikli tümleşik optik sürücü yoksa ancak DVD kurtarma medyası oluşturmak istiyorsanız, harici optik sürücü (ayrıca satın alınır) kullanarak kurtarma diskleri oluşturabilirsiniz. Harici optik sürücü kullanıyorsanız, sürücü doğrudan bilgisayarın USB bağlantı noktasına bağlanmalıdır; sürücü USB hub gibi harici bir aygıttaki USB bağlantı noktasına bağlanamaz. DVD medyasını kendiniz oluşturamıyorsanız, bilgisayarınıza yönelik kurtarma disklerini HP'den edinebilirsiniz. Bilgisayarla birlikte verilen *Worldwide Telephone Numbers* (Dünya Genelindeki Telefon Numaraları) kitapçığına bakın. İletişim bilgilerine HP web sitesinden de ulaşabilirsiniz. <http://www.hp.com/support> adresine gidin, ülkenizi veya bölgenizi seçin ve ekrandaki yönergeleri izleyin.
  - Kurtarma medyası oluşturmaya başlamadan önce bilgisayarın AC güç kaynağına bağlı olduğundan emin olun.
  - Oluşturma işlemi bir saat veya daha uzun sürebilir. Oluşturma işlemi kesintiye uğratmayın.
  - Gerekirse, kurtarma DVD'lerinin tümünü oluşturmayı bitirmeden önce programdan çıkabilirsiniz. HP Recovery Manager geçerli DVD'ye yazmayı sonlandıracaktır. HP Recovery Manager'ı bir daha başlattığınızda devam etmeniz istenir.

HP Recovery medyası oluşturmak için:



**ÖNEMLİ:** Çıkarılabilir klavyeye sahip bir tablet için, bu adımlara başlamadan önce tableti klavye tabanına takın.

1. Görev çubuğu arama kutusuna `recovery` yazın, sonra da **HP Recovery Manager**'i seçin.
2. **Kurtarma medyası oluştur**'u seçip ekrandaki yönergeleri izleyin.

Sistemi kurtarmanız gerekmesi halinde, bkz. [HP Recovery Manager'ı kullanarak kurtarma, sayfa 58](#).

## Windows araçlarını kullanma

Windows araçlarını kullanarak kurtarma medyası, sistem geri yükleme noktaları ve kişisel bilgilerin yedeklerini oluşturabilirsiniz.



**NOT:** Depolama alanı 32 GB veya daha azsa, Microsoft System Restore varsayılan olarak devre dışı kalır.

Daha fazla bilgi ve adımlar için, Başlarken uygulamasına bakın.

- ▲ **Başlat** düğmesini, sonra da **Başlarken** uygulamasını seçin.

## Geri yükleme ve kurtarma

Sisteminizi kurtarmak için birçok seçenek vardır. Durumuza ve deneyim seviyenize uygun bir yöntem seçin:

 **ÖNEMLİ:** Tüm yöntemler ürünlerin tamamında sunulmamıştır.

- Windows, yedeklemeden kurtarma yapmak, bilgisayarı yenilemek ve bilgisayarı orijinal durumuna sıfırlamak için birçok seçenek sunmaktadır. Daha fazla bilgi için, Başlarken uygulamasına bakın.
  - ▲ **Başlat** düğmesini, sonra da **Başlarken** uygulamasını seçin.
- Önceden yüklenmiş bir uygulama veya sürücü ile ilgili bir sorunu düzeltmeniz gerekiyorsa, HP Recovery Manager'ın Sürücülerini ve/veya uygulamaları yeniden yükleme seçeneğini (yalnızca belirli ürünler) kullanarak ilgili uygulama veya sürücüyü yeniden yükleyebilirsiniz.
  - ▲ Görev çubuğu arama kutusuna `recovery` yazın, **HP Recovery Manager'ı, Sürücülerini ve/veya uygulamaları yeniden yükle**'yi seçin, sonra da ekrandaki yönergeleri izleyin.
- Windows bölümünü orijinal fabrika içeriğine kurtarmak isterseniz, HP Recovery bölümündeki Sistem Kurtarma seçeneğini belirleyebilir (yalnızca belirli ürünlerde) veya HP Recovery medyasını kullanabilirsiniz. Daha fazla bilgi için, bkz. [HP Recovery Manager'ı kullanarak kurtarma, sayfa 58](#). Kurtarma medyasını halen oluşturmadıysanız [HP Recovery medyası oluşturma \(yalnızca belirli ürünlerde\), sayfa 56](#) bölümüne bakın.
- Belirli ürünlerde, bilgisayarın orijinal fabrika bölümünü ve içeriğini kurtarmak istiyorsanız ya da sabit sürücüyü değiştirdiyseniz, HP Recovery medyasının Fabrika Sıfırlaması seçeneğini kullanabilirsiniz. Daha fazla bilgi için, bkz. [HP Recovery Manager'ı kullanarak kurtarma, sayfa 58](#).
- Belirli ürünlerde, sabit sürücü alanı kazanmak için Kurtarma bölümünü kaldırmak isterseniz, HP Recovery Manager, Kurtarma Bölümünü Kaldırma seçeneği sunmaktadır.

Daha fazla bilgi için, bkz. [HP Recovery bölümünü kaldırma \(yalnızca belirli ürünlerde\), sayfa 61](#).

## HP Recovery Manager'ı kullanarak kurtarma

HP Recovery Manager yazılımı, oluşturduğunuz veya HP'den edindiğiniz HP Recovery medyasını veya HP Recovery bölümünü (yalnızca belirli ürünlerde) kullanarak bilgisayarınızı orijinal fabrika durumuna geri yüklemenize imkan tanır. Kurtarma medyasını halen oluşturmadıysanız [HP Recovery medyası oluşturma \(yalnızca belirli ürünlerde\), sayfa 56](#) bölümüne bakın.

## İşe başlamadan önce bilmeniz gerekenler

- HP Recovery Manager, yalnızca fabrikada yüklenmiş yazılımları kurtarır. Bu bilgisayarla birlikte verilmemiş olan yazılımlar üreticinin web sitesinden indirilmeli veya üretici tarafından sağlanan medyadan yeniden yüklenmelidir.

 **ÖNEMLİ:** HP Recovery Manager üzerinden yapılan kurtarma işlemi, bilgisayar sorunlarını düzeltmek için en son başvurulacak yoldur.

- Bilgisayar sabit sürücüsünün bozulması halinde HP Recovery medyası kullanılmalıdır. Kurtarma medyasını halen oluşturmadıysanız [HP Recovery medyası oluşturma \(yalnızca belirli ürünlerde\), sayfa 56](#) bölümüne bakın.

- Fabrika Sıfırlaması seçeneğini (yalnızca belirli ürünlerde) kullanmak için, HP Recovery medyasını kullanmanız gerekir. Kurtarma medyasını halen oluşturmadıysanız [HP Recovery medyası oluşturma \(yalnızca belirli ürünlerde\)](#), sayfa 56 bölümüne bakın.
- Bilgisayarınız HP Recovery medyasının oluşturulmasına olanak tanımıyorsa veya HP Recovery medyası işe yaramıyorsa, sisteminize yönelik kurtarma medyasını destekten edebilirsiniz. Bilgisayarla birlikte verilen *Worldwide Telephone Numbers* (Dünya Genelindeki Telefon Numaraları) kitapçığına bakın. İletişim bilgilerine HP web sitesinden de ulaşabilirsiniz. <http://www.hp.com/support> adresine gidin, ülkenizi veya bölgenizi seçin ve ekrandaki yönergeleri izleyin.

 **ÖNEMLİ:** HP Recovery Manager, kişisel verilerinizin yedeklerini otomatik olarak sağlamaz. Kurtarma işlemine başlamadan önce, korumak istediğiniz tüm kişisel verileri yedekleyin.

HP Recovery medyasını kullanarak, aşağıdaki kurtarma seçeneklerinden birini seçebilirsiniz:

 **NOT:** Kurtarma işlemi başlattığınızda yalnızca bilgisayarınız için kullanılabilir olan seçenekler görüntülenir.

- Sistem Kurtarma—Orijinal işletim sistemini yeniden yükler, ardından fabrikada yüklenmiş programların ayarlarını yapılandırır.
- Fabrika Sıfırlaması—Sabit sürücüdeki tüm bilgileri silip bölümleri yeniden oluşturarak, bilgisayarı orijinal fabrika durumuna geri yükler. Ardından işletim sistemini ve fabrikada yüklenmiş yazılımları yeniden yükler.

HP Recovery bölümü (yalnızca belirli ürünlerde), yalnızca Sistem Kurtarma'ya izin verir.

## HP Recovery bölümünü kullanma (yalnızca belirli ürünlerde)

HP Recovery bölümü, kurtarma disklerine veya kurtarma USB flash sürücüsüne gerek kalmaksızın sistem kurtarma işlemi gerçekleştirmenize olanak sağlar. Bu tür kurtarma, yalnızca sabit sürücü halen çalışır durumda kullanılabilir.

HP Recovery bölümünden HP Recovery Manager'ı başlatmak için:

 **ÖNEMLİ:** Çıkarılabilir klavyeye sahip bir tablette, bu adımlara başlamadan önce tableti klavye tabanına takın (yalnızca belirli ürünlerde).

1. Görev çubuğu arama kutusuna `recovery` yazın, **Recovery Manager**'i, sonra da **HP Recovery Environment**'i seçin.

– veya –

Klavye takılı bilgisayarlarda veya tabletlerde, bilgisayar önyüklenirken **f11** tuşuna basın veya güç düğmesini basılı tutarken **f11** tuşunu basılı tutun.

Klavyesiz tabletler için:

- Tableti açın veya yeniden başlatın, sonra da hızlı bir şekilde ses düzeyi artırma düğmesine basıp düğmeyi basılı tutun; ardından **f11** düğmesini seçin.

– veya –

- Tableti açın veya yeniden başlatın, sonra da hızla sesi azaltma düğmesine basıp düğmeyi basılı tutun; ardından **f11** düğmesini seçin.

2. Önyükleme seçenekleri menüsünden **Sorun Gider**'i seçin.

3. **Recovery Manager**'i seçin, sonra da ekran yönergelerini izleyin.

## HP Recovery medyası kullanarak kurtarma işlemi gerçekleştirme

Orijinal sistemi kurtarmak için HP Recovery medyasını kullanabilirsiniz. Sisteminizde HP Recovery bölümü yoksa veya sabit sürücü düzgün çalışmıyorsa, bu yöntem kullanılabilir.

1. Mümkünse, tüm kişisel dosyaları yedekleyin.
2. HP Recovery medyasını takın, sonra da bilgisayarı yeniden başlatın.



**NOT:** Bilgisayar HP Recovery Manager'da otomatik olarak yeniden başlamazsa, bilgisayarın önyükleme sırasını değiştirin. Bkz. [Bilgisayarın önyükleme sırasını değiştirme, sayfa 60.](#)

3. Ekrandaki yönergeleri izleyin.

## Bilgisayarın önyükleme sırasını değiştirme

Bilgisayarınız HP Recovery Manager'da yeniden başlamıyorsa, bilgisayarın önyükleme sırasını, yani BIOS'ta listelenen ve bilgisayarın başlangıç bilgileri için baktığı aygıt sırasını değiştirebilirsiniz. Seçimi optik sürücü veya USB flash sürücüsü olarak değiştirebilirsiniz.

Önyükleme sırasını değiştirmek için:



**ÖNEMLİ:** Çıkarılabilir klavyeye sahip bir tablet için, bu adımlara başlamadan önce tableti klavye tabanına takın.

1. HP Recovery medyasını takın.
2. Sistem **Başlangıç** menüsüne erişin.

Klavye takılı bilgisayarlar veya tabletler için:

- ▲ Bilgisayarı veya tableti açın veya yeniden başlatın, hızla **esc** tuşuna basın, sonra da **f9** tuşuna basarak önyükleme seçeneklerini görüntüleyin.

Klavyesiz tabletler için:

- ▲ Tableti açın veya yeniden başlatın, sonra da hızlı bir şekilde ses düzeyi artırma düğmesine basıp düğmeyi basılı tutun; ardından **f9** düğmesini seçin.

– veya –

Tableti açın veya yeniden başlatın, sonra da hızla sesi azaltma düğmesine basıp düğmeyi basılı tutun; ardından **f9** düğmesini seçin.

3. Önyüklemenin yapılmasını istediğiniz optik sürücüyü veya USB flash sürücüsünü seçin.
4. Ekrandaki yönergeleri izleyin.

## HP Recovery bölümünü kaldırma (yalnızca belirli ürünlerde)

HP Recovery Manager yazılımı, sabit sürücüde yer açmak için HP Recovery bölümünü kaldırmanıza olanak sağlar.

 **ÖNEMLİ:** HP Recovery bölümünü kaldırdıktan sonra HP Recovery bölümünden HP Recovery medyası oluşturmanız veya Sistem Kurtarma işlemi gerçekleştirmeniz mümkün olmayacaktır. Bu yüzden Kurtarma bölümünü silmeden önce HP Recovery medyası oluşturun; bkz. [HP Recovery medyası oluşturma \(yalnızca belirli ürünlerde\)](#), sayfa 56.

 **NOT:** Kurtarma Bölümünü Kaldır seçeneği, yalnızca bu işlevi destekleyen ürünlerde kullanılabilir.

HP Recovery bölümünü kaldırmak için şu adımları izleyin:

1. Görev çubuğu arama kutusuna `recovery` yazın, sonra da **HP Recovery Manager**'i seçin.
2. **Kurtarma Bölümünü Kaldır**'ı seçin ve ekrandaki yönergeleri izleyin.

# 10 Computer Setup (BIOS), TPM ve HP Sure Start

## Computer Setup'ı kullanma

Computer Setup veya Temel Giriş/Çıkış Sistemi (Basic Input/Output System - BIOS), sistemdeki tüm giriş ve çıkış aygıtları (disk sürücüler, ekran, klavye, fare ve yazıcı gibi) arasındaki iletişimi denetler. Computer Setup'ta, yüklü donanım türleri, bilgisayarınızın başlatma sırası ve sistem belleği ve genişletilmiş bellek miktarı ile ilgili ayarlar bulunur.



**NOT:** Computer Setup'ta değişiklik yaparken son derece dikkatli olun. Hatalar bilgisayarın düzgün çalışmasını engelleyebilir.

## Computer Setup'ı başlatma

- ▲ Bilgisayarı açın veya yeniden başlatın. HP logosu görüldüğünde, Computer Setup'a girmek için **f10** tuşuna basın.

## Computer Setup'ı (BIOS) başlatmak için bir USB klavye veya USB fare kullanma

Computer Setup'ı bir USB bağlantı noktasına bağlı bir klavye veya fare kullanarak başlatabilirsiniz, ancak önce FastBoot'u devre dışı bırakmanız gerekir.

1. Bilgisayarı açın veya yeniden başlatın ve HP logosu görüldüğünde, Boot Device Options (Önyükleme Aygıtı Seçenekleri) menüsüne girmek için **f9** tuşuna basın.
2. **Fast Boot** (Hızlı Önyükleme) onay kutusunun işaretini kaldırın.
3. Değişikliklerinizi kaydetmek ve çıkmak için ekranın sağ alt köşesindeki **Kaydet** simgesini seçin ve ekranda görüntülenen yönergeleri izleyin.

– veya –

**Main** (Ana) ve **Save Changes and Exit** (Değişiklikleri Kaydet ve Çık) öğelerini seçin ve ardından **enter** tuşuna basın.

Değişiklikleriniz bilgisayar yeniden başlatılınca etkinleşir.

## Computer Setup'ta gezinme ve seçme

- Bir menüyü veya menü öğesini seçmek için, **sekmeye** tuşunu ve klavyedeki ok tuşlarını kullanın, sonra da öğeyi seçmek için **enter** tuşuna basın veya işaret aygıtını kullanın.
- Yukarı ve aşağı kaydırmak için, ekranın sağ üst köşesindeki yukarı ok veya aşağı ok öğesini seçin veya klavyedeki yukarı ok veya aşağı ok tuşunu kullanın.
- Açık iletişim kutularını kapatmak ve ana Computer Setup ekranına dönmek için **esc** tuşuna basın, sonra da ekrandaki yönergeleri izleyin.



Computer Setup menülerinden çıkmak için aşağıdaki yöntemlerden birini seçin:

- Computer Setup'tan değişikliklerinizi kaydetmeden çıkmak için:  
Ekranın sağ alt köşesindeki **Exit** (Çıkış) simgesini seçip ekrandaki yönergeleri izleyin.  
– veya –  
**Main**'i (Ana) ve **Ignore Changes and Exit**'i (Değişiklikleri Yoksay ve Çık) seçip **enter** tuşuna basın.
- Değişikliklerinizi kaydetmek ve Computer Setup menülerinden çıkmak için:  
Ekranın sağ alt köşesindeki **Save** (Kaydet) simgesini seçip ekrandaki yönergeleri izleyin.  
– veya –  
**Main**'i (Ana) ve **Save Changes and Exit**'i (Değişiklikleri Kaydet ve Çık) seçip **enter** tuşuna basın.

Değişiklikleriniz bilgisayar yeniden başlatılınca etkinleşir.

## Computer Setup'ta fabrika ayarlarını geri yükleme

 **NOT:** Varsayılanları geri yüklemek sabit sürücü modunu değiştirmez.

Computer Setup'taki tüm ayarları fabrika değerlerine döndürmek için şu adımları izleyin:

1. Computer Setup'ı başlatın. Bkz. [Computer Setup'ı başlatma, sayfa 62](#).
2. **Main**'i (Ana), sonra da **Apply Factory Defaults and Exit**'i (Fabrika Varsayılanlarını Uygula ve Çık) seçin.

 **NOT:** Belirli ürünlerde, seçimler **Apply Factory Defaults and Exit** (Fabrika Varsayılanlarını Uygula ve Çık) yerine **Restore Defaults** (Varsayılanları Geri Yükle) seçeneğini görüntüleyebilir.

3. Ekrandaki yönergeleri izleyin.
4. Değişikliklerinizi kaydetmek ve çıkmak için ekranın sağ alt köşesindeki **Save** (Kaydet) simgesini seçin ve ekranda görüntülenen yönergeleri izleyin.

– veya –

**Main**'i (Ana) ve **Save Changes and Exit**'i (Değişiklikleri Kaydet ve Çık) seçip **enter** tuşuna basın.

Değişiklikleriniz bilgisayar yeniden başlatılınca etkinleşir.

 **NOT:** Fabrika ayarlarını geri yüklediğinizde parola ve güvenlik ayarlarınız değişmez.

## BIOS'u güncelleştirme

BIOS'un güncelleştirilmiş sürümleri HP web sitesinde bulunabilir.

HP web sitesindeki BIOS güncelleştirmelerinin çoğu *SoftPaq* adı verilen sıkıştırılmış dosyalar içinde yer alır.

Karşıdan yüklenecek paketlerin bazılarında, dosya yükleme ve sorun giderme ile ilgili bilgiler içeren *Readme.txt* (*Benioku.txt*) adında bir dosya bulunur.

## BIOS sürümünü belirleme

Computer Setup (BIOS) güncelleştirmesi gerekip gerekmediğine karar vermek için, öncelikle bilgisayarınızın BIOS sürümünü belirleyin.

BIOS sürümü bilgisine (*ROM tarihi* ve *Sistem BIOS'u* olarak da bilinir) **fn+esc** tuşlarına basılarak (zaten Windows'taysanız) veya Computer Setup kullanılarak erişilebilir.

1. Computer Setup'ı başlatın. Bkz. [Computer Setup'ı başlatma, sayfa 62](#).
2. **Main**'i (Ana), sonra da **System Information**'i (Sistem Bilgileri) seçin.
3. Computer Setup'tan değişikliklerinizi kaydetmeden çıkmak için ekranın sağ alt köşesindeki **Exit**'i (Çık) seçin ve ekrandaki yönergeleri izleyin.

– veya –

**Main**'i (Ana) ve **Ignore Changes and Exit**'i (Değişiklikleri Yoksay ve Çık) seçip **enter** tuşuna basın.

Sonraki BIOS sürümlerini kontrol etmek için, bkz. [BIOS güncelleştirmesini indirme, sayfa 64](#).

## BIOS güncelleştirmesini indirme

**⚠ DİKKAT:** Bilgisayarın hasar görmesi veya yüklemenin başarısız olması riskini azaltmak için, BIOS güncelleştirmesini indirip yüklerken bilgisayarın AC adaptörü kullanılarak güvenilir bir güce bağlı olması gerektiğini unutmayın. BIOS güncelleştirmesini, bilgisayar pil gücüyle çalışırken, optik yerleştirme aygıtına takılıken veya isteğe bağlı bir güç kaynağına bağlıyken indirmeyin veya yüklemeyin. İndirme ve yükleme sırasında şu yönergeleri izleyin:

Güç kablosunu elektrik prizinden çıkararak bilgisayara giden elektriği kesmeyin.

Bilgisayarı kapatmayın veya Uyku durumunu başlatmayın.

Aygıt veya kablo takmayın, çıkarmayın, bağlamayın, bağlı olanları ayırmayın.

1. Görev çubuğu arama kutusuna *destek* yazıp HP Support Assistant uygulamasını seçin.  
– veya –  
Görev çubuğundaki soru işaretini seçin.
2. **Güncelleştirmeler**'i seçin, sonra da **Güncelleştirmeleri ve iletileri denetle**'yi seçin.
3. Ekrandaki yönergeleri izleyin.
4. İndirme alanında şu adımları izleyin:
  - a. En son BIOS güncelleştirmelerini belirleyin ve bilgisayarınızda yüklü bulunan BIOS sürümü ile karşılaştırın. Tarih, ad veya diğer tanımlayıcı bilgileri not alın. Güncelleştirme sabit sürücünüze yükledikten sonra, güncelleştirmenin konumunu belirlemek için bu bilgilere gerek duyabilirsiniz.
  - b. Seçiminizi sabit sürücünüze indirmek için ekrandaki yönergeleri izleyin.  
BIOS güncelleştirmesinin sabit sürücünüze indirildiği konumun yolunu bir yere not edin.  
Güncelleştirmeyi yüklemeye hazır olduğunuzda bu yola erişmeniz gerekecektir.

**📝 NOT:** Bilgisayarınızı bir ağa bağlarsanız, herhangi bir yazılım güncelleştirmesi, özellikle sistem BIOS'u güncelleştirmesini yüklemeye hazır olduğunuzda bu yola erişmeniz gerekecektir.

BIOS yükleme yordamları farklı olabilir. İndirme işlemi tamamlandıktan sonra ekranda görüntülenen yönergeleri izleyin. Hiçbir yönerge görüntülenmezse şu adımları izleyin:

1. Görev çubuğu arama kutusuna *dosya* yazın, sonra da **Dosya Gezgini**'ni seçin.
2. Sabit sürücü harfinizi seçin. Sabit sürücü ataması genellikle Yerel Disk (C:) sürücüsüdür.
3. Daha önce kaydettiğiniz sabit sürücü yolunu kullanarak, güncelleştirmenin bulunduğu klasörü açın.
4. Uzantısı .exe olan dosyaya (örneğin *dosyaadi.exe*) çift tıklayın.  
BIOS yüklemesi başlar.
5. Ekrandaki yönergeleri uygulayarak yüklemeyi tamamlayın.



**NOT:** Ekranda görüntülenen bir mesajla yükleme işleminin başarıyla tamamlandığı bildirildikten sonra, indirilen dosyayı sabit sürücünüzden silebilirsiniz.

## f9 komut istemini kullanarak önyükleme sırasını değiştirme

Geçerli başlatma sırasıyla ilgili olarak dinamik olarak önyükleme sırası belirlemek için aşağıdaki adımları izleyin:

1. Boot Device Options (Önyükleme Aygıtı Seçenekleri) menüsüne erişin:
  - Bilgisayarı açın veya yeniden başlatın ve HP logosu görüldüğünde, Boot Device Options (Önyükleme Aygıtı Seçenekleri) menüsüne girmek için **f9** tuşuna basın.
2. Bir önyükleme aygıtı seçin, **enter** tuşuna basın ve ekrandaki yönergeleri izleyin.

## TPM BIOS ayarları (yalnızca belirli ürünlerde)



**ÖNEMLİ:** Bu sistemde Güvenilir Platform Modülü (TPM) işlevselliğini etkinleştirmeden önce, amaçlanan TPM kullanımınızın ilgili yerel yasalar, düzenlemeler ve ilkelerle uyumlu olduğundan ve gerekliyse onay veya lisansların alındığından emin olmalısınız. Yukarıda söz edilen gereksinimi ihlal eden TPM çalıştırmaktan/kullanılmaktan kaynaklanan uyumluluk sorunları için tamamen ve münhasıran tüm yükümlülükleri taşıyacaksınız. HP, ilgili yükümlülüklerden sorumlu değildir.

TPM, bilgisayarınız için ek güvenlik sağlar. TPM ayarlarını Computer Setup (BIOS) içinden değiştirebilirsiniz.



**NOT:** TPM ayarını Hidden (Gizli) olarak değiştirirseniz, TPM işletim sisteminde görünmeyecektir.

Computer Setup'ta TPM ayarlarına erişmek için:

1. Computer Setup'ı başlatın. Bkz. [Computer Setup'ı başlatma, sayfa 62](#).
2. **Security**'yi (Güvenlik) ve **TPM Embedded Security**'yi (TPM Katıştırılmış Güvenlik) seçip ekrandaki yönergeleri izleyin.

## HP Sure Start'ı kullanma (yalnızca belirli ürünlerde)

Belirli bilgisayar modelleri, bilgisayarın BIOS'unu saldırılara veya bozulmaya karşı izleyen bir teknoloji olan HP Sure Start ile yapılandırılmaktadır. BIOS bozulur veya saldırıya uğrarsa, HP Sure Start, BIOS'u kullanıcı müdahalesi olmaksızın otomatik olarak önceki güvenli durumuna geri yükler.

HP Sure Start, çoğu kullanıcının HP Sure Start varsayılan yapılandırmasını kullanabilmesi için yapılandırılır ve önceden etkinleştirilir. Varsayılan yapılandırma ileri düzey kullanıcılar tarafından özelleştirilebilir.

HP Sure Start ile ilgili en son belgelere erişmek için <http://www.hp.com/support> adresine gidin. **Ürününüzü bulun** bölümünü seçip ekrandaki yönergeleri izleyin.

# 11 HP PC Hardware Diagnostics (UEFI) uygulamasını kullanma

HP PC Hardware Diagnostics, bilgisayar donanımının düzgün çalışıp çalışmadığını belirlemek için tanılama sınamaları yapmanıza imkan veren bir Birleşik Genişletilebilir Bellek Arabirimi'dir (Unified Extensible Firmware Interface - UEFI). Araç, donanım arızalarını işletim sistemi veya diğer yazılım bileşenlerinin yol açabileceği sorunlardan izole etmek için işletim sistemi dışında çalışır.

HP PC Hardware Diagnostics (UEFI) donanımın değiştirilmesini gerektiren bir arıza tespit ettiğinde 24 basamaklı bir arıza kimlik kodu oluşturulur. Bu kimlik kodu sorunun nasıl düzeltileceğini belirlememize yardımcı olması amacıyla destek için daha sonra sağlanabilir.

 **NOT:** Dönüştürülebilir bir bilgisayarda tanılamayı başlatmak için bilgisayarınızın dizüstü bilgisayar modunda olması ve bağlı klavyeyi kullanmanız gerekir.

HP PC Hardware Diagnostics (UEFI) uygulamasını başlatmak için şu adımları izleyin:

1. Bilgisayarı açın veya yeniden başlatın ve hemen **esc** tuşuna basın.
2. **f2** tuşuna basın.

BIOS, tanılama araçlarını üç yerde aşağıdaki sırayla arar:

- a. Bağlı USB sürücüsü

 **NOT:** HP PC Hardware Diagnostics (UEFI) aracını bir USB sürücüsüne indirmek için, bkz. [HP PC Hardware Diagnostics'i \(UEFI\) bir USB aygıtına indirme, sayfa 66](#).

- b. Sabit sürücü

- c. BIOS

3. Tanılama aracı açıldığında, çalıştırmak istediğiniz tanılama sınaması türünü seçin, sonra da ekrandaki yönergeleri izleyin.

 **NOT:** Tanılama sınamasını durdurmak isterseniz, **esc** tuşuna basın.

## HP PC Hardware Diagnostics'i (UEFI) bir USB aygıtına indirme

 **NOT:** HP PC Hardware Diagnostics (UEFI) indirme yönergeleri yalnızca İngilizce dilindedir ve sadece .exe dosyalarının sunulması nedeniyle HP UEFI destek ortamı indirmek ve oluşturmak için bir Windows işletim sistemine sahip bir bilgisayar kullanmanız gerekir.

HP PC Hardware Diagnostics'i bir USB aygıtına indirmek için iki seçenek vardır.

### En son UEFI sürümünü indirin

1. <http://www.hp.com/go/techcenter/pcdiags> adresine gidin. HP PC Diagnostics ana sayfası görüntülenir.
2. HP PC Hardware Diagnostics bölümünde, **İndir** bağlantısını seçin, sonra da **Çalıştır**'ı seçin.

### **Belirli bir ürüne yönelik herhangi bir UEFI sürümünü indirin**

1. <http://www.hp.com/support> adresine gidin.
2. **Yazılım ve sürücüler edinin**'i seçin.
3. Ürününün adını veya numarasını girin  
– veya –  
HP'nin ürününüzü otomatik olarak bulmasına izin vermek için **Şimdi belirle**'yi seçin.
4. Bilgisayarınızı, sonra da işletim sisteminizi seçin.
5. **Tanıtlama** bölümünde, ekrandaki yönergeleri izleyerek istediğiniz UEFI sürümünü seçip indirin.

# 12 Belirtiler

## Giriş gücü

Bu bölümdeki güç bilgileri, bilgisayarını uluslararası bir seyahatte yanınızda götürmeyi planladığınızda yardımcı olabilir.

Bilgisayar AC veya DC güç kaynağıyla sağlanabilecek DC gücüyle çalışır. AC güç kaynağı 100–240 V, 50–60 Hz değer aralıklarında olmalıdır. Bilgisayar ayrı bir DC güç kaynağı ile kullanılabilmesine karşın, yalnızca bu bilgisayarla kullanılmak üzere HP tarafından sağlanan ve onaylanan AC adaptörü veya DC güç kaynağıyla kullanılmalıdır.

Bilgisayar aşağıdaki teknik özellik aralığındaki DC güç kaynağıyla çalışabilir. Bilgisayarınızın voltaj ve akım bilgileri yasal düzenleme etiketinde yer alır.

Giriş Gücü	Değer
Çalışma voltajı ve akımı	19,5 V dc @ 10,3 A – 200 W



**NOT:** Bu ürün, Norveç'te BT güç sistemleri için, faz-faz voltajı 240 V rms'yi aşmayacak şekilde tasarlanmıştır.

## Çalışma ortamı

Faktör	Metrik	ABD
<b>Sıcaklık</b>		
Çalışırken (optik diske yazarken)	5°C ila 35°C	41°F ila 95°F
Çalışmıyorken	-20°C ila 60°C	-4°F ila 140°F
<b>Bağıl nem (yoğuşmasız)</b>		
Çalışırken	%10 – %90	%10 – %90
Çalışmıyorken	%5 – %95	%5 – %95
<b>Maksimum rakım (basınçsız)</b>		
Çalışırken	-15 m ila 3048 m	-50 ft ila 10.000 ft
Çalışmıyorken	-15 m ila 12.192 m	-50 ft ila 40.000 ft

## 13 Elektrostatik Deşarj

Elektrostatik deşarj, iki nesne birbirine temas ettiğinde statik elektriğin boşalmasıdır (örneğin, halıda yürüdükten sonra metal bir kapı koluna dokunduğunuzda aldığınız şok).

Parmaklardaki veya diğer elektrostatik iletkenlerdeki statik elektriğin deşarj olması, elektronik bileşenlere zarar verebilir.

Bilgisayarın veya sürücülerin hasar görmesini veya veri kaybı yaşanmasını önlemek için aşağıdaki önlemleri alın:

- Çıkarma veya takma yönergeleri sizi bilgisayarı fişten çekmeye yönlendiriyorsa, öncelikle düzgün topraklama yapıldığından emin olun.
- Takmaya hazır olana dek, bileşenleri elektrostatik korumalı muhafazalarında tutun.
- Uçlara, kablolara ve devrelere dokunmayın. Elektronik bileşenlerle mümkün olduğunca az temas edin.
- Manyetik olmayan aletler kullanın.
- Bir bileşeni elinize almadan önce, boyasız metal yüzeyine dokunarak statik elektriği boşaltın.
- Çıkardığınız bir bileşeni statik elektriğe karşı korumalı bir kaba koyun.

## 14 Erişilebilirlik

HP, engelliler de dahil herkes tarafından ister tek başına isterse uygun yardımcı aygıtlar ile birlikte kullanılabilir ürün ve hizmetler tasarlamakta, üretmekte ve pazarlamaktadır. HP erişilebilirliği ile ilgili en son bilgilere erişmek için <http://www.hp.com/accessibility> adresine gidin.

### Desteklenen yardımcı teknolojiler

HP ürünleri, işletim sistemine yardımcı nitelikteki pek çok teknolojiyi destekler ve ek yardımcı teknolojilerle birlikte çalışacak şekilde yapılandırılabilir. Yardımcı özellikler hakkında daha fazla bilgi edinmek için aygıtınızdaki Arama özelliğini kullanın.



**NOT:** Belirli bir yardımcı teknoloji ürünü hakkında ek bilgi için, o ürünle ilgili olarak müşteri desteği ile iletişime geçin.

### Desteğe başvurma

Ürün ve hizmetlerimizin erişilebilirliğini sürekli olarak iyileştiriyoruz ve kullanıcılardan gelen geribildirimleri memnuniyetle karşılıyoruz. Bir ürünle ilgili sorunuz varsa veya size yardımcı olmuş olan erişilebilirlik özelliklerinden bahsetmek isterseniz, lütfen Pazartesi ile Cuma günleri arası saat 06.00 - 21.00 (Kuzey Amerika Sıradağlar Saati) arasında +1 (888) 259-5707 numaralı telefondan bizimle iletişime geçin. İşitme engelliyeniz veya işitme güçlüğü çekiyor ve TRS/VRS/WebCapTel kullanıyorsanız, teknik desteğe gereksiniminiz olduğunda veya erişilebilirlik konusunda sorunuz olduğunda Pazartesi ile Cuma günleri arası saat 06.00 - 21.00 (Kuzey Amerika Sıradağlar Saati) arasında +1 (877) 656-7058 numaralı telefondan bizimle iletişime geçin.



**NOT:** Yalnızca İngilizce destek sunulmaktadır.



# Dizin

## A

- ağ jakı, belirleme 6
- akıllı kart
  - yuva 4
- alttaki 15
- asgari görüntü ile kurtarma 59
- asgari görüntü, oluşturma 58
- Automatic Drivelock (Otomatik DriveLock) 44
- Automatic DriveLock (Otomatik DriveLock)
  - devre dışı bırakma 45
  - etkinleştirme 44
- Automatic DriveLock parolası
  - girme 46

## B

- bağlantı noktaları
  - harici monitör 4
  - HDMI 4, 29
  - Miracast 32
  - USB 3.0 şarj (elektrikli) 6
  - USB Type-C (Thunderbolt özelliği) 4
  - USB Type-C Thunderbolt 29
- bakım
  - Disk Birleştiricisi 52
  - Disk Temizleme 52
  - HP 3D DriveGuard 52
  - programları ve sürücülerini güncelleştirme 53
- bellek kartı okuyucusu, belirleme 6
- bellek modülü
  - belirleme 13
- bileşenler
  - alttaki 13
  - ekran 7
  - öndeki 14
  - sağ taraftaki 4
  - sol taraftaki 6
  - üstteki 8
- bilgi bulma
  - donanım 3
  - yazılım 3
- bilgisayar, seyahat etme 39

- bilgisayarı kapatma 34
- bilgisayarı kargoya verme 54
- bilgisayarınızı temizleme 53
- bilgisayarınızın bakımı 53
- bilgisayarla seyahat etme 15, 39, 54
- BIOS
  - güncelleştirme 63
  - güncelleştirme indirme 64
  - sürümü belirleme 63
- Bluetooth aygıtı 17, 19
- Bluetooth etiketi 15

## C

- caps lock ışığı, belirleme 9
- computer setup 62
- Computer Setup
  - BIOS yöneticisi parolası 42
  - Computer Setup'ı başlatmak için bir USB klavye veya USB fare kullanma 62
  - fabrika ayarlarını geri yükleme 63
  - gezinme ve seçme 62

## Ç

- çalışma ortamı 68
- çıkarma, kullanıcı tarafından değiştirilebilir pil 37

## D

- dahili mikrofonlar, belirleme 7
- desteklenen diskler, kurtarma 57
- Disk Birleştiricisi yazılımı 52
- Disk Temizleme yazılımı 52
- dokunma Dokunmatik Yüzey ve dokunmatik ekran hareketi 23
- dokunmatik ekran hareketleri
  - tek parmakla kaydırma 25
- Dokunmatik Yüzey
  - düğmeler 8
  - kullanma 23
- Dokunmatik Yüzey açma/kapatma düğmesi, belirleme 8

- Dokunmatik Yüzey alanı
    - belirleme 8
  - Dokunmatik Yüzey hareketleri
    - dört parmakla dokunma 24
    - iki parmakla dokunma 24
    - iki parmakla kaydırma 24
    - üç parmakla çekme 25
  - Dokunmatik Yüzey ışığı, belirleme 9
  - Dokunmatik Yüzey ve dokunmatik ekran hareketleri
    - dokunma 23
    - iki parmakla kıstırma
      - yakınlaştırma 23
  - Dokunmatik Yüzey'i kullanma 23
  - dökülme tahliyesi, belirleme 13
  - dört parmakla dokunma Dokunmatik Yüzey hareketi 24
  - DriveLock
    - açıklama 46
    - devre dışı bırakma 48
    - etkinleştirme 47
  - DriveLock ana parolası
    - değiştirme 49
  - DriveLock parolası
    - değiştirme 49
    - girme 48
    - oluşturma 47
  - düğmeler
    - Dokunmatik Yüzey açma/kapatma 8
    - güç 10
    - orta Dokunmatik Yüzey 8
    - orta işaret çubuğu 8
    - sağ Dokunmatik Yüzey 8
    - sağ işaret çubuğu 8
    - sol Dokunmatik Yüzey 8
  - düşük pil düzeyi 36
- ## E
- elektrostatik deşarj 69
  - erişilebilirlik 70
  - esc tuşu, belirleme 11
  - etiketler
    - Bluetooth 15
    - kablosuz sertifikası 15

seri numarası 15  
servis 15  
WLAN 15  
yasal düzenleme 15

## F

fn tuşu, belirleme 11

## G

genel WLAN bağlantısı 18  
giriş gücü 68  
GPS 19  
güç yönetme 33  
güç  
harici 39  
pil 35  
güç ayarları, kullanma 35  
güç ayarlarını kullanma 35  
güç düğmesi, belirleme 10  
güç ışıkları 9, 14  
güç konektörü, belirleme 5  
Güç simgesi, kullanma 35  
Güç simgesini kullanma 35  
güvenlik duvarı yazılımı 50  
güvenlik kablosu yuvası, belirleme 6

## H

harici güç kaynağı, kullanma 39  
harici güç kaynağını kullanma 39  
harici monitör bağlantı noktası 4  
havalandırma delikleri, belirleme 13  
Hazırda Bekletme  
başlatma 34  
çıkma 34  
kritik pil düzeyinde başlatılan 37  
HDMI bağlantı noktası  
bağlanma 29  
HDMI bağlantı noktası, belirleme 4  
HDMI, sesi yapılandırma 30  
hoparlörler  
bağlanma 27  
hoparlörler, belirleme 14  
HP 3D DriveGuard 52  
HP Client Security 50  
HP Hızlı Şarj 35  
HP kaynakları 1  
HP LAN-WLAN Koruma 21  
HP MAC Address Manager 22  
HP Mobile Connect 19

HP PC Hardware Diagnostics (UEFI)  
kullanma 66

HP Recovery bölümü

çıkarma 61  
kurtarma 59

HP Recovery Manager

başlatma 59  
önyükleme sorunlarını  
düzeltme 60

HP Recovery medyası

kurtarma 60  
oluşturma 56

HP Touchpoint Manager 50

## I

ışıklar

caps lock 9  
Dokunmatik Yüzey 9  
güç 9, 14  
kablosuz 9, 14  
mikrofon sessiz 9  
num lock 9  
pil 5, 14  
RJ-45 (ağ) 6  
sürücü 14  
web kamerası 7

## İ

iki parmakla dokunma Dokunmatik  
Yüzey hareketi 24  
iki parmakla kaydırma Dokunmatik  
Yüzey hareketi 24  
iki parmakla kıstırma yakınlaştırma  
Dokunmatik Yüzey ve dokunmatik  
ekran hareketi 23  
işaret çubuğu 8  
işlev tuşları, belirleme 11

## J

jaklar

ağ 6  
RJ-45 (ağ) 6  
ses çıkışı (kulaklık)/ses girişi  
(mikrofon) kombo 4

## K

kablosuz ağ (WLAN)  
bağlanma 18  
çalışabilen uzaklık 18  
genel WLAN bağlantısı 18  
kuruluş WLAN bağlantısı 18

kablosuz antenler, belirleme 7  
kablosuz denetimleri

düğme 17  
işletim sistemi 17

kablosuz düğmesi 17

kablosuz ışığı 9, 14, 17

kablosuz sertifikası etiketi 15

kablosuz tuşu 17

kapatma 34

kısayol tuşları

kullanma 11  
mikrofon sessiz 12

klavye ve isteğe bağlı fare

kullanma 26

klavyeyi ve isteğe bağlı fareyi

kullanma 26

konektör, güç 5

kritik pil düzeyi 37

kulaklık setleri, bağlama 28

kulaklık, bağlama 27

kullanıcı parolası 41

kullanıcı tarafından değiştirilebilir

pil 37

kurtarma

başlatma 59  
desteklenen diskler 57  
diskler 57, 60

HP Recovery Manager 58

HP Recovery medyasını

kullanma 57

medya 60

seçenekler 58

sistem 58

USB flash sürücüsü 60

kurtarma bölümü

çıkarma 61

kurtarma medyası

HP Recovery Manager kullanarak  
oluşturma 57

oluşturma 56

kurulum yardımcı programı

gezinme ve seçme 62

kuruluş WLAN bağlantısı 18

## M

mikrofon sessiz ışığı, belirleme 9

mikrofon sessiz tuşu, belirleme 12

Miracast 32

## N

NFC 19  
num lock ışığı 9  
num lock tuşu, belirleme 26

## O

orijinal sistemi kurtarma 58

## Ö

önyüklemeye sırası  
değiştirme 60  
f9 komut istemini kullanarak  
değiştirme 65

## P

parmak izi okuyucusu 51  
parmak izi okuyucusu, belirleme 11  
parmak izleri, kaydetme 49  
parolalar  
BIOS yönetici 42  
kullanıcı 41  
yönetici 41  
pil  
atma 39  
bilgi bulma 36  
boşaltma 36  
düşük pil düzeyini çözümüleme  
37  
düşük pil düzeyleri 36  
güç tasarrufu 36  
kullanıcı tarafından  
değiştirilebilir 37  
kullanıcı tarafından değiştirilebilir,  
çıkarma 37  
saklama 39  
pil bilgileri, bulma 36  
pil gücü 35  
pil ışığı 5, 14  
pil sıcaklığı 39  
pil şarjı 36  
pili saklama 39  
programları ve sürücüleri  
güncelleştirme 53

## R

RJ-45 (ağ) ışıkları, belirleme 6  
RJ-45 (ağ) jakı, belirleme 6

## S

sabit sürücü, belirleme 13  
seri numarası 15

seri numarası, bilgisayar 15  
servis etiketleri, yerini bulma 15  
Ses 28  
ses ayarları, kullanma 28  
ses ayarlarını kullanma 28  
ses çıkışı (kulaklık)/ses girişi  
(mikrofon) kombo jakı, belirleme  
4  
setup utility  
fabrika ayarlarını geri yükleme  
63

sıcaklık 39

SIM kart

takma 16

sistem geri yükleme noktası

oluşturma 57

sistem geri yükleme noktası,

oluşturma 56

sistem kurtarma 58

sol işaret çubuğu düğmesi,

belirleme 8

Sure Start

kullanma 65

sürücü ışığı 14

## T

tek parmakla kaydırma dokunmatik

ekran hareketi 25

Thunderbolt

USB Type-C bağlama 29

TPM ayarları 65

tuş takımı

tümleşik sayısal 11

tuşlar

esc 11

fn 11

Windows tuşu 11

tümleşik sayısal tuş takımı,

belirleme 11, 26

tümleşik sayısal tuş takımını

kullanma 26

tümleşik web kamerası ışığı,

belirleme 7

## U

uçak modu tuşu 17

USB 3.0 bağlantı noktası 4, 6

USB 3.0 şarj (elektrikli), belirleme 6

USB bağlantı noktaları, belirleme 4,  
6

USB Type-C (Thunderbolt-3 özellikli)  
bağlantı noktası, belirleme 4  
USB Type-C bağlantı noktası,  
bağlama 29

Uyku

başlatma 33

çıkma 33

Uyku ve Hazırda Bekletme

başlatma 33

Uyku ve Hazırda Bekletme durumunu

başlatma 33

## Ü

üç parmakla çekme Dokunmatik

Yüzey hareketi 25

ürün adı ve numarası, bilgisayar 15

## V

video 28

virüsten koruma yazılımı 49

## W

web kamerası 7

kullanma 27

web kamerası ışığı, belirleme 7

web kamerası, belirleme 7

Windows

sistem geri yükleme noktası 56,  
57

Windows araçları

kullanma 57

Windows Hello

kullanma 49

Windows tuşu, belirleme 11

WLAN antenleri, belirleme 7

WLAN aygıtı 15

WLAN etiketi 15

WLAN'a bağlanma 18

WWAN antenleri, belirleme 7

WWAN aygıtı 17, 18

## Y

yanıt vermeyen sistem 34

yasal düzenleme bilgileri

kablosuz sertifikası etiketleri 15

yasal düzenleme etiketi 15

yazılım

Disk Birleştiricisi 52

Disk Temizleme 52

güvenlik duvarı 50

HP 3D DriveGuard 52  
virüsten koruma 49  
yazılım güncelleřtirmeleri,  
yükleme 50  
yedeklemeler 56  
yönetici parolası 41  
yuvalar  
akıllı kart 4  
güvenlik kablosu 6  
yüksek tanımlı aygıtlar, bağlama  
29, 32