



# HP PageWide Pro MFP 772-777 series

Användarhandbok

## Copyright och licens

© 2017 Copyright HP Development Company, L.P.

Med ensamrätt. Detta material får inte reproduceras, anpassas eller översättas utan föregående skriftligt tillstånd från HP, förutom vad som är tillåtet enligt lagen om upphovsrätt.

Informationen i detta dokument kan komma att bli inaktuell utan föregående meddelande.

De enda garantier som gäller för HPs produkter och tjänster beskrivs i de uttryckliga garantivillkor som medföljer produkterna och tjänsterna. Ingenting i det här dokumentet ska tolkas som en ytterligare garanti. HP ansvarar inte för tekniska eller redaktionella fel eller utelämnanden i detta dokument.

Utgåva 1, 5/2017

## Varumärken

Adobe®, Acrobat® och PostScript® är antingen registrerade varumärken eller varumärken som tillhör Adobe Systems Incorporated i USA och/eller andra länder.

Energy Star och Energy Star-logotypen är USA-registrerade varumärken som tillhör United States Environmental Protection Agency.

Intel® Core™ är ett varumärke som tillhör Intel Corporation i USA och andra länder.

Java är ett registrerat varumärke som tillhör Oracle och/eller dess partnerföretag.

Microsoft och Windows är registrerade varumärken eller märkesnamn tillhörande Microsoft Corporation i USA och/eller andra länder.

UNIX® är ett registrerat varumärke som tillhör The Open Group.

# Innehåll

<b>1 Kom igång</b> .....	<b>1</b>
Välkommen .....	1
Produktfunktioner .....	1
HP PageWide Pro MFP 772-777 series .....	1
Fackets kapacitet (75 gsm eller 20-lb finpapper) .....	2
Skriv ut .....	2
Kopiera .....	3
Skanna .....	3
Faxa .....	3
Anslutningar .....	3
Trådlöst .....	4
Efterbehandling .....	4
Extra tillbehör .....	4
Miljöspecifikationer .....	5
Hjälpmedelsfunktioner .....	5
Produktvyer .....	5
Vänster fram .....	6
Höger fram .....	7
Baksida .....	8
Bläckpatron- och produktnummer .....	8
Ström av och på .....	9
Stäng av produkten och slå på den igen .....	9
Hantera energisparfunktioner .....	10
Använda kontrollpanelen .....	11
Knappar på kontrollpanelen .....	11
Kontrollpanelens startskärm .....	12
Kontrollpanelens instrumentpanel .....	12
Snabbinställningar .....	13
Hjälpfunktioner .....	14
Skrivarinformation .....	14
Hjälpanimering .....	14
<b>2 Ansluta produkten</b> .....	<b>15</b>
Ansluta produkten till en dator eller ett nätverk .....	15
Så här ansluter du produkten med hjälp av en USB-kabel .....	15
Så här ansluter du produkten till ett nätverk .....	16

Nätverksprotokoll som stöds .....	16
Ansluta produkten till ett trådbundet nätverk .....	16
Anslut produkten via ett trådlöst nätverk (endast trådlösa modeller) .....	17
Aktivera den trådlösa funktionen på produkten .....	17
Så här ansluter du produkten till ett trådlöst hemmanätverk med hjälp av guiden för trådlös installation. ....	17
Så här ansluter du produkten till ett trådlöst nätverk med WPS .....	18
Ansluta produkten manuellt till ett trådlöst nätverk .....	18
Använda Wi-Fi Direct .....	19
Så här slår du på Wi-Fi Direct .....	19
Så här skriver du ut från en mobil enhet med trådlös funktion .....	20
Så här skriver du ut från en dator med trådlös funktion (Windows) .....	20
Så här skriver du ut från en dator med trådlös funktion (OS X) .....	21
Installera HP:s skrivarprogramvara för en trådlös produkt som redan finns i nätverket .....	21
Öppna skrivarprogramvaran (Windows) .....	21
Hantera nätverksinställningar .....	21
Visa eller ändra nätverksinställningar .....	22
Ställa in eller ändra produktens lösenord .....	22
Konfigurera TCP/IP-parametrar manuellt via kontrollpanelen .....	22
Länkhastighet och duplexinställningar .....	23

### **3 Utskriftshantering och tjänster ..... 24**

HP Embedded Web Server .....	24
Om EWS .....	24
Om cookies .....	24
Öppna EWS. ....	25
Egenskaper .....	25
Fliken Start sida .....	25
Fliken Skanna .....	26
Fliken Kopiera/Skriv ut .....	27
Fliken Fax .....	27
Fliken HP JetAdvantage .....	28
Fliken Nätverk .....	28
Fliken Verktyg .....	28
Fliken Inställningar .....	29
Funktioner för produktsäkerhet .....	29
Säkerhetsinformation .....	29
Brandvägg .....	30
Säkerhetsinställningar .....	30
Uppdateringar för fast programvara .....	30
HP Printer Assistant i skrivarprogram (Windows) .....	30

Öppna HP Printer Assistant .....	30
Egenskaper .....	30
Fliken Skr ut, skanna, faxes .....	31
Fliken Butik .....	31
Fliken Hjälp .....	31
Fliken Verktyg .....	32
Fliken Beräkn bläckniv. ....	32
HP Verktyg (OS X) .....	32
AirPrint™ (OS X) .....	32

#### **4 Papper och utskriftsmaterial ..... 33**

Information om pappersanvändning .....	33
Materialstorlekar som stöds .....	34
Storlekar som stöds för papper och utskriftsmaterial .....	34
Kuvertstorlekar som stöds (endast Fack 1) .....	36
Kortformat som stöds .....	36
Etikettformat som stöds .....	36
Storlekar som stöds för fotopapper .....	37
Papperstyper som stöds, fackens kapacitet och orienteringar .....	37
Orientering .....	37
Papperstyper och kapaciteter för pappersfack .....	37
Konfigurera facken .....	38
Anvisningar .....	38
Exempel .....	39
Fylla på utskriftsmaterial .....	40
Fylla på fack 1 .....	40
Fyll på Fack 2 (enkelt) eller Fack 2/3 (tandem) .....	41
Fyll på nedre 550-arks pappersfack .....	43
Fylla på HCI-fack .....	44
Fylla på kuvert .....	45
Fylla på brevpapper eller förutskrivna formulär .....	47
Fylla på dokumentmataren .....	48
Fylla på skannern .....	49
Fyll på häftaren. ....	50
Tips för val och användning av papper .....	52

#### **5 Bläckpatroner ..... 54**

HP PageWide-kassetter .....	54
HP:s policy avseende bläckpatroner från andra tillverkare .....	54
Förfälskade HP-bläckpatroner .....	54
Hantera bläckpatroner .....	55

Förvara bläckpatroner .....	55
Skriva ut i det allmänna kontorsläget .....	55
Skriva ut när en bläckpatron håller på att ta slut .....	55
Kontrollera de ungefärliga bläcknivåerna .....	56
Beställa bläckpatroner .....	56
Återvinna bläckpatroner .....	57
Byta bläckpatroner .....	57
Tips angående bläckpatroner .....	59

## 6 Skriv ut ..... 61

Skriva ut från en dator .....	61
Så här skriver du ut från en (Windows) .....	61
Så här skriver du ut från en (OS X) .....	63
Så här ställer du in kortkommandon för utskrift (Windows) .....	64
Så här konfigurerar du förinställda utskriftsinställningar (OS X) .....	64
Så här justerar eller hanterar du färger .....	65
Välja ett förinställt färgtema för ett utskriftsjobb .....	65
Justera färgalternativen för ett utskriftsjobb manuellt .....	65
Matcha färgerna efter datorskärmen .....	66
Kontroll av tillgången till färgutskriften .....	67
Skriva ut från kontrollpanelen .....	67
Skriva ut med jobblagring .....	67
För att inaktivera eller aktivera jobblagring .....	67
Aktivera eller inaktivera jobblagring (Windows) .....	67
Aktivera eller inaktivera jobblagring (OS X) .....	68
Så här använder du jobblagring för ett eller alla utskriftsjobb .....	68
Använda jobblagring för en utskrift (Windows) .....	68
Använda jobblagring för alla utskrifter (Windows) .....	69
Använda jobblagring för en utskrift (OS X) .....	70
Använda jobblagring för alla utskrifter (OS X) .....	70
Så här skriver du ut ett jobb lagrat på skrivaren .....	71
Så här tar du bort ett jobb lagrat på skrivaren .....	71
Skriva ut från en USB-enhet .....	71
Skriva ut med NFC .....	72
Skriva ut med AirPrint (OS X) .....	72
Tips för lyckade utskrifter .....	72
Bläckpatronstips .....	72
Påfyllningstips .....	73
Skrivarinställningstips (Windows) .....	73
Skrivarinställningstips (OS X) .....	73

<b>7 Kopiera och skanna .....</b>	<b>75</b>
Kopiera .....	75
Kopieringsinställningar .....	75
Justera ljus och mörker för exemplar .....	75
Välj ett pappersfack för kopior .....	75
Förminska eller förstora en kopia .....	76
Fylla på och kopiera ID-kort .....	76
Kopiera foton .....	77
Fylla på och kopiera original av blandad storlek .....	77
Kopiera på båda sidor automatiskt .....	78
Avbryta ett kopieringsjobb .....	78
Skanna .....	78
Skanna till en USB-enhet .....	78
Skanna till en dator .....	79
Så här konfigurerar du skanning till en dator .....	79
(Windows)Installera HP Digital fax 8 .....	79
(OS X)Installera HP Digital fax 8 .....	79
Så här skannar du till en dator från kontrollpanelen .....	79
Skanna till e-post .....	80
Så här konfigurerar du skanning till e-post .....	80
Så här skannar du ett dokument eller foto till e-postmeddelande .....	80
Så här ändrar du kontoinställningarna .....	80
Ändra kontoinställningar i EWS .....	81
Ändra kontoinställningar:(OS X) .....	81
Skanna till en nätverksmapp .....	81
Så här konfigurerar du skanning till en nätverksmapp .....	81
Så här skannar du till en nätverksmapp .....	81
Skanna till SharePoint .....	82
Konfigurera skanning till SharePoint .....	82
Så här skannar du till SharePoint .....	82
Skanna med HP:s skanningsprogramvara .....	82
Så här skannar du med HP:s skanningsprogramvara (Windows) .....	83
Så här skannar du med HP:s skanningsprogramvara (OS X) .....	83
Skanna med andra program .....	83
Så här skannar du från ett TWAIN-kompatibelt program .....	84
Så här startar du en skanning från ett WIA-kompatibelt program .....	84
Skanna med hjälp av Webbskanning .....	84
Skanna dokument som redigerbar text .....	85
Riktlinjer för att skanna dokument som redigerbar text .....	85
Skanna ett dokument som redigerbar text (Windows) .....	86
Så här skannar du dokument som redigerbar text (OS X) .....	86

Tips för lyckad kopiering och skanning .....	87
--	----

## **8 Faxe** .....

Faxkonfiguration .....	88
Ansluta fax till en telefonlinje .....	88
Konfigurera faxinställningar .....	88
Så här anger du faxinställningarna via kontrollpanelen .....	89
Så här konfigurerar du faxinställningarna med HP:s?? guide för konfiguration av digital fax .....	89
Konfigurera faxinställningar (Windows) .....	89
Konfigurera faxinställningar (OS X) .....	90
Konfigurera HP Digital fax .....	90
Krav för HP Digital fax .....	90
Så här konfigurerar du HP Digital fax .....	90
Konfigurera HP Digital fax (Windows) .....	90
Konfigurera HP Digital fax (OS X) .....	90
Konfigurera HP Digital fax i EWS .....	90
Så här ändrar du inställningar för HP Digital fax .....	91
Ändra inställningar för HP Digital fax(Windows) .....	91
Ändra inställningar för HP Digital fax(OS X) .....	91
Ändra inställningarna för HP Digital fax i EWS .....	91
Så här stänger du av HP Digital Fax .....	91
Faxprogram, system och programvara .....	91
Faxprogram som stöds .....	91
Telefontjänster som stöds – analogt .....	92
Alternativa telefontjänster – digitalt .....	92
DSL .....	92
PBX .....	92
ISDN .....	92
VoIP .....	92
Göra faxinställningar .....	93
Inställningar för faxesändning .....	93
Ställa in pauser eller snabba avbrott (flash hooks) .....	93
Ställa in ett uppringningsprefix .....	93
Ange ton- eller pulsval .....	94
Konfigurera automatisk återuppringning och tid mellan återuppringningarna .....	94
Så här ställer du in alternativet för återuppringning vid upptaget .....	94
Så här ställer du in alternativet för återuppringning vid inget svar .....	94
Så här ställer du in alternativet för återuppringning vid anslutningsproblem .....	95
Inställningen för ljus/mörkt .....	95



Ställa in standardupplösningen .....	95
Använda försättsbladsmallar .....	96
Inställningar för faxmottagning .....	96
Konfigurera vidarebefordran av fax .....	96
Spärra eller avblockera faxnummer .....	96
Ange antalet ringsignaler före svar .....	97
Ställ in särskild ringsignal .....	98
Använda automatisk förminskning för inkommande fax .....	98
Ställa in faxljudvolym .....	98
Ställa in stämpling av mottagna fax .....	99
Skicka ett fax .....	99
Skicka ett fax från kontrollpanelen .....	99
Använd telefonboksposter .....	100
Skicka ett standardfax från datorn .....	100
Så här skickar du ett standardfax från datorn (Windows) .....	100
Så här skickar du ett standardfax från datorn (OS X) .....	101
Skicka ett fax från programmet .....	101
Skicka ett fax med övervakad uppringning .....	102
Skicka fax genom att använda skrivarminnet .....	102
Ta emot ett fax .....	103
Ta emot ett fax manuellt .....	103
Faxminne .....	103
Skriva ut ett fax igen .....	104
Ta bort fax från minnet .....	104
Använda telefonkatalogen .....	104
Skapa eller redigera individuella telefonbokskontakter .....	104
Skapa eller redigera grupp-kortnummer .....	105
Radera telefonboksposter .....	105
Använda rapporter .....	105
Skriva ut faxbekräftelserapporter .....	106
Skriva ut faxfelrapporter .....	106
Skriva ut och visa faxloggen .....	107
Rensa faxloggen .....	107
Skriv ut uppgifter om den senaste faxöverföringen. ....	107
Skriva ut en rapport över nummerpresentation .....	107
Visa samtalshistorik .....	107
<b>9 Lösa problem .....</b>	<b>109</b>
Kontrolllista för felsökning .....	109
Kontrollera att strömmen till produkten är på .....	110
Se efter om det visas några felmeddelanden på kontrollpanelen. ....	110

Testa utskriftsfunktionerna .....	110
Testa kopieringsfunktionerna .....	110
Testa faxesändningsfunktionerna .....	110
Testa faxmottagningsfunktionerna .....	110
Försök skicka ett utskriftsjobb från en dator .....	111
Testa plug-and-print USB-funktionen .....	111
Faktorer som påverkar produktens prestanda .....	111
Informationssidor .....	111
Standardinställningar .....	112
Rengöringsrutiner .....	113
Rengör skrivhuvudet .....	113
Rengör skannerglasremsan och plattan. ....	113
Rengör dokumentmatarens rullar och separationsplatta .....	114
Rengöra pekskärmen .....	115
Problem med papperstrassel och pappersmatning .....	115
Produkten hämtar inget papper .....	115
Produkten matar in dubbla pappersark .....	115
Förebygga papperstrassel .....	116
Åtgärda papperstrassel .....	116
Riktlinjer för att åtgärda papperstrassel .....	117
Platser för trassel .....	118
Åtgärda papperstrassel i dokumentmataren .....	119
Åtgärda trassel i fack 1 (multifunktionsfacket) .....	120
Åtgärda trassel i fack 2 (tandem) .....	120
Åtgärda trassel i fack 3 (tandem) .....	122
Åtgärda trassel i fack 2 (enkelt) .....	123
Åtgärda trassel i nedre pappersfack för 550 ark .....	125
Åtgärda papperstrassel i 550-arks fack eller i det första facket i stativet .....	125
Åtgärda trassel i det andra facket i 3x550-arks fack och stativ .....	127
Åtgärda trassel i det tredje facket i 3x550-arks fack och stativ .....	128
Åtgärda papperstrassel i högkapacitetsfacken .....	130
Åtgärda papperstrassel i vänster högkapacitetsfack .....	131
Åtgärda papperstrassel i höger högkapacitetsfack .....	133
Åtgärda papperstrassel innanför vänster lucka .....	135
Åtgärda papperstrassel i vänster duplexenhet .....	136
Åtgärda papperstrassel i höger lucka .....	138
Åtgärda papperstrassel i höger duplexenhet .....	139
Åtgärda papperstrassel i utmatningsfacket .....	140
Åtgärda papperstrassel i arksamlare m. häftning .....	141
Åtgärda papperstrassel i häftningsenheten .....	142

Problem med bläckpatronerna .....	144
Påfyllda eller omarbetade bläckpatroner .....	145
Tolka meddelanden om bläckpatroner på kontrollpanelen .....	145
Patron har slut på bläck .....	145
Bläcknivån låg .....	145
Bläckpatronsproblem .....	146
Bläcknivån mycket låg .....	146
Förfalskad eller använd [färg] patron installerad .....	146
Använd inte KONFIGURATIONS-patroner .....	146
Äkta HP-patron installerad .....	146
Inkompatibel [färg] .....	147
Installera [färg] patron .....	147
Patroner från andra tillverkare än HP är installerade .....	147
Skrivarfel .....	147
Problem med utskriftssystemet .....	147
Problem med skrivarförberedelse .....	148
Problem med SETUP-patronerna .....	148
Använd konfigurationspatroner .....	148
Använd [färg] installerad .....	148
Utskriftsproblem .....	149
Produkten skriver inte ut .....	149
Kontrollista för felsökning av utskrift .....	149
Ominstallera eller byt ut vänster duplexenhet .....	150
Ta bort spärrarna för skrivhuvudets torkare .....	152
Enheter skriver ut långsamt .....	153
Problem med plug-and-print USB-funktionen .....	153
Menyn Alternativ för minnesenhet öppnas inte när du sätter in USB-tillbehöret .....	153
Filen skrivs inte ut från USB-lagringsenheten .....	154
Den fil du vill skriva ut finns inte med på menyn Alternativ för minnesenhet .....	154
Förbättra utskriftskvaliteten .....	154
Kontrollera att du använder äkta HP-bläckpatroner .....	154
Använd papper som uppfyller HP:s specifikationer .....	154
Välj rätt inställning för papperstyp i skrivardrivrutinen. ....	155
Ändra inställning för papperstyp och storlek (Windows) .....	155
Ändra inställning för papperstyp och storlek (OS X) .....	155
Använd den skrivardrivrutin som bäst uppfyller dina utskriftsbehov .....	155
Skriva ut en rapport om kvalitet på utskrift .....	156
Justera skrivhuvudet .....	157
Kopieringsproblem .....	157
Skanningsproblem .....	157
Faxproblem .....	157

Kontrolllista för felsökning av fax .....	158
Ändra felkorrigerering och faxhastighet .....	159
Ställa in faxens felkorrigeringsläge .....	160
Ändra faxhastigheten .....	161
Faxloggar och rapporter .....	161
Skriva ut enskilda faxrapporter .....	161
Ställa in felrapport för fax .....	162
Faxfelmeddelanden .....	162
Communication error. ....	163
Luckan på dokumentmataren är öppen. Fax avbrutet. ....	163
Faxen är upptagen Sändning avbruten. ....	163
Faxen är upptagen Återuppringning väntar. ....	163
Faxlagringsutrymmet är fullt. Avbryter sändningen av faxet. ....	164
Faxmottagningsfel. ....	164
Faxsändningsfel. ....	165
Faxlagringsutrymmet är fullt. Avbryter mottagningen av faxet. ....	165
Ingen kopplingston. ....	165
Ingen fax svarade. Sändning avbruten. ....	166
Ingen fax svarade. Återuppringning väntar. ....	166
Ingen fax detekterad. ....	166
Lösa problem med att skicka fax .....	168
Ett felmeddelande visas på kontrollpanelen .....	168
Papperstrassel i dokumentmataren .....	168
Skannerfel .....	168
Kontrollpanelen visar meddelandet Redo utan något försök att skicka faxet. ....	168
Kontrollpanelen visar meddelandet "Tar emot sidan 1" och går inte vidare efter det meddelandet .....	168
Det går att ta emot fax, men det går inte att skicka .....	168
Det går inte att använda faxfunktioner från kontrollpanelen .....	169
Det går inte att använda telefonboksposter .....	169
Det går inte att använda gruppnummer .....	169
Felmeddelande från telefonbolaget under pågående faxesändning .....	169
Det går inte att skicka fax när en telefon är ansluten till produkten .....	170
Lösa problem vid mottagning av fax .....	170
Ett felmeddelande visas på kontrollpanelen .....	170
Faxen svarar inte .....	170
Avsändaren får upptagetton .....	171
Det går inte att skicka eller ta emot fax via en PBX-linje .....	171
Lösa allmänna faxproblem .....	171
Faxen sänds långsamt .....	171
Faxkvaliteten är dålig .....	171

Faxen klipps av eller skrivs ut på två sidor .....	172
Anslutningsproblem .....	172
Lös problem med USB-direktanslutning .....	172
Lös nätverksproblem .....	172
Dålig fysisk anslutning .....	173
Datorn använder fel IP-adress för produkten .....	173
Datorn kan inte kommunicera med produkten .....	173
Produkten använder fel länk och duplexinställningar för nätverket .....	174
Ny programvara kan orsaka kompatibilitetsproblem .....	174
Datorn eller arbetsstationen kan vara felaktigt konfigurerade .....	174
Produkten är inaktiverad, eller någon annan nätverksinställning är felaktig .....	174
Problem med trådlöst nätverk .....	174
Kontrollista för trådlös anslutning .....	175
Produkten skriver inte ut, och datorn har en brandvägg från tredje part installerad .....	175
Den trådlösa anslutningen fungerar inte när den trådlösa routern eller produkten har flyttats ..	175
Den trådlösa produkten tappar kommunikationen vid anslutning till ett VPN .....	176
Nätverket visas inte i den trådlösa nätverkslistan .....	176
Problem med produktens programvara (Windows) .....	176
Problem med produktens programvara (OS X) .....	177
Skrivardrivrutinen visas inte i listan Skriv ut och skanna .....	177
Produktnamnet visas inte i produktlistan i listan Skriv ut och skanna .....	177
Skrivardrivrutinen ställer inte automatiskt in den produkt som du har valt i listan Skriv ut och skanna .....	177
Ett utskriftsjobb skickades inte till önskad produkt .....	178
Om produkten är ansluten med en USB-kabel visas den inte i listan Skrivare och skanna efter att drivrutinen har valts. ....	178
Du använder en allmän skrivardrivrutin tillsammans med en USB-anslutning .....	178
<b>10 Service och support .....</b>	<b>179</b>
Kundsupport .....	179
HP:s begränsade garanti .....	179
Storbritannien, Irland och Malta .....	181
Österrike, Belgien, Tyskland och Luxemburg .....	181
Belgien, Frankrike och Luxemburg .....	182
Italien .....	183
Spanien .....	183
Danmark .....	184
Norge .....	184
Sverige .....	184
Portugal .....	184
Grekland och Cypern .....	185

Ungern .....	185
Tjeckien .....	185
Slovakien .....	186
Polen .....	186
Bulgarien .....	186
Rumänien .....	187
Belgien och Nederländerna .....	187
Finland .....	187
Slovenien .....	188
Kroatien .....	188
Lettland .....	188
Litauen .....	188
Estland .....	189
Ryssland .....	189

## **Bilaga A Teknisk information ..... 190**

Produktspecifikationer .....	190
Specifikationer för utskrift .....	190
Fysiska specifikationer .....	190
Varningsikoner .....	190
Energiförbrukning och elektriska specifikationer .....	191
Specifikation för ljudemission .....	191
Specifikationer för omgivande miljö .....	191
Program för miljövänliga produkter .....	191
Miljöskydd .....	192
Säkerhetsdatablad .....	192
Ozonproduktion .....	192
Strömförbrukning .....	192
Kommissionens förordning (EG) 1275/2008 .....	193
Papper .....	193
Plast .....	193
Skrivartillbehör till HP PageWide .....	193
Pappersanvändning .....	193
Återvinning av elektronisk maskinvara .....	193
Materialbegränsningar .....	193
Materialbegränsningar .....	193
Batterikassering i Taiwan .....	194
Materialmeddelande för perklorat i Kalifornien .....	194
EU:s batteridirektiv .....	194
Meddelande om batterier för Brasilien .....	194
Kemiska substanser .....	194

EPEAT .....	195
Kassering av utrustning .....	195
Avfallshantering för Brasilien .....	195
Tabell över farliga ämnen och dess innehåll (Kina) .....	195
Begränsningar angående skadliga substanser (Indien) .....	196
Deklaration av förekomstvillkoren för märkning av ämnen som omfattas av begränsningar (Taiwan) .....	197
RoHS-meddelande (Restriction on Hazardous Substances) (Turkiet) .....	198
RoHS-meddelande (Restriction on Hazardous Substances) (Ukraina) .....	198
China Energy Label för skrivare, fax och kopiator .....	198
Information om bestämmelser .....	199
Information om gällande lagar och bestämmelser .....	199
Regulatoriskt modellnummer för identifiering .....	199
FCC-deklaration .....	199
Meddelande om överensstämmelse med VCCI (klass B) för användare i Japan .....	200
Instruktioner för strömsladd .....	200
Meddelande till användare i Japan om strömsladden .....	200
Meddelande till användare i Korea .....	200
Meddelande om bullernivåer för Tyskland .....	200
Meddelande om bestämmelser för Europeiska unionen .....	201
Produkter med trådlös funktion .....	201
Endast modeller med faxfunktion .....	201
Meddelande till användare i Tyskland angående bildskärmsarbetsplatser .....	201
Ytterligare meddelande angående trådlösa produkter .....	202
Exponering för radiofrekvent energi .....	202
Meddelande till användare i Brasilien .....	202
Meddelande till användare i Kanada .....	202
Meddelande till användare i Kanada (5 GHz) .....	203
Meddelande till användare i Serbien (5 GHz) .....	203
Meddelande till användare i Taiwan (5 GHz) .....	203
Meddelande till användare i Taiwan .....	203
Meddelande till användare i Mexiko .....	204
Meddelande till användare i Japan .....	204
Meddelande till användare i Korea .....	204
Ytterligare meddelande om telekomprodukter (fax) .....	204
Ytterligare FCC-uttalanden för telekomprodukter (USA) .....	204
Krav enligt IC CS-03 .....	205
Meddelande till användare av det kanadensiska telenätet .....	206
Meddelande till användare av det tyska telenätet .....	206
Meddelande till användare i Japan .....	206
Meddelande om trådbunden fax i Australien .....	206

Meddelande om telekomprodukter för Nya Zeeland ..... 206

**Index** ..... **208**



---

# 1 Kom igång

- [Välkommen](#)
- [Produktfunktioner](#)
- [Produktvyer](#)
- [Ström av och på](#)
- [Använda kontrollpanelen](#)

## Välkommen

Välkommen till den elektroniska hjälpen för din skrivare i HP PageWide-serien. I hjälpavsnittet hittar du grundläggande information om produkten, bland annat:

- En sammanfattning av produktens funktioner
- Alternativ och inställningar för energihantering
- Hur du använder kontrollpanelen
- Hur du når den inbyggda hjälpen och instruktionsvideor
- Kundtjänst och kontaktinformation för HP
- Fysiska, elektriska, akustiska och miljöspecifikationer
- Nödvändig juridisk, miljö- och regulatorisk information

HP tillhandahåller det senaste inom användarguider, tips, felsökning, utskriftsspecifikationer och annan dokumentation på en support sida för PageWide Pro-skrivare. Gå till [HP:s kundsupport](#).

Om du behöver hjälp från en teknisk supportrepresentant från HP för att lösa ett problem besöker du [HP-supporten](#).

## Produktfunktioner

- [HP PageWide Pro MFP 772-777 series](#)
- [Miljöspecifikationer](#)
- [Hjälpmedelsfunktioner](#)

### HP PageWide Pro MFP 772-777 series

- [Fackets kapacitet \(75 gsm eller 20-lb finpapper\)](#)
- [Skriv ut](#)
- [Kopiera](#)
- [Skanna](#)
- [Faxa](#)
- [Anslutningar](#)

- [Trådlöst](#)
- [Efterbehandling](#)
- [Extra tillbehör](#)

## Fackets kapacitet (75 gsm eller 20-lb finpapper)

	772dn	772dw	772zs	777hc	777z
Fack 1: 100 ark	✓	✓	✓	✓	✓
Fack 2 (enkelt): 550 ark				✓	✓
Fack 2 (tandem): 550 ark	✓	✓	✓		
Fack 3 (tandem): 550 ark	✓	✓	✓		
3x550-arks fack och stativ			✓		
4 000-arks inmatningsfack med hög kapacitet och stativ				✓	
Utmatningsfack: 500 ark	✓	✓	✓	✓	✓
Arksamlare med häftning: 350 ark			✓	✓	
Dokumentmatare: 100 ark	✓	✓	✓	✓	✓

## Skriv ut

	772dn	772dw	772zs	777hc	777z
Enkelsidig utskriftshastighet i svart och färg i professionellt läge:					
• Upp till 35 sidor per minut	✓	✓	✓		
• Upp till 45 sid/min				✓	✓
Dubbelsidig utskriftshastighet i svart och färg i professionellt läge:					
• Upp till 24 sid/min	✓	✓	✓		
• Upp till 31 sid/min				✓	✓
Enkelsidig utskriftshastighet i svart och färg i kontorsläge:					
• Upp till 55 sid/min	✓	✓	✓		
• Upp till 65 sid/min				✓	✓
Walk-up:					
• Plug-and-print med värd-USB-port typ A	✓	✓	✓	✓	✓
• Utskrift av MS Office-dokument	✓	✓	✓	✓	✓

## Kopiera

	772dn	772dw	772zs	777hc	777z
Enkelsidig kopieringshastighet i svart och färg					
<ul style="list-style-type: none"><li>Upp till 35 sidor per minut</li></ul>	✓	✓	✓		
<ul style="list-style-type: none"><li>Upp till 45 sid/min</li></ul>				✓	✓
Dokumentmatare för 100 ark som hanterar upp till 420 mm långa och upp till 297 mm breda ark	✓	✓	✓	✓	✓

## Skanna

	772dn	772dw	772zs	777hc	777z
Enkelsidig skanning med hastighet på upp till 50 sid/min i svart och färg	✓	✓	✓	✓	✓
Dubbelsidig skanning med hastighet på upp till 35 sid/min i svart och färg	✓	✓	✓	✓	✓
Skanna till en Walk-Up-USB-enhet, dator, e-postadress, nätverksmapp eller SharePoint-sida	✓	✓	✓	✓	✓
Glaset hanterar upp till 420 mm (17 tum) långa och upp till 297 mm (11 tum) breda ark	✓	✓	✓	✓	✓
HP-programvaran låter dig skanna dokument till en fil som kan redigeras	✓	✓	✓	✓	✓
Kompatibel med TWAIN-, WIA och WS-Scan-program	✓	✓	✓	✓	✓

## Faxa

	772dn	772dw	772zs	777hc	777z
Faxa till e-postadress eller nätverksmapp	✓	✓	✓	✓	✓
Faxa från en walk-up-panel eller från ett program på en ansluten dator	✓	✓	✓	✓	✓
Faxarkiv, faxlogg, skräpfaxspärr, icke-flyktigt faxminne, funktion för vidarebefordring av fax	✓	✓	✓	✓	✓

## Anslutningar

	772dn	772dw	772zs	777hc	777z
802.3 LAN (10/100/1000) Ethernet-port	✓	✓	✓	✓	✓

	772dn	772dw	772zs	777hc	777z
Värd-USB-portar typ A (fram- och baksida)	✓	✓	✓	✓	✓
Enhets-USB-port typ B (baksida)	✓	✓	✓	✓	✓
2 RJ-11 modem port/telefonlinje	✓	✓	✓	✓	✓

## Trådlöst

	772dn	772dw	772zs	777hc	777z
Inbäddad trådlös funktion		✓	✓	✓	✓
Stöd för 802.11n dualband		✓	✓	✓	✓
NFC-funktion (Near Field Communications); walk-up-utskrift från smartphone och surfplatta		✓	✓	✓	✓
Bluetooth Smart		✓	✓	✓	✓
Wi-Fi Direct		✓	✓	✓	✓

## Efterbehandling

	772dn	772dw	772zs	777hc	777z
Arksamlare med häftning			✓	✓	

## Extra tillbehör

	772dn	772dw	772zs	777hc	777z
550-arks fack	✓	✓			✓
550-arks fack och stativ	✓	✓			✓
3x550-arks fack och stativ	✓	✓			✓
4 000-arks inmatningsfack med hög kapacitet och stativ	✓	✓			✓
128 GB eMMC (embedded MultiMediaCard)	✓	✓	✓	✓	✓
Fack för maskinvaruintegration (för anslutning av tillbehör och enheter från tredje part)	✓	✓	✓	✓	✓

## Miljöspecifikationer

Funktion	Miljönytta
Dubbelsidig utskrift	Automatisk dubbelsidig utskrift finns på alla modeller av denna produkt. Dubbelsidiga utskrifter är miljövänliga och sparar pengar.
Skriver ut flera sidor per ark	Spara papper genom att skriva ut två eller fler sidor i ett dokument sida vid sida på ett ark. Du kommer åt den här funktionen via skrivardrivrutinen.
Kopierar flera sidor per ark	Spara papper genom att kopiera två sidor i ett originaldokument sida vid sida på samma ark.
Återvinning	Minska avfallet genom att använda återvunnet papper. Återvinn bläckpatroner via HP Planet Partner-programmet för återlämning.
Energibesparingar	Tack vare vilolägen och timerinställningar kan den här produkten snabbt gå in i lägen med reducerad strömförbrukning när du inte skriver ut, vilket sparar energi.

## Hjälpmedelsfunktioner

Produkten har flera funktioner som är avsedda för användare med nedsatt syn, hörsel eller styrka eller som är vänsterhänta:

- [Online-användarhandbok](#) som kan läsas på skärmen.
- Bläckpatronerna kan installeras och tas ur med en hand.

## Produktvyer

- [Vänster fram](#)
- [Höger fram](#)
- [Baksida](#)
- [Bläckpatron- och produktnummer](#)

## Vänster fram

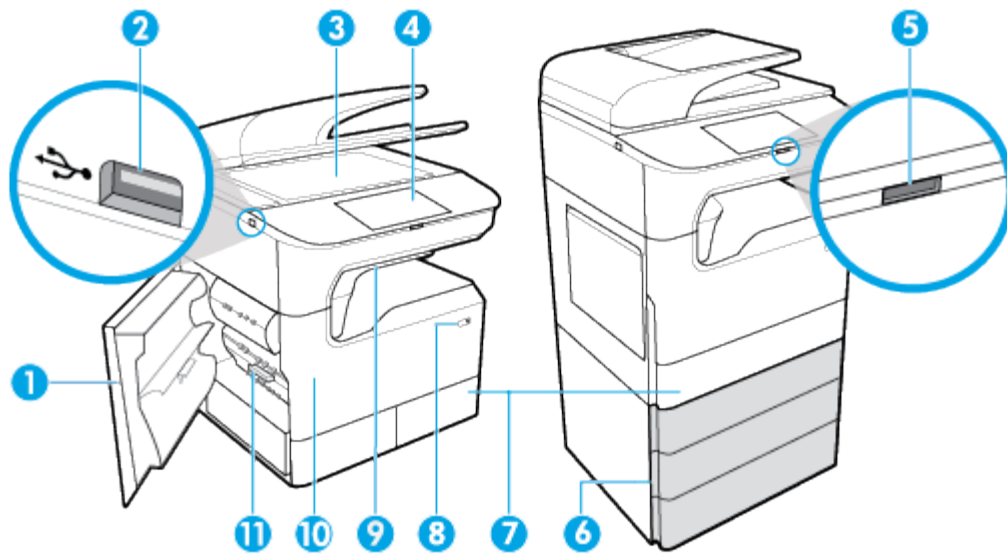

Etikett	Beskrivning
1	Vänster lucka
2	Värd-USB-port typ A
3	Skannerglas
4	Kontrollpanel (följande storlekar är beroende av modellen): <ul style="list-style-type: none"> <li>• 203 mm (bilden)</li> <li>• 109 mm</li> </ul>
5	Öppningsknapp för 203 mm kontrollpanel – tryck för att höja kontrollpanelen
6	Nedre fack (tillgängligt som standard eller som tillbehör): <ul style="list-style-type: none"> <li>• 550-arks fack</li> <li>• 550-arks fack och stativ</li> <li>• 3x550-arks fack och stativ (bilden)</li> <li>• 4 000-arks inmatningsfack med hög kapacitet och stativ</li> </ul>
7	Produkten kan ha något av följande, beroende på modell: <ul style="list-style-type: none"> <li>• Fack 2 (enkelt), höger bild: Detta är produktens standardfack</li> <li>• Fack 2 och 3 (tandem), vänster bild: Fack 3 är produktens standardfack</li> </ul>
8	Strömbrytare
9	Arksamlare med häftning (på vissa modeller)
10	Bläckpatronslucka
11	Vänster duplexenhet

## Höger fram

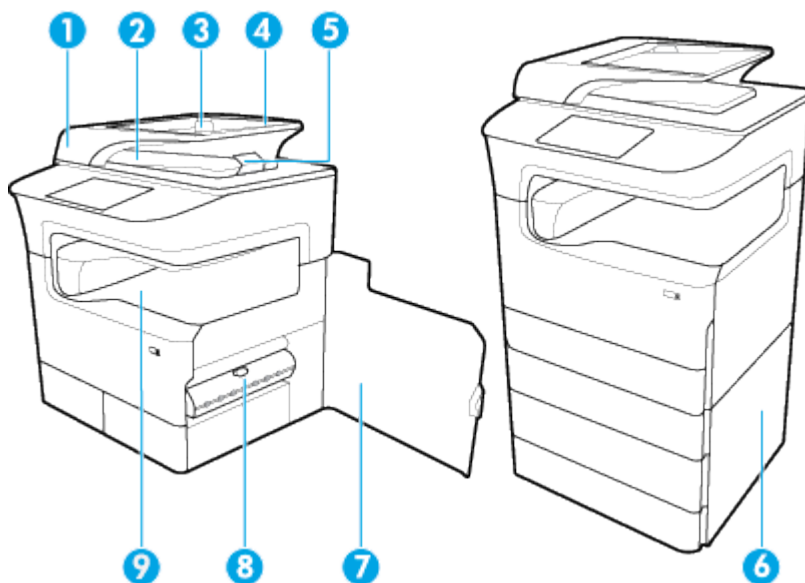

Etikett	Beskrivning
1	Dokumentmatarfack
2	Utmatningsfack för dokumentmataren
3	Dokumentmatarens pappersledare
4	lläggingsområde dokumentmatare
5	Stopp för utmatningsfack för dokumentmataren
6	Nedre högre lucka (endast tillgängligt på vissa modeller)
7	Höger lucka
8	Höger duplexenhet
9	Utmatningsfack

## Baksida

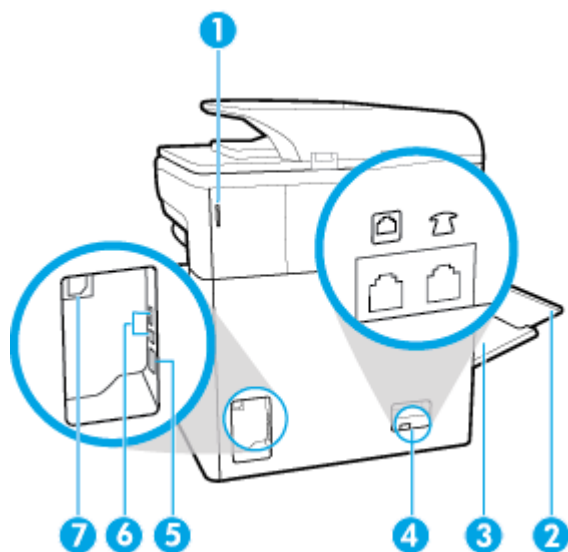

Etikett	Beskrivning
1	Häftarlucka (tillgängligt på vissa modeller)
2	Förlängningsdel till fack 1
3	Fack 1 (kombifack)
4	Anslutningsport för fax
5	Anslutningsport för Ethernet
6	Värd-USB-port typ A och enhets-USB-port typ B
7	Nätkabelanslutning

## Bläckpatron- och produktnummer

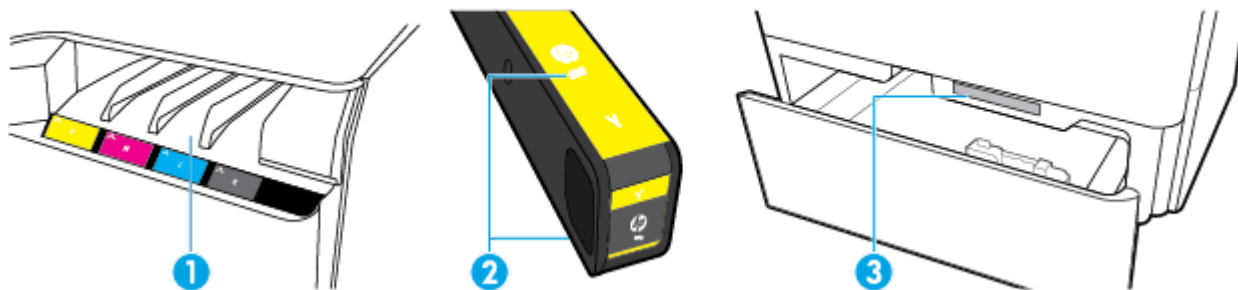

Etikett	Beskrivning
1	Plats för bläckpatroner



Etikett	Beskrivning
2	Bläckpatroner - artikelnummer
3	Produktnummer och produktens serienummer

## Ström av och på

**MÄRK:** Undvik skada på produkten genom att endast använda strömsladden som medföljde produkten.

- [Stäng av produkten och slå på den igen](#)
- [Hantera energisparfunktioner](#)

### Stäng av produkten och slå på den igen

#### Starta produkten

1. Anslut strömsladden som medföljer produkten i strömanslutningsporten på produktens baksida.
2. Anslut strömsladden till ett vägguttag.

 **OBS!** Kontrollera att strömkällan är tillräcklig för produktens nätspänning. Produkten använder antingen 100–240 V växelström eller 200–240 V växelström samt 50/60 Hz.

3. Tryck på och släpp strömbrytaren på produktens framsida.

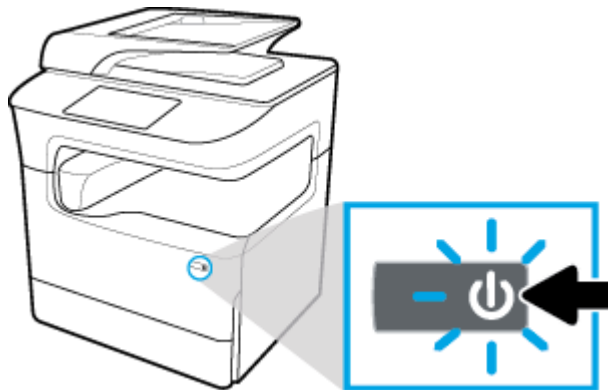

#### Stänga av produkten

Hur lång tid det tar att stänga av beror på de funktioner som produkten utför för närvarande.

 **OBS!** Stäng inte av produkten om en bläckpatron saknas. Detta kan skada produkten.

- ▲ Tryck på och släpp strömbrytaren på produktens framsida för att stänga av HP PageWide Pro MFP 772-777 series-skrivaren.



Ett meddelande visas på kontrollpanel som varnar dig om du försöker stänga av produkten när en eller flera bläckpatroner saknas.

**MÄRK:** För att förhindra problem med utskriftskvaliteten ska du endast stänga av produkten med hjälp av strömbrytaren på framsidan. Dra inte ut kontakten till produkten, stäng inte av grenuttaget och använd inte någon annan metod.

## Hantera energisparfunktioner

HP PageWide Pro MFP 772-777 series-skrivare har energisparfunktioner som kan minska energiförbrukningen och spara energi:

- Viloläget försätter produkten i ett tillstånd där mindre energi förbrukas om produkten varit inaktiv under en viss tid. Du kan ange efter hur lång tid produkten ska gå in i viloläget på kontrollpanelen.
- Du kan schemalägga av/på för att slå på eller stänga av produkten automatiskt på dagar och tider som du anger på kontrollpanelen. Du kan till exempel schemalägga att skrivaren ska stängas av kl 18.00, måndag till fredag.

 **OBS!** Du kan även hantera strömfunktionerna från HPs inbäddade webbserver. Mer information finns i avsnittet [Fliken Inställningar](#).

### Ställa in tid för viloläge

1. Öppna kontrollpanelens instrumentpanel (dra med fingrarna nedåt över fliken för instrumentpanelen högst upp på någon av skärmarna eller tryck på bandet längst upp på startskärmen).
2. Tryck på  (Konfigurera) på kontrollpanelens instrumentpanel.
3. Tryck på [Energisparfunktioner](#) och sedan på [Viloläge](#).
4. Välj ett av tidsalternativen.

Produkten försätts i ett tillstånd med lägre energiförbrukning när den har varit inaktiv under den tid du angett.

### Schemalägga om produkten ska slås på eller stängas av

1. Öppna kontrollpanelens instrumentpanel (dra med fingrarna nedåt över fliken för instrumentpanelen högst upp på någon av skärmarna eller tryck på bandet längst upp på startskärmen).
2. Tryck på  (Konfigurera) på kontrollpanelens instrumentpanel.
3. Tryck på [Energihantering](#) och sedan på [Schemalägg på/av](#).

4. Aktivera alternativet [Schemalägg på](#) eller [Schemalägg av](#).
5. Välj alternativet [Schemalägg på](#) eller [Schemalägg av](#) och välj dagen och tiden du vill schemalägga. Produkten slås på eller stängs av på de tider och dagar som du väljer.

 **OBS!** Produkten kan inte ta emot fax när den är avstängd.

## Använda kontrollpanelen



- [Knappar på kontrollpanelen](#)
- [Kontrollpanelens startskärm](#)
- [Kontrollpanelens instrumentpanel](#)
- [Snabbinställningar](#)
- [Hjälpfunktioner](#)

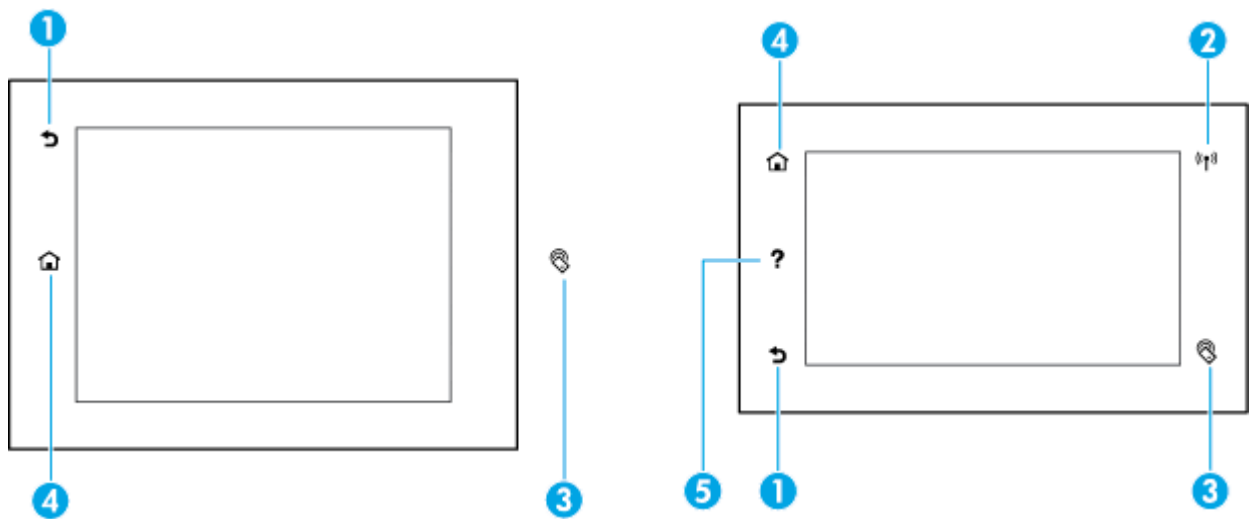

### Knappar på kontrollpanelen

Knapparna och indikatorlamporna på produktens kontrollpanel till HP PageWide Pro MFP 772-777 series-skrivare tänds när de kan användas och släcks när de inte kan användas.

Följande bilder visar 203 mm kontrollpanel till vänster och 109 mm kontrollpanel till höger.



- |   |   |  |
|---|---|--|
| 1 |  | Knappen <b>Tillbaka</b> eller <b>Avbryt</b> .<br>Tryck för att gå till föregående skärm eller för att avbryta den aktuella åtgärden.   |
| 2 |  | Indikator för <b>trådlöst</b> nätverk (endast tillgängligt på vissa skrivare).<br>Lyser blått med fast sken när produkten är ansluten till ett trådlöst nätverk. Blinkar när produkten söker efter en trådlös anslutning. Av om något av följande är aktuellt: <ul style="list-style-type: none"> <li>• Enheten är ansluten till ett trådbundet nätverk.</li> <li>• Det trådlösa nätverket är avstängt.</li> <li>• Administratören inaktiverar den trådlösa funktionen.</li> </ul> |
| 3 |  | Indikator för <b>NFC</b> (Near Field Communications) (endast tillgängligt på vissa skrivare).<br>Nudda med din NFC-aktiverade enhet för snabb och enkel mobil utskrift.  |

- 
- |   |   |   |
|---|---|---|
| 4 |  | Knappen <b>Hem</b> .<br>Tryck för att visa kontrollpanelens startskärm.   |
| 5 |  | Knappen <b>Hjälp</b> .<br>Tryck för att visa alternativen för hjälpmenyn. |
- 

## Kontrollpanelens startskärm

På kontrollpanelens startskärm visas en instrumentpanel, appar och användaredefinierade genvägar till jobb.

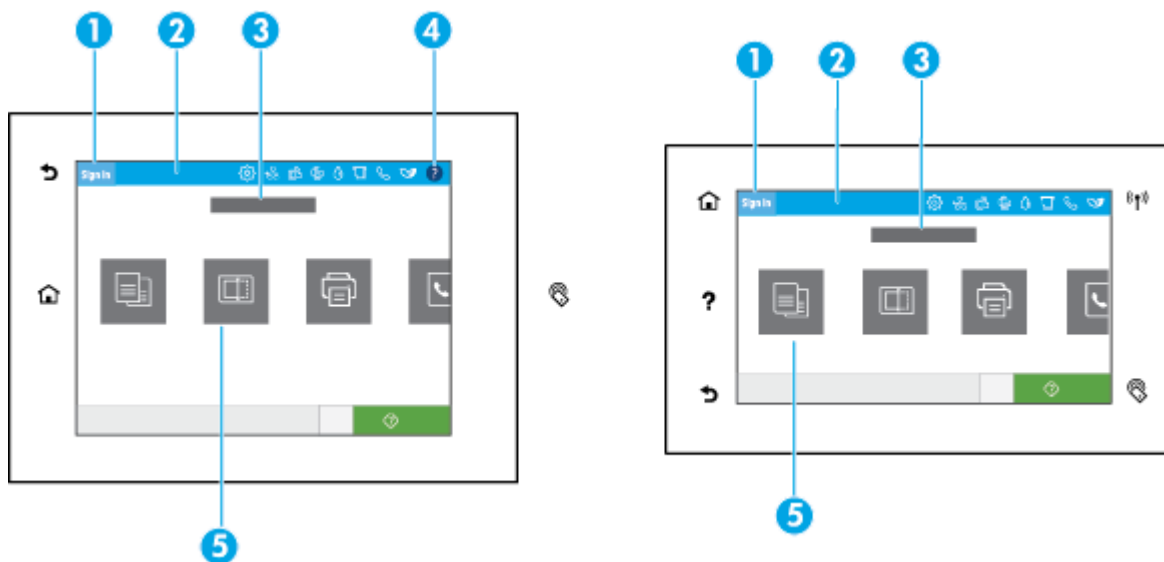

- 
- |   |  |
|---|--|
| 1 | <b>Ikonen Logga in.</b><br>Du kan ställa in att användare måste logga in på produkten innan de kan använda vissa av programmen. Tryck här för att logga in med en åtkomstkod.  |
| 2 | <b>Instrumentpanel.</b><br>Ikonerna på instrumentpanelen visar den aktuella produktstatusen och ger dig åtkomst till skärmar där du kan ändra produktens inställningar (se <a href="#">Kontrollpanelens instrumentpanel</a> ). Om du vill se hela instrumentpanelen kan du trycka på fältet högst upp på startskärmen, eller trycka på och dra ned handtaget i mitten av instrumentpanelsfältet. |
| 3 | <b>Tid och datum.</b><br>I det här avsnittet visas även schemalagda händelser, till exempel schemalagd avstängningstid (se <a href="#">Hantera energisparfunktioner</a> ).   |
| 4 | Knappen <b>Hjälp</b> .<br>Tryck för att visa alternativen för hjälpmenyn.  |
| 5 | <b>Program- och inställningsikoner.</b><br>Tryck och dra med fingrarna för att bläddra horisontellt mellan ikonerna. Tryck på en ikon för att visa en program- eller inställningsskärm.  |
- 

## Kontrollpanelens instrumentpanel

Öppna instrumentpanelen genom att svepa fliken för instrumentpanelen högst upp på en skärm nedåt eller trycka på bandet längst upp på startskärmen.

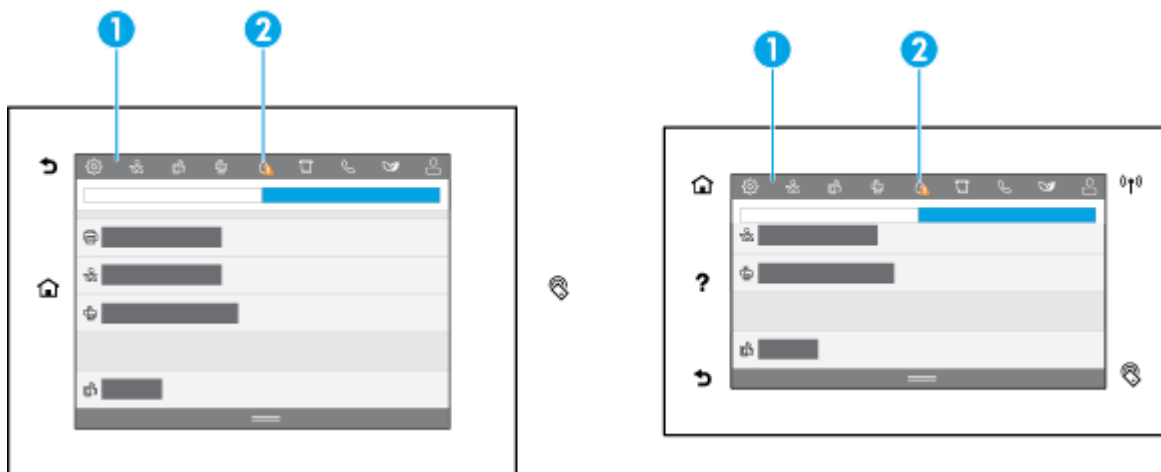

- 1 Större ikoner visas högst upp på instrumentpanelen. Ikonerna anger produktens status och kan användas för att ändra produktens inställningar.  
  
Dra med fingrarna för att bläddra horisontellt mellan ikonerna. Tryck på en ikon för att visa en statusskärm eller för att ändra produktens inställningar.
- 2 En gul eller röd triangel visas på en ikon för att signalera att användarens uppmärksamhet krävs.  
  
I exemplet ovan signalerar en gul varning att en eller flera bläckpatroner har ont om bläck.

## Snabbinställningar

Snabbinställningar är genvägar till jobb som finns tillgängliga från startskärmen eller i funktionen Snabbinställningar på produktens kontrollpanel och påverkar inte standardinställningar som görs för bastillämpningen. Om du vill använda en snabbinställning på produktens kontrollpanel aktiverar du bastillämpningen.

Skapa snabbinställningar för följande bastillämpningar för att förbättra exaktheten och reducera tidsåtgången:

- Skanna till e-post
- Fax (om tillgängligt)
- Skanna till nätverksmapp
- Skanna till USB
- Skanna till SharePoint
- Kopiera

Välj mellan olika jobbalternativ, till exempel starta ett jobb direkt vid val av snabbinställning eller att en förhandsgranskning av jobbet ska krävas före start.

Använd HPs inbäddade webbserver (EWS) för att skapa snabbinställningar. Tryck på  (Ethernet) på skrivarens kontrollpanel för att hämta skrivarens IP-adress. Skriv in skrivarens IP-adress i en webbläsare som stöds. Klicka på fliken **Inställningar** följt av **Anpassning av kontrollpanel** och välj sedan **Snabbinställningar**. Följ anvisningarna på skärmen.

## Hjälpfunktioner

HP PageWide Pro MFP 772-777 series-skrivare har inbyggda hjälpavsnitt som du kan nå från kontrollpanelen. Hjälpavsnitten har tips, viktig produktinformation som du kan läsa eller skriva ut och animering som visar hur du utför olika åtgärder eller löser olika problem.

Tryck på  (Hjälp) på instrumentpanelen eller  (Hjälp) på skrivarens kontrollpanel om du vill visa dessa hjälpfunktioner.



- [Skrivarinformation](#)
- [Hjälpanimering](#)

## Skrivarinformation

Sidan Skrivarinformation visar följande information om din HP PageWide Pro MFP 772-777 series-skrivare:



- Modellnamn och -nummer
- Produktens serienummer
- Produktens tjänstenummer
- Aktuell programversion
- Information om användning, status och inställningar om du skriver ut de fullständiga produktinformations- och skrivarstatussidorna

### Visa eller skriva ut skrivarinformationssidan

1. Tryck på  (Hjälp) på instrumentpanelen eller  (Hjälp) på skrivarens kontrollpanel.
2. Tryck på [Skrivarinformation](#).
3. Tryck på [Skriv ut](#) om du vill skriva ut informationen.

## Hjälpanimering

Den inbyggda hjälpen har animeringar som visar hur du utför olika åtgärder eller löser olika problem. Så här väljer och visar du en tillgänglig hjälpanimering:

1. Tryck på  (Hjälp) på instrumentpanelen eller  (Hjälp) på skrivarens kontrollpanel.
2. Tryck på [Instruktionsvideor](#).
3. Välj en animering att spela upp.

## 2 Ansluta produkten

- [Ansluta produkten till en dator eller ett nätverk](#)
- [Använda Wi-Fi Direct](#)
- [Installera HP:s skrivarprogramvara för en trådlös produkt som redan finns i nätverket](#)
- [Öppna skrivarprogramvaran \(Windows\)](#)
- [Hantera nätverksinställningar](#)

### Ansluta produkten till en dator eller ett nätverk

- [Så här ansluter du produkten med hjälp av en USB-kabel](#)
- [Så här ansluter du produkten till ett nätverk](#)

### Så här ansluter du produkten med hjälp av en USB-kabel

Du kan använda en USB-kabel för att ansluta produkten till datorn.

Den här produkten har stöd för USB 2.0-anslutningar. Använd en USB-kabel av A till B-typ. HP rekommenderar att du använder en kabel som är kortare än 2 m.

---

**MÄRK:** Anslut INTE USB-kabeln förrän du ombeds göra det i installationsprogrammet.

---

1. Avsluta alla öppna program.
2. Installera skrivarprogrammet från [HP:s kundsupport](#) och följ anvisningarna på skärmen.
3. När du uppmanas att göra det väljer du **USB-Anslut skrivaren till datorn med en USB-kabel** och klickar sedan på knappen **Nästa**.

---

 **OBS!** En dialogruta visar en varning om att HP ePrint och utskriftsappar inte kommer att vara tillgängliga efter en USB-installation. Klicka på **Ja** om du vill fortsätta med USB-installationen, eller på **Nej** om du vill avbryta den.

---

4. När en uppmaning visas ansluter du B-ändan av USB-kabeln till anslutningsporten för USB typ B (1) på baksidan av produkten.

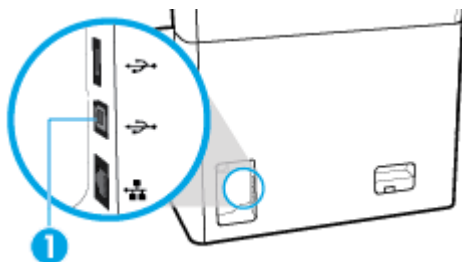

5. När installationen är klar skriver du ut en sida från valfritt program för att kontrollera att skrivarprogramvaran är rätt installerad.

## Så här ansluter du produkten till ett nätverk

Produkten har stöd för anslutning till både trådbundna och trådlösa nätverk.

### Nätverksprotokoll som stöds

Produkten har stöd för följande nätverksprotokoll.

- 
- |                        |  |
|------------------------|--|
| • AirPrint 1.6 x       | • LLNMR  |
| • AirPrint Scan        | • LPD  |
| • ARP Ping             | • Microsofts webbtjänster (utskrift, skanning, upptäckt) |
| • Bonjour              | • Netbios  |
| • Bootp                | • Utskrift port 9100                                     |
| • CIFS-klient          | • SLP  |
| • DHCP, AutoIP         | • SMTP-klient för varningar                              |
| • DHCP v6              | • SNMP V1, V2, V3  |
| • HTTP, HTTPS          | • Syslog   |
| • IPP                  | • TLS 1.0, 1.1, 1.2                                      |
| • IPv4                 | • WINS   |
| • IPv6                 | • WPA Enterprise   |
| • Tidigare standard-IP |  |
- 

### Ansluta produkten till ett trådbundet nätverk

Använd den här proceduren om du vill installera produkten i ett trådbundet nätverk:

1. Anslut Ethernet-kabeln till Ethernet-porten (1) och till nätverket.

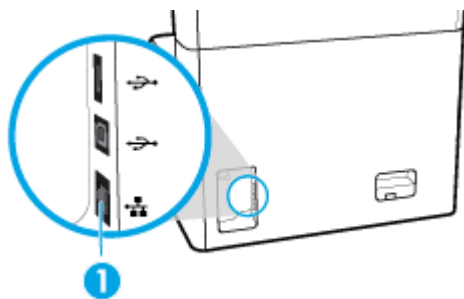

2. Slå på enheten.
3. Vänta i 60 sekunder innan du fortsätter. Under den här tiden identifierar nätverket produkten och tilldelar den en IP-adress eller ett värdnamn.
4. Öppna kontrollpanelens instrumentpanel (dra med fingrarna nedåt över fliken för instrumentpanelen högst upp på någon av skärmarna eller tryck på bandet längst upp på startskärmen).
5. Tryck på  (Ethernet) på kontrollpanelens instrumentpanel för att visa IP-adressen. Tryck på [Skriv ut info](#) om du vill skriva ut en sida med IP-adressen.



## Anslut produkten via ett trådlöst nätverk (endast trådlösa modeller)

Den trådlösa funktionen är inaktiverad som standard. Använd följande metoder för att aktivera trådlöst och ansluta produkten till ett trådlöst nätverk:

- [Aktivera den trådlösa funktionen på produkten](#)
- [Så här ansluter du produkten till ett trådlöst hemmanätverk med hjälp av guiden för trådlös installation.](#)
- [Så här ansluter du produkten till ett trådlöst nätverk med WPS](#)
- [Ansluta produkten manuellt till ett trådlöst nätverk](#)



**OBS!** Skrivaren har stöd för 802.11n-nätverk (2,4 GHz och 5 GHz).

Om din trådlösa router inte har stöd för WPS (Wi-Fi Protected Setup) ber du systemadministratören om det trådlösa nätverksnamnet eller SSID (Service Set Identifier) och lösenordet eller krypteringsnyckeln till det trådlösa nätverket.

### Aktivera den trådlösa funktionen på produkten

1. Öppna kontrollpanelens instrumentpanel (dra med fingrarna nedåt över fliken för instrumentpanelen högst upp på någon av skärmarna eller tryck på bandet längst upp på startskärmen).
2. Tryck på  (Konfigurera) på kontrollpanelens instrumentpanel.
3. Tryck på [Avancerade inställningar](#) och tryck sedan på [IP-inställningar](#).
4. Tryck på [Trådlöst](#) och välj sedan [På](#).

### Så här ansluter du produkten till ett trådlöst hemmanätverk med hjälp av guiden för trådlös installation.

Guiden för trådlös installation utgör den bästa metoden för att installera produkten i ett trådlöst nätverk.

1. Kontrollera att den trådlösa funktionen är aktiverad på skrivaren.  
Mer information finns i avsnittet [Aktivera den trådlösa funktionen på produkten](#).
2. Öppna kontrollpanelens instrumentpanel (dra med fingrarna nedåt över fliken för instrumentpanelen högst upp på någon av skärmarna eller tryck på bandet längst upp på startskärmen).
3. Tryck på  (Konfigurera) på kontrollpanelens instrumentpanel.
4. Tryck på [Avancerade inställningar](#) och tryck sedan på [IP-inställningar](#).
5. Tryck på [Guide för trådlös installation](#).
6. Produkten söker efter tillgängliga trådlösa nätverk och visar en lista med nätverksnamn (SSID). Välj SSID för din trådlösa router i listan om den finns tillgänglig. Om SSID för din trådlösa router inte finns med i listan trycker du på [Ange SSID](#). När du uppmanas ange typ av nätverkssäkerhet anger du det alternativ som din trådlösa router använder. En knappsats öppnas i displayen på kontrollpanelen.
7. Gör något av följande:
  - Om den trådlösa routern använder WPA-säkerhet anger du lösenordet på knappsatsen.
  - Om den trådlösa routern använder WEP-säkerhet anger du nyckeln på knappsatsen.
8. Tryck på [OK](#) och vänta medan produkten upprättar en anslutning till den trådlösa routern. Det kan ta ett par minuter att upprätta den trådlösa anslutningen.

## Så här ansluter du produkten till ett trådlöst nätverk med WPS

Innan du kan ansluta skrivaren till ett trådlöst nätverk med WPS kontrollerar du följande:

- En WPS-aktiverad trådlös router eller åtkomstpunkt.
- Datorn är ansluten till det trådlösa nätverk som du planerar att ansluta skrivaren till. Kontrollera att du har installerat HPs skrivarprogramvara för produkten på datorn.

Om du har en WPS-router med en WPS-tryckknapp ska du följa **tryckknappsmetoden**. Om du inte är säker på om din router har en tryckknapp ska du följa **PIN-metoden**.

### Tryckknappsmetoden

1. Kontrollera att den trådlösa funktionen är aktiverad på skrivaren.  
Mer information finns i avsnittet [Aktivera den trådlösa funktionen på produkten](#).
2. Öppna kontrollpanelens instrumentpanel (dra med fingrarna nedåt över fliken för instrumentpanelen högst upp på någon av skärmarna eller tryck på bandet längst upp på startskärmen).
3. Tryck på  (Konfigurera) på kontrollpanelens instrumentpanel.
4. Tryck på **Avancerade inställningar** och tryck sedan på **IP-inställningar**.
5. Tryck på **Wi-Fi Protected Setup** och sedan på **Tryckknapp**.
6. Tryck på **Start**.

### PIN-metoden

1. Kontrollera att den trådlösa funktionen är aktiverad på skrivaren.  
Mer information finns i avsnittet [Aktivera den trådlösa funktionen på produkten](#).
2. Leta upp WPS PIN.
  - a. Öppna kontrollpanelens instrumentpanel (dra med fingrarna nedåt över fliken för instrumentpanelen högst upp på någon av skärmarna eller tryck på bandet längst upp på startskärmen).
  - b. Tryck på  (Konfigurera) på kontrollpanelens instrumentpanel.
  - c. Tryck på **Avancerade inställningar** och tryck sedan på **IP-inställningar**.
  - d. Tryck på **Wi-Fi Protected Setup** och sedan på **PIN**.

WPS PIN visas på skärmen.

3. Öppna konfigurationsverktyget eller programvaran för den trådlösa routern eller den trådlösa åtkomstpunkten och ange sedan PIN-koden för WPS.



**OBS!** Om du vill ha mer information om hur du använder konfigurationsverktyget kan du se dokumentationen som medföljde routern eller den trådlösa åtkomstpunkten.

4. Vänta i ungefär två minuter. Om skrivaren ansluts slutar -lampan (**Trådlöst**) att blinka och lyser i stället med fast sken.

### Ansluta produkten manuellt till ett trådlöst nätverk

Under de första 120 minuterna av produktinstallationen, eller efter det att du återställt produktens standardinställningar för nätverk (och inte har någon nätverkskabel ansluten till produkten), sänder den trådlösa radion ett trådlöst konfigurationsnätverk för produkten.

Namnet på nätverket är "HP-Setup-xx-[produktnamn]".

---

 **OBS!** Tecknen "xx" i nätverksnamnet motsvarar de två sista tecknen i produktens MAC-adress. Produktnamnet är HP PageWide Pro MFP 772-777.

---

1. Kontrollera att den trådlösa funktionen är aktiverad på skrivaren.  
Mer information finns i avsnittet [Aktivera den trådlösa funktionen på produkten](#).
2. Gå till en produkt med trådlös funktion och anslut till konfigurationsnätverket för enheten.
3. Öppna en webbläsare medan du är ansluten till konfigurationsnätverket och öppna HP Embedded Web Server (EWS) med hjälp av följande IP-adress.
  - 192.168.223.1
4. Sök reda på guiden för trådlös inställning i EWS och följ anvisningarna för att ansluta produkten manuellt.

---

 **OBS!** Produkten ger en automatisk DHCP-adress som standard.

---



## Använda Wi-Fi Direct

Med Wi-Fi Direct kan du skriva ut trådlöst från en dator, smartphone, surfplatta eller någon annan enhet med trådlös funktion – utan att behöva ansluta till ett befintligt trådlöst nätverk.

### Riktlinjer för användning av Wi-Fi Direct

- Kontrollera att datorn eller den mobila enheten har den programvara som krävs.
  - Om du använder en dator hämtar du skivarprogramvaran från [www.support.hp.com](http://www.support.hp.com).  
Anslut till Wi-Fi Direct. Installera sedan skivarprogramvaran, välj **Trådlöst** när du uppmanas att ange en anslutningstyp i programvaran.
  - Om du använder en mobil enhet kontrollerar du att du har installerat en kompatibel utskriftsapp. Mer information om mobil utskrift finns på [www.hp.com/go/mobileprinting](http://www.hp.com/go/mobileprinting) -webbplatsen.
- Kontrollera att Wi-Fi Direct är aktiverat på skrivaren.
- Upp till fem datorer och mobila enheter kan använda samma anslutning för Wi-Fi Direct.
- Wi-Fi Direct kan användas medan skrivaren är ansluten till en dator via en USB-kabel, eller till ett nätverk via en trådlös anslutning.
- Wi-Fi Direct kan inte användas för att ansluta en dator, en mobil enhet eller en skrivare till internet.

### Så här slår du på Wi-Fi Direct

1. Öppna kontrollpanelens instrumentpanel (dra med fingrarna nedåt över fliken för instrumentpanelen högst upp på någon av skärmarna eller tryck på bandet längst upp på startskärmen).
2. Tryck på  (Wi-Fi Direct) på kontrollpanelens instrumentpanel.
3. Tryck på  (Inställningar).
4. Tryck på och aktivera **Wi-Fi Direct** om skärmen visar att Wi-Fi Direct är av.

---

 **OBS!** Om du behöver säkrare anslutning kan du konfigurera avancerade inställningar för Wi-Fi Direct från den inbäddade webbservern. På fliken **Nätverk** under **Wi-Fi Direct** klickar du på **Status** och sedan på **Redigera inställningar**. Under **Status** klickar du på **På** och under **Anslutningsmetod** klickar du på **Avancerat**.

 **TIPS:** Du kan också aktivera Wi-Fi Direct från EWS. Mer information om hur du använder den inbäddade webbservern finns i [HP Embedded Web Server](#).

---

## Så här skriver du ut från en mobil enhet med trådlös funktion

 **OBS!** Kontrollera att du har installerat en kompatibel utskriftsapp på din mobila enhet. Mer information finns på [www.hp.com/go/mobileprinting](http://www.hp.com/go/mobileprinting) -webbplatsen.

---

1. Kontrollera att du har slagit på Wi-Fi Direct på skrivaren.
2. Aktivera Wi-Fi-anslutningen på den mobila enheten. Mer information finns i den dokumentation som medföljde den mobila enheten.

 **OBS!** Om din mobila enhet inte stöder Wi-Fi kan du inte använda Wi-Fi Direct.

---

3. Anslut till ett nytt nätverk från den mobila enheten. Gör på samma sätt som du brukar för att ansluta till ett nytt trådlöst nätverk eller en trådlös surfzon. Välj namnet för Wi-Fi Direct i listan över trådlösa nätverk. Det visas som **DIRECT-\*\*-HP PageWide XXXX** (där \*\* är de unika tecken som identifierar just din skrivare och XXXX är skrivarmodellen som anges på skrivaren).
4. Ange Wi-Fi Direct-lösenordet när du uppmanas att göra det.
5. Skriv ut dokumentet.

## Så här skriver du ut från en dator med trådlös funktion (Windows)

1. Kontrollera att Wi-Fi Direct är aktiverat på skrivaren.
2. Slå på datorns Wi-Fi-anslutning. Mer information finns i den dokumentation som medföljde datorn.

 **OBS!** Om datorn inte stöder Wi-Fi kan du inte använda Wi-Fi Direct.

---

3. Gå till datorn och anslut till ett nytt nätverk. Gör på samma sätt som du brukar för att ansluta till ett nytt trådlöst nätverk eller en trådlös surfzon. Välj namnet för Wi-Fi Direct i listan över trådlösa nätverk. Det visas som **DIRECT-\*\*-HP PageWide XXXX** (där \*\* är de unika tecken som identifierar just din skrivare och XXXX är skrivarmodellen som anges på skrivaren).
4. Ange Wi-Fi Direct-lösenordet när du uppmanas att göra det.

 **OBS!** Tryck på  (Wi-Fi Direct) på startskärmen för att hitta lösenordet.

---

5. Gå vidare till nästa steg om skrivaren är ansluten till datorn via ett trådlöst nätverk. Om skrivaren är ansluten till datorn via en USB-kabel följer du nedanstående anvisningar för att installera skrivarprogram med hjälp av HP Wi-Fi Directanslutningen.
  - a. Öppna skrivarprogramvaran. Mer information finns i avsnittet [Öppna skrivarprogramvaran \(Windows\)](#).
  - b. Klicka på **Skrivarinstallation och programvara** och välj sedan **Anslut en ny skrivare**.
  - c. När skärmen **Anslutningsalternativ** visas i programvaran väljer du **Trådlöst**.
  - d. Välj programvaran för din HP-skrivare i listan över detekterade skrivare.
  - e. Följ anvisningarna på skärmen.
6. Skriv ut dokumentet.

## Så här skriver du ut från en dator med trådlös funktion (OS X)

1. Kontrollera att Wi-Fi Direct är aktiverat på skrivaren.
2. Slå på Wi-Fi på datorn.  
Mer information finns i dokumentationen från Apple.
3. Klicka på WiFi-ikonen och välj Wi-Fi Direct-namnet, till exempel **DIRECT-\*\*-HP PageWide XXXX** (där \*\* är de unika tecken som identifierar din skrivare och XXXX är den skrivarmodell som anges på skrivaren).
4. Om Wi-Fi Direct är aktiverat med säkerhetsfunktion anger du lösenordet när du blir ombedd att göra det.
5. Lägg till skrivaren:
  - a. Öppna **Systeminställningar**.
  - b. Klicka på **Skrivare och skannrar**.
  - c. Klicka på + nedanför skrivarlistan till vänster.
  - d. Välj skrivaren i listan med detekterade skrivare (ordet "Bonjour" visas i den högra kolumnen bredvid skrivarnamnet) och klicka på **Lägg till**.

## Installera HP:s skrivarprogramvara för en trådlös produkt som redan finns i nätverket

Om produkten redan har en IP-adress i ett trådlöst nätverk och du vill installera programvaran för produkten på en dator, gör du på följande sätt:

1. Ta reda på produktens IP-adress (tryck på  [Ethernet] på kontrollpanelens instrumentpanel).
2. Installera skrivarprogramvaran från [www.support.hp.com](http://www.support.hp.com).
3. Följ anvisningarna på skärmen.
4. När en uppmaning visas väljer du **Trådlöst – Anslut skrivaren till ditt trådlösa nätverk och internet** och klickar på **Nästa**.
5. Välj den skrivare som har rätt IP-adress i listan med tillgängliga skrivare.

## Öppna skrivarprogramvaran (Windows)

Beroende på vilket operativsystem du har kan du öppna skrivarprogram enligt följande:

- **Windows 10:** Från datorns skrivbord, klicka på **Start**, välj **Alla appar**, klicka på **HP**, klicka på mappen för skrivaren och välj sedan ikonen med skrivarens namn.
- **Windows 8,1:** Klicka på nedåtpilen i det nedre vänstra hörnet av Startskärmen och välj skrivarens namn.
- **Windows 8:** Högerklicka i ett tomt område av Startskärmen, klicka på **Alla appar** i appfältet och välj sedan skrivarens namn.
- **Windows 7, Windows Vista och Windows XP:** Gå till datorns skrivbord, klicka på **Start**, välj **Alla program**, klicka på **HP**, klicka på mappen för skrivaren och välj sedan ikonen med skrivarens namn.

## Hantera nätverksinställningar

- [Visa eller ändra nätverksinställningar](#)

- [Ställa in eller ändra produktens lösenord](#)
- [Konfigurera TCP/IP-parametrar manuellt via kontrollpanelen](#)
- [Länkhastighet och duplexinställningar](#)

## Visa eller ändra nätverksinställningar

Använd HP Embedded Web Server för att visa eller ändra IP-konfigurationsinställningarna.

1. Ta reda på produktens IP-adress (tryck på  [Ethernet] på kontrollpanelens instrumentpanel).
2. Skriv produktens IP-adress i adressfältet i en webbläsare om du vill öppna HP Embedded Web Server.
3. Klicka på fliken **Nätverk** för att hämta nätverksinformationen. Du kan ändra inställningarna enligt behov.

## Ställa in eller ändra produktens lösenord

Använd HP:s inbäddade webbserver för att ställa in ett lösenord eller ändra ett befintligt lösenord för en produkt i ett nätverk så att obehöriga användare inte kan ändra produktinställningarna.

 **OBS!** Om du vill ha information om hur du skyddar produktens lösenord, se dokumentet om bästa praxis för säkerhet på [HPs webbplats för säker utskrift](#).

1. Ta reda på produktens IP-adress (tryck på  [Ethernet] på kontrollpanelens instrumentpanel).
2. Ange produktens IP-adress i webbläsarens adressfält. Klicka på fliken **Inställningar**, klicka på **Säkerhet** och klicka sedan på länken **Allmän säkerhet**.

 **OBS!** Om ett lösenord har ställts in tidigare uppmanas du att ange lösenordet. Ange "admin" som användarnamn tillsammans med lösenordet och klicka sedan på **Använd**.

3. Ange det nya lösenordet i fälten **Lösenord** och **Bekräfta lösenord**.
4. Spara lösenordet genom att klicka på **Använd** längst ned i fönstret.

## Konfigurera TCP/IP-parametrar manuellt via kontrollpanelen

Använd kontrollpanelens menyer för att manuellt ställa in en IPv4-adress, subnätmask och standard-gateway.

1. Öppna kontrollpanelens instrumentpanel (dra med fingrarna nedåt över fliken för instrumentpanelen högst upp på någon av skärmarna eller tryck på bandet längst upp på startskärmen).
2. Tryck på  (**Konfigurera**) på kontrollpanelens instrumentpanel.
3. Tryck på **Nätverksinstallation** och tryck sedan på något av följande:
  - **Ethernet-inställningar** (för ett trådbundet nätverk)
  - **Trådlösa inställningar** (för ett trådlöst nätverk)
4. Tryck på **Avancerade inställningar** och sedan på **IP-inställningar**.
5. Tryck på **Manuellt** och sedan på **IP-adress**.
6. Gör följande med hjälp av den numeriska knappsatsen:

- a. Ange IP-adressen och tryck på [Klar](#) .
  - b. Ange subnätmasken och tryck på [Klar](#) .
  - c. Ange standard-gateway och tryck på [Klar](#) .
7. Tryck på [Använd](#).

## Länkhastighet och duplexinställningar

 **OBS!** Den här informationen gäller endast Ethernet-nätverk (trådbundna). Den gäller inte trådlösa nätverk.

Utskriftsserverns länkhastighet och kommunikationsläge måste matcha nätverkshubben. I de flesta situationer kan du lämna produkten i automatiskt läge. Felaktiga ändringar av länkhastigheten och duplexinställningarna kan förhindra produkten från att kommunicera med andra nätverksenheter. Om du behöver göra ändringar använder du skrivarens kontrollpanel.

 **OBS!** Om dessa inställningar ändras kan det göra så att produkten slås på och sedan stängs av. Gör bara ändringar när produkten är inaktiv.

1. Öppna kontrollpanelens instrumentpanel (dra med fingrarna nedåt över fliken för instrumentpanelen högst upp på någon av skärmarna eller tryck på bandet längst upp på startskärmen).
2. Tryck på  ([Konfigurera](#)) på kontrollpanelens instrumentpanel.
3. Tryck på [Nätverksinstallation](#) och sedan på [Ethernet-inställningar](#).
4. Tryck på [Avancerade inställningar](#) och sedan på [Länkhastighet](#).
5. Välj ett av följande alternativ:

Inställning	Beskrivning
Automatiskt	Utskriftsservern konfigureras automatiskt till den högsta länkhastigheten och det kommunikationsläge som är tillåtet i nätverket.
10 - hel	10 Mbps, full duplex.
10 - halv	10 Mbps, halv duplex.
100 - hel	100 Mbps, full duplex.
100 - halv	100 Mbps, halv duplex.
1000BT	1000 Mbps, full duplex.

---

## 3 Utskriftshantering och tjänster

- [HP Embedded Web Server](#)
- [Funktioner för produktsäkerhet](#)
- [HP Printer Assistant i skrivarprogram \(Windows\)](#)
- [HP Verktyg \(OS X\)](#)
- [AirPrint™ \(OS X\)](#)

### HP Embedded Web Server

- [Om EWS](#)
- [Om cookies](#)
- [Öppna EWS.](#)
- [Egenskaper](#)

#### Om EWS

Produkten är utrustad med HP Embedded Web Server (EWS), som ger dig tillgång till information om produkt- och nätverksaktiviteter. EWS tar fram webbplatser som kan visas i en vanlig webbläsare.

EWS finns på en maskinvaruenhet (till exempel en HP-skrivare) eller i fast programvara, och inte som programvara på en nätverksserver.

Fördelen med EWS är att den har ett gränssnitt för produkten som alla med en nätverksansluten produkt och dator kan använda. Du behöver inte installera eller ställa in något särskilt program, men det måste finnas en webbläsare på datorn. Du får åtkomst till EWS genom att ange produktens IP-adress i webbläsarens adressfält.

#### Om cookies

När du surfar placerar EWS mycket små textfiler (cookies) på hårddisken. Med hjälp av dessa filer kan den inbäddade webbservern känna igen datorn nästa gång du besöker webbplatsen. Om du har konfigurerat EWS-språket hjälper till exempel en cookie till att komma ihåg vilket språk du har valt, så att sidorna visas på det språket nästa gång du går till EWS-servern. Vissa cookies tas bort i slutet av varje session (t.ex. den cookie som lagrar det valda språket), medan andra (t.ex. den cookie som lagrar kundspecifika inställningar) lagras på datorn tills du tar bort dem manuellt.

---

 **VIKTIGT:** De cookies som EWS lagrar på din dator används endast för att spara inställningar på datorn och för att dela information mellan skrivaren och datorn. Dessa cookies skickas inte till någon av HP:s webbplatser.

---

Du kan konfigurera din webbläsare så att den godkänner alla cookies, eller så kan du konfigurera den så att du varnas varje gång en cookie erbjuds, vilket gör att du kan välja vilka cookies som du vill tillåta eller neka. Du kan även använda webbläsaren för att ta bort oönskade cookies.

Om du inaktiverar cookies kommer du även att inaktivera en eller flera av de följande funktionerna, beroende på vilken skrivare du har:



- Starta på det ställe där du lämnade programmet (särskilt användbart när du använder installationsguider).
- Komma ihåg språkställningen i webbläsaren för EWS.
- Anpassa EWS-hemsidan.

Information om hur du ändrar sekretess- och cookie-inställningar och hur du visar eller tar bort cookies finns i den dokumentation som medföljer din webbläsare.

## Öppna EWS.

Vidta någon av följande åtgärder för att öppna EWS:

- Ange produktens IP-adress i adressrutan i en webbläsare som stöds. (Hämta IP-adressen genom att trycka på  [Ethernet] på kontrollpanelens instrumentpanel.)
- Öppna HP Printer Assistant i skrivarens programvara, öppna fliken **Skriv ut** på fliken **Skriv ut, skanna, faxa** och klicka på **Skrivarens startsida (EWS)**.

Mer information finns i avsnittet [Öppna HP Printer Assistant](#).

- I OS X använder du HP Utility eller klickar på **Systeminställningar > Skrivare och skannrar > HP PageWide Pro MFP 772-777 > Alternativ och förbrukningsmaterial > Allmänt > Visa skrivarens webbsida**.

---

 **OBS!** Om ett fel uppstår när du öppnar EWS kontrollerar du att proxyinställningarna är de rätta för ditt nätverk.

 **TIPS:** När du har öppnat URL:en kan du skapa ett bokmärke så att du snabbt kan återvända till den senare.

---

## Egenskaper

- [Fliken Startside](#)
- [Fliken Skanna](#)
- [Fliken Kopiera/Skriv ut](#)
- [Fliken Fax](#)
- [Fliken HP JetAdvantage](#)
- [Fliken Nätverk](#)
- [Fliken Verktyg](#)
- [Fliken Inställningar](#)

---

 **OBS!** Om du ändrar nätverksinställningarna i EWS kan vissa produktfunktioner eller funktioner i produktprogramvaran inaktiveras.

---

## Fliken Startside

Använd fliken **Startside** för att öppna objekt som används ofta på flikarna **Skanna, Faxa, Webbtjänster, Nätverk, Verktyg** och **Inställningar**.

---

 **OBS!** Alla alternativ är inte synliga som standard. Använd knappen **Gör personlig** för att visa eller dölja alternativen enligt önskemål.

---

Objekt	Beskrivning
Skanna till e-post	Konfigurera målprofiler för e-post för funktionen Skanna till e-post.
Skanna till nätverksmapp	Konfigurera en målnätverksmapp för funktionen Skanna till nätverk.
HP Digital fax	Konfigurera skrivaren till att spara fax i nätverk eller vidarebefordra dem till e-post
Energisparinställningar	Konfigurera energisparfunktioner som försätter skrivaren i viloläge eller slår på eller stänger av skrivaren automatiskt.
Skrivaruppdater	Kontrollera om det finns nya skrivaruppdateringar.
Beräknade bläcknivåer	Kontrollera status för bläcknivåerna.
Nätverkssammanf.	Visa trådbunden status (802.3) eller trådlös status (802.11).
Verktyslåda för utskriftskvalitet	Kör underhållsverktyg som förbättrar utskriftskvaliteten.
Guide för trådlös installation	Ställ in en trådlös anslutning med hjälp av guiden.
Wi-Fi Direct	Ställ in Wi-Fi Direct om du vill skriva ut direkt från en mobil enhet till skrivaren utan att ansluta till ett trådlöst nätverk.
AirPrint	Ställ in AirPrint™ om du vill skriva ut från produkter som stöds av Apple.
Skrivarinformation	Visa information om skrivaren, till exempel produktens serienummer, service-ID, version för den fasta programvaran och totalt sidantal.
Administratör	Ställ in administratörsstyrning för skrivarfunktioner.
Säkerhetskopiering	Säkerhetskopiera skrivarinställningarna i en lösenordskrypterad fil.
Faxlogg	Visa och hantera alla faxrelaterade aktiviteter (inklusive digital faxlogg).
Faxinställningsguide	Kör guiden för att ställa in faxfunktionerna.
Brandvägg	Konfigurera nätverkets brandvägg.
Skrivarrapporter	Skriv ut informationssidor om skrivaren.
Skanna till SharePoint	Konfigurera en SharePoint-målmapp för funktionen Skanna till mapp.
Användningsrapport	Visa användningsinformation för utskrifts-, fax- och kopieringsjobb.
WebScan	Aktivera WebScan, som gör att alla som har tillgång till skrivaren kan skanna det som ligger på skannerglasat.



**OBS!** Inställningarna för den här sidan sparas automatiskt i webbläsarens cookies. Om du raderar webbläsarens cookies går de här inställningarna förlorade.

## Fliken Skanna

Använd fliken **Skanna** för att konfigurera produktens skanningsfunktioner.

Objekt	Beskrivning
Skanna till dator	<p>Använd webbskanning.</p> <p><b>VIKTIGT:</b> Av säkerhetsskäl är webbskanning som standard inaktiverat. Om du vill aktivera WebScan öppnar du fliken <b>Inställningar</b>, klickar på <b>Administratörsinställningar</b>, markerar kryssrutan <b>Aktivera</b> bredvid WebScan och klickar sedan på knappen <b>Använd</b>.</p> <p>När den här funktionen är aktiverad kan alla som har tillgång till skrivaren skanna det som ligger på skannerglasat.</p>

Objekt	Beskrivning
Skanna till e-post	<ul style="list-style-type: none"> <li>• <b>Konfigurera Skanna till e-post:</b> Här kan du konfigurera funktionen Skanna till e-post och ställa in avsändaren för de skannade dokumenten.</li> <li>• <b>Adressbok med e-postadresser:</b> Upprätta en lista över de personer som du kan skicka skannade dokument till.</li> <li>• <b>E-postalternativ:</b> Ange en standardrad för ÄMNE och en standardmeddelandetext och konfigurera standardinställningar för skanning.</li> </ul>
Skanna till nätverksmapp	<b>Konfiguration av nätverksmapp:</b> Konfigurera en nätverksmapp där skannade bilder eller dokument från skrivaren ska sparas.
Skanna till SharePoint	<b>Konfigurera SharePoint:</b> Konfigurera en SharePoint-destination där skannade dokument från skrivaren ska sparas.
Skanna till USB	Gör följande inställningar: <ul style="list-style-type: none"> <li>• <b>Skannerinställningar:</b> Välj originalstorlek, orientering, mörker och enkel- eller dubbelsidigt.</li> <li>• <b>Filinställningar:</b> Välj standardvärden för filnamn, filtyp, färginställning, utskriftskvalitet, upplösning och komprimering.</li> </ul>
Adressbok	Skriv in, lagra och hantera kontaktnummer som du använder ofta.

## Fliken Kopiera/Skriv ut

Använd fliken **Kopiera/Skriv ut** för att konfigurera produktens kopierings- och utskriftsfunktioner.

Objekt	Beskrivning
Kopieringsinställningar	Konfigurera skrivarens kopieringsinställningar, till exempel följande: <ul style="list-style-type: none"> <li>• <b>Kopieringsinställningar:</b> Välj inställningar för enkel- eller dubbelsidigt, storlek och färg.</li> <li>• <b>Val av fack:</b> Välj standardvärde för pappersstorlek och papperstyp för produktens alla fack och ange vilket standardpappersfack som ska användas när inget fack har angetts eller när det angivna facket är felaktigt påfyllt.</li> <li>• <b>Kopieringskvalitet och förbättringar:</b> Välj kvalitetsnivå, ljusstyrka/mörker, förbättringsläge, sorteringsfunktion och bindningsmarginal.</li> </ul>
Utskriftsinställningar	Konfigurera allmänna inställningar för utskrift (t.ex. kvalitet), dubbelsidig utskrift, PCL-teckensnitt och PostScript-fel.
Begränsa färg	Ställ in och hantera användaråtkomst till färgutskrift och -kopiering.

## Fliken Fax

Använd fliken **Fax** för att konfigurera produktens faxfunktioner.

Objekt	Beskrivning
Faxinställningsguide	Konfigurera skrivarens faxfunktion.
Grundläggande faxinställningar	Ändra rubriken/faxnumret och gör andra basinställningar för fax.
Avancerade faxinställningar	Ställ in faxdetaljer som felrapportering, bekräftelse osv.
Vidarebef. av fax	Omdirigera automatiskt inkommande fax till ett annat faxnummer.

Objekt	Beskrivning
Skräpfaxspärr	Spärra fax från vissa personer eller företag.
Information	<b>Faxlogg:</b> Visa en lista över alla fax som har skickats från eller tagits emot av produkten.
HP Digital fax	<b>Profil för digital fax:</b> Spara inkommande svartvita fax i en särskild mapp i nätverket eller vidarebefordra dem i form av ett e-postmeddelande.

## Fliken HP JetAdvantage

Använd fliken **HP JetAdvantage** för att konfigurera lättanvända arbetsflöden och utskriftslösningar som är både nätverks- och molnbaserade. HP JetAdvantage är utvecklat för att hjälpa ditt företag att hantera sina skrivare och skannrar.

HP JetAdvantage inkluderar lösningar för säkerhet, hantering, arbetsflöde och mobil utskrift. Om du ska aktivera HP JetAdvantage kontrollerar du att skrivaren är ansluten till nätverket och internet och klickar sedan på **Fortsätt**. Följ anvisningarna på skärmen.

## Fliken Nätverk

Använd fliken **Nätverk** om du vill konfigurera och skydda nätverksinställningarna för produkten när den är ansluten till ett IP-baserat nätverk. Fliken **Nätverk** visas inte om produkten är ansluten till andra typer av nätverk.

Du kan aktivera eller inaktivera protokoll och tjänster som inte används. Dessa protokoll och tjänster kan också skyddas genom att du ställer in ett administrationslösenord för EWS. Se [Nätverksprotokoll som stöds](#) för en lista över nätverksprotokoll och tjänster.

## Fliken Verktyg

Använd fliken **Verktyg** om du vill visa eller hantera produktverktygen.

Objekt	Beskrivning
Produktinformation	<ul style="list-style-type: none"> <li>• <b>Skrivarinformation:</b> Visa information om skrivaren, till exempel produktens serienummer, service-ID, version för den fasta programvaran och totalt sidantal.</li> <li>• <b>Bläcknivåstatus:</b> Kontrollera status för bläcknivåerna.</li> <li>• <b>Bläckinställningar:</b> Ange den gräns där skrivaren meddelar att bläcknivån börjar bli låg.</li> </ul>
Rapporter	<ul style="list-style-type: none"> <li>• <b>Användningsrapport:</b> Visa hur många sidor som skrivits ut, skannats, kopierats och faxats.</li> <li>• <b>Skrivarrapporter:</b> Skriv ut olika rapporter, till exempel teckensnittslistor.</li> <li>• <b>Händelselogg:</b> Visa skrivarens 50 senaste felmeddelanden.</li> <li>• <b>Jobblogg:</b> Visa en lista med de senaste jobb som utförts med skrivaren.</li> <li>• <b>Jobblogg för färganvändning:</b> Visa antalet sidor som har skrivits ut i svartvitt/gråskala och färg för alla jobb och för enskilda jobb.</li> </ul>
Verktyg	<ul style="list-style-type: none"> <li>• <b>Sätta bokmärke:</b> Markera sidor i EWS med bokmärken.</li> <li>• <b>Verktygslåda för utskriftskvalitet:</b> Kör underhållsverktyg som förbättrar utskriftskvaliteten.</li> <li>• <b>Tillgångar:</b> Tilldela enheten ett inventarienummer/en plats.</li> </ul>
Inställningar för säkerhetskopiering och återställning	<ul style="list-style-type: none"> <li>• <b>Säkerhetskopiering:</b> Skapa en lösenordskrypterad fil som lagrar skrivarens inställningar.</li> </ul>

Objekt	Beskrivning
	<ul style="list-style-type: none"> <li>• <b>Återställ:</b> Återställ skrivarens inställningar med hjälp av en säkerhetskopieringsfil som skapats med EWS.</li> </ul>
Skrivaromstart	<b>Kall omstart:</b> Stäng av och slå på skrivaren.
Skrivaruppdater	<b>Uppdateringar av fast programvara:</b> Ställ in skrivaren för att meddela när det finns uppdateringar eller installera dem automatiskt.

## Fliken Inställningar

Använd fliken **Inställningar** för att ställa in och hantera olika funktioner på produkten, inklusive energisparfunktioner, datum och tid, e-postvarningar samt inställningar för fabriksåterställning och brandvägg.

Objekt	Beskrivning
Energisparfunktioner	Ställ in strömsparläget för att minimera mängden ström som produkten förbrukar när den är inaktiv och för att minska slitaget på de elektriska komponenterna.
Inställningar	Konfigurera standardinställningarna för allmänna skrivarfunktioner som datum och tid, språk, visning och anonym användningsinformation. Du kan även ställa in standardvärdena för specifika funktioner som manuell matning, hantering av fack och papper, bildregistrering, ColorLok och Tyst läge.
Anpassning av kontrollpanelen	<ul style="list-style-type: none"> <li>• <b>Anpassning av startskärmen:</b> Lägg till, ta bort eller ordna ikonerna i kontrollpanelen på skrivarens startskärm.</li> <li>• <b>Snabbinställningar:</b> Skapa uppsättningar med alternativ för jobb som ofta används. Detta gör att du slipper göra inställningar manuellt för varje jobb. Snabbinställningar visas på kontrollpanelen.</li> </ul>
Säkerhet	Konfigurera inställningar för att förhindra obehörig användning av skrivaren eller specifika skrivarfunktioner. Mer information finns i avsnittet <a href="#">Säkerhetsinställningar</a> .
E-postvarningar	Ställ in standardvärden för e-postserver, varningsdestinationer och varningsinställningar.
Återställ standardvärden	Återställ standardinställningarna eller nätverksinställningarna.
Brandvägg	Konfigurera brandväggsinställningar, till exempel regler, adresser, tjänster och andra alternativ.

## Funktioner för produktsäkerhet

- [Säkerhetsinformation](#)
- [Brandvägg](#)
- [Säkerhetsinställningar](#)
- [Uppdateringar för fast programvara](#)

## Säkerhetsinformation

Produkten följer säkerhetsstandarder och protokoll som hjälper till att skydda produkten, skydda information i nätverket och underlätta övervakning och underhåll av produkten.

Om du vill ha information om HP:s lösningar för säkra avbildningar och utskrifter kan du gå till [HP:s webbplats för säkra utskrifter](#). Denna webbplats innehåller länkar till rapporter och dokument med frågor och svar om säkerhetsfunktioner, och kan även innehålla information om extra säkerhetsfunktioner som inte

beskrivs i det här dokumentet. Om du vill ha information om bästa praxis hittar du även dokumentet om bästa säkerhetspraxis på denna webbplats.

## Brandvägg

Via HP Embedded Web Server kan du aktivera och konfigurera brandväggsregler, prioriteter, mallar, tjänster och principer. Brandväggsfunktionerna ger säkerhet på nätverksnivå i både IPv4- och IPv6-nätverk. Funktionen för att konfigurera brandväggen ger dig kontroll över vilka IP-adresser som ska få åtkomst till produkten. Dessutom kan du ange behörigheter och prioriteter för hanterings-, identifierings- och utskriftstjänster. Allt detta gör att du kan styra åtkomsten till produkten på ett säkrare sätt.

## Säkerhetsinställningar

På fliken **Inställningar** i Embedded Web Server, under **Säkerhet**, finns alternativ för att kontrollera produktens säkerhet.

Objekt	Beskrivning
Allmän säkerhet	Ange ett lösenord som förhindrar obehöriga användare från att fjärrkonfigurera skrivaren eller visa skrivarinställningarna via EWS.
Administratörsinställningar	Anpassa skrivaren genom att aktivera eller inaktivera funktioner som rör nätverksanslutningar, skrivarfunktioner (till exempel färgutskrifter), minnesenheter och uppdateringar av den fasta programvaran. <b>OBS!</b> Av säkerhetsskäl är vissa funktioner inaktiverade som standard (till exempel fjärrskanning och webbskanning). De måste aktiveras innan du kan använda dem.
Åtkomstkontroll	Aktivera och konfigurera inloggningsmetoder för att styra användarnas åtkomst till specifika skrivaråtgärder.
Skydda lagrade data	Konfigurera inställningar för att skydda jobb som finns lagrade på skrivaren från obehöriga användare.

## Uppdateringar för fast programvara

Skrivarens fasta programvara kan uppdateras automatiskt. På fliken **Verktyg** i Embedded Web Server klickar du på **Skrivaruppdat**, **Uppdateringar för fast programvara** och sedan på **Installera uppdateringar automatiskt**. HP rekommenderar att du använder det här alternativet.

## HP Printer Assistant i skrivarprogram (Windows)

HP Printer Assistant ger åtkomst till HP:s skrivarfunktioner och resurser via programmenyn i Windows eller skrivbordsikonen på din dator.

## Öppna HP Printer Assistant

1. Klicka på **Starta** på datorn och sedan på **Alla program**.
2. Klicka på **HP**, klicka på produktens namn och klicka sedan på skrivaren.

## Egenskaper

- [Fliken Skr ut, skanna, faxa](#)
- [Fliken Butik](#)
- [Fliken Hjälp](#)

- [Fliken Verktyg](#)
- [Fliken Beräkn bläckniv.](#)

## Fliken Skr ut, skanna, faxa

På fliken **Skriv ut, skanna, faxa** kan du visa eller hantera utskrifts-, skannings- och faxverktyg.

Objekt	Beskrivning
Skriv ut	<ul style="list-style-type: none"> <li>• <b>Se vad som skrivs ut:</b> Klicka om du vill öppna utskriftsmonitorn och visa, pausa eller avbryta dina utskriftsjobb.</li> <li>• <b>Anpassa skrivaren:</b> Klicka om du vill öppna dialogrutan Utskriftsegenskaper och ändra namn, säkerhetsinställningar eller andra egenskaper för skrivaren</li> <li>• <b>Skrivarens startsida (EWS):</b> Klicka om du vill öppna HP Embedded Web Server och konfigurera, övervaka och underhålla skrivaren.</li> <li>• <b>Ange inställningar:</b> Klicka om du vill öppna dialogrutan Utskriftsinställningar, där du kan visa och ändra standardinställningarna för pappersstorlek, utskriftskvalitet med mera.</li> <li>• <b>Skrivarunderhåll:</b> Klicka för att öppna verktygslådan och justera och rengöra bläckpatronerna eller skriva ut en diagnostiksidan.</li> <li>• <b>Skriv ut från mobila enheter:</b> Klicka om du vill öppna <a href="http://www.hp.com/go/mobileprinting">www.hp.com/go/mobileprinting</a> - webbplatsen och lära dig skriva ut från din smarttelefon eller surfplatta. Om en lokal version av den här webbplatsen inte finns tillgänglig i ditt land/region kan du bli omdirigerad till HP:s webbplats för mobil utskrift i ett annat land/region eller på ett annat språk.</li> </ul> <p><b>OBS!</b> Av säkerhetsskäl är vissa funktioner inaktiverade som standard (till exempel fjärrskanning och webbskanning). De måste aktiveras innan du kan använda dem.</p>
Skanna	<p><b>VIKTIGT:</b> Av säkerhetsskäl är fjärrskanning som standard inaktiverat. Om du vill aktivera den här funktionen öppnar du fliken <b>Inställningar</b> i den inbäddade webbservern, klickar på <b>Administratörsinställningar</b>, markerar kryssrutan <b>Aktivera</b> bredvid <b>Skanna från en dator eller mobil enhet</b> och klickar sedan på <b>Verkställ</b>.</p> <p>När den här funktionen är aktiverad kan alla som har tillgång till skrivaren skanna det som ligger på skannerglaset.</p> <ul style="list-style-type: none"> <li>• <b>Skanna ett dokument eller foto:</b> Öppna skanningsdialogrutan.</li> <li>• <b>Readiris Pro för HP:</b> Konvertera dina pappersdokument till redigerbara och sökbara PDF-filer.</li> <li>• <b>Hantera Skanna till dator:</b> Aktivera skanning från skrivarens kontrollpanel till den här datorn via ett nätverk.</li> </ul>
Faxa	<p><b>OBS!</b> Administratörsinställningar kan påverka faxfunktionen i HP Printer Assistant.</p> <ul style="list-style-type: none"> <li>• <b>Skicka ett fax:</b> Skicka ett enskilt fax eller gruppfax.</li> <li>• <b>Hantera faxinställningar:</b> Visa faxhistorik, blockera skräpfax och hantera faxinställningar.</li> <li>• <b>Faxinstallationsguide:</b> Ställ in skrivaren på att skicka och ta emot fax.</li> <li>• <b>Guide för konfiguration av digitalt fax:</b> Spara dina inkommande fax digitalt</li> </ul>

## Fliken Butik

Använd fliken **Butik** om du vill köpa HP-tillbehör online.

## Fliken Hjälp

Använd fliken **Hjälp** för att få åtkomst till resurser som online-hjälp och HP Eco Solutions.

## Fliken Verktyg

Använd fliken **Verktyg** för att ställa in och hantera skrivarens drivrutin och programvara samt diagnostisera och lösa problem med utskrift, skanning och anslutning.

## Fliken Beräkn bläckniv.

Använd fliken **Beräkn bläckniv.** för att granska bläcknivåerna och beställa nya bläckpatroner vid behov.

## HP Verktyg (OS X)

HP-verktyget innehåller verktyg med vilka du kan konfigurera utskriftsinställningar, kalibrera skrivaren, beställa förbrukningsmaterial online och hitta supportinformation på webben.

---

### **OBS!**

- De tillgängliga funktionerna i HP-verktyget varierar beroende på vilken skrivare som valts.
  - I varningar och indikatorer om låg bläcknivå anges uppskattningar som är avsedda för planeringsändamål. När du får ett varningsmeddelande om att bläcket håller på att ta slut kan du ha en ersättningspatron i beredskap för att undvika förseningar. Du behöver inte byta ut bläckpatroner förrän utskriftskvaliteten blir oacceptabel.
  - Av säkerhetsskäl är vissa funktioner inaktiverade som standard. De måste aktiveras innan du kan använda dem.
  - Administratörsinställningar kan påverka faxfunktionen i HP-verktyget.
- 

## Öppna HP-verktyget

- ▲ Dubbelklicka på **HP Utility** i mappen **HP** i mappen **Program**.

## AirPrint™ (OS X)

Dina produkter har stöd för utskrifter med Apples AirPrint för iOS 4.2 och Mac OS X v10.10 eller senare. Använd AirPrint för att skriva ut trådlöst på skrivaren från en iPad (iOS 4.2), iPhone (3GS eller senare) eller iPod touch (tredje generationen eller senare).

Mer information finns i avsnittet [Skriva ut med AirPrint \(OS X\)](#).



## 4 Papper och utskriftsmaterial

- [Information om pappersanvändning](#)
- [Materialstorlekar som stöds](#)
- [Papperstyper som stöds, fackens kapacitet och orienteringar](#)
- [Konfigurera facken](#)
- [Fylla på utskriftsmaterial](#)
- [Tips för val och användning av papper](#)

### Information om pappersanvändning

HP PageWide-bläckpatroner för företag har utvecklats särskilt för att användas med HP:s skrivhuvuden. Den unika formeln bidrar till att förlänga skrivhuvudenas livslängd och förbättra driftsäkerheten. När du använder de här bläckpatronerna med ColorLok®-papper får du resultat som liknar laserutskrifter, torkar snabbt och är redo att lämnas vidare.

 **OBS!** Grundat på HP:s interna tester med en rad olika vanliga papperstyper kan HP varmt rekommendera papper med ColorLok®-logotypen för den här produkten. Mer information finns på [HP Print Permanence](#)-webbplatsen.



Dem här produkten har stöd för flera olika typer av papper och annat utskriftsmaterial. Papper eller utskriftsmaterial som inte uppfyller följande riktlinjer kan orsaka dålig utskriftskvalitet, mer papperstrassel och onödigt slitage på produkten.

Det är möjligt att pappret uppfyller alla dessa riktlinjer och ändå inte ger tillfredsställande resultat. Detta kan orsakas av felaktig hantering, otillåtna temperaturer och/eller fuktighetsnivåer eller andra faktorer som HP inte har någon kontroll över.

**MÄRK:** Om du använder papper eller utskriftsmaterial som inte uppfyller HPs specifikationer kan det orsaka problem i produkten som kräver reparation. Denna reparation omfattas inte av HPs garanti eller serviceavtal.

Använd följande riktlinjer för att uppnå tillfredsställande resultat vid användning av särskilt papper eller utskriftsmaterial. Ställ in papperstyp och pappersstorlek i skrivardrivrutinen för bästa resultat.

Materialtyp	Anslut	Anslut inte
Kuvert	<ul style="list-style-type: none"><li>• Förvara kuverten plant.</li><li>• Använd kuvert där sömmen går hela vägen ut till hörnet av kuvertet.</li></ul>	<ul style="list-style-type: none"><li>• Använd inte kuvert som är skrynkliga, vikta, sitter ihop med varandra eller är skadade på annat sätt.</li><li>• Använd inte kuvert som har klämmor, snäpplås, fönster eller vadderade kanter.</li></ul>
Etiketter	<ul style="list-style-type: none"><li>• Rikta in etikettmedia enligt riktlinjerna från etiketttillverkaren. I de flesta fall innebär detta att</li></ul>	<ul style="list-style-type: none"><li>• Använd inte etiketter som har rynkor eller bubblor eller är skadade.</li></ul>

Materialtyp	Anslut	Anslut inte
	<p>etikettmedia matas in med kortsidan först, även om facket har stöd för inmatning av långsida.</p> <ul style="list-style-type: none"> <li>Använd nya etiketter. Gamla etiketter löper större risk att gå sönder under utskriften.</li> <li>Använd endast etiketter som inte har öppen baksida mellan etiketterna.</li> <li>Använd etiketter som ligger plant.</li> <li>Använd endast fulla etikettark.</li> </ul>	<ul style="list-style-type: none"> <li>Skriv inte ut ofullständiga etikettark.</li> </ul>
Brevpapper eller förutskrivna formulär	<ul style="list-style-type: none"> <li>Använd endast papper som är godkänt för användning i HP PageWide-produkter.</li> </ul>	<ul style="list-style-type: none"> <li>Använd inte upphöjt eller metalliskt brevpapper.</li> </ul>
Tungt papper	<ul style="list-style-type: none"> <li>Använd endast sådant tungt papper som är godkänt för användning med HP PageWide-produkter och stämmer med viktspecifikationerna för den här produkten.</li> </ul>	<ul style="list-style-type: none"> <li>Använd inte papper som är tyngre än de rekommenderade materialspecifikationerna för produkten, om det inte är HP-papper som har godkänts för användning med den här produkten.</li> </ul>
Glättat eller bestruket papper	<ul style="list-style-type: none"> <li>Använd endast sådant glättat eller bestruket papper som är godkänt för användning i HP PageWide-produkter.</li> </ul>	<ul style="list-style-type: none"> <li>Använd inte sådant glättat eller bestruket papper som är avsett för laserprodukter.</li> </ul>

**MÄRK:** Använd inte något material med häftklamrar eller gem.

## Materialstorlekar som stöds

Beroende på modell kan produkten ha ett Fack 2 (enkelt) eller Fack 2 och 3 (tandem) utöver Fack 1. Den kan även ha ett av följande nedre fack, antingen som standard eller som tillval:

- 550-arks fack
- 550-arks fack och stativ
- 3x550-arks fack och stativ
- 4 000-arks inmatningsfack med hög kapacitet och stativ

Använd lämpliga pappers- och materialstorlekar för respektive fack:

- [Storlekar som stöds för papper och utskriftsmaterial](#)
- [Kuvertstorlekar som stöds \(endast Fack 1\)](#)
- [Kortformat som stöds](#)
- [Etikettformat som stöds](#)
- [Storlekar som stöds för fotopapper](#)

## Storlekar som stöds för papper och utskriftsmaterial

Storlek	Mått – mm (tum)	Fack 1	Fack 2 och 3 (tandem)	Fack 2 (enkelt)	Nedre 550-arks pappersfack	HCI-fack	Automatisk dubbelsidig utskrift
Letter	216 x 279	✓	✓	✓	✓	✓	✓

Storlek	Mått – mm (tum)	Fack 1	Fack 2 och 3 (tandem)	Fack 2 (enkelt)	Nedre 550-arks pappersfack	HCI-fack	Automatisk dubbelsidig utskrift
Legal	216 x 356	✓		✓	✓		✓
Executive	184 x 267	✓	✓	✓	✓		✓
Statement	140 x 216	✓					✓
Oficio 8.5 x 13 tum	216 x 330	✓		✓	✓		✓
Oficio 216 x 340 mm	216 x 340	✓		✓	✓		✓
11 x 17 tum	279 x 432	✓		✓	✓		✓
12 x 18 tum	305 x 457 (12 x 18)	✓					
A3	297 x 420	✓		✓	✓		✓
A4	210 x 297	✓	✓	✓	✓	✓	✓
A5	148 x 210	✓	✓	✓	✓		✓
A6	105 x 148	✓					✓
RA3	305 x 430	✓					✓
RA4	215 x 305	✓		✓	✓		✓
SRA4	225 x 320	✓		✓	✓		✓
B4 (JIS)	257 x 364	✓		✓	✓		✓
B5 (JIS)	182 x 257	✓	✓	✓	✓		✓
B6 (JIS)	128 x 182	✓					✓
10 x 15 cm	101,6 x 152,4	✓					✓
4 x 6 tum	102 x 152	✓					✓
5 x 7 tum	127 x 178	✓					✓
5 x 8 tum	127 x 203	✓					✓
Japanskt vykort	100 x 148	✓					✓
Dubbelt japanskt vykort (roterat)	148 x 200	✓					✓
8k	260 x 368	✓		✓	✓		✓
	270 x 390	✓		✓	✓		✓
	273 x 394	✓		✓	✓		
16k	184 x 260	✓	✓	✓	✓		
	195 x 270	✓	✓	✓	✓		
	197 x 273	✓	✓	✓	✓		✓
Anpassade storlekar – mm (tum)		100 till 304,8 x 148 till 457,2	210 till 297 x 148 till 216	210 till 297 x 148 till 431,8	210 till 297 x 148 till 431,8	279,4 till 297 x 210 till 216	✓

## Kuvertstorlekar som stöds (endast Fack 1)

Storlek	Mått – mm (tum)
Kuvert #9	98,4 x 225,4
Kuvert #10	104,8 x 241,3
Monarch	98,4 x 190,5
Kuvert B5	176 x 250
Kuvert C5	162 x 229
Kuvert C6	114 x 162
Kuvert DL	110 x 220
Japanskt kuvert Chou nr 3	120 x 235

## Kortformat som stöds

Storlek	Mått – mm (tum)	Fack 1	Fack 2 och 3 (tandem)	Fack 2 (enkelt)	Nedre 550-arks pappersfack	HCI-fack	Automatisk dubbelsidig utskrift
4 x 6 tum	102 x 152	✓					✓
5 x 8 tum	127 x 203	✓					✓
A6	105 x 148,5	✓					✓
Japanskt vykort	100 x 148	✓					✓
Dubbelt japanskt vykort (roterat)	148 x 200	✓					✓
Anpassade storlekar – mm (tum)		100 till 304,8 x 148 till 457,2	210 till 297 x 148 till 216	210 till 297 x 148 till 431,8	210 till 297 x 148 till 431,8	279,4 till 297 x 210 till 216	✓

## Etikettformat som stöds



**OBS!** Rikta in etikettmedia enligt riktlinjerna från etiketttillverkaren. I de flesta fall innebär detta att etikettmedia matas in med kortsidan först, även om facket har stöd för inmatning av långsida.

Storlek	Mått – mm (tum)	Fack 1	Fack 2 och 3 (tandem)	Fack 2 (enkelt)	Nedre 550-arks pappersfack	HCI-fack
Letter	216 x 279	✓		✓	✓	
A4	210 x 297	✓		✓	✓	

## Storlekar som stöds för fotopapper

Storlek	Mått – mm (tum)	Fack 1	Fack 2 och 3 (tandem)	Fack 2 (enkelt)	Nedre 550-arks pappersfack	HCI-fack
4 x 6 tum	102 x 152	✓				
10 x 15 cm	101,6 x 152,4	✓				
5 x 7 tum	127 x 178	✓				
Japanskt vykort	100 x 148	✓				
Anpassade storlekar – mm (tum)		100 till 304,8 x 148 till 457,2	210 till 297 x 148 till 216	210 till 297 x 148 till 431,8	210 till 297 x 148 till 431,8	279,4 till 297 x 210 till 216

## Papperstyper som stöds, fackens kapacitet och orienteringar

Använd lämpliga papperstyper, kapaciteter för pappersfack och orienteringar för bästa resultat:

 **OBS!** Kapaciteten kan variera beroende på papperets vikt och tjocklek samt miljöförhållanden.

### Orientering

Vissa materialstorlekar, t.ex. Letter och A4, passar i facket på två olika sätt: (1) långsidan åt sidan (kallas även stående orientering) eller (2) långsidan bakåt (liggande orientering).

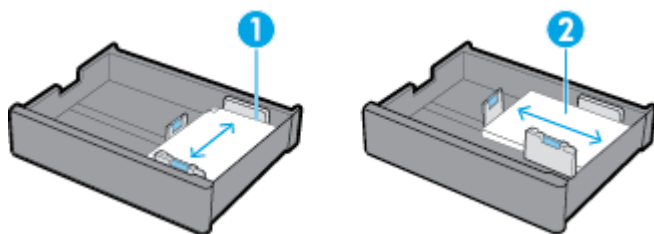

#### TIPS:

- Stående orientering (1) är det alternativ som föredras. Lägg i material med långsidan mot fackets sida, om det är möjligt.
- När materialet tar slut i ett fack under en utskrift skriver produkten inte automatiskt ut från ett annat fack om orienteringen är en annan. Istället görs en paus i utskriften och du uppmanas att fylla på material i det tomma facket.
- När materialet tar slut i ett fack fyller du på det med material med samma orientering som tidigare.

## Papperstyper och kapaciteter för pappersfack

Pappersfackkapaciteterna är en uppskattad angivelse som baseras på en standardiserad materialvikt på 20 lb finpapper. Tyngre papper reducerar kapaciteten.

Papperstyp	Fack 1	Fack 2 och 3 (tandem)	Fack 2 (enkelt)	Nedre 550-arks pappersfack	HCI-fack
60 till 175 g/m <sup>2</sup> :	Upp till 100 ark	Upp till 550 ark per fack	Upp till 550 ark	Upp till 550 ark per fack	Upp till 2000 ark per fack
• Ospecificerat och vanligt					

Papperstyp	Fack 1	Fack 2 och 3 (tandem)	Fack 2 (enkelt)	Nedre 550-arks pappersfack	HCI-fack
<ul style="list-style-type: none"> <li>• HP EcoFFICIENT</li> <li>• Brevpapper</li> <li>• Förutskrivet</li> <li>• Hålslaget</li> <li>• Lätt 60-74 g</li> <li>• Mellan 85-95 g</li> <li>• Medelviktigt 96-110 g</li> <li>• Tungt 111-130 g</li> <li>• HP Premium Presentation matt 120 g</li> <li>• Extra tungt 131-175 g</li> <li>• Färgat</li> <li>• Finpapper</li> <li>• Återvunnet</li> <li>• Grovt</li> </ul>					
<ul style="list-style-type: none"> <li>• HP broschyr matt 180 g</li> <li>• HP glättat?? broschyrpapper</li> </ul>	Upp till 50 ark	Upp till 300 ark per fack	Upp till 300 ark	Upp till 300 ark per fack	Upp till 2000 ark (20 lb material) per fack
<ul style="list-style-type: none"> <li>• Kartong 176-220 g</li> <li>• HP Advanced fotopapper</li> </ul>	Upp till 40 ark	Upp till 220 ark per fack	Upp till 220 ark	Upp till 220 ark per fack	Upp till 2000 ark (20 lb material) per fack
<ul style="list-style-type: none"> <li>• Kuvert</li> <li>• Tungt kuvert</li> </ul>	Upp till 14 kuvert	Ej tillg.	Ej tillg.	Ej tillg.	Ej tillg.

## Konfigurera facken

Konfigurationen av fack på kontrollpanelen görs normalt sett under den första installationen. Korrekt hantering av fack är nödvändigt för att kunna maximera nyttan med produkten. Det är lämpligt att kontrollera att konfigurationsinställningarna är korrekta om utskriftsproblem uppstår.

[Lös problem med konfiguration av fack.](#)

Använd en av HP:s felsökningsguider online.

Få stegvisa instruktioner om skrivaren inte använder det fack du vill.



**OBS!** HP:s felsökningsguider online är eventuellt inte tillgängliga på alla språk.

## Anvisningar

- För att undvika papperstrassel är det viktigt att endast de materialstorlekar- och typer som stöds läggs i respektive fack.

Mer information finns i [Materialstorlekar som stöds](#) och [Papperstyper som stöds, fackens kapacitet och orienteringar](#).

- Justera pappersledarna så att de ligger jämnt mot materialhögen. Pappersledarna hjälper produkten att identifiera materialstorleken.
- Kontrollera på produktens kontrollpanel att materialstorleken och -typen matchar det material som ligger i respektive fack. Du når skrivarens konfigurations-skärmar genom att öppna instrumentpanelen, trycka på  ([Konfiguration/installation av fack](#)) och välja den skärm du behöver.
- När du skriver ut är det viktigt att komma ihåg att välja rätt fackinställningar i skrivarprogramvaran för den avsedda utskriften.

## Exempel

I den här tabellen beskrivs de korrekta inställningarna, för skrivarprogramvaran och skrivarkonfigurationen, för några vanliga utskriftsjobb.

Jag vill ...	Följ stegen nedan	Då gör produkten detta...
Ställa in produkten på att automatiskt välja rätt fack.	<ul style="list-style-type: none"> <li>• Gör något av följande:           <ul style="list-style-type: none"> <li>— <b>Windows:</b> Under <b>Papperskälla</b> väljer du <b>Automatiskt skriverval</b>.</li> <li>— <b>OS X:</b> Under <b>Pappersmatning</b> väljer du <b>Automatiskt val</b>.</li> </ul> </li> </ul> <p>Ställ sedan in rätt materialstorlek och -typ för utskriften.</p> <ul style="list-style-type: none"> <li>• Skrivarkonfiguration Under <a href="#">Inställningar</a>, på skärmen <a href="#">Pappersinställningar??</a> måste materialstorleken och -typen för varje fack matcha det som faktiskt ligger i facket.</li> </ul>	<p>Söker av facken och väljer det första med rätt materialstorlek och -typ, den börjar med standardfacket.</p> <p>Om Fack 1 innehåller material och fackkonfigurationen är inställd på <b>Alla storlekar</b> och <b>Alla typer</b>, skriver produkten ut med detta fack först.</p>
Skriva ut från Fack 1	<ul style="list-style-type: none"> <li>• Gör något av följande:           <ul style="list-style-type: none"> <li>— <b>Windows:</b> Under <b>Papperskälla</b> väljer du <b>Automatiskt skriverval</b>.</li> <li>— <b>OS X:</b> Under <b>Pappersmatning</b> väljer du <b>Automatiskt val</b>.</li> </ul> </li> <li>• Skrivarkonfiguration Under <a href="#">Inställningar</a>, på skärmen <a href="#">Pappersinställningar??</a>, för Fack 1 måste <a href="#">pappersstorleken</a> vara inställd på <a href="#">Alla storlekar</a>, och <a href="#">papperstypen</a> måste vara inställd på <a href="#">Alla typer</a>.</li> </ul>	<p>Skriver ut från Fack 1 tills det är tomt. Den söker sedan av de andra facken och skriver ut från det första med korrekt materialstorlek och -typ.</p>
Skicka en utskrift till skrivaren som väntar tills material läggs i Fack 1.	<ul style="list-style-type: none"> <li>• Skrivarprogramvara: Select <b>Manuell matning</b>.</li> <li>• Skrivarkonfiguration Under <a href="#">Inställningar</a>, på skärmen <a href="#">Fackhantering</a> måste <a href="#">Manually Feed Prompt??</a> vara inställd på <a href="#">Alltid</a>.</li> </ul>	<p>Visar ett meddelande som uppmanar dig att lägga i korrekt material i facket. När du har lagt i material skriver produkten ut först när du trycker på <b>OK</b>.</p>
Endast skriva ut med ett specifikt fack.	<ul style="list-style-type: none"> <li>• Skrivarprogramvara: Välj önskat fack.</li> <li>• Skrivarkonfiguration Under <a href="#">Inställningar</a>, på skärmen <a href="#">Fackhantering</a> måste <a href="#">Använd begärt fack</a> vara inställt på <a href="#">Exklusivt</a>.</li> </ul>	<p>Skriver ut med det valda facket om materialstorlek och -typ matchar.</p> <p>Om de inte matchar visas ett meddelande på kontrollpanelen som uppmanar dig att lägga i material i det fack som matchar materialstorleken och -typen för utskriften i skrivarprogramvaran.</p> <p>När korrekt material har lagts i uppdaterar skrivaren automatiskt inställningarna för fackkonfiguration</p>

Jag vill ...	Följ stegen nedan	Då gör produkten detta...
		för materialstorlek och -typ så att de matchar utskriften.
Skriver ut med ett specifikt fack om materialstorlek och -typ matchar. Om de inte matchar används ett annat fack.	<ul style="list-style-type: none"> <li>• Skrivarprogramvara: Välj önskat fack.</li> <li>• Skrivarkonfiguration Under <a href="#">Inställningar</a>, på skärmen <a href="#">Fackhantering</a> måste <a href="#">Använd begärt fack</a> vara inställt på <a href="#">Första</a>.</li> </ul>	Skriver ut med det valda facket om materialstorlek och -typ matchar. Om de inte matchar söker produkten av de andra facken och skriver ut från det första med korrekt materialstorlek och -typ.

Mer information om utskriftsinställningar finns i [Så här skriver du ut från en \(Windows\)](#) eller [Så här skriver du ut från en \(OS X\)](#).

## Fylla på utskriftsmaterial

I det här avsnittet beskrivs hur du lägger i papper med stående orientering i ett fack för enkelsidig utskrift, som är standardinställningen från fabriken. Alla följande fack eller funktioner kanske inte finns tillgängliga för din produkt:

- [Fylla på fack 1](#)
- [Fyll på Fack 2 \(enkelt\) eller Fack 2/3 \(tandem\)](#)
- [Fyll på nedre 550-arks pappersfack](#)
- [Fylla på HCI-fack](#)
- [Fylla på kuvert](#)
- [Fylla på brevpapper eller förutskrivna formulär](#)
- [Fylla på dokumentmataren](#)
- [Fylla på skannern](#)
- [Fyll på häftaren.](#)

### Fylla på fack 1

Fack 1 är multifunktionsfacket på vänster sida av produkten



**OBS!** Om du inte använder Alternativt läge för brevpapper placerar du papperet enligt nedan för utskrift på en sida:

- **A4/Letter:** Placera papper med stående orientering med utskriftssidan nedåt och den övre kanten åt fackets bakre del.
- **A3/Ledger:** Placera papper med liggande orientering med utskriftssidan nedåt och den övre kanten åt vänster.

Mer information om riktning vid Alternativt läge för brevpapper finns i [Fylla på brevpapper eller förutskrivna formulär](#).

1. Öppna fack 1.



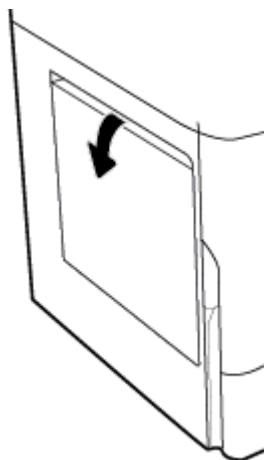

2. Öppna pappersledarna helt och lägg sedan i pappersbunten.

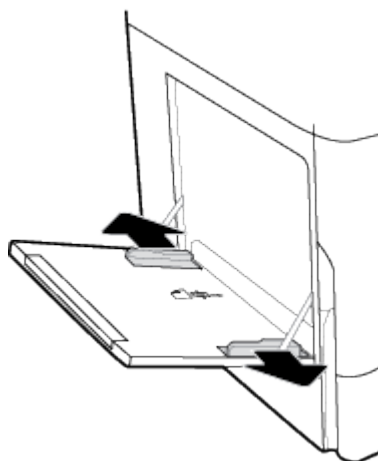

3. Stäng pappersledarna mot det påfyllda materialet.

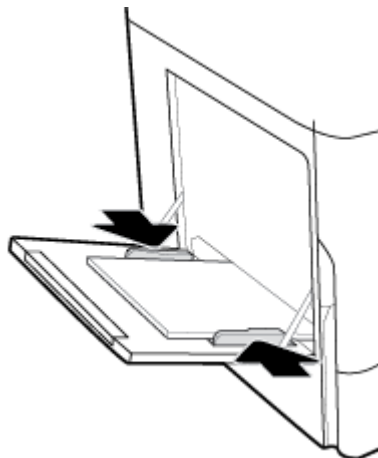

## Fyll på Fack 2 (enkelt) eller Fack 2/3 (tandem)

Standardfacket är Fack 2 (enkelt) eller Fack 3 (tandem), beroende på modell. När du fyller på papper i produkten för första gången fyller du på standardfacket först.



**OBS!** Om du inte använder Alternativt läge för brevpapper placerar du papperet enligt nedan för utskrift på en sida:

- **A4/Letter:** Placera papper med stående orientering med utskriftssidan nedåt och den övre kanten åt facket bakre del.
- **A3/Ledger:** Placera papper med liggande orientering med utskriftssidan nedåt och den övre kanten åt vänster.

Mer information om riktning vid Alternativt läge för brevpapper finns i [Fylla på brevpapper eller förutskrivna formulär](#).

1. Dra ut facket från produkten.

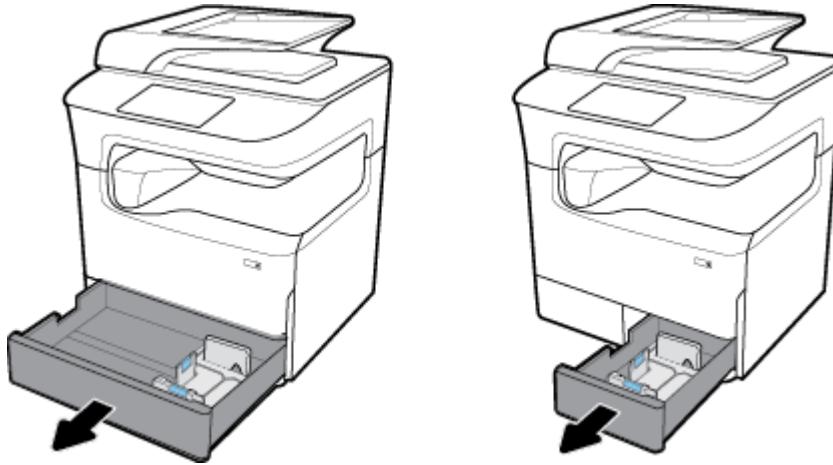

2. Öppna pappersledarna för längd och bredd helt.

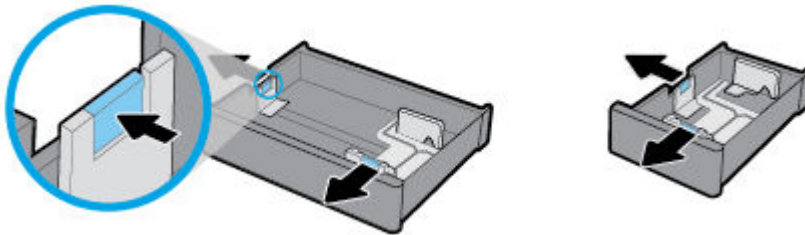

3. Placera pappret i facket och se till att det är plant i alla fyra hörnen. Stäng pappersledarna för längd och bredd mot det påfyllda materialet.

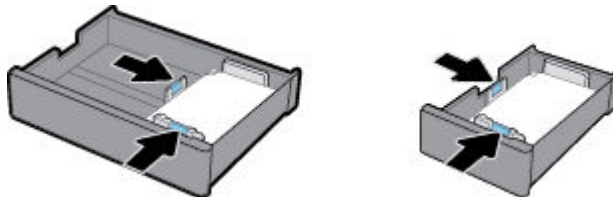

- Tryck på papperet för att se till att högen ligger under höjdmärkingen baktill i facket.

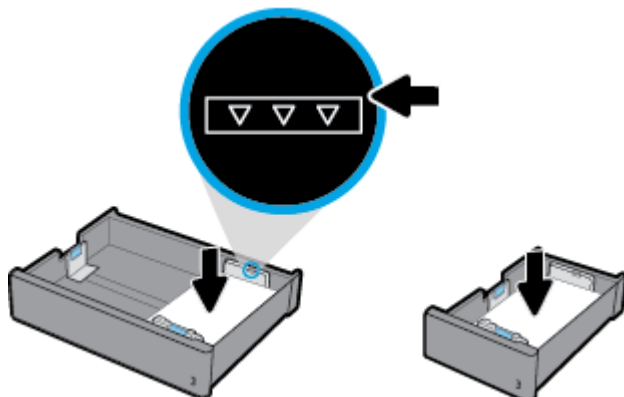

- För in facket i produkten.

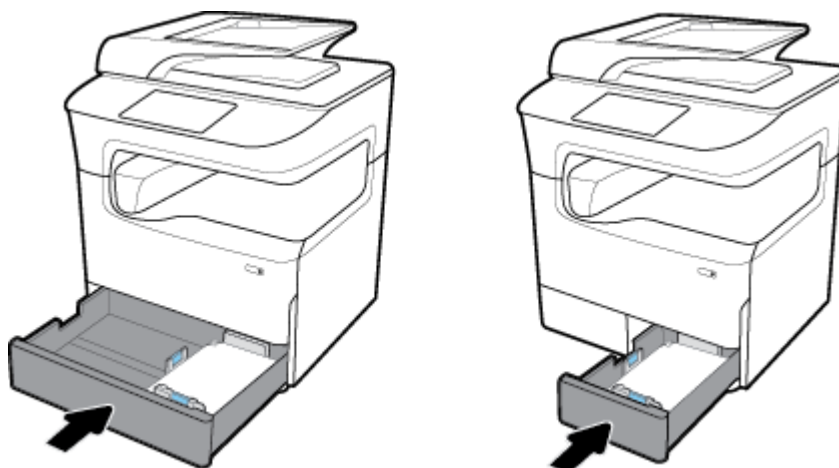

 **OBS!** Om du har ett tandemfack upprepar du instruktionerna för att fylla på papper i det andra facket.

## Fyll på nedre 550-arks pappersfack

Produkten kan ha något av följande nedre pappersfack, antingen som standard eller som tillval:

- 550-arks fack (bilden)
- 550-arks fack och stativ
- 3x550-arks fack och stativ



Följ instruktionerna för [Fyll på Fack 2 \(enkelt\) eller Fack 2/3 \(tandem\)](#) när du ska fylla på material i dessa fack.

## Fylla på HCI-fack

Produkten kan ha 4 000-arks inmatningsfack med hög kapacitet och stativ, antingen som standard eller som tillval:

 **OBS!** Om du inte använder Alternativt läge för brevpapper placerar du papperet enligt nedan för utskrift på en sida:

- **A4/Letter:** Placera papper med stående orientering med utskriftssidan nedåt och den övre kanten åt fackets bakre del.

Mer information om riktning vid Alternativt läge för brevpapper finns i [Fylla på brevpapper eller förutskrivna formulär](#).

1. Dra ut facket från produkten.

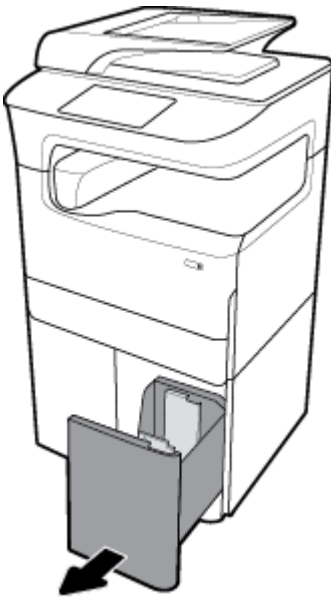

2. Öppna pappersledaren för längd helt.

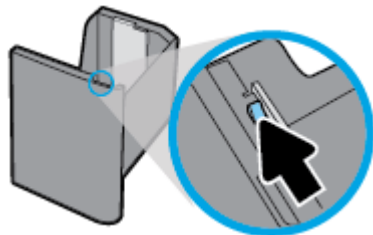

3. Placera papperet i facket och se till att det är plant i alla fyra hörnen.

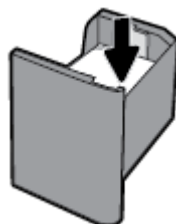

4. Stäng pappersledaren för längd mot det påfyllda materialet.

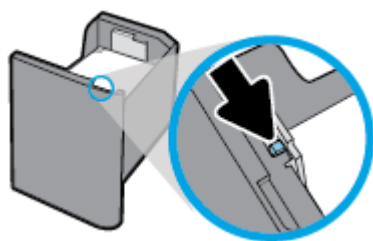

5. För in facket i produkten.

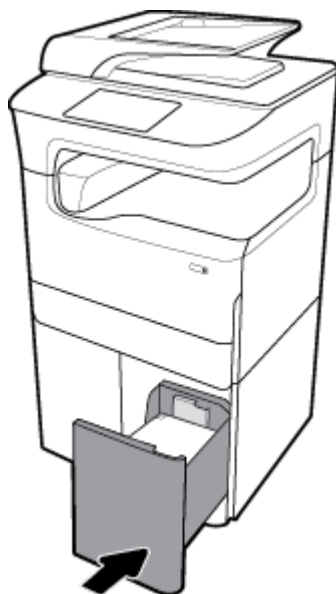

## Fylla på kuvert

Du kan endast fylla på kuvert i fack 1.

1. Öppna fack 1.

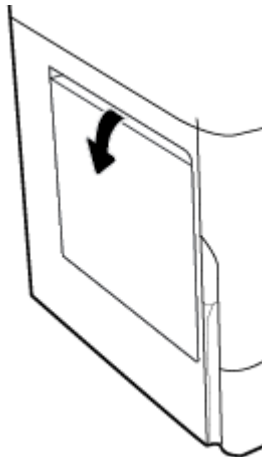

2. Beakta material markeringen i facket och lägg i kuvert vända nedåt i Fack 1 och kuvertets övre del vänd mot skrivarens baksida.

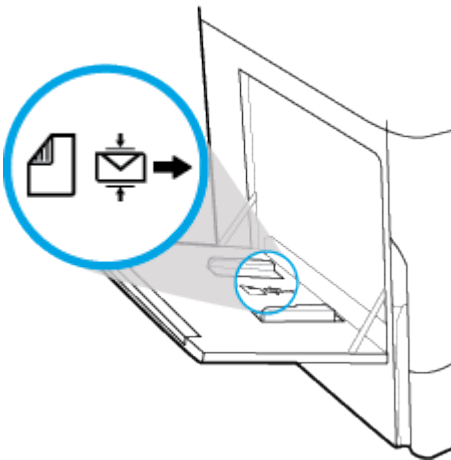

3. Stäng pappersledarna.

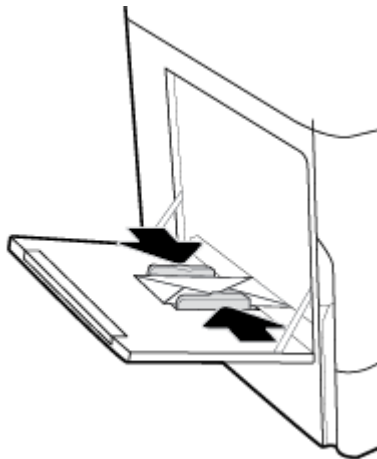

## Fylla på brevpapper eller förutskrivna formulär

Du kan fylla på brevpapper, förutskrivna formulär eller hålslogna formulär i valfritt fack. Pappersorienteringen beror på om du gör enkelsidigt eller dubbelsidigt läge. Om Alternativt läge för brevpapper används, kan du skriva ut i både enkelsidigt och dubbelsidigt läge utan att byta pappersorientering.

### Så här aktiverar eller inaktiverar du Alternativt läge för brevpapper från kontrollpanelen

1. Öppna kontrollpanelens instrumentpanel (dra med fingrarna nedåt över fliken för instrumentpanelen högst upp på någon av skärmarna eller tryck på bandet längst upp på startskärmen).
2. Tryck på  (Konfigurera) på kontrollpanelens instrumentpanel.
3. Tryck på **Fack- och pappershantering** och sedan på **Alternativt läge för brevpapper** för att aktivera och inaktivera funktionen.

### Så här aktiverar eller avaktiverar du Alternativt läge för brevpapper med EWS

1. Öppna EWS genom att ange skrivarens IP-adress i webbläsarens adressruta. (Ta reda på produktens IP-adress genom att trycka på  [Ethernet] på kontrollpanelens instrumentpanel.)
2. Klicka på fliken **Inställningar**.
3. Klicka på **Inställningar** och sedan på **Fack- och pappershantering**.
4. I avsnittet **Alternativt läge för brevpapper** väljer du **Aktiverat** eller **Inaktiverat**.
5. Klicka på **Verkställ**.

### Så här fyller du på brevpapper eller förutskrivna formulär med Alternativt läge för brevpapper aktiverat

 **OBS!** När Alternativt läge för brevpapper är aktiverat måste du välja **Brevpapper**, **Förtryckt** eller **Hålslogna** i konfigurationsinställningarna för facket i produktens kontrollpanel.

1. Lägg i material i formatet A4/Letter vänt uppåt i facket, med formulärets ovansida vänd bakåt i facket och långsidorna åt sidan.

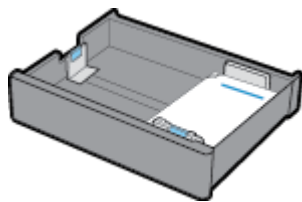

2. Genomför stegen i [Fylla på fack 1](#), [Fyll på Fack 2 \(enkelt\) eller Fack 2/3 \(tandem\)](#), [Fyll på nedre 550-arks pappersfack](#) eller [Fylla på HCI-fack](#).

### Så här fyller du på brevpapper eller förutskrivna formulär med Alternativt läge för brevpapper inaktiverat

1. Orientera papperet enligt följande för enkelsidiga eller dubbelsidiga utskrifter:
  - Ensidigt: Lägg i material i formatet A4/Letter vänt nedåt i facket, med formulärets ovansida vänd bakåt i facket och långsidorna åt sidan.

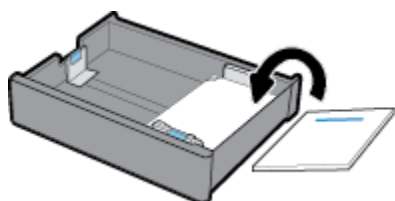

- Dubbelsidigt: Lägg i material i formatet A4/Letter vänt uppåt i facket, med formulärets ovansida vänd bakåt i facket och långsidorna åt sidan.

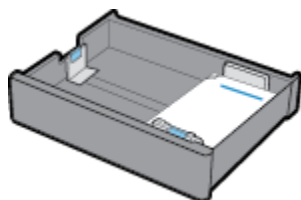

2. Genomför stegen i [Fylla på fack 1](#), [Fyll på Fack 2 \(enkelt\) eller Fack 2/3 \(tandem\)](#), [Fyll på nedre 550-arks pappersfack](#) eller [Fylla på HCI-fack](#).

## Fylla på dokumentmataren

Dokumentmataren rymmer upp till 100 ark med 75 g/m<sup>2</sup> finpapper.

**MÄRK:** När du använder dokumentmataren kontrollerar du att dokumenten inte innehåller några häftklamrar, gem, tejp eller annat som kan skada produkten.

1. Öppna dokumentmatarens pappersledare.



2. För längre dokument drar du vid behov dokumentmatarens förlängningsdel utåt.

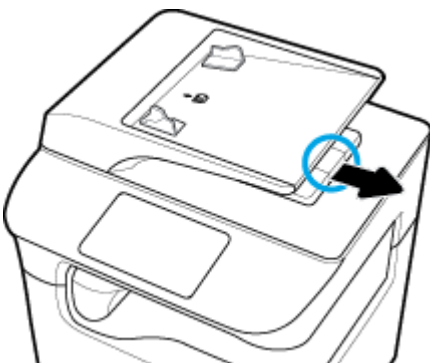



3. Notera materialmarkeringen i facket som indikerar rätt orientering för papper.

Placera de dokument som ska kopieras i dokumentmatarens påfyllningsfack med framsidan uppåt.



4. För dokumenten åt vänster tills de stoppas av matningsmekanismen under dokumentmatarens lock. Meddelandet **Påfyllt dokument** visas på skrivarens kontrollpanel.
5. Stäng pappersledarna ordentligt mot de påfyllda dokumenten.

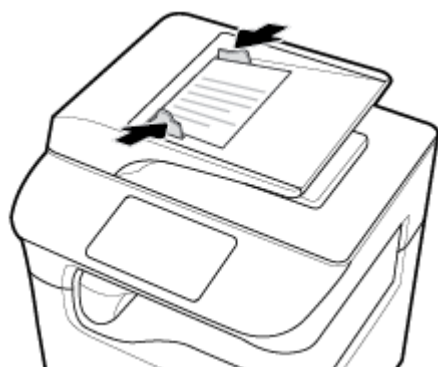

## Fylla på skannern

1. Öppna skannerlocket.
2. Använd markeringen längst bak till vänster på skannerglaset för att passa in originaldokumentet.

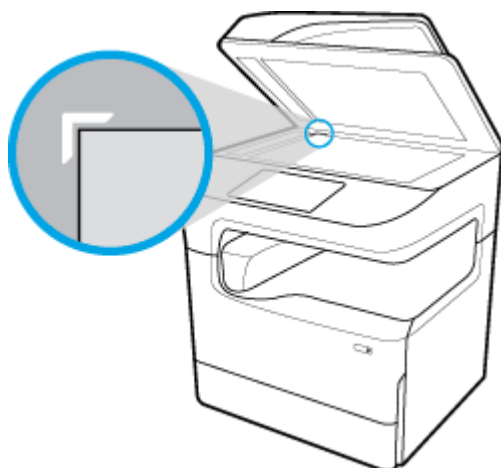

3. Placera originalet med framsidan nedåt på skannerglaset. Använd materialmarkeringarna längst upp på skannerglaset för att orientera originaldokumentet.



4. Stäng skannerlocket.

## Fyll på häftaren.

1. Flytta försiktigt skrivaren och öppna häftarluckan på baksidan.

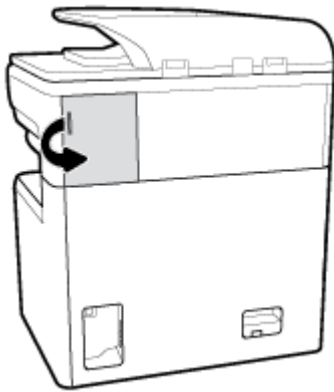

2. Dra försiktigt i locket på häftarkassetten för att ta bort den.

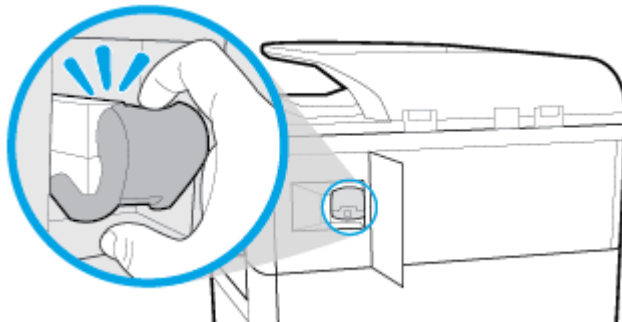

3. Dra ut häftarkassetten från skrivaren.

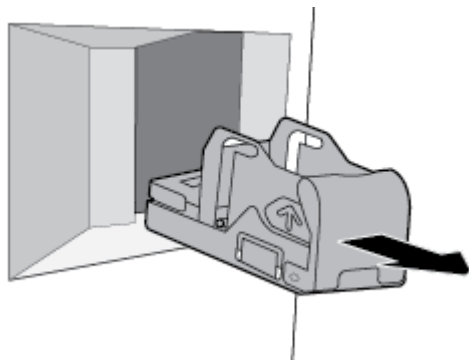

4. Ta bort den tomma behållaren från basen:
- Ta tag i den bakre delen av häftarens bas mellan tummen och fingrarna med ena handen och låt pekfingeret vila på kassettsens lock.
  - Ta tag i häftarbehållaren mellan tummen och fingrarna på andra handen och låt pekfingeret vila på behållarens baksida.
  - Använd pekfingrarna för att försiktigt dra ut behållaren ur vasen.

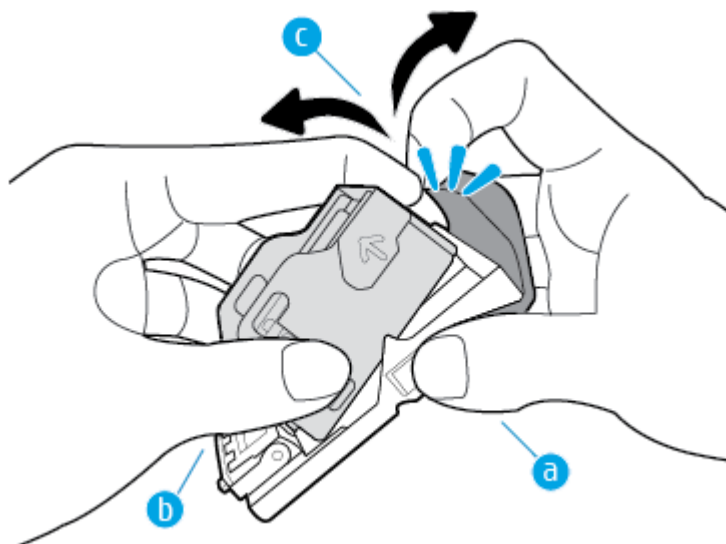

5. Sätta i en full behållare i basen:
- För in plastfliken på häftarbehållaren i skåran på häftarbaser.
  - Tryck behållaren nedåt tills den låses på plats.

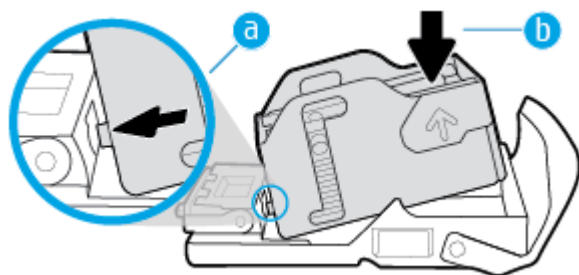

6. Skjut in häftarkassetten i skrivaren tills den klickar på plats.

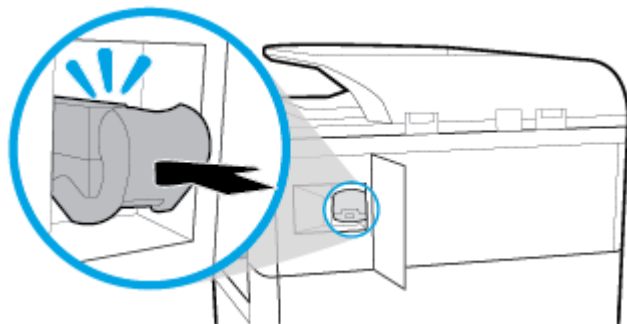

7. Stäng luckan och ställ försiktigt tillbaka skrivaren på den ursprungliga platsen igen.

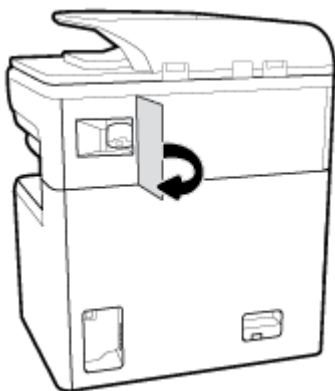

## Tips för val och användning av papper

Bäst resultat får du om du följer nedanstående riktlinjer:

- För att förhindra papperstrassel, dålig utskriftskvalitet och andra utskriftsproblem, ska du undvika att använda följande papper i facket eller dokumentmataren:
  - Blanketter i flera delar
  - Material som är skadat, böjt eller skrynkligt
  - Material med utskurna partier eller perforeringar
  - Material som har kraftig struktur, prägling eller som i övrigt är svårt att skriva på
  - Material som är för lätt eller som lätt sträcks
  - Material som innehåller häftklamrar eller gem
- Lägg i en hel bunt papper (inte bara ett ark). Alla papper i bunten ska ha samma storlek och vara av samma typ, annars kan det uppstå papperstrassel.
- Placera endast en papperstyp i taget i ett pappersfack eller i dokumentmataren.
- Placera endast en materialstorlek i taget i ett pappersfack eller i dokumentmataren.
- Kontrollera att pappret är korrekt placerat i inmatningsfacket eller dokumentmataren.
- Kontrollera att pappret i pappersfacket ligger plant och att kanterna inte är böjda eller trasiga.

- Överfyll inte facket eller dokumentmataren.
- Ställ in pappersledarna för bredd så att de ligger an mot papperet. Kontrollera att pappersledarna inte böjer papperet.

## 5 Bläckpatroner

- [HP PageWide-kassetter](#)
- [Hantera bläckpatroner](#)
- [Byta bläckpatroner](#)
- [Tips angående bläckpatroner](#)

### HP PageWide-kassetter

- [HP:s policy avseende bläckpatroner från andra tillverkare](#)
- [Förfalskade HP-bläckpatroner](#)

### HP:s policy avseende bläckpatroner från andra tillverkare



#### VIKTIGT:

- HP lämnar inte några garantier för kvaliteten eller tillförlitligheten hos bläck som inte kommer från HP och används i HP-bläckpatroner.
- HP:s garanti för bläckpatroner täcker inte bläckpatroner som inte kommer från HP eller bläckpatroner med icke-HP-innehåll.
- HP:s garanti för skrivare täcker inte reparationer eller service som behövs på grund av bläckpatroner som inte kommer från HP eller med icke-HP-innehåll.



#### OBS!

- Den här skrivaren är inte konstruerad för användning med kontinuerliga bläcksystem. Fortsätt skriva ut genom att ta bort det kontinuerliga bläcksystemet och installera HP:s originalbläckpatroner (eller kompatibla patroner).
- Den här skrivaren är konstruerad för att bläckpatronerna ska användas tills de är tomma. Om kassetterna fylls på innan de är tomma kan skrivaren sluta att fungera. Om detta inträffar sätter du i en ny bläckpatron (antingen en äkta HP-bläckpatron eller en kompatibel patron) och fortsätter skriva ut.

### Förfalskade HP-bläckpatroner

Du kan misstänka att din bläckpatron inte är en äkta HP-bläckpatron om du noterar följande:

- Kontrollpanelen eller skrivarens statusrapport visar att en använd eller förfalskad bläckpatron har installerats.
- Du har många problem med bläckpatronen.
- Bläckpatronen ser inte ut som vanligt (till exempel kan förpackningen skilja sig från HP:s förpackningar).

Besök [www.hp.com/go/anticounterfeit](http://www.hp.com/go/anticounterfeit) -webbplatsen om du installerar en HP-bläckpatron och meddelandet i kontrollpanelen visar att bläckpatronen är begagnad eller förfalskad. HP kommer att hjälpa till att lösa problemet.

# Hantera bläckpatroner

Om bläckpatronerna lagras, används och övervakas på rätt sätt kan du säkerställa utskrifter av högsta kvalitet och utöka bläckpatronernas livslängd.

- [Förvara bläckpatroner](#)
- [Skriva ut i det allmänna kontorsläget](#)
- [Skriva ut när en bläckpatron håller på att ta slut](#)
- [Kontrollera de ungefärliga bläcknivåerna](#)
- [Beställa bläckpatroner](#)
- [Återvinna bläckpatroner](#)

## Förvara bläckpatroner

- Ta inte ut bläckpatronen ur förpackningen förrän du är redo att använda den.
- Förvara bläckpatronen vid rumstemperatur (15–35 °C) i minst 12 timmar innan du använder dem.
- Hantera bläckpatronerna varsamt. Om du tappar, skakar eller hanterar dem ovarsamt under installationen kan tillfälliga utskriftsproblem uppstå.

## Skriva ut i det allmänna kontorsläget

I det allmänna kontorsläget används något ljusare utskrifter, vilket kan förlänga bläckpatronens livslängd.

1. Öppna **Arkiv**-menyn i programvaran och klicka på **Skriv ut**.
2. Kontrollera att din skrivare är vald.
3. Gör något av följande:
  - **Windows:** Klicka på länken eller knappen som öppnar dialogrutan **Egenskaper** .  
Beroende på vilket program du använder kan denna länk eller knapp heta **Egenskaper** , **Alternativ** , **Skrivarinstallation** , **Skrivaregenskaper** , **Skrivare** eller **Ange inställningar** .
  - **OS X:** Välj **Exemplar & sidor** på popup-menyn.
4. Klicka på fliken **Papper/Kvalitet**.
5. Välj **Kontor** i listrutan **Utskriftskvalitet** eller (Windows) på popup-menyn (OS X).

## Skriva ut när en bläckpatron håller på att ta slut

Aviseringar som gäller förbrukningsmaterial visas på skrivarens kontrollpanel.

- Meddelandet **Patronnivån är låg** visas när en bläckpatron snart måste bytas ut. Utskriften kan fortsätta men överväg att ha en ersättningspatron tillgänglig. Du behöver inte byta ut bläckpatronen förrän du uppmanas till det.
- Meddelandet **Patronnivån är mycket låg** visas när en bläckpatron är tömd och nu kan bytas. Skrivaren skriver ut med sina reserver. På produktens kontrollpanel finns information om ungefär hur många sidor du kan skriva ut med reserverna.
- Meddelandet **Patron har slut på bläck** visas när en bläckpatron är tömd och måste bytas innan utskriften kan fortsätta. När en ny patron installeras fylls reserverna på.

## Kontrollera de ungefärliga bläcknivåerna

Du kan kontrollera de uppskattade bläcknivåerna via kontrollpanelen på skrivaren eller skrivarprogramvaran.

### **OBS!**

- Om du har installerat en påfylld eller rekonditionerad bläckpatron eller en patron som använts i en annan skrivare, kan bläcknivåindikatorn ge en felaktig indikation eller vara otillgänglig.
- Varningar och indikatorer för låg bläcknivå är uppskattningar som är avsedda för planeringsändamål. När du får en varning om att bläckpatronen håller på att ta slut bör du ha en ersättningspatron i beredskap för att undvika förseningar. Du behöver inte byta ut bläckpatronerna förrän du uppmanas till det.
- Bläckpatronerna används i utskriftsprocessen på en mängd olika sätt, bland annat under initieringsprocessen, som förbereder skrivare och patroner för utskrift, och service av skrivhuvud, som gör att bläckpatronerna skriver ut effektivt. Lite bläckrester finns kvar i patronen när den är förbrukad. Mer information finns på [www.hp.com/buy/supplies](http://www.hp.com/buy/supplies) -webbplatsen.

### Så här kontrollerar du bläcknivåerna via kontrollpanelen

1. Öppna kontrollpanelens instrumentpanel (dra med fingrarna nedåt över fliken för instrumentpanelen högst upp på någon av skärmarna eller tryck på bandet längst upp på startskärmen).
2. Tryck på  (Beräknade bläckpatrons nivåer) på kontrollpanelens instrumentpanel för att visa de beräknade bläcknivåerna.

### Så här kontrollerar du bläcknivåerna via EWS

1. Öppna den inbäddade webbservern. Mer information finns i avsnittet [Öppna EWS.](#)
2. Klicka på fliken **Verktyg.** och sedan på **Bläcknivåstatus.**

### Så här kontrollerar du bläcknivåerna från skrivarprogramvaran (Windows)

1. Öppna HP Printer Assistant. Mer information finns i avsnittet [Öppna HP Printer Assistant.](#)
2. På fliken **Skriv ut, skanna, faxa** under **Skriv ut** klickar du på **Underhåll skrivaren.**
3. Klicka på fliken **Beräknade bläckpatrons nivåer.**

### Så här kontrollerar du bläcknivåerna från skrivarprogramvaran (OS X)

1. Öppna HP Verktyg. Mer information finns i avsnittet [Öppna HP-verktyget.](#)
2. Kontrollera att din skrivare är vald.
3. Klicka på **Status för förbrukningsmaterial.**

De uppskattade bläcknivåerna visas.

## Beställa bläckpatroner

Gå till [www.hp.com](http://www.hp.com) om du vill beställa bläckpatroner. (Vissa delar av HPs webbplats är för närvarande endast tillgängliga på engelska.) Beställning av bläckpatroner online kan inte göras i alla länder/regioner. Många länder har dock information om hur du beställer per telefon, hittar en lokal butik och skriver ut en inköpslista. Du kan även besöka [www.hp.com/buy/supplies](http://www.hp.com/buy/supplies) för information om hur du köper HP-produkter i ditt land.

Använd endast ersättningspatroner som har samma patronnummer som de du ersätter. Bläckpatronens artikelnummer finns på följande platser:



- På etiketten på den bläckpatron som du byter ut.
- På en etikett inuti skrivaren. Öppna luckan till bläckpatronerna för att leta rätt på etiketten.
- Öppna HP Printer Assistant i skrivarprogramvaran, klicka på **Butik** och sedan på **Köp tillbehör online**.
- Klicka på fliken **Verktyg** i HP Embedded Web Server, gå till **Produktinformation** och klicka på **Bläcknivåstatus**. Mer information finns i avsnittet [HP Embedded Web Server](#).

 **OBS!** Den SETUP-patron som levereras med skrivaren finns inte att köpa separat.

## Återvinna bläckpatroner

På <http://hp.com/recycle> finns fullständig information om återvinning. Dessutom kan du beställa förfrankerade etiketter, kuvert och förpackningar för återvinning.

## Byta bläckpatroner

Produkten använder fyra färger och var och en av dem har en egen bläckpatron: gul (Y), cyan (C), magenta (M) och svart (K).

### MÄRK:

- För att undvika problem med utskriftskvalitet rekommenderar HP att alla bläckpatroner som saknas byts ut mot äkta HP-patroner så snart som möjligt. Mer information finns i avsnittet [Beställa bläckpatroner](#).
- Stäng aldrig av skrivaren om det saknas bläckpatroner.

1. Öppna bläckpatronsluckan.



2. Tryck den gamla bläckpatronen inåt för att låsa upp och frigöra den.

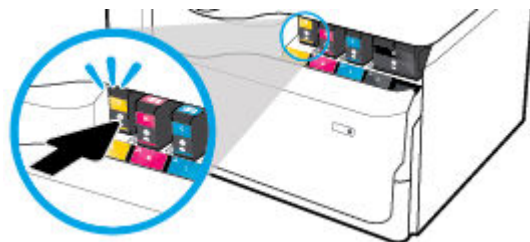

3. Ta tag i kanten på den gamla bläckpatronen och dra den sedan rakt utåt för att ta bort den.

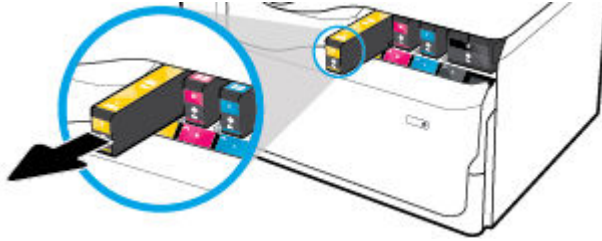

4. Vidrör inte metallkontaktarna på bläckpatronen. Fingeravtryck på kontaktarna kan orsaka anslutningsfel.



5. Installera den nya bläckpatronen på sin plats.

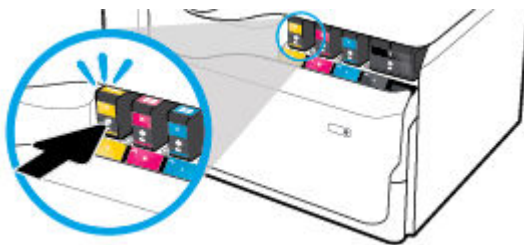

6. Stäng bläckpatronsluckan.



## Tips angående bläckpatroner

Tänk på följande när det gäller bläckpatroner:

- Använd HPs originalbläckpatroner.

HPs originalbläckpatroner är utformade och testade med HPs skrivare och papper för att du ska få utmärkta resultat i utskrift efter utskrift.

 **OBS!** HP lämnar inte några garantier för kvaliteten eller tillförlitligheten hos bläckpatroner från andra tillverkare. Service eller reparation av enheten till följd av att bläckpatroner från andra tillverkare har använts täcks inte av garantin.

Om du tror att du köpt originalbläckpatroner från HP går du till [www.hp.com/go/anticounterfeit](http://www.hp.com/go/anticounterfeit).

- Förhindra utskriftsproblem genom att göra följande:
  - Stäng alltid av skrivaren med strömbrytaren på framsidan och vänta tills strömlampan slocknar.



- Kontrollera att alla bläckpatronplatser är fyllda.
- Om utskriftskvaliteten inte är acceptabel kan du gå till [Förbättra utskriftskvaliteten](#) för ytterligare information.
- Om du tar ut en bläckpatron ur skrivaren av någon anledning ska du försöka sätta tillbaka den igen så fort som möjligt.
- Öppna inte patronerna och packa inte upp dem förrän du är redo att installera dem.
- Sätt i bläckpatronerna på rätt platser. Matcha färgen och ikonerna på varje patron med färgen och ikonerna på respektive plats. Kontrollera att bläckpatronerna snäpper fast ordentligt.
- Kontrollera de beräknade bläcknivåerna för att försäkra dig om att bläcket räcker.

I varningar om låg bläcknivå och andra indikatorer anges uppskattningar som är avsedda för planeringsändamål.

Mer information finns i avsnittet [Kontrollera de ungefärliga bläcknivåerna](#).

 **OBS!** När du får ett varningsmeddelande om att bläcket håller på att ta slut kan du ha en ersättningspatron i beredskap för att undvika förseningar. Du behöver inte byta ut bläckpatronerna förrän du uppmanas till det.

- Rengör inte skrivhuvudet i onödan. Detta förkortar patronernas livslängd.
- Vid transport av skrivaren ska du göra följande för att förhindra bläckspill från skrivaren eller andra skador.

- Se till att du stänger av skrivaren genom att trycka på strömknappen på framsidan. Vänta tills skrivaren är helt tyst innan du drar ur strömsladden.
- Låt patronerna sitta kvar.
- Skrivaren måste transporteras upprätt. Den får inte placeras på sidan, baksidan, framsidan eller upp-och-ned.
- Se till att skrivaren hålls upprätt efter att bläckpatronerna har installerats för att undvika skada. Frakta inte skrivaren med flyg efter att bläckpatronerna har installerats.

## 6 Skriv ut

- [Skriva ut från en dator](#)
- [Skriva ut från kontrollpanelen](#)
- [Skriva ut med NFC](#)
- [Skriva ut med AirPrint \(OS X\)](#)
- [Tips för lyckade utskrifter](#)

### Skriva ut från en dator

- [Så här skriver du ut från en \(Windows\)](#)
- [Så här skriver du ut från en \(OS X\)](#)
- [Så här ställer du in kortkommandon för utskrift \(Windows\)](#)
- [Så här konfigurerar du förinställda utskriftsinställningar \(OS X\)](#)
- [Så här justerar eller hanterar du färger](#)

### Så här skriver du ut från en (Windows)

Dessa instruktioner gäller för utskrift på olika material, inklusive följande:

- |  |          |              |
|--|----------|--------------|
| • Vanligt papper                         | • Kuvert | • Broschyrer |
| • Brevpapper eller förutskrivna formulär | • Foton  | • Etiketter  |

### Så här skriver du ut från en (Windows)

1. Fyll på material som stöds i rätt fack.

Mer information finns i avsnittet [Fylla på utskriftsmaterial](#).

2. Öppna **Arkiv**-menyn i programvaran och klicka på **Skriv ut**.
3. Kontrollera att din skrivare är vald.
4. Klicka på länken eller knappen som öppnar dialogrutan **Egenskaper**.

Beroende på vilket program du använder kan denna länk eller knapp heta **Egenskaper**, **Alternativ**, **Skrivarinstallation**, **Skrivaregenskaper**, **Skrivare** eller **Ange inställningar**.

5. Ställ in korrekta utskriftsalternativ för materialet. I följande tabell beskrivs de flikar och alternativ som kan finnas tillgängliga i din programvara:

Tabb	Beskrivning
Utskriftsgenvägar	En utskriftsgenväg lagrar de inställningar som är lämpliga för en viss typ av jobb så att du kan ställa in alla alternativ med en enkel klickning.

Tabb	Beskrivning
	På den här fliken visas de aktuella utskriftsgenvägarna och deras inställningar, till exempel papperstyp, papperskälla, färg och gråskala.
Papper/kvalitet	<p>På den här fliken finns inställningar som definierar typ av utskriftsjobb. Utskrift på kuvert kräver till exempel annan storlek, papperskälla och typ av papper än utskrift på vanligt papper.</p> <p>Du kan välja bland följande alternativ:</p> <ul style="list-style-type: none"> <li>• <b>Pappersstorlek:</b> Inklusive Letter, Kuvert nr 10 och japanska kuvert Chou nr 3</li> <li>• <b>Papperskälla:</b> Innehåller Automatiskt skrivarval, Manuell matning, Fack 1 och Fack 2.</li> <li>• <b>Papperstyp:</b> Innehåller vanligt, brevpapper, förtryckt, kuvert, HP Advanced-fotopapper, HP broschyr matt 180g och etiketter</li> </ul> <p><b>OBS!</b> Om Alternativt läge för brevpapper är aktiverat och du skriver ut på brevpapper, förtryckta formulär eller hålsagna formulär, väljer du Brevpapper, Förtryckt eller Hålslaget som papperstyp. Mer information finns i avsnittet <a href="#">Fylla på brevpapper eller förutskrivna formulär</a>.</p> <ul style="list-style-type: none"> <li>• <b>Specialsidor:</b> Omfattar fram- och baksidor, tomma sidor och förtryckta ark</li> <li>• <b>Utskriftskvalitet:</b> Inkluderar Presentation (för utskrifter av hög kvalitet) och Professionellt (för vardagsutskrifter).</li> </ul> <p><b>OBS!</b> Du kan inte skriva ut kuvert eller etiketter i kontorsläget.</p>
Effekter	<p>På den här fliken finns inställningar som tillfälligt påverkar utskriftens utseende:</p> <ul style="list-style-type: none"> <li>• <b>Alternativ för storleksändring:</b> Omfattar verklig storlek, procent av verklig storlek eller skalad till en specifik materialstorlek, till exempel Letter eller Kuvert nr 10.</li> <li>• <b>Vattenstämplar:</b> Omfattar Konfidentiellt och Utkast.</li> </ul>
Efterbehandling	<p>På den här fliken finns inställningar som påverkar resultatet av utskriften.</p> <ul style="list-style-type: none"> <li>• <b>Skriv ut på båda sidor:</b> Skriv ut på ena sidan eller på båda sidor. När detta alternativ har valts finns ytterligare alternativ tillgängliga: <ul style="list-style-type: none"> <li>— Beroende på pappersorientering kan du vända sidor uppåt för bindning på kortsidan (till exempel kalendrar) eller på långsidan (till exempel böcker).</li> <li>— För häfteslayouter kan du skriva ut med utrymme för bindning till vänster, höger eller ingen av sidorna.</li> </ul> </li> <li>• <b>Sidor per ark:</b> Skriv ut mer än en sida per ark, med möjlighet att skriva ut kanter runt varje sida.</li> <li>• <b>Orientering:</b> Inklusive Stående och Liggande.</li> </ul>
Utmatning	<p>Den här fliken är endast tillgänglig för modeller med arksamlare med häftning och innehåller inställningar för häftning av utskrift:</p> <ul style="list-style-type: none"> <li>• <b>Ingen:</b> Inga häftklamrar.</li> <li>• <b>En häftklammer vänster:</b> Häftklammern sitter längst upp till vänster på papperet.</li> <li>• <b>En häftklammer höger:</b> Häftklammern sitter längst upp till höger på papperet.</li> <li>• <b>Utmatningsfack - Välj automatiskt:</b> Skrivaren matar ut utskrifter till det övre facket för häftning. Alla andra utskrifter skickas till det nedre facket.</li> <li>• <b>Utmatningsfack - Övre fack:</b> Skrivaren matar ut utskrifter som <i>har stöd för</i> häftning till det övre facket, de behöver inte häftas. Alla andra utskrifter skickas till det nedre facket.</li> </ul>
Jobblagring	<p>Den här fliken omfattar inställningar för utskrifter av ett lagrat jobb via kontrollpanelen. Endast en inställning beskrivs här:</p> <ul style="list-style-type: none"> <li>• <b>Av (standard):</b> Skriver ut ett jobb utan att lagra det i skrivaren.</li> </ul>

Tabb	Beskrivning
	Information om övriga inställningar finns i <a href="#">Skriva ut med jobblagring</a> .
Färg	På den här fliken finns inställningar för utskrift i färg eller gråskala: <ul style="list-style-type: none"> <li>• <b>Skriv ut i gråskala:</b> Skriv endast ut i svart eller CMYK gråskala av hög kvalitet (vilket använder färgpatronerna och den svarta bläckpatronen)</li> <li>• <b>Färgteman:</b> Dessa alternativ avgör hur färgerna återges. Bland alternativen finns olika teman med röd-grön-blå, till exempel Standard, Foto eller Levande. Mer information finns i avsnittet <a href="#">Så här justerar eller hanterar du färger</a>.</li> </ul>
Avancerat	På den här fliken finns inställningar som du kanske inte använder eller ändrar särskilt ofta: <ul style="list-style-type: none"> <li>• <b>Kopior:</b> Ställ in antalet kopior och om de ska sorteras.</li> <li>• <b>Omvänd sidföljd:</b> Skrifer ut från sista sidan i utskriften till den första.</li> <li>• <b>Skriv ut all text som svart:</b> Hjälper till att minska bläckförbrukningen i färgpatronerna.</li> <li>• <b>HP EasyColor:</b> Om du använder HP PCL 6-skrivardrivrutinen för Windows, markerar du den här kryssrutan för att automatiskt förbättra dokument med blandat innehåll som skrivs ut från Microsoft Office-program. HP EasyColor-tekniken förbättrar hela bilden på en gång, snarare än att dela upp den i flera olika delar. Detta ger mer konsekventa färger, skarpare detaljer och snabbare utskrift.</li> <li>• <b>Bläckinställningar:</b> Använd skjutreglagen för att välja torktid, mätnadsgrad och spridning av svart bläck för utskriften. Mer information finns i avsnittet <a href="#">Så här justerar eller hanterar du färger</a>.</li> </ul>

6. Klicka på **OK** när du vill återgå till dialogrutan **Egenskaper**.
7. Klicka på **OK** och sedan på **Skriv ut**, eller klicka på **OK** i utskriftsdialogrutan.



**OBS!** Efter utskriften tar du bort eventuellt specialmaterial från produkten, till exempel kuvert eller fotopapper.

## Så här skriver du ut från en (OS X)

Dessa instruktioner gäller för utskrift på olika material, inklusive följande.

- |  |          |              |
|--|----------|--------------|
| • Vanligt papper                         | • Kuvert | • Broschyrer |
| • Brevpapper eller förutskrivna formulär | • Foton  | • Etiketter  |

## Så här skriver du ut från en (OS X)

1. Fyll på material som stöds i rätt fack.  
Mer information finns i avsnittet [Fylla på utskriftsmaterial](#).
2. Öppna **Arkiv**-menyn i programvaran och klicka på **Skriv ut**.
3. Kontrollera att din skrivare är vald.
4. Välj vid behov en förinställd utskriftsinställning på menyn **Förinställningar**.
5. Om produkten har en arksamlare med häftning, gör du följande:
  - a. På popup-menyn **Exemplar och sidor** väljer du **Efterbehandling**.
  - b. Välj något av följande alternativ på popup-menyn **Häftklammer**:

- **Ingen:** Inga häftklamrar.
  - **En häftklammer vänster:** Häftklammern sitter längst upp till vänster på papperet.
  - **En häftklammer höger:** Häftklammern sitter längst upp till höger på papperet.
- c. Utmatningsfack - Välj automatiskt:** Skrivaren matar ut utskrifter till det övre facket för häftning. Alla andra utskrifter skickas till det nedre facket.
- d. Utmatningsfack - Övre fack:** Skrivaren matar ut utskrifter som *har stöd för* häftning till det övre facket, de behöver inte häftas. Alla andra utskrifter skickas till det nedre facket.
- 6.** Klicka på popup-menyn bredvid materialtypen på fliken **Papper/Kvalitet**.
- Ställ in rätt utskriftsalternativ för ditt material (vanligt papper, brevpapper, förutskrivna papper, håslagna, kuvert, fotopapper, etiketter och så vidare). Utskriftsalternativen omfattar storlek, typ, fack, utskriftsupplösning och automatiska justeringar.
- Om du inte ser några alternativ i dialogrutan Skriv ut, klickar du på **Visa detaljer**.
- 7.** Klicka på **Skriv ut**.



**OBS!** Efter utskriften tar du bort eventuellt specialmaterial från produkten, till exempel kuvert eller fotopapper.

## Så här ställer du in kortkommandon för utskrift (Windows)

- 1.** Öppna **Arkiv**-menyn i programvaran och klicka på **Skriv ut**.
- 2.** Klicka på länken eller knappen som öppnar dialogrutan **Egenskaper**.

Beroende på vilket program du använder kan denna länk eller knapp heta **Egenskaper**, **Alternativ**, **Skrivarinstallation**, **Skrivaregenskaper**, **Skrivare** eller **Ange inställningar**.

- 3.** Klicka på fliken **Kortkommandon för utskrifter**.
- 4.** Välj en befintlig genväg som grund.



**OBS!** Välj alltid en genväg innan du justerar några av inställningarna på höger sida av skärmen. Om du justerar inställningarna och sedan väljer en genväg går alla dina justeringar förlorade.

- 5.** Välj lämpliga utskriftsalternativ för den nya genvägen.
- 6.** Klicka på knappen **Spara som**.
- 7.** Ange ett namn för genvägen och klicka på knappen **OK**.

## Så här konfigurerar du förinställda utskriftsinställningar (OS X)

- 1.** Öppna **Arkiv**-menyn i programvaran och klicka på **Skriv ut**.
- 2.** Kontrollera att din skrivare är vald.
- 3.** På popup-menyn **Förinställningar** väljer du **Standardinställningar**.
- 4.** Klicka på **Spara aktuella inställningar som förinställning**.
- 5.** Ange ett beskrivande namn på förinställningen och spara den för **Bara den här skrivaren** eller **Alla skrivare**.



## Så här justerar eller hanterar du färger

Justera färgen på produktens utskrifter genom att ändra inställningarna i drivrutinen för skrivarprogramvaran.

- [Välja ett förinställt färgtema för ett utskriftsjobb](#)
- [Justera färgalternativen för ett utskriftsjobb manuellt](#)
- [Matcha färgerna efter datorskärmen](#)
- [Kontroll av tillgången till färgutskrifter](#)

### Välja ett förinställt färgtema för ett utskriftsjobb

1. Öppna **Arkiv**-menyn i programvaran och klicka på **Skriv ut**.
2. Kontrollera att din skrivare är vald.
3. Klicka på länken eller knappen som öppnar dialogrutan **Egenskaper** .  
Beroende på vilket program du använder kan denna länk eller knapp heta **Egenskaper** , **Alternativ** , **Skrivarinstallation** , **Skrivaregenskaper** , **Skrivare** eller **Ange inställningar** .
4. Gör något av följande:
  - **Windows**: Klicka på fliken **Färg**.
  - **OS X**: Klicka på fliken **Färg** och avmarkera **HP EasyColor**.
5. Från listrutan **Färgteman** (Windows) eller popup-menyn **RGB-färg** (OS X) väljer du ett av följande färgteman:
  - **Standard (sRGB)**: Det här temat ställer in produkten till att skriva ut RGB-data i grundläget. När du använder det här temat hanterar du färgerna i programvaran eller operativsystemet för korrekt återgivning.
  - **Levande**: Produkten ökar färgmättningen i mellantonerna. Använd det här temat när du skriver ut företagsbilder.
  - **Foto**: Produkten tolkar RGB-färger som om de skrevs ut som ett fotografi med ett digitalt minilaboratorium. Produkten återger djupare och mer mättade färger på ett annat sätt än med standardtemat (sRGB). Använd det här temat när du skriver ut foton.
  - **Foto (Adobe RGB 1998)**: Använd det här temat när du skriver ut digitala foton som använder AdobeRGB-färgrymden snarare än sRGB. Stäng av färghanteringen i programvaran när du använder det här temat.
  - **Ingen**: Inget färgtema används.

### Justera färgalternativen för ett utskriftsjobb manuellt

Använd skrivarprogramvarans drivrutin för att rensa standardfärginställningarna och justera inställningarna manuellt. Använd den inbyggda hjälpen i programvaran för drivrutinen för att se hur varje inställning påverkar utskriften.

1. Öppna **Arkiv**-menyn i programvaran och klicka på **Skriv ut**.
2. Kontrollera att din skrivare är vald.
3. Gör något av följande:
  - **Windows**: Klicka på länken eller knappen som öppnar dialogrutan **Egenskaper** .

Beroende på vilket program du använder kan denna länk eller knapp heta **Egenskaper**, **Alternativ**, **Skrivarinstallation**, **Skrivaregenskaper**, **Skrivare** eller **Ange inställningar**.

- **OS X:** På popup-menyn **Exemplar och sidor**, välj **Färg**. Avmarkera sedan **HP EasyColor**.
4. Gör något av följande:
- **Windows:** På fliken **Avancerat** klickar du på **Bläckinställningar**.
  - **OS X:** Klicka på triangeln bredvid **Avancerat**.
5. Gör följande justeringar med skjutreglagen:
- **Torktid:** För skjutreglaget åt höger för att öka den tid som skrivaren tar på sig för att torka en utskriven sida. En ökning av torktiden fungerar bäst för jobb som skrivs ut på vanligt papper.
  - **Mättnad:** För skjutreglaget åt höger för att öka mängden svart bläck eller färgbläck som används. En ökning av mättnaden fungerar bäst för jobb som skrivs ut på broschyr- eller fotopapper.
  - **Spridning av svart bläck:** För skjutreglaget åt vänster för att begränsa spridningen av svart färg till omgivande färgområden på den utskrivna sidan. En ökning av spridningen fungerar bäst för jobb som skrivs ut på vanligt papper.
- 
-  **OBS!** Manuella ändringar av färginställningarna kan påverka utskriftsresultatet. HP rekommenderar att endast experter på färggrafik ändrar de här inställningarna.
6. Klicka på **OK** om du vill spara dina ändringar och stänga fönstret, eller på **Återställ** om du vill återställa inställningarna till fabriksstandard (Windows).

## Matcha färgerna efter datorskärmen

För de flesta användare är den bästa metoden för att matcha färger att skriva ut med sRGB-färger.

Matchningen av utskriftsfärger med bilden på datorskärmen är en komplicerad procedur, eftersom skrivare och bildskärmar återger färg på olika sätt. Bildskärmar visar färger genom att använda ljuspixlar med en RGB-färgprocess (röd, grön, blå), medan skrivare skriver ut färger med en CMYK-process (cyan, magenta, gult och svart).

Det finns många faktorer som kan påverka möjligheten att få de utskrivna färgerna att se ut som färgerna på bildskärmen:

- Utskriftsmaterial
- Utskriftsprocess (till exempel bläckpatron, tryckning eller laserteknik)
- Takbelysning
- Personliga skillnader i färguppfattning
- Program
- Skrivardrivrutiner
- Datorns operativsystem
- Bildskärmar
- Grafikkort och drivrutiner
- Driftsmiljö (till exempel luftfuktighet)

## Kontroll av tillgången till färgutskrift

Med HP:s olika verktyg för kontroll av tillgång till färgutskrift kan du aktivera eller inaktivera färgutskrift för individuella användare eller för grupper och tillämpningar. För mer information, gå till [www.hp.com/go/upd](http://www.hp.com/go/upd).

Via HP:s inbäddade webbserver kan du även inaktivera färgfax, färgkopiering och färgutskrift från minnesenheter. Mer information finns i avsnittet [HP Embedded Web Server](#).

## Skriva ut från kontrollpanelen

- [Skriva ut med jobblagring](#)
- [Skriva ut från en USB-enhet](#)

## Skriva ut med jobblagring

Du kan skapa och lagra jobb på produkten så att du själv eller andra kan skriva ut dem senare. Om du vill spara minne i skrivaren eller skydda känslig information kan du radera de lagrade jobben från produkten.

- [För att inaktivera eller aktivera jobblagring](#)
- [Så här använder du jobblagring för ett eller alla utskriftsjobb](#)
- [Så här skriver du ut ett jobb lagrat på skrivaren](#)
- [Så här tar du bort ett jobb lagrat på skrivaren](#)

## För att inaktivera eller aktivera jobblagring

Jobblagring är aktiverat som standard. Du kan inaktivera eller aktivera det i skrivarprogramvaran efter behov.

 **OBS!** För att du ska kunna återaktivera jobblagring i skrivarprogramvaran måste det först vara aktiverat i HP Embedded Web Server (fliken **Inställningar**, under **Säkerhet** klickar du på **Skydda lagrade data** och följer anvisningarna på skärmen). Mer information om hur du använder den inbäddade webbservern finns i [HP Embedded Web Server](#).

- [Aktivera eller inaktivera jobblagring \(Windows\)](#)
- [Aktivera eller inaktivera jobblagring \(OS X\)](#)

## Aktivera eller inaktivera jobblagring (Windows)

1. Klicka på **Start** och gör något av följande, beroende på vad du har för operativsystem.
  - **Windows 10:** Klicka på **Inställningar**, klicka på **Enheter** och klicka sedan på **Skrivare och skannrar**.
  - **Windows 8 och 8.1:** Klicka på **Kontrollpanelen**, klicka på **Maskinvara och ljud** och klicka sedan på **Enheter och skrivare**.
  - **Windows 7:** Klicka på **Enheter och skrivare**.
2. Högerklicka på skrivaren och klicka sedan på **Egenskaper** eller **Skrivaregenskaper**.
3. Klicka på fliken **Enhetsinställningar** i dialogrutan Skrivaregenskaper.
4. I listrutan **Jobblagring** väljer du **Inaktivera** för att stänga av funktionen, eller **Automatisk** för att aktivera den.
5. Klicka på **Använd** och sedan på **OK**.

## Aktivera eller inaktivera jobblagring (OS X)

1. Öppna HP Verktyg. Mer information finns i avsnittet [Öppna HP-verktyget](#).
2. Kontrollera att din skrivare är vald.
3. Klicka på **Enheter**.
4. Välj **Inställningar för jobblagring**.
5. Välj **Tillåt lagrade jobb på den här skrivaren** och ange inställningarna för det lagrade jobbet.

## Så här använder du jobblagring för ett eller alla utskriftsjobb

Du kan använda jobblagringsfunktionen för ett enda utskriftsjobb eller alla utskriftsjobb. När du gör detta lagras det enskilda jobbet eller alla jobb i skrivarminnet så att du kan skriva ut dem senare via skrivarens kontrollpanel.

- [Använda jobblagring för en utskrift \(Windows\)](#)
- [Använda jobblagring för alla utskrifter \(Windows\)](#)
- [Använda jobblagring för en utskrift \(OS X\)](#)
- [Använda jobblagring för alla utskrifter \(OS X\)](#)

## Använda jobblagring för en utskrift (Windows)

1. Öppna **Arkiv**-menyn i programvaran och klicka på **Skriv ut**.
2. Kontrollera att din skrivare är vald.
3. Klicka på länken eller knappen som öppnar dialogrutan **Egenskaper**.
4. Klicka på fliken **Jobblagring** och välj något av följande alternativ:
  - **Proof and Hold:** Skriver ut den första kopian i ett jobb med flera kopior så att du kan kontrollera utskriftskvaliteten. Resten av kopiorna skrivs sedan ut när du begär det via skrivarens kontrollpanel
  - **Personal Job:** Jobbet skrivs inte ut förrän du begär det via skrivarens kontrollpanel  
Personliga jobb raderas automatiskt efter utskrift.
  - **Quick Copy:** Skriver ut det begärda antalet kopior av jobbet och sparar en kopia så att du kan skriva ut det igen senare
  - **Stored Job:** Skriver ut jobbet på skrivaren och gör det möjligt för andra användare att skriva ut det när som helst
  - **Gör jobb privat/säkert:** Gäller privata eller lagrade jobb. Du kan begära ett personligt identifieringsnummer (PIN) eller lösenord för utskrift av det lagrade jobbet via kontrollpanelen:
    - **Ingen:** Ingen PIN eller lösenord krävs.
    - **PIN för utskrift:** En fyrsiffrig PIN-kod krävs.
    - **Kryptera jobb (med lösenord)** (för Windows 7 eller senare): Ett lösenord på 4–32 tecken behövs.
5. I området **Användarnamn** väljer du **Användarnamn** för att använda det förvalda användarnamnet eller väljer **Anpassad** och skriver sedan in det användarnamn du vill använda.

6. I området **Jobbnamn** väljer du **Automatiskt** för att använda det förvalda jobbnamnet eller väljer **Anpassad** och skriver sedan in det jobbnamn du vill använda.

Om du anger ett jobbnamn som redan används väljer du något av följande:

- **Använd jobbnamn + (1–99):** Lägg till ett unikt nummer i slutet av jobbnamnet
- **Ersätt befintlig fil:** Skriv över det befintliga jobbnamnet med ett nytt

7. Klicka på **OK** och sedan på **Skriv ut** för att lagra jobbet på skrivaren.

### Använda jobblagring för alla utskrifter (Windows)

1. Klicka på **Start** och gör något av följande, beroende på vad du har för operativsystem.
  - **Windows 10:** Klicka på **Inställningar**, klicka på **Enheter** och klicka sedan på **Skrivare och skannrar**.
  - **Windows 8 och 8.1:** Klicka på **Kontrollpanelen**, klicka på **Maskinvara och ljud** och klicka sedan på **Enheter och skrivare**.
  - **Windows 7:** Klicka på **Enheter och skrivare**.
2. Kontrollera att din skrivare är vald.
3. Högerklicka på skrivaren, klicka på **Utskriftsinställningar** och klicka sedan på fliken **Jobblagring**.
4. Välj något av följande alternativ på fliken **Jobblagring**:
  - **Proof and Hold:** Skriver ut den första kopian i ett jobb med flera kopior så att du kan kontrollera utskriftskvaliteten. Resten av kopiorna skrivs sedan ut när du begär det via skrivarens kontrollpanel
  - **Personal Job:** Jobbet skrivs inte ut förrän du begär det via skrivarens kontrollpanel  
Personliga jobb raderas automatiskt efter utskrift.
  - **Quick Copy:** Skriver ut det begärda antalet kopior av jobbet och sparar en kopia så att du kan skriva ut det igen senare
  - **Stored Job:** Skriver ut jobbet på skrivaren och gör det möjligt för andra användare att skriva ut det när som helst
  - **Gör jobb privat/säkert:** Gäller privata eller lagrade jobb. Du kan begära ett personligt identifieringsnummer (PIN) eller lösenord för utskrift av det lagrade jobbet via kontrollpanelen
    - **Ingen:** Ingen PIN eller lösenord krävs.
    - **PIN för utskrift:** En fyrsiffrig PIN-kod krävs.
    - **Kryptera jobb (med lösenord)** (för Windows 7 eller senare): Ett lösenord på 4–32 tecken behövs.
5. I området **Användarnamn** väljer du **Användarnamn** för att använda det förvalda användarnamnet eller väljer **Anpassad** och skriver sedan in det användarnamn du vill använda.
6. I området **Jobbnamn** väljer du **Automatiskt** för att använda det förvalda jobbnamnet eller väljer **Anpassad** och skriver sedan in det jobbnamn du vill använda.

Om du anger ett jobbnamn som redan används väljer du något av följande:

  - **Använd jobbnamn + (1–99):** Lägg till ett unikt nummer i slutet av jobbnamnet
  - **Ersätt befintlig fil:** Skriv över det befintliga jobbnamnet med ett nytt
7. Klicka på **OK** och sedan på **Skriv ut** för att lagra jobbet på skrivaren.

## Använda jobblagring för en utskrift (OS X)

1. Öppna **Arkiv**-menyn i programvaran och klicka på **Skriv ut**.
2. På popup-menyn **Exemplar & sidor** väljer du **Jobblagring**.
3. Kontrollera att din skrivare är vald.
4. Välj något av följande alternativ på popup-menyn **Läge**:
  - **Quick Copy**: Skriver ut det begärda antalet kopior av jobbet och sparar en kopia så att du kan skriva ut det igen senare
  - **Proof and Hold**: Skriver ut den första kopian i ett jobb med flera kopior så att du kan kontrollera utskriftskvaliteten. Resten av kopiorna skrivs sedan ut när du begär det via skrivarens kontrollpanel
  - **Stored Job**: Skriver ut jobbet på skrivaren och gör det möjligt för andra användare att skriva ut det när som helst
  - **Personal Job**: Jobbet skrivs inte ut förrän du begär det via skrivarens kontrollpanel  
Personliga jobb raderas automatiskt efter utskrift.
5. I området **Användarnamn** väljer du **Användarnamn** för att använda det förvalda användarnamnet eller väljer **Anpassad** och skriver sedan in det användarnamn du vill använda.
6. I området **Jobbnamn** väljer du **Automatiskt** för att använda det förvalda jobbnamnet eller väljer **Anpassad** och skriver sedan in det jobbnamn du vill använda.  
Om du anger ett jobbnamn som redan används väljer du något av följande:
  - **Använd jobbnamn + (1–99)**: Lägg till ett unikt nummer i slutet av jobbnamnet
  - **Ersätt befintlig fil**: Skriv över det befintliga jobbnamnet med ett nytt
7. För privata eller lagrade jobb kan du välja **Använd PIN för utskrift** om du vill att det ska krävas ett fyrsiffrigt personligt identifieringsnummer (PIN) för att skriva ut det lagrade jobbet via kontrollpanelen.
8. Klicka på **Skriv ut** för att lagra jobbet på skrivaren.

## Använda jobblagring för alla utskrifter (OS X)

1. Öppna **Arkiv**-menyn i programvaran och klicka på **Skriv ut**.
2. På popup-menyn **Exemplar & sidor** väljer du **Jobblagring**.
3. Kontrollera att din skrivare är vald.
4. Välj något av följande alternativ på popup-menyn **Läge**:
  - **Quick Copy**: Skriver ut det begärda antalet kopior av jobbet och sparar en kopia så att du kan skriva ut det igen senare
  - **Proof and Hold**: Skriver ut den första kopian i ett jobb med flera kopior så att du kan kontrollera utskriftskvaliteten. Resten av kopiorna skrivs sedan ut när du begär det via skrivarens kontrollpanel
  - **Stored Job**: Skriver ut jobbet på skrivaren och gör det möjligt för andra användare att skriva ut det när som helst
  - **Personal Job**: Jobbet skrivs inte ut förrän du begär det via skrivarens kontrollpanel  
Personliga jobb raderas automatiskt efter utskrift.

5. I området **Användarnamn** väljer du **Användarnamn** för att använda det förvalda användarnamnet eller väljer **Anpassad** och skriver sedan in det användarnamn du vill använda.
6. I området **Jobbnamn** väljer du **Automatiskt** för att använda det förvalda jobbnamnet eller väljer **Anpassad** och skriver sedan in det jobbnamn du vill använda.  
Om du anger ett jobbnamn som redan används väljer du något av följande:
  - **Använd jobbnamn + (1–99)**: Lägg till ett unikt nummer i slutet av jobbnamnet
  - **Ersätt befintlig fil**: Skriv över det befintliga jobbnamnet med ett nytt
7. För privata eller lagrade jobb kan du välja **Använd PIN för utskrift** om du vill att det ska krävas ett fyrsiffrigt personligt identifieringsnummer (PIN) för att skriva ut det lagrade jobbet via kontrollpanelen.
8. Klicka på **Skriv ut** för att lagra jobbet på skrivaren.

### Så här skriver du ut ett jobb lagrat på skrivaren

1. Gå till kontrollpanelen och tryck på ikonen **Skriv ut**.
2. Tryck på **Lagrade jobb** eller på ikonen **Privat jobb** på displayen.
3. Gå till det lagrade jobb du vill använda och öppna det.

---

 **OBS!** Om jobbet är privat eller krypterat anger du PIN eller lösenord.
4. Ställ in antalet kopior och tryck sedan på **Skriv ut**.

### Så här tar du bort ett jobb lagrat på skrivaren

1. Gå till kontrollpanelen och tryck på ikonen **Skriv ut**.
2. Tryck på **Lagrade jobb** eller på ikonen **Privat jobb** på displayen.
3. Öppna mappen som innehåller det lagrade jobbet och gör något av följande:
  - Om du vill ta bort ett jobb trycker du på det jobb du vill ta bort.
  - Om du vill ta bort alla jobb i mappen trycker du på papperskorgsikonen och trycker sedan på **Ta bort**.

---

 **OBS!** Om vissa jobb är skyddade med PIN eller ett lösenord trycker du på **Alla jobb utan PIN eller lösenord** eller **Alla jobb med samma PIN eller lösenord** och följer instruktionerna på skärmen.
4. Vid behov trycker du på papperskorgsikonen och sedan på **Ta bort**.

### Skriva ut från en USB-enhet

Med den här produkten kan du skriva ut direkt från en USB-lagringsenhet (koppla-in-och-skriv-ut), vilket innebär att du kan skriva ut filer snabbt utan dator. Du kan ansluta vanliga USB-lagringsenheter till USB-porten nära kontrollpanelen.

1. Anslut USB-enheten till USB-porten på produktens framsida. Meny **Alternativ för minnesenhet** öppnas.
2. Tryck på ikonen **Skriv ut dokument**.
3. Gå till det jobb du vill skriva ut på USB-enheten och öppna det.

Du kan skriva ut följande typer av filer:

- PDF
  - Alla fotoformat
  - Microsoft Office-filer, förutom Excel
4. Välj antal kopior och tryck på **Svart** eller **Färg** för att börja skriva ut.

## Skriva ut med NFC

Med NFC (Near Field Communications) kan du gå fram till produkten och skriva ut via din smarttelefon eller surfplatta.

- ▲ Om du vill skriva ut med NFC trycker du på  (NFC) på kontrollpanelen och följer instruktionerna på skärmen.

## Skriva ut med AirPrint (OS X)

Utskrift med Apples AirPrint stöds för iPad (iOS 4.2), iPhone (3GS eller senare), iPod touch (tredje generationen eller senare) och Mac (OS X 10.10 eller senare).

Om du vill använda AirPrint kontrollerar du följande:

- Skrivaren och Apple-enheten måste vara anslutna till samma nätverk som den AirPrint-aktiverade enheten. För mer information, gå till [www.hp.com/go/mobileprinting](http://www.hp.com/go/mobileprinting). Om en lokal version av den här webbplatsen inte finns tillgänglig i ditt land/region kan du bli omdirigerad till HP:s webbplats för mobil utskrift i ett annat land/region eller på ett annat språk.
- Fyll på papper som motsvarar skrivarens pappersinställningar.

### Så här återaktiverar du AirPrint

Standardinställningen är att AirPrint är aktiverat. Om funktionen inaktiveras kan du göra på följande sätt för att aktivera den igen.

1. Öppna den inbäddade webbservern. Mer information finns i avsnittet [Öppna EWS.](#)
2. På fliken **Nätverk** klickar du på **AirPrint** och sedan på **Status**.
3. På raden **AirPrint-status** klickar du på **Slå på AirPrint**.

## Tips för lyckade utskrifter

De programvaruinställningar som väljs i skrivardrivrutinen gäller endast för utskrift. De gäller inte vid kopiering eller skanning.

- [Bläckpatronstips](#)
- [Påfyllningstips](#)
- [Skrivarinställningstips \(Windows\)](#)
- [Skrivarinställningstips \(OS X\)](#)

### Bläckpatronstips

Se [Tips angående bläckpatroner](#).



## Påfyllningstips

Se [Tips för val och användning av papper](#).

### Skrivarinställningstips (Windows)

- Om du vill byta standardutskriftsinställningar gör du något av följande:
  - Klicka på **Skriv ut, skanna, faxa** i HP Printer Assistant och sedan på **Ange inställningar**.
  - Öppna **Arkiv**-menyn i programvaran och klicka på **Skriv ut**. Öppna dialogrutan Egenskaper för skrivare.
- På fliken **Färg** eller **Efterbehandling** i skrivardrivrutinen kan du ställa in följande alternativ efter behov:
  - **Skriv ut i gråskala**: Låter dig skriva ut ett svartvitt dokument med enbart den svartvita bläckpatronen. Du kan även skriva ut dokument i gråskala med hög kvalitet; då används färgpatronerna. Klicka på **Endast svart** eller **CMYK gråskala med hög kvalitet** och klicka sedan på **OK**.
  - **Sidor per ark**: Hjälper dig att ange ordningen på sidorna om du skriver ut dokument med fler än två sidor per ark.
  - **Vänd sidor uppåt**: Beroende på pappersorientering kan du vända sidor uppåt för bindning på kortsidan (till exempel kalendrar) eller på långsidan (till exempel böcker).
  - **Häfteslayout**: Låter dig skriva ut ett flersidigt dokument som ett häfte. Två sidor placeras på varje sida av ett ark som sedan kan vikas till ett häfte i halva pappersformatet. Välj sidbindningsmetod i listrutan och klicka sedan på **OK**:
    - **Vänster bindning**: När häftet viks hamnar bindningssidan till vänster. Välj det här alternativet om du brukar läsa från vänster till höger.
    - **Höger bindning**: När häftet viks hamnar bindningssidan till höger. Välj det här alternativet om du brukar läsa från höger till vänster.
  - **Skriva ut sidkanter**: Hjälper dig att lägga till kanter på sidorna om du skriver ut dokumentet med fler än två sidor per ark.
- Du kan använda genvägar för utskrifter. Då behöver du inte ange utskriftsinställningar.

### Skrivarinställningstips (OS X)

- Kontrollera i skrivarprogramvaran att du har valt rätt pappersstorlek för det papper som har fyllts på i skrivaren:
  - a. På **Arkiv**-menyn väljer du **Utskriftsformat**.
  - b. Kontrollera att din skrivare är vald i **Format för**.
  - c. På popup-menyn väljer du **Pappersstorlek**.
- Kontrollera i skrivarprogramvaran att du har valt rätt papperstyp och kvalitet för det papper som har fyllts på i skrivaren:
  - a. Öppna **Arkiv**-menyn i programvaran och klicka på **Skriv ut**.
  - b. På popup-menyn **Exemplar och sidor**, välj **Papper/Kvalitet** och välj rätt papperstyp och kvalitet.
- Om du vill skriva ut ett svartvitt dokument med endast den svarta bläckpatronen gör du på följande sätt.

- a. Öppna **Arkiv**-menyn i programvaran och klicka på **Skriv ut**.
- b. På popup-menyn i utskriftsfönstret väljer du **Exemplar och sidor** och väljer sedan **Färg**.
- c. Avmarkera kryssrutan **HP EasyColor**.
- d. Klicka på popup-menyn **Skriv ut i gråskala** och välj **Endast svart**.

---

# 7 Kopiera och skanna

- [Kopiera](#)
- [Skanna](#)
- [Tips för lyckad kopiering och skanning](#)

## Kopiera

- [Kopieringsinställningar](#)
- [Fylla på och kopiera ID-kort](#)
- [Kopiera foton](#)
- [Fylla på och kopiera original av blandad storlek](#)
- [Kopiera på båda sidor automatiskt](#)
- [Avbryta ett kopieringsjobb](#)

## Kopieringsinställningar

- [Justera ljus och mörker för exemplar](#)
- [Välj ett pappersfack för kopior](#)
- [Förminska eller förstora en kopia](#)

### Justera ljus och mörker för exemplar

1. Lägg originalet med trycksidan nedåt på skannerglaset eller med trycksidan uppåt i den automatiska dokumentmataren.  
Mer information finns i [Fylla på skannern](#) och [Fylla på dokumentmataren](#).
2. Gå till skrivarens kontrollpanel och tryck på ikonen **Kopiera**.
3. Tryck på ikonen **Dokument** i displayen.
4. Tryck på **Inställningar** om du vill visa menyn **Kopieringsinställningar**.
5. Tryck på **Ljusare/mörkare** och använd skjutreglaget för att öka eller minska ljusstyrkan på utskrivna sidor.

### Välj ett pappersfack för kopior

1. Fyll på det papper du vill kopiera på i ett av facken.  
Mer information finns i avsnittet [Fylla på utskriftsmaterial](#).
2. Gå till skrivarens kontrollpanel och tryck på ikonen **Kopiera**.
3. Tryck på ikonen **Dokument** i displayen.
4. Tryck på **Inställningar** om du vill visa menyn **Kopieringsinställningar**.

5. Tryck på [Val av fack](#).
6. Välj det fack där du fyllde på papper under steg 1.



**OBS!** Om du väljer Fack 1 och det är inställt på [Alla storlekar](#) och [Alla typer](#), är du uppmärksam på att du väljer rätt materialstorlek för det facket.

## Förminska eller förstora en kopia

1. Lägg originalet med trycksidan nedåt på skannerglaset eller med trycksidan uppåt i den automatiska dokumentmataren.  
Mer information finns i [Fylla på skannern](#) och [Fylla på dokumentmataren](#).
2. Gå till skrivarens kontrollpanel och tryck på ikonen [Kopiera](#).
3. Tryck på ikonen [Dokument](#) i displayen.
4. Tryck på [Inställningar](#) om du vill visa menyn [Kopieringsinställningar](#).
5. Tryck på [Ändra storlek](#) och välj något av alternativen på storleksändringsmenyn.

## Fylla på och kopiera ID-kort

Använd den här funktionen om du vill kopiera båda sidorna av ID-kort eller andra små dokument på samma pappersark. Produkten uppmanar dig att kopiera första sidan och sedan vända till den andra sidan på skannerglaset och kopiera igen. Produkten skriver ut båda bilderna på en enda sida.

1. Lägg ID-kortet på skannerglaset. Passa in kortet med hjälp av markeringen längst bak till vänster på skannerglaset.

Mer information finns i avsnittet [Fylla på skannern](#).

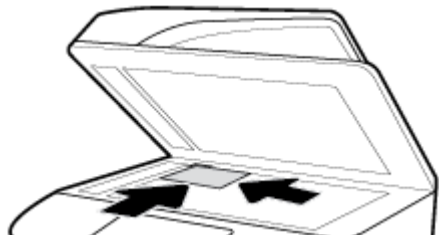

2. Stäng skannerlocket.
3. Gå till skrivarens kontrollpanel och tryck på ikonen [Kopiera](#).
4. Tryck på ikonen [ID-kort](#) i displayen.
5. Tryck på [Inställningar](#) om du vill visa menyn [Kopieringsinställningar](#).
6. Välj fack samt inställningar för kopieringskvalitet och ljus/mörker.

7. Följ uppmaningarna på kontrollpanelen för att kopiera den första sidan av ID-kortet, vända och passa in kortet på skannerglaset och sedan slutföra kopieringen och utskriften av ID-kortet.

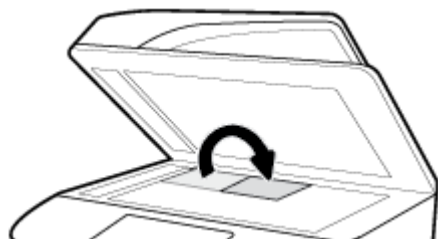



## Kopiera foton

 **OBS!** Kopiera foton från skannerglaset, inte från dokumentmataren.

1. Placera fotot på skannerglaset med bildsidan nedåt i det övre vänstra hörnet av glasets och stäng sedan skannerlocket.

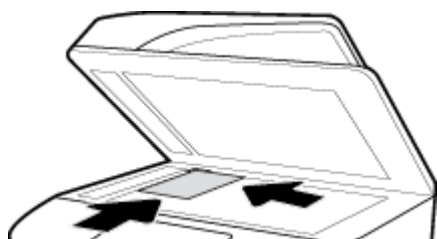
Mer information finns i avsnittet [Fylla på skannern](#).



2. Tryck på ikonen **Kopiera** på kontrollpanelen och tryck sedan på ikonen **Dokument**.
3. Tryck på **Inställningar**, kontrollera att **Förbättring** är inställt på Blandat (som är standard) och ställ in **Färg/Svart** efter behov.
4. Beroende på produktmodell trycker du på **Kopiera** eller på  (**Tillbaka**) och sedan på **Kopiera**.

## Fylla på och kopiera original av blandad storlek

Använd skannerglaset om du vill kopiera original av blandad storlek.

 **OBS!** Du kan endast använda dokumentmataren för att kopiera original av blandad storlek om sidorna har ett gemensamt mått. Du kan till exempel kombinera sidor i storlekarna Letter och Legal eftersom de har samma bredd. Stapla sidorna så att överkanterna ligger jämnt med varandra och sidorna har samma bredd, men olika längd.

Storleken på det kopierade området baseras på den första materialstorlek som identifieras av skrivaren.

1. Fyll på papper som är stora nog för den största sidan i bunten med originaldokument i facket.
2. Placera en sida från originaldokumenten med framsidan nedåt på skannerglaset. Använd markeringen längst bak till vänster på skannerglaset för att passa in dokumentet.

Mer information finns i avsnittet [Fylla på skannern](#).

3. Gå till skrivarens kontrollpanel och tryck på ikonen **Kopiera**.
4. Tryck på ikonen **Dokument** i displayen.
5. Ange antal kopior och välj det fack som innehåller pappret för det här jobbet.
6. Följ anvisningarna på kontrollpanelen för att kopiera det dokument som har placerats på glasets.

Upprepa dessa instruktioner för varje originalsida.

## Kopiera på båda sidor automatiskt

1. Lägg i original i dokumentmataren.  
Mer information finns i avsnittet [Fylla på dokumentmataren](#).
2. Gå till skrivarens kontrollpanel och tryck på ikonen **Kopiera**.
3. Tryck på ikonen **Dokument** i displayen.
4. Tryck på **Inställningar** om du vill visa menyn **Kopieringsinställningar**.
5. Tryck på **Dubbelsidig** och välj ett alternativ för dubbelsidig utskrift.

## Avbryta ett kopieringsjobb



Gör något av följande:

- Om ett kopieringsjobb pågår kan du när som helst trycka på  (**Avbryt**) på skrivarens kontrollpanel för att avbryta jobbet.
- Om originalen för jobbet ligger i dokumentmataren väntar du på att skrivaren ska slutföra kopieringen innan du tar bort materialet från dokumentmataren.

## Skanna

- [Skanna till en USB-enhet](#)
- [Skanna till en dator](#)
- [Skanna till e-post](#)
- [Skanna till en nätverksmapp](#)
- [Skanna till SharePoint](#)
- [Skanna med HP:s skanningsprogramvara](#)
- [Skanna med andra program](#)
- [Skanna med hjälp av Webbskanning](#)
- [Skanna dokument som redigerbar text](#)

## Skanna till en USB-enhet

1. Lägg originalet med trycksidan nedåt på skannerglaset eller med trycksidan uppåt i den automatiska dokumentmataren.  
Mer information finns i [Fylla på skannern](#) och [Fylla på dokumentmataren](#).
2. Anslut USB-enheten till USB-porten på produktens fram- eller baksida.
3. Gå till skrivarens kontrollpanel och tryck på ikonen **Skanna**. Tryck sedan på **USB**-ikonen.
4. Tryck på **Inställningar** eller  (**Konfigurerar??**) för att välja färg, storlek och upplösningalternativ via menyn **Inställningar**.
5. Tryck på **Dölj inställningar** eller  (**Tillbaka**) för att återgå till menyn **Skanna till USB** och välj en filtyp i listan **Spara som**.

6. Tryck på **Filnamn** och använd knappsatsen för att tilldela den skannade filen ett namn. Tryck på **Klar**.
7. Tryck på **Spara**.

## Skanna till en dator

Innan du skannar till en dator ska du kontrollera att du redan har installerat den av HP rekommenderade skrivarprogramvaran. Skrivaren och datorn måste vara anslutna och påslagna.

När det gäller Windows-datorer måste skrivarprogramvaran dessutom vara igång innan du skannar.

---

 **OBS!** Du kan använda HPs skrivarprogramvara för att skanna dokument till redigerbar text. Mer information finns i avsnittet [Skanna dokument som redigerbar text](#).

---

- [Så här konfigurerar du skanning till en dator](#)
- [Så här skannar du till en dator från kontrollpanelen](#)

## Så här konfigurerar du skanning till en dator

Funktionen för skanning till en dator är aktiverad som standard från fabriken. Följ dessa anvisningar om funktionen har inaktiverats och du vill aktivera den igen.

---

 **VIKTIGT:** Av säkerhetsskäl är fjärrskanning som standard inaktiverat. Om du vill aktivera den här funktionen öppnar du fliken **Inställningar** i den inbäddade webbservern, klickar på **Administratörsinställningar**, markerar kryssrutan **Aktivera** bredvid **Skanna från en dator eller mobil enhet** och klickar sedan på **Verkställ**.

När den här funktionen är aktiverad kan alla som har tillgång till skrivaren skanna det som ligger på skannerglaset.

---

### (Windows) Installera HP Digital fax 8

1. Öppna HP Printer Assistant. Mer information finns i avsnittet [Öppna HP Printer Assistant](#).
2. Gå till sektionen **Skanna**.
3. Välj **Hantera Skanna till dator**.
4. Klicka på **Aktivera**.

### (OS X) Installera HP Digital fax 8

1. Öppna HP Verktyg. Mer information finns i avsnittet [Öppna HP-verktyget](#).
2. Välj **Skanna till dator**.
3. Välj **Aktivera skanning till dator**.

## Så här skannar du till en dator från kontrollpanelen

1. Lägg originalet med trycksidan nedåt på skannerglaset eller med trycksidan uppåt i den automatiska dokumentmataren.

Mer information finns i [Fylla på skannern](#) och [Fylla på dokumentmataren](#).

2. Gå till skrivarens kontrollpanel och tryck på ikonen **Skanna**.
3. Tryck på ikonen **Dator** på displayen.
4. Gör något av följande:

- På en 203 mm kontrollpanel: Efter att du valt den dator som du vill skanna trycker du på [Skanningsgenväg](#), väljer ett skanningsalternativ och trycker sedan på ikonen [Skicka](#).
- På en 109 mm kontrollpanel: Efter att du har valt den dator som du vill skanna till och skanningstypen trycker du på [Starta skanning](#) i dialogrutan som visas.

## Skanna till e-post

Med appen Skanna till e-post kan du snabbt skanna foton eller dokument och skicka dem med e-post till angivna mottagare direkt från din HP-skrivare. Du kan ställa in e-postadresser, logga in på dina konton med de angivna PIN-koderna och sedan skanna och e-posta dina dokument.

- [Så här konfigurerar du skanning till e-post](#)
- [Så här skannar du ett dokument eller foto till e-postmeddelande](#)
- [Så här ändrar du kontoinställningarna](#)

## Så här konfigurerar du skanning till e-post

1. Öppna den inbäddade webbservern. Mer information finns i avsnittet [Öppna EWS](#).
2. På fliken **Skanna** klickar du på **Skanna till e-post** och sedan på **Inställningar**.
3. Gör något av följande:
  - Om din organisation använder en e-postserver för all sin e-post: Gå till avsnittet **Inställningar för utgående e-post**, ange inställningar för dina e-postadresser och uppgifter för SMTP-servern.
  - Om din organisation använder flera e-postserverar för sin e-post: Gå till avsnittet **Profiler för utgående e-post**, ange inställningar för e-postadresser, namn samt en säkerhets-PIN-kod för varje e-postprofil.
4. Under **Adressbok**, klickar du på **Kontakter**, och konfigurerar kontakterna.
5. Gå till **Skanna till e-post**, klicka på **Alternativ för e-post** och konfigurerar skanning och filinställningar för e-post som skickas från skrivaren.
6. Klicka på **Verkställ**.

## Så här skannar du ett dokument eller foto till e-postmeddelande

1. Lägg originalet med trycksidan nedåt på skannerglaset eller med trycksidan uppåt i den automatiska dokumentmataren.

Mer information finns i [Fylla på skannern](#) och [Fylla på dokumentmataren](#).

2. Gå till skrivarens kontrollpanel och tryck på ikonen [Skanna](#).
3. Tryck på ikonen [E-post](#) i displayen och välj det e-postkonto du vill använda.



**OBS!** Om du inte har ett konto konfigurerar du funktionen för skanning till e-post.

4. Ange PIN-koden om du uppmanas till det.
5. Bekräfta eller ändra informationen i fälten [Till](#), [Ämne](#), [Meddelande](#) (om det är tillgängligt) och [Filnamn](#). Om du vill ändra e-postmottagare trycker du på ikonen [Telefonbok](#).
6. Tryck på området för förhandsgranskning och sedan på [Skicka](#).

## Så här ändrar du kontoinställningarna

- [Ändra kontoinställningar i EWS](#)



- [Ändra kontoinställningar:\(OS X\)](#)

### Ändra kontoinställningar i EWS

1. Öppna den inbäddade webbservern. Mer information finns i avsnittet [Öppna EWS.](#)
2. På fliken **Skanna** klickar du på **Skanna till e-post** och sedan på **Inställningar**.
3. Gå till sidan för inställningar och gör något av följande:
  - Om din organisation använder en e-postserver för all sin e-post: Gå till avsnittet **Inställningar för utgående e-post**, ändra e-postadresser och uppgifter för SMTP-servern, om det behövs.
  - Om din organisation använder flera e-postserverar för sin e-post: Gå till avsnittet **Profiler för utgående e-post**, ändra e-postadresser, namn samt säkerhets-PIN-koder för varje e-postprofil, om det behövs.
4. Bekräfta ändringarna av profilen genom att klicka på **Spara och testa** och följ sedan instruktionerna på skärmen.
5. Klicka på **Använd** när du är klar.

### Ändra kontoinställningar:(OS X)

1. Öppna HP Verktyg. Mer information finns i avsnittet [Öppna HP-verktyget](#).
2. Klicka på **Skanna till e-post**.  
EWS öppnas. Följ anvisningarna i [Ändra kontoinställningar i EWS](#).

## Skanna till en nätverksmapp

- [Så här konfigurerar du skanning till en nätverksmapp](#)
- [Så här skannar du till en nätverksmapp](#)

### Så här konfigurerar du skanning till en nätverksmapp

1. Öppna den inbäddade webbservern. Mer information finns i avsnittet [Öppna EWS.](#)
2. På fliken **Inställningar** klickar du på **Anpassning av kontrollpanel** och sedan på **Snabbinställningar**.
3. Klicka på **+** (**Lägg till**). Under **Typ** väljer du **Skanna till nätverksmapp**. Följ sedan instruktionerna på skärmen för att lägga till en profil för Snabbinställningar för en nätverksmapp. När det är klart klickar du på **Nästa**.
4. På den här sidan följer du instruktionerna på skärmen för att konfigurera nätverksmappen, autentiseringskraven samt skannings- och filinställningarna. Klicka på **Använd** när du är klar.
5. Följ instruktionerna på konfigurationssidan för att konfigurera skanningsinställningarna, till exempel pappersstorlek och skanningsupplösning. När du är klar klickar du på **Spara**.

### Så här skannar du till en nätverksmapp

1. Lägg originalet med trycksidan nedåt på skannerglasat eller med trycksidan uppåt i den automatiska dokumentmataren.  
Mer information finns i [Fylla på skannern](#) och [Fylla på dokumentmataren](#).
2. Gör något av följande:

- På en 203 mm kontrollpanel: Tryck på ikonen **Skanna**, ikonen **Nätverksmapp** och gå till nätverksmappen.
  - På en 109 mm kontrollpanel: Tryck på ikonen **Snabbinställningar**, och välj sedan profilen för snabbinställningar för nätverksmappen.
3. Ange PIN-koden om du uppmanas till det.
  4. Bekräfta eller ändra informationen i fälten **Spara som** och **Filnamn**.
  5. Tryck på området för förhandsgranskning och sedan på **Skicka**.

## Skanna till SharePoint

- [Konfigurera skanning till SharePoint](#)
- [Så här skannar du till SharePoint](#)

## Konfigurera skanning till SharePoint

1. Öppna den inbäddade webbservern. Mer information finns i avsnittet [Öppna EWS](#).
2. På fliken **Inställningar** klickar du på **Anpassning av kontrollpanel** och sedan på **Snabbinställningar**.
3. Klicka på **+** (**Lägg till**). Under **Typ** väljer du **Skanna till SharePoint**. Följ sedan instruktionerna på skärmen för att lägga till en profil för snabbinställningar för SharePoint-destinationen. När det är klart klickar du på **Nästa**.
4. På den här sidan följer du instruktionerna på skärmen för att konfigurera SharePoint-destinationen, autentiseringskraven samt skannings- och filinställningarna. Klicka på **Använd** när du är klar.

## Så här skannar du till SharePoint

1. Lägg originalet med trycksidan nedåt på skannerglasets eller med trycksidan uppåt i den automatiska dokumentmataren.

Mer information finns i [Fylla på skannern](#) och [Fylla på dokumentmataren](#).

2. Gör något av följande:
  - På en 203 mm kontrollpanel: Tryck på ikonen **Skanna**, ikonen **SharePoint** och gå sedan till SharePoint-mappen.
  - På en 109 mm kontrollpanel: Tryck på ikonen **Snabbinställningar**, och välj sedan profilen för snabbinställningar för SharePoint-destinationen.
3. Ange PIN-koden om du uppmanas till det.
4. Bekräfta eller ändra informationen i fälten **Spara som** och **Filnamn**.
5. Tryck på området för förhandsgranskning och sedan på **Skicka**.

## Skanna med HP:s skanningsprogramvara

Använd HP-programvaran för att skanna dokument till redigerbar text, ett format som du kan söka i, kopiera, klistra in och redigera. Använd det här formatet för att redigera brev, tidningsartiklar och många andra dokument. Mer information finns i avsnittet [Skanna dokument som redigerbar text](#).

Följ anvisningarna för det operativsystem du använder.

---

 **VIKTIGT:** Av säkerhetsskäl är fjärrskanning som standard inaktiverat. Om du vill aktivera den här funktionen öppnar du fliken **Inställningar** i den inbäddade webbservern, klickar på **Administratörsinställningar**, markerar kryssrutan **Aktivera** bredvid **Skanna från en dator eller mobil enhet** och klickar sedan på **Verkställ**.

När den här funktionen är aktiverad kan alla som har tillgång till skrivaren skanna det som ligger på skannerglaset.

 **OBS!** Programvaran för HP Skanning finns också på fliken **Skanna** i HP Printer Assistant.

---

- [Så här skannar du med HP:s skanningsprogramvara \(Windows\)](#)
- [Så här skannar du med HP:s skanningsprogramvara \(OS X\)](#)

## Så här skannar du med HP:s skanningsprogramvara (Windows)

1. Lägg originalet med trycksidan nedåt på skannerglaset eller med trycksidan uppåt i den automatiska dokumentmataren.  
Mer information finns i [Fylla på skannern](#) och [Fylla på dokumentmataren](#).
2. Öppna HP-skanningsprogramvaran på datorn:
  - a. Gå till datorns skrivbord och klicka på **Starta**.
  - b. Välj **Program** eller **Alla program**.
  - c. Välj mappen för din HP-skrivare.
  - d. Välj **HP Scan**.
3. Välj en skanningsgenväg. Ändra skanningsinställningarna vid behov.
4. Klicka på **Skanna** för att påbörja skanningen.

---

 **OBS!**

- Klicka på länken **Mer** längst upp i det högra hörnet i dialogrutan Skanna för att granska och ändra skanningsinställningar.
  - Om **Visa Visare efter skanning** är valt kan du göra justeringar i den skannade bilden på skärmen för förhandsgranskning.
- 

## Så här skannar du med HP:s skanningsprogramvara (OS X)

1. Lägg originalet med trycksidan nedåt på skannerglaset eller med trycksidan uppåt i den automatiska dokumentmataren.  
Mer information finns i [Fylla på skannern](#) och [Fylla på dokumentmataren](#).
2. Öppna HP Easy Scan. Det här finns i mappen **Program**.
3. Följ anvisningarna på skärmen för att slutföra skanningen.

## Skanna med andra program

Produkten är TWAIN-kompatibel och WIA-kompatibel (Windows Imaging Application). Produkten fungerar med Windows-baserade program med stöd för TWAIN-kompatibla eller WIA-kompatibla skanningsenheter och Macintosh-baserade program med stöd för TWAIN-kompatibla skanningsenheter.

När du använder ett TWAIN- eller WIA-kompatibelt program kan du använda skanningsfunktionen och skanna en bild direkt till det öppna programmet. Mer information finns i hjälpfilen eller dokumentationen som medföljde ditt TWAIN-kompatibla eller WIA-kompatibla program.

- [Så här skannar du från ett TWAIN-kompatibelt program](#)
- [Så här startar du en skanning från ett WIA-kompatibelt program](#)

## Så här skannar du från ett TWAIN-kompatibelt program

Allmänt sett är ett program TWAIN-kompatibelt om det innehåller kommandon som **Hämta in**, **Filhämtning**, **Skanna**, **Importera nya objekt**, **Infoga från** eller **Skanner**. Om du är osäker på om programmet är kompatibelt eller om du inte vet vad kommandot heter, läser du igenom hjälpen eller dokumentationen som följde med programmet.

- ▲ Börja skanna från ett TWAIN-kompatibelt program. I dokumentationen eller hjälpen för programmet finns information om de kommandon och steg du kan använda.



**OBS!** Om du skannar från ett TWAIN-kompatibelt program kan HP Scan-programvaran starta automatiskt. Om HP Scan-programvaran startas kan du göra ändringar medan du förhandsgranskar bilden. Om programmet inte startar automatiskt går bilden direkt till det TWAIN-kompatibla programmet.

## Så här startar du en skanning från ett WIA-kompatibelt program

WIA är ett annat sätt att skanna en bild direkt till ett program. WIA använder Microsoft-programvara för att skanna i stället för HP Scan-programvaran.

Ett program är i allmänhet WIA-kompatibelt om alternativet **Bild/Från skanner eller kamera** finns på menyen Infoga eller Arkiv. Om du är osäker på om programmet är WIA-kompatibelt finns information i hjälpen eller dokumentationen som följde med programmet.

- ▲ Gör något av följande för att skanna:
  - Börja skanna från det WIA-kompatibla programmet. I dokumentationen eller hjälpen för programmet finns information om de kommandon och steg du kan använda.
  - **Windows Vista eller XP:** På kontrollpanelen öppnar du mappen **Maskinvara och ljud**, öppnar mappen **Kameror och skannrar** och dubbelklickar på produktikonen. Detta öppnar Microsoft WIA-standardguiden, som du kan använda för att skanna en fil.
  - **Windows 7, 8, 8.1 eller 10:** Öppna mappen **Enheter och skrivare** på kontrollpanelen och dubbelklicka på produktikonen. Detta öppnar Microsoft WIA-standardguiden, som du kan använda för att skanna en fil.

## Skanna med hjälp av Webbskanning

Webscan är en funktion i HP Embedded Web Server (EWS) som gör att du kan skanna foton och dokument från skrivaren till datorn med hjälp av en webbläsare.

Den här funktionen är tillgänglig även om du inte har installerat skrivarprogramvaran på datorn.



**OBS!**

- Webscan är avstängt som standard. Du kan aktivera den här funktionen från EWS.
- Om du inte kan öppna Webscan i EWS kan det bero på att nätverksadministratören har inaktiverat det. Om du vill ha mer information kan du kontakta din nätverksadministratör eller den person som har konfigurerat nätverket.

## Så här aktiverar du WebScan

1. Öppna den inbäddade webbservern. Mer information finns i avsnittet [Öppna EWS.](#)
2. Klicka på fliken **Inställningar**.

3. I sektionen **Säkerhet** klickar du på **Administratörsinställningar**.
4. Välj **WebScan från EWS** och klicka på **Använd**.

### Så här skannar du med Webbskanning

Vid skanning med WebScan får du tillgång till grundläggande skanningsfunktioner. Om du vill ha fler skanningsalternativ eller funktioner bör du skanna från HPs skrivarprogramvara.

1. Lägg originalet med trycksidan nedåt på skannerglasets eller med trycksidan uppåt i den automatiska dokumentmataren.  
Mer information finns i [Fylla på skannern](#) och [Fylla på dokumentmataren](#).
2. Öppna den inbäddade webbservern. Mer information finns i avsnittet [Öppna EWS](#).
3. Klicka på fliken **Skanna**.
4. Klicka på **WebScan**, ändra eventuella inställningar och klicka sedan på **Starta skanning**.

### Skanna dokument som redigerbar text

När du skannar dokument kan du använda HP-programvaran för att skanna dokument till ett format som du kan söka i, kopiera, klistra in och redigera. På så sätt kan du redigera brev, tidningsklipp och många andra dokument.

- [Riktlinjer för att skanna dokument som redigerbar text](#)
- [Skanna ett dokument som redigerbar text \(Windows\)](#)
- [Så här skannar du dokument som redigerbar text \(OS X\)](#)

### Riktlinjer för att skanna dokument som redigerbar text

- **Kontrollera att skannerglasets eller dokumentmatarfönstret är rent.**  
Om det finns smuts eller damm på skannerglasets eller dokumentmatarfönstret kan detta hindra konverteringen av dokumentet till redigerbar text.
- **Se till att dokumentet är ilagt på rätt sätt.**  
Kontrollera att originalet är korrekt ilagt och att dokumentet inte ligger snett.
- **Se till att texten på dokumentet är tydlig.**  
För att dokumentet ska kunna konverteras till redigerbar text måste originalet vara tydligt och ha hög kvalitet.  
Följande förhållanden kan göra att programvaran inte kan konvertera dokumentet:
  - Texten på originalet är blek eller ojämn.
  - Texten är för liten.
  - Dokumentets struktur är för invecklad.
  - Texten är ihoptryckt. Exempel: Om texten saknar bokstäver eller har sammansatta bokstäver kan "rn" tolkas som "m".
  - Textens bakgrund är färgad. Färgad bakgrund kan göra att bilder i förgrunden inte framstår så tydligt.
- **Välj rätt profil.**

Se till att välja en genväg eller en förinställning som tillåter skanning till redigerbar text. Dessa alternativ använder skanningsinställningar som är utformade för att maximera kvaliteten på dina skanningar:

- **Windows:** Använd genvägarna **Redigerbar text (OCR)** eller **Spara som PDF**.
- **OS X:** Använd förinställningen **Dokument**.
- **Spara filen i rätt format.**
  - Om du bara vill extrahera texten från dokumentet utan något av formateringen från originalet väljer du ett rent textformat som **Text (.txt)** eller **TXT**.
  - Om du vill extrahera texten och en del formatering från originalet väljer du **RTF** eller **PDF – sökbar**.

## Skanna ett dokument som redigerbar text (Windows)

1. Lägg originalet med trycksidan nedåt på skannerglasets eller med trycksidan uppåt i den automatiska dokumentmataren.  
Mer information finns i [Fylla på skannern](#) och [Fylla på dokumentmataren](#).
2. Öppna skivprogrammet. Mer information finns i avsnittet [Öppna skivprogrammet \(Windows\)](#).
3. Välj **Spara som redigerbar text (OCR)** och klicka på **Skanna**.

### **OBS!**

- Klicka på länken **Mer** längst upp i det högra hörnet i dialogrutan Skanna för att granska och ändra skanningsinställningar.
- Om **Visa Visare efter skanning** är valt kan du göra justeringar i den skannade bilden på skärmen för förhandsgranskning.

## Så här skannas dokument som redigerbar text (OS X)

1. Lägg originalet med trycksidan nedåt på skannerglasets eller med trycksidan uppåt i den automatiska dokumentmataren.  
Mer information finns i [Fylla på skannern](#) och [Fylla på dokumentmataren](#).
2. Dubbelklicka på **HP Scan**-ikonen. Ikonen ligger i mappen **HP** i mappen **Program** i roten av hårddisken.
3. Klicka på knappen **Skanna** och bekräfta skanningsenhet och inställningar.
4. Följ anvisningarna på skärmen för att slutföra skanningen.
5. När alla sidor har skannats väljer du **Spara** på menyn **Arkiv**. Dialogrutan Spara visas.
6. Välj typ av redigerbar text:

Jag vill ...	Följ stegen nedan
Extrahera enbart texten utan någon del av formateringen i originalet.	Välj <b>TXT</b> i popup-menyn <b>Format</b> .
Extrahera texten och behålla en del av formateringen i originalet.	Välj <b>RTF</b> i popup-menyn <b>Format</b> .
Extrahera texten och göra den sökbar i PDF-läsare.	Välj <b>PDF – sökbar</b> i popup-menyn <b>Format</b> .

7. Klicka på **Spara**.

## Tips för lyckad kopiering och skanning

Här följer några tips för lyckad kopiering och skanning:

- Håll glaset och lockets insida rena. Skannern tolkar allt som ligger på glaset som en del av bilden.
- Lägg originalet med trycksidan nedåt i det bakre vänstra hörnet av glaset.
- Om du vill göra en stor kopia av ett litet original, skannar du in originalet på datorn, ändrar storlek på bilden i skanningsprogrammet och skriver sedan ut en kopia av den förstörade bilden.
- Om du vill justera skanningsstorlek, typ av utmatning, skanningsupplösning eller filtyp osv. ska du starta skanningen från skrivarprogramvaran.
- Du undviker att texten skannas felaktigt eller faller bort genom att se till att ljusstyrkan är rätt inställd i programmet.
- För att skanna ett dokument med flera sidor till en fil istället för flera startar du skanningen med skrivarprogramvaran i stället för att välja [Skanna](#) på kontrollpanelens display.

## 8 Faxe

- [Faxkonfiguration](#)
- [Göra faxinställningar](#)
- [Skicka ett fax](#)
- [Ta emot ett fax](#)
- [Använda telefonkatalogen](#)
- [Använda rapporter](#)

### Faxkonfiguration

- [Ansluta fax till en telefonlinje](#)
- [Konfigurera faxinställningar](#)
- [Konfigurera HP Digital fax](#)
- [Faxprogram, system och programvara](#)

### Ansluta fax till en telefonlinje

- ▲ Anslut telefonkabeln till faxporten (1) på produkten och till telefonuttaget på väggen.

**⚠ VIKTIGT:** För att minska brandrisken ska endast en telekommunikationssladd med ett American Wire Gauge på 26 eller större användas.

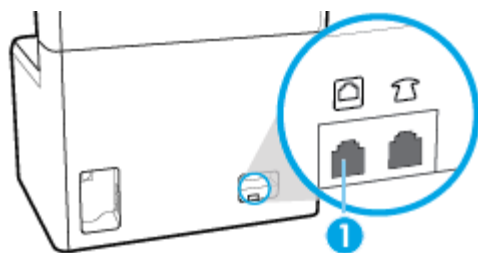

Produkten är en analog enhet. HP rekommenderar att du använder produkten tillsammans med en separat analog telefonlinje. Om du använder en digital miljö, som DSL, PBX, ISDN eller VoIP ska du se till att använda rätt filter och konfigurera de digitala inställningarna korrekt. Mer information får du genom att kontakta leverantören av den digitala tjänsten.

**📝 OBS!** I en del länder kan det behövas en adapter för telefonkabeln som medföljde produkten.

### Konfigurera faxinställningar

- [Så här anger du faxinställningarna via kontrollpanelen](#)
- [Så här konfigurerar du faxinställningarna med HP:s?? guide för konfiguration av digital fax](#)





## Så här anger du faxinställningarna via kontrollpanelen

Du kan konfigurera produktens faxinställningar från kontrollpanelen eller från HP:s inbäddade webbserver.

I USA och många andra länder/regioner är det ett juridiskt krav att ställa in tid, datum och annan information i faxrubriken.



**OBS!** När du använder kontrollpanelen för att ange text eller ange ett namn på en snabbknapp eller telefonbokspost trycker du på knappen **123** för att öppna en knappsats som innehåller specialtecken.

1. Öppna kontrollpanelens instrumentpanel (dra med fingrarna nedåt över fliken för instrumentpanelen högst upp på någon av skärmarna eller tryck på bandet längst upp på startskärmen).
2. Tryck på  (**Konfigurera**) på kontrollpanelens instrumentpanel.
3. Tryck på **Inställningar**.
4. Om du vill ställa in tid och datum trycker du på **Datum och tid** och gör på följande sätt:
  - Välj 12-timmarsklocka eller 24-timmarsklocka. Använd sedan knappsatsen för att ange aktuell tid och tryck på **Klar**.
  - Välj datumformat. Använd sedan knappsatsen för att ange aktuellt datum och tryck på **Klar**.
5. Tryck på  (**Tillbaka**) tills du återgår till menyn **Installation**.
6. Så här ändrar du standardpappersstorleken:
  - a. Tryck på **Pappersinställningar**.
  - b. Tryck på det fack du vill använda, tryck på **Pappersstorlek** och välj den storlek du vill använda som standard.
7. Tryck på  (**Tillbaka**) tills du återgår till menyn **Installation**.
8. Tryck på **Faxinställningar** och sedan på **Inställningar**.
9. Tryck på **Autosvar** för att aktivera funktionen.
10. Tryck på **Faxrubrik** och gör följande:
  - a. Använd knappsatsen för att ange företagets namn eller annan identifieringsinformation (maximalt 25 tecken). Tryck sedan på **Klar**.
  - b. Använd knappsatsen för att ange namn och faxnummer (maximalt 20 tecken) när uppmaningen visas. Tryck sedan på **Klar**.

## Så här konfigurerar du faxinställningarna med HP:s?? guide för konfiguration av digital fax

Om du inte slutförde konfigurationsprocessen för fax när du installerade programvaran, kan du göra detta när som helst med HP:s guide för konfiguration av digital fax.

### Konfigurera faxinställningar (Windows)



**OBS!** Administratörsinställningar kan påverka faxfunktionen i HP Printer Assistant.

1. Öppna HP Printer Assistant. Mer information finns i avsnittet [Öppna HP Printer Assistant](#).
2. Klicka på fliken **Fax** och sedan på **Guide för konfiguration av digital fax**.
3. Konfigurera faxinställningarna enligt anvisningarna på skärmen.

## Konfigurera faxinställningar (OS X)

1. Öppna HP Verktyg. Mer information finns i avsnittet [Öppna HP-verktyget](#).
2. Välj skrivaren.
3. Klicka på **Digitalt faxarkiv** i sektionen Faxinställningar.
4. Konfigurera faxinställningarna enligt anvisningarna på skärmen.

## Konfigurera HP Digital fax

Du kan använda HP Digital Fax om du vill ta emot fax automatiskt och spara dem direkt i datorn. På så sätt sparar du papper och bläckpatroner.

Mottagna fax sparas med formatet TIFF (Tagged Image File Format) eller PDF (Portable Document Format).

Filerna namnges enligt följande princip: XXXX\_YYYYYYYY\_ZZZZZZ.tif, där X är avsändarens information, Y är datumet och Z är den tid då faxet togs emot.



---

**OBS!** Faxe till dator är endast tillgängligt för mottagning av svartvita fax. Färgfax skrivs ut.

---

## Krav för HP Digital fax

- Destinationsmappen på datorn måste alltid vara tillgänglig. Fax sparas inte om datorn är i vänt- eller viloläge.
- Det måste finnas papper i inmatningsfacket. Mer information finns i avsnittet [Fylla på utskriftsmaterial](#).

## Så här konfigurerar du HP Digital fax

- [Konfigurera HP Digital fax \(Windows\)](#)
- [Konfigurera HP Digital fax \(OS X\)](#)
- [Konfigurera HP Digital fax i EWS](#)

## Konfigurera HP Digital fax (Windows)

1. Öppna skivrarprogramvaran. Mer information finns i avsnittet [Öppna skivrarprogramvaran \(Windows\)](#).
2. Klicka på **Skriv ut, skanna, faxe**.
3. Klicka på fliken **Fax** och sedan på **Guide för konfiguration av digital fax**.
4. Följ anvisningarna på skärmen.

## Konfigurera HP Digital fax (OS X)

1. Öppna HP Verktyg. Mer information finns i avsnittet [Öppna HP-verktyget](#).
2. Välj skrivaren.
3. Klicka på **Digitalt faxarkiv** i sektionen Faxinställningar.

## Konfigurera HP Digital fax i EWS

1. Öppna den inbäddade webbservern. Mer information finns i avsnittet [Öppna EWS..](#)
2. Klicka på fliken **Fax**.

3. Klicka på **HP Digital fax** och sedan på **Profil för digital fax**.
4. I avsnittet **Digital fax till nätverksmapp** eller **Digital fax till e-post** klickar du på **Konfigurera** och följer instruktionerna på skärmen.

## Så här ändrar du inställningar för HP Digital fax

- [Ändra inställningar för HP Digital fax\(Windows\)](#)
- [Ändra inställningar för HP Digital fax\(OS X\)](#)
- [Ändra inställningarna för HP Digital fax i EWS](#)

### Ändra inställningar för HP Digital fax(Windows)

1. Öppna skrivarprogramvaran. Mer information finns i avsnittet [Öppna skrivarprogramvaran \(Windows\)](#).
2. Klicka på **Skriv ut, skanna, faxes** och sedan på **Guide för konfiguration av digital fax**.
3. Följ anvisningarna på skärmen.

### Ändra inställningar för HP Digital fax(OS X)

1. Öppna HP Verktyg. Mer information finns i avsnittet [Öppna HP-verktyget](#).
2. Välj skrivaren.
3. Klicka på **Digitalt faxarkiv** i sektionen Faxinställningar.

### Ändra inställningarna för HP Digital fax i EWS

1. Öppna den inbäddade webbservern. Mer information finns i avsnittet [Öppna EWS](#).
2. Klicka på fliken **Fax**.
3. Om dialogrutan **Omdirigerar till säker sida** visas följer du instruktionerna på skärmen och klickar på **OK**.
4. Klicka på **HP Digital fax** och sedan på **Profil för digital fax**.
5. I avsnittet **Digital fax till nätverksmapp** eller **Digital fax till e-post** klickar du på **Konfigurera** och följer instruktionerna på skärmen.

## Så här stänger du av HP Digital Fax

1. Öppna kontrollpanelens instrumentpanel (dra med fingrarna nedåt över fliken för instrumentpanelen högst upp på någon av skärmarna eller tryck på bandet längst upp på startskärmen).
2. Tryck på  (**Konfigurera**) på kontrollpanelens instrumentpanel.
3. Tryck på **Faxinställningar** och sedan på **Inställningar**.
4. Peka på **HP Digital fax**.
5. Peka på **Stäng av HP Digital fax** och sedan på **Ja**.

## Faxprogram, system och programvara

### Faxprogram som stöds

Det datorfaxprogram som medföljde produkten är det enda datorfaxprogram som går att använda med produkten. Om du vill fortsätta använda ett datorfaxprogram som redan finns installerat på datorn använder du det modem som redan är anslutet till datorn, du kan inte använda produktens modem.

## Telefontjänster som stöds – analogt

HP PageWide Pro-produkten är en analog enhet som inte är kompatibel med alla digitala telefonmiljöer (såvida inte en digital-till-analog omvandlare används). HP garanterar inte att produkten är kompatibel med digitala miljöer eller digitala-till-analoga omvandlare.

## Alternativa telefontjänster – digitalt

Även om HP-produkterna inte är konstruerade för att fungera på DSL-, PBX- och ISDN-ledningar eller med VoIP-tjänster, kommer de att kunna fungera med rätt konfiguration och utrustning.

 **OBS!** HP rekommenderar att du diskuterar alternativ för konfiguration av DSL, PBX, ISDN, och VoIP med tjänstleverantören.

- [DSL](#)
- [PBX](#)
- [ISDN](#)
- [VoIP](#)

### DSL

En DSL-ledning (Digital Subscriber Line) använder digital teknik över vanliga telefonledningar av koppar. Den här produkten är inte direkt kompatibel med dessa digitala signaler. Under installationen av DSL-anslutningen är det dock möjligt att konfigurera anslutningen med en delad signal. Detta innebär att en del av bandbredden används för överföring av analoga signaler (för röst- och faxkommunikation), medan resten används för överföring av digital information.

 **OBS!** Det är inte alla faxar som fungerar med DSL-anslutningar. HP kan inte garantera att produkten går att använda med alla DSL-anslutningar och tjänstleverantörer.

Ett vanligt DSL-modem använder ett filter för att separera den högfrekventa DSL-modemkommunikationen från den mer lågfrekventa analoga telefon- och faxmodemkommunikationen. Det är ofta nödvändigt att använda ett filter med analoga telefoner och faxprodukter som är anslutna till en telefonledning via ett DSL-modem. DSL-tjänstleverantören tillhandahåller vanligtvis detta filter. Kontakta DSL-leverantören om du behöver mer information eller hjälp.

### PBX

Den här produkten är en analog enhet som inte är kompatibel med alla digitala telefonmiljöer. Digitala-till-analoga filter eller omvandlare kan behövas för att använda faxfunktionerna. Om det uppstår faxproblem i en PBX-miljö kan du behöva kontakta PBX-leverantören för att få hjälp. HP garanterar inte att produkten är kompatibel med digitala miljöer eller digitala-till-analoga omvandlare.

Kontakta PBX-leverantören om du behöver mer information eller hjälp.

### ISDN

Den här produkten är en analog enhet som inte är kompatibel med alla digitala telefonmiljöer. Digitala-till-analoga filter eller omvandlare kan behövas för att använda faxfunktionerna. Om det uppstår faxproblem i en ISDN-miljö kan du behöva kontakta ISDN-leverantören för att få hjälp. HP garanterar inte att produkten är kompatibel med digitala ISDN-miljöer eller digitala-till-analoga omvandlare.

### VoIP

VoIP-tjänster (Voice over Internet Protocol) är ofta inte kompatibla med faxar om inte leverantören uttryckligen anger att det finns stöd för fax via IP-tjänster.

Om det uppstår problem för produkten att få ett fax att fungera i ett VoIP-nätverk, kontrollerar du att alla kablar sitter rätt och att alla inställningar är korrekta. Genom att minska inställningen för faxhastighet kan det bli möjligt för produkten att skicka ett fax via ett VoIP-nätverk.

Om VoIP-leverantören erbjuder ett "förbipasseringsläge" för anslutningen, ger det bättre faxprestanda för VoIP. Om leverantören har lagt till ett "trivselljud" för ledningen, kan faxprestanda förbättras om den här funktionen inte är aktiverad.

Kontakta VoIP-leverantören om problemen kvarstår.

## Göra faxinställningar

- [Inställningar för faxesändning](#)
- [Inställningar för faxmottagning](#)



### Inställningar för faxesändning

- [Ställa in pauser eller snabba avbrott \(flash hooks\)](#)
- [Ställa in ett uppringningsprefix](#)
- [Ange ton- eller pulsval](#)
- [Konfigurera automatisk återuppringning och tid mellan återuppringningarna](#)
- [Inställningen för ljus/mörkt](#)
- [Ställa in standardupplösningen](#)
- [Använda försättsbladsmallar](#)

### Ställa in pauser eller snabba avbrott (flash hooks)

Du kan infoga pauser i ett faxnummer som du ringer. Pauser behövs ofta vid utlandssamtal och anslutning till extern linje i en växel.

För att få åtkomst till dessa symboler trycker du på \* på knappsatsen. Sedan trycker du på en av följande knappar:

Specialsymbol	Knapp	Beskrivning
Paus för kopplingston		W-knappen finns tillgänglig på kontrollpanelens knappsats när du anger ett faxnummer. När du trycker på den här knappen inväntar produkten kopplingston innan resten av telefonnumret slås.
R-knappsfunktion (Hook flash)		R-knappen finns tillgänglig på kontrollpanelens knappsats när du anger ett faxnummer. När du trycker på den här knappen aktiveras R-knappsfunktionalitet (flash).

### Ställa in ett uppringningsprefix

Ett uppringningsprefix är en siffra eller en grupp siffror som läggs till automatiskt i början av varje faxnummer du anger på kontrollpanelen eller via programvaran. Det maximala antalet tecken för ett uppringningsprefix är 50.

Standardinställningen är Av. Du kan aktivera inställningen och ange ett prefix om du till exempel måste slå siffran 9 för att nå ett telefonnummer utanför företagets telefonsystem. När den här inställningen är aktiv kan du ringa ett faxnummer utan uppringningsprefixet med manuell uppringning.

1. Öppna kontrollpanelens instrumentpanel (dra med fingrarna nedåt över fliken för instrumentpanelen högst upp på någon av skärmarna eller tryck på bandet längst upp på startskärmen).
2. Tryck på  (Konfigurera) på kontrollpanelens instrumentpanel.
3. Tryck på [Faxinställningar](#) och sedan på [Inställningar](#).
4. Tryck på [Uppringningsprefix](#) för att aktivera funktionen.
5. Ange prefixet med knappsatsen och peka sedan på knappen [Klar](#) . Du kan använda dig av siffror, pauser och uppringningssymboler.

## Ange ton- eller pulsval

Använd den här proceduren för att ställa in tonvals- eller pulsvalsläge för produkten. Standardinställningen är [Ton](#). Ändra inte denna inställning om du inte vet att telefonlinjen inte kan använda tonval.



**OBS!** Pulsvalsalternativet är inte tillgängligt i alla länder/regioner.

1. Öppna kontrollpanelens instrumentpanel (dra med fingrarna nedåt över fliken för instrumentpanelen högst upp på någon av skärmarna eller tryck på bandet längst upp på startskärmen).
2. Tryck på  (Konfigurera) på kontrollpanelens instrumentpanel.
3. Tryck på [Faxinställningar](#) och sedan på [Inställningar](#).
4. Tryck på [Uppringningstyp](#) och sedan på [Ton](#) eller [Puls](#).

## Konfigurera automatisk återuppringning och tid mellan återuppringningarna

Om produkten inte kunde skicka ett fax på grund av att faxen hos mottagaren var upptagen eller inte svarade, försöker produkten ringa upp igen enligt de inställningar som har gjorts av alternativen för återuppringning vid upptaget, inget svar eller anslutningsproblem.

- [Så här ställer du in alternativet för återuppringning vid upptaget](#)
- [Så här ställer du in alternativet för återuppringning vid inget svar](#)
- [Så här ställer du in alternativet för återuppringning vid anslutningsproblem](#)

### Så här ställer du in alternativet för återuppringning vid upptaget

Om det här alternativet är aktiverat ringer produkten automatiskt upp igen om den får en upptagetsignal. Standardinställningen för återuppringning vid upptaget är [På](#) .

1. Öppna kontrollpanelens instrumentpanel (dra med fingrarna nedåt över fliken för instrumentpanelen högst upp på någon av skärmarna eller tryck på bandet längst upp på startskärmen).
2. Tryck på  (Konfigurera) på kontrollpanelens instrumentpanel.
3. Tryck på [Faxinställningar](#) och sedan på [Inställningar](#).
4. Tryck på [Ring igen autom.](#), tryck på [Ring igen om upptaget](#) och aktivera funktionen.

### Så här ställer du in alternativet för återuppringning vid inget svar

Om det här alternativet är påslaget ringer produkten automatiskt upp igen om mottagarfaxen inte svarar. Standardinställningen för återuppringning vid inget svar är [Av](#).

1. Öppna kontrollpanelens instrumentpanel (dra med fingrarna nedåt över fliken för instrumentpanelen högst upp på någon av skärmarna eller tryck på bandet längst upp på startskärmen).
2. Tryck på  (Konfigurera) på kontrollpanelens instrumentpanel.

3. Tryck på [Faxinställningar](#) och sedan på [Inställningar](#).
4. Tryck på [Ring igen autom.](#), tryck på [Ring igen om inget svar](#) och aktivera funktionen.

### Så här ställer du in alternativet för återuppringning vid anslutningsproblem

Om det här alternativet är påslaget ringer produkten automatiskt upp igen om det uppstår något slags anslutningsproblem. Standardinställningen för återuppringning vid anslutningsproblem är [På](#).



**OBS!** Funktionen för återuppringning vid anslutningsproblem är endast tillgänglig vid metoderna Skanna och faxes, Skicka senare och Gruppfax.

1. Öppna kontrollpanelens instrumentpanel (dra med fingrarna nedåt över fliken för instrumentpanelen högst upp på någon av skärmarna eller tryck på bandet längst upp på startskärmen).
2. Tryck på  ([Konfigurera](#)) på kontrollpanelens instrumentpanel.
3. Tryck på [Faxinställningar](#) och sedan på [Inställningar](#).
4. Tryck på [Ring igen autom.](#), tryck på [Anslutningsproblem Ring upp igen](#) och aktivera funktionen.

### Inställningen för ljus/mörkt

Den här inställningen påverkar hur ljus eller mörkt ett utgående fax blir när det skickas.

Standardinställningen för ljus/mörkt tillämpas vanligen på de fax som skickas. Som standard står reglaget i mitten.

1. Gå till skrivarens kontrollpanel och tryck på ikonen [Fax](#).
2. Tryck på ikonen [Skicka nu](#) i displayen och följ instruktionerna på skärmen.
3. Tryck på  ([Inställningar](#)) på knappsatsen.
4. Tryck på [Ljusare/mörkare](#) och dra sedan skjutreglaget för att öka eller minska ljusstyrkan.

### Ställa in standardupplösningen



**OBS!** När du ökar upplösningen ökar du också faxstorleken. Större fax ger längre sändningstid och kan överskrida det tillgängliga minnet i produkten.

Använd den här proceduren för att ändra standardinställningen för alla faxjobb till någon av följande inställningar:

- **Standard:** Den här inställningen medför den lägsta kvaliteten och den snabbaste överföringen.
- **Hög:** Den här inställningen ger högre upplösningskvalitet än [Standard](#), vilket vanligtvis är lämpligt för textdokument.
- **Mycket hög:** Den här inställningen passar bäst för dokument som innehåller både bild och text. Överföringen blir långsammare än vid inställningen [Hög](#).
- **Foto:** Den här inställningen passar bäst för dokument som innehåller bilder.

Standardinställningen för upplösning är [Hög](#).

### Så här anger du standardupplösningen

1. Gå till skrivarens kontrollpanel och tryck på ikonen [Fax](#).
2. Tryck på ikonen [Skicka nu](#) i displayen och följ instruktionerna på skärmen.

3. Tryck på  ([Inställningar](#)) på knappsatsen.
4. Tryck på [Upplösning](#) och tryck sedan på något av alternativen.

## Använda försättsbladsmallar

Flera försättsbladsmallar för företag och personligt bruk är tillgängliga i programvaran HP Digital fax.

---

 **OBS!** Du kan inte ändra försättsbladsmallarna, men du kan redigera fälten i mallarna.

---

## Inställningar för faxmottagning

- [Konfigurera vidarebefordran av fax](#)
- [Spärra eller avblockera faxnummer](#)
- [Ange antalet ringsignaler före svar](#)
- [Ställ in särskild ringsignal](#)
- [Använda automatisk förminskning för inkommande fax](#)
- [Ställa in faxljudvolym](#)
- [Ställa in stämpling av mottagna fax](#)

## Konfigurera vidarebefordran av fax

Du kan konfigurera produkten så att inkommande fax vidarebefordras till ett annat faxnummer. När faxet kommer till produkten lagras det i minnet. Därefter ringer produkten upp det faxnummer du har angett och skickar faxet. Om produkten inte kan vidarebefordra ett fax på grund av ett fel (till exempel om numret är upptaget) och upprepade uppringningsförsök misslyckas, skriver produkten ut faxet.

Om produkten får slut på minne när den tar emot ett fax, avbryts mottagningen av det inkommande faxet och endast de sidor och delar av sidor som har lagrats i minnet vidarebefordras.

När funktionen för vidarebefordran av fax används måste produkten (och inte datorn) ta emot faxen, och svarsläget måste vara inställt på [Automatiskt](#).

1. Öppna kontrollpanelens instrumentpanel (dra med fingrarna nedåt över fliken för instrumentpanelen högst upp på någon av skärmarna eller tryck på bandet längst upp på startskärmen).
2. Tryck på  ([Konfigurera](#)) på kontrollpanelens instrumentpanel.
3. Tryck på [Faxinställningar](#) och sedan på [Inställningar](#).
4. Tryck på [Vidarebefordran av fax](#) och sedan på antingen [På \(utskr och vidarebef\)](#) eller [På \(vidarebef\)](#).
5. Använd knappsatsen för att ange numret för vidarebefordran av fax och tryck sedan på [Klar](#).

## Spärra eller avblockera faxnummer

---

 **OBS!** Spärrade faxnummer stöds bara om funktionen för nummerpresentation stöds.

---



Om du inte vill ta emot fax från vissa personer eller företag, kan du spärra upp till 100 faxnummer med hjälp av kontrollpanelen. När du spärrar ett faxnummer och någon från det numret skickar ett fax till dig, visar displayen på kontrollpanelen att numret är spärrat, faxet skrivs inte ut och sparas inte heller i minnet. Fax från spärrade faxnummer visas i faxaktivitetsloggen med beteckningen "förkastat". Du kan avblockera spärrade faxnummer individuellt eller alla på en gång.

---

 **OBS!** Avsändaren av ett spärrat fax får inget meddelande om att faxet har misslyckats.

---



1. Öppna kontrollpanelens instrumentpanel (dra med fingrarna nedåt över fliken för instrumentpanelen högst upp på någon av skärmarna eller tryck på bandet längst upp på startskärmen).
2. Tryck på  (Konfigurera) på kontrollpanelens instrumentpanel.
3. Tryck på [Faxinställningar](#) och sedan på [Inställningar](#).
4. Tryck på [Skräpfaxspärr](#) och sedan på  (Lägg till kontakt).
5. Använd knappsatsen för att ange det faxnummer du vill spärra och tryck på [Lägg till](#).

## Ange antalet ringsignaler före svar

När svarsläget är inställt på [Automatiskt](#) avgör inställningen för ringsignaler före svar hur många gånger telefonen ringer innan produkten besvarar ett inkommande samtal.

Om produkten är ansluten till en telefonlinje som tar emot både fax- och röstsamtal (en delad linje) och dessutom har en telefonsvarare måste du kanske ändra inställningen för antal ringsignaler före svar. Produktens ringsignaler före svar måste vara fler än vad som har angetts för telefonsvararen. Då kan inkommande samtal besvaras via telefonsvararen och eventuella röstmeddelanden spelas in. När samtalet besvaras på telefonsvararen tar produkten över samtalet om den identifierar några faxtoner.

Standardinställningen för ringsignaler före svar är fem för alla länder/regioner.

Använd följande tabell för att avgöra hur många ringsignaler före svar som är lämpligt att använda:

Typ av telefonlinje	Rekommenderade inställningar för ringsignaler före svar
Särskild faxlinje (som endast tar emot faxesamtal)	Ange ett antal ringsignaler inom det intervall som visas i kontrollpanelens display. (Det maximala och minsta tillåtna antalet ringsignaler varierar mellan olika länder/regioner.)
En linje med två separata nummer och en tjänst för ringsignalmönster	En eller två ringsignaler. (Om du har en telefonsvarare eller röstbrevlåda för det andra telefonnumret kontrollerar du att produkten är inställd på ett större antal ringsignaler än svarssystemet. Använd dessutom funktionen för särskilda ringsignaler för att skilja mellan röstsamtal och faxesamtal.)
Delad linje (som tar emot både fax- och röstsamtal) med endast en ansluten telefon	Fem ringsignaler eller flera.
Delad linje (som tar emot både fax- och röstsamtal) med ansluten telefonsvarare eller röstbrevlåda	Två ringsignaler mer än telefonsvararen eller röstbrevlådan.

## Så här anger du antalet ringsignaler före svar

1. Öppna kontrollpanelens instrumentpanel (dra med fingrarna nedåt över fliken för instrumentpanelen högst upp på någon av skärmarna eller tryck på bandet längst upp på startskärmen).
2. Tryck på  (Konfigurera) på kontrollpanelens instrumentpanel.
3. Tryck på [Faxinställningar](#) och sedan på [Inställningar](#).
4. Tryck på [Ringsign. f svar](#).
5. Ställ in antalet ringsignaler och tryck sedan på [Klar](#).

## Ställ in särskild ringsignal

Tjänsten för ringsignalsmönster eller särskilda ringsignaler finns tillgänglig hos vissa lokala telefonbolag. Med den här tjänsten kan du ha mer än ett telefonnummer på en enda linje. Varje telefonnummer har ett unikt ringsignalsmönster, så att du kan besvara röstsamtal och låta produkten besvara faxsamtal.

Om du abonnerar på en tjänst för ringsignalsmönster hos ett telefonbolag måste du ställa in produkten till att besvara rätt ringsignalsmönster. Särskilda ringsignalsmönster stöds inte i alla regioner/länder. Kontakta telefonbolaget för att avgöra om den här tjänsten finns tillgänglig i ditt land/din region.

 **OBS!** Om du inte har någon tjänst för ringsignalsmönster och ändrar inställningarna för ringsignalsmönster till något annat än standard (Alla standardringsignaler), kanske produkten inte kan ta emot fax.

Anslutningarna är enligt följande:

- **Detekt. signalmönster:** Stäng av eller slå på produktens funktion för detektering av ringsignalsmönster.
- **Alla standardsignaler:** Produkten besvarar alla samtal på telefonlinjen.
- **Enkel:** Produkten besvarar alla samtal som har en enkel ringsignal.
- **Dubbel:** Produkten besvarar alla samtal som har en dubbel ringsignal.
- **Tredubbel:** Produkten besvarar alla samtal som har en tredubbel ringsignal.
- **Dubbel och tredubbel:** Produkten besvarar alla samtal som har en dubbel eller tredubbel ringsignal.

## Så här ställer du in särskilda ringsignaler

1. Öppna kontrollpanelens instrumentpanel (dra med fingrarna nedåt över fliken för instrumentpanelen högst upp på någon av skärmarna eller tryck på bandet längst upp på startskärmen).
2. Tryck på  (**Konfigurera**) på kontrollpanelens instrumentpanel.
3. Tryck på **Faxinställningar** och sedan på **Inställningar**.
4. Tryck på **Särskild ringsignal**, tryck på **Ja** och tryck sedan på alternativets namn.

## Använda automatisk förminskning för inkommande fax

Standardinställningen för automatisk förminskning av inkommande fax är **På**.

Om du har alternativet Stämpling aktiverat kanske du även vill aktivera Automatisk förminskning. Det förminskar storleken på inkommande fax lite grand så att stämpeln inte innebär att en faxsida skrivs ut på två sidor.

 **OBS!** Kontrollera att inställningen för standardpappersstorlek matchar storleken på pappret i facket.

1. Öppna kontrollpanelens instrumentpanel (dra med fingrarna nedåt över fliken för instrumentpanelen högst upp på någon av skärmarna eller tryck på bandet längst upp på startskärmen).
2. Tryck på  (**Konfigurera**) på kontrollpanelens instrumentpanel.
3. Tryck på **Faxinställningar** och sedan på **Inställningar**.
4. Tryck på **Automatisk förminskning** och aktivera funktionen.

## Ställa in faxljudvolym

Kontrollera faxljudens volym från kontrollpanelen.

## Ställa in stämpling av mottagna fax

Produkten skriver ut avsändarinformation längst upp i varje mottaget fax. Du kan även stämpla inkommande fax med din egen information i huvudet för att bekräfta datum och tid då faxet togs emot. Standardinställningen för stämpling av mottagna fax är Av.



### OBS!

- Det här alternativet gäller endast mottagna fax som produkten skriver ut.
  - Om du aktiverar inställningen för stämpling av mottagna fax kan sidstorleken öka så att produkten skriver ut en andra sida.
- 
1. Öppna kontrollpanelens instrumentpanel (dra med fingrarna nedåt över fliken för instrumentpanelen högst upp på någon av skärmarna eller tryck på bandet längst upp på startskärmen).
  2. Tryck på  (Konfigurera) på kontrollpanelens instrumentpanel.
  3. Tryck på [Faxinställningar](#) och sedan på [Inställningar](#).
  4. Tryck på [Stämpling](#) och aktivera eller inaktivera funktionen.

## Skicka ett fax



- [Skicka ett fax från kontrollpanelen](#)
- [Använd telefonboksposter](#)
- [Skicka ett standardfax från datorn](#)
- [Skicka ett fax från programmet](#)
- [Skicka ett fax med övervakad uppringning](#)
- [Skicka fax genom att använda skrivarminnet](#)

### Skicka ett fax från kontrollpanelen

1. Lägg originalet med trycksidan nedåt på skannerglaset eller med trycksidan uppåt i den automatiska dokumentmataren.  
Mer information finns i [Fylla på skannern](#) och [Fylla på dokumentmataren](#).
2. Gå till skrivarens kontrollpanel och tryck på ikonen [Fax](#).
3. Gör något av följande:
  - Om du vill skicka faxet nu trycker du på ikonen [Skicka nu](#) och följer instruktionerna på skärmen.
  - Om du vill skicka faxet senare trycker du på ikonen [Skicka senare](#), följer instruktionerna på skärmen och ställer in faxtiden.
4. Skriv faxnumret med hjälp av knappsatsen.
5. För att färgfaxes trycker du på [Inställningar](#) och sedan på [Färg/Svart](#) och [Skicka fax som färg](#).
6. Tryck på [Skicka](#).

## Använd telefonboksposter

För mer information om telefonboksposter, se [Använda telefonkatalogen](#).

1. Lägg originalet med trycksidan nedåt på skannerglaset eller med trycksidan uppåt i den automatiska dokumentmataren.  
Mer information finns i [Fylla på skannern](#) och [Fylla på dokumentmataren](#).
2. Gå till skrivarens kontrollpanel och tryck på ikonen **Fax**.
3. Gör något av följande:
  - Om du vill skicka faxet nu trycker du på ikonen **Skicka nu** och följer instruktionerna på skärmen.
  - Om du vill skicka faxet senare trycker du på ikonen **Skicka senare**, följer instruktionerna på skärmen och ställer in faxtiden.
4. Tryck på ikonen **Telefonbok** på knappsatsen och gör något av följande:
  - Tryck på  **Kontakter** för en individuell telefonbokspost.
  - Tryck på  **(Gruppkontakter)** för en grupp i telefonboken.
5. Tryck på namnet på den kortnummergrupp eller det individuella kortnummer du vill använda och tryck på **Välj**.
6. För att färgfaxes trycker du på **Inställningar** och sedan på **Färg/Svart** och **Skicka fax som färg**.
7. Tryck på **Skicka**.

## Skicka ett standardfax från datorn

Du kan skicka ett dokument på datorn som ett fax utan att behöva skriva ut en kopia av det och faxes det från skrivaren.



**OBS!** Vid den här metoden att skicka fax från datorn används skrivarens faxanslutning och inte din internetanslutning eller ditt datormodem. Därför måste du se till att skrivaren är ansluten till en fungerande telefonlinje och att faxfunktionen är konfigurerad och fungerar som den ska.

För att du ska kunna använda den här funktionen måste du installera skrivarprogramvaran med hjälp av installationsprogrammet från [www.support.hp.com](http://www.support.hp.com).

- [Så här skickar du ett standardfax från datorn \(Windows\)](#)
- [Så här skickar du ett standardfax från datorn \(OS X\)](#)

### Så här skickar du ett standardfax från datorn (Windows)

1. Öppna det dokument på datorn som du vill faxes.
2. Öppna **Arkiv**-menyn i programvaran och klicka på **Skriv ut**.
3. I listan **Namn** väljer du den skrivare som har **"fax"** i namnet.
4. Om du vill ändra inställningarna (t.ex. orientering, sidordning, antal sidor per ark) klickar du på den knapp eller länk som öppnar dialogrutan **Egenskaper**.  
Beroende på vilket program du använder kan denna länk eller knapp heta **Egenskaper**, **Alternativ**, **Skrivarinstallation**, **Skrivaregenskaper**, **Skrivare** eller **Ange inställningar**.
5. När du ändrat önskade inställningar klickar du på **OK**.

6. Klicka på **Skriv ut** eller **OK**.
7. Gör följande:
  - a. Ange faxnumret och annan information för mottagaren.
  - b. Ändra eventuella ytterligare inställningar för faxet (som att välja att skicka dokumentet som ett fax i svartvitt eller färg).
  - c. Klicka på **Skicka fax**.Skrivaren börjar slå faxnumret och faxes dokumentet.

## Så här skickar du ett standardfax från datorn (OS X)

1. Öppna det dokument på datorn som du vill faxes.
2. Öppna **Arkiv**-menyn i programvaran och klicka på **Skriv ut**.
3. Välj den skrivare som har "**(Fax)**" i namnet.
4. Välj **Faxinformation** på popup-menyn.



**OBS!** Om popup-menyn inte visas klickar du på triangeln bredvid **Val av skrivare**.

5. Ange faxnumret och annan information i lämpliga rutor.



**TIPS:** För att skicka ett färgfax väljer du **Faxalternativ** på popup-menyn och klickar sedan på **Färg**.

6. Välj eventuella andra önskad faxalternativ som du vill ha och klicka sedan på **Fax** för att börja slå faxnumret och faxes dokumentet.

## Skicka ett fax från programmet

Följande information innehåller grundläggande instruktioner för hur du skickar fax med hjälp av programvaran som medföljde produkten. Alla andra ämnen som rör programvaran tas upp i hjälpen för programvaran, som kan öppnas via **Hjälp**-menyn i programvaran.

Du kan faxes elektroniska dokument från en dator om följande villkor är uppfyllda:

- Produkten är direkt ansluten till datorn eller till ett nätverk som datorn är ansluten till.
- Produktens programvara finns installerad på datorn.
- Produkten har stöd för datorns operativsystem.

## Så här skickar du ett fax från programvaran (Windows)

1. Öppna HP Printer Assistant. Mer information finns i avsnittet [Öppna HP Printer Assistant](#).
2. På fliken **Skr ut, skanna, faxes** klickar du på fliken **Faxes**.
3. Klicka på ikonen **Skicka ett fax** för att öppna faxprogrammet.
4. Lägg originalet med trycksidan nedåt på skannerglasat eller med trycksidan uppåt i den automatiska dokumentmataren.

Mer information finns i [Fylla på skannern](#) och [Fylla på dokumentmataren](#).

5. I fältet **Till** högst upp i fönstret anger du en mottagare eller lägger till en från adressboken.

6. Klicka på knappen **Lägg till försättsblad** och sedan på knappen **Lägg till skanning** för att skanna dokumentet på skannerglaset och lägga till det i faxjobbet.
7. Klicka på knappen **Skicka fax** för att skicka faxet.

## Skicka ett fax med övervakad uppringning

När du skickar ett fax med övervakad uppringning kan du höra kopplingstoner, uppmaningar från telefonen eller andra ljud via skrivarens högtalare. På så sätt kan du besvara uppmaningarna när du slår numret och kontrollera hastigheten på uppringningen.



**OBS!** Se till att volymen är påslagen, annars hörs ingen kopplingston.



**TIPS:** Om du använder ett telefonkort och inte anger PIN-koden snabbt nog kanske skrivaren börjar skicka faxsignaler för snabbt, vilket gör att PIN-koden inte känns igen av telefonkortstjänsten. I detta fall behöver du skapa en kontakt i telefonboken för att lagra PIN-koden för telefonkortet.

### Så här skickar du ett fax med övervakad uppringning

1. Lägg originalet med trycksidan nedåt på skannerglaset eller med trycksidan uppåt i den automatiska dokumentmataren.  
Mer information finns i [Fylla på skannern](#) och [Fylla på dokumentmataren](#).
2. Gå till skrivarens kontrollpanel och tryck på ikonen **Fax**.
3. Tryck på ikonen **Skicka nu** i displayen och följ instruktionerna på skärmen.
4. För att färgfaxes trycker du på **Inställningar** och sedan på **Färg/Svart** och **Skicka fax som färg**.
5. Tryck på **Skicka**.
6. När du hör kopplingstonen slår du numret på knappsatsen på skrivarens kontrollpanel.
7. Följ eventuella meddelanden som visas.



**TIPS:** Om du använder ett telefonkort för att faxes och har lagrat PIN-koden som en telefonbokskontakt, trycker du på  (**Telefonbok**) för att välja den telefonbokskontakt där du lagrat PIN-koden när du ombeds ange denna.

Faxet skickas när den mottagande faxenheten svarar.

## Skicka fax genom att använda skrivarminnet

### Så här aktiverar du metoden Skanna och faxes

1. Öppna kontrollpanelens instrumentpanel (dra med fingrarna nedåt över fliken för instrumentpanelen högst upp på någon av skärmarna eller tryck på bandet längst upp på startskärmen).
2. Tryck på  (**Konfigurera**) på kontrollpanelens instrumentpanel.
3. Tryck på **Faxinställningar** och sedan på **Inställningar**.
4. Tryck på **Skannings- och faxmetod** och aktivera funktionen.

## Så här skickar du fax genom att använda skrivarminnet

1. Kontrollera att Skannings- och faxmetod är aktiverat.
2. Lägg originalet med trycksidan nedåt på skannerglasat eller med trycksidan uppåt i den automatiska dokumentmataren.  
  
Mer information finns i [Fylla på skannern](#) och [Fylla på dokumentmataren](#).
3. Gå till skrivarens kontrollpanel och tryck på ikonen **Fax**.
4. Tryck på ikonen **Skicka nu** i displayen och följ instruktionerna på skärmen.
5. Använd knappsatsen för att skriva faxnumret eller välja det i telefonboken.
6. För att färgfaxes trycker du på **Inställningar** och sedan på **Färg/Svart** och **Skicka fax som färg**.
7. Tryck på **Skicka**.

Skrivaren skannar originalen till minnet och skickar faxet när det går att komma fram på den mottagande faxapparaten.

## Ta emot ett fax

- [Ta emot ett fax manuellt](#)
- [Faxminne](#)

### Ta emot ett fax manuellt

När du talar i telefon kan den person du talar med skicka ett fax medan du fortfarande är uppkopplad. Du kan lyfta luren för att tala eller lyssna efter faxsignaler.

Du kan ta emot fax manuellt från en telefon som är direktansluten till faxporten på baksidan av produkten.

1. Se till att skrivaren är påslagen och att det finns papper i huvudfacket.
2. Ta bort alla original från dokumentmatarfacket.
3. Gör något av följande:
  - För att hinna svara på inkommande samtal innan skrivaren svarar anger du ett högt antal för inställningen **Ringsign. f svar**.
  - För att hindra att skrivaren tar emot inkommande samtal automatiskt stänger du av inställningen **Autosvar**.
4. Om du talar i telefon med avsändaren instruerar du denne att trycka på **Starta** på faxapparaten.
5. När du hör faxtoner från en sändande fax trycker du på ikonen **Fax** på kontrollpanelen.
6. Tryck på **Skicka och ta emot** och sedan på **Ta emot nu**.
7. När skrivaren börjar ta emot faxet kan du lägga på luren eller stanna kvar på linjen. Telefonlinjen är tyst under faxöverföringen.

## Faxminne

NAND-minnet skyddar produkten mot dataförluster om ett strömavbrott skulle inträffa. NAND kan bibehålla data i flera år utan att ström tillförs.

Produkten har cirka 10 MB minne för lagring. Detta motsvarar cirka 500 A4-standardsidor i svartvitt, baserat på ITU-T-testbild nr 1 med standardupplösning. Mer komplexa sidor eller högre upplösning tar längre tid och använder mer minne.

## Skriva ut ett fax igen

1. Gå till skrivarens kontrollpanel och tryck på ikonen [Fax](#).
2. Tryck på [Skriv ut igen](#).
3. Tryck på posten för det fax som du vill skriva ut igen.

## Ta bort fax från minnet

Använd den här åtgärden om du är orolig för att någon annan som har tillgång till produkten ska skriva ut de senast mottagna faxen från minnet.

---

**MÄRK:** Förutom att rensa minnet för ny utskrift av jobb, rensar den här metoden även eventuella fax som håller på att sändas, osända fax som väntar på återuppringning, fax som har schemalagts för att sändas längre fram samt fax som inte har skrivits ut eller vidarebefordrats.

---



1. Öppna kontrollpanelens instrumentpanel (dra med fingrarna nedåt över fliken för instrumentpanelen högst upp på någon av skärmarna eller tryck på bandet längst upp på startskärmen).
2. Tryck på  ([Konfigurera](#)) på kontrollpanelens instrumentpanel.
3. Tryck på [Faxinställningar](#) och sedan på [Verktyg](#).
4. Tryck på [Rensa faxloggar/minne](#).

## Använda telefonkatalogen

Du kan spara faxnummer som du använder ofta antingen som individuella faxnummer eller som andra faxnummerposter i telefonboken.

- [Skapa eller redigera individuella telefonbokskontakter](#)
- [Skapa eller redigera gruppnummer](#)
- [Radera telefonboksposter](#)

## Skapa eller redigera individuella telefonbokskontakter

1. Gå till skrivarens kontrollpanel och tryck på ikonen [Fax](#).
2. På displayen trycker du på symbolen [Telefonbok](#) och sedan på ikonen [Lokal telefonbok](#).
3. Så här anger du kontaktinformation:
  - a. Tryck på  ([Lägg till](#)), och tryck sedan på  ([Kontakter](#)).
  - b. Ange kontaktens namn och faxnummer.
  - c. Tryck på den blå ikonen för knappsatsen eller tangentbordet.
4. Tryck på [Lägg till](#).



## Skapa eller redigera gruppkortnummer

1. Gå till skrivarens kontrollpanel och tryck på ikonen [Fax](#).
2. På displayen trycker du på symbolen [Telefonbok](#) och sedan på ikonen [Lokal telefonbok](#).
3. Så här anger du kontaktinformation:
  - a. Tryck på [+](#) ([Lägg till](#)) och sedan på [☎](#) ([Gruppkontakt](#)).
  - b. Ange namnet på gruppen och välj kontakterna i gruppen.
  - c. Tryck på den blå ikonen för knappsatsen eller tangentbordet.
4. Tryck på [Lägg till](#).

## Radera telefonboksposter

1. Gå till skrivarens kontrollpanel och tryck på ikonen [Fax](#).
2. På displayen trycker du på symbolen [Telefonbok](#) och sedan på ikonen [Lokal telefonbok](#).
3. Tryck på [☎](#) ([Kontakter](#)) och sedan på [Radera](#) och [Ja](#).

## Använda rapporter

Du kan ställa in skrivaren så att den automatiskt skriver ut felrapporter och bekräftelser för varje fax som du skickar och tar emot. Du kan också skriva ut systemrapporter manuellt när du behöver dem. Den här typen av rapporter innehåller användbar systeminformation om skrivaren.

Som standard är skrivaren inställd på att bara skriva ut en rapport om det är problem med att skicka eller ta emot ett fax. En bekräftelse som talar om huruvida faxesändningen lyckats visas kort i displayen på kontrollpanelen efter varje transaktion.

---

### **OBS!**

- Om du inte kan läsa rapporterna kan du kontrollera de beräknade bläcknivåerna från kontrollpanelen eller HP-programmet. Mer information finns i avsnittet [Kontrollera de ungefärliga bläcknivåerna](#).
- Varningar och indikatorer för låg bläcknivå är uppskattningar som är avsedda för planeringsändamål. När du får en varning om att bläckpatronen håller på att ta slut bör du ha en ersättningspatron i beredskap för att undvika förseningar. Du behöver inte byta ut bläckpatronerna förrän du uppmanas till det.
- Kontrollera att bläckpatronerna är i gott skick och att de är korrekt installerade.

---

Det här avsnittet innehåller följande ämnen:

- [Skriva ut faxbekräftelserapporter](#)
- [Skriva ut faxfelrapporter](#)
- [Skriva ut och visa faxloggen](#)
- [Rensa faxloggen](#)
- [Skriv ut uppgifter om den senaste faxöverföringen.](#)
- [Skriva ut en rapport över nummerpresentation](#)
- [Visa samtalshistorik](#)

## Skriva ut faxbekräftelserapporter

Du kan skriva ut en faxbekräftelserapport när du tar emot eller skickar ett fax, eller både och. Standardinställningen är **På (faxesändning)**. När funktionen är avstängd visas ett bekräftelsemeddelande kort på kontrollpanelen efter att varje fax har skickats eller tagits emot.

### Så här aktiverar du faxbekräftelse

1. Gå till skrivarens kontrollpanel och tryck på ikonen **Fax**.
2. Tryck på ikonen **Faxinställningar** i displayen.
3. Tryck på **Rapporter** och sedan på **Faxbekräftelse**.
4. Tryck på ett av följande alternativ för att välja det:

Inställning	Beskrivning
Av	Ingen bekräftelserapport skrivs ut när du skickar och tar emot fax. Detta är standardinställningen.
<b>På (faxesändning)</b>	Skriver ut en faxbekräftelserapport för varje fax du skickar.
<b>På (faxmottagning)</b>	Skriver ut en faxbekräftelserapport för varje fax du tar emot.
<b>På (Skicka fax och Ta emot fax)</b>	Skriver ut en faxbekräftelserapport för varje fax du skickar och tar emot.

### Så här lägger du till en bild av faxet på rapporten

1. Gå till skrivarens kontrollpanel och tryck på ikonen **Fax**.
2. Tryck på ikonen **Faxinställningar** i displayen.
3. Tryck på **Rapporter** och sedan på **Faxbekräftelse**.
4. Tryck på **På (faxesändning)** för att endast ta med bilder av skickade fax i rapporten, eller på **På (Skicka fax och Ta emot fax)** för att ta med bilder av både skickade och mottagna fax.
5. Tryck på **Faxbekräftelse med bild**.

## Skriva ut faxfelrapporter

Du kan konfigurera skrivaren så att den automatiskt skriver ut en rapport när ett fel uppstår under sändning eller mottagning av fax.

1. Gå till skrivarens kontrollpanel och tryck på ikonen **Fax**.
2. Tryck på ikonen **Faxinställningar** i displayen.
3. Tryck på **Rapporter** och sedan på **Felrapporter för fax**.
4. Tryck på ett av följande alternativ för att välja det:

Inställning	Beskrivning
<b>På (faxesändning)</b>	Skrivs ut när ett faxöverföringsfel inträffar. Detta är standardinställningen.
<b>På (faxmottagning)</b>	Skrivs ut när ett mottagningsfel inträffar.
<b>På (Skicka fax och Ta emot fax)</b>	Skrivs ut när ett faxfel inträffar.
Av	Inga felrapporter för fax skrivs ut.

## Skriva ut och visa faxloggen

Du kan skriva ut en logg över de fax som tagits emot och skickats av skrivaren.

1. Öppna kontrollpanelens instrumentpanel (dra med fingrarna nedåt över fliken för instrumentpanelen högst upp på någon av skärmarna eller tryck på bandet längst upp på startskärmen).
2. Tryck på  på kontrollpanelens instrumentpanel ([Fax](#)).
3. Tryck på [Faxloggar](#) och gör något av följande:
  - Tryck på [Loggar för skickade fax](#) för skickade fax.
  - Tryck på [Loggar för mottagna fax](#) för mottagna fax.
4. Tryck på [Skriv ut logg](#) för att starta utskriften.

## Rensa faxloggen

Om du rensar faxloggen raderas också alla utgående fax som sparats i minnet.

1. Gå till skrivarens kontrollpanel och tryck på ikonen [Fax](#).
2. Tryck på ikonen [Faxinställningar](#) i displayen.
3. Tryck på [Verktyg](#) sedan på [Loggar/Minne](#).

## Skriv ut uppgifter om den senaste faxöverföringen.

I loggen om den senaste överföringen skrivs uppgifter om den senaste faxöverföringen ut. Uppgifterna omfattar faxnummer, antal sidor och faxstatus.

1. Gå till skrivarens kontrollpanel och tryck på ikonen [Fax](#).
2. Tryck på ikonen [Faxinställningar](#) i displayen.
3. Tryck på [Rapporter](#) och sedan på [Skriv ut faxrapporter](#).
4. Tryck på [Logg över senaste transaktion](#).
5. Tryck på [Skriv ut](#) för att starta utskriften.

## Skriva ut en rapport över nummerpresentation

Du kan skriva ut en lista med faxnummer från samtalshistoriken.

1. Gå till skrivarens kontrollpanel och tryck på ikonen [Fax](#).
2. Tryck på ikonen [Faxinställningar](#) i displayen.
3. Tryck på [Rapporter](#) och sedan på [Skriv ut faxrapporter](#).
4. Tryck på [Rapport över nummerpresentation](#) och sedan på [Skriv ut](#).

## Visa samtalshistorik

Du kan visa en lista över alla samtal som gjorts från skrivaren.



**OBS!** Du kan inte skriva ut samtalshistoriken

1. Gå till skrivarens kontrollpanel och tryck på ikonen **Fax**.
2. Tryck på ikonen **Faxinställningar** i displayen.
3. Tryck på ikonen **Telefonbok** på knappsatsen och tryck sedan på  (**Faxhistorik**).

---

## 9 Lösa problem

- [Kontrollista för felsökning](#)
- [Informationssidor](#)
- [Standardinställningar](#)
- [Rengöringsrutiner](#)
- [Problem med papperstrassel och pappersmatning](#)
- [Problem med bläckpatronerna](#)
- [Utskriftsproblem](#)
- [Kopieringsproblem](#)
- [Skanningsproblem](#)
- [Faxproblem](#)
- [Anslutningsproblem](#)
- [Problem med trådlöst nätverk](#)
- [Problem med produktens programvara \(Windows\)](#)
- [Problem med produktens programvara \(OS X\)](#)

### Kontrollista för felsökning

Följ dessa steg när du försöker lösa ett problem med produkten:

- [Kontrollera att strömmen till produkten är på](#)
- [Se efter om det visas några felmeddelanden på kontrollpanelen.](#)
- [Testa utskriftsfunktionerna](#)
- [Testa kopieringsfunktionerna](#)
- [Testa faxesändningsfunktionerna](#)
- [Testa faxmottagningsfunktionerna](#)
- [Försök skicka ett utskriftsjobb från en dator](#)
- [Testa plug-and-print USB-funktionen](#)
- [Faktorer som påverkar produktens prestanda](#)

## Kontrollera att strömmen till produkten är på

1. Om strömbrytaren inte lyser trycker du på den för att slå på produkten.
2. Om strömbrytaren inte verkar fungera kontrollerar du att strömkabeln är ansluten till både produkten och eluttaget.
3. Om produkten fortfarande inte startar kontrollerar du strömkällan genom att ansluta strömkabeln till ett annat eluttag.

## Se efter om det visas några felmeddelanden på kontrollpanelen.

Kontrollpanelen bör visa att produkten är redo. Om ett felmeddelande visas löser du problemet.

## Testa utskriftsfunktionerna

1. Öppna kontrollpanelens instrumentpanel (dra med fingrarna nedåt över fliken för instrumentpanelen högst upp på någon av skärmarna eller tryck på bandet längst upp på startskärmen).
2. Tryck på  (Konfigurera) på kontrollpanelens instrumentpanel.
3. Tryck på [Rapporter](#) och sedan på [Status för skrivare](#) för att skriva ut en testsida.
4. Om rapporten inte skrivs ut kontrollerar du att papper har fyllts på i facket. Kontrollera sedan på kontrollpanelen om det finns papperstrassel i produkten.



**OBS!** Kontrollera att pappret i pappersfacket uppfyller specifikationerna för produkten.

## Testa kopieringsfunktionerna

1. Placera skrivarstatussidan i dokumentmataren och gör en kopia. Om pappret inte matas smidigt genom dokumentmataren behöver du kanske rengöra rullarna och separationsplattan. Kontrollera att pappret uppfyller specifikationerna för produkten.
2. Placera skrivarstatussidan på skannerglaset och gör en kopia.
3. Om utskriftskvaliteten på de kopierade sidorna inte är acceptabel, rengör du skannerglaset och den lilla glasremsan.

## Testa faxesändningsfunktionerna

1. Gå till skrivarens kontrollpanel och tryck på ikonen [Fax](#).
2. Tryck på ikonen [Faxinställningar](#) i displayen.
3. Tryck på [Verktyg](#) och sedan på [Kör faxtest](#).

## Testa faxmottagningsfunktionerna

1. Gå till skrivarens kontrollpanel och tryck på ikonen [Fax](#).
2. Tryck på ikonen [Faxinställningar](#) i displayen.
3. Tryck på [Verktyg](#) och sedan på [Kör faxtest](#).
4. Använd en annan faxmaskin för att skicka ett fax till produkten.
5. Granska och återställ produktens faxinställningar.

## Försök skicka ett utskriftsjobb från en dator

1. Använd ett ordbehandlingsprogram för att skicka ett utskriftsjobb till produkten.
2. Om jobbet inte skrivs ut kontrollerar du att du har valt rätt skrivardrivrutin.
3. Avinstallera och installera därefter om produktens programvara.

## Testa plug-and-print USB-funktionen

1. Spara en PDF, en Microsoft Office-fil (förutom Excel) eller ett foto på en USB-flashenhet, och sätt in den i USB-porten på skrivarens vänstra sida.
2. Menyn [Alternativ för minnesenhet](#) öppnas. Försök skriva ut dokumentet eller fotot.
3. Om inga dokument visas provar du med en annan typ av USB-flashenhet.

## Faktorer som påverkar produktens prestanda

Flera faktorer påverkar hur lång tid det tar att skriva ut ett jobb:

- Vilken programvara du använder och dess inställningar
- Användning av specialpapper (som t.ex. tungt papper och papper med anpassad storlek)
- Produktens bearbetnings- och hämtningstid
- Grafikens storlek och komplexitet
- Hastigheten för datorn du använder
- USB- eller nätverksanslutningen
- Typen av USB-lagringsenhet, om du använder en sådan
- Om skrivaren skriver ut på en sida eller på två sidor
- Antalet olika medietyper som används i utskriften
- Att skriva ut från fack 1 när det är inställt på **Valfri storlek** och **Valfri typ**, vilket innebär att produkten behöver hantera många olika storlekar och typer av medier
- Fler utskrifter med färre sidor

## Informationssidor

Informationssidorna finns i produktminnet. Dessa sidor hjälper till att diagnostisera och lösa problem med produkten.



**OBS!** Om produktens språk inte har ställts in ordentligt under installationen kan du ställa in språket manuellt så att informationssidorna skrivs ut på något av de språk som stöds. Ändra språket med hjälp av menyn [Inställningar](#), som finns på menyn [Installation](#) på kontrollpanelen, eller med hjälp av HP Embedded Web Server.

1. Öppna kontrollpanelens instrumentpanel (dra med fingrarna nedåt över fliken för instrumentpanelen högst upp på någon av skärmarna eller tryck på bandet längst upp på startskärmen).
2. Tryck på  ([Konfigurera](#)) på kontrollpanelens instrumentpanel.
3. Tryck på [Rapporter](#) för att visa menyn.
4. Tryck på namnet på den rapport som du vill skriva ut:

Menyalternativ	Beskrivning
Händelselogg	Skriver ut en logg över fel och andra händelser som uppstått vid användning av produkten.
Faxrapporter	<ul style="list-style-type: none"> <li><b>Faxbekräftelse:</b> Anger om en bekräftelserapport ska skrivas ut när ett faxjobb har slutförts.</li> <li><b>Felrapport för fax:</b> Anger om en rapport ska skrivas ut när ett faxjobb har misslyckats.</li> <li><b>Logg över senaste transaktion:</b> Skriver ut en utförlig rapport om den senaste faxöverföringen, skickad eller mottagen.</li> <li><b>Faxloggar med de 30 senaste transaktionerna:</b> De 30 senaste posterna i faxloggen skrivs ut.</li> <li><b>Rapport över nummerpresentation:</b> Skriver ut en lista över alla telefonnummer för inkommande fax.</li> <li><b>Rapport över skräpfax:</b> Skriver ut en lista över telefonnummer som har blockerats för fax till den här produkten.</li> </ul>
Konfigurationssidan för nätverket	<p>Visar status för:</p> <ul style="list-style-type: none"> <li>Konfiguration av maskinvara för nätverk</li> <li>Aktiverade funktioner</li> <li>Information om TCP/IP och SNMP</li> <li>Nätverksstatistik</li> <li>Trådlös nätverkskonfiguration (endast trådlösa modeller)</li> </ul>
PCL-teckensnitt	Skriver ut en lista med alla installerade PCL-teckensnitt.
PCL6-teckensnitt	Skriver ut en lista med alla installerade PCL6-teckensnitt
Kvalitet på utskrift	Skriver ut en sida som hjälper dig att åtgärda problem med utskriftskvaliteten.
Statusrapport för skrivare	<p>Skriver ut bläckpatronsstatusen. Innehåller följande information:</p> <ul style="list-style-type: none"> <li>Beräknad återstående mängd bläck <ul style="list-style-type: none"> <li><b>OBS!</b> Varningar och indikatorer för låg bläcknivå är uppskattningar som är avsedda för planeringsändamål. När du får en varning om att bläckpatronen håller på att ta slut bör du ha en ersättningspatron i beredskap för att undvika förseningar. Du behöver inte byta ut bläckpatronerna förrän du uppmanas till det.</li> </ul> </li> <li>Ungefärligt antal kvarvarande sidor</li> <li>Artikelnummer för HP-bläckpatroner</li> <li>Antal utskrivna sidor</li> <li>Information om beställning av nya HP-bläckpatroner och återvinning av använda HP-bläckpatroner</li> </ul>
PS-teckensnitt	Skriver ut en lista med alla installerade PS-teckensnitt.
Användning – sidor	Visar antalet för samtliga pappersstorlekar som har passerat genom produkten, visar om de var monokroma eller i färg eller enkelsidiga eller dubbelsidiga, och rapporterar sidantalet. Den här rapporten är användbar vid sammanställning av fakturaunderlag.
Rapport från webbåtkomsttest	Visar de aktuella konfigurationsinställningarna och diagnostikresultaten för lokalt nätverk, gateway, DNS, proxy och testserver. Den här rapporten är användbar för att lösa problem som rör åtkomst till webben.
Test av trådlöst nätverk	Utlöser en uppsättning diagnostiska tester för vanliga trådlösa problem, och rekommenderar lösningar på de upptäckta problemen

## Standardinställningar

**MÄRK:** Att återställa standardinställningarna raderar alla kunddata. Proceduren innebär också att många inställningar återgår till standardvärden och att produkten automatiskt startar om.



1. Gå till skrivarens kontrollpanel och tryck på ikonen [Supportverktyg](#).
2. Tryck på ikonen [Underhåll](#) på displayen.
3. Bläddra till slutet av listan och tryck på [Återställ standardinställningar](#).
4. I menyn som visas trycker du igen på [Återställ standardsinställningar](#).
5. Följ anvisningarna på kontrollpanelen.

Produkten startas om automatiskt.

## Rengöringsrutiner

- [Rengör skrivhuvudet](#)
- [Rengör skannerglasremsan och plattan.](#)
- [Rengör dokumentmatarens rullar och separationsplatta](#)
- [Rengöra pekskärmen](#)

### Rengör skrivhuvudet

Vid utskrift kan papper och dammpartiklar samlas inuti produkten. Med tiden kan dessa ansamlingar ge kvalitetsproblem, som till exempel stänk eller utsmetning.

Den här produkten utför automatiskt service på sig själv och kör rengöringsrutiner som kan åtgärda de flesta av dessa problem.

För problem som produkten inte kan lösa automatiskt kan du rengöra skrivhuvudet med följande metod:

 **OBS!** Använd endast den här metoden för att åtgärda problem med utskriftskvaliteten. Använd den inte för periodiskt underhåll.

1. Gå till skrivarens kontrollpanel och tryck på ikonen [Supportverktyg](#).
2. Tryck på ikonen [Felsökning](#) på displayen, och sedan på [Utskriftskvalitet](#).
3. Tryck på [Verktyg](#) och sedan [Rengör skrivhuvud](#).
4. Följ anvisningarna på kontrollpanelen.

Ett ark matas långsamt genom produkten. Kasta sidan när processen är färdig.

### Rengör skannerglasremsan och plattan.

Efter hand kan smuts samlas på skannerglaset och den vita plastbaksidan, vilket kan påverka prestanda. Använd följande metod för att rengöra skannerglaset och den vita plastbaksidan:

1. Stäng av enheten och dra sedan ut strömsladden ur produkten.
2. Öppna skannerlocket.
3. Rengör skannerglaset och den vita plastbaksidan med en mjuk trasa eller svamp som har fuktats med ett icke-repande glasrengöringsmedel.

**MÄRK:** Använd inte slipande rengöringsmedel, aceton, bensen, ammoniak, etylalkohol eller koltetraklorid på någon del av produkten; dessa kan skada produkten. Häll inte vätskor direkt på glaset eller plattan. De kan rinna in och skada produkten.

4. Torka glaset och den vita plastbaksidan med en luddfri duk eller svamp (i naturmaterial) så att det inte blir några fläckar.
5. Anslut strömssladden till produkten igen och slå på produkten.

## Rengör dokumentmatarens rullar och separationsplatta

Om dokumentmataren får problem med pappershanteringen, till exempel papperstrassel eller matning av flera sidor, rengör du dokumentmatarens rullar och separationsplatta.

1. Öppna luckan till dokumentmataren.

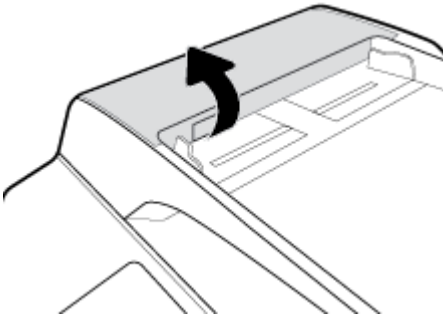

2. Använd en fuktad, luddfri trasa för att torka rent både rullarna och separationsplattan och avlägsna all smuts.

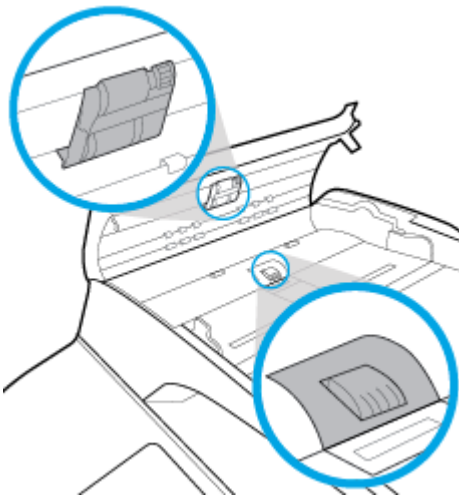

3. Stäng luckan till dokumentmataren.

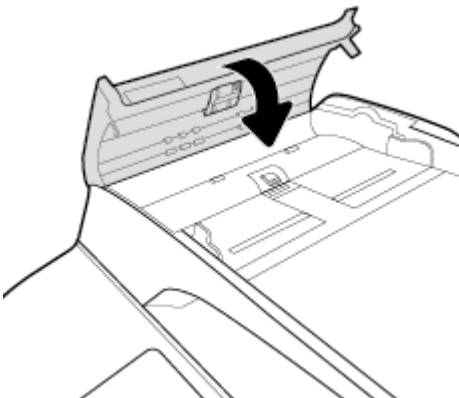

## Rengöra pekskärmen

Rengör pekskärmen när det är nödvändigt att ta bort fingeravtryck och damm. Torka av pekskärmen försiktigt med en ren, lätt fuktad, luddfri trasa.

**MÄRK:** Använd endast vatten. Lösnings- eller rengöringsmedel kan skada pekskärmen. Häll eller spruta inte vatten direkt på pekskärmen.

## Problem med papperstrassel och pappersmatning

[Åtgärda problem med papperstrassel.](#)

Använd en av HP:s felsökningsguider online.

Instruktioner om hur du åtgärdar papperstrassel i skrivaren eller i dokumentmataren och löser problem med papper eller pappersmataren.



**OBS!** HP:s felsökningsguider online är eventuellt inte tillgängliga på alla språk.

## Produkten hämtar inget papper

Om produkten inte hämtar papper från pappersfacket kan du prova följande lösningar;

- Kontrollera om kontrollpanelen visar några felmeddelanden, och följ eventuella instruktioner på skärmen.
- Fyll på pappersfacket med papper av rätt storlek och typ för ditt jobb.
- Kontrollera att pappersledarna i facket är korrekt justerade för pappersstorleken. Justera ledarna efter markeringarna för pappersstorlek i botten av facket.
- Ta bort pappersbunten från facket och böj det, vrid det 180 grader och vänd på det. *Bläddra inte igenom pappersbunten.* Lägg tillbaka pappersbunten i facket.
- Rengöra pappersvalsarna. Instruktioner för rengöring finns online på [HP:s kundsupport](#).
- Byt ut valsarna vid behov. Ersättningsinstruktioner följer med valsatsen eller finns online på [HP:s kundsupport](#).

## Produkten matar in dubbla pappersark

Om produkten hämtar flera pappersark från pappersfacket kan du prova följande lösningar:

- Ta bort pappersbunten från facket och böj det, vrid det 180 grader och vänd på det. *Bläddra inte igenom pappersbunten.* Lägg tillbaka pappersbunten i facket.
- Använd bara papper som uppfyller HP:s specifikationer för skrivaren.
- Använd inte papper som är skrynkligt, vikt eller skadat. Om det behövs använder du papper från ett annat paket. Kontrollera att allt papper i facket är av samma typ och storlek.
- Kontrollera att facket inte är överfullt. Om det är det tar du bort hela pappersbunten från facket, rättar till bunten och lägger sedan tillbaka en del av den i facket.
- Även om facket inte är överfullt kan du försöka med en lägre bunt, till exempel hälften så tjock.
- Kontrollera att pappersledarna i facket är korrekt justerade för pappersstorleken. Justera ledarna efter markeringarna för pappersstorlek i botten av facket.
- Skriv ut från ett annat fack.

## Förebygga papperstrassel

Om du vill minska antalet papperstrassel kan du prova följande lösningar:

- Använd bara papper som uppfyller HP:s specifikationer för skrivaren. Lätt papper med korta fibrer rekommenderas inte.
- Använd inte papper som är skrynkligt, vikt eller skadat. Om det behövs använder du papper från ett annat paket.
- Använd papper som inte har använts för kopiering eller utskrift tidigare.
- Kontrollera att facket inte är överfullt. Om det är det tar du bort hela pappersbunten från facket, rättar till bunten och lägger sedan tillbaka en del av pappersarken i facket.
- Kontrollera att pappersledarna i facket är korrekt justerade för pappersstorleken. Justera pappersledarna så att de vidrör pappersstapeln utan att böja den.
- Se till att papperet ligger plant i alla fyra hörn.
- Kontrollera att facket är fullständigt infört i produkten.
- Om du skriver ut på tungt, präglad eller perforerat papper ska du använda fack 1, dvs. multifunktionsfacket på vänster sida av skrivaren, och därefter mata arken manuellt ett i taget.

## Åtgärda papperstrassel

<a href="#">Åtgärda problem med papperstrassel.</a>	Använd en av HP:s felsökningsguider online.  Instruktioner om hur du åtgärdar papperstrassel i skrivaren eller i dokumentmataren och löser problem med papper eller pappersmataren.
---	---



**OBS!** HP:s felsökningsguider online är eventuellt inte tillgängliga på alla språk.

- [Riktlinjer för att åtgärda papperstrassel](#)
- [Platser för trassel](#)
- [Åtgärda papperstrassel i dokumentmataren](#)
- [Åtgärda trassel i fack 1 \(multifunktionsfacket\)](#)
- [Åtgärda trassel i fack 2 \(tandem\)](#)
- [Åtgärda trassel i fack 3 \(tandem\)](#)
- [Åtgärda trassel i fack 2 \(enkelt\)](#)
- [Åtgärda trassel i nedre pappersfack för 550 ark](#)
- [Åtgärda papperstrassel i högkapacitetsfacken](#)
- [Åtgärda papperstrassel innanför vänster lucka](#)
- [Åtgärda papperstrassel i vänster duplexenhet](#)
- [Åtgärda papperstrassel i höger lucka](#)
- [Åtgärda papperstrassel i höger duplexenhet](#)
- [Åtgärda papperstrassel i utmatningsfacket](#)
- [Åtgärda papperstrassel i arksamlare m. häftning](#)

- [Åtgärda papperstrassel i häftningsenheten](#)

## Riktlinjer för att åtgärda papperstrassel

---

 **VIKTIGT:** Varningsetiketter finns på vissa områden på skrivaren. Du hittar definitioner av dessa etiketter i [Varningsikoner](#).

---

- För bästa resultat bör du inte stänga av produkten innan du rensar papperstrassel.
- Om ett ark går sönder när du rensar papperstrassel, är det viktigt att alla bitar tas bort innan du återupptar utskrift.
- Du stänger ett fack genom att trycka in det på mitten eller med jämnt tryck på båda sidor. Tryck inte bara på ena sidan.

## Platser för trassel

Trassel kan uppstå på dessa platser:

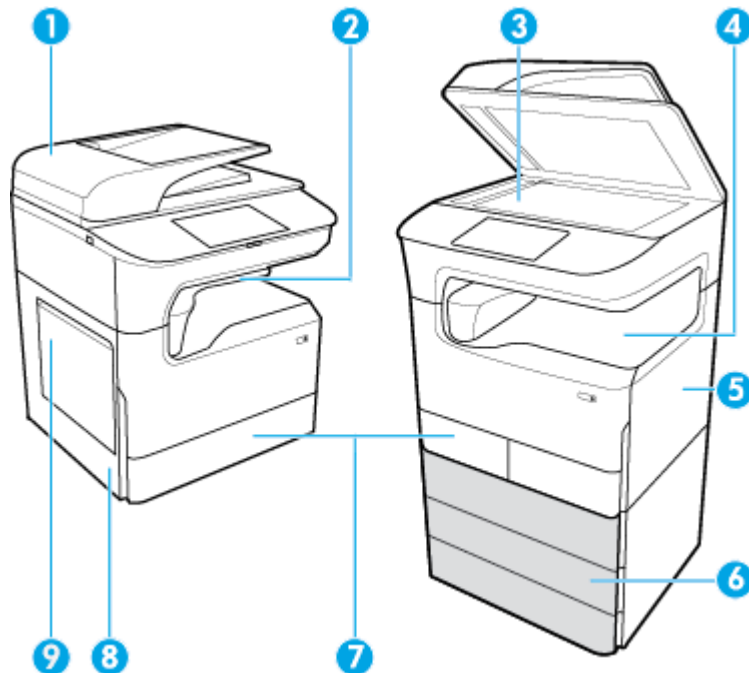

Etikett	Beskrivning
1	Dokumentmatare
2	Arksamlare med häftning (på vissa modeller)
3	Skanner
4	Utmatningsfack
5	<ul style="list-style-type: none"><li>• Höger lucka</li><li>• Höger duplexenhet</li></ul>
6	Nedre fack (endast tillgängligt på vissa skrivare eller som tillbehör): <ul style="list-style-type: none"><li>• 550-arks fack</li><li>• 550-arks fack och stativ</li><li>• 3x550-arks fack och stativ (bilden)</li><li>• 4 000-arks inmatningsfack med hög kapacitet och stativ</li></ul>
7	Produkten kan ha något av följande, beroende på modell: xx <ul style="list-style-type: none"><li>• Fack 2 (enkelt), höger bild:</li><li>• Fack 2 och 3 (tandem), vänster bild:</li></ul>
8	<ul style="list-style-type: none"><li>• Vänster lucka</li><li>• Vänster duplexenhet</li></ul>
9	Fack 1

En del märken eller utsmetning kan förekomma på utskrivna papper efter ett papperstrassel. Det här problemet försvinner vanligen av sig självt när några ark har skrivits ut.

### Åtgärda papperstrassel i dokumentmataren

1. Öppna luckan till dokumentmataren.

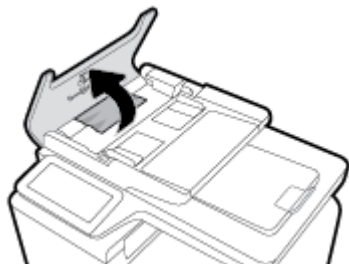

2. Ta försiktigt bort eventuellt papper som fastnat.

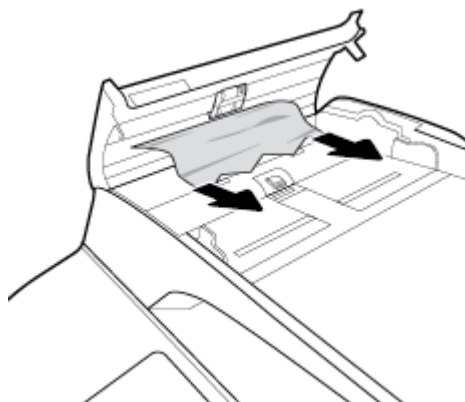

3. Stäng luckan till dokumentmataren.

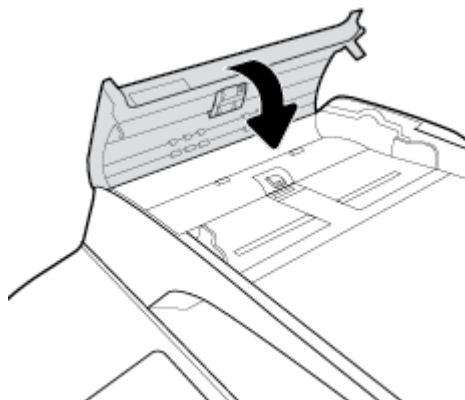

4. Öppna skannerlocket. Om det har fastnat papper bakom det vita plastbakstycket drar du försiktigt ut det.

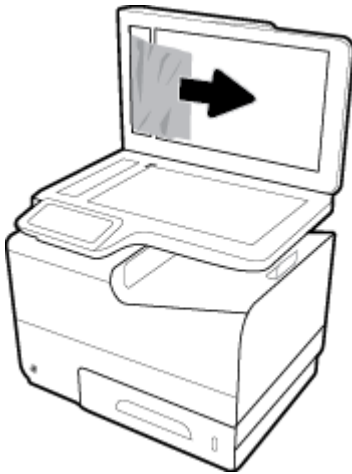

### Åtgärda trassel i fack 1 (multifunktionsfacket)

- ▲ Ta försiktigt bort det papper som fastnat från facket.

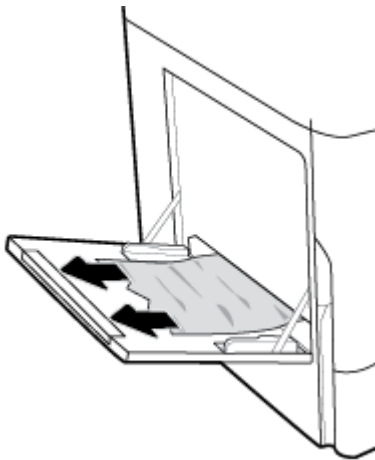

### Åtgärda trassel i fack 2 (tandem)

1. Öppna facket.





2. Ta försiktigt bort det papper som fastnat från facket.



3. Öppna den högra luckan, genom att dra den högra haken uppåt.

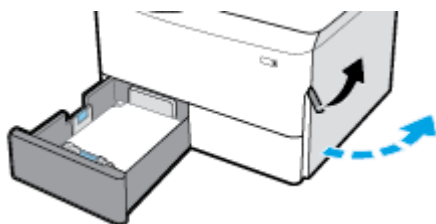

4. Ta tag i duplexenhetens handtag och dra ut den så långt som möjligt.

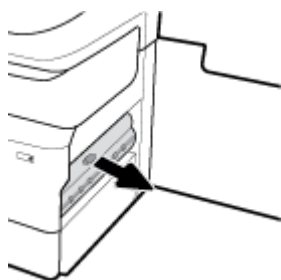

5. Ta försiktigt bort allt synligt papper över duplexenheten.

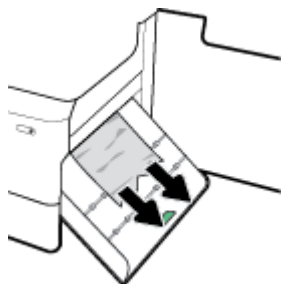

6. Lyft upp duplexenheten och ta försiktigt bort allt synligt papper under den.

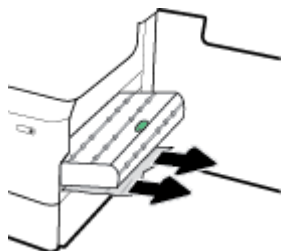

7. Tryck in duplexenheten tills den låses på plats.

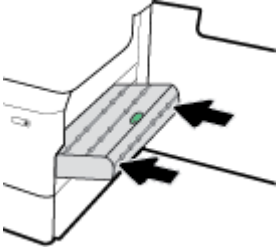

8. Stäng den högra luckan och facket.

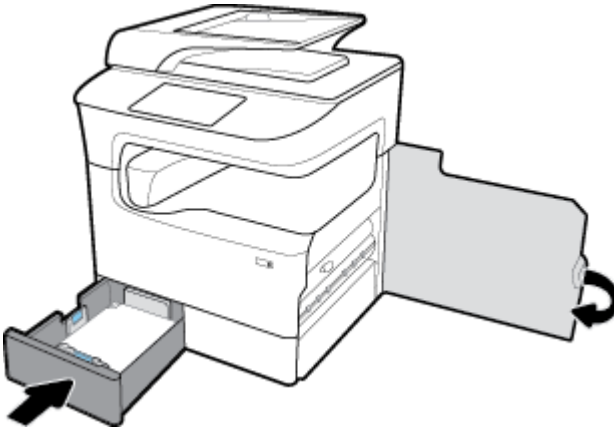

### Åtgärda trassel i fack 3 (tandem)

1. Öppna facket.



2. Ta försiktigt bort det papper som fastnat från facket.

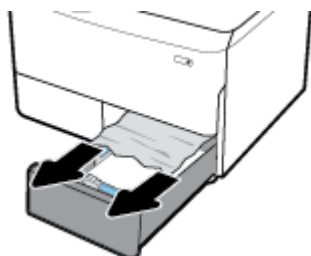

3. Öppna den högra luckan, genom att dra den högra haken uppåt.

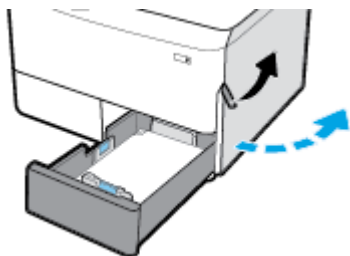

4. Ta försiktigt bort allt synligt papper från valsarna.

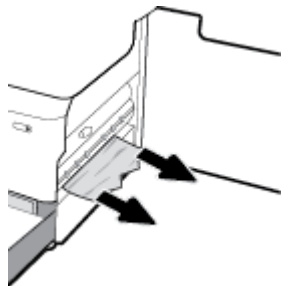

5. Stäng den högra luckan och facket.

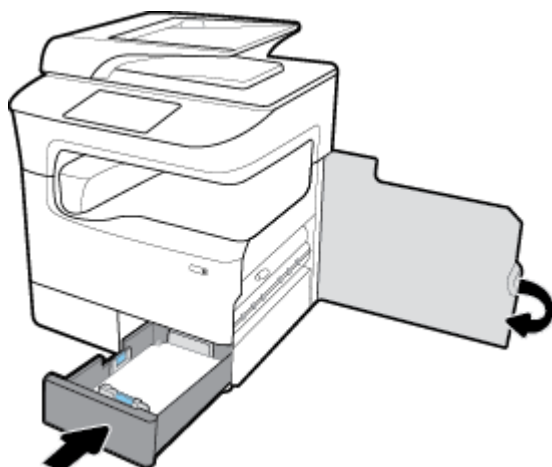

### Åtgärda trassel i fack 2 (enkelt)

1. Öppna facket.



2. Ta försiktigt bort det papper som fastnat från facket.

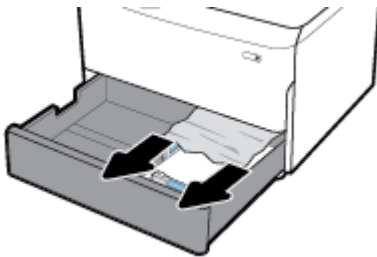

3. Öppna den högra luckan, genom att dra den högra haken uppåt.

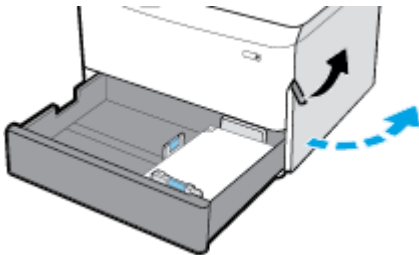

4. Ta försiktigt bort allt synligt papper från valsarna.

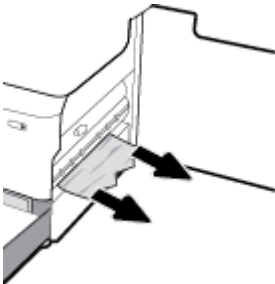

5. Stäng den högra luckan och facket.

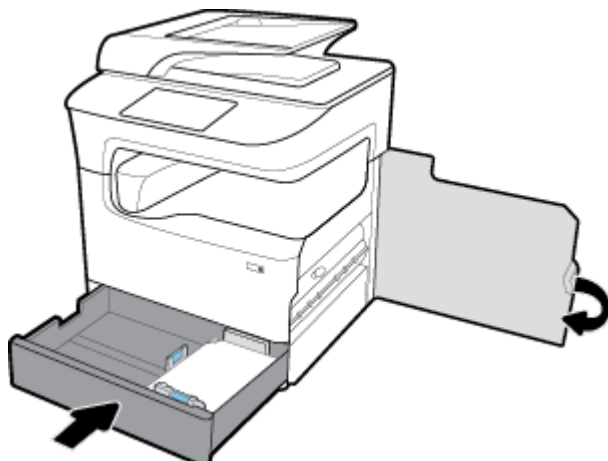

### Åtgärda trassel i nedre pappersfack för 550 ark

Om produkten har ett av dessa nedre pappersfack, kan följande instruktioner vara tillämpliga:

- [Åtgärda papperstrassel i 550-arks fack eller i det första facket i stativet](#)
- [Åtgärda trassel i det andra facket i 3x550-arks fack och stativ](#)
- [Åtgärda trassel i det tredje facket i 3x550-arks fack och stativ](#)

### Åtgärda papperstrassel i 550-arks fack eller i det första facket i stativet

Följande instruktioner visar hur du åtgärdar papperstrassel i facket för 550 ark, som sitter rakt under fack 2 (enkelt) eller fack 2 och 3 (tandem), i en skrivbordsenhet eller golvstående enhet.

1. Öppna facket.



2. Ta försiktigt bort det papper som fastnat från facket.

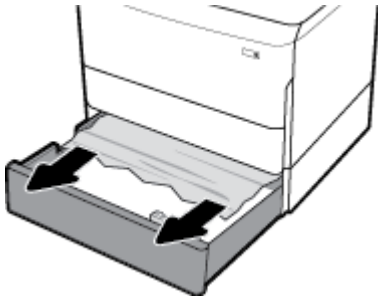

3. Öppna den högra luckan, genom att dra den högra haken uppåt.

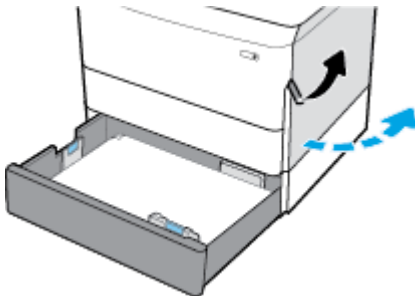

4. Ta försiktigt bort allt synligt papper från valsarna.

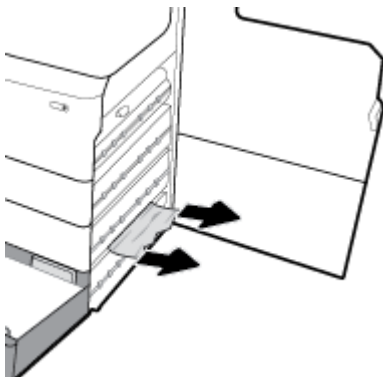

5. Stäng den högra luckan och facket.

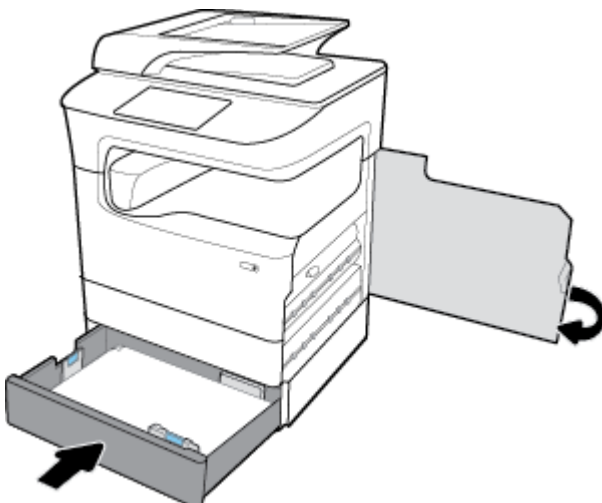

## Åtgärda trassel i det andra facket i 3x550-arks fack och stativ

1. Öppna facket.

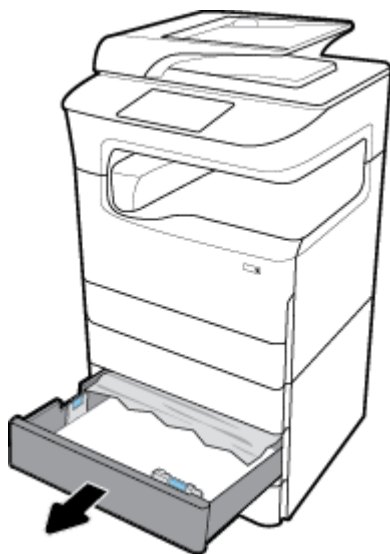

2. Ta försiktigt bort det papper som fastnat från facket.

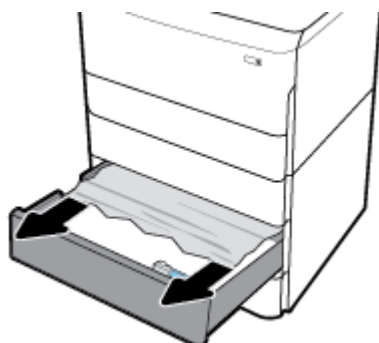

3. Öppna den högra luckan, genom att dra den högra haken uppåt.

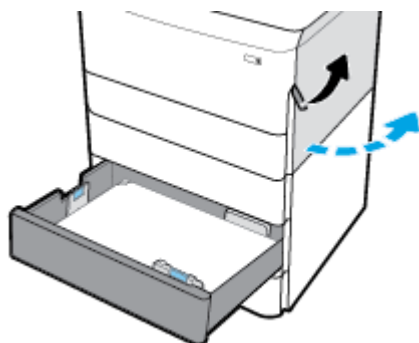

4. Öppna den nedre högra luckan, genom att trycka ner den nedre haken.

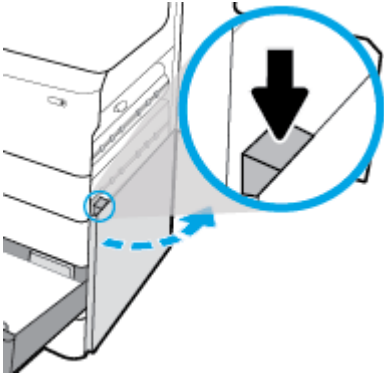

5. Ta försiktigt bort allt synligt papper från valsarna.

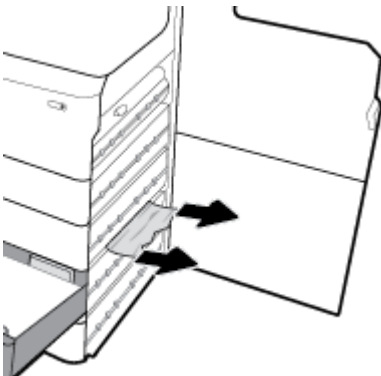

6. Stäng ned nedre högra luckan, den högra luckan och facket.

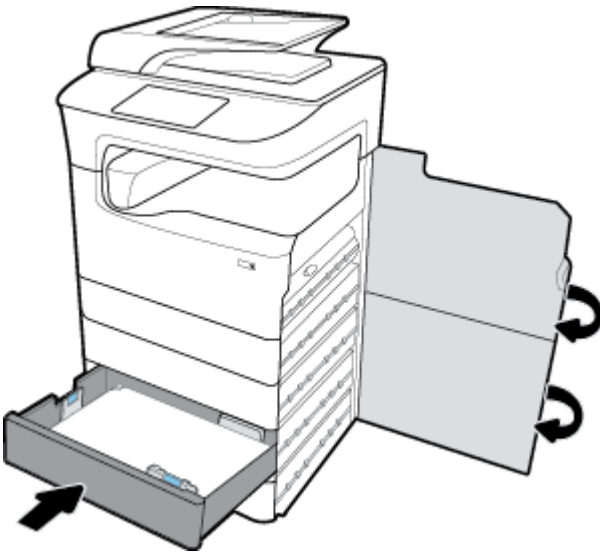

### Åtgärda trassel i det tredje facket i 3x550-arks fack och stativ

1. Öppna facket.





2. Ta försiktigt bort det papper som fastnat från facket.



3. Öppna den högra luckan, genom att dra den högra haken uppåt.

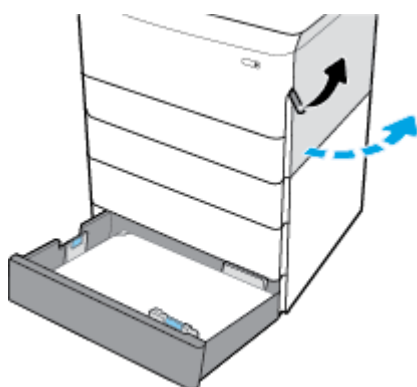

4. Öppna den nedre högra luckan, genom att trycka ner den nedre haken.

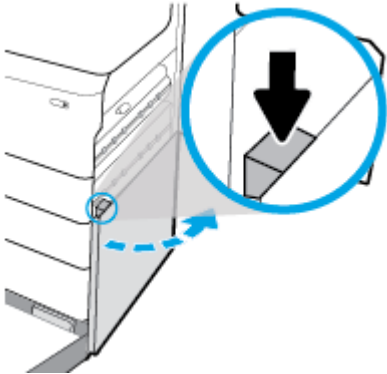

5. Ta försiktigt bort allt synligt papper från valsarna.

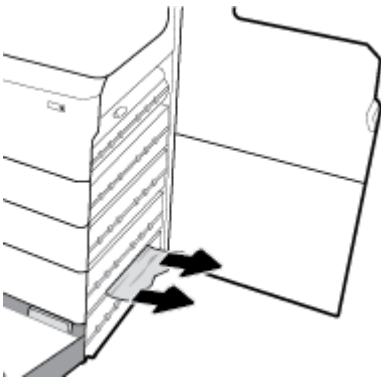

6. Stäng ned nedre högra luckan, den högra luckan och facket.

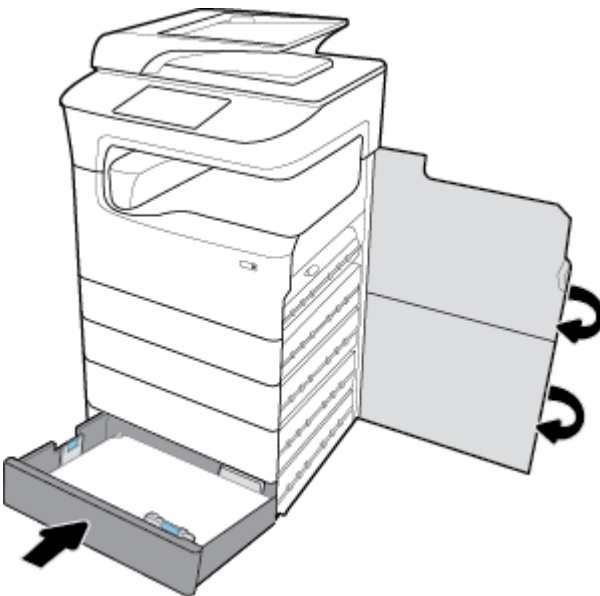

### Åtgärda papperstrassel i högkapacitetsfacken

Om produkten har 4 000-arks inmatningsfack med hög kapacitet och stativ så kan följande instruktioner vara tillämpliga:

- [Åtgärda papperstrassel i vänster högkapacitetsfack](#)

- [Åtgärda papperstrassel i höger högkapacitetsfack](#)

### Åtgärda papperstrassel i vänster högkapacitetsfack

1. Öppna facket.



2. Ta försiktigt bort det papper som fastnat från facket.



3. Öppna den högra luckan, genom att dra den högra haken uppåt.

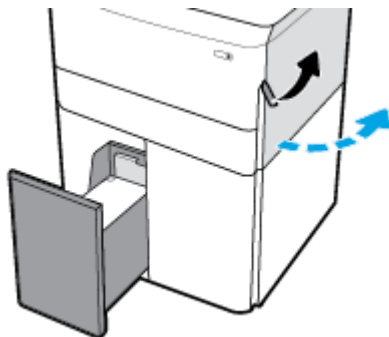

4. Öppna den nedre högra luckan, genom att trycka ner den nedre haken.

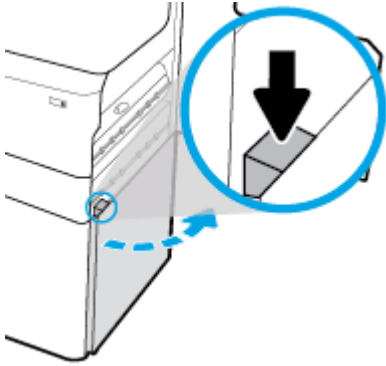

5. Ta tag i det gröna handtaget och dra ut det så långt som det går.

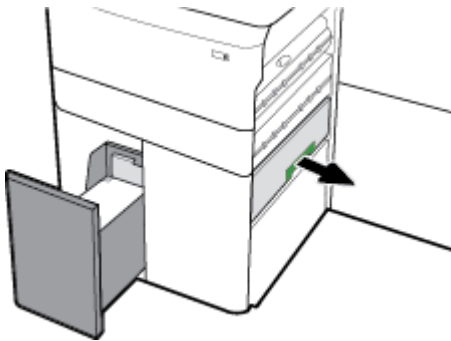

6. Öppna locket och ta bort eventuella synliga papper.

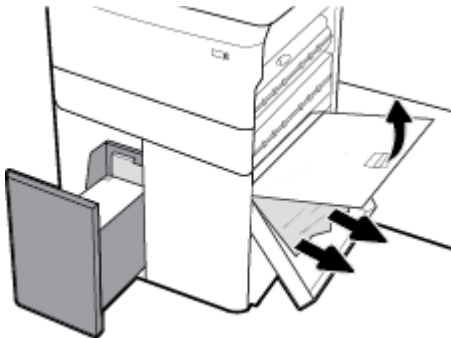

7. Stäng locket och för tillbaka det till sitt ursprungliga läge.

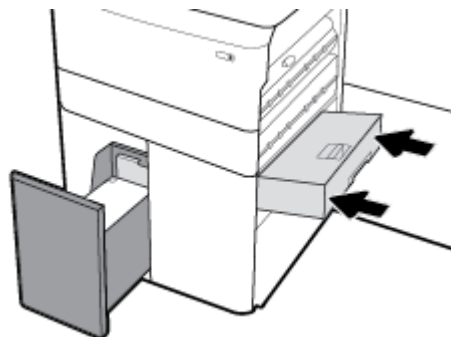

8. Stäng ned nedre högra luckan, den högra luckan och facket.

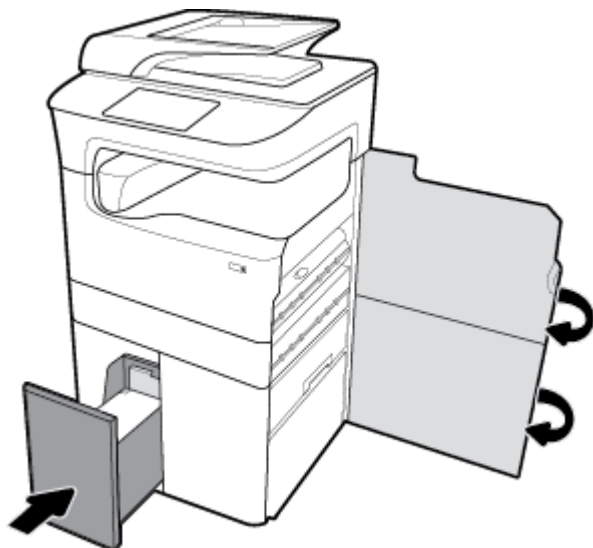

### Åtgärda papperstrassel i höger högkapacitetsfack

1. Öppna facket.

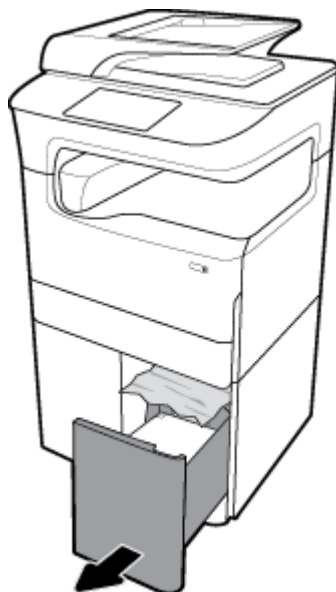

2. Ta försiktigt bort det papper som fastnat från facket.

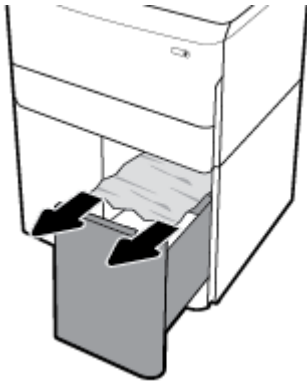

3. Öppna den högra luckan, genom att dra den högra haken uppåt.

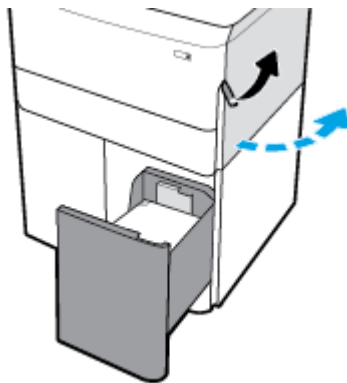

4. Öppna den nedre högra luckan, genom att trycka ner den nedre haken.

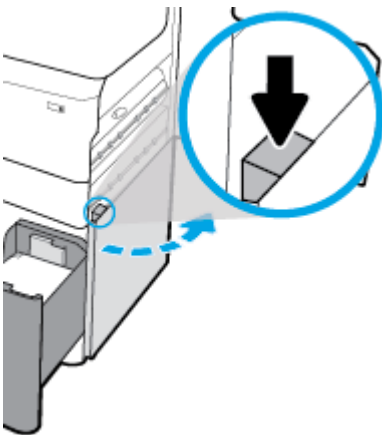

5. Ta försiktigt bort allt synligt papper från valsarna.

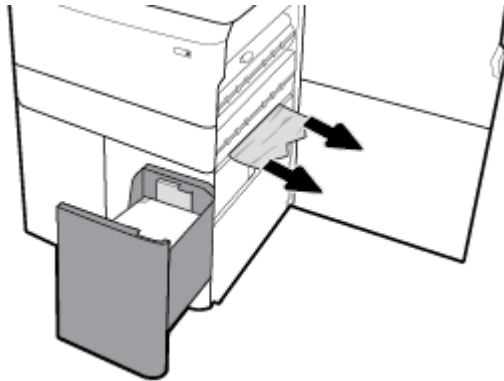

6. Stäng ned nedre högra luckan, den högra luckan och facket.

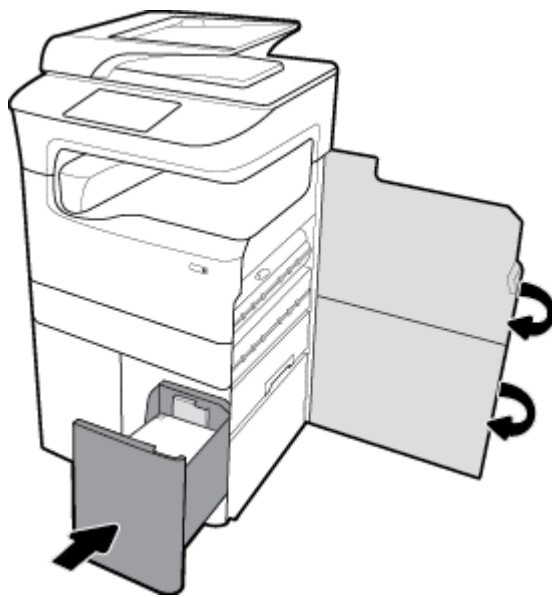

### Åtgärda papperstrassel innanför vänster lucka

1. Öppna den vänstra luckan, genom att dra den vänstra haken uppåt.

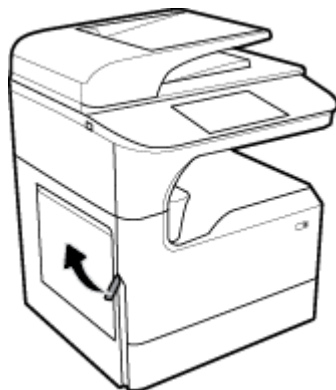

2. Ta försiktigt bort allt synligt papper från valsarna.

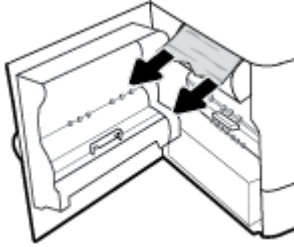

3. Lyft upp haken på insidan av vänster lucka.

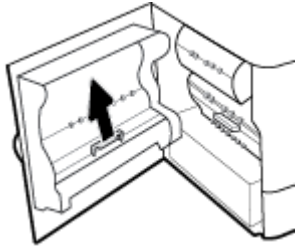

4. Ta försiktigt bort allt synligt papper från valsarna.

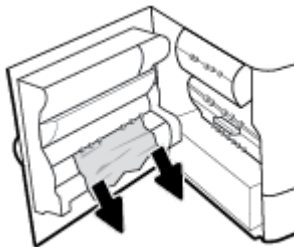

5. Stäng spärren.

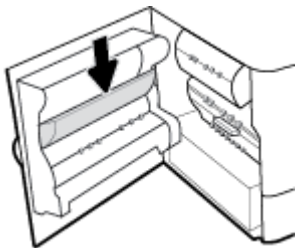

6. Stäng den vänstra luckan.

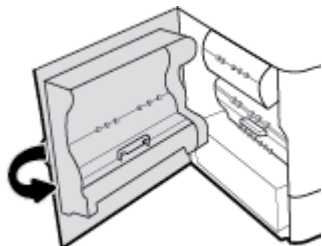

## Åtgärda papperstrassel i vänster duplexenhet

1. Öppna den vänstra luckan, genom att dra den vänstra haken uppåt.



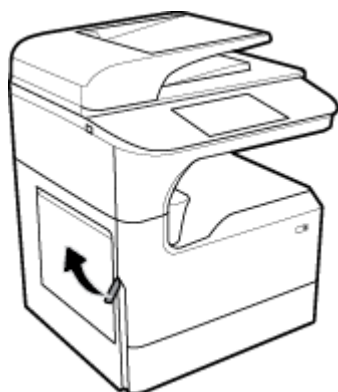

2. Ta tag i duplexenhetens handtag och dra ut den så långt som möjligt.

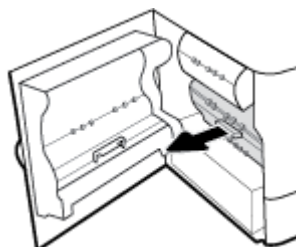

3. Ta försiktigt bort allt synligt papper över duplexenheten.

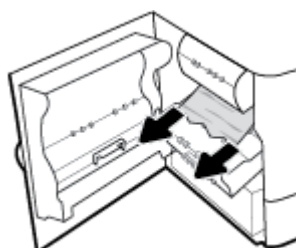

4. Lyft upp duplexenheten och ta försiktigt bort allt synligt papper under den.

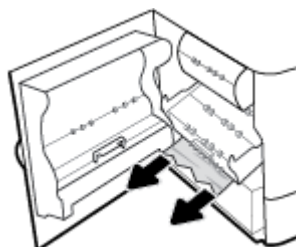

5. Tryck in duplexenheten tills den låses på plats.

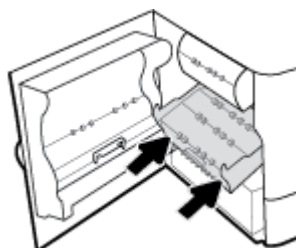

6. Stäng den vänstra luckan.

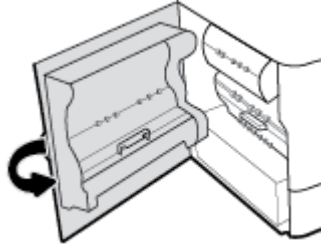

### Åtgärda papperstrassel i höger lucka

1. Öppna den högra luckan, genom att dra den högra haken uppåt.



2. Ta försiktigt bort allt synligt papper från valsarna.

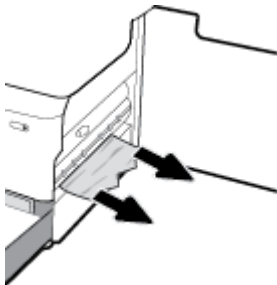

3. Stäng den högra luckan.

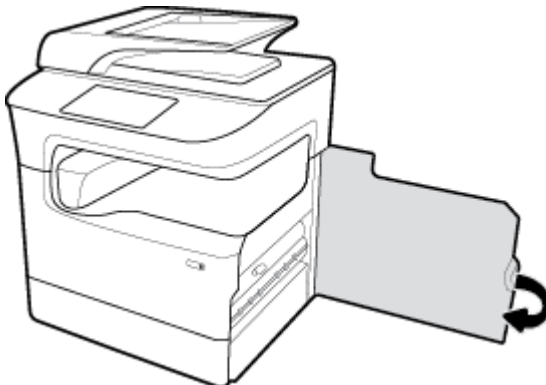

## Åtgärda papperstrassel i höger duplexenhet

1. Öppna den högra luckan, genom att dra den högra haken uppåt.

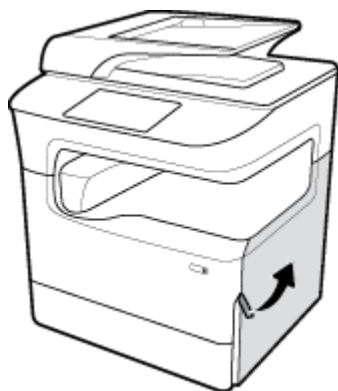

2. Ta tag i duplexenhetens handtag och dra ut den så långt som möjligt.

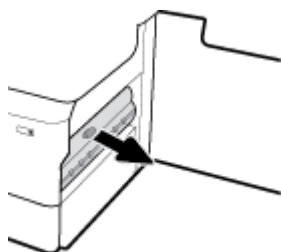

3. Ta försiktigt bort allt synligt papper över duplexenheten.

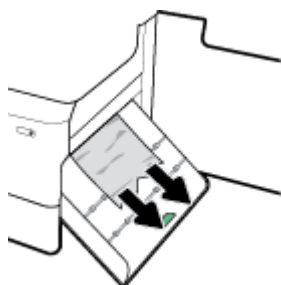

4. Lyft upp duplexenheten och ta försiktigt bort allt synligt papper under den.

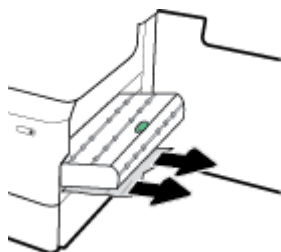

5. Tryck in duplexenheten tills den låses på plats.

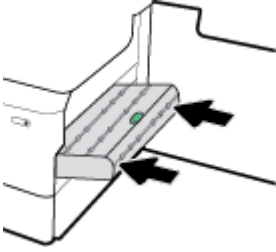

6. Stäng den högra luckan.

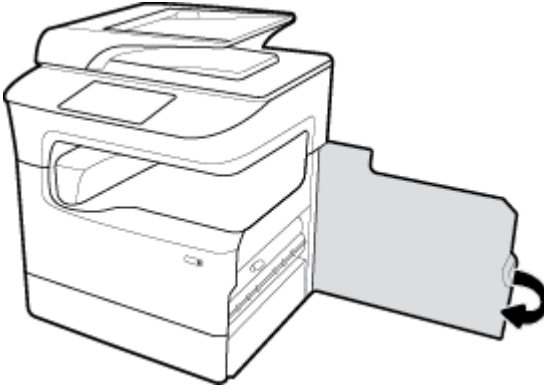

### Åtgärda papperstrassel i utmatningsfacket

1. Ta försiktigt bort eventuella papper som fastnat från utmatningsfacket.



2. Öppna den vänstra luckan, genom att dra den vänstra haken uppåt.

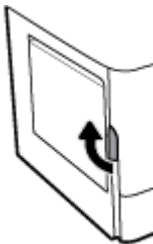

3. Ta försiktigt bort allt synligt papper från valsarna.

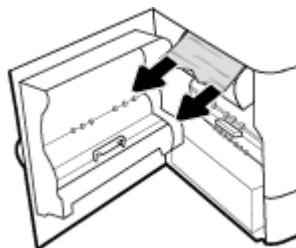

4. Stäng den vänstra luckan.

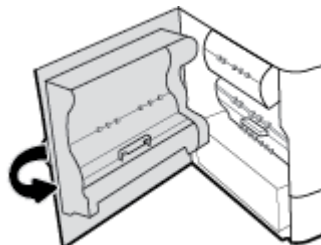

### Åtgärda papperstrassel i arksamlare m. häftning

1. Öppna den vänstra luckan, genom att dra den vänstra haken uppåt.

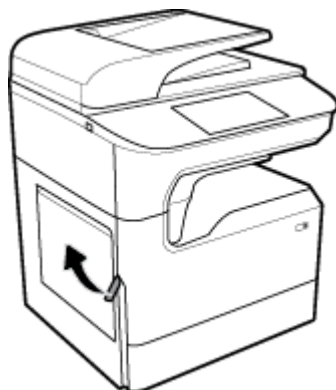

2. Ta försiktigt bort allt synligt papper från valsarna.

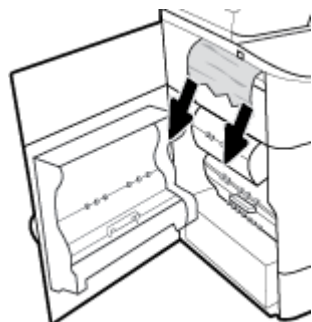

3. Titta upp i arksamblaren för att se eventuella papper som fastnat.



4. Ta försiktigt bort eventuella papper som fastnat från arksamblaren.



5. Stäng den vänstra luckan.



## Åtgärda papperstrassel i häftningsenheten

[Lös problem med arksamblare med häftning.](#)

Använd en av HP:s felsökningsguider online.

Om du har ett problem med arksamblare med häftning, hämta stegvisa instruktioner.



**OBS!** HP:s felsökningsguider online är eventuellt inte tillgängliga på alla språk.

1. Flytta försiktigt skrivaren och öppna häftarluckan på baksidan.

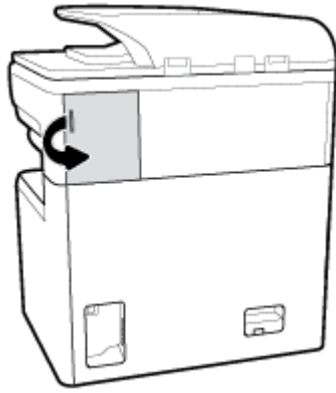

2. Dra försiktigt i locket på häftarkassetten för att ta bort den.

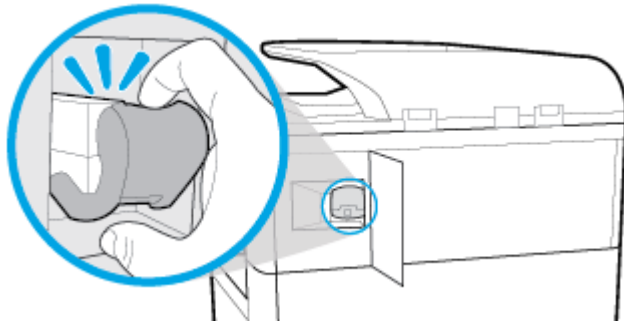

3. Dra ut häftarkassetten från skrivaren.

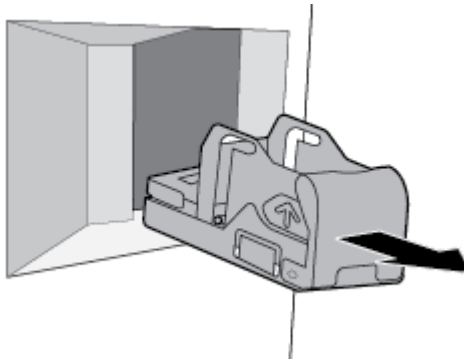

4. Lyft den gröna metallspaken vid häftningsenhetens bas.

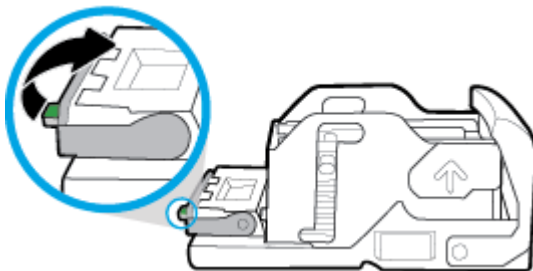

5. Ta bort den trasiga häftklammern.

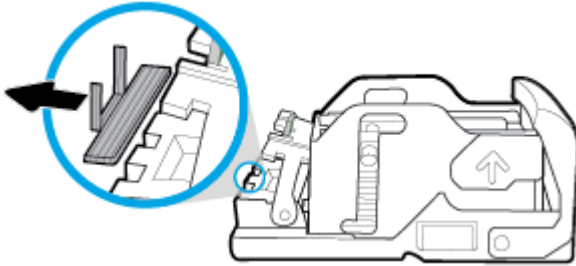

6. Tryck ned den gröna metallspaken tills den fastnar.

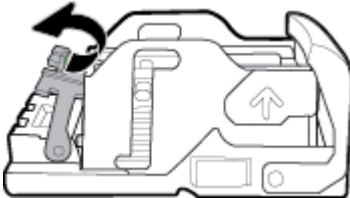

7. Skjut in häftarkassetten i skrivaren tills den klickar på plats.

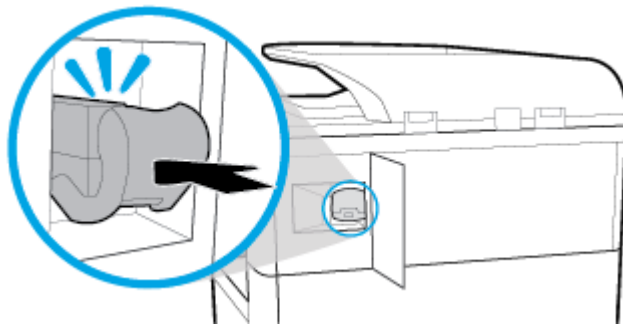

8. Stäng luckan och ställ försiktigt tillbaka skrivaren på den ursprungliga platsen igen.

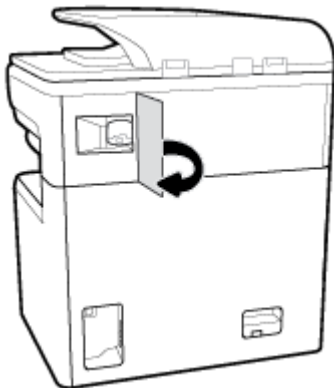

## Problem med bläckpatronerna

- [Påfyllda eller omarbetade bläckpatroner](#)
- [Tolka meddelanden om bläckpatroner på kontrollpanelen](#)



## Påfyllda eller omarbetade bläckpatroner

HP kan inte rekommendera att du använder produkter som inte kommer från HP, vare sig de är nya eller omarbetade. Eftersom de inte är HP-produkter har HP inget inflytande över deras utförande eller kvalitet. Om du använder en återfylld eller omarbetad bläckpatron och är missnöjd med utskriftskvaliteten rekommenderar vi att du byter ut patronen mot en äkta HP-bläckpatron.

---

 **OBS!** Om du byter ut en icke HP-bläckpatron mot en äkta HP-bläckpatron kommer skrivhuvudet att fortsätta innehålla icke HP-rester tills detta bläck är slut och det börjar komma bläck från den nyligen installerade äkta HP-bläckpatronen. Utskriftskvaliteten kommer att påverkas tills icke-HP-resterna är slut.

---

## Tolka meddelanden om bläckpatroner på kontrollpanelen

- [Patron har slut på bläck](#)
- [Bläcknivån låg](#)
- [Bläckpatronsproblem](#)
- [Bläcknivån mycket låg](#)
- [Förfalskad eller använd \[färg\] patron installerad](#)
- [Använd inte KONFIGURATIONS-patroner](#)
- [Äkta HP-patron installerad](#)
- [Inkompatibel \[färg\]](#)
- [Installera \[färg\] patron](#)
- [Patroner från andra tillverkare än HP är installerade.](#)
- [Skrivarfel](#)
- [Problem med utskriftssystemet](#)
- [Problem med skrivarförberedelse](#)
- [Problem med SETUP-patronerna](#)
- [Använd konfigurationspatroner](#)
- [Använd \[färg\] installerad](#)

### Patron har slut på bläck

#### Beskrivning

Bläckpatronen som indikeras är tömd och måste bytas.

#### Rekommenderad åtgärd

Du måste byta dessa tömda bläckpatroner nu för att fortsätta skriva ut.

---

 **OBS!** När nya patroner installeras fylls reserverna på.

---

### Bläcknivån låg

#### Beskrivning

Bläckpatronerna som indikeras behöver snart bytas ut.

### Rekommenderad åtgärd

Utskriften kan fortsätta men överväg att ha ersättningspatroner tillgängliga. Du behöver inte byta ut bläckpatronerna förrän du uppmanas till det.

## Bläckpatronsproblem

### Beskrivning

- Kontakterna på bläckpatronen kanske inte får kontakt med skrivaren.
- Bläckpatronen är inte kompatibel med din skrivare.

### Rekommenderad åtgärd

- Rengör kontaktytan på bläckpatronen försiktigt med en mjuk, luddfri trasa och sätt in patronen på nytt.
- Ta ut den här patronen och byt ut den mot en kompatibel patron.
- Låt skrivaren vara påslagen tills alla patroner är installerade så att den kan utföra självunderhåll för att skydda skrivarsystemet.

## Bläcknivån mycket låg

### Beskrivning

Bläckpatronerna är tömda och kan nu bytas. Skrivaren skriver ut med sina reserver.

### Rekommenderad åtgärd

Du kan byta dessa tömda bläckpatroner nu utan spill.



**OBS!** När bläckpatronerna har tömts kan skrivaren använda sina reserver för utskrift. På skrivarens kontrollpanel finns mer information om ungefär hur många sidor du kan skriva ut med reserverna.

## Förfalskad eller använd [färg] patron installerad

### Beskrivning

HP-originalbläcket i den här bläckpatronen har tagit slut.

### Rekommenderad åtgärd

Byt ut mot en äkta HP-patron eller klicka på OK för att fortsätta skriva ut med en oäkta patron. Skrivarservice eller reparation av enheten till följd av att förbrukningsmaterial från andra tillverkare än HP använts täcks inte av garantin.

## Använd inte KONFIGURATIONS-patroner

### Beskrivning

Konfigurationspatroner kan inte användas när enheten väl har initierats.

### Rekommenderad åtgärd

Ta ut och installera icke-konfigurationspatroner.

## Äkta HP-patron installerad

### Beskrivning

En äkta HP-patron har installerats.

### **Rekommenderad åtgärd**

Ingen åtgärd behövs.

## **Inkompatibel [färg]**

### **Beskrivning**

Du har installerat en bläckpatron som är avsedd för användning i en annan HP-produktmodell. Produkten kommer INTE att fungera ordentligt med denna bläckpatron installerad.

### **Rekommenderad åtgärd**

Installera rätt bläckpatron för produkten.

## **Installera [färg] patron**

### **Beskrivning**

Det här meddelandet kan visas under den ursprungliga konfigurationen av produkten och kan även visas när denna konfiguration har slutförts.

Om meddelandet visas under den ursprungliga konfigurationen betyder det att en av färgpatronerna inte har installerats med stängd lucka. Om en bläckpatron saknas går det inte att skriva ut på produkten.

Om det här meddelandet visas efter den inledande konfigurationen av produkten innebär det att bläckpatronen saknas, eller att den har installerats, men är skadad.

### **Rekommenderad åtgärd**

Installera eller byt ut den angivna färgpatronen.

## **Patroner från andra tillverkare än HP är installerade.**

### **Beskrivning**

Ingen åtgärd behövs, det här är bara en upplysning.

### **Rekommenderad åtgärd**

Ingen åtgärd behövs, det här är bara en upplysning.

HP kan dock inte rekommendera att du använder produkter som inte kommer från HP, vare sig de är nya eller omarbetade. Skrivarservice eller reparation av enheten till följd av att förbrukningsmaterial från andra tillverkare än HP använts täcks inte av garantin.

## **Skrivarfel**

### **Beskrivning**

Skrivaren fungerar inte.

### **Rekommenderad åtgärd**

Utför en strömåterställning. Om detta inte fungerar besöker du webbplatsen [HP:s kundsupport](#).

## **Problem med utskriftssystemet**

### **Beskrivning**

Den bläckpatron som anges i meddelandet saknas, är skadad, är inkompatibel eller sitter i fel fack i skrivaren.

### **Rekommenderad åtgärd**

Utskriftsfunktionen är inaktiverad. Prova att byta ut patronen eller göra en strömåterställning. Om dessa inte fungerar besöker du webbplatsen [HP:s kundsupport](#) .

## **Problem med skrivarförberedelse**

### **Beskrivning**

Skrivarens klocka har slutat att fungera och förberedelsen av patronen kan ha misslyckats. De uppskattade bläcknivåerna kan vara felaktiga.

### **Rekommenderad åtgärd**

Kontrollera kvaliteten på utskriftsjobbet. Om kvaliteten inte är tillfredsställande kan den förbättras av underhållsproceduren för skrivhuvudet från verktygslådan.

## **Problem med SETUP-patronerna**

### **Beskrivning**

Det har uppstått ett problem med konfigurationspatronerna och skrivaren kan inte slutföra initieringen av bläcksystemet.

### **Rekommenderad åtgärd**

Besök [HP:s kundsupport](#) -webbplatsen.

## **Använd konfigurationspatroner**

### **Beskrivning**

Konfigurationspatronerna togs ut innan initieringen av produkten var klar.

### **Rekommenderad åtgärd**

Använd de konfigurationspatroner som medföljde produkten för att initiera produkten.

När du först installerar skrivaren måste du sätta i de särskilda SETUP-patroner som medföljde i skrivarkartongen. Dessa bläckpatroner kalibrerar skrivaren innan det första utskriftsjobbet. Om du inte sätter i dessa SETUP-patroner när du installerar produkten kommer ett fel att uppstå. Om du har installerat en uppsättning vanliga bläckpatroner ska du ta ut dem och installera SETUP-patronerna för att slutföra konfigurationen av skrivaren. När skrivaren är konfigurerad och klar kan den börja använda vanliga bläckpatroner.

Besök webbplatsen för [HP-kundsupport](#) om skrivaren inte kan genomföra initialiseringen av systemet och du fortfarande får felmeddelanden.

## **Använd [färg] installerad**

### **Beskrivning**

En använd, men ändå äkta HP-färgpatron har installerats eller flyttats.

### **Rekommenderad åtgärd**

Du har en använd, men ändå äkta, HP-bläckpatron installerad. Ingen åtgärd behövs.

# Utskriftsproblem

<a href="#">HP Print and Scan Doctor</a>	<a href="#">HP Print and Scan Doctor</a> är ett verktyg som försöker diagnostisera och åtgärda problemet automatiskt. <b>OBS!</b> Det här verktyget är endast tillgängligt för Windows operativsystem.
<a href="#">Felsök problem med utskriftsjobb som inte skrivs ut.</a>	Använd en av HPs felsökningsguider online. Få stegvisa instruktioner om skrivaren inte svarar eller skrivs ut.

 **OBS!** HP:s felsökningsguider online är eventuellt inte tillgängliga på alla språk.

- [Produkten skriver inte ut](#)
- [Enheter skriver ut långsamt.](#)
- [Problem med plug-and-print USB-funktionen](#)
- [Förbättra utskriftskvaliteten](#)

## Produkten skriver inte ut

### Kontrollista för felsökning av utskrift

Om produkten inte skriver ut alls kan du prova med följande lösningar:

- Kontrollera att produkten är på och att kontrollpanelen visar att den är redo:
  - Om kontrollpanelen inte visar att produkten är redo, stänger du av produkten och slår sedan på den igen.
  - Om kontrollpanelen visar att produkten är redo kan du prova att skicka jobbet igen.
- Om kontrollpanelen visar att det har uppstått ett fel på produkten åtgärdar du felet och försöker sedan skriva ut en testsida från kontrollpanelen. Om testsidan skrivs ut kan det finnas kommunikationsproblem mellan produkten och den dator som du försöker skriva ut från.

 **OBS!**

- Om ett felmeddelande om vänster duplexenhet (eller om vätskebehållaren) visas, se [Ominstallera eller byt ut vänster duplexenhet.](#)
- Om ett felmeddelande om spärrarna för skrivhuvudets torkare visas, se [Ta bort spärrarna för skrivhuvudets torkare.](#)
- Kontrollera att alla kablar är ordentligt anslutna. Kontrollera följande om skrivaren är ansluten till ett nätverk:
  - Kontrollera lampan bredvid produktens nätverksanslutning. Om nätverket är aktivt lyser lampan grönt.
  - Kontrollera att du använder en nätverkskabel och inte en telefonsladd för att ansluta till nätverket.
  - Kontrollera att nätverksroutern, hubben eller switchen är på och fungerar korrekt.
- Installera HP-programvaran från [www.support.hp.com](http://www.support.hp.com). Allmänna skrivardrivrutiner kan orsaka fördröjningar när jobb ska tas bort från utskriftskön.
- Högerklicka på namnet på den här produkten i listan över skrivare på datorn, klicka på **Egenskaper** och öppna fliken **Portar**:

- Om du ansluter till nätverket med en nätverkskabel kontrollerar du att det skrivarnamn som visas på fliken **Portar** stämmer överens med produktnamnet på produktens konfigurationssida.
- Om du använder en USB-kabel och ansluter till ett trådlöst nätverk, kontrollerar du att rutan bredvid **Virtuell skrivarpport för USB** är markerad.
- Om du använder ett personligt brandväggssystem på datorn kan det blockera kommunikationen med produkten. Prova att inaktivera brandväggen tillfälligt för att se om den är källan till problemet.
- Om datorn eller produkten är ansluten till ett trådlöst nätverk kan svag signalstyrka eller störningar orsaka förseningar av utskriftsjobben.

## Ominstallera eller byt ut vänster duplexenhet

**⚠ VIKTIGT:** Varningsetiketter finns på vissa områden på skrivaren. Du hittar definitioner av dessa etiketter i [Varningsikoner](#).

För att åtgärda problem med vänster duplexenhet kan du behöva ominstallera eller byta ut den.

1. Öppna den vänstra luckan, genom att dra den vänstra haken uppåt.

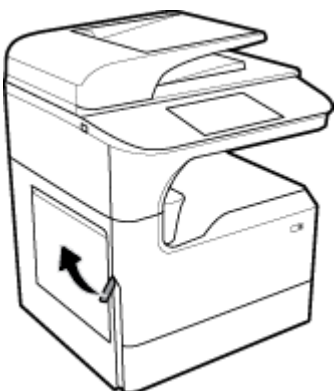

2. Ta tag i duplexenhetens handtag och dra ut den så långt som möjligt.

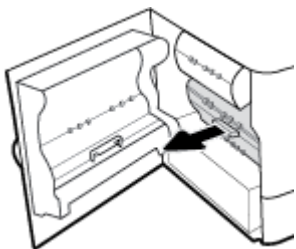

3. Så här tar du bort locket:

- a. Dra den blå haken framåt för att frigöra den, och rotera ut duplexenheten för att få loss den.

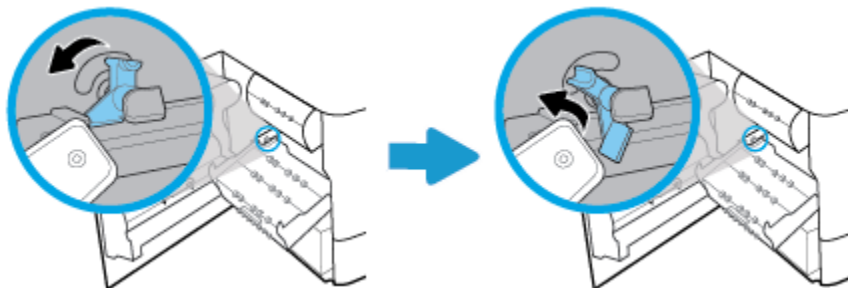

- b.** Dra ut den högra sidan av duplexenheten från det högra spåret, och ta ut duplexenheten.

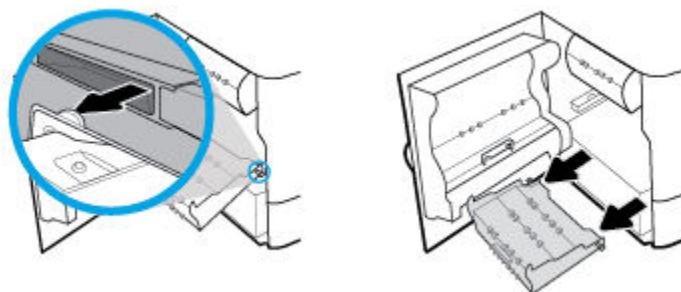

- 4.** Så här installerar du duplexenheten:

- a.** För in knoppen på duplexenhetens högra sida i det högra spåret.

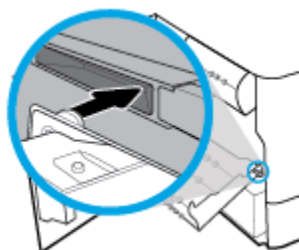

- b.** För duplexenhetens vänstra sida genom öppningen i vänster spår, och skjut sedan tillbaka den blå haken på plats.

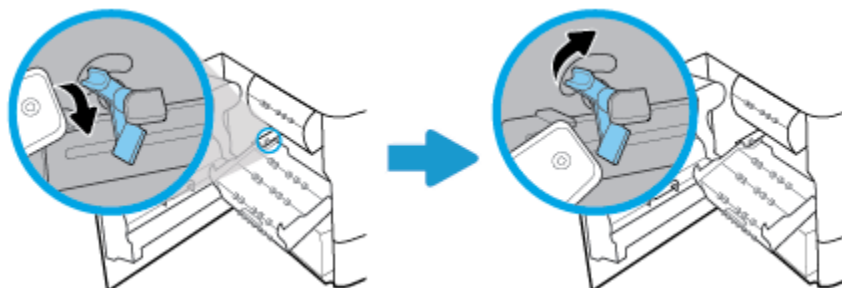

- 5.** Tryck in duplexenheten tills den låses på plats.

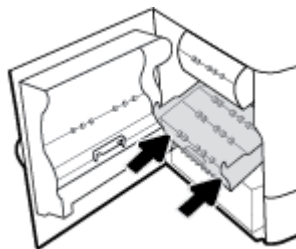

6. Stäng den vänstra luckan.

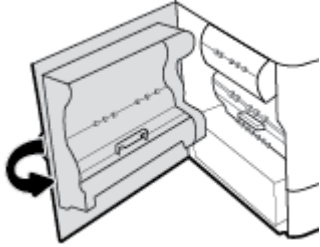

## Ta bort spärrarna för skrivhuvudets torkare

 **OBS!** Innan du kan skriva ut måste du ta bort spärrarna som levereras med skrivhuvudets torkare.

1. Öppna den högra luckan, genom att dra den högra haken uppåt.



2. Dra vänster spärr mot mitten av skrivaren och ta bort den från skrivaren.

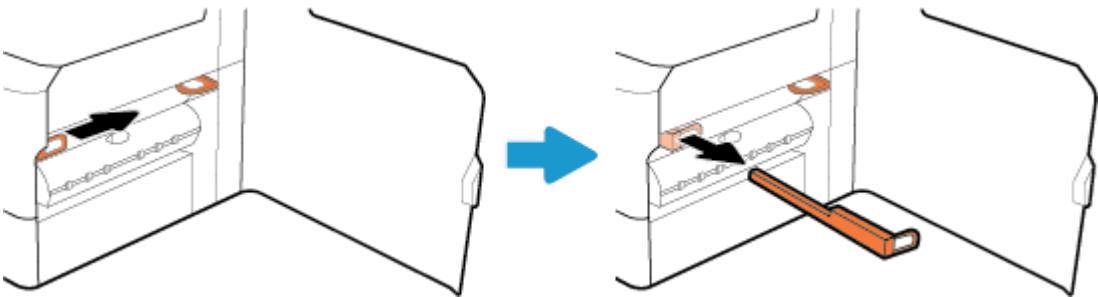

3. Gör likadant med den högra spärren.

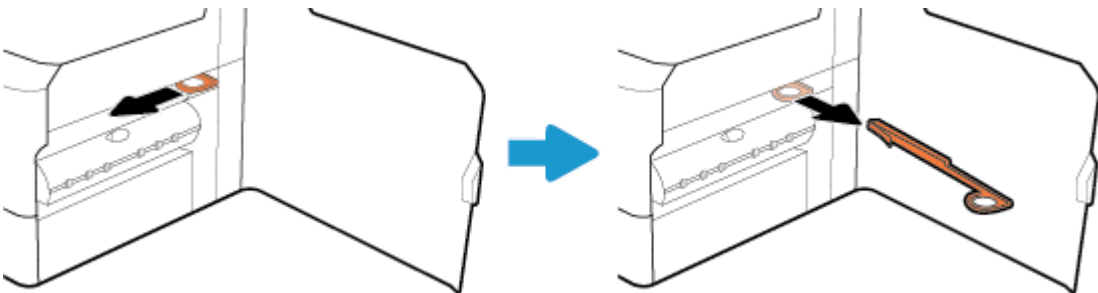



4. Stäng den högra luckan.

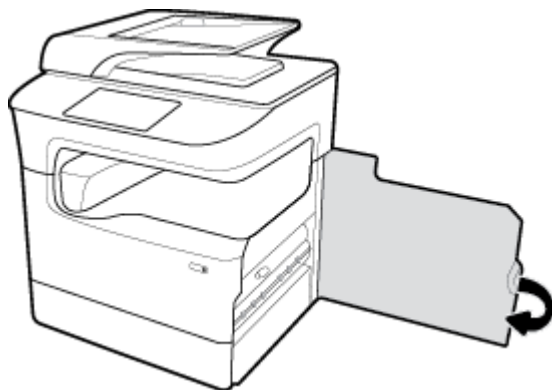

## Enheter skriver ut långsamt.

Om produkten skriver ut, men verkar vara långsam, kan du prova med följande lösningar:

- Kontrollera att datorn uppfyller de lägsta specifikationerna för produkten. En lista över specifikationerna finns på [HP:s kundsupport](#).
- Om inställningarna för papperstyp inte är korrekta för den papperstyp som du använder ändrar du inställningen till rätt papperstyp.
- Om datorn eller produkten är ansluten till ett trådlöst nätverk kan svag signalstyrka eller störningar orsaka förseningar av utskriftsjobben.

## Problem med plug-and-print USB-funktionen

- [Menyn Alternativ för minnesenhet öppnas inte när du sätter in USB-tillbehöret](#)
- [Filen skrivs inte ut från USB-lagringsenheten](#)
- [Den fil du vill skriva ut finns inte med på menyn Alternativ för minnesenhet](#)

## Menyn Alternativ för minnesenhet öppnas inte när du sätter in USB-tillbehöret

Du kan skriva ut följande typer av filer:

- USB-lagringsenheten eller filsystemet som du använder kanske inte hanteras av produkten. Spara filerna på en vanlig USB-lagringsenhet som använder FAT-filsystem (File Allocation Table). Produkten stöder USB-lagringsenheter som använder FAT12, FAT16 och FAT32.
- Om en annan meny redan är öppen stänger du den och sätter i USB-lagringsenheten igen.
- USB-lagringsenheten kan ha flera partitioner. (En del tillverkare av USB-lagringsenheter installerar programvara på tillbehöret som skapar partitioner, på samma sätt som en cd.) Omformatera USB-lagringsenheten för att ta bort partitionerna, eller använd en annan USB-lagringsenhet.
- Eventuellt kräver USB-lagringsenheten mer ström än vad som tillhandahålls via produkten.
  - a. Ta bort USB-lagringsenheten.
  - b. Stäng av produkten och starta sedan om den igen.
  - c. Använd en USB-lagringsenhet som har egen strömförsörjning eller kräver mindre ström.
- USB-lagringsenheten kanske inte fungerar som den ska.

- a. Ta bort USB-lagringsenheten.
- b. Stäng av produkten och starta sedan om den igen.
- c. Försök att skriva ut från en annan USB-lagringsenhet.

## Filen skrivs inte ut från USB-lagringsenheten

1. Kontrollera att det finns papper i facket.
2. Se efter om det visas några meddelanden på kontrollpanelen. Om papper fastnat i produkten rensar du trasslet.

## Den fil du vill skriva ut finns inte med på menyn Alternativ för minnesenhet

- PDF
- Alla fotoformat
- Microsoft Office-filer, förutom Excel

## Förbättra utskriftskvaliteten

<a href="#">Stegvisa instruktioner för att lösa de flesta problem med utskriftskvaliteten.</a>	Felsök problem med utskriftskvaliteten online.
--	--



**OBS!** HP:s felsökningsguider online är eventuellt inte tillgängliga på alla språk.

Du kan förhindra de flesta problemen med utskriftskvaliteten genom att följa dessa riktlinjer.

- [Kontrollera att du använder äkta HP-bläckpatroner](#)
- [Använd papper som uppfyller HP:s specifikationer](#)
- [Välj rätt inställning för papperstyp i skrivardrivrutinen.](#)
- [Använd den skrivardrivrutin som bäst uppfyller dina utskriftsbehov](#)
- [Skriva ut en rapport om kvalitet på utskrift](#)
- [Justera skrivhuvudet](#)

## Kontrollera att du använder äkta HP-bläckpatroner

Bläckpatronen är kanske inte en äkta HP-patron. Mer information finns i avsnittet [Förfalskade HP-bläckpatroner](#). Byt ut den mot en äkta HP-bläckpatron.

## Använd papper som uppfyller HP:s specifikationer

Använd ett annat papper om du har något av följande problem:

- Utskriften är för ljus eller verkar vara blekt på vissa platser.
- Fläckar eller utsmetat bläck förekommer på de utskrivna sidorna.
- De utskrivna tecknen verkar vara deformerade.
- De utskrivna sidorna är böjda.

Använd en papperstyp och -vikt som skrivaren har stöd för. Använd dessutom följande riktlinjer när du väljer papper:

- Använd papper som är av bra kvalitet och fritt från revor, hack, skårar, fläckar, lösa partiklar, damm, veck, hål, häftklamrar samt böjda eller vikta kanter.
- Använd papper som inte använts för att skriva på tidigare.
- Använd papper som är avsett för PageWide-skrivare.
- Använd papper som inte är för grovt. Om du använder mjukare papper blir utskriftskvaliteten ofta bättre.



**OBS!** Grundat på HP:s interna tester med en rad olika vanliga papperstyper kan HP varmt rekommendera papper med ColorLok®-logotypen för den här produkten. Mer information finns på [HP Print Permanence](#)-webbplatsen.



## Välj rätt inställning för papperstyp i skrivardrivrutinen.

Kontrollera inställningen för papperstyp om du har något av följande problem:

- Det smetas ut på de utskrivna sidorna.
- Upprepade märken uppstår på de utskrivna sidorna.
- De utskrivna sidorna är böjda.
- De utskrivna sidorna har små områden utan någon utskrift.

### Ändra inställning för papperstyp och storlek (Windows)

1. Öppna **Arkiv**-menyn i programvaran och klicka på **Skriv ut**.
2. Markera produkten och klicka sedan på knappen **Egenskaper** eller **Inställningar**.
3. Klicka på fliken **Papper/Kvalitet**.
4. Använd listrutorna **Pappersstorlek**, **Papperstyp** och **Papperskälla** för att ändra standardinställningarna efter behov, och klicka på **OK**.

### Ändra inställning för papperstyp och storlek (OS X)

1. På **Arkiv**-menyn väljer du **Utskriftsformat**.
2. Kontrollera att din skrivare är vald i **Format för**.
3. Välj korrekt pappersstorlek på popup-menyn **Pappersstorlek**.
4. På popup-menyn **Exemplar och sidor**, välj **Papper/Kvalitet**.
5. På popup-menyn **Medietyyp**: väljer du rätt materialtyp.

## Använd den skrivardrivrutin som bäst uppfyller dina utskriftsbehov

Du behöver kanske använda en annan skrivardrivrutin om den utskrivna sidan har oväntade linjer i grafiken, saknar text, saknar grafik, har felaktig formatering eller innehåller utbytta teckensnitt.

#### HP PCL 6-drivrutin

- Ingår som standarddrivrutin. Den här drivrutinen installeras automatiskt när du installerar produkten via [www.support.hp.com](http://www.support.hp.com) (rekommenderas) eller den cd med HP-programvara som medföljde skrivaren, om sådan är tillgänglig.
- Rekommenderas för alla Windows-miljöer. Den här drivrutinen är XPS-baserad och avsedd för Windows 7 och senare. För Windows 2003, XP och Vista medföljer en enklare PCL 6-skrivardrivrutin.
- Ger det stora flertalet användare högsta möjliga utskriftshastighet och utskriftskvalitet samt det bästa stödet för produktens funktioner.

#### HP UPD PS-drivrutin

- Rekommenderas för utskrift med Adobe®-programvara eller andra mycket grafikintensiva program.
- Stöder utskrift med PostScript-emulering och PostScript-flashteckensnitt.
- Den här drivrutinen finns tillgänglig för nedladdning på [www.hp.com/go/upd](http://www.hp.com/go/upd).

#### HP UPD PCL 6

- Rekommenderas för utskrift i alla Windows-miljöer.
- Ger generellt högst hastighet och utskriftskvalitet och det bästa stödet för skrivarfunktioner för användare i hanterade miljöer.
- Utvecklad för att samverka med Windows grafiska enhetsgränssnitt (GDI) för att ge högsta hastighet i Windows-miljöer.
- Den här drivrutinen finns tillgänglig för nedladdning på [www.hp.com/go/upd](http://www.hp.com/go/upd).



**OBS!** Hämta ytterligare skrivardrivrutiner från [HP:s kundsupport](http://HP:s kundsupport) -webbplatsen.

## Skriva ut en rapport om kvalitet på utskrift

Kör rapporten Kvalitet på utskrift och följ instruktionerna. Mer information finns i avsnittet [Informationssidor](#).

**Print Quality Report** 3/11/16 8:02:28 AM 8/39/2011 270 100-00-003

- Review the color bars below. If the bars show significant streaks or uneven colors, clean the printhead. Note that cleaning uses ink.
- If printhead cleaning does not fix the problem, get more help at [hp.com/support](http://hp.com/support).
- HP recommends original HP ink and ColorLok® paper.

The image shows a Print Quality Report with a circular icon of a printhead. Below the icon are several horizontal color bars: yellow, cyan, magenta, and black. At the bottom, there is a scale from 1 to 12, with vertical lines indicating the position of each bar.

## Justera skrivhuvudet

1. Gå till skrivarens kontrollpanel och tryck på ikonen [Supportverktyg](#).
2. Tryck på ikonen [Felsökning](#) på displayen, och sedan på [Utskriftskvalitet](#).
3. Tryck på [Verktyg](#) och sedan [Justera skrivhuvud](#).
4. Följ anvisningarna på kontrollpanelen.

## Kopieringsproblem

<a href="#">Felsök kopieringsproblem.</a>	Använd en av HPs felsökningsguider online. Få stegvisa instruktioner om skrivaren inte kan göra en kopia eller om utskrifterna har dålig kvalitet.
---	---

 **OBS!** HP:s felsökningsguider online är eventuellt inte tillgängliga på alla språk.

[Tips för lyckad kopiering och skanning](#)

## Skanningsproblem

 **VIKTIGT:** Av säkerhetsskäl är vissa funktioner inaktiverade som standard (till exempel fjärrskanning och webbskanning). De måste aktiveras innan du kan använda dem.

När endera av dessa funktioner är aktiverade kan alla som har tillgång till skrivaren skanna det som ligger på skannerglaset.

<a href="#">HP Print and Scan Doctor</a>	<a href="#">HP Print and Scan Doctor</a> är ett verktyg som försöker diagnostisera och åtgärda problemet automatiskt. <b>OBS!</b> Det här verktyget är endast tillgängligt för Windows operativsystem.
<a href="#">Felsök problem med skanningar.</a>	Använd en av HPs felsökningsguider online. Få stegvisa instruktioner om det inte går att skanna eller om skanningarna har dålig kvalitet.

 **OBS!** HP Print and Scan Doctor och HPs felsökningsguider online är eventuellt inte tillgängliga på alla språk.

[Tips för lyckad kopiering och skanning](#)

## Faxproblem

<a href="#">Felsöka faxproblem</a>	Använd en av HPs felsökningsguider online. Åtgärda problem med att skicka eller ta emot ett fax eller faxes till din dator.
------------------------------------	--

 **OBS!** HP:s felsökningsguider online är eventuellt inte tillgängliga på alla språk.

- [Kontrollista för felsökning av fax](#)
- [Ändra felkorrigerering och faxhastighet](#)
- [Faxloggar och rapporter](#)

- [Faxfelmeddelanden](#)
- [Lös problem med att skicka fax](#)
- [Lös problem vid mottagning av fax](#)
- [Lös allmänna faxproblem](#)

## Kontrollista för felsökning av fax

Flera möjliga lösningar finns tillgängliga. Efter varje rekommenderad åtgärd försöker du faxa igen för att se om problemet är löst.

Se till att sladden från produkten är ansluten direkt till väggtelefonjacket för att lösa problem med faxen så bra som möjligt. Koppla ur alla andra enheter som är anslutna till produkten.

- Kontrollera att telefonsladden är ansluten till rätt port på baksidan av produkten.
- Kontrollera telefonlinjen med hjälp av faxtestet. Tryck på ikonen **Fax** på kontrollpanelen och tryck sedan på ikonen **Konfigurera** i displayen. Tryck sedan på **Verktyg** och **Kör faxtest**. Det här testet bekräftar att telefonsladden är ansluten till rätt port och att telefonledningen har en signal. Produkten skriver ut en resultatrapport.

Rapporten innehåller följande möjliga resultat:

- **Godkänt:** Rapporten innehåller alla aktuella faxinställningar för granskning.
- **Ej godkänt:** Sladden är ansluten till fel port. Rapporten innehåller förslag om hur det här problemet kan lösas.
- **Körs ej:** Telefonlinjen är inte aktiv. Rapporten innehåller förslag om hur det här problemet kan lösas.

- Kontrollera att produktens inbyggda programvara är aktuell.
  - a. Skriv ut en konfigurationssida från kontrollpanelens **Rapporter** -meny för att få den befintliga inbyggda programvarans datumkod.
  - b. Besök [www.hp.com](http://www.hp.com) och gör följande:
    1. Klicka på länken **Support**.
    2. Klicka på länken **Program och drivrutiner**.
    3. I fältet **Ange mitt HP-modellnummer** anger du produktens modellnummer och klickar på knappen **Hitta min produkt**.
    4. Klicka på länken för det operativsystem du använder.
    5. Bläddra till tabellens avdelning för inbyggd programvara och gör ett av följande:
      - Om versionen som visas på listan är samma som versionen på konfigurationssidan innebär det att du har den senaste versionen.
      - Om versionerna är olika hämtar du en uppgradering och uppdaterar produkten med den senaste versionen av den fasta programvaran genom att följa anvisningarna på skärmen.

---

 **OBS!** Produkten måste vara ansluten till en dator med internetåtkomst för att kunna uppgradera den inbyggda programvaran.

  6. Skicka om faxet.
- Kontrollera att faxen installerades vid installationen av produktens programvara.

- Kör programmet för faxinställningar, som du hittar i HP-programmappen på datorn.
- Kontrollera att telefontjänsten har funktioner för analog fax genom att göra ett av följande:
    - Om du använder ISDN eller digital PBX kontaktar du tjänsteleverantören för mer information om konfiguration till en analog faxlinje.
    - Om du använder en VoIP-tjänst ändrar du inställningen för faxhastighet till **Långsam (9600 bps)** eller inaktiverar **Snabb (33600 bps)** via kontrollpanelen. Fråga om tjänsteleverantören har stöd för fax och vilken som är den rekommenderade faxmodemhastigheten. För en del företag kan det krävas en adapter.
    - Om du använder en DSL-tjänst kontrollerar du att det finns ett filter för telefonlinjens anslutning till produkten. Kontakta DSL-leverantören eller köp ett DSL-filter om du inte redan har ett. Om ett DSL-filter har installerats kan du byta ut det mot ett annat, eftersom det ursprungliga filtret kan vara skadat.
  - Om felet kvarstår kan du hitta mer detaljerade problemlösningar i avsnitten som följer det här avsnittet.

## Ändra felkorrigering och faxhastighet

## Ställa in faxens felkorrigeringsläge

Vanligen kontrollerar produkten signalerna på telefonlinjen medan den skickar eller tar emot ett fax. Om produkten detekterar ett fel under överföringen, och inställningen för felkorrigering är **På** kan produkten begära att den delen av faxet ska skickas om. Standardinställningen för felkorrigering är **På** .

Du bör endast slå av felkorrigeringen om du inte kan skicka eller ta emot fax och du kan godta fel i överföringen. Det kan vara bra att stänga av inställningen när du försöker skicka ett fax utomlands eller ta emot ett fax från ett annat land, eller om du använder en satellittelefonanslutning.



---

**OBS!** Om du stänger av felkorrigering inaktiveras produktens färgfaxfunktioner.

---

1. Gå till skrivarens kontrollpanel och tryck på ikonen **Fax**.
2. Tryck på ikonen **Faxinställningar** i displayen.
3. Tryck på **Inställningar** och sedan på **Felkorrigering** för att aktivera och inaktivera funktionen.



## Ändra faxhastigheten

Inställningen för faxhastighet är det modemprotokoll som produkten använder för att skicka fax. Det är den världstäckande standarden för modem med full duplex som skickar och tar emot data via telefonlinjer med upp till 33 600 bitar per sekund (bps). Standardinställningen för faxhastighet är 33 600 bps.

Du bör endast ändra inställningen om du har problem med att skicka ett fax eller att ta emot ett fax från en särskild enhet. Det kan vara bra att minska faxhastigheten när du försöker skicka ett fax utomlands eller ta emot ett fax från ett annat land, eller om du använder en satellittelefonanslutning.

1. Gå till skrivarens kontrollpanel och tryck på ikonen **Fax**.
2. Tryck på ikonen **Faxinställningar** i displayen.
3. Tryck på **Inställningar** och sedan på **Hastighet** för att välja den hastighetsinställning du vill använda.

## Faxloggar och rapporter

Om du vill skriva ut faxloggar och rapporter följer du dessa instruktioner:

### Skriva ut enskilda faxrapporter

1. Öppna kontrollpanelens instrumentpanel (dra med fingrarna nedåt över fliken för instrumentpanelen högst upp på någon av skärmarna eller tryck på bandet längst upp på startskärmen).
2. Tryck på  (**Konfigurera**) på kontrollpanelens instrumentpanel.
3. Tryck på **Rapporter** och sedan på **Faxrapporter**.
4. Tryck på namnet på den rapport som du vill skriva ut.

## Ställa in felrapport för fax

En felrapport för fax är en kortfattad rapport som visar att produkten har stött på ett fel med ett fax. Du kan ställa in produkten så att den skriver ut en rapport efter följande händelser:

- Alla faxfel (standardinställningen)
- Faxesändningsfel
- Faxmottagningsfel
- Aldrig



**OBS!** Med det här alternativet kommer du inte att få någon indikation på att ett fax inte kunde skickas om du inte skriver ut en faxaktivitetslogg.

1. Gå till skrivarens kontrollpanel och tryck på ikonen [Fax](#).
2. Tryck på ikonen [Faxinställningar](#) i displayen.
3. Tryck på [Rapporter](#) och sedan på [Felrapporter för fax](#).
4. Tryck på ett av följande alternativ för att välja det:

<a href="#">På (faxesändning)</a>	Skrivs ut när ett faxöverföringsfel inträffar. Detta är standardinställningen.
<a href="#">På (faxmottagning)</a>	Skrivs ut när ett mottagningsfel inträffar.
<a href="#">På (Skicka fax och Ta emot fax)</a>	Skrivs ut när ett faxfel inträffar.
<a href="#">Av</a>	Inga felrapporter för fax skrivs ut.

## Faxfelmeddelanden

Varningsmeddelanden visas en kort stund och ibland måste användaren bekräfta meddelandet genom att trycka på knappen **OK** för att fortsätta jobbet, eller på **Avbryt** för att avbryta jobbet. Vid vissa varningsmeddelanden kan det hända att jobbet avbryts automatiskt eller att utskriftskvaliteten påverkas. Om varningsmeddelandet hänger samman med utskriften och autofunktionen är aktiverad, försöker produkten återta utskriften av jobbet när varningen har visats i 10 sekunder utan att den bekräftats.

- [Communication error.](#)
- [Luckan på dokumentmataren är öppen. Fax avbrutet.](#)
- [Faxen är upptagen Sändning avbruten.](#)
- [Faxen är upptagen Återuppringning väntar.](#)
- [Faxlagringsutrymmet är fullt. Avbryter sändningen av faxet.](#)
- [Faxmottagningsfel.](#)
- [Faxesändningsfel.](#)
- [Faxlagringsutrymmet är fullt. Avbryter mottagningen av faxet.](#)
- [Ingen kopplingston.](#)
- [Ingen fax svarade. Sändning avbruten.](#)
- [Ingen fax svarade. Återuppringning väntar.](#)
- [Ingen fax detekterad.](#)

## Communication error.

### Beskrivning

Ett kommunikationsfel inträffade mellan produkten och avsändaren eller mottagaren.

### Rekommenderad åtgärd

- Låt produkten försöka att skicka eller ta emot faxet igen. Koppla bort telefonsladden från vägguttaget, anslut en telefon och försök ringa ett samtal. Koppla produktens telefonsladd till ett jack för en annan telefonlinje.
- Försök med att använda en annan telefonsladd.
- Ställ in alternativet **Faxhastighet** på **Långsam (9600 bps)** eller ställ in faxhastigheten på ett lägre värde.
- Stäng av funktionen **Felkorrigering** för att hindra automatisk felkorrigering.



**OBS!** Att stänga av funktionen **Felkorrigering** kan minska bildkvaliteten.

- Skriv ut rapporten för **Faxaktivitetsloggen** via kontrollpanelen för att avgöra om det uppstår något fel med ett visst faxnummer.

Om felet kvarstår kan du gå till [HP:s kundsupport](#) eller läsa supportbladet som medföljde i produktförpackningen.

## Luckan på dokumentmataren är öppen. Fax avbrutet.

### Beskrivning

Dokumentmatarens lock är öppet och det går inte att skicka faxet.

### Rekommenderad åtgärd

Stäng locket och skicka faxet igen.

## Faxen är upptagen Sändning avbruten.

### Beskrivning

Faxlinjen som du faxade till var upptagen. Produkten avbröt sändningen av faxet.

### Rekommenderad åtgärd

- Ring mottagaren för att kontrollera att faxenheten är påslagen och redo.
- Kontrollera att du slår rätt faxnummer.
- Kontrollera att alternativet **Ring igen om upptaget** är aktiverat.
- Tryck på ikonen **Fax** på kontrollpanelen och tryck sedan på ikonen **Konfigurera** i displayen. Tryck sedan på **Verktyg** och **Kör faxtest**. Det här testet bekräftar att telefonsladden är ansluten till rätt port och att telefonledningen har en signal. Produkten skriver ut en resultatrapport.

Om felet kvarstår kan du gå till [HP:s kundsupport](#) eller läsa supportbladet som medföljde i produktförpackningen.

## Faxen är upptagen Återuppringning väntar.

### Beskrivning

Faxlinjen som du faxade till var upptagen. Produkten ringer automatiskt upp det upptagna numret igen.

### Rekommenderad åtgärd

- Låt produkten försöka att skicka eller ta emot faxet igen.
- Ring mottagaren för att kontrollera att faxenheten är påslagen och redo.
- Kontrollera att du slår rätt faxnummer.
- Tryck på ikonen **Fax** på kontrollpanelen och tryck sedan på ikonen **Konfigurera** i displayen. Tryck sedan på **Verktyg** och **Kör faxtest**. Det här testet bekräftar att telefonsladden är ansluten till rätt port och att telefonledningen har en signal. Produkten skriver ut en resultatrapport.

Om felet kvarstår kan du gå till [HP:s kundsupport](#) eller läsa supportbladet som medföljde i produktförpackningen.

## Faxlagringsutrymmet är fullt. Avbryter sändningen av faxet.

### Beskrivning

Skrivaren fick slut på minne under faxöverföringen. Alla faxets sidor måste vara i minnet för att faxjobbet ska fungera korrekt. Endast sidorna som ryms i minnet skickades.

### Rekommenderad åtgärd

- Avbryt det aktuella jobbet. Stäng av produkten och starta sedan om den igen. Prova att skicka jobbet igen.
- Om felet uppstår på nytt avbryter du jobbet, stänger av produkten och slår sedan på den igen. Produkten kanske inte har tillräckligt med minne för vissa jobb.

## Faxmottagningsfel.

### Beskrivning

Ett fel inträffade när ett fax skulle tas emot.

### Rekommenderad åtgärd

- Be avsändaren att skicka faxet igen.
- Försök att skicka tillbaka faxet till avsändaren eller en annan faxmaskin.
- Kontrollera om det finns en kopplingston på telefonlinjen genom att trycka på knappen **Starta fax**.
- Kontrollera att telefonsladden är ordentligt ansluten genom att koppla loss och sedan återansluta den.
- Se till att du använder den telefonsladd som medföljde produkten.
- Tryck på ikonen **Fax** på kontrollpanelen och tryck sedan på ikonen **Konfigurera** i displayen. Tryck sedan på **Verktyg** och **Kör faxtest**. Det här testet bekräftar att telefonsladden är ansluten till rätt port och att telefonledningen har en signal. Produkten skriver ut en resultatrapport.
- Minska faxhastigheten. Be avsändaren att skicka faxet igen.
- Inaktivera funktionen Felkorrigering. Be avsändaren att skicka faxet igen.



**OBS!** När du inaktiverar funktionen Felkorrigering kan bildkvaliteten försämrans.

- Anslut produkten till en annan telefonlinje.

Om felet kvarstår kan du gå till [HP:s kundsupport](#) eller läsa supportbladet som medföljde i produktförpackningen.

## Faxsändningsfel.

### Beskrivning

Ett fel inträffade när ett fax skulle skickas.

### Rekommenderad åtgärd

- Försök att skicka faxet igen.
- Försök att skicka till ett annat faxnummer.
- Kontrollera om det finns en kopplingston på telefonlinjen genom att trycka på knappen [Starta fax](#) .
- Kontrollera att telefonsladden är ordentligt ansluten genom att koppla loss och sedan återansluta den.
- Se till att du använder den telefonsladd som medföljde produkten.
- Kontrollera att telefonlinjen fungerar genom att koppla bort produkten, koppla in en telefon och ringa ett vanligt röstsamtal.
- Anslut produkten till en annan telefonlinje.
- Ställ in faxupplösningen på [Standard](#) i stället för standardvärdet [Hög](#).

Om felet kvarstår kan du gå till [HP:s kundsupport](#) eller läsa supportbladet som medföljde i produktförpackningen.

## Faxlagringsutrymmet är fullt. Avbryter mottagningen av faxet.

### Beskrivning

Det finns inte tillräckligt med faxminne för att spara inkommande fax.

### Rekommenderad åtgärd

Ta bort fax från minnet. Gå till skrivarens kontrollpanel och tryck på ikonen [Fax](#). Tryck på ikonen [Konfigurera](#) i displayen. Tryck sedan på [Verktyg](#) och [Rensa faxlogg/minne](#).

## Ingen kopplingston.

### Beskrivning

Produkten kan inte hitta någon kopplingston.

### Rekommenderad åtgärd

- Kontrollera om det finns en kopplingston på telefonlinjen genom att trycka på knappen [Starta fax](#) .
- Dra ur telefonsladden från både produkten och telefonjacket och anslut den sedan på nytt.
- Se till att du använder den telefonsladd som medföljde produkten.
- Koppla bort telefonsladden från vägguttaget, anslut en telefon och försök ringa ett röstsamtal.
- Kontrollera att telefonsladden från telefonjacket är ansluten till linjeingångsporten.
- Koppla produktens telefonsladd till en port för en annan telefonlinje.
- Kontrollera telefonlinjen genom att skriva ut [Kör faxtest](#) . Tryck på ikonen [Fax](#) på kontrollpanelen och tryck sedan på ikonen [Konfigurera](#) i displayen. Tryck sedan på [Verktyg](#) och [Kör faxtest](#). Det här testet bekräftar att telefonsladden är ansluten till rätt port och att telefonledningen har en signal. Produkten skriver ut en resultatrapport.



**OBS!** Den här produkten är inte avsedd att kopplas till ett digitalt PBX- eller VOIP-system. Inaktivera funktionen för detektering av kopplingston och försök igen.

Om felet kvarstår kan du gå till [HP:s kundsupport](#) eller läsa supportbladet som medföljde i produktförpackningen.

## Ingen fax svarade. Sändning avbruten.

### Beskrivning

Försök att ringa igen om inget svar misslyckades, eller så är alternativet [Ring igen om inget svar](#) avstängt.

### Rekommenderad åtgärd

- Ring mottagaren för att kontrollera att faxenheten är påslagen och redo.
- Kontrollera att du slår rätt faxnummer.
- Kontrollera att alternativet Ring igen är aktiverat.
- Dra ur telefonsladden från både produkten och telefonjacket och anslut den sedan på nytt.
- Koppla bort telefonsladden från vägguttaget, anslut en telefon och försök ringa ett röstsamtal.
- Kontrollera att telefonsladden från telefonjacket är ansluten till linjeingångsporten.
- Koppla produktens telefonsladd till ett jack för en annan telefonlinje.

Om felet kvarstår kan du gå till [HP:s kundsupport](#) eller läsa supportbladet som medföljde i produktförpackningen.

## Ingen fax svarade. Återuppringning väntar.

### Beskrivning

Den mottagande faxlinjen svarade inte. Produkten försöker ringa upp numret igen efter ett par minuter.

### Rekommenderad åtgärd

- Låt produkten försöka att skicka eller ta emot faxet igen.
- Ring mottagaren för att kontrollera att faxenheten är påslagen och redo.
- Kontrollera att du slår rätt faxnummer.
- Om produkten fortsätter att ringa upp, drar du ut telefonsladden från väggjacket, kopplar en telefon till jacket och försöker ringa ett samtal.
- Kontrollera att telefonsladden från telefonjacket är ansluten till linjeingångsporten.
- Koppla produktens telefonsladd till ett jack för en annan telefonlinje.
- Försök med att använda en annan telefonsladd.

Om felet kvarstår kan du gå till [HP:s kundsupport](#) eller läsa supportbladet som medföljde i produktförpackningen.

## Ingen fax detekterad.

### Beskrivning

Produkten besvarade det inkommande samtalet, men inget fax hittades.

**Rekommenderad åtgärd**

- Tillåt produkten att försöka ta emot faxet igen.
- Försök med att använda en annan telefonsladd.
- Koppla produktens telefonsladd till ett jack för en annan telefonlinje.

Om felet kvarstår kan du gå till [HP:s kundsupport](#) eller läsa supportbladet som medföljde i produktförpackningen.

## Lösa problem med att skicka fax

- [Ett felmeddelande visas på kontrollpanelen](#)
- [Kontrollpanelen visar meddelandet Redo utan något försök att skicka faxet.](#)
- [Kontrollpanelen visar meddelandet "Tar emot sidan 1" och går inte vidare efter det meddelandet](#)
- [Det går att ta emot fax, men det går inte att skicka](#)
- [Det går inte att använda faxfunktioner från kontrollpanelen](#)
- [Det går inte att använda telefonboksposter](#)
- [Det går inte att använda gruppnummer](#)
- [Felmeddelande från telefonbolaget under pågående faxesändning](#)
- [Det går inte att skicka fax när en telefon är ansluten till produkten](#)

### Ett felmeddelande visas på kontrollpanelen

Mer information om faxfelmeddelanden finns i [Faxfelmeddelanden](#).

#### Papperstrassel i dokumentmataren

- Kontrollera att papperet uppfyller storlekskraven för produkten. Det går inte att använda produkten för att faxa papper som är längre än 381 mm .
- Kopiera eller skriv ut originalet på ett papper i formatet Letter, A4 eller Legal och skicka faxet igen.

#### Skannerfel

- Kontrollera att papperet uppfyller storlekskraven för produkten. Det går inte att använda produkten för att faxa papper som är längre än 381 mm .
- Kopiera eller skriv ut originalet på ett papper i formatet Letter, A4 eller Legal och skicka faxet igen.

### Kontrollpanelen visar meddelandet Redo utan något försök att skicka faxet.

- Se om du hittar några fel i faxaktivitetsloggen.  
Mer information finns i avsnittet [Informationssidor](#).
- Om en anknäringstelefon har anslutits mellan produkten och väggen ska du kontrollera att luren ligger på.
- Anslut produkten direkt till telefonjacket i väggen och skicka faxet igen.

### Kontrollpanelen visar meddelandet "Tar emot sidan 1" och går inte vidare efter det meddelandet

Ta bort sparade fax ur minnet.

### Det går att ta emot fax, men det går inte att skicka

Det händer ingenting när du försöker skicka ett fax.

1. Kontrollera om det finns en kopplingston på telefonlinjen genom att trycka på knappen [Starta fax](#) .
2. Stäng av produkten och starta sedan om den igen.



3. Använd kontrollpanelen eller Faxinställningsguiden för att konfigurera faxtid, datum och faxrubrikinformation.  
Mer information finns i avsnittet [Konfigurera faxinställningar](#).
4. Kontrollera att luren har lagts på på eventuella anknytningstelefoner.
5. Om du använder en DSL-tjänst kontrollerar du att det finns ett högpasfilter på den telefonlinje som är ansluten till produkten.

### Det går inte att använda faxfunktioner från kontrollpanelen

- Produkten kan vara lösenordsskyddad. Ställ in ett lösenord med hjälp av HPs inbyggda webbserver, programmet HP Toolbox eller kontrollpanelen.
- Om du inte känner till lösenordet för produkten kontaktar du din systemadministratör.
- När du kontaktar systemadministratören kan du även be honom eller henne att kontrollera att faxfunktionen inte har inaktiverats.

### Det går inte att använda telefonboksposter

- Kontrollera att du har ett giltigt faxnummer.
- Om en extern linje kräver prefix aktiverar du alternativet [Uppringningsprefix](#) eller infogar prefixet i telefonboksposten.

Mer information finns i avsnittet [Ställa in ett uppringningsprefix](#).

### Det går inte att använda gruppkortnummer

- Kontrollera att du har ett giltigt faxnummer.
- Om en extern linje kräver prefix aktiverar du alternativet [Uppringningsprefix](#) eller infogar prefixet i gruppkortnumret.

Mer information finns i avsnittet [Ställa in ett uppringningsprefix](#).

- Konfigurera alla poster i gruppen med telefonboksposter.
  - a. Öppna en ledig telefonbokspost.
  - b. Skriv faxnumret.
  - c. Tryck på knappen **OK**.

### Felmeddelande från telefonbolaget under pågående faxesändning

- Kontrollera att du slår rätt faxnummer samt att telefontjänsten inte är blockerad. Vissa telefontjänster tillåter exempelvis inte rikssamtal.
- Om en extern linje kräver prefix aktiverar du alternativet [Uppringningsprefix](#) eller infogar prefixet i telefonboksposten.

Mer information finns i avsnittet [Ställa in ett uppringningsprefix](#).



**OBS!** Om du vill skicka ett fax utan prefix när alternativet [Uppringningsprefix](#) är aktiverat skickar du det manuellt.

- Skicka ett fax till ett internationellt nummer.

- a. Om det krävs ett prefix slår du telefonnumret, inklusive prefix, manuellt.
- b. Slå lands-/regionkoden före telefonnumret.
- c. Invänta pauser när du hör tonerna i telefonen.
- d. Skicka faxet manuellt från kontrollpanelen.

## Det går inte att skicka fax när en telefon är ansluten till produkten

- Kontrollera att telefonluren ligger på.
- Kontrollera att en anknötningstelefon på samma linje inte används för ett röstsamtal samtidigt som du försöker faxa.
- Dra ur telefonsladden och försök att skicka faxet igen.

## Lösa problem vid mottagning av fax

- [Ett felmeddelande visas på kontrollpanelen](#)
- [Faxen svarar inte](#)
- [Avsändaren får upptagetton](#)
- [Det går inte att skicka eller ta emot fax via en PBX-linje](#)

## Ett felmeddelande visas på kontrollpanelen

Se [Faxfelmeddelanden](#).

## Faxen svarar inte

### Faxlinjen har en funktion för röstmeddelanden

- Lägg till en tjänst för särskilda ringsignaler till telefonen och ändra inställningen [Särskild ringsignal](#) på produkten så att den matchar det signalmönster som tillhandahålls av telefonbolaget. Kontakta telefonbolaget om du vill veta mer.  
Mer information finns i avsnittet [Ställa in ett uppringningsprefix](#).
- Skaffa en separat linje för fax.

### Produkten är ansluten till en DSL-telefontjänst

- Kontrollera installation och funktioner. Med DSL-modem krävs ett högpassfilter på telefonlinjens anslutning till produkten. Du kan köpa ett filter själv eller kontakta din DSL-leverantör.
- Kontrollera att filtret är anslutet.
- Byt ut det befintliga filtret för att försäkra dig om att det inte är defekt.

### Produkten används med en Fax over IP- eller VoIP-telefontjänst

- Ställ in [Faxhastighet](#) på [Långsam \(9600 bps\)](#) eller [Medel \(14400 bps\)](#), eller inaktivera inställningen [Snabb \(33600 bps\)](#).  
Mer information finns i avsnittet [Ändra faxhastigheten](#).
- Kontakta din tjänsteleverantör och kontrollera att det går att använda faxfunktionerna samt vilka faxhastighetsinställningar som rekommenderas. För en del företag kan det krävas en adapter.

## Avsändaren får upptagetton

### En telefon är ansluten till produkten

- Kontrollera att telefonluren ligger på.
- Slå på [Autosvar](#) . Mer information finns i avsnittet [Konfigurera faxinställningar](#).

### En telefonlinjedelare tillämpas

- Om du använder en telefonlinjedelare tar du bort den och installerar telefonen som en direkttelefon.
- Kontrollera att telefonluren ligger på.
- Kontrollera att telefonen inte används för ett röstsamtal samtidigt som du försöker faxa.

## Det går inte att skicka eller ta emot fax via en PBX-linje

- Om du använder en PBX-telefonlinje kontaktar du din PBX-administratör och ber honom eller henne konfigurera en analog faxlinje för produkten.

## Lösa allmänna faxproblem

- [Faxen sänds långsamt](#)
- [Faxkvaliteten är dålig](#)
- [Faxen klipps av eller skrivs ut på två sidor](#)

### Faxen sänds långsamt

Produkten har fått en dålig kvalitet på telefonlinjen.

- Prova att sända faxet igen när telefonlinjens kvalitet har förbättrats.
- Kontrollera med telefontjänstleverantören att linjen kan hantera fax.
- Stäng av [Felkorrigerig](#) .

Mer information finns i avsnittet [Ställa in standardupplösningen](#).



**OBS!** Det här kan försämra bildkvaliteten.

- Använd vitt papper för originalet. Använd inte färger som grått, gult eller rosa.
  - Öka faxhastigheten.
- Mer information finns i avsnittet [Ändra faxhastigheten](#).

- Dela in stora faxjobb i mindre delar och faxa sedan individuellt.
  - Ändra faxinställningarna till en lägre upplösning på kontrollpanelen.
- Mer information finns i avsnittet [Ställa in standardupplösningen](#).

### Faxkvaliteten är dålig

Faxen är suddiga eller ljusa.

- Öka faxupplösningen när du skickar fax. Upplösningen påverkar inte mottagna fax.
- Mer information finns i avsnittet [Ställa in standardupplösningen](#).

---

 **OBS!** Ökad upplösning gör att överföringen går långsammare.

---

- Aktivera inställningen [Felkorrigerig](#) via kontrollpanelen.
- Kontrollera bläckpatronerna och byt ut dem om det behövs.
- Be avsändaren göra kontrastinställningen mörkare på avsändarfaxapparaten och skicka sedan om faxet.

## Faxen klipps av eller skrivs ut på två sidor

- Ställ in inställningen [Standardpappersstorlek](#) . Fax skrivs ut på en enda pappersstorlek baserat på inställningarna för [Standardpappersstorlek](#) .

Mer information finns i avsnittet [Konfigurera faxinställningar](#).

---

 **OBS!** Om [Standardpappersstorlek](#) är inställd på [Letter](#) skrivs ett original i Legal-storlek ut på två sidor.

---

- Ställ in papperstypen och pappersstorleken för det fack som används för fax.
- Om inställningen [Automatisk förminskning](#) är avstängd sätter du på den igen från kontrollpanelen.

## Anslutningsproblem

<a href="#">HP Print and Scan Doctor</a>	<a href="#">HP Print and Scan Doctor</a> är ett verktyg som försöker diagnostisera och åtgärda problemet automatiskt. <b>OBS!</b> Det här verktyget är endast tillgängligt för Windows operativsystem.
Använd en av HPs felsökningsguider online.	<ul style="list-style-type: none"><li>• <a href="#">Felsök problem med de trådlösa funktionerna</a> oavsett om skrivaren aldrig har varit ansluten eller om den varit ansluten men har slutat fungera.</li><li>• <a href="#">Felsök ett brandväggs- eller ett antivirusproblem</a> om du misstänker att det hindrar datorn från att ansluta till skrivaren.</li></ul>

---

 **OBS!** [HP Print and Scan Doctor](#) och HP:s felsökningsguider online är eventuellt inte tillgängliga på alla språk.

---

- [Lös problem med USB-direktanslutning](#)
- [Lös nätverksproblem](#)

## Lösa problem med USB-direktanslutning

Om du har anslutit produkten direkt till en dator ska du kontrollera USB-kabeln:

- Kontrollera att kabeln är ansluten till datorn och produkten.
- Kontrollera att kabeln inte är längre än 5 m. Försök använda en kortare kabel.
- Kontrollera att kabeln fungerar genom att ansluta den till en annan produkt. Byt om nödvändigt ut kabeln.

## Lösa nätverksproblem

Kontrollera följande punkter för att se om produkten kommunicerar med nätverket. Innan du börjar skriver du ut en konfigurationssida via kontrollpanelen och lokaliserar produktens IP-adress som visas på den här sidan.

- [Dålig fysisk anslutning](#)

- [Datorn använder fel IP-adress för produkten](#)
- [Datorn kan inte kommunicera med produkten](#)
- [Produkten använder fel länk och duplexinställningar för nätverket](#)
- [Ny programvara kan orsaka kompatibilitetsproblem](#)
- [Datorn eller arbetsstationen kan vara felaktigt konfigurerade](#)
- [Produkten är inaktiverad, eller någon annan nätverksinställning är felaktig](#)

## Dålig fysisk anslutning

1. Kontrollera att produkten är ansluten till rätt Ethernet-port med hjälp av rätt kabel.
2. Verifiera att kablarna är ordentligt anslutna.
3. Titta på Ethernet-porten på baksidan av produkten och verifiera att den gula aktivitetslampan och den gröna länkstatuslampan lyser.
4. Om problemet fortsätter kan du prova med en annan kabel eller en annan port på nätverksroutern, switchen eller hubben.

## Datorn använder fel IP-adress för produkten

1. Öppna skrivaregenskaperna på datorn och klicka på fliken **Portar**. Kontrollera att den aktuella IP-adressen för produkten är vald. Produktens IP-adress står angiven på produktens konfigurationssida eller kan erhållas via kontrollpanelen.
2. Om du installerade produkten med HP:s TCP/IP-standardport väljer du rutan märkt **Skriv alltid ut till den här skrivaren, även om IP-adressen ändras**.
3. Gör något av följande:
  - Om du installerade produkten med Microsofts TCP/IP-standardport, använder du värnämnet i stället för IP-adressen.
  - Om du har installerat produkten från [www.support.hp.com](http://www.support.hp.com), kan du visa eller ändra produktens IP-adress på följande sätt:
    - a. Öppna HP Printer Assistant. Mer information finns i avsnittet [Öppna HP Printer Assistant](#).
    - b. Klicka på fliken **Verktyg**.
    - c. Klicka på **Uppdatera IP-adress** om du vill öppna ett verktyg som rapporterar den kända ("tidigare") IP-adressen för produkten och låter dig ändra IP-adressen vid behov.
4. Om IP-adressen är korrekt tar du bort produkten från listan över installerade skrivare och lägger sedan till den igen.

## Datorn kan inte kommunicera med produkten

1. Testa nätverkskommunikationen genom att skicka ett pingkommando till produkten:

- a. Öppna kommandoraden på din dator. I Windows klickar du på **Starta** , klickar på **Kör** och skriver sedan `cmd`.
  - b. Skriv `ping` följt av IP-adressen för produkten.
  - c. Om fönstret visar returtider fungerar både nätverket och enheten.
2. Om pingkommandot misslyckas kontrollerar du att nätverkets router, hubbar eller switchar är på och kontrollerar sedan att nätverksinställningarna, produkten och datorn är konfigurerade för samma nätverk.

## Produkten använder fel länk och duplexinställningar för nätverket

HP rekommenderar att du lämnar den här inställningen på automatiskt läge (standardinställningen). Om du ändrar dessa inställningar måste du även ändra dem för ditt nätverk.

## Ny programvara kan orsaka kompatibilitetsproblem

Kontrollera att ny programvara är korrekt installerad och använder rätt skrivardrivrutin.

## Datorn eller arbetsstationen kan vara felaktigt konfigurerade

1. Kontrollera nätverksdrivrutinerna, skrivardrivrutinerna och nätverkets omdirigering.
2. Kontrollera att operativsystemet är rätt konfigurerat.

## Produkten är inaktiverad, eller någon annan nätverksinställning är felaktig

1. Uppdatera konfigurationssidan för att kontrollera statusen för nätverksprotokollet. Aktivera det vid behov.
2. Konfigurera om nätverksinställningarna vid behov.

## Problem med trådlöst nätverk

<p><a href="#">HP Print and Scan Doctor</a></p>	<p><a href="#">HP Print and Scan Doctor</a> är ett verktyg som försöker diagnostisera och åtgärda problemet automatiskt.</p> <p><b>OBS!</b> Det här verktyget är endast tillgängligt för Windows operativsystem.</p>
<p>Använd en av HP:s felsökningsguider online.</p>	<ul style="list-style-type: none"> <li>• <a href="#">Felsök problem med de trådlösa funktionerna</a> oavsett om skrivaren aldrig har varit ansluten eller om den varit ansluten men har slutat fungera.</li> <li>• <a href="#">Felsök ett brandväggs- eller ett antivirusproblem</a> om du misstänker att det hindrar datorn från att ansluta till skrivaren.</li> </ul>



**OBS!** [HP Print and Scan Doctor](#) och HP:s felsökningsguider online är eventuellt inte tillgängliga på alla språk.

- [Kontrolllista för trådlös anslutning](#)
- [Produkten skriver inte ut, och datorn har en brandvägg från tredje part installerad](#)
- [Den trådlösa anslutningen fungerar inte när den trådlösa routern eller produkten har flyttats](#)
- [Den trådlösa produkten tappar kommunikationen vid anslutning till ett VPN](#)
- [Nätverket visas inte i den trådlösa nätverkslistan](#)

## Kontrollista för trådlös anslutning

- Produkten och den trådlösa routern är på och har strömförsörjning. Kontrollera dessutom att den trådlösa radion i produkten är på.
- SSID (Service Set Identifier) är korrekt. Skriv ut en konfigurationssida för att fastställa SSID. Om du inte är säker på att SSID är korrekt kör du den trådlösa installationen igen.
- I skyddade nätverk kontrollerar du att säkerhetsinformationen är korrekt. Om säkerhetsinformationen är felaktig gör du om steget för trådlös installation.
- Om det trådlösa nätverket fungerar korrekt försöker du komma åt andra datorer på det trådlösa nätverket. Om nätverket är anslutet till internet försöker du ansluta till internet via en annan trådlös anslutning.
- Krypteringsmetoden (AES eller TKIP) är densamma för produkten som för den trådlösa åtkomstpunkten, t.ex. en trådlös router (för nätverk som använder WPA-säkerhet).
- Produkten finns inom räckvidd för det trådlösa nätverket. För de flesta nätverk måste produkten vara inom 30 m från den trådlösa åtkomstpunkten (den trådlösa routern).
- Hinder får inte blockera den trådlösa signalen. Flytta eventuella stora metallföremål mellan åtkomstpunkten och produkten. Kontrollera att stolpar, väggar och pelare som innehåller metall eller betong inte separerar produkten från den trådlösa åtkomstpunkten.
- Produkten får inte stå bredvid elektriska enheter som kan störa den trådlösa signalen. Många enheter kan störa den trådlösa signalen, inklusive motorer, trådlösa telefoner, säkerhetskameror, andra trådlösa nätverk och en del Bluetooth-enheter.
- Skrivardrivrutinen finns installerad på datorn.
- Du har valt rätt skrivarport.
- Datorn och produkten är anslutna till samma trådlösa nätverk.

## Produkten skriver inte ut, och datorn har en brandvägg från tredje part installerad

1. Uppdatera brandväggen med den senaste uppdatering som finns tillgänglig från tillverkaren.
2. Om programmet begär åtkomst till brandväggen när du installerar produkten eller försöker skriva ut, kontrollerar du att du tillåter programmen att köras.
3. Stäng tillfälligt av brandväggen och installera sedan den trådlösa produkten på datorn. Aktivera brandväggen när du är färdig med den trådlösa installationen.

## Den trådlösa anslutningen fungerar inte när den trådlösa routern eller produkten har flyttats

Kontrollera att routern eller produkten ansluter till samma nätverk som datorn.

1. Öppna kontrollpanelens instrumentpanel (dra med fingrarna nedåt över fliken för instrumentpanelen högst upp på någon av skärmarna eller tryck på bandet längst upp på startskärmen).
2. Tryck på  (Konfigurera) på kontrollpanelens instrumentpanel.
3. Tryck på [Rapporter](#) och sedan på [Konfigureringsida för nätverk](#) för att skriva ut rapporten.
4. Jämför SSID i konfigurationsrapporten med SSID i skrivarkonfigurationen för datorn.
5. Om SSID inte överensstämmer ansluter inte enheterna till samma nätverk. Gör om konfigurationen av den trådlösa installationen för produkten.

## Den trådlösa produkten tappar kommunikationen vid anslutning till ett VPN

- Normalt sett kan du inte ansluta till ett VPN och andra nätverk samtidigt.

## Nätverket visas inte i den trådlösa nätverkslistan

- Kontrollera att den trådlösa routern är på och har strömförsörjning.
- Nätverket kan vara dolt. Du kan dock fortfarande ansluta till ett dolt nätverk.

## Problem med produktens programvara (Windows)

Fel	Lösning
En skrivardrivrutin för produkten är inte synlig i mappen <b>Skrivare</b> .	<ul style="list-style-type: none"><li>• Ominstallera programvaran för enheten. <b>OBS!</b> Stäng alla program. Om du vill stänga ett program som har en ikon i systemfältet högerklickar du på ikonen och väljer <b>Stäng</b> eller <b>Inaktivera</b>.</li><li>• Prova att ansluta USB-kabeln till en annan USB-port på datorn.</li></ul>
Ett felmeddelande visades under installationen av programvaran.	<ul style="list-style-type: none"><li>• Ominstallera programvaran för enheten. <b>OBS!</b> Stäng alla program. Om du vill stänga ett program som har en ikon i aktivitetsfältet högerklickar du på ikonen och väljer <b>Stäng</b> eller <b>Inaktivera</b>.</li><li>• Kontrollera hur mycket ledigt utrymme det finns på den enhet där du installerar produktens programvara. Vid behov frigör du så mycket utrymme du kan och installerar produktens programvara på nytt.</li><li>• Vid behov kör du diskdefragmenteraren och installerar produktens programvara på nytt.</li></ul>
Produkten är redo, men inget skrivs ut.	<ul style="list-style-type: none"><li>• Skriv ut en konfigurationssida från kontrollpanelen och verifiera produktens funktionalitet.</li><li>• Kontrollera att alla kablar sitter ordentligt och i enlighet med specifikationerna. Detta omfattar USB-kablar och strömkablar. Prova en ny kabel.</li><li>• Kontrollera att IP-adressen på konfigurationssidan stämmer överens med IP-adressen för programporten. Gör något av följande:<ul style="list-style-type: none"><li>— <b>Windows XP, Windows Server 2003, Windows Server 2008 och Windows Vista</b>, installerade utan installationsprogrammet för full funktionalitet (till exempel med guiden Lägg till skrivare i Windows):<ol style="list-style-type: none"><li>1. Klicka på <b>Start</b>.</li><li>2. Klicka på <b>Inställningar</b>.</li><li>3. Klicka på <b>Skrivare och faxar</b> (med standardvyn för Start-menyn) eller klicka på <b>Skrivare</b> (med den klassiska vyn för Start-menyn).</li><li>4. Högerklicka på ikonen för produktens drivrutin och välj sedan <b>Egenskaper</b>.</li><li>5. Klicka på fliken <b>Portar</b> och sedan på <b>Konfigurera port</b>.</li><li>6. Kontrollera IP-adressen och klicka sedan på <b>OK</b> eller <b>Avbryt</b>.</li><li>7. Om IP-adresserna inte är samma tar du bort drivrutinen och installerar om den med rätt IP-adress.</li></ol></li><li>— <b>Windows 7</b>, installerat utan installationsprogrammet för full funktionalitet (till exempel med guiden Lägg till skrivare i Windows):<ol style="list-style-type: none"><li>1. Klicka på <b>Start</b>.</li><li>2. Klicka på <b>Enheter och skrivare</b>.</li><li>3. Högerklicka på ikonen för produktens drivrutin och välj <b>Egenskaper</b>.</li><li>4. Klicka på fliken <b>Portar</b> och sedan på <b>Konfigurera port</b>.</li><li>5. Kontrollera IP-adressen och klicka sedan på <b>OK</b> eller <b>Avbryt</b>.</li></ol></li></ul></li></ul>



Fel	Lösning
	<p>6. Om IP-adresserna inte är samma tar du bort drivrutinen och installerar om den med rätt IP-adress.</p> <p>— <b>Windows XP, Windows Server 2003, Windows Server 2008 och Windows Vista, Windows 7</b>, installerade med installationsprogrammet för full funktionalitet:</p> <ol style="list-style-type: none"> <li>1. Klicka på <b>Start</b>.</li> <li>2. Klicka på <b>Alla program</b>.</li> <li>3. Klicka på <b>HP</b>.</li> <li>4. Klicka på din produkt.</li> <li>5. Klicka på <b>Uppdatera IP-adress</b> om du vill öppna ett verktyg som rapporterar den kända ("tidigare") IP-adressen för produkten och låter dig ändra IP-adressen vid behov.</li> </ol> <p><b>OBS!</b></p> <ul style="list-style-type: none"> <li>• Du kan även uppdatera IP-adressen från fliken <b>Verktyg</b> i HP Printer Assistant.</li> <li>• Med Windows 8 eller senare får du bäst resultat om du uppdaterar IP-adressen med HP Printer Assistant.</li> </ul>

## Problem med produktens programvara (OS X)

### Skrivardrivrutinen visas inte i listan Skriv ut och skanna

1. Kontrollera att produktens .GZ-fil finns i följande maskinvarumapp: `Library/Printers/PPDs/Contents/Resources`. Installera vid behov om programvaran.
2. Om .GZ-filen finns i mappen kan PPD-filen vara skadad. Ta bort PPD-filen och installera sedan om programvaran.

### Produktnamnet visas inte i produktlistan i listan Skriv ut och skanna

1. Kontrollera att kablarna är rätt anslutna och att produkten är på.
2. Skriv ut en konfigurationssida för att kontrollera produktnamnet. Kontrollera att namnet på konfigurationssidan stämmer med produktnamnet i listan Skriv ut och skanna.
3. Ersätt USB- eller Ethernet-kabeln med en kabel av hög kvalitet.

### Skrivardrivrutinen ställer inte automatiskt in den produkt som du har valt i listan Skriv ut och skanna

1. Kontrollera att kablarna är rätt anslutna och att produkten är på.
2. Kontrollera att produktens .GZ-fil finns i följande maskinvarumapp: `Library/Printers/PPDs/Contents/Resources`. Installera vid behov om programvaran.
3. Om .GZ-filen finns i mappen kan PPD-filen vara skadad. Ta bort filen och installera sedan om programvaran.
4. Ersätt USB- eller Ethernet-kabeln med en kabel av hög kvalitet.

## Ett utskriftsjobb skickades inte till önskad produkt

1. Öppna utskriftskön och starta om utskriftsjobbet.
2. En annan produkt med samma eller liknande namn, IP-adress och värdnamn kan ha fått utskriften. Skriv ut en konfigurationssida för att kontrollera produktnamnet. Kontrollera att namnet på konfigurationssidan stämmer med produktnamnet i listan Skrivare och skannrar.

## Om produkten är ansluten med en USB-kabel visas den inte i listan Skrivare och skanna efter att drivrutinen har valts.

### Felsöka programvaran

- ▲ Kontrollera att Mac-operativsystemet är Mac OS X v10.10 eller senare.

### Felsökning av maskinvara

1. Kontrollera att produkten är påslagen.
2. Kontrollera att USB-kabeln är korrekt ansluten.
3. Kontrollera att du använder en lämplig USB-höghastighetskabel.
4. Kontrollera att det inte finns för många USB-enheter som drar ström i kedjan. Koppla bort alla enheter i kedjan och anslut kabeln direkt till datorns USB-port.
5. Kontrollera om det finns mer än två USB-hubbar som inte är strömdrivna i rad i kedjan. Koppla bort alla enheter i kedjan och anslut sedan kabeln direkt till datorns USB-port.

## Du använder en allmän skrivardrivrutin tillsammans med en USB-anslutning

Om du har anslutit USB-kabeln innan du installerade programvaran, använder du kanske en allmän skrivardrivrutin istället för drivrutinen för den här produkten.

1. Ta bort den allmänna skrivardrivrutinen.
2. Installera om programvaran med hjälp av produktskivan Anslut inte USB-kabeln förrän en uppmaning om detta visas i installationsprogrammet för programvaran.
3. Om flera skrivare har installerats kontrollerar du att du har valt rätt skrivare på popup-menyn **Format för** i dialogrutan **Skriv ut**.

# 10 Service och support

- [Kundsupport](#)
- [HP:s begränsade garanti](#)

## Kundsupport

Om du behöver hjälp från en teknisk supportrepresentant från HP för att lösa ett problem kontaktar du [HP-supporten](#).

Registrera produkten.	<a href="http://www.register.hp.com">www.register.hp.com</a>
<ul style="list-style-type: none"><li>• Hämta programverktyg, drivrutiner och elektronisk dokumentation.</li><li>• Få dygnet-runt-support och felsökning för produkten via internet och hämta drivrutiner, programvara och elektronisk information.</li><li>• Support för produkter som används med en Mac-dator.</li></ul>	<a href="#">HP:s kundsupport</a>
Få telefonsupport, som är kostnadsfri under garantiperioden, för ditt land/område.	Telefonnummer för ditt land/område hittar du på flygbladet som fanns i förpackningen med din produkt eller på <a href="#">HP:s kundsupport</a> .
Se till att ha produktens namn, serienummer, inköpsdatum och en beskrivning av problemet till hands.	
Andra tjänst- eller underhållsvillkor för HP.	<a href="http://www.hp.com/go/carepack">www.hp.com/go/carepack</a>

## HP:s begränsade garanti

HP-PRODUKT	DEN BEGRÄNSADE GARANTINS VARAKTIGHET
Skrivare	1 år

Denna begränsade garanti från HP gäller endast för HP-märkta produkter som säljs eller hyrs ut a) från HP Inc., dess dotterbolag, filialer, auktoriserade återförsäljare, auktoriserade distributörer eller distributörer i olika länder; b) med denna begränsade garanti från HP.

HP garanterar dig, slutanvändaren, att maskinvara och tillbehör från HP kommer att vara felfria avseende material och utförande under ovan angivna tidsperiod, vilken börjar på inköpsdagen. Om HP under garantiperioden mottager meddelande om sådana defekter, kommer HP att efter eget gottfinnande antingen reparera eller byta ut den felaktiga produkten. En utbytesprodukt kan antingen vara ny eller liknande i skick som ny.

HP garanterar att programvara från HP inte kommer att misslyckas med att köra programinstruktionerna på grund av fel i material och utförande under ovan angivna tidsperiod, under förutsättning att programvaran har installerats och används på rätt sätt. Om HP under garantiperioden tar emot meddelande om sådana defekter, kommer HP att ersätta programvarumедier som inte kör programinstruktionerna på grund av sådana defekter.

HP garanterar inte att användningen av HP-produkter kommer att kunna ske utan avbrott eller fel. Om HP under rimlig tid inte har möjlighet att reparera eller ersätta en produkt till sådant skick som anges i garantin, äger du rätt till återbetalning av inköpspriset vid omedelbar retur av produkten.

HP:s produkter kan innehålla omarbetade delar som prestandamässigt fungerar som nya eller delar som endast har använts ett fåtal gånger.

Garantin gäller inte defekter som är ett resultat av (a) felaktiga eller inadekvata åtgärder för underhåll eller kalibrering, (b) programvara, gränssnitt, delar eller utrustning som inte levererats av HP, (c) otillbörlig modifiering eller felaktig användning, (d) handhavande utanför de gränsvärden som gäller miljöbetingelser för produkten, eller (e) felaktig förberedelse eller underhåll vid placering.

HPs begränsade garanti är ogiltig i den händelse att skrivaren kopplas till en eftermarknadsapparat eller ett system som på något sätt ändrar skrivarens funktioner, till exempel ett löpande bläcksystem.

I DEN UTSTRÄCKNING SOM LOKAL LAGSTIFTNING TILLÅTER, ÄR GARANTIERNAN OVAN DE ENDA OCH INGA ANDRA GARANTIER ELLER VILLKOR, VARE SIG SKRIFTLIGA ELLER MUNTliga, UTTRYCKS ELLER UNDERFÖRSTÅS. HP FRÅNSÄGER SIG DESSUTOM SÄRSKILT ALLA UNDERFÖRSTÅDDA GARANTIER ELLER VILLKOR AVSEENDE SÄLJBARHET, KVALITET OCH LÄMPLIGHET FÖR ETT VISST ÄNDAMÅL. Vissa länder/regioner tillåter inte begränsningar med avseende på tidsperioden för en underförstådd garanti vilket kan innebära att ovanstående begränsning eller undantag inte gäller dig. Denna begränsade garanti ger dig specifika juridiska rättigheter. Du kan även äga andra rättigheter vilka varierar från land/region till land/region.

HP:s begränsade garanti gäller i alla länder/regioner där HP har en supportrepresentant för denna produkt och där HP har marknadsfört denna produkt. Garantiservicenivån du får kan variera beroende på lokala standarder. HP kommer inte att ändra produktens format eller funktion för att göra den användningsbar i ett land/region där den från början inte var avsedd att fungera på grund av juridiska skäl eller reglementen.

I DEN UTSTRÄCKNING SOM LOKAL LAGSTIFTNING TILLÅTER ÄR GOTTGÖRELSENA I DENNA GARANTIDEKLARATION KUNDENS ENDA OCH EXKLUSIVA GOTTGÖRELSE. FÖRUTOM NÄR ANNAT ANGES OVAN SKALL UNDER INGA OMSTÄNDIGHETER HP ELLER DESS LEVERANTÖRER HÅLLAS ANSVARIGA FÖR FÖRLUST AV DATA ELLER FÖR NÅGRA DIREKTA, SPECIELLA, TILLFÄLLIGA SKADOR ELLER FÖLJDSKADOR (INKLUSIVE FÖRLUST AV VINST ELLER DATA), ELLER ANDRA SKADOR, VARE SIG DESSA BASERAS PÅ KONTRAKT, FÖRSEELSE ELLER ANNAT. Vissa länder/regioner tillåter inte undantag eller begränsningar för oavsiktliga skador eller följdskador vilket kan innebära att ovanstående begränsning eller undantag inte gäller dig.

GARANTIVILLKOREN I DETTA AVTAL, FÖRUTOM VAD SOM TILLÅTS ENLIGT LAGEN, VARKEN UTESLUTER, BEGRÄNSAR ELLER MODIFIERAR OCH UTGÖR ETT TILLÄGG TILL DE OBLIGATORISKA RÄTTIGHETER SOM GÄLLER FÖRSÄLJNINGEN AV DENNA PRODUKT TILL KUNDEN.

## Storbritannien, Irland och Malta

The HP Limited Warranty is a commercial guarantee voluntarily provided by HP. The name and address of the HP entity responsible for the performance of the HP Limited Warranty in your country/region is as follows:

**UK:** HP Inc UK Limited, Cain Road, Amen Corner, Bracknell, Berkshire, RG12 1HN

**Ireland:** Hewlett-Packard Ireland Limited, Liffey Park Technology Campus, Barnhall Road, Leixlip, Co.Kildare

**Malta:** Hewlett-Packard Europe B.V., Amsterdam, Meyrin Branch, Route du Nant-d'Avril 150, 1217 Meyrin, Switzerland

**United Kingdom:** The HP Limited Warranty benefits apply in addition to any legal rights to a guarantee from seller of nonconformity of goods with the contract of sale. These rights expire six years from delivery of goods for products purchased in England or Wales and five years from delivery of goods for products purchased in Scotland. However various factors may impact your eligibility to receive these rights. For further information, please consult the following link: Consumer Legal Guarantee ([www.hp.com/go/eu-legal](http://www.hp.com/go/eu-legal)) or you may visit the European Consumer Centers website ([http://ec.europa.eu/consumers/solving\\_consumer\\_disputes/non-judicial\\_redress/ecc-net/index\\_en.htm](http://ec.europa.eu/consumers/solving_consumer_disputes/non-judicial_redress/ecc-net/index_en.htm)). Consumers have the right to choose whether to claim service under the HP Limited Warranty or against the seller under the legal guarantee.

**Ireland:** The HP Limited Warranty benefits apply in addition to any statutory rights from seller in relation to nonconformity of goods with the contract of sale. However various factors may impact your eligibility to receive these rights. Consumer statutory rights are not limited or affected in any manner by HP Care Pack. For further information, please consult the following link: Consumer Legal Guarantee ([www.hp.com/go/eu-legal](http://www.hp.com/go/eu-legal)) or you may visit the European Consumer Centers website ([http://ec.europa.eu/consumers/solving\\_consumer\\_disputes/non-judicial\\_redress/ecc-net/index\\_en.htm](http://ec.europa.eu/consumers/solving_consumer_disputes/non-judicial_redress/ecc-net/index_en.htm)). Consumers have the right to choose whether to claim service under the HP Limited Warranty or against the seller under the legal guarantee.

**Malta:** The HP Limited Warranty benefits apply in addition to any legal rights to a two-year guarantee from seller of nonconformity of goods with the contract of sale; however various factors may impact your eligibility to receive these rights. Consumer statutory rights are not limited or affected in any manner by the HP Limited Warranty. For further information, please consult the following link: Consumer Legal Guarantee ([www.hp.com/go/eu-legal](http://www.hp.com/go/eu-legal)) or you may visit the European Consumer Centers website ([http://ec.europa.eu/consumers/solving\\_consumer\\_disputes/non-judicial\\_redress/ecc-net/index\\_en.htm](http://ec.europa.eu/consumers/solving_consumer_disputes/non-judicial_redress/ecc-net/index_en.htm)). Consumers have the right to choose whether to claim service under the HP Limited Warranty or against the seller under two-year legal guarantee.

## Österrike, Belgien, Tyskland och Luxemburg

Die beschränkte HP Herstellergarantie ist eine von HP auf freiwilliger Basis angebotene kommerzielle Garantie. Der Name und die Adresse der HP Gesellschaft, die in Ihrem Land für die Gewährung der beschränkten HP Herstellergarantie verantwortlich ist, sind wie folgt:

**Deutschland:** HP Deutschland GmbH, Schickardstr. 32, D-71034 Böblingen

**Österreich:** HP Austria GmbH., Technologiestrasse 5, A-1120 Wien

**Luxemburg:** Hewlett-Packard Luxembourg S.C.A., 75, Parc d'Activités Capellen, Rue Pafebruc, L-8308 Capellen

**Belgien:** HP Belgium BVBA, Hermeslaan 1A, B-1831 Diegem

Die Rechte aus der beschränkten HP Herstellergarantie gelten zusätzlich zu den gesetzlichen Ansprüchen wegen Sachmängeln auf eine zweijährige Gewährleistung ab dem Lieferdatum. Ob Sie Anspruch auf diese Rechte haben, hängt von zahlreichen Faktoren ab. Die Rechte des Kunden sind in keiner Weise durch die beschränkte HP Herstellergarantie eingeschränkt bzw. betroffen. Weitere Hinweise finden Sie auf der folgenden Website: Gewährleistungsansprüche für Verbraucher ([www.hp.com/go/eu-legal](http://www.hp.com/go/eu-legal)) oder Sie können

die Website des Europäischen Verbraucherzentrums ([http://ec.europa.eu/consumers/solving\\_consumer\\_disputes/non-judicial\\_redress/ecc-net/index\\_en.htm](http://ec.europa.eu/consumers/solving_consumer_disputes/non-judicial_redress/ecc-net/index_en.htm)) besuchen. Verbraucher haben das Recht zu wählen, ob sie eine Leistung von HP gemäß der beschränkten HP Herstellergarantie in Anspruch nehmen oder ob sie sich gemäß der gesetzlichen zweijährigen Haftung für Sachmängel (Gewährleistung) sich an den jeweiligen Verkäufer wenden.

## Belgien, Frankrike och Luxemburg

La garantie limitée HP est une garantie commerciale fournie volontairement par HP. Voici les coordonnées de l'entité HP responsable de l'exécution de la garantie limitée HP dans votre pays:

**France:** HP France SAS, société par actions simplifiée identifiée sous le numéro 448 694 133 RCS Evry, 1 Avenue du Canada, 91947, Les Ulis

**G.D. Luxembourg:** Hewlett-Packard Luxembourg S.C.A., 75, Parc d'Activités Capellen, Rue Pafebruc, L-8308 Capellen

**Belgique:** HP Belgium BVBA, Hermeslaan 1A, B-1831 Diegem

**France:** Les avantages de la garantie limitée HP s'appliquent en complément des droits dont vous disposez au titre des garanties légales applicables dont le bénéfice est soumis à des conditions spécifiques. Vos droits en tant que consommateur au titre de la garantie légale de conformité mentionnée aux articles L. 211-4 à L. 211-13 du Code de la Consommation et de celle relatives aux défauts de la chose vendue, dans les conditions prévues aux articles 1641 à 1648 et 2232 du Code de Commerce ne sont en aucune façon limités ou affectés par la garantie limitée HP. Pour de plus amples informations, veuillez consulter le lien suivant : Garanties légales accordées au consommateur ([www.hp.com/go/eu-legal](http://www.hp.com/go/eu-legal)). Vous pouvez également consulter le site Web des Centres européens des consommateurs ([http://ec.europa.eu/consumers/solving\\_consumer\\_disputes/non-judicial\\_redress/ecc-net/index\\_en.htm](http://ec.europa.eu/consumers/solving_consumer_disputes/non-judicial_redress/ecc-net/index_en.htm)). Les consommateurs ont le droit de choisir d'exercer leurs droits au titre de la garantie limitée HP, ou auprès du vendeur au titre des garanties légales applicables mentionnées ci-dessus.

### POUR RAPPEL:

Garantie Légale de Conformité:

*« Le vendeur est tenu de livrer un bien conforme au contrat et répond des défauts de conformité existant lors de la délivrance.*

*Il répond également des défauts de conformité résultant de l'emballage, des instructions de montage ou de l'installation lorsque celle-ci a été mise à sa charge par le contrat ou a été réalisée sous sa responsabilité ».*

Article L211-5 du Code de la Consommation:

*« Pour être conforme au contrat, le bien doit:*

*1° Etre propre à l'usage habituellement attendu d'un bien semblable et, le cas échéant:*

*- correspondre à la description donnée par le vendeur et posséder les qualités que celui-ci a présentées à l'acheteur sous forme d'échantillon ou de modèle;*

*- présenter les qualités qu'un acheteur peut légitimement attendre eu égard aux déclarations publiques faites par le vendeur, par le producteur ou par son représentant, notamment dans la publicité ou l'étiquetage;*

*2° Ou présenter les caractéristiques définies d'un commun accord par les parties ou être propre à tout usage spécial recherché par l'acheteur, porté à la connaissance du vendeur et que ce dernier a accepté ».*

Article L211-12 du Code de la Consommation:

*« L'action résultant du défaut de conformité se prescrit par deux ans à compter de la délivrance du bien ».*

Garantie des vices cachés

Article 1641 du Code Civil : « *Le vendeur est tenu de la garantie à raison des défauts cachés de la chose vendue qui la rendent impropre à l'usage auquel on la destine, ou qui diminuent tellement cet usage que l'acheteur ne l'aurait pas acquise, ou n'en aurait donné qu'un moindre prix, s'il les avait connus.* »

Article 1648 alinéa 1 du Code Civil:

« *L'action résultant des vices rédhibitoires doit être intentée par l'acquéreur dans un délai de deux ans à compter de la découverte du vice.* »

**G.D. Luxembourg et Belgique:** Les avantages de la garantie limitée HP s'appliquent en complément des droits dont vous disposez au titre de la garantie de non-conformité des biens avec le contrat de vente. Cependant, de nombreux facteurs peuvent avoir un impact sur le bénéfice de ces droits. Vos droits en tant que consommateur au titre de ces garanties ne sont en aucune façon limités ou affectés par la garantie limitée HP. Pour de plus amples informations, veuillez consulter le lien suivant : Garanties légales accordées au consommateur ([www.hp.com/go/eu-legal](http://www.hp.com/go/eu-legal)) ou vous pouvez également consulter le site Web des Centres européens des consommateurs ([http://ec.europa.eu/consumers/solving\\_consumer\\_disputes/non-judicial\\_redress/ecc-net/index\\_en.htm](http://ec.europa.eu/consumers/solving_consumer_disputes/non-judicial_redress/ecc-net/index_en.htm)). Les consommateurs ont le droit de choisir de réclamer un service sous la garantie limitée HP ou auprès du vendeur au cours d'une garantie légale de deux ans.

## Italien

La Garanzia limitata HP è una garanzia commerciale fornita volontariamente da HP. Di seguito sono indicati nome e indirizzo della società HP responsabile della fornitura dei servizi coperti dalla Garanzia limitata HP nel vostro Paese:

**Italia:** HP Italy S.r.l., Via G. Di Vittorio 9, 20063 Cernusco S/Naviglio

I vantaggi della Garanzia limitata HP vengono concessi ai consumatori in aggiunta ai diritti derivanti dalla garanzia di due anni fornita dal venditore in caso di non conformità dei beni rispetto al contratto di vendita. Tuttavia, diversi fattori possono avere un impatto sulla possibilità di beneficiare di tali diritti. I diritti spettanti ai consumatori in forza della garanzia legale non sono in alcun modo limitati, né modificati dalla Garanzia limitata HP. Per ulteriori informazioni, si prega di consultare il seguente link: Garanzia legale per i clienti ([www.hp.com/go/eu-legal](http://www.hp.com/go/eu-legal)), oppure visitare il sito Web dei Centri europei per i consumatori ([http://ec.europa.eu/consumers/solving\\_consumer\\_disputes/non-judicial\\_redress/ecc-net/index\\_en.htm](http://ec.europa.eu/consumers/solving_consumer_disputes/non-judicial_redress/ecc-net/index_en.htm)). I consumatori hanno il diritto di scegliere se richiedere un servizio usufruendo della Garanzia limitata HP oppure rivolgendosi al venditore per far valere la garanzia legale di due anni.

## Spanien

Su Garantía limitada de HP es una garantía comercial voluntariamente proporcionada por HP. El nombre y dirección de las entidades HP que proporcionan la Garantía limitada de HP (garantía comercial adicional del fabricante) en su país es:

**España:** Hewlett-Packard Española S.L. Calle Vicente Aleixandre, 1 Parque Empresarial Madrid - Las Rozas, E-28232 Madrid

Los beneficios de la Garantía limitada de HP son adicionales a la garantía legal de 2 años a la que los consumidores tienen derecho a recibir del vendedor en virtud del contrato de compraventa; sin embargo, varios factores pueden afectar su derecho a recibir los beneficios bajo dicha garantía legal. A este respecto, la Garantía limitada de HP no limita o afecta en modo alguno los derechos legales del consumidor ([www.hp.com/go/eu-legal](http://www.hp.com/go/eu-legal)). Para más información, consulte el siguiente enlace: Garantía legal del consumidor o puede visitar el sitio web de los Centros europeos de los consumidores ([http://ec.europa.eu/consumers/solving\\_consumer\\_disputes/non-judicial\\_redress/ecc-net/index\\_en.htm](http://ec.europa.eu/consumers/solving_consumer_disputes/non-judicial_redress/ecc-net/index_en.htm)). Los clientes tienen derecho a elegir si reclaman un servicio acogiéndose a la Garantía limitada de HP o al vendedor de conformidad con la garantía legal de dos años.

## Danmark

Den begrænsede HP-garanti er en garanti, der ydes frivilligt af HP. Navn og adresse på det HP-selskab, der er ansvarligt for HP's begrænsede garanti i dit land, er som følger:

**Danmark:** HP Inc Danmark ApS, Engholm Parkvej 8, 3450, Allerød

Den begrænsede HP-garanti gælder i tillæg til eventuelle juridiske rettigheder, for en toårig garanti fra sælgeren af varer, der ikke er i overensstemmelse med salgsaftalen, men forskellige faktorer kan dog påvirke din ret til at opnå disse rettigheder. Forbrugerens lovbestemte rettigheder begrænses eller påvirkes ikke på nogen måde af den begrænsede HP-garanti. Se nedenstående link for at få yderligere oplysninger: Forbrugerens juridiske garanti ([www.hp.com/go/eu-legal](http://www.hp.com/go/eu-legal)) eller du kan besøge De Europæiske Forbrugercentres websted ([http://ec.europa.eu/consumers/solving\\_consumer\\_disputes/non-judicial\\_redress/ecc-net/index\\_en.htm](http://ec.europa.eu/consumers/solving_consumer_disputes/non-judicial_redress/ecc-net/index_en.htm)). Forbrugere har ret til at vælge, om de vil gøre krav på service i henhold til HP's begrænsede garanti eller hos sælger i henhold til en toårig juridisk garanti.

## Norge

HPs garanti er en begrenset og kommersiell garanti som HP selv har valgt å tilby. Følgende lokale selskap innestår for garantien:

**Norge:** HP Norge AS, Rolfbuktveien 4b, 1364 Fornebu

HPs garanti kommer i tillegg til det mangelsansvar HP har i henhold til norsk forbrukerkjøpslovgivning, hvor reklamasjonsperioden kan være to eller fem år, avhengig av hvor lenge salgsgjenstanden var ment å vare. Ulike faktorer kan imidlertid ha betydning for om du kvalifiserer til å kreve avhjelp iht slikt mangelsansvar. Forbrukerens lovmessige rettigheter begrenses ikke av HPs garanti. Hvis du vil ha mer informasjon, kan du klikke på følgende kobling: Juridisk garanti for forbruker ([www.hp.com/go/eu-legal](http://www.hp.com/go/eu-legal)) eller du kan besøke nettstedet til de europeiske forbrukersentrene ([http://ec.europa.eu/consumers/solving\\_consumer\\_disputes/non-judicial\\_redress/ecc-net/index\\_en.htm](http://ec.europa.eu/consumers/solving_consumer_disputes/non-judicial_redress/ecc-net/index_en.htm)). Forbrukere har retten til å velge å kreve service under HPs garanti eller iht selgerens lovpålagte mangelsansvar.

## Sverige

HP:s begränsade garanti är en kommersiell garanti som tillhandahålls frivilligt av HP. Namn och adress till det HP-företag som ansvarar för HP:s begränsade garanti i ditt land är som följer:

**Sverige:** HP PPS Sverige AB, SE-169 73 Stockholm

Fördelarna som ingår i HP:s begränsade garanti gäller utöver de lagstadgade rättigheterna till tre års garanti från säljaren angående varans bristande överensstämmelse gentemot köpeavtalet, men olika faktorer kan påverka din rätt att utnyttja dessa rättigheter. Konsumentens lagstadgade rättigheter varken begränsas eller påverkas på något sätt av HP:s begränsade garanti. Mer information får du om du följer denna länk: Lagstadgad garanti för konsumenter ([www.hp.com/go/eu-legal](http://www.hp.com/go/eu-legal)) eller så kan du gå till European Consumer Centers webbplats ([http://ec.europa.eu/consumers/solving\\_consumer\\_disputes/non-judicial\\_redress/ecc-net/index\\_en.htm](http://ec.europa.eu/consumers/solving_consumer_disputes/non-judicial_redress/ecc-net/index_en.htm)). Konsumenter har rätt att välja om de vill ställa krav enligt HP:s begränsade garanti eller på säljaren enligt den lagstadgade treåriga garantin.

## Portugal

A Garantia Limitada HP é uma garantia comercial fornecida voluntariamente pela HP. O nome e a morada da entidade HP responsável pela prestação da Garantia Limitada HP no seu país são os seguintes:

**Portugal:** HPCP – Computing and Printing Portugal, Unipessoal, Lda., Edifício D. Sancho I, Quinta da Fonte, Porto Salvo, Lisboa, Oeiras, 2740 244

As vantagens da Garantia Limitada HP aplicam-se cumulativamente com quaisquer direitos decorrentes da legislação aplicável à garantia de dois anos do vendedor, relativa a defeitos do produto e constante do



contrato de venda. Existem, contudo, vários fatores que poderão afetar a sua elegibilidade para beneficiar de tais direitos. Os direitos legalmente atribuídos aos consumidores não são limitados ou afetados de forma alguma pela Garantia Limitada HP. Para mais informações, consulte a ligação seguinte: Garantia legal do consumidor ([www.hp.com/go/eu-legal](http://www.hp.com/go/eu-legal)) ou visite o Web site da Rede dos Centros Europeus do Consumidor ([http://ec.europa.eu/consumers/solving\\_consumer\\_disputes/non-judicial\\_redress/ecc-net/index\\_en.htm](http://ec.europa.eu/consumers/solving_consumer_disputes/non-judicial_redress/ecc-net/index_en.htm)). Os consumidores têm o direito de escolher se pretendem reclamar assistência ao abrigo da Garantia Limitada HP ou contra o vendedor ao abrigo de uma garantia jurídica de dois anos.

## Grekland och Cypern

Η Περιορισμένη εγγύηση HP είναι μια εμπορική εγγύηση η οποία παρέχεται εθελοντικά από την HP. Η επωνυμία και η διεύθυνση του νομικού προσώπου HP που παρέχει την Περιορισμένη εγγύηση HP στη χώρα σας είναι η εξής:

**Ελλάδα /Κύπρος:** HP Printing and Personal Systems Hellas EPE, Tzavella 1-3, 15232 Chalandri, Attiki

**Ελλάδα /Κύπρος:** HP Συστήματα Εκτύπωσης και Προσωπικών Υπολογιστών Ελλάς Εταιρεία Περιορισμένης Ευθύνης, Tzavella 1-3, 15232 Chalandri, Attiki

Τα προνόμια της Περιορισμένης εγγύησης HP ισχύουν επιπλέον των νόμιμων δικαιωμάτων για διετή εγγύηση έναντι του Πωλητή για τη μη συμμόρφωση των προϊόντων με τις συνομολογημένες συμβατικά ιδιότητες, ωστόσο η άσκηση των δικαιωμάτων σας αυτών μπορεί να εξαρτάται από διάφορους παράγοντες. Τα νόμιμα δικαιώματα των καταναλωτών δεν περιορίζονται ούτε επηρεάζονται καθ' οιονδήποτε τρόπο από την Περιορισμένη εγγύηση HP. Για περισσότερες πληροφορίες, συμβουλευτείτε την ακόλουθη τοποθεσία web: Νόμιμη εγγύηση καταναλωτή ([www.hp.com/go/eu-legal](http://www.hp.com/go/eu-legal)) ή μπορείτε να επισκεφτείτε την τοποθεσία web των Ευρωπαϊκών Κέντρων Καταναλωτή ([http://ec.europa.eu/consumers/solving\\_consumer\\_disputes/non-judicial\\_redress/ecc-net/index\\_en.htm](http://ec.europa.eu/consumers/solving_consumer_disputes/non-judicial_redress/ecc-net/index_en.htm)). Οι καταναλωτές έχουν το δικαίωμα να επιλέξουν αν θα αξιώσουν την υπηρεσία στα πλαίσια της Περιορισμένης εγγύησης HP ή από τον πωλητή στα πλαίσια της νόμιμης εγγύησης δύο ετών.

## Ungern

A HP korlátozott jótállás egy olyan kereskedelmi jótállás, amelyet a HP a saját elhatározásából biztosít. Az egyes országokban a HP mint gyártó által vállalt korlátozott jótállást biztosító HP vállalatok neve és címe:

**Magyarország:** HP Inc Magyarország Kft., H-1117 Budapest, Alíz utca 1.

A HP korlátozott jótállásban biztosított jogok azokon a jogokon felül illetik meg Önt, amelyek a termékeknek az adásvételi szerződés szerinti minőségére vonatkozó kétéves, jogszabályban foglalt eladói szavatosságból, továbbá ha az Ön által vásárolt termékre alkalmazandó, a jogszabályban foglalt kötelező eladói jótállásból erednek, azonban számos körülmény hatással lehet arra, hogy ezek a jogok Önt megilletik-e. További információért kérjük, keresse fel a következő webhelyet: Jogi Tájékoztató Fogyasztóknak ([www.hp.com/go/eu-legal](http://www.hp.com/go/eu-legal)) vagy látogassa meg az Európai Fogyasztói Központok webhelyét ([http://ec.europa.eu/consumers/solving\\_consumer\\_disputes/non-judicial\\_redress/ecc-net/index\\_en.htm](http://ec.europa.eu/consumers/solving_consumer_disputes/non-judicial_redress/ecc-net/index_en.htm)). A fogyasztóknak jogában áll, hogy megválasszák, hogy a jótállással kapcsolatos igényüket a HP korlátozott jótállás alapján vagy a kétéves, jogszabályban foglalt eladói szavatosság, illetve, ha alkalmazandó, a jogszabályban foglalt kötelező eladói jótállás alapján érvényesítik.

## Tjeckien

Omezená záruka HP je obchodní zárukou dobrovolně poskytovanou společností HP. Názvy a adresy společností skupiny HP, které odpovídají za plnění omezené záruky HP ve vaší zemi, jsou následující:

**Česká republika:** HP Inc Czech Republic s. r. o., Za Brumlovkou 5/1559, 140 00 Praha 4

Výhody, poskytované omezenou zárukou HP, se uplatňují jako doplňek k jakýmkoli právním nárokům na dvouletou záruku poskytnutou prodejcem v případě nesouladu zboží s kupní smlouvou. Váš nárok na uznání těchto práv však může záviset na mnohých faktorech. Omezená záruka HP žádným způsobem neomezuje ani

neovlivňuje zákonná práva zákazníka. Dalšie informácie získate kliknutím na nasledujúci odkaz: Zákonná záruka spotrebiteľa ([www.hp.com/go/eu-legal](http://www.hp.com/go/eu-legal)) prípadne môžete navštíviť webové stránky Európskeho spotrebiteľského centra ([http://ec.europa.eu/consumers/solving\\_consumer\\_disputes/non-judicial\\_redress/ecc-net/index\\_en.htm](http://ec.europa.eu/consumers/solving_consumer_disputes/non-judicial_redress/ecc-net/index_en.htm)). Spotrebiteľ má právo sa rozhodnúť, či chce službu reklamovať v rámci omezené záruky HP alebo v rámci zákonom stanovené dvoleté záruky u predajcu.

## Slovakien

Obmedzená záruka HP je obchodná záruka, ktorú spoločnosť HP poskytuje dobrovoľne. Meno a adresa subjektu HP, ktorý zabezpečuje plnenie vyplývajúce z Obmedzenej záruky HP vo vašej krajine:

**Slovenská republika:** HP Inc Slovakia, s.r.o., Galvaniho 7, 821 04 Bratislava

Výhody Obmedzenej záruky HP sa uplatnia vedľa prípadných zákazníkových zákonných nárokov voči predávajúcemu z väd, ktoré spočívajú v nesúlade vlastností tovaru s jeho popisom podľa predmetnej zmluvy. Možnosť uplatnenia takých prípadných nárokov však môže závisieť od rôznych faktorov. Služby Obmedzenej záruky HP žiadnym spôsobom neobmedzujú ani neovplyvňujú zákonné práva zákazníka, ktorý je spotrebiteľom. Dalšie informácie nájdete na nasledujúcom prepojení: Zákonná záruka spotrebiteľa ([www.hp.com/go/eu-legal](http://www.hp.com/go/eu-legal)), prípadne môžete navštíviť webovú lokalitu európskych zákazníckych stredísk ([http://ec.europa.eu/consumers/solving\\_consumer\\_disputes/non-judicial\\_redress/ecc-net/index\\_en.htm](http://ec.europa.eu/consumers/solving_consumer_disputes/non-judicial_redress/ecc-net/index_en.htm)). Spotrebiteľia majú právo zvoliť si, či chcú uplatniť servis v rámci Obmedzenej záruky HP alebo počas zákonnej dvojročnej záručnej lehoty u predajcu.

## Polen

Ograniczona gwarancja HP to komercyjna gwarancja udzielona dobrowolnie przez HP. Nazwa i adres podmiotu HP odpowiedzialnego za realizację Ograniczonej gwarancji HP w Polsce:

**Polska:** HP Inc Polska sp. z o.o., Szturmowa 2a, 02-678 Warszawa, wpisana do rejestru przedsiębiorców prowadzonego przez Sąd Rejonowy dla m.st. Warszawy w Warszawie, XIII Wydział Gospodarczy Krajowego Rejestru Sądowego, pod numerem KRS 0000546115, NIP 5213690563, REGON 360916326, GIÓŚ E0020757WZBW, kapitał zakładowy 480.000 PLN.

Świadczenia wynikające z Ograniczonej gwarancji HP stanowią dodatek do praw przysługujących nabywcy w związku z dwuletnią odpowiedzialnością sprzedawcy z tytułu niezgodności towaru z umową (rekojmia). Niemniej, na możliwość korzystania z tych praw mają wpływ różne czynniki. Ograniczona gwarancja HP w żaden sposób nie ogranicza praw konsumenta ani na nie nie wpływa. Więcej informacji można znaleźć pod następującym łączem: Gwarancja prawna konsumenta ([www.hp.com/go/eu-legal](http://www.hp.com/go/eu-legal)), można także odwiedzić stronę internetową Europejskiego Centrum Konsumentckiego ([http://ec.europa.eu/consumers/solving\\_consumer\\_disputes/non-judicial\\_redress/ecc-net/index\\_en.htm](http://ec.europa.eu/consumers/solving_consumer_disputes/non-judicial_redress/ecc-net/index_en.htm)). Konsumentci mają prawo wyboru co do możliwości skorzystania albo z usług gwarancyjnych przysługujących w ramach Ograniczonej gwarancji HP albo z uprawnień wynikających z dwuletniej rekojmii w stosunku do sprzedawcy.

## Bulgarien

Ограничената гаранция на HP представлява търговска гаранция, доброволно предоставяна от HP. Името и адресът на дружеството на HP за вашата страна, отговорно за предоставянето на гаранционната поддръжка в рамките на Ограничената гаранция на HP, са както следва:

HP Inc Bulgaria EOOD (Ейч Пи Инк България EOOD), гр. София 1766, район р-н Младост, бул. Околовръстен Път No 258, Бизнес Център Камбаните

Предимствата на Ограничената гаранция на HP се прилагат в допълнение към всички законови права за двугодишна гаранция от продавача при несъответствие на стоката с договора за продажба. Въпреки това, различни фактори могат да окажат влияние върху условията за получаване на тези права. Законовите права на потребителите не са ограничени или засегнати по никакъв начин от Ограничената гаранция на HP. За допълнителна информация, моля вижте Правната гаранция на потребителя

([www.hp.com/go/eu-legal](http://www.hp.com/go/eu-legal)) или посетете уебсайта на Европейския потребителски център ([http://ec.europa.eu/consumers/solving\\_consumer\\_disputes/non-judicial\\_redress/ecc-net/index\\_en.htm](http://ec.europa.eu/consumers/solving_consumer_disputes/non-judicial_redress/ecc-net/index_en.htm)). Потребителите имат правото да избират дали да претендират за извършване на услуга в рамките на Ограничената гаранция на HP или да потърсят такава от търговеца в рамките на двугодишната правна гаранция.

## Rumänien

Garanția limitată HP este o garanție comercială furnizată în mod voluntar de către HP. Numele și adresa entității HP răspunzătoare de punerea în aplicare a Garanției limitate HP în țara dumneavoastră sunt următoarele:

**România:** HP Inc Romania SRL, 5 Fabrica de Glucoza Str., Building F, Ground Floor & Floor 8, 2nd District, București

Beneficiile Garanției limitate HP se aplică suplimentar față de orice drepturi privind garanția de doi ani oferită de vânzător pentru neconformitatea bunurilor cu contractul de vânzare; cu toate acestea, diverși factori pot avea impact asupra eligibilității dvs. de a beneficia de aceste drepturi. Drepturile legale ale consumatorului nu sunt limitate sau afectate în vreun fel de Garanția limitată HP. Pentru informații suplimentare consultați următorul link: garanția acordată consumatorului prin lege ([www.hp.com/go/eu-legal](http://www.hp.com/go/eu-legal)) sau puteți accesa site-ul Centrul European al Consumatorilor ([http://ec.europa.eu/consumers/solving\\_consumer\\_disputes/non-judicial\\_redress/ecc-net/index\\_en.htm](http://ec.europa.eu/consumers/solving_consumer_disputes/non-judicial_redress/ecc-net/index_en.htm)). Consumatorii au dreptul să aleagă dacă să pretindă despăgubiri în cadrul Garanției limitate HP sau de la vânzător, în cadrul garanției legale de doi ani.

## Belgien och Nederländerna

De Beperkte Garantie van HP is een commerciële garantie vrijwillig verstrekt door HP. De naam en het adres van de HP-entiteit die verantwoordelijk is voor het uitvoeren van de Beperkte Garantie van HP in uw land is als volgt:

**Nederland:** HP Nederland B.V., Startbaan 16, 1187 XR Amstelveen

**België:** HP Belgium BVBA, Hermeslaan 1A, B-1831 Diegem

De voordelen van de Beperkte Garantie van HP vormen een aanvulling op de wettelijke garantie voor consumenten gedurende twee jaren na de levering te verlenen door de verkoper bij een gebrek aan conformiteit van de goederen met de relevante verkoopovereenkomst. Niettemin kunnen diverse factoren een impact hebben op uw eventuele aanspraak op deze wettelijke rechten. De wettelijke rechten van de consument worden op geen enkele wijze beperkt of beïnvloed door de Beperkte Garantie van HP. Raadpleeg voor meer informatie de volgende webpagina: Wettelijke garantie van de consument ([www.hp.com/go/eu-legal](http://www.hp.com/go/eu-legal)) of u kan de website van het Europees Consumenten Centrum bezoeken ([http://ec.europa.eu/consumers/solving\\_consumer\\_disputes/non-judicial\\_redress/ecc-net/index\\_en.htm](http://ec.europa.eu/consumers/solving_consumer_disputes/non-judicial_redress/ecc-net/index_en.htm)). Consumenten hebben het recht om te kiezen tussen enerzijds de Beperkte Garantie van HP of anderzijds het aanspreken van de verkoper in toepassing van de wettelijke garantie.

## Finland

HP:n rajoitettu takuu on HP:n vapaaehtoisesti antama kaupallinen takuu. HP:n myöntämästä takuusta maassanne vastaavan HP:n edustajan yhteystiedot ovat:

**Suomi:** HP Finland Oy, Piispankalliontie, FIN - 02200 Espoo

HP:n takuun edut ovat voimassa mahdollisten kuluttajansuojalakiin perustuvien oikeuksien lisäksi sen varalta, että tuote ei vastaa myyntisopimusta. Saat lisätietoja seuraavasta linkistä: Kuluttajansuoja ([www.hp.com/go/eu-legal](http://www.hp.com/go/eu-legal)) tai voit käydä Euroopan kuluttajakeskuksen sivustolla ([http://ec.europa.eu/consumers/solving\\_consumer\\_disputes/non-judicial\\_redress/ecc-net/index\\_en.htm](http://ec.europa.eu/consumers/solving_consumer_disputes/non-judicial_redress/ecc-net/index_en.htm)). Kuluttajilla on oikeus vaatia virheen korjausta HP:n takuun ja kuluttajansuojan perusteella HP:lta tai myyjältä.

## Slovenien

Omejena garancija HP je prostovoljna trgovska garancija, ki jo zagotavlja podjetje HP. Ime in naslov poslovne enote HP, ki je odgovorna za omejeno garancijo HP v vaši državi, sta naslednja:

**Slovenija:** Hewlett-Packard Europe B.V., Amsterdam, Meyrin Branch, Route du Nant-d'Avril 150, 1217 Meyrin, Switzerland

Ugodnosti omejene garancije HP veljajo poleg zakonskih pravic, ki ob sklenitvi kupoprodajne pogodbe izhajajo iz dveletne garancije prodajalca v primeru neskladnosti blaga, vendar lahko na izpolnjevanje pogojev za uveljavitev pravic vplivajo različni dejavniki. Omejena garancija HP nikakor ne omejuje strankinih z zakonom predpisanih pravic in ne vpliva nanje. Za dodatne informacije glejte naslednjo povezavo: Strankino pravno jamstvo ([www.hp.com/go/eu-legal](http://www.hp.com/go/eu-legal)); ali pa obiščite spletno mesto evropskih središč za potrošnike ([http://ec.europa.eu/consumers/solving\\_consumer\\_disputes/non-judicial\\_redress/ecc-net/index\\_en.htm](http://ec.europa.eu/consumers/solving_consumer_disputes/non-judicial_redress/ecc-net/index_en.htm)). Potrošniki imajo pravico izbrati, ali bodo uveljavljali pravice do storitev v skladu z omejeno garancijo HP ali proti prodajalcu v skladu z dvoletno zakonsko garancijo.

## Kroatien

HP ograničeno jamstvo komercialno je dobrovoljno jamstvo koje pruža HP. Ime i adresa HP subjekta odgovornog za HP ograničeno jamstvo u vašoj državi:

**Hrvatska:** HP Computing and Printing d.o.o. za računalne i srodne aktivnosti, Radnička cesta 41, 10000 Zagreb

Pogodnosti HP ograničenog jamstva vrijede zajedno uz sva zakonska prava na dvogodišnje jamstvo kod bilo kojeg prodavača s obzirom na nepodudaranje robe s ugovorom o kupnji. Međutim, razni faktori mogu utjecati na vašu mogućnost ostvarivanja tih prava. HP ograničeno jamstvo ni na koji način ne utječe niti ne ograničava zakonska prava potrošača. Dodatne informacije potražite na ovoj adresi: Zakonsko jamstvo za potrošače ([www.hp.com/go/eu-legal](http://www.hp.com/go/eu-legal)) ili možete posjetiti web-mjesto Europskih potrošačkih centara ([http://ec.europa.eu/consumers/solving\\_consumer\\_disputes/non-judicial\\_redress/ecc-net/index\\_en.htm](http://ec.europa.eu/consumers/solving_consumer_disputes/non-judicial_redress/ecc-net/index_en.htm)). Potrošači imaju pravo odabrati žele li ostvariti svoja potraživanja u sklopu HP ograničenog jamstva ili pravnog jamstva prodavača u trajanju ispod dvije godine.

## Lettland

HP ierobežotā garantija ir komercgarantija, kuru brīvpātīgi nodrošina HP. HP uzņēmums, kas sniedz HP ierobežotās garantijas servisa nodrošinājumu jūsu valstī:

**Latvija:** HP Finland Oy, PO Box 515, 02201 Espoo, Finland

HP ierobežotās garantijas priekšrocības tiek piedāvātas papildus jebkurām likumīgajām tiesībām uz pārdevēja un/vai ražotāju nodrošinātu divu gadu garantiju gadījumā, ja preces neatbilst pirkuma līgumam, tomēr šo tiesību saņemšanu var ietekmēt vairāki faktori. HP ierobežotā garantija nekādā veidā neierobežo un neietekmē patērētāju likumīgās tiesības. Lai iegūtu plašāku informāciju, izmantojiet šo saiti: Patērētāju likumīgā garantija ([www.hp.com/go/eu-legal](http://www.hp.com/go/eu-legal)) vai arī Eiropas Patērētāju tiesību aizsardzības centra tīmekļa vietni ([http://ec.europa.eu/consumers/solving\\_consumer\\_disputes/non-judicial\\_redress/ecc-net/index\\_en.htm](http://ec.europa.eu/consumers/solving_consumer_disputes/non-judicial_redress/ecc-net/index_en.htm)). Patērētājiem ir tiesības izvēlēties, vai pieprasīt servisa nodrošinājumu saskaņā ar HP ierobežoto garantiju, vai arī pārdevēja sniegto divu gadu garantiju.

## Litauen

HP ribotoji garantija yra HP savanoriškai teikiama komercinė garantija. Toliau pateikiami HP bendrovių, teikiančių HP garantiją (gamintojo garantiją) jūsų šalyje, pavadinimai ir adresai:

**Lietuva:** HP Finland Oy, PO Box 515, 02201 Espoo, Finland

HP ribotoji garantija papildomai taikoma kartu su bet kokiais kitomis įstatymais nustatytais teisėmis į pardavėjo suteikiamą dviejų metų laikotarpio garantiją dėl prekių atitikties pardavimo sutarčiai, tačiau tai, ar jums ši teisė bus suteikiama, gali priklausyti nuo įvairių aplinkybių. HP ribotoji garantija niekaip neapriboja ir neįtakoja įstatymais nustatytų vartotojo teisių. Daugiau informacijos rasite paspaudę šią nuorodą: Teisinė vartotojo garantija ([www.hp.com/go/eu-legal](http://www.hp.com/go/eu-legal)) arba apsilankę Europos vartotojų centro internetinėje svetainėje ([http://ec.europa.eu/consumers/solving\\_consumer\\_disputes/non-judicial\\_redress/ecc-net/index\\_en.htm](http://ec.europa.eu/consumers/solving_consumer_disputes/non-judicial_redress/ecc-net/index_en.htm)). Vartotojai turi teisę prašyti atlikti techninį aptarnavimą pagal HP ribotąją garantiją arba pardavėjo teikiamą dviejų metų įstatymais nustatytą garantiją.

## Estland

HP piiratud garantii on HP poolt vabatahtlikult pakutav kaubanduslik garantii. HP piiratud garantii eest vastutab HP üksus addressil:

**Eesti:** HP Finland Oy, PO Box 515, 02201 Espoo, Finland

HP piiratud garantii rakendub lisaks seaduses ettenähtud müüjapoolsele kaheaastasele garantiile, juhul kui toode ei vasta müügilepingu tingimustele. Siiski võib esineda asjaolusid, mille puhul teie jaoks need õigused ei pruugi kehtida. HP piiratud garantii ei piira ega mõjuta mingil moel tarbija seadusjärgseid õigusi. Lisateavet leiate järgmiselt lingilt: tarbija õiguslik garantii ([www.hp.com/go/eu-legal](http://www.hp.com/go/eu-legal)) või võite külastada Euroopa tarbijakeskuste veebisaiti ([http://ec.europa.eu/consumers/solving\\_consumer\\_disputes/non-judicial\\_redress/ecc-net/index\\_en.htm](http://ec.europa.eu/consumers/solving_consumer_disputes/non-judicial_redress/ecc-net/index_en.htm)). Tarbijal on õigus valida, kas ta soovib kasutada HP piiratud garantiid või seadusega ette nähtud müüjapoolset kaheaastast garantiid.

## Ryssland

### Срок службы принтера для России

Срок службы данного принтера HP составляет пять лет в нормальных условиях эксплуатации. Срок службы отсчитывается с момента ввода принтера в эксплуатацию. В конце срока службы HP рекомендует посетить веб-сайт нашей службы поддержки по адресу <http://www.hp.com/support> и/или связаться с авторизованным поставщиком услуг HP для получения рекомендаций в отношении дальнейшего безопасного использования принтера.

# A Teknisk information

- [Produktspecifikationer](#)
- [Program för miljövänliga produkter](#)
- [Information om bestämmelser](#)

## Produktspecifikationer

- [Specifikationer för utskrift](#)
- [Fysiska specifikationer](#)
- [Varningsikoner](#)
- [Energiförbrukning och elektriska specifikationer](#)
- [Specifikation för ljudemission](#)
- [Specifikationer för omgivande miljö](#)

## Specifikationer för utskrift

Du hittar en lista med utskriftslösningar som stöds på skrivarens supportwebbplats på [HP:s kundsupport](#).

## Fysiska specifikationer

Produkt	Höjd – mm (tum)	Djup – mm (tum)	Bredd – mm (tum)	Weight - kg (lb)
HP PageWide Pro MFP 772dn, HP PageWide Pro MFP 772dw	572 (22,5)	531 (20,9)	598 (23,5)	59,5 (131)
HP PageWide Pro MFP 772zs	1165 (45,9)	576 (22,7)	598 (23,5)	117,5 (259)
HP PageWide Pro MFP 777hc	1165 (45,9)	576 (22,7)	598 (23,5)	126,1 (277)
HP PageWide Pro MFP 777z	728 (28,6)	576 (22,7)	598 (23,5)	64,6 (142)

## Varningsikoner



WARNING: Håll alla kroppsdelar borta från rörliga delar.



WARNING: Vass egg i närheten.

## Energiförbrukning och elektriska specifikationer

Se skrivarens supportwebbplats på [HP:s kundsupport](#) för aktuell information.



**OBS!** Strömkraven baseras på det land/den region där produkten säljs. Frekvensomvandla ej spänningen i nätet. Detta skadar produkten och inga sådana skador täcks av HP:s begränsade garanti eller serviceavtal.

## Specifikation för ljudemission

Hantering	LwAd svartvitt (B)	LwAd färg (B)	Anmärkningar
Skriv ut	6,9	6,8	
Kopiera	7,1	6,9	Dokumentmatarmodeller
Skanna	6,9	6,7	Dokumentmatarmodeller

## Specifikationer för omgivande miljö

	Drift	Transport
Temperatur	15 till 30 °C (59 till 86 °F)	-40 till 60 °C (-40 till 140 °F)
Relativ fuktighet	20 till 80 %	90 % eller lägre (icke kondenserande)
Höjd över havet	0 C till 3048 C	
Lutning	<b>VIKTIGT:</b> Var försiktig när du flyttar produkten efter att patroner har installerats. Den här produkten är utformad för att användas med en lutning på ±3 grader.	
Elektrostatisk urladdning (ESD)	Om det uppstår elektrostatiska urladdningar medan maskinen kopierar kommer en linje synas på den kopierade sidan. Urladdningen borde försvinna om du kopierar sidan på nytt.	

**MÄRK:** Värdena kan komma att ändras. Besök [HPs kundsupport](#) för den senaste informationen.

## Program för miljövänliga produkter

- [Miljöskydd](#)
- [Säkerhetsdatablad](#)
- [Ozonproduktion](#)
- [Strömförbrukning](#)
- [Kommissionens förordning \(EG\) 1275/2008](#)
- [Papper](#)
- [Plast](#)
- [Skrivartillbehör till HP PageWide](#)
- [Pappersanvändning](#)

- [Återvinning av elektronisk maskinvara](#)
- [Materialbegränsningar](#)
  - [Materialbegränsningar](#)
  - [Batterikassering i Taiwan](#)
  - [Materialmeddelande för perklorat i Kalifornien](#)
  - [EU:s batteridirektiv](#)
  - [Meddelande om batterier för Brasilien](#)
- [Kemiska substanser](#)
- [EPEAT](#)
- [Kassering av utrustning](#)
- [Avfallshantering för Brasilien](#)
- [Tabell över farliga ämnen och dess innehåll \(Kina\)](#)
- [Begränsningar angående skadliga substanser \(Indien\)](#)
- [Deklaration av förekomstvillkoren för märkning av ämnen som omfattas av begränsningar \(Taiwan\)](#)
- [RoHS-meddelande \(Restriction on Hazardous Substances\) \(Turkiet\)](#)
- [RoHS-meddelande \(Restriction on Hazardous Substances\) \(Ukraina\)](#)
- [China Energy Label för skrivare, fax och kopiator](#)

## Miljöskydd

HP strävar efter att tillhandahålla kvalitetsprodukter på ett miljövänligt sätt. Den här produkten har utformats med flera egenskaper i syfte att minimera miljöpåverkan.

## Säkerhetsdatablad

Datablad om säkerhet samt information om produktsäkerhet och miljö finns på [www.hp.com/go/ecodata](http://www.hp.com/go/ecodata) eller tillhandahålls på begäran.

## Ozonproduktion

Produkten genererar ingen mätbar ozongas (O<sub>3</sub>).

## Strömförbrukning

Utskrifts- och bildbehandlingsutrustning från HP som är märkt med ENERGY STAR®-logotypen är certifierad av U.S. Environmental Protection Agency. Följande märkning finns på ENERGY STAR-kvalificerade bildbehandlingsprodukter:





Ytterligare information om bildproduktmodell för ENERGY STAR-kvalificerade produkter finns på:  
[www.hp.com/go/energystar](http://www.hp.com/go/energystar)

## Kommissionens förordning (EG) 1275/2008

För information om produktel, inklusive produktens elförbrukning i nätverksanslutet standbyläge om alla trådbundna nätverksportar är anslutna och alla trådlösa nätverksportar är aktiverade, se avsnittet P14 "Additional Information" (Mer information) för produktens IT ECO-deklaration på [www.hp.com/hpinfo/globalcitizenship/environment/productdata/itecodesktop-pc.html](http://www.hp.com/hpinfo/globalcitizenship/environment/productdata/itecodesktop-pc.html).

## Papper

Den här produkten kan använda återvunnet papper och lätt papper (EcoFFICIENT™) om pappret uppfyller riktlinjerna i produktens guide för utskriftsmaterial. Produkten lämpar sig för användning av returpapper och lätt papper (EcoFFICIENT™) enligt EN12281:2002.

## Plast

Plastdelar över 25 gram är markerade enligt internationell standard, vilket underlättar återvinningen när produktens livslängd har uppnåtts.

## Skrivartillbehör till HP PageWide

HPs originaltillbehör har utvecklats och tillverkats med miljön i åtanke. Med HP är det enkelt att spara på resurser och papper när du skriver ut. När du sedan är färdig gör vi det enkelt och kostnadsfritt att återvinna. Programmets tillgänglighet varierar. För mer information, gå till [www.hp.com/recycle](http://www.hp.com/recycle).

## Pappersanvändning

Produkten har en funktion som gör det möjligt att skriva ut flera sidor på ett och samma ark. På så sätt minskar pappersförbrukningen och påfrestningarna på naturtillgångarna.

## Återvinning av elektronisk maskinvara

HP rekommenderar sina kunder att återvinna begagnad elektronisk maskinvara. Mer information om återvinningsprogrammen finns på [www.hp.com/recycle](http://www.hp.com/recycle) -webbplatsen.

## Materialbegränsningar

- [Materialbegränsningar](#)
- [Batterikassering i Taiwan](#)
- [Materialmeddelande för perklorat i Kalifornien](#)
- [EU:s batteridirektiv](#)
- [Meddelande om batterier för Brasilien](#)

## Materialbegränsningar

Den här HP-produkten innehåller inte tillsatt kvicksilver.

Denna HP-produkt har ett batteri som kan kräva särskild hantering när produkten nått slutet av sin livslängd. Batterierna som ingår i eller medföljer denna HP-produkt omfattar följande.

---

**HP PageWide Pro MFP 772-777 series**

---

Typ:	Litium-mangandioxid
Vikt:	3,0 g
Placering:	På moderkortet
Kan tas bort av användaren	Nej

---

## Batterikassering i Taiwan

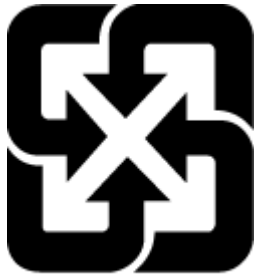

廢電池請回收

## Materialmeddelande för perklorat i Kalifornien

Perchlorate material - special handling may apply. See: [www.dtsc.ca.gov/hazardouswaste/perchlorate](http://www.dtsc.ca.gov/hazardouswaste/perchlorate)

This product's real-time clock battery or coin cell battery may contain perchlorate and may require special handling when recycled or disposed of in California.

## EU:s batteridirektiv



Den här produkten innehåller ett batteri som används för att bibehålla dataintegriteten hos realtidsklockan eller produktinställningarna och är konstruerat för att hålla hela produktens livstid. Alla försök att utföra service på batteriet eller byta det bör utföras av en kvalificerad servicetekniker.

## Meddelande om batterier för Brasilien

A bateria deste equipamento não foi projetada para ser removida pelo cliente.

## Kemiska substanser

HP förbinder sig att efter behov informera kunderna om de kemiska substanser som ingår i våra produkter i syfte att uppfylla lagkrav som REACH (*Europaparlamentets och rådets förordning (EG) nr 1907/2006*). En rapport om kemikalierna i denna produkt finns på [www.hp.com/go/reach](http://www.hp.com/go/reach).

## EPEAT

Most HP products are designed to meet EPEAT. EPEAT is a comprehensive environmental rating that helps identify greener electronics equipment. For more information on EPEAT go to [www.epeat.net](http://www.epeat.net). For information on HP's EPEAT registered products go to [www.hp.com/hpinfo/globalcitizenship/environment/pdf/epeat\\_printers.pdf](http://www.hp.com/hpinfo/globalcitizenship/environment/pdf/epeat_printers.pdf).

## Kassering av utrustning



Den här symbolen betyder att du inte får kasta produkten tillsammans med övrigt hushållsavfall. För att skydda hälsa och miljö har du i stället ansvar för att lämna den på ett för ändamålet avsett uppsamlingsställe för återvinning av elektrisk och elektronisk utrustning. Om du vill veta mer, gå till [www.hp.com/recycle](http://www.hp.com/recycle).

## Avfallshantering för Brasilien



Não descarte o produto eletrônico em lixo comum

Este produto eletrônico e seus componentes não devem ser descartados no lixo comum, pois embora estejam em conformidade com padrões mundiais de restrição a substâncias nocivas, podem conter, ainda que em quantidades mínimas, substâncias impactantes ao meio ambiente. Ao final da vida útil deste produto, o usuário deverá entregá-lo à HP. A não observância dessa orientação sujeitará o infrator às sanções previstas em lei.

Após o uso, as pilhas e/ou baterias dos produtos HP deverão ser entregues ao estabelecimento comercial ou rede de assistência técnica autorizada pela HP.

Para maiores informações, inclusive sobre os pontos de recebimento, acesse:

[www.hp.com.br/reciclar](http://www.hp.com.br/reciclar)

## Tabell över farliga ämnen och dess innehåll (Kina)

产品中有有害物质或元素的名称及含量

根据中国《电器电子产品有害物质限制使用管理办法》



部件名称	有害物质					
	铅 (Pb)	汞 (Hg)	镉 (Cd)	六价铬 (Cr(VI))	多溴联苯 (PBB)	多溴二苯醚 (PBDE)
外壳和托盘	0	0	0	0	0	0
电线	0	0	0	0	0	0
印刷电路板	X	0	0	0	0	0
打印系统	X	0	0	0	0	0
显示器	X	0	0	0	0	0
喷墨打印机墨盒	0	0	0	0	0	0

部件名称	有害物质					
	铅 (Pb)	汞 (Hg)	镉 (Cd)	六价铬 (Cr(VI))	多溴联苯 (PBB)	多溴二苯醚 (PBDE)
驱动光盘	X	0	0	0	0	0
扫描仪	X	0	0	0	0	0
网络配件	X	0	0	0	0	0
电池板	X	0	0	0	0	0
自动双面打印系统	0	0	0	0	0	0
外部电源	X	0	0	0	0	0

本表格依据 SJ/T 11364 的规定编制。

0：表示该有害物质在该部件所有均质材料中的含量均在 GB/T 26572 规定的限量要求以下。

X：表示该有害物质至少在该部件的某一均质材料中的含量超出 GB/T 26572 规定的限量要求。

此表中所有名称中含“X”的部件均符合欧盟 RoHS 立法。

注：环保使用期限的参考标识取决于产品正常工作的温度和湿度等条件。

## Begränsningar angående skadliga substanser (Indien)

This product, as well as its related consumables and spares, complies with the reduction in hazardous substances provisions of the "India E-waste Rule 2016." It does not contain lead, mercury, hexavalent chromium, polybrominated biphenyls or polybrominated diphenyl ethers in concentrations exceeding 0.1 weight % and 0.01 weight % for cadmium, except where allowed pursuant to the exemptions set in Schedule 2 of the Rule.

## Deklaration av förekomstvillkoren för märkning av ämnen som omfattas av begränsningar (Taiwan)

### 限用物質含有情況標示聲明書

#### Declaration of the Presence Condition of the Restricted Substances Marking

若要存取產品的最新使用指南或手冊，請前往 [www.support.hp.com](http://www.support.hp.com)。選取搜尋您的產品，然後依照畫面上的指示繼續執行。

To access the latest user guides or manuals for your product, go to [www.support.hp.com](http://www.support.hp.com). Select **Find your product**, and then follow the onscreen instructions.

單元 Unit	限用物質及其化學符號					
	鉛 Lead (Pb)	汞 Mercury (Hg)	鎘 Cadmium (Cd)	六價鉻 Hexavalent chromium (Cr <sup>+6</sup> )	多溴聯苯 Polybrominated biphenyls (PBB)	多溴二苯醚 Polybrominated diphenyl ethers (PBDE)
外殼和托盤 Plastic housing parts and tray	0	0	0	0	0	0
電線 Wires/power cord	0	0	0	0	0	0
印刷電路板 Printed circuit board	—	0	0	0	0	0
列印系統 Print engine	—	0	0	0	0	0
顯示螢幕 Display	—	0	0	0	0	0
墨水匣 Cartridge	0	0	0	0	0	0
驅動光碟 Disc drive	—	0	0	0	0	0
掃瞄器 Scanner	—	0	0	0	0	0
網路配件 Network accessory	—	0	0	0	0	0
電池板 Battery board	—	0	0	0	0	0
自動雙面列印系統 Duplexer	0	0	0	0	0	0
外部電源	—	0	0	0	0	0

限用物質及其化學符號						
Restricted substances and its chemical symbols						
單元 Unit	鉛 Lead (Pb)	汞 Mercury (Hg)	鎘 Cadmium (Cd)	六價鉻 Hexavalent chromium (Cr <sup>+6</sup> )	多溴聯苯 Polybrominated biphenyls (PBB)	多溴二苯醚 Polybrominated diphenyl ethers (PBDE)
<b>External power supply</b>						
備考 1. “超出 0.1 wt %” 及 “超出 0.01 wt %” 係指限用物質之百分比含量超出百分比含量基準值。						
Note 1: “Exceeding 0.1 wt %” and “exceeding 0.01 wt %” indicate that the percentage content of the restricted substance exceeds the reference percentage value of presence condition.						
備考 2. “0” 係指該項限用物質之百分比含量未超出百分比含量基準值。						
Note 2: “0” indicates that the percentage content of the restricted substance does not exceed the percentage of reference value of presence.						
備考 3. “-” 係指該項限用物質為排除項目。						
Note 3: The “-” indicates that the restricted substance corresponds to the exemption.						

## RoHS-meddelande (Restriction on Hazardous Substances) (Turkiet)

Türkiye Cumhuriyeti: EEE Yönetmeliğine Uygundur

## RoHS-meddelande (Restriction on Hazardous Substances) (Ukraina)

Обладнання відповідає вимогам Технічного регламенту щодо обмеження використання деяких небезпечних речовин в електричному та електронному обладнанні, затвердженого постановою Кабінету Міністрів України від 3 грудня 2008 № 1057

## China Energy Label för skrivare, fax och kopiator

### 复印机、打印机和传真机能源效率标识实施规则

依据“复印机、打印机和传真机能源效率标识实施规则”，本打印机具有中国能效标签。根据“复印机、打印机和传真机能效限定值及能效等级”（“GB21521”）决定并计算得出该标签上所示的能效等级和 TEC（典型能耗）值。

#### 1. 能效等级

能效等级分为三个等级，等级 1 级能效最高。根据产品类型和打印速度标准决定能效限定值。

#### 2. 能效信息

##### 2.1 LaserJet 打印机和高性能喷墨打印机

- 典型能耗

典型能耗是正常运行 GB21521 测试方法中指定的时间后的耗电量。此数据表示为每周千瓦时 (kWh)。

标签上所示的能效数字按涵盖根据“复印机、打印机和传真机能源效率标识实施规则”选择的登记装置中所有配置的代表性配置测定而得。因此，本特定产品型号的实际能耗可能与标签上所示的数据不同。

有关规范的详情信息，请参阅 GB21521 标准的当前版本。

## Information om bestämmelser

- [Information om gällande lagar och bestämmelser](#)
- [Meddelande om överensstämmelse med VCCI \(klass B\) för användare i Japan](#)
- [Instruktioner för strömsladd](#)
- [Meddelande till användare i Japan om strömsladden](#)
- [Meddelande till användare i Korea](#)
- [Meddelande om bullernivåer för Tyskland](#)
- [Meddelande om bestämmelser för Europeiska unionen](#)
- [Meddelande till användare i Tyskland angående bildskärmsarbetsplatser](#)
- [Ytterligare meddelande angående trådlösa produkter](#)
- [Ytterligare meddelande om telekomprodukter \(fax\)](#)

## Information om gällande lagar och bestämmelser

### Regulatoriskt modellnummer för identifiering

Din produkt har tilldelats ett regulatoriskt modellnummer för identifikationsändamål. Detta kontrollnummer ska inte förväxlas med produktnamnet eller produktnumren.

Produktens modellnummer	Regleringsmodellnummer
HP PageWide Pro MFP 772dn	VCVRA-1702
HP PageWide Pro MFP 772dw, HP PageWide Pro MFP 772zs, HP PageWide Pro MFP 777hc, HP PageWide Pro MFP 777z	VCVRA-1703

För att se myndighetsetiketten (1) öppnar du skrivarens vänstra lucka.

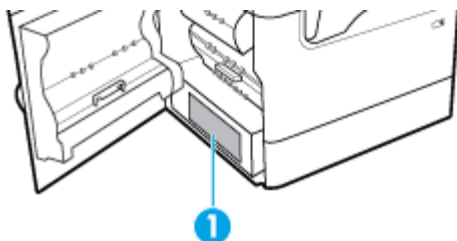

### FCC-deklaration

Den här utrustningen har testats och motsvarar gränserna för digitala enheter inom klass B i enlighet med del 15 i FCC-reglerna. Dessa begränsningar är utformade för att ge rimligt skydd mot skadliga störningar vid installation i bostäder. Den här utrustningen genererar, använder och kan utstråla radiofrekvent energi, och om den inte installeras i enlighet med instruktionerna kan den störa radiokommunikationer. Det finns dock ingen garanti för att störningar inte uppstår i en viss installation. Om utrustningen orsakar störningar i radio- eller tv-mottagningen, vilket kan kontrolleras genom att stänga av och slå på produkten, bör användaren försöka åtgärda störningen genom någon av följande åtgärder:

- Rikta om eller flytta antennen.
- Öka avståndet mellan utrustningen och mottagaren.
- Anslut utrustningen till ett uttag som inte hör till samma krets som den mottagaren är ansluten till.
- Rådfråga återförsäljaren eller en erfaren radio- och tv-tekniker om du behöver mer hjälp.



**OBS!** Alla ändringar eller modifieringar av enheten som inte uttryckligen godkänts av HP kan upphäva användarens behörighet att använda den här utrustningen.

En skärmd gränssnittskabel måste användas för att uppfylla klass B-kraven i del 15 av FCC:s föreskrifter.

För mer information, kontakta: Manager of Corporate Product Regulations, HP Inc., 1501 Page Mill Road, Palo Alto, CA 94304, USA.

Den här datorn uppfyller kraven enligt del 15 i FCC-reglerna. Användningen avgörs av följande två villkor: (1) Enheten orsakar inte några störningar och (2) den klarar eventuella störningar, även sådana som kan påverka dess funktionalitet.

## Meddelande om överensstämmelse med VCCI (klass B) för användare i Japan

この装置は、クラス B 情報技術装置です。この装置は、家庭環境で使用することを目的としていますが、この装置がラジオやテレビジョン受信機に近接して使用されると、受信障害を引き起こすことがあります。取扱説明書に従って正しい取り扱いをして下さい。

VCCI-B

## Instruktioner för strömsladd

Kontrollera att strömkällan är tillräcklig för produktens nätspänning. Nätspänningen står angiven på produktens etikett. Produkten använder antingen 100–240 V växelström eller 200–240 V växelström samt 50/60 Hz.



**VIKTIGT:** Undvik skada på produkten genom att endast använda strömsladden som medföljde produkten.

## Meddelande till användare i Japan om strömsladden

製品には、同梱された電源コードをお使い下さい。

同梱された電源コードは、他の製品では使用出来ません。

## Meddelande till användare i Korea

B급 기기  
(가정용 방송통신기자재)

이 기기는 가정용(B급) 전자파적합기기로서 주로 가정에서 사용하는 것을 목적으로 하며, 모든 지역에서 사용할 수 있습니다.

## Meddelande om bullernivåer för Tyskland

Geräuschemission

LpA < 70 dB am Arbeitsplatz im Normalbetrieb nach DIN 45635 T. 19



## Meddelande om bestämmelser för Europeiska unionen



Produkter med CE-märkning uppfyller gällande EU-direktiv och relaterade europeiska harmoniserade standarder. Den fullständiga deklARATIONEN om överensstämmelse är tillgänglig på följande webbplats:

[www.hp.eu/certificates](http://www.hp.eu/certificates) (sök med hjälp av produktens modellnamn eller det regulatoriska modellnumret (RMN) som anges på myndighetsetiketten).

Kontaktpunkt för regulatoriska frågor är HP Deutschland GmbH, HQ-TRE, 71025, Boeblingen, Tyskland.

### Produkter med trådlös funktion

#### EMF

- Den här produkten följer internationella riktlinjer (ICNIRP) för exponering av radiofrekvensstrålning. Om den innehåller en enhet som sänder och tar emot radiosignaler är ett separationsavstånd på 20 cm vid normal användning tillräckligt för att nivån av radiofrekvensexponering ska uppfylla de krav som gäller inom EU.

#### Trådlös funktion i Europa

- För produkter med 802.11 b/g/n eller Bluetooth-radio:
  - Den här produkten använder en radiofrekvens mellan 2 400 MHz och 2 483,5 MHz, med en effekt på 20 dBm (100 mW) eller mindre.
- För produkter med 802.11 a/b/g/n eller Bluetooth-radio:
  -  **WARNING:** IEEE 802.11x trådlöst LAN med frekvensband mellan 5,15 och 5,35 GHz är begränsat till **enbart inomhusanvändning** i alla EU:s medlemsstater, EFTA (Island, Norge, Lichtenstein) och de flesta andra europeiska länder (t.ex. Schweiz, Turkiet och Serbien). Användning av denna WLAN-produkt utomhus kan leda till interferensproblem med befintliga radiotjänster.
  - Den här produkten använder en radiofrekvens mellan 2 400 MHz och 2 483,5 MHz, och mellan 5 170 MHz och 5 710 MHz, med en effekt på 20 dBm (100 mW) eller mindre.

### Endast modeller med faxfunktion

HP-produkter med faxkapacitet uppfyller kraven i R&TTE-direktivet 1999/5/EG (bilaga II) och är i enlighet med detta CE-märkta. Däremot kan skillnader mellan de olika PSTN-näten i olika länder/regioner inte garantera att produkten fungerar i alla PSTN-nätets termineringspunkter. Om det uppstår problem bör du i första hand kontakta återförsäljaren av utrustningen.

## Meddelande till användare i Tyskland angående bildskärmsarbetsplatser

### GS-Erklärung (Deutschland)

Das Gerät ist nicht für die Benutzung im unmittelbaren Gesichtsfeld am Bildschirmarbeitsplatz vorgesehen. Um störende Reflexionen am Bildschirmarbeitsplatz zu vermeiden, darf dieses Produkt nicht im unmittelbaren Gesichtsfeld platziert werden.

## Ytterligare meddelande angående trådlösa produkter

- [Exponering för radiofrekvent energi](#)
- [Meddelande till användare i Brasilien](#)
- [Meddelande till användare i Kanada](#)
- [Meddelande till användare i Kanada \(5 GHz\)](#)
- [Meddelande till användare i Serbien \(5 GHz\)](#)
- [Meddelande till användare i Taiwan \(5 GHz\)](#)
- [Meddelande till användare i Taiwan](#)
- [Meddelande till användare i Mexiko](#)
- [Meddelande till användare i Japan](#)
- [Meddelande till användare i Korea](#)

## Exponering för radiofrekvent energi

---

**⚠ VIKTIGT:** The radiated output power of this device is far below the FCC radio frequency exposure limits. Nevertheless, the device shall be used in such a manner that the potential for human contact during normal operation is minimized. This product and any attached external antenna, if supported, shall be placed in such a manner to minimize the potential for human contact during normal operation. In order to avoid the possibility of exceeding the FCC radio frequency exposure limits, human proximity to the antenna shall not be less than 20 cm (8 inches) during normal operation.

---

## Meddelande till användare i Brasilien

Este equipamento opera em caráter secundário, isto é, não tem direito à proteção contra interferência prejudicial, mesmo de estações do mesmo tipo, e não pode causar interferência em sistemas operando em caráter primário.

## Meddelande till användare i Kanada

Under Industry Canada regulations, this radio transmitter may only operate using an antenna of a type and maximum (or lesser) gain approved for the transmitter by Industry Canada. To reduce potential radio interference to other users, the antenna type and its gain should be so chosen that the equivalent isotropically radiated power (e.i.r.p.) is not more than that necessary for successful communication.

This device complies with Industry Canada licence-exempt RSS standard(s). Operation is subject to the following two conditions: (1) this device may not cause interference, and (2) this device must accept any interference, including interference that may cause undesired operation of the device.

**WARNING!** Exposure to Radio Frequency Radiation The radiated output power of this device is below the Industry Canada radio frequency exposure limits. Nevertheless, the device should be used in such a manner that the potential for human contact is minimized during normal operation.

To avoid the possibility of exceeding the Industry Canada radio frequency exposure limits, human proximity to the antennas should not be less than 20 cm (8 inches).

Conformément au Règlement d'Industrie Canada, cet émetteur radioélectrique ne peut fonctionner qu'avec une antenne d'un type et d'un gain maximum (ou moindre) approuvé par Industrie Canada. Afin de réduire le brouillage radioélectrique potentiel pour d'autres utilisateurs, le type d'antenne et son gain doivent être choisis de manière à ce que la puissance isotrope rayonnée équivalente (p.i.r.e.) ne dépasse pas celle nécessaire à une communication réussie.

Cet appareil est conforme aux normes RSS exemptes de licence d'Industrie Canada. Son fonctionnement dépend des deux conditions suivantes : (1) cet appareil ne doit pas provoquer d'interférences nuisibles et (2) doit accepter toutes les interférences reçues, y compris des interférences pouvant provoquer un fonctionnement non souhaité de l'appareil.

AVERTISSEMENT relatif à l'exposition aux radiofréquences. La puissance de rayonnement de cet appareil se trouve sous les limites d'exposition de radiofréquences d'Industrie Canada. Néanmoins, cet appareil doit être utilisé de telle sorte qu'il doive être mis en contact le moins possible avec le corps humain.

Afin d'éviter le dépassement éventuel des limites d'exposition aux radiofréquences d'Industrie Canada, il est recommandé de maintenir une distance de plus de 20 cm entre les antennes et l'utilisateur.

### Meddelande till användare i Kanada (5 GHz)

**⚠ VIKTIGT:** When using IEEE 802.11a wireless LAN, this product is restricted to indoor use, due to its operation in the 5.15- to 5.25-GHz frequency range. The Industry Canada requires this product to be used indoors for the frequency range of 5.15 GHz to 5.25 GHz to reduce the potential for harmful interference to co-channel mobile satellite systems. High-power radar is allocated as the primary user of the 5.25- to 5.35-GHz and 5.65- to 5.85-GHz bands. These radar stations can cause interference with and/or damage to this device.

Lors de l'utilisation du réseau local sans fil IEEE 802.11a, ce produit se limite à une utilisation en intérieur à cause de son fonctionnement sur la plage de fréquences de 5,15 à 5,25 GHz. Industrie Canada stipule que ce produit doit être utilisé en intérieur dans la plage de fréquences de 5,15 à 5,25 GHz afin de réduire le risque d'interférences éventuellement dangereuses avec les systèmes mobiles par satellite via un canal adjacent. Le radar à haute puissance est alloué pour une utilisation principale dans une plage de fréquences de 5,25 à 5,35 GHz et de 5,65 à 5,85 GHz. Ces stations radar peuvent provoquer des interférences avec cet appareil et l'endommager.

### Meddelande till användare i Serbien (5 GHz)

Upotreba ovog uredjaja je ogranicna na zatvorene prostore u slucajevima koriscenja na frekvencijama od 5150-5350 MHz.

### Meddelande till användare i Taiwan (5 GHz)

在 5.25-5.35 赫茲頻帶內操作之無線資訊傳輸設備，限於室內使用。

### Meddelande till användare i Taiwan

低功率電波輻射性電機管理辦法

第十二條

經型式認證合格之低功率射頻電機，非經許可，公司、商號或使用者均不得擅自變更頻率、加大功率或變更設計之特性及功能。

第十四條

低功率射頻電機之使用不得影響飛航安全及干擾合法通信；經發現有干擾現象時，應立即停用，並改善至無干擾時方得繼續使用。

前項合法通信，指依電信法規定作業之無線電通信。低功率射頻電機須忍受合法通信或工業、科學及醫藥用電波輻射性電機設備之干擾。

## Meddelande till användare i Mexiko

La operación de este equipo está sujeta a las siguientes dos condiciones: (1) es posible que este equipo o dispositivo no cause interferencia perjudicial y (2) este equipo o dispositivo debe aceptar cualquier interferencia, incluyendo la que pueda causar su operación no deseada.

Para saber el modelo de la tarjeta inalámbrica utilizada, revise la etiqueta regulatoria de la impresora.

## Meddelande till användare i Japan

この機器は技術基準適合証明又は工事設計認証を受けた無線設備を搭載しています。

## Meddelande till användare i Korea

해당 무선설비는 전파혼신 가능성이 있으므로 인명안전과 관련된 서비스는 할 수 없음  
(무선 모듈이 탑재된 제품인 경우)

## Ytterligare meddelande om telekomprodukter (fax)

- [Ytterligare FCC-uttalanden för telekomprodukter \(USA\)](#)
- [Krav enligt IC CS-03](#)
- [Meddelande till användare av det kanadensiska telenätet](#)
- [Meddelande till användare av det tyska telenätet](#)
- [Meddelande till användare i Japan](#)
- [Meddelande om trådbunden fax i Australien](#)
- [Meddelande om telekomprodukter för Nya Zeeland](#)

## Ytterligare FCC-uttalanden för telekomprodukter (USA)

This equipment complies with Part 68 of the FCC rules and the requirements adopted by the ACTA. On the rear (or bottom) of this equipment is a label that contains, among other information, a product identifier in the format US:AAAEQ##TXXXX. If requested, this number must be provided to the telephone company.

Applicable connector jack Universal Service Order Codes (“USOC”) for the Equipment is: RJ-11C.

A plug and jack used to connect this equipment to the premises wiring and telephone network must comply with the applicable FCC Part 68 rules and requirements adopted by the ACTA. A compliant telephone cord and modular plug is provided with this product. It is designed to be connected to a compatible modular jack that is also compliant. See installation instructions for details.

The REN is used to determine the number of devices that may be connected to a telephone line. Excessive RENs on a telephone line may result in the devices not ringing in response to an incoming call. In most but not all areas, the sum of RENs should not exceed five (5.0). To be certain of the number of devices that may be connected to a line, as determined by the total RENs, contact the local telephone company. For products approved after July 23, 2001, the REN for this product is part of the product identifier that has the format US:AAAEQ##TXXXX. The digits represented by ## are the REN without a decimal point (e.g., 00 is a REN of 0.0).

If this equipment causes harm to the telephone network, the telephone company will notify you in advance that temporary discontinuance of service may be required. But if advance notice isn't practical, the telephone company will notify the customer as soon as possible. Also, you will be advised of your right to file a complaint with the FCC if you believe it is necessary.

The telephone company may make changes in its facilities, equipment, operations or procedures that could affect the operation of the equipment. If this happens the telephone company will provide advance notice in order for you to make necessary modifications to maintain uninterrupted service.

If trouble is experienced with this equipment, please contact the manufacturer, or look elsewhere in this manual, for repair or warranty information. If the equipment is causing harm to the telephone network, the telephone company may request that you disconnect the equipment until the problem is resolved.

Connection to party line service is subject to state tariffs. Contact the state public utility commission, public service commission or corporation commission for information.

---

 **VIKTIGT:** If your home has specially wired alarm equipment connected to the telephone line, ensure the installation of this equipment does not disable your alarm equipment. If you have questions about what will disable alarm equipment, consult your telephone company or a qualified installer.

---

WHEN PROGRAMMING EMERGENCY NUMBERS AND(OR) MAKING TEST CALLS TO EMERGENCY NUMBERS:

- Remain on the line and briefly explain to the dispatcher the reason for the call.
- Perform such activities in the off-peak hours, such as early morning or late evening.

---

 **OBS!** The FCC hearing aid compatibility rules for telephones are not applicable to this equipment.

---

The Telephone Consumer Protection Act of 1991 makes it unlawful for any person to use a computer or other electronic device, including FAX machines, to send any message unless such message clearly contains in a margin at the top or bottom of each transmitted page or on the first page of the transmission, the date and time it is sent and an identification of the business or other entity, or other individual sending the message and the telephone number of the sending machine or such business, other entity, or individual. (The telephone number provided may not be a 900 number or any other number for which charges exceed local or long-distance transmission charges.)

In order to program this information into your FAX machine, you should complete the steps described in the software.

## Krav enligt IC CS-03

**Meddelande:** The Industry Canada label identifies certified equipment . Godkännandet innebär att vissa regler och krav för användning, säkerhet och telenätsskydd enligt olika Terminal Equipment Technical Requirement-dokument är uppfyllda. Det innebär ingen garanti för att utrustningen fungerar enligt användarens krav. Innan utrustningen installeras bör användaren kontrollera att den får anslutas till det lokala telekommunikationsföretagets nät och tjänster. The equipment must also be installed using an acceptable method of connection. The customer should be aware that compliance with the above conditions may not prevent degradation of service in some situations. Repairs to certified equipment should be coordinated by a representative designated by the supplier . Any repairs or alterations made by the user to this equipment, or equipment malfunctions, may give the telecommunications company cause to request the user to disconnect the equipment . Användare ska för sin egen säkerhets skull kontrollera att jordningen, telefonlinjer och interna metalliska vattenledningssystem är anslutna. Denna försiktighetsåtgärd är särskilt viktig på landsbygden.

---

 **VIKTIGT:** Users should not attempt to make such connections themselves, but should contact the appropriate electric inspection authority, or electrician, as appropriate . Ringer Equivalence Number (REN) för den här enheten är 0,1.

---

Meddelande: The Ringer Equivalence Number (REN) assigned to each terminal device provides an indication of the maximum number of terminals allowed to be connected to a telephone interface. Avslutandet på ett gränssnitt kan bestå av en kombination av enheter under förutsättning att det sammanlagda REN för alla enheter inte överskrider fem (5.0). Koden för standardanslutning (av typen telefonjack) för utrustning som är direktansluten till telefontätverket är CA11A.

## Meddelande till användare av det kanadensiska telenätet

Cet appareil est conforme aux spécifications techniques des équipements terminaux d'Industrie Canada. Le numéro d'enregistrement atteste de la conformité de l'appareil. L'abréviation IC qui précède le numéro d'enregistrement indique que l'enregistrement a été effectué dans le cadre d'une Déclaration de conformité stipulant que les spécifications techniques d'Industrie Canada ont été respectées. Néanmoins, cette abréviation ne signifie en aucun cas que l'appareil a été validé par Industrie Canada.

Pour leur propre sécurité, les utilisateurs doivent s'assurer que les prises électriques reliées à la terre de la source d'alimentation, des lignes téléphoniques et du circuit métallique d'alimentation en eau sont, le cas échéant, branchées les unes aux autres. Cette précaution est particulièrement importante dans les zones rurales.

**Remarque:** Le numéro REN (Ringer Equivalence Number) attribué à chaque appareil terminal fournit une indication sur le nombre maximal de terminaux qui peuvent être connectés à une interface téléphonique. La terminaison d'une interface peut se composer de n'importe quelle combinaison d'appareils, à condition que le total des numéros REN ne dépasse pas 5.

Basé sur les résultats de tests FCC Partie 68, le numéro REN de ce produit est 0.1.

This equipment meets the applicable Industry Canada Terminal Equipment Technical Specifications. This is confirmed by the registration number. The abbreviation IC before the registration number signifies that registration was performed based on a Declaration of Conformity indicating that Industry Canada technical specifications were met. It does not imply that Industry Canada approved the equipment.

Users should ensure for their own protection that the electrical ground connections of the power utility, telephone lines and internal metallic water pipe system, if present, are connected together. This precaution might be particularly important in rural areas.

**Note:** The Ringer Equivalence Number (REN) assigned to each terminal device provides an indication of the maximum number of terminals allowed to be connected to a telephone interface. The termination on an interface might consist of any combination of devices subject only to the requirement that the sum of the Ringer Equivalence Numbers of all the devices does not exceed 5.

The REN for this product is 0.1, based on FCC Part 68 test results.

## Meddelande till användare av det tyska telenätet

### Hinweis für Benutzer des deutschen Telefonnetzes

Dieses HP-Fax ist nur für den Anschluss eines analogen Public Switched Telephone Network (PSTN) gedacht. Schließen Sie den TAE N-Telefonstecker, der im Lieferumfang des HP All-in-One enthalten ist, an die Wandsteckdose (TAE 6) Code N an. Dieses HP-Fax kann als einzelnes Gerät und/oder in Verbindung (mit seriellem Anschluss) mit anderen zugelassenen Endgeräten verwendet werden.

## Meddelande till användare i Japan

この機器は技術基準適合認定を受けた端末機器を搭載しています。

## Meddelande om trådbunden fax i Australien

I Australien måste HP-enheten vara ansluten till Telecommunications Network via en sladd som uppfyller kraven i Technical Standard AS/ACIF S008.

## Meddelande om telekomprodukter för Nya Zeeland

Beviljandet av telekomtillstånd för terminalutrustning anger endast att Telecom accepterat att utrustningen uppfyller minimikraven för anslutning till nätverket. Det anger varken att Telecom stöder produkten eller erbjuder några garantier. Framför allt ges inga garantier att utrustningen kommer att fungera korrekt på alla

sätt med annan utrustning av andra märken och modeller som getts telekomtillstånd eller att produkten är kompatibel med alla Telecoms nätverkstjänster.

Utrustningen får inte ställas in för att möjliggöra automatiska samtal till Telecoms räddningstjänst på "111".

# Index

## Symboler/nummer

- 3x550-arks fack och stativ (A3/A4), andra facket
  - papperstrassel, rensa 127
- 3x550-arks fack och stativ (A3/A4), tredje facket
  - papperstrassel, rensa 128
- 4 000-arks inmatningsfack med hög kapacitet och stativ, höger fack
  - papperstrassel, rensa 133
- 4 000-arks inmatningsfack med hög kapacitet och stativ, vänster fack
  - papperstrassel, rensa 131

## A

- akustiska specifikationer 191
- allmän kontorsinställning 55
- Alternativt läge för brevpapper inmatningsfack 47
- anpassad storlek på kopior 76
- ansluta till ett trådlöst nätverk 17
- anslutning
  - USB 15
  - åtgärda problem 172
- arksamlare
  - papperstrassel, rensa 141
- arksamlare med häftning
  - papperstrassel, rensa 141
- avblockera faxnummer 96
- avbryta
  - kopieringsjobb 78

## B

- batterier ingår 193
- bedrägeriwebbplats 54
- bekräftelserapporter, fax 106
- bildläsare
  - glasrengöring 113
- bläcknivåer, kontrollera 56
- bläckpatroner
  - återvinning 57, 193
- brandvägg 17

## D

- dokumentmatare
  - fylla på 48
  - trassel 119
- DSL
  - fxa 92
- duplexinställningar, ändra 23

## E

- elektriska specifikationer 191
- elektroniska fax
  - skicka 101
- externa linjer
  - pauser, infoga 93
  - uppringningsprefix 93

## F

- fack
  - Standardpappersstorlek 38
- fack, utmatning
  - papperstrassel, rensa 140
- Fack 1
  - papperstrassel, rensa 120
- fax
  - använda DSL, PBX eller ISDN 92
  - använda VoIP 92
  - automatisk förminskning 98
  - bekräftelserapporter 106
  - det går inte att skicka 168
  - det går inte att ta emot 170
  - felkorrigering 160
  - felrapport, utskrift 162
  - felrapporter 106
  - inställningar för
    - återuppringning 94
  - kontrastinställningar 95
  - logg, rensa 107
  - logg, skriva ut 107
  - pauser, infoga 93
  - rapporter 105
  - Rignsign. f svar 97
  - ringsignalsmönster 98
  - skicka från programvara 101
  - skriva ut från minnet 104

- skriva ut uppgifter om den senaste överföringen 107
- spärra 96
- stämpla mottagna 99
- ta bort från minnet 104
- ta emot manuellt 103
- telefonboksposter 100
- uppringning, ton eller puls 94
- uppringningsprefix 93
- V.34-inställning 161
- vidarebefordra 96
- volyminställningar 98
- Åtgärda allmänna fel 171
  - övervakad uppringning 102
- fxa
  - från en dator (OS X) 101
  - från en dator (Windows) 101
- faxdatum, konfigurera
  - använda kontrollpanelen 88, 89
- faxlogg
  - utskrift 107
- faxloggar
  - fel 162
- faxrubrik, konfigurera
  - använda kontrollpanelen 88, 89
- faxtid, konfigurera
  - använda kontrollpanelen 88, 89
- fel
  - program 176
- felkorrigering inställning, fax 160
- Felmeddelanden, fax 162, 168, 170
- felrapport, fax
  - skriva ut 162
- felrapporter, fax 106
- felsökning
  - fax 158
  - fax, felkorrigering inställning 160
  - kontrollista 109
  - Mac-problem 177
  - pappersmatningsproblem 115
  - Problem med nätverk 172
  - Problem med plug-and-print-utskrift från en USB-enhet 153



- problem med USB-direktanslutning 172
- skicka fax 168
- ta emot fax 170
- trassel 116
- felsökning – fax
  - kontrollista 158
- foton
  - kopiering 77
- funktioner 1
- fülla på brevpapper 47
  - inmatningsfack 47
- fülla på förutskrivna formulär 47
  - inmatningsfack 47
- fülla på kuvert
  - inmatningsfack 45
- fülla på papper
  - inmatningsfack 40
- färg
  - justera 65
  - matcha 66
  - utskrift jämfört med bildskärm 66
- för
  - produkten 179
- förbrukningsmaterial
  - förfalskningar 54
  - icke-HP 54
  - återvinning 57, 193
- förfalskat förbrukningsmaterial 54
- förstora dokument
  - kopiering 76
- förvara
  - patroner 55

## G

- gateway, ställa in standard 22
- glas, rengöra 113
- gruppnummer
  - redigera 105
  - skapa 105
- Guide för trådlös installation
  - konfigurera trådlöst nätverk 17

## H

- hantera nätverk 22
- HP:s kundsupport 179
- HP:s webbplats för rapportering av bedrägerier 54

- HP Verktyg (OS X)
  - öppna 32
- häftningsenhet
  - papperstrassel, rensa 142
- höger duplexenhet
  - papperstrassel, rensa 139
- höger lucka
  - papperstrassel, rensa 138

## I

- icke-HP-material 54
- ID-kort
  - kopiering 76
- inbäddad webbserver
  - funktioner 24
  - WebScan 84
- inmatningsfack
  - fülla på 40, 45, 47
- installera
  - produkter i trådbundna nätverk 16
- inställningar
  - standardinställningar, återställa 112
- inställningar för automatisk förminskning, fax 98
- inställningar för ljus/mörker
  - fax 95
- inställningar för mörker
  - fax 95
- inställning av länkhastighet 23
- inställning särskild ringsignal 98
- IPv4-adresser 22
- ISDN
  - faxa 92

## K

- kassering 193
- kassering av förbrukat material 195
- kontrastinställningar
  - kopia 75
- kontrollista
  - felsökning – fax 158
- kontrollpanel
  - rengöra pekskärmen 115
  - rengöringssida, skriva ut 113
- kopiering
  - avbryta 78
  - dubbelsidigt 78
  - foton 77

- förstora 76
- inställningar för ljus/mörker 75
- kontrast, justera 75
- minska 76
- Koppla-in-och-skriv-ut-utskrift från en USB-enhet 71
- kundsupport
  - online 179
- kvicksilverfri produkt 193

## L

- ljus
  - fax ljus/mörker 95
  - kontrast för exemplar 75
- lösa
  - faxproblem 168
  - Problem med nätverk 172
  - Problem med plug-and-print-utskrift från en USB-enhet 153
  - problem med USB-direktanslutning 172
- lösa problem
  - fax 171

## M

- Mac
  - problem, felsökning 177
- manuell faxning
  - skicka 102
  - ta emot 103
- matcha färger 66
- materialbegränsningar 193
- miljöspecifikationer 5
- minne
  - skriva ut ett fax igen 104
  - ta bort fax 104
- minska dokument
  - kopiering 76
- modeller, funktionsöversikt 1
- mot förfalskat förbrukningsmaterial 54
- mörker, kontrastinställningar
  - kopia 75

## N

- nätspänning
  - förbrukning 191
- nätverk
  - inställningar, visa 22
  - inställningar, ändra 22
  - IPv4-adresser 22

- lösenord, ställa in 22
- lösenord, ändra 22
- standard-gateway 22
- subnätmask 22
- nätverk, trådbundna
  - installera produkten 16
- O**
- OCR
  - redigera skannade dokument 85
- OS X
  - HP Verktyg 32
  - skanna från TWAIN-kompatibelt program 83
- P**
- papper
  - inställningar för automatisk förminsning av fax 98
  - standardstorlek för fack 38
  - trassel 116
  - välja 52, 154
- pappersbana
  - papperstrassel, rensa 127, 128, 131, 133, 135, 136, 138, 139
- pappershämtningsproblem
  - lösa 115
- papperstyp
  - ändra 155
- patroner 56
  - förvaring 55
  - icke-HP 54
  - kontrollera bläcknivåerna 56
  - återvinning 57, 193
- pauser, infoga 93
- PBX
  - fxa 92
- pekskärmen, rengöra 115
- prefix, uppringning 93
- problemlösning
  - inget gensvar 149
  - långsamt svar 153
- produktöversikt 1
- program
  - OCR 85
  - problem 176
  - skanna från TWAIN eller WIA 83
  - skicka fax 101
  - WebScan 84
- protokollinställningar, fax 161
- pulsval 94
- R**
- rapporter
  - bekräftelse, fax 106
  - fel, fax 106
  - händelselogg 112
  - konfigurationssida för nätverk 112
  - kvalitetsrapport 112
  - PCL6-teckensnitt 112
  - PCL-teckensnittslista 112
  - PS-teckensnitt 112
  - skrivarstatusrapport 112
- rapporter, fax
  - fel 162
- redigera
  - text i OCR-program 85
- rengöra
  - pekskärm 115
- rengöring
  - glas 113
  - skrivhuvud 113
- rensa
  - faxloggar 107
- ringsignaler
  - särskilda 98
- ringsignalsmönster 98
- S**
- Sidanpassa, inställning för fax 98
- skanna
  - från WebScan 84
  - OCR 85
  - TWAIN-kompatibelt program 83
  - WIA-kompatibelt program 83
- skicka fax
  - felrapport, utskrift 162
  - från programvara 101
  - minne, från 102
  - vidarebefordra 96
  - övervakad uppringning 102
- skicka skannade objekt
  - för OCR 85
- skrivardrivrutin
  - konfigurera trådlöst nätverk 21
- skrivardrivrutiner
  - välja 155
- skrivarprogram (Windows)
  - öppna skrivarens programvara (Windows) 21
- skrivarprogramvara (OS X)
  - öppna 32
- skriva ut
  - från USB-lagringstillbehör 71
- skriva ut ett fax igen 104
- små dokument
  - kopiering 76
- specifikationer
  - elektrisk och akustisk 191
- spärra fax 96
- standard, återställning 112
- standard-gateway, inställning 22
- standardinställningar, återställa 112
- storlek, kopia
  - förminska eller förstora 76
- storlekar, material
  - Sidanpassa, inställning, fxa 98
- ställa in ringsignaler före svar 97
- subnätmask 22
- support
  - online 179
- support online 179
- T**
- ta bort fax från minnet 104
- ta emot fax
  - felrapport, utskrift 162
  - inställningar för automatisk förminsning 98
  - inställning av ringsignaler före svar 97
  - inställning av Stämpla mottagna 99
  - manuellt 103
  - ringsignalsmönster, inställningar 98
  - skriva ut igen 104
  - spärra 96
- TCP/IP
  - konfigurera IPv4-parametrar manuellt 22
- teknisk support
  - online 179
- telefon, fxa från
  - ta emot 103

- telefonbok
  - programmera 100
- telefonbok, fax
  - lägga till poster 100
- telefonboksposter
  - redigera 104, 105
  - skapa 104, 105
- telefonsvarare, ansluta
  - faxinställningar 97
- text i färg, och OCR 85
- tonval 94
- trassel
  - arksamlare, rensa 141
  - dokumentmatare, åtgärda 119
  - häftningsenhet, rensa 142
  - leta reda på 118
  - orsaker till 116
  - pappersbana, rensa 127, 128, 131, 133, 135, 136, 138, 139
  - papper som bör undvikas 52
  - utmatningsfack, rensa 140
- trådlös nätverksanslutning 17
- trådlöst nätverk
  - installera drivrutinen 21
  - konfigurera med installationsguiden 17
- TWAIN-kompatibelt program, skanna från 83

**U**

- underhåll
  - kontrollera bläcknivåerna 56
- uppringning
  - automatisk återuppringning, inställningar 94
  - pauser, infoga 93
  - prefix, infoga 93
  - ton- eller pulsinställning 94
- upptagetsignaler, alternativ för återuppringning 94
- USB-konfiguration 15
- USB-lagringstillbehör
  - skriva ut från 71
- utmatningsfack
  - papperstrassel, rensa 140
- utskrift
  - faxloggar 107
  - faxrapporter 105
  - uppgifter om det senaste faxet 107

- utskriftskvalitet
  - förbättra 154, 155

## V

- V.34-inställning 161
- vidarebefordra fax 96
- VoIP
  - fxaxa 92
- volym, justera 98
- vänster duplexenhet
  - papperstrassel, rensa 136
- vänster lucka
  - papperstrassel, rensa 135

## W

- webbplatser
  - förfalskningsrapporter 54
  - kundsupport 179
- WebScan 84
- WIA-kompatibelt program, skanna från 83
- Windows
  - skanna från TWAIN- eller WIA-program 83

## Å

- återställa standardinställningar 112
- återuppringning
  - automatisk, inställningar 94
- återvinning 5, 193
- återvinning av förbrukningsmaterial 57

## Ä

- ändra skala för dokumentkopiering 76
- ändra storlek på dokumentkopiering 76

## Ö

- övervakad uppringning 102