

מדריך למשתמש

הודעה אודות המוצר

מדריך זה למשתמש מתאר את המאפיינים הנפוצים ברוב הדגמים. ייתכן שמאפיינים מסוימים לא יהיו זמינים במחשב שברשותך.

לא כל המאפיינים זמינים בכל המהדורות או הגרסאות של Windows. במערכות שונות, ייתכן שיידרשו רכיבי חומרה, מנהלי התקן, תוכנה או עדכוני BIOS משודרגים ו/או שנרכשו בנפרד כדי לבצע במלואן את היכולות של Windows. מערכת ההפעלה Windows 10 מתעדכנת באופן אוטומטי. מאפיין העדכון מופעל תמיד. עם הזמן, עלולים לחול חיובי ספק שירותי אינטרנט בגין עדכונים. ראה <http://www.microsoft.com>.

כדי לגשת למדריכים למשתמש העדכניים ביותר עבור המוצר שלך, בקר באתר <http://www.hp.com/support>. בחר **הפש את המוצר שלך** ובצע את ההוראות המופיעות על המסך.

תנאי שימוש בתוכנות

על-ידי התקנה, העתקה, הורדה, או כל צורה אחרת של שימוש במוצר תוכנה כלשהו המותקן מראש במחשב זה, הנך מסכים להתקשר בתנאים של הסכם רישיון למשתמש הקצה (EULA) של HP. אם אינך מקבל את התנאים של הסכם רישיון זה, הפתרון היחיד הוא להחזיר את המוצר כולו בלי שנעשה בו שימוש (חומרה ותוכנה) תוך 14 יום, על מנת לקבל החזר בהתאם למדיניות החזרים של המשוק.

לקבלת מידע נוסף או לדרישה של החזר כספי מלא בגין המחשב, פנה למשווק.

Bluetooth הוא סימן מסחרי של בעליו וחברת HP inc. משתמשת בו ברישיון. Intel, Celeron ו-Pentium הם סימנים מסחריים של Intel Corporation בארה"ב ובמדינות אחרות. Microsoft ו-Windows הם סימנים מסחריים או סימנים מסחריים רשומים של Microsoft Corporation בארצות הברית ו/או במדינות אחרות.

המידע הנכלל במסמך זה נתון לשינויים ללא הודעה מוקדמת. האחריות הבלעדית למוצרים ולשירותים של HP מפורטת במפורש בכתב האחריות הנלווה למוצרים ולשירותים אלו. אין להבין מתוך הכתוב לעיל כי תחול על המוצר אחריות נוספת כלשהי. חברת HP לא תישא באחריות לשגיאות טכניות או לשגיאות עריכה או להשמטות הכלולות במסמך זה.

מהדורה ראשונה: אפריל 2017

מק"ט מסמך: 923857-BB1

אזהרה!  כדי להפחית את הסיכון לפגיעות הקשורות לחום או להתחממות יתר של המחשב, אל תניח את המחשב ישירות על הוגליים שלך ואל תחסום את פתחי האוורור של המחשב. יש להשתמש במחשב רק על-גבי משטח קשיח וישר. הימנע מחסימת פתחי האוורור כתוצאה מהצבת משטח קשיח, כגון מדפסת אופציונלית סמוכה, או עצמים רכים, כגון כריות, שטיחים או בגדים, בסמוך לפתחי האוורור. כמו כן, אל תאפשר למתאם ה-AC לבוא במגע עם העור או עם עצמים רכים, כגון כריות, שטיחים או בגדים, במהלך ההפעלה. המחשב ומתאם AC עומדים במגבלות הטמפרטורה למשטחים הבאים במגע עם המשתמש, כפי שהוגדרו בתקן הבטיחות הבינלאומי לציווד בתחום טכנולוגיית המידע (IEC 60950).

הגדרת תצורה של המעבד (במוצרים נבחרים בלבד)

חשוב: מוצרי מחשבים נבחרים מוגדרים עם מעבד מסדרה Intel® Pentium® N35xx/N37xx או מסדרה Celeron® N28xx/ N29xx/N30xx/N31xx ומערכת הפעלה Windows®. **אם למחשב שלך יש תצורה כזו, אל תשנה את הגדרת התצורה של המעבד ב-msconfig.exe מ-4 או 2 מעבדים למעבד אחד.** אם תעשה זאת, המחשב שלך לא יבצע הפעלה מחדש. יהיה עליך לבצע איפוס להגדרות היצרן כדי לשחזר את ההגדרות המקוריות.

תוכן העניינים

1	1 ברוך הבא
2	איתור מידע
3	2 רכיבים
3	איתור חומרה
3	איתור תוכנות
4	צד ימין
5	צד שמאל
7	רכיבי התצוגה
8	אזור המקלדת
8	לוח מגע
9	בוריות
10	לחצן
11	מקשים מיוחדים
12	מקשי פעולה
13	רכיבים בחלק התחתון
14	תוויות
15	3 חיבורי רשת
15	התחברות לרשת אלחוטית
15	שימוש בפקדי אלחוט
15	לחצן אלחוט
15	פקדי מערכת ההפעלה
16	התחברות לרשת WLAN
16	שימוש ב-HP Mobile Broadband (במוצרים נבחרים בלבד)
17	שימוש ב-HP Mobile Connect Pro (במוצרים נבחרים בלבד)
17	שימוש ב-GPS (במוצרים נבחרים בלבד)
17	שימוש בהתקני Bluetooth אלחוטיים (במוצרים נבחרים בלבד)
17	חיבור התקני Bluetooth
17	שימוש ב-NFC לצורך שיתוף מידע (במוצרים נבחרים בלבד)
18	שיתוף
18	התחברות לרשת קווית
18	חיבור לרשת תקשורת מקומית (LAN) (במוצרים נבחרים בלבד)
19	שימוש ב-HP LAN-WLAN Protection (במוצרים נבחרים בלבד)
19	הפעלה והתאמה אישית של HP LAN-WLAN Protection
20	שימוש ב-HP MAC Address Manager לזיהוי המחשב שלך ברשת (במוצרים נבחרים בלבד)

20 הפעלה והתאמה אישית של כתובת ה-MAC של המערכת

21 4 ניווט במסך

21 שימוש במחוות בלוח המגע ובמסך המגע

21 הקשה

22 צביטה בשתי אצבעות לשינוי גודל התצוגה

22 גלילה באמצעות שתי אצבעות (בלוח מגע בלבד)

22 הקשה בשתי אצבעות (בלוח מגע בלבד)

23 הקשה בארבע אצבעות (בלוח מגע בלבד)

23 החלקה בשלוש אצבעות (בלוח מגע בלבד)

23 החלקה באמצעות אצבע אחת (במסך מגע בלבד)

24 שימוש במקלדת ובעכבר אופציונלי

25 5 בידור

25 שימוש במצלמה

25 שימוש בשמע

25 חיבור ומקולים

25 חיבור אוזניות

26 חיבור אוזניות

26 שימוש בהגדרות שמע

26 שימוש בווידאו

27 חיבור התקני וידאו באמצעות כבל VGA

27 חיבור התקני וידאו באמצעות כבל HDMI

28 הגדרת שמע HDMI

29 גילוי והתחברות לתצוגות אלוטיות תואמות Miracast (במוצרים נבחרים בלבד)

30 6 ניהול צריכת חשמל

30 שימוש במצב Sleep (שינה) ובמצב Hibernation (מצב תרדמה)

30 הפעלת מצב Sleep (שינה) ויציאה ממנו

30 הפעלת מצב תרדמה ויציאה ממנו (בזגמים נבחרים בלבד)

31 כיבוי המחשב

32 שימוש בסמל Power (צריכת חשמל) ובאפשרויות צריכת חשמל

32 הפעלה באמצעות מתח סוללה

32 הצגת רמת הטעינה של הסוללה

32 איתור מידע אודות הסוללה ביישום HP Support Assistant (מוצרים נבחרים בלבד)

33 שימור מתח הסוללה

33 זיהוי רמות של סוללה חלשה

33 פתרון מצב של רמת סוללה חלשה

33 פתרון מצב של רמת סוללה חלשה כאשר מקור מתח חיצוני זמין

34 פתרון מצב של רמת סוללה חלשה כאשר אין מקור מתח זמין

פתרון מצב של רמת סוללה חלשה כשהמחשב אינו יכול לצאת ממצב Hibernation (מצב

34	תרדמה)
34	סוללה הניתנת להחלפה על-ידי המשתמש
34	הסרה של סוללה הניתנת להחלפה על-ידי המשתמש
34	אחסון סוללה הניתנת להחלפה על-ידי המשתמש
35	השלכת סוללה הניתנת להחלפה על-ידי המשתמש
35	הפעלה באמצעות מקור מתח חיצוני

7 אבטחה

36	הגנה על המחשב
36	שימוש בסיסמאות
37	הגדרת סיסמאות ב-Windows
38	הגדרת סיסמאות ב-Computer Setup
38	ניהול סיסמת מנהל מערכת של BIOS
40	הזנת סיסמת מנהל מערכת של BIOS
40	שימוש באפשרויות אבטחה של DriveLock
40	בחירת Automatic DriveLock (במוצרים נבחרים בלבד)
40	הפעלת Automatic DriveLock
41	השבתת Automatic DriveLock
41	הזנת סיסמה של Automatic DriveLock (בעילת כונן אוטומטית)
41	בחירת DriveLock ידני
42	הגדרת סיסמת DriveLock של מנהל
42	הפעלת DriveLock והגדרת סיסמת משתמש של DriveLock
43	השבתת DriveLock
43	הזנת סיסמת DriveLock
43	שינוי סיסמת DriveLock
44	שימוש ב-Windows Hello (במוצרים נבחרים בלבד)
44	שימוש בתוכנת אבטי-וירוס
44	שימוש בתוכנת חומת אש
45	התקנת עדכוני תוכנה
45	שימוש ב-HP Client Security (במוצרים נבחרים בלבד)
45	שימוש ב-HP Touchpoint Manager (במוצרים נבחרים בלבד)
45	שימוש בכבל אבטחה אופציונלי (במוצרים נבחרים בלבד)
45	שימוש בקורא טביעות אצבע (במוצרים נבחרים בלבד)
46	איתור קורא טביעות האצבע

8 תחזוקה

47	שיפור הביצועים
47	שימוש ב-Disk Defragmenter (מאחה הדיסק)
47	שימוש ב-Disk Cleanup (ניקוי הדיסק)
47	שימוש ב-HP 3D DriveGuard (במוצרים נבחרים בלבד)

48	זיהוי הסטטוס של HP 3D DriveGuard
48	עדכון תוכניות ומנהלי התקן
48	ניקוי המחשב
48	הליכי ניקוי
49	ניקוי הצג
49	ניקוי הצדדים או המכסה
49	ניקוי לוח המגע, המקלדת, או העכבר (במוצרים נבחרים בלבד)
49	נסיעה עם המחשב או שליחתו

9 גיבוי ושחזור 51

51	יצירת מדיית שחזור וגיבויים
51	יצירת מדיית HP Recovery (בדגמים נבחרים בלבד)
52	שימוש בכלי Windows
52	שחזור
53	שחזור באמצעות HP Recovery Manager
53	מה עליך לדעת לפני תחילת העבודה
54	שימוש במחיצה של HP Recovery (במוצרים נבחרים בלבד)
54	שימוש ב-HP Recovery media (מדיית השחזור של HP) לשחזור
54	שינוי סדר האתחול של המחשב
55	הסרת המחיצה של HP Recovery (במוצרים נבחרים בלבד)

10 HP Sure Start-ו-TPM, (BIOS) Computer Setup 56

56	שימוש ב-Computer Setup
56	הפעלת Computer Setup
56	שימוש במקלדת USB או עכבר USB כדי להפעיל את (BIOS) Computer Setup
56	ניווט ובחירה ב-Computer Setup
57	שחזור הגדרות היצון ב-Computer Setup
57	עדכון ה-BIOS
57	קביעת גרסת ה-BIOS
58	הורדת עדכון BIOS
58	שינוי סדר האתחול באמצעות הודעת f9
59	הגדרות TPM BIOS (במוצרים נבחרים בלבד)
59	שימוש ב-HP Sure Start (במוצרים נבחרים בלבד)

11 שימוש ב-HP PC Hardware Diagnostics (UEFI) 60

60	הורדת HP PC Hardware Diagnostics (UEFI) להתקן USB
----	-------	---

12 מפרטים 62

62	מתח כניסה
62	סביבת הפעלה

63	פריקת השמל סטטי
64	נגישות
64	טכנולוגיות סיוע נתמכות
64	יצירת קשר עם התמיכה
65	אינדקס

לאחר הגדרה ורישום של המחשב, אנו ממליצים לפעול לפי השלבים הבאים כדי להפיק את המרב מההשקעה החכמה שלך:

• **עצה:** כדי לחזור במהירות למסך Start (התחל) מתוך אפליקציה פתוחה או משולחן העבודה של Windows, הקש על מקש Windows  במקלדת. הקשה נוספת על מקש Windows תחזיר אותך למסך הקודם.

- **התחבר לאינטרנט**—הגדר את הרשת הקווית או האלחוטית שברשותך כדי שתוכל להתחבר לאינטרנט. לקבלת מידע נוסף, ראה [חיבורי רשת בעמוד 15](#).
- **עדכן את תוכנת האנטי-וירוס**—הגן על המחשב מפני נזק הנגרם על-ידי וירוסים. התוכנה מותקנת מראש במחשב. לקבלת מידע נוסף, ראה [שימוש בתוכנת אנטי-וירוס בעמוד 44](#).
- **הכר את המחשב**—למד אודות מאפייני המחשב שברשותך. עיין בסעיף [רכיבים בעמוד 3](#) ובסעיף [ניווט במסך בעמוד 21](#) לקבלת מידע נוסף.
- **אתר תוכנות מותקנות**—קבל גישה לרשימת התוכנות המותקנות מראש במחשב:
בחר לחצן **Start** (התחל).
– לחלופין –
לחץ לחיצה ימנית על הלחצן **Start** (התחל), ובחר את **Programs and Features** (תוכניות ותכונות).
גבה את הכונן הקשיח על-ידי יצירת תקליטורים לשחזור או כונן הבזק לשחזור. ראה [גיבוי ושחזור בעמוד 51](#).

השתמש בטבלה הבאה כדי למצוא משאבים המספקים פרטים על המוצר, מידע על ביצוע פעולות, ועוד.

משאב	תוכן
הוראות התקנה	<ul style="list-style-type: none"> סקירה כללית של הגדרת המחשב והמאפיינים שלו
תמיכת HP	<ul style="list-style-type: none"> צ'אט מקוון עם טכנאי של HP מספרי טלפון של תמיכה מקומות של מרכזי שירות של HP
מדריך לבטיחות ונוחות	<ul style="list-style-type: none"> התקנה נכונה של תחנת העבודה הנחיות בנוגע ליציבה והגלי עבודה להגברת נוחיותך ולהפחתת הסיכון לפציעה מידע בטיחות בנושא חשמל ומכניקה
<p>▲ בחר בלחצן Start (התחל), בחר HP Help and Support (עזרה ותמיכה של HP) ולאחר מכן בחר Documentation (תיעוד של HP).</p> <p>– לחלופין –</p> <p>▲ בחר בלחצן Start (התחל), בחר HP ולאחר מכן בחר Documentation (תיעוד של HP).</p> <p>– לחלופין –</p> <p>▲ בקר בכתובת http://www.hp.com/ergo.</p> <p>חשוב: עליך להתחבר לאינטרנט כדי שתוכל לגשת לגרסה העדכנית ביותר של המדריך למשתמש.</p>	
<p>הודעות תקינה, בטיחות וסביבה</p> <p>כדי לגשת למסמך זה:</p> <p>▲ בחר בלחצן Start (התחל), בחר HP Help and Support (עזרה ותמיכה של HP) ולאחר מכן בחר Documentation (תיעוד של HP).</p> <p>– לחלופין –</p> <p>▲ בחר בלחצן Start (התחל), בחר HP ולאחר מכן בחר Documentation (תיעוד של HP).</p>	<ul style="list-style-type: none"> הודעות תקינה חשובות, כולל מידע על השלכה נאותה של סוללות, במידת הצורך.
<p>אחריות מוגבלת*</p> <p>כדי לגשת למסמך זה:</p> <p>▲ בחר בלחצן Start (התחל), בחר HP Help and Support (עזרה ותמיכה של HP) ולאחר מכן בחר Documentation (תיעוד של HP).</p> <p>– לחלופין –</p> <p>▲ בחר בלחצן Start (התחל), בחר HP ולאחר מכן בחר Documentation (תיעוד של HP).</p> <p>– לחלופין –</p> <p>▲ בקר בכתובת http://www.hp.com/go/orderdocuments.</p> <p>חשוב: עליך להתחבר לאינטרנט כדי שתוכל לגשת לגרסה העדכנית ביותר של המדריך למשתמש.</p>	<ul style="list-style-type: none"> פרטי אחריות ספציפיים לגבי מחשב זה

*אחריות המוגבלת של HP מצורפת למדריכים למשתמש במוצר ו/או בתקליטור ה-CD או ה-DVD המצורף לאריזה. במדינות או באזורים מסוימים, HP עשויה לספק גרסה מודפסת של תיעוד האחריות בתוך האריזה. במדינות או אזורים שבהם האחריות לא סופקה כחוברת מודפסת, תוכל לבקש עותק מודפס בכתובת <http://www.hp.com/go/orderdocuments>. אם המוצרים ברכשו באסיה ובאזור האוקיינוס השקט, ניתן לכתוב ל-HP לכתובת: POD, PO Box 161, Kitchener Road Post Office, Singapore 912006. יש לציין את שם המוצר, שמך, מספר הטלפון וכתובת הדואר שלך.

איתור חומרה

כדי לגלות איזו חומרה מותקנת במחשב שלך:

▲ בתיבת החיפוש בשורת המשימות, הקלד `device manager` (מנהל ההתקנים) ובחר באפליקציה **Device Manager**.

רשימה תציג את כל ההתקנים המותקנים במחשב.

לקבלת מידע על רכיבי החומרה של המערכת ומספר גרסת ה-BIOS של המערכת, הקש `fn+esc` (במוצרים נבחרים בלבד).

איתור תוכנות





כדי לגלות אילו תוכנות מותקנות במחשב שלך:

▲ בחר לחצן **Start** (התחל).

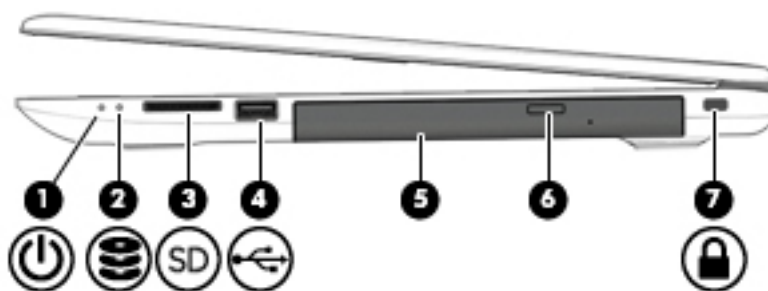



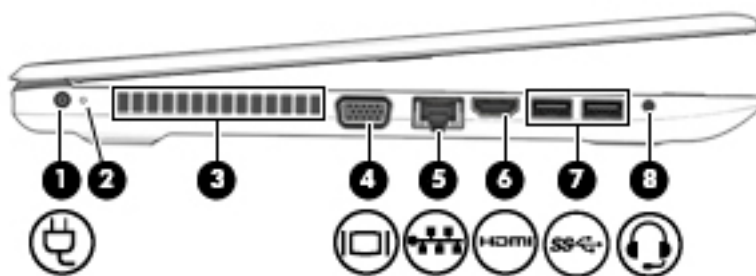

– לחלופין –

לחץ לחיצה ימנית על הלחצן **Start** (התחל), ובחר את **Programs and Features** (תוכניות ותכונות).



תיאור	רכיב
<ul style="list-style-type: none"> • נורית דולקת: המחשב פועל. • נורית מהבהבת: המחשב נמצא במצב Sleep (שינה), המאפשר לחסוך בצריכת החשמל. המחשב מכבה את אספקת המתח לצג ולרכיבים אחרים שאין בהם צורך. • נורית כבויה: המחשב כבוי או נמצא במצב Hibernation (מצב שינה). Hibernation (מצב שינה) זהו מצב שמאפשר לחסוך בצריכת החשמל, ומשתמש בכמות המתח המינימלית. 	<p>(1)  נורית הפעלה</p>
<ul style="list-style-type: none"> • נורית מהבהבת בלבן: מתבצעת גישה לכונן הדיסק. 	<p>(2)  נורית הכונן</p>
<p>לקריאת כרטיסי זיכרון אופציונליים שבאמצעותם ניתן לאחסן, לנהל ולשתף מידע או לגשת אליו.</p> <p>להכנסת כרטיס:</p> <ol style="list-style-type: none"> 1. אחוז בכרטיס כשהצד עם התווית פונה כלפי מעלה, ומחברי הכרטיס פונים לכיוון המחשב. 2. הכנס את הכרטיס לקורא כרטיסי זיכרון, ולאחר מכן לחץ על הכרטיס עד שיתייצב היטב במקומו. <p>להסרת כרטיס:</p> <p>▲ משוך את הכרטיס החוצה מקורא כרטיסי הזיכרון.</p>	<p>(3)  קורא כרטיסי זיכרון</p>
<p>מחברת התקני USB כגון טלפון סלולרי, מצלמה, מד פעילות או שעון חכם, ומאפשרת העברת נתונים.</p>	<p>(4)  יציאת USB 2.0</p>
<p>לקריאה מתקליטור אופטי או לכתביה אליה, בהתאם לדגם המחשב.</p>	<p>(5) כונן אופטי (במוצרים נבחרים בלבד)</p>
<p>לשחרור מגש התקליטורים של הכונן האופטי.</p>	<p>(6) לחצן להוצאת התקליטור מהכונן (במוצרים נבחרים בלבד)</p>
<p>לחיבור כבל אבטחה אופציונלי למחשב.</p> <p>הערה: כבל האבטחה מיועד לפעול כגורם מרתיע, אך הוא לא ימנע שימוש לרעה או גניבה של המחשב.</p>	<p>(7)  חריץ כבל אבטחה</p>



רכיב	תיאור
(1) 	מחבר מתח לחיבור מתאם AC.
(2)	<p>נורית הסוללה</p> <p>כאשר מתח חיבורי מחובר:</p> <ul style="list-style-type: none"> נורית בצבע לבן: טעינת הסוללה גבוהה מ-90 אחוז. נורית בצבע ענבר: טעינת הסוללה נמצאת בין 0 ל-90 אחוז. נורית כבויה: הסוללה אינה נטענת. <p>כאשר מתח חיבורי מנותק (הסוללה אינה נטענת):</p> <ul style="list-style-type: none"> נורית מהבהבת בצבע ענבר: הסוללה הגיעה לרמת סוללה חלשה. כשהסוללה מגיעה לרמה קריטית, נורית הסוללה מתחילה להבהב במהירות. נורית כבויה: הסוללה אינה נטענת.
(3)	<p>פתח אוורור</p> <p>מאפשר זרימת אוויר לצינון רכיבים פנימיים.</p> <p>הערה: מאוורר המחשב מופעל באופן אוטומטי כדי לצנן רכיבים פנימיים וכדי למנוע התחממות יתר. במסגרת הפעילות השגרתית, זו תופעה רגילה שהמאוורר הפנימי בכבה ומופעל באופן מחזורי.</p>
(4) 	יציאה לצג חיבורי לחיבור צג VGA או מקרן חיבורי.
(5) 	<p>נוריות שקע RJ-45 (רשת)/חיבורי מצב</p> <p>לחיבור כבל רשת.</p> <ul style="list-style-type: none"> נורית בצבע לבן (משמאל): הרשת מחוברת. נורית בצבע ענבר (מימין): מתרחשת פעילות ברשת.
(6) 	<p>יציאת HDMI</p> <p>לחיבור התקן וידאו או שמע אופציונלי, כגון טלוויזיה בחדות גבוהה, רכיב דיגיטלי או רכיב שמע תואם, או התקן High Definition Multimedia Interface (HDMI) במהירות גבוהה.</p>
(7) 	<p>יציאות USB 3.x SuperSpeed (2)</p> <p>לחיבור התקן USB, כגון טלפון סלולרי, מצלמה, עוקב פעילות, או שעון חכם, ולביצוע העברת נתונים במהירות גבוהה.</p>
(8) 	<p>שקע משולב ליציאת שמע (אודניות)/כניסת שמע (מיקרופון)</p> <p>לחיבור אביזרים אופציונליים, כגון מקלטים סטריאופוניים, אודניות מסוגים שונים או כבל שמע לטלוויזיה. כמו כן, לחיבור מיקרופון אודניות אופציונלי. שקע זה לא תומך במיקרופונים נפרדים אופציונליים.</p>

אזהרה! להפחתת הסיכון לפגיעה גופנית, כוונן את עוצמת הקול לפני שתרכיב את האוזניות השונות. לקבלת מידע בטיחות נוסף, עיין בהודעות תקינה, בטיחות וסביבה.

כדי לגשת למדריך זה:

1. הקלד support (תמיכה) בתיבת החיפוש בשורת המשימות, ולאחר מכן בחר באפליקציה **HP Support Assistant**.

– לחלופין –

לחץ על סמל סימן השאלה בשורת המשימות.

2. בחר **My PC** (המחשב שלי), בחר את הכרטיסייה **Specifications** (מפרטים), ולאחר מכן בחר **User Guides** (מדריכים למשתמש).

הערה: כאשר התקן מחובר לשקע, הרמקולים של המחשב מושבתים.

הערה: עיין באיור המתאים ביותר למחשב שברשותך.

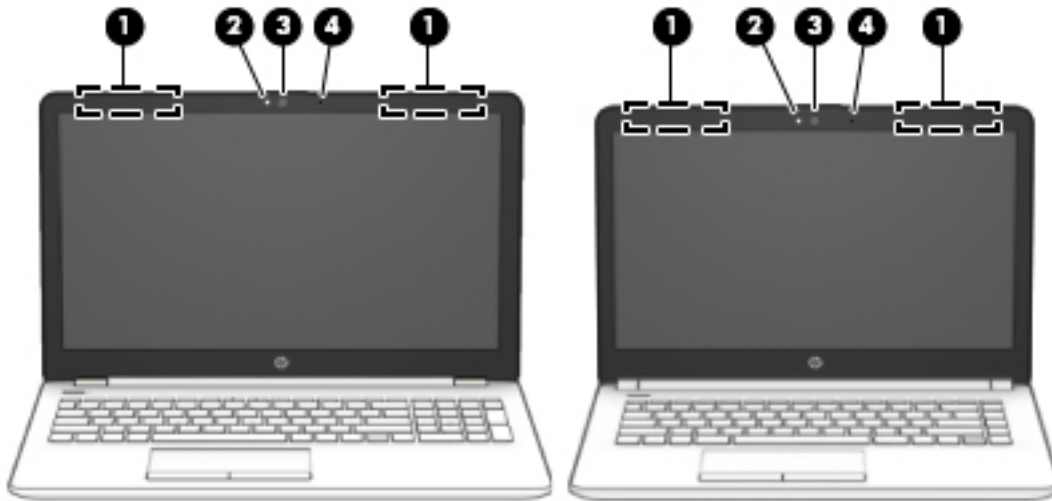

תיאור	רכיב
שליחה ולקבלה של אותות אלחוטיים לקיום תקשורת עם רשתות תקשורת מקומיות אלחוטיות (רשתות WLAN).	(1) אנטנות WLAN*
נורית זולקת: נעשה שימוש במצלמה.	(2) נורית מצלמה
להקלטת וידאו ולצילום תמונות סטילס. בדגמים מסוימים, ניתן לבצע שיחות ועידה בווידאו ושיחות צ'אט באופן מקוון באמצעות הזרמת וידאו. כדי להשתמש במצלמה:	(3) מצלמה
▲ הקלד camera (מצלמה) בתיבת החיפוש בשורת המשימות, ולאחר מכן בחר Camera (מצלמה).	
להקלטת צלילים.	(4) מיקרופון פנימי
* האנטנות אינן גלויות לעין מחלקו החיצוני של המחשב. לשידור מיטבי, הקפד שהאזור הסמוך לאנטנות יהיה פנוי ממכשולים. לקבלת הודעות התקינה בנוגע לאלחוט, עיין בסעיף של הודעות תקינה, בטיחות וסביבה המתייחס למדינה/אזור שלך. כדי לגשת למדריך זה:	
1. הקלד support (תמיכה) בתיבת החיפוש בשורת המשימות, ולאחר מכן בחר באפליקציה HP Support Assistant . – לחלופין – חץ על סמל סימן השאלה בשורת המשימות.	
2. בחר My PC (המחשב שלי), בחר את הכרטיסייה Specifications (מפרטים), ולאחר מכן בחר User Guides (מדריכים למשתמש).	

אזור המקלדת

לוח מגע

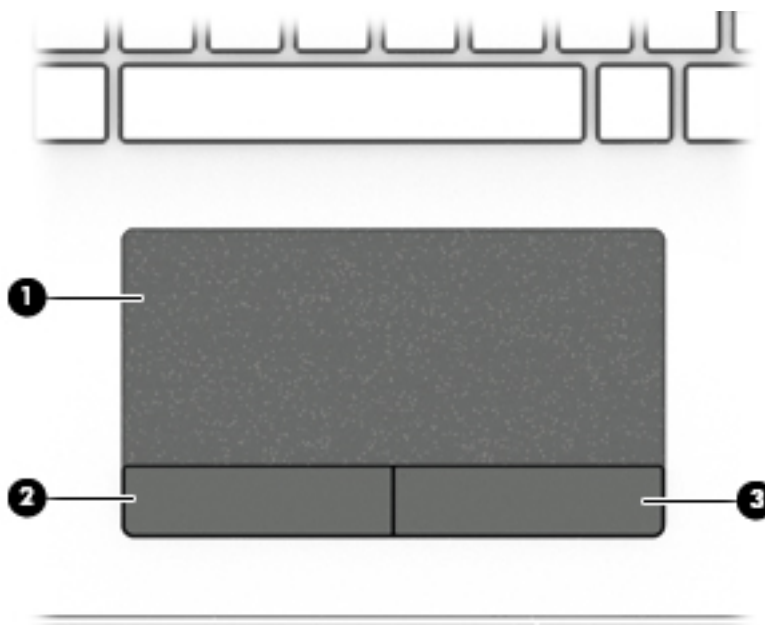

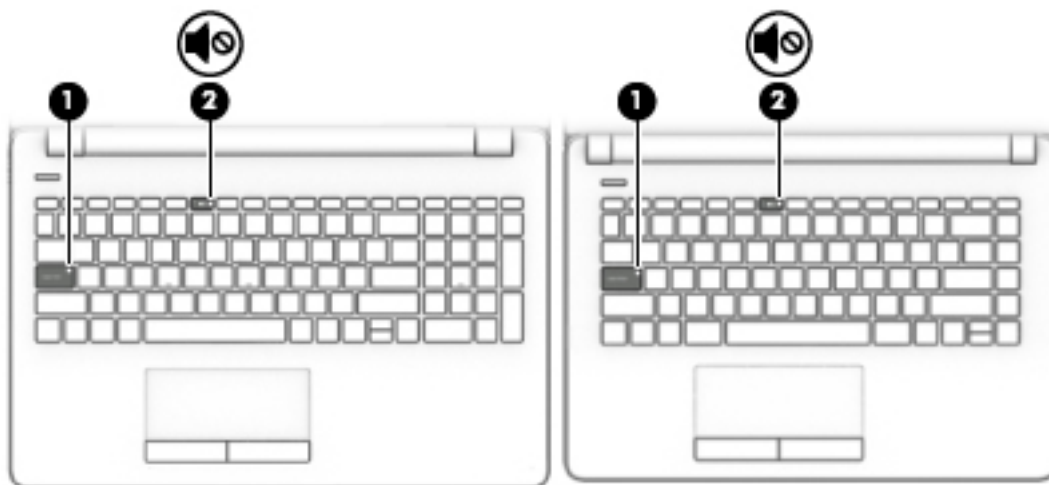

רכיב	תיאור
(1)	אזור לוח המגע קורא את פעולות האצבע להזזת המצביע או להפעלת פריטים במסך.
(2)	לחצן שמאלי של לוח המגע פועל בדומה ללחצן השמאלי בעכבר חיצוני.
(3)	לחצן ימני של לוח המגע פועל בדומה ללחצן הימני בעכבר חיצוני.

הערה: עיין באיור המתאים ביותר למחשב שברשותך. 

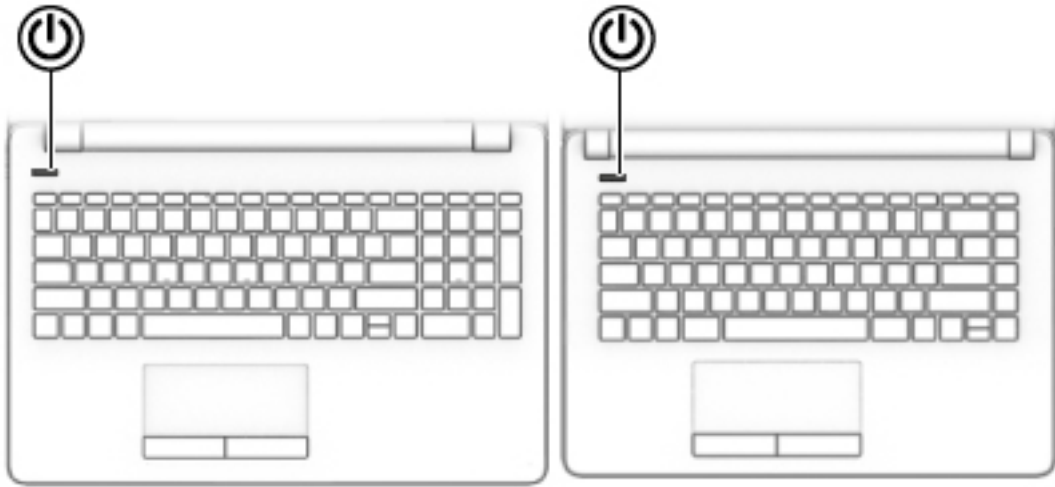

תיאור	רכיב
נורית דולקת: caps lock מופעל, ומשנה את כל הזנות המקשים לאותיות רישיות.	נורית caps lock (1)
<ul style="list-style-type: none"> • נורית בצבע ענבר: צלילי המחשב כבויים. • נורית כבויה: צלילי המחשב מופעלים. 	נורית השתקה  (2)



תיאור	רכיב
<ul style="list-style-type: none"> • כאשר המחשב כבוי, לחץ על הלחצן כדי להפעיל את המחשב. • כאשר המחשב פועל, לחץ לחיצה קצרה על הלחצן כדי להפעיל את מצב Sleep (שינה). • כאשר המחשב נמצא במצב Sleep (שינה), לחץ לחיצה קצרה על הלחצן כדי לצאת ממצב Sleep (שינה). • כאשר המחשב נמצא במצב Hibernation (מצב שינה), לחץ לחיצה קצרה על הלחצן כדי לצאת ממצב Hibernation (מצב שינה). <p>זהירות: לחיצה ממושכת על לחצן ההפעלה תגרום לאובדן מידע שלא נשמר. אם המחשב הפסיק להגיב והליכי הכיבוי אינם פועלים, לחץ על לחצן ההפעלה במשך 5 שניות לפחות כדי לכבות את המחשב.</p> <p>לקבלת מידע נוסף על הגדרות צריכת החשמל, ראה את אפשרויות צריכת החשמל.</p> <p>▲ הקלד power options (אפשרויות צריכת חשמל) בתיבת החיפוש בשורת המשימות, ולאחר מכן בחר Power Options (אפשרויות צריכת חשמל).</p> <p>– לחלופין –</p>	<p>לחצן הפעלה</p> 
<p>לחץ לחיצה ימנית על הסמל של Power meter (מד צריכת חשמל)  ולאחר מכן בחר Power Options (אפשרויות צריכת חשמל).</p>	

הערה: עיין באיור המתאים ביותר למחשב שברשותך.

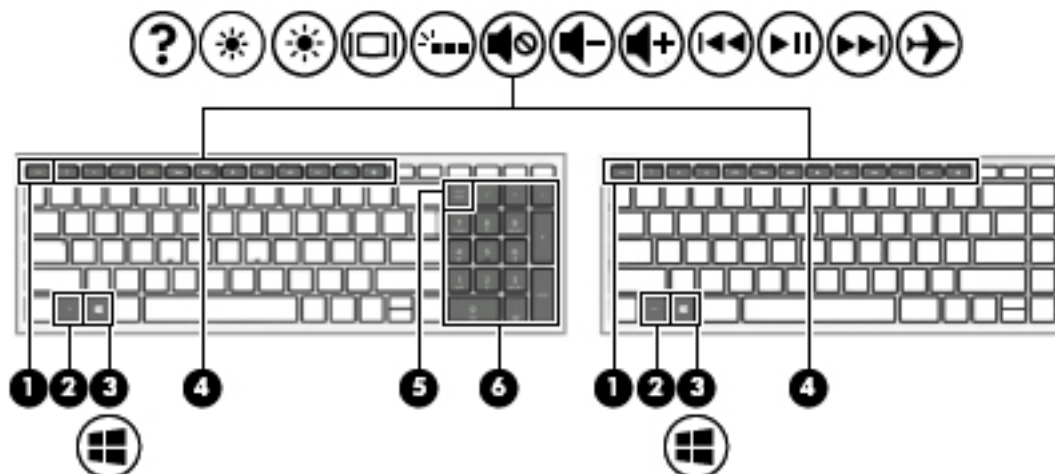





תיאור	רכיב
להצגת מידע אודות המערכת בעת הקשה בשילוב עם מקש <code>fn</code> .	מקש <code>esc</code> (1)
לביצוע פעולות מערכת שכיחות בעת הקשה בשילוב עם מקש אחר. שילובי מקשים כאלה נקראים מקשים חמים .	מקש <code>fn</code> (2)
פותח את תפריט Start (התחל). הערה: הקשה נוספת על מקש Windows תסגור את תפריט Start (התחל).	מקש Windows (3) 
לביצוע פעולות שכיחות במערכת. ראה מקשי פעולה בעמוד 12 .	מקשי פעולה (4)
הפעלה וכיבוי של לוח המקשים המספרי המשובץ.	מקש <code>num lk</code> (5)
לוח מקשים נפרד מימין ללוח המקשים האלפביתי. כאשר <code>num lk</code> לחוץ, ניתן להשתמש בלוח המקשים המשולב כמו בלוח מקשים מספרי חיצוני. הערה: אם פונקציית לוח המקשים פעילה בעת כיבוי המחשב, פונקציה זו חוזרת לפעול לאחר הפעלת המחשב מחדש.	לוח מקשים מספרי משולב (6)

מקשי פעולה

מקש פעולה מבצע את הפונקציה המצוינת על-ידי הסמל על המקש. כדי להכיר את המקשי במוצר שברשותך, ראה [מקשים מיוחדים בעמוד 11](#).

▲ כדי להשתמש במקש פעולה, הקש ממושכות על המקש.

סמל	תיאור
	לפתיחת הכלי Help and Support (עזרה ותמיכה), שמספק ערכות לימוד, מידע על מערכת ההפעלה Windows והמחשב שברשותך, תשובות לשאלות ועדכונים עבור המחשב. כמו כן, הכלי Help and Support (עזרה ותמיכה) מספק כלים אוטומטיים לפתרון בעיות וגישה לתמיכה.
	להפחתת בהירות המסך בהדוגמה בעת הקשה ממושכת על המקש.
	להגברת בהירות המסך בהדוגמה בעת הקשה ממושכת על המקש.
	להעברת תמונת המסך בין התקני תצוגה המחוברים למערכת. לדוגמה, אם צג מחובר למחשב, הקשה חוזרת על המקש מעבירה את תמונת המסך מתצוגה במחשב לתצוגה בצג או לתצוגה במחשב ובצג בו-זמנית.
	מדליק או מכבה את התאורה האחורית של המקלדת. הערה: כדי לשמור את חיי הסוללה, בטל מאפיין זה.
	להשתקה או לשחזור של צלילי הרמקולים.
	להפחתת עוצמת הקול של הרמקולים בהדוגמה בעת לחיצה ממושכת על המקש.
	להגברת עוצמת הקול של הרמקולים בהדוגמה בעת לחיצה ממושכת על המקש.
	להשמעת הרצועה הקודמת של תקליטור CD של שמע או המקטע הקודם ב-DVD או Blu-ray (BD).
	להפעלה, השהיה או חידוש הפעלה של תקליטור CD של שמע, DVD או BD.
	להפעלת הרצועה הבאה בתקליטור CD של שמע או המקטע הבא בתקליטור DVD או BD.
	להפעלה או לכיבוי של מצב הטיסה. הערה: מקש מצב הטיסה, המכונה גם לחצן האלחוט. הערה: יש להגדיר רשת אלחוטית לפני יצירת חיבור אלחוטי.

הערה: מאפיין מקש הפעולה מופעל על-ידי היצורן. באפשרותך להשבית מאפיין זה על-ידי לחיצה ממושכת על מקש **fn** ועל מקש **shift** השמאלי. נורית ה-**fn lock** בדלקת. גם לאחר השבתת מאפיין מקש הפעולה, תוכל לבצע כל אחת מהפונקציות באמצעות הקשה על מקש **fn** בשילוב עם מקש הפעולה המתאים.

רכיבים בחלק התחתון

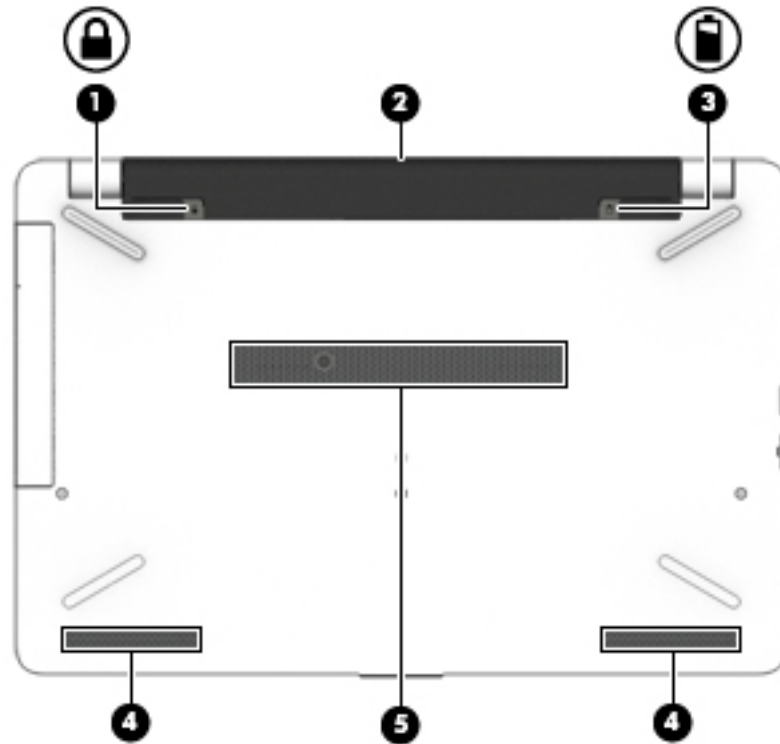

תיאור	רכיב
לנעילת הסוללה בתא הסוללה.	מנעול סוללה (1)
להחזקת הסוללה.	תא סוללה (2)
לשחרור הסוללה.	תפס לשחרור הסוללה (3)
להפקת צלילים.	רמקולים (2) (4)
מאפשר זרימת אוויר לצינור רכיבים פנימיים.	פתח אוורור (5)

הערה: מאוורר המחשב מופעל באופן אוטומטי כדי לצנן רכיבים פנימיים וכדי למנוע התחממות יתר. במסגרת הפעילות השגרתית, זו תופעה רגילה שהמאוורר הפנימי נכבה ומופעל באופן מחזורי.

התוויות המודבקות על המחשב מספקות מידע שייתכן שתזדקק לו בעת פתרון בעיות במערכת או בעת נסיעה לחו"ל עם המחשב.

חשוב: בדוק את המיקומים הבאים עבור התוויות המתוארות בסעיף זה: בתחתית המחשב, בתוך תא הסוללה, מתחת לדלת השירות הנשלפת, או בחלקו האחורי של הצג.

- תוויות שירות—מספקות מידע חשוב לזיהוי המחשב שלך. בעת פניה לתמיכה, סביר להניח כי תבקש למסור את המספר הסידורי, את מספר המוצר או את מספר הדגם. אתר מספרים אלה לפני הפנייה למחלקת התמיכה.
- תוויות השירות דומה לאחת הדוגמאות המוצגות להלן. עיין באיור המתאים ביותר לתווית השירות המודבקת למחשב שברשותך.

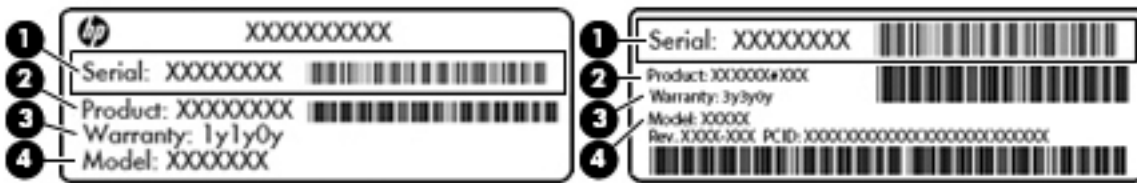

רכיב

(1)	מספר סידורי
(2)	מק"ט
(3)	תקופת האחריות
(4)	מספר דגם (במוצרים נבחרים בלבד)

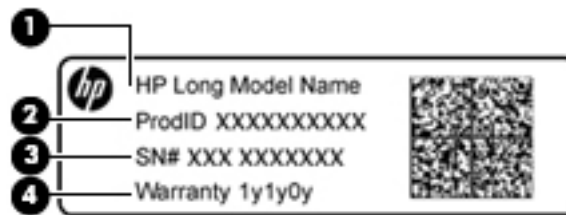

רכיב

(1)	שם הדגם (במוצרים נבחרים בלבד)
(2)	מק"ט
(3)	מספר סידורי
(4)	תקופת האחריות

- תוויות תקינה—מספקות מידע תקינה בנוגע למחשב.
- תוויות אישור אלחוט—מספקות מידע אודות התקני אלחוט אופציונליים ואת סימוני האישור של חלק מהמדינות/אזורים שבהם ההתקנים אושרו לשימוש.

המחשב שברשותך יכול ללכת איתך לכל מקום. אך גם בבית, תוכל לסייר ברחבי העולם ולגשת למידע ממיליוני אתרי אינטרנט, באמצעות המחשב וחיבור לרשת קווית או אלחוטית. פרק זה יעזור לך להתחבר לעולם זה.

התחברות לרשת אלחוטית

המחשב שברשותך עשוי לכלול לפחות אחד מההתקנים האלחוטיים הבאים:

- התקן WLAN—מחבר את המחשב לרשתות תקשורת מקומיות אלחוטיות (לרוב נקראות רשתות Wi-Fi, רשתות LAN אלחוטיות, או רשתות WLAN) במשרדי החברה, בבית ובמקומות ציבוריים, כגון שדות תעופה, מסעדות, בתי קפה, מלונות ואוניברסיטאות. ברשת WLAN, ההתקן האלחוטי הנייד שבמחשב שלך מקיים תקשורת עם כתב אלחוטי או עם בקודת גישה אלחוטית.
- מודול HP Mobile Broadband (פס רחב נייד של HP) (במוצרים נבחרים בלבד)—התקן רשת תקשורת מרחבית אלחוטית (WWAN) המספק קישוריות אלחוטית בשטח גדול הרבה יותר. מפעילי רשתות סלולריות מתקינים תחנות בסיס (בדומה למגדלי תקשורת סלולרית) ברחבי שטחים גיאוגרפיים גדולים, המספקים ביעילות כיסוי ברחבי מדינות/אזורים שלמים.
- התקן Bluetooth®—יוצר רשת תקשורת פרטית (PAN) כדי להתחבר להתקנים אחרים התומכים ב-Bluetooth, כגון מחשבים, טלפונים, מדפסות, אוזניות, ומקולים ומצלמות. ב-PAN, כל התקן מתקשר עם התקנים אחרים באופן ישיר ועל ההתקנים להיות קרובים יחסית זה לזה—בדרך כלל בטווח של כ-10 מטרים זה מזה.

שימוש בפקדי אלחוט

באפשרותך לשלוט בהתקנים האלחוטיים שבמחשב באמצעות אחד או יותר מהמאפיינים הבאים:

- לחצן אלחוט (שנקרא גם 'מקש מצב הטיסה' או 'מקש אלחוט') (מכונה בפרק זה 'לחצן אלחוט')
- פקדי מערכת ההפעלה

לחצן אלחוט

המחשב עשוי לכלול לחצן אלחוט, התקן אלחוטי אחד או יותר ובורית אלחוט אחת או שתי בוריות אלחוט. כל התקני האלחוט במחשב מופעלים על-ידי היצרן.

בורית האלחוט מציינת את מצב ההפעלה הכולל של ההתקנים האלחוטיים, לא את המצב של כל התקן בנפרד.

פקדי מערכת ההפעלה

Network and Sharing Center (מרכז הרשת והשיתוף) מאפשר לך להגדיר חיבור או רשת, להתחבר לרשת ולבצע אבחון ותיקון של בעיות רשת.

לשימוש בפקדי מערכת ההפעלה:

1. בתיבת החיפוש שבשורת המשימות, הקלד `control panel` (לוח הבקרה), ולאחר מכן בחר את האפשרות **Control Panel** (לוח הבקרה).
2. בחר **Network and Internet** (רשת ואינטרנט), ולאחר מכן בחר **Network and Sharing Center** (מרכז הרשת והשיתוף).

הערה: לפני שתוכל להגדיר גישה לאינטרנט בביתך, עליך ליצור חשבון באמצעות ספק שירות אינטרנט (ISP). לרכישת שירותי אינטרנט ומודם, פנה לספק שירותי אינטרנט (ISP) מקומי. ספק שירותי האינטרנט (ISP) יסייע לך בהגדרת המודם, יתקין כבל רשת כדי לחבר את כתב האלחוט למודם ויבדוק את שירות האינטרנט.

כדי להתחבר ל-WLAN, פעל על-פי השלבים הבאים:

1. ודא שהתקן ה-WLAN מופעל.
 2. בחר את סמל מצב הרשת בשורת המשימות, ולאחר מכן התחבר לאחת מהרשתות הזמינות.
- אם רשת ה-WLAN מאובטחת, תתבקש להזין קוד אבטחה. הזן את הקוד, ולאחר מכן בחר **Next** (הבא) כדי להשלים את החיבור.

הערה: אם רשתות ה-WLAN אינן מופיעות ברשימה, ייתכן שאתה נמצא מחוץ לטווח של כתב אלחוט או של נקודת גישה.

הערה: אם לא תראה את רשת WLAN שאליה תרצה להתחבר, לחץ לחיצה ימנית על סמל מצב הרשת בשורת המשימות, ולאחר מכן בחר **Open Network and Sharing Center** (פתח את מרכז הרשת והשיתוף). בחר **Set up a new connection or network** (הגדר חיבור או רשת חדשים). תוצג רשימת אפשרויות, שתאפשר לך לחפש רשת באופן ידני ולהתחבר אליה או ליצור חיבור רשת חדש.

3. עקוב אחר ההוראות שעל-גבי המסך כדי להשלים את החיבור.
- לאחר יצירת החיבור, בחר את סמל מצב הרשת בקצה הימני של שורת המשימות, כדי לוודא את שם החיבור ואת מצבו.

הערה: הטווח הפונקציונלי (המרחק שאליה יכולים אותות האלחוט להגיע) תלוי בהטמעת ה-WLAN, ביצון הנתב ובהפרעות שבגרמות על-ידי התקנים אלקטרוניים אחרים או מחסומים מבניים כגון קירות ורצפות.

שימוש ב-HP Mobile Broadband (במוצרים נבחרים בלבד)

מחשב HP Mobile Broadband שברשותך מצויד בתמיכה מובנת בשירות פס רחב נייד. כאשר נעשה שימוש במחשב החדש שברשותך עם שירות של מפעיל רשת נייד, הוא מעניק לך את החופש להתחבר לאינטרנט, לשלוח דואר אלקטרוני או להתחבר לרשת החברה ללא צורך בנקודות חמות של Wi-Fi.

הערה: אם במחשב מותקנת האפליקציה HP Mobile Connect, ההוראות בסעיף שלהלן אינן ישימות. ראה [שימוש ב-HP Mobile Connect Pro \(במוצרים נבחרים בלבד\) בעמוד 17](#).

ייתכן שתזדקק למספר ה-IMEI ו/או ה-MEID של מודול HP Mobile Broadband כדי להפעיל את שירות הפס הרחב הנייד. המספר עשוי להיות מודפס בתווית שמודבקת לתחתית המחשב בתוך תא הסוללה, מתחת לדלת השירות, או לחלקו האחורי של הצג.

– לחלופין –

ניתן למצוא את המספר אם תפעל בהתאם לשלבים הבאים:

1. בשורת המשימות, בחר את סמל מצב הרשת.
2. בחר **View Connection Settings** (הצג הגדרות חיבור).
3. במקטע **Mobile broadband** (פס רחב נייד), בחר את סמל מצב הרשת.

מפעילים מסוימים של רשתות סלולריות מחייבים שימוש בכרטיס SIM. כרטיס SIM מכיל מידע בסיסי על אודותיך, כגון מספר זיהוי אישי (PIN) וכן מידע על הרשת. מחשבים מסוימים כוללים כרטיס SIM המותקן מראש. אם כרטיס ה-SIM אינו מותקן מראש, ייתכן שסופק כחלק מהמידע על HP Mobile Broadband (פס רחב נייד של HP) המצורף למחשב, או שהמפעיל של הרשת הסלולרית יספק אותו בנפרד.

לקבלת מידע על HP Mobile Broadband (פס רחב נייד של HP) וכיצד להפעיל שירות עם מפעיל רשת סלולרית מועדף, עיין במידע על HP Mobile Broadband (פס רחב נייד של HP) הכלול במחשב שברשותך.

שימוש ב-HP Mobile Connect Pro (במוצרים נבחרים בלבד)

HP Mobile Connect Pro הוא שירות פס רחב נייד בתשלום מראש, המספק חיבור פס רחב חסכוני, מאובטח, פשוט וגמיש למחשב שברשותך. כדי להשתמש ב-HP Mobile Connect Pro, יש להתקין במחשב כרטיס SIM ואפליקציה HP Mobile Connect Pro. לקבלת מידע נוסף על HP Mobile Connect Pro ועל המקומות שבהם הוא זמין, עבור אל <http://www.hp.com/go/mobileconnect>.

שימוש ב-GPS (במוצרים נבחרים בלבד)

המחשב שברשותך עשוי לכלול מערכת מיקום גלובלית (GPS). לוייני GPS מספקים מידע אודות מיקום, מהירות וכיוון למערכות המצוידות ב-GPS.

להפעלת GPS, ודא שהפעלת את המיקום בהגדרות הפרטיות של Windows.

1. בתיבת החיפוש בשורת המשימות, הקלד location (מיקום), ולאחר מכן בחר **Location privacy settings** (הגדרות פרטיות של מיקום).
2. פעל בהתאם להוראות שעל-גבי המסך לשימוש בהגדרות המיקום.

שימוש בהתקני Bluetooth (במוצרים נבחרים בלבד)

התקן Bluetooth מספק תקשורת אלחוטית לטווח קצר, שמחליפה חיבורים באמצעות כבלים פיזיים המחוברים בדרך כלל בין התקנים אלקטרוניים כגון הפריטים הבאים:

- מחשבים (שולחניים, ניידים)
- טלפונים (סלולריים, אלחוטיים, טלפונים חכמים)
- התקני הדמיה (מדפסת, מצלמה)
- התקני שמע (אוזניות, רמקולים)
- עכבר
- מקלדת חיצונית

חיבור התקני Bluetooth

לפני שתוכל להשתמש בהתקן Bluetooth, עליך ליצור חיבור Bluetooth.

1. הקלד bluetooth בתיבת החיפוש בשורת המשימות, ולאחר מכן בחר **Bluetooth settings** (הגדרות Bluetooth).
2. הפעל Bluetooth, אם האפשרות לא מופעלת עדיין.
3. בחר את ההתקן שלך מהרשימה ופעל בהתאם להוראות שעל-גבי המסך.

הערה: אם ההתקן דורש אימות, יוצג קוד ההתאמה. בהתקן שאתה מוסיף, פעל בהתאם להוראות שעל-גבי המסך כדי לוודא שהקוד בהתקן שלך תואם לקוד ההתאמה. לקבלת מידע נוסף, עיין בתיעוד המצורף להתקן.

הערה: אם ההתקן אינו מופיע ברשימה, ודא כי Bluetooth מופעל בהתקן. התקנים מסוימים עשויים להציג דרישות נוספות; עיין בתיעוד המצורף להתקן.

שימוש ב-NFC לצורך שיתוף מידע (במוצרים נבחרים בלבד)

המחשב תומך בתקשורת טווח קצר Near Field Communication (NFC) המאפשרת לשתף דרך חיבור אלחוטי מידע בין שני התקנים שתומכים ב-NFC. המידע מועבר על-ידי הקשה על אזור ההקשה (אנטנה) של המחשב באמצעות האנטנה של הטלפון או של התקן אחר. באמצעות תקשורת טווח קצר והאפליקציות הנתמכות, ניתן לשתף אתרי אינטרנט, להעביר פרטים של אנשי קשר, להעביר תשלומים ולהדפיס במדפסות שתומכות ב-NFC.

הערה: כדי לאתר את אזור ההקשה במחשב, ראה [רכיבים בעמוד 3](#).

1. ודא שפונקציית ה-NFC מופעלת.

א. הקלד wireless בתיבת החיפוש בשורת המשימות, ובחר **Turn wireless devices on or off** (הפעל או כבה התקנים אלחוטיים).

ב. ודא שהבחירה ב-NFC היא במצב **On** (מופעל).

2. הקש על אזור ההקשה של ה-NFC באמצעות התקן שתומך ב-NFC. ייתכן ותשמע צליל עם חיבור ההתקנים.

 **הערה:** כדי למצוא מידע על מיקום אנטנת תקשורת קרבה בהתקן השני, עיין בהוראות השימוש של ההתקן.

3. פעל בהתאם להוראות שעל-גבי המסך כדי להמשיך.

התחברות לרשת קווית

ניתן לבצע חיבורים קוויים במוצרים הנבחרים הבאים: רשת תקשורת מקומית (LAN) וחיבור מודם. חיבור LAN משתמש בכבל רשת והוא מהיר במידה רבה ממודם, המשתמש בכבל טלפון. שני הכבלים נמכרים בנפרד.

 **אזהרה!** כדי להפחית את הסיכון להתחשמלות, שריפה או נזק לציוד, אל תחבר כבל של מודם או טלפון לשקע ה-RJ-45 (רשת).

חיבור לרשת תקשורת מקומית (LAN) (במוצרים נבחרים בלבד)

השתמש בחיבור LAN אם ברצונך לחבר את המחשב ישירות לכתב בביתך (במקום לעבוד באופן אלחוטי) או אם ברצונך להתחבר לרשת קיימת במשרד.

 **הערה:** ייתכן שניתן להפעיל במחשב מאפיין שנקרא HP LAN-WLAN Protection. הוא סוגר את החיבור האלחוטי (Wi-Fi) כאשר אתה מתחבר ישירות לרשת LAN. לקבלת מידע נוסף על HP LAN-WLAN Protection, ראה [שימוש ב-HP LAN-WLAN Protection \(במוצרים נבחרים בלבד\) בעמוד 19](#).

להתחברות לרשת LAN נדרש כבל רשת בעל 8 פינים מסוג RJ-45 או התקן עגינה אופציונלי או מוצר הרחבה, אם לא קיימת יציאת RJ-45 במחשב.

כדי לחבר את כבל הרשת, פעל על-פי השלבים הבאים:

1. חבר את כבל הרשת לשקע הרשת **(1)** במחשב או בהתקן עגינה או במוצר הרחבה אופציונליים.

2. חבר את הקצה השני של כבל הרשת לשקע רשת בקיר (2) או לנתב.

הערה: אם כבל הרשת כולל מעגל להפחתת רעשים (3), המונע הפרעות הנובעות מקליטה של טלוויזיה ורדיו, הפנה את קצה הכבל עם המעגל כלפי המחשב.

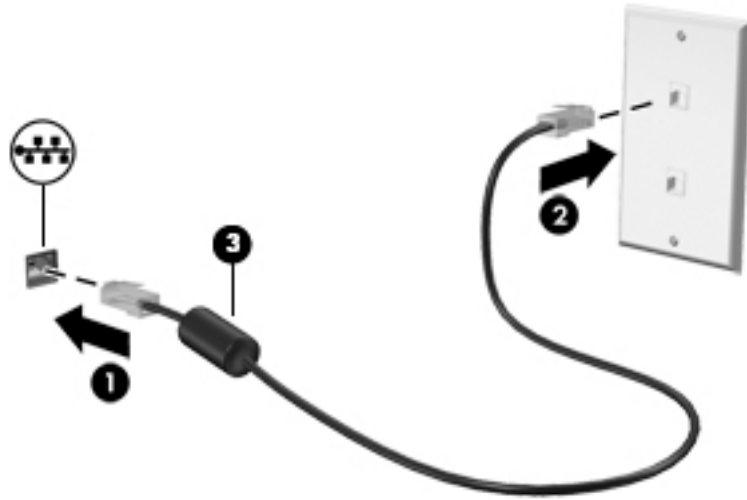

שימוש ב-HP LAN-WLAN Protection (במוצרים נבחרים בלבד)

בסביבת LAN, ניתן להגדיר את HP LAN-WLAN Protection כך שיגן על רשת ה-LAN מפני גישה אלחוטית בלתי מורשית. אם HP LAN-WLAN Protection מופעל, חיבור ה-WLAN (Wi-Fi) מושבת כאשר מחברים את המחשב ישירות לרשת LAN.

הפעלה והתאמה אישית של HP LAN-WLAN Protection

1. חבר את כבל הרשת לשקע הרשת במחשב או בהתקן עגינה או במוצר הרחבה אופציונליים.
 2. הפעל את Computer Setup (BIOS).
 - מחשבים או מחשבי לוח עם מקלדות:
 - ▲ הפעל או הפעל מחדש את המחשב, ועם הופעת הסמל של HP, לחץ על **f10** כדי להיכנס ל-Computer Setup.
 - מחשבי לוח ללא מקלדות:
 - ▲ הפעל או הפעל מחדש את מחשב הלוח, ולאחר מכן לחץ במהירות לחיצה ממושכת על לחצן החלשת עוצמת הקול עד שיופיע התפריט Startup (הפעלה). הקש **f10** כדי להיכנס ל-Computer Setup.
 3. בחר **Advanced** (מתקדם) ולאחר מכן בחר **Built-in Device Options** (אפשרויות התקן מובנות).
 4. סמן את תיבת הסימון של **LAN/WLAN Auto Switching** (הפעלה אוטומטית של LAN/WLAN) כדי להשבית את חיבורי WLAN בעת חיבור לרשת LAN.
 5. לשמירת השינויים ויציאה מ-Computer Setup, בחר את הסמל **Save** (שמור) בפינה הימנית התחתונה של המסך ולאחר מכן פעל בהתאם להוראות שעל-גבי המסך.
 - לחלופין –
- בחר **Main** (ראשי), בחר **Save Changes and Exit** (שמירת שינויים ויציאה), ולאחר מכן לחץ על **enter**.
- השינויים ייכנסו לתוקף לאחר שהמחשב יופעל מחדש.

שימוש ב-HP MAC Address Manager לזיהוי המחשב שלך ברשת (במוצרים נבחרים בלבד)

באפשרותך להפעיל כתובת MAC (Media Access Control) של מערכת כדי לספק דרך מותאמת אישית לזהות את המחשב שלך ואת מאפייני התקשורת שלו ברשתות. כתובת ה-MAC של המערכת מהווה זיהוי ייחודי, גם כאשר המחשב מחובר דרך התקן חיצוני, כגון תחנת עגינה או מתאם אלחוטי חיצוני. כתובת זו מושבתת כברירת מחדל.

הפעלה והתאמה אישית של כתובת ה-MAC של המערכת

1. חבר את כבל הרשת לשקע הרשת במחשב או בהתקן עגינה או במוצר הרחבה אופציונליים.
 2. הפעל את Computer Setup (BIOS).
 - מחשבים או מחשבי לוח עם מקלדות:
 - ▲ הפעל או הפעל מחדש את המחשב, ועם הופעת הסמל של HP, לחץ על **f10** כדי להיכנס ל-Computer Setup.
 - מחשבי לוח ללא מקלדות:
 - ▲ הפעל או הפעל מחדש את מחשב הלוח, ולאחר מכן לחץ במהירות לחיצה ממושכת על לחצן החלשת עוצמת הקול עד שיופיע התפריט Startup (הפעלה). הקש **f10** כדי להיכנס ל-Computer Setup.
 3. בחר **Advanced** (מתקדם) ולאחר מכן בחר **Host Based MAC Address** (כתובת MAC מבוססת מארח).
 4. בתיבה מימין ל-**Host Based MAC Address** (כתובת MAC מבוססת מארח), בחר **System** (מערכת) כדי להפעיל את כתובת ה-MAC המבוססת על מארח או בחר **Custom** (התאמה אישית) כדי להתאים אישית את הכתובת.
 5. בחר את האפשרויות הרצויות לקביעת סדר האתחול וההתקנים הנתמכים.
 6. אם בחרת Custom (התאמה אישית), בחר **MAC ADDRESS** (כתובת MAC), הזן את כתובת ה-MAC המותאמת אישית של המערכת שלך ולאחר מכן הקש **Enter** כדי לשמור את הכתובת.
 7. לשמירת השינויים ויציאה מ-Computer Setup, בחר את הסמל **Save** (שמור) בפינה הימנית התחתונה של המסך ולאחר מכן פעל בהתאם להוראות שעל-גבי המסך.
 - לחלופין –
 - בחר **Main** (ראשי), בחר **Save Changes and Exit** (שמירת שינויים ויציאה), ולאחר מכן לחץ על **enter**.
- השינויים ייכנסו לתוקף לאחר שהמחשב יופעל מחדש.
- לתיעוד נוסף אודות HP MAC Address Manager ואודות השימוש בכתובות MAC של מערכות, עבור אל <http://www.hp.com/support>. בחר **חפש את המוצר שלך** ובצע את ההוראות המוקדמות על-גבי המסך.

4 ניווט במסך

ניתן לנווט במסך המחשב באחת מהדרכים הבאות:

- שימוש במחוות מגע ישירות במסך המחשב (במוצרים נבחרים בלבד)
- שימוש במחוות מגע על לוח המגע
- שימוש במקלדת ועכבר אופציונלי (העכבר נרכש בנפרד)

שימוש במחוות בלוח המגע ובמסך המגע

לוח המגע מסייע לך לנווט במסך המחשב ולשלוט בסמן באמצעות מחוות מגע פשוטות. תוכל גם להשתמש בלחצן השמאלי והימני של לוח המגע כפי שהיית משתמש בלחצנים התואמים בעכבר חיצוני. כדי לנווט במסך מגע (במוצרים נבחרים בלבד), גע ישירות במסך באמצעות המחוות המתוארות בפרק זה.

ניתן גם להתאים אישית את המחוות ולהציג הדגמות של אופן הפעולה שלהן. בתיבת החיפוש שבשורת המשימות, הקלד control panel (לוח הבקרה), ובחר **Control Panel** (לוח הבקרה) ולאחר מכן בחר **Hardware and Sound** (חומרה וקול). תחת **Devices and Printers** (התקנים ומדפסות), בחר **Mouse** (עכבר).

הערה: אלא אם נאמר אחרת, ניתן להשתמש במחוות מגע בלוח המגע או במוקע המגע של המחשב (במוצרים נבחרים בלבד). 

הקשה

השתמש במחוות של הקשה/הקשה כפולה כדי לבחור או לפתוח פריט על-גבי המסך.

- הצבע על פריט כלשהו על המסך, ולאחר מכן הקש עם אצבע אחת על אזור לוח המגע כדי לבחור בפריט הרצוי. פתח פריט באמצעות הקשה כפולה עליו.



צביטה בשתי אצבעות לשינוי גודל התצוגה

השתמש בצביטה לשינוי גודל התצוגה בשתי אצבעות כדי להגדיל או להקטין תצוגה של תמונות או טקסט.

- כדי להקטין את התצוגה, הנח שתי אצבעות על אזור לוח המגע או על מסך המגע כשהן מרוחקות מעט זו מזו, ולאחר מכן קרב אותן זו לזו.
- כדי להגדיל את התצוגה, הנח שתי אצבעות יחד על אזור לוח המגע או על מסך המגע ולאחר מכן הרחק אותן זו מזו.



גלילה באמצעות שתי אצבעות (בלוח מגע בלבד)

השתמש במחוות הגלילה בשתי אצבעות כדי לנוע למעלה, למטה או לצדדים בעמוד או בתמונה.

- הנח שתי אצבעות על אזור לוח המגע כשהן מרוחקות קלות אחת מהשנייה, ולאחר מכן גרוור אותן מעלה, מטה, שמאלה או ימינה.

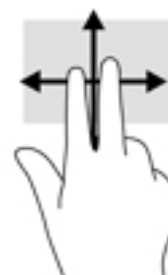

הקשה בשתי אצבעות (בלוח מגע בלבד)

השתמש בהקשה בשתי אצבעות לפתיחת התפריט עבור אובייקט על המסך.

הערה: הקשה בשתי אצבעות מתפקדת בצורה זוהה ללחיצה ימנית בעכבר.

- הקש בשתי אצבעות על אזור לוח המגע כדי לפתוח את תפריט האפשרויות עבור האובייקט שנבחר.



הקשה בארבע אצבעות (בלוח מגע בלבד)

השתמש בהקשה בארבע אצבעות כדי לפתוח את מרכז הפעולות.

- הקש באמצעות ארבע אצבעות על לוח המגע כדי לפתוח את מרכז הפעולות ולהציג את ההגדרות וההודעות הנוכחיות.



החלקה בשלוש אצבעות (בלוח מגע בלבד)

השתמש בהחלקה בשלוש אצבעות כדי להציג חלונות פתוחים וכדי לעבור בין חלונות פתוחים בשולחן העבודה.

- החלק 3 אצבעות בכיוון הרחק ממך כדי לראות את כל החלונות הפתוחים.
- החלק 3 אצבעות לעברך כדי להציג את שולחן העבודה.
- החלק 3 אצבעות שמאלה או ימינה כדי לעבור בין החלונות הפתוחים.



החלקה באמצעות אצבע אחת (במסך מגע בלבד)

השתמש בהחלקה באצבע אחת כדי לבצע גלילה מקבילה או גלילה בין רשימות ועמודים, או כדי להזיז אובייקט.

- כדי לבצע גלילה על המסך, החלק קלות אצבע אחת על המסך בכיוון שאליו ברצונך לעבור.
- כדי להעביר עצם ממקום למקום, לחץ לחיצה ממושכת על העצם וגרוור אותו באמצעות האצבע למקום הרצוי.

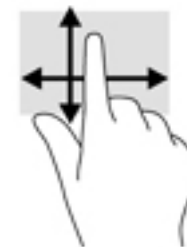

שימוש במקלדת ובעכבר אופציונלי

באמצעות המקלדת והעכבר ניתן להקליד, לבחור פריטים, לגלול ולבצע פעולות הזרות לאלה שניתן לבצע באמצעות מחוות מגע. בנוסף, באמצעות המקלדת ניתן להשתמש במקשי הפעולה ובשילובי המקשים החמים לביצוע פעולות ספציפיות.

הערה:  בהתאם למדינה/אזור, המקלדת שלך עשויה לכלול מקשים שונים ופונקציות מקלדת שונות מאשר אלה המתוארים בסעיף זה.

השתמש במחשב HP שברשותך למטרות עסקיות או לבלוי, לקיום שיחות ווידאו עם אחרים באמצעות המצלמה, לערבול שמע עם ווידאו או לחיבור התקנים חיצוניים, כגון מקרן, צג, מכשיר טלוויזיה או רמקולים. עיין בסעיף [רכיבים בעמוד 3](#) כדי לאתר את התקני הווידאו, השמע והמצלמה במחשב שברשותך.

שימוש במצלמה

המחשב מצויד במצלמה (מובנית) להקלטת ווידאו ולצילום תמונות. בדגמים מסוימים, ניתן לבצע שיחות ועידה בוידאו ושיחות צ'אט באופן מקוון באמצעות הזרמת וידאו.

▲ כדי להפעיל את המצלמה, הקלד בתיבת החיפוש בשורת המשימות camera (מצלמה) ובחר **Camera** מתוך רשימת היישומים.

שימוש בשמע

ניתן להוריד מוזיקה ולהאזין לה, להזרים תוכן שמע מהאינטרנט (כולל רדיו), להקליט שמע, או לשלב שמע ווידאו כדי ליצור מולטימדיה. ניתן גם להפעיל תקליטורי מוסיקה במחשב (בדגמים נבחרים) או לחבר כונן תקליטורים חיצוני כדי לנגן תקליטורים. כדי לשפר את חוויית ההאזנה שלך, חבר למחשב אוזניות או רמקולים.

חיבור רמקולים

ניתן לחבר רמקולים קוויים למחשב על-ידי חיבורם ליציאת USB או לשקע משולב של יציאת שמע (אוזניות)/כניסת שמע (מיקרופון) שבמחשב או בתחנת עגינה.

כדי לחבר רמקולים אלחוטיים למחשב, פעל בהתאם להוראות של יצרן ההתקן. כדי לחבר רמקולים בחדות גבוהה למחשב, ראה [הגדרת שמע HDMI בעמוד 28](#). לפני חיבור הרמקולים, הנמך את הגדרת עוצמת הקול.

חיבור אוזניות

⚠ אזהרה! להפחתת הסיכון לפגיעה גופנית, הנמך את הגדרת עוצמת הקול לפני שתרכיב את האוזניות השונות. לקבלת מידע נוסף אודות בטיחות, עיין בהודעות תקינה, בטיחות וסביבה.

כדי לגשת למסמך זה:

1. הקלד support (תמיכה) בתיבת החיפוש בשורת המשימות, ולאחר מכן בחר באפליקציה **HP Support Assistant**.
– לחלופין –
לחץ על סמל סימן השאלה בשורת המשימות.
2. בחר **My PC** (המחשב שלי), בחר את הכרטיסייה **Specifications** (מפרטים), ולאחר מכן בחר **User Guides** (מדריכים למשתמש).

ניתן לחבר אוזניות בכבל לשקע המשולב של יציאת שמע (אוזניות)/כניסת שמע (מיקרופון) שבמחשב. כדי לחבר למחשב אוזניות אלחוטיות, פעל בהתאם להוראות של יצרן ההתקן.

אזהרה! להפחתת הסיכון לפגיעה גופנית, הנמך את הגדרת עוצמת הקול לפני שתרכיב את האוזניות השונות. לקבלת מידע נוסף אודות בטיחות, עיין בהודעות תקינה, בטיחות וסביבה.

כדי לגשת למסמך זה:

1. הקלד support (תמיכה) בתיבת החיפוש בשורת המשימות, ולאחר מכן בחר באפליקציה **HP Support Assistant**.
– לחלופין –
לחץ על סמל סימן השאלה בשורת המשימות.
2. בחר **My PC** (המחשב שלי), בחר את הכרטיסייה **Specifications** (מפרטים), ולאחר מכן בחר **User Guides** (מדריכים למשתמש).

אוזניות מסוגים שונים כוללות, בין היתר, אוזניות בשילוב עם מיקרופון. ניתן לחבר אוזניות בכבל לשקע המשולב של יציאת שמע (אוזניות)/כניסת שמע (מיקרופון) שבמחשב.
כדי לחבר למחשב אוזניות אלחוטיות, פעל בהתאם להוראות של יצרן ההתקן.

שימוש בהגדרות שמע

השתמש בהגדרות הצלילים כדי לכוונן את עוצמת ההשמעה של המערכת, לשנות צלילי אירועים במערכת או לניהול התקני שמע.

כדי להציג או לשנות הגדרות צליל:

- ▲ בתיבת החיפוש בשורת המשימות, הקלד control panel (לוח הבקרה) ובחר **Control Panel** (לוח הבקרה), לאחר מכן בחר **Hardware and Sound** (חומרה וקול), ולאחר מכן בחר **Sound** (צליל).
– לחלופין –

לחץ לחיצה ימנית על **Start** (התחל), בחר **Control Panel** (לוח הבקרה), ולאחר מכן בחר **Hardware and Sound** (חומרה וקול) ולאחר מכן בחר **Sound** (צליל).

המחשב שברשותך עשוי לכלול מערכת צלילים משופרת שסופקה על ידי Bang & Olufsen, DTS, Beats audio או ספק אחר. כתוצאה מכך, ייתכן שהמחשב שלך כולל מאפייני שמע מתקדמים שניתן לשלוט בהם באמצעות לוח בקרת שמע מיוחד למערכת השמע.

השתמש בלוח בקרת שמע להצגה ולכוונן של הגדרות שמע.

- ▲ בתיבת החיפוש בשורת המשימות, הקלד control panel (לוח הבקרה) ובחר **Control Panel** (לוח הבקרה), לאחר מכן בחר **Hardware and Sound** (חומרה וקול), ולאחר מכן בחר את לוח בקרת השמע המיוחד למערכת שברשותך.
– לחלופין –

לחץ לחיצה ימנית על **Start** (התחל), בחר **Control Panel** (לוח הבקרה), ולאחר מכן בחר **Hardware and Sound** (חומרה וקול) ולאחר מכן בחר את לוח בקרת השמע המיוחד למערכת שברשותך.

שימוש בווידאו

המחשב שברשותך הוא התקן וידאו רב-עוצמה, המאפשר לך לצפות בווידאו בזרימה מאתרי האינטרנט האהובים עליך ולהוריד וידאו וסרטים לצפייה במחשב כשאינך מחובר לרשת.

כדי לשפר את חווית הצפייה שלך, השתמש באחת מיציאות הווידאו שבמחשב כדי לחבר צג חיצוני, מקרן או טלוויזיה.

חשוב: ודא שההתקן החיצוני מחובר ליציאה הנכונה במחשב, באמצעות הכבל הנכון. פעל בהתאם להוראות של יצרן ההתקן.

לקבלת מידע על השימוש במאפייני הווידאו, עיין ב-HP Support Assistant.

חיבור התקני וידאו באמצעות כבל VGA

הערה: כדי לחבר התקן וידאו VGA למחשב, נדרש כבל VGA, לרכישה בנפרד.

כדי להציג את תמונת מסך המחשב בצג VGA חיצוני או להקרינה לצורך מצגת, חבר צג או מקרן ליציאת ה-VGA של המחשב.

1. חבר את כבל ה-VGA מהצג או המקרן ליציאת ה-VGA שבמחשב, כפי שמוצג להלן.

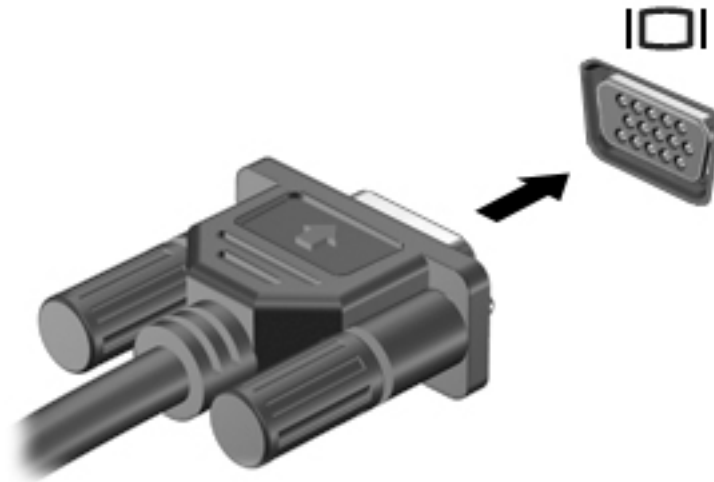

2. הקש על **fn+f4** כדי לעבור בין 4 מצבי תצוגה של תמונת המסך:

- **PC screen only (מסך מחשב בלבד):** להצגת תמונת המסך במחשב בלבד.
- **Duplicate (משוכפל):** להצגת תמונת המסך בו-זמנית הן במחשב והן בהתקן החיצוני.
- **Extend (מורחב):** להצגת תמונת המסך המורחבת הן במחשב והן בהתקן החיצוני.
- **Second screen only (מסך שני בלבד):** להצגת תמונת המסך בהתקן החיצוני בלבד.

בכל הקשה על **fn+f4**, מצב התצוגה משתנה.

הערה: לקבלת התוצאות הטובות ביותר, בעיקר אם בחרת באפשרות "Extend" (מורחב), הגדל את רזולוציית המסך של ההתקן החיצוני, כמתואר להלן. בחר את הלחצן **Start** (התחל), בחר **Settings** (הגדרות), בחר **System** (מערכת), בחר **Display** (תצוגה), ולאחר מכן בחר **Advanced display settings** (הגדרות תצוגה מתקדמות). בחר את הרזולוציה המתאימה ובחר **Apply** (החל).

חיבור התקני וידאו באמצעות כבל HDMI

הערה: כדי לחבר התקן HDMI למחשב, נדרש כבל HDMI, לרכישה בנפרד.

כדי לראות את תמונת מסך המחשב בטלוויזיה או בצג בחדות גבוהה, חבר את ההתקן בחדות גבוהה בהתאם להוראות הבאות:

1. חבר קצה אחד של כבל HDMI ליציאת HDMI במחשב.

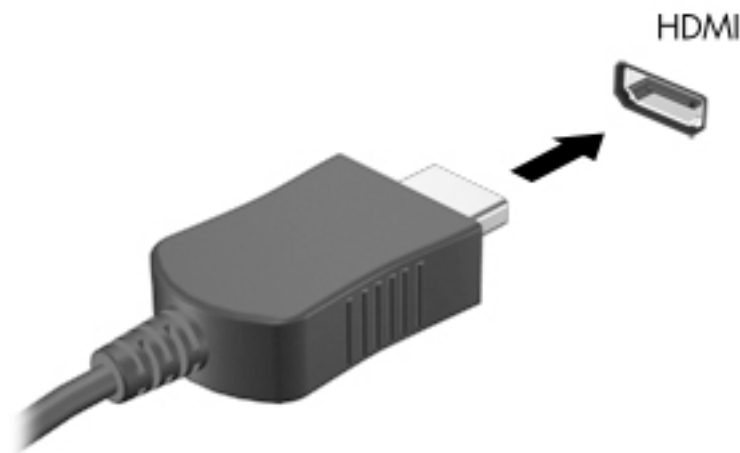

2. חבר את הקצה השני של הכבל לטלוויזיה או לצג בחדות גבוהה.
 3. הקש על **fn+f4** כדי לעבור בין 4 מצבי תצוגה של תמונת המסך במחשב:
 - **PC screen only (מסך מחשב בלבד):** להצגת תמונת המסך במחשב בלבד.
 - **Duplicate (משוכפל):** להצגת תמונת המסך בו-זמנית הן במחשב והן בהתקן החיצוני.
 - **Extend (מורחב):** להצגת תמונת המסך המורחבת הן במחשב והן בהתקן החיצוני.
 - **Second screen only (מסך שני בלבד):** להצגת תמונת המסך בהתקן החיצוני בלבד.
- בכל הקשה על **fn+f4**, מצב התצוגה משתנה.

הערה: לקבלת התוצאות הטובות ביותר, בעיקר אם בחרת באפשרות "Extend" (מורחב), הגדל את רזולוציית המסך של ההתקן החיצוני, כמתואר להלן. בחר את הלחצן **Start** (התחל), בחר **Settings** (הגדרות), בחר **System** (מערכת), בחר **Display** (תצוגה), ולאחר מכן בחר **Advanced display settings** (הגדרות תצוגה מתקדמות). בחר את הרזולוציה המתאימה ובחר **Apply** (החל).

הגדרת שמע HDMI

HDMI הוא ממשק הווידאו היחיד התומך בווידאו ובשמע בחדות גבוהה. לאחר חיבור טלוויזיית HDMI למחשב, ניתן להפעיל שמע HDMI על-ידי ביצוע השלבים הבאים:

1. לחץ לחיצה ימנית על הסמל **Speakers** (רמקולים) באזור ההודעות, בקצה הימני של שורת המשימות, ולאחר מכן בחר את **Playback Devices** (התקני השמעה).
 2. בכרטיסייה **Playback** (השמעה), בחר את שמו של התקן הפלט הדיגיטלי.
 3. לחץ על **Set Default** (קבע ברירת מחדל), ולאחר מכן לחץ על **OK** (אישור).
- כדי להחזיר את זרם השמע לרמקולי המחשב:
1. לחץ לחיצה ימנית על הסמל **Speakers** (רמקולים) באזור ההודעות, בקצה הימני של שורת המשימות, ולאחר מכן לחץ על **Playback Devices** (התקני השמעה).
 2. בכרטיסייה **Playback** (השמעה), לחץ על **Speakers** (רמקולים).
 3. לחץ על **Set Default** (קבע ברירת מחדל), ולאחר מכן לחץ על **OK** (אישור).

גילוי והתחברות לתצוגות אלחוטיות תואמות Miracast (במוצרים נבחרים בלבד)

 **הערה:** כדי לגלות מהו סוג הצג שברשותך (תואם Miracast או Intel WiDi), עיין בתיעוד שמצורף לטלוויזיה שלך או לצג המשני.

כדי לגלות התקני תצוגה אלחוטיים התואמים ל-Miracast ולהתחבר אליהם מבלי לצאת מהאפליקציות הנוכחיות, בצע את השלבים הבאים.

לפתיחת Miracast:

▲ בתיבת החיפוש בשורת המשימות, הקלד `project` (הקרון), ולאחר מכן לחץ על **Project to a second screen** (הקרון למסך שני). לחץ על **Connect to a wireless display** (התחבר לצג אלחוטי) ופעל בהתאם להוראות שעל-גבי המסך.

6 ניהול צריכת חשמל

המחשב יכול לפעול באמצעות מתח סוללה או באמצעות מקור מתח חיצוני. כשהמחשב פועל רק באמצעות מתח סוללה וכשאין מקור מתח חיצוני זמין לטעינת הסוללה, חשוב לנטר את רמת הטעינה של הסוללה ולחסוך בצריכת מתח. ייתכן שיכולות מסוימות לניהול צריכת החשמל המתוארות בפרק זה לא יהיו זמינות במחשב שברשותך.

שימוש במצב Sleep (שינה) ובמצב Hibernation (מצב תרדמה)

זהירות: מחשב שנמצא במצב שינה פגיע לכמה סיכונים מוכרים היטב. כדי למנוע גישה של משתמש לא מורשה לנתונים שבמחשב, גם אם הנתונים מוצפנים, HP ממליצה להפעיל תמיד Hibernation (מצב שינה) במקום מצב Sleep (שינה) כשאין מחזיק פיזית במחשב. השימוש באפשרות זו חשוב במיוחד בעת נסיעה עם המחשב.

זהירות: כדי להקטין את הסיכון לפגיעה אפשרית באיכות השמע והווידאו, אובדן פונקציונליות של הפעלת שמע או וידאו, או אובדן מידע, הימנע מכניסה למצב Sleep (שינה) בעת קריאה מתקליטור או מכרטיס מדיה חיצוני או כתיבה אליהם.

Windows כולל שני מצבים של חיסכון בצריכת חשמל, מצב Sleep (שינה) ומצב Hibernation (מצב שינה).

- Sleep (שינה)—מצב Sleep (שינה) מופעל באופן אוטומטי לאחר פרק זמן של חוסר פעילות. עבודתך נשמרת בזיכרון כדי שתוכל להמשיך לעבוד במהירות רבה. באפשרותך גם להפעיל את מצב Sleep (שינה) באופן ידני. לקבלת מידע נוסף, ראה [הפעלת מצב Sleep \(שינה\) ויציאה ממנו בעמוד 30](#).
- Hibernation (מצב שינה)—מצב Hibernation (מצב שינה) מופעל באופן אוטומטי אם הסוללה מגיעה לרמה חלשה במיוחד. במצב Hibernation (מצב שינה), עבודתך נשמרת בקובץ Hibernation (מצב שינה) והמחשב נכבה. באפשרותך גם להפעיל את מצב Hibernation (מצב שינה) באופן ידני. לקבלת מידע נוסף, ראה [הפעלת מצב תרדמה ויציאה ממנו \(בדגמים נבחרים בלבד\) בעמוד 30](#).

הפעלת מצב Sleep (שינה) ויציאה ממנו

באפשרותך להפעיל מצב Sleep (שינה) באחת מהדרכים הבאות:

- סגור את הצג (מוצרים נבחרים בלבד)
 - בחר בלחצן **Start** (התחל), בחר בסמל **Power** (הפעלה), ולאחר מכן בחר **Sleep** (שינה).
 - לחץ על מקש Sleep (שינה); לדוגמה, **fn+f3** (במוצרים נבחרים בלבד)
- באפשרותך לצאת ממצב Sleep (שינה) באחת מהדרכים הבאות:
- לחץ לחיצה קצרה על לחצן ההפעלה.
 - אם המחשב סגור, פתח את הצג (מוצרים נבחרים בלבד).
 - הקש על מקש כלשהו במקלדת (מוצרים נבחרים בלבד).
 - הקש על לוח המגע (במוצרים נבחרים בלבד).

כאשר המחשב יוצא ממצב Sleep (שינה), העבודה שלך מוצגת שוב על המסך.

הערה: אם הגדרת סיסמה שיש להזין כאשר המחשב יוצא ממצב Sleep (שינה), עליך להזין את סיסמת Windows שלך לפני שהעבודה תוצג שוב על המסך.

הפעלת מצב תרדמה ויציאה ממנו (בדגמים נבחרים בלבד)

באפשרותך להפעיל את המצב Hibernation (מצב שינה) שהופעל על-ידי המשתמש או לשבות הגדרות צריכת חשמל ופסקי זמן אחרים באמצעות Power Options (אפשרויות צריכת חשמל).

1. הקלד `power options` (אפשרויות צריכת חשמל) בתיבת החיפוש בשורת המשימות, ולאחר מכן בחר **Power Options** (אפשרויות צריכת חשמל).

– לחלופין –

לחץ לחיצה ימנית על הסמל **Power** (צריכת חשמל) , ולאחר מכן בחר **Power Options** (אפשרויות צריכת חשמל).

2. בחלונית השמאלית, בחר **Choose what the power buttons do** (בחר תפקודים ללחצני צריכת חשמל) (הנוסח עשוי להשתנות בהתאם למוצר).

3. בהתאם למוצר שברשותך, תוכל להפעיל מצב תרדמה לחסכון בצריכת מתח סוללה או להתחבר למקור מתח חיצוני באחת הדרכים הבאות:

- **לחצן הפעלה** — תחת **Power and sleep buttons and lid settings** (לחצני הפעלה ושינה והגדרות מכסה) (הניסוח עשוי להשתנות בהתאם למוצר), בחר **When I press the power button** (כאשר אני לוחץ על לחצן הפעלה), ולאחר מכן בחר **Hibernate** (מצב תרדמה).
- **לחצן שינה** (מוצרים נבחרים בלבד) — תחת **Power and sleep buttons and lid settings** (לחצני הפעלה ושינה והגדרות מכסה) (הניסוח עשוי להשתנות בהתאם למוצר), בחר **When I press the sleep button** (כאשר אני לוחץ על לחצן שינה), ולאחר מכן בחר **Hibernate** (מצב תרדמה).
- **מכסה** (מוצרים נבחרים בלבד) — תחת **Power and sleep buttons and lid settings** (לחצני הפעלה ושינה והגדרות מכסה) (הניסוח עשוי להשתנות בהתאם למוצר), בחר **When I close the lid** (כאשר אני סוגר את המכסה), ולאחר מכן בחר **Hibernate** (מצב תרדמה).
- **תפריט ההפעלה** — בחר **Change Settings that are currently unavailable** (שנה הגדרות שאינן זמינות כרגע), ולאחר מכן, תחת **Shutdown settings** (הגדרות כיבוי), סמן את תיבת הסימון **Hibernate** (מצב תרדמה). ניתן לגשת לתפריט צריכת החשמל על-ידי בחירת הלחצן **Start** (התחל).

4. בחר **Save changes** (שמור שינויים).

▲ להפעלת מצב תרדמה, השתמש בשיטה שאופשרה בשלב 3.

▲ ליציאה ממצב Hibernation (מצב תרדמה), לחץ לחיצה קצרה על לחצן ההפעלה.

 **הערה:** אם הגדרת סיסמה שיש להזין כאשר המחשב יוצא ממצב Hibernation (שינה), עליך להזין את סיסמת Windows שלך לפני שהעבודה תוצג שוב על המסך.

כיבוי המחשב

 **זהירות:** מידע שלא נשמר, יאבד בעת כיבוי המחשב. ודא ששמרת את עבודתך לפני שתכבה את המחשב.

הפקודה Shutdown (כיבוי) סוגרת את כל התוכניות הפתוחות, לרבות מערכת ההפעלה, ולאחר מכן מכבה את הצג והמחשב. כבה את המחשב כאשר אינו בשימוש ומנותק ממקור מתח חיצוני למשך פרק זמן ממושך. הנוהל המומלץ הוא להשתמש בפקודת הכיבוי של Windows.

 **הערה:** אם המחשב נמצא במצב Sleep (שינה) או Hibernation (מצב תרדמה), תחילה עליך לצאת ממצב Sleep (שינה) או ממצב Hibernation (מצב תרדמה) על-ידי לחיצה קצרה על לחצן ההפעלה.

1. שמור את עבודתך וסגור את כל התוכניות הפתוחות.

2. בחר בלחצן **Start** (התחל), בחר בסמל **Power** (הפעלה), ולאחר מכן בחר **Shut down** (כיבוי).

אם המחשב אינו מגיב ואינך מצליח לכבות את המחשב באמצעות הליכי הכיבוי שפורטו לעיל, נסה לבצע את הליכי החירום הבאים, לפי סדר הופעתם:

- לחץ על **ctrl+alt+delete**, בחר בסמל **Power** (הפעלה), ולאחר מכן בחר **Shut Down** (כיבוי).
- לחץ על לחצן ההפעלה במשך 10 שניות לפחות.
- אם המחשב שברשותך כולל סוללה הניתנת להחלפה על-ידי המשתמש (מוצרים נבחרים בלבד), נתק את המחשב ממקור מתח חיצוני, והוצא את הסוללה.

שימוש בסמל Power (צריכת חשמל) ובאפשרויות צריכת חשמל

סמל צריכת חשמל  נמצא בשורת המשימות של Windows. סמל "צריכת חשמל" מאפשר גישה מהירה להגדרות צריכת חשמל ולהצגת רמת הטעינה שנתורה בסוללה.

- כדי להציג את אחוז רמת הטעינה שנתורה בסוללה ואת תוכנית צריכת החשמל הנוכחית, מקם את מצביע העכבר מעל סמל **צריכת החשמל** .

- כדי להשתמש ב-Power Options (אפשרויות צריכת חשמל), הקלק בלחצן ימין סמל **צריכת החשמל** , ולאחר מכן בחר **Power Options** (אפשרויות צריכת חשמל). ניתן גם להקליד `power options` (אפשרויות צריכת חשמל) בתיבת החיפוש בשורת המשימות, ולאחר מכן לבחור **Power Options** (אפשרויות צריכת חשמל). סמלי "צריכת חשמל" שונים מציינים אם המחשב מופעל באמצעות סוללה או באמצעות מקור מתח חיצוני. אם תמקם את מצביע העכבר מעל הסמל, תופיע הודעה אם הסוללה הגיעה לרמת סוללה חלשה או חלשה במיוחד.

הפעלה באמצעות מתח סוללה

אזהרה! לצמצום בעיות בטיחות אפשריות, השתמש רק בסוללה שסופקה עם המחשב, בסוללה חלופית המסופקת על-ידי HP או בסוללה תואמת שברכשה מ-HP.

כאשר מותקנת במחשב סוללה טעונה והמחשב אינו מחובר למקור מתח חיצוני, המחשב פועל באמצעות מתח סוללה. כאשר המחשב כבוי ומנותק ממקור מתח חיצוני, הסוללה במחשב מתרוקנת באיטיות. המחשב מציג הודעה כשהסוללה מגיעה לרמת סוללה חלשה או חלשה במיוחד.

אורך חייה של סוללת מחשב משתנה בהתאם להגדרות של ניהול צריכת החשמל, לתוכניות המופעלות במחשב, לבהירות המסך, להתקנים חיצוניים המחוברים למחשב ולגורמים אחרים.

הערה: עם ניתוק החיבור למקור מתח חיצוני, בהירות התצוגה מופחתת אוטומטית כדי לחסוך בצריכת מתח מהסוללה. מוצרי מחשב נבחרים מסוגלים לעבור בין מצבי גרפיקה כדי לחסוך בצריכת מתח מהסוללה.

הצגת רמת הטעינה של הסוללה

כדי להציג את אחוז רמת הטעינה שנתורה בסוללה ואת תוכנית צריכת החשמל הנוכחית, מקם את מצביע העכבר מעל סמל **צריכת החשמל** .

איתור מידע אודות הסוללה ביישום HP Support Assistant (מוצרים נבחרים בלבד)

לקבלת גישה למידע אודות הסוללה:

1. הקלד `support` (תמיכה) בתיבת החיפוש בשורת המשימות, ולאחר מכן בחר באפליקציה **HP Support Assistant** – לחלופין –

בחר בסמל סימן השאלה בשורת המשימות.

2. בחר **My PC** (המחשב שלי), בחר בכרטיסייה **Diagnostics and tools** (אבחון וכלים), ולאחר מכן בחר **HP Battery Check** (בדיקת הסוללה של HP). אם HP Battery Check (בדיקת הסוללה של HP) מציינת כי יש להחליף את הסוללה, פנה לתמיכה.

HP Support Assistant מספק את הכלים והמידע הבאים אודות הסוללה:

- HP Battery Check (בדיקת הסוללה של HP)
- מידע על סוגים, מפרטים, מחזורי חיים וקיבולת של סוללות

שימור מתח הסוללה

לשימור מתח הסוללה ולמיטוב חיי הסוללה:

- הקטן את בהירות התצוגה.
- בחר בהגדרה **Power saver** (חיסכון בצריכת חשמל) ב-Power Options (אפשרויות צריכת חשמל).
- כבה התקנים אלחוטיים כשאינך משתמש בהם.
- נתק התקנים חיצוניים שאינם בשימוש ושאינם מחוברים למקור מתח חיצוני, כגון כונן קשיח חיצוני המחובר ליציאת USB.
- הפסק, השבת או הסר את כל כרטיסי המדיה החיצוניים שאינך משתמש בהם.
- לפני שאתה עוזב את עבודתך, הכנס את המחשב למצב Sleep (שינה) או כבה את המחשב.

זיהוי רמות של סוללה חלשה

כאשר סוללה המהווה את מקור המתח היחיד של המחשב מגיעה לרמה חלשה או חלשה במיוחד, תתרחש התופעה הבאה:

- נורית הסוללה (במוצרים נבחרים בלבד) מציינת רמת סוללה חלשה או חלשה במיוחד.
- לחלופין –

- סמל Power (צריכת חשמל) מציג חיווי על רמת סוללה חלשה או נמוכה במיוחד.

הערה: למידע נוסף על סמל צריכת חשמל, ראה [שימוש בסמל Power \(צריכת חשמל\) ובאפשרויות צריכת חשמל בעמוד 32](#).

המחשב מבצע את הפעולות הבאות כאשר הסוללה ברמה חלשה במיוחד:

- אם מצב Hibernation (מצב תרדמה) מושבת והמחשב מופעל או נמצא במצב Sleep (שינה), המחשב יישאר במצב Sleep (שינה) לפרק זמן קצר ולאחר מכן יכבה. נתונים שלא נשמרו, יאבדו.
- אם המצב Hibernation (מצב תרדמה) מופעל והמחשב מופעל או נמצא במצב Sleep (שינה), המחשב נכנס למצב Hibernation (מצב תרדמה).

פתרון מצב של רמת סוללה חלשה

פתרון מצב של רמת סוללה חלשה כאשר מקור מתח חיצוני זמין

חבר את אחד מההתקנים הבאים למחשב ולמקור מתח חיצוני:

- שנאי מתח
- התקני עגינה או הרחבה אופציונליים
- מתאם מתח אופציונלי הנרכש כאביזר מ-HP

פתרון מצב של רמת סוללה חלשה כאשר אין מקור מתח זמין

שמור את עבודתך וכבה את המחשב.

פתרון מצב של רמת סוללה חלשה כשהמחשב אינו יכול לצאת ממצב Hibernation (מצב תרדמה)

1. חבר את שנאי המתח למחשב ולמקור מתח חיצוני.
2. צא ממצב Hibernation (מצב תרדמה) על-ידי לחיצה על לחצן ההפעלה.

סוללה הניתנת להחלפה על-ידי המשתמש

⚠ אזהרה! לצמצום בעיות בטיחות אפשריות, השתמש רק בסוללה הניתנת להחלפה על-ידי המשתמש שסופקה עם המחשב, בסוללה חלופית המסופקת על-ידי HP או בסוללה תואמת שנרכשה מ-HP.

⚠ זהירות: הסרת סוללה הניתנת להחלפה על-ידי המשתמש המהווה את מקור המתח היחיד עבור המחשב עלולה לגרום לאובדן מידע. כדי למנוע אובדן מידע, שמור את עבודתך או כבה את המחשב באמצעות Windows לפני הסרת הסוללה.

הסרה של סוללה הניתנת להחלפה על-ידי המשתמש

כדי להוציא סוללה ניתנת להחלפה, עיין באיור שלהלן ובצע:

1. הפוך את המחשב והנח אותו על משטח שטוח, כאשר תא הסוללה פונה לעברך.
2. הסט את תפס הנעילה של הסוללה (1) כדי לבטל את נעילת הסוללה, ולאחר מכן הסט את תפס השחרור של הסוללה (2) כדי לשחרר את הסוללה.

📝 הערה: תפס השחרור של הסוללה חוזר באופן אוטומטי למיקומו המקורי.

3. הסר את הסוללה (3) מהמחשב.

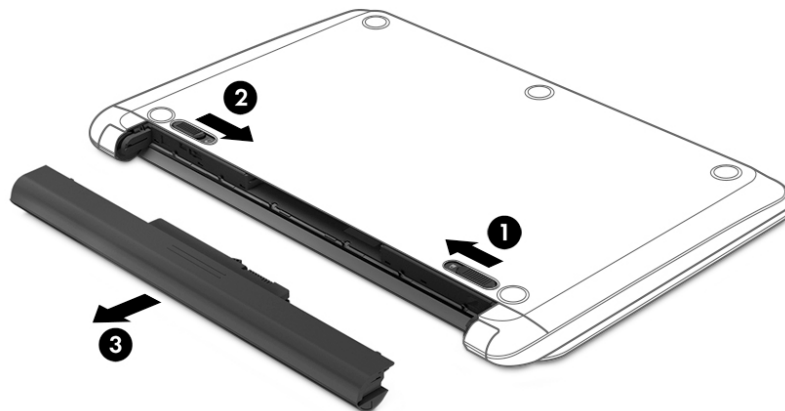

אחסון סוללה הניתנת להחלפה על-ידי המשתמש

⚠ זהירות: כדי להפחית את הסיכון לגרימת בזק לסוללה, אל תחשוף אותה לטמפרטורות גבוהות למשך פרקי זמן ממושכים.

יש לבדוק סוללות מאוחסנות אחת ל-6 חודשים. אם הקיבולת היא פחות מ-50 אחוז, טען את הסוללה מחדש לפני שתחזיר אותה לאחסון.

אזהרה! כדי להפחית את הסיכון לשריפה או לכוויות, אין לפרק, למעוך או לנקב את הסוללה; אין לקצר את המגעים החיצוניים של הסוללה; אין להשליך את הסוללה לאש או למים.

ראה הודעות תקינה, בטיחות וסביבה לקבלת מידע על השלכה נאותה של הסוללות.

כדי לגשת למסמך זה:

▲ בחר בלחצן **Start** (התחל), בחר **HP Help and Support** (עזרה ותמיכה של HP) ולאחר מכן בחר **HP Documentation** (תיעוד של HP).

הפעלה באמצעות מקור מתח חיצוני

למידע אודות חיבור למתח חיצוני, עיין בדף המידע הוראות התקנה המצורף לאריזת המחשב.

המחשב אינו משתמש במתח סוללה כאשר הוא מחובר למקור מתח חשמלי חיצוני עם שנאי מתח מאושר או להתקן עגינה/הרחבה אופציונלי.

אזהרה! כדי להפחית את הסיכון לבעיות בטיחות אפשריות, יש להשתמש רק בשנאי המתח שסופק עם המחשב, בשנאי מתח חלופי המסופק על-ידי HP, או בשנאי מתח תואם שנרכש דרך HP.

אזהרה! אין לטעון את סוללת המחשב בעת שהייה במטוס.

חבר את המחשב למקור מתח חיצוני במצבים הבאים:

- בעת טעינה או כיוול של סוללה
 - בעת התקנה או עדכון של תוכנת המערכת
 - בעת עדכון ה-BIOS של המערכת
 - בעת כתיבת מידע לתקליטור (בדגמים נבחרים בלבד)
 - בעת הפעלת Disk Defragmenter (מאחה הדיסק) במחשבים עם כוננים קשיחים פנימיים
 - בעת ביצוע גיבוי או שחזור
- בעת חיבור המחשב למקור מתח חיצוני:
- הסוללה מתחילה להיטען.
 - רמת בהירות המסך גוברת.
 - המראה של סמל צריכת חשמל  משתנה.
- עם הניתוק של מקור מתח חיצוני:
- המחשב עובר לשימוש במתח סוללה.
 - בהירות המסך מופחתת אוטומטית כדי לחסוך בצריכת חשמל.
 - המראה של סמל צריכת חשמל  משתנה.

הגנה על המחשב

מאפייני האבטחה הסטנדרטיים שכלולים במערכת ההפעלה Windows ובתוכנית השירות Windows Computer Setup (BIOS) שפועל בכל מערכת הפעלה) יכולים להגן על ההגדרות האישיות והנתונים האישיים מפני מגוון סיכונים.

הערה: פתרוניות אבטחה מיועדים לשמש כגורמים מרתיעים. ייתכן שגורמים מרתיעים אלו לא ימנעו שימוש לרעה או גניבה של מוצר.

הערה: לפני שליחת המחשב לתיקון, גבה ומחק קבצים סודיים, והסר כל הסיסמאות המוגדרות.

הערה: ייתכן שמאפיינים מסוימים המופיעים בפרק זה לא יהיו זמינים במחשב שברשותך.

הערה: המחשב שברשותך תומך ב-Computrace, שירות מקוון מבוסס-אבטחה לניהול מעקב ולשחזור שזמין במדינות/אזורים נבחרים. אם המחשב נגנב, Computrace יכול לאתר את המחשב אם המשתמש הבלתי מורשה ניגש לאינטרנט. כדי להשתמש ב-Computrace, יש לרכוש את התוכנה ולהירשם כמכוי לשירות. לקבלת מידע אודות הזמנה של תוכנת Computrace, עבור לאתר <http://www.hp.com>.

סיכוני המחשב	מאפיין אבטחה
שימוש לא מורשה במחשב	<ul style="list-style-type: none"> תוכנת HP Client Security, בשילוב עם סיסמה, כרטיס חכם, כרטיס ללא מגע, טביעות אצבע ושומות, או הרשאות אימות אחרות סיסמת הפעלה של BIOS
גישה לא מורשית ל-BIOS Computer Setup (BIOS)	סיסמת מנהל המערכת של BIOS ב-Computer Setup*
גישה לא מורשית לתוכן הכונן הקשיח	סיסמת DriveLock (במוצרים נבחרים בלבד) או Computer Setup*
אתחול לא מורשה מכונן אופטי חיצוני אופציונלי (במוצרים נבחרים בלבד), מכונן קשיח חיצוני (במוצרים נבחרים בלבד) או ממתאם רשת פנימי	מאפיין אפשרויות אתחול ב-Computer Setup*
גישה לא מורשית לחשבון משתמש ב-Windows	סיסמת משתמש של Windows
גישה לא מורשית לנתונים	Windows BitLocker
הזדה לא מורשית של המחשב	חריץ כבל אבטחה (בשימוש עם כבל אבטחה אופציונלי במוצרים נבחרים בלבד)
<p>**Computer Setup היא תוכנית שירות משובצת מבוססת-ROM המותקנת מראש, וניתן להשתמש בה גם כשמערכת ההפעלה אינה פועלת או אינה נטענת כהלכה. באפשרותך להשתמש בהתקן הצבעה (לוח מגע, מוט הצבעה או עכבר USB) או במקלדת כדי לנווט ולבצע בחירות ב-Computer Setup.</p> <p>הערה: במחשבי לוח ללא מקלדות, ניתן להשתמש במסך המגע.</p>	

שימוש בסיסמאות

סיסמה היא קבוצת תווים שאתה בוחר כדי לאבטח את המידע במחשב. ניתן להגדיר מספר סוגי סיסמאות, בהתאם לאופן שבו ברצונך לשלוט בגישה למידע. ניתן להגדיר סיסמאות ב-Windows או ב-Computer Setup המותקנת מראש במחשב.

- סיסמאות מנהל המערכת של BIOS, ההפעלה ו-DriveLock מוגדרות ב-Computer Setup ומנהלות באמצעות ה-BIOS של המערכת.
- סיסמאות של Windows מוגדרות רק במערכת ההפעלה Windows.
- אם שכחת את סיסמאות ה-DriveLock של המשתמש ושל המנהל שהוגדרו ב-Computer Setup, הכונן הקשיח שמוגן על-ידי הסיסמאות ננעל לצמיתות ולא ניתן עוד להשתמש בו.

ניתן להשתמש באותה הסיסמה עבור מאפיין של Computer Setup ועבור מאפיין אבטחה של Windows.

השתמש בעצות שלהלן ליצירה ושמירה של סיסמאות:

- בעת יצירת סיסמאות, פעל לפי הדרישות שמוגדרות על-ידי התוכנית.
- אל תשתמש באותה הסיסמה במספר אפליקציות או אתרי אינטרנט, ואל תשתמש שוב בסיסמת Windows שלך עבור אפליקציה או אתר אינטרנט אחר כלשהם.
- השתמש במאפיין Password Manager של HP Client Security כדי לאחסן את שמות המשתמש והסיסמאות שלך עבור כל אתרי האינטרנט והאפליקציות. תוכל לקרוא אותם בעתיד באופן מאובטח, אם לא תזכור אותם.
- אל תשמור סיסמאות בקובץ במחשב.

הטבלאות הבאות מפרטות סיסמאות Windows וסיסמאות מנהל מערכת BIOS נפוצות ומתארות את תפקידיהן.

הגדרת סיסמאות ב-Windows

פונקציה	סיסמה
מגנה על גישה לחשבון של Windows ברמת מנהל מערכת.	סיסמת מנהל המערכת*
הערה: הגדרת סיסמת מנהל המערכת של Windows אינה מגדירה את סיסמת מנהל המערכת של ה-BIOS.	
להגנה על הגישה לחשבון משתמש ב-Windows.	סיסמת משתמש*
* לקבלת מידע על הגדרת סיסמת מנהל מערכת של Windows או סיסמת משתמש של Windows, הקלד support (תמיכה) בתיבת החיפוש בשורת המשימות, ולאחר מכן בחר את האפליקציה HP Support Assistant .	

הגדרת סיסמאות ב-Computer Setup

פונקציה	סיסמה
מגנה על הגישה ל-Computer Setup.	סיסמת מנהל מערכת של BIOS*
הערה: אם הופעלו מאפיינים למניעת הסרה של סיסמת מנהל המערכת של BIOS, לא יהיה ניתן להסירה עד להשבתת מאפיינים אלה.	
<ul style="list-style-type: none"> עליך להזיך אותה בכל הפעלה והפעלה מחדש של המחשב. אם שכחת את סיסמת ההפעלה, אין באפשרותך להפעיל או להפעיל מחדש את המחשב. 	סיסמת הפעלה
מגנה על הגישה לכונן הקשיח הפנימי שמוגן באמצעות DriveLock, ומוגדרת תחת DriveLock Passwords (סיסמאות DriveLock) במהלך תהליך ההפעלה. סיסמה זו משמשת גם להסרת ההגנה של DriveLock.	סיסמת DriveLock של מנהל*
מגנה על הגישה לכונן הקשיח הפנימי שמוגן באמצעות DriveLock, ומוגדרת תחת DriveLock Passwords (סיסמאות DriveLock) במהלך תהליך ההפעלה.	סיסמת DriveLock של משתמש*
*לקבלת מידע אודות כל אחת מסיסמאות אלה, עיין בנושאים הבאים.	

ניהול סיסמת מנהל מערכת של BIOS

כדי להגדיר, לשנות או למחוק סיסמה זו, בצע את השלבים הבאים:

הגדרת סיסמה חדשה של מנהל מערכת של BIOS

1. הפעל את Computer Setup.
 - מחשבים או מחשבי לוח עם מקלדות:
 - ▲ הפעל או הפעל מחדש את המחשב, ועם הופעת הסמל של HP, לחץ על **F10** כדי להיכנס ל-Computer Setup.
 - מחשבי לוח ללא מקלדות:
 - ▲ כבה את מחשב הלוח. לחץ על לחצן ההפעלה יחד עם לחצן החלשת עוצמת הקול עד שיופיע תפריט ההפעלה, ולאחר מכן הקש על **F10** כדי להיכנס ל-Computer Setup.
2. בחר **Security** (אבטחה), בחר **Create BIOS Administrator password** (צור סיסמת מנהל מערכת של BIOS) או **Set Up BIOS Administrator Password** (הגדר סיסמת מנהל מערכת של BIOS) (במוצרים נבחרים בלבד) ולאחר מכן לחץ על **enter**.
3. כשתתבקש, הקלד סיסמה.
4. כשתתבקש, הקלד את הסיסמה החדשה פעם נוספת לאישור.
5. כדי לשמור את השינויים ולצאת מ-Computer Setup, בחר את הסמל **Save** (שמור) ולאחר מכן פעל בהתאם להוראות המופיעות על-גבי המסך.

–לחלופין –

בחר **Main** (ראשי), בחר **Save Changes and Exit** (שמירת שינויים ויציאה), ולאחר מכן לחץ על **enter**.

השינויים ייכנסו לתוקף לאחר שהמחשב יופעל מחדש.

שינוי סיסמת מנהל מערכת של BIOS

1. הפעל את Computer Setup.
 - מחשבים או מחשבי לוח עם מקלדות:

▲ הפעל או הפעל מחדש את המחשב, ועם הופעת הסמל של HP, לחץ על **F10** כדי להיכנס ל-Computer Setup.

- מחשבי לוח ללא מקלדות:

▲ כבה את מחשב הלוח. לחץ על לחצן ההפעלה יחד עם לחצן החלשת עוצמת הקול עד שיופיע תפריט ההפעלה, ולאחר מכן הקש על **F10** כדי להיכנס ל-Computer Setup.

2. הזן את סיסמת מנהל מערכת של ה-BIOS הנוכחית שלך.

3. בחר **Security** (אבטחה), בחר **Change BIOS Administrator Password** (שנה סיסמת מנהל מערכת של BIOS) או **Change Password** (שנה סיסמה) (במוצרים נבחרים בלבד) ולאחר מכן לחץ על **enter**.

4. כשתתבקש, הקלד את הסיסמה הנוכחית.

5. כשתתבקש, הקלד את הסיסמה החדשה שלך.

6. כשתתבקש, הקלד את הסיסמה החדשה פעם נוספת לאישור.

7. כדי לשמור את השינויים ולצאת מ-Computer Setup, בחר את **Save** (שמור) ולאחר מכן פעל בהתאם להוראות המופיעות על-גבי המסך.

–לחלופין–

בחר **Main** (ראשי), בחר **Save Changes and Exit** (שמירת שינויים ויציאה), ולאחר מכן לחץ על **enter**.

השינויים ייכנסו לתוקף לאחר שהמחשב יופעל מחדש.

מחיקת סיסמת מנהל מערכת של BIOS

1. הפעל את Computer Setup.

- מחשבים או מחשבי לוח עם מקלדות:

▲ הפעל או הפעל מחדש את המחשב, ועם הופעת הסמל של HP, לחץ על **F10** כדי להיכנס ל-Computer Setup.

- מחשבי לוח ללא מקלדות:

▲ כבה את מחשב הלוח. לחץ על לחצן ההפעלה יחד עם לחצן החלשת עוצמת הקול עד שיופיע תפריט ההפעלה, ולאחר מכן הקש על **F10** כדי להיכנס ל-Computer Setup.

2. הזן את סיסמת מנהל מערכת של ה-BIOS הנוכחית שלך.

3. בחר **Security** (אבטחה), בחר **Change BIOS Administrator Password** (שנה סיסמת מנהל מערכת של BIOS) או **Change Password** (שנה סיסמה) (במוצרים נבחרים בלבד) ולאחר מכן לחץ על **enter**.

4. כשתתבקש, הקלד את הסיסמה הנוכחית.

5. כשתתבקש להזין את הסיסמה החדשה, השאר את השדה ריק ולאחר מכן הקש **enter**.

6. כשתתבקש להקליד שוב את הסיסמה החדשה שלך, השאר את השדה ריק ולאחר מכן הקש **enter**.

7. כדי לשמור את השינויים ולצאת מ-Computer Setup, בחר את **Save** (שמור) ולאחר מכן פעל בהתאם להוראות המופיעות על-גבי המסך.

–לחלופין–

בחר **Main** (ראשי), בחר **Save Changes and Exit** (שמירת שינויים ויציאה), ולאחר מכן לחץ על **enter**.

השינויים ייכנסו לתוקף לאחר שהמחשב יופעל מחדש.

הזנת סיסמת מנהל מערכת של BIOS

כאשר תוצג ההנחיה **BIOS administrator password** (סיסמת מנהל מערכת של BIOS), הקלד את הסיסמה שלך (באמצעות אותם המקשים שבהם השתמשת להגדרת הסיסמה), ולאחר מכן לחץ על **enter**. לאחר שני ניסיונות כושלים להזין את סיסמת מנהל המערכת של BIOS, עליך להפעיל מחדש את המחשב ולנסות שוב.

שימוש באפשרויות אבטחה של DriveLock

הגנת DriveLock מונעת גישה לא מורשית לתוכן הכונן הקשיח. ניתן להחיל את DriveLock רק על כוננים קשיחים פנימיים במחשב. לאחר ההחלה של הגנת DriveLock על כונן, יש להזין את הסיסמה המתאימה לצורך גישה לכונן. יש להכניס את הכונן למחשב או למשכפל יציאות מתקדם כדי שביתן יהיה לבטל את הבעילה שלו.

אפשרויות אבטחה של DriveLock מציעות את המאפיינים הבאים:

- **Automatic DriveLock** (DriveLock אוטומטי)—ראה [בחירת Automatic DriveLock \(במוצרים נבחרים בלבד\)](#) בעמוד 40.
- **Set DriveLock Master Password** (הגדרת סיסמת DriveLock של מנהל)—ראה [בחירת DriveLock ידני](#) בעמוד 41.
- **Enable DriveLock** (הפעלת DriveLock)—ראה [הפעלת DriveLock והגדרת סיסמת משתמש של DriveLock](#) בעמוד 42.

בחירת Automatic DriveLock (במוצרים נבחרים בלבד)

עליך להגדיר סיסמת מנהל מערכת של BIOS לפני שתוכל להפעיל את Automatic DriveLock. כאשר Automatic DriveLock מופעל, נוצרות סיסמת משתמש אקראית וסיסמת מנהל של DriveLock אשר נגזרות מסיסמת מנהל המערכת של BIOS. כאשר המחשב מופעל, סיסמת המשתמש האקראית מבטלת את נעילת הכונן באופן אוטומטי. אם הכונן הועבר למחשב אחר, עליך להזין את סיסמת מנהל המערכת של BIOS עבור המחשב המקורי כשתוצג הבקשה להזין את סיסמת DriveLock כדי לבטל את הנעילה של הכונן.

הפעלת Automatic DriveLock

כדי להפעיל Automatic DriveLock, בצע את השלבים הבאים:

1. הפעל את Computer Setup.
 - מחשבים או מחשבי לוח עם מקלדות:
 1. כבה את המחשב.
 - 2. לחץ על לחצן ההפעלה ועם הופעת הסמל של HP, לחץ על **F10** כדי להיכנס ל-Computer Setup.
 - מחשבי לוח ללא מקלדות:
 1. כבה את מחשב הלוח.
 2. לחץ על לחצן ההפעלה יחד עם לחצן החלשת עוצמת הקול עד שיופיע תפריט ההפעלה, ולאחר מכן הקש על **F10** כדי להיכנס ל-Computer Setup.
2. כאשר תוצג הבקרה להזין את סיסמת מנהל המערכת של BIOS, הזן אותה ולאחר מכן הקש **enter**.
3. בחר **Security** (אבטחה), בחר **Hard Drive Utilities** (תוכניות שירות לכונני דיסק), בחר **DriveLock/Automatic DriveLock**, והקש **enter**.
4. השתמש במקש **enter**, בלחיצה על לחצן העכבר השמאלי או במסך המגע כדי לבחור את תיבת הסימון של **Automatic DriveLock**.
5. כדי לשמור את השינויים ולצאת מ-Computer Setup, בחר את הסמל **Save** (שמור) ולאחר מכן פעל בהתאם להוראות המופיעות על-גבי המסך.
– לחלופין –

בחר **Main** (ראשי), בחר **Save Changes and Exit** (שמירת שינויים ויציאה), ולאחר מכן לחץ על **enter**.

השבתת Automatic DriveLock

כדי להשבית Automatic DriveLock, בצע את השלבים הבאים:

1. הפעל את Computer Setup.
 - מחשבים או מחשבי לוח עם מקלדות:
 1. כבה את המחשב.
 2. לחץ על לחצן ההפעלה ועם הופעת הסמל של HP, לחץ על **F10** כדי להיכנס ל-Computer Setup.
 - מחשבי לוח ללא מקלדות:
 1. כבה את מחשב הלוח.
 2. לחץ על לחצן ההפעלה יחד עם לחצן החלשת עוצמת הקול עד שיופיע תפריט ההפעלה, ולאחר מכן הקש על **F10** כדי להיכנס ל-Computer Setup.
2. כאשר תוצג הבקרה להזין את סיסמת מנהל המערכת של BIOS, הזן אותה ולאחר מכן הקש **enter**.
3. בחר **Security** (אבטחה), בחר **Hard Drive Utilities** (תוכניות שירות לכונני דיסק), בחר **DriveLock/Automatic DriveLock**, והקש **enter**.
4. בחר כונן קשיח פנימי ולאחר מכן לחץ על **enter**.
5. השתמש במקש **enter**, בלחיצה על לחצן העכבר השמאלי או במסך המגע כדי לנקות את תיבת הסימון של **Automatic DriveLock**.
6. כדי לשמור את השינויים ולצאת מ-Computer Setup, בחר את סמל **Save** (שמור) ולאחר מכן פעל בהתאם להוראות המופיעות על-גבי המסך.
– לחלופין –
בחר **Main** (ראשי), בחר **Save Changes and Exit** (שמירת שינויים ויציאה), ולאחר מכן לחץ על **enter**.

הזנת סיסמה של Automatic DriveLock (נעילת כונן אוטומטית)

כאשר Automatic DriveLock מופעל והכונן נשאר מחובר למחשב המקורי, לא תתבקש להזין סיסמת DriveLock כדי לבטל את נעילת הכונן. עם זאת, אם הכונן הועבר למחשב אחר, או שלוח המערכת מוחלף במחשב המקורי, תתבקש לספק את סיסמת DriveLock.
במקרה כזה, כשתוצג הבקשה להזין את **סיסמת DriveLock**, הקלד את סיסמת מנהל המערכת של BIOS עבור המחשב המקורי (באמצעות אותם המקשים שבהם השתמשת להגדרת הסיסמה) ולאחר מכן הקש **enter** לביטול נעילת הכונן.
לאחר שלושה ניסיונות כושלים להזין את הסיסמה, עליו לכבות את המחשב ולנסות שוב.

בחירת DriveLock ידני

⚠ זיהרות: למניעת השבתה לצמיתות של כונן קשיח המוגן באמצעות DriveLock, רשום לעצמך את סיסמת DriveLock של המשתמש ואת סיסמת DriveLock של המנהל במקום בטוח, הרחק מהמחשב. אם שכחת את שתי סיסמאות DriveLock, הכונן הקשיח יינעל לצמיתות ולא ניתן יהיה להשתמש בו עוד.

להחלת הגנת DriveLock באופן ידני על כונן קשיח פנימי, יש להגדיר סיסמת סיסמת מנהל ו-DriveLock מוכרח להיות מופעל ב-Computer Setup. הבא בחשבון את השיקולים הבאים בנוגע לשימוש בהגנת DriveLock:

- לאחר החלת ההגנה של DriveLock על כונן קשיח, ניתן לגשת לכונן הקשיח רק באמצעות הזנת סיסמת משתמש או סיסמת מנהל של DriveLock.
- על הבעלים של סיסמת המשתמש של DriveLock להיות משתמש על בסיס יום-יומי בכונן הקשיח המוגן. הבעלים של סיסמת המנהל של DriveLock עשוי להיות מנהל מערכת או משתמש על בסיס יום-יומי.
- סיסמת המשתמש וסיסמת המנהל של DriveLock יכולות להיות זהות.

הגדרת סיסמת DriveLock של מנהל

להגדרת סיסמת מנהל של DriveLock, פעל בהתאם לשלבים הבאים:

1. הפעל את Computer Setup.

- מחשבים או מחשבי לוח עם מקלדות:

1. כבה את המחשב.

2. לחץ על לחצן ההפעלה ועם הופעת הסמל של HP, לחץ על **F10** כדי להיכנס ל-Computer Setup.

- מחשבי לוח ללא מקלדות:

1. כבה את מחשב הלוח.

2. לחץ על לחצן ההפעלה יחד עם לחצן החלשת עוצמת הקול עד שיופיע תפריט ההפעלה, ולאחר מכן הקש על **F10** כדי להיכנס ל-Computer Setup.

2. בחר **Security** (אבטחה), בחר את האפשרויות עבור **Hard Drive Utilities** (תוכניות שירות לכונני דיסק), בחר **DriveLock/Automatic DriveLock**, והקש **enter**.

3. בחר את הכונן הקשיח שעליו ברצונך להגן, ולאחר מכן לחץ על **enter**.

4. בחר **Set DriveLock Master Password** (הגדר סיסמת DriveLock של מנהל), ולאחר מכן לחץ על **enter**.

5. קרא את האזהרה בעיון.

6. פעל בהתאם להוראות המופיעות על-גבי המסך כדי להגדיר סיסמת מנהל של DriveLock.

הערה: באפשרותך להפעיל את DriveLock ולהגדיר סיסמת משתמש של DriveLock לפני היציאה מ-Computer Setup. לקבלת מידע נוסף, ראה [הפעלת DriveLock והגדרת סיסמת משתמש של DriveLock בעמוד 42](#).

7. כדי לצאת מ-Computer Setup, בחר **Main** (ראשי), בחר **Save Changes and Exit** (שמירת שינויים ויציאה), ולאחר מכן בחר **Yes** (כן).

הפעלת DriveLock והגדרת סיסמת משתמש של DriveLock

להפעלת DriveLock ולהגדרת סיסמת משתמש של DriveLock, פעל בהתאם לשלבים הבאים:

1. הפעל את Computer Setup.

- מחשבים או מחשבי לוח עם מקלדות:

1. כבה את המחשב.

2. לחץ על לחצן ההפעלה ועם הופעת הסמל של HP, לחץ על **F10** כדי להיכנס ל-Computer Setup.

- מחשבי לוח ללא מקלדות:

1. כבה את מחשב הלוח.
2. לחץ על לחצן ההפעלה יחד עם לחצן החלשת עוצמת הקול עד שיופיע תפריט ההפעלה, ולאחר מכן הקש על **F10** כדי להיכנס ל-Computer Setup.
2. בחר **Security** (אבטחה), בחר **Hard Drive Utilities** (תוכניות שירות לכונני דיסק), בחר **DriveLock/Automatic** בחר **DriveLock**, והקש **enter**.
3. בחר את הכוונן הקשיח שעליו ברצונך להגן, ולאחר מכן לחץ על **enter**.
4. בחר **Enable DriveLock** (הפעל את DriveLock), ולאחר מכן הקש **enter**.
5. קרא את האזהרה בעיון.
6. פעל בהתאם להוראות המופיעות על-גבי המסך כדי להגדיר סיסמת משתמש של DriveLock ולהפעיל את DriveLock.
7. כדי לצאת מ-Computer Setup, בחר **Main** (ראשי), בחר **Save Changes and Exit** (שמירת שינויים ויציאה), ולאחר מכן בחר **Yes** (כן).

השבת DriveLock

1. הפעל את Computer Setup.
 - מחשבים או מחשבי לוח עם מקלדות:
 1. כבה את המחשב.
 2. לחץ על לחצן ההפעלה ועם הופעת הסמל של HP, לחץ על **f10** כדי להיכנס ל-Computer Setup.
 - מחשבי לוח ללא מקלדות:
 1. כבה את מחשב הלוח.
 2. לחץ על לחצן ההפעלה יחד עם לחצן החלשת עוצמת הקול עד שיופיע תפריט ההפעלה, ולאחר מכן הקש על **F10** כדי להיכנס ל-Computer Setup.
2. בחר **Security** (אבטחה), בחר **Hard Drive Utilities** (תוכניות שירות לכונני דיסק), בחר **DriveLock/Automatic** בחר **DriveLock**, והקש **enter**.
3. בחר את הכוונן הקשיח שברצונך לנהל, ולאחר מכן לחץ על **enter**.
4. בחר **Disable DriveLock** (השבת את DriveLock), ולאחר מכן לחץ על **enter**.
5. פעל לפי ההוראות שעל-גבי המסך כדי להשבית את DriveLock.
6. כדי לצאת מ-Computer Setup, בחר **Main** (ראשי), בחר **Save Changes and Exit** (שמירת שינויים ויציאה), ולאחר מכן בחר **Yes** (כן).

הזנת סיסמת DriveLock

ודא שהכוונן הקשיח הוכנס למחשב (לא להתקן עגינה או MultiBay חיצוני אופציונליים).
 כאשר תוצג הבקשה **DriveLock Password** (סיסמת DriveLock), הקלד את סיסמת המשתמש או המנהל של DriveLock (באמצעות אותם מקשים שבהם השתמשת להגדרת הסיסמה) ולאחר מכן הקש **enter**.
 לאחר שלושה ניסיונות כושלים להזין את הסיסמה, עליו לכבות את המחשב ולנסות שוב.

שינוי סיסמת DriveLock

כדי לשנות סיסמת DriveLock ב-Computer Setup, בצע את השלבים הבאים:

1. כבה את המחשב.
2. לחץ על לחצן ההפעלה.

3. כאשר תופיע ההנחיה **DriveLock Password** (סיסמת DriveLock), הקלד את סיסמת ה-DriveLock הנוכחית של המשתמש או המנהל שאתה משנה, לחץ על **enter**, ולאחר מכן לחץ או הקש על **f10** כדי להיכנס ל-Computer Setup.
 4. בחר **Security** (אבטחה), בחר **Hard Drive Utilities** (תוכניות שירות לכונני דיסק), בחר **DriveLock/Automatic DriveLock**, והקש **enter**.
 5. בחר את הכונן הקשיח שברצונך לנהל, ולאחר מכן לחץ על **enter**.
 6. בחר באפשרות המתאימה של סיסמת DriveLock שברצונך לשנות, ולאחר מכן פעל בהתאם להוראות שעל-גבי המסך כדי להזין סיסמאות.
-
- הערה:** האפשרות **Change DriveLock Master Password** (שנה סיסמת מנהל של DriveLock) גלוייה רק אם סיסמת המנהל של DriveLock הופיעה בהנחיית DriveLock Password (סיסמת DriveLock) בשלב 3.
7. כדי לצאת מ-Computer Setup, בחר את **Main** (ראשי) בחר **Save Changes and Exit** (שמירת שינויים ויציאה) ולאחר מכן פעל בהתאם להוראות המופיעות על המסך.

שימוש ב-Windows Hello (במוצרים נבחרים בלבד)

במוצרים הכוללים קורא טביעות אצבע או מצלמה עם עדשת אינפרה-אדום, תוכל להשתמש ב-Windows Hello כדי להיכנס למערכת באמצעות החלקה האצבע או התבוננות בעדשת המצלמה.

כדי להגדיר את Windows Hello, פעל על-פי השלבים הבאים:

1. בחר את הלחצן **Start** (התחל), בחר **Settings** (הגדרות), בחר **Accounts** (חשבונות), ולאחר מכן בחר **Sign-in options** (אפשרויות כניסה).
2. תחת **Windows Hello**, פעל בהתאם להוראות שעל-גבי המסך כדי להוסיף סיסמה ו-PIN מספרי, ולאחר מכן רשום את טביעת האצבע או את מזהה הפנים שלך.

הערה: ה-PIN אינו מוגבל באורך, אך עליו להיות מורכב ממספרים בלבד. אין להשתמש בתווים אלפבתיים או מיוחדים.

שימוש בתוכנת אנטי-וירוס

כאשר אתה משתמש במחשב לצורך גישה לדואר אלקטרוני, לרשת או לאינטרנט, אתה עלול לחשוף את המחשב לוורוסי מחשב. וירוסי מחשבים יכולים להשבית את מערכת ההפעלה, התוכניות או כלי השירות, או לגרום להם לפעול באופן חריג.

תוכנת אנטי-וירוס יכולה לזהות את מרבית הוורוסים, להשמיד אותם, ובמרבית המקרים אף לתקן נזקים שנגרמו על-ידם. כדי לספק הגנה רציפה נגד וירוסים חדשים, יש להקפיד לעדכן את תוכנת האנטי-וירוס.

Windows Defender מותקן מראש במחשב שלך. מומלץ מאוד להמשיך ולהשתמש בתוכנת אנטי-וירוס כדי לספק הגנה מלאה למחשב.

לקבלת מידע נוסף על וירוסים, עבור אל HP Support Assistant.

שימוש בתוכנת חומת אש

חומות אש מיועדות למנוע גישה לא מורשית למערכת או לרשת. חומת אש יכולה להיות תוכנה שבאפשרותך להתקין במחשב ו/או ברשת שברשותך או פתרון שנוצר עבור חומרה ותוכנה.

קיימים שני סוגים של חומות אש:

- חומות אש מבוססות-מארח—תוכנה המגינה רק על המחשב שבו היא מותקנת.
- חומות אש מבוססות-רשת—מותקנות בין מודם ה-DSL או הכבלים לרשת הביתית שלך כדי להגן על כל המחשבים ברשת.

כשחומת אש מותקנת במערכת, מבוצע מעקב אחר כל הנתונים הנשלחים למערכת וממנה ונערכת השוואה ביניהם לבין סדרה של קריטריוני אבטחה מוגדרי-משתמש. הנתונים שאינם עומדים בקריטריונים אלה, ייחסמו.

ייתכן שבמחשב שברשותך או בציוד לעבודה ברשת כבר מותקנת חומת אש. אם לא, קיימים פתרונות תוכנה של חומת אש.

הערה: בתנאים מסוימים חומת האש יכולה לחסום גישה למשחקים באינטרנט, להפריע לשיתוף מדפסות או קבצים ברשת, או לחסום קבצים מצורפים מורשים בדואר אלקטרוני. כדי לפתור את הבעיה באופן זמני, השבת את חומת האש, בצע את המשימה הרצויה ולאחר מכן הפעל מחדש את חומת האש. כדי לפתור את הבעיה לצמיתות, הגדר מחדש את התצורה של חומת האש.

התקנת עדכוני תוכנה

תוכנות של HP, Windows, ותוכנות של צד שלישי המותקנות במחשב אמורות להתעדכן באופן קבוע כדי לתקן בעיות אבטחה ולשפר את ביצועי התוכנה.

חשוב: Microsoft שולחת התראות בנוגע לעדכוני Windows, שעשויים לכלול עדכוני אבטחה. כדי להגן על המחשב מפני פרצות אבטחה ווירוסי מחשב, התקן את כל העדכונים של Microsoft בוגע שתקבל התראה.

ניתן להתקין עדכונים אלה באופן אוטומטי.

כדי להציג או לשנות את ההגדרות:

1. בחר בלחצן **Start** (התחל), בחר **Settings** (הגדרות), ולאחר מכן בחר **Update & Security** (עדכון ואבטחה).
2. בחר **Windows Update** (עדכון Windows), ולאחר מכן פעל בהתאם להוראות שעל-גבי המסך.
3. לקביעת מועד להתקנת עדכונים, בחר **Advanced Options** (אפשרויות מתקדמות), ולאחר מכן פעל בהתאם להוראות שעל-גבי המסך.

שימוש ב-HP Client Security (במוצרים נבחרים בלבד)

תוכנת HP Client Security מותקנת מראש במחשב. ניתן לגשת לתוכנית באמצעות הסמל HP Client Security בקצה הימני או השמאלי של שורת המשימות, או באמצעות לוח הבקרה של Windows. התוכנה מספקת מאפייני אבטחה המסייעים להגן מפני גישה לא מורשית למחשב, לרשתות ולנתונים קריטיים. לקבלת מידע נוסף, עיין בעזרה של תוכנת HP Client Security.

שימוש ב-HP Touchpoint Manager (במוצרים נבחרים בלבד)

HP Touchpoint Manager הוא פתרון IT מבוסס-ענן המאפשר לעסקים לנהל ולאבטח ביטחון את נכסי החברה. HP Touchpoint Manager מסייע להגן על התקנים מפני תוכנות זדוניות והתקפות אחרות, מפקח על תקינות הצג ומאפשר ללקוחות לצמצם את הזמן המוקדש לפתרון בעיות בהתקן ובאבטחתו שעמן מתמודד משתמש הקצה. לקוחות יכולים להוריד ולהתקין את התוכנה במהירות, הליך יעיל ומשתלם ביחס לפתרונות פנים-ארגוניים וגיליים. לקבלת מידע נוסף, ראה <http://www.hptouchpointmanager.com>.

שימוש בכבל אבטחה אופציונלי (במוצרים נבחרים בלבד)

כבל אבטחה (לרכישה בנפרד) מיועד לפעול כגורם מרתיע, אך ייתכן שהוא לא ימנע שימוש לרעה או גנבה של המחשב. כדי לחבר כבל אבטחה למחשב, פעל בהתאם להוראות של יצרן ההתקן.

שימוש בקורא טביעות אצבע (במוצרים נבחרים בלבד)

קוראי טביעות אצבע משולבים זמינים במוצרים נבחרים. כדי להשתמש בקורא טביעות האצבע, עליך לרשום את טביעות האצבע שלך ב-Credential Manager (מנהל הרשאות) של HP Client Security. עיין בעזרה של תוכנת HP Client Security.

לאחר רישום טביעות האצבע שלך ב-Credential Manager, תוכל להשתמש ב-Password Manager של HP Client Security כדי לאחסן ולהזין את שמות המשתמש והסיסמאות שלך באתרי האינטרנט והיישומים הנתמכים.

איתור קורא טביעות האצבע

קורא טביעות האצבע הינו חיישן מתכתי קטן הממוקם באחד מהאזורים הבאים במחשב:

- בסמוך לתחתית לוח המגע
- בצד הימני של המקלדת
- בצד הימני או השמאלי העליון בתצוגה
- בצד השמאלי או הימני של התצוגה
- בחלק האחורי של הצג

בהתאם לדגם המוצר שברשותך, ניתן להטות את קורא טביעות האצבע בצורה אופקית או אנכית.

חשוב לבצע תחזוקה שוטפת על-מנת לשמור על המחשב במצב אופטימלי. פרק זה מסביר כיצד להשתמש בכלים כגון Disk Defragmenter (מאחה הדיסק) ו-Disk Cleanup (ניקוי הדיסק). כמו כן, פרק זה מספק הוראות לעדכון תוכניות ומנהלי התקן, שלבי ניקוי המחשב ועצות לבסיעה עם המחשב (או שליחתו).

שיפור הביצועים

ביצוע משימות תחזוקה שוטפות באמצעות כלים כגון Disk Defragmenter (מאחה הדיסק) ו-Disk Cleanup (ניקוי הדיסק), יכול לשפר את ביצועי המחשב.

שימוש ב-Disk Defragmenter (מאחה הדיסק)

HP ממליצה להשתמש ב-Disk Defragmenter (מאחה הדיסק) כדי לאחות את הכונן הקשיח לפחות פעם בחודש.

הערה: אין צורך להפעיל את Disk Defragmenter (מאחה הדיסק) בכוננים ללא חלקים נעים (solid-state).

להפעלת Disk Defragmenter (מאחה הדיסק):

1. חבר את המחשב למקור מתח AC.
 2. הקלד defragment (איחוי) בתיבת החיפוש בשורת המשימות, ולאחר מכן בחר **Defragment and optimize your drives** (אחה ומטב את הכוננים שלך).
 3. פעל לפי ההוראות שעל-גבי המסך.
- לקבלת מידע נוסף, עיין בעזרת התוכנה של Disk Defragmenter (מאחה הדיסק).

שימוש ב-Disk Cleanup (ניקוי הדיסק)

השתמש ב-Disk Cleanup (ניקוי הדיסק) כדי לחפש בכונן הקשיח אחר קבצים לא נחוצים, שאותם ניתן למחוק בטוחה כדי לפנות שטח דיסק ולסייע למחשב לפעול באופן יעיל יותר.

להפעלת Disk Cleanup (ניקוי הדיסק):

1. הקלד disk (דיסק) בתיבת החיפוש בשורת המשימות, ובחר **Disk Cleanup** (ניקוי הדיסק).
2. פעל לפי ההוראות שעל-גבי המסך.

שימוש ב-HP 3D DriveGuard (במוצרים נבחרים בלבד)

HP 3D DriveGuard מגן על הכונן הקשיח על-ידי השבתת הכונן ועצירת בקשות לנתונים במסגרת אחד מהתנאים הבאים:

- אתה מפיל את המחשב.
 - אתה מזיז את המחשב כשהצג סגור בעוד שהמחשב פועל באמצעות מתח סוללה.
- זמן קצר לאחר שהתרחש אחד מהמקרים האלה, HP 3D DriveGuard מחזיר את הכונן הקשיח לפעולה וגילה.

הערה: רק כונני דיסק פנימיים מוגנים על-ידי HP 3D DriveGuard. כונן קשיח, שהותקן בהתקן עגינה אופציונלי או חובר ליציאת USB, אינו מוגן על-ידי HP 3D DriveGuard.

הערה: מאחר שבכונני שבבים (כונני SSD) אין חלקים נעים, אין צורך בהגנה של HP 3D DriveGuard.

לקבלת מידע נוסף, עיין בעזרה של תוכנת HP 3D DriveGuard.

זיהוי הסטטוס של HP 3D DriveGuard

נורית הכונן הקשיח במחשב מחליפה את צבעה כדי להראות שהכונן בתא הכונן הקשיח הראשי ו/או בתא הכונן הקשיח המשני (במוצרים נבחרים בלבד) מושבת. כדי לקבוע אם כונן דיסק מסוים מוגן או אם הוא מושבת, הבט בסמל בשולחן העבודה של Windows באזור ההודעות, בקצה הימני או השמאלי של שורת המשימות.

עדכון תוכניות ומנהלי התקן

HP ממליצה על עדכון התוכניות ומנהלי ההתקן באופן קבוע. עדכונים יכולים לפתור בעיות ולספק מאפיינים ואפשרויות חדשים למחשב שלך. לדוגמה, ייתכן כי רכיבי גרפיקה ישנים יותר לא יפעלו כהלכה עם תוכנות המשחקים העדכניות ביותר. ללא מנהל ההתקן העדכני ביותר, לא תפיק את המרב מהציוד שברשותך.

עבור אל <http://www.hp.com/support> כדי להוריד את הגרסאות העדכניות ביותר של התוכניות ומנהלי ההתקן של HP. בנוסף, הירשם לקבלת הודעות אוטומטיות כאשר עדכונים יהיו זמינים.

אם ברצונך לעדכן את התוכניות ואת מנהלי ההתקן, פעל לפי ההוראות הבאות:

1. הקלד support (תמיכה) בתיבת החיפוש בשורת המשימות, ולאחר מכן בחר באפליקציה **HP Support Assistant**.
– לחלופין –
לחץ על סמל סימן השאלה בשורת המשימות.
2. בחר **My PC** (המחשב שלי), בחר בכרטיסייה **Updates** (עדכונים), ולאחר מכן בחר **Check for updates and messages** (חפש עדכונים והודעות).
3. פעל לפי ההוראות שעל-גבי המסך.

ניקוי המחשב

השתמש במוצרים הבאים לניקוי בטוח של המחשב:

- דימתיל בנזיל אמוניום כלוריד בריכוז מקסימלי של 0.3 אחוזים (לדוגמה, מגבונים חד-פעמיים, שקיימים במגוון מותגים)
- נזל לניקוי זכוכית נטול אלכוהול
- תמיסה של מים וסבון עדין
- מטלית ניקוי יבשה עשויה מיקרופיבר או עור (מטלית בד נטולת חשמל סטטי ללא שמן)
- מגבוני בד נטולי חשמל סטטי

זהירות: הימנע משימוש בחומרי ניקוי ממיסים חזקים שעלולים לגרום למחשב נזק בלתי הפיך. אם אינך בטוח שחומר הניקוי שבו אתה משתמש לניקוי המחשב בטוח לשימוש, בדוק את רכיבי המוצר כדי לוודא כי אינו מכיל רכיבים כגון כוהל, אצטון, אמוניום כלוריד, מתילן כלוריד ופחמימנים.

חומרים המכילים סיבים, כגון מגבוני נייר, עלולים לשרוט את המחשב. עם הזמן, חלקיקי לכלוך וחומרי ניקוי עלולים להילכד בין השריטות.

הליכי ניקוי

פעל לפי ההליכים המפורטים בפרק זה לניקוי בטוח של המחשב.

אזהרה! כדי למנוע מכת חשמל או נזק לרכיבים, אל תנסה לנקות את המחשב כאשר הוא מופעל.

1. כבה את המחשב.
2. נתק מקור מתח.
3. נתק את כל ההתקנים החיצוניים המופעלים.

זהירות: כדי למנוע נזק לרכיבים פנימיים, אין לרסס חומרי ניקוי או נוזלי ניקוי ישירות על משטח כלשהו של המחשב. נוזלים המטפטפים על המשטח עלולים לגרום נזק בלתי-הפיך לרכיבים הפנימיים.

ניקוי הצג

גב בעדינות את הצג באמצעות מטלית רכה, בטולת מוך, הספוגה קלות בחומר לניקוי זכוכית בטול אלקהול. ודא שהצג יבש לפני סגירת מכסה המחשב.

ניקוי הצדדים או המכסה

כדי לנקות את הצדדים או את המכסה, השתמש במטלית עשויה מיקרופיבר או עור, הספוגה באחת מתמיסות הניקוי המפורטות לעיל, או השתמש במגבון חד-פעמי מתאים.

הערה: בעת ניקוי מכסה המחשב, בצע תנועה מעגלית המסייעת בהסרת לכלוך ופסולת.

ניקוי לוח המגע, המקלדת, או העכבר (במוצרים נבחרים בלבד)

אזהרה! כדי להפחית את הסיכון להתחשמלות או לגרימת נזק לרכיבים פנימיים, אין להשתמש בשואב אבק כדי לנקות את המקלדת. שואב אבק עלול להותיר לכלוך על המקלדת.

זהירות: כדי למנוע נזק לרכיבים פנימיים, אין לאפשר לנוזלים לטפטף בין המקשים.

- כדי לנקות את לוח המגע, המקלדת או העכבר, השתמש במטלית רכה עשויה מיקרופיבר או עור, הספוגה באחת מתמיסות הניקוי המפורטות לעיל או השתמש במגבון חד-פעמי מתאים.
- כדי למנוע מהמקשים להידבק וכדי להסיר אבק, מוך וחלקיקים מהמקלדת, השתמש במיכל של אוויר דחוס עם צינורית.

נסיעה עם המחשב או שליחתו

אם עליך לנסוע עם המחשב או לשלוח אותו, פעל בהתאם לעצות הבאות כדי להגן על הציוד שלך.

- הכן את המחשב לנסיעה או משלוח:

- גבה את המידע שלך בכונן חיצוני.
- הסר את כל התקליטורים ואת כל כרטיסי המדיה החיצוניים, כגון כרטיסי זיכרון.
- כבה את כל ההתקנים החיצוניים ונתק אותם מהמחשב.
- כבה את המחשב.

- קח איתך גיבוי של המידע שלך. שמור על הגיבוי בנפרד מהמחשב.

- בזמן טיסה, קח את המחשב כמטען יד; אל תשלח אותו עם שאר המטען שלך.

זהירות: הימנע מלחשוף את הכונן לשדות מגנטיים. התקני אבטחה עם שדות מגנטיים כוללים התקני מעבר בשדות תעופה וגלאי מתכות ידניים. חגורות מסוע והתקני אבטחה זומים הבודקים מטענים נישאים בשדה התעופה עושים שימוש בקרני רנטגן במקום בשדות מגנטיים ואינם גורמים נזק לכוננים.

- אם בכוונתך להשתמש במחשב במהלך טיסה, האזן להודעה בטיסה המודיעה מתי מותר להשתמש במחשב. שימוש במחשב בזמן הטיסה כרוך בהסכמה של חברת התעופה.

- אם בכוונתך לשלוח את המחשב או הכונן, השתמש באריזת מגן מתאימה וסמן את האריזה בתווית "FRAGILE" ("שביר").

- ייתכן שהשימוש בהתקנים אלחוטיים יהיה מוגבל בסביבות מסוימות. הגבלות אלה עשויות לחול במטוסים, בבתי-חולים, בקרבת חומר נפץ ובאתרים מסוכנים. אם אינך בטוח מהי המדיניות החלה על השימוש בהתקן אלחוטי במחשב שברשותך, בקש אישור להשתמש במחשב שלך לפני הפעלתו.

- אם אתה נוסע לחו"ל, פעל בהתאם להמלצות הבאות:

- בדוק מראש את תקנות המכס לגבי מחשבים בכל מדינה/אזור שבהם אתה מתכוון לבקר.
- בדוק מהן הדרישות בנוגע לכבל המתח ולמתאם במקומות שבהם אתה מתכנן להשתמש במחשב. עוצמות המתח, התדרים ותצורת התקעים משתנים בהתאם למדינה/אזור.

⚠ אזהרה! כדי להפחית את הסיכון להתחשמלות, שריפה או נזק לציוד, הימנע מהפעלת המחשב בעזרת ערכת שנאי מתח המשווקת עם מכשירים אחרים.

פרק זה מספק מידע אודות התהליכים הבאים. המידע בפרק הוא הליך הרגיל ברוב המוצרים.

- יצירת מדיית שחזור וגיבויים
- שחזור המערכת

לקבלת מידע נוסף, עיין באפליקציה HP Support Assistant.

▲ הקלד support (תמיכה) בתיבת החיפוש בשורת המשימות, ולאחר מכן בחר את האפליקציה **HP Support Assistant**.

– לחלופין –

בחר בסמל סימן השאלה בשורת המשימות.

חשוב: אם תבצע הליכי אתחול במחשב לוח, סוללת מחשב הלוח חייבת להיות טעונה ב-70% לפחות לפני תחילת תהליך השחזור.

חשוב: במחשב לוח עם מקלדת שניתנת להסרה, חבר את מחשב הלוח לבסיס המקלדת לפני שתתחיל בביצוע שלבים כלשהם של תהליך השחזור.

יצירת מדיית שחזור וגיבויים

השיטות הבאות ליצירת מדיית שחזור וגיבויים זמינות במוצרים נבחרים בלבד. בחר את השיטה הזמינה בהתאם לדגם המחשב שלך.

- עם סיום ההתקנה המוצלחת של המחשב, השתמש ב-HP Recovery Manager כדי ליצור מדיה לצורך HP Recovery. מלבד זה יוצר גיבוי של המחיצה של HP Recovery במחשב. ניתן להשתמש בגיבוי כדי להתקין מחדש את מערכת ההפעלה המקורית במקרים שבהם הכונן הקשיח נפגם או הוחלף. לקבלת מידע על יצירת מדיית שחזור, עיין בסעיף [יצירת מדיית HP Recovery \(בדגמים נבחרים בלבד\) בעמוד 51](#). לקבלת מידע על אפשרויות השחזור הזמינות באמצעות מדיית שחזור, ראה [שימוש בכלי Windows בעמוד 52](#).
- השתמש בכלי Windows כדי ליצור נקודות לשחזור המערכת וצור גיבויים של מידע אישי. לקבלת מידע נוסף, ראה [שחזור באמצעות HP Recovery Manager בעמוד 53](#).

הערה: אם נפח האחסון הוא 32 GB או פחות, שחזור המערכות של Microsoft מושבת כברירת מחדל.

יצירת מדיית HP Recovery (בדגמים נבחרים בלבד)

אם ניתן, בדוק אם קיימת מחיצת השחזור והמחיצה של Windows. בתפריט **Start** (התחל), בחר **File Explorer** (סייר הקבצים), ולאחר מכן בחר **This PC** (מחשב זה).

- אם המחיצה של Windows ומחיצת השחזור אינן מופיעות במחשב שלך, תוכל להשיג מדיית שחזור עבור המערכת שלך משירות התמיכה. ראה את החוברת *Worldwide Telephone Numbers* (מספרי טלפון ברחבי העולם) שסופקה עם המחשב. תוכל גם למצוא פרטים ליצירת קשר באתר האינטרנט של HP. עבור אל <http://www.hp.com/support>, בחר מדינה או אזור ופעל בהתאם להוראות שעל-גבי המסך.

באפשרותך להשתמש בכלים של Windows ליצירת נקודות לשחזור המערכת וליצור גיבויים של מידע אישי. ראה [שימוש בכלי Windows בעמוד 52](#).

- המחיצה של Windows ומחיצת השחזור מופיעות במחשב שלך, תוכל להשתמש ב-HP Recovery Manager כדי ליצור מדיית שחזור לאחר הגדרת המחשב. ניתן להשתמש במדיית HP Recovery כדי לבצע שחזור מערכת במקרה שבו הכונן

הקשיח נפגם. תוכנית שחזור המערכת מתקינה מחדש את מערכת ההפעלה המקורית ואת התוכניות המקוריות שהותקנו על-ידי היצרן, ולאחר מכן מגדירה את התצורה של התוכניות. ניתן להשתמש במדיית HP Recovery כדי להתאים אישית את המערכת או לשחזר את תמונת היצרן בעת החלפת דיסק קשיח.

- ניתן ליצור סדרה אחת בלבד של מדיה לשחזור. טפל בכלי שחזור אלה בהירות ושמור אותם במקום בטוח.
- HP Recovery Manager בודק את המחשב וקובע את קיבולת האחסון הדרושה עבור המדיה שתידרש.
- כדי ליצור תקליטורים לשחזור, צריך שיהיה במחשב כונן אופטי בעל יכולת כתיבה על תקליטורי DVD, ויש להשתמש בתקליטורים ויקים באיכות גבוהה מסוג DVD-R, DVD+R, DVD-R DL, DVD+R DL או DVD+R DL בלבד. אל תשתמש בתקליטורים הביתניים לכתיבה חוזרת, כגון CD±RW, DVD±RW, DVD±RW עם שכבה כפולה או BD-RE (Blu-ray הניתן לכתיבה חוזרת); הם אינם תואמים לתוכנת HP Recovery Manager. במקום זאת, באפשרותך להשתמש בכונן הבזק ריק מסוג USB באיכות גבוהה.
- אם המחשב שברשותך אינו כולל כונן תקליטורים מובנה עם יכולת לצריבת DVD וברצונך ליצור מדיית שחזור בתקליטור DVD, תוכל להשתמש בכונן תקליטורים חיצוני אופציונלי (לרכישה בנפרד) ליצירת תקליטורי השחזור. אם ברצונך להשתמש בכונן אופטי חיצוני, עליך לחבר אותו ישירות ליציאת USB במחשב; אין לחבר את הכונן ליציאת USB של התקן חיצוני, כגון רכזת USB. אם אין באפשרותך ליצור תקליטורי DVD בכוחות עצמך, תוכל להשיג תקליטורי שחזור של המחשב שברשותך משירותי התמיכה של HP. ראה את החוברת *Worldwide Telephone Numbers* (מספרי טלפון ברחבי העולם) שסופקה עם המחשב. תוכל גם למצוא פרטים ליצירת קשר באתר האינטרנט של HP. עבור אל <http://www.hp.com/support>, בחר מדינה או אזור ופעל בהתאם להוראות שעל-גבי המסך.
- ודא שהמחשב מחובר למתח AC לפני שתתחיל ליצור מדיית שחזור.
- תהליך היצירה עשוי להימשך שעה או יותר. אל תפריע לתהליך היצירה.
- במקרה הצורך, תוכל לצאת מהתוכנית לפני סיום יצירת כל תקליטורי ה-DVD לשחזור. תוכנת HP Recovery Manager תמשיך לצרוב את ה-DVD הנוכחי. בפעם הבאה שתפעיל את HP Recovery Manager, תבקש להמשיך בתהליך.

ליצירת מדיית HP Recovery:

חשוב:  במחשב לוח עם מקלדת הניתנת להסרה, ניתן לחבר את מחשב הלוח לבסיס המקלדת לפני שתתחיל בביצוע שלבים אלה.

1. הקלד recovery (שחזור) בתיבת החיפוש בשורת המשימות, ולאחר מכן בחר **HP Recovery Manager**.
 2. בחר באפשרות **Create recovery media** (צור מדיית שחזור), ולאחר מכן פעל על-פי ההוראות שעל-גבי המסך.
- במקרה שבו תצטרך לשחזר את המערכת, ראה [שחזור באמצעות HP Recovery Manager בעמוד 53](#).

שימוש בכלי Windows

באפשרותך ליצור מדיה לשחזור, בקודות לשחזור המערכת וגיבויים של המידע האישי באמצעות הכלים של Windows.

הערה:  אם נפח האחסון הוא 32 GB או פחות, שחזור המערכות של Microsoft מושבת כברירת מחדל.

לקבלת מידע ושלבים נוספים, עיין באפליקציה Get started (תחילת העבודה).

▲ לחץ על הלחצן **Start** (התחל), ולאחר מכן בחר את האפליקציה **Get started** (תחילת העבודה).

שחזור

קיימות כמה אפשרויות לשחזור המערכת. בחר את השיטה התואמת את המצב ואת רמת המומחיות שלך:

חשוב:  לא כל השיטות זמינות בכל הדגמים.

- Windows מציעה מספר אפשרויות לשחזור מגיבוי, לרענון המחשב, ולאיפוס המחשב למצבו המקורי. לקבלת מידע נוסף, עיין באפליקציה Get started (תחילת העבודה).
- ▲ לחץ על הלחצן **Start** (התחל), ולאחר מכן בחר את האפליקציה **Get started** (תחילת העבודה).
- אם עליך לפתור בעיה באפליקציה או במנהל התקן המותקנים מראש, השתמש באפשרות Reinstall drivers and/or applications (התקנה מחדש של מנהלי התקן ו/או אפליקציות) של HP Recovery Manager כדי להתקין מחדש את האפליקציה המסוימת או את מנהל ההתקן המסוים.
- ▲ הקלד recovery (שחזור) בתיבת החיפוש שבשורת המשימות, בחר **HP Recovery Manager**, בחר **Reinstall drivers and/or applications** (התקן מחדש מנהלי התקן ו/או יישומים), ולאחר כמן פעל בהתאם להוראות שעל-גבי המסך.
- אם תרצה לשחזר את המחיצה של Windows לתוכן המקורי שהוגדר על-ידי היצרן, תוכל לבחור באפשרות System Recovery (שחזור מערכת) ממחיצת HP Recovery (במוצרים נבחרים בלבד) או להשתמש במדיית HP Recovery לקבלת מידע נוסף, ראה [שחזור באמצעות HP Recovery Manager בעמוד 53](#). אם עדיין לא יצרת מדיית שחזור, ראה [יצירת מדיית HP Recovery \(בדגמים נבחרים בלבד\) בעמוד 51](#).
- במוצרים נבחרים, אם תרצה לשחזר את המחיצות והתוכן המקוריים של המחשב כפי שהוגדרו על-ידי היצרן, או אם החלפת את הכונן הקשיח, תוכל להשתמש באפשרות Factory Reset (איפוס להגדרות היצרן) של מדיית HP Recovery. לקבלת מידע נוסף, ראה [שחזור באמצעות HP Recovery Manager בעמוד 53](#).
- במוצרים נבחרים, אם תרצה להסיר את מחיצת השיקום כדי לנצל את השטח שהיא תופסת בכונן הקשיח, HP Recovery Manager מציע לך את האפשרות Remove Recovery Partition (הסרת מחיצת שיקום). לקבלת מידע נוסף, ראה [הסרת המחיצה של HP Recovery \(במוצרים נבחרים בלבד\) בעמוד 55](#).

שחזור באמצעות HP Recovery Manager

תוכנת HP Recovery Manager מאפשרת לך לשחזר את המחשב להגדרות היצרן המקוריות באמצעות מדיית HP Recovery שיצרת בעצמך או שקיבלת משירות התמיכה של HP, או באמצעות המחיצה HP Recovery (במוצרים נבחרים בלבד). אם עדיין לא יצרת מדיית שחזור, ראה [יצירת מדיית HP Recovery \(בדגמים נבחרים בלבד\) בעמוד 51](#).

מה עליך לדעת לפני תחילת העבודה

- התוכנה HP Recovery Manager משחזרת רק תוכנות שהותקנו מראש על-ידי היצרן. יש להוריד תוכנות שאינן מסופקות עם המחשב מאתר האינטרנט של היצרן או להתקין אותן מחדש מהמדיה המסופקת על-ידי היצרן.
- 📌 **חשוב:** על השחזור באמצעות HP Recovery Manager להיות האמצעי האחרון לפתרון בעיות במחשב.
- עליך להשתמש במדיית השחזור של HP Recovery במקרה שבו הכונן הקשיח של המחשב נכשל. אם עדיין לא יצרת מדיית שחזור, ראה [יצירת מדיית HP Recovery \(בדגמים נבחרים בלבד\) בעמוד 51](#).
- כדי להשתמש באפשרות Factory Reset (במוצרים נבחרים בלבד), עליך להשתמש במדיית השחזור של HP Recovery. אם עדיין לא יצרת מדיית שחזור, ראה [יצירת מדיית HP Recovery \(בדגמים נבחרים בלבד\) בעמוד 51](#).
- אם המחשב שלך אינו מאפשר ליצור מדיית HP Recovery או אם מדיית HP Recovery לא פועלת, ניתן להשיג מדיית שחזור עבור המערכת שלך משירות התמיכה. ראה את החוברת *Worldwide Telephone Numbers* (מספרי טלפון ברחבי העולם) שסופקה עם המחשב. תוכל גם למצוא פרטי יצירת קשר באתר האינטרנט של HP. עבור אל <http://www.hp.com/support>, בחר מדינה או אזור ופעל בהתאם להוראות שעל-גבי המסך.

📌 **חשוב:** HP Recovery Manager אינו מספק גיבוי של הכתובים האישיים שלך באופן אוטומטי. לפני התחלת השחזור, גבה את כל המידע האישי שברצונך לשמור.

המדיה HP Recovery מאפשרת לך לבחור אחת מאפשרויות השחזור הבאות:

📌 **הערה:** כשתתחיל את תהליך השחזור יוצגו רק האפשרויות הזמינות עבור המחשב שלך.

- System Recovery (שחזור המערכת)—מתקין מחדש את מערכת ההפעלה המקורית וקובע את התצורה של ההגדרות עבור התוכניות שהותקנו על-ידי היצרן.
 - Factory Reset (איפוס להגדרות היצרן)—משחזר את המחשב למצב המקורי שבו הגיע מהיצרן על-ידי מחיקת כל המידע מהדיסק הקשיח ויצירה מחדש של המחיצות. לאחר מכן מתקין מחדש את מערכת ההפעלה ואת התוכנה שהותקנה על-ידי היצרן.
- המחיצה של HP Recovery (במוצרים נבחרים בלבד) מאפשרת לבצע System Recovery (שחזור מערכת) בלבד.

שימוש במחיצה של HP Recovery (במוצרים נבחרים בלבד)

המחיצה של HP Recovery מאפשרת לך לבצע שחזור מערכת ללא צורך בתקליטורי שחזור או בכונן הבזק USB לשחזור. ניתן להשתמש בסוג שחזור זה רק אם הכונן הקשיח עדיין פועל.

כדי להפעיל את HP Recovery Manager מהמחיצה של HP Recovery:

חשוב: במחשב לוח עם מקלדת הכיתנת להסרה, חבר את מחשב הלוח לבסיס המקלדת לפני שתתחיל בביצוע שלבים אלה (במוצרים נבחרים בלבד).

1. הקלד recovery (שחזור) בתיבת החיפוש בשורת המשימות, בחר **Recovery Manager**, ולאחר מכן בחר **HP Recovery Environment** (סביבת השחזור של HP).

– לחלופין –

במחשבים או במחשבי לוח הכוללים מקלדות מחוברות, הקש על **f11** במהלך אתחול המחשב, או הקש ממושכות על **f11** בזמן הלחיצה על לחצן ההפעלה.

במחשבי לוח ללא מקלדות:

- הפעל או הפעל מחדש את מחשב הלוח, ולאחר מכן לחץ במהירות לחיצה ממושכת על לחצן הגברת עוצמת הקול; לאחר מכן, הקש על **f11**.

– לחלופין –

- הפעל או הפעל מחדש את מחשב הלוח, ולאחר מכן לחץ במהירות לחיצה ממושכת על לחצן החלשת עוצמת הקול; לאחר מכן, הקש על **f11**.

2. בחר **Troubleshoot** (פתור בעיות) מתפריט אפשרויות האתחול.

3. בחר **Recovery Manager** ולאחר מכן פעל בהתאם להוראות שעל-גבי המסך.

שימוש ב-HP Recovery media (מדיית השחזור של HP) לשחזור

באפשרותך להשתמש במדיית השחזור של HP Recovery לצורך שחזור המערכת המקורית. ניתן להשתמש בשיטה זו אם המערכת אינה כוללת מחיצת שחזור של HP Recovery או אם הכונן הקשיח אינו פועל כראוי.

1. אם ניתן, גבה את כל הקבצים האישיים.

2. הכנס את מדיית HP Recovery, ולאחר מכן הפעל מחדש את מחשב הלוח.

הערה: אם המחשב אינו מופעל מחדש באופן אוטומטי ב-HP Recovery Manager, יש לשנות את סדר האתחול של המחשב. ראה [שינוי סדר האתחול של המחשב בעמוד 54](#).

3. פעל לפי ההוראות שעל-גבי המסך.

שינוי סדר האתחול של המחשב

אם המחשב אינו מופעל מחדש ב-HP Recovery Manager, באפשרותך לשנות את סדר אתחול המחשב, שהוא סדר ההתקנים שמופיע ב-BIOS במקום שבו המחשב מחפש את מידע האתחול. באפשרותך לשנות את הבחירה לכונן תקליטורים או לכונן הבזק (flash) בחיבור USB.

כדי לשנות את סדר האתחול:

חשוב:  במחשב לוח עם מקלדת הניתנת להסרה, ניתן לחבר את מחשב הלוח לבסיס המקלדת לפני שתתחיל בביצוע שלבים אלה.

1. הכנס את מדיית HP Recovery.
2. כנס לתפריט **Startup** (הפעלה) של המערכת.
עבור מחשבים או מחשבי לוח עם מקלדות מחוברות:
 - ▲ הפעל או הפעל מחדש את המחשב או מחשב הלוח, הקש במהירות על **esc** ולאחר מכן הקש על **f9** כדי להציג את אפשרויות האתחול.
במחשבי לוח ללא מקלדות:
 - ▲ הפעל או הפעל מחדש את מחשב הלוח, ולאחר מכן לחץ במהירות לחיצה ממושכת על לחצן הגברת עוצמת הקול; לאחר מכן, הקש על **f9**.
– לחלופין –
 - ▲ הפעל או הפעל מחדש את מחשב הלוח, ולאחר מכן לחץ במהירות לחיצה ממושכת על לחצן החלשת עוצמת הקול; לאחר מכן, הקש על **f9**.
3. בחר בכונן האופטי או בכונן USB flash שמהם ברצונך לבצע אתחול.
4. פעל לפי ההוראות שעל-גבי המסך.

הסרת המחיצה של HP Recovery (במוצרים נבחרים בלבד)

תוכנת HP Recovery Manager מאפשרת לך להסיר את המחיצה של HP Recovery כדי לפנות שטח בכונן הקשיח.

חשוב:  לאחר הסרת מחיצת HP Recovery, לא תוכל לבצע שחזור מערכת או ליצור מדיית HP Recovery מתוך מחיצת HP Recovery. לכן, לפני הסרת מחיצת השחזור, צור מדיית HP Recovery; ראה [יצירת מדיית HP Recovery \(בדגמים נבחרים בלבד\) בעמוד 51](#).

הערה:  האפשרות Remove Recovery Partition (הסרת מחיצת שחזור) זמינה רק במוצרים התומכים בפונקציה זו.

פעל בהתאם לשלבים הבאים כדי להסיר את המחיצה של HP Recovery:

1. הקלד `recovery` (שחזור) בתיבת החיפוש בשורת המשימות, ולאחר מכן בחר **HP Recovery Manager**.
2. בחר **Remove Recovery Partition** (הסרת מחיצת שחזור) ופעל בהתאם להוראות שעל-גבי המסך.

10 HP Sure Start-ו TPM , (BIOS) Computer Setup

שימוש ב-Computer Setup

תוכנית השירות Computer Setup, או Basic Input/Output System (BIOS), שולטת בהתקשורת בין כל התקני הקלט והפלט במערכת (כגון: כונני דיסקים, צג, מקלדת, עכבר ומדפסת). תוכנית השירות Computer Setup כוללת הגדרות עבור סוגי ההתקנים שהותקנו, סדר האתחול של המחשב וכמות זיכרון המערכת והזיכרון המורחב.

הערה: נקוט משנה זהירות בעת עריכת שינויים ב-Computer Setup. שגיאות עלולות לשבש את פעולת המחשב.

הפעלת Computer Setup

▲ הפעל או הפעל מחדש את המחשב, ועם הופעת הסמל של HP, לחץ על **f10** כדי להיכנס ל-Computer Setup.

שימוש במקלדת USB או עכבר USB כדי להפעיל את Computer Setup (BIOS)

באפשרותך להפעיל את Computer Setup על-ידי שימוש במקלדת או בעכבר מחוברים ליציאת USB, אך עליך להשבית תחילה את FastBoot.

1. הפעל או הפעל מחדש את המחשב, ועם הופעת הסמל של HP, הקש על **f9** כדי להיכנס לתפריט Boot Device Options (אפשרויות התקן אתחול).
2. בטל את הסימון בתיבה **Fast Boot** (אתחול מהיר).
3. כדי לשמור את השינויים ולצאת, לחץ על הסמל **Save** (שמור) בפינה השמאלית או הימנית התחתונה של המסך, ולאחר מכן פעל בהתאם להוראות שעל-גבי המסך.

– לחלופין –

בחר **Main** (ראשי), בחר **Save Changes and Exit** (שמירת שינויים ויציאה), ולאחר מכן לחץ על **enter**.

השינויים ייכנסו לתוקף לאחר שהמחשב יופעל מחדש.

ניווט ובחירה ב-Computer Setup

- לבחירת תפריט או פריט מתפריט, השתמש במקש **tab** ובמקשי החיצים במקלדת ולאחר מכן הקש על **enter** או השתמש בהתקן הצבעה כדי לבחור פריט.
 - כדי לגלול למעלה ולמטה, בחר חץ למעלה או למטה בפינה הימנית העליונה של המסך, או השתמש במקשי החצים מעלה או מטה במקלדת.
 - לסגירת תיבות דו-שיח פתוחות ולחזרה למסך הראשי של Computer Setup, הקש **esc** ולאחר מכן פעל בהתאם להוראות שעל-גבי המסך.
- כדי לצאת מתפריטי Computer Setup, בחר אחת מהשיטות הבאות:
- ליציאה מתפריטי Computer Setup מבלי לשמור את השינויים:
- בחר בסמל **Exit** (יציאה) בפינה הימנית או השמאלית התחתונה של המסך, ולאחר מכן פעל בהתאם להוראות שעל-גבי המסך.

– לחלופין –

בחר **Main** (ראשי), בחר **Ignore Changes and Exit** (התעלמות משינויים ויציאה), ולאחר מכן הקש על **enter**.

- לשמירת השינויים וליציאה מתפריטי Computer Setup:

בחר בסמל **Save** (שמור) בפינה הימנית או השמאלית התחתונה של המסך, ולאחר מכן פעל בהתאם להוראות שעל-גבי המסך.

–לחלופין –

בחר **Main** (ראשי), בחר **Save Changes and Exit** (שמירת שינויים ויציאה), ולאחר מכן הקש על **enter**.

השינויים ייכנסו לתוקף לאחר שהמחשב יופעל מחדש.

שחזור הגדרות היצרן ב-Computer Setup

הערה: שחזור ברירות מחדל לא ישנה את מצב הכונן הקשיח.

להחזרת כל ההגדרות ב-Computer Setup לערכים שנקבעו על-ידי היצרן, פעל על-פי השלבים הבאים:

1. הפעל את Computer Setup. ראה [הפעלת Computer Setup בעמוד 56](#).

2. בחר **Main** (ראשי), ולאחר מכן בחר **Apply Factory Defaults and Exit** (החל את ברירות המחדל של היצרן וצא).

הערה: במוצרים נבחרים, לאחר הבחירה באפשרות הרצויה, עשויה להופיע הודעה **Restore Defaults** (שחזור ברירות מחדל) במקום **Apply Factory Defaults and Exit** (החל את ברירות המחדל של היצרן וצא).

3. פעל לפי ההוראות שעל-גבי המסך.

4. כדי לשמור את השינויים ולצאת, לחץ על הסמל **Save** (שמור) בפינה השמאלית או הימנית התחתונה של המסך, ולאחר מכן פעל בהתאם להוראות שעל-גבי המסך.

–לחלופין –

בחר **Main** (ראשי), בחר **Save Changes and Exit** (שמירת שינויים ויציאה), ולאחר מכן הקש על **enter**.

השינויים ייכנסו לתוקף לאחר שהמחשב יופעל מחדש.

הערה: הגדרות הסיסמאות והגדרות האבטחה לא משתנות עם שחזור הגדרות ברירת המחדל של היצרן.

עדכון ה-BIOS

ייתכן שגרסאות מעודכנות של BIOS יהיו זמינות באתר האינטרנט של HP.

רוב עדכוני ה-BIOS באתר האינטרנט של HP ארוזים בקבצים דחוסים שנקראים *SoftPaqs*.

חבילות מסוימות להורדה כוללות קובץ בשם *Readme.txt*, שמכיל מידע לגבי התקנה ופתרון בעיות בתוכנה.

קביעת גרסת ה-BIOS

כדי להחליט אם יש צורך בעדכון של Computer Setup (BIOS), עליך לבדוק תחילה את גרסת ה-BIOS של המחשב.

ניתן לגשת אל פרטי גרסת ה-BIOS (המכונים גם *ROM date* (תאריך ROM) ו-*System BIOS* (BIOS המערכת)) על-ידי הקשה על **fn+esc** (אם אתה נמצא כבר במערכת ההפעלה Windows) או באמצעות Computer Setup.

1. הפעל את Computer Setup. ראה [הפעלת Computer Setup בעמוד 56](#).

2. בחר את **Main** (ראשי), ולאחר מכן בחר את **System Information** (מידע אודות המערכת).

3. ליציאה מ-Computer Setup מבלי לשמור את השינויים, בחר את הסמל **Exit** (יציאה) בפינה הימנית או השמאלית התחתונה של המסך, ולאחר מכן פעל בהתאם להוראות שעל-גבי המסך.

–לחלופין –

בחר **Main** (ראשי), בחר **Ignore Changes and Exit** (התעלמות משינויים ויציאה), ולאחר מכן הקש על **enter**.

כדי לבדוק אם קיימות גרסאות BIOS מעודכנות, ראה [הורדת עדכון BIOS בעמוד 58](#).

זהירות: כדי להפחית את הסיכון לגרימת נזק למחשב או התקנה כושלת, הורד והתקן עדכון BIOS רק כשהמחשב מחובר למקור מתח חיצוני מהימן באמצעות מתאם AC. אין להוריד או להתקין עדכון BIOS בזמן שהמחשב מופעל באמצעות מתח סוללה, מעוגן בהתקן עגינה אופציונלי או מחובר למקור מתח אופציונלי. במהלך ההורדה וההתקנה, פעל לפי ההוראות הבאות:

אין לנתק את המחשב מהחשמל על-ידי ניתוק כבל המתח משקע ה-AC.

אין לכבות את המחשב או להיכנס למצב Sleep (שינה).

אין להתקין, להסיר, לחבר או לנתק התקן, כבל או חוט כלשהו.

1. הקלד support (תמיכה) בתיבת החיפוש בשורת המשימות, ולאחר מכן בחר באפליקציה HP Support Assistant.

– לחלופין –

בחר בסמל סימן השאלה בשורת המשימות.

2. לחץ על **Updates** (עדכונים), ולאחר מכן בחר **Check for updates and messages** (חפש עדכונים והודעות).

3. פעל לפי ההוראות שעל-גבי המסך.

4. באזור ההורדה, פעל על-פי השלבים הבאים:

א. אתר את עדכון ה-BIOS העדכני ביותר והשווה אותו לגרסת ה-BIOS המותקנת כעת במחשב שלך. רשום לעצמך את התאריך, השם או כל פרט מזהה אחר. ייתכן שתזדקק למידע זה כדי לאתר את העדכון במועד מאוחר יותר, לאחר שתוריד אותו לכונן הקשיח.

ב. פעל בהתאם להוראות שעל-גבי המסך להורדת הפריט שבחרת אל הכונן הקשיח.

רשום לעצמך את הנתבי למיקום בכונן הקשיח, שאליו בחרת להוריד את עדכון ה-BIOS. כאשר תהיה מוכן להתקין את העדכון, יהיה עליך לגשת לנתבי זה.

הערה: בעת חיבור המחשב לרשת, היוועץ במנהל הרשת לפני התקנת עדכוני תוכנה, במיוחד עדכוני BIOS של המערכת.

ההליכים להתקנת ה-BIOS משתנים. בתום ההורדה, פעל בהתאם להוראות המוצגות על-גבי המסך. אם לא מוצגות הוראות, פעל על-פי השלבים הבאים:

1. הקלד file (קובץ) בתיבת החיפוש בשורת המשימות, ולאחר מכן בחר **File Explorer** (סייר הקבצים).

2. בחר את אות הכונן הקשיח. אות הכונן הקשיח היא בדרך כלל Local Disk (C:) (דיסק מקומי C).

3. השתמש בנתבי של כונן הדיסק שרשמת לעצמך קודם כדי להגיע אל התיקייה שבה מאוחסן העדכון ופתח אותה.

4. לחץ לחיצה כפולה על הקובץ בעל סיומת (לדוגמה, filename.exe).

התקנת ה-BIOS מתחילה.

5. השלם את ההתקנה על-ידי ביצוע ההוראות שעל-גבי המסך.

הערה: לאחר שתוצג הודעה על המסך, המציינת שההתקנה הושלמה בהצלחה, באפשרותך למחוק את הקובץ שהורדת מהכונן הקשיח.

שינוי סדר האתחול באמצעות הודעת f9

כדי לבחור באופן פעיל התקן אתחול עבור רצף ההפעלה הנוכחי, פעל על-פי השלבים הבאים:

1. גש לתפריט Boot Device Options (אפשרויות התקן אתחול):

- הפעל או הפעל מחדש את המחשב, ועם הופעת הסמל של HP, הקש על **f9** כדי להיכנס לתפריט Boot Device Options (אפשרויות התקן אתחול).

2. בחר התקן אתחול, הקש **enter** ולאחר מכן פעל בהתאם להוראות שעל-גבי המסך.

הגדרות TPM BIOS (במוצרים נבחרים בלבד)

חשוב: לפני הפעלת הפונקציות של מודול Trusted Platform Module (TPM) במערכת זו, עליך לוודא שהשימוש המכוון שלך ב-TPM נעשה בהתאם לחוקים, לתקנות ולקווי המדיניות המקומיים הרלוונטיים, ויש להשיג את האישורים או הרישיונות הדרושים, אם הדבר רלוונטי. בנוגע לבעיות תאימות הנובעות מאופן ההפעלה/שימוש שלך ב-TPM המפר את הדרישות שצוינו לעיל, עליך לשאת באחריות המלאה והבלעדית. HP לא תישא באחריות כלשהי בנוגע לבעיות אלה.

מודול TPM מספק אבטחה נוספת למחשב. באפשרותך לשנות את הגדרות ה-TPM ב-Computer Setup (BIOS).

הערה: אם תשנה את הגדרת ה-TPM ל-Hidden (מוסתר), TPM לא יופיע במערכת ההפעלה.

כדי לגשת להגדרות ה-TPM ב-Computer Setup:

1. הפעל את Computer Setup. ראה [הפעלת Computer Setup בעמוד 56](#).
2. בחר **Security** (אבטחה), בחר **TPM Embedded Security** (אבטחה משובצת של TPM), ולאחר מכן פעל בהתאם להוראות שעל-גבי המסך.

שימוש ב-HP Sure Start (במוצרים נבחרים בלבד)

התצורה של דגמי מחשבים נבחרים כוללת את HP Sure Start, טכנולוגיה שמנטרת בצורה רציפה את ה-BIOS של המחשב כנגד התקפות או השחתה. אם ה-BIOS הושחת או הותקף, HP Sure Start משחזר אוטומטית את ה-BIOS למצב בטוח קודם ללא מעורבות של המשתמש.

HP Sure Start מוגדר ומופעל במחשב, כדי שרוב המשתמשים יוכלו להשתמש בתצורת ברירת המחדל של HP Sure Start. משתמשים מתקדמים יכולים להתאים אישית את תצורת ברירת המחדל.

כדי לגשת לגרסה העדכנית ביותר של התיעוד של HP Sure Start (הפעלה בטוחה של HP), בקר באתר <http://www.hp.com/support>. בחר **חפש את המוצר שלך**, ולאחר מכן פעל בהתאם להוראות שעל-גבי המסך.

11 שימוש ב-HP PC Hardware Diagnostics (UEFI)

הכלי HP PC Hardware Diagnostics הוא ממשק קושחה מורחב מאוחד (UEFI) המאפשר לך להפעיל בדיקות אבחון כדי לקבוע אם חומרת המחשב מתפקדת כראוי. הכלי פועל מחוץ למערכת ההפעלה כדי שיוכל להפריד בין כשלים בחומרה לבין בעיות שעלולות להיגרם על-ידי מערכת ההפעלה או רכיבי תוכנה אחרים.

כאשר HP PC Hardware Diagnostics (UEFI) מזהה כשל המחייב החלפת חומרה, נוצר קוד מזהה כשל בן 24 ספרות. ניתן לאחר מכן לספק קוד מזהה זה לנציג התמיכה כדי לעזור לו להחליט כיצד לפתור את הבעיה.

הערה: כדי להפעיל את האבחון במחשב רב-מצבי, המחשב חייב להיות במצב מחשב נייד ועליך להשתמש במקלדת המחוברת.

כדי להפעיל את HP PC Hardware Diagnostics (UEFI), פעל בהתאם לשלבים הבאים:

1. הפעל או הפעל מחדש את המחשב, והקש במהירות על **esc**.

2. הקש על **f2**.

ה-BIOS מחפש בשלושה מקומות שבהם ניתן למצוא את כלי האבחון לפי הסדר הבא:

א. כונן USB מחובר

הערה: להורדת הכלי HP PC Hardware Diagnostics (UEFI) לכונן USB, ראה [הורדת HP PC Hardware Diagnostics \(UEFI\) להתקן USB בעמוד 60](#).

ב. כונן קשיח

ג. BIOS

3. כאשר כלי האבחון נפתח, בחר את סוג בדיקת האבחון שברצונך להפעיל, ולאחר מכן פעל לפי ההוראות שעל-גבי המסך.

הערה: אם עליך לעצור בדיקת אבחון, הקש **esc**.

הורדת HP PC Hardware Diagnostics (UEFI) להתקן USB

הערה: הוראות ההורדה של HP PC Hardware Diagnostics (UEFI) ניתנות באנגלית בלבד, ועליך להשתמש במחשב Windows כדי להוריד וליצור את סביבת התמיכה של HP UEFI משום שמוצעים רק קובצי **exe**.

קיימות שתי אפשרויות להורדת הכלי HP PC Hardware Diagnostics להתקן USB.

הורד את הגרסה העדכנית ביותר של UEFI

1. בקר בכתובת <http://www.hp.com/go/techcenter/pcdiags>. מוצג דף הבית של HP PC Diagnostics.

2. לחץ על הקישור **Download** (הורדה) במקטע HP PC Hardware Diagnostics (אבחון חומרת מחשב של HP), ולאחר מכן בחר **Run** (הפעל).

הורד גרסה כלשהי של UEFI עבור מוצר ספציפי

1. בקר בכתובת <http://www.hp.com/support>.

2. בחר **Get software and drivers** (קבלת תוכנות ומנהלי התקן).

3. הזן את שם או מספר המוצר.

– לחלופין –

בחר באפשרות **Identify now** (זהה כעת) כדי לאפשר ל-HP לזהות את המוצר באופן אוטומטי.

4. בחר את דגם המחשב שברשותך, ולאחר מכן את מערכת ההפעלה.

5. בחלק **Diagnostic** (אבחון), מלא אחר ההוראות המוקדמות על המרקע כדי לבחור ולהוריד את גרסת UEFI המבוקשת.

מתח כניסה

פרטי המתח המפורטים בסעיף זה עשויים לסייע לך אם בכוונתך לבסוע לחו"ל עם המחשב.

המחשב פועל באמצעות מתח DC, שיכול להיות מסופק באמצעות מקור מתח בזרם חילופים או בזרם ישר. מקור מתח בזרם חילופים צריך להיות בטווח 100-240 וולט, 50-60 הרץ. על אף שניתן להפעיל את המחשב באמצעות מקור מתח נפרד בזרם ישר, רצוי להפעיל אותו רק באמצעות שנאי מתח או מקור מתח בזרם ישר המסופק ומאושר לשימוש במחשב זה על-ידי HP.

המחשב יכול לפעול באמצעות מתח בזרם ישר בטווח המפרטים הבאים: נתוני המתח והזרם של המחשב מצוינים בתווית התקינה.

מתח כניסה	דירוג
מתח זרם בהפעלה	19.5 וולט DC ב-2.31 אמפר - 45 ואט
	19.5 וולט DC ב-3.33 אמפר - 65 ואט

הערה: מוצר זה מתוכנן לשימוש במערכות חשמל IT בנורווגיה, התומכות במתח של פאזה-לפאזה שאינן עולה על 240 וולט rms.

סביבת הפעלה

גורם	מידות מטריית	מידות בארה"ב
טמפרטורה		
בפעולה (כתיבה לתקליטור אופטי)	5° צלזיוס עד 35° צלזיוס	41° פרנהייט עד 95° פרנהייט
לא בפעולה	-20° צלזיוס עד 60° צלזיוס	-4° פרנהייט עד 140° פרנהייט
לחות יחסית (ללא עיבוי)		
תפעול	10% עד 90%	10% עד 90%
לא בפעולה	5% עד 95%	5% עד 95%
גובה מרבי (ללא לחץ)		
תפעול	15- מטר עד 3,048 מטר	50- רגל עד 10,000 רגל
לא בפעולה	15- מטר עד 12,192 מטר	50- רגל עד 40,000 רגל

13 פריקת חשמל סטטי

פריקה של חשמל סטטי היא שחרור של חשמל סטטי כאשר שני עצמים באים במגע - למשל, הזרם שאתה מקבל כאשר אתה הולך על שטיח ונוגע בידית דלת ממתכת.

פריקה של חשמל סטטי מהאצבעות או ממוליכים אחרים של חשמל סטטי עלולה לגרום נזק לרכיבים אלקטרוניים.

כדי למנוע נזק למחשב, לכונן, או אובדן מידע, שים לב לאמצעי הזהירות הבאים:

- אם על-פי הוראות ההסרה או ההתקנה עליך לנתק את המחשב, ודא תחילה שהארקת אותו כראוי.
- שמור את הרכיבים באריזותיהם המוגנות מפני חשמל סטטי, עד שתהיה מוכן להתקין אותם.
- הימנע מנגיעה בפנינים, במוליכים ובמעגלים. הימנע ככל האפשר ממגע ברכיבים אלקטרוניים.
- השתמש בכלים לא מגנטיים.
- לפני הטיפול ברכיבים, פרוק מעצמך חשמל סטטי על-ידי מגע במשטח מתכתי לא צבוע.
- אם הסרת רכיב, הנח אותו באריזה המוגנת מפני חשמל סטטי.

HP מתכננת, מייצרת ומשווקת מוצרים ושירותים שניתנים לשימוש על-ידי כולם, כולל אנשים עם מוגבלויות, באופן עצמאי או בעזרת אמצעי סיוע. כדי לגשת למידע העדכני ביותר בנוגע לנגישות של HP, היכנס לאתר <http://www.hp.com/accessibility>.

טכנולוגיות סיוע נתמכות

מוצרי HP תומכים במגוון רחב של טכנולוגיות סיוע למערכות הפעלה וניתן להגדיר אותם לעבודה יחד עם טכנולוגיות סיוע נוספות. השתמש בתכונה Search (חיפוש) שבהתקן כדי למצוא פרטים נוספים על תכונות סיוע.

הערה: לפרטים נוספים על מוצר טכנולוגיית סיוע מסוים, פנה לתמיכה של המוצר.

יצירת קשר עם התמיכה

אנו מעוניינים לשפר בעקביות את הנגישות עבור כל המוצרים שלנו ומקבלים בברכה משוב מלקוחותינו. אם קיימת בעיה במוצר, או אם ברצונך לספר לנו על מאפייני נגישות שסייעו לך, פנה אלינו בטלפון 259-5707 (888) +1, בימים שני עד שישי, מהשעה 6 בבוקר עד 9 בערב, לפי שעון ההרים של צפון אמריקה. אם אתה חירש או כבד-שמיעה ומשתמש ב-TRS/VRS/WebCapTel, ואם תזדקק לתמיכה טכנית או אם יהיו לך שאלות בנוגע לנגישות, פנה אלינו בטלפון (877) +1 656-7058, בימים שני עד שישי, מהשעה 6 בבוקר עד 9 בערב, לפי שעון ההרים של צפון אמריקה.

הערה: התמיכה תינתן בשפה האנגלית בלבד.

א

- אוזניות, חיבור 26,25
- אזור לוח המגע זיהוי 8
- אחסון סוללה 34
- איתור מידע חומרה 3
- תוכנה 3
- אנטנות WLAN, זיהוי 7

ג

- גיבויים 51

ה

- הגדרות TPM 59
- הגדרות צריכת חשמל, שימוש 32
- הגדרות שמע, שימוש 26
- הכלים של Windows שימוש 52
- המחווה צביטה בשתי אצבעות לשינוי גודל התצוגה בלוח המגע ובמסך המגע 22
- הסרה, סוללה הניתנת להחלפה על-ידי המשתמש 34
- הפעלה של מצב Sleep (שינה) ו-Hibernation (מצב תרדמה) 30
- התחברות לרשת WLAN 16
- התקן Bluetooth 17,15
- התקן WLAN 14
- התקן WWAN 16,15
- התקנים בחזות גבוהה, חיבור 29,27

ו

- וידאו 26

ח

- חיבור WLAN בחברה 16
- חיבור WLAN ציבורי 16
- חריצים
- כבל אבטחה 4
- חריץ כבל אבטחה, זיהוי 4

ט

- טביעות אצבע, רישום 44
- טמפרטורה 34
- טמפרטורת הסוללה 34

טעינת הסוללה 32

י

- יציאה לצג חיצוני 27,5
- יציאות
 - HDMI 27,5
 - Miracast 29
 - USB 2.0 4
 - USB 3.x SuperSpeed 5
 - VGA 27
- צג חיצוני 27,5
- יציאת HDMI חיבור 27
- יציאת HDMI, זיהוי 5
- יציאת USB 2.0, זיהוי 4
- יציאת USB 3.x SuperSpeed, זיהוי 5
- יציאת VGA, חיבור 27

כ

- כונן תקליטורים, זיהוי 4
- כיבוי 31
- כיבוי המחשב 31

ל

- לוח מגע
 - לחצנים 8
 - שימוש 21
 - לוח מקשים
 - מספרי משולב 11
 - לוח מקשים מספרי משולב, זיהוי 11
 - לחצן אלחוט 15
 - לחצן הפעלה, זיהוי 10
 - לחצנים
 - הוצאת התקליטור מהכונן 4
 - הפעלה 10
 - לחצן שמאלי של לוח המגע 8
 - צד ימין של לוח המגע 8
 - לחצן להוצאת התקליטור מהכונן, זיהוי 4

מ

- מדיית
 - שחזור 54
 - מדיית HP Recovery יצירה 51

מדיית שחזור

- יצירה 51
- יצירה באמצעות HP Recovery Manager 52
- מחבר, מתח 5
- מחבר מתח, זיהוי 5
- מחוות בלוח המגע ובמסך המגע
 - הקשה 21
 - צביטה בשתי אצבעות לשינוי גודל התצוגה 22
 - מחוות גלילה בשתי אצבעות בלוח המגע 22
 - מחוות החלקה באצבע אחת בלוח המגע 23
 - מחוות החלקה בשתי אצבעות בלוח המגע 23
 - מחוות הקשה בארבע אצבעות בלוח המגע 23
 - מחוות הקשה בלוח המגע ובמסך המגע 21
 - מחוות הקשה בשתי אצבעות בלוח המגע 22
 - מחוות לוח המגע
 - גלילה בשתי אצבעות 22
 - החלקה בשלוש אצבעות 23
 - הקשה בארבע אצבעות 23
 - הקשה בשתי אצבעות 22
 - מחוות מסך מגע
 - החלקת אצבע אחת 23
 - מחיצה של HP Recovery
 - הסרה 55
 - שחזור 54
 - מחיצת שחזור
 - הסרה 55
 - מחשב, נסיעה 34
 - מידע אודות הסוללה, איתור 32
 - מידע תקינה
 - תוויות אישור אלחוט 14
 - תוויות תקינה 14
 - מיקרופון פנימי, זיהוי 7
 - מכסה הסוללה, זיהוי 13
 - מנעול סוללה, זיהוי 13
 - מספר סידורי 14
 - מספר סידורי, מחשב 14
 - מערכת לא מגיבה 31

מצב תרדמה

הפעלה 30

יציאה 30

מצלמה 7

שימוש 25

מצלמה, זיהוי 7

מקור מתח חיצוני, שימוש 35

מקלדת ועכבר אופציונלי

שימוש 24

מקש esc, זיהוי 11

מקש fn, זיהוי 11

מקש Windows, זיהוי 11

מקש אלחוט 15

מקשים

esc 11

fn 11

מצב טיסה 12

מקש Windows 11

מקשי פונקציה, זיהוי 11

מקשי פעולה

שימוש 12

מקש מצב טיסה 12, 15

משאבי HP 2

מתח

חיצוניים 35

סוללה 32

מתח כניסה 62

מתח סוללה 32

נ

נגישות 64

נוריות

caps lock 9

RJ-45 (רשת) 5

כונן 4

מצלמה 7

מתח 4

סוללה 5

נוריות RJ-45 (רשת), זיהוי 5

נוריות הפעלה 4

נורית caps lock, זיהוי 9

נורית אלחוט 15

נורית הכונן 4

נורית הסוללה 5

נורית מצלמה, זיהוי 7

נורית מצלמה משולבת, זיהוי 7

ניהול צריכת חשמל 30

ניקוי המחשב 48

נסיעה עם המחשב 14, 34, 49

נקודה לשחזור המערכת

יצירה 52

נקודה לשחזור המערכת, יצירה 51

ס

סביבת הפעלה 62

סדר אתחול

שינוי 54

שינוי באמצעות הנחיית F9 58

סוללה

אחסון 34

איתור מידע 32

השלכה 35

ניתנת להחלפה, הסרה 34

ניתנת להחלפה על-ידי המשתמש 34

פריקה 33

פתרון בעיה של רמת סוללה חלשה

34, 33

רמות סוללה חלשה 33

שימור מתח 33

סוללה הניתנת להחלפה על-ידי

המשתמש 34

סיסמאות

מנהל מערכת 37

מנהל מערכת של BIOS 38

משתמש 37

סיסמת Automatic DriveLock (בעילת

כונן אוטומטית)

הזנה 41

סיסמת DriveLock

הגדרה 42

הזנה 43

שינוי 43

סיסמת DriveLock של מנהל

שינוי 43

סיסמת מנהל המערכת 37

סיסמת משתמש 37

סמל הפעלה, שימוש 32

ע

עדכוני תוכנה, התקנה 45

עדכון תוכניות ומנהלי התקן 48

פ

פקדי אלחוט

לחצן 15

מערכת הפעלה 15

פריקת חשמל סטטי 63

פתחי אוורור, זיהוי 13, 5

ק

קורא טביעות אצבע 45

קורא כרטיסי זיכרון, זיהוי 4

ר

רכיבים

חלק עליון 8

רכיבי התצוגה 7

רכיבים בחלק התחתון 13

רכיבים בצד ימין 4

רכיבים בצד שמאל 5

רכיבים בחלק התחתון 14

רמקולים

חיבור 25

רמקולים, זיהוי 13

רמת סוללה חלשה 33

רמת סוללה חלשה במיוחד 33

רשת אלחוטית (WLAN)

חיבור 16

חיבור WLAN בחברה 16

חיבור WLAN ציבורי 16

טווח פונקציונלי 16

ש

שחזור

HP Recovery Manager 53

אפשרויות 52

הפעלה 54

כונן USB flash 54

מערכת 53

שימוש במדיית HP Recovery

media 52

תקליטורים 52

תקליטורים נתמכים 52

שחזור המערכת המקורית 53

שחזור מערכת 53

שחזור תמונה ממוזעת 54

שימוש בהגדרות צריכת החשמל 32

שימוש בהגדרות שמע 26

שימוש בלוח המגע 21

שימוש במקור מתח חיצוני 35

שימוש במקלדת ובעכבר אופציונלי 24

שימוש בסמל Power (צריכת חשמל) 32

שליחת המחשב 49

שם ומספר מוצר, מחשב 14

שמע 26

שקע RJ-45 (רשת), זיהוי 5

שקעים

RJ-45 (רשת) 5

M		A			
29	Miracast	40	Automatic DriveLock	5	רשת
			Automatic DriveLock		שקע משולב של יציאת שמע
			הפעלה	5	(אוזניות)/כניסת שמע (מיקרופון)
	S		השבתה	5	שקע משולב יציאת שמע (אוזניות)/כניסת
	Sleep (שינה)				שמע (מיקרופון), זיהוי
30	יציאה			5	שקע רשת, זיהוי
30	כניסה		B		
מצב	Sleep (שינה) ו-Hibernation (מצב		BIOS		ת
	תרדמה)	58	הורדת עדכון		תוויות
30	כניסה	57	עדכון		
	Sure Start	57	קביעת גרסה		14 Bluetooth
59	שימוש				14 WLAN
					14 אישור אלחוט
	W		C		14 מספר סידורי
	Windows	56	computer setup		14 שירות
52, 51	נקודה לשחזור המערכת	56	Computer Setup		14 תקינה
	Windows Hello	38	ניווט ובחירה		14 תוויות שירות, איתור
44	שימוש	57	סימנת מנהל מערכת של BIOS		14 תווית Bluetooth
			שחזור הגדרות היצרן		14 תווית WLAN
			שימוש במקלדת USB או בעכבר USB		14 תווית אישור אלחוט
			כדי להפעיל את Computer Setup		תוכנה
		56			47 Disk Cleanup (ניקוי הדיסק)
			D		Disk Defragmenter (מאחה
			DriveLock		הדיסק)
		42	הפעלה		47 HP 3D DriveGuard
		43	השבתה		44 אנטי-וירוס
		41	תיאור		44 חומת אש
					תוכנית שירות להתקנה
			G		ניווט ובחירה
		17	GPS		שחזור הגדרות היצרן
					47 תוכנת Disk Cleanup (ניקוי הדיסק)
		28	HDMI, הגדרת תצורה של השמע		תוכנת Disk Defragmenter (מאחה
			Hibernation (מצב תרדמה)		הדיסק)
			מופעל במצב של רמת סוללה חלשה		44 תוכנת אנטי-וירוס
		33	במיוחד		44 תוכנת חומת אש
		47	HP 3D DriveGuard		תחזוקה
		45	HP Client Security		47 Disk Cleanup (ניקוי הדיסק)
		19	HP LAN-WLAN Protection		Disk Defragmenter (מאחה
		20	HP MAC Address Manager		הדיסק)
		17	HP Mobile Connect		47 HP 3D DriveGuard
			(UEFI) HP PC Hardware Diagnostics		48 עדכון תוכניות ומנהלי התקן
		60	שימוש		תחזוקת המחשב
			HP Recovery Manager		תמונה ממוזערת, יצירה
		54	הפעלה		תפס, שחזור הסוללה
		54	תיקון בעיות אתחול		תפס לשחזור הסוללה
			HP Recovery media		תקליטורי
		54	שחזור		שחזור
		45	HP Touchpoint Manager		52 תקליטורים נתמכים, שחזור
					17 תקשורת קרבה, NFC