

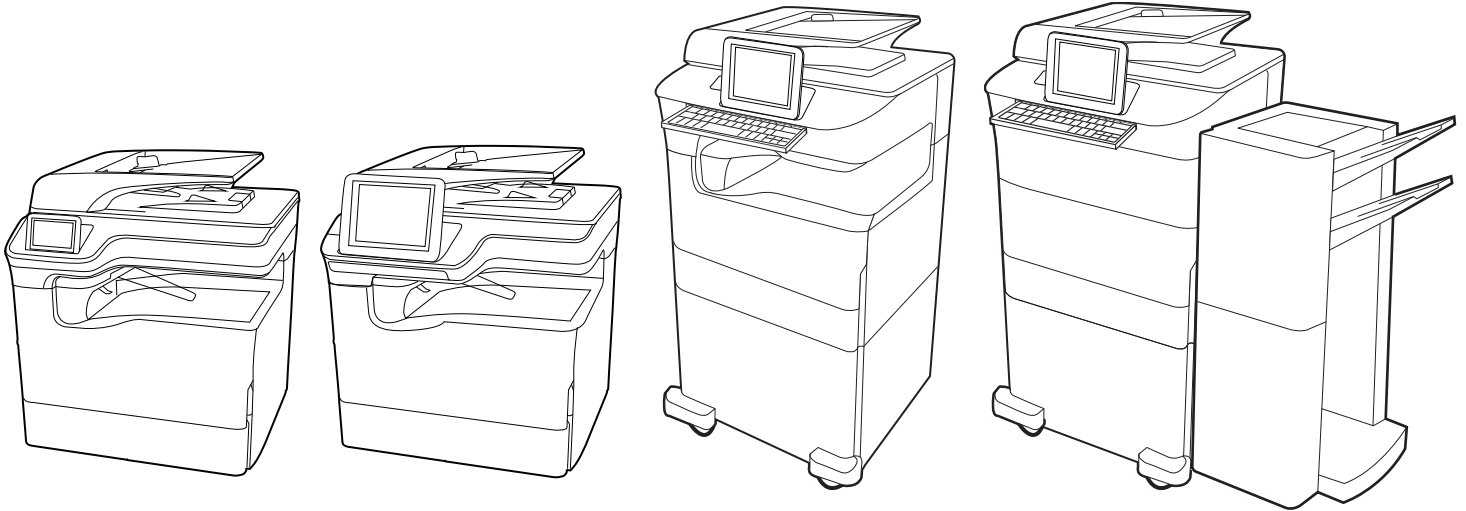

HP PageWide Enterprise Color MFP 780
HP PageWide Enterprise Color Flow MFP 785
HP PageWide Color MFP 774
HP PageWide Color MFP 779

Felhasználói útmutató



www.hp.com/videos/PageWide
www.hp.com/support/pwcolor780MFP
www.hp.com/support/pwcolor785MFP

www.hp.com/support/colorpw774MFP
www.hp.com/support/colorpw779MFP



HP PageWide Enterprise Color MFP 780, 785,
HP PageWide Color MFP 774, 779

Felhasználói útmutató

Szerzői jog és licenc

© Copyright 2020 HP Development Company, L.P.

Előzetes írásbeli engedély nélküli reprodukálása, adaptálása vagy fordítása tilos, kivéve, ahol ezt a szerzői jogi rendelkezések megengedik.

Jelen dokumentum tartalma előzetes értesítés nélkül változhat.

A garancia kizárólag azon HP termékekre és szolgáltatásokra vonatkozik, amelyekre a vállalat kifejezetten garanciát vállalt. A jelen dokumentumban foglaltak semmiképpen sem tekinthetők további garanciavállalásnak. A HP nem vállal felelősséget a jelen dokumentum esetleges szerkesztési hibáiért, műszaki tévedéseiért vagy hiányosságaiért.

Edition 6, 12/2020

Kereskedelmi védjegyek

Az Adobe® , az Adobe Photoshop® , az Acrobat® és a PostScript® az Adobe Systems Incorporated védjegye.

Az Apple és az Apple embléma az Apple, Inc. Egyesült Államokban és más országokban/térségekben bejegyzett védjegye.

A macOS az Apple Inc. Egyesült Államokban és más országokban bejegyzett védjegye.

Az AirPrint az Apple Inc. Egyesült Államokban és más országokban/térségekben bejegyzett védjegye.

A Google™ a Google Inc. védjegye.

A Microsoft®, a Windows® és a Windows Server® a Microsoft Corporation Amerikai Egyesült Államokban bejegyzett védjegye.

UNIX® a The Open Group bejegyzett védjegye.

Tartalomjegyzék

1 A nyomtató áttekintése	1
Figyelmeztető ikonok	1
Fennáll az áraműtés veszélye	2
Nyomtatónézetek	4
A nyomtató műszaki adatai	20
Nyomtatóhardver-beállítás és szoftvertelepítés	32
2 Papírtálcák	33
Az 1. tálca (többfunkciós tálca) feltöltése	34
Papír betöltése az 2. tálcába	41
A 4000 lapos nagy kapacitású adagolótálca (HCI) feltöltése	49
Borítékok betöltése és nyomtatása	55
Címkék betöltése és nyomtatása	57
Belső befejezőegység tűzésének konfigurálása (csak a 774dns, 779dns, 780dns és 785zs típusok esetében)	59
3 Kellékek, tartozékok és alkatrészek	63
Kellékek, tartozékok és alkatrészek rendelése	64
A patronok cseréje	68
A szervizfolyadék-tartály cseréje	72
4 Nyomtatás	77
Nyomtatási feladatok (Windows)	78
Nyomtatási feladatok (macOS)	82
Nyomtatási feladatok tárolása a nyomtatón későbbi nyomtatáshoz vagy magánjellegű nyomtatáshoz	85
Mobil nyomtatás	89
Nyomtatás USB flash meghajtóról	93
Nyomtatás nagy sebességű átvitelre alkalmas USB 2.0 porttal (vezetékes)	96
5 Másolat	97
Másolat készítése	97

Másolás mindkét oldalra (kétoldalas másolás)	99
További másolási feladatok	101
6 Beolvasás	103
A Beolvasás e-mailbe funkció beállítása	104
A Beolvasás hálózati mappába funkció beállítása	121
A Beolvasás SharePoint felületre szolgáltatás beállítása	137
A Beolvasás USB-meghajtóra funkció beállítása	144
Beolvasás e-mailbe	148
Beolvasás feladattárba	151
Beolvasás hálózati mappába	154
Beolvasás SharePoint felületre	157
Beolvasás USB-meghajtóra	160
A HP JetAdvantage üzleti megoldások használata	162
További beolvasási feladatok	162
7 Fax	163
Fax beállítása	164
Fax konfigurációjának megváltoztatása	165
Fax küldése	168
Faxnyomtatási ütemezés létrehozása	170
Bejövő faxok tiltása	171
További faxolási feladatok	171
8 A nyomtató kezelése	173
Haladó szintű konfigurálás a HP beágyazott webszerver (EWS) segítségével	174
IP hálózati beállítások konfigurálása	186
A nyomtató biztonsági funkciói	190
Energijamegtakarítási beállítások	193
HP Web Jetadmin	194
Szoftver- és firmware-frissítések	194
9 Hibaelhárítás	195
A kezelőpanel súgója	195
Gyári beállítások visszaállítása	197
A nyomtató kezelőpaneljén megjelenik a „Patron festékszintje alacsony” vagy a „Patron festékszintje nagyon alacsony” üzenet	198
A nyomtató nem húz be papírt a papírtálcáról, vagy hibásan tölti be a papírt	200
Papírelakadások megszüntetése	208
A színes nyomtatási minőséggel kapcsolatos problémák megoldása	244

A másolási minőség javítása	262
A beolvasási minőség javítása	266
A faxképminőség javítása	271
Vezetékes hálózati problémák megoldása	275
Vezeték nélküli hálózati problémák megoldása	277
Faxolási problémák megoldása	281

Tárgymutató	287
-------------------	-----

1 A nyomtató áttekintése

Nézze át a nyomtató funkcióinak helyét, a nyomtató fizikai és műszaki adatait, illetve hogy hol található a beállítási adatok.

Videós segítségért lásd: www.hp.com/videos/PageWide.

Az alábbi információk a megjelenés idején helyesek voltak. A legfrissebb információkat lásd: www.hp.com/support/pwcolor780MFP, www.hp.com/support/pwcolor785MFP, www.hp.com/support/colorpw774MFP vagy www.hp.com/support/colorpw779MFP.

További tudnivalók:

A HP mindenre kiterjedő nyomtatósúgója az alábbi információkat tartalmazza:

- Telepítés és konfigurálás
- Tanulás és használat
- Hibaelhárítás
- Szoftver- és firmware-frissítések letöltése
- Csatlakozás a támogatási fórumokhoz
- Garanciális és szabályzati információk keresése

Figyelmeztető ikonok

Az ikonmeghatározásokban jelzett módon körültekintően járjon el, ha figyelmeztető ikont lát a HP nyomtatón.

- Figyelem: Éles szél található a közelben.



- Figyelem: Tartsa távol testrészeit a mozgó alkatrészekről.



- Figyelem: Forró felület.



- Figyelem: Áramütés.



- Figyelmeztetés



Fennáll az áramütés veszélye

Tekintse át a fontos biztonsági tudnivalókat.

- Tanulmányozza ezeket a biztonsági nyilatkozatokat az áramütés veszélyének elkerülése érdekében.
- Mindig kövesse az alapvető biztonsági óvintézkedéseket a termék használatakor, hogy csökkentse a tüzesetekből és áramütésből származó sérülések kockázatát.
- Tanulmányozza a felhasználói kézikönyv utasításait.
- Tartsa be a készüléken található összes figyelmeztetést és utasítást.
- Csak földelt aljzatot használjon a készülék áramforráshoz történő csatlakoztatásakor. Ha nem tudja, hogy az aljzat földelt-e, forduljon szakemberhez.
- Ne nyúljon a készülék foglalatainak érintkezőihez. A sérült vezetékeket azonnal cserélje ki.
- Tisztítás előtt húzza ki a készüléket az aljzathoz.
- Ne használja a készüléket víz közelében, vagy ha vizes vagy izzadt lenne.
- Telepítse a készüléket biztonságosan egy stabil felületre.
- A készüléket olyan védett helyre telepítse, ahol senki sem tud rálépni a vezetékekre vagy átesni rajta.

Nyomtatónézetek

Azonosítsa a nyomtató és a kezelőpanel bizonyos részeit.

A nyomtató előlnézete

A nyomtató előlő részén elérhető funkciók elhelyezkedése.

A nyomtató előlnézete – 774dn, 779dn modellek

A megjelölt nyomtatók előlő részén elérhető funkciók elhelyezkedése.

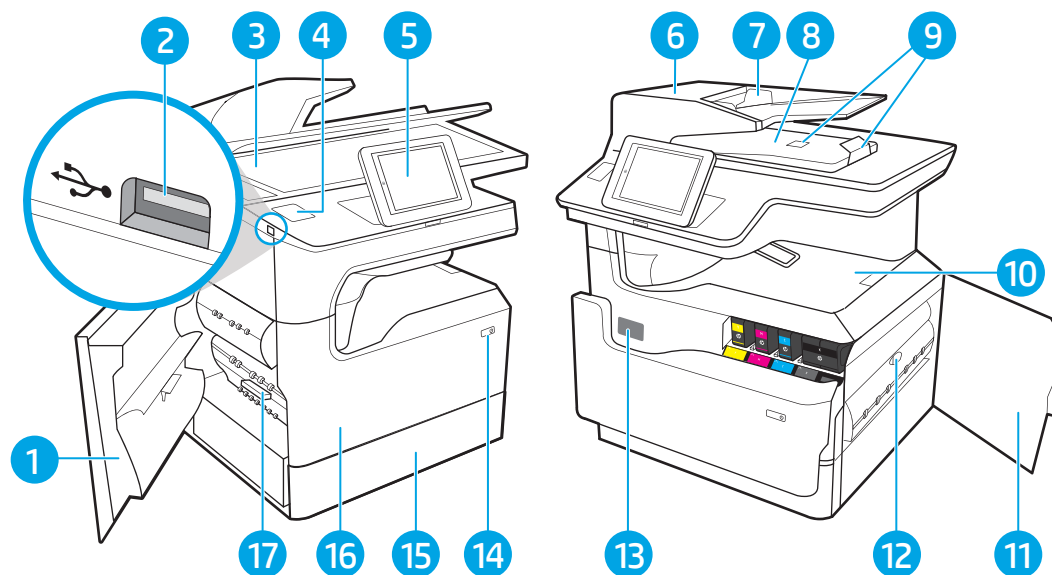

Szám	Leírás
1	Bal oldali ajtó
2	Könnyen hozzáférhető USB-port nyomtatáshoz
3	Lapolvasó szerkezet
4	Hardverintegrációs rekesz (kiegészítők és más gyártótól származó eszközök csatlakoztatásához)
5	Kezelőpanel színes érintőképernyős kijelzővel (felfelé dönthető az egyszerűbb megtekintésért)
6	Lapadagoló fedele (lehetővé teszi a papírelakadások megszüntetését)
7	Lapadagoló bemeneti tálcája
8	Lapadagoló kimeneti tálcája és a kimeneti tálca ütközője
9	Lapadagoló kimeneti tálcájának hosszabbítója
10	Kimeneti tálca és a kimeneti tálca ütközője
11	Jobb oldali ajtó (hozzáférést biztosít a papírelakadások megszüntetéséhez)
12	Duplex egység
13	Sorozatszám és termékszám címkeje
14	Be/ki gomb
15	2. tálca
16	Elülső ajtó (hozzáférés a kazettákhoz)
17	Szervizfolyadék-tartály

A nyomtató előlnézete – 780dn, 785f modellek esetében

A megjelölt nyomtatók előlő részén elérhető funkciók elhelyezkedése.

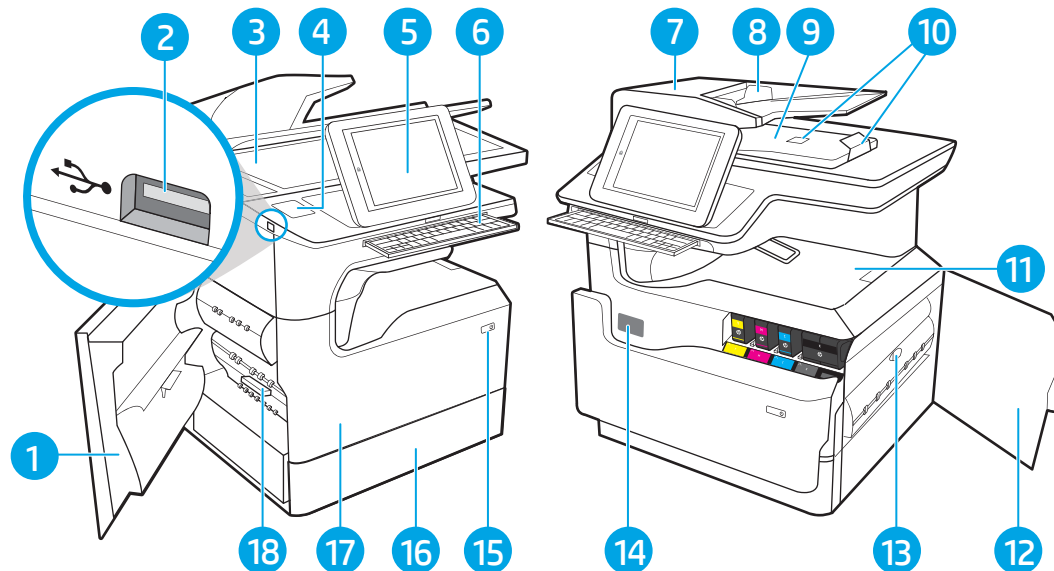

Szám	Leírás
1	Bal oldali ajtó
2	Könnyen hozzáférhető USB-port nyomtatáshoz
3	Lapolvasó szerkezet
4	Hardverintegrációs rekesz (kiegészítők és más gyártótól származó eszközök csatlakoztatásához)
5	Kezelőpanel színes érintőképernyős kijelzővel (felfelé dönthető az egyszerűbb megtekintésért)
6	Billentyűzet (Csak a 785f modell esetében. Nyomja befelé a billentyűzetet, amíg a helyére nem kattán, majd húzza ki a billentyűzetet a használathoz.)
	VIGYÁZAT! Csukja be a billentyűzetet, ha nem használja.
7	Lapadagoló fedele (lehetővé teszi a papírelakadások megszüntetését)
8	Lapadagoló bemeneti tálcája
9	Lapadagoló kimeneti tálcája és a kimeneti tálca ütközője
10	Lapadagoló kimeneti tálcájának hosszabbítói
11	Kimeneti tálca és a kimeneti tálca ütközője
12	Jobb oldali ajtó (hozzáférést biztosít a papírelakadások megszüntetéséhez)
13	Duplex egység
14	Sorozatszám és termékszám címkéje
15	Be/ki gomb
16	2. tálca
17	Elülső ajtó (hozzáférés a kazettákhoz)
18	Szervizfolyadék-tartály

A nyomtató előlnézete – 774dns, 779dns, 780dns, 785zs modellek

A megjelölt nyomtatók előlő részén elérhető funkciók elhelyezkedése.

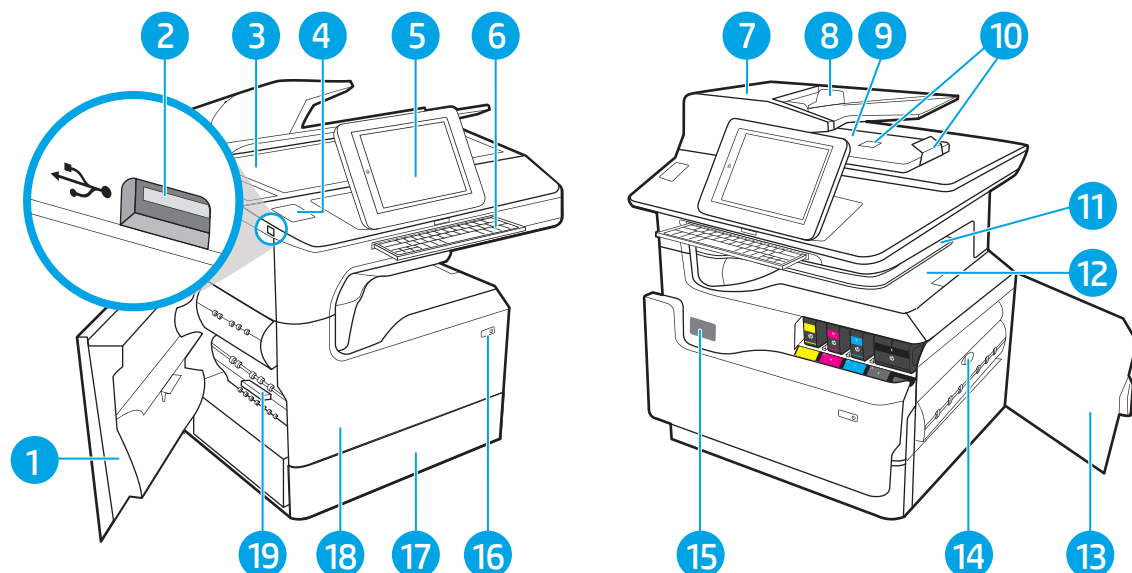

Szám	Leírás
1	Bal oldali ajtó
2	Könnyen hozzáférhető USB-port nyomtatáshoz
3	Lapolvasó szerkezet
4	Hardverintegrációs rekesz (kiegészítők és más gyártótól származó eszközök csatlakoztatásához)
5	Kezelőpanel színes érintőképernyős kijelzővel (felfelé dönthető az egyszerűbb megtekintésért)
6	Billentyűzet (Csak a 785zs modellek esetében. Nyomja befelé a billentyűzetet, amíg a helyére nem kattann, majd húzza ki a billentyűzetet a használathoz.)
	VIGYÁZAT! Csukja be a billentyűzetet, ha nem használja.
7	Lapadagoló fedele (lehetővé teszi a papírelakadások megszüntetését)
8	Lapadagoló bemeneti tálcája
9	Lapadagoló kimeneti tálcája és a kimeneti tálca ütközője
10	Lapadagoló kimeneti tálcájának hosszabbítói
11	Belső befejezőegység
12	Kimeneti tálca és a kimeneti tálca ütközője
13	Jobb oldali ajtó (hozzáférést biztosít a papírelakadások megszüntetéséhez)
14	Duplex egység
15	Sorozatszám és termékszám címkéje
16	Be/ki gomb
17	2. tálca

Szám	Leírás
18	Elülső ajtó (hozzáférés a kazettákhoz)
19	Szervizfolyadék-tartály

A nyomtató előlnézete – 785z

A megjelölt nyomtatók elülső részén elérhető funkciók elhelyezkedése.

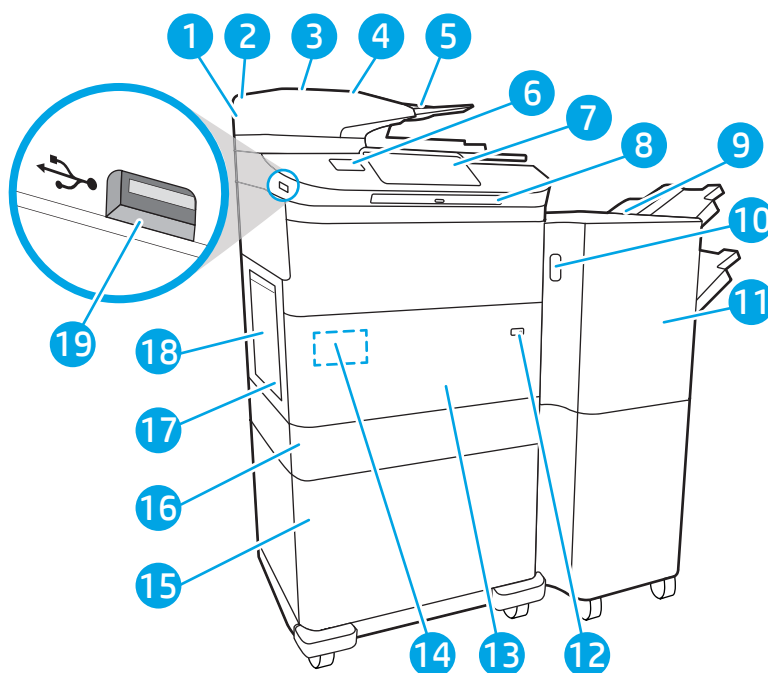

Szám	Leírás
1	Lapolvasó szerkezet
2	Lapadagoló fedele (lehetővé teszi a papírelakadások megszüntetését)
3	Lapadagoló bemeneti tálca
4	Lapadagoló kimeneti tálca és a kimeneti tálca ütközője
5	Lapadagoló kimeneti tálcajának hosszabbító
6	Hardverintegrációs rekesz (kiegészítők és más gyártótól származó eszközök csatlakoztatásához)
7	Kezelőpanel színes érintőképernyős kijelzővel (felfelé dönthető az egyszerűbb megtekintésért)
8	Billentyűzet. Nyomja befelé a billentyűzetet, amíg a helyére nem kattann, majd húzza ki a billentyűzetet a használathoz. VIGYÁZAT! Csukja be a billentyűzetet, ha nem használja.
9	Padlón álló befejezőegység
10	Padlón álló befejezőegység kioldózára
11	Padlón álló befejezőegység elülső ajtaja
12	Be/ki gomb

Szám	Leírás
13	Elülső ajtó (hozzáférés a kazettákhoz)
14	Sorozatszám és termékszám címkéje
15	A következők egyike: 1 x 550 papírtálca állvánnyal, 3 x 550 papírtálcával vagy 4000 oldalas nagy kapacitású adagolótálcával (HCI)
16	2. tálca
17	Szervizfolyadék-tartály
18	Bal oldali ajtó
19	Könnyen hozzáférhető USB-port nyomtatáshoz

A nyomtató hátulnézete és az interfészportok

A nyomtató hátoldalán elérhető funkciók elhelyezkedése.

A nyomtató hátulnézete és interfészportjai – 774dn, 779dn, 780dn, 785f modellek

A nyomtató hátoldalán elérhető funkciók elhelyezkedése.

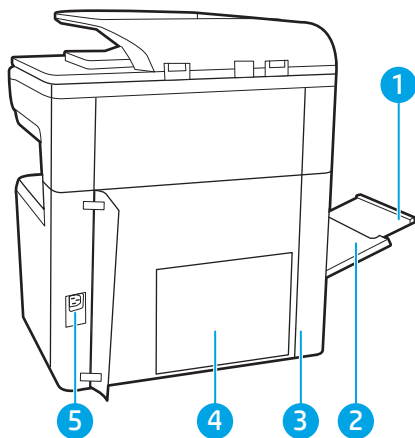

Szám	Leírás
1	1. tálca hosszabbítója
2	1. tálca (többfunkciós tálca)
3	Az interfészportok és a kábelzárnnyílás szervizajtaja
4	Formázó lap (itt található az interfészportok)
5	Tápcsatlakozás

A nyomtató a következő interfészportokat tartalmazza.

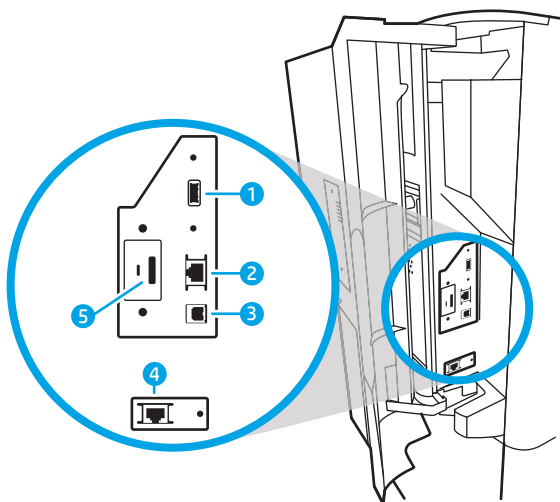

Szám	Leírás
1	USB-gazdaport külső USB-eszközök csatlakoztatásához MEGJEGYZÉS: A könnyen elérhető USB nyomtatáshoz használja a kezelőpanel melletti USB-portot.
2	Helyi hálózati (LAN) Ethernet (RJ-45) hálózati port
3	Nagy sebességű USB 2.0 nyomtatási port
4	Faxport (csak a 785f modell esetében; más modellekhez tartozékként elérhető)
5	Kábelzárnyílás

A nyomtató hátulnézete és interfészportjai – 774dns, 779dns, 780dns, 785zs modellek

A nyomtató hátoldalán elérhető funkciók elhelyezkedése.

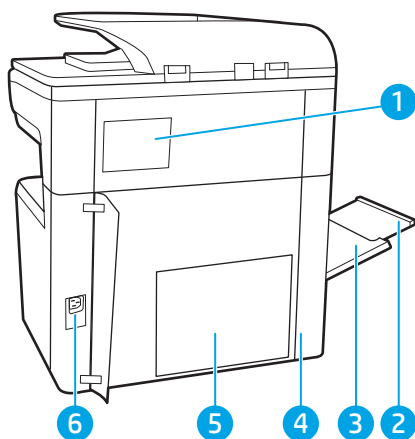

Szám	Leírás
1	Tűzőfedél
2	1. tálca hosszabbítója
3	1. tálca (többfunkciós tálca)
4	Az interfészportok és a kábelzárnyílás szervizajtaja

Szám	Leírás
5	Formázó lap (itt található az interfészportok)
6	Tápcsatlakozás

A nyomtató a következő interfészportokat tartalmazza.

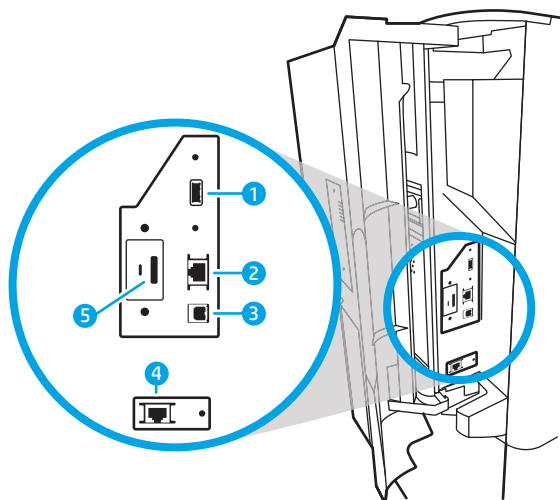

Szám	Leírás
1	USB-gazdaport külső USB-eszközök csatlakoztatásához MEGJEGYZÉS: A könnyen elérhető USB nyomtatáshoz használja a kezelőpanel melletti USB-portot.
2	Helyi hálózati (LAN) Ethernet (RJ-45) hálózati port
3	Nagy sebességű USB 2.0 nyomtatási port
4	Kábelzárnyílás

A nyomtató hátulnézete és interfészportjai – 785z+

A nyomtató hátoldalán elérhető funkciók elhelyezkedése.

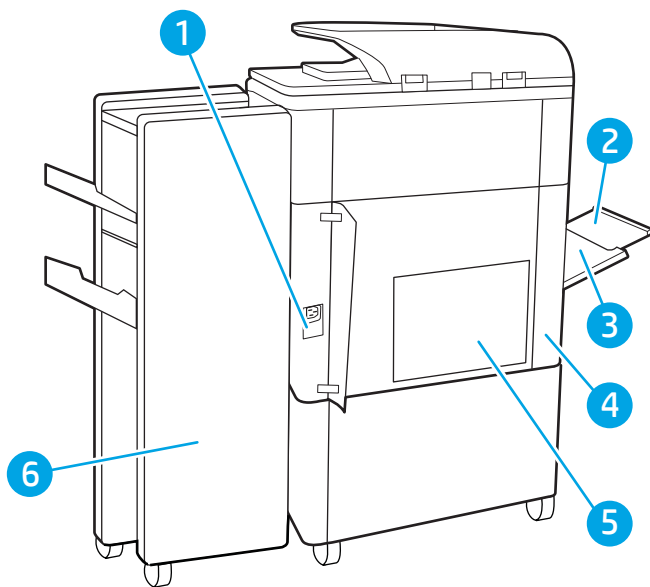

Szám	Leírás
1	Tápcsatlakozás
2	1. tálca (többfunkciós tálca)
3	1. tálca hosszabítója
4	Az interfészportok és a kábelzárnyílás szervizajtaja
5	Formázó lap (itt található az interfészportok)
6	Padlón álló befejezőegység hátsó ajtaja

A nyomtató a következő interfészportokat tartalmazza.

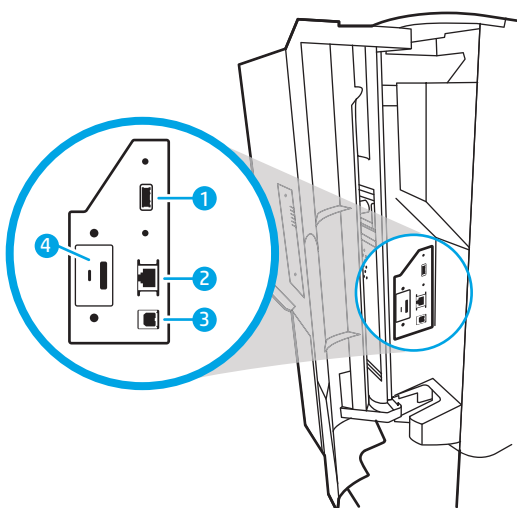

Szám	Leírás
1	USB-gazdaport külső USB-eszközök csatlakoztatásához

MEGJEGYZÉS: A könnyen elérhető USB nyomtatáshoz használja a kezelőpanel melletti USB-portot.

Szám	Leírás
2	Helyi hálózati (LAN) Ethernet (RJ-45) hálózati port
3	Nagy sebességű USB 2.0 nyomtatási port
4	Kábelzárnyílás

Kezelőpanel képe

A kezdőképernyő hozzáférést biztosít a nyomtatófunkciókhoz, valamint jelzi a nyomtató aktuális állapotát.





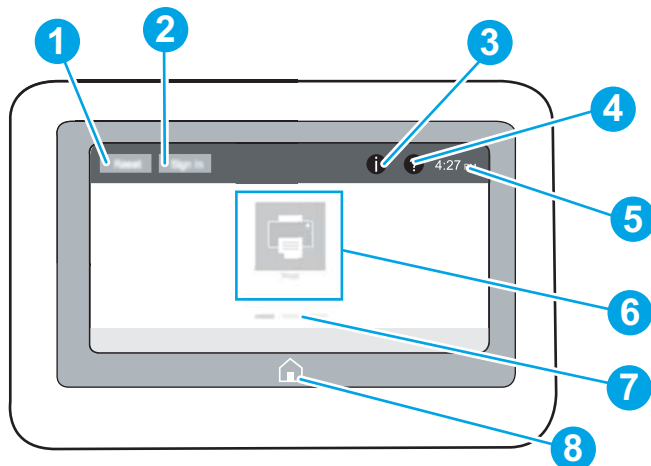

Bármikor visszatérhet a kezdőképernyőre a Kezdőlap gomb kiválasztásával.

 **MEGJEGYZÉS:** A kezdőképernyőn megjelenő funkciók – a nyomtató konfigurációjától függően – eltérőek lehetnek.

1-1. ábra: Kezelőpanel – 774dn, 779dn modellek



Szám	Elem	Leírás
1	Visszaállítás gomb	A Visszaállítás gomb kiválasztásával elvetheti a módosításokat, megszüntetheti a nyomtató leállított helyzetét, megjelenítheti a rejtett hibákat, valamint visszaállíthatja az alapértelmezett beállításokat (beleértve a nyelvet és a billentyűzetkiosztást).
2	Bejelentkezés vagy Kijelentkezés gomb	A Bejelentkezés gomb kiválasztásával megnyithatja a Bejelentkezés képernyőt. A Kijelentkezés gomb kiválasztásával kijelentkezhet a nyomtatóból. A nyomtató az alapértelmezett beállításokra állítja vissza az összes beállítást. MEGJEGYZÉS: A gomb csak akkor jelenik meg, ha a rendszergazda úgy konfigurálta a nyomtatót, hogy csak engedéllyel lehessen hozzáférni az egyes funkciókhoz.

Szám	Elem	Leírás
3	Információ  gomb	<p>Az Információ  gomb kiválasztásával megjeleníthet egy képernyőt, amely számos nyomtatóinformációhoz biztosít hozzáférést. A képernyő alján látható gombok kiválasztásával a következő információk jeleníthetők meg:</p> <ul style="list-style-type: none"> • Megjelenítés nyelve: Az aktuális felhasználói munkamenet nyelvi beállításainak módosítása. • Alvó üzemmód: A nyomtató alvó üzemmódba helyezése. • Wi-Fi Direct: Információkat jelenít meg arról, hogyan lehet közvetlenül a nyomtatóhoz csatlakozni telefon, táblagép vagy más Wi-Fi-képes eszköz használatával. • Vezeték nélküli: A vezeték nélküli kapcsolat beállításainak megtekintésére és módosítására szolgál (egyes modellek esetén opcionális vezeték nélküli tartozékra van szükség). • Ethernet: Ethernet-kapcsolat beállításainak megtekintése és módosítása. • HP webes szolgáltatások: Információkat tekinthet meg arról, hogyan lehet csatlakozni, illetve nyomtatni a nyomtatóról a HP webes szolgáltatások (ePrint) használatával.
4	Súgó  gomb	<p>A Súgó  gomb kiválasztásával megnyithatja a beépített súgórendszert.</p> <p>Megtekintheti a súgótémakörök listáját, valamint a témakörrel kapcsolatos információkat a kezdőképernyő, az egyes alkalmazások, beállítások vagy funkciók használata esetén.</p>
5	Pontos idő	Megjeleníti a pontos időt.
6	Alkalmazások területe	<p>Az egyes alkalmazások megnyitásához válassza ki a megfelelő ikont. További alkalmazások eléréséhez húzza el az ujját a képernyőn oldalirányba.</p> <p>MEGJEGYZÉS: A rendelkezésre álló alkalmazások nyomtatónként eltérőek. A rendszergazda konfigurálhatja, hogy mely alkalmazások jelenjenek meg, illetve a megjelenés sorrendjét is ő állíthatja be.</p>
7	Kezdőképernyő oldaljelzője	Az oldalak számát jelzi a kezdőképernyőn vagy egy alkalmazásban. Az aktuális oldal ki van emelve. Az oldalak között a képernyő oldalirányú elhúzásával lapozhat.
8	Kezdőlap  gomb	A Kezdőképernyőre való visszatéréshez válassza ki a Kezdőlap  gombot.

1-2. ábra: Kezelőpanel – 774dns, 779dns, 780dn, 780dns, 785f, 785zs, 785z+ modellek

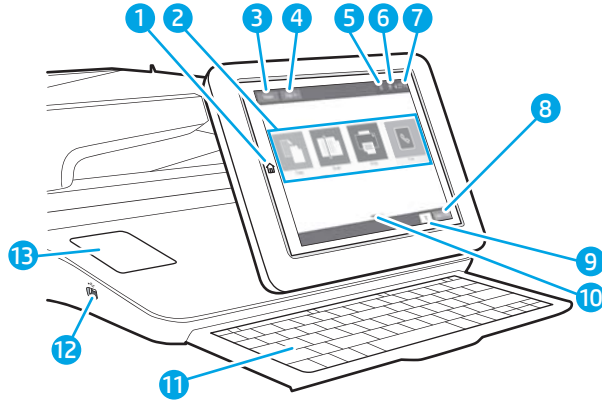

Szám	Elem	Leírás
1	Kezdőképernyő  gomb	A Kezdőképernyőre való visszatéréshez válassza ki a Kezdőlap gombot.
2	Alkalmazások területe	Az egyes alkalmazások megnyitásához válassza ki a megfelelő ikont. További alkalmazások eléréséhez húzza el az ujját a képernyőn oldalirányba. MEGJEGYZÉS: A rendelkezésre álló alkalmazások nyomtatónként eltérőek. A rendszergazda konfigurálhatja, hogy mely alkalmazások jelenjenek meg, illetve a megjelenés sorrendjét is ő állíthatja be.
3	Visszaállítás gomb	A visszaállítás gomb kiválasztásával elvetheti a módosításokat, megszüntetheti a nyomtató leállított helyzetét, lenullázhatja a példányszám mezőt, megjelenítheti a rejtett hibákat, valamint visszaállíthatja az alapértelmezett beállításokat (beleértve a nyelvet és a billentyűzetkiosztást).
4	Bejelentkezés vagy Kijelentkezés gomb	Válassza a Bejelentkezés gombot a védett funkciók eléréséhez. A Kijelentkezés gomb kiválasztásával kijelentkezhet a nyomtatóból. A nyomtató az alapértelmezett beállításokra állítja vissza az összes beállítást. MEGJEGYZÉS: A gomb csak akkor jelenik meg, ha a rendszergazda úgy konfigurálta a nyomtatót, hogy csak engedéllyel lehessen hozzáférni az egyes funkciókhoz.

Szám	Elem	Leírás
5	Információ  gomb	<p>Az információ gomb kiválasztásával egy képernyő jelenik meg, amely számos típusú nyomtatóinformációhoz biztosít hozzáférést. A képernyő alján látható gombok kiválasztásával a következő információk jeleníthetők meg:</p> <ul style="list-style-type: none"> • Megjelenítés nyelve: Az aktuális felhasználói munkamenet nyelvi beállításainak módosítása. • Alvó üzemmód: A nyomtató alvó üzemmódba helyezése. • Vezeték nélküli: Vezeték nélküli kapcsolat beállításainak megtekintése vagy módosítása (csak a zs és a z+ és egyéb modellek esetében, ha be van szerelve egy opcionális, vezeték nélküli tartozék). • Ethernet: Ethernet-kapcsolat beállításainak megtekintése és módosítása. • HP webes szolgáltatások: Információkat tekinthet meg arról, hogyan lehet csatlakozni, illetve nyomtatni a nyomtatóról a HP webes szolgáltatások (ePrint) használatával. • Faxszám: A nyomtató faxszámának megtekintése (csak a 785f modellek esetében).
6	Súgó  gomb	A Súgó gomb kiválasztásával megnyithatja a beépített súgórendszert.
7	Pontos idő	Megjeleníti a pontos időt.
8	Másolás gomb	Másolási feladat indításához válassza a Másolás gombot.
9	Példányszám	A példányszám mező azt jelzi, hogy a nyomtató hány darab másolat elkészítésére lett beállítva.
10	Kezdőképernyő oldaljelzője	Az oldalak számát jelzi a kezdőképernyőn vagy egy alkalmazásban. Az aktuális oldal ki van emelve. Az oldalak között a képernyő oldalirányú elhúzásával lapozhat.
11	Billentyűzet (Csak a 785zs, 785z+ modellek esetében)	<p>A billentyűk nyelvi kiosztása megegyezik a nyomtató érintőképernyőjének virtuális billentyűzetkiosztásával. A virtuális billentyűzet egy másik elrendezésének kiválasztásához a billentyűk új kiosztásban kerülnek megjelenítésre az új beállításoknak megfelelően.</p> <p>MEGJEGYZÉS: Egyes országokban/térségekben a nyomtatóhoz öntapadós billentyűzetmatricát mellékelnek az adott nyelvre megfelelően, amelynek segítségével testre szabható a billentyűzet.</p>
12	Könnyen hozzáférhető USB-port	<p>Helyezzen be egy USB flash meghajtót, ha számítógép nélkül szeretne nyomtatni vagy lapot beolvasni, illetve a nyomtató firmware-ét szeretné frissíteni.</p> <p>MEGJEGYZÉS: A rendszergazdának be kell kapcsolnia a portot, mielőtt azt nyomtatási vagy beolvasási célokra használnák. Firmware-frissítéshez nem szükséges, hogy a port engedélyezve legyen.</p>
13	Hardverintegrációs rekesz (HIP)	Tartozékok és harmadik fél eszközeinek csatlakoztatásához.

Az érintőképernyős kezelőpanel használata

A nyomtató érintőképernyős kezelőpaneljének használatához hajtsa végre az alábbi műveleteket.

1-1. táblázat: Az érintőképernyős kezelőpanelon végezhető műveletek

Művelet	Leírás	Példa
Érintés	A képernyő elemeinek megérintésével kijelölheti azokat, illetve az adott menüt nyithatja meg. A menükben történő görgetés közben röviden érintse meg a képernyőt, így befejezheti a görgetést.	A Beállítások ikont megérintve megnyithatja a Beállítások alkalmazást.
Pöccintés	Érintse meg a képernyőt, majd mozgassa az ujját vízszintesen a képernyő oldalirányú görgetéséhez.	Lapozzon addig, amíg a Beállítások alkalmazás meg nem jelenik.
Görgetés	Érintse meg a képernyőt, majd mozgassa az ujját függőlegesen a képernyő felfelé és lefelé történő görgetéséhez. A menükben történő görgetés közben röviden érintse meg a képernyőt, így befejezheti a görgetést.	Görgesse végig a Beállítások alkalmazást.

A nyomtató műszaki adatai

Határozza meg a nyomtatótípus műszaki adatait.

Műszaki adatok

Megtekintheti a nyomtató műszaki adatait.

Az aktuális információkért lásd: www.hp.com/support/pwcolor780MFP, www.hp.com/support/pwcolor785MFP, www.hp.com/support/colorpw774MFP vagy www.hp.com/support/colorpw779MFP.

Termékszámok minden 780 és 785 modellhez

- 780dn–J7Z09A
- 780dns–J7Z10A
- 785f–J7Z11A
- 785zs–J7Z12A
- 785z+ – Z5G75A

1-2. táblázat: Papírkezelési jellemzők – 780 és 785 modellek

Papírkezelési funkciók	780dn	780dns	785f	785zs	785z+
1. tálca (100 lapos kapacitás)	Tartalmazza	Tartalmazza	Tartalmazza	Tartalmazza	Tartalmazza
2. tálca (550 lapos kapacitás)	Tartalmazza	Tartalmazza	Tartalmazza	Tartalmazza	Tartalmazza
550 lapos papírtálca	Opcionális	Opcionális	Opcionális	Tartalmazza	Nem támogatott
MEGJEGYZÉS: A nyomtató csak egyetlen opcionális bemeneti tartozékot támogat.					
550 lapos papírtálca és állvány	Opcionális	Opcionális	Opcionális	Szükséges	Szükséges
3 x 550 lapos papírtálca	Opcionális	Opcionális	Opcionális	Tartalmazza	Szükséges
4000 lapos nagy kapacitású behúzó adagoló (HCI)	Opcionális	Opcionális	Opcionális	Szükséges	Szükséges
300 lapos belső befejezőegység tűzővel	Nem támogatott	Tartalmazza	Nem támogatott	Tartalmazza	Nem támogatott
3000 lapos tűző/gyűjtő befejezőegység	Nem támogatott	Nem támogatott	Nem támogatott	Nem támogatott	Tartalmazza
Automatikus kétoldalas nyomtatás	Tartalmazza	Tartalmazza	Tartalmazza	Tartalmazza	Tartalmazza

1-3. táblázat: Csatlakoztatási jellemzők – 780 és 785 modellek

Csatlakoztatási funkciók	780dn	780dns	785f	785zs	785z+
10/100/1000 Ethernet LAN kapcsolat IPv4 és IPv6 protokollal	Tartalmazza	Tartalmazza	Tartalmazza	Tartalmazza	Tartalmazza
Nagy sebességű USB 2.0	Tartalmazza	Tartalmazza	Tartalmazza	Tartalmazza	Tartalmazza
Könnyen elérhető USB-port a számítógép nélküli nyomtatáshoz és lapolvasáshoz, valamint a firmware frissítéséhez	Tartalmazza	Tartalmazza	Tartalmazza	Tartalmazza	Tartalmazza
Hardverintegrációs rekesz (más gyártótól származó eszközök és kiegészítők csatlakoztatásához)	Tartalmazza	Tartalmazza	Tartalmazza	Tartalmazza	Tartalmazza
HP belső USB-portok	Opcionális	Opcionális	Opcionális	Opcionális	Opcionális
HP Jetdirect 3000w NFC/vezeték nélküli tartozék mobileszközökről történő nyomtatáshoz	Opcionális	Opcionális	Opcionális	Opcionális	Opcionális
HP Jetdirect 3100w NFC/BLE vezeték nélküli tartozék mobileszközökről történő nyomtatáshoz	Nem támogatott	Nem támogatott	Nem támogatott	Tartalmazza	Tartalmazza
HP Jetdirect 2900nw nyomtatókiszolgáló tartozék a vezeték nélküli csatlakoztathatósághoz	Opcionális	Opcionális	Opcionális	Opcionális	Opcionális
HP külső interfész csatlakozó (FIH)	Opcionális	Opcionális	Opcionális	Opcionális	Opcionális

1-4. táblázat: Memória jellemzői – 780 és 785 modellek

Memória funkciók	780dn	780dns	785f	785zs	785z+
320 GB-os HP nagy teljesítményű biztonságos merevlemez	Tartalmazza	Tartalmazza	Tartalmazza	Tartalmazza	Tartalmazza
Alapmemória: 3,5 GB, DIMM memóriamodul hozzáadásával 4,5 GB-ra bővíthető	Tartalmazza	Tartalmazza	Nem támogatott	Nem támogatott	Nem támogatott

1-4. táblázat: Memória jellemzői – 780 és 785 modellek (folytatás)

Memória funkciók	780dn	780dns	785f	785zs	785z+
Alapmemória: 5,6 GB, DIMM memóriamodul hozzáadásával 6,6 GB-ra bővíthető	Nem támogatott	Nem támogatott	Tartalmazza	Tartalmazza	Tartalmazza
HP Secure nagy teljesítményű merevlemez-meghajtó (FIPS)	Opcionális	Opcionális	Opcionális	Opcionális	Opcionális

1-5. táblázat: Nyomatási jellemzők – 780 és 785 modellek

Nyomatási funkciók	780dn	780dns	785f	785zs	785z+
Percként 45 oldalt nyomtat A4-es méretű és Letter méretű papírra (professzionális módban).	Tartalmazza	Tartalmazza	Nem támogatott	Nem támogatott	Nem támogatott
Percként 65 oldalt nyomtat A4-es méretű és Letter méretű papírra (általános irodai módban).					
Percként 55 oldalt nyomtat A4-es méretű és Letter méretű papírra (professzionális módban).	Nem támogatott	Nem támogatott	Tartalmazza	Tartalmazza	Tartalmazza
Percként 75 oldalt nyomtat A4-es méretű és Letter méretű papírra (általános irodai módban).					
Könnyen hozzáférhető nyomtatás USB-portról (nincs szükség számítógépre)	Tartalmazza	Tartalmazza	Tartalmazza	Tartalmazza	Tartalmazza
Feladatok tárolása a nyomtató memóriájában későbbi nyomtatás vagy magánjellegű nyomtatás céljából	Tartalmazza	Tartalmazza	Tartalmazza	Tartalmazza	Tartalmazza

1-6. táblázat: Másolási és beolvasási jellemzők – 780 és 785 modellek

Másolási és beolvasási funkciók	780dn	780dns	785f	785zs	785z+
Percenként akár 45 oldalt másol A4-es méretű és Letter méretű papírra.	Tartalmazza	Tartalmazza	Nem támogatott	Nem támogatott	Nem támogatott
Percenként akár 55 oldalt másol A4-es méretű és Letter méretű papírra.	Nem támogatott	Nem támogatott	Tartalmazza	Tartalmazza	Tartalmazza
200 oldalas, kétfejes beolvasásra képes lapadagoló egymenetes, kétoldalas másoláshoz és beolvasáshoz	Tartalmazza	Tartalmazza	Tartalmazza	Tartalmazza	Tartalmazza
HP EveryPage Technologies ultrahangos, több lap behúzását érzékelő funkcióval	Nem támogatott	Nem támogatott	Tartalmazza	Tartalmazza	Tartalmazza
A beágyazott optikai karakterfelismerés (OCR) segítségével a nyomtatott oldalak számítógéppel szerkeszthető vagy böngészhető szöveggé alakíthatók át.	Nem támogatott	Nem támogatott	Tartalmazza	Tartalmazza	Tartalmazza
A SMART címke funkció lehetővé teszi a papír szélének felismerését az automatikus oldallevágáshoz	Nem támogatott	Nem támogatott	Tartalmazza	Tartalmazza	Tartalmazza
Automatikus laptájolás olyan oldalakhoz, amelyek legalább 100 karaktert tartalmaznak.	Nem támogatott	Nem támogatott	Tartalmazza	Tartalmazza	Tartalmazza
Az automatikus színárnyalat-beállítás beállítja a kontrasztot, a fényerőt és a háttér eltávolítását minden oldal esetében.	Nem támogatott	Nem támogatott	Tartalmazza	Tartalmazza	Tartalmazza

1-7. táblázat: Digitális küldési jellemzők – 780 és 785 modellek

Digitális küldési funkciók	780dn	780dns	785f	785zs	785z+
Beolvasás e-mailbe, Beolvasás USB-meghajtóra és Beolvasás hálózati mappába	Tartalmazza	Tartalmazza	Tartalmazza	Tartalmazza	Tartalmazza
Beolvasás SharePoint® felületre	Nem támogatott	Nem támogatott	Tartalmazza	Tartalmazza	Tartalmazza

1-8. táblázat: Egyéb jellemzők – 780 és 785 modellek

Egyéb funkciók	780dn	780dns	785f	785zs	785z+
Biztonság: HP Trusted Platform modul a nyomtatón keresztülhaladó minden adat titkosításához	Tartalmazza	Tartalmazza	Tartalmazza	Tartalmazza	Tartalmazza
Színes érintőképernyős kezelőpanel	Tartalmazza	Tartalmazza	Tartalmazza	Tartalmazza	Tartalmazza
Visszahúzzható billentyűzet	Nem támogatott	Nem támogatott	Tartalmazza	Tartalmazza	Tartalmazza
Fax	Opcionális	Opcionális	Tartalmazza	Tartalmazza	Tartalmazza

Termékszámok minden 774 és 779 modellhez

- 774dn–4PZ43A
- 774dns–4PZ44A
- 779dn–4PZ45A
- 779dns–4PZ46A

1-9. táblázat: Papírkezelési jellemzők – 774 és 779 modellek

Papírkezelési funkciók	774dn	774dns	779dn	779dns
1. tálca (100 lapos kapacitás)	Tartalmazza	Tartalmazza	Tartalmazza	Tartalmazza
2. tálca (550 lapos kapacitás)	Tartalmazza	Tartalmazza	Tartalmazza	Tartalmazza
550 lapos papírtálca	Opcionális	Opcionális	Opcionális	Opcionális

MEGJEGYZÉS: A nyomtató csak egyetlen opcionális bemeneti tartozékot támogat.

1-9. táblázat: Papírkezelési jellemzők – 774 és 779 modellek (folytatás)

Papírkezelési funkciók	774dn	774dns	779dn	779dns
550 lapos papírtálca és állvány	Opcionális	Opcionális	Opcionális	Opcionális
3 x 550 lapos papírtálca	Opcionális	Opcionális	Opcionális	Opcionális
4000 lapos nagy kapacitású behúzó adagoló (HCI)	Opcionális	Opcionális	Opcionális	Opcionális
300 lapos belső befejezőegység tűzővel	Nem támogatott	Tartalmazza	Nem támogatott	Tartalmazza
Automatikus kétoldalas nyomtatás	Tartalmazza	Tartalmazza	Tartalmazza	Tartalmazza

1-10. táblázat: Csatlakoztatási jellemzők – 774 és 779 modellek

Csatlakoztatási funkciók	774dn	774dns	779dn	779dns
10/100/1000 Ethernet LAN kapcsolat IPv4 és IPv6 protokollal	Tartalmazza	Tartalmazza	Tartalmazza	Tartalmazza
Nagy sebességű USB 2.0	Tartalmazza	Tartalmazza	Tartalmazza	Tartalmazza
Könnyen elérhető USB-port a számítógép nélküli nyomtatáshoz és lapolvasáshoz, valamint a firmware frissítéséhez	Tartalmazza	Tartalmazza	Tartalmazza	Tartalmazza
Hardverintegrációs rekesz (más gyártótól származó eszközök és kiegészítők csatlakoztatásához)	Opcionális	Opcionális	Opcionális	Opcionális
HP belső USB-portok	Opcionális	Opcionális	Opcionális	Opcionális
HP Jetdirect 3000w NFC/ vezeték nélküli tartozék mobil eszközökről történő nyomtatáshoz	Opcionális	Opcionális	Opcionális	Opcionális
HP JetDirect 3100w NFC/BLE vezeték nélküli tartozék mobil eszközökről történő nyomtatáshoz	Opcionális	Opcionális	Opcionális	Opcionális
HP Jetdirect 2900nw nyomtatókiszolgáló tartozék a vezeték nélküli csatlakoztatásához	Opcionális	Opcionális	Opcionális	Opcionális
HP külső interfész csatlakozó (FIH)	Opcionális	Opcionális	Opcionális	Opcionális

1-11. táblázat: Memória jellemzői – 774 és 779 modellek

Memóriefunkciók	774dn	774dns	779dn	779dns
Alapmemória: 16 GB, DIMM memóriamodul hozzáadásával 128 GB-ra bővíthető	Tartalmazza	Tartalmazza	Tartalmazza	Tartalmazza
HP 128 GB eMMC modul	Opcionális	Opcionális	Opcionális	Opcionális

1-12. táblázat: Nyomatási jellemzők – 774 és 779 modellek

Nyomatási funkciók	774dn	774dns	779dn	779dns
Percenként 35 oldalt nyomtat A4-es méretű és Letter méretű papírra (professzionális módban).	Tartalmazza	Tartalmazza	Nem támogatott	Nem támogatott
Percenként 55 oldalt nyomtat A4-es méretű és Letter méretű papírra (általános irodai módban).				
Percenként 45 oldalt nyomtat A4-es méretű és Letter méretű papírra (professzionális módban).	Nem támogatott	Nem támogatott	Tartalmazza	Tartalmazza
Percenként 65 oldalt nyomtat A4-es méretű és Letter méretű papírra (általános irodai módban).				
Könnyen hozzáférhető nyomtatás USB-portról (nincs szükség számítógépre)	Tartalmazza	Tartalmazza	Tartalmazza	Tartalmazza
Feladatok tárolása a nyomtató memóriájában későbbi nyomtatás vagy magánjellegű nyomtatás céljából	Tartalmazza	Tartalmazza	Tartalmazza	Tartalmazza

1-13. táblázat: Másolási és beolvasási jellemzők – 774 és 779 modellek

Másolási és beolvasási funkciók	774dn	774dns	779dn	779dns
Percenként akár 35 oldalt másol A4-es méretű és Letter méretű papírra.	Tartalmazza	Tartalmazza	Nem támogatott	Nem támogatott

1-13. táblázat: Másolási és beolvasási jellemzők – 774 és 779 modellek (folytatás)

Másolási és beolvasási funkciók	774dn	774dns	779dn	779dns
Percenként akár 45 oldalt másol A4-es méretű és Letter méretű papírra.	Nem támogatott	Nem támogatott	Tartalmazza	Tartalmazza
200 oldalas, kétféjes beolvasásra képes lapadagoló egymenetes, kétoldalas másoláshoz és beolvasáshoz	Tartalmazza	Tartalmazza	Tartalmazza	Tartalmazza

1-14. táblázat: Egyéb jellemzők – 774 és 779 modellek

Egyéb funkciók	774dn	774dns	779dn	779dns
Biztonság: HP Trusted Platform modul a nyomtatón keresztülhaladó minden adat titkosításához	Tartalmazza	Tartalmazza	Tartalmazza	Tartalmazza
Színes érintőképernyős kezelőpanel	Tartalmazza	Tartalmazza	Tartalmazza	Tartalmazza
Fax	Opcionális	Tartalmazza	Tartalmazza	Tartalmazza
Digitális küldés: Beolvasás e-mailbe , Beolvasás USB-meghajtóra és Beolvasás hálózati mappába	Tartalmazza	Tartalmazza	Tartalmazza	Tartalmazza

Támogatott operációs rendszerek

A nyomtató és az operációs rendszer kompatibilitásának biztosításához használja a következő információkat.

Linux: A Linux operációs rendszerhez használható nyomtató-illesztőprogramokról és egyéb tudnivalókról a következő webhelyen tájékozódhat: www.hp.com/go/linuxprinting.

UNIX: A UNIX® operációs rendszerhez használható nyomtató-illesztőprogramokról és egyéb tudnivalókról a következő webhelyen tájékozódhat: www.hp.com/go/unixmodelscripts.

A következő információk a nyomtatóspecifikus Windows HP PCL 6 nyomtató-illesztőprogramokra, a macOS HP nyomtató-illesztőprogramjaira és a szoftvertelepítőre érvényesek.

Windows: A HP nyomtató-illesztőprogram telepítéséhez töltsse le a HP Easy Start programot az 123.hp.com webhelyről. Vagy látogasson el a nyomtatóhoz tartozó nyomtatótámogatási weboldalra: www.hp.com/support/pwcolor780MFP, www.hp.com/support/pwcolor785MFP, www.hp.com/support/colorpw774MFP vagy www.hp.com/support/colorpw779MFP a nyomtató-illesztőprogram vagy a HP nyomtató-illesztőprogram telepítéséhez szükséges szoftvertelepítő letöltéséhez.

macOS: A nyomtató Mac gépekkel is használható. Töltsse le a HP Easy Start programot az 123.hp.com webhelyről vagy a nyomtatótámogatási oldalról, majd a HP Easy Start segítségével telepítse a HP nyomtató-illesztőprogramot.

1. Látogasson el az 123.hp.com webhelyre.
2. Kövesse a nyomtatószoftver letöltésére szolgáló lépéseket.

1-15. táblázat: Támogatott operációs rendszerek és nyomtató-illesztőprogramok

Operációs rendszer	Nyomtató-illesztőprogram (Windows rendszerhez, vagy macOS operációs rendszerhez tartozó webes telepítőhöz)
Windows 7, 32 bites és 64 bites	Ehhez az operációs rendszerhez a „HP PCL 6” nyomtató-specifikus nyomtató-illesztőprogram a szoftvertelepítés részeként kerül telepítésre.
Windows 8.1, 32 bites és 64 bites	Ehhez az operációs rendszerhez a „HP PCL-6” V4 nyomtató-specifikus nyomtató-illesztőprogram a szoftvertelepítés részeként kerül telepítésre.
Windows 10, 32 bites és 64 bites	Ehhez az operációs rendszerhez a „HP PCL-6” V4 nyomtató-specifikus nyomtató-illesztőprogram a szoftvertelepítés részeként kerül telepítésre.
Windows Server 2008 R2, SP 1, 64 bites	A PCL 6 nyomtatóspecifikus nyomtató-illesztőprogram a nyomtatótámogatás weboldaláról tölthető le. Töltse le az illesztőprogramot, majd telepítse azt a Microsoft Nyomtató hozzáadása eszközzel.
Windows Server 2012, 64 bites	A PCL 6 nyomtatóspecifikus nyomtató-illesztőprogram a nyomtatótámogatás weboldaláról tölthető le. Töltse le az illesztőprogramot, majd telepítse azt a Microsoft Nyomtató hozzáadása eszközzel.
Windows Server 2012 R2, 64 bites	A PCL 6 nyomtatóspecifikus nyomtató-illesztőprogram a nyomtatótámogatás weboldaláról tölthető le. Töltse le az illesztőprogramot, majd telepítse azt a Microsoft Nyomtató hozzáadása eszközzel.
Windows Server 2016, 64 bites	A PCL 6 nyomtatóspecifikus nyomtató-illesztőprogram a nyomtatótámogatás weboldaláról tölthető le. Töltse le az illesztőprogramot, majd telepítse azt a Microsoft Nyomtató hozzáadása eszközzel.
Windows Server 2019, 64 bites	A PCL 6 nyomtatóspecifikus nyomtató-illesztőprogram a nyomtatótámogatás weboldaláról tölthető le. Töltse le az illesztőprogramot, majd telepítse azt a Microsoft Nyomtató hozzáadása eszközzel.
macOS 10.13 High Sierra, macOS 10.14 Mojave	Töltse le a HP Easy Start programot az 123.hp.com webhelyről, majd ennek a segítségével telepítse a nyomtató-illesztőprogramot.

 **MEGJEGYZÉS:** A támogatott operációs rendszerek változhatnak.

 **MEGJEGYZÉS:** A támogatott operációs rendszerek aktuális listájának megtekintéséhez és a HP a nyomtatójára vonatkozó teljes körű segítségnyújtásához látogasson el a következő oldalra: www.hp.com/support/pwcolor780MFP, www.hp.com/support/pwcolor785MFP, www.hp.com/support/colorpw774MFP vagy www.hp.com/support/colorpw779MFP.

 **MEGJEGYZÉS:** A kliens- és kiszolgálóalapú operációs rendszerekkel és a nyomtató HP UPD illesztőprogram-támogatásával kapcsolatban tekintse meg a www.hp.com/go/upd oldalt. Az **Additional information** (További információk) menüpont alatt kattintson a **Specifications** (Műszaki adatok) elemre.

1-16. táblázat: Minimális rendszerkövetelmények

Windows	macOS
<ul style="list-style-type: none">• Internetkapcsolat• Külön USB 1.1 vagy 2.0 csatlakozás vagy hálózati kapcsolat• 2 GB szabad merevlemez-terület• 1 GB RAM (32 bites) vagy 2 GB RAM (64 bites)	<ul style="list-style-type: none">• Internetkapcsolat• Külön USB 1.1 vagy 2.0 csatlakozás vagy hálózati kapcsolat• 1,5 GB szabad merevlemez-terület

 **MEGJEGYZÉS:** A Windows szoftvertelepítő telepíti a HP Smart Device Agent Base szolgáltatást. A fájl méret 100 kb-nál kisebb. E szolgáltatás egyetlen funkciója, hogy óránként ellenőrzi, hogy vannak-e USB-n keresztül csatlakoztatott nyomtatók. A szolgáltatás nem gyűjt adatokat. Ha USB-nyomtatót talál, megpróbálja megkeresni a JetAdvantage Management Connector (JAMc) példányát a hálózaton. Ha a JAMc példány megtalálható, akkor a HP Smart Device Agent Base a JAMc révén biztonságosan frissül a Smart Device Agent teljes változatára, amely azután lehetővé teszi a nyomtatott oldalak elszámolását egy felügyelt nyomtatási szolgáltatásokhoz (MPS) tartozó fiókban. A nyomtatóhoz a www.hp.com webhelyről letöltött és a Nyomtató hozzáadása varázslóval telepített, csak illesztőprogramot tartalmazó webes csomagok nem telepítik ezt a szolgáltatást.

A szolgáltatás eltávolításához nyissa meg a **Vezérlőpultot**, válassza a **Programok** vagy a **Programok és szolgáltatások** lehetőséget, majd válassza a **Programok telepítése és törlése** vagy a **Program törlése** lehetőséget. A fájl neve: **HPSmartDeviceAgentBase**.

Mobilnyomtatási megoldások

A HP számos mobil nyomtatási megoldást kínál a laptopról, táblagépről, okostelefonról, illetve más mobil eszközről HP nyomtatóra történő egyszerű nyomtatás lehetővé tételére.

A teljes lista megtekintéséhez és a legjobb megoldás kiválasztásához lásd: www.hp.com/go/MobilePrinting.

 **MEGJEGYZÉS:** Frissítse a nyomtató firmware-ét az összes mobilnyomtatási funkció támogatásának biztosításához.

- Wi-Fi Direct (telepített HP Jetdirect 3100w BLE/NFC/vezeték nélküli tartozékkal)
- HP ePrint e-mailen keresztül (engedélyezni kell hozzá a HP webszolgáltatásokat, valamint a nyomtatót regisztrálni kell a HP Connected szolgáltatásra)
- Google Cloud Print
- AirPrint
- Android nyomtatás
- HP Roam

A nyomtató méretei

Ellenőrizze, hogy a nyomtató környezete elég tágas-e a nyomtató számára.

 **MEGJEGYZÉS:** A feltüntetett értékek változhatnak. A naprakész információkat lásd: www.hp.com/support/pwcolor780MFP, www.hp.com/support/pwcolor785MFP, www.hp.com/support/colorpw774MFP vagy www.hp.com/support/colorpw779MFP.

1-17. táblázat: A 774dn, 774dns, 779dn, 779dns, 780dn, 780dns, 785f típus méretei

Méret	A nyomtató teljesen bezárt állapotban	A nyomtató teljesen kinyitott állapotban
Magasság	774dn, 779dn, 780dn, 785f: 682 mm	774dn, 779dn, 780dn, 785f: 995 mm
	774dns, 779dns, 780dns: 790 mm	774dns, 779dns, 780dns: 1100 mm
Mélység	652 mm	1027 mm
Szélesség	604 mm	1530 mm
Súly (kazettákkal együtt)	774dn, 779dn, 780dn, 785f: 69,1 kg	774dn, 779dn, 780dn, 785f: 69,1 kg
	774dns, 779dns, 780dns: 85,1 kg	774dns, 779dns, 780dns: 85,1 kg

1-18. táblázat: A 785zs méretei (3 db 550 lapos papíradagolóval együtt)

Méret	A nyomtató teljesen bezárt állapotban	A nyomtató teljesen kinyitott állapotban
Magasság	1222 mm	1535 mm
Mélység	652 mm	1027 mm
Szélesség	604 mm	1530 mm
Súly (kazettákkal együtt)	120 kg	120 kg

1-19. táblázat: A 785z+ méretei (3 db 550 lapos papíradagolóval és padlón álló befejezőegységgel együtt)

Méret	A nyomtató teljesen bezárt állapotban	A nyomtató teljesen kinyitott állapotban
Magasság	1222 mm	1535 mm
Mélység	693 mm	1175 mm
Szélesség	1245 mm	2495 mm ¹
Súly (kazettákkal együtt)	171 kg	171 kg

¹ A méret a nyomtatóról leválasztott külső befejezőegység és az azokat összekötő adatkábel teljes hosszának beleszámításával lett megállapítva.

1-20. táblázat: Az 1 db 550 lapos papíradagoló méretei

Méret	A nyomtató teljesen bezárt állapotban	A nyomtató teljesen kinyitott állapotban
Magasság	117 mm	117 mm
Mélység	520 mm	685 mm
Szélesség	600 mm	600 mm
Tömeg	9,5 kg	9,5 kg

1-21. táblázat: Az állvánnyal ellátott 1 x 550 lapos papíradagoló méretei

Méret	Teljesen bezárt tartozék	Teljesen nyitott tartozék
Magasság	440 mm	440 mm

1-21. táblázat: Az állvánnyal ellátott 1 x 550 lapos papíradagoló méretei (folytatás)

Méret	Teljesen bezárt tartozék	Teljesen nyitott tartozék
Mélység	643 mm	938 mm
Szélesség	616 mm	1066 mm
Tömeg	32 kg	32 kg

1-22. táblázat: Az állvánnyal ellátott 3 x 550 lapos papíradagoló méretei

Méret	Teljesen bezárt tartozék	Teljesen nyitott tartozék
Magasság	440 mm	440 mm
Mélység	643 mm	938 mm
Szélesség	616 mm	1066 mm
Tömeg	37 kg	37 kg

1-23. táblázat: A 4 000 lapos nagy bemeneti kapacitású (HCl) adagoló méretei állvánnyal

Méret	Teljesen bezárt tartozék	Teljesen nyitott tartozék
Magasság	440 mm	440 mm
Mélység	643 mm	1046 mm
Szélesség	616 mm	1066 mm
Tömeg	43,8 kg	43,8 kg

1-24. táblázat: A padlón álló befejezőegység méretei

Méret	Teljesen bezárt tartozék	Teljesen nyitott tartozék
Magasság	1020 mm	1245 mm
Mélység	590 mm	1175 mm
Szélesség	690 mm	775 mm
Tömeg	40,4 kg	40,4 kg

Energiafogyasztás, elektromos jellemzők és zajkibocsátás

A megfelelő működés érdekében a nyomtatót a meghatározott tápellátási feltételeknek megfelelő környezetben kell elhelyezni.

Az aktuális információkért lásd: www.hp.com/support/pwcolor780MFP, www.hp.com/support/pwcolor785MFP, www.hp.com/support/colorpw774MFP vagy www.hp.com/support/colorpw779MFP.

⚠ VIGYÁZAT! A hálózati feszültséggel szembeni követelmények annak az országnak/térségnek felelnek meg, ahol a nyomtató forgalomba kerül. Ne változtassa meg az üzemi feszültséget. Ez árt a nyomtatónak, és érvényteleníti a nyomtatóra vonatkozó garanciát.

Üzemkörünyezeti tartományok

A megfelelő működés érdekében a nyomtatót a meghatározott feltételeknek megfelelő környezetben kell elhelyezni.

1-25. táblázat: Üzemkörünyezeti tartományok

Környezet	Javasolt	Megengedett
Hőmérséklet	17–25 °C	15–30 °C
Relatív páratartalom	30–70%-os relatív páratartalom (RH)	10–80%-os relatív páratartalom

Nyomtatóhardver-beállítás és szoftvertelepítés

Üzembe helyezési alaputasítások: lásd a nyomtatóhoz mellékelt Hardvertelepítési útmutatót. További információkért látogasson el a HP támogatási webhelyére.

Látogasson el a www.hp.com/support/pwcolor780MFP, www.hp.com/support/pwcolor785MFP, www.hp.com/support/colorpw774MFP vagy www.hp.com/support/colorpw779MFP oldalra a HP mindenre kiterjedő nyomtatósúgója megtekintéséhez, amely az alábbi információkat tartalmazza:

- Telepítés és konfigurálás
- Tanulás és használat
- Hibaelhárítás
- Szoftver- és firmware-frissítések letöltése
- Csatlakozás a támogatási fórumokhoz
- Garanciális és szabályzati információk keresése
- A Microsoft Nyomtató hozzáadása eszköz használatának módjával kapcsolatos utasítások keresése

2 Papírtálcák

Ismerje meg, hogyan töltheti fel és használhatja a papírtálcákat, beleértve az olyan speciális elemek, mint a borítékok és címkék feltöltését is.

Videós segítségért lásd: www.hp.com/videos/PageWide.

Az alábbi információk a megjelenés idején helyesek voltak. A legfrissebb információkat lásd: www.hp.com/support/pwcolor780MFP, www.hp.com/support/pwcolor785MFP, www.hp.com/support/colorpw774MFP vagy www.hp.com/support/colorpw779MFP.

További tudnivalók:

A HP mindenre kiterjedő nyomtatósúgója az alábbi információkat tartalmazza:

- Telepítés és konfigurálás
- Tanulás és használat
- Hibaelhárítás
- Szoftver- és firmware-frissítések letöltése
- Csatlakozás a támogatási fórumokhoz
- Garanciális és szabályzati információk keresése

Bevezetés

A papírtálcák feltöltésekor körültekintően járjon el.

 **VIGYÁZAT!** Ne húzzon ki több papírtálcát egyszerre.

Ne használja a papírtálcát lépcsőként.

A nyomtató mozgatása közben minden tálcának zárva kell lennie.

Ne tartsa kezeit a papírtálcákban vagy a fiókokban azok becsukásakor.

Az 1. tálca (többfunkciós tálca) feltöltése

A következő információk bemutatják a papír 1. tálcába való betöltését.

⚠ VIGYÁZAT! Ne húzzon ki több papírtálcát egyszerre. Ne használja a papírtálcát lépcsőként. Ne hagyja a kezét a papírtálcákban, amikor becsukja őket. A nyomtató mozgatasakor minden tálcának zárva kell lennie.

VIGYÁZAT! Az elakadások megelőzése érdekében nyomtatás közben soha ne tegyen be papírt az 1. tálcába vagy vegyen ki onnan papírt.

A 1. tálca feltöltése

Ebbe a tálcába 100 lap 75 g/m² súlyú papír vagy 10 boríték tölthető be.

1. Nyissa ki az 1. tálcat.

MEGJEGYZÉS: Hosszabb, például Legal méretű papírra való nyomtatáshoz húzza ki az 1. tálca hosszabbítóját.

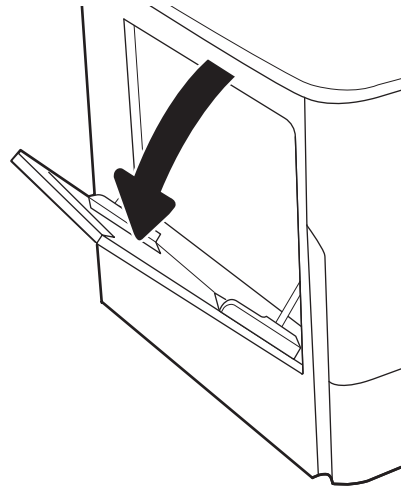

2. Állítsa be a papírszélesség-beállító vezetőket a használt papír méretének megfelelően.

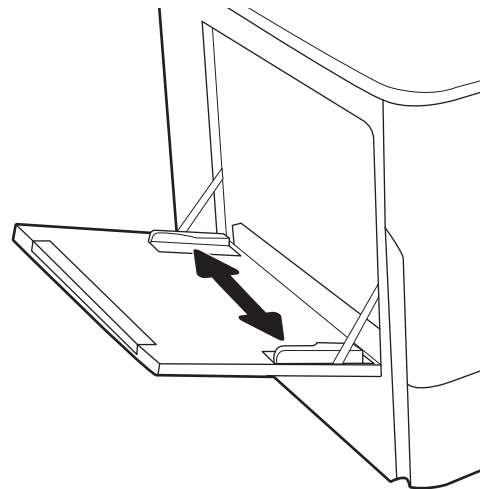

3. Töltsön papírt a tálcába. A papír tájolásának módjával kapcsolatos további tudnivalókat lásd: [1. tálcá papírtájolása 35. oldal](#).

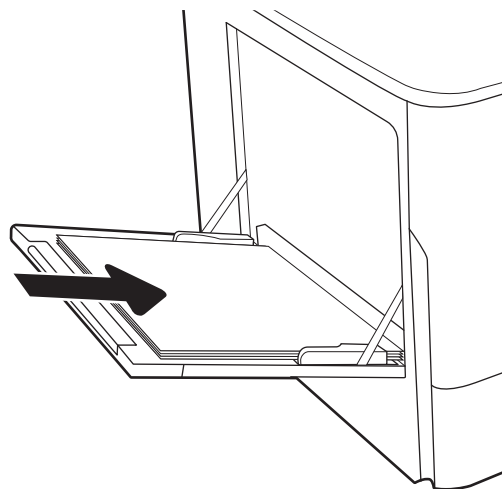

4. Az szélességbeállító vezetőket úgy állítsa be, hogy azok hozzáérjenek a papírköteghez, de ne hajlítsák meg azt.

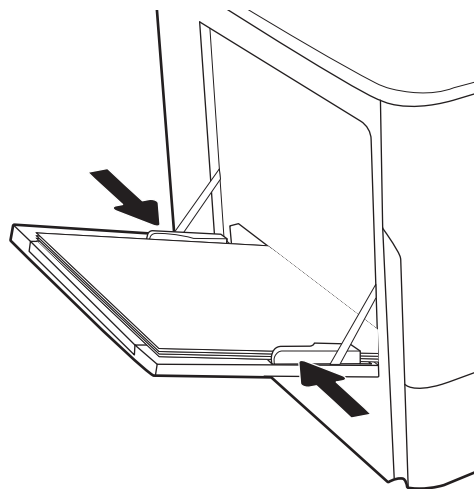

1. tálcá papírtájolása

A legjobb nyomtatási minőség elérése érdekében a papírlapokat megfelelően helyezze be az 1. tálcába.

2-1. táblázat: Fejléces vagy előnyomott – álló

Duplex mód	Papírméret	Papír betöltése
Egyoldalas nyomtatás	12x18, 11x17, RA3, A3, 8K (273x394 mm), 8K (270x390 mm), 8K (260x368 mm), B4 (JIS), Legal, Oficio (8.5x13), Oficio (216x340 mm), C4, SRA4, RA4, Arch A, A4, Letter, 16K (197x273 mm) 16K (195x270 mm), Executive, A5, 16K (184x260 mm), B5 (JIS), Arch A, Statement, 5x8, Kettős japán levelezőlap (148x200 mm), B6 (JIS), 5x7, 4x6, 10x15 cm, A6, Japán levelezőlap (100x148 mm)	Nyomtatási oldallal lefelé Alsó él a nyomtató felé néz

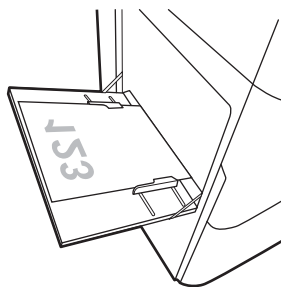

2-1. táblázat: Fejléces vagy elönyomott – álló (folytatás)

Duplex mód	Papírméret	Papír betöltése
Egyoldalas nyomtatás	A4, Letter, 16K (197x273 mm) 16K (195x270 mm), Executive, A5, 16K (184x260 mm), B5 (JIS), Arch A, Statement, 5x8, Kettős japán levelezőlap (148x200 mm), 16K (195x270 mm), 16K (197x273 mm), B6 (JIS), 5x7, A6, Japán levelezőlap (100x148 mm)	Nyomtatási oldallal lefelé Az előre nyomtatott kép bal oldala néz a nyomtató felé
Automatikus kétoldalas nyomtatás a Váltakozó fejléces mód engedélyezett állapotában	12x18, 11x17, RA3, A3, 8K (273x394 mm), 8K (270x390 mm), 8K (260x368 mm), B4 (JIS), Legal, Oficio (8.5x13), Oficio (216x340 mm), C4, SRA4, RA4, Arch A, A4, Letter, 16K (197x273 mm) 16K (195x270 mm), Executive, A5, 16K (184x260 mm), B5 (JIS), Arch A, Statement, 5x8, Kettős japán levelezőlap (148x200 mm), B6 (JIS), 5x7, 4x6, 10x15 cm, A6, Japán levelezőlap (100x148 mm)	Nyomtatási oldallal felfelé Felső él a nyomtató felé néz
Automatikus kétoldalas nyomtatás a Váltakozó fejléces mód engedélyezett állapotában	A4, Letter, 16K (197x273 mm), 16K (195x270 mm), Executive, A5, 16K (184x260 mm), B5 (JIS), Arch A, Statement, 5x8, Kettős japán levelezőlap (148x200 mm), 16K (195x270 mm), 16K (197x273 mm), B6 (JIS), 5x7, A6, Japán levelezőlap (100x148 mm)	Nyomtatási oldallal felfelé Az előre nyomtatott kép jobb oldala néz a nyomtató felé

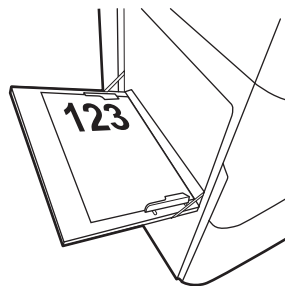
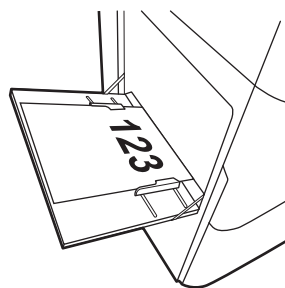
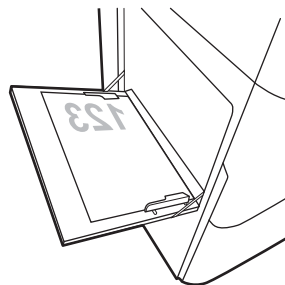

2-2. táblázat: Fejléces vagy előnyomott – fekvő

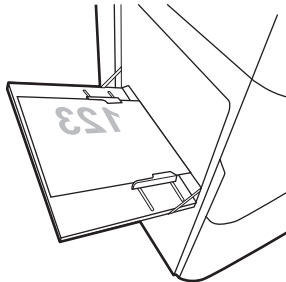
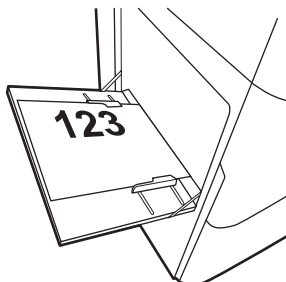
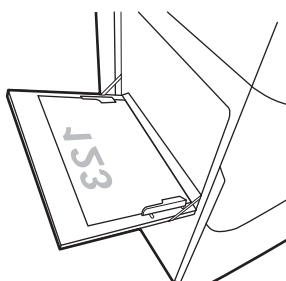
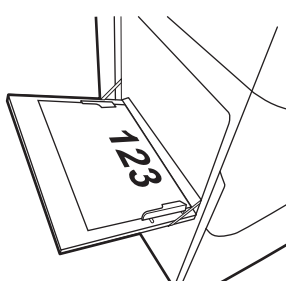
Duplex mód	Papírméret	Papír betöltése
Egyoldalas nyomtatás	12x18, 11x17, RA3, A3, 8K (273x394 mm), 8K (270x390 mm), 8K (260x368 mm), B4 (JIS), Legal, Oficio (8.5x13), Oficio (216x340 mm), C4, SRA4, RA4, Arch A, A4, Letter, 16K (197x273 mm), 16K (195x270 mm), Executive, A5, 16K (184x260 mm), B5 (JIS), Statement, 5x8, Kettős japán levelezőlap (148x200 mm), B6 (JIS), 5x7 4x6, 10x15 cm, A6, Japán levelezőlap (ezek 5"-nél keskenyebbek, ezért a rövidebb élükkel kell betölteni őket)	Nyomatási oldallal lefelé Az előre nyomtatott kép bal oldala néz a nyomtató felé 
Automatikus kétoldalas nyomtatás a Váltakozó fejléces mód engedélyezett állapotában	12x18, 11x17, RA3, A3, 8K (273x394 mm), 8K (270x390 mm), 8K (260x368 mm), B4 (JIS), Legal, Oficio (8.5x13), Oficio (216x340 mm), C4, SRA4, RA4, Arch A, A4, Letter, 16K (197x273 mm), 16K (195x270 mm), Executive, A5, 16K (184x260 mm), B5 (JIS), Statement, 5x8, Kettős japán levelezőlap (148x200 mm), B6 (JIS), 5x7 4x6, 10x15 cm, A6, Japán levelezőlap (ezek 5"-nél keskenyebbek, ezért a rövidebb élükkel kell betölteni őket)	Nyomatási oldallal felfelé Az előre nyomtatott kép jobb oldala néz a nyomtató felé 
Egyoldalas nyomtatás	A4, Letter, 16K (197x273 mm) 16K (195x270 mm), Executive, A5, 16K (184x260 mm), B5 (JIS), Arch A, Statement, 5x8, Kettős japán levelezőlap, 5x7, B6 (JIS), A6	Nyomatási oldallal lefelé Alsó él a nyomtató felé néz 
Automatikus kétoldalas nyomtatás a Váltakozó fejléces mód engedélyezett állapotában	A4, Letter, 16K (197x273 mm) 16K (195x270 mm), Executive, A5, 16K (184x260 mm), B5 (JIS), Arch A, Statement, 5x8, Kettős japán levelezőlap, 5x7, B6 (JIS), A6	Nyomatási oldallal felfelé Felső él a nyomtató felé néz 

2-3. táblázat: Előlyukasztott – álló

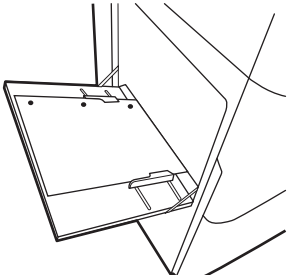
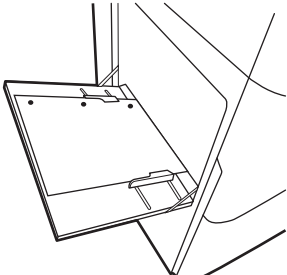
Duplex mód	Papírméret	Papír betöltése
Egyoldalas nyomtatás	12x18, 11x17, RA3, A3, 8K (273x394 mm), 8K (270x390 mm), 8K (260x368 mm), B4 (JIS), Legal, Oficio (8.5x13), Oficio (216x340 mm), C4, SRA4, RA4, Arch A, A4, Letter, 16K (197x273 mm) 16K (195x270 mm), Executive, A5, 16K (184x260 mm), B5 (JIS), Arch A, Statement, A6, 5x8, Kettős japán levelezőlap (148x200 mm), B6 (JIS), 5x7, 4x6, 10x15 cm, Japán levelezőlap	Nyomatási oldallal lefelé Lyukak a nyomtató hátoldala felé 
Automatikus kétoldalas nyomtatás a Váltakozó fejléces mód engedélyezett állapotában	12x18, 11x17, RA3, A3, 8K (273x394 mm), 8K (270x390 mm), 8K (260x368 mm), B4 (JIS), Legal, Oficio (8.5x13), Oficio (216x340 mm), C4, SRA4, RA4, Arch A, A4, Letter, 16K (197x273 mm) 16K (195x270 mm), Executive, A5, 16K (184x260 mm), B5 (JIS), Arch A, Statement, A6, 5x8, Kettős japán levelezőlap (148x200 mm), B6 (JIS), 5x7, 4x6, 10x15 cm, Japán levelezőlap	Nyomatási oldallal felfelé Lyukak a nyomtató hátoldala felé 

2-4. táblázat: Előlyukasztott – fekvő

Duplex mód	Papírméret	Papír betöltése
Egyoldalas nyomtatás	A4, Letter, 16K (197x273 mm) 16K (195x270 mm), Executive, A5, 16K (184x260 mm), B5 (JIS), Arch A, Statement, 5x8, Kettős japán levelezőlap, 5x7, B6 (JIS), A6	Nyomtatási oldallal lefelé Lyukak a nyomtatótól távolabb
Automatikus kétoldalas nyomtatás a Váltakozó fejléces mód engedélyezett állapotában	A4, Letter, 16K (197x273 mm) 16K (195x270 mm), Executive, A5, 16K (184x260 mm), B5 (JIS), Arch A, Statement, 5x8, Kettős japán levelezőlap, 5x7, B6 (JIS), A6	Nyomtatási oldallal felfelé Lyukak a nyomtó felé

A Váltakozó fejléces mód használata

Ha a [Váltakozó fejléces mód](#) funkciót használja, minden feladat esetében ugyanúgy tölthet fejléces vagy előnyomott papírokat a tálcába, akár egyoldalas, akár kétoldalas nyomtatásról, illetve másolásról van szó. Ha ezt az üzemmódot használja, úgy töltsse be a papírt, ahogyan az automatikus kétoldalas nyomtatáshoz szokta.

Váltakozó fejléces mód engedélyezése a nyomtató kezelőpaneljének menüiben

A [Beállítások](#) menü segítségével állítsa be a [Váltakozó fejléces mód](#) opciót.

1. A nyomtató kezelőpaneljének kezdőképernyőjén navigáljon a [Beállítások](#) menühöz, majd nyissa meg.
2. Nyissa meg a következő menüket:
 - a. [Másolás/Nyomtatás](#) vagy [Nyomtatás](#)
 - b. [Tálcák kezelése](#)
 - c. [Váltakozó fejléces mód](#)
3. Válassza a [Be](#) lehetőséget.

Papír betöltése az 2. tálcába

A következő információk bemutatják a papír betöltésének módját a 2. tálcába és az opcionális 550 lapos tálcákba.

⚠ VIGYÁZAT! Ne húzzon ki több papírtálcát egyszerre. Ne használja a papírtálcát lépcsőként. Ne hagyja a kezét a papírtálcákban, amikor becsukja őket. A nyomtató mozgatásakor minden tálcának zárva kell lennie.

📄 MEGJEGYZÉS: A papírfeltöltési eljárás ugyanaz az összes 550 lapos tálcá esetében, mint a 2. tálcánál. Az ábrán csak a 2. tálcá szerepel.

2. tálcá és 550 lapos tálcák feltöltése

Ezekbe a tálcákba 550 lap 75 g/m² súlyú papír tölthető be.

1. Nyissa ki a tálcát.

MEGJEGYZÉS: Ne nyissa ki ezt a tálcát, amikor használatban van.

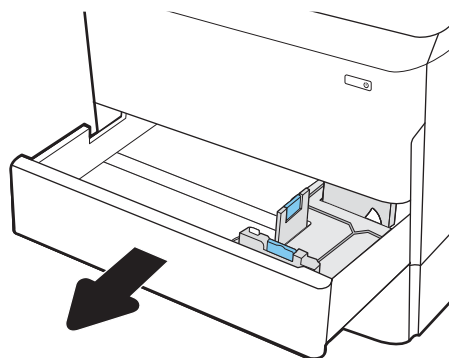

2. Húzza a papírszélesség- és papírhosszúság-beállító vezetőket a használt papír méretének megfelelő helyre a kék beállítóreteszekkel.

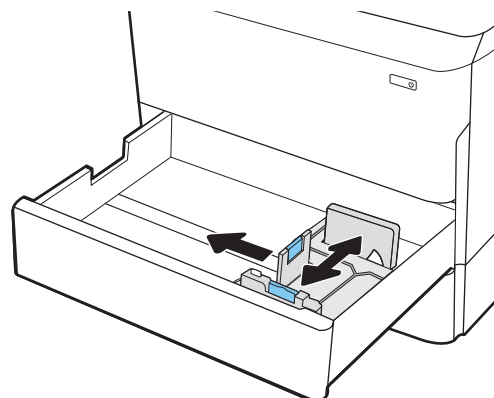

3. Töltsön papírt a tálcába. A papír ellenőrzésével győződjön meg arról, hogy a vezetők hozzáérnek a köteghez, de nem hajlítják meg azt. A papír tájolásának módjával kapcsolatos további tudnivalókat lásd: [A 2. tálcá és az 550 lapos tálcák papírtájolása 43. oldal.](#)

MEGJEGYZÉS: Az elakadások megelőzése érdekében ne töltse túl a tálcát. Győződjön meg arról, hogy a köteg teteje nem éri el a tálcá telítettségét jelző vonalat.

MEGJEGYZÉS: Ha a tálcá nem megfelelően van betöltve, nyomtatás közben hibaüzenet jelenhet meg, vagy előfordulhat, hogy elakad a papír.

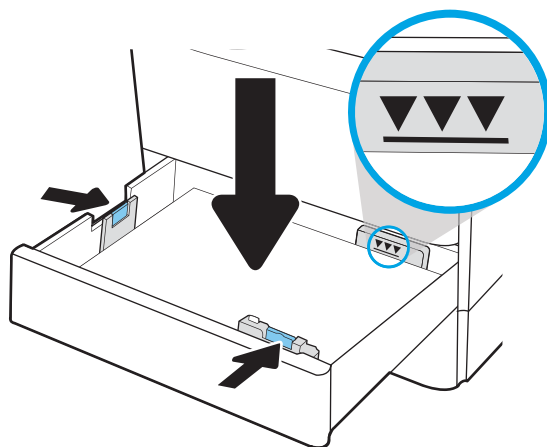

4. Csukja vissza a tálcát.

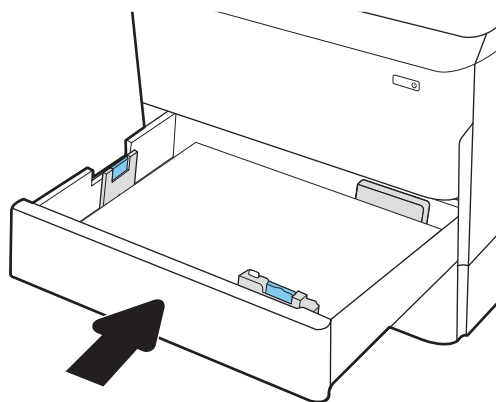

5. A nyomtató kezelőpanelén megjelenik a tálcá beállítására felszólító üzenet.
6. Válassza az **OK** gombot a megállapított típus és méret elfogadásához, vagy válassza a **Módosítás** gombot más papírméret vagy -típus választásához.

Egyéni papírméret esetén meg kell adnia a papír X és Y méretét, amikor megjelenik az ezt kérő üzenet a nyomtató kezelőpanelén.

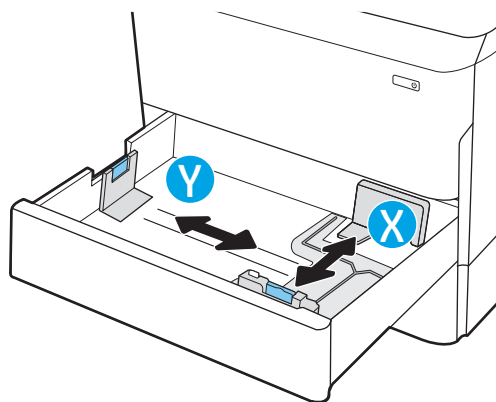

A 2. tálca és az 550 lapos tálca papírtájolása

A legjobb nyomtatási minőség elérése érdekében a papírlapokat megfelelően helyezze be a 2. tálcába vagy az 550 lapos tálcába.

2-5. táblázat: Fejléces vagy előnyomott – álló

Duplex mód	Papírméret	Papír betöltése
Egyoldalas nyomtatás	11x17, A3, 8K (273x397 mm), 8K (270x390 mm), 8K (260x368 mm), B4 (JIS), Legal, Oficio (8,5x13), Oficio (216x340 mm), C4, SRA4, RA4, Arch A, A4, Letter, 12x18	Nyomtatási oldallal lefelé Felső éllel a tálca bal oldala felé
Egyoldalas nyomtatás	A4, Letter, 16K (197x273 mm) 16K (195x270 mm), Executive, A5, 16K (184x260 mm), B5 (JIS)	Nyomtatási oldallal lefelé Felső éllel a tálca hátulja felé

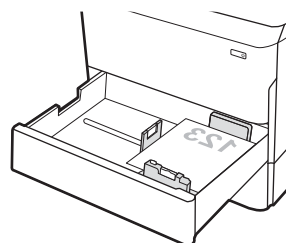
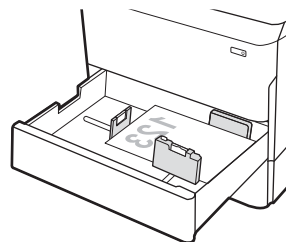

2-5. táblázat: Fejléces vagy előnyomott – álló (folytatás)

Duplex mód	Papírméret	Papír betöltése
Automatikus kétoldalas nyomtatás a Váltakozó fejléces mód engedélyezett állapotában	11x17, A3, 8K (273x397 mm), 8K (270x390 mm), 8K (260x368 mm), B4 (JIS), Legal, Oficio (8,5x13), Oficio (216x340 mm), C4, SRA4, RA4, Arch A, A4, Letter, 12x18	Nyomtatási oldallal felfelé Felső éllel a tálca jobb oldala felé
Automatikus kétoldalas nyomtatás a Váltakozó fejléces mód engedélyezett állapotában	A4, Letter, 16K (197x273 mm) 16K (195x270 mm), Executive, A5, 16K (184x260 mm), B5 (JIS)	Nyomtatási oldallal felfelé Felső éllel a tálca hátulja felé

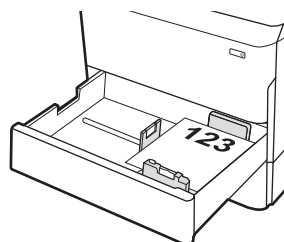
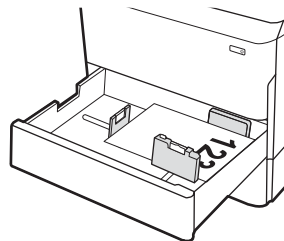

2-6. táblázat: Fejléces vagy előnyomott – fekvő

Duplex mód	Papírméret	Papír betöltése
Egyoldalas nyomtatás	11x17, A3, 8K (273x397 mm), 8K (270x390 mm), 8K (260x368 mm), B4 (JIS), Legal, Oficio (8,5x13), Oficio (216x340 mm), C4, SRA4, RA4, Arch A, A4, Letter, 12x18	Nyomtatási oldallal lefelé Felső éllel a tálca hátulja felé

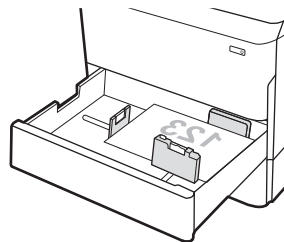

2-6. táblázat: Fejléces vagy előnyomott – fekvő (folytatás)

Duplex mód	Papírméret	Papír betöltése
Egyoldalas nyomtatás	A4, Letter, 16K (197x273 mm) 16K (195x270 mm), Executive, A5, 16K (184x260 mm), B5 (JIS)	Nyomtatási oldallal lefelé Felső éllel a tálca bal oldala felé
Automatikus kétoldalas nyomtatás a Váltakozó fejléces mód engedélyezett állapotában	11x17, A3, 8K (273x397 mm), 8K (270x390 mm), 8K (260x368 mm), B4 (JIS), Legal, Oficio (8,5x13), Oficio (216x340 mm), C4, SRA4, RA4, Arch A, A4, Letter, 12x18	Nyomtatási oldallal felfelé Felső éllel a tálca hátulja felé
Automatikus kétoldalas nyomtatás a Váltakozó fejléces mód engedélyezett állapotában	A4, Letter, 16K (197x273 mm) 16K (195x270 mm), Executive, A5, 16K (184x260 mm), B5 (JIS)	Nyomtatási oldallal felfelé Felső éllel a tálca jobb oldala felé

2-7. táblázat: Előlyukasztott – álló

Duplex mód	Papírméret	Papír betöltése
Egyoldalas nyomtatás	11x17, A3, 8K (273x397 mm), 8K (270x390 mm), 8K (260x368 mm), B4 (JIS), Legal, Oficio (8,5x13), Oficio (216x340 mm), C4, SRA4, RA4, Arch A, A4, Letter, 12x18	Nyomtatási oldallal lefelé Lyukak a tálca hátoldalánál
Egyoldalas nyomtatás	A4, Letter, 16K (197x273 mm) 16K (195x270 mm), Executive, A5, 16K (184x260 mm), B5 (JIS)	Nyomtatási oldallal lefelé Lyukak a tálca jobb oldalánál

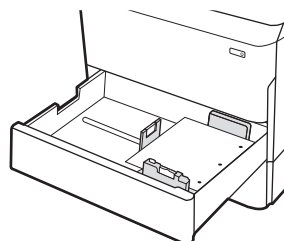
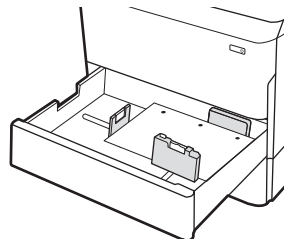

2-7. táblázat: Előlyukasztott – álló (folytatás)

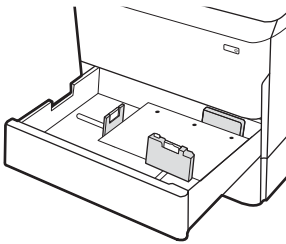
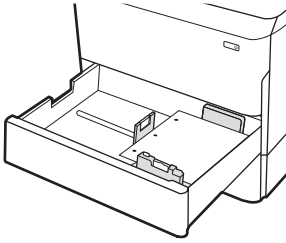
Duplex mód	Papírméret	Papír betöltése
Automatikus kétoldalas nyomtatás a Váltakozó fejléces mód engedélyezett állapotában	11x17, A3, 8K (273x397 mm), 8K (270x390 mm), 8K (260x368 mm), B4 (JIS), Legal, Oficio (8,5x13), Oficio (216x340 mm), C4, SRA4, RA4, Arch A, A4, Letter, 12x18	Nyomtatási oldallal felfelé Lyukak a tálca hátoldalánál 
Automatikus kétoldalas nyomtatás a Váltakozó fejléces mód engedélyezett állapotában	A4, Letter, 16K (197x273 mm) 16K (195x270 mm), Executive, A5, 16K (184x260 mm), B5 (JIS)	Nyomtatási oldallal felfelé Lyukak a tálca bal oldalánál, az űrlap teteje a nyomtató hátuljánál 

A Váltakozó fejléces mód használata

Ha a [Váltakozó fejléces mód](#) funkciót használja, minden feladat esetében ugyanúgy tölthet fejléces vagy előnyomott papírokat a tálcába, akár egyoldalas, akár kétoldalas nyomtatásról, illetve másolásról van szó. Ha ezt az üzemmódot használja, úgy töltsse be a papírt, ahogyan az automatikus kétoldalas nyomtatáshoz szokta.

Váltakozó fejléces mód engedélyezése a nyomtató kezelőpaneljének menüiben

A [Beállítások](#) menü segítségével állítsa be a [Váltakozó fejléces mód](#) opciót.

1. A nyomtató kezelőpaneljének kezdőképernyőjén navigáljon a [Beállítások](#) menühöz, majd nyissa meg.
2. Nyissa meg a következő menüket:
 - a. [Másolás/Nyomtatás](#) vagy [Nyomtatás](#)
 - b. [Tálcák kezelése](#)
 - c. [Váltakozó fejléces mód](#)
3. Válassza a [Be](#) lehetőséget.

A 4000 lapos nagy kapacitású adagolótálca (HCI) feltöltése

A következő információk bemutatják a papír nagy kapacitású adagolótálcára való betöltését. A nagy kapacitású adagolótálca az összes típushoz rendelhető tartozékként.

⚠ VIGYÁZAT! Ne húzzon ki több papírtálcát egyszerre. Ne használja a papírtálcát lépcsőként. Ne hagyja a kezét a papírtálcákban, amikor becsukja őket. A nyomtató mozgatasakor minden tálcának zárva kell lennie.

A HCI betöltése

A két tálcába max. 4000 lap 75 g/m² súlyú papír tölthető be.

1. Nyissa ki a tálcát.

MEGJEGYZÉS: Ne nyissa ki ezt a tálcát, amikor használatban van.

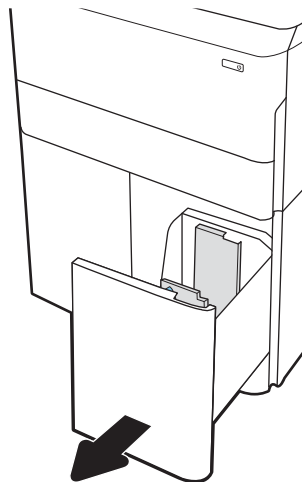

2. Állítsa a papírméret-beállítót a használatban lévő papírnak megfelelő helyzetbe.

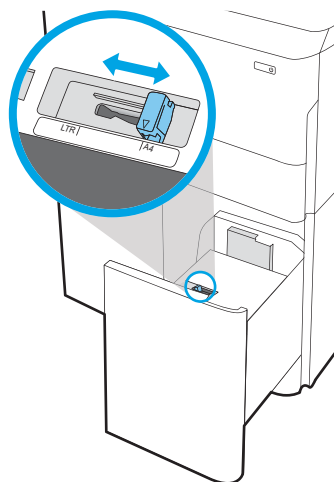

3. Töltsön papírt a tálcába. A papír ellenőrzésével győződjön meg arról, hogy a vezetők finoman érintik a köteget, de nem hajlítják meg.

MEGJEGYZÉS: Az elakadások megelőzése érdekében ne töltse túl a tálcát. Győződjön meg arról, hogy a köteg teteje nem éri el a tálcá telítettségét jelző vonalat.

MEGJEGYZÉS: Ha a tálcá nem megfelelően van betöltve, nyomtatás közben hibaüzenet jelenhet meg, vagy előfordulhat, hogy elakad a papír.

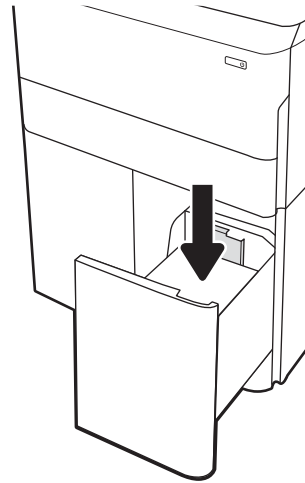

4. Csjkja vissza a tálcát.

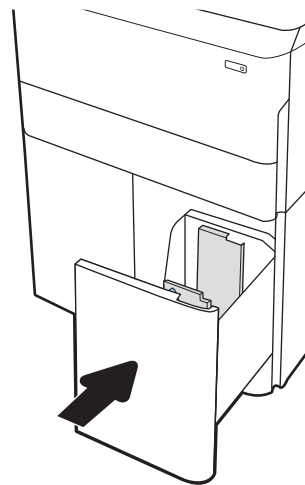

5. A nyomtató kezelőpanelén megjelenik a tálcá beállítására felszólító üzenet.
6. Válassza az **OK** gombot a megállapított típus és méret elfogadásához, vagy válassza a **Módosítás** gombot más papírméret vagy -típus választásához.

HCI papírtájolása

A legjobb nyomtatási minőség elérése érdekében a papírlapokat megfelelően helyezze a HCI-be.

2-8. táblázat: Fejléces vagy előnyomott – álló

Duplex mód	Papírméret	Papír betöltése
Egyoldalas nyomtatás	A4, Letter	Nyomtatási oldallal lefelé Felső éllel a tálca hátulja felé
Automatikus kétoldalas nyomtatás a Váltakozó fejléces mód engedélyezett állapotában	A4, Letter	Nyomtatási oldallal felfelé Felső éllel a tálca hátulja felé

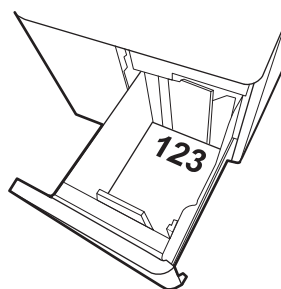
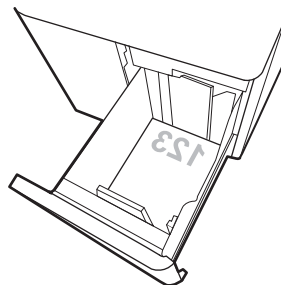

2-9. táblázat: Fejléces vagy előnyomott – fekvő

Duplex mód	Papírméret	Papír betöltése
Egyoldalas nyomtatás	A4, Letter	Nyomtatási oldallal lefelé Felső éllel a tálca bal oldala felé
Automatikus kétoldalas nyomtatás a Váltakozó fejléces mód engedélyezett állapotában	A4, Letter	Nyomtatási oldallal felfelé Felső éllel a tálca jobb oldala felé

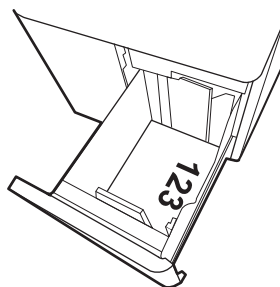
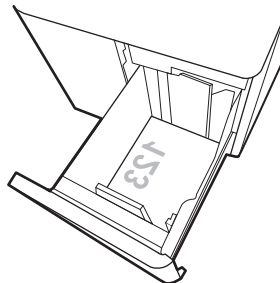

2-10. táblázat: Előlyukasztott – fekvő

Duplex mód	Papírméret	Papír betöltése
Egyoldalas nyomtatás	A4, Letter	Nyomtatási oldallal lefelé Lyukak a tálca bal oldalánál
Automatikus kétoldalas nyomtatás a Váltakozó fejléces mód engedélyezett állapotában	A4, Letter	Nyomtatási oldallal felfelé Lyukak a tálca jobb oldalánál, az űrlap teteje a nyomtató jobb oldala felé

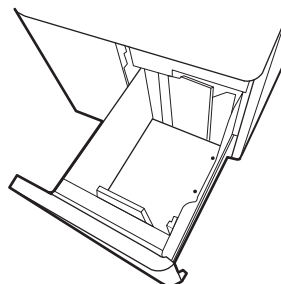
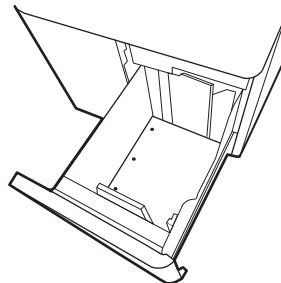

A Váltakozó fejléces mód használata

Ha a [Váltakozó fejléces mód](#) funkciót használja, minden feladat esetében ugyanúgy tölthet fejléces vagy előnyomott papírokat a tálcába, akár egyoldalas, akár kétoldalas nyomtatásról, illetve másolásról van szó. Ha ezt az üzemmódot használja, úgy töltsse be a papírt, ahogyan az automatikus kétoldalas nyomtatáshoz szokta.

Váltakozó fejléces mód engedélyezése a nyomtató kezelőpaneljének menüiben

A [Beállítások](#) menü segítségével állítsa be a [Váltakozó fejléces mód](#) opciót.

1. A nyomtató kezelőpaneljének kezdőképernyőjén navigáljon a [Beállítások](#) menühöz, majd nyissa meg.
2. Nyissa meg a következő menüket:
 - a. [Másolás/Nyomtatás](#) vagy [Nyomtatás](#)
 - b. [Tálcák kezelése](#)
 - c. [Váltakozó fejléces mód](#)
3. Válassza a [Be](#) lehetőséget.

Borítékok betöltése és nyomtatása

A következő információk bemutatják a borítékok betöltését és nyomtatását. Boríték nyomtatásához csak az 1. tálcát használja. Az 1. tálcába legfeljebb 14 boríték helyezhető be, a boríték kialakításától és a környezeti feltételektől függően.

Borítékok nyomtatása

Ha kézi adagolással szeretne borítékokat nyomtatni, az alábbi lépéseket követve válassza ki a megfelelő beállításokat a nyomtató-illesztőprogramban, majd a nyomtatási feladat nyomtatóra történő elküldése után töltsse be a borítékokat a tálcába.

 **MEGJEGYZÉS:** Kézi adagolás esetén várja meg, amíg a kezelőpanel arra kéri, hogy töltsse be a borítékokat az 1. tálcába.

1. A szoftveralkalmazásban válassza a **Nyomtatás** lehetőséget.
2. A nyomtatók listájáról válassza ki a nyomtatót, majd kattintson a **Tulajdonságok** vagy **Beállítások** gombra, vagy érintse meg azokat a nyomtató-illesztőprogram megnyitásához.

 **MEGJEGYZÉS:** A gomb neve a különböző szoftverek esetén eltérő lehet.

 **MEGJEGYZÉS:** A nyomtatási funkcióknak a Windows 8 vagy 8.1 kezdőképernyőjén található alkalmazásból való eléréséhez válassza ki az **Eszközök**, majd a **Nyomtatás** lehetőséget, végül pedig a nyomtatót. Windows 10 operációs rendszer esetén válassza ki a **Nyomtatás** lehetőséget, ami az alkalmazástól függően eltérő lehet. Windows 8, 8.1 és 10 operációs rendszerek esetén ezen alkalmazások eltérő elrendezéssel és funkciókkal rendelkeznek az asztali alkalmazások alább felsorolt jellemzőihez képest. HP PCL-6 V4 illesztőprogram esetén a HP AiO Printer Remote alkalmazás további illesztőprogram-funkciókat fog letölteni, amennyiben a **További beállítások** lehetőség ki van jelölve.

3. Kattintson a **Papír/Minőség** fülre vagy érintse meg azt.
4. A **Papírméret** legördülő listáról válassza ki a megfelelő méretet a borítékok számára.
5. A **Papírtípus** legördülő listáról válassza ki a **További lehetőségek** elemet.
6. A **Típus** menüpontban válassza az **Egyéb** lehetőséget, majd válassza a **Boríték** lehetőséget.
7. A **Papírforrás** legördülő listáról válassza ki a **Kézi adagolás** lehetőséget.
8. Az **OK** gombra kattintva zárja be a **Dokumentum tulajdonságai** párbeszédpanelét.
9. A **Nyomtatás** párbeszédpanelen kattintson az **OK** gombra a feladat kinyomtatásához.

A boríték tájolása

A megfelelő nyomtatás érdekében a borítékokat egy meghatározott módon kell betölteni.

 **MEGJEGYZÉS:** A nyomtató nem támogatja a kétoldalas nyomtatást boríték esetén.

2-11. táblázat: A boríték tájolása

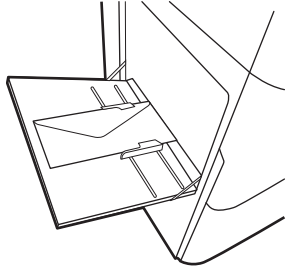
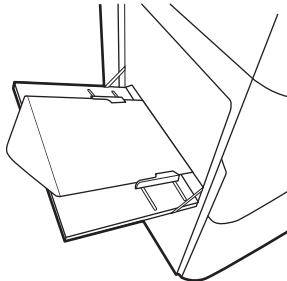
Tálca	Borítékméret	Betöltés módja
1. tálca	9-es boríték, 10-es boríték, Monarch boríték, DL boríték, B5 boríték, C5 boríték (tárca), C6 boríték	Nyomatási oldallal lefelé Felső éllel a nyomtató hátulja felé 
1. tálca	B5 boríték, Japán Chou 3-as boríték, C5 boríték (zseb)	Nyomatási oldallal lefelé Alsó él a nyomtató felé néz, felső hajtóka nyitva 

Címkék betöltése és nyomtatása

A következő információk a címkék betöltésének és nyomtatásának módját mutatják be.

Kézi adagolású címkék

Címkeívek nyomtatásához használja az 1. tálca kézi adagolás üzemmódját.

1. A szoftveralkalmazásban válassza a **Nyomtatás** lehetőséget.
2. A nyomtatók listájáról válassza ki a nyomtatót, majd kattintson a **Tulajdonságok** vagy **Beállítások** gombra, vagy érintse meg azokat a nyomtató-illesztőprogram megnyitásához.

 **MEGJEGYZÉS:** A gomb neve a különböző szoftverek esetén eltérő lehet.

 **MEGJEGYZÉS:** A nyomtatási funkcióknak a Windows 8 vagy 8.1 kezdőképernyőjén található alkalmazásból való eléréséhez válassza ki az **Eszközök**, majd a **Nyomtatás** lehetőséget, végül pedig a nyomtatót. Windows 10 operációs rendszer esetén válassza ki a **Nyomtatás** lehetőséget, ami az alkalmazástól függően eltérő lehet. Windows 8, 8.1 és 10 operációs rendszerek esetén ezen alkalmazások eltérő elrendezéssel és funkciókkal rendelkeznek az asztali alkalmazások alább felsorolt jellemzőihez képest. HP PCL-6 V4 illesztőprogram esetén a HP AiO Printer Remote alkalmazás további illesztőprogram-funkciókat fog letölteni, amennyiben a **További beállítások** lehetőség ki van jelölve.

3. Kattintson a **Papír/minőség** lapra.
4. A **Papírméret** legördülő listáról válassza ki a megfelelő méretet a címkeívek számára.
5. A **Papírtípus** legördülő listáról válassza ki a **Címkék** elemet.
6. A **Papírforrás** legördülő listáról válassza ki a **Kézi adagolás** lehetőséget.
7. Az **OK** gombra kattintva zárja be a **Dokumentum tulajdonságai** párbeszédpanelt.
8. A **Nyomtatás** párbeszédpanelen kattintson a **Nyomtatás** gombra a feladat kinyomtatásához.

Címketájéltás

A megfelelő nyomtatás érdekében a címkéket meghatározott módon kell betölteni.

2-12. táblázat: Címketájolás

Tálca	A címkek behelyezésének módja
-------	-------------------------------

1. tálca	Nyomatási oldallal lefelé Alsó él a nyomtató felé néz
----------	--

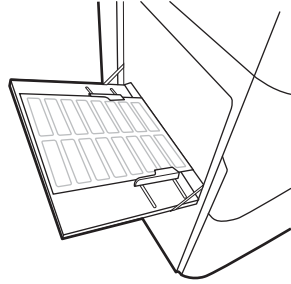

550 lapos tálcák	Nyomatási oldallal lefelé Felső éllel a tálca bal oldala felé
------------------	--

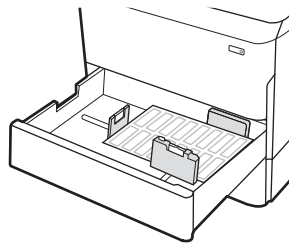

Belső befejezőegység tűzésének konfigurálása (csak a 774dns, 779dns, 780dns és 785zs típusok esetében)

A következő információk bemutatják a kötegek betöltését és a beállítások konfigurálását a tűzőgépes tartozék esetében.

A tűzőgépes tartozék a dokumentumok bal felső vagy jobb felső sarkait tűzi össze, és akár 250 papírlap tűzésére képes a befejezőegységben.

Tűzés alapértelmezett helyének konfigurálása

Az alapértelmezett tűzési hely beállításához használja a nyomtató kezelőpaneljét.

1. Lapozzon addig a nyomtató kezelőpaneljének kezdőképernyőjén, amíg meg nem jelenik a [Beállítások](#) menü. Válassza a [Beállítások](#) ikont a menü megnyitásához.
2. Nyissa meg a következő menüket:
 - a. [Másolás/Nyomtatás](#)
 - b. [Alapértelmezett nyomtatási beállítások](#)
 - c. [Tűzés](#)
3. Válasszon egy tűzési helyet a lehetőségek listájából. Az alábbi lehetőségek közül választhat:
 - [Nincs](#): Nincs tűzés
 - [Fent, bal oldalon vagy jobb oldalon](#): A készülék a papír rövidebbik élének bal felső sarkában tűzi össze az álló tájolású dokumentumokat. A fekvő tájolású dokumentumokat a papír hosszabb élének jobb felső sarkában tűzi össze.
 - [Fent, bal oldalon](#): A készülék a papír rövidebbik élének bal felső sarkában tűzi össze a dokumentumokat.
 - [Fent, jobb oldalon](#): A készülék a papír hosszabb élének jobb felső sarkában tűzi össze a dokumentumokat.

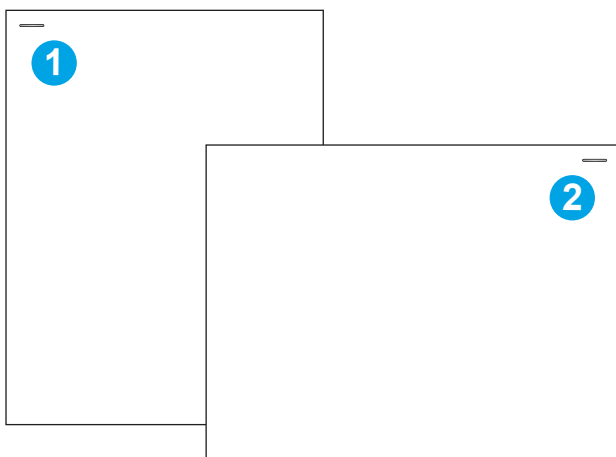

Szám	Leírás
1	A papír rövidebb élének bal felső sarka
2	A papír hosszabb élének jobb felső sarka

Üzem mód konfigurálása

Ezzel a módszerrel beállíthatja, hogyan osztályozza a nyomtató a feladatokat a kimeneti tálcákra.

Üzem mód konfigurálása a nyomtató kezelőpaneljéről

A készülék kezelőpanelje segítségével konfigurálhatja az üzemmódot.

1. Lapozzon addig a nyomtató kezelőpaneljének kezdőképernyőjén, amíg meg nem jelenik a **Beállítások** menü. Válassza a **Beállítások** ikont a menü megnyitásához.
2. Nyissa meg a következő menüket:
 - a. **Tűző/lerakó kezelése**
 - b. **Feladateltolás**
3. Válassza a **Be** vagy a **Ki** lehetőséget. Amikor a **Feladateltolás** beállítás **Be** értékre van állítva, a nyomtatási és a másolási feladatok kimeneti kötegét az egyik vagy másik oldalra tolja az egyes feladatok szétválasztásához. Ez az eltolás megkönnyíti az egymás után nyomtatott vagy másolt feladatok szétválasztását.

Windows® 7

A HP nyomtató-illesztőprogram kiválasztott üzemmódhoz történő konfigurálásához hajtsa végre az alábbi lépéseket:

 **MEGJEGYZÉS:** Az üzemmód módosítása a nyomtató újraindulását okozza.

A Windows XP, Vista és Server 2008 (32 bites verziók) HP PCL.6 illesztőprogramjai nem támogatják a kimeneti eszközöket.

1. Ellenőrizze, hogy a nyomtató be van-e kapcsolva, és csatlakozik-e a számítógéphez vagy a hálózathoz.
2. Nyissa meg a Windows® Start menüjét, és kattintson az **Eszközök és nyomtatók** menüpontra.
3. **Kattintson a jobb gombbal a nyomtató nevére, és válassza a** Nyomtató tulajdonságai lehetőséget.
4. **Kattintson az** Eszközbeállítások fülre.
5. **kattintson az** Azonnali frissítés gombra. Alternatív lehetőségként az **Automatikus konfigurálás** melletti legördülő menüben válassza az **Azonnali frissítés** lehetőséget.

Windows® 8.0, 8.1 és 10

A HP nyomtató-illesztőprogram kiválasztott üzemmódhoz történő konfigurálásához hajtsa végre az alábbi lépéseket:

1. Jobb egérgombbal kattintson a képernyő bal alsó sarkára.
2. Válassza a **Vezérlőpult** elemet. A **Hardver és hang** területen válassza az **Eszközök és nyomtatók** megtekintése elemet.
3. **Kattintson a jobb gombbal a nyomtató nevére, és válassza a** Nyomtató tulajdonságai lehetőséget.
4. **Kattintson az** Eszközbeállítások fülre.
5. **kattintson az** Azonnali frissítés gombra. Alternatív lehetőségként az **Automatikus konfigurálás** melletti legördülő menüben válassza az **Azonnali frissítés** lehetőséget.

 **MEGJEGYZÉS:** Az újabb HP PCL-6 V4 illesztőprogramok nem támogatják az **Azonnali frissítés** lehetőséget. Ezeknél az illesztőprogramoknál állítsa le és indítsa újra a nyomtatási sorkezelőt. Kattintson a **Start** gombra (vagy nyisson meg egy keresőmezőt), a keresőmezőbe gépelje be a „services.msc” kifejezést, majd nyomja le az **Enter** billentyűt. A szolgáltatások listáján kattintson jobb egérgombbal a **Nyomtatási sorkezelő** elemre, válassza a **Leállítás** lehetőséget, majd pedig kattintson jobb egérgombbal, és válassza az **Indítás** lehetőséget. Vagy egyszerűen állítsa le, majd indítsa újra a számítógépet.

macOS

A HP nyomtató-illesztőprogram kiválasztott üzemmódhoz történő konfigurálásához hajtsa végre az alábbi lépéseket:

- ▲ Az üzemmód a nyomtatáskor van konfigurálva.

3 Kellékek, tartozékok és alkatrészeczek

Rendeljen kelléceket vagy tartozékokat, cserélje ki a tonerkazettákat, illetve távolítsa el vagy cserélje ki egyéb alkatrészeczeket.

Videós segítségért lásd: www.hp.com/videos/PageWide.

Az alábbi információk a megjelenés idején helyesek voltak. A legfrissebb információkat lásd: www.hp.com/support/pwcolor780MFP, www.hp.com/support/pwcolor785MFP, www.hp.com/support/colorpw774MFP vagy www.hp.com/support/colorpw779MFP.

További tudnivalók:

A HP mindenre kiterjedő nyomtatósúgója az alábbi információkat tartalmazza:

- Telepítés és konfigurálás
- Tanulás és használat
- Hibaelhárítás
- Szoftver- és firmware-frissítések letöltése
- Csatlakozás a támogatási fórumokhoz
- Garanciális és szabályzati információk keresése

Kellékek, tartozékok és alkatrészek rendelése

Megtudhatja, hogyan rendelhet nyomtatójához csere-kellékanyagokat, tartozékokat és alkatrészeket.

Megrendelés

Rendeljen alkatrészeket, kellékeket és tartozékokat a következő csatornák egyikén keresztül.

3-1. táblázat: Rendelési beállítások

Rendelési beállítás	Rendelési információ
Kellékek és papírok rendelése	www.hp.com
Eredeti HP alkatrészek vagy tartozékok rendelése	www.hp.com/buy/parts
Rendelés szervizen vagy ügyfélszolgálaton keresztül	Forduljon a hivatalos HP-szervizhez vagy ügyfélszolgálathoz.
Rendelés a HP beágyazott webkiszolgáló (EWS) használatával	A hozzáféréshez írja be a nyomtató IP-címét vagy a gazdagép nevét a számítógépen egy támogatott webböngésző címsorába (URL-mezőjébe). A HP beágyazott webkiszolgálón egy HP-webhelyre mutató hivatkozás is található, ahol eredeti HP kellékeket vásárolhat.

Kellékek és tartozékok

Információhoz juthat a nyomtatóhoz rendelkezésre álló kellékanyagokra és tartozékokra vonatkozóan.

3-2. táblázat: Kellékek

Elem	Leírás	Kazetta száma	Cikkszám
Kellékek			
HP 982X nagy kapacitású fekete eredeti PageWide festékkazetta	Nagy kapacitású fekete cserekazetta	982X	T0B30A
HP 982X nagy kapacitású cián eredeti PageWide festékkazetta	Nagy kapacitású cián cserekazetta	982X	T0B27A
HP 982X nagy kapacitású bíbor eredeti PageWide festékkazetta	Nagy kapacitású bíbor cserekazetta	982X	T0B28A
HP 982X nagy kapacitású sárga eredeti PageWide festékkazetta	Nagy kapacitású sárga cserekazetta	982X	T0B29A
HP 982A fekete eredeti PageWide festékkazetta	Normál kapacitású fekete cserekazetta	982A	T0B26A
HP 982A cián eredeti PageWide festékkazetta	Normál kapacitású cián cserekazetta	982A	T0B23A
HP 982A bíbor eredeti PageWide festékkazetta	Normál kapacitású bíbor cserekazetta	982A	T0B24A
HP 982A sárga eredeti PageWide festékkazetta	Normál kapacitású sárga cserekazetta	982A	T0B25A

3-3. táblázat: Tartozékok

Elem	Leírás	Kazetta száma	Cikkszám
1 GB DDR3 DIMM memóriamodul	Memóriabővítő készlet	---	E5K48A
2 GB DDR3 DIMM memóriamodul	Memóriabővítő készlet	---	E5K49A
(Csak 774, 779 modellek esetében)			
HP PageWide 550 lapos papírtálca	Opcionális adagolótálca	---	A7W99A
HP PageWide 550 lapos papírtálca és állvány	Opcionális adagolótálca és állvány	---	9UW01A
HP PageWide 3x550 lapos papírtálca és állvány	Opcionális adagolótálcák és állvány	---	9UW02A
HP PageWide 4000 lapos HCI papírtálca és állvány	Opcionális nagy kapacitású behúzó adagoló és állvány	---	9UW03A
HP PageWide külső tűző/lerakó	Opcionális tűző/lerakó	---	9UW04A
HP külső interfész csatlakozókábel	Opcionális port más gyártótól származó eszközök csatlakoztatásához	---	B5L31A
Két belső USB-port megoldásokhoz, AA kártya	Opcionális USB-portok más gyártótól származó eszközök csatlakoztatásához	---	B5L28A
HP Secure nagy teljesítményű merevlemez-meghajtó, FIPS meghajtó	Biztonságos merevlemez-meghajtó	---	B5L29A
HP Jetdirect 3000w vezeték nélküli nyomtatókiszolgáló NFC funkcióval	Vezeték nélküli tartozékok „touch” nyomtatáshoz, mobil készülékről	---	J8031A
HP Jetdirect USB vezeték nélküli nyomtatókiszolgáló	USB vezeték nélküli nyomtatókiszolgáló kellék	---	J8030A
HP Jetdirect 3100w NFC/BLE vezeték nélküli nyomtatószerver	USB vezeték nélküli nyomtatókiszolgáló kellék	---	3JN69A

Karbantartási/hosszú élettartamú fogyóeszközök (LLC)

Információk a nyomtatójához elérhető karbantartási/hosszú élettartamú fogyóeszközökről.

3-4. táblázat: Karbantartási/hosszú élettartamú fogyóeszközök (LLC)

Karbantartási/hosszú élettartamú fogyóeszközök (LLC – long-life consumables) csomag	Cikkszám	Becsült élettartam ¹
HP PageWide automatikus lapadagoló karbantartási készlete	J8J95A	150 000 oldal
HP PageWide szervizfolyadék-tartály	W1B44A	150 000 oldal
HP PageWide nyomtatófej-tisztító készlet	W1B43A	150 000 oldal
HP PageWide görgőkészlet	W1B45A	150 000 oldal
HP tűzőkazetta-készlet, belső befejezőegység	J8J96A	5 000 tűzőkapocs
HP tűzőkazetta-készlet, padlón álló befejezőegység	Y1G14A	5 000 tűzőkapocs

¹ A HP karbantartási/hosszú élettartamú fogyóeszközök (LLC) csomag élettartamra vonatkozó adatai becsült adatok, melyeket az alábbiakban részletezett tesztkörülmények alapján állapítottak meg. Az egyes termékek normál használat mellett tapasztalt tényleges élettartama/kapacitása a használattól, a környezettől, a papírtól és egyéb tényezőktől is függ. A becsült élettartam nem minősül vélelmezett garanciának, és nem számon kérhető.

A hosszú élettartamú fogyóeszközök (LLC) élettartamra vonatkozó vizsgálatának körülményei

- Nyomtatás lefedettsége: 5%, egyenletes eloszlásban a teljes oldalon
- Környezet: 17 °C – 25 °C; 30% – 70% relatív páratartalom (RH)
- Adathordozó mérete: Letter/A4
- Adathordozó tömege: 75 g/m² sima papír
- Feladat mérete: 4 oldal
- Betöltés a rövidebb oldal mentén (A3) (pl. Legal méretű hordozó)

Az alábbi tényezők csökkenthetik az élettartamot a fenti körülmények esetén várható élettartamhoz képest:

- A Letter/A4 méretnél keskenyebb hordozók (a rövidebb élükkel kell betölteni, ezért oldalanként több mechanikus működésre van szükség)
- 75 g/m² tömegű papírnál nehezebb papír használata (a nagyobb tömegű papír nagyobb nyomást gyakorol a nyomtató alkatrészeire)
- A 4 képnél kisebb nyomtatási feladatok (a kisebb feladatok oldalanként több mechanikus működést jelentenek)

Vásárló által cserélhető alkatrészek

A nyomtatóhoz a következő alkatrészek kaphatók.

- A **Kötelező** megjelölésű, vásárló által cserélhető alkatrészeket a vásárlónak kell telepítenie, hacsak a megfelelő díjszabás ellenében nem bízta meg a HP szakemberét a művelet elvégzésével. A HP termékgarancia nem terjed ki ezen alkatrészek helyszínen vagy a vásárlás helyén történő terméktámogatására.
- Az **Opcionális** jelzővel ellátott, vásárló által cserélhető alkatrészeket kérésre a HP szakembere külön költség felszámítása nélkül is telepítheti a termékre vonatkozó garancia érvényességi ideje alatt.

3-5. táblázat: Vásárló által cserélhető alkatrészek

Elem	Leírás	A vásárló általi csere lehetőségei	Cikkszám
Szervizfolyadék-tartályhoz tartozó készlet	Csere szervizfolyadék-egység	Kötelező	W1B44A
Nyomtatófej-tisztító készlet	Csere nyomtatófej-tisztító	Kötelező	W1B43A
Hengerkészlet a 2–5. tálcához	Cseregörgők a 2–5. tálcákhoz	Kötelező	W1B45A
Automatikus lapadagoló görgőcserekészlete	Csere adagológörgők a dokumentumadagolóhoz	Kötelező	J8J95A
Tűzőkazetta-készlet	Csere tűzőkazetta	Kötelező	Y1G14A
Szerelőkészlet a 2–5. tálcákhoz	2–5. cseretálcák	Kötelező	A7X02A
Opcionális 550 lapos asztali felső adagoló	Csere 3. tálcaadagoló	Kötelező	A7W99A
1x550 lapos papíradagoló és állvány	Csere 3. tálcaadagoló és állvány	Kötelező	9UW01A
3x550 lapos papíradagoló és állvány	Csere 3x550 lapos papíradagoló és állvány	Kötelező	9UW02A
HP PageWide 4000 lapos HCl papírtálca és állvány	Opcionális nagy kapacitású behúzó adagoló és állvány	Kötelező	9UW03A

3-5. táblázat: Vásárló által cserélhető alkatrészek (folytatás)

Elem	Leírás	A vásárló általi cseréi lehetőségei	Cikkszám
HP Secure nagy teljesítményű merevlemez-meghajtó, FIPS meghajtó	Csere biztonságos merevlemez-meghajtó	Kötelező	B5L29A
Billentyűzetmatrica, kínai	Csere billentyűzetmatrica (Flow típusok)	Kötelező	A7W12A
Billentyűzetmatrica, svéd	Csere billentyűzetmatrica (Flow típusok)	Kötelező	A7W14A
HP Jetdirect 2900nw nyomtatókiszolgáló	Csere USB vezeték nélküli nyomtatókiszolgáló kellék	Kötelező	J8031A
HP Jetdirect 3000w NFC/vezeték nélküli tartozék	Csere Wireless Direct nyomtatótartozék mobilkészületről történő „egyérintéses” nyomtatáshoz	Kötelező	J8030A
HP 1 GB DDR3x32 144 tűs 800 MHz SODIMM	DIMM memória cseremodul	Kötelező	E5K48A
HP LaserJet MFP analóg faxtartozék 500	Csere faxkártya	Kötelező	CC487A
HP külső interfész csatlakozókábel	Csere HP külső interfész csatlakozókábel	Kötelező	B5L31A
Két belső USB-port megoldásokhoz, AA kártya	Opcionális USB-portok más gyártótól származó eszközök csatlakoztatásához	Kötelező	B5L28A

A patronok cseréje

Cserélje ki a tonerkazettát, ha a nyomtatón üzenet jelenik meg, vagy ha nyomtatási minőséggel kapcsolatos problémák állnak fenn.

Festékkazettával kapcsolatos tudnivalók

A nyomtató jelzi, ha a patronban lévő festék szintje alacsony, rendkívül alacsony vagy kiürült.

A nyomtató négy színnel dolgozik. Az egyes színekhez külön kazettát használ: sárga (Y), cián (C), bíbor (M) és fekete (K).

A patron csomagolását ne távolítsa el addig, amíg készen nem áll a patron használatára.

⚠ VIGYÁZAT! A patron károsodásának elkerülése érdekében ne érintse meg a patron arany színű fémérintkezőit.

A következő ábrán a patron alkatrészei láthatók.



Szám	Leírás
1	Fémérintkező. Ne érintse meg a patron arany színű fémérintkezőit. Az érintkezőkön hagyott ujjlenyomatok a patron károsodását okozhatják.

Festékkazetták vásárlásához, illetve a festékkazetta nyomtatóval való kompatibilitásának ellenőrzéséhez látogasson el a www.hp.com oldalra. Az oldal aljára görgetve ellenőrizze, hogy a megfelelő ország/térség van-e beállítva.

3-6. táblázat: Festékkazettával kapcsolatos tudnivalók

Elem	Leírás	Kazetta száma	Cikkszám
HP 982X nagy kapacitású fekete eredeti PageWide festékkazetta	Nagy kapacitású fekete cserekazetta	982X	T0B30A
HP 982X nagy kapacitású cián eredeti PageWide festékkazetta	Nagy kapacitású cián cserekazetta	982X	T0B27A
HP 982X nagy kapacitású bíbor eredeti PageWide festékkazetta	Nagy kapacitású bíbor cserekazetta	982X	T0B28A
HP 982X nagy kapacitású sárga eredeti PageWide festékkazetta	Nagy kapacitású sárga cserekazetta	982X	T0B29A
HP 982A fekete eredeti PageWide festékkazetta	Normál kapacitású fekete cserekazetta	982A	T0B26A

3-6. táblázat: Festékkazettával kapcsolatos tudnivalók (folytatás)

Elem	Leírás	Kazetta száma	Cikkszám
HP 982A cián eredeti PageWide festékkazetta	Normál kapacitású cián cserekazetta	982A	T0B23A
HP 982A bíbor eredeti PageWide festékkazetta	Normál kapacitású bíbor cserekazetta	982A	T0B24A
HP 982A sárga eredeti PageWide festékkazetta	Normál kapacitású sárga cserekazetta	982A	T0B25A

 **MEGJEGYZÉS:** A nagy kiszerezésű festékkazetták a több kinyomtatott oldal érdekében a normál festékkazettáknál több pigmentet tartalmaznak. További tudnivalók: www.hp.com/go/learnaboutequipment.

 **MEGJEGYZÉS:** A használt festékkazetták újrahasznosítására vonatkozó információk a festékkazetta dobozán találhatóak.

A kazetták eltávolítása és cseréje

A tonerkazetta cseréjéhez kövesse az alábbi lépéseket.

1. Nyissa ki a kazettatartó fedelét.

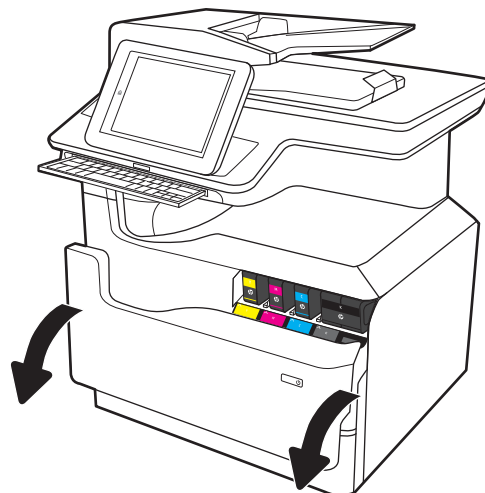

2. A kioldáshoz nyomja befelé a régi patronot.

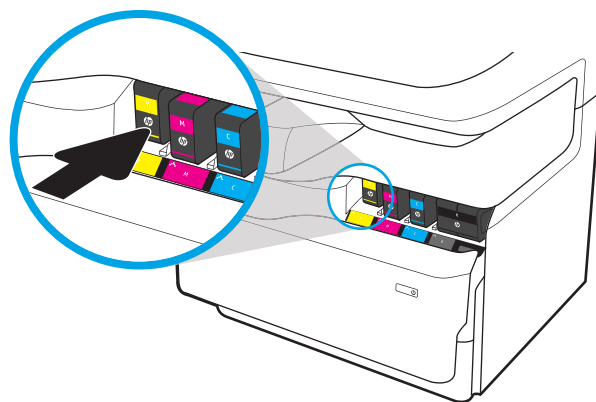

3. Fogja meg a régi patron szélét, majd egyenesen kifelé húzva távolítsa el a patron.

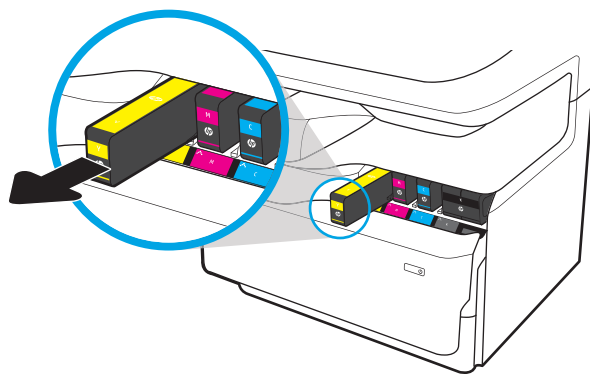

4. Távolítsa el az új patron csomagolását.

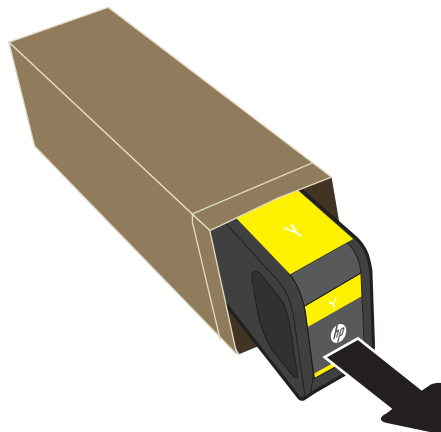

5. Ne érintse meg a patron arany színű fémérintkezőit. Az érintkezőkön hagyott ujjlenyomatok a patron károsodását okozhatják.

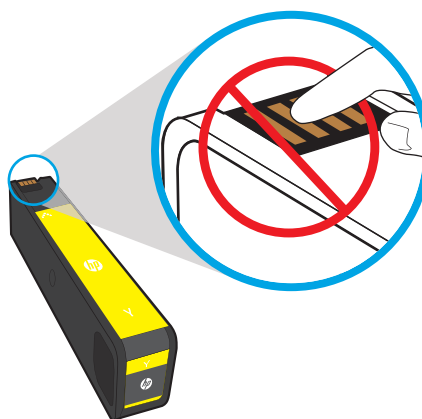

6. Helyezze be az új patron a készülékbe. Győződjön meg arról, hogy a patron megfelelően a helyére került.

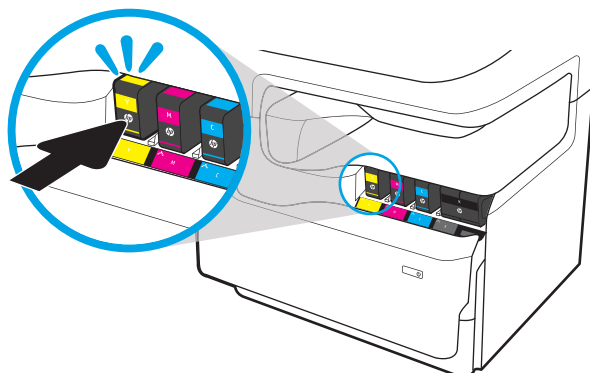

7. Csukja le a kazettatartó fedelét.



8. A használt kazettát csomagolja vissza az új kazetta dobozába. Az újrahasznosítással kapcsolatos információért tekintse meg a mellékelt újrahasznosítási útmutatót.

A HP segít Önnek a használt eredeti HP patronok újrahasznosításában – a világ több mint 50 országában/térségében rendelkezésre álló HP Planet Partners programnak köszönhetően mindez egyszerű és díjmentes¹⁾.

A használt HP patronok újrahasznosításával kapcsolatos további információkért látogasson el a www.hp.com/recycle weboldalra.

¹⁾ A program elérhetősége változó. További információk: www.hp.com/recycle.

A szervizfolyadék-tartály cseréje

Ismerje meg, hogyan cserélheti ki a szervizfolyadék-tartályt.

Információk a szervizfolyadék-tartályról

Az alábbi információk a nyomtatóhoz tartozó szervizfolyadék-tartályra, valamint annak cseréjére vonatkozó részletes tudnivalókat tartalmazzák.

A nyomtató jelzi, ha egy szervizfolyadék-tartály majdnem megtelt, illetve ha teljesen megtelt. Amikor teljesen megtelt, akkor a nyomtatás leáll, amíg ki nem cserélik a szervizfolyadék-tartályt.

Szervizfolyadék-tartály (cikkszám: W1B44A) vásárlásához látogasson el a HP Parts Store weboldalára a www.hp.com/buy/parts címen.

 **MEGJEGYZÉS:** A szervizfolyadék-tartályt egyszeri használatra tervezték. Ne kísérelje meg a szervizfolyadék-tartály kiürítését és ismételt felhasználását. Ellenkező esetben a pigment kiborulhat a nyomtató belsejében, ami a nyomtatási minőség romlását eredményezheti. Használat után küldje vissza a szervizfolyadék-tartályt a HP Planet Partners programja részére újrahasznosítás céljából.

A szervizfolyadék-tartály eltávolítása és cseréje

A problémás tintapatron cseréjéhez kövesse az alábbi lépéseket.

1. Nyissa ki a bal oldali ajtót.

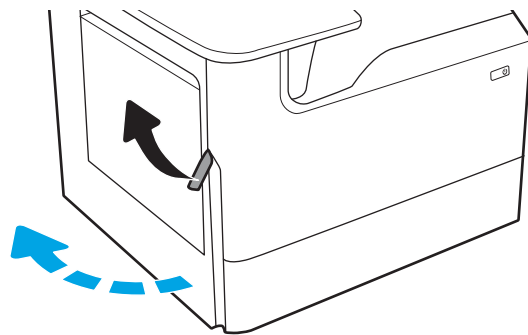

2. Húzza ki a nyomtatóból a szervizfolyadék-tartályt.

VIGYÁZAT! A szervizfolyadék-tartály kihúzásakor ne érintse meg közvetlenül a fekete hengert, mert az pigmentfoltokat hagyhat a bőrn vagy a ruháján.

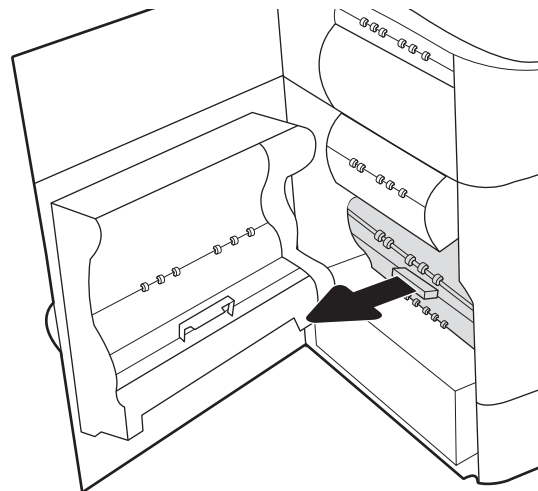

3. A szervizfolyadék-tartály bal oldalán oldja ki a reteszt, amely az egységet az igazitó rekeszben rögzíti, majd vegye ki az egység bal oldali részét.

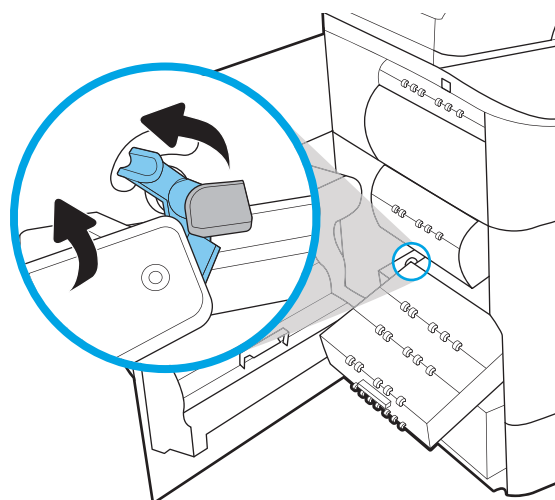

4. Távolítsa el az egység jobb oldali részét az igazitó rekeszből, majd vegye ki az egységet a nyomtatóból. Tegye félre az egységet egy darab papírra, a kifolyás megakadályozása érdekében álló helyzetben.

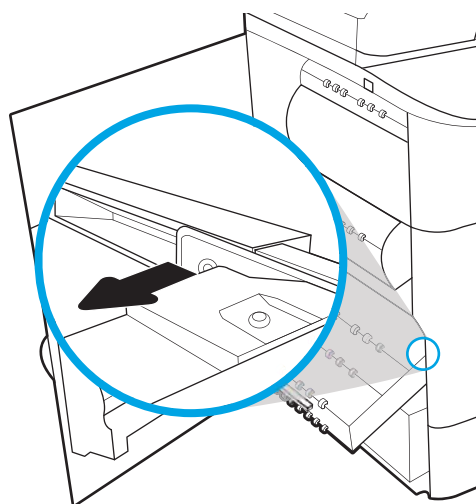

5. Csomagolja ki az új szervizfolyadék-tartályt.

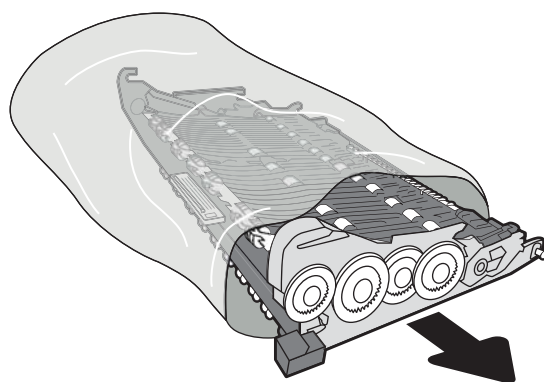

6. Először a szervizfolyadék-tartály jobb oldali végét helyezze be az igazító rekeszbe.

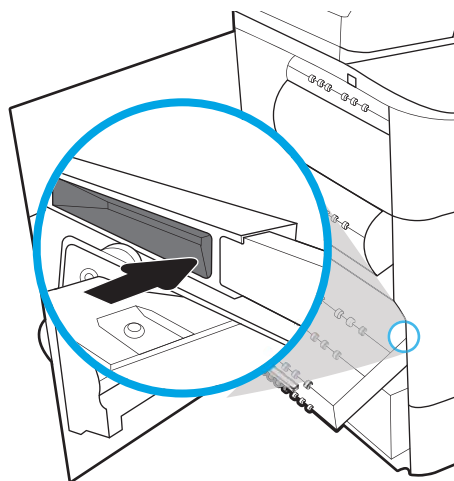

7. A szervizfolyadék-tartály bal oldali végét helyezze be az igazító rekeszbe, majd zárja le a reteszt, amely az egységet az igazító rekeszben rögzíti.

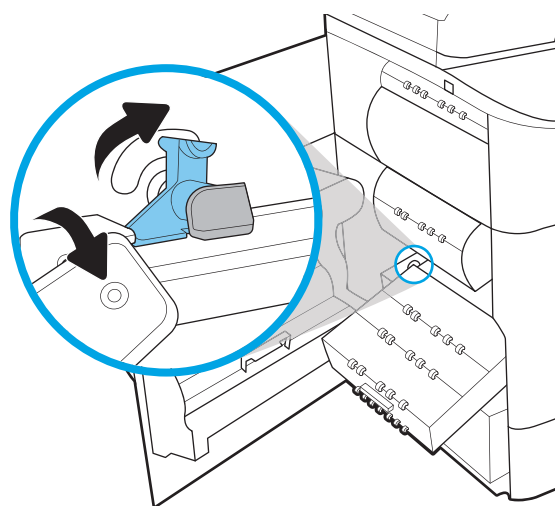

8. Nyomja be a szervizfolyadék-tartályt a nyomtatóba.

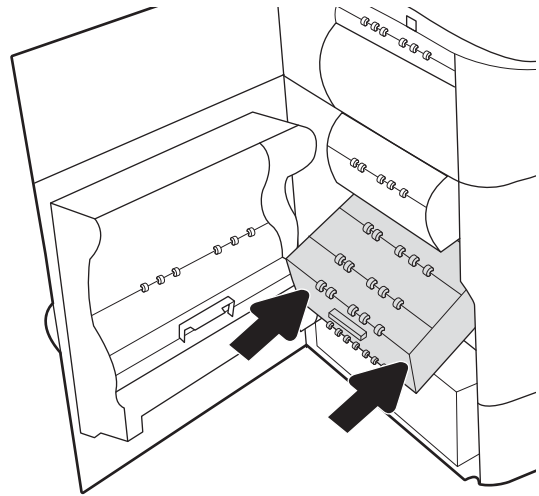

9. Csukja be a bal oldali ajtót.

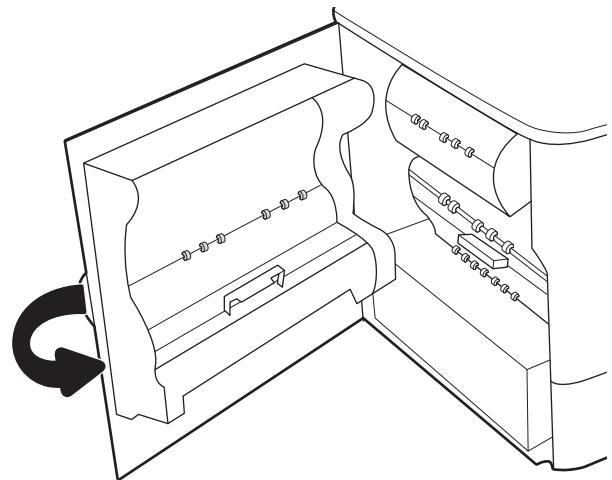

4 Nyomtatás

Nyomtasson a szoftverrel, vagy nyomtasson mobileszközről vagy USB flash meghajtóról.

Videós segítségért lásd: www.hp.com/videos/PageWide.

Az alábbi információk a megjelenés idején helyesek voltak. A legfrissebb információkat lásd: www.hp.com/support/pwcolor780MFP, www.hp.com/support/pwcolor785MFP, www.hp.com/support/colorpw774MFP vagy www.hp.com/support/colorpw779MFP.

További tudnivalók:

A HP mindenre kiterjedő nyomtatósúgója az alábbi információkat tartalmazza:

- Telepítés és konfigurálás
- Tanulás és használat
- Hibaelhárítás
- Szoftver- és firmware-frissítések letöltése
- Csatlakozás a támogatási fórumokhoz
- Garanciális és szabályzati információk keresése

Nyomtatási feladatok (Windows)

Ismerje meg a Windows felhasználók számára elérhető általános nyomtatási feladatokat.

Nyomtatás (Windows)

A szoftveralkalmazás **Nyomtatás** lehetőségének segítségével válassza ki a nyomtatót és a nyomtatási feladat alapvető beállításait.

A következő eljárás ismerteti a Windows rendszeren történő alapvető nyomtatási folyamatot.

1. A szoftveralkalmazásban válassza a **Nyomtatás** lehetőséget.
2. Válassza ki a nyomtatót a nyomtatók listájáról. A beállítások módosításához kattintson a **Tulajdonságok** vagy **Beállítások** gombra a nyomtató-illesztőprogram megnyitásához.



MEGJEGYZÉS: A gomb neve a különböző szoftverek esetén eltérő lehet.

Windows 10, 8.1 és 8 operációs rendszerek esetén ezen alkalmazások eltérő elrendezéssel és funkciókkal rendelkeznek az asztali alkalmazások alább felsorolt jellemzőihez képest. Egy nyomtatási funkció Kezdőképernyő alkalmazásból történő eléréséhez kövesse az alábbi lépéseket:

- **Windows 10:** Válassza a **Nyomtatás** lehetőséget, majd válassza ki a nyomtatót.
- **Windows 8.1 vagy 8:** Válassza az **Eszközök**, majd a **Nyomtatás** lehetőséget, végül válassza ki a nyomtatót.

HP PCL-6 V4 illesztőprogram esetén a HP AiO Printer Remote alkalmazás további illesztőprogram-funkciókat tölt le, amennyiben a **További beállítások** lehetőség ki van jelölve.



MEGJEGYZÉS: További tudnivalókért kattintson a nyomtató-illesztőprogramban található Súgó (?) gombra.

3. A rendelkezésre álló opciók konfigurálásához kattintson a nyomtató-illesztőprogram füleire. Például a papír tájolását a **Kivitelezés** lapon állíthatja be, a papírforrást, a papírtípust, a papírméretet és a minőségi beállításokat pedig a **Papír/Minőség** részen.
4. Kattintson az **OK** gombra a **Nyomtatás** párbeszédpanelbe történő visszatéréshez. Válassza ki a nyomtatandó példányszámot ezen a képernyőn.
5. A feladat nyomtatásához kattintson a **Nyomtatás** gombra.

Automatikus nyomtatás mindkét oldalra (Windows)

Ha a nyomtató rendelkezik telepített automatikus duplex egységgel, automatikusan nyomtathat a papír mindkét oldalára. Használjon a duplex egység által támogatott papírméretet és típust.

1. A szoftveralkalmazásban válassza a **Nyomtatás** lehetőséget.
2. A nyomtatók listájáról válassza ki a nyomtatót, majd kattintson a **Tulajdonságok** vagy **Beállítások** gombra a nyomtató-illesztőprogram megnyitásához.

 **MEGJEGYZÉS:** A gomb neve a különböző szoftverek esetén eltérő lehet.

Windows 10, 8.1 és 8 operációs rendszerek esetén ezen alkalmazások eltérő elrendezéssel és funkciókkal rendelkeznek az asztali alkalmazások alább felsorolt jellemzőihez képest. Egy nyomtatási funkció Kezdőképernyő alkalmazásból történő eléréséhez kövesse az alábbi lépéseket:

- **Windows 10:** Válassza a **Nyomtatás** lehetőséget, majd válassza ki a nyomtatót.
- **Windows 8.1 vagy 8:** Válassza az **Eszközök**, majd a **Nyomtatás** lehetőséget, végül válassza ki a nyomtatót.

HP PCL-6 V4 illesztőprogram esetén a HP AiO Printer Remote alkalmazás további illesztőprogram-funkciókat tölt le, amennyiben a **További beállítások** lehetőség ki van jelölve.

3. Kattintson az **Utómunka** fülre.
4. Válassza a **Nyomtatás mindkét oldalra** lehetőséget. Az **OK** gombra kattintva zárja be a **Dokumentum tulajdonságai** párbeszédpanelét.
5. A **Nyomtatás** párbeszédpanelen kattintson a **Nyomtatás** gombra a feladat kinyomtatásához.

Nyomtatás mindkét oldalra kézi átfordítással (Windows)

Ez az eljárás a telepített automatikus duplex egységet nem tartalmazó nyomtatókhoz vagy a duplex egység által nem támogatott papírra történő nyomtatáskor használatos.

1. A szoftveralkalmazásban válassza a **Nyomtatás** lehetőséget.
2. A nyomtatók listájáról válassza ki a nyomtatót, majd kattintson a **Tulajdonságok** vagy **Beállítások** gombra a nyomtató-illesztőprogram megnyitásához.

 **MEGJEGYZÉS:** A gomb neve a különböző szoftverek esetén eltérő lehet.

Windows 10, 8.1 és 8 operációs rendszerek esetén ezen alkalmazások eltérő elrendezéssel és funkciókkal rendelkeznek az asztali alkalmazások alább felsorolt jellemzőihez képest. Egy nyomtatási funkció Kezdőképernyő alkalmazásból történő eléréséhez kövesse az alábbi lépéseket:

- **Windows 10:** Válassza a **Nyomtatás** lehetőséget, majd válassza ki a nyomtatót.
- **Windows 8.1 vagy 8:** Válassza az **Eszközök**, majd a **Nyomtatás** lehetőséget, végül válassza ki a nyomtatót.

HP PCL-6 V4 illesztőprogram esetén a HP AiO Printer Remote alkalmazás további illesztőprogram-funkciókat tölt le, amennyiben a **További beállítások** lehetőség ki van jelölve.

3. Kattintson az **Utómunka** fülre.
4. Válassza ki a **Nyomtatás mindkét oldalra (kézi átfordítással)** lehetőséget, majd kattintson az **OK** gombra a **Dokumentum tulajdonságai** párbeszédpanel bezárásához.
5. A **Nyomtatás** párbeszédpanelen kattintson a **Nyomtatás** gombra a feladat első oldalának kinyomtatásához.
6. Vegye ki a kinyomtatott köteget a kimeneti tálcából és helyezze az 1. tálcába.
7. Ha a rendszer kéri, a folytatáshoz nyomja le a megfelelő gombot a kezelőpanelen.

Több oldal nyomtatása egy lapra (Windows)

Ha a **Nyomtatás** beállítás használatával nyomtat egy szoftveralkalmazásból, kiválaszthatja a több oldal egyetlen papírlapra való nyomtatása lehetőségét. Például ez olyankor lehet hasznos, amikor nagyon nagy dokumentumot nyomtat és szeretne papírt spórolni.

1. A szoftveralkalmazásban válassza a **Nyomtatás** lehetőséget.
2. A nyomtatók listájáról válassza ki a nyomtatót, majd kattintson a **Tulajdonságok** vagy **Beállítások** gombra a nyomtató-illesztőprogram megnyitásához.

 **MEGJEGYZÉS:** A gomb neve a különböző szoftverek esetén eltérő lehet.

Windows 10, 8.1 és 8 operációs rendszerek esetén ezen alkalmazások eltérő elrendezéssel és funkciókkal rendelkeznek az asztali alkalmazások alább felsorolt jellemzőihez képest. Egy nyomtatási funkció Kezdőképernyő alkalmazásból történő eléréséhez kövesse az alábbi lépéseket:

- **Windows 10:** Válassza a **Nyomtatás** lehetőséget, majd válassza ki a nyomtatót.
- **Windows 8.1 vagy 8:** Válassza az **Eszközök**, majd a **Nyomtatás** lehetőséget, végül válassza ki a nyomtatót.

HP PCL-6 V4 illesztőprogram esetén a HP AiO Printer Remote alkalmazás további illesztőprogram-funkciókat tölt le, amennyiben a **További beállítások** lehetőség ki van jelölve.

3. Kattintson az **Utómunka** fülre.
4. Válassza ki az **Oldalak laponként** legördülő menüből az egy lapra nyomtatni kívánt oldalak számát.
5. Válassza ki a megfelelő opciókat az **Oldalszegély nyomtatása**, az **Oldalsorrend**, illetve a **Tájolás** beállításához. Az **OK** gombra kattintva zárja be a **Dokumentum tulajdonságai** párbeszédpanelét.
6. A **Nyomtatás** párbeszédpanelen kattintson a **Nyomtatás** gombra a feladat kinyomtatásához.

A papírtípus kiválasztása (Windows)

Amikor szoftveralkalmazásból nyomtat a **Nyomtatás** lehetőséggel, beállíthatja a nyomtatási feladathoz használt papírtípust. Például ha az alapértelmezett papírtípus a Letter, de más papírtípust használ a nyomtatási feladathoz, válassza ki az adott papírtípust.

1. A szoftveralkalmazásban válassza a **Nyomtatás** lehetőséget.
2. A nyomtatók listájáról válassza ki a nyomtatót, majd kattintson a **Tulajdonságok** vagy **Beállítások** gombra a nyomtató-illesztőprogram megnyitásához.

 **MEGJEGYZÉS:** A gomb neve a különböző szoftverek esetén eltérő lehet.

Windows 10, 8.1 és 8 operációs rendszerek esetén ezen alkalmazások eltérő elrendezéssel és funkciókkal rendelkeznek az asztali alkalmazások alább felsorolt jellemzőihez képest. Egy nyomtatási funkció Kezdőképernyő alkalmazásból történő eléréséhez kövesse az alábbi lépéseket:

- **Windows 10:** Válassza a **Nyomtatás** lehetőséget, majd válassza ki a nyomtatót.
- **Windows 8.1 vagy 8:** Válassza az **Eszközök**, majd a **Nyomtatás** lehetőséget, végül válassza ki a nyomtatót.

HP PCL-6 V4 illesztőprogram esetén a HP AiO Printer Remote alkalmazás további illesztőprogram-funkciókat tölt le, amennyiben a **További beállítások** lehetőség ki van jelölve.

3. Kattintson a **Papír/minőség** lapra.
4. Válassza ki a papír típusát a **Papírtípus** legördülő listából.
5. Az **OK** gombra kattintva zárja be a **Dokumentum tulajdonságai** párbeszédpanelt. A **Nyomtatás** párbeszédpanelen kattintson a **Nyomtatás** gombra a feladat kinyomtatásához.

Ha a tálcát konfigurálni kell, a tálca beállítására felszólító üzenet jelenik meg a nyomtató kezelőpaneljén.
6. Töltse be a tálcába a megadott típusú és méretű papírt, majd zárja vissza a tálcát.
7. Érintse meg az **OK** gombot a megállapított méret és típus elfogadásához, vagy érintse meg a **Módosítás** gombot más papírméret vagy -típus választásához.
8. Válassza ki a megfelelő méretet és típust, majd érintse meg az **OK** gombot.

További nyomtatási feladatok

Keressen információkat az interneten az általános nyomtatási feladatok végrehajtásával kapcsolatban.

Keresse fel a következő címet: www.hp.com/support/pwcolor780MFP, www.hp.com/support/pwcolor785MFP, www.hp.com/support/colorpw774MFP vagy www.hp.com/support/colorpw779MFP.

Tájékoztatót talál a nyomtatási feladatokról is, mint például:

- Nyomtatási parancsikonok vagy előzetes beállítások létrehozása és használata
- Papírméret kiválasztása vagy egyedi papírméret használata
- Oldal tájolásának kiválasztása
- Füzet készítése
- Dokumentum méretének beállítása adott papírmérethez
- A dokumentum első, illetve utolsó oldalának nyomtatása különböző papírra
- Vízjelek nyomtatása a dokumentumra

Nyomtatási feladatok (macOS)

Nyomtasson macOS rendszerhez elérhető HP nyomtatási szoftverrel (ideértve a mindkét oldalra való nyomtatás vagy a több oldal nyomtatása egy lapra lehetőséget is).

A nyomtatás módja (macOS)

A szoftveralkalmazás **Nyomtatás** lehetőségének segítségével válassza ki a nyomtatót és a nyomtatási feladat alapvető beállításait.

A következő eljárás az alapvető nyomtatási folyamatot írja le macOS rendszer esetében.

1. Válassza a **Fájl** menü **Nyomtatás** parancsát.
2. Válassza ki a nyomtatót.
3. Kattintson a **Részletek megjelenítése** vagy a **Példányok és oldalak** elemre, majd válassza az egyéb menüket a nyomtatási beállítások módosításához.

 **MEGJEGYZÉS:** Az elem neve a különböző szoftveres programokban eltérő lehet.

4. Kattintson a **Nyomtatás** gombra.

Automatikus nyomtatás mindkét oldalra (macOS)

Ha a nyomtató rendelkezik telepített automatikus duplex egységgel, automatikusan nyomtathat a papír mindkét oldalára. Használjon a duplex egység által támogatott papírméretet és típust.

 **MEGJEGYZÉS:** Az alábbi információk azokra a nyomtatókra vonatkoznak, amelyek rendelkeznek automatikus duplex egységgel.

 **MEGJEGYZÉS:** Ez a funkció a HP nyomtató-illesztőprogram telepítésekor érhető el. Előfordulhat, hogy az AirPrint® funkció használatakor nem áll rendelkezésre.

1. Válassza a **Fájl** menü **Nyomtatás** parancsát.
2. Válassza ki a nyomtatót.
3. Kattintson a **Részletek megjelenítése** vagy a **Példányok és oldalak** elemre, majd az **Elrendezés** menüre.

macOS 10.14 Mojave és újabb verziók: Kattintson a **Részletek megjelenítése** vagy a **Kétoldalas** gombra, majd az **Elrendezés** menüre.

 **MEGJEGYZÉS:** Az elem neve a különböző szoftveres programokban eltérő lehet.

4. A **Kétoldalas** legördülő menüben válassza ki a kívánt kötési beállítást.
5. Kattintson a **Nyomtatás** gombra.

Manuális nyomtatás mindkét oldalra (macOS)

Ez az eljárás a telepített automatikus duplex egységet nem tartalmazó nyomtatókhoz vagy a duplex egység által nem támogatott papírra történő nyomtatáskor használatos.

 **MEGJEGYZÉS:** Ez a funkció a HP nyomtató-illesztőprogram telepítésekor érhető el. Az AirPrint használatakor lehetséges, hogy nem érhető el.

1. Válassza a **Fájl** menü **Nyomtatás** parancsát.
2. Válassza ki a nyomtatót.
3. Kattintson a **Részletek megjelenítése** vagy a **Példányok és oldalak** elemre, majd a **Kézi kétoldalas** menüre.



MEGJEGYZÉS: Az elem neve a különböző szoftveres programokban eltérő lehet.

4. Kattintson a **Kézi kétoldalas** mezőre, és jelöljön ki egy kötési lehetőséget.
5. Kattintson a **Nyomtatás** gombra.
6. Menjen a nyomtatóhoz, és távolítsa el az 1. tálcában lévő üres papírokat.
7. Vegye ki a kinyomtatott köteget a kimeneti tálcából, és helyezze a már nyomtatott oldalával lefelé az adagolótálcába.
8. Ha a rendszer kéri, a folytatáshoz érintse meg a megfelelő gombot a kezelőpanelen.

Több oldal nyomtatása egy lapra (macOS)

Ha a **Nyomtatás** beállítás használatával nyomtat egy szoftveralkalmazásból, kiválaszthatja a több oldal egyetlen papírlapra való nyomtatása lehetőséget. Például ez olyankor lehet hasznos, amikor nagyon nagy dokumentumot nyomtat és szeretne papírt spórolni.

1. Válassza a **Fájl** menü **Nyomtatás** parancsát.
2. Válassza ki a nyomtatót.
3. Kattintson a **Részletek megjelenítése** vagy a **Példányok és oldalak** elemre, majd az **Elrendezés** menüre.



MEGJEGYZÉS: Az elem neve a különböző szoftveres programokban eltérő lehet.

4. Adja meg az **Oldalak száma laponként** legördülő menüben, hogy hány oldalt szeretne nyomtatni az egyes lapokra.
5. Az **Elrendezés iránya** részben adja meg az oldalak sorrendjét és elrendezési módját a lapon.
6. A **Szegélyek** menüben jelölje ki a lapon az egyes oldalak köré nyomtatandó szegély típusát.
7. Kattintson a **Nyomtatás** gombra.

Papírtípus kiválasztása (macOS)

Amikor szoftveralkalmazásból nyomtat a **Nyomtatás** lehetőséggel, beállíthatja a nyomtatási feladathoz használt papírtípust. Például ha az alapértelmezett papírtípus a Letter, de más papírtípust használ a nyomtatási feladathoz, válassza ki az adott papírtípust.

1. Válassza a **Fájl** menü **Nyomtatás** parancsát.
2. Válassza ki a nyomtatót.
3. Kattintson a **Részletek megjelenítése** vagy a **Példányok és oldalak** elemre, majd az **Adathordozó és minőség** menüre, vagy a **Papír/minőség** menüre.



MEGJEGYZÉS: Az elem neve a különböző szoftveres programokban eltérő lehet.

4. Válasszon az **Adathordozó és minőség** vagy a **Papír/minőség** lehetőségek közül.



MEGJEGYZÉS: A lista a rendelkezésre álló beállítási lehetőségek legteljesebb választékát tartalmazza. Egyes beállítások nem érhetők el minden nyomtatón.

- **Adathordozó típusa:** Válassza ki a nyomtatási feladatnak megfelelő papírtípus szerinti lehetőséget.
- **Nyomtatási minőség** vagy **Minőség:** Válassza ki a nyomtatási feladatnak megfelelő felbontási szintet.
- **Szálltól szelig való nyomtatás:** Válassza ezt a lehetőséget, ha a lapszélekhez közel szeretne nyomtatni.

5. Kattintson a **Nyomtatás** gombra.

További nyomtatási feladatok

Keressen információkat az interneten az általános nyomtatási feladatok végrehajtásával kapcsolatban.

Keresse fel a következő címet: www.hp.com/support/pwcolor780MFP, www.hp.com/support/pwcolor785MFP, www.hp.com/support/colorpw774MFP vagy www.hp.com/support/colorpw779MFP.

Tájékoztatót talál a nyomtatási feladatokról is, mint például:

- Nyomtatási parancsikonok vagy előzetes beállítások létrehozása és használata
- Papírméret kiválasztása vagy egyedi papírméret használata
- Oldal tájolásának kiválasztása
- Füzet készítése
- Dokumentum méretének beállítása adott papírmérethez
- A dokumentum első, illetve utolsó oldalának nyomtatása különböző papírra
- Vízjelek nyomtatása a dokumentumra

Nyomtatási feladatok tárolása a nyomtatón későbbi nyomtatáshoz vagy magánjellegű nyomtatáshoz

Tároljon nyomtatási feladatokat a nyomtató memóriájában, későbbi felhasználás céljából.

Bevezetés

Az alábbi tudnivalók az USB flash meghajtón tárolt dokumentumok létrehozási és nyomtatási eljárásairól tartalmaznak információkat. Ezek a feladatok kinyomtathatók egy későbbi időpontra vagy magánjellegű nyomtatás céljából.

Tárolt feladat létrehozása (Windows)

Tároljon feladatokat az USB flash meghajtón magánjellegű vagy késleltetett nyomtatáshoz.

1. A szoftveralkalmazásban válassza a **Nyomtatás** lehetőséget.
2. Válassza ki a nyomtatót a nyomtatók listájáról, majd válassza ki a **Tulajdonságok** vagy a **Beállítások** elemet.



MEGJEGYZÉS: A gomb neve a különböző szoftverek esetén eltérő lehet.

Windows 10, 8.1 és 8 operációs rendszerek esetén ezen alkalmazások eltérő elrendezéssel és funkciókkal rendelkeznek az asztali alkalmazások alább felsorolt jellemzőihez képest. Egy nyomtatási funkció Kezdőképernyő alkalmazásból történő eléréséhez kövesse az alábbi lépéseket:

- **Windows 10:** Válassza a **Nyomtatás** lehetőséget, majd válassza ki a nyomtatót.
- **Windows 8.1 vagy 8:** Válassza az **Eszközök**, majd a **Nyomtatás** lehetőséget, végül válassza ki a nyomtatót.

HP PCL-6 V4 illesztőprogram esetén a HP AiO Printer Remote alkalmazás további illesztőprogram-funkciókat tölt le, amennyiben a **További beállítások** lehetőség ki van jelölve.

3. Kattintson a **Feladattárolás** fülre.
4. Válassza a **Feladattárolási mód** lehetőséget:
 - **Próbanyomat és megtartás:** Nyomtasson ki egy példányt a termékből, olvassa át, majd nyomtasson további példányokat.
 - **Személyes feladat:** A feladat addig nem lesz kinyomtatva, amíg erre utasítást nem ad a kezelőpanelen keresztül. Ebben a feladattárolási módban választhat az **A feladat magánjellegűvé/ biztonságossá tétele** beállítások közül. Ha PIN-kódot rendel a feladathoz, azt meg kell adnia a kezelőpanelen. Ha titkosítja a feladatot, adja meg a megnyitáshoz szükséges jelszót a kezelőpanelen. A rendszer nyomtatás után törli a feladatot a nyomtató memóriájából, és a feladat adatai elvesznek, ha megszűnik a készülék tápellátása.
 - **Gyorsmásolás:** A másolási feladatot a kívánt számú példányban kinyomtathatja, és a nyomtató memóriájába is elmentheti későbbi nyomtatás céljából.
 - **Stored Job (Tárolt feladat):** Ha a feladatot elmenti a nyomtatón, azt később más felhasználók is bármikor kinyomtathatják. Ebben a feladattárolási módban választhat az **A feladat magánjellegűvé/ biztonságossá tétele** beállítások közül. Ha PIN-kódot rendel a feladathoz, a nyomtatást végző személynek meg kell adnia a kódot a kezelőpanelen. Ha titkosítja a feladatot, a nyomtatást végző személynek meg kell adnia a jelszót a kezelőpanelen.

5. Ha egyedi felhasználói nevet vagy feladatnevet szeretne használni, kattintson az **Egyedi** gombra, majd adja meg a felhasználói nevet, illetve a feladat nevét.

Válassza ki a használni kívánt opciót arra az esetre, ha már egy másik tárolt feladat rendelkezik ezzel a névvel:

- **Használja a feladatnevet + (1-99):** A feladat nevének végére fűzzön egyedi azonosítószámot.
- **Meglévő fájl cseréje:** A meglévő tárolt feladatot írja felül az újjal.

6. Az **OK** gombra kattintva zárja be a **Dokumentum tulajdonságai** párbeszédpanelt. A **Nyomtatás** párbeszédpanelen kattintson a **Nyomtatás** gombra a feladat kinyomtatásához.

Tárolt feladat létrehozása (macOS)

Tároljon feladatokat az USB flash meghajtón magánjellegű vagy késleltetett nyomtatáshoz.

1. Válassza a **Fájl** menü **Nyomtatás** parancsát.
2. A **Nyomtató** menüben válassza ki a nyomtatót.
3. Kattintson a **Részletek megjelenítése** vagy a **Példányok és oldalak** gombra, majd a **Feladattárolás** menüre.



MEGJEGYZÉS: Ha a **Feladattárolás** menü nem látható, kövesse „A feladattárolás funkció letiltása vagy engedélyezése” című részben található utasításokat a menü aktiválásához.

4. A **Mód** legördülő listájában válassza ki a tárolt feladat típusát.
 - **Próbanyomat és megtartás:** Nyomtasson ki egy példányt a termékből, olvassa át, majd nyomtasson további példányokat. A nyomtató azonnal kinyomtatja az első példányt. A soron következő példányok kinyomtatását az eszköz elülső kezelőpaneljén kell kezdeményezni. Például 10 példány küldése esetén a rendszer azonnal kinyomtat egy példányt, a maradék kilenc példányt pedig a feladat visszakeresésekor. A rendszer törli a feladatot, miután minden példányt kinyomtatott.
 - **Személyes feladat:** A feladat csak akkor lesz kinyomtatva, ha egy felhasználó a nyomtató vezérlőpultján kéri azt. Ha személyes azonosítószám (PIN-kód) tartozik a feladathoz, azt meg kell adnia a kezelőpanelen. Nyomtatás után a nyomtatási feladat törlésre kerül a memóriából.
 - **Gyorsmásolás:** A másolási feladatot a kívánt számú példányban kinyomtathatja, és a nyomtató memóriájába is elmentheti, hogy később újra kinyomtathassa. A feladatot kézzel törlik vagy a feladat-visszatartás ütemezés törli.
 - **Stored Job (Tárolt feladat):** Ha a feladatot elmenti a nyomtatón, azt később más felhasználók is bármikor kinyomtathatják. Ha a feladat személyes azonosítószámmal (PIN-kóddal) rendelkezik, a nyomtatást végző személynek meg kell adnia a kódot a kezelőpanelen. A feladatot kézzel törlik vagy a feladat-visszatartás ütemezés törli.
5. Ha egyedi felhasználói nevet vagy feladatnevet szeretne használni, kattintson az **Egyedi** gombra, majd adja meg a felhasználói nevet, illetve a feladat nevét.



MEGJEGYZÉS: **macOS 10.14 Mojave és újabb verziók:** A nyomtató-illesztőprogram a továbbiakban nem tartalmazza az **Egyedi** gombot. A mentett feladat beállításához használja a **Mód** legördülő lista opcióit.

Válassza ki a használni kívánt opciót arra az esetre, ha már egy másik tárolt feladat rendelkezik ezzel a névvel.

- **Használja a feladatnevet + (1-99):** A feladat nevének végére fűzzön egyedi azonosítószámot.
 - **Meglévő fájl cseréje:** A meglévő tárolt feladatot írja felül az újjal.
6. Ha a **Tárolt feladat** vagy a **Személyes feladat** lehetőséget választotta a **Mód** legördülő listában, a feladatot levédheti egy PIN-kóddal. Adjon meg egy négyjegyű számot a **Nyomtatás PIN-kóddal** mezőben. Amikor más felhasználók megpróbálják kinyomtatni ezt a feladatot, a nyomtató ezt a PIN-kódot fogja kérni tőlük.
 7. A feladat feldolgozásához kattintson a **Nyomtatás** gombra.

Tárolt feladat kinyomtatása

A nyomtató memóriájában tárolt feladatot a következőképpen nyomtathatja ki.

1. A nyomtató kezelőpaneljének kezdőképernyőjén válassza a **Nyomtatás feladattárból** lehetőséget.
2. Válassza ki a feladatot tároló mappa nevét, vagy válassza ki a **Kiválasztás** lehetőséget a mappalista megjelenítéséhez.
3. Adja meg a feladat nevét. Ha a feladat magánjellegű vagy titkosított, írja be a PIN-kódot, vagy válassza az **OK** lehetőséget, hogy megnyissa a billentyűzetet a jelszó megadásához.
4. A példányszám beállításához válassza ki a példányszám mezőt. A billentyűzettel adja meg a nyomtatni kívánt példányszámot.
5. Válassza a Start  gombot vagy a **Nyomtatás** lehetőséget a feladat kinyomtatásához.

Tárolt feladat törlése

Törölheti azokat a nyomtatóra mentett dokumentumokat, amelyekre többé már nincs szüksége. Beállíthatja a nyomtató által tárolandó feladatok maximális számát is.

A nyomtatóban tárolt feladat törlése

A nyomtató memóriájában tárolt feladatok törléséhez használja a kezelőpanelt.

1. A nyomtató kezelőpaneljének kezdőképernyőjén válassza ki a **Nyomtatás feladattárból** ikont.
2. Válassza ki a feladatot tároló mappa nevét, vagy válassza ki a **Kiválasztás** lehetőséget a mappalista megjelenítéséhez.
3. Adja meg a feladat nevét. Ha a feladat magánjellegű vagy titkosított, írja be a PIN-kódot, vagy válassza az **OK** lehetőséget, hogy megnyissa a billentyűzetet a jelszó megadásához.
4. Válassza ki a Kuka gombot  a feladat törléséhez.

A feladattárolási korlát módosítása

Ha új feladat kerül tárolásra a nyomtató memóriájában, a nyomtató minden azonos felhasználó- és feladatnévvel rendelkező korábbi feladatot felülír. Ha már nincs olyan feladat, amelynek felhasználói és feladatneve ugyanaz, és további helyre van szükség, a nyomtató más tárolt feladatokat is törölhet, kezdve a legrégebbivel.

A nyomtatón tárolni kívánt feladatok számának módosításához hajtsa végre az alábbi műveletet:

1. A nyomtató kezelőpaneljének kezdőképernyőjén lépjen a **Beállítások** alkalmazásra, majd válassza ki a **Beállítások** ikont.
2. Nyissa meg a következő menüket:
 - a. **Másolás/Nyomtatás** vagy **Nyomtatás**
 - b. **Tárolt feladatok kezelése**
 - c. **Átmeneti feladat tárolási korlát**
3. A billentyűzettel adja meg a tárolni kívánt feladatok számát.
4. A beállítás mentéséhez válassza az **OK** vagy a **Kész** lehetőséget.

Adatküldés a nyomtatóra feladatelszámolás céljából

A meghajtókról a klienseszközre (pl. számítógép) küldött nyomtatási feladatok személyes azonosításra alkalmas információkat küldhetnek a HP nyomtató és képrekezelő eszközökre. Ezek az információk - nem kizárólagosan - tartalmazhatják azt a felhasználónevet és ügyfélnevet, ahonnan a feladat származott, és ezek az információk feladat-nyilvántartás céljából felhasználhatók, amennyiben a nyomtatóeszköz rendszergazdája úgy dönt. Feladattárolás funkció használatakor ugyanezek az információk a nyomtatóeszköz tárolóeszközén (pl. lemez meghajtón) található feladattal együtt is tárolásra kerülhetnek.

Mobil nyomtatás

A mobil és ePrint megoldások HP nyomtatóra történő egyszerű nyomtatást kínálnak laptopról, táblagépről, okostelefonról, illetve más mobileszközről.

Bevezetés

A HP számos mobil nyomtatási megoldást kínál a laptopról, táblagépről, okostelefonról, illetve más mobileszközről HP nyomtatóra történő egyszerű nyomtatás lehetővé tételére.

A teljes lista megtekintéséhez és a legjobb megoldás kiválasztásához lásd: www.hp.com/go/LaserJetMobilePrinting.

Wi-Fi, Wi-Fi Direct Print, NFC és BLE nyomtatás

A HP biztosítja a Wi-Fi Direct Print, Near Field Communication (NFC) és Bluetooth Low Energy (BLE) nyomtatást a támogatott HP Jetdirect 3100w BLE/NFC/vezeték nélküli tartozékkal rendelkező nyomtatók számára. Ez egy külön megvásárolható tartozék.

Ezek a funkciók lehetővé teszik a Wi-Fi kapcsolatra képes (mobil)eszközök számára, hogy vezeték nélküli útválasztó használata nélkül, közvetlenül a nyomtatóhoz csatlakozzanak vezeték nélküli hálózati kapcsolattal.

A nyomtatót nem kell csatlakoztatni a hálózathoz ennek a mobil, számítógéptől független nyomtatásnak a működéséhez.

A Wireless Direct nyomtatási funkcióval a következő eszközökről nyomtathat vezeték nélkül:

- iPhone, iPad vagy iPod touch készülékek esetén az Apple AirPrint használatával
- Az Android beépített nyomtatási megoldást használó Android mobilkészülékek

A vezeték nélküli nyomtatással kapcsolatos további információkért látogasson el a következő helyre: www.hp.com/go/LaserJetMobilePrinting.

Az NFC, a BLE és a Wi-Fi Direct nyomtatási funkcióit a nyomtató kezelőpaneljén lehet engedélyezni, illetve letiltani.



A vezeték nélküli nyomtatás engedélyezése

Mobileszközökről való vezeték nélküli nyomtatáshoz be kell kapcsolni a Wi-Fi Direct funkciót.

1. A nyomtató kezelőpaneljének kezdőképernyőjén válassza ki a **Beállítások** menüt.
2. Válassza ki a következő menüket:
 - a. **Hálózatkezelés**
 - b. **Wi-Fi Direct**
 - c. **Állapot**
3. Válassza a **Be** lehetőséget, majd válassza az **OK** gombot a vezeték nélküli nyomtatás engedélyezéséhez.

A Wi-Fi Direct név módosítása

A HP beágyazott webkiszolgáló (EWS) segítségével módosíthatja a nyomtató Wi-Fi Direct nevét.

 **MEGJEGYZÉS:** Azokban a környezetekben, ahol ugyanazon nyomtató több típusa van telepítve, hasznos lehet minden nyomtatóhoz egyedi Wi-Fi Direct nevet beállítani a HP Wi-Fi Direct nyomtatás egyszerűbb nyomtatóazonosítása érdekében. A vezeték nélküli hálózati nevek (pl. Wireless, Wi-Fi Direct stb.) az információs képernyőn állnak rendelkezésre az Információ ikon  kiválasztásával, majd pedig a Wi-Fi Direct ikon  kiválasztásával.

Az alábbi eljárást követve módosíthatja a nyomtató Wi-Fi Direct nevét:

1. A nyomtató kezelőpaneljének kezdőképernyőjén válassza ki a **Beállítások** ikont.
2. Nyissa meg a következő menüket:

- a. [Hálózatkezelés](#)
 - b. [Wi-Fi Direct](#)
 - c. [Wi-Fi Direct neve](#)
3. A billentyűzet segítségével módosítsa a nevet a [Wi-Fi Direct név](#) szövegmezőben, majd válassza ki az [OK](#) lehetőséget.

HP ePrint e-mailen keresztül



Az e-mailen keresztül működő HP ePrint segítségével úgy nyomtathatja ki a dokumentumokat, hogy e-mail mellékletben elküldi őket a nyomtató e-mail-címére bármilyen, e-mail küldésre alkalmas eszközről.

A HP ePrint segítségével úgy nyomtathatja ki a dokumentumokat, hogy e-mail mellékletben elküldi őket a nyomtató e-mail címére bármilyen, e-mail küldésre alkalmas eszközről.

A HP ePrint használatához a nyomtatónak eleget kell tennie az alábbi követelményeknek:

- A nyomtatónak csatlakoznia kell egy vezetékes vagy vezeték nélküli hálózathoz, és rendelkeznie kell interneteléréssel.
- A HP webszolgáltatásokat engedélyezni kell a nyomtatón, és a nyomtatót regisztrálni kell a HP Smart szolgáltatásra.

Engedélyezze a HP webszolgáltatásokat, és regisztráljon a HP Smart funkcióra a következő lépésekkel:

1. Nyissa meg a HP beágyazott webkiszolgálót (EWS):
 - a. A nyomtató kezelőpaneljén nyomja le az Információ  gombot, majd a nyílbillentyűk használatával válassza ki az Ethernet  menüt. Nyomja le az [OK](#) gombot a menü megnyitásához és az IP-cím vagy gazdagépnév megjelenítéséhez.
 - b. Nyisson meg egy webböngészőt, és adja meg a címsorában az IP-címet vagy a gazdagép nevét pontosan úgy, ahogyan a nyomtató kezelőpaneljén látható. Nyomja le a számítógép billentyűzetének [Enter](#) billentyűjét. Megnyílik a beágyazott webkiszolgáló.

 <https://10.10.XXXXX/>

 **MEGJEGYZÉS:** Ha a webböngészőben megjelenik egy üzenet, amely arra figyelmeztet, hogy a webhely megnyitása nem feltétlenül biztonságos, válassza a folytatás lehetőséget. A webhely megnyitása nem károsítja a számítógépet.

2. Kattintson a **HP webszolgáltatások** fülre.
3. Válassza ki a webszolgáltatások engedélyezésére vonatkozó lehetőséget.

 **MEGJEGYZÉS:** A webszolgáltatások engedélyezése eltarthat néhány percig.

4. Fiók létrehozásához látogasson el a www.hpconnected.com címre, és hajtsa végre a beállítási lépéseket.

AirPrint

Az Apple AirPrint szolgáltatásával való közvetlen nyomtatás az iOS rendszer, illetve a macOS 10.7 Lion és újabb rendszereket futtató Mac számítógépek esetében támogatott.

Az AirPrint szolgáltatással közvetlenül nyomtathat a nyomtatóval iPad, iPhone (3GS vagy újabb) vagy iPod touch (harmadik generációs vagy újabb) eszközről az alábbi mobil alkalmazásokban:

- Mail
- Fényképek
- Safari
- iBooks
- Más gyártótól származó alkalmazások

Az AirPrint használatához a nyomtatónak és az Apple-eszköznek ugyanarra a hálózatra (alhálózatra) kell csatlakoznia. Az AirPrint használatával, illetve az AirPrint szolgáltatással kompatibilis HP-nyomtatókkal kapcsolatban a www.hp.com/go/MobilePrinting webhelyen található további információ.



MEGJEGYZÉS: Az AirPrint USB-kapcsolaton keresztüli használata előtt ellenőrizze a verziószámot. Az 1.3-as, illetve régebbi AirPrint verziók nem támogatják az USB-kapcsolatot.

Android beágyazott nyomtatás

A HP beépített nyomtatási megoldása Android és Kindle készülékek számára lehetővé teszi, hogy a vezeték nélküli hálózaton vagy vezeték nélküli tartományban lévő mobil készülékek Wi-Fi Direct nyomtatáshoz automatikusan megtalálják a HP-nyomtatót és nyomtassanak róla.

A nyomtatómegoldás az operációs rendszer többféle változatába is be van építve.



MEGJEGYZÉS: Ha a nyomtatás nem elérhető a készülékén, látogasson el a [Google Play > Android alkalmazások](#) oldalra, és telepítse a HP Print bővítményt.

Az Android beágyazott nyomtatás használatára és a támogatott Android készülékekre vonatkozó további információkat ezen a weboldalon találja: www.hp.com/go/MobilePrinting.

Nyomtatás USB flash meghajtóról

Ez a nyomtató támogatja a könnyen hozzáférhető USB-portról történő nyomtatást, így számítógép nélkül is tud fájlokat nyomtatni.

A nyomtatóhoz szabványos USB flash meghajtók csatlakoztathatók a kezelőpanel melletti USB-porton keresztül. A következő fájltypusokat támogatja:

- .pdf
- .prn
- .pcl
- .ps
- .cht

USB-port engedélyezése nyomtatásra

Az USB-port alapértelmezés szerint le van tiltva. A funkció használata előtt engedélyezze az USB-portot.

A port engedélyezéséhez hajtsa végre az alábbi módszerek valamelyikét:

Első módszer: Az USB-port engedélyezése a nyomtató kezelőpaneljéről

Engedélyezze az USB-portot nyomtatáshoz a nyomtató kezelőpaneljéről.

1. A nyomtató kezelőpaneljének kezdőképernyőjén lépjen a **Beállítások** alkalmazásra, majd válassza ki a **Beállítások** ikont.
2. Nyissa meg a következő menüket:
 - a. **Másolás/Nyomtatás** vagy **Nyomtatás**
 - b. **Készülék USB engedélyezése**
3. Válassza ki az **USB-meghajtóról történő nyomtatás engedélyezése** lehetőséget.

Második módszer: Az USB-port engedélyezése a HP beágyazott webkiszolgálóról (csak hálózathoz csatlakoztatott nyomtatók esetében)

Engedélyezze az USB-portot nyomtatáshoz a nyomtató kezelőpaneljéről.

1. Nyissa meg a HP beágyazott webkiszolgálót (EWS):
 - a. A nyomtató kezelőpaneljén nyomja le az Információ **i** gombot, majd a nyílbillentyűk használatával válassza ki az Ethernet  menüt. Nyomja le az **OK** gombot a menü megnyitásához és az IP-cím vagy gazdagépnév megjelenítéséhez.
 - b. Nyisson meg egy webböngészőt, és adja meg a címsorában az IP-címet vagy a gazdagép nevét pontosan úgy, ahogyan a nyomtató kezelőpaneljén látható. Nyomja le a számítógép billentyűzetének **Enter** billentyűjét. Megnyílik a beágyazott webkiszolgáló.

 <https://10.10.XX.XXX/>

 **MEGJEGYZÉS:** Ha a webböngészőben megjelenik egy üzenet, amely arra figyelmeztet, hogy a webhely megnyitása nem feltétlenül biztonságos, válassza a folytatás lehetőséget. A webhely megnyitása nem károsítja a számítógépet.

2. Válassza ki a **Másolás/Nyomtatás** fület az MFP típusok esetében, illetve a **Nyomtatás** fület az SFP típusok esetében.
3. A bal oldali menüben válassza ki az **USB-meghajtóról történő nyomtatás beállításai** lehetőséget.
4. Válassza ki az **USB-meghajtóról történő nyomtatás engedélyezése** lehetőséget.
5. Kattintson az **Alkalmaz** gombra.

USB-dokumentumok nyomtatása (billentyűzettel rendelkező kezelőpanel)

1. Helyezze az USB flash meghajtót a könnyen elérhető USB portba.

 **MEGJEGYZÉS:** Előfordulhat, hogy a port fedéllel rendelkezik. Egyes nyomtatók esetében a fedelet fel lehet nyitni. Más nyomtatók esetében a fedelet teljesen ki kell húzni az eltávolításához.

2. A nyomtató kezelőpaneljének kezdőképernyőjén válassza az **USB-meghajtó** lehetőséget.
3. Válassza ki a **Választás** lehetőséget, válassza ki a nyomtatni kívánt dokumentum nevét, majd válassza a **Kiválasztás** lehetőséget.

 **MEGJEGYZÉS:** Lehet, hogy a dokumentum egy mappában van. Szükség esetén nyissa meg a mappákat.

4. A példányszám kiválasztásához válassza ki a példányszámokra vonatkozó mezőt. A billentyűzettel adja meg a nyomtatni kívánt példányszámot.
5. A dokumentum nyomtatásához válassza ki az **Indítás**  gombot.

Nyomtatás nagy sebességű átvitelre alkalmas USB 2.0 porttal (vezetékes)

Engedélyezze a nagy sebességű USB 2.0 portot a vezetékes USB-s nyomtatáshoz. A port az interfészportok környékén helyezkedik el, és alapértelmezésként le van tiltva.

A nagy sebességű USB 2.0 port engedélyezéséhez használja az alábbi módszerek valamelyikét: Miután engedélyezte a portot, telepítse a termékszoftvert a port használatával történő nyomtatáshoz.



Első módszer: A nagy sebességű USB 2.0 port engedélyezése a nyomtató kezelőpanel-menüről

A port engedélyezéséhez használja a kezelőpanelt.

1. A nyomtató kezelőpaneljének kezdőképernyőjén lépjen a **Beállítások** alkalmazásra, majd válassza ki a **Beállítások** ikont.
2. Nyissa meg a következő menüket:
 - a. **Általános**
 - b. **Készülék USB engedélyezése**
3. Válassza a **Bekapcsolva** lehetőséget.

Második módszer: A nagy sebességű USB 2.0 port engedélyezése a HP beágyazott webkiszolgálójáról (csak a hálózathoz kapcsolódó nyomtatók esetén)

A port engedélyezéséhez használja a HP EWS-t.

1. Nyissa meg a HP beágyazott webkiszolgálót (EWS):
 - a. A nyomtató kezelőpaneljén nyomja le az **Információ**  gombot, majd a nyílbillentyűk használatával válassza ki az **Ethernet**  menüt. Nyomja le az **OK** gombot a menü megnyitásához és az IP-cím vagy gazdagépnév megjelenítéséhez.
 - b. Nyisson meg egy webböngészőt, és adja meg a címsorában az IP-címet vagy a gazdagép nevét pontosan úgy, ahogyan a nyomtató kezelőpaneljén látható. Nyomja le a számítógép billentyűzetének **Enter** billentyűjét. Megnyílik a beágyazott webkiszolgáló.

 <https://10.10.XX.XXX/>

 **MEGJEGYZÉS:** Ha a webböngészőben megjelenik egy üzenet, amely arra figyelmeztet, hogy a webhely megnyitása nem feltétlenül biztonságos, válassza a folytatás lehetőséget. A webhely megnyitása nem károsítja a számítógépet.

2. Válassza a **Biztonság** lapot.
3. A képernyő bal oldalán válassza ki az **Általános biztonság** lehetőséget.
4. Görgessen lejjebb a **Hardver portok** lehetőségre, és a négyzet bejelölésével engedélyezze mindkét elemet:
 - **Készülék USB engedélyezése**
 - **Host USB plug and play engedélyezése**
5. Kattintson az **Alkalmaz** gombra.

5 Másolat

Készítsen másolatokat a nyomtatóval, tudja meg, hogyan nyomtathat kétoldalas dokumentumokat, és keressen további másolási feladatokat az interneten.

Videós segítségért lásd: www.hp.com/videos/PageWide.

Az alábbi információk a megjelenés idején helyesek voltak. A legfrissebb információkat lásd: www.hp.com/support/pwcolor780MFP, www.hp.com/support/pwcolor785MFP, www.hp.com/support/colorpw774MFP vagy www.hp.com/support/colorpw779MFP.

További tudnivalók:

A HP mindenre kiterjedő nyomtatósúgója az alábbi információkat tartalmazza:

- Telepítés és konfigurálás
- Tanulás és használat
- Hibaelhárítás
- Szoftver- és firmware-frissítések letöltése
- Csatlakozás a támogatási fórumokhoz
- Garanciális és szabályzati információk keresése

Másolat készítése

Másolja a dokumentumot vagy képet a lapolvasó üvegéről vagy az automatikus lapadagolóból.

1. Helyezze a dokumentumot nyomtatott oldalával lefelé a lapolvasó üvegére vagy nyomtatott oldalával felfelé a lapadagolóba, majd állítsa be a papírvezetőket a papír méretének megfelelően.
2. A nyomtató kezelőpaneljének kezdőképernyőjén lépjen a **Másolás** alkalmazásra, majd válassza ki a **Másolás** ikont.
3. A példányszám kiválasztásához érintse meg a **Másolás** elem melletti négyzetet, a billentyűzet segítségével adja meg a példányszámot, majd érintse meg a billentyűzet bezárása gombot .
4. Válassza a **Szöveg/kép optimalizálása** lehetőséget a másolt képtípus optimalizálásához: szöveg, grafika vagy fénykép. Válasszon egyet a felkínált lehetőségek közül.
5. Az előnézeti funkció használata előtt állítsa be a sárga háromszöggel jelölt lehetőségeket.

 **MEGJEGYZÉS:** Az előnézeti beolvasás után ezek az opciók el lesznek távolítva a fő **Beállítások** listájából, és a **Beolvasás előtti beállítások** listájában lesznek összegyűjtve. Ezen beállítások bármelyikének módosításához vesse el az előnézetet, és kezdje újra a feladatot.



Az előnézeti funkció használata nem kötelező.

6. Érintse meg a képernyő jobb oldali paneljét a dokumentum előnézeti képéhez. Az előnézeti képernyőn a képernyő jobb oldalán lévő gombok használatával módosíthatja az előnézeti beállításokat és átrendezhet, elforgathat, behelyezhet vagy eltávolíthat lapokat.

5-1. táblázat: Az előnézet panel jobb oldalán található gombok

Gomb	Leírás
	Ezzel a gombokkal válthat az egyoldalas nézet és a miniatűr nézet között. A miniatűr nézetben több beállítás érhető el, mint az egyoldalas nézetben.
	
	Ezzel a gombokkal nagyíthatja fel vagy kicsinyítheti le a kiválasztott oldalt. MEGJEGYZÉS: A gombok használatához egyszerre csak egy oldalt válasszon ki.
	
	Ezzel a gombbal forgathatja el 180 fokkal az oldalt. MEGJEGYZÉS: Ez a gomb csak miniatűr nézetben érhető el.
	Ezzel a gombbal törölheti a kiválasztott oldalakat. MEGJEGYZÉS: Ez a gomb csak miniatűr nézetben érhető el.
	Ezzel a gombokkal átrendezheti az oldalakat a dokumentumon belül. Válasszon ki egy vagy több oldalt, és helyezze át a bal vagy jobb oldalra. MEGJEGYZÉS: Ezek a gombok csak miniatűr nézetben érhetőek el.
	
	Ezzel a gombbal további oldalakat adhat a dokumentumhoz. A nyomtató a hozzáadott oldalak beolvasását kéri.

5-1. táblázat: Az előnézet panel jobb oldalán található gombok (folytatás)

Gomb	Leírás
	Ezzel a gombbal törölheti az előnézetben eszközölt változtatásokat és kezdheti újra a feladatot.
	Érintse meg ezt a gombot az előnézeti képernyő összeszukásához, és a Másolás képernyőre való visszatéréshez.

- Amikor a dokumentum elkészült, érintse meg a [Másolás](#) gombot a másolás megkezdéséhez.

Másolás mindkét oldalra (kétoldalas másolás)

Másoljon vagy nyomtasson a papírlapok mindkét oldalára.

- Helyezze a dokumentumot nyomtatott oldalával lefelé a lapolvasó üvegére vagy nyomtatott oldalával felfelé a lapadagolóba, majd állítsa be a papírvezetőket a papír méretének megfelelően.
- A nyomtató kezelőpaneljének kezdőképernyőjén lépjen a [Másolás](#) alkalmazásra, majd válassza ki a [Másolás](#) ikont.
- A [Beállítások](#) panelen válassza ki az [Eredeti oldal](#) elemet, majd válassza az eredeti dokumentumnak megfelelő lehetőséget:
 - Az [Automatikus érzékelés](#) funkció használatával a készülék képes meghatározni, hogy az eredeti dokumentum egyik vagy mindkét oldalára nyomtattak-e.
 - Az [Egyoldalas](#) opciót abban az esetben használja, amikor az eredeti dokumentumnak csak az egyik oldalára van nyomtatva.
 - A [Kétoldalas \(könyvszerű\)](#) opciót abban az esetben használja, amikor az eredeti dokumentum kötése a lap bal/jobbs oldalán található, mint pl. a könyvek esetén. Álló képek esetén a kötés a hosszabbik élénél található. Fekvő képek esetén a kötés a rövidebbik élénél található.
 - A [Kétoldalas \(lapozásos\)](#) opciót abban az esetben használja, amikor az eredeti dokumentum kötése a lap felső/alsó részén található, mint pl. a naptárak esetén. Álló képek esetén a kötés a rövidebbik élénél található. Fekvő képek esetén a kötés a hosszabbik élénél található.
- Válassza ki a [Kimeneti oldalak](#) részt, majd válasszon az alábbi lehetőségek közül:
 - [Eredetivel egyező](#): A nyomtatott formátuma egyezni fog az eredeti dokumentum formátumával. Amennyiben például az eredeti dokumentum egyoldalas volt, abban az esetben a nyomtatott is egyoldalas lesz. Amennyiben azonban a rendszergazda letiltotta az egyoldalas nyomtatást, és az eredeti dokumentum egyoldalas volt, a nyomtatott formátuma kétoldalas könyvszerű formátum lesz.
 - [Egyoldalas](#): A készülék egyoldalas nyomtatottat készít. Amennyiben azonban a rendszergazda letiltotta az egyoldalas nyomtatást, a készülék kétoldalas, könyvszerű nyomtatottat fog készíteni.

- **Kétoldalas (könyvszerű):** A nyomatok a bal/jobbszélnél lesznek összekötve, így egy könyvhöz hasonlóan lapozhatók. Álló képek esetén a kötés a hosszabbik élénél található. Fekvő képek esetén a kötés a rövidebbik élénél található.
- **Kétoldalas (lapozásos):** A nyomatok a felső/alsó szélnél lesznek összekötve, így egy naptárhoz hasonlóan lapozhatók. Álló képek esetén a kötés a rövidebbik élénél található. Fekvő képek esetén a kötés a hosszabbik élénél található.









5. Az előnézeti funkció használata előtt állítsa be a sárga háromszöggel jelölt lehetőségeket.

 **MEGJEGYZÉS:** Az előnézeti beolvasás után ezek az opciók el lesznek távolítva a fő **Beállítások** listájából, és a **Beolvasás előtti beállítások** listájában lesznek összegyűjtve. Ezen beállítások bármelyikének módosításához vesse el az előnézetet, és kezdje újra a feladatot.



Az előnézeti funkció használata nem kötelező.

6. Érintse meg a képernyő jobb oldali paneljét a dokumentum előnézeti képéhez. Az előnézeti képernyőn a képernyő jobb oldalán lévő gombok használatával módosíthatja az előnézeti beállításokat és átrendezhet, elforgathat, behelyezhet vagy eltávolíthat lapokat.

5-2. táblázat: Az előnézet panel jobb oldalán található gombok

Gomb	Leírás
	Ezekkel a gombokkal válthat az egyoldalas nézet és a miniatűr nézet között. A miniatűr nézetben több beállítás érhető el, mint az egyoldalas nézetben.
	
	Ezekkel a gombokkal nagyíthatja fel vagy kicsinyítheti le a kiválasztott oldalt. MEGJEGYZÉS: A gombok használatához egyszerre csak egy oldalt válasszon ki.
	
	Ezzel a gombbal forgathatja el 180 fokkal az oldalt. MEGJEGYZÉS: Ez a gomb csak miniatűr nézetben érhető el.
	Ezzel a gombbal törölheti a kiválasztott oldalakat. MEGJEGYZÉS: Ez a gomb csak miniatűr nézetben érhető el.
	Ezekkel a gombokkal átrendezheti az oldalakat a dokumentumon belül. Válasszon ki egy vagy több oldalt, és helyezze át a bal vagy jobb oldalra. MEGJEGYZÉS: Ezek a gombok csak miniatűr nézetben érhetők el.
	

5-2. táblázat: Az előnézet panel jobb oldalán található gombok (folytatás)

Gomb	Leírás
	Ezzel a gombbal további oldalakat adhat a dokumentumhoz. A nyomtató a hozzáadott oldalak beolvasását kéri.
	Ezzel a gombbal törölheti az előnézetben eszközölt változtatásokat és kezdheti újra a feladatot.
	Érintse meg ezt a gombot az előnézeti képernyő összecsukásához, és a Másolás képernyőre való visszatéréshez.

7. Amikor a dokumentum elkészült, érintse meg az **Indítás** gombot a másolás megkezdéséhez.

További másolási feladatok

Keressen információkat az interneten az általános másolási feladatok végrehajtásával kapcsolatban.

Keresse fel a következő címet: www.hp.com/support/pwcolor780MFP, www.hp.com/support/pwcolor785MFP, www.hp.com/support/colorpw774MFP vagy www.hp.com/support/colorpw779MFP.

Tájékoztatót talál a másolási feladatokról is, mint például:

- Oldalak beolvasása vagy másolása könyvekből vagy egyéb bekötött dokumentumokból
- Vegyes méretű dokumentumok másolása
- Személyazonosító kártya mindkét oldalának másolása vagy beolvasása
- A dokumentum füzetformátumba való másolása vagy beolvasása

6 Beolvasás

Végezzen beolvasást a szoftver segítségével, vagy olvasson be közvetlenül e-mailbe, egy USB-meghajtóra, egy hálózati mappába vagy egyéb célhelyre.

Videós segítségért lásd: www.hp.com/videos/PageWide.

Az alábbi információk a megjelenés idején helyesek voltak. A legfrissebb információkat lásd: www.hp.com/support/pwcolor780MFP, www.hp.com/support/pwcolor785MFP, www.hp.com/support/colorpw774MFP vagy www.hp.com/support/colorpw779MFP.

További tudnivalók:

A HP mindenre kiterjedő nyomtatósúgója az alábbi információkat tartalmazza:

- Telepítés és konfigurálás
- Tanulás és használat
- Hibaelhárítás
- Szoftver- és firmware-frissítések letöltése
- Csatlakozás a támogatási fórumokhoz
- Garanciális és szabályzati információk keresése

A Beolvasás e-mailbe funkció beállítása

A nyomtató képes a beolvasott dokumentumot egy vagy több e-mail címre is elküldeni.

Bevezetés

Ezen beolvasási funkció használatához a nyomtatónak csatlakoznia kell a hálózathoz; a funkció azonban a hálózat konfigurálásáig nem érhető el. A Beolvasás e-mailbe funkció konfigurációjához két lehetőség áll rendelkezésre: **Beolvasás e-mailbe telepítési varázsló** az alapfunkciókhoz és az **E-mail beállítása** a speciális beállításokhoz.

Az alábbi információk felhasználásával állítható be a Beolvasás e-mailbe funkció.

Mielőtt elkezdené

A Beolvasás e-mailbe funkció beállításához a nyomtatónak aktív hálózati kapcsolattal kell rendelkeznie.

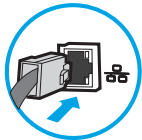

A rendszergazdának az alábbi információkra van szükségük a konfigurációs eljárás megkezdése előtt.

- Rendszergazda szintű hozzáférés a nyomtatóhoz
- DNS-utótag (pl. companyname.com)
- SMTP-szerver (pl. smtp.mycompany.com)



 **MEGJEGYZÉS:** Ha nem ismeri az SMTP-kiszolgáló nevét, portszámát vagy az azonosító adatokat, forduljon az e-mail / internetszolgáltatóhoz vagy a rendszergazdához. Az SMTP-kiszolgálók neve és portszáma általában internetes kereséssel is megtalálható. A kereséshez használja pl. a „Gmail smtp server name” vagy „Yahoo smtp server name” keresőkifejezést.

- SMTP-szerverhitelesítési követelmények a kimenő e-mail üzenetekhez, beleértve a hitelesítéshez használt felhasználónevet és jelszót, ha szükséges.

 **MEGJEGYZÉS:** Az e-mail-fiókjára vonatkozó digitális küldési korlátozással kapcsolatos információkért tekintse meg az e-mail-szolgáltató dokumentációját. A küldési korlátozás túllépése esetén bizonyos szolgáltatók ideiglenesen zárolhatják a fiókját.

Első lépés: A HP beágyazott webkiszolgáló (EWS) elérése

A beállítási folyamat elindításához nyissa meg az EWS-t.

1. A nyomtató kezelőpaneljének kezdőképernyőjén érintse meg az Információ ikont , majd érintse meg az Ethernet ikont  az IP-cím vagy a gazdagépnév nevének megjelenítéséhez.
2. Nyisson meg egy webböngészőt, és adja meg a címsorában az IP-címet vagy a gazdagép nevét pontosan úgy, ahogyan a nyomtató kezelőpaneljén látható. Nyomja le a számítógép billentyűzetének **Enter** billentyűjét. Megnyílik a beágyazott webkiszolgáló.

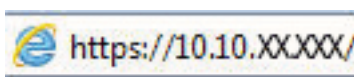

 **MEGJEGYZÉS:** Ha a webböngészőben megjelenik egy üzenet, amely arra figyelmeztet, hogy a webhely elérése nem feltétlenül biztonságos, válassza a folytatás lehetőséget. A webhely elérése nem károsítja a számítógépet.

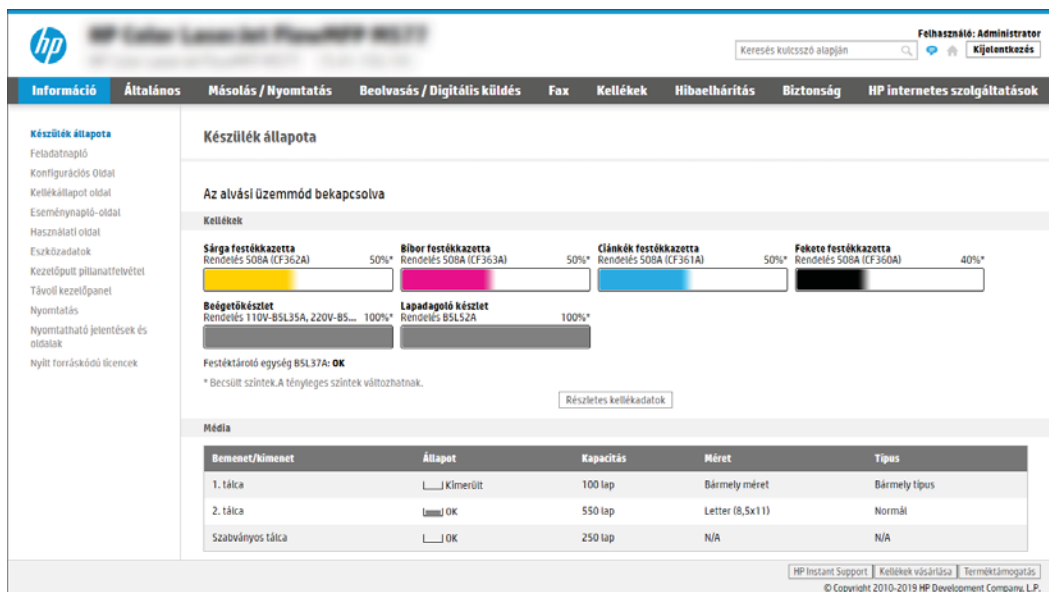

The screenshot shows the HP printer control panel interface. At the top, there is a search bar and a user login field labeled 'Felhasználó: Administrator'. Below this is a navigation menu with options: Információ, Általános, Másolás / Nyomtatás, Beolvasás / Digitális küldés, Fax, Kellékek, Hibaelhárítás, Biztonság, and HP internetes szolgáltatások. The main content area is titled 'Készülék állapota' and includes a section for 'Az alvási üzemmód bekapcsolva'. Under 'Kellékek', there are four ink cartridge status bars: Sárga festékkazetta (50%), Bíbor festékkazetta (50%), Ciankék festékkazetta (50%), and Fekete festékkazetta (40%). Below these are 'Beigetőkészlet' (100%) and 'Lapadagoló készlet' (100%). A message indicates 'Festéktároló egység BSL37A: OK'. A table titled 'Média' shows the status of paper trays: 1. tálcá (OK, 100 lap), 2. tálcá (OK, 550 lap), and Szabványos tálcá (OK, 250 lap).

Második lépés: A Hálózatazonosítási beállítások konfigurálása

Konfigurálja a hálózatazonosításra vonatkozó speciális beállításokat.

 **MEGJEGYZÉS:** A **Hálózatkezelés** lapon végzett e-mail beállítás konfigurálás egy speciális folyamat, melyhez a rendszergazda segítségére lehet szüksége.

1. A felső EWS navigációs füleknél kattintson a **Hálózatkezelés** lehetőségre.

 **MEGJEGYZÉS:** Az Office 365 használatához szükséges hálózati beállítások konfigurálásához lásd: [Ötödik lépés: Küldés e-mailbe opció beállítása az Office 365 Outlook használatához \(opcionális\) 118. oldal](#)

2. A bal oldali navigációs ablakban kattintson a **TCP/IP beállítások** elemre. A beágyazott webkiszolgáló **Hálózatazonosítás** lapjához való hozzáféréshez szükség lehet egy felhasználónévre/jelszóra.
3. A **TCP/IP beállítások** párbeszédpanelen kattintson a **Hálózatazonosítás** fülre.

4. Amennyiben DNS-re van szükség a hálózaton, a **TCP/IP tartományutótag** területen ellenőrizze, hogy a listában megtalálható-e a használni kívánt e-mail kliensre vonatkozó DNS-utótag. A DNS-utótagok formátuma: *companyname.com*, *gmail.com* stb.

The screenshot shows the HP ePrint Service WebUI interface. The top navigation bar includes 'Information', 'General', 'Copy/Print', 'Scan/Digital Send', 'Fax', 'Troubleshooting', 'Security', 'HP Web Services', and 'Networking'. The left sidebar lists various configuration options under 'Configuration', 'Security', and 'Diagnostics'. The main content area is titled 'TCP/IP Settings' and has a 'Help' link. The 'Network Identification' tab is active, showing options for 'Enable DDNS' and 'TCP/IP Domain Suffix'. The 'DNS Suffixes' section is highlighted with a blue box, indicating the area where domain suffixes are managed. Below this are sections for 'WINS (IPv4 only)' and 'Bonjour'.

 **MEGJEGYZÉS:** Ha a tartománynév-utótag nincs beállítva, használja az IP-címet.

5. Kattintson az **Alkalmaz** gombra.
6. Kattintson az **OK** gombra.

Harmadik lépés: A Küldés e-mailbe funkció konfigurálása

A Küldés e-mailbe funkció konfigurációjához két lehetőség áll rendelkezésre: **E-mail beállító varázsló** az alapszintű konfigurációhoz és **E-mail beállítás** a speciális konfigurációhoz. Az alábbi lehetőségek használatával konfigurálhatja a Küldés e-mailbe funkciót:

Első módszer: Alapszintű konfigurálás az E-mail beállító varázsló használatával

Hajtson végre alapszintű konfigurációt az E-mail telepítési varázsló használatával.

Ennél a lehetőségnél megnyílik az **E-mail beállító varázsló** elem a HP beágyazott webkiszolgálón (EWS) az alapszintű konfigurációhoz.

1. A felső EWS navigációs füleknél kattintson a **Beolvasás/Digitális küldés** lehetőségre.
2. A bal oldali navigációs ablakban kattintson az **E-mail és Beolvasás hálózati mappába gyorsbeállítási varázslók** lehetőségre.
3. Az **E-mail és Beolvasás hálózati mappába gyorsbeállítási varázslók** párbeszédpanelen kattintson az **E-mail beállítás** hivatkozásra.

 **MEGJEGYZÉS:** Ha egy üzenet jelenik meg, amely jelzi, hogy a Beolvasás e-mailbe funkció ki van kapcsolva, kattintson a **Folytatás** gombra a konfigurálás folytatásához, és a befejezést követően engedélyezze a Beolvasás e-mailbe funkciót.

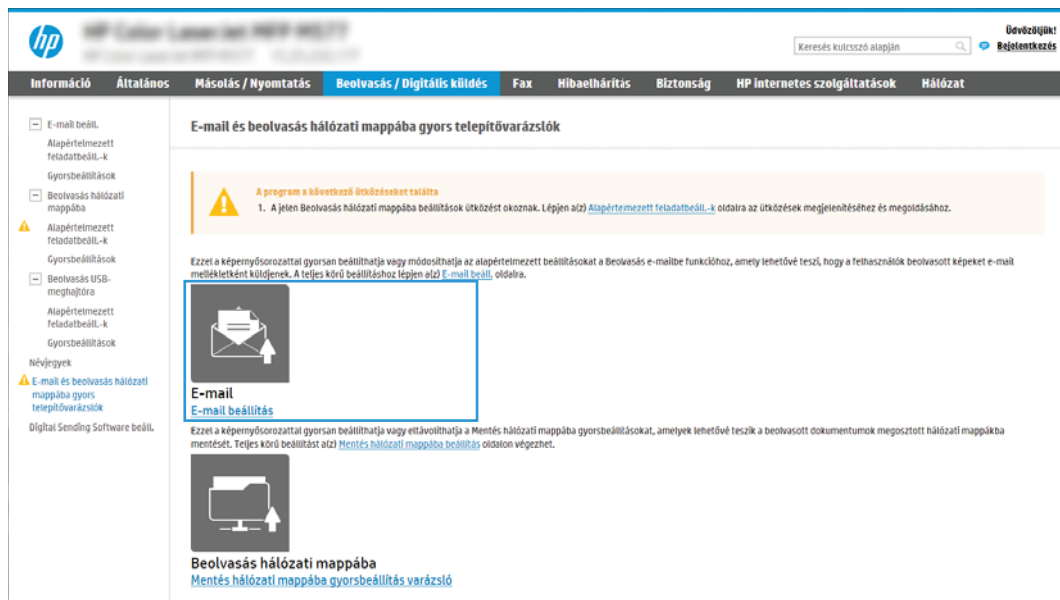

The screenshot shows the HP EWS interface. The top navigation bar includes 'Információ', 'Általános', 'Másolás / Nyomtatás', 'Beolvasás / Digitális küldés', 'Fax', 'Hibaelhárítás', 'Biztonság', 'HP Internetes szolgáltatások', and 'Hálózat'. The left sidebar lists various configuration options, with 'E-mail és beolvasás hálózati mappába gyors telepítővarázslók' selected. The main content area is titled 'E-mail és beolvasás hálózati mappába gyors telepítővarázslók' and contains a warning message: 'A program a következő üzeneteket találta. 1. A jelen Beolvasás hálózati mappába beállítások ütközést okoznak. Lépjen át az Alapértelmezett feladatbeállítások oldalra az ütközések megjelenítéséhez és megoldásához.' Below this, there are two main options: 'E-mail E-mail beállítás' and 'Beolvasás hálózati mappába Mentés hálózati mappába gyorsbeállítás varázsló'.

4. Az **E-mail-kiszolgálók (SMTP) konfigurálása** párbeszédablakban végezze el a következő lehetőségek valamelyikének lépéseit:

- Első lehetőség: Használjon az E-mail funkció által már használt kiszolgálót.

Válassza ki **Az E-mail funkcióhoz már beállított kiszolgáló használata** lehetőséget, majd kattintson a **Tovább** gombra.

- Második lehetőség: Keressen kimenő e-mail-kiszolgálót a hálózaton.

Ez az opció csak az Ön tűzfalán belül található kimenő levelezési szervereket fogja megtalálni.

1. Válassza ki a **Kimenő e-mail-kiszolgáló keresése a hálózaton** lehetőséget, majd kattintson a **Tovább** gombra.
2. Válassza ki a megfelelő kiszolgálót az **E-mail-kiszolgáló (SMTP) konfigurálása** listáról, majd kattintson a **Tovább** gombra.
3. Válassza ki a lehetőséget, amely a szerver hitelesítési követelményeit ismerteti:
 - A szerver nem kér hitelesítést: Válassza **A szerver nem kér hitelesítést** lehetőséget, majd kattintson a **Tovább** gombra.

-VAGY-

 - A szerver hitelesítést kér: A legördülő listában válasszon egy hitelesítési lehetőséget:
 - Válassza ki a **Csatlakozáshoz használja a felhasználói hitelesítő adatokat a kezelőpanelen a bejelentkezést követően** lehetőséget, majd kattintson a **Tovább** gombra.

-VAGY-

 - Válassza ki a **Mindig alkalmazza a hitelesítő adatokat** lehetőséget, írja be a **Felhasználónevet** és a **Jelszót**, majd ezt követően kattintson a **Tovább** gombra.
- Harmadik lehetőség: Adjon hozzá SMTP-kiszolgálót.
 1. Válassza ki az **SMTP-szerver hozzáadása** lehetőséget.
 2. Adja meg a **Kiszolgáló nevét** és a **Portszámot**, majd kattintson a **Tovább** gombra.

 **MEGJEGYZÉS:** A legtöbb esetben nem kell módosítani az alapértelmezett portszámot.

 **MEGJEGYZÉS:** Hosztolt SMTP-szolgáltatás használata esetén (pl. Gmail) ellenőrizze az SMTP-címet, a port számát és az SSL-beállításokat a szolgáltató weboldalán vagy egyéb forrásokból. A Gmail esetében az SMTP-cím általában az smtp.gmail.com, a portszám a 465, az SSL-funkciónak pedig engedélyezve kell lennie.

Kérjük, online forrásokból erősítse meg, hogy ezek a szerverbeállítások a konfiguráció idejében még érvényesek-e.

3. Válassza ki a megfelelő szerverhitelesítési lehetőséget:
 - A szerver nem kér hitelesítést: Válassza **A szerver nem kér hitelesítést** lehetőséget, majd kattintson a **Tovább** gombra.

-VAGY-

 - A szerver hitelesítést kér: Válasszon egy lehetőséget **A szerver hitelesítést kér** legördülő listából:
 - Válassza ki a **Csatlakozáshoz használja a felhasználói hitelesítő adatokat a kezelőpanelen a bejelentkezést követően** lehetőséget, majd kattintson a **Tovább** gombra.

-VAGY-

 - Válassza ki a **Mindig alkalmazza a hitelesítő adatokat** lehetőséget, írja be a **Felhasználónevet** és a **Jelszót**, majd ezt követően kattintson a **Tovább** gombra.

5. Az **E-mail beállítások konfigurálása** párbeszédpanelen adja meg az alábbi információkat a feladó e-mail-címére vonatkozóan, és kattintson a **Tovább** gombra.



MEGJEGYZÉS: Ha a **Feladó**, **Tárgy** és **Üzenet** mezők beállításakor a **Felhasználó által szerkeszthető** jelölőnégyzet nincs bejelölve, a felhasználók nem módosíthatják ezeket a beállításokat a nyomtató kezelőpaneljéről e-mail küldése során.

6-1. táblázat: E-mailbe küldés beállításai

Opció	Leírás
Feladó (kötelező)	Válassza ki a kívánt beállítást a Feladó legördülő menüből: <ul style="list-style-type: none">• Felhasználó címe (bejelentkezés szükséges)• Alapértelmezett feladó: Adjon meg egy alapértelmezett e-mail címet és megjelenítési nevet a Feladó alapértelmezett e-mail címe és az Alapértelmezett megjelenítési név mezőkben <p>MEGJEGYZÉS: Hozzon létre egy e-mail fiókot a nyomtatóhoz, majd állítsa be ezt a címet alapértelmezett e-mail címként.</p> <p>MEGJEGYZÉS: Úgy állítsa be az e-mail beállításait, hogy a felhasználóknak be kelljen jelentkezniük annak használatához. Ezzel megakadályozható, hogy a felhasználók ne a saját címükről küldjenek e-mailt.</p>
Tárgy (Opcionális)	Adjon meg egy alapértelmezett tárgysort az e-mail üzenetekhez.
Üzenet (Opcionális)	Egyéni üzenet létrehozása. Ha a nyomtatóról küldött minden e-mailhez ezt az üzenetet kívánja használni, törölje a Felhasználó által szerkeszthető jelölőnégyzetet az Üzenet mellett.

6. A **Fájlbeolvasási beállítások konfigurálása** területen állítsa be az alapértelmezett lapolvasási preferenciákat, majd kattintson a **Tovább** gombra.

6-2. táblázat: Beolvasási beállítások

Opció	Leírás
Fájltípus	<p>Válassza ki a beolvasott dokumentumok alapértelmezett fájltypusát:</p> <ul style="list-style-type: none">• PDF• JPEG• TIFF• MTIFF• XPS• PDF/A <p>A HP LaserJet Enterprise Flow többfunkciós nyomtatók vagy DSS-kiszolgálóra (Digital Send Software – digitális küldési szoftver) csatlakoztatott többfunkciós nyomtatók az alábbi OCR-fájltípusokat is támogatják:</p> <ul style="list-style-type: none">• Egyszerű szöveg (OCR)• Unicode szöveg (OCR)• RTF (OCR)• Kereshető PDF (OCR)• Kereshető PDF/A (OCR)• HTML (OCR)• CSV (OCR)
Színes/fekete	<p>Válassza ki az alapértelmezett színbeállítást a beolvasott dokumentum számára:</p> <ul style="list-style-type: none">• Szín• Fekete• Fekete/szürke• Automatikus érzékelés

6-2. táblázat: Beolvasási beállítások (folytatás)

Opció	Leírás
Minőség és fájl méret	Válassza ki az alapértelmezett kimeneti minőséget a beolvasott dokumentum számára: <ul style="list-style-type: none">• Gyenge (kis fájl)• Közepes• Kiváló (nagy fájl)
Felbontás	Válassza ki az alapértelmezett beolvasási felbontást a beolvasott dokumentum számára: <ul style="list-style-type: none">• 75 dpi• 150 dpi• 200 dpi• 300 dpi• 400 dpi• 600 dpi

7. Tekintse át az **Összefoglalás** részt, majd a beállítás befejezéséhez kattintson a **Befejezés** gombra.

Második módszer: Speciális konfigurálás az E-mail beállítás használatával

Az EWS **E-mail beállítása** párbeszédpanelének használatával történő speciális konfiguráláshoz kövesse az alábbi lépéseket.

1. A felső EWS navigációs fülek használatával kattintson a **Beolvasás/Digitális küldés** gombra, nyissa ki a bal oldali navigációs ablaktáblában található **E-mail beállítása** menüt, majd kattintson az **Alapértelmezett feladatbeállítások** elemre.

Az **Alapértelmezett feladatbeállítások** oldalon a Beolvasás e-mailbe beállítás **alapseállításai** láthatók. További beállításokhoz való hozzáféréshez kattintson a **Speciális beállítások** gombra az oldal alján. Az alapseállításokhoz való visszatéréshez kattintson az **alapseállítások** gombra.



MEGJEGYZÉS: Ez az eljárás elsőként az **alapseállítások** lépéseit ismerteti, majd a **Speciális beállítások** lépéseit.

6-1. ábra: A Speciális beállítások gomb helye

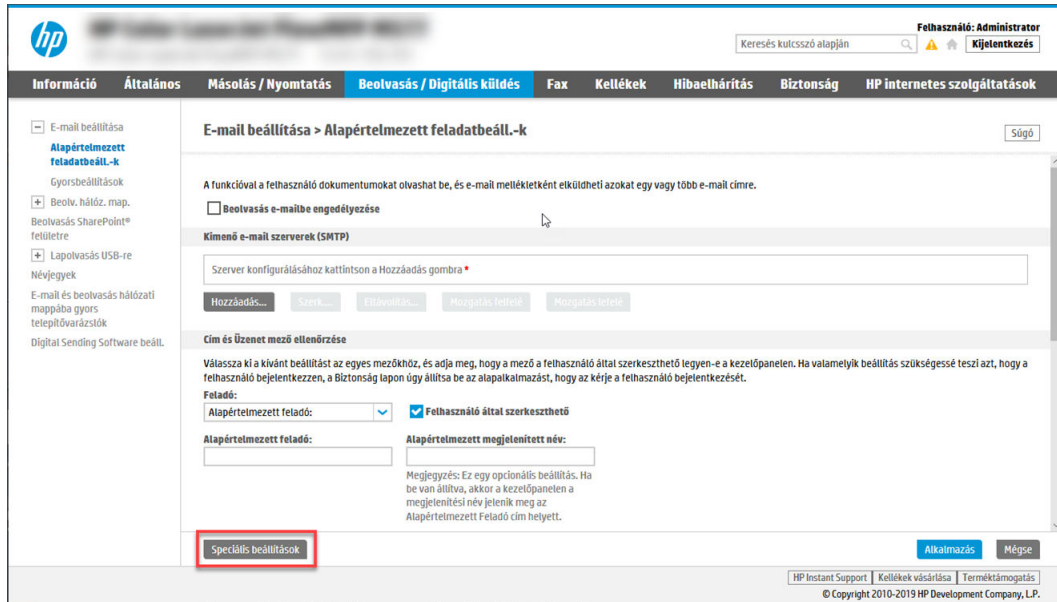

2. Az **Alapértelmezett feladatbeállítások** oldalon jelölje be a **Beolvasás e-mailbe engedélyezése** jelölőnégyzetet. Ha ez a jelölőnégyzet nincs bejelölve, a funkció nem érhető el a nyomtató kezelőpaneljén.

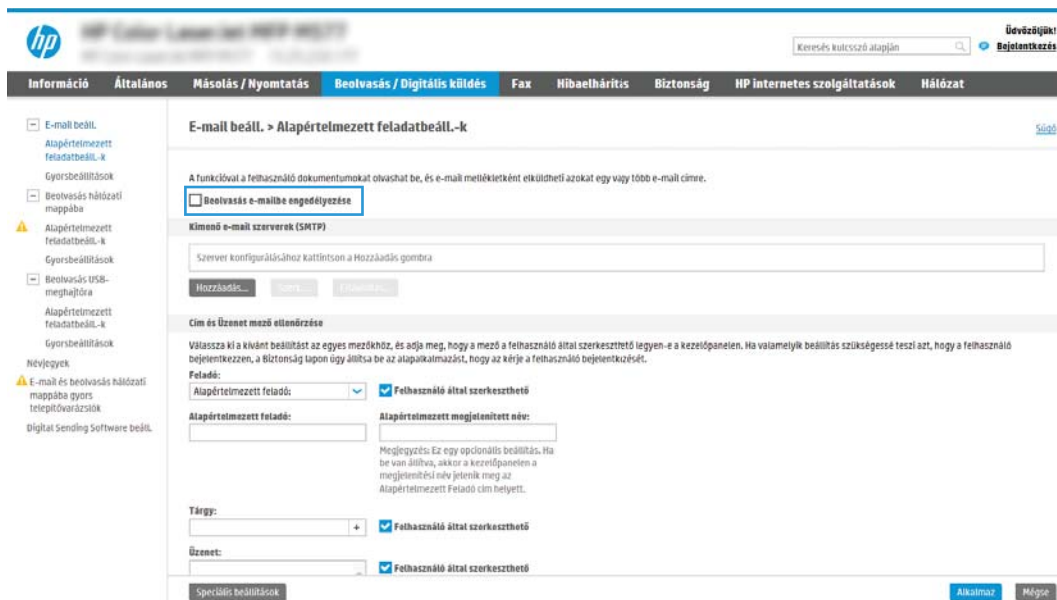

3. A **Kimenő e-mail-kiszolgálók (SMTP)** területen végezze el a következő lehetőségek valamelyikének lépéseit:

- Válasszon egyet a megjelenő kiszolgálók közül.
- Az SMTP-varázsló elindításához kattintson a **Hozzáadás** gombra.
 1. Az SMTP-varázslóban válasszon egyet a következő lehetőségek közül:

- **Első lehetőség:**Tudom az SMTP-kiszolgálóm címét vagy gazdagépnévét: Írja be az SMTP-kiszolgáló címét, majd kattintson a **Tovább** gombra.
- **Második lehetőség:** Ha nem tudja az SMTP-kiszolgáló címét, válassza a **Kimenő e-mail-kiszolgálók keresése a hálózaton** lehetőséget, majd kattintson a **Tovább** gombra. Válassza ki a kiszolgálót, majd kattintson a **Tovább** gombra.



MEGJEGYZÉS: Ha egy másik nyomtatófunkcióhoz már van kijelölve SMTP-kiszolgáló, megjelenik a **Más funkcióhoz már beállított kiszolgáló használata** lehetőség. Válassza ezt a lehetőséget, majd állítsa be úgy, hogy ehhez az e-mail funkcióhoz legyen használva.

2. Állítsa be a használni kívánt beállításokat a **Szerverhez csatlakozáshoz szükséges alapadatok beállítása** párbeszédpanelen, majd kattintson a **Tovább** gombra.
 - Egyes kiszolgálók nem képesek 5 megabájtól (MB) nagyobb e-mailek küldésére vagy fogadására. Ez a probléma úgy kerülhető el, ha megad egy értéket az **E-mailek felosztása, ha méretük nagyobb, mint (MB)** mezőben.
 - A legtöbb esetben nem kell módosítani az alapértelmezett portszámot. Azonban az SMTP SSL protokoll engedélyezése lehetőség használatakor az 587-es portot kell használni.
 - Ha a Google™ Gmail rendszert használja levelezésre, válassza ki az **SMTP SSL Protokoll engedélyezése** jelölőnégyzetet. A Gmail esetében az SMTP-cím általában az smtp.gmail.com, a portszám a 465, az SSL-funkciónak pedig engedélyezve kell lennie. Online forrásokból erősítse meg, hogy ezek a kiszolgálóbeállítások a konfiguráció idejében még érvényesek-e.
3. A **Szerverhitelesítési követelmények** párbeszédpanelen válassza ki a lehetőséget, amely a szerver hitelesítési követelményeit ismerteti:
 - **A szerver nem kér hitelesítést**, majd kattintson a **Tovább** gombra.
 - **A szerver hitelesítést kér**
 - A legördülő menüben válassza ki **A felhasználó hitelesítő adatainak használata a csatlakozáshoz a kezelőpanelen történő bejelentkezés után** lehetőséget, majd kattintson a **Tovább** gombra.
 - A legördülő menüben válassza ki a **Mindig alkalmazza a hitelesítő adatokat** lehetőséget, majd írja be a **Felhasználónevet** és a **Jelszót**, majd ezt követően kattintson a **Tovább** gombra.



MEGJEGYZÉS: Bejelentkezett felhasználó adatainak használata esetén úgy állítsa be az e-mailt, hogy a nyomtató kezelőpaneljén a felhasználóknak be kelljen jelentkezniük. A **Biztonság** lap **Hozzáférés-vezérlés** párbeszédablakában található **Bejelentkezési és engedélyezési házirendek** területén lévő **Vendég** oszlopban található jelölőnégyzet törlésével tiltsa le, hogy a vendégek is hozzáférjenek az e-mail funkcióhoz. A jelölőnégyzetben lévő ikon pipáról zár szimbólumra változik.

4. A **Kiszolgálóhasználat** párbeszédablakban válassza ki azokat a nyomtatófunkciókat, amelyek az e-mailek küldéséhez ezt az SMTP-kiszolgálót fogják használni, majd kattintson a **Tovább** gombra.

Ha a kiszolgáló hitelesítést kér, a felhasználónak egy felhasználónevet és jelszót kell megadnia a nyomtatóról küldött automatikus riasztások és jelentések érdekében.

5. Az **Összegzés és ellenőrzés** párbeszédablakban adjon meg egy érvényes e-mail-címet a **Próba e-mail küldése erre a címre:** mezőben, majd kattintson a **Ellenőrzés** gombra.
 6. Győződjön meg róla, hogy a beállítások megfelelőek-e, majd a kimenő e-mail szerver beállításának befejezéséhez kattintson a **Befejezés** gombra.
4. A **Cím- és üzenetmező ellenőrzése** részben adjon meg egy **Feladó:** beállítást, és az egyéb opcionális beállításokat.

6-3. táblázat: Cím- és üzenetmező-ellenőrzés (alapvető beállítások)

Funkció	Leírás
Felhasználó által szerkeszthető	<p>Ha a nyomtatóról küldött összes e-mail esetében az Alapértelmezett feladó és az Alapértelmezett megjelenített név beállítást szeretné használni (kivéve, ha egy felhasználó be van jelentkezve), törölje a Felhasználó által szerkeszthető jelölőnégyzet jelölését.</p> <p>Ha a címmezők beállítása során a Felhasználó által szerkeszthető jelölőnégyzet nincs bejelölve, a felhasználók nem szerkeszthetik ezeket a mezőket a nyomtató kezelőpaneljéről e-mail küldése során. A „küldés nekem” funkció használatához törölje a címmezők Felhasználó által szerkeszthető jelölőnégyzetét, beleértve a Feladó:, Címzett:, Másolatot kap: és Titkos másolat: mezőket is, majd állítsa az érintett felhasználó Feladó: és Címzett: címét a felhasználó saját e-mail-címére.</p>
Alapértelmezett feladó: és Alapértelmezett megjelenített név:	<p>Adja meg az e-mail-üzenet Feladó: címéhez használni kívánt e-mail-címet és nevet.</p> <p>MEGJEGYZÉS: Hozzon létre egy e-mail fiókot a nyomtatóhoz, majd állítsa be ezt a címet alapértelmezett e-mail címként.</p> <p>MEGJEGYZÉS: Úgy állítsa be az e-mail beállításait, hogy a felhasználóknak be kelljen jelentkezniük annak használatához. Ezzel megakadályozható, hogy a felhasználók ne a saját címükről küldjenek e-mailt.</p>
Tárgy:	Adjon meg egy alapértelmezett tárgysort az e-mail üzenetekhez.
Üzenet:	Egyéni üzenet létrehozása. Ha a nyomtatóról küldött minden e-mailhez ezt az üzenetet kívánja használni, törölje vagy ne válassza ki az Üzenet: mellett található Felhasználó által szerkeszthető jelölőnégyzetet.

6-4. táblázat: Cím- és üzenetmező-ellenőrzés (speciális beállítások – opcionális)

Funkció	Leírás
Cím mezőre vonatkozó korlátozások	<p>Megadhatja, hogy a felhasználóknak a címjegyzékből kell-e kiválasztaniuk az e-mail címet, vagy manuálisan is beírhatják azt.</p> <p>VIGYÁZAT! Ha a Felhasználóknak címjegyzéket kell használni lehetőség van kijelölve, és a címmezők valamelyikének beállítása is Felhasználó által szerkeszthető, akkor a szerkeszthető mezők módosításával a címjegyzékben is megváltoznak a megfelelő értékek.</p> <p>Ha nem szeretné, hogy a felhasználók módosíthassák a címjegyzékében szereplő névjegyeket a nyomtató kezelőpaneljéről, nyissa meg a Hozzáférés-vezérlés oldal Biztonság lapját, majd a Vendég opció segítségével tiltsa le, hogy vendégek számára elérhető legyen a címjegyzék módosítása.</p>
Érvénytelen e-mail címformátumok engedélyezése	Az opció kiválasztásával engedélyezheti az érvénytelen e-mail cím formátum használatát.
Címzett:	Adjon meg egy Címzett e-mail címet az e-mailek számára.
Másolatot kap:	Adja meg egy olyan személy e-mail címét, aki másolatot kap az e-mailről.
Titkos másolat:	Adja meg egy olyan személy e-mail címét, aki titkos másolatot kap az e-mailről.

5. A **Fájlbeállítások** területen állíthatja be az alapértelmezett fájlbeállításokat.

6-5. táblázat: Fájlbeállítások (alapvető beállítások)

Funkció	Leírás
Fájlnév	A menteni kívánt fájl alapértelmezett fájlneve. A beállítás kezelőpanelen történő szerkesztésének engedélyezéséhez jelölje be a Felhasználó által szerkeszthető jelölőnégyzetet.
Fájltípus	Válassza ki a mentett fájlhoz használandó fájlformátumot. A beállítás kezelőpanelen történő szerkesztésének engedélyezéséhez jelölje be a Felhasználó által szerkeszthető jelölőnégyzetet.
Felbontás	Állítsa be a fájl felbontását. A nagyobb felbontású képek magasabb pont per hüvelyk (dpi) értékkel rendelkeznek, így több részlet látható rajtuk. A kisebb felbontású képek alacsonyabb pont per hüvelyk (dpi) értékkel rendelkeznek, és kevesebb részlet látható rajtuk, de a fájl kisebb méretű.
Minőség és fájl méret	Válassza ki a fájl minőségét. A magasabb minőségű képek nagyobb fájl méretűek lesznek, mint az alacsonyabb minőségű képek, és az elküldésük tovább tart.
Színes/fekete	Adja meg, hogy a másolatok színesek, illetve szürke-feketével vagy feketével nyomtatottak legyenek.

6-6. táblázat: Fájlbeállítások (speciális beállítások – opcionális)

Funkció	Leírás
Fájlnév-előtag	Megadhatja a hálózati mappába mentett fájlok esetében használandó alapértelmezett fájlnev-előtagot.
Fájlnév-utótag	Megadhatja a hálózati mappába mentett fájlok esetében használandó alapértelmezett fájlnev-utótagot. Ismétlődő alapértelmezett fájlnev-utótag: [filename]_YYYYMMDDT
Fájlnév előnézet	Írjon be egy fájlnevet, majd kattintson az Előnézet frissítése gombra.
Fájlszámozás formátuma	Válasszon egy fájlnev-formátumot, arra az esetre, amennyiben a feladatot több fájlra kívánja osztani.
Számozás hozzáadása, ha a munka egyetlen fájlból áll (pl. _1-1)	Válassza ezt a beállítást egy fájlnev számozásához, ha a feladat csak egyetlen fájlból áll, több fájl helyett.
Nagyarányú tömörítés (kisebb fájl)	Válassza ezt a beállítást egy beolvasott fájl tömörítéséhez; ezáltal csökken a fájl méret. Azonban a nagy arányban tömörített fájl beolvasási folyamata a normál arányban tömörített fájléhoz képest hosszabb ideig tarthat.
PDF titkosítás	Ha a fájl típusa PDF, ez az opció a kimeneti PDF-fájlt titkosítja. A titkosítás részeként meg kell adni egy jelszót. A fájl megnyitásához ugyanazt a jelszót kell használni. A felhasználónak jelszót kell megadnia a feladat beolvasása előtt, ha az indítás gomb megnyomása előtt nem állított be jelszót.
Üres lapok kihagyása	Ha az Üres lapok kihagyása opció engedélyezve van, a rendszer figyelmen kívül hagyja az üres lapokat.
Több fájl létrehozása	Válassza ezt a beállítást az oldalak külön fájlokba történő beolvasásához egy előre meghatározott, fájlankénti maximális oldalszám alapján.

6. A következő beállítások megjelenítéséhez kattintson a **Speciális beállítások** gombra:

- Alíráás és titkosítás
- Értésítés (feladatértésítés)
- Beolvasási beállítások

7. Az Alíráás és titkosítás területen állítsa be az alíráási és titkosítási preferenciákat.

6-7. táblázat: Alíráás és titkosítás beállítások

Funkció	Leírás
Alíráás	Válassza ki, hogy szeretné-e aláírni az e-mailt biztonsági tanúsítvánnyal. A beállítás kezelőpanelen történő szerkesztésének engedélyezéséhez jelölje be a Felhasználó által szerkeszthető jelölőnégyzetet.
Hash algoritmus	Válassza ki a tanúsítvány aláírásához használni kívánt algoritmust.
Titkosítás	Válassza ki, hogy titkosítani kívánja-e az e-mailt. A beállítás kezelőpanelen történő szerkesztésének engedélyezéséhez jelölje be a Felhasználó által szerkeszthető jelölőnégyzetet.
Titkosítási algoritmus	Válassza ki az e-mail titkosításához használni kívánt algoritmust.
A címzett nyilvános kulcsához tartozó attribútum	Adja meg, hogy melyik attribútumot kívánja használni a címzett nyilvános kulcsához tartozó tanúsítvány LDAP-ról történő lekéréséhez.
A címzett nyilvános kulcsához tartozó tanúsítvány használata a címzett ellenőrzéséhez	Abban az esetben válassza ezt a lehetőséget, ha a címzett nyilvános kulcsához tartozó tanúsítványt kívánja használni a címzett ellenőrzéséhez.

8. Az Értésítés területen válassza ki, hogy a felhasználók mikor kapjanak értesítést az elküldött e-mailekről. Az alapértelmezett beállítás szerint a program a bejelentkezett felhasználó e-mail címét használja. Ha a címzett e-mail címe nincs megadva, a készülék nem küld értesítést.

9. A Beolvasási beállítások területen adja meg az alapértelmezett beolvasási beállításokat.

6-8. táblázat: Beolvasási beállítások

Funkció	Leírás
Eredeti méret	Az eredeti dokumentum oldalméretét választhatja ki.
Eredeti oldalak	Azt választhatja ki, hogy az eredeti dokumentum egyoldalas vagy kétoldalas.
Szöveg/kép optimalizálása	Ezen lehetőség kiválasztásával optimalizálhat egy adott tartalomtípust.
Tartalom tájolása	Kiválasztható, hogy az eredeti dokumentum tartalma milyen irányban helyezkedjen el: Álló vagy Fekvő .
Háttér tisztítása	Egy érték kiválasztásával eltávolíthatja a háttérben lévő halvány képeket, illetve eltávolíthatja a világos háttérszíneket.
Sötétség	Egy érték kiválasztásával beállíthatja, hogy a fájl mennyire legyen sötét.
Kontraszt	Egy érték kiválasztásával beállíthatja, hogy a fájl mennyire legyen kontrasztos.
Élesség	Egy érték kiválasztásával beállíthatja, hogy a fájl mennyire legyen éles.
Előnézeti kép	Ezen opció segítségével meghatározhatja, hogy szüksége van-e egy opcionális előnézetre, illetve ezzel az opcióval tilthatja le az előnézetet.

6-8. táblázat: Beolvasási beállítások (folytatás)

Funkció	Leírás
Körbevágási beállítások	Válassza ki, hogy engedélyezi-e egy adott feladat számára a körbevágást, illetve itt adhatja meg a körbevágás típusát.
Szélek törlése	Ezen beállítás kiválasztásával megadhatja a törölni kívánt margók szélességét (hüvelykben vagy milliméterben) az adott munka első és hátsó oldalához.

10. Tekintse át a kiválasztott opciókat annak ellenőrzése érdekében, hogy pontosak-e, majd a beállítás befejezéséhez kattintson az **Alkalmaz** gombra.

Negyedik lépés: A Gyorsbeállítások konfigurálása (opcionális)

A Gyorsbeállítások választható, parancsikonokhoz kapcsolt feladatok, amelyek a fő kezdőképernyőn, illetve a nyomtató Gyorsbeállítások alkalmazásából érhetők el. A következő eljárás segítségével konfigurálhatja a gyorsbeállításokat.

1. A bal oldali navigációs ablak **Küldés e-mailben** területén kattintson a **Gyorsbeállítások** lehetőségre.
2. Válassza ki az alábbi lehetőségek egyikét:
 - Válasszon ki egy meglévő Gyorsbeállítást a táblázatban a Gyorsbeállítások alkalmazás alatt.
-VAGY-
 - Kattintson a **Hozzáadás** gombra a Gyorsbeállítás varázsló elindításához.
3. Ha a **Hozzáadás** lehetőséget választotta, megnyílik a **Gyorsbeállítások megadása**. Adja meg az alábbi adatokat:
 - **Gyorsbeállítás neve:** Nevezze el az új Gyorsbeállítást.
 - **Gyorsbeállítás leírása:** Adja meg a Gyorsbeállítás leírását.
 - **Gyorsbeállítás indításának beállításai:** Beállíthatja, hogyan induljon el a Gyorsbeállítás, csak kattintson a **Belépés az alkalmazásba, majd a felhasználó nyomja meg az Indítás gombot** lehetőségre vagy az **Indítás azonnal a kezdőképernyőn való kiválasztást követően** lehetőségre.
4. Adja meg a következő beállításokat a Gyorsbeállításhoz: Cím és üzenetmező-ellenőrzés, Aláírás és titkosítás, Értesítés, Beolvasási beállítások, Fájlbállítások.
5. Kattintson a **Befejezés** elemre a Gyorsbeállítás mentéséhez.

Ötödik lépés: Küldés e-mailbe opció beállítása az Office 365 Outlook használatához (opcionális)

Engedélyezze a nyomtató számára, hogy e-mailt tudjon küldeni egy Office 365 Outlook fiók segítségével a nyomtató kezelőpaneljéről.

Bevezetés

A Microsoft Office 365 Outlook a Microsoft felhőalapú e-mail rendszere, mely a Microsoft Simple Mail Transfer Protocol (SMTP) szerveren keresztül küldi és fogadja az e-maileket. Annak érdekében, hogy a nyomtató kezelőpaneljéről egy Office 365 Outlook fiók segítségével tudjon e-mailt küldeni, végezze el a következő műveleteket.

 **MEGJEGYZÉS:** Az EWS-ben lévő beállítások konfigurálásához rendelkeznie kell egy Office 365 Outlook e-mail fiókkal.

A kimenő e-mail-kiszolgáló (SMTP) konfigurálása e-mailek Office 365 Outlook fiókból történő elküldéséhez

Konfigurálja a kimenő e-mail-kiszolgálót az alábbi eljárás segítségével.

1. A felső EWS navigációs füléknél kattintson a **Hálózatkezelés** lehetőségre.
2. A bal oldali navigációs ablakban kattintson a **TCP/IP beállítások** elemre.
3. A **TCP/IP beállítások** területen kattintson a **Hálózatazonosítás** fülre.
4. Amennyiben DNS-re van szükség a hálózaton, a **TCP/IP tartományutótag** területen ellenőrizze, hogy a listában megtalálható-e a használni kívánt e-mail kliensre vonatkozó DNS-utótag. A DNS-utótagok formátuma: *companyname.com*, *Gmail.com* stb.

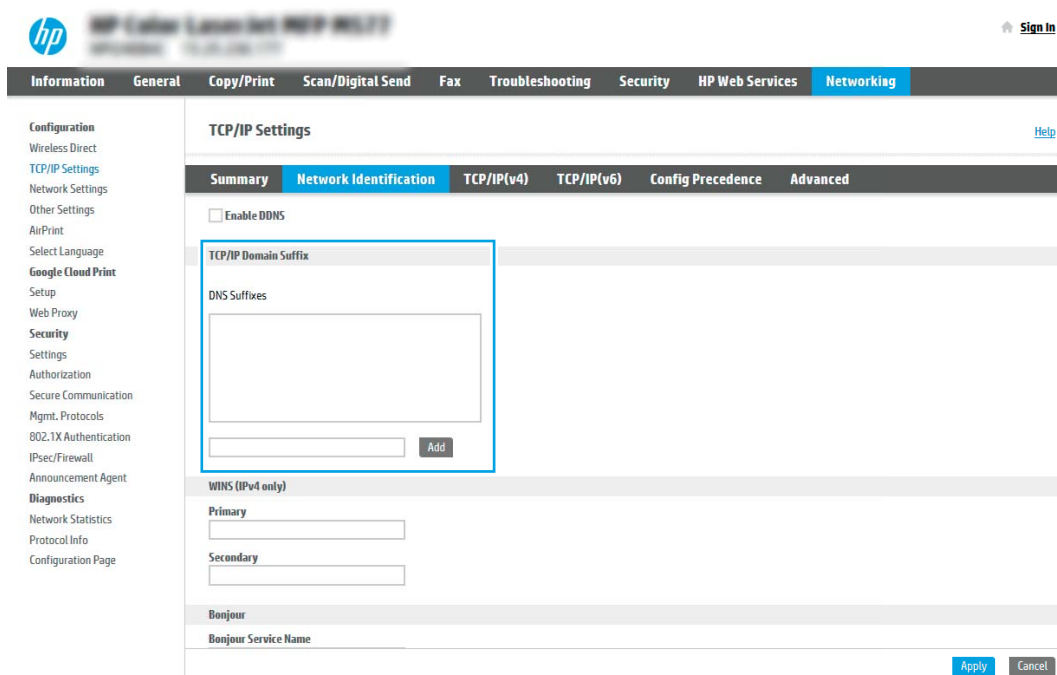

 **MEGJEGYZÉS:** Ha a tartománynév-utótag nincs beállítva, használja az IP-címet.

5. Kattintson az **Alkalmaz** gombra.

6. Kattintson a **Beolvasás/digitális küldés** lapra.
7. A bal oldali navigációs ablakban kattintson az **E-mail beállítás** elemre.
8. Jelölje be az **E-mail beállítás** oldal Beolvasás e-mailbe engedélyezése jelölőnégyzetét. Ha ez a jelölőnégyzet nem áll rendelkezésre, a funkció nem érhető el a nyomtató kezelőpaneljén.

9. Az SMTP-varázsló elindításához a **Kimenő levelezési kiszolgálók (SMTP)** területen kattintson a **Hozzáadás** gombra.
10. A **Tudom az SMTP-szerverem címét vagy gazdagépnévét** mezőbe írja be az `smtp.onoffice.com` címet, majd kattintson a **Tovább** gombra.
11. A **Szerverhez csatlakozáshoz szükséges alapadatok beállítása** párbeszédablakban lévő **Portszám** mezőbe írja be az 587-es számot.

 **MEGJEGYZÉS:** Egyes kiszolgálók nem képesek 5 megabájtól (MB) nagyobb e-mailek küldésére vagy fogadására. Ez a probléma úgy kerülhető el, ha megad egy értéket az **E-mailek felosztása, ha méretük nagyobb, mint (MB)** mezőben.

12. Jelölje be az **SMTP SSL protokoll engedélyezése** jelölőnégyzetet, majd kattintson a **Tovább** gombra.
13. A **Szerverhitelesítési követelmények** párbeszédablakban adja meg a következő információkat:
 - a. Válassza ki a **Szerver hitelesítést kér** lehetőséget.
 - b. A legördülő listán válassza a **Mindig ezeket a hitelesítő adatokat használja** lehetőséget.
 - c. A **Felhasználónév** mezőben adja meg az Office 365 Outlook e-mail címet.
 - d. A **Jelszó** mezőbe írja be az Office 365 Outlook fiók jelszavát, majd kattintson a **Tovább** gombra.
14. A **Kiszolgálóhasználat** párbeszédablakban válassza ki azokat a nyomtatófunkciókat, amelyek az e-mailek küldéséhez ezt az SMTP-kiszolgálót fogják használni, majd kattintson a **Tovább** gombra.

15. Az **Összegzés és ellenőrzés** párbeszédablakban adjon meg egy érvényes e-mail címet a **Próba e-mail küldése erre a címre:** mezőbe, majd kattintson a **Teszt** gombra.
16. Győződjön meg róla, hogy a beállítások megfelelőek-e, majd a kimenő e-mail-kiszolgáló beállításának befejezéséhez kattintson a **Befejezés** gombra.

További tudnivalókért látogasson el a [Microsoft termék-támogatási weboldalára](#).

A Beolvasás hálózati mappába funkció beállítása

Állítsa be a Beolvasás mappába funkciót dokumentumok közvetlenül hálózati mappába történő beolvasásához.

Bevezetés

Ez a rész a Beolvasás hálózati mappába funkció engedélyezését és konfigurálását ismerteti. A nyomtató olyan funkcióval is rendelkezik, melynek segítségével lehetővé válik a beolvasott dokumentum hálózati mappába történő elmentése. Ezen beolvasási funkció használatához a nyomtatónak csatlakoznia kell a hálózathoz; a funkció azonban a hálózat konfigurálásáig nem érhető el. A Beolvasás hálózati mappába funkció konfigurációjához két lehetőség áll rendelkezésre: **Mentés hálózati mappába telepítési varázsló** az alapbeállításhoz és **Mentés hálózati mappába beállítás** a speciális beállításokhoz.

Mielőtt hozzákezdené

A Beolvasás hálózatra funkció beállításának megkezdése előtt ellenőrizze, hogy rendelkezik-e az alábbi tételekkel.

 **MEGJEGYZÉS:** A Beolvasás hálózati mappába funkció beállításához a nyomtatónak aktív hálózati kapcsolattal kell rendelkeznie.



A rendszergazdának a következőkre van szükségük a konfigurációs eljárás megkezdése előtt.

- Rendszergazda szintű hozzáférés a nyomtatóhoz.
- A célmappa VAGY a kiszolgáló IP-cím (pl.: \\16.88.20.20\scans) teljesen meghatározott tartományneve (FQDN) (pl. \\servername.us.companyname.net\scans).

 **MEGJEGYZÉS:** Ebben a környezetben a „szerver” kifejezés azt a számítógépet jelenti, amelyen a megosztott mappa található.

Első lépés: A HP beágyazott webkiszolgáló (EWS) elérése

A beállítási folyamat elindításához nyissa meg az EWS-t.

1. A nyomtató kezelőpaneljének kezdőképernyőjén érintse meg az Információ ikont , majd érintse meg az Ethernet ikont  az IP-cím vagy a gazdagépnév nevének megjelenítéséhez.
2. Nyisson meg egy webböngészőt, és adja meg a címsorában az IP-címet vagy a gazdagép nevét pontosan úgy, ahogyan a nyomtató kezelőpaneljén látható. Nyomja le a számítógép billentyűzetének **Enter** billentyűjét. Megnyílik a beágyazott webkiszolgáló.

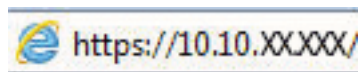

 **MEGJEGYZÉS:** Ha a webböngészőben megjelenik egy üzenet, amely arra figyelmeztet, hogy a webhely elérése nem feltétlenül biztonságos, válassza a folytatás lehetőséget. A webhely elérése nem károsítja a számítógépet.

HP Office LaserJet Pro M402n M402D

Felhasználó: Administrator

Keresés kulcsszó alapján

Kijelentkezés

Információ Általános Másolás / Nyomtatás Beolvasás / Digitális küldés Fax Kellékek Hibaelhárítás Biztonság HP internetes szolgáltatások

Készülék állapota

- Feladatnapló
- Konfigurációs Oldal
- Kellékkállapot oldal
- Eseménynapló-oldal
- Használati oldal
- Eszközadatok
- Kezelőpult pillanatképet
- Távoll kezelőpanel
- Nyomtatás
- Nyomlatható jelentések és oldalak
- Nyílt forráskódú licenck

Készülék állapota

Az alvási üzemmód bekapcsolva

Kellékek

Sárga festékkazetta
Rendelés: S08A (CF362A) 50%*

Bíbor festékkazetta
Rendelés: S08A (CF363A) 50%*

Ciánkék festékkazetta
Rendelés: S08A (CF361A) 50%*

Fekete festékkazetta
Rendelés: S08A (CF360A) 40%*

Beégetőkészlet
Rendelés: 110V-B5L35A, 220V-B5... 100%*

Lapadagoló készlet
Rendelés: B5L52A 100%*

Festéktartó egység B5L37A: **OK**

* Becsült szintek. A tényleges szintek változhatnak.

[Részletes kellékadatok](#)

Média

Bemenet/kimenet	Állapot	Kapacitás	Méret	Típus
1. tálcá	OK	100 lap	Bármely méret	Bármely típus
2. tálcá	OK	550 lap	Letter (8,5x11)	Normál
Szabványos tálcá	OK	250 lap	N/A	N/A

HP Instant Support | Kellékek vásárlása | Terméktámogatás

© Copyright 2010-2019 HP Development Company, L.P.

Második lépés: A Beolvasás hálózati mappába funkció beállítása

Állítsa be a Beolvasás hálózati mappába funkciót az alábbi módszerek valamelyikének segítségével.

Első módszer: A Beolvasás hálózati mappába varázsló használata

Végezze el a Mentés hálózati mappába funkció alapvető konfigurációját ezzel az opcióval, a Beolvasás hálózati mappába varázsló segítségével.

 **MEGJEGYZÉS:** Előkészületek: A nyomtató IP-címének vagy a gazdagép nevének megjelenítéséhez érintse meg az Információ ikont , majd érintse meg a Hálózat ikont  a nyomtató kezelőpaneljén.

1. A felső EWS navigációs füleknél kattintson a **Beolvasás/Digitális küldés** fülre. Megnyílik az **E-mail és Beolvasás hálózati mappába gyorsbeállítási varázslók** párbeszédpanel.
2. A bal oldali navigációs ablakban kattintson az **E-mail és Beolvasás hálózati mappába gyorsbeállítási varázslók** lehetőségre.
3. Kattintson a **Mentés hálózati mappába gyorsbeállítás varázsló** hivatkozásra.
4. A **Mentés hálózati mappába gyorsbeállítás hozzáadása vagy eltávolítása** párbeszédablakban kattintson a **Hozzáadás** lehetőségre.

 **MEGJEGYZÉS:** A Gyorsbeállítások parancsikonokhoz kapcsolt feladatok, amelyek a nyomtató kezdőképernyőjéről, illetve a Gyorsbeállítások alkalmazásból érhetők el.

 **MEGJEGYZÉS:** A Mentés hálózati mappába funkció gyorsbeállítások nélkül is nagyon rövid idő alatt konfigurálható. Gyorsbeállítás nélkül azonban a felhasználóknak minden egyes beolvasási feladathoz meg kell adniuk a célmappa elérési útvonalát. Gyorsbeállítás szükséges, ha meg kívánja adni a Mentés hálózati mappába meta-adatait.

5. A **Mappa hozzáadása gyorsbeállítás** párbeszédpanelen adja meg az alábbi információkat:

- a. A **Gyorsbeállítás neve** mezőben adjon meg egy nevet a gyorsbeállítás számára.

 **MEGJEGYZÉS:** Olyan nevet adjon a gyorsbeállításnak, amelyet a felhasználók könnyen megjegyezhetnek (pl. „Beolvasás és mentés egy mappába”).

- b. A **Gyorsbeállítás leírása** mezőbe írjon be egy leírást, melynek segítségével majd azonosítani tudja az elmentett gyorsbeállítást.
- c. Kattintson a **Next** (Tovább) gombra.

6. A **Célmappa konfigurálása** párbeszédpanelen adja meg az alábbi információkat:

- a. Az **UNC mappa útvonala** mezőbe írja be a beolvasott fájl mentési útvonalát.

A mappa elérési útvonala lehet egy teljesen meghatározott tartománynév (FQDN) vagy egy kiszolgáló IP-címe. Ügyeljen rá, hogy a mappa elérési útvonala (pl. `\scans`) is ott legyen a teljesen meghatározott tartománynév vagy az IP-cím után.

Példa a teljesen meghatározott tartománynévre: `\\szervernev.mi.vallalatnev.hu\beolvasas`

Példa IP címre: `\\16.88.20.20\beolvasas`

 **MEGJEGYZÉS:** Az FQDN megbízhatóbb lehet, mint az IP-cím. Ha a szerver DHCP-n át kapja az IP-címét, az IP-cím módosulhat. Az IP-címmel létrehozott kapcsolat azonban gyorsabb lehet, mivel a nyomtatónak nem kell DNS-t alkalmaznia a célszerver megkereséséhez.

- b. A **Hitelesítési beállítások** legördülő menüben válasszon a következő lehetőségek közül:
- **Csatlakozáshoz használja a felhasználói hitelesítő adatokat a kezelőpanelen a bejelentkezést követően**
 - **Mindig alkalmazza a hitelesítő adatokat**

 **MEGJEGYZÉS:** A **Mindig alkalmazza a hitelesítő adatokat** kiválasztása esetén egy felhasználónevet és jelszót kell megadni a megfelelő mezőkben, a **Hozzáférés ellenőrzése** elem segítségével pedig ellenőrizni kell, hogy a nyomtató hozzáfér-e a mappához.

- c. Írja be a Windows-tartományt a **Windows-tartomány** mezőbe.

 **TIPP:** A Windows-tartomány Windows 7 operációs rendszerben történő megkereséséhez kattintson a **Start** menüre, kattintson a **Vezérlőpultra**, majd kattintson a **Rendszer** lehetőségre.

A Windows-tartomány Windows 8 operációs rendszerben történő megkereséséhez kattintson a **Keresés** lehetőségre, írja be a **Rendszer** szót a keresőmezőbe, majd kattintson a **Rendszer** elemre.

A tartomány a **Számítógépnév, tartomány és munkacsoport beállításai** részben látható.

- d. Kattintson a **Next** (Tovább) gombra.

7. A **Fájlbeolvasási beállítások konfigurálása** párbeszédablakban állítsa be az alapértelmezett lapolvasási preferenciákat a gyorsbeállításához, majd kattintson a **Tovább** gombra.
8. Tekintse át az **Összefoglalás** párbeszédpanelt, és kattintson a **Befejezés** gombra.

Második módszer: „Beolvasás hálózati mappába beállítás” funkció használata

Ezen opció segítségével a nyomtató „Mentés hálózati mappába” beállításának speciális konfigurációját érheti el a HP beágyazott webszerverrel (EWS).

 **MEGJEGYZÉS:** Előkészületek: A nyomtató IP-címének vagy a gazdagép nevének megjelenítéséhez érintse meg az Információ ikont , majd érintse meg a Hálózat ikont  a nyomtató kezelőpaneljén.

Első lépés: A konfiguráció megkezdése

A Beolvasás hálózati mappába funkció beállításának megkezdéséhez kövesse az alábbi lépéseket.

1. Kattintson a **Beolvasás/digitális küldés** lapra.
2. A bal oldali navigációs ablaktáblában kattintson a **Beolvasás hálózati mappába funkció beállítása** elemre.

Második lépés: A Beolvasás hálózati mappába beállítások konfigurálása

A Beolvasás hálózati mappába funkció beállításához kövesse az alábbi eljárást.

Első lépés: A konfiguráció megkezdése

A konfiguráció megkezdéséhez kövesse az alábbi lépéseket.

1. A **Beolvasás hálózati mappába beállítása** oldalon jelölje be a Beolvasás hálózati mappába engedélyezése jelölőnégyzetet. Ha ez a jelölőnégyzet nincs bejelölve, a funkció nem érhető el a nyomtató kezelőpaneljén.
2. A bal oldali navigációs ablak Beolvasás hálózati mappába területén kattintson a **Gyorsbeállítások** lehetőségre. Kattintson a **Hozzáadás** gombra a **Gyorsbeállítások megadása** párbeszédpanel megnyitásához.

 **MEGJEGYZÉS:** A Gyorsbeállítások parancsikonokhoz kapcsolt feladatok, amelyek a nyomtató kezdőképernyőjéről, illetve a Gyorsbeállítások alkalmazásból érhetők el.

 **MEGJEGYZÉS:** A Beolvasás hálózati mappába funkció gyorsbeállítások nélkül is nagyon rövid idő alatt konfigurálható. Gyorsbeállítás nélkül azonban a felhasználóknak minden egyes beolvasási feladathoz meg kell adniuk a célmappa elérési útvonalát. Gyorsbeállítás szükséges, ha meg kívánja adni a Beolvasás hálózati mappába meta-adatait.

A Beolvasás hálózati mappába funkció teljes körű konfigurálásához végezze el a Gyorsbeállítás beállítás összes beállítását.

Első párbeszédpanel: A gyorsbeállítás nevének, leírásának és a felhasználóval való kommunikáció lehetőségeinek beállítása a kezelőpanelen

Állítsa be a felhasználói interakciókhoz kapcsolódó Gyorsbeállítási adatokat a nyomtató kezelőpaneljéről.

A **Gyorsbeállítási gomb helyének és a felhasználói kezelőpanel-interakció opcióinak beállítása** párbeszédablakban állítsa be, hogy a **Gyorsbeállítás** gomb hol jelenjen meg a nyomtató kezelőpanelén, illetve állítsa be, hogy a felhasználók milyen szintű műveleteket végezhetnek a kezelőpanelen.

1. A **Gyorsbeállítás neve** mezőben adjon meg egy nevet a gyorsbeállítás számára.

 **MEGJEGYZÉS:** Olyan nevet adjon a gyorsbeállításnak, amelyet a felhasználók könnyen megjegyezhetnek (pl. „Beolvasás és mentés egy mappába”).

2. A **Gyorsbeállítás leírása** mezőbe írjon be egy leírást, melynek segítségével majd azonosítani tudja az elmentett gyorsbeállítást.
3. A **Gyorsbeállítás indítása lehetőség** listában válasszon egyet a következő lehetőségek közül:

- Első lehetőség: **Belépés az alkalmazásba, majd a felhasználó nyomja meg az Indítás gombot.**
- Második lehetőség: **Indítás azonnal a választáskor.**

Válassza ki az alábbi rákérdezési lehetőségek egyikét:

- **Rákérdezés az eredeti oldalakra**
- **Rákérdezés további oldalakra**
- **Előnézet kérése**

 **MEGJEGYZÉS:** Amennyiben az **Indítás azonnal a választáskor** lehetőséget választotta, a következő lépésben be kell lépni a célmappába.

4. Kattintson a **Next** (Tovább) gombra.

Második párbeszédpanel: Mappabeállítások

A **Mappabeállítások** párbeszédpanel segítségével azon mappák típusát állíthatja be, ahova a nyomtató a beolvasott dokumentumokat küldi, illetve megadhatja a mappákra vonatkozó engedélyeket.

Két különböző célmappa közül választhat:

- Megosztott mappák vagy FTP-mappák
- Személyes megosztott mappák

Két különböző mappaengedély közül választhat:

- Olvasási és írási hozzáférés
- Csak írási hozzáférés

Célmappa konfigurálása a beolvasott dokumentumok számára

A célmappa beállításához válassza az alábbi lehetőségek egyikét.

1. lehetőség: A nyomtató konfigurálása a beolvasott dokumentumok megosztott mappába vagy FTP-mappába történő mentéséhez

A beolvasott dokumentumok szabványos megosztott vagy FTP-mappába történő elmentéséhez hajtsa végre az alábbi lépéseket.

1. Ha nincs kiválasztva, válassza ki a **Mentés megosztott mappába vagy FTP-mappába** lehetőséget.
2. Kattintson a **Hozzáadás...** elemre. Ekkor megnyílik a **Hálózati mappa elérési útvonal hozzáadása** párbeszédpanel.
3. A **Hálózati mappa elérési útvonal hozzáadása** párbeszédpanelen válasszon a következő lehetőségek közül:
 - Első lehetőség: **Mentés standard megosztott hálózati mappába.**

The screenshot shows the HP printer's control panel interface. The main menu at the top includes 'Információ', 'Általános', 'Másolás / Nyomatás', 'Beolvasás / Digitális küldés', 'Fax', 'Hibaelhárítás', 'Biztonság', 'HP Internetes szolgáltatások', and 'Hálózat'. The 'Beolvasás / Digitális küldés' menu is active, and the 'Gyorsbeállítások megadása' (Quick Settings) window is open. In this window, the 'Hálózati mappa elérési útvonal hozzáadása' (Add network map access path) dialog is displayed. The 'Mentés normál megosztott hálózati mappába' (Save to standard shared network map) option is selected. The 'UNC mappa útvonala:' (UNC map path) field is empty. The 'Egyedi almappa:' (Individual map) field is also empty. The 'Mappa elérési útvonalának előjele:' (Map access path prefix) field is empty. The 'Hitelesítési beállítások:' (Authentication settings) dropdown is set to 'Felhasználói hitelesítő adatok használata csatlakozáshoz a vezérlőponton való' (Use authentication data for connection to the selected server). The 'Windows-tartomány:' (Windows share name) field is empty. The 'Mentés FTP-szerverre' (Save to FTP server) option is unselected. The dialog box has 'OK' and 'Mégse' (Cancel) buttons at the bottom right.

1. Ha nincs kiválasztva, válassza ki a **Mentés standard megosztott hálózati mappába** lehetőséget.
2. Az **UNC mappa útvonala** mezőbe írja be a mappa elérési útvonalát.

A mappa elérési útvonala lehet egy teljesen meghatározott tartománynév (FQDN) vagy egy kiszolgáló IP-címe. Ügyeljen rá, hogy a mappa elérési útvonala (pl. `\scan.s`) is ott legyen a teljesen meghatározott tartománynév vagy az IP-cím után.

Példa a teljesen meghatározott tartománynévre: `\\szervernev.mi.vallalatnev.hu\beolvasas`

Példa IP címre: `\\16.88.20.20\beolvasas`

 **MEGJEGYZÉS:** Az FQDN megbízhatóbb lehet, mint az IP-cím. Ha a szerver DHCP-n át kapja az IP-címét, az IP-cím módosulhat. Az IP-címmel létrehozott kapcsolat azonban gyorsabb lehet, mivel a nyomtatónak nem kell DNS-t alkalmaznia a célszerver megkereséséhez.

3. Ahhoz, hogy a célmappában automatikusan almappát hozzon létre a beolvasott dokumentumokhoz, válassza ki az almappa nevének formátumát a **Speciális almappa** listából.

Ahhoz, hogy az almappához csak a beolvasási feladatot létrehozó felhasználó férhessen hozzá, válassza ki az **Almappa elérésének korlátozása a felhasználóra** elemet.

4. A beolvasott dokumentumok teljes elérési útvonalának megtekintéséhez kattintson az **Előnézet frissítése** lehetőségre.
5. A **Hitelesítési beállítások** listán válasszon a következő lehetőségek közül:
 - **Csatlakozáshoz használja a felhasználói hitelesítő adatokat a kezelőpanelen a bejelentkezést követően**
 - **Mindig alkalmazza a hitelesítő adatokat**



MEGJEGYZÉS: Ha a **Mindig alkalmazza a hitelesítő adatokat** lehetőség van kiválasztva, felhasználónevet és jelszót kell megadni a megfelelő mezőkbe.

6. Írja be a Windows-tartományt a **Windows-tartomány** mezőbe.



MEGJEGYZÉS: A Windows-tartomány Windows 7 operációs rendszerben történő megkereséséhez kattintson a **Start** menüre, kattintson a **Vezérlőpult**ra, majd kattintson a **Rendszer** lehetőségre.

A Windows-tartomány Windows 8 operációs rendszerben történő megkereséséhez kattintson a **Keresés** lehetőségre, írja be a **Rendszer** szót a keresőmezőbe, majd kattintson a **Rendszer** elemre.

A tartomány a **Számítógépnév, tartomány és munkacsoport beállításai** részben látható.



MEGJEGYZÉS: Ha úgy állítja be a megosztott mappát, hogy mindenki elérje, a munkacsoport nevét (az alapértelmezés a „Workgroup”), a felhasználónevet és a jelszót meg kell adni a megfelelő mezőkben. Ha azonban a mappa egy bizonyos felhasználó mappáin belül van és nem nyilvános mappa, akkor annak a felhasználónak a felhasználónevét és jelszavát kell használni.



MEGJEGYZÉS: Előfordulhat, hogy a számítógép neve helyett IP-címre lesz szükség. Számos otthoni útválasztó helytelenül kezeli a számítógépeket, és nincs tartománynév-kiszolgáló (DNS). Ilyen esetekben a legjobb megoldás a statikus IP-cím megadása a megosztott számítógépen, a DHCP új IP-cím hozzárendelési problémájának enyhítésére. A tipikus otthoni útválasztó esetében ez olyan statikus IP-cím beállításával történik, amely azonos alhálózaton található, de kívül a DHCP címtartományán.

7. Kattintson az **OK** gombra.

- Második lehetőség: **Mentés FTP-kiszolgálóra**.

 **MEGJEGYZÉS:** Ha az FTP-hely a tűzfalon kívül van, akkor egy proxykiszolgálót kell megadni a hálózati beállítások között. Ezek a beállítások az **EWS Hálózatkezelés** lapon, a **Speciális** területen található.

1. Válassza ki a **Mentés FTP-szerverre** lehetőséget.
2. Az **FTP-szerver** mezőbe írja be az FTP-szerver nevét vagy IP-címét.
3. A **Port** mezőbe írja be a port számát.

 **MEGJEGYZÉS:** A legtöbb esetben nem kell módosítani az alapértelmezett portszámot.

4. Ahhoz, hogy a célmappában automatikusan almappát hozzon létre a beolvasott dokumentumokhoz, válassza ki az almappa nevének formátumát a **Speciális almappa** listából.
5. A beolvasott dokumentumok teljes elérési útvonalaának megtekintéséhez kattintson az **Előnézet frissítése** lehetőségre.
6. Az **FTP átviteli mód** listában válassza a következő lehetőségek egyikét:
 - **Passzív**
 - **Aktív**
7. A **Felhasználónév** mezőbe írja be a felhasználónevet.
8. A **Jelszó** mezőbe írja be a jelszót.
9. Kattintson a **Hozzáférés ellenőrzése** elemre a célhelyhez való hozzáférés megerősítéséhez.
10. Kattintson az **OK** gombra.

2. lehetőség: A nyomtató konfigurálása a beolvasott dokumentumok személyes megosztott mappába történő mentéséhez

Beolvasott dokumentumok személyes megosztott mappába történő elmentéséhez kövesse az alábbi lépéseket.

 **MEGJEGYZÉS:** Ez az opció használatos olyan tartományi környezetekben, ahol a rendszergazda megosztott mappát konfigurál minden felhasználó számára. Ha a Mentés személyes megosztott mappába funkció konfigurálva van, a felhasználóknak be kell jelentkezniük a nyomtató kezelőpaneljén Windows hitelesítő adataik vagy LDAP hitelesítés használatával.

1. Válassza ki a **Mentés személyes megosztott mappába** lehetőséget.
2. **A készülék felhasználó nevének lekérése az alábbi attribútum használatával** mezőben adja meg a felhasználó kezdőmappáját a Microsoft Active Directory helyen.

 **MEGJEGYZÉS:** Gondoskodjon róla, hogy a felhasználó tudja, hol található ez a kezdőmappa a hálózaton.

3. Ha a mappa elérési útvonalának végéhez felhasználónév almappát szeretne hozzáadni, válassza ki az **Almappa létrehozása felhasználónév alapján** lehetőséget.

Ahhoz, hogy az almappához csak a beolvasási feladatot létrehozó felhasználó férhessen hozzá, válassza ki az **Almappa elérésének korlátozása a felhasználóra** elemet.

A célmappa jogosultságok kiválasztása

A célmappa-jogosultságok beállításához válassza az alábbi lehetőségek egyikét.

1. lehetőség: Olvasási és írási hozzáférés konfigurálása

Beolvasott dokumentumok olvasási és írási hozzáféréssel rendelkező mappába történő küldéséhez hajtsa végre az alábbi lépéseket.

 **MEGJEGYZÉS:** A **Csak olvasásra és írásra is elérhető mappába küldjön fájlt** lehetőség a mappellenőrzést és a feladatértékesítést is támogatja.

1. Ha nincs kiválasztva, válassza ki a **Csak olvasásra és írásra is elérhető mappába küldjön fájlt** lehetőséget.
2. Ha azt szeretné, hogy a nyomtató leellenőrizze a mappához való hozzáférést a beolvasási feladat megkezdése előtt, válassza ki a **Mappaelérés ellenőrzése a feladat indítása előtt** lehetőséget.

 **MEGJEGYZÉS:** A beolvasási feladatok gyorsabbak, ha a **Mappaelérés ellenőrzése a feladat indítása előtt** lehetőség nincs kiválasztva; azonban ha a mappa nem elérhető, a beolvasási feladat végrehajtása sikertelen lesz.

3. Kattintson a **Next** (Tovább) gombra.

2. lehetőség: Csak írási hozzáférés beállítása

Beolvasott dokumentumok egy csak írási hozzáféréssel konfigurált mappába történő küldéséhez kövesse az alábbi lépéseket.

 **MEGJEGYZÉS:** A **Csak írható mappákba való küldés engedélyezése** lehetőség nem támogatja a mappellenőrzést és a feladatértékesítést.

 **MEGJEGYZÉS:** Ha ez a lehetőség van kiválasztva, a nyomtató nem tudja növelni a beolvasott fájl sorszámozását. Minden beolvasáskor ugyanazt a fájlnevet küldi.

Válasszon időfüggő elő- vagy utótagot a beolvasási fájlnevhez, hogy minden beolvasás egyedi néven kerüljön mentésre, és ne íródjon felül az előző fájl. A fájlnevet a Gyorsbeállítás varázsló **Fájlbeállítások** párbeszédpaneljén megadott információk határozzák meg.

1. Válassza ki a **Csak írható mappákba való küldés engedélyezése** lehetőséget.
2. Kattintson a **Next** (Tovább) gombra.

Harmadik párbeszédpanel: Értesítési beállítások

Az **Értesítési beállítások** párbeszédpanel segítségével konfigurálhatja, hogy mikor küldjön értesítést a rendszer.

▲ Az **Értesítési beállítások** párbeszédpanelen végezze el a következő műveletek egyikét:

- Első lehetőség: **Nincs értesítés.**
 1. Válassza ki a **Nincs értesítés** lehetőséget.
 2. Ahhoz, hogy a készülék figyelmeztesse a felhasználót az értesítési beállítások ellenőrzésére, válassza ki a **Felhasználó figyelmeztetése a feladat indítása előtt** lehetőséget és kattintson a **Tovább** gombra.
- Második lehetőség: **Értesítés a feladat befejezésekor.**

1. Válassza ki az **Értesítés a feladat befejezésekor** elemet.
 2. Válassza ki az értesítés kézbesítésének módját **Az értesítés kézbesítésének módja** listából.
Ha a kiválasztott értesítési mód az **E-mail**, adja meg az e-mail címet az **Értesítési e-mail cím** mezőbe.
 3. Ha az értesítésben szeretné megjeleníteni az első beolvasott oldal indexképét, válassza ki az **Indexképpel együtt** lehetőséget.
 4. Ahhoz, hogy a készülék figyelmeztesse a felhasználót az értesítési beállítások ellenőrzésére, válassza ki a **Felhasználó figyelmeztetése a feladat indítása előtt** lehetőséget és kattintson a **Tovább** gombra.
- Harmadik lehetőség: **Értesítés csak sikertelen feladat esetén**.
 1. Válassza ki az **Értesítés csak sikertelen feladat esetén** lehetőséget.
 2. Válassza ki az értesítés kézbesítésének módját **Az értesítés kézbesítésének módja** listából.
Ha a kiválasztott értesítési mód az **E-mail**, adja meg az e-mail címet az **Értesítési e-mail cím** mezőbe.
 3. Ha az értesítésben szeretné megjeleníteni az első beolvasott oldal indexképét, válassza ki az **Indexképpel együtt** lehetőséget.
 4. Ahhoz, hogy a készülék figyelmeztesse a felhasználót az értesítési beállítások ellenőrzésére, válassza ki a **Felhasználó figyelmeztetése a feladat indítása előtt** lehetőséget és kattintson a **Tovább** gombra.

Negyedik párbeszédpanel: Beolvasási beállítások

Hajtsa végre a beolvasási beállításokat az alábbiak szerint.

A **Beolvasási beállítások** párbeszédpanelen állítsa be a Gyorsbeállításokhoz az alapértelmezett beolvasási beállításokat, majd kattintson a **Tovább** gombra.

6-9. táblázat: Beolvasási beállítások

Funkció	Leírás
Eredeti méret	Az eredeti dokumentum oldalméretét választhatja ki.
Eredeti oldalak	Azt választhatja ki, hogy az eredeti dokumentum egyoldalas vagy kétoldalas.
Szöveg/kép optimalizálása	Ezen lehetőség kiválasztásával optimalizálhat egy adott tartalomtípust.
Tartalom tájolása	Kiválasztható, hogy az eredeti dokumentum tartalma milyen irányban helyezkedjen el: Álló vagy Fekvő .
Háttér tisztítása	Egy érték kiválasztásával eltávolíthatja a háttérben lévő halvány képeket, illetve eltávolíthatja a világos háttérszíneket.
Sötétség	Egy érték kiválasztásával beállíthatja, hogy a fájl mennyire legyen sötét.
Kontraszt	Egy érték kiválasztásával beállíthatja, hogy a fájl mennyire legyen kontrasztos.
Élesség	Egy érték kiválasztásával beállíthatja, hogy a fájl mennyire legyen éles.
Előnézeti kép	Ezen opció segítségével meghatározhatja, hogy szüksége van-e egy opcionális előnézetre, illetve ezzel az opcióval tilthatja le az előnézetet.

6-9. táblázat: Beolvasási beállítások (folytatás)

Funkció	Leírás
Körbevágási beállítások	Válassza ki, hogy engedélyezi-e egy adott feladat számára a körbevágást, illetve itt adhatja meg a körbevágás típusát.
Szélek törlése	Ezen beállítás kiválasztásával megadhatja a törölni kívánt margók szélességét (hüvelykben vagy milliméterben) az adott munka első és hátsó oldalához.

Ötödik párbeszédpanel: Fájlbeállítások

Hajtsa végre a fájlbeállításokat az alábbiak szerint.

A **Fájlbeállítások** párbeszédpanelen állítsa be a Gyorsbeállításokhoz tartozó alapértelmezett fájlbeállításokat, majd kattintson a **Tovább** gombra.

6-10. táblázat: Fájlbeállítások

Funkció	Leírás
Fájlnév-előtag	Megadhatja a hálózati mappába mentett fájlok esetében használandó alapértelmezett fájlnév-előtagot.
Fájlnév	A menteni kívánt fájl alapértelmezett fájlneve. A beállítás kezelőpanelen történő szerkesztésének engedélyezéséhez jelölje be a Felhasználó által szerkeszthető jelölőnégyzetet.
Fájlnév-utótag	Megadhatja a hálózati mappába mentett fájlok esetében használandó alapértelmezett fájlnév-utótagot.
Fájlnév előnézet	Írjon be egy fájlnevet, majd kattintson az Előnézet frissítése gombra.
Fájlszámozás formátuma	Válasszon egy fájlnév-formátumot, arra az esetre, amennyiben a feladatot több fájlra kívánja osztani.
Számozás hozzáadása, ha a munka egyetlen fájlból áll (pl. _1–1)	Válassza ezt a beállítást egy fájlnév számozásához, ha a feladat csak egyetlen fájlból áll, több fájl helyett.
Fájltípus	Válassza ki a mentett fájlhoz használandó fájlformátumot. A beállítás kezelőpanelen történő szerkesztésének engedélyezéséhez jelölje be a Felhasználó által szerkeszthető jelölőnégyzetet.
Nagyarányú tömörítés (kisebb fájl)	Válassza ezt a beállítást egy beolvasott fájl tömörítéséhez; ezáltal csökken a fájl méret. Azonban a nagy arányban tömörített fájl beolvasási folyamata a normál arányban tömörített fájléhoz képest hosszabb ideig tarthat.
PDF titkosítás	Ha a fájl típusa PDF, ez az opció a kimeneti PDF-fájlt titkosítja. A titkosítás részeként meg kell adni egy jelszót. A fájl megnyitásához ugyanazt a jelszót kell használni. A felhasználónak jelszót kell megadnia a feladat beolvasása előtt, ha a beolvasás elindítását megelőzően nem állított be jelszót.
Felbontás	Állítsa be a fájl felbontását. A nagyobb felbontású képek magasabb pont per hüvelyk (dpi) értékkel rendelkeznek, így több részlet látható rajtuk. A kisebb felbontású képek alacsonyabb pont per hüvelyk (dpi) értékkel rendelkeznek, és kevesebb részlet látható rajtuk, de a fájl kisebb méretű.
Minőség és fájl méret	Válassza ki a fájl minőségét. A magasabb minőségű képek nagyobb fájl méretűek lesznek, mint az alacsonyabb minőségű képek, és az elküldésük tovább tart.
Színes/fekete	Adja meg, hogy a másolatok színesek, illetve szürke-feketével vagy feketével nyomtatottak legyenek.
Üres lapok kihagyása	Ha az Üres lapok kihagyása opció engedélyezve van, a rendszer figyelmen kívül hagyja az üres lapokat.

6-10. táblázat: Fájlbeállítások (folytatás)

Funkció	Leírás
Metaadatok fájlformátuma	A legördülő lista segítségével válassza ki a metaadat-információkhoz tartozó fájlformátumot.
Több fájl létrehozása	Válassza ezt a beállítást az oldalak külön fájlokba történő beolvasásához egy előre meghatározott, fájlankénti maximális oldalszám alapján.

Hatodik párbeszédpanel: Összegzés

Az **Összegzés** párbeszédpanelen tekintse át az **Összegzés** párbeszédpanelt, majd kattintson a **Befejezés** gombra.

Harmadik lépés: A konfigurálás befejezése

A Beolvasás hálózati mappába funkció beállításához kövesse az alábbi lépéseket.

1. A bal oldali navigációs ablaktáblában kattintson a **Beolvasás hálózati mappába** elemre.
2. A Beolvasás hálózati mappába beállítás oldalon nézze át a kiválasztott beállításokat, majd kattintson az **Alkalmaz** gombra a beállítás befejezéséhez.

A Beolvasás SharePoint felületre szolgáltatás beállítása

A Beolvasás SharePoint felületre opció segítségével dokumentumokat olvashat be közvetlenül a Microsoft SharePoint oldalra. Ezt a funkciót használva nem kell a dokumentumokat hálózati mappába, USB flash meghajtóra vagy e-mail üzenetbe beolvasni, majd manuálisan feltölteni a fájlokat a SharePoint oldalra.

Bevezetés

A Beolvasás SharePoint felületre funkció beállításával közvetlenül a SharePoint oldalra olvashat be dokumentumokat.

A Beolvasás SharePoint felületre funkció minden beolvasási opciót támogat, beleértve a dokumentumok képként történő beolvasásának képességét vagy az OCR-funkciók használatát szöveges fájlok vagy kereshető PDF-fájlok létrehozásához.



Ez a funkció alapértelmezés szerint ki van kapcsolva. Engedélyezze a **Mentés SharePoint felületre** funkciót a HP beágyazott webkiszolgálón (EWS).

Mielőtt hozzákezdene

A művelet elvégzése előtt a beolvasott fájlok célmappájának már léteznie kell a SharePoint felületen, illetve a célmappa írási jogosultságát is engedélyezni kell. A Beolvasás SharePoint felületre funkció alapértelmezés szerint le van tiltva.

Első lépés: A HP beágyazott webkiszolgáló (EWS) elérése

A beállítási folyamat elindításához nyissa meg az EWS-t.

1. A nyomtató kezelőpaneljének kezdőképernyőjén érintse meg az Információ ikont , majd érintse meg az Ethernet ikont  az IP-cím vagy a gazdagépnév nevének megjelenítéséhez.
2. Nyisson meg egy webböngészőt, és adja meg a címsorában az IP-címet vagy a gazdagép nevét pontosan úgy, ahogyan a nyomtató kezelőpaneljén látható. Nyomja le a számítógép billentyűzetének **Enter** billentyűjét. Megnyílik a beágyazott webkiszolgáló.



 **MEGJEGYZÉS:** Ha a webböngészőben megjelenik egy üzenet, amely arra figyelmeztet, hogy a webhely elérése nem feltétlenül biztonságos, válassza a folytatás lehetőséget. A webhely elérése nem károsítja a számítógépet.

The screenshot shows the HP printer's control panel interface. At the top, there is a search bar and a user login field labeled 'Felhasználó: Administrator'. Below this is a navigation menu with options like 'Információ', 'Általános', 'Másolás / Nyomatás', 'Beolvasás / Digitális küldés', 'Fax', 'Kellékek', 'Hibaelhárítás', 'Biztonság', and 'HP internetes szolgáltatások'. The main content area is titled 'Készülék állapota' (Device Status) and includes a section for 'Az alvási üzemmód bekapcsolva' (Sleep mode on). Under 'Kellékek' (Supplies), there are four progress bars: 'Sárga festékkazetta' (Yellow) at 50%, 'Bíbor festékkazetta' (Magenta) at 50%, 'Cékék festékkazetta' (Cyan) at 50%, and 'Fekete festékkazetta' (Black) at 40%. Below these are 'Beégetőkészlet' (Drum) at 100% and 'Lapadagoló készlet' (Paper tray) at 100%. A note indicates 'Festéktartó egység B5L37A: OK'. At the bottom, there is a table for 'Média' (Media) with columns for 'Bemenet/Nímenet', 'Állapot', 'Kapacitás', 'Méret', and 'Típus'.

Bemenet/Nímenet	Állapot	Kapacitás	Méret	Típus
1. tálcá	OK	100 lap	Bármely méret	Bármely típus
2. tálcá	OK	550 lap	Letter (8,5x11)	Normál
Szabványos tálcá	OK	250 lap	N/A	N/A

Második lépés: A Beolvasás SharePoint felületre engedélyezése és Beolvasás SharePoint felületre Gyorsbeállítás létrehozása





A Beolvasás SharePoint felületre funkció engedélyezéséhez és egy Beolvasás SharePoint felületre Gyorsbeállítás létrehozásához kövesse az alábbi lépéseket.

1. A felső navigációs füleknél kattintson a **Beolvasás/Digitális küldés** lehetőségre.
2. A bal oldali navigációs ablaktáblán kattintson a **Beolvasás SharePoint® felületre** elemre.



MEGJEGYZÉS: A Gyorsbeállítások parancsikonokhoz kapcsolt feladatok, amelyek a nyomtató kezdőképernyőjéről, illetve a **Gyorsbeállítások** alkalmazásból érhetők el.

3. Jelölje be a **Beolvasás SharePoint® felületre engedélyezése** elemet, majd kattintson az **Alkalmaz** gombra.
4. A bal oldali navigációs ablak Beolvasás SharePoint felületre területén kattintson a **Gyorsbeállítások** lehetőségre. Kattintson a **Hozzáadás** gombra a Gyorsbeállítás varázsló elindításához.
5. Írjon be értékeket a **Gyorsbeállítás neve** (pl. „Beolvasás SharePoint szolgáltatásba”) és a **Gyorsbeállítás leírása** mezőkbe.
6. Válasszon egy **Gyorsbeállítás indítása lehetőséget**, melynek segítségével megadhatja, hogy mi történjen az után, hogy a nyomtató kezelőpaneljén kiválasztja az adott gyorsbeállítást, majd ezt követően nyomja meg a **Tovább** elemet.
7. Az alábbi lépéseket követve adhatja hozzá az útvonalat a SharePoint mappához:
 - a. A **SharePoint célhelybeállítások** oldalon kattintson a **Hozzáadás** gombra a **SharePoint útvonal hozzáadása** oldal megnyitásához.
 - b. Nyisson meg egy másik böngészőablakot, keresse meg a használni kívánt SharePoint mappát, majd a SharePoint mappa elérési útvonalát másolja át abból a böngészőablakból.
 - c. Illessze be a SharePoint mappa elérési útvonalát a **SharePoint útvonal:** mezőbe.

- d. Alapértelmezés szerint a nyomtató felülírja az új fájl nevével esetlegesen megegyező nevű meglévő fájlt. Távolítsa el a jelölést a **Létező fájlok felülírása** opció mellől, hogy a valamely meglévő fájlal egyező nevű új fájl frissített idő/dátum bélyegzőt kapjon.
- e. Válasszon egy lehetőséget a **Hitelesítési beállítások** legördülő menüből. Válassza ki, hogy a SharePoint oldalra hitelesítő adatokkal kell-e bejelentkezni, vagy tárolja-e a rendszer a hitelesítő adatokat a Gyorsbeállításon belül.
-
-  **MEGJEGYZÉS:** Ha a **Hitelesítési beállítások** legördülő menüben **A felhasználó hitelesítő adatainak használata a csatlakozáshoz a kezelőpanelen történő bejelentkezés után** lehetőséget választja ki, a bejelentkezett felhasználónak megfelelő írási jogosultsággal kell rendelkeznie a megadott SharePoint felülethez.
-  **MEGJEGYZÉS:** Biztonsági okokból a nyomtató nem jeleníti meg a Gyorsbeállítás varázslóban megadott hitelesítő adatokat.
-
- f. Kattintson az **OK** gombra a SharePoint útvonal-beállítás befejezéséhez, és lépjen vissza a SharePoint célhelybeállítások oldalra.
8. Válassza ki a **Mappaelérés ellenőrzése feladatindítás előtt** lehetőséget, hogy a célmappaként megadott SharePoint mappa biztosan mindig elérhető legyen, amikor a Gyorsbeállítást használják. Ha ez a lehetőség nincs kiválasztva, a feladatokat sokkal gyorsabban lehet elmenteni a SharePoint mappába. Azonban ha ez a beállítás nincs kiválasztva és a SharePoint mappa nem elérhető, akkor a feladat végrehajtása sikertelen lesz.
9. Kattintson a **Next** (Tovább) gombra.
10. Állítson be egy **Értesítés a következő esetben** paramétert az Értesítési beállítások oldalon. Ezzel a beállítással konfigurálható, hogy a Gyorsbeállítás ne küldjön értesítést, illetve hogy e-mail üzenetet küldjön vagy összefoglaló oldalt nyomtasson ki, ha egy adott feladat sikeres végrehajtásra kerül vagy sikertelen. Válassza ki a következő lehetőségek egyikét az **Értesítés a következő esetben** legördülő menüből:
- Ha a **Nincs értesítés** lehetőséget választja, akkor a Gyorsbeállítás nem küld értesítést, amikor egy feladat sikeresen befejeződik, illetve meghiúsul.
 - Ha az **Értesítés a feladat befejezésekor** lehetőséget választja, akkor a Gyorsbeállítás értesítést küld, amikor egy feladat sikeresen befejeződik.
 - Ha az **Értesítés csak sikertelen feladat esetén** lehetőséget választja, akkor a Gyorsbeállítás értesítést küld, amikor egy feladat meghiúsul.
- Az **Értesítés a feladat befejezésekor** vagy az **Értesítés csak sikertelen feladat esetén** lehetőség kiválasztása esetén szükséges a **Az értesítés kézbesítésének módja**: paraméter beállítása. Jelöljön ki egyet az alábbi lehetőségek közül:
- **Email:** Ezzel a beállítással e-mailt küldhet, amikor a kiválasztott értesítési helyzet áll fenn. Ehhez a lehetőséghez érvényes e-mail-címnek kell szerepelnie az **Értesítési e-mail-cím**: mezőben.
-
-  **MEGJEGYZÉS:** Az e-mail értesítés funkció használatához előbb konfigurálni kell az e-mail funkciót a nyomtatón.
-
- **Nyomtatás:** Ezzel a beállítással kinyomtathatja az értesítést, amikor a kiválasztott értesítési helyzet áll fenn.
-
-  **MEGJEGYZÉS:** Ha azt szeretné, hogy mindkét értesítési lehetőségnél megjelenjen a feladat beolvasott, első oldalának miniatűr képe is, válassza a **Miniatűrrel együtt** beállítást.
-
11. Kattintson a **Next** (Tovább) gombra.

12. Válassza ki a kívánt opciókat a Beolvasási beállítások ablakban, majd kattintson a **Tovább** gombra. További információkért lásd: [6-12. táblázat: A Beolvasás SharePoint felületre beolvasási beállításai, 141. oldal.](#)
13. Válassza ki a kívánt opciókat a **Fájlbeállítások** ablakban, majd kattintson a **Tovább** gombra. További információkért lásd: [6-13. táblázat: A Beolvasás SharePoint felületre fájlbeállításai, 142. oldal.](#)
14. Tekintse át a beállítások összefoglalását. Ezt követően a gyorsbeállítás mentéséhez kattintson a **Befejezés** elemre. A beállítások szerkesztéséhez kattintson az **Előző** lehetőségre.

Fájl közvetlen beolvasása SharePoint oldalra

Dokumentumok egy SharePoint oldalra történő közvetlen beolvasásához kövesse az alábbi lépéseket.

1. Helyezze a dokumentumot nyomtatott oldalával lefelé a lapolvasó üvegére vagy nyomtatott oldalával felfelé a lapadagolóba, majd állítsa be a papírvezetőket a papír méretének megfelelően.
2. A nyomtató kezelőpaneljének kezdőképernyőjén nyissa meg a **Beolvasás** alkalmazást, majd válassza ki a **Beolvasás** ikont, majd pedig a **Beolvasás SharePoint® felületre** lehetőséget.









MEGJEGYZÉS: Előfordulhat, hogy a funkció használatához be kell jelentkeznie a nyomtatón.

3. A **Gyorsbeállítások** menüpont alatt érintse meg a **Kiválasztás** elemet, válasszon ki egy Gyorsbeállítást, majd válassza a **Betöltés** lehetőséget.
4. Érintse meg a **Fájlnev:** szövegmezőt egy billentyűzet megnyitásához. Írja be a fájlnevet a képernyőn megjelenő, vagy a fizikai billentyűzet segítségével, és érintse meg az Enter gombot **↵**.
5. Érintse meg a **Beállítások** lehetőséget a dokumentum beállításainak megtekintéséhez és konfigurálásához.
6. Érintse meg a képernyő jobb oldali paneljét a dokumentum előnézeti képéhez. Az előnézeti képernyőn a képernyő jobb oldalán lévő gombok használatával módosíthatja az előnézeti beállításokat és átrendezhet, elforgathat, behelyezhet vagy eltávolíthat lapokat.

6-11. táblázat: Az előnézet panel jobb oldalán található gombok

Gomb	Leírás
	Ezekkel a gombokkal válthat az egyoldalas nézet és a miniatűr nézet között. A miniatűr nézetben több beállítás érhető el, mint az egyoldalas nézetben.
	Ezekkel a gombokkal nagyíthatja fel vagy kicsinyítheti le a kiválasztott oldalt. MEGJEGYZÉS: A gombok használatához egyszerre csak egy oldalt válasszon ki.

6-11. táblázat: Az előnézet panel jobb oldalán található gombok (folytatás)

Gomb	Leírás
	Ezzel a gombbal forgathatja el 180 fokkal az oldalt. MEGJEGYZÉS: Ez a gomb csak miniatűr nézetben érhető el.
	Ezzel a gombbal törölheti a kiválasztott oldalakat. MEGJEGYZÉS: Ez a gomb csak miniatűr nézetben érhető el.
	Ezekkel a gombokkal átrendezheti az oldalakat a dokumentumon belül. Válasszon ki egy vagy több oldalt, és helyezze át a bal vagy jobb oldalra. MEGJEGYZÉS: Ezek a gombok csak miniatűr nézetben érhetők el.
	
	Ezzel a gombbal további oldalakat adhat a dokumentumhoz. A nyomtató a hozzáadott oldalak beolvasását kéri.
	Ezzel a gombbal törölheti az előnézetben eszközölt változtatásokat és kezdheti újra a feladatot.
	Érintse meg ezt a gombot az előnézeti képernyő összecsukásához, és a Másolás képernyőre való visszatéréshez.

7. Amikor a dokumentum elkészült, a SharePoint helyre való elmentéséhez válassza a **Küldés** lehetőséget.

A Beolvasás SharePoint felületre funkció beolvasási beállításainak és opcióinak gyorsbeállítása

A Beolvasás SharePoint felületre gyorsbeállítások hozzáadásakor, szerkesztésekor vagy másolásakor tekintse át a Gyorsbeállítás varázslóban rendelkezésre álló beállításokat és opciókat.

6-12. táblázat: A Beolvasás SharePoint felületre beolvasási beállításai

Funkció	Leírás
Eredeti méret	Az eredeti dokumentum oldalméretét választhatja ki.
Eredeti oldalak	Azt választhatja ki, hogy az eredeti dokumentum egyoldalas vagy kétoldalas.
Szöveg/kép optimalizálása	Ezen lehetőség kiválasztásával optimalizálhat egy adott tartalomtípust.
Tartalom tájolása	Kiválasztható, hogy az eredeti dokumentum tartalma milyen irányban helyezkedjen el: Álló vagy Fekvő .
Háttér tisztítása	Egy érték kiválasztásával eltávolíthatja a háttérben lévő halvány képeket, illetve eltávolíthatja a világos háttérszíneket.
Sötétség	Egy érték kiválasztásával beállíthatja, hogy a fájl mennyire legyen sötét.

6-12. táblázat: A Beolvasás SharePoint felületre beolvasási beállításai (folytatás)

Funkció	Leírás
Kontraszt	Egy érték kiválasztásával beállíthatja, hogy a fájl mennyire legyen kontrasztos.
Élesség	Egy érték kiválasztásával beállíthatja, hogy a fájl mennyire legyen éles.
Előnézeti kép	Ezen opció segítségével meghatározhatja, hogy szüksége van-e egy opcionális előnézetre, illetve ezzel az opcióval tilthatja le az előnézetet.
Körbevágási beállítások	Válassza ki, hogy engedélyezi-e egy adott feladat számára a körbevágást, illetve itt adhatja meg a körbevágás típusát.
Szélek törlése	Ezen beállítás kiválasztásával megadhatja a törölni kívánt margók szélességét (hüvelykben vagy milliméterben) az adott munka első és hátsó oldalához.

6-13. táblázat: A Beolvasás SharePoint felületre fájlbeállításai

Funkció	Leírás
Fájlnév-előtag	Adja meg a menteni kívánt fájlok esetében használandó alapértelmezett fájlnev-előtagot.
Fájlnév	A menteni kívánt fájl alapértelmezett fájlneve. A beállítás kezelőpanelen történő szerkesztésének engedélyezéséhez jelölje be a Felhasználó által szerkeszthető jelölőnégyzetet.
Fájlnév-utótag	Adja meg a menteni kívánt fájlok esetében használandó alapértelmezett fájlnev-utótagot. Ismétlődő alapértelmezett fájlnev-utótag: [filename]_YYYYMMDDT
Fájlnév előnézet	Írjon be egy fájlnevet, majd kattintson az Előnézet frissítése gombra.
Fájlszámozás formátuma	Válasszon egy fájlnev-formátumot, arra az esetre, amennyiben a feladatot több fájlra kívánja osztani.
Számozás hozzáadása, ha a munka egyetlen fájlból áll (pl. _1-1)	Válassza ezt a beállítást egy fájlnev számozásához, ha a feladat csak egyetlen fájlból áll, több fájl helyett.
Fájltípus	Válassza ki a mentett fájlhoz használandó fájlformátumot. A beállítás kezelőpanelen történő szerkesztésének engedélyezéséhez jelölje be a Felhasználó által szerkeszthető jelölőnégyzetet.
Nagyarányú tömörítés (kisebb fájl)	Válassza ezt a beállítást egy beolvasott fájl tömörítéséhez; ezáltal csökken a fájl méret. Azonban a nagy arányban tömörített fájl beolvasási folyamata a normál arányban tömörített fájléhoz képest hosszabb ideig tarthat.
PDF titkosítás	Ha a fájl típusa PDF, ez az opció a kimeneti PDF-fájlt titkosítja. A titkosítás részeként meg kell adni egy jelszót. A fájl megnyitásához ugyanazt a jelszót kell használni. A felhasználónak jelszót kell megadnia a feladat beolvasása előtt, ha a beolvasás elindítását megelőzően nem állított be jelszót.
Felbontás	Állítsa be a fájl felbontását. A nagyobb felbontású képek magasabb pont per hüvelyk (dpi) értékkel rendelkeznek, így több részlet látható rajtuk. A kisebb felbontású képek alacsonyabb pont per hüvelyk (dpi) értékkel rendelkeznek, és kevesebb részlet látható rajtuk, de a fájl kisebb méretű.
Minőség és fájl méret	Válassza ki a fájl minőségét. A magasabb minőségű képek nagyobb fájl méretűek lesznek, mint az alacsonyabb minőségű képek, és az elküldésük tovább tart.
Színes/fekete	Megadhatja, hogy a másolatok színesek, illetve szürke-feketével vagy feketével nyomtatottak legyenek-e.

6-13. táblázat: A Beolvasás SharePoint felületre fájlbeállításai (folytatás)

Funkció	Leírás
Üres lapok kihagyása	Ha az Üres lapok kihagyása opció engedélyezve van, a rendszer figyelmen kívül hagyja az üres lapokat.
Több fájl létrehozása	Válassza ezt a beállítást az oldalak külön fájlalba történő beolvasásához egy előre meghatározott, fájlankénti maximális oldalszám alapján.

A Beolvasás USB-meghajtóra funkció beállítása



Engedélyezze a Beolvasás USB-meghajtóra funkciót, amely segítségével közvetlenül olvashat be dokumentumokat egy USB flash meghajtóra

Bevezetés

A nyomtató olyan funkcióval is rendelkezik, melynek segítségével lehetővé válik a beolvasott dokumentum USB flash meghajtóra történő elmentése. A funkció addig nem áll rendelkezésre, amíg nem konfigurálták a HP beágyazott webszerveren (EWS) keresztül.

Első lépés: A HP beágyazott webkiszolgáló (EWS) elérése

A beállítási folyamat elindításához nyissa meg az EWS-t.

1. A nyomtató kezelőpaneljének kezdőképernyőjén érintse meg az Információ ikont , majd érintse meg az Ethernet ikont  az IP-cím vagy a gazdagépnév nevének megjelenítéséhez.
2. Nyisson meg egy webböngészőt, és adja meg a címsorában az IP-címet vagy a gazdagép nevét pontosan úgy, ahogyan a nyomtató kezelőpaneljén látható. Nyomja le a számítógép billentyűzetének Enter billentyűjét. Megnyílik a beágyazott webkiszolgáló.



MEGJEGYZÉS: Ha a webböngészőben megjelenik egy üzenet, amely arra figyelmeztet, hogy a webhely elérése nem feltétlenül biztonságos, válassza a folytatás lehetőséget. A webhely elérése nem károsítja a számítógépet.

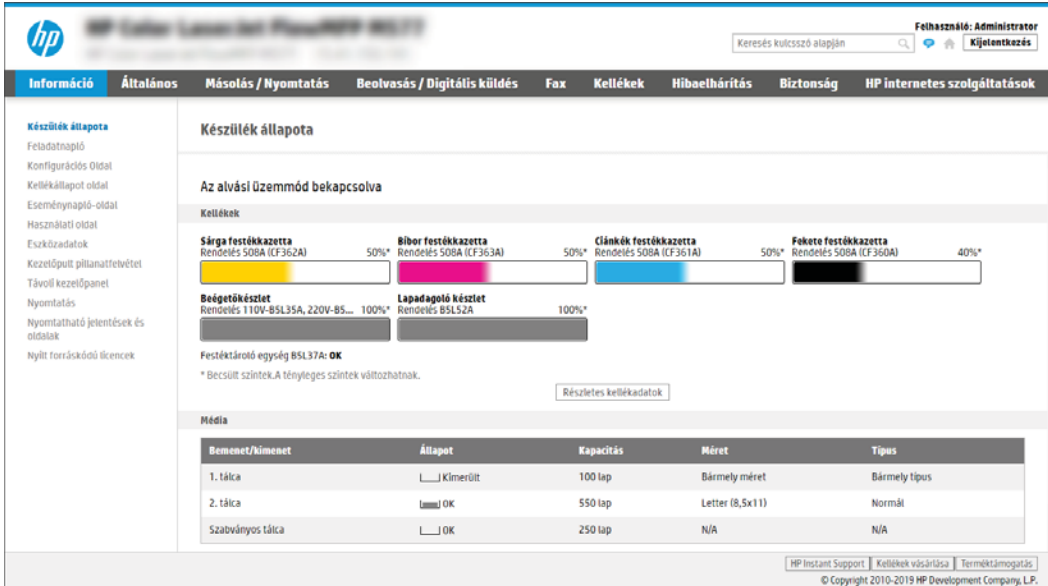

Készülék állapota

Az alvási üzemmód bekapcsolva

Kellékek

Készlet	Rendelés	Állapot
Sárga festékkazetta	Rendelés 508A (CF362A)	50%*
Bíbor festékkazetta	Rendelés 508A (CF363A)	50%*
Ciánkék festékkazetta	Rendelés 508A (CF361A)	50%*
Fekete festékkazetta	Rendelés 508A (CF360A)	40%*
Bégetőkészlet	Rendelés 110V-B5L35A, 220V-B5...	100%*
Lapadagoló készlet	Rendelés B5L52A	100%*

Festéktartó egység B5L37A: **OK**

* Becsült szintek. A tényleges szintek változhatnak.

[Részletes kellékadatok](#)

Média

Bemenet/kimenet	Állapot	Kapacitás	Méret	Típus
1. tálcá	<input type="checkbox"/> Kimerült	100 lap	Bármely méret	Bármely típus
2. tálcá	<input checked="" type="checkbox"/> OK	550 lap	Letter (8,5x11)	Normál
Szabványos tálcá	<input type="checkbox"/> OK	250 lap	N/A	N/A

HP Instant Support | Kellékek vásárlása | Terméktámogatás
© Copyright 2010-2019 HP Development Company, L.P.

Második lépés: Beolvasás USB-meghajtóra engedélyezése

A Beolvasás USB-meghajtóra funkció engedélyezéséhez kövesse az alábbi lépéseket.

1. Válassza a **Biztonság** lapot.
2. Görgessen a **Hardver portok** részhez, és győződjön meg arról, hogy engedélyezve van-e a **Gazdagép USB plug and play engedélyezése**.
3. Válassza ki a **Másolás/Nyomatás** fület az MFP típusok esetében, illetve a **Nyomatás** fület az SFP típusok esetében.
4. Jelölje be a **Mentés USB-eszközre engedélyezése** jelölőnégyzetet.
5. Kattintson az oldal alján látható **Alkalmaz** lehetőségre.



MEGJEGYZÉS: A legtöbb eszköz a szállításkor már rendelkezik telepített merevlemez-meghajtókkal (HDD-k). Néhány esetben további tárolóeszközök adhatók hozzá USB-n keresztül. Ellenőrizze, hogy a Mentés USB-eszközre funkciót ki kell-e bővíteni az USB-re és a merevlemez-meghajtóra.

Harmadik lépés: A Gyorsbeállítások konfigurálása (opcionális)

Gyorsbeállítások a Beolvasás USB-meghajtóra funkcióhoz történő létrehozásához kövesse az alábbi lépéseket. A Gyorsbeállítások parancsikonokhoz kapcsolt feladatok, amelyek a nyomtató kezdőképernyőjéről, illetve a Gyorsbeállítások alkalmazásból érhetők el.

1. A bal oldali navigációs ablak **Beolvasás USB-re** területén kattintson a **Gyorsbeállítások** lehetőségre.
2. Válassza ki az alábbi lehetőségek egyikét:
 - Válasszon ki egy meglévő Gyorsbeállítást a táblázatban a **Gyorsbeállítások alkalmazás** alatt.
 - VAGY-
 - Kattintson a **Hozzáadás** gombra a Gyorsbeállítás varázsló elindításához.
3. Ha a **Hozzáadás** elemre kattintott, megnyílik a Gyorsbeállítások megadása oldal. Adja meg az alábbi adatokat:
 - a. **Gyorsbeállítás neve:** Nevezze el az új Gyorsbeállítást.
 - b. **Gyorsbeállítás leírása:** Adja meg a Gyorsbeállítás leírását.
 - c. **Gyorsbeállítás indításának beállításai:** Beállíthatja, hogyan induljon el a Gyorsbeállítás, csak kattintson a **Belépés az alkalmazásba, majd a felhasználó nyomja meg az Indítás gombot** lehetőségre vagy az **Indítás azonnal a kezdőképernyőn való kiválasztást követően** lehetőségre.
4. Válasszon ki egy alapértelmezett helyet, ahová a kezelőpanel USB-portjába helyezett USB-tárolóeszközökön a beolvasott fájlok mentésre kerüljenek, majd kattintson a **Tovább** gombra. Az alapértelmezett hely lehetőségei a következők:
 - **Mentés az USB-tárolóeszköz gyökérkönyvtárába.**
 - **Mappa létrehozása vagy ebbe a mappába helyezés az USB-eszközön** — Az USB-tárolóeszközön található mappa elérési útvonalát meg kell határozni, amikor ezt a fájlhely-lehetőséget használják. Visszaperjelet \ kell használnia annak érdekében, hogy az elérési útvonalban elválassza a mappa \almappa nevét.
5. Válasszon ki egy opciót az **Értesítés a következő esetben:** legördülő listán, és kattintson a **Tovább** gombra.

Ez a beállítás határozza meg, hogy a felhasználók kapjanak-e értesítést (s ha igen, milyen módon), ha a Mentés USB-eszközre Gyorsbeállítással végzett feladat sikeresen befejeződik, vagy meghiúsul. Az **Értesítés a következő esetben:** beállítás opciói a következők:

- Nincs értesítés
- Értesítés a feladat befejezésekor
- Értesítés csak sikertelen feladat esetén

6. Válassza ki a Gyorsbeállítás **Beolvasási beállításait**, majd kattintson a **Tovább** gombra.

 **MEGJEGYZÉS:** A rendelkezésre álló beolvasási beállításokkal kapcsolatos további tudnivalókért lásd: [Alapértelmezett beolvasási beállítások a Beolvasás USB-meghajtóra beállításához 146. oldal](#)

7. Válassza ki a Gyorsbeállítás **Fájlbeállításait**, majd kattintson a **Tovább** gombra.

 **MEGJEGYZÉS:** A rendelkezésre álló fájlbeállításokkal kapcsolatos további tudnivalókért lásd: [Alapértelmezett beolvasási beállítások a Beolvasás USB-meghajtóra beállításához 146. oldal](#)

8. Tekintse át a beállítások összefoglalását, majd a gyorsbeállítás mentéséhez kattintson a **Befejezés** elemre. A beállítások szerkesztéséhez kattintson az **Előző** lehetőségre.

Alapértelmezett beolvasási beállítások a Beolvasás USB-meghajtóra beállításához

Tekintse át a Beolvasás USB-meghajtóra beállítása lehetőség alapértelmezett beállításait.

6–14. táblázat: Beolvasási beállítások a Beolvasás USB-meghajtóra beállításához

Funkció	Leírás
Eredeti méret	Az eredeti dokumentum oldalméretét választhatja ki.
Eredeti oldalak	Azt választhatja ki, hogy az eredeti dokumentum egyoldalas vagy kétoldalas.
Szöveg/kép optimalizálása	Ezen lehetőség kiválasztásával optimalizálhat egy adott tartalomtípust.
Tartalom tájolása	Kiválasztható, hogy az eredeti dokumentum tartalma milyen irányban helyezkedjen el: Álló vagy Fekvő .
Háttér tisztítása	Egy érték kiválasztásával eltávolíthatja a háttérben lévő halvány képeket, illetve eltávolíthatja a világos háttérszíneket.
Sötétség	Egy érték kiválasztásával beállíthatja, hogy a fájl mennyire legyen sötét.
Kontraszt	Egy érték kiválasztásával beállíthatja, hogy a fájl mennyire legyen kontrasztos.
Élesség	Egy érték kiválasztásával beállíthatja, hogy a fájl mennyire legyen éles.
Előnézeti kép	Ezen opció segítségével meghatározhatja, hogy szüksége van-e egy opcionális előnézetre, illetve ezzel az opcióval tilthatja le az előnézetet.
Körbevágási beállítások	Válassza ki, hogy engedélyezi-e egy adott feladat számára a körbevágást, illetve itt adhatja meg a körbevágás típusát.
Szélek törlése	Ezen beállítás kiválasztásával megadhatja a törölni kívánt margók szélességét (hüvelykben vagy milliméterben) az adott munka első és hátsó oldalához.

Alapértelmezett fájlbeállítások a Mentés USB-eszközre beállításához

Tekintse át a Mentés USB-eszközre beállítás lehetőségeit.

6-15. táblázat: Fájlbeállítások a Mentés USB-eszközre beállításához

Opció neve	Leírás
Fájlnév-előtag	Megadhatja a hálózati mappába mentett fájlok esetében használandó alapértelmezett fájlnev-előtagot.
Fájlnév	A menteni kívánt fájl alapértelmezett fájlneve. A beállítás kezelőpanelen történő szerkesztésének engedélyezéséhez jelölje be a Felhasználó által szerkeszthető jelölőnégyzetet.
Fájlnév-utótag	Megadhatja a hálózati mappába mentett fájlok esetében használandó alapértelmezett fájlnev-utótagot. Ismétlődő alapértelmezett fájlnev-utótag: [filename]_YYYYMMDDT
Fájlnév előnézet	Írjon be egy fájlnevet, majd kattintson az Előnézet frissítése gombra.
Fájlszámozás formátuma	Válasszon egy fájlnev-formátumot, arra az esetre, amennyiben a feladatot több fájlra kívánja osztani.
Számozás hozzáadása, ha a munka egyetlen fájlból áll (pl. _1-1)	Válassza ezt a beállítást egy fájlnev számozásához, ha a feladat csak egyetlen fájlból áll, több fájl helyett.
Fájltípus	Válassza ki a mentett fájlhoz használandó fájlformátumot. A beállítás kezelőpanelen történő szerkesztésének engedélyezéséhez jelölje be a Felhasználó által szerkeszthető jelölőnégyzetet.
Nagyarányú tömörítés (kisebb fájl)	Válassza ezt a beállítást egy beolvasott fájl tömörítéséhez; ezáltal csökken a fájl méret. Azonban a nagy arányban tömörített fájl beolvasási folyamata a normál arányban tömörített fájléhoz képest hosszabb ideig tarthat.
PDF titkosítás	Ha a fájl típusa PDF, ez az opció a kimeneti PDF-fájlt titkosítja. A titkosítás részeként meg kell adni egy jelszót. A fájl megnyitásához ugyanazt a jelszót kell használni. A felhasználónak jelszót kell megadnia a feladat beolvasása előtt, ha a beolvasás elindítását megelőzően nem állított be jelszót.
Felbontás	Állítsa be a fájl felbontását. A nagyobb felbontású képek magasabb pont per hüvelyk (dpi) értékkel rendelkeznek, így több részlet látható rajtuk. A kisebb felbontású képek alacsonyabb pont per hüvelyk (dpi) értékkel rendelkeznek, és kevesebb részlet látható rajtuk, de a fájl kisebb méretű.
Minőség és fájl méret	Válassza ki a fájl minőségét. A magasabb minőségű képek nagyobb fájl méretűek lesznek, mint az alacsonyabb minőségű képek, és az elküldésük tovább tart.
Színes/fekete	Adja meg, hogy a másolatok színesek, illetve szürke-feketével vagy feketével nyomtatottak legyenek.
Üres lapok kihagyása	Ha az Üres lapok kihagyása opció engedélyezve van, a rendszer figyelmen kívül hagyja az üres lapokat.
Több fájl létrehozása	Válassza ezt a beállítást az oldalak külön fájlokba történő beolvasásához egy előre meghatározott, fájlonkénti maximális oldalszám alapján.

Beolvasás e-mailbe

Olvasson be közvetlenül egy dokumentumot egy e-mail-címre vagy névjegylistára. A készülék a beolvasott dokumentumot az e-mail-üzenet csatolmányaként küldi el.

Bevezetés

A nyomtató képes a beolvasott dokumentumot egy vagy több e-mail címre is elküldeni.

Beolvasás e-mailbe

Dokumentumok e-mail-címre vagy névjegylistára történő közvetlen beolvasásához kövesse az alábbi lépéseket.

1. Helyezze a dokumentumot nyomtatott oldalával lefelé a lapolvasó üvegére vagy nyomtatott oldalával felfelé a lapadagolóba, majd állítsa be a papírvezetőket a papír méretének megfelelően.
2. A nyomtató kezelőpaneljének kezdőképernyőjén nyissa meg a **Beolvasás** alkalmazást, majd válassza ki a **Beolvasás** ikont, majd pedig a **Beolvasás e-mailbe** lehetőséget.



MEGJEGYZÉS: Ha a készülék kéri, adja meg felhasználónevét és jelszavát.

3. Érintse meg a **Címzett** mezőt a billentyűzet megjelenítéséhez.



MEGJEGYZÉS: Ha be van jelentkezve a nyomtatón, lehetséges, hogy a felhasználóneve vagy más alapértelmezett információ megjelenik a **Feladó:** mezőben. Ha így van, akkor lehet, hogy Ön ezeket nem tudja módosítani.

4. Adja meg a címzetteket az alábbi módszerek valamelyikének segítségével:

- A billentyűzet segítségével adja meg a címet a **Címzett** mezőben.

Ha több címre kívánja elküldeni, a címeket pontosvesszővel válassza el, vagy minden szám megadása után válassza az Enter gombot  az érintőképernyő billentyűzetén.

- Használjon névjegylistát a következőképpen:

1. A Névjegyek képernyő megnyitásához válassza a Névjegyek gombot , amelyet a **Címzett** mező mellett talál.
2. Válassza ki a megfelelő névjegylistát.
3. Válasszon ki egy vagy több nevet a névjegylistából a címzettlistához történő hozzáadáshoz, majd válassza a **Hozzáadás** lehetőséget.

5. A **Tárgy:**, a **Fájlnev:** és az **Üzenet** mezőket megérintve az érintőképernyő billentyűzetének segítségével adja meg az adatokat. Válassza a **Bezárás** gombot , ha be kívánja zárni a billentyűzetet.
6. Egy gyorsbeállítás betöltéséhez válassza ki a **Betöltés**, majd a gyorsbeállítás lehetőséget, ezt követően pedig válassza ki a **Betöltés** lehetőséget a **Gyorsbeállítások** lista alatt.





MEGJEGYZÉS: A **Gyorsbeállítások** különböző típusú kimenetek előre meghatározott beállításai, pl. **Szöveg**, **Fénykép** és **Kiváló minőség**. Kiválaszthat egy gyorsbeállítást a leírás megtekintéséhez.

7. A beállítások konfigurálásához (pl. **Fájltípus és felbontás**, **Eredeti oldalak** és **Tartalom tájolása**) válassza ki a bal alsó sarokban lévő **Beállítások** lehetőséget, majd pedig válassza a beállítások lehetőséget a **Beállítások** menüből. Ha a rendszer kéri, válassza a **Kész** lehetőséget.







8. Opcionális előnézet: Érintse meg a képernyő jobb oldali paneljét a dokumentum előnézeti képéhez. Az Előnézet panel bal oldalán található **Kibontás** és **Összecsukás** gomb segítségével kibonthatja és összecsukhatja az előnézeti képernyőt.

6-16. táblázat: Az előnézet panel bal oldalán található gombok





Gomb	Leírás
	Kibontja az előnézet képernyőt.
	Összecsukja az előnézeti képernyőt.

A képernyő jobb oldalán lévő gombok használatával módosíthatja az előnézeti beállításokat és átrendezhet, elforgathat, behelyezhet vagy eltávolíthat oldalakat.

6-17. táblázat: Az előnézet panel jobb oldalán található gombok

Gomb	Leírás
	Ezekkel a gombokkal válthat az egyoldalas nézet és a miniatűr nézet között. A miniatűr nézetben több beállítás érhető el, mint az egyoldalas nézetben.
	
	Ezekkel a gombokkal nagyíthatja fel vagy kicsinyítheti le a kiválasztott oldalt. MEGJEGYZÉS: A gombok használatához egyszerre csak egy oldalt válasszon ki.
	
	Ezzel a gombbal forgathatja el 180 fokkal az oldalt. MEGJEGYZÉS: Ez a gomb csak miniatűr nézetben érhető el.
	Ezzel a gombbal törölheti a kiválasztott oldalakat. MEGJEGYZÉS: Ez a gomb csak miniatűr nézetben érhető el.

6-17. táblázat: Az előnézet panel jobb oldalán található gombok (folytatás)

Gomb	Leírás
	Ezekkel a gombokkal átrendezheti az oldalakat a dokumentumon belül. Válasszon ki egy vagy több oldalt, és helyezze át a bal vagy jobb oldalra. MEGJEGYZÉS: Ezek a gombok csak miniatűr nézetben érhetőek el.
	
	Ezzel a gombbal további oldalakat adhat a dokumentumhoz. A nyomtató a hozzáadott oldalak beolvasását kéri.
	Ezzel a gombbal törölheti az előnézetben eszközölt változtatásokat és kezdheti újra a feladatot.
	Érintse meg ezt a gombot az előnézeti képernyő összecsukásához, és a Másolás képernyőre való visszatéréshez.

9. Amikor a dokumentum elkészült, az e-mailben való elküldéséhez válassza a **Küldés** lehetőséget.

 **MEGJEGYZÉS:** A nyomtató kérheti az e-mail cím címjegyzékhez történő hozzáadását.

Beolvasás feladattárba

Olvasson be dokumentumokat, és mentse el őket a nyomtatón található feladattárolási mappába.

Bevezetés

A nyomtató olyan funkcióval is rendelkezik, melynek segítségével lehetővé válik a beolvasott dokumentum elmentése a nyomtató feladattárolási mappájába. Szükség esetén lekérheti a dokumentumot a nyomtatóból, és kinyomtathatja.



 **MEGJEGYZÉS:** Mielőtt a nyomtató egyik feladattárolási mappájába olvasna be, a nyomtató rendszergazdájának vagy az informatikai részlegnek a HP beágyazott webkiszolgálón keresztül engedélyeznie kell a funkciót és konfigurálnia kell a beállításokat.

Beolvasás a nyomtató feladattárba



Az alábbi eljárást követve beolvashat egy dokumentumot, amelyet a nyomtató feladattárolási mappájába menthet, és később bármikor kinyomtathatja.

1. Helyezze a dokumentumot nyomtatott oldalával lefelé a lapolvasó üvegére vagy nyomtatott oldalával felfelé a lapadagolóba, majd állítsa be a papírvezetőket a papír méretének megfelelően.
2. A nyomtató kezelőpaneljének kezdőképernyőjén nyissa meg a **Beolvasás** alkalmazást, majd válassza ki a **Beolvasás** ikont, majd pedig a **Beolvasás feladattárba** lehetőséget.

 **MEGJEGYZÉS:** Ha a készülék kéri, adja meg felhasználónevét és jelszavát.

3. A **Mappa** alatt válassza ki az alapértelmezett tároló mappa nevét.
Ha a nyomtató rendszergazdája beállította a lehetőséget, létrehozhat egy új mappát. Új mappa létrehozásához kövesse az alábbi lépéseket:
 - a. Válassza ki az **Új mappa** ikont .
 - b. Válassza ki az **Új mappa** mezőt, gépelje be a mappa nevét, majd válassza az **OK** gombot.
4. Ellenőrizze, hogy a megfelelő mappa van-e kiválasztva.
5. Érintse meg a **Feladatnév** szövegmezőt az érintőképernyő billentyűzetének megnyitásához, gépelje be a fájl nevét, majd válassza ki az **Enter** gombot .
6. A feladat magánjellegűvé tételéhez válassza a PIN-kód gombot , adjon meg egy négy számjegyű PIN-kódot a **PIN-kód** mezőben, majd zárja be az érintőképernyő billentyűzetét.
7. A beállítások konfigurálásához (pl. **Oldalak** és **Tartalom tájoló**) válassza ki a bal alsó sarokban lévő **Beállítások** lehetőséget, majd pedig válassza a beállítások lehetőséget a **Beállítások** menüből. Válassza ki a **Kész** lehetőséget minden beállításhoz, ha a rendszer kéri.
8. Opcionális előnézet: Érintse meg a képernyő jobb oldali paneljét a dokumentum előnézeti képéhez. Az Előnézet panel bal oldalán található **Kibontás** és **Összecsukás** gomb segítségével kibonthatja és összecsukhatja az előnézeti képernyőt.

6-18. táblázat: Az előnézet panel bal oldalán található gombok



Gomb	Leírás
	Kibontja az előnézet képernyőt.
	Összecsukja az előnézeti képernyőt.

A képernyő jobb oldalán lévő gombok használatával módosíthatja az előnézeti beállításokat és átrendezhet, elforgathat, behelyezhet vagy eltávolíthat oldalakat.

6-19. táblázat: Az előnézet panel jobb oldalán található gombok

Gomb	Leírás
	Ezekkel a gombokkal válthat az egyoldalas nézet és a miniatűr nézet között. A miniatűr nézetben több beállítás érhető el, mint az egyoldalas nézetben.
	Ezekkel a gombokkal nagyíthatja fel vagy kicsinyítheti le a kiválasztott oldalt.
	MEGJEGYZÉS: A gombok használatához egyszerre csak egy oldalt válasszon ki.
	Ezzel a gombbal forgathatja el 180 fokkal az oldalt.
	MEGJEGYZÉS: Ez a gomb csak miniatűr nézetben érhető el.
	Ezzel a gombbal törölheti a kiválasztott oldalakat.
	MEGJEGYZÉS: Ez a gomb csak miniatűr nézetben érhető el.
	Ezekkel a gombokkal átrendezheti az oldalakat a dokumentumon belül. Válasszon ki egy vagy több oldalt, és helyezze át a bal vagy jobb oldalra.

6-19. táblázat: Az előnézet panel jobb oldalán található gombok (folytatás)

Gomb	Leírás
	Ezzel a gombbal további oldalakat adhat a dokumentumhoz. A nyomtató a hozzáadott oldalak beolvasását kéri.
	Ezzel a gombbal törölheti az előnézetben eszközölt változtatásokat és kezdheti újra a feladatot.
	Érintse meg ezt a gombot az előnézeti képernyő összecsukásához, és a Másolás képernyőre való visszatéréshez.

- Amikor a dokumentum elkészült, a fájl tároló mappába való elmentéséhez válassza a **Mentés** gombot.

Nyomtatás a nyomtató feladattárból

Ezen eljárással kinyomtathatja a nyomtató feladattárolási mappájában lévő dokumentumot.

- A nyomtató kezelőpaneljének kezdőképernyőjén nyissa meg a **Nyomtatás** alkalmazást, majd válassza ki a **Nyomtatás** ikont, majd pedig a **Nyomtatás feladattárból** lehetőséget.
- A **Tárolt nyomtatandó feladat** rész alatt válassza ki a **Kiválasztás** lehetőséget, válassza ki azt a mappát, amelybe a dokumentum mentésre került, majd válassza ki a **Kész** lehetőséget.
- Ha a dokumentum magánjellegű, adja meg a négy számjegyű PIN-kódot a **Jelszó:** mezőben, majd válassza az **OK** lehetőséget.
- A példányszám megadásához érintse meg a **Nyomtatás** gomb bal oldalán található mezőt, és adja meg a másolatok számát a megnyíló billentyűzet segítségével. Válassza a **Bezárás** gombot  a billentyűzet bezárásához.
- A dokumentum nyomtatásához válassza ki a **Nyomtatás** gombot.

Beolvasás hálózati mappába

Olvasson be dokumentumokat, és mentse el őket egy hálózati mappába.

Bevezetés

A nyomtató a beolvasott fájlokat megosztott hálózati mappába tudja menteni.

Beolvasás hálózati mappába

Ezzel az eljárással a beolvasott dokumentumokat hálózati mappába mentheti el.



MEGJEGYZÉS: Előfordulhat, hogy a funkció használatához be kell jelentkeznie a nyomtatón.

1. Helyezze a dokumentumot nyomtatott oldalával lefelé a lapolvasó üvegére vagy nyomtatott oldalával felfelé a lapadagolóba, majd állítsa be a papírvezetőket a papír méretének megfelelően.
2. A nyomtató kezelőpaneljének kezdőképernyőjén nyissa meg a Beolvasás alkalmazást, majd válassza ki a [Beolvasás](#) ikont, majd pedig a [Beolvasás hálózati mappába](#) lehetőséget.
3. Adjon meg egy célmappát. A mappabeállításokat először a nyomtató rendszergazdájának kell konfigurálnia.
 - A rendszergazda által már beállított mappahely kiválasztásához válassza ki a [Betöltés](#) lehetőséget a [Gyorsbeállítások és alapértelmezések](#) alatt, válassza ki a mappát, majd pedig válassza ki a [Betöltés](#) lehetőséget.
 - Egy új mappahely megadásához érintse meg a [Mappaútvonalak](#) mezőt az érintőképernyő billentyűzetének megnyitásához, gépelje be a mappa elérési útvonalát, majd válassza az Enter gombot . Adja meg a felhasználói hitelesítő adatokat, ha a rendszer kéri, és válassza a [Mentés](#) lehetőséget az útvonal mentéséhez.





MEGJEGYZÉS: Az elérési út formátuma a következő legyen: `\\server\folder`, ahol a „server” annak a kiszolgálónak a nevét jelzi, amelyen a megosztott mappa található, a „mappa” pedig a megosztott mappa nevét jelzi. Ha a mappa egyéb mappákba ágyazódik be, gépelje be az útvonal összes szükséges szegmensét a mappa eléréséhez. Például: `\\server\folder\folder`



MEGJEGYZÉS: Előfordulhat, hogy a [Mappaútvonalak](#) mező egy előre megadott elérési útvonallal rendelkezik, és így nem szerkeszthető. Ebben az esetben a rendszergazda ezt a mappát közösen hozzáférhető mappaként állította be.









4. Érintse meg a [Fájlnév](#) szövegmezőt az érintőképernyő billentyűzetének megnyitásához, gépelje be a fájl nevét, majd válassza ki az Enter gombot .
5. A beállítások konfigurálásához (pl. [Fájltípus és felbontás](#), [Eredeti oldalak](#) és [Tartalom tájolása](#)) válassza ki a bal alsó sarokban lévő [Beállítások](#) lehetőséget, majd pedig válassza a beállítások lehetőséget a [Beállítások](#) menüből. Válassza ki a [Kész](#) lehetőséget minden beállításhoz, ha a rendszer kéri.
6. Opcionális előnézet: Érintse meg a képernyő jobb oldali paneljét a dokumentum előnézeti képéhez. Az Előnézet panel bal oldalán található [Kibontás](#) és [Összecsukás](#) gomb segítségével kibonthatja és összecsukhatja az előnézeti képernyőt.

6-20. táblázat: Az előnézet panel bal oldalán található gombok



Gomb	Leírás
	Kibontja az előnézet képernyőt.
	Összecsukja az előnézeti képernyőt.

A képernyő jobb oldalán lévő gombok használatával módosíthatja az előnézeti beállításokat és átrendezhet, elforgathat, behelyezhet vagy eltávolíthat oldalakat.

6-21. táblázat: Az előnézet panel jobb oldalán található gombok

Gomb	Leírás
	Ezekkel a gombokkal válthat az egyoldalas nézet és a miniatűr nézet között. A miniatűr nézetben több beállítás érhető el, mint az egyoldalas nézetben.
	
	Ezekkel a gombokkal nagyíthatja fel vagy kicsinyítheti le a kiválasztott oldalt. MEGJEGYZÉS: A gombok használatához egyszerre csak egy oldalt válasszon ki.
	
	Ezzel a gombbal forgathatja el 180 fokkal az oldalt. MEGJEGYZÉS: Ez a gomb csak miniatűr nézetben érhető el.
	Ezzel a gombbal törölheti a kiválasztott oldalakat. MEGJEGYZÉS: Ez a gomb csak miniatűr nézetben érhető el.
	Ezekkel a gombokkal átrendezheti az oldalakat a dokumentumon belül. Válasszon ki egy vagy több oldalt, és helyezze át a bal vagy jobb oldalra. MEGJEGYZÉS: Ezek a gombok csak miniatűr nézetben érhetőek el.
	

6-21. táblázat: Az előnézet panel jobb oldalán található gombok (folytatás)

Gomb	Leírás
	Ezzel a gombbal további oldalakat adhat a dokumentumhoz. A nyomtató a hozzáadott oldalak beolvasását kéri.
	Ezzel a gombbal törölheti az előnézetben eszközölt változtatásokat és kezheti újra a feladatot.
	Érintse meg ezt a gombot az előnézeti képernyő összecsukásához, és a Másolás képernyőre való visszatéréshez.

- Amikor a dokumentum elkészült, a fájl hálózati mappába való elmentéséhez válassza a [Küldés](#) gombot.

Beolvasás SharePoint felületre

Dokumentumokat olvashat be közvetlenül egy SharePoint oldalra.

Bevezetés

Ha workflow-nyomtatóval rendelkezik, beolvashat egy dokumentumot, és elküldheti azt egy SharePoint oldalra. Ezt a funkciót használva nem kell a dokumentumokat hálózati mappába, USB flash meghajtóra vagy e-mail üzenetbe beolvasni, majd manuálisan feltölteni a fájlokat a SharePoint oldalra.

A Beolvasás SharePoint felületre funkció minden beolvasási opciót támogat, beleértve a dokumentumok képként történő beolvasásának képességét vagy az OCR-funkciók használatát szöveges fájlok vagy kereshető PDF-fájlok létrehozásához.

 **MEGJEGYZÉS:** Mielőtt SharePoint felületre olvasna be, a nyomtató rendszergazdájának vagy az informatikai részlegnek a HP beágyazott webkiszolgálón keresztül engedélyeznie kell a funkciót és be kell állítania azt.

Beolvasás SharePoint felületre



Dokumentumok SharePoint oldalra történő közvetlen beolvasásához kövesse az alábbi lépéseket.

1. Helyezze a dokumentumot nyomtatott oldalával lefelé a lapolvasó üvegére vagy nyomtatott oldalával felfelé a lapadagolóba, majd állítsa be a papírvezetőket a papír méretének megfelelően.
2. A nyomtató kezelőpaneljének kezdőképernyőjén nyissa meg a [Beolvasás](#) alkalmazást, majd válassza ki a [Beolvasás](#) ikont, majd pedig a [Beolvasás SharePoint® felületre](#) lehetőséget.

 **MEGJEGYZÉS:** Előfordulhat, hogy a funkció használatához be kell jelentkeznie a nyomtatón.





3. A [Gyorsbeállítások](#) menüpont alatt érintse meg a [Kiválasztás](#) elemet, válasszon ki egy Gyorsbeállítást, majd válassza a [Betöltés](#) lehetőséget.
4. Válassza ki a [Fájlnév:](#) szövegmezőt egy billentyűzet megnyitásához. Írja be a fájlnévet, majd válassza az Enter gombot .
5. A beállítások konfigurálásához (pl. [Fájltípus és felbontás](#), [Oldalak](#) és [Tartalom tájolása](#)) válassza ki a bal alsó sarokban lévő [Beállítások](#) lehetőséget, majd pedig válassza a beállítások lehetőséget a [Beállítások](#) menüből. Ha a rendszer kéri, válassza a [Kész](#) lehetőséget.
6. Opcionális előnézet: Érintse meg a képernyő jobb oldali paneljét a dokumentum előnézeti képéhez. Az Előnézet panel bal oldalán található [Kibontás](#) és [Összecsukás](#) gomb segítségével kibonthatja és összecsukhatja az előnézeti képernyőt.

6-22. táblázat: Az előnézet panel bal oldalán található gombok



Gomb	Leírás
	Kibontja az előnézet képernyőt.
	Összecsukja az előnézeti képernyőt.

A képernyő jobb oldalán lévő gombok használatával módosíthatja az előnézeti beállításokat és átrendezhet, elforgathat, behelyezhet vagy eltávolíthat oldalakat.

6-23. táblázat: Az előnézet panel jobb oldalán található gombok

Gomb	Leírás
	Ezekkel a gombokkal válthat az egyoldalas nézet és a miniatűr nézet között. A miniatűr nézetben több beállítás érhető el, mint az egyoldalas nézetben.
	Ezekkel a gombokkal nagyíthatja fel vagy kicsinyítheti le a kiválasztott oldalt.
	MEGJEGYZÉS: A gombok használatához egyszerre csak egy oldalt válasszon ki.
	Ezzel a gombbal forgathatja el 180 fokkal az oldalt.
	MEGJEGYZÉS: Ez a gomb csak miniatűr nézetben érhető el.
	Ezzel a gombbal törölheti a kiválasztott oldalakat.
	MEGJEGYZÉS: Ez a gomb csak miniatűr nézetben érhető el.
	Ezekkel a gombokkal átrendezheti az oldalakat a dokumentumon belül. Válasszon ki egy vagy több oldalt, és helyezze át a bal vagy jobb oldalra.

6-23. táblázat: Az előnézet panel jobb oldalán található gombok (folytatás)

Gomb	Leírás
	Ezzel a gombbal további oldalakat adhat a dokumentumhoz. A nyomtató a hozzáadott oldalak beolvasását kéri.
	Ezzel a gombbal törölheti az előnézetben eszközölt változtatásokat és kezdheti újra a feladatot.
	Érintse meg ezt a gombot az előnézeti képernyő összecsukásához, és a Másolás képernyőre való visszatéréshez.

7. Amikor a dokumentum elkészült, a SharePoint helyre való elmentéséhez válassza a [Küldés](#) lehetőséget.

Beolvasás USB-meghajtóra

Olvasson be dokumentumokat közvetlenül egy USB-meghajtóra.

Bevezetés

A nyomtató a beolvasott fájlokat USB-meghajtóra tudja menteni.



Beolvasás USB-meghajtóra

Dokumentumok USB-meghajtóra történő közvetlen beolvasásához kövesse az alábbi lépéseket.

 **MEGJEGYZÉS:** Előfordulhat, hogy a funkció használatához be kell jelentkeznie a nyomtatón.



1. Helyezze a dokumentumot nyomtatott oldalával lefelé a lapolvasó üvegére vagy nyomtatott oldalával felfelé a lapadagolóba, majd állítsa be a papírvezetőket a papír méretének megfelelően.
2. Csatlakoztassa az USB-meghajtót a nyomtató kezelőpaneljéhez közeli USB-porthoz.
3. A nyomtató kezelőpaneljének kezdőképernyőjén nyissa meg a [Beolvasás](#) alkalmazást, majd válassza ki a [Beolvasás](#) ikont, majd pedig a [Beolvasás USB-meghajtóra](#) lehetőséget.
4. Válassza ki az USB-meghajtót a [Célhely](#) rész alatt, majd válassza ki a mentés helyét (az USB-meghajtó gyökérmappája vagy egy már meglévő mappa).
5. Érintse meg a [Fájlnév](#) szövegmezőt az érintőképernyő billentyűzetének megnyitásához, gépelje be a fájl nevét, majd válassza ki az Enter gombot .
6. A beállítások konfigurálásához (pl. [Fájltípus és felbontás](#), [Eredeti oldalak](#) és [Tartalom tájolója](#)) válassza ki a bal alsó sarokban lévő [Beállítások](#) lehetőséget, majd pedig válassza a beállítások lehetőséget a [Beállítások](#) menüből. Ha a rendszer kéri, válassza a [Kész](#) lehetőséget.
7. Opcionális előnézet: Érintse meg a képernyő jobb oldali paneljét a dokumentum előnézeti képéhez. Az Előnézet panel bal oldalán található [Kibontás](#) és [Összecsukás](#) gomb segítségével kibonthatja és összecsukhatja az előnézeti képernyőt.

6-24. táblázat: Az előnézet panel bal oldalán található gombok

Gomb	Leírás
	Kibontja az előnézet képernyőt.
	Összecsukja az előnézeti képernyőt.

A képernyő jobb oldalán lévő gombok használatával módosíthatja az előnézeti beállításokat és átrendezhet, elforgathat, behelyezhet vagy eltávolíthat oldalakat.

6-25. táblázat: Az előnézet panel jobb oldalán található gombok

Gomb	Leírás
	Ezekkel a gombokkal válthat az egyoldalas nézet és a miniatűr nézet között. A miniatűr nézetben több beállítás érhető el, mint az egyoldalas nézetben.
	
	Ezekkel a gombokkal nagyíthatja fel vagy kicsinyítheti le a kiválasztott oldalt. MEGJEGYZÉS: A gombok használatához egyszerre csak egy oldalt válasszon ki.
	
	Ezzel a gombbal forgathatja el 180 fokkal az oldalt. MEGJEGYZÉS: Ez a gomb csak miniatűr nézetben érhető el.
	Ezzel a gombbal törölheti a kiválasztott oldalakat. MEGJEGYZÉS: Ez a gomb csak miniatűr nézetben érhető el.
	Ezekkel a gombokkal átrendezheti az oldalakat a dokumentumon belül. Válasszon ki egy vagy több oldalt, és helyezze át a bal vagy jobb oldalra. MEGJEGYZÉS: Ezek a gombok csak miniatűr nézetben érhetők el.
	
	Ezzel a gombbal további oldalakat adhat a dokumentumhoz. A nyomtató a hozzáadott oldalak beolvasását kéri.
	Ezzel a gombbal törölheti az előnézetben eszközölt változtatásokat és kezdheti újra a feladatot.
	Érintse meg ezt a gombot az előnézeti képernyő összecsukásához, és a Másolás képernyőre való visszatéréshez.

8. Amikor a dokumentum elkészült, a fájl USB-meghajtóra való elmentéséhez válassza a **Mentés** gombot.

A HP JetAdvantage üzleti megoldások használata

A HP JetAdvantage megoldások egyszerűen használható, hálózat- és felhőalapú munkafolyamat- és nyomtatási megoldások. A HP JetAdvantage megoldások az üzleti vállalkozások minden típusa számára segítséget nyújtanak a nyomtatók és lapolvasók eszközparkjainak kezelésében, beleértve az egészségügyet, a pénzügyi szolgáltatásokat, a gyártási tevékenységeket és az állami szektort.

A HP JetAdvantage megoldások a következőket tartalmazzák:

- HP JetAdvantage biztonsági megoldások
- HP JetAdvantage menedzsment-megoldások
- HP JetAdvantage munkafolyamat-megoldások
- HP JetAdvantage mobilnyomtatási megoldások

A HP JetAdvantage üzleti munkafolyamatokra és nyomtatásra vonatkozó megoldásokkal kapcsolatos további tudnivalókért látogasson el a www.hp.com/go/PrintSolutions weboldalra.

További beolvasási feladatok

Keressen információkat az interneten az általános beolvasási feladatok végrehajtásával kapcsolatban.

Keresse fel a következő címet: www.hp.com/support/pwcolor780MFP, www.hp.com/support/pwcolor785MFP, www.hp.com/support/colorpw774MFP vagy www.hp.com/support/colorpw779MFP.

Tájékoztató érhető el a különleges beolvasási feladatokról is, mint például:

- Oldalak beolvasása vagy másolása könyvekből vagy egyéb bekötött dokumentumokból
- Beolvasott dokumentum küldése a nyomtató memóriájába
- Személyazonosító kártya mindkét oldalának másolása vagy beolvasása
- A dokumentum füzetformátumba való másolása vagy beolvasása

7 Fax

Konfigurálja a faxfunkciókat, és küldjön és fogadjon faxokat a nyomtató segítségével.

Videós segítségért lásd: www.hp.com/videos/PageWide.

Az alábbi információk a megjelenés idején helyesek voltak. A legfrissebb információkat lásd: www.hp.com/support/pwcolor780MFP, www.hp.com/support/pwcolor785MFP, www.hp.com/support/colorpw774MFP vagy www.hp.com/support/colorpw779MFP.

További tudnivalók:

A HP mindenre kiterjedő nyomtatósúgója az alábbi információkat tartalmazza:

- Telepítés és konfigurálás
- Tanulás és használat
- Hibaelhárítás
- Szoftver- és firmware-frissítések letöltése
- Csatlakozás a támogatási fórumokhoz
- Garanciális és szabályzati információk keresése

Fax beállítása

Állítsa be a nyomtató faxfunkcióit.

Bevezetés

Ezek az információk a fax és Flow típusokra, illetve olyan egyéb nyomtatókra vonatkoznak, melyekre opcionális analóg faxtartozékot telepítettek. Mielőtt folytatná a műveletet, csatlakoztassa a nyomtatót a telefonvonalhoz (analóg fax esetén) vagy egy internetes-, illetve hálózati faxszolgáltatáshoz.

Fax beállítása a nyomtató kezelőpanelje segítségével

Konfigurálja a faxfunkciókat a kezelőpanel segítségével.

1. A nyomtató kezelőpaneljének kezdőképernyőjén lépjen a **Beállítások** alkalmazásra, majd válassza ki a **Beállítások** ikont.
2. Nyissa meg a következő menüket:
 - a. **Fax**
 - b. **Belső faxmodem beállítása**



MEGJEGYZÉS: Ha a **Belső faxmodem beállítása** menü nem jelenik meg a menük listájában, valószínűleg engedélyezve van a helyi hálózati (LAN) vagy internetes faxolási funkció. Ha a helyi hálózati (LAN) vagy internetes faxolási funkció engedélyezve van, a készülék letiltja az analógfax-kiegészítőt, ezért a **Belső faxmodem beállítása** menü sem jelenik meg. A helyi hálózati (LAN), az analóg és az internetes faxolási funkció közül egyszerre csak egy engedélyezhető. Ha analóg faxot szeretne használni, amikor a LAN-fax van bekapcsolva, a HP beágyazott webkiszolgáló segítségével kapcsolja ki a LAN-faxot.

3. Válassza ki a földrajzi helyet a képernyő jobb oldalán található listából, majd válassza a **Tovább** lehetőséget.
4. Érintse meg a **Vállalat neve** szövegmezőt, és a billentyűzet segítségével írja be a vállalat nevét.
5. Érintse meg a **Faxszám** szövegmezőt, és a billentyűzet segítségével írja be a küldő faxszámát. Válassza a **Next** (Tovább) lehetőséget.
6. Ellenőrizze, hogy a dátum és idő beállításai megfelelőek-e. Szükség szerint módosítsa ezeket, majd válassza a **Tovább** lehetőséget.
7. Ha a faxküldéshez tárcsázási előtagra is szükség van, érintse meg a **Tárcsázási előtag** szövegmezőt, és a billentyűzet segítségével adja meg a számot.
8. Nézzon át minden adatot a bal oldali ablaktáblán, majd válassza a **Befejezés** lehetőséget a faxbeállítás befejezéséhez.

Fax konfigurációjának megváltoztatása

Módosítsa vagy frissítse a faxbeállításokat.



MEGJEGYZÉS: A kezelőpanel segítségével megadott beállítások felülbírálják a HP beágyazott webszerver segítségével megadott összes beállítást.

Faxtárcsázási beállítások

A faxtárcsázási beállítások módosításához kövesse az alábbi lépéseket.

1. A nyomtató kezelőpaneljének kezdőképernyőjén lépjen a **Beállítások** alkalmazásra, majd válassza ki a **Beállítások** ikont.
2. Nyissa meg a következő menüket:
 - a. **Fax**
 - b. **Faxküldési beállítások**
 - c. **Faxtárcsázási beállítások**
3. Konfigurálja az alábbi beállítások valamelyikét, és válassza a **Kész** lehetőséget.

7-1. táblázat: Faxtárcsázási beállítások

Menüelem	Leírás
Újratárcsázás hiba esetén	Az Újratárcsázás hiba esetén funkció segítségével beállítható, hogy a készülék hányszor tárcsázza az adott faxszámot, ha a faxátvitel közben hiba fordul elő.
Újrahívás, ha nem válaszol	Az Újrahívás, ha nem válaszol beállítással az határozható meg, hogy a fax hányszor hívjon újra egy számot, ha a másik készülék nem fogadja a hívást. Az újrapróbálkozások száma 0 vagy 1 (az Egyesült Államokban), illetve 0–2 (az adott hely beállításától függően). Az újrahívások közötti időtartamot az Újrahívások közti szünet beállítása határozza meg.
Újrahívás, ha foglalt	Az Újrahívás, ha foglalt beállítással azt lehet megadni (0 és 9 közötti értékkel), hogy a fax hányszor hívjon újra egy számot, ha az foglalt. Az újrahívások közötti időtartamot az Újrahívások közti szünet beállítása határozza meg.
Újrahívások közötti szünet	Az Újrahívások közötti szünet beállítással az adható meg, hogy hány percenként próbálkozzon újra a készülék, ha a hívott szám foglalt, nem fogadja a hívást, vagy hiba történik. MEGJEGYZÉS: Akkor is megjelenhet a kezelőpanelen újrahívási üzenet, ha az Újrahívás, ha foglalt és az Újrahívás, ha nem válaszol beállítás ki van kapcsolva. Ez olyankor történik meg, ha a faxtartozék felhív egy számot, és létrejön, majd megszakad a kapcsolat. Ha ilyen hiba következik be, a faxtartozék akkor is háromszor újrahívja a számot, ha az újrahívási beállítások ki vannak kapcsolva. Az újrahívás közben a kezelőpanelen üzenetben tájékoztat arról, hogy újrahívás van folyamatban.
Faxküldés sebessége	A Faxküldés sebessége beállítással megadható az analóg faxmodem átviteli sebessége (bit/mp-ben) a faxok küldésekor. <ul style="list-style-type: none">• Gyors (v.34 – 33.6k)• Közepes (v.17 – 14.4k)• Lassú (v.29 – 9.6k)
Vonalfigyelés hangereje	A Vonalfigyelés hangereje beállítás segítségével szabályozhatja a nyomtató tárcsázási hangerőszintjét a faxok küldésekor.

7-1. táblázat: Faxtárcsázási beállítások (folytatás)

Menüelem	Leírás
Tárcsázási üzemmód	A Tárcsázási mód beállítással beállíthatja a használt tárcsázási módot: hangfrekvenciás (nyomógombos telefonkészüléknél) vagy impulzusos (tárcsás készüléknél).
Tárcsázási előtag	A Tárcsázási előtag beállítása lehetővé teszi egy előtag (például a külső vonal hívásához szükséges „9”-es) tárcsázását a hívás előtt. A készülék automatikusan hozzáadja ezt a számot a telefonszámokhoz.
Tárcsahang észlelése	A Tárcsahang észlelése beállítással az határozható meg, hogy a készülék a fax elküldése előtt ellenőrizze-e a tárcsahangot.

Általános faxküldési beállítások

A faxküldési beállítások módosításához kövesse az alábbi lépéseket.

1. A nyomtató kezelőpaneljének kezdőképernyőjén lépjen a **Beállítások** alkalmazásra, majd válassza ki a **Beállítások** ikont.
2. Nyissa meg a következő menüket:
 - a. **Fax**
 - b. **Faxküldési beállítások**
 - c. **Általános faxküldési beállítások**
3. Konfigurálja az alábbi beállítások valamelyikét, és válassza a **Kész** lehetőséget.

7-2. táblázat: Faxküldési beállítások

Menüelem	Leírás
Faxszám jóváhagyása	Ha a Faxszám jóváhagyása funkció be van kapcsolva, a készülék a faxszám kétszeri megadását kéri annak ellenőrzése céljából, hogy a faxszámot megfelelően írta-e be. Ez a funkció alapértelmezés szerint ki van kapcsolva.
PC faxküldés	A PC Faxküldés funkció segítségével küldhet faxokat a számítógépről. Ez a funkció alapértelmezés szerint engedélyezve van.
Hibajavítás üzemmód	<p>Alapesetben a faxtartozék figyelni a telefonvonalon haladó jeleket faxküldés és -fogadás közben. Ha a faxtartozék hibát észlel átvitel közben, és be van kapcsolva a Hibajavítás üzemmód, a faxtartozék kérni tudja a másik készüléktől a hibás rész újraküldését.</p> <p>Alapértelmezés szerint a Hibajavítás üzemmód engedélyezve van. Csak akkor kapcsolja ki, ha nehézségei adódnak faxküldéskor vagy -fogadáskor, és nem jelent problémát, ha az átvitel során hibák jelentkeznek, és a kép minősége gyengébb lesz. Akkor lehet például hasznos a beállítás kikapcsolása, ha tengerentúli faxot küld vagy fogad, illetve ha műholdas telefonkapcsolatot használ.</p> <p>MEGJEGYZÉS: Egyes VoIP-szolgáltatók a Hibajavítás üzemmód kikapcsolását is javasolhatják. Erre azonban általában nincs szükség.</p>
Faxfejléc	A Faxfejléc funkció segítségével megadhatja, hogy a fejléc az oldal tetejére kerüljön-e (a tartalom ennek megfelelően lejjebb csúszik), vagy az előző fejlécre legyen-e nyomtatva.

Faxfogadás beállításai

A faxfogadási beállítások módosításához kövesse az alábbi lépéseket.



1. A nyomtató kezelőpaneljének kezdőképernyőjén lépjen a **Beállítások** alkalmazásra, majd válassza ki a **Beállítások** ikont.
2. Nyissa meg a következő menüt:
 - a. Fax
 - b. Faxfogadási beállítások
 - c. Faxfogadás beállítása
3. Konfigurálja az alábbi beállítások valamelyikét, és válassza a **Kész** lehetőséget.

7-3. táblázat: Faxfogadás beállításai

Menüelem	Leírás
Fogadási üzemmód	A Fogadási üzemmód beállítás határozza meg, hogy a faxkiegészítő hogyan fogadja a faxolási feladatokat. Válassza ki az alábbi lehetőségek egyikét: <ul style="list-style-type: none">• Automatikus• TAM• Fax/Tel• Kézi
Csengetések válaszig	A Csengetések válaszig beállítás azt határozza meg, hogy hányszor cseng a telefon, mielőtt a faxtartozék fogadja a bejövő hívást. MEGJEGYZÉS: A Csengetések válaszig beállítás alapértelmezés szerint elérhető értékei az adott területről függenek. A Csengetések válaszig lehetséges tartománya területenként változik. Ha a faxtartozék nem válaszol, és a Csengetések válaszig beállítás értéke 1 , próbálja megnövelni 2 értékre.
Csengetési hangerő	A Csengetési hangerő beállítás lehetővé teszi a csengő hangerejének beállítását.
Faxfogadási sebesség	Érintse meg a Faxfogadási sebesség legördülő menüt, és válassza a következő lehetőségek egyikét: <ul style="list-style-type: none">• Gyors (v.34 – 33.6k)• Közepes (v.17 – 14.4k)• Lassú (v.29 – 9.6k)
Mellék	Ez a beállítás lehetővé teszi egy külön telefon faxfunkciókkal együtt történő használatát.
Újranyomtatás engedélyezése	Ez a beállítás lehetővé teszi a fogadott faxok újranyomtatását.
Fogadás számítógépen	Ez a beállítás lehetővé teszi, hogy közvetlenül a számítógépen fogadhatson faxokat.
Faxlekérdezés	Ez a beállítás lehetővé teszi a faxlekérés funkció engedélyezését vagy letiltását.
Fax/telefon csengetési ideje	Ez a beállítás azt határozza meg, hogy hány telefoncsengetést követően kapcsoljon be a fax/tel üzemmód.

Fax küldése

Faxüzenetek a nyomtatóról történő küldéséhez kövesse az alábbi lépéseket.



1. Helyezze a dokumentumot nyomtatott oldalával lefelé a lapolvasó üvegére vagy nyomtatott oldalával felfelé a lapadagolóba, majd állítsa be a papírvezetőket a papír méretének megfelelően.
2. A nyomtató kezelőpaneljének kezdőképernyőjén lépjen a **Fax** alkalmazásra, majd válassza ki a **Fax** ikont. Lehet, hogy meg kell adnia a felhasználónevet és a jelszót.
3. Adja meg a címzetteket az alábbi módszerek valamelyikének segítségével:
 - A billentyűzet segítségével adja meg a címzettet vagy címzetteket.
Érintse meg a **Faxcímzettek** szövegmezőt, majd a billentyűzet segítségével adja meg a faxszámot. Ha a faxot több faxszámra kívánja elküldeni, a számokat pontosvesszővel válassza el, vagy minden szám megadása után válassza az **Enter** gombot  az érintőképernyő billentyűzetén.
 - Használjon névjegylistát a következőképpen:
 1. A Névjegyek képernyő megnyitásához válassza a Névjegyek gombot , amelyet a **Faxcímzettek** mező mellett talál.
 2. Válassza ki a megfelelő névjegylistát.
 3. Válasszon ki egy vagy több nevet a névjegylistából a címzettlistához történő hozzáadáshoz, majd válassza a **Hozzáadás** lehetőséget.
4. Egy gyorsbeállítás betöltéséhez válassza ki a **Betöltés**, majd a gyorsbeállítás lehetőséget, ezt követően pedig válassza ki a **Betöltés** lehetőséget a **Gyorsbeállítások** lista alatt.



MEGJEGYZÉS: A **Gyorsbeállítások** különböző típusú kimenetek előre meghatározott beállításai, pl. **Szöveg**, **Fénykép** és **Kiváló minőség**. Kiválaszthat egy gyorsbeállítást a leírás megtekintéséhez.











5. A beállítások konfigurálásához (pl. **Felbontás**, **Oldalak** és **Tartalom tájolója**) válassza ki a bal alsó sarokban lévő **Beállítások** lehetőséget, majd pedig válassza a beállítások lehetőséget a **Beállítások** menüből. Ha a rendszer kéri, válassza a **Kész** lehetőséget.
6. Opcionális előnézet: Érintse meg a képernyő jobb oldali paneljét a dokumentum előnézeti képéhez. Az Előnézet panel bal oldalán található **Kibontás** és **Összecsukás** gomb segítségével kibonthatja és összecsukhatja az előnézeti képernyőt.

7-4. táblázat: Az előnézet panel bal oldalán található gombok

Gomb	Leírás
	Kibontja az előnézet képernyőt.
	Összecsukja az előnézeti képernyőt.

A képernyő jobb oldalán lévő gombok használatával módosíthatja az előnézeti beállításokat és átrendezhet, elforgathat, behelyezhet vagy eltávolíthat oldalakat.

7-5. táblázat: Az előnézet panel jobb oldalán található gombok

Gomb	Leírás
	Ezekkel a gombokkal válthat az egyoldalas nézet és a miniatűr nézet között. A miniatűr nézetben több beállítás érhető el, mint az egyoldalas nézetben.
	
	Ezekkel a gombokkal nagyíthatja fel vagy kicsinyítheti le a kiválasztott oldalt. MEGJEGYZÉS: A gombok használatához egyszerre csak egy oldalt válasszon ki.
	
	Ezzel a gombbal forgathatja el 180 fokkal az oldalt. MEGJEGYZÉS: Ez a gomb csak miniatűr nézetben érhető el.
	Ezzel a gombbal törölheti a kiválasztott oldalakat. MEGJEGYZÉS: Ez a gomb csak miniatűr nézetben érhető el.
	Ezekkel a gombokkal átrendezheti az oldalakat a dokumentumon belül. Válasszon ki egy vagy több oldalt, és helyezze át a bal vagy jobb oldalra. MEGJEGYZÉS: Ezek a gombok csak miniatűr nézetben érhetőek el.
	
	Ezzel a gombbal további oldalakat adhat a dokumentumhoz. A nyomtató a hozzáadott oldalak beolvasását kéri.
	Ezzel a gombbal törölheti az előnézetben eszközölt változtatásokat és kezdheti újra a feladatot.
	Érintse meg ezt a gombot az előnézeti képernyő összecsukásához, és a Másolás képernyőre való visszatéréshez.

7. Amikor a dokumentum elkészült, a fax elküldéséhez válassza a **Küldés** gombot.

Faxnyomtatási ütemezés létrehozása

Alapértelmezés szerint a készülék érkezéskor kinyomtatja a faxokat, de beállítható az is, hogy a készülék tárolja, és egy megadott későbbi időpontban nyomtassa ki azokat. Az ütemezés létrehozása után szükség szerint engedélyezheti vagy letilthatja az ütemezést.



1. A nyomtató kezelőpaneljének kezdőképernyőjén lépjen a [Beállítások](#) alkalmazásra, majd válassza ki a [Beállítások](#) ikont.
2. Nyissa meg a következő menüket:
 - a. [Fax](#)
 - b. [Faxfogadási beállítások](#)
 - c. [Faxnyomtatási ütemezés](#)
3. A [Bejövő fax beállításai](#) alatt válassza az [Ütemezés használata](#) lehetőséget.
4. Válassza ki az [Új esemény](#) lehetőséget.
5. Válasszon egyet az [Esemény típusa](#) alatti lehetőségek közül.
 - [Nyomtatás megkezdése](#)
 - [Tárolás megkezdése](#)
6. Válasszon időt és napot. Egyszerre több nap is kiválasztható.
7. Válassza a [Mentés](#) elemet. Ha másik eseményt is hozzá szeretne adni, ismételje meg a 4–6. lépéseket.
8. A faxnyomtatás ütemezésének engedélyezéséhez válassza a [Kész](#) lehetőséget.

Bejövő faxok tiltása

A zárolt faxszámok listája beállítás segítségével létrehozhatja a zárolt telefonszámok listáját. A zárolt faxszámok listájára felvett telefonszámokról érkező fax nem kerül nyomtatásra, és azonnal törlődik a memóriából.

Blokkolt faxszámok listájának létrehozása

A következő lépésekkel hozhatja létre a blokkolni kívánt faxszámok listáját.

1. A nyomtató kezelőpaneljének kezdőképernyőjén lépjen a [Beállítások](#) alkalmazásra, majd válassza ki a [Beállítások](#) ikont.
2. Nyissa meg a következő menüket:
 - a. [Fax](#)
 - b. [Faxfogadási beállítások](#)
 - c. [Blokkolt faxszámok](#)
3. Egy szám listához történő hozzáadásához használja a következő lehetőségek valamelyikét:
 - Válassza az [Utolsó küldő hozzáadása](#) lehetőséget.
 - Válassza ki az [Új faxszám](#) mezőt, gépelje be a számot a megjelenő billentyűzeten, majd válassza az Enter gombot . További számok hozzáadásához gépelje be a számot, majd válassza az Enter gombot .
4. Válassza a [Kész](#) lehetőséget.

Számok törlése a blokkolt faxszámok listájáról

A következő lépések segítségével távolíthatja el a számokat letiltott faxszámok listájából.

1. A nyomtató kezelőpaneljének kezdőképernyőjén lépjen a [Beállítások](#) alkalmazásra, majd válassza ki a [Beállítások](#) ikont.
2. Nyissa meg a következő menüket:
 - a. [Fax](#)
 - b. [Faxfogadási beállítások](#)
 - c. [Blokkolt faxszámok](#)
3. A listából válasszon ki legalább egy már meglévő faxszámot, vagy válassza az [Összes kiválasztása](#) lehetőséget, ha el szeretné távolítani az összes számot.
4. Válassza ki a Kuka gombot , majd válassza a figyelmeztető megerősítés [Törlés](#) lehetőségét.

További faxolási feladatok

Keressen információkat az interneten az általános faxolási feladatok végrehajtásával kapcsolatban.

Keresse fel a következő címet: www.hp.com/support/pwcolor780MFP, www.hp.com/support/pwcolor785MFP, www.hp.com/support/colorpw774MFP vagy www.hp.com/support/colorpw779MFP.

Tájékoztatót talál a faxolási feladatokról is, mint például:

- Faxolási gyorstárcazási listák létrehozása
- A faxszámlázási kódok konfigurálása
- Faxnyomtatási ütemezés használata
- Bejövő faxok tiltása
- Faxarchiválás és -továbbítás

8 A nyomtató kezelése

Használja a kezelőeszközöket, végezzen biztonsági és energiamegtakarítással kapcsolatos beállításokat és kezelje a nyomtatóhoz tartozó firmware-frissítéseket.

Videós segítségért lásd: www.hp.com/videos/PageWide.

Az alábbi információk a megjelenés idején helyesek voltak. A legfrissebb információkat lásd: www.hp.com/support/pwcolor780MFP, www.hp.com/support/pwcolor785MFP, www.hp.com/support/colorpw774MFP vagy www.hp.com/support/colorpw779MFP.

További tudnivalók:

A HP mindenre kiterjedő nyomtatósúgója az alábbi információkat tartalmazza:

- Telepítés és konfigurálás
- Tanulás és használat
- Hibaelhárítás
- Szoftver- és firmware-frissítések letöltése
- Csatlakozás a támogatási fórumokhoz
- Garanciális és szabályzati információk keresése

Haladó szintű konfigurálás a HP beágyazott webszerver (EWS) segítségével

Kezelje a speciális nyomtatási funkciókat a HP beágyazott webkiszolgáló segítségével.

Bevezetés

A HP beágyazott webszerver segítségével a nyomtató kezelőpanelje helyett a számítógépről is vezérelheti a nyomtatási funkciókat.

- Nyomtatóállapot-információk megtekintése
- A fogyóeszközök hátralevő élettartamának meghatározása és új fogyóeszközök rendelése
- Tálcakonfigurációk megtekintése és módosítása
- A nyomtató-kezelőpanel menükonfigurációjának megtekintése és módosítása
- Belső oldalak megtekintése és nyomtatása
- Értésítés fogadása a nyomtató és a kellékek eseményeiről
- A hálózati konfiguráció megtekintése és módosítása



A HP beágyazott webkiszolgáló csak IP alapú hálózatokra csatlakoztatott nyomtató esetén működik. A HP beágyazott webszerver nem támogatja az IPX alapú nyomtató-csatlakoztatást. A HP beágyazott webszerver megnyitásához és használatához nincs szükség internet-hozzáférésre.

Ha a nyomtató csatlakoztatva van a hálózathoz, automatikusan elérhető a HP beágyazott webkiszolgáló.

 **MEGJEGYZÉS:** A HP beépített webszerver nem elérhető a hálózati tűzfalon keresztül.

A HP beépített webkiszolgáló (EWS) elérése

Az EWS megnyitásához kövesse az alábbi lépéseket.

1. A nyomtató kezelőpaneljének kezdőképernyőjén érintse meg az Információ ikont , majd érintse meg az Ethernet ikont  az IP-cím vagy a gazdagépnév nevének megjelenítéséhez.
2. Nyisson meg egy webböngészőt, és adja meg a címsorában az IP-címet vagy a gazdagép nevét pontosan úgy, ahogyan a nyomtató kezelőpaneljén látható. Nyomja le a számítógép billentyűzetének `Enter` billentyűjét. Megnyílik a beágyazott webkiszolgáló.



 **MEGJEGYZÉS:** Ha a webböngészőben megjelenik egy üzenet, amely arra figyelmeztet, hogy a webhely elérése nem feltétlenül biztonságos, válassza a folytatás lehetőséget. A webhely elérése nem károsítja a számítógépet.

A HP beépített webszerver csak akkor használható, ha a böngésző eleget tesz az alábbi követelményeknek:

Windows® 7

- Internet Explorer (8.x verzió vagy újabb)
- Google Chrome (34.x verzió vagy újabb)
- Firefox (20.x verzió vagy újabb)

Windows® 8 verzió vagy újabb

- Internet Explorer (9.x verzió vagy újabb)
- Google Chrome (34.x verzió vagy újabb)
- Firefox (20.x verzió vagy újabb)

macOS

- Safari (5.x verzió vagy újabb)
- Google Chrome (34.x verzió vagy újabb)

Linux

- Google Chrome (34.x verzió vagy újabb)
- Firefox (20.x verzió vagy újabb)

A HP beépített webszerver funkciói

Megismerheti a HP beépített webszerver (EWS) egyes lapjain rendelkezésre álló funkciókat.

8-1. ábra: EWS-lapok

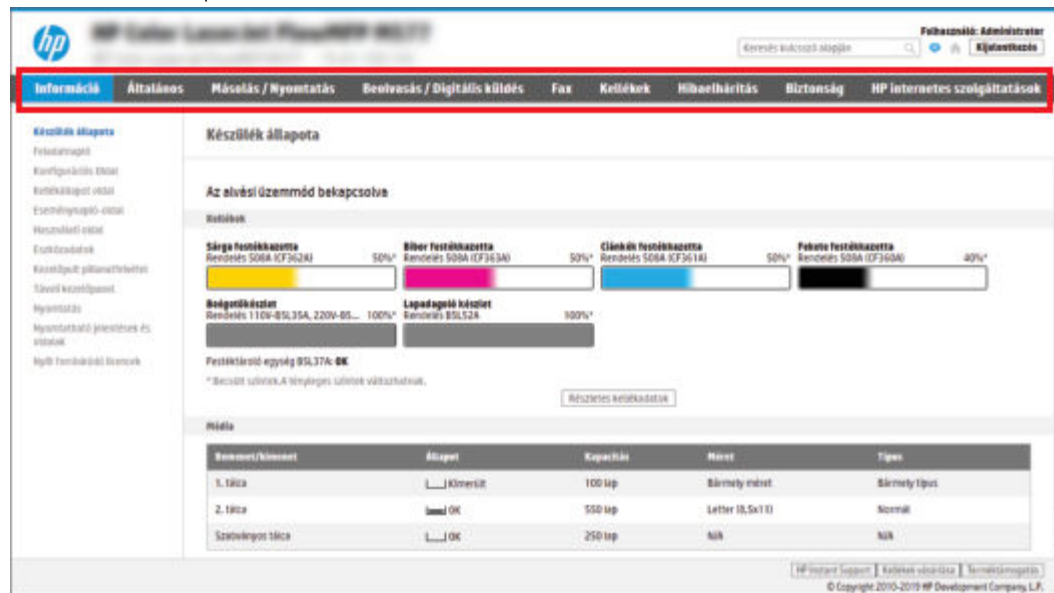

MEGJEGYZÉS: A Másolás/Nyomtatás, a Lapolvasás/Digitális küldés és a Fax lap csak többfunkciós nyomtatók (MFP-k) esetében jelenik meg. Egyfunkciós nyomtatók (SFP-k) esetében a Nyomtatás lap jelenik meg.

Információ lap

Tekintse meg a beállításokra vonatkozó táblázatot az **Információ** lapon.

8-1. táblázat: HP beépített webszerver Információ lap

Menü	Leírás
Készülékállapot	Megjeleníti a nyomtató állapotát és a HP kellékek hátralévő becsült élettartalmát. Az oldal az egyes tálcákhoz beállított papírtípusokat és -méreteket is ismerteti. Ha módosítani szeretné az alapértelmezett beállításokat, kattintson a Beállítások módosítása hivatkozásra.
Feladatnapló	A feldolgozott feladatok listáját tartalmazza.
Konfigurációs oldal	Megjeleníti a konfigurációs oldal adatait.
Kellékállapot oldal	Megmutatja a nyomtató kellekeinek állapotát.
Eseménynapló-oldal	Megjeleníti a nyomtató eseményeinek és hibáinak listáját. A (minden HP beágyazott webkiszolgáló oldal Egyéb hivatkozások területén található) HP Instant Support hivatkozás segítségével dinamikus weboldalakhoz csatlakozhat, amelyek segítenek a felmerülő problémák megoldásában. Ezek az oldalak megjelenítik a nyomtatóhoz elérhető kiegészítő szolgáltatásokat is.
Használati oldal	Megjeleníti a nyomtató által kinyomtatott oldalak teljes, valamint méretekre, típusokra és papírnymtatási útvonalra lebontott számát.
Device Information (Készülékinformációk)	Megjeleníti a nyomtató hálózati nevét, címét és modelladatait. Ezen bejegyzések testreszabásához kattintson az Általános lap Eszközadatok elemére.
Kezelőpult pillanatfelvétel	A kezelőpanel kijelzőjén jelenleg látható kép megjelenítése.

8-1. táblázat: HP beépített webszerver Információ lap (folytatás)

Menü	Leírás
Távoli kezelőpanel	Lehetővé teszi a nyomtató hibaelhárítását vagy kezelését egy asztali számítógépen vagy laptopon megnyitott böngészőablakon keresztül.
Nyomtatás	Lehetővé teszi a felhasználó számára, hogy egy nyomtatható fájlt küldjön a készülékre nyomtatás céljából.
Nyomtatható jelentések és oldalak	A nyomtató belső jelentéseit és oldalait sorolja fel. Jelöljön ki egy vagy több nyomtatni kívánt elemet.
Nyílt forráskódú licenck	Megjelenít egy összefoglalót a nyomtatóval használható, nyílt forráskódú szoftverprogramok licenceiről.

Általános lap

Tekintse meg a beállításokra vonatkozó táblázatot az **Általános** lapon.

8-2. táblázat: HP beépített webszerver Általános lap

Menü	Leírás
Kezelőpanel testreszabása	A kezelőpanelen megjelenő funkciók átrendezése, megjelenítése vagy elrejtése. Módosíthatja az alapértelmezett megjelenítési nyelvet és a billentyűzetkiosztást.
Gyorsbeállítások	A nyomtató kezelőpaneljének kezdőképernyőjén, a Gyorsbeállítások területen látható feladatok beállítása.
Riasztások	E-mail riasztások beállítása a nyomtatóval és a kellekkel kapcsolatos eseményekre vonatkozóan.
Kezelőpanel beállítása alkalmazás	A Beállítások alkalmazás azon beállításait jeleníti meg, amelyek elérhetők a nyomtató kezelőpaneljén.
Általános beállítások	Beállíthatja, hogy a nyomtató hogyan kezelje az esetleges papírelakadásokat, valamint további általános beállításokat végezhet el.
Automatikus küldés	A nyomtató beállítása oly módon, hogy az a konfigurációval és a kellekkel kapcsolatos adatokat tartalmazó, automatikus e-maileket küldjön megadott e-mail címekre.
Egyéb hivatkozások szerkesztése	Más webhelyekre mutató hivatkozások felvétele és módosítása lehetséges itt. Ez a hivatkozás a HP bégyazott webkiszolgáló oldalainak lábléc területén jelenik meg.
Rendelési információ	Itt adhatja meg a pótnyomtatókazetták rendelésével kapcsolatos információkat. Ezek az információk a fogyóeszközök állapotáról szóló oldalon jelennek meg.
Device Information (Készülékinformációk)	Itt nevet adhat a nyomtatónak, és azonosítószámot rendelhet hozzá. Adja meg a nyomtatóért elsődlegesen felelős személy nevét, aki tájékoztatást kap majd a nyomtatóról.
Nyelv	Megadható, hogy milyen nyelven jelenjen meg a HP beépített webszerverre vonatkozó információ.
Firmware-frissítés	Letöltheti és telepítheti a nyomtatóhoz tartozó firmware-frissítő fájlokat.
Dátum-/időbeállítások	A dátum és idő beállítása, vagy a készülék szinkronizálása a hálózati időszerverrel.
Energiabeállítások	Beállíthatja vagy módosíthatja a nyomtató feléledési idejét, elalvási idejét és alváskésleltetési idejét. Különböző ütemezést adhat meg a hét egyes napjaira és az ünnepnapokra. Beállíthatja, hogy az alvó módban lévő nyomtatót milyen műveletekkel lehessen aktiválni.

8-2. táblázat: HP beépített webszerver Általános lap (folytatás)

Menü	Leírás
Biztonsági mentés és visszaállítás	A nyomtató és a felhasználók adatait tartalmazó biztonsági mentési fájl készíthet. Szükség esetén a fájl segítségével az összes adatot visszaállíthatja a nyomtatón.
Gyári beállítások visszaállítása	Visszaállíthatja a nyomtatóbeállításokat a gyári alapértékekre.
Megoldástelepítő	Harmadik féltől származó szoftvercsomagok telepítése vagy eltávolítása, melyek a nyomtató funkcióinak bővítésére vagy módosítására szolgálnak.
Feladatstatisztikai beállítások	Kapcsolódási információt nyújt a harmadik féltől származó munkakör-statisztikai szolgáltatásokról, illetve lehetővé teszi a helyi, kiszolgáló nélküli eszköz feladatainak nyilvántartását.
Kvótabeállítások	Kapcsolódási információt nyújt a harmadik féltől származó feladatkvótás szolgáltatásokról, illetve engedélyezi a helyi eszköz kvótaszolgáltatását.

Egyéb hivatkozások lista

A HP beágyazott webkiszolgáló láblécén megjelenő hivatkozások konfigurálása az **Egyéb hivatkozások szerkesztése** menü használatával az **Általános** lapon.

 **MEGJEGYZÉS:** Az alapértelmezett hivatkozások a következők.

8-3. táblázat: HP beépített webszerver Egyéb hivatkozások lista

Menü	Leírás
HP Instant Support	Kapcsolódás a HP webhelyéhez a nyomtatóval kapcsolatban felmerült problémák megoldása érdekében.
Kellékek vásárlása	Kapcsolódás a HP webhelyéhez, ahol tájékozódhat az eredeti HP kellékek – például kazetták és papírok – beszerzési lehetőségeiről.
Terméktámogatás	A nyomtató támogatási oldalának elérése, ahol számos témakörrel kapcsolatban kereshet információkat.

Másolás/nyomtatás lap

Tekintse meg a beállításokra vonatkozó táblázatot a **Másolás/nyomtatás** lapon.

8-4. táblázat: HP beépített webszerver Másolás/nyomtatás lap

Menü	Leírás
Nyomtatás USB-ről – beállítások	A Nyomtatás USB-tárolóról menü kezelőpanelen történő megjelenítését engedélyezi vagy tiltja le.
Tárolt feladatok kezelése	Engedélyezheti vagy letilthatja a feladatok nyomtató-memóriában történő tárolását. Beállítja a feladattárolási lehetőségeket.
Alapértelmezett nyomtatási beállítások	A nyomtatási feladatok alapértelmezett opcióinak konfigurálása.
Színes letiltása (Csak színes nyomtatók esetén)	A színes nyomtatás és másolás engedélyezése vagy letiltása. Engedélyeket határoz meg az egyéni felhasználók, illetve az adott szoftveralkalmazásokból küldött feladatok számára.

8-4. táblázat: HP beépített webserverver Másolás/nyomtatás lap (folytatás)

Menü	Leírás
PCL és PostScript beállítások	Valamennyi nyomtatási feladattal kapcsolatos PCL és PostScript beállítások módosítása, a másolási feladatok és a fogadott faxok beállításait is beleértve.
Nyomtatási minőség	Konfigurálja a nyomtatási minőség beállításait, beleértve a színbeállítást, a képregisztrációt és az engedélyezett papírtípusokat.
Másolási beállítások	Konfigurálja a másolási feladatok alapértelmezett opcióit és Gyorsbeállításait. MEGJEGYZÉS: Ha feladatindításkor nem adnak meg feladatspecifikus másolási beállításokat a kezelőpanelen, a rendszer a feladat esetében az alapbeállításokat használja.
Speciális másolás	A Speciális másolás engedélyezése vagy letiltása, és a kezdeti másolási nézet beállítása. A Speciális másolás funkció csak az egyes, nagyobb kezelőpanellel rendelkező HP többfunkciós készülékek esetében, valamint a FutureSmart 4 firmware 24.7.3 vagy későbbi kiadásban érhető el.
Tálcák kezelése	A papírtálcák beállításainak konfigurálása.
Tűző/lerakó kezelése	A tűző/lerakó beállításainak megadása a funkciót tartalmazó nyomtatók esetében.

Beolvasás/digitális küldés lap

Tekintse meg a beállításokra vonatkozó táblázatot a **Beolvasás/digitális küldés** lapon.

8-5. táblázat: HP beágyazott webkiszolgáló Beolvasás/digitális küldés lap

Menü	Leírás
E-mail beállítása	A digitális küldés alapértelmezett e-mailbeállításainak megadása, beleértve az alábbiakat: <ul style="list-style-type: none">• A kimenő levelezési (SMTP) szerver adatainak megadása• Az E-mail Gyorsbeállításokhoz kapcsolódó feladatok beállításainak megadása• Alapértelmezett üzenetbeállítások, például a „Feladó” címe és a tárgy mező• Digitális aláírások és titkosítás beállításai• E-mail értesítések beállításai• Alapértelmezett beolvasási beállítások e-mail feladatokhoz• Alapértelmezett fájlbeállítások e-mail feladatokhoz
Beolvasás hálózati mappába	A hálózati mappák beállításainak megadása digitális küldéshez, beleértve az alábbiakat: <ul style="list-style-type: none">• Hálózati mappába mentett, Gyorsbeállításokhoz kapcsolódó feladatok beállításainak megadása• Értesítések beállításai• A hálózati mappába mentett feladatok alapértelmezett beolvasási beállításainak megadása• Hálózati mappába mentett feladatok alapértelmezett fájlbeállításainak megadása

8-5. táblázat: HP beágyazott webkiszolgáló Beolvasás/digitális küldés lap (folytatás)

Menü	Leírás
Beolvasás SharePoint® felületre	A digitális küldés SharePoint-beállításainak megadása, beleértve az alábbiakat: <ul style="list-style-type: none">• Dokumentumkönyvtárba mentett, Gyorsbeállításokhoz kapcsolódó feladatok beállításainak megadása a SharePoint webhelyen• Dokumentumkönyvtárba mentett feladatok alapértelmezett beállításainak megadása a SharePoint webhelyen
Beolvasás USB-meghajtóra	A digitális küldés USB-beállításainak megadása, beleértve az alábbiakat: <ul style="list-style-type: none">• USB flash meghajtóra mentett, Gyorsbeállításokhoz kapcsolódó feladatok beállításainak megadása• Értesítések beállításai• Az USB-meghajtóra mentett beolvasási feladatok alapértelmezett beállításainak megadása• USB-meghajtóra mentett feladatok alapértelmezett fájlbeállításainak megadása
Névjegyek	A névjegyek kezelése az alábbiakat is beleértve: <ul style="list-style-type: none">• E-mail címek hozzáadása a nyomtatóhoz egyesével.• A gyakran használt e-mail címek teljes listáját egyszerre betöltheti a nyomtatóba, így nem kell őket egyenként felvennie.• Névjegyeket exportálhat a nyomtatóról a számítógépen található .CSV fájlba biztonsági mentésként, illetve importálhatja a bejegyzéseket egy másik HP nyomtatóba.• Szerkesztheti a nyomtatóba már elmentett e-mail címeket.
Beállítások	Általános lapolvasási beállítások kezelése.
E-mail és beolvasás hálózati mappába gyors telepítővarázslók	Beállíthatja, hogy a nyomtató a beolvasott képeket e-mail mellékletként küldje. Beállíthatja, hogy a nyomtató a beolvasott képeket a Gyorsbeállításoknál megadott hálózati mappába mentse. A gyorsbeállítások használatával könnyedén elérheti a hálózaton tárolt fájlokat.
A Digital Sending Software beállítása	A választható digitális küldési szoftver használatával kapcsolatos beállítások.

Fax lap

Tekintse meg a beállításokra vonatkozó táblázatot a **Fax** lapon.

8-6. táblázat: HP beépített webszerver Fax lap

Menü	Leírás
Faxküldés beállítása	A faxok küldéséhez kapcsolódó beállítások megadása, beleértve az alábbiakat: <ul style="list-style-type: none">• A kimenő faxok alapértelmezett beállításai• A fax Gyorsbeállításaihoz kapcsolódó feladatok beállításainak megadása• Értesítések beállításai• A belső faxmodemmel küldött faxok alapértelmezett beállításai• Helyi hálózati faxszolgáltatás beállításai• Internetes faxszolgáltatás beállításai
Fax gyorstárcsázások	A gyorstárcsázások kezelése, beleértve az alábbiakat: <ul style="list-style-type: none">• E-mail címeket, faxszámokat és felhasználói bejegyzéseket tartalmazó .CSV fájlokat importálhat, így az azokban szereplő adatok is elérhetővé válnak a nyomtatón.• E-mail, fax és felhasználói bejegyzéseket exportálhat a nyomtatóról a számítógépen található fájlba biztonsági mentésként, illetve importálhatja a bejegyzéseket egy másik HP nyomtatóra.
Faxfogadás beállítása	A bejövő faxok alapértelmezett nyomtatási beállításainak megadása és faxnyomtatási ütemezés beállítása.
Faxarchívum és faxátírányítás	A faxok archiválásának és továbbításának engedélyezése és letiltása, illetve ezek alapvető beállításainak megadása: <ul style="list-style-type: none">• A Faxarchiválás egy olyan eljárás, amellyel minden bejövő és kimenő faxról másolatot küldhet egy e-mail címre, egy hálózati mappába vagy egy FTP-szerverre.• A faxok továbbítása szolgáltatás egy másik faxeszközzel továbbítja a bejövő faxokat.
Faxtevékenység-napló	A nyomtatóról elküldött vagy az azon fogadott faxok listája.

Kellékanyagok lap

Tekintse meg a beállításokra vonatkozó táblázatot a **Kellékanyagok** lapon.

8-7. táblázat: HP beágyazott webkiszolgáló Kellékanyagok fül

Menü	Leírás
Kellékek kezelése	Annak beállítása, hogy hogyan viselkedjen a nyomtató, amikor a kellékek elérik a nagyon alacsony szintet.

Hibaelhárítás lap

Tekintse meg a beállításokra vonatkozó táblázatot a **Hibaelhárítás** lapon.

8-8. táblázat: HP beépített webszerver Hibaelhárítás lap

Menü	Leírás
Általános hibaelhárítás	<p>Tetszés szerint használhatja az alábbi lehetőségeket:</p> <ul style="list-style-type: none">• Jelentések és tesztek terület: Számos különféle jelentés és teszt kiválasztása és kinyomtatása. Bizonyos jelentések a Megtekintés gomb használatával a beágyazott webszerveren tekinthetők meg.• Faxeszközök terület: Konfigurálhatja a fax hibaelhárításaival kapcsolatos beállításokat. (Csak a HP analóg fax tartozékot tartalmazó MFP és digitális küldő készülékek esetén)• OXPD hibaelhárítás terület: Engedélyezheti vagy letilthatja a Nem biztonságos kapcsolat engedélyezése internetes szolgáltatásokhoz lehetőséget.• Automatikus helyreállítás terület: Engedélyezheti vagy letilthatja az Automatikus helyreállítás engedélyezése lehetőséget, amely lehetővé teszi a nyomtató automatikus helyreállítását a hibákból, melyhez szükség lehet a készülék ki- és bekapcsolására (pl. 49-es hiba).
On-line súgó	A HP felhőalapú online súgójához való csatlakozás a nyomtatási problémák hibaelhárítása érdekében.
Diagnosztikai adatok	A nyomtatóadatokat fájlba exportálhatja, ami hasznos lehet a műszaki támogatás számára a részletes hibaelemzés során.
MEGJEGYZÉS: Ez az elem csak akkor áll rendelkezésre, ha a Biztonság lapon meg van adva rendszergazdai jelszó.	
Kalibrálás/tisztítás	Az automatikus tisztítás engedélyezése, a tisztítólap létrehozása és kinyomtatása, vagy a nyomtató különböző módokon történő azonnali kalibrálása.
(Csak Color LaserJet nyomtatók esetében)	
Gyári beállítások visszaállítása	Visszaállíthatja a nyomtatóbeállításokat a gyári alapértékekre.
Firmware-frissítés	Letöltheti és telepítheti a nyomtatóhoz tartozó firmware-frissítő fájlokat.

Biztonság lap

Tekintse meg a beállításokra vonatkozó táblázatot a **Biztonság** lapon.

8-9. táblázat: HP beépített webszerver Biztonság lap

Menü	Leírás
Általános biztonság	<p>Általános biztonsági beállítások, beleértve az alábbiakat:</p> <ul style="list-style-type: none">• Rendszergazdai jelszó megadása a nyomtató egyes funkcióinak korlátozásához.• Egyéni eszközhozzáférési kód beállítása.• PjL-jelszó beállítása a PjL-parancsok feldolgozásához.• A fájlrendszer elérési útvonalának és a firmware-frissítés védelmének beállítása.• A kezelőpanel vagy a formázó USB-portjának engedélyezése vagy letiltása közvetlenül számítógépről kezdeményezett nyomtatáshoz.• A biztonsági beállítások állapotának megtekintése.
Fiók házirendje	A rendszergazdai fiók beállításainak engedélyezése.

8-9. táblázat: HP beépített webserver Biztonság lap (folytatás)

Menü	Leírás
Hozzáférés szabályozása	Hozzáférés beállítása a nyomtató funkcióihoz egyes személyek vagy csoportok esetében, illetve az egyének nyomtatóba történő bejelentkezési módjának kiválasztása.
Tárolt adatok védelme	A nyomtató belső tárhelyének beállítása és kezelése. A nyomtató belső tárhelyén tárolt feladatok beállításainak konfigurálása.
Távoli alkalmazások kezelése	Távoli alkalmazásokat kezelhet vagy engedélyezhet olyan tanúsítványok importálásával vagy törlésével, amelyek lehetővé teszik az eszközök számára a termék használatát.
Tanúsítványok kezelése	Biztonsági tanúsítványok telepítése és kezelése a nyomtató és a hálózat eléréséhez.
E-mail tartomány korlátozása	Ha az e-mail funkció engedélyezve van, a rendszergazdák korlátozhatják azon e-mail-címeket, amelyekre a nyomtató üzeneteket küldhet.
Webszolgáltatás biztonsága	A nyomtató-erőforrásokhoz való hozzáférés engedélyezése más tartományok weboldalai számára. Ha egy oldalt sem ad hozzá a listához, az összes oldal megbízható lesz.
Önteszt	Annak ellenőrzése, hogy a biztonsági funkciók a várt rendszerparamétereknek megfelelően futnak-e.

HP webszolgáltatások lap

A **HP webszolgáltatások** lap használatával konfigurálhatja és engedélyezheti a HP webszolgáltatásokat a nyomtatóhoz. A HP ePrint funkció használatához engedélyeznie kell a HP webszolgáltatásokat.

8-10. táblázat: HP webszolgáltatások lap, HP beágyazott webserver

Menü	Leírás
Webszolgáltatások beállítása	Csatlakoztassa a nyomtatót a HP Connected szolgáltatáshoz az interneten a HP webszolgáltatások engedélyezésével.
Webes proxy	Proxyszerver beállítása, ha problémák merülnek fel a HP webszolgáltatások engedélyezésekor vagy a nyomtató internetcsatlakozásakor.
HP JetAdvantage	A nyomtató funkcióinak bővítésével kapcsolatos megoldások keresése
Smart Cloud Print	Engedélyezi a Smart Cloud Print szolgáltatást, amely lehetővé teszi a webalapú alkalmazásokhoz történő hozzáférést, így kibővíti a nyomtató funkcióit.

Hálózatkezelés lap

A **Hálózatkezelés** lap az IP-alapú hálózathoz való csatlakozás során a nyomtató hálózati beállításainak megadására és védelmére szolgál. Ez a lap nem jelenik meg, ha a nyomtató más típusú hálózathoz csatlakozik.

8-11. táblázat: HP beágyazott webkiszolgáló Hálózatkezelés lap > Konfigurációs beállítások

Menü	Leírás
Vezeték nélküli állomás	Konfigurálhatja a kezdeti vezeték nélküli beállításokat. MEGJEGYZÉS: Az elérhető konfigurációs opciók a nyomtatókiszolgáló-modelltől függenek.

8-11. táblázat: HP beágyazott webkiszolgáló Hálózatkezelés lap > Konfigurációs beállítások (folytatás)

Menü	Leírás
Wi-Fi Direct	Módosíthatja a Wi-Fi Direct beállításait olyan nyomtatókon, amelyek beépített Wi-Fi Direct Print és NFC nyomtatási lehetőséggel rendelkeznek, illetve vezeték nélküli tartozék van rájuk telepítve. MEGJEGYZÉS: Az elérhető konfigurációs opciók a nyomtatókiszolgáló-modelltől függnnek.
TCP/IP-beállítások	TCP/IP beállítások konfigurálása IPv4 és IPv6 hálózatokhoz. MEGJEGYZÉS: Az elérhető konfigurációs opciók a nyomtatókiszolgáló-modelltől függnnek.
Hálózati beállítások	IPX/SPX, AppleTalk, DLC/LLC és SNMP beállítások konfigurálása a nyomtatószerver-modelltől függően.
További beállítások	A nyomtatószerver által támogatott általános nyomtatási protokollok és szolgáltatások konfigurálása. Az elérhető lehetőségek a nyomtatószerver-modelltől függően eltérőek lehetnek, de az alábbiakat tartalmazhatják: firmware-frissítés, LPD-sorok, USB-beállítások, támogatási információk és frissítési gyakoriság.
AirPrint	Hálózati nyomtatás engedélyezése, beállítása vagy letiltása az Apple által támogatott nyomtatókról.
Nyelv kiválasztása	A HP beágyazott webkiszolgáló által megjelenített nyelv módosítása. Ez az oldal abban az esetben jelenik meg, ha a weboldalak több nyelvet is támogatnak. A támogatott nyelvek a böngésző nyelvi beállításaiban is kiválaszthatók.
Hely kiválasztása	Válassza ki a nyomtató helyének országát/térségét.

8-12. táblázat: HP beágyazott webkiszolgáló Hálózatkezelés lap > Google Cloud Print beállítások

Menü	Leírás
Setup (Beállítás)	A Google Cloud Print beállítások megadása.
Webes proxy	A proxybeállítások konfigurálása.

8-13. táblázat: HP beágyazott webkiszolgáló Hálózatkezelés lap > Biztonsági beállítások

Menü	Leírás
Beállítások	A jelenlegi biztonsági beállítások megtekintése és visszaállítása a gyári alapértelmezett értékekre. Biztonsági beállítások konfigurálása a biztonsági konfigurációs varázsló használatával. MEGJEGYZÉS: Ne használja a biztonsági konfigurációs varázslót a biztonsági beállítások konfigurálásához hálózatkezelési alkalmazások, pl. HP Web Jetadmin használatakor.
Engedélyezés	Konfigurációkezelés és nyomtatóhasználat vezérlése, beleértve az állomások hozzáféréseinek korlátozását a nyomtatóhoz hozzáférés-vezérlési lista (ACL) segítségével (csak az IPv4 hálózatokon kiválasztott nyomtatószerverek esetében).
Biztonságos kommunikáció	A szállítási rétegbiztonság (TLS) protokoll és a titkosítási beállítások konfigurálása.

8-13. táblázat: HP beágyazott webkiszolgáló Hálózatkezelés lap > Biztonsági beállítások (folytatás)

Menü	Leírás
Felügyeleti protokollok	A nyomtató biztonsági protokolljainak konfigurálása és kezelése, beleértve az alábbiakat: <ul style="list-style-type: none">• A HP beágyazott webkiszolgáló biztonságkezelési szintjének meghatározása, valamint a HTTP és HTTPS forgalom szabályozása.• Az SNMP (egyszerű hálózatkezelő protokoll) működésének konfigurálása. Az SNMP v1/v2c és az SNMP v3 ügynökök engedélyezése vagy letiltása a nyomtatókiszolgálón.• Az esetlegesen nem biztonságos protokollokon keresztüli hozzáférés szabályozása, mint például nyomtatási protokollok, nyomtatási szolgáltatások, felfedezőprotokollok, névfeloldási szolgáltatások és konfigurációkezelési protokollok.
802.1X hitelesítés	A 802.1X hitelesítési beállítások konfigurálása a Jetdirect nyomtatószerveren a hálózati ügyfél-hitelesítéshez, valamint a 802.1X hitelesítési beállítások visszaállítása a gyári alapértelmezett értékekre. VIGYÁZAT! A 802.1X hitelesítési beállítások módosításakor megszakadhat a kapcsolat. A nyomtató újbóli csatlakozásához a nyomtatószervert gyári alapértelmezett értékekre való visszaállítására és a nyomtató újbóli telepítésére lehet szükség.
IPsec/tűzfal	Tűzfal-házirend vagy IPsec/Firewall házirend megtekintése vagy konfigurálása.
Értesítési ügynök	HP eszköz értesítési ügynök engedélyezése vagy letiltása, konfigurációs kiszolgáló beállítása, valamint kölcsönös hitelesítés konfigurálása tanúsítványok használatával.

8-14. táblázat: HP beágyazott webkiszolgáló Hálózatkezelés lap > Diagnosztikai beállítások

Menü	Leírás
Hálózati statisztika	A HP Jetdirect nyomtatószerveren összegyűjtött és tárolt hálózati statisztikai adatok megjelenítése.
Protokollinformáció	A HP Jetdirect nyomtatószervert hálózati konfigurációs beállításainak listája az egyes protokollok számára.
Konfigurációs oldal	A HP Jetdirect konfigurációs oldalának megjelenítése az állapot- és konfigurációs adatokkal.

IP hálózati beállítások konfigurálása

Konfigurálja a nyomtató hálózati beállításait az EWS segítségével.



Nyomtatómegosztásra vonatkozó korlátozó nyilatkozat

Olvassa el az alábbi nyilatkozatot.

A HP nem támogatja az egyenrangú hálózati működést, mivel ezt a szolgáltatást a Microsoft operációs rendszerek biztosítják, nem pedig a HP nyomtató-illesztőprogramok. Ugrás a Microsoft webhelyre: www.microsoft.com.

Hálózati beállítások megtekintése és módosítása

A HP beépített webkiszolgáló segítségével megtekintheti vagy módosíthatja az IP-konfigurációs beállításokat.

1. Nyissa meg a HP beágyazott webkiszolgálót (EWS):
 - a. A nyomtató kezelőpaneljének kezdőképernyőjén érintse meg az Információ ikont , majd érintse meg az Ethernet ikont  az IP-cím vagy a gazdagépnév nevének megjelenítéséhez.
 - b. Nyisson meg egy webböngészőt, és adja meg a címsorában az IP-címet vagy a gazdagép nevét pontosan úgy, ahogyan a nyomtató kezelőpaneljén látható. Nyomja le a számítógép billentyűzetének **Enter** billentyűjét. Megnyílik a beágyazott webkiszolgáló.

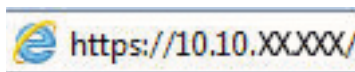



 **MEGJEGYZÉS:** Ha a webböngészőben megjelenik egy üzenet, amely arra figyelmeztet, hogy a webhely elérése nem feltétlenül biztonságos, válassza a folytatás lehetőséget. A webhely elérése nem károsítja a számítógépet.

2. Kattintson a **Hálózatkezelés** fülre, hogy hozzájusson a hálózati információhoz. Szükség szerint módosítsa a beállításokat.

A nyomtató átnevezése a hálózaton

A nyomtató egyedi azonosíthatósága érdekében valamelyik hálózaton való átnevezéséhez használja a HP beágyazott webkiszolgálót.

1. Nyissa meg a HP beágyazott webkiszolgálót (EWS):
 - a. A nyomtató kezelőpaneljének kezdőképernyőjén érintse meg az Információ ikont , majd érintse meg az Ethernet ikont  az IP-cím vagy a gazdagépnév nevének megjelenítéséhez.

- b. Nyisson meg egy webböngészőt, és adja meg a címsorában az IP-címet vagy a gazdagép nevét pontosan úgy, ahogyan a nyomtató kezelőpaneljén látható. Nyomja le a számítógép billentyűzetének **Enter** billentyűjét. Megnyílik a beágyazott webkiszolgáló.

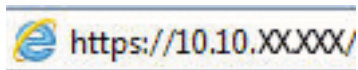

 **MEGJEGYZÉS:** Ha a webböngészőben megjelenik egy üzenet, amely arra figyelmeztet, hogy a webhely elérése nem feltétlenül biztonságos, válassza a folytatás lehetőséget. A webhely elérése nem károsítja a számítógépet.

2. Kattintson az **Általános** fülre.
3. Az alapértelmezett nyomtatónév az Eszközzatok oldal **Eszköznév** mezőjében olvasható. Ezt a nevet módosíthatja a nyomtató egyedi azonosítása érdekében.

 **MEGJEGYZÉS:** A lap többi mezőjének kitöltése opcionális.

4. A módosítások mentéséhez kattintson az **Alkalmaz** gombra.

IPv4 TCP/IP-paraméterek kézi beállítása a kezelőpanelen

A kezelőpanel **Beállítások** menüjének segítségével kézzel állíthatja be az IPv4-címet, az alhálózati maszkot és az alapértelmezett átjárót.

1. A nyomtató kezelőpaneljének kezdőképernyőjén lépjen a **Beállítások** alkalmazásra, majd válassza ki a **Beállítások** ikont.
2. Nyissa meg a következő menüket:
 - a. **Hálózatkezelés**
 - b. **Ethernet**
 - c. **TCP/IP**
 - d. **IPV 4 beállítások**
 - e. **Konfigurációs mód**
3. Válassza a **Kézi** lehetőséget, majd érintse meg a **Mentés** gombot.
4. Nyissa meg a **Kézi beállítások** menüt.
5. Érintse meg az **IP cím**, **Alhálózati maszk** vagy **Alapértelmezett átjáró** lehetőséget.
6. Érintse meg az első mezőt a billentyűzet megjelenítéséhez. Gépelje be a kívánt számot a mezőbe, majd érintse meg az **OK** gombot.

Ezt a lépést minden mező esetében ismételje meg, majd érintse meg a **Mentés** gombot.

IPv6 TCP/IP-paraméterek kézi beállítása a kezelőpanelen

A kezelőpanel **Beállítások** menüjének segítségével kézzel beállíthatja az IPv6-alapú címekeket.

1. A nyomtató kezelőpaneljének kezdőképernyőjén lépjen a **Beállítások** alkalmazásra, majd válassza ki a **Beállítások** ikont.
2. A kézi konfigurálás engedélyezéséhez nyissa meg a következő menüket:

- a. [Hálózatkezelés](#)
 - b. [Ethernet](#)
 - c. [TCP/IP](#)
 - d. [IPV6-beállítások](#)
3. Válassza ki az [Engedélyezés](#), majd a [Be](#) elemet.
 4. Válassza a [Kézi beállítások engedélyezése](#) lehetőséget, majd érintse meg a [Kész](#) gombot.
 5. A cím beállításához nyissa meg a [Cím](#) menüt, majd érintse meg a mezőt a billentyűzet megnyitásához.
 6. Gépelje be a címet a billentyűzet segítségével, majd érintse meg az [OK](#) gombot.
 7. Érintse meg a [Mentés](#) elemet.

Kapcsolati sebesség és duplex beállítások

A kapcsolati sebesség és a duplex-beállítások módosításához kövesse az alábbi lépéseket.



MEGJEGYZÉS: Ez az információ csak Ethernet-hálózatokra érvényes. Nem vonatkozik vezeték nélküli hálózatokra.

A nyomtatószerver kapcsolati sebességének és kommunikációs módjának illeszkednie kell a hálózati hubhoz. A legtöbb helyzetben automatikus módban kell hagyni a nyomtatót. A kapcsolódási sebesség és a duplex beállítások hibás módosításai miatt előfordulhat, hogy a nyomtató nem tud kommunikálni más hálózati eszközökkel. Ha módosításokat szeretne végezni, használja a nyomtató kezelőpaneljét.



MEGJEGYZÉS: A nyomtató beállításának egyeznie kell a hálózati eszköz beállításával (hálózati hub, switch, átjáró, útválasztó vagy számítógép).



MEGJEGYZÉS: Ha ezeken a beállításokon változtat, az a nyomtató ki- majd visszakapcsolását okozza. Csak akkor módosítson, ha a nyomtató tétlen.

1. A nyomtató kezelőpaneljének kezdőképernyőjén lépjen a [Beállítások](#) alkalmazásra, majd válassza ki a [Beállítások](#) ikont.
2. Nyissa meg a következő menüket:
 - a. [Hálózatkezelés](#)
 - b. [Ethernet](#)
 - c. [Kapcsolat sebessége](#)
3. Válassza ki az alábbi lehetőségek egyikét:
 - [Automatikus](#): A nyomtatószerver automatikusan konfigurálja magát a hálózaton megengedett legnagyobb kapcsolati sebességre és kommunikációs módra.
 - [10T Fél](#): 10 Megabájt/másodperc (Mbps), félduplex működés
 - [10T Teljes](#): 10 Mbps, teljes duplex működés
 - [10T Auto](#): 10 Mb/s, automatikus duplex működés
 - [100TX Fél](#): 100 Mbps, félduplex működés

- **100TX Teljes:** 100 Mbps, teljes duplex működés
 - **100TX Auto:** 100 Mb/s, automatikus duplex működés
 - **1000T Teljes:** 1000 Mbps, teljes duplex működés
4. Érintse meg a **Mentés** gombot. A nyomtató kikapcsol, majd ismét bekapcsol.

A nyomtató biztonsági funkciói

Korlátozhatja, hogy ki férhet hozzá a konfigurációs beállításokhoz, biztosíthatja az adatokat és megakadályozhatja a kritikus hardver-összetevőkhöz való hozzáférést.

Bevezetés

A nyomtató számos biztonsági funkciót tartalmaz, amelyekkel korlátozható a konfigurációs beállításokhoz hozzáférők személye, biztosíthatók az adatok, és megakadályozható az értékes hardver-összetevőkhöz való hozzáférés.

Biztonsági nyilatkozatok

Nézze át ezt a fontos biztonsági nyilatkozatot.



A nyomtató támogatja azokat a biztonsági szabványokat és ajánlott protokollokat, amelyek segítenek a nyomtató biztonságának megőrzésében, a hálózaton található kritikus információk védelmében, valamint a nyomtató felügyeleti és karbantartási módjának egyszerűsítésében.

Rendszergazdai jelszó hozzárendelése

A nyomtatóhoz és a HP beágyazott webszerverhez való hozzáféréshez jelöljön ki egy rendszergazdai jelszót, így a jogosulatlan felhasználók nem módosíthatják a nyomtató beállításait.

Jelszó beállítása a HP beágyazott webkiszolgáló (EWS) segítségével

A nyomtatóhoz tartozó jelszó beállításához kövesse az alábbi lépéseket.

1. Nyissa meg a HP beágyazott webkiszolgálót (EWS):
 - a. A nyomtató kezelőpaneljének kezdőképernyőjén érintse meg az Információ ikont , majd érintse meg az Ethernet ikont  az IP-cím vagy a gazdagépnév nevének megjelenítéséhez.
 - b. Nyisson meg egy webböngészőt, és adja meg a címsorában az IP-címet vagy a gazdagép nevét pontosan úgy, ahogyan a nyomtató kezelőpaneljén látható. Nyomja le a számítógép billentyűzetének `ENTER` billentyűjét. Megnyílik a beágyazott webkiszolgáló.

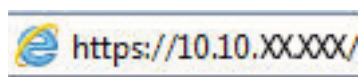

 **MEGJEGYZÉS:** Ha a webböngészőben megjelenik egy üzenet, amely arra figyelmeztet, hogy a webhely elérése nem feltétlenül biztonságos, válassza a folytatás lehetőséget. A webhely elérése nem károsítja a számítógépet.

2. Kattintson a **Biztonság** fülre.
3. Nyissa meg az **Általános biztonság** menüt.
4. A **Helyi rendszergazdai jelszó beállítása** területen írja be a jelszóval társítani kívánt nevet a **Felhasználónév** mezőbe.
5. Írja be a jelszót az **Új jelszó** szövegmezőbe, majd írja be ismét a **Jelszó megerősítése** szövegmezőbe.

 **MEGJEGYZÉS:** Meglévő jelszó cseréje esetén először a meglévő jelszót írja be a **Régi jelszó** mezőbe.

6. Kattintson az **Alkalmaz** gombra.

 **FONTOS:** Jegyezze fel a jelszót, és tegye el biztonságos helyre. A rendszergazdai jelszót nem lehet visszaállítani. Ha elvesztette vagy elfelejtette a rendszergazdai jelszót, vegye fel a kapcsolatot a HP ügyféltámogatással a nyomtató teljes visszaállításával kapcsolatos segítségért.

[Ide kattintva felveheti a kapcsolatot a HP ügyféltámogatással a nyomtató jelszavának visszaállítása érdekében.](#)

Felhasználói hitelesítő adatok megadása a nyomtató kezelőpaneljén

A kezelőpanelre történő bejelentkezéshez kövesse az alábbi lépéseket.

A nyomtató kezelőpaneléről elérhető funkciók némelyike védetté tehető a jogosulatlan használattal szemben. Védett funkció esetén a nyomtató bejelentkezéshez köti a funkció használatát. Bejelentkezhet úgy is, hogy nem várja meg a figyelmeztetést, hanem kiválasztja a **Bejelentkezés** elemet a nyomtató kezdőképernyőjén.

A nyomtatóba történő bejelentkezéshez szükséges hitelesítő adatok jellemzően megegyeznek a hálózatra való bejelentkezéshez szükséges adatokkal. A hitelesítő adatokkal kapcsolatos kérdéseivel forduljon a nyomtató hálózati rendszergazdjához.

1. A nyomtató kezelőpaneljének kezdőképernyőjén válassza a [Bejelentkezés](#) lehetőséget.
2. Kövesse a megjelenő utasításokat a hitelesítő adatok megadásához.



MEGJEGYZÉS: A nyomtató biztonságos működésének biztosítása érdekében a nyomtató használatának befejezésekor válassza a [Kijelentkezés](#) lehetőséget.

IP Security (IP-biztonság)

Az IP Security (IPsec) olyan protokollkészlet, amely ellenőrzi a nyomtatóra irányuló és az onnan induló IP-alapú hálózati forgalmat. Az IPsec gazdagépek közötti hitelesítést, adatintegritást és a hálózati kommunikáció titkosítását biztosítja.

Olyan nyomtatók esetében, amelyek hálózatra csatlakoznak és rendelkeznek HP Jetdirect nyomtatószerverrel, a HP beágyazott webszerver [Hálózatkezelés](#) lapján konfigurálhatja az IPsec beállítást.

Titkosítás támogatása: HP nagy teljesítményű biztonságos merevlemezek

A merevlemez hardveralapú titkosítást kínál, így az érzékeny adatok biztonságosan tárolhatók anélkül, hogy hatással lennének a nyomtató teljesítményére. Ez a merevlemez a legfrissebb Advanced Encryption Standard (AES) szabványt alkalmazza és számos időmegtakarítási szolgáltatást és robusztus funkciókat kínál.

A lemez konfigurálásához használja a HP beépített webszerver **Biztonság** menüjét.

A formázó zárolása

A formázó rendelkezik egy nyílással, amely használható biztonsági kábel csatlakoztatásához.

A formázó lezárása megakadályozza, hogy valaki értékes alkatrészeket vegyen ki belőle.

Energiamegtakarítási beállítások

Megismerheti a nyomtatón rendelkezésre álló energiamegtakarítási beállításokat.

Az alvásidőzítő beállítása és a nyomtató konfigurálása 2 watt vagy annál kevesebb energia felhasználására

Az alvó üzemmód beállításai meghatározzák a nyomtató fogyasztását, a feléledési/elalvási időt, valamint hogy a nyomtató milyen gyorsan lép alvó üzemmódba, és milyen gyorsan éled fel abból.

Annak beállítása érdekében, hogy a nyomtató 2 wattot vagy annál kevesebb energiát használjon fel alvó üzemmódban, adja meg az [Alvó üzemmód tétlenség esetén](#) és az [Automatikus kikapcsolás elalvás után](#) időbeállításait.

1. A nyomtató kezelőpaneljének kezdőképernyőjén válassza a [Beállítások](#) lehetőséget.
2. Nyissa meg a következő menüket:
 - [Általános](#)
 - [Energiabeállítások](#)
 - [Alvó üzemmód beállítások](#)
3. Válassza ki az [Alvó üzemmód tétlenség esetén](#) lehetőséget az alvó üzemmódba történő átállást megelőző téltlen időszak időtartamának (perc) megadásához. Adja meg a megfelelő időtartamot.
4. Válassza ki az [Automatikus kikapcsolás elalvás után](#) lehetőséget, amennyiben a nyomtatót még inkább energiatakarékos üzemmódra szeretné állítani az alvó állapotot követően. Adja meg a megfelelő időtartamot.



MEGJEGYZÉS: Alapértelmezés szerint a nyomtató minden műveletre felébredéssel reagál (az USB és Wi-Fi kapcsolattal összefüggő műveletek kivételével) automatikusan kikapcsolt állapot esetén. A nagyobb energiabeállítások esetében beállíthatja, hogy csak a tápkapcsoló gombra ébredjen fel a [Leállítás \(feléledés csak a tápkapcsoló gombra\)](#) lehetőség kiválasztásával.

5. A beállítások mentéséhez válassza a [Kész](#) gombot.

Az alvásütemezés beállítása

Az [Alvó üzemmód ütemezése](#) funkcióval konfigurálható a nyomtató automatikus feléledése vagy Alvó üzemmódba lépése a hét meghatározott napjainak meghatározott időszakában.

1. A nyomtató kezelőpaneljének kezdőképernyőjén lépjen a [Beállítások](#) alkalmazásra, majd válassza ki a [Beállítások](#) ikont.
2. Nyissa meg a következő menüket:
 - a. [Általános](#)
 - b. [Energiabeállítások](#)
 - c. [Alvó üzemmód ütemezése](#)

3. Válassza ki az **Új esemény** gombot, majd válassza ki az esemény típusát: **Feléledési esemény** vagy **Elalvási esemény**.
4. A feléledési vagy elalvási eseményhez a hét napját és az időpontot kell beállítani. A beállítások mentéséhez válassza ki a **Mentés** elemet.

HP Web Jetadmin

A díjnyertes, iparágvezető HP Web Jetadmin eszköz a hálózati HP-eszközök – például nyomtatók, többfunkciós nyomtatók és digitális kézbesítők – széles körének hatékony kezelésére szolgál. Ez az integrált megoldás lehetővé teszi a nyomtatási és képfeldolgozási környezet távolból történő telepítését, felügyeletét, karbantartását, hibaelhárítását és védelmét, ami az időmegtakarítás, a költségek visszaszorítása és a befektetések értékének megőrzése révén végső soron az üzleti hatékonyság növelését eredményezi.

A HP rendszeres időközönként elérhetővé teszi a Web Jetadmin frissítéseit a nyomtató meghatározott funkcióinak támogatására. További információért látogasson el a www.hp.com/go/webjetadmin oldalra.

Szoftver- és firmware-frissítések

A HP rendszeresen frissíti a nyomtató firmware-ében elérhető funkciókat. A legújabb funkciók által nyújtott előnyökért frissítse a nyomtató firmware-ét.

A legújabb firmware-frissítés letölthető az internetről:

Keresse fel a következő címet: www.hp.com/support/pwcolor780MFP, www.hp.com/support/pwcolor785MFP, www.hp.com/support/colorpw774MFP vagy www.hp.com/support/colorpw779MFP. Kattintson a **Szoftverek, illesztőprogramok és firmware** elemre.

9 Hibaelhárítás

Hárítsa el a nyomtatóval kapcsolatos problémákat. Keresse meg a súgó és technikai támogatás további erőforrásait.

Videós segítségért lásd: www.hp.com/videos/PageWide.

Az alábbi információk a megjelenés idején helyesek voltak. A legfrissebb információkat lásd: www.hp.com/support/pwcolor780MFP, www.hp.com/support/pwcolor785MFP, www.hp.com/support/colorpw774MFP vagy www.hp.com/support/colorpw779MFP.

További tudnivalók:

A HP mindenre kiterjedő nyomtatósúgója az alábbi információkat tartalmazza:

- Telepítés és konfigurálás
- Tanulás és használat
- Hibaelhárítás
- Szoftver- és firmware-frissítések letöltése
- Csatlakozás a támogatási fórumokhoz
- Garanciális és szabályzati információk keresése

A kezelőpanel súgója

A nyomtatóhoz beépített súgórendszer tartozik, amely az egyes képernyők használatát ismerteti. A súgórendszer megnyitásához érintse meg a Súgó gombot  a képernyő jobb felső sarkában.



Egyes képernyők esetében a Súlyó gomb egy globális menüt nyit meg, amelyben rákereshet adott témakörökre. A menüben található gombok megérintésével tallózhata a menüszerkezetben.

Egyes Súlyó képernyőkön animációk vezetnek végig az adott eljárásokon, például a papírelakadások megszüntetésén.

Ha a nyomtató hibát jelez vagy figyelmeztetést jelenít meg, érintse meg a Súlyó gombot  a probléma leírását tartalmazó üzenet megnyitásához. Az üzenet a probléma megoldásában segítő utasításokat is tartalmazza.

Gyári beállítások visszaállítása

A gyári beállítások visszaállítása segíthet a gyakori problémák megoldásában.

Bevezetés

A nyomtató eredeti gyári beállításaira történő visszatéréshez alkalmazza az alábbi módszerek valamelyikét.

Első módszer: Gyári alapbeállítások visszaállítása a nyomtató kezelőpaneljéről

A gyári alapbeállítások visszaállítását a nyomtató kezelőpaneljén végezheti el.

1. A nyomtató kezelőpaneljének kezdőképernyőjén lépjen a **Beállítások** alkalmazásra, majd válassza ki a **Beállítások** ikont.
2. Nyissa meg a következő menüket:
 - a. **Általános**
 - b. **Gyári beállítások visszaállítása**
3. Válassza a **Visszaállítás** lehetőséget.



Megjelenik egy megerősítést kérő üzenet, amely arra hívja fel a figyelmet, hogy a visszaállítási művelet végrehajtása adatvesztéshez vezethet.
4. A folyamat végrehajtásához válassza a **Visszaállítás** gombot.



MEGJEGYZÉS: A visszaállítási művelet befejeződését követően a nyomtató automatikusan újraindul.

Második módszer: Gyári alapbeállítások visszaállítása a HP beágyazott webkiszolgálóról (csak a hálózathoz csatlakoztatott nyomtatók esetében)

A nyomtató eredeti gyári beállításaira történő visszatéréshez használja a HP EWS-t.

1. A nyomtató kezelőpaneljén válassza ki az **Információ** gombot , majd válassza ki a **Hálózat** ikont  az IP-cím vagy a gazdagépnév nevének megjelenítéséhez.
2. Kattintson az **Általános** fülre.
3. A képernyő bal oldalán kattintson a **Gyári alapbeállítások visszaállítása** elemre.
4. Kattintson a **Visszaállítás** gombra.



MEGJEGYZÉS: A visszaállítási művelet befejeződését követően a nyomtató automatikusan újraindul.

A nyomtató kezelőpaneljén megjelenik a „Patron festékszintje alacsony” vagy a „Patron festékszintje nagyon alacsony” üzenet

Tekintse meg a probléma lehetséges megoldásait.

Patron alacsony szinten: A nyomtató jelzi, ha egy patronban kevés a festék. A kazetta fennmaradó élettartama eltérő lehet. Gondoskodjon arról, hogy legyen kéznél cserekazetta, ha a nyomtatási minőség már nem elfogadható. A patronot nem kell most kicserélni.

Patron nagyon alacsony szinten: A nyomtató jelzi, ha a patronban lévő festék szintje rendkívül alacsony. A kazetta fennmaradó élettartama eltérő lehet. Gondoskodjon arról, hogy legyen kéznél cserekazetta, ha a nyomtatási minőség már nem elfogadható. Ekkor a kazettát nem kell cserélni, kivéve ha a nyomtatási minőség már nem elfogadható.

A HP kiegészítő garancia érvényessége megszűnik, amikor a használható kazetta élettartama a végéhez közelít. Ellenőrizze a Kellékállapot-oldal vagy a HP beágyazott webkiszolgálójának (EWS) állapotát.

 **MEGJEGYZÉS:** Ez a nyomtató nem folyamatos tintaellátást biztosító rendszerekkel történő használatra lett tervezve. A nyomtatás folytatásához távolítsa el a folyamatos tintaellátást biztosító rendszert, és helyezze vissza az eredeti HP (vagy kompatibilis) patronokat.

 **MEGJEGYZÉS:** Ezt a nyomtatót tintapatronokkal való használatra tervezték, amelyeket a készülék addig használ, amíg azok ki nem ürülnek. A patronok kiürülés előtt történő utántöltése hibás működést eredményezhet. Ebben az esetben helyezzen be egy új (eredeti HP vagy kompatibilis) patronot, és folytassa a nyomtatást.

A „Nagyon alacsony” beállítások módosítása

Módosíthatja, hogyan viselkedjen a nyomtató, amikor a kellek eléri a nagyon alacsony szintet. Ezeket a beállításokat nem kell újból elvégeznie, amikor új patronot helyez be.

1. A nyomtató kezelőpaneljének kezdőképernyőjén válassza a [Beállítások](#) lehetőséget.
2. Nyissa meg a következő menüket:
 - a. [Kellékek kezelése](#)
 - b. [Viselkedés nagyon alacsony szinten](#)
 - c. [Fekete kazetta](#) vagy [Színes kazetták](#)
3. Válassza ki az alábbi lehetőségek egyikét:
 - A [Leállítás](#) opció kiválasztásával a nyomtató abbahagyja a nyomtatást, amint a kazettában a festékszint eléri a **Nagyon alacsony** szintet.
 - A [Folytatás](#) opció kiválasztásával a nyomtató riasztást küld a kazetta alacsony festékszintjéről, és további beavatkozás nélkül folytatja a nyomtatást a **Nagyon alacsony** beállítást követően. Ez nem kielégítő nyomtatási minőséget eredményezhet.
 - A [Figyelmeztetés a folytatásra](#) opció kiválasztásával a nyomtató abbahagyja a nyomtatást, amint a kazettában a festékszint eléri a **Nagyon alacsony** szintet. Nyugtázhatja a figyelmeztetést, illetve kicserélheti a kazettát a nyomtatás folytatásához.

Faxként is használható nyomtatóknál

Ha a nyomtatón a **Leállítás** vagy a **Figyelmeztetés a folytatásra** lehetőséget választja, fennáll a kockázata, hogy a nyomtató a nyomtatás folytatásakor nem nyomtatja ki a faxokat. Ez abban az esetben fordulhat elő, ha a nyomtató a memória befogadóképességét meghaladó mennyiségű faxot fogadott a várakozás során.

A nyomtató képes megszakítás nélkül kinyomtatni a faxokat a Nagyon alacsony szint átlépése után is, ha a **Folytatás** lehetőséget választja a patronnál, de ekkor a nyomtatási minőség romlásával kell számolni.

Kellékanyagok rendelése

Rendeljen kellékeket és papírt a HP nyomtatóhoz.

9-1. táblázat: Rendelési beállítások

Rendelési beállítás	Rendelési információ
Kellékek és papírok rendelése	www.hp.com
Rendelés szervizen vagy ügyfélszolgálaton keresztül	Forduljon a hivatalos HP-szervizhez vagy ügyfélszolgálathoz.
Rendelés a HP beágyazott webkiszolgáló (EWS) használatával	A hozzáféréshez írja be a nyomtató IP-címét vagy a gazdagép nevét a számítógépen egy támogatott webböngésző címsorába (URL-mezőjébe). A HP beágyazott webkiszolgálón egy HP-webhelyre mutató hivatkozás is található, ahol eredeti HP kellékeket vásárolhat.

A nyomtató nem húz be papírt a papírtálcáról, vagy hibásan tölti be a papírt

Használja ezt az információt, ha a nyomtató nem húzza be a papírt valamelyik tálcáról vagy egyszerre több papírlapot húz be.

Bevezetés

Az alábbi megoldások segíthetnek a problémák elhárításában, ha a nyomtató nem húzza be a papírt valamelyik tálcáról vagy egyszerre több papírlapot húz be. A következő helyzetek bármelyike papírelakadásokat eredményezhet.

A nyomtató nem húz be papírt

Ha a nyomtató nem húz be papírt a tálcáról, próbálkozzon az alábbi lehetőségekkel:

1. Nyissa ki a nyomtatót, és távolítsa el az esetlegesen elakadt papírlapokat. Ellenőrizze, hogy nem maradtak-e szakadt papírdarabok a nyomtató belsejében.
2. Töltsön be a tálcára a feladatnak megfelelő méretű papírt.
3. Ellenőrizze a nyomtató kezelőpaneljén, hogy helyes papírméret és -típus van-e beállítva.

4. Győződjön meg róla, hogy a tálca papírvezetői a papírméretnek megfelelően vannak beállítva. Állítsa be megfelelően a papírvezetőket a tálcában. A tálca vezetőjén látható nyílnak pontosan igazodnia kell a tálcán lévő jelöléshez.

 **MEGJEGYZÉS:** A beállításkor figyeljen arra, hogy a papírvezetők ne legyenek túl szorosan a papírköteghez nyomva. A papírvezetőket a tálcán látható bevágások vagy egyéb jelölések szerint állítsa be.

A következő képek a különböző nyomtatók tálcáin lévő papírméret-bevágásokra mutatnak példát. A legtöbb HP-nyomtató ezekhez hasonló jelölésekkel rendelkezik.

9-1. ábra: Méretjelölések az 1. tálcán vagy a többfunkciós tálcán

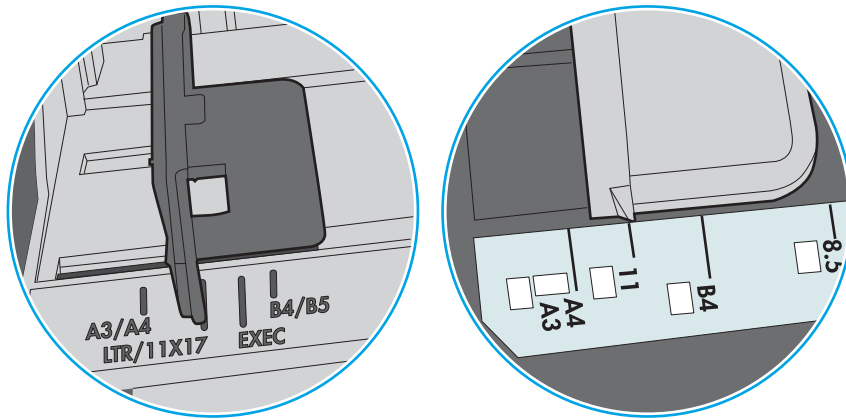

9-2. ábra: Méretjelölések kazettatálcákon

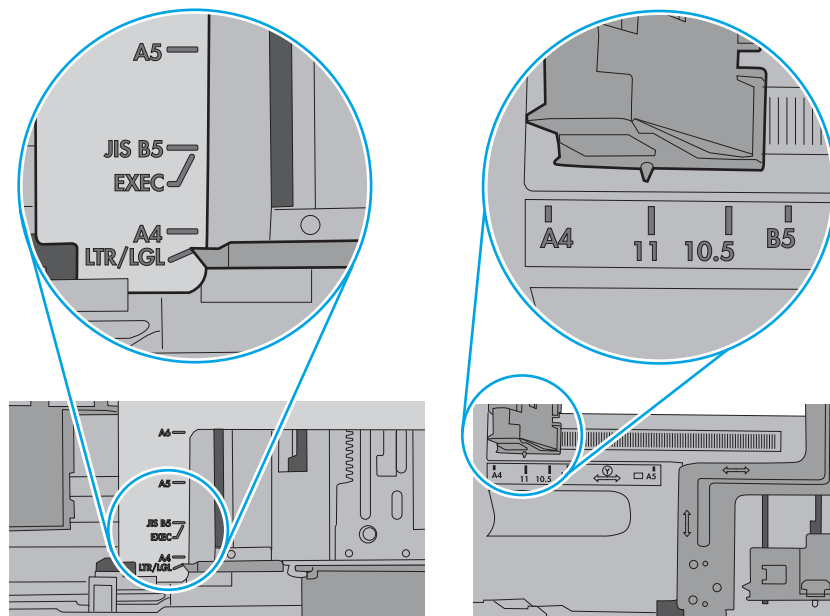

5. Ellenőrizze, hogy a szoba páratartalma megfelel-e az adott nyomtató követelményeinek, és hogy a papír bontatlan csomagolásban van-e tárolva. A becsomagolt papírkötegek többségét a papír szárazon tartása érdekében vízhatlan csomagolással forgalmazzák.

Magas páratartalmú környezetben a tálcában a köteg tetején lévő papír nedvességet szívhat magába, és emiatt előfordulhat, hogy hullámossá vagy egyenetlenné válik. Ebben az esetben távolítsa el a felső 5-10 papírlapot a kötegből.

Alacsony páratartalmú környezetben a sztatikus elektromosság-többlet összeragadt papírlapokat okozhat. Ebben az esetben távolítsa el a papírt a tálcából, és két végénél fogva hajlítsa meg a köteget úgy, hogy U-alakot formázzon. Ezután fordítsa lefelé a végeket az U-alak visszafordításához. Következő lépésként fogja meg két oldalán a papírköteget, majd ismételje meg ezt az eljárást. Ez a folyamat sztatikus energia keletkezése nélkül választja el egymástól az egyes lapokat. Egyenesítse ki a papírköteget egy asztalon, mielőtt visszatenné a tálcára.

9-3. ábra: A papírköteg meghajlításának technikája

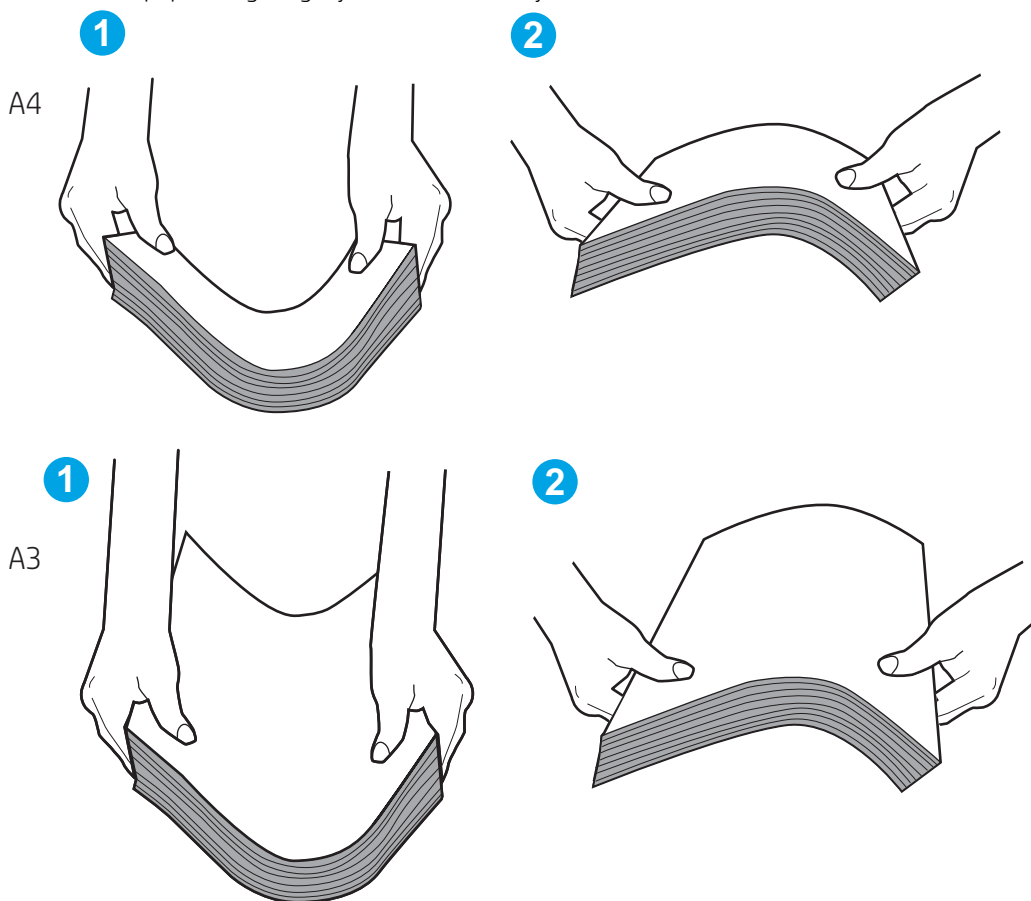

6. Nézze meg, hogy nem látható-e a nyomtató kezelőpaneljén a papír kézi adagolására felszólító figyelmeztetés. Töltsön be papírt, és folytassa.

7. A tálca fölötti hengerek piszkosak lehetnek. Törölje le a hengereket langyos vízzel benedvesített szőszmentes ronggyal. Használjon desztillált vizet, amennyiben van kéznél.

⚠ VIGYÁZAT! Ne permetezzen vizet közvetlenül a nyomtatóra. Ehelyett permetezzen vizet a rongyra vagy nedvesítse meg azt vízzel, majd a hengerek tisztítása előtt facsarja jól ki.

A következő kép a különböző nyomtatók hengereinek helyére mutat példákat.

9-4. ábra: Az 1. tálca vagy a többfunkciós tálca hengereinek helye

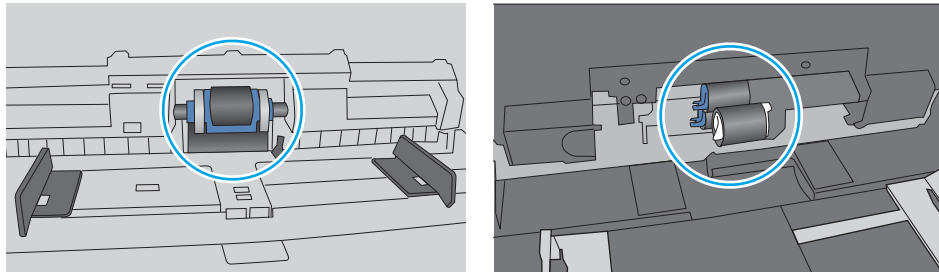

A nyomtató egyszerre több lapot húz be

Ha a nyomtató egyszerre több papírlapot húz be a tálcáról, próbálkozzon az alábbi lehetőségekkel:

1. Vegye ki a papírköteget az adagolótálcából, hajlítsa meg, fordítsa el 180 fokkal, majd fordítsa meg. *Ne pörgesse át a papírköteget.* Tegye vissza a papírköteget a tálcába.

📝 MEGJEGYZÉS: A papír átpörgetése sztatikus elektromosságot okozhat. A papír átpörgetése helyett két végénél fogva hajlítsa meg a papírköteget úgy, hogy U-alakot formázzon. Ezután fordítsa lefelé a végeket az U-alak visszafordításához. Következő lépésként fogja meg két oldalán a papírköteget, majd ismétlje meg ezt az eljárást. Ez a folyamat sztatikus energia keletkezése nélkül választja el egymástól az egyes lapokat. Egyenesítse ki a papírköteget egy asztalon, mielőtt visszatenné a tálcára.

9-5. ábra: A papírköteg meghajlításának technikája

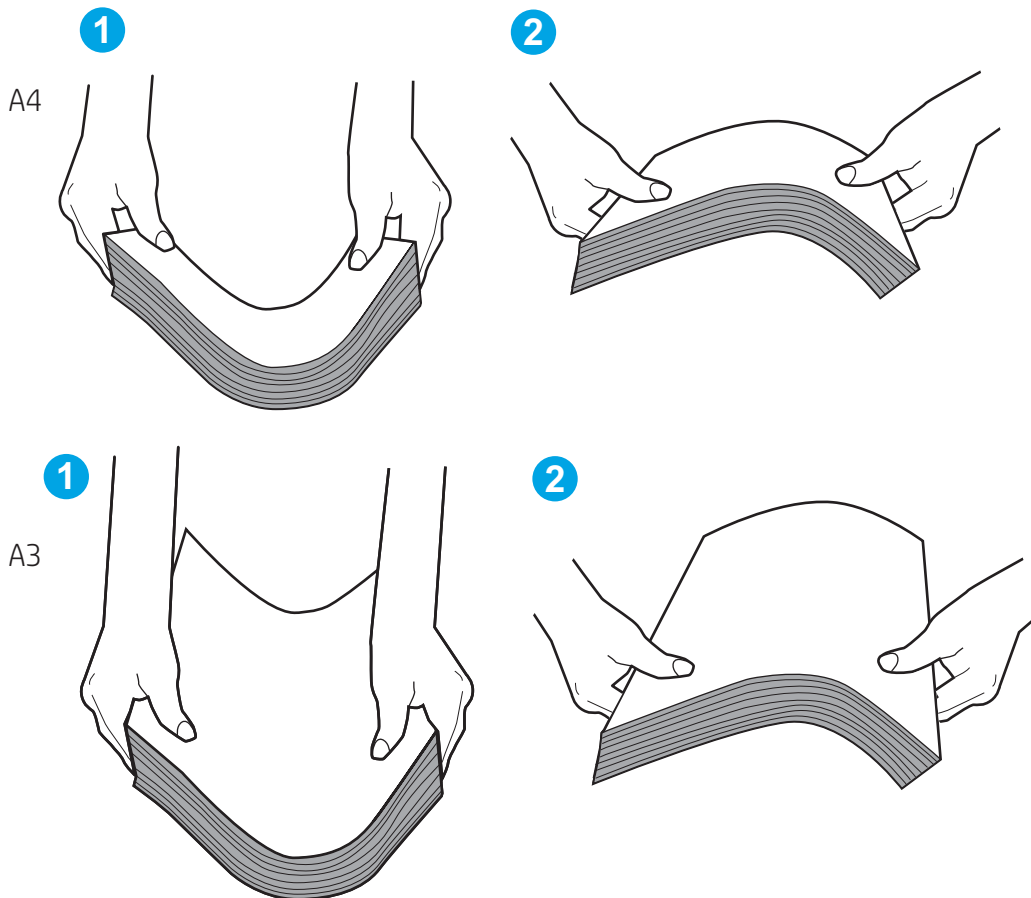

2. Csak olyan papírt használjon, amely megfelel az erre a nyomtatóra vonatkozó HP-specifikációknak.
3. Ellenőrizze, hogy a szoba páratartalma megfelel-e az adott nyomtató követelményeinek, és hogy a papír bontatlan csomagolásban van-e tárolva. A becsomagolt papírkötegek többségét a papír szárazon tartása érdekében vízhatlan csomagolással forgalmazzák.

Magas páratartalmú környezetben a tálcában a köteg tetején lévő papír nedvességet szívhat magába, és emiatt előfordulhat, hogy hullámossá vagy egyenetlenné válik. Ebben az esetben távolítsa el a felső 5-10 papírlapot a kötegből.

Alacsony páratartalmú környezetben a statikus elektromosság-többlet összeragadt papírlapokat okozhat. Ebben az esetben távolítsa el a papírt a tálcából, és hajlítsa meg a köteget a fentebb leírt módon.

4. Ne használjon gyűrött, összehajtott vagy sérült papírt. Ha szükséges, használjon másik csomagból vett papírt.

5. A tálca belsejében lévő kötegmagasság-jelöléseket figyelembe véve győződjön meg arról, hogy a tálca nincs túltöltve. Ha a tálca túl van töltve, vegye ki a teljes papírköteget, igazítsa meg, majd helyezze vissza a köteg egy részét a tálcára.

A következő példák különböző nyomtatótálcák kötegmagasság-jelöléseit mutatják be. A legtöbb HP-nyomtató ezekhez hasonló jelölésekkel rendelkezik. Győződjön meg arról is, hogy minden papírköteg a kötegmagasság-jelzők melletti fülek alatt van. Ezek a fülek segítenek megfelelő helyzetben tartani a papírt, amikor a nyomtatóba kerül.

9-6. ábra: Kötegmagasság-jelölések

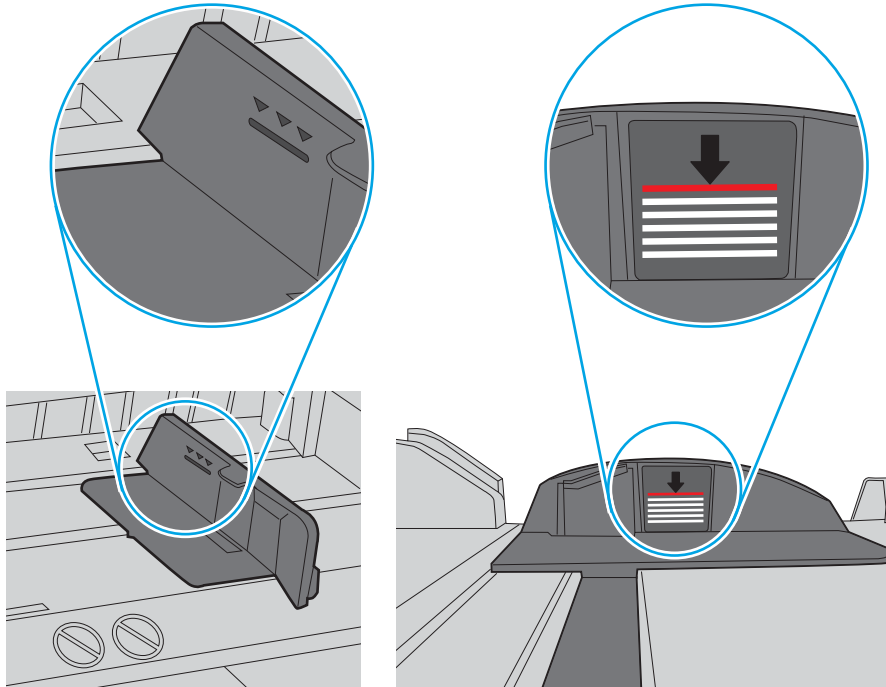

9-7. ábra: A papírkötegnél lévő fül

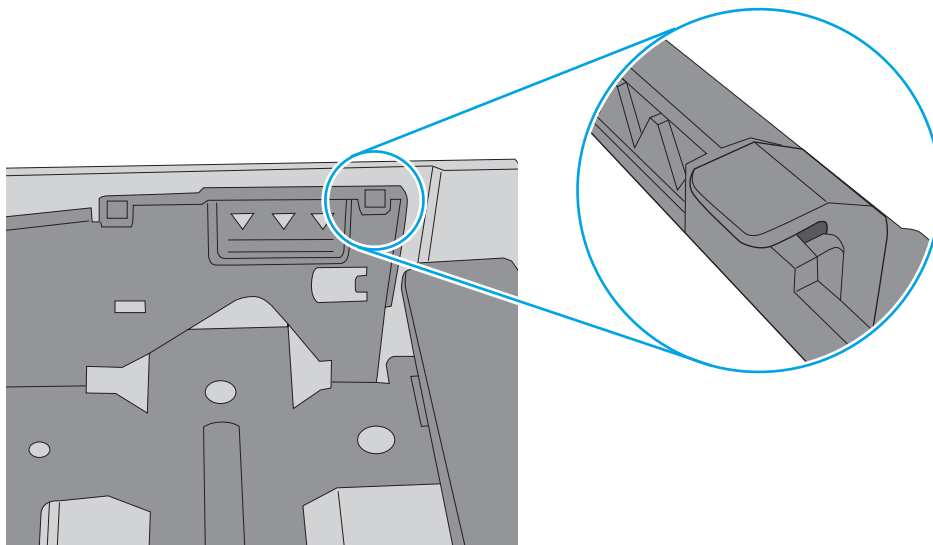

6. Győződjön meg róla, hogy a tálca papírvezetői a papírméretnek megfelelően vannak beállítva. Állítsa be megfelelően a papírvezetőket a tálcában. A tálca vezetőjén látható nyílnek pontosan igazodnia kell a tálcán lévő jelöléshez.

 **MEGJEGYZÉS:** A beállításkor figyeljen arra, hogy a papírvezetők ne legyenek túl szorosan a papírköteghez nyomva. A papírvezetőket a tálcán látható bevágások vagy egyéb jelölések szerint állítsa be.

A következő képek a különböző nyomtatók tálcáin lévő papírméret-bevágásokra mutatnak példát. A legtöbb HP-nyomtató ezekhez hasonló jelölésekkel rendelkezik.

9-8. ábra: Méretjelölések az 1. tálcán vagy a többfunkciós tálcán

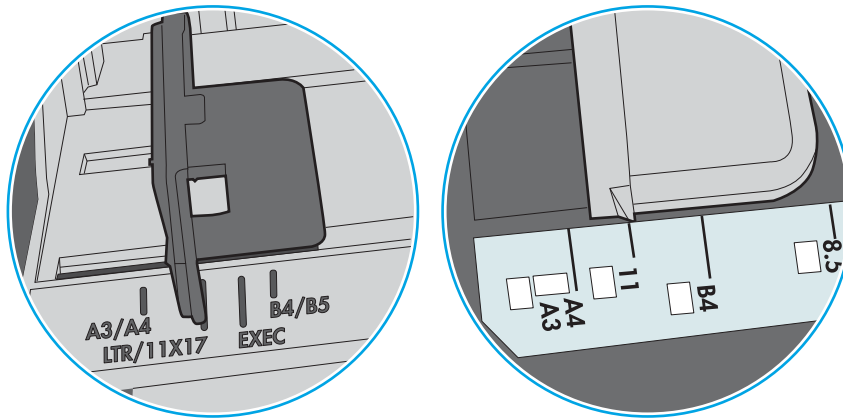

9-9. ábra: Méretjelölések kazettatálcákon

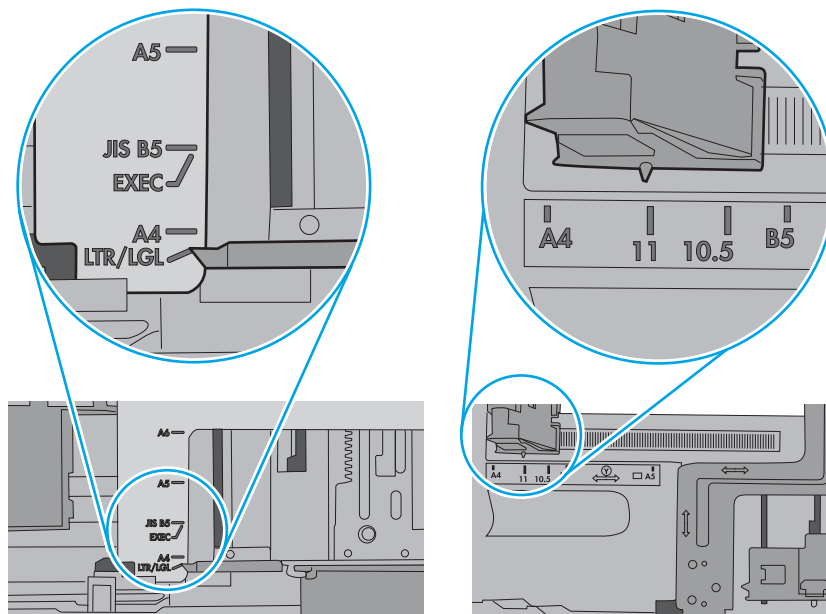

7. Ellenőrizze, hogy a nyomtatási környezet megfelel-e a tájékoztatóban megadott követelményeknek.

A lapadagoló beragad, ferdén húzza be a lapot, vagy egyszerre több lapot is behúz.

Ha a lapadagoló beragad, ferdén húzza be a lapot vagy egyszerre több lapot is behúz, próbálkozzon az alábbi lehetőségekkel.



MEGJEGYZÉS: Az alábbi információk csak a többfunkciós nyomtatókra vonatkoznak.

- Előfordulhat, hogy az eredeti dokumentumon gemkapocs vagy öntapadós cédula található, amelyet el kell távolítani.
- Ellenőrizze, hogy az összes henger a helyén van-e, valamint hogy a hengerek ajtaja és a lapadagoló fedele zárva van-e.
- Győződjön meg arról, hogy be van-e csukva a lapadagoló fedele.
- Előfordulhat, hogy a lapok nem megfelelően lettek behelyezve. Állítsa egyenesen a lapokat, majd állítsa be úgy a papírvezetőket, hogy a lapok középre kerüljenek.
- A megfelelő működéshez állítsa be úgy a papírvezetőket, hogy hozzáérjenek a papírköteg széleihez. Ellenőrizze, hogy a papírköteg egyenesen áll-e, és hogy a papírvezetők illeszkednek-e hozzá.
- Lehet, hogy a lapadagoló bemeneti tálcája vagy a kimeneti tálca a megengedettnél több lapot tartalmaz. Ellenőrizze, hogy a bemeneti tálcában lévő papírköteg a maximumjelzés alatt van-e, és távolítsa el a papírokat a kimeneti tálcából.
- Ellenőrizze, hogy nincs-e papír, tűzőkapocs, gémkapocs vagy egyéb hulladék a papír útjában.
- Tisztítsa meg a lapadagoló behúzóhengereit és elválasztópárnáját. A tisztítást sűrített levegővel vagy langyos vízzel megnedvesített, tiszta, szőszmentes ronggyal végezze. Ha ez sem oldja meg a problémát, cserélje ki a görgőket.
- A nyomtató kezelőpaneljének kezdőképernyőjén görgessen a [Kellékek](#) gombig, majd érintse meg. Ellenőrizze a lapadagoló készlet állapotát, és szükség esetén cserélje.

Papírelakadások megszüntetése

Szüntesse meg a nyomtató papírútján kialakult elakadásokat a jelen fejezetben található eljárások segítségével.

Papírelakadások lehetséges helye

Elakadások az alábbi helyeken történhetnek.

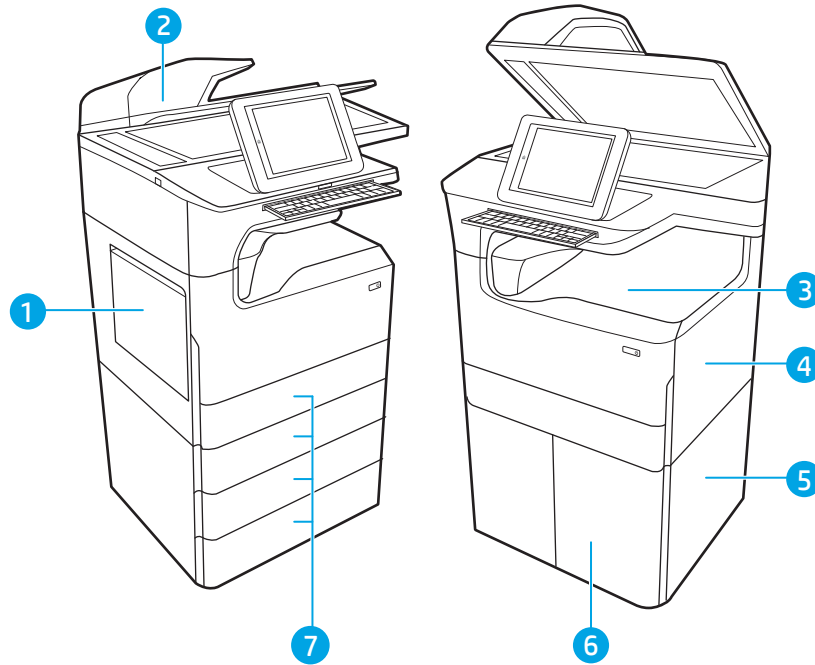

Szám	Leírás
1	1. tálca és a bal oldali ajtó
2	Lapadagoló
3	Kimeneti tálca, vagy a belső befejezőegység (csak a 774dns, 779dns, 780dns és 785zs típusok esetében)
4	Jobb oldali ajtó (duplexegység)
5	Jobb alsó ajtó
6	4 000 lapos nagy bemeneti kapacitású (HCl) adagoló
7	550 lapos tálcák

Automatikus navigáció a papírelakadások megszüntetéséhez

Ismerje meg a nyomtató elakadás-elhárítására szolgáló automatikus navigációt.

Az automatikus navigáció funkció a kezelőpanelen részletes utasítások megadásával segít az elakadás elhárításában.

Amikor elvégez egy lépést, a nyomtató megjeleníti a következő lépésre vonatkozó utasításokat, amíg végre nem hajtja a művelet összes lépését.

Gyakori, visszatérő papírelakadásokat tapasztal?

A papírelakadások gyakoriságának csökkentése céljából próbálkozzon az alábbi megoldásokkal.

 **MEGJEGYZÉS:** [Tekintszen meg egy videót a papír megfelelő betöltéséről, mellyel csökkenthető a papírelakadások száma.](#)

1. Csak olyan papírt használjon, amely megfelel az erre a nyomtatóra vonatkozó HP-specifikációknak.
2. Ne használjon gyűrött, összehajtott vagy sérült papírt. Ha szükséges, használjon másik csomagból vett papírt.
3. Ne használjon olyan papírt, amelyre már nyomtattak vagy másoltak.
4. Ellenőrizze, hogy a tálca nincs-e túltöltve. Ha a tálca túl van töltve, vegye ki a teljes papírköteget, igazítsa meg, majd helyezze vissza a köteg egy részét a tálcára.
5. Győződjön meg róla, hogy a tálca papírvezetői a papírméretnek megfelelően vannak beállítva. Állítsa a papírvezetőket úgy, hogy azok érintsék a papírköteget, de ne hajlítsák meg.
6. Győződjön meg róla, hogy a tálca megfelelően be van helyezve a nyomtatóba.
7. Ha nehéz, dombornyomásos vagy perforált papírra nyomtat, használja a kézi adagolás funkciót, és a lapokat egyenként adagolja.
8. Nyissa meg a **Tálcák** menüt a nyomtató kezelőpaneljén. Győződjön meg róla, hogy a tálcát a papír méretének és típusának megfelelően állította be.
9. Ellenőrizze, hogy a nyomtatási környezet megfelel-e a tájékoztatóban megadott követelményeknek.

Papírelakadás megszüntetése a lapadagolóban – 31.13.yz

Papírelakadás esetén a kezelőpanelen egy hibaüzenet, valamint egy animáció jelenik meg, amely segít az elakadás megszüntetésében.

A lapadagolóban kialakuló papírelakadás a [31.13.yz](#) hibakódot generálja.

Az alábbi lépéseket követve szüntetheti meg a papírelakadást:

1. Emelje meg a reteszt a dokumentumadagoló fedelének kioldásához.

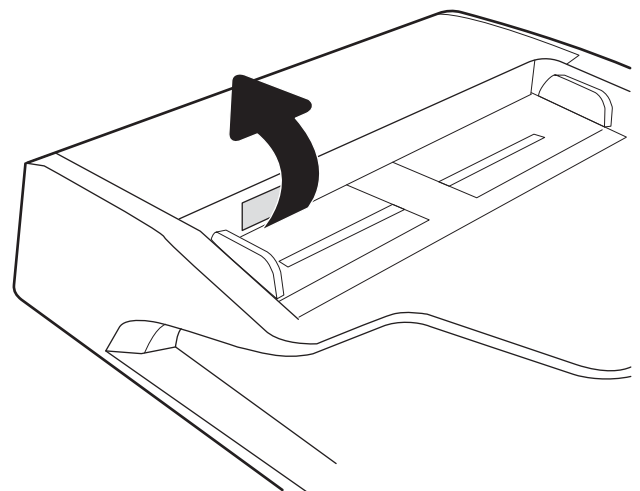

2. Nyissa fel a lapadagoló fedelét.

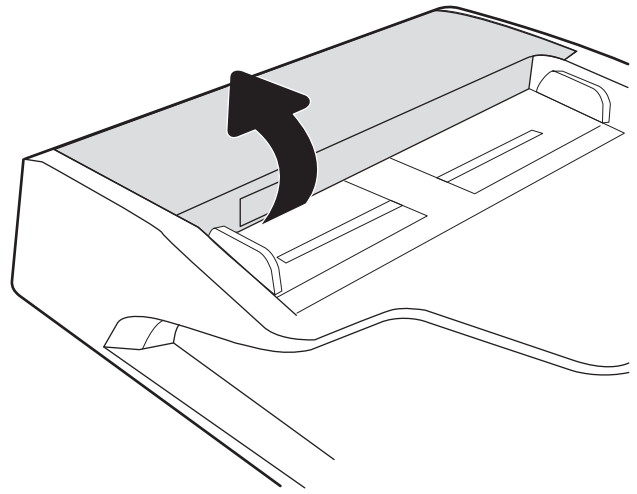

3. Távolítsa el az összes elakadt papírt.

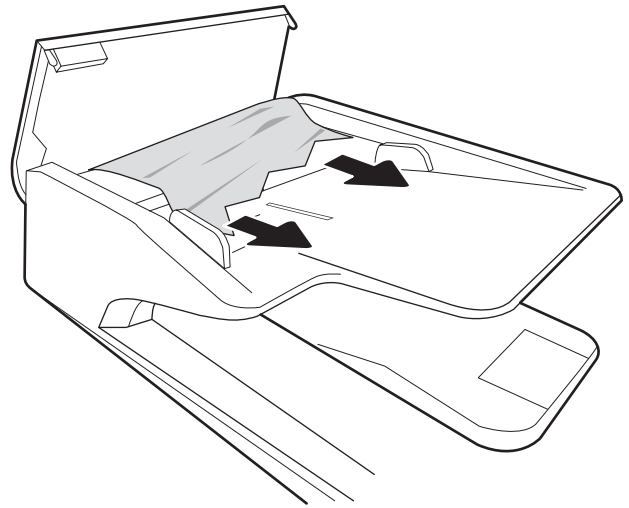

4. Emelje fel a lapolvasó fedelét, és távolítsa el minden elakadt papírt a lapolvasó fedelének aljáról.

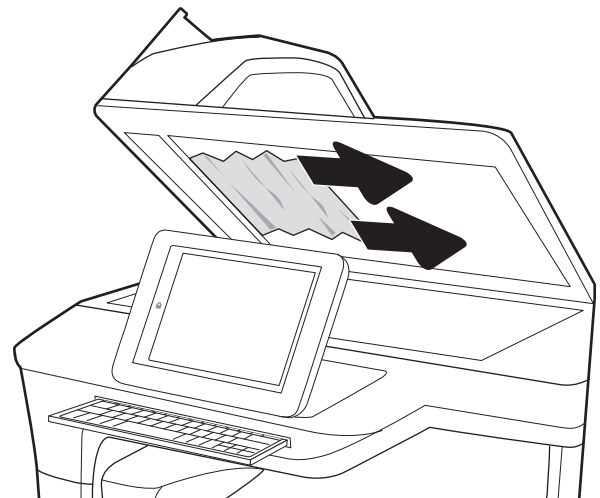

5. Zárja be a lapolvasó fedelét és a lapadagoló fedelét.

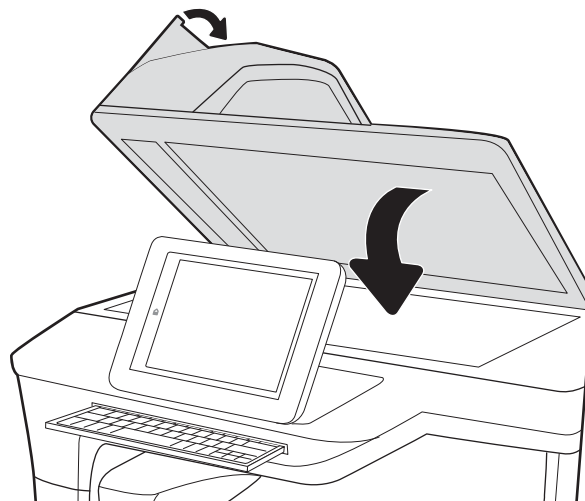

6. Ha vannak még fennmaradó oldalak a nyomtatóban, a kezelőpanelen megjelennek a fennmaradó oldalak eltávolítására vonatkozó utasítások.

 **MEGJEGYZÉS:** Az elakadások elkerülése érdekében ellenőrizze, hogy a dokumentumadagoló tálcában a papírvezetők szorosan illeszkednek-e a dokumentumhoz. Az eredeti dokumentumokról távolítsa el minden tűzőkapcsot és gemkapcsot.

 **MEGJEGYZÉS:** A nehéz, fényes papírra nyomtatott eredeti dokumentumok gyakrabban elakadnak, mint a sima papírra nyomtatott eredetiek.

Papírelakadás megszüntetése az 1. tálcán – 15.A1.yz; 15.D1.51; 15.D1.81; 15.D2.A1; 15.D2.D1

Papírelakadás esetén a kezelőpanelen egy hibaüzenet, valamint egy animáció jelenik meg, amely segít az elakadás megszüntetésében.

Az 1. tálcán kialakuló papírelakadás a következő hibakódokat generálhatja:

- 15.A1.yz
- 15.D1.51
- 15.D1.81
- 15.D2.A1
- 15.D2.D1

Az alábbi lépéseket követve szüntetheti meg a papírelakadást:

1. Ha elakadt papír látható az 1. tálcán, annak eltávolításához óvatosan húzza egyenesen kifelé az elakadt papírt.

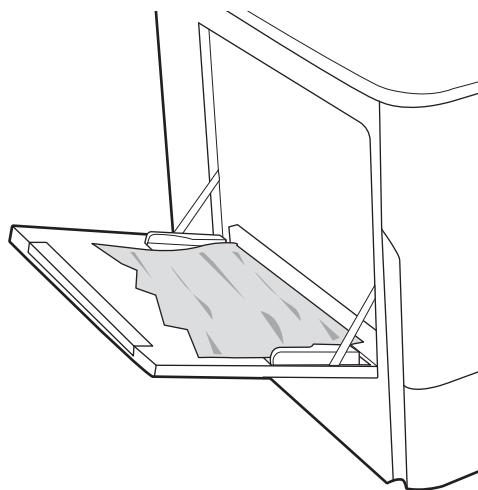

2. Csukja be az 1. tálcát.

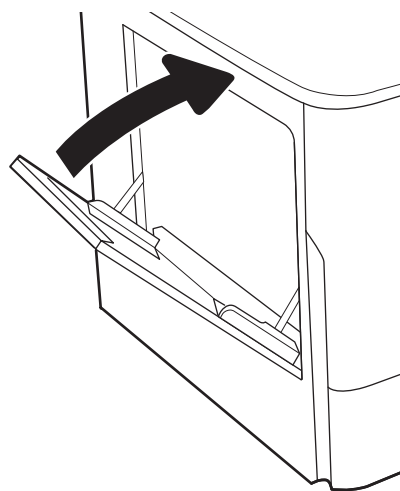

3. Nyissa ki a bal oldali ajtót.

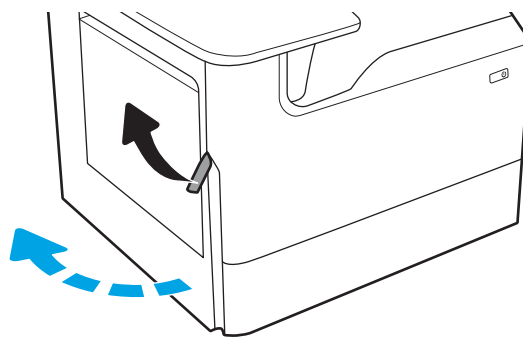

4. Húzza ki egyenesen az összes elakadt papírt.

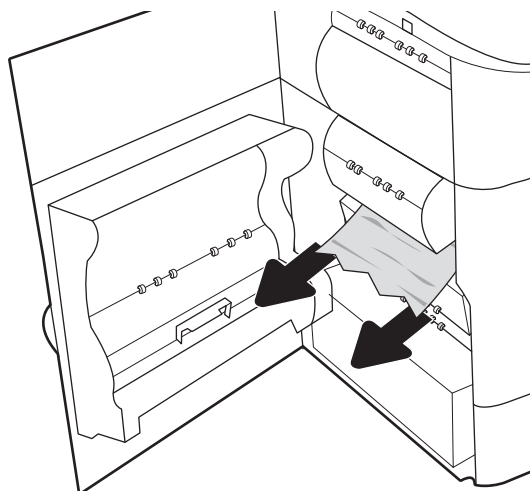

5. Ha nem látható elakadt papír, húzza ki a szervizfolyadék-tartályt.

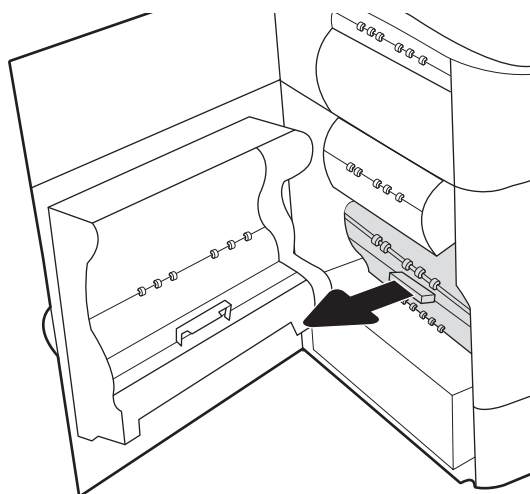

6. Húzza ki egyenesen az összes elakadt papírt.

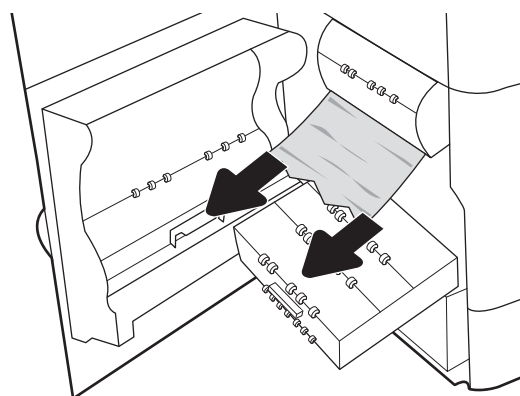

7. Nyomja be a szervizfolyadék-tartályt a nyomtatóba.

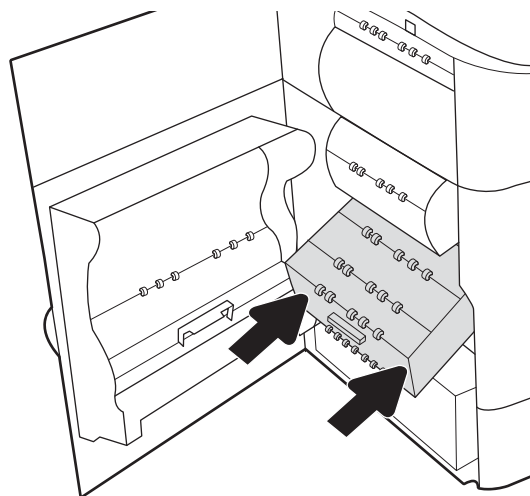

8. Csukja be a bal oldali ajtót.

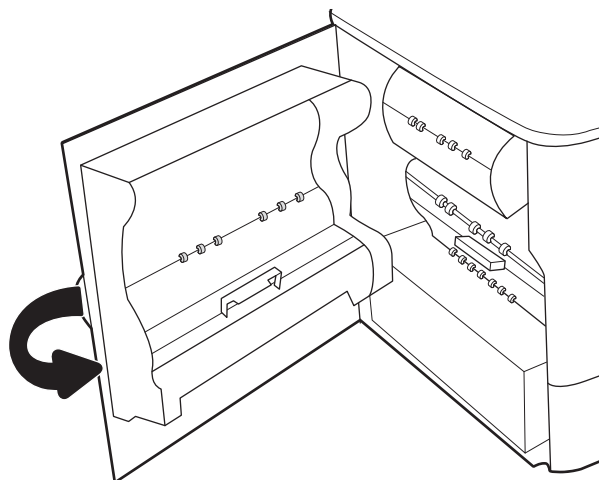

9. Ha vannak még fennmaradó oldalak a nyomtatóban, a kezelőpanelen megjelennek a fennmaradó oldalak eltávolítására vonatkozó utasítások.

Papírelakadás megszüntetése a 2. tálcán – 15.A2.yz; 15.D2.52; 15.D2.82; 15.D2.A2; 15.D2.D2

Papírelakadás esetén a kezelőpanelen egy hibaüzenet, valamint egy animáció jelenik meg, amely segít az elakadás megszüntetésében.

Az 2. tálcán kialakuló papírelakadás a következő hibakódokat generálhatja:

- 15.A2.yz
- 15.D2.52
- 15.D2.82
- 15.D2.A2
- 15.D2.D2

Az alábbi lépéseket követve szüntetheti meg a papírelakadást:

1. Nyissa ki a jobb oldali ajtót.

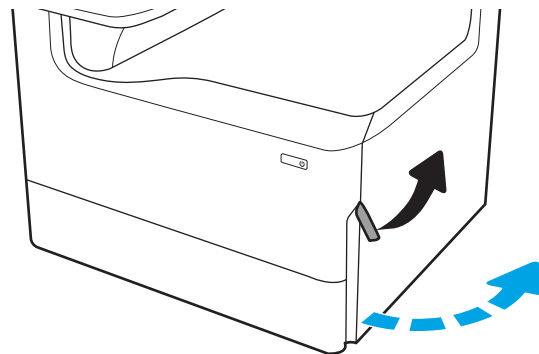

2. Távolítsa el az összes elakadt papírt.

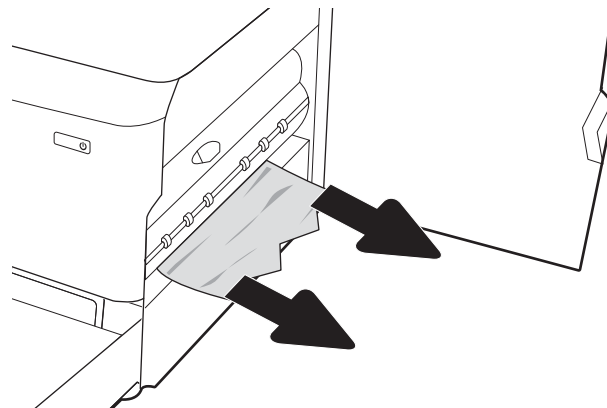

3. Ha nem látható elakadt papír, távolítsa el a duplexegységet.

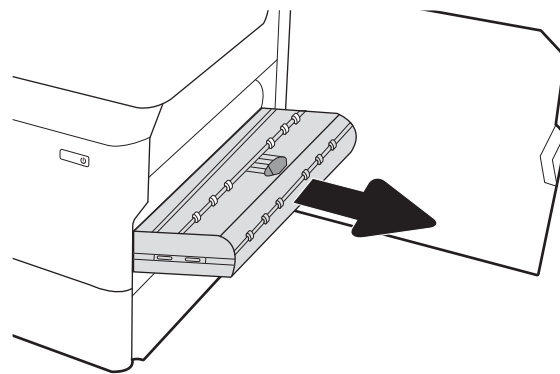

4. Húzza ki egyenesen az összes elakadt papírt.

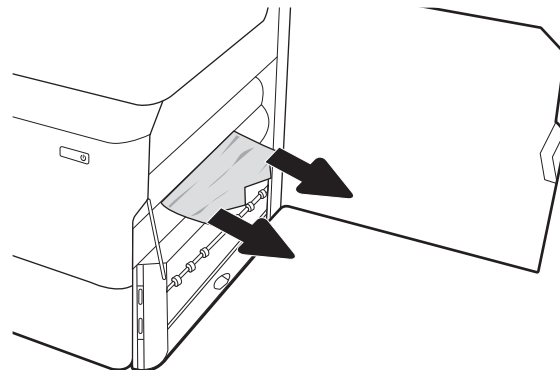

5. Helyezze vissza a duplex egységet.

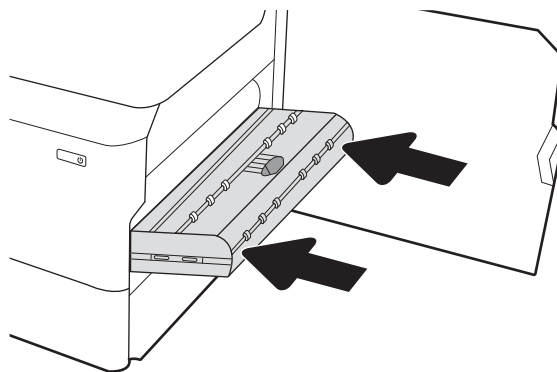

6. Nyissa ki a tálcát.

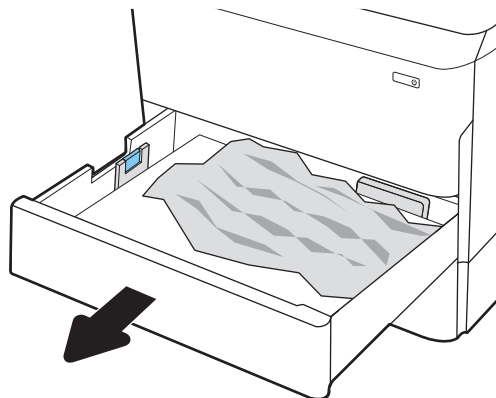

7. Távolítsa el a nyomtató belsejében az adagológörgők között elakadt papírt. Először húzza a papírt balra, majd húzza előre az eltávolításához.

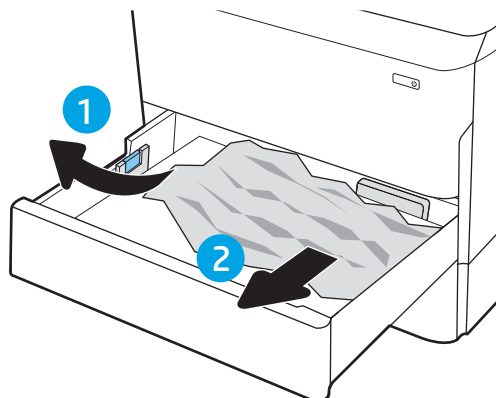

8. Csukja vissza a tálcát.

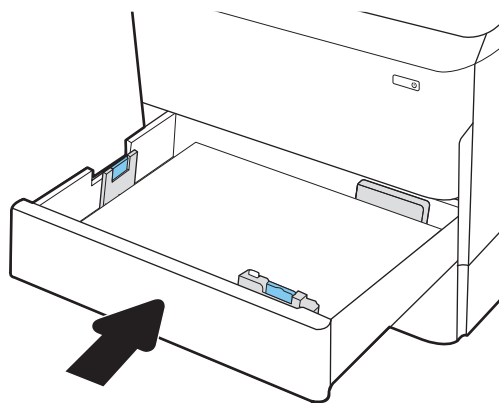

9. Csukja be a jobb oldali ajtót.

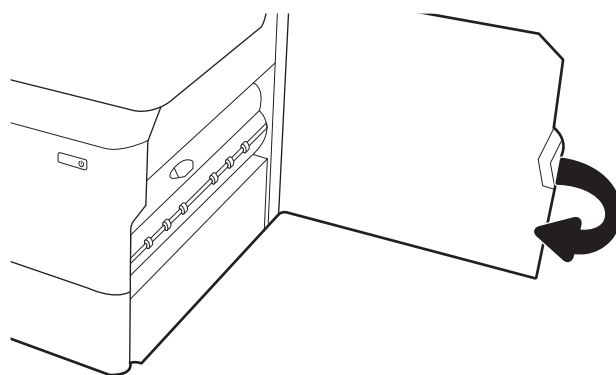

10. Ha vannak még fennmaradó oldalak a nyomtatóban, a kezelőpanelen megjelennek a fennmaradó oldalak eltávolítására vonatkozó utasítások.

Papírelakadás megszüntetése a 3. tálcán – 15.A3.yz; 15.12.A3; 15.12.D3

Papírelakadás esetén a kezelőpanelen egy hibaüzenet, valamint egy animáció jelenik meg, amely segít az elakadás megszüntetésében.

A 3. tálcán kialakuló papírelakadás a következő hibakódokat generálhatja:

- 15.A3.yz
- 15.12.A3
- 15.12.D3

Az alábbi lépéseket követve szüntetheti meg a papírelakadást:

 **MEGJEGYZÉS:** A papírelakadások elhárításának eljárása az állvánnyal rendelkező 1x550 lapos tálca esetében ugyanaz, mint az asztali felső 1x550 lapos tálca esetében. Itt csak az asztali felső tálca látható.

1. Nyissa ki a jobb oldali ajtót és a jobb alsó ajtót.

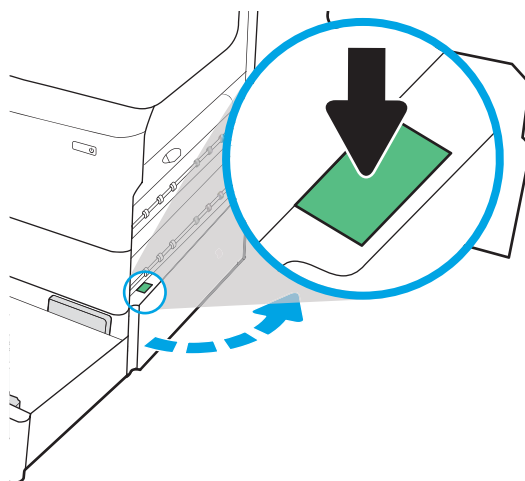

2. Óvatosan húzza ki az ott esetleg elakadt papírt.

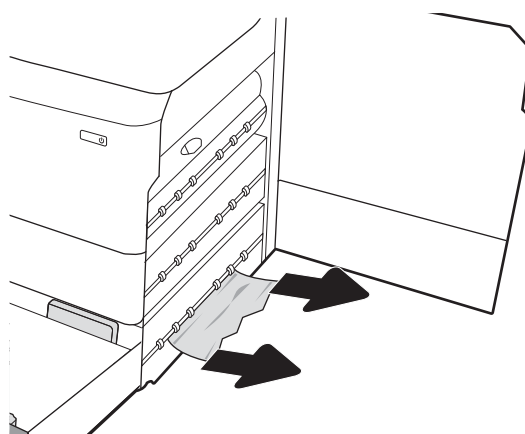

3. Ha nem látható elakadt papír, távolítsa el a duplexegységet.

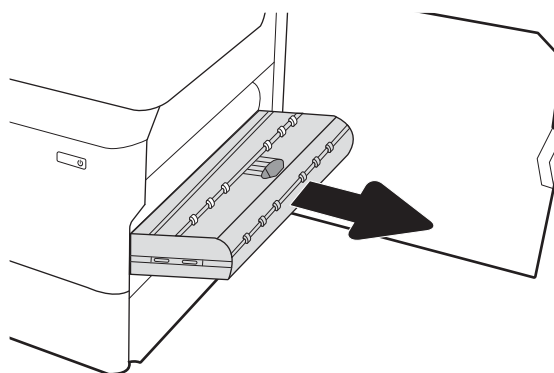

4. Húzza ki egyenesen az összes elakadt papírt.

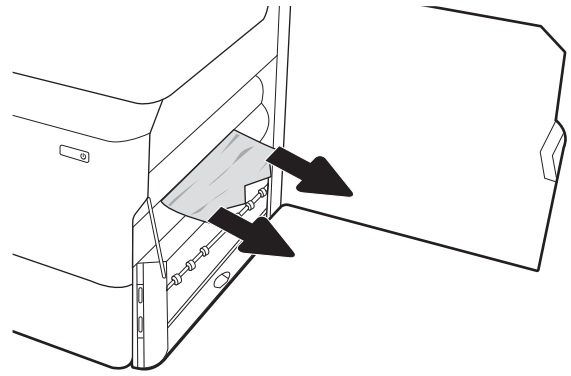

5. Helyezze vissza a duplex egységet.

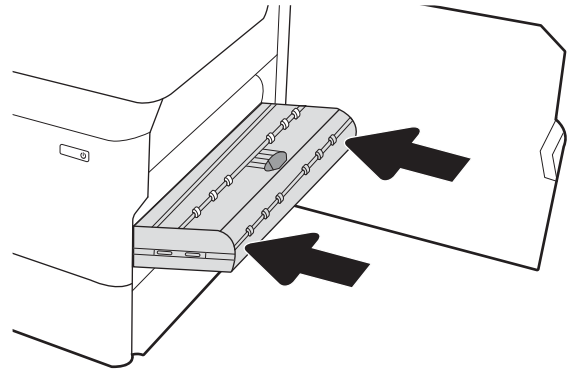

6. Nyissa ki a tálcát.

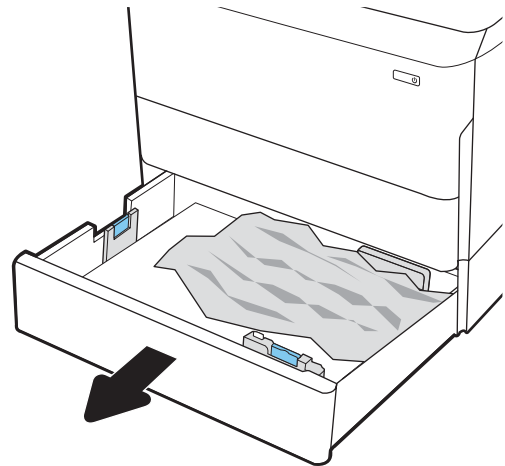

7. Távolítsa el a nyomtató belsejében az adagológörgők között elakadt papírt. Először húzza a papírt balra, majd húzza előre az eltávolításához.

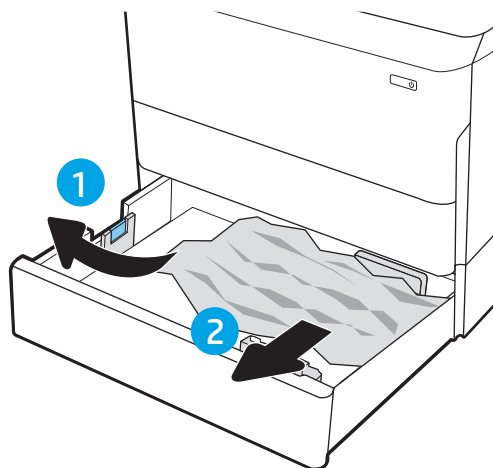

8. Zárja be a jobb alsó ajtót és a jobb oldali ajtót, majd zárja be a tálcát.

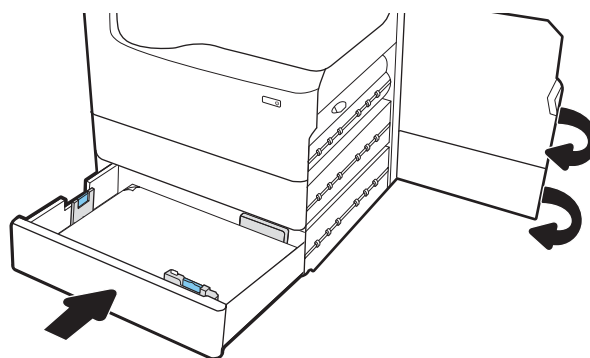

9. Ha vannak még fennmaradó oldalak a nyomtatóban, a kezelőpanelen megjelennek a fennmaradó oldalak eltávolítására vonatkozó utasítások.

Papírelakadások megszüntetése a fűtött nyomóhengereben (HPR) – 13.xx.xx, 15.5x.xx, 66.Bx.xx, 17.B3.xx

Papírelakadás esetén a kezelőpanelen egy hibaüzenet, valamint egy animáció jelenik meg, amely segít az elakadás megszüntetésében.

A HPR egységben kialakuló papírelakadás a következő hibakódokat eredményezheti:

- 13.xx.xx
- 15.5x.xx
- 66.Bx.xx
- 17.B3.xx

Az alábbi lépéseket követve szüntetheti meg a papírelakadást:

1. Nyissa ki a bal oldali ajtót.

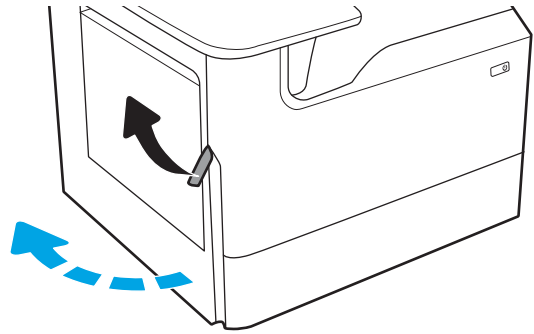

2. Távolítsa el az összes elakadt papírt.

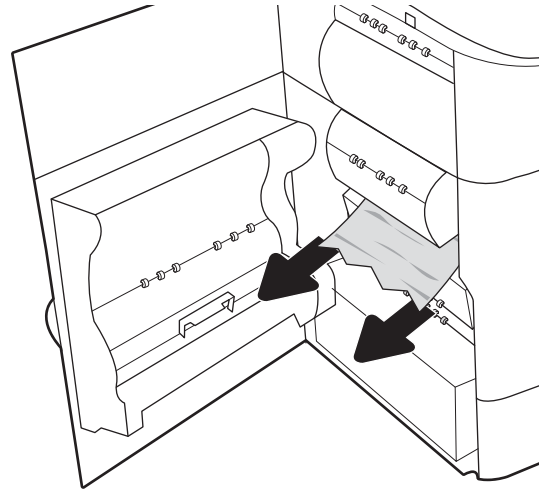

3. Távolítsa el a HPR-t.

FIGYELEM! A HPR egység forró lehet. A HP javasolja, hogy a nyomtató kikapcsolása után legalább 5 percet várjon, mielőtt eltávolítaná a HPR egységet.

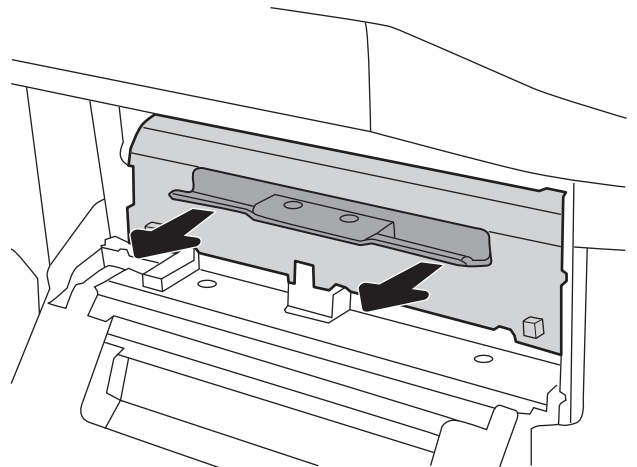

4. Távolítsa el az összes elakadt papírt.

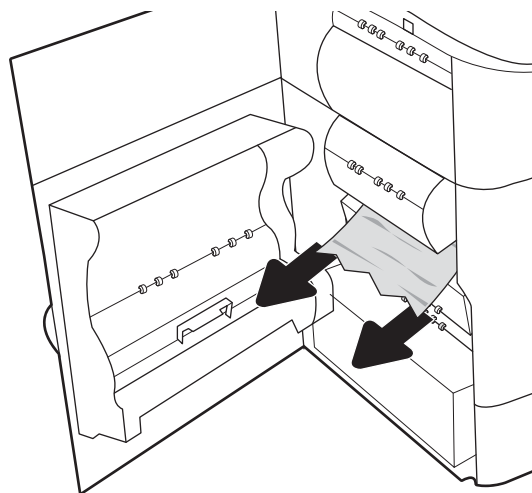

5. Helyezze be újra a HPR egységet.

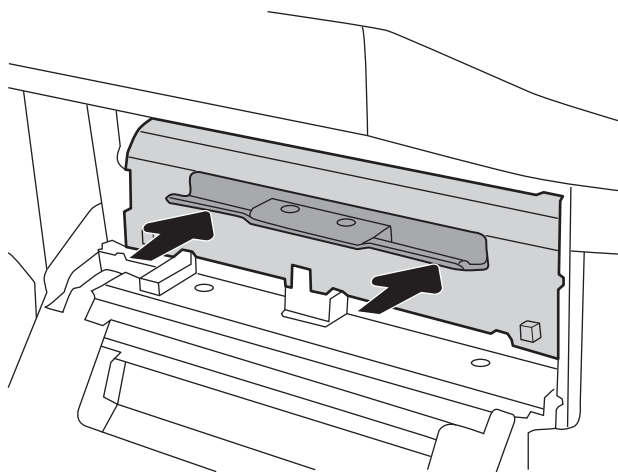

6. Csukja be a bal oldali ajtót.

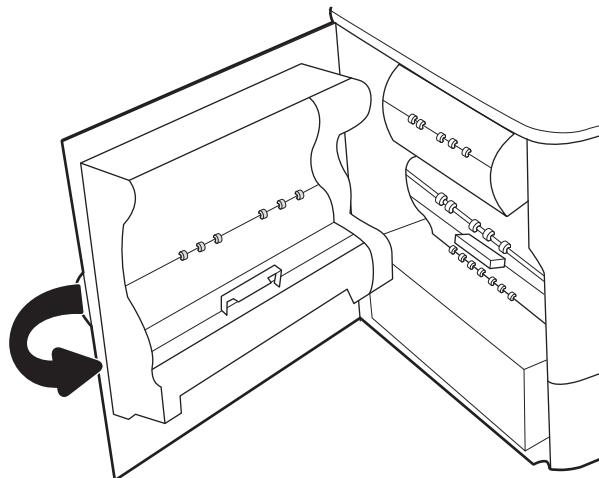

7. Ha vannak még fennmaradó oldalak a nyomtatóban, a kezelőpanelen megjelennek a fennmaradó oldalak eltávolítására vonatkozó utasítások.

Papírelakadások megszüntetése a kimeneti tálcában – 15.E1.yz; 15.C1.Az

Papírelakadás esetén a kezelőpanelen egy hibaüzenet, valamint egy animáció jelenik meg, amely segít az elakadás megszüntetésében.

A kimeneti tálcán kialakuló papírelakadás a következő hibakódokat generálhatja:

- 15.E1.yz
- 15.C1.Az

Az alábbi lépéseket követve szüntetheti meg a papírelakadást:

1. Ha papír látható a kimeneti tálcában, fogja meg a papírt a felső szélénél és távolítsa el.



2. Nyissa ki a bal oldali ajtót.

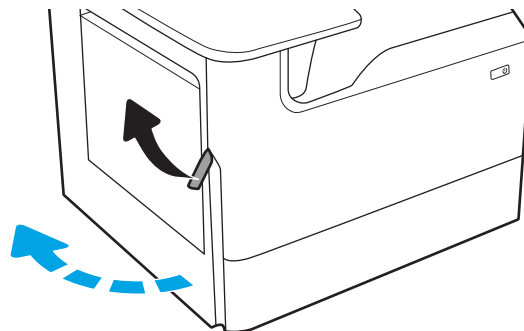

3. Távolítsa el az összes elakadt papírt.

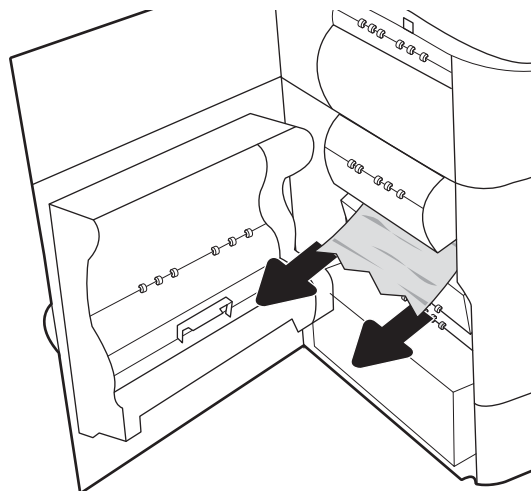

4. Csukja be a bal oldali ajtót.

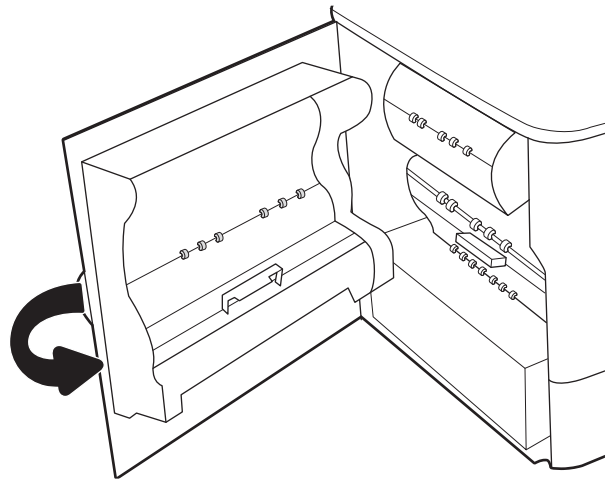

5. Ha vannak még fennmaradó oldalak a nyomtatóban, a kezelőpanelen megjelennek a fennmaradó oldalak eltávolítására vonatkozó utasítások.

Papírelakadás megszüntetése a duplex egységben – 15.D1.yz; 15.D2.yz; 15.C1.5z; 15.C1.8z; 15.C1.9z

Papírelakadás esetén a kezelőpanelen egy hibaüzenet, valamint egy animáció jelenik meg, amely segít az elakadás megszüntetésében.

A duplexer egységben kialakuló papírelakadás a következő hibakódokat generálhatja:

- 15.D1.yz
- 15.D2.yz
- 15.C1.5z
- 15.C1.8z
- 15.C1.9z

Az alábbi lépéseket követve szüntetheti meg a papírelakadást:

1. Nyissa ki a jobb oldali ajtót.

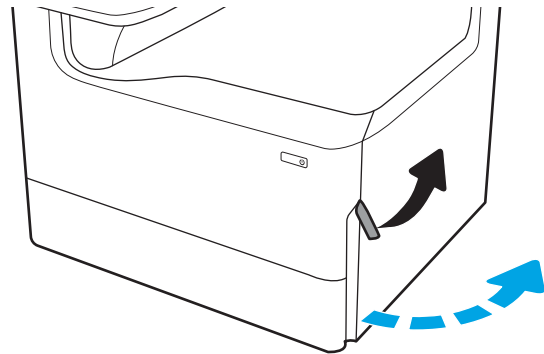

2. Távolítsa el az összes elakadt papírt.

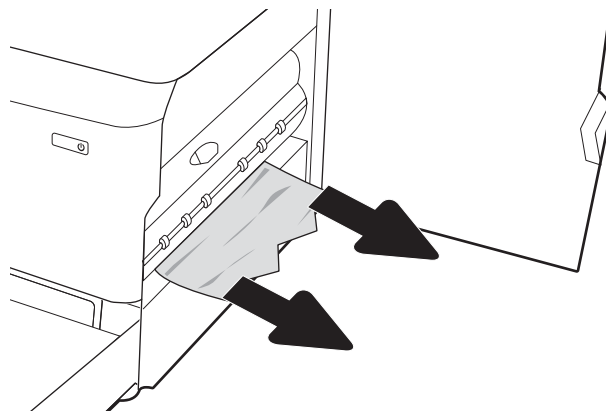

3. Ha nem látható elakadt papír, távolítsa el a duplexegységet.

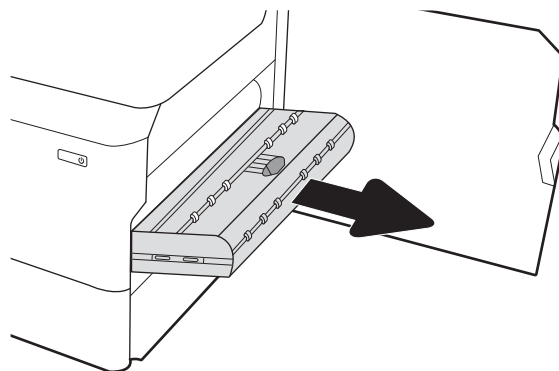

4. Húzza ki egyenesen az összes elakadt papírt.

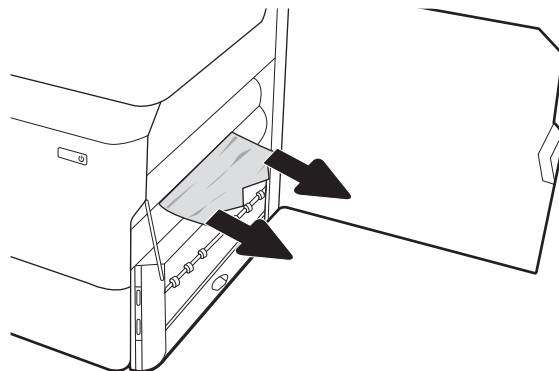

5. Helyezze vissza a duplex egységet.

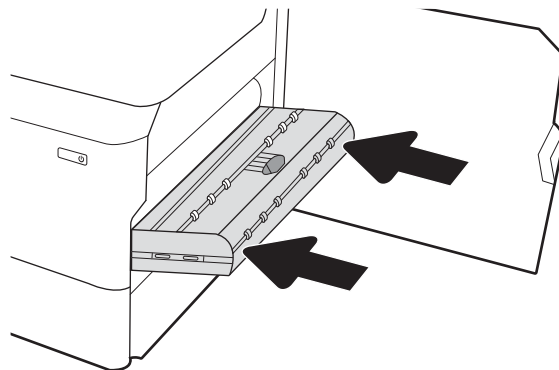

6. Csukja be a jobb oldali ajtót.

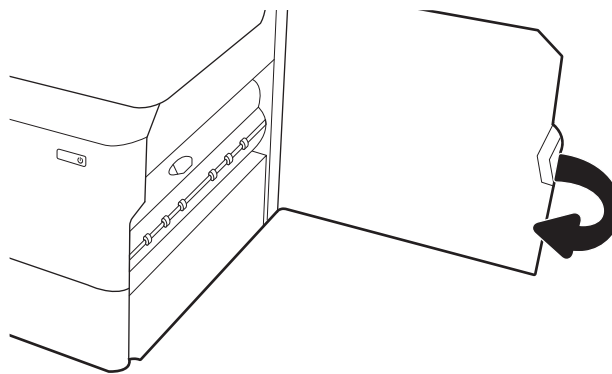

7. Ha vannak még fennmaradó oldalak a nyomtatóban, a kezelőpanelen megjelennek a fennmaradó oldalak eltávolítására vonatkozó utasítások.

Papírelakadás megszüntetése a 3X550 tálcákon – 15.A4.yz; 15.A5.yz; 15.A6.yz; 15.A9.yz; 15.37.yz; 15.38.yz; 15.48.yz

Papírelakadás esetén a kezelőpanelen egy hibaüzenet, valamint egy animáció jelenik meg, amely segít az elakadás megszüntetésében.

A 3x550 lapos papírtálcán kialakuló papírelakadás a következő hibakódokat generálhatja:

- 15.A4.yz
- 15.A5.yz
- 15.A6.yz
- 15.A9.yz
- 15.37.yz
- 15.38.yz
- 15.48.yz

Az alábbi lépéseket követve szüntetheti meg a papírelakadást:

1. Nyissa ki az egyik tálcát.

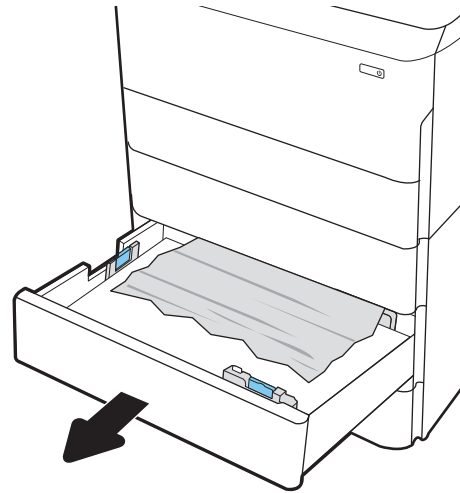

2. Távolítsa el a nyomtató belsejében az adagológörgők között elakadt papírt. Először húzza a papírt balra, majd húzza előre felé az eltávolításához.

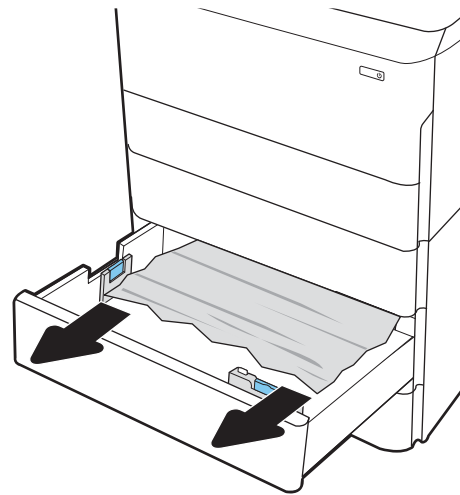

3. Nyissa ki a jobb oldali ajtót és a jobb alsó ajtót.

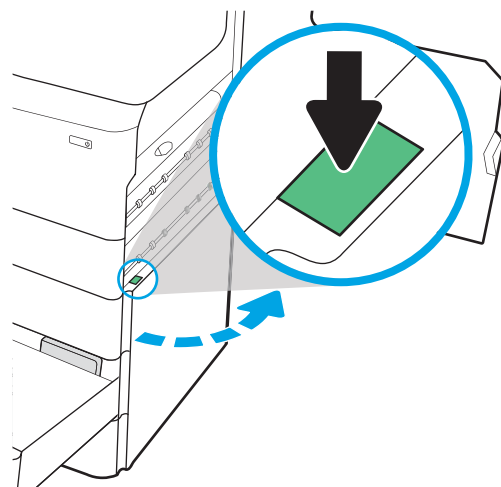

4. Óvatosan húzza ki az ott esetleg elakadt papírt.

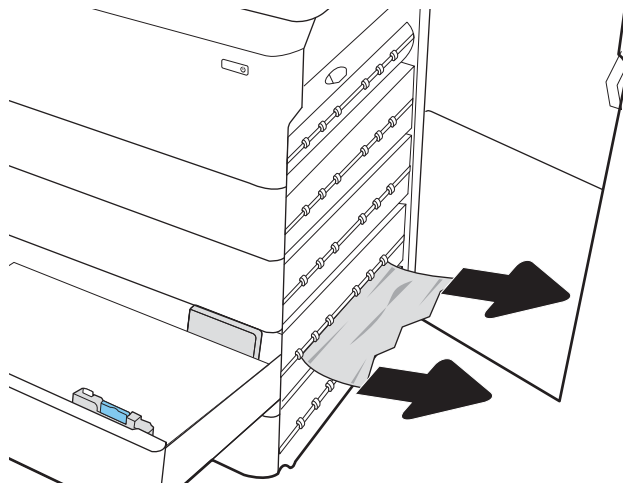

5. Ha nem látható elakadt papír, távolítsa el a duplexegységet.

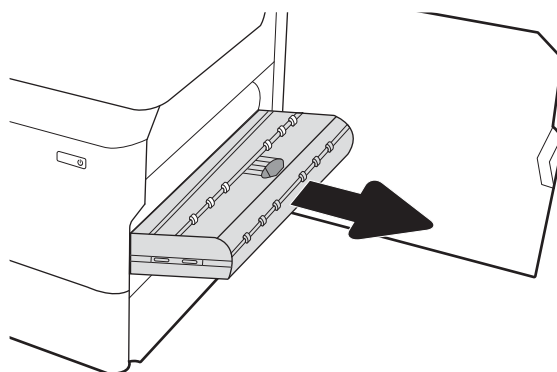

6. Húzza ki egyenesen az összes elakadt papírt.

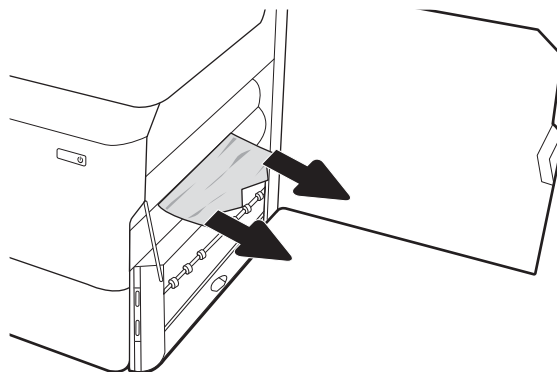

7. Helyezze vissza a duplex egységet.

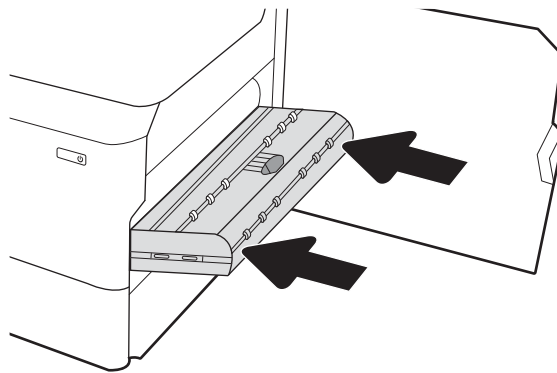

8. Zárja be a jobb oldali ajtót és a jobb alsó ajtót, majd zárja be a tálcát.

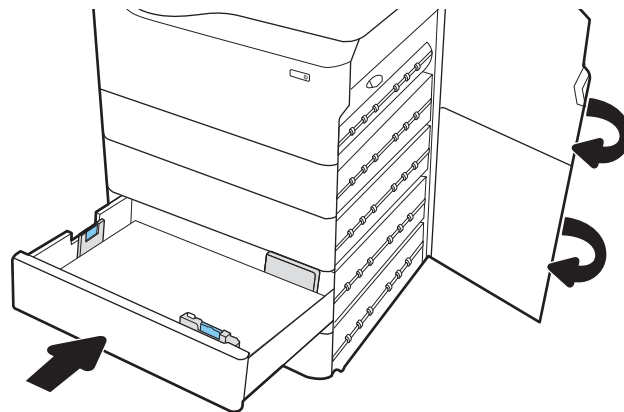

9. Ha vannak még fennmaradó oldalak a nyomtatóban, a kezelőpanelen megjelennek a fennmaradó oldalak eltávolítására vonatkozó utasítások.

A 4000 lapos nagy kapacitású adagolótálcán kialakuló papírelakadás megszüntetése – 15.A7.yz; 15.A8.yz; 15.37.yz; 15.38.yz; 15.48.yz

Papírelakadás esetén a kezelőpanelen egy hibaüzenet, valamint egy animáció jelenik meg, amely segít az elakadás megszüntetésében.

A 4000 lapos nagy kapacitású adagolótálcán kialakuló papírelakadás a következő hibakódokat generálhatja:

- 15.A7.yz
- 15.A8.yz
- 15.37.yz
- 15.38.yz
- 15.48.yz

Az alábbi lépéseket követve szüntetheti meg a papírelakadást:

1. Nyissa ki a jobb oldali ajtót és a jobb alsó ajtót.

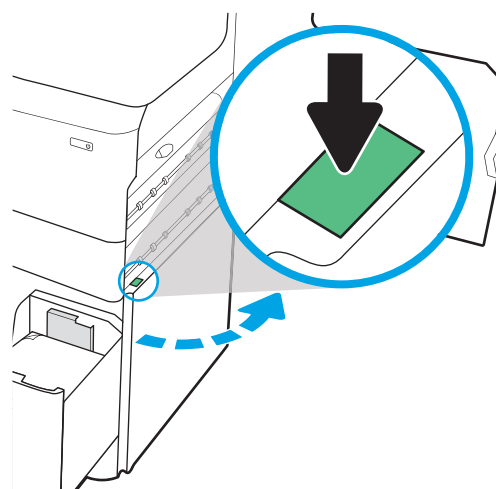

2. Távolítson el minden sérült papírt.

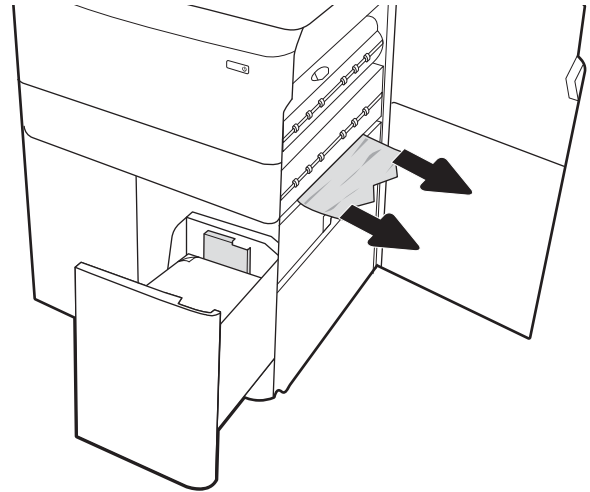

3. Ha nem látható elakadt papír, távolítsa el a duplexegységet.

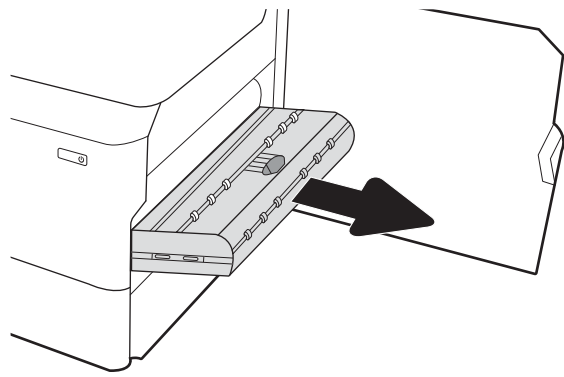

4. Húzza ki egyenesen az összes elakadt papírt.

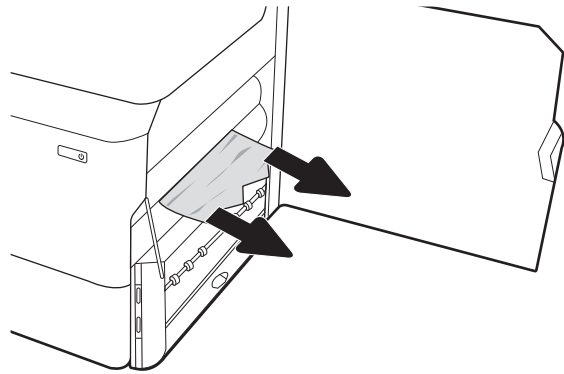

5. Helyezze vissza a duplex egységet.

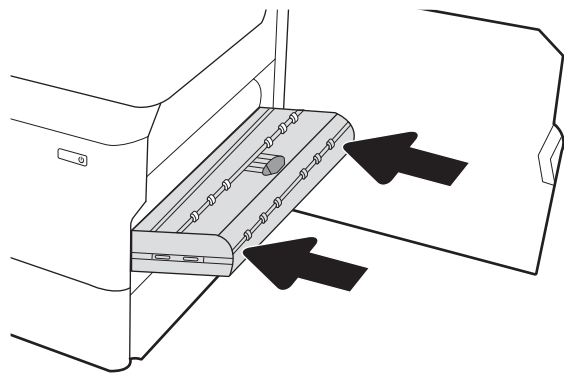

6. A jobb alsó ajtó területén a zöld fogantyú segítségével húzza ki a HCl elakadási kazettát.

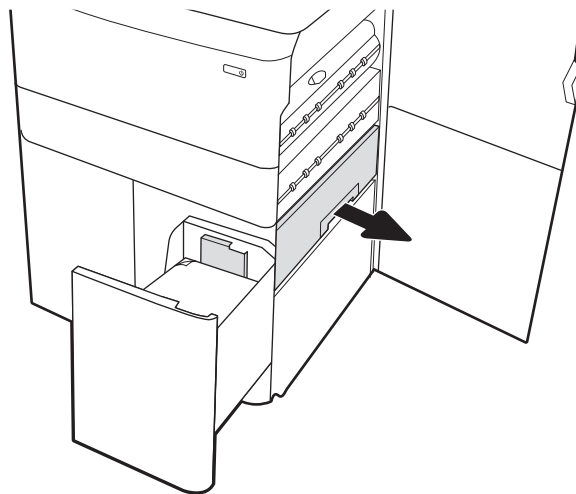

7. Távolítsa el az összes elakadt papírt az elakadási kazetta területéről.

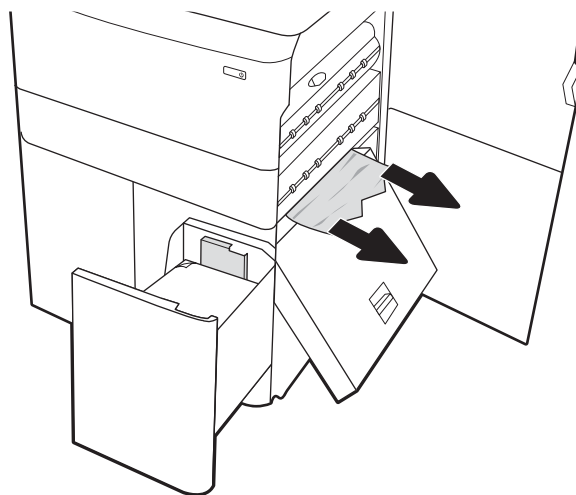

8. Nyissa ki a HCl elakadási kazetta fedelét a zöld fogantyú segítségével, és távolítsa el minden elakadt papírt.

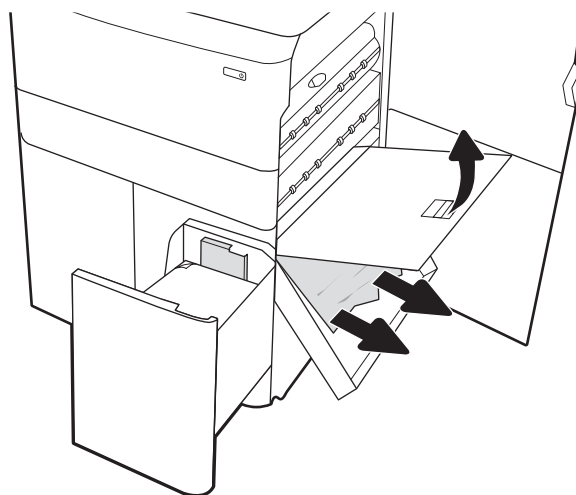

9. Zárja be az elakadási kazettát, majd szerelje be újra a nyomtatóba.

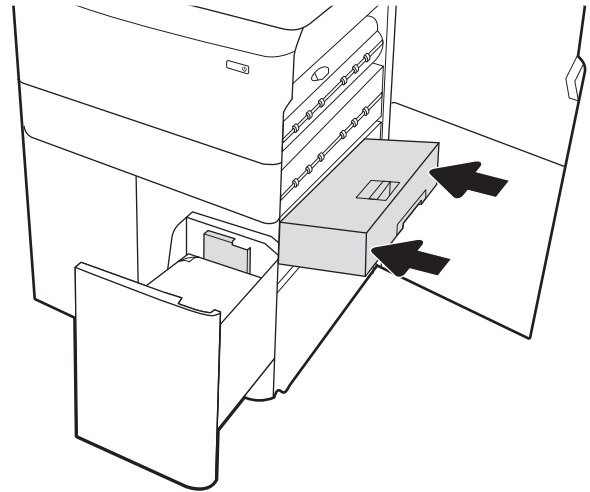

10. Nyissa ki a bal oldali nagy kapacitású adagolótálcát.

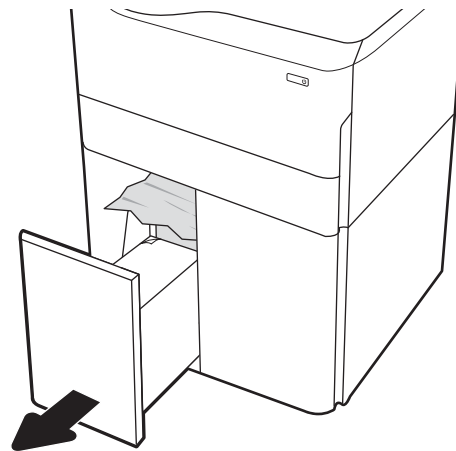

11. Távolítsa el a nyomtató belsejében az adagológörgők között elakadt papírt. Először húzza a papírt balra, majd húzza előre az eltávolításához.



12. Zárja be a bal oldali tálcát és nyissa ki a jobb oldali nagy kapacitású adagolótálcát.

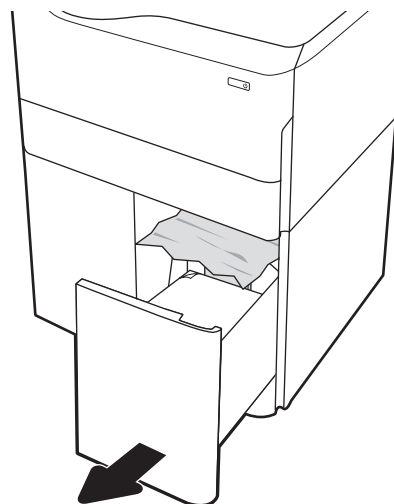

13. Távolítsa el a nyomtató belsejében az adagológörgők között elakadt papírt. Először húzza a papírt balra, majd húzza előre az eltávolításához.

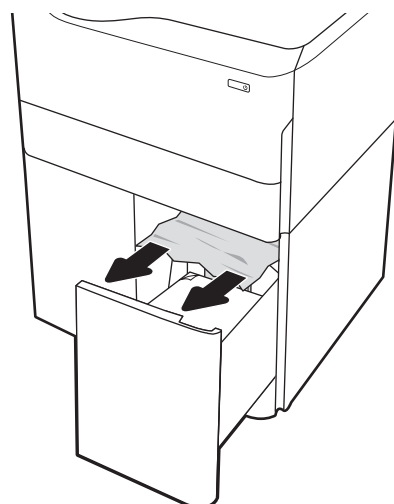

14. Zárja be a jobb oldali ajtót és a jobb alsó ajtót, majd zárja be a jobb oldali tálcát.

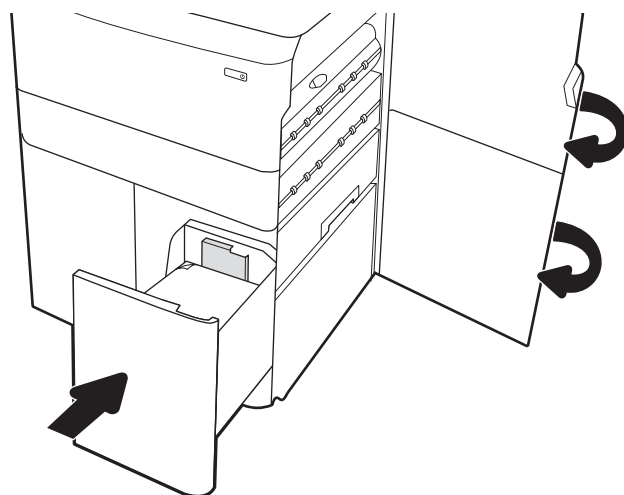

15. Ha vannak még fennmaradó oldalak a nyomtatóban, a kezelőpanelen megjelennek a fennmaradó oldalak eltávolítására vonatkozó utasítások.

Papírelakadások megszüntetése a belső befejezőegységben (csak a 774dns, 779dns, 780dns és 785zs típusok esetében) – 15.51.yz; 15.62.yz; 15.63.yz; 15.67.yz

Tudja meg, hogy szüntetheti meg az elakadásokat a belső befejezőegységben.

Papírelakadás esetén a kezelőpanelen egy hibaüzenet, valamint egy animáció jelenik meg, amely segít az elakadás megszüntetésében. A belső befejezőegységben kialakuló papírelakadás a következő hibakódokat generálhatja:

- 15.51.yz
- 15.62.yz
- 15.63.yz
- 15.67.yz

Az alábbi lépéseket követve szüntetheti meg a papírelakadást:

1. Távolítsa el az elakadt papírt a belső befejezőegység tálcáiról.



2. Nyissa ki a bal oldali ajtót. Ha az elakadáselhárításhoz használt szervizajtó alatt látható az elakadt papír, akkor húzza ki egyenesen.

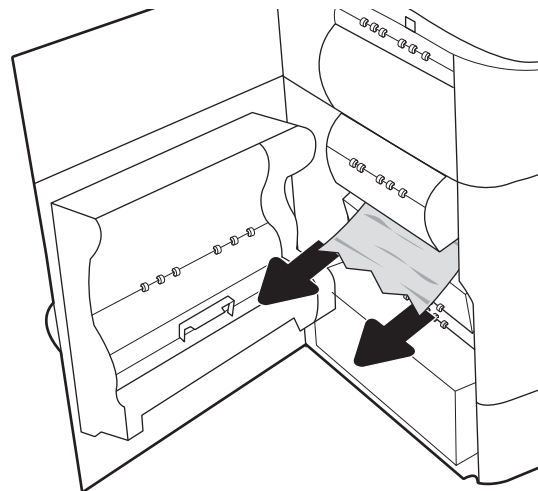

3. Csukja be a bal oldali ajtót.

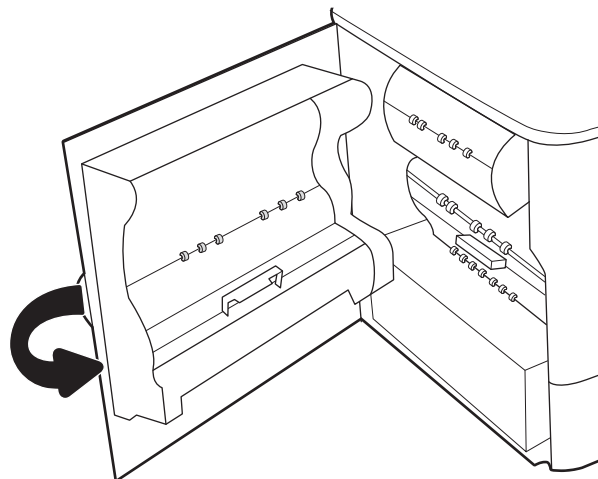

4. Ha vannak még fennmaradó oldalak a nyomtatóban, a kezelőpanelen megjelennek a fennmaradó oldalak eltávolítására vonatkozó utasítások.

Kapocselakadások megszüntetése (csak a 774dns, 779dns, 780dns és 785zs típusok esetében) – 15.63.yz

Tudja meg, hogyan szüntetheti meg az elakadásokat a tűzőgépben.

Papírelakadás esetén a kezelőpanelen egy hibaüzenet, valamint egy animáció jelenik meg, amely segít az elakadás megszüntetésében. A kapocselakadások a [15.63.yz](#) hibakódot generálják.

Az alábbi lépéseket követve szüntetheti meg a papírelakadást:

1. Nyissa ki a tűzőgép ajtaját.

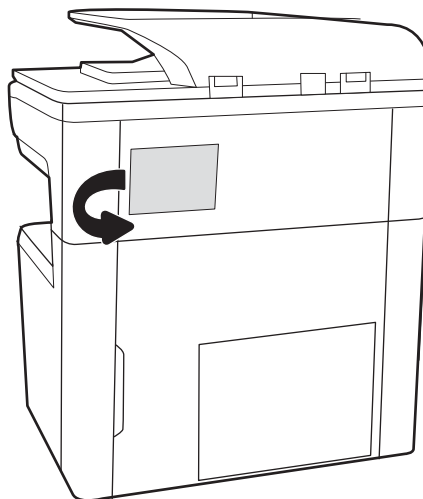

2. A tűzőkazettán húzza meg a színes fogantyút, majd húzza ki egyenesen a tűzőkazettát.

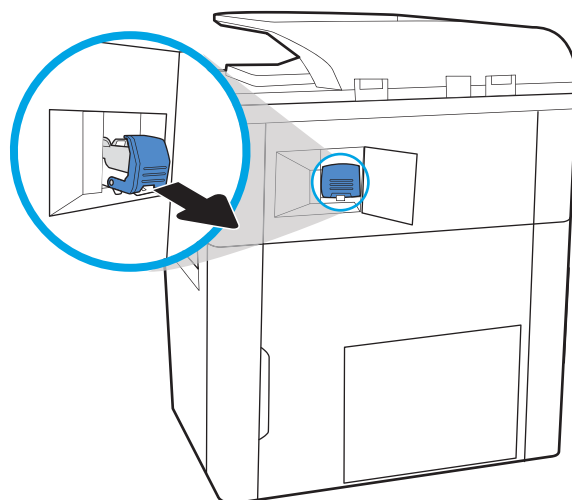

3. Emelje fel a tűzőkazetta hátulján lévő kis kart a tűzőkazetta kiemeléséhez a tartóból, majd pedig távolítsa el az összes elakadt tűzőkapcsot.

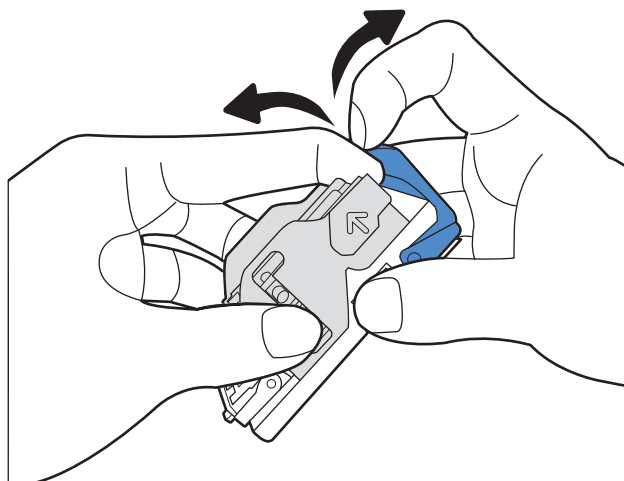

4. Tolja vissza a tűzőkazetta hátulján lévő kart zárási pozícióba, amíg az a helyére nem pattan.

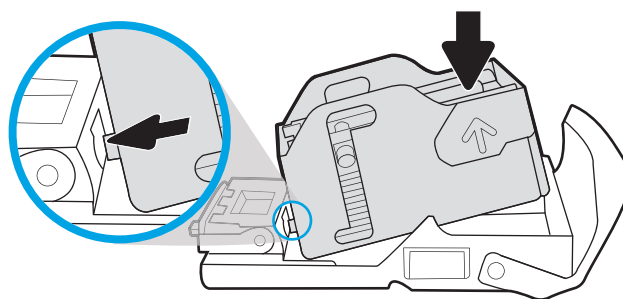

5. Helyezze a tűzőkazettát a tűzőbe, majd nyomja be a színes fogantyút, amíg a helyére nem pattan.

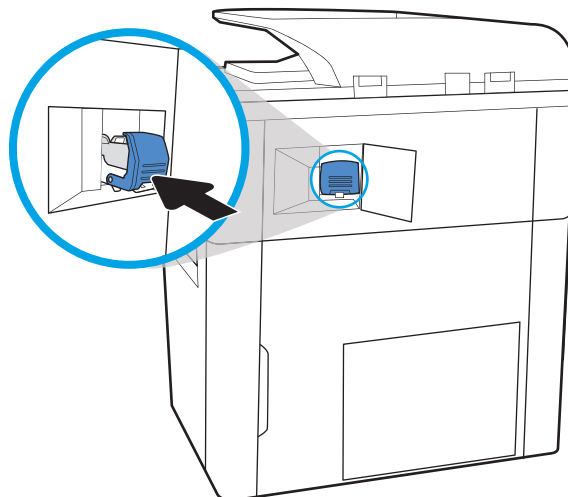

6. Csukja be a tűzőgép ajtaját.

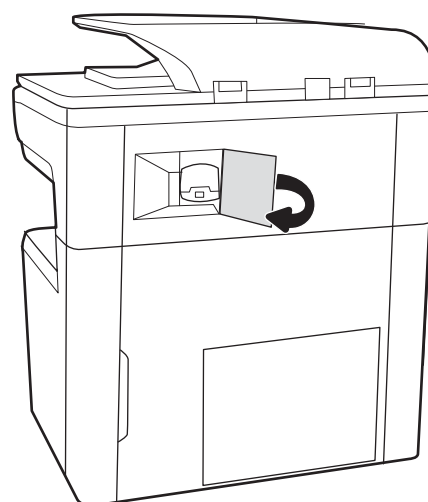

Papírelakadások megszüntetése a padlón álló befejezőegység hátsó ajtajánál (csak a 785z+ modell esetében)

Tudja meg, hogy hogyan szüntetheti meg az elakadást a padlón álló befejezőegység hátsó ajtajánál.

A következő információk bemutatják a papírelakadás a padlón álló befejezőegység hátsó ajtajánál való megszüntetését. Papírelakadás esetén a kezelőpanelen egy hibaüzenet, valamint egy animáció jelenik meg, amely segít az elakadás megszüntetésében.

 **MEGJEGYZÉS:** Vegye ki az összes papírt a befejezőegység kimeneti tálcáiból, mielőtt leválasztaná a befejezőegységet a nyomtatóról.

1. Nyomja meg a befejezőegység kiadógombját, majd csúsztassa el a befejezőegységet a nyomtatótól.

MEGJEGYZÉS: A befejezőegység mozgásakor nem kell leválasztania az adatkábelt.

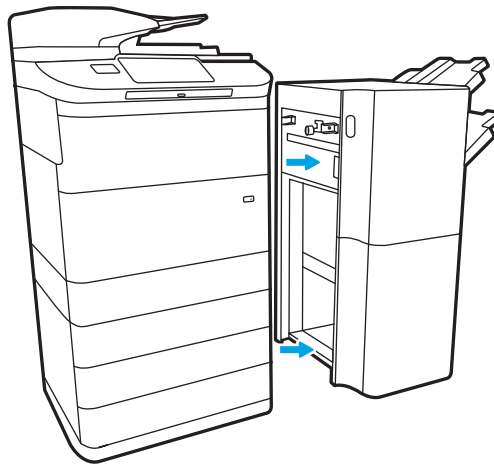

2. Helyezze a befejezőegységet egy olyan pozícióba, ahol a befejezőegység hátsó ajtaja elérhető, majd nyissa ki a hátsó ajtót.

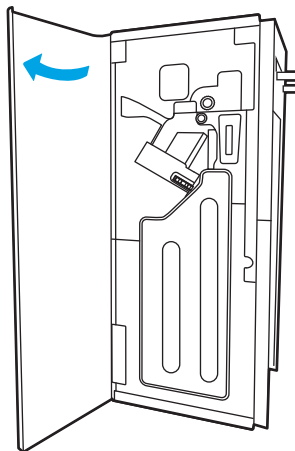

3. Forgassa el a zöld fogantyúkat, majd távolítsa el az elakadt papírt.

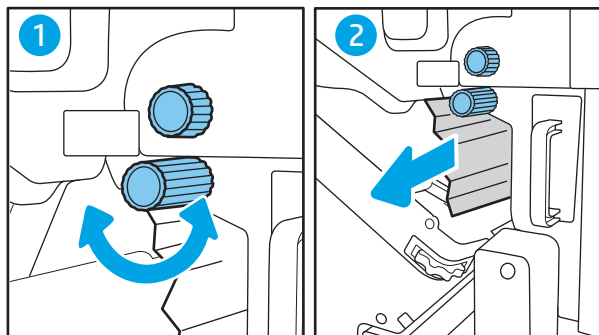

4. Zárja be a befejezőegység hátsó ajtaját.

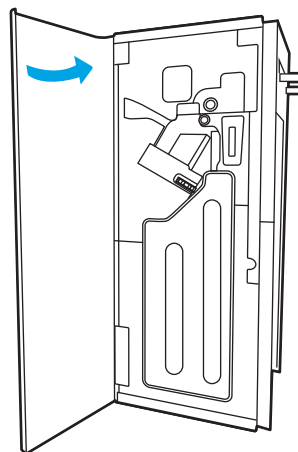

5. Helyezze be újból a befejezőegységet.

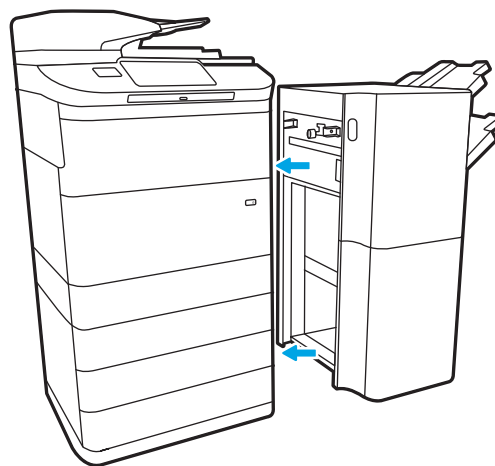

Papírelakadások megszüntetése a padlón álló befejezőegység elülső ajtajánál (csak a 785z+ modell esetében)

Tudja meg, hogy hogyan szüntetheti meg az elakadást a padlón álló befejezőegység elülső ajtajánál.

A következő információk bemutatják a papírelakadás a padlón álló befejezőegység elülső ajtajánál való megszüntetését. Papírelakadás esetén a kezelőpanelen egy hibaüzenet, valamint egy animáció jelenik meg, amely segít az elakadás megszüntetésében.

1. Nyissa ki a befejezőegység elülső ajtaját.

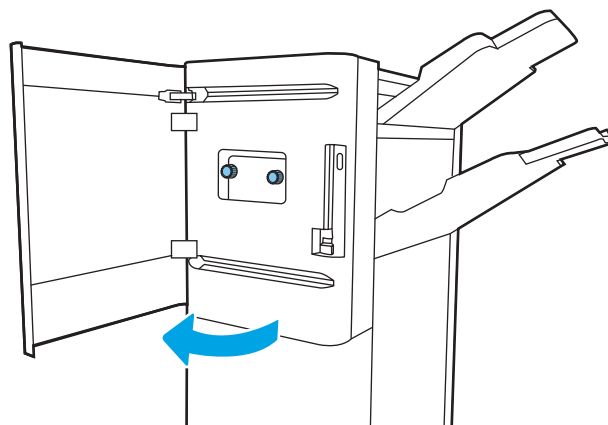

2. Forgassa el a zöld fogantyúkat, majd távolítsa el az elakadt papírt.

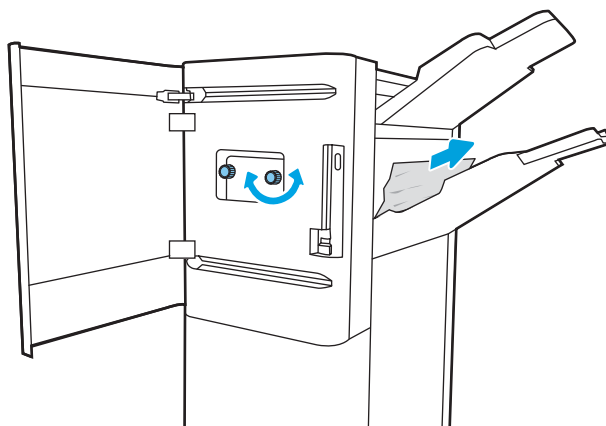

3. Zárja be a befejezőegység elülső ajtaját.

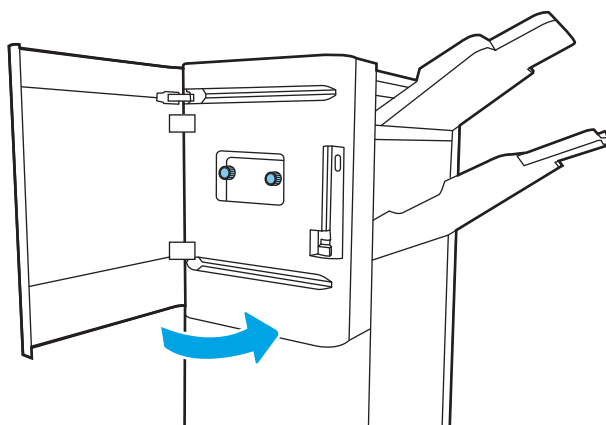

Kapocselakadások megszüntetése a padlón álló befejezőegységben (csak a 785z+ modell esetében)

Tudja meg, hogy hogyan szüntetheti meg a kapocselakadást a padlón álló befejezőegységben.

A következő információk bemutatják a kapocselakadás padlón álló befejezőegységben való megszüntetését. Papírelakadás esetén a kezelőpanelen egy hibaüzenet, valamint egy animáció jelenik meg, amely segít az elakadás megszüntetésében.

 **MEGJEGYZÉS:** Vegye ki az összes papírt a befejezőegység kimeneti tálcáiból, mielőtt leválasztaná a befejezőegységet a nyomtatóról.

1. Nyomja meg a befejezőegység kiadógombját, majd csúsztassa el a befejezőegységet a nyomtatótól.

MEGJEGYZÉS: A befejezőegység mozgatasakor nem kell leválasztania az adatkábelt.

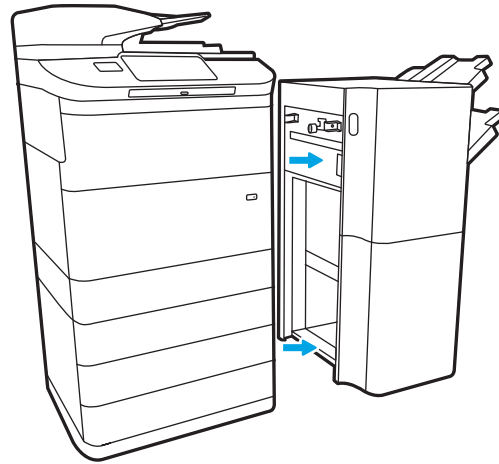

2. Helyezze a befejezőegységet egy olyan pozícióba, ahol a befejezőegység hátsó ajtaja elérhető, majd nyissa ki a hátsó ajtót.

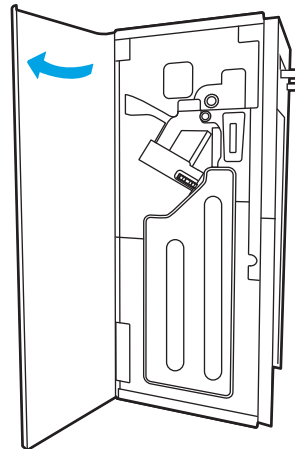

3. A zöld kerék elforgatásával mozgassa maga felé a tűzőkazetta-tartót, amíg az el nem éri a legközelebbi pozíciót, nyomja le a tűzőkazetta fülét, majd csúsztassa ki a kazettát a befejezőegységből.

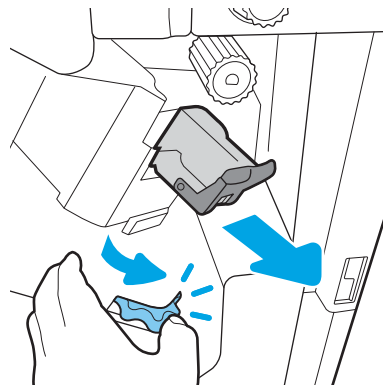

4. Emelje fel a tűzőkazetta hátulján lévő kis kart a tűzőkazetta kiemeléséhez a tartóból, majd pedig távolítsa el az összes elakadt tűzőkapcsot.

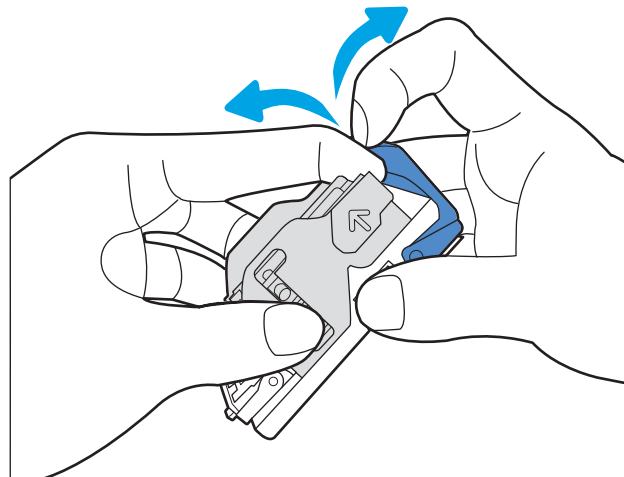

5. Tolja vissza a tűzőkazetta hátulján lévő kart zárási pozícióba, amíg az a helyére nem pattan.

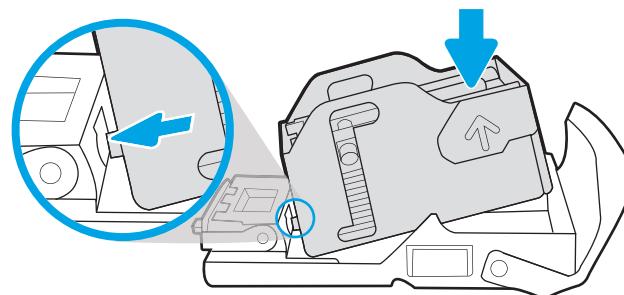

6. A tűzőkazetta behelyezéséhez tartsa a zöld kereket az egyik kezével, míg a másikkal nyomja be a nyílásba a tűzőkazettát.

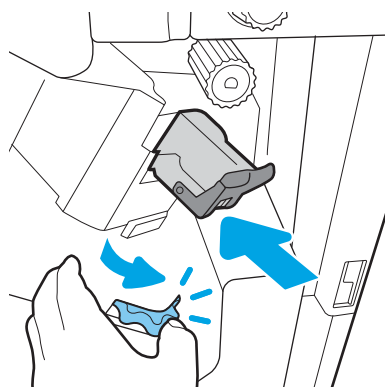

7. Zárja be a befejezőegység hátsó ajtaját.

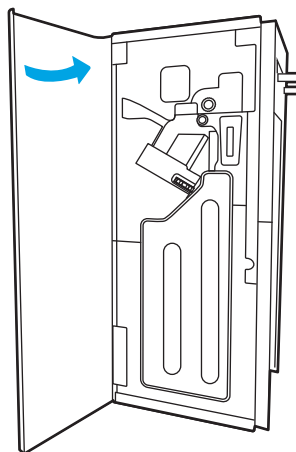

8. Helyezze be újból a befejezőegységet.

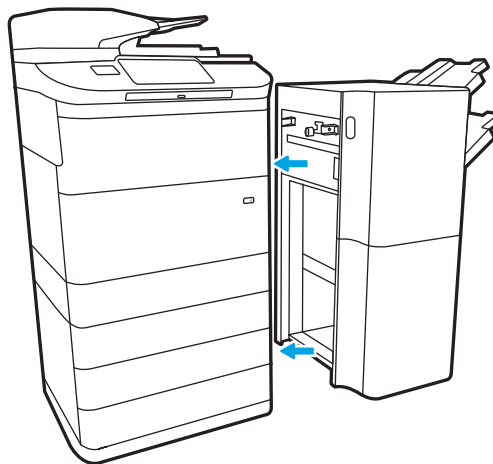

A színes nyomtatási minőséggel kapcsolatos problémák megoldása

Használja az alábbi információkat a HP Color LaserJet Enterprise nyomtatókon felmerülő nyomtatási, szín- és képminőséggel kapcsolatos problémák hibaelhárításához.

Bevezetés

A hibaelhárítási lépések a következő hibák megoldásában segíthetnek:

- Üres oldalak
- Fekete oldalak
- Nem igazodó színek
- Hullámos papír
- Sötét vagy világos sávok
- Sötét vagy világos csíkok
- Szemcsés nyomat
- Szürke háttér vagy sötét nyomat
- Halvány nyomat
- Laza toner
- Hiányzó festék
- Szórt tonerpöttyök
- Ferde képek
- Elmosódások
- Csíkok

A nyomtatási minőséggel kapcsolatos hibák elhárítása

A nyomtatási minőséggel kapcsolatos problémák megoldásához hajtsa végre az alábbi lépéseket a megadott sorrendben.

Konkrét képhibák elhárításáért lásd a Képhibák elhárítása c. részt.

A nyomtató firmware-ének frissítése

Próbálja meg a nyomtató firmware-ének frissítését.

További utasításokért látogasson el a www.hp.com/support webhelyre.

Másik szoftverprogramból történő nyomtatás

Próbáljon egy másik szoftverből nyomtatni.

Ha a lap helyesen készül el, a nyomtatáshoz használt szoftverrel van a probléma.

A papírtípus ellenőrzése a nyomtatási feladathoz

Amikor a szoftverprogramból nyomtat és a nyomtatott oldalak elmosódottak, halványak vagy sötétek, a papír hullámos, festékfoltok vagy -nyomok láthatók a lapon, illetve adott részeken nincs toner, ellenőrizze a papírtípus beállításait.

A papírtípus-beállítás ellenőrzése a kezelőpanelen

Ellenőrizze a papírtípus-beállítást a nyomtató kezelőpaneljén, és szükség szerint módosítsa a beállítást.

1. Nyissa ki, majd zárja be a papírtálcát.
2. Kövesse a kezelőpanelen megjelenő utasításokat a tálcához megadott papírtípus- és méret beállításainak megerősítéséhez vagy módosításához.
3. Győződjön meg arról, hogy a betöltött papír megfelel a műszaki adatoknak.
4. Állítsa be a kezelőpanel páratartalom- és ellenállás-beállítását, hogy az igazodjon a környezethez.
 - a. Nyissa meg a következő menüket:
 1. [Beállítások](#)
 2. [Nyomtatási minőség](#)
 3. [Papírtípus beállítása](#)
 - b. Válassza ki a tálcába betöltött típusnak megfelelő papírtípust.
 - c. A nyilakkal növelheti vagy csökkentheti a páratartalom és az ellenállás beállított értékét.
5. Győződjön meg arról, hogy az illesztőprogram beállításai megegyeznek a kezelőpanelen megadott beállításokkal.



MEGJEGYZÉS: A nyomtató-illesztőprogram beállításai felülírják a kezelőpanelen megadott beállításokat.

A papírtípus-beállítás ellenőrzése (Windows)

Ellenőrizze a papírtípus-beállítást Windows rendszerben, és szükség szerint módosítsa a beállítást.



MEGJEGYZÉS: A nyomtató-illesztőprogram beállításai felülírják a kezelőpanelen megadott beállításokat.

1. A szoftveralkalmazásban válassza a **Nyomtatás** lehetőséget.
2. Válassza ki a nyomtatót, majd kattintson a **Tulajdonságok** vagy a **Beállítások** gombra.
3. Kattintson a **Papír/minőség** lapra.
4. A **Papírtípus** legördülő listán kattintson a **További lehetőségek** opcióra.
5. Nyissa le a **Típus:** listát.
6. Nyissa le azt a papírtípus kategóriát, amelyik leginkább megfelel az aktuálisan használt papírnak.
7. Jelölje ki a használt papír típusának megfelelő beállítást, majd kattintson az **OK** gombra.
8. Az **OK** gombra kattintva zárja be a **Dokumentum tulajdonságai** párbeszédpanelét. A **Nyomtatás** párbeszédpanelen kattintson az **OK** gombra a feladat kinyomtatásához.

A papírtípus-beállítás ellenőrzése (macOS)

Ellenőrizze a papírtípus-beállítást macOS rendszerben, és szükség szerint módosítsa a beállítást.

1. Válassza a **Fájl** menü **Nyomtatás** parancsát.
2. A **Nyomtató** menüben válassza ki a nyomtatót.
3. Alapértelmezés szerint a nyomtató-illesztőprogram a **Példányok és oldalak** menüt jeleníti meg. Nyissa meg a menük legördülő listáját, majd kattintson a **Kivitelezés** menüre.
4. Válassza ki a használni kívánt típust a **Médiatípus** legördülő listáról.
5. Kattintson a **Nyomtatás** gombra.

A tonerkazetta állapotának ellenőrzése

Kövesse az alábbi lépéseket a festékkazetták becsült hátralévő élettartamának, illetve az esetleges más cserélhető kellékalkatrészek állapotának ellenőrzéséhez.

Első lépés: A Kellékállapot oldal nyomtatása

A kellékállapot-oldal a kazetta állapotát jelzi.

1. A nyomtató kezelőpaneljének kezdőképernyőjén válassza ki a **Jelentések** menüt.
2. Válassza ki a **Konfiguráció/Állapotoldalak** menüt.
3. Válassza a **Kellékállapot-oldal** lehetőséget, majd válassza a **Nyomtatás** lehetőséget az oldal kinyomtatásához.

Második lépés: Kellékek állapotának ellenőrzése

Ellenőrizze a kellékanyag-állapot jelentést az alábbiak szerint.

1. A kellékállapot-jelentésen nézze meg a tonerkazetták becsült hátralévő élettartamát és az esetleges egyéb cserélhető alkatrészek állapotát.

A becsült élettartama végére ért tonerkazetta használata nyomtatási minőséggel kapcsolatos hibákat okozhat. A kellékállapot-oldal jelzi, ha egy kellék szintje nagyon alacsony. Miután a HP kellék elérte az igen alacsony küszöbértéket, a rá vonatkozó HP kiegészítő garancia érvényessége megszűnik.

Ekkor a tonerkazettát nem kell cserélni, kivéve, ha a nyomtatási minőség már nem elfogadható. Gondoskodjon arról, hogy legyen kéznél cserekazetta, ha a nyomtatási minőség már nem elfogadható.

Ha úgy látja, hogy cserélnie kell egy tonerkazettát vagy más cserélhető alkatrészt, a kellékállapot-oldal felsorolja az eredeti HP alkatrészszámokat.

2. Ellenőrizze, hogy eredeti HP kazettát használ-e.

Az eredeti HP tonerkazettán a „HP” felirat olvasható, vagy megtalálható rajta a HP embléma. További tudnivalók a HP kazetták felismerésével kapcsolatban: www.hp.com/go/learnaboutsupplies.

Tisztítóoldal nyomtatása

A nyomtatási folyamat során papír, festék és porszemcsék gyűlhetnek fel a nyomtatóban, ezek pedig ronthatják a nyomtatási minőséget (festékfoltok, elmosódás, csíkozás, ismétlődő jelek).

Az alábbi lépéseket követve tisztíthatja meg a nyomtató papírutvonalát:

1. A nyomtató kezelőpaneljének kezdőképernyőjén válassza ki a **Támogatási eszközök** menüt.
2. Válassza ki a következő menüket:
 - a. **Karbantartás**
 - b. **Kalibrálás/tisztítás**
 - c. **Tisztítólap**
3. Az oldal nyomtatásához válassza a **Nyomtatás** lehetőséget.

A nyomtató kezelőpaneljén megjelenik a **Tisztítás...** üzenet. A tisztítás néhány percet vesz igénybe. Ne kapcsolja ki a nyomtatót, amíg a tisztítási folyamat be nem fejeződik. A folyamat végén dobja el a kinyomtatott lapot.

A tonerkazetta vagy kazetták vizuális vizsgálata

Vizsgálja meg az összes tonerkazettát a következő lépésekkel:

1. Vegye ki a tonerkazettát a nyomtatóból, és ellenőrizze, hogy el lett-e távolítva a zárószalag.
2. Ellenőrizze, hogy nem sérült-e meg a memóriachip.
3. Vizsgálja meg a zöld képalkotó dob felületét.

 **VIGYÁZAT!** Ne érintse meg a képalkotó dobot. A képalkotó dobon lévő ujjlenyomatok problémákat okozhatnak a nyomtatási minőségben.

4. Ha karcolások, ujjlenyomatok vagy egyéb sérülés látható a képalkotó dobon, cserélje ki a tonerkazettát.
5. Helyezze vissza a tonerkazettát, és néhány oldal kinyomtatásával ellenőrizze, hogy megoldódott-e a probléma.

A papír és a nyomtatási környezet ellenőrzése

Az alábbi információ segítségével ellenőrizheti a papírkiválasztást és a nyomtatási környezetet.

Első lépés: A HP specifikációknak megfelelő papír használata

Néhány nyomtatásminőségi probléma abból fakad, hogy nem a HP előírásainak megfelelő papírt használnak.

- Mindig a nyomtató által támogatott típusú és súlyú papírt használjon.
- Olyan papírt használjon, amely jó minőségű, és nincsenek rajta vágások, bemetszések, tépések, foltok, laza részecskék, por, gyűrődések, lyukak, kapcsok, illetve hullámosodó vagy meghajlott szélek.
- Ne használjon olyan papírt, amelyre már nyomtattak.
- Ne használjon fémes anyagot tartalmazó papírt (pl. csillám).
- Lézernyomtatókhoz készült papírt használjon. Ne használjon olyan papírt, amely csak tintasugaras nyomtatókhoz készült.
- Ne használjon túl durva papírt. A simább papír használata általában jobb nyomtatási minőséget eredményez.

Második lépés: Ellenőrizze a nyomtatási környezetet

A környezet közvetlen hatással van a nyomtatási minőségre, és gyakran okoz nyomtatási minőséggel vagy papíradagolással kapcsolatos problémát. Próbálja az alábbi megoldásokat:

- Tartsa távol a nyomtatót huzatos helyektől, például a légkondicionáló nyílásától, a nyitott ajtóktól és ablakoktól.
- Ügyeljen rá, hogy a nyomtató ne legyen kitéve a nyomtató műszaki leírásában szereplő határértékeket túllépő hőmérsékletnek vagy páratartalomnak.
- Ne tárolja a nyomtatót szűk helyen, például szekrényben.
- A nyomtatót szilárd, sima felületen tartsa.
- Ügyeljen arra, hogy a nyomtató szellőzőnyílásai ne legyenek eltorlaszolva. A megfelelő működéshez a nyomtátónak minden oldalán jól kell szellőznie, a tetejét is beleértve.
- Ügyeljen arra, hogy a nyomtatóba ne kerüljön szálló szennyeződés, por, gőz, zsír vagy bármi más, amely lerakódhat a nyomtató belsejében.

Harmadik lépés: Az egyes tálcák beállítása

Ha a bizonyos tálcákból történő nyomtatáskor nem kerülnek középre vagy nem a helyükön jelennek a szöveges vagy képi elemek, tegye a következőket.

1. A nyomtató kezelőpaneljének kezdőképernyőjén válassza ki a **Beállítások** menüt.
2. Válassza ki a következő menüket:
 - a. **Másolás/Nyomtatás** vagy **Nyomtatás**
 - b. **Nyomtatási minőség**
 - c. **Kép regisztrálása**
3. Válassza ki a **Tálca** gombot, majd válassza ki a beállítandó tálcát.

4. Válassza ki a [Tesztoldal nyomtatása](#) elemet, majd kövesse a nyomtatott oldalakon olvasható utasításokat.
5. Válassza ki újra a [Tesztoldal nyomtatása](#) elemet az eredmények ellenőrzéséhez, majd hajtson végre további beállításokat, ha szükséges.
6. Az új beállítások mentéséhez válassza a [Kész](#) gombot.

Másik nyomtató-illesztőprogram alkalmazása

Használjon másik nyomtatóillesztő-programot, ha szoftverprogramból nyomtat és a kinyomtatott dokumentumon a grafikákban nem várt vonalak láthatóak, illetve ha hiányos a szöveg, hiányos a grafika, nem megfelelő a formátum vagy a betűtípus.

Töltse le az alábbi illesztőprogramok valamelyikét a HP weboldaláról: www.hp.com/support/pwcolor780MFP, www.hp.com/support/pwcolor785MFP, www.hp.com/support/colorpw774MFP vagy www.hp.com/support/colorpw779MFP.

9-2. táblázat: Nyomtató-illesztőprogramok

Illesztőprogram	Leírás
HP PCL.6 illesztőprogram	Ha rendelkezésre áll, ez a nyomtatóspecifikus nyomtató-illesztőprogram támogatja a régebbi operációs rendszereket (pl. Windows XP és Windows Vista). A támogatott operációs rendszerek listájáért lásd a www.hp.com/go/support oldalt.
HP PCL 6 illesztőprogram	A nyomtatóspecifikus nyomtató-illesztőprogram támogatja az olyan Windows 7 és újabb operációs rendszereket, melyek támogatják a 3. verziójú illesztőprogramokat. A támogatott operációs rendszerek listájáért lásd a www.hp.com/go/support oldalt.
HP PCL-6 illesztőprogram	A termékspecifikus nyomtató-illesztőprogram támogatja az olyan Windows 8 és újabb operációs rendszereket, melyek támogatják a 4. verziójú illesztőprogramokat. A támogatott operációs rendszerek listájáért lásd a www.hp.com/go/support oldalt.
HP UPD PS illesztőprogram	<ul style="list-style-type: none"> • Adobe szoftverprogramokkal vagy más, nagy grafikai igényű alkalmazásokkal történő nyomtatáshoz ajánlott. • Támogatást biztosít Postscript-emulációs igényű feladatok nyomtatásához, illetve Postscript betűkészletek flash memóriából való támogatásához
HP UPD PCL 6	<ul style="list-style-type: none"> • Használata az összes Windows-környezetben végzett nyomtatáshoz javasolt • Összességében a leggyorsabb és legjobb minőségű nyomtatást, valamint a legszélesebb körű nyomtatási funkciókat biztosítja a legtöbb felhasználó számára • A Windows grafikus eszközülesztőjével (GDI) való összehangolt együttműködésre készült a Windows-környezetekben való lehető leggyorsabb működés érdekében • Előfordulhat, hogy nem teljesen kompatibilis a PCL 5 formátumon alapuló külső és egyéni szoftverprogramokkal

Színminőséggel kapcsolatos hibaelhárítás

A nyomtató kalibrálása hozzásegíthet a színes nyomtatási minőséghez.

A nyomtató kalibrálása a színek beállításához

A kalibrálás a nyomtatási minőség optimalizálására szolgáló nyomtatófunkció.

A következő lépésekkel oldja meg a nyomtatási minőségi problémákat (elcsúszott szín, színes árnyék, elmosódott grafika, egyéb).

1. A nyomtató kezelőpaneljének kezdőképernyőjén válassza ki a [Támogatási eszközök](#) menüt.
2. Válassza ki a következő menüket:
 - [Karbantartás](#)
 - [Kalibrálás/tisztítás](#)
 - [Teljes kalibrálás](#)
3. A kalibrálási folyamat indításához válassza az [Indítás](#) lehetőséget.



A **Kalibrálás** üzenet jelenik meg a nyomtató kezelőpaneljén. A kalibrációs folyamat néhány percet vesz igénybe. Ne kapcsolja ki a nyomtatót, amíg a kalibrálás be nem fejeződött.

4. Várja meg, amíg a nyomtató befejezi a kalibrálást, majd próbáljon meg újra nyomtatni.



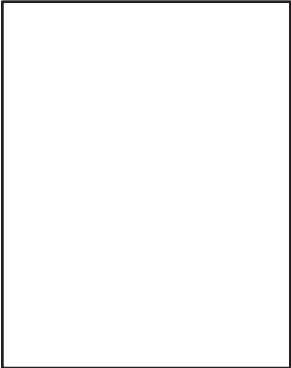

Képhibák hibaelhárítása

Nézze át a képhibák példáit és az ezen hibák megoldására vonatkozó lépéseket.

9-3. táblázat: Képhibákat tartalmazó táblázat rövidített útmutatója

Hiba	Hiba	Hiba
9-11. táblázat: Halvány nyomtatás, 259. oldal	9-9. táblázat: Szürke háttér vagy sötét nyomtatás, 258. oldal	9-6. táblázat: Üres lap – A nyomtatás nem sikerült, 255. oldal
		

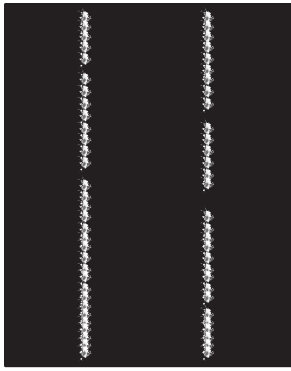
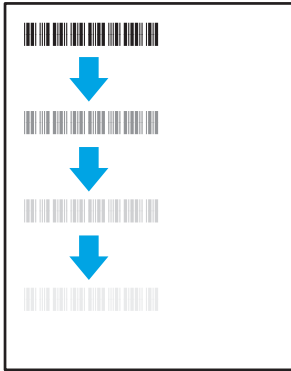
9-3. táblázat: Képhibákat tartalmazó táblázat rövidített útmutatója (folytatás)

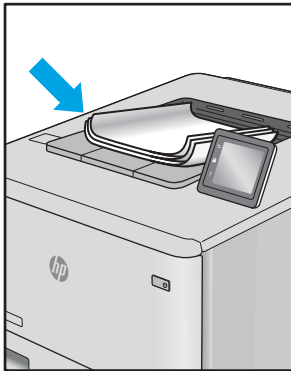
Hiba	Hiba	Hiba
9-5. táblázat: Fekete oldal, 255. oldal 	9-4. táblázat: Sávozódási hibák, 254. oldal 	9-13. táblázat: Csík típusú hibák, 261. oldal 
9-8. táblázat: Fixálással/beégetőművel kapcsolatos hibák, 257. oldal 	9-10. táblázat: Képelhelyezéssel kapcsolatos hibák, 258. oldal 	9-7. táblázat: Színsik-igazítási hibák (csak színes típusok esetében), 256. oldal 
9-12. táblázat: Kimeneti hibák, 260. oldal 		

A képhibák – mindegy, hogy mi okozza őket – gyakran megoldhatók ugyanezen lépésekkel. Kövesse az alábbi lépéseket a képhibával kapcsolatos problémák megoldásának elkezdéséhez.

1. Nyomtassa ki újra a dokumentumot. A nyomtatási minőséggel kapcsolatos hibák lehetnek időszakos jellegűek, vagy a folyamatos nyomtatás során teljesen megszűnhetnek.
2. Ellenőrizze a kazetta vagy kazetták állapotát. Ha a kazetta **nagyon alacsony** szinten áll (túllépte névleges élettartamát), cserélje ki a kazettát.
3. Ellenőrizze, hogy az illesztőprogram és a tálca nyomtatási módjának beállításai megfelelnek-e a tálcába töltött adathordozónak. Próbáljon meg egy másik csomagból származó adathordozót vagy egy másik tálcát használni. Próbálkozzon egy másik nyomtatási móddal.
4. Ellenőrizze, hogy a nyomtató a támogatott üzemeltetési hőmérsékleten/páratartalom-tartományon belül van-e.
5. Ellenőrizze, hogy a papír típusa, mérete és tömege a nyomtató által támogatott-e. A nyomtató által támogatott papírméreték és -típusok listájáért tekintse meg a nyomtatótámogatás oldalt az alábbi címen: support.hp.com.



MEGJEGYZÉS: A „beégetés” kifejezés a nyomtatási folyamat azon részére utal, amikor a festék a papírba ég.

A következő példák a nyomtatón először rövid oldalukkal áthaladó, Letter méretű papírokra vonatkoznak.

9-4. táblázat: Sávozódási hibák

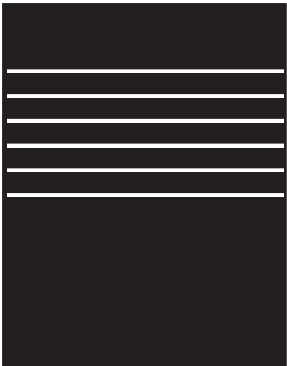
Minta	Leírás	Lehetséges megoldások
	<p>Az oldalon ismétlődő, sötét vagy világos hosszanti vonalak, és nagy távolságú sávözódások és/vagy impulzussávok. Ezek lehetnek élesek vagy lágyabbak. A hiba csak a kitöltési területeken jelenik meg (nem jelenik meg szövegekben vagy olyan részeken, ahol nem található nyomtatott tartalom).</p>	<ol style="list-style-type: none"> 1. Nyomtassa ki újra a dokumentumot. 2. Próbáljon másik tálcáról nyomtatni. 3. Cserélje ki a kazettát. 4. Használjon egy másik papírtípust. 5. Csak Enterprise típusok esetében: A nyomtató kezelőpaneljének kezdőképernyőjéről lépjen a Papírtípusok beállítása menübe, majd válassza ki azt a nyomtatási módot, amelyet egy kissé nehezebb adathordozóhoz terveztek, mint amelyet Ön éppen használ. Ez lassítja a nyomtatási sebességet, és javíthatja a nyomtatási minőséget. 6. Ha a hiba továbbra is fennáll, látogasson el a support.hp.com webhelyre.

9-5. táblázat: Fekete oldal

Minta	Leírás	Lehetséges megoldások
	A teljes kinyomtatott oldal fekete.	<ol style="list-style-type: none">1. Nézze meg, hogy vannak-e látható sérülések a kazettán.2. Ellenőrizze, hogy a kazetta megfelelően helyezkedik-e el a készülékben.3. Cserélje ki a kazettát.4. Ha a hiba továbbra is fennáll, látogasson el a support.hp.com webhelyre.

9-6. táblázat: Üres lap – A nyomtatás nem sikerült

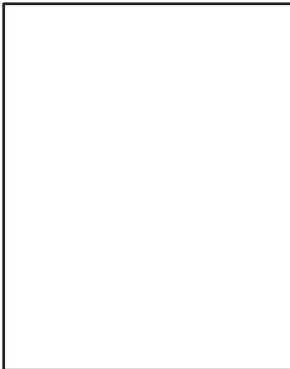
Minta	Leírás	Lehetséges megoldások
	Az oldal teljesen üres és nem található rajta nyomtatott tartalom.	<ol style="list-style-type: none">1. Ellenőrizze, hogy a kazetták eredeti HP kazetták-e.2. Ellenőrizze, hogy a kazetta megfelelően helyezkedik-e el a készülékben.3. Nyomtasson egy másik kazettával.4. Ellenőrizze a papírtípust a papírtálcában, és állítsa be a hozzá megfelelő nyomtatóbeállításokat. Ha szükséges, válasszon egy könnyebb papírtípust.5. Ha a hiba továbbra is fennáll, látogasson el a support.hp.com webhelyre.

9-7. táblázat: Színsík-igazítási hibák (csak színes típusok esetében)

Minta	Leírás	Lehetséges megoldások
	<p>Legalább egy színsík nem igazodik megfelelően a többi színsíkhöz. Ez a színregisztrációs hiba általában a sárga festékkazettával fordul elő.</p>	<ol style="list-style-type: none"><li data-bbox="1054 289 1422 317">1. Nyomtassa ki újra a dokumentumot.<li data-bbox="1054 338 1437 394">2. A nyomtató kezelőpaneljéről kalibrálja a nyomtatót.<li data-bbox="1054 415 1437 527">3. Ha a kazetta elérte a nagyon alacsony festékszintet, vagy a kinyomtatott oldal nagyon halvány, cserélje ki a kazettát.<li data-bbox="1054 548 1437 680">4. A nyomtató kezelőpaneljén elérhető Kalibrálás visszaállítása funkció segítségével állítsa vissza a nyomtató kalibrációs beállításait a gyári alapértékekre.<li data-bbox="1054 701 1378 779">5. Ha a hiba továbbra is fennáll, látogasson el a support.hp.com webhelyre.

9-8. táblázat: Fixálással/beégetőművel kapcsolatos hibák

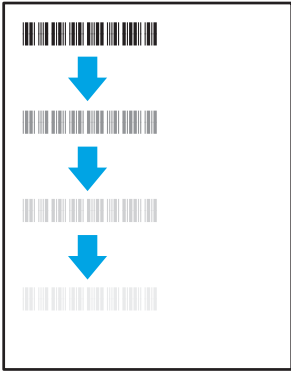
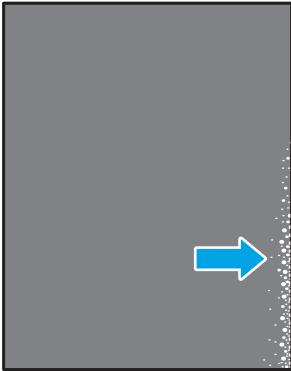
Minta	Leírás	Lehetséges megoldások
	A képből származó halvány árnyékok vagy eltolások ismétlődnek lefelé az oldalon. Az ismétlődő kép minden egyes ismétlődéskor fakóbban jelenhet meg.	<ol style="list-style-type: none">1. Nyomtassa ki újra a dokumentumot.2. Ellenőrizze a papírtípust a papírtálcában, és állítsa be a hozzá megfelelő nyomtatóbeállításokat. Ha szükséges, válasszon egy könnyebb papírtípust.3. Ha a hiba továbbra is fennáll, látogasson el a support.hp.com webhelyre.
	A festék ledörzsölhető az oldal szélei mentén. Ez a hiba gyakrabban jelentkezik a nagy lefedettségű feladatok szélein, illetve könnyebb adathordozó-típusokon, de az oldal bármely területén előfordulhat.	<ol style="list-style-type: none">1. Nyomtassa ki újra a dokumentumot.2. Ellenőrizze a papírtípust a papírtálcában, és állítsa be a hozzá megfelelő nyomtatóbeállításokat. Ha szükséges, válasszon egy nehezebb papírtípust.3. Csak Enterprise típusok esetében: A nyomtató kezelőpaneljéről lépjen a Szélről szélig menübe, majd válassza ki a Normál lehetőséget. Nyomtassa ki újra a dokumentumot.4. Csak Enterprise típusok esetében: A nyomtató kezelőpaneljéről válassza ki a Margók automatikusan benne lehetőséget, majd nyomtassa ki újra a dokumentumot.5. Ha a hiba továbbra is fennáll, látogasson el a support.hp.com webhelyre.

9-9. táblázat: Szürke háttér vagy sötét nyomat

Minta	Leírás	Lehetséges megoldások
	A kép vagy a szöveg a vártnál sötétebb és/vagy a háttér szürke.	<ol style="list-style-type: none">1. Ellenőrizze, hogy a tálcákban lévő papír nem haladt-e át a nyomtatón.2. Használjon egy másik papírtípust.3. Nyomtassa ki újra a dokumentumot.4. Csak fekete-fehér típusok esetében: A nyomtató kezelőpaneljének kezdőképernyőjéről lépjen a Festéksűrűség beállítása menübe, majd állítsa be a festéksűrűség szintjét alacsonyabbra.5. Ellenőrizze, hogy a nyomtató a támogatott üzemeltetési hőmérsékleten és páratartalom-tartományon belül van-e.6. Cserélje ki a kazettát.7. Ha a hiba továbbra is fennáll, látogasson el a support.hp.com webhelyre.

9-10. táblázat: Képelhelyezéssel kapcsolatos hibák

Minta	Leírás	Lehetséges megoldások
	A kép nem középen van, vagy ferdén áll az oldalon. A hiba akkor jelentkezik, ha a papír nem a megfelelő pozícióban van, miközben kijön a tálcából és keresztül halad a papírúton.	<ol style="list-style-type: none">1. Nyomtassa ki újra a dokumentumot.2. Távolítsa el a papírt, majd töltsse be ismét a tálcába. Ellenőrizze, hogy a papír szélei minden oldalon egy vonalban vannak-e.3. Ellenőrizze, hogy a papírköteg teteje nem éri-e el a tálcát telítettségét jelző vonalat. Ne töltsse túl a tálcát.4. Ellenőrizze, hogy a papírvezetők a papírhoz megfelelő méretre vannak-e állítva. A beállításakor figyeljen arra, hogy a papírvezetők ne legyenek túl szorosan a papírköteghez nyomva. A papírvezetőket a tálcán látható bevágások vagy egyéb jelölések szerint állítsa be.5. Ha a hiba továbbra is fennáll, látogasson el a support.hp.com webhelyre.

9-11. táblázat: Halvány nyomat

Minta	Leírás	Lehetséges megoldások
	A kinyomtatott tartalom az egész oldalon világos vagy halvány.	<ol style="list-style-type: none">1. Nyomtassa ki újra a dokumentumot.2. Vegye ki a kazettát, majd rázza meg a festék újraelosztása érdekében. Helyezze be újra a tonerkazettákat a nyomtatóba, majd csukja be a fedelet. A művelet grafikus ábrázolását a <i>festékkazetta cseréjé</i>című részben olvashatja.3. Csak fekete-fehér típusok esetében: Ellenőrizze, hogy az EconoMode beállítás ki van-e kapcsolva a nyomtató kezelőpaneljén, és a nyomtató-illesztőprogramban egyaránt.4. Ellenőrizze, hogy a kazetta megfelelően helyezkedik-e el a készülékben.5. Nyomtasson egy kellékállapot-oldalt, és ellenőrizze a kazetta hátralévő élettartamát és elhasználtságát.6. Cserélje ki a kazettát.7. Ha a hiba továbbra is fennáll, látogasson el a support.hp.com webhelyre.

9-12. táblázat: Kimeneti hibák

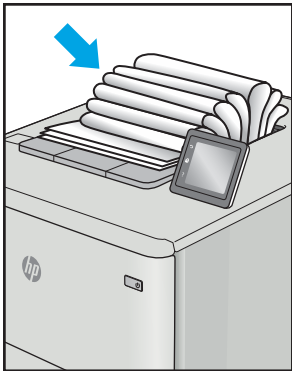
Minta	Leírás	Lehetséges megoldások
	<p>A kinyomtatott papírlapok széle hullámos. A hullámos szél lehet a papír rövidebbik vagy hosszabbik oldala mentén. A hullámosodásnak két típusa lehetséges:</p> <ul style="list-style-type: none"> • Pozitív hullámosodás: A papír a nyomtatott oldala felé hullámosodik. A hiba száraz környezetben merül fel, vagy nagy lefedettségű oldalak nyomtatásakor. • Negatív hullámosodás: A papír a nyomtatott oldalától kifelé hullámosodik. A hiba magas páratartalmú környezetben merül fel, vagy alacsony lefedettségű oldalak nyomtatásakor. 	<ol style="list-style-type: none"> 1. Nyomtassa ki újra a dokumentumot. 2. Pozitív hullámosodás: A nyomtató kezelőpaneljéről válasszon nehezebb papírtípust. A nehezebb papírtípus magasabb nyomtatási hőmérsékletet hoz létre. Negatív hullámosodás: A nyomtató kezelőpaneljéről válasszon könnyebb papírtípust. A könnyebb papírtípus alacsonyabb nyomtatási hőmérsékletet hoz létre. A használatot megelőzően próbálja száraz környezetben tárolni a papírt, vagy használjon újonnan felbontott csomagból kivett papírt. 3. Nyomtasson kétoldalas üzemmódban. 4. Ha a hiba továbbra is fennáll, látogasson el a support.hp.com webhelyre.
	<p>A papír nem rakódik le megfelelően a kimeneti tálcában. Előfordulhat, hogy a köteg egyenetlen, ferdén áll, vagy az oldalak a tálcából kilökődnek és a padlóra esnek. Ezt a hibát az alábbi állapotok bármelyike okozhatja:</p> <ul style="list-style-type: none"> • Szélsőséges papírhullámosodás • A tálcában lévő papír gyűrött vagy deformált • A papír egy nem szabványos papírtípus (pl. borítékok) • A kimeneti tálca túlzottan tele van 	<ol style="list-style-type: none"> 1. Nyomtassa ki újra a dokumentumot. 2. Húzza ki a kimeneti tálca hosszabbítóját. 3. Ha a hibát nagymértékű papírhullámosodás okozza, végezze el a „Kimeneti hullámosodás” hibaelhárító lépéseit. 4. Használjon egy másik papírtípust. 5. Használjon újonnan felbontott csomagból kivett papírt. 6. Távolítsa el a papírt a kimeneti tálcából, mielőtt a tálca túlzottan megtelik. 7. Ha a hiba továbbra is fennáll, látogasson el a support.hp.com webhelyre.

9-13. táblázat: Csík típusú hibák

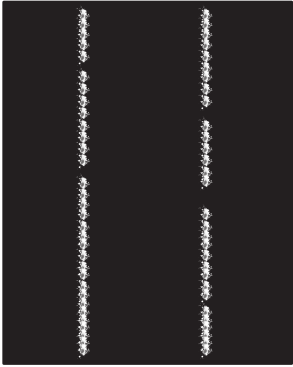
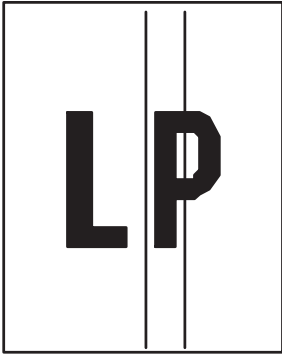
Minta	Leírás	Lehetséges megoldások
	Világos, függőleges csíkok, amelyek általában hosszában átölelik az oldalt. A hiba csak a kitöltési területeken jelenik meg (nem jelenik meg szövegekben vagy olyan részeken, ahol nem található nyomtatott tartalom).	<ol style="list-style-type: none">1. Nyomtassa ki újra a dokumentumot.2. Vegye ki a kazettát, majd rázza meg a festék újraelosztása érdekében. Helyezze be újra a tonerkazettákat a nyomtatóba, majd csukja be a fedelet. A művelet grafikus ábrázolását a <i>festékkazetta cseréjécímű</i> részben olvashatja.3. Ha a hiba továbbra is fennáll, látogasson el a support.hp.com webhelyre.
	Az oldalon hosszában előforduló függőleges, sötét vonalak. A hiba bárhol előfordulhat az oldalon: kitöltési területeken vagy olyan részeken, ahol nem található nyomtatott tartalom. A színes típusok esetében ezek a vonalak vagy csíkok a közbenső továbbítószalag tisztítólapján is látszódnak.	<ol style="list-style-type: none">1. Nyomtassa ki újra a dokumentumot.2. Vegye ki a kazettát, majd rázza meg a festék újraelosztása érdekében. Helyezze be újra a tonerkazettákat a nyomtatóba, majd csukja be a fedelet. A művelet grafikus ábrázolását a <i>festékkazetta cseréjécímű</i> részben olvashatja.3. Nyomtasson egy tisztítóoldalt.4. Ellenőrizze a tonerszintet a kazettában.5. Ha a hiba továbbra is fennáll, látogasson el a support.hp.com webhelyre.

MEGJEGYZÉS: A világos és sötét, függőleges csíkok akkor fordulhatnak elő, amikor a nyomtatási környezet értékei a megadott hőmérséklet- vagy páratartalom-tartományon kívül esnek. A hőmérséklet és páratartalom megengedett szintjeiért tekintse át a nyomtató környezeti jellemzőit.

A másolási minőség javítása

Ha a nyomtató másolási minőségével vannak gondok, a hiba elhárítása érdekében az alább ismertetett sorrendben próbálkozzon a lehetséges megoldásokkal.

Először próbálja ki ezeket az egyszerű lépéseket:

- A dokumentumadagoló helyett a síkágyas lapolvasót használja.
- Használjon jó minőségű eredeti példányokat.
- Ha dokumentumadagolót használ, megfelelően töltsse be az eredetit az adagolóba: használja a papírvezetőket, így nem lesz homályos vagy ferde a kép.

Ha a probléma továbbra is fennáll, próbálkozzon a többi megoldással. Ha ezek sem oldják meg a problémát, ld. A nyomtatási minőség javítása c. részt.

Por és egyéb szennyeződés a lapolvasó üvegén

A másolási minőséget befolyásoló szennyeződéssel kapcsolatos problémák megoldását ismerteti.

A használat során szennyeződés gyűlhet fel a lapolvasó üveglapján és a lapadagoló fehér műanyag hátlapján, ami nyomtatási hibákhoz vezethet. Ha a kinyomtatott lapon csíkok, oda nem illő vonalak, fekete pontok láthatók, rossz a nyomtatás minősége, nem jól olvasható a szöveg, tisztítsa meg a lapolvasót a következő eljárással.

1. Kapcsolja ki a nyomtatót a tápkapcsolóval, majd húzza ki a tápkábelt a fali csatlakozóaljzatból.

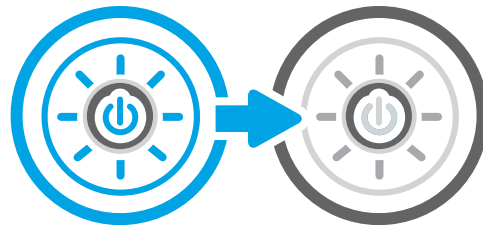

2. Nyissa fel a lapolvasó fedelét.

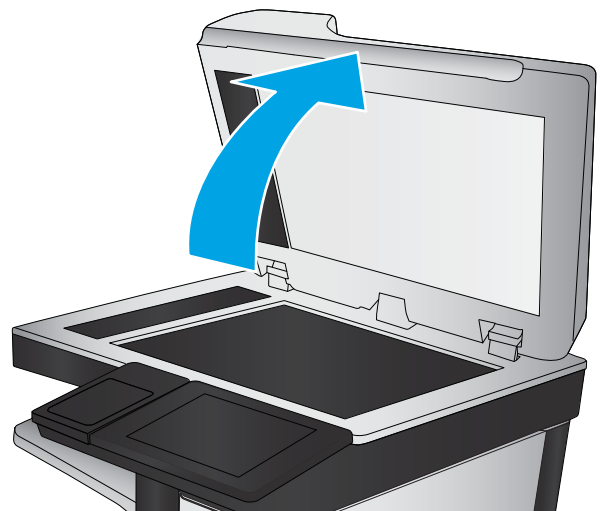

3. Tisztítsa meg a lapolvasó üveglapját (1) és a dokumentumadagoló sávjait (2 és 3) egy nem súroló hatású üvegtisztítóval benedvesített puha ruhadarabbal vagy szivaccsal.

VIGYÁZAT! Ne használjon súroló hatású anyagokat, acetont, benzint, ammóniát, etil-alkoholt vagy karbon-tetrakloridot a nyomtató egyetlen részén sem, mert ezek károsíthatják a nyomtatót. Ne helyezzen folyadékot közvetlenül az üvegre vagy a tálcákra. A folyadékok a nyomtatóba szivárogva károsíthatják azt.

MEGJEGYZÉS: Ha csíkos másolatokat kap a dokumentumadagoló használata esetén, tisztítsa meg a lapolvasó bal oldalán található kis méretű üvegsávokat (2 és 3).

 [Tekintse meg a lapadagoló-üveglap és a síkágas üveglap tisztítását bemutató videót.](#)

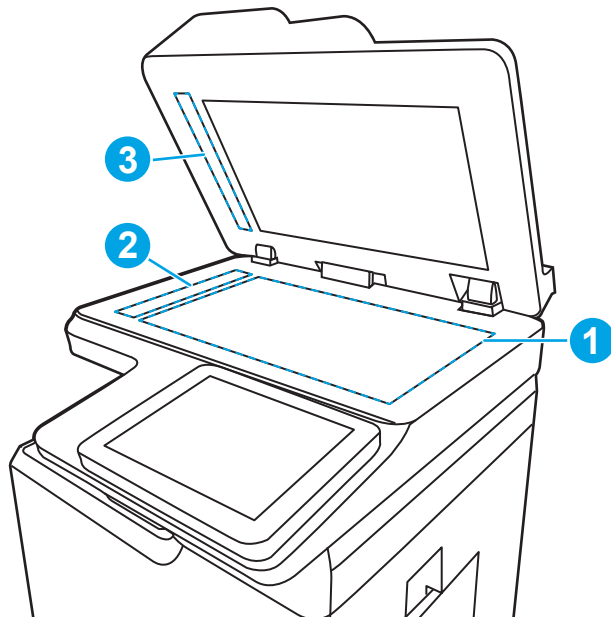

4. A foltosodás megelőzésére szárítsa meg az üveglapot és a fehér műanyag részeket szarvasbőrrel vagy cellulózszivaccsal.
5. Csatlakoztassa a tápkábelt a fali aljzathoz, majd a tápkapcsoló gombbal kapcsolja be a nyomtatót.

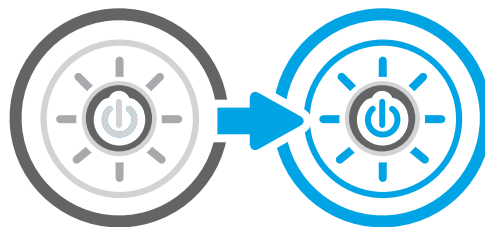

A lapolvasó kalibrálása

A kalibrálás a beolvasás minőségének optimalizálására szolgáló folyamat.

 **MEGJEGYZÉS:** A lapadagoló használatakor úgy állítsa be a papírvetetőket, hogy azok az eredeti dokumentum mellett legyenek.

1. A nyomtató kezelőpaneljének kezdőképernyőjén lépjen a **Támogatási eszközök** alkalmazásra, majd válassza ki a **Támogatási eszközök** ikont.
2. Nyissa meg a következő menüket:
 - a. **Karbantartás**
 - b. **Kalibrálás/tisztítás**
 - c. **Lapolvasó kalibrálása**
3. A kalibrálási folyamat elindításához érintse meg az **Indítás** gombot. Kövesse a képernyőn megjelenő utasításokat.
4. Várja meg, amíg a nyomtató befejezi a kalibrálást, majd próbáljon meg újra másolni.

A papírbeállítások ellenőrzése

Ha a másolt oldalakon elkenődések vannak, a nyomat elmosódott vagy túl sötét, a papír meghajlott vagy foltokban hiányzik a festék, tegye a következőket.

A papírkiválasztási beállítások ellenőrzése

A papírkiválasztási beállítások ellenőrzéséhez kövesse az alábbi lépéseket.

1. A nyomtató kezelőpaneljének kezdőképernyőjén lépjen a **Másolás** alkalmazásra, majd válassza ki a **Másolás** ikont.
2. Válassza a **Beállítások** lehetőséget, görgessen a **Papír kiválasztása** lehetőségig, majd válassza ki.
3. Válassza ki a **Papírméretet**, majd válassza ki az előre megadott beállítások egyikét.
4. Válassza ki a **Papírtípust**, majd válassza ki az előre megadott beállítások egyikét.
5. Válassza ki a **Papírtálcát**, majd válassza ki az előre megadott beállítások egyikét.
6. A papírkiválasztási beállítások mentéséhez válassza a **Kész** lehetőséget.

A képbeállítások ellenőrzése

A képminőség optimalizálása érdekében módosítsa a beállításokat a **Másolás** menüben.

- **Élesség:** Élesítheti vagy tompíthatja a képet. Az élesség növelésével például a szöveg jobban olvashatóvá válhat, csökkentésével pedig a fényképek lágyabb megjelenésűek lehetnek.
 - **Sötétség:** Növelheti vagy csökkentheti a fehér és fekete szín arányát a beolvasott képeken.
 - **Kontraszt:** Növelheti vagy csökkentheti az oldal legvilágosabb és legsötétebb színe közötti különbséget.
 - **Háttér törlése:** Eltávolíthatja a halvány színeket a beolvasott képek háttéréből. Ha például az eredetit színes papírra nyomtatta, a funkcióval világosabbá teheti a háttérrel a kép sötétségének változatlanul hagyása mellett.
 - **Automatikus színtónus:** Csak Flow nyomtatók esetében áll rendelkezésre. A nyomtató automatikusan beállítja a **Sötétség**, a **Kontraszt** és a **Háttér tisztítása** értéket a beolvasott dokumentumnak megfelelően.
1. A nyomtató kezelőpaneljének kezdőképernyőjén lépjen a **Másolás** alkalmazásra, majd válassza ki a **Másolás** ikont.
 2. Válassza a **Beállítások** lehetőséget, görgessen a **Képbeállítás** lehetőségig, majd válassza ki.
 3. A csúszkák mozgatásával állítsa be a szinteket, majd válassza a **Kész** lehetőséget.
 4. A másolási feladat indításához válassza a **Másolás** lehetőséget.



MEGJEGYZÉS: Ezek a beállítások ideiglenesek. A feladat befejezése után a nyomtató visszaállítja az alapbeállításokat.

A másolás minőségének optimalizálása szövegre vagy képre

Optimalizálja a másolási feladatot a másolt kép típusától függően: szöveg, grafika vagy fénykép.

1. A nyomtató kezelőpaneljének kezdőképernyőjén lépjen a [Másolás](#) alkalmazásra, majd válassza ki a [Másolás](#) ikont.
2. Válassza a [Beállítások](#), majd pedig a [Szöveg/kép optimalizálása](#) lehetőséget.
3. Válasszon egyet a felkínált lehetőségek közül.
4. A másolási feladat indításához válassza a [Másolás](#) lehetőséget.



MEGJEGYZÉS: Ezek a beállítások ideiglenesek. A feladat befejezése után a nyomtató visszaállítja az alapbeállításokat.

Széltől szélig másolás

Ezt a funkciót használva elkerülheti, hogy árnyékok legyenek a másolatokon, amelyek a szélek mentén jelenhetnek meg akkor, ha az eredeti dokumentum a szélekhez közel lesz kinyomtatva.

1. A nyomtató kezelőpaneljének kezdőképernyőjén lépjen a [Másolás](#) alkalmazásra, majd válassza ki a [Másolás](#) ikont.
2. Válassza a [Beállítások](#), majd pedig a [Széltől szélig](#) lehetőséget.
3. Ha az eredeti dokumentum képe túl közel van a papír széléhez, válassza a [Széltől-szélig](#) lehetőséget.
4. A másolási feladat indításához válassza a [Másolás](#) lehetőséget.

A beolvasási minőség javítása

Próbálkozzon az alábbi alapvető megoldásokkal a beolvasott képek minőségének javítása érdekében.

- A dokumentumadagoló helyett a síkgyas lapolvasót használja.
- Használjon jó minőségű eredeti példányokat.
- Ha dokumentumadagolót használ, megfelelően töltse be az eredetit az adagolóba: használja a papírvezetőket, így nem lesz homályos vagy ferde a kép.

Ha a probléma továbbra is fennáll, próbálkozzon a többi megoldással. Ha ezek sem oldják meg a problémát, ld. A nyomtatási minőség javítása c. részt.

Por és egyéb szennyeződés a lapolvasó üvegén

A másolási minőséget befolyásoló szennyeződéssel kapcsolatos problémák megoldását ismerteti.

A használat során szennyeződés gyűlhet fel a lapolvasó üveglapján és a lapadagoló fehér műanyag hátlapján, ami nyomtatási hibákhoz vezethet. Ha a kinyomtatott lapon csíkok, oda nem illő vonalak, fekete pontok láthatók, rossz a nyomat minősége, nem jól olvasható a szöveg, tisztítsa meg a lapolvasót a következő eljárással.

1. Kapcsolja ki a nyomtatót a tápkapcsolóval, majd húzza ki a tápkábelt a fali csatlakozóaljzatból.
2. Nyissa fel a lapolvasó fedelét.

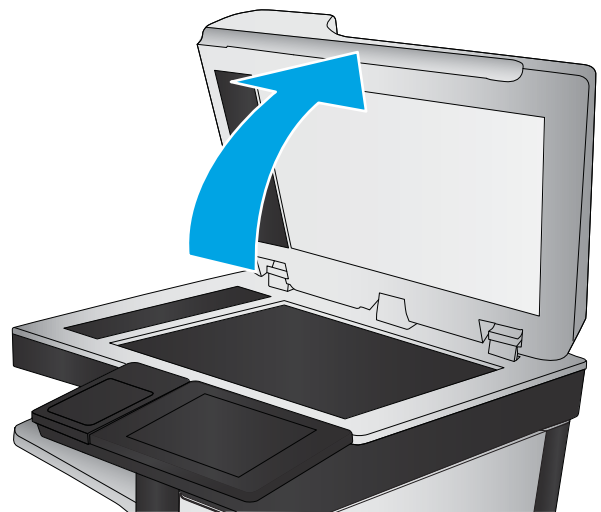
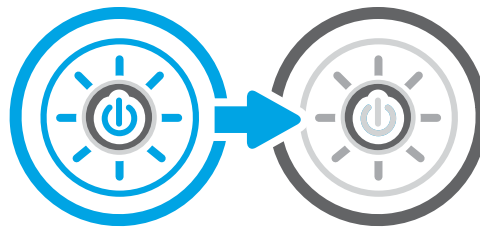

3. Tisztítsa meg a lapolvasó üveglapját (1) és a dokumentumadagoló sávjait (2 és 3) egy nem súroló hatású üvegtisztítóval benedvesített puha ruhadarabbal vagy szivaccsal.

VIGYÁZAT! Ne használjon súroló hatású anyagokat, acetont, benzint, ammóniát, etil-alkoholt vagy karbon-tetrakloridot a nyomtató egyetlen részén sem, mert ezek károsíthatják a nyomtatót. Ne helyezzen folyadékot közvetlenül az üvegre vagy a tálcákra. A folyadékok a nyomtatóba szivárogva károsíthatják azt.

MEGJEGYZÉS: Ha csíkos másolatokat kap a dokumentumadagoló használata esetén, tisztítsa meg a lapolvasó bal oldalán található kis méretű üvegsávokat (2 és 3).

 [Tekintse meg a lapadagoló-üveglap és a síkágyas üveglap tisztítását bemutató videót.](#)

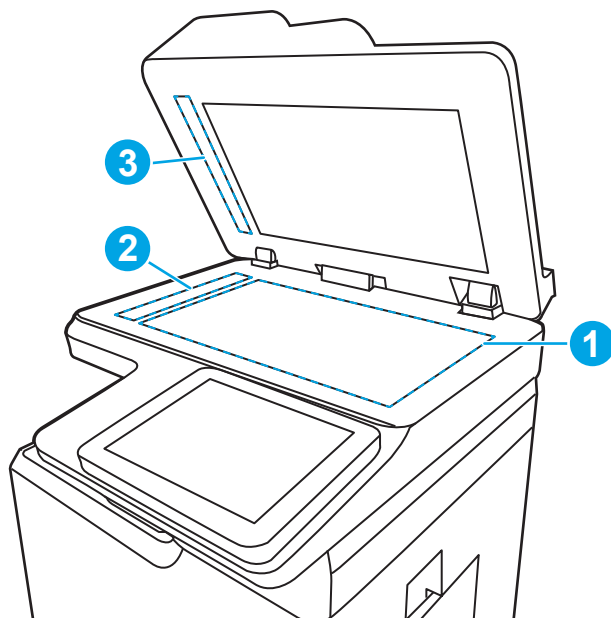

4. A foltosodás megelőzésére szárítsa meg az üveglapot és a fehér műanyag részeket szarvasbőrrel vagy cellulózszivaccsal.
5. Csatlakoztassa a tápkábelt a fali aljzathoz, majd a tápkapcsoló gombbal kapcsolja be a nyomtatót.

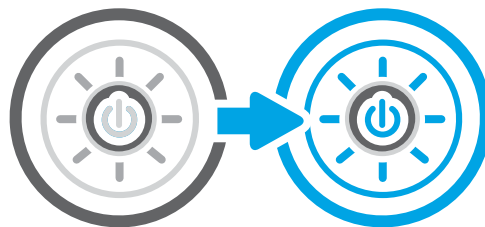

A felbontásbeállítások ellenőrzése

A felbontás beállításának módosításához kövesse az alábbi lépéseket. Ha a felbontást magas értékre állítja, megnő a fájl mérete és a beolvasás ideje.

1. A nyomtató kezelőpaneljének kezdőképernyőjén lépjen a **Beolvasás** alkalmazásra, majd válassza ki a **Beolvasás** ikont.
2. Válassza ki az alábbi beolvasási funkciók egyikét:
 - **Beolvasás e-mailbe**
 - **Beolvasás hálózati mappába**
 - **Beolvasás USB-meghajtóra**
 - **Beolvasás SharePoint® felületre**
3. Válassza ki a **Beállítások** lehetőséget, majd pedig a **Fájltípus és felbontás** lehetőséget.
4. Válassza ki az előre megadott **Felbontás** beállításainak egyikét, majd válassza a **Kész** lehetőséget.
5. Válassza a **Küldés** vagy a **Mentés** lehetőséget a beolvasás megkezdéséhez.

A színbeállítások ellenőrzése

A színbeállítások módosításához kövesse az alábbi lépéseket.

1. A nyomtató kezelőpaneljének kezdőképernyőjén lépjen a **Beolvasás** alkalmazásra, majd válassza ki a **Beolvasás** ikont.
2. Válassza ki az alábbi beolvasási funkciók egyikét:
 - **Mentés a készülék memóriájába**
 - **Beolvasás e-mailbe**
 - **Beolvasás hálózati mappába**
 - **Beolvasás USB-eszközre**
 - **Beolvasás SharePoint® felületre**
3. Érintse meg a **Beállítások** gombot.
4. A Beállítások ablakban görgessen le, és válassza ki a **Színes/Fekete-fehér** opciót.
5. Válasszon egyet a felkínált lehetőségek közül.
6. Érintse meg a **Küldés** gombot.

A képbeállítások ellenőrzése

A képminőség optimalizálása érdekében módosítsa a beállításokat a **Beolvasás** menüben.

- **Élesség:** Élesítheti vagy tompíthatja a képet. Az élesség növelésével például a szöveg jobban olvashatóvá válhat, csökkentésével pedig a fényképek lágyabb megjelenésűek lehetnek.
 - **Sötétség:** Növelheti vagy csökkentheti a fehér és fekete szín arányát a beolvasott képeken.
 - **Kontraszt:** Növelheti vagy csökkentheti az oldal legvilágosabb és legsötétebb színe közötti különbséget.
 - **Háttér törlése:** Eltávolíthatja a halvány színeket a beolvasott képek háttéréből. Ha például az eredetit színes papírra nyomtatta, a funkcióval világosabbá teheti a háttérrel a kép sötétségének változatlanul hagyása mellett.
 - **Automatikus színtónus:** Csak Flow nyomtatók esetében áll rendelkezésre. A nyomtató automatikusan beállítja a **Sötétség**, a **Kontraszt** és a **Háttér tisztítása** értéket a beolvasott dokumentumnak megfelelően.
1. A nyomtató kezelőpaneljének kezdőképernyőjén lépjen a **Beolvasás** alkalmazásra, majd válassza ki a **Beolvasás** ikont.
 2. Válassza ki az alábbi beolvasási funkciók egyikét:
 - **Beolvasás e-mailbe**
 - **Beolvasás hálózati mappába**
 - **Beolvasás USB-meghajtóra**
 - **Beolvasás feladattárba**
 - **Beolvasás SharePoint® felületre**

3. Válassza a [Beállítások](#), majd a [Képbeállítás](#) lehetőséget.
4. A csúszkák mozgatásával állítsa be a szinteket, majd válassza a [Kész](#) lehetőséget.
5. Válassza a [Küldés](#) vagy a [Mentés](#) lehetőséget a beolvasás megkezdéséhez.



MEGJEGYZÉS: Ezek a beállítások ideiglenesek. A feladat befejezése után a nyomtató visszaállítja az alapbeállításokat.

A beolvasás minőségének optimalizálása szövegre vagy képre

Optimalizálja a beolvasási feladatot a beolvasott kép típusától függően: szöveg, grafika vagy fénykép.

1. A nyomtató kezelőpaneljének kezdőképernyőjén lépjen a [Beolvasás](#) alkalmazásra, majd válassza ki a [Beolvasás](#) ikont.
2. Válassza ki az alábbi beolvasási funkciók egyikét:
 - [Beolvasás e-mailbe](#)
 - [Beolvasás hálózati mappába](#)
 - [Beolvasás USB-meghajtóra](#)
 - [Beolvasás feladattárba](#)
 - [Beolvasás SharePoint® felületre](#)
3. Válassza a [Beállítások](#), majd pedig a [Szöveg/kép optimalizálása](#) lehetőséget.
4. Válasszon egyet a felkínált lehetőségek közül.
5. Válassza a [Küldés](#) vagy a [Mentés](#) lehetőséget a beolvasás megkezdéséhez.



MEGJEGYZÉS: Ezek a beállítások ideiglenesek. A feladat befejezése után a nyomtató visszaállítja az alapbeállításokat.

A kimeneti minőség beállításainak ellenőrzése

Ezzel a beállítással adhatja meg a fájl mentése során használt tömörítés szintjét. A legjobb minőség eléréséhez a legmagasabb szintet állítsa be.

1. A nyomtató kezelőpaneljének kezdőképernyőjén lépjen a [Beolvasás](#) alkalmazásra, majd válassza ki a [Beolvasás](#) ikont.
2. Válassza ki az alábbi beolvasási funkciók egyikét:
 - [Beolvasás e-mailbe](#)
 - [Beolvasás hálózati mappába](#)
 - [Beolvasás USB-meghajtóra](#)
 - [Beolvasás SharePoint® felületre](#)
3. Válassza ki a [Beállítások](#) lehetőséget, majd pedig a [Fájltípus és felbontás](#) lehetőséget.

4. Válassza ki az előre megadott **Minőség és fájl méret** beállítások egyikét, majd válassza a **Kész** lehetőséget.
5. Válassza a **Küldés** vagy a **Mentés** lehetőséget a beolvasás megkezdéséhez.

A faxképminőség javítása

Ha a nyomtató faxolási minőségével vannak gondok, a hiba elhárítása érdekében az alább ismertetett sorrendben próbálkozzon a lehetséges megoldásokkal.

Először próbálja ki ezeket az egyszerű lépéseket:

- A dokumentumadagoló helyett a síkgyas lapolvasót használja.
- Használjon jó minőségű eredeti példányokat.
- Ha dokumentumadagolót használ, megfelelően töltsé be az eredetit az adagolóba: használja a papírvezetőket, így nem lesz homályos vagy ferde a kép.

Ha a probléma továbbra is fennáll, próbálkozzon a többi megoldással. Ha ezek sem oldják meg a problémát, ld. A nyomtatási minőség javítása c. részt.

Por és egyéb szennyeződés a lapolvasó üvegén

A másolási minőséget befolyásoló szennyeződéssel kapcsolatos problémák megoldását ismerteti.

A használat során szennyeződés gyűlhet fel a lapolvasó üveglapján és a lapadagoló fehér műanyag hátlapján, ami nyomtatási hibákhoz vezethet. Ha a kinyomtatott lapon csíkok, oda nem illő vonalak, fekete pontok láthatók, rossz a nyomat minősége, nem jól olvasható a szöveg, tisztítsa meg a lapolvasót a következő eljárással.

1. Kapcsolja ki a nyomtatót a tápkapcsolóval, majd húzza ki a tápkábelt a fali csatlakozóaljzattól.

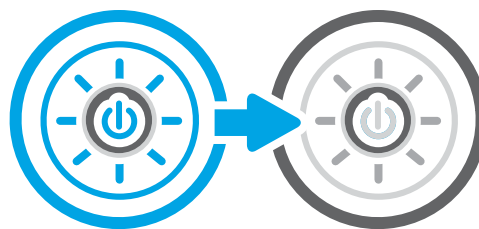

2. Nyissa fel a lapolvasó fedelét.

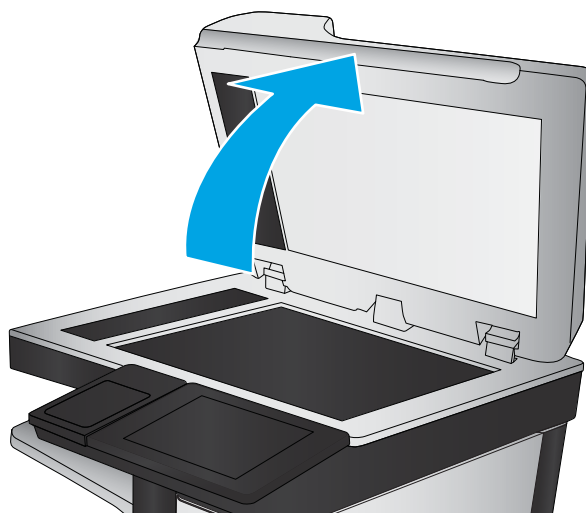

3. Tisztítsa meg a lapolvasó üveglapját (1) és a dokumentumadagoló sávjait (2 és 3) egy nem súroló hatású üvegtisztítóval benedvesített puha ruhadarabbal vagy szivaccsal.

VIGYÁZAT! Ne használjon súroló hatású anyagokat, acetont, benzint, ammóniát, etil-alkoholt vagy karbon-tetrakloridot a nyomtató egyetlen részén sem, mert ezek károsíthatják a nyomtatót. Ne helyezzen folyadékot közvetlenül az üvegre vagy a tálcákra. A folyadékok a nyomtatóba szívároghva károsíthatják azt.

MEGJEGYZÉS: Ha csíkos másolatokat kap a dokumentumadagoló használata esetén, tisztítsa meg a lapolvasó bal oldalán található kis méretű üvegsávokat (2 és 3).

 [Tekintse meg a lapadagoló-üveglap és a síkqyas üveglap tisztítását bemutató videót.](#)

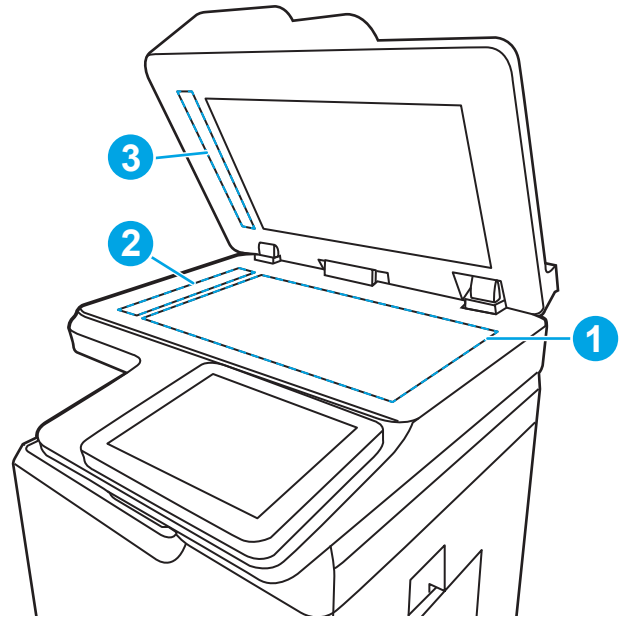

4. A foltosodás megelőzésére szárítsa meg az üveglapot és a fehér műanyag részeket szarvasbőrrel vagy cellulózszivaccsal.
5. Csatlakoztassa a tápkábelt a fali aljzathoz, majd a tápkapcsoló gombbal kapcsolja be a nyomtatót.

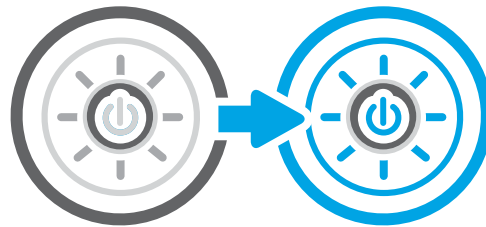

A faxküldési felbontás beállításainak ellenőrzése

Szükség szerint állítsa be a kimenő faxok felbontását. A magasabb felbontási beállítás növeli a faxfájl méretét és elküldési idejét.

1. A nyomtató kezelőpaneljének kezdőképernyőjén lépjen a **Fax** alkalmazásra, majd válassza ki a **Fax** ikont.
2. Válassza ki a **Beállítások** lehetőséget.
3. A Beállítások panelen görgessen le és válassza a **Felbontás** opciót.
4. Válassza ki az előre megadott lehetőségek egyikét, majd pedig válassza a **Küldés** lehetőséget a fax küldéséhez.

A képbeállítások ellenőrzése

A képminőség optimalizálása érdekében módosítsa a beállításokat a **Fax** menüben.

- **Élesség:** Élesítheti vagy tompíthatja a képet. Az élesség növelésével például a szöveg jobban olvashatóvá válhat, csökkentésével pedig a fényképek lágyabb megjelenésűek lehetnek.
- **Sötétség:** Növelheti vagy csökkentheti a fehér és fekete szín arányát a beolvasott képeken.

- **Kontraszt:** Növelheti vagy csökkentheti az oldal legvilágosabb és legsötétebb színe közötti különbséget.
 - **Háttér törlése:** Eltávolíthatja a halvány színeket a beolvasott képek háttéréből. Ha például az eredeti színes papírra nyomtatta, a funkcióval világosabbá teheti a háttérrel a kép sötétségének változatlanul hagyása mellett.
 - **Automatikus szintónus:** Csak Flow nyomtatók esetében áll rendelkezésre. A nyomtató automatikusan beállítja a **Sötétség**, a **Kontraszt** és a **Háttér tisztítása** értéket a beolvasott dokumentumnak megfelelően.
1. A nyomtató kezelőpaneljének kezdőképernyőjén lépjen a **Fax** alkalmazásra, majd válassza ki a **Fax** ikont.
 2. Válassza ki a **Beállítások** lehetőséget.
 3. A Beállítások ablakban görgessen le, és válassza ki a **Képbeállítás** opciót.
 4. A csúszkák mozgatásával állítsa be a szinteket, majd válassza a **Kész** lehetőséget.
 5. A fax küldéséhez válassza a **Küldés** lehetőséget.



MEGJEGYZÉS: Ezek a beállítások ideiglenesek. A feladat befejezése után a nyomtató visszaállítja az alapbeállításokat.

A fax minőségének optimalizálása szövegre vagy képre

Optimalizálja a faxfeladatot a beolvasott kép típusától függően: szöveg, grafika vagy fénykép.

1. A nyomtató kezelőpaneljének kezdőképernyőjén lépjen a **Fax** alkalmazásra, majd válassza ki a **Fax** ikont.
2. Válassza ki a **Beállítások** lehetőséget.
3. A Beállítások panelen görgessen le és válassza ki a **Szöveg/kép optimalizálása** lehetőséget.
4. Válasszon egyet a felkínált lehetőségek közül.
5. A fax küldéséhez válassza a **Küldés** lehetőséget.



MEGJEGYZÉS: Ezek a beállítások ideiglenesek. A feladat befejezése után a nyomtató visszaállítja az alapbeállításokat.

A hibajavítási beállítás ellenőrzése

Győződjön meg arról, hogy a **Hibajavítási mód** beállítás engedélyezve van. Ez a beállítás javítani tud a képminőségen.

1. A nyomtató kezelőpaneljének kezdőképernyőjén lépjen a **Beállítások** alkalmazásra, majd válassza ki a **Beállítások** ikont.
2. Nyissa meg a következő menüket:
 - a. **Fax**
 - b. **Faxküldési beállítások**
 - c. **Általános faxküldési beállítások**
3. Válassza a **Hibajavítás üzemmód** lehetőséget. Érintse meg a **Kész** gombot.

Ellenőrizze a laphoz igazítás beállítását

Ha az [Oldalhoz igazítás](#) beállítás engedélyezve van, és a bejövő fax nagyobb, mint az alapértelmezett oldalméret, a nyomtató megpróbálja átméretezni a képet úgy, hogy az ráférjen az oldalra. Ha a beállítás le van tiltva, a nagyobb képek egyszerre több oldalra lesznek kinyomtatva.

1. A nyomtató kezelőpaneljének kezdőképernyőjén lépjen a [Beállítások](#) alkalmazásra, majd válassza ki a [Beállítások](#) ikont.
2. Nyissa meg a következő menüket:
 - a. [Fax](#)
 - b. [Faxfogadási beállítások](#)
 - c. [Alapértelmezett feladatbeállítások](#)
 - d. [Oldalhoz igazítás](#)
3. A beállítás engedélyezéséhez válassza a [Be](#) értéket, a letiltásához pedig a [Ki](#) értéket.

Küldés másik faxgépre

Lehetséges, hogy a probléma a faxkészülék beállításaiival, vagy a kellékanyag-állapottal kapcsolatos.

Próbálja meg egy másik faxkészülékre küldeni a faxot. Ha a fax minősége így jobb lesz, a hiba oka az eredeti címzett faxkészülékének beállításainál vagy a kellékek állapotánál keresendő.

A küldő faxgépének ellenőrzése

A küldő faxgépének ellenőrzéséhez próbálkozzon az alábbi módszerek valamelyikével.

Kérje meg a küldőt, hogy egy másik faxgépről is küldje el a dokumentumot. Ha a fax minősége jobb, a hiba a küldő faxgépében van. Ha nem érhető el másik faxgép, kérje meg a küldőt a következő változtatások megfontolására:

- Ellenőrizze, hogy az eredeti dokumentumot fehér, nem pedig színes papírra nyomtatták.
- Növelje a fax felbontását, állítson be jobb minőséget vagy nagyobb kontrasztot.
- Ha lehetséges, számítógépes szoftverrel küldje el a faxot.

Vezetékes hálózati problémák megoldása

Tekintse meg az alábbi információkat a vezetékes hálózati problémák megoldása érdekében.

Bevezetés

Bizonyos típusú problémák azt jelezhetik, hogy hálózattal kapcsolatos kommunikációs probléma áll fenn. Ezen problémák közé a következők tartoznak:

Rossz minőségű fizikai csatlakozás

Ellenőrizze a kábelcsatlakozásokat.

1. Ellenőrizze, hogy a nyomtató megfelelő hosszúságú kábellel a megfelelő hálózati porthoz csatlakozik-e.
2. Ellenőrizze a kábelcsatlakozások szilárdságát.
3. Nézze meg a nyomtató hátulján a hálózati port csatlakozását, és ellenőrizze, hogy az aktivitást mutató borostyánsárga jelzőfény villog-e jelezve, hogy van hálózati forgalom, illetve hogy a kapcsolat állapotát mutató zöld jelzőfény folyamatosan világít-e jelezve, hogy van hálózati kapcsolat.
4. Ha a probléma továbbra is fennáll, próbáljon ki egy másik kábelt vagy portot az elosztón.

A számítógép nem tud kommunikálni a nyomtatóval

Győződjön meg róla, hogy a nyomtató kommunikál a hálózattal és a számítógéppel.

1. A hálózati kommunikáció teszteléséhez alkalmazza a „ping” parancsot.
 - a. Nyisson meg egy parancssort a számítógépen.
 - Windows esetében kattintson a **Start** gombra, majd a **Futtatás** pontra, és írja be a `cmd` parancsot, végül nyomja meg az **Enter** gombot.
 - macOS rendszer esetén lépjen az **Alkalmazások**, majd a **Segédeszközök** lehetőségre és nyissa meg a **Terminál** elemet.
 - b. Írja be a `ping` parancsot, majd a nyomtató IP-címét.
 - c. Ha az ablak megjeleníti az oda-vissza út idejét, a hálózat működik.
2. Ha a „ping” parancs végrehajtása sikertelen, ellenőrizze, hogy a hálózati hub-ok be vannak-e kapcsolva, majd győződjön meg róla, hogy a hálózati beállítások, a nyomtató és a számítógép ugyanahhoz a hálózathoz (más néven alhálózathoz) vannak konfigurálva.
3. Nyissa meg a Nyomtató tulajdonságai párbeszédpanelt, és kattintson a **Portok** fülre. Ellenőrizze, hogy a nyomtató jelenlegi IP-címe van-e kijelölve. A nyomtató IP-címe megtalálható a konfigurációs oldalon.
4. Ha a nyomtatót HP szabványos TCP/IP port használatával telepítette, jelölje be a **Mindig erre a nyomtatóra nyomtasson, akkor is, ha az IP-címe megváltozik** jelölőnégyzetet.
5. Ha a nyomtatót Microsoft szabványos TCP/IP port használatával telepítette, az IP-cím helyett használja a nyomtató gazdagénevet.
6. Ha az IP-cím helyes, törölje a nyomtatót a listából, majd vegye fel ismét.
7. Telepítse újra a nyomtatószoftvert és -illesztőprogramot.

A nyomtató nem megfelelő kapcsolódási és kétoldalas nyomtatási beállításokat használ a hálózathoz

A HP azt tanácsolja, hogy ezeket a beállításokat hagyja automatikus módban (ez az alapértelmezett beállítás). Ha megváltoztatja ezeket a beállításokat, akkor azokat a hálózatra vonatkozóan is módosítania kell.

Lehet, hogy az új szoftverek kompatibilitási problémákat okoznak

Ellenőrizze, hogy minden új szoftver jól van-e telepítve, és hogy ezek a megfelelő nyomtató-illesztőprogramot használják-e.

Lehet, hogy a számítógép vagy a munkaállomás nem megfelelően van beállítva

A nem megfelelően konfigurált számítógép nyomtatási problémákat okozhat.

1. Ellenőrizze a hálózati illesztőprogramokat, nyomtató-illesztőprogramokat és a hálózati átirányítási beállításokat.
2. Ellenőrizze, hogy az operációs rendszer megfelelően van-e konfigurálva.

A nyomtató le van tiltva, vagy a hálózat egyéb beállításai nem megfelelőek

Ellenőrizze a hálózati beállításokat.



1. Tekintse át a nyomtató konfigurációs/hálózatkezelési oldalait a hálózati beállítások és protokollok állapotának ellenőrzéséhez.
2. Ha szükséges, konfigurálja újra a hálózati beállításokat.

Vezeték nélküli hálózati problémák megoldása

Tekintse meg az alábbi információkat a vezeték nélküli hálózati problémák megoldása érdekében.

Bevezetés

A hibaelhárításra vonatkozó információk segítségével megszüntetheti a felmerülő problémákat.

-
-  **MEGJEGYZÉS:** Állapítsa meg, hogy engedélyezve van-e a nyomtatón a HP NFC, a Wi-Fi, a BLE vagy egyéb vezeték nélküli nyomtatási funkció. Ehhez nyomtasson ki egy konfigurációs oldalt a nyomtató kezelőpaneljéről.
-  **MEGJEGYZÉS:** Ha időnként a hálózati kapcsolat akadózását észleli, először frissítse a nyomtató firmware-ét. A nyomtató firmware-frissítésének utasításaiért tekintse meg a <http://support.hp.com> webhelyet, keresse meg a nyomtatóját, majd keressen rá a „firmware frissítése” kifejezésre.
-

A vezeték nélküli kapcsolat ellenőrzőlistája

Az ellenőrzőlista segítségével megoldhatja a vezeték nélküli kapcsolatot érintő problémákat.

- Az olyan nyomtatók esetében, amelyek nem támogatják az egyidejű vezetékes és vezeték nélküli kapcsolatot, ellenőrizze, hogy a hálózati kábel nincs-e csatlakoztatva.
- Győződjön meg róla, hogy a nyomtató és a vezeték nélküli útválasztó be van kapcsolva és áram alatt van. Győződjön meg arról is, hogy a nyomtatóban található vezeték nélküli rádió be van kapcsolva. (A vezeték nélküli hálózat jelzőfénye folyamatosan világít, amikor a nyomtató vezeték nélküli hálózathoz csatlakozik, és villog, amikor vezeték nélküli hálózatot keres.)
- Győződjön meg róla, hogy a szolgáltatáskészlet-azonosító (SSID) helyes:
 - Ha vezeték nélküli kapcsolaton keresztül csatlakozik a hálózathoz, győződjön meg róla, hogy a mobil eszköze a megfelelő útválasztóhoz/hozzáférési ponthoz csatlakozik.
 - Wi-Fi Direct kapcsolat esetén nyomtasson ki egy konfigurációs oldalt a nyomtató szolgáltatáskészlet-azonosítójának (SSID) megállapításához.

Ha nem biztos benne, hogy helyes a szolgáltatáskészlet-azonosító (SSID), végezze el újra a vezeték nélküli kapcsolat telepítését.

- Biztonságos hálózatok esetében győződjön meg róla, hogy a biztonsági információ helyes. Ha a biztonsági információ hibás, végezze el újra a vezeték nélküli kapcsolat telepítését.
- Ha a vezeték nélküli hálózat megfelelően működik, próbáljon meg elérni más számítógépeket a vezeték nélküli hálózaton. Ha a hálózat rendelkezik internet-hozzáféréssel, próbáljon meg csatlakozni az internethez vezeték nélküli kapcsolattal.
- Győződjön meg róla, hogy a nyomtató titkosítási módszere (AES vagy TKIP) ugyanaz, mint a vezeték nélküli hozzáférési ponté (WPA biztonságot használó hálózatokban).
- Győződjön meg arról, hogy a nyomtató a vezeték nélküli hálózat hatósugarán belül van. A legtöbb hálózat esetében a nyomtató nem lehet 30 méternél távolabb a vezeték nélküli hozzáférési ponttól (a vezeték nélküli útválasztótól).
- Győződjön meg róla, hogy a vezeték nélküli jelet nem blokkolják akadályok. Távolítsa el minden nagyobb fémtárgyat a nyomtató és a hozzáférési pont közötti részről. Győződjön meg róla, hogy nincsenek póznák, falak, illetve fém- vagy beton tartalmú tartóoszlopok a nyomtató és a vezeték nélküli hozzáférési pont között.

- Győződjön meg róla, hogy a nyomtató közelében nincsenek olyan elektromos eszközök, amelyek zavarhatnák a vezeték nélküli jelet. Számos készülék zavarhatja a vezeték nélküli jelet, így pl. motorok, vezeték nélküli telefonok, a biztonsági rendszer kamerái, másik vezeték nélküli hálózatok, illetve egyes Bluetooth-eszközök.
- A vezeték nélküli nyomtatóhoz csatlakozó számítógép esetén:
 - Győződjön meg róla, hogy a nyomtató-illesztőprogram telepítve van a számítógépen.
 - Győződjön meg róla, hogy a megfelelő nyomtatóport van kiválasztva.
 - Győződjön meg róla, hogy a számítógép és a nyomtató ugyanahhoz a vezeték nélküli hálózathoz csatlakozik.
 - Ha a környezete több vezeték nélküli jellel rendelkezik és szükséges, hogy a nyomtató támogassa a kétsávú hálózatokat 2,4 GHz-en és 5 GHz-en, telepítse a HP Jetdirect 2900nw nyomtatókiszolgáló tartozékot.
 - macOS esetén ellenőrizze, hogy a vezeték nélküli útválasztó támogatja-e a Bonjourt.

A nyomtató nem nyomtat a vezeték nélküli kapcsolat beállításának befejeződése után

Oldja meg a számítógép és a nyomtató közötti problémákat.

1. Győződjön meg róla, hogy a nyomtató be van kapcsolva és üzemkész állapotban van.
2. Kapcsoljon ki minden külső tűzfalat a számítógépen.
3. Győződjön meg róla, hogy a vezeték nélküli hálózat megfelelően működik.
4. Győződjön meg róla, hogy a számítógép megfelelően működik. Ha szükséges, indítsa újra a számítógépet.
5. Ellenőrizze, hogy meg tudja-e nyitni a nyomtató HP beágyazott webszerverét a hálózat valamelyik számítógépéről.

A nyomtató nem nyomtat, és a számítógéphez külső tűzfal van telepítve

Ellenőrizze, hogy a tűzfal nem zavarja-e a vezeték nélküli kommunikációt.

1. Frissítse a tűzfalat a gyártótól kapható legújabb frissítéssel.
2. Ha a nyomtató telepítése vagy a nyomtatás megkísérlése közben a programok kérik a tűzfal elérését, engedélyezze a programok futtatását.
3. Ideiglenesen kapcsolja ki a tűzfalat, majd telepítse a vezeték nélküli nyomtatót a számítógépre. Kapcsolja be a tűzfalat, miután befejezte a vezeték nélküli készülék telepítését.

A vezeték nélküli kapcsolat nem működik a vezeték nélküli útválasztó vagy nyomtató áthelyezése után

Ellenőrizze, hogy a nyomtató és a hálózat beállításai megfelelőek-e.

1. Győződjön meg róla, hogy az útválasztó vagy a nyomtató ugyanahhoz a hálózathoz csatlakozik, mint a számítógép.
2. Nyomtasson egy konfigurációs oldalt.

3. Vesse össze a konfigurációs oldalon látható szolgáltatáskészlet-azonosítót (SSID) a számítógép nyomtatókonfigurációs oldalán találhatóval.
4. Ha a számok nem egyeznek, a készülékek nem ugyanahhoz a hálózathoz csatlakoznak. Konfigurálja újra a nyomtató vezeték nélküli beállítását.

Nem lehet több számítógépet csatlakoztatni a vezeték nélküli nyomtatóhoz

A csatlakozási problémák megoldásához hajtsa végre a következő lépéseket.

1. Győződjön meg róla, hogy a többi számítógép a vezeték nélküli tartományon belül van, és semmi sem akadályozza a jelet. A legtöbb hálózat esetében a vezeték nélküli tartomány a hozzáférési ponttól 30 m távolságon belül található.
2. Győződjön meg róla, hogy a nyomtató be van kapcsolva és üzemkész állapotban van.
3. Gondoskodjon arról, hogy 5 egyidejű Wireless Print Direct felhasználónál több ne legyen a rendszeren.
4. Kapcsoljon ki minden külső tűzfalat a számítógépen.
5. Győződjön meg róla, hogy a vezeték nélküli hálózat megfelelően működik.
6. Győződjön meg róla, hogy a számítógép megfelelően működik. Ha szükséges, indítsa újra a számítógépet.

Ha a vezeték nélküli nyomtató virtuális magánhálózathoz (VPN) csatlakozik, megszakad a kapcsolat

Általában nem lehet egyszerre csatlakozni virtuális magánhálózathoz és másik hálózatokhoz.

A hálózat nem jelenik meg a vezeték nélküli hálózatok listájában

Kövesse az alábbi lépéseket, ha a hálózat nem jelenik meg a számítógép vagy a mobil eszköz vezeték nélküli hálózatok listáján.

- Győződjön meg róla, hogy a vezeték nélküli útválasztó be van kapcsolva és áram alatt van.
- Előfordulhat, hogy a hálózat rejtve van. Azonban rejtett hálózathoz is lehet csatlakozni. Győződjön meg arról, hogy az útválasztó/hozzáférési pont sugározza az SSID-t; keressen rá az SSID-re a mobil eszköze által látható és elérhető hálózatokon.

A vezeték nélküli hálózat nem működik

Az alábbi lépések végrehajtásával ellenőrizze, hogy a hálózat megfelelően működik-e.

1. Az olyan nyomtatók esetében, amelyek nem támogatják az egyidejű vezetékes és vezeték nélküli kapcsolatot, ellenőrizze, hogy a hálózati kábel le van-e csatlakoztatva.
2. Próbáljon meg másik eszközöket csatlakoztatni a hálózathoz, hogy ellenőrizhesse, hogy a hálózati kommunikáció megszakadt-e.
3. A hálózati kommunikáció teszteléséhez alkalmazza a „ping” parancsot.
 - a. Nyisson meg egy parancssort a számítógépen.

- Windows esetében kattintson a **Start** gombra, majd a **Futtatás** pontra, és írja be a `cmd` parancsot, végül nyomja meg az `Enter` gombot.
 - macOS rendszer esetén lépjen az **Alkalmazások**, majd a **Segédeszközök** lehetőségre és nyissa meg a **Terminál** elemet.
- b. Írja be a `ping` parancsot, majd az útválasztó IP-címét.
 - c. Ha az ablak megjeleníti az oda-vissza út idejét, a hálózat működik.
4. Győződjön meg róla, hogy az útválasztó vagy a nyomtató ugyanahhoz a hálózathoz csatlakozik, mint a számítógép.
- a. Nyomtasson egy konfigurációs oldalt.
 - b. Vesse össze a konfigurációs jelentésen látható szolgáltatáskészlet-azonosítót (SSID) a számítógép nyomtatókonfigurációs oldalán találhatóval.
 - c. Ha a számok nem egyeznek, a készülékek nem ugyanahhoz a hálózathoz csatlakoznak. Konfigurálja újra a nyomtató vezeték nélküli beállítását.

Az interferencia csökkentése vezeték nélküli hálózatban

Az alábbi ötletek segítségével csökkenthető az interferencia a vezeték nélküli hálózatokban:

- Tartsa távol a vezeték nélküli készülékeket a nagyobb fémtárgyaktól, pl. irattároló szekrénytől, illetve más elektromágneses készülékektől, pl. mikrohullámú sütőtől vagy vezeték nélküli telefontól. Ezek az eszközök zavarhatják a rádiójeleket.
- Tartsa távol a vezeték nélküli készülékeket a vastagabb falazatoktól és épületszerkezetektől. Ezek elnyelhetik a rádióhullámokat, és csökkenthetik a jelerősséget.
- Helyezze a vezeték nélküli útválasztót központi helyre úgy, hogy akadály nélküli sugárzást biztosítson a hálózathoz kapcsolódó nyomtatók számára.

Faxolási problémák megoldása

A következő részek a nyomtató faxfunkcióival kapcsolatos problémák megoldásához nyújtanak segítséget.

A faxolás során fellépő problémák ellenőrzőlistája

Az alábbi ellenőrzőlista segítséget nyújthat a faxolás közben tapasztalható problémák okának megállapításához:

- **A faxtartozékhoz mellékelt faxkábel használja?** A faxtartozék teszteken bizonyította, hogy a mellékelt faxkábel megfelel az RJ11 szabvány előírásainak és a funkcionális előírásoknak. Ne használjon másik faxkábelt; az analóg faxtartozéknak analóg faxkábelre van szüksége. A telefonkapcsolatnak is analógnak kell lennie.
- **Jól illeszkedik a fax/telefonvonal csatlakozója a faxtartozékon lévő aljzatba?** Győződjön meg arról, hogy a telefoncsatlakozó megfelelően kapcsolódik-e az aljzathoz. Pattintsa be a csatlakozót az aljzatba.



MEGJEGYZÉS: Ellenőrizze, hogy a telefonkábel csatlakozója a fax portjához, nem pedig a hálózati porthoz csatlakozik. A portok hasonlóak.

- **Megfelelően működik a fali telefonaljzat?** Telefon csatlakoztatásával ellenőrizze, hogy van-e vonal a fali aljzatban. Hallja a tárcsahangot, lehet telefonhívásokat indítani és fogadni?

Milyen telefonvonalat használ?

Ellenőrizze a használt telefonvonalat, és tekintse át az adott típusú vonalhoz tartozó javaslatokat.

- **Külön vonal:** Szabványos analóg fax-/telefonvonal, amely kizárólag faxküldésre és -fogadásra szolgál.



MEGJEGYZÉS: A telefonvonal kizárólag a nyomtatóhoz tartozó faxkészülék számára legyen fenntartva, azt ne használja más telefonos eszköz, például a riasztórendszer, amely telefonvonalon keresztül küld riasztást a távfelügyeleti cég központjába.

- **Alközpont:** Vállalati belső telefonközpontos rendszer. A szabványos otthoni telefonok és a faxtartozék analóg telefonvonalon működnek. Egyes telefonalközpontok digitális üzeműek, és előfordulhat, hogy nem kompatibilisek a faxtartozékkal. Szüksége lehet egy illesztő Analog Telephone Adapter (ATA) eszközre a faxkészülék digitális PBX rendszerekre csatlakoztatásához.
- **Továbbléptetés:** Telefonközponti szolgáltatás: ha egy bejövő vonal foglalt, a következő hívás a következő szabad vonalra kerül. Próbálja a nyomtatót az első bejövő telefonvonalra csatlakoztatni. A faxtartozék a hívásfogadás előtti csengésszám beállításának megfelelő számú csengés után fogadja a bejövő hívást.

Használ túlfeszültség ellen védő eszközt?

A fali aljzat és a faxtartozék közé túlfeszültség ellen védő készülék helyezhető el, amely – pl. villámlás esetén – a telefonvonalon átfolyó erős elektromos áramtól védi a faxtartozékot. Az ilyen készülék gondokat okozhat a fax kommunikációjában, mivel ronthatja a telefonjel minőségét.

Ha ilyen eszköz használata esetén problémát tapasztal a faxok küldése és fogadása során, akkor próbaképpen csatlakoztassa a nyomtatót közvetlenül a fali aljzathoz annak megállapítására, hogy a túlfeszültség ellen védő eszköz okozza-e a problémát.

Igénybe veszi a telefontársaság hangposta szolgáltatását, vagy használ üzenetrögzítőt?

Ha a hangpostaszolgáltatás hívásfogadás előtti csengetésszáma kisebb, mint a faxtartozék erre vonatkozó beállítása, a hívást a hangpostaszolgáltatás fogadja, így a készülék nem tudja fogadni a faxokat.

Ha a faxtartozék hívásfogadás előtti csengetésszáma kisebb, mint a hangpostaszolgáltatásé, az összes hívást a faxtartozék fogadja.

Engedélyezve van-e a hívásvárakoztatási funkció a telefonvonalon?

Ha a fax telefonvonalán hívásvárakoztatási funkció van engedélyezve, a hívásvárakoztatási értesítés megszakíthatja a folyamatban lévő faxhívást, ami kommunikációs hibát okoz.

Győződjön meg arról, hogy a fax telefonvonalán nincs engedélyezve a hívásvárakoztatás.

A faxkiegészítő állapotának ellenőrzése

Ha a jelek szerint nem működik az analóg faxtartozék, a [Konfigurációs lap](#) kinyomtatásával ellenőrizze az állapotát.

1. A kezdőképernyőn görgessen a [Jelentések](#) ikonra, és válassza ki.
2. Nyissa meg a következő menüket:
 - a. [Konfiguráció/Áll.oldalak](#)
 - b. [Konfigurációs oldal](#)
3. A jelentés kinyomtatásához érintse meg a [Nyomtatás](#) gombot; illetve érintse meg a [Nézet](#) gombot, ha a képernyőn szeretné megtekinteni a jelentést. A jelentés több oldalból áll.

 **MEGJEGYZÉS:** A nyomtató IP-címe vagy gazdagépneve a Jetdirect oldalon található.

4. A Konfigurációs oldal Faxtartozék lapján ellenőrizze a modem állapotát. A készülék adatai fejléc alatt. A következő táblázat a különféle állapotokat, illetve a problémák lehetséges megoldását ismerteti.

 **MEGJEGYZÉS:** Ha a faxtartozékok listájának nyomtatása nem indul el, előfordulhat, hogy probléma van az analóg faxtartozékkal. Ha LAN-faxot vagy internetfaxot használ, előfordulhat, hogy a művelet ezek beállításai miatt nem indul el.

9-14. táblázat: Analóg faxtartozék hibaelhárítása

Különféle állapotok	Lehetséges megoldások
Működőképes / Engedélyezve ¹	Az analóg faxtartozék be van szerelve és üzemkész.
Működőképes / Letiltva ¹	A faxtartozék telepítve van, de a szükséges faxbeállításokat még nem adta meg. A faxtartozék csatlakoztatva van és működőképes, a HP Digital Sending segédprogramban azonban letiltották a nyomtató faxfunkcióját, vagy engedélyezték a helyi hálózati (LAN) faxolást. Ha be van kapcsolva a LAN-fax, kikapcsol az analóg fax funkció. Egyszerre csak az egyik lehet bekapcsolva a LAN-fax és az analóg fax funkció közül. MEGJEGYZÉS: Ha a LAN-fax be van kapcsolva, a nyomtató kezelőpanelén a Beolvasás faxba funkció nem érhető el.
Nem működőképes / Engedélyezve/Letiltva ¹	A nyomtató firmware-hibát észlelt. Frissítse a firmware-t.
Sérült / Engedélyezve/Letiltva ¹	A faxfeladat sikertelen. Húzza ki, majd helyezze be ismét a faxtartozék-kártyát, és ellenőrizze, hogy nincsenek-e elgörcsölt érintkezők. Ha továbbra is SÉRÜLT marad az állapot, cserélje ki az analóg faxtartozékot.

¹ Az ENGEDÉLYEZVE állapot azt jelzi, hogy az analóg faxtartozék engedélyezve van, és be van kapcsolva; a LETILTVA állapot azt jelenti, hogy a LAN-fax szolgáltatás van engedélyezve (az analóg fax pedig ki van kapcsolva).

Általános faxolási problémák

Ismerje meg az általános faxolási problémák megoldásait.

Nem sikerült elküldeni a faxot.

Erősítse meg a faxproblémát, és próbálkozzon a javasolt megoldással.

Engedélyezve van a JBIG-üzemmód, de a fogadó faxkészülék nem ismeri azt.

Kapcsolja ki a JBIG-beállítást.

Nem jelenik meg a faxcímjegyzék gombja

Erősítse meg a faxproblémát, és próbálkozzon a javasolt megoldással.

A kiválasztott címlistában a névjegyek egyikéhez sem tartoznak faxinformációk. Adja meg a szükséges faxadatokat.

Nem található a Faxbeállítások a HP Web Jetadmin programban.

Erősítse meg a faxproblémát, és próbálkozzon a javasolt megoldással.

A Faxbeállítások a HP Web Jetadmin programban a készülék állapotoldalának legördülő menüjében található.

Válassza a legördülő menü **Digital Sending and Fax** (Digitális küldés és faxolás) elemét.

A készülék a fejléctet a lapok tetejére illeszti, mikor be van kapcsolva a fedőlap beállítás.

Ez a faxprobléma a normál működés része.

A továbbított faxoknál a nyomtató a lapok tetejére illeszti a fejléctet.

Ez nem hiba, a tartozék normális működésének velejárója.

A címzettek mezőben vegyesen szerepelnek számok és nevek.

Ez a faxprobléma a normál működés része.

A címzettek mezőben nevek és számok is megjelenhetnek. A faxcímjegyzékben nevek, a többi adatbázisban pedig számok található.

Ez nem hiba, a tartozék normális működésének velejárója.

Kétoldalasként kerül kinyomtatásra egy egyoldalas fax.

Erősítse meg a faxproblémát, és próbálkozzon a javasolt megoldással.

A készülék a fax tetejéhez illeszti hozzá a fejléctet, ezért a szöveg áttolódik a következő oldalra.

Ha az egyoldalas faxot egy oldalra kívánja kinyomtatni, állítsa a fejléctet fedőlap módba, vagy módosítsa az oldalmérethez igazítás beállítását.

Faxolás közben a dokumentum megáll a lapadagolóban.

Erősítse meg a faxproblémát, és próbálkozzon a javasolt megoldással.

A papír beragadt a lapadagolóba.

Szüntesse meg a beragadást, és küldje el ismét a faxot.

Túl hangosak vagy halkak a faxtartozék hangjelzései.

Erősítse meg a faxproblémát, és próbálkozzon a javasolt megoldással.

Módosítani kell a hangerő beállítását.

A hangerőt a [Faxküldési beállítások](#) és a [Faxfogadási beállítások](#) menüben lehet beállítani.

Tárgymutató

Jelek és számok

1. tálca

- borítékok betöltése 55
- elakadások 208
- keresés 10, 11, 12
- papír tájolása 34, 35

1. tálca hosszabbítója

- keresés 10, 11, 12

1x550 lapos tálcák

- címkék betöltése 57

2. tálca

- behelyezés 41
- címkék betöltése 57
- elakadások 208

550 lapos tálcák

- elakadások 208

A

- AirPrint 89, 91
- akusztikai jellemzők 31
- alapértelmezett átjáró, beállítás 186
- alhálózati maszk 186
- Alkatrészek
 - áttekintés 63
- alkatrésszámok
 - cserealkatrészek 64, 66
 - tűzőkazetták 64, 66
- állapot, faxkiegészítő oldala 281, 282
- általános konfiguráció
 - HP beépített webkiszolgáló 174, 176, 177
- alváskésleltetés
 - beállítás 193
- Android készülékek
 - nyomtatás innen: 89, 92
- a nyomtató kezelése
 - áttekintés 173

- átjáró, alapértelmezett beállítása 186

B

- bal oldali ajtó
 - keresés 5, 6, 7, 8
- be-/kikapcsoló
 - keresés 5, 6, 7, 8
- Beágyazott webkiszolgáló (EWS)
 - jelszavak hozzárendelése 190
- Beágyazott webszerver
 - a nyomtatónév módosítása 186
 - hálózati beállítások módosítása 186
 - megnyitás 186
- Beágyazott webszerver (EWS – Embedded Web Server)
 - funkciók 174
 - hálózati csatlakozás 174
 - jelszavak hozzárendelése 191
- beállítások
 - fax 165, 171
 - visszaállítás a gyári (alapértelmezett) értékekre 197
- behelyezés
 - papír a 1. tálcában 34
 - papír a 2. tálcában 41
 - papír a 4000 lapos nagy kapacitású adagolótálcába 49
- Bejelentkezés gomb
 - keresés 15
- belső befejezőegység
 - keresés 7
- belső befejezőegység tartozék
 - üzemmód konfigurálása 59, 61
- beolvasás
 - áttekintés 103
 - felbontás 20
 - optimalizálás szöveg vagy képek esetén 266
- beolvasás a nyomtató mappájába 151
- beolvasás a nyomtató memóriájába 151
- beolvasás e-mailbe
 - dokumentumok küldése 148
- Beolvasás hálózati mappába 154
 - kezdeti beállítás 121
- beolvasási beállítások
 - HP beágyazott webkiszolgáló 176, 179
 - HP beépített webszerver 174
- beolvasás mappába 154
- beolvasás USB-meghajtóra 160
- Beolvasás USB-meghajtóra 160
 - engedélyezés 144
- beolvasott képek optimalizálása 266
- billentyűzet
 - keresés 5, 6, 7, 8
- biztonság
 - titkosított merevlemez 190, 192
- biztonsági beállítások
 - HP beágyazott webkiszolgáló 176, 182
 - HP beépített webszerver 174
- biztonsági zárnyílás
 - keresés 10, 11, 12
- Bonjour
 - azonosítása 174
- borítékok
 - tájolás 34, 35
- borítékok, betöltés 55
- böngészőkövetelmények
 - HP beépített webszerver 174

- C**
címkék
nyomtatás 57
nyomtatás (Windows) 78
címkék, betöltés 57
címkére
tájolás 57
- CS**
csere
patronok 68
cserealkatrészek
alkatrészszámok 64, 66
- D**
digitális kézbesítés
dokumentumok küldése 148
mappák 154
nyomtatómemória 151
USB 160
digitális küldés beállításai
HP beágyazott webkiszolgáló 176, 179
HP beépített webszerver 174
duplex egység
elakadások 208
- E**
easy-access USB nyomtatás 93
egyéb hivatkozások listája
HP beépített webkiszolgáló 174, 176, 178
elakadás, papír
helyek 208
elakadások
1. tálca 208
2. tálca 208
550 lapos tálca 208
a következő okai: 209
automatikus navigáció 208
duplex egység 208
helyek 208
kimeneti tálca 208
elektromos jellemzők 31
ellenőrzőlista
vezeték nélküli
csatlakoztathatóság 277
elsődleges adagolótálca
borítékok betöltése 55
energiafelhasználás, optimalizálás 193
energiafogyasztás 193
érintőképernyő
helye funkciói 15
Ethernet (RJ-45)
keresés 10, 11, 12
Explorer, támogatott verziók
HP beépített webszerver 174
- F**
fax
áttekintés 163
beállítás 164
beállítások 165, 171
blokkolás 171
lapadagolási problémák 281, 284
optimalizálás szöveg vagy képek esetén 271
szükséges beállítások 164
faxbeállítások
HP beágyazott webkiszolgáló 176
HP beépített webszerver 174, 180
szükséges 164
faxképek optimalizálása 271
faxport
keresés 10
feladatok, tárolt
létrehozás (Windows) 85
Mac beállítások 85
nyomtatás 85
törlés 85, 88
feladatok tárolása
Windows rendszeren 85
felbontás
másolás és beolvasás 20
fennáll az áramütés veszélye 2
fóliák
nyomtatás (Windows) 78
formázó
keresés 10, 11, 12
- GY**
Gyári beállítások visszaállítása 197
- H**
hálózat
beállítások, megtekintés 186
beállítások, módosítás 186
nyomtató neve, módosítás 186
hálózati beállítások
HP beágyazott webkiszolgáló 176, 183
HP beépített webszerver 174
hálózati csatlakozás sebességének beállítása, változtatás 186
hálózati duplex beállítások, változtatás 186
hálózati mappa, küldés 154
hálózat kezelése 186
hálózatok
Alapértelmezett átjáró 186
alhálózati maszk 186
HP Web Jetadmin 194
IPv4-cím 186
IPv6-cím 186
Támogatott 20
hardverintegrációs rekesz (HIP)
keresés 5, 6, 7, 8
helyi hálózat (LAN)
keresés 10, 11, 12
hibaelhárítás
a tonerkazetta állapotának ellenőrzése 245, 248
áttekintés 195
elakadások 208, 209
hálózati problémák 275
lapadagolási problémák 200
vezetékes hálózat 275
vezeték nélküli hálózat 277
hibaelhárító eszközök
HP beépített webkiszolgáló 174, 176, 181
HIP (hardverintegrációs rekesz)
keresés 5, 6, 7, 8
HP beágyazott webkiszolgáló
beolvasási beállítások 176, 179
biztonsági beállítások 176, 182
digitális küldés beállításai 176, 179
faxbeállítások 176
hálózati beállítások 176, 183
másolási beállítások 176, 178
nyomtatási beállítások 176, 178
HP beágyazott webszerver (EWS)
funkciók 174
hálózati csatlakozás 174
HP beépített webkiszolgáló
általános konfiguráció 174, 176, 177

- a nyomtatónév módosítása 186
- egyéb hivatkozások listája 174, 176, 178
- hálózati beállítások módosítása 186
- hibaelhárító eszközök 174, 176, 181
- HP Web Services 174, 176, 183
- információs oldalak 174, 176
- megnyitás 186
- HP beépített webszerver
 - beolvasási beállítások 174
 - biztonsági beállítások 174
 - digitális küldés beállításai 174
 - faxbeállítások 174, 180
 - hálózati beállítások 174
 - kellékek 181
 - másolási beállítások 174
 - nyomtatási beállítások 174
- HP ePrint 89
- HP ePrint szoftver 89
- HP JetAdvantage üzleti megoldások 162
- HP Web Jetadmin 194
- HP Web Services engedélyezés 174, 176, 183

I

- információs oldalak
 - HP beépített webkiszolgáló 174, 176
- interferencia vezeték nélküli hálózatban 277, 280
- interfészportok
 - keresés 10, 11, 12
- Internet Explorer, támogatott verziók
 - HP beépített webszerver 174
- IPsec 190, 192
- IP Security (IP-biztonság) 190, 192
- IPv4-cím 186
- IPv6-cím 186

J

- Jetadmin, HP Web 194
- JetAdvantage 162
- jobb oldali ajtó
 - keresés 5, 6, 7, 8

K

- kalibrálás
 - lapolvasó 262
 - színek 252
- karbantartási készletek
 - alkatrészszámok 64, 66
- kazetta
 - alacsony határérték beállítások 198
 - használat, amikor kifogyóban 198
- kellékek
 - alacsony határérték beállítások 198
 - alkatrészszámok 64, 66
 - áttekintés 63
 - használat, amikor kifogyóban 198
 - HP beépített webszerver 181
 - patronok cseréje 68
 - rendelés 64
- képminőség
 - a tonerkazetta állapotának ellenőrzése 245, 248
- kétoldalas nyomtatás
 - beállítások (Windows) 78
 - kézi átfordítással (Windows) 78
 - kézzel (Mac) 82
 - Mac 82
 - Windows 78
- Kezdőlap gomb
 - keresés 15
- kezelőpanel
 - helye funkciói 15
 - keresés 5, 6, 7, 8
 - súgó 195
- kézi kétoldalas
 - Mac 82
 - Windows 78
- Kijelentkezés gomb
 - keresés 15
- kimeneti tálca
 - elakadt lapok eltávolítása 208
 - keresés 5, 6, 7, 8
- Kis hatótávolságú kommunikáció
 - alapú nyomtatás 89, 90
- kis margók 262
- küldés e-mailben
 - dokumentumok küldése 148

L

- LAN-port
 - keresés 10, 11, 12
- lapadagolási problémák 281, 284
- lapadagoló
 - kapacitás 20
 - keresés 5, 6, 7, 8
 - lapadagolási problémák 200, 207
- lapolvasó
 - kalibrálás 262
 - üveglap tisztítása 262, 266, 271
- laponkénti oldalszám
 - kiválasztás (Mac) 82
 - kiválasztás (Windows) 78
- laponként több oldal
 - nyomtatás (Mac) 82
 - nyomtatás (Windows) 78

M

- Mac illesztőprogram-beállítások
 - Feladattárolás 85
- magánjellegű nyomtatás 85
- mappák
 - küldés ide 154
- margók, kis
 - másolás 262
- másolás
 - áttekintés 97
 - felbontás 20
 - optimalizálás szöveg vagy képek esetén 262
- másolási beállítások
 - HP beágyazott webkiszolgáló 176, 178
 - HP beépített webszerver 174
- Másolás indítása gomb
 - keresés 15
- másolatok optimalizálása 262
- memória
 - tartozék 20
- Mentés a nyomtató memóriájába 151
- méreték, nyomtató 29
- merevlemezek
 - titkosított 190, 192
- minimális rendszerkövetelmények
 - macOS 27
 - Windows 27

mobil nyomtatás
Android készülékek 89, 92
mobilyomtatás, támogatott
szoftver 29
mobil nyomtatási megoldások 20
műszaki leírás
elektromos és akusztikai 31

N

nagy kapacitású adagolótálca
behelyezés 49
Nagy sebességű USB 2.0 nyomtatási
port
keresés 10, 11, 12
Netscape Navigator, támogatott
verziók
HP beépített webszerver 174
NFC-kapcsolat és nyomtatás 89, 90

NY

nyomathordozó
az 1. tálca feltöltése 34
nyomtatás
áttekintés 77
tárolt feladatok 85
USB-tárolótartozékról 93
nyomtatási beállítások
HP beágyazott webkiszolgáló
176, 178
HP beépített webszerver 174
nyomtatási feladatok tárolása 85
nyomtatás mindkét oldalra
beállítások (Windows) 78
kézi átfordítással, Windows 78
Mac 82
Windows 78
nyomtató
áttekintés 1
nyomtató-illesztőprogramok
Linux 27
macOS 27
UNIX 27
Windows 27
nyomtatómemória
küldés ide 151
nyomtató memóriája, küldés 151

O

oldalak percenként 20
online súgó, kezelőpanel 195

operációs rendszerek, támogatott
27
operációs rendszerek (OS)
Támogatott 20
OS (operációs rendszer)
Támogatott 20

P

papír
1. tálca tájolás 34, 35
a 1. tálca feltöltése 34
a 2. tálca feltöltése 41
a 4000 lapos nagy kapacitású
adagolótálca betöltése 49
elakadások 208, 209
kiválasztás 245, 250
papír, rendelés 64
papírbehúzási problémák
megoldás 200, 203
papirelakadások
1. tálca 208
2. tálca 208
550 lapos tálcák 208
duplex egység 208
helyek 208
kimeneti tálca 208
papírtálcák
áttekintés 33
papírtípus
kiválasztás (Windows) 78
papírtípusok
kiválasztás (Mac) 82
patronok
alkatrészszámok 68
csere 68
rendelési információ 68
részegységek 68
portok
keresés 10, 11, 12

R

rendelés
kellékek és tartozékok 64
rendszerkövetelmények
HP beépített webszerver 174
rögzítés
formázó 190, 192

S

sebesség, optimalizálás 193

speciális papír
nyomtatás (Windows) 78
súgó, kezelőpanel 195
Súgó gomb
keresés 15

SZ

széltől szelig másolás 262
szervizfolyadék-tartály
replace (Nyomtatófej-hiba:
cserélje) 72
színek
kalibrálás 252
szükséges beállítások
fax 164

T

tálca, kimeneti
keresés 5, 6, 7, 8
tálcák
a váltakozó fejléces mód
használata 40, 48, 54
kapacitás 20
keresés 5, 6, 7, 8
tartozék 20
támogatott operációs rendszerek 27
tápcsatlakozás
keresés 10, 11, 12
tápkapcsoló
keresés 5, 6, 7, 8
tárolás, feladat
Mac beállítások 85
tárolt feladatok
létrehozás (Mac) 85
létrehozás (Windows) 85
nyomtatás 85
törlés 85, 88
tartozékok
áttekintés 63
rendelés 64
TCP/IP
IPv4-paraméterek kézi beállítása
186
IPv6-paraméterek kézi beállítása
186
teljesítmény
felvétel 31
tisztítás
papírut 245
üveg 262, 266, 271

- tömeg, nyomtató 29
- törlés
 - tárolt feladatok 85, 88
- tűzés
 - alapértelmezett hely beállítása 59
 - üzemmód konfigurálása 59, 61
- tűző
 - alapértelmezett tűzési hely beállítása 59
- tűzőgép ajtaja
 - keresés 10, 11

U

- USB
 - küldés ide 160
- USB-port
 - engedélyezés 93, 94, 96
 - keresés 10, 11, 12
- USB-tárolótartozékok
 - nyomtatás innen: 93

Ü

- üveglap, tisztítás 262, 266, 271

V

- váltakozó fejléces mód 34, 40, 41, 48, 49, 54
- vezeték nélküli hálózat
 - hibaelhárítás 277

W

- webbongésző-követelmények
 - HP beépített webserverek 174
- webhelyek
 - HP Web Jetadmin, letöltés 194
- Wi-Fi Direct Print 29, 89, 90

