



HP PageWide Managed Color MFP E77650,
E77660, P77940, P77950, P77960, P77440
HP PageWide Managed Color Flow MFP
E77650, E77660

Ghidul utilizatorului

Drepturi de autor și licență

© Copyright 2018 HP Development Company, L.P.

Reproducerea, adaptarea sau traducerea fără permisiunea prealabilă în scris sunt interzise, cu excepția permisiunilor acordate prin legile drepturilor de autor.

Informațiile din acest document pot fi modificate fără notificare prealabilă.

Singurele garanții pentru produsele și serviciile HP sunt cele stabilite în declarațiile exprese de garanție, care însoțesc aceste produse și servicii. Nici o prevedere a prezentului document nu poate fi interpretată drept garanție suplimentară. Compania HP nu va răspunde pentru nici o omisiune sau eroare tehnică sau editorială din prezentul document.

Edition 4, 1/2019

Mențiuni despre mărcile comerciale

Adobe®, Adobe Photoshop®, Acrobat® și PostScript® sunt mărci comerciale ale Adobe Systems Incorporated.

Apple și sigla Apple sunt mărci comerciale ale Apple Computer, Inc., înregistrate în SUA și în alte țări/regiuni.

macOS este o marcă comercială a Apple Inc., înregistrată în S.U.A. și în alte țări/regiuni.

AirPrint X este marcă comercială a Apple Inc., înregistrată în S.U.A. și în alte țări/regiuni.

Google™ este marcă comercială a Google Inc.

Microsoft®, Windows®, Windows XP® și Windows Vista® sunt mărci comerciale înregistrate ale Microsoft Corporation în SUA.

UNIX® este o marcă comercială înregistrată a The Open Group.

Cuprins

1 Prezentare imprimantă	1
Pentru informații suplimentare	1
Pictograme Atenție	2
Vederi imprimantă	3
Vedere din față a imprimantei	3
Vedere din față—modelele E77650dn, E77650dns, E77650z, E77650zs, E77660dn, E77660z, E77660zs, E77660zts, P77440dn, P77940dn, P77940dns, P77950dn, P77950dns, P77960dn, P77960dns	3
Vedere din față—modelele E77650z+, E77660z+, P77940dn+, P77950dn+, P77960dn+	4
Vedere din spate a imprimantei și porturile de interfață	5
Vedere din spate și porturi de interfață—modelele E77650dn, E77650dns, E77650z, E77650zs, E77660dn, E77660z, E77660zs, E77660zts, P77440dn, P77940dn, P77940dns, P77950dn, P77950dns, P77960dn, P77960dns	5
Vedere din spate și porturi de interfață—modelele E77650z+, E77660z+, P77940dn+, P77950dn+, P77960dn+	6
Vizualizarea panoului de control	7
Modul de utilizare a panoului de control cu ecran senzitiv	9
Specificații imprimantă	10
Specificații tehnice	10
Sisteme de operare acceptate	23
Soluții de imprimare mobilă	25
Dimensiuni imprimantă	26
Consumul de energie, specificații privind alimentarea și emisiile acustice	28
Domeniul mediului de operare	28
Configurare hardware imprimantă și instalare software	29
2 Tăvile pentru hârtie	31
Pentru informații suplimentare	31
Încărcați hârtie în tava 1 (tavă multifuncțională)	32
Introducere	32
Orientarea hârtiei din tava 1	33

Utilizarea modului Hârtie cu antet alternativ	37
Activarea modului Hârtie cu antet alternativ prin utilizarea meniurilor din panoul de control al imprimantei	37
Încărcarea hârtiei în tava 2	38
Introducere	38
Orientarea hârtiei în tava 2 și tăvile de 550 de coli	40
Utilizarea modului Hârtie cu antet alternativ	43
Activarea modului Hârtie cu antet alternativ prin utilizarea meniurilor din panoul de control al imprimantei	44
Încărcați hârtia în tăvile tandem 2 și 3 (doar pentru modelele E77660zts, P77440dn)	45
Introducere	45
Utilizarea modului Hârtie cu antet alternativ	47
Activarea modului Hârtie cu antet alternativ prin utilizarea meniurilor din panoul de control al imprimantei	47
Încărcarea tăvii de intrare de mare capacitate (HCI) de 4.000 de coli	48
Introducere	48
Orientarea hârtiei în HCI	50
Utilizarea modului Hârtie cu antet alternativ	51
Activarea modului Hârtie cu antet alternativ prin utilizarea meniurilor din panoul de control al imprimantei	52
Încărcarea și imprimarea plicurilor	53
Introducere	53
Imprimarea plicurilor	53
Orientarea plicurilor	53
Încărcarea și imprimarea etichetelor	55
Introducere	55
Alimentarea manuală a etichetelor	55
Orientare etichetă	56
Configurați capsarea cu dispozitivul de finisare interior (numai pentru modelele E77650dns, E77650zs și E77660zs)	57
Configurarea poziției de capsare implicite	57
Configurarea modului de funcționare	58
3 Consumabile, accesorii și componente	59
Pentru informații suplimentare	59
Comandarea de consumabile, accesorii și componente	60
Comandare	60
Consumabile și accesorii	60
Consumabile de întreținere/cu durată mare de viață (LLC)	61
Componente care pot fi reparate de client	61
Înlocuirea cartușelor	65

Introducere	65
Informații privind cartușele	65
Scoaterea și înlocuirea cartușelor	66
Înlocuiți recipientul pentru lichid de service	69
Introducere	69
Scoaterea și înlocuirea recipientului pentru lichid de service	69
Înlocuiți cartușul cu capse din dispozitivul de finisare interior (exclusiv pentru modelele E77650dns, E77650zs, E77660dns, E77660zs, E77660zts, P77940dns, P77950dns, P77960dns)	73
Înlocuiți cartușul cu capse din dispozitivul de finisare separat (numai pentru modelele E77650z+, E77660z+, P77940dn+, P77950dn+, P77960dn+)	75
4 Imprimarea	77
Pentru informații suplimentare	77
Activități de imprimare (Windows)	78
Modul de imprimare (Windows)	78
Imprimarea automată pe ambele fețe (Windows)	79
Imprimarea manuală pe ambele fețe (Windows)	79
Imprimarea mai multor pagini pe coală (Windows)	81
Selectarea tipului de hârtie (Windows)	81
Activități de imprimare suplimentare	82
Activități de imprimare (macOS)	83
Modul de imprimare (macOS)	83
Imprimare automată pe ambele fețe (macOS)	83
Imprimare manuală pe ambele fețe (macOS)	83
Imprimarea mai multor pagini pe coală (macOS)	84
Selectarea tipului de hârtie (macOS)	84
Activități de imprimare suplimentare	84
Stocarea operațiilor de imprimare în imprimantă pentru imprimare ulterioară sau în mod confidențial	86
Introducere	86
Crearea unei operații stocate (Windows)	86
Crearea unei operații stocate (macOS)	87
Imprimarea unei operații stocate	88
Ștergerea unei operații stocate	88
Ștergerea unei operații care este stocată pe imprimantă	88
Modificarea limitei de stocare a operațiilor	88
Informațiile trimise la imprimantă în scopuri de Contorizare a operațiilor	89
Imprimarea de pe dispozitive mobile	90
Introducere	90
Wi-Fi Direct și conectarea și imprimarea prin NFC	90
HP ePrint prin e-mail	91
Software-ul HP ePrint	92

AirPrint	92
Imprimare de pe Android încorporată	93
Imprimarea prin portul USB	94
Introducere	94
Activarea portului USB pentru imprimare	94
Imprimarea de documente de pe USB	95
5 Copiere	97
Pentru informații suplimentare	97
Realizarea unei copii	98
Copierea pe ambele fețe (duplex)	100
Activități suplimentare de copiere	102
6 Scanarea	103
Pentru informații suplimentare	103
Configurarea opțiunii Scanare în e-mail	104
Introducere	104
Înainte de a începe	104
Pasul unu: Accesarea serverului web încorporat HP (EWS)	105
Pasul doi: Configurați setările de identificare a rețelei	105
Pasul trei: configurarea funcției Scanare către e-mail	106
Metoda 1: Configurare de bază utilizând Asistentul de configurare a e-mailului	106
Metoda 2: Configurare avansată utilizând Configurare e-mail	110
Pasul patru: Configurarea comenzii Seturi rapide (opțional)	114
Pasul cinci: configurarea funcției Scanare către e-mail pentru utilizarea Office 365 Outlook (opțional)	115
Introducere	115
Configurarea serverului de trimitere a e-mailurilor (SMTP) pentru a trimite un e-mail de la un cont Office 365 Outlook	115
Configurarea opțiunii Scanare în dosar din rețea	118
Introducere	118
Înainte de a începe	118
Pasul unu: Accesarea serverului web încorporat HP	118
Pasul doi: Configurarea opțiunii Scanare în dosar din rețea	119
Metoda 1: Utilizarea Asistentului de scanare către dosar din rețea	119
Metoda 2: Utilizarea funcției Configurare scanare către dosar din rețea	120
Pasul unu: Începerea configurării	120
Pasul doi: Configurarea setărilor pentru Scanare către folder din rețea	120
Pasul 3: Finalizarea configurației	128
Configurarea opțiunii Scanare pe unitate USB	129
Introducere	129

Pasul unu: Accesarea serverului web încorporat HP	129
Pasul doi: Activarea Scanării pe unitate USB	130
Pasul 3: Configurarea comenzii Seturi rapide (opțional)	130
Setările prestabilite de scanare pentru configurarea opțiunii Scanare pe unitate USB	131
Setările prestabilite ale fișierului pentru configurarea scanării pe unitate USB	131
Configurarea funcției Scanare în SharePoint® (numai modelele Flow)	133
Introducere	133
Înainte de a începe	133
Pasul unu: Accesarea serverului web încorporat HP (EWS)	133
Pasul doi: activarea funcției Scanare în SharePoint® și crearea unui set rapid pentru Scanare în SharePoint	134
Setările pentru seturile rapide de scanare și opțiunile pentru scanare în SharePoint®	136
Scanarea către e-mail	138
Introducere	138
Scanarea către e-mail	138
Scanarea în dosar din rețea	141
Introducere	141
Scanare în dosar din rețea	141
Scanarea pe o unitate USB	143
Introducere	143
Scanare pe unitate USB	143
Scanarea pe SharePoint	145
Introducere	145
Scanare în SharePoint	145
Scanarea într-un dosar de stocare a operațiilor	147
Introducere	147
Scanarea într-un dosar de stocare a operațiilor de pe imprimantă	147
Imprimarea din dosarul de stocare a operațiilor de pe imprimantă	149
Soluții de afaceri HP JetAdvantage	150
Activități de imprimare suplimentare	151

7 Fax 153

Pentru informații suplimentare	153
Configurarea faxului	154
Introducere	154
Configurarea faxului utilizând panoul de control al imprimantei	154
Schimbarea configurațiilor de fax	155
Setări de apelare prin fax	155
Setări generale trimitere faxuri	156
Setări pt. primire faxuri	156
Trimiterea unui fax	158

Activități de fax suplimentare	160
8 Gestionarea imprimantei	161
Pentru informații suplimentare	161
Configurarea avansată cu ajutorul serverului web HP încorporat (EWS)	162
Introducere	162
Cum să accesați serverul Web încorporat HP (EWS)	162
Caracteristicile serverului Web încorporat HP	163
Fila Informații	163
Fila General	164
Fila Copiere/Imprimare	165
Fila Scanare/trimitere digitală	166
Fila Fax	167
Fila Depanare	168
Fila Securitate	168
Fila Servicii web HP	169
Fila Rețea	169
Lista Alte legături	170
Crearea unui set rapid	172
Introducere	172
Pasul unu: Accesarea serverului web încorporat HP (EWS)	172
Pasul doi: Adăugarea și gestionarea Seturilor rapide	173
Adăugarea unui Set rapid	173
Editarea unui set rapid	174
Copierea unui set rapid	174
Eliminarea unui set rapid	175
Setările și opțiunile setului rapid	175
Exemplu de seturi rapide	181
Configurarea setărilor de rețea IP	182
Denegarea partajării imprimantei	182
Vizualizarea sau modificarea setărilor de rețea	182
Redenumirea imprimantei în rețea	182
Configurarea manuală a parametrilor TCP/IP de la panoul de control	183
Configurarea manuală a parametrilor TCP/IP IPv6 de la panoul de control	183
Setările duplex și ale vitezei legăturii	184
Funcțiile de securitate ale imprimantei	186
Introducere	186
Declarații de securitate	186
Atribuirea unei parole de administrator	186
IP Security	187
Blocarea formatorului	187

Compatibilitatea cu criptarea: hard diskurile securizate HP de înaltă performanță	187
Setări de conservare a energiei	189
Introducere	189
Setați temporizatorul de oprire și configurați imprimanta astfel încât să utilizeze 2 wați sau mai puțin	189
Setarea programului de oprire	189
HP Web Jetadmin	191
Actualizările de software și firmware	192

9 Rezolvarea problemelor 193

Pentru informații suplimentare	193
Asistență pentru clienți	195
Sistemul de asistență al panoului de control	196
Restabilirea setărilor din fabrică	197
Introducere	197
Metoda 1: Restabilirea setărilor din fabrică din panoul de control al imprimantei	197
Metoda 2: Restabilirea setărilor din fabrică din serverul web încorporat HP (numai imprimante conectate la rețea)	197
Panoul de control al imprimantei afișează mesajul „Cartușul are un nivel scăzut” sau „Cartușul are un nivel foarte scăzut”	198
Schimbarea setărilor de „Nivel foarte scăzut”	198
Pentru imprimante cu funcționalitate de fax	198
Comandarea de consumabile	199
Imprimanta nu preia hârtia sau alimentează greșit	200
Introducere	200
Imprimanta nu preia hârtie	200
Imprimanta preia mai multe coli de hârtie	202
Alimentatorul de documente se blochează, se strâmbă sau preia mai multe coli de hârtie	205
Eliminarea blocajelor de hârtie	207
Introducere	207
Localizările blocajelor de hârtie	208
Navigarea automată pentru îndepărtarea blocajelor de hârtie	208
Experimentați blocaje de hârtie frecvente sau repetate?	208
Eliminarea blocajelor de hârtie din alimentatorul de documente – 31.13.yz	209
Eliminarea blocajelor de hârtie din tava 1 - 15.A1.yz; 15.D1.51; 15.D1.81; 15.D2.A1; 15.D2.D1	211
Eliminarea blocajelor de hârtie în tăvile tandem 2 și 3 (exclusiv pentru modelele E77660zts, P77440dn)	214
Eliminarea blocajelor de hârtie din tava 2 - 15.A2.yz; 15.D2.52; 15.D2.82; 15.D2.A2; 15.D2.D2	217
Eliminarea blocajelor de hârtie în tava 3 - 15.A3.yz; 15.12.A3; 15.12.D3	220
Eliminarea blocajelor de hârtie din rola de presiune încălzită (HPR) - 13.xx.xx, 15.5x.xx, 66.Bx.xx, 17.B3.xx	223

Eliminarea blocajelor de hârtie din sertarul de ieșire - 15.E1.yz; 15.C1. AZ	225
Eliminarea blocajelor de hârtie din unitatea duplex - 15.D1.yz; 15.D2.yz; 15.C1.5z; 15.C1.8z; 15.C1.9z	226
Eliminarea blocajelor de hârtie din tăvile de 3 X 550 coli - 15.A4.yz; 15.A5.yz; 15.A6.yz; 15.A9.yz; 15.37.yz; 15.38.yz; 15.48.yz	228
Eliminarea blocajelor de hârtie din accesoriul de 4.000 de coli HCl - 15.A7.yz; 15.A8.yz; 15.37.yz; 15.38.yz; 15.48.yz	231
Eliminarea blocajelor de hârtie din dispozitivul de finisare interior (doar pentru modelele E77650dns, E77650zs și E77660zs) - 15.51.yz; 15.62.yz; 15.63.yz; 15.67.yz	236
Eliminarea blocajelor de capse în dispozitivul de finisare interior (exclusiv pentru modelele E77650dns, E77650zs, E77660dns, E77660zs, E77660zts, P77940dns, P77950dns, P77960dns) - 15.63.yz	238
Eliminarea blocajelor de hârtie de la ușa din spate a dispozitivului de finisare separat (numai pentru modelele E77650z+, E77660z+, P77940dn+, P77950dn+, P77960dn+)	240
Eliminarea blocajelor de hârtie de la capacul frontal al dispozitivului de finisare separat (numai pentru modelele E77650z+, E77660z+, P77940dn+, P77950dn+, P77960dn+)	242
Eliminarea blocajelor de capse din dispozitivul de finisare separat (numai pentru modelele E77650z+, E77660z+, P77940dn+, P77950dn+, P77960dn+)	243
Îmbunătățirea calității imprimării	247
Introducere	247
Verificarea stării cartușelor	247
Actualizarea firmware-ului imprimantei	248
Schimbarea setării de calitate a imprimării	248
Imprimarea din alt program software	248
Verificarea setărilor de hârtie și de calitate	248
Verificarea setărilor de negru și de tonuri de gri	249
Reglarea setărilor de culoare (Windows)	250
Verificarea hârtiei și a mediului de imprimare	250
Pasul unu: Utilizarea hârtiei care respectă specificațiile HP	250
Pasul doi: Verificarea condițiilor de mediu	251
Inspectarea vizuală a cartușului	251
Curățarea imprimantei	252
Imprimarea și interpretarea Raportului calității de imprimare	252
Curățarea capului de imprimare	253
Curățarea roletelor	253
Încercarea altui driver de imprimare	254
Îmbunătățirea calității imaginii copiate	255
Verificați prezența murdăriei și petelor pe geamul scannerului	255
Calibrarea scannerului	256
Verificarea setărilor hârtiei	257
Verificarea opțiunilor de selectare a hârtiei	257
Verificarea setărilor de reglare a imaginii	257

Optimizarea calității de copiere pentru text sau imagini	258
Copierea până la margini	258
Îmbunătățirea calității imaginii scanate	259
Verificați prezența murdăriei și petelor pe geamul scannerului	259
Verificarea setărilor rezoluției	260
Verificarea setărilor de reglare a imaginii	261
Optimizarea calității scanării pentru text sau imagini	261
Verificarea setărilor de calitate a ieșirii	262
Curățarea rolor de preluare și a plăcii de separare din alimentatorul de documente	262
Îmbunătățirea calității imaginii faxurilor	265
Verificați prezența murdăriei și petelor pe geamul scannerului	265
Verificarea setării de rezoluție pentru faxurile trimise	266
Verificarea setărilor de reglare a imaginii	267
Optimizarea calității faxului pentru text sau imagini	267
Verificarea setărilor de corecție a erorilor	267
Verificarea setării de potrivire în pagină	268
Curățarea rolor de preluare și a plăcii de separare din alimentatorul de documente	268
Trimiterea către alt aparat de fax	270
Verificarea aparatului de fax al expeditorului	270
Rezolvarea problemelor de rețea prin cablu	271
Introducere	271
Conexiune fizică necorespunzătoare	271
Computerul nu poate să comunice cu imprimanta	271
Imprimanta utilizează setări de legătură și duplex incorecte pentru rețea	272
Programele software noi pot cauza probleme de compatibilitate	272
Computerul sau stația de lucru poate fi configurată incorect	272
Imprimanta este dezactivată sau alte setări de rețea sunt incorecte	272
Rezolvarea problemelor de rețea wireless	273
Introducere	273
Lista de verificare a conectivității wireless	273
Produsul nu imprimă după finalizarea configurării wireless	274
Produsul nu imprimă, iar computerul are instalat un firewall terț	274
Conexiunea wireless nu funcționează după mutarea routerului sau a imprimantei wireless	274
Nu se pot conecta mai multe computere la imprimanta wireless	275
Imprimanta wireless pierde comunicarea atunci când este conectată la un VPN	275
Rețeaua nu apare în lista de rețele wireless	275
Rețeaua wireless nu funcționează	275
Reducerea interferențelor dintr-o rețea wireless	276
Rezolvarea problemelor de fax	277
Lista de verificare pentru soluționarea problemelor legate de fax	277
Ce tip de linie telefonică utilizați?	277

Utilizați un dispozitiv de protecție la supratensiune?	277
Utilizați un serviciu de mesagerie vocală al unei companii de telefonie sau un robot telefonic?	278
Linia dvs. telefonică are o caracteristică de apel în așteptare?	278
Verificarea stării accesoriului de fax	278
Probleme generale de fax	279
Trimiterea faxului nu a reușit	279
Un mesaj de stare Memorie epuizată este afișat pe panoul de control al imprimantei .	279
Calitatea imprimării unei fotografii este slabă sau fotografia se imprimă ca o casetă gri	279
Ați atins butonul Oprire pentru a anula un fax, dar acesta fost totuși trimis	279
Nu se afișează niciun buton pentru agenda de adrese de fax	279
Nu se găsesc setările Fax în HP Web Jetadmin	279
Antetul este adăugat în partea de sus a paginii când este activată opțiunea de suprapunere	279
În caseta pentru destinatari există un amestec de nume și numere	280
Un fax de o singură pagină se imprimă pe două pagini	280
Documentul se oprește în alimentatorul de documente în mijlocul operației de trimitere a faxului	280
Volumul sunetelor produse de accesoriul de fax este prea mare sau prea mic	280

Index	281
-------------	-----

1 Prezentare imprimantă

Pentru informații suplimentare

- [Pictograme Atenție](#)
- [Vederi imprimantă](#)
- [Specificații imprimantă](#)
- [Configurare hardware imprimantă și instalare software](#)

Următoarele informații sunt corecte la momentul publicării.

Pentru asistență video, consultați www.hp.com/videos/PageWide.

Pentru informațiile curente, consultați www.hp.com/support/pwcolormfpE77650 sau www.hp.com/support/pwcolormfpE77660 sau www.hp.com/support/pwcolorP77940mfp sau www.hp.com/support/pwcolorP77950mfp sau www.hp.com/support/pwcolorP77960mfp sau www.hp.com/support/pwcolorP77440mfp.

Asistența completă oferită de HP pentru imprimantă include următoarele informații:

- Instalare și configurare
- Învățare și utilizare
- Rezolvarea problemelor
- Descărcări de software și actualizări de firmware
- Alăturarea la forumuri de asistență
- Găsirea de informații despre garanție și reglementări

Pictograme Atenție



ATENȚIE: margini ascuțite în imediata proximitate.



ATENȚIE: nu apropiați nicio parte a corpului de piesele în mișcare.



ATENȚIE: suprafață fierbinte.



ATENȚIE: electrocutare.

Vederi imprimantă

- [Vedere din față a imprimantei](#)
- [Vedere din spate a imprimantei și porturile de interfață](#)
- [Vizualizarea panoului de control](#)

Vedere din față a imprimantei

Vedere din față—modelele E77650dn, E77650dns, E77650z, E77650zs, E77660dn, E77660z, E77660zs, E77660zts, P77440dn, P77940dn, P77940dns, P77950dn, P77950dns, P77960dn, P77960dns

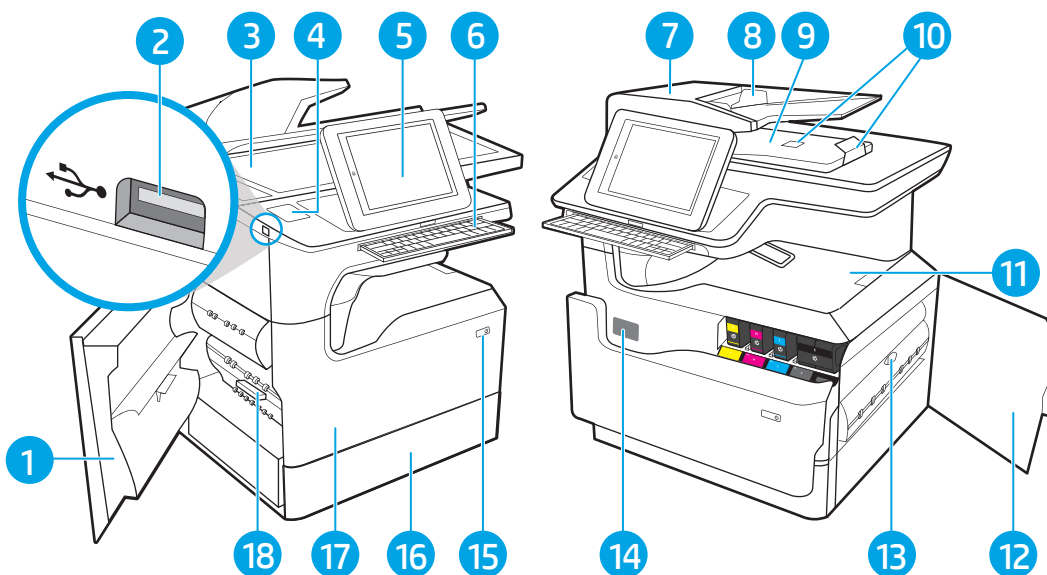

1	Ușa din stânga
2	Port de imprimare cu acces simplu la USB
3	Ansamblul scannerului
4	Locașul de integrare hardware (pentru conectarea accesoriilor și dispozitivelor de la terți)—nu este disponibilă pentru modelul P77440dn
5	Panou de control cu afișaj senzitiv color (se înclină pentru vizualizare mai ușoară)
6	Tastatură (numai modelele E77650z, E77650zs, E77660z și E77660zs. Împingeți tastatura până se fixează printr-un clic, apoi scoateți-o pentru a o utiliza.)
	ATENȚIE: Închideți tastatura atunci când nu o folosiți.
7	Capac pentru alimentatorul de documente (acces pentru eliminarea blocajelor)
8	Tava de intrare a alimentatorului de documente
9	Sertarul de ieșire al alimentatorului de documente și opritorul sertarului de ieșire
10	Extensiile de ieșire ale alimentatorului de documente
11	Sertarul de ieșire și opritorul sertarului de ieșire
12	Ușa din dreapta (acces pentru îndepărtarea blocajelor)

13	Duplexor
14	Etichetă cu numărul de serie și numărul produsului
15	Butonul de pornire/oprire
16	Tava 2
17	Ușa frontală (acces la cartușe)
18	Recipientul de lichid de service

Vedere din față—modelele E77650z+, E77660z+, P77940dn+, P77950dn+, P77960dn+

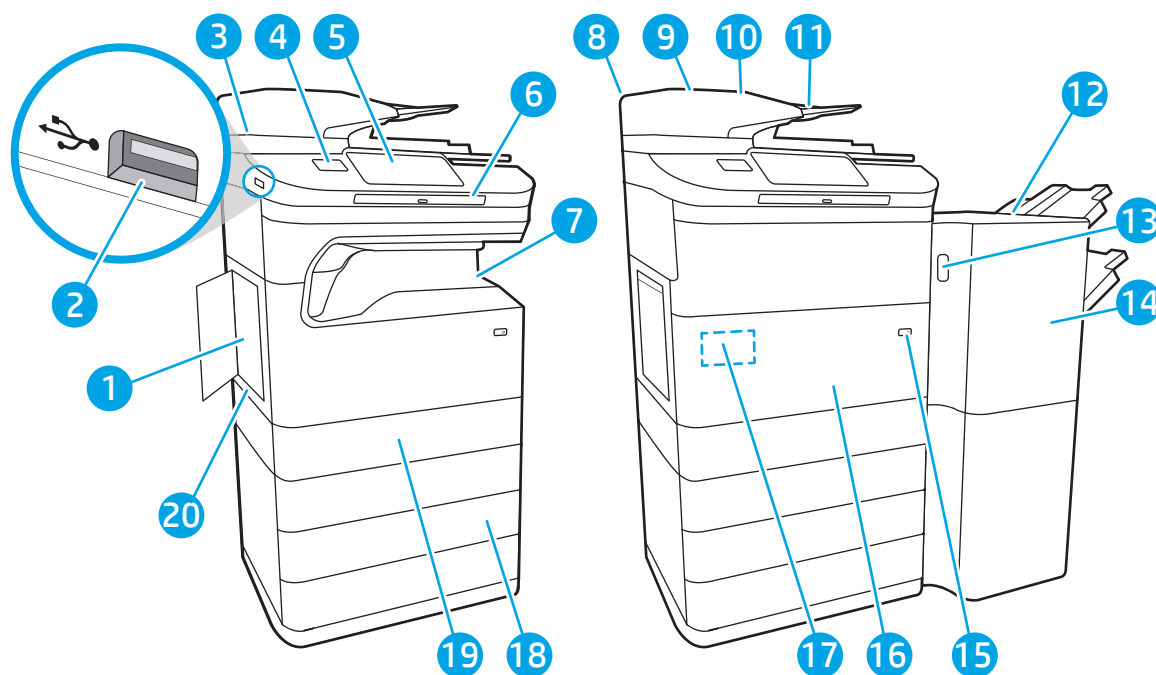

1	Ușa din stânga
2	Port de imprimare cu acces simplu la USB
3	Ansamblul scannerului
4	Locaș de integrare hardware (pentru conectarea accesoriilor și a dispozitivelor de la terți)
5	Panou de control cu afișaj senzitiv color (se înclină pentru vizualizare mai ușoară)
6	Tastatură. Împingeți tastatura până se fixează printr-un clic, apoi scoateți-o pentru a o utiliza. ATENȚIE: Închideți tastatura atunci când nu o folosiți.
7	Sertarul de ieșire și opritorul sertarului de ieșire
8	Capac pentru alimentatorul de documente (acces pentru eliminarea blocajelor)
9	Tava de intrare a alimentatorului de documente
10	Sertarul de ieșire al alimentatorului de documente și opritorul sertarului de ieșire
11	Extensiile de ieșire ale alimentatorului de documente
12	Dispozitiv de finisare separat

13	Capacul de eliberare al dispozitivului de finisare separat
14	Capacul frontal al dispozitivului de finisare separat
15	Butonul de pornire/oprire
16	Ușa frontală (acces la cartușe)
17	Etichetă cu numărul de serie și numărul produsului
18	Tavă de hârtie de 3 x 550 de coli
19	Tava 2
20	Recipientul de lichid de service

Vedere din spate a imprimantei și porturile de interfață

Vedere din spate și porturi de interfață—modelele E77650dn, E77650dns, E77650z, E77650zs, E77660dn, E77660z, E77660zs, E77660zts, P77440dn, P77940dn, P77940dns, P77950dn, P77950dns, P77960dn, P77960dns

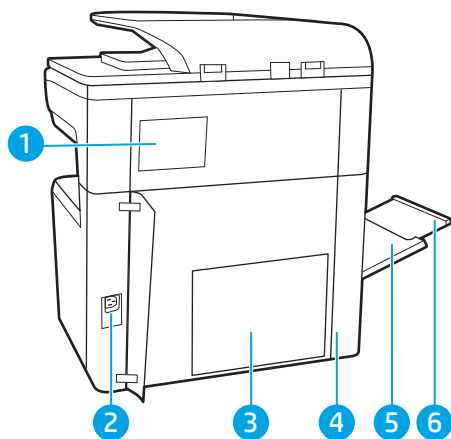

1	Capacul capsatorului (numai pentru modelele E77650dns, E77650zs, E77660zs, E77660zts, P77940dns, P77950dns, P77960dns)
2	Conexiune de alimentare
3	Plaa formatorului (conține porturile de interfață)
4	Ușa de acces la porturile de interfață și la locașul pentru dispozitivul de blocare cu cablu
5	Tava 1 (tavă multifuncțională)
6	Extensie pentru tava 1

Imprimanta include următoarele porturi de interfață.

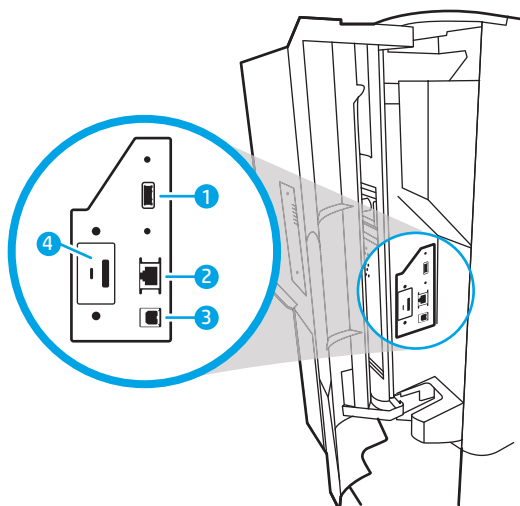

1 Port USB gazdă pentru conectarea dispozitivelor USB externe

NOTĂ: Pentru acces facil la imprimarea de pe USB, utilizați portul USB de lângă panoul de control.

2 Port de rețea Ethernet (RJ-45) pentru rețea locală (LAN)

3 Port de imprimare USB 2.0 de mare viteză

4 Locaș pentru dispozitiv de blocare cu cablu

Vedere din spate și porturi de interfață—modelele E77650z+, E77660z+, P77940dn+, P77950dn+, P77960dn+

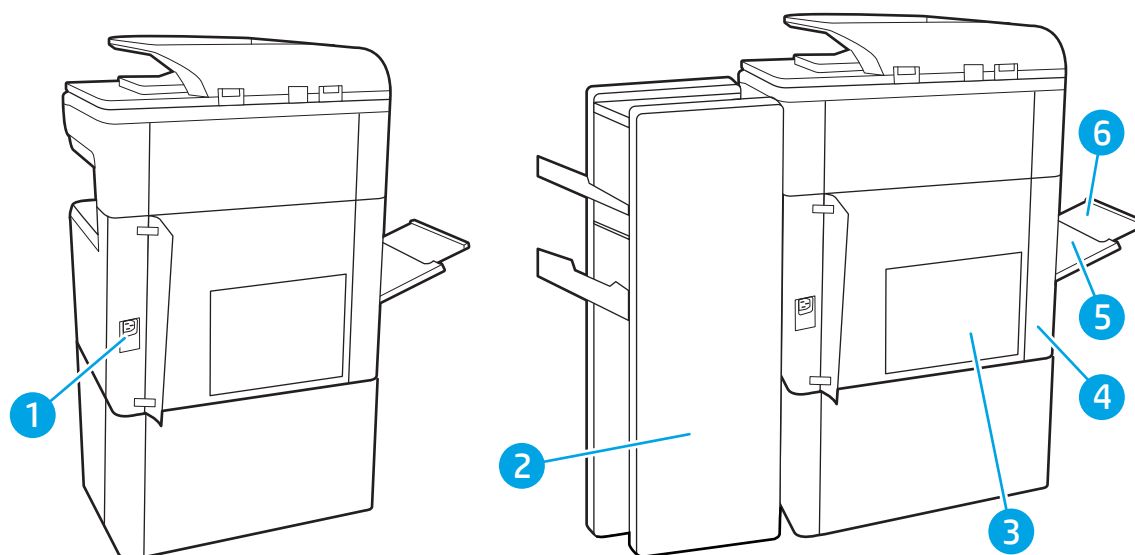

1 Conexiune pentru alimentare

2 Ușa din spate a dispozitivului de finisare separat

3 Placa formatorului (conține porturile de interfață)

4 Ușa de acces la porturile de interfață și la locașul pentru dispozitivul de blocare cu cablu

5	Tava 1 (tavă multifuncțională)
6	Extensie pentru tava 1

Imprimanta include următoarele porturi de interfață.

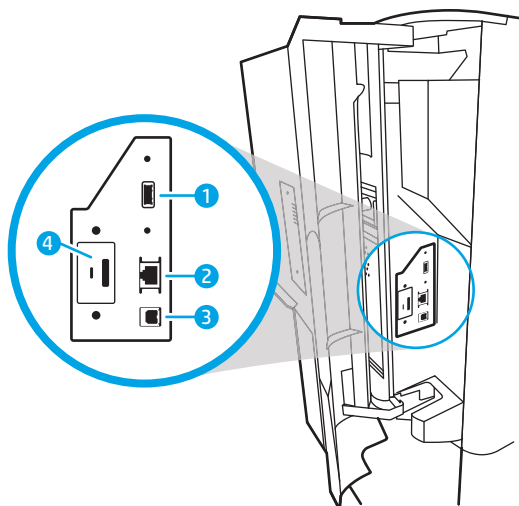

- | | |
|---|---|
| 1 | Port USB gazdă pentru conectarea dispozitivelor USB externe |
|---|---|

NOTĂ: Pentru acces facil la imprimarea de pe USB, utilizați portul USB de lângă panoul de control.

- | | |
|---|--|
| 2 | Port de rețea Ethernet (RJ-45) pentru rețea locală (LAN) |
| 3 | Port de imprimare USB 2.0 de mare viteză |
| 4 | Locaș pentru dispozitiv de blocare cu cablu |



Vizualizarea panoului de control

Ecranul principal asigură acces la funcțiile imprimantei și indică starea curentă a acesteia.

Reveniți la ecranul principal în orice moment, selectând butonul Ecran principal.

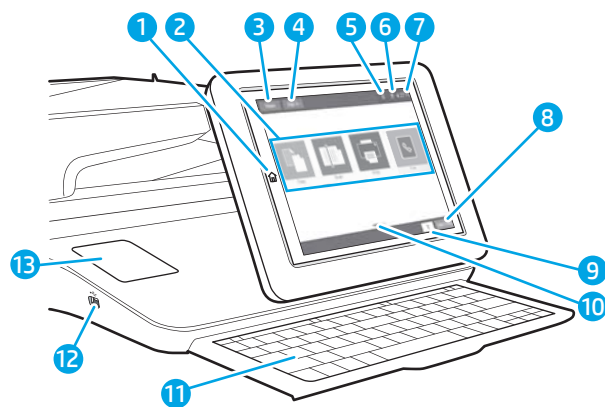
 **NOTĂ:** Caracteristicile afișate pe ecranul principal pot varia în funcție de configurația imprimantei.



1	Butonul Reședință 	Selectați butonul Ecran principal pentru a reveni la ecranul principal.
2	Zona aplicațiilor	Selectați orice pictogramă pentru a deschide aplicația. Deplasați degetul pe ecran în lateral pentru a accesa mai multe aplicații. NOTĂ: Aplicațiile disponibile variază în funcție de imprimantă. Administratorul poate configura ce aplicații vor fi afișate și ordinea în care acestea apar.
3	Butonul Resetare	Selectați butonul Resetare pentru a șterge modificările, a scoate imprimanta din modul pauză, a reseta contorul de copiere, a afișa erorile ascunse și a restabili setările prestabilite (inclusiv limba și configurația tastaturii).
4	Butonul Conectare sau Deconectare	Selectați butonul Conectare pentru a accesa funcțiile securizate. Selectați butonul Deconectare pentru a vă deconecta de la imprimantă. Imprimanta restabilește toate opțiunile la setările implicite. NOTĂ: Acest buton este afișat numai dacă administratorul a configurat imprimanta astfel încât să fie necesară permisiunea pentru accesarea funcțiilor.
5	Butonul Informații 	Selectați butonul de informații pentru a accesa un ecran care oferă acces la mai multe tipuri de informații despre imprimantă. Selectați butoanele din partea inferioară a ecranului pentru următoarele informații: <ul style="list-style-type: none"> • Limbă de afișare: Permite schimbarea setării de limbă pentru sesiunea curentă a utilizatorului. • Modul Oprire: Permite trecerea imprimantei în modul Oprire. • Wi-Fi Direct: vizualizați informații despre modul de conectare directă la imprimantă utilizând un telefon, o tabletă sau alt dispozitiv cu Wi-Fi. • Wireless: Vizualizați sau modificați setările conexiunii wireless (pentru modelele z5 și z+ și pentru modelele dn și f numai atunci când este instalat un accesoriu wireless opțional). • Ethernet: Permite vizualizarea sau modificarea setărilor de conexiune Ethernet. • Servicii web HP: Permit vizualizarea informațiilor pentru conectarea la imprimantă și imprimarea utilizând serviciile web HP (ePrint). • Număr de fax: Vizualizați numărul de fax al imprimantei (numai pentru modelele cu fax).
6	Butonul Ajutor 	Selectați butonul Ajutor pentru a deschide sistemul de asistență integrat.
7	Ora curentă	Afișează ora curentă.
8	Butonul Copiere	Selectați butonul Copiere pentru a începe o operație de copiere.
9	Copy count (Număr de copii)	Contorul de copiere indică numărul de copii pe care produsul este setat să le efectueze.

10	Indicator de ecran principal	Indică numărul de pagini pe ecranul principal sau într-o aplicație. Pagina curentă este evidențiată. Deplasați degetul pe ecran în lateral pentru a derula între pagini.
11	Tastatură (numai pentru modelele din flux)	Modelele din flux includ o tastatură fizică. Tastele sunt configurate conform limbii utilizate, în același mod în care este configurată și tastatura virtuală de pe ecranul tactil al imprimantei. Oricând dispunerea tastaturii pentru tastatura virtuală se schimbă, tastele de pe tastatura fizică sunt configurate din nou pentru a corespunde noilor setări. NOTĂ: În anumite zone, imprimanta este livrată cu măști adezive pentru tastatură, pentru a personaliza tastele pentru diferitele limbi.
12	Port USB ușor accesibil	Introduceți o unitate flash USB pentru imprimare sau scanare fără computer sau pentru actualizarea firmware-ului imprimantei. NOTĂ: Un administrator trebuie să activeze acest port înainte de a-l utiliza pentru funcții de imprimare sau de scanare. Upgrade-ul firmware-ului nu necesită activarea portului.
13	Locaș de integrare hardware (HIP) (Nu este disponibil pentru modelul P77440dn)	Pentru conectarea accesoriilor și a dispozitivelor de la terți.

Modul de utilizare a panoului de control cu ecran senzitiv

Utilizați următoarele acțiuni pentru a folosi panoul de control cu ecran tactil al imprimantei.

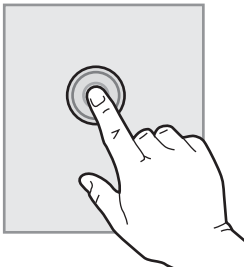
Acțiune	Descriere	Exemplu
Apăsăți 	Atingeți un element de pe ecran pentru a-l selecta sau pentru a deschide meniul respectiv. De asemenea, când derulați meniurile, atingeți scurt ecranul pentru a opri derularea.	Atingeți pictograma Setări pentru a deschide aplicația Setări .

Acțiune	Descriere	Exemplu
Tragere	Atingeți ecranul și apoi deplasați degetul pe orizontală pentru a derula ecranul în lateral.	Deplasați degetul până când se afișează aplicația Setări .
Derulare	Atingeți ecranul și apoi deplasați degetul pe verticală pentru a derula ecranul în sus și în jos. La derularea prin meniuri, atingeți scurt ecranul pentru a opri derularea.	Derulați prin aplicația Setări .

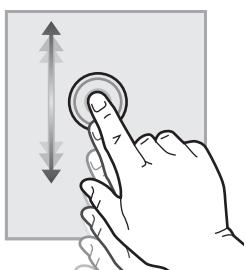
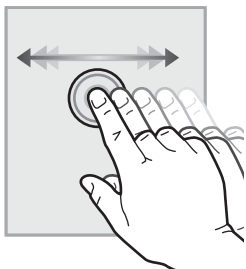

Specificații imprimantă

IMPORTANT: Următoarele specificații sunt corecte la momentul publicării, dar pot suferi modificări. Pentru informațiile curente, consultați www.hp.com/support/pwcolormfpE77650 sau www.hp.com/support/pwcolormfpE77660 sau www.hp.com/support/pwcolorP77940mfp sau www.hp.com/support/pwcolorP77950mfp sau www.hp.com/support/pwcolorP77960mfp sau www.hp.com/support/pwcolorP77440mfp.

- [Specificații tehnice](#)
- [Sisteme de operare acceptate](#)
- [Soluții de imprimare mobilă](#)
- [Dimensiuni imprimantă](#)
- [Consumul de energie, specificații privind alimentarea și emisiile acustice](#)
- [Domeniul mediului de operare](#)

Specificații tehnice

Tabelul 1-1 Modele de imprimante multifuncționale (1 din 5)

Nume model	P77440dn
Cod produs	Y3Z60A
Manevrarea hârtiei	Tava 1 (capacitate de 100 de coli) ✓

Tabelul 1-1 Modele de imprimante multifuncționale (1 din 5) (Continuare)

Nume model		P77440dn
Cod produs		Y3Z60A
	Tăvile 2 și 3 (tandem): Capacitate de 2 x 550 de coli	✓
	Tavă de hârtie de 550 de coli	Opțional
	NOTĂ: Imprimanta acceptă un accesoriu opțional de intrare.	
	Tavă de hârtie de 550 de coli și suport	Opțional
	Tavă de hârtie de 3x550 de coli	Opțional
	Tavă de intrare de mare capacitate (HCI), de 4.000 de coli	Opțional
	Imprimare duplex automată	✓
Conectivitate	Conexiune LAN Ethernet 10/100/1000 cu IPv4 și IPv6	✓
	USB 2.0 Hi-Speed	✓
	Port USB ușor accesibil, pentru imprimare fără computer și pentru upgrade-uri de firmware	✓
Memorie	Memorie de 2,25 GB, cu posibilitate de extensie până la 3,25 GB prin adăugarea unui modul de memorie DIMM	✓
	Modul HP eMMC de 16 GB	✓
Securitate	HP Trusted Platform Module pentru criptarea tuturor datelor care trec prin imprimantă	✓
Afișajul panoului de control și de intrare	Panou de control cu ecran senzitiv color (4,3 in)	✓
Imprimare	Imprimă 40 ppm pe hârtie de dimensiune Letter și A4, în modul Profesională.	✓
	Imprimă 60 ppm pe hârtie de dimensiune Letter și A4 în modul Generală de birou.	✓
	Imprimare prin USB ușor accesibil (fără a fi necesar un computer)	✓

Tabelul 1-2 Modele de imprimante multifuncționale (2 din 5)

Nume model		E77650dn	E77650dns	E77650z	E77650zs	E77650z+
Cod produs		J7Z13A	Z5G79A	J7Z08A	J7Z14A	Z5G76A
Manevrarea hârtiei	Tava 1 (capacitate de 100 de coli)	✓	✓	✓	✓	✓
	Tava 2 (capacitate de 550 de coli)	✓	✓	✓	✓	✓
	Tăvile 2 și 3 (tandem): Capacitate de 2 x 550 de coli	Nu este acceptat	Nu este acceptat	Nu este acceptat	Nu este acceptat	Nu este acceptat

Tabelul 1-2 Modele de imprimante multifuncționale (2 din 5) (Continuare)

Nume model	E77650dn	E77650dns	E77650z	E77650zs	E77650z+
Cod produs	J7Z13A	Z5G79A	J7Z08A	J7Z14A	Z5G76A
Tavă de hârtie de 550 de coli	Opțional	Opțional	Opțional	Opțional	Nu este acceptat
NOTĂ: Imprimanta acceptă un accesoriu opțional de intrare.					
Tavă de hârtie de 550 de coli și suport	Opțional	Opțional	Opțional	Opțional	Obligativ
Tavă de hârtie 3 x 550 de coli	Opțional	Opțional	Opțional	Opțional	Obligativ
Alimentator de intrare de mare capacitate (HCI), de 4.000 de coli	Opțional	Opțional	Opțional	Opțional	Obligativ
Unitate de finisare interioară cu capsator, cu capacitate de 300 de coli	Nu este acceptat	✓	Nu este acceptat	✓	Nu este acceptat
Dispozitiv de finisare separat	Nu este acceptat	Nu este acceptat	Nu este acceptat	Nu este acceptat	✓
Imprimare duplex automată	✓	✓	✓	✓	✓
Conectivitate					
Conexiune LAN Ethernet 10/100/1000 cu IPv4 și IPv6	✓	✓	✓	✓	✓
USB 2.0 Hi-Speed	✓	✓	✓	✓	✓
Port USB ușor accesibil, pentru imprimare și scanare fără computer și pentru actualizarea firmware-ului	✓	✓	✓	✓	✓
Locaș de integrare hardware (HIP) pentru conectarea accesoriilor și a dispozitivelor de la terți	✓	✓	✓	✓	✓
Porturi USB interne HP	Opțional	Opțional	Opțional	Opțional	Opțional
Accesoriu NFC/Wireless HP Jetdirect 3000w pentru imprimarea de pe dispozitive mobile	Opțional	Opțional	Opțional	Opțional	Opțional
Accesoriu server de imprimare HP Jetdirect 2900nw pentru conectivitate wireless	Opțional	Opțional	Opțional	Opțional	Opțional
Harnașament pentru interfețe externe HP (Foreign Interface Harness - FIH)	Opțional	Opțional	Opțional	Opțional	Opțional

Tabelul 1-2 Modele de imprimante multifuncționale (2 din 5) (Continuare)

Nume model		E77650dn	E77650dns	E77650z	E77650zs	E77650z+
Cod produs		J7Z13A	Z5G79A	J7Z08A	J7Z14A	Z5G76A
Memorie	Hard disk securizat HP de înaltă performanță, de 320 GB	✓	✓	✓	✓	✓
	Memorie de bază: memorie de 3,5 GB, cu posibilitate de extindere până la 4,5 GB prin adăugarea unui modul de memorie DIMM	✓	✓	Nu este acceptat	Nu este acceptat	Nu este acceptat
	Memorie de bază: memorie de 5,6 GB, cu posibilitate de extindere până la 6,6 GB prin adăugarea unui modul de memorie DIMM	Nu este acceptat	Nu este acceptat	✓	✓	✓
	Unitate hard disk securizată HP de înaltă performanță (FIPS)	Opțional	Opțional	Opțional	Opțional	Opțional
Securitate	HP Trusted Platform Module pentru criptarea tuturor datelor care trec prin imprimantă	✓	✓	✓	✓	✓
Afișajul panoului de control și de intrare	Panou de control cu ecran senzitiv color (8 in)	✓	✓	✓	✓	✓
	Tastatură retractabilă	Nu este acceptat	Nu este acceptat	✓	✓	✓
Imprimare	Imprimă 50 de pagini pe minut (ppm) pe hârtie de dimensiune A4 și Letter în modul Profesională.	✓	✓	✓	✓	✓
	Imprimă 70 ppm pe hârtie de dimensiune A4 și Letter în modul Generală de birou.					
	Imprimă 60 ppm pe hârtie de dimensiune A4 și Letter în modul Profesională.					
	Imprimă 80 ppm pe hârtie de dimensiune A4 și Letter în modul Generală de birou.					
	Imprimare prin USB ușor accesibil (fără a fi necesar un computer)	✓	✓	✓	✓	✓
	Stocarea operațiilor în memoria imprimantei pentru imprimare ulterioară sau în mod confidențial	✓	✓	✓	✓	✓

Tablul 1-2 Modele de imprimante multifuncționale (2 din 5) (Continuare)

Nume model		E77650dn	E77650dns	E77650z	E77650zs	E77650z+
Cod produs		J7Z13A	Z5G79A	J7Z08A	J7Z14A	Z5G76A
Fax		Opțional	Opțional	Opțional	Opțional	Opțional
Copiere și scanare	Copiază la viteze de până la 50 ppm pe hârtie de dimensiune A4 și Letter.	✓	✓	✓	✓	✓
	Copiază la viteze de până la 60 ppm pe hârtie de dimensiune A4 și Letter.					
	Alimentator de documente de 200 de pagini, cu cap dublu de scanare, pentru copiere și scanare duplex la o singură trecere	✓	✓	✓	✓	✓
	Tehnologii HP EveryPage, inclusiv detectarea ultrasonică a alimentării multiple	Nu este acceptat	Nu este acceptat	✓	✓	✓
	Funcția încorporată de recunoaștere optică a caracterelor (OCR) oferă posibilitatea de a converti paginile imprimate în text care poate fi editat sau căutat cu ajutorul unui computer.	Nu este acceptat	Nu este acceptat	✓	✓	✓
	Caracteristica SMART Label asigură detectarea marginilor hârtiei pentru decuparea automată a paginilor	Nu este acceptat	Nu este acceptat	✓	✓	✓
	Funcție de orientare automată a paginii pentru paginile care conțin cel puțin 100 de caractere de text.	Nu este acceptat	Nu este acceptat	✓	✓	✓
	Funcția de reglare automată a tonurilor setează contrastul, luminozitatea și eliminarea fundalului pentru fiecare pagină.	Nu este acceptat	Nu este acceptat	✓	✓	✓
Trimitere digitală	Scanare către e-mail, Scanare pe unitate USB și Scanare în dosar în rețea	✓	✓	✓	✓	✓
	Scanare în SharePoint®	✓	✓	✓	✓	✓

Tabelul 1-3 Modele de imprimante multifuncționale (3 din 5)

Nume model		E77660dn	E77660dns	E77660z	E77660zs	E77660zts	E77660z+
Cod produs		Z5G77A	2LF96A	J7Z03A	J7Z07A	J7Z05A	Z5G78A
Paper Handling (Manipulare hârtie)	Tava 1 (capacitate de 100 de coli)	✓	✓	✓	✓	✓	✓
	Tava 2 (capacitate de 550 de coli)	✓	✓	✓	✓	Nu este acceptat	✓
	Tăvile 2 și 3 (tandem): Capacitate de 2 x 550 de coli	Nu este acceptat	Nu este acceptat	Nu este acceptat	Nu este acceptat	✓	Nu este acceptat
	Tavă de hârtie de 550 de coli	Opțional	Opțional	Opțional	Opțional	Opțional	Nu este acceptat
	NOTĂ: Imprimanta acceptă un accesoriu opțional de intrare.						
	Tavă de hârtie de 550 de coli și suport	Opțional	Opțional	Opțional	Opțional	Opțional	Obligatoriu
	Tavă de hârtie 3 x 550 de coli	Opțional	Opțional	Opțional	Opțional	Opțional	Obligatoriu
	Alimentator de intrare de mare capacitate (HCI), de 4.000 de coli	Opțional	Opțional	Opțional	Opțional	Opțional	Obligatoriu
	Unitate de finisare interioară cu capsator, cu capacitate de 300 de coli	Nu este acceptat	✓	Nu este acceptat	✓	✓	Nu este acceptat
	Dispozitiv de finisare separat	Nu este acceptat	Nu este acceptat	Nu este acceptat	Nu este acceptat	Nu este acceptat	✓
	Imprimare duplex automată	✓	✓	✓	✓	✓	✓
Conectivitatea	Conexiune LAN Ethernet 10/100/1000 cu IPv4 și IPv6	✓	✓	✓	✓	✓	✓
	USB 2.0 Hi-Speed	✓	✓	✓	✓	✓	✓
	Port USB ușor accesibil, pentru imprimare și scanare fără computer și pentru actualizarea firmware-ului	✓	✓	✓	✓	✓	✓
	Locaș de integrare hardware (HIP) pentru conectarea accesoriilor și a dispozitivelor de la terți	✓	✓	✓	✓	✓	✓
	Porturi USB interne HP	Opțional	Opțional	Opțional	Opțional	Opțional	Opțional

Tabelul 1-3 Modele de imprimante multifuncționale (3 din 5) (Continuare)

Nume model	E77660dn	E77660dns	E77660z	E77660zs	E77660zts	E77660z+
Cod produs	Z5G77A	ZLF96A	J7Z03A	J7Z07A	J7Z05A	Z5G78A
Accesoriu NFC/ Wireless HP Jetdirect 3000w pentru imprimarea de pe dispozitive mobile	Opțional	Opțional	Opțional	Opțional	Opțional	Opțional
Accesoriu server de imprimare HP Jetdirect 2900nw pentru conectivitate wireless	Opțional	Opțional	Opțional	Opțional	Opțional	Opțional
Harnașament pentru interfețe externe HP (Foreign Interface Harness - FIH)	Opțional	Opțional	Opțional	Opțional	Opțional	Opțional
Memorie						
Hard disk securizat HP de înaltă performanță, de 320 GB	✓	✓	✓	✓	✓	✓
Memorie de bază: memorie de 3,5 GB, cu posibilitate de extindere până la 4,5 GB prin adăugarea unui modul de memorie DIMM	✓	✓	Nu este acceptat	Nu este acceptat	Nu este acceptat	Nu este acceptat
Memorie de bază: memorie de 5,6 GB, cu posibilitate de extindere până la 6,6 GB prin adăugarea unui modul de memorie DIMM	Nu este acceptat	Nu este acceptat	✓	✓	✓	✓
Unitate hard disk securizată HP de înaltă performanță (FIPS)	Opțional	Opțional	Opțional	Opțional	Opțional	Opțional
Securitate						
HP Trusted Platform Module pentru criptarea tuturor datelor care trec prin imprimantă	✓	✓	✓	✓	✓	✓
Afișajul panoului de control și de intrare						
Panou de control cu ecran senzitiv color (8 in)	✓	✓	✓	✓	✓	✓
Tastatură retractabilă	Nu este acceptat	Nu este acceptat	✓	✓	✓	✓

Tabelul 1-3 Modele de imprimante multifuncționale (3 din 5) (Continuare)

Nume model	E77660dn	E77660dns	E77660z	E77660zs	E77660zts	E77660z+
Cod produs	Z5G77A	2LF96A	J7Z03A	J7Z07A	J7Z05A	Z5G78A
Imprimare						
Imprimă 50 de pagini pe minut (ppm) pe hârtie de dimensiune A4 și Letter în modul Profesională.						
Imprimă 70 ppm pe hârtie de dimensiune A4 și Letter în modul Generală de birou.						
Imprimă 60 ppm pe hârtie de dimensiune A4 și Letter în modul Profesională.	✓	✓	✓	✓	✓	✓
Imprimă 80 ppm pe hârtie de dimensiune A4 și Letter în modul Generală de birou.						
Imprimare prin USB ușor accesibil (fără a fi necesar un computer)	✓	✓	✓	✓	✓	✓
Stocarea operațiilor în memoria imprimantei pentru imprimare ulterioară sau în mod confidențial	✓	✓	✓	✓	✓	✓
Fax	Opțional	Opțional	Opțional	Opțional	Opțional	Opțional
Copiere și scanare						
Copiază la viteze de până la 60 ppm pe hârtie de dimensiune A4 și Letter.	✓	✓	✓	✓	✓	✓
Alimentator de documente de 200 de pagini, cu cap dublu de scanare, pentru copiere și scanare duplex la o singură trecere	✓	✓	✓	✓	✓	✓
Tehnologii HP EveryPage, inclusiv detectarea ultrasonică a alimentării multiple	Nu este acceptat	Nu este acceptat	✓	✓	✓	✓
Funcția încorporată de recunoaștere optică a caracterelor (OCR) oferă posibilitatea de a converti paginile imprimate în text care poate fi editat sau căutat cu ajutorul unui computer.	Nu este acceptat	Nu este acceptat	✓	✓	✓	✓

Tabelul 1-3 Modele de imprimante multifuncționale (3 din 5) (Continuare)

Nume model		E77660dn	E77660dns	E77660z	E77660zs	E77660zts	E77660z+
Cod produs		Z5G77A	ZLF96A	J7Z03A	J7Z07A	J7Z05A	Z5G78A
	Caracteristica SMART Label asigură detectarea marginilor hârtiei pentru decuparea automată a paginilor	Nu este acceptat	Nu este acceptat	✓	✓	✓	✓
	Funcție de orientare automată a paginii pentru paginile care conțin cel puțin 100 de caractere de text.	Nu este acceptat	Nu este acceptat	✓	✓	✓	✓
	Funcția de reglare automată a tonurilor setează contrastul, luminozitatea și eliminarea fundalului pentru fiecare pagină.	Nu este acceptat	Nu este acceptat	✓	✓	✓	✓
Trimitere digitală	Scanare către e-mail, Scanare pe unitate USB și Scanare în dosar în rețea	✓	✓	✓	✓	✓	✓
	Scanare în SharePoint®	✓	✓	✓	✓	✓	✓

Tabelul 1-4 Modele de imprimante multifuncționale (4 din 5)

Nume model		P77940dn	P77940dns	P77940dn+	P77950dn	P77950dns	P77950dn+
Cod produs		Y3Z61A	Y3Z64A	Y3Z65A	Y3Z62A	Y3Z66A	Y3Z72A
Paper Handling (Manipulare hârtie)	Tava 1 (capacitate de 100 de coli)	✓	✓	✓	✓	✓	✓
	Tava 2 (capacitate de 550 de coli)	✓	✓	✓	✓	✓	✓
	Tavă de hârtie de 550 de coli	Opțional	Opțional	Nu este acceptat	Opțional	Opțional	Nu este acceptat
	NOTĂ: Imprimanta acceptă un accesoriu opțional de intrare.						
	Tavă de hârtie de 550 de coli și suport	Opțional	Opțional	Obligatori	Opțional	Opțional	Obligatori
	Tavă de hârtie 3 x 550 de coli	Opțional	Opțional	Obligatori	Opțional	Opțional	Obligatori
	Alimentator de intrare de mare capacitate (HCI), de 4.000 de coli	Opțional	Opțional	Obligatori	Opțional	Opțional	Obligatori

Tabelul 1-4 Modele de imprimante multifuncționale (4 din 5) (Continuare)

Nume model		P77940dn	P77940dns	P77940dn+	P77950dn	P77950dns	P77950dn+
Cod produs		Y3Z61A	Y3Z64A	Y3Z65A	Y3Z62A	Y3Z66A	Y3Z72A
	Unitate de finisare interioară cu capsator, cu capacitate de 300 de coli	Nu este acceptat	✓	Nu este acceptat	Nu este acceptat	✓	Nu este acceptat
	Dispozitiv de finisare separat	Nu este acceptat	Nu este acceptat	✓	Nu este acceptat	Nu este acceptat	✓
	Imprimare duplex automată	✓	✓	✓	✓	✓	✓
Conectivitatea	Conexiune LAN Ethernet 10/100/1000 cu IPv4 și IPv6	✓	✓	✓	✓	✓	✓
	USB 2.0 Hi-Speed	✓	✓	✓	✓	✓	✓
	Port USB ușor accesibil, pentru imprimare și scanare fără computer și pentru actualizarea firmware-ului	✓	✓	✓	✓	✓	✓
	Locaș de integrare hardware (HIP) pentru conectarea accesoriilor și a dispozitivelor de la terți	✓	✓	✓	✓	✓	✓
	Porturi USB interne HP	Opțional	Opțional	Opțional	Opțional	Opțional	Opțional
	Accesorii NFC/Wireless HP Jetdirect 3000w pentru imprimarea de pe dispozitive mobile	Opțional	Opțional	Opțional	Opțional	Opțional	Opțional
	Accesorii server de imprimare HP Jetdirect 2900nw pentru conectivitate wireless	Opțional	Opțional	Opțional	Opțional	Opțional	Opțional
Harnașament pentru interfețe externe HP (Foreign Interface Harness - FIH)	Opțional	Opțional	Opțional	Opțional	Opțional	Opțional	
Memorie	Hard disk securizat HP de înaltă performanță, de 320 GB	Nu este acceptat	Nu este acceptat	Nu este acceptat	Nu este acceptat	Nu este acceptat	Nu este acceptat
	Memorie de bază: memorie de 2,25 GB, cu posibilitate de extindere până la 3,25 GB prin adăugarea unui modul de memorie DIMM	✓	✓	✓	✓	✓	✓
	Unitate hard disk securizată HP de înaltă performanță (FIPS)	Nu este acceptat	Nu este acceptat	Nu este acceptat	Nu este acceptat	Nu este acceptat	Nu este acceptat

Tabelul 1-4 Modele de imprimante multifuncționale (4 din 5) (Continuare)

Nume model		P77940dn	P77940dns	P77940dn+	P77950dn	P77950dns	P77950dn+
Cod produs		Y3Z61A	Y3Z64A	Y3Z65A	Y3Z62A	Y3Z66A	Y3Z72A
	Modul HP eMMC de 16 GB	✓	✓	✓	✓	✓	✓
Securitate	HP Trusted Platform Module pentru criptarea tuturor datelor care trec prin imprimantă	✓	✓	✓	✓	✓	✓
Afișajul panoului de control și de intrare	Panou de control cu ecran senzitiv color (8 in)	✓	✓	✓	✓	✓	✓
	Tastatură retractabilă	Nu este acceptat	Nu este acceptat	Nu este acceptat	Nu este acceptat	Nu este acceptat	Nu este acceptat
Imprimare	Imprimă 40 de pagini pe minut (ppm) pe hârtie de dimensiune A4 și Letter în modul Profesională.	✓	✓	✓			
	Imprimă 60 ppm pe hârtie de dimensiune A4 și Letter în modul Generală de birou.						
	Imprimă 50 ppm pe hârtie de dimensiune A4 și Letter în modul Profesională.				✓	✓	✓
	Imprimă 70 ppm pe hârtie de dimensiune A4 și Letter în modul Generală de birou.						
	Imprimare prin USB ușor accesibil (fără a fi necesar un computer)	✓	✓	✓	✓	✓	✓
	Stocarea operațiilor în memoria imprimantei pentru imprimare ulterioară sau în mod confidențial	✓	✓	✓	✓	✓	✓
Fax		Opțional	Opțional	Opțional	Opțional	Opțional	Opțional
Copiere și scanare	Copiază la viteze de până la 40 ppm pe hârtie de dimensiune A4 și Letter.	✓	✓	✓			
	Copiază la viteze de până la 50 ppm pe hârtie de dimensiune A4 și Letter.				✓	✓	✓

Tabelul 1-4 Modele de imprimante multifuncționale (4 din 5) (Continuare)

Nume model		P77940dn	P77940dns	P77940dn+	P77950dn	P77950dns	P77950dn+
Cod produs		Y3Z61A	Y3Z64A	Y3Z65A	Y3Z62A	Y3Z66A	Y3Z72A
	Alimentator de documente de 100 de pagini, cu cap dublu de scanare, pentru copiere și scanare duplex la o singură trecere	✓	✓	✓	✓	✓	✓
Trimitere digitală	Scanare către e-mail, Scanare pe unitate USB și Scanare în dosar în rețea	✓	✓	✓	✓	✓	✓
	Scanare în SharePoint®	✓	✓	✓	✓	✓	✓

Tabelul 1-5 Modele de imprimante multifuncționale (5 din 5)

Nume model		P77960dn	P77960dns	P77960dn+
Cod produs		Y3Z63A	Y3Z68A	Y3Z73A
Paper Handling (Manipulare hârtie)	Tava 1 (capacitate de 100 de coli)	✓	✓	✓
	Tava 2 (capacitate de 550 de coli)	✓	✓	✓
	Tavă de hârtie de 550 de coli	Opțional	Opțional	Nu este acceptat
	NOTĂ: Imprimanta acceptă un accesoriu opțional de intrare.			
	Tavă de hârtie de 550 de coli și suport	Opțional	Opțional	Obligatoriu
	Tavă de hârtie 3 x 550 de coli	Opțional	Opțional	Obligatoriu
	Alimentator de intrare de mare capacitate (HCI), de 4.000 de coli	Opțional	Opțional	Obligatoriu
	Unitate de finisare interioară cu capsator, cu capacitate de 300 de coli	Nu este acceptat	✓	Nu este acceptat
	Dispozitiv de finisare separat	Nu este acceptat	Nu este acceptat	✓
	Imprimare duplex automată	✓	✓	✓
Conectivitatea	Conexiune LAN Ethernet 10/100/1000 cu IPv4 și IPv6	✓	✓	✓
	USB 2.0 Hi-Speed	✓	✓	✓
	Port USB ușor accesibil, pentru imprimare și scanare fără computer și pentru actualizarea firmware-ului	✓	✓	✓
	Locaș de integrare hardware (HIP) pentru conectarea accesoriilor și a dispozitivelor de la terți	✓	✓	✓
	Porturi USB interne HP	Opțional	Opțional	Opțional

Tabelul 1-5 Modele de imprimante multifuncționale (5 din 5) (Continuare)

Nume model	P77960dn	P77960dns	P77960dn+
Cod produs	Y3Z63A	Y3Z68A	Y3Z73A
	Accesoriu NFC/Wireless HP Jetdirect 3000w pentru imprimarea de pe dispozitive mobile	Opțional	Opțional
	Accesoriu server de imprimare HP Jetdirect 2900nw pentru conectivitate wireless	Opțional	Opțional
	Harnașament pentru interfețe externe HP (Foreign Interface Harness - FIH)	Opțional	Opțional
Memorie	Hard disk securizat HP de înaltă performanță, de 320 GB	Nu este acceptat	Nu este acceptat
	Memorie de bază: memorie de 2,25 GB, cu posibilitate de extindere până la 3,25 GB prin adăugarea unui modul de memorie DIMM	✓	✓
	Unitate hard disk securizată HP de înaltă performanță (FIPS)	Nu este acceptat	Nu este acceptat
	Modul HP eMMC de 16 GB	✓	✓
Securitate	HP Trusted Platform Module pentru criptarea tuturor datelor care trec prin imprimantă	✓	✓
Afișajul panoului de control și de intrare	Panou de control cu ecran senzitiv color (8 in)	✓	✓
	Tastatură retractabilă	Nu este acceptat	Nu este acceptat
Imprimare	Imprimă 60 ppm pe hârtie de dimensiune A4 și Letter în modul Profesională.	✓	✓
	Imprimă 80 ppm pe hârtie de dimensiune A4 și Letter în modul Generală de birou.		
	Imprimare prin USB ușor accesibil (fără a fi necesar un computer)	✓	✓
	Stocarea operațiilor în memoria imprimantei pentru imprimare ulterioară sau în mod confidențial	✓	✓
Fax		Opțional	Opțional
Copiere și scanare	Copiază la viteze de până la 60 ppm pe hârtie de dimensiune A4 și Letter.	✓	✓
	Alimentator de documente de 100 de pagini, cu cap dublu de scanare, pentru copiere și scanare duplex la o singură trecere	✓	✓
Trimitere digitală	Scanare către e-mail, Scanare pe unitate USB și Scanare în dosar în rețea	✓	✓
	Scanare în SharePoint®	✓	✓

Sisteme de operare acceptate

Linux: Pentru informații și drivere de imprimare pentru Linux, accesați www.hp.com/go/linuxprinting.

UNIX: Pentru informații și drivere de imprimare pentru UNIX®, accesați www.hp.com/go/unixmodelscrips.

Următoarele informații se aplică pentru driverele de imprimare specifice imprimantei HP PCL 6, pentru driverele de imprimare HP pentru macOS și pentru programul de instalare a software-ului.

Windows: Descărcați HP Easy Start de la 123.hp.com/PageWide pentru a instala driverul de imprimare HP. Sau accesați site-ul web de asistență pentru imprimantă pentru această imprimantă: www.hp.com/support/pwcolormfpE77650 sau www.hp.com/support/pwcolormfpE77660 sau www.hp.com/support/pwcolorP77940mfp sau www.hp.com/support/pwcolorP77950mfp sau www.hp.com/support/pwcolorP77960mfp sau www.hp.com/support/pwcolorP77440mfp pentru a descărca driverul de imprimare sau programul de instalare a software-ului pentru instalarea driverului de imprimare HP.

macOS: Computerele Mac sunt acceptate cu această imprimantă. Descărcați HP Easy Start de la 123.hp.com/PageWide pentru a instala driverul de imprimare HP.

1. Accesați 123.hp.com/PageWide.
2. Uurmați pașii sugerați pentru a descărca software-ul imprimantei.

Tabelul 1-6 Sisteme de operare acceptate și drivere de imprimantă

Sistem de operare	Driver de imprimare instalat (din software-ul de pe web)	Note:
Windows® XP SP3, 32 de biți	Driverul de imprimare „HP PCL.6” specific imprimantei este instalat pe acest sistem de operare în cadrul instalării software-ului.	Microsoft a încetat să mai furnizeze asistență generală pentru Windows XP din aprilie 2009. HP va continua să furnizeze o asistență cât mai bună posibil pentru sistemul de operare XP care nu mai este oferit. Anumite caracteristici și dimensiuni de pagină ale driverului de imprimare nu sunt acceptate. Nu este acceptat pentru modelele P77940, P77950, P77960 și P77440.
Windows Vista®, pe 32 de biți	Driverul de imprimare „HP PCL.6” specific imprimantei este instalat pe acest sistem de operare în cadrul instalării software-ului.	Microsoft a încetat să mai furnizeze asistență generală pentru Windows Vista din aprilie 2012. HP va continua să furnizeze o asistență cât mai bună posibil pentru sistemul de operare Vista care nu mai este oferit. Anumite caracteristici și dimensiuni de pagină ale driverului de imprimare nu sunt acceptate. Nu este acceptat pentru modelele P77940, P77950, P77960 și P77440.
Windows 7, pe 32 de biți și pe 64 de biți	Driverul de imprimare „HP PCL 6” specific imprimantei este instalat pe acest sistem de operare în cadrul instalării software-ului.	
Windows 8, pe 32 de biți și pe 64 de biți	Driverul de imprimare „HP PCL 6” specific imprimantei este instalat pe acest sistem de operare în cadrul instalării software-ului.	Compatibilitatea cu Windows 8 RT este asigurată printr-un driver integrat în sistemul de operare Microsoft versiunea 4 pe 32 de biți.
Windows 8.1, pe 32 de biți și pe 64 de biți	Driverul de imprimare HP PCL-6 V4 specific imprimantei este instalat pe acest sistem de operare în cadrul instalării software-ului.	Compatibilitatea cu Windows 8.1 RT este asigurată printr-un driver integrat în sistemul de operare Microsoft versiunea 4 pe 32 de biți.

Tabloul 1-6 Sisteme de operare acceptate și drivere de imprimantă (Continuare)

Sistem de operare	Driver de imprimare instalat (din software-ul de pe web)	Note:
Windows 10, pe 32 de biți și pe 64 de biți	Driverul de imprimare HP PCL-6 V4 specific imprimantei este instalat pe acest sistem de operare în cadrul instalării software-ului.	
Windows Server 2008 SP2, 32 biți	Driverul de imprimare „HP PCL.6” specific imprimantei poate fi descărcat de pe site-ul web de asistență pentru imprimantă. Descărcați driverul și apoi utilizați instrumentul Microsoft Add Printer pentru a-l instala.	Microsoft a retras asistența generală pentru Windows Server 2008 din ianuarie 2015. HP va continua să furnizeze o asistență cât mai bună posibil pentru sistemul de operare Server 2008 care nu mai este oferit. Anumite caracteristici și dimensiuni de pagină ale driverului de imprimare nu sunt acceptate. Nu este acceptat pentru modelele P77940, P77950, P77960 și P77440.
Windows Server 2008 SP2, 64 biți	Driver de imprimare „HP PCL 6” specific imprimantei poate fi descărcat de pe site-ul web de asistență pentru imprimantă. Descărcați driverul și apoi utilizați instrumentul Microsoft Add Printer pentru a-l instala.	Microsoft a retras asistența generală pentru Windows Server 2008 din ianuarie 2015. HP va continua să furnizeze o asistență cât mai bună posibil pentru sistemul de operare Server 2008 care nu mai este oferit. Nu este acceptat pentru modelele P77940, P77950, P77960 și P77440.
Windows Server 2008 R2 SP1, 64 de biți	Driverul de imprimare „HP PCL 6” specific imprimantei poate fi descărcat de pe site-ul web de asistență pentru imprimantă. Descărcați driverul și apoi utilizați instrumentul Microsoft Add Printer pentru a-l instala.	
Windows Server 2012, pe 64 de biți	Driverul de imprimare PCL 6 specific imprimantei poate fi descărcat de pe site-ul web de asistență pentru imprimantă. Descărcați driverul și apoi utilizați instrumentul Microsoft Add Printer pentru a-l instala.	
Windows Server 2012 R2, pe 64 de biți	Driverul de imprimare PCL 6 specific imprimantei poate fi descărcat de pe site-ul web de asistență pentru imprimantă. Descărcați driverul și apoi utilizați instrumentul Microsoft Add Printer pentru a-l instala.	
Windows Server 2016, pe 64 de biți	Driverul de imprimare PCL 6 specific imprimantei poate fi descărcat de pe site-ul web de asistență pentru imprimantă. Descărcați driverul și apoi utilizați instrumentul Microsoft Add Printer pentru a-l instala.	
macOS 10.11 El Capitan, macOS 10.12 Sierra, macOS 10.13 High Sierra	Descărcați HP Easy Start de pe 123.hp.com/PageWide și apoi utilizați-l pentru a instala driverul de imprimare.	

 **NOTĂ:** Sistemele de operare acceptate se pot modifica. Pentru o listă actualizată a sistemelor de operare acceptate, accesați www.hp.com/support/pwcolormfpE77650 sau www.hp.com/support/pwcolormfpE77660 sau www.hp.com/support/pwcolorP77940mfp sau www.hp.com/support/pwcolorP77950mfp sau www.hp.com/support/pwcolorP77960mfp sau www.hp.com/support/pwcolorP77440mfp pentru a beneficia de asistența completă pentru imprimantă asigurată de HP.

 **NOTĂ:** Pentru detalii despre sistemele de operare client și server și pentru asistență pentru driverul HP UPD pentru această imprimantă, accesați www.hp.com/go/upd. În **Informații suplimentare**, faceți clic pe legături.

Tabloul 1-7 Cerințe minime de sistem

Windows	macOS
<ul style="list-style-type: none">• Conexiune la internet• Conexiune dedicată USB 1.1 sau 2.0 sau o conexiune de rețea• 2 GB de spațiu disponibil pe hard disk• RAM de 1 GB (32 biți) sau RAM de 2 GB (64 de biți)	<ul style="list-style-type: none">• Conexiune la Internet• Conexiune dedicată USB 1.1 sau 2.0 sau o conexiune de rețea• 1,5 GB de spațiu disponibil pe hard disk

 **NOTĂ:** Programul de instalare a software-ului Windows instalează serviciul HP Smart Device Agent Base. Dimensiunea fișierului este sub 100 kb. Singura sa funcție este să caute în fiecare oră imprimante conectate prin USB. Nu se colectează date. Dacă găsește o imprimantă USB, va încerca să localizeze în rețea o instanță de JetAdvantage Management Connector (JAMc). Dacă găsește un JAMc, va lansa din JAMc procesul de upgrade de la HP Smart Device Agent Base la ediția completă Smart Device Agent, ceea ce va permite contorizarea paginilor imprimate într-un cont de Managed Print Services (MPS – Servicii de imprimare gestionată). Pachetele web conținând numai driverul, descărcate de la hp.com pentru imprimantă și instalate prin expertul Adăugare imprimantă, nu instalează acest serviciu.

Pentru a dezinstala serviciul, deschideți Panoul de control, apoi selectați **Programe** sau **Programe și caracteristici**, apoi selectați **Adăugare/Eliminare programe** sau **Dezinstalare program** pentru a elimina serviciul. Numele fișierului este HPSmartDeviceAgentBase.

Soluții de imprimare mobilă

HP oferă multiple soluții mobile și ePrint pentru a facilita imprimarea la o imprimantă HP de pe laptop, tabletă, smartphone sau alt dispozitiv mobil. Pentru a vizualiza lista completă și pentru a identifica cea mai potrivită alegere, accesați www.hp.com/go/MobilePrinting.

 **NOTĂ:** Actualizați firmware-ul imprimantei pentru a vă asigura că toate capacităților mobile de imprimare și de ePrint sunt acceptate.

- Wi-Fi Direct (numai pentru modelele wireless cu accesoriu NFC Wireless HP Jetdirect 3000w instalat)
- Stația wireless (numai pentru modelele wireless cu accesoriu NFC Wireless HP Jetdirect 3000w sau server de imprimare wireless 2900nw HP instalat)
- HP ePrint prin e-mail (necesită activarea Serviciilor web HP și înregistrarea imprimantei pe HP Connected)
- Aplicația HP ePrint (disponibilă pentru Android și iOS)
- Software-ul HP ePrint
- Google Cloud Print

- AirPrint
- Imprimare Android
- Imprimare Windows 10

Dimensiuni imprimantă



NOTĂ: Aceste valori se pot modifica. Pentru informațiile curente, vizitați www.hp.com/support/pwcolormfpE77650 sau www.hp.com/support/pwcolormfpE77660 sau www.hp.com/support/pwcolorP77940mfp sau www.hp.com/support/pwcolorP77950mfp sau www.hp.com/support/pwcolorP77960mfp sau www.hp.com/support/pwcolorP77440mfp.

Tabelul 1-8 Dimensiuni pentru modelele E75160dn, E77650dn, E77650z, E77660dn, E77660z

	Imprimantă complet închisă	Imprimantă complet deschisă
Înălțime	682 mm	995 mm
Lățime	652 mm	1027 mm
Lungime	604 mm	1530 mm
Greutate (cu cartușe)	66,1 kg	

Tabelul 1-9 Dimensiuni pentru modelele P77440dn, P77940dn, P77950dn, P77960dn

	Imprimantă complet închisă	Imprimantă complet deschisă
Înălțime	673 mm	946 mm
Lățime	P77940dn, P77950dn, P77960dn: 652 mm P77440dn: 604 mm	1027 mm
Lungime	604 mm	1270 mm
Greutate (cu cartușe)	P77940dn, P77950dn, P77960dn: 66,6 kg P77440dn: 66,8 kg	

Tabelul 1-10 Dimensiunile modelelor E77650dns, E77660dns, E77650zs, E77660zts și E77660zs

	Imprimantă complet închisă	Imprimantă complet deschisă
Înălțime	790 mm	1100 mm
Lățime	652 mm	1027 mm
Lungime	604 mm	1530 mm
Greutate (cu cartușe)	85,1 kg	

Tabelul 1-11 Dimensiuni pentru modelele P77940dns, P77950dns și P77960dns

	Imprimantă complet închisă	Imprimantă complet deschisă
Înălțime	772 mm	1054 mm

Tabelul 1-11 Dimensiuni pentru modelele P77940dns, P77950dns și P77960dns (Continuare)

	Imprimantă complet închisă	Imprimantă complet deschisă
Adâncime	652 mm	1027 mm
Lățime	604 mm	1270 mm
Greutate (cu cartușe)	82,5 kg	

Tabelul 1-12 Dimensiuni pentru E77650z+, E77660z+ (include alimentatorul de hârtie HCI)

	Imprimantă complet închisă	Imprimantă complet deschisă
Înălțime	1222 mm	1535 mm
Lățime	693 mm	1175 mm
Lungime	1245 mm	2495 mm
Greutate (cu cartușe)	171 kg	

Tabelul 1-13 Dimensiuni pentru P77940dn+, P77950dn+, P77960dn+ (include alimentatorul de hârtie HCI)

	Imprimantă complet închisă	Imprimantă complet deschisă
Înălțime	1204 mm	1486 mm
Adâncime	693 mm	1175 mm
Lățime	1245 mm	2495 mm
Greutate (cu cartușe)	168,4 kg	

Tabelul 1-14 Dimensiunile alimentatorului de hârtie de 1 x 550 de coli

	Imprimantă complet închisă	Imprimantă complet deschisă
Înălțime	117 mm	117 mm
Lățime	520 mm	685 mm
Lungime	600 mm	600 mm
Greutate	9,5 kg	

Tabelul 1-15 Dimensiunile alimentatorului de hârtie de 1 x 550 de coli cu suport

	Accesoriu complet închis	Accesoriu complet deschis
Înălțime	436 mm	436 mm
Lățime	520 mm	685 mm
Lungime	600 mm	600 mm
Greutate	28,6 kg	

Tabelul 1-16 Dimensiunile alimentatorului de hârtie de 3 x 550 de coli cu suport

	Imprimantă complet închisă	Imprimantă complet deschisă
Înălțime	436 mm	436 mm
Lățime	520 mm	685 mm
Lungime	600 mm	600 mm
Greutate	34,8 kg	

Tabelul 1-17 Dimensiuni pentru HCI de 4.000 de coli cu suport

	Accesoriu complet închis	Accesoriu complet deschis
Înălțime	436 mm	436 mm
Lățime	520 mm	685 mm
Lungime	600 mm	600 mm
Greutate	41,3 kg	

Tabelul 1-18 Dimensiuni pentru dispozitivul de finisare separat

	Imprimantă complet închisă	Imprimantă complet deschisă
Înălțime	1020 mm	1245 mm
Adâncime	590 mm	1175 mm
Lățime	690 mm	775 mm
Greutate	40,4 kg	

Consumul de energie, specificații privind alimentarea și emisiile acustice

Pentru informații actualizate, consultați www.hp.com/support/pwcolormfpE77650 sau www.hp.com/support/pwcolormfpE77660 sau www.hp.com/support/pwcolorP77940mfp sau www.hp.com/support/pwcolorP77950mfp sau www.hp.com/support/pwcolorP77960mfp sau www.hp.com/support/pwcolorP77440mfp.

Domeniul mediului de operare

Tabelul 1-19 Domeniul mediului de operare

Mediu	Recomandată	Permisă
Temperatură	17° - 25°C	Între 15° și 30 °C
Umiditate relativă	Umiditate relativă (RH) de la 30% la 70%	Umiditate relativă între 10 % și 80 %

Configurare hardware imprimantă și instalare software

Pentru instrucțiuni de configurare de bază, consultați ghidul de instalare a hardware-ului livrat împreună cu produsul. Pentru instrucțiuni suplimentare, accesați asistența HP pe Web.

Accesați www.hp.com/support/pwcolormfpE77650 sau www.hp.com/support/pwcolormfpE77660 sau www.hp.com/support/pwcolorP77940mfp sau www.hp.com/support/pwcolorP77950mfp sau www.hp.com/support/pwcolorP77960mfp sau www.hp.com/support/pwcolorP77440mfp pentru a beneficia de asistența completă asigurată de HP pentru imprimantă. Găsiți următoarele resurse de asistență:

- Instalare și configurare
- Învățare și utilizare
- Rezolvarea problemelor
- Descărcați actualizări de software și firmware
- Alăturarea la forumuri de asistență
- Găsirea de informații despre garanție și reglementări

2 Tăvile pentru hârtie

Pentru informații suplimentare

- [Încărcați hârtie în tava 1 \(tavă multifuncțională\)](#)
- [Încărcarea hârtiei în tava 2](#)
- [Încărcați hârtia în tăvile tandem 2 și 3 \(doar pentru modelele E77660zts, P77440dn\)](#)
- [Încărcarea tăvii de intrare de mare capacitate \(HCI\) de 4.000 de coli](#)
- [Încărcarea și imprimarea plicurilor](#)
- [Încărcarea și imprimarea etichetelor](#)
- [Configurați capsarea cu dispozitivul de finisare interior \(numai pentru modelele E77650dns, E77650zs și E77660zs\)](#)

Următoarele informații sunt corecte la momentul publicării.

Pentru asistență video, consultați www.hp.com/videos/PageWide.

Pentru informațiile curente, consultați www.hp.com/support/pwcolormfpE77650 sau www.hp.com/support/pwcolormfpE77660 sau www.hp.com/support/pwcolorP77940mfp sau www.hp.com/support/pwcolorP77950mfp sau www.hp.com/support/pwcolorP77960mfp sau www.hp.com/support/pwcolorP77440mfp.

Asistența completă oferită de HP pentru imprimantă include următoarele informații:

- Instalare și configurare
- Învățare și utilizare
- Rezolvarea problemelor
- Descărcări de software și actualizări de firmware
- Alăturarea la forumuri de asistență
- Găsirea de informații despre garanție și reglementări

Încărcați hârtie în tava 1 (tavă multifuncțională)

Introducere

⚠ ATENȚIE: Nu extindeți mai mult de o tavă de hârtie la un moment dat. Nu utilizați tava de hârtie ca pe o treaptă de scară. Feriți-vă mâinile de tăvile de hârtie când le închideți. Toate tăvile trebuie să fie închise când se mută imprimanta.

Informațiile următoare descriu cum să încărcați hârtie în tava 1. Tava are o capacitate de până la 100 de coli de hârtie de 75 g/m² sau de până la 14 plicuri.

⚠ ATENȚIE: Pentru evitarea blocării hârtiei, niciodată nu încărcați sau scoateți hârtie din tavă în timpul imprimării.

1. Deschideți tava 1.

NOTĂ: Pentru a imprima pe hârtie mai lungă, cum ar fi dimensiune Legal, trageți afară extensia tăvii 1.

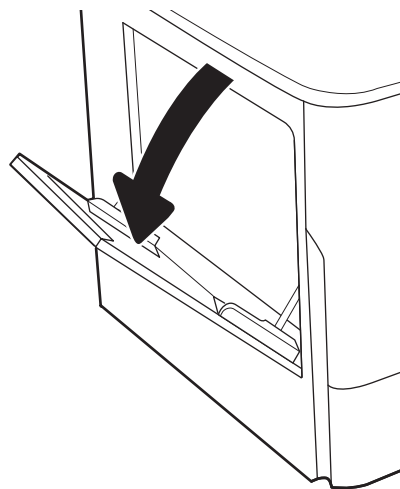

2. Reglați ghidajele pentru lățimea hârtiei la dimensiunea hârtiei utilizate.

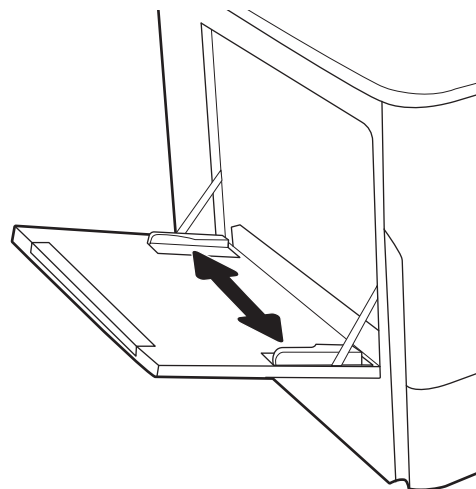

3. Încărcați hârtia în tavă. Pentru informații despre orientarea hârtiei, consultați [Tabelul 2-1 Orientarea hârtiei în tava 1, la pagina 33](#).

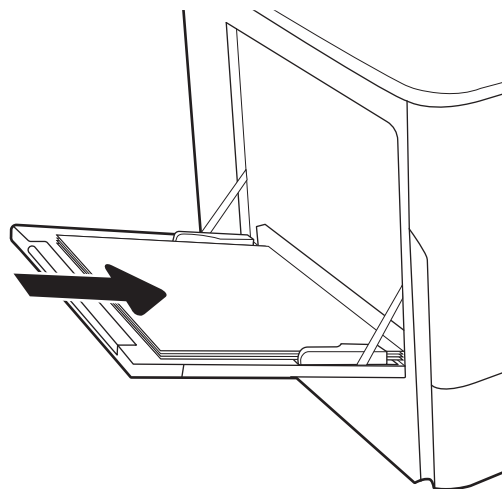

4. Reglați ghidajele pentru lățime astfel încât să atingă topul de hârtie, fără să îl îndoaie.

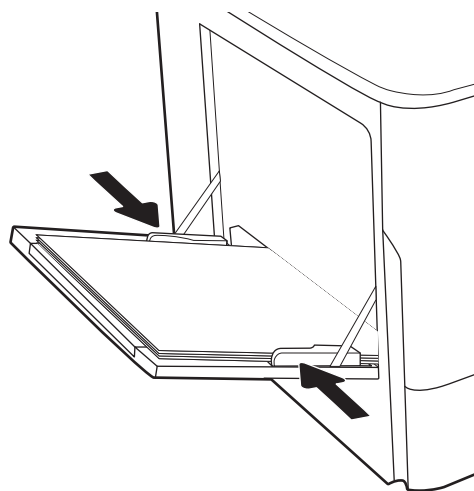

Orientarea hârtiei din tava 1

Tabelul 2-1 Orientarea hârtiei în tava 1

Tip de hârtie	Orientarea imaginii	Mod duplex	Dimensiuni hârtie	Cum se încarcă hârtia
Hârtie cu antet sau preimprimată	Portret	Imprimare pe o singură față	12x18, 11x17, RA3, A3, 8K (273x394 mm), 8K (270x390 mm), 8K (260x368 mm), B4 (JIS), Legal, Oficio (8,5x13), Oficio (216x340 mm), C4, SRA4, RA4, Arch A, A4, Letter, 16K (197x273 mm) 16K (195x270 mm), Executive, A5, 16K (184x260 mm), B5 (JIS), Arch A, Statement, 5x8, Carte poștală japoneză dublă (148x200 mm), B6 (JIS), 5x7, 4x6, 10x15 cm, A6, Carte poștală japoneză (100x148 mm)	Cu fața în jos Marginea inferioară orientată către imprimantă

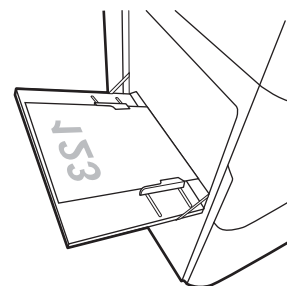

Tabelul 2-1 Orientarea hârtiei în tava 1 (Continuare)

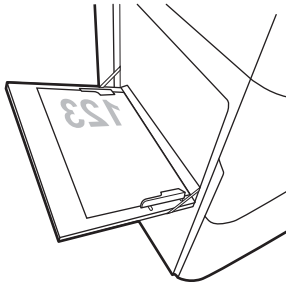
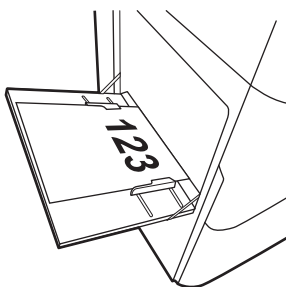
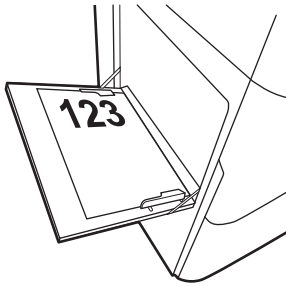
Tip de hârtie	Orientarea imaginii	Mod duplex	Dimensiuni hârtie	Cum se încarcă hârtia
			A4, Letter, 16K (197x273 mm), 16K (195x270 mm), Executive, A5, 16K (184x260 mm), B5 (JIS), Arch A, Statement, 5x8, Carte poștală japoneză dublă (148x200 mm), 16K (195x270 mm), 16K (197x273 mm), B6 (JIS), 5x7, A6, Carte poștală japoneză (100x148 mm)	<p>Cu fața în jos</p> <p>Partea stângă a imaginii preimprimată orientată spre imprimantă</p> 
		Imprimare automată față-verso sau cu Modul Hârtie cu antet alternativ activat	12x18, 11x17, RA3, A3, 8K (273x394 mm), 8K (270x390 mm), 8K (260x368 mm), B4 (JIS), Legal, Oficio (8,5x13), Oficio (216x340 mm), C4, SRA4, RA4, Arch A, A4, Letter, 16K (197x273 mm), 16K (195x270 mm), Executive, A5, 16K (184x260 mm), B5 (JIS), Arch A, Statement, 5x8, Carte poștală japoneză dublă (148x200 mm), B6 (JIS), 5x7, 4x6, 10x15 cm, A6, Carte poștală japoneză (100x148 mm)	<p>Cu fața în sus</p> <p>Marginea superioară orientată către imprimantă</p> 
			A4, Letter, 16K (197x273 mm), 16K (195x270 mm), Executive, A5, 16K (184x260 mm), B5 (JIS), Arch A, Statement, 5x8, Carte poștală japoneză dublă (148x200 mm), 16K (195x270 mm), 16K (197x273 mm), B6 (JIS), 5x7, A6, Carte poștală japoneză (100x148 mm)	<p>Cu fața în sus</p> <p>Partea dreaptă a imaginii preimprimată orientată spre imprimantă</p> 

Tabelul 2-1 Orientarea hârtiei în tava 1 (Continuare)

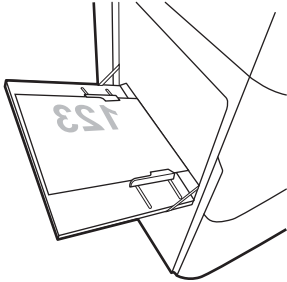
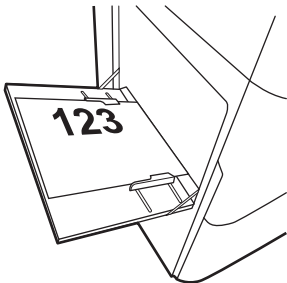
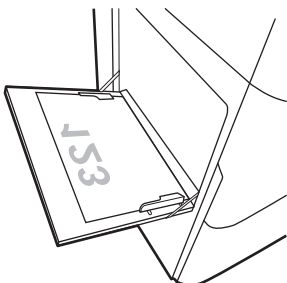
Tip de hârtie	Orientarea imaginii	Mod duplex	Dimensiuni hârtie	Cum se încarcă hârtia
	Peisaj	Imprimare pe o singură față	12x18, 11x17, RA3, A3, 8K (273x394 mm), 8K (270x390 mm), 8K (260x368 mm), B4 (JIS), Legal, Oficio (8,5x13), Oficio (216x340 mm), C4, SRA4, RA4, Arch A, A4, Letter, 16K (197x273 mm), 16K (195x270 mm), Executive, A5, 16K (184x260 mm), B5 (JIS), Statement, 5x8, Carte poștală japoneză dublă (148x200 mm), B6 (JIS), 5x7 4 x 6, 10 x 15 cm, A6, carte poștală japoneză (acestea sunt mai înguste decât 5 in și prin urmare trebuie să fie alimentate cu marginea scurtă înainte)	Cu fața în jos Partea stângă a imaginii preimprimare orientată spre imprimantă 
		Imprimare automată față-verso sau cu Modul Hârtie cu antet alternativ activat	12x18, 11x17, RA3, A3, 8K (273x394 mm), 8K (270x390 mm), 8K (260x368 mm), B4 (JIS), Legal, Oficio (8,5x13), Oficio (216x340 mm), C4, SRA4, RA4, Arch A, A4, Letter, 16K (197x273 mm), 16K (195x270 mm), Executive, A5, 16K (184x260 mm), B5 (JIS), Statement, 5x8, Carte poștală japoneză dublă (148x200 mm), B6 (JIS), 5x7 4 x 6, 10 x 15 cm, A6, carte poștală japoneză (acestea sunt mai înguste decât 5 in și prin urmare trebuie să fie alimentate cu marginea scurtă înainte)	Cu fața în sus Partea dreaptă a imaginii preimprimare orientată spre imprimantă 
		Imprimare pe o singură față	A4, Letter, 16K (197x273 mm), 16K (195x270 mm), Executive, A5, 16K (184x260 mm), B5 (JIS), Arch A, Statement, 5x8, Carte poștală japoneză dublă, 5x7, B6 (JIS), A6	Cu fața în jos Marginea inferioară orientată către imprimantă 

Tablul 2-1 Orientarea hârtiei în tava 1 (Continuare)

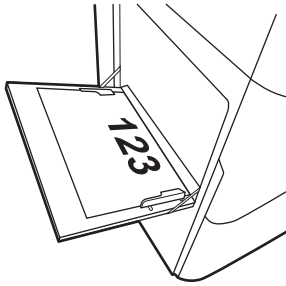
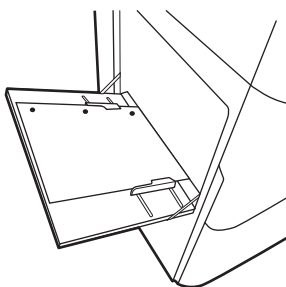
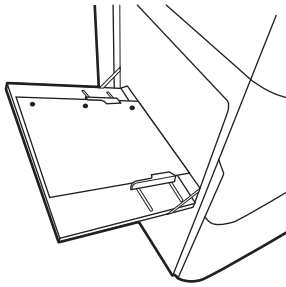
Tip de hârtie	Orientarea imaginii	Mod duplex	Dimensiuni hârtie	Cum se încarcă hârtia
		Imprimare automată față-verso sau cu Modul Hârtie cu antet alternativ activat	A4, Letter, 16K (197x273 mm) 16K (195x270 mm), Executive, A5, 16K (184x260 mm), B5 (JIS), Arch A, Statement, 5x8, Carte poștală japoneză dublă, 5x7, B6 (JIS), A6	<p>Cu fața în sus</p> <p>Marginea superioară orientată către imprimantă</p> 
Hârtie preperforată	Portret	Imprimare pe o singură față	12x18, 11x17, RA3, A3, 8K (273x394 mm), 8K (270x390 mm), 8K (260x368 mm), B4 (JIS), Legal, Oficio (8,5x13), Oficio (216x340 mm), C4, SRA4, RA4, Arch A, A4, Letter, 16K (197x273 mm) 16K (195x270 mm), Executive, A5, 16K (184x260 mm), B5 (JIS), Arch A, Statement, A6, 5x8, Carte poștală japoneză dublă (148x200 mm), B6 (JIS), 5x7, 4x6, 10x15 cm, Carte poștală japoneză	<p>Cu fața în jos</p> <p>Cu găurile spre partea din spate a imprimantei</p> 
		Imprimare automată față-verso sau cu Modul Hârtie cu antet alternativ activat	12x18, 11x17, RA3, A3, 8K (273x394 mm), 8K (270x390 mm), 8K (260x368 mm), B4 (JIS), Legal, Oficio (8,5x13), Oficio (216x340 mm), C4, SRA4, RA4, Arch A, A4, Letter, 16K (197x273 mm) 16K (195x270 mm), Executive, A5, 16K (184x260 mm), B5 (JIS), Arch A, Statement, A6, 5x8, Carte poștală japoneză dublă (148x200 mm), B6 (JIS), 5x7, 4x6, 10x15 cm, Carte poștală japoneză	<p>Cu fața în sus</p> <p>Cu găurile spre partea din spate a imprimantei</p> 

Tabelul 2-1 Orientarea hârtiei în tava 1 (Continuare)

Tip de hârtie	Orientarea imaginii	Mod duplex	Dimensiuni hârtie	Cum se încarcă hârtia
	Peisaj	Imprimare pe o singură față	A4, Letter, 16K (197x273 mm) 16K (195x270 mm), Executive, A5, 16K (184x260 mm), B5 (JIS), Arch A, Statement, 5x8, Carte poștală japoneză dublă, 5x7, B6 (JIS), A6	Cu fața în jos Cu orificiile la distanță de imprimantă
		Imprimare automată față-verso sau cu Modul Hârtie cu antet alternativ activat	A4, Letter, 16K (197x273 mm) 16K (195x270 mm), Executive, A5, 16K (184x260 mm), B5 (JIS), Arch A, Statement, 5x8, Carte poștală japoneză dublă, 5x7, B6 (JIS), A6	Cu fața în sus Cu orificiile spre imprimantă

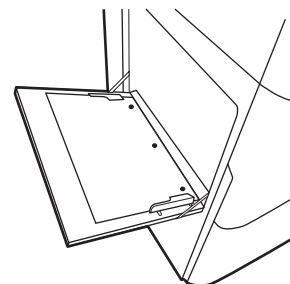
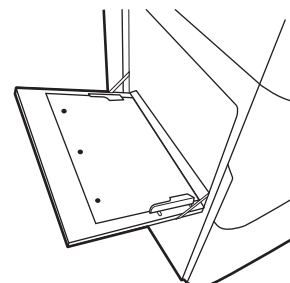

Utilizarea modului Hârtie cu antet alternativ

Utilizați caracteristica **Mod Hârtie cu antet alternativ** pentru a încărca hârtie cu antet sau preimprimată în tavă în mod similar pentru toate operațiile de imprimare, fie că se realizează imprimarea pe o față sau pe ambele fețe ale colii. Când utilizați acestui mod, încărcați hârtia în același mod în care ați încărca-o pentru imprimarea duplex automată.

Pentru a utiliza caracteristica, activați-o utilizând meniurile din panoul de control al imprimantei.

Activarea modului Hârtie cu antet alternativ prin utilizarea meniurilor din panoul de control al imprimantei

1. Din ecranul principal de pe panoul de control al imprimantei, deschideți meniul **Setări**.
2. Deschideți următoarele meniuri:
 - **Copiere/imprimare** sau **Imprimare**
 - **Gestionare tăvi**
 - **Mod antet alternativ**
3. Selectați **Activare**.

Încărcarea hârtiei în tava 2

Introducere

ATENȚIE: Nu extindeți mai mult de o tavă de hârtie la un moment dat. Nu utilizați tava de hârtie ca pe o treaptă de scară. Feriți-vă mâinile de tăvile de hârtie când le închideți. Toate tăvile trebuie să fie închise când se mută imprimanta.

Informațiile următoare descriu cum să încărcați hârtia în tava 2 și în tăvile opționale de 550 de coli. Aceste tăvi au o capacitate de până la 550 de coli de hârtie de 75 g/m².

NOTĂ: Procedura de încărcare a hârtiei pentru toate tăvile opționale de 550 de coli este aceeași cu cea pentru tava 2. Doar tava 2 este afișată aici.

1. Deschideți tava.

NOTĂ: Nu deschideți această tavă în timp ce este utilizată.

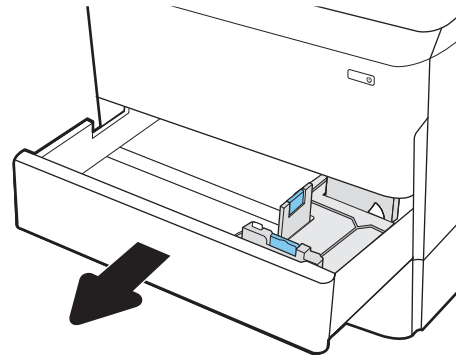

2. Reglați ghidajele pentru lungimea și lățimea hârtiei strângând clemenele de reglare albastre și glisând ghidajele până la dimensiunea hârtiei utilizate.

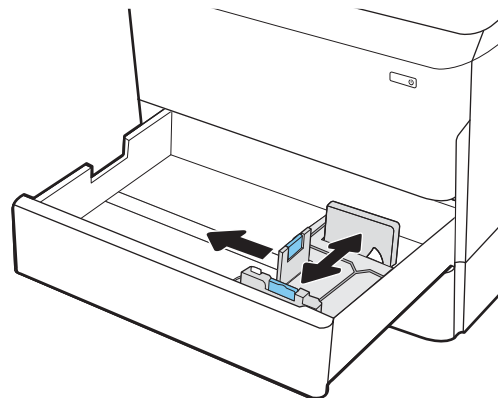

3. Încărcați hârtie în tavă. Verificați hârtia pentru a vedea dacă ghidajele ating topul, fără să îl îndoiaie. Pentru informații despre orientarea hârtiei, consultați [Tabelul 2-2 Orientarea hârtiei în tava 2 și tăvile de 550 de coli, la pagina 40](#).

NOTĂ: Pentru a preveni blocajele, nu supraîncărcați tava. Asigurați-vă că partea superioară a teancului se află sub indicatorul de plin al tăvii.

NOTĂ: Dacă tava nu este reglată corect, se poate afișa un mesaj de eroare în timpul imprimării sau hârtia se poate bloca.

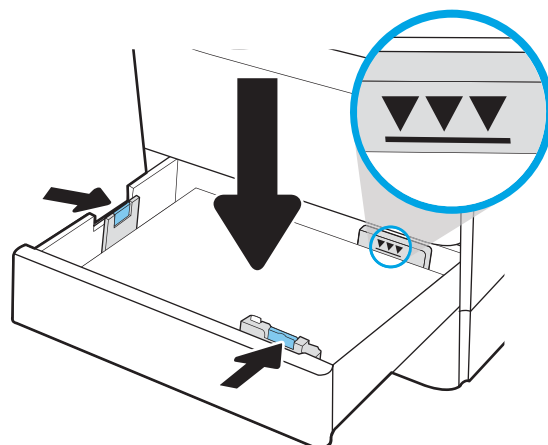

4. Închideți tava.

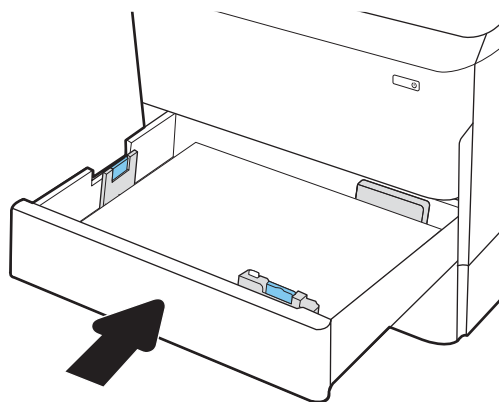

5. Mesajul de configurare a tăvii este afișat pe panoul de control al imprimantei.

6. Selectați butonul **OK** pentru a accepta dimensiunea și tipul care au fost detectate sau selectați butonul **Modificare** pentru a alege altă dimensiune sau alt tip de hârtie.

Pentru hârtie de dimensiuni personalizate, specificați dimensiunile X și Y pentru hârtie atunci când solicitarea este afișată pe panoul de control al imprimantei.

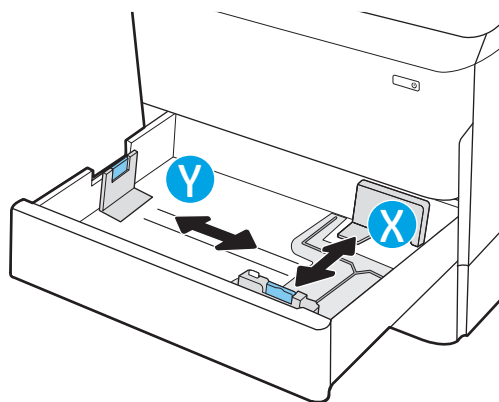

Orientarea hârtiei în tava 2 și tăvile de 550 de coli

Tabloul 2-2 Orientarea hârtiei în tava 2 și tăvile de 550 de coli

Tip de hârtie	Orientarea imaginii	Mod duplex	Dimensiuni hârtie	Cum se încarcă hârtia
Hârtie cu antet sau preimprimată	Portret	Imprimare pe o singură față	11x17, A3, 8K (273x397 mm), 8K (270x390 mm), 8K (260x368 mm), B4 (JIS), Legal, Oficio (8,5x13), Oficio (216x340 mm), C4, SRA4, RA4, Arch A, A4, Letter	Cu fața în jos Marginea superioară în partea stângă a tăvii
			A4, Letter, 16K (197x273 mm) 16K (195x270 mm), Executive, A5, 16K (184x260 mm), B5 (JIS)	Cu fața în jos Marginea superioară spre partea din spate a tăvii
		Imprimare automată față-verso sau cu Modul Hârtie cu antet alternativ activat	11x17, A3, 8K (273x397 mm), 8K (270x390 mm), 8K (260x368 mm), B4 (JIS), Legal, Oficio (8,5x13), Oficio (216x340 mm), C4, SRA4, RA4, Arch A, A4, Letter	Cu fața în sus Marginea superioară în partea dreaptă a tăvii

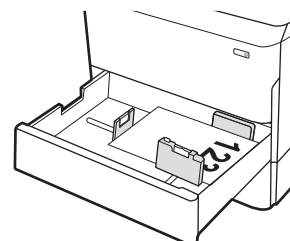
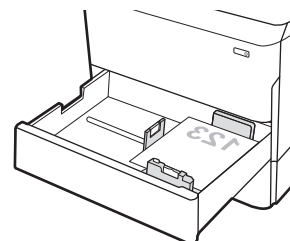
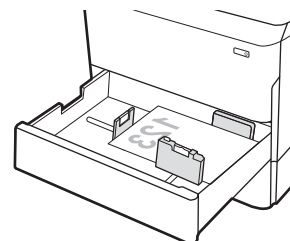

Tabelul 2-2 Orientarea hârtiei în tava 2 și tăvile de 550 de coli (Continuare)

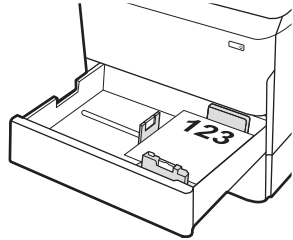
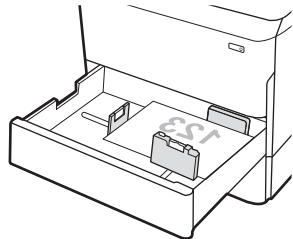
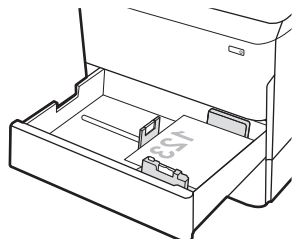
Tip de hârtie	Orientarea imaginii	Mod duplex	Dimensiuni hârtie	Cum se încarcă hârtia
			A4, Letter, 16K (197x273 mm) 16K (195x270 mm), Executive, A5, 16K (184x260 mm), B5 (JIS)	<p>Cu fața în sus</p> <p>Marginea superioară spre partea din spate a tăvii</p> 
	Peisaj	Imprimare pe o singură față	11x17, A3, 8K (273x397 mm), 8K (270x390 mm), 8K (260x368 mm), B4 (JIS), Legal, Oficio (8,5x13), Oficio (216x340 mm), C4, SRA4, RA4, Arch A, A4, Letter	<p>Cu fața în jos</p> <p>Marginea superioară spre partea din spate a tăvii</p> 
			A4, Letter, 16K (197x273 mm) 16K (195x270 mm), Executive, A5, 16K (184x260 mm), B5 (JIS)	<p>Cu fața în jos</p> <p>Marginea superioară în partea stângă a tăvii</p> 

Tablelul 2-2 Orientarea hârtiei în tava 2 și tăvile de 550 de coli (Continuare)

Tip de hârtie	Orientarea imaginii	Mod duplex	Dimensiuni hârtie	Cum se încarcă hârtia
		Imprimare automată față-verso sau cu Modul Hârtie cu antet alternativ activat	11x17, A3, 8K (273x397 mm), 8K (270x390 mm), 8K (260x368 mm), B4 (JIS), Legal, Oficio (8,5x13), Oficio (216x340 mm), C4, SRA4, RA4, Arch A, A4, Letter	Cu fața în sus Marginea superioară spre partea din spate a tăvii
			A4, Letter, 16K (197x273 mm) 16K (195x270 mm), Executive, A5, 16K (184x260 mm), B5 (JIS)	Cu fața în sus Marginea superioară în partea dreaptă a tăvii
Hârtie preperforată	Portret	Imprimare pe o singură față	11x17, A3, 8K (273x397 mm), 8K (270x390 mm), 8K (260x368 mm), B4 (JIS), Legal, Oficio (8,5x13), Oficio (216x340 mm), C4, SRA4, RA4, Arch A, A4, Letter	Cu fața în jos Cu orificiile spre partea din spate a tăvii

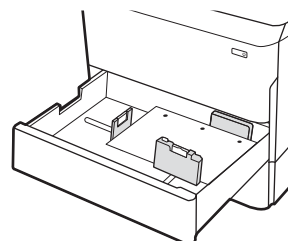
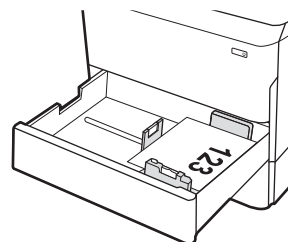
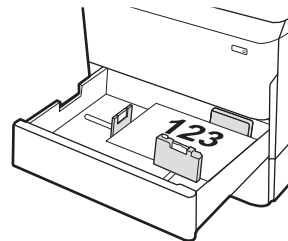

Tabelul 2-2 Orientarea hârtiei în tava 2 și tăvile de 550 de coli (Continuare)

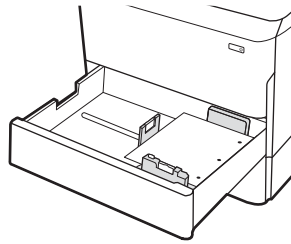
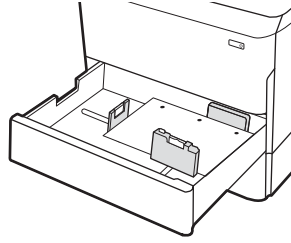
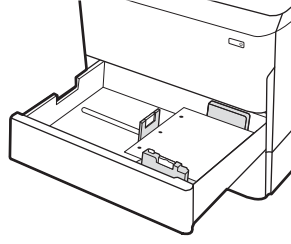
Tip de hârtie	Orientarea imaginii	Mod duplex	Dimensiuni hârtie	Cum se încarcă hârtia
			A4, Letter, 16K (197x273 mm) 16K (195x270 mm), Executive, A5, 16K (184x260 mm), B5 (JIS)	<p>Cu fața în jos</p> <p>Cu orificiile spre partea dreaptă a tăvii</p> 
		Imprimare automată față-verso sau cu Modul Hârtie cu antet alternativ activat	11x17, A3, 8K (273x397 mm), 8K (270x390 mm), 8K (260x368 mm), B4 (JIS), Legal, Oficio (8,5x13), Oficio (216x340 mm), C4, SRA4, RA4, Arch A, A4, Letter	<p>Cu fața în sus</p> <p>Cu orificiile spre partea din spate a tăvii</p> 
			A4, Letter, 16K (197x273 mm) 16K (195x270 mm), Executive, A5, 16K (184x260 mm), B5 (JIS)	<p>Cu fața în sus</p> <p>Cu orificiile spre partea stângă a tăvii, cu partea de sus a formularului în partea din spate a imprimantei</p> 

Utilizarea modului Hârtie cu antet alternativ

Utilizați caracteristica **Mod Hârtie cu antet alternativ** pentru a încărca hârtie cu antet sau preimprimată în tavă în mod similar pentru toate operațiile de imprimare, fie că se realizează imprimarea pe o față sau pe ambele fețe ale colii. Când utilizați acestui mod, încărcați hârtia în același mod în care ați încărca-o pentru imprimarea duplex automată.

Pentru a utiliza caracteristica, activați-o utilizând meniurile din panoul de control al imprimantei.

Activarea modului Hârtie cu antet alternativ prin utilizarea meniurilor din panoul de control al imprimantei

1. Din ecranul principal de pe panoul de control al imprimantei, deschideți meniul [Setări](#) .
2. Deschideți următoarele meniuri:
 - [Copiere/imprimare](#) sau [Imprimare](#)
 - [Gestionare tăvi](#)
 - [Mod antet alternativ](#)
3. Selectați [Activare](#).

Încărcați hârtia în tăvile tandem 2 și 3 (doar pentru modelele E77660zts, P77440dn)

Introducere

⚠ ATENȚIE: Nu extindeți mai mult de o tavă de hârtie la un moment dat. Nu utilizați tava de hârtie ca pe o treaptă de scară. Feriți-vă mâinile de tăvile de hârtie când le închideți. Toate tăvile trebuie să fie închise când se mută imprimanta.

Informațiile următoare descriu cum să încărcați hârtia în tăvile tandem 2 și 3. Aceste tăvi au o capacitate de până la 550 de coli de hârtie de 75 g/m².

1. Deschideți tava.

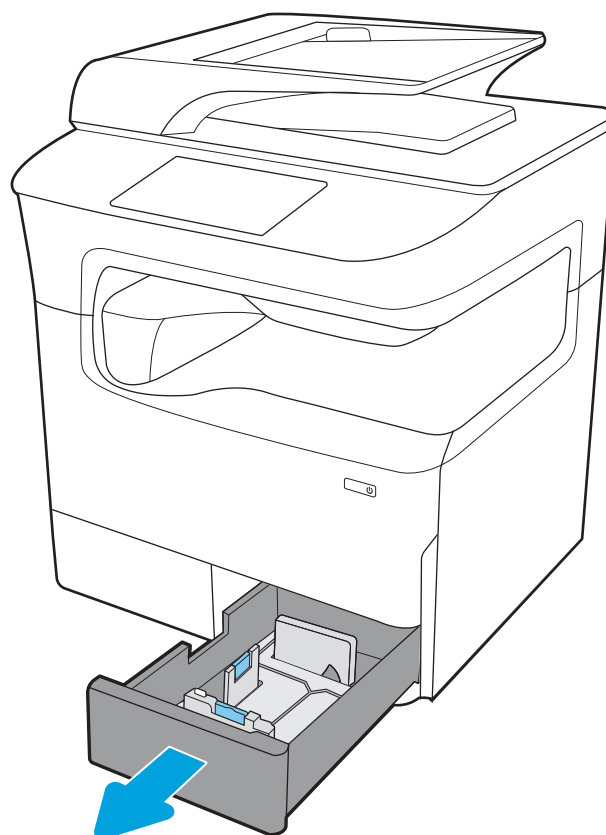

2. Reglați ghidajele pentru lungimea și lățimea hârtiei strângând clemele de reglare albastre și glisând ghidajele până la dimensiunea hârtiei utilizate.

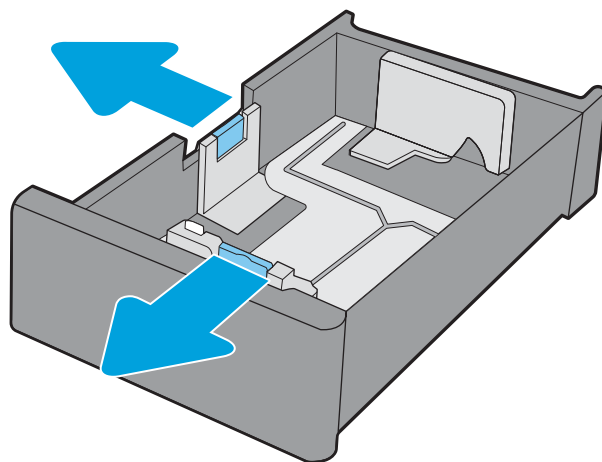

3. Încărcați hârtia în tavă, apoi închideți ghidajele de lungime și lățime până când ating marginile teancului. Verificați hârtia pentru a vedea dacă ghidajele ating topul, fără să îl îndoaie.

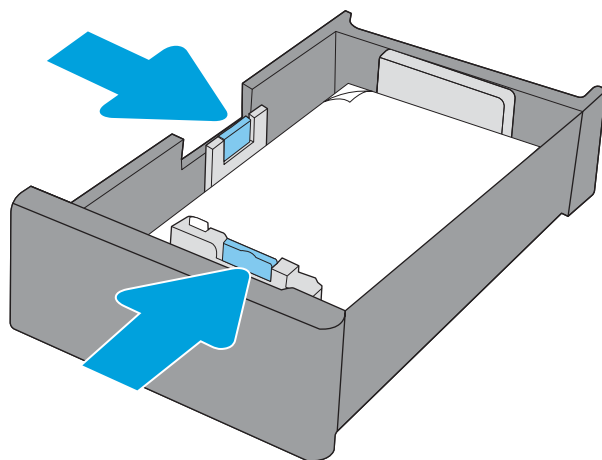

4. Pentru a preveni blocajele, nu supraîncărcați tava. Asigurați-vă că partea superioară a teancului se află sub indicatorul de nivel maxim al tăvii.

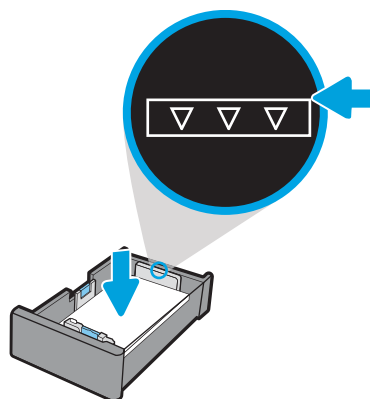

5. Închideți tava.

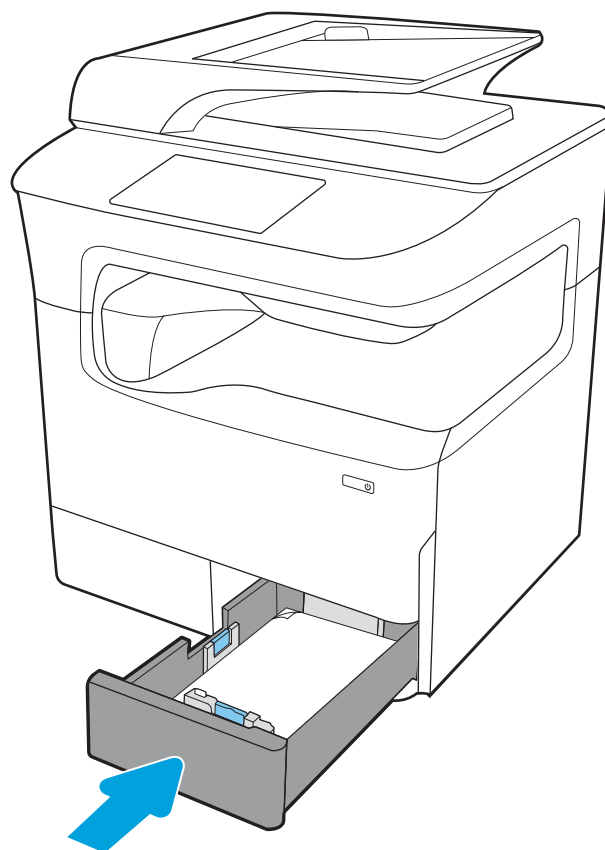

6. Repetați acești pași pentru cealaltă tavă.

Utilizarea modului Hârtie cu antet alternativ

Utilizați caracteristica [Mod Hârtie cu antet alternativ](#) pentru a încărca hârtie cu antet sau preimprimată în tavă în mod similar pentru toate operațiile de imprimare, fie că se realizează imprimarea pe o față sau pe ambele fețe ale colii. Când utilizați acestui mod, încărcați hârtia în același mod în care ați încărca-o pentru imprimarea duplex automată.

Pentru a utiliza caracteristica, activați-o utilizând meniurile din panoul de control al imprimantei.

Activarea modului Hârtie cu antet alternativ prin utilizarea meniurilor din panoul de control al imprimantei

1. Din ecranul principal de pe panoul de control al imprimantei, deschideți meniul [Setări](#).
2. Deschideți următoarele meniuri:
 - [Copiere/imprimare](#) sau [Imprimare](#)
 - [Gestionare tăvi](#)
 - [Mod antet alternativ](#)
3. Selectați [Activare](#).

Încărcarea tăvii de intrare de mare capacitate (HCI) de 4.000 de coli

Introducere

⚠ ATENȚIE: Nu extindeți mai mult de o tavă de hârtie la un moment dat. Nu utilizați tava de hârtie ca pe o treaptă de scară. Feriți-vă mâinile de tăvile de hârtie când le închideți. Toate tăvile trebuie să fie închise când se mută imprimanta.

Informațiile următoare descriu modul de încărcare a hârtiei în tava de intrare de mare capacitate, care este disponibilă ca accesoriu pentru toate modelele. Cele două tăvi au o capacitate de până la 4.000 de coli de hârtie de 75 g/m².

1. Deschideți tava.

NOTĂ: Nu deschideți această tavă în timp ce este utilizată.

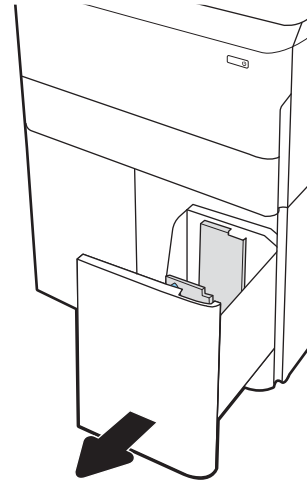

2. Reglați ghidajul pentru dimensiunea hârtiei în poziția corectă pentru hârtia utilizată.

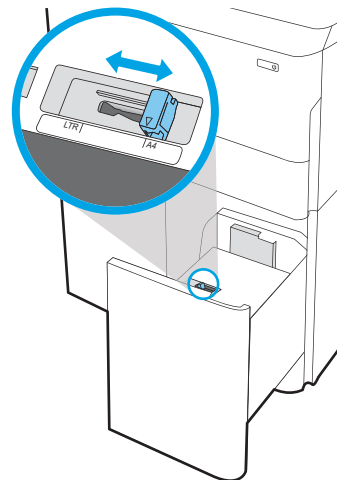

3. Încărcați hârtie în tavă. Verificați hârtia pentru a vedea dacă ghidajele ating ușor topul, fără să îl îndoiaie.

NOTĂ: Pentru a preveni blocajele, nu supraîncărcați tava. Asigurați-vă că partea superioară a teancului se află sub indicatorul de plin al tăvii.

NOTĂ: Dacă tava nu este reglată corect, se poate afișa un mesaj de eroare în timpul imprimării sau hârtia se poate bloca.

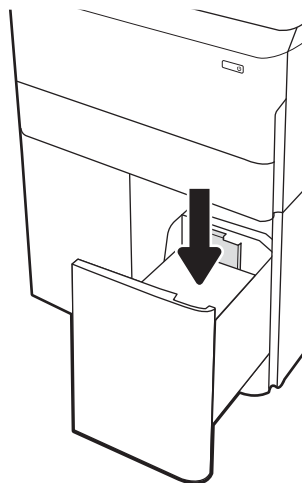

4. Închideți tava.

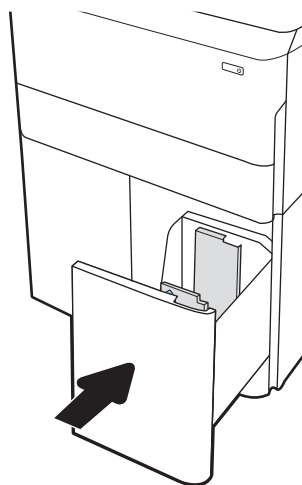

5. Mesajul de configurare a tăvii este afișat pe panoul de control al imprimantei.
6. Selectați butonul **OK** pentru a accepta dimensiunea și tipul care au fost detectate sau selectați butonul **Modificare** pentru a alege altă dimensiune sau alt tip de hârtie.

Orientarea hârtiei în HCI

Tabelul 2-3 Orientarea hârtiei în HCI

Tip de hârtie	Orientarea imaginii	Mod duplex	Dimensiuni hârtie	Cum se încarcă hârtia
Hârtie cu antet sau preimprimată	Portret	Imprimare pe o singură față	A4, Letter	Cu fața în jos Marginea superioară spre partea din spate a tăvii
		Imprimare automată față-verso sau cu Modul Hârtie cu antet alternativ activat	A4, Letter	Cu fața în sus Marginea superioară spre partea din spate a tăvii
	Peisaj	Imprimare pe o singură față	A4, Letter	Cu fața în jos Marginea superioară în partea stângă a tăvii

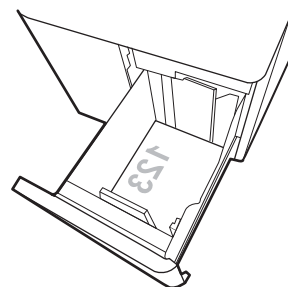
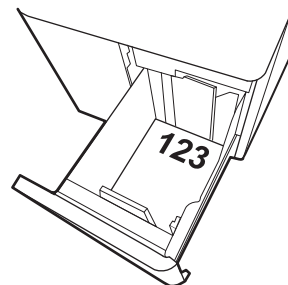
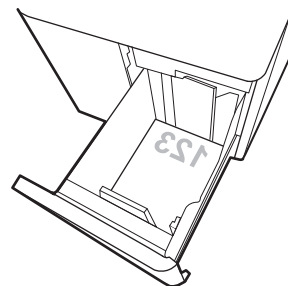

Tabelul 2-3 Orientarea hârtiei în HCI (Continuare)

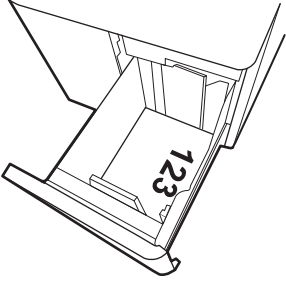
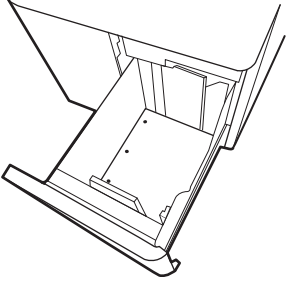
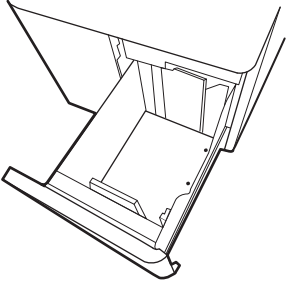
Tip de hârtie	Orientarea imaginii	Mod duplex	Dimensiuni hârtie	Cum se încarcă hârtia
		Imprimare automată față-verso sau cu Modul Hârtie cu antet alternativ activat	A4, Letter	Cu fața în sus Marginea superioară în partea dreaptă a tăvii
				
Hârtie preperforată	Peisaj	Imprimare pe o singură față	A4, Letter	Cu fața în jos Cu orificiile spre partea stângă a tăvii
				
		Imprimare automată față-verso sau cu Modul Hârtie cu antet alternativ activat	A4, Letter	Cu fața în sus Cu orificiile spre partea dreaptă a tăvii, cu partea de sus a formularului în partea dreaptă
				

Utilizarea modului Hârtie cu antet alternativ

Utilizați caracteristica **Mod Hârtie cu antet alternativ** pentru a încărca hârtie cu antet sau preimprimată în tavă în mod similar pentru toate operațiile de imprimare, fie că se realizează imprimarea pe o față sau pe ambele fețe ale colii. Când utilizați acestui mod, încărcați hârtia în același mod în care ați încărca-o pentru imprimarea duplex automată.

Pentru a utiliza caracteristica, activați-o utilizând meniurile din panoul de control al imprimantei.

Activarea modului Hârtie cu antet alternativ prin utilizarea meniurilor din panoul de control al imprimantei

1. Din ecranul principal de pe panoul de control al imprimantei, deschideți meniul [Setări](#) .
2. Deschideți următoarele meniuri:
 - [Copiere/imprimare](#) sau [Imprimare](#)
 - [Gestionare tăvi](#)
 - [Mod antet alternativ](#)
3. Selectați [Activare](#).

Încărcarea și imprimarea plicurilor

Introducere

Informațiile următoare descriu modul de imprimare și de încărcare a plicurilor. Utilizați doar tava 1 pentru imprimarea pe plicuri. Tava 1 acceptă până la 14 plicuri, în funcție de modelul plicurilor și de condițiile de mediu.

Pentru a imprima plicuri utilizând opțiunea de alimentare manuală, urmați pașii de mai jos pentru a selecta setările corecte din driverul de imprimare și apoi încărcați plicurile în tavă, după trimiterea operației de imprimare la imprimantă.

Imprimarea plicurilor

1. Din programul software, selectați opțiunea **Imprimare**.
2. Selectați imprimanta din lista de imprimante, apoi faceți clic pe sau atingeți butonul **Proprietăți** sau **Preferințe** pentru a deschide driverul de imprimare.

 **NOTĂ:** Numele butonului variază în funcție de programul software.

 **NOTĂ:** Pentru a accesa caracteristicile de imprimare dintr-o aplicație de pe ecranul Start din Windows 8 sau 8.1, selectați **Dispozitive**, selectați **Imprimare** și apoi selectați imprimanta. Pentru Windows 10, selectați **Imprimare**, care poate varia în funcție de aplicație. Pentru Windows 8, 8.1 și 10, aceste aplicații vor avea altă dispunere, cu caracteristici diferite față de descrierile de mai jos ale aplicațiilor pentru desktop. Pentru driverul HP PCL-6 V4, aplicația HP AiO pentru imprimare la distanță va descărca niște caracteristici suplimentare pentru drivere atunci când opțiunea **Mai multe setări** este selectată.

3. Faceți clic pe sau atingeți fila **Hârtie/Calitate**.
4. În lista verticală **Dimensiune hârtie**, selectați dimensiunea corectă pentru plicuri.
5. În lista verticală **Tip hârtie**, selectați **Plic**.
6. În lista verticală **Sursă hârtie**, selectați **Alimentare manuală**.
7. Faceți clic pe butonul **OK** pentru a închide caseta de dialog **Proprietăți document**.
8. În caseta de dialog **Imprimare**, faceți clic pe butonul **OK** pentru a imprima operația.

Orientarea plicurilor

 **NOTĂ:** Imprimanta nu acceptă imprimarea duplex pe plicuri.

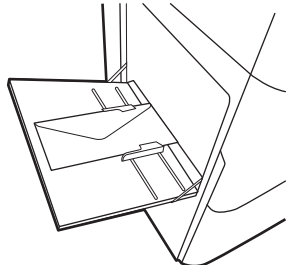
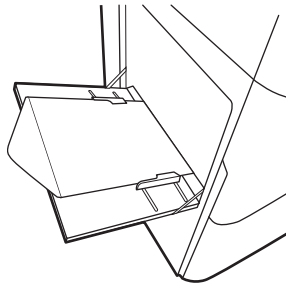
Tavă	Dimensiune plic	Modul de încărcare
Tava 1	Plic nr. 9, plic nr. 10, plic Monarch, plic DL, plic B5, plic C5 (portofel), plic C6	<p data-bbox="1053 220 1165 252">Cu fața în jos</p> <p data-bbox="1053 273 1404 325">Marginea de sus spre partea din spate a imprimantei</p> 
	Plic B5, plic japonez Chou nr. 3, plic C5 (buzunar)	<p data-bbox="1053 640 1165 672">Cu fața în jos</p> <p data-bbox="1053 693 1404 745">Marginea inferioară orientată către imprimantă; clapeta superioară deschisă</p> 

Încărcarea și imprimarea etichetelor

Introducere

Informațiile următoare descriu modul de imprimare și de încărcare a etichetelor.

Pentru a imprima plicuri utilizând opțiunea de alimentare manuală, urmați pașii de mai jos pentru a selecta setările corecte din driverul de imprimare și apoi încărcați etichetele în tavă, după trimiterea operației de imprimare la imprimantă. Atunci când utilizați alimentarea manuală, imprimanta așteaptă să se imprime operația până când detectează că tava a fost deschisă.

Alimentarea manuală a etichetelor

1. Din programul software, selectați opțiunea **Imprimare**.
2. Selectați imprimanta din lista de imprimante, apoi faceți clic pe sau atingeți butonul **Proprietăți** sau **Preferințe** pentru a deschide driverul de imprimare.

 **NOTĂ:** Numele butonului variază în funcție de programul software.

 **NOTĂ:** Pentru a accesa caracteristicile de imprimare dintr-o aplicație de pe ecranul Start din Windows 8 sau 8.1, selectați **Dispozitive**, selectați **Imprimare** și apoi selectați imprimanta. Pentru Windows 10, selectați **Imprimare**, care poate varia în funcție de aplicație. Pentru Windows 8, 8.1 și 10, aceste aplicații vor avea altă dispunere, cu caracteristici diferite față de descrierile de mai jos ale aplicațiilor pentru desktop. Pentru driverul HP PCL-6 V4, aplicația HP AiO pentru imprimare la distanță va descărca niște caracteristici suplimentare pentru drivere atunci când opțiunea **Mai multe setări** este selectată.

3. Faceți clic pe fila **Hârtie/Calitate**.
4. În lista verticală **Dimensiune hârtie**, selectați dimensiunea corectă pentru colile de etichete.
5. În lista verticală **Tip hârtie**, selectați **Etichete**.
6. În lista verticală **Sursă hârtie**, selectați **Alimentare manuală**.
7. Faceți clic pe butonul **OK** pentru a închide caseta de dialog **Proprietăți document**.
8. În caseta de dialog **Imprimare**, faceți clic pe butonul **Imprimare** pentru a imprima operația.

Orientare etichetă

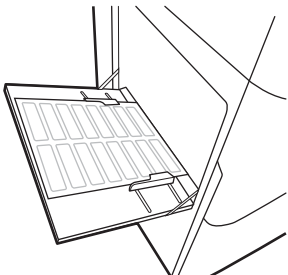
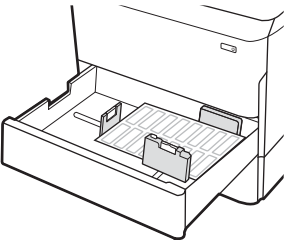
Tavă	Cum se încarcă etichetele
Tava 1	<p data-bbox="454 283 566 315">Cu fața în jos</p> <p data-bbox="454 336 853 367">Marginea inferioară orientată către imprimantă</p> 
Tăvi de 550 de coli	<p data-bbox="454 693 566 724">Cu fața în jos</p> <p data-bbox="454 745 829 777">Marginea superioară în partea stângă a tăvii</p> 

Configurați capsarea cu dispozitivul de finisare interior (numai pentru modelele E77650dns, E77650zs și E77660zs)

Informațiile următoare descriu cum să încărcați capsele și să configurați opțiunile pentru accesoriul de capsare.

Accesoriul de capsare poate capsă documente în colțul din stânga sus sau dreapta sus și poate stivui până la 250 de coli de hârtie în dispozitivul de finisare.

- [Configurarea poziției de capsare implicite](#)
- [Configurarea modului de funcționare](#)

Configurarea poziției de capsare implicite

1. Din ecranul principal al panoului de control al imprimantei, glisați până la afișarea meniului **Setări**. Selectați pictograma **Setări** pentru a deschide meniul.
2. Deschideți următoarele meniuri:
 - **Copiere/Imprimare**
 - **Opțiuni de imprimare prestabilite**
 - **Capsator**
3. Selectați un loc de capsare din lista de opțiuni. Sunt disponibile următoarele opțiuni:
 - **Fără:** Fără capse
 - **Stânga sau dreapta sus:** Dacă documentul are orientarea portret, capsă este în colțul stânga sus al marginii scurte a hârtiei. Dacă documentul are orientarea peisaj, capsă este în colțul dreapta sus al marginii lungi a hârtiei.
 - **Stânga sus:** Capsă este în colțul stânga sus al marginii scurte a hârtiei.
 - **Dreapta sus:** Capsă este în colțul dreapta sus al marginii lungi a hârtiei.

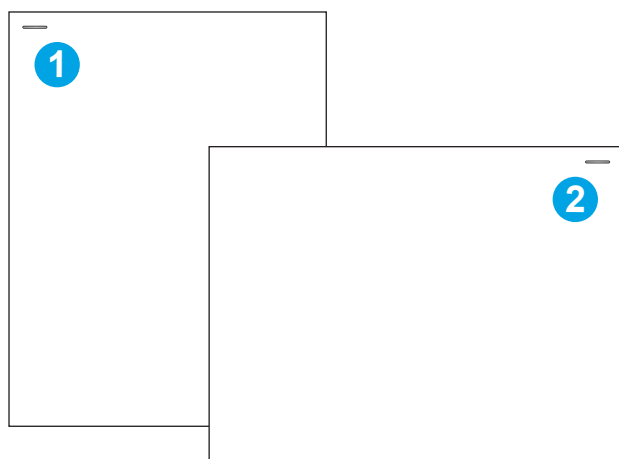

- | | |
|---|--|
| 1 | Colțul stânga sus al marginii scurte a hârtiei |
| 2 | Colțul dreapta sus al marginii lungi a hârtiei |

Configurarea modului de funcționare

Utilizați această procedură pentru a configura modul în care imprimanta sortează operațiile în sertarele de ieșire.

1. Din ecranul principal al panoului de control al imprimantei, glisați până la afișarea meniului **Setări**. Selectați pictograma **Setări** pentru a deschide meniul.
2. Deschideți următoarele meniuri:
 - **Gestionare capsator/stivuator**
 - **Decalaj lucrare**
3. Selectați **On** (Activat) sau **Off** (Dezactivat). Setarea **Job Offset** (Decalaj lucrare), când este setată la **On** (Activat), separă operațiile de imprimare și copiere, deplasând stiva de ieșire a fiecărei lucrări într-o parte sau alta. Acest decalaj simplifică separarea mai multor operații care sunt imprimate sau copiate consecutiv.

Pentru a configura driverul de imprimare HP pentru modul de funcționare selectat, efectuați pașii următori:

 **NOTĂ:** Schimbarea modului de funcționare determină repornirea imprimantei.

Driverul HP PCL.6 pentru Windows XP, Vista și Server 2008 (versiunile pe 32 de biți pentru fiecare) nu acceptă dispozitivele de ieșire.

Windows® 7

1. Asigurați-vă că imprimanta este pornită și conectată la computer sau la rețea.
2. Deschideți meniul Start din Windows®, apoi faceți clic pe **Dispozitive și imprimante**.
3. Faceți clic dreapta pe numele imprimantei, apoi selectați **Proprietăți imprimantă**.
4. Faceți clic pe fila **Setări dispozitiv**.
5. Selectați **Actualizare acum**. Sau, din meniul vertical de lângă **Configurare automată**, selectați **Actualizare acum**.

Windows® 8.0, 8.1 și 10

1. Faceți clic dreapta în colțul din stânga jos al ecranului.
2. Selectați **Panou de control**. La **Hardware și sunete**, selectați **Vizualizați dispozitive și imprimante**.
3. Faceți clic dreapta pe numele imprimantei, apoi selectați **Proprietăți imprimantă**.
4. Faceți clic pe fila **Setări dispozitiv**.
5. Selectați **Actualizare acum**. Sau, din meniul vertical de lângă **Configurare automată**, selectați **Actualizare acum**.

 **NOTĂ:** Driverul HP PCL-6 V4 mai nou nu acceptă **Actualizare acum**. Pentru aceste drivere, opriți și reporniți derulatorul de imprimare. Faceți clic pe butonul **Start** (sau deschideți o casetă de căutare); tastați „services.msc” în caseta de căutare și apoi apăsați tasta **Enter**. Faceți clic dreapta pe **Derulator de imprimare** din lista de servicii, selectați **Oprire**, apoi faceți clic dreapta și selectați **Start**. Sau, pur și simplu, închideți și reporniți computerul.

macOS

- ▲ Modul de operare este configurat în momentul imprimării.

3 Consumabile, accesorii și componente

Pentru informații suplimentare

- [Comandarea de consumabile, accesorii și componente](#)
- [Înlocuirea cartușelor](#)
- [Înlocuiți recipientul pentru lichid de service](#)
- [Înlocuiți cartușul cu capse din dispozitivul de finisare interior \(exclusiv pentru modelele E77650dns, E77650zs, E77660dns, E77660zs, E77660zts, P77940dns, P77950dns, P77960dns\)](#)
- [Înlocuiți cartușul cu capse din dispozitivul de finisare separat \(numai pentru modelele E77650z+, E77660z+, P77940dn+, P77950dn+, P77960dn+\)](#)

Următoarele informații sunt corecte la momentul publicării.

Pentru asistență video, consultați www.hp.com/videos/PageWide.

Pentru informațiile curente, consultați www.hp.com/support/pwcolormfpE77650 sau www.hp.com/support/pwcolormfpE77660 sau www.hp.com/support/pwcolorP77940mfp sau www.hp.com/support/pwcolorP77950mfp sau www.hp.com/support/pwcolorP77960mfp sau www.hp.com/support/pwcolorP77440mfp.

Asistența completă oferită de HP pentru imprimantă include următoarele informații:

- Instalare și configurare
- Învățare și utilizare
- Rezolvarea problemelor
- Descărcări de software și actualizări de firmware
- Alăturarea la forumuri de asistență
- Găsirea de informații despre garanție și reglementări

Comandarea de consumabile, accesorii și componente

Comandare

Comandă hârtie și consumabile	www.hp.com/go/suresupply
Comandă piese sau accesorii originale HP	www.hp.com/buy/parts
Comandă prin intermediul furnizorilor de service sau asistență	Contactați un furnizor de service sau de asistență autorizat de HP.
Comandare prin serverul Web încorporat HP (EWS)	Pentru acces, într-un browser web acceptat de pe computer, introduceți adresa IP sau numele gazdei imprimantei în câmpul pentru adresă/URL. Serverul web încorporat conține un link către site-ul web HP SureSupply, care oferă opțiuni pentru achiziționarea de consumabile HP originale.

Consumabile și accesorii



NOTĂ: Accesați www.hp.com/support/pwcolormfpE77650 sau www.hp.com/support/pwcolormfpE77660 sau www.hp.com/support/pwcolorP77940mfp sau www.hp.com/support/pwcolorP77950mfp sau www.hp.com/support/pwcolorP77960mfp sau www.hp.com/support/pwcolorP77440mfp pentru a vizualiza o listă completă a consumabilelor disponibile pentru imprimantă.

Element	Descriere	Număr piesă
Accesorii		
Modul de memorie DIMM de 1 GB DDR3	Kit upgrade de memorie	E5K48-67902
Tavă de hârtie de 550 de coli HP PageWide	Tavă de alimentare opțională	A7W99A
Tavă de hârtie de 550 de coli HP PageWide și suport	Tavă de intrare opțională și suport-dulap	W1B50A
Tavă de hârtie 3 x 550 de coli HP Page Wide și suport	Tăvi de intrare opționale și suport	W1B51A
Tavă de hârtie de 4.000 de coli HCI HP Page Wide și suport	Alimentator de intrare opțional de mare capacitate și suport	W1B52A
Harnașament HP pentru interfețe externe (Foreign Interface Harness - FIH)	Port opțional pentru conectarea dispozitivelor de la producători terți	B5L31-67902
Două porturi USB interne pentru soluții, placă AA	Porturi USB opționale pentru conectarea dispozitivelor de la alți producători	B5L28-67902
Unitate hard disk securizată HP de înaltă performanță Unitate FIPS	Unitate hard disk securizată	B5L29-67903
Server de imprimare wireless HP Jetdirect cu NFC	Accesoriu Wireless pentru imprimarea „tactilă” de pe dispozitive mobile	J8031-61001
Server de imprimare wireless HP Jetdirect USB	Accesoriu server de imprimare wireless USB	J8030-61001

Consumabile de întreținere/cu durată mare de viață (LLC)

Întreținere/Kit LLC	Număr piesă	Durata de viață estimată ¹
Kit de întreținere ADF HP PageWide (modelele E77650, E77660)	J8J95A	150.000 pagini
Kit de întreținere ADF HP PageWide (modelele P77440, P77940, P77950, P77960)	COM44A	50.000 pagini
Recipient de lichidul de service HP PageWide	W1B44A	150.000 pagini
Kit de ștergător cap de imprimare HP PageWide	W1B43A	150.000 pagini
Kit de role HP PageWide	W1B45A	150.000 pagini
Kit de cartușe cu capse HP, dispozitiv de finisare interior	J8J96A	5.000 de capse
Kit de cartușe cu capse HP, dispozitiv de finisare separat	Y1G14A	5.000 de capse

¹ Specificațiile duratei de viață pentru întreținere HP/consumabile cu durată mare de viață (LLC) sunt estimări bazate pe condițiile de testare a duratei de viață LLC, listate mai jos. Durata de viață/capacitatea individuală efectivă în timpul utilizării normale variază în funcție de utilizare, mediu, hârtie și de alți factori. Durata de viață estimată nu este o garanție sau o asigurare implicită.

Condițiile de testare ale duratei de viață LLC

- Acoperire imprimare: 5% distribuită uniform pe pagină
- Mediu: 17° - 25° C; umiditate relativă (RH) 30 % - 70 %
- Dimensiune suport de imprimare Letter/A4
- Greutate suport de imprimare: 75 g/m² suport de imprimare simplu
- Dimensiune operație: 4 pagini
- Alimentare pe marginea scurtă (A3) (de ex., dimensiune suport de format Legal)

Factori care pot reduce durata de viață dintre condițiile de mai sus:

- Suport mai îngust decât lățimile Letter/A4 (alimentările cu marginea scurtă înainte presupun activitate mai intensă a mecanismului pentru fiecare pagină)
- Hârtie mai grea decât 75 g/m² (suportul mai greu creează o presiune mai mare pe componentele imprimantei)
- Operații de imprimare mai mici de 4 imagini (operațiile mai mici presupun activitate mai intensă a mecanismului pentru fiecare pagină)

Componente care pot fi reparate de client

Pentru imprimantă sunt disponibile următoarele piese.

- Componentele ce pot fi înlocuite de client și sunt listate ca **Obligatorii** urmează a fi instalate de către clienți, dacă nu doriți să plătiți personalul de service HP pentru a efectua reparația. Pentru aceste componente, conform garanției produsului HP, nu este furnizată asistență la sediu sau pentru returnare la depozit.
- Componentele ce pot fi înlocuite de client și sunt listate ca **Opționale** pot fi instalate la cererea dvs. de către personalul de service HP, fără nicio taxă suplimentară pe parcursul perioadei de garanție a produsului.

Element	Descriere	Opțiuni de înlocuire de către client	Număr piesă
Kit recipient lichid de service	Unitate de schimb pentru lichidul de service	Obligatoriu	A7W93-67081
Kit ștergător cap de imprimare	Ștergător de schimb cap de imprimare	Obligatoriu	A7W93-67080
Set de role pentru tăvile 2-5	Role de schimb pentru tăvile 2-5	Obligatoriu	A7W93-67082
Kit de role pentru tava 1	Role de schimb pentru tava 1	Opțional	A7W93-67039
Kit de înlocuire a rotelor ADF (modelele E77650, E77660)	Role de alimentare de rezervă pentru alimentatorul de documente	Obligatoriu	5851-7202
Kit de înlocuire a rotelor ADF (modelele P77440, P77940, P77950, P77960)	Role de alimentare de rezervă pentru alimentatorul de documente	Obligatoriu	A7W93-67083
Kit de cartușe de capse	Cartuș de capse de schimb	Obligatoriu	J7Z09-67933
Set ansamblu pentru tăvile 2-5	Tăvi 2-5 de schimb	Obligatoriu	A7X02-67006
Tavă tandem din stânga	Tavă de schimb din stânga (tava 2) pentru alimentatorul pentru tăvi tandem	Obligatoriu	A7W93-67067
Tavă tandem din dreapta	Tavă de schimb din dreapta (tava 3) pentru alimentatorul pentru tăvi tandem	Obligatoriu	A7W93-67068
Tavă HCl din stânga	Tavă stânga de schimb pentru HCl	Obligatoriu	A7W97-67008
Tavă HCl din dreapta	Tavă dreapta de schimb pentru HCl	Obligatoriu	A7W97-67012
Alimentator de birou opțional, de 550 de coli	Alimentator de schimb tavă 3	Obligatoriu	A7W99-67001
Alimentator de hârtie 1 x 550 de coli și suport	Alimentator de schimb tavă 3 și suport	Obligatoriu	W1B50-67001
Compartiment de depozitare alimentator 1 x 550	Compartiment de schimb pentru compartiment de depozitare alimentator 1 x 550	Obligatoriu	A7W95-67024
Alimentator de hârtie 3 x 500 de coli și suport	Alimentator de hârtie de schimb, 3 x 500 de coli și suport	Obligatoriu	W1B51-67001
Tavă de hârtie de 4.000 de coli HCl HP Page Wide și suport	Alimentator de intrare opțional de mare capacitate și suport	Obligatoriu	W1B52-67001
Unitate hard disk securizată HP de înaltă performanță Unitate FIPS	Unitate hard disk securizată de schimb	Obligatoriu	B5L29-67903
Kit HDD de 320 GB (modelele E77650, E77660)	Unitate de disc de schimb	Obligatoriu	5851-6712
Modul HP eMMC de 16 GB (modelele P77440, P77940, P77950, P77960)	Modul de memorie de schimb	Obligatoriu	Y3Z60-67906

Element	Descriere	Opțiuni de înlocuire de către client	Număr piesă
Contraplață albă pentru scanner (modelele E77650, E77660)	Contraplață de plastic albă de schimb pentru scanner	Obligatoriu	J7Z09-67926
Contraplață albă pentru scanner (modelele P77440, P77940, P77950, P77960)	Contraplață de plastic albă de schimb pentru scanner	Obligatoriu	A7W93-67007
Ansamblu clemă de reținere	Cleme de reținere de schimb, care se află în spatele contraplații albe pentru scanner	Obligatoriu	J7Z09-67927
Kit ansamblu panou de control	Panou de control cu ecran tactil de schimb	Obligatoriu	J7Z09-67928
Capac HIP 2	Capac HIP 2 de schimb	Obligatoriu	J7Z09-67901
Capac USB, CP central (numai pentru modelele cu dispozitiv de finisare interior)	Capac USB de schimb cu acces ușor	Obligatoriu	J7Z09-67902
Capac USB, CP stânga	Capac USB de schimb cu acces ușor	Obligatoriu	J7Z09-67903
Kit pentru mască de tastatură Franceză, italiană, rusă, germană, spaniolă, ucraineană	Mască de tastatură de rezervă (numai modelele Flow)	Obligatoriu	5851-6019
Kit pentru mască de tastatură Franceză canadiană, spaniolă America Latină, spaniolă S.U.A	Mască de tastatură de rezervă (numai modelele Flow)	Obligatoriu	5851-6020
Kit pentru mască de tastatură Franceză elvețiană, germană elvețiană, daneză	Mască de tastatură de rezervă (numai modelele Flow)	Obligatoriu	5851-6021
Kit pentru mască de tastatură Chineză simplificată, chineză tradițională	Mască de tastatură de rezervă (numai modelele Flow)	Obligatoriu	5851-6022
Kit pentru mască de tastatură Spaniolă, portugheză	Mască de tastatură de rezervă (numai modelele Flow)	Obligatoriu	5851-6023
Kit pentru mască de tastatură Japoneză (KG și KT)	Mască de tastatură de rezervă (numai modelele Flow)	Obligatoriu	5851-6024
Mască de tastatură pentru limba chineză	Mască de tastatură de rezervă (numai modelele Flow)	Obligatoriu	A7W12-67901
Mască de tastatură pentru Suedia	Mască de tastatură de rezervă (numai modelele Flow)	Obligatoriu	A7W14-67901
Server de imprimare HP Jetdirect 2900nw	Accesoriu server de imprimare wireless de pe USB de schimb	Obligatoriu	J8031-61001
Accesoriu NFC/Wireless HP Jetdirect 3000w	Accesoriu de imprimare directă wireless de schimb, pentru imprimarea „tactilă” de pe dispozitive mobile	Obligatoriu	J8030-61001
HP 1 GB DDR3x32 144- Pin 800 MHz SODIMM	Modul de memorie DIMM de schimb	Obligatoriu	E5K48-67902
Accesoriu 500 de fax analogic pentru HP LaserJet MFP	Placă de fax de schimb	Obligatoriu	B5L53-67901

Element	Descriere	Opțiuni de înlocuire de către client	Număr piesă
Harnașament HP pentru interfețe externe (Foreign Interface Harness - FIH)	Harnașament HP pentru interfețe externe de schimb	Obligatori	B5L31-67902
Două porturi USB interne pentru soluții, placă AA	Porturi USB opționale pentru conectarea dispozitivelor de la alți producători	Obligatori	B5L28-67902
Capacul de acces la formator	Capac de schimb pentru formator	Obligatori	J7Z09-67935
Capac de acces la formator, acces în caz de blocaje	Placă de acoperire dispozitiv de blocare	Obligatori	J7Z09-67936
Capacul ușii formatorului	Capacul ușii formatorului	Obligatori	J7Z09-67937
Capac de panou de control pentru CP central (numai pentru modelele cu dispozitiv de finisare interior)	Capac de schimb pentru panoul de control CP cu CP central	Obligatori	J7Z09-67904
Capac pentru panoul de control pentru CP stânga, 8 in	Capac de schimb pentru panoul de control CP cu CP stânga	Obligatori	J7Z09-67905
Capac pentru panoul de control pentru CP stânga, 4,3 in (modelul P77440)	Capac de schimb pentru panoul de control CP cu CP stânga	Obligatori	Y3Z60-67908

Înlocuirea cartușelor

- [Introducere](#)
- [Informații privind cartușele](#)
- [Scoaterea și înlocuirea cartușelor](#)

Introducere

Următoarele informații conțin detalii referitoare la cartușele pentru imprimantă și includ instrucțiuni pentru înlocuirea acestora.

Informații privind cartușele

Această imprimantă anunță când nivelul cartușului este scăzut, foarte scăzut sau epuizat.

Imprimanta utilizează patru culori și dispune de cartușe separate pentru fiecare culoare: galben (Y), cian (C), magenta (M) și negru (K).

Nu scoateți cartușul din ambalaj până când nu sunteți gata să-l utilizați.

ATENȚIE: Pentru a preveni deteriorarea cartușului, nu atingeți contactele metalice aurii ale cartușului.

Ilustrația de mai jos arată componentele cartușului.



1 Contact metalic. Nu atingeți contactele metalice aurii ale cartușului. Ampretele de pe contacte pot deteriora cartușul.

Pentru cumpărarea de cartușe sau verificarea compatibilității cartușelor pentru imprimantă, accesați HP SureSupply la www.hp.com/go/suresupply. Derulați până la capătul de jos al paginii și verificați dacă țara/regiunea este corectă.

NOTĂ: Cartușele de mare capacitate conțin o cantitate mai mare de pigment decât cartușele standard, pentru un număr mai mare de pagini. Pentru informații suplimentare, accesați www.hp.com/go/learnaboutsupplies.

NOTĂ: Informații referitoare la reciclarea cartușelor uzate se află în cutia cartușului.

Scoaterea și înlocuirea cartușelor

1. Deschideți ușa cartușului.

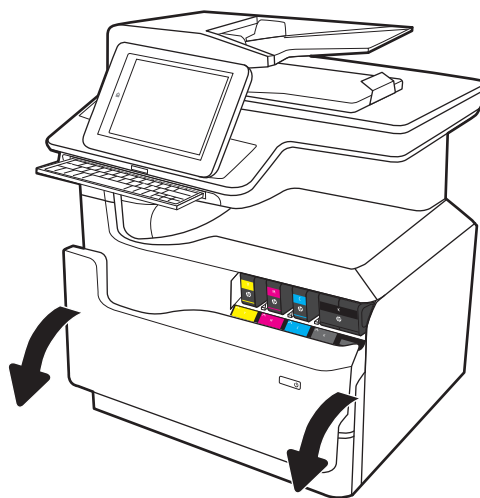

2. Împingeți cartușul vechi înăuntru pentru a-l debloca.

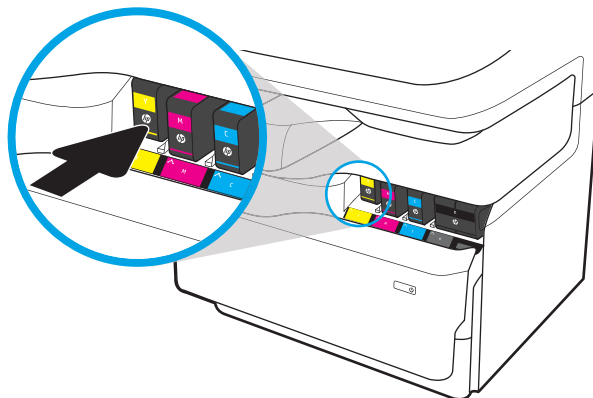

3. Apucați marginea cartușului vechi și trageți cartușul drept pentru a-l scoate.

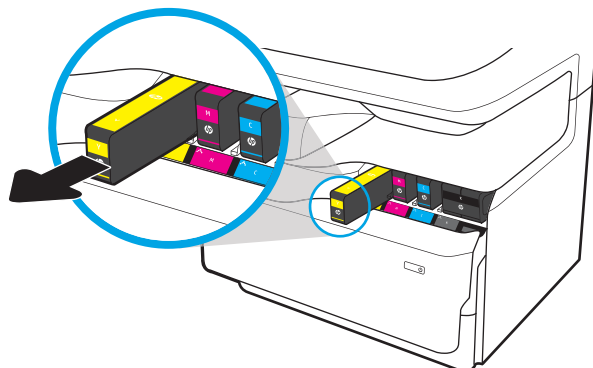

4. Scoateți cartușul nou din ambalaj.

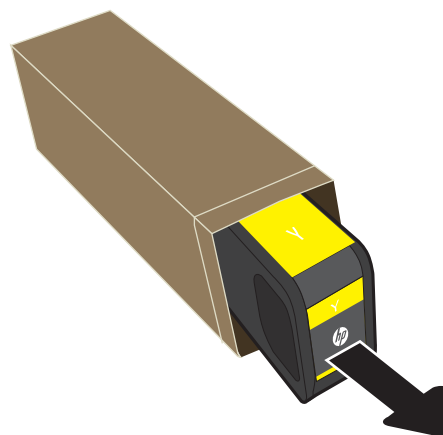

5. Nu atingeți contactele metalice aurii ale cartușului. Amprele de pe contacte pot deteriora cartușul.

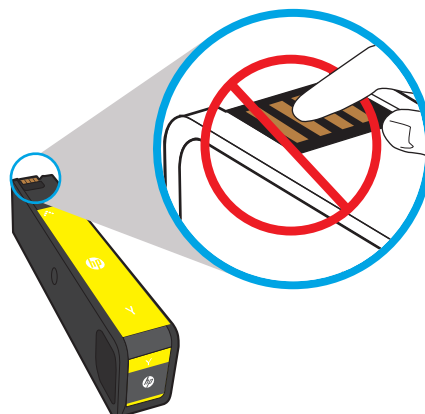

6. Introduceți noul cartuș în produs. Asigurați-vă că introduceți cartușul ferm în poziție.

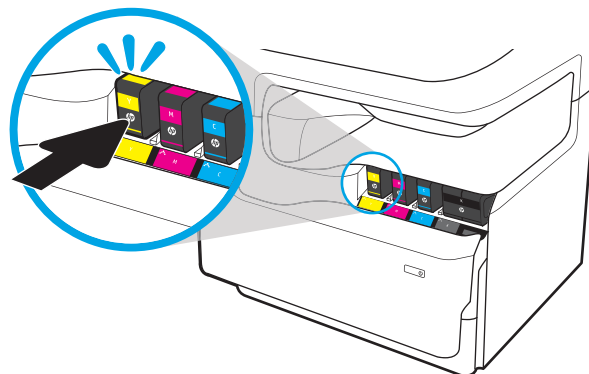

7. Închideți ușa cartușului.

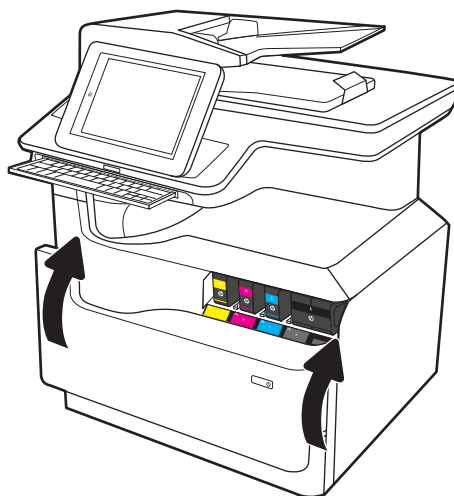

8. Ambalați cartușul uzat în cutia în care ați primit cartușul nou. Pentru informații despre reciclare, consultați ghidul de reciclare atașat.

HP vă ajută să reciclați cartușele HP originale — reciclarea este ușoară și gratuită cu programul HP Planet Partners, disponibil în peste 50 de țări/regiuni din întreaga lume¹⁾.

Pentru a găsi informații despre reciclarea cartușelor HP uzate, vă rugăm să accesați www.hp.com/recycle.

¹⁾ Disponibilitatea programului variază. Pentru informații suplimentare, accesați www.hp.com/recycle.

Înlocuiți recipientul pentru lichid de service

- [Introducere](#)
- [Scoaterea și înlocuirea recipientului pentru lichid de service](#)

Introducere

Următoarele informații conțin detalii referitoare la recipientul pentru lichid de service pentru imprimantă și includ instrucțiuni pentru înlocuirea acestuia.

Imprimanta arată când recipientul de lichid de service este aproape plin și când este umplut complet. Atunci când este umplut complet, imprimarea se oprește până la înlocuirea recipientului de lichid de service.

Pentru a cumpăra un recipient de lichid de service (număr de reper W1B44A), accesați HP Parts Store la www.hp.com/buy/parts.

 **NOTĂ:** Recipientul pentru lichid de service este conceput pentru o singură utilizare. Nu încercați să goliți recipientul pentru lichid de service și să-l refoșiți. Procedând astfel, riscați ca pigmentul să se verse în interiorul imprimantei, ceea ce va avea drept rezultat reducerea calității imprimării. După utilizare, returnați recipientul pentru lichid de service prin programul de reciclare al HP Planet Partners.

Scoaterea și înlocuirea recipientului pentru lichid de service

1. Deschideți ușa din stânga.

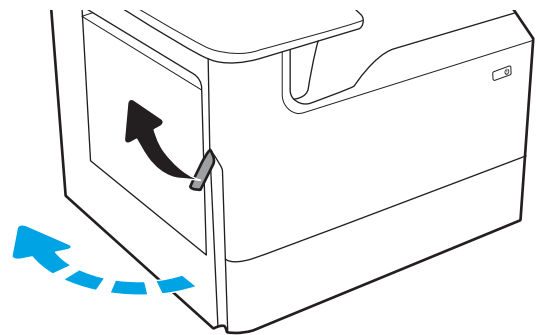

2. Trageți recipientul pentru lichid de service afară din imprimantă.

ATENȚIE: Când trageți afară recipientul pentru lichid de service, evitați contactul direct cu cilindrul negru pentru a preveni murdărirea cu pigment a pielii sau a îmbrăcăminte.

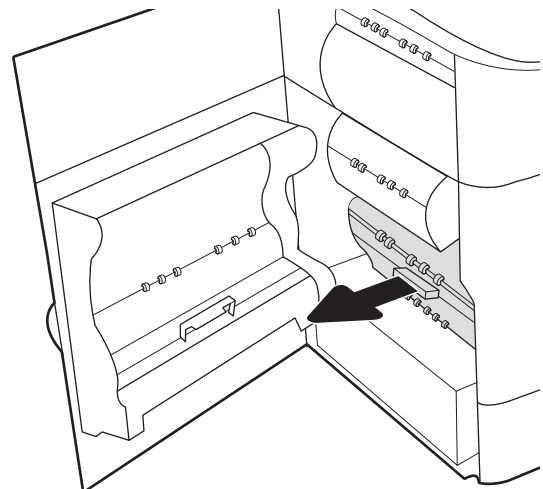

3. Pe partea stângă a recipientului pentru lichid de service, eliberați dispozitivul de blocare care ține unitatea în calea de aliniere și apoi scoateți partea stângă a unității.

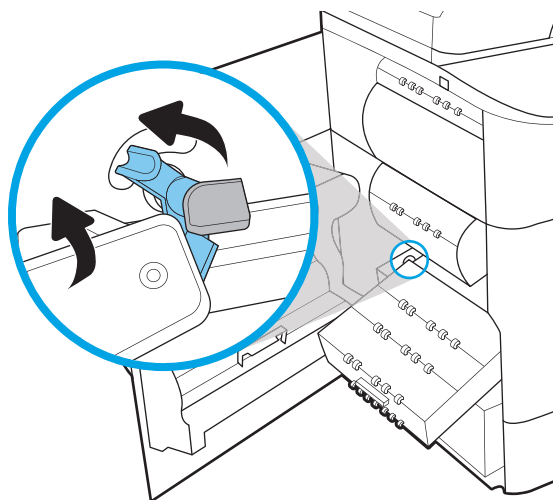

4. Îndepărtați partea dreaptă din calea de aliniere și apoi scoateți unitatea din imprimantă. Puneți unitatea deoparte, în poziție verticală pe o foaie de hârtie, pentru a preveni scurgerile.

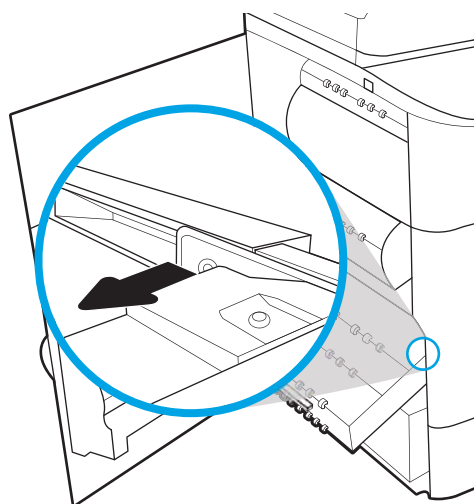

5. Scoateți noul recipient pentru lichid de service din ambalaj.

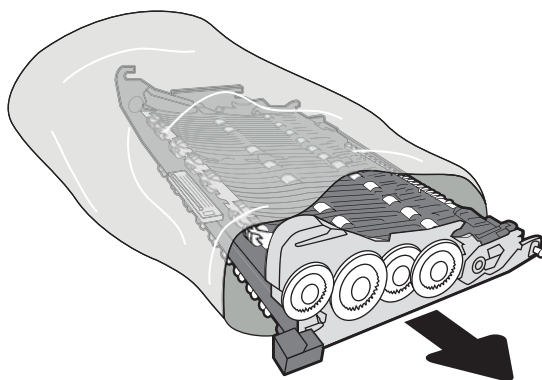

6. Inserați mai întâi capătul din dreapta al recipientului pentru lichid de service în calea de aliniere.

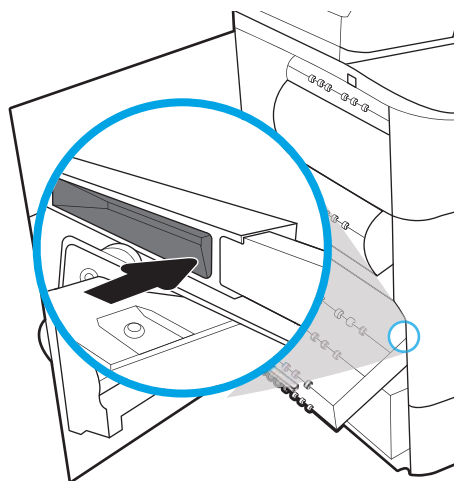

7. Introduceți capătul din stânga al recipientului pentru lichid de service în calea de aliniere și apoi blocați zăvorul care ține unitatea în cale.

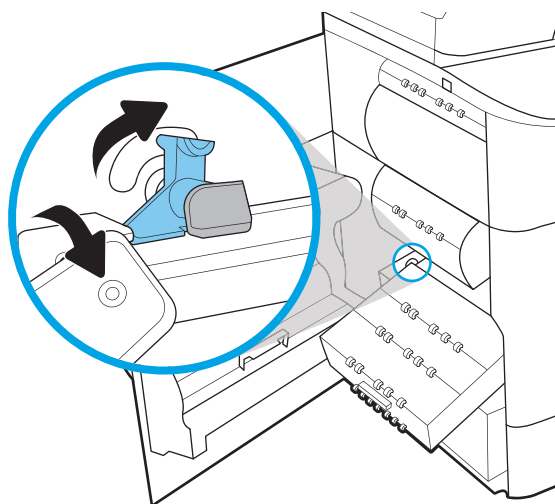

8. Împingeți recipientul pentru lichid de service în imprimantă.

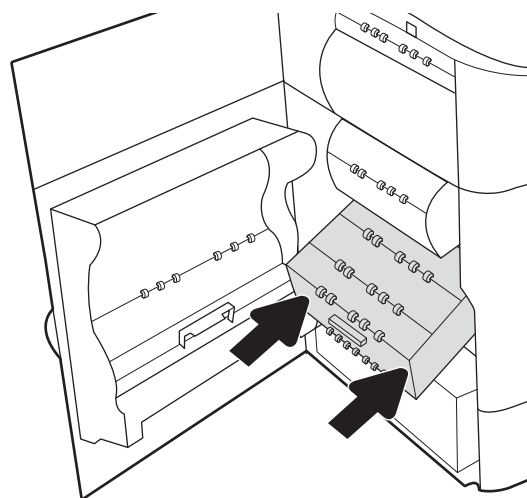

9. Închideți ușa din stânga.

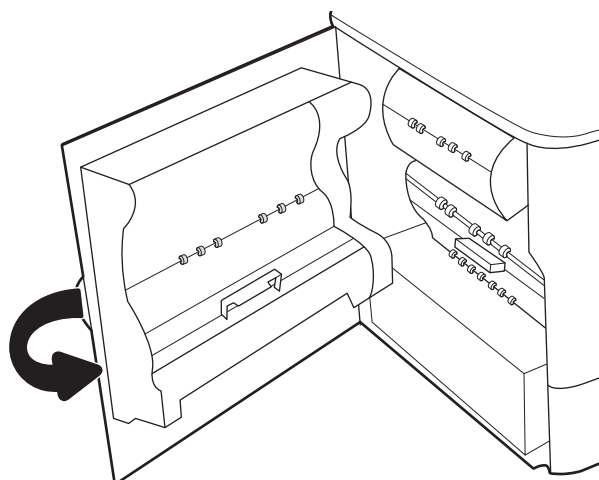

Înlocuiți cartușul cu capse din dispozitivul de finisare interior (exclusiv pentru modelele E77650dns, E77650zs, E77660dns, E77660zs, E77660zts, P77940dns, P77950dns, P77960dns)

1. Deschideți capacul capsatorului.

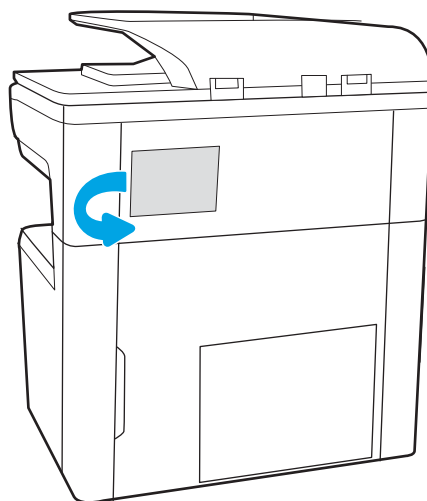

2. Scoateți mânerul colorat de pe cartușul de capse, apoi trageți cartușul de capse drept în afară.

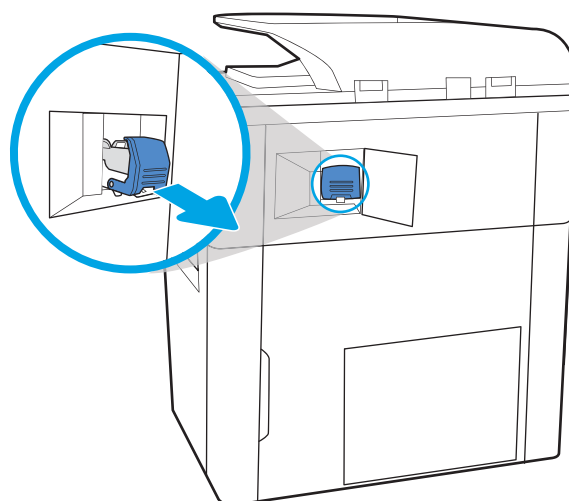

3. Introduceți noul cartuș de capse în capsator și împingeți mânerul colorat până când se fixează în poziție.

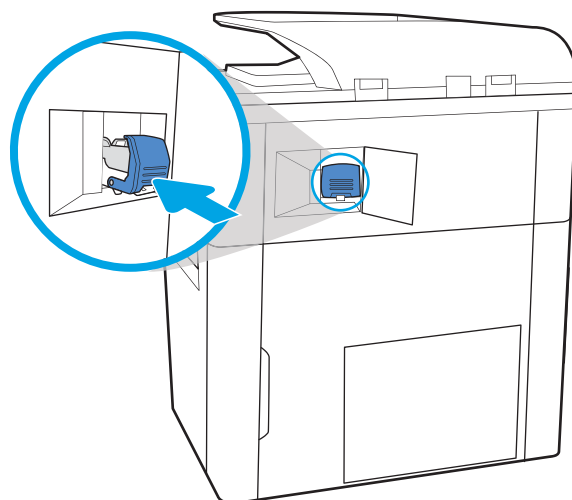

4. Închideți capacul capsatorului.

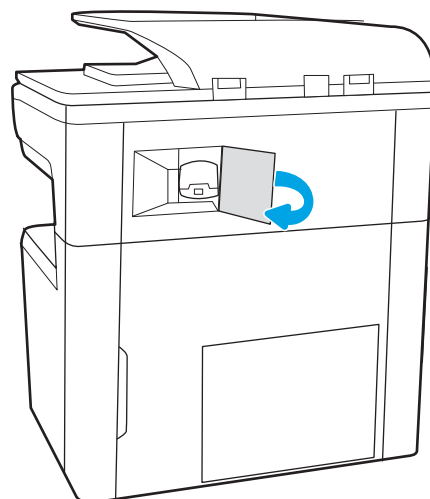

Înlocuiți cartușul cu capse din dispozitivul de finisare separat (numai pentru modelele E77650z+, E77660z+, P77940dn+, P77950dn+, P77960dn+)

 **NOTĂ:** Scoateți toată hârtia din tăvile de ieșire ale dispozitivului de finisare înainte de a separa dispozitivul de finisare de imprimantă.

1. Apăsați butonul de eliberare al dispozitivului de finisare, apoi glisați dispozitivul de finisare de la imprimantă.

NOTĂ: Atunci când mutați dispozitivul de finisare, nu trebuie să deconectați cablul de date.

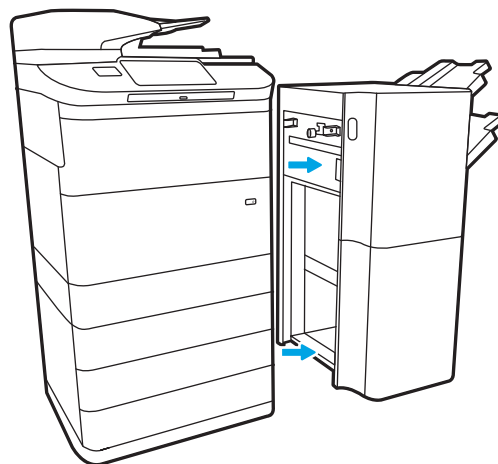

2. Mutați dispozitivul de finisare într-o poziție în care este accesibilă ușa din spate, apoi deschideți ușa din spate a dispozitivului de finisare.

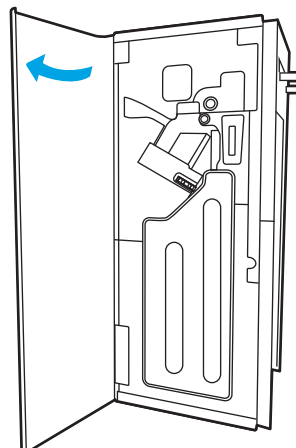

3. Rotiți roata verde pentru a aduce suportul cartușului de capse spre dvs., până când atinge poziția cea mai apropiată, împingeți în jos locașul cartușului de capse și glisați cartușul din dispozitivul de finisare.

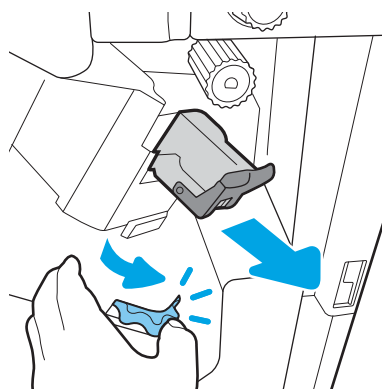

4. Introduceți noul cartuș de capse ținând roata verde cu o mână, în timp ce împingeți cartușul de capse în slot.

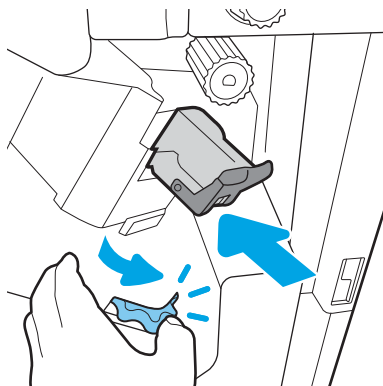

5. Închideți ușa din spate a dispozitivului de finisare.

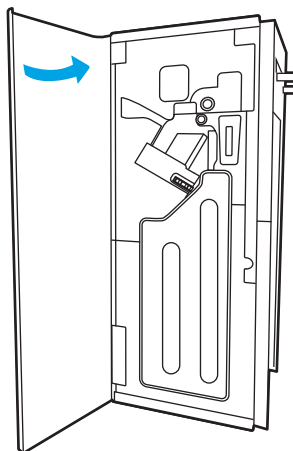

6. Reinstalați finisorul.

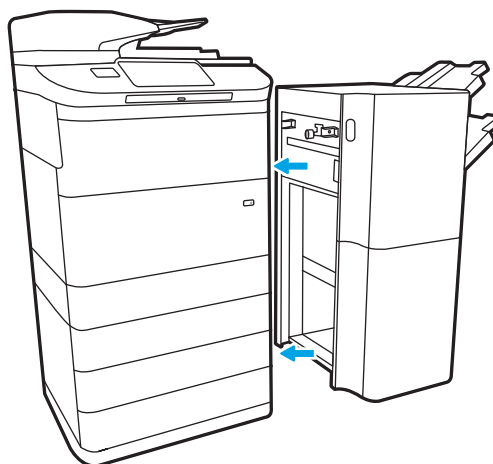

4 Imprimarea

Pentru informații suplimentare

- [Activități de imprimare \(Windows\)](#)
- [Activități de imprimare \(macOS\)](#)
- [Stocarea operațiilor de imprimare în imprimantă pentru imprimare ulterioară sau în mod confidențial](#)
- [Imprimarea de pe dispozitive mobile](#)
- [Imprimarea prin portul USB](#)

Următoarele informații sunt corecte la momentul publicării.

Pentru asistență video, consultați www.hp.com/videos/PageWide.

Pentru informațiile curente, consultați www.hp.com/support/pwcolormfpE77650 sau www.hp.com/support/pwcolormfpE77660 sau www.hp.com/support/pwcolorP77940mfp sau www.hp.com/support/pwcolorP77950mfp sau www.hp.com/support/pwcolorP77960mfp sau www.hp.com/support/pwcolorP77440mfp.

Asistența completă oferită de HP pentru imprimantă include următoarele informații:

- Instalare și configurare
- Învățare și utilizare
- Rezolvarea problemelor
- Descărcări de software și actualizări de firmware
- Alăturarea la forumuri de asistență
- Găsirea de informații despre garanție și reglementări

Activități de imprimare (Windows)

Modul de imprimare (Windows)

Procedura următoare descrie procesul de imprimare de bază pentru Windows.

1. Din programul software, selectați opțiunea **Imprimare**.
2. Selectați imprimanta din lista de imprimante. Pentru a schimba setările, faceți clic pe butonul **Proprietăți** sau **Preferințe** pentru a deschide driverul de imprimare.

 **NOTĂ:** Numele butonului variază în funcție de programul software.

 **NOTĂ:** La Windows 10, 8.1 și 8, aceste aplicații vor avea o altă dispunere, cu caracteristici diferite de descrierile de mai jos ale aplicațiilor pentru desktop. Pentru a accesa caracteristica de imprimare de pe aplicația ecran de Start, parcurgeți următorii pași:

- **Windows 10:** Selectați **Imprimare** și apoi selectați imprimanta.
- **Windows 8.1 sau 8:** Selectați **Dispozitive**, selectați **Imprimare** și apoi selectați imprimanta.

Pentru driverul HP PCL-6 V4, aplicația HP AiO pentru imprimare la distanță descarcă caracteristici suplimentare pentru drivere atunci când opțiunea **Mai multe setări** este selectată.

 **NOTĂ:** Pentru informații suplimentare, faceți clic pe butonul Ajutor (?) din driverul de imprimare.

3. Faceți clic pe filele din driverul de imprimare pentru a configura opțiunile disponibile. De exemplu, setați orientarea hârtiei în fila **Finisare** și configurați setările pentru sursa hârtiei, tipul de hârtie, dimensiunea de hârtie și calitate în fila **Hârtie/Calitate**.
4. Faceți clic pe butonul **OK** pentru a reveni la caseta de dialog **Imprimare**. Selectați numărul de exemplare de imprimat de pe acest ecran.
5. Faceți clic pe butonul **Imprimare** pentru a imprima operația.

Imprimarea automată pe ambele fețe (Windows)

Utilizați această procedură pentru imprimantele care au un duplexor automat instalat. Dacă imprimanta nu are un duplexor automat instalat sau pentru a imprima pe tipuri de hârtie pe care duplexorul nu le acceptă, puteți imprima manual pe ambele fețe.

1. Din programul software, selectați opțiunea **Imprimare**.
2. Selectați imprimanta din lista de imprimante, apoi faceți clic pe butonul **Proprietăți** sau pe butonul **Preferințe** pentru a deschide driverul de tipărire.

 **NOTĂ:** Numele butonului variază în funcție de programul software.

 **NOTĂ:** La Windows 10, 8.1 și 8, aceste aplicații vor avea o altă dispunere, cu caracteristici diferite de descrierile de mai jos ale aplicațiilor pentru desktop. Pentru a accesa caracteristica de imprimare de pe aplicația ecran de Start, parcurgeți următorii pași:

- **Windows 10:** Selectați **Imprimare** și apoi selectați imprimanta.
- **Windows 8.1 sau 8:** Selectați **Dispozitive**, selectați **Imprimare** și apoi selectați imprimanta.

Pentru driverul HP PCL-6 V4, aplicația HP AiO pentru imprimare la distanță descarcă caracteristici suplimentare pentru drivere atunci când opțiunea **Mai multe setări** este selectată.

3. Faceți clic pe fila **Finisare**.
4. Selectați **Imprimare pe ambele fețe**. Faceți clic pe butonul **OK** pentru a închide fereastra de dialog **Proprietăți document**.
5. În caseta de dialog **Imprimare**, faceți clic pe **Imprimare** pentru a imprima operația.

Imprimarea manuală pe ambele fețe (Windows)

Utilizați această procedură pentru imprimantele care nu au un duplexor automat instalat sau pentru a imprima pe hârtie pe care duplexorul nu o acceptă.

1. Din programul software, selectați opțiunea **Imprimare**.
2. Selectați imprimanta din lista de imprimante, apoi faceți clic pe butonul **Proprietăți** sau pe butonul **Preferințe** pentru a deschide driverul de tipărire.

 **NOTĂ:** Numele butonului variază în funcție de programul software.

 **NOTĂ:** În Windows 10, 8.1 și 8, aceste aplicații vor avea altă configurație cu caracteristici diferite de ceea ce este descris mai jos pentru aplicațiile pentru desktop. Pentru a accesa funcția de imprimare dintr-o aplicație din ecranul Start, parcurgeți următorii pași:

- **Windows 10:** selectați **Imprimare**, apoi selectați imprimanta.
- **Windows 8.1 sau 8:** selectați **Dispozitive**, selectați **Imprimare**, apoi selectați imprimanta.

Pentru driverul HP PCL-6 V4, aplicația HP AiO Printer Remote descarcă caracteristici suplimentare pentru driver când este selectată opțiunea **Mai multe setări**.

3. Faceți clic pe fila **Finisare**.
4. Selectați **Imprimare pe ambele fețe (manual)**, apoi faceți clic pe **OK** pentru a închide caseta de dialog **Proprietăți document**.

5. În caseta de dialog **Imprimare**, faceți clic pe **Imprimare** pentru a imprima prima față a operației.
6. Scoateți topul imprimat din sertarul de ieșire și amplasați-l în tava 1.
7. Dacă vi se solicită, selectați butonul corespunzător de pe panoul de control pentru a continua.

Imprimarea mai multor pagini pe coală (Windows)

1. Din programul software, selectați opțiunea **Imprimare**.
2. Selectați imprimanta din lista de imprimante, apoi faceți clic pe butonul **Proprietăți** sau pe butonul **Preferințe** pentru a deschide driverul de tipărire.

 **NOTĂ:** Numele butonului variază în funcție de programul software.

 **NOTĂ:** La Windows 10, 8.1 și 8, aceste aplicații vor avea o altă dispunere, cu caracteristici diferite de descrierile de mai jos ale aplicațiilor pentru desktop. Pentru a accesa caracteristica de imprimare de pe aplicația ecran de Start, parcurgeți următorii pași:

- **Windows 10:** Selectați **Imprimare** și apoi selectați imprimanta.
- **Windows 8.1 sau 8:** Selectați **Dispozitive**, selectați **Imprimare** și apoi selectați imprimanta.

Pentru driverul HP PCL-6 V4, aplicația HP AiO pentru imprimare la distanță descarcă caracteristici suplimentare pentru drivere atunci când opțiunea **Mai multe setări** este selectată.

3. Faceți clic pe fila **Finisare**.
4. Selectați numărul de pagini pe coală din lista verticală **Pagini pe coală**.
5. Selectați opțiunile corecte pentru **Imprimare chenar pagină**, **Ordine pagini** și **Orientare**. Faceți clic pe butonul **OK** pentru a închide fereastra de dialog **Proprietăți document**.
6. În caseta de dialog **Imprimare**, faceți clic pe **Imprimare** pentru a imprima operația.

Selectarea tipului de hârtie (Windows)

1. Din programul software, selectați opțiunea **Imprimare**.
2. Selectați imprimanta din lista de imprimante, apoi faceți clic pe butonul **Proprietăți** sau pe butonul **Preferințe** pentru a deschide driverul de tipărire.

 **NOTĂ:** Numele butonului variază în funcție de programul software.

 **NOTĂ:** La Windows 10, 8.1 și 8, aceste aplicații vor avea o altă dispunere, cu caracteristici diferite de descrierile de mai jos ale aplicațiilor pentru desktop. Pentru a accesa caracteristica de imprimare de pe aplicația ecran de Start, parcurgeți următorii pași:

- **Windows 10:** Selectați **Imprimare** și apoi selectați imprimanta.
- **Windows 8.1 sau 8:** Selectați **Dispozitive**, selectați **Imprimare** și apoi selectați imprimanta.

Pentru driverul HP PCL-6 V4, aplicația HP AiO pentru imprimare la distanță descarcă caracteristici suplimentare pentru drivere atunci când opțiunea **Mai multe setări** este selectată.

3. Faceți clic pe fila **Hârtie/Calitate**.
4. Selectați tipul de hârtie din lista verticală **Tip hârtie**.
5. Faceți clic pe butonul **OK** pentru a închide fereastra de dialog **Proprietăți document**. În caseta de dialog **Imprimare**, faceți clic pe **Imprimare** pentru a imprima operația.

Dacă tava trebuie să fie configurată, un mesaj de configurare a tăvii apare pe panoul de control al imprimantei.

6. Încărcați tava cu hârtia de tipul și dimensiunea specificată, apoi închideți tava.
7. Atingeți butonul **OK** pentru a accepta dimensiunea și tipul care au fost detectate sau atingeți butonul **Modificare** pentru a alege altă dimensiune sau alt tip de hârtie.
8. Selectați dimensiunea și tipul corect, apoi atingeți butonul **OK**.

Activități de imprimare suplimentare

Accesați www.hp.com/support/pwcolormfpE77650 sau www.hp.com/support/pwcolormfpE77660 sau www.hp.com/support/pwcolorP77940mfp sau www.hp.com/support/pwcolorP77950mfp sau www.hp.com/support/pwcolorP77960mfp sau www.hp.com/support/pwcolorP77440mfp.

Sunt disponibile instrucțiuni pentru efectuarea unor sarcini de imprimare specifice, cum ar fi următoarele:

- Crearea și utilizarea de comenzi rapide sau presetări pentru imprimare
- Selectarea dimensiunii hârtiei sau utilizarea unei dimensiuni de hârtie personalizate
- Selectarea orientării paginii
- Crearea unei broșuri
- Scalarea unui document pentru a se încadra pe o anumită dimensiune de hârtie
- Imprimarea primei sau ultimei pagini a documentului pe tipuri diferite de hârtie
- Imprimarea de filigrane pe un document

Activități de imprimare (macOS)

Modul de imprimare (macOS)

Procedura următoare descrie procesul de imprimare de bază pentru macOS.

1. Faceți clic pe meniul **File (Fișier)**, apoi faceți clic pe opțiunea **Print (Imprimare)**.
2. Selectați imprimanta.
3. Faceți clic pe **Afișare detalii** sau pe **Exemplare și pagini**, apoi selectați alte meniuri pentru a regla setările de imprimare.

 **NOTĂ:** Numele elementului variază în funcție de programul software.

4. Faceți clic pe butonul **Print (Imprimare)**.

Imprimare automată pe ambele fețe (macOS)

 **NOTĂ:** Aceste informații se aplică imprimantelor care au o unitate duplex automată.

 **NOTĂ:** Această caracteristică este disponibilă dacă instalați driverul de imprimare HP. Este posibil să nu fie disponibilă dacă utilizați AirPrint.

1. Faceți clic pe meniul **File (Fișier)**, apoi faceți clic pe opțiunea **Print (Imprimare)**.
2. Selectați imprimanta.
3. Faceți clic pe **Afișare detalii** sau pe **Exemplare și pagini**, apoi faceți clic pe meniul **Aspect**.

 **NOTĂ:** Numele elementului variază în funcție de programul software.

4. Selectați o opțiune de legare din lista derulantă **Two-Sided (Față-verso)**.
5. Faceți clic pe butonul **Print (Imprimare)**.

Imprimare manuală pe ambele fețe (macOS)

 **NOTĂ:** Această caracteristică este disponibilă dacă instalați driverul de imprimare HP. Este posibil să nu fie disponibilă dacă utilizați AirPrint.

1. Faceți clic pe meniul **File (Fișier)**, apoi faceți clic pe opțiunea **Print (Imprimare)**.
2. Selectați imprimanta.
3. Faceți clic pe **Afișare detalii** sau pe **Exemplare și pagini**, apoi faceți clic pe meniul **Duplex manual**.

 **NOTĂ:** Numele elementului variază în funcție de programul software.

4. Faceți clic pe caseta **Manual Duplex (Duplex manual)** și selectați o opțiune de legare.
5. Faceți clic pe butonul **Print (Imprimare)**.
6. Deplasați-vă la imprimantă și scoateți toate hârtile goale din tava 1.

7. Scoateți topul imprimat din sertarul de ieșire și puneți-l cu fața imprimată în jos în tava de alimentare.
8. Dacă vi se solicită, apăsați butonul corespunzător de pe panoul de control pentru a continua.

Imprimarea mai multor pagini pe coală (macOS)

1. Faceți clic pe meniul **File (Fișier)**, apoi faceți clic pe opțiunea **Print (Imprimare)**.
2. Selectați imprimanta.
3. Faceți clic pe **Afișare detalii** sau pe **Exemplare și pagini**, apoi faceți clic pe meniul **Aspect**.

 **NOTĂ:** Numele elementului variază în funcție de programul software.

4. Din lista derulantă **Pages per Sheet (Pagini pe coală)**, selectați numărul de pagini pe care doriți să le imprimați pe fiecare coală.
5. În zona **Layout Direction (Direcție machetare)**, selectați ordinea și plasarea paginilor pe coală.
6. Din meniul **Borders (Chenare)**, selectați tipul de chenar care va fi imprimat în jurul fiecărei pagini pe coală.
7. Faceți clic pe butonul **Print (Imprimare)**.

Selectarea tipului de hârtie (macOS)

1. Faceți clic pe meniul **File (Fișier)**, apoi faceți clic pe opțiunea **Print (Imprimare)**.
2. Selectați imprimanta.
3. Faceți clic pe **Afișare detalii** sau pe **Exemplare și pagini**, apoi faceți clic pe meniul **Hârtie și calitate** sau pe meniul **Hârtie/Calitate**.

 **NOTĂ:** Numele elementului variază în funcție de programul software.

4. Selectați din opțiunile de **Hârtie și calitate** sau **Hârtie/Calitate**.

 **NOTĂ:** Această listă conține setul principal de opțiuni disponibile. Unele opțiuni nu sunt disponibile pe toate imprimantele.

- **Tip suport:** Selectați opțiunea pentru tipul de hârtie pentru operația de imprimare.
 - **Calitate imprimare:** Selectați nivelul de rezoluție pentru operația de imprimare.
 - **Imprimare până la margini:** Selectați această opțiune pentru a imprima mai aproape de marginile hârtiei.
5. Faceți clic pe butonul **Print (Imprimare)**.

Activități de imprimare suplimentare

Accesați www.hp.com/support/pwcolormfpE77650 sau www.hp.com/support/pwcolormfpE77660 sau www.hp.com/support/pwcolorP77940mfp sau www.hp.com/support/pwcolorP77950mfp sau www.hp.com/support/pwcolorP77960mfp sau www.hp.com/support/pwcolorP77440mfp.

Sunt disponibile instrucțiuni pentru efectuarea unor sarcini de imprimare specifice, cum ar fi următoarele:

- Crearea și utilizarea de comenzi rapide sau presetări pentru imprimare
- Selectarea dimensiunii hârtiei sau utilizarea unei dimensiuni de hârtie personalizate
- Selectarea orientării paginii
- Crearea unei broșuri
- Scalarea unui document pentru a se încadra pe o anumită dimensiune de hârtie
- Imprimarea primei sau ultimei pagini a documentului pe tipuri diferite de hârtie
- Imprimarea de filigrane pe un document

Stocarea operațiilor de imprimare în imprimantă pentru imprimare ulterioară sau în mod confidențial

Introducere

Următoarele informații furnizează detalii privind procedurile de creare și imprimare a documentelor stocate în imprimantă. Aceste operații pot fi imprimate ulterior sau imprimate în mod confidențial.

- [Crearea unei operații stocate \(Windows\)](#)
- [Crearea unei operații stocate \(macOS\)](#)
- [Imprimarea unei operații stocate](#)
- [Ștergerea unei operații stocate](#)
- [Informațiile trimise la imprimantă în scopuri de Contorizare a operațiilor](#)

Crearea unei operații stocate (Windows)

Stocați operații pe imprimantă pentru imprimare în mod confidențial sau cu întârziere.

1. Din programul software, selectați opțiunea **Imprimare**.
2. Selectați imprimanta din lista de imprimante și apoi selectați **Proprietăți** sau **Preferințe** (numele variază în funcție de programul software).

 **NOTĂ:** Numele butonului variază în funcție de programul software.

 **NOTĂ:** La Windows 10, 8.1 și 8, aceste aplicații vor avea altă dispunere, cu caracteristici diferite de ceea ce este descris mai jos pentru aplicațiile pentru desktop. Pentru a accesa funcția de imprimare dintr-o aplicație de pe ecranul de Start, parcurgeți următorii pași:

- **Windows 10:** selectați **Imprimare** și apoi selectați imprimanta.
- **Windows 8.1 sau 8:** selectați **Dispozitive**, selectați **Imprimare** și apoi selectați imprimanta.

Pentru driverul HP PCL-6 V4, aplicația HP AiO pentru imprimare la distanță descarcă caracteristici suplimentare pentru drivere atunci când opțiunea **Mai multe setări** este selectată.

3. Faceți clic pe fila **Stocare operație**.
4. Selectați opțiunea **Mod Stocare operații**.
 - **Verificare și păstrare:** Imprimați și verificați un exemplar al unei operații, apoi imprimați mai multe exemplare.
 - **Operație personală:** Operația nu se va imprima până când cineva nu va solicita acest lucru de la panoul de control al imprimantei. Pentru acest mod de stocare a operațiilor, puteți selecta una dintre opțiunile **Setare operație privată/securizată**. Dacă atribuiți operației un număr de identificare personală (PIN), trebuie să furnizați PIN-ul necesar la panoul de control. În cazul în care criptați operația, trebuie să introduceți parola solicitată de la panoul de control. Operația de imprimare este ștearsă din memorie după ce se imprimă și se pierde dacă alimentarea imprimantei se întrerupe.

- **Copiere rapidă:** Puteți imprima numărul solicitat de exemplare ale unei operații și puteți să stocați o copie a operației în memoria imprimantei, pentru a o putea imprima din nou mai târziu.
 - **Operație stocată:** Stocați o operație pe imprimantă și permiteți altor utilizatori să imprime operația în orice moment. Pentru acest mod de stocare a operațiilor, puteți selecta una dintre opțiunile **Setare operație privată/securizată**. Dacă atribuiți operației un număr de identificare personală (PIN), persoana care imprimă operația trebuie să introducă PIN-ul solicitat la panoul de control. În cazul în care criptați operația, persoana care imprimă operația trebuie să introducă parola solicitată la panoul de control.
5. Pentru a folosi un nume de utilizator sau un nume de operație personalizat, faceți clic pe butonul **Personalizat** și apoi introduceți numele de utilizator sau numele operației.
- Selectați opțiunea care se va utiliza dacă o altă operație stocată are deja acest nume:
- **Utilizare nume operație + (1-99):** Adăugați un număr unic la sfârșitul numelui operației.
 - **Înlocuire fișier existent:** Suprascrieți operația stocată existentă cu cea nouă.
6. Faceți clic pe butonul **OK** pentru a închide caseta de dialog **Proprietăți document**. În caseta de dialog **Imprimare**, faceți clic pe butonul **Imprimare** pentru a imprima operația.

Crearea unei operații stocate (macOS)

Stocați operații pe imprimantă pentru imprimare în mod confidențial sau cu întârziere.

1. Faceți clic pe meniul **File (Fișier)**, apoi faceți clic pe opțiunea **Print (Imprimare)**.
 2. În meniul **Imprimantă**, selectați imprimanta.
 3. În mod prestabilit, driverul de imprimare afișează meniul **Exemplare și pagini**. Deschideți lista derulantă a meniurilor, apoi faceți clic pe meniul **Stocare operație**.
 4. Din lista derulantă **Mod**, selectați tipul de operație stocată.
 - **Verificare și păstrare:** Imprimați și verificați un exemplar al unei operații, apoi imprimați mai multe exemplare.
 - **Operație personală:** Operația nu se va imprima până când cineva nu va solicita acest lucru de la panoul de control al imprimantei. Dacă atribuiți operației un număr de identificare personală (PIN), trebuie să furnizați PIN-ul necesar la panoul de control. Operația de imprimare este ștersă din memorie după ce se imprimă și se pierde dacă alimentarea imprimantei se întrerupe.
 - **Copiere rapidă:** Puteți imprima numărul solicitat de exemplare ale unei operații și puteți să stocați o copie a operației în memoria imprimantei, pentru a o putea imprima din nou mai târziu.
 - **Operație stocată:** Stocați o operație pe imprimantă și permiteți altor utilizatori să imprime operația în orice moment. Dacă atribuiți operației un număr de identificare personală (PIN), persoana care imprimă operația trebuie să introducă PIN-ul solicitat la panoul de control.
 5. Pentru a folosi un nume de utilizator sau un nume de operație personalizat, faceți clic pe butonul **Personalizat** și apoi introduceți numele de utilizator sau numele operației.
- Selectați ce opțiune se va utiliza dacă o altă operație are deja numele respectiv.
- **Utilizare nume operație + (1-99):** Adăugați un număr unic la sfârșitul numelui operației.
 - **Înlocuire fișier existent:** Suprascrieți operația stocată existentă cu cea nouă.

6. Dacă ați selectat opțiunea **Operație stocată** sau **Operație personală** la pasul 4, puteți proteja operația printr-un PIN. Tastați un număr din 4 cifre în câmpul **Utilizare PIN pentru imprimare**. Dacă alte persoane încearcă să imprime această operație, imprimanta le va solicita introducerea acestui cod PIN.
7. Faceți clic pe butonul **Imprimare** pentru a procesa operația.

Imprimarea unei operații stocate

Utilizați această procedură pentru a imprima un document care se află într-un dosar de stocare a operațiilor de pe imprimantă.

1. Din ecranul principal de pe panoul de control al imprimantei, selectați **Imprimare**, apoi selectați **Imprimare din Stocare operație**.
2. În **Operații stocate pentru imprimare**, selectați **Alegere** și apoi selectați dosarul în care este salvat documentul.
3. Selectați documentul și apoi atingeți **Selectare**.
Dacă documentul este privat, introduceți codul PIN din patru cifre în câmpul **Parolă**, apoi selectați **OK**.
4. Pentru a ajusta numărul de exemplare, selectați caseta din partea stângă a butonului **Imprimare**, apoi selectați numărul de exemplare de la tastatura care se deschide. Selectați butonul **Închidere**  pentru a închide tastatura.
5. Selectați **Imprimare** pentru a imprima documentul.

Ștergerea unei operații stocate

Puteți să ștergeți documente care au fost salvate pe imprimantă atunci când nu mai sunt necesare. De asemenea, puteți regla numărul maxim de operații care pot fi stocate în imprimantă.

- [Ștergerea unei operații care este stocată pe imprimantă](#)
- [Modificarea limitei de stocare a operațiilor](#)

Ștergerea unei operații care este stocată pe imprimantă

Urmați acești pași pentru a șterge o operație care este stocată în memoria imprimantei.

1. În ecranul principal de pe panoul de control al imprimantei, selectați **Imprimare**.
2. Selectați **Imprimare din Stocare operație**.
3. Selectați **Alegere** și apoi selectați numele dosarului în care este stocată lucrarea.
4. Selectați numele operației.
5. Selectați butonul Coș de gunoi  pentru a șterge operația.
Dacă operația este privată sau criptată, introduceți PIN-ul sau parola și apoi selectați **OK**.
6. Selectați **Ștergere operații** în solicitarea de confirmare.

Modificarea limitei de stocare a operațiilor

Când trimiteți o operație stocată în memoria imprimantei, aceasta suprascrie orice operație anterioară cu același nume de utilizator și de operație. Dacă o operație nu este deja stocată sub același nume de utilizator și de

operație, iar imprimanta are nevoie de spațiu suplimentar, aceasta poate șterge alte operații stocate, începând cu cea mai veche. Uurmați acești pași pentru a modifica numărul de operații pe care le poate stoca imprimanta:

1. În ecranul principal de pe panoul de control al imprimantei, selectați [Setări](#).
2. Deschideți următoarele meniuri:
 - [Copiere/Imprimare](#) sau [Imprimare](#)
 - [Gestionare operații stocate](#)
 - [Lim. stocare op. temp.](#)
3. Utilizați tastatura pentru a introduce numărul de operații pe care să le stocheze imprimanta.
4. Selectați [Finalizat](#) pentru a salva setarea.

Informațiile trimise la imprimantă în scopuri de Contorizare a operațiilor

Operațiile de imprimare trimise de la driverele clientului (de ex., PC) pot trimite informații de identificare personală la dispozitivele de imprimare și imagine HP. Aceste informații pot include, dar fără a se limita la, numele de utilizator și numele de client de unde provine operația, care pot fi utilizate în scopuri de contorizare a operațiilor, așa cum sunt determinate de administratorul dispozitivului de imprimare. Aceste informații pot fi, de asemenea, stocate cu operația pe dispozitivul de stocare în masă (de ex., unitatea hard disk) al echipamentului imprimare atunci când se utilizează caracteristica de stocare a operațiilor.

Imprimarea de pe dispozitive mobile

Introducere

HP oferă multiple soluții mobile și ePrint pentru a facilita imprimarea la o imprimantă HP de pe laptop, tabletă, smartphone sau alt dispozitiv mobil. Pentru a vizualiza lista completă și pentru a identifica cea mai potrivită alegere, accesați www.hp.com/go/MobilePrinting.



NOTĂ: Actualizați firmware-ul imprimantei, pentru a vă asigura că toate funcțiile de imprimare mobilă și ePrint sunt acceptate.

- [Wi-Fi Direct și conectarea și imprimarea prin NFC](#)
- [HP ePrint prin e-mail](#)
- [Software-ul HP ePrint](#)
- [AirPrint](#)
- [Imprimare de pe Android încorporată](#)

Wi-Fi Direct și conectarea și imprimarea prin NFC

HP oferă imprimare Wi-Fi Direct Print și NFC (Near Field Communication) pentru imprimantele cu un accesoriu HP Jetdirect 3000w NFC/Wireless acceptat. Acest accesoriu este disponibil opțional pentru imprimantele HP care includ un locaș de integrare hardware (HIP).

Imprimarea Wi-Fi Direct și conectarea și imprimarea prin NFC permit dispozitivelor (mobile) cu funcție Wi-Fi să realizeze o conexiune de rețea wireless direct la imprimantă, fără a utiliza un router wireless.

Imprimanta nu trebuie să fie conectată la rețea pentru ca această imprimare directă de pe dispozitive mobile să funcționeze.





Utilizați Wi-Fi Direct Print pentru a imprima wireless de pe următoarele dispozitive:

- iPhone, iPad sau iPod touch prin intermediul Apple AirPrint sau al aplicației HP ePrint
- Dispozitive mobile cu Android care utilizează aplicația HP ePrint sau soluția de imprimare Android încorporată
- Dispozitive PC și Mac care utilizează software-ul HP ePrint
- Dispozitive mobile Windows 10

Pentru mai multe informații despre imprimarea wireless, accesați www.hp.com/go/mobileprinting.

Capacitățile NFC și Wi-Fi Direct Print pot fi activate sau dezactivate de la panoul de control al imprimantei.

1. În ecranul principal de pe panoul de control al imprimantei, selectați [Setări](#).
2. Deschideți următoarele meniuri:
 - [Rețea](#)
 - [Wi-Fi Direct](#)
 - [Status \(Stare\)](#)
3. Selectați [Activat](#) și apoi selectați [OK](#) pentru a activa imprimarea wireless.

 **NOTĂ:** În mediile în care sunt instalate mai multe modele ale aceleiași imprimante, poate fi util să alocați fiecărei imprimante un nume unic Wi-Fi Direct, pentru identificarea mai ușoară a imprimantei pentru imprimarea HP Wi-Fi Direct. Numele rețelelor wireless, precum Wireless, Wi-Fi Direct etc. sunt disponibile în ecranul Informații selectând pictograma Informații  și apoi selectând pictograma Rețea  sau pictograma Wireless .

Urmați procedura de mai jos pentru a schimba numele Wi-Fi Direct al imprimantei:

1. În ecranul principal de pe panoul de control al imprimantei, selectați **Setări**.
2. Deschideți următoarele meniuri:
 - **Rețea**
 - **Wi-Fi Direct**
 - **Nume Wi-Fi Direct**
3. Utilizați tastatura pentru a modifica numele în câmpul de text **Nume Wi-Fi Direct** și apoi selectați **OK**.



HP ePrint prin e-mail

Utilizați HP ePrint pentru a imprima documente prin trimiterea acestora ca atașări de e-mail către adresa de e-mail a imprimantei de la orice dispozitiv echipat pentru e-mail.

Pentru a utiliza HP ePrint, imprimanta trebuie să îndeplinească următoarele cerințe:

- Imprimanta trebuie să fie conectată la o rețea prin cablu sau wireless și să aibă acces la Internet.
- Serviciile Web HP trebuie să fie activate la imprimantă, iar imprimanta trebuie să fie înregistrată la HP Connected.

Urmați această procedură pentru a activa Serviciile Web HP și a vă înregistra pe HP Connected:

1. Deschideți serverul Web încorporat HP (EWS):
 - a. În ecranul principal de pe panoul de control al imprimantei, selectați pictograma Informații , apoi selectați pictograma Rețea  pentru a afișa adresa IP sau numele gazdei.
 - b. De la un computer aflat în aceeași rețea cu imprimanta, deschideți un browser web. În linia de adresă, tastați adresa IP sau numele gazdei, exact cum sunt afișate pe panoul de control al imprimantei. Apăsăți tasta **Enter** de pe tastatura computerului. Se deschide EWS.

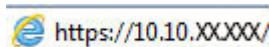
 <https://10.10.XX.XX/>

 **NOTĂ:** Dacă browserul Web afișează un mesaj conform căruia este posibil ca accesarea site-ului Web să nu fie sigură, selectați opțiunea de accesare în continuare a site-ului Web. Accesarea acestui site Web nu va afecta computerul.

2. Faceți clic pe fila **Servicii Web HP**.
3. Selectați opțiunea pentru activarea serviciilor Web.

 **NOTĂ:** Este posibil ca activarea serviciilor web să dureze câteva minute.

4. Vizitați site-ul www.hpconnected.com pentru a crea un cont HP ePrint și a finaliza procesul de configurare.

Software-ul HP ePrint

Software-ul HP ePrint facilitează imprimarea de la un computer desktop sau laptop Windows sau Mac pe orice imprimantă HP cu funcționalitate ePrint. Acest software facilitează găsirea de imprimante HP cu ePrint activat care sunt înregistrate în contul dvs. HP Connected. Imprimanta HP de destinație poate fi amplasată în birou sau în alte locații de oriunde din lume.

- **Windows:** După instalarea software-ului, activați opțiunea **Imprimare** din aplicația dvs., apoi selectați **HP ePrint** din lista de imprimante instalate. Faceți clic pe butonul **Proprietăți** pentru a configura opțiunile de imprimare.
- **macOS:** După instalarea software-ului, selectați **File (Fișier), Print (Imprimare)** și apoi selectați săgeata de lângă **PDF** (în colțul din stânga jos al ecranului driverului). Selectați **HP ePrint**.

Pentru Windows, software-ul HP ePrint acceptă imprimarea TCP/IP la imprimantele din rețeaua locală, prin rețea (LAN sau WAN), către produse care acceptă UPD PostScript®.

Atât Windows, cât și macOS acceptă imprimarea IPP către produse conectate în rețeaua LAN sau WAN, care acceptă ePCL.

Atât Windows, cât și macOS acceptă imprimarea documentelor PDF către locații de imprimare publice și imprimarea cu ajutorul HP ePrint prin e-mail, în cloud.

Accesați www.hp.com/go/eprintsoftware pentru drivere și informații.

 **NOTĂ:** Pentru Windows, numele de driver de imprimare software HP ePrint este HP ePrint + JetAdvantage.

 **NOTĂ:** Software-ul HP ePrint este un utilitar de flux de lucru PDF pentru macOS și, tehnic vorbind, nu este un driver de imprimare.

 **NOTĂ:** Software-ul HP ePrint nu acceptă imprimarea prin USB.

AirPrint

Imprimarea directă cu ajutorul tehnologiei AirPrint de la Apple este acceptată pentru iOS și de la computere Mac cu sistem de operare macOS 10.7 Lion și versiuni mai recente. Utilizați AirPrint pentru a imprima direct pe imprimantă de pe un iPad, iPhone (3GS sau o versiune ulterioară) sau iPod touch (de generația a treia sau o versiune ulterioară) în cadrul următoarelor aplicații mobile:

- Mail
- Photos
- Safari
- iBooks
- O serie de aplicații de la terți

Pentru a utiliza AirPrint, imprimanta trebuie să fie conectată la aceeași rețea (subrețea) ca dispozitivul Apple. Pentru mai multe informații despre utilizarea serviciului AirPrint și despre imprimantele HP compatibile cu AirPrint, accesați www.hp.com/go/MobilePrinting.

 **NOTĂ:** Înainte de a utiliza AirPrint cu o conexiune USB, verificați dacă numărul versiunii. Versiunile 1.3 și cele anterioare ale AirPrint nu acceptă conexiuni USB.

Imprimare de pe Android încorporată

Soluția încorporată de imprimare HP pentru Android și Kindle permite dispozitivelor mobile să găsească în mod automat și să imprime pe imprimante HP, care sunt fie într-o rețea sau în aria de acoperire a rețelei wireless pentru imprimarea Wi-Fi Direct.

Soluția de imprimare este încorporată în numeroase versiuni ale sistemului de operare.



NOTĂ: Dacă imprimarea nu este disponibilă pe dispozitivul dvs., accesați [Google Play > aplicații Android](#) și instalați plug-inul de Service HP Print.

Pentru mai multe informații despre modul de utilizare a imprimării încorporate pentru Android și despre dispozitivele Android care sunt acceptate, accesați www.hp.com/go/MobilePrinting.

Imprimarea prin portul USB

Introducere

Această imprimantă beneficiază de imprimare de pe USB prin acces simplu, astfel încât să puteți imprima rapid fișiere, fără a fi nevoie să le trimiteți de pe un computer. Imprimanta acceptă unități flash USB standard în portul USB de lângă panoul de control. Acesta acceptă următoarele tipuri de fișiere:

- .PDF
- .prn
- .pcl
- .ps
- .cht
- [Activarea portului USB pentru imprimare](#)
- [Imprimarea de documente de pe USB](#)



Activarea portului USB pentru imprimare

Portul USB este dezactivat în mod implicit. Înainte de a utiliza această caracteristică, activați portul USB. Utilizați una dintre următoarele metode pentru a activa portul:

Metoda 1: activarea portului USB de la panoul de control al imprimantei

1. În ecranul principal de pe panoul de control al imprimantei, selectați [Setări](#).
2. Deschideți următoarele meniuri
 - [Copiere/Imprimare](#) sau [Imprimare](#)
 - [Activare USB dispozitiv](#)
3. Selectați [Activat](#) pentru a activa portul USB.

Metoda 2: activarea portului USB de pe serverul web HP încorporat (numai imprimantele conectate la rețea)

1. În ecranul principal de pe panoul de control al imprimantei, selectați pictograma **Informații** , apoi selectați pictograma **Rețea**  pentru a afișa adresa IP sau numele gazdei
2. Deschideți un browser web și, în linia de adresă, tastați adresa IP exact așa cum este afișată pe panoul de control al imprimantei. Apăsăți tasta [Enter](#) de pe tastatura computerului. Se deschide EWS.

 <https://10.10.XX.XXX/>

 **NOTĂ:** Dacă browserul web afișează mesajul **Există o problemă cu certificatul de securitate al acestui site web atunci când încercați să deschideți EWS, faceți clic pe** [Continuare](#) cu acest site web (nerecomandat).

Dacă alegeți **Continuare la acest site web (nerecomandat)**, acest lucru nu va dăuna computerului în timp ce navigați în EWS pentru imprimanta HP.

3. Selectați fila [Copiere/imprimare](#) pentru modelele MFP sau fila [Imprimare](#) pentru modelele SFP.
4. În meniul din partea stângă, selectați [Setări de imprimare de pe unitate USB](#).

5. Selectați **Activare imprimare de pe unitatea USB**.
6. Faceți clic pe **Aplicare**.

Imprimarea de documente de pe USB

1. Introduceți unitatea flash USB în portul USB ușor accesibil.



NOTĂ: Portul poate fi acoperit. Pentru unele imprimante, capacul se deschide. Pentru alte imprimante, trageți capacul drept în afară pentru a-l scoate.

2. În ecranul principal de pe panoul de control al imprimantei, selectați **Imprimare**.
3. Selectați **Imprimare de pe unitatea USB**.
4. Selectați **Alegere**, selectați numele documentului de imprimat și apoi atingeți **Selectare**.



NOTĂ: Este posibil ca documentul să fie într-un folder. Deschideți folderele, după cum este necesar.

5. Pentru a ajusta numărul de exemplare, atingeți caseta din partea stângă a butonului **Imprimare**, apoi selectați numărul de exemplare de la tastatura care se deschide. Selectați butonul **Închidere**  pentru a închide tastatura.
6. Selectați **Imprimare** pentru a imprima documentul.

5 Copiere

Pentru informații suplimentare

- [Realizarea unei copii](#)
- [Copierea pe ambele fețe \(duplex\)](#)
- [Activități suplimentare de copiere](#)

Următoarele informații sunt corecte la momentul publicării.

Pentru asistență video, consultați www.hp.com/videos/PageWide.

Pentru informațiile curente, consultați www.hp.com/support/pwcolormfpE77650 sau www.hp.com/support/pwcolormfpE77660 sau www.hp.com/support/pwcolorP77940mfp sau www.hp.com/support/pwcolorP77950mfp sau www.hp.com/support/pwcolorP77960mfp sau www.hp.com/support/pwcolorP77440mfp.

Asistența completă oferită de HP pentru imprimantă include următoarele informații:

- Instalare și configurare
- Învățare și utilizare
- Rezolvarea problemelor
- Descărcări de software și actualizări de firmware
- Alăturarea la forumuri de asistență
- Găsirea de informații despre garanție și reglementări

Realizarea unei copii

Urmați acești pași pentru a realiza o copie de pe geamul scannerului sau din alimentatorul de documente.

1. Așezați documentul cu fața în jos pe geamul scannerului sau așezați-l cu fața în sus în alimentatorul de documente și reglați ghidajele pentru hârtie astfel încât să corespundă dimensiunii documentului.
2. În ecranul principal de pe panoul de control al imprimantei, selectați **Copiere**.
3. Selectați setările din meniul **Fețe** și meniul **Color/alb-negru** (imprimante color), apoi selectați **Finalizat**.
4. Dacă utilizați un set rapid, selectați **Încărcare** din **Seturi rapide și prestabilite**. Selectați setul rapid din listă și apoi selectați **Încărcare** din colțul din dreapta jos.

 **NOTĂ:** **Seturile rapide** sunt setări de copiere predefinite pentru diverse tipuri de rezultate, precum **Text**, **Fotografie** și **Calitate superioară**.

5. Pentru a ajusta setările, cum ar fi **Micșorare/Mărire** și **Orientare conținut**, selectați **Opțiuni** din colțul din stânga jos, apoi selectați setările din meniurile **Opțiuni**. Selectați **Finalizat** dacă vi se solicită.
6. Previzualizare opțională: atingeți panoul din partea dreaptă a ecranului pentru a previzualiza documentul. Puteți folosi butoanele **Extindere** și **Restrângere** din partea stângă a panoului de previzualizare pentru a extinde sau a restrânge ecranul de previzualizare.

Butonul **Extindere**



Butonul **Restrângere**



Utilizați butoanele din partea dreaptă a ecranului pentru a regla opțiunile de previzualizare și pentru a rearanja, a roti, a insera sau a elimina pagini.



Comutați între vizualizarea pe două pagini și vizualizarea în miniatură. Pentru vizualizarea în miniatură sunt disponibile mai multe opțiuni decât pentru vizualizarea pe două pagini.



Măriți sau micșorați pagina selectată.

NOTĂ: Selectați câte o pagină pe rând pentru a utiliza aceste butoane.





Rotiți imaginea 180 de grade.

NOTĂ: Acest buton este disponibil numai pentru vizualizarea în miniatură.



Ștergeți paginile selectate.

NOTĂ: Acest buton este disponibil numai pentru vizualizarea în miniatură.



Rearanjați paginile documentului. Selectați una sau mai multe pagini și mutați-le spre stânga sau spre dreapta.

NOTĂ: Aceste butoane sunt disponibile numai pentru vizualizarea în miniatură.



Adăugați o pagină în document. Imprimanta vă solicită să scanați pagini suplimentare.



Ștergeți modificările făcute în previzualizare și reluați de la început.

7. Pentru a ajusta numărul de exemplare, atingeți caseta din partea stângă a butonului **Copiere**, apoi selectați numărul de exemplare de la tastatura care se deschide. Selectați butonul **Închidere**  pentru a închide tastatura.
8. Atunci când documentul este pregătit, selectați **Pornire** pentru a începe copierea.

Copierea pe ambele fețe (duplex)

1. Așezați documentul cu fața în jos pe geamul scannerului sau așezați-l cu fața în sus în alimentatorul de documente și reglați ghidajele pentru hârtie astfel încât să corespundă dimensiunii documentului.
 2. În ecranul principal de pe panoul de control al imprimantei, selectați [Copiere](#).
 3. Selectați săgeata de sub [Fețe](#) pentru a vizualiza opțiunile disponibile.
 4. În secțiunea [Fețe original](#), selectați opțiunea care descrie documentul original:
 - Utilizați [1 față](#) pentru originalele imprimate pe o singură față a paginii.
 - Utilizați [Față-verso](#) pentru originalele imprimate pe ambele fețe ale paginii.
 - Activați sau dezactivați [Întoarcere pagini în sus](#) pentru a determina pe ce margine se va întoarce originalul cu 2 fețe.
 5. În secțiunea [Fețe imprimate](#), selectați una dintre aceste opțiuni:
 - [Corespondență cu originalul](#): formatul copiei va fi același cu cel al originalului. De exemplu, dacă originalul este imprimat pe o singură față, copia va fi, de asemenea, realizată pe o singură față. Dacă, însă, administratorul a restricționat imprimarea pe o singură față, iar originalul este imprimat pe o singură față, copia va fi imprimată pe două fețe, stil carte.
-
-  **NOTĂ:** Această funcție nu este disponibilă pentru toate versiunile de firmware. Este posibil ca imprimanta să necesite o actualizare a firmware-ului pentru a utiliza această funcție.
-
- [0 față](#): copia va fi imprimată pe o singură față. Dacă, însă, administratorul a restricționat imprimarea pe o singură față, copia va fi imprimată pe două fețe, stil carte.
 - [Față-verso](#): copia va fi imprimată pe ambele fețe.
 - Activați sau dezactivați [Întoarcere pagini în sus](#) pentru a determina pe care margine se va întoarce copia imprimată pe ambele fețe.
6. Selectați [Finalizat](#).
 7. Reglați orice alte setări după cum este necesar. Selectați [Finalizat](#) pentru fiecare setare dacă vi se solicită.
 8. Previzualizare opțională: atingeți panoul din partea dreaptă a ecranului pentru a previzualiza documentul. Puteți folosi butoanele [Extindere](#) și [Restrângere](#) din partea stângă a panoului de previzualizare pentru a extinde sau a restrânge ecranul de previzualizare.

Butonul [Extindere](#)



Butonul [Restrângere](#)



Utilizați butoanele din partea dreaptă a ecranului pentru a regla opțiunile de previzualizare și pentru a rearanja, a roti, a insera sau a elimina pagini.



Comutați între vizualizarea pe două pagini și vizualizarea în miniatură. Pentru vizualizarea în miniatură sunt disponibile mai multe opțiuni decât pentru vizualizarea pe două pagini.



Măriți sau micșorați pagina selectată.

NOTĂ: Selectați câte o pagină pe rând pentru a utiliza aceste butoane.



Rotiți imaginea 180 de grade.

NOTĂ: Acest buton este disponibil numai pentru vizualizarea în miniatură.



Ștergeți paginile selectate.

NOTĂ: Acest buton este disponibil numai pentru vizualizarea în miniatură.



Rearanjați paginile documentului. Selectați una sau mai multe pagini și mutați-le spre stânga sau spre dreapta.

NOTĂ: Aceste butoane sunt disponibile numai pentru vizualizarea în miniatură.



Adăugați o pagină în document. Imprimanta vă solicită să scanați pagini suplimentare.



Ștergeți modificările făcute în previzualizare și reluați de la început.

9. Pentru a ajusta numărul de exemplare, atingeți caseta din partea stângă a butonului **Copiere**, apoi selectați numărul de exemplare de la tastatura care se deschide. Selectați butonul **Închidere**  pentru a închide tastatura.
10. Atunci când documentul este pregătit, selectați **Pornire** pentru a începe copierea.

Activități suplimentare de copiere

Accesați www.hp.com/support/pwcolormfpE77650 sau www.hp.com/support/pwcolormfpE77660 sau www.hp.com/support/pwcolorP77940mfp sau www.hp.com/support/pwcolorP77950mfp sau www.hp.com/support/pwcolorP77960mfp sau www.hp.com/support/pwcolorP77440mfp.

Sunt disponibile instrucțiuni pentru efectuarea unor sarcini de copiere specifice, cum ar fi următoarele:

- Copierea sau scanarea paginilor din cărți sau alte documente legate
- Copierea originalelor de diferite dimensiuni
- Copierea sau scanarea ambelor părți ale unui act de identitate
- Copiați sau scanați un document în format broșură

6 Scanarea

Pentru informații suplimentare

- [Configurarea opțiunii Scanare în e-mail](#)
- [Configurarea opțiunii Scanare în dosar din rețea](#)
- [Configurarea opțiunii Scanare pe unitate USB](#)
- [Configurarea funcției Scanare în SharePoint® \(numai modelele Flow\)](#)
- [Scanarea către e-mail](#)
- [Scanarea în dosar din rețea](#)
- [Scanarea pe o unitate USB](#)
- [Scanarea pe SharePoint](#)
- [Scanarea într-un dosar de stocare a operațiilor](#)
- [Soluții de afaceri HP JetAdvantage](#)
- [Activități de imprimare suplimentare](#)

Următoarele informații sunt corecte la momentul publicării.

Pentru asistență video, consultați www.hp.com/videos/PageWide.

Pentru informațiile curente, consultați www.hp.com/support/pwcolormfpE77650 sau www.hp.com/support/pwcolormfpE77660 sau www.hp.com/support/pwcolorP77940mfp sau www.hp.com/support/pwcolorP77950mfp sau www.hp.com/support/pwcolorP77960mfp sau www.hp.com/support/pwcolorP77440mfp.

Asistența completă oferită de HP pentru imprimantă include următoarele informații:

- Instalare și configurare
- Învățare și utilizare
- Rezolvarea problemelor
- Descărcări de software și actualizări de firmware
- Alăturarea la forumuri de asistență
- Găsirea de informații despre garanție și reglementări

Configurarea opțiunii Scanare în e-mail

- [Introducere](#)
- [Înainte de a începe](#)
- [Pasul unu: Accesarea serverului web încorporat HP \(EWS\)](#)
- [Pasul doi: Configurați setările de identificare a rețelei](#)
- [Pasul trei: configurarea funcției Scanare către e-mail](#)
- [Pasul patru: Configurarea comenzii Seturi rapide \(opțional\)](#)
- [Pasul cinci: configurarea funcției Scanare către e-mail pentru utilizarea Office 365 Outlook \(opțional\)](#)

Introducere

Imprimanta dispune de o funcție capabilă să scaneze un document și să îl trimită către una sau mai multe adrese de e-mail. Pentru a utiliza această funcție de scanare, imprimanta trebuie să fie conectată la o rețea; cu toate acestea, funcția nu este disponibilă decât după a fost configurată. Există două metode pentru configurarea funcțiilor Scanare către e-mail, și anume **Asistentul de configurare a Scanării către e-mail** pentru opțiunile de bază și **Configurare e-mail** pentru opțiunile avansate. Utilizați informațiile următoare pentru a configura funcția Scanare în e-mail.

Înainte de a începe

Pentru configurarea caracteristicii Scanare în e-mail, imprimanta trebuie să dispună de o conexiune activă la rețea.



Administratorii au nevoie de următoarele informații înainte de a începe procesul de configurare.



- Acces administrativ la imprimantă
- Sufix DNS (de ex., numecompanie.com)
- Server SMTP (de ex., smtp.mycompany.com)

 **NOTĂ:** Dacă nu știți numele serverului SMTP, numărul portului SMTP sau informațiile de autentificare, contactați furnizorul de servicii de e-mail/Internet sau administratorul de sistem pentru aceste informații. Numele serverului SMTP și numele porturilor sunt în general ușor de găsit prin efectuarea unei căutări pe Internet. De exemplu, când efectuați căutarea, utilizați termeni precum „nume server smtp Gmail” sau „nume server smtp Yahoo”.

- Cerințele de autentificare la serverul SMTP pentru mesaje e-mail trimise, incluzând numele de utilizator și parola folosite pentru autentificare, dacă este cazul.

 **NOTĂ:** Consultați documentația furnizorului dvs. de servicii de e-mail pentru informații privind limitele de transmisie digitală pentru contul dvs. de e-mail. Este posibil ca unii furnizori să vă blocheze temporar contul dacă vă depășiți limita de expediție.

Pasul unu: Accesarea serverului web încorporat HP (EWS)

1. În ecranul principal de pe panoul de control al imprimantei, atingeți pictograma Informații , apoi atingeți pictograma Rețea  pentru a afișa adresa IP sau numele gazdei.
2. Deschideți un browser web și, în linia de adresă, tastați adresa IP sau numele gazdei exact cum sunt afișate pe panoul de control al imprimantei. Apăsăți tasta **Enter** de pe tastatura computerului. Se deschide EWS.

 <https://10.10.XX.XXX/>

 **NOTĂ:** Dacă browserul Web afișează un mesaj conform căruia este posibil ca accesarea site-ului Web să nu fie sigură, selectați opțiunea de accesare în continuare a site-ului Web. Accesarea acestui site Web nu va afecta computerul.

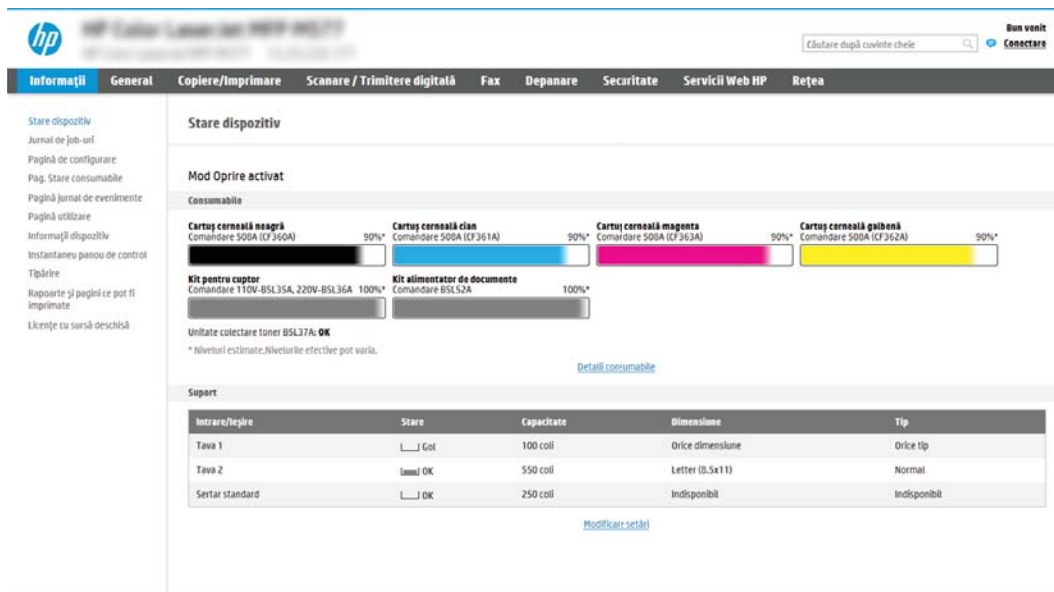

The screenshot shows the HP Embedded Web Server (EWS) interface. The top navigation bar includes tabs for 'Informații', 'General', 'Copiere/Imprimare', 'Scanare / Trimitere digitală', 'Fax', 'Depanare', 'Securitate', 'Servicii Web HP', and 'Rețea'. The main content area is titled 'Stare dispozitiv' (Device Status) and includes sections for 'Mod Oprire activat', 'Consumabile', and 'Suport'. The 'Consumabile' section shows four color-coded toner cartridge levels: black (90%), cyan (90%), magenta (90%), and yellow (90%). Below this, there are two 'Kit' sections: 'Kit pentru captor' (100%) and 'Kit alimentator de documente' (100%). A 'Suport' table is also visible, listing tray settings and capacities.

Intrare/legire	Stare	Capacitate	Dimensiune	Tip
Tava 1	OK	100 coli	Orice dimensiune	Orice tip
Tava 2	OK	550 coli	Letter (8.5x11)	Normal
Seriar standard	OK	250 coli	Indisponibil	Indisponibil

Pasul doi: Configurați setările de identificare a rețelei

 **NOTĂ:** Configurarea funcției de e-mail în fila **Rețea** este un proces complex și poate necesita asistență din partea unui administrator de sistem.

1. Utilizând filele superioare de navigare EWS, faceți clic pe **Rețea**.

 **NOTĂ:** Pentru a configura setările de rețea pentru utilizare cu Office 365, consultați „Pasul cinci: configurarea funcției Scanare către e-mail pentru utilizarea Office 365 Outlook (opțional)”.

2. În panoul din partea stângă, faceți clic pe **Setări TCP/IP**. Poate fi necesar un nume utilizator/parolă pentru accesarea filei **Identificare rețea** din EWS.
3. La caseta de dialog **Setări TCP/IP**, faceți clic pe fila **Identificare rețea**.

4. Dacă DNS este necesar în rețea, în zona **Sufix domeniu TCP/IP**, verificați dacă sufixul DNS pentru clientul de e-mail utilizat se află pe listă. Sufixele DNS au acest format: *numecompanie.com*, *gmail.com* etc.

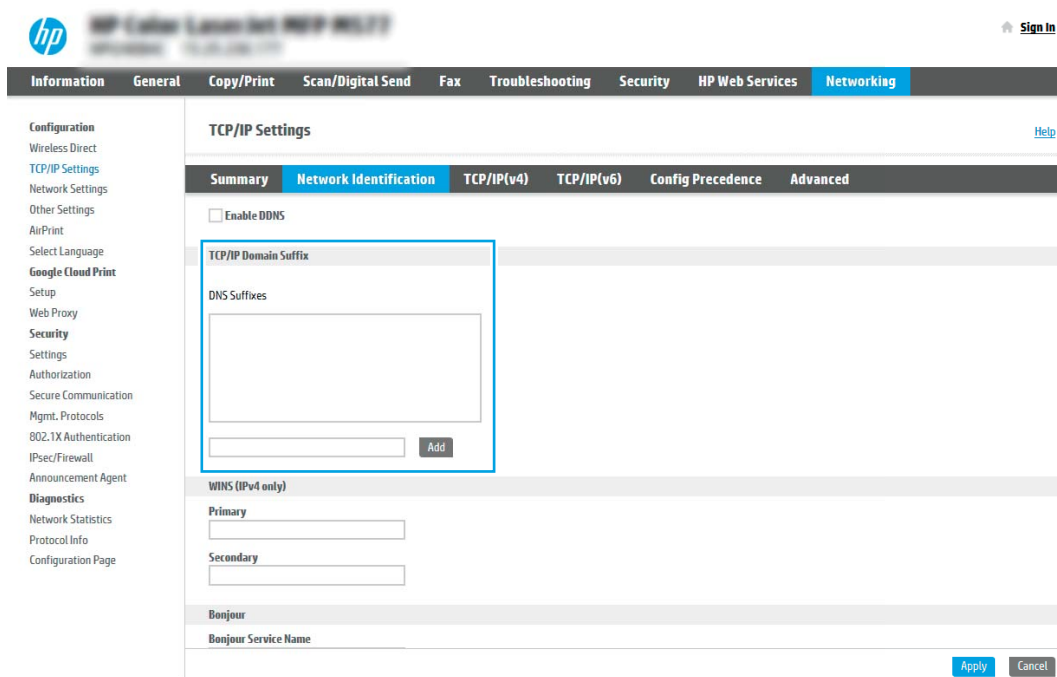

 **NOTĂ:** Dacă sufixul de nume de domeniu nu este configurat, utilizați adresa IP.

5. Faceți clic pe **Aplicare**.
6. Faceți clic pe **OK**.

Pasul trei: configurarea funcției Scanare către e-mail

Cele două metode pentru configurarea funcției Scanare către e-mail sunt: **Asistentul de configurare a e-mailului** pentru configurarea de bază și **Configurare e-mail** pentru configurarea avansată. Utilizați următoarele opțiuni pentru a configura funcția de Scanare către e-mail:

- [Metoda 1: Configurare de bază utilizând Asistentul de configurare a e-mailului](#)
- [Metoda 2: Configurare avansată utilizând Configurare e-mail](#)

Metoda 1: Configurare de bază utilizând Asistentul de configurare a e-mailului

Această opțiune deschide **Asistentul de configurare a e-mailului** care se află în serverul web încorporat HP (EWS) al imprimantei pentru configurarea de bază.

1. Utilizând filele superioare de navigare EWS, faceți clic pe **Scanare/Trimitere digitală**.
2. În panoul de navigare din partea stângă, faceți clic pe **Asistenți de configurare rapidă a e-mailului și de scanare către dosar din rețea**.

3. În caseta de dialog **Asistenți de configurare rapidă a e-mailului și de scanare către dosar din rețea**, faceți clic pe linkul **Asistentul de Configurare e-mail**.

 **NOTĂ:** Dacă este afișat un mesaj indicând faptul că funcția de Scanare către e-mail este dezactivată, faceți clic pe **Continuare** pentru a continua cu configurarea și de a activa funcția Scanare către e-mail la finalizare.

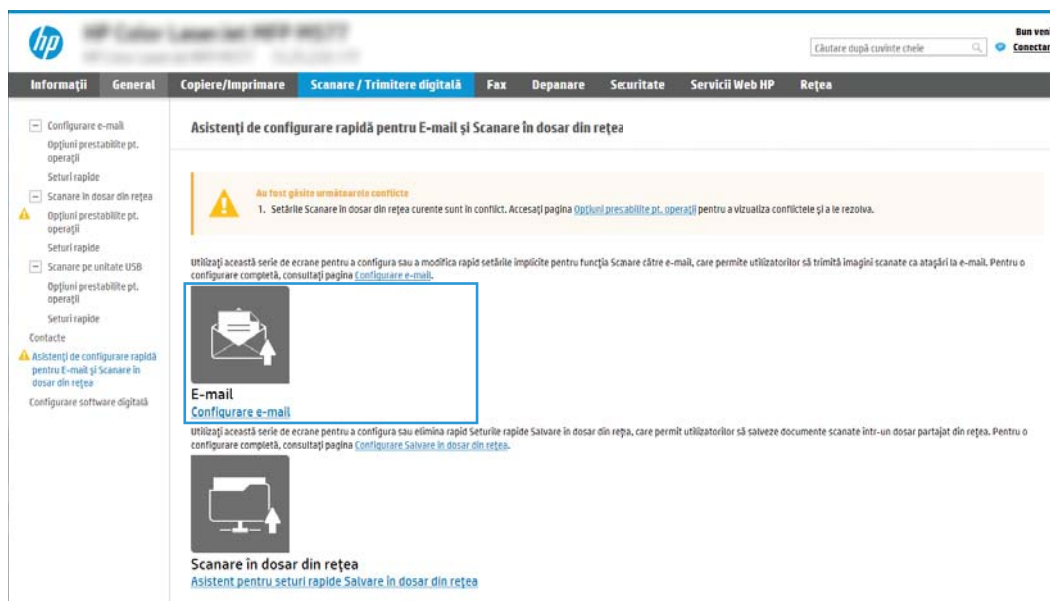

4. În caseta de dialog **Configurare server de e-mail (SMTP)**, selectați una dintre următoarele opțiuni și parcurgeți pașii:

Prima opțiune: Utilizați un server deja utilizat de o altă funcție

- ▲ Selectați **Utilizați un server deja utilizat de o altă funcție**, apoi faceți clic pe **Următorul**.

A doua opțiune: Căutare rețea pentru serverul de trimitere a e-mailurilor

 **NOTĂ:** Această opțiune găsește serverele SMTP de trimitere numai în interiorul firewallului.

- Selecționați **Căutare rețea pentru serverul de trimitere a e-mailurilor**, apoi faceți clic pe **Următorul**.
- Selecționați serverul corespunzător din lista **Configurare server de e-mail (SMTP)**, apoi faceți clic pe **Următorul**.
- Selecționați opțiunea care descrie cerințele de autentificare ale serverului:
 - **Serverul nu necesită autentificare:** Selectați **Serverul nu necesită autentificare**, apoi faceți clic pe **Următorul**.
 - SAU-
 - **Serverul necesită autentificare:** Din lista derulantă, selectați o opțiune de autentificare:
 - **Utilizați datele de identificare ale utilizatorului pentru conectare după conectarea de la panoul de control:** Selectați **Utilizați datele de identificare ale utilizatorului pentru conectare după conectarea de la panoul de control**, apoi faceți clic pe **Următorul**.

-SAU-

- **Se utilizează întotdeauna aceste date de identificare:** Selectați **Se utilizează întotdeauna aceste date de identificare**, introduceți **Numele de utilizator** și **Parola**, apoi faceți clic pe **Următorul**.

A treia opțiune: Adăugare server SMTP

- a. Selectați **Adăugare server SMTP**
- b. Introduceți **Nume server** și **Număr port**, apoi faceți clic pe **Următorul**.

 **NOTĂ:** În majoritatea cazurilor, numărul prestabilit al portului nu trebuie modificat.

 **NOTĂ:** Dacă utilizați un serviciu SMTP găzduit precum Gmail, verificați adresa SMTP, numărul portului și setările SSL de la site-ul Web al furnizorului de servicii sau din alte surse. În mod caracteristic, pentru Gmail, adresa SMTP este smtp.gmail.com, numărul portului 465, iar SSL trebuie activat.

Consultați sursele online pentru a verifica actualitatea și valabilitatea acestor setări de server la momentul configurării.

- c. Selectați opțiunea corespunzătoare de autentificare la serverul:
 - **Serverul nu necesită autentificare:** Selectați **Serverul nu necesită autentificare**, apoi faceți clic pe **Următorul**.

-SAU-

 - **Serverul necesită autentificare:** Selectați o opțiune din lista derulantă **Serverul necesită autentificare**:
 - **Utilizați datele de identificare ale utilizatorului pentru conectare după conectarea de la panoul de control:** Selectați **Utilizați datele de identificare ale utilizatorului pentru conectare după conectarea de la panoul de control**, apoi faceți clic pe **Următorul**.

-SAU-

 - **Se utilizează întotdeauna aceste date de identificare:** Selectați **Se utilizează întotdeauna aceste date de identificare**, introduceți **Numele de utilizator** și **Parola**, apoi faceți clic pe **Următorul**.

5. În caseta de dialog **Configurare setări de e-mail**, introduceți următoarele informații despre adresa de e-mail a expeditorului și apoi faceți clic pe **Următorul**.

 **NOTĂ:** La configurarea câmpurilor **De la**, **Subiect**, și **Mesaj** în cazul în care caseta de validare **Editabil de către utilizator** este deselectedată, utilizatorii nu vor putea să editeze câmpurile respective de la panoul de control al imprimantei la trimiterea unui e-mail.

Opțiune	Descriere
De la (Obligatori)	Selectați una dintre următoarele opțiuni din meniul derulant De la : <ul style="list-style-type: none"> • Adresa utilizatorului (necesită conectare) • Câmp „De la” prestabilit: Introduceți o adresă de e-mail prestabilită un nume afișat în câmpurile Adresă de e-mail „De la” prestabilită și Nume afișat prestabilit <p>NOTĂ: Creați un cont de e-mail pentru imprimantă și utilizați această adresă pentru adresa de e-mail implicită.</p> <p>NOTĂ: Configurați caracteristica de e-mail astfel încât utilizatorii să fie obligați să se conecteze înainte de a o utiliza. Aceasta îi împiedică pe utilizatori să trimită un e-mail de la o adresă care nu le aparține.</p>
Subiect (Opțional)	Oferă o linie implicită de subiect pentru mesajele de e-mail.
Mesaj (Opțional)	Creați un mesaj personalizat. <p>Pentru a utiliza acest mesaj pentru toate mesajele de e-mail trimise de la imprimantă, deselectați caseta de validare Editabil de către utilizator pentru Mesaj.</p>

6. În zona **Configurare setări de scanare fișier**, setați preferințele de scanare implicite, apoi faceți clic pe **Următorul**.

Opțiune	Descriere
Tip fișier	Selectați tipul fișierului de utilizat implicit pentru documentul scanat: <ul style="list-style-type: none"> • PDF • .JPEG • TIFF • MTIFF • XPS • PDF/A
Color/alb-negru	Selectați setarea de culoare prestabilită pentru documentul scanat: <ul style="list-style-type: none"> • Color • Negru • Negru/Gri • Detectare automată

Opțiune	Descriere
Calitatea și dimensiunea fișierului	<p>Selecționați calitatea prestabilită la ieșire pentru documentul scanat:</p> <ul style="list-style-type: none"> • Slabă (fișier mic) • Mediu • Înaltă (fișier mare)
Rezoluție	<p>Selecționați rezoluția de scanare prestabilită pentru documentul scanat:</p> <ul style="list-style-type: none"> • 75 dpi • 150 dpi • 200 dpi • 300 dpi • 400 dpi • 600 dpi

7. Verificați zona **Sumar**, apoi faceți clic pe **Finalizare** pentru a finaliza configurarea.

Metoda 2: Configurare avansată utilizând Configurare e-mail

1. Utilizând filele superioare de navigare EWS, faceți clic pe **Scanare/Trimitere digitală**, apoi faceți clic pe **Configurare e-mail** în panoul de navigare din partea stângă.

 **NOTĂ:** În mod prestabilit, pagina Configurare e-mail afișează setările de bază pentru configurarea funcției de Scanare către e-mail. Pentru a afișa setările suplimentare, faceți clic pe butonul **Setări avansate** din partea de jos a paginii.

2. În caseta de dialog **Configurare e-mail**, selecționați caseta de validare **Activare Scanare către e-mail**. Dacă această casetă de validare nu este selectată, funcția nu este disponibilă de la panoul de control al imprimantei.

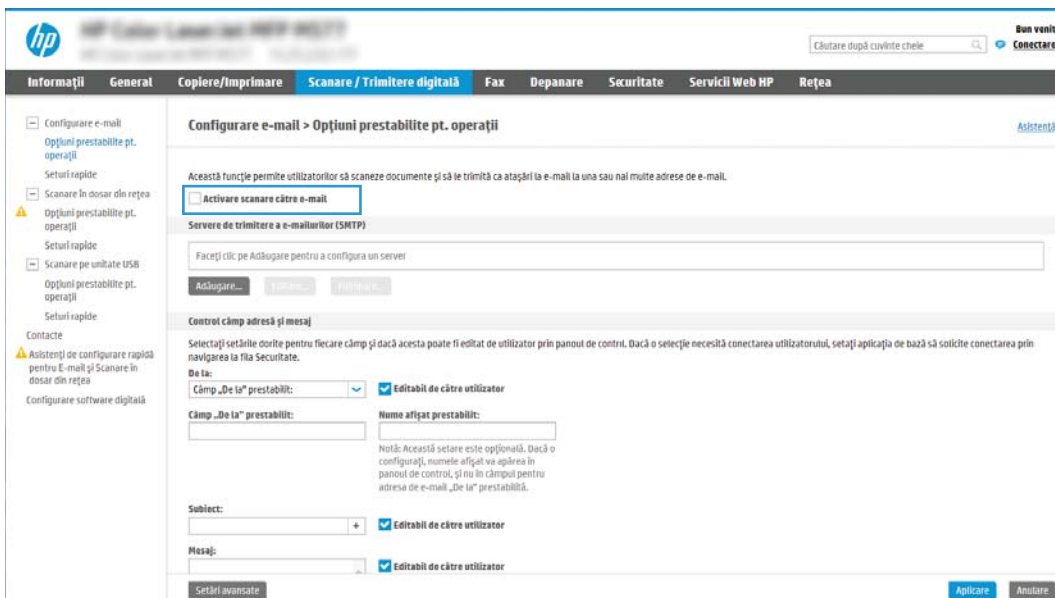



The screenshot displays the HP EWS interface for configuring email scanning. The main heading is "Configurare e-mail > Opțiuni prestabilite pt. operații". A section titled "Activare scanare către e-mail" is currently unchecked. Below this, there are fields for "Servere de trimitere a e-mailurilor (SMTP)", "Control câmp adresă și mesaj", and "De la:" (From:). The "De la:" section includes a dropdown for "Câmp „De la” prestabilit:", a checked checkbox for "Editabil de către utilizator", and a text field for "Nume afișat prestabilit:". A note below states: "Notă: Această setare este opțională. Dacă o configurați, numele afișat va apărea în panoul de control, și nu în câmpul pentru adresa de e-mail „De la” prestabilită." There are also fields for "Subiect:" and "Mesaj:" with checkboxes for "Editabil de către utilizator". At the bottom left, there is a "Setări avansate" button, and at the bottom right, "Aplicare" and "Anulare" buttons.

3. În zona **Servere de trimitere a e-mailurilor (SMTP)**, parcurgeți pașii pentru una dintre următoarele opțiuni:
- Selectarea unuia dintre serverele afișate
 - Faceți clic pe **Adăugare** pentru a iniția Asistentul SMTP.
1. În Asistentul SMTP, selectați una dintre următoarele opțiuni:
 - **Prima opțiune: Cunoșc adresa serverului SMTP sau numele de gazdă.** Introduceți adresa unui server SMTP, apoi faceți clic pe **Următorul**
 - **A doua opțiune:** Dacă nu cunoașteți adresa serverului SMTP, selectați **Căutare rețea pentru serverul de trimitere a e-mailurilor** și apoi faceți clic pe **Următorul**. Selectați serverul, apoi faceți clic pe **Următorul**.

 **NOTĂ:** Dacă un server SMTP a fost deja creat pentru o altă funcție a imprimantei, se afișează opțiunea **Utilizați un server deja utilizat de o altă funcție**. Selectați această opțiune și apoi configurați-o pentru a fi utilizată cu funcția de e-mail.

 2. În caseta de dialog **Setați informațiile de bază necesare pentru conectarea la server**, setați opțiunile de utilizat, apoi faceți clic pe **Următorul**.

 **NOTĂ:** Unele servere întâmpină probleme la trimiterea sau recepționarea de e-mailuri cu dimensiuni de peste 5 megaocteți (MB). Aceste probleme pot fi prevenite prin introducerea unei valori numerice în câmpul **Împărțire e-mailuri dacă depășesc (MB)**.

 **NOTĂ:** În majoritatea cazurilor, numărul prestabilit al portului nu trebuie modificat. Cu toate acestea, atunci când utilizați opțiunea **Activare Protocol SMTP SSL**, trebuie utilizat portul 587.

 **NOTĂ:** Dacă utilizați Google™ Gmail pentru serviciul de e-mail, selectați caseta **Activare protocol SMTP SSL**. În mod caracteristic, pentru Gmail, adresa SMTP este smtp.gmail.com, numărul portului, 465, iar SSL trebuie activat.

Consultați sursele online pentru a verifica actualitatea și valabilitatea acestor setări de server la momentul configurării.

 3. În caseta de dialog **Cerințe de autentificare la server**, selectați opțiunea care descrie cerințele de autentificare ale serverului:
 - **Serverul nu necesită autentificare**, apoi faceți clic pe **Următorul**.
 - **Serverul necesită autentificare**
 - Din caseta derulantă, selectați **Utilizare date de identificare a utilizatorului pentru conectare după conectarea de la panoul de control**, apoi faceți clic pe **Următorul**.
 - Din caseta derulantă, selectați **Se utilizează întotdeauna aceste date de identificare**, introduceți **Nume de utilizator** și **Parolă**, apoi faceți clic pe **Următorul**.

 **NOTĂ:** Dacă utilizați datele de identificare, setați ca programul de e-mail să solicite conectarea utilizatorului la panoul de control al imprimantei. Refuzați accesul la e-mail al utilizatorilor de nivel vizitator ai dispozitivului în coloana **Vizitator dispozitiv** din zona **Politici de conectare și permisiuni** din caseta de dialog **Control acces** din fila **Securitate**. Pictograma din caseta de validare se transformă dintr-un marcaj de validare într-un lacăt.

 4. În caseta de dialog **Utilizare server**, alegeți funcțiile imprimantei care vor trimite e-mail prin acest server SMTP și faceți clic pe butonul **Următorul**.

 **NOTĂ:** Dacă serverul necesită autentificare, vor fi necesare un nume de utilizator și o parolă pentru trimiterea de alerte automate și rapoarte de la imprimantă.

5. În caseta de dialog **Rezumat și testare**, introduceți o adresă de e-mail validă în câmpul **Trimitere e-mail de test către:** și faceți clic pe **Test**.
 6. Verificați dacă toate setările sunt corecte, apoi faceți clic pe **Finalizare** pentru a finaliza configurarea unui server de trimitere a e-mailurilor.
4. În zona **Control câmp adresă și mesaj**, introduceți o setare „**De la**”: și oricare dintre celelalte setări opționale.

Setările **Control câmp de adresă și mesaj:**

Caracteristică	Descriere
Restricții câmp adresă¹	<p>Specificați dacă utilizatorii trebuie să selecteze o adresă de e-mail dintr-o agendă de adrese sau dacă li se permite să introducă o adresă de e-mail manual.</p> <p>ATENȚIE: Dacă este selectată opțiunea Utilizatorii trebuie să selecteze din agenda de adrese și oricare dintre câmpurile de adresă sunt, de asemenea, setate la Editabil de către utilizator, modificările aduse acestor câmpuri editabile schimbă, de asemenea, valorile corespunzătoare din agenda de adrese.</p> <p>Pentru a împiedica utilizatorii să modifice contactele din agenda de adrese de la panoul de control al imprimantei, accesați pagina Control acces din fila Securitate și refuzați accesul utilizatorilor de nivel Vizitator dispozitiv la modificarea agendei de adrese.</p>
Se permit formate nevalide ale adresei de e-mail¹	Selecționați pentru a permite un format nevalid al adresei de e-mail.
Editabil de către utilizator	<p>Dacă doriți ca adresa „De la” prestabilită și Nume afișat prestabilit să fie utilizate pentru toate e-mailurile trimise de la această imprimantă (exceptând cazul în care există un utilizator conectat), nu selectați caseta de validare Editabil de către utilizator.</p> <p>La configurarea câmpurilor de adresă, în cazul în care caseta de validare Editabil de către utilizator nu este selectată, utilizatorii nu vor putea să editeze câmpurile respective de la panoul de control al imprimantei la trimiterea unui e-mail. Pentru funcționalitatea send-to-me, deselectați casetele de validare Editabil de către utilizator pentru toate câmpurile de adrese, inclusiv De la: Către: CC: și BCC:, apoi setați ca respectivul utilizator să trimită e-mailuri De la: propria adresă de e-mail și Către: propria adresă de e-mail.</p>
Câmp „De la” prestabilit: și Nume afișat prestabilit:	<p>Furnizați o adresă de e-mail și un nume de utilizat pentru adresa De la: pentru mesajul de e-mail.</p> <p>NOTĂ: Creați un cont de e-mail pentru imprimantă și utilizați această adresă pentru adresa de e-mail implicită.</p> <p>NOTĂ: Configurați caracteristica de e-mail astfel încât utilizatorii să fie obligați să se conecteze înainte de a o utiliza. Aceasta îi împiedică pe utilizatori să trimită un e-mail de la o adresă care nu le aparține.</p>
Către:¹	Furnizați o adresă de e-mail Către (destinatar) pentru e-mailuri.
CC:¹	Furnizați o adresă de e-mail CC pentru e-mailuri.
BCC:¹	Furnizați o adresă de e-mail BCC pentru e-mailuri.
Subiect:	Oferă o linie implicită de subiect pentru mesajele de e-mail.
Mesaj:	Creați un mesaj personalizat. Pentru a utiliza acest mesaj pentru toate mesajele de e-mail trimise de la imprimantă, deselectați sau nu selectați caseta de validare Editabil de către utilizator pentru Mesaj: .

¹ Această setare este disponibilă numai pe pagina Setări avansate.

5. În zona **Semnare și criptare**, setați preferințele de semnare și criptare.

 **NOTĂ:** Aceste setări sunt disponibile numai pe pagina Setări avansate.

Setările pentru **Semnare și criptare:**

Caracteristică	Descriere
Semnare	Selectați dacă se va semna certificatul de securitate. Selectați caseta de validare Editabil de către utilizator pentru a face această setare editabilă la panoul de control al imprimantei.
Algoritm de repetare	Selectați algoritmul care se va utiliza pentru semnarea certificatului.
Criptarea	Selectați dacă mesajul de e-mail se va cripta. Selectați caseta de validare Editabil de către utilizator pentru a face această setare editabilă la panoul de control al imprimantei.
Algoritm de criptare	Selectați algoritmul care se va utiliza pentru criptarea mesajului de e-mail.
Atribut pentru cheia publică a destinatarului	Introduceți atributul care se va utiliza pentru a prelua certificatul de cheie publică de la LDAP.
Utilizați certificatul de cheie publică al destinatarului pentru a verifica destinatarul	Selectați această setare pentru a utiliza certificatul de cheie publică al destinatarului pentru a verifica destinatarul.

- În zona **Notificare**, selectați când vor primi utilizatorii notificări pentru mesaje de e-mail trimise. Setarea implicită constă din utilizarea adresei de e-mail a utilizatorului conectat. Dacă adresa de e-mail a destinatarului nu este completată, nu este trimisă nicio notificare.
- În zona **Setări de scanare**, setați preferințele de scanare implicite.

 **NOTĂ:** Aceste setări sunt disponibile numai pe pagina Setări avansate.

Setări de scanare:

Caracteristică	Descriere
Dimensiune original	Selectați dimensiunea paginii din documentul inițial.
Fețe original	Selectați dacă documentul original este pe o față sau față-verso.
Optimizare text/imagini	Utilizați caracteristica pentru a optimiza rezultatele pentru un anumit tip de conținut.
Orientare conținut	Selectați modul în care conținutul documentului inițial este amplasat în pagină: Portret sau Peisaj .
Curățare fundal	Selectați o valoare pentru a elimina imaginile estompate din fundal sau pentru a elimina o culoare deschisă de fundal.
Întunecime	Selectați o valoare pentru a regla luminozitatea fișierului.
Contrast	Selectați o valoare pentru a regla contrastul fișierului.
Claritate	Selectați o valoare pentru a regla claritatea fișierului.
Previzualizare imagine	Selectați dacă o vizualizare afișată a operației va avea un caracter obligatoriu sau opțional, precum și dacă se dezactivează vizualizarea.
Opțiuni de decupare	Selectați dacă se permite sau nu decuparea unei operații, precum și tipul opțiunii de decupare.
Ștergere margini	Selectați această setare pentru a specifica lățimea marginilor de șters, în inch sau milimetri, pentru partea frontală și cea posterioară a unei operații.

8. În zona **Setări fișier**, setați preferințele de fișier implicite.

Setări fișier:

Caracteristică	Descriere
Prefix nume fișier ¹	Setați prefixul numelui de fișier implicit utilizat pentru fișierele salvate într-un dosar din rețea.
Nume fișier	Numele de fișier prestabilit pentru fișierul de salvat. Selectați caseta de validare Editabil de către utilizator pentru a face această setare editabilă la panoul de control al imprimantei.
Sufix nume fișier ¹	Setați sufixul numelui de fișier implicit utilizat pentru fișierele salvate într-un dosar din rețea. Sufix nume fișier duplicat implicit [nume fișier]_AAAALLZZT
Previzualizare nume fișier ¹	Introduceți un nume de fișier și faceți clic pe butonul Actualizare previzualizare .
Format număr de fișiere ¹	Selectați un format de nume de fișier pentru momentul când operația este împărțită în mai multe fișiere.
Adăugare numerotare când operația are un singur fișier (de ex. _1 – 1) ¹	Selectați această setare pentru a adăuga numerotarea la un nume de fișier, când operația are un singur fișier în loc de mai multe fișiere.
Tip fișier	Selectați formatul de fișier pentru fișierul salvat. Selectați caseta de validare Editabil de către utilizator pentru a face această setare editabilă la panoul de control al imprimantei.
Compresie ridicată (fișier mai mic) ¹	Selectați această setare pentru compresia fișierului scanat, reducând astfel dimensiunea fișierului. Cu toate acestea, procesul de scanare pentru un fișier cu compresie ridicată poate dura mai mult decât pentru un fișier cu compresie normală.
Criptare PDF ¹	Dacă tipul de fișier este PDF, atunci această opțiune criptează fișierul PDF rezultat. Trebuie specificată o parolă în cadrul criptării. Aceeași parolă trebuie utilizată pentru a deschide fișierul. Utilizatorului i se va solicita să introducă o parolă înainte de scanarea operației dacă nu a fost setată o parolă înainte de apăsarea butonului de pornire.
Rezoluție	Setați rezoluția pentru fișier. Imaginile cu rezoluție mai mare au mai multe puncte per inch (dpi), astfel încât prezintă mai multe detalii. Imaginile cu rezoluție mai mică au mai puține puncte per inch (dpi) și prezintă mai puține detalii, dar au dimensiune mai mică.
Calitatea și dimensiunea fișierului	Selectați calitatea fișierului. Imaginile de calitate superioară necesită o dimensiune mai mare a fișierului decât imaginile de calitate inferioară și necesită mai mult timp pentru trimitere.
Color/alb-negru	Specificați dacă exemplarele vor fi imprimate în culori, alb-negru și în tonuri de gri sau alb-negru.
Omitere pagini goale ¹	Dacă este activată opțiunea Omitere pagini goale , paginile goale vor fi ignorate.
Crearea mai multor fișiere ¹	Selectați această setare pentru a scana mai multe pagini în fișiere separate în baza unui număr maxim prestabilit de pagini pe fișier.

¹ Această setare este disponibilă numai pe pagina Setări avansate.

9. Examinați opțiunile selectate pentru a verifica dacă sunt exacte, apoi faceți clic pe **Aplicare** pentru a finaliza configurarea.

Pasul patru: Configurarea comenzii Seturi rapide (opțional)

Seturile rapide sunt operații de comandă rapidă, care pot fi accesate pe ecranul principal sau în cadrul aplicației Seturi rapide de la imprimantă.

1. În zona **Configurare e-mail** de pe panoul de navigare din stânga, faceți clic pe **Seturi rapide**.
2. Selectați una dintre opțiunile următoare:
 - Selectați un Set rapid existent sub Aplicația de seturi rapide din tabel.
 - SAU-
 - Faceți clic pe **Adăugare** pentru a porni Asistentul pentru seturi rapide.
3. Dacă ați selectat **Adăugare**, se va deschide pagina **Configurare seturi rapide**. Completați următoarele informații:
 - **Nume set rapid:** Introduceți un titlu pentru noul Set rapid.
 - **Descriere set rapid:** Introduceți o descriere a Setului rapid.
 - **Opțiunea pornire set rapid:** Pentru a seta modul de inițiere a Setului rapid, faceți clic pe **Intrare în aplicație**, apoi utilizatorul apasă pe Pornire sau **Pornire instantanee în baza selecției din Ecranul principal**.
4. Definirea următoarelor setări pentru setul rapid: Control câmp adresă și mesaj, Semnare și criptare, Notificare, Setări de scanare, Setările fișierului.
5. Faceți clic pe **Finalizare** pentru a salva setul rapid.

Pasul cinci: configurarea funcției Scanare către e-mail pentru utilizarea Office 365 Outlook (opțional)

Introducere

Microsoft Office 365 Outlook este un sistem de e-mail bazat pe cloud, furnizat de Microsoft, care utilizează serverul Simple Mail Transfer Protocol (SMTP) de la Microsoft pentru a transmite sau recepționa mesaje de e-mail. Efectuați următoarele operații pentru a permite imprimantei să trimită un e-mail cu un cont Office 365 Outlook de la panoul de control.

 **NOTĂ:** Trebuie să dispuneți de un cont de adresă de e-mail cu Office 365 Outlook pentru configurarea setărilor în EWS.

Configurarea serverului de trimitere a e-mailurilor (SMTP) pentru a trimite un e-mail de la un cont Office 365 Outlook

1. Utilizând filele superioare de navigare EWS, faceți clic pe **Rețea**.
2. În panoul din partea stângă, faceți clic pe **Setări TCP/IP**.
3. În zona de **Setări TCP/IP**, faceți clic pe fila **Identificare rețea**.

4. Dacă DNS este necesar în rețea, în zona **Sufix domeniu TCP/IP**, verificați dacă sufixul DNS pentru clientul de e-mail utilizat se află pe listă. Sufixele DNS au acest format: *numecompanie.com*, Gmail.com etc.

NOTĂ: Dacă sufixul de nume de domeniu nu este configurat, utilizați adresa IP.

5. Faceți clic pe **Aplicare**.
6. Faceți clic pe fila **Scanare/Trimitere digitală**.
7. În panoul de navigare din partea stângă, faceți clic pe **Configurare e-mail**.
8. Pe pagina **Configurare e-mail**, selectați caseta de validare **Activare scanare către e-mail**. Dacă această casetă de validare nu este disponibilă, caracteristica nu este disponibilă de la panoul de control al imprimantei.

9. În zona **Servere de trimitere a e-mailurilor (SMTP)**, faceți clic pe **Adăugare** pentru a porni Asistentul SMTP.
10. În câmpul **Cunosc adresa serverului SMTP sau numele gazdei**, introduceți smtp.onoffice.com și faceți clic pe **Următorul**.
11. În caseta de dialog **Setați informațiile de bază necesare pentru conectarea la server**, în câmpul **Număr port**, introduceți **587**.



NOTĂ: Unele servere întâmpină probleme la trimiterea sau recepționarea de e-mailuri cu dimensiuni de peste 5 megocteți (MB). Aceste probleme pot fi prevenite prin introducerea unei valori numerice în câmpul **Împărțire e-mailuri dacă depășesc (MB)**.

12. Selectați caseta de validare **Activare protocol SMTP SSL**, apoi faceți clic pe **Următorul**.
13. În caseta de dialog **Cerințe de autentificare la server**, completați următoarele informații:
 - a. Selectați **Serverul necesită autentificare**.
 - b. Din lista derulantă, selectați **Se utilizează întotdeauna aceste date de identificare**:
 - c. În câmpul **Nume utilizator**, introduceți adresa de e-mail Office 365 Outlook.
 - d. În câmpul **Parolă**, introduceți parola contului Office 365 Outlook, apoi faceți clic pe **Următorul**.
14. În caseta de dialog **Utilizare server**, alegeți funcțiile imprimantei care vor trimite e-mail prin acest server SMTP și faceți clic pe butonul **Următorul**.
15. În caseta de dialog **Rezumat și testare**, introduceți o adresă de e-mail validă în câmpul **Trimitere e-mail de test către:** și faceți clic pe **Test**.
16. Verificați dacă toate setările sunt corecte, apoi faceți clic pe **Finalizare** pentru a finaliza configurarea unui server de trimitere a e-mailurilor.

Configurarea opțiunii Scanare în dosar din rețea

- [Introducere](#)
- [Înainte de a începe](#)
- [Pasul unu: Accesarea serverului web încorporat HP](#)
- [Pasul doi: Configurarea opțiunii Scanare în dosar din rețea](#)

Introducere

În acest document se explică modul de activare și de configurare a funcției de scanare într-un dosar din rețea. Imprimanta dispune de o funcție capabilă să scaneze un document și să îl salveze într-un dosar din rețea. Pentru a utiliza această funcție de scanare, imprimanta trebuie să fie conectată la o rețea; cu toate acestea, funcția nu este disponibilă decât după a fost ce configurată. Există două metode pentru configurarea Scanării către dosar din rețea și anume **Asistent de configurare scanare către dosar din rețea** pentru configurarea de bază și **Configurare scanare către dosar din rețea** pentru configurarea avansată.

Înainte de a începe



 **NOTĂ:** Pentru configurarea caracteristicii Scanare în dosar din rețea, imprimanta trebuie să dispună de o conexiune activă în rețea.

Administratorii au nevoie de următoarele elemente înainte de a începe procesul de configurare.

- Acces administrativ la imprimantă
- Numele de domeniu complet calificat (FQDN) (de ex., \\numeserver.us.numecompanie.net\scanări) al dosarului de destinație SAU adresa IP a serverului (de ex., \\16.88.20.20\scanări).

 **NOTĂ:** În acest context, cuvântul „server” este utilizat cu sensul de computer în care se află dosarul partajat.

Pasul unu: Accesarea serverului web încorporat HP

1. În ecranul principal de pe panoul de control al imprimantei, atingeți pictograma Informații , apoi atingeți pictograma Rețea  pentru a afișa adresa IP sau numele gazdei.
2. Deschideți un browser web și, în linia de adresă, tastați adresa IP sau numele gazdei exact cum sunt afișate pe panoul de control al imprimantei. Apăsăți tasta **Enter** de pe tastatura computerului. Se deschide EWS.

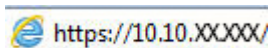

 **NOTĂ:** Dacă browserul Web afișează un mesaj conform căruia este posibil ca accesarea site-ului Web să nu fie sigură, selectați opțiunea de accesare în continuare a site-ului Web. Accesarea acestui site Web nu va afecta computerul.

The screenshot shows the HP EWS interface with the following sections:

- Stare dispozitiv**: Overview of device status.
- Mod Oprire activat**: Section for active power mode.
- Consumabile**: Status of various consumables:
 - Cartuș cernelă neagră (CF 360A): 90%*
 - Cartuș cernelă cian (CF 361A): 90%*
 - Cartuș cernelă magenta (CF 363A): 90%*
 - Cartuș cernelă galbenă (CF 362A): 90%*
 - Kit pentru cupră (110V-BSL35A, 220V-BSL36A): 100%*
 - Kit alimentator de documente (BSL52A): 100%*
- Unitate colectare toner BSL37A: OK**
- Support**: Table of tray settings.

Intrare/beghe	Stare	Capacitate	Dimensiune	Tip
Tava 1	OK	100 coli	Orice dimensiune	Orice tip
Tava 2	OK	550 coli	Letter (8.5x11)	Normal
Sertar standard	OK	250 coli	Indisponibil	Indisponibil

Pasul doi: Configurarea opțiunii Scanare în dosar din rețea

Metoda 1: Utilizarea Asistentului de scanare către dosar din rețea

Această opțiune deschide asistentul de configurare care se află în serverul web încorporat HP (EWS) al imprimantei. Asistentul de configurare include opțiuni pentru configurarea de bază.

1. Utilizând filele superioare de navigare EWS, faceți clic pe fila **Scanare/Trimitere digitală**.
2. În panoul de navigare din partea stângă, faceți clic pe **Asistenți de configurare rapidă a e-mailului și de scanare către dosar din rețea**.
3. Faceți clic pe legătura **Asistent set rapid salvare în dosar din rețea**.
4. În caseta de dialog **Adăugare sau eliminare set rapid salvare în dosar din rețea**, faceți clic pe **Adăugare**.

NOTĂ: Seturile rapide sunt operații de comandă rapidă, care pot fi accesate pe ecranul principal al imprimantei sau în cadrul aplicației Seturi rapide.

NOTĂ: Funcția Salvare în dosar din rețea poate fi configurată minimal, fără a crea un set rapid. Totuși, fără setul rapid, utilizatorii trebuie să introducă la panoul de control informații despre dosarul destinație pentru fiecare operație de scanare. Un set rapid este necesar pentru a include metadatele pentru Salvare în dosar din rețea.

5. În caseta de dialog **Adăugare set rapid dosar**, introduceți următoarele informații:

- a. În câmpul **Titlu set rapid**, introduceți un titlu.

NOTĂ: Atribuiți setului rapid un nume pe care utilizatorii îl pot înțelege rapid (de ex., „Scanare și salvare într-un dosar”).

- b. În câmpul **Descriere set rapid**, introduceți o explicație a ceea ce va salva setul rapid.
- c. Faceți clic pe **Următorul**.

6. În caseta de dialog **Configurare dosar destinație**, completați următoarele informații:

- a. În câmpul **Cale UNC dosar**, introduceți o cale a dosarului unde va ajunge rezultatul scanării.

Calea dosarului poate fi numele de domeniu complet calificat (FQDN) (de ex., \numeserver.us.numecompanie.net\scanări) al dosarului de destinație sau adresa IP a serverului (de ex., \\16.88.20.20\scanări). Verificați calea dosarului (de ex., \scanări) pentru a vedea dacă aceasta urmează după FQDN sau adresa IP.



NOTĂ: FQDN poate fi mai sigur decât adresa IP. Dacă serverul obține adresa IP prin DHCP, adresa IP se poate modifica. Totuși, conexiunea cu o adresă IP poate fi mai rapidă, deoarece imprimanta nu trebuie să utilizeze DNS pentru a găsi serverul de destinație.

- b. Din lista derulantă **Setări de autentificare**, selectați una dintre următoarele opțiuni:

- **Utilizați datele de identificare ale utilizatorului pentru conectare după ce faceți sign in la panoul de control**
- **Se utilizează întotdeauna aceste date de identificare**



NOTĂ: Dacă se selectează opțiunea **Se utilizează întotdeauna aceste date de identificare**, este necesară introducerea unui nume de utilizator și a unei parole în câmpurile corespunzătoare, iar accesul imprimantei la dosar trebuie verificat făcând clic pe **Verificare acces**.

- c. În câmpul **Domeniu Windows**, introduceți domeniul Windows.



SFAT: Pentru a găsi domeniul Windows în Windows 7, faceți clic pe **Start, Panou de control** și apoi pe **Sistem**.

Pentru a găsi domeniul Windows în Windows 8, faceți clic pe **Căutare**, introduceți **Sistem** în caseta de căutare, apoi faceți clic pe **Sistem**.

Domeniul se află pe o listă din **Setări nume computer, domeniu și grup de lucru**.

- d. Faceți clic pe **Următorul**.

7. În caseta de dialog **Configurare setări de scanare fișier**, setați preferințele de scanare implicite pentru Set rapid, apoi faceți clic pe **Următorul**.
8. Verificați caseta de dialog **Sumar**, și apoi faceți clic pe **Finalizare**.

Metoda 2: Utilizarea funcției Configurare scanare către dosar din rețea

Această opțiune permite configurarea avansată a caracteristicii Salvare în dosar din rețea utilizând serverul web încorporat HP (EWS) aferent imprimantei.

Pasul unu: Începerea configurării

1. Faceți clic pe fila **Scanare/Trimitere digitală**.
2. În meniul de navigare din stânga, faceți clic pe legătura **Configurare scanare către dosar din rețea**.

Pasul doi: Configurarea setărilor pentru Scanare către folder din rețea

1. În pagina **Configurare scanare către dosar din rețea**, selectați caseta de validare **Activare scanare către dosar din rețea**. Dacă această casetă nu este selectată, caracteristica nu este disponibilă de la panoul de control al imprimantei.
2. În zona **Scanare către dosar din rețea** din panoul de navigare din stânga, faceți clic pe **Seturi rapide**. Faceți clic pe **Adăugare** pentru a deschide caseta de dialog **Configurare seturi rapide**.

 **NOTĂ:** Seturile rapide sunt operații de comandă rapidă, care pot fi accesate pe ecranul principal al imprimantei sau în cadrul aplicației Seturi rapide.

 **NOTĂ:** Caracteristica **Scanare către dosar din rețea** poate fi configurată la nivel minim, fără a crea un set rapid. Totuși, fără setul rapid, utilizatorii trebuie să introducă la panoul de control informații despre dosarul destinație pentru fiecare operație de scanare. Un set rapid este necesar pentru a include metadatele pentru Scanare către dosar din rețea.

Finalizați toate setările pentru Configurare seturi rapide pentru a configura complet funcția Salvare către dosar din rețea.

Prima casetă de dialog: Setarea numelui și descrierii Setului rapid precum și a opțiunilor pentru interacțiunea cu utilizatorul în panoul de control

Utilizați caseta de dialog **Setați locația butonului pentru Set rapid și opțiunile pentru interacțiunea cu utilizatorul în panoul de control** pentru a configura locația de afișare a butonului **Set rapid** în panoul de control al imprimantei și pentru a configura nivelul de interacțiune cu utilizatorul la panoul de control al produsului.

1. În câmpul **Nume set rapid**, introduceți un titlu.

 **NOTĂ:** Atribuiți setului rapid un nume pe care utilizatorii îl pot înțelege rapid (de ex., „Scanare și salvare într-un dosar”).

2. În câmpul **Descriere set rapid**, introduceți o explicație a ceea ce va salva setul rapid.

3. Din lista derulantă **Opțiunea pornire set rapid**, selectați una dintre următoarele opțiuni:

- Prima opțiune: **Accesare aplicație, apoi utilizatorul apasă Pornire**
- A doua opțiune: **Pornire instantanee pe baza selecției**

Selectați una dintre opțiunile următoare:

- **Solicitare pentru fețe original**
- **Solicitare pentru pagini suplimentare**
- **Necesită previzualizare**

 **NOTĂ:** Dacă se selectează opțiunea **Pornire instantanee pe baza selecției**, dosarul de destinație trebuie introdus la pasul următor.

4. Faceți clic pe **Următorul**.

A doua casetă de dialog: Setările dosarului

Utilizați caseta de dialog **Setări dosar** pentru a configura tipurile de dosare la care imprimanta trimite documentele scanate.

Există două tipuri de dosare de destinație din care se poate selecta:

- Dosare partajate sau dosare FTP
- Dosare personale partajate

Există două tipuri de permisiuni de dosare din care se poate selecta:

- Acces de citire și scriere
- Numai acces de scriere

Informațiile următoare descriu modul de configurare a setărilor dosarului.

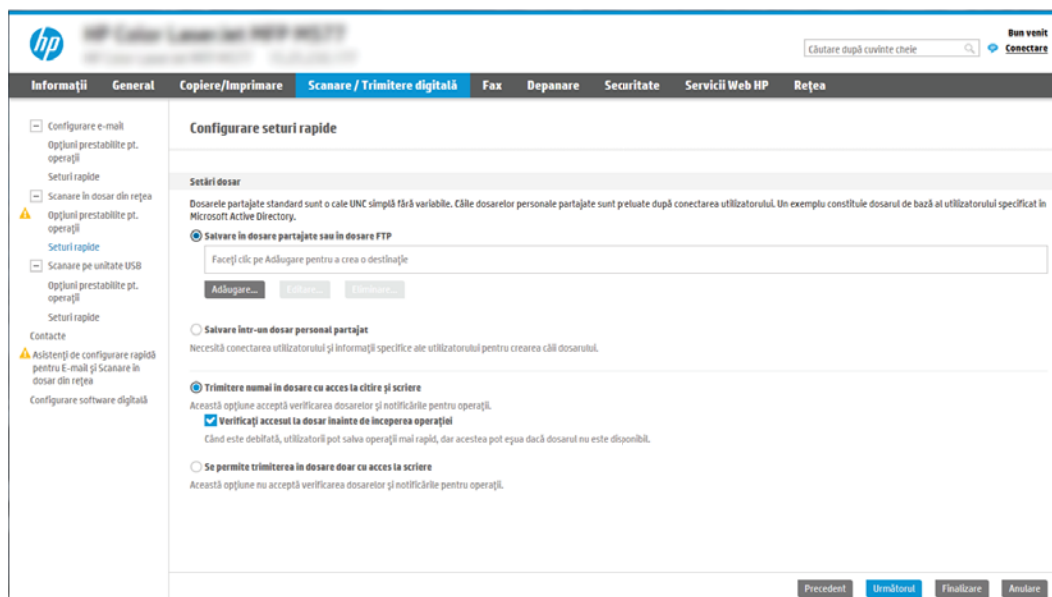

Configurarea dosarului destinație pentru documentele scanate

Opțiune 1: Dosare partajate sau dosare FTP

Pentru a salva documentele scanate într-un dosar partajat standard sau într-un dosar FTP, parcurgeți următorii pași:

1. Selectați opțiunea **Salvare în dosare partajate sau în dosare FTP**, dacă nu este deja selectată.
2. Faceți clic pe **Adăugare....** Se deschide caseta de dialog **Adăugare cale dosar din rețea**.
3. În caseta de dialog **Adăugare cale dosar din rețea**, selectați una dintre următoarele opțiuni:
 - Prima opțiune: **Salvare într-un dosar partajat standard din rețea**

 **NOTĂ:** Pentru mai multe informații despre crearea dosarelor de rețea partajate, consultați [Configurarea unui dosar partajat](#) (c04431534).

1. Selectați opțiunea **Salvare într-un dosar partajat standard din rețea**, dacă nu este deja selectată.
2. În câmpul **Cale UNC dosar**, introduceți o cale a dosarului.

Calea dosarului poate fi numele de domeniu complet calificat (FQDN) (de ex., \numeserver.us.numecompanie.net\scanări) al dosarului de destinație sau adresa IP a serverului (de ex., \\16.88.20.20\scanări). Verificați calea dosarului (de ex., \scanări) pentru a vedea dacă aceasta urmează după FQDN sau adresa IP.

 **NOTĂ:** FQDN poate fi mai sigur decât adresa IP. Dacă serverul obține adresa IP prin DHCP, adresa IP se poate modifica. Totuși, conexiunea cu o adresă IP poate fi mai rapidă, deoarece imprimanta nu trebuie să utilizeze DNS pentru a găsi serverul de destinație.

3. Pentru a crea automat un subdosar pentru documentele scanate în dosarul destinație, selectați un format pentru numele subdosarului din lista **Subdosar personalizat**.

Pentru a restricționa accesul la subdosar numai pentru utilizatorul care creează operația de scanare, selectați **Restricționare acces la subdosar la utilizator**.

4. Pentru a vizualiza calea completă a dosarului pentru documente scanate, faceți clic pe **Actualizare previzualizare**.
5. Din lista **Setări de autentificare**, selectați una dintre următoarele opțiuni:

- Utilizați datele de identificare ale utilizatorului pentru conectare după ce faceți sign in la panoul de control
- Se utilizează întotdeauna aceste date de identificare

 **NOTĂ:** Dacă se selectează opțiunea **Se utilizează întotdeauna aceste date de identificare**, un nume de utilizator și o parolă trebuie introduse în câmpurile corespunzătoare.

6. În câmpul **Domeniu Windows**, introduceți domeniul Windows.

 **NOTĂ:** Pentru a găsi domeniul Windows în Windows 7, faceți clic pe **Start, Panou de control** și apoi pe **Sistem**.

Pentru a găsi domeniul Windows în Windows 8, faceți clic pe **Căutare**, introduceți **Sistem** în caseta de căutare, apoi faceți clic pe **Sistem**.

Domeniul se află pe o listă din **Setări nume computer, domeniu și grup de lucru**.

 **NOTĂ:** Dacă un dosar partajat este setat pentru a fi accesat de oricine, valorile pentru numele grupului de lucru (implicit este „Grup de lucru”), numele de utilizator și parola trebuie introduse în câmpurile corespunzătoare. Totuși, dacă dosarul se află între dosarele unui anumit utilizator și nu este public, trebuie folosite numele de utilizator și parola utilizatorului respectiv.

 **NOTĂ:** Este posibil să fie necesară o adresă IP în loc de un nume de computer. Multe rutere de domiciliu nu gestionează bine numele de computere și nu există niciun server de nume de domenii (Domain Name Server - DNS). În acest caz, cel mai bine este să configurați o adresă IP statică pe PC-ul partajat pentru a simplifica problema de a se asocia o nouă adresă IP prin DHCP. La un ruter tipic de domiciliu, acest lucru este efectuat prin setarea unei adrese IP statice care se află în aceeași subrețea, dar în afara intervalului de adrese DHCP.

7. Faceți clic pe **OK**.

- A doua opțiune: **Salvare pe un server FTP**

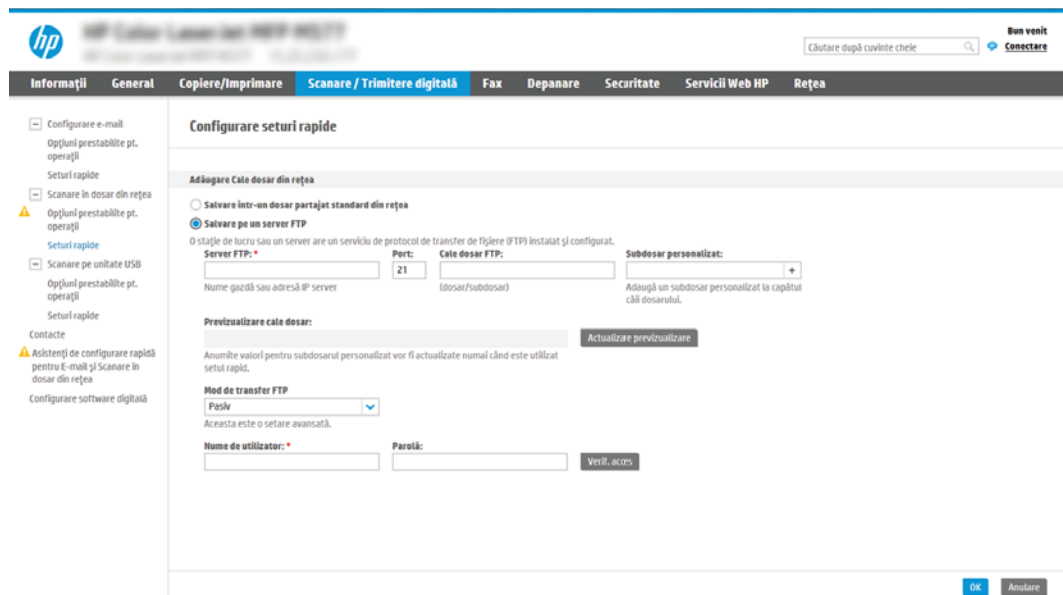

 **NOTĂ:** Dacă un site FTP este în afara firewallului, trebuie specificat un server proxy la setările de rețea. Aceste setări sunt situate în fila **Rețea EWS**, sub opțiunile **Avansate**.

1. Selectați **Salvare pe un server FTP**.
2. În câmpul **Server FTP**, introduceți numele sau adresa IP a serverului FTP.
3. În câmpul **Port**, introduceți numărul portului.

 **NOTĂ:** În majoritatea cazurilor, numărul prestabilit al portului nu trebuie modificat.

4. Pentru a crea automat un subdosar pentru documentele scanate în dosarul destinație, selectați un format pentru numele subdosarului din lista **Subdosar personalizat**.

5. Pentru a vizualiza calea completă a dosarului pentru documente scanate, faceți clic pe **Actualizare previzualizare**.
6. Din lista derulantă **Mod de transfer FTP**, selectați una dintre următoarele opțiuni:
 - Pasiv
 - Activ
7. În câmpul **Nume utilizator**, introduceți numele de utilizator.
8. În câmpul **Parolă**, introduceți parola.
9. Faceți clic pe **Verificare acces** pentru a vă asigura că destinația poate fi accesată.
10. Faceți clic pe **OK**.

Opțiune 2: Dosare personale partajate

Pentru a salva documentele scanate într-un dosar personal partajat, parcurgeți următorii pași:

 **NOTĂ:** Această opțiune este utilizată în medii de domenii în care administratorul configurează câte un folder partajat pentru fiecare utilizator. Dacă este configurată caracteristica Salvare într-un dosar personal partajat, utilizatorii vor fi solicitați să se conecteze la panoul de control al imprimantei, folosind datele de identificare Windows sau autentificarea LDAP.

1. Selectați **Salvare într-un dosar personal partajat**.
2. În câmpul **Obținere dosar de bază utilizator dispozitiv utilizând acest atribut**, introduceți dosarul de bază al utilizatorului în Microsoft Active Directory.

 **NOTĂ:** Verificați dacă utilizatorul știe unde este localizat în rețea acest dosar de reședință.

3. Pentru a adăuga un subdosar cu numele utilizatorului la sfârșitul căii dosarului, selectați **Creați un subdosar pe baza numelui de utilizator**.

Pentru a restricționa accesul la subdosar numai pentru utilizatorul care creează operația de scanare, selectați **Restricționare acces la subdosar la utilizator**.

Selectarea permisiunilor pentru dosarul destinație

Opțiune 1: Acces de citire și scriere

Pentru trimiterea documentelor scanate la un dosar configurat pentru acces de citire și scriere, parcurgeți următorii pași:

 **NOTĂ:** Opțiunea **Trimitere numai în dosare cu acces la citire și scriere** permite verificarea dosarelor și trimiterea de notificări pentru operații.

1. Selectați opțiunea **Trimitere numai în dosare cu acces la citire și scriere**, dacă nu este deja selectată.
2. Pentru a solicita imprimantei să verifice accesul la dosar înainte de începerea unei operații de scanare, selectați **Verificați accesul la dosar înainte de începerea operației**.

 **NOTĂ:** Operațiile de scanare se pot desfășura mai rapid dacă opțiunea **Verificați accesul la dosar înainte de începerea operației** nu este selectată; totuși, dacă dosarul nu este disponibil, operația de scanare nu va reuși.

3. Faceți clic pe **Următorul**.

Opțiune 2: Numai acces de scriere

Pentru trimiterea documentelor scanate la un dosar configurat numai pentru acces de scriere, parcurgeți următorii pași:

 **NOTĂ:** Opțiunea **Se permite trimiterea în dosare doar cu acces la scriere** nu permite verificarea dosarelor și trimiterea de notificări pentru operații.

 **NOTĂ:** Dacă această opțiune este selectată, imprimanta nu poate să incrementeze numele de fișier de scanare. Drept urmare, trimite același nume de fișier pentru toate scanările.

Selectați un prefix sau un sufix legat de timp pentru numele de fișier de scanare, astfel încât fiecare scanare să fie salvată ca un fișier unic și să nu suprascrie un fișier anterior. Acest nume de fișier este determinat de informațiile din dialogul Setări fișier din Asistentul de configurare a Setului rapid.

1. Selectați **Se permite trimiterea în dosare doar cu acces la scriere**.
2. Faceți clic pe **Următorul**.

A treia casetă de dialog: Setări de notificare

▲ În caseta de dialog **Notificare**, efectuați una dintre operațiile următoare:

 **NOTĂ:** Pentru a trimite mesaje e-mail de notificare, imprimanta trebuie configurată să utilizeze un server SMTP pentru operațiile de trimitere prin e-mail. Pentru mai multe informații despre setarea serverului SMTP pentru trimiterea de mesaje e-mail, consultați [Configurarea caracteristicii Scanare în e-mail](#) (c04017973).

- Prima opțiune: **Fără notificări**
 1. Selectați **Fără notificare**.
 2. Pentru a solicita utilizatorului să își examineze setările de notificare, selectați **Notificare utiliz. înaintea înc. operației** și faceți clic pe **Următorul**.
- A doua opțiune: **Notificare la finaliz. op.**
 1. Selectați **Notificare la finaliz. op.**
 2. Selectați metoda de livrare a notificării din lista **Metoda utilizată pentru trimiterea înștiințării**.

Dacă metoda de notificare selectată este **E-mail**, introduceți adresa de e-mail în câmpul **Adresă de e-mail pentru notificare**.
 3. Pentru a include în notificare o miniatură a primei pagini scanate, selectați **Includere miniatură**.
 4. Pentru a solicita utilizatorului să își examineze setările de notificare, selectați **Notificare utiliz. înaintea înc. operației** și faceți clic pe **Următorul**.
- A treia opțiune: **Notif. doar la eșuarea op.**
 1. Selectați **Notif. doar la eșuarea op.**
 2. Selectați metoda de livrare a notificării din lista **Metoda utilizată pentru trimiterea înștiințării**.

Dacă metoda de notificare selectată este **E-mail**, introduceți adresa de e-mail în câmpul **Adresă de e-mail pentru notificare**.

3. Pentru a include în notificare o miniatură a primei pagini scanate, selectați **Includere miniatură**.
4. Pentru a solicita utilizatorului să își examineze setările de notificare, selectați **Notificare utiliz. înainte înc. operației** și faceți clic pe **Următorul**.

A patra casetă de dialog: Setări scanare

În caseta de dialog **Setări de scanare**, setați preferințele de scanare implicite pentru Set rapid, apoi faceți clic pe **Următorul**.

Setări de scanare:

Caracteristică	Descriere
Dimensiune original	Selectați dimensiunea paginii din documentul inițial.
Fete original	Selectați dacă documentul original este pe o față sau față-verso.
Optimizare text/imagine	Utilizați caracteristica pentru a optimiza rezultatele pentru un anumit tip de conținut.
Orientare conținut	Selectați modul în care conținutul documentului inițial este amplasat în pagină: Portret sau Peisaj .
Curățare fundal	Selectați o valoare pentru a elimina imaginile estompate din fundal sau pentru a elimina o culoare deschisă de fundal.
Întunecime	Selectați o valoare pentru a regla luminozitatea fișierului.
Contrast	Selectați o valoare pentru a regla contrastul fișierului.
Claritate	Selectați o valoare pentru a regla claritatea fișierului.
Previzualizare imagine	Selectați dacă o previzualizare afișată a operației va avea un caracter obligatoriu sau opțional, precum și dacă se dezactivează previzualizarea.
Opțiuni de decupare	Selectați dacă se permite sau nu decuparea unei operații, precum și tipul opțiunii de decupare.
Ștergere margini	Selectați această setare pentru a specifica lățimea marginilor de șters, în inch sau milimetri, pentru partea frontală și cea posterioară a unei operații.

A cincea casetă de dialog: Setări fișier

În caseta de dialog **Setări fișier**, setați setările de fișier implicite pentru Set rapid, apoi faceți clic pe **Următorul**.

Setări fișier:

Caracteristică	Descriere
Prefix nume fișier	Setați prefixul numelui de fișier implicit utilizat pentru fișierele salvate într-un dosar din rețea.
Nume fișier	Numele de fișier prestabilit pentru fișierul de salvat. Selectați caseta de validare Editabil de către utilizator pentru a face această setare editabilă la panoul de control al imprimantei.
Sufix nume fișier	Setați sufixul numelui de fișier implicit utilizat pentru fișierele salvate într-un dosar din rețea.
Previzualizare nume fișier	Introduceți un nume de fișier și faceți clic pe butonul Actualizare previzualizare .
Format numerotare fișiere	Selectați un format de nume de fișier pentru momentul când operația este împărțită în mai multe fișiere.

Caracteristică	Descriere
Adăugare numerotare când operația are un singur fișier (de ex. _1-1)	Selectați această setare pentru a adăuga numerotarea la un nume de fișier, când operația are un singur fișier în loc de mai multe fișiere.
Tip fișier	Selectați formatul de fișier pentru fișierul salvat. Selectați caseta de validare Editabil de către utilizator pentru a face această setare editabilă la panoul de control al imprimantei.
Compresie ridicată (fișier mai mic)	Selectați această setare pentru compresia fișierului scanat, reducând astfel dimensiunea fișierului. Cu toate acestea, procesul de scanare pentru un fișier cu compresie ridicată poate dura mai mult decât pentru un fișier cu compresie normală.
Criptare PDF	Dacă tipul de fișier este PDF, atunci această opțiune criptează fișierul PDF rezultat. Trebuie specificată o parolă în cadrul criptării. Aceeași parolă trebuie utilizată pentru a deschide fișierul. Utilizatorului i se va solicita să introducă o parolă înainte de scanarea operației dacă nu a fost setată o parolă înainte de apăsarea butonului de pornire.
Rezoluție	Setați rezoluția pentru fișier. Imaginile cu rezoluție mai mare au mai multe puncte per inch (dpi), astfel încât prezintă mai multe detalii. Imaginile cu rezoluție mai mică au mai puține puncte per inch (dpi) și prezintă mai puține detalii, dar au dimensiune mai mică.
Calitatea și dimensiunea fișierului	Selectați calitatea fișierului. Imaginile de calitate superioară necesită o dimensiune mai mare a fișierului decât imaginile de calitate inferioară și necesită mai mult timp pentru trimitere.
Color/alb-negru	Specificați dacă exemplarele vor fi imprimate în culori, alb-negru și în tonuri de gri sau alb-negru.
Omitere pagini goale	Dacă este activată opțiunea Omitere pagini goale , paginile goale vor fi ignorate.
Format fișier metadata	Utilizați lista derulantă pentru a selecta formatul de fișier pentru informațiile despre metadata.
Crearea mai multor fișiere	Selectați această setare pentru a scana mai multe pagini în fișiere separate în baza unui număr maxim prestabilit de pagini pe fișier.

A șasea casetă de dialog: Sumar

În caseta de dialog **Sumar** dialog, examinați caseta de dialog **Sumar**, apoi faceți clic pe **Finalizare**.

Pasul 3: Finalizarea configurației

1. În panoul de navigare din stânga, faceți clic pe **Scanare către dosar din rețea**.
2. De pe pagina **Salvare către dosar din rețea**, revizuiți setările selectate și apoi faceți clic pe **Aplicare** pentru a finaliza configurarea.



Configurarea opțiunii Scanare pe unitate USB

- [Introducere](#)
- [Pasul unu: Accesarea serverului web încorporat HP](#)
- [Pasul doi: Activarea Scanării pe unitate USB](#)
- [Pasul 3: Configurarea comenzii Seturi rapide \(opțional\)](#)
- [Setările prestabilite de scanare pentru configurarea opțiunii Scanare pe unitate USB](#)
- [Setările prestabilite ale fișierului pentru configurarea scanării pe unitate USB](#)

Introducere

Imprimanta dispune de o funcție capabilă să scaneze un document și să îl salveze pe o unitate flash USB. Această funcție nu este disponibilă până când nu este configurată prin serverul web încorporat HP (EWS).

Pasul unu: Accesarea serverului web încorporat HP

1. În ecranul principal de pe panoul de control al imprimantei, atingeți pictograma Informații , apoi atingeți pictograma Rețea  pentru a afișa adresa IP sau numele gazdei.
2. Deschideți un browser web și, în linia de adresă, tastați adresa IP sau numele gazdei exact cum sunt afișate pe panoul de control al imprimantei. Apăsăți tasta **Enter** de pe tastatura computerului. Se deschide EWS.

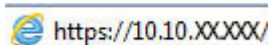
 <https://10.10.XXXXX/>

 **NOTĂ:** Dacă browserul Web afișează un mesaj conform căruia este posibil ca accesarea site-ului Web să nu fie sigură, selectați opțiunea de accesare în continuare a site-ului Web. Accesarea acestui site Web nu va afecta computerul.

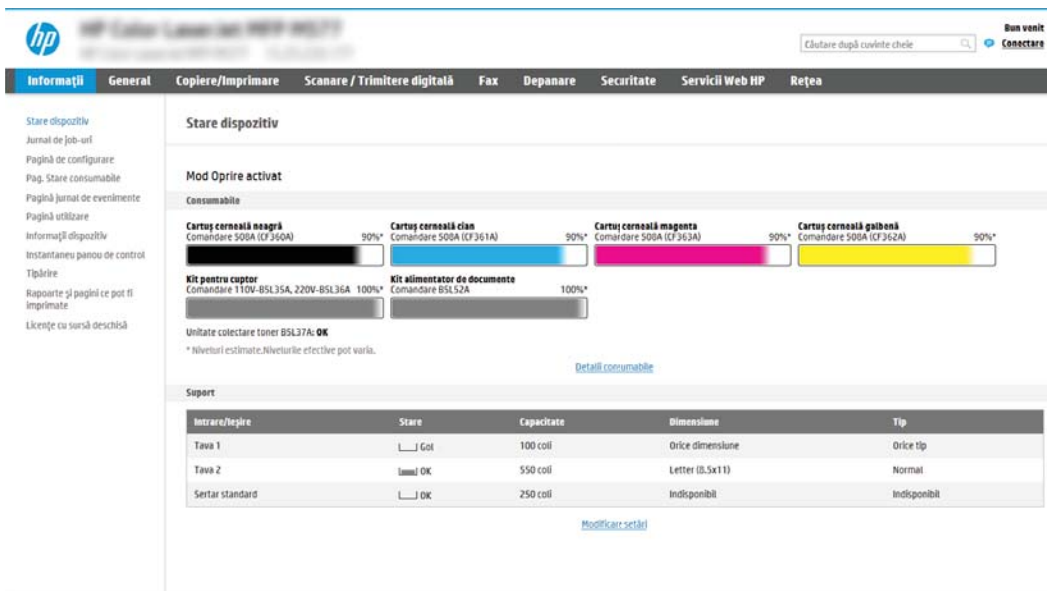

The screenshot displays the HP Embedded Web Server (EWS) interface. At the top, there is a navigation bar with tabs for 'Informații', 'General', 'Copiere/Imprimare', 'Scanare / Trimitere digitală', 'Fax', 'Depanare', 'Securitate', 'Serviciul Web HP', and 'Rețea'. The main content area is divided into several sections:

- Stare dispozitiv:** Shows the device status and a 'Mod Oprire activat' section.
- Consumabile:** Displays the status of various consumables with progress bars and labels: 'Cartuș cernelă neagră' (90%), 'Cartuș cernelă cian' (90%), 'Cartuș cernelă magenta' (90%), 'Cartuș cernelă galbenă' (90%), 'Kit pentru cupler' (100%), and 'Kit alimentator de documente' (100%).
- Support:** A table listing tray settings for 'Intrare/ieșire', 'Stare', 'Capacitate', 'Dimensiune', and 'Tip'.

Intrare/ieșire	Stare	Capacitate	Dimensiune	Tip
Tava 1	OK	100 coli	Orice dimensiune	Orice tip
Tava 2	OK	550 coli	Letter (8.5x11)	Normal
Seriar standard	OK	250 coli	Indisponibil	Indisponibil

Pasul doi: Activarea Scanării pe unitate USB

1. Selectați fila **Securitate**.
2. Derulați până la **Porturi hardware** și asigurați-vă că este activată opțiunea **Activare plug and play USB gazdă**.
3. Faceți clic pe fila **Scanare/Trimitere digitală**.
4. Selectați caseta de validare **Activare Scanare pe unitate USB**.
5. Faceți clic pe butonul **Aplicare** din partea inferioară a paginii.



 **NOTĂ:** Majoritatea dispozitivelor sunt livrate cu unități de hard disk (HDD) deja instalate. În unele cazuri, dispozitivele de stocare suplimentare pot fi adăugate prin USB. Verificați dacă funcția Scanare pe unitate USB trebuie să fi extinsă la USB și la hard disk

Pasul 3: Configurarea comenzii Seturi rapide (opțional)

 **NOTĂ:** Seturile rapide sunt operații de comandă rapidă, care pot fi accesate pe ecranul principal al imprimantei sau în cadrul aplicației Seturi rapide.

1. În zona **Scanare pe unitate USB** a panoului de navigare din stânga, faceți clic pe **Seturi rapide**.
2. Selectați una dintre opțiunile următoare:
 - Selectați un Set rapid existent sub Aplicația de seturi rapide din tabel.
-SAU-
 - Faceți clic pe **Adăugare** pentru a porni Asistentul pentru seturi rapide.
3. Dacă ați selectat **Adăugare**, se va deschide pagina **Configurare seturi rapide**. Verificați informațiile care urmează și faceți clic pe **Următorul**.
 - **Nume set rapid:** Introduceți un titlu pentru noul Set rapid.
 - **Descriere set rapid:** Introduceți o descriere a Setului rapid.
 - **Opțiunea pornire set rapid:** Pentru a seta modul de inițiere a Setului rapid, faceți clic pe **Intrare în aplicație**, apoi utilizatorul apasă pe **Pornire** sau **Pornire instantanee în baza selecției din Ecranul principal**.
4. Selectați o locație prestabilită unde fișierele scanate se vor salva pe dispozitivele de stocare USB introduse în portul USB de pe panoul de control și apoi faceți clic pe **Următorul**. Opțiunile prestabilite pentru locație sunt:
 - **Salvarea în directorul rădăcină a dispozitivului de stocare USB**
 - **Crearea sau poziționarea în acest dosar pe dispozitivul de stocare USB** — calea către dosarul de pe dispozitivul de stocare USB trebuie specificat când utilizați această opțiune de locație fișier. Trebuie adăugată o liniuță oblică \ pentru a separa numele dosar \subdosar din cale.
5. Selectați o opțiune din lista derulantă **Condiția de înștiințare:** și apoi faceți clic pe **Următorul**.

Această setare stabilește dacă și modalitatea în care utilizatorii sunt notificați când o operație de Set rapid de Scanare pe unitate USB este finalizată sau eșuează. Opțiunile pentru **Condiția de înștiințare:** sunt:

- Fără notificări
 - Notificare la finaliz. op.
 - Notif. doar la eșuarea op.
6. Alegeți **Setările de scanare** pentru setul rapid și apoi faceți clic pe **Următorul**.
-
-  **NOTĂ:** Pentru informații suplimentare despre setările de scanare disponibile, consultați „Setările implicite de scanare pentru configurarea opțiunii Scanare pe unitate USB”.
-
7. Alegeți **Setări fișier** pentru setul rapid și apoi faceți clic pe **Următorul**.
-
-  **NOTĂ:** Pentru informații suplimentare despre setările de fișier disponibile, consultați „Setările implicite ale fișierului pentru configurarea scanării pe unitate USB”.
-
8. Revizuiți sumarul setărilor, apoi faceți clic pe **Finalizare** pentru a salva setul rapid sau faceți clic pe **Anterior** pentru a edita setările.

Setările prestabilite de scanare pentru configurarea opțiunii Scanare pe unitate USB

Tabelul 6-1 Setări de scanare pentru caracteristica Configurare scanare pe unitate USB:

Caracteristică	Descriere
Dimensiune original	Selectați dimensiunea paginii din documentul inițial.
Fete original	Selectați dacă documentul original este pe o față sau față-verso.
Optimizare text/imagine	Utilizați caracteristica pentru a optimiza rezultatele pentru un anumit tip de conținut.
Orientare conținut	Selectați modul în care conținutul documentului inițial este amplasat în pagină: Portret sau Peisaj .
Curățare fundal	Selectați o valoare pentru a elimina imaginile estompate din fundal sau pentru a elimina o culoare deschisă de fundal.
Întunecime	Selectați o valoare pentru a regla luminozitatea fișierului.
Contrast	Selectați o valoare pentru a regla contrastul fișierului.
Claritate	Selectați o valoare pentru a regla claritatea fișierului.
Previzualizare imagine	Selectați dacă o previzualizare afișată a operației va avea un caracter obligatoriu sau opțional, precum și dacă se dezactivează previzualizarea.
Opțiuni de decupare	Selectați dacă se permite sau nu decuparea unei operații, precum și tipul opțiunii de decupare.
Ștergere margini	Selectați această setare pentru a specifica lățimea marginilor de șters, în inch sau milimetri, pentru partea frontală și cea posterioară a unei operații.

Setările prestabilite ale fișierului pentru configurarea scanării pe unitate USB

Tabelul 6-2 Setări de fișier pentru configurarea scanării pe unitate USB:

Nume opțiune	Descriere
Prefix nume fișier	Setați prefixul numelui de fișier implicit pentru fișierul ce va fi salvat.
Nume fișier	Setați numele de fișier implicit pentru fișierul ce va fi salvat. Selectați caseta de validare Editabil de către utilizator pentru a face această setare editabilă la panoul de control al imprimantei.
Sufix nume fișier	Setați sufixul numelui de fișier implicit pentru fișierul ce va fi salvat. Sufix nume fișier duplicat implicit [nume fișier]_AAAALLZZT
Previzualizare nume fișier	Introduceți un nume de fișier și faceți clic pe butonul Actualizare vizualizare .
Format numerotare fișiere	Selectați un format de nume de fișier pentru momentul când operația este împărțită în mai multe fișiere.
Adăugare numerotare când operația are un singur fișier (de ex. _1-1)	Selectați această setare pentru a adăuga numerotarea la un nume de fișier, când operația are un singur fișier în loc de mai multe fișiere.
Tip fișier	Selectați formatul de fișier pentru fișierul salvat. Selectați caseta de validare Editabil de către utilizator pentru a face această setare editabilă la panoul de control al imprimantei.
Compresie ridicată (fișier mai mic)	Selectați această setare pentru compresia fișierului scanat, reducând astfel dimensiunea fișierului. Cu toate acestea, procesul de scanare pentru un fișier cu compresie ridicată poate dura mai mult decât pentru un fișier cu compresie normală.
Criptare PDF	Dacă tipul de fișier este PDF, atunci această opțiune criptează fișierul PDF rezultat. Trebuie specificată o parolă în cadrul criptării. Aceeași parolă trebuie utilizată pentru a deschide fișierul. Utilizatorului i se va solicita să introducă o parolă înainte de scanarea operației dacă nu a fost setată o parolă înainte de apăsarea butonului de pornire.
Rezoluție	Setați rezoluția pentru fișier. Imaginile cu rezoluție mai mare au mai multe puncte per inch (dpi), astfel încât prezintă mai multe detalii. Imaginile cu rezoluție mai mică au mai puține puncte per inch (dpi) și prezintă mai puține detalii, dar au dimensiune mai mică.
Calitatea și dimensiunea fișierului	Selectați calitatea fișierului. Imaginile de calitate superioară necesită o dimensiune mai mare a fișierului decât imaginile de calitate inferioară și necesită mai mult timp pentru trimitere.
Color/alb-negru	Specificați dacă fișierul ce va fi salvat este color, alb-negru și în tonuri de gri sau numai alb-negru.
Omitere pagini goale	Dacă este activată opțiunea Omitere pagini goale , paginile goale vor fi ignorate.
Crearea mai multor fișiere	Selectați această setare pentru a scana mai multe pagini în fișiere separate în baza unui număr maxim prestabilit de pagini pe fișier.

Configurarea funcției Scanare în SharePoint® (numai modelele Flow)

- [Introducere](#)
- [Înainte de a începe](#)
- [Pasul unu: Accesarea serverului web încorporat HP \(EWS\)](#)
- [Pasul doi: activarea funcției Scanare în SharePoint® și crearea unui set rapid pentru Scanare în SharePoint](#)
- [Setările pentru seturile rapide de scanare și opțiunile pentru scanare în SharePoint®](#)

Introducere

Utilizați opțiunea Scanare în SharePoint® pentru a scana documente direct pe un site Microsoft® SharePoint. Această funcție elimină nevoia de a scana documentele într-un dosar din rețea, pe o unitate flash USB sau într-un mesaj de e-mail și apoi de a încărca manual fișierele pe site-ul SharePoint.

Opțiunea Scanare în SharePoint® acceptă toate opțiunile de scanare, inclusiv posibilitatea de scanare a documentelor ca imagini sau cea de utilizare a funcțiilor OCR pentru crearea unor fișiere text sau a unor documente PDF cu posibilitate de căutare.



Funcția este dezactivată în mod implicit. Activați opțiunea Scanare în SharePoint® pe serverul web HP încorporat (EWS).

 **NOTĂ:** Funcția Scanare în SharePoint® este disponibilă numai pe imprimantele echipate cu flux de lucru.

Înainte de a începe

Înainte de finalizarea acestei proceduri, dosarul de destinație în care se vor salva fișierele scanate trebuie să existe pe site-ul SharePoint, iar accesul la scriere trebuie să fie activat la dosarul destinație. Funcția Scanare în SharePoint® este dezactivată în mod implicit.

Pasul unu: Accesarea serverului web încorporat HP (EWS)

1. În ecranul principal de pe panoul de control al imprimantei, atingeți pictograma Informații , apoi atingeți pictograma Rețea  pentru a afișa adresa IP sau numele gazdei.
2. Deschideți un browser web și, în linia de adresă, tastați adresa IP sau numele gazdei exact cum sunt afișate pe panoul de control al imprimantei. Apăsăți tasta **Enter** de pe tastatura computerului. Se deschide EWS.

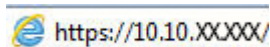

 **NOTĂ:** Dacă browserul Web afișează un mesaj conform căruia este posibil ca accesarea site-ului Web să nu fie sigură, selectați opțiunea de accesare în continuare a site-ului Web. Accesarea acestui site Web nu va afecta computerul.

The screenshot shows the HP printer's control panel interface. At the top, there is a navigation bar with options like 'Informații', 'General', 'Copiere/Imprimare', 'Scanare / Trimitere digitală', 'Fax', 'Depanare', 'Securitate', 'Servicii Web HP', and 'Rețea'. Below this, the 'Stare dispozitiv' (Device Status) section is active, showing 'Mod Oprește activat'. Under 'Consumabile', there are four color cartridges (black, cyan, magenta, yellow) and two kits (drum and document feeder), all showing 90% or 100% remaining. A 'Suport' (Support) table is also visible, listing tray configurations.

Intrare/regie	Stare	Capacitate	Dimensiune	Tip
Tava 1	OK	100 coli	Orice dimensiune	Orice tip
Tava 2	OK	550 coli	Letter (8.5x11)	Normal
Seriar standard	OK	250 coli	Indisponibil	Indisponibil

Pasul doi: activarea funcției Scanare în SharePoint® și crearea unui set rapid pentru Scanare în SharePoint

Urmați acești pași pentru a activa funcția **Scanare în SharePoint** și pentru a crea un set rapid de Scanare în SharePoint:

1. Utilizând filele superioare de navigare, faceți clic pe **Scanare/Trimitere digitală**.
2. În panoul din partea stângă, faceți clic pe **Scanare în SharePoint®**.



NOTĂ: Seturile rapide sunt operații prin comandă rapidă, care pot fi accesate pe ecranul principal al imprimantei sau în cadrul aplicației **Seturi rapide**.

3. Selectați caseta de validare **Activare Scanare în SharePoint®**, apoi faceți clic pe **Adăugare...**
4. Introduceți un **Nume set rapid** (de exemplu, „Scanare în SharePoint”) și o **Descriere set rapid**.
5. Selectați o **Opțiune pornire set rapid** pentru a determina ce se întâmplă după selectarea unui set rapid din panoul de control al imprimantei, apoi faceți clic pe butonul **Următorul**.
6. Urmați pașii de mai jos pentru a adăuga calea la dosarul SharePoint.
 - a. Faceți clic pe **Adăugare** pe pagina **Destinație SharePoint®** pentru a deschide pagina **Adăugare cale SharePoint®**.
 - b. Deschideți o altă fereastră de browser, navigați la folderul SharePoint de utilizat, apoi copiați calea către dosar pentru dosarul SharePoint din această fereastră de browser.
 - c. Lipiți calea dosarului SharePoint în **Cale SharePoint®**.
 - d. În mod implicit, imprimanta suprascrie un fișier existent, care are același nume ca cel al noului fișier. Debifați opțiunea **Suprascriere fișiere existente** pentru ca noul fișier să primească un marcator de oră/dată dacă are același nume cu un fișier actualizat.
 - e. Selectați o opțiune din meniul derulant **Setări autentificare**. Selectați dacă este necesară conectarea la site-ul SharePoint cu datele de identificare sau stocarea datelor de identificare în cadrul Setului rapid.

 **NOTĂ:** Dacă opțiunea **Utilizare date de identificare a utilizatorului pentru conectare după conectarea de la panoul de control** este selectată în lista derulantă **Setări de autentificare**, utilizatorul conectat trebuie să aibă permisiunea de scriere pe site-ul SharePoint specificat.

 **NOTĂ:** Din motive de securitate, imprimanta nu afișează informațiile de autentificare introduse în Asistentul pentru seturi rapide.

- f. Faceți clic pe **OK** pentru a finaliza configurarea căii SharePoint și navigați înapoi la pagina de **Setări destinație SharePoint**.
7. Selectați **Verificați accesul la dosar înainte de începerea operației** pentru a vă asigura că dosarul SharePoint specificat ca dosar de destinație poate fi accesat de fiecare dată când setul rapid este utilizat. Dacă această opțiune nu este selectată, operațiile pot fi salvate la folderul SharePoint mai repede. Cu toate acestea, dacă această opțiune nu este selectată și dosarul SharePoint nu este accesibil, operația va eșua.
8. Faceți clic pe **Următorul**.
9. Configurarea **Condiției de înștiințare**: pe pagina **Notificare**. Această setare configurează setul rapid pentru a nu informa, sau pentru a trimite mesaje e-mail sau a imprima o pagină de rezumat dacă o operațiune este finalizată cu succes sau eșuează. Selectați una dintre următoarele opțiuni din meniul derulant **Condiția de înștiințare**:
- Selectați **Fără notificare** pentru ca setarea rapidă să nu execute acțiunea de notificare, atunci când o operație se finalizează cu succes sau eșuează.
 - Selectați **Notificare la finaliz. op.** pentru ca setarea rapidă să trimită o notificare la finalizarea operațiunii cu succes.
 - Selectați **Înștiințare numai dacă operația eșuează** pentru ca setarea rapidă să trimită o notificare numai când o operație eșuează.

Selectarea **Notificare la finaliz. op.** sau a **Înștiințare numai dacă operația eșuează** necesită **Metoda utilizată pentru trimiterea înștiințării**: pentru a fi setate. Selectați din următoarele opțiuni:

- **E-mail**: Utilizați această opțiune pentru a trimite un e-mail atunci când are loc condiția selectată de înștiințare. Această opțiune necesită o adresă de e-mail validă în **Adresă de e-mail pentru notificare**:

 **NOTĂ:** Pentru a utiliza funcția de notificare prin e-mail, este necesar să configurați mai întâi funcția de e-mail a imprimantei.

- **Imprimare**: Utilizați această opțiune pentru a imprima înștiințarea atunci când are loc condiția selectată de înștiințare.

 **NOTĂ:** Selectați **Includere miniatură** pentru ca oricare dintre opțiunile de notificare să includă o imagine în miniatură a primei pagini scanate a operației.

10. Faceți clic pe **Următorul**.
11. Selectați opțiuni din pagina **Setări scanare** și faceți clic pe **Următorul**. Pentru informații suplimentare, consultați tabelul „Setările de scanare pentru Scanare în SharePoint®”.
12. Selectați opțiuni din pagina **Setări fișier** și faceți clic pe **Următorul**. Pentru informații suplimentare, consultați tabelul „Setările fișierului pentru configurarea opțiunii Scanare în SharePoint®”.
13. Revizuiți sumarul setărilor și faceți clic pe butonul **Finalizare** pentru a salva setul rapid sau faceți clic pe **Precedent** pentru a edita setările.

Setările pentru seturile rapide de scanare și opțiunile pentru scanare în SharePoint®

Următoarele tabele enumeră setările și opțiunile disponibile din Asistentul pentru seturi rapide la adăugarea, editarea sau copierea unui set rapid de scanare în SharePoint®.

Taboul 6-3 Setările de scanare pentru Scanare în SharePoint®

Caracteristică	Descriere
Dimensiune original	Selectați dimensiunea paginii din documentul inițial.
Fețe original	Selectați dacă documentul original este pe o față sau față-verso.
Optimizare text/imagine	Utilizați caracteristica pentru a optimiza rezultatele pentru un anumit tip de conținut.
Orientare conținut	Selectați modul în care conținutul documentului inițial este amplasat în pagină: Portret sau Peisaj .
Curățare fundal	Selectați o valoare pentru a elimina imaginile estompate din fundal sau pentru a elimina o culoare deschisă de fundal.
Întunecime	Selectați o valoare pentru a regla luminozitatea fișierului.
Contrast	Selectați o valoare pentru a regla contrastul fișierului.
Claritate	Selectați o valoare pentru a regla claritatea fișierului.
Previzualizare imagine	Selectați dacă o previzualizare afișată a operației va avea un caracter obligatoriu sau opțional, precum și dacă se dezactivează previzualizarea.
Opțiuni de decupare	Selectați dacă se permite sau nu decuparea unei operații, precum și tipul opțiunii de decupare.
Ștergere margini	Selectați această setare pentru a specifica lățimea marginilor de șters, în inch sau milimetri, pentru partea frontală și cea posterioară a unei operații.

Taboul 6-4 Setările fișierului pentru Scanare în SharePoint

Caracteristică	Descriere
Prefix nume fișier	Setați prefixul numelui de fișier implicit utilizat pentru fișierul ce va fi salvat.
Nume fișier	Numele de fișier prestabilit pentru fișierul de salvat. Selectați caseta de validare Editabil de către utilizator pentru a face această setare editabilă la panoul de control al imprimantei.
Sufix nume fișier	Setați sufixul numelui de fișier implicit utilizat pentru fișierul ce va fi salvat. Sufix nume fișier duplicat implicit [nume fișier]_AAAALLZZT
Previzualizare nume fișier	Introduceți un nume de fișier și faceți clic pe butonul Actualizare previzualizare .
Format numerotare fișiere	Selectați un format de nume de fișier pentru momentul când operația este împărțită în mai multe fișiere.
Adăugare numerotare când operația are un singur fișier (de ex. _1-1)	Selectați această setare pentru a adăuga numerotarea la un nume de fișier, când operația are un singur fișier în loc de mai multe fișiere.
Tip fișier	Selectați formatul de fișier pentru fișierul salvat. Selectați caseta de validare Editabil de către utilizator pentru a face această setare editabilă la panoul de control al imprimantei.

Tabloul 6-4 Setările fișierului pentru Scanare în SharePoint (Continuare)

Caracteristică	Descriere
Compresie ridicată (fișier mai mic)	Selectați această setare pentru compresia fișierului scanat, reducând astfel dimensiunea fișierului. Cu toate acestea, procesul de scanare pentru un fișier cu compresie ridicată poate dura mai mult decât pentru un fișier cu compresie normală.
Criptare PDF	Dacă tipul de fișier este PDF, atunci această opțiune criptează fișierul PDF rezultat. Trebuie specificată o parolă în cadrul criptării. Aceeași parolă trebuie utilizată pentru a deschide fișierul. Utilizatorului i se va solicita să introducă o parolă înainte de scanarea operației dacă nu a fost setată o parolă înainte de apăsarea butonului de pornire.
Rezoluție	Setați rezoluția pentru fișier. Imaginile cu rezoluție mai mare au mai multe puncte per inch (dpi), astfel încât prezintă mai multe detalii. Imaginile cu rezoluție mai mică au mai puține puncte per inch (dpi) și prezintă mai puține detalii, dar au dimensiune mai mică.
Calitatea și dimensiunea fișierului	Selectați calitatea fișierului. Imaginile de calitate superioară necesită o dimensiune mai mare a fișierului decât imaginile de calitate inferioară și necesită mai mult timp pentru trimitere.
Color/alb-negru	Specificați dacă exemplarele vor fi imprimate în culori, alb-negru și în tonuri de gri sau numai alb-negru
Omitere pagini goale	Dacă este activată opțiunea Omitere pagini goale , paginile goale vor fi ignorate.
Crearea mai multor fișiere	Selectați această setare pentru a scana mai multe pagini în fișiere separate în baza unui număr maxim prestabilit de pagini pe fișier.

Scanarea către e-mail

Introducere

Imprimanta dispune de o funcție capabilă să scaneze un document și să îl trimită la una sau mai multe adrese de e-mail.

 **NOTĂ:** Înainte de a putea scana către e-mail, administratorul imprimantei sau departamentul IT trebuie să utilizeze serverul web HP încorporat pentru a activa și a configura această funcție.

Scanarea către e-mail

1. Puneți documentul cu fața în jos pe geamul scannerului sau puneți-l cu fața în sus în alimentatorul de documente și reglați ghidajele pentru hârtie pentru a corespunde cu dimensiunea documentului.
2. Din ecranul principal de pe panoul de control al imprimantei, selectați **Scanare**, apoi selectați **Scanare către e-mail**.

 **NOTĂ:** Dacă vi se cere, introduceți numele de utilizator și parola.

3. Atingeți câmpul **Către** pentru a deschide o tastatură.



 **NOTĂ:** Dacă sunteți conectat la imprimantă, în câmpul **De la** este posibil să apară numele dvs. de utilizator sau alte informații implicite. Dacă se întâmplă acest lucru, s-ar putea să nu puteți schimba aceste informații.

4. Specificați destinatarii utilizând una din următoarele metode:

Introducerea manuală a adreselor

- ▲ Introduceți adresa în câmpul **Către**. Pentru a trimite către mai multe adrese, separați-le prin punct și virgulă sau selectați butonul Enter  de pe tastatura ecranului tactil după ce introduceți fiecare adresă.

Introducerea adreselor din lista de contacte

- a. Selectați butonul **Contacte** , care se află lângă câmpul **Către**, pentru a deschide ecranul **Contacte**.
 - b. Selectați lista de contacte corespunzătoare.
 - c. Selectați nume din lista de contacte pentru a le adăuga la lista de destinatari și apoi selectați **Adăugare**.
5. Completați câmpurile **Subiect**, **Nume fișier** și **Mesaj** atingându-le și utilizând tastatura ecranului tactil pentru a introduce informațiile. Selectați butonul **Închidere**  ori de câte ori este necesar să închideți tastatura.
 6. Pentru a încărca un set rapid, selectați **Încărcare**, selectați setul rapid, apoi selectați **Încărcare** în lista **Seturi rapide**.

 **NOTĂ:** **Seturile rapide** sunt setări predefinite pentru diverse tipuri de rezultate, precum **Text**, **Fotografie** și **O Calitate superioară**. Puteți selecta un set rapid pentru a vizualiza descrierea.

7. Pentru a configura setările, cum ar fi **Tip și rezoluție fișier**, **Fețe original** și **Orientare conținut**, selectați **Opțiuni** în colțul din stânga jos, apoi selectați setările din meniurile **Opțiuni**. Selectați **Finalizat** dacă vi se solicită.

8. Previzualizare opțională: atingeți panoul din partea dreaptă a ecranului pentru a previzualiza documentul. Puteți folosi butoanele **Extindere** și **Restrângere** din partea stângă a panoului de previzualizare pentru a extinde sau a restrânge ecranul de previzualizare.

Butonul **Extindere**



Butonul **Restrângere**



Utilizați butoanele din partea dreaptă a ecranului pentru a regla opțiunile de previzualizare și pentru a rearanja, a roti, a insera sau a elimina pagini.



Comutați între vizualizarea pe două pagini și vizualizarea în miniatură. Pentru vizualizarea în miniatură sunt disponibile mai multe opțiuni decât pentru vizualizarea pe două pagini.



Măriți sau micșorați pagina selectată.

NOTĂ: Selectați câte o pagină pe rând pentru a utiliza aceste butoane.



Rotiți imaginea 180 de grade.

NOTĂ: Acest buton este disponibil numai pentru vizualizarea în miniatură.



Ștergeți paginile selectate.

NOTĂ: Acest buton este disponibil numai pentru vizualizarea în miniatură.



Rearanjați paginile documentului. Selectați una sau mai multe pagini și mutați-le spre stânga sau spre dreapta.

NOTĂ: Aceste butoane sunt disponibile numai pentru vizualizarea în miniatură.





Adăugați o pagină în document. Imprimanta vă solicită să scanați pagini suplimentare.



Ștergeți modificările făcute în previzualizare și reluați de la început.

-
9. Atunci când documentul este pregătit, selectați [Trimitere](#) pentru a-l trimite prin e-mail.



NOTĂ: Este posibil ca imprimanta să vă solicite să adăugați adresa de e-mail la lista de contacte.

Scanarea în dosar din rețea

Introducere

Produsul poate să scaneze un fișier și să îl salveze într-un dosar din rețea.

 **NOTĂ:** Înainte de a putea scana într-un dosar din rețea, administratorul imprimantei sau departamentul IT trebuie să utilizeze serverul web HP încorporat pentru a activa această funcție și a configura dosarele partajate.

Scanare în dosar din rețea

 **NOTĂ:** Pentru a utiliza această caracteristică, poate fi necesar să vă conectați la imprimantă.

1. Așezați documentul cu fața în jos pe geamul scannerului sau așezați-l cu fața în sus în alimentatorul de documente și reglați ghidajele pentru hârtie astfel încât să corespundă dimensiunii documentului.
2. În ecranul principal de pe panoul de control al imprimantei, selectați **Scanare**, apoi selectați **Scanare în dosar din rețea**.
3. Specificați un dosar de destinație. Opțiunile pentru dosare trebuie mai întâi configurate de administratorul imprimantei.
 - Pentru a selecta locația unui dosar pe care administratorul a configurat-o deja, selectați **Încărcare la Seturi rapide și prestabilite**, selectați dosarul, apoi selectați **Încărcare**.
 - Pentru a specifica o nouă locație pentru dosar, atingeți câmpul **Căi dosare** pentru a deschide o tastatură pe ecranul tactil, introduceți calea către dosar, apoi selectați butonul Enter . Introduceți datele de identificare ale utilizatorului, dacă vi se solicită, apoi selectați **Salvare** pentru a salva calea.

 **NOTĂ:** Pentru cale, utilizați acest format: `\\server\dosar`, unde „server” este numele serverului care găzduiește dosarul partajat și „dosar” este numele dosarului partajat. Dacă dosarul se află în interiorul altor dosare, parcurgeți toate segmentele necesare care alcătuiesc calea către dosarul respectiv. De exemplu: `\\server\dosar\dosar`

 **NOTĂ:** Câmpul **Căi dosare** poate avea o cale predefinită și este posibil să nu poată fi editabil. În această situație, administratorul a configurat acest dosar pentru acces obișnuit.

4. Atingeți câmpul de text **Nume fișier** pentru a deschide o tastatură pe ecranul tactil, apoi introduceți numele fișierului și selectați butonul Enter .
5. Pentru a configura setările, cum ar fi **Tip și rezoluție fișier**, **Fețe original** și **Orientare conținut**, selectați **Opțiuni** în colțul din stânga jos, apoi selectați setările din meniurile **Opțiuni**. Selectați **Finalizat** pentru fiecare setare dacă vi se solicită.
6. Previzualizare opțională: atingeți panoul din partea dreaptă a ecranului pentru a previzualiza documentul. Puteți folosi butoanele **Extindere** și **Restrângere** din partea stângă a panoului de previzualizare pentru a extinde sau a restrânge ecranul de previzualizare.

Butonul **Extindere**



Butonul **Restrângere**



Utilizați butoanele din partea dreaptă a ecranului pentru a regla opțiunile de previzualizare și pentru a rearanja, a roti, a insera sau a elimina pagini.



Comutați între vizualizarea pe două pagini și vizualizarea în miniatură. Pentru vizualizarea în miniatură sunt disponibile mai multe opțiuni decât pentru vizualizarea pe două pagini.



Măriți sau micșorați pagina selectată.

NOTĂ: Selectați câte o pagină pe rând pentru a utiliza aceste butoane.



Rotiți imaginea 180 de grade.

NOTĂ: Acest buton este disponibil numai pentru vizualizarea în miniatură.



Ștergeți paginile selectate.

NOTĂ: Acest buton este disponibil numai pentru vizualizarea în miniatură.



Rearanjați paginile documentului. Selectați una sau mai multe pagini și mutați-le spre stânga sau spre dreapta.

NOTĂ: Aceste butoane sunt disponibile numai pentru vizualizarea în miniatură.



Adăugați o pagină în document. Imprimanta vă solicită să scanați pagini suplimentare.



Ștergeți modificările făcute în previzualizare și reluați de la început.

7. Când documentul este pregătit, selectați **Trimitere** pentru a salva fișierul în dosarul din rețea.

Scanarea pe o unitate USB

Introducere

Imprimanta poate să scaneze un fișier și să îl salveze pe o unitate flash USB.

 **NOTĂ:** Înainte de a putea scana pe o unitate USB, administratorul imprimantei sau departamentul IT trebuie să utilizeze serverul web HP încorporat pentru a activa și a configura această funcție.

Scanare pe unitate USB

 **NOTĂ:** Pentru a utiliza această caracteristică, poate fi necesar să vă conectați la imprimantă.

1. Așezați documentul cu fața în jos pe geamul scannerului sau așezați-l cu fața în sus în alimentatorul de documente și reglați ghidajele pentru hârtie astfel încât să corespundă dimensiunii documentului.
2. Introduceți unitatea USB în portul USB de lângă panoul de control al imprimantei.
3. În ecranul principal de pe panoul de control al imprimantei, selectați **Scanare**, apoi selectați **Scanare pe unitate USB**.
4. Alegeți unitatea USB din **Destinație**, apoi selectați locația de salvare (fie rădăcina unității USB, fie un dosar existent).
5. Atingeți câmpul de text **Nume fișier** pentru a deschide o tastatură pe ecranul tactil, apoi introduceți numele fișierului și selectați butonul Enter .
6. Pentru a configura setările, cum ar fi **Tip și rezoluție fișier**, **Fețe original** și **Orientare conținut**, selectați **Opțiuni** din colțul din stânga jos, apoi selectați setările din meniurile **Opțiuni**. Selectați **Finalizat** dacă vi se solicită.
7. Previzualizare opțională: atingeți panoul din partea dreaptă a ecranului pentru a previzualiza documentul. Puteți folosi butoanele **Extindere** și **Restrângere** din partea stângă a panoului de previzualizare pentru a extinde sau a restrânge ecranul de previzualizare.

Butonul **Extindere**



Butonul **Restrângere**



Utilizați butoanele din partea dreaptă a ecranului pentru a regla opțiunile de previzualizare și pentru a rearanja, a roti, a insera sau a elimina pagini.



Comutați între vizualizarea pe două pagini și vizualizarea în miniatură. Pentru vizualizarea în miniatură sunt disponibile mai multe opțiuni decât pentru vizualizarea pe două pagini.





Măriți sau micșorați pagina selectată.

NOTĂ: Selectați câte o pagină pe rând pentru a utiliza aceste butoane.



Rotiți imaginea 180 de grade.

NOTĂ: Acest buton este disponibil numai pentru vizualizarea în miniatură.



Ștergeți paginile selectate.

NOTĂ: Acest buton este disponibil numai pentru vizualizarea în miniatură.



Rearanjați paginile documentului. Selectați una sau mai multe pagini și mutați-le spre stânga sau spre dreapta.

NOTĂ: Aceste butoane sunt disponibile numai pentru vizualizarea în miniatură.



Adăugați o pagină în document. Imprimanta vă solicită să scanați pagini suplimentare.



Ștergeți modificările făcute în previzualizare și reluați de la început.

8. Când documentul este pregătit, selectați **Salvare** pentru a salva fișierul pe unitatea USB.

Scanarea pe SharePoint

Introducere

Dacă aveți o imprimantă echipată flux de lucru, puteți scana un document și îl puteți trimite pe un site Microsoft® SharePoint. Această funcție elimină nevoia de a scana documentele într-un dosar din rețea, pe o unitate flash USB sau într-un mesaj de e-mail și apoi de a încărca manual fișierele pe site-ul SharePoint.

Opțiunea Scanare în SharePoint® acceptă toate opțiunile de scanare, inclusiv posibilitatea de scanare a documentelor ca imagini sau cea de utilizare a funcțiilor OCR pentru crearea unor fișiere text sau a unor documente PDF cu posibilitate de căutare.

 **NOTĂ:** Înainte de a putea scana pe SharePoint, administratorul imprimantei sau departamentul IT trebuie să utilizeze serverul web HP încorporat pentru a activa și a configura această funcție.

Scanare în SharePoint

1. Așezați documentul cu fața în jos pe geamul scannerului sau așezați-l cu fața în sus în alimentatorul de documente și reglați ghidajele pentru hârtie astfel încât să corespundă dimensiunii documentului.
2. În ecranul principal de pe panoul de control al imprimantei, selectați **Scanare**, apoi selectați **Scanare în SharePoint®**.

 **NOTĂ:** Pentru a utiliza această funcție, poate fi necesar să vă conectați la imprimantă.

3. Pentru a selecta un set rapid, atingeți **Selectare** din **Seturi rapide**, selectați un set rapid și apoi selectați **Încărcare**.
4. Selectați câmpul de text **Nume fișier**: pentru a deschide o tastatură, introduceți numele pentru fișier și selectați butonul **Enter** .
5. Pentru a configura setările, cum ar fi **Tip și rezoluție fișier**, **Fețe** și **Orientare conținut**, selectați **Opțiuni** în colțul din stânga jos, apoi selectați setările din meniurile **Opțiuni**. Selectați **Finalizat** dacă vi se solicită.
6. Previzualizare opțională: atingeți panoul din partea dreaptă a ecranului pentru a previzualiza documentul. Puteți folosi butoanele **Extindere** și **Restrângere** din partea stângă a panoului de previzualizare pentru a extinde sau a restrânge ecranul de previzualizare.

Butonul **Extindere**



Butonul **Restrângere**



Utilizați butoanele din partea dreaptă a ecranului pentru a regla opțiunile de previzualizare și pentru a rearanja, a roti, a insera sau a elimina pagini.



Comutați între vizualizarea pe două pagini și vizualizarea în miniatură. Pentru vizualizarea în miniatură sunt disponibile mai multe opțiuni decât pentru vizualizarea pe două pagini.



Măriți sau micșorați pagina selectată.

NOTĂ: Selectați câte o pagină pe rând pentru a utiliza aceste butoane.



Rotiți imaginea 180 de grade.

NOTĂ: Acest buton este disponibil numai pentru vizualizarea în miniatură.



Ștergeți paginile selectate.

NOTĂ: Acest buton este disponibil numai pentru vizualizarea în miniatură.



Rearanjați paginile documentului. Selectați una sau mai multe pagini și mutați-le spre stânga sau spre dreapta.

NOTĂ: Aceste butoane sunt disponibile numai pentru vizualizarea în miniatură.



Adăugați o pagină în document. Imprimanta vă solicită să scanați pagini suplimentare.



Ștergeți modificările făcute în previzualizare și reluați de la început.

7. Când documentul este pregătit, selectați [Trimitere](#) pentru a salva fișierul în locația SharePoint.

Scanarea într-un dosar de stocare a operațiilor

- [Introducere](#)
- [Scanarea într-un dosar de stocare a operațiilor de pe imprimantă](#)
- [Imprimarea din dosarul de stocare a operațiilor de pe imprimantă](#)

Introducere

Imprimanta dispune de o funcție ce îi permite să scaneze un document și să îl salveze într-un dosar de stocare a operațiilor de pe imprimantă. Puteți prelua documentul de la imprimantă și îl puteți imprima când aveți nevoie.

 **NOTĂ:** Înainte de a putea scana într-un dosar de stocare al imprimantei, administratorul imprimantei sau departamentul IT trebuie să utilizeze serverul web HP încorporat pentru a activa această funcție și a configura setările.

Scanarea într-un dosar de stocare a operațiilor de pe imprimantă



Utilizați această procedură pentru a scana un document și a-l salva într-un dosar al imprimantei, astfel încât să puteți imprima exemplare în orice moment.

1. Așezați documentul cu fața în jos pe geamul scannerului sau așezați-l cu fața în sus în alimentatorul de documente și reglați ghidajele pentru hârtie astfel încât să corespundă dimensiunii documentului.
2. În ecranul principal de pe panoul de control al imprimantei, selectați [Scanare](#), apoi selectați [Scanare în Stocare operație](#).

 **NOTĂ:** Dacă vi se cere, introduceți numele dvs. de utilizator și parola.

3. Selectați numele dosarului de stocare implicit din [Dosar](#).

 **NOTĂ:** Dacă administratorul imprimantei a configurat această opțiune, puteți crea un dosar nou. Urmăți acești pași pentru a crea un dosar nou:

- a. Selectați pictograma [Dosar nou](#) .
 - b. Selectați câmpul [Dosar nou](#), introduceți numele dosarului, apoi selectați [OK](#).
4. Asigurați-vă că ați selectat dosarul corect.
 5. Atingeți câmpul de text [Nume operație](#) pentru a deschide o tastatură pe ecranul tactil, introduceți numele fișierului și selectați butonul Enter .
 6. Pentru a face operația privată, selectați butonul PIN , introduceți un cod PIN din patru cifre în câmpul [PIN](#), apoi închideți tastatura de pe ecranul tactil.
 7. Pentru a configura setările, cum ar fi [Fețe](#) și [Orientare conținut](#), selectați [Opțiuni](#) în colțul din stânga jos, apoi selectați setările din meniurile [Opțiuni](#). Selectați [Finalizat](#) pentru fiecare setare dacă vi se solicită.
 8. Previzualizare opțională: atingeți panoul din partea dreaptă a ecranului pentru a previzualiza documentul. Puteți folosi butoanele [Extindere](#) și [Restrângere](#) din partea stângă a panoului de previzualizare pentru a extinde sau a restrânge ecranul de previzualizare.

Butonul **Extindere**



Butonul **Restrângere**



Utilizați butoanele din partea dreaptă a ecranului pentru a regla opțiunile de previzualizare și pentru a rearanja, a roti, a insera sau a elimina pagini.



Comutați între vizualizarea pe două pagini și vizualizarea în miniatură. Pentru vizualizarea în miniatură sunt disponibile mai multe opțiuni decât pentru vizualizarea pe două pagini.



Măriți sau micșorați pagina selectată.

NOTĂ: Selectați câte o pagină pe rând pentru a utiliza aceste butoane.



Rotiți imaginea 180 de grade.

NOTĂ: Acest buton este disponibil numai pentru vizualizarea în miniatură.



Ștergeți paginile selectate.

NOTĂ: Acest buton este disponibil numai pentru vizualizarea în miniatură.



Rearanjați paginile documentului. Selectați una sau mai multe pagini și mutați-le spre stânga sau spre dreapta.

NOTĂ: Aceste butoane sunt disponibile numai pentru vizualizarea în miniatură.



Adăugați o pagină în document. Imprimanta vă solicită să scanați pagini suplimentare.



Ștergeți modificările făcute în previzualizare și reluați de la început.

9. Când documentul este pregătit, selectați **Salvare** pentru a salva fișierul în dosarul de stocare.

Imprimarea din dosarul de stocare a operațiilor de pe imprimantă

Utilizați această procedură pentru a imprima un document scanat care se află într-un dosar de stocare a operațiilor de pe imprimantă.

1. Din ecranul principal de pe panoul de control al imprimantei, selectați **Imprimare**, apoi selectați **Imprimare din Stocare operație**.
2. Din **Operații stocate de imprimat**, selectați **Alegere**, selectați dosarul în care salvați documentul, selectați documentul, apoi alegeți **Selectare**.
3. Dacă documentul este privat, introduceți codul PIN din patru cifre în câmpul **Parolă**, apoi selectați **OK**.
4. Pentru a ajusta numărul de exemplare, atingeți caseta din partea stângă a butonului **Imprimare**, apoi selectați numărul de exemplare de la tastatura care se deschide. Selectați butonul **Închidere**  pentru a închide tastatura.
5. Selectați **Imprimare** pentru a imprima documentul.

Soluții de afaceri HP JetAdvantage

Soluțiile HP JetAdvantage sunt soluții de flux de lucru și de imprimare ușor de utilizat bazate atât pe rețea, cât și pe cloud. Soluțiile HP JetAdvantage sunt proiectate pentru a ajuta companiile de toate tipurile, inclusiv din domeniul sănătății, serviciilor financiare, producției și sectorului public, pentru a gestiona o gamă de imprimante și scanere.

Soluțiile HP JetAdvantage includ:

- Soluții de securitate HP JetAdvantage
- Soluții de gestionare HP JetAdvantage
- Soluții de flux de lucru HP JetAdvantage
- Soluții de imprimare mobilă HP JetAdvantage

Pentru informații suplimentare despre fluxurile de lucru și soluțiile de imprimare HP JetAdvantage, accesați www.hp.com/go/PrintSolutions.

Activități de imprimare suplimentare

Accesați www.hp.com/support/pwcolormfpE77650 sau www.hp.com/support/pwcolormfpE77660 sau www.hp.com/support/pwcolorP77940mfp sau www.hp.com/support/pwcolorP77950mfp sau www.hp.com/support/pwcolorP77960mfp sau www.hp.com/support/pwcolorP77440mfp.

Sunt disponibile instrucțiuni pentru efectuarea unor sarcini de scanare specifice, cum ar fi următoarele:

- Copierea sau scanarea paginilor din cărți sau alte documente legate
- Copierea sau scanarea ambelor părți ale unui act de identitate
- Copierea sau scanarea unui document în format broșură

7 Fax

Pentru informații suplimentare

- [Configurarea faxului](#)
- [Schimbarea configurațiilor de fax](#)
- [Trimiterea unui fax](#)
- [Activități de fax suplimentare](#)

Următoarele informații sunt corecte la momentul publicării.

Pentru asistență video, consultați www.hp.com/videos/PageWide.

Pentru informațiile curente, consultați www.hp.com/support/pwcolormfpE77650 sau www.hp.com/support/pwcolormfpE77660 sau www.hp.com/support/pwcolorP77940mfp sau www.hp.com/support/pwcolorP77950mfp sau www.hp.com/support/pwcolorP77960mfp sau www.hp.com/support/pwcolorP77440mfp.

Asistența completă oferită de HP pentru imprimantă include următoarele informații:

- Instalare și configurare
- Învățare și utilizare
- Rezolvarea problemelor
- Descărcări de software și actualizări de firmware
- Alăturarea la forumuri de asistență
- Găsirea de informații despre garanție și reglementări

Configurarea faxului

Introducere

Aceste informații se aplică pentru modelele fax și Flow sau pentru alte imprimante atunci când a fost instalat un accesoriu de fax analogic opțional. Înainte de a continua, conectați imprimanta la o linie telefonică (pentru fax analogic) sau la un serviciu de fax prin Internet sau de rețea.

Configurarea faxului utilizând panoul de control al imprimantei

1. În ecranul principal de pe panoul de control al imprimantei, selectați [Setări](#).
2. Deschideți următoarele meniuri:
 - [Fax](#)
 - [Configurare modem de fax intern](#)



NOTĂ: Dacă meniul [Configurare modem de fax intern](#) nu apare în lista de meniuri, este posibil să fie activat faxul prin LAN sau internet. Când este activat faxul prin LAN sau internet, dispozitivul auxiliar de fax analogic este dezactivat, iar meniul [Setări fax](#) nu este afișat. Se poate activa o singură funcție a faxului la un moment dat, fie fax prin LAN, fie fax analogic sau fax prin internet. Pentru a utiliza faxul analogic atunci când este activat faxul prin LAN, utilizați serverul web HP încorporat pentru a dezactiva faxul prin LAN.

3. Selectați locația din lista din partea dreaptă a ecranului și apoi selectați [Următorul](#).
4. Atingeți câmpul de text [Nume companie](#) și utilizați tastatura pentru a introduce numele companiei.
5. Atingeți câmpul de text de [Număr de fax](#) și utilizați tastatura pentru a introduce numărul de fax al expeditorului. Selectați [Următorul](#).
6. Verificați dacă setările pentru dată și oră sunt corecte. Faceți modificările necesare, apoi selectați [Următorul](#).
7. Dacă pentru trimiterea faxurilor este necesar un prefix de apelare, atingeți câmpul de text [Prefix de apelare](#) și utilizați tastatura pentru a introduce numărul.
8. Revizuiți toate informațiile din panoul din stânga, apoi selectați [Finalizare](#) pentru a finaliza configurarea faxului.

Schimbarea configurațiilor de fax



NOTĂ: Setările configurate utilizând panoul de control au prioritate asupra setărilor efectuate în serverul Web HP încorporat.

- [Setări de apelare prin fax](#)
- [Setări generale trimitere faxuri](#)
- [Setări pt. primire faxuri](#)

Setări de apelare prin fax

1. În ecranul principal de pe panoul de control al imprimantei, selectați [Setări](#).
2. Deschideți următoarele meniuri:
 - Fax
 - [Setări pt. trimitere faxuri](#)
 - [Setări de apelare prin fax](#)

Configurați oricare dintre următoarele setări și apoi selectați [Finalizat](#):

Element de meniu	Descriere
Reapelare la eroare	Caracteristica Reapelare la eroare setează numărul de reapelări ale unui număr de fax atunci când survine o eroare în timpul transmiterii unui fax.
Reapelare dacă nu răspunde	Setarea Reapelare dacă nu răspunde stabilește de câte ori accesoriul de fax reapelează un număr când nu se răspunde la apel. Numărul de reîncercări este fie de la 0 la 1 (utilizat în S.U.A.), fie de la 0 la 2, în funcție de setarea locației. Intervalul dintre reîncercări este stabilit de setarea intervalului de reapelare.
Reapelare la ocupat	Setarea Reapelare dacă este ocupat stabilește de câte ori (de la 0 la 9) accesoriul de fax reapelează un număr când acesta este ocupat. Intervalul dintre reîncercări este stabilit de setarea Redial Interval (Interval reapelare).
Interval de reapelare	Setarea Interval de reapelare selectează numărul de minute dintre reîncercări dacă numărul format este ocupat, nu răspunde sau dacă survine o eroare. NOTĂ: Este posibil să observați un mesaj de reapelare pe panoul de control când atât setarea Reapelare dacă este ocupat , cât și setarea Reapelare dacă nu răspunde sunt configurate la dezactivat. Această situație apare când accesoriul de fax apelează un număr, stabilește o conexiune, apoi pierde conexiunea. Drept rezultat al acestei condiții de eroare, dispozitivul auxiliar de fax efectuează trei încercări de reapelare automată, indiferent de setările de reapelare. În timpul acestei operații de reapelare, pe panoul de control este afișat un mesaj pentru a indica faptul că o reapelare este în curs.
Viteză de trimitere faxuri	Setarea Viteză de trimitere faxuri setează viteza modemului (măsurată în biți pe secundă) pentru modemul de fax analogic pe timpul trimiterii unui fax. <ul style="list-style-type: none">• Rapidă (v.34 – 33.6k)• Medie (v.17 – 14.4k)• Lentă (v.29 – 9.6k)
Volum monitor linie	Utilizați setarea Volum monitor linie pentru a controla nivelul volumului de apelare al imprimantei când se trimit faxuri.

Element de meniu	Descriere
Mod de apelare	Setările Mod de apelare stabilesc tipul de apelare care este utilizat: fie ton (telefoane cu ton de atingere), fie puls (telefoane cu disc).
Prefix de apelare	Setarea Prefix de apelare vă permite să introduceți un număr de prefix (precum un „9” pentru a accesa o linie din exterior) când apălați. Numărul de prefix este adăugat automat la toate numerele de telefon atunci când le apălați.
Detectare ton de apel	Setarea Detectare ton de apel stabilește dacă faxul verifică tonul de apelare înainte de a trimite un fax.

Setări generale trimitere faxuri

- În ecranul principal de pe panoul de control al imprimantei, selectați [Setări](#).
- Deschideți următoarele meniuri:
 - [Fax](#)
 - [Setări pt. trimitere faxuri](#)
 - [Setări generale trimitere fax](#)

Configurați oricare dintre următoarele setări și apoi selectați [Finalizat](#):

Element de meniu	Descriere
Confirmare număr fax	Când caracteristica Confirmare număr fax este activată, numărul de fax trebuie introdus de două ori pentru a vă asigura că a fost introdus corect. Caracteristica este dezactivată în mod implicit.
Trimitere de faxuri de la PC	Utilizați caracteristica Trimitere de faxuri de la PC pentru a trimite faxuri de la un PC. Această caracteristică este activată în mod implicit.
Mod Corecție erori	<p>În mod normal, accesoriul de fax monitorizează semnalele de pe linia telefonică în timp ce trimite sau primește un fax. Dacă accesoriul de fax detectează o eroare în timpul transmisiei și este activată setarea Mod Corecție erori, accesoriul de fax poate solicita ca porțiunea cu erori a faxului să fie trimisă din nou.</p> <p>Funcția Mod Corecție erori este activată în mod implicit. Dezactivați-o numai dacă aveți probleme la trimiterea sau primirea unui fax și dacă sunteți dispus să acceptați erori la transmisie și o reducere probabilă a calității imaginii. Dezactivarea setării poate fi utilă când încercați să trimiteți un fax peste hotare sau să primiți un fax de peste hotare sau când utilizați o conexiune telefonică prin satelit.</p> <p>NOTĂ: Unii furnizori VoIP pot sugera dezactivarea setării Mod Corecție erori. Oricum, de regulă această opțiune nu este necesară.</p>
Antet fax	Utilizați funcția Antet fax pentru a controla dacă antetul este adăugat în partea de sus și conținutul este mutat în jos sau dacă antetul este suprapus peste antetul anterior.

Setări pt. primire faxuri

- În ecranul principal de pe panoul de control al imprimantei, selectați [Setări](#).
- Deschideți următoarele meniuri:

- Fax
- Setări pt. primire faxuri
- Configurare primire faxuri

Configurați oricare dintre următoarele setări și apoi selectați **Finalizat**:

Element de meniu	Descriere
Mod primire	<p>Setarea Mod de primire determină modul în care dispozitivul auxiliar de fax primește operații de fax. Selectați una dintre opțiunile următoare:</p> <ul style="list-style-type: none"> • Automat • TAM • Fax/Tel • Manual
Apeluri de răspuns	<p>Setarea Apeluri de răspuns stabilește numărul de apelări până când accesoriul de fax răspunde.</p> <p>NOTĂ: Intervalul implicit pentru opțiunile disponibile pentru setarea Apeluri de răspuns depinde de locație. Valorile posibile pentru opțiunea Apeluri de răspuns sunt limitate în funcție de locație.</p> <p>Dacă accesoriul de fax nu răspunde, iar setarea Apeluri de răspuns este 1, încercați să o măriți la 2.</p>
Volum sonerie	Setarea Volum sonerie vă permite să ajustați volumul soneriei.
Viteză de primire faxuri	<p>Atingeți meniul derulant Viteză de primire faxuri și selectați una dintre următoarele opțiuni:</p> <ul style="list-style-type: none"> • Rapidă (v.34 – 33.6k) • Medie (v.17 – 14.4k) • Lentă (v.29 – 9.6k)
Telefon derivat	Această setare vă permite să utilizați un telefon separat împreună cu funcțiile de fax.
Reimprimare permisă	Această setare vă permite să reimprimați faxurile primite.
Primire pe PC	Această setare vă permite să primiți faxuri direct pe computer.
Interogare fax	Această setare vă permite să activați sau dezactivați funcția interogare fax.
Timp semnal Fax/Tel	Această setare stabilește de câte ori sună telefonul înainte de activarea modului fax/tel.

Trimiterea unui fax

1. Așezați documentul cu fața în jos pe geamul scannerului sau așezați-l cu fața în sus în alimentatorul de documente și reglați ghidajele pentru hârtie astfel încât să corespundă dimensiunii documentului.
2. Din ecranul principal de pe panoul de control al imprimantei, selectați **Fax**. Este posibil să vi se solicite să introduceți un nume de utilizator și o parolă.
3. Specificați destinatarul utilizând una din următoarele metode:

Introducerea manuală a destinatarilor

- ▲ Atingeți câmpul de text **Destinatari fax**, apoi utilizați tastatura pentru a introduce numărul de fax. Pentru a trimite la mai multe numere de fax, separați-le prin punct și virgulă sau selectați butonul Enter  de pe tastatura ecranului tactil după ce introduceți fiecare număr.

Introducerea destinatarilor din lista de contacte

- a. Selectați butonul **Contacte**  de lângă câmpul **Destinatari fax** pentru a deschide ecranul **Contacte**.
 - b. Selectați lista de contacte corespunzătoare.
 - c. Selectați nume din lista de contacte pentru a le adăuga la lista de destinatari și apoi selectați **Adăugare**.
4. Pentru a încărca un set rapid, selectați **Încărcare**, selectați setul rapid, apoi selectați **Încărcare** în lista **Seturi rapide**.

 **NOTĂ:** **Seturile rapide** sunt setări predefinite pentru diverse tipuri de rezultate, precum **Text**, **Fotografie** și **Calitate superioară**. Puteți selecta un set rapid pentru a vizualiza descrierea.

5. Pentru a configura setările, cum ar fi **Rezoluție**, **Fețe** și **Orientare conținut**, selectați **Opțiuni** din colțul din stânga jos, apoi selectați setările din meniurile **Opțiuni**. Selectați **Finalizat** dacă vi se solicită.
6. Previzualizare opțională: atingeți panoul din partea dreaptă a ecranului pentru a previzualiza documentul. Puteți folosi butoanele **Extindere** și **Restrângere** din partea stângă a panoului de previzualizare pentru a extinde sau a restrânge ecranul de previzualizare.

Butonul **Extindere**



Butonul **Restrângere**



Utilizați butoanele din partea dreaptă a ecranului pentru a regla opțiunile de previzualizare și pentru a rearanja, a roti, a insera sau a elimina pagini.



Comutați între vizualizarea pe două pagini și vizualizarea în miniatură. Pentru vizualizarea în miniatură sunt disponibile mai multe opțiuni decât pentru vizualizarea pe două pagini.



Măriți sau micșorați pagina selectată.

NOTĂ: Selectați câte o pagină pe rând pentru a utiliza aceste butoane.



Rotiți imaginea 180 de grade.

NOTĂ: Acest buton este disponibil numai pentru vizualizarea în miniatură.



Ștergeți paginile selectate.

NOTĂ: Acest buton este disponibil numai pentru vizualizarea în miniatură.



Rearanjați paginile documentului. Selectați una sau mai multe pagini și mutați-le spre stânga sau spre dreapta.

NOTĂ: Aceste butoane sunt disponibile numai pentru vizualizarea în miniatură.



Adăugați o pagină în document. Imprimanta vă solicită să scanați pagini suplimentare.



Ștergeți modificările făcute în previzualizare și reluați de la început.

7. Atunci când documentul este pregătit, selectați **Trimitere** pentru a trimite faxul.

Activități de fax suplimentare

Accesați www.hp.com/support/pwcolormfpE77650 sau www.hp.com/support/pwcolormfpE77660 sau www.hp.com/support/pwcolorP77940mfp sau www.hp.com/support/pwcolorP77950mfp sau www.hp.com/support/pwcolorP77960mfp sau www.hp.com/support/pwcolorP77440mfp.

Sunt disponibile instrucțiuni pentru efectuarea unor sarcini de fax specifice, cum ar fi următoarele:

- Crearea și gestionarea listelor de apelare rapidă pentru fax
- Configurarea codurilor de facturare pentru faxuri
- Utilizarea unui program de imprimare a faxurilor
- Blocarea faxurilor de intrare
- Arhivarea și redirecționarea faxurilor

8 Gestionarea imprimantei

Pentru informații suplimentare

- [Configurarea avansată cu ajutorul serverului web HP încorporat \(EWS\)](#)
- [Crearea unui set rapid](#)
- [Configurarea setărilor de rețea IP](#)
- [Funcțiile de securitate ale imprimantei](#)
- [Setări de conservare a energiei](#)
- [HP Web Jetadmin](#)
- [Actualizările de software și firmware](#)

Următoarele informații sunt corecte la momentul publicării.

Pentru asistență video, consultați www.hp.com/videos/PageWide.

Pentru informațiile curente, consultați www.hp.com/support/pwcolormfpE77650 sau www.hp.com/support/pwcolormfpE77660 sau www.hp.com/support/pwcolorP77940mfp sau www.hp.com/support/pwcolorP77950mfp sau www.hp.com/support/pwcolorP77960mfp sau www.hp.com/support/pwcolorP77440mfp.

Asistența completă oferită de HP pentru imprimantă include următoarele informații:

- Instalare și configurare
- Învățare și utilizare
- Rezolvarea problemelor
- Descărcări de software și actualizări de firmware
- Alăturarea la forumuri de asistență
- Găsirea de informații despre garanție și reglementări

Configurarea avansată cu ajutorul serverului web HP încorporat (EWS)

- [Introducere](#)
- [Cum să accesați serverul Web încorporat HP \(EWS\)](#)
- [Caracteristicile serverului Web încorporat HP](#)

Introducere

Utilizați serverul Web încorporat HP pentru a gestiona funcțiile de imprimare de pe computer, nu de la panoul de control al imprimantei.



- Vizualizarea de informații despre starea imprimantei
- Determinarea duratei de viață rămase pentru toate consumabilele și comandarea altora noi
- Vizualizarea și schimbarea configurațiilor tăvilor
- Vizualizarea și modificarea configurației meniului de pe panoul de control al imprimantei
- Vizualizarea și tipărirea paginilor interne
- Primirea de înștiințări despre evenimentele privitoare la imprimante și la consumabile
- Vizualizarea și modificarea configurației rețelei

Serverul Web încorporat HP funcționează atunci când imprimanta este conectată la o rețea bazată pe IP. Serverul Web încorporat HP nu acceptă conexiunile imprimantei bazate pe IPX. Nu este necesar accesul la Internet pentru a deschide și a utiliza serverul Web încorporat HP.

Când imprimanta este conectată la rețea, serverul Web încorporat HP este disponibil automat.

 **NOTĂ:** Serverul Web încorporat HP nu poate fi accesat dincolo de limita firewall-ului rețelei.

Cum să accesați serverul Web încorporat HP (EWS)

1. În ecranul principal de pe panoul de control al imprimantei, selectați pictograma Informații , apoi selectați pictograma Rețea  pentru a afișa adresa IP sau numele gazdei.
2. Deschideți un browser web și, în linia de adresă, tastați adresa IP sau numele gazdei exact cum sunt afișate pe panoul de control al imprimantei. Apăsăți tasta **Enter** de pe tastatura computerului. Se deschide EWS.

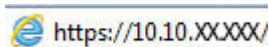
 <https://10.10.XX.XXX/>

 **NOTĂ:** Dacă browserul web afișează un mesaj care indică faptul că accesarea site-ului web poate să nu fie sigură, selectați opțiunea de a accesa site-ul web. Accesarea acestui site web nu va afecta computerul.

Pentru a utiliza serverul Web încorporat HP, browserul trebuie să îndeplinească următoarele cerințe:

Windows® 7

- Internet Explorer (versiunea 8.x sau o versiune superioară)
- Google Chrome (versiunea 34.x sau o versiune superioară)
- Firefox (versiunea 20.x sau o versiune superioară)

Windows® 8 sau o versiune superioară

- Internet Explorer (versiunea 9.x sau o versiune superioară)
- Google Chrome (versiunea 34.x sau o versiune superioară)
- Firefox (versiunea 20.x sau o versiune superioară)

macOS

- Safari (versiunea 5.x sau o versiune superioară)
- Google Chrome (versiunea 34.x sau o versiune superioară)

Linux

- Google Chrome (versiunea 34.x sau o versiune superioară)
- Firefox (versiunea 20.x sau o versiune superioară)

Caracteristicile serverului Web încorporat HP

- [Fila Informații](#)
- [Fila General](#)
- [Fila Copiere/Imprimare](#)
- [Fila Scanare/trimitere digitală](#)
- [Fila Fax](#)
- [Fila Depanare](#)
- [Fila Securitate](#)
- [Fila Servicii web HP](#)
- [Fila Rețea](#)
- [Lista Alte legături](#)

Fila Informații

Tabелul 8-1 Fila Informații a serverului Web încorporat HP

Meniu	Descriere
Stare dispozitiv	Afișează starea imprimantei și durata de viață rămasă estimată a consumabilelor HP. Această pagină indică, de asemenea, tipul și dimensiunea hârtiei setate pentru fiecare tavă. Pentru a modifica setările implicite, faceți clic pe legătura Modificare setări .

Tabelul 8-1 Fila Informații a serverului Web încorporat HP (Continuare)

Meniu	Descriere
Jurnal de operații	Prezintă un sumar al tuturor operațiilor procesate de imprimantă.
Pagină de configurare	Conține informațiile de pe pagina de configurare.
Pagina Stare consumabile	Afișează starea consumabilelor pentru imprimantă.
Pagina Jurnal de evenimente	Arată lista tuturor evenimentelor și a erorilor legate de imprimantă. Utilizați legătura HP Instant Support (din partea de jos a oricărei pagini a serverului web HP încorporat) pentru a vă conecta la un set de pagini web dinamice, care vă vor ajuta să rezolvați problemele. Aceste pagini afișează și servicii suplimentare disponibile pentru imprimantă.
Pagină de utilizare	Afișează un rezumat al numărului de pagini imprimate de produs, grupate după dimensiune, tip, hârtie și cale.
Informații dispozitiv	Afișează informații referitoare la numele de rețea al imprimantei, adresă și model. Pentru a modifica aceste informații, faceți clic pe Informații dispozitiv din fila General .
Instantaneu panou de control	Afișează o imagine a ecranului curent pe afișajul panoului de control.
Imprimare	Încărcați un fișier pregătit de imprimare de pe computer pentru a-l imprima. Pentru a imprima fișierul, imprimanta utilizează setările implicite de imprimare.
Rapoarte și pagini ce pot fi imprimate	Listează rapoartele și paginile interne pentru imprimantă. Selectați unul sau mai multe elemente pentru imprimare sau vizualizare.
Licențe cu sursă deschisă	Afișează un rezumat al licențelor pentru programele software cu sursă deschisă ce pot fi utilizate împreună cu imprimanta.

Fila General

Tabelul 8-2 Fila General a serverului Web încorporat HP

Meniu	Descriere
Personalizare panou de control	Reordonați, afișați sau ascundeți caracteristici pe afișajul panoului de control. Schimbarea limbii de afișare și a dispunerii tastaturii implicite.
Seturi rapide	Configurați operațiile care sunt disponibile în zona Seturi rapide a ecranului principal de pe panoul de control al imprimantei.
Alerte	Configurați alerte prin e-mail pentru diferite evenimente legate de imprimantă și de consumabile.
Aplicația Setări panou de control	Afișează opțiunile aplicației Setări disponibile pe panoul de control al imprimantei.
Setări generale	Configurați modul în care imprimanta rezolvă blocajele și dacă operațiile de copiere inițiate din panoul de control al imprimantei u prioritate în fața operațiilor de imprimare.
AutoSend	Configurați imprimanta să trimită automat e-mailuri despre configurația imprimantei și despre consumabile către anumite adrese de e-mail.
Editare alte legături	Adăugați sau personalizați o legătură la un alt site web. Această legătură este afișată în partea de jos a tuturor paginilor serverului web HP încorporat.
Informații privind comandarea	Introduceți informații despre comandarea cartușelor de schimb. Aceste informații apar pe pagina de stare a consumabilelor.
Informații dispozitiv	Denumiți imprimanta și alocați-i un număr de inventar. Introduceți numele contactului principal care va primi informații despre imprimantă.
Limbă	Setați limba în care produsul afișează informațiile legate de serverul Web încorporat HP.

Tabelul 8-2 Fila General a serverului Web încorporat HP (Continuare)

Meniu	Descriere
Setări dată/oră	Setați data și ora sau efectuați o sincronizare cu un server de oră din rețea.
Setări de energie	Configurați sau editați setările de Oprire pentru orele de lucru și orele din afara programului de lucru, precum și pentru evenimentele de activare, oprire și concediu pentru imprimantă. Setați interacțiunile cu imprimanta care duc la activarea acesteia din modul Oprire.
Copiere de rezervă și restaurare	Creați un fișier copie de siguranță care conține datele imprimantei și utilizatorului. Dacă este necesar, utilizați acest fișier pentru a restabili datele imprimantei.
Resetare setări din fabrică	Reduceți setările imprimantei la valorile implicite din fabrică.
Instalator de soluții	Instalați pachete software de la terți care extind sau modifică funcționalitatea imprimantei.
Actualizare firmware	Descărcați și instalați fișiere de upgrade pentru firmware-ul imprimantei.
Servicii de cote și statistică	Furnizează informații de conectare despre servicii de statistică pentru operații de la terți.

Fila Copiere/Imprimare

Tabelul 8-3 Fila Copiere/Imprimare a serverului Web încorporat HP

Meniu	Descriere
Setări Imprimare de pe unitate USB	Activați sau dezactivați meniul Imprimare de pe USB de la panoul de control.
Gestionare operații stocate	Activați sau dezactivați funcția de stocare a operațiilor în memoria imprimantei. Configurați opțiunile de stocare a operațiilor.
Opțiuni de imprimare prestabilite	Configurați opțiunile prestabilite pentru operațiile de imprimare.
Restricționare color (Numai pentru imprimante color)	Permiteți sau restricționați imprimarea și copierea color. Specificați permisiuni pentru utilizatori individuali sau pentru operații trimise din anumite programe software.
Setări PCL și PostScript	Ajustați setările PCL și PostScript pentru toate operațiile de imprimare, inclusiv pentru operațiile de copiere și faxurile primite.
Calitate imprimare	Configurați setările de calitate a imprimării, inclusiv ajustarea culorilor, înregistrarea imaginilor și tipurile de hârtie permise.
Gestionare consumabile	Configurați modul în care imprimanta reacționează atunci când consumabilele ating nivelul foarte scăzut.
Setările de copiere	Configurați opțiunile prestabilite și seturile rapide pentru operațiile de copiere. NOTĂ: Dacă nu se setează opțiuni specifice de setare pentru operațiile de copiere din panoul de control la începutul unei operații, pentru aceasta se vor utiliza setările implicite.
Gestionare tăvi	Configurați setările pentru tăvile pentru hârtie.

Fila Scanare/trimitere digitală

Tabloul 8-4 Fila Scanare/Trimitere digitală a serverului Web încorporat HP

Meniu	Descriere
Configurare e-mail	Configurați setările de e-mail prestabilite pentru trimitere digitală, inclusiv următoarele: <ul style="list-style-type: none">• Setări pentru serverul de e-mail de ieșire (SMTP)• Setări pentru operații de seturi rapide de e-mail• Setări prestabilite pentru mesaje, precum adresa „De la” și linia de subiect• Setări pentru semnături digitale și criptare• Setări pentru notificări prin e-mail• Setări prestabilite de scanare pentru operațiile de e-mail• Setări prestabilite ale fișierelor pentru operațiile de e-mail
Scanare în dosar din rețea	Configurați setările folderului de rețea pentru trimitere digitală, inclusiv următoarele: <ul style="list-style-type: none">• Setări pentru operații de seturi rapide salvate într-un folder de rețea• Setări pentru notificări• Setări de scanare implicite pentru lucrări salvate într-un folder de rețea• Setări de fișier implicite pentru operații salvate într-un dosar din rețea
Scanare în SharePoint® (Numai pentru modelele Flow)	Configurați setările Microsoft SharePoint® pentru trimitere digitală, inclusiv următoarele: <ul style="list-style-type: none">• Setări pentru operații de seturi rapide salvate într-o bibliotecă de documente de pe site-ul SharePoint®• Setări implicite pentru operații salvate într-o bibliotecă de documente de pe site-ul SharePoint®
Scanare pe unitate USB	Configurați setările USB pentru trimitere digitală, inclusiv următoarele: <ul style="list-style-type: none">• Setări pentru operațiile de seturi rapide salvate pe o unitate flash USB• Setări pentru notificări• Setări prestabilite de scanare pentru operațiile salvate pe o unitate flash USB• Setări prestabilite ale fișierelor pentru operațiile salvate pe o unitate flash USB
Contacte	Gestionați contacte, inclusiv următoarele: <ul style="list-style-type: none">• Adăugați pe rând adresele de e-mail la imprimantă.• Importați simultan în produs o listă mare de adrese de e-mail utilizate frecvent, în loc să le adăugați individual.• Exportați contacte de la imprimantă într-un fișier .CSV de pe computer pentru a servi drept copie de siguranță a datelor sau importați înregistrările pe altă imprimantă HP.• Editați adresele de e-mail care au fost deja salvate în imprimantă.
Preferințe	Configurați detectarea dimensiunii pe geamul scannerului.

Tabelul 8-4 Fila Scanare/Trimitere digitală a serverului Web încorporat HP (Continuare)

Meniu	Descriere
Asistenți de configurare rapidă pentru E-mail și Scanare în dosar din rețea	Configurați imprimanta pentru a trimite imaginile scanate ca atașări la e-mail. Configurați imprimanta pentru a salva imaginile scanate în dosarul din rețea Seturi rapide. Seturile rapide oferă acces ușor la fișierele salvate în rețea.
Configurare software pentru trimitere digitală	Configurați setări referitoare la utilizarea software-ului opțional de trimitere digitală.

Fila Fax

Tabelul 8-5 Fila Fax a serverului Web încorporat HP

Meniu	Descriere
Configurare trimitere fax	Configurați setările pentru trimiterea faxurilor, inclusiv următoarele: <ul style="list-style-type: none"> • Setări implicite pentru faxuri trimise • Setări pentru operații de seturi rapide de fax • Setări pentru notificări • Setări prestabilite pentru trimiterea faxurilor utilizând modemul de fax intern • Setări pentru utilizarea unui serviciu de fax de rețea LAN • Setări pentru utilizarea unui serviciu de fax de Internet
Fax Speed Dials (Numere de apelare rapidă fax)	Gestionați numerele de apelare rapidă, inclusiv următoarele: <ul style="list-style-type: none"> • Importați fișiere .CSV care conțin adrese de e-mail, numere de fax sau înregistrări de utilizatori, pentru ca acestea să poată fi accesate de pe această imprimantă. • Exportați adrese de e-mail, numere de fax sau înregistrări de utilizatori de la imprimantă într-un fișier de pe computer pentru a servi drept copie de siguranță a datelor sau importați înregistrările pe altă imprimantă HP.
Configurare primire faxuri	Configurați opțiunile de imprimare implicite pentru faxurile de intrare și configurați o programare de imprimare pentru fax.
Arhivă fax și redirectionare	Activați sau dezactivați arhivarea și redirectionarea faxurilor și configurați setări de bază pentru fiecare: <ul style="list-style-type: none"> • Arhiva de faxuri este o metodă pentru trimiterea tuturor faxurilor primite sau trimise către o adresă de e-mail, un dosar din rețea sau un server FTP. • Redirectionarea faxurilor este o metodă de redirectionare a faxurilor primite către alt dispozitiv de fax.
Jurnal de activitate fax	Conține o listă de faxuri care au fost trimise sau primite de această imprimantă.

Fila Depanare

Tabelul 8-6 Fila Depanare a serverului Web încorporat HP

Meniu	Descriere
Depanare generală	Selecționați dintr-o varietate de rapoarte și teste pentru soluționarea problemelor legate de imprimantă. Configurați setările pentru Fax, OXPD și funcția de recuperare automată.
Asistență online	Legătură către asistența online HP bazată pe cloud, pentru asistență la depanarea problemelor de imprimare.
Date de diagnosticare	Exportați informațiile despre imprimantă într-un fișier care poate fi util pentru analiza detaliată a problemelor. NOTĂ: Acest element este disponibil numai dacă este setată o parolă de administrator în fila Securitate .
Actualizare firmware	Descărcați și instalați fișiere de upgrade pentru firmware-ul imprimantei.
Resetare setări din fabrică	Reduceți setările imprimantei la valorile implicite din fabrică.

Fila Securitate

Tabelul 8-7 Fila Securitate a serverului Web încorporat HP

Meniu	Descriere
Securitate generală	Setări generale de securitate, inclusiv următoarele: <ul style="list-style-type: none">• Configurați o parolă de administrator pentru a putea să restricționați accesul la anumite caracteristici ale imprimantei.• Setati parola PjL pentru procesarea comenzilor PjL.• Setati gradul de securitate pentru accesarea sistemului de fișiere și upgrade-ul firmware-ului.• Activați sau dezactivați portul USB gazdă de la panoul de control sau portul de conectivitate USB de la formator pentru a imprima direct de la un computer.• Vizualizați starea tuturor setărilor de securitate.
Politica referitoare la cont	Activați setările contului de administrator.
Control acces	Configurați accesul la funcțiile imprimantei pentru anumite persoane sau grupuri și selecționați metodele utilizate de diferite persoane pentru a se conecta la imprimantă.
Protejare date stocate	Configurați și gestionați unitatea hard disk internă pentru imprimantă. Pentru securitate maximă, această imprimantă include o unitate hard disk criptată. Configurați setările pentru operațiile stocate pe unitatea hard disk a imprimantei.
Administrare certificate	Instalați și gestionați certificate de securitate pentru acces la imprimantă și rețea.
Securitate serviciu web	Permiteți accesarea resurselor acestei imprimante de la paginile Web din diferite domenii. Dacă niciun site nu este adăugat la listă, atunci toate site-urile sunt de încredere.
Auto-test	Verificați dacă funcțiile de securitate funcționează conform parametrilor de sistem prevăzuți.

Fila Servicii web HP

Utilizați fila **Servicii web HP** pentru a configura și a activa serviciile web HP pentru această imprimantă. Trebuie să activați serviciile web HP pentru a utiliza funcția HP ePrint.

Tabelul 8-8 server Web încorporat HPservicii Web HP

Meniu	Descriere
Configurarea serviciilor Web	Conectați această imprimantă la HP ePrintCenter pe web activând serviciile web HP.
Proxy Web	Configurați un server proxy dacă există probleme la activarea serviciilor Web HP sau la conectarea imprimantei la Internet.
HP JetAdvantage	Soluții de acces care extind capacitățile imprimantei.

Fila Rețea

Utilizați fila **Rețea** pentru a configura și securiza setările de rețea ale imprimantei când aceasta este conectată la o rețea bazată pe IP. Această filă nu este afișată dacă imprimanta este conectată la alte tipuri de rețele.

Tabelul 8-9 Fila Rețea a serverului Web încorporat HP

Meniu	Descriere
Configurație	
Wi-Fi Direct	Configurați setările Wi-Fi Direct pentru imprimantele care includ funcțiile încorporate Wi-Fi Direct Print și imprimare NFC sau care au instalat un accesoriu wireless. NOTĂ: Opțiunile de configurare disponibile depind de modelul serverului de imprimare.
Setare TCP/IP	Configurați setările TCP/IP pentru rețelele IPv4 și IPv6. NOTĂ: Opțiunile de configurare disponibile depind de modelul serverului de imprimare.
Setări de rețea	Configurați setările IPX/SPX, AppleTalk, DLC/LLC și SNMP, în funcție de modelul serverului de imprimare.
Alte setări	Configurați protocoalele și serviciile generale de imprimare acceptate de serverul de imprimare. Opțiunile disponibile sunt dependente de modelul serverului de imprimare, dar pot include actualizări de firmware, cozi LPD, setări USB, informații de asistență și rata de reîmprospătare.
AirPrint	Activați, configurați sau dezactivați imprimarea în rețea de la imprimante compatibile Apple.
Selectare limbă	Schimbați limba afișată de serverul web HP încorporat. Această pagină este afișată dacă paginile web acceptă mai multe limbi. Opțional, selectați limbile acceptate din setările de preferințe lingvistice ale browserului.
Selectare locație	Selectați o țară/regiune pentru imprimantă
Google Cloud Print	
Configurare	Setați opțiunile Google Cloud Print.
Proxy web	Configurați setările proxy.
Securitate	

Setări	<p>Vizualizați și restabiliți setările de securitate curente la valorile prestabilite din fabrică.</p> <p>Configurați setările de securitate utilizând Asistentul de configurare a securității.</p> <p>NOTĂ: Nu utilizați Asistentul de configurare a securității pentru configurarea setărilor de securitate utilizând aplicații de gestionare în rețea, precum HP Web Jetadmin.</p>
Autorizare	<p>Controlați gestionarea configurației și utilizarea acestei imprimante, inclusiv următoarele:</p> <ul style="list-style-type: none"> • Setati sau modificați parola de administrator pentru a controla accesul la parametrii de configurare. • Solicitați, instalați și gestionați certificatele digitale de pe serverul de imprimare HP Jetdirect. • Limitați accesul gazdelor la această imprimantă prin intermediul unei liste de control al accesului (ACL) (numai pentru anumite servere de imprimare din rețelele IPv4).
Comunicare securizată	Configurați setările de securitate.
Protocoale de management	<p>Configurați și gestionați protocoalele de securitate pentru această imprimantă, inclusiv următoarele:</p> <ul style="list-style-type: none"> • Setati nivelul de management de securitate pentru serverul web HP încorporat și controlați traficul prin HTTP și HTTPS. • Configurați funcționarea SNMP (Simple Network Management Protocol). Activați sau dezactivați agenții SNMP v1/v2c sau SNMP v3 de pe serverul de imprimare. • Controlați accesul prin protocoale care ar putea fi nesigure, precum protocoale de imprimare, servicii de imprimare, protocoale de descoperire, servicii de rezoluție de nume și protocoale de management al configurației.
Autentificare 802.1X	<p>Configurați setările de autentificare 802.1X la serverul de imprimare Jetdirect după cum este necesar pentru autentificarea clientului în rețea și resetați setările de autentificare 802.1X la valorile prestabilite din fabrică.</p> <p>ATENȚIE: La schimbarea setărilor de autentificare 802.1X, conexiunea imprimantei se poate pierde. Pentru reconectare, poate fi necesară resetarea serverului de imprimare la starea prestabilă din fabrică și reinstalarea imprimantei.</p>
IPsec/Firewall	Vizualizați sau configurați o politică de firewall sau o politică IPsec/Firewall (numai pentru anumite modele HP Jetdirect).
Agent de anunț	Activați sau dezactivați agentul de anunțuri pentru dispozitivul HP, setați serverul de configurare și configurați autentificarea mutuală utilizând certificate.
Diagnosticare	
Statistici despre rețea	Afișați statisticile de rețea colectate și stocate pe serverul de imprimare HP Jetdirect.
Informații despre protocoale	Vizualizați o listă de setări de configurare a rețelei pe serverul de imprimare HP Jetdirect pentru fiecare protocol.
Pagină de configurare	Vizualizați pagina de configurare HP Jetdirect, care conține informații de stare și de configurare.

Lista Alte legături



NOTĂ: Configurați legăturile care apar în subsolul serverului web încorporat HP utilizând meniul **Editare alte legături** din fila **General**. Următoarele sunt legăturile prestabilite.

Tabelul 8-10 Lista Alte legături a serverului Web încorporat HP

Meniu	Descriere
Asistență pentru produse	Conectați-vă la site-ul de asistență pentru imprimantă pentru a căuta opțiuni de asistență privind diverse subiecte.
Achiziționare consumabile	Conectați-vă la site-ul web HP SureSupply, unde puteți găsi informații despre opțiunile de achiziționare a consumabilelor HP originale, precum cartușe și hârtie.
HP Instant Support	Conectați-vă la site-ul web HP pentru a găsi soluții la problemele imprimantei.

Crearea unui set rapid

- [Introducere](#)
- [Pasul unu: Accesarea serverului web încorporat HP \(EWS\)](#)
- [Pasul doi: Adăugarea și gestionarea Seturilor rapide](#)

Introducere



Seturile rapide sunt operații prin comandă rapidă care sunt disponibile pe ecranul principal sau în cadrul funcției [Seturi rapide](#) de pe panoul de control al imprimantei și nu afectează valorile implicite setate pentru aplicația de bază. Pentru a utiliza un set rapid la panoul de comandă al imprimantei, activați aplicația de bază.

Creați seturi rapide pentru următoarele aplicații de bază, pentru îmbunătățirea preciziei și scăderea duratei de finalizare a operației:

- **Scanare către e-mail** – Utilizați Seturile rapide de Scanare către e-mail pentru a configura și a salva setările frecvent utilizate pentru trimiterea de operații de la imprimantă prin e-mail ca atașări la e-mail.
- **Fax** – Utilizați Seturile rapide pentru fax pentru a configura și a salva setările frecvent utilizate pentru operații de fax.
- **Scanare în dosar din rețea** – Utilizați Seturile rapide pentru Scanare în dosar din rețea pentru a configura și a salva setările frecvent utilizate pentru salvarea operațiilor în dosare din rețea.
- **Scanare pe unitate USB** – Utilizați Seturile rapide pentru Scanare pe USB pentru a configura și a salva setările frecvent utilizate pentru salvarea operațiilor pe dispozitive USB.
- **Copiere** – Utilizați Seturile rapide pentru copiere pentru a configura și a salva setările frecvent utilizate pentru operațiile de copiere.
- **Scanare în SharePoint®** (numai pentru modelele Flow) – Utilizați Seturi rapide pentru Scanare în SharePoint pentru a configura și a salva setările frecvent utilizate pentru salvarea operațiilor pe un site SharePoint.

Selectați din diferitele opțiuni de operație, precum începerea unei operații imediat la selecția unui set rapid sau solicitarea unei previzualizări a imaginii înainte de începerea unei operații.

Pasul unu: Accesarea serverului web încorporat HP (EWS)

1. În ecranul principal de pe panoul de control al imprimantei, selectați pictograma Informații , apoi selectați pictograma Rețea  pentru a afișa adresa IP sau numele gazdei.
2. Deschideți un browser web și, în linia de adresă, tastați adresa IP sau numele gazdei exact cum sunt afișate pe panoul de control al imprimantei. Apăsăți tasta **Enter** de pe tastatura computerului. Se deschide EWS.

 <https://10.10.XX.XXX/>

 **NOTĂ:** Dacă browserul Web afișează un mesaj conform căruia este posibil ca accesarea site-ului Web să nu fie sigură, selectați opțiunea de accesare în continuare a site-ului Web. Accesarea acestui site Web nu va afecta computerul.

The screenshot shows the HP Web Services interface for a device. The top navigation bar includes 'Information', 'General', 'Copy/Print', 'Scan/Digital Send', 'Fax', 'Troubleshooting', 'Security', 'HP Web Services', and 'Networking'. The left sidebar lists various status pages like 'Device Status', 'Job Log', 'Configuration Page', etc. The main content area is titled 'Device Status' and shows 'Sleep mode on'. Under 'Supplies', there are four cartridge status bars: Black Cartridge (90%), Cyan Cartridge (90%), Magenta Cartridge (90%), and Yellow Cartridge (90%). Below these are the Fuser Kit (100%) and Document Feeder Kit (100%). A note indicates 'Toner Collection Unit BSL37A: OK' and '* Estimated levels. Actual levels may vary.' with a 'Supplies Details' link. The 'Media' section contains a table:

Input/Output	Status	Capacity	Size	Type
Tray 1	Empty	100 sheets	Any Size	Any Type
Tray 2	OK	550 sheets	Letter (8.5x11)	Plain
Standard bin	OK	250 sheets	N/A	N/A

A 'Change Settings' link is located below the media table.

Pasul doi: Adăugarea și gestionarea Seturilor rapide

Adăugarea unui Set rapid

Parcurgeți pașii de mai jos pentru a adăuga un nou Set rapid:

1. Utilizând filele superioare de navigare, faceți clic pe **General**.
2. Din panoul de navigare din partea stângă, faceți clic pe **Seturi rapide**.
3. Faceți clic pe **Add** (Adăugare). Se deschide pagina **Configurare seturi rapide**.

NOTĂ: Faceți clic pe **Anulare** pe orice pagină de **Configurare Seturi rapide** pentru a anula modificările curente, a părăsi **Configurare Seturi rapide** și a reveni pe pagina **Seturi rapide**.

4. Selectați un **Tip de set rapid**, apoi faceți clic pe **Următorul**. Următoarele tipuri de Seturi rapide sunt disponibile pentru selectare, în funcție de imprimantă:

SFAT: Un **Tip set rapid** trebuie determinat numai când un set rapid este creat utilizând fila EWS **General**.

- Scanare către e-mail
 - Fax
 - Scanare în dosar din rețea
 - Scanare pe unitate USB
 - Copiere (numai MFP-uri)
 - Scanare în SharePoint® (numai imprimantele cu flux de lucru)
5. Introduceți un titlu pentru setul rapid în câmpul **Nume set rapid** (obligatoriu).
 6. Introduceți o descriere a setului rapid în câmpul **Descriere set rapid**.

7. Selectați o **Opțiune pornire set rapid** pentru a determina ce se întâmplă după selectarea unui set rapid din panoul de control al imprimantei, apoi faceți clic pe **Următorul**.
 8. Selectați setările și finalizați operațiile din asistentul pentru **Configurare seturi rapide**. Faceți clic pe **Următorul** pentru a trece la următoarea pagină de opțiuni disponibile până când ajungeți la pagina **Rezumat**.
-
-  **NOTĂ:** Setările disponibile din **Configurare seturi rapide** variază în funcție de tipul de set rapid adăugat. Pentru a vizualiza setările și opțiunile disponibile pentru fiecare tip de set rapid, consultați tabelele din secțiunea „Setările și opțiunile seturilor rapide”.
-
9. Revizuiți sumarul setărilor, apoi faceți clic pe **Finalizare** pentru a salva setul rapid sau faceți clic pe **Anterior** pentru a edita setările.

Editarea unui set rapid

Urmați pașii de mai jos pentru a edita setările unui Set rapid existent.

1. Utilizând filele superioare de navigare, faceți clic pe **General**.
2. Din panoul de navigare din partea stângă, faceți clic pe **Seturi rapide**.
3. În zona **Listă seturi rapide**, faceți clic pe caseta de validare din dreptul setului rapid corespunzător, și apoi faceți clic pe **Editare**. Se deschide pagina **Configurare seturi rapide**.

 **NOTĂ:** Faceți clic pe **Anulare** pe orice pagină de **Configurare Seturi rapide** pentru a anula modificările curente, a părăsi **Configurare Seturi rapide** și a reveni pe pagina **Seturi rapide**.

4. Dacă este necesar, modificați următoarele setări și apoi faceți clic pe **Următorul**:
 - **Nume set rapid**
 - **Quick Set Description (Descriere set rapid)**
 - **Quick Set Start Option (Opțiune pornire set rapid)**
5. Selectați setările și finalizați activitățile din **Configurare seturi rapide**. Faceți clic pe **Următorul** pentru a trece la următoarea pagină de opțiuni disponibile până când ajungeți la pagina **Sumar**.

 **NOTĂ:** Setările disponibile din **Configurare seturi rapide** variază în funcție de tipul de Set rapid de editat. Pentru a vizualiza setările și opțiunile disponibile pentru fiecare tip de set rapid, consultați tabelele din secțiunea „Setările și opțiunile seturilor rapide”.

6. Revizuiți pagina de **Rezumat**, apoi faceți clic pe **Finalizare** pentru a salva modificările aduse setului rapid.

Copierea unui set rapid

1. Utilizând filele superioare de navigare, faceți clic pe **General**.
2. Din panoul de navigare din partea stângă, faceți clic pe **Seturi rapide**.
3. În zona **Listă seturi rapide**, faceți clic pe caseta de validare din dreptul setului rapid corespunzător, și apoi faceți clic pe **Copiere**. Se deschide pagina **Configurare seturi rapide**.

 **NOTĂ:** Faceți clic pe **Anulare** pe orice pagină de **Configurare Seturi rapide** pentru a anula modificările curente, a părăsi **Configurare Seturi rapide** și a reveni pe pagina **Seturi rapide**.

4. Dacă este necesar, modificați următoarele setări și apoi faceți clic pe **Următorul**:

- Nume set rapid
 - Quick Set Description (Descriere set rapid)
 - Quick Set Start Option (Opțiune pornire set rapid)
5. Selectați setările și finalizați activitățile din **Configurare seturi rapide**. Faceți clic pe **Următorul** pentru a trece la următoarea pagină de opțiuni disponibile până când ajungeți la pagina **Sumar**.

 **NOTĂ:** Setările disponibile din **Configurare seturi rapide** variază în funcție de tipul de set rapid copiat. Pentru a vizualiza setările și opțiunile disponibile pentru fiecare tip de set rapid, consultați tabelele din secțiunea „Setările și opțiunile seturilor rapide”.

6. Revizuiți pagina de **Rezumat**, apoi faceți clic pe **Finalizare** pentru a salva modificările aduse setului rapid.

Eliminarea unui set rapid

Urmați pașii de mai jos pentru a elimina un set rapid.

1. Utilizând filele superioare de navigare, faceți clic pe **General**.
2. Din panoul de navigare din partea stângă, faceți clic pe **Seturi rapide**.
3. În zona **Listă seturi rapide**, faceți clic pe caseta de validare din dreptul setului rapid corespunzător și apoi faceți clic pe **Eliminare...**
4. Când se deschide **Pagina de confirmare**, faceți clic pe **Eliminare** pentru a finaliza eliminarea setului rapid.

Setările și opțiunile setului rapid

Următoarele tabele listează setările și opțiunile disponibile în Asistentul pentru set rapid la adăugarea, editarea sau copierea unui set rapid.

Tabelul 8-11 Control câmp adresă și mesaj – Seturi rapide pentru scanare către e-mail

Opțiune	Descriere
Restricții câmp adresă	Utilizați lista derulantă Restricții câmp adresă pentru a specifica dacă utilizatorii pot introduce o adresă de e-mail sau pot selecta o adresă de e-mail din agenda de adrese
De la:	<p>Utilizați „De la”: lista derulantă pentru a seta adresa de e-mail care este afișată în câmpul „De la”: al e-mailului.</p> <p>Dacă „De la” prestabilit: este selectat, adresa de e-mail listată în câmpul „De la” prestabilit: este utilizată.</p> <p>Dacă Adresă utilizator (conectare necesară) este selectată, utilizatorul trebuie să se conecteze la imprimantă cu adresa de e-mail când utilizează setul rapid.</p> <p>Acest câmp poate fi setat pentru a fi editabil de către utilizator.</p>
Câmp „De la” prestabilit::	Câmpul „De la” prestabilit: este utilizat pentru a defini adresa de e-mail când „De la” prestabilit: este selectat în lista derulantă De la:
Default Display Name (Nume afișat implicit):	<p>Utilizați acest câmp pentru a seta numele afișat pe panoul de control al imprimantei. Dacă acest câmp nu este setat, valoarea „De la” prestabilit: se afișează pe panoul de control al imprimantei.</p> <p>Acest câmp este opțional.</p>

Tabelul 8-11 Control câmp adresă și mesaj – Seturi rapide pentru scanare către e-mail (Continuare)

Opțiune	Descriere
Către:	Utilizați aceste listele derulante pentru a seta destinatarul e-mailului, CC (copie de informare) și BCC (copie de informare confidențială).
CC:	
BCC:	Opțiunile pentru fiecare dintre aceste câmpuri sunt: <ul style="list-style-type: none">• Adresa utilizatorului (necesită conectare)• Gol• Specificarea adresei Aceste câmpuri pot fi setate pentru a fi editabile de către utilizator
Subiect:	Utilizați acest câmp pentru a seta valoarea care apare în linia de subiect al e-mailului. Acest câmp poate fi setat pentru a fi editabil de către utilizator.
Mesaj:	Utilizați acest câmp pentru a seta valoarea pentru corpul e-mailului. Acest câmp poate fi setat pentru a fi editabil de către utilizator.

Tabelul 8-12 Semnarea și criptarea — Seturi rapide pentru scanare către e-mail

Opțiune	Descriere
Semnare	Utilizați lista derulantă de Semnare pentru a specifica dacă e-mailul trimis utilizând setul rapid este semnat digital. Acest câmp poate fi setat pentru a fi editabil de către utilizator.
Algoritm de repetare	Utilizați lista derulantă Algoritm hash pentru a seta tipul algoritmului de hashing utilizat la e-mailurile semnate. Sunt disponibile următorii algoritmi de hashing: <ul style="list-style-type: none">• Sistem SHA-1• Sistem SHA-256 (recomandat)• Sistem SHA-384• Sistem SHA-512
Criptarea	Utilizați lista derulantă Criptare pentru a specifica dacă e-mailul trimis utilizând setul rapid este criptat. Acest câmp poate fi setat pentru a fi editabil de către utilizator.
Algoritm de criptare	Utilizați lista derulantă Algoritm de criptare pentru a seta algoritmul de criptare utilizat pentru e-mailuri criptate trimise utilizând setul rapid.
Atribut pentru cheia publică a destinatarului	Câmpul Atribut pentru cheia publică a destinatarului este utilizat pentru a seta atributul utilizat pentru obținerea cheii publice a destinatarului e-mailului de la LDAP pentru e-mailuri criptate sau semnate.
Utilizați certificatul de cheie publică al destinatarului pentru a verifica destinatarul	Selectați această setare pentru a utiliza certificatul de cheie publică al destinatarului pentru a verifica destinatarul.

Tabelul 8-13 Setări de scanare – Seturi rapide pentru Scanare către e-mail, fax, Scanare în dosar din rețea, Scanare în SharePoint® și Scanare pe unitate USB

Opțiune	Descriere
Dimensiune original	Specificați dimensiunea documentului original.
Fețe original	Selectați dacă documentul original este pe o față sau față-verso.
Optimizare text/imagine	<p>Optimizați operația pentru tipul de imagine scanată: text, grafică sau fotografii.</p> <p>Selectați din următoarele opțiuni:</p> <ul style="list-style-type: none"> • Text: Utilizați pentru documentele care conțin în majoritate text • Mixtă: Utilizați pentru documentele cu combinație de text și imagini • Imagine imprimată: Utilizați pentru schițe și imagini preimprimite, precum decupaje din reviste sau pagini din cărți. <p>NOTĂ: În cazul în care observați pe exemplare benzi de intensitate neregulată, încercați să selectați Imagine imprimată pentru a îmbunătăți calitatea.</p> <ul style="list-style-type: none"> • Fotografie: Utilizați pentru imprimarea fotografiilor
Orientare conținut	<p>Selectați modul în care conținutul documentului inițial este amplasat în pagină:</p> <ul style="list-style-type: none"> • Portret: Latura scurtă a paginii este aliniată cu partea superioară. • Peisaj: Latura lungă a paginii este aliniată cu partea superioară.
Curățare fundal	Selectați o valoare pentru a elimina imaginile estompate din fundal sau pentru a elimina o culoare deschisă de fundal.
Întunecime	Selectați o valoare pentru a regla luminozitatea fișierului.
Contrast	Selectați o valoare pentru a regla contrastul fișierului.
Claritate	Selectați o valoare pentru a regla claritatea fișierului.
Previzualizare imagine	Selectați dacă o previzualizare afișată a operației va avea un caracter obligatoriu sau opțional, precum și dacă se dezactivează previzualizarea.
Opțiuni de decupare	Selectați dacă se permite sau nu decuparea unei operații, precum și tipul opțiunii de decupare.
(nu sunt disponibile pentru Fax)	
Ștergere margini (nu este disponibilă pentru Fax)	Selectați această setare pentru a specifica lățimea marginilor de șters, în inch sau milimetri, pentru partea frontală și cea posterioară a unei operații.
Rezoluție (numai pentru Fax)	Setați rezoluția pentru fișier. Imaginile cu rezoluție mai mare au mai multe puncte per inch (dpi), astfel încât prezintă mai multe detalii. Imaginile cu rezoluție mai mică au mai puține puncte per inch (dpi) și prezintă mai puține detalii, dar au dimensiune mai mică.
Omitere pagini albe (numai pentru Fax)	Dacă este activată opțiunea Omitere pagini goale , paginile goale vor fi ignorate.

Tabelul 8-14 Setări fișier – Seturi rapide pentru Scanare către e-mail, Scanare în dosar din rețea, Scanare în SharePoint® și Scanare pe unitate USB

Caracteristică	Descriere
Prefix nume fișier	Setați prefixul numelui de fișier implicit utilizat pentru fișierele salvate într-un dosar din rețea.

Tabloul 8-14 Setări fișier – Seturi rapide pentru Scanare către e-mail, Scanare în dosar din rețea, Scanare în SharePoint® și Scanare pe unitate USB (Continuare)

Caracteristică	Descriere
Nume fișier	Numele de fișier prestabilit pentru fișierul de salvat. Selectați caseta de validare Editabil de către utilizator pentru a face această setare editabilă la panoul de control al imprimantei.
Sufix nume fișier	Setați sufixul numelui de fișier implicit utilizat pentru fișierele salvate într-un dosar din rețea. Sufix nume fișier duplicat implicit [nume fișier]_AAAALLZZT
Previzualizare nume fișier	Introduceți un nume de fișier și faceți clic pe butonul Actualizare previzualizare .
Format numerotare fișiere	Selectați un format de nume de fișier pentru momentul când operația este împărțită în mai multe fișiere.
Adăugare numerotare când operația are un singur fișier (de ex. _1-1)	Selectați această setare pentru a adăuga numerotarea la un nume de fișier, când operația are un singur fișier în loc de mai multe fișiere.
Tip fișier	Selectați formatul de fișier pentru fișierul salvat. Selectați caseta de validare Editabil de către utilizator pentru a face această setare editabilă la panoul de control al imprimantei.
Compresie ridicată (fișier mai mic)	Selectați această setare pentru compresia fișierului scanat, reducând astfel dimensiunea fișierului. Cu toate acestea, procesul de scanare pentru un fișier cu compresie ridicată poate dura mai mult decât pentru un fișier cu compresie normală.
Criptare PDF	Dacă tipul de fișier este PDF, atunci această opțiune criptează fișierul PDF rezultat. Trebuie specificată o parolă în cadrul criptării. Aceași parolă trebuie utilizată pentru a deschide fișierul. Utilizatorului i se va solicita să introducă o parolă înainte de scanarea operației dacă nu a fost setată o parolă înainte de apăsarea butonului de pornire.
Rezoluție	Setați rezoluția pentru fișier. Imaginile cu rezoluție mai mare au mai multe puncte per inch (dpi), astfel încât prezintă mai multe detalii. Imaginile cu rezoluție mai mică au mai puține puncte per inch (dpi) și prezintă mai puține detalii, dar au dimensiune mai mică.
Calitatea și dimensiunea fișierului	Selectați calitatea fișierului. Imaginile de calitate superioară necesită o dimensiune mai mare a fișierului decât imaginile de calitate inferioară și necesită mai mult timp pentru trimitere.
Color/alb-negru	Specificați dacă exemplarele vor fi imprimate color, alb-negru și în tonuri de gri sau numai alb-negru.
Omitere pagini goale	Dacă este activată opțiunea Omitere pagini goale , paginile goale vor fi ignorate.
Format fișier metadate (Numai pentru seturi rapide de Scanare către dosar din rețea)	Utilizați lista derulantă pentru a selecta formatul de fișier pentru informațiile despre metadate. Opțiunile pentru acest câmp sunt următoarele: <ul style="list-style-type: none"> • Niciuna • XML • HPS
Crearea mai multor fișiere	Selectați această setare pentru a scana mai multe pagini în fișiere separate în baza unui număr maxim prestabilit de pagini pe fișier.

Tabloul 8-15 Setări de copiere — Copiere seturi rapide

Opțiune	Descriere
Exemplare	Setați numărul implicit de exemplare.

Tabelul 8-15 Setări de copiere — Copiere seturi rapide (Continuare)

Opțiune	Descriere
Fețe	<p>Selecționați o opțiune pentru Fețe:</p> <ul style="list-style-type: none"> • Fețe original <ul style="list-style-type: none"> • O față • Față-verso • Fețe imprimate <ul style="list-style-type: none"> • O față • Față-verso
Color/alb-negru	<p>Specificați dacă exemplarele vor fi imprimate în culori sau alb-negru:</p> <ul style="list-style-type: none"> • Detectare automată: Imprimă color documentele color (pentru imprimantele care acceptă copierea color), și alb-negru documentele alb-negru. Pentru documentele combinate, imprimanta va determina dacă să efectueze imprimarea color sau alb-negru. • Color: Imprimă documentele color (pentru imprimantele care acceptă copierea color). • Negru: Imprimă documentele alb-negru.
Mod scanare	<p>Selecționați tipul de document de scanat:</p> <ul style="list-style-type: none"> • Document standard: Scanați o pagină sau un teanc de pagini prin alimentatorul de documente sau individual pe geamul scannerului. • ID față-verso: Scanați fiecare față a unei cărți de identitate pe geamul scannerului și imprimați-le pe o singură pagină. După scanarea primei fețe, imprimanta vă solicită să poziționați cea de-a doua față în poziția corectă pe geamul scannerului. • Mod carte: Scanați o carte deschisă și imprimați fiecare pagină a cărții pe pagini diferite.
Micșorare/Mărire	<p>Utilizați caracteristica Micșorare/Mărire pentru a scala dimensiunea documentului în sus sau în jos.</p> <p>Selecționați opțiunea Salvare pe Micșorare/Mărire:</p> <ul style="list-style-type: none"> • Automat: Imprimanta scalează automat imaginea pentru a se încadra în dimensiunea hârtiei din tavă. • Manual: Pentru a micșora imaginea, introduceți un procent de scalare mai mic decât 100. Pentru a mări imaginea, introduceți un procent de scalare mai mare decât 100.
Dimensiune original	<p>Specificați dimensiunea documentului original.</p>
Selectare hârtie	<p>Selecționați dimensiunea și tipul hârtiei și tava care va fi utilizată pentru exemplare.</p>
Broșură	<p>Activați sau dezactivați Format broșură și selecționați pentru Chenar pe fiecare pagină.</p>
Orientare conținut	<p>Selecționați modul în care conținutul documentului inițial este amplasat în pagină:</p> <ul style="list-style-type: none"> • Portret: Latura scurtă a paginii este aliniată cu partea superioară. • Peisaj: Latura lungă a paginii este aliniată cu partea superioară.

Tabelul 8-15 Setări de copiere — Copiere seturi rapide (Continuare)

Opțiune	Descriere
Pagini per coală	<p>Selecți numărul de pagini de imprimat pe o singură coală și ordinea paginilor: pentru a copia una, două sau patru Pagini pe coală și selecți sau nu opțiunea Adăugare chenare pagină.</p> <p>Pagini per coală</p> <ul style="list-style-type: none"> • Una • Două • Patru <p>Ordine pagini</p> <ul style="list-style-type: none"> • Dreapta, apoi jos: Imprimă paginile pe rânduri • Jos, apoi dreapta: Imprimă paginile pe coloane <p>Faceți clic pe caseta de validare Adăugare chenare pagină pentru a adăuga chenare pe pagini.</p>
Ajustare imagine	<p>Utilizați setările pentru a îmbunătăți calitatea generală a copiei. De exemplu, reglați Întunecimea și Claritatea, și utilizați Curățare fundal pentru a elimina imaginile estompate din fundal sau pentru a elimina o culoare deschisă din fundal.</p> <ul style="list-style-type: none"> • Întunecime: Ajustați pentru a crește sau reduce cantitatea de alb și negru din culori. • Contrast: Ajustați pentru a mări sau a reduce diferența dintre cea mai luminoasă și cea mai întunecată culoare din pagină. • Curățare fundal: Ajustați în cazul în care nu reușiți să copiați o imagine estompată • Claritate: Ajustați pentru a face imaginea mai clară sau mai estompată. De exemplu, creșterea clarității poate face textul mai vizibil, dar reducerea acesteia poate conferi fotografiilor un aspect mai uniform.
Optimizare text/imagine	<p>Optimizați operația pentru tipul de imagine scanată: text, grafică sau fotografii.</p> <p>Selecți din următoarele opțiuni:</p> <ul style="list-style-type: none"> • Text: Utilizați pentru documentele care conțin în majoritate text • Mixtă: Utilizați pentru documentele cu combinație de text și imagini • Imagine imprimată: Utilizați pentru schițe și imagini preimprintate, precum decupaje din reviste sau pagini din cărți. <p>NOTĂ: În cazul în care observați pe exemplare benzi de intensitate neregulată, încercați să selecți Imagine imprimată pentru a îmbunătăți calitatea.</p> <ul style="list-style-type: none"> • Fotografie: Utilizați pentru imprimarea fotografiilor
Până la margini	<p>Utilizați pentru a evita umbrele care pot apărea pe marginile exemplarelor atunci când documentul original este imprimat până aproape de margini.</p> <p>Combinați această caracteristică cu caracteristica Micșorare/Mărire pentru a vă asigura că întreaga pagină va fi imprimată pe exemplare.</p> <p>Când este activată caracteristica Până la margini, imprimanta micșorează marginile și imprimă cât mai aproape de marginea hârtiei.</p>
Ștergere margini	<p>Selecți această setare pentru a specifica lățimea marginilor de șters, în inch sau milimetri, pentru partea frontală și cea posterioară a unei operații.</p>

Tabelul 8-15 Setări de copiere — Copiere seturi rapide (Continuare)

Opțiune	Descriere
Colaționare	<p>Pentru imprimantele care acceptă finisarea operațiilor de imprimare, fiecare set de exemplare este asamblat în aceeași ordine ca și documentul original.</p> <p>NOTĂ: Dacă imprimanta are instalat un capsator, selectați o opțiune de capsare. Pentru a nu capsă exemplarele, selectați Fără.</p> <p>Selectați o opțiune de Colaționare:</p> <ul style="list-style-type: none"> • Colaționare activată: Dacă realizați mai multe exemplare, selectați pentru a asambla paginile în ordinea corectă, pentru fiecare set de exemplare. • Colaționare dezactivată: Selectați pentru a grupa paginile similare. De exemplu, dacă realizați cinci exemplare ale unui document care are două pagini, vor fi grupate la un loc cele cinci exemplare ale primei pagini, respectiv cele cinci exemplare ale celei de-a doua pagini.
Previzualizare imagine	<p>Selectați dacă o previzualizare afișată a operației va avea un caracter obligatoriu sau opțional, precum și dacă se dezactivează previzualizarea.</p>

Exemplu de seturi rapide

Mai jos puteți vedea un exemplu al modului în care arată zona **Seturi rapide** după crearea seturilor rapide.

Quick Sets Help

Quick Sets List

Quick Sets are pre-configured sets of options that allow users to easily start a job without having to manually configure frequently used job settings. A Quick Set can be accessed from the Home screen or from the app associated with the Quick Set. Quick Sets are saved as unique jobs that do not impact the default options of the apps.

Show all v

Quick Set Name	Status	Quick Set Type
<input type="checkbox"/> Home Screen		
<input type="checkbox"/> Quick Sets		
<input type="checkbox"/> Photo Quick Set	✔	Copy
<input type="checkbox"/> Save to USB	✔	Scan to USB Drive
<input type="checkbox"/> Test Network Folder	✔	Scan to Network Folder

Quick Sets that are displayed on the control panel can only be moved using the Control Panel Customization page.

Add... Edit... Copy... Remove...

Configurarea setărilor de rețea IP



- [Denegarea partajării imprimantei](#)
- [Vizualizarea sau modificarea setărilor de rețea](#)
- [Redenumirea imprimantei în rețea](#)
- [Configurarea manuală a parametrilor TCP/IP de la panoul de control](#)
- [Configurarea manuală a parametrilor TCP/IP IPv6 de la panoul de control](#)
- [Setările duplex și ale vitezei legăturii](#)

Denegarea partajării imprimantei

HP nu oferă suport pentru lucrul în rețea peer-to-peer, deoarece această caracteristică este o funcție a sistemelor de operare Microsoft și nu a driverelor de imprimantă HP. Accesați paginile Microsoft de la www.microsoft.com.

Vizualizarea sau modificarea setărilor de rețea

Utilizați serverul Web încorporat HP pentru a vizualiza sau modifica setările configurației IP.

1. Deschideți serverul Web încorporat HP (EWS):
 - a. În ecranul principal de pe panoul de control al imprimantei, atingeți pictograma Informații , apoi atingeți pictograma Rețea  pentru a afișa adresa IP sau numele gazdei.
 - b. Deschideți un browser web și, în linia de adresă, tastați adresa IP sau numele gazdei exact cum sunt afișate pe panoul de control al imprimantei. Apăsăți tasta **Enter** de pe tastatura computerului. Se deschide EWS.

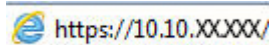

 <https://10.10.XX.XXX/>

 **NOTĂ:** Dacă browserul web afișează un mesaj care indică faptul că accesarea site-ului web poate să nu fie sigură, selectați opțiunea de a accesa site-ul web. Accesarea acestui site web nu va afecta computerul.

2. Faceți clic pe fila **Rețea** pentru a obține informații despre rețea. Modificați setările după cum este necesar.

Redenumirea imprimantei în rețea

Pentru a redenumi imprimanta într-o rețea, astfel încât aceasta să poată fi identificată în mod unic, utilizați serverul Web încorporat HP.

1. Deschideți serverul Web încorporat HP (EWS):
 - a. În ecranul principal de pe panoul de control al imprimantei, atingeți pictograma Informații , apoi atingeți pictograma Rețea  pentru a afișa adresa IP sau numele gazdei.

- b. Deschideți un browser web și, în linia de adresă, tastați adresa IP sau numele gazdei exact cum sunt afișate pe panoul de control al imprimantei. Apăsați tasta **Enter** de pe tastatura computerului. Se deschide EWS.

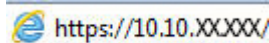

 **NOTĂ:** Dacă browserul web afișează un mesaj care indică faptul că accesarea site-ului web poate să nu fie sigură, selectați opțiunea de a accesa site-ul web. Accesarea acestui site web nu va afecta computerul.

2. Deschideți fila **General**.
3. Pe pagina **Informații dispozitiv**, numele implicit al imprimantei se află în câmpul **Nume dispozitiv**. Puteți schimba acest nume pentru a identifica în mod unic această imprimantă.

 **NOTĂ:** Completarea celorlalte câmpuri de pe această pagină este opțională.

4. Faceți clic pe butonul **Aplicare** pentru a salva modificările.

Configurarea manuală a parametrilor TCP/IP de la panoul de control

Utilizați meniurile panoului de control **Setări** pentru a seta manual o adresă IPv4, o mască de subrețea și un gateway implicit.

1. În ecranul principal de pe panoul de control al imprimantei, selectați **Setări**.
2. Deschideți următoarele meniuri:
 - **Rețea**
 - **Ethernet**
 - **TCP/IP**
 - **Setări IPv4**
 - **Metodă de configurare**
3. Selectați opțiunea **Manual** și apoi selectați **OK**.
4. Deschideți meniul **Setări manuale**.
5. Selectați opțiunea **Adresă IP**, **Mască de subrețea** sau **Gateway implicit**.
6. Atingeți primul câmp pentru a deschide o tastatură. Introduceți cifrele corecte pentru acest câmp și apoi selectați **OK**.

Repețiți procesul pentru fiecare câmp de configurat.

Configurarea manuală a parametrilor TCP/IP IPv6 de la panoul de control

Utilizați meniurile panoului de control **Setări** pentru a seta manual o adresă IPv6.

1. În ecranul principal de pe panoul de control al imprimantei, selectați **Setări**.
2. Pentru a activa configurarea manuală, deschideți următoarele meniuri:

- [Rețea](#)
 - [Ethernet](#)
 - [TCP/IP](#)
 - [Setări IPV6](#)
3. Selectați [Activare](#), selectați [Activat](#) și apoi selectați [OK](#).
 4. Pentru a configura adresa, deschideți meniul [Adresă](#), apoi atingeți câmpul pentru a deschide o tastatură.
 5. Utilizați tastatura pentru a introduce adresa, apoi selectați [OK](#).

Setările duplex și ale vitezei legăturii

 **NOTĂ:** Aceste informații sunt valabile doar pentru rețelele Ethernet. Nu sunt valabile pentru rețelele wireless.

Viteza legăturii și modul de comunicare ale serverului de imprimare trebuie să coincidă cu cele ale hubului de rețea. În majoritatea situațiilor, imprimanta trebuie lăsată în modul automat. Modificările incorecte ale setărilor duplex și ale vitezei legăturii pot împiedica imprimanta să comunice cu alte echipamente din rețea. Pentru a efectua modificări, utilizați panoul de control al imprimantei.

 **NOTĂ:** Setarea imprimantei trebuie să corespundă setării dispozitivului de rețea (un hub de rețea, comutator, gateway, router sau computer).

 **NOTĂ:** Efectuarea modificărilor acestor setări determină oprirea, apoi pornirea imprimantei. Efectuați modificări numai când imprimanta este în stare de inactivitate.

1. Din ecranul principal al panoului de control al imprimantei, glisați până la afișarea meniului [Setări](#). Atingeți pictograma [Setări](#) pentru a deschide meniul.
2. Deschideți următoarele meniuri:
 - [Rețea](#)
 - [Ethernet](#)
 - [Viteză legătură](#)
3. Selectați una dintre opțiunile următoare:
 - [Automat](#): Serverul de imprimare se configurează automat pentru cea mai mare viteză a legăturii și pentru modul de comunicare permis în rețea.
 - [10T semi](#): 10 megaocți pe secundă (Mbps), operare semi-duplex
 - [10T complet](#): 10 Mbps, operare full-duplex
 - [10T automat](#): 10 Mbps, operare duplex automată
 - [100TX semi](#): 100 Mbps, operare semi-duplex
 - [100TX complet](#): 100 Mbps, operare full-duplex

- **100TX automat:** 100 Mbps, operare duplex automată
 - **1000T complet:** 1000 Mbps, operare full-duplex
4. Selectați **OK**. Imprimanta se oprește, apoi pornește.

Funcțiile de securitate ale imprimantei

Introducere

Imprimanta include mai multe funcții de securitate pentru restricționarea utilizatorilor care au acces la setările de configurare, pentru asigurarea datelor și pentru prevenirea accesului la componentele hardware de valoare.



- [Declarații de securitate](#)
- [Atribuirea unei parole de administrator](#)
- [IP Security](#)
- [Blocarea formatorului](#)
- [Compatibilitatea cu criptarea: hard diskurile securizate HP de înaltă performanță](#)

Declarații de securitate

Imprimanta acceptă standardele de securitate și protocoalele recomandate care vă ajută să păstrați imprimanta în siguranță, protejează informațiile critice din rețea și simplifică modul de monitorizare și întreținere.

Atribuirea unei parole de administrator

Atribuiți o parolă de administrator pentru accesul la imprimantă și la serverul Web încorporat HP, astfel încât utilizatorii neautorizați să nu poată modifica setările imprimantei.

1. Deschideți serverul Web încorporat HP (EWS):
 - a. În ecranul principal de pe panoul de control al imprimantei, atingeți pictograma Informații , apoi atingeți pictograma Rețea  pentru a afișa adresa IP sau numele gazdei.
 - b. Deschideți un browser web și, în linia de adresă, tastați adresa IP sau numele gazdei exact cum sunt afișate pe panoul de control al imprimantei. Apăsăți tasta **Enter** de pe tastatura computerului. Se deschide EWS.

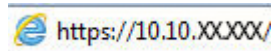

 **NOTĂ:** Dacă browserul Web afișează un mesaj conform căruia este posibil ca accesarea site-ului Web să nu fie sigură, selectați opțiunea de accesare în continuare a site-ului Web. Accesarea acestui site Web nu va afecta computerul.

2. Faceți clic pe fila **Securitate**.
3. Deschideți meniul **Securitate generală**.
4. În zona cu eticheta **Setați parola administratorului local**, introduceți numele care va fi asociat cu parola în câmpul **Nume de utilizator**.
5. Introduceți parola în câmpul **Parolă nouă**, apoi introduceți-o din nou în câmpul **Verificare parolă**.

 **NOTĂ:** Dacă schimbați o parolă existentă, mai întâi introduceți parola existentă în câmpul **Parolă veche**.

6. Faceți clic pe butonul **Aplicare**.

 **NOTĂ:** Rețineți parola și păstrați-o într-un loc sigur. Parola de administrator nu poate fi recuperată. Dacă ați pierdut sau uitat parola de administrator, contactați Asistența HP la support.hp.com pentru a primi asistența necesară pentru a reseta complet imprimanta.

Unele caracteristici de la panoul de control al imprimantei pot fi securizate astfel încât să nu poată fi utilizate de persoane neautorizate. Când o caracteristică este securizată, imprimanta vă solicită să vă conectați înainte de a o putea utiliza. De asemenea, vă puteți conecta fără să așteptați o solicitare, apăsând butonul **Conectare** de la panoul de control al imprimantei.

În mod normal, acreditările pentru conectarea la imprimantă sunt aceleași cu cele pentru conectarea la rețea. Consultați administratorul rețelei pentru această imprimantă dacă aveți întrebări privind acreditările pe care să le utilizați.

1. În ecranul principal de pe panoul de control al produsului, selectați **Conectare**.
2. Urmăriți instrucțiunile pentru a introduce acreditările.

 **NOTĂ:** Pentru a menține securitatea pentru imprimantă, selectați **Deconectare** după ce ați terminat de utilizat imprimanta.

IP Security

IP Security (IPsec) reprezintă un set de protocoale care controlează traficul de rețea de tip IP înspre și dinspre imprimantă. IPsec asigură funcția de autentificare gazdă cu gazdă, integritatea datelor și criptarea comunicațiilor în rețea.

Pentru imprimantele conectate la rețea și care dispun de un server de imprimare HP Jetdirect, puteți configura IPsec utilizând fila **Rețea** din serverul Web încorporat HP.



Blocarea formatorului

Formatorul are un slot pe care îl puteți utiliza pentru a atașa un cablu de securitate. Blocarea formatorului împiedică demontarea unor componente de valoare de pe acesta.

Compatibilitatea cu criptarea: hard diskurile securizate HP de înaltă performanță

Hard diskul oferă o criptare pe bază de hardware, astfel încât puteți stoca date importante fără a afecta performanța imprimantei. Acest hard disk utilizează standardul avansat de criptare AES (Advanced Encryption Standard) și are caracteristici versatile de economisire a timpului, precum și o funcționalitate robustă.

Urmăriți acești pași pentru a configura discul pe serverul web încorporat HP:

1. În ecranul principal de pe panoul de control al imprimantei, selectați pictograma Informații , apoi selectați pictograma Rețea  pentru a afișa adresa IP sau numele gazdei.
2. Deschideți un browser web și, în linia de adresă, tastați adresa IP sau numele gazdei exact cum sunt afișate pe panoul de control al imprimantei. Apăsăți tasta **Enter** de pe tastatura computerului. Se deschide EWS.

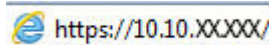
 <https://10.10.XX.XXX/>

 **NOTĂ:** Dacă browserul web afișează un mesaj care indică faptul că accesarea site-ului web poate să nu fie sigură, selectați opțiunea de a accesa site-ul web. Accesarea acestui site web nu va afecta computerul.

3. Faceți clic pe fila **Securitate**.

4. Deschideți meniul **Protejare date stocate**.
5. Configurați opțiunile dorite și apoi faceți clic pe **Aplicare**.

Setări de conservare a energiei

Introducere

- [Setați temporizatorul de oprire și configurați imprimanta astfel încât să utilizeze 2 wați sau mai puțin](#)
- [Setarea programului de oprire](#)

Configurați setări de oprire pentru a reduce consumul de energie atunci când imprimanta este inactivă.

Setați temporizatorul de oprire și configurați imprimanta astfel încât să utilizeze 2 wați sau mai puțin

Setările din cadrul acestui meniu afectează cantitatea de energie utilizată de imprimantă, timpul de activare/oprire și cât de repede se activează imprimanta din modul Oprire.

Pentru a configura imprimanta pentru a utiliza 2 wați sau mai puțin de energie în modul de oprire, introduceți durata atât pentru setările de [Oprire după inactivitate](#), cât și pentru [Dezactivare automată după oprire](#).

1. În ecranul principal de pe panoul de control al imprimantei, selectați [Setări](#).
2. Deschideți următoarele meniuri:
 - [General](#)
 - [Setări de energie](#)
 - [Setări oprire](#)
3. Selectați [Oprire după inactivitate](#) pentru a specifica numărul de minute de inactivitate înainte ca imprimanta să intre în modul Oprire. Introduceți perioada de timp adecvată.
4. Selectați [Dezactivare automată după oprire](#) pentru a trece imprimanta într-un mod avansat de economisire a energiei după o perioadă de oprire. Introduceți perioada de timp adecvată.

 **NOTĂ:** În mod implicit, imprimanta se va activa din modul Dezactivare automată în urma oricărei activități, cu excepția USB sau Wi-Fi. Pentru setări care economisesc mai multă energie, puteți să o setați să se activeze numai de la butonul de alimentare, selectând [Oprire \(activare numai cu butonul de alimentare\)](#).

5. Selectați [Finalizat](#) pentru a salva setările.

Setarea programului de oprire

Utilizați caracteristica [Program de oprire](#) pentru a configura imprimanta să se activeze sau să intre automat în modul Oprire la anumite ore din zi sau în anumite zile ale săptămânii.

1. În ecranul principal de pe panoul de control al imprimantei, selectați [Setări](#).
2. Deschideți următoarele meniuri:
 - [General](#)
 - [Setări de energie](#)
 - [Program de oprire](#)

3. Selectați butonul [Eveniment nou](#), apoi selectați tipul de eveniment de programat: [Eveniment de activare](#) sau [Eveniment de oprire](#).
4. Pentru un eveniment de activare sau de oprire, configurați ora și ziua din săptămână pentru eveniment. Selectați [Salvare](#) pentru a salva setarea.

HP Web Jetadmin

HP Web Jetadmin este un instrument de înaltă tehnologie, premiat, pentru gestionarea eficientă a unei mari varietăți de produse HP conectate la rețea, inclusiv imprimante, imprimante multifuncționale și dispozitive de trimitere digitală. Această soluție unică vă permite să instalați, să monitorizați, să întrețineți, să deparați și să securizați de la distanță mediul dvs. de imprimare și de prelucrare a imaginilor, contribuind considerabil la creșterea productivității în afaceri prin economisirea timpului, controlul costurilor și protejarea investiției dvs.

Upgrade-urile HP Web Jetadmin sunt disponibile periodic pentru a oferi asistență pentru anumite caracteristici ale produsului. Accesați www.hp.com/go/webjetadmin pentru mai multe informații.

Actualizările de software și firmware

HP actualizează cu regularitate funcțiile care sunt disponibile în firmware-ul imprimantei. Pentru a beneficia de cele mai noi caracteristici, actualizați firmware-ul imprimantei. Descărcați de pe web cel mai recent fișier de actualizare a firmware-ului:

Accesați www.hp.com/support/pwcolormfpE77650 sau www.hp.com/support/pwcolormfpE77660 sau www.hp.com/support/pwcolorP77940mfp sau www.hp.com/support/pwcolorP77950mfp sau www.hp.com/support/pwcolorP77960mfp sau www.hp.com/support/pwcolorP77440mfp. Faceți clic pe **Software și drivere**.

9 Rezolvarea problemelor

Pentru informații suplimentare

- [Asistență pentru clienți](#)
- [Sistemul de asistență al panoului de control](#)
- [Restabilirea setărilor din fabrică](#)
- [Panoul de control al imprimantei afișează mesajul „Cartușul are un nivel scăzut” sau „Cartușul are un nivel foarte scăzut”](#)
- [Imprimanta nu preia hârtia sau alimentează greșit](#)
- [Eliminarea blocajelor de hârtie](#)
- [Îmbunătățirea calității imprimării](#)
- [Îmbunătățirea calității imaginii copiate](#)
- [Îmbunătățirea calității imaginii scanate](#)
- [Îmbunătățirea calității imaginii faxurilor](#)
- [Rezolvarea problemelor de rețea prin cablu](#)
- [Rezolvarea problemelor de rețea wireless](#)
- [Rezolvarea problemelor de fax](#)

Următoarele informații sunt corecte la momentul publicării.

Pentru asistență video, consultați www.hp.com/videos/PageWide.

Pentru informațiile curente, consultați www.hp.com/support/pwcolormfpE77650 sau www.hp.com/support/pwcolormfpE77660 sau www.hp.com/support/pwcolorP77940mfp sau www.hp.com/support/pwcolorP77950mfp sau www.hp.com/support/pwcolorP77960mfp sau www.hp.com/support/pwcolorP77440mfp.

Asistența completă oferită de HP pentru imprimantă include următoarele informații:

- Instalare și configurare
- Învățare și utilizare
- Rezolvarea problemelor
- Descărcări de software și actualizări de firmware

- Alăturarea la forumuri de asistență
- Găsirea de informații despre garanție și reglementări

Asistență pentru clienți

Obținerea de asistență prin telefon pentru țara/regiunea dumneavoastră	Numerele de telefon ale țării/regiunii pot fi găsite pe fluturașul din cutia imprimantei sau pe www.hp.com/support/ .
Pregătiți denumirea, numărul de serie, data cumpărării și descrierea problemei imprimantei	
Obțineți asistență 24 de ore pe Internet și descărcați utilitare software și drivere	www.hp.com/support/pwcolormfpE77650 sau www.hp.com/support/pwcolormfpE77660 sau www.hp.com/support/pwcolorP77940mfp sau www.hp.com/support/pwcolorP77950mfp sau www.hp.com/support/pwcolorP77960mfp sau www.hp.com/support/pwcolorP77440mfp
Comandați contracte suplimentare HP de service sau întreținere	www.hp.com/go/macosex
Înregistrarea imprimantei	www.register.hp.com

Sistemul de asistență al panoului de control

Imprimanta are un sistem de asistență încorporat, care explică modul de utilizare a fiecărui ecran. Pentru a deschide sistemul de asistență, selectați butonul Asistență  din colțul din dreapta sus al ecranului.



În cazul anumitor ecrane, sistemul de asistență se va deschide cu un meniu global, în care puteți căuta subiecte specifice. Puteți naviga prin structura de meniuri atingând butoanele din meniu.

Unele ecrane de asistență includ animații care vă îndrumă prin proceduri specifice, cum este cea de eliminare a blocajelor.

Dacă imprimanta afișează o eroare sau un avertisment, atingeți butonul Asistență  pentru a deschide un mesaj care descrie problema. Mesajul conține, de asemenea, instrucțiuni despre rezolvarea problemei.

Restabilirea setărilor din fabrică

Introducere

Utilizați următoarele metode pentru a readuce imprimanta la setările originale din fabrică.

 **NOTĂ:** Restabilirea setărilor din fabrică setează majoritatea setărilor imprimantei la valorile prestabilite din fabrică. Totuși, unele setări nu sunt modificate, cum ar fi limba, data, ora și unele setări ale configurației de rețea.

Metoda 1: Restabilirea setărilor din fabrică din panoul de control al imprimantei



1. Din ecranul principal al panoului de control al imprimantei, glisați până la afișarea meniului **Setări**. Atingeți pictograma **Setări** pentru a deschide meniul.
2. Deschideți următoarele meniuri:
 - **General**
 - **Resetare setări din fabrică**
3. Atingeți **Resetare**.

Un mesaj de verificare indică faptul că finalizarea funcției de resetare poate avea drept rezultat pierderea de date.

4. Selectați **Resetare** pentru a finaliza procesul.

 **NOTĂ:** Imprimanta repornește automat după finalizarea operației de resetare.

Metoda 2: Restabilirea setărilor din fabrică din serverul web încorporat HP (numai imprimante conectate la rețea)

1. Deschideți serverul Web încorporat HP (EWS):
 - a. În ecranul principal de pe panoul de control al imprimantei, atingeți pictograma Informații , apoi atingeți pictograma Rețea  pentru a afișa adresa IP sau numele gazdei.
 - b. Deschideți un browser web și, în linia de adresă, tastați adresa IP sau numele gazdei exact cum sunt afișate pe panoul de control al imprimantei. Apăsăți tasta **Enter** de pe tastatura computerului. Se deschide EWS.



 **NOTĂ:** Dacă browserul Web afișează un mesaj conform căruia este posibil ca accesarea site-ului Web să nu fie sigură, selectați opțiunea de accesare în continuare a site-ului Web. Accesarea acestui site Web nu va afecta computerul.

2. Deschideți fila **General**.
3. În partea din stânga a ecranului, faceți clic pe **Resetare setări din fabrică**.
4. Faceți clic pe butonul **Resetare**.

 **NOTĂ:** Imprimanta repornește automat după finalizarea operației de resetare.

Panoul de control al imprimantei afișează mesajul „Cartușul are un nivel scăzut” sau „Cartușul are un nivel foarte scăzut”

Cartușul are un nivel scăzut: imprimanta anunță când nivelul unui cartuș este scăzut. Durata de viață rămasă efectivă a cartușului poate fi diferită. Încercați să aveți un consumabil de schimb disponibil, pe care să îl puteți instala când calitatea imprimării nu mai este acceptabilă. Cartușul nu trebuie înlocuit în acest moment.

Cartușul are un nivel foarte scăzut: imprimanta anunță când nivelul cartușului este foarte scăzut. Durata de viață rămasă efectivă a cartușului poate fi diferită. Încercați să aveți un consumabil de schimb disponibil, pe care să îl puteți instala când calitatea imprimării nu mai este acceptabilă. Cartușul nu trebuie înlocuit în acest moment decât în cazul în care calitatea de imprimare nu mai este acceptabilă.

Garanția HP de protecție premium expiră aproximativ la sfârșitul duratei de viață utilizabile a cartușului. Verificați pagina de stare a consumabilelor sau serverul web încorporat HP (EWS) pentru stare.

 **NOTĂ:** Această imprimantă nu este proiectată să utilizeze sisteme de alimentare continuă cu cerneală. Pentru a relua imprimarea, scoateți sistemul de alimentare continuă cu cerneală și instalați cartușe HP originale (sau compatibile).

 **NOTĂ:** Această imprimantă este proiectată să utilizeze cartușele de cerneală până când se golesc. Reumplerea cartușelor înainte ca acestea să se golească poate să cauzeze erori la funcționarea imprimantei. Dacă se întâmplă acest lucru, introduceți un cartuș nou (fie original HP, fie compatibil) pentru a continua imprimarea.

Schimbarea setărilor de „Nivel foarte scăzut”

Puteți schimba modul în care imprimanta reacționează atunci când consumabilele ating nivelul foarte scăzut. Nu trebuie să restabiliți aceste setări la instalarea unui nou cartuș.

1. În ecranul principal de pe panoul de control al imprimantei, selectați **Setări**.
2. Deschideți următoarele meniuri:
 - **Gestionare consumabile**
 - **Comportament nivel foarte scăzut**
 - **Cartuș negru** sau **Cartușe color**
3. Selectați una dintre opțiunile următoare:
 - Selectați opțiunea **Oprire** pentru a seta imprimanta să se oprească din imprimare când cartușul atinge pragul de nivel **Foarte scăzut**.
 - Selectați opțiunea **Continuare** pentru a seta imprimanta să vă alerteze când cartușul are un nivel foarte scăzut și să continue imprimarea indiferent de setarea **Nivel foarte scăzut**, fără interacțiune. Aceasta poate cauza imprimarea la o calitate nesatisfăcătoare.
 - Selectați opțiunea **Solicitare de continuare** pentru a seta imprimanta să se oprească din imprimare când cartușul atinge pragul de **Nivel foarte scăzut**. Puteți să confirmați solicitarea sau să înlocuiți cartușul pentru a relua imprimarea.

Pentru imprimante cu funcționalitate de fax

Când imprimanta este setată la opțiunea **Oprire** sau **Solicitare de continuare**, există riscul ca faxurile să nu se imprime când este reluată imprimarea. Această situație poate să survină dacă imprimanta a recepționat mai multe faxuri decât poate să rețină memoria când imprimanta este în așteptare.

Imprimanta poate să imprime faxurile fără întrerupere când trece de pragul nivelului foarte scăzut dacă selectați opțiunea [Continuare](#) pentru cartuș, dar calitatea imprimării poate să scadă.

Comandarea de consumabile

Comandă hârtie și consumabile	www.hp.com/go/suresupply
Comandă prin intermediul furnizorilor de service sau asistență	Contactați un furnizor de service sau de asistență autorizat de HP.
Comandare prin serverul Web încorporat HP (EWS)	Pentru acces, într-un browser web acceptat de pe calculatorul dvs., introduceți adresa IP sau numele gazdei imprimantei în câmpul pentru adresă/URL. Serverul web încorporat conține o legătură către site-ul Web HP SureSupply, care oferă opțiuni pentru achiziționarea de consumabile HP originale.

Imprimanta nu preia hârtia sau alimentează greșit

Introducere

Următoarele soluții pot ajuta la rezolvarea problemelor în cazul în care imprimanta nu preia hârtie din tavă sau dacă preia mai multe coli de hârtie în același timp. Oricare dintre următoarele situații poate duce la blocaje de hârtie.

- [Imprimanta nu preia hârtie](#)
- [Imprimanta preia mai multe coli de hârtie](#)
- [Alimentatorul de documente se blochează, se strâmbă sau preia mai multe coli de hârtie](#)

Imprimanta nu preia hârtie

Dacă imprimanta nu preia hârtie din tavă, încercați aceste soluții.

1. Deschideți imprimanta și scoateți colile de hârtie blocate. Asigurați-vă să nu rămână resturi rupte de hârtie în interiorul imprimantei.
2. Încărcați tava cu dimensiunea corectă de hârtie pentru operație.
3. Asigurați-vă că dimensiunea și tipul hârtiei sunt setate corect pe panoul de control al imprimantei.

4. Asigurați-vă că ghidajele pentru hârtie sunt ajustate corect pentru dimensiunea hârtiei. Reglați ghidajele la marcajul de aliniere corespunzător din tavă. Săgeata de pe ghidajul tăvii trebuie să fie aliniată exact cu marcajul de pe tavă.

 **NOTĂ:** Nu ajustați ghidajele pentru hârtie strâns pe teancul de hârtie. Reglați-le la marcajele sau marcajele de aliniere de pe tavă.

Imaginile următoarele prezintă exemple de marcaje pentru dimensiunile hârtiei din tăvi pentru diverse imprimante. Majoritatea imprimantelor HP au marcajele similare cu acestea.

Figura 9-1 Marcaje de dimensiune pentru tava 1 sau tava multifuncțională



Figura 9-2 Marcaje de dimensiune pentru tăvile tip casetă



5. Asigurați-vă că umiditatea din cameră se încadrează în specificațiile pentru această imprimantă și că hârtia este depozitată în ambalaje nedesfăcute. Majoritatea topurilor de hârtie sunt livrate într-un ambalaj rezistent la umezeală, pentru a păstra hârtie uscată.

În mediile cu umiditate ridicată, colile de hârtie din partea de sus a teancului din tavă pot să absoarbă umezeală și pot avea un aspect ondulat sau neuniform. Dacă se întâmplă așa, scoateți primele 5 sau 10 de coli de hârtie din teanc.

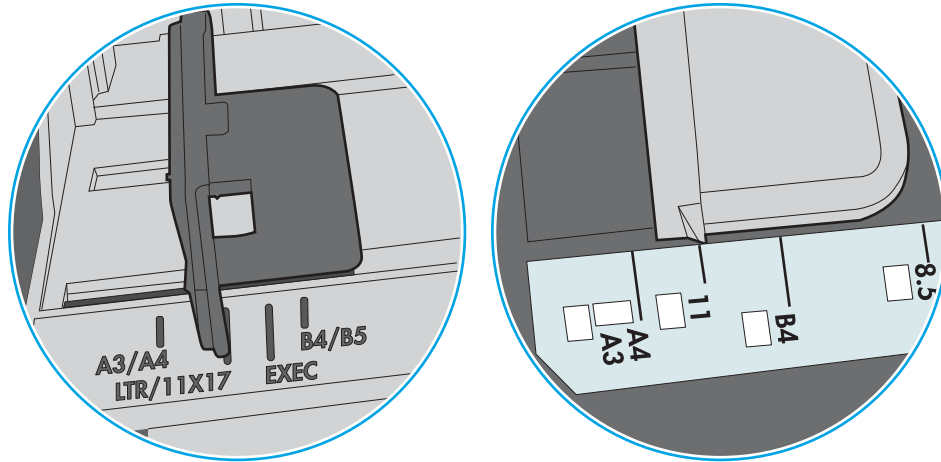
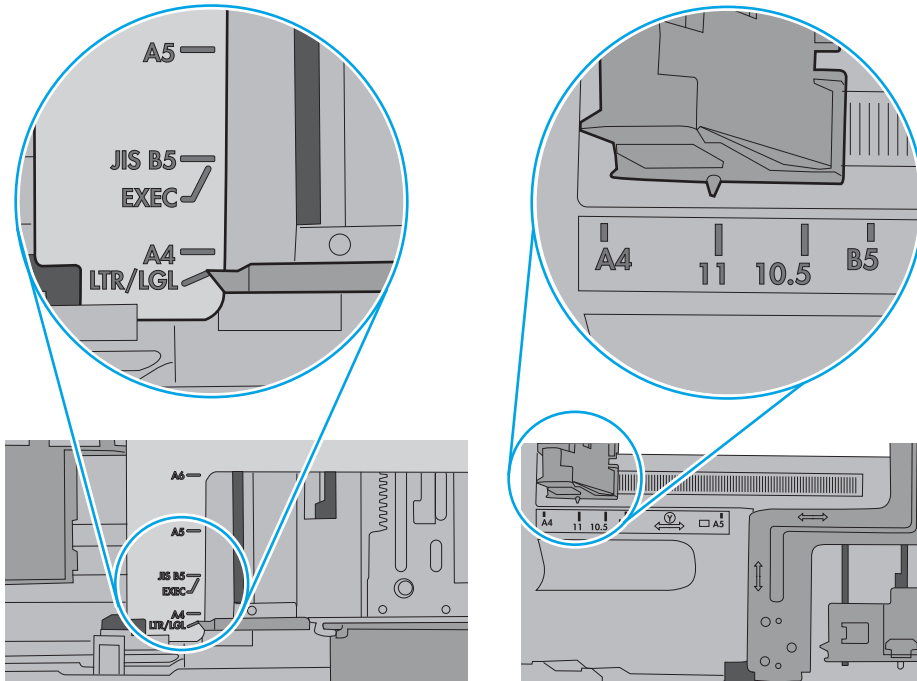
În medii cu umiditate redusă, electricitatea statică în exces poate determina lipirea colilor de hârtie. Dacă se întâmplă așa, scoateți hârtia din tavă și îndoiți teancul în forma literei U, ținând-l de ambele capete. Apoi, rotiți capetele în jos pentru inversarea formei de U. În continuare, țineți fiecare margine a teancului de hârtie și repetați procesul. Acest proces eliberează colile individuale fără a induce electricitate statică. Îndreptați teancul de hârtie pe o masă înainte de a îl poziționa la loc în tavă.

Figura 9-3 Tehnică pentru îndoirea teancului de hârtie

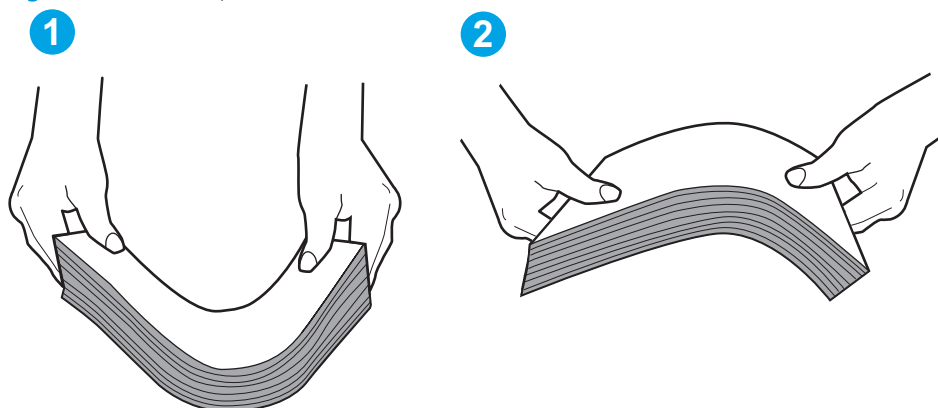

6. Verificați panoul de control al imprimantei pentru a vedea dacă produsul așteaptă să confirmați o solicitare de alimentare manuală cu hârtie. Încărcați hârtie și continuați.
7. Este posibil ca rolele de deasupra tăvii să fie contaminate. Curățați rolele cu o cârpă fără scame, înmuiată în apă caldă. Utilizați apă distilată, dacă este disponibilă.

ATENȚIE: Nu pulverizați apă direct pe imprimantă. În schimb, pulverizați apă pe cârpă sau înmuiați ușor cârpa în apă și stoarceți-o bine înainte de a curăța rolele.

Următoarea imagine prezintă exemple de poziție a rolor pentru diverse imprimante.

Figura 9-4 Pozițiile rolor pentru tava 1 sau tava multifuncțională

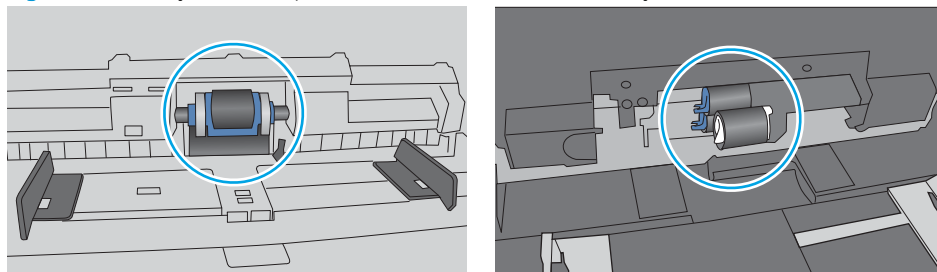

Imprimanta preia mai multe coli de hârtie

Dacă imprimanta preia mai multe coli de hârtie din tavă, încercați aceste soluții.

1. Scoateți topul de hârtie din tavă și îndoiți-l, rotiți-l la 180 de grade și întoarceți-l pe partea cealaltă. *Nu răsfoiți hârtia.* Puneți topul de hârtie din nou în tavă.

 **NOTĂ:** Răsfoirea hârtiei induce electricitate statică. În loc să răsfoiți teancul de hârtie, îndoiți-l în timp ce îl țineți de ambele capete, în forma literei U. Apoi, rotiți capetele în jos pentru inversarea formei de U. În continuare, țineți fiecare margine a teancului de hârtie și repetați procesul. Acest proces eliberează colile individuale fără a induce electricitate statică. Îndreptați teancul de hârtie pe o masă înainte de a îl poziționa la loc în tavă.

Figura 9-5 Tehnică pentru îndoirea teancului de hârtie



2. Utilizați numai hârtie care respectă specificațiile HP pentru această imprimantă.
3. Asigurați-vă că umiditatea din cameră se încadrează în specificațiile pentru această imprimantă și că hârtia este depozitată în ambalaje nedesfăcute. Majoritatea topurilor de hârtie sunt livrate într-un ambalaj rezistent la umezeală, pentru a păstra hârtie uscată.

În mediile cu umiditate ridicată, colile de hârtie din partea de sus a teancului din tavă pot să absoarbă umezeală și pot avea un aspect ondulat sau neuniform. Dacă se întâmplă așa, scoateți primele 5 sau 10 de coli de hârtie din teanc.

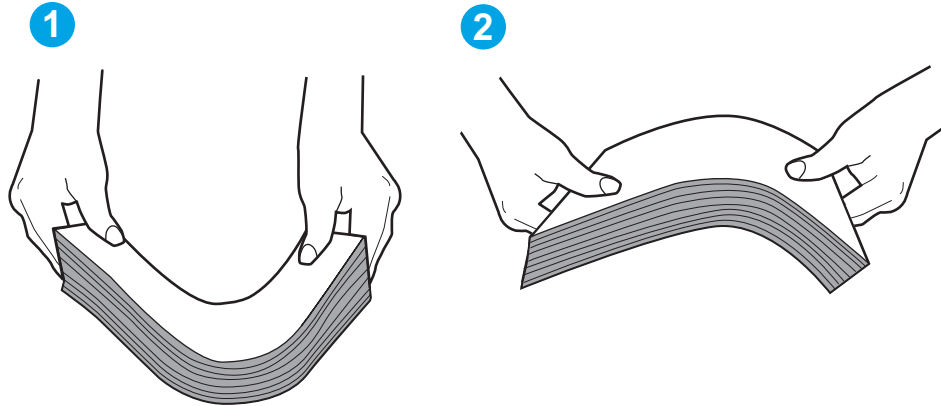
În medii cu umiditate redusă, electricitatea statică în exces poate determina lipirea colilor de hârtie. Dacă se întâmplă așa, scoateți hârtia din tavă și îndoiți teancul în modul descris mai sus.

4. Utilizați hârtie care nu este șifonată, îndoită sau deteriorată. Dacă este necesar, utilizați hârtie din alt pachet.

5. Asigurați-vă că tava nu este umplută excesiv, verificând marcajele pentru înălțimea topului din interiorul tăvii. Dacă este, scoateți întregul top de hârtie din tavă, îndreptați-l, apoi puneți la loc în tavă o parte din hârtie.

Imaginile următoarele prezintă exemple de marcaje pentru înălțimea hârtiei în tăvi pentru diverse imprimante. Majoritatea imprimantelor HP au marcajele similare cu acestea. De asemenea, asigurați-vă că toate colile de hârtie se află sub urechile de lângă marcajele pentru înălțimea teancului. Aceste urechi ajută la menținerea hârtiei în poziția corectă la intrarea în imprimantă.

Figura 9-6 Marcajele pentru înălțimea teancului



Figura 9-7 Urechile pentru teancul de hârtie



6. Asigurați-vă că ghidajele pentru hârtie sunt ajustate corect pentru dimensiunea hârtiei. Reglați ghidajele la marcajul de aliniere corespunzător din tavă. Săgeata de pe ghidajul tăvii trebuie să fie aliniată exact cu marcajul de pe tavă.

 **NOTĂ:** Nu ajustați ghidajele pentru hârtie strâns pe teancul de hârtie. Reglați-le la marcajele sau marcajele de aliniere de pe tavă.

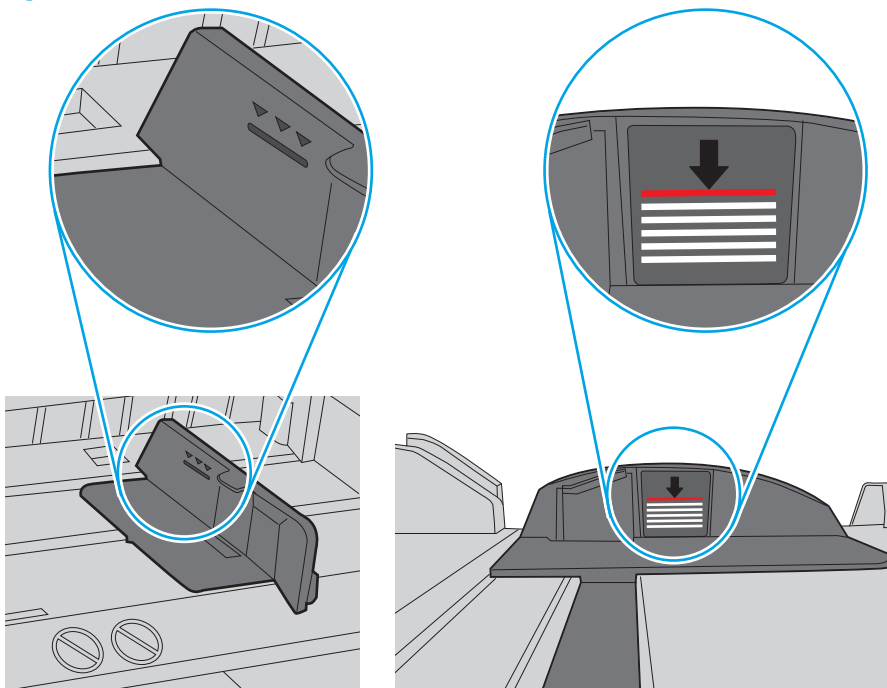
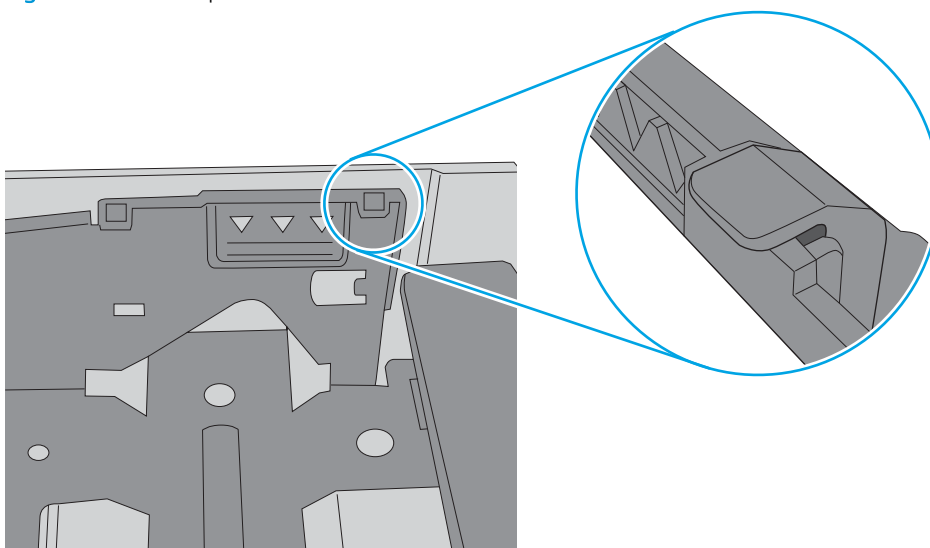
Imaginile următoare prezintă exemple de marcaje pentru dimensiunile hârtiei din tăvi pentru diverse imprimante. Majoritatea imprimantelor HP au marcajele similare cu acestea.

Figura 9-8 Marcaje de dimensiune pentru tava 1 sau tava multifuncțională



Figura 9-9 Marcaje de dimensiune pentru tăvile tip casetă



7. Asigurați-vă că mediul de imprimare respectă specificațiile recomandate.

Alimentatorul de documente se blochează, se strâmbă sau preia mai multe coli de hârtie

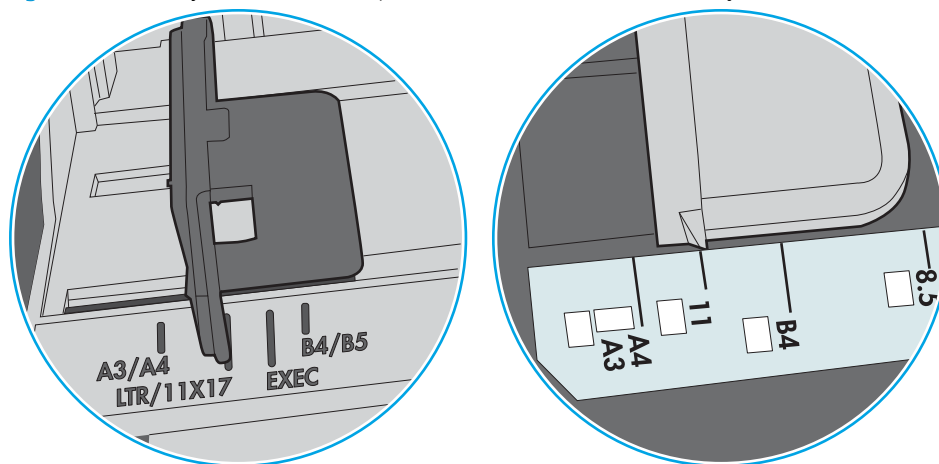
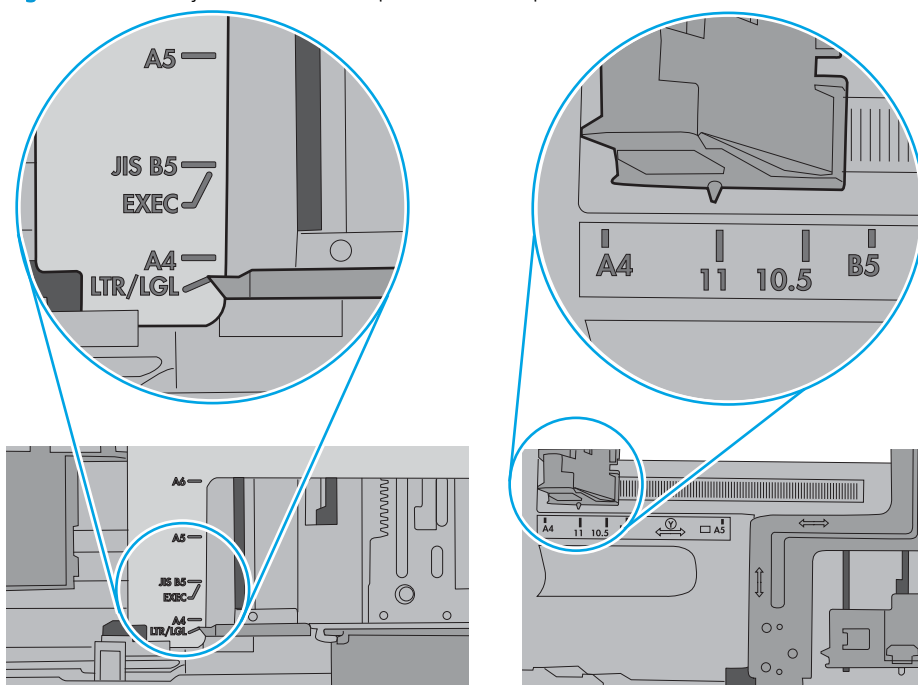
 **NOTĂ:** Această informație se aplică numai imprimantelor MFP.

- Este posibil ca originalul să aibă ceva pe el, precum capse sau note autoadezive, care trebuie îndepărtate.
- Verificați dacă toate rolele sunt la locul lor și dacă este închis capacul de acces la role din alimentatorul de documente.
- Asigurați-vă că ați închis capacul de sus al alimentatorului de documente.
- Este posibil ca paginile să nu fie așezate corect. Îndreptați paginile și ajustați ghidajele pentru hârtie pentru a centra teancul.
- Ghidajele pentru hârtie trebuie să atingă marginile topului de hârtie pentru o funcționare corectă. Asigurați-vă că topul de hârtie este drept și că ghidajele fixează topul de hârtie.
- Este posibil ca în tava de alimentare a alimentatorului de documente sau în sertarul de ieșire să se afle mai multe pagini decât numărul maxim permis. Asigurați-vă că topul de hârtie se potrivește sub ghidajele din tava de alimentare și scoateți paginile din sertarul de ieșire.
- Verificați că nu există bucăți de hârtie, capse, agrafe sau alte impurități în calea de rulare a hârtiei.
- Curățați rolele alimentatorului de documente și placa de separare. Utilizați aer comprimat sau o cârpă curată, fără scame, umezită cu apă caldă. Dacă alimentarea defectuoasă persistă, înlocuiți rolele.
- În ecranul principal de pe panoul de control al imprimantei, derulați până la butonul [Consumabile](#) și atingeți acest buton. Verificați starea kitului alimentator de documente și înlocuiți-l dacă este necesar.

Eliminarea blocajelor de hârtie

Introducere

Următoarele informații includ instrucțiuni pentru îndepărtarea blocajelor de hârtie din imprimantă.

- [Localizările blocajelor de hârtie](#)
- [Navigarea automată pentru îndepărtarea blocajelor de hârtie](#)
- [Experimentați blocaje de hârtie frecvente sau repetate?](#)
- [Eliminarea blocajelor de hârtie din alimentatorul de documente – 31.13.yz](#)
- [Eliminarea blocajelor de hârtie din tava 1 - 15.A1.yz; 15.D1.51; 15.D1.81; 15.D2.A1; 15.D2.D1](#)
- [Eliminarea blocajelor de hârtie în tăvile tandem 2 și 3 \(exclusiv pentru modelele E77660zts, P77440dn\)](#)
- [Eliminarea blocajelor de hârtie din tava 2 - 15.A2.yz; 15.D2.52; 15.D2.82; 15.D2.A2; 15.D2.D2](#)
- [Eliminarea blocajelor de hârtie în tava 3 - 15.A3.yz; 15.12.A3; 15.12.D3](#)
- [Eliminarea blocajelor de hârtie din rola de presiune încălzită \(HPR\) - 13.xx.xx, 15.5x.xx, 66.Bx.xx, 17.B3.xx](#)
- [Eliminarea blocajelor de hârtie din sertarul de ieșire - 15.E1.yz; 15.C1.AZ](#)
- [Eliminarea blocajelor de hârtie din unitatea duplex - 15.D1.yz; 15.D2.yz; 15.C1.5z; 15.C1.8z; 15.C1.9z](#)
- [Eliminarea blocajelor de hârtie din tăvile de 3 X 550 coli - 15.A4.yz; 15.A5.yz; 15.A6.yz; 15.A9.yz; 15.37.yz; 15.38.yz; 15.48.yz](#)
- [Eliminarea blocajelor de hârtie din accesoriul de 4.000 de coli HCl - 15.A7.yz; 15.A8.yz; 15.37.yz; 15.38.yz; 15.48.yz](#)
- [Eliminarea blocajelor de hârtie din dispozitivul de finisare interior \(doar pentru modelele E77650dns, E77650zs și E77660zs\) - 15.51.yz; 15.62.yz; 15.63.yz; 15.67.yz](#)
- [Eliminarea blocajelor de capse în dispozitivul de finisare interior \(exclusiv pentru modelele E77650dns, E77650zs, E77660dns, E77660zs, E77660zts, P77940dns, P77950dns, P77960dns\) - 15.63.yz](#)
- [Eliminarea blocajelor de hârtie de la ușa din spate a dispozitivului de finisare separat \(numai pentru modelele E77650z+, E77660z+, P77940dn+, P77950dn+, P77960dn+\)](#)
- [Eliminarea blocajelor de hârtie de la capacul frontal al dispozitivului de finisare separat \(numai pentru modelele E77650z+, E77660z+, P77940dn+, P77950dn+, P77960dn+\)](#)
- [Eliminarea blocajelor de capse din dispozitivul de finisare separat \(numai pentru modelele E77650z+, E77660z+, P77940dn+, P77950dn+, P77960dn+\)](#)

Localizările blocajelor de hârtie

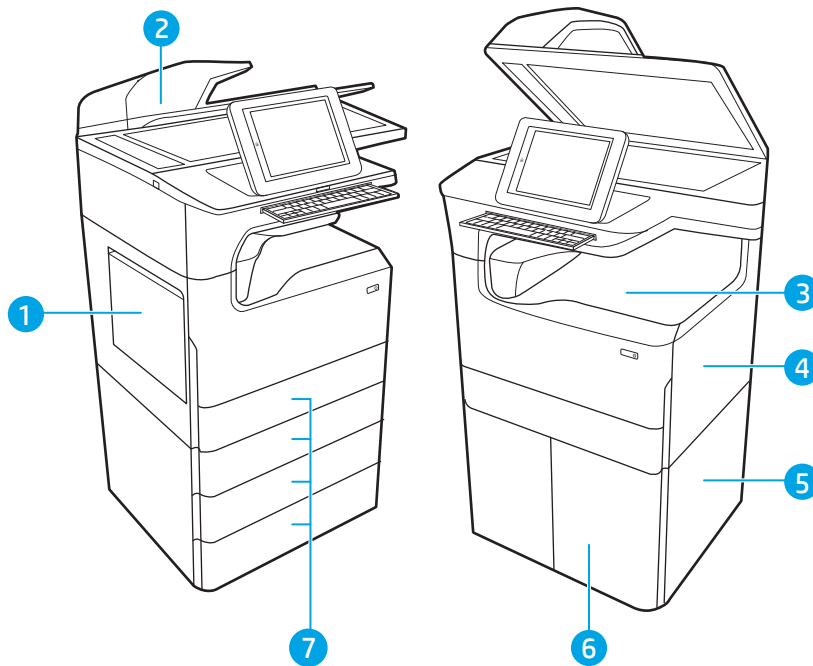

1	Tava 1 și ușa din stânga
2	Alimentator de documente
3	Sertar de ieșire sau dispozitiv de finisare interior (numai pentru modelele E77650dns, E77650zs și E77660zs)
4	Ușa din dreapta (duplexor)
5	Ușa inferioară din dreapta
6	Alimentator HCI de 4.000 de coli
7	Tăvi de 550 de coli

Navigarea automată pentru îndepărtarea blocajelor de hârtie

Funcția de navigare automată vă ajută la îndepărtarea blocajelor furnizând instrucțiuni pas cu pas pe panoul de control. Când finalizați o etapă, imprimanta afișează instrucțiuni pentru etapa următoare, până când ați finalizat toate etapele procedurii.

Experimentați blocaje de hârtie frecvente sau repetate?

Pentru a reduce numărul de blocaje de hârtie, încercați aceste soluții.

 **NOTĂ:** Pentru a viziona un clip video care demonstrează cum se încarcă hârtia într-un mod care reduce numărul de blocaje de hârtie, faceți clic [aici](#).

1. Utilizați numai hârtie care respectă specificațiile HP pentru această imprimantă.
2. Utilizați hârtie care nu este șifonată, îndoită sau deteriorată. Dacă este necesar, utilizați hârtie din alt pachet.
3. Nu utilizați hârtie pe care s-a imprimat sau copiat anterior.

4. Asigurați-vă că tava nu este umplută excesiv. Dacă este, scoateți întregul top de hârtie din tavă, îndreptați-l, apoi puneți la loc în tavă o parte din hârtie.
5. Asigurați-vă că ghidajele pentru hârtie sunt ajustate corect pentru dimensiunea hârtiei. Ajustați ghidajele astfel încât acestea să atingă topul de hârtie fără a-l îndoi.
6. Asigurați-vă că tava este introdusă complet în imprimantă.
7. Dacă imprimați pe hârtie grea, în relief sau perforată, utilizați caracteristica de alimentare manuală și alimentați colile pe rând.
8. Deschideți meniul **Tăvi** de pe panoul de control al imprimantei. Verificați dacă tava este configurată corect pentru tipul și dimensiunea hârtiei.
9. Asigurați-vă că mediul de imprimare respectă specificațiile recomandate.

Eliminarea blocajelor de hârtie din alimentatorul de documente – 31.13.yz

Când survine un blocaj, panoul de control afișează un mesaj de eroare și o animație care oferă asistență pentru eliminarea blocajului. Blocajele de hârtie în alimentatorul de documente produc un cod de eroare [31.13.yz](#).

Urmați acești pași pentru a elimina blocajul de hârtie:

1. Ridicați dispozitivul de blocare pentru a elibera capacul alimentatorului de documente.

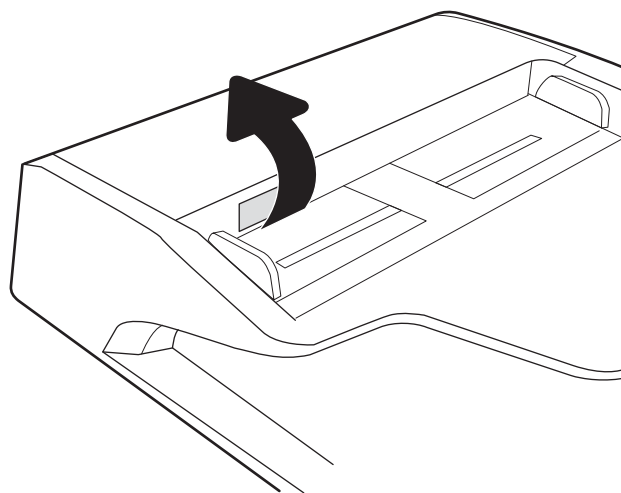

2. Deschideți capacul alimentatorului de documente.

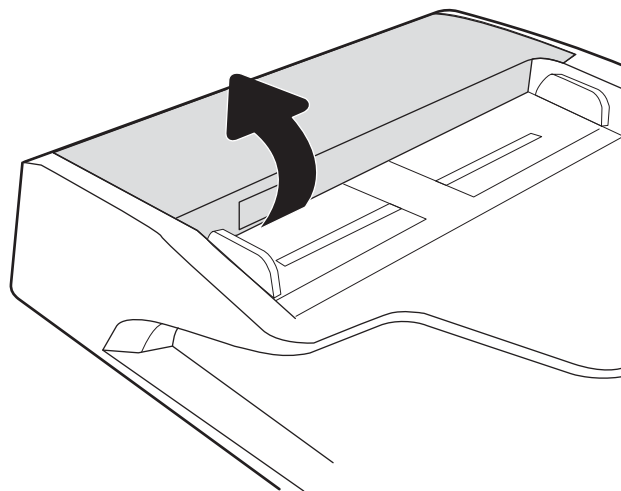

3. Scoateți hârtia blocată.

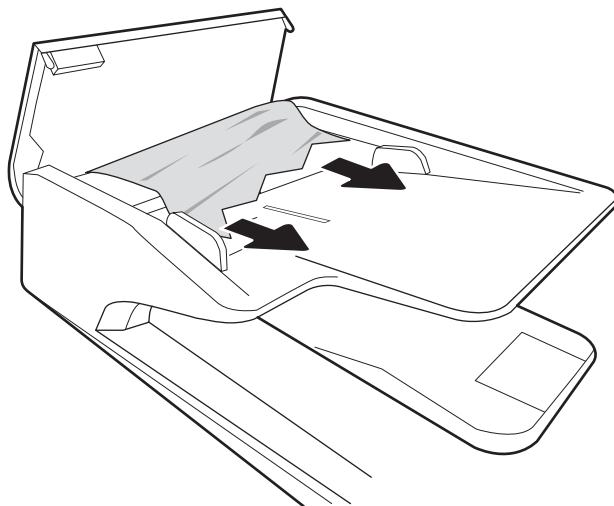

4. Ridicați capacul scannerului și scoateți hârtia blocată din partea inferioară a capacului scannerului.

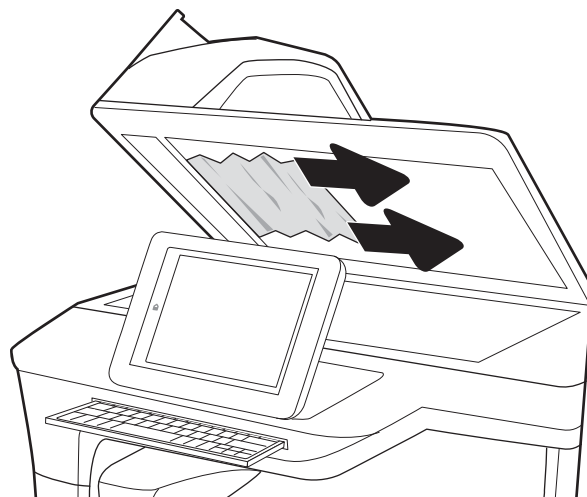

5. Închideți capacul scannerului și capacul alimentatorului de documente.

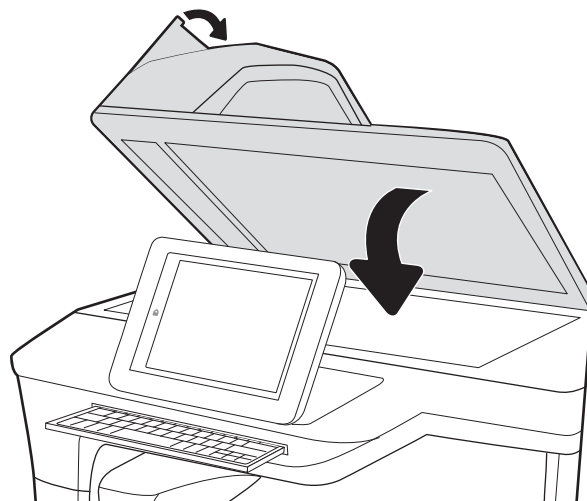

6. Dacă au rămas în continuare pagini în imprimantă, pe panoul de control se vor afișa instrucțiuni despre modul de deblocare a paginilor rămase.

 **NOTĂ:** Pentru a evita blocajele, asigurați-vă că ghidajele din tava de intrare a alimentatorului de documente sunt reglate strâns pe document. Îndepărtați toate capsele și agrafele de hârtie de la documentele originale.

 **NOTĂ:** Documentele originale care sunt imprimate pe hârtie grea lucioasă se pot bloca mai frecvent decât originalele imprimate pe hârtie simplă.

Eliminarea blocajelor de hârtie din tava 1 - 15.A1.yz; 15.D1.51; 15.D1.81; 15.D2.A1; 15.D2.D1

[Vizualizați o demonstrație video](#)

Când survine un blocaj, panoul de control afișează un mesaj de eroare și o animație care oferă asistență pentru eliminarea blocajului. Blocajele de hârtie în tava 1 pot produce oricare dintre următoarele coduri de eroare:

- 15.A1.yz
- 15.D1.51
- 15.D1.81
- 15.D2.A1
- 15.D2.D1

Urmați acești pași pentru a elimina blocajul de hârtie:

1. Dacă hârtia se poate vedea în tava 1, eliminați blocajul trăgând ușor hârtia afară.

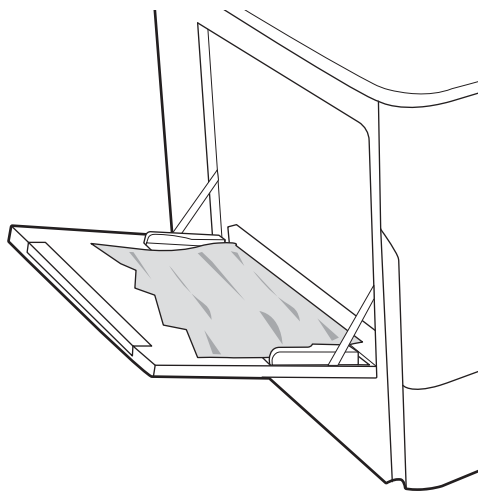

2. Închideți tava 1.

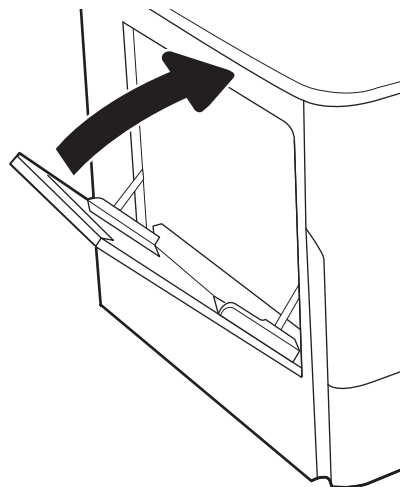

3. Deschideți ușa din stânga.

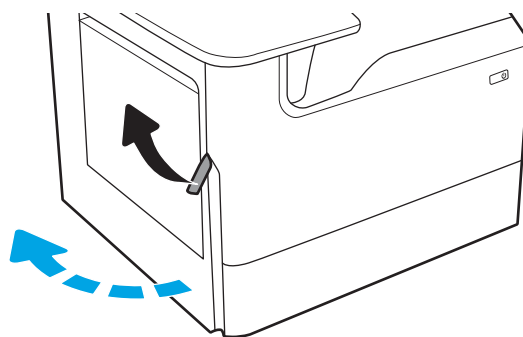

4. Trageți hârtia blocată drept în afară.

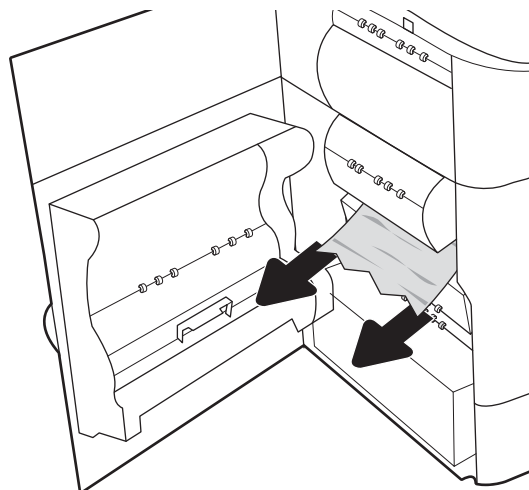

5. Dacă nu se vede nicio hârtie blocată, trageți afară recipientul pentru lichid de service.

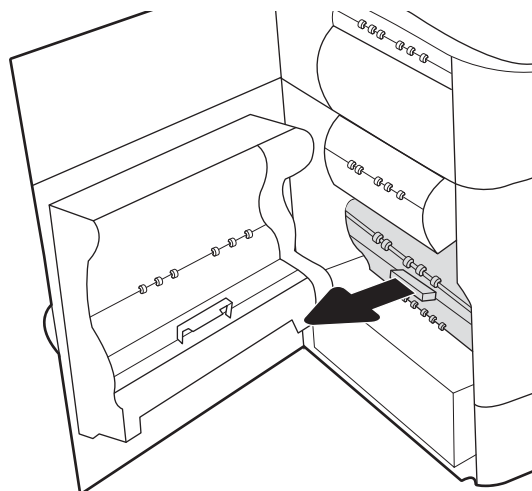

6. Trageți hârtia blocată drept în afară.

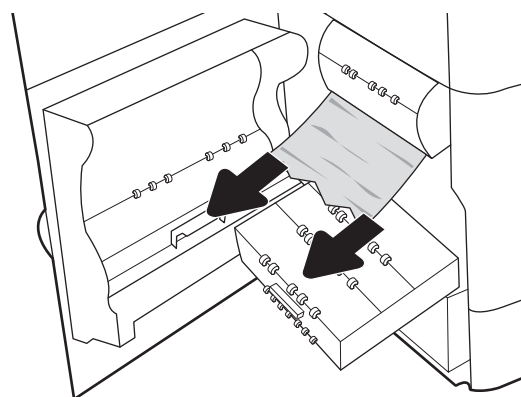

7. Împingeți recipientul pentru lichid de service în imprimantă.

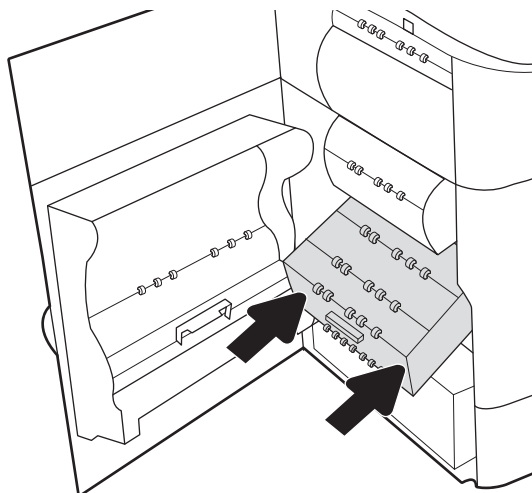

8. Închideți ușa din stânga.

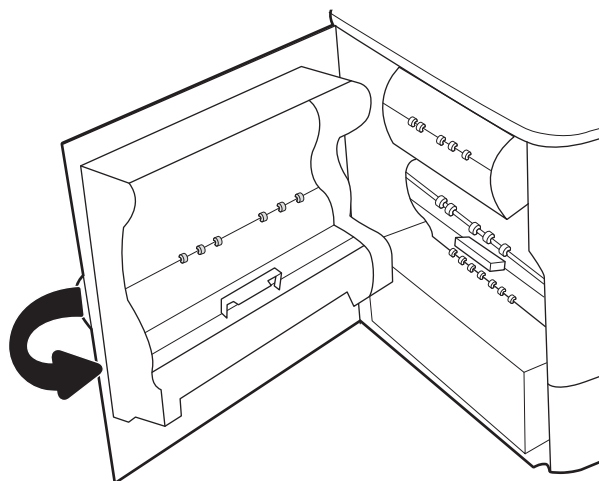

9. Dacă au rămas în continuare pagini în imprimantă, pe panoul de control se vor afișa instrucțiuni despre modul de deblocare a paginilor rămase.

Eliminarea blocajelor de hârtie în tăvile tandem 2 și 3 (exclusiv pentru modelele E77660zts, P77440dn)

Informațiile următoare descriu cum să eliminați un blocaj de hârtie din tăvile tandem 2 și 3. Când survine un blocaj, panoul de control afișează un mesaj de eroare și o animație care oferă asistență pentru eliminarea blocajului.

1. Deschideți tava.

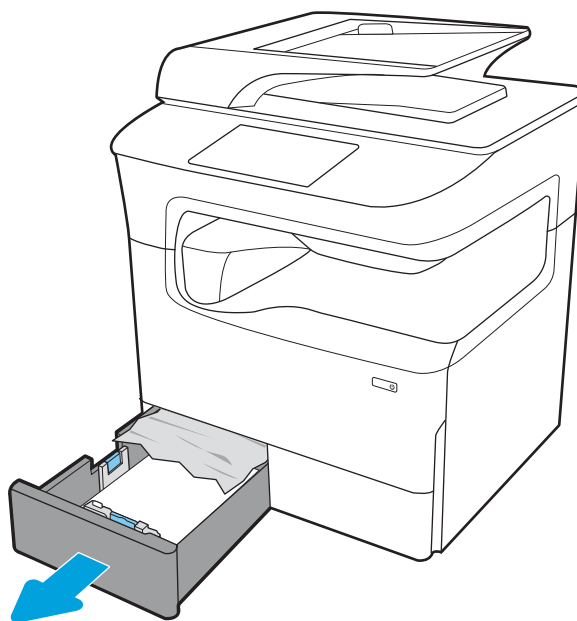

2. Eliminați hârtia blocată de pe rolele de alimentare din interiorul imprimantei. Mai întâi, trageți hârtia spre stânga, apoi trageți-o înainte pentru a o scoate.

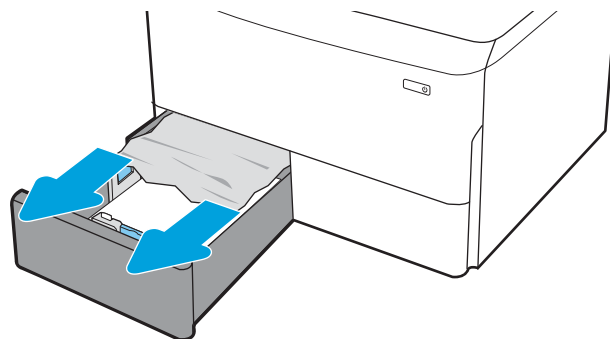

3. Deschideți ușa din dreapta.

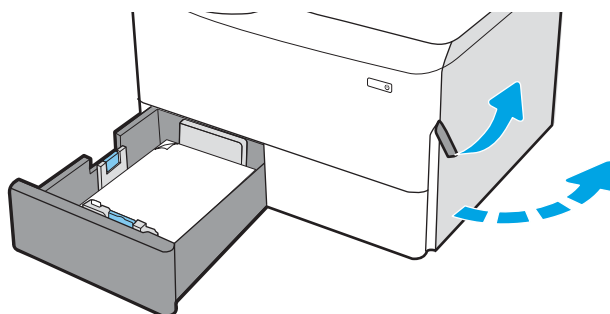

4. Dacă hârtia blocată nu este vizibilă, îndepărtați duplexorul.

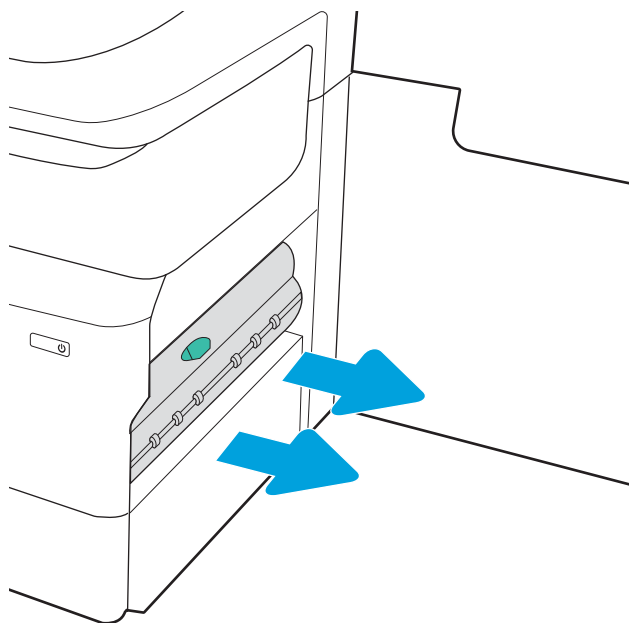

5. Trageți hârtia blocată drept în afară.

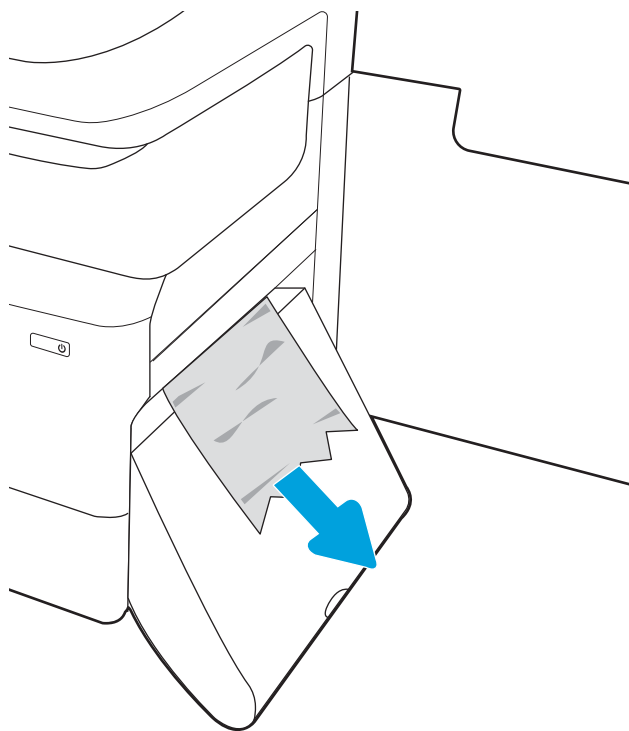

6. Reinstalați duplexorul.

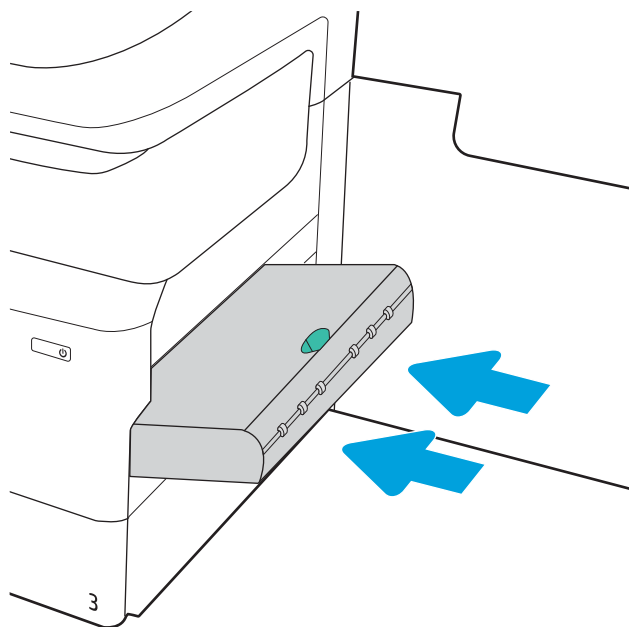

7. Închideți ușa din dreapta și tava.

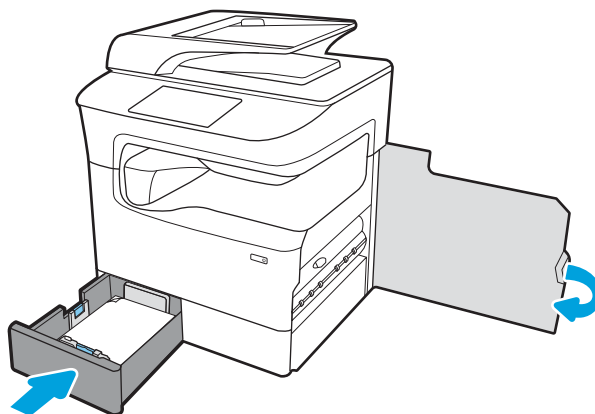

8. Repetați acești pași pentru cealaltă tavă.
9. Dacă au rămas în continuare pagini în imprimantă, pe panoul de control se vor afișa instrucțiuni despre modul de deblocare a paginilor rămase.

Eliminarea blocajelor de hârtie din tava 2 - 15.A2.yz; 15.D2.52; 15.D2.82; 15.D2.A2; 15.D2.D2

[Vizualizați o demonstrație video](#)

Când survine un blocaj, panoul de control afișează un mesaj de eroare și o animație care oferă asistență pentru eliminarea blocajului. Blocajele de hârtie în tava 2 pot produce oricare dintre următoarele coduri de eroare:

- 15.A2.yz
- 15.D2.52
- 15.D2.82
- 15.D2.A2
- 15.D2.D2

Urmați acești pași pentru a elimina blocajul de hârtie:

1. Deschideți ușa din dreapta.

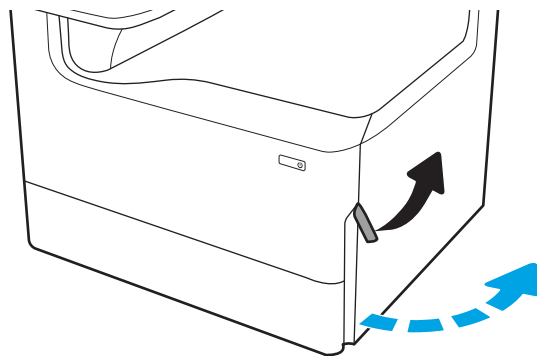

2. Scoateți hârtia blocată.

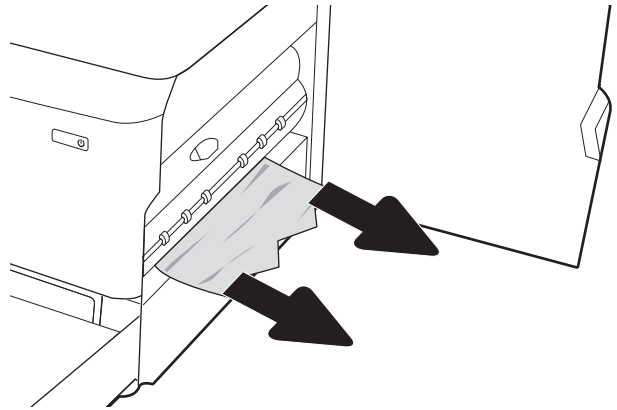

3. Dacă hârtia blocată nu este vizibilă, îndepărtați duplexorul.

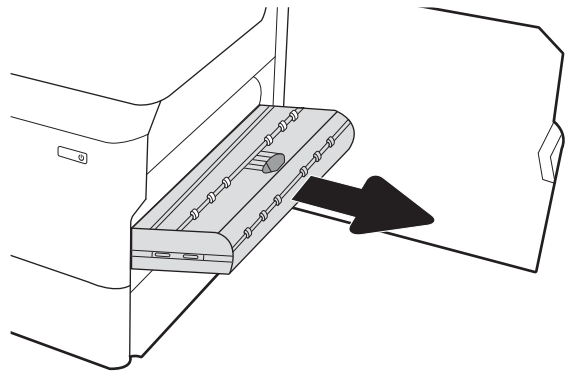

4. Trageți hârtia blocată drept în afară.

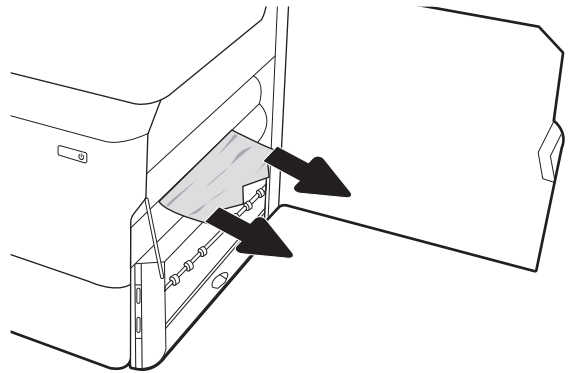

5. Reinstalați duplexorul.

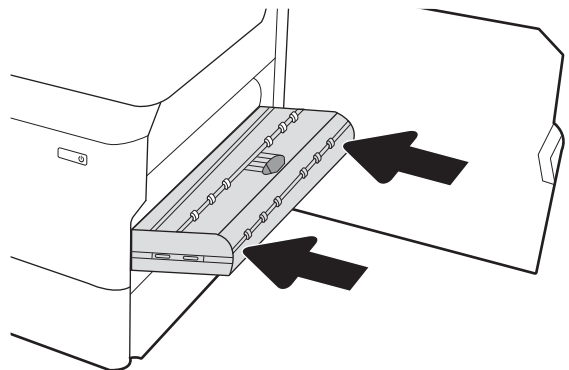

6. Deschideți tava.

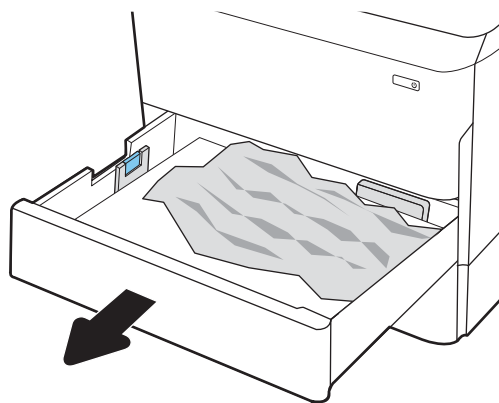

7. Eliminați hârtia blocată de pe rolele de alimentare din interiorul imprimantei. Mai întâi, trageți hârtia spre stânga, apoi trageți-o înainte pentru a o scoate.

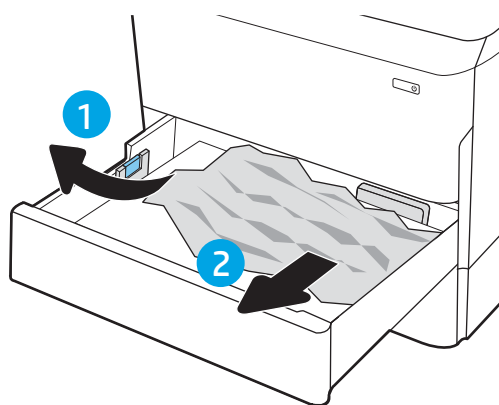

8. Închideți tava.

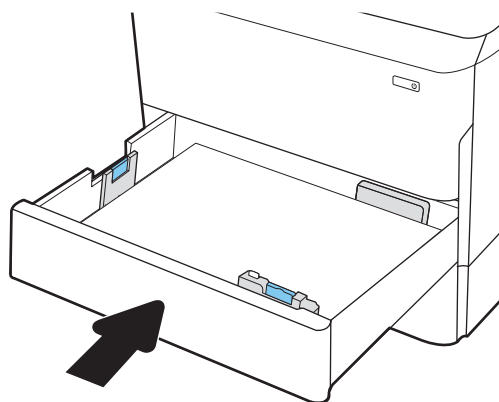

9. Închideți ușa din dreapta.

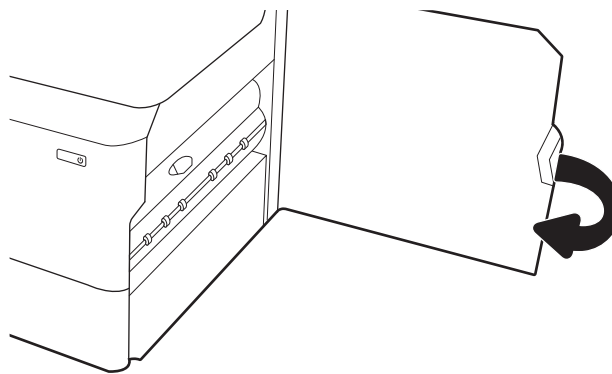

10. Dacă au rămas în continuare pagini în imprimantă, pe panoul de control se vor afișa instrucțiuni despre modul de deblocare a paginilor rămase.

Eliminarea blocajelor de hârtie în tava 3 - 15.A3.yz; 15.12.A3; 15.12.D3

[Vizualizați o demonstrație video](#)

Când survine un blocaj, panoul de control afișează un mesaj de eroare și o animație care oferă asistență pentru eliminarea blocajului. Blocajele de hârtie în tava 3 pot produce oricare dintre următoarele coduri de eroare:

- 15.A3.yz
- 15.12.A3
- 15.12.D3

Urmați acești pași pentru a elimina blocajul de hârtie:

 **NOTĂ:** Procedura pentru eliminarea blocajelor de hârtie din tava de 1x550 de coli cu suport dulap este aceeași cu cea pentru tava de 1x550 de coli pentru masă. Aici este prezentată numai tava pentru masă.

1. Deschideți ușa din dreapta și ușa inferioară dreapta.

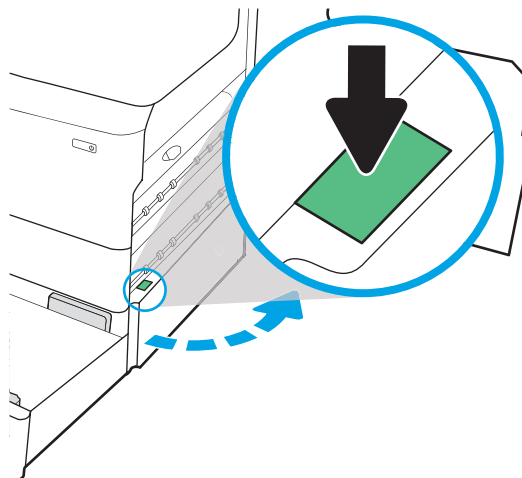

2. Trageți cu grijă afară hârtia blocată.

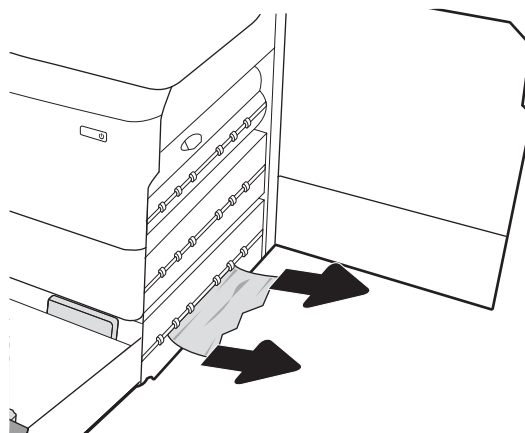

3. Dacă hârtia blocată nu este vizibilă, îndepărtați duplexorul.

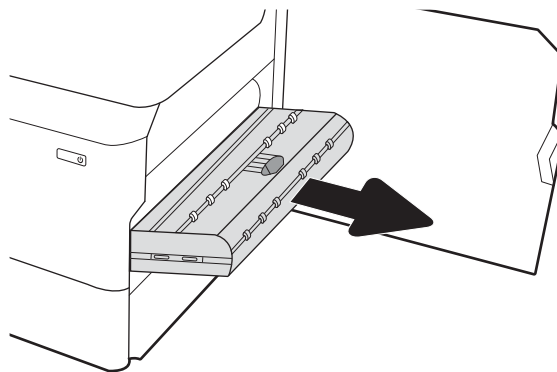

4. Trageți hârtia blocată drept în afară.

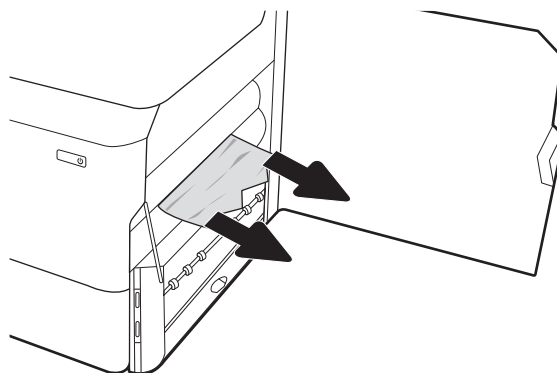

5. Reinstalați duplexorul.

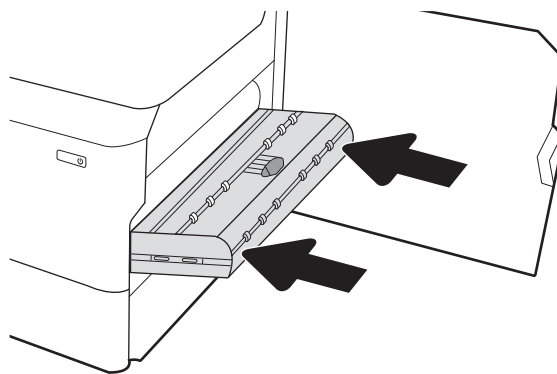

6. Deschideți tava.

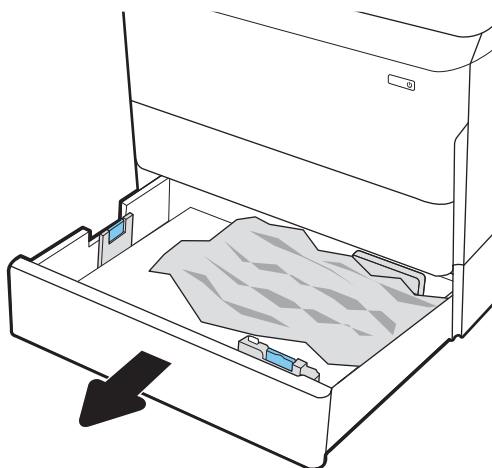

7. Eliminați hârtia blocată de pe rolele de alimentare din interiorul imprimantei. Mai întâi, trageți hârtia spre stânga, apoi trageți-o înainte pentru a o scoate.

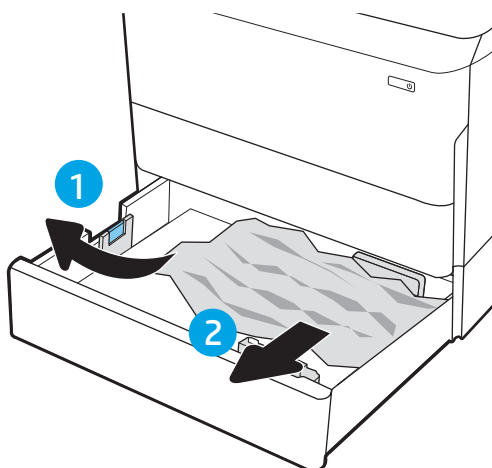

8. Închideți ușa inferioară dreapta și ușa din dreapta și apoi închideți tava.

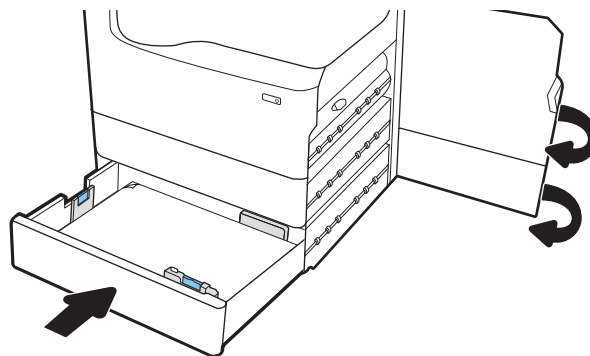

9. Dacă au rămas în continuare pagini în imprimantă, pe panoul de control se vor afișa instrucțiuni despre modul de deblocare a paginilor rămase.

Eliminarea blocajelor de hârtie din rola de presiune încălzită (HPR) - 13.xx.xx, 15.5x.xx, 66.Bx.xx, 17.B3.xx

Când survine un blocaj, panoul de control afișează un mesaj de eroare și o animație care oferă asistență pentru eliminarea blocajului. Blocajele de hârtie din unitatea HPR pot produce oricare dintre următoarele coduri de eroare:

- 13.xx.xx
- 15.5x.xx
- 66.Bx.xx
- 17.B3.xx

Urmați acești pași pentru a elimina blocajul de hârtie:

1. Deschideți ușa din stânga.

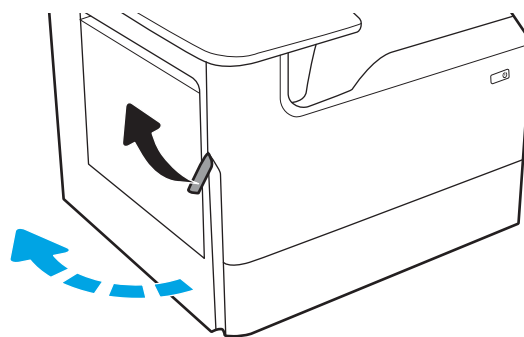

2. Scoateți hârtia blocată.

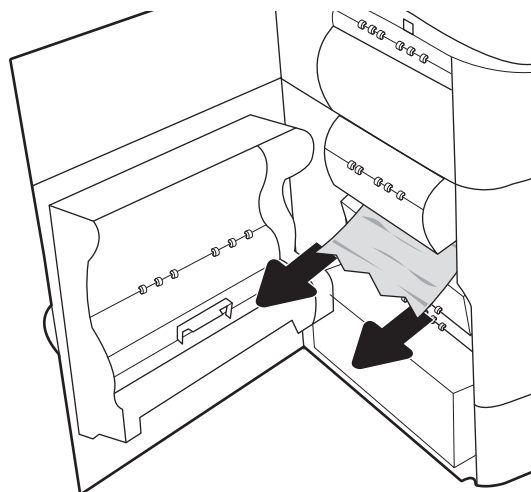

3. Demontați unitatea HPR.

AVERTISMENT! Unitatea HPR poate fi fierbinte. HP vă recomandă să așteptați cel puțin cinci minute după întreruperea alimentării imprimantei înainte de a scoate unitatea HPR.

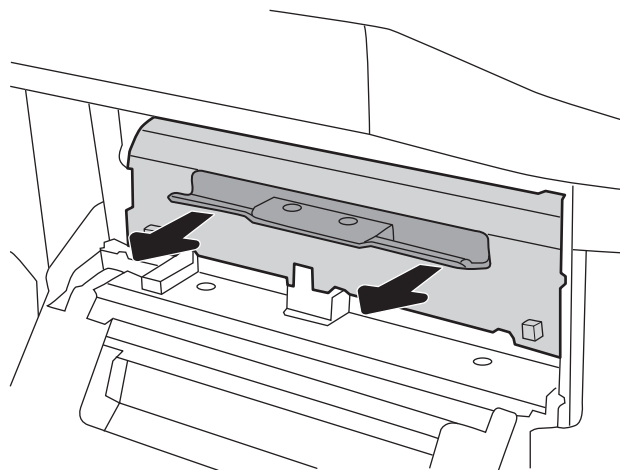

4. Scoateți hârtia blocată.

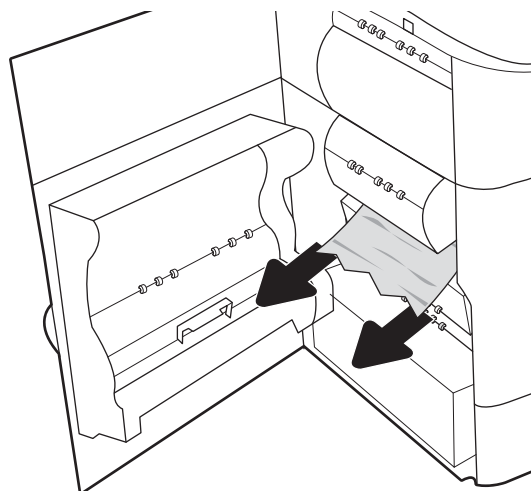

5. Reinstalați HPR.

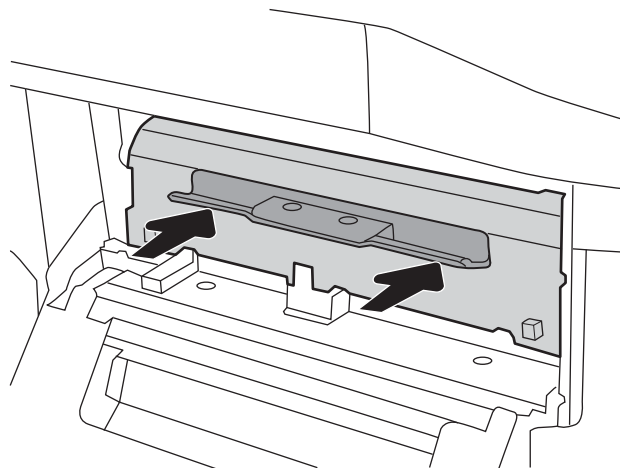

6. Închideți ușa din stânga.

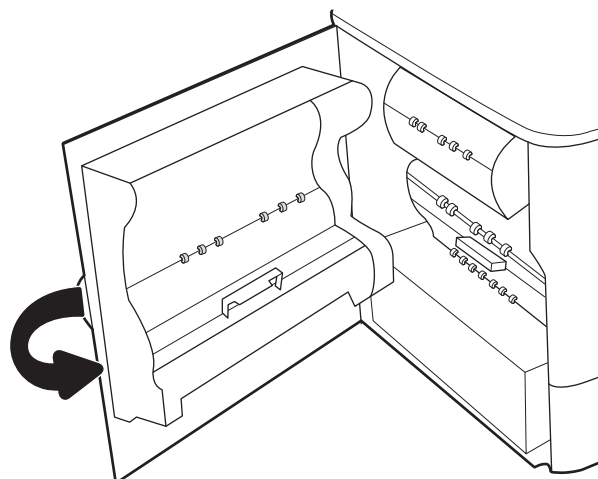

7. Dacă au rămas în continuare pagini în imprimantă, pe panoul de control se vor afișa instrucțiuni despre modul de deblocare a paginilor rămase.

Eliminarea blocajelor de hârtie din sertarul de ieșire - 15.E1.yz; 15.C1.AZ

[Vizualizați o demonstrație video](#)

Când survine un blocaj, panoul de control afișează un mesaj de eroare și o animație care oferă asistență pentru eliminarea blocajului. Blocajele de hârtie din sertarul de ieșire pot produce oricare dintre următoarele coduri de eroare:

- 15.E1.yz
- 15.C1.Az

Urmați acești pași pentru a elimina blocajul de hârtie:

1. Dacă hârtia se poate vedea în sertarul de ieșire, prindeți marginea din față și scoateți-o.



2. Deschideți ușa din stânga.

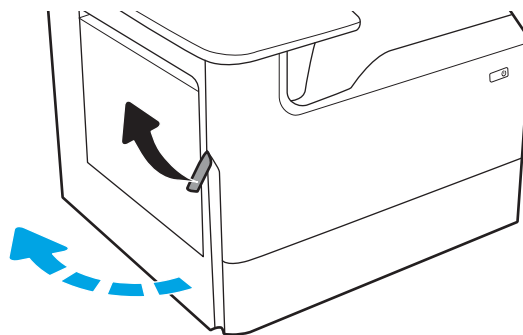

3. Scoateți hârtia blocată.

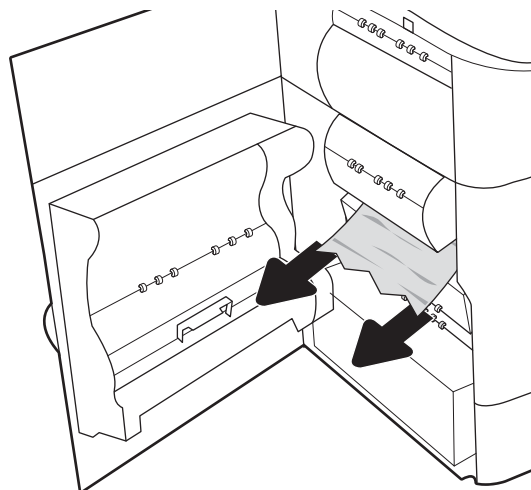

4. Închideți ușa din stânga.

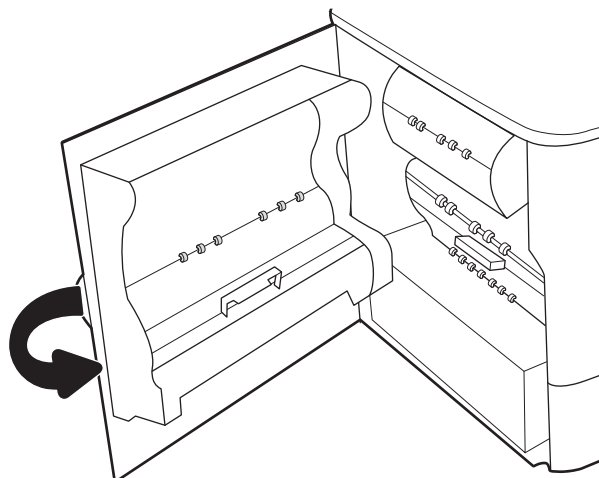

5. Dacă au rămas în continuare pagini în imprimantă, pe panoul de control se vor afișa instrucțiuni despre modul de deblocare a paginilor rămase.

Eliminarea blocajelor de hârtie din unitatea duplex - 15.D1.yz; 15.D2.yz; 15.C1.5z; 15.C1.8z; 15.C1.9z

[Vizualizați o demonstrație video](#)

Când survine un blocaj, panoul de control afișează un mesaj de eroare și o animație care oferă asistență pentru eliminarea blocajului. Blocajele de hârtie din unitatea duplex pot produce oricare dintre următoarele coduri de eroare:

- 15.D1.yz
- 15.D2.yz
- 15.C1.5z
- 15.C1.8z
- 15.C1.9z

Urmați acești pași pentru a elimina blocajul de hârtie:

1. Deschideți ușa din dreapta.

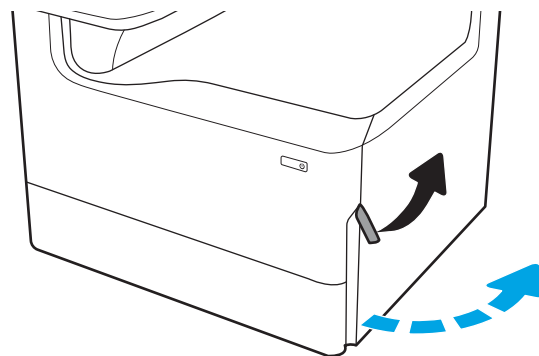

2. Scoateți hârtia blocată.

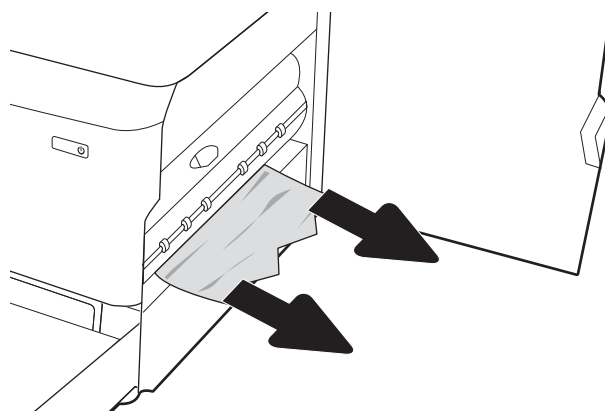

3. Dacă hârtia blocată nu este vizibilă, îndepărtați duplexorul.

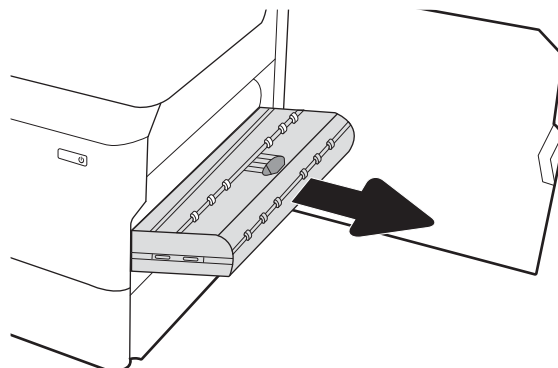

4. Trageți hârtia blocată drept în afară.

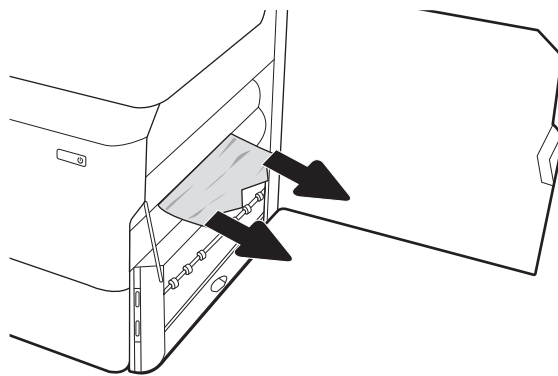

5. Reinstalați duplexorul.

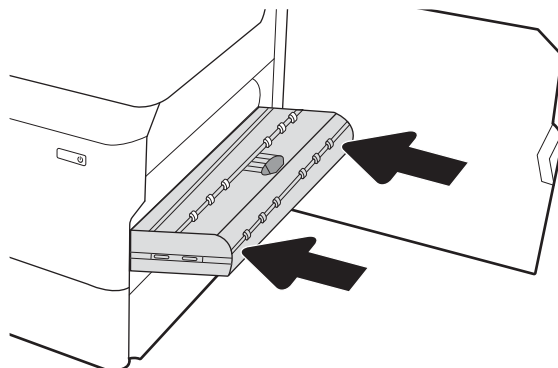

6. Închideți ușa din dreapta.

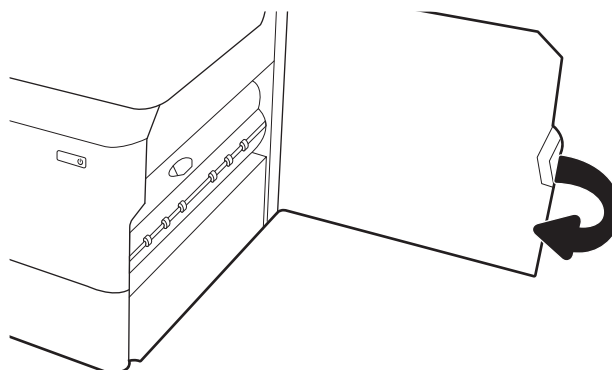

7. Dacă au rămas în continuare pagini în imprimantă, pe panoul de control se vor afișa instrucțiuni despre modul de deblocare a paginilor rămase.

Eliminarea blocajelor de hârtie din tăvile de 3 X 550 coli - 15.A4.yz; 15.A5.yz; 15.A6.yz; 15.A9.yz; 15.37.yz; 15.38.yz; 15.48.yz

[Vizualizați o demonstrație video](#)

Când survine un blocaj, panoul de control afișează un mesaj de eroare și o animație care oferă asistență pentru eliminarea blocajului. Blocajele de hârtie din accesoriul de 3 x 550 de coli pot produce oricare dintre următoarele coduri de eroare:

- 15.A4.yz
- 15.A5.yz

- [15.A6.yz](#)
- [15.A9.yz](#)
- [15.37.yz](#)
- [15.38.yz](#)
- [15.48.yz](#)

Urmați acești pași pentru a elimina blocajul de hârtie:

1. Deschideți una dintre tăvi.

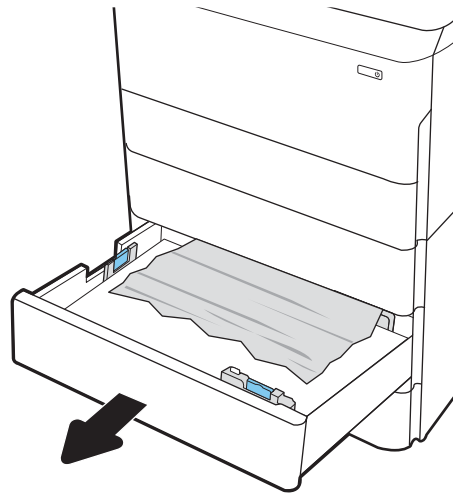

2. Eliminați hârtia blocată de pe rolele de alimentare din interiorul imprimantei. Mai întâi, trageți hârtia spre stânga, apoi trageți-o înainte pentru a o scoate.

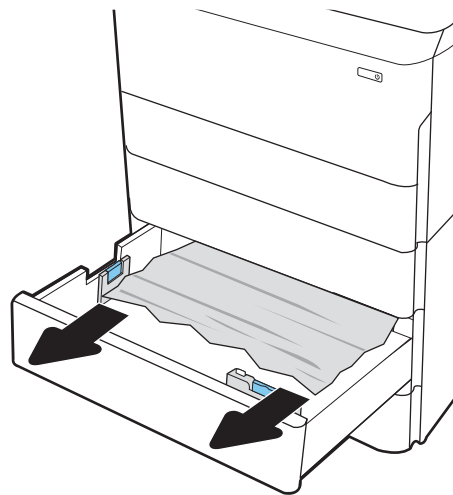

3. Deschideți ușa din dreapta și ușa inferioară dreapta.

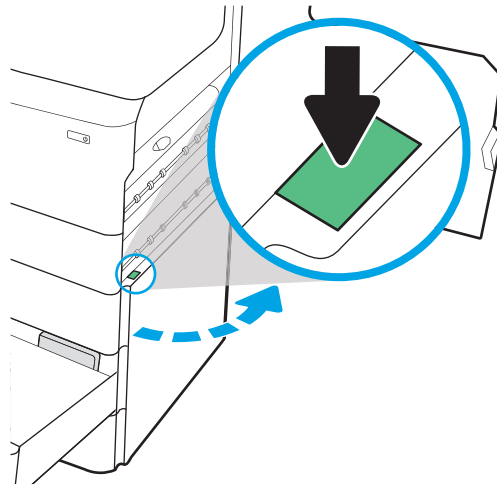

4. Trageți cu grijă afară hârtia blocată.

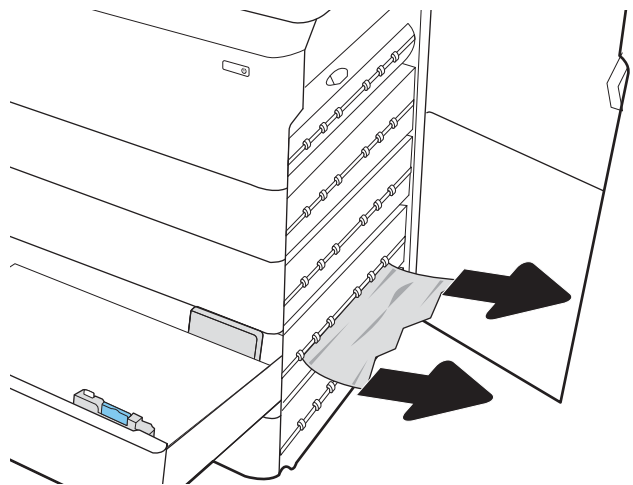

5. Dacă hârtia blocată nu este vizibilă, îndepărtați duplexorul.

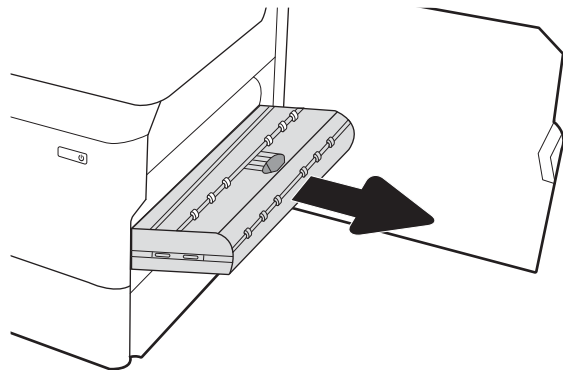

6. Trageți hârtia blocată drept în afară.

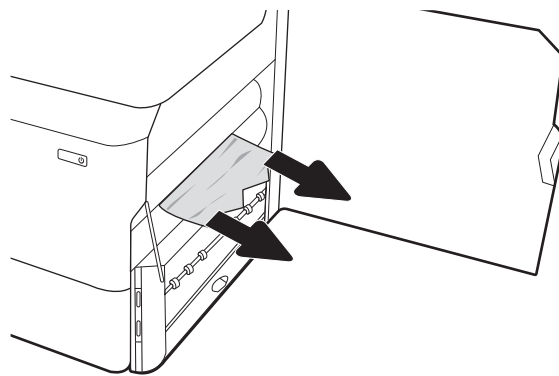

7. Reinstalați duplexorul.

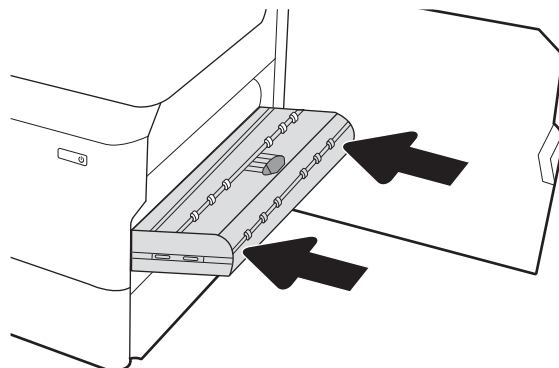

8. Închideți ușa din dreapta și ușa inferioară dreapta și apoi închideți tava.

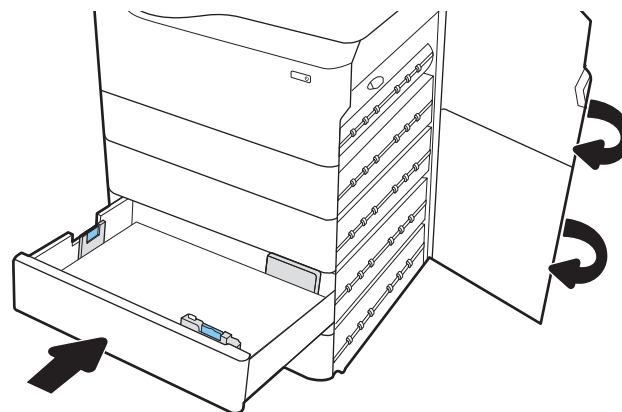

9. Dacă au rămas în continuare pagini în imprimantă, pe panoul de control se vor afișa instrucțiuni despre modul de deblocare a paginilor rămase.

Eliminarea blocajelor de hârtie din accesoriul de 4.000 de coli HCI - 15.A7.yz; 15.A8.yz; 15.37.yz; 15.38.yz; 15.48.yz

[Vizualizați o demonstrație video](#)

Când survine un blocaj, panoul de control afișează un mesaj de eroare și o animație care oferă asistență pentru eliminarea blocajului. Blocajele de hârtie din accesoriul de 4.000 de coli HCI pot produce oricare dintre următoarele coduri de eroare:

- 15.A7.yz
- 15.A8.yz

- 15.37.yz
- 15.38.yz
- 15.48.yz

Urmați acești pași pentru a elimina blocajul de hârtie:

1. Deschideți ușa din dreapta și ușa inferioară dreapta.

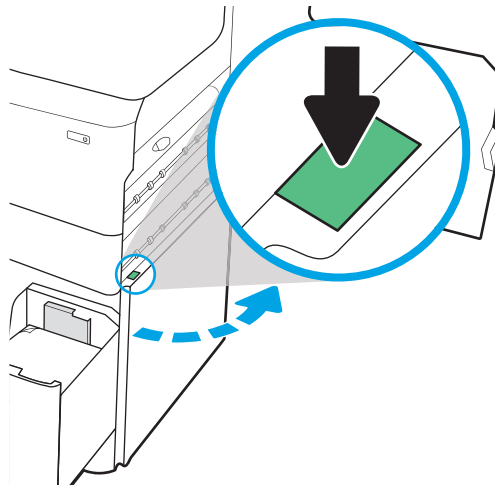

2. Îndepărtați orice coli deteriorate.

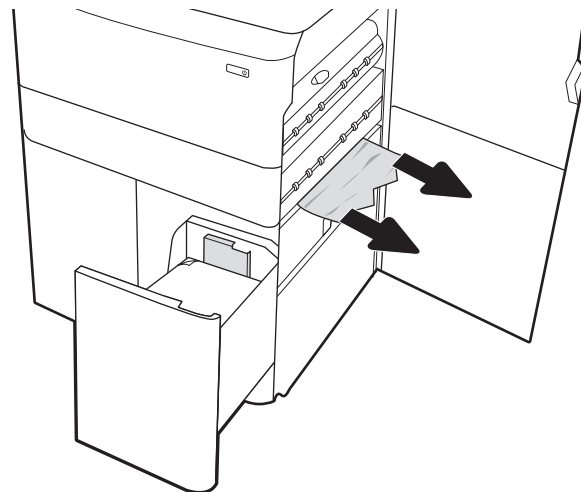

3. Dacă hârtia blocată nu este vizibilă, îndepărtați duplexorul.

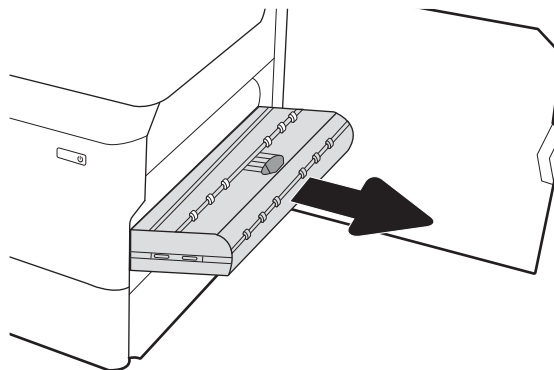

4. Trageți hârtia blocată drept în afară.

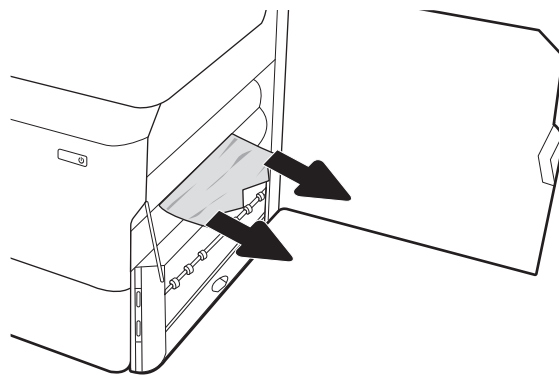

5. Reinstalați duplexorul.

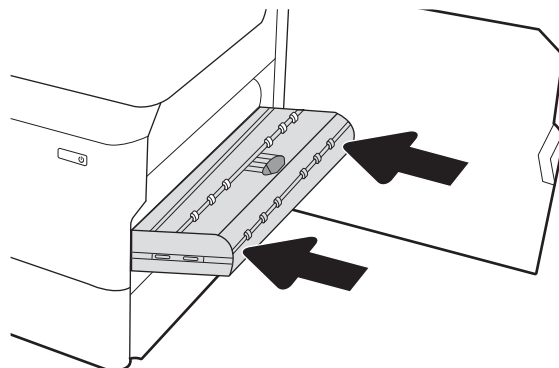

6. În zona ușii din dreapta jos, utilizați mânerul verde pentru a trage afară caseta de blocaj HCl.

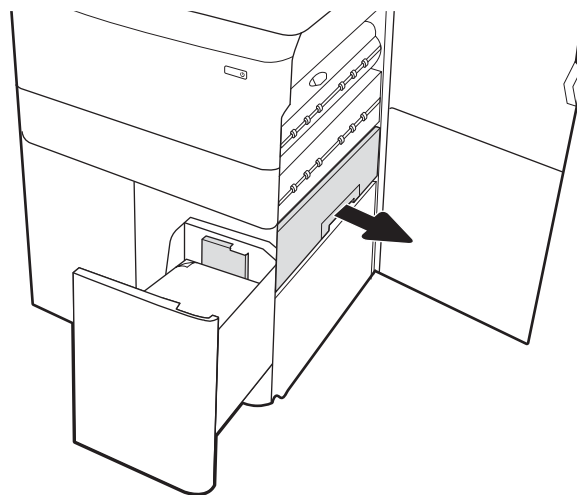

7. Îndepărtați hârtia blocată din zona casetei de blocaj.

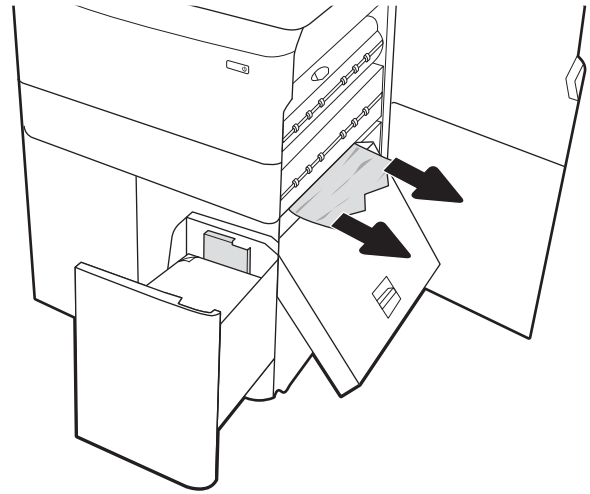

8. Utilizați mânerul verde pentru a deschide partea de sus a casetei de blocaj și scoateți hârtia blocată.

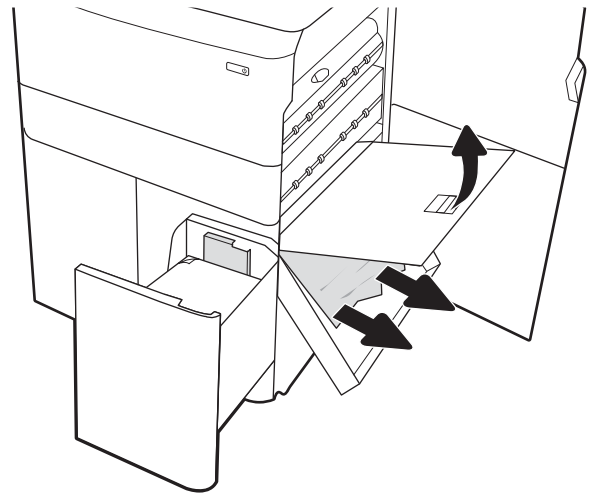

9. Închideți caseta de blocaj și apoi reinstalați-o în imprimantă.

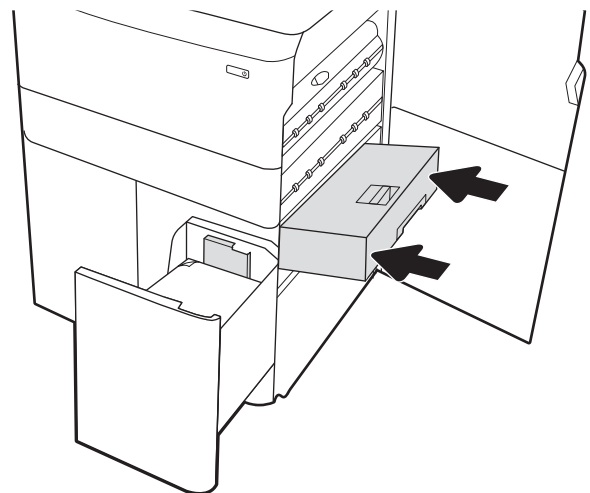

10. Deschideți tava de intrare de mare capacitate din stânga.

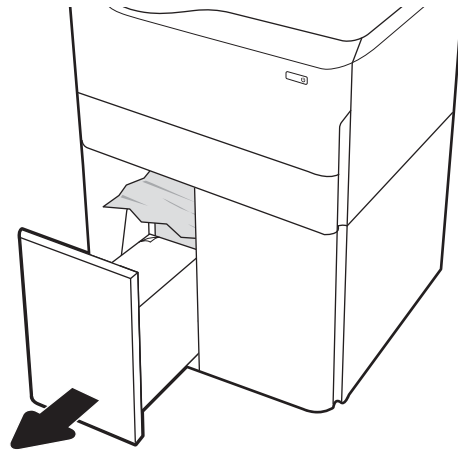

11. Eliminați hârtia blocată de pe rolele de alimentare din interiorul imprimantei. Mai întâi, trageți hârtia spre stânga, apoi trageți-o înainte pentru a o scoate.



12. Închideți tava din stânga și deschideți tava de intrare de mare capacitate din dreapta.

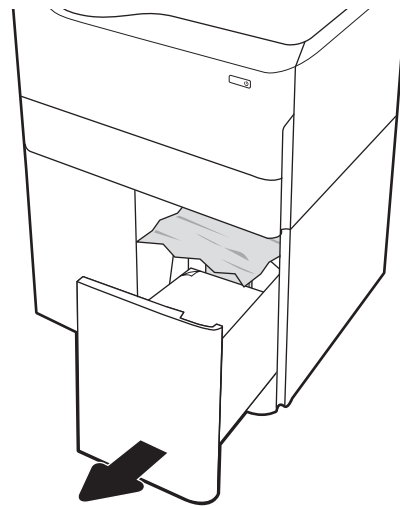

13. Eliminați hârtia blocată de pe rolele de alimentare din interiorul imprimantei. Mai întâi, trageți hârtia spre stânga, apoi trageți-o înainte pentru a o scoate.

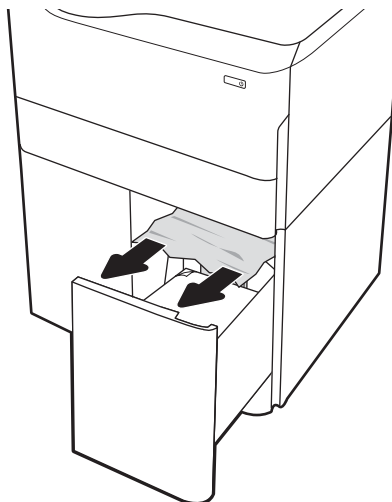

14. Închideți ușa din dreapta și ușa din dreapta jos și apoi închideți tava din dreapta.

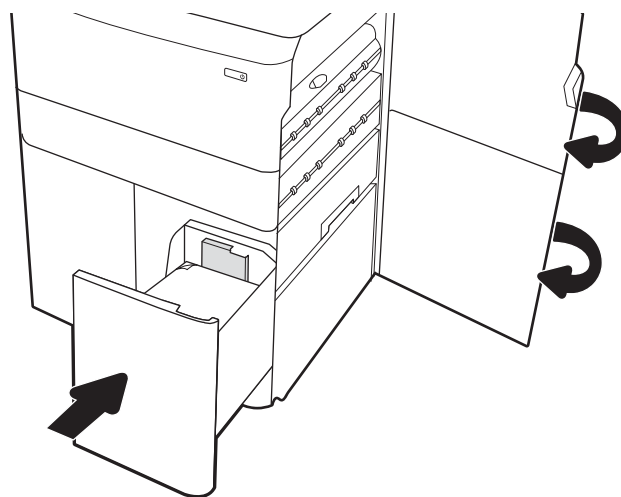

15. Dacă au rămas în continuare pagini în imprimantă, pe panoul de control se vor afișa instrucțiuni despre modul de deblocare a paginilor rămase.

Eliminarea blocajelor de hârtie din dispozitivul de finisare interior (doar pentru modelele E77650dns, E77650zs și E77660zs) - 15.51.yz; 15.62.yz; 15.63.yz; 15.67.yz

Când survine un blocaj, panoul de control afișează un mesaj de eroare și o animație care oferă asistență pentru eliminarea blocajului. Blocajele de hârtie din dispozitivul de finisare interior pot produce oricare dintre următoarele coduri de eroare:

- 15.51.yz
- 15.62.yz
- 15.63.yz
- 15.67.yz

Urmați acești pași pentru a elimina blocajul de hârtie:

1. Scoateți hârtia blocată din sertarele dispozitivului de finisare interior.



2. Deschideți ușa din stânga. Dacă hârtia blocată este vizibilă în ușa de acces la blocaje, trageți-o în afară pentru a o scoate.

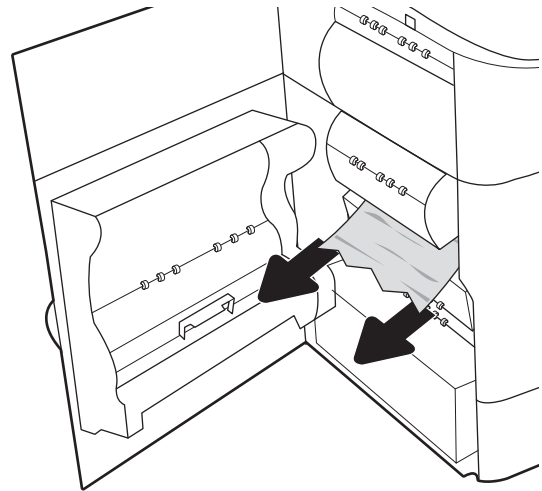

3. Închideți ușa din stânga.

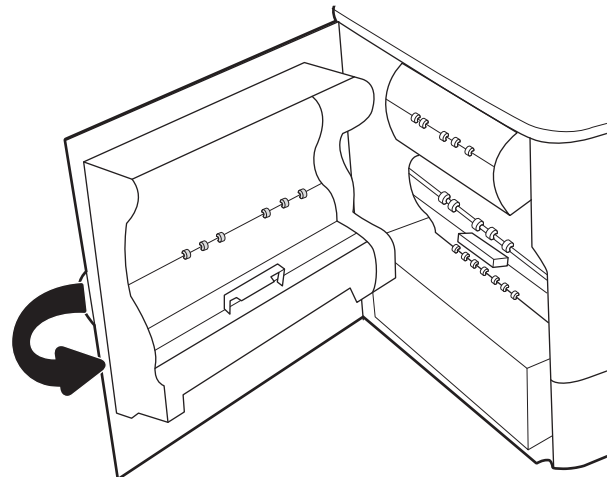

4. Dacă au rămas în continuare pagini în imprimantă, pe panoul de control se vor afișa instrucțiuni despre modul de deblocare a paginilor rămase.

Eliminarea blocajelor de capse în dispozitivul de finisare interior (exclusiv pentru modelele E77650dns, E77650zs, E77660dns, E77660zs, E77660zts, P77940dns, P77950dns, P77960dns) - 15.63.yz

Când survine un blocaj, panoul de control afișează un mesaj de eroare și o animație care oferă asistență pentru eliminarea blocajului. Blocajele de capse produc un cod de eroare [15.63.yz](#).

Urmați acești pași pentru a elimina blocajul de hârtie:

1. Deschideți capacul capsatorului.

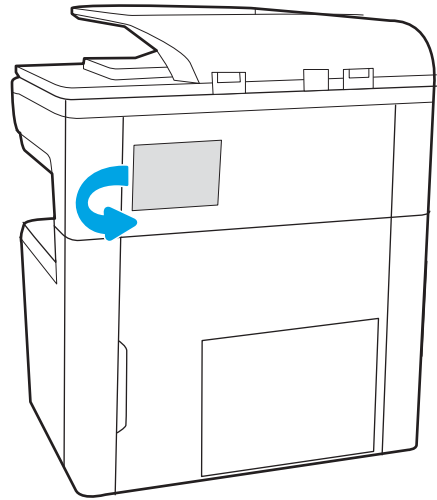

2. Scoateți mânerul colorat de pe cartușul de capse, apoi trageți cartușul de capse drept în afară.

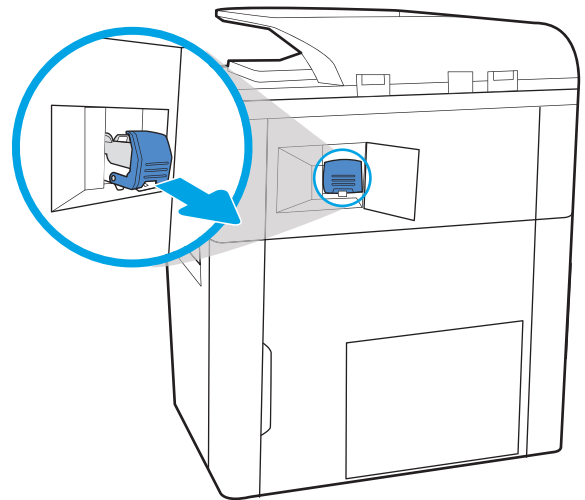

3. Ridicați maneta mică din partea din spate a cartușului de capse pentru a separa cartușul de capse de suport, apoi scoateți capsele blocate.

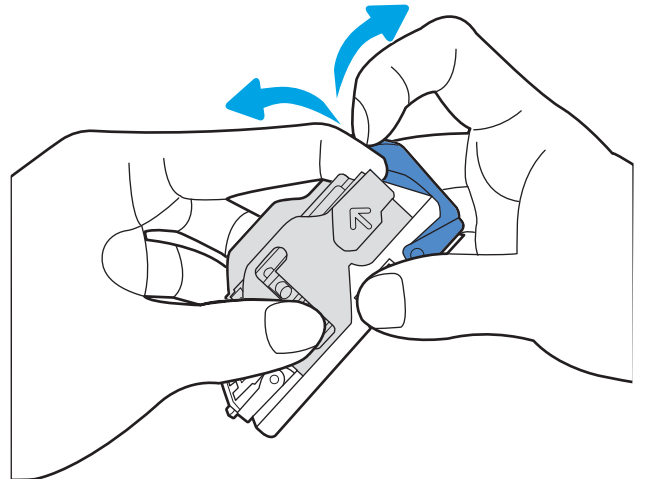

4. Închideți pârghia din partea din spate a cartușului de capse. Asigurați-vă că se închide la loc.

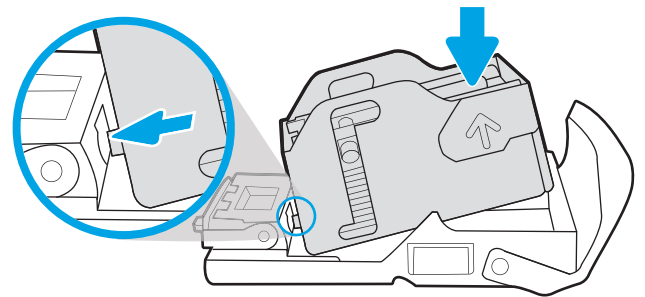

5. Introduceți cartușul de capse în capsator și împingeți mânerul colorat până când se fixează în poziție.

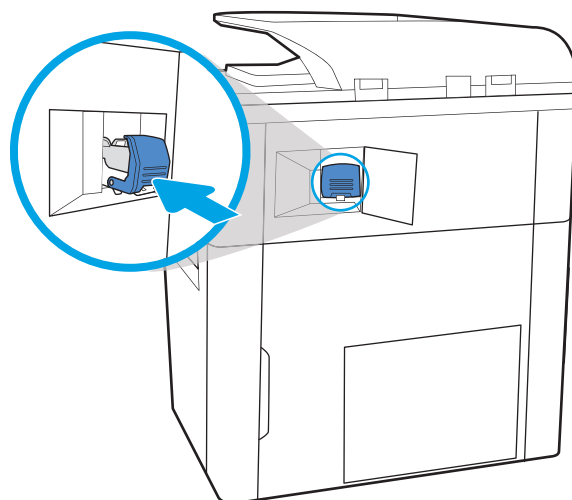

6. Închideți capacul capsatorului.

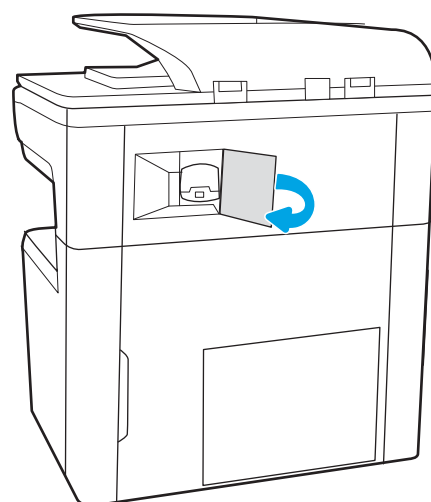

Eliminarea blocajelor de hârtie de la ușa din spate a dispozitivului de finisare separat (numai pentru modelele E77650z+, E77660z+, P77940dn+, P77950dn+, P77960dn+)

Informațiile următoare descriu cum să eliminați un blocaj de hârtie de la ușa din spate a dispozitivului de finisare separat. Când survine un blocaj, panoul de control afișează un mesaj de eroare și o animație care oferă asistență pentru eliminarea blocajului.

 **NOTĂ:** Scoateți toată hârtia din tăvile de ieșire ale dispozitivului de finisare înainte de a separa dispozitivul de finisare de imprimantă.

1. Apăsați butonul de eliberare al dispozitivului de finisare, apoi glisați dispozitivul de finisare de la imprimantă.

NOTĂ: Atunci când mutați dispozitivul de finisare, nu trebuie să deconectați cablul de date.

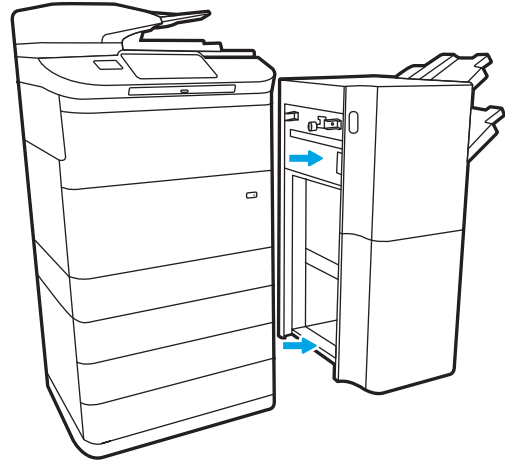

2. Mutați dispozitivul de finisare într-o poziție în care este accesibilă ușa din spate, apoi deschideți ușa din spate a dispozitivului de finisare.

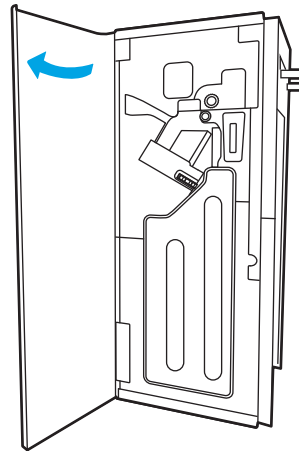

3. Rotiți butoanele verzi și scoateți hârtia blocată.

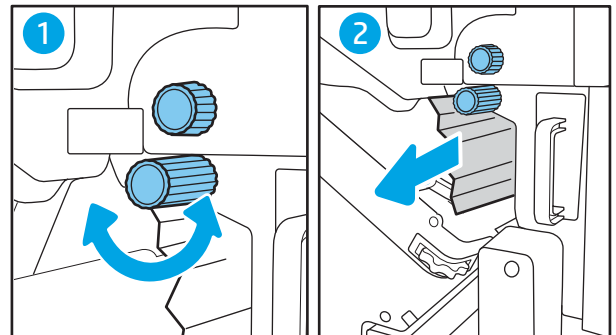

4. Închideți ușa din spate a dispozitivului de finisare.

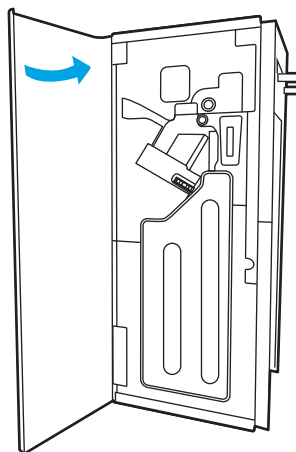

5. Reinstalați finisorul.

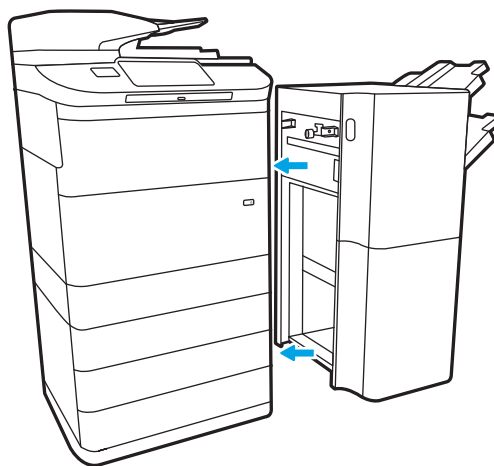

Eliminarea blocajelor de hârtie de la capacul frontal al dispozitivului de finisare separat (numai pentru modelele E77650z+, E77660z+, P77940dn+, P77950dn+, P77960dn+)

Informațiile următoare descriu cum să eliminați un blocaj de hârtie de la capacul frontal al dispozitivului de finisare separat. Când survine un blocaj, panoul de control afișează un mesaj de eroare și o animație care oferă asistență pentru eliminarea blocajului.

1. Deschideți capacul frontal al dispozitivului de finisare.

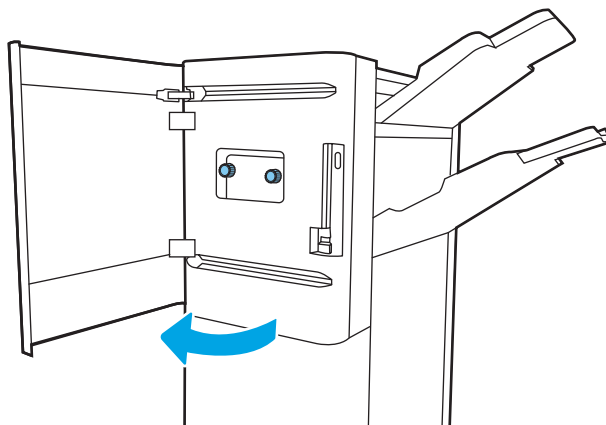

2. Rotiți butoanele verzi și scoateți hârtia blocată.

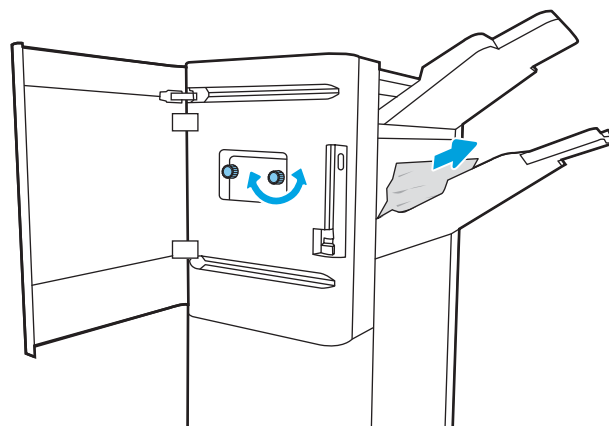

3. Închideți capacul frontal al dispozitivului de finisare.

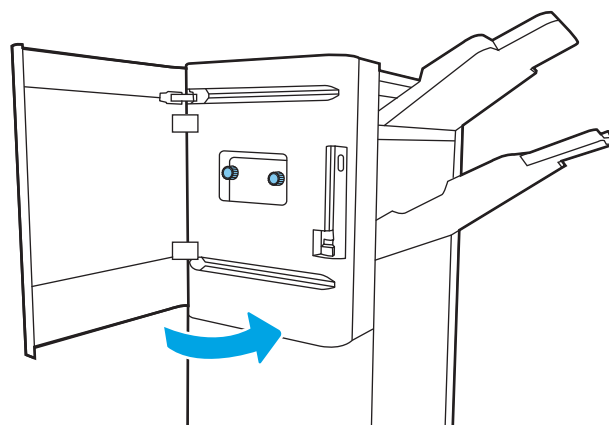

Eliminarea blocajelor de capse din dispozitivul de finisare separat (numai pentru modelele E77650z+, E77660z+, P77940dn+, P77950dn+, P77960dn+)

Informațiile următoare descriu cum să eliminați un blocaj de capse din dispozitivul de finisare separat. Când survine un blocaj, panoul de control afișează un mesaj de eroare și o animație care oferă asistență pentru eliminarea blocajului.

 **NOTĂ:** Scoateți toată hârtia din tăvile de ieșire ale dispozitivului de finisare înainte de a separa dispozitivul de finisare de imprimantă.

1. Apăsăți butonul de eliberare al dispozitivului de finisare, apoi glisați dispozitivul de finisare de la imprimantă.

NOTĂ: Atunci când mutați dispozitivul de finisare, nu trebuie să deconectați cablul de date.

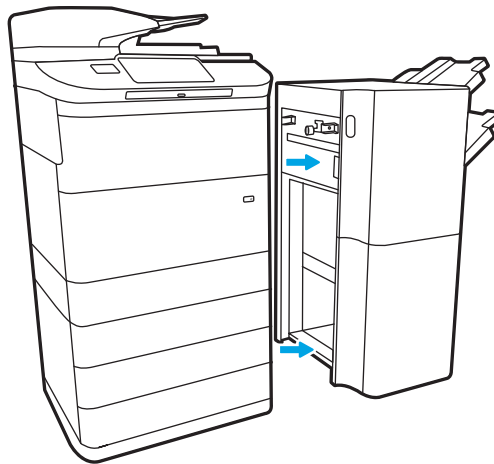

2. Mutați dispozitivul de finisare într-o poziție în care este accesibilă ușa din spate, apoi deschideți ușa din spate a dispozitivului de finisare.

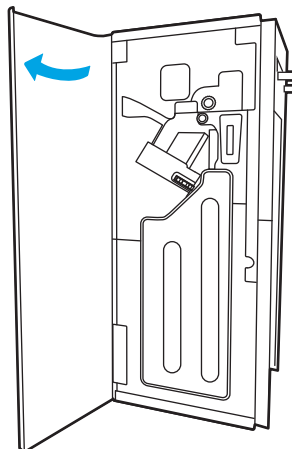

3. Rotiți roata verde pentru a aduce suportul cartușului de capse spre dvs., până când atinge poziția cea mai apropiată, împingeți în jos locașul cartușului de capse și glisați cartușul din dispozitivul de finisare.

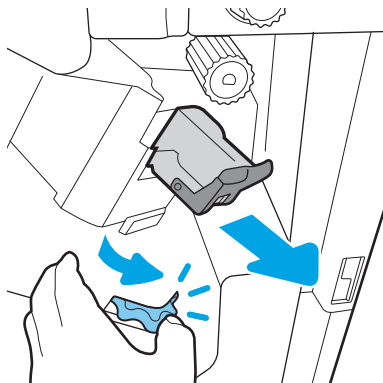

- Ridicați maneta mică din partea din spate a cartușului de capse pentru a separa cartușul de capse de suport, apoi scoateți capsele blocate.

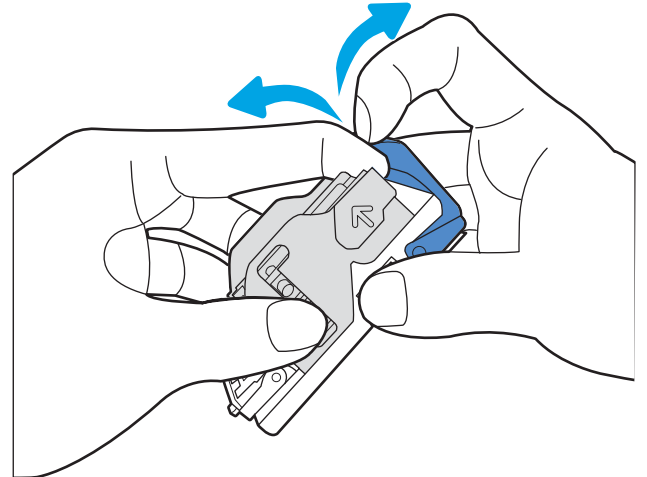

- Închideți pârghia din partea din spate a cartușului de capse. Asigurați-vă că se închide la loc.

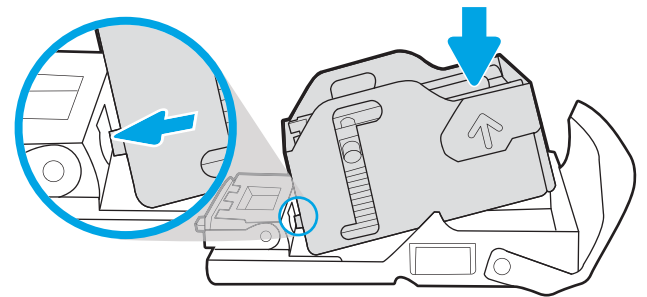

- Introduceți cartușul de capse ținând roata verde cu o mână, în timp ce împingeți cartușul de capse în slot.

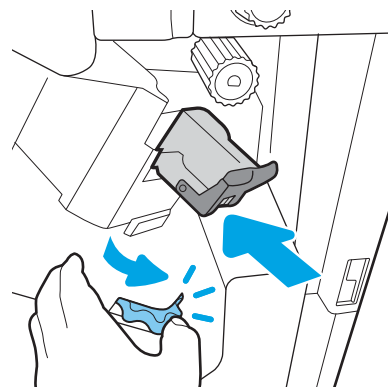

7. Închideți ușa din spate a dispozitivului de finisare.

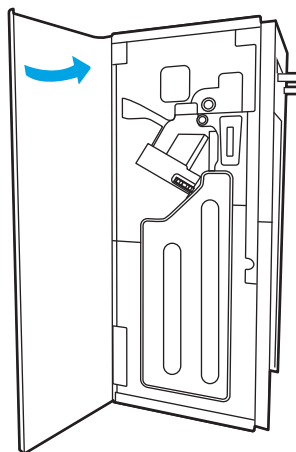

8. Reinstalați finisorul.

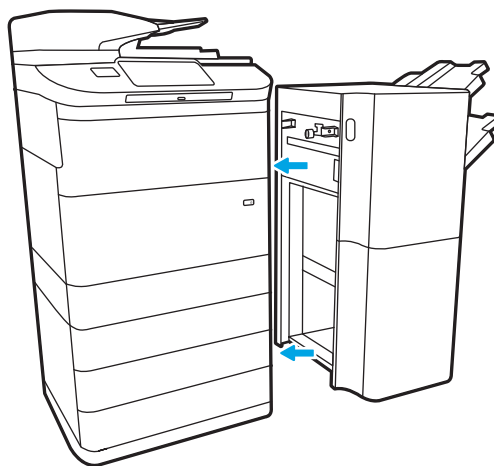

Îmbunătățirea calității imprimării

Introducere

Ocazional, imprimanta poate prezenta probleme de calitate a imprimării, precum dungii sau estompări, absența culorii negre sau a altor culori, texte neclare sau estompate și dungii sau pete de cerneală. Încercați următoarele soluții în ordinea prezentată. Atunci când una dintre soluții rezolvă problema, nu este necesar să continuați cu celelalte proceduri.

 **NOTĂ:** Dacă problema survine numai pe copii, consultați „Îmbunătățirea calității imaginii copiate”.

- [Verificarea stării cartușelor](#)
- [Actualizarea firmware-ului imprimantei](#)
- [Schimbarea setării de calitate a imprimării](#)
- [Imprimarea din alt program software](#)
- [Verificarea setărilor de hârtie și de calitate](#)
- [Verificarea setărilor de negru și de tonuri de gri](#)
- [Reglarea setărilor de culoare \(Windows\)](#)
- [Verificarea hârtiei și a mediului de imprimare](#)
- [Inspectarea vizuală a cartușului](#)
- [Curățarea imprimantei](#)
- [Încercarea altui driver de imprimare](#)

Verificarea stării cartușelor

Când se utilizează un cartuș care a ajuns la sfârșitul duratei de viață estimate, pot surveni probleme de calitate a imprimării. Urmăți acești pași pentru a verifica durata de viață rămasă a cartușelor și, dacă este cazul, starea altor componente de întreținere înlocuibile.

Pasul 1: verificarea panoului de control

- ▲ Verificați panoul de control pentru a vedea dacă se afișează vreun mesaj sau vreo pictogramă de avertizare . Selectați pictograma pentru a vizualiza mesajul. Înlocuiți cartușul dacă mesajul indică faptul că un cartuș trebuie înlocuit sau are un nivel foarte scăzut.

 **NOTĂ:** Dacă doriți informații mai detaliate despre starea cartușului înainte de a-l înlocui, treceți la pasul următor.

Pasul 2: verificarea stării consumabilelor

1. În ecranul principal de pe panoul de control al imprimantei, selectați [Rapoarte](#).
2. Selectați meniul [Pagini de configurare/stare](#), apoi selectați [Pagina Stare consumabile](#).

3. Selectați [Vizualizare](#) pentru a vedea raportul pe panoul de control sau selectați [Imprimare](#) pentru a imprima pagina.
4. Examinați Pagina Stare consumabile pentru a verifica durata de viață rămasă a cartușelor (în procente) și, dacă este cazul, starea altor componente de întreținere înlocuibile.
 - Pagina Stare consumabile indică momentul când nivelul unui consumabil este foarte scăzut. După ce un consumabil HP a atins nivelul Foarte scăzut, ia sfârșit și garanția HP de protecție premium pentru consumabilul respectiv.
 - Cartușul nu trebuie înlocuit în acest moment decât în cazul în care calitatea de imprimare nu mai este acceptabilă. Încercați să aveți un consumabil de schimb disponibil, pe care să îl puteți instala când calitatea imprimării nu mai este acceptabilă.
 - Când decideți să înlocuiți un cartuș sau alte componente de întreținere, consultați Pagina Stare consumabile, care listează numerele de reper ale produselor HP originale.

Actualizarea firmware-ului imprimantei

Încercați să actualizați firmware-ul imprimantei. Pentru informații suplimentare, accesați www.hp.com/support și selectați opțiunea pentru **Descărcare software și drivere**. Urmați apoi solicitările pentru a naviga la descărcarea de firmware pentru imprimantă.

Schimbarea setării de calitate a imprimării

Parcurgeți următorii pași pentru a modifica setarea de calitate a imprimării pe panoul de control al imprimantei.

 **NOTĂ:** Pașii variază în funcție de tipul de panou de control.

1. În ecranul principal de pe panoul de control al imprimantei, selectați [Setări](#).
2. Deschideți următoarele meniuri:
 - [Copiere/Imprimare](#) sau [Imprimare](#)
 - [Opțiuni de imprimare prestabilite](#)
 - [Nivel de calitate](#)
3. Selectați nivelul dorit de calitate: [Generală de birou](#), [Profesională](#) sau [Prezentare](#).

Imprimarea din alt program software

Încercați să imprimați dintr-un alt program software. Dacă pagina se imprimă corect, problema este legată de programul software din care ați imprimat.

Verificarea setărilor de hârtie și de calitate

Verificați setările pentru hârtie și calitate ale driverului de imprimare în programul software din care imprimați, cum ar fi Microsoft® Word.

Windows

1. Din programul software, selectați opțiunea **Imprimare**.
2. Selectați imprimanta, apoi faceți clic pe butonul **Proprietăți** sau **Preferințe**.

3. Faceți clic pe fila **Hârtie/Calitate**.
4. Din opțiunile **Tip hârtie**, selectați tipul de hârtie care descrie cel mai bine hârtia dvs.
5. Din opțiunile **Calitate imprimare**, selectați calitatea sau setarea de rezoluție corespunzătoare pentru operația de imprimare.
6. Faceți clic pe butonul **OK** pentru a închide caseta de dialog Proprietăți document. În caseta de dialog Imprimare, faceți clic pe **Imprimare** sau pe **OK** pentru a realiza operația.

macOS

1. Faceți clic pe meniul **File (Fișier)**, apoi faceți clic pe opțiunea **Print (Imprimare)**.
2. În meniul **Imprimantă**, selectați imprimanta.
3. În lista verticală de sub **Orientare**, selectați **Hârtie/Calitate**.
4. Din opțiunile **Tip suport**, selectați tipul de hârtie care descrie cel mai bine hârtia dvs.
5. Din opțiunile **Calitate imprimare**, selectați calitatea sau setarea de rezoluție corespunzătoare pentru operația de imprimare.
6. Faceți clic pe butonul **Imprimare**.

Verificarea setărilor de negru și de tonuri de gri

Verificați setările pentru negru și tonuri de gri ale driverului de imprimare atunci când imprimați pe o imprimantă color, iar paginile imprimate sunt în tonuri de gri sau alb-negru atunci când se aștepta imprimarea color.

Windows

1. Din programul software, selectați opțiunea **Imprimare**.
2. Selectați imprimanta, apoi faceți clic pe butonul **Proprietăți** sau **Preferințe**.
3. Asigurați-vă că opțiunea **Imprimare în tonuri de gri** este dezactivată. În funcție de imprimantă, opțiunea de tonuri de gri poate apărea pe fila **Comenzi rapide pentru imprimare** și pe fila **Color**.
4. Asigurați-vă că opțiunea **Imprimare text integral în negru** este dezactivată pe fila **Avansat**.
5. Faceți clic pe butonul **OK** pentru a închide caseta de dialog Proprietăți document. În caseta de dialog Imprimare, faceți clic pe **Imprimare** sau pe **OK** pentru a realiza operația.

macOS

1. Faceți clic pe meniul **File (Fișier)**, apoi faceți clic pe opțiunea **Print (Imprimare)**.
2. În meniul **Imprimantă**, selectați imprimanta.
3. În lista verticală de sub **Orientare**, selectați **Color**.
4. Asigurați-vă că opțiunea **Imprimare în tonuri de gri** este dezactivată.
5. Selectați triunghiul de lângă **Avansat**, pentru a extinde opțiunile. Asigurați-vă că setările pentru **Text**, **Grafică** și **Fotografii** nu sunt setate la **Numai negru**.
6. Faceți clic pe butonul **Imprimare**.

Reglarea setărilor de culoare (Windows)

La imprimarea dintr-un program software, urmați acești pași în cazul în care culorile de pe pagina imprimată nu corespund cu cele de pe ecranul computerului sau nu sunt imprimate satisfăcător.

1. Din programul software, selectați opțiunea **Imprimare**.
2. Selectați imprimanta, apoi faceți clic pe butonul **Proprietăți** sau **Preferințe**.
3. În fila **Avansat** sau în fila **Color**, debifați caseta de validare **HP EasyColor**.
4. Pe fila **Color**, selectați o temă cromatică din lista verticală **Teme cromatice**.
 - **Prestabilit (sRGB)**: Această temă setează imprimanta să imprime date RGB în modul brut al dispozitivului. Când utilizați această temă, gestionați culorile în programul software sau în sistemul de operare pentru randare corectă.
 - **Viu (sRGB)**: Imprimanta mărește saturația culorilor în tonurile medii. Utilizați această temă când imprimați materiale grafice pentru afaceri.
 - **Foto (sRGB)**: Imprimanta interpretează culoarea RGB ca și când ar fi fost imprimată ca fotografie utilizând un minilaborator digital. Imprimanta randează culori mai intense și mai saturate, într-un mod diferit de tema prestabilită (sRGB). Utilizați această temă când imprimați fotografii.
 - **Foto (Adobe RGB 1998)**: Utilizați această temă pentru a imprima fotografiile digitale care utilizează spațiul de culoare AdobeRGB mai degrabă decât sRGB. Dezactivați gestionarea culorilor din programul software atunci când utilizați această temă.
 - **Fără**: Nu este utilizată nicio temă cromatică.
 - **Profil personalizat**: Selectați această opțiune pentru a utiliza un profil de intrare personalizat pentru a controla cu acuratețe ieșirea culorilor (de exemplu, pentru a emula o anumită imprimantă). Puteți descărca profiluri personalizate de pe site-ul www.hp.com.
5. Faceți clic pe butonul **OK** pentru a închide caseta de dialog **Proprietăți document**. În caseta de dialog **Imprimare**, faceți clic pe **Imprimare** sau pe **OK** pentru a imprima operația.

Verificarea hârtiei și a mediului de imprimare

Parcurgeți următorii pași pentru a verifica hârtia pe care o utilizați și mediul fizic al imprimantei.

Pasul unu: Utilizarea hârtiei care respectă specificațiile HP

Unele probleme de calitate a imprimării apar în urma utilizării unui tip de hârtie care nu îndeplinește specificațiile HP. Problemele pot include hârtie ondulată, imprimare prea deschisă la culoare sau estompată, stropi sau pete de cerneală și caractere cu formă greșită. Respectați aceste îndrumări atunci când selectați hârtia:

- Utilizați întotdeauna tipul și greutatea de hârtie acceptate de această imprimantă.
- Utilizați hârtie care este de bună calitate și nu are tăieturi, zgârieturi, rupturi, pete, particule desprinse, praf, cute, goluri, capse și margini ondulate sau îndoite.
- Utilizați hârtie care nu a mai fost imprimată anterior.
- Utilizați hârtie fără materiale metalice și luciu.
- Utilizați hârtie destinată imprimantelor HP PageWide. Nu utilizați hârtie care este destinată exclusiv imprimantelor cu laser.

- Utilizați hârtie care nu este prea aspră. Utilizarea hârtiei mai netede duce în general la o mai bună calitate a imprimării.



NOTĂ: Pentru această imprimantă, HP recomandă cu insistență utilizarea hârtiei cu sigla ColorLok®, pe baza testărilor interne HP utilizând o serie de tipuri de hârtie simplă. Pentru detalii, accesați: www.hp.com/go/printpermanence.

Pasul doi: Verificarea condițiilor de mediu

Mediul poate afecta în mod direct calitatea imprimării și este o cauză comună pentru problemele de calitate a imprimării și de alimentare cu hârtie. Încercați următoarele soluții:

- Mutați imprimanta departe de locuri expuse curentului, precum ferestre și uși deschise sau orificiile de ventilare ale aparatelor de aer condiționat.
- Asigurați-vă că imprimanta nu este expusă la temperaturi sau condiții de umiditate ce nu respectă specificațiile imprimantei.
- Nu așezați imprimanta într-un spațiu închis, precum un dulap.
- Așezați imprimanta pe o suprafață solidă și plană.
- Îndepărtați orice ar putea bloca orificiile de ventilație de pe imprimantă. Imprimanta necesită un flux corespunzător de aer pe toate laturile, inclusiv în partea de sus.
- Protejați imprimanta de reziduuri din aer, praf, abur sau alte elemente care pot lăsa impurități în interiorul imprimantei.

Inspectarea vizuală a cartușului

Urmați acești pași pentru a inspecta fiecare cartuș.



ATENȚIE: Nu atingeți contactele metalice aurii de pe marginea cartușului. Ampretele de pe contactele metalice pot cauza probleme de calitate a imprimării.



1. Scoateți cartușul din imprimantă și verificați dacă există resturi în calea cartușului.
2. Verificați dacă utilizați un cartuș HP original. Pe un cartuș HP original este inscripționat cuvântul „HP” sau sigla HP. Pentru mai multe informații despre identificarea cartușelor HP, accesați www.hp.com/go/learnaboutsupplies.
3. Examinați contactele metalice aurii de pe cartuș.

- Dacă vedeți zgârieturi sau alte deteriorări pe contactele metalice, înlocuiți cartușul.
- În cazul în care contactele metalice nu par să fie deteriorate, împingeți ușor cartușul înapoi în slot până când se blochează. Imprimați mai multe pagini pentru a vedea dacă problema s-a rezolvat.

Dacă ajungeți la concluzia că trebuie să înlocuiți un cartuș, consultați cartușul sau imprimați pagina Stare consumabile pentru a identifica numărul de reper corect pentru cartușul HP original.

Cartușe reumplute sau recondiționate

HP nu recomandă utilizarea de consumabile non-HP, fie acestea noi sau recondiționate. Deoarece acestea nu sunt produse HP, compania HP nu poate controla procesul de producție și nici calitatea acestora. Dacă utilizați un cartuș reumplut sau recondiționat și nu sunteți mulțumit de calitatea imprimării, înlocuiți cartușul cu un cartuș HP original.

 **NOTĂ:** Dacă înlocuiți un cartuș non-HP cu un cartuș HP original, capul de imprimare va conține în continuare cerneală non-HP. Este posibil ca defectul de imprimare să persiste până când se termină cerneala respectivă din capul de imprimare și acesta este alimentat cu cerneală din cartușul HP original nou instalat. Este posibil să fie necesar să imprimați câteva mii de pagini de text normal pentru epuizarea cernelii respective.

Curățarea imprimantei

În timpul procesului de imprimare, este posibil ca în interiorul imprimantei să se acumuleze particule de hârtie și de praf, care pot cauza probleme de calitate a imprimării, precum pete, dungii, linii sau urme repetitive. Începeți prin imprimarea Raportului calității de imprimare și apoi continuați cu procedura de curățare corespunzătoare.

Imprimarea și interpretarea Raportului calității de imprimare

Raportul calității de imprimare este o pagină care este imprimată cu bare colorate din fiecare cartuș. Raportul vă pot ajuta să identificați problemele de calitate a imprimării.



1. Încărcați hârtie simplă de dimensiune Letter sau A4.
2. Din ecranul principal de pe panoul de control al imprimantei, selectați [Instrumente asistență](#).
3. Deschideți următoarele meniuri:
 - [Depanare](#)
 - [Impr. pag. calitate](#)
 - [Raportul calității de imprimare](#)

4. Selectați [Imprimare](#) pentru a imprima pagina.
5. Examinați benzile colorate de pe raport. Fiecare bară are trei nuanțe distincte, dar culorile trebuie să varieze foarte puțin de-a lungul barelor.
 - Dacă una sau mai multe bare colorate prezintă neregularități, treceți la „[Curățarea capului de imprimare](#)”.
 - În cazul în care barele colorate prezintă mici neregularități sau nu prezintă deloc neregularități, dar cerneala este întinsă, accesați „[Curățarea roloilor](#)”.

Curățarea capului de imprimare

Dacă Raportul de calitate a imprimării prezintă neregularități, urmați acești pași pentru a curăța capul de imprimare.

1. Din ecranul principal de pe panoul de control al imprimantei, selectați [Instrumente asistență](#).
2. Deschideți următoarele meniuri:
 - [Întreținere](#)
 - [Calibrare/Curățare](#)
 - [Curățare cap de imprimare](#)
3. Selectați [Pornire](#) pentru a începe procesul de curățare, apoi urmați solicitările de pe ecran.

 **NOTĂ:** Există niveluri de curățare consecutive. La sfârșitul fiecărui nivel, imprimanta produce un raport privind calitatea imprimării. Dacă apar dungii pe oricare dintre barele colorate de pe raport, treceți la următorul nivel de curățare. Dacă problema se rezolvă, selectați [Anulare](#).

 **SFAT:** Numerotați fiecare pagină din Raportul privind calitatea imprimării pentru a urmări îmbunătățirea calității de imprimare.

Curățarea roloilor

Dacă Raportul de calitate a imprimării arată pătare cu cerneală, urmați acești pași pentru a curăța roloile.

Pasul 1: numai imprimantele multifuncționale – curățați roloile alimentatorului de documente

1. Din ecranul principal de pe panoul de control al imprimantei, selectați [Instrumente asistență](#).
2. Deschideți următoarele meniuri:
 - [Întreținere](#)
 - [Calibrare/Curățare](#)
 - [Curățare rolo alimentator de documente](#)
3. Selectați [Curățare acum](#) pentru a începe procesul de curățare, apoi urmați solicitările de pe ecran.

Pasul 2: rezolvarea pătării cu cerneală

1. Din ecranul principal de pe panoul de control al imprimantei, selectați [Instrumente asistență](#).
2. Deschideți următoarele meniuri:

- [Întreținere](#)
- [Calibrare/Curățare](#)
- [Rezolvare pătare cu cerneală](#)

3. Selectați [Pornire](#) pentru a începe procesul de curățare.

Acest proces va dura până la trei minute, în timp ce o pagină trece lent prin imprimantă. Păstrați această pagină pentru evaluarea ulterioară a calității imprimării.

Încercarea altui driver de imprimare

Încercați alt driver de imprimare când imprimați dintr-un program software și paginile imprimate prezintă linii neașteptate în grafică, text lipsă, grafică lipsă, formatare incorectă sau fonturi înlocuite.

Descărcați oricare dintre următoarele drivere de pe site-ul web HP: www.hp.com/support/pwcolormfpE77650 sau www.hp.com/support/pwcolormfpE77660 sau www.hp.com/support/pwcolorP77940mfp sau www.hp.com/support/pwcolorP77950mfp sau www.hp.com/support/pwcolorP77960mfp sau www.hp.com/support/pwcolorP77440mfp.

Driver HP PCL.6	Acest driver de imprimare specific produsului este pentru sistemele de operare Windows XP pe 32 de biți, Vista pe 32 de biți și Server 2008 pe 32 de biți. Nu toate caracteristicile sau dimensiunile de pagină sunt acceptate.
Driver HP PCL 6	Acest driver de imprimare specific produsului este pentru sistemele de operare Windows 7, 8, 8.1, 10, Server 2008 pe 64 de biți, Server 2008 R2, Server 2012, Server 2012 R2 și Server 2016.
Driver HP PCL-6 V4	Acest driver de imprimare specific produsului este pentru sistemele de operare Windows 7, 8, 8.1, 10, Server 2008 pe 64 de biți, Server 2008 R2, Server 2012, Server 2012 R2 și Server 2016.
Driverul HP UPD PS	<ul style="list-style-type: none"> • Recomandat pentru imprimarea cu programele software Adobe® sau cu alte programe folosite cu preponderență pentru prelucrare grafică • Asigură asistență pentru imprimare din cerințe de emulare postscript sau pentru font postscript flash
HP UPD PCL 6	<ul style="list-style-type: none"> • Recomandat pentru imprimarea în toate mediile Windows • Asigură în general, pentru majoritatea utilizatorilor, cea mai bună viteză, cea mai bună calitate de imprimare și suport pentru caracteristicile imprimantei • Dezvoltat pentru a se alinia cu Windows Graphic Device Interface (GDI) pentru viteze optime în medii Windows • Este posibil nu fie complet compatibil cu programele software personalizate sau realizate de terți bazate pe PCL 5

Îmbunătățirea calității imaginii copiate

Dacă imprimanta are probleme de calitate a copierii, încercați următoarele soluții în ordinea prezentată pentru a rezolva problema.

- [Verificați prezența murdăriei și petelor pe geamul scannerului](#)
- [Calibrarea scannerului](#)
- [Verificarea setărilor hârtiei](#)
- [Verificarea setărilor de reglare a imaginii](#)
- [Optimizarea calității de copiere pentru text sau imagini](#)
- [Copierea până la margini](#)

Încercați mai întâi acești câțiva pași simpli:

- Utilizați scannerul cu suport plat în loc de alimentatorul de documente.
- Utilizați originale de calitate.
- Când utilizați alimentatorul de documente, încărcați corect documentul original în alimentator utilizând ghidajele pentru hârtie, pentru a evita imaginile neclare sau oblice.

Dacă problema persistă, încercați aceste soluții suplimentare. Dacă acestea nu rezolvă problema, consultați secțiunea referitoare la îmbunătățirea calității imprimării, pentru o serie de alte soluții.

Verificați prezența murdăriei și petelor pe geamul scannerului

În timp, se pot acumula particule de reziduuri pe geamul și contraplaca din plastic alb ale scannerului, care pot afecta performanțele aparatului. Utilizați următoarea procedură pentru a curăța scannerul dacă paginile imprimate prezintă dungii, linii nedorite, puncte negre, calitate slabă a imprimării sau text neclar.

1. Apăsați butonul de alimentare pentru a opri imprimanta, apoi deconectați cablul de alimentare de la priza electrică.

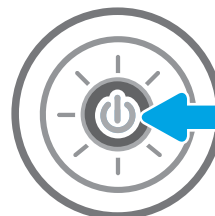

2. Deschideți capacul scannerului.

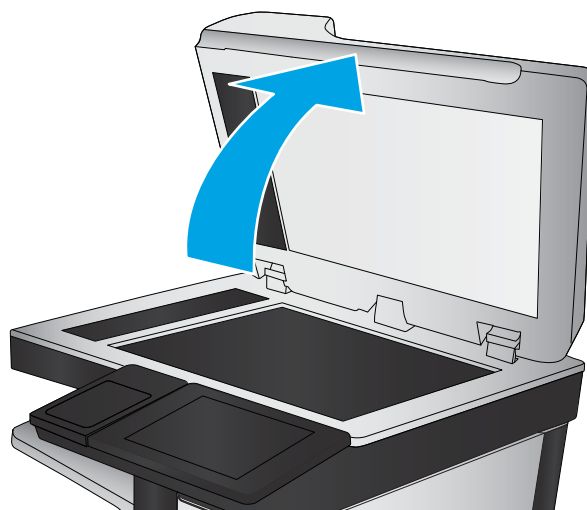

3. Curățați geamul și benzile alimentatorului de documente ale scannerului utilizând o cârpă moale sau cu un burete umezite cu o soluție de curățat neabrazivă pentru geamuri.

ATENȚIE: Nu utilizați materiale abrazive, acetonă, benzen, amoniac, alcool etilic sau tetraclorură de carbon pe nicio componentă a imprimantei. Aceste substanțe pot deteriora imprimanta. Nu puneți lichide direct pe geam sau pe placă. Lichidele pot curge și pot deteriora imprimanta.

NOTĂ: Dacă aveți probleme cu dungile de pe copii când utilizați alimentatorul de documente, asigurați-vă că ați curățat banda mică de sticlă de pe partea stângă a scannerului.

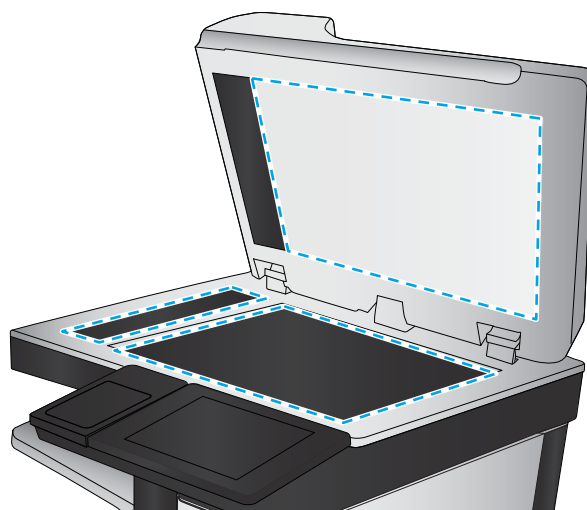

4. Pentru a preveni apariția petelor, uscați geamul și componentele din plastic alb cu o bucată de piele de căprioară sau cu un burete din celuloză.
5. Conectați cablul de alimentare la o priză, apoi apăsați butonul de alimentare pentru a porni imprimanta.

Calibrarea scannerului

Dacă imaginea copiată nu este poziționată corect pe pagină, urmați acești pași pentru a calibra scannerul.

 **NOTĂ:** La utilizarea alimentatorului de documente, asigurați-vă că reglați ghidajele din tava de alimentare astfel încât să se fixeze pe documentul original.

1. Din ecranul principal al panoului de control al imprimantei, glisați până la afișarea meniului **Instrumente de asistență**. Atingeți pictograma **Instrumente de asistență** pentru a deschide meniul.
2. Deschideți următoarele meniuri:

- [Întreținere](#)
 - [Calibrare/Curățare](#)
 - [Calibrare scanner](#)
3. Atingeți butonul [Start](#) pentru a porni procesul de calibrare. Urmați solicitările de pe ecran.
 4. Așteptați ca imprimanta să termine calibrarea, apoi încercați din nou să copiați.

Verificarea setărilor hârtiei

Urmați acești pași dacă paginile copiate prezintă pete, imprimare întunecată sau neclară, hârtie ondulată sau zone cu picături de pigment.

Verificarea opțiunilor de selectare a hârtiei

1. În ecranul principal de pe panoul de control al imprimantei, selectați [Copiere](#).
2. Selectați [Opțiuni](#), apoi derulați la și alegeți [Selectare hârtie](#).
3. Selectați [Dimensiune hârtie](#), apoi selectați una dintre opțiunile predefinite.
4. Selectați [Tipul hârtiei](#), apoi selectați una dintre opțiunile predefinite.
5. Selectați [Tava pentru hârtie](#), apoi selectați una dintre opțiunile predefinite.
6. Selectați [Finalizat](#) pentru a salva opțiunile selectate pentru hârtie.

Verificarea setărilor de reglare a imaginii

Reglați aceste stări suplimentare pentru a îmbunătăți calitatea copierii:

- **Claritate:** Clarificați sau uniformizați imaginea. De exemplu, prin intensificarea clarității textul apare mai clar, dar prin reducerea acesteia fotografiile apar mai clare.
 - **Întunecime:** Măriți sau reduceți cantitatea de alb și negru utilizată în culorile din imaginile scanate.
 - **Contrast:** Măriți sau reduceți diferența dintre cea mai luminoasă și cea mai întunecată culoare din pagină.
 - **Curățare fundal:** Eliminați culorile estompate din fundalul imaginilor scanate. De exemplu, dacă documentul original este imprimat pe hârtie color, utilizați această funcție pentru a mări luminozitatea fundalului fără a afecta gradul de întunecime a imaginii.
 - **Ton automat:** disponibil numai pentru imprimantele Flow. Imprimanta reglează automat setările de [Întunecime](#), [Contrast](#) și [Curățare fundal](#) la cele mai adecvate valori pentru documentul scanat.
1. În ecranul principal de pe panoul de control al imprimantei, selectați [Copiere](#).
 2. Selectați [Opțiuni](#), apoi derulați la și selectați [Ajustare imagine](#).
 3. Reglați cursoarele pentru a seta nivelurile, apoi selectați [Finalizat](#).
 4. Selectați [Copiere](#) pentru a începe operația de copiere.



NOTĂ: Aceste setări sunt temporare. După finalizarea operației, imprimanta revine la setările implicite.

Optimizarea calității de copiere pentru text sau imagini

Optimizați operația de copiere pentru tipul de imagine care este în curs de copiere: text, grafică sau fotografii.

1. În ecranul principal de pe panoul de control al imprimantei, selectați [Copiere](#).
2. Selectați [Opțiuni](#), apoi selectați [Optimizare text/imagine](#).
3. Selectați una dintre opțiunile predefinite.
4. Selectați [Copiere](#) pentru a începe operația de copiere.



NOTĂ: Aceste setări sunt temporare. După finalizarea operației, imprimanta revine la setările implicite.

Copierea până la margini

Utilizați această caracteristică pentru a evita umbrele care pot apărea pe marginile exemplarelor atunci când documentul original este imprimat până aproape de margini.

1. În ecranul principal de pe panoul de control al imprimantei, selectați [Copiere](#).
2. Selectați [Opțiuni](#), apoi selectați [Până la margini](#).
3. Selectați opțiunea [Imprimare până la margini](#) dacă documentul original este imprimat aproape de marginile hârtiei.
4. Selectați [Copiere](#) pentru a începe operația de copiere.

Îmbunătățirea calității imaginii scanate

- [Verificați prezența murdăriei și petelor pe geamul scannerului](#)
- [Verificarea setărilor rezoluției](#)
- [Verificarea setărilor de reglare a imaginii](#)
- [Optimizarea calității scanării pentru text sau imagini](#)
- [Verificarea setărilor de calitate a ieșirii](#)
- [Curățarea rozelor de preluare și a plăcii de separare din alimentatorul de documente](#)

Încercați mai întâi acești câțiva pași simpli:

- Utilizați scannerul cu suport plat în loc de alimentatorul de documente.
- Utilizați originale de calitate.
- Când utilizați alimentatorul de documente, încărcați corect documentul original în alimentator utilizând ghidajele pentru hârtie, pentru a evita imaginile neclare sau oblice.

Dacă problema persistă, încercați aceste soluții suplimentare. Dacă acestea nu rezolvă problema, consultați secțiunea referitoare la îmbunătățirea calității imprimării, pentru o serie de alte soluții.

Verificați prezența murdăriei și petelor pe geamul scannerului

În timp, se pot acumula particule de reziduuri pe geamul și contraplaca din plastic alb ale scannerului, care pot afecta performanțele aparatului. Utilizați următoarea procedură pentru a curăța scannerul dacă paginile imprimate prezintă dungi, linii nedorite, puncte negre, calitate slabă a imprimării sau text neclar.

1. Apăsați butonul de alimentare pentru a opri imprimanta, apoi deconectați cablul de alimentare de la priza electrică.

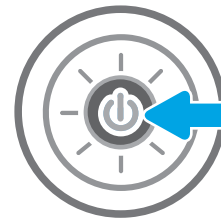

2. Deschideți capacul scannerului.

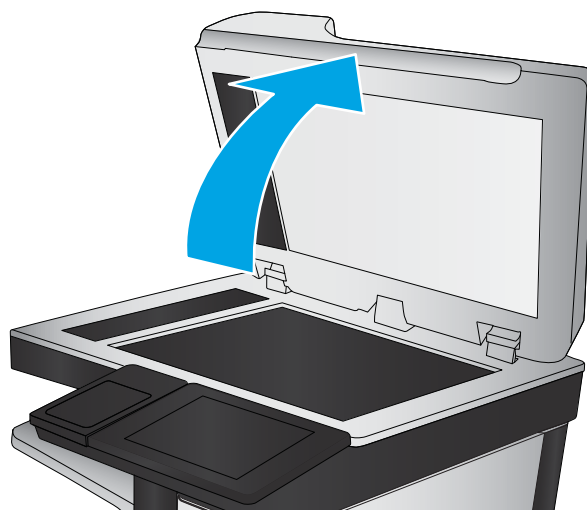

3. Curățați geamul și benzile alimentatorului de documente ale scannerului utilizând o cârpă moale sau cu un burete umezite cu o soluție de curățat neabrazivă pentru geamuri.

ATENȚIE: Nu utilizați materiale abrazive, acetonă, benzen, amoniac, alcool etilic sau tetraclorură de carbon pe nicio componentă a imprimantei. Aceste substanțe pot deteriora imprimanta. Nu puneți lichide direct pe geam sau pe placă. Lichidele pot curge și pot deteriora imprimanta.

NOTĂ: Dacă aveți probleme cu dungile de pe copii când utilizați alimentatorul de documente, asigurați-vă că ați curățat banda mică de sticlă de pe partea stângă a scannerului.

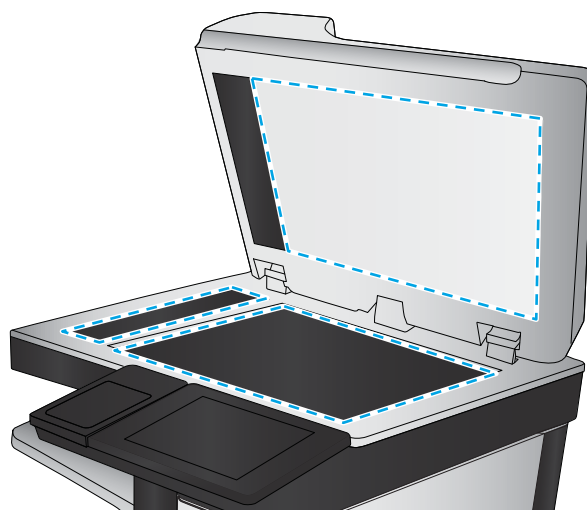

4. Pentru a preveni apariția petelor, uscați geamul și componentele din plastic alb cu o bucată de piele de căprioară sau cu un burete din celuloză.
5. Conectați cablul de alimentare la o priză, apoi apăsați butonul de alimentare pentru a porni imprimanta.

Verificarea setărilor rezoluției

 **NOTĂ:** Setarea rezoluției la o valoare mare crește dimensiunea fișierului și durata de scanare.

Urmați acești pași pentru a regla setarea de rezoluție:

1. În ecranul principal de pe panoul de control al imprimantei, selectați [Scanare](#).
2. Selectați una din următoarele funcții de scanare:
 - [Scan to Email \(Scanare către e-mail\)](#)
 - [Scanare în dosar din rețea](#)

- [Scanare pe unitate USB](#)
 - [Scanare în SharePoint®](#)
3. Selectați [Opțiuni](#), apoi selectați [Tip și rezoluție fișier](#).
 4. Selectați una dintre opțiunile predefinite pentru [Rezoluție](#), apoi selectați [Finalizat](#).
 5. Pentru a începe scanarea, selectați [Trimitere](#) sau [Salvare](#).

Verificarea setărilor de reglare a imaginii

Reglați aceste setări suplimentare pentru a îmbunătăți calitatea scanării:

- **Claritate:** Clarificați sau uniformizați imaginea. De exemplu, prin intensificarea clarității textul apare mai clar, dar prin reducerea acesteia fotografiile apar mai clare.
 - **Întunecime:** Măriți sau reduceți cantitatea de alb și negru utilizată în culorile din imaginile scanate.
 - **Contrast:** Măriți sau reduceți diferența dintre cea mai luminoasă și cea mai întunecată culoare din pagină.
 - **Curățare fundal:** Eliminați culorile estompate din fundalul imaginilor scanate. De exemplu, dacă documentul original este imprimat pe hârtie color, utilizați această funcție pentru a mări luminozitatea fundalului fără a afecta gradul de întunecime a imaginii.
 - **Ton automat:** disponibil numai pentru imprimantele Flow. Imprimanta reglează automat setările de [Întunecime](#), [Contrast](#) și [Curățare fundal](#) la cele mai adecvate valori pentru documentul scanat.
1. În ecranul principal de pe panoul de control al imprimantei, selectați [Scanare](#).
 2. Selectați una din următoarele funcții de scanare:
 - [Scanare către e-mail](#)
 - [Scanare în dosar din rețea](#)
 - [Scanare pe unitate USB](#)
 - [Scanare în Stocare operație](#)
 - [Scanare în SharePoint®](#)
 3. Selectați [Opțiuni](#), apoi selectați [Ajustare imagine](#).
 4. Reglați cursoarele pentru a seta nivelurile, apoi selectați butonul [Finalizat](#).
 5. Pentru a începe scanarea, selectați [Trimitere](#) sau [Salvare](#).



NOTĂ: Aceste setări sunt temporare. După finalizarea operației, imprimanta revine la setările implicite.

Optimizarea calității scanării pentru text sau imagini

Optimizați operația de scanare pentru tipul de imagine scanată: text, grafică sau fotografii.

1. În ecranul principal de pe panoul de control al imprimantei, selectați [Scanare](#).
2. Selectați una din următoarele funcții de scanare:

- [Scanare către e-mail](#)
 - [Scanare în dosar din rețea](#)
 - [Scanare pe unitate USB](#)
 - [Scanare în Stocare operație](#)
 - [Scanare în SharePoint®](#)
3. Selectați [Opțiuni](#), apoi selectați [Optimizare text/imagine](#).
 4. Selectați una dintre opțiunile predefinite.
 5. Pentru a începe scanarea, selectați [Trimitere](#) sau [Salvare](#).



NOTĂ: Aceste setări sunt temporare. După finalizarea operației, imprimanta revine la setările implicite.

Verificarea setărilor de calitate a ieșirii

Această setare reglează nivelul de comprimare la salvarea fișierului. Pentru calitate maximă, selectați setarea cea mai ridicată.

1. În ecranul principal de pe panoul de control al imprimantei, selectați [Scanare](#).
2. Selectați una din următoarele funcții de scanare:
 - [Scan to Email \(Scanare către e-mail\)](#)
 - [Scanare în dosar din rețea](#)
 - [Scanare pe unitate USB](#)
 - [Scanare în SharePoint®](#)
3. Selectați [Opțiuni](#), apoi selectați [Tip și rezoluție fișier](#).
4. Selectați una dintre opțiunile predefinite pentru [Calitate și dimensiune fișier](#), apoi selectați [Finalizat](#).
5. Pentru a începe scanarea, selectați [Trimitere](#) sau [Salvare](#).

Curățarea rolelor de preluare și a plăcii de separare din alimentatorul de documente

Urmați acești pași dacă alimentatorul de documente nu preia pagini corect sau produce rezultate deformate la ieșire.

1. Ridicați dispozitivul de blocare pentru a elibera capacul alimentatorului de documente.

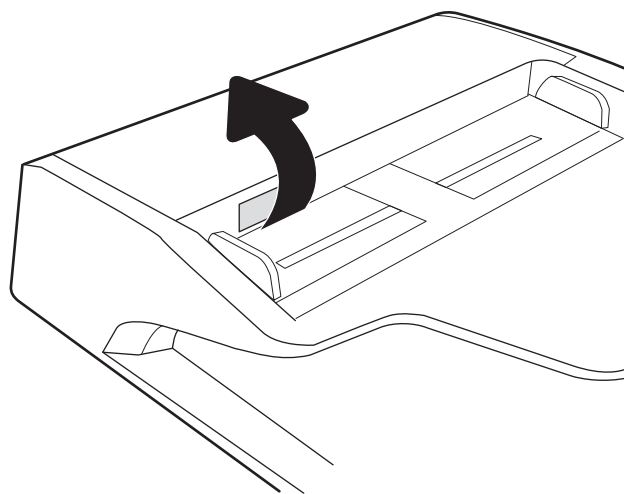

2. Deschideți capacul alimentatorului de documente.

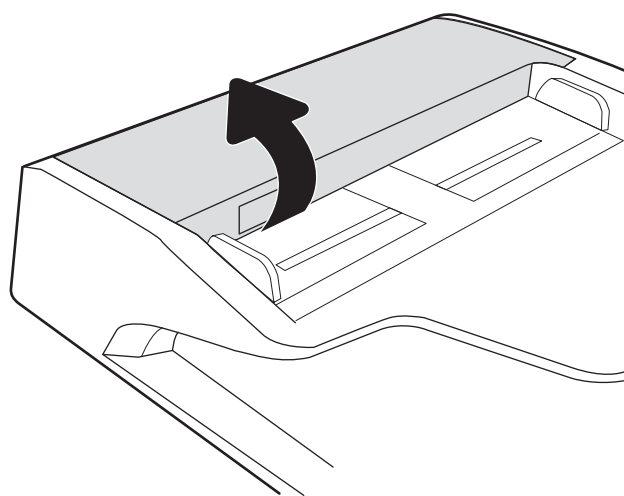

3. Scoateți toate scamele și praful vizibile de pe rolele de alimentare și de pe plăcuța de separare, folosind aer comprimat sau o cârpă curată care nu lasă scame, umezită cu apă caldă.

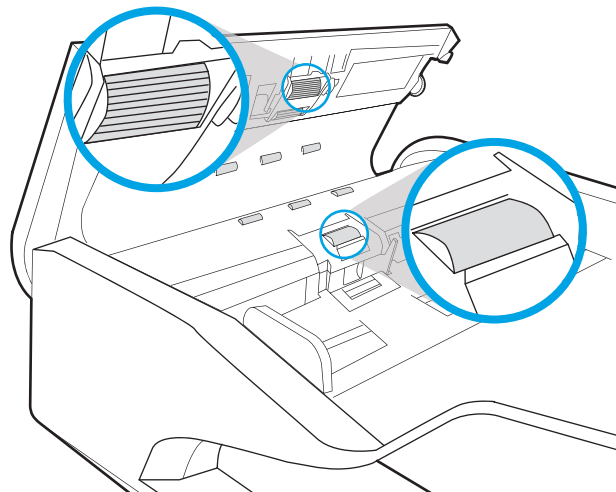

4. Închideți capacul alimentatorului de documente.

NOTĂ: Asigurați-vă că siguranța din partea superioară a capacului alimentatorului de documente este închisă complet.

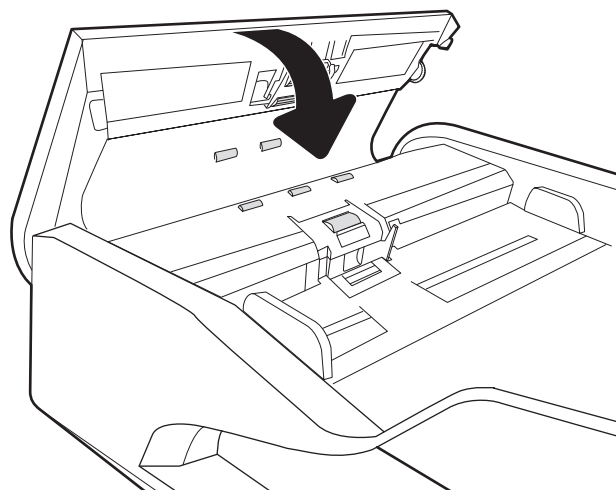

Dacă problema persistă, verificați placa de separare și rolele alimentatorului de documente și înlocuiți-le dacă este necesar.

 **NOTĂ:** Rolele noi au o suprafață aspră. Pe măsură ce rolele se uzează, aceasta devine netedă.

Îmbunătățirea calității imaginii faxurilor

Dacă imprimanta are probleme de calitate a faxului, încercați următoarele soluții în ordinea prezentată pentru a rezolva problema.

- [Verificați prezența murdăriei și petelor pe geamul scannerului](#)
- [Verificarea setării de rezoluție pentru faxurile trimise](#)
- [Verificarea setărilor de reglare a imaginii](#)
- [Optimizarea calității faxului pentru text sau imagini](#)
- [Verificarea setărilor de corecție a erorilor](#)
- [Verificarea setării de potrivire în pagină](#)
- [Curățarea rolor de preluare și a plăcii de separare din alimentatorul de documente](#)
- [Trimiterea către alt aparat de fax](#)
- [Verificarea aparatului de fax al expeditorului](#)

Încercați mai întâi acești câțiva pași simpli:

- Utilizați scannerul cu suport plat în loc de alimentatorul de documente.
- Utilizați originale de calitate.
- Când utilizați alimentatorul de documente, încărcați corect documentul original în alimentator utilizând ghidajele pentru hârtie, pentru a evita imaginile neclare sau oblice.

Dacă problema persistă, încercați aceste soluții suplimentare. Dacă acestea nu rezolvă problema, consultați secțiunea referitoare la îmbunătățirea calității imprimării, pentru o serie de alte soluții.

Verificați prezența murdăriei și petelor pe geamul scannerului

În timp, se pot acumula particule de reziduuri pe geamul și contraplaca din plastic alb ale scannerului, care pot afecta performanțele aparatului. Utilizați următoarea procedură pentru a curăța scannerul dacă paginile imprimate prezintă dungi, linii nedorite, puncte negre, calitate slabă a imprimării sau text neclar.

1. Apăsăți butonul de alimentare pentru a opri imprimanta, apoi deconectați cablul de alimentare de la priza electrică.

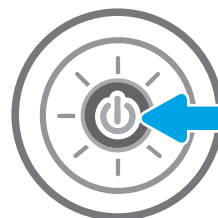

2. Deschideți capacul scannerului.

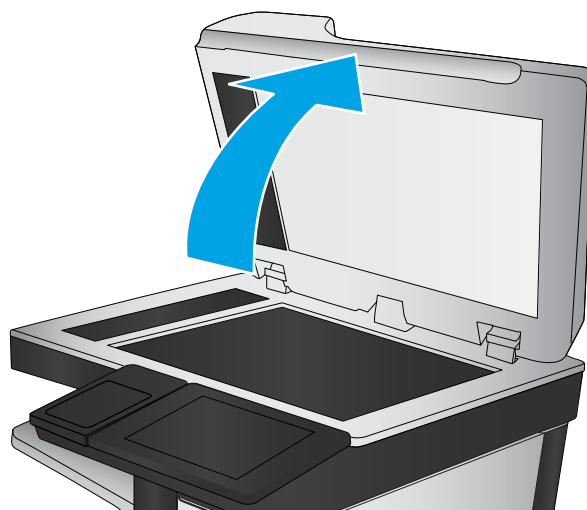

3. Curățați geamul și benzile alimentatorului de documente ale scannerului utilizând o cârpă moale sau cu un burete umezite cu o soluție de curățat neabrazivă pentru geamuri.

ATENȚIE: Nu utilizați materiale abrazive, acetonă, benzen, amoniac, alcool etilic sau tetraclorură de carbon pe nicio componentă a imprimantei. Aceste substanțe pot deteriora imprimanta. Nu puneți lichide direct pe geam sau pe placă. Lichidele pot curge și pot deteriora imprimanta.

NOTĂ: Dacă aveți probleme cu dungile de pe copii când utilizați alimentatorul de documente, asigurați-vă că ați curățat banda mică de sticlă de pe partea stângă a scannerului.

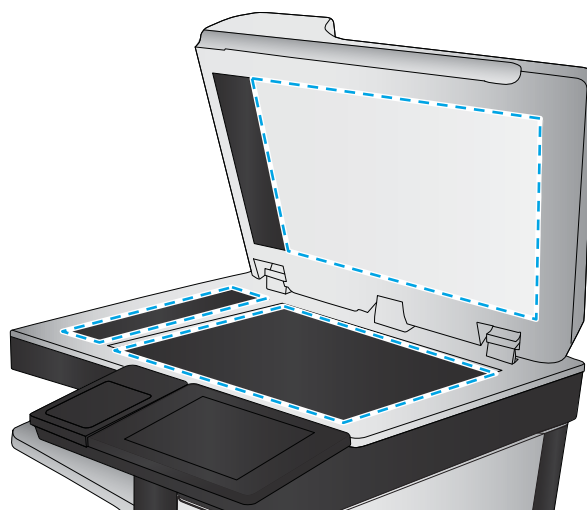

4. Pentru a preveni apariția petelor, uscați geamul și componentele din plastic alb cu o bucată de piele de căprioară sau cu un burete din celuloză.
5. Conectați cablul de alimentare la o priză, apoi apăsați butonul de alimentare pentru a porni imprimanta.

Verificarea setării de rezoluție pentru faxurile trimise

Urmați acești pași pentru a regla rezoluția faxurilor de ieșire.

 **NOTĂ:** Creșterea rezoluției conduce la creșterea dimensiunii faxului și a duratei de trimitere.

1. Din ecranul principal de pe panoul de control al imprimantei, selectați **Fax**.
2. Selectați **Opțiuni**.
3. În panoul Opțiuni, derulați la și selectați **Rezoluție**.
4. Selectați una dintre opțiunile predefinite, apoi selectați butonul **Trimitere** pentru a trimite faxul.

Verificarea setărilor de reglare a imaginii

Reglați aceste setări suplimentare pentru a îmbunătăți calitatea trimiterii faxurilor:

- **Claritate:** Clarificați sau uniformizați imaginea. De exemplu, prin intensificarea clarității textul apare mai clar, dar prin reducerea acesteia fotografiile apar mai clare.
 - **Întunecime:** Măriți sau reduceți cantitatea de alb și negru utilizată în culorile din imaginile scanate.
 - **Contrast:** Măriți sau reduceți diferența dintre cea mai luminoasă și cea mai întunecată culoare din pagină.
 - **Curățare fundal:** Eliminați culorile estompate din fundalul imaginilor scanate. De exemplu, dacă documentul original este imprimat pe hârtie color, utilizați această funcție pentru a mări luminozitatea fundalului fără a afecta gradul de întunecime a imaginii.
 - **Ton automat:** disponibil numai pentru imprimantele Flow. Imprimanta reglează automat setările de **Întunecime**, **Contrast** și **Curățare fundal** la cele mai adecvate valori pentru documentul scanat.
1. Din ecranul principal de pe panoul de control al imprimantei, selectați **Fax**.
 2. Selectați **Opțiuni**.
 3. În panoul Opțiuni, derulați la și selectați **Ajustare imagine**.
 4. Reglați cursoarele pentru a seta nivelurile, apoi selectați butonul **Finalizat**.
 5. Selectați **Trimitere** pentru a trimite faxul.

 **NOTĂ:** Aceste setări sunt temporare. După finalizarea operației, imprimanta revine la setările implicite.

Optimizarea calității faxului pentru text sau imagini

Optimizați operația de trimitere a faxului pentru tipul de imagine scanată: text, grafică sau fotografii.

1. Din ecranul principal de pe panoul de control al imprimantei, selectați **Fax**.
2. Selectați **Opțiuni**.
3. În panoul Opțiuni, derulați la și selectați **Optimizare text/imagine**.
4. Selectați una dintre opțiunile predefinite.
5. Selectați **Trimitere** pentru a trimite faxul.

 **NOTĂ:** Aceste setări sunt temporare. După finalizarea operației, imprimanta revine la setările implicite.

Verificarea setărilor de corecție a erorilor

Este posibil ca setarea **Mod Corecție erori** să fie dezactivată, ceea ce poate reduce calitatea imaginii. Urmări acești pași pentru a activa din nou setarea.

1. Din ecranul principal al panoului de control al imprimantei, glisați până la afișarea meniului **Setări**. Atingeți pictograma **Setări** pentru a deschide meniul.
2. Deschideți următoarele meniuri:

- [Fax](#)
 - [Setări pt. trimitere faxuri](#)
 - [Setări generale trimitere fax](#)
3. Selectați opțiunea [Mod Corecție erori](#). Atingeți butonul [Finalizat](#).

Verificarea setării de potrivire în pagină

Dacă setarea [Potrivire în pagină](#) este activată și faxul primit este mai mare decât dimensiunea prestabilă a paginii, imprimanta va încerca să scaleze imaginea pentru a se încadra în pagină. Dacă această setare este dezactivată, imaginile mai mari se vor diviza pe mai multe pagini.

1. În ecranul principal de pe panoul de control al imprimantei, selectați [Setări](#).
2. Deschideți următoarele meniuri:
 - [Fax](#)
 - [Setări pt. primire faxuri](#)
 - [Opțiuni implicite lucrare](#)
 - [Încadrare în pagină](#)
3. Selectați opțiunea [Pornit](#) pentru a activa setarea sau selectați opțiunea [Oprit](#) pentru a o dezactiva.

Curățarea rolor de preluare și a plăcii de separare din alimentatorul de documente

Urmați acești pași dacă alimentatorul de documente nu preia pagini corect sau produce rezultate deformate la ieșire.

1. Ridicați dispozitivul de blocare pentru a elibera capacul alimentatorului de documente.

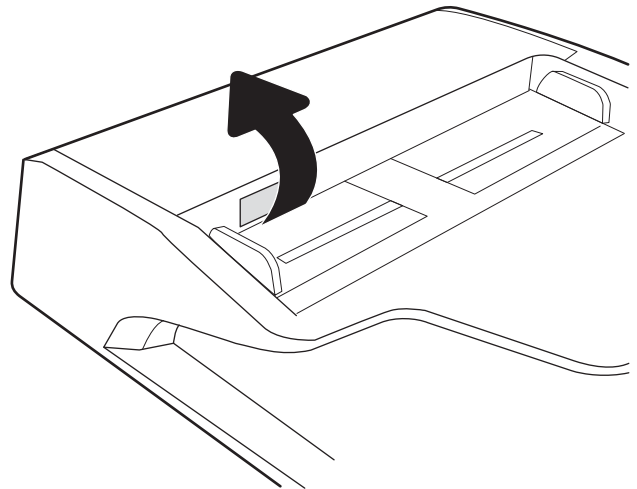

2. Deschideți capacul alimentatorului de documente.

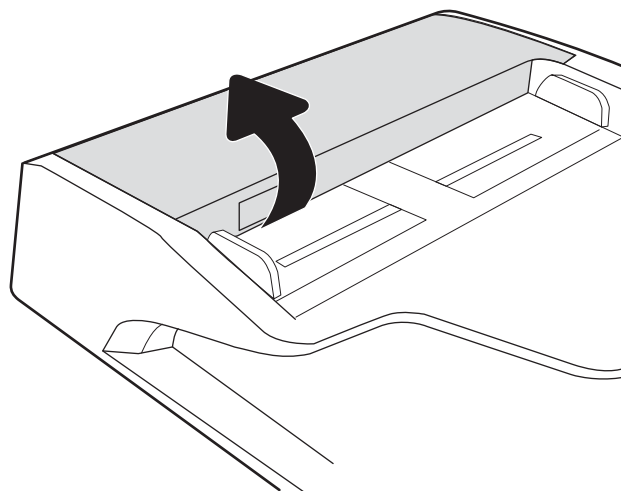

3. Scoateți toate scamele și praful vizibile de pe roțile de alimentare și de pe plăcuța de separare, folosind aer comprimat sau o cârpă curată care nu lasă scame, umezită cu apă caldă.

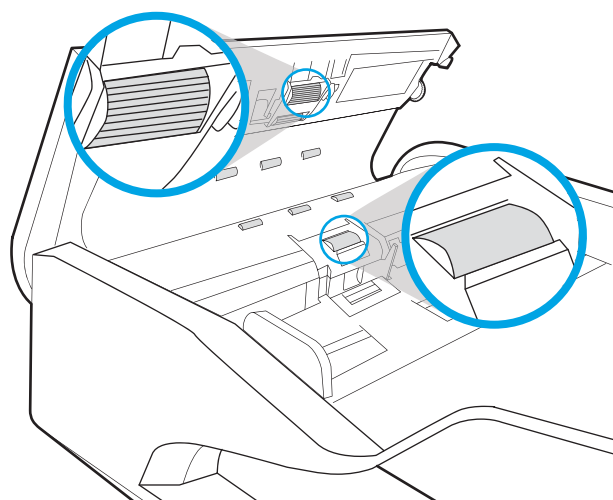

4. Închideți capacul alimentatorului de documente.

NOTĂ: Asigurați-vă că siguranța din partea superioară a capacului alimentatorului de documente este închisă complet.

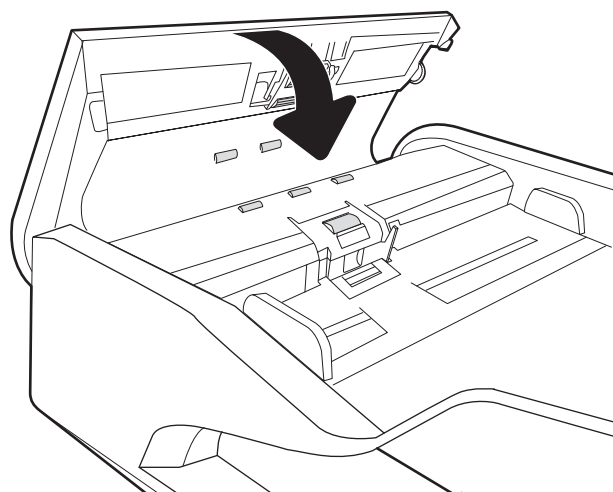

Dacă problema persistă, verificați placa de separare și roțile alimentatorului de documente și înlocuiți-le dacă este necesar.



NOTĂ: Rolele noi au o suprafață aspră. Pe măsură ce rolele se uzează, aceasta devine netedă.

Trimiterea către alt aparat de fax

Încercați să trimiteți faxul către un alt echipament de fax. În cazul în care calitatea faxului este îmbunătățită, problema este legată de setările echipamentului inițial de fax al destinatarului sau de starea consumabilelor.

Verificarea aparatului de fax al expeditorului

Cereți expeditorului să încerce să trimită faxul de la alt echipament de fax. În cazul în care calitatea faxului este îmbunătățită, problema are legătură cu echipamentul de fax al expeditorului. Dacă nu este disponibil un alt echipament de fax, cereți expeditorului să aibă în vedere efectuarea următoarelor verificări:

- Să se asigure că documentul original este pe hârtie albă (nu colorată).
- Să mărească rezoluția faxului, nivelul de calitate sau setările de contrast.
- Dacă este posibil, să trimită faxul dintr-un program software de pe computer.

Rezolvarea problemelor de rețea prin cablu

Introducere

Anumite tipuri de probleme pot indica că există o problemă de comunicare cu rețeaua. Aceste probleme implică următoarele aspecte:

- Pierdere periodică a posibilității de a comunica cu imprimanta
- Imprimanta nu pot fi găsită în timpul instalării driverului
- Imposibilitatea periodică de a imprima

 **NOTĂ:** Dacă v-ați confruntat cu întreruperea intermitentă a conectivității la rețea, actualizați mai întâi firmware-ul imprimantei. Pentru instrucțiuni despre modul de actualizare a firmware-ului imprimantei, accesați <http://support.hp.com>, căutați imprimanta dvs., apoi căutați „actualizarea firmware-ului”.

Verificați următoarele elemente pentru a afla dacă imprimanta comunică cu rețeaua. Înainte de a începe, imprimați o pagină de configurare de la panoul de control al imprimantei și localizați adresa IP a imprimantei, care este listată în această pagină.

- [Conexiune fizică necorespunzătoare](#)
- [Computerul nu poate să comunice cu imprimanta](#)
- [Imprimanta utilizează setări de legătură și duplex incorecte pentru rețea](#)
- [Programele software noi pot cauza probleme de compatibilitate](#)
- [Computerul sau stația de lucru poate fi configurată incorect](#)
- [Imprimanta este dezactivată sau alte setări de rețea sunt incorecte](#)

 **NOTĂ:** HP nu oferă suport pentru lucrul în rețea peer-to-peer, deoarece această caracteristică este o funcție a sistemelor de operare Microsoft și nu a driverelor de imprimare HP. Pentru mai multe informații, mergeți la Microsoft la adresa www.microsoft.com.

Conexiune fizică necorespunzătoare

1. Verificați dacă imprimanta este atașată la portul de rețea corect, utilizând un cablu cu o lungime corespunzătoare.
2. Verificați fixarea corectă a mufelor cablurilor.
3. Verificați conexiunea la portul de rețea din partea din spate a imprimantei și asigurați-vă că ledul de activitate de culoarea chihlimbarului care indică traficul de rețea și ledul verde de stare a conexiunii sunt aprinse în mod continuu, indicând conectarea la rețea.
4. Dacă problema persistă, încercați un alt cablu sau un alt port de pe hub.

Computerul nu poate să comunice cu imprimanta

1. Verificați comunicarea cu rețeaua, testând-o cu comanda ping.
 - a. Deschideți un prompt în linie de comandă pe computer.

- Pentru Windows, faceți clic pe **Start**, faceți clic pe **Executare**, tastați `cmd` și apăsați **Enter**.
 - Pentru macOS, accesați **Applications (Aplicații)**, apoi **Utilities (Utilitare)** și deschideți **Terminal**.
- b. Tastați `ping`, urmat de adresa IP a imprimantei dvs.
 - c. Dacă fereastra afișează timpul de revenire al pachetelor, rețeaua funcționează.
2. În cazul în care comanda ping eșuează, verificați dacă huburile de rețea sunt active, apoi verificați dacă setările de rețea, imprimanta și computerul sunt toate configurate pentru aceeași rețea (cunoscută și ca subrețea).
 3. Deschideți proprietățile imprimantei și faceți clic pe fila **Porturi**. Verificați dacă adresa IP curentă pentru imprimantă este selectată. Adresa IP este listată în pagina de configurare a imprimantei.
 4. Dacă ați instalat imprimanta folosind portul TCP/IP standard HP, selectați caseta etichetată **Se imprimă întotdeauna la această imprimantă, chiar dacă adresa IP a acesteia se schimbă**.
 5. Dacă ați instalat imprimanta folosind un port TCP/IP standard Microsoft, utilizați numele de gazdă al imprimantei în locul adresei IP.
 6. Dacă adresa IP este corectă, ștergeți imprimanta, apoi adăugați-o din nou.

Imprimanta utilizează setări de legătură și duplex incorecte pentru rețea

HP vă recomandă să lăsați aceste setări în modul automat (setarea prestabilită). Dacă modificați aceste setări, trebuie să le schimbați și pentru rețeaua dvs.

Programele software noi pot cauza probleme de compatibilitate

Asigurați-vă că toate programele software noi sunt instalate corespunzător și că utilizează driverul de imprimare corect.

Computerul sau stația de lucru poate fi configurată incorect

1. Verificați driverele de rețea, driverele de imprimare și setările pentru redirecționarea rețelei.
2. Asigurați-vă că sistemul de operare este configurat corect.

Imprimanta este dezactivată sau alte setări de rețea sunt incorecte

1. Consultați paginile de configurare/de rețea ale imprimantei pentru a verifica starea setărilor de rețea și protocoalele.
2. Reconfigurați setările de rețea dacă este necesar.

Rezolvarea problemelor de rețea wireless

- [Introducere](#)
- [Lista de verificare a conectivității wireless](#)
- [Produsul nu imprimă după finalizarea configurării wireless](#)
- [Produsul nu imprimă, iar computerul are instalat un firewall terț](#)
- [Conexiunea wireless nu funcționează după mutarea routerului sau a imprimantei wireless](#)
- [Nu se pot conecta mai multe computere la imprimanta wireless](#)
- [Imprimanta wireless pierde comunicarea atunci când este conectată la un VPN](#)
- [Rețeaua nu apare în lista de rețele wireless](#)
- [Rețeaua wireless nu funcționează](#)
- [Reducerea interferențelor dintr-o rețea wireless](#)

Introducere

Utilizați informațiile de depanare, care contribuie la rezolvarea problemelor.



NOTĂ: Pentru a determina dacă HP NFC și imprimarea Wi-Fi Direct sunt activate pe imprimantă, imprimați o pagină de configurare de la panoul de control al imprimantei.



NOTĂ: Dacă v-ați confruntat cu întreruperea intermitentă a conectivității la rețea, actualizați mai întâi firmware-ul imprimantei. Pentru instrucțiuni despre modul de actualizare a firmware-ului imprimantei, accesați <http://support.hp.com>, căutați-vă imprimanta, apoi căutați „actualizarea firmware-ului”.

Lista de verificare a conectivității wireless

- Pentru imprimantele care nu acceptă conexiuni simultane prin cablu și wireless, asigurați-vă că nu este conectat cablul de rețea.
- Verificați dacă imprimanta și routerul wireless sunt pornite și sunt alimentate. De asemenea, asigurați-vă că semnalul radio wireless din imprimantă este activat. (Indicatorul de rețea wireless este aprins continuu când imprimanta este conectată la o rețea wireless și luminează intermitent când aceasta caută o rețea wireless.)
- Verificați dacă identificatorul setului de servicii (SSID) este corect:
 - Pentru o conexiune wireless la rețea, asigurați-vă că dispozitivul mobil se conectează la routerul/punctul de acces corect.
 - Pentru o conexiune Wi-Fi Direct, imprimați o pagină de configurare pentru a determina SSID-ul imprimantei.

Dacă nu sunteți sigur că SSID-ul este corect, executați din nou configurarea wireless.

- În cazul rețelelor securizate, asigurați-vă că informațiile de securitate sunt corecte. Dacă informațiile de securitate sunt corecte, executați din nou configurarea wireless.

- Dacă rețeaua wireless funcționează corespunzător, încercați să accesați alte computere din rețeaua wireless. Dacă rețeaua are acces la Internet, încercați să vă conectați la Internet printr-o conexiune wireless.
- Verificați dacă metoda de criptare (AES sau TKIP) este aceeași pentru imprimantă și pentru punctul de acces wireless (la rețelele care utilizează securitate WPA).
- Verificați dacă imprimanta se află în aria de acoperire a rețelei wireless. Pentru majoritatea rețelelor, imprimanta trebuie să se afle la 30 m de punctul de acces wireless (routerul wireless).
- Asigurați-vă că nu există obstacole care să blocheze semnalul wireless. Înlăturați toate obiectele metalice mari dintre punctul de acces și imprimantă. Asigurați-vă că imprimanta nu este despărțită de punctul de acces prin stâlpi, ziduri sau coloane de suport care conțin metal sau beton.
- Asigurați-vă că imprimanta este situată departe de dispozitive electronice care pot interfera cu semnalul wireless. Majoritatea dispozitivelor pot interfera cu semnalul wireless, printre care motoare, telefoane fără fir, camerele sistemelor de securitate, alte rețele wireless și anumite dispozitive Bluetooth.
- Asigurați-vă că driverul de imprimare este instalat pe computer.
- Asigurați-vă că ați selectat portul corect al imprimantei.
- Verificați dacă computerul și imprimanta se conectează la aceeași rețea wireless.
- Dacă mediul dvs. are mai multe semnalele wireless și aveți nevoie ca imprimanta să accepte rețelele cu două benzi, atât cu 2,4 GHz, cât și cu 5 GHz, instalați accesoriul server de imprimare HP Jetdirect 2900nw.
- Pentru macOS, verificați dacă routerul wireless acceptă Bonjour.

Produsul nu imprimă după finalizarea configurării wireless

1. Asigurați-vă că imprimanta este pornită și în starea Pregătit.
2. Opriți toate firewallurile terțe de pe computerul dvs.
3. Asigurați-vă că rețeaua wireless funcționează corect.
4. Asigurați-vă de funcționarea corespunzătoare a computerului. Dacă este necesar, reporniți computerul.
5. Verificați dacă puteți să deschideți serverul Web încorporat HP al imprimantei de la un computer din rețea.

Produsul nu imprimă, iar computerul are instalat un firewall terț

1. Actualizați firewallul cu cea mai recentă actualizare disponibilă de la producător.
2. Dacă programele solicită acces prin firewall când instalați imprimanta sau când încercați să imprimați, asigurați-vă că permiteți executarea programelor.
3. Dezactivați temporar firewallul, apoi instalați imprimanta wireless pe computer. Activați firewallul când ați finalizat instalarea wireless.

Conexiunea wireless nu funcționează după mutarea routerului sau a imprimantei wireless

1. Asigurați-vă că routerul sau imprimanta se conectează la aceeași rețea la care se conectează computerul.
2. Imprimați o pagină de configurare.

3. Comparați identificatorul setului de servicii (SSID) din pagina de configurare cu SSID-ul din configurația imprimantei pentru computer.
4. Dacă numerele nu sunt identice, dispozitivele nu sunt conectate la aceeași rețea. Reconfigurați configurarea wireless a imprimantei.

Nu se pot conecta mai multe computere la imprimanta wireless

1. Asigurați-vă că celelalte computere se află în aria de acoperire wireless și că niciun obstacol nu blochează semnalul. Pentru majoritatea rețelelor, aria de acoperire wireless este de 30 m față de punctul de acces wireless.
2. Asigurați-vă că imprimanta este pornită și în starea Pregătit.
3. Asigurați-vă că nu există mai mult de 5 utilizatori simultani Wireless direct.
4. Opriți toate firewallurile terțe de pe computerul dvs.
5. Asigurați-vă că rețeaua wireless funcționează corect.
6. Asigurați-vă de funcționarea corespunzătoare a computerului. Dacă este necesar, reporniți computerul.

Imprimanta wireless pierde comunicarea atunci când este conectată la un VPN

- În mod normal, nu vă puteți conecta la un VPN și la alte rețele în același timp.

Rețeaua nu apare în lista de rețele wireless

- Asigurați-vă că routerul wireless este pornit și este alimentat.
- Este posibil ca rețeaua să fie ascunsă. Totuși, vă puteți conecta la o rețea ascunsă. Asigurați-vă că routerul/punctul de acces afișează SSID-ul, verificând SSID-ul acestuia printre rețelele disponibile detectate de dispozitivul dvs. mobil.

Rețeaua wireless nu funcționează

1. Pentru imprimantele care nu acceptă conexiuni simultane prin cablu și wireless, asigurați-vă că este deconectat cablul de rețea.
2. Pentru a verifica dacă rețeaua a pierdut comunicarea, încercați să conectați alte dispozitive la rețea.
3. Verificați comunicarea cu rețeaua, testând-o cu comanda ping.
 - a. Deschideți un prompt în linie de comandă pe computer.
 - Pentru Windows, faceți clic pe **Start**, faceți clic pe **Executare**, tastați `cmd` și apăsați **Enter**.
 - Pentru macOS, accesați **Applications (Aplicații)**, apoi **Utilities (Utilitare)** și deschideți **Terminal**.
 - b. Introduceți `ping`, urmat de adresa IP a routerului.
 - c. Dacă fereastra afișează timpul de revenire al pachetelor, rețeaua funcționează.
4. Asigurați-vă că routerul sau imprimanta se conectează la aceeași rețea la care se conectează computerul.

- a. Imprimați o pagină de configurare.
- b. Comparați identificatorul setului de servicii (SSID) din raportul de configurare cu SSID-ul din configurația imprimantei pentru computer.
- c. Dacă numerele nu sunt identice, dispozitivele nu sunt conectate la aceeași rețea. Reconfigurați configurarea wireless a imprimantei.

Reducerea interferențelor dintr-o rețea wireless

Următoarele sfaturi pot reduce interferențele dintr-o rețea wireless:

- Păstrați dispozitivele wireless departe de obiecte metalice, precum cabinete de îndosariere și alte dispozitive electromagnetice, precum cuptoare cu microunde și telefoane fără fir. Aceste obiecte pot perturba semnalele radio.
- Păstrați dispozitivele wireless departe de structuri de zidărie mari și de alte structuri de construcții. Aceste obiecte pot să absoarbă undele radio și să reducă puterea semnalului.
- Poziționați routerul wireless într-o locație centrală, în raza imprimantelor wireless din rețea.

Rezolvarea problemelor de fax

- [Lista de verificare pentru soluționarea problemelor legate de fax](#)
- [Probleme generale de fax](#)

Lista de verificare pentru soluționarea problemelor legate de fax

Utilizați următoarea listă de verificare pentru identificarea cauzei oricăror probleme legate de fax pe care le întâlniți:

- **Utilizați cablul de fax furnizat împreună cu dispozitivul auxiliar de fax?** Acest dispozitiv auxiliar de fax a fost testat cu cablul de fax furnizat pentru a corespunde specificațiilor RJ11 și specificațiilor funcționale. Nu-l înlocuiți cu alt cablu de fax; pentru dispozitivul auxiliar de fax analogic este necesar un cablu de fax analogic. De asemenea este necesară o conexiune telefonică analogică.
- **Conectorul pentru linia de fax/telefon este poziționat în priză dispozitivului auxiliar de fax?** Asigurați-vă că mufa de telefon este poziționată corect în priză. Introduceți conectorul în priză până când se fixează cu un clic.



NOTĂ: Verificați ca mufa telefonului să fie conectată la portul pentru fax și nu la portul de rețea. Porturile sunt asemănătoare.

- **Priza telefonică de perete funcționează corect?** Verificați dacă există ton, atașând un telefon la priza de perete. Auziți tonul de apel și reușiți să apelați sau să recepționați un apel telefonic?

Ce tip de linie telefonică utilizați?

- **Linie dedicată:** O linie telefonică/de fax analogic standard, alocată pentru primirea și trimiterea de faxuri.



NOTĂ: Linia telefonică trebuie să fie utilizată numai pentru faxul imprimantei și să nu fie partajată cu alte tipuri de dispozitive telefonice. Exemplele includ sistemele de alarmă care utilizează linia telefonică pentru notificări către o firmă de monitorizare.

- **Sistem PBX:** Un sistem telefonic pentru instituții. Telefoanele casnice standard și accesoriul de fax utilizează un semnal telefonic analogic. Unele sisteme PBX sunt digitale și este posibil să nu fie compatibile cu accesoriul de fax. Este posibil să aveți nevoie de un adaptor de interfață analog pentru telefon (ATA) pentru a conecta aparatul de fax la sistemele PBX digitale.
- **Linii în serie:** O caracteristică a sistemelor telefonice în care un apel nou „se mută” la următoarea linie disponibilă atunci când prima linie care primește apelul este ocupată. Încercați să atașați imprimanta la prima linie telefonică de intrare. Dispozitivul auxiliar de fax va răspunde la telefon după ce sună de un număr de ori stabilit prin setarea numărului de apeluri până la răspuns.

Utilizați un dispozitiv de protecție la supratensiune?

Puteți să utilizați un dispozitiv de protecție la supratensiune între mufa de perete și accesoriul de fax, pentru a proteja accesoriul împotriva curentului electric care circulă prin liniile telefonice. Aceste dispozitive pot să provoace unele probleme de comunicare cu faxul, prin degradarea calității semnalului telefonic. Dacă aveți probleme cu trimiterea sau primirea faxurilor și utilizați unul dintre aceste dispozitive, conectați imprimanta direct la priza telefonică de perete, pentru a determina dacă problema provine de la dispozitivul de protecție la supratensiune.

Utilizați un serviciu de mesagerie vocală al unei companii de telefonie sau un robot telefonic?

Dacă setarea numărului de apeluri până la răspuns a serviciului de mesagerie este mai mică decât cea a dispozitivului accesoriu de fax, serviciul de mesagerie va răspunde, iar dispozitivul accesoriu de fax nu va putea să primească faxuri. Dacă setarea numărului de apeluri până la răspuns pentru dispozitivul accesoriu de fax este mai mică decât cea a serviciului de mesagerie, dispozitivul accesoriu de fax va răspunde la toate apelurile.

Linia dvs. telefonică are o caracteristică de apel în așteptare?

Dacă linia telefonică a faxului are o caracteristică de apel în așteptare activată, o notificare de apel în așteptare poate să întrerupă un apel de fax în desfășurare, ceea ce cauzează o eroare de comunicație. Asigurați-vă că la linia telefonică a faxului nu este activă o caracteristică de apel în așteptare.

Verificarea stării accesoriului de fax

Dacă accesoriul de fax analogic pare să nu funcționeze, imprimați un raport [Pagină de configurare](#) pentru verificarea stării.

1. Din ecranul principal, derulați și selectați [Rapoarte](#).
2. Deschideți următoarele meniuri:
 - [Pagini de configurare/de stare](#)
 - [Pagină de configurare](#)
3. Atingeți butonul [Imprimare](#) pentru a imprima raportul sau atingeți butonul [Vizualizare](#) pentru a vizualiza raportul pe ecran. Raportul cuprinde câteva pagini.

 **NOTĂ:** Adresa IP sau numele de gazdă al imprimantei sunt listate pe pagina Jetdirect.

În pagina accesoriului de fax de pe pagina de configurare, sub antetul de informații despre hardware, verificați starea modemului. Tabelul următor prezintă identificarea condițiilor de stare și soluțiile posibile.

 **NOTĂ:** Dacă pagina Dispozitiv auxiliar fax nu se imprimă, este posibil să existe o problemă la dispozitivul auxiliar de fax analogic. Dacă utilizați un fax prin LAN sau prin internet, acele configurări ar putea dezactiva caracteristica.

Funcțional/Activat ¹	Accesoriul de fax analogic este instalat și pregătit.
Funcțional/Dezactivat ¹	Dispozitivul auxiliar de fax este instalat, dar încă nu ați configurat setările necesare pentru fax. Dispozitivul auxiliar de fax este instalat și operațional, dar utilitarul HP Digital Sending fie a dezactivat caracteristica de fax a imprimantei, fie a activat caracteristica de fax prin LAN. Când este activată caracteristica LAN fax, caracteristica de fax analogic este dezactivată. La un moment dat nu poate fi activă decât o singură caracteristică de fax, fie fax prin rețea LAN, fie fax analogic. NOTĂ: Dacă este activat faxul prin LAN, caracteristica Scanare în fax nu este disponibilă pe panoul de control al imprimantei.
Nefuncțional/Activat/Dezactivat ¹	Imprimanta a detectat o eroare de firmware. Efectuați upgrade-ul firmware.

Defect/Activat/Dezactivat¹

Dispozitivul auxiliar de fax s-a defectat. Reașezați placa dispozitivului auxiliar de fax și verificați dacă există pini îndoiți. Dacă starea DAMAGED (Defect) persistă, înlocuiți placa accesoriului de fax analogic.

¹ ACTIVAT indică faptul că accesoriul de fax analogic este activat și pornit; DEZACTIVAT indică faptul că este activat faxul prin LAN (faxul analogic este oprit).

Probleme generale de fax

Iată câteva probleme uzuale cu faxul.

Trimiterea faxului nu a reușit

JBIG este activat, dar echipamentul de fax destinat nu are funcționalitatea JBIG.

Dezactivați setarea JBIG.

Un mesaj de stare Memorie epuizată este afișat pe panoul de control al imprimantei

Discul de stocare al imprimantei este plin.

Ștergeți câteva operații stocate de pe disc. În ecranul principal de pe panoul de control al imprimantei, atingeți butonul [Preluare din memoria dispozitivului](#). Deschideți lista de operații stocate sau de faxuri stocate. Selectați o operație pentru a o șterge, apoi atingeți butonul [Ștergere](#).

Calitatea imprimării unei fotografii este slabă sau fotografia se imprimă ca o casetă gri

Utilizați setarea greșită pentru conținutul paginii sau setarea de rezoluție incorectă.

Încercați să setați opțiunea [Optimizare Text/Imagine](#) la setarea [Fotografie](#).

Ați atins butonul Opre pentru a anula un fax, dar acesta fost totuși trimis

Dacă operația este într-un stadiu de trimitere prea avansat, nu o puteți anula.

Acest mod de funcționare este normal.

Nu se afișează niciun buton pentru agenda de adrese de fax

Niciun contact din lista de contacte selectate nu au informații de fax asociate.

Nu se găsesc setările Fax în HP Web Jetadmin

Setările Fax din HP Web Jetadmin se află sub meniul vertical al paginii de stare a dispozitivului.

Selectați **Trimitere digitală și fax** din meniul vertical.

Antetul este adăugat în partea de sus a paginii când este activată opțiunea de suprapunere

Pentru toate faxurile redirecționate, imprimanta adaugă antetul suprapus în partea de sus a paginii.

Acest mod de funcționare este normal.

În caseta pentru destinatari există un amestec de nume și numere

Se pot afișa nume și numere, în funcție de proveniența lor. Agenda de adrese de fax afișează nume, pe când toate celelalte baze de date afișează numere.

Acest mod de funcționare este normal.

Un fax de o singură pagină se imprimă pe două pagini

S-a adăugat antetul de fax în partea superioară a paginii, împingând textul și pe a doua pagină.

Pentru a imprima un fax de o pagină pe o singură pagină, setați antetul suprapus în modul de suprapunere sau reglați setarea de potrivire în pagină.

Documentul se oprește în alimentatorul de documente în mijlocul operației de trimitere a faxului

A apărut un blocaj în alimentatorul de documente.

Eliminați blocajul și trimiteți din nou faxul.

Volumul sunetelor produse de accesoriul de fax este prea mare sau prea mic

Trebuie să reglați setarea de volum.

Ajustați volumul din meniul [Setări pt. trimitere faxuri](#) și din meniul [Setări pt. primire faxuri](#).

Index

Simboluri/Numerice

ștergere
operații stocate 88

A

accesorii
comandare 60
accesorii USB de stocare
imprimare de pe 94
accesoriu dispozitiv de finisare interior
configurarea modului de
funcționare 58
administrare rețea 182
adresă IPv4 183
adresă IPv6 183
AirPrint 92
alimentator de documente
blocaje 209
capacitate 10
curățare 262, 268
localizare 3, 4
probleme la alimentarea cu
hârtie 205
asistență
online 195
asistență, panou de control 196
asistență clienți
online 195
asistență online 195
asistență online, panou de control
196
asistență tehnică
online 195

B

blocaje
alimentator de documente 209
capsă în dispozitivul de finisare
interior 238

cauze 208
dispozitiv de finisare interior 236
dispozitivul de finisare separat,
capacul frontal 242
dispozitivul de finisare separat, ușa
din spate 75, 240, 243
duplexor 223
navigare automată 208
sertar de ieșire 225
tăvi tandem 214
unitate duplex 226
blocaje, hârtie
locații 208
blocaje de capsă
dispozitiv de finisare interior 238
blocaje de hârtie
alimentator de documente 209
dispozitiv de finisare interior 236
sertar de ieșire 225
blocaje hârtie
locații 208
blocare
formator 187
Bonjour
identificare 162
buton Asistență
localizare 7
buton Conectare
localizare 7
buton Deconectare
localizare 7
buton de pornire/oprire
localizare 3, 4
buton Ecran principal
localizare 7
buton Începere copiere
localizare 7

C

calibrare
scaner 256
calitatea imaginii
verificarea stării cartușelor 247
capsare
configurarea modului de
funcționare 58
stabilirea poziției implicite 57
capsator
stabilirea poziției de capsare
implicite 57
cartușe
înlocuirea capselor 73
cartușe cu capsă
înlocuire 73
cartuș
setări de prag inferior 198
utilizare când nivelul este scăzut
198
cartușe
componente 65
înlocuire 65
cerințe de sistem
minime 25
server Web încorporat HP 162
cerințe pentru browser
server Web încorporat HP 162
cerințe pentru browserul Web
server Web încorporat HP 162
comandă
consumabile și accesorii 60
comutator de alimentare
localizare 3, 4
Conectare și imprimare prin NFC 90
conexiune de alimentare
localizare 5, 6
configurație generală
server web HP încorporat 164

- consum
 - energie 28
- consumabile
 - comandare 60
 - înlocuirea cartușelor cu capse 73
 - înlocuirea cartușelor 65
 - numere de reper 61
 - setări de prag inferior 198
 - utilizare când nivelul este scăzut 198
- consum de energie
 - 2 wați sau mai puțin 189
- copiere
 - ambele fețe 100
 - câte un exemplar 98
 - exemplare multiple 98
 - optimizare pentru text sau imagini 258
 - rezoluție 10
- copiere până la margini 258
- curățare 252
 - geam 255, 259, 265
- D**
- depanare
 - blocaje 208
 - probleme alimentare hârtie 200
 - probleme de rețea 271
 - rețea prin cablu 271
 - rețea wireless 273
 - verificarea stării cartușelor 247
- dimensiuni, imprimantă 26
- dispozitiv de finisare interior
 - eliminarea blocajelor 236
 - eliminarea blocajelor de capse 238
- dispozitive Android
 - imprimare de pe 93
- dispozitivul de finisare separat, capacul frontal
 - blocaje 242
- dispozitivul de finisare separat, ușa din spate
 - blocaje 75, 240, 243
- dosar din rețea, scanare către 141
- dosare
 - trimiteri în 141
- drivere, acceptate 23
- drivere de imprimare, acceptate 23
- duplex manual
 - Mac 83
 - Windows 79
- duplexor
 - eliminarea blocajelor 223
 - eliminarea blocajelor 226
- E**
- ecran tactil
 - localizare funcții 7
- Ethernet (RJ-45)
 - localizare 5, 7
- etichetă
 - orientare 55
- etichete
 - imprimare 55
 - imprimare (Windows) 81
- etichete, încărcare 55
- Explorer, versiuni acceptate
 - server Web încorporat HP 162
- extensie pentru tava 1
 - localizare 5, 6
- F**
- fax
 - configurare 154
 - optimizare pentru text sau imagini 267
 - probleme de alimentare 279
 - setări 155
 - setări obligatorii 154
- folii transparente
 - imprimare (Windows) 81
- formator
 - localizare 5, 6
- G**
- geam, curățare 255, 259, 265
- greutate, imprimantă 26
- H**
- hard diskuri
 - criptate 187
- hârtie
 - blocaje 208
 - încărcarea tăvii 1 32
 - încărcarea tăvii 2 38
 - încărcare în tava de mare
 - capacitate de 4.000 de coli 48
 - încărcare în tăvile tandem 45
 - orientare în tavă 1 33
 - selectare 250
- hârtie, comandă 60
- hârtie specială
 - imprimare (Windows) 81
- HCI. *Vezi* tavă de intrare de mare capacitate
- HIP (locaș de integrare hardware)
 - localizare 4
- HP Customer Care 195
- HP ePrint 91
- HP Web Jetadmin 191
- I**
- imprimare
 - de pe accesorii USB de stocare 94
 - operații stocate 88
- imprimare cu acces simplu la USB 94
- imprimare cu ajutorul funcției de comunicare în câmp apropiat 90
- imprimare duplex
 - Mac 83
- imprimare duplex (pe ambele fețe)
 - setări (Windows) 79
 - Windows 79
- imprimare față-verso
 - Mac 83
 - manuală (Mac) 83
- imprimare față-verso
 - manuală (Windows) 79
 - setări (Windows) 79
 - Windows 79
- imprimare în mod confidențial 86
- imprimare mobilă
 - dispozitive Android 93
- imprimare mobilă, software acceptat 25
- imprimare pe ambele fețe
 - Mac 83
- imprimare pe ambele fețe
 - manuală, Windows 79
 - setări (Windows) 79
 - Windows 79
- instrumente de depanare
 - server web HP încorporat 168
- interferențe în rețele wireless 276
- Internet Explorer, versiuni acceptate
 - server Web încorporat HP 162
- IPsec 187

IP Security 187

I

încărcare

hârtie în tava 1 32

hârtie în tava 2 38

hârtie în tava de mare capacitate
de 4.000 de coli 48

hârtie în tăvile tandem 45

înlocuire

cartușe cu capse 73

cartușe 65

J

Jetadmin, HP Web 191

JetAdvantage 150

K

kituri de întreținere

numere de reper 61

L

listă cu alte legături

server web HP încorporat 170

listă de verificare

conectivitate wireless 273

locaș de integrare hardware (HIP)

localizare 4

M

mai multe pagini pe coală

imprimare (Mac) 84

imprimare (Windows) 81

margini, mici

copiere 258

margini mici 258

mască de subrețea 183

memoria imprimantei

trimitere către 147

memoria imprimantei, scanare către
147

memorie

inclusă 10

mod hârtie cu antet alternativ 37,
43, 47, 51

mod Oprire 189

N

Netscape Navigator, versiuni acceptate
server Web încorporat HP 162

număr de exemplare, modificare 98

numere de reper

cartușe de capse 61

piese de schimb 61

O

operații, stocate

Mac stocate 87

operații stocate

creare (Mac) 87

operații, stocate

creare (Windows) 86

imprimare 88

ștergere 88

operații stocate

creare (Windows) 86

imprimare 88

ștergere 88

optimizare imagini copiate 258

optimizare imagini fax 267

optimizare imagini scanate 261

opțiuni pentru culori

schimbare, Windows 250

P

pagini informative

server web HP încorporat 163

pagini pe coală

selectare (Mac) 84

selectare (Windows) 81

pagini pe minut 10

panou de control

asistență 196

localizare 3, 4

localizare funcții 7

piese de schimb

numere de reper 61

plicuri

orientare 33

plicuri, încărcare 53

poartă, setare prestabilită 183

poartă prestabilită, setare 183

port de fax

localizare 5, 7

port de imprimare USB 2.0 de mare
viteză

localizare 5, 7

port LAN

localizare 5, 7

porturi

localizare 5, 6, 7

porturi de interfață

localizare 5, 6

porturi de interfață

localizare 5, 7

port USB

activare 94

localizare 5, 7

probleme de alimentare 279

probleme de preluare a hârtiei

rezolvare 200, 202

R

recipient pentru lichid de service

înlocuire 69

restabilirea setărilor din fabrică 197

rețea locală (LAN)

localizare 5

rețea

numele imprimantei, modificare

182

setări, modificare 182

rețea locală (LAN)

localizare 5, 7

rețea wireless

depanare 273

rețele

acceptate 10

adresă IPv4 183

adresă IPv6 183

HP Web Jetadmin 191

mască de subrețea 183

poartă prestabilită 183

rezoluție

copiere și scanare 10

role

curățare, alimentator de

documente 262, 268

rolele alimentatorului de documente

curățare 262, 268

S

Salvare în memoria imprimantei 147

scanare

optimizare pentru text sau

imagini 261

rezoluție 10

scanare către e-mail

trimitere documente 138

scanare către USB 143

- Scanare în dosar din rețea 141
 - configurare inițială 118
- scanare în dosarul imprimantei 147
- scanare în memoria imprimantei 147
- scanare într-un dosar 141
- Scanare pe unitate USB 143
 - activare 129
- scanner
 - calibrare 256
 - geam, curățare 255, 259, 265
- securitate
 - hard disk criptat 187
- sertar, ieșire
 - localizare 4
- sertar de ieșire
 - localizare 4
- sertar de ieșire
 - eliminarea blocajelor 225
- sertare, ieșire
 - localizare 3
- sertare de ieșire
 - localizare 3
- server web HP încorporat
 - configurație generală 164
 - instrumente de depanare 168
 - listă cu alte legături 170
 - pagini informative 163
 - servicii web HP 169
 - setări de copiere 165
 - setări de fax 167
 - setări de imprimare 165
 - setări de rețea 169
 - setări de scanare 166
 - setări de securitate 168
 - setări de trimitere digitală 166
- server Web încorporat
 - deschidere 182
 - modificarea numelui imprimantei 182
 - modificarea setărilor de rețea 182
- server Web încorporat (EWS)
 - asociere de parole 186
 - caracteristici 162
 - conexiune rețea 162
- server Web încorporat HP
 - deschidere 182
- modificarea numelui imprimantei 182
- modificarea setărilor de rețea 182
- server Web încorporat HP (EWS)
 - caracteristici 162
 - conexiune rețea 162
- servicii web HP
 - activare 169
- setări
 - fax 155
 - restabilire setări din fabrică 197
 - rețea, vizualizare 182
- setări de copiere
 - server web HP încorporat 165
- setări de fax
 - server web HP încorporat 167
- setări de imprimare
 - server web HP încorporat 165
- setări de rețea
 - server web HP încorporat 169
- setări de rețea duplex, schimbare 184
- setări de scanare
 - server web HP încorporat 166
- setări de securitate
 - server web HP încorporat 168
- setări de trimitere digitală
 - server web HP încorporat 166
- setări de viteză a legăturii de rețea, schimbare 184
- setări driver Mac
 - stocare operație 87
- setări fax
 - obligatorii 154
- setări obligatorii
 - fax 154
- sisteme de operare, acceptate 23
- sisteme de operare (SO)
 - acceptate 10
- site-uri Web
 - asistență clienți 195
 - HP Web Jetadmin, descărcare 191
- slot de blocare de securitate
 - localizare 5, 7
- SO (sisteme de operare)
 - acceptate 10
- software HP ePrint 92
- Soluții de afaceri HP JetAdvantage 150
- soluții de imprimare mobilă 10
- specificații
 - electrice și acustice 28
- specificații acustice 28
- specificații privind alimentarea 28
- stare, accesoriu de fax 278
- stocare, operație
 - setări Mac 87
- stocarea operațiilor
 - cu Windows 86
- stocarea operațiilor de imprimare 86
- suport de imprimare
 - încărcare în tava 1 32
- T**
- tastatură
 - localizare 4
- tava 1
 - încărcarea plicurilor 53
 - localizare 5, 6
- tava 2
 - încărcare 38
 - încărcarea etichetelor 55
- tavă 1
 - orientarea hârtiei 33
- tavă de intrare de mare capacitate
 - încărcare 48
- tavă de intrare prioritară
 - încărcarea plicurilor 53
- tăvi
 - capacitate 10
 - incluse 10
 - localizare 3, 4
- tăvi de 1x550 de coli
 - încărcarea etichetelor 55
- tăvi tandem
 - blocaje 214
 - încărcare 45
- TCP/IP
 - configurarea manuală a parametrilor IPv4 183
 - configurare manuală parametri IPv4 183
- temă cromatică
 - schimbare, (Windows) 250
- tip de hârtie
 - selectare (Windows) 81

- tipuri de hârtie
 - selectare (Mac) 84
- trimitere către e-mail
 - trimitere documente 138
- trimitere digitală
 - dosare 141
 - memoria imprimantei 147
 - trimitere documente 138
 - USB 143

U

- ușă dreapta
 - localizare 3, 4
- ușă stânga
 - localizare 4
- USB
 - trimitere către 143
- ușa capsatorului
 - localizare 5
- utilizare energie, optimizare 189

V

- viteză, optimizare 189

W

- Wi-Fi Direct Print 25, 90

