



HP PageWide Enterprise Color 765
HP PageWide Color 755

Användarhandbok



www.hp.com/videos/PageWide
www.hp.com/support/pwcolor765
www.hp.com/support/colorpw755



HP PageWide Enterprise Color 765,
HP PageWide Color 755

Användarhandbok

Copyright och licens

© Copyright 2020 HP Development Company, L.P.

Reproduktion i ursprungligt, omarbetat eller översatt skick utan skriftligt medgivande, utöver vad som anges i lagen om upphovsrätt, är förbjudet.

Den här informationen kan ändras utan föregående meddelande.

De enda garantier för HP-produkterna och -tjänsterna fastställs i de uttryckliga garantier som medföljer produkterna och tjänsterna. Inget i detta dokument ska tolkas som att det utgör en ytterligare garanti. HP kan inte hållas ansvarigt för tekniska fel, korrekturfel eller utelämnanden i dokumentet.

Edition 5, 12/2020

Varumärken

Adobe®, Adobe Photoshop®, Acrobat® och PostScript® är varumärken som tillhör Adobe Systems, Incorporated.

Apple och Apple-logotypen är varumärken som tillhör Apple Inc. och är registrerade i USA och andra länder/regioner.

macOS är ett varumärke som tillhör Apple Inc., registrerat i USA och andra länder.

AirPrint är ett varumärke som tillhör Apple Computer, Inc. och är registrerat i USA och andra länder.

Google™ är ett varumärke som tillhör Google Inc.

Microsoft®, Windows® och Windows Server® är i USA registrerade varumärken som tillhör Microsoft Corporation.

UNIX® är ett registrerat varumärke som tillhör The Open Group.

Innehåll

| | |
|---|-----------|
| 1 Skrivaröversikt | 1 |
| Varningsikoner | 1 |
| Eventuell stötrisk | 2 |
| Skrivarvyer | 4 |
| Skrivarspecifikationer | 10 |
| Installation av skrivarens maskinvara och programvara | 15 |
| 2 Pappersfack | 17 |
| Fyll på papper i fack 1 (flerfunktionsfack) | 18 |
| Fyll på papper i fack 2 | 25 |
| Fylla på inmatningsfacket med hög kapacitet (HCI) för 4 000 ark | 33 |
| Fylla på och skriva ut på kuvert | 39 |
| Fyll på och skriv ut på etiketter | 41 |
| 3 Förbrukningsmaterial, tillbehör och delar | 43 |
| Beställa förbrukningsmaterial, tillbehör och reservdelar | 44 |
| Byta ut tonerkassetterna | 47 |
| Byt ut behållaren för servicevätska | 51 |
| 4 Skriva ut | 55 |
| Utskriftsmetoder (Windows) | 56 |
| Utskriftsuppgifter (Mac) | 60 |
| Lagra utskrifter på skrivaren för att skriva ut senare eller skriva ut privat | 63 |
| Mobila utskrifter | 67 |
| Skriva ut från en USB-flashenhet | 71 |
| Skriva ut i hög hastighet med USB 2.0-port (kabelansluten) | 74 |
| 5 Hantera skrivaren | 75 |
| Avancerad konfiguration med HPs inbyggda webbserver (EWS) | 76 |
| Konfigurera IP-nätverksinställningar | 85 |
| Skrivarens säkerhetsfunktioner | 88 |

| | |
|--|------------|
| Energisparinställningar | 91 |
| HP Web Jetadmin | 92 |
| Uppdateringar av program och den inbyggda programvaran | 92 |
| 6 Problemlösning | 93 |
| Kontrollpanelens hjälpsystem | 93 |
| Återställa fabriksinställningarna | 95 |
| Meddelandet "Kassetten nästan slut" eller "Kassetten nästan helt slut" visas på skrivarens kontrollpanel | 96 |
| Skrivaren hämtar inte papper eller matar fram det fel | 98 |
| Åtgärda papperstrassel | 105 |
| Lös problem med kvaliteten på färgutskriften | 126 |
| Lös problem med trådslutna nätverk | 143 |
| Lös problem med trådlösa nätverk | 145 |
| Index | 149 |

1 Skrivaröversikt

Granska placering av funktioner på skrivaren, fysiska och tekniska specifikationer för skrivaren och var du kan hitta inställningsinformation.

Se www.hp.com/videos/PageWide för videohjälp.

Följande information är korrekt vid publiceringstillfället. Aktuell information finns i <http://www.hp.com/support/pwcolor765> eller <http://www.hp.com/support/colorpw755>.

Mer information:

HP:s heltäckande hjälp för skrivaren innehåller följande information:

- Installera och konfigurera
- Lär och använd
- Problemlösning
- Ladda ned uppdateringar av programvara och inbyggd programvara
- Delta i supportforum
- Hitta information om garanti och regler

Varningsikoner

Var försiktig om du ser en varningsikon på HP-skrivaren, enligt ikondeinitionerna.

- Varning: Vass kant finns i närheten.



- Varning: Håll dig borta från delar som är i rörelse.



- Varning: Varm yta.



- Varning: Elektriska stötar.



- Varning



Eventuell stötrisk

Läs igenom den här viktiga säkerhetsinformationen.

- Läs och förstå denna säkerhetsinformation för att undvika risken för elstötar.
- Följ alltid grundläggande säkerhetsåtgärder när du använder den här produkten för att minska risk för skada från brand eller elektriska stötar.
- Läs och förstå alla instruktionerna i användarhandboken.
- Läs alla varningar och anvisningar som är angivna på produkten.
- Använd endast ett jordat eluttag när du ansluter produkten till en strömkälla. Om du inte vet om att uttaget är jordat, kontrollerar du med en behörig elektriker.
- Rör inte kontakterna på något av uttagen på produkten. Byt ut skadade sladdar omedelbart.
- Koppla ur produkten från vägguttaget före rengöring.
- Installera inte och använd inte produkten nära vatten eller när du är våt.
- Installera produkten säkert på en stabil yta.
- Installera produkten på en skyddad plats där ingen kan kliva på eller snubbla över nätsladden.

Skrivarvyer

Identifiera vissa delar av skrivaren och kontrollpanelen.

Skrivarens framsida

Identifiera delarna på framsidan av skrivaren.

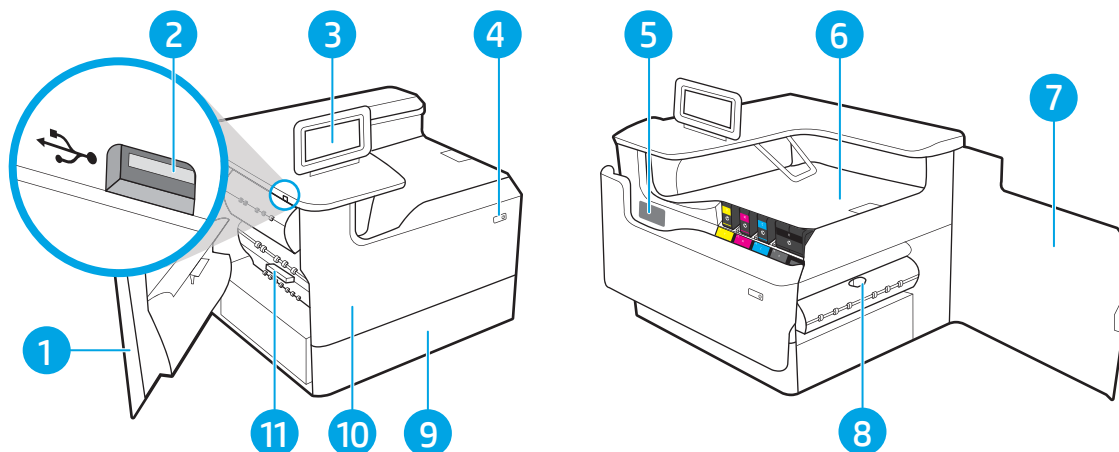

| Nummer | Beskrivning |
|--------|---|
| 1 | Vänster lucka |
| 2 | Lättåtkomlig USB-port för utskrift |
| 3 | Kontrollpanel med färgpekskärm (fäll upp för tydligare visning) |
| 4 | På/av-knapp |
| 5 | Etikett med serie- och produktnummer |
| 6 | Utmatningsfacket och stopp för utmatningsfacket |
| 7 | Höger lucka (åtkomst för att rensa paperstrassel) |
| 8 | Duplexenhet |
| 9 | Fack 2 |
| 10 | Främre lucka (åtkomst till kassetten) |
| 11 | Behållare för servicevätska |

Skrivarens baksida

Identifiera delarna på baksidan av skrivaren.

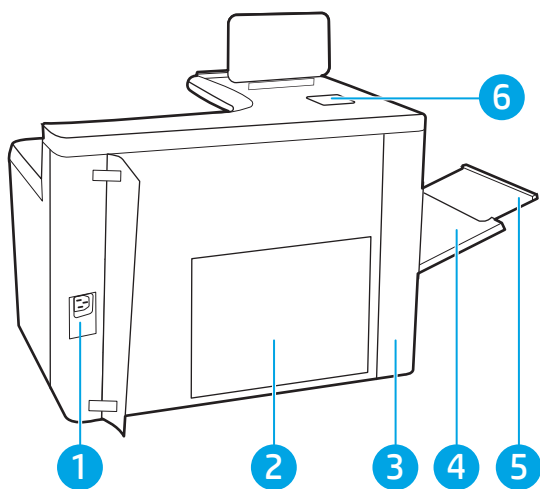

| Nummer | Beskrivning |
|--------|--|
| 1 | Strömanslutning |
| 2 | Formaterarplatta (innehåller gränssnittsportarna) |
| 3 | Åtkomstlucka till gränssnittsportar och fack för kabellås |
| 4 | Flerfunktionsfack (fack 1) |
| 5 | Förlängningsdel till fack 1 |
| 6 | Hårdvaruintegreringsplats (HIP) för anslutning av tillbehör och enheter från tredje part |

Skrivaren har följande gränssnittsportar.

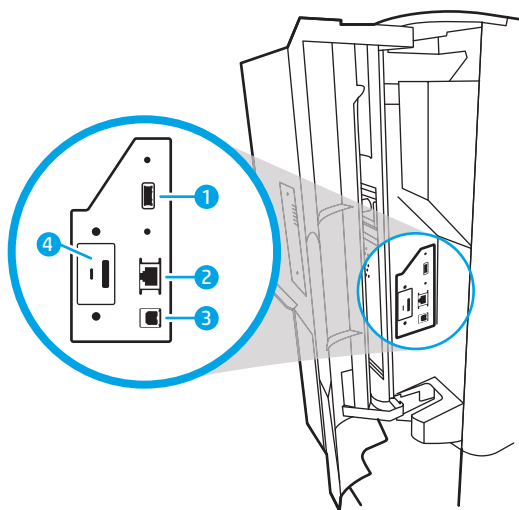

| Nummer | Beskrivning |
|--------|---|
| 1 | Värd-USB-port för anslutning av externa USB-enheter (den här porten kan vara täckt) OBS! Använd USB-porten i närheten av kontrollpanelen för lättåtkomlig USB-utskrift. |
| 2 | Ethernet-port (RJ-45) för lokalt nätverk (LAN) |

| Nummer | Beskrivning |
|--------|---------------------------|
| 3 | Snabb USB 2.0-skrivarport |
| 4 | Fack för kabellås |

Kontrollpanelvy

Använd pekkontrollpanelen till att få skrivar- och jobbstatusinformation och konfigurera skrivaren.



 **OBS!** Luta kontrollpanelen så blir skärmen lättare att läsa.



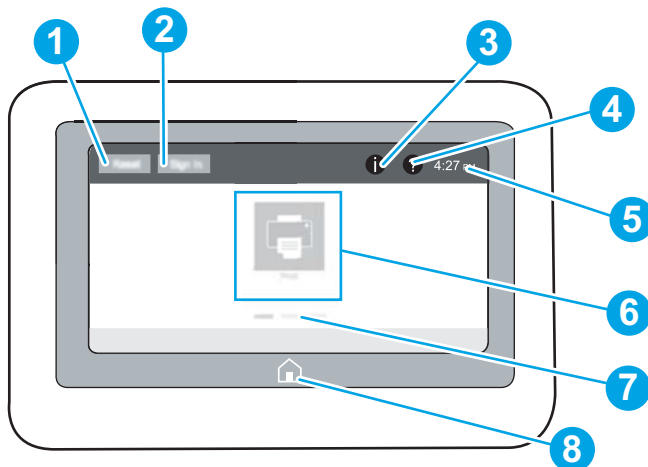

Återgå till startskärmen när som helst genom att välja knappen Start  längst ner på skrivarens kontrollpanel.

 **OBS!** Mer information om funktioner på skrivarens kontrollpanel finns på <http://www.hp.com/support/pwcolor765> eller <http://www.hp.com/support/colorpw755>. Välj **Handböcker** och välj sedan **Allmän referens**.

 **OBS!** Vilka funktioner som visas på startskärmen varierar beroende på skrivarkonfiguration.



| Nu mm er | Objekt | Beskrivning |
|----------------|---|--|
| 1 | Återställning | Tryck på knappen Återställning om du vill ta bort ändringar, återställa skrivaren från ett pausläge, visa dolda fel och återställa standardinställningarna (inklusive språk och tangentbordslayout). |
| 2 | Logga in eller Logga ut | Tryck på knappen Logga in för att öppna skärmen Logga in. Tryck på Logga ut när du vill logga ut från skrivaren. Skrivaren återställer alla alternativ till standardinställningarna. OBS! Den här knappen visas endast om administratören har konfigurerat skrivaren så att den kräver behörighet för åtkomst till funktioner. |
| 3 | Information  | Välj knappen Information.  för att komma åt en skärm där du får åtkomst till olika typer av skrivarinformation. Tryck på knapparna längst ned på skärmen för att få följande information: <ul style="list-style-type: none">• Visningsspråk: Ändra språkeställning för aktuell användarsession.• Viloläge: Sätt skrivaren i viloläge.• Wi-Fi Direct: Här kan du visa information om hur du ansluter direkt till skrivaren från en telefon, surfplatta eller en annan enhet med Wi-Fi.• Trådlös: Visa eller ändra inställningarna för trådlös anslutning (vissa modeller kräver att ett trådlöst tillbehör är installerat som tillval).• Ethernet: Visa och ändra Ethernet-inställningarna.• HP Webbtjänster: Visa information om hur du ansluter till och skriver ut på skrivaren med hjälp av HP Webbtjänster (ePrint). |

| Nu mm er | Objekt | Beskrivning |
|----------------|---|--|
| 4 | Hjälp  | Välj knappen Hjälp  om du vill öppna det inbäddade hjälpsystemet. Systemet öppnar en lista med hjälpämnen eller information om ett ämne när du använder startskärmen, en app, ett alternativ eller en funktion. |
| 5 | Aktuell tid | Visar den aktuella tiden. |
| 6 | Programområde | Tryck på någon av ikonerna för att öppna motsvarande program. Du kommer åt fler program genom att svepa i sidled på skärmen. OBS! Vilka program som är tillgängliga varierar beroende på skrivaren. Administratören kan konfigurera vilka program som visas och i vilken ordning de visas. |
| 7 | Sidindikator på startskärmen | Visar antalet sidor på startskärmen eller i ett program. Den aktuella sidan är markerad. Svep i sidled på skärmen om du vill bläddra mellan sidorna. |
| 8 | Hem  | Välj knappen Start  för att återgå till startsidan. |

Använda kontrollpanelen på pekskärmen

Utför de här åtgärderna när du vill använda skrivarens kontrollpanel med pekskärm.

Tabell 1-1 Åtgärder för kontrollpanel med pekskärm

| Åtgärd | Beskrivning | Exempel |
|--------|--|---|
| Trycka | Tryck på ett objekt på skärmen om du vill välja det eller öppna den menyn. När du bläddrar genom menyer kan du hastigt trycka på skärmen för att stoppa bläddringen. | Tryck på ikonen Inställningar för att öppna appen Inställningar . |

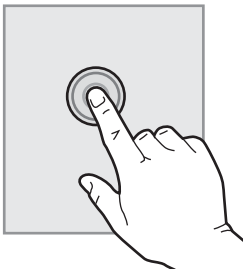

Tabell 1-1 Åtgärder för kontrollpanel med pekskärm (fortsättning)

| Åtgärd | Beskrivning | Exempel |
|---------|---|---|
| Svepa | Rör vid skärmen och svep med fingret vågrätt för att bläddra i sidled på skärmen. | Svep tills appen Inställningar visas. |
| Bläddra | Rör vid skärmen och svep med fingret lodrätt för att bläddra uppåt och nedåt på skärmen. Tryck snabbt på skärmen för att stoppa bläddringen när du bläddrar bland menyer. | Bläddra genom appen Inställningar . |

Skrivarspecifikationer

Fastställ specifikationerna för din skrivarmodell.

Tekniska specifikationer

Granska skrivarens tekniska produktspecifikationer.

Den aktuella informationen finns på <http://www.hp.com/support/pwcolor765> eller <http://www.hp.com/support/colorpw755>.

Produktnummer för varje modell

- 765dn - J7Z04A
- 755dn - 4PZ47A

Tabell 1-2 Specifikationer för pappershantering

| Funktioner för pappershantering | 765dn | 755dn |
|---|---------|---------|
| Fack 1 (rymmer 100 ark) | ✓ | ✓ |
| Fack 2 (rymmer 550 ark) | ✓ | ✓ |
| Pappersfack för 550 ark | Tillval | Tillval |
| OBS! Skrivaren har stöd för ett extra inmatningstillbehör. | | |
| 550-arks pappersfack och stativ | Tillval | Tillval |
| Pappersfack för 3 x 550 ark | Tillval | Tillval |
| Inmatningsfack med hög kapacitet (HCI) för 4 000 ark | Tillval | Tillval |
| Automatisk dubbelsidig utskrift | ✓ | ✓ |

Tabell 1-3 Anslutningsspecifikationer

| Anslutningsfunktioner | 765dn | 755dn |
|--|---------|---------|
| 10/100/1000 Ethernet LAN-anslutning med IPv4 och IPv6 | ✓ | ✓ |
| Hi-Speed USB 2.0 | ✓ | ✓ |
| Lättåtkomlig USB-port för utskrifter utan en dator och för uppgradering av den inbyggda programvaran | ✓ | ✓ |
| HP interna USB-portar | Tillval | Tillval |
| HP Jetdirect 3000w NFC/trådlöst tillbehör för utskrift från mobilenheter | Tillval | Tillval |
| HP Jetdirect 2900nw skrivarservertillbehör för trådlös anslutning | Tillval | Tillval |
| Hårdvaruintegreringsplats (HIP) för anslutning av tillbehör och enheter från tredje part | ✓ | Tillval |

Tabell 1-4 Utskriftsspecifikationer

| Utskriftsfunktioner | 765dn | 755dn |
|--|------------|------------|
| I Professional-läge skrivs 55 sidor per minut (spm) ut på papper i Letter- och A4-storlek. | ✓ | Stöds inte |
| I Professional-läge skrivs 35 sidor per minut (spm) ut på papper i Letter- och A4-storlek. | Stöds inte | ✓ |
| I General Office-läge skrivs 75 sidor per minut ut på papper i Letter- och A4-storlek. | ✓ | Stöds inte |
| I General Office-läge skrivs 55 sidor per minut ut på papper i Letter- och A4-storlek. | Stöds inte | ✓ |
| Lättåtkomlig USB-utskrift (ingen dator behövs) | ✓ | ✓ |

Tabell 1-5 Övriga specifikationer

| Övriga funktioner | 765dn | 755dn |
|---|------------|------------|
| 1,5 GB minne, kan utökas till 2,5 GB genom att lägga till en DIMM-minnesmodul | ✓ | Stöds inte |
| 8 GB basminne | Stöds inte | ✓ |
| HP 8 GB eMMC-modul | ✓ | Stöds inte |
| HP 128 GB eMMC-modul | Stöds inte | ✓ |
| HP High-Performance Secure-hårddisk (FIPS) | Tillval | Stöds inte |
| Konstant synlig kontrollpanel med färgpekskärm | ✓ | ✓ |

Operativsystem som kan användas

Använd följande information för att kontrollera skrivarens kompatibilitet med operativsystemet på din dator.

Linux: Mer information om Linux-utskriftsdrivrutiner hittar du på www.hp.com/go/linuxprinting.

UNIX: Mer information om UNIX®-skrivardrivrutiner hittar du på www.hp.com/go/unixmodelscripts.

Följande information gäller de skrivarspecifika HP PCL 6-skrivardrivrutinerna för Windows, HP-skrivardrivrutiner för OS X och för installationsprogrammet.

Windows: Ladda ned HP Easy Start från 123.hp.com för att installera HP-skrivardrivrutinen. Eller gå till webbplatsen för skrivarsupport för den här skrivaren: <http://www.hp.com/support/pwcolor765> eller <http://www.hp.com/support/colorpw755> för att ladda ned skrivardrivrutinen eller installationsprogrammet och installera HP-skrivardrivrutinen.

macOS: Mac-datorer stöds för den här produkten. Hämta HP Easy Start från 123.hp.com eller sidan med utskriftssupport. Använd sedan HP Easy Start för att installera HP-utskriftsdrivrutinen.

1. Gå till 123.hp.com.
2. Följ angivna steg för att ladda ned skrivarens programvara.

Tabell 1-6 Operativsystem och skrivardrivrutiner som stöds

| Operativsystem | Utskriftsdrivrutin (för Windows eller installationsprogrammet på webben för macOS) |
|---|---|
| Windows 7, 32-bitars och 64-bitars | Den skrivarspecifika utskriftsdrivrutinen HP PCL 6 installeras för det här operativsystemet som en del av programvaruinstallationen. |
| Windows 8.1, 32-bitars och 64-bitars | Den skrivarspecifika utskriftsdrivrutinen HP PCL-6 V4 installeras för det här operativsystemet som en del av den fullständiga programinstallationen. |
| Windows 10, 32-bitars och 64-bitars | Den skrivarspecifika utskriftsdrivrutinen HP PCL-6 V4 installeras för det här operativsystemet som en del av den fullständiga programinstallationen. |
| Windows Server 2008 R2, SP 1, 64-bitars | Den skrivarspecifika utskriftsdrivrutinen PCL 6 finns tillgänglig för hämtning från webbplatsen för skrivarsupport. Hämta drivrutinen och använd sedan Microsoft-verktyget Lägg till skrivare för att installera den. |
| Windows Server 2012, 64-bitars | Den skrivarspecifika utskriftsdrivrutinen PCL 6 finns tillgänglig för hämtning från webbplatsen för skrivarsupport. Hämta drivrutinen och använd sedan Microsoft-verktyget Lägg till skrivare för att installera den. |
| Windows Server 2012 R2, 64-bitars | Den skrivarspecifika utskriftsdrivrutinen PCL 6 finns tillgänglig för hämtning från webbplatsen för skrivarsupport. Hämta drivrutinen och använd sedan Microsoft-verktyget Lägg till skrivare för att installera den. |
| Windows Server 2016, 64-bitars | Den skrivarspecifika utskriftsdrivrutinen PCL 6 finns tillgänglig för hämtning från webbplatsen för skrivarsupport. Hämta drivrutinen och använd sedan Microsoft-verktyget Lägg till skrivare för att installera den. |
| Windows Server 2019, 64-bitars | Den skrivarspecifika utskriftsdrivrutinen PCL 6 finns tillgänglig för hämtning från webbplatsen för skrivarsupport. Hämta drivrutinen och använd sedan Microsoft-verktyget Lägg till skrivare för att installera den. |
| macOS 10.13 High Sierra, macOS 10.14 Mojave | Ladda ned HP Easy Start från 123.hp.com och använd det sedan för att installera skrivardrivrutinen. |

 **OBS!** Operativsystem som stöds kan ändras.

 **OBS!** För en aktuell lista över de operativsystem som stöds går du till <http://www.hp.com/support/pwcolor765> eller <http://www.hp.com/support/colorpw755> för att ta del av HP:s heltäckande hjälp för produkten.

 **OBS!** Om du vill veta mer om klient- och serveroperativsystem och stöd för drivrutinerna HP UPD för den här skrivaren går du till www.hp.com/go/upd. Under **Ytterligare information** klickar du på **Specifikationer**.

Tabell 1-7 Lägsta systemkrav

| Windows | macOS |
|---|--|
| <ul style="list-style-type: none"> • Internetanslutning • Dedikerad USB 1.1- eller 2.0-anslutning eller en nätverksanslutning • 2 GB tillgängligt hårddiskutrymme • 1 GB RAM-minne (32-bitars) eller 2 GB RAM (64-bitars) | <ul style="list-style-type: none"> • Internetanslutning • Dedikerad USB 1.1- eller 2.0-anslutning eller en nätverksanslutning • 1,5 GB tillgängligt hårddiskutrymme |

 **OBS!** Installationsprogrammet för Windows installerar HP Smart Device Agent Base-tjänsten. Filstorleken är mindre än 100 kb. Dess enda funktion är att en gång i timmen söka efter skrivare som är anslutna via USB. Inga data har samlats in. Om en USB-skrivare hittas, försöker den sedan att hitta en instans av JetAdvantage Management Connector (JAMc) i nätverket. Om en JAMc hittas uppgraderas HP Smart Device Agent Base på ett säkert sätt till en fullständig Smart Device Agent från JAMc som sedan kan tillåta utskrivna sidor att redovisas på ett MPS-konto (Managed Print Services). Webbpaket med endast skrivardrivrutiner hämtade från www.hp.com för skrivaren och som installeras via guiden Lägg till skrivare installerar inte den här tjänsten.

Om du vill avinstallera tjänsten öppnar du **Kontrollpanelen** och väljer sedan **Program** eller **Program och funktioner** och därefter **Lägg till/ta bort program** eller **Avinstallera ett program** för att ta bort tjänsten. Filnamnet är **HPSmartDeviceAgentBase**.

Lösningar för mobila utskrifter

HP erbjuder flera mobila utskriftslösningar för att göra det enklare att skriva ut till en HP-skrivare från en bärbar dator, surfplatta, smartphone eller annan mobil enhet.

Om du vill se en fullständig lista och hitta det bästa valet går du till www.hp.com/go/MobilePrinting.

 **OBS!** Uppdatera skrivarens inbyggda programvara för att se till att alla funktioner för mobil utskrift kan användas.

- Wi-Fi Direct (med HP Jetdirect 3100w/BLE/NCF trådlöst tillbehör installerat)
- HP ePrint via e-post (HP:s webbtjänster måste vara aktiverade och skrivaren måste vara registrerad på HP Connected)
- Google Cloud Print
- AirPrint
- Android-utskrift
- HP Roam

Skrivarens mått

Kontrollera att platsen där du vill placera skrivaren är stor nog för skrivaren.

 **OBS!** Dessa värden kan ändras. Aktuell information finns på <http://www.hp.com/support/pwcolor765> eller <http://www.hp.com/support/colorpw755>.

Tabell 1-8 Mått för skrivarbasmodellen

| Mått | Skrivaren helt stängd | Skrivaren helt öppen |
|----------------------|-----------------------|----------------------|
| Höjd | 462 mm | 534 mm |
| Djup | 595 mm | 1 027 mm |
| Bredd | 600 mm | 1 530 mm |
| Vikt (med kassetter) | 45,6 kg | 45,6 kg |

Tabell 1-9 Mått för 1 x 550-arks pappersmatare

| Mått | Tillbehör helt stängt | Tillbehör helt öppet |
|-------|-----------------------|----------------------|
| Höjd | 117 mm | 117 mm |
| Djup | 520 mm | 685 mm |
| Bredd | 600 mm | 600 mm |
| Vikt | 9,5 kg | 9,5 kg |

Tabell 1-10 Mått för 1 x 550-arks pappersmatare med stativ

| Mått | Tillbehör helt stängt | Tillbehör helt öppet |
|-------|-----------------------|----------------------|
| Höjd | 440 mm | 440 mm |
| Djup | 643 mm | 938 mm |
| Bredd | 616 mm | 1066 mm |
| Vikt | 32 kg | 32 kg |

Tabell 1-11 Mått för 3 x 550-arks pappersmatare med stativ

| Mått | Tillbehör helt stängt | Tillbehör helt öppet |
|-------|-----------------------|----------------------|
| Höjd | 440 mm | 440 mm |
| Djup | 643 mm | 938 mm |
| Bredd | 616 mm | 1066 mm |
| Vikt | 37 kg | 37 kg |

Tabell 1-12 Mått för 4 000-arks HCI med stativ

| Mått | Tillbehör helt stängt | Tillbehör helt öppet |
|-------|-----------------------|----------------------|
| Höjd | 440 mm | 440 mm |
| Djup | 643 mm | 1046 mm |
| Bredd | 616 mm | 1066 mm |
| Vikt | 43,8 kg | 43,8 kg |

Energiförbrukning, elektriska specifikationer och akustiskt utsläpp

För att fungera som den ska måste skrivaren vara i en miljö som uppfyller vissa energispecifikationer.

Den aktuella informationen finns på <http://www.hp.com/support/pwcolor765> eller <http://www.hp.com/support/colorpw755>.

⚠ VIKTIGT: Strömkraven baseras på land/region där skrivaren säljs. Frekvensomvandla ej spänningen i nätet. Det skadar skrivaren och gör skrivarens garanti ogiltig.

Intervallet för driftmiljön

För att fungera som den ska måste skrivaren vara i en miljö som uppfyller vissa specifikationer.

Tabell 1-13 Intervallet för driftmiljön

| Miljö | Rekommenderas | Tillåtet |
|-----------------------|---|---|
| Temperatur | 17 till 25 °C | 15 till 30 °C |
| Relativ luftfuktighet | 30 till 70 % relativ luftfuktighet (RH) | 10 till 80 % relativ luftfuktighet (RH) |

Installation av skrivarens maskinvara och programvara

Grundläggande installationsinstruktioner finns i installationshandboken för maskinvaran som medföljde skrivaren. Fler instruktioner finns på HP-supporten på webben.

Gå till <http://www.hp.com/support/pwcolor765> eller <http://www.hp.com/support/colorpw755> för HP:s heltäckande hjälp för skrivaren där följande information finns:

- Installera och konfigurera
- Lär och använd
- Problemlösning
- Ladda ned uppdateringar av programvara och inbyggd programvara
- Delta i supportforum
- Hitta information om garanti och föreskrifter
- Hitta instruktioner om hur du använder verktyget Microsoft Add Printer

2 Pappersfack

Ta reda på hur du fyller på och använder pappersfacken, bl.a. hur du fyller på speciella objekt såsom kuvert och etiketter.

Se www.hp.com/videos/PageWide för videohjälp.

Följande information är korrekt vid publiceringstillfället. Aktuell information finns i <http://www.hp.com/support/pwcolor765> eller <http://www.hp.com/support/colorpw755>.

Mer information:

HP:s heltäckande hjälp för skrivaren innehåller följande information:

- Installera och konfigurera
- Lär och använd
- Problemlösning
- Ladda ned uppdateringar av programvara och inbyggd programvara
- Delta i supportforum
- Hitta information om garanti och föreskrifter

Inledning

Var försiktig när du fyller på papper i facken.

 **VIKTIGT:** Dra inte ut fler än ett pappersfack åt gången.

Stå inte på pappersfacket och använd det inte som trappsteg.

Alla fack måste vara stängda när du flyttar skrivaren.

Se till så att du inte klämmer fingrarna i fack och lådor när du stänger dem.

Fyll på papper i fack 1 (flerfunktionsfack)

Följande information beskriver hur du fyller på papper i fack 1.

⚠ VIKTIGT: Dra inte ut fler än ett pappersfack åt gången. Stå inte på pappersfacket och använd det inte som ett trappsteg. Se till så att du inte klämmer fingrarna i pappersfacken när du stänger dem. Alla fack måste vara stängda när du flyttar skrivaren.

VIKTIGT: Undvik papperstrassel genom att inte fylla på eller ta ut papper från fack 1 under utskrift.

Fylla på fack 1

Facket rymmer upp till 100 75 g/m² pappersark eller 10 kuvert.

1. Öppna fack 1.

OBS! Om du vill skriva ut på längre papper, t.ex. papper i storleken Legal, drar du ut förlängningsdelen till fack 1.

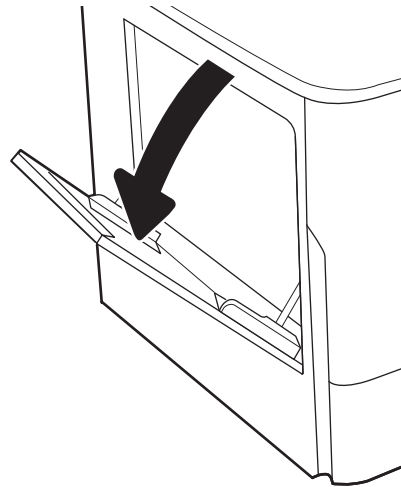

2. Justera pappersledarna för bredd så de passar mot den pappersstorlek du använder.

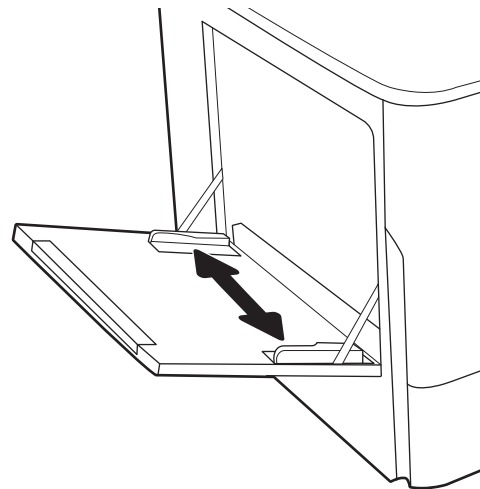

3. Fyll på papper i facket. Information om hur du löser problem med pappersorientering finns i [Fack 1, pappersorientering på sidan 19](#).



4. Justera breddledarna så att de ligger mot buntens utskriftsmaterial utan att böja dem.

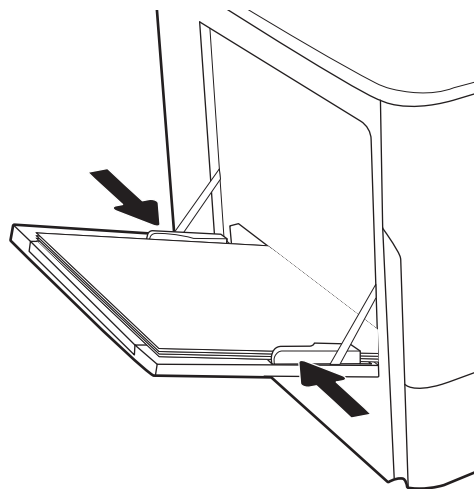

Fack 1, pappersorientering

Se till att du placerar papper på rätt sätt i fack 1 för att garantera bästa utskriftskvalitet.

Tabell 2-1 Brevpapper eller förtryckt papper – stående

| Läget för dubbelsidig utskrift | Pappersstorlek | Fylla på papper |
|--------------------------------|--|--|
| Enkelsidig utskrift | 12x18, 11x17, RA3, A3, 8K (273x394 mm), 8K (270x390 mm), 8K (260x368 mm), B4 (JIS), Legal, Oficio (8,5x13), Oficio (216x340 mm), C4, SRA4, RA4, Arch A, A4, Letter, 16K (197x273 mm) 16K (195x270 mm), Executive, A5, 16K (184x260 mm), B5 (JIS), Arch A, Statement, 5x8, dubbelt japanskt vykort (148x200 mm), B6 (JIS), 5x7, 4x6, 10x15 cm, A6, japanskt vykort (100x148 mm) | Textsidan nedåt Nedre kanten matas in först i skrivaren |

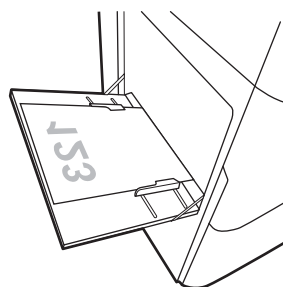

Tabell 2-1 Brevpapper eller förtryckt papper – stående (fortsättning)

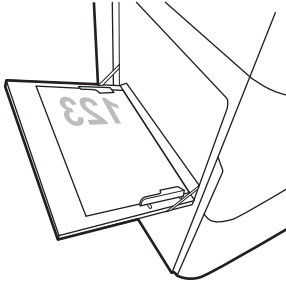
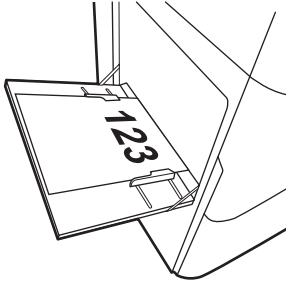
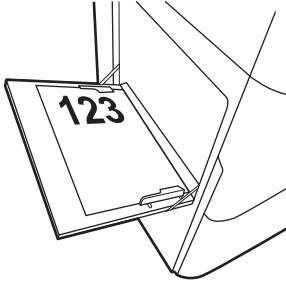
| Läget för dubbelsidig utskrift | Pappersstorlek | Fylla på papper |
|--|--|---|
| Enkelsidig utskrift | A4, Letter, 16K (197x273 mm) 16K (195x270 mm), Executive, A5, 16K (184x260 mm), B5 (JIS), Arch A, Statement, 5x8, dubbelt japanskt vykort (148x200 mm), 16K (195x270 mm), 16K (197x273 mm), B6 (JIS), 5x7, A6, japanskt vykort (100x148 mm) | <p>Textsidan nedåt</p> <p>Vänster sida av den i förväg utskrivna bilden matas in mot skrivaren</p>  |
| Automatisk dubbelsidig utskrift eller om Alternativt brevhuvudsläge är aktiverat | 12x18, 11x17, RA3, A3, 8K (273x394 mm), 8K (270x390 mm), 8K (260x368 mm), B4 (JIS), Legal, Oficio (8,5x13), Oficio (216x340 mm), C4, SRA4, RA4, Arch A, A4, Letter, 16K (197x273 mm) 16K (195x270 mm), Executive, A5, 16K (184x260 mm), B5 (JIS), Arch A, Statement, 5x8, dubbelt japanskt vykort (148x200 mm), B6 (JIS), 5x7, 4x6, 10x15 cm, A6, japanskt vykort (100x148 mm) | <p>Textsidan uppåt</p> <p>Övre kanten matas in först i skrivaren</p>  |
| Automatisk dubbelsidig utskrift eller om Alternativt brevhuvudsläge är aktiverat | A4, Letter, 16K (197x273 mm), 16K (195x270 mm), Executive, A5, 16K (184x260 mm), B5 (JIS), Arch A, Statement, 5x8, dubbelt japanskt vykort (148x200 mm), 16K (195x270 mm), 16K (197x273 mm), B6 (JIS), 5x7, A6, japanskt vykort (100x148 mm) | <p>Textsidan uppåt</p> <p>Höger sida av den i förväg utskrivna bilden matas in mot skrivaren</p>  |

Tabell 2-2 Brevpapper eller förtryckt papper – liggande

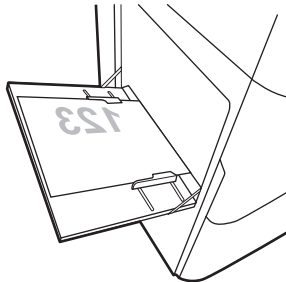
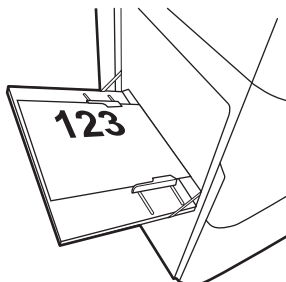
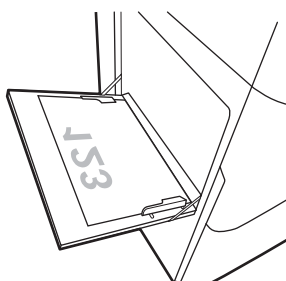
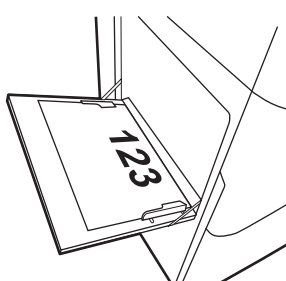
| Läget för dubbelsidig utskrift | Pappersstorlek | Fylla på papper |
|--|---|---|
| Enkelsidig utskrift | 12x18, 11x17, RA3, A3, 8K (273x394 mm), 8K (270x390 mm), 8K (260x368 mm), B4 (JIS), Legal, Oficio (8.5x13), Oficio (216x340 mm), C4, SRA4, RA4, Arch A, A4, Letter, 16K (197x273 mm), 16K (195x270 mm), Executive, A5, 16K (184x260 mm), B5 (JIS), Statement, 5x8, dubbelt japanskt vykort (148x200 mm), B6 (JIS), 5x7 4x6, 10x15 cm, A6, japanskt vykort (dessa är smalare än 5 tum och måste därför matas med kortsidan först) | Textsidan nedåt Vänster sida av den i förväg utskrivna bilden matas in mot skrivaren  |
| Automatisk dubbelsidig utskrift eller om Alternativt brevhuvudsläge är aktiverat | 12x18, 11x17, RA3, A3, 8K (273x394 mm), 8K (270x390 mm), 8K (260x368 mm), B4 (JIS), Legal, Oficio (8.5x13), Oficio (216x340 mm), C4, SRA4, RA4, Arch A, A4, Letter, 16K (197x273 mm), 16K (195x270 mm), Executive, A5, 16K (184x260 mm), B5 (JIS), Statement, 5x8, dubbelt japanskt vykort (148x200 mm), B6 (JIS), 5x7 4x6, 10x15 cm, A6, japanskt vykort (dessa är smalare än 5 tum och måste därför matas med kortsidan först) | Textsidan uppåt Höger sida av den i förväg utskrivna bilden matas in mot skrivaren  |
| Enkelsidig utskrift | A4, Letter, 16K (197x273 mm) 16K (195x270 mm), Executive, A5, 16K (184x260 mm), B5 (JIS), Arch A, Statement, 5x8, dubbelt japanskt vykort, 5x7, B6 (JIS), A6 | Textsidan nedåt Nedre kanten matas in först i skrivaren  |
| Automatisk dubbelsidig utskrift eller om Alternativt brevhuvudsläge är aktiverat | A4, Letter, 16K (197x273 mm) 16K (195x270 mm), Executive, A5, 16K (184x260 mm), B5 (JIS), Arch A, Statement, 5x8, dubbelt japanskt vykort, 5x7, B6 (JIS), A6 | Textsidan uppåt Övre kanten matas in först i skrivaren  |

Tabell 2-3 Hålat paper – stående

| Läget för dubbelsidig utskrift | Pappersstorlek | Fylla på paper |
|--|---|---|
| Enkelsidig utskrift | 12x18, 11x17, RA3, A3, 8K (273x394 mm), 8K (270x390 mm), 8K (260x368 mm), B4 (JIS), Legal, Oficio (8.5x13), Oficio (216x340 mm), C4, SRA4, RA4, Arch A, A4, Letter, 16K (197x273 mm) 16K (195x270 mm), Executive, A5, 16K (184x260 mm), B5 (JIS), Arch A, Statement, A6, 5x8, dubbelt japanskt vykort (148x200 mm), B6 (JIS), 5x7, 4x6, 10x15 cm, japanskt vykort | Textsidan nedåt Hålen vända mot skrivarens baksida |
| Automatisk dubbelsidig utskrift eller om Alternativt brevhuvudsläge är aktiverat | 12x18, 11x17, RA3, A3, 8K (273x394 mm), 8K (270x390 mm), 8K (260x368 mm), B4 (JIS), Legal, Oficio (8.5x13), Oficio (216x340 mm), C4, SRA4, RA4, Arch A, A4, Letter, 16K (197x273 mm) 16K (195x270 mm), Executive, A5, 16K (184x260 mm), B5 (JIS), Arch A, Statement, A6, 5x8, dubbelt japanskt vykort (148x200 mm), B6 (JIS), 5x7, 4x6, 10x15 cm, japanskt vykort | Textsidan uppåt Hålen vända mot skrivarens baksida |

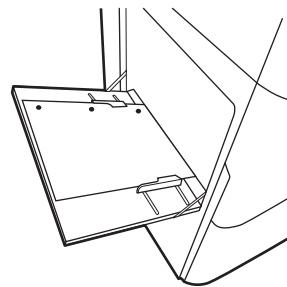
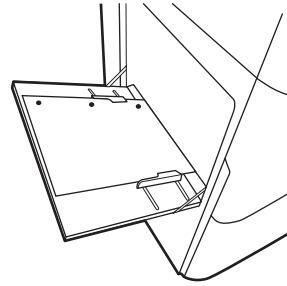

Tabell 2-4 Hålat paper – liggande

| Läget för dubbelsidig utskrift | Pappersstorlek | Fylla på paper |
|--|--|--|
| Enkelsidig utskrift | A4, Letter, 16K (197x273 mm) 16K (195x270 mm), Executive, A5, 16K (184x260 mm), B5 (JIS), Arch A, Statement, 5x8, dubbelt japanskt vykort, 5x7, B6 (JIS), A6 | Textsidan nedåt Hålen vända bort från skrivaren |
| Automatisk dubbelsidig utskrift eller om Alternativt brevhuvudsläge är aktiverat | A4, Letter, 16K (197x273 mm) 16K (195x270 mm), Executive, A5, 16K (184x260 mm), B5 (JIS), Arch A, Statement, 5x8, dubbelt japanskt vykort, 5x7, B6 (JIS), A6 | Textsidan uppåt Hålen vända mot skrivaren |

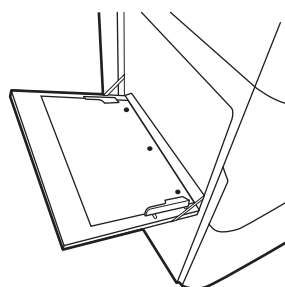
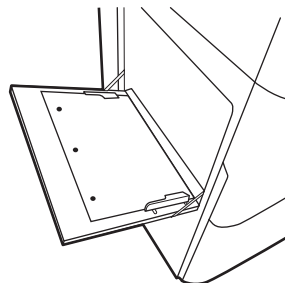

Använda Växla läge för brevpapper

Använd funktionen [Växla läge för brevpapper](#) om du vill kunna fylla på brevpapper eller förtryckt papper i facket på samma sätt för alla jobb, oavsett om du skriver ut enkelsidigt eller dubbelsidigt. När du använder det här läget fyller du på papper på samma sätt som för automatisk dubbelsidig utskrift.

Aktivera Växla läge för brevpapper med menyerna på kontrollpanelen

Använda menyn [Inställningar](#) för att ställa in inställningen [Växla läge för brevpapper](#)

1. Navigera till och öppna menyn [Inställningar](#) på startskärmen på skrivarens kontrollpanel.
2. Öppna följande menyer:
 - a. [Kopia/utskrift](#) eller [Utskrift](#)
 - b. [Hantera fack](#)
 - c. [Alternativt läge för brevhuvud](#)
3. Välj [På](#).

Fyll på papper i fack 2

Följande information beskriver hur du fyller på papper i fack 2 och det valfria facket för 550 ark.

⚠ VIKTIGT: Dra inte ut fler än ett pappersfack åt gången. Stå inte på pappersfacket och använd det inte som ett trappsteg. Se till så att du inte klämmer fingrarna i pappersfacken när du stänger dem. Alla fack måste vara stängda när du flyttar skrivaren.

📝 OBS! Du fyller på papper i facket för 550 ark på samma sätt som för fack 2. Endast fack 2 visas här.

Fyll på fack 2 och fack för 550 ark

Dessa fack rymmer upp till 550 ark 75 g/m² papper.

1. Öppna facket.

OBS! Öppna inte det här facket medan det används.

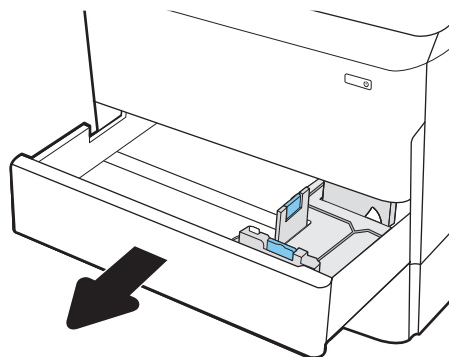

2. Ställ in pappersledarna för längd och bredd genom att klämma ihop de blå justeringsreglagen och skjuta ledarna till den pappersstorlek som används.

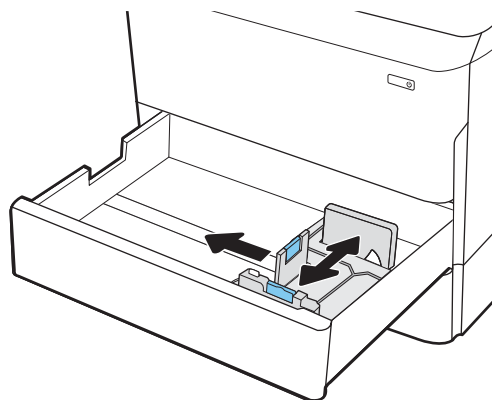

3. Fyll på papper i facket. Kontrollera att pappersledarna ligger mot buntens, men inte böjer den. Information om hur du löser problem med pappersorientering finns i [Pappersorientering i fack 2 och facket för 550 ark på sidan 27](#).

OBS! För att undvika papperstrassel ska du inte fylla på för mycket papper i facket. Kontrollera att buntens överkant inte når över markeringen för maxnivå.

OBS! Om facket inte är ordentligt justerat kan ett felmeddelande visas under utskrift och papperet kan fastna.

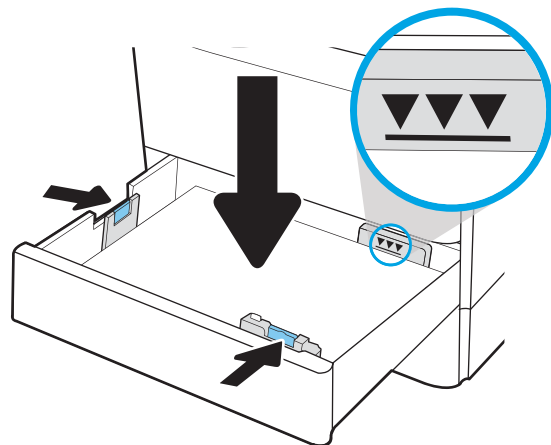

4. Stäng facket.

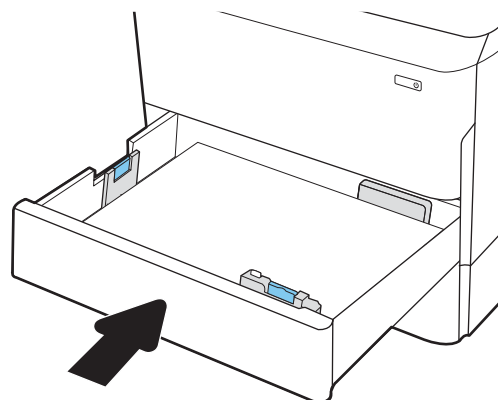

5. Meddelandet om fackets konfiguration visas på skrivarens kontrollpanel.
6. Tryck på **OK** för att godkänna identifierad typ och storlek eller på **Ändra** om du vill välja en annan pappersstorlek eller typ.

För anpassade pappersstorlekar behöver du ange måtten X och Y för papperet när meddelandet visas på skrivarens kontrollpanel.

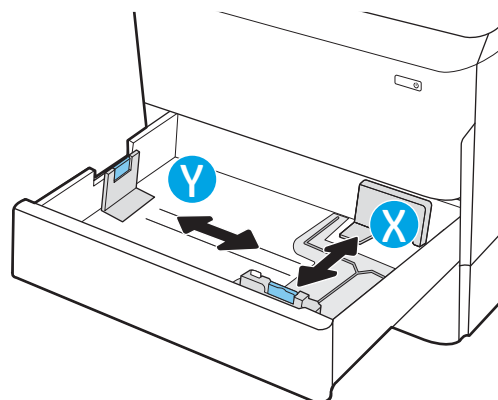

Pappersorientering i fack 2 och facket för 550 ark

Se till att du placerar papper på rätt sätt i fack 2 och pappersfacken för 550 ark för att uppnå bästa utskriftskvalitet.

Tabell 2-5 Brevpapper eller förtryckt papper – stående

| Läget för dubbelsidig utskrift | Pappersstorlek | Fylla på papper |
|--------------------------------|--|---|
| Enkelsidig utskrift | 11 x 17, A3, 8K (273 x 397 mm), 8K (270 x 390 mm), 8K (260 x 368 mm), B4 (JIS), Legal, Oficio (8.5x13), Oficio (216 x 340 mm), C4, SRA4, RA4, Arch A, A4, Letter | Textsidan nedåt Övre kanten mot fackets vänstra sida |
| Enkelsidig utskrift | A4, Letter, 16K (197x273 mm) 16K (195x270 mm), Executive, A5, 16K (184x260 mm), B5 (JIS) | Textsidan nedåt Övre kanten mot fackets baksida |

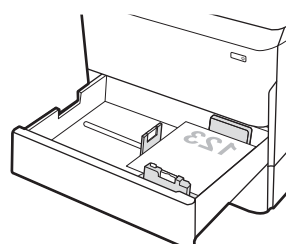
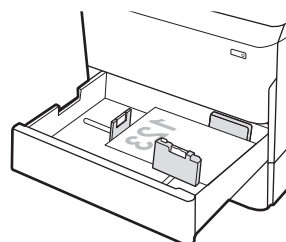

Tabell 2-5 Brevpapper eller förtryckt papper – stående (fortsättning)

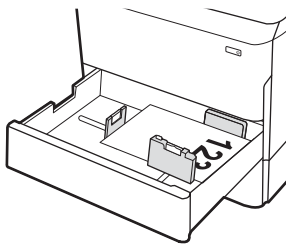
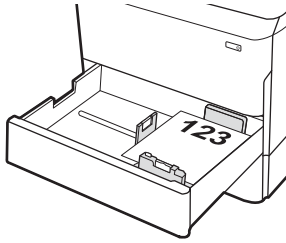
| Läget för dubbelsidig utskrift | Pappersstorlek | Fylla på papper |
|--|--|---|
| Automatisk dubbelsidig utskrift eller om Alternativt brevhuvudsläge är aktiverat | 11 x 17, A3, 8K (273 x 397 mm), 8K (270 x 390 mm), 8K (260 x 368 mm), B4 (JIS), Legal, Oficio (8.5x13), Oficio (216 x 340 mm), C4, SRA4, RA4, Arch A, A4, Letter | Textsidan uppåt Övre kanten mot facketts högra sida |
| | |  |
| Automatisk dubbelsidig utskrift eller om Alternativt brevhuvudsläge är aktiverat | A4, Letter, 16K (197x273 mm) 16K (195x270 mm), Executive, A5, 16K (184x260 mm), B5 (JIS) | Textsidan uppåt Övre kanten mot facketts baksida |
| | |  |

Tabell 2-6 Brevpapper eller förtryckt papper – liggande

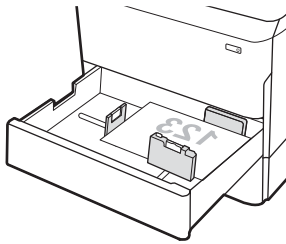
| Läget för dubbelsidig utskrift | Pappersstorlek | Fylla på papper |
|--------------------------------|--|--|
| Enkelsidig utskrift | 11 x 17, A3, 8K (273 x 397 mm), 8K (270 x 390 mm), 8K (260 x 368 mm), B4 (JIS), Legal, Oficio (8.5x13), Oficio (216 x 340 mm), C4, SRA4, RA4, Arch A, A4, Letter | Textsidan nedåt Övre kanten mot facketts baksida |
| | |  |

Tabell 2-6 Brevpapper eller förtryckt papper – liggande (fortsättning)

| Läget för dubbelsidig utskrift | Pappersstorlek | Fylla på papper |
|--|--|--|
| Enkelsidig utskrift | A4, Letter, 16K (197x273 mm) 16K (195x270 mm), Executive, A5, 16K (184x260 mm), B5 (JIS) | Textsidan nedåt Övre kanten mot facketts vänstra sida |
| Automatisk dubbelsidig utskrift eller om Alternativt brevhuvudsläge är aktiverat | 11 x 17, A3, 8K (273 x 397 mm), 8K (270 x 390 mm), 8K (260 x 368 mm), B4 (JIS), Legal, Oficio (8.5x13), Oficio (216 x 340 mm), C4, SRA4, RA4, Arch A, A4, Letter | Textsidan uppåt Övre kanten mot facketts baksida |
| Automatisk dubbelsidig utskrift eller om Alternativt brevhuvudsläge är aktiverat | A4, Letter, 16K (197x273 mm) 16K (195x270 mm), Executive, A5, 16K (184x260 mm), B5 (JIS) | Textsidan uppåt Övre kanten mot facketts högra sida |

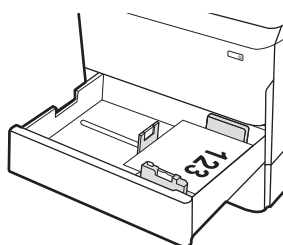
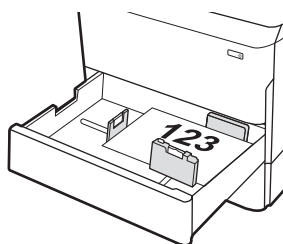
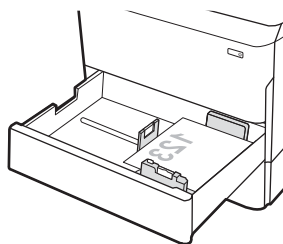

Tabell 2-7 Hålat paper – stående

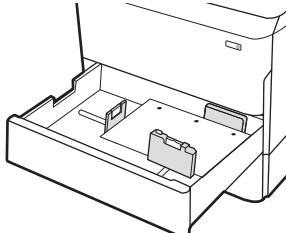
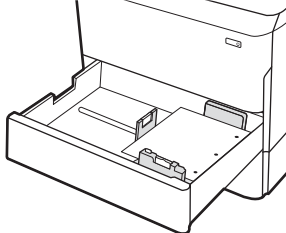
| Läget för dubbelsidig utskrift | Pappersstorlek | Fylla på paper |
|--------------------------------|--|--|
| Enkelsidig utskrift | 11 x 17, A3, 8K (273 x 397 mm), 8K (270 x 390 mm), 8K (260 x 368 mm), B4 (JIS), Legal, Oficio (8.5x13), Oficio (216 x 340 mm), C4, SRA4, RA4, Arch A, A4, Letter | Textsidan nedåt Hålen på facketts baksida  |
| Enkelsidig utskrift | A4, Letter, 16K (197x273 mm) 16K (195x270 mm), Executive, A5, 16K (184x260 mm), B5 (JIS) | Textsidan nedåt Hålen på facketts högra sida  |

Tabell 2-7 Hålat paper – stående (fortsättning)

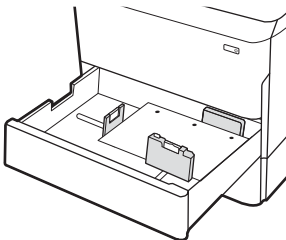
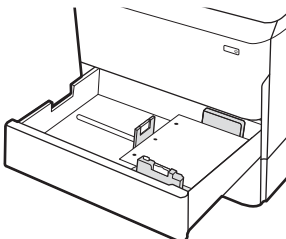
| Läget för dubbelsidig utskrift | Pappersstorlek | Fylla på paper |
|--|--|---|
| Automatisk dubbelsidig utskrift eller om Alternativt brevhuvudsläge är aktiverat | 11 x 17, A3, 8K (273 x 397 mm), 8K (270 x 390 mm), 8K (260 x 368 mm), B4 (JIS), Legal, Oficio (8.5x13), Oficio (216 x 340 mm), C4, SRA4, RA4, Arch A, A4, Letter | Textsidan uppåt Hålen på fackets baksida  |
| Automatisk dubbelsidig utskrift eller om Alternativt brevhuvudsläge är aktiverat | A4, Letter, 16K (197x273 mm) 16K (195x270 mm), Executive, A5, 16K (184x260 mm), B5 (JIS) | Textsidan uppåt Hålen på fackets vänstra sida, med sidans överkant mot skrivarens bakre del  |

Använda Växla läge för brevpapper

Använd funktionen [Växla läge för brevpapper](#) om du vill kunna fylla på brevpapper eller förtryckt papper i facket på samma sätt för alla jobb, oavsett om du skriver ut enkelsidigt eller dubbelsidigt. När du använder det här läget fyller du på papper på samma sätt som för automatisk dubbelsidig utskrift.

Aktivera Växla läge för brevpapper med menyerna på kontrollpanelen

Använda menyn [Inställningar](#) för att ställa in inställningen [Växla läge för brevpapper](#)

1. Navigera till och öppna menyn [Inställningar](#) på startskärmen på skrivarens kontrollpanel.
2. Öppna följande menyer:
 - a. [Kopia/utskrift](#) eller [Utskrift](#)
 - b. [Hantera fack](#)
 - c. [Alternativt läge för brevhuvud](#)
3. Välj [På](#).

Fylla på inmatningsfacket med hög kapacitet (HCI) för 4 000 ark

Följande information beskriver hur du fyller på papper i inmatningsfacket med hög kapacitet, som är tillgängligt som tillbehör till alla modeller.

⚠ VIKTIGT: Dra inte ut fler än ett pappersfack åt gången. Stå inte på pappersfacket och använd det inte som trappsteg. Se till så att du inte klämmer fingrarna i pappersfacken när du stänger dem. Alla fack måste vara stängda när du flyttar skrivaren.

Ladda HCI

De två facken rymmer upp till 4 000 ark 75 g/m²-papper.

1. Öppna facket.

OBS! Öppna inte det här facket medan det används.

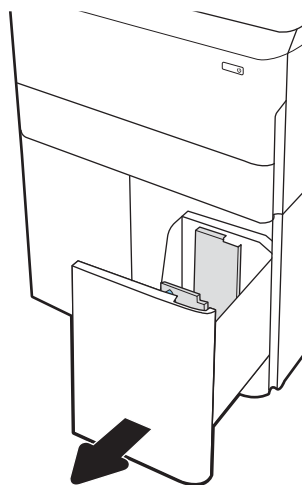

2. Justera pappersledarens storlek till rätt position för papperet.

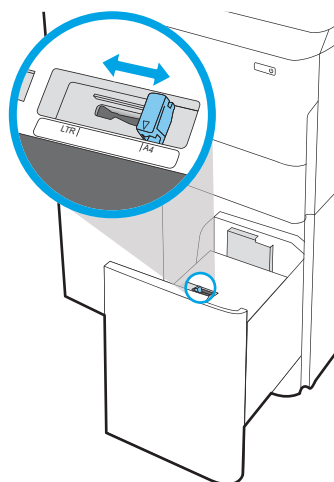

3. Fyll på papper i facket. Kontrollera att pappersledarna ligger an lätt mot buntens, men inte böjer den.

OBS! För att undvika papperstrassel ska du inte fylla på för mycket papper i facket. Kontrollera att buntens överkant inte når över markeringen för maxnivå.

OBS! Om facket inte är ordentligt justerat kan ett felmeddelande visas under utskrift och papperet kan fastna.

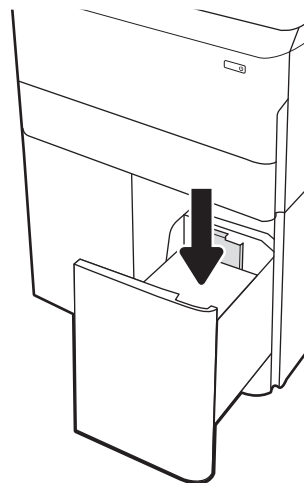

4. Stäng facket.

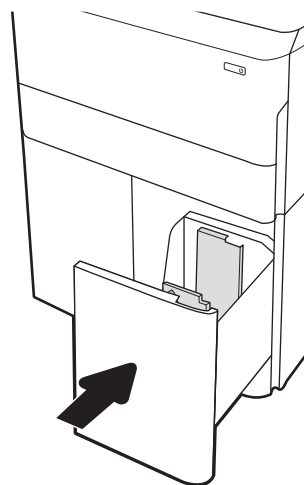

5. Meddelandet om fackets konfiguration visas på skrivarens kontrollpanel.
6. Tryck på **OK** för att godkänna identifierad typ och storlek eller på **Ändra** om du vill välja en annan pappersstorlek eller typ.

HCI, pappersorientering

Placera papperet på rätt sätt i HCI-facken för att garantera bästa utskriftskvalitet.

Tabell 2-8 Brevpapper eller förtryckt papper – stående

| Läget för dubbelsidig utskrift | Pappersstorlek | Fylla på papper |
|--|----------------|--|
| Enkelsidig utskrift | A4, Letter | Textsidan nedåt Övre kanten mot facketets baksida |
| Automatisk dubbelsidig utskrift eller om Alternativt brevhuvudsläge är aktiverat | A4, Letter | Textsidan uppåt Övre kanten mot facketets baksida |

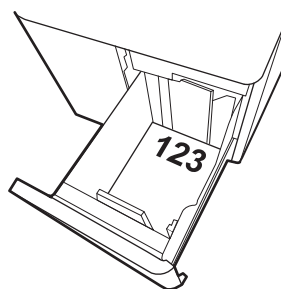
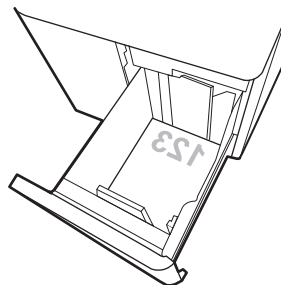

Tabell 2-9 Brevpapper eller förtryckt papper – liggande

| Läget för dubbelsidig utskrift | Pappersstorlek | Fylla på papper |
|--|----------------|---|
| Enkelsidig utskrift | A4, Letter | Textsidan nedåt Övre kanten mot fackets vänstra sida |
| Automatisk dubbelsidig utskrift eller om Alternativt brevhuvudsläge är aktiverat | A4, Letter | Textsidan uppåt Övre kanten mot fackets högra sida |

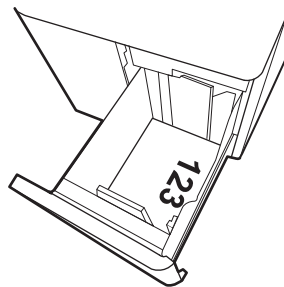
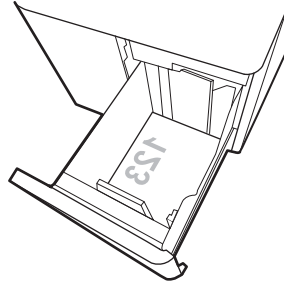

Tabell 2-10 Hålat papper – liggande

| Läget för dubbelsidig utskrift | Pappersstorlek | Fylla på papper |
|--|----------------|---|
| Enkelsidig utskrift | A4, Letter | Textsidan nedåt Hålen på fackets vänstra sida |
| Automatisk dubbelsidig utskrift eller om Alternativt brevhuvudsläge är aktiverat | A4, Letter | Textsidan uppåt Hålen på fackets högra sida, med sidans överkant mot högra sidan |

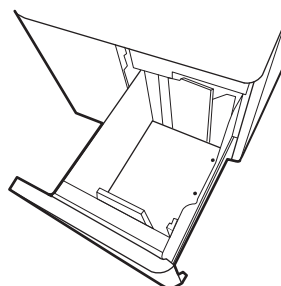
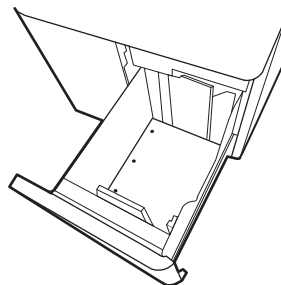

Använda Växla läge för brevpapper

Använd funktionen [Växla läge för brevpapper](#) om du vill kunna fylla på brevpapper eller förtryckt papper i facket på samma sätt för alla jobb, oavsett om du skriver ut enkelsidigt eller dubbelsidigt. När du använder det här läget fyller du på papper på samma sätt som för automatisk dubbelsidig utskrift.

Aktivera Växla läge för brevpapper med menyerna på kontrollpanelen

Använda menyn [Inställningar](#) för att ställa in inställningen [Växla läge för brevpapper](#)

1. Navigera till och öppna menyn [Inställningar](#) på startskärmen på skrivarens kontrollpanel.
2. Öppna följande menyer:
 - a. [Kopia/utskrift](#) eller [Utskrift](#)
 - b. [Hantera fack](#)
 - c. [Alternativt läge för brevhuvud](#)
3. Välj [På](#).

Fylla på och skriva ut på kuvert

Följande information beskriver hur du skriver ut på och fyller på kuvert. Använd endast fack 1 när du skriver ut på kuvert. Fack 1 rymmer upp till 14 kuvert beroende på kuvertets utformning och miljöförhållanden.

Skriva ut på kuvert

Om du vill skriva ut på kuvert med manuell matning ska du följa dessa steg för att välja rätt inställningar i skrivardrivrutinen och sedan fylla på kuvert i facket när du har skickat utskriften till skrivaren.

 **OBS!** När du använder manuell matning ska du vänta tills du uppmanas att fylla på kuvert i fack 1 på kontrollpanelen.

1. Välj alternativet **Skriv ut** i programvaran.
2. Välj skrivaren i listan med skrivare och klicka sedan på eller tryck på **Egenskaper** eller **Inställningar** för att öppna utskriftsdrivrutinen.

 **OBS!** Namnet på knappen varierar för olika program.

 **OBS!** Om du vill få åtkomst till utskriftsfunktioner på startskärmen i Windows 8 eller 8.1 väljer du **Enheter**, **Skriv ut** och sedan skrivaren. För Windows 10 väljer du **Skriv ut**, vilket kan variera beroende på program. I Windows 8, 8.1 och 10 har dessa program en annan layout med olika funktioner än vad som beskrivs nedan för skrivbordsprogram. HP AiO-skrivarens fjärrapplikation laddar ned ytterligare drivrutinsfunktioner för drivrutinen HP PCL-6 V4 när **Fler inställningar** har valts.

3. Klicka eller tryck på fliken **Papper/kvalitet**.
4. I listrutan **Pappersstorlek** väljer du rätt storlek för kuverten.
5. I listrutan **Papperstyp** väljer du **Mer**.
6. Under **Typ** är väljer du **Övrigt** och väljer sedan **Kuvert**.
7. I listrutan **Papperskälla** väljer du **Manuell matning**.
8. Klicka på **OK** för att stänga dialogrutan **Dokumentegenskaper**.
9. I dialogrutan **Skriv ut** klickar du på knappen **OK** för att skriva ut.

Kuvertorientering

Kuvert måste föras in på ett speciellt sätt för att de ska skrivas ut på rätt sätt.

 **OBS!** Skrivaren har inte stöd för dubbelsidig utskrift på kuvert.

Tabell 2-11 Kuvertorientering

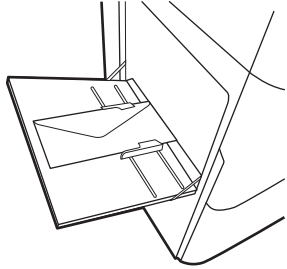
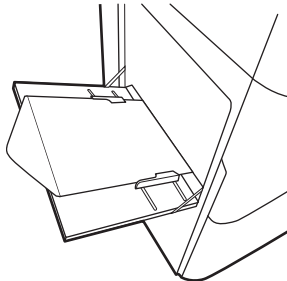
| Fack | Kuvertstorlek | Så här fyller du på papper |
|--------|---|---|
| Fack 1 | Kuvert nr 9, kuvert nr 10, Monarch-kuvert, DL-kuvert, B5-kuvert, C5-kuvert, C6-kuvert | Textsidan nedåt Övre kanten mot skrivarens baksida  |
| Fack 1 | B5-kuvert, japanskt kuvert Chou nr 3, C5-kuvert (ficka) | Textsidan nedåt Nedre kanten vänd mot skrivaren; övre fliken öppen  |

Fyll på och skriv ut på etiketter

Följande information beskriver hur du skriver ut och fyller på etiketter.

Manuell matning av etiketter

Använd läget för manuell matning för fack 1 om du vill skriva ut etiketter.

1. Välj alternativet **Skriv ut** i programvaran.
2. Välj skrivaren i listan med skrivare och klicka sedan på eller tryck på **Egenskaper** eller **Inställningar** för att öppna utskriftsdrivrutinen.

 **OBS!** Namnet på knappen varierar för olika program.

 **OBS!** Om du vill få åtkomst till utskriftsfunktioner på startskärmen i Windows 8 eller 8.1 väljer du **Enheter**, **Skriv ut** och sedan skrivaren. För Windows 10 väljer du **Skriv ut**, vilket kan variera beroende på program. I Windows 8, 8.1 och 10 har dessa program en annan layout med olika funktioner än vad som beskrivs nedan för skrivbordsprogram. HP AiO-skrivarens fjärrapplikation laddar ned ytterligare drivrutinsfunktioner för drivrutinen HP PCL-6 V4 när **Fler inställningar** har valts.

3. Klicka på fliken **Papper/kvalitet**.
4. Välj rätt storlek för etikettarken i listrutan **Pappersstorlek**.
5. I listrutan **Papperstyp** väljer du **Etiketter**.
6. I listrutan **Papperskälla** väljer du **Manuell matning**.
7. Klicka på **OK** för att stänga dialogrutan **Dokumentegenskaper**.
8. I dialogrutan **Utskrift** klickar du på **Skriv ut** för att utföra utskriften.

Etiketterorientering

Etiketter måste fyllas på på ett speciellt sätt för att skriva ut på rätt sätt.

Tabell 2-12 Etiktorientering

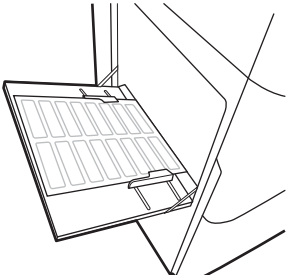
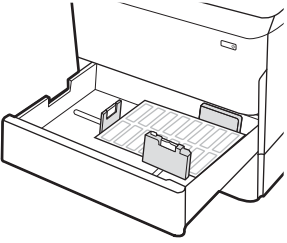
| Fack | Fylla på etiketter |
|------------------|---|
| Fack 1 | Textsidan nedåt Nedre kanten matas in först i skrivaren  |
| Fack för 550 ark | Textsidan nedåt Övre kanten mot fackets vänstra sida  |

3 Förbrukningsmaterial, tillbehör och delar

Beställa förbrukningsmaterial eller tillbehör, byta ut tonerkassetter eller ta bort och ersätta en annan del.

Se www.hp.com/videos/PageWide för videohjälp.

Följande information är korrekt vid publiceringstillfället. Aktuell information finns i <http://www.hp.com/support/pwcolor765> eller <http://www.hp.com/support/colorpw755>.

Mer information:

HP:s heltäckande hjälp för skrivaren innehåller följande information:

- Installera och konfigurera
- Lär och använd
- Problemlösning
- Ladda ned uppdateringar av programvara och inbyggd programvara
- Delta i supportforum
- Hitta information om garanti och regler

Beställa förbrukningsmaterial, tillbehör och reservdelar

Läs om hur du erhåller förbrukningsmaterial, tillbehör och reservdelar till skrivaren.

Beställning

Beställ delar, förbrukningsmaterial eller tillbehör via en av följande kanaler.

Tabell 3-1 Beställningsalternativ

| Beställningsalternativ | Orderinformation |
|---|---|
| Beställa förbrukningsmaterial och papper | www.hp.com |
| Beställa äkta delar och tillbehör till HP | www.hp.com/buy/parts |
| Beställa via service- eller supportleverantörer | Kontakta en auktoriserad HP-service- eller supportleverantör. |
| Beställ med den inbyggda HP-webbservern (EWS) | Öppna den genom att ange skrivarens IP-adress eller värdnamn i adress-/URL-fältet i datorns webbläsare. Den inbyggda webbservern innehåller en länk till HP-webbplatsen, som ger valmöjligheter vid köp av äkta HP-tillbehör. |

Förbrukningsmaterial och tillbehör

Hitta information om förbrukningsmaterial och tillbehör som finns tillgängliga för din skrivare.

Tabell 3-2 Förbrukningsmaterial

| Objekt | Beskrivning | Kassettnummer | Artikelnummer |
|---|--|---------------|---------------|
| HP 982X svart PageWide-tonerkassett för hög förbrukning, original | Svart ersättningsbläckpatron med hög kapacitet | 982X | T0B30A |
| HP 982X cyan PageWide-tonerkassett med hög kapacitet, original | Cyan ersättningsbläckpatron med hög kapacitet | 982X | T0B27A |
| HP 982X magenta PageWide-tonerkassett för hög förbrukning, original | Magenta ersättningsbläckpatron med hög kapacitet | 982X | T0B28A |
| HP 982X gul PageWide-tonerkassett för hög förbrukning, original | Gul ersättningsbläckpatron med hög kapacitet | 982X | T0B29A |
| HP 982A svart PageWide-tonerkassett, original | Svart ersättningsbläckpatron, standardkapacitet | 982A | T0B26A |
| HP 982A cyan PageWide-tonerkassett, original | Cyan ersättningskassett med standardkapacitet | 982A | T0B23A |
| HP 982A magenta PageWide-tonerkassett, original | Magenta ersättningsbläckpatron med standardkapacitet | 982A | T0B24A |
| HP 982A gul PageWide-tonerkassett, original | Gul ersättningsbläckpatron med standardkapacitet | 982A | T0B25A |

Tabell 3-3 Tillbehör

| Objekt | Beskrivning | Kassettnummer | Artikelnummer |
|-----------------------|--------------------|----------------|---------------|
| 1 GB DDR3 minnes-DIMM | Minnesuppgradering | Ej tillämpligt | E5K48A |

Tabell 3-3 Tillbehör (fortsättning)

| Objekt | Beskrivning | Kassettnummer | Artikelnummer |
|---|--|----------------|---------------|
| 2 GB DDR3 minnes-DIMM | Minnesuppgradering | Ej tillämpligt | E5K49A |
| HP PageWide pappersfack för 550 ark | Extra inmatningsfack | Ej tillämpligt | A7W99A |
| HP PageWide pappersfack och stativ för 550 ark | Inmatningsfack och stativ som tillval | Ej tillämpligt | 9UW01A |
| HP PageWide, pappersfack och stativ för 3 × 550 ark | Inmatningsfack och stativ som tillval | Ej tillämpligt | 9UW02A |
| HP PageWide, HCl-pappersfack och stativ för 4 000 ark | Extra inmatningsfack med hög kapacitet och stativ | Ej tillämpligt | 9UW03A |
| Två inbyggda USB-portar för lösningar, AA-kort | Valfria USB-portar för anslutning av enheter från tredje part | Ej tillämpligt | B5L28A |
| HP Säker hårddisk med höga prestanda, FIPS-drivrutin | Säker hårddisk | Ej tillämpligt | B5L29A |
| HP Jetdirect trådlös skrivarserver med NFC | Trådlöst tillbehör för utskrift från mobila enheter med en tryckning | Ej tillämpligt | J8031A |
| HP Jetdirect trådlös USB-skrivarserver | Trådlös USB-utskriftsserver, tillbehör | Ej tillämpligt | J8030A |

Underhålls-/förbrukningsartiklar med lång livslängd (LLC)

Hitta information om underhålls-/förbrukningsartiklar med lång livslängd som är tillgängliga för skrivaren.

Tabell 3-4 Underhålls-/förbrukningsartiklar med lång livslängd (LLC)

| Underhålls-/LLC-sats | Artikelnummer | Beräknad livslängd ¹ |
|--|---------------|---------------------------------|
| HP PageWide behållare för servicevätska | W1B44A | 150 000 sidor |
| HP PageWide rengöringspaket för skrivarhuvud | W1B43A | 150 000 sidor |
| HP PageWide valssats | W1B45A | 150 000 sidor |

¹ Specifikationer för HP Underhålls-/förbrukningsartiklar med lång livslängd (LLC) baseras på testförhållandena för LLC-livslängdstestet nedan. Faktisk enskild livslängd/förbrukning under normal användning varierar beroende på användning, miljö, papper och andra faktorer. Uppskattad livslängd är inte en underförstådd garanti.

Villkor för LLC livslängdstest

- Utskriftstäckning: 5 % jämnt fördelat över hela sidan
- Miljö: 17 ° till 25 °C, 30-70 % relativ luftfuktighet (RH)
- Mediets storlek: Letter/A4
- Mediets vikt: 75 g/m² vanlig media
- Utskriftsstorlek: 4 sidor
- Kortsidematning (A3) (d.v.s. material i Legal-storlek)

Faktorer som kan reducera livslängden enligt ovanstående villkor:

- Material som är smalare än Letter/A4 (matning från kortsidan innebär mer mekanisk aktivitet per sida)
- Papper som är tyngre än 75 g/m² (tyngre papper ger större påfrestning på skrivarens delar)
- Utskrifter som är mindre än fyra bilder (mindre utskrifter innebär mer mekanisk aktivitet per sida)

Komponenter för egenreparation

Följande tillbehör finns tillgängliga för skrivaren.

- Artiklar som anges som **obligatoriska** för egenutbyte måste installeras av kunden, såvida du inte vill betala för att HP:s servicepersonal utför reparationen. För dessa artiklar finns ingen på plats- eller retur till depå-support enligt HP-produktgarantin.
- Artiklar som anges som **valfria** för egenutbyte kan installeras av HP:s servicepersonal på begäran utan extra kostnad under produktens garantiperiod.

Tabell 3-5 Komponenter för egenreparation

| Objekt | Beskrivning | Alternativ för egenutbyte | Artikelnummer |
|---|---|---------------------------|---------------|
| Behållarsats för servicevätska | Utbytesenhet för servicevätska | Obligatoriskt | W1B44A |
| Rengöringspaket för skrivarhuvud | Utbytesrengöring för skrivarhuvud | Obligatoriskt | W1B43A |
| Valssats för fack 2-5 | Utbytesvalsar för fack 2-5 | Obligatoriskt | W1B45A |
| Monteringssats för fack 2-5 | Utbytesfack 2-5 | Obligatoriskt | A7X02A |
| Bordsmatare för 550 ark som tillval | Utbytesmatare för fack 3 | Obligatoriskt | A7W99A |
| Pappersmatare och stativ för 1 × 550 ark | Utbytesmatare och stativ för fack 3 | Obligatoriskt | 9UW01A |
| Pappersmatare och stativ för 3 × 550 ark | Utbyte för pappersmatare och stativ för 3 × 550 ark | Obligatoriskt | 9UW02A |
| HP PageWide, HCI-pappersfack och stativ för 4 000 ark | Extra inmatningsfack med hög kapacitet och stativ | Obligatoriskt | 9UW03A |
| HP Säker hårddisk med höga prestanda, FIPS-drivrutin | Utbyte av säker hårddisk | Obligatoriskt | B5L29A |
| Skrivarservern HP Jetdirect 2900nw | Trådlöst tillbehör för USB-utskriftsserver för utbyte | Obligatoriskt | J8031A |
| HP Jetdirect 3000w NFC-/Wireless Direct-tillbehör | Trådlöst tillbehör för direktutskrift för utskrift med en tryckning från mobila enheter, för utbyte | Obligatoriskt | J8030A |
| HP 1 GB DDR 3 × 32 144-stifts 800 MHz SODIMM | Minnes-DIMM för utbyte | Obligatoriskt | E5K48A |
| Två inbyggda USB-portar för lösningar, AA-kort | Valfria USB-portar för anslutning av enheter från tredje part | Obligatoriskt | B5L28A |

Byta ut tonerkassetterna

Byt tonerkassetterna om du får ett meddelande om detta på skrivaren eller om utskriftskvaliteten är dålig.

Information om patroner

Ett meddelande visas på skrivaren när nivån i kassetten är låg, mycket låg eller slut.

Skrivaren använder fyra färger och har en egen tonerkassett för varje färg: gul (Y), magenta (M), cyan (C) och svart (K).

Ta inte ut kassetten ur förpackningen förrän du är redo att använda den.

⚠ VIKTIGT: För att förhindra skada på patronen bör du inte röra vid de guldfärgade metallkontaktarna på patronen.

Följande bild visar patronens komponenter.

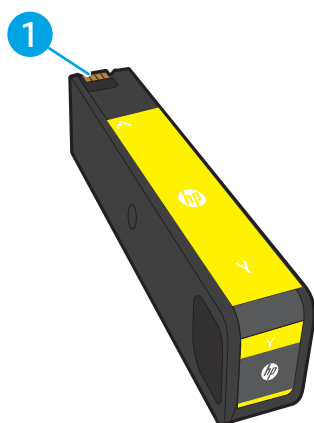

| Nummer | Beskrivning |
|--------|---|
| 1 | Metallkontakt. Rör inte vid de guldfärgade metallkontaktarna på patronen. Fingeravtryck på kontaktarna kan skada kassetten. |

Gå till www.hp.com om du vill köpa kassetter eller kontrollera kassettkompatibilitet för skrivaren. Gå längst ner på sidan och kontrollera att land/region är rätt.

Tabell 3-6 Information om patroner

| Objekt | Beskrivning | Kassettnummer | Artikelnummer |
|---|--|---------------|---------------|
| HP 982X svart PageWide-tonerkassett för hög förbrukning, original | Svart ersättningsbläckpatron med hög kapacitet | 982X | T0B30A |
| HP 982X cyan PageWide-tonerkassett med hög kapacitet, original | Cyan ersättningsbläckpatron med hög kapacitet | 982X | T0B27A |
| HP 982X magenta PageWide-tonerkassett för hög förbrukning, original | Magenta ersättningsbläckpatron med hög kapacitet | 982X | T0B28A |
| HP 982X gul PageWide-tonerkassett för hög förbrukning, original | Gul ersättningsbläckpatron med hög kapacitet | 982X | T0B29A |
| HP 982A svart PageWide-tonerkassett, original | Svart ersättningsbläckpatron, standardkapacitet | 982A | T0B26A |

Tabell 3-6 Information om patroner (fortsättning)

| Objekt | Beskrivning | Kassettnummer | Artikelnummer |
|---|--|---------------|---------------|
| HP 982A cyan PageWide-tonerkassett, original | Cyan ersättningskassett med standardkapacitet | 982A | T0B23A |
| HP 982A magenta PageWide-tonerkassett, original | Magenta ersättningsbläckpatron med standardkapacitet | 982A | T0B24A |
| HP 982A gul PageWide-tonerkassett, original | Gul ersättningsbläckpatron med standardkapacitet | 982A | T0B25A |

 **OBS!** Patroner med hög kapacitet innehåller mer pigment än standardpatroner, och ger fler utskrifter. Mer information finns på www.hp.com/go/learnaboutsupplies.

 **OBS!** Information om hur du återvinner använda patroner finns i patronens förpackning.

Ta bort och byta ut kassetter

Så här byter du ut en tonerkassett.

1. Öppna kassettluckan.

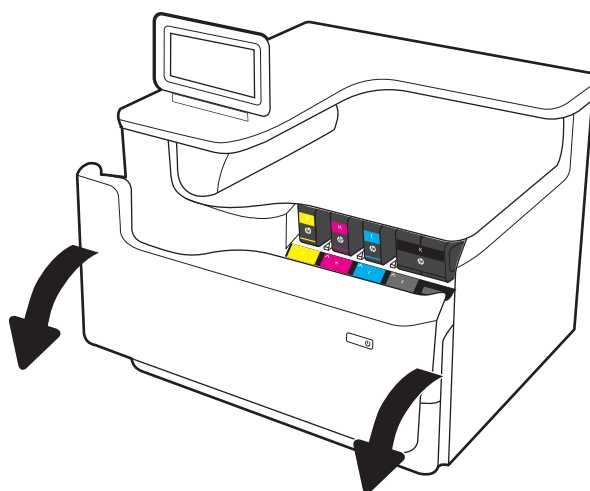

2. Tryck den gamla patronen inåt för att lossa den.

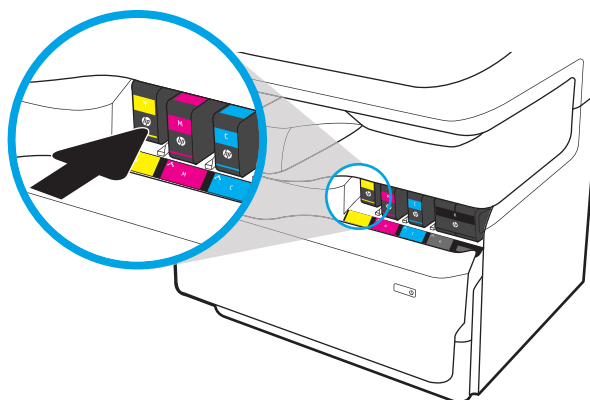

3. Ta tag i kanten på den gamla patronen och dra den sedan rakt utåt för att ta bort den.

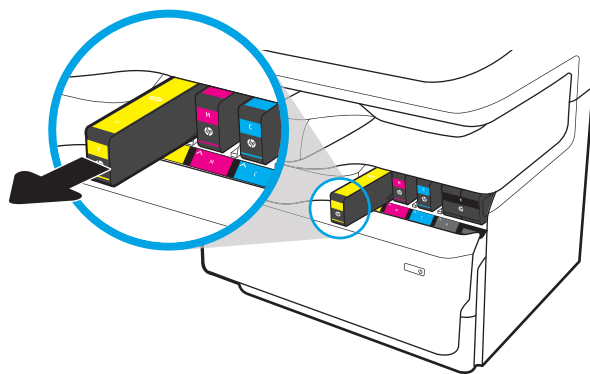

4. Ta ut den nya patronen ur förpackningen.

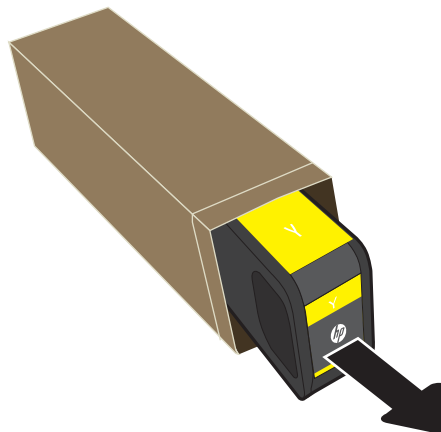

5. Rör inte vid de guldfärgade metallkontaktarna på patronen. Fingeravtryck på kontaktarna kan skada kassetten.



6. Sätt i den nya patronen i produkten. Kontrollera att patronen sitter ordentligt på plats.

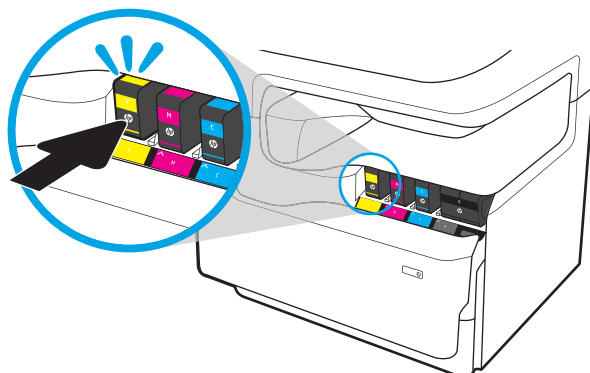

7. Stäng kassettluckan.

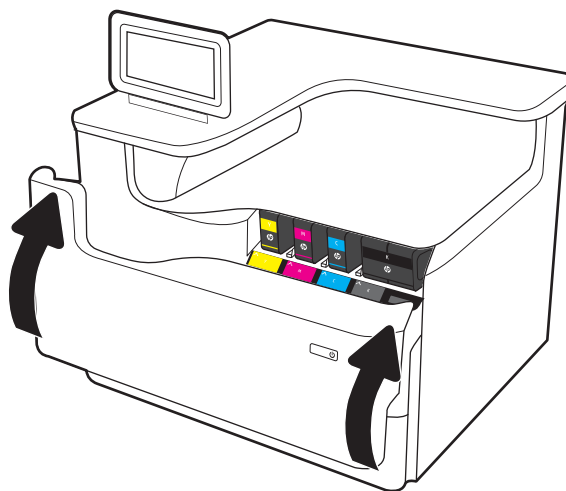

8. Förpacka den gamla tonerkassetten i förpackningen som den nya kassetten levererades i. Du kan läsa mer om återvinning i den bifogade informationen.

HP hjälper dig att återvinna dina Original-HP-kassetter – det är enkelt och kostnadsfritt med HP Planet Partners-programmet som finns i mer än 50 länder/regioner i hela världen¹⁾.

Om du vill ha information om hur du återvinner använda HP-tonerkassetter, går du till www.hp.com/recycle.

¹⁾ Programtillgängligheten varierar. Mer information finns på www.hp.com/recycle.

Byt ut behållaren för servicevätska

Lär dig mer om hur du byter ut behållaren för servicevätska.

Information om behållare för servicevätska

Följande information beskriver skrivarens behållare för servicevätska och hur den byts ut.

Skrivaren indikerar när behållaren för servicevätska nästan är full och när den är helt full. När den är helt full stoppas utskriften tills behållaren för servicevätska bytts ut.

Om du vill köpa en behållare för servicevätska (artikelnummer W1B44A) går du till HP Reservdelar på www.hp.com/buy/parts.

 **OBS!** Behållaren för servicevätska är avsedd att användas en gång. Försök inte tömma och återanvända behållaren för servicevätska. Det kan leda till att pigment spills ut inuti skrivaren, vilket kan resultera i reducerad utskriftskvalitet. Efter användning returnerar du behållaren för servicevätska till HP:s Planet Partners-program för återvinning.

Ta bort och byt ut behållaren för servicevätska

Så här byter du ut behållaren för servicevätska.

1. Öppna den vänstra luckan.

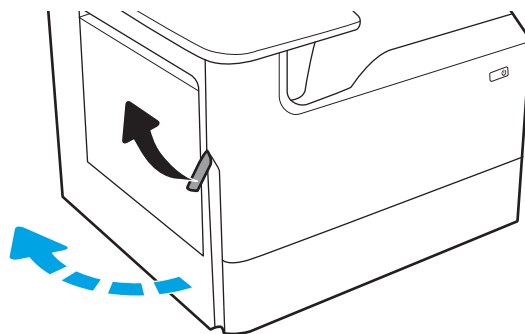

2. Dra behållaren för servicevätska ut ur skrivaren.

VIKTIGT: När du drar ut behållaren för servicevätska ska du undvika direkt kontakt med den svarta cylindern för att inte få kladda ned huden eller kläderna.

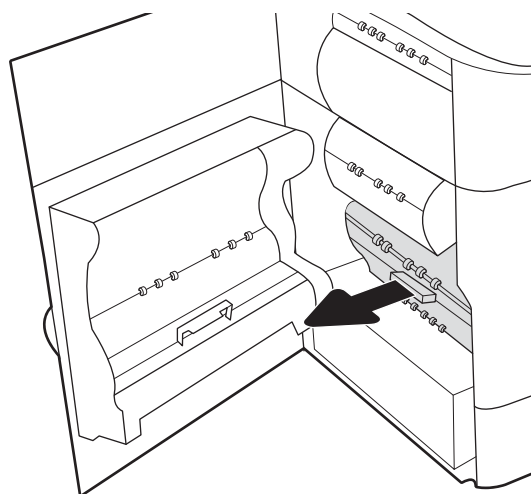

3. Lossa spärren som håller enheten i justeringsfacket på vänster sida av behållaren för servicevätska och ta sedan bort den vänstra sidan av enheten.

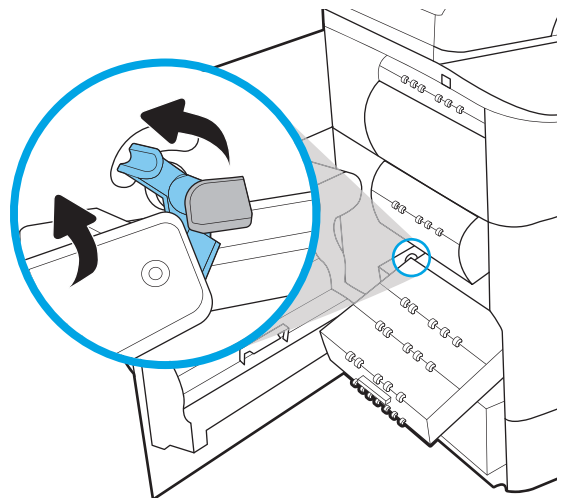

4. Ta bort den högra sidan från justeringsfacket och ta sedan bort enheten från skrivaren. Ställ duplexenheten åt sidan i upprätt läge på en bit papper för att undvika kladd.

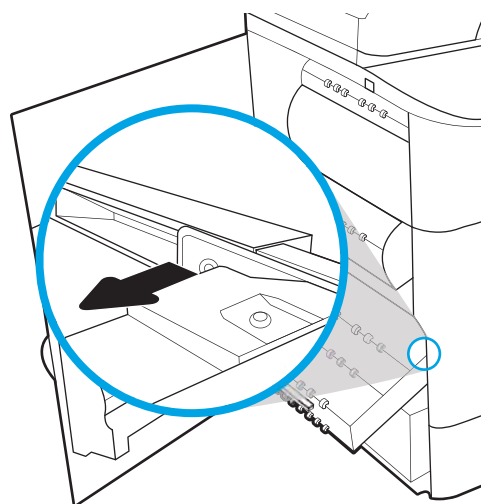

5. Ta ut den nya behållaren för servicevätska ur förpackningen.

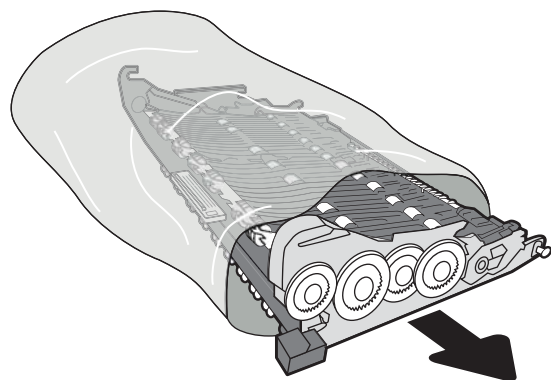

6. Sätt in den högra änden av behållaren med servicevätska i justeringsfacket först.

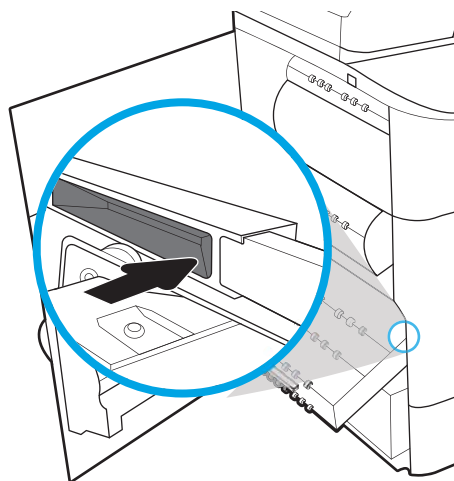

7. Sätt in den vänstra änden av behållaren för servicevätska i justeringsfacket och lås sedan spärren som håller enheten i facket.

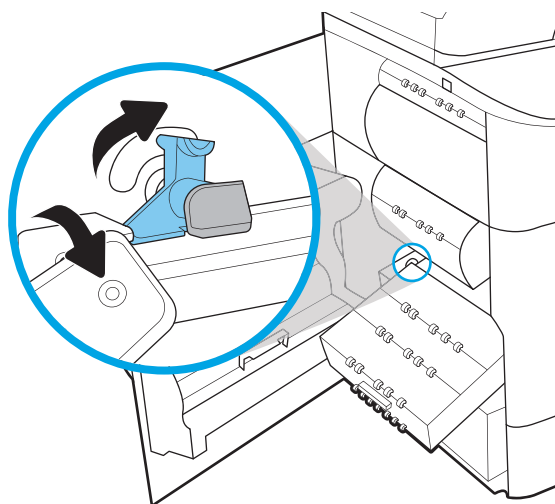

8. Skjut in behållaren för servicevätska i skrivaren.

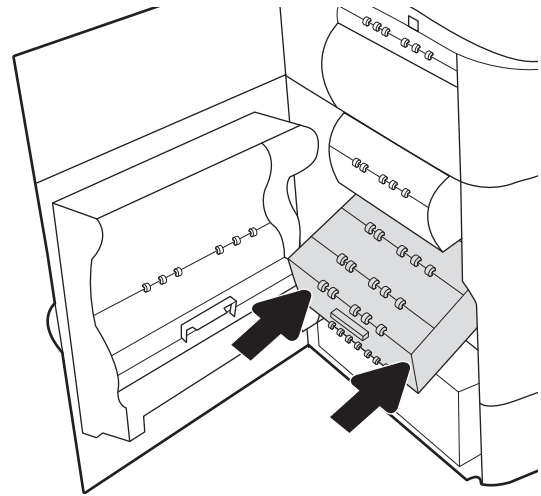

9. Stäng den vänstra luckan.

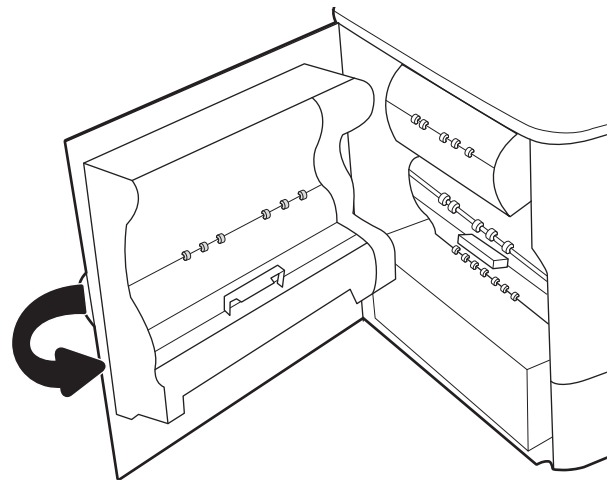

4 Skriva ut

Skriv ut med hjälp av programvaran eller skriva ut från en mobil enhet eller en USB-ftashenhet.

Se www.hp.com/videos/PageWide för videohjälp.

Följande information är korrekt vid publiceringstillfället. Aktuell information finns i <http://www.hp.com/support/pwcolor765> eller <http://www.hp.com/support/colorpw755>.

Mer information:

HP:s heltäckande hjälp för skrivaren innehåller följande information:

- Installera och konfigurera
- Lär och använd
- Problemlösning
- Ladda ned uppdateringar av programvara och inbyggd programvara
- Delta i supportforum
- Hitta information om garanti och regler

Utskriftsmetoder (Windows)

Lär dig om vanliga utskriftsuppgifter för Windows-användare.

Så här skriver du ut (Windows)

Använd alternativet **Skriv ut** från ett program för att välja skrivaren och grundläggande inställningar för utskriften.

Följande procedur beskriver den grundläggande utskriftsprocessen för Windows.

1. Välj alternativet **Skriv ut** i programvaran.
2. Välj skrivaren i listan med skrivare. Om du vill ändra inställningar klickar du på knappen **Egenskaper** eller **Inställningar** för att öppna utskriftsdrivrutinen.

 **OBS!** Namnet på knappen varierar för olika program.

I Windows 10, 8.1 och 8 har dessa program en annan layout med olika funktioner än vad som beskrivs nedan för skrivbordsprogram. Slutför följande steg om du vill få åtkomst till utskriftsfunktionen från en app på startskärmen:

- **Windows 10:** Välj **Skriv ut** och välj sedan skrivaren.
- **Windows 8.1 eller 8:** Välj **Enheter**, välj **Skriv ut** och välj sedan skrivaren.

HP AiO-skrivarens fjärrapplikation hämtar ytterligare drivrutinsfunktioner för drivrutinen HP PCL-6 V4 när **Fler inställningar** har valts.

 **OBS!** Om du vill ha mer information klickar du på knappen Hjälp (?) i skrivardrivrutinen.

3. Konfigurera de tillgängliga alternativen genom att klicka på flikarna i utskriftsdrivrutinen. Du kan till exempel ställa in pappersriktningen på fliken **Efterbehandling** och ställa in papperskällan, papperstypen, pappersstorleken och kvalitetsinställningar på fliken **Papper/kvalitet**.
4. Klicka på knappen **OK** när du vill återgå till dialogrutan **Skriv ut**. Välj hur många kopior som ska skrivas ut från den här skärmen.
5. Klicka på knappen **Skriv ut** för att skriva ut utskriften.

Skriva ut på båda sidor automatiskt (Windows)

Om skrivaren har en automatisk duplexenhet kan du skriva ut automatiskt på båda sidor av papperet. Använd en pappersstorlek och papperstyp som stöds av duplexenheten.

1. Välj alternativet **Skriv ut** i programvaran.
2. Välj skrivaren i listan över skrivare och klicka sedan på **Egenskaper** eller **Inställningar** för att öppna utskriftsdrivrutinen.

 **OBS!** Namnet på knappen varierar för olika program.

I Windows 10, 8.1 och 8 har dessa program en annan layout med olika funktioner än vad som beskrivs nedan för skrivbordsprogram. Slutför följande steg om du vill få åtkomst till utskriftsfunktionen från en app på startskärmen:

- **Windows 10:** Välj **Skriv ut** och välj sedan skrivaren.
- **Windows 8.1 eller 8:** Välj **Enheter**, välj **Skriv ut** och välj sedan skrivaren.

HP AiO-skrivarens fjärrapplikation hämtar ytterligare drivrutinsfunktioner för drivrutinen HP PCL-6 V4 när **Fler inställningar** har valts.

3. Klicka på fliken **Efterbehandling**.
4. Välj **Skriv ut på båda sidor**. Klicka på **OK** för att stänga dialogrutan **Dokumentegenskaper**.
5. I dialogrutan **Skriv ut** klickar du på **Skriv ut** för att skriva ut utskriften.

Skriva ut på båda sidor manuellt (Windows)

Använd den här proceduren för skrivare som inte är utrustade med en automatisk duplexenhet eller för att skriva ut på papper som duplexenheten inte stöder.

1. Välj alternativet **Skriv ut** i programvaran.
2. Välj skrivaren i listan över skrivare och klicka sedan på **Egenskaper** eller **Inställningar** för att öppna utskriftsdrivrutinen.

 **OBS!** Namnet på knappen varierar för olika program.

I Windows 10, 8.1 och 8 har dessa program en annan layout med olika funktioner än vad som beskrivs nedan för skrivbordsprogram. Slutför följande steg om du vill få åtkomst till utskriftsfunktionen från en app på startskärmen:

- **Windows 10:** Välj **Skriv ut** och välj sedan skrivaren.
- **Windows 8.1 eller 8:** Välj **Enheter**, välj **Skriv ut** och välj sedan skrivaren.

HP AiO-skrivarens fjärrapplikation hämtar ytterligare drivrutinsfunktioner för drivrutinen HP PCL-6 V4 när **Fler inställningar** har valts.

3. Klicka på fliken **Efterbehandling**.
4. Välj **Skriv ut på båda sidor (manuellt)** och klicka sedan på **OK** för att stänga dialogrutan **Dokumentegenskaper**.
5. I dialogrutan **Skriv ut** klickar du på **Skriv ut** för att skriva ut den första sidan av utskriften.
6. Hämta utskriften från utmatningsfacket och placera den sedan i fack 1.
7. Välj en knapp på kontrollpanelen för att fortsätta om du uppmanas att göra det.

Skriva ut flera sidor per ark (Windows)

När du skriver ut från ett program med alternativet **Skriv ut** kan du välja ett alternativ för att skriva ut flera sidor på ett pappersark. Du vill kanske göra detta om du skriver ut ett mycket stort dokument och vill spara papper.

1. Välj alternativet **Skriv ut** i programvaran.
2. Välj skrivaren i listan över skrivare och klicka sedan på **Egenskaper** eller **Inställningar** för att öppna utskriftsdrivrutinen.

 **OBS!** Namnet på knappen varierar för olika program.

I Windows 10, 8.1 och 8 har dessa program en annan layout med olika funktioner än vad som beskrivs nedan för skrivbordsprogram. Slutför följande steg om du vill få åtkomst till utskriftsfunktionen från en app på startskärmen:

- **Windows 10:** Välj **Skriv ut** och välj sedan skrivaren.
- **Windows 8.1 eller 8:** Välj **Enheter**, välj **Skriv ut** och välj sedan skrivaren.

HP AiO-skrivarens fjärrapplikation hämtar ytterligare drivrutinsfunktioner för drivrutinen HP PCL-6 V4 när **Fler inställningar** har valts.

3. Klicka på fliken **Efterbehandling**.
4. Välj antal sidor per ark i listrutan **Sidor per ark**.
5. Välj önskade alternativ för **Skriv ut sidramar**, **Sidordning** och **Orientering**. Klicka på **OK** för att stänga dialogrutan **Dokumentegenskaper**.
6. I dialogrutan **Skriv ut** klickar du på **Skriv ut** för att skriva ut utskriften.

Välja papperstyp (Windows)

När du skriver ut från ett program med alternativet **Skriv ut** kan du ange den papperstyp som du använder för utskriftsjobbet. Om din standardpapperstyp är Letter, men du ska använda en annan papperstyp för en utskrift, anger du specifik papperstyp.

1. Välj alternativet **Skriv ut** i programvaran.
2. Välj skrivaren i listan över skrivare och klicka sedan på **Egenskaper** eller **Inställningar** för att öppna utskriftsdrivrutinen.

 **OBS!** Namnet på knappen varierar för olika program.

I Windows 10, 8.1 och 8 har dessa program en annan layout med olika funktioner än vad som beskrivs nedan för skrivbordsprogram. Slutför följande steg om du vill få åtkomst till utskriftsfunktionen från en app på startskärmen:

- **Windows 10:** Välj **Skriv ut** och välj sedan skrivaren.
- **Windows 8.1 eller 8:** Välj **Enheter**, välj **Skriv ut** och välj sedan skrivaren.

HP AiO-skrivarens fjärrapplikation hämtar ytterligare drivrutinsfunktioner för drivrutinen HP PCL-6 V4 när **Fler inställningar** har valts.

3. Klicka på fliken **Papper/kvalitet**.
4. Välj papperstyp i listrutan **Papperstyp**.

5. Klicka på **OK** för att stänga dialogrutan **Dokumentegenskaper**. I dialogrutan **Skriv ut** klickar du på **Skriv ut** för att skriva ut utskriften.

Om facket behöver konfigureras visas ett meddelande om fackets konfiguration på skrivarens kontrollpanel.
6. Fyll på facket med papper av angiven typ och storlek och stäng facket.
7. Tryck på **OK** för att godkänna identifierad typ och storlek eller på **Ändra** om du vill välja en annan pappersstorlek eller typ.
8. Välj rätt papperstyp och -storlek, och tryck sedan på **OK**.

Ytterligare utskriftsuppgifter

Leta reda på information på Internet om att utföra vanliga utskriftsuppgifter.

Gå till <http://www.hp.com/support/pwcolor765> eller <http://www.hp.com/support/colorpw755>.

Instruktioner finns tillgängliga för att utföra utskriftsuppgifter som:

- Skapa och använda utskriftsgenvägar eller snabbval
- Välja pappersstorlek eller använda en anpassad pappersstorlek
- Välja sidorientering
- Skapa ett häfte
- Anpassa ett dokument till en vald pappersstorlek
- Skriva ut de första eller sista sidorna av dokumentet på ett annat papper
- Skriva ut vattenstämplar på ett dokument

Utskriftsuppgifter (Mac)

Skriv ut med HP:s programvara för utskrift för macOS, inklusive hur man skriver ut på båda sidorna eller skriver ut flera sidor per ark.

Hur man skriver ut (macOS)

Använd alternativet **Skriv ut** från ett program för att välja skrivaren och grundläggande inställningar för utskriften.

Nedan beskrivs den grundläggande utskriftsprocessen för macOS.

1. Klicka på menyn **Arkiv** och sedan på **Skriv ut**.
2. Markera skrivaren.
3. Klicka på **Visa detaljer** eller **Kopior och sidor** och välj sedan andra menyer för att justera skrivarinställningarna.

 **OBS!** Namnet på alternativet varierar för olika program.

4. Klicka på knappen **Skriv ut**.

Skriva ut på båda sidor automatiskt (macOS)

Om skrivaren har en automatisk duplexenhet kan du skriva ut automatiskt på båda sidor av papperet. Använd en pappersstorlek och papperstyp som stöds av duplexenheten.

 **OBS!** Den här informationen gäller för skrivare som har en automatisk duplexenhet.

 **OBS!** Den här funktionen är tillgänglig om du installerar HP-skrivardrivrutinen. Den är kanske inte tillgänglig om du använder AirPrint®.

1. Klicka på menyn **Arkiv** och sedan på **Skriv ut**.
2. Markera skrivaren.
3. Klicka på **Visa detaljer** eller **Kopior och sidor** och klicka sedan på menyn **Layout**.

macOS 10.14 Mojave och senare: Klicka på **Visa detaljer** klicka på **Dubbelsidigt** och klicka sedan på menyn **Layout**.

 **OBS!** Namnet på alternativet varierar för olika program.

4. Välj ett bindningsalternativ i listrutan **Dubbelsidig**.
5. Klicka på knappen **Skriv ut**.

Skriva ut på båda sidor manuellt (macOS)

Använd den här proceduren för skrivare som inte är utrustade med en automatisk duplexenhet eller för att skriva ut på papper som duplexenheten inte stöder.

 **OBS!** Den här funktionen är tillgänglig om du installerar HP-skrivardrivrutinen. Den är kanske inte tillgänglig om du använder AirPrint.

1. Klicka på menyn **Arkiv** och sedan på **Skriv ut**.
2. Markera skrivaren.
3. Klicka på **Visa detaljer** eller **Kopior och sidor** och klicka sedan på menyn **Manuell duplex**.

 **OBS!** Namnet på alternativet varierar för olika program.

4. Klicka i rutan **Manuell Duplex** och välj ett bindningsalternativ.
5. Klicka på knappen **Skriv ut**.
6. Gå till skrivaren och ta bort eventuellt tomt papper som finns i fack 1.
7. Hämta den utskrivna bunten i utmatningsfacket och placera den med den utskrivna sidan vänd nedåt i inmatningsfacket.
8. Om du uppmanas trycka på en knapp på kontrollpanelen för att fortsätta gör du det.

Skriva ut flera sidor per ark (macOS)

När du skriver ut från ett program med alternativet **Skriv ut** kan du välja ett alternativ för att skriva ut flera sidor på ett pappersark. Du vill kanske göra detta om du skriver ut ett mycket stort dokument och vill spara papper.

1. Klicka på menyn **Arkiv** och sedan på **Skriv ut**.
2. Markera skrivaren.
3. Klicka på **Visa detaljer** eller **Kopior och sidor** och klicka sedan på menyn **Layout**.

 **OBS!** Namnet på alternativet varierar för olika program.

4. I listrutan **Sidor per ark** väljer du det antal sidor som du vill skriva ut på varje ark.
5. Vid **Utskriftsriktning** väljer du ordning och placering för sidorna på arket.
6. I menyn **Ram** väljer du den typ av ram som du vill skriva ut runt varje sida på arket.
7. Klicka på knappen **Skriv ut**.

Välja papperstyp (macOS)

När du skriver ut från ett program med alternativet **Skriv ut** kan du ange den papperstyp som du använder för utskriftsjobbet. Om din standardpapperstyp är Letter, men du ska använda en annan papperstyp för en utskrift, anger du specifik papperstyp.

1. Klicka på menyn **Arkiv** och sedan på **Skriv ut**.
2. Markera skrivaren.
3. Klicka på **Visa detaljer** eller **Kopior och sidor** och klicka sedan på menyn **Medier och kvalitet** eller menyn **Papper/kvalitet**.

 **OBS!** Namnet på alternativet varierar för olika program.

4. Välj bland alternativen under **Medier och kvalitet** eller **Papper/kvalitet**.

 **OBS!** Listan innehåller huvuduppsättningen av de alternativ som är tillgängliga. Vissa alternativ är inte tillgängliga på alla skrivare.

- **Medietyp:** Välj alternativet för rätt typ av papper för utskriftsjobbet.
- **Utskriftskvalitet** eller **Kvalitet:** Välj upplösning för utskriften.
- **Kant till kant-utskrift:** Välj det här alternativet om du vill skriva ut nära papperskanterna.

5. Klicka på knappen **Skriv ut**.

Ytterligare utskriftsuppgifter

Leta reda på information på Internet om att utföra vanliga utskriftsuppgifter.

Gå till <http://www.hp.com/support/pwcolor765> eller <http://www.hp.com/support/colorpw755>.

Instruktioner finns tillgängliga för att utföra utskriftsuppgifter som:

- Skapa och använda utskriftsgenvägar eller snabbval
- Välja pappersstorlek eller använda en anpassad pappersstorlek
- Välja sidorientering
- Skapa ett häfte
- Anpassa ett dokument till en vald pappersstorlek
- Skriva ut de första eller sista sidorna av dokumentet på ett annat papper
- Skriva ut vattenstämplar på ett dokument

Lagra utskrifter på skrivaren för att skriva ut senare eller skriva ut privat

Lagra utskrifter i skrivarens minne så att du kan skriva ut dem vid ett senare tillfälle.

Inledning

Följande information innehåller information om hur du skapar och skriver ut dokument som lagras på USB-minnet. Dessa jobb kan skrivas ut vid ett senare tillfälle eller skrivas ut privat.

Skapa en lagrad utskrift (Windows)

Lagra jobb på USB-flashminnet för privat eller fördröjd utskrift.

1. Välj alternativet **Skriv ut** i programvaran.
2. Välj skrivaren i skrivarlistan och välj sedan **Egenskaper** eller **Inställningar**.

 **OBS!** Namnet på knappen varierar för olika program.

I Windows 10, 8.1 och 8 har dessa program en annan layout med olika funktioner än vad som beskrivs nedan för skrivbordsprogram. Slutför följande steg om du vill få åtkomst till utskriftsfunktionen från en app på startskärmen:

- **Windows 10:** Välj **Skriv ut** och välj sedan skrivaren.
- **Windows 8.1 eller 8:** Välj **Enheter**, välj **Skriv ut** och välj sedan skrivaren.

HP AiO-skrivarens fjärrapplikation hämtar ytterligare drivrutinsfunktioner för drivrutinen HP PCL-6 V4 när **Fler inställningar** har valts.

3. Klicka på fliken **Lagra utskrift**.
4. Välj ett alternativ för **Lagra utskrift**:
 - **Korrigera och vänta:** Skriv ut och korrekturläs en kopia av ett dokument och skriv sedan ut fler kopior.
 - **Privat jobb:** Jobbet skrivs inte ut förrän du begär det på skrivarens kontrollpanel. För det här jobblagringsläget kan du välja ett av alternativen **Gör jobbet säkert/skyddat**. Om du tilldelar utskriftsjobbet en personlig kod (PIN) måste du ange PIN-koden på kontrollpanelen. Om du krypterar utskriften måste du ange det lösenord som krävs på kontrollpanelen. Utskriften tas bort från minnet när den skrivits ut och försvinner om skrivaren förlorar ström.
 - **Snabbkopia:** Skriv ut önskat antal kopior av ett dokument och spara en kopia i skrivarminnet så att du kan skriva ut det igen senare.
 - **Lagrat jobb:** Lagra ett dokument på skrivaren och tillåt andra användare att skriva ut det när som helst. För det här jobblagringsläget kan du välja ett av alternativen **Gör jobbet säkert/skyddat**. Om du tilldelar utskriftsjobbet en personlig kod (PIN) måste den person som skriver ut jobbet ange PIN-koden på kontrollpanelen. Om du krypterar utskriften måste den person som skriver ut jobbet ange det nödvändiga lösenordet på kontrollpanelen.
5. Använd ett eget användarnamn eller utskriftsnamn, klicka på knappen **Anpassa** och ange sedan användarnamnet eller utskriftsnamnet.

Välj vilket alternativ som ska användas om det redan finns en lagrad utskrift med samma namn:

- **Använd utskriftsnamn + (1–99):** Lägg till ett unikt nummer i slutet på utskriftsnamnet.
 - **Ersätt befintlig fil:** Skriv över den lagrade utskriften med en ny.
6. Klicka på **OK** för att stänga dialogrutan **Dokumentegenskaper**. I dialogrutan **Utskrift** klickar du på **Skriv ut** för att utföra utskriften.

Skapa en lagrad utskrift (macOS)

Lagra jobb på USB-flashminnet för privat eller fördröjd utskrift.

1. Klicka på menyn **Arkiv** och sedan på **Skriv ut**.
2. Välj skrivaren på menyn **Skrivare**.
3. Klicka på **Visa detaljer** eller **Kopior och sidor** och klicka sedan på menyn **Jobblagring**.



OBS! Om menyn **Jobblagring** inte visas följer du instruktionerna i avsnittet "Avaktivera eller aktivera funktionen för jobblagring" för att aktivera menyn.

4. I listrutan **Läge** väljer du typ av lagrad utskrift.
 - **Korrigera och vänta:** Skriv ut och korrekturläs en kopia av ett dokument och skriv sedan ut fler kopior. Den första kopian skrivs ut direkt. Utskriften av efterföljande kopior måste startas från enhetens främre kontrollpanel. Om till exempel 10 kopior skickas skrivs en kopia ut direkt och de andra nio kopiorna skrivs ut när jobbet hämtas. Jobbet tas bort när alla kopior har skrivits ut.
 - **Privat jobb:** Utskriftsjobbet skrivs inte ut förrän någon begär det på skrivarens kontrollpanel. Om utskriftsjobbet har en personlig kod (PIN) måste du ange PIN-koden på kontrollpanelen. Utskriften tas bort från minnet när det har skrivits ut.
 - **Snabbkopia:** Skriv ut önskat antal kopior av ett dokument och spara en kopia i skrivarminnet så att du kan skriva ut det igen senare. Jobbet tas bort manuellt eller genom schemat för jobblagring.
 - **Lagrat jobb:** Lagra ett dokument på skrivaren och tillåt andra användare att skriva ut det när som helst. Om utskriftsjobbet har en personlig kod (PIN) måste den person som skriver ut jobbet ange PIN-koden på kontrollpanelen. Jobbet tas bort manuellt eller genom schemat för jobblagring.
5. Använd ett eget användarnamn eller utskriftsnamn, klicka på knappen **Anpassa** och ange sedan användarnamnet eller utskriftsnamnet.



OBS! **macOS 10.14 Mojave och senare:** Knappen **Anpassad** innehåller inte längre skrivardrivrutinen. Använd alternativen under listrutan **Läge** om du vill konfigurera sparade jobb.

Välj vilket alternativ som ska användas om det redan finns ett lagrat utskriftsjobb med samma namn.

- **Använd utskriftsnamn + (1–99):** Lägg till ett unikt nummer i slutet på utskriftsnamnet.
 - **Ersätt befintlig fil:** Skriv över den lagrade utskriften med en ny.
6. Om du valde alternativet **Lagrat jobb** eller **Privat jobb** i listrutan **Läge** kan du skydda utskriften med en PIN-kod. Skriv en fyrsiffrig kod i fältet **Använd PIN-kod för att skriva ut**. Om någon annan försöker skriva ut det här jobbet uppmanas han eller hon att ange PIN-koden.
 7. Tryck på knappen **Skriv ut** för att bearbeta utskriften.

Skriva ut en lagrad utskrift

Så här skriver du ut ett jobb som har lagrats i skrivarens minne.

1. Välj [Skriv ut från jobblagring](#) på startskärmen på skrivarens kontrollpanel.
2. Välj namnet på den mapp där utskriften har sparats eller markera [Välj](#) om du vill visa mapplistan.
3. Välj namn på utskriften. Om jobbet är privat eller krypterat anger du PIN-koden eller väljer [OK](#) för att visa tangentbordet och ange lösenord.
4. Välj antalet kopior genom att välja fältet Antal kopior. Använd knappsatsen för att ange antalet kopior som ska skrivas ut.
5. Välj knappen  eller [Skriv ut](#) för att skriva ut jobbet.

Ta bort en lagrad utskrift

Du kan ta bort dokument som har sparats till skrivaren när de inte längre behövs. Du kan också justera det maximala antalet utskrifter som skrivaren kan lagra.

Ta bort en utskrift som lagrats på skrivaren

Använd kontrollpanelen om du vill ta bort en utskrift som har lagrats i skrivarens minne.

1. Välj symbolen [Skriv ut från jobblagring](#) på startskärmen på skrivarens kontrollpanel.
2. Välj namnet på den mapp där utskriften har sparats eller markera [Välj](#) om du vill visa mapplistan.
3. Välj namn på utskriften. Om jobbet är privat eller krypterat anger du PIN-koden eller väljer [OK](#) för att visa tangentbordet och ange lösenord.
4. Klicka på ikonen  för att ta bort utskriften.

Ändra begränsningen för utskriftslagring

När en ny utskrift lagras i skrivarens minne skrivs eventuella tidigare utskrifter med samma användarnamn och jobbnamn över. Om det inte redan finns ett dokument lagrat under samma användarnamn och utskriftsnamn och skrivaren behöver mer utrymme, kan det hända att andra lagrade dokument raderas, med början från det äldsta.

Genomför följande procedur om du vill ändra antalet dokument som skrivaren kan lagra:

1. Från startskärmen på skrivarens kontrollpanel navigerar du till [Inställningar](#)-programmet och väljer sedan ikonen [Inställningar](#).
2. Öppna följande menyer:
 - a. [Kopia/utskrift](#) eller [Utskrift](#)
 - b. [Hantera sparade utskrifter](#)
 - c. [Utrymmesgräns för tillfälliga utskrifter](#)
3. Använd knappsatsen för att ange antalet dokument som skrivaren kan lagra.
4. Välj [OK](#) eller [Klar](#) för att spara inställningen.

Information som skickas till skrivaren för utskriftsredovisning

Utskriftsjobb som skickats från drivrutiner på klienten (t.ex. en dator) kan skicka personligt identifierbar information till HP:s enheter för utskrift och bildbehandling. Den här informationen kan innehålla, men är inte begränsad till, användar- och klientnamn som jobbet kom från. Informationen kan användas för utskriftsredovisning enligt skrivaradministratörens inställningar. Samma information kan också lagras med utskriften på skrivarens masslagringsenhet (t.ex. en hårddisk) när du använder funktionen för utskriftslagring.

Mobila utskrifter

Med mobila utskrifter och ePrint-lösningar är det enkelt att skriva ut till en HP-skrivare från en bärbar dator, surfplatta, smartphone eller annan mobil enhet.

Inledning

HP erbjuder flera mobila lösningar för att göra det enklare att skriva ut till en HP-skrivare från en bärbar dator, surfplatta, smartphone eller annan mobil enhet.

Om du vill se en fullständig lista och hitta det bästa valet går du till www.hp.com/go/LaserJetMobilePrinting.

Wi-Fi, Wi-Fi Direct-utskrift, NFC och BLE-utskrift

HP tillhandahåller utskrift via Wi-Fi Direct Print, NFC (Near Field Communication) och BLE (Bluetooth Low Energy) för skrivare med ett HP Jetdirect 3100w BLE/NFC/trådlöst tillbehör som stöds. Det här är ett valfritt tillbehör.

Dessa funktioner möjliggör för (mobila) enheter med Wi-Fi att upprätta en trådlös nätverksanslutning direkt till skrivaren utan att använda en trådlös router.

Skrivaren behöver inte vara ansluten till nätverket för att den här mobila direktutskriften ska fungera.

Använd Wi-Fi Direct när du vill skriva ut trådlöst från följande enheter:

- iPhone, iPad eller iPod touch med Apple AirPrint
- Mobila Android-enheter som använder Androids inbyggda utskriftslösning

Mer information om trådlösa utskrifter finns på www.hp.com/go/LaserJetMobilePrinting.

NFC-, BLE- och Wi-Fi Direct Print-funktionerna kan aktiveras och inaktiveras från skrivarens kontrollpanel.



Aktivera trådlös utskrift

För att skriva ut trådlöst från mobila enheter måste Wi-Fi Direct vara aktiverat.

1. Öppna menyn **Inställningar** på startskärmen på skrivarens kontrollpanel.
2. Välj följande menyer:
 - a. **Nätverk**
 - b. **Wi-Fi Direct**
 - c. **Status**
3. Välj **På** och välj sedan **OK** för att aktivera trådlös utskrift.

Ändra Wi-Fi Direct-namn

Ändra skrivarens Wi-Fi Direct-namn med användning av HP:s inbyggda webbserver (EWS).

 **OBS!** I miljöer där mer än en modell av samma skrivare installeras kan det vara bra att ge varje skrivare ett mer unikt Wi-Fi Direct-namn för enklare skrivareidentifiering för utskrift med HP Wi-Fi Direct. Du kommer åt namnen på trådlösa nätverk, till exempel Trådlöst, Wi-Fi Direct o.s.v., på skärmen Information  och sedan välja ikonen för Wi-Fi Direct .

Gör så här om du vill ändra skrivarens Wi-Fi Direct-namn:

1. Tryck på ikonen för **Inställningar** på startskärmen på skrivarens kontrollpanel.
2. Öppna följande menyer:
 - a. **Nätverk**
 - b. **Wi-Fi Direct**
 - c. **Wi-Fi Direct-namn**
3. Använd knappsetsen för att ändra namnet i textfältet **Namn på Wi-Fi Direct** och tryck sedan på **OK**.

HP ePrint via e-post



Använd HP ePrint via e-post för att skriva ut dokument genom att skicka dem som e-postbilagor till skrivarens e-postadress från valfri e-postaktiverad enhet.

Använd HP ePrint för att skriva ut dokument genom att skicka dem som e-postbilagor till skrivarens e-postadress från valfri e-postaktiverad enhet.

För att du ska kunna använda HP ePrint måste skrivaren uppfylla följande krav:

- Skrivaren måste vara ansluten till ett trådbundet eller trådlös nätverk och ha Internetåtkomst.
- HP-webbtjänster måste aktiveras på skrivaren och den måste vara registrerad med HP Smart.

Följ de här anvisningarna om du vill aktivera HP-webbtjänster och registrera dig på HP Smart:

1. Öppna HP:s inbyggda webbrowser (EWS):
 - a. På skrivarens kontrollpanel trycker du på knappen  och använder sedan piltangenterna för att välja ikonen för menyn . Tryck på **OK** för att öppna menyn och visa IP-adressen eller värdnamnet.
 - b. Öppna en webbläsare och ange IP-adressen eller värdnamnet på adressraden, exakt så som det visas på skrivarens kontrollpanel. Tryck på **Retur** på datorns tangentbord. Den inbäddade webbservern öppnas.

 <https://10.10.XX.XXX/>

 **OBS!** Om webbläsaren visar ett meddelande som anger att åtkomst till webbplatsen kanske inte är säker väljer du alternativet för att fortsätta till webbplatsen. Åtkomst till den här webbplatsen skadar inte datorn.

2. Klicka på fliken HP-webbtjänster.
3. Välj alternativet för att aktivera webbtjänster.

 **OBS!** Det kan ta flera minuter att Aktivera webbtjänster

4. Gå till www.hpconnected.com för att skapa ett konto och slutföra installationsprocessen.

AirPrint

Direktutskrift med Apple AirPrint kan användas för iOS och på Mac-datorer som kör macOS 10.7 Lion eller senare.

Använd AirPrint för att skriva ut direkt till skrivaren från iPad, iPhone (3GS eller senare) eller iPod touch (tredje generationen eller senare) i följande mobilprogram:

- E-post
- Foton
- Safari
- iBooks
- Välj tredjepartsprogram

För att kunna använda AirPrint måste skrivaren vara ansluten till samma nätverk (undernät) som Apple-enheten. Mer information om hur du använder AirPrint och vilka HP-skrivare som är kompatibla med AirPrint finns på www.hp.com/go/MobilePrinting.



OBS! Innan du använder AirPrint med en USB-anslutning bör du verifiera versionsnumret. AirPrint-versionerna 1.3 och tidigare stöder inte USB-anslutningar.

Androids inbyggda utskriftslösning

Med HP:s inbyggda utskriftslösning för Android och Kindle kan mobila enheter automatiskt hitta och skriva ut till HP-skrivare som antingen finns i ett nätverk eller inom den trådlösa räckvidden för Wi-Fi Direct-utskrift.

Utskriftslösningen är inbyggd i många versioner av operativsystemet.



OBS! Om det inte går att skriva ut på din enhet går du till [Google Play > Android-appar](#) och installerar HP Print Service Plugin.

Mer information om hur du använder inbyggd utskrift för Android och vilka Android-enheter som stöds finns på www.hp.com/go/MobilePrinting.

Skriva ut från en USB-flashenhet

Den här skrivaren har lättåtkomlig USB-utskrift om du vill skriva ut filer utan en dator.

Du kan ansluta vanliga USB-flashenheter till skrivarens USB-port nära kontrollpanelen. Följande filtyper stöds:

- .pdf
- .prn
- .pcl
- .ps
- .cht

Aktiva USB-porten för utskrift

USB-porten är avaktiverad som standard. Aktivera USB-porten innan du använder den här funktionen.

Välj ett av följande sätt att aktivera porten:

Metod ett: Aktivera USB-porten via skrivarens kontrollpanel

Aktivera USB-porten för utskrift via skrivarens kontrollpanel.

1. Från startskärmen på skrivarens kontrollpanel navigerar du till **Inställningar**-programmet och väljer sedan ikonen **Inställningar**.
2. Öppna följande menyer:
 - a. **Kopia/utskrift** eller **Utskrift**
 - b. **Aktivera USB-enhet**
3. Välj **Aktivera utskrift från USB-enhet**.

Metod två: Aktivera USB-porten via HP:s inbyggda webbserver (endast nätverksanslutna skrivare)

Aktivera USB-porten för utskrift via skrivarens kontrollpanel.

1. Öppna HP:s inbyggda webbserver (EWS):
 - a. På skrivarens kontrollpanel trycker du på knappen **i** och använder sedan piltangenterna för att välja ikonen för menyn . Tryck på **OK** för att öppna menyn och visa IP-adressen eller värdnamnet.
 - b. Öppna en webbläsare och ange IP-adressen eller värdnamnet på adressraden, exakt så som det visas på skrivarens kontrollpanel. Tryck på **Retur** på datorns tangentbord. Den inbäddade webbservern öppnas.

 <https://10.10.XX.XXX/>

 **OBS!** Om webbläsaren visar ett meddelande som anger att åtkomst till webbplatsen kanske inte är säker väljer du alternativet för att fortsätta till webbplatsen. Åtkomst till den här webbplatsen skadar inte datorn.

2. Välj fliken **Kopia/utskrift** för MFP-modeller eller fliken **Utskrift** för SFP-modeller.
3. I den vänstra menyn väljer du **Inställningar för utskrift från USB-enhet**.
4. Välj **Aktivera utskrift från USB-enhet**.
5. Klicka på **Verkställ**.

Skriv ut USB-dokument (kontrollpanel med knappsats)

1. Sätt in USB-flashenheten i den lättåtkomliga USB-porten.

 **OBS!** Porten kan vara täckt. På vissa skrivare fälls locket upp. På andra skrivare drar du ut locket och tar bort det.

2. Välj **USB-enhet** på startskärmen på skrivarens kontrollpanel.
3. Tryck på **Välj**, välj namnet på dokumentet som ska skrivas ut och tryck sedan på **Välj**.

 **OBS!** Dokumentet kan finnas i en mapp. Öppnar mapparna.

4. Justera antalet kopior genom att välja fält för antal kopior. Använd knappsatsen för att ange antalet kopior som ska skrivas ut.
5. Skriv ut dokumentet genom att välja Start .

Skriva ut i hög hastighet med USB 2.0-port (kabelansluten)

Aktivera höghastighets-USB 2.0-porten för kabelansluten USB-utskrift. Porten finns i gränssnittets portområde och är inaktiverad som standard.

Välj ett av följande sätt att aktivera USB 2.0-porten för hög hastighet. När porten är aktiverad kan du installera produktens programvara för att skriva ut med den här porten.



Metod ett: Aktivera USB 2.0-porten för hög hastighet via skrivarens kontrollpanelmenyer

Använd kontrollpanelen om du vill aktivera porten.

1. Från startskärmen på skrivarens kontrollpanel navigerar du till [Inställningar](#)-programmet och väljer sedan ikonen [Inställningar](#).
2. Öppna följande menyer:
 - a. [Allmänt](#)
 - b. [Aktivera USB-enhet](#)
3. Välj alternativet [Aktiverad](#).

Metod två: Aktivera USB 2.0-porten för hög hastighet via HP:s inbyggda webbserver (endast nätverksanslutna skrivare)

Använd HP:s inbyggda webbserver för att aktivera porten.

1. Öppna HP:s inbyggda webbserver (EWS):
 - a. På skrivarens kontrollpanel trycker du på knappen  och använder sedan piltangenterna för att välja ikonen för menyn . Tryck på [OK](#) för att öppna menyn och visa IP-adressen eller värdnamnet.
 - b. Öppna en webbläsare och ange IP-adressen eller värdnamnet på adressraden, exakt så som det visas på skrivarens kontrollpanel. Tryck på [Retur](#) på datorns tangentbord. Den inbyggda webbservern öppnas.

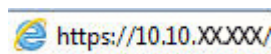

 **OBS!** Om webbläsaren visar ett meddelande som anger att åtkomst till webbplatsen kanske inte är säker väljer du alternativet för att fortsätta till webbplatsen. Åtkomst till den här webbplatsen skadar inte datorn.

2. Välj fliken [Säkerhet](#).
3. Välj [Allmän säkerhet](#) till vänster på skärmen.
4. Bläddra till [Maskinvaruportar](#) och markera kryssrutan för att aktivera båda alternativen:
 - [Aktivera USB-enhet](#)
 - [Aktivera Plug-and-play för värd-USB](#)
5. Klicka på [Verkställ](#).

5 Hantera skrivaren

Använda administrationsverktyg, konfigurera säkerhet och energisparinställningar och hantera uppdateringar av fast programvara för skrivaren.

Se www.hp.com/videos/PageWide för videohjälp.

Följande information är korrekt vid publiceringstillfället. Aktuell information finns i <http://www.hp.com/support/pwcolor765> eller <http://www.hp.com/support/colorpw755>.

Mer information:

HP:s heltäckande hjälp för skrivaren innehåller följande information:

- Installera och konfigurera
- Lär och använd
- Problemlösning
- Ladda ned uppdateringar av programvara och inbyggd programvara
- Delta i supportforum
- Hitta information om garanti och regler

Avancerad konfiguration med HP:s inbyggda webbserver (EWS)

Använd HP:s inbyggda webbserver om du behöver göra mer avancerade skrivarinställningar.

Inledning

Med HP:s inbyggda webbserver kan du hantera utskriftsfunktioner från datorn i stället för från skrivarens kontrollpanel.

- Visa statusinformation för skrivaren
- Bestämma återstående livslängd för förbrukningsartiklar och beställa nya
- Visa och ändra fackens konfiguration
- Visa och ändra skrivarkontrollpanelens menykonfiguration
- Visa och skriva ut interna sidor
- Motta meddelande om händelser som rör skrivaren och förbrukningsmaterial
- Visa och ändra nätverkskonfigurationen



När skrivaren är ansluten till ett IP-baserat nätverk fungerar HP:s inbyggda webbserver (EWS). HP:s inbyggda webbserver (EWS) fungerar inte med IPX-baserade skrivaranslutningar. Det krävs ingen internetåtkomst för att ansluta till och använda HP:s inbyggda webbservern.

När produkten är ansluten till nätverket är HP:s inbyggda webbserver (EWS) automatiskt tillgänglig.

 **OBS!** Den inbäddade HP-webbservern kan inte nå utanför nätverkets brandvägg.

Så här öppnar du den inbäddade HP-webbservern (EWS)

Så här öppnar du den inbäddade HP-webbservern.

1. På startskärmen på skrivarens kontrollpanel trycker du på ikonen för Information  och sedan trycker du på ikonen för Ethernet  för att visa IP-adressen eller värdnamnet.
2. Öppna en webbläsare och ange IP-adressen eller värdnamnet på adressraden, exakt så som det visas på skrivarens kontrollpanel. Tryck på **Return** på tangentbordet. Den inbäddade webbservern öppnas.

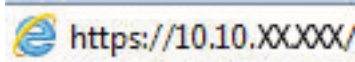

 **OBS!** Om webbläsaren visar ett meddelande som anger att åtkomst till webbplatsen kanske inte är säker väljer du alternativet för att fortsätta till webbplatsen. Åtkomst till den här webbplatsen skadar inte datorn.

För att kunna använda den inbäddade HP-webbservern måste webbläsaren uppfylla följande kriterier:

Windows® 7

- Internet Explorer (version 8.x eller senare)
- Google Chrome (version 34.x eller senare)
- Firefox (version 20.x eller senare)

Windows® 8 eller senare

- Internet Explorer (version 9.x eller senare)
- Google Chrome (version 34.x eller senare)
- Firefox (version 20.x eller senare)

macOS

- Safari (version 5.x eller senare)
- Google Chrome (version 34.x eller senare)

Linux

- Google Chrome (version 34.x eller senare)
- Firefox (version 20.x eller senare)

Funktioner i den inbäddade HP-webbservern

Läs om funktionerna i HP:s inbyggda webbserver som finns på varje flik.

Bild 5-1 EWS-flikar

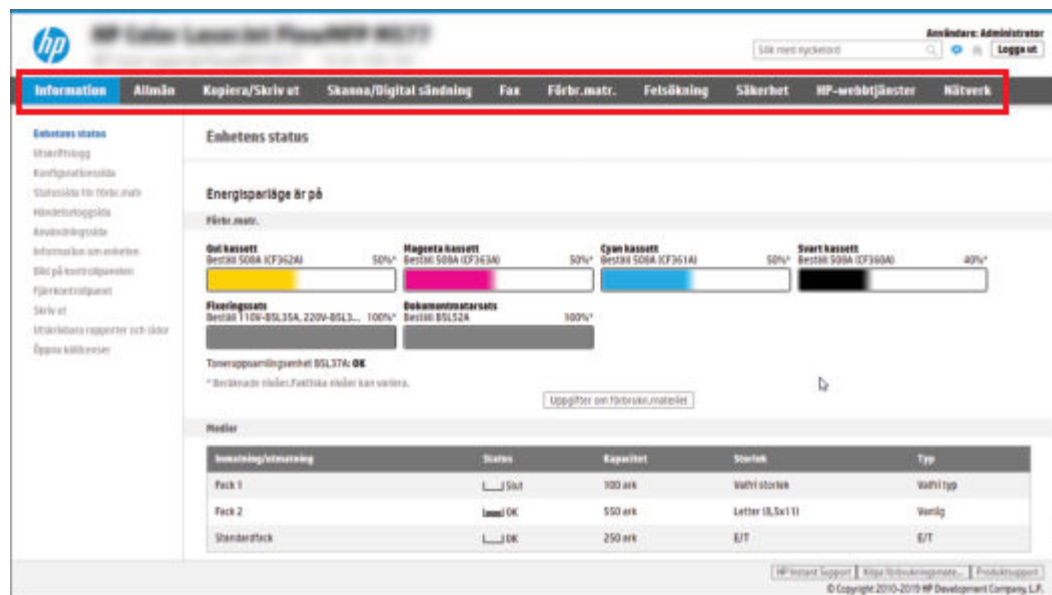

OBS! Flikarna **Kopiera/Skriv ut**, **Skanna/Digital sändning** och **Fax** visas endast för flerfunktionsskrivare (MFP-enheter). Fliken **Skriv ut** visas för enfunktionsskrivare (SFP-enheter).

Fliken Information

Titta på tabellen med inställningar på fliken **Information**.

Tabell 5-1 Fliken Information i den inbyggda HP-webbservern

| Meny | Beskrivning |
|-------------------------------------|---|
| Enhetens status | Visar skrivarens status och uppskattad återstående livslängd för förbrukningsmaterial från HP. Sidan visar också vilken papperstyp och pappersstorlek som ställts in för varje fack. Du ändrar standardinställningarna genom att klicka på länken Ändra inställningar . |
| Jobblogg | Innehåller en lista över de utskrifter som har bearbetats. |
| Konfigurationssida | Visar samma informationen som finns på konfigurationssidan. |
| Statussida för förbrukningsmaterial | Visar status för förbrukningsmaterial i skrivaren. |
| Händelseloggsidan | Visar en lista över alla skrivarhändelser och skrivarfel. Via länken HP Instant Support (i området Andra länkar på alla sidor i HP:s inbyggda webbserver) kan du ansluta till en uppsättning dynamiska webbsidor som hjälper dig att lösa problem. På dessa sidor visas också ytterligare tjänster som är tillgängliga för skrivaren. |
| Användningssida | Visar en sammanfattning av antalet sidor som har skrivits ut på skrivaren, grupperade efter storlek, typ och papperets utskriftsbana. |
| Information om enheten | Visar skrivarens nätverksnamn, adress och modell. Om du vill ändra inställningarna klickar du på Enhetsinformation på fliken Allmänt . |
| Bild på kontrollpanelen | Visar en bild av den aktuella skärmen på kontrollpanelen. |
| Fjärrkontrollpanel | Tillhandahåller ett sätt att felsöka eller hantera skrivaren från ett webbläsarfönster på en stationär- eller bärbar dator. |

Tabell 5-1 Fliken Information i den inbyggda HP-webbservern (fortsättning)

| Meny | Beskrivning |
|---------------------------------|--|
| Skriver ut | Låter användaren skicka en utskriftsklar fil till skrivaren som ska skrivas ut. |
| Utskrivbara rapporter och sidor | Innehåller en lista med skrivarens interna rapporter och sidor. Välj att skriva ut ett eller flera alternativ. |
| Licenser för öppen källkod | Visar en sammanfattning av licenserna för program med öppen källkod, som kan användas med skrivaren. |

Fliken Allmänt

Se tabellen med inställningar på fliken **Allmänt**.

Tabell 5-2 Fliken Allmänt i den inbyggda HP-webbservern

| Meny | Beskrivning |
|-------------------------------------|---|
| Anpassningar av kontrollpanelen | Ordna om, visa eller dölj funktioner på kontrollpanelens display. Ändra standardspråk på displayen och tangentbordslayout. |
| Snabbval | Konfigurera tillgängliga jobb i området Snabbinställning på skrivarkontrollpanelens startsida. |
| Aviseringar | Ställ in e-postaviseringar för olika skrivar- och förbrukningsmaterialhändelser. |
| App för kontrollpanelsinställningar | Visar alternativ som är tillgängliga på skrivarens kontrollpanel för appen Inställningar. |
| Allmänna inställningar | Konfigurera hur skrivaren återställs från paperstrassel och andra allmänna skrivarinställningar. |
| AutoSend | Konfigurera skrivaren så att automatiserade e-postmeddelanden om skrivarens inställningar och förbrukningsmaterial skickas till angivna e-postadresser. |
| Redigera Andra länkar | Lägg till eller anpassa en länk till en annan webbplats. Den här länken visas i sidfotsområdet på alla sidor i HP:s inbyggda webbserver. |
| Beställningsuppgifter | Ange information om beställning av utbytestoner-kassetter. Informationen visas på statussidan för förbrukningsmaterial. |
| Information om enheten | Namnge skrivaren och tilldela den ett inventarienummer. Skriv namnet på den primära kontaktpersonen som ska få information om skrivaren. |
| Språk | Ange det språk som du vill visa information om den inbyggda HP-webbservern på. |
| Uppgradera inbyggd programvara | Ladda ned och installera uppgraderingsfiler för skrivarens inbyggda programvara. |
| Inställningar för datum/tid | Ange datum och tid eller synkronisera med en tidsserver i nätverket. |
| Ströminställningar | Ange eller ändra uppvakningstid, vilolägestid och tid för energisparläge för skrivaren. Ställ in olika scheman för alla vardagar och helgdagar. Ange vilka åtgärder på skrivaren som får den att vakna ur viloläget. |
| Säkerhetskopiera och återställa | Skapa en säkerhetskopia med skrivar- och användaruppgifter. Om det blir nödvändigt kan du återställa data till skrivaren med hjälp av den här filen. |
| Återställ fabriksinställningar | Återställ skrivarens inställningar till fabriksinställningarna. |
| Lösningssystem | Installera eller ta bort programpaket från tredjepartsföretag som utökar eller förändrar skrivarens funktionalitet. |

Tabell 5-2 Fliken Allmänt i den inbyggda HP-webbservern (fortsättning)

| Meny | Beskrivning |
|----------------------------|--|
| Jobbstatistikinställningar | Innehåller anslutningsinformation om tjänster för utskriftsstatistik från tredje part eller aktiverar lokal serverfri enhet för jobbredovisning. |
| Saldoinställningar | Innehåller anslutningsinformation om jobbkvottjänster från tredje part eller aktiverar kvottjänster för lokal enhet. |

Listan Andra länkar

Konfigurera vilka länkar som ska visas i sidfoten i HP:s inbyggda webbserver genom att använda menyn **Redigera andra länkar** på fliken **Allmänt**.

 **OBS!** Standardlänkarna är följande.

Tabell 5-3 Listan Andra länkar i den inbyggda HP-webbservern

| Meny | Beskrivning |
|---------------------------|--|
| HP Instant Support | Anslut till HP:s webbplats, där du kan hitta lösningar på problem med skrivaren. |
| Köpa förbrukningsmaterial | Anslut till HP-webbplatsen om du vill ha information om hur du kan köpa originaltillbehör från HP, till exempel patroner och papper. |
| Produktsupport | Anslut till supportwebbplatsen för skrivaren för att söka efter hjälp om olika ämnen. |

Fliken Skriv ut

Se tabellen med inställningar på fliken **Skriv ut**.

Tabell 5-4 Fliken Skriv ut i den inbäddade HP-webbservern

| Meny | Beskrivning |
|--|---|
| Skriv ut från USB-enhetsinställningar | Aktivera eller inaktivera menyn Skriv ut från USB-enhet på kontrollpanelen. |
| Hantera sparade utskrifter | Aktivera eller inaktivera möjligheten att lagra utskrifter i skrivarminnet. Konfigurera alternativ för att lagra utskrifter. |
| Standardalternativ för utskrift | Konfigurera standardalternativen för utskrifter. |
| Begränsa färg (Endast färgskrivare) | Tillåt eller begränsa färgutskrifter. Ange rättigheter för vissa användare eller dokument från särskilda program. |
| PCL- och PostScript-inställningar | Justera inställningarna för PCL och PostScript för alla utskrifter. |
| Utskriftskvalitet | Konfigurera inställningarna för utskriftskvalitet, inklusive färgjustering, bildregistrering och tillåtna papperstyper. |
| Hantera fack | Konfigurera inställningar för pappersfack. |

Fliken Förbrukningsmaterial

Titta på tabellen med inställningar på fliken **Förbrukningsmaterial**.

Tabell 5-5 Fliken Material i den inbäddade HP-webbservern

| Meny | Beskrivning |
|------------------------------|--|
| Hantera förbrukningsmaterial | Konfigurera hur skrivaren ska reagera när förbrukningsmaterialet når en mycket låg nivå. |

Fliken Felsökning

Se tabellen med inställningar på fliken **Felsökning**.

Tabell 5-6 Fliken Felsökning i den inbyggda HP-webbservern

| Meny | Beskrivning |
|--------------------------------|---|
| Allmän felsökning | Använd följande alternativ vid behov: <ul style="list-style-type: none">• Området Rapporter och tester: Välj och skriv ut flera typer av rapporter och tester. Vissa rapporter kan visas i den inbyggda webbservern om du klickar på knappen Visa.• Området Faxfelsökning: Konfigurera inställningar för felsökning av fax. (Gäller endast multifunktionsskrivare och Digital Sender-produkter med analog faxtillbehör från HP)• Området OXPD-felsökning: Aktivera eller inaktivera alternativet Tillåt en ej-säker anslutning för webbtjänster• Området Automatisk återställning: Aktivera eller avaktivera alternativet Aktivera automatisk återställning, som gör det möjligt för skrivaren att automatiskt återställas från fel som kan kräva att du stänger av och på strömmen (t.ex. ett 49-fel). |
| Onlinehjälpen | Länk till HP:s molnbaserade onlinehjälp som är till hjälp vid felsökning av utskriftsproblem. |
| Diagnostikdata | Exportera skrivarinformation till en fil som kan vara praktisk för teknisk HP-support vid detaljerad problemanalys. OBS! Alternativet är endast tillgängligt om ett administratörslösenord är inställt från fliken Säkerhet . |
| Kalibrering/rengöring | Aktivera funktionen för automatisk rengöring, skapa och skriv ut rengöringssidan och välj ett alternativ för omedelbar kalibrering av skrivaren. (Endast HP Color LaserJet-skrivare) |
| Återställ fabriksinställningar | Återställ skrivarens inställningar till fabriksinställningarna. |
| Uppgradera inbyggd programvara | Ladda ned och installera uppgraderingsfiler för skrivarens inbyggda programvara. |

Fliken Säkerhet

Se tabellen med inställningar på fliken **Säkerhet**.

Tabell 5-7 Fliken Säkerhet i den inbyggda HP-webbservern

| Meny | Beskrivning |
|------------------------------|---|
| Allmän säkerhet | <p>Inställningar för allmän säkerhet, inklusive följande:</p> <ul style="list-style-type: none"> • Konfigurera ett administratörslösenord för att begränsa åtkomsten till vissa skriftfunktioner. • Ange en serviceåtkomstkod för en egen enhet. • Ställ in P/L-lösenord för bearbetning av P/L-kommandon. • Ställ in säkerhet för filsystemåtkomst och uppgradering av inbyggd programvara. • Aktivera eller inaktivera värdens USB-port på kontrollpanelen eller USB-porten på formateraren för utskrift direkt från en dator. • Visa statusen för alla säkerhetsinställningar. |
| Kontoprincip | Aktivera administratörskontoinställningar. |
| Åtkomstkontroll | Konfigurera åtkomst till skriftfunktioner för enskilda individer eller grupper och ange med vilken metod olika individer ska logga in på skrivaren. |
| Skydda lagrade data | <p>Konfigurera och hantera skrivarens interna lagring.</p> <p>Konfigurera inställningar för utskrifter som lagras i skrivarens interna lagring.</p> |
| Hantera fjärrappar | Hantera eller vitlista fjärrappar genom importera eller ta bort certifikat som tillåter enheter att använda produkten. |
| Certifikathantering | Installera och hantera säkerhetscertifikat för åtkomst till skrivaren och nätverket. |
| Begränsning av e-postdomäner | Om e-post är aktiverat kan administratörerna begränsa vilka e-postadresser som skrivaren kan skicka meddelanden till. |
| Webbtjänstsäkerhet | Tillåt att resurser på den här skrivaren öppnas via webbsidor från andra domäner. Om inga webbplatser har lagts till i listan är alla webbplatser tillförlitliga. |
| Självtest | Bekräfta att säkerhetsfunktionerna körs enligt förväntade systemparametrar. |

Fliken HP-webbtjänster

Via fliken **HP-webbtjänster** kan du konfigurera och aktivera HP-webbtjänster för den här skrivaren. Du måste aktivera HP-webbtjänster för att kunna använda HP ePrint-funktionen.

Tabell 5-8 Fliken HP-webbtjänster på HPs inbyggda webbserver

| Meny | Beskrivning |
|------------------------------|--|
| Inställning för webbtjänster | Anslut skrivaren till HP Connected på webben genom att aktivera HP-webbtjänster. |
| Webbproxy | Konfigurera en proxyserver om det är problem med att aktivera HP-webbtjänster eller med att ansluta skrivaren till internet. |
| HP JetAdvantage | Åtkomstlösningar som utökar skrivarens funktioner |
| Smart Cloud Print | Aktivera Smart Cloud Print, som ger dig åtkomst till webbaserade appar som förlänger funktioner för skrivaren. |

Fliken Nätverk

Via fliken **Nätverk** kan du konfigurera och skydda nätverksinställningarna för skrivaren när den är ansluten till ett IP-baserat nätverk. Den här fliken visas inte om skrivaren är ansluten till andra typer av nätverk.

Tabell 5-9 Fliken Nätverk i den inbyggda HP-webbservern > Konfigurationsinställningar

| Meny | Beskrivning |
|-----------------------|--|
| Trådlös station | Konfigurera de ursprungliga trådlösa inställningarna. OBS! Vilka konfigurationsalternativ som finns beror på skrivarservermodellen. |
| Wi-Fi Direct | Konfigurera inställningar för Wi-Fi Direct för skrivare som inkluderar inbyggd Wi-Fi Direct- och NFC-utskrift eller som har ett trådlöst tillbehör installerat. OBS! Vilka konfigurationsalternativ som finns beror på skrivarservermodellen. |
| TCP/IP-inställningar | Konfigurera TCP/IP-inställningar för IPv4- och IPv6-nätverk. OBS! Vilka konfigurationsalternativ som finns beror på skrivarservermodellen. |
| Nätverksinställningar | Konfigurera IPX/SPX, AppleTalk, DLC/LLC, och SNMP-inställningar, beroende på skrivarservermodell. |
| Övriga inställningar | Konfigurera allmänna utskriftsprotokoll och tjänster som stöds av skrivarservern. Vilka alternativ som finns beror på skrivarservermodellen, men kan inkludera uppdatering av fast programvara, LPD-köer, USB-inställningar, supportinformation och repetitionsfrekvens. |
| AirPrint | Aktivera, konfigurera eller inaktivera nätverksutskrifter från skrivare som hanterar Apple. |
| Välj språk | Ändra vilket språk som visas i den inbäddade HP-webbservern. Den här sidan visas om webbsidorna finns på flera språk. Du kan också välja språk som stöds genom att göra språkinställningar i webbläsaren. |
| Välj en plats | Välj land/region för skrivaren. |

Tabell 5-10 Fliken Nätverk i den inbyggda HP-webbservern > Inställningar för Google Cloud Print

| Meny | Beskrivning |
|--------------|--|
| Installation | Konfigurera alternativ för Google Cloud Print. |
| Webbproxy | Konfigurera proxyinställningar. |

Tabell 5-11 Fliken Nätverk i den inbyggda HP-webbservern > Säkerhetsinställningar

| Meny | Beskrivning |
|---------------------|--|
| Inställningar | Visa och återställ aktuella säkerhetsinställningar till fabriksinställda värden. Konfigurera säkerhetsinställningar med guiden för säkerhetskfiguration. OBS! Använd inte guiden för säkerhetskfiguration om du anger säkerhetsinställningar med något nätverksadministrationsprogram, t.ex. HP Web Jetadmin. |
| Auktorisering | Kontrollera konfigurationshantering och användning av den här skrivaren, inklusive begränsning av värdåtkomst till skrivaren via en ACL (Access Control List) (för utvalda skrivarservrar endast på IPv4-nätverk). |
| Säker kommunikation | Konfigurera protokollet för TLS (Transport Layer Security) och krypteringsalternativ. |

Tabell 5-11 Fliken Nätverk i den inbyggda HP-webbservern > Säkerhetsinställningar (fortsättning)

| Meny | Beskrivning |
|----------------------|--|
| Hantering Protokoll | <p>Konfigurera och hantera säkerhetsprotokoll för skrivaren, inklusive följande:</p> <ul style="list-style-type: none"> • Ange säkerhetshanteringsnivån för den inbyggda HP-webbservern och kontrollera trafiken över HTTP och HTTPS. • Konfigurera SNMP (Simple Network Management Protocol). Aktivera eller inaktivera SNMP v1/v2c- eller SNMP v3-agenter på skrivarservern. • Kontrollera åtkomst via protokoll som kanske inte är säkra, t.ex. utskriftsprotokoll, utskriftstjänster, upptäcktsprotokoll, namnlösningstjänster och konfigurationshanteringsprotokoll. |
| 802.1X-autentisering | <p>Konfigurera 802.1X-autentiseringsinställningar på Jetdirect-skrivarservern efter behov för klientautentisering på nätverket och återställ 802.1X-autentiseringsinställningarna till fabriksinställda värden.</p> <p>VIKTIGT: När 802.1X-autentiseringsinställningarna ändras kan skrivaren förlora anslutningen. För att ansluta igen kan det hända att utskriftsservern måste återställas till fabriksinställt läge och att skrivaren måste installeras på nytt.</p> |
| IPsec/Brandvägg | <p>Visa eller konfigurera en brandväggspolicy eller en eller en IPsec/brandväggspolicy.</p> |
| Meddelandeagent | <p>Aktivera eller inaktivera HP Device Announcement Agent, ange konfigurationsservern och konfigurera ömsesidig autentisering med certifikat.</p> |

Tabell 5-12 Fliken Nätverk i den inbyggda HP-webbservern > Diagnostikinställningar

| Meny | Beskrivning |
|--------------------|---|
| Nätverksstatistik | <p>Visa nätverksstatistik som har samlats in och lagrats på HP Jetdirect-skrivarservern.</p> |
| Protokollinfo | <p>Visa en lista över nätverksinställningar på HP Jetdirect-skrivarservern för varje protokoll.</p> |
| Konfigurationssida | <p>Visa konfigurationssidan för HP Jetdirect, som innehåller status- och konfigurationsinformation.</p> |

Konfigurera IP-nätverksinställningar

Konfigurera skrivarens nätverksinställningar via den inbäddade webbservern.

Ansvarsbefrielse för skrivardelning

Gå igenom följande ansvarsbefrielse.

HP ger ingen support för peer to peer-nätverk, då detta är en funktion i Microsofts operativsystem och inte på något sätt ingår som en del i HP:s skrivardrivrutiner. Besök Microsoft på www.microsoft.com.

visa och ändra nätverksinställningar

Använd HP:s inbäddade webbserver när du vill visa eller ändra inställningarna för IP-konfiguration.

1. Öppna HP:s inbyggda webbserver (EWS):
 - a. På startskärmen på skrivarens kontrollpanel trycker du på ikonen för Information  och sedan trycker du på ikonen för Ethernet  för att visa IP-adressen eller värdnamnet.
 - b. Öppna en webbläsare och ange IP-adressen eller värdnamnet på adressraden, exakt så som det visas på skrivarens kontrollpanel. Tryck på `Return` på tangentbordet. Den inbäddade webbservern öppnas.

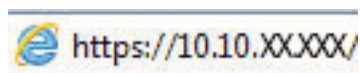



 **OBS!** Om webbläsaren visar ett meddelande som anger att åtkomst till webbplatsen kanske inte är säker väljer du alternativet för att fortsätta till webbplatsen. Åtkomst till den här webbplatsen skadar inte datorn.

2. Klicka på fliken **Nätverk** när du vill visa nätverksinformation. Gör de ändringar som behövs.

Byta namn på skrivaren i ett nätverk

Om du vill byta namn på skrivaren i ett nätverk så att den får en unik identifiering, kan du använda HP:s inbyggda webbserver.

1. Öppna HP:s inbyggda webbserver (EWS):
 - a. På startskärmen på skrivarens kontrollpanel trycker du på ikonen för Information  och sedan trycker du på ikonen för Ethernet  för att visa IP-adressen eller värdnamnet.
 - b. Öppna en webbläsare och ange IP-adressen eller värdnamnet på adressraden, exakt så som det visas på skrivarens kontrollpanel. Tryck på `Return` på tangentbordet. Den inbäddade webbservern öppnas.

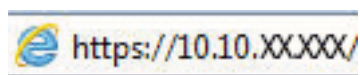

 **OBS!** Om webbläsaren visar ett meddelande som anger att åtkomst till webbplatsen kanske inte är säker väljer du alternativet för att fortsätta till webbplatsen. Åtkomst till den här webbplatsen skadar inte datorn.

2. Öppna fliken **Allmänt**.
3. På sidan Enhetsinformation visas standardskrivarnamnet i fältet **Enhetsnamn**. Du kan ändra namnet så att skrivaren får en unik identifiering.

 **OBS!** Övriga fält på sidan är valfria.

4. Klicka på **Verkställ** så sparas ändringarna.

Konfigurera IPv4 TCP/IP-parametrar manuellt på kontrollpanelen

Via kontrollpanelsmenyerna för [Inställningar](#) kan du manuellt ange en IPv4-adress, nätmask och standardgateway.

1. Från startskärmen på skrivarens kontrollpanel navigerar du till [Inställningar](#)-programmet och väljer sedan ikonen [Inställningar](#).
2. Öppna följande menyer:
 - a. [Nätverk](#)
 - b. [Ethernet](#)
 - c. [TCP/IP](#)
 - d. [Inställningar för IPV 4](#)
 - e. [Konfigurationsmetod](#)
3. Välj alternativet [Manuell](#) och tryck sedan på knappen [Spara](#).
4. Öppna menyn [Manuella inställningar](#).
5. Tryck på alternativet [IP-adress](#), [Subnätmask](#) eller [Standardgateway](#).
6. Tryck på det första fältet om du vill öppna knappsatsen. Ange rätt siffror i fältet och tryck sedan på knappen [OK](#).

Upprepa processen för varje fält och tryck sedan på knappen [Spara](#).

Konfigurera IPv6 TCP/IP-parametrar manuellt på kontrollpanelen

Använd kontrollpanelsmenyerna för [Inställningar](#) när du vill ange en IPv6-adress manuellt.

1. Från startskärmen på skrivarens kontrollpanel navigerar du till [Inställningar](#)-programmet och väljer sedan ikonen [Inställningar](#).
2. Öppna följande menyer när du vill aktivera manuell konfigurering:
 - a. [Nätverk](#)
 - b. [Ethernet](#)
 - c. [TCP/IP](#)
 - d. [IPV6-inställningar](#)
3. Välj [Aktivera](#) och sedan [På](#).
4. Välj alternativet [Aktivera manuella inställningar](#) och tryck sedan på knappen [Klar](#).
5. Om du vill konfigurera adressen öppnar du menyn [Adress](#) och trycker sedan på fältet så öppnas en knappsats.

6. Använd knappsetsen till att ange adressen och tryck sedan på knappen **OK**.
7. Tryck på **Spara**.

Inställningar för länkhastighet och duplex

Gör ändringar i länkhastighet och duplexinställningar så här.

 **OBS!** Den här informationen gäller endast Ethernet-nätverk. Den gäller inte trådlösa nätverk.

Skrivarservrens länkhastighet och kommunikationsläge måste överensstämma med nätverkshubben. I de flesta fall bör du låta skrivaren stå kvar i sitt automatiska läge. Felaktiga ändringar av inställningarna för länkhastighet och duplex kan hindra skrivaren från att kommunicera med andra nätverksenheter. Om du vill göra ändringar använder du skrivarens kontrollpanel.

 **OBS!** Skrivarens inställning måste överensstämma med inställningen för nätverksenheten (en nätverkshubb, switch, gateway, router eller dator).

 **OBS!** När du ändrar dessa inställningar stängs skrivaren av och sedan slås den på igen. Gör bara ändringarna när skrivaren är inaktiv.

1. Från startskärmen på skrivarens kontrollpanel navigerar du till **Inställningar**-programmet och väljer sedan ikonen **Inställningar**.
2. Öppna följande menyer:
 - a. **Nätverk**
 - b. **Ethernet**
 - c. **Länkhastighet**
3. Välj något av följande alternativ:
 - **Auto**: Skrivarservern konfigurerar sig själv automatiskt för högsta länkhastighet och kommunikationsläge som tillåts i nätverket.
 - **10T halv**: 10 MB Mbps, halv duplex.
 - **10T full**: 10 Mbit/s, full duplex
 - **10T auto**: 10 Mbit/s, automatisk duplexfunktion
 - **100TX halv**: 100 Mbit/s, halv duplex.
 - **100TX full**: 100 Mbit/s, full duplex
 - **100TX auto**: 100 Mbit/s, automatisk duplexfunktion
 - **1000T full**: 1000 Mbit/s, full duplex
4. Tryck på knappen **Spara**. Skrivaren stängs av och slås sedan på igen.

Skrivarens säkerhetsfunktioner

Begränsa vilka som har åtkomst till konfigurationsinställningarna, säkra data och förhindra åtkomst till värdefulla maskinvarukomponenter.

Inledning

Skrivaren har flera säkerhetsfunktioner för att begränsa vilka som har åtkomst till konfigurationsinställningar, säkra data och förhindra åtkomst till värdefulla maskinvarukomponenter.

Säkerhetsinformation

Läs den här viktiga säkerhetsinformationen.



Skrivaren stöder säkerhetsstandarder och rekommenderade protokoll som kan hjälpa dig att hålla produkten säker, skydda kritisk information i nätverket och förenkla övervakning och underhåll av skrivaren.

Tilldela ett administratörslösenord

Tilldela ett administratörslösenord för åtkomst till skrivaren och HP:s inbyggda webbserver så att obehöriga användare inte kan ändra inställningarna på skrivaren.

Använd HP:s inbyggda webbserver (EWS) för att ställa in lösenordet

Följ de här stegen och ställ in ett lösenord för skrivaren.

1. Öppna HP:s inbyggda webbserver (EWS):
 - a. På startskärmen på skrivarens kontrollpanel trycker du på ikonen för Information  och sedan trycker du på ikonen för Ethernet  för att visa IP-adressen eller värdnamnet.
 - b. Öppna en webbläsare och ange IP-adressen eller värdnamnet på adressraden, exakt så som det visas på skrivarens kontrollpanel. Tryck på `Return` på tangentbordet. Den inbyggda webbservern öppnas.

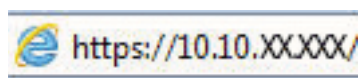

 **OBS!** Om webbläsaren visar ett meddelande som anger att åtkomst till webbplatsen kanske inte är säker väljer du alternativet för att fortsätta till webbplatsen. Åtkomst till den här webbplatsen skadar inte datorn.

2. Klicka på fliken **Säkerhet**.
3. Öppna menyn **Allmän säkerhet**.
4. I området **Ställ in lokalt administratörslösenord** anger du namnet som ska kopplas till lösenordet i fältet **Användarnamn**.
5. Ange lösenordet i fältet **Nytt lösenord** och sedan en gång till i fältet **Bekräfta lösenord**.

 **OBS!** Om du vill ändra ett befintligt lösenord anger du först det befintliga lösenordet i fältet **Gammalt lösenord**.

6. Klicka på **Verkställ**.

 **VIKTIGT:** Anteckna lösenordet och förvara det på ett säkert ställe. Administratörslösenordet kan inte återställas. Om administratörslösenordet förloras eller glöms bort kontaktar du HP:s support för hjälp med att återställa skrivaren helt.

[Klicka här för att kontakta HP:s support för att återställa skrivarens lösenord.](#)

Ange användaruppgifter för åtkomst på skrivarens kontrollpanel

Logga in på kontrollpanelen så här.

Vissa funktioner på skrivarens kontrollpanel kan skyddas så att de inte kan användas av obehöriga. När en funktion är skyddad blir du ombedd att logga in innan du kan använda den. Du kan även logga in utan att vänta på att bli ombedd genom att välja [Logga in](#) på skrivarens kontrollpanel.

Normalt är inloggningsuppgifterna för skrivaren samma som för att logga in på nätverket. Kontakta nätverksadministratören för skrivaren om du inte är säker på vilka inloggningsuppgifter du ska använda.

1. Välj [Logga in](#) på startskärmen på skrivarens kontrollpanel.
2. Följ anvisningarna för att ange inloggningsuppgifter.



OBS! Skydda skrivaren genom att välja [Logga ut](#) när du är klar.

IP-säkerhet

IPsec (IP Security) är en uppsättning protokoll som styr IP-baserad nätverkstrafik till och från skrivaren. IPsec tillhandahåller värd-till-värdverifiering, dataintegritet och kryptering av nätverkskommunikation.

För skrivare som är anslutna till nätverket och har en HP Jetdirect-skrivarserver kan du konfigurera IPsec genom att använda fliken **Nätverk** i den inbyggda HP-webbservern.

Stöd för kryptering: Säkra hårddiskar med höga prestanda från HP

Hårddisken är försedd med hårdvarubaserad kryptering så att du säkert kan lagra känslig information utan att skrivarens prestanda påverkas. Hårddisken använder den senaste AES-standarden (Advanced Encryption Standard) och är försedd med flexibla tidsbesparande funktioner och är mycket robust.

Gå till menyn **Säkerhet** i den inbyggda HP-webbservern om du vill konfigurera hårddisken.

Låsa formaterare

Formateraren har ett fack som du kan använda för att fästa en säkerhetskabel.

Genom att låsa formateraren förhindrar du att någon tar bort värdefulla komponenter från den.

Energisparinställningar

Läs om vilka energisparinställningar som finns för skrivaren.

Ställ in vilolägestimern och konfigurera skrivaren så att max 2 watt ström används

Inställningarna för viloläge påverkar hur mycket ström skrivaren förbrukar, uppvaknings-/vilotid, hur snabbt skrivaren aktiverar viloläge och hur snabbt skrivaren vaknar upp från viloläge.

Om du vill konfigurera skrivaren så att den förbrukar 2 watt eller mindre i viloläge så anger du tider för både inställningarna [Viloläge efter inaktivitet](#) och [Automatisk avstängning efter viloläge](#).

1. Välj [Inställningar](#) på startskärmen på skrivarens kontrollpanel.
2. Öppna följande menyer:
 - [Allmänt](#)
 - [Ströminställningar](#)
 - [Vilolägesinställningar](#)
3. Välj [Viloläge efter inaktivitet](#) för att ange efter hur många minuters inaktivitet skrivaren ska försättas i viloläge. Ange lämplig tidsperiod.
4. Välj [Automatiskt avstängning efter viloläge](#) om du vill att skrivaren ska försättas i ett djupare strömsparläge efter en period av viloläge. Ange lämplig tidsperiod.

 **OBS!** Som standard vaknar skrivaren från automatisk avstängning vid alla aktiviteter förutom USB eller Wi-Fi. För att få bättre ströminställningar kan du ange att den ska vakna endast av strömknappen genom att välja [Stäng av \(endast väckning med på-/av-knappen\)](#).

5. Tryck på [Klar](#) för att spara inställningarna.

Ange schemat för viloläget

Med funktionen [Vilolägesschema](#) konfigurerar du skrivaren så att den automatiskt aktiveras eller försätts i Viloläge vid specifika tidpunkter på specifika veckodagar.

1. Från startskärmen på skrivarens kontrollpanel navigerar du till [Inställningar](#)-programmet och väljer sedan ikonen [Inställningar](#).
2. Öppna följande menyer:
 - a. [Allmänt](#)
 - b. [Ströminställningar](#)
 - c. [Vilolägesschema](#)
3. Välj knappen [Ny händelse](#) och ange sedan vilken typ av händelse du vill schemalägga: [Aktivering](#) eller [Viloläge](#).
4. För en väcknings- eller vilolägeshändelse konfigurerar du tid och veckodagar för händelsen. Välj [Spara](#) för att spara inställningen.

HP Web Jetadmin

HP Web Jetadmin är ett prisbelönt och branschledande verktyg för att effektivt hantera en rad olika typer av nätverksanslutna produkter från HP, t.ex. skrivare, flerfunktionsskrivare och enheter för digital sändning. Med en och samma lösning kan du installera, övervaka, underhålla, felsöka och skydda utskrifts- och avbildningsmiljön på distans. Produktiviteten på företaget ökar eftersom ni sparar tid, sänker kostnaderna och skyddar er investering.

Uppgraderingar av HP Web Jetadmin tillhandahålls regelbundet och ger stöd för specifika funktioner på produkten. Gå till www.hp.com/go/webjetadmin om du vill ha mer information.

Uppdateringar av program och den inbyggda programvaran

HP uppdaterar regelbundet funktioner i skrivarens inbyggda programvara. Uppdatera skrivarens inbyggda programvara så att du kan utnyttja de senaste funktionerna.

Ladda ned den senaste versionen av filen för den inbyggda programvaran från webben:

Gå till <http://www.hp.com/support/pwcolor765> eller <http://www.hp.com/support/colorpw755>. Klicka på **Programvara, drivrutiner och inbyggd programvara**.

6 Problemlösning

Felsöka problem med skrivaren. Hitta fler resurser för hjälp och teknisk support.

Se www.hp.com/videos/PageWide för videohjälp.

Följande information är korrekt vid publiceringstillfället. Aktuell information finns i <http://www.hp.com/support/pwcolor765> eller <http://www.hp.com/support/colorpw755>.

Mer information:

HP:s heltäckande hjälp för skrivaren innehåller följande information:

- Installera och konfigurera
- Lär och använd
- Problemlösning
- Ladda ned uppdateringar av programvara och inbyggd programvara
- Delta i supportforum
- Hitta information om garanti och regler

Kontrollpanelens hjälpsystem

Skrivaren har ett inbyggt hjälpsystem som förklarar hur varje skärm används. Om du vill öppna hjälpsystemet trycker du på knappen Hjälp  knappen på kontrollpanelen.

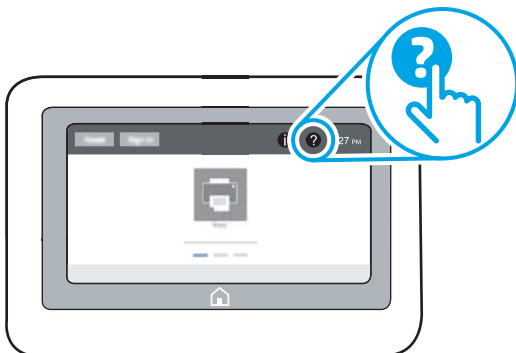

På en del skärmar öppnas en global meny när du trycker på knappen Hjälp. Du kan använda menyn för att söka efter ämnen. Du kan bläddra igenom menystrukturen genom att trycka på knapparna på menyn.

Vissa hjälpskränar har animationer som vägleder dig genom vissa åtgärder, som t.ex. att rensa papperstrassel.

Om skrivaren uppmärksammar dig på ett fel eller en varning trycker du på knappen Hjälp  så öppnas ett meddelande som beskriver problemet. Meddelandet innehåller också instruktioner för hur du löser problemet.

Återställa fabriksinställningarna

Att återställa skrivarinställningarna till de fabriksinställda standardinställningarna kan hjälpa dig att lösa problem.

Inledning

Använd en av följande metoder för att återställa skrivarinställningarna till fabriksinställningarna.

Metod ett: Återställa till fabriksinställningar via skrivarens kontrollpanel

Använd skrivarens kontrollpanel om du vill återställa inställningarna till de ursprungliga värdena.



1. Från startskärmen på skrivarens kontrollpanel navigerar du till [Inställningar](#)-programmet och väljer sedan ikonen [Inställningar](#).
2. Öppna följande menyer:
 - a. [Allmänt](#)
 - b. [Återställ fabriksinställningar](#)
3. Välj [Återställ](#).

Ett bekräftelsemeddelande informerar om att dataförluster kan uppstå om återställningsfunktionen slutförs.
4. Slutför processen genom att välja [Återställ](#).

 **OBS!** Skrivaren startar om automatiskt när återställningsåtgärden har slutförts.

Metod två: Återställa till fabriksinställningar via HP:s inbyggda webbserver (endast nätverksanslutna skrivare)

Använd HP:s inbyggda webbserver för att återställa skrivarinställningarna till de ursprungliga inställningarna.

1. På skrivarens kontrollpanel trycker du på knappen Information  och tryck sedan på ikonen för nätverk  för att visa IP-adressen eller värdnamnet.
2. Öppna fliken [Allmänt](#).
3. Klicka på [Återställ till fabriksinställningar](#) till vänster på skärmen.
4. Klicka på knappen [Återställ](#).

 **OBS!** Skrivaren startar om automatiskt när återställningsåtgärden har slutförts.

Meddelandet "Kassetten nästan slut" eller "Kassetten nästan helt slut" visas på skrivarens kontrollpanel

Granska möjliga lösningar på det här problemet.

Kassetten är snart slut: Skrivaren indikerar när nivån för en kassett är låg. Faktisk livslängd på kassetten varierar. Det kan vara bra att ha en ersättningskassett i reserv som kan installeras när utskriftskvaliteten inte längre är acceptabel. Kassetten behöver inte bytas ut direkt.

Kassetten är nästan helt slut: Det visas ett meddelande när nivån i kassetten är mycket låg. Faktisk livslängd på kassetten varierar. Det kan vara bra att ha en ersättningskassett i reserv som kan installeras när utskriftskvaliteten inte längre är acceptabel. Kassetten behöver inte bytas nu såvida utskriftskvaliteten inte längre är acceptabel.

HP:s Premium Protection-garanti förfaller vid slutet på kassetten livslängd. Kontrollera statusen på statussidan för förbrukningsmaterial eller i HP:s inbyggda webbserver (EWS).

 **OBS!** Skrivaren är inte avsedd för användning av kontinuerliga bläcksystem. Om du vill fortsätta skriva ut, ta bort kontinuerliga bläcksystem och installera äkta HP-patroner (eller kompatibla) patroner.

 **OBS!** Den här skrivaren är avsedd för bläckpatroner som ska användas tills de är tomma. Påfyllning av patroner innan de är tomma kan gör att utskriften misslyckas. Om detta sker, sätter du i en ny patron (antingen en äkta HP eller kompatibel) för att fortsätta skriva ut.

Ändra inställningar för "Snart slut"

Du kan ändra hur produkten ska reagera när förbrukningsmaterialet når en mycket låg nivå. Du behöver inte göra om dessa inställningar när du installerar en ny kassett.

1. Välj [Inställningar](#) på startskärmen på skrivarens kontrollpanel.
2. Öppna följande menyer:
 - a. [Hantera förbrukningsmaterial](#)
 - b. [Beteende vid Mycket lågt](#)
 - c. [Svart kassett](#) eller [Färgkassett](#)
3. Välj något av följande alternativ:
 - Välj alternativet [Stopp](#) om du vill att skrivaren ska sluta skriva ut när kassetten når gränsvärdet för **Snart slut**.
 - Välj alternativet [Fortsätt](#) om du vill att skrivaren ska meddela dig att kassetten snart är slut, och fortsätta utskriften utan att hindras även när gränsvärdet **Snart slut** har nåtts. Det här kan resultera i otillfredsställande utskriftskvalitet.
 - Välj alternativet [Uppmanas fortsätta](#) om du vill att skrivaren ska sluta skriva ut när kassetten når gränsvärdet för **Snart slut**. Du kan återuppta utskriften genom att svara på uppmaningen eller ersätta kassetten.

För skrivare med faxfunktioner

Om skrivaren är inställd på alternativet [Stopp](#) eller [Uppmanas fortsätta](#) finns det en viss risk för att fax inte skrivs ut när skrivaren återupptar utskrifterna. Det kan inträffa om skrivaren har tagit emot fler fax än som ryms i minnet medan skrivaren har varit i vänteläge.

Skrivaren kan skriva ut fax utan avbrott efter att tröskelvärdet Snart slut har uppnåtts. Då ska du ha valt alternativet **Fortsätt** för kassetten, men utskriftskvaliteten kan påverkas negativt.

Beställa material

Beställ förbrukningsmaterial och papper för din HP-skrivare.

Tabell 6-1 Beställningsalternativ

| Beställningsalternativ | Orderinformation |
|---|---|
| Beställa förbrukningsmaterial och papper | www.hp.com |
| Beställa via service- eller supportleverantörer | Kontakta en auktoriserad HP-service- eller supportleverantör. |
| Beställ med den inbyggda HP-webbservern (EWS) | Öppna den genom att ange skrivarens IP-adress eller värdnamn i adress-/URL-fältet i datorns webbläsare. Den inbyggda webbservern innehåller en länk till HP-webbplatsen, som ger valmöjligheter vid köp av äkta HP-tillbehör. |

Skrivaren hämtar inte papper eller matar fram det fel

Använd informationen om skrivaren inte matar in papper från facket eller om den matar in flera pappersark åt gången.

Inledning

Följande åtgärder kan lösa problem om skrivaren inte matar in papper från facket eller matar in flera pappersark åt gången. Någon av följande situationer kan orsaka papperstrassel.

Skrivaren matar inte in papper

Prova med följande åtgärder om skrivaren inte matar in papper från facket:

1. Öppna skrivaren och ta bort allt papperstrassel. Kontrollera att inga sönderrivna pappersbitar finns kvar i skrivaren.
2. Fyll på facket med rätt pappersstorlek för utskriftsjobbet.
3. Kontrollera att pappersstorleken och -typen är korrekt inställda på skrivarens kontrollpanel.

4. Kontrollera att pappersledarna i facket är korrekt justerade efter pappersstorleken. Justera pappersledarna till rätt markering i facket. Pilen på pappersledaren ska vara i exakt linje med markeringen på facket.

 **OBS!** Justera inte pappersledarna för snävt mot pappersbunten. Justera dem mot skårorna eller markeringarna i facket.

Följande bilder visar exempel på skårer för pappersstorlek i facken för olika skrivare. De flesta HP-skrivare har markeringar som liknar dessa.

Bild 6-1 Storleksmarkeringar för fack 1 eller kombifacket



Bild 6-2 Storleksmarkeringar för kassettfack



5. Kontrollera att luftfuktigheten i rummet ligger inom specifikationerna för skrivaren och att papperet förvaras i öppnade paket. De flesta pappersbuntar säljs i fuktsäkra förpackningar som håller papperet torrt.

I miljöer med hög luftfuktighet kan papper längst upp i bunten i facket absorbera fukt och få ett vågigt eller ojämnt utseende. Om detta händer kan du ta bort de översta 5 till 10 pappersark från pappersbunten.

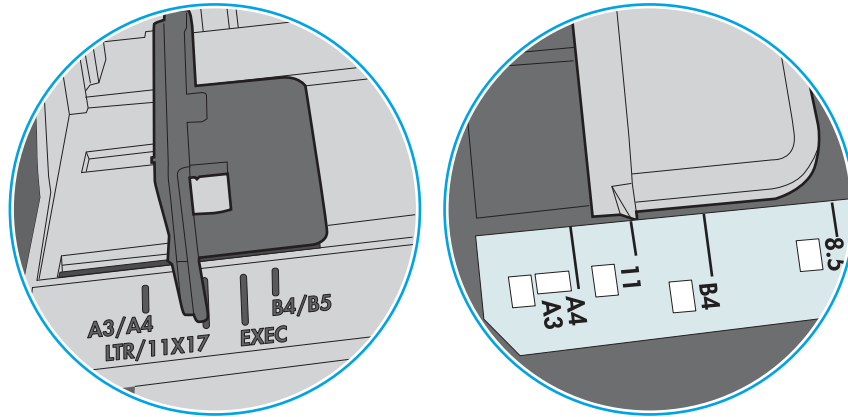
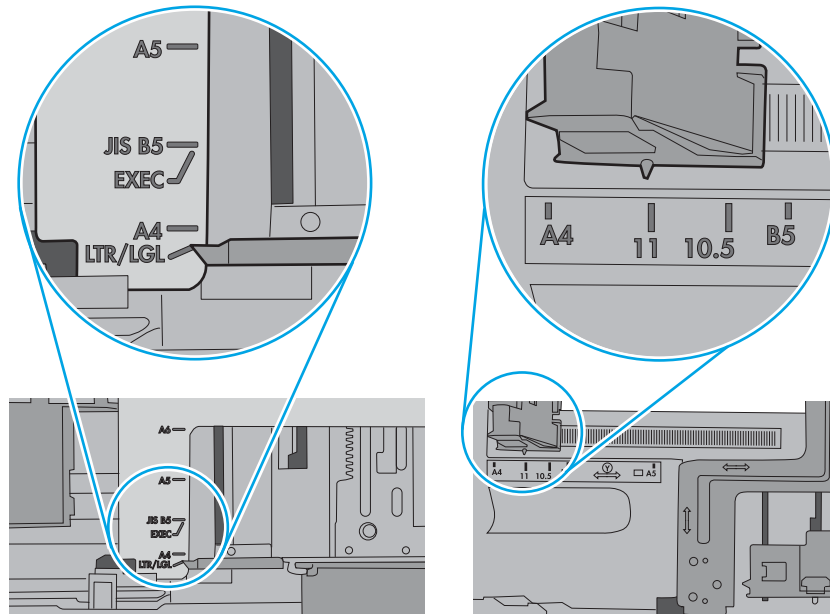
I miljöer med låg luftfuktighet kan en ökad statisk elektricitet orsaka att pappersarken fastnar i varandra. Om detta sker kan du ta bort pappersbunten från facket och böja den genom att hålla den i bägge ändarna och föra ändarna uppåt till en U-form. Vänd sedan ändarna nedåt för att skapa en U-form åt andra hållet. Håll därefter i båda sidorna av pappersbunten och upprepa proceduren. Den här processen lösgör de enskilda arken utan att orsaka statisk elektricitet. Räta upp pappersbunten mot ett bord innan du lägger tillbaka den i facket.

Bild 6-3 Metod för att böja pappersbunten

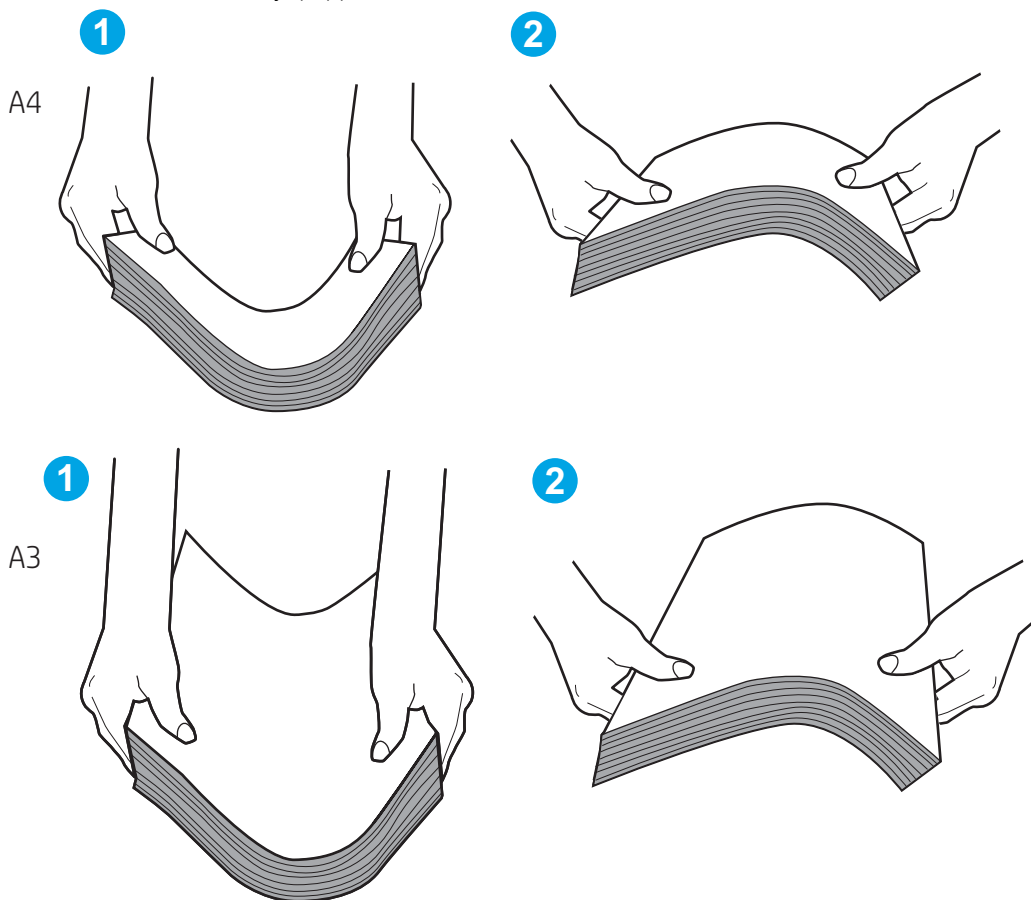

6. Titta på skrivarens kontrollpanel om det visas ett meddelande om att mata papper manuellt. Fyll på papper och fortsätt.

7. Valsarna ovanför facket kan vara smutsiga. Rengör valsarna med en luddfri trasa, lätt fuktad med varmt vatten. Använd destillerat vatten, om sådant finns.

⚠ VIKTIGT: Spreja inte vatten direkt på skrivaren. Spreja i stället vatten på duken eller fukta duken i vatten och vrid ur den innan du rengör valsarna.

Följande bild visar exempel på valsens placering för olika skrivare.

Bild 6-4 Valsens placering för fack 1 eller kombifacket

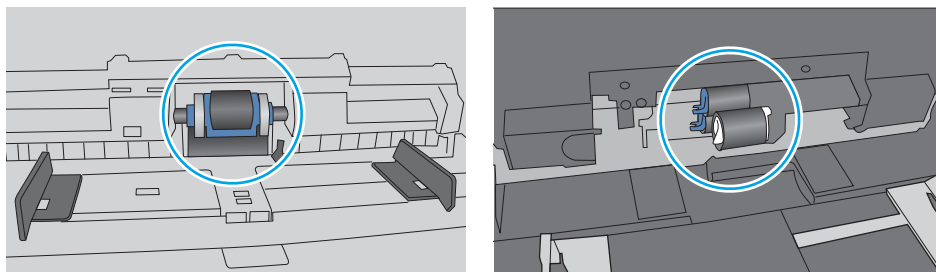

Skrivaren matar in flera pappersark

Om skrivaren matar in flera pappersark från facket provar du dessa åtgärder:

1. Ta ut pappersbunten från facket och böj den, rotera den 180 grader och vänd på den. *Lufta inte papperet.* Lägg tillbaka pappersbunten i facket.

📝 OBS! Luftning av papperet orsakar statisk elektricitet. I stället för att lufta papperet ska du böja bunten genom att hålla den i bägge ändarna och föra ändarna uppåt till en U-form. Vänd sedan ändarna nedåt för att skapa en U-form åt andra hållet. Håll därefter i båda sidorna av pappersbunten och upprepa proceduren. Den här processen lösgör de enskilda arken utan att orsaka statisk elektricitet. Räta upp pappersbunten mot ett bord innan du lägger tillbaka den i facket.

Bild 6-5 Metod för att böja pappersbunten

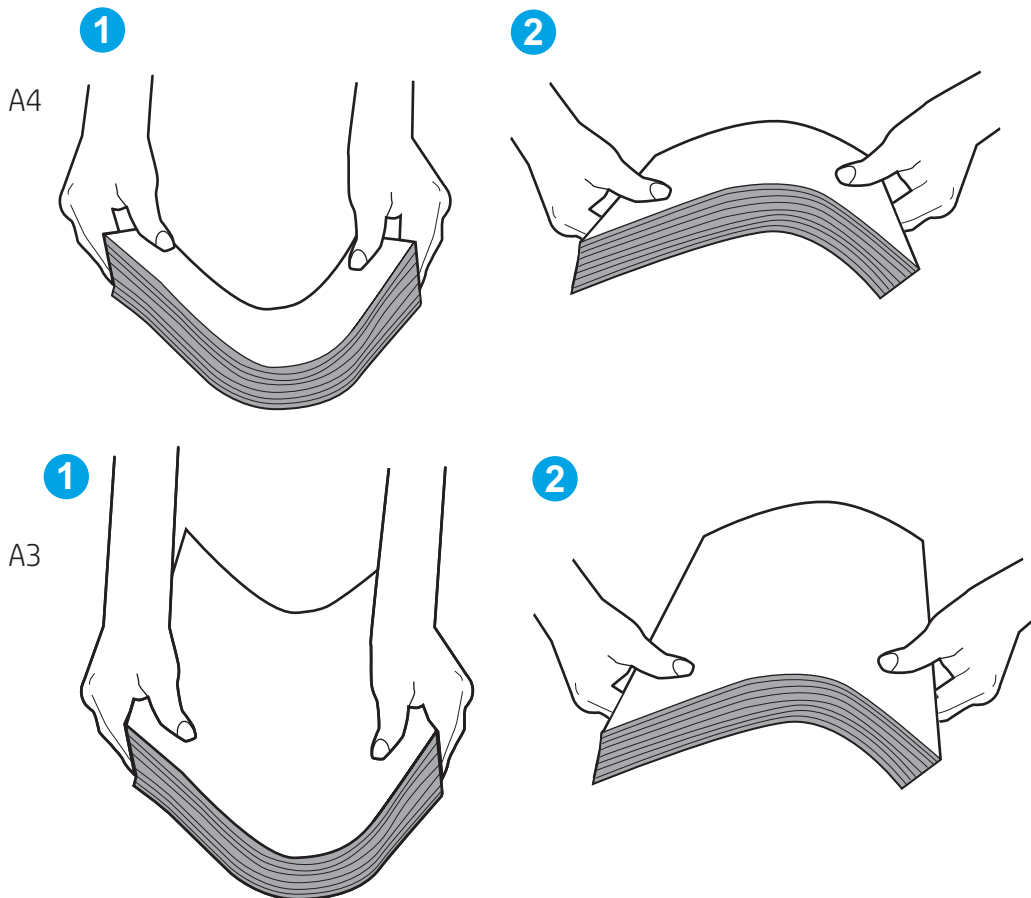

2. Använd bara papper som uppfyller HP:s specifikationer för skrivaren.
3. Kontrollera att luftfuktigheten i rummet ligger inom specifikationerna för skrivaren och att papperet förvaras i öppnade paket. De flesta pappersbuntar säljs i fuktsäkra förpackningar som håller papperet torrt.

I miljöer med hög luftfuktighet kan papper längst upp i bunten i facket absorbera fukt och få ett vågigt eller ojämnt utseende. Om detta händer kan du ta bort de översta 5 till 10 pappersarkerna från pappersbunten.

I miljöer med låg luftfuktighet kan en ökad statisk elektricitet orsaka att pappersarkerna fastnar i varandra. Om detta sker tar du bort papperet från facket och böjer bunten enligt beskrivningen ovan.

4. Använd inte papper som är skrynkligt, vikt eller skadat. Om det behövs använder du papper från ett annat paket.

5. Kontrollera att facket inte är överfyllt genom att titta på markeringarna för pappersbuntens höjd inuti facket. Om det är överfyllt tar du bort hela pappersbuntens från facket, rättar till buntens och lägger sedan tillbaka en del av den i facket.

Följande exempel visar höjdmarkeringar för buntens i fack för olika skrivare. De flesta HP-skrivare har markeringar som liknar dessa. Kontrollera även att alla pappersark ligger under flikarna vid markeringarna för pappersbuntshöjden. De här flikarna håller papperet i rätt position när det matas in i skrivaren.

Bild 6-6 Markeringar för höjd på pappersbuntens





Bild 6-7 Flik för pappersbuntens

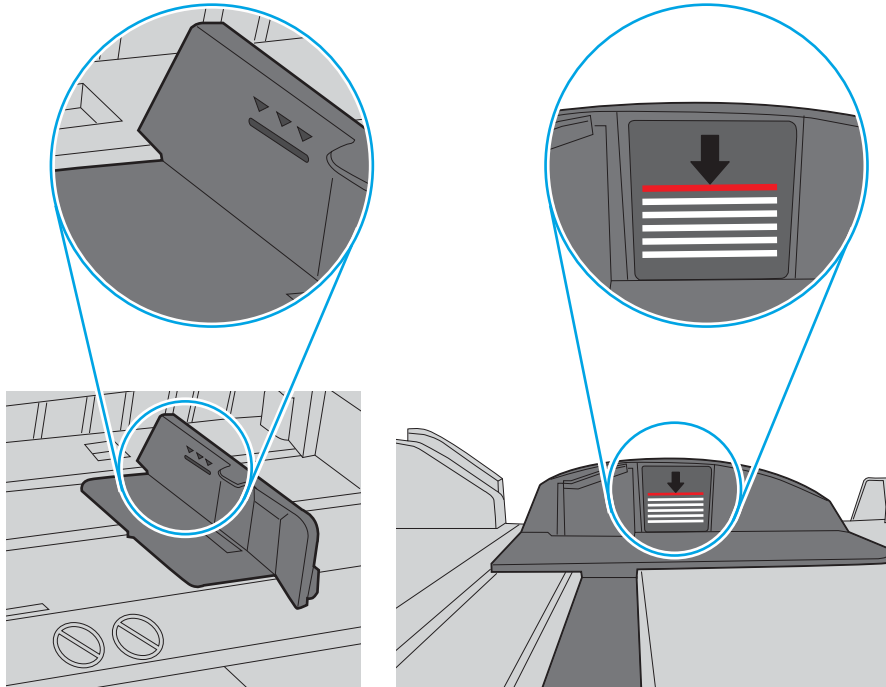
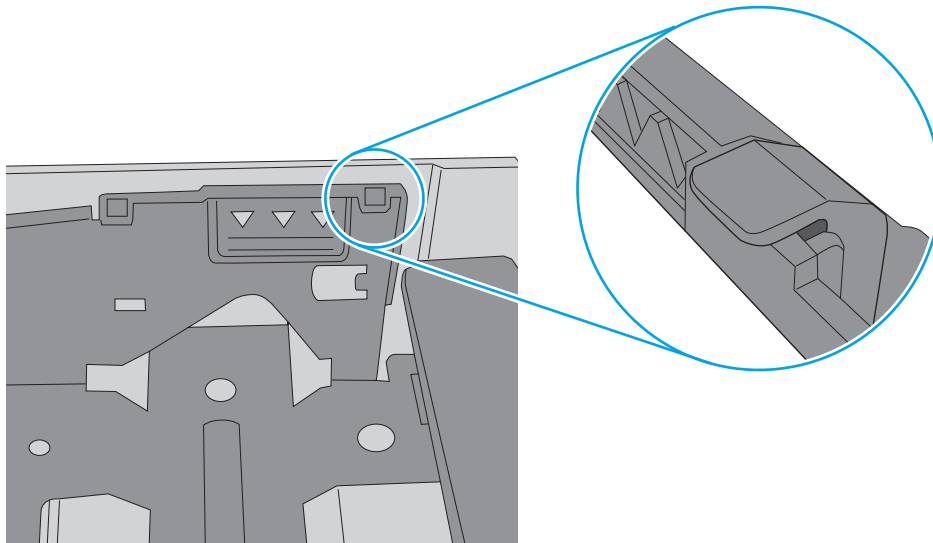

6. Kontrollera att pappersledarna i facket är korrekt justerade efter pappersstorleken. Justera pappersledarna till rätt markering i facket. Pilen på pappersledaren ska vara i exakt linje med markeringen på facket.

 **OBS!** Justera inte pappersledarna för snävt mot pappersbunten. Justera dem mot skårorna eller markeringarna i facket.

Följande bilder visar exempel på skåror för pappersstorlek i facken för olika skrivare. De flesta HP-skrivare har markeringar som liknar dessa.

Bild 6-8 Storleksmarkeringar för fack 1 eller kombifacket



Bild 6-9 Storleksmarkeringar för kassettfack



7. Se till att utskriftsmiljön uppfyller kraven i specifikationerna.

Åtgärda papperstrassel

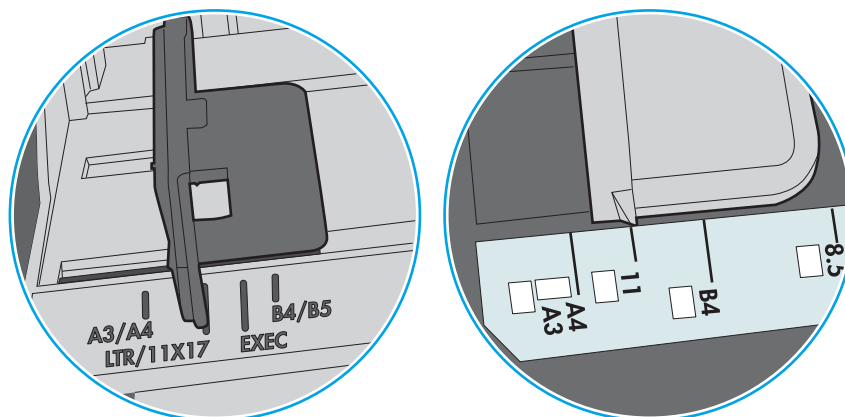
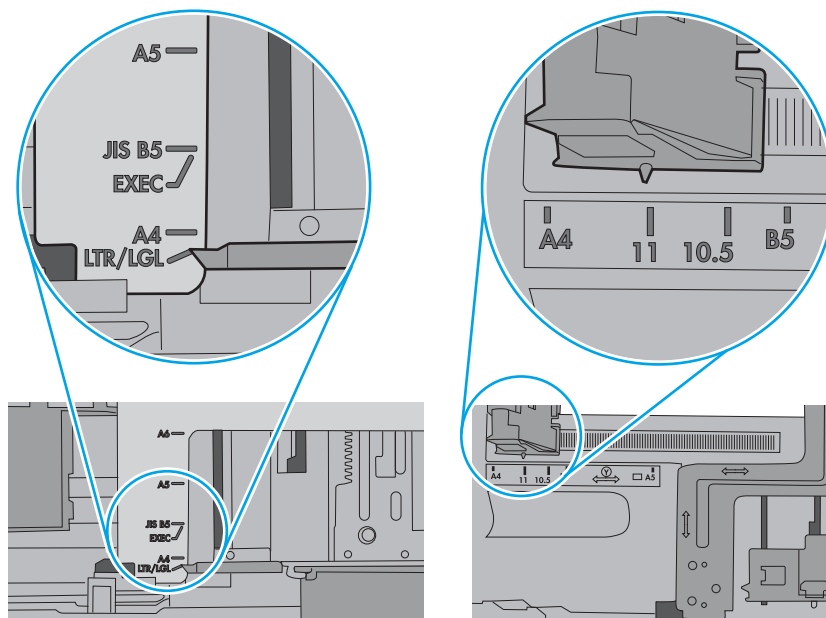
Det här avsnittet innehåller anvisningar om hur du rensar papper som fastnat i skrivarens pappersbana.

Platser för papperstrassel

Papperstrassel kan uppstå på följande platser.

Bild 6-10 Platser för papperstrassel

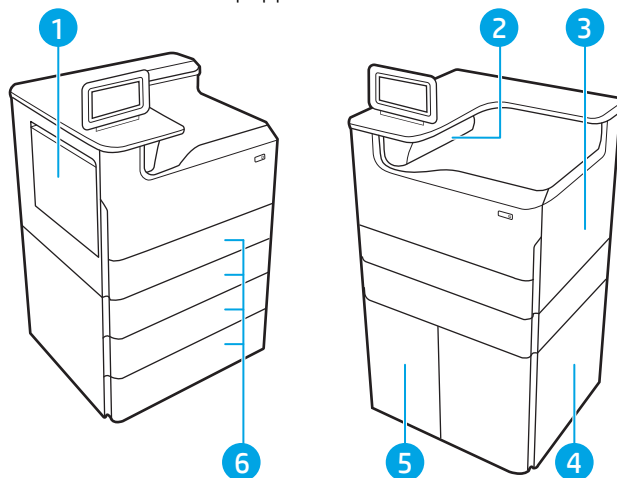

| Nummer | Beskrivning |
|--------|---------------------------|
| 1 | Fack 1 och vänster lucka |
| 2 | Utmatningsfack |
| 3 | Höger lucka (duplexenhet) |
| 4 | Nedre höger lucka |
| 5 | HCI-matare för 4 000 ark |
| 6 | Fack för 550 ark |

Autonavigering för att åtgärda papperstrassel

Lär dig mer om autonavigering för att åtgärda papperstrassel.

Med autonavigeringsfunktionen kan du ta bort papper som fastnat med stegvisa instruktioner på kontrollpanelen.

När du slutför ett steg visas instruktioner för nästa steg tills du har slutfört alla steg i proceduren.

Har du ofta papperstrassel?

Prova följande åtgärder för att minska mängden papperstrassel.

1. Använd bara papper som uppfyller HP:s specifikationer för skrivaren.
2. Använd inte papper som är skrynkligt, vikt eller skadat. Om det behövs använder du papper från ett annat paket.

3. Använd inte papper som redan skrivits ut eller kopierats på.
4. Kontrollera att facket inte är överfyllt. Om det är det tar du bort hela pappersbunten från facket, rättar till bunten och lägger sedan tillbaka en del av den i facket.
5. Kontrollera att pappersledarna i facket är korrekt justerade efter pappersstorleken. Justera pappersledarna så att de vidrör pappersbunten utan att böja den.
6. Kontrollera att facket är fullständigt insatt i skrivaren.
7. Om du skriver på tungt, präglad eller perforerat papper använder du manuell matning och matar in arken ett åt gången.
8. Öppna menyn **Fack** på skrivarens kontrollpanel. Kontrollera att facket har konfigurerats på rätt sätt för papperstypen och -storleken.
9. Se till att utskriftsmiljön uppfyller kraven i specifikationerna.

Rensa pappersstopp i fack 1 – 15.A1.yz; 15.D1.51; 15.D1.81; 15.D2.A1; 15.D2.D1

När det uppstår pappersstopp visar kontrollpanelen ett felmeddelande och en animation som hjälper dig att åtgärda problemet.

Pappersstopp i fack 1 kan ge någon av följande felkoder:

- 15.A1.yz
- 15.D1.51
- 15.D1.81
- 15.D2.A1
- 15.D2.D1

Följ dessa steg för att rensa pappersstoppet:

1. Om papperstrassel är synligt i fack 1, avlägsnar du det genom att försiktigt dra papperet rakt ut.

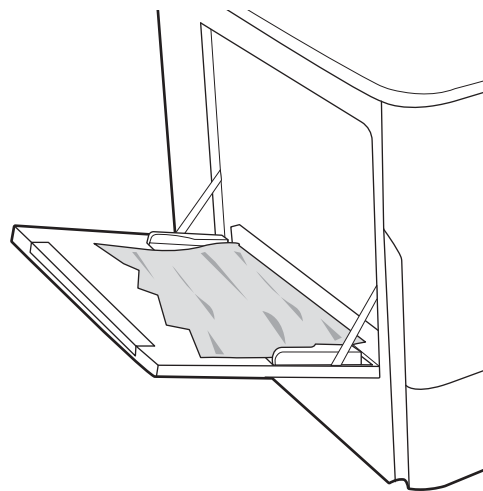

2. Stäng fack 1.

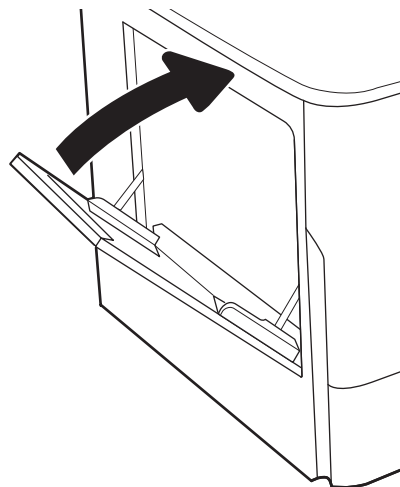

3. Öppna den vänstra luckan.

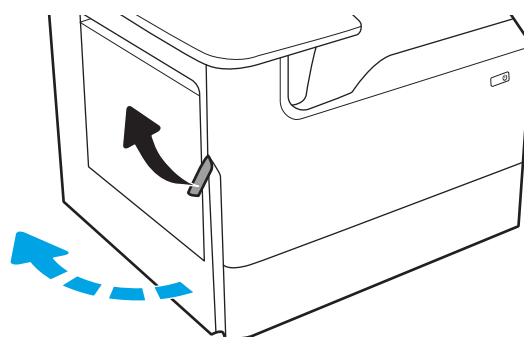

4. Dra papper som fastnat rakt ut.

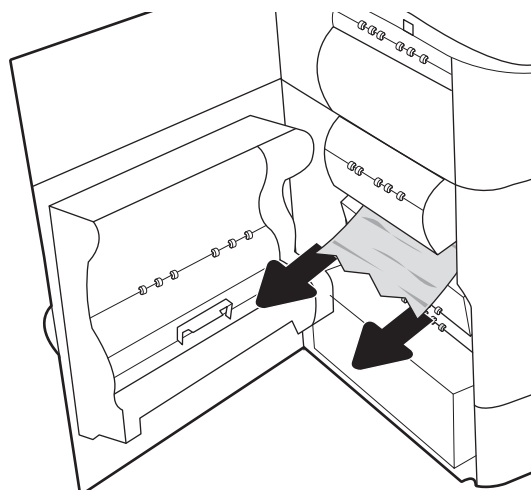

5. Om inget papperstrassel är synligt drar du ut behållaren för servicevätska.

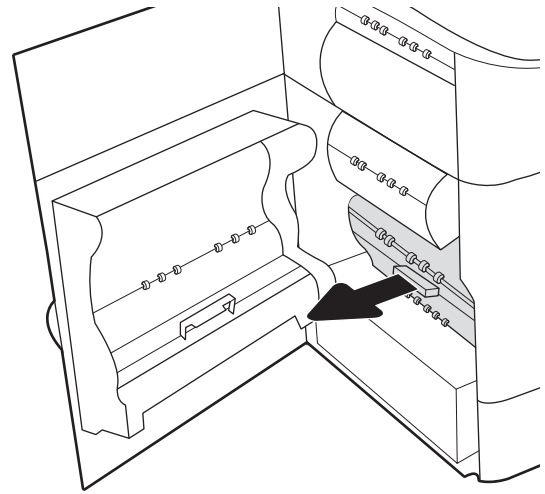

6. Dra papper som fastnat rakt ut.

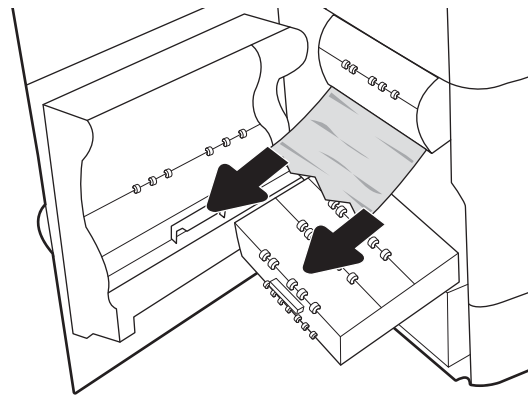

7. Skjut in behållaren för servicevätska i skrivaren.

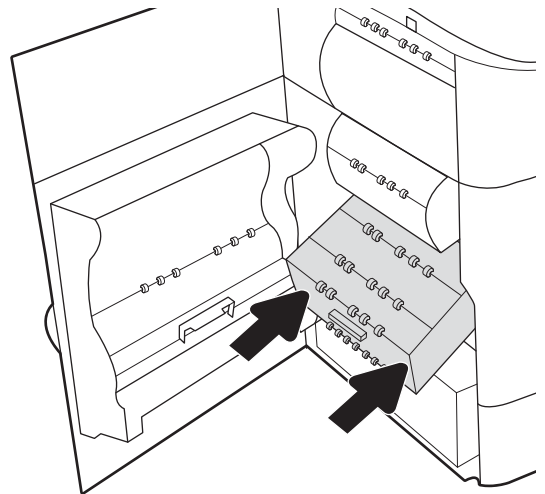

8. Stäng den vänstra luckan.

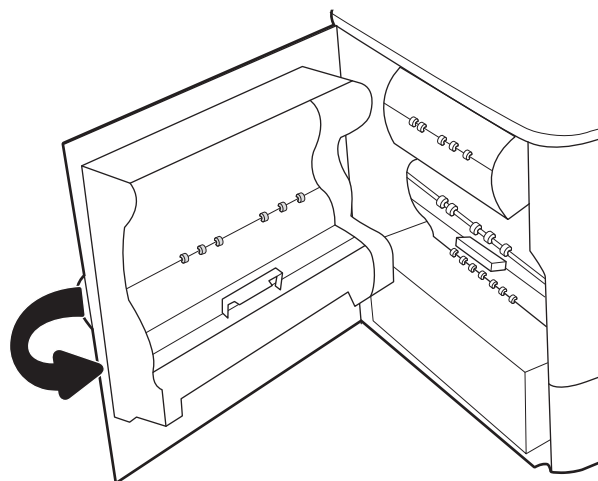

9. Om det fortfarande finns sidor kvar i skrivaren visas instruktioner om hur du tar bort de återstående sidorna på kontrollpanelen.

Rensa pappersstopp i fack 2 – 15.A2.yz; 15.D2.52; 15.D2.82; 15.D2.A2; 15.D2.D2

När det uppstår pappersstopp visar kontrollpanelen ett felmeddelande och en animation som hjälper dig att åtgärda problemet.

Pappersstopp i fack 2 kan ge någon av följande felkoder:

- 15.A2.yz
- 15.D2.52
- 15.D2.82
- 15.D2.A2
- 15.D2.D2

Följ dessa steg för att rensa pappersstoppet:

1. Öppna den högra luckan.

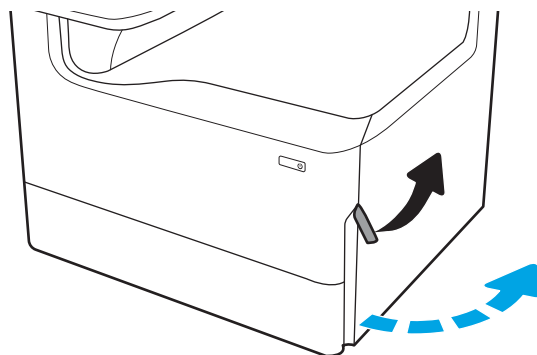

2. Ta bort papper som fastnat.

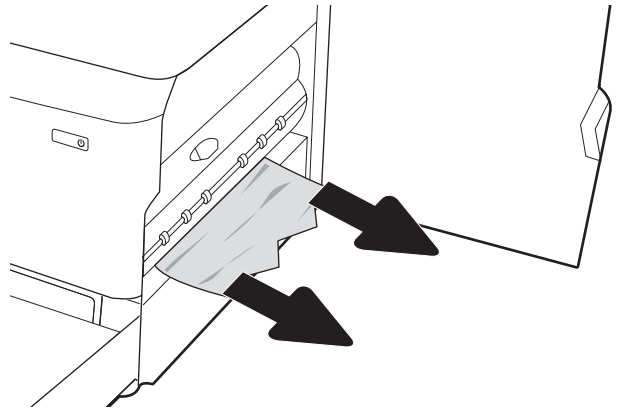

3. Ta bort duplexenheten om du inte kan se något papper.

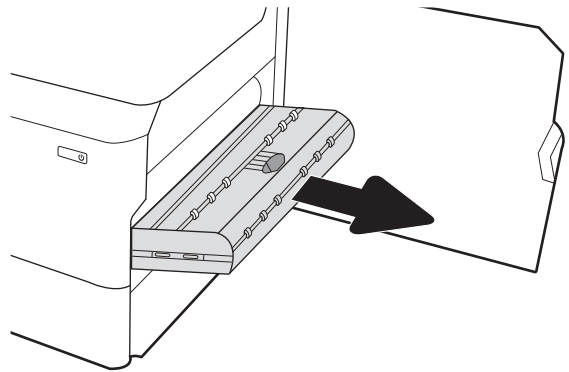

4. Dra papper som fastnat rakt ut.

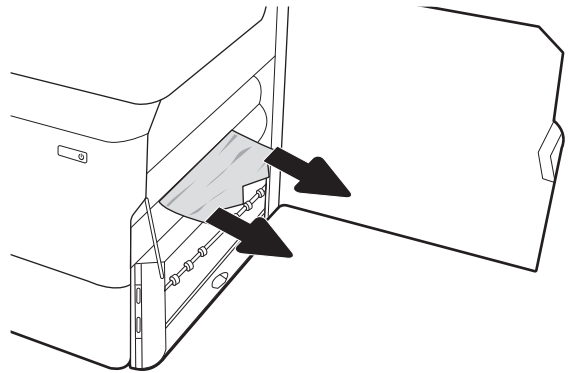

5. Sätt tillbaka duplexenheten.

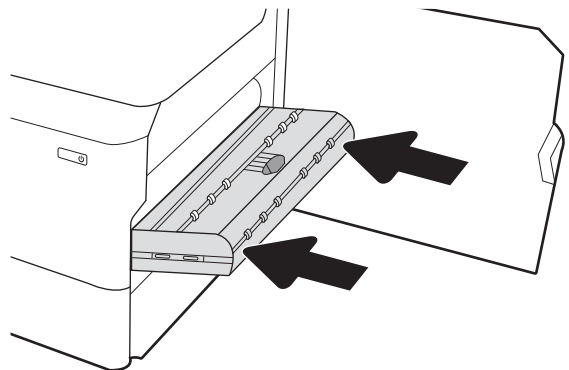

6. Öppna facket.

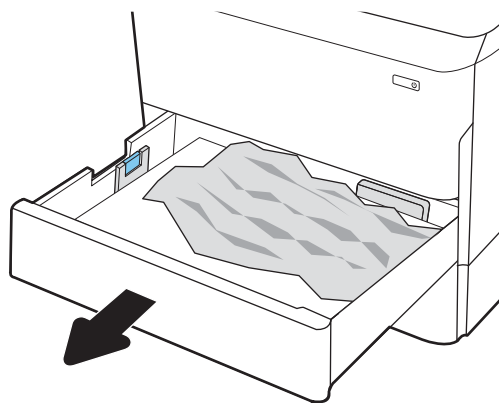

7. Ta bort papperet som har fastnat från matningsvalsarna inuti skrivaren. Dra först papperet åt vänster och dra det sedan framåt för att ta bort det.

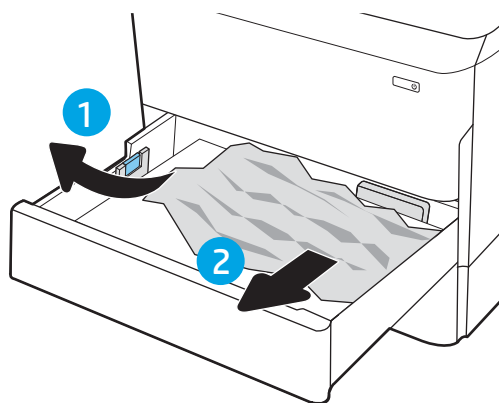

8. Stäng facket.

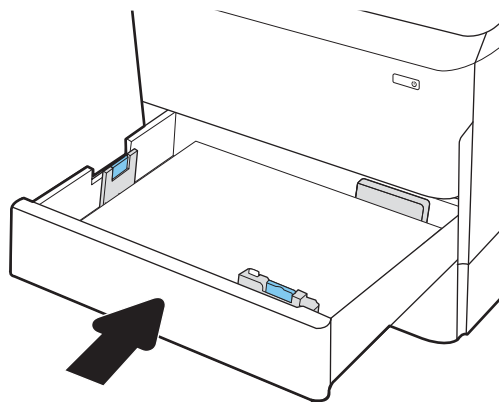

9. Stäng den högra luckan.

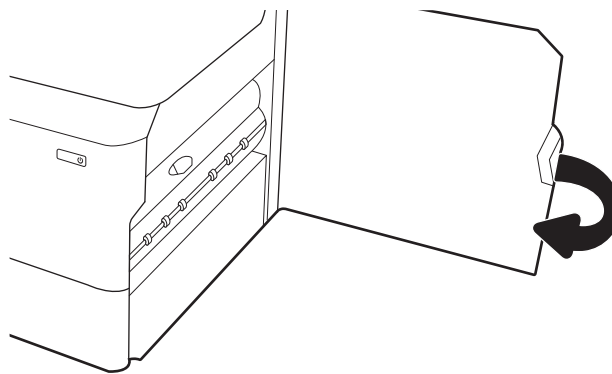

10. Om det fortfarande finns sidor kvar i skrivaren visas instruktioner om hur du tar bort de återstående sidorna på kontrollpanelen.

Rensa pappersstopp i fack 3 – 15.A3.yz; 15.12.A3; 15.12.D3

När det uppstår pappersstopp visar kontrollpanelen ett felmeddelande och en animation som hjälper dig att åtgärda problemet.

Pappersstopp i fack 3 kan ge någon av följande felkoder:

- 15.A3.yz
- 15.12.A3
- 15.12.D3

Följ dessa steg för att rensa pappersstoppet:

 **OBS!** Proceduren för att åtgärda papperstrassel i facket för 1 x 550 ark med stativ är densamma som för bordsfacket för 1 x 550 ark. Endast bordsfacket visas här.

1. Öppna den högra luckan och den nedre högra luckan.

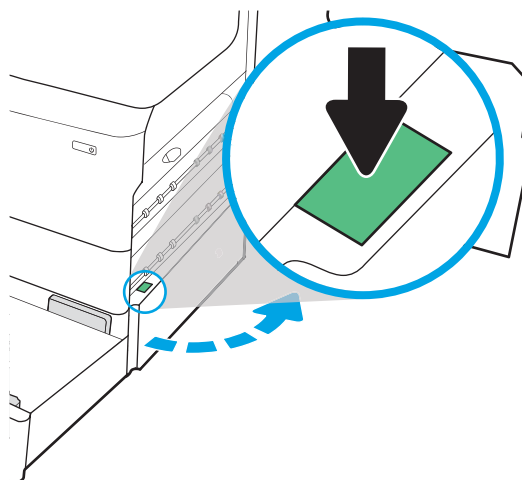

2. Dra försiktigt ut allt papper som fastnat.

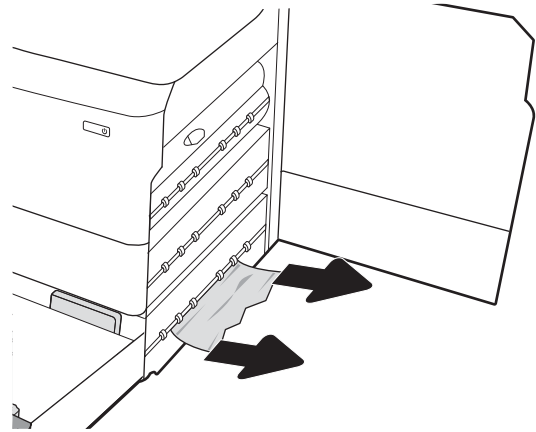

3. Ta bort duplexenheten om du inte kan se något papper.

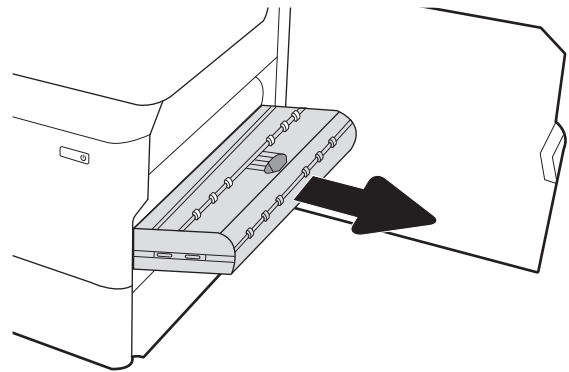

4. Dra papper som fastnat rakt ut.

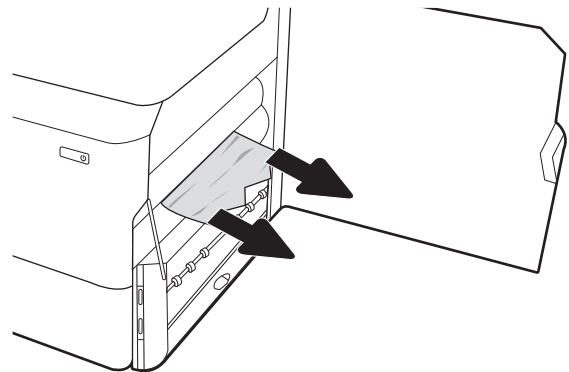

5. Sätt tillbaka duplexenheten.

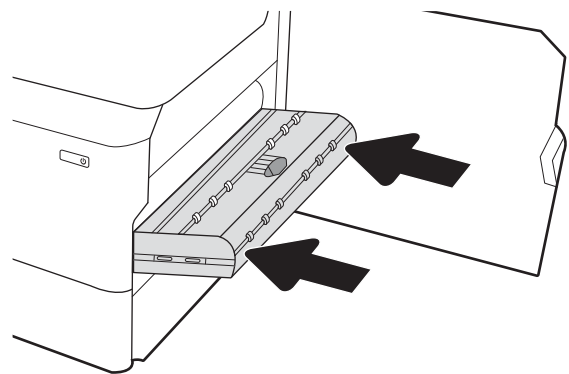

6. Öppna facket.

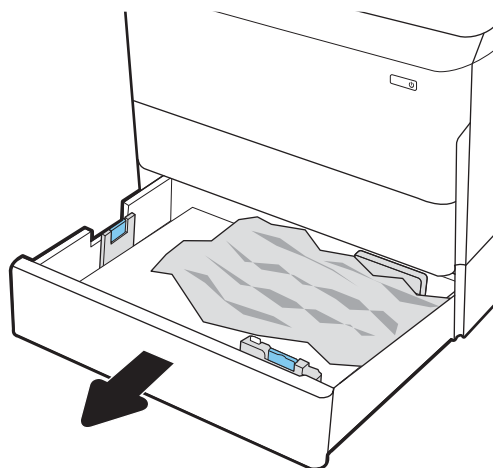

7. Ta bort papperet som har fastnat från matningsvalsarna inuti skrivaren. Dra först papperet åt vänster och dra det sedan framåt för att ta bort det.

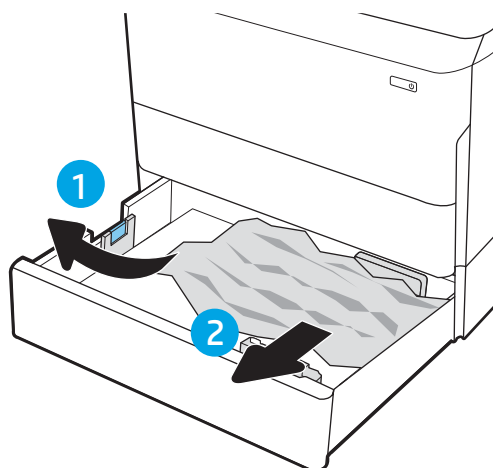

8. Stäng den nedre högra luckan och den högra luckan och stäng sedan facket.

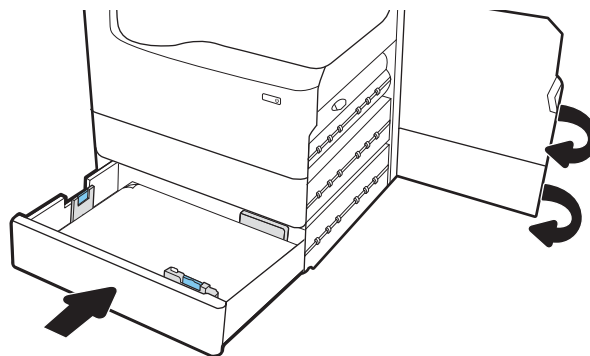

9. Om det fortfarande finns sidor kvar i skrivaren visas instruktioner om hur du tar bort de återstående sidorna på kontrollpanelen.

Rensa pappersstopp i utmatningsfacket – 15.E1.yz; 15.C1.Az

När det uppstår pappersstopp visar kontrollpanelen ett felmeddelande och en animation som hjälper dig att åtgärda problemet.

Pappersstopp i utmatningsfacket kan ge någon av följande felkoder:

- 15.E1.yz
- 15.C1.Az

Följ dessa steg för att rensa pappersstoppet:

1. Om papper är synligt från utmatningsfacket, griper du tag i framkanten och tar bort det.



2. Öppna den vänstra luckan.

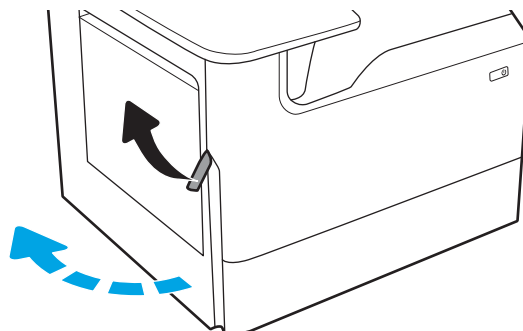

3. Ta bort papper som fastnat.

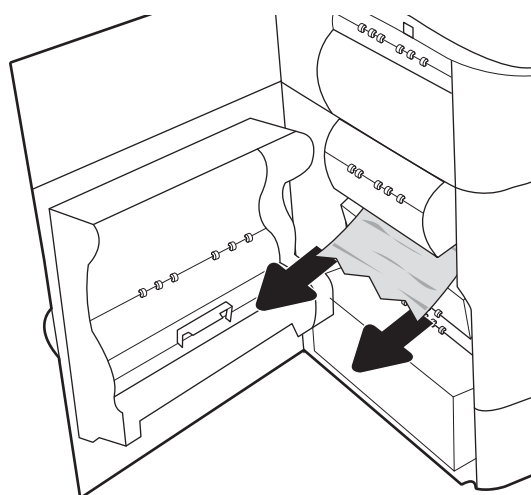

4. Stäng den vänstra luckan.

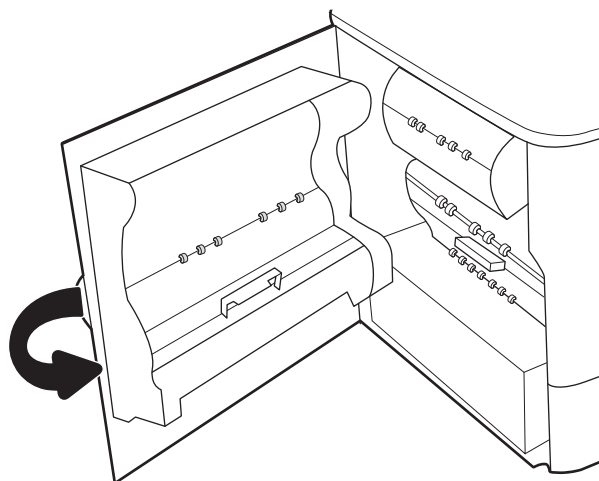

5. Om det fortfarande finns sidor kvar i skrivaren visas instruktioner om hur du tar bort de återstående sidorna på kontrollpanelen.

Rensa pappersstopp i duplexenheten – 15.D1.yz; 15.D2.yz; 15.C1.5z; 15.C1.8z; 15.C1.9z

När det uppstår pappersstopp visar kontrollpanelen ett felmeddelande och en animation som hjälper dig att åtgärda problemet.

Pappersstopp i duplexenheten kan ge någon av följande felkoder:

- 15.D1.yz
- 15.D2.yz
- 15.C1.5z
- 15.C1.8z
- 15.C1.9z

Följ dessa steg för att rensa pappersstoppet:

1. Öppna den högra luckan.

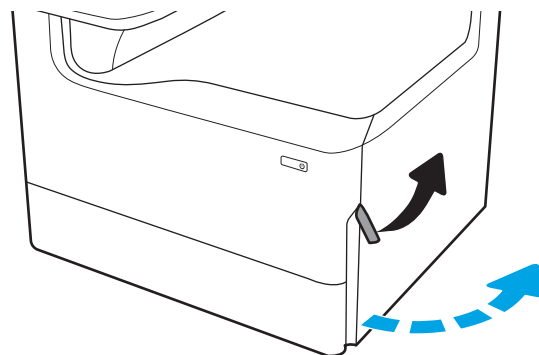

2. Ta bort papper som fastnat.

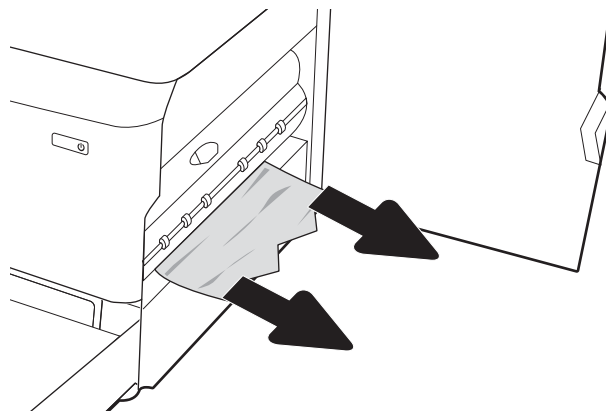

3. Ta bort duplexenheten om du inte kan se något papper.

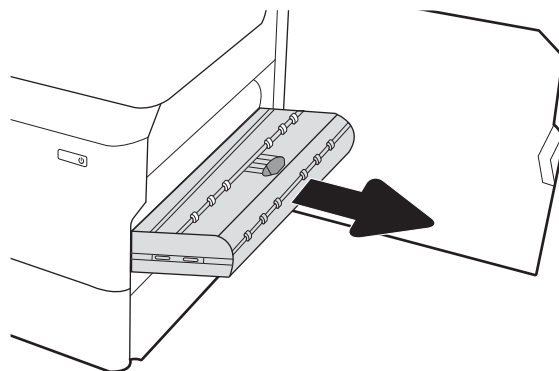

4. Dra papper som fastnat rakt ut.

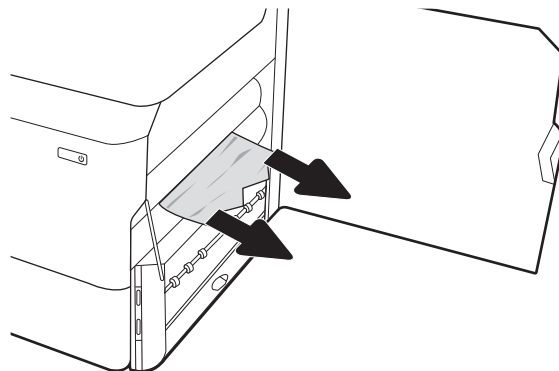

5. Sätt tillbaka duplexenheten.

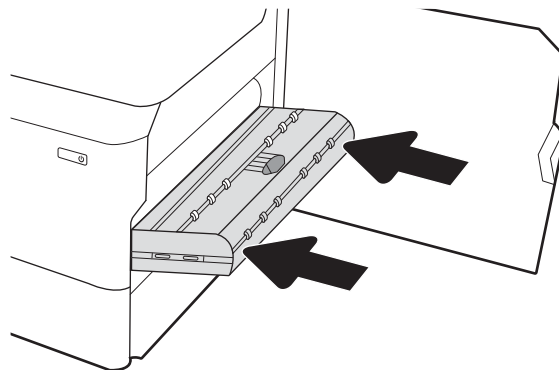

6. Stäng den högra luckan.

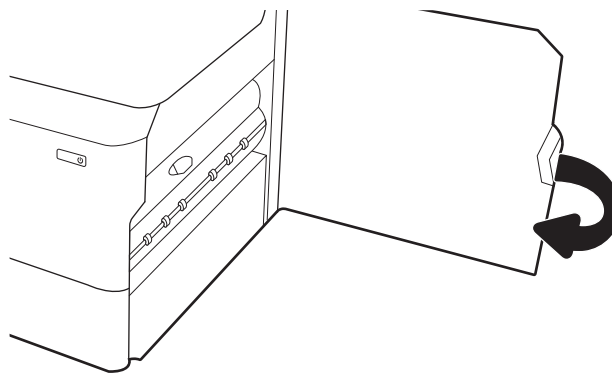

7. Om det fortfarande finns sidor kvar i skrivaren visas instruktioner om hur du tar bort de återstående sidorna på kontrollpanelen.

Rensa pappersstopp i 3 x 550-fack – 15.A4.yz; 15.A5.yz; 15.A6.yz; 15.A9.yz; 15.37.yz; 15.38.yz; 15.48.yz

När det uppstår pappersstopp visar kontrollpanelen ett felmeddelande och en animation som hjälper dig att åtgärda problemet.

Pappersstopp i tillbehör för 3 x 550 ark kan ge någon av följande felkoder:

- 15.A4.yz
- 15.A5.yz
- 15.A6.yz
- 15.A9.yz
- 15.37.yz
- 15.38.yz
- 15.48.yz

Följ dessa steg för att rensa pappersstoppet:

1. Öppna ett av facken.

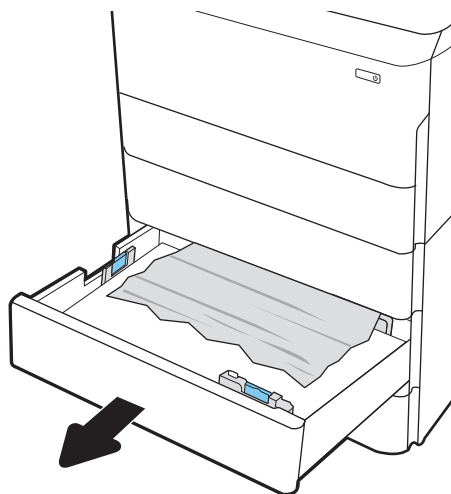

2. Ta bort papperet som har fastnat från matningsvalsarna inuti skrivaren. Dra först papperet åt vänster och dra det sedan framåt för att ta bort det.

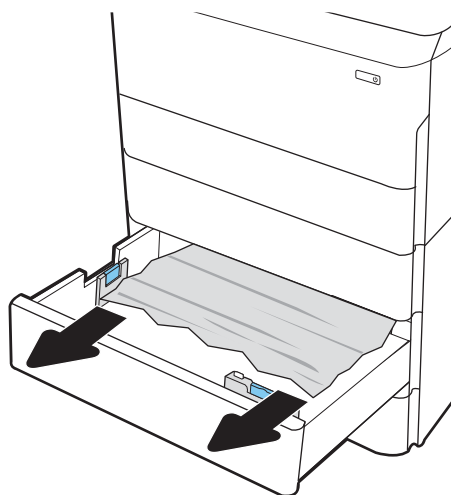

3. Öppna den högra luckan och den nedre högra luckan.

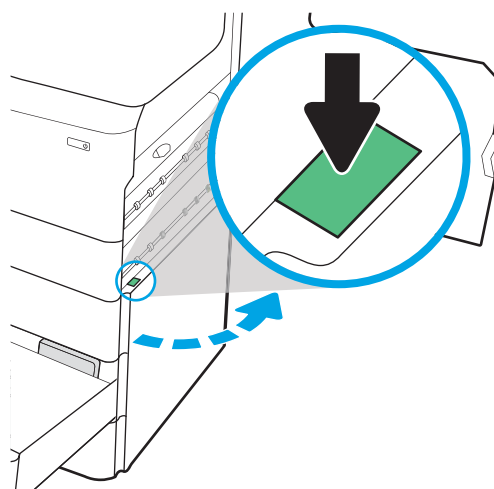

4. Dra försiktigt ut allt papper som fastnat.

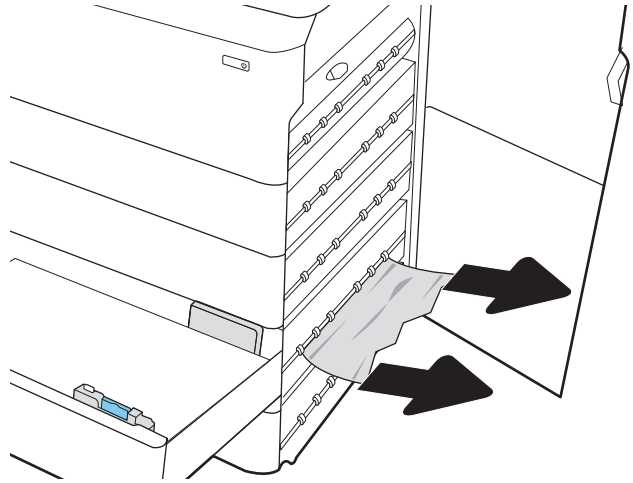

5. Ta bort duplexenheten om du inte kan se något papper.

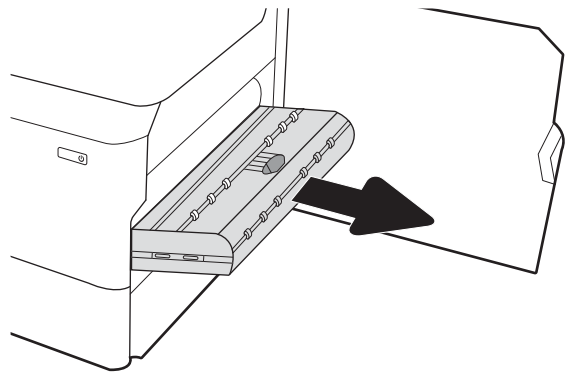

6. Dra papper som fastnat rakt ut.

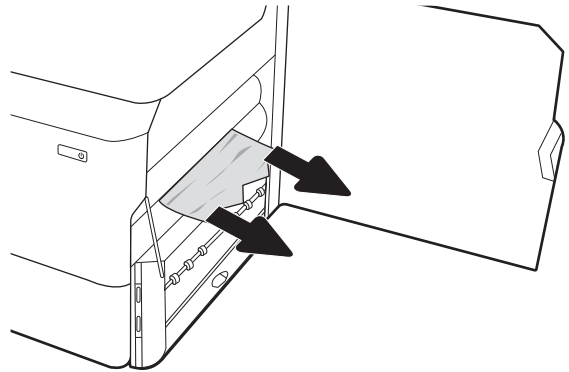

7. Sätt tillbaka duplexenheten.

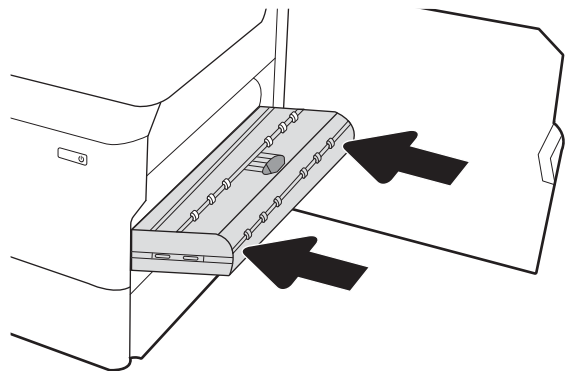

8. Stäng den högra luckan och den nedre högra luckan och stäng sedan facket.

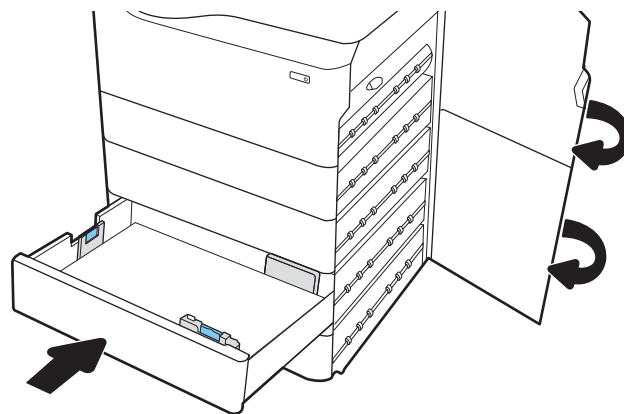

9. Om det fortfarande finns sidor kvar i skrivaren visas instruktioner om hur du tar bort de återstående sidorna på kontrollpanelen.

Rensa pappersstopp i HCI-fack för 4 000 ark – 15.A7.yz; 15.A8.yz; 15.37.yz; 15.38.yz; 15.48.yz

När det uppstår pappersstopp visar kontrollpanelen ett felmeddelande och en animation som hjälper dig att åtgärda problemet.

Pappersstopp i HCI-tillbehör för 4 000 ark kan ge någon av följande felkoder:

- 15.A7.yz
- 15.A8.yz
- 15.37.yz
- 15.38.yz
- 15.48.yz

Följ dessa steg för att rensa pappersstoppet:

1. Öppna den högra luckan och den nedre högra luckan.

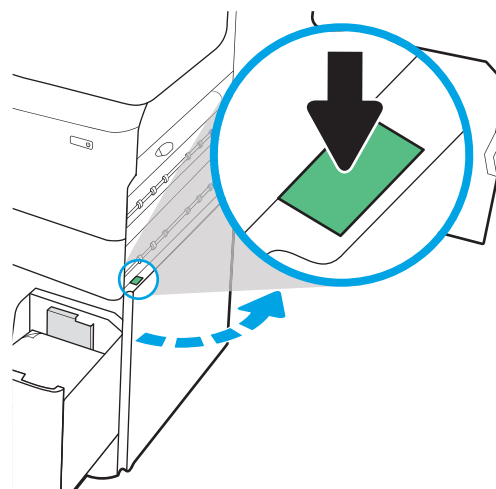

2. Ta bort alla skadade ark.

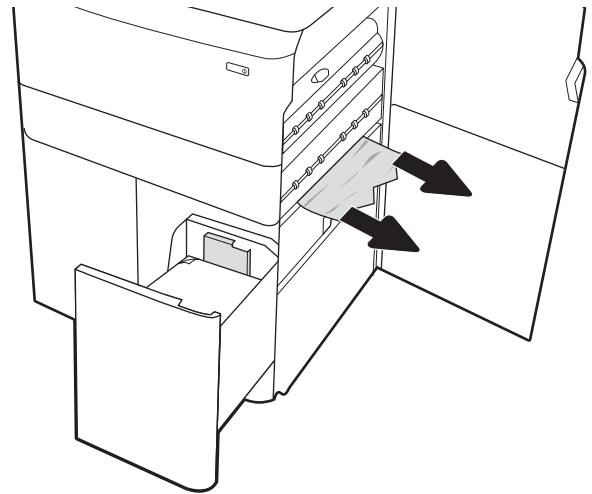

3. Ta bort duplexenheten om du inte kan se något papper.

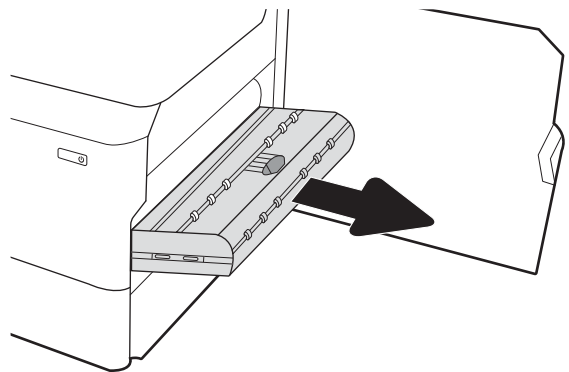

4. Dra papper som fastnat rakt ut.

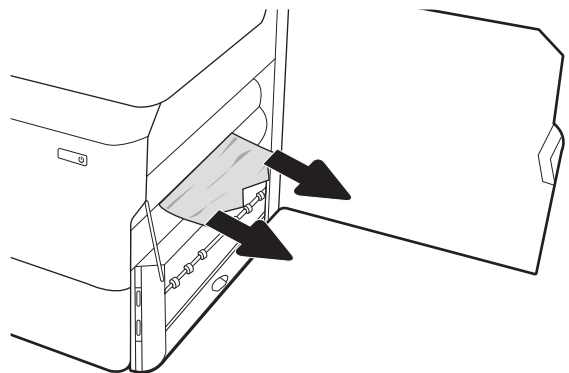

5. Sätt tillbaka duplexenheten.

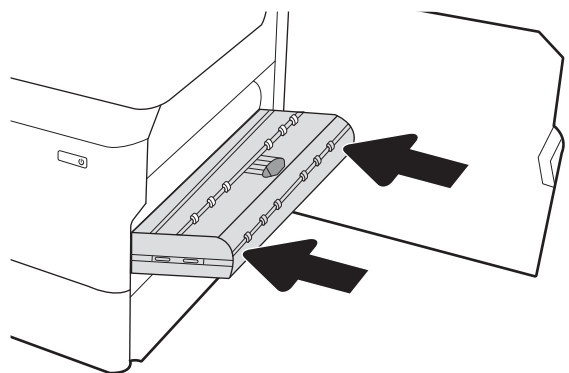

6. Använd det gröna handtaget vid den nedre högra luckan när du drar ut HCI-trasselkassetten.

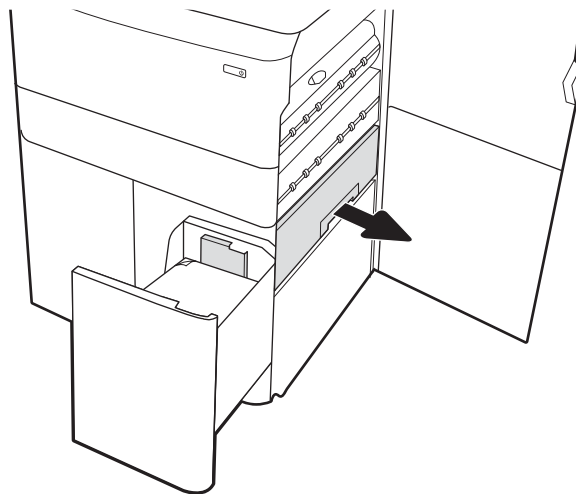

7. Ta bort papper som har fastnat från trasselkassetten.

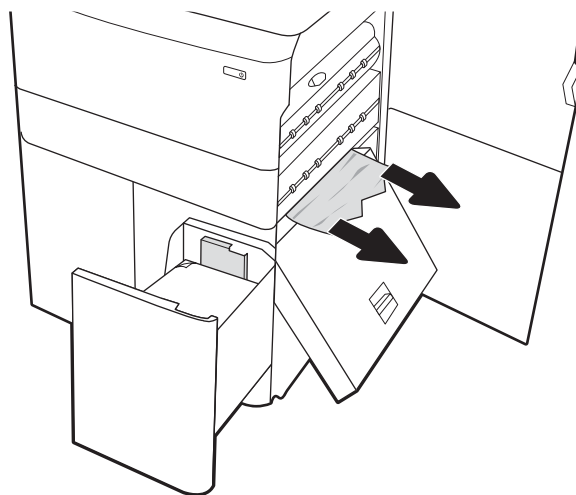

8. Använd det gröna handtaget för att öppna den övre delen av HCI-trasselkassetten och ta bort allt papper som fastnat.

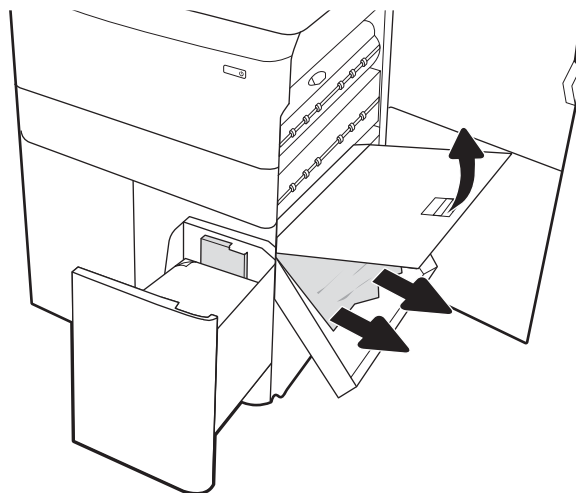

9. Stäng trasselkassetten och sätt sedan tillbaka den i skrivaren.

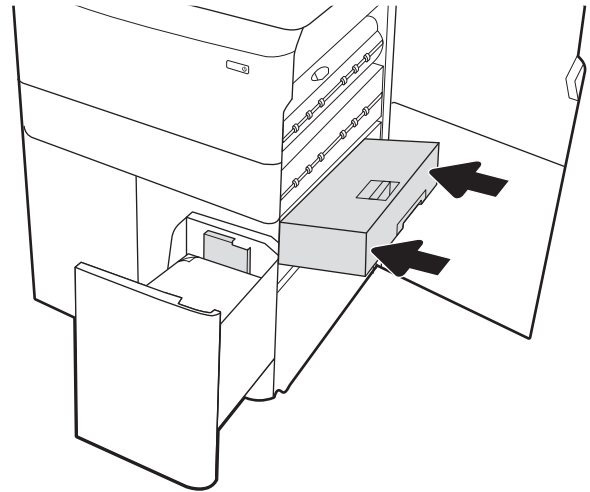

10. Öppna det vänstra inmatningsfacket med hög kapacitet.

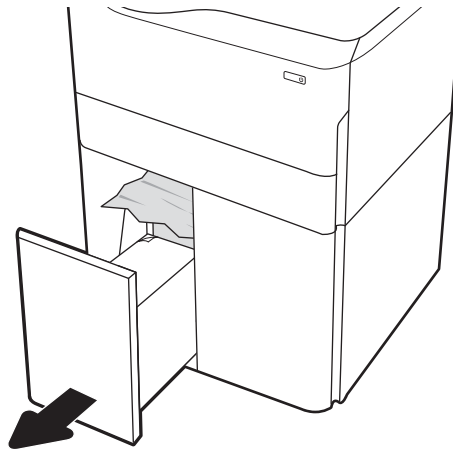

11. Ta bort papperet som har fastnat från matningsvalsarna inuti skrivaren. Dra först papperet åt vänster och dra det sedan framåt för att ta bort det.



12. Stäng det vänstra facket och öppna det högra inmatningsfacket med hög kapacitet.

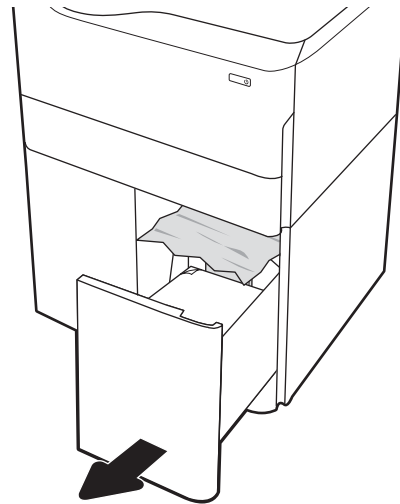

13. Ta bort papperet som har fastnat från matningsvalsarna inuti skrivaren. Dra först papperet åt vänster och dra det sedan framåt för att ta bort det.

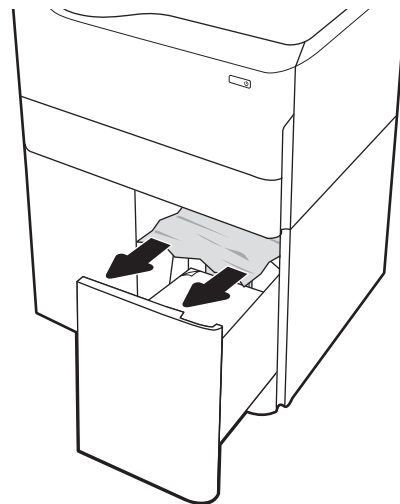

14. Stäng den högra luckan och den nedre högra luckan och stäng sedan det högra facket.

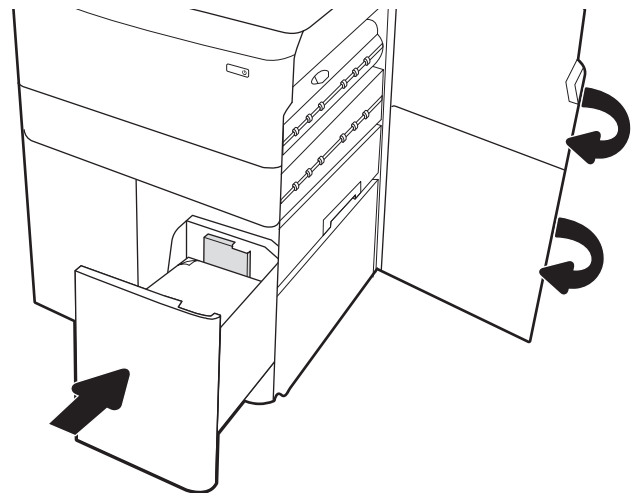

15. Om det fortfarande finns sidor kvar i skrivaren visas instruktioner om hur du tar bort de återstående sidorna på kontrollpanelen.

Lösa problem med kvaliteten på färgutskrifter

Använd informationen nedan för att felsöka problem med utskrifts-, färg- och bildkvalitet på HP Color LaserJet Enterprise-skrivare.

Inledning

Felsökningsstegen kan hjälpa dig att lösa följande fel:

- Tomma sidor
- Svarta sidor
- Färger justeras inte
- Buktat papper
- Mörka eller ljusa ränder
- Mörk eller ljusa streck
- Suddig utskrift
- Grå bakgrund eller mörk utskrift
- Ljus utskrift
- Lös toner
- Toner saknas
- Spridda tonerprickar
- Lutande bilder
- Kladd
- Streck

Felsöka utskriftskvalitet

För att lösa problem med utskriftskvaliteten, utför följande steg i angiven ordning.

För att felsöka specifika bilddefekter, läser du Felsöka bilddefekter.

Uppdatera skrivarens fasta programvara

Prova med att uppgradera skrivarens inbyggda programvara.

Instruktioner finns på www.hp.com/support.

Skriva ut från ett annat program

Försök skriva ut från ett annat program.

Om sidan skrivs ut på rätt sätt ligger problemet i det program som du använde för att skriva ut.

Kontrollera inställningen för utskriftsjobbets papperstyp

Kontrollera inställningen för papperstyp när du skriver ut från ett program och de utskrivna sidorna är kladdiga, är oskarpa eller mörka, eller papperet är skrynkligt, tonerfläckar uppträder på papperen, tonern lossnar eller det finns mindre områden där toner saknas.

Kontrollera inställningen för papperstyp på kontrollpanelen

Kontrollera inställningen för papperstyp på skrivarens kontrollpanel och ändra inställningen efter behov.

1. Öppna och stäng pappersfacket.
2. Följ anvisningarna på kontrollpanelen för att bekräfta eller ändra papperstyp- och storleksinställningarna för facket.
3. Kontrollera att papperet uppfyller specifikationerna.
4. Justera inställningen för luftfuktighet och motståndskraft på kontrollpanelen så att den stämmer överens med miljön.
 - a. Öppna följande menyer:
 1. [Inställningar](#)
 2. [Utskriftskvalitet](#)
 3. [Justera papperstyp](#)
 - b. Välj den papperstyp som överensstämmer med papperstypen i facket.
 - c. Använd pilarna för att öka eller minska inställningen för luftfuktighet och motståndskraft.
5. Kontrollera att drivrutinsinställningarna överensstämmer med inställningarna på kontrollpanelen.



OBS! Inställningarna i skrivardrivrutinen åsidosätter eventuella inställningar på kontrollpanelen.

Kontrollera inställningen för papperstyp (Windows)

Kontrollera papperstypsinställningen för Windows och ändra inställningen efter behov.



OBS! Inställningarna i skrivardrivrutinen åsidosätter eventuella inställningar på kontrollpanelen.

1. Välj alternativet **Skriv ut** i programvaran.
2. Välj skrivaren och klicka sedan på **Egenskaper** eller **Inställningar**.
3. Klicka på fliken **Papper/kvalitet**.
4. I listrutan **Papperstyp** klickar du på alternativet **Mer....**
5. Expandera listan med alternativ för **Typ är:**
6. Utöka kategorin med papperstyper som bäst stämmer med dina papper.
7. Välj alternativet för den papperstyp som du använder och klicka sedan på **OK**.
8. Klicka på **OK** för att stänga dialogrutan **Dokumentegenskaper**. I dialogrutan **Skriv ut** klickar du på knappen **OK** för att skriva ut.

Kontrollera inställningen för papperstyp (macOS)

Kontrollera inställningen för papperstyp för macOS och ändra inställningen efter behov.

1. Klicka på menyn **Arkiv** och sedan på **Skriv ut**.
2. Välj skrivaren på menyn **Skrivare**.
3. Som standard visar skrivardrivrutinen menyn **Kopior och sidor**. Öppna menyns listruta och klicka sedan på menyn **Efterbehandling**.
4. Välj en typ i listrutan **Medietyp**.
5. Klicka på knappen **Skriv ut**.

Kontrollera tonerkassettstatusen

Följ stegen nedan för att kontrollera den beräknade återstående livslängden i tonerkassetterna om tillämpligt, samt status för andra utbytbara servicedelar.

Steg ett: Skriva ut en statussida för förbrukningsmaterial

Statussidan för förbrukningsmaterial visar status för kassetten.

1. Välj menyn **Rapporter** på startskärmen på skrivarens kontrollpanel.
2. Välj menyn **Konfigurations-/statusidor**.
3. Välj **Statussida för förbrukningsmaterial** och sedan **Skriv ut** för att skriva ut sidan.

Steg två: Kontrollera status för förbrukningsmaterial

Så här kontrollerar du statusrapporten för förbrukningsmaterial.

1. Kontrollera den procentuella återstående livslängden för tonerkassetter och om tillämpligt, status för utbytbara servicedelar, genom att titta i statusrapporten för förbrukningsmaterial.

Det kan bli problem med utskriftskvaliteten om du använder en tonerkassett som nästan är slut. Produkten indikerar när nivån på något förbrukningsmaterial är mycket låg. HP:s Premium Protection-garanti upphör att gälla för en HP-förbrukningsartikel som nått den lägsta gränsen.

Tonerkassetten behöver inte bytas nu såvida utskriftskvaliteten inte längre är acceptabel. Det kan vara bra att ha en ersättningskassett i reserv som kan installeras när utskriftskvaliteten inte längre är acceptabel.

Om du bestämmer dig för att du behöver byta tonerkassett eller andra utbytbara delar visar sidan för leverantörsstatus en lista över äkta HP-originaldelsnummer.

2. Kontrollera för att se om du använder en äkta HP-kassett.

En äkta HP-tonerkassett har orden "HP" eller HP-logotypen tryckt på sig. Mer information om hur du identifierar HP-kassetter finns på www.hp.com/go/learnaboutsupplies.

Skriva ut en rengöringssida

Under utskriftsprocessen kan papper, toner och dammpartiklar ansamlas i skrivaren vilket kan leda till problem med utskriftskvaliteten, t.ex. tonerfläckar, utsmetningar, ränder, streck eller upprepande märken.

Så här rengör du skrivarens pappersbana:

1. Välj menyn **Supportverktyg** på startskärmen på skrivarens kontrollpanel.
2. Välj följande menyer:
 - a. **Underhåll**
 - b. **Kalibrering/rengöring**
 - c. **Rengöringssida**
3. Skriv ut sidan genom att välja **Skriv ut**.

På skrivarens kontrollpanel visas ett meddelande om **Rengöring**. Rengöringsprocessen tar några minuter att slutföra. Stäng inte av skrivaren förrän rengöringsproceduren är klar. Kassera den utskrivna sidan när allt är klart.

Kontrollera tonerkassetten visuellt för att bekräfta att den inte är skadad

Så här kontrollerar du tonerkassetterna:

1. Ta bort tonerkassetterna från skrivaren och kontrollera att förseglingstejpen har tagits bort.
2. Kontrollera om minneskretsen är skadad.
3. Undersök ytan på den gröna bildtrumman.

 **VIKTIGT:** Rör inte bildtrumman. Om det finns fingeravtryck på bildtrumman kan kvaliteten på utskrifterna försämrans.

4. Om du ser några repor, fingeravtryck eller andra skador på bildtrumman byter du ut tonerkassetten.
5. Sätt i tonerkassetten igen och skriv ut några sidor så att du kan kontrollera om problemet är löst.

Kontrollera papperet och utskriftsmiljön

Kontrollera pappersval och utskriftsmiljö med följande information.

Steg ett: Använd papper som uppfyller HP:s specifikationer för papper

En del problem med utskriftskvalitet orsakas av papper som inte uppfyller HP:s specifikationer.

- Använd alltid en papperstyp och papperstjocklek som skrivaren har stöd för.
- Använd papper av bra kvalitet som är fritt från revor, hack, fläckar, lösa partiklar, damm, veck, hål och häftklamrar och se till att det inte har skrynkliga eller vikta kanter.
- Använd papper som inte har använts för tryck tidigare.
- Använd papper som inte innehåller metallmaterial, t.ex. glitter.
- Använd papper som är avsett för laserskrivare. Använd inte papper som endast är avsett för bläckstråleskrivare.
- Använd inte papper som är för grovt. Om du använder mjukare papper får du oftast bättre utskriftskvalitet.

Steg två: Kontrollera miljön

Miljön kan direkt påverka utskriftskvaliteten och är en vanlig orsak till problem med utskriftskvalitet eller pappersmatning. Försök med följande lösningar:

- Flytta bort skrivaren från dragiga platser, till exempel luftkonditioneringsventiler eller öppna fönster och dörrar.
- Försäkra dig om att skrivaren inte är utsatt för temperaturer eller luftfuktighet som ligger utanför det som anges i skrivarspecifikationerna.
- Ställ inte skrivaren i ett trångt utrymme, till exempel ett skåp.
- Ställ skrivaren på en stadig, plan yta.
- Ta bort allt som blockerar skrivarens ventiler. Skrivaren behöver bra luftflöde på alla sidor, inklusive överdelen.
- Skydda skrivaren från skräp, damm, ånga, fett eller annat som sprids med luften och som kan lämna rester inuti skrivaren.

Steg tre: Ange individuell pappersinställning

Följ de här anvisningarna när text eller bilder inte är centrerade eller korrekt justerade på den utskrivna sidan när du skriver ut från specifika fack.

1. Öppna menyn [Inställningar](#) på startskärmen på skrivarens kontrollpanel.
2. Välj följande menyer:
 - a. [Kopia/utskrift](#) eller [Utskrift](#)
 - b. [Utskriftskvalitet](#)
 - c. [Bildregistrering](#)
3. Välj [Fack](#) och välj sedan facket du vill justera.

4. Välj **Skriv ut testsida** och följ sedan instruktionerna på de utskrivna sidorna.
5. Välj **Skriv ut testsida** för att bekräfta resultaten och gör sedan ytterligare inställningar vid behov.
6. Välj **Klar** för att spara de nya inställningarna.

Prova en annan skrivardrivrutin

Prova med att använda en annan skrivardrivrutin om du skriver ut från ett program och de utskrivna sidorna har oväntade linjer i grafiken, saknad text, saknad grafik, felaktig formatering eller utbytta teckensnitt.

Hämta någon av följande drivrutiner från HP-webbplatsen: <http://www.hp.com/support/pwcolor765> eller <http://www.hp.com/support/colorpw755>.

Tabell 6-2 Skrivardrivrutiner

| Drivrutin | Beskrivning |
|---------------------------|---|
| HP PCL-6-skrivardrivrutin | Om den är tillgänglig har den här skrivarspecifika utskriftsdrivrutinen stöd för äldre operativsystem som Windows XP och Windows Vista. En lista över operativsystem som stöds finns på www.hp.com/go/support . |
| HP PCL 6-drivrutin | Den här skrivarspecifika utskriftsdrivrutinen har stöd för Windows 7 och senare operativsystem som har stöd för version 3-drivrutiner. En lista över operativsystem som stöds finns på www.hp.com/go/support . |
| HP PCL-6-skrivardrivrutin | Den här produktspecifika utskriftsdrivrutinen har stöd för Windows 8 och senare operativsystem som har stöd för version 4-drivrutiner. En lista över operativsystem som stöds finns på www.hp.com/go/support . |
| HP UPD PS-drivrutin | <ul style="list-style-type: none"> • Rekommenderas för användning tillsammans med programvara från Adobe samt med andra program med hög grafisk komplexitet • Ger support för utskrift från Postscript-emuleringsbehov eller support för Postscript Flash-teckensnitt |
| HP UPD PCL 6-drivrutin | <ul style="list-style-type: none"> • Rekommenderas för utskrift i alla Windows-miljöer • Ger generellt bäst hastighet, utskriftskvalitet och stöd för skrivarfunktioner för de flesta användare • Anpassad till användargränssnittet i Windows för att ge högsta hastighet i Windows-miljöer • Kanske inte är helt kompatibel med egna program eller program från andra leverantörer som baseras på PCL 5 |

Felsöka färgkvalitet

Att kalibrera skrivaren kan bidra till bättre färgutskriftskvalitet.

Kalibrera skrivaren för att justera färgerna

Kalibrering är en skrivarfunktion som optimerar utskriftskvaliteten.

Följ de här stegen för att lösa problem med utskriftskvalitet, t.ex. felinriktad färg, färgade skuggor, oskarp grafik eller andra utskriftskvalitetsproblem.

1. Välj menyn [Supportverktyg](#) på startskärmen på skrivarens kontrollpanel.
2. Välj följande menyer:
 - [Underhåll](#)
 - [Kalibrering/rengöring](#)
 - [Fullständig kalibrering](#)
3. Välj [Start](#) när du vill påbörja kalibreringsprocessen.



Ett meddelande om **Kalibrering** visas på skrivarens kontrollpanel. Kalibreringsprocessen tar några minuter att slutföra. Stäng inte av skrivaren förrän kalibreringsproceduren är klar.

4. Vänta medan skrivaren kalibreras och pröva sedan att skriva ut igen.



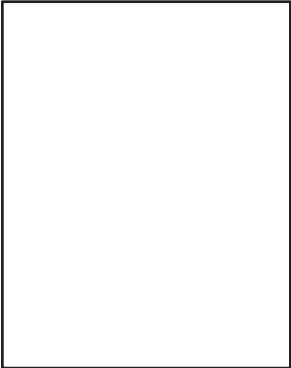

Felsök bilddefekter

Granska exempel på bilddefekter och steg för att åtgärda dessa defekter.

Tabell 6-3 Lathund för tabellen Bilddefekter

| Defekt | Defekt | Defekt |
|---|---|---|
| Tabell 6-11 Ljus utskrift på sidan 140 | Tabell 6-9 Grå bakgrund eller mörk utskrift på sidan 139 | Tabell 6-6 Tom sida — ingen utskrift på sidan 137 |
|  |  |  |

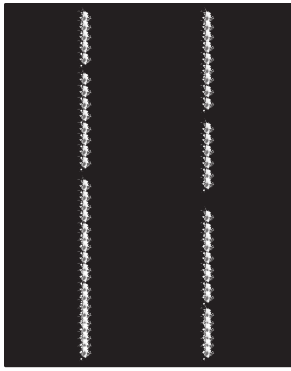
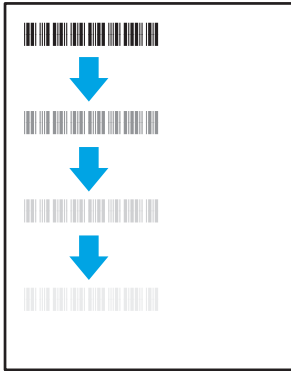
Tabell 6-3 Lathund för tabellen Bilddefekter (fortsättning)

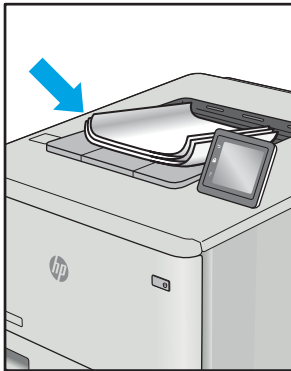
| Defekt | Defekt | Defekt |
|---|--|---|
| <p>Tabell 6-5 Svart sida på sidan 137</p>  | <p>Tabell 6-4 Randdefekter på sidan 136</p>  | <p>Tabell 6-13 Streckdefekter på sidan 142</p>  |
| <p>Tabell 6-8 Defekter på fixering/fixeringsenhet på sidan 138</p>  | <p>Tabell 6-10 Defekter gällande bildens placering på sidan 139</p>  | <p>Tabell 6-7 Defekter på färgplansregistreringen (endast färgmodeller) på sidan 138</p>  |
| <p>Tabell 6-12 Utmatningsdefekter på sidan 141</p>  | | |

Bilddefekter, oavsett orsak, kan ofta lösas med samma steg. Använd följande steg som en utgångspunkt för lösa problem med bilddefekter.

1. Skriv ut dokumentet igen. Defekter på utskriftskvaliteten kan vara återkommande och kan försvinna helt med fortsatt utskrift.
2. Kontrollera tillståndet för kassetten eller kassetterna. Om en kassett har en **Mycket låg** nivå (den har passerat uppskattad livslängd), byter du ut kassetten.
3. Kontrollera att utskriftslägesinställningarna för drivrutinen och facket matchar materialet som ligger i facket. Pröva att använda en annan bunt material eller ett annat fack. Pröva att använda ett annat utskriftsläge.
4. Kontrollera att skrivaren är inom rimligt driftstemperatur/fuktighetsintervall.
5. Kontrollera att papperstyp, storlek och vikt stöds av skrivaren. Se supportsidan för skrivaren på support.hp.com för en lista över pappersstorlekar och -typer som kan användas för skrivaren.



OBS! Termen "fixering" avser den del av utskriftsprocessen där tonern är fäst vid papperet.

Följande exempel visar papper i Letter-storlek som har passerat genom skrivaren med kortsidan först.

Tabell 6-4 Randdefekter

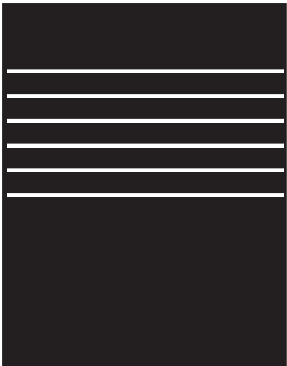
| Prov | Beskrivning | Möjliga lösningar |
|--|---|--|
|  | <p>Mörka eller ljusa linjer som upprepas nedåt längs sidans bredd och är breddsteg och/eller impulsband. De kan vara skarpa eller mjuka. Defekten visas endast i fyllda områden, inte i text eller avsnitt utan utskrivet innehåll.</p> | <ol style="list-style-type: none"> 1. Skriv ut dokumentet igen. 2. Prova att skriva ut från ett annat fack. 3. Byt ut kassetten. 4. Använd en annan papperstyp. 5. Endast Enterprise-modeller: På startskärmen på skrivarens kontrollpanel går du till menyn Justera papperstyper och väljer sedan ett utskriftsläge som är avsett för ett något tyngre material än det du använder. Detta minskar utskriftshastigheten och kan förbättra utskriftskvaliteten. 6. Om problemet kvarstår går du till support.hp.com. |

Tabell 6-5 Svart sida

| Prov | Beskrivning | Möjliga lösningar |
|---|------------------------------------|--|
|  | Hela den utskrivna sidan är svart. | <ol style="list-style-type: none">1. Kontrollera att kassetten inte har några skador.2. Se till att kassetten är korrekt installerad.3. Byt ut kassetten.4. Om problemet kvarstår går du till support.hp.com. |

Tabell 6-6 Tom sida — ingen utskrift

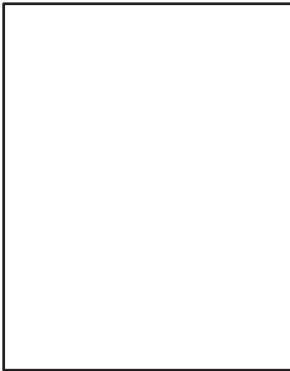
| Prov | Beskrivning | Möjliga lösningar |
|--|---|---|
|  | Sidan är helt tom och innehåller inget tryckt innehåll. | <ol style="list-style-type: none">1. Kontrollera att kassetterna är äkta HP-kassetter.2. Se till att kassetten är korrekt installerad.3. Skriv ut med en annan kassett.4. Kontrollera papperstyp i pappersfacket och justera skrivarinställningarna så att de matchar. Om det behövs väljer du en ljusare papperstyp.5. Om problemet kvarstår går du till support.hp.com. |

Tabell 6-7 Defekter på färgplansregistreringen (endast färgmodeller)

| Prov | Beskrivning | Möjliga lösningar |
|---|---|--|
|  | <p>En eller flera färgplaner är inte justerade i linje med de andra färgplanerna. Det här registreringsfelet inträffar vanligen med gult.</p> | <ol style="list-style-type: none"> 1. Skriv ut dokumentet igen. 2. Kalibrera skrivaren på skrivarens kontrollpanel. 3. Om en kassetten har en Mycket låg nivå eller utskrifterna är mycket bleka, byt ut kassetten. 4. Från skrivarens kontrollpanel använder du funktionen Återställ kalibrering för att återställa skrivarens kalibreringsinställningar till fabriksinställningarna. 5. Om problemet kvarstår går du till support.hp.com. |

Tabell 6-8 Defekter på fixering/fixeringsenhet

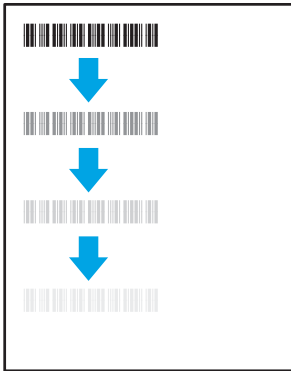
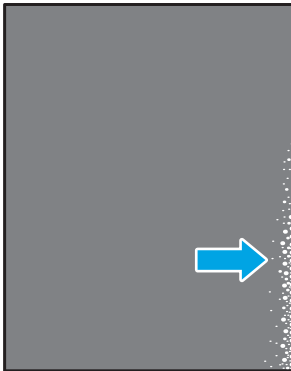
| Prov | Beskrivning | Möjliga lösningar |
|---|---|---|
|  | <p>Mindre skuggor eller bildförskjutningar upprepas nedåt på sidan. Den upprepade bilden kan blekna för varje upprepning.</p> | <ol style="list-style-type: none"> 1. Skriv ut dokumentet igen. 2. Kontrollera papperstyp i pappersfacket och justera skrivarinställningarna så att de matchar. Om det behövs väljer du en ljusare papperstyp. 3. Om problemet kvarstår går du till support.hp.com. |
|  | <p>Tonern suddar av sig längs någon av sidans kanter. Den här defekten är vanligare på kanterna på utskrifter som täcker en stor yta och på lätta material, men kan förekomma var som helst på sidan.</p> | <ol style="list-style-type: none"> 1. Skriv ut dokumentet igen. 2. Kontrollera papperstyp i pappersfacket och justera skrivarinställningarna så att de matchar. Om det behövs väljer du en tyngre papperstyp. 3. Endast Enterprise-modeller: Från skrivarens kontrollpanel går du till menyn Kant-till-kant och väljer sedan Normal. Skriv ut dokumentet igen. 4. Endast Enterprise-modeller: Från skrivarens kontrollpanel väljer du Ta med marginaler autom. och skriver sedan ut dokumentet igen. 5. Om problemet kvarstår går du till support.hp.com. |

Tabell 6-9 Grå bakgrund eller mörk utskrift

| Prov | Beskrivning | Möjliga lösningar |
|---|---|---|
|  | <p>Bilden eller texten är mörkare än förväntat och/eller bakgrunden är grå.</p> | <ol style="list-style-type: none"> 1. Kontrollera att papperet i facken inte redan har körts genom skrivaren. 2. Använd en annan papperstyp. 3. Skriv ut dokumentet igen. 4. Endast svartvita modeller: På startskärmen på skrivarens kontrollpanel går du till menyn Justera tonertäthet och justerar sedan tonertätheten till en lägre nivå. 5. Kontrollera att skrivaren ligger inom en rimlig driftstemperatur och ett rimligt fuktighetsintervall. 6. Byt ut kassetten. 7. Om problemet kvarstår går du till support.hp.com. |

Tabell 6-10 Defekter gällande bildens placering

| Prov | Beskrivning | Möjliga lösningar |
|---|---|---|
|  | <p>Bilden är inte centrerad eller är sned på sidan. Det här felet uppstår när papperet inte är korrekt placerat när det dras från facket och förs genom pappersbanan.</p> | <ol style="list-style-type: none"> 1. Skriv ut dokumentet igen. 2. Ta bort papperet och fyll sedan på facket. Kontrollera att alla papperskanter är jämna på alla sidor. 3. Kontrollera att pappersbuntens överkant inte når över markeringen för maxnivå. Se till att facket inte är överfullt. 4. Kontrollera att pappersledarna är justerade efter rätt storlek för papperet. Justera inte pappersledarna för snävt mot pappersbuntens. Justera dem mot skårorna eller markeringarna i facket. 5. Om problemet kvarstår går du till support.hp.com. |

Tabell 6-11 Ljus utskrift

| Prov | Beskrivning | Möjliga lösningar |
|---|--|---|
|  | <p>Det utskrivna innehållet är ljus eller urblekt på hela sidan.</p> | <ol style="list-style-type: none"> 1. Skriv ut dokumentet igen. 2. Ta bort kassetten och skaka den sedan för att omfördela tonern. Sätt tillbaka tonerkassetterna i skrivaren och stäng luckan. En grafisk representation av den här proceduren finns i <i>Byta tonerkassetter</i>. 3. Endast svartvita modeller: Kontrollera att inställningen EconoMode är inaktiverad både på skrivarens kontrollpanel och i utskriftsdrivrutinen. 4. Se till att kassetten är korrekt installerad. 5. Skriv ut en statussida för förbrukningsmaterial och kontrollera livslängden och hur mycket som är kvar i kassetten. 6. Byt ut kassetten. 7. Om problemet kvarstår går du till support.hp.com. |

Tabell 6-12 Utmatningsdefekter

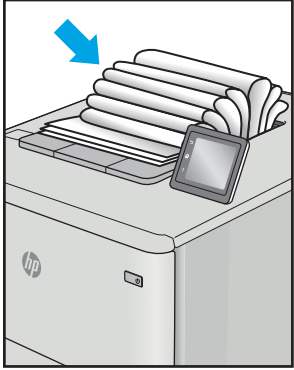
| Prov | Beskrivning | Möjliga lösningar |
|--|--|---|
|  | <p>Utskrivna sidor har böjda kanter. Den böjda kanten kan finnas längs den korta eller långa sidan av papperet. Två typer av böjningar är möjliga:</p> <ul style="list-style-type: none"> • Positiv böjning: Papperet böjer sig mot den utskrivna sidan. Defekten uppstår i torra miljöer eller när du skriver ut sidor som täcker en stor yta. • Negativ böjning: Papperet böjer sig bort från den utskrivna sidan. Defekten uppstår i miljöer med hög luftfuktighet eller när du skriver ut sidor som täcker en liten yta. | <ol style="list-style-type: none"> 1. Skriv ut dokumentet igen. 2. Positiv böjning: Välj en tyngre papperstyp från skrivarens kontrollpanel. Den tyngre papperstypen skapar en högre temperaturen för utskrift. Negativ böjning: Välj en lättare papperstyp från skrivarens kontrollpanel. Den lättare papperstypen skapar en lägre temperaturen för utskrift. Försök att förvara papperet i en torr miljö innan användning eller använd papper som du precis har öppnat. 3. Skriv ut dubbelsidig utskrift. 4. Om problemet kvarstår går du till support.hp.com. |
|  | <p>Papperet går inte att bunta ordentligt i utmatningsfacket. Buntan kan vara ojämn, sned, eller sidorna kan tryckas ut från facket och ned på golvet. Något av följande förhållanden kan leda till att det här felet:</p> <ul style="list-style-type: none"> • Extremt böjda papper • Papperet i facket är skrynkligt eller deformerat • Papperet är en icke-standardpapperstyp, till exempel kuvert • Utmatningsfacket är överfullt | <ol style="list-style-type: none"> 1. Skriv ut dokumentet igen. 2. Dra ut förlängningen från facket. 3. Om felet orsakas av extremt böjt papper utför du stegen för felsökning för böjda utskrifter. 4. Använd en annan papperstyp. 5. Använd papper som du precis har öppnat. 6. Ta bort papperet från utmatningsfacket innan facket blir för fullt. 7. Om problemet kvarstår går du till support.hp.com. |

Tabell 6-13 Streckdefekter

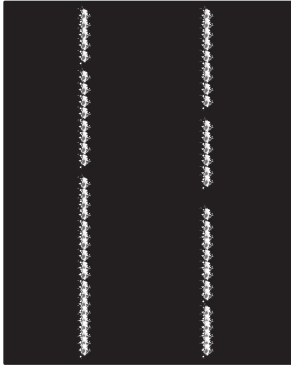
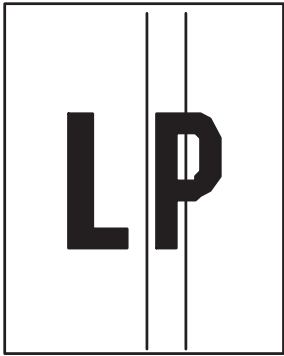
| Prov | Beskrivning | Möjliga lösningar |
|--|--|---|
|  | <p>Ljusa lodräta streck som vanligen förekommer på hela sidans längd. Defekten visas endast i fyllda områden, inte i text eller avsnitt utan utskrivet innehåll.</p> | <ol style="list-style-type: none"> 1. Skriv ut dokumentet igen. 2. Ta bort kassetten och skaka den sedan för att omfördela tonern. Sätt tillbaka tonerkassetterna i skrivaren och stäng luckan. En grafisk representation av den här proceduren finns i <i>Byta tonerkassetter</i>. 3. Om problemet kvarstår går du till support.hp.com. <p>OBS! Både ljusa och mörka vertikala streck kan förekomma när utskriftsmiljön ligger utanför angivet intervall för temperatur eller fuktighet. Se skrivarens miljöspecifikationer för tillåtna temperatur- och fuktighetsnivåer.</p> |
|  | <p>Mörka lodräta rader som fortsätter ned längs hela sidan. Defekten kan förekomma var som helst på sidan, i fyllda områden eller i avsnitt utan utskrivet innehåll. På färgmodeller syns även dessa linjer eller ränder på IBT-rengöringssidan.</p> | <ol style="list-style-type: none"> 1. Skriv ut dokumentet igen. 2. Ta bort kassetten och skaka den sedan för att omfördela tonern. Sätt tillbaka tonerkassetterna i skrivaren och stäng luckan. En grafisk representation av den här proceduren finns i <i>Byta tonerkassetter</i>. 3. Skriv ut en rengöringssida. 4. Kontrollera tonernivån i kassetten. 5. Om problemet kvarstår går du till support.hp.com. |

Lösa problem med trådanslutna nätverk

Kontrollera följande information för att lösa problem med ett kabelanslutet nätverk.

Inledning

Vissa typer av problem kan indikera att det är något problem med nätverkskommunikationen. Dessa problem inkluderar följande:

Dålig fysisk anslutning

Kontrollera kabelanslutningarna.

1. Verifiera att skrivaren är ansluten till rätt nätverksport med en kabel av rätt längd.
2. Verifiera att kabelanslutningarna är korrekt gjorda.
3. Titta på anslutningen till nätverksporten på baksidan av skrivaren och kontrollera att den gula aktivitetslampan blinkar vilket indikerar nätverkstrafik, och att den gröna länkstatuslampan lyser kontinuerligt vilket anger en nätverkslänk.
4. Om problemet kvarstår, pröva en annan kabel eller port i navet.

Datorn kan inte kommunicera med skrivaren

Kontrollera att skrivaren kommunicerar med nätverket och din dator.

1. Testa nätverkskommunikationen genom att skicka ett pingkommando till nätverket.
 - a. Öppna en kommandoprompt på datorn.
 - För Windows, klickar du på **Start** och sedan **Kör**. Skriv `cmd` och tryck på `Enter`.
 - I macOS går du till **Program**, sedan **Verktyg** och öppnar **Terminal**.
 - b. Skriv `ping` följt av skrivarens IP-adress.
 - c. Om fönstret visar returtider fungerar nätverket.
2. Om pingkommandot misslyckas kontrollerar du att näthubben är på. Kontrollera sedan att nätverksinställningarna, skrivaren och datorn är konfigurerade för samma nätverk (kallas även undernät).
3. Öppna skrivaregenskaperna och klicka på fliken **Portar**. Kontrollera att den aktuella IP-adressen för skrivaren är vald. Skrivarens IP-adress anges på skrivarens konfigurationssida.
4. Om du har installerat skrivaren med HP:s standard-TCP/IP-port, markerar du rutan **Skriv alltid ut till den här skrivaren, även om IP-adressen ändras**.
5. Om du har installerat skrivaren med Microsofts standard-TCP/IP-port, använder du värdnamnet för skrivaren i stället för IP-adressen.
6. Om IP-adressen är korrekt ska du ta bort skrivaren och sedan lägga till den igen.
7. Installera om skrivarens programvara och drivrutin.

Skrivaren använder felaktiga länk- och duplexinställningar för nätverket

HP rekommenderar att du låter dessa inställningar vara i automatiskt läge (standardinställning). Om du ändrar dessa inställningar måste du även ändra dem för nätverket.

Nya programvaror kan orsaka kompatibilitetsproblem

Verifiera att alla nya programvaror är rätt installerade och att de används med rätt skrivardrivrutin.

Datorn eller arbetsstationen är felaktigt inställd

En felaktigt konfigurerad dator kan orsaka utskriftsproblem.

1. Kontrollera nätverksdrivrutinerna, skrivardrivrutinerna och nätverksomdirigeringen.
2. Verifiera att operativsystemet är korrekt konfigurerat.

Skrivaren är avaktiverad eller så är andra nätverksinställningar felaktiga

Kontrollera nätverksinställningarna.

1. Granska skrivarens konfiguration/nätverkssidor om du vill kontrollera statusen för nätverksinställningar och protokoll.
2. Konfigurera nätverksinställningarna på nytt om det behövs.

Lösa problem med trådlösa nätverk

Kontrollera följande information för att lösa problem med ett trådlöst nätverk.

Inledning

Använd felsökningsinformationen för att lösa problem.



OBS! Du kan avgöra om HP NFC, Wi-Fi, BLE eller någon annan trådlös utskriftsfunktion är aktiverad på skrivaren genom att skriva ut en konfigurationssida från skrivarens kontrollpanel.



OBS! Om det vid återkommande tillfällen uppstår avbrott i nätverksanslutningen bör du först uppdatera skrivarens inbyggda programvara. Anvisningar för hur du uppdaterar skrivarens inbyggda programvara finns på <http://support.hp.com>, sök efter din skrivare och sök sedan efter "uppdatera den inbyggda programvaran."

Checklista för trådlös anslutning

Använd checklistan för att lösa problem med trådlös anslutning.

- För skrivare som inte stöds av anslutning via både kabel- och trådlösa anslutningar kontrollerar du att nätverkskabeln inte är ansluten.
- Kontrollera att skrivaren och den trådlösa routern är påslagna och strömförsörjda. Kontrollera även att den trådlösa radiosignalen i skrivaren är aktiverad. (indikatorn för trådlöst nätverk lyser när skrivaren är ansluten till ett trådlöst nätverk och blinkar när den söker efter ett trådlöst nätverk.)
- Kontrollera att rätt SSID (Service Set Identifier) används:
 - Vid trådlös anslutning till nätverket bekräftat du att din mobila enhet är ansluten till rätt router/åtkomstpunkt.
 - Om du vill ha en Wi-Fi Direct-anslutning skriver du ut en konfigurationssida för att ta reda på skrivarens SSID.

Om du är osäker på att rätt SSID används kör du den trådlösa konfigurationen igen.

- För säkerhetsskyddade nätverk kontrollerar du att säkerhetsinformationen är korrekt. Om säkerhetsinformationen är felaktig gör du om den trådlösa konfigurationen.
- Om det trådlösa nätverket fungerar korrekt försöker du komma åt andra datorer på det trådlösa nätverket. Om nätverket är anslutet till Internet försöker du ansluta till internet via en trådlös anslutning.
- Kontrollera att krypteringsmetoden (AES eller TKIP) är samma för skrivaren som för den trådlösa åtkomstpunkten (för nätverk som använder WPA-säkerhet).
- Kontrollera att skrivaren är inom det trådlösa nätverkets täckning. För de flesta nätverk måste skrivaren vara inom 30 m från den trådlösa åtkomstpunkten (trådlösa routern).
- Kontrollera att inga hinder är i vägen för den trådlösa signalen. Ta bort eventuella stora metallobjekt mellan åtkomstpunkten och skrivaren. Kontrollera att stolpar, väggar eller stödstrukturer som innehåller metall eller betong inte är i vägen mellan skrivaren och den trådlösa åtkomstpunkten.
- Kontrollera att skrivaren inte är placerad nära elektroniska enheter som kan störa den trådlösa signalen. Många enheter kan störa den trådlösa signalen, t.ex. motorer, trådlösa telefoner, övervakningskameror, andra trådlösa nätverk och vissa Bluetooth-enheter.
- För datorer som ansluter till den trådlösa skrivaren:

- Kontrollera att skrivardrivrutinen är installerad på datorn.
- Kontrollera att du har valt rätt skrivarport.
- Kontrollera att datorn och skrivaren är anslutna till samma trådlösa nätverk.
- Om det finns flera trådlösa signaler och du behöver support dual-band nätverk på både 2,4 GHz och 5 GHz skrivaren, installera tillbehöret HP Jetdirect 2900nw-skrivarserver.
- I macOS kontrollerar du att den trådlösa routern stöder Bonjour.

Skrivaren skriver inte ut efter att den trådlösa konfigurationen är slutförd

Lös problem mellan datorn och skrivaren.

1. Kontrollera att skrivaren är på och redo för utskrift.
2. Stäng av brandväggar från tredje part på datorn.
3. Kontrollera att nätverket fungerar som det ska.
4. Kontrollera att din dator fungerar som den ska. Om det behövs startar du om datorn.
5. Kontrollera att du kan öppna HP:s inbäddade webbserver för skrivaren från en dator som är ansluten till nätverket.

Skrivaren skriver inte ut och datorn har en brandvägg från tredje part installerad

Kontrollera att en brandvägg inte hindrar trådlös kommunikation.

1. Uppdatera brandväggen med den senaste tillgängliga uppdateringen från tillverkaren.
2. Om programmen begär åtkomst till brandväggen när du installerar skrivaren eller försöker skriva ut ska du se till att programmen får köras.
3. Stäng tillfälligt av brandväggen och installera den trådlösa skrivaren på datorn. Aktivera brandväggen när du har slutfört den trådlösa installationen.

Den trådlösa anslutningen fungerar inte efter att den trådlösa routern eller skrivaren har flyttats

Kontrollera att inställningarna för skrivare och nätverk är korrekta.

1. Kontrollera att routern eller skrivaren ansluter till samma nätverk som datorn ansluter till.
2. Skriv ut en konfigurationssida.
3. Jämför SSID (Service Set Identifier) på konfigurationsrapporten med SSID i skrivarkonfigurationen för datorn.
4. Om dessa nummer inte är identiska betyder det att enheterna inte ansluter till samma nätverk. Gör om den trådlösa konfigurationen för skrivaren.

Det går inte att ansluta flera datorer till den trådlösa skrivaren

Använd följande steg för att lösa anslutningsproblem.

1. Kontrollera att de övriga datorerna är inom den trådlösa täckningen och att inga hinder blockerar signalen. För de flesta nätverk är den trådlösa täckningen inom 30 m från den trådlösa åtkomstpunkten.
2. Kontrollera att skrivaren är på och redo för utskrift.
3. Kontrollera att det inte finns fler än fem Wireless Print Direct-användare samtidigt.
4. Stäng av brandväggar från tredje part på datorn.
5. Kontrollera att nätverket fungerar som det ska.
6. Kontrollera att din dator fungerar som den ska. Om det behövs startar du om datorn.

Den trådlösa skrivaren tappar kommunikationen när den är ansluten till ett VPN

Du kan normalt inte vara ansluten till ett VPN och andra nätverk samtidigt.

Nätverket visas inte i listan över trådlösa nätverk

Följ dessa steg när nätverket inte visas i listan över trådlösa nätverk på datorn eller mobilenheten.

- Kontrollera att den trådlösa routern är påslagen och strömförsörd.
- Nätverket är kanske dolt. Du kan dock även ansluta till ett dolt nätverk. Kontrollera att routern/åtkomstpunkten visar SSID genom att söka efter dess SSID i de tillgängliga nätverken som visas i din mobila enhet.

Det trådlösa nätverket fungerar inte

Utför följande steg för att säkerställa att nätverket fungerar korrekt.

1. För skrivare som inte stöds av anslutning via både kabel- och trådlösa anslutningar kontrollerar du att nätverkskabeln inte är ansluten.
2. Verifiera att nätverket tappat kommunikationen genom att försöka ansluta till andra enheter i nätverket.
3. Testa nätverkskommunikationen genom att skicka ett pingkommando till nätverket.
 - a. Öppna en kommandoprompt på datorn.
 - För Windows, klickar du på **Start** och sedan **Kör**. Skriv `cmd` och tryck på **Enter**.
 - I macOS går du till **Program**, sedan **Verktyg** och öppnar **Terminal**.
 - b. Skriv `ping` följt av routerns IP-adress.
 - c. Om fönstret visar returtider fungerar nätverket.
4. Kontrollera att routern eller skrivaren ansluter till samma nätverk som datorn ansluter till.
 - a. Skriv ut en konfigurationssida.
 - b. Jämför SSID (Service Set Identifier) på konfigurationsrapporten med SSID i skrivarkonfigurationen för datorn.
 - c. Om dessa nummer inte är identiska betyder det att enheterna inte ansluter till samma nätverk. Gör om den trådlösa konfigurationen för skrivaren.

Reducera störningar i ett trådlöst nätverk

Följande åtgärdsstips kan reducera störningarna i ett trådlöst nätverk:

- Se till att de trådlösa enheterna inte är i närheten av stora metallobjekt, t.ex. arkivskåp, och andra elektromagnetiska enheter, t.ex. mikrovågsugnar och trådlösa telefoner. Sådana föremål kan störa radiosignalerna.
- Se till att de trådlösa enheterna inte är i närheten av stora murade strukturer och andra byggnadsverk. Sådana objekt kan absorbera radiovågor och försämra signalstyrkan.
- Placera den trådlösa routern på en central plats utan föremål i vägen mellan routern och de trådlösa skrivarna i nätverket.

Index

Symboler/nummer

-skrivare

översikt 1

A

AirPrint 67, 69

akustiska specifikationer 14

allmän konfiguration

Inbäddad HP-webbserver 76, 78,
79

Android-enheter

skriva ut från 67, 70

Anslutning och utskrift med NFC 67,
68

artikelnummer

Häftkassett 46

reservdelar 46

B

behållare för servicevätska

byta ut 51

beställa

förbrukningsmaterial och
tillbehör 44

bildkvalitet

kontrollera status för
tonerkassetterna 127, 130

bläckpatron

använda vid låg nivå 96
inställningar för lågt
tröskelvärde 96

Bonjour

identifiera 76

byta ut

tonerkassetter 47

C

checklista

trådlös anslutning 145

D

delar

översikt 43

dokumentmatare

pappersmatningsproblem 98

dubbelsidig utskrift

inställningar (Windows) 56

Mac 60

manuellt (Mac) 60

manuellt (Windows) 56

Windows 56

duplexenhet

papperstrassel 105

duplexinställningar för nätverk,

ändra 85

duplexutskrift (dubbelsidig utskrift)

Inställningar (Windows) 56

Windows 56

E

easy-access USB-utskrift 71

elektriska specifikationer 14

energiförbrukning, optimera 91

Ethernet-port (RJ-45)

hitta 4

etikett

orientering 41

etiketter

skriva ut på 41

utskrift (Windows) 56

etiketter, fylla på 41

eventuell stötrisk 2

EWS (Embedded Web Server)

funktioner 76

nätverksanslutning 76

Explorer, versioner som stöds

Inbäddad HP-webbserver 76

F

fack

använd Växla läge för

brevpapper 24, 32, 38

hitta 4

inkluderat 10

kapacitet 10

Fack 1

ylla på kuvert 39

pappersorientering 18, 19

papperstrassel 105

Fack 2

laddar etiketter 41

papperstrassel 105

sätta i 25

Fack för 1×550 ark

laddar etiketter 41

Fack för 550 ark

papperstrassel 105

faxinställningar

Inbäddad HP-webbserver 76, 78

felsökning

kontrollera status för

tonerkassetterna 127, 130

nätverksproblem 143

pappersmatningsproblem 98

papperstrassel 105

trådbundet nätverk 143

trådlöst nätverk 145

översikt 93

felsökningsverktyg

Inbäddad HP-webbserver 76, 78,
81

flera sidor per ark

skriva ut (Mac) 60

utskrift (Windows) 56

färger

kalibrera 134

- förbrukningsmaterial
 - använda vid låg nivå 96
 - artikelnummer 46
 - beställa 44
 - byta ut tonerkassetter 47
 - Inbäddad HP-webbserver 80
 - inställningar för lågt tröskelvärde 96
 - översikt 43
- fördrojning för viloläge
 - ställa in 91
- G**
- gateway, ange standard 85
- gränssnittsportar
 - hitta 4
- H**
- hantera nätverket 85
- hantera skrivaren
 - översikt 75
- hastighet, optimera 91
- Hjälp
 - hitta 7
- hjälp, kontrollpanel 93
- HP ePrint 67
- HP Web Jetadmin 92
- hårddiskar
 - krypterad 88,90
- I**
- Inbyggd webbserver
 - ändra nätverksinställningar 85
 - ändra skrivarnamn 85
 - öppna 85
- Inbyggd webbserver (EWS)
 - funktioner 76
 - nätverksanslutning 76
 - tilldela lösenord 88,89
- Inbäddad HP-webbserver
 - allmän konfiguration 76,78,79
 - faxinställningar 76,78
 - felsökningsverktyg 76,78,81
 - förbrukningsmaterial 80
 - informationssidor 76,78
 - inställningar för digital sändning 76,78
 - kopieringsinställningar 76,78
 - listan andra länkar 76,78,80
 - nätverksinställningar 76,78,83
 - skannerinställningar 76,78
 - säkerhetsinställningar 76,78,81
 - utskriftsinställningar 76,78,80
 - Webbtjänsterna HP 76,78,82
 - ändra nätverksinställningar 85
 - ändra skrivarnamn 85
 - öppna 85
- Information
 - hitta 7
- informationssidor
 - Inbäddad HP-webbserver 76,78
- Inloggningsknapp
 - hitta 7
- inmatningsfack med hög kapacitet
 - sätta i 33
- inställningar
 - återställa till fabriksinställningarna (standard) 95
 - inställningar för digital sändning
 - Inbäddad HP-webbserver 76,78
- Internet Explorer, versioner som stöds
 - Inbäddad HP-webbserver 76
- IPsec 88,90
- IP-säkerhet 88,90
- IPv4-adress 85
- IPv6-adress 85
- J**
- Jetadmin, HP Web 92
- K**
- kalibrera
 - färger 134
- kassett
 - byta ut 47
- knappsats
 - hitta 4
- kontrollpanel
 - hitta 4
 - hitta funktioner på pekkontrollpanelen 7
 - hjälp 93
- kopieringsinställningar
 - Inbäddad HP-webbserver 76,78
- kuvert
 - orientering 18,19
 - kuvert, fylla på 39
- L**
- lagrade jobb
 - skapa (Mac) 63
 - skapa (Windows) 63
- skriva ut 63
 - ta bort 63,66
- lagra utskrifter
 - med Windows 63
- lagra utskriftsjobb 63
- lagring, utskrift
 - Mac-inställningar 63
- LAN-port
 - hitta 4
- LAN-port (local area network)
 - hitta 4
- listan andra länkar
 - Inbäddad HP-webbserver 76,78,80
- lås
 - formaterare 88,90
- M**
- Mac-drivrutinsinställningar
 - Utskriftslagring 63
- manuell dubbelsidig utskrift
 - Mac 60
 - Windows 56
- minne
 - inkluderat 10
- minneskrets (toner)
 - hitta 47
- minsta systemkrav
 - macOS 11
 - Windows 11
- mobila utskrifter
 - Android-enheter 67,70
- mobilutskrift, programvara som stöds 13
- mått, skrivare 13
- N**
- Netscape Navigator, versioner som stöds
 - Inbäddad HP-webbserver 76
- nätverk
 - HP Web Jetadmin 92
 - inställningar, visa 85
 - inställningar, ändra 85
 - IPv4-adress 85
 - IPv6-adress 85
 - skrivarnamn, ändra 85
 - standardgateway 85
 - stöds 10
 - subnätmask 85

- nätverksinställningar
 - Inbäddad HP-webbserver 76, 78, 83
- nätverksinställningar för länkhastighet, ändra 85
- O**
- OH-filmer
 - utskrift (Windows) 56
- onlinehjälp, kontrollpanel 93
- operativsystem som stöds 11
- Operativsystem som stöds 11
- P**
- papper
 - fack 1 orientering 18, 19
 - fyller på papper i inmatningsfacket med hög kapacitet för 4 000 ark 33
 - laddar fack 1 18
 - laddar fack 2 25
 - papperstrassel 105
 - välja 127, 132
- papper, sortera 44
- pappersfack
 - översikt 17
- papperstrassel
 - autonavigering 105
 - duplexenhet 105
 - Fack 1 105
 - Fack 2 105
 - Fack för 550 ark 105
 - orsaker till 105
 - platser 105
 - utmatningsfack 105
- papperstyp
 - välja (Windows) 56
- papperstyper
 - välja (Mac) 60
- patroner
 - artikelnummer 47
 - orderinformation 47
- pekskärm
 - hitta funktioner 7
- portar
 - hitta 4
- prioritetsinmatningsfack
 - fylla på kuvert 39
- privat utskrift 63
- problem med pappersupphämtning
 - lösa 98, 101
- produktnummer
 - hitta 4
- Programmet HP ePrint 67
- på/av-knapp
 - hitta 4
- R**
- rengör
 - pappersbana 127
- reservdelar
 - artikelnummer 46
- RJ-45-port
 - hitta 4
- S**
- serienummer
 - hitta 4
- sidor per ark
 - välja (Mac) 60
 - välja (Windows) 56
- sidor per minut 10
- skannerinställningar
 - Inbäddad HP-webbserver 76, 78
- skrivardrivrutiner
 - Linux 11
 - macOS 11
 - UNIX 11
 - Windows 11
- skriva ut
 - från USB-lagringsenheter 71
 - lagrade jobb 63
 - översikt 55
- skriva ut på båda sidor
 - inställningar (Windows) 56
- skriv ut på båda sidor
 - Mac 60
 - manuellt, Windows 56
 - Windows 56
- Snabb USB 2.0-skrivarport
 - hitta 4
- specialpapper
 - utskrift (Windows) 56
- specifikationer
 - elektriska och akustiska 14
- standardgateway, ange 85
- Start
 - hitta 7
- ström
 - förbrukning 14
- strömanslutning
 - hitta 4
- strömbrytare
 - hitta 4
- strömförbrukning 91
- störningar i trådlöst nätverk 145, 148
- subnätmask 85
- systemkrav
 - Inbäddad HP-webbserver 76
- säkerhet
 - krypterad hårddisk 88, 90
- säkerhetsinställningar
 - Inbäddad HP-webbserver 76, 78, 81
- sätta i
 - papper i fack 1 18
 - papper i fack 2 25
 - papper i inmatningsfacket med hög kapacitet för 4 000 ark 33
- T**
- ta bort
 - lagrade jobb 63, 66
- TCP/IP
 - manuell konfiguration av IPv4-parametrar 85
 - manuell konfiguration av IPv6-parametrar 85
- tillbehör
 - beställa 44
 - översikt 43
- tonerkassetter
 - byta ut 47
 - komponenter 47
- trådlöst nätverk
 - felsökning 145
- U**
- underhållssats
 - artikelnummer 46
- USB-lagringsenheter
 - skriva ut från 71
- USB-port
 - aktivera 71, 72, 74
 - hitta 4
- Utloggningsknapp
 - hitta 7

- utmatningsfack
 - hitta 4
 - åtgärda papperstrassel 105
- utskrifter, lagrade
 - Mac-inställningar 63
 - skapa (Windows) 63
 - skriva ut 63
 - ta bort 63, 66
- Utskrift med NFC (Near Field Communication) 67, 68
- utskriftsinställningar
 - Inbäddad HP-webbserver 76, 78, 80
- utskriftsmedier
 - fylla på fack 1 18

V

- vikt, skrivare 13
- växla läge för brevpapper 18, 24, 25, 32, 33, 38

W

- webbläsarkrav
 - Inbäddad HP-webbserver 76
- webbplatser
 - HP Web Jetadmin, hämtar 92
- Webbtjänsterna HP
 - aktivera 76, 78, 82
- Wi-Fi Direct Print 13, 67, 68

Å

- Återställ fabriksinställningarna 95