



Riešenie tlače a rezania HP Latex

Sprievodca prípravou miesta používania

© Copyright 2017 HP Development Company,  
L.P.

Vydanie 1

## **Právne upozornenia**

Informácie nachádzajúce sa v tomto dokumente sa môžu zmeniť bez predchádzajúceho upozornenia.

Jediné záruky vzťahujúce sa na produkty a služby spoločnosti HP sú uvedené vo vyhláseniach o výslovnej záruke, ktoré sa dodávajú spolu s týmito produktmi a službami. Žiadne informácie uvedené v tejto príručke nemožno považovať za dodatočnú záruku. Spoločnosť HP nie je zodpovedná za technické ani redakčné chyby či opomenutia v tejto príručke.

---

# Obsah

<b>1</b>	<b>Prehľad</b>	<b>1</b>
	Úvod	1
	Dokumentácia	1
	Povinnosti zákazníka	1
	Časový plán inštalácie	2
<b>2</b>	<b>Požiadavky na prípravu miesta používania</b>	<b>3</b>
	Požiadavky na fyzické miesto	3
	Vykladacia trasa	3
	Parametre pracovného prostredia	4
	Ventilácia a klimatizácia	4
	Konceptia optimálneho tlačového miesta	5
	Vlastnosti pracovnej stanice RIP (na spracovanie rastrových obrázkov)	6
	Sieť	6
	Spotrebný materiál do tlačiarne	7
	Vrátenie kontrolného zoznamu prípravy miesta používania	7
	Konfigurácia elektrického systému	7
	Jednofázové napájanie	7
	Elektrické ističe	8
	Nástenné zásuvky a napájacie káble	9
	Rušivé vplyvy na elektrické vedenie	14
	Uzemnenie	14
<b>3</b>	<b>Kontrolný zoznam prípravy miesta používania</b>	<b>15</b>



# 1 Prehľad

## Úvod

Po dodaní možno zariadenie hneď začať používať. Stačí vykonať niekoľko jednoduchých inštalačných postupov podrobne opísaných v časti *Pokyny na montáž*. Je dôležité dôkladne si prečítať informácie v tejto príručke a v plnom rozsahu dodržiavať všetky požiadavky inštalácie a prevádzky, bezpečnostné opatrenia, varovania, upozornenia a miestne predpisy. Dobré pripravené miesto umožňuje jednoduchú a bezproblémovú inštaláciu.

## Dokumentácia

Nasledujúce návody sa dodávajú spolu so zariadením a možno ich tiež prevziať z lokality <http://www.hp.com/go/Latex300/manuals/>.

- Úvodné informácie
- Obmedzená záruka
- Právne informácie
- Sprievodca prípravou miesta používania (táto príručka)
- Pokyny na montáž
- Používateľská príručka

## Povinnosti zákazníka

Ako zákazník zodpovedáte za prípravu fyzického miesta na inštaláciu zariadenia.

- Pripravte elektrický okruh v budove tak, aby spĺňal požiadavky zariadenia a požiadavky elektrického zapojenia podľa miestnych zákonov krajiny, kde sa zariadenie inštaluje. Pozrite časť [Konfigurácia elektrického systému na strane 7](#).



**POZNÁMKA:** Nastavenie a konfiguráciu elektrického systému používaného na napájanie zariadenia musí skontrolovať certifikovaný elektrikár. Pozrite časť [Konfigurácia elektrického systému na strane 7](#).

- Zabezpečte splnenie požiadaviek na teplotu a vlhkosť a skontrolujte správnosť ventilácie pre zariadenie. Pozrite časť [Parametre pracovného prostredia na strane 4](#).
- Zabezpečte splnenie všetkých požiadaviek pre pracovnú stanicu RIP, sieť a spotrebný materiál. Pozrite časť [Vlastnosti pracovnej stanice RIP \(na spracovanie rastrových obrázkov\) na strane 6](#), [Sieť na strane 6](#) a [Spotrebný materiál do tlačiarne na strane 7](#).
- Pripravte vykladaciu trasu, aby sa zariadenie mohlo bez problémov vyložiť a presunúť na stanovené miesto. Pozrite časť [Vykladacia trasa na strane 3](#).

## Časový plán inštalácie

Na inštaláciu si vyhradte aspoň 4 hodiny. Na vykonanie niektorých úloh počas inštalácie sa môže vyžadovať asistencia troch ľudí.

## 2 Požiadavky na prípravu miesta používania

### Požiadavky na fyzické miesto

#### Vykladacia trasa

Trasa medzi miestom vyloženia zariadenia a miestom inštalácie vrátane všetkých chodieb a dverí, cez ktoré sa musí zariadenie prenášať, je dôležitá pre správnu prípravu miesta používania a musí sa skontrolovať ešte pred dodaním zariadenia. Pri doručení zariadenia sa na tejto trase nesmú vyskytovať žiadne prekážky.

#### Fyzické parametre tlačiarne a rezačky

	Tlačiareň 315	Tlačiareň 335	54-palcová rezačka	64-palcová rezačka
Šírka	2307 mm	2561 mm	1750 mm	1980 mm
Hĺbka	840 mm	840 mm	680 mm	680 mm
Výška	1380 mm	1380 mm	1145 mm	1145 mm
Hmotnosť	174 kg	188 kg	42 kg	54 kg
Šírka s obalom	2541 mm	2795 mm	1880 mm	2110 mm
Hĺbka s obalom	765 mm	765 mm	480 mm	480 mm
Výška s obalom	1239 mm	1239 mm	670 mm	670 mm
Hmotnosť s obalom	290 kg	304 kg	69 kg	78 kg

Priestor dverí: požadovaná minimálna šírka 1,01 m × minimálna výška 1,67 m.

Miesto potrebné na montáž je 3 m (10 stôp) pred tlačiarňou a 1 m (3,5 stopy) po stranách a vzadu.

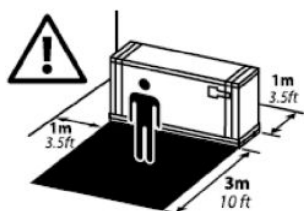

Inštalčný proces si z veľkej časti vyžaduje len jednu osobu, ale na vykonanie niektorých úloh sú potrebné až štyri osoby.



## Parametre pracovného prostredia

Ak chcete zabezpečiť správne fungovanie zariadenia, tieto podmienky prevádzkového prostredia nesmú presiahnuť stanovené hodnoty. V opačnom prípade sa môže znížiť kvalita tlače alebo dôjsť k poškodeniu citlivých elektronických komponentov.

### Parametre pracovného prostredia tlačiarne

Rozsah relatívnej vlhkosti pre najlepšiu kvalitu tlače	40 – 60 % (v závislosti od druhu substrátu)
Rozsah relatívnej vlhkosti pre tlač	20 – 80 % (v závislosti od druhu substrátu)
Teplotný rozsah pre najlepšiu kvalitu tlače	20 až 25 °C (68 až 77 °F), v závislosti od typu papiera
Teplotný rozsah pre tlač	15 až 30 °C
Teplotný rozsah v neprevádzkovom stave	–25 až +55 °C
Teplotný vzostup	menej ako 10 °C/h
Maximálna nadmorská výška pri tlači	3000 m

 **POZNÁMKA:** Tlačiareň sa musí nachádzať v interiéri.

 **POZNÁMKA:** Ak sa tlačiareň alebo atramentové kazety presunú zo studeného do teplého a vlhkého prostredia, na súčiastiach tlačiarne a kazetách sa môže zrážať voda z atmosféry, čo môže zapríčiniť únik atramentu z kaziet alebo chyby tlačiarne. V takom prípade odporúča spoločnosť HP, aby ste so zapnutím tlačiarne alebo inštaláciou atramentových kaziet počkali aspoň tri hodiny, kým sa kondenzovaná vlhkosť nevyparí.

Okrem udržiavania príslušnej teploty, vlhkosti a teplotného gradientu je potrebné počas prípravy miesta používania splniť aj ďalšie podmienky pracovného prostredia.

- Tlačiareň neinštalujte na mieste, kde bude vystavená priamemu slnečnému svetlu alebo silnému svetelnému zdroju.
- Tlačiareň neinštalujte v prašnom prostredí. Pred presunutím tlačiarne na vybrané miesto odstráňte nahromadený prach.

### Parametre pracovného prostredia rezačky

	54-palcová rezačka	64-palcová rezačka
<b>Parametre prostredia</b>		
Prevádzková teplota	15 až 35 °C	15 až 35 °C
Relatívna vlhkosť	35 – 75 %, nekondenzujúca	35 – 75 %, nekondenzujúca
Teplota skladovania	–30 až 70 °C	–30 až 70 °C

## Ventilácia a klimatizácia

Ako pri inštalácii všetkých zariadení platí, že klimatizácia v prevádzkovom prostredí by mala zohľadňovať tvorbu tepla zo zariadenia tak, aby sa udržiavala príjemná okolitá teplota vzduchu. Typický je stratový výkon tlačiarne 2,6 kW (8,9 kBTU/h) pre HP Latex 335 a 2,2 kW (7,5 kBTU/h) pre HP Latex 315.

Na dodržanie požiadaviek US OSHA na expozíciu pri práci s nestálymi organickými zlúčeninami pochádzajúcich z atramentov HP Latex na báze vody nie je potrebné osobitné vetracie zariadenie (filtrácia vzduchu alebo čistič vzduchu). Inštaláciu špeciálneho vetracieho zariadenia zaisťuje zákazník na základe vlastného rozhodnutia. Na udržiavanie úrovne komfortu je však potrebné vetranie čerstvým vzduchom.



Ak sa chcete pri vetraní riadiť normou, pozrite si normu ANSI/ASHRAE (Americká spoločnosť odborníkov na vykurovanie, chladenie a klimatizáciu), článok 62.1-2007 „Ventilation for Acceptable Indoor Air Quality“ (Ventilácia na dosiahnutie prijateľnej kvality vzduchu v interiéroch).

Bezpečnostné hárky pre spotrebný materiál určujú zloženie atramentu a je potrebné zaistiť patričné vetranie, aby boli dostatočne riadené prípadné úniky zlúčenín z atramentu do ovzdušia.

Aktuálne karty bezpečnostných údajov pre atramentové systémy používané v tlačiarni môžete získať z webovej lokality <http://www.hp.com/go/msds>.

Klimatizácia a ventilácia by mala byť v súlade s miestnymi environmentálnymi, zdravotnými a bezpečnostnými pokynmi a predpismi (EHS).

**VAROVANIE!** Z ventilačných a klimatizačných jednotiek by nemal fúkať vzduch priamo na zariadenie.

**TIP:** Zachovaním kladných hodnôt tlaku vzduchu v miestnosti s tlačiarňou sa zabráni prenikaniu prachu do miestnosti.

**TIP:** Zvážte zaistenie výmeny vzduchu minimálne 5x za hodinu\* vetraním čerstvým vzduchom a minimálny objem miestnosti 30 m<sup>3</sup>.

\* Odporúčanie založené na miestnosti s objemom 30 m<sup>3</sup>, v ktorej je iba jedna tlačiareň HP. Ak sa objem miestnosti zmení, prípadne je v miestnosti viac tlačiarní, frekvenciu vetrania je potrebné patrične prepočítať.

## Koncepcia optimálneho tlačového miesta

Potrebuje dostatok miesta na vykonávanie týchto úloh:

- Tlač
- Rezanie kotúča so substrátom
- Servis zariadenia alebo výmena súčastí
- Zaistenie dobrého vetrania zariadenia

Zariadenie má tieto rozmery:

### Rozmery tlačiarne

	Tlačiareň 315	Tlačiareň 335
Šírka	2307 mm	2561 mm
Hĺbka	840 mm	840 mm
Výška	1380 mm	1380 mm

### Rozmery rezačky

	54-palcová rezačka	64-palcová rezačka
Šírka	1750 mm	1980 mm
Hĺbka	680 mm	680 mm
Výška	1145 mm	1145 mm

Priestor potrebný pre tlačiareň je znázornený nižšie (merania v milimetroch):

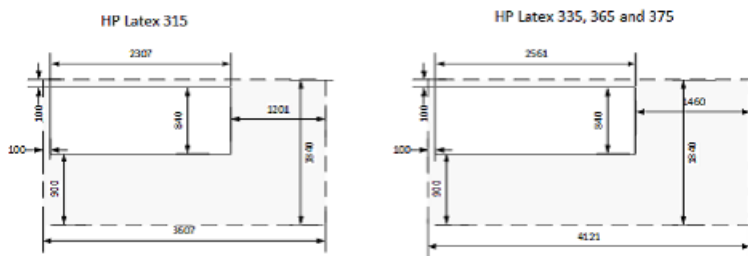

Priestor potrebný pre rezačku je znázornený nižšie (merania v milimetroch):

54-palcová rezačka

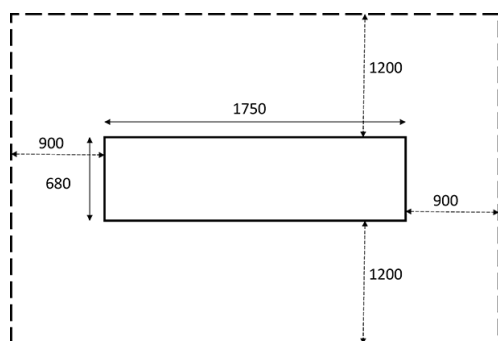

64-palcová rezačka

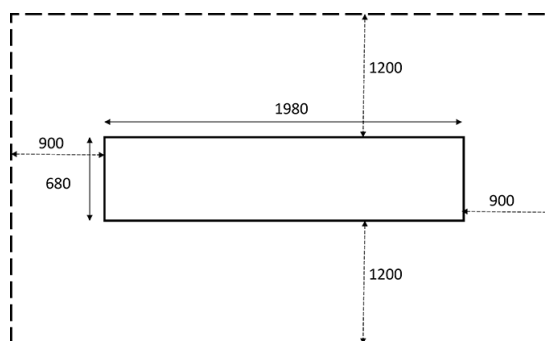

## Vlastnosti pracovnej stanice RIP (na spracovanie rastrových obrázkov)

Každý softvér RIP má špecifické požiadavky. Dodávateľ vášho softvéru RIP vám poskytne informácie o tom, aké požiadavky musí spĺňať počítač, ktorý budete používať ako stanicu RIP. Úplný zoznam certifikovaných staníc RIP, ktoré sú pre túto tlačiareň k dispozícii, nájdete na lokalite <http://www.hp.com/go/latexrips>. Uistite sa, že stanica RIP je plne funkčná a pripravená na inštaláciu.

## Sieť

Ako zákazník zodpovedáte za všetky požiadavky siete a musíte vykonať nasledujúce kroky:

**POZNÁMKA:** Na účely vzdialenej podpory je potrebné, aby tlačiareň mala prístup k internetu prostredníctvom pripojenia LAN.

- V deň inštalácie majte pripravenú sieť Gigabit Ethernet.
- Zabezpečte si dva káble CAT-6 LAN na pripojenie zariadenia k sieti LAN a pracovnej stanici RIP.
- Zabezpečte si dva prepínače siete Gigabit Ethernet.

Ak chcete využívať všetky funkcie tlačiarne, je potrebné ju pripojiť k internetu. Väčšina nespravovaných sietí je priamo pripojená k internetu. Niektoré siete však vyžadujú webový server proxy. Proxy je server, ktorý funguje ako prostredník medzi počítačmi v miestnej sieti a servermi na internete. Pred nastavením tlačiarne overte, či vaša sieť vyžaduje webový server proxy.

Skontrolujete to tak, že na ktoromkoľvek počítači vo vašej sieti otvoríte program Internet Explorer alebo Safari a prejdete na lokalitu <http://hp.com>. Ak sa nemôžete pripojiť na lokalitu, vaša sieť nemá prístup na internet a je potrebné obrátiť sa na poskytovateľa výpočtovej techniky so žiadosťou o konfiguráciu prístupu na internet. Ak sa môžete pripojiť na lokalitu, môžete v nastaveniach prehliadača takto skontrolovať konfiguráciu proxy:

- V programe Internet Explorer prejdite do ponuky **Tools** (Nástroje) > **Internet options** (Možnosti siete Internet) > **Connections** (Pripojenia) > **LAN settings** (Nastavenie siete LAN). Ak nie je v okne v časti server proxy začiarknuté políčko **Use a proxy server** (Použiť server proxy), nie je potrebný webový server proxy. Ak

je políčko začiarknuté, poznačte si položky Adresa a Nastavenie portu uvedené v hlavnom okne, prípadne položky z časti HTTP z okna Spresnenie.

- V programe Safari prejdite do ponuky **Preferences** (Predvolby) > **Advanced** (Spresnenie) > **Proxies** (Servery proxy) > **Change settings** (Zmeniť nastavenia). Ak nie je políčko **Web proxy (HTTP)** (Webový server proxy (HTTP)) začiarknuté, nie je potrebný webový server proxy. Ak je políčko začiarknuté, poznačte si názov webového servera proxy (pred „:“) a port (za „:“).
- Názvy serverov proxy sú zvyčajne podobné ako „proxy.mojafirma.com“ a port proxy je najčastejšie 80, ale podrobnosti sa líšia v závislosti od siete.

Ak neviete určiť, či je potrebný webový server proxy, prípadne ho neviete nakonfigurovať, obráťte sa na správcu siete alebo poskytovateľa internetových služieb. Ak máte pochybnosti, pravdepodobne nie je potrebný webový server proxy.

## Spotrebný materiál do tlačiarne

Do tlačiarne by ste mali dokúpiť nasledujúci spotrebný materiál, ktorý by ste mali mať k dispozícii v deň inštalácie:

- Šesť atramentových kaziet HP 831, jednu z každej farby: čierna, azúrová, purpurová, žltá, svetloazúrová a svetlopurpurová a jedna kazeta optimalizátora HP 831.
- Aspoň jeden kotúč substrátu na vykonanie kalibrácií a zarovnanie tlačovej hlavy počas inštalácie tlačiarne.

## Vrátenie kontrolného zoznamu prípravy miesta používania

Kontrolný zoznam musí byť vyplnený a vrátený vášmu predajcovi alebo zástupcovi servisu minimálne dva týždne pred dňom inštalácie.

 **POZNÁMKA:** Každé oneskorenie počas inštalácie, ktoré je spôsobené nepripraveným miestom používania, bude účtované zákazníkovi. Venujte pozornosť správnej príprave miesta používania, aby sa zaistila hladká a ľahká inštalácia.

## Konfigurácia elektrického systému

 **POZNÁMKA:** Ak je potrebné upraviť konfiguráciu elektrického systému v budove používaného na napájanie zariadenia tak, aby spĺňal požiadavky zariadenia, je potrebný elektrikár. Dbajte na to, aby mal elektrikár príslušný certifikát v súlade s miestnymi nariadeniami a aby mal k dispozícii všetky informácie týkajúce sa elektrickej konfigurácie.

Na zabezpečenie prevádzky zariadenia musí zákazník dokúpiť a nainštalovať nasledujúce elektrické komponenty v súlade s predpismi o vykonávaní elektrických inštalácií vydanými miestnou jurisdikciou v krajine, kde sa zariadenie inštaluje.

## Jednofázové napájanie

### Parametre jednofázového vedenia

	HP Latex 335		HP Latex 315		Rezačka
	Tlačiareň	Ošetrovanie	Tlačiareň	Ošetrovanie	
Počet napájacích káblov	2		2		1
Vstupné napätie	200 až 240 V ±10 % (dva vodiče a uzemnenie)				100 až 120 V ±10 % alebo 200 až 240 V ±10 %
Vstupná frekvencia	50/60 Hz				

## Parametre jednofázového vedenia (pokračovanie)

	HP Latex 335		HP Latex 315		Rezačka
Maximálny zaťažovací prúd (na napájací kábel)	3 A	16 A	3 A	13 A	2 A
Príkon na jeden napájací kábel v režime tlače	200 W	2,4 kW	200 W	2,0 kW	
Príkon v pohotovostnom režime	72 W		70 W		

## Elektrické ističe

**POZNÁMKA:** Elektrické ističe musia zodpovedať požiadavkám zariadenia a musia byť v súlade s predpismi o vykonávaní elektrických inštalácií vydanými miestnou jurisdikciou v krajine, kde sa zariadenie inštaluje.

Tlačiareň vyžaduje dva napájacie káble, ktoré spĺňajú nasledujúce požiadavky.

### Vyhradené vedenia na jeden SKU

	HP Latex 335		HP Latex 315	
	Tlačiareň	Ošetrovanie	Tlačiareň	Ošetrovanie
Vyhradené vedenie	Nie je potrebné. Vedenie nepreťažujte. Pozrite časť <a href="#">Jednofázové napájanie na strane 7.</a>	Áno	Nie je potrebné. Vedenie nepreťažujte. Pozrite časť <a href="#">Jednofázové napájanie na strane 7.</a>	Nie je potrebné. Vedenie nepreťažujte. Pozrite časť <a href="#">Jednofázové napájanie na strane 7.</a>
Istič vedľajšieho obvodu	2 póly, 16 A/20 A v súlade s miestnymi predpismi a maximálnym prúdovým zaťažením tlačiarne			
Prúdový chránič*	Odporúča sa		Odporúča sa	
	2 póly, 30 mA zvyškový, kapacita najmenej 20 A			

\* Známe tiež ako Ground Fault Circuit Interrupter (GFCI).

Schéma elektrickej konfigurácie (len ilustračná)

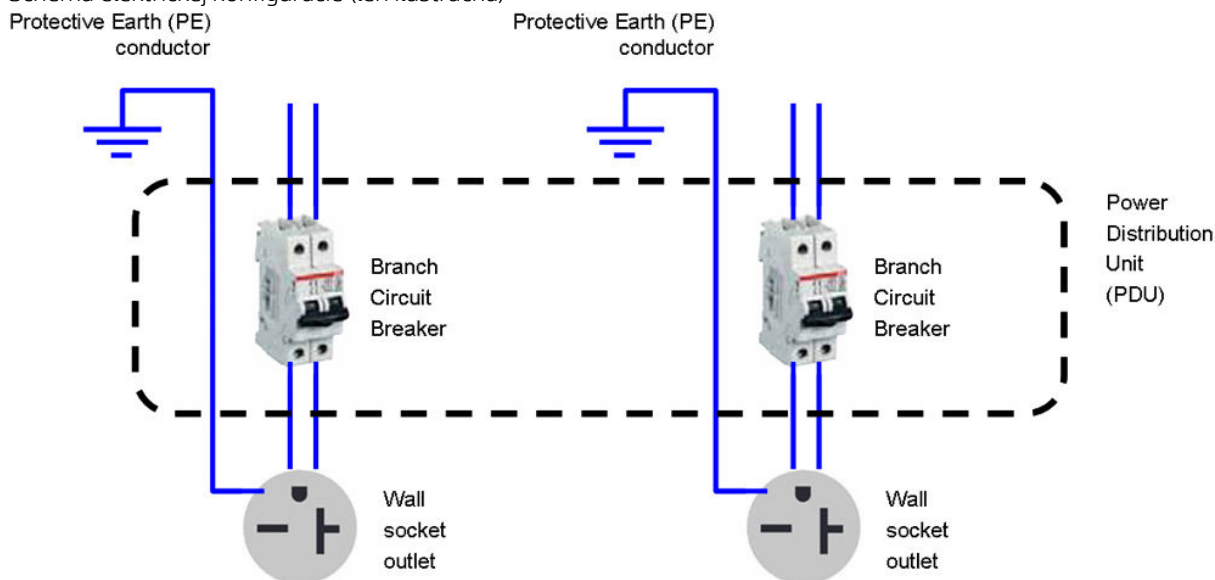

**POZNÁMKA:** Menovitý výkon jednotky rozvodu energie (PDU) musí byť v súlade s požiadavkami napájania tlačiarne a s predpismi o vykonávaní elektrických inštalácií vydanými miestnou jurisdikciou v krajine, kde sa zariadenie inštaluje.

**VAROVANIE!** Na pripojenie oboch napájacích káblov nepoužívajte predlžovací kábel (premiestniteľný uzáver napájania).

## Nástenné zásuvky a napájacie káble

Tlačiareň sa dodáva s dvomi napájacími káblami v súlade s elektrickými parametrami tlačiarne. Ak tieto káble nedočiahnu k jednotke PDU alebo neprerušiteľnému zdroju napájania, oprávnený elektrikár musí v deň inštalácie nainštalovať vhodné predlžovacie káble.



Vhodnosť nástenných zásuviek určených na inštaláciu skontrolujete podľa nasledujúcich bodov:

1. Nástenné zásuvky musia byť vhodné pre **printer input ratings** (vstupný menovitý výkon tlačiarne). Pozrite časť [Jednofázové napájanie na strane 7](#).
2. Nástenné zásuvky musia byť vhodné pre **power cord plug type** (typ zástrčky napájacieho kábla) používaného v krajine inštalácie. V tabuľkách sa uvádzajú príklady napájacích káblov a zástrčiek dodávaných s tlačiarňou v závislosti od krajiny. Ak si chcete overiť, či máte správnu zásuvku, v príslušnej tabuľke nájdite svoju krajinu a skontrolujte **plug type** (typ zástrčky).

**VAROVANIE!** Používajte len napájací kábel dodaný spoločnosťou HP spolu s tlačiarňou. Na pripojenie oboch napájacích káblov nepoužívajte predlžovací kábel (premiestniteľný uzáver napájania). Zabráňte poškodeniu napájacieho kábla, nestrihajte ho ani neopravujte. Pri poškodenom napájacom kábli hrozí riziko požiaru a úrazu elektrickým prúdom. Poškodený napájací kábel vždy vymeňte za napájací kábel schválený spoločnosťou HP.

### Tlačiareň HP Latex 335 – parametre napájacieho kábla podľa oblasti

**POZNÁMKA:** Budete potrebovať dva napájacie káble.

Krajina	Číslo súčasti HP	Dĺžka	Typ zástrčky	Zástrčka
USA, Kanada, Mexiko, Japonsko, Filipíny, Thajsko	8120-6893	4,5 m	NEMA 6-20P, 240 V, 20 A, bez blokovania	
Medzinárodné	8120-6897	4,5 m	IEC 60309, 240 V, 16 A, 2L +PE	

### Tlačiareň HP Latex 315 – parametre napájacieho kábla podľa oblasti

**POZNÁMKA:** Budete potrebovať dva napájacie káble.

Krajina	Číslo súčasti HP	Dĺžka	Typ zástrčky	Zástrčka
<b>Amerika</b>				
Argentína	8120-6897	4,5 m	IEC 60309, 240 V, 16 A, 2L +PE	





## Tlačiareň HP Latex 315 – parametre napájacieho kábla podľa oblastí (pokračovanie)

**POZNÁMKA:** Budete potrebovať dva napájacie káble.





Krajina	Číslo súčasti HP	Dĺžka	Typ zástrčky	Zástrčka
Brazília	8121-110	2,5 m	NBR 14136	
Čile, Uruguaj	8121-0923	2,5 m	CEI 23-50	
USA, Kanada, Mexiko	8120-6360	2,5 m	NEMA 6-20P, 240 V, 20 A, bez blokovania	
<b>Tichomorská Ázia a Japonsko</b>				
Austrália/Nový Zéland	8120-6351	2,5 m	AS/NZS 3112-3 (15 A)	
Čína	8121-0924	2,5 m	GB 1002 (16 A)	
Kórea, Indonézia	8120-6352	2,5 m	CEE 7-VII	
India	8121-1074	2,5 m	IS 1293	
Taiwan	8121-1033	4,5 m	CNS 690	
Hongkong, Singapur	8120-6898	4,5 m	BS 1363/A (13 A s poistkou)	
Japonsko, Filipíny, Thajsko	8120-6360	2,5 m	NEMA 6-20P, 240 V, 20 A, bez blokovania	
<b>Európa, Stredný východ a Afrika</b>				
Európske Rusko	8120-6352	2,5 m	CEE 7-VII	
Dánsko	8121-1077	2,5 m	DK 2-5A	

## Tlačiareň HP Latex 315 – parametre napájacieho kábla podľa oblasti (pokračovanie)







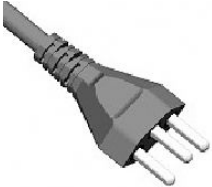

**POZNÁMKA:** Budete potrebovať dva napájacie káble.

Krajina	Číslo súčasti HP	Dĺžka	Typ zástrčky	Zástrčka
Izrael	8121-1010	2,5 m	SI 32	
Južná Afrika	8121-0915	2,5 m	SABS 164	
Švajčiarsko, Lichtenštajnsko	8120-6897	4,5 m	IEC 60309, 240 V, 16 A, 2L +PE	
Spojené kráľovstvo	8120-6898	4,5 m	BS 1363/A (13 A s poistkou)	
Stredný Východ	8120-6360	2,5 m	NEMA 6-20P, 240 V, 20 A, bez blokovania	

## Rezačka HP Latex – parametre napájacieho kábla podľa krajiny





Krajina	Dĺžka	Typ zástrčky	Zástrčka
Argentína	2,5 m	IRAM 2073	
Austrália	2,5 m	AS/NZS 3112:2000	
Brazília	2,5 m	NBR 14136	
Kambodža, Indonézia, Kórea, Vietnam	2,5 m	CEE 7-VII	

### Rezačka HP Latex – parametre napájacieho kábla podľa krajiny (pokračovanie)

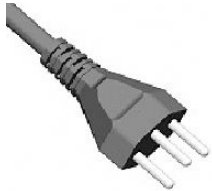

Krajina	Dĺžka	Typ zástrčky	Zástrčka
Čile, Uruguaj	2,5 m	CEI 23-50	
Čína	2,5 m	GB 1002	
Dánsko	2,5 m	DK 2-5A	
EÚ, Rusko	2,5 m	CEE 7-VII	
India	2,5 m	SANS 164/1, IS 1292	
Izrael	2,5 m	SI 32	
Japonsko	2,5 m	JIS C 8303	
Filipíny, Thajsko	2,5 m	NEMA 5-15P	



## Rezačka HP Latex – parametre napájacieho kábla podľa krajiny (pokračovanie)

Krajina	Dĺžka	Typ zástrčky	Zástrčka
Južná Afrika	2,5 m	SABS 164/1, IS 1292	
Švajčiarsko	2,5 m	SEV 1011:2009, kapitola 6534-2	
Taiwan	2,5 m	CNS 690 Type 2(1)	
UK, Stredný východ, Hongkong, Singapur	4,5 m	BS 1363/A (13 A s poistkou)	
USA, Kanada, Mexiko, Stredný východ (voliteľné)	2,5 m	NEMA 5-15	

## Spojovač zariadenia (pripojenie k tlačiarňi)

Krajina	Spojovač zariadenia (napájací kábel)	Vstup spojovača zariadenia (tlačiareň)
Všetky	Odnímateľná koncovka podľa normy IEC60320-1 C19 (štvorcový typ)	Odnímateľný vstup podľa normy IEC60320-1 C20 (štvorcový typ)
	 <b>C19</b>	 <b>C20</b>

 **POZNÁMKA:** Umiestnite nástennú zásuvku dostatočne blízko k tlačiarňi, aby ste mohli zástrčku jednoducho zapájať a odpájať.

## Rušivé vplyvy na elektrické vedenie

Podobne ako v prípade všetkých počítačov a elektronických zariadení závisí spoľahlivá prevádzka tlačiarne od dostupnosti relatívne nerušeného napájania striedavým prúdom.

- Ak chcete zabezpečiť optimálny výkon a spoľahlivosť, mali by ste tlačiareň chrániť od výkyvov sieťového napätia. Blesky, poruchy vo vedení či zapínanie a vypínanie osvetlenia a zariadení môže vyvolať výkyvy v napätí, ktoré významne presahujú maximálnu hodnotu použitého napätia. Ak sa neznížia, tieto mikrosekundové pulzy môžu narušiť prevádzku systému a poškodiť tlačiareň.
- Odporúča sa používať spolu so zdrojom napájania tlačiarne prepäťovú ochranu a ochranu proti ostatným výkyvom v napätí.
- Všetky elektrické zariadenia generujúce hluk, ako napríklad ventilátory, žiarivkové osvetlenie a klimatizačné systémy, by sa nemali nachádzať v blízkosti zdroja napájania tlačiarne.

## Uzemnenie

Tlačiareň musí byť pripojená ku kvalitnej základni, aby sa znížilo riziko úrazu elektrickým prúdom. Nezabudnite, že ste povinní dodržiavať predpisy o vykonávaní elektrických inštalácií vydané miestnou jurisdikciou v krajine/regióne, kde sa zariadenie inštaluje.

V rámci požiadaviek na miesto používania sa musí zabezpečiť splnenie nasledujúcich opatrení v súvislosti s uzemnením:

- Uzemňovacie vodiče musia byť izolované a aspoň také veľké ako fázové vodiče.
- Odpor uzemnenia musí byť menej ako  $0,5 \Omega$ , prípadne v súlade s požiadavkami napájania tlačiarne a s predpismi o vykonávaní elektrických inštalácií vydanými miestnou jurisdikciou v krajine/regióne, kde sa zariadenie inštaluje.

### 3 Kontrolný zoznam prípravy miesta používania

Bezpečnostné požiadavky	Áno	Nie	Poznámky
Majú osoby, ktoré budú obsluhovať zariadenie, dostatočné odborné vzdelanie a skúsenosti na to, aby chápali možné riziká spojené s výkonom tejto úlohy a prijali vhodné opatrenia na minimalizáciu týchto rizík?			(Vyžaduje sa)
Nachádza sa v miestnosti s tlačiarňou núdzový východ, ku ktorému sa dá ľahko dostať a v ceste nestoja žiadne prekážky?			

Požiadavky na elektrickú inštaláciu	Áno	Nie	Poznámky
Je elektrikár oboznámený so všetkými požiadavkami a parametrami zdôraznenými v tejto príručke?			(Vyžaduje sa)
Nachádza sa jednofázové sieťové napätie v rámci stanoveného rozsahu napätia 200 – 240 V +/-10 %?			(Vyžaduje sa) Zadajte menovité sieťové napätie:
Sú vyhradené vedenia na pripojenie napájacích káblov (ak sa vyžadujú)? <b>POZNÁMKA:</b> Na pripojenie oboch napájacích káblov nepoužívajte predĺžovací kábel (premiestniteľný uzáver napájania).			(Vyžaduje sa)
Nainštalovali ste správne ističe vedľajších obvodov (2 póly, bežne 16 A alebo 20 A) pre každé vyhradené vedenie?			(Vyžaduje sa)
Bol správne nainštalovaný prúdový chránič (známy tiež ako Ground Fault Circuit Interrupter) (2 póly, 30 mA zvyškový, kapacita najmenej 20 A), ak sa vyžaduje alebo odporúča?			(Vyžaduje sa)
Nainštalovali ste správne jednotku rozvodu energie (PDU)?			(Vyžaduje sa)
Nainštalovali ste správne uzemňovacie vodiče pre každú nástennú zásuvku?			(Vyžaduje sa)
Sú nástenné zásuvky vhodné pre typ zástrčky napájacieho kábla od spoločnosti HP?			(Vyžaduje sa)
Sú nástenné zásuvky a elektrická inštalácia vhodné pre menovitý prúd zariadenia? <b>POZNÁMKA:</b> Konkrétne údaje nájdete v tabuľke 2-4.			(Vyžaduje sa)
Nachádzajú sa nástenné zásuvky dostatočne blízko k zariadeniu, aby ste mohli zástrčky jednoducho zapájať a odpájať? <b>POZNÁMKA:</b> Konkrétne údaje nájdete v tabuľke 2-6 a 2-7.			(Vyžaduje sa)

Požiadavky na konfiguráciu elektrického systému	Áno	Nie	Poznámky
Potrebuje neprerušiteľný zdroj napájania (UPS) alebo zvyšovací transformátor? Ak áno, sú správne nainštalované?			

Požiadavky na sieť a počítač	Áno	Nie	Poznámky
Je počítač a softvér RIP pripravený na inštaláciu?			
Zabezpečili ste sieťové pripojenie?			
Je potrebný webový server proxy? Ak áno, poznačte si názov servera proxy a port.			
Máte snímač farieb kompatibilný s vaším počítačom RIP?			
Máte dostatočne dlhý kábel LAN na pripojenie tlačiarne do siete?			

Požiadavky na pracovné prostredie	Áno	Nie	Poznámky
Splnili ste úspešne požiadavky na teplotu a vlhkosť v miestnosti s tlačiarňou a zabezpečili ste vhodnú ventiláciu a klimatizáciu?			
Splnili ste úspešne požiadavky na teplotu a vlhkosť v úložnom priestore?			
Zbavili ste miestnosť s tlačiarňou špiny a prachu?			
Je v miestnosti s tlačiarňou dostatočné osvetlenie?			
Splňa tlačová miestnosť minimálne vetranie odporúčané spoločnosťou HP?			(Vyžaduje sa)

Ďalšie požiadavky	Áno	Nie	Poznámky
Zaobstarali ste si na deň inštalácie spotrebný materiál ako substrát a atramentové kazety?			
Splnili ste požiadavky opísané v tejto príručke?			(Vyžaduje sa)

Dátum dokončenia prípravy miesta používania

Číslo vydania sprievodcu prípravou miesta používania alebo dátum autorských práv

Podpis zákazníka