



# Color LaserJet Pro M153-M154

## Guide de l'utilisateur



[www.hp.com/support/ljM153](http://www.hp.com/support/ljM153)





Color LaserJet Pro M153-M154

Guide de l'utilisateur

## Copyright et licence

© Copyright 2019 HP Development Company, L.P.

Il est interdit de reproduire, adapter ou traduire ce manuel sans autorisation expresse par écrit, sauf dans les cas permis par les lois régissant les droits d'auteur.

Les informations contenues dans ce document sont susceptibles d'être modifiées sans préavis.

Les seules garanties des produits et services HP sont exposées dans les clauses expresses de garantie fournies avec les produits ou services concernés. Le contenu de ce document ne constitue en aucun cas une garantie supplémentaire. HP ne peut être tenu responsable des éventuelles erreurs techniques ou éditoriales de ce document.

Edition 3, 9/2019

## Marques commerciales

Adobe®, Adobe Photoshop®, Acrobat® et PostScript® sont des marques de commerce d'Adobe Systems Incorporated.

Apple et le logo Apple sont des marques commerciales d'Apple, Inc. enregistrés aux Etats-Unis et dans d'autres pays/régions.

OS X est une marque commerciale d'Apple Inc. aux Etats-Unis et dans d'autres pays.

AirPrint est une marque commerciale d'Apple Inc. aux Etats-Unis et dans d'autres pays.

iPad est une marque commerciale d'Apple Inc. aux Etats-Unis et dans d'autres pays.

iPod est une marque commerciale d'Apple Inc. aux Etats-Unis et dans d'autres pays.

iPhone est une marque commerciale d'Apple Inc. aux Etats-Unis et dans d'autres pays.

Microsoft®, Windows®, Windows® XP et Windows Vista® sont des marques déposées de Microsoft Corporation aux Etats-Unis.

UNIX® est une marque déposée de The Open Group.

---

# Sommaire

<b>1 Présentation de l'imprimante .....</b>	<b>1</b>
Vues de l'imprimante .....	2
Vue avant de l'imprimante .....	2
Vue arrière de l'imprimante .....	3
Vue du panneau de commande .....	4
Spécifications de l'imprimante .....	5
Caractéristiques techniques .....	5
Systèmes d'exploitation pris en charge .....	5
Solutions d'impression mobile .....	7
Dimensions de l'imprimante .....	8
Consommation d'énergie, spécifications électriques et émissions acoustiques .....	8
Plage d'environnement de fonctionnement .....	8
Configuration de l'imprimante et installation du logiciel .....	9
<b>2 Bacs à papier .....</b>	<b>11</b>
Introduction .....	12
Chargement du bac 1 .....	12
Introduction .....	12
Bac 1 : orientation du papier .....	15
Chargement et impression des enveloppes .....	17
Introduction .....	17
Impression d'enveloppes .....	17
Orientation des enveloppes .....	17
Chargement et impression des étiquettes .....	18
Introduction .....	18
Alimentation manuelle des étiquettes .....	18
Orientation de l'étiquette .....	18
<b>3 Consommables, accessoires et pièces .....</b>	<b>19</b>
Commande de consommables, accessoires et pièces .....	20
Commandes .....	20

Consommables et accessoires .....	20
Pièces d'autodépannage pour les clients .....	20
Remplacer les cartouches de toner .....	22
Introduction .....	22
Retrait et remplacement des cartouches de toner .....	24
<b>4 Imprimer .....</b>	<b>27</b>
Imprimer des tâches (Windows) .....	28
Comment imprimer (Windows) .....	28
Imprimer en manuel des deux côtés (Windows) .....	28
Imprimer plusieurs pages par feuille (Windows) .....	29
Sélectionner le type de papier (Windows) .....	29
Impression de tâches (OS X) .....	31
Comment imprimer (OS X) .....	31
Imprimer manuellement des deux côtés (OS X) .....	31
Imprimer plusieurs pages par feuille (OS X) .....	31
Sélectionner le type de papier (OS X) .....	32
Impression mobile .....	33
Introduction .....	33
Wi-Fi Direct (modèles sans fil uniquement) .....	33
Activation ou désactivation de Wi-Fi Direct .....	34
Modification du nom Wi-Fi Direct de l'imprimante .....	35
HP ePrint via messagerie électronique .....	36
Logiciel HP ePrint .....	36
AirPrint .....	37
Impression intégrée Android .....	37
<b>5 Gestion de l'imprimante .....</b>	<b>39</b>
Modification du type de connexion de l'imprimante (Windows) .....	40
Configuration avancée avec serveur Web intégré HP (EWS) et HP Device Toolbox (Windows) .....	41
Configurer les paramètres réseau IP .....	44
Introduction .....	44
Avis de non-responsabilité pour le partage d'imprimante .....	44
Affichage ou modification des paramètres réseau .....	44
Renommer l'imprimante sur le réseau .....	45
Configuration manuelle des paramètres IPv4 TCP/IP .....	46
Fonctions de sécurité de l'imprimante .....	48
Introduction .....	48
Attribution ou modification du mot de passe du système à l'aide du serveur Web intégré HP .....	48
Paramètres d'économie d'énergie .....	50
Introduction .....	50

Imprimer avec EconoMode .....	50
Configuration du paramètre Veille/Extinction automatique après une période d'inactivité .....	50
Définissez le délai d'arrêt après une période d'inactivité et configurez l'imprimante sur une alimentation de 1 Watt maximum. ....	51
Configuration du délai d'arrêt .....	52
HP Web Jetadmin .....	54
Mettre le micrologiciel à jour .....	55
Mise à jour du micrologiciel à l'aide de l'utilitaire de mise à jour du micrologiciel .....	55

## 6 Résolution des problèmes ..... 57

Assistance clientèle .....	58
Interprétation de l'état des voyants du panneau de commande .....	59
Restauration des valeurs usine par défaut .....	61
Le message « Le niveau de la cartouche est bas » ou « Le niveau de la cartouche est très bas » s'affiche sur le panneau de commande de l'imprimante .....	62
Modification des paramètres « très bas » .....	62
Consommables bas .....	63
L'imprimante n'entraîne pas le papier ou rencontre un défaut d'alimentation .....	64
Introduction .....	64
Le produit n'entraîne pas de papier .....	64
Le produit entraîne plusieurs feuilles de papier .....	64
Suppression de bourrages papier .....	65
Introduction .....	65
Emplacements des bourrages papier .....	65
Les bourrages papier sont-ils fréquents ou récurrents ? .....	66
Élimination des bourrages papier dans le bac 1 .....	68
Élimination des bourrages papier au niveau de la porte arrière et de l'unité de fusion .....	69
Élimination des bourrages papier dans le bac de sortie .....	71
Améliorer la qualité d'impression .....	73
Introduction .....	73
Mettre à jour le micrologiciel de l'imprimante .....	74
Imprimer à partir d'un autre logiciel .....	74
Vérification du paramètre type de papier pour la tâche d'impression .....	74
Vérifier le paramètre type de papier sur l'imprimante .....	74
Vérifier le paramètre de format de papier (Windows) .....	74
Vérifier le paramètre de format de papier (OS X) .....	74
Vérifier l'état du toner .....	75
Impression d'une page de nettoyage .....	75
Inspection visuelle des cartouches de toner .....	76
Vérifier le papier et l'environnement d'impression .....	76
Étape 1 : Utiliser du papier conforme aux spécifications HP .....	76

Étape 2 : Vérifier l'environnement .....	76
Étape 3 : configurer l'alignement de chaque bac .....	77
Essayer un autre pilote d'impression .....	79
Vérifier les paramètres EconoMode .....	79
Réglage de la densité d'impression .....	80
Étalonnage de l'imprimante pour aligner les couleurs .....	82
Régler les paramètres de couleur (Windows) .....	83
Imprimer et interpréter la page Qualité d'impression .....	83
Résolution des problèmes de qualité d'impression .....	85
Introduction .....	85
Résoudre les problèmes de qualité d'impression .....	85
Résoudre des problèmes de réseau câblé .....	94
Introduction .....	94
Connexion physique faible .....	94
L'ordinateur est incapable de communiquer avec l'imprimante .....	94
L'imprimante utilise des paramètres de liaison et d'impression recto verso incorrects pour le réseau .....	95
De nouveaux logiciels peuvent poser des problèmes de compatibilité .....	95
L'ordinateur ou la station de travail n'est peut-être pas correctement configuré(e) .....	95
L'imprimante est désactivée ou d'autres paramètres réseau sont incorrects .....	95
Résoudre les problèmes de réseau sans fil .....	96
Introduction .....	96
Liste de contrôle de la connectivité sans fil .....	96
L'imprimante n'imprime pas une fois la configuration sans fil terminée .....	97
L'imprimante n'imprime pas et un pare-feu tiers est installé sur l'ordinateur .....	97
La connexion sans fil ne fonctionne pas après le déplacement du routeur sans fil ou de l'imprimante .....	97
Impossible de connecter d'autres d'ordinateurs à l'imprimante sans fil .....	97
L'imprimante sans fil perd la communication lorsqu'elle est connectée à un VPN .....	98
Le réseau n'apparaît pas dans la liste des réseaux sans fil .....	98
Le réseau sans fil ne fonctionne pas .....	98
Réaliser un test du réseau sans fil .....	98
Réduction des interférences sur un réseau sans fil .....	99
<b>Index .....</b>	<b>101</b>



---

# 1 Présentation de l'imprimante

- [Vues de l'imprimante](#)
- [Spécifications de l'imprimante](#)
- [Configuration de l'imprimante et installation du logiciel](#)

## Pour plus d'informations :

Les informations suivantes sont correctes au moment de la publication. Pour obtenir des informations à jour, reportez-vous à la section [www.hp.com/support/ljM153](http://www.hp.com/support/ljM153).

Le plan d'assistance HP tout inclus de l'imprimante comprend les informations suivantes :

- Installation et configuration
- Utilisation
- Résolution des problèmes
- Téléchargement des mises à jour de logiciels et de micrologiciels
- Inscription au forum d'assistance
- Recherche d'informations réglementaires et de garantie

## Vues de l'imprimante

- [Vue avant de l'imprimante](#)
- [Vue arrière de l'imprimante](#)
- [Vue du panneau de commande](#)

### Vue avant de l'imprimante

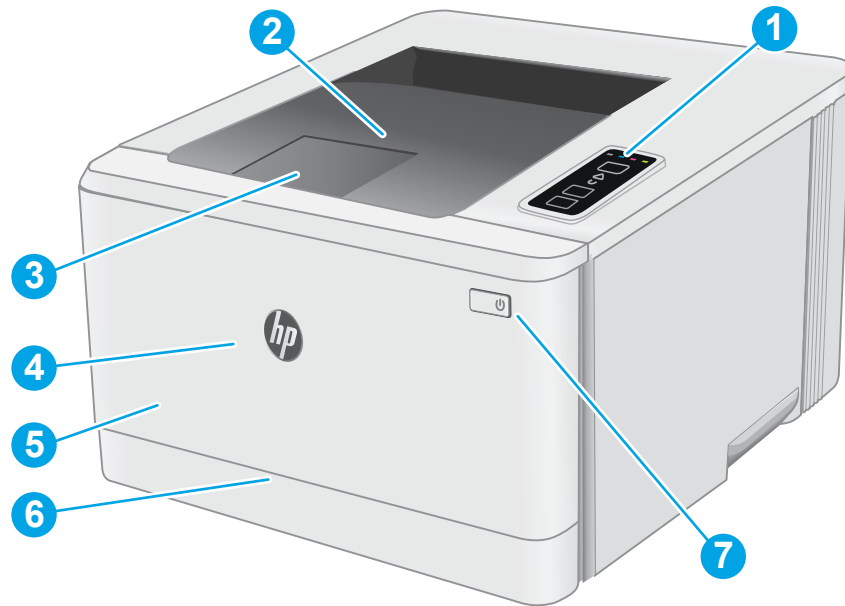

1	Panneau de commande
2	Bac de sortie
3	Extension du bac de sortie
4	Porte avant (accès aux cartouches de toner)
5	Nom de modèle
6	Bac 1
7	Bouton Marche/Arrêt

## Vue arrière de l'imprimante







---

1	Porte arrière (accès à la suppression des brouillages papier)
2	Branchement de l'alimentation
3	Étiquette du numéro de série et du numéro de produit
4	Port d'interface USB
5	Port Ethernet (modèles réseau uniquement)

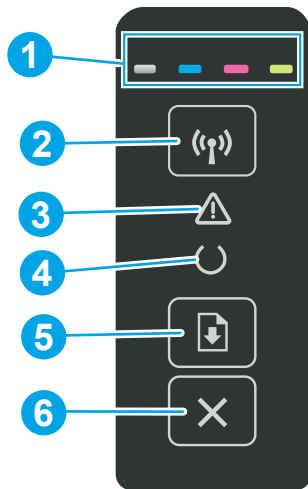
---

## Vue du panneau de commande



1	Voyants consommables	Un voyant des consommables clignote lorsqu'une erreur de consommable se produit. Il reste allumé sans clignoter lorsque le niveau du consommable est très bas et que son remplacement est nécessaire.
2	Bouton et voyant sans fil  (modèles sans fil uniquement)	Appuyez sur ce bouton pour activer ou désactiver la fonction sans fil, ou pour configurer une connexion Wi-Fi Direct.  Maintenez ce bouton enfoncé pour configurer une connexion WPS.  Si le voyant sans fil est allumé, la connexion sans fil est stable. S'il clignote, un processus de configuration WPS ou Wi-Fi Direct est en cours. S'il clignote rapidement, un problème affecte la connexion sans fil.
3	Voyant Attention	Le voyant Attention clignote lorsque l'imprimante requiert l'intervention de l'utilisateur. Si le voyant Attention est allumé, l'imprimante est dans un état d'erreur.
4	Voyant Prêt	Le voyant Prêt est allumé lorsque l'imprimante est prête à imprimer. Il clignote lorsque l'imprimante reçoit des données d'impression.
5	Touche Reprise 	Appuyez sur ce bouton pour lancer une tâche d'impression.  Si l'imprimante est dans un état d'erreur, appuyez sur le bouton Reprendre pour effacer le message d'erreur et reprendre l'impression.  En mode recto verso manuel, appuyez sur le bouton Reprendre pour imprimer le deuxième côté de la page.
6	Bouton Annuler 	Appuyez sur ce bouton pour annuler une tâche d'impression.

# Spécifications de l'imprimante

 **IMPORTANT :** Les spécifications suivantes sont correctes au moment de la publication, mais sont sujettes à modification. Pour obtenir des informations à jour, consultez [www.hp.com/support/ljM153](http://www.hp.com/support/ljM153).

- [Caractéristiques techniques](#)
- [Systèmes d'exploitation pris en charge](#)
- [Solutions d'impression mobile](#)
- [Dimensions de l'imprimante](#)
- [Consommation d'énergie, spécifications électriques et émissions acoustiques](#)
- [Plage d'environnement de fonctionnement](#)

## Caractéristiques techniques

Consultez l'adresse [www.hp.com/support/ljM153](http://www.hp.com/support/ljM153) pour obtenir les dernières informations à ce sujet.

## Systèmes d'exploitation pris en charge

Les informations suivantes s'appliquent au pilote PCL 6 Windows et au pilote d'impression HP pour OS X spécifiques à l'imprimante et au programme d'installation.

**Windows :** le programme d'installation HP installe le pilote d'impression HP PCL.6 version 3, HP PCL 6 version 3 ou HP PCL-6 version 4 en fonction du système d'exploitation Windows, ainsi que des logiciels en option lorsque vous choisissez d'utiliser le programme d'installation. Téléchargez le pilote d'impression HP PCL.6 version 3, HP PCL 6 version 3 ou HP PCL-6 version 4 à partir du site Web d'assistance pour cette imprimante : [www.hp.com/support/ljM153](http://www.hp.com/support/ljM153).

**OS X :** les ordinateurs Mac sont pris en charge par cette imprimante. Téléchargez HP Easy Start sur [123.hp.com/LaserJet](http://123.hp.com/LaserJet) ou sur la page d'assistance de l'imprimante, puis utilisez HP Easy Start pour installer le pilote d'impression HP. Le logiciel HP Easy Start n'est pas inclus dans le programme d'installation HP.

1. Accédez à [123.hp.com/LaserJet](http://123.hp.com/LaserJet).
2. Suivez les étapes indiquées pour télécharger le logiciel de l'imprimante.

**Linux :** pour obtenir plus d'informations et des pilotes d'impression pour Linux, rendez-vous sur le site [www.hp.com/go/linuxprinting](http://www.hp.com/go/linuxprinting).

**UNIX :** pour plus d'informations et obtenir les pilotes d'impression pour UNIX®, rendez-vous sur [www.hp.com/go/unixmodelscripts](http://www.hp.com/go/unixmodelscripts).

**Tableau 1-1** Systèmes d'exploitation et pilotes d'impression pris en charge

Système d'exploitation	Pilote d'impression installé (à partir du logiciel disponible sur Internet)	Remarques
Windows® XP SP3 (32 bits)	Le pilote d'impression HP PCL.6 spécifique à l'imprimante est installé pour ce système d'exploitation dans le cadre de l'installation du logiciel.	Microsoft a cessé le support standard de Windows XP en avril 2009. HP continuera à offrir le meilleur support possible au système d'exploitation XP arrêté. Certaines fonctions du pilote d'impression ne sont pas prises en charge.

**Tableau 1-1** Systèmes d'exploitation et pilotes d'impression pris en charge (suite)

Système d'exploitation	Pilote d'impression installé (à partir du logiciel disponible sur Internet)	Remarques
Windows Vista® (32 bits)	Le pilote d'impression HP PCL.6 spécifique à l'imprimante est installé pour ce système d'exploitation dans le cadre de l'installation du logiciel.	Microsoft a cessé le support standard de Windows Vista en avril 2012. HP continuera à offrir le meilleur support possible au système d'exploitation Vista arrêté. Certaines fonctions du pilote d'impression ne sont pas prises en charge.
Windows 7, 32 bits et 64 bits	Le pilote d'impression HP PCL 6 spécifique à l'imprimante est installé pour ce système d'exploitation dans le cadre de l'installation du logiciel.	
Windows 8, 32 bits et 64 bits	Le pilote d'impression HP PCL 6 spécifique à l'imprimante est installé pour ce système d'exploitation dans le cadre de l'installation du logiciel.	La prise en charge de Windows 8 RT est assurée par le pilote Microsoft IN OS Version 4 32 bits.
Windows 8.1, 32 bits et 64 bits	Le pilote d'impression HP PCL-6 V4 spécifique à l'imprimante est installé pour ce système d'exploitation dans le cadre de l'installation du logiciel.	La prise en charge de Windows 8.1 RT est assurée par le pilote Microsoft IN OS Version 4 32 bits.
Windows 10, 32 bits et 64 bits	Le pilote d'impression HP PCL-6 V4 spécifique à l'imprimante est installé pour ce système d'exploitation dans le cadre de l'installation du logiciel.	
Windows Server 2008 SP2 (32 bits)	Le pilote d'impression HP PCL.6 spécifique à l'imprimante est disponible au téléchargement sur le site Web d'assistance de l'imprimante. Téléchargez le pilote, puis utilisez l'outil Ajout d'imprimante de Microsoft pour l'installer.	Microsoft a cessé le support standard de Windows Serveur 2008 en janvier 2015. HP continuera à offrir le meilleur support possible au système d'exploitation Server 2008 arrêté. Certaines fonctions du pilote d'impression ne sont pas prises en charge.
Windows Server 2008 SP2 (64 bits)	Le pilote d'impression HP PCL 6 spécifique à l'imprimante est disponible au téléchargement sur le site Web d'assistance de l'imprimante. Téléchargez le pilote, puis utilisez l'outil Ajout d'imprimante de Microsoft pour l'installer.	Microsoft a cessé le support standard de Windows Serveur 2008 en janvier 2015. HP continuera à offrir le meilleur support possible au système d'exploitation Server 2008 arrêté.
Windows Server 2008 R2 SP1 (64 bits)	Le pilote d'impression HP PCL 6 spécifique à l'imprimante est installé pour ce système d'exploitation dans le cadre de l'installation du logiciel.	
Windows Server 2012 (64 bits)	Le pilote d'impression HP PCL 6 spécifique à l'imprimante est installé pour ce système d'exploitation dans le cadre de l'installation du logiciel.	
Windows Server 2012 R2 (64 bits)	Le pilote d'impression HP PCL-6 spécifique à l'imprimante est installé pour ce système d'exploitation dans le cadre de l'installation du logiciel.	

**Tableau 1-1** Systèmes d'exploitation et pilotes d'impression pris en charge (suite)

Système d'exploitation	Pilote d'impression installé (à partir du logiciel disponible sur Internet)	Remarques
Serveur Windows 10 (Server 2016) 32 bits et 64 bits	Le pilote d'impression HP PCL-6 spécifique à l'imprimante est installé pour ce système d'exploitation dans le cadre de l'installation du logiciel.	
OS X 10.10 Yosemite, OS X 10.11 El Capitan, OS X 10.12 Sierra	Pour installer le pilote d'impression, téléchargez HP Easy Start sur <a href="http://123.hp.com/LaserJet">123.hp.com/LaserJet</a> . Suivez les étapes indiquées pour installer le logiciel de l'imprimante et le pilote d'impression.	

 **REMARQUE :** Pour obtenir la liste des systèmes d'exploitation pris en charge, rendez-vous sur [www.hp.com/support/ljM153](http://www.hp.com/support/ljM153) dans le cadre du plan d'assistance HP tout inclus de l'imprimante.

 **REMARQUE :** Pour la prise en charge des pilotes UPD HP pour cette imprimante, rendez-vous à l'adresse [www.hp.com/go/upd](http://www.hp.com/go/upd). Sous **Informations supplémentaires**, cliquez sur les liens.

**Tableau 1-2** Configuration minimale requise

Windows	OS X
<ul style="list-style-type: none"><li>• Lecteur CD-ROM, DVD ou connexion Internet</li><li>• Connexion USB 1.1 ou 2.0 dédiée ou connexion réseau</li><li>• 400 Mo d'espace disponible sur le disque dur</li><li>• 1 Go de mémoire RAM (32 bits) ou 2 Go de mémoire RAM (64 bits)</li></ul>	<ul style="list-style-type: none"><li>• Connexion Internet</li><li>• 1 Go d'espace disque disponible</li></ul>

## Solutions d'impression mobile

HP propose plusieurs solutions mobiles et ePrint pour activer l'impression simplifiée vers une imprimante HP à partir d'un ordinateur portable, d'une tablette, d'un smartphone ou d'un autre périphérique mobile. Pour voir la liste complète et déterminer les meilleurs choix, rendez-vous à la page [www.hp.com/go/LaserJetMobilePrinting](http://www.hp.com/go/LaserJetMobilePrinting).

 **REMARQUE :** Mettez à jour le micrologiciel de l'imprimante afin que toutes les fonctions d'impression mobiles et d'impression ePrint soient prises en charge.

- Wi-Fi Direct (modèles sans fil uniquement)
- HP ePrint via messagerie électronique (les services Web HP doivent être activés et l'imprimante doit être enregistrée sur HP Connected)
- Application HP ePrint (disponible sur Android, iOS et BlackBerry)
- Application HP All-in-One Remote pour périphériques iOS et Android
- Logiciel HP ePrint
- Google Cloud Print

- AirPrint
- Imprimante Android

## Dimensions de l'imprimante

Figure 1-1 Dimensions de l'imprimante

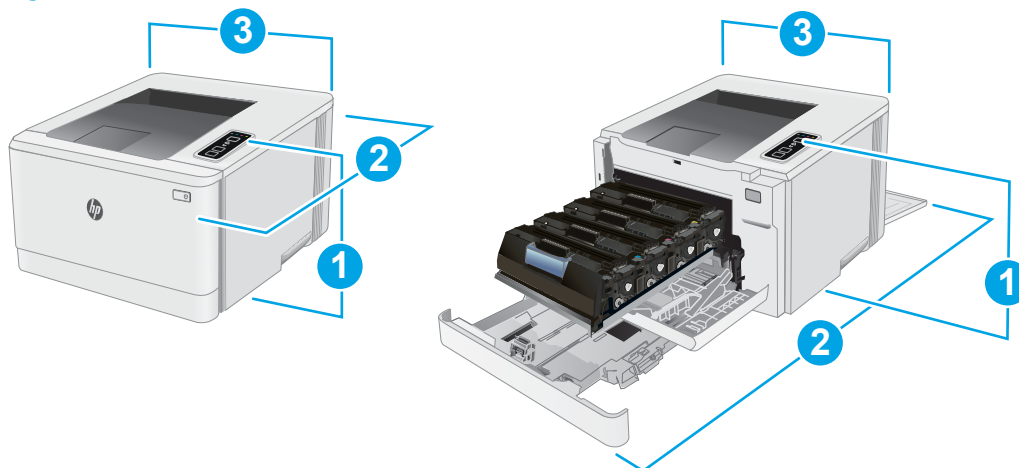

	Imprimante entièrement fermée	Imprimante entièrement ouverte
1. Hauteur	244,2 mm	244,2 mm
2. Profondeur	379,6 mm	855 mm
3. Largeur	392 mm	392 mm
Poids (avec les cartouches)	13,3 kg	

## Consommation d'énergie, spécifications électriques et émissions acoustiques

Visitez le site Web [www.hp.com/support/ljM153](http://www.hp.com/support/ljM153) pour obtenir les toutes dernières informations.

**⚠ ATTENTION :** Les alimentations électriques sont basées sur les pays/régions où l'imprimante est vendue. Ne convertissez pas les tensions de fonctionnement. Ceci endommagerait l'imprimante et annulerait sa garantie.

## Plage d'environnement de fonctionnement

Tableau 1-3 Plage d'environnement de fonctionnement

Environnement	Recommandé	Autorisé
Température	17 à 25 °C	15 à 30 °C
Humidité relative	30 à 70 % d'humidité relative (RH)	10 à 80 % (RH)



## Configuration de l'imprimante et installation du logiciel

Pour obtenir les instructions de configuration de base, reportez-vous à la fiche d'installation et au guide de mise en route fournis avec l'imprimante. Pour obtenir des instructions supplémentaires, reportez-vous à l'assistance HP sur le Web.

Accédez à l'adresse [www.hp.com/support/ljM153](http://www.hp.com/support/ljM153) pour obtenir de l'aide complète HP pour l'imprimante. Trouvez les options d'assistance suivantes :

- Installation et configuration
- Utilisation
- Résolution des problèmes
- Téléchargement des mises à jour de logiciels et de micrologiciels
- Inscription au forum d'assistance
- Recherche d'informations réglementaires et de garantie



---

## 2 Bacs à papier

- [Introduction](#)
- [Chargement du bac 1](#)
- [Chargement et impression des enveloppes](#)
- [Chargement et impression des étiquettes](#)

### Pour plus d'informations :

Les informations suivantes sont correctes au moment de la publication. Pour obtenir des informations à jour, reportez-vous à la section [www.hp.com/support/ljM153](http://www.hp.com/support/ljM153).

Le plan d'assistance HP tout inclus de l'imprimante comprend les informations suivantes :

- Installation et configuration
- Utilisation
- Résolution des problèmes
- Téléchargement des mises à jour de logiciels et de micrologiciels
- Inscription au forum d'assistance
- Recherche d'informations réglementaires et de garantie

# Introduction

**ATTENTION :** Ne pas utiliser plus d'un bac à papier à la fois.

N'utilisez pas le bac à papier comme marche pied.

Ecartez vos mains des bacs à papier lors de la fermeture.

Lorsque vous déplacez l'imprimante, tous les bacs doivent être fermés.

## Chargement du bac 1

### Introduction

Les informations suivantes décrivent comment charger du papier dans le bac 1. Ce bac peut contenir jusqu'à 150 feuilles de papier de 75 g/m<sup>2</sup>.

**REMARQUE :** Pour éviter les bourrages papier :

- N'ajoutez/ne retirez jamais de papier du bac pendant l'impression.
- Avant de charger le bac, retirez tout le papier du bac d'alimentation et alignez la pile.
- Lors du chargement du bac, n'aérez pas le papier.
- Utilisez du papier non froissé, plié ou endommagé.

1. Ouvrez le bac d'alimentation.

**REMARQUE :** N'ouvrez pas ce bac lorsqu'il est en cours d'utilisation.

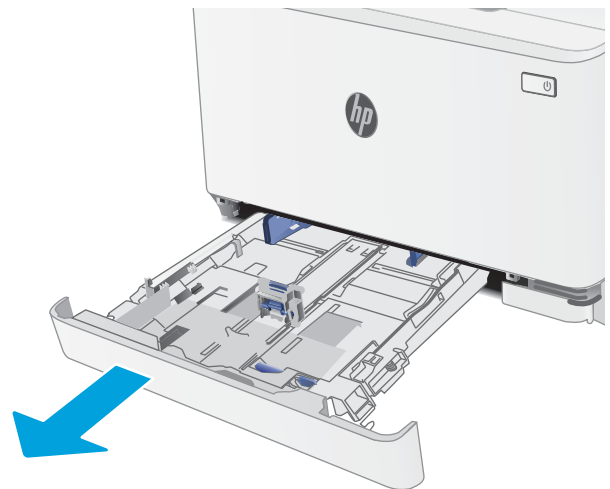

2. Réglez le guide du papier en appuyant sur le loquet de réglage et en faisant glisser les guides jusqu'au format du papier utilisé.

**REMARQUE :** Pour charger le papier au format Légal, étendez l'avant du bac en appuyant sur le taquet bleu et en tirant l'avant du bac vers vous. Lorsque vous chargez du papier au format Légal, le bac 1 s'étend d'environ 57,5 mm à l'avant de l'imprimante.

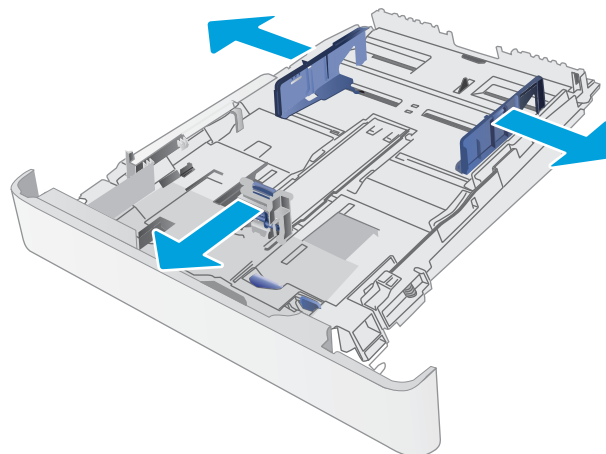

3. Chargez le papier dans le bac. Pour obtenir des informations sur l'orientation du papier, reportez-vous au [Bac 1 : orientation du papier](#) à la page 15.

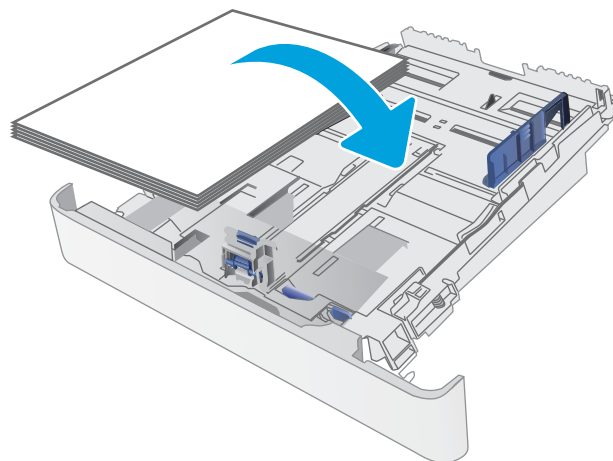

4. Réglez les guides pour qu'ils touchent légèrement la pile de papier sans la plier.

**REMARQUE :** Ne réglez pas les guides papier trop près de la pile de papier.

**REMARQUE :** pour éviter les bourrages, réglez les guides papier au bon format et ne surchargez pas le bac.

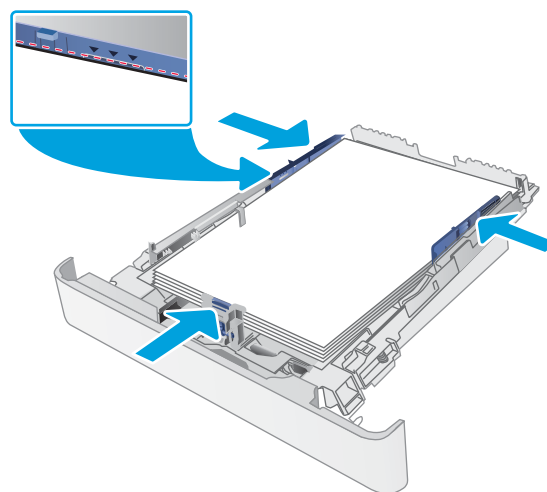

5. Fermez le bac.



## Bac 1 : orientation du papier

Lorsque vous utilisez du papier qui nécessite une orientation spécifique, chargez-le selon les informations présentées dans le tableau suivant.

Type de papier	Orientation de l'image	Sortie	Format papier	Chargement du papier
Papier à en-tête ou préimprimé	Portrait	Impression recto	Lettre, Légal, Exécutif, Oficio (8,5 x 13), A4, A6, B5 (JIS), B5 (ISO), carte postale n°10, carte postale japonaise (carte postale (JIS)), carte postale japonaise double retournée (double carte postale (JIS))	Face vers le haut Bord supérieur vers l'arrière du bac
		Impression recto verso	Lettre, Légal, Exécutif, Oficio (8,5 x 13), A4, A6, B5 (JIS), B5 (ISO), carte postale n°10, carte postale japonaise (carte postale (JIS)), carte postale japonaise double retournée (double carte postale (JIS))	Face vers le bas Bord supérieur vers l'arrière du bac
	Paysage	Impression recto	A5	Face vers le haut Bord supérieur vers l'arrière du bac

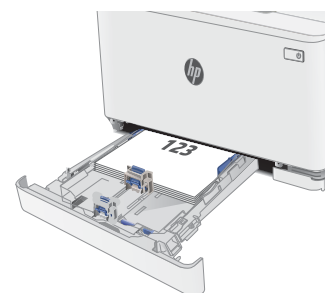

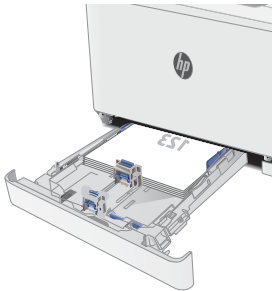
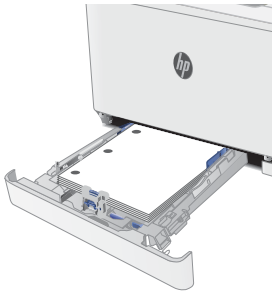
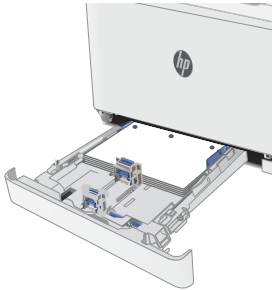
Type de papier	Orientation de l'image	Sortie	Format papier	Chargement du papier
		Impression recto verso	A5	Face vers le bas Bord supérieur vers l'arrière du bac
				
Perforé	Portrait	Impression recto ou recto verso	Lettre, Légal, Exécutif, Oficio (8,5 x 13), A4, A6, B5 (JIS), B5 (ISO), carte postale n°10, carte postale japonaise (carte postale (JIS)), carte postale japonaise double retournée (double carte postale (JIS))	Face vers le haut Perforations vers le côté gauche du bac
				
	Paysage	Impression recto ou recto verso	A5	Face vers le haut Perforations vers l'avant du bac
				



# Chargement et impression des enveloppes

## Introduction

Vous trouverez ci-dessous les consignes pour charger et imprimer les enveloppes. Le bac 1 peut contenir jusqu'à 5 enveloppes.

Pour imprimer des enveloppes à l'aide de l'option d'alimentation manuelle, procédez comme suit pour sélectionner les paramètres appropriés dans le pilote d'impression, puis chargez les enveloppes dans le bac après envoi de la tâche d'impression à l'imprimante.

## Impression d'enveloppes

1. Dans le logiciel, sélectionnez l'option **Imprimer**.
2. Sélectionnez l'imprimante dans la liste d'imprimantes, puis cliquez ou appuyez sur le bouton **Propriétés** ou **Préférences** pour ouvrir le pilote d'impression.

 **REMARQUE :** Le nom du bouton varie selon le logiciel.

 **REMARQUE :** Pour accéder à ces fonctions à partir de l'écran de démarrage de Windows 8 ou 8.1, sélectionnez **Périphériques**, puis **Imprimer** et choisissez l'imprimante.

3. Cliquez ou appuyez sur l'onglet **Papier/Qualité**.
4. Dans la liste déroulante **Format de papier**, sélectionnez le format correspondant aux enveloppes.
5. Dans la liste déroulante **Type de papier**, sélectionnez **Enveloppe**.
6. Dans la liste déroulante **Source de papier**, sélectionnez **Alimentation manuelle**.
7. Cliquez sur le bouton **OK** pour fermer la boîte de dialogue **Propriétés du document**.
8. Dans la boîte de dialogue **Imprimer**, cliquez sur le bouton **OK** pour lancer la tâche d'impression.

## Orientation des enveloppes

Bac	Format des enveloppes	Chargement des enveloppes
Bac 1	Enveloppe n° 10, Enveloppe Monarch, Enveloppe B5, Enveloppe C5, Enveloppe DL	Face vers le haut Extrémité courte à affranchir en premier vers l'arrière du bac

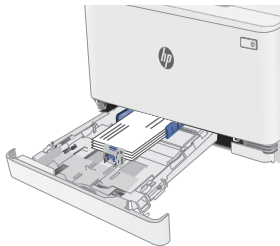

# Chargement et impression des étiquettes

## Introduction

Vous trouverez ci-dessous les consignes pour charger et imprimer les étiquettes. Le bac 1 peut contenir jusqu'à 50 planches d'étiquettes.

Pour imprimer des étiquettes à l'aide de l'option d'alimentation manuelle, procédez comme suit pour sélectionner les paramètres appropriés dans le pilote d'impression, puis chargez les étiquettes dans le bac après envoi de la tâche d'impression à l'imprimante. Lors de l'utilisation de l'alimentation manuelle, l'imprimante attend de détecter l'ouverture du bac avant d'imprimer la tâche.

## Alimentation manuelle des étiquettes

1. Dans le logiciel, sélectionnez l'option **Imprimer**.
2. Sélectionnez l'imprimante dans la liste d'imprimantes, puis cliquez ou appuyez sur le bouton **Propriétés** ou **Préférences** pour ouvrir le pilote d'impression.

 **REMARQUE :** Le nom du bouton varie selon le logiciel.

 **REMARQUE :** Pour accéder à ces fonctions à partir de l'écran de démarrage de Windows 8 ou 8.1, sélectionnez **Périphériques**, puis **Imprimer** et choisissez l'imprimante.

3. Cliquez sur l'onglet **Papier/Qualité**.
4. Dans la liste déroulante **Format de papier**, sélectionnez le format correspondant aux planches d'étiquettes.
5. Dans la liste déroulante **Type de papier**, sélectionnez **Étiquettes**.
6. Dans la liste déroulante **Source de papier**, sélectionnez **Alimentation manuelle**.
7. Cliquez sur le bouton **OK** pour fermer la boîte de dialogue **Propriétés du document**.
8. Dans la boîte de dialogue **Imprimer**, cliquez sur le bouton **OK** pour lancer la tâche d'impression.

## Orientation de l'étiquette

Bac	Chargement des étiquettes
Bac 1	Face vers le haut Bord supérieur vers l'arrière du bac

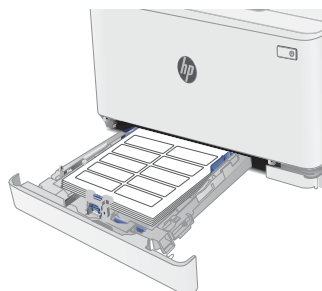

---

## 3 Consommables, accessoires et pièces

- [Commande de consommables, accessoires et pièces](#)
- [Remplacer les cartouches de toner](#)

### Pour plus d'informations :

Les informations suivantes sont correctes au moment de la publication. Pour obtenir des informations à jour, reportez-vous à la section [www.hp.com/support/ljM153](http://www.hp.com/support/ljM153).

Le plan d'assistance HP tout inclus de l'imprimante comprend les informations suivantes :

- Installation et configuration
- Utilisation
- Résolution des problèmes
- Téléchargement des mises à jour de logiciels et de micrologiciels
- Inscription au forum d'assistance
- Recherche d'informations réglementaires et de garantie

# Commande de consommables, accessoires et pièces

## Commandes

Commande de consommables et de papier	<a href="http://www.hp.com/go/suresupply">www.hp.com/go/suresupply</a>
Commande de pièces et accessoires de marque HP	<a href="http://www.hp.com/buy/parts">www.hp.com/buy/parts</a>
Commande via un bureau de service ou d'assistance	Contactez un prestataire de services ou un bureau d'assistance agréé HP.
Commande à l'aide du serveur Web intégré HP (EWS)	Pour y accéder, saisissez l'adresse IP ou le nom d'hôte de l'imprimante dans le champ d'adresse/d'URL d'un navigateur Web pris en charge de votre ordinateur. Le serveur EWS comprend un lien menant vers le site Web HP SureSupply. Ce dernier fournit des options pour l'achat de fournitures HP d'origine.

## Consommables et accessoires

Article	Description	Numéro de la cartouche	Référence
<b>Consommables</b>			
<b>Pour une utilisation uniquement en Amérique du Nord, en Amérique latine, dans les pays/régions d'Asie-Pacifique et au Japon</b>			
Cartouche de toner noir d'origine LaserJet HP 204A	Cartouche de toner noir de remplacement à capacité standard	204A	CF510A
Cartouche de toner cyan d'origine LaserJet HP 204A	Cartouche de toner cyan de remplacement à capacité standard	204A	CF511A
Cartouche de toner jaune d'origine LaserJet HP 204A	Cartouche de toner jaune de remplacement à capacité standard	204A	CF512A
Cartouche de toner magenta d'origine LaserJet HP 204A	Cartouche de toner magenta de remplacement à capacité standard	204A	CF513A
<b>Pour une utilisation uniquement en Europe, en Russie, dans la Communauté des Etats indépendants, au Moyen-Orient et en Afrique</b>			
Cartouche de toner noir d'origine LaserJet HP 205A	Cartouche de toner noir de remplacement à capacité standard	205A	CF530A
Cartouche de toner cyan d'origine LaserJet HP 205A	Cartouche de toner cyan de remplacement à capacité standard	205A	CF531A
Cartouche de toner jaune d'origine LaserJet HP 205A	Cartouche de toner jaune de remplacement à capacité standard	205A	CF532A
Cartouche de toner magenta d'origine LaserJet HP 205A	Cartouche de toner magenta de remplacement à capacité standard	205A	CF533A

## Pièces d'autodépannage pour les clients

Les pièces remplaçables par l'utilisateur (CSR) sont disponibles pour de nombreuses imprimantes HP LaserJet afin de minimiser les délais de réparation. Pour en savoir plus sur le programme CSR et ses avantages, rendez-vous à l'adresse [www.hp.com/go/csr-support](http://www.hp.com/go/csr-support) et [www.hp.com/go/csr-faq](http://www.hp.com/go/csr-faq).

Vous pouvez commander des pièces de remplacement HP à l'adresse [www.hp.com/buy/parts](http://www.hp.com/buy/parts) ou auprès des services de maintenance ou d'assistance agréés par HP. Lors de la commande, vous devrez vous munir de l'un

des éléments suivants : numéro de référence, numéro de série (qui figure à l'arrière de l'imprimante), numéro ou nom de l'imprimante.

- Les pièces portant la mention **Obligatoire** doivent être installées par les clients, sauf si vous souhaitez prendre en charge les frais de réparation effectuée par le personnel de maintenance HP. Pour ces pièces, l'assistance hors magasin et l'assistance en atelier ne sont pas prises en charge au titre de la garantie de l'imprimante HP.
- Les pièces portant la mention **Facultatif** peuvent, à votre demande, être installées gratuitement par le personnel de maintenance HP pendant la période de garantie de l'imprimante.

Article	Description	Options de remplacement par le client	Référence
Bac d'alimentation de 150 feuilles	Cassette de remplacement pour le bac 1	Obligatoire	RM2-1684-000

# Remplacer les cartouches de toner

## Introduction

Cette imprimante indique lorsque le niveau de cartouche de toner est bas. La durée de vie restante réelle d'une cartouche de toner peut varier. Veillez à toujours disposer d'une cartouche de remplacement afin de pouvoir en changer en temps voulu.

Pour acheter des cartouches ou vérifier la compatibilité des cartouches avec cette imprimante, rendez-vous sur le site HP SureSupply à l'adresse [www.hp.com/go/suresupply](http://www.hp.com/go/suresupply). Faites défiler la page vers le bas et vérifiez que votre pays/région est correct.

L'imprimante utilise quatre couleurs et a une cartouche d'impression différente pour chaque couleur : cyan (C), magenta (M), jaune (J) et noire (N). Les cartouches de toner se trouvent à l'intérieur de la porte avant.

Élément	Description	Numéro de la cartouche	Référence
<b>Pour une utilisation uniquement en Amérique du Nord, en Amérique latine, dans les pays/régions d'Asie-Pacifique et au Japon</b>			
Cartouche de toner noir d'origine LaserJet HP 204A	Cartouche de toner noir de remplacement à capacité standard	204A	CF510A
Cartouche de toner cyan d'origine LaserJet HP 204A	Cartouche de toner cyan de remplacement à capacité standard	204A	CF511A
Cartouche de toner jaune d'origine LaserJet HP 204A	Cartouche de toner jaune de remplacement à capacité standard	204A	CF512A
Cartouche de toner magenta d'origine LaserJet HP 204A	Cartouche de toner magenta de remplacement à capacité standard	204A	CF513A
<b>Pour une utilisation uniquement en Europe, en Russie, dans la Communauté des Etats indépendants, au Moyen-Orient et en Afrique</b>			
Cartouche de toner noir d'origine LaserJet HP 205A	Cartouche de toner noir de remplacement à capacité standard	205A	CF530A
Cartouche de toner cyan d'origine LaserJet HP 205A	Cartouche de toner cyan de remplacement à capacité standard	205A	CF531A
Cartouche de toner jaune d'origine LaserJet HP 205A	Cartouche de toner jaune de remplacement à capacité standard	205A	CF532A
Cartouche de toner magenta d'origine LaserJet HP 205A	Cartouche de toner magenta de remplacement à capacité standard	205A	CF533A

Ne sortez la cartouche de toner de son emballage qu'au moment de l'installer.

**⚠ ATTENTION :** pour éviter d'endommager la cartouche de toner, ne l'exposez pas à la lumière plus de quelques minutes. Si la cartouche de toner doit être retirée de l'imprimante pendant une longue période, placez la cartouche dans l'emballage plastique d'origine ou recouvrez-la d'une protection légère et opaque.

L'image suivante montre les différentes pièces du toner.

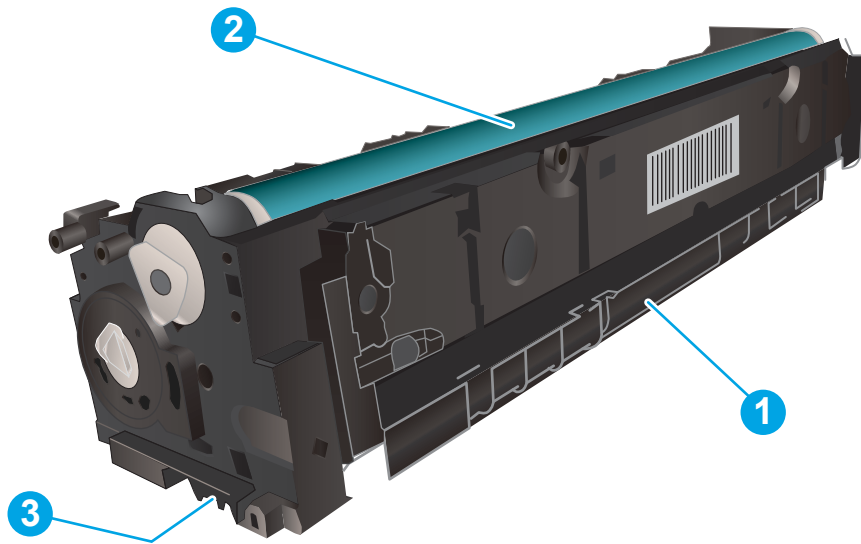

- 
- |   |                    |
|---|--------------------|
| 1 | Poignée            |
| 2 | Tambour d'imagerie |
| 3 | Puce mémoire       |
- 

**⚠ ATTENTION :** si vous vous tachez avec du toner, essuyez la tache à l'aide d'un chiffon sec et lavez le vêtement à l'eau froide. L'eau chaude a pour effet de fixer l'encre sur le tissu.

**📄 REMARQUE :** l'emballage de la cartouche de toner contient des informations concernant le recyclage.

---

## Retrait et remplacement des cartouches de toner

1. Ouvrez la porte avant.



2. Saisissez la poignée bleue du support d'accès au toner, puis sortez le support.



3. Saisissez la poignée du toner, puis soulevez-le à la verticale pour le retirer.

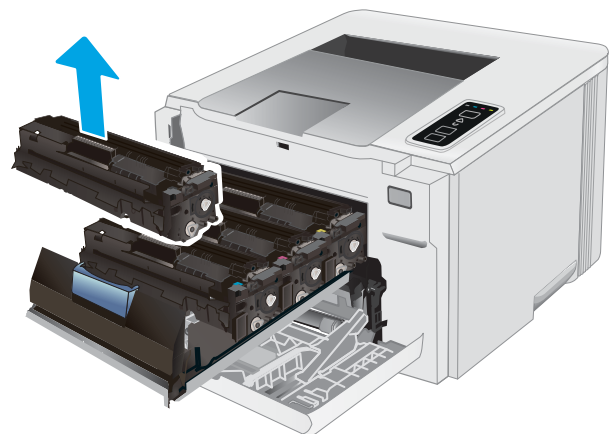



4. Déballez la nouvelle cartouche de toner, puis tirez sur la languette de dégagement de l'emballage.

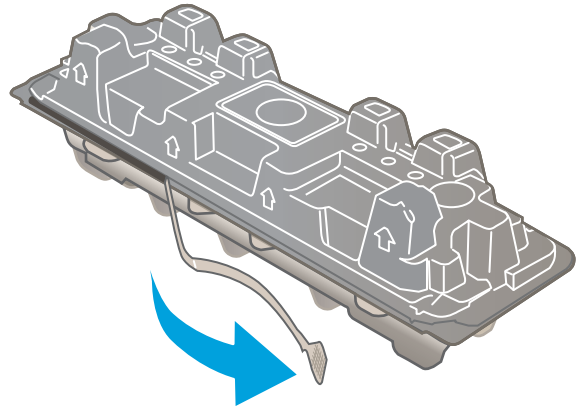

5. Retirez la cartouche de toner de la coque d'emballage. Conservez l'emballage dans son intégralité pour le recyclage de la cartouche de toner usagée.

**REMARQUE :** Evitez de toucher le tambour d'image vert. Vous risquez de dégrader le tambour d'image si vous y laissez des empreintes de doigts.

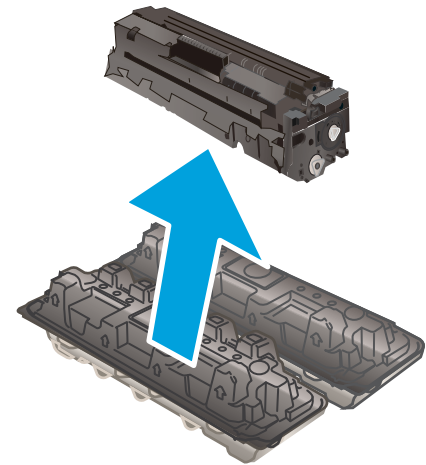

6. En tenant le toner aux deux extrémités, secouez délicatement l'extrémité de la cartouche pour répartir le toner uniformément à l'intérieur de la cartouche.

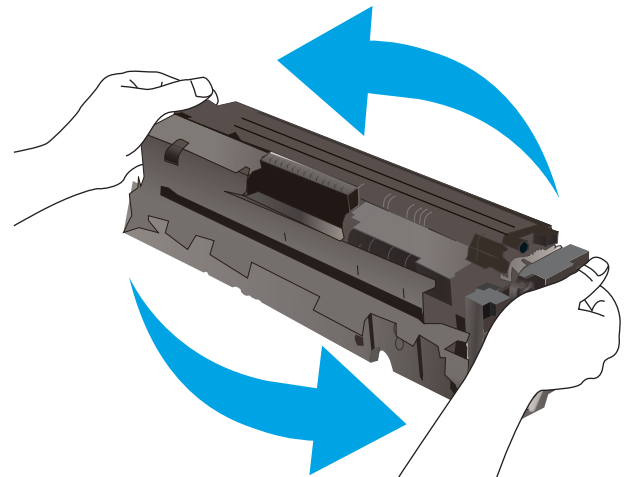

7. Installez la nouvelle cartouche de toner. Assurez-vous que la pastille de couleur de la cartouche correspond à la pastille de couleur sur le support.

**REMARQUE :** Évitez de toucher le tambour d'image vert. Vous risquez de dégrader le tambour d'image si vous y laissez des empreintes de doigts.



8. Refermez le support d'accès au toner.



9. Fermez la porte avant.



---

## 4 Imprimer

- [Imprimer des tâches \(Windows\)](#)
- [Impression de tâches \(OS X\)](#)
- [Impression mobile](#)

### Pour plus d'informations :

Les informations suivantes sont correctes au moment de la publication. Pour obtenir des informations à jour, reportez-vous à la section [www.hp.com/support/ljM153](http://www.hp.com/support/ljM153).

Le plan d'assistance HP tout inclus de l'imprimante comprend les informations suivantes :

- Installation et configuration
- Utilisation
- Résolution des problèmes
- Téléchargement des mises à jour de logiciels et de micrologiciels
- Inscription au forum d'assistance
- Recherche d'informations réglementaires et de garantie

# Imprimer des tâches (Windows)

## Comment imprimer (Windows)

Les instructions suivantes décrivent la procédure d'impression de base pour Windows.

1. Dans le logiciel, sélectionnez l'option **Imprimer**.
2. Sélectionnez l'imprimante dans la liste d'imprimantes. Pour modifier les paramètres, ouvrez le pilote d'impression en cliquant sur le bouton **Propriétés** ou **Préférences**.

---

 **REMARQUE :** le nom du bouton varie selon le logiciel.

 **REMARQUE :** sous Windows 10, 8.1 et 8, ces applications disposent d'une mise en page et de fonctions différentes de celles présentées ci-dessous pour les applications bureautiques. Pour accéder à la fonction d'impression à partir d'une application de l'écran de démarrage, procédez comme suit :

- **Windows 10 :** sélectionnez **Imprimer**, puis sélectionnez l'imprimante.
- **Windows 8.1 ou 8 :** sélectionnez **Périphériques, Imprimer**, puis l'imprimante.

Pour le pilote HP PCL-6 V4, l'application HP Smart télécharge des fonctions de pilote supplémentaires lorsque **Paramètres supplémentaires** est sélectionné.

---

 **REMARQUE :** pour plus d'informations, cliquez sur le bouton Aide (?) dans le pilote d'impression.

3. Cliquez sur les onglets dans le pilote d'impression pour configurer les options disponibles. Par exemple, accédez à l'onglet **Finition** pour définir l'orientation du papier, et à l'onglet **Papier/Qualité** pour définir l'alimentation, le type, le format et la qualité du papier.
4. Cliquez sur le bouton **OK** pour revenir à la boîte de dialogue **Imprimer**. Depuis cet écran, sélectionnez le nombre de copies à imprimer.
5. Cliquez sur le bouton **Imprimer** pour lancer l'impression.

## Imprimer en manuel des deux côtés (Windows)

Suivez cette procédure pour les imprimantes qui ne disposent pas d'unité d'impression recto verso automatique ou pour imprimer sur du papier que l'unité d'impression recto verso ne prend pas en charge.

1. Dans le logiciel, sélectionnez l'option **Imprimer**.
2. Sélectionnez l'imprimante dans la liste d'imprimantes, puis cliquez sur le bouton **Propriétés** ou **Préférences** pour ouvrir le pilote d'impression.

---

 **REMARQUE :** le nom du bouton varie selon le logiciel.

 **REMARQUE :** sous Windows 10, 8.1 et 8, ces applications disposent d'une mise en page et de fonctions différentes de celles présentées ci-dessous pour les applications bureautiques. Pour accéder à la fonction d'impression à partir d'une application de l'écran de démarrage, procédez comme suit :

- **Windows 10 :** sélectionnez **Imprimer**, puis sélectionnez l'imprimante.
- **Windows 8.1 ou 8 :** sélectionnez **Périphériques, Imprimer**, puis l'imprimante.

Pour le pilote HP PCL-6 V4, l'application HP Smart télécharge des fonctions de pilote supplémentaires lorsque **Paramètres supplémentaires** est sélectionné.

---

3. Sélectionnez l'onglet **Finition**.
4. Sélectionnez **Impression recto verso (manuelle)**, puis cliquez sur **OK** pour fermer la boîte de dialogue **Propriétés du document**.
5. Dans la boîte de dialogue **Imprimer**, cliquez sur **Imprimer** pour imprimer le recto.
6. Récupérez la pile imprimée dans le bac de sortie, puis placez-la dans le bac 1.
7. Si vous y êtes invité, appuyez sur le bouton du panneau de commande approprié pour continuer.

## Imprimer plusieurs pages par feuille (Windows)

1. Dans le logiciel, sélectionnez l'option **Imprimer**.
2. Sélectionnez l'imprimante dans la liste d'imprimantes, puis cliquez sur le bouton **Propriétés** ou **Préférences** pour ouvrir le pilote d'impression.

---

 **REMARQUE :** le nom du bouton varie selon le logiciel.

 **REMARQUE :** sous Windows 10, 8.1 et 8, ces applications disposent d'une mise en page et de fonctions différentes de celles présentées ci-dessous pour les applications bureautiques. Pour accéder à la fonction d'impression à partir d'une application de l'écran de démarrage, procédez comme suit :

- **Windows 10 :** sélectionnez **Imprimer**, puis sélectionnez l'imprimante.
- **Windows 8.1 ou 8 :** sélectionnez **Périphériques, Imprimer**, puis l'imprimante.

Pour le pilote HP PCL-6 V4, l'application HP AiO Printer Remote télécharge des fonctions de pilote supplémentaires lorsque **Paramètres supplémentaires** est sélectionné.

---

3. Sélectionnez l'onglet **Finition**.
4. Sélectionnez le nombre de pages par feuille dans la liste déroulante **Pages par feuille**.
5. Sélectionnez les paramètres appropriés pour les options **Imprimer bordures de page**, **Ordre des pages** et **Orientation**. Cliquez sur **OK** pour fermer la boîte de dialogue **Propriétés du document**.
6. Dans la boîte de dialogue **Imprimer**, cliquez sur **Imprimer** pour lancer le travail d'impression.

## Sélectionner le type de papier (Windows)

1. Dans le logiciel, sélectionnez l'option **Imprimer**.
2. Sélectionnez l'imprimante dans la liste d'imprimantes, puis cliquez ou appuyez sur le bouton **Propriétés** ou **Préférences** pour ouvrir le pilote d'impression.

---

 **REMARQUE :** Le nom du bouton varie selon le logiciel.

 **REMARQUE :** sous Windows 10, 8.1 et 8, ces applications disposent d'une mise en page et de fonctions différentes de celles présentées ci-dessous pour les applications bureautiques. Pour accéder à la fonction d'impression à partir d'une application de l'écran de démarrage, procédez comme suit :

- **Windows 10 :** sélectionnez **Imprimer**, puis sélectionnez l'imprimante.
- **Windows 8.1 ou 8 :** sélectionnez **Périphériques, Imprimer**, puis l'imprimante.

Pour le pilote HP PCL-6 V4, l'application HP Smart télécharge des fonctions de pilote supplémentaires lorsque **Paramètres supplémentaires** est sélectionné.

---

3. Cliquez sur l'onglet **Papier/Qualité**.
4. Sélectionnez l'option de type de papier que vous utilisez, puis cliquez sur **OK**.
5. Cliquez sur **OK** pour fermer la boîte de dialogue **Propriétés du document**.
6. Dans la boîte de dialogue **Imprimer**, cliquez sur **Imprimer** pour lancer le travail d'impression.

# Impression de tâches (OS X)

## Comment imprimer (OS X)

Les instructions suivantes décrivent la procédure d'impression de base pour OS X.

1. Cliquez sur le menu **Fichier**, puis sur l'option **Imprimer**.
2. Sélectionnez l'imprimante.
3. Cliquez sur **Afficher les détails** ou **Copies et pages**, puis sélectionnez d'autres menus pour ajuster les paramètres d'impression.

---

 **REMARQUE :** Le nom de l'élément varie selon le logiciel.

---

4. Cliquez sur le bouton **Imprimer**.

## Imprimer manuellement des deux côtés (OS X)

---

 **REMARQUE :** Cette fonction est disponible si vous installez le pilote d'impression HP. Elle peut ne pas être disponible si vous utilisez AirPrint.

---

1. Cliquez sur le menu **Fichier**, puis sur l'option **Imprimer**.
2. Sélectionnez l'imprimante.
3. Cliquez sur **Afficher les détails** ou **Copies et pages**, puis cliquez sur le menu **Recto verso manuel**.

---

 **REMARQUE :** Le nom de l'élément varie selon le logiciel.

---

4. Cochez la case **Recto verso manuel**, puis sélectionnez une option de reliure.
5. Cliquez sur le bouton **Imprimer**.
6. Retirez de l'imprimante tout papier non imprimé du bac 1.
7. Récupérez la pile imprimée dans le bac de sortie et placez-la, côté imprimé vers le bas, dans le bac d'entrée.
8. Si vous y êtes invité, appuyez sur le bouton approprié du panneau de commande pour continuer.

## Imprimer plusieurs pages par feuille (OS X)

1. Cliquez sur le menu **Fichier**, puis sur l'option **Imprimer**.
2. Sélectionnez l'imprimante.
3. Cliquez sur **Afficher les détails** ou **Copies et pages**, puis cliquez sur le menu **Mise en page**.

---

 **REMARQUE :** Le nom de l'élément varie selon le logiciel.

---

4. Dans la liste déroulante **Pages par feuille**, sélectionnez le nombre de pages que vous souhaitez imprimer sur chaque feuille.
5. Dans la partie **Sens de la disposition**, sélectionnez l'ordre et le positionnement des pages sur la feuille.
6. Dans le menu **Bordures**, sélectionnez le type de bordure à imprimer autour de chaque page sur la feuille.
7. Cliquez sur le bouton **Imprimer**.

## Sélectionner le type de papier (OS X)

1. Cliquez sur le menu **Fichier**, puis sur l'option **Imprimer**.
2. Sélectionnez l'imprimante.
3. Cliquez sur **Afficher les détails** ou **Copies et pages**, puis cliquez sur le menu **Support et qualité** ou **Papier/Qualité**.

---

 **REMARQUE :** Le nom de l'élément varie selon le logiciel.

---

4. Faites votre sélection parmi les options **Support et qualité** ou **Papier/Qualité**.

---

 **REMARQUE :** Cette liste contient l'ensemble principal d'options disponibles. Certaines options ne sont pas disponibles sur toutes les imprimantes.

---

- **Type de support** : Sélectionnez l'option de type de papier pour la tâche d'impression.
  - **Qualité d'impression** : Sélectionnez le niveau de résolution pour la tâche d'impression.
  - **Impression bord à bord** : Sélectionnez cette option pour imprimer près des bords du papier.
  - **EconoMode** : Sélectionnez cette option afin d'économiser le toner lors de l'impression des brouillons.
5. Cliquez sur le bouton **Imprimer**.



# Impression mobile

## Introduction

HP propose plusieurs solutions mobiles et ePrint pour activer l'impression simplifiée vers une imprimante HP à partir d'un ordinateur portable, d'une tablette, d'un smartphone ou d'un autre périphérique mobile. Pour voir la liste complète et déterminer les meilleurs choix, rendez-vous à la page [www.hp.com/go/LaserJetMobilePrinting](http://www.hp.com/go/LaserJetMobilePrinting).

 **REMARQUE :** Mettez à jour le micrologiciel de l'imprimante afin que toutes les fonctions d'impression mobiles et d'impression ePrint soient prises en charge.

- [Wi-Fi Direct \(modèles sans fil uniquement\)](#)
- [HP ePrint via messagerie électronique](#)
- [Logiciel HP ePrint](#)
- [AirPrint](#)
- [Impression intégrée Android](#)



## Wi-Fi Direct (modèles sans fil uniquement)

Wi-Fi Direct vous donne la possibilité d'imprimer à partir d'un appareil mobile sans connexion à un réseau ou à Internet.

Wi-Fi Direct ne prend pas en charge tous les systèmes d'exploitation mobiles. Si le périphérique portable ne prend pas en charge Wi-Fi Direct, vous devez remplacer la connexion réseau sans fil du périphérique par la connexion Wi-Fi Direct de l'imprimante avant d'imprimer.

 **REMARQUE :** Pour les périphériques portables non compatibles Wi-Fi Direct, la connexion Wi-Fi Direct ne permet que l'impression. Après avoir utilisé le Wi-Fi Direct pour imprimer, vous devez vous reconnecter à un réseau local pour accéder à Internet.

Pour accéder à la connexion Wi-Fi Direct de l'imprimante, procédez comme suit :

1. Imprimez une page de configuration pour trouver l'adresse IP ou le nom d'hôte.
  - a. Maintenez enfoncé le bouton Reprendre  jusqu'à ce que le voyant Prêt  commence à clignoter.
  - b. Relâchez le bouton Reprendre .
2. Ouvrez un navigateur Web et, dans la barre d'adresse, tapez l'adresse IP ou le nom d'hôte exactement comme il apparaît sur la page de configuration de l'imprimante. Appuyez sur la touche **Entrée** du clavier de l'ordinateur. Le serveur EWS s'ouvre.

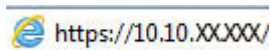
 <https://10.10.XX.XXX/>

 **REMARQUE :** Si le navigateur Web affiche un message indiquant que l'accès au site Web comporte des risques, sélectionnez l'option pour continuer vers le site Web. L'accès à ce site Web ne va pas endommager l'ordinateur.

3. Dans l'onglet **Réseau**, cliquez sur le lien **Configuration Wi-Fi Direct** dans le volet de navigation de gauche.
4. Sélectionnez l'une des méthodes de connexion suivantes :

- **Manuelle**
  - **Automatique**
5. Sur le périphérique portable, ouvrez le menu **Wi-Fi** ou **Wi-Fi Direct**.
  6. Dans la liste des réseaux disponibles, sélectionnez le nom de l'imprimante.

---

 **REMARQUE :** Si le nom de l'imprimante ne s'affiche pas, vous n'êtes peut-être pas à portée du signal Wi-Fi Direct. Rapprochez le périphérique de l'imprimante.

---

7. Saisissez le mot de passe Wi-Fi Direct si vous y êtes invité.

---

 **REMARQUE :** Pour les périphériques Android qui prennent en charge le Wi-Fi Direct, si la méthode de connexion est définie sur **Automatique**, la connexion s'effectuera automatiquement, sans invite de mot de passe. Si la méthode de connexion est définie sur **Manuel**, vous devrez appuyer sur le bouton **OK** ou fournir un numéro d'identification personnel (PIN), affiché sur le panneau de commande de l'imprimante, en tant que mot de passe sur le périphérique portable.

---

 **REMARQUE :** Pour connaître le mot de passe Wi-Fi Direct, accédez au serveur Web intégré, ouvrez l'onglet **Réseau**, puis cliquez sur **Configuration Wi-Fi Direct**.

---

8. Ouvrez le document, puis sélectionnez l'option **Imprimer**.

---

 **REMARQUE :** Si le périphérique portable ne prend pas en charge l'impression, installez l'application mobile HP ePrint.

---

9. Sélectionnez l'imprimante dans la liste des imprimantes disponibles, puis sélectionnez **Imprimer**.
10. Une fois la tâche d'impression terminée, certains périphériques mobiles doivent être reconnectés au réseau local.

Les périphériques et systèmes d'exploitation d'ordinateur suivants prennent en charge le **Wi-Fi Direct** :

- Les tablettes Android 4.0 et versions ultérieures et les téléphones possédant le Service d'impression HP ou le plug-in d'impression mobile Mopria
- La plupart des ordinateurs Windows 8.1, tablettes et ordinateurs portables possédant le pilote d'impression HP

Les périphériques et systèmes d'exploitation d'ordinateur suivants ne prennent pas en charge le **Wi-Fi Direct**, mais peuvent imprimer sur une imprimante qui le prend en charge :

- iPhone et iPad d'Apple
- Ordinateurs Mac exécutant OS X

Pour plus d'informations sur l'impression Wi-Fi Direct, rendez-vous sur [www.hp.com/go/wirelessprinting](http://www.hp.com/go/wirelessprinting).



La fonction Wi-Fi Direct peut être activée ou désactivée à partir du serveur EWS HP.

## Activation ou désactivation de Wi-Fi Direct

La fonctionnalité Wi-Fi Direct doit d'abord être activée à partir du serveur Web intégré de l'imprimante.

### Etape 1 : ouvrir le serveur Web intégré HP

1. Imprimez une page de configuration pour trouver l'adresse IP ou le nom d'hôte.

- a. Maintenez enfoncé le bouton Reprendre  jusqu'à ce que le voyant Prêt  commence à clignoter.
  - b. Relâchez le bouton Reprendre .
2. Ouvrez un navigateur Web et, dans la barre d'adresse, tapez l'adresse IP ou le nom d'hôte exactement comme il apparaît sur la page de configuration de l'imprimante. Appuyez sur la touche **Entrée** du clavier de l'ordinateur. Le serveur EWS s'ouvre.

 <https://10.10.XXXX/>

 **REMARQUE :** Si le navigateur Web affiche un message indiquant que l'accès au site Web comporte des risques, sélectionnez l'option pour continuer vers le site Web. L'accès à ce site Web ne va pas endommager l'ordinateur.

## Etape 2 : Activation ou désactivation de Wi-Fi Direct



1. Dans l'onglet **Réseau**, cliquez sur le lien **Configuration Wi-Fi Direct** dans le volet de navigation de gauche.
2. Sélectionnez l'option **Activer**, puis cliquez sur **Appliquer**. Sélectionnez l'option **Désactiver** pour désactiver l'impression Wi-Fi Direct.

 **REMARQUE :** Dans les environnements où plusieurs modèles d'une même imprimante sont installés, il peut s'avérer utile de fournir un nom Wi-Fi Direct unique à chaque imprimante, afin d'assurer une identification de l'imprimante plus simple pour l'impression Wi-Fi Direct.

## Modification du nom Wi-Fi Direct de l'imprimante

Suivez cette procédure pour modifier le nom Wi-Fi Direct de l'imprimante à l'aide du serveur Web intégré HP (EWS) :

### Etape 1 : ouvrir le serveur Web intégré HP

1. Imprimez une page de configuration pour trouver l'adresse IP ou le nom d'hôte.
  - a. Maintenez enfoncé le bouton Reprendre  jusqu'à ce que le voyant Prêt  commence à clignoter.
  - b. Relâchez le bouton Reprendre .
2. Ouvrez un navigateur Web et, dans la barre d'adresse, tapez l'adresse IP ou le nom d'hôte exactement comme il apparaît sur la page de configuration de l'imprimante. Appuyez sur la touche **Entrée** du clavier de l'ordinateur. Le serveur EWS s'ouvre.

 <https://10.10.XXXX/>

 **REMARQUE :** Si le navigateur Web affiche un message indiquant que l'accès au site Web comporte des risques, sélectionnez l'option pour continuer vers le site Web. L'accès à ce site Web ne va pas endommager l'ordinateur.

### Etape 2 : modifier le nom Wi-Fi Direct

1. Dans l'onglet **Réseau**, cliquez sur le lien **Configuration Wi-Fi Direct** dans le volet de navigation de gauche.
2. Dans la zone de texte **Nom Wi-Fi Direct**, saisissez le nouveau nom.
3. Cliquez sur **Appliquer**.

## HP ePrint via messagerie électronique



Utilisez HP ePrint pour imprimer des documents en les envoyant en tant que pièce jointe vers l'adresse électronique de l'imprimante, à partir de n'importe quel périphérique capable d'envoyer du courrier électronique.

Pour utiliser HP ePrint, l'imprimante doit répondre aux exigences suivantes :

- L'imprimante doit être connectée à un réseau câblé ou sans fil et avoir accès à Internet.
- Les services Web HP doivent être activés sur l'imprimante et celle-ci doit être enregistrée auprès de HP Connected.

Suivez cette procédure pour activer les services Web HP et vous enregistrer sur HP Connected :

### Etape 1 : ouvrir le serveur Web intégré HP

1. Imprimez une page de configuration pour trouver l'adresse IP ou le nom d'hôte.
  - a. Maintenez enfoncé le bouton Reprendre  jusqu'à ce que le voyant Prêt  commence à clignoter.
  - b. Relâchez le bouton Reprendre .
2. Ouvrez un navigateur Web, et dans la barre d'adresse, tapez l'adresse IP ou le nom d'hôte exactement comme il apparaît sur la page de configuration. Appuyez sur la touche **Entrée** du clavier de l'ordinateur. Le serveur EWS s'ouvre.

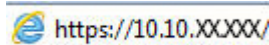

 **REMARQUE :** Si le navigateur Web affiche un message indiquant que l'accès au site Web comporte des risques, sélectionnez l'option pour continuer vers le site Web. L'accès à ce site Web ne va pas endommager l'ordinateur.

### Etape 2 : Activer les Services Web HP

1. Cliquez sur l'onglet **Services Web HP**, puis sur **Activer**. L'imprimante active les services Web, puis imprime une page d'informations.

Celle-ci contient le code de l'imprimante nécessaire pour enregistrer le produit HP sur HP Connected.
2. Rendez-vous sur [www.hpconnected.com](http://www.hpconnected.com) pour créer un compte HP ePrint et terminer le processus de configuration.

## Logiciel HP ePrint

Le logiciel HP ePrint simplifie le lancement des impressions à partir d'un ordinateur de bureau ou portable fonctionnant sous Windows ou Mac vers n'importe quelle imprimante compatible avec HP ePrint. Ce logiciel facilite la recherche d'imprimantes compatibles avec HP ePrint enregistrées sur votre compte HP Connected. L'imprimante HP cible peut se trouver dans le bureau ou à l'autre bout du monde.

- **Windows :** Une fois le logiciel installé, ouvrez l'option **Imprimer** de votre application, puis sélectionnez **HP ePrint** dans la liste des imprimantes installées. Cliquez sur le bouton **Propriétés** pour configurer les options d'impression.
- **OS X :** Une fois le logiciel installé, sélectionnez **Fichier, Impression**, puis la flèche située à côté de **PDF** (dans la partie inférieure gauche de l'écran du pilote). Sélectionnez **HP ePrint**.

Pour Windows, le logiciel HP ePrint prend également en charge l'impression TCP/IP sur les imprimantes du réseau local (LAN ou WAN) vers des produits prenant en charge le pilote universel PostScript®.

Windows et Mac prennent en charge l'impression IPP sur les produits connectés à un réseau LAN ou WAN prenant en charge ePCL.

Windows et OS X prennent également en charge l'impression de documents PDF sur des imprimantes publiques, ainsi que l'impression à l'aide de HP ePrint via e-mail en passant par le cloud.

Veillez consulter le site [www.hp.com/go/eprintsoftware](http://www.hp.com/go/eprintsoftware) pour trouver des pilotes et des informations.

---

 **REMARQUE :** Pour Windows, le nom du pilote d'impression HP ePrint Software est HP ePrint + JetAdvantage.

 **REMARQUE :** Le logiciel HP ePrint est un utilitaire de workflow PDF pour OS X et n'est techniquement pas un pilote d'impression.

 **REMARQUE :** Le logiciel HP ePrint ne prend pas en charge l'impression USB.

---

## AirPrint

L'impression directe avec AirPrint d'Apple est prise en charge par iOS et les ordinateurs Mac exécutant OS X 10.7 Lion et versions ultérieures. AirPrint permet une impression directe sur l'imprimante depuis un iPad, un iPhone (3GS ou version ultérieure) ou un iPod Touch (troisième génération ou ultérieure) dans les applications mobiles suivantes :

- Mail
- Photos
- Safari
- iBooks
- Une sélection d'applications tierces

Pour utiliser AirPrint, l'imprimante doit être connectée au même réseau (sous-réseau) que le périphérique Apple. Pour plus d'informations sur l'utilisation d'AirPrint et sur les imprimantes HP compatibles avec AirPrint, rendez-vous sur le site [www.hp.com/go/LaserJetMobilePrinting](http://www.hp.com/go/LaserJetMobilePrinting).

---

 **REMARQUE :** Avant d'utiliser AirPrint avec une connexion USB, vérifiez le numéro de version. Les versions 1.3 et antérieures d'AirPrint ne prennent pas en charge les connexions USB.

---

## Impression intégrée Android

La solution d'impression intégrée de HP pour Android et Kindle permet aux périphériques mobiles de trouver et d'imprimer automatiquement sur les imprimantes HP qui se trouvent sur un réseau ou à portée du réseau sans fil pour une impression Wi-Fi Direct.

La solution d'impression est intégrée dans les nombreuses versions du système d'exploitation.

---

 **REMARQUE :** Si l'impression n'est pas disponible sur votre périphérique, accédez à [Google Play > Applications Android](#) et installez le plug-in Service d'impression HP.

---

Pour plus d'informations sur l'utilisation de l'impression intégrée pour Android et les périphériques Android pris en charge, accédez à [www.hp.com/go/LaserJetMobilePrinting](http://www.hp.com/go/LaserJetMobilePrinting).



---

# 5 Gestion de l'imprimante

- [Modification du type de connexion de l'imprimante \(Windows\)](#)
- [Configuration avancée avec serveur Web intégré HP \(EWS\) et HP Device Toolbox \(Windows\)](#)
- [Configurer les paramètres réseau IP](#)
- [Fonctions de sécurité de l'imprimante](#)
- [Paramètres d'économie d'énergie](#)
- [HP Web Jetadmin](#)
- [Mettre le micrologiciel à jour](#)

## Pour plus d'informations :

Les informations suivantes sont correctes au moment de la publication. Pour obtenir des informations à jour, reportez-vous à la section [www.hp.com/support/ljM153](http://www.hp.com/support/ljM153).

Le plan d'assistance HP tout inclus de l'imprimante comprend les informations suivantes :

- Installation et configuration
- Utilisation
- Résolution des problèmes
- Téléchargement des mises à jour de logiciels et de micrologiciels
- Inscription au forum d'assistance
- Recherche d'informations réglementaires et de garantie

## Modification du type de connexion de l'imprimante (Windows)

Si vous utilisez déjà l'imprimante et souhaitez modifier la manière dont elle est connectée, utilisez **Configuration et logiciel du périphérique** pour modifier la connexion. Par exemple, connectez la nouvelle imprimante à l'ordinateur via une connexion USB ou réseau, ou modifiez la connexion d'une clé USB vers une connexion sans fil.

Pour ouvrir **Configuration et logiciel du périphérique**, procédez comme suit :

1. Ouvrez l'assistant HP Printer.
  - **Windows 10** : Dans le menu **Démarrer**, cliquez sur **Toutes les applications**, puis sur **HP** et sélectionnez le nom de l'imprimante.
  - **Windows 8.1** : Cliquez sur la flèche vers le bas dans le coin inférieur gauche de l'écran **Démarrer**, puis sélectionnez le nom de l'imprimante.
  - **Windows 8** : Cliquez avec le bouton droit de la souris sur une zone vide de l'écran **Démarrer**, cliquez sur **Toutes les applications** sur la barre d'applications, puis sélectionnez le nom de l'imprimante.
  - **Windows 7, Windows Vista et Windows XP** : A partir du bureau de l'ordinateur, cliquez sur **Démarrer**, sélectionnez **Tous les programmes**, cliquez sur **HP**, puis sur le dossier de l'imprimante et sélectionnez le nom de l'imprimante.
2. Dans l'Assistant d'impression HP, sélectionnez **Outils** dans la barre de navigation, puis sélectionnez **Configuration et logiciel du périphérique**.



# Configuration avancée avec serveur Web intégré HP (EWS) et HP Device Toolbox (Windows)

Utilisez le serveur Web intégré HP pour gérer les fonctions d'impression depuis votre ordinateur plutôt que depuis le panneau de commande de l'imprimante.

- Visualiser des informations sur l'état de l'imprimante
- Déterminer la durée de vie restante de tous les consommables et commander de nouveaux consommables
- Afficher et modifier la configuration des bacs
- Afficher et modifier la configuration des menus depuis le panneau de commande de l'imprimante
- Afficher et imprimer des pages internes
- Recevoir des notifications sur les événements relatifs à l'imprimante et aux consommables
- Afficher et modifier la configuration du réseau

Le serveur Web intégré HP fonctionne lorsque l'imprimante est connectée à un réseau IP. Il ne prend pas en charge les connexions d'imprimante IPX. L'accès à Internet n'est pas nécessaire pour ouvrir et utiliser le serveur Web intégré HP.

Lorsque l'imprimante est connectée au réseau, le serveur Web intégré HP est automatiquement disponible.

---

 **REMARQUE :** HP Device Toolbox est utilisé pour effectuer la connexion au serveur Web intégré HP lorsque l'imprimante est connectée à un ordinateur via USB. Il est disponible uniquement si une installation complète a été réalisée lors de l'installation de l'imprimante sur ordinateur. Selon la manière dont l'imprimante est connectée au réseau, certaines fonctionnalités peuvent ne pas être disponibles.

 **REMARQUE :** Le serveur Web intégré HP n'est pas accessible au-delà du pare-feu de réseau.



---

## Première méthode : Ouverture du serveur EWS HP à partir du logiciel

1. Ouvrez l'assistant HP Printer.
  - **Windows 10 :** Dans le menu **Démarrer**, cliquez sur **Toutes les applications**, puis sur **HP** et sélectionnez le nom de l'imprimante.
  - **Windows 8.1 :** Cliquez sur la flèche vers le bas dans le coin inférieur gauche de l'écran **Démarrer**, puis sélectionnez le nom de l'imprimante.
  - **Windows 8 :** Cliquez avec le bouton droit de la souris sur une zone vide de l'écran **Démarrer**, cliquez sur **Toutes les applications** sur la barre d'applications, puis sélectionnez le nom de l'imprimante.
  - **Windows 7, Windows Vista et Windows XP :** A partir du bureau de l'ordinateur, cliquez sur **Démarrer**, sélectionnez **Tous les programmes**, cliquez sur **HP**, puis sur le dossier de l'imprimante et sélectionnez le nom de l'imprimante.
2. Dans l'Assistant HP Printer, sélectionnez **Imprimer**, puis sélectionnez **HP Device Toolbox**.

## Deuxième méthode : Ouvrez le serveur Web intégré HP à partir d'un navigateur Web

1. Imprimez une page de configuration pour trouver l'adresse IP ou le nom d'hôte.

- a. Maintenez enfoncé le bouton Reprendre  jusqu'à ce que le voyant Prêt  commence à clignoter.
  - b. Relâchez le bouton Reprendre .
2. Ouvrez un navigateur Web, et dans la barre d'adresse, tapez l'adresse IP ou le nom d'hôte exactement comme il apparaît sur le panneau de commande de l'imprimante. Appuyez sur la touche **Entrée** du clavier de l'ordinateur. Le serveur EWS s'ouvre.

 <https://10.10.XX.XXX/>

 **REMARQUE :** Si le navigateur Web affiche un message indiquant que l'accès au site Web comporte des risques, sélectionnez l'option pour continuer vers le site Web. L'accès à ce site Web ne va pas endommager l'ordinateur.

Onglet ou section	Description
<p>Onglet <b>Page d'accueil</b></p> <p>Fournit des informations sur l'imprimante, son état et sa configuration.</p>	<ul style="list-style-type: none"> <li>• <b>Etat du périphérique :</b> affiche l'état de l'imprimante et indique la durée de vie restante approximative des consommables HP.</li> <li>• <b>Etat des consommables :</b> indique le pourcentage approximatif de la durée de vie restante des consommables HP. La durée de vie restante réelle du consommable peut varier. Veillez à toujours disposer d'un consommable de remplacement afin de pouvoir en changer en temps voulu. Il n'est nécessaire de remplacer le consommable que si la qualité d'impression n'est plus acceptable.</li> <li>• <b>Configuration du périphérique :</b> indique les informations qui se trouvent sur la page de configuration de l'imprimante.</li> <li>• <b>Synthèse réseau :</b> Présente les informations qui se trouvent sur la page de configuration réseau de l'imprimante.</li> <li>• <b>Rapports :</b> permet d'imprimer les pages de configuration et d'état des consommables générées par l'imprimante.</li> <li>• <b>Journal d'utilisation des couleurs :</b> affiche un résumé des tâches couleur effectuées par l'imprimante.</li> <li>• <b>Journal des événements :</b> Affiche la liste des événements et des erreurs de l'imprimante.</li> <li>• <b>Licences Open Source :</b> affiche un récapitulatif des licences pour les logiciels open source pouvant être utilisés avec l'imprimante.</li> </ul>

Onglet ou section	Description
<p>Onglet <b>Système</b></p> <p>Permet de configurer l'imprimante depuis votre ordinateur.</p>	<ul style="list-style-type: none"> <li>● <b>Informations sur le produit</b> : fournit des informations de base sur l'imprimante et la société.</li> <li>● <b>Config. papier</b> : permet de modifier les paramètres de gestion du papier par défaut de l'imprimante.</li> <li>● <b>Qualité d'impression</b> : permet de modifier les paramètres de qualité d'impression par défaut de l'imprimante.</li> <li>● <b>Paramètres d'énergie</b> : Modifiez les délais par défaut pour passer en mode Veille/Extinction automatique ou en mode Extinction automatique.</li> <li>● <b>Densité impress.</b> : permet de modifier les paramètres de densité d'impression comme le contraste, les surbrillances, les demi-teintes et les ombres.</li> <li>● <b>Types de papier</b> : permet de configurer les modes d'impression correspondant aux types de papier acceptés par l'imprimante.</li> <li>● <b>Configuration système</b> : permet de modifier les paramètres système par défaut pour l'imprimante.</li> <li>● <b>Paramètres des consommables</b> : permet de modifier les paramètres des alertes <b>Le niveau d'une cartouche est bas</b> et autres informations relatives aux consommables.</li> <li>● <b>Service</b> : permet d'effectuer la procédure de nettoyage de l'imprimante.</li> <li>● <b>Enregistrement et restauration</b> : permet d'enregistrer sur un ordinateur les paramètres actuels de l'imprimante sous la forme d'un fichier. Utilisez ce fichier pour charger ces paramètres dans une autre imprimante ou pour restaurer les paramètres ultérieurement sur la même imprimante.</li> <li>● <b>Administration</b> : permet de définir ou modifier le mot de passe de l'imprimante. Activez ou désactivez des fonctionnalités de l'imprimante.</li> </ul> <p><b>REMARQUE</b> : L'onglet <b>Système</b> peut être protégé par mot de passe. Si cette imprimante est située sur un réseau, consultez toujours l'administrateur avant de modifier les paramètres de cet onglet.</p>
<p>Onglet <b>Imprimer</b></p> <p>Vous permet de modifier les paramètres d'impression par défaut depuis votre ordinateur.</p>	<ul style="list-style-type: none"> <li>● <b>Impression</b> : permet de modifier les paramètres d'impression par défaut, tels que le nombre de copies et l'orientation du papier. Ces options sont également disponibles via le panneau de commande.</li> <li>● <b>PCL5</b> : Afficher et modifier les paramètres PCL5.</li> <li>● <b>PostScript</b> : Allumer ou éteindre la fonctionnalité <b>Erreurs d'impression PS</b>.</li> </ul>
<p>Onglet <b>Réseau</b></p> <p>(Imprimantes connectées à un réseau uniquement)</p> <p>Vous permet de modifier les paramètres réseau de votre ordinateur.</p>	<p>Cet onglet permet aux administrateurs réseau de contrôler les paramètres réseau de l'imprimante lorsque ce dernier est connecté à un réseau IP. Il permet également à l'administrateur du réseau de configurer la fonctionnalité directe sans fil. Cet onglet ne s'affiche pas si l'imprimante est directement connectée à un ordinateur.</p>
<p>Onglet <b>Services Web HP</b></p>	<p>Utilisez cet onglet pour définir et utiliser différents outils Web avec l'imprimante.</p>

# Configurer les paramètres réseau IP

- [Introduction](#)
- [Avis de non-responsabilité pour le partage d'imprimante](#)
- [Affichage ou modification des paramètres réseau](#)
- [Renommer l'imprimante sur le réseau](#)
- [Configuration manuelle des paramètres IPv4 TCP/IP](#)

## Introduction

Consultez les sections suivantes pour configurer les paramètres réseau de l'imprimante.

## Avis de non-responsabilité pour le partage d'imprimante

HP ne prend pas en charge les réseaux peer-to-peer car il s'agit d'une fonction des systèmes d'exploitation Microsoft et non des pilotes d'imprimante HP. Rendez-vous sur le site Web de Microsoft : [www.microsoft.com](http://www.microsoft.com).

## Affichage ou modification des paramètres réseau



Utilisez le serveur Web intégré HP pour afficher ou modifier les paramètres de configuration IP.

1. Ouverture du serveur Web intégré HP (EWS) :

### Imprimantes à connexion directe

- a. Ouvrez l'assistant HP Printer.
  - **Windows 10** : Dans le menu **Démarrer**, cliquez sur **Toutes les applications**, puis sur **HP** et sélectionnez le nom de l'imprimante.
  - **Windows 8.1** : Cliquez sur la flèche vers le bas dans le coin inférieur gauche de l'écran **Démarrer**, puis sélectionnez le nom de l'imprimante.
  - **Windows 8** : Cliquez avec le bouton droit de la souris sur une zone vide de l'écran **Démarrer**, cliquez sur **Toutes les applications** sur la barre d'applications, puis sélectionnez le nom de l'imprimante.
  - **Windows 7, Windows Vista et Windows XP** : A partir du bureau de l'ordinateur, cliquez sur **Démarrer**, sélectionnez **Tous les programmes**, cliquez sur **HP**, puis sur le dossier de l'imprimante et sélectionnez le nom de l'imprimante.
- b. Dans l'Assistant HP Printer, sélectionnez **Imprimer**, puis sélectionnez **HP Device Toolbox**.

### Imprimantes connectées au réseau

- a. Imprimez une page de configuration pour trouver l'adresse IP ou le nom d'hôte.
  - i. Maintenez enfoncé le bouton Reprendre  jusqu'à ce que le voyant Prêt  commence à clignoter.
  - ii. Relâchez le bouton Reprendre .

- b. Ouvrez un navigateur Web et, dans la barre d'adresse, tapez l'adresse IP ou le nom d'hôte exactement comme il apparaît sur la page de configuration de l'imprimante. Appuyez sur la touche **Entrée** du clavier de l'ordinateur. Le serveur EWS s'ouvre.

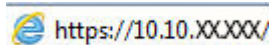
 <https://10.10.XXXXX/>

 **REMARQUE :** si le navigateur Web affiche un message indiquant que l'accès au site Web comporte des risques, sélectionnez l'option pour continuer vers le site Web. L'accès à ce site Web ne va pas endommager l'ordinateur.

2. Cliquez sur l'onglet **Réseau** pour obtenir les informations sur le réseau. Modifiez les paramètres si nécessaire.

## Renommer l'imprimante sur le réseau



Pour renommer l'imprimante sur un réseau afin de l'identifier de manière univoque, utilisez le serveur Web intégré HP.

1. Ouverture du serveur Web intégré HP (EWS) :

### Imprimantes à connexion directe

- a. Ouvrez l'assistant HP Printer.
  - **Windows 10 :** Dans le menu **Démarrer**, cliquez sur **Toutes les applications**, puis sur **HP** et sélectionnez le nom de l'imprimante.
  - **Windows 8.1 :** Cliquez sur la flèche vers le bas dans le coin inférieur gauche de l'écran **Démarrer**, puis sélectionnez le nom de l'imprimante.
  - **Windows 8 :** Cliquez avec le bouton droit de la souris sur une zone vide de l'écran **Démarrer**, cliquez sur **Toutes les applications** sur la barre d'applications, puis sélectionnez le nom de l'imprimante.
  - **Windows 7, Windows Vista et Windows XP :** A partir du bureau de l'ordinateur, cliquez sur **Démarrer**, sélectionnez **Tous les programmes**, cliquez sur **HP**, puis sur le dossier de l'imprimante et sélectionnez le nom de l'imprimante.
- b. Dans l'Assistant HP Printer, sélectionnez **Imprimer**, puis sélectionnez **HP Device Toolbox**.

### Imprimantes connectées au réseau

- a. Imprimez une page de configuration pour trouver l'adresse IP ou le nom d'hôte.
  - i. Maintenez enfoncé le bouton Reprendre  jusqu'à ce que le voyant Prêt  commence à clignoter.
  - ii. Relâchez le bouton Reprendre .

- b. Ouvrez un navigateur Web et, dans la barre d'adresse, tapez l'adresse IP ou le nom d'hôte exactement comme il apparaît sur la page de configuration de l'imprimante. Appuyez sur la touche **Entrée** du clavier de l'ordinateur. Le serveur EWS s'ouvre.

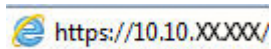

 **REMARQUE :** si le navigateur Web affiche un message indiquant que l'accès au site Web comporte des risques, sélectionnez l'option pour continuer vers le site Web. L'accès à ce site Web ne va pas endommager l'ordinateur.

2. Ouvrez l'onglet **Système**.
3. Sur la page **Informations relatives au périphérique**, le nom de l'imprimante par défaut se trouve dans le champ **Description du périphérique**. Vous pouvez modifier ce nom pour identifier l'imprimante de manière univoque.

 **REMARQUE :** les autres champs de cette page sont facultatifs.

4. Cliquez sur le bouton **Appliquer** pour enregistrer les modifications.

## Configuration manuelle des paramètres IPv4 TCP/IP



Utilisez le serveur Web intégré pour définir manuellement une adresse IPv4, un masque de sous-réseau et une passerelle par défaut.

1. Ouverture du serveur Web intégré HP (EWS) :

### Imprimantes à connexion directe

- a. Ouvrez l'assistant HP Printer.
  - **Windows 10 :** Dans le menu **Démarrer**, cliquez sur **Toutes les applications**, puis sur **HP** et sélectionnez le nom de l'imprimante.
  - **Windows 8.1 :** Cliquez sur la flèche vers le bas dans le coin inférieur gauche de l'écran **Démarrer**, puis sélectionnez le nom de l'imprimante.
  - **Windows 8 :** Cliquez avec le bouton droit de la souris sur une zone vide de l'écran **Démarrer**, cliquez sur **Toutes les applications** sur la barre d'applications, puis sélectionnez le nom de l'imprimante.
  - **Windows 7, Windows Vista et Windows XP :** A partir du bureau de l'ordinateur, cliquez sur **Démarrer**, sélectionnez **Tous les programmes**, cliquez sur **HP**, puis sur le dossier de l'imprimante et sélectionnez le nom de l'imprimante.
- b. Dans l'Assistant HP Printer, sélectionnez **Imprimer**, puis sélectionnez **HP Device Toolbox**.

### Imprimantes connectées au réseau

- a. Imprimez une page de configuration pour trouver l'adresse IP ou le nom d'hôte.
  - i. Maintenez enfoncé le bouton Reprendre  jusqu'à ce que le voyant Prêt  commence à clignoter.
  - ii. Relâchez le bouton Reprendre .

- b. Ouvrez un navigateur Web et, dans la barre d'adresse, tapez l'adresse IP ou le nom d'hôte exactement comme il apparaît sur la page de configuration de l'imprimante. Appuyez sur la touche **Entrée** du clavier de l'ordinateur. Le serveur EWS s'ouvre.



 **REMARQUE :** si le navigateur Web affiche un message indiquant que l'accès au site Web comporte des risques, sélectionnez l'option pour continuer vers le site Web. L'accès à ce site Web ne va pas endommager l'ordinateur.

2. Dans l'onglet **Réseau**, cliquez sur **Méthode config IPv4** dans le volet de navigation de gauche.
3. Dans la liste déroulante **Méthode d'adresse préférée**, sélectionnez **Manuel**, puis modifiez les paramètres de configuration IPv4.
4. Cliquez sur le bouton **Appliquer**.

# Fonctions de sécurité de l'imprimante

## Introduction

L'imprimante comprend plusieurs fonctions de sécurité qui permettent de limiter le nombre de personnes ayant accès aux paramètres de configuration, de sécuriser les données et d'empêcher l'accès aux composants matériels les plus précieux.

- [Attribution ou modification du mot de passe du système à l'aide du serveur Web intégré HP](#)

## Attribution ou modification du mot de passe du système à l'aide du serveur Web intégré HP



Attribuez un mot de passe administrateur pour l'accès à l'imprimante et au serveur Web intégré HP, afin qu'aucun utilisateur non autorisé ne puisse modifier les paramètres de l'imprimante.

1. Ouvrez le serveur EWS HP :

### Imprimantes à connexion directe

- a. Ouvrez l'assistant HP Printer.
  - **Windows 10** : Dans le menu **Démarrer**, cliquez sur **Toutes les applications**, puis sur **HP** et sélectionnez le nom de l'imprimante.
  - **Windows 8.1** : Cliquez sur la flèche vers le bas dans le coin inférieur gauche de l'écran **Démarrer**, puis sélectionnez le nom de l'imprimante.
  - **Windows 8** : Cliquez avec le bouton droit de la souris sur une zone vide de l'écran **Démarrer**, cliquez sur **Toutes les applications** sur la barre d'applications, puis sélectionnez le nom de l'imprimante.
  - **Windows 7, Windows Vista et Windows XP** : A partir du bureau de l'ordinateur, cliquez sur **Démarrer**, sélectionnez **Tous les programmes**, cliquez sur **HP**, puis sur le dossier de l'imprimante et sélectionnez le nom de l'imprimante.
- b. Dans l'Assistant HP Printer, sélectionnez **Imprimer**, puis sélectionnez **HP Device Toolbox**.

### Imprimantes connectées au réseau

- a. Imprimez une page de configuration pour trouver l'adresse IP ou le nom d'hôte.
  - i. Maintenez enfoncé le bouton Reprendre  jusqu'à ce que le voyant Prêt  commence à clignoter.
  - ii. Relâchez le bouton Reprendre .



- b. Ouvrez un navigateur Web et, dans la barre d'adresse, tapez l'adresse IP ou le nom d'hôte exactement comme il apparaît sur la page de configuration de l'imprimante. Appuyez sur la touche **Entrée** du clavier de l'ordinateur. Le serveur EWS s'ouvre.

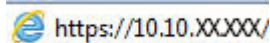

 **REMARQUE :** Si le navigateur Web affiche un message indiquant que l'accès au site Web comporte des risques, sélectionnez l'option pour continuer vers le site Web. L'accès à ce site Web ne va pas endommager l'ordinateur.

2. Dans l'onglet **Système**, cliquez sur le lien **Administration** dans le volet de navigation de gauche.
3. Dans la zone **Sécurité du produit**, saisissez le mot de passe dans le champ **Mot de passe**.
4. Saisissez à nouveau le mot de passe dans le champ **Confirmer le mot de passe**.
5. Cliquez sur le bouton **Appliquer**.

 **REMARQUE :** notez le mot de passe et conservez cette note dans un endroit sûr.

6. Cliquez sur le bouton **Appliquer**.

 **REMARQUE :** Notez le mot de passe et conservez cette note dans un endroit sûr.

# Paramètres d'économie d'énergie

- [Introduction](#)
- [Imprimer avec EconoMode](#)
- [Configuration du paramètre Veille/Extinction automatique après une période d'inactivité](#)
- [Définissez le délai d'arrêt après une période d'inactivité et configurez l'imprimante sur une alimentation de 1 Watt maximum.](#)
- [Configuration du délai d'arrêt](#)

## Introduction

L'imprimante inclut plusieurs fonctions d'économie d'énergie pour économiser l'énergie et prolonger la durée de vie des consommables.

## Imprimer avec EconoMode

Cette imprimante est munie d'une option EconoMode pour l'impression des brouillons. L'utilisation d'EconoMode peut économiser du toner. Mais elle peut également réduire la qualité d'impression.

HP ne recommande pas une utilisation permanente de la fonction EconoMode. Si la fonction EconoMode est employée de manière permanente, il est possible que l'encre survive aux composants mécaniques du toner. Si la qualité d'impression commence à se dégrader et n'est plus acceptable, envisagez le remplacement du toner.



**REMARQUE :** si votre pilote d'impression ne propose pas cette option, définissez-la à l'aide du serveur Web intégré HP.

1. Dans le logiciel, sélectionnez l'option **Imprimer**.
2. Sélectionnez l'imprimante, puis cliquez sur le bouton **Propriétés** ou **Préférences**.
3. Cliquez sur l'onglet **Papier/Qualité**.
4. Cochez la case **EconoMode**.

## Configuration du paramètre Veille/Extinction automatique après une période d'inactivité

Utilisez le serveur Web intégré pour configurer le temps d'inactivité avant la mise en veille de l'imprimante.

Procédez comme suit pour modifier le paramètre de Veille/Arrêt auto après :

1. Ouverture du serveur Web intégré HP (EWS) :

### Imprimantes à connexion directe

- a. Ouvrez l'assistant HP Printer.
  - **Windows 10 :** Dans le menu **Démarrer**, cliquez sur **Toutes les applications**, puis sur **HP** et sélectionnez le nom de l'imprimante.
  - **Windows 8.1 :** Cliquez sur la flèche vers le bas dans le coin inférieur gauche de l'écran **Démarrer**, puis sélectionnez le nom de l'imprimante.

- **Windows 8** : Cliquez avec le bouton droit de la souris sur une zone vide de l'écran **Démarrer**, cliquez sur **Toutes les applications** sur la barre d'applications, puis sélectionnez le nom de l'imprimante.
- **Windows 7, Windows Vista et Windows XP** : A partir du bureau de l'ordinateur, cliquez sur **Démarrer**, sélectionnez **Tous les programmes**, cliquez sur **HP**, puis sur le dossier de l'imprimante et sélectionnez le nom de l'imprimante.

b. Dans l'Assistant HP Printer, sélectionnez **Imprimer**, puis sélectionnez **HP Device Toolbox**.

#### Imprimantes connectées au réseau

a. Imprimez une page de configuration pour trouver l'adresse IP ou le nom d'hôte.

- Maintenez enfoncé le bouton Reprendre  jusqu'à ce que le voyant Prêt  commence à clignoter.
- Relâchez le bouton Reprendre .

b. Ouvrez un navigateur Web et, dans la barre d'adresse, tapez l'adresse IP ou le nom d'hôte exactement comme il apparaît sur la page de configuration de l'imprimante. Appuyez sur la touche **Entrée** du clavier de l'ordinateur. Le serveur EWS s'ouvre.

 <https://10.10.XXXX/>

 **REMARQUE** : Si le navigateur Web affiche un message indiquant que l'accès au site Web comporte des risques, sélectionnez l'option pour continuer vers le site Web. L'accès à ce site Web ne va pas endommager l'ordinateur.

- Cliquez sur l'onglet **Système**, puis sélectionnez **Paramètres d'énergie**.
- Dans la liste déroulante **Veille/Extinction automatique après une période d'inactivité**, sélectionnez la durée du délai.
- Cliquez sur le bouton **Appliquer**.

## Définissez le délai d'arrêt après une période d'inactivité et configurez l'imprimante sur une alimentation de 1 Watt maximum.

Utilisez le serveur Web intégré pour configurer le temps avant l'arrêt de l'imprimante.

 **REMARQUE** : Une fois l'imprimante hors tension, la consommation électrique est d'1 Watt maximum.

Procédez comme suit pour modifier le paramètre d'arrêt :



- Ouverture du serveur Web intégré HP (EWS) :

#### Imprimantes à connexion directe

- Ouvrez l'assistant HP Printer.
  - **Windows 10** : Dans le menu **Démarrer**, cliquez sur **Toutes les applications**, puis sur **HP** et sélectionnez le nom de l'imprimante.
  - **Windows 8.1** : Cliquez sur la flèche vers le bas dans le coin inférieur gauche de l'écran **Démarrer**, puis sélectionnez le nom de l'imprimante.

- **Windows 8** : Cliquez avec le bouton droit de la souris sur une zone vide de l'écran **Démarrer**, cliquez sur **Toutes les applications** sur la barre d'applications, puis sélectionnez le nom de l'imprimante.
  - **Windows 7, Windows Vista et Windows XP** : A partir du bureau de l'ordinateur, cliquez sur **Démarrer**, sélectionnez **Tous les programmes**, cliquez sur **HP**, puis sur le dossier de l'imprimante et sélectionnez le nom de l'imprimante.
- b. Dans l'Assistant HP Printer, sélectionnez **Imprimer**, puis sélectionnez **HP Device Toolbox**.

### Imprimantes connectées au réseau

- a. Imprimez une page de configuration pour trouver l'adresse IP ou le nom d'hôte.
- Maintenez enfoncé le bouton Reprendre  jusqu'à ce que le voyant Prêt  commence à clignoter.
  - Relâchez le bouton Reprendre .
- b. Ouvrez un navigateur Web et, dans la barre d'adresse, tapez l'adresse IP ou le nom d'hôte exactement comme il apparaît sur la page de configuration de l'imprimante. Appuyez sur la touche **Entrée** du clavier de l'ordinateur. Le serveur EWS s'ouvre.

 <https://10.10.XX.XXX/>

 **REMARQUE** : si le navigateur Web affiche un message indiquant que l'accès au site Web comporte des risques, sélectionnez l'option pour continuer vers le site Web. L'accès à ce site Web ne va pas endommager l'ordinateur.

- Cliquez sur l'onglet **Système**, puis sélectionnez **Paramètres d'énergie**.
- Dans la liste déroulante **Arrêt après inactivité**, sélectionnez la durée du délai.

 **REMARQUE** : La valeur par défaut est **4 heures**.

- Cliquez sur le bouton **Appliquer**.

## Configuration du délai d'arrêt

Utilisez le serveur Web intégré pour définir la présence ou non d'un délai d'attente après l'appui sur le bouton d'alimentation.

Procédez comme suit pour modifier le paramètre du délai d'arrêt :

- Ouverture du serveur Web intégré HP (EWS) :

### Imprimantes à connexion directe

- a. Ouvrez l'assistant HP Printer.
- **Windows 10** : Dans le menu **Démarrer**, cliquez sur **Toutes les applications**, puis sur **HP** et sélectionnez le nom de l'imprimante.
  - **Windows 8.1** : Cliquez sur la flèche vers le bas dans le coin inférieur gauche de l'écran **Démarrer**, puis sélectionnez le nom de l'imprimante.

- **Windows 8** : Cliquez avec le bouton droit de la souris sur une zone vide de l'écran **Démarrer**, cliquez sur **Toutes les applications** sur la barre d'applications, puis sélectionnez le nom de l'imprimante.
- **Windows 7, Windows Vista et Windows XP** : A partir du bureau de l'ordinateur, cliquez sur **Démarrer**, sélectionnez **Tous les programmes**, cliquez sur **HP**, puis sur le dossier de l'imprimante et sélectionnez le nom de l'imprimante.

b. Dans l'Assistant HP Printer, sélectionnez **Imprimer**, puis sélectionnez **HP Device Toolbox**.

#### Imprimantes connectées au réseau

a. Imprimez une page de configuration pour trouver l'adresse IP ou le nom d'hôte.

i. Maintenez enfoncé le bouton Reprendre  jusqu'à ce que le voyant Prêt  commence à clignoter.

ii. Relâchez le bouton Reprendre .

b. Ouvrez un navigateur Web et, dans la barre d'adresse, tapez l'adresse IP ou le nom d'hôte exactement comme il apparaît sur la page de configuration de l'imprimante. Appuyez sur la touche **Entrée** du clavier de l'ordinateur. Le serveur EWS s'ouvre.

 <https://10.10.XXXXX/>

 **REMARQUE :** si le navigateur Web affiche un message indiquant que l'accès au site Web comporte des risques, sélectionnez l'option pour continuer vers le site Web. L'accès à ce site Web ne va pas endommager l'ordinateur.

2. Cliquez sur l'onglet **Système**, puis sélectionnez **Paramètres d'énergie**.

3. Sélectionnez ou désélectionnez l'option **Délai lorsque les ports sont actifs**.

 **REMARQUE :** Si cette option est sélectionnée, l'imprimante se mettra uniquement hors tension si tous les ports sont inactifs. Une connexion de télécopie ou un lien réseau actif empêchera l'imprimante de se mettre hors tension.

## HP Web Jetadmin

HP Web Jetadmin est un outil primé leader sur le marché qui permet de gérer efficacement une grande variété de produits HP en réseau, notamment des imprimantes, des imprimantes multifonction et des télécopieurs. Cette solution unique vous permet d'installer, de surveiller, d'entretenir, de dépanner et de sécuriser à distance votre environnement d'impression et d'imagerie, ce qui améliore finalement la productivité de votre entreprise en vous aidant à gagner du temps, à contrôler les coûts et à protéger votre investissement.

Des mises à niveau de HP Web Jetadmin sont régulièrement proposées pour pouvoir prendre en charge les fonctions spécifiques du produit. Pour plus d'informations, consultez [www.hp.com/go/webjetadmin](http://www.hp.com/go/webjetadmin).

## Mettre le micrologiciel à jour

HP publie régulièrement des mises à jour d'imprimantes ainsi que de nouvelles applications de services Web et de nouvelles fonctionnalités pour les applications de services Web déjà disponibles. Procédez comme suit pour mettre à jour le micrologiciel pour une seule imprimante. La mise à jour du micrologiciel entraîne la mise à jour automatique des applications de services Web.

### Mise à jour du micrologiciel à l'aide de l'utilitaire de mise à jour du micrologiciel

Procédez comme suit pour télécharger et installer manuellement l'utilitaire de mise à jour du micrologiciel depuis le site HP.com.

---

 **REMARQUE :** cette méthode est la seule option de mise à jour du micrologiciel disponible pour les imprimantes connectées à l'ordinateur via un câble USB. Elle peut également être utilisée pour les imprimantes connectées à un réseau.

 **REMARQUE :** Un pilote d'impression doit être installé pour utiliser cette méthode.

---

1. Rendez-vous sur [www.hp.com/go/support](http://www.hp.com/go/support), sélectionnez votre pays/région ou votre langue, puis cliquez sur le lien **Logiciels et pilotes**.
2. Saisissez le nom de l'imprimante dans le champ de recherche, appuyez sur la touche **Entrée**, puis sélectionnez l'imprimante dans la liste de résultats de la recherche.
3. Sélectionnez le système d'exploitation.
4. Dans la section **Micrologiciel**, trouvez l'**utilitaire de mise à jour du micrologiciel**.
5. Cliquez sur **Téléchargement**, puis sur **Exécuter** et de nouveau sur **Exécuter**.
6. Au lancement de l'utilitaire, sélectionnez l'imprimante dans la liste déroulante, puis cliquez sur **Envoyer le micrologiciel**.

---

 **REMARQUE :** Pour imprimer une page de configuration afin de vérifier la version du micrologiciel installé avant ou après le processus de mise à jour, cliquez sur **Imprimer Config**.

---

7. Suivez les instructions qui s'affichent à l'écran pour terminer l'installation, puis cliquez sur le bouton **Quitter** pour fermer l'utilitaire.





---

# 6 Résolution des problèmes

- [Assistance clientèle](#)
- [Interprétation de l'état des voyants du panneau de commande](#)
- [Restauration des valeurs usine par défaut](#)
- [Le message « Le niveau de la cartouche est bas » ou « Le niveau de la cartouche est très bas » s'affiche sur le panneau de commande de l'imprimante](#)
- [L'imprimante n'entraîne pas le papier ou rencontre un défaut d'alimentation](#)
- [Suppression de bourrages papier](#)
- [Améliorer la qualité d'impression](#)
- [Résolution des problèmes de qualité d'impression](#)
- [Résoudre des problèmes de réseau câblé](#)
- [Résoudre les problèmes de réseau sans fil](#)

## Pour plus d'informations :

Les informations suivantes sont correctes au moment de la publication. Pour obtenir des informations à jour, reportez-vous à la section [www.hp.com/support/ljM153](http://www.hp.com/support/ljM153).

Le plan d'assistance HP tout inclus de l'imprimante comprend les informations suivantes :

- Installation et configuration
- Utilisation
- Résolution des problèmes
- Téléchargement des mises à jour de logiciels et de micrologiciels
- Inscription au forum d'assistance
- Recherche d'informations réglementaires et de garantie

## Assistance clientèle

---



Bénéficiez d'une assistance téléphonique pour votre pays/région	Les numéros de téléphone de votre pays/région sont indiqués sur la brochure se trouvant dans la boîte de votre imprimante ou sur le site <a href="http://support.hp.com">support.hp.com</a> .
Préparez le nom de votre imprimante, son numéro de série, la date d'achat et une description du problème rencontré	
Obtenez une assistance Internet 24 h/24, et téléchargez des utilitaires et des pilotes	<a href="http://www.hp.com/support/ljM153">www.hp.com/support/ljM153</a>
Commander des services supplémentaires d'entretien ou de maintenance HP	<a href="http://www.hp.com/go/carepack">www.hp.com/go/carepack</a>
Enregistrer l'imprimante	<a href="http://www.register.hp.com">www.register.hp.com</a>

---

# Interprétation de l'état des voyants du panneau de commande

Si l'imprimante requiert votre attention, un code d'erreur apparaît sur l'affichage du panneau de commande.

**Tableau 6-1** Légende des voyants d'état

	Symbole de voyant éteint
	Symbole de voyant allumé
	Symbole de voyant clignotant

**Tableau 6-2** Etat des voyants du panneau de commande









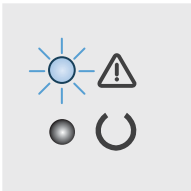

Etat du voyant	Etat de l'imprimante	Action
Le voyant Attention clignote.	L'imprimante se trouve en mode d'alimentation manuelle.	Chargez le type et le format de papier appropriés dans le bac d'entrée. Appuyez sur le bouton Reprendre  pour continuer.
	L'imprimante traite une tâche d'impression recto verso manuelle.	Chargez les pages dans le bac d'entrée pour imprimer les versos. Appuyez sur le bouton Reprendre  pour continuer.
	Le bac d'alimentation est vide.	Chargez le bac.
	Une porte est ouverte.	Vérifiez que la porte d'accès à la cartouche de toner est correctement fermée.
	L'imprimante n'a pas pu entraîner une feuille de papier pour traiter une tâche d'impression.	Vérifiez que le papier est correctement chargé, puis appuyez sur le bouton Reprendre  pour continuer.
	Un bouchage papier est survenu dans l'imprimante.	Vérifiez l'absence de bouchages dans le bac d'alimentation, le bac de sortie et la zone de cartouche de toner. Éliminez le bouchage. Appuyez sur le bouton Reprendre  pour continuer.
	La cartouche de toner est absente ou mal installée.	Vérifiez que tous les consommables sont en place et correctement installés.
	Le niveau de la cartouche de toner est très bas.	Remplacez la cartouche de toner.
	Plusieurs consommables présentent un niveau très bas.	Remplacez les consommables.
	La cartouche d'encre n'est pas compatible avec l'imprimante, probablement en raison d'une puce mémoire manquante ou endommagée.	Remplacez la cartouche de toner.
	Plusieurs consommables ne sont pas compatibles avec l'imprimante, probablement en raison d'une puce mémoire manquante ou endommagée.	Remplacez les consommables.

Tableau 6-2 Etat des voyants du panneau de commande (suite)

Etat du voyant	Etat de l'imprimante	Action
	La cartouche de toner a été protégée sur une autre imprimante.	Remplacez la cartouche de toner.
	Plusieurs consommables ont été protégés sur une autre imprimante.	Remplacez les consommables.
	L'imprimante a détecté une cartouche de toner non autorisée.	Remplacez la cartouche de toner.
	L'imprimante a détecté plusieurs consommables non autorisés.	Remplacez les consommables.
	Le capteur de cartouche a rencontré une erreur.	Remplacez la cartouche de toner.
	Le papier chargé n'a pas le format nécessaire pour le travail d'impression.	Remplacez le papier ou appuyez sur le bouton Reprendre  pour poursuivre avec le format chargé.
	L'imprimante a rencontré une erreur de moteur générale.	Appuyez sur le bouton Reprendre  pour continuer.  Si l'erreur se répète, éteignez l'imprimante. Attendez 30 secondes, puis mettez l'imprimante sous tension.
	Un micrologiciel incorrect a été chargé.	Appuyez sur le bouton Reprendre  pour continuer, puis chargez le micrologiciel approprié.
	L'imprimante a détecté une signature de code défectueuse.	Appuyez sur le bouton Reprendre  pour accepter la signature.
	L'imprimante a rencontré une erreur de câble de moteur.	Appuyez sur le bouton Reprendre  pour continuer.  Si l'erreur persiste, contactez l'assistance clientèle HP.
	L'imprimante a rencontré une erreur de câble de panneau de commande.	Appuyez sur le bouton Reprendre  pour continuer.  Si l'erreur persiste, contactez l'assistance clientèle HP.
Les voyants Attention et Prêt sont allumés.	L'imprimante rencontre une erreur fatale dont elle ne peut récupérer.	<ol style="list-style-type: none"> <li>1. Eteignez l'imprimante ou débranchez le câble d'alimentation de l'imprimante.</li> <li>2. Attendez 30 secondes, puis allumez l'imprimante ou rebranchez le cordon d'alimentation à l'imprimante.</li> <li>3. Attendez que l'imprimante s'initialise.</li> </ol> <p>Si l'erreur persiste, contactez l'assistance clientèle HP.</p>

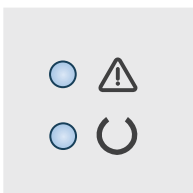

# Restauration des valeurs usine par défaut

La restauration des paramètres d'usine par défaut permet de rétablir tous les paramètres de l'imprimante et du réseau aux valeurs d'usine par défaut. Elle ne permet pas de réinitialiser le nombre de pages, le format du bac ou la langue. Pour restaurer les paramètres usine par défaut de l'imprimante, procédez comme suit.



**ATTENTION :** La restauration des paramètres d'usine par défaut consiste à rétablir les valeurs définies en usine et également à supprimer les pages stockées en mémoire.

## 1. Ouverture du serveur Web intégré HP (EWS) :

### Imprimantes à connexion directe

- a. Ouvrez l'assistant HP Printer.
  - **Windows 10 :** Dans le menu **Démarrer**, cliquez sur **Toutes les applications**, puis sur **HP** et sélectionnez le nom de l'imprimante.
  - **Windows 8.1 :** Cliquez sur la flèche vers le bas dans le coin inférieur gauche de l'écran **Démarrer**, puis sélectionnez le nom de l'imprimante.
  - **Windows 8 :** Cliquez avec le bouton droit de la souris sur une zone vide de l'écran **Démarrer**, cliquez sur **Toutes les applications** sur la barre d'applications, puis sélectionnez le nom de l'imprimante.
  - **Windows 7, Windows Vista et Windows XP :** A partir du bureau de l'ordinateur, cliquez sur **Démarrer**, sélectionnez **Tous les programmes**, cliquez sur **HP**, puis sur le dossier de l'imprimante et sélectionnez le nom de l'imprimante.
- b. Dans l'Assistant HP Printer, sélectionnez **Imprimer**, puis sélectionnez **HP Device Toolbox**.

### Imprimantes connectées au réseau

- a. Imprimez une page de configuration pour trouver l'adresse IP ou le nom d'hôte.
  - i. Maintenez enfoncé le bouton Reprendre  jusqu'à ce que le voyant Prêt  commence à clignoter.
  - ii. Relâchez le bouton Reprendre .
- b. Ouvrez un navigateur Web et, dans la barre d'adresse, tapez l'adresse IP ou le nom d'hôte exactement comme il apparaît sur la page de configuration de l'imprimante. Appuyez sur la touche **Entrée** du clavier de l'ordinateur. Le serveur EWS s'ouvre.

 <https://10.10.XXXXX/>

 **REMARQUE :** si le navigateur Web affiche un message indiquant que l'accès au site Web comporte des risques, sélectionnez l'option pour continuer vers le site Web. L'accès à ce site Web ne va pas endommager l'ordinateur.

2. Dans l'onglet **Système**, cliquez sur **Sauvegarde et restauration** dans le volet de navigation de gauche.
3. Dans la zone **Restaurer les paramètres par défaut**, cliquez sur le bouton **Restaurer les paramètres par défaut**.

L'imprimante redémarre automatiquement.

## Le message « Le niveau de la cartouche est bas » ou « Le niveau de la cartouche est très bas » s'affiche sur le panneau de commande de l'imprimante

**Le niveau de la cartouche est bas :** lorsque le niveau d'une cartouche est bas, l'imprimante vous en avertit. La durée de vie restante effective peut varier. Veillez à toujours disposer d'une cartouche de remplacement afin de pouvoir en changer en temps voulu. La cartouche ne doit pas nécessairement être remplacée immédiatement.

Continuez à imprimer avec la cartouche actuelle jusqu'à ce que la qualité d'impression ne soit plus acceptable même après redistribution du toner. Pour redistribuer le toner, retirez la cartouche de toner de l'imprimante et faites-la basculer doucement d'avant en arrière. Réinsérez la cartouche de toner dans l'imprimante, puis refermez le capot.

**Le niveau de la cartouche est très bas :** Lorsque le niveau de la cartouche est très bas, l'imprimante vous en avertit. La durée de vie restante effective peut varier. Pour prolonger la durée de vie du toner, secouez délicatement les cartouches. Veillez à toujours disposer d'une cartouche de remplacement afin de pouvoir en changer en temps voulu. Il n'est pas nécessaire de remplacer la cartouche tant que la qualité d'impression reste acceptable.

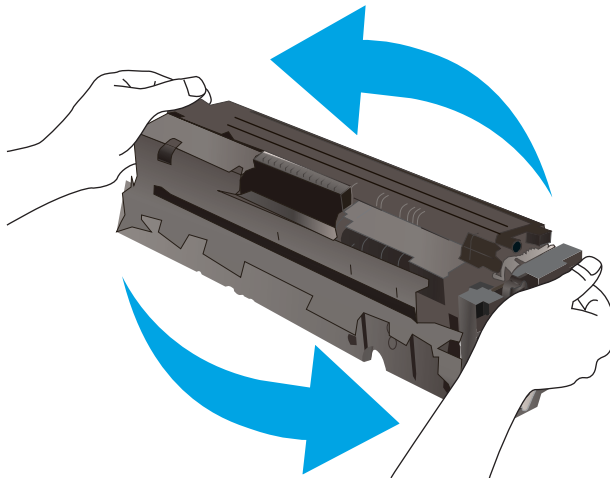

La garantie Premium HP expire lorsqu'un message vous indiquant que la garantie Premium HP de ce consommable est terminée s'affiche sur la page d'état des consommables ou sur le serveur Web intégré (EWS).

### Modification des paramètres « très bas »

Vous pouvez modifier la réponse de l'imprimante lorsque les consommables atteignent l'état Très bas. Vous n'avez pas besoin de restaurer ces paramètres lorsque vous installez une nouvelle cartouche.

1. Ouvrez le serveur EWS HP :



#### Imprimantes à connexion directe

- a. Ouvrez l'assistant HP Printer.
  - **Windows 10 :** Dans le menu **Démarrer**, cliquez sur **Toutes les applications**, puis sur **HP** et sélectionnez le nom de l'imprimante.
  - **Windows 8.1 :** Cliquez sur la flèche vers le bas dans le coin inférieur gauche de l'écran **Démarrer**, puis sélectionnez le nom de l'imprimante.

- **Windows 8** : Cliquez avec le bouton droit de la souris sur une zone vide de l'écran **Démarrer**, cliquez sur **Toutes les applications** sur la barre d'applications, puis sélectionnez le nom de l'imprimante.
- **Windows 7, Windows Vista et Windows XP** : A partir du bureau de l'ordinateur, cliquez sur **Démarrer**, sélectionnez **Tous les programmes**, cliquez sur **HP**, puis sur le dossier de l'imprimante et sélectionnez le nom de l'imprimante.

b. Dans l'Assistant HP Printer, sélectionnez **Imprimer**, puis sélectionnez **HP Device Toolbox**.

### Imprimantes connectées au réseau

- a. Imprimez une page de configuration pour trouver l'adresse IP ou le nom d'hôte.
- Maintenez enfoncé le bouton Reprendre  jusqu'à ce que le voyant Prêt  commence à clignoter.
  - Relâchez le bouton Reprendre .
- b. Ouvrez un navigateur Web et, dans la barre d'adresse, tapez l'adresse IP ou le nom d'hôte exactement comme il apparaît sur la page de configuration de l'imprimante. Appuyez sur la touche **Entrée** du clavier de l'ordinateur. Le serveur EWS s'ouvre.

 <https://10.10.XXXXX/>

 **REMARQUE** : si le navigateur Web affiche un message indiquant que l'accès au site Web comporte des risques, sélectionnez l'option pour continuer vers le site Web. L'accès à ce site Web ne va pas endommager l'ordinateur.

- Sélectionnez l'onglet **Système**, puis sélectionnez **Paramètres des consommables**.
- Sélectionnez l'une des options suivantes dans le menu déroulant **Paramètre très bas (cartouche noire)** ou **Paramètre très bas (cartouches couleur)** : Liste déroulante :
  - Sélectionnez l'option **Arrêter** pour que l'imprimante suspende l'impression jusqu'à ce que vous remplaciez la cartouche ou le tambour d'image.
  - Sélectionnez l'option **Demander** pour que l'imprimante suspende l'impression et vous demande de remplacer la cartouche. Vous pouvez accepter l'invite et continuer l'impression.
  - Sélectionnez l'option **Continuer** pour que l'imprimante vous informe lorsque le niveau de la cartouche ou du tambour d'image est très bas, mais qu'elle poursuive l'impression.

## Consommables bas

Commande de consommables et de papier	<a href="http://www.hp.com/go/suresupply">www.hp.com/go/suresupply</a>
Commande via un bureau de service ou d'assistance	Contactez un prestataire de services ou un bureau d'assistance agréé HP.
Commandes par le biais du serveur Web intégré (EWS) HP	Pour y accéder, saisissez l'adresse IP ou le nom d'hôte de l'imprimante dans le champ d'adresse/d'URL d'un navigateur Web pris en charge de votre ordinateur. Le serveur EWS comprend un lien menant vers le site Web HP SureSupply. Ce dernier fournit des options pour l'achat de fournitures HP d'origine.

# L'imprimante n'entraîne pas le papier ou rencontre un défaut d'alimentation

## Introduction

Les solutions suivantes peuvent aider à résoudre les problèmes si l'imprimante n'entraîne pas le papier du bac ou entraîne plusieurs feuilles de papier à la fois. L'une de ces situations peut entraîner des bourrages papier.

- [Le produit n'entraîne pas de papier](#)
- [Le produit entraîne plusieurs feuilles de papier](#)

## Le produit n'entraîne pas de papier

Si le produit n'entraîne pas de papier du bac, essayez les solutions suivantes.

1. Ouvrez le produit et retirez les éventuelles feuilles de papier coincées.
2. Chargez le bac de papier de taille adaptée à votre tâche.
3. Assurez-vous que le format et le type de papier sont définis correctement sur le panneau de commande du produit.
4. Assurez-vous que les guides papier du bac sont réglés à la taille du papier. Ajustez les guides pour l'indentation appropriée dans le bac.
5. Vérifiez sur le panneau de commande du produit s'il n'attend pas une réponse de votre part à un chargement manuel de papier. Chargez du papier, puis continuez.
6. Les rouleaux situés au-dessus du bac peuvent être sales. Nettoyez-les à l'aide d'un chiffon non pelucheux humidifié d'eau chaude.

## Le produit entraîne plusieurs feuilles de papier

Si le produit entraîne plusieurs feuilles de papier du bac, essayez les solutions suivantes.

1. Retirez la pile de papier du bac et assouplissez-la, tournez-la de 180 degrés et retournez-la. *N'aérez pas le papier.* Remettez la pile de papier dans le bac.
2. Utilisez uniquement du papier conforme aux spécifications HP pour ce produit.
3. Utilisez du papier non froissé, plié ou endommagé. Si nécessaire, utilisez du papier d'une autre ramette.
4. Assurez-vous que le bac n'est pas surchargé. Si c'est le cas, retirez la pile de papier du bac, tassez-la, puis remettez une partie du papier dans le bac.
5. Assurez-vous que les guides papier du bac sont réglés à la taille du papier. Ajustez les guides pour l'indentation appropriée dans le bac.
6. Assurez-vous que l'environnement d'impression est situé dans les spécifications conseillées.



# Suppression de brouillages papier

## Introduction

Les informations suivantes comprennent des instructions pour éliminer les brouillages papier de l'imprimante.

- [Emplacements des brouillages papier](#)
- [Les brouillages papier sont-ils fréquents ou récurrents ?](#)
- [Élimination des brouillages papier dans le bac 1](#)
- [Élimination des brouillages papier au niveau de la porte arrière et de l'unité de fusion](#)
- [Élimination des brouillages papier dans le bac de sortie](#)

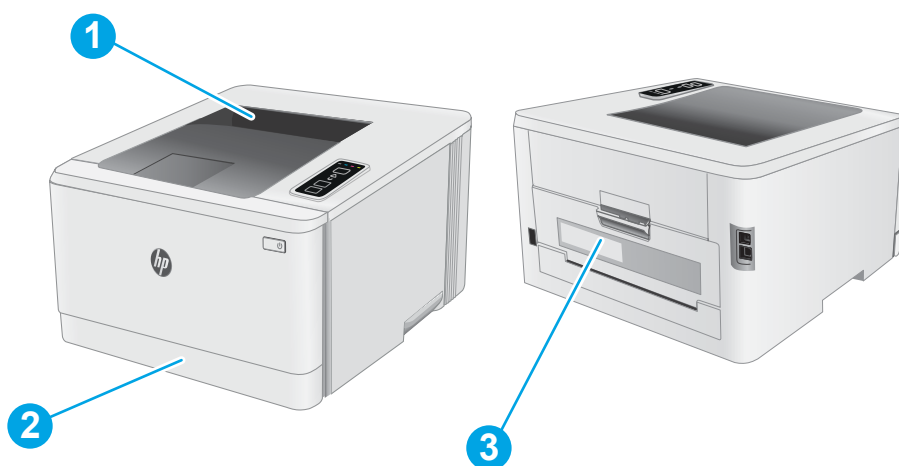

## Emplacements des brouillages papier





1	Bac de sortie
2	Bac 1
3	Porte arrière et zone de l'unité de fusion

## Les bourrages papier sont-ils fréquents ou récurrents ?

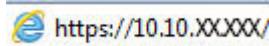

Procédez comme suit pour résoudre les problèmes de bourrage papier. Si le problème persiste à l'issue de la première étape, passez à la suivante jusqu'à ce que vous l'ayez résolu.

1. Si le papier est coincé dans l'imprimante, éliminez le bourrage, puis imprimez une page de configuration pour tester l'imprimante.
2. Vérifiez que le bac est configuré pour le format et le type de papier adéquats. Ajustez les paramètres du papier si nécessaire.
  - a. Imprimez une page de configuration pour trouver l'adresse IP ou le nom d'hôte.
    - i. Maintenez enfoncé le bouton Reprendre  jusqu'à ce que le voyant Prêt  commence à clignoter.
    - ii. Relâchez le bouton Reprendre .
  - b. Ouvrez un navigateur Web et, dans la barre d'adresse, tapez l'adresse IP ou le nom d'hôte exactement comme il apparaît sur la page de configuration de l'imprimante. Appuyez sur la touche **Entrée** du clavier de l'ordinateur. Le serveur EWS s'ouvre.

 <https://10.10.XX.XXX/>

 **REMARQUE :** si le navigateur Web affiche un message indiquant que l'accès au site Web comporte des risques, sélectionnez l'option pour continuer vers le site Web. L'accès à ce site Web ne va pas endommager l'ordinateur.

- c. Cliquez sur l'onglet **Système**, puis sur la page **Configuration papier**.
  - d. Sélectionnez le type de papier qui se trouve dans le bac d'alimentation.
  - e. Sélectionnez le format du papier qui se trouve dans le bac d'alimentation.
3. Eteignez l'imprimante pendant 30 secondes, puis rallumez-la.
  4. Imprimez une page de nettoyage afin de supprimer l'excédent de toner à l'intérieur de l'imprimante.
    - a. Ouvrez l'assistant HP Printer.
      - **Windows 10 :** Dans le menu **Démarrer**, cliquez sur **Toutes les applications**, puis sur **HP** et sélectionnez le nom de l'imprimante.
      - **Windows 8.1 :** Cliquez sur la flèche vers le bas dans le coin inférieur gauche de l'écran **Démarrer**, puis sélectionnez le nom de l'imprimante.
      - **Windows 8 :** Cliquez avec le bouton droit de la souris sur une zone vide de l'écran **Démarrer**, cliquez sur **Toutes les applications** sur la barre d'applications, puis sélectionnez le nom de l'imprimante.
      - **Windows 7, Windows Vista et Windows XP :** A partir du bureau de l'ordinateur, cliquez sur **Démarrer**, sélectionnez **Tous les programmes**, cliquez sur **HP**, puis sur le dossier de l'imprimante et sélectionnez le nom de l'imprimante.
    - b. Dans l'Assistant HP Printer, sélectionnez **Imprimer**, puis sélectionnez **HP Device Toolbox**.

- c. Dans l'onglet **Système**, cliquez sur **Service**.
  - d. Dans la zone **Mode de nettoyage**, cliquez sur **Démarrer** pour lancer le processus de nettoyage.
5. Imprimez une page de configuration (pour tester l'imprimante).
- a. Maintenez enfoncé le bouton Reprendre  jusqu'à ce que le voyant Prêt  commence à clignoter.
  - b. Relâchez le bouton Reprendre .

Si aucune de ces étapes ne permet de résoudre le problème, il est peut-être nécessaire de faire réparer l'imprimante. Contactez l'assistance clientèle HP.

## Élimination des brouillages papier dans le bac 1

Suivez la procédure ci-dessous pour éliminer les brouillages dans le bac 1. Lorsqu'un brouillage se produit, le voyant Attention  clignote.

1. Sortez entièrement le bac de l'imprimante.



2. Retirez toute feuille de papier coincée ou endommagée.

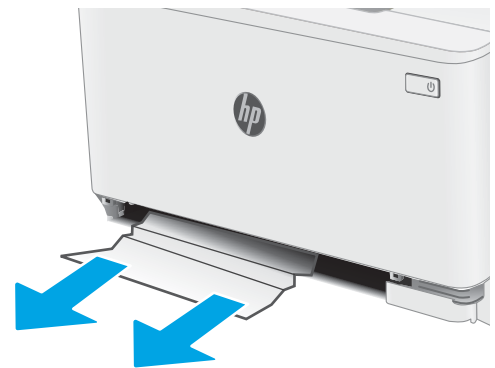

3. Réinsérez le bac 1 et fermez-le.



## Elimination des brouillages papier au niveau de la porte arriere et de l'unité de fusion

Suivez la procédure ci-dessous pour éliminer les brouillages au niveau de la porte arriere et de l'unité de fusion. Lorsqu'un brouillage se produit, le voyant Attention  clignote.



**ATTENTION** : L'unité de fusion peut être chaude lorsque l'imprimante est en service. Attendez que l'unité de fusion refroidisse avant de la manipuler.

1. Ouvrez la porte arriere.

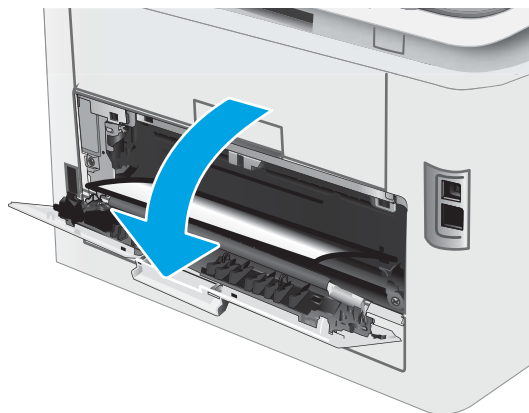

2. Retirez délicatement le papier coincé dans les rouleaux de la zone de la porte arrière.



**ATTENTION** : L'unité de fusion peut être chaude lorsque l'imprimante est en service. Attendez que l'unité de fusion refroidisse avant de la manipuler.

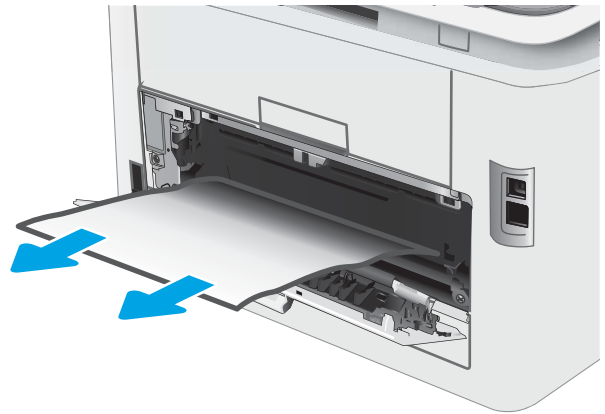

3. Fermez la porte arrière.

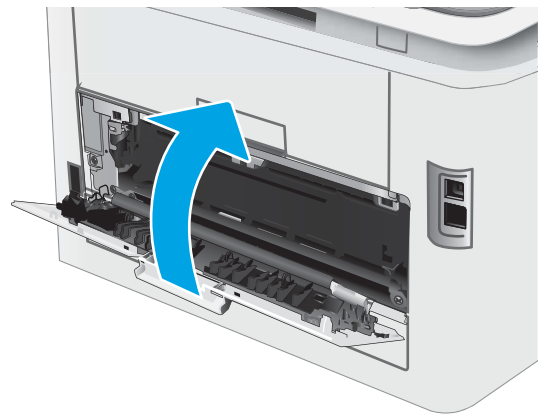

## Elimination des brouillages papier dans le bac de sortie

Suivez la procédure ci-dessous pour vérifier la présence de papier dans tous les emplacements de brouillages possibles liés au bac de sortie. Lorsqu'un brouillage se produit, le voyant Attention  clignote.



**ATTENTION** : L'unité de fusion peut être chaude lorsque l'imprimante est en service. Attendez que l'unité de fusion refroidisse avant de la manipuler.

1. Ouvrez la porte arrière.

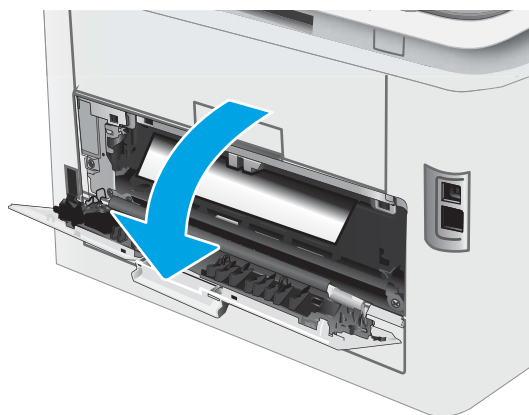

2. Si vous apercevez du papier dans le bac de sortie, saisissez le bord avant de celui-ci pour le retirer.



3. Retirez délicatement le papier coincé dans les rouleaux de la zone de la porte arrière.



**ATTENTION** : L'unité de fusion peut être chaude lorsque l'imprimante est en service. Attendez que l'unité de fusion refroidisse avant de la manipuler.

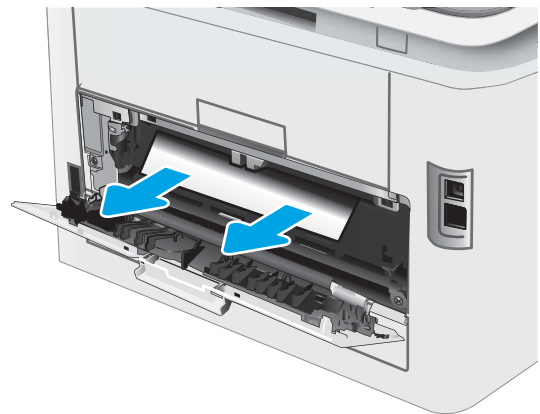

4. Fermez la porte arrière.

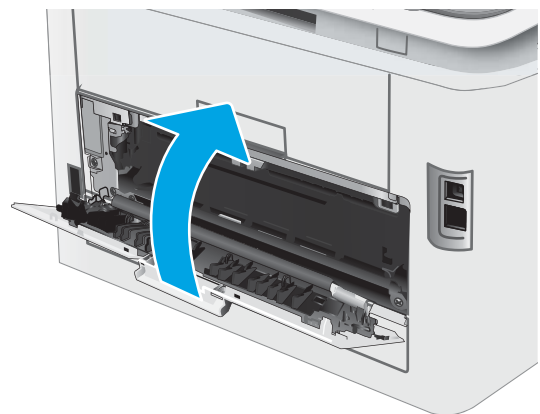



# Améliorer la qualité d'impression

- [Introduction](#)
- [Mettre à jour le micrologiciel de l'imprimante](#)
- [Imprimer à partir d'un autre logiciel](#)
- [Vérification du paramètre type de papier pour la tâche d'impression](#)
- [Vérifier l'état du toner](#)
- [Impression d'une page de nettoyage](#)
- [Inspection visuelle des cartouches de toner](#)
- [Vérifier le papier et l'environnement d'impression](#)
- [Essayer un autre pilote d'impression](#)
- [Vérifier les paramètres EconoMode](#)
- [Réglage de la densité d'impression](#)
- [Etalonnage de l'imprimante pour aligner les couleurs](#)
- [Régler les paramètres de couleur \(Windows\)](#)
- [Imprimer et interpréter la page Qualité d'impression](#)

## Introduction

Les informations suivantes indiquent les étapes de dépannage à suivre pour résoudre les problèmes de qualité d'impression, y compris les problèmes suivants :

- Traînées
- Impression floue
- Impression sombre
- Impression claire
- Stries
- Toner manquant
- Points de toner éparpillés
- Particules de toner
- Images décalées

Pour corriger les problèmes de qualité d'impression, essayez les solutions suivantes dans l'ordre indiqué.

Pour obtenir des informations sur la résolution des défauts d'image spécifiques, reportez-vous à la section Résoudre les problèmes de qualité d'impression de ce manuel de l'utilisateur.

## Mettre à jour le micrologiciel de l'imprimante

Essayez de mettre à niveau le micrologiciel de l'imprimante. Pour plus d'informations, reportez-vous à la section Mettre le micrologiciel à jour de ce manuel de l'utilisateur.

## Imprimer à partir d'un autre logiciel

Essayez d'imprimer à partir d'un autre logiciel. Si la page est correctement imprimée, le problème provient de l'application logicielle à partir de laquelle vous avez imprimé.

## Vérification du paramètre type de papier pour la tâche d'impression

Vérifiez les paramètres du type de papier lors de l'impression depuis un logiciel et si les pages copiées présentent des traînées, des impressions incohérentes ou sombres, si le papier est gondolé, s'il présente des points de toner éparpillés, si l'encre n'est pas fixée ou s'il y a des zones sans toner.

### Vérifier le paramètre type de papier sur l'imprimante

1. Ouvrez le bac.
2. Vérifiez que le bac est chargé avec le type de papier approprié.
3. Fermez le bac.

### Vérifier le paramètre de format de papier (Windows)

1. Dans le logiciel, sélectionnez l'option **Imprimer**.
2. Sélectionnez l'imprimante, puis cliquez sur le bouton **Propriétés** ou **Préférences**.
3. Cliquez sur l'onglet **Papier/Qualité**.
4. Dans la liste déroulante **Type de papier**, cliquez sur l'option **Plus...**
5. Développez la liste des options **Type** :
6. Développez la catégorie de types de papier qui correspond le mieux à votre papier.
7. Sélectionnez l'option pour le type de papier que vous utilisez et cliquez sur le bouton **OK**.
8. Cliquez sur le bouton **OK** pour fermer la boîte de dialogue **Propriétés du document**. Dans la boîte de dialogue **Imprimer**, cliquez sur le bouton **OK** pour lancer la tâche d'impression.

### Vérifier le paramètre de format de papier (OS X)

1. Cliquez sur le menu **Fichier**, puis sur l'option **Imprimer**.
2. Dans le menu **Imprimante**, sélectionnez l'imprimante.
3. Par défaut, le pilote d'impression affiche le menu **Copies et pages**. Ouvrez la liste déroulante des menus, puis cliquez sur le menu **Finition**.
4. Sélectionnez un type dans la liste déroulante **Type de média**.
5. Cliquez sur le bouton **Imprimer**.

## Vérifier l'état du toner

Suivez la procédure suivante pour vérifier la durée de vie restante estimée des toners et, si nécessaire, l'état des autres pièces remplaçables.

### Étape 1 : Impression de la page d'état des consommables

L'imprimante imprime la page d'informations sur les consommables lorsqu'elle imprime la page de configuration.

1. Maintenez enfoncé le bouton Reprendre  jusqu'à ce que le voyant Prêt  commence à clignoter.
2. Relâchez le bouton Reprendre .

### Étape 2 : Vérifier l'état des fournitures

1. Regardez le rapport d'état des fournitures pour vérifier le pourcentage de vie restant pour les cartouches de toner et, si nécessaire, l'état des autres pièces remplaçables.

Des problèmes de qualité d'impression peuvent survenir si vous utilisez une cartouche de toner dont la durée de vie estimée arrive à expiration. Lorsque le niveau d'un consommable est très bas, la page état du produit vous en avertit.

La garantie Premium HP expire lorsqu'un message vous indiquant que la garantie Premium HP de ce consommable est terminée s'affiche sur la page d'état des consommables ou sur le serveur Web intégré (EWS).

Il n'est pas nécessaire de remplacer le toner tant que la qualité d'impression reste acceptable. Veillez à toujours disposer d'une cartouche de remplacement afin de pouvoir en changer en temps voulu.

Si vous estimez devoir remplacer un toner ou une autre pièce remplaçable, la page état des consommables dresse la liste des numéros des pièces HP originales.

2. Vérifiez que vous utilisez bien une cartouche HP originale.

Une cartouche de toner authentique HP porte soit la mention « HP », soit le logo HP. Pour plus d'informations sur l'identification des cartouches HP, consultez la page [www.hp.com/go/learnaboutsplies](http://www.hp.com/go/learnaboutsplies).

## Impression d'une page de nettoyage

Pendant le processus d'impression, des particules de papier, de toner et de poussière peuvent s'accumuler à l'intérieur de l'imprimante et peuvent entraîner des problèmes de qualité d'impression, tels que des éclaboussures ou des mouchetures de toner, des taches, des traces, des lignes ou encore des marques répétées.

Suivez la procédure ci-dessous pour imprimer une page de nettoyage.

1. Ouvrez l'assistant d'imprimante HP.
  - **Windows 10** : Dans le menu **Démarrer**, cliquez sur **Toutes les applications**, puis sur **HP** et sélectionnez le nom de l'imprimante.
  - **Windows 8.1** : Cliquez sur la flèche vers le bas dans le coin inférieur gauche de l'écran **Démarrer**, puis sélectionnez le nom de l'imprimante.

- **Windows 8** : Cliquez avec le bouton droit de la souris sur une zone vide de l'écran **Démarrer**, cliquez sur **Toutes les applications** sur la barre d'applications, puis sélectionnez le nom de l'imprimante.
  - **Windows 7, Windows Vista et Windows XP** : A partir du bureau de l'ordinateur, cliquez sur **Démarrer**, sélectionnez **Tous les programmes**, cliquez sur **HP**, puis sur le dossier de l'imprimante et sélectionnez le nom de l'imprimante.
2. Dans l'Assistant d'imprimante HP, sélectionnez **Imprimer**, puis sélectionnez **HP Device Toolbox**.
  3. Dans l'onglet **Système**, cliquez sur **Service**.
  4. Dans la zone **Mode de nettoyage**, cliquez sur **Démarrer** pour lancer le processus de nettoyage.

## Inspection visuelle des cartouches de toner

Suivez ces étapes pour inspecter chaque toner.

1. Retirez les cartouches de toner de l'imprimante et vérifiez que la bande d'étanchéité est retirée.
2. Vérifiez si la puce mémoire n'est pas endommagée.
3. Examinez la surface du tambour d'imagerie vert.

---

**⚠ ATTENTION :** Ne touchez pas le tambour d'imagerie. Vous risquez de dégrader la qualité d'impression si vous y laissez des empreintes de doigts.

---

4. Si vous constatez des rayures, des empreintes de doigts ou tout autre dommage sur le tambour d'imagerie, remplacez le toner.
5. Remettez le toner en place et imprimez quelques pages pour voir si le problème est résolu.

## Vérifier le papier et l'environnement d'impression

### Étape 1 : Utiliser du papier conforme aux spécifications HP

Certains problèmes de qualité d'impression surviennent lorsque l'utilisateur emploie du papier non conforme aux spécifications HP.

- Utilisez toujours un type et un grammage de papier pris en charge par l'imprimante.
- Utilisez un papier de bonne qualité et sans coupures, entailles, déchirures, taches, particules libres, poussière, plis, vides, agrafes ni bords froissés ou pliés.
- N'utilisez pas du papier qui a déjà servi pour une impression.
- Utilisez du papier qui ne contient pas de matière métallique, comme des paillettes.
- Utilisez un papier conçu pour les imprimantes laser. N'utilisez pas un papier conçu exclusivement pour les imprimantes jet d'encre.
- Utilisez un papier qui n'est pas trop rugueux. L'utilisation d'un papier plus lisse permet généralement d'obtenir une meilleure qualité d'impression.

### Étape 2 : Vérifier l'environnement

L'environnement peut influencer directement sur la qualité de l'impression et est une cause fréquente de problèmes de qualité d'impression ou d'entraînement du papier. Essayez les solutions suivantes :

- Placez l'imprimante à l'abri des courants d'air (ne pas la mettre à proximité d'une fenêtre ou d'une porte ouverte ou d'un conduit de climatisation, par exemple).
- Assurez-vous que l'imprimante n'est pas exposée à des températures ou à une humidité en dehors de ses spécifications.
- Ne placez pas l'imprimante dans un espace confiné, tel qu'un placard.
- Posez l'imprimante sur une surface plane et stable.
- Retirez tout ce qui bloque les ventilations de l'imprimante. L'imprimante a besoin d'une bonne circulation de l'air sur tous ses côtés, y compris le dessus.
- Protégez l'imprimante contre les particules en suspension, la poussière, la vapeur, la graisse ou autres éléments susceptibles d'entraîner le dépôt de résidus à l'intérieur.

### Etape 3 : configurer l'alignement de chaque bac



Suivez ces étapes lorsque le texte ou les images ne sont pas centrées ou alignées correctement sur la page imprimée lors de l'impression à partir de bacs spécifiques.

1. Ouvrez le serveur EWS HP :

#### Imprimantes à connexion directe

- a. Ouvrez l'assistant HP Printer.
  - **Windows 10** : Dans le menu **Démarrer**, cliquez sur **Toutes les applications**, puis sur **HP** et sélectionnez le nom de l'imprimante.
  - **Windows 8.1** : Cliquez sur la flèche vers le bas dans le coin inférieur gauche de l'écran **Démarrer**, puis sélectionnez le nom de l'imprimante.
  - **Windows 8** : Cliquez avec le bouton droit de la souris sur une zone vide de l'écran **Démarrer**, cliquez sur **Toutes les applications** sur la barre d'applications, puis sélectionnez le nom de l'imprimante.
  - **Windows 7, Windows Vista et Windows XP** : A partir du bureau de l'ordinateur, cliquez sur **Démarrer**, sélectionnez **Tous les programmes**, cliquez sur **HP**, puis sur le dossier de l'imprimante et sélectionnez le nom de l'imprimante.
- b. Dans l'Assistant HP Printer, sélectionnez **Imprimer**, puis sélectionnez **HP Device Toolbox**.

#### Imprimantes connectées au réseau

- a. Imprimez une page de configuration pour trouver l'adresse IP ou le nom d'hôte.
  - i. Maintenez enfoncé le bouton Reprendre  jusqu'à ce que le voyant Prêt  commence à clignoter.
  - ii. Relâchez le bouton Reprendre .

- b. Ouvrez un navigateur Web et, dans la barre d'adresse, tapez l'adresse IP ou le nom d'hôte exactement comme il apparaît sur la page de configuration de l'imprimante. Appuyez sur la touche **Entrée** du clavier de l'ordinateur. Le serveur EWS s'ouvre.



 **REMARQUE :** si le navigateur Web affiche un message indiquant que l'accès au site Web comporte des risques, sélectionnez l'option pour continuer vers le site Web. L'accès à ce site Web ne va pas endommager l'ordinateur.

---

2. Cliquez sur l'onglet **Système**, puis sélectionnez la page **Service**.
3. Dans la section **Ajuster l'alignement**, sélectionnez le bac à ajuster.
4. Ajustez les paramètres d'alignement, puis cliquez sur **Appliquer**
5. Cliquez sur **Imprimer une page de test** pour imprimer une page de test et vérifier les nouveaux paramètres d'alignement.

## Essayer un autre pilote d'impression

Essayez un autre pilote d'impression si vous imprimez depuis un logiciel et si les pages imprimées présentent des lignes inattendues sur les images, s'il manque du texte ou des images, si le format est incorrect ou si les polices d'écriture ont été remplacées par d'autres.

Téléchargez l'un des pilotes suivants à partir du site Web HP : [www.hp.com/support/ljM153](http://www.hp.com/support/ljM153).

<b>Pilote HP PCL.6</b>	Si l'option est disponible, ce pilote d'impression spécifique à l'imprimante prend en charge les systèmes d'exploitation plus anciens, tels que Windows® XP ou Windows Vista®. Pour connaître la liste des systèmes d'exploitation pris en charge, rendez-vous sur le site <a href="http://www.hp.com/go/support">www.hp.com/go/support</a> .
<b>Pilote HP PCL 6</b>	Ce pilote d'impression spécifique à l'imprimante prend en charge Windows 7 et les systèmes d'exploitation plus récents prenant en charge la version 3 des pilotes. Pour connaître la liste des systèmes d'exploitation pris en charge, rendez-vous sur le site <a href="http://www.hp.com/go/support">www.hp.com/go/support</a> .
<b>Pilote HP PCL-6</b>	Ce pilote d'impression spécifique au produit prend en charge Windows 8 et les systèmes d'exploitation plus récents prenant en charge la version 4 des pilotes. Pour connaître la liste des systèmes d'exploitation pris en charge, rendez-vous sur le site <a href="http://www.hp.com/go/support">www.hp.com/go/support</a> .
<b>Pilote HP UPD PS</b>	<ul style="list-style-type: none"><li>• Conseillé pour l'impression avec les logiciels Adobe® ou avec les autres applications exigeantes en termes de graphisme</li><li>• Prend en charge l'impression avec besoins d'émulation PostScript ou les polices PostScript en flash</li></ul>
<b>HP UPD PCL 6</b>	<ul style="list-style-type: none"><li>• Recommandé pour l'impression sur tous les environnements Windows.</li><li>• Fournit la meilleure vitesse d'impression, qualité et d'impression et support des fonctions de l'imprimante pour tous les utilisateurs</li><li>• Conçu pour fonctionner avec l'interface GDI (Graphic Device Interface) de Windows pour une vitesse optimale dans les environnements Windows</li><li>• Peut ne pas être totalement compatible avec les logiciels tiers ou personnalisés basés sur le PCL 5</li></ul>

## Vérifier les paramètres EconoMode

HP ne recommande pas une utilisation permanente de la fonction EconoMode. Si la fonction EconoMode est employée de manière permanente, il est possible que l'encre dure plus longtemps que les composants mécaniques du toner. Si la qualité d'impression commence à se dégrader et n'est plus acceptable, envisagez le remplacement du toner.



**REMARQUE :** cette fonctionnalité est disponible avec le pilote d'impression PCL 6 pour Windows. Si vous ne possédez pas le pilote correspondant, vous pouvez quand même activer cette fonctionnalité en utilisant le serveur Web intégré HP.

Suivez ces étapes si toute la page est trop foncée ou trop claire.

1. Dans le logiciel, sélectionnez l'option **Imprimer**.
2. Sélectionnez l'imprimante, puis cliquez sur le bouton **Propriétés** ou **Préférences**.
3. Cliquez sur l'onglet **Papier/qualité** et localisez la zone **Qualité d'impression**.
4. Si toute la page est trop foncée, utilisez les paramètres suivants :

- Sélectionnez l'option **600 dpi**, si elle est disponible.
- Cochez la case **EconoMode** pour activer la fonction.

Si toute la page est trop claire, utilisez les paramètres suivants :

- Sélectionnez l'option **FastRes 1200**, si elle est disponible.
  - Décochez la case **EconoMode** pour désactiver la fonction.
5. Cliquez sur le bouton **OK** pour fermer la boîte de dialogue **Propriétés du document**. Dans la boîte de dialogue **Imprimer**, cliquez sur le bouton **OK** pour lancer la tâche d'impression.

## Réglage de la densité d'impression



Procédez comme suit pour régler la densité d'impression.

1. Ouvrez le serveur EWS HP :

### Imprimantes à connexion directe

- a. Ouvrez l'assistant HP Printer.
  - **Windows 10** : Dans le menu **Démarrer**, cliquez sur **Toutes les applications**, puis sur **HP** et sélectionnez le nom de l'imprimante.
  - **Windows 8.1** : cliquez sur la flèche vers le bas dans le coin inférieur gauche de l'écran **Démarrer**, puis sélectionnez le nom de l'imprimante.
  - **Windows 8** : Cliquez avec le bouton droit de la souris sur une zone vide de l'écran **Démarrer**, cliquez sur **Toutes les applications** sur la barre d'applications, puis sélectionnez le nom de l'imprimante.
  - **Windows 7, Windows Vista et Windows XP** : A partir du bureau de l'ordinateur, cliquez sur **Démarrer**, sélectionnez **Tous les programmes**, cliquez sur **HP**, puis sur le dossier de l'imprimante et sélectionnez le nom de l'imprimante.
- b. Dans l'Assistant HP Printer, sélectionnez **Imprimer**, puis sélectionnez **HP Device Toolbox**.

### Imprimantes connectées au réseau

- a. Imprimez une page de configuration pour trouver l'adresse IP ou le nom d'hôte.
  - i. Maintenez enfoncé le bouton Reprendre  jusqu'à ce que le voyant Prêt  commence à clignoter.
  - ii. Relâchez le bouton Reprendre .



- b. Ouvrez un navigateur Web et, dans la barre d'adresse, tapez l'adresse IP ou le nom d'hôte exactement comme il apparaît sur la page de configuration de l'imprimante. Appuyez sur la touche **Entrée** du clavier de l'ordinateur. Le serveur EWS s'ouvre.

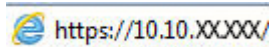

 **REMARQUE :** si le navigateur Web affiche un message indiquant que l'accès au site Web comporte des risques, sélectionnez l'option pour continuer vers le site Web. L'accès à ce site Web ne va pas endommager l'ordinateur.

2. Cliquez sur l'onglet **Système**, puis sélectionnez la page **Densité d'impression**.
3. Sélectionnez le paramètre de densité approprié.
4. Cliquez sur **Appliquer** pour enregistrer les changements.

## Étalonnage de l'imprimante pour aligner les couleurs

L'étalonnage est une fonction de l'imprimante qui optimise la qualité d'impression.



Procédez comme suit pour résoudre les problèmes de qualité d'impression, tels que les couleurs mal alignées, les ombres colorées, les graphiques flous, etc.

1. Ouvrez le serveur EWS HP :

### Imprimantes à connexion directe

- a. Ouvrez l'assistant HP Printer.
    - **Windows 10** : Dans le menu **Démarrer**, cliquez sur **Toutes les applications**, puis sur **HP** et sélectionnez le nom de l'imprimante.
    - **Windows 8.1** : Cliquez sur la flèche vers le bas dans le coin inférieur gauche de l'écran **Démarrer**, puis sélectionnez le nom de l'imprimante.
    - **Windows 8** : Cliquez avec le bouton droit de la souris sur une zone vide de l'écran **Démarrer**, cliquez sur **Toutes les applications** sur la barre d'applications, puis sélectionnez le nom de l'imprimante.
    - **Windows 7, Windows Vista et Windows XP** : A partir du bureau de l'ordinateur, cliquez sur **Démarrer**, sélectionnez **Tous les programmes**, cliquez sur **HP**, puis sur le dossier de l'imprimante et sélectionnez le nom de l'imprimante.
  - b. Dans l'Assistant HP Printer, sélectionnez **Imprimer**, puis sélectionnez **HP Device Toolbox**.
2. Cliquez sur l'onglet **Système**, puis sélectionnez la page **Qualité d'impression**.
  3. Sélectionnez **Étalonner maintenant**, puis cliquez sur **Appliquer** pour démarrer le processus d'étalonnage.

### Imprimantes connectées au réseau

1. Imprimez une page de configuration pour trouver l'adresse IP ou le nom d'hôte.
  - a. Maintenez enfoncé le bouton Reprendre  jusqu'à ce que le voyant Prêt  commence à clignoter.
  - b. Relâchez le bouton Reprendre .
2. Ouvrez un navigateur Web et, dans la barre d'adresse, tapez l'adresse IP ou le nom d'hôte exactement comme il apparaît sur la page de configuration de l'imprimante. Appuyez sur la touche **Entrée** du clavier de l'ordinateur. Le serveur EWS s'ouvre.

 <https://10.10.XXXX/>

 **REMARQUE :** si le navigateur Web affiche un message indiquant que l'accès au site Web comporte des risques, sélectionnez l'option pour continuer vers le site Web. L'accès à ce site Web ne va pas endommager l'ordinateur.

3. Cliquez sur l'onglet **Système**, puis sélectionnez la page **Qualité d'impression**.
4. Sélectionnez **Étalonner maintenant** :, puis cliquez sur **Appliquer** pour démarrer le processus d'étalonnage.

## Régler les paramètres de couleur (Windows)

Lors d'une impression depuis un logiciel, procédez comme suit si les couleurs de la page imprimée ne correspondent pas aux couleurs à l'écran, ou si les couleurs sur la page imprimée ne sont pas satisfaisantes.

### Modifier les options de couleur

1. Dans le logiciel, sélectionnez l'option **Imprimer**.
2. Sélectionnez l'imprimante, puis cliquez sur le bouton **Propriétés** ou **Préférences**.
3. Cliquez sur l'onglet **Couleur**.
4. Cliquez sur l'option **Print in Grayscale** (Imprimer en niveaux de gris) pour imprimer un document couleur en noir et en nuances de gris. Utilisez cette option pour imprimer des documents couleur destinés à la photocopie ou à la télécopie. Vous pouvez également utiliser cette option pour imprimer des brouillons et pour économiser le toner couleur.
5. Cliquez sur le bouton **OK** pour fermer la boîte de dialogue **Propriétés du document**. Dans la boîte de dialogue **Imprimer**, cliquez sur le bouton **OK** pour lancer la tâche d'impression.



## Imprimer et interpréter la page Qualité d'impression

1. Ouvrez le serveur EWS HP.

### Imprimantes à connexion directe

- a. Ouvrez l'assistant HP Printer.
  - **Windows 10** : Dans le menu **Démarrer**, cliquez sur **Toutes les applications**, puis sur **HP** et sélectionnez le nom de l'imprimante.
  - **Windows 8.1** : cliquez sur la flèche vers le bas dans le coin inférieur gauche de l'écran **Démarrer**, puis sélectionnez le nom de l'imprimante.
  - **Windows 8** : Cliquez avec le bouton droit de la souris sur une zone vide de l'écran **Démarrer**, cliquez sur **Toutes les applications** sur la barre d'applications, puis sélectionnez le nom de l'imprimante.
  - **Windows 7, Windows Vista et Windows XP** : A partir du bureau de l'ordinateur, cliquez sur **Démarrer**, sélectionnez **Tous les programmes**, cliquez sur **HP**, puis sur le dossier de l'imprimante et sélectionnez le nom de l'imprimante.
- b. Dans l'Assistant HP Printer, sélectionnez **Imprimer**, puis sélectionnez **HP Device Toolbox**.

### Imprimantes connectées au réseau

- a. Imprimez une page de configuration pour trouver l'adresse IP ou le nom d'hôte.
  - i. Maintenez enfoncé le bouton Reprendre  jusqu'à ce que le voyant Prêt  commence à clignoter.
  - ii. Relâchez le bouton Reprendre .

- b. Ouvrez un navigateur Web et, dans la barre d'adresse, tapez l'adresse IP ou le nom d'hôte exactement comme il apparaît sur la page de configuration de l'imprimante. Appuyez sur la touche **Entrée** du clavier de l'ordinateur. Le serveur EWS s'ouvre.

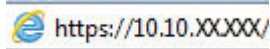

**REMARQUE :** si le navigateur Web affiche un message indiquant que l'accès au site Web comporte des risques, sélectionnez l'option pour continuer vers le site Web. L'accès à ce site Web ne va pas endommager l'ordinateur.

2. Cliquez sur l'onglet **Accueil**, puis sélectionnez la page **Rapports**.
3. Recherchez **Page Qualité d'impression** dans la liste des rapports, puis cliquez sur **Imprimer**.

Cette page contient cinq bandes de couleur divisées en quatre groupes comme illustré ci-dessous. En examinant chaque groupe, vous pouvez ainsi attribuer le problème à un toner précis.

**Figure 6-1** Page Qualité d'impression

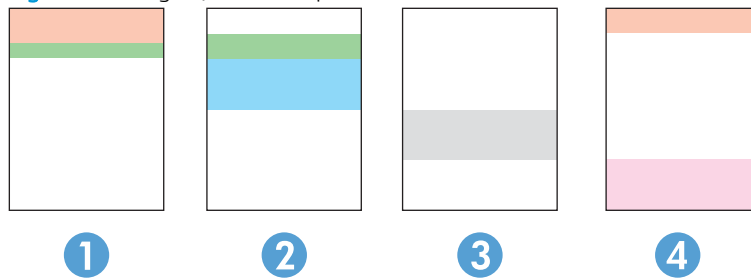

Section	Cartouche de toner
1	Jaune
2	Cyan
3	Noire
4	Magenta

- Si des points ou des traînées apparaissent dans un seul groupe, remplacez le toner correspondant à ce groupe.
- Si des points apparaissent dans plusieurs groupes, imprimez une page de nettoyage. Si le problème persiste, déterminez si les points sont toujours de la même couleur, si des points magenta apparaissent dans les cinq bandes de couleur par exemple. Si les points sont tous de la même couleur, remplacez ce toner.
- Si des traînées apparaissent dans plusieurs bandes de couleur, contactez HP. Un composant autre que le toner est probablement à l'origine du problème.

# Résolution des problèmes de qualité d'impression

- [Introduction](#)
- [Résoudre les problèmes de qualité d'impression](#)

## Introduction

Les informations suivantes indiquent les étapes de dépannage à suivre pour résoudre les problèmes de défauts d'image, y compris les défauts suivants :

- Impression claire
- Arrière-plan gris ou impression sombre
- Pages blanches
- Pages noires
- Bandes claires ou foncées
- Stries claires ou foncées
- Toner manquant
- Images décalées
- Couleurs non alignées
- Papier gondolé

## Résoudre les problèmes de qualité d'impression

Tableau 6-3 Référence rapide du tableau des défauts d'image







Défaut	Défaut	Défaut
<a href="#">Tableau 6-4 Impression claire à la page 87</a>	<a href="#">Tableau 6-5 Arrière-plan gris ou impression sombre à la page 88</a>	<a href="#">Tableau 6-6 Page blanche : aucune impression à la page 88</a>
		

Tableau 6-3 Référence rapide du tableau des défauts d'image (suite)

Défaut	Défaut	Défaut
<p><a href="#">Tableau 6-7 Page noire à la page 89</a></p> 	<p><a href="#">Tableau 6-8 Défauts de bande à la page 89</a></p> 	<p><a href="#">Tableau 6-9 Défauts de traînée à la page 90</a></p> 
<p><a href="#">Tableau 6-10 Défauts de fixation/unité de fusion à la page 91</a></p> 	<p><a href="#">Tableau 6-11 Défauts de positionnement à la page 92</a></p> 	<p><a href="#">Tableau 6-12 Défauts de registrations des plans couleur (modèles couleur uniquement) à la page 92</a></p> 
<p><a href="#">Tableau 6-13 Défauts de sortie à la page 93</a></p> 		

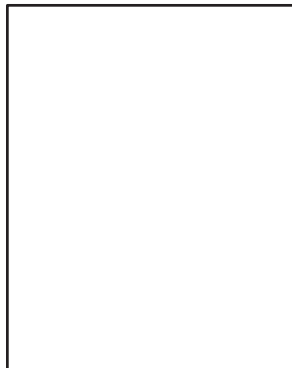
Les défauts d'image, quelle qu'en soit la cause, peuvent souvent être résolus en suivant la même procédure. Utilisez les étapes suivantes comme point de départ pour la résolution des problèmes de défauts d'image.

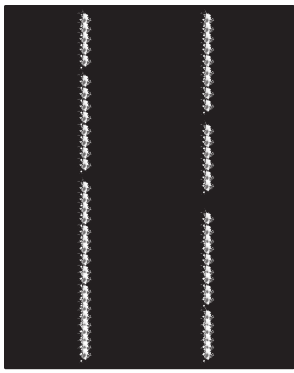
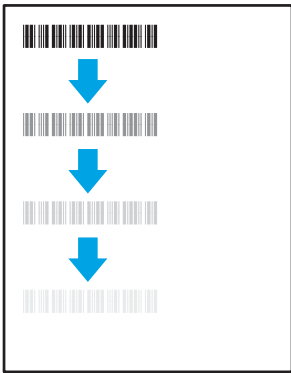
1. Imprimez de nouveau le document. Les défauts de qualité d'impression peuvent être intermittents par nature ou disparaître totalement lors d'une impression continue.
2. Vérifiez l'état des cartouches. Si une cartouche est dans un état **Très bas** (si elle a dépassé sa durée de vie normale), remplacez-la.
3. Assurez-vous que les paramètres du pilote et du mode d'impression du bac correspondent au support qui est chargé dans le bac. Essayez d'utiliser une autre rame de support ou un autre bac. Essayez d'utiliser un autre mode d'impression.
4. Assurez-vous que l'imprimante se trouve dans la plage de température/humidité d'exploitation prise en charge.
5. Utilisez toujours un type, un format et un grammage de papier pris en charge par l'imprimante. Reportez-vous à la page d'assistance de l'imprimante sur [support.hp.com](http://support.hp.com) pour obtenir la liste des formats et types de papier pris en charge par l'imprimante.

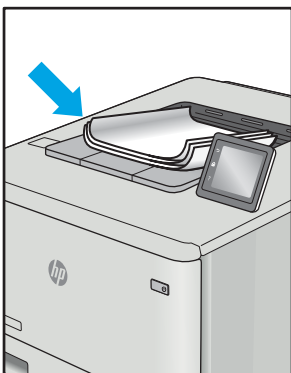
 **REMARQUE :** le terme « fusion » correspond à la partie du processus d'impression où le toner est fixé sur le papier.

Les exemples suivants illustrent du papier au format Letter alimenté dans l'imprimante bord court en premier.

**Tableau 6-4 Impression claire**

Description	Exemple	Solutions possibles
<p><b>Impression claire :</b></p> <p>Le contenu imprimé sur la page entière est clair ou estompé.</p>		<ol style="list-style-type: none"> <li>1. Imprimez de nouveau le document.</li> <li>2. Retirez la cartouche et secouez-la puis redistribuez le toner. Réinsérez les cartouches de toner dans l'imprimante, puis refermez le capot. Pour une représentation graphique de cette procédure, consultez la section <b>Remplacer les cartouches de toner</b>.</li> <li>3. <b>Modèles mono uniquement :</b> Assurez-vous que le paramètre Economode est désactivé au niveau du panneau de commande de l'imprimante et du pilote d'impression.</li> <li>4. Vérifiez que la cartouche est correctement installée.</li> <li>5. Imprimez une page d'état des fournitures et vérifiez la durée de vie restante de la cartouche.</li> <li>6. Remplacez la cartouche.</li> <li>7. Si le problème persiste, accédez à <a href="http://support.hp.com">support.hp.com</a>.</li> </ol>

Tableau 6-5 Arrière-plan gris ou impression sombre

Description	Exemple	Solutions possibles
<p>Arrière-plan gris ou impression sombre :</p> <p>L'image ou le texte est plus foncé que prévu.</p>		<ol style="list-style-type: none"> <li>1. Assurez-vous que le papier dans les bacs n'a pas déjà été utilisé dans l'imprimante.</li> <li>2. Utilisez un autre type de papier.</li> <li>3. Imprimez de nouveau le document.</li> <li>4. <b>Modèles mono uniquement :</b> Sur l'écran d'accueil du panneau de commande de l'imprimante, accédez au menu <a href="#">Ajuster la densité du toner</a>, puis réglez la densité du toner à un niveau inférieur.</li> <li>5. Assurez-vous que l'imprimante se trouve dans la plage de température et d'humidité d'exploitation prise en charge.</li> <li>6. Remplacez la cartouche.</li> <li>7. Si le problème persiste, accédez à <a href="http://support.hp.com">support.hp.com</a>.</li> </ol>

Tableau 6-6 Page blanche : aucune impression

Description	Exemple	Solutions possibles
<p>Page blanche : aucune impression :</p> <p>La page est complètement blanche et ne contient aucun contenu imprimé.</p>		<ol style="list-style-type: none"> <li>1. Vérifiez que la cartouche est une cartouche authentique HP.</li> <li>2. Vérifiez que la cartouche est correctement installée.</li> <li>3. Imprimez avec une autre cartouche.</li> <li>4. Vérifiez le type de papier dans le bac à papier et réglez les paramètres de l'imprimante de façon à les faire correspondre. Si nécessaire, sélectionnez un type de papier plus léger.</li> <li>5. Si le problème persiste, accédez à <a href="http://support.hp.com">support.hp.com</a>.</li> </ol>



Tableau 6-7 Page noire

Description	Exemple	Solutions possibles
<p><b>Page noire :</b></p> <p>La page imprimée est entièrement noire.</p>		<ol style="list-style-type: none"><li>1. Inspectez visuellement la cartouche pour vérifier qu'elle n'est pas endommagée.</li><li>2. Vérifiez que la cartouche est correctement installée.</li><li>3. Remplacement de la cartouche</li><li>4. Si le problème persiste, accédez à <a href="http://support.hp.com">support.hp.com</a>.</li></ol>

Tableau 6-8 Défauts de bande

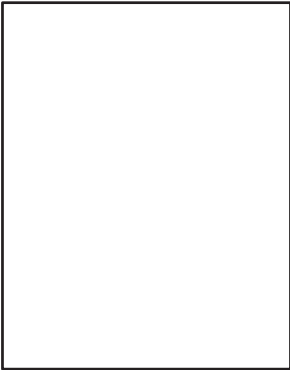
Description	Exemple	Solutions possibles
<p><b>Bandes larges répétitives et bandes d'impulsion :</b></p> <p>Lignes claires ou foncées qui se répètent sur toute la longueur de la page. Elles peuvent être saillantes ou légères par nature. Le défaut s'affiche uniquement dans les zones de couleur de remplissage, pas le texte ou les sections avec aucun contenu imprimé.</p>		<ol style="list-style-type: none"><li>1. Imprimez de nouveau le document.</li><li>2. Essayez d'imprimer en utilisant un autre bac.</li><li>3. Remplacez la cartouche.</li><li>4. Utilisez un autre type de papier.</li><li>5. <b>Modèle d'entreprise uniquement :</b> Dans l'écran d'accueil du panneau de commande de l'imprimante, accédez au menu de <a href="#">Régler les Types de papier</a> et choisissez un mode d'impression conçu pour un support légèrement plus épais que celui que vous utilisez. Cela ralentit la vitesse d'impression et peut améliorer la qualité d'impression.</li><li>6. Si le problème persiste, accédez à <a href="http://support.hp.com">support.hp.com</a>.</li></ol>

Tableau 6-9 Défauts de traînée

Description	Exemple	Solutions possibles
<p><b>Stries verticales claires :</b></p> <p>des stries claires généralement présentes sur toute la longueur de la page. Le défaut s'affiche uniquement dans les zones de couleur de remplissage, pas le texte ou les sections avec aucun contenu imprimé.</p>		<ol style="list-style-type: none"><li>1. Imprimez de nouveau le document.</li><li>2. Retirez la cartouche et secouez-la puis pour redistribuer le toner.</li><li>3. Si le problème persiste, accédez à <a href="http://support.hp.com">support.hp.com</a>.</li></ol> <p><b>REMARQUE :</b> des stries verticales claires et sombres peuvent se produire lorsque l'environnement d'impression se trouve en dehors de la plage spécifiée de température ou d'humidité. Reportez-vous aux spécifications environnementales associées à votre imprimante pour connaître les niveaux de température et humidité autorisés.</p>
<p><b>Stries verticales sombres et stries de nettoyage de l'ITB (modèles couleur uniquement) :</b></p> <p>Lignes sombres qui se produisent sur toute la longueur de la page. Le défaut peut se produire n'importe où sur la page, dans les zones de remplissage ou dans les sections avec aucun contenu imprimé.</p>		<ol style="list-style-type: none"><li>1. Imprimez de nouveau le document.</li><li>2. Retirez la cartouche et secouez-la puis pour redistribuer le toner.</li><li>3. Imprimez une page de nettoyage.</li><li>4. Vérifiez le niveau de toner dans la cartouche.</li><li>5. Si le problème persiste, accédez à <a href="http://support.hp.com">support.hp.com</a>.</li></ol>

Tableau 6-10 Défaits de fixation/unité de fusion

Description	Exemple	Solutions possibles
<p><b>Décalage de l'unité de fusion à chaud (ombre) :</b></p> <p>Ombres légères, ou décalages, de l'image répétées sur toute la page. L'image répétée peut paraître terne à chaque récurrence.</p>		<ol style="list-style-type: none"> <li>1. Imprimez de nouveau le document.</li> <li>2. Vérifiez le type de papier dans le bac à papier et réglez les paramètres de l'imprimante de façon à les faire correspondre. Si nécessaire, sélectionnez un type de papier plus léger.</li> <li>3. Si le problème persiste, accédez à <a href="http://support.hp.com">support.hp.com</a>.</li> </ol>
<p><b>Mauvaise fusion :</b></p> <p>Le toner disparaît le long des bords de la page. Ce défaut est plus fréquemment observé sur les bords des pages dans le cadre de tâches à niveau élevé de couverture et sur les types de support fin mais peut se produire n'importe où sur la page.</p>		<ol style="list-style-type: none"> <li>1. Imprimez de nouveau le document.</li> <li>2. Vérifiez le type de papier dans le bac à papier et réglez les paramètres de l'imprimante de façon à les faire correspondre. Essayez d'utiliser un type de papier plus lourd.</li> <li>3. <b>Modèle d'entreprise uniquement</b> : à partir du panneau de commande, accédez au menu <b>Bord à bord</b>, puis sélectionnez <b>Normal</b>. Imprimez de nouveau le document.</li> <li>4. <b>Modèle d'entreprise uniquement</b> : à partir du panneau de commande, sélectionnez <b>Inclure les marges automatiquement</b>, puis réimprimez le document.</li> <li>5. Si le problème persiste, accédez à <a href="http://support.hp.com">support.hp.com</a>.</li> </ol>

Tableau 6-11 Défauts de positionnement

Description	Exemple	Solutions possibles
<p><b>Marges et inclinaison :</b></p> <p>L'image n'est pas centrée ou est inclinée sur la page. Le défaut se produit lorsque le papier n'est pas correctement positionné et est tiré à partir du bac et se déplace dans le circuit papier.</p>		<ol style="list-style-type: none"> <li>1. Imprimez de nouveau le document.</li> <li>2. Retirez le papier, puis rechargez-le dans le bac d'alimentation. Vérifiez que le papier est bien aligné sur tous ses côtés.</li> <li>3. Assurez-vous que le sommet de la pile n'atteint pas l'indicateur de bac plein. Ne surchargez pas le bac.</li> <li>4. Assurez-vous que les guides papier sont positionnés correctement pour le papier utilisé. Ne réglez pas les guides papier trop près de la pile de papier. Ajustez-les au niveau des empreintes ou marquages situés dans le bac.</li> <li>5. Si le problème persiste, accédez à <a href="http://support.hp.com">support.hp.com</a>.</li> </ol>

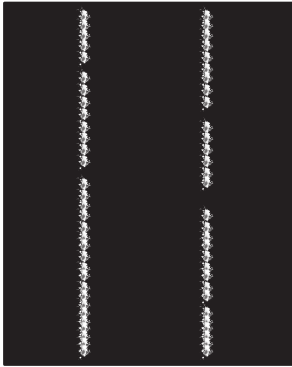
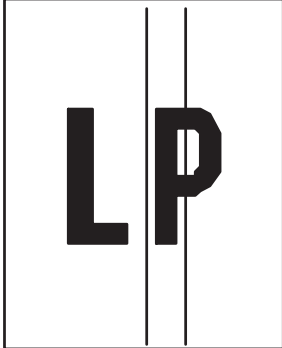
Tableau 6-12 Défauts de registrations des plans couleur (modèles couleur uniquement)

Description	Exemple	Solutions possibles
<p><b>CPR (color plane registration) :</b></p> <p>Un ou plusieurs couleurs des plans ne sont pas alignées avec les autres zones colorées. L'erreur principale se produit généralement avec le jaune.</p>		<ol style="list-style-type: none"> <li>1. Imprimez de nouveau le document.</li> <li>2. Dans le panneau de commande de l'imprimante, procédez à l'étalonnage de l'imprimante :</li> <li>3. Si une cartouche a atteint un niveau <b>Très bas</b> ou si la sortie imprimée est gravement décolorée, remplacez la cartouche.</li> <li>4. À partir du panneau de commande de l'imprimante, utilisez la fonction <a href="#">Restaurer l'étalonnage</a> pour réinitialiser les paramètres d'étalonnage par défaut de l'imprimante.</li> <li>5. Si le problème persiste, accédez à <a href="http://support.hp.com">support.hp.com</a>.</li> </ol>

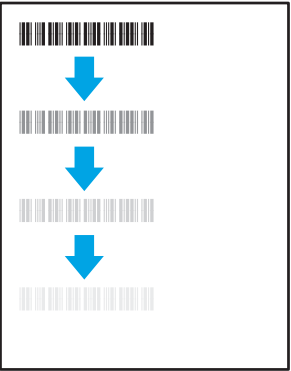
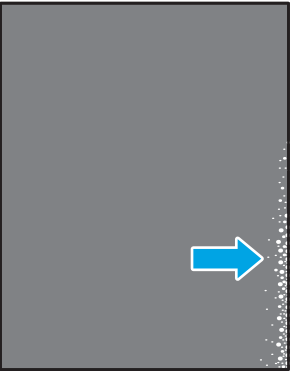
Tableau 6-13 Défauts de sortie

Description	Exemple	Solutions possibles
<p><b>Gondolage à la sortie :</b></p> <p>Les bords du papier imprimé sont gondolés. Le bord gondolé peut être le long du côté long ou court du papier. Deux types de gondolage sont possibles :</p> <ul style="list-style-type: none"> <li>• <b>Gondolage positif :</b> le papier gondole vers le côté imprimé. Ce problème se produit dans des environnements secs ou lors de l'impression de pages avec un niveau élevé de couverture.</li> <li>• <b>Gondolage négatif :</b> le papier gondole du côté opposé au côté imprimé. Le défaut se produit dans les environnements très humides ou lors de l'impression des pages avec un faible niveau de couverture.</li> </ul>		<ol style="list-style-type: none"> <li>1. Imprimez de nouveau le document.</li> <li>2. <b>Gondolage positif :</b> sur le panneau de commande de l'imprimante, sélectionnez un type de papier plus épais. Le type de papier plus épais crée une température plus élevée pour l'impression.  <b>Gondolage négatif :</b> sur le panneau de commande de l'imprimante, sélectionnez un type de papier plus léger. Le type de papier plus léger crée une température inférieure pour l'impression. Essayez de stocker le papier dans un endroit sec ou utilisez du papier neuf.</li> <li>3. Imprimer en mode recto verso</li> <li>4. Si le problème persiste, accédez à <a href="http://support.hp.com">support.hp.com</a>.</li> </ol>
<p><b>Empilement de sortie :</b></p> <p>Le papier ne s'empile pas correctement dans le bac de sortie. La pile est peut-être irrégulière, de travers, ou les pages peuvent être mises hors du bac et sur le sol. Une des conditions suivantes peut entraîner ce défaut :</p> <ul style="list-style-type: none"> <li>• Gondolage extrême du papier</li> <li>• Le papier dans le bac est froissé ou déformé.</li> <li>• Le papier est un type de papier non standard, tel que les enveloppes</li> <li>• Le bac de sortie est trop plein.</li> </ul>		<ol style="list-style-type: none"> <li>1. Imprimez de nouveau le document.</li> <li>2. Déployez l'extension de bac de sortie.</li> <li>3. Si le problème est dû à un gondolage extrême du papier, suivez la procédure de dépannage pour la sortie gondolée.</li> <li>4. Utilisez un autre type de papier.</li> <li>5. Utilisez du papier neuf.</li> <li>6. Retirez le papier dans le bac de sortie avant que le bac soit trop plein.</li> <li>7. Si le problème persiste, accédez à <a href="http://support.hp.com">support.hp.com</a>.</li> </ol>

# Résoudre des problèmes de réseau câblé

## Introduction

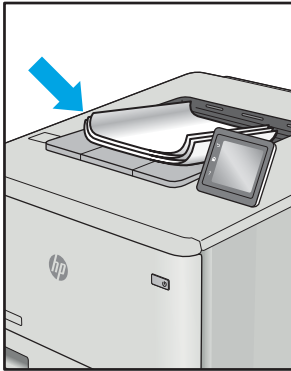
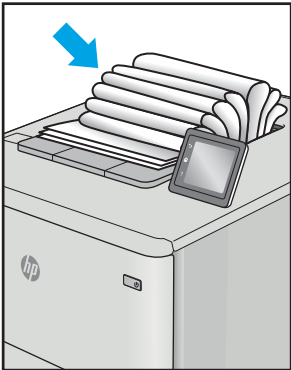
Certains types de problèmes peuvent indiquer la présence d'un problème de communication réseau. Ces problèmes incluent les problèmes suivants :

- La perte régulière de capacité à communiquer avec l'imprimante
- Impossible de trouver l'imprimante pendant l'installation du pilote
- Un défaut régulier d'impression

---

 **REMARQUE :** Si vous avez rencontré une perte de productivité réseau intermittente, mettez à jour le micrologiciel de l'imprimante. Pour obtenir des instructions sur la mise à jour du micrologiciel de l'imprimante, accédez à <http://support.hp.com>, recherchez votre imprimante, puis « Mettre le micrologiciel à jour ».

---

Vérifiez les points suivants pour vous assurer que l'imprimante communique avec le réseau. Avant de commencer, imprimez une page de configuration via le panneau de commande de l'imprimante et recherchez l'adresse IP de l'imprimante indiquée sur cette page.

- [Connexion physique faible](#)
- [L'ordinateur est incapable de communiquer avec l'imprimante](#)
- [L'imprimante utilise des paramètres de liaison et d'impression recto verso incorrects pour le réseau](#)
- [De nouveaux logiciels peuvent poser des problèmes de compatibilité](#)
- [L'ordinateur ou la station de travail n'est peut-être pas correctement configuré\(e\)](#)
- [L'imprimante est désactivée ou d'autres paramètres réseau sont incorrects](#)

---

 **REMARQUE :** HP ne prend pas en charge les réseaux peer-to-peer car cette fonction est une fonction des systèmes d'exploitation Microsoft et non des pilotes d'imprimante HP. Pour plus d'informations, rendez-vous sur le site de Microsoft à l'adresse [www.microsoft.com](http://www.microsoft.com).

---

## Connexion physique faible

1. Vérifiez que l'imprimante est connectée au port réseau approprié à l'aide d'un câble de longueur suffisante.
2. Vérifiez que le câble est correctement branché.
3. Contrôlez le port de connexion réseau à l'arrière de l'imprimante : le voyant d'activité orange doit clignoter pour indiquer le trafic réseau et le voyant vert d'état des liaisons doit être allumé en continu pour indiquer une liaison réseau.
4. Si le problème persiste, essayez un autre câble ou un autre port sur le concentrateur.

## L'ordinateur est incapable de communiquer avec l'imprimante

1. Testez la connexion réseau en exécutant une commande Ping sur le réseau.
  - a. Sur votre ordinateur, ouvrez une invite de ligne de commande.

- Sous Windows, cliquez sur **Démarrer, Exécuter**, tapez `cmd`, puis appuyez sur **Entrée**.
  - Pour OS X, allez dans **Applications > Utilitaires**, puis ouvrez **Terminal**.
- b. Tapez `ping` puis l'adresse IP de votre imprimante.
  - c. Si la fenêtre affiche des temps de propagation en boucle, cela signifie que le réseau est opérationnel.
2. Si la commande ping échoue, vérifiez que les concentrateurs réseau sont actifs, puis vérifiez que les paramètres réseau, l'imprimante et l'ordinateur sont tous configurés pour le même réseau (également appelé sous-réseau).
  3. Ouvrez les propriétés de l'imprimante et cliquez sur l'onglet **Ports**. Vérifiez que l'adresse IP actuelle de l'imprimante est sélectionnée. L'adresse IP est indiquée sur la page de configuration de l'imprimante.
  4. Si vous avez installé l'imprimante à l'aide du port TCP/IP standard HP, cochez la case nommée **Toujours imprimer sur cette imprimante, même si son adresse IP change**.
  5. Si vous avez installé l'imprimante à l'aide d'un port TCP/IP standard Microsoft, utilisez le nom d'hôte de l'imprimante plutôt que l'adresse IP.
  6. Si l'adresse IP est correcte, supprimez l'imprimante, puis ajoutez-la de nouveau.

## L'imprimante utilise des paramètres de liaison et d'impression recto verso incorrects pour le réseau

HP recommande de laisser ces paramètres en mode automatique (paramètre par défaut). Si vous modifiez ces paramètres, vous devez également les modifier pour votre réseau.

## De nouveaux logiciels peuvent poser des problèmes de compatibilité

Pour tout nouveau logiciel, vérifiez que celui-ci est correctement installé et qu'il utilise le pilote d'imprimante approprié.

## L'ordinateur ou la station de travail n'est peut-être pas correctement configuré(e)

1. Vérifiez les paramètres de pilotes réseau, de pilotes d'impression et de redirection du réseau.
2. Vérifiez que le système d'exploitation est correctement configuré.

## L'imprimante est désactivée ou d'autres paramètres réseau sont incorrects

1. Consultez les pages de configuration/réseau de l'imprimante pour vérifier l'état des protocoles et paramètres réseau.
2. Configurez de nouveau les paramètres réseau si nécessaire.

# Résoudre les problèmes de réseau sans fil

- [Introduction](#)
- [Liste de contrôle de la connectivité sans fil](#)
- [L'imprimante n'imprime pas une fois la configuration sans fil terminée](#)
- [L'imprimante n'imprime pas et un pare-feu tiers est installé sur l'ordinateur](#)
- [La connexion sans fil ne fonctionne pas après le déplacement du routeur sans fil ou de l'imprimante](#)
- [Impossible de connecter d'autres ordinateurs à l'imprimante sans fil](#)
- [L'imprimante sans fil perd la communication lorsqu'elle est connectée à un VPN](#)
- [Le réseau n'apparaît pas dans la liste des réseaux sans fil](#)
- [Le réseau sans fil ne fonctionne pas](#)
- [Réaliser un test du réseau sans fil](#)
- [Réduction des interférences sur un réseau sans fil](#)

## Introduction

Utilisez les informations de dépannage pour vous aider à résoudre les problèmes.



**REMARQUE :** Pour déterminer si HP NFC et l'impression Wi-Fi Direct sont activés sur votre imprimante, imprimez une page de configuration à partir du panneau de commande de l'imprimante.

## Liste de contrôle de la connectivité sans fil

- Vérifiez que le câble réseau n'est pas connecté.
- Vérifiez que l'imprimante et le routeur sans fil sont sous tension et alimentés. Vérifiez également que la radio sans fil de l'imprimante est activée.
- Vérifiez que le SSID est correct. Imprimez une page de configuration pour déterminer le SSID. Si vous n'êtes pas certain de l'exactitude du SSID, réexécutez la configuration sans fil.
- Sur des réseaux sécurisés, assurez-vous que les informations de sécurité sont correctes. Si ce n'est pas le cas, réexécutez la configuration sans fil.
- Si le réseau sans fil fonctionne correctement, essayez d'accéder à d'autres ordinateurs du réseau sans fil. Si le réseau dispose d'un accès à Internet, essayez de vous connecter à Internet via une connexion sans fil.
- Vérifiez que la méthode de chiffrement (AES ou TKIP) est identique pour l'imprimante et le point d'accès sans fil (sur des réseaux utilisant la sécurité WPA).
- Vérifiez que l'imprimante se trouve dans la plage du réseau sans fil. Pour la plupart des réseaux, l'imprimante doit se trouver dans une plage de 30 m du point d'accès sans fil (routeur sans fil).
- Vérifiez qu'aucun obstacle n'entrave le signal sans fil. Retirez tout objet métallique volumineux entre le point d'accès et l'imprimante. Assurez-vous qu'aucun pilier, mur ou colonne contenant du métal ou du béton ne se trouve entre l'imprimante et le point d'accès sans fil.



- Vérifiez que l'imprimante est éloignée de tout appareil électromagnétique pouvant interférer avec le signal sans fil. De nombreux appareils peuvent interférer avec le signal sans fil, notamment les moteurs, téléphones sans fil, caméras de surveillance, autres réseaux sans fil et certains périphériques Bluetooth.
- Vérifiez que le pilote d'impression est bien installé sur l'ordinateur.
- Vérifiez que vous avez sélectionné le port d'imprimante approprié.
- Vérifiez que l'ordinateur et l'imprimante se connectent au même réseau sans fil.
- Sous OS X, vérifiez que le routeur sans fil prend en charge Bonjour.

## L'imprimante n'imprime pas une fois la configuration sans fil terminée

1. Assurez-vous que l'imprimante est allumée et prête.
2. Désactivez tout pare-feu tiers installé sur votre ordinateur.
3. Vérifiez le bon fonctionnement du réseau sans fil.
4. Assurez-vous que l'ordinateur fonctionne correctement. Si nécessaire, redémarrez l'ordinateur.
5. Vérifiez que vous pouvez ouvrir le serveur Web intégré HP de l'imprimante à partir d'un ordinateur sur le réseau.

## L'imprimante n'imprime pas et un pare-feu tiers est installé sur l'ordinateur

1. Mettez à jour le pare-feu avec la dernière mise à jour disponible auprès du fabricant.
2. Si des programmes demandent un accès du pare-feu lorsque vous installez l'imprimante ou que vous tentez d'imprimer, assurez-vous que les programmes puissent être exécutés.
3. Désactivez temporairement le pare-feu, puis installez l'imprimante sans fil sur l'ordinateur. Activez le pare-feu une fois l'installation sans fil terminée.

## La connexion sans fil ne fonctionne pas après le déplacement du routeur sans fil ou de l'imprimante

1. Assurez-vous que le routeur ou l'imprimante se connecte au même réseau que votre ordinateur.
2. Imprimez une page de configuration.
3. Comparez le SSID indiqué dans le rapport de configuration avec celui indiqué dans la configuration de l'imprimante sur votre ordinateur.
4. Si les SSID sont différents, les périphériques ne se connectent pas au même réseau. Reconfigurez l'installation sans fil de votre imprimante.

## Impossible de connecter d'autres ordinateurs à l'imprimante sans fil

1. Assurez-vous que les autres ordinateurs se trouvent dans la portée sans fil et qu'aucun obstacle n'entrave le signal. Pour la plupart des réseaux, la plage sans fil se trouve dans un rayon de 30 m du point d'accès sans fil.
2. Assurez-vous que l'imprimante est allumée et prête.
3. Assurez-vous qu'il n'y a pas plus de 5 utilisateurs Wi-Fi Direct simultanés.

4. Désactivez tout pare-feu tiers installé sur votre ordinateur.
5. Vérifiez le bon fonctionnement du réseau sans fil.
6. Assurez-vous que l'ordinateur fonctionne correctement. Si nécessaire, redémarrez l'ordinateur.

## L'imprimante sans fil perd la communication lorsqu'elle est connectée à un VPN

- Vous ne pouvez généralement pas vous connecter à un VPN et à d'autres réseaux simultanément.

## Le réseau n'apparaît pas dans la liste des réseaux sans fil



- Assurez-vous que le routeur sans fil est sous tension et qu'il est alimenté.
- Il est possible que le réseau soit masqué. Vous pouvez cependant vous connecter à un réseau masqué.

## Le réseau sans fil ne fonctionne pas

1. Vérifiez que le câble réseau n'est pas connecté.
2. Pour vérifier si la connexion réseau est perdue, essayez de connecter d'autres périphériques au réseau.
3. Testez la connexion réseau en exécutant une commande Ping sur le réseau.
  - a. Sur votre ordinateur, ouvrez une invite de ligne de commande.
    - Sous Windows, cliquez sur **Démarrer, Exécuter**, tapez `cmd`, puis appuyez sur [Entrée](#).
    - Sous OS X, accédez à **Applications, Utilitaires**, puis ouvrez **Terminal**.
  - b. Tapez `ping`, suivi de l'adresse IP du routeur.
  - c. Si la fenêtre affiche des temps de propagation en boucle, cela signifie que le réseau est opérationnel.
4. Assurez-vous que le routeur ou l'imprimante se connecte au même réseau que l'ordinateur.
  - a. Imprimez une page de configuration.
  - b. Comparez le SSID indiqué dans le rapport de configuration avec celui indiqué dans la configuration de l'imprimante sur votre ordinateur.
  - c. Si les SSID sont différents, les périphériques ne se connectent pas au même réseau. Reconfigurez l'installation sans fil de votre imprimante.

## Réaliser un test du réseau sans fil

A partir du panneau de commande de l'imprimante, il est possible d'exécuter un test qui fournit des informations sur les paramètres de réseau sans fil du produit.

1. Ouverture du serveur Web intégré HP (EWS) :
  - a. Imprimez une page de configuration pour trouver l'adresse IP ou le nom d'hôte.
    - i. Maintenez enfoncé le bouton Reprendre  jusqu'à ce que le voyant Prêt  commence à clignoter.
    - ii. Relâchez le bouton Reprendre .

- b. Ouvrez un navigateur Web et, dans la barre d'adresse, tapez l'adresse IP ou le nom d'hôte exactement comme il apparaît sur la page de configuration de l'imprimante. Appuyez sur la touche **Entrée** du clavier de l'ordinateur. Le serveur EWS s'ouvre.

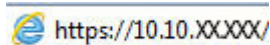

 **REMARQUE :** Si un message indiquant que l'accès au site Web comporte des risques s'affiche, sélectionnez l'option pour continuer vers le site Web. L'accès à ce site Web ne va pas endommager l'ordinateur.

2. Sélectionnez l'onglet **Réseau**.
3. Sur la page **Configuration sans fil**, vérifiez que l'option **Actif** est sélectionnée.
4. Cliquez sur le bouton **Imprimer un rapport de test** pour imprimer une page de test qui présente les résultats du test.

## Réduction des interférences sur un réseau sans fil

Les conseils suivants permettent de réduire les interférences sur un réseau sans fil :

- Eloignez les périphériques sans fil d'objets métalliques volumineux comme les classeurs et d'autres appareils électromagnétiques comme les micro-ondes et les téléphones sans fil. Ces objets peuvent entraver les signaux radio.
- Eloignez les périphériques sans fil de structures bâties volumineuses ou d'autres constructions. Ces objets peuvent absorber les ondes radio et atténuer les signaux.
- Placez le routeur sans fil à un emplacement central et dans la portée des imprimantes sans fil du réseau.



# Index

## A

- Accessoires
  - commande 20
  - références 20
- AirPrint 37
- Assistance
  - en ligne 58
- Assistance à la clientèle HP 58
- Assistance clientèle
  - en ligne 58
- Assistance en ligne 58
- Assistance technique
  - en ligne 58

## B

- Bac 1
  - bourrages 68
  - chargement 12
  - chargement des enveloppes 17
  - chargement des étiquettes 18
  - orientation du papier 15
- bac d'alimentation prioritaire feuille à feuille
  - chargement des enveloppes 17
  - chargement des étiquettes 18
- Bac de sortie
  - emplacement 2
  - suppression des bourrages 71
- Bacs
  - capacité 5
  - emplacement 2
  - inclus 5
- Bacs, sortie
  - emplacement 2
- Bourrages
  - bac 1 68
  - bac de sortie 71
  - emplacement 65

- porte arrière 69
- unité de fusion 69

- Bourrages papier
  - bac de sortie 71
  - emplacements 65
  - unité de fusion 69
- Bouton marche/arrêt, emplacement 2
- Bouton marche-arrêt, emplacement 2

## C

- Capots, emplacement 2
- Cartouche
  - remplacement 22
- Cartouche de toner
  - remplacement 22
- Cartouches de toner
  - pièces 22
- Chargement
  - papier dans le bac 1 12
- Chargement des enveloppes 17
- Commande
  - consommables et accessoires 20
- Configuration minimale
  - serveur Web intégré HP 41
- Configuration système
  - minimum 7
- Connexion de l'alimentation
  - emplacement 3
- Consommables
  - commande 20
  - paramètres de seuil bas 62
  - références 20
  - remplacement des cartouches de toner 22
  - utilisation lorsque bas 62
- Consommation
  - d'énergie 8

- Couleurs
  - étalonner 82

## D

- Délai d'arrêt
  - définition 51
- Délai de mise en veille
  - activation 50
  - définition 52
  - désactivation 50
- dépannage
  - problèmes de réseau 94
  - réseau câblé 94
  - réseau sans fil 96
- Dépannage
  - LED, erreurs 59
  - LED, état des voyants 59
  - problèmes d'alimentation papier 64
  - vérifier l'état de la cartouche de toner 75
- dimensions, imprimante 8

## E

- Enveloppe
  - orientation 17
- Etalonner
  - couleurs 82
- Etat
  - des voyants du panneau de commande 59
- Etiquette
  - orientation 18
- Etiquette du numéro de série
  - emplacement 3
- Etiquette du numéro de série et de produit
  - emplacement 3

- Etiquettes
  - impression 18
- Etiquettes, chargement 18
- Exigences relatives au navigateur
  - serveur Web intégré HP 41
- Exigences relatives au navigateur Web
  - serveur Web intégré HP 41
- Explorer, versions prises en charge
  - serveur Web intégré HP 41
- F**
- Fournitures
  - références 20
- H**
- HP Device Toolbox, utilisation de 41
- HP ePrint 36
- HP EWS, utilisation de 41
- HP Web Jetadmin 54
- I**
- Impression des deux côtés
  - Mac 31
- Impression mobile
  - périphériques Android 37
- Impression recto verso
  - Mac 31
  - manuellement (Mac) 31
  - manuellement (Windows) 28
  - Windows 28
- Impression Wi-Fi Direct 7, 33
- Imprimer des deux côtés
  - manuellement, Windows 28
  - Windows 28
- Installation réseau 40
- interférence de réseau sans fil 99
- Internet Explorer, versions prises en charge
  - serveur Web intégré HP 41
- J**
- Jetadmin, HP Web 54
- K**
- Kits de maintenance
  - références 20
- L**
- liste de contrôle
  - connectivité sans fil 96
- Logiciel HP ePrint 36
- logiciels d'impression mobile pris en charge 7
- M**
- Mémoire
  - incluse 5
- N**
- nettoyage
  - circuit papier 75
- O**
- Options de couleur
  - régler, Windows 83
- OS (système d'exploitation)
  - pris en charge 5
- P**
- Pages par feuille
  - sélection (Mac) 31
  - sélection (Windows) 29
- pages par minute 5
- Panneau de commande
  - emplacement 2
  - état des voyants 59
- Papier
  - chargement du bac 1 12
  - orientation du bac 1 15
  - sélection 76
- Papier, bourrages
  - bac 1 68
  - porte arrière 69
- Papier, commande 20
- paramètre EconoMode 79
- Paramètre EconoMode 50
- paramètres
  - valeurs usines par défaut, restauration 61
- Paramètres du mode économique 50
- Périphériques Android
  - impression à partir de 37
- Pièces de rechange
  - références 20
- Pilotes d'impression pris en charge 5
- Pilotes pris en charge 5
- Plusieurs pages par feuille
  - impression (Mac) 31
  - impression (Windows) 29
- poids, imprimante 8
- porte arrière
  - bourrages 69
- Port réseau
  - emplacement 3
- Ports d'interface
  - emplacement 3
- Port USB
  - emplacement 3
- Port USB autonome
  - emplacement 2
- Problèmes d'entraînement du papier
  - résolution 64
- problèmes de qualité d'image
  - exemples et solutions 85
- Puce mémoire (toner)
  - emplacement 22
- Q**
- Qualité d'image
  - vérifier l'état de la cartouche de toner 75
- R**
- Recto verso manuel
  - Mac 31
  - Windows 28
- Références
  - accessoires 20
  - consommables 20
  - fournitures 20
  - pièces de rechange 20
  - toner 20
  - toners 20
- Remplacement
  - cartouches de toner 22
- réseau sans fil
  - dépannage 96
- Réseaux
  - HP Web Jetadmin 54
  - installation de l'imprimante 40
  - pris en charge 5
  - restauration des valeurs usine par défaut 61
- S**
- Serveur Web intégré
  - fonctions 41
- Serveur Web intégré (EWS)
  - attribution de mots de passe 48
- Serveur Web intégré HP
  - fonctions 41

- Sites Web
  - assistance clientèle 58
  - HP Web Jetadmin,  
téléchargement 54
- Solutions d'impression mobile 5
- Spécifications
  - électriques et acoustiques 8
- Spécifications acoustiques 8
- Spécifications électriques 8
- Systèmes d'exploitation (OS)
  - pris en charge 5
- Systèmes d'exploitation pris en  
charge 5

## T

- Thème de couleur
  - changer, Windows 83
- Toner
  - paramètres de seuil bas 62
  - références 20
  - utilisation lorsque bas 62
- Toners
  - références 20
- Type de papier
  - sélection (Windows) 29
- Types de papier
  - sélection (Mac) 32

## U

- Unité de fusion
  - bourrages 69

## V

- valeurs par défaut, restauration 61
- valeurs usine par défaut,  
restauration 61

