



Color LaserJet Pro M153-M154

Vartotojo vadovas



www.hp.com/support/ljM153



Color LaserJet Pro M153-M154

Vartotojo vadovas

Autorių teisės ir licencija

© Copyright 2019 HP Development Company, L.P.

Atkurti, pritaikyti ar versti produkto dokumentaciją be iš anksto gauto raštiško sutikimo draudžiama, išskyrus tuos atvejus, kai tai leidžia autorių teisės.

Šiame dokumente pateikiama informacija gali būti keičiama iš anksto neįspėjus.

Vienintelės HP produktams ir paslaugoms suteikiamos garantijos išdėstytos prie produktų pridėtoje specialioje garantijos nuostatose. Čia pateiktų teiginių negalima interpretuoti kaip papildomos garantijos. HP nėra atsakinga už čia esančias technines ar redagavimo klaidas ar neatitikimus.

Edition 3, 9/2019

Prekių ženklai

„Adobe®“, „Adobe Photoshop®“, „Acrobat®“ ir „PostScript®“ yra „Adobe Systems Incorporated“ prekių ženklai.

„Apple“ ir „Apple“ logotipas yra „Apple Inc.“ prekių ženklai, registruoti JAV ir kitose šalyse.

OS X yra „Apple Inc.“ prekių ženklas, registruotas JAV ir kitose šalyse.

„AirPrint“ yra „Apple Inc.“ prekių ženklas, registruotas JAV ir kitose šalyse.

„iPad“ yra „Apple Inc.“ prekių ženklas, registruotas JAV ir kitose šalyse.

„iPod“ yra „Apple Inc.“ prekių ženklas, registruotas JAV ir kitose šalyse.

„iPhone“ yra „Apple Inc.“ prekių ženklas, registruotas JAV ir kitose šalyse.

„Microsoft®“, „Windows®“, „Windows® XP“ ir „Windows Vista®“ yra JAV registruotieji prekių ženklai, priklausantys „Microsoft Corporation“.

UNIX® yra registruotasis „The Open Group“ prekės ženklas.

Turinys

1 Spausdintuvo apžvalga	1
Spausdintuvo vaizdai	2
Spausdintuvo vaizdas iš priekio	2
Spausdintuvo vaizdas iš galo	3
Valdymo skydo vaizdas	4
Spausdintuvo specifikacijos	5
Techninės specifikacijos	5
Palaikomos operacinės sistemos	5
Mobilūs spausdinimo sprendimai	7
Spausdintuvo matmenys	8
Energijos sąnaudos, elektros specifikacijos ir akustinės emisijos	8
Veikimo aplinkos sąlygos	8
Spausdintuvo aparatinės įrangos sąranka ir programinės įrangos diegimas	9
2 Popieriaus dėklai	11
Įžanga	12
Popieriaus įdėjimas į 1 dėklą	12
Įžanga	12
1 dėklo popieriaus kryptis	15
Vokų įdėjimas ir spausdinimas	17
Įžanga	17
Vokų spausdinimas	17
Voko pakreipimas	17
Etikečių įdėjimas ir spausdinimas	18
Įžanga	18
Etikečių įdėjimas rankiniu būdu	18
Etiketės pakreipimas	18
3 Eksploatacinės medžiagos, priedai ir dalys	19
Užsakyti eksploatacines medžiagas, priedus ir dalis"	20
Užsakymas	20

Ekspluatacinės medžiagos ir priedai	20
Dalys, kurias klientas gali taisyti pats	20
Dažų kasečių keitimas	22
Įžanga	22
Dažų kasetės išėmimas ir pakeitimas	24

4 Spausdinimas 27

Spausdinimo užduotys („Windows“)	28
Kaip spausdinti („Windows“)	28
Rankinis spausdinimas iš abiejų pusių („Windows“)	28
Kelių puslapių spausdinimas viename lape („Windows“)	29
Popieriaus tipo pasirinkimas („Windows“)	29
Spausdinimo užduotys (OS X)	31
Kaip spausdinti („OS X“)	31
Spausdinimas ant abiejų pusių rankiniu būdu („OS X“)	31
Kelių puslapių spausdinimas viename lape („OS X“)	31
Popieriaus tipo pasirinkimas („OS X“)	32
Mobilusis spausdinimas	33
Įžanga	33
„Wi-Fi Direct“ (tik belaidžiai modeliai)	33
Įjungti arba išjungti „Wi-Fi Direct“	34
Pakeiskite spausdintuvo „Wi-Fi Direct“ pavadinimą	35
„HP ePrint“ el. paštu	36
„HP ePrint“ programinė įranga	36
„AirPrint“	37
„Android“ integruotas spausdinimas	37

5 Spausdintuvo tvarkymas 39

Spausdintuvo ryšio tipo keitimas („Windows“)	40
Išplėstinė konfigūracija su HP integruotu tinklo serveriu („HP Embedded Web Server“ - EWS) ir HP prietaiso priemonių rinkiniu („HP Device Toolbox“) („Windows“).	41
Tinklo IP nustatymų konfigūravimas	44
Įžanga	44
Spausdintuvo bendro naudojimo atsakomybės panaikinimas	44
Tinklo nustatymų peržiūrėjimas ar keitimas	44
Spausdintuvo pervadinimas tinkle	45
Rankiniu būdu konfigūruokite IPv4 TCP / IP parametrus	46
Spausdintuvo saugos savybės	48
Įžanga	48
Priskirkite arba pakeiskite sistemos slaptažodį naudodami HP integruotąjį tinklo serverį	48
Energijos taupymo nustatymai	50

Įžanga	50
Spausdinimas ekonomišku režimu	50
Nustatykite miego / automatinio išjungimo dėl neaktyvumo nustatymą	50
Nustatykite išjungimo dėl neveikimo delką ir konfigūruokite spausdintuvą, kad būtų naudojamas 1 vatas arba mažiau energijos	51
Išjungimo delsos parinkties nustatymas	52
„HP Web Jetadmin“	54
Atnaujinti programinę aparatinę įrangą	55
Atnaujinkite programinę-aparatinę įrangą naudodamiesi programinės-aparatinės įrangos naujinimo priemone	55

6 Problemų sprendimas 57

Techninė priežiūra	58
Valdymo skydo lempučių signalų reikšmės	59
Atkurkite numatytąsias gamyklines reikšmes	61
Spausdintuvo valdymo skyde pasirodo pranešimas „Cartridge is low“ (Spausdintuvo kasetėje mažai dažų) arba „Cartridge is very low“ (Spausdintuvo kasetėje labai mažai dažų)	62
Pakeiskite nustatymą „Very Low“ (Labai mažai)	62
„Order supplies“ (eksploatacinių medžiagų užsakymas)	63
Spausdintuvus nepaima popierius arba sutrinka tiekimas	64
Įžanga	64
Gaminys nepaima popieriaus	64
Gaminys paima kelis popieriaus lapus	64
Popieriaus strigčių šalinimas	65
Įžanga	65
Popieriaus strigties vietos	65
Dažnai ar pakartotinai užstringa popierius?	66
Popieriaus strigčių šalinimas iš 1 dėklo	68
Popieriaus strigčių pašalinimas galinėse drelėse ir kaitintuve	69
Popieriaus strigčių šalinimas išvesties skyriuje	71
Spausdinimo kokybės gerinimas	73
Įžanga	73
Atnaujinti spausdintuvo aparatinę įrangą	74
Spausdinimas iš skirtingų programų	74
Patikrinkite spausdinamos užduoties popieriaus tipo nustatymą	74
Patikrinkite popieriaus tipo nustatymą spausdintuve	74
Popieriaus tipo nustatymo tikrinimas („Windows“)	74
Popieriaus tipo nustatymo tikrinimas („OS X“)	74
Patikrinkite dažų kasetės būseną	75
Valymo puslapio spausdinimas	75
Apžiūrėdami patikrinkite dažų kasetę arba kasetes	76

Patikrinkite popieriaus ir spausdinimo aplinką	76
Pirmasis veiksmas: Naudokite HP specifikacijas atitinkantį popierių	76
Antrasis veiksmas: Patikrinkite aplinką	76
Trečiasis veiksmas. Atskirai sulygiuokite dėklą	77
Bandykite kitą spausdinimo tvarkyklę	79
Patikrinkite „EconoMode“ nustatymus	79
Sureguliuokite spausdinimo tankį	80
Kalibruoti spausdintuvą, kad spalvos sutaptų	81
Spalvų nustatymų reguliavimas („Windows“)	82
Atspausdinkite ir įvertinkite spausdinimo kokybės lapą	82
Spausdinimo kokybės problemų sprendimas	84
Įžanga	84
Spausdinimo kokybės problemų aptikimas	84
Laidinio tinklo problemų sprendimas	93
Įžanga	93
Prasta fizinė jungtis	93
Kompiuteriui nepavyksta prisijungti prie spausdintuvo	93
Spausdintuvas naudoja netinkamą tinklo nuorodą ir dvipusio spausdinimo nustatymus	94
Naujos programinės įrangos programos galėjo sukelti suderinamumo problemų	94
Jūsų kompiuteris arba darbo stotis nustatyta netinkamai	94
Spausdintuvas yra išjungtas arba neteisingi kiti tinklo nustatymai	94
Belaidžio tinklo problemų sprendimas	95
Įžanga	95
Belaidžio ryšio tikrinimo sąrašas	95
Spausdintuvas nespausdina baigus konfigūruoti belaidį ryšį	96
Spausdintuvas nespausdina ir kompiuteryje yra įdiegta trečiosios šalies užkarda	96
Belaidis ryšys neveikia į kitą vietą perkėlus belaidžio ryšio kelvedį arba spausdintuvą	96
Prie belaidžio ryšio spausdintuvo nepavyksta prijungti daugiau kompiuterių	96
Spausdintuvui prisijungus prie VPN (virtualaus privataus serverio) tinklo ryšys nutrūksta.	97
Belaidžių tinklų sąrašė tinklas nerodomas	97
Belaidžio ryšio tinklas neveikia	97
Atlikite belaidžio ryšio tinklo diagnostinę patikrą	97
Belaidžio tinklo trukdžių sumažinimas	98
Rodyklė	99

1 Spausdintuvo apžvalga

- [Spausdintuvo vaizdai](#)
- [Spausdintuvo specifikacijos](#)
- [Spausdintuvo aparatinės įrangos sąranka ir programinės įrangos diegimas](#)

Daugiau informacijos rasite:

Toliau pateikta informacija yra teisinga paskelbimo metu. Naujausios informacijos ieškokite www.hp.com/support/ljM153.

HP visa apimantis spausdintuvo pagalbos centras pateikia tokią informaciją:

- Diegimas ir konfigūracija
- Mokymai ir naudojimas
- Problemų sprendimas
- Atsisiųsti programinės ir programinės-aparatinės įrangos atnaujinimus
- Prisijunkite prie pagalbos forumų
- Raskite garantiją ir teisinę informaciją

Spausdintuvo vaizdai

- [Spausdintuvo vaizdas iš priekio](#)
- [Spausdintuvo vaizdas iš galo](#)
- [Valdymo skydo vaizdas](#)

Spausdintuvo vaizdas iš priekio

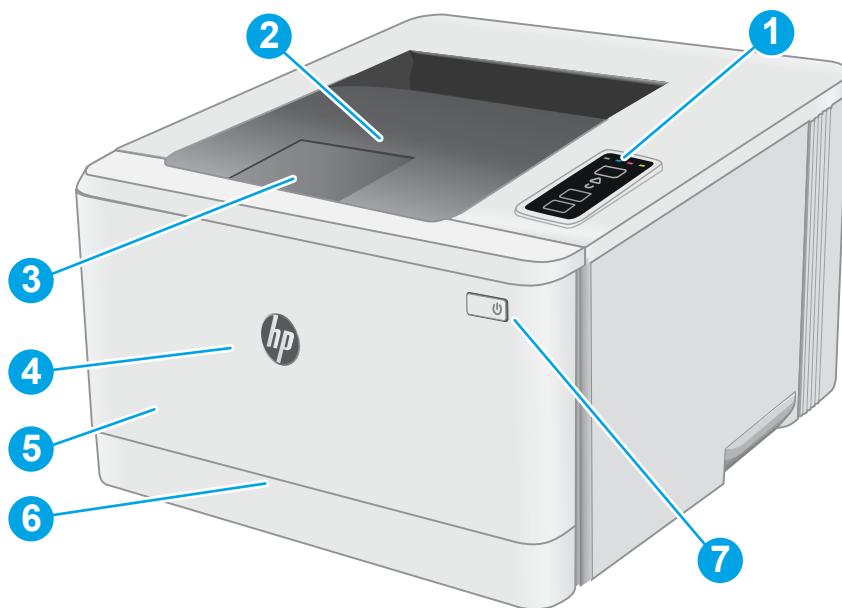

1.	Valdymo skydas
2.	Išvesties skyrius
3.	Išvesties skyriaus plėtinys
4.	Priekinės durelės (prieiga prie dažų kasečių)
5.	Modelio pavadinimas
6.	1 dėklas
7.	Maitinimo mygtukas

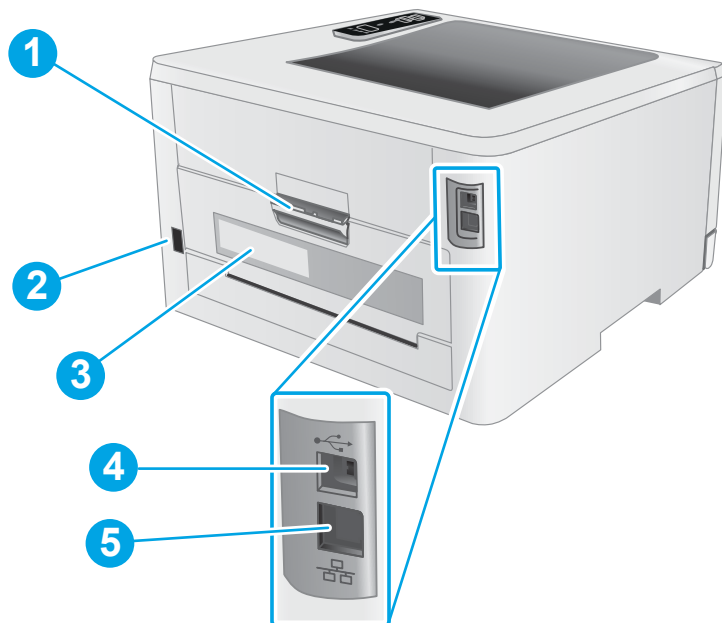

Spausdintuvo vaizdas iš galo

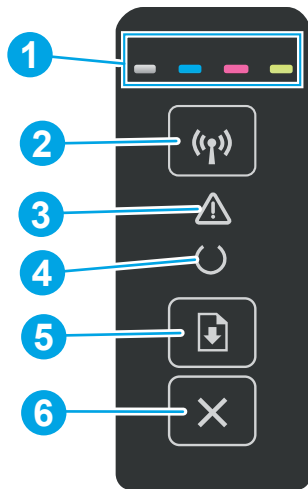

-
1. Galinės durelės (prieiga strigtims šalinti)
 2. Maitinimo jungtis
 3. Serijos numerio ir gaminio numerio lipdukas
 4. USB sąsajos prievadas
 5. Eterneto prievadas (tik tinklo modeliuose)
-

Valdymo skydo vaizdas



1	Eksploatacinių medžiagų LEDs	Eksploatacinių medžiagų lemputė mirksi, kai tiekimo klaida įvyksta, ir šviečia nemirksėdama, kai eksploatacinių medžiagų yra labai mažai ir būtinas keitimas.
2	Belaidžio ryšio  mygtukas ir LED (tik belaidžiai modeliai)	<p>Paspauskite šį mygtuką, norėdami įjungti arba išjungti belaidžio tinklo funkciją ar konfigūruoti „WiFi Direct“ ryšį.</p> <p>Paspauskite ir laikykite šį mygtuką, jei norite konfigūruoti WPS ryšį.</p> <p>Belaidžio ryšio LED lemputė šviečia, jei yra stabilus belaidis ryšys. Jei ji mirksi, vyksta WPS arba „WiFi Direct“ konfigūracijos procesas. Jei ji mirksi greitai, yra belaidžio ryšio problema.</p>
3	Įspėjimo LED	Įspėjimo lemputė mirksi, kad spausdintuvui būtinas naudotojo dėmesys. Jei dega įspėjamoji lemputė, spausdintuve yra klaidos būsena.
4	Parengties LED	parengties lemputė dega, kai spausdintuvas pasiruošęs spausdinti. Lemputė mirksi, kai spausdintuvas priima spausdinimo duomenis.
5	Tęsimo  mygtukas	<p>Paspauskite šį mygtuką, kad pradėtumėte spausdinti užduotį.</p> <p>Jei spausdintuve yra būsenos klaida, paspauskite tęsimo mygtuką, norėdami pašalinti klaidą ir tęsti spausdinimą.</p> <p>Rankinio dvipusio spausdinimo režimu paspauskite tęsimo mygtuką, kad būtų atspausdinta antra puslapio pusė.</p>
6	Atšaukimo  mygtukas	Paspauskite šį mygtuką, jei norite atšaukti spausdinimo užduotį.

Spausdintuvo specifikacijos

 **SVARBU:** Šios specifikacijos yra teisingos leidimo metu, tačiau jos gali būti keičiamos vėliau. Naujausios informacijos ieškokite www.hp.com/support/ljM153.

- [Techninės specifikacijos](#)
- [Palaikomos operacinės sistemos](#)
- [Mobilūs spausdinimo sprendimai](#)
- [Spausdintuvo matmenys](#)
- [Energijos sąnaudos, elektros specifikacijos ir akustinės emisijos](#)
- [Veikimo aplinkos sąlygos](#)

Techninės specifikacijos

Naujausios informacijos rasite www.hp.com/support/ljM153.

Palaikomos operacinės sistemos

Toliau pateikta informacija taikoma specialaus spausdintuvo „Windows PCL 6“ ir HP OS X spausdinimo tvarkyklėms bei programinės įrangos diegimo vedliui.

„Windows“: HP programinės įrangos diegimo vedlys įdiegia „HP PCL.6“ 3 versijos spausdinimo tvarkyklę, „HP PCL 6“ 3 versijos spausdinimo tvarkyklę arba „HP PCL-6“ 4 versijos spausdinimo tvarkyklę, tai priklauso nuo „Windows“ operacinės sistemos kartu su pridėdama programine įranga, kai naudojama visos programinės įrangos diegimo parinktys. Atsisiųskite „HP PCL.6“ 3 versijos spausdinimo tvarkyklę, „HP PCL 6“ 3 versijos spausdinimo tvarkyklę ir „HP PCL-6“ 4 versijos spausdinimo tvarkyklę iš spausdintuvo pagalbos internetinės svetainės: www.hp.com/support/ljM153.

OS X: Šis spausdintuvas palaiko „Mac“ kompiuterius. Atsisiųskite „HP Easy Start“ iš 123.hp.com/LaserJet arba iš spausdintuvo pagalbos puslapio, tada naudokite „HP Easy Start“, kad įdiegtumėte HP spausdinimo tvarkyklę. „HP Easy Start“ neįtraukta į HP programinės įrangos diegimo vedlį.

1. Eikite į 123.hp.com/LaserJet.
2. Norėdami atsisiųsti spausdintuvo programinę įrangą, atlikite toliau nurodytus veiksmus.

„Linux“: Informacijos ir spausdinimo tvarkyklių, skirtų „Linux“, rasite adresu www.hp.com/go/linuxprinting.

UNIX: UNIX® skirtą informaciją ir spausdinimo tvarkyklės rasite adresu www.hp.com/go/unixmodelscripts.

1-1 lentelė Palaikomos operacinės sistemos ir spausdinimo tvarkyklės

Operacinė sistema	Spausdinimo tvarkyklė įdiegta (iš programinės įrangos tinkle)	Pastabos
„Windows® XP“ SP3, 32 bitų	„HP PCL.6“ speciali spausdintuvui skirta spausdinimo tvarkyklė yra įdiegta šioje operacinėje sistemoje kaip dalis programinės įrangos.	„Microsoft“ nuo 2009 m. balandžio mėn. nebeteikia tiesioginės pagalbos „Windows XP“. HP toliau teiks geriausias palaikymo paslaugas, skirtas nebeleidžiamai XP operacinei sistemai. Kai kurios spausdinimo tvarkyklės funkcijos nėra palaikomos.

1-1 lentelė Palaikomos operacinės sistemos ir spausdinimo tvarkyklės (tęsinys)

Operacinė sistema	Spausdinimo tvarkyklė įdiegta (iš programinės įrangos tinkle)	Pastabos
„Windows Vista“ [®] , 32 bitų	„HP PCL 6“ speciali spausdintuvui skirta spausdinimo tvarkyklė yra įdiegta šioje operacinėje sistemoje kaip dalis programinės įrangos.	Microsoft nuo 2012 m. balandžio mėn. nebeteikia tiesioginės pagalbos Windows Vista. HP toliau teiks geriausias palaikymo paslaugas, skirtas nebeleidžiamai „Vista“ operacinei sistemai. Kai kurios spausdinimo tvarkyklės funkcijos nėra palaikomos.
„Windows 7“, 32 ir 64 bitų	„HP PCL 6“ speciali spausdintuvui skirta spausdinimo tvarkyklė yra įdiegta šioje operacinėje sistemoje kaip dalis programinės įrangos.	
„Windows 8“, 32 ir 64 bitų	„HP PCL 6“ speciali spausdintuvui skirta spausdinimo tvarkyklė yra įdiegta šioje operacinėje sistemoje kaip dalis programinės įrangos.	„Windows 8 RT“ palaikymas teikiamas per „Microsoft IN OS“ 4 versijos 32 bitų tvarkyklę.
„Windows 8.1“, 32 ir 64 bitų	„HP PCL-6“ V4 specialiam spausdintuvui skirta spausdinimo tvarkyklė yra įdiegta šioje operacinėje sistemoje kaip dalis visos programinės įrangos.	„Windows 8.1 RT“ palaikymas teikiamas per „Microsoft IN OS“ 4 versijos 32 bitų tvarkyklę.
„Windows 10“, 32 ir 64 bitų	„HP PCL-6“ V4 specialiam spausdintuvui skirta spausdinimo tvarkyklė yra įdiegta šioje operacinėje sistemoje kaip dalis visos programinės įrangos.	
„Windows Server 2008 SP2“, 32 bitų	„HP PCL 6“ spausdintuvui skirtą spausdinimo tvarkyklę galima atsisiųsti iš spausdintuvo techninės pagalbos tinklalapio. Atsisiųskite tvarkyklę ir tada pasinaudoję „Microsoft Add Printer“ įrankiu įdiekite ją.	2015 m. sausio mėn. „Microsoft“ nutraukė bendrąjį „Windows Server 2008“ palaikymą. HP toliau teiks geriausias palaikymo paslaugas, skirtas nebeleidžiamai „Server 2008“ operacinei sistemai. Kai kurios spausdinimo tvarkyklės funkcijos nėra palaikomos.
„Windows Server 2008 SP2“, 64 bitų	„HP PCL 6“ spausdintuvui skirtą spausdinimo tvarkyklę galima atsisiųsti iš spausdintuvo techninės pagalbos tinklalapio. Atsisiųskite tvarkyklę ir tada pasinaudoję „Microsoft Add Printer“ įrankiu įdiekite ją.	2015 m. sausio mėn. „Microsoft“ nutraukė bendrąjį „Windows Server 2008“ palaikymą. HP toliau teiks geriausias palaikymo paslaugas, skirtas nebeleidžiamai „Server 2008“ operacinei sistemai.
„Windows Server 2008 R2“, SP 1, 64 bitų	„HP PCL 6“ speciali spausdintuvui skirta spausdinimo tvarkyklė yra įdiegta šioje operacinėje sistemoje kaip dalis programinės įrangos.	
„Windows Server 2012“, 64 bitų	„HP PCL 6“ speciali spausdintuvui skirta spausdinimo tvarkyklė yra įdiegta šioje operacinėje sistemoje kaip dalis programinės įrangos.	
„Windows Server 2012 R2“, 64 bitų	„HP PCL-6“ speciali spausdintuvui skirta spausdinimo tvarkyklė yra įdiegta šioje operacinėje sistemoje kaip dalis programinės įrangos.	

1-1 lentelė Palaikomos operacinės sistemos ir spausdinimo tvarkyklės (tęsinys)

Operacinė sistema	Spausdinimo tvarkyklė įdiegta (iš programinės įrangos tinkle)	Pastabos
„Windows 10 server“ („Server 2016“), 32 ir 64 bitų	„HP PCL-6“ speciali spausdintuvui skirta spausdinimo tvarkyklė yra įdiegta šioje operacinėje sistemoje kaip dalis programinės įrangos.	
„OS X 10.10 Yosemite“, „OS X 10.11 El Capitan“, „OS X 10.12 Sierra“	Norėdami įdiegti spausdinimo tvarkyklę, atsisiųskite „HP Easy Start“ iš 123.hp.com/LaserJet . Atlikite reikiamus veiksmus ir įdiekite spausdintuvo programinę įrangą ir spausdinimo tvarkyklę.	

 **PASTABA:** Naujausių palaikomų operacinių sistemų sąrašą rasite www.hp.com/support/ljM153 pasirinkę visiškai integruotą HP spausdintuvo pagalbos vadovą.

 **PASTABA:** Norėdami sužinoti informacijos apie HP UPD tvarkyklės palaikymą šiam spausdintuvui, eikite į www.hp.com/go/upd. **Papildomos informacijos** rasite spustelėję nuorodas.

1-2 lentelė Minimalūs sistemos reikalavimai

„Windows“	OS X
<ul style="list-style-type: none">• CD-ROM, DVD įrenginys arba interneto ryšys• Atskira USB 1.1 arba 2.0 jungtis arba tinklo ryšys• 400 MB laisvos vietos standžiajame diske• 1 GB RAM (32 bitų) arba 2 GB RAM (64 bitų)	<ul style="list-style-type: none">• Interneto ryšys• 1 GB laisvos vietos standžiajame diske

Mobilūs spausdinimo sprendimai

HP siūlo daug mobiliųjų ir „ePrint“ sprendimų, kad HP spausdintuve būtų galima įgalinti lengvą spausdinimą iš nešiojamojo ar planšetinio kompiuterio, išmaniojo telefono ar kito mobiliojo prietaiso. Norėdami pamatyti visą sąrašą ir išsirinkti geriausią pasiūlymą, apsilankykite www.hp.com/go/LaserJetMobilePrinting.

 **PASTABA:** Atnaujinkite spausdintuvo aparatinę programinę įrangą, kad būtų užtikrinta, visos mobilaus spausdinimo ir „ePrint“ funkcijos palaikomos.

- „Wi-Fi Direct“ (tik belaidžiai modeliai)
- „HP ePrint“ per el. paštą (būtina įjungti HP tinklo paslaugas ir registruoti spausdintuvą „HP Connected“)
- „HP ePrint“ programa (galima „Android“, iOS ir „Blackberry“)
- „HP All-in-One Remote“ programa, skirta iOS ir Android įrenginiams
- „HP ePrint“ programinė įranga
- „Google Cloud Print“
- „AirPrint“
- „Android“ spausdinimas

Spausdintuvo matmenys

1-1 iliustracija Spausdintuvo matmenys

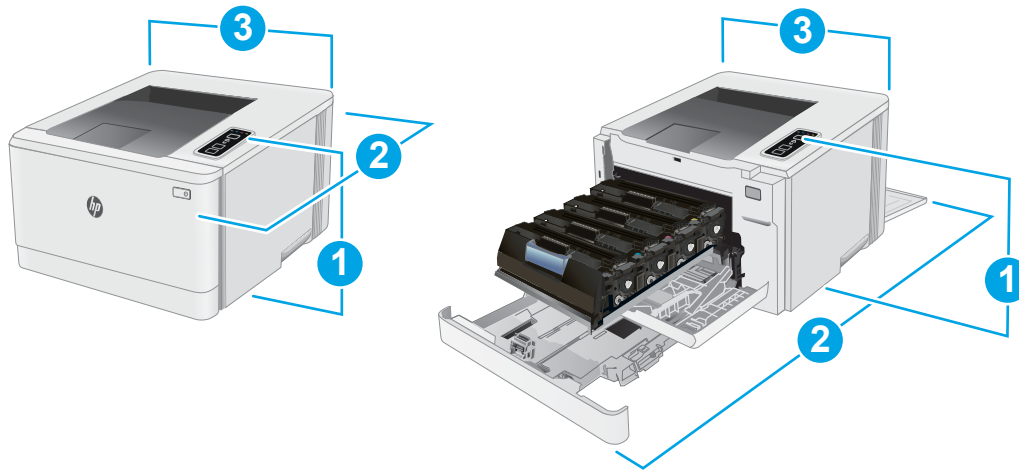

	Visiškai uždarytas spausdintuvas	Visiškai atidarytas spausdintuvas
1. Aukštis	244,2 mm	244,2 mm
2. Gylis	379,6 mm	855 mm
3. Plotis	392 mm	392 mm
Svoris (su kasetėmis)	13,3 kg	

Energijos sąnaudos, elektros specifikacijos ir akustinės emisijos

Atnaujintos informacijos ieškokite www.hp.com/support/ljM153.

⚠️ ĮSPĖJIMAS: Maitinimo srovės reikalavimai skiriasi priklausomai nuo šalies / regiono, kuriame spausdintuvas parduodamas. Nekeiskite darbinės įtampos nustatymo. Taip sugadinsite spausdintuvą ir spausdintuvo garantija nustos galioti.

Veikimo aplinkos sąlygos

1-3 lentelė Veikimo aplinkos sąlygos

Aplinka	Rekomenduojama	Leistina
Temperatūra	17–25 °C	15–30 °C
Santykinė drėgmė	Nuo 30 iki 70 % santykinės drėgmės (RH)	10–80 % (RH)

Spausdintuvo aparatinės įrangos sąranka ir programinės įrangos diegimas

Pagrindines sąrankos instrukcijas rasite sąrankos plakate ir darbo pradžios vadove, pateiktame su spausdintuvu. Papildomų instrukcijų ieškokite HP techninės pagalbos internetiniame puslapyje.

Norėdami gauti HP visa apimančią pagalbą dėl spausdintuvo, apsilankykite www.hp.com/support/ljM153. Raskite toliau nurodytą palaikymo informaciją:

- Diegimas ir konfigūracija
- Mokymai ir naudojimas
- Problemų sprendimas
- Programinės įrangos ir programinės-aparatinės įrangos naujinimų atsisiuntimas
- Prisijunkite prie pagalbos forumų
- Raskite garantiją ir teisinę informaciją

2 Popieriaus dėklai

- [Ižanga](#)
- [Popieriaus įdėjimas į 1 dėklą](#)
- [Vokų įdėjimas ir spausdinimas](#)
- [Etikečių įdėjimas ir spausdinimas](#)

Daugiau informacijos rasite:

Toliau pateikta informacija yra teisinga paskelbimo metu. Naujausios informacijos ieškokite www.hp.com/support/ljM153.

HP visa apimantis spausdintuvo pagalbos centras pateikia tokią informaciją:

- Diegimas ir konfigūracija
- Mokymai ir naudojimas
- Problemų sprendimas
- Atsisiųsti programinės ir programinės-aparatinės įrangos atnaujinimus
- Prisijunkite prie pagalbos forumų
- Raskite garantiją ir teisinę informaciją

Įžanga

⚠️ ĮSPĖJIMAS: Nedėkite daugiau kaip vieno papildomo dėklo vienu metu.

Nenaudokite popieriaus dėklo kaip laiptelio.

Nelieskite popieriaus dėklų, kai jie užsidaro.

Visi dėklai turi būti uždaryti, kai spausdintuvas pernešamas.

Popieriaus įdėjimas į 1 dėklą

Įžanga

Toliau pateikiama informacija, kaip į 1 dėklą įdėti popierių. Šiame dėkle telpa iki 150 lapų, kurių dydis 75 g/m².

📝 PASTABA: Norėdami išvengti popieriaus strigčių:

- Niekada nedėkite ir neimkite popieriaus iš dėklo spausdinant.
- Prieš dėdami popierių į dėklą, pašalinkite visą popierių iš įvesties dėklo ir ištiesinkite dėtuvę.
- Dėdami popierių į dėklą, nesulankstykite popieriaus.
- Naudokite nesulamdytą, neperlenktą ar nesuplėšytą popierių.

1. Atidarykite dėklą.

PASTABA: Kai dėklas naudojamas, neatidarykite jo.

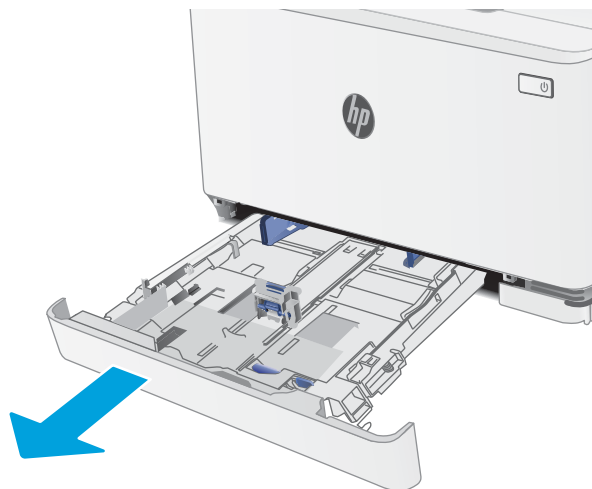

2. Sureguliuokite popieriaus kreiptuvus spausdami reguliavimo griovelį ir paslinkite kreiptuvus iki naudojamo popieriaus dydžio.

PASTABA: Norėdami įdėti „Legal“ formato popieriaus, pailginkite dėklą, paspausdami ir laikydami mėlyną fiksatorių ir traukdami dėklo priekį. Įdėjus „Legal“ formato popieriaus 1 dėklas ištraukiamas iš spausdintuvo priekinės dalies maždaug 57,5 mm

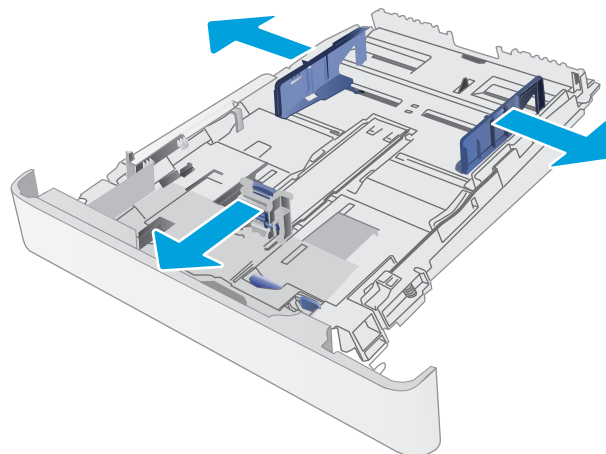

3. Įdėkite popieriaus į dėklą. Informacijos apie popieriaus nukreipimą rasite [1 dėklo popieriaus kryptis 15 puslapyje](#).

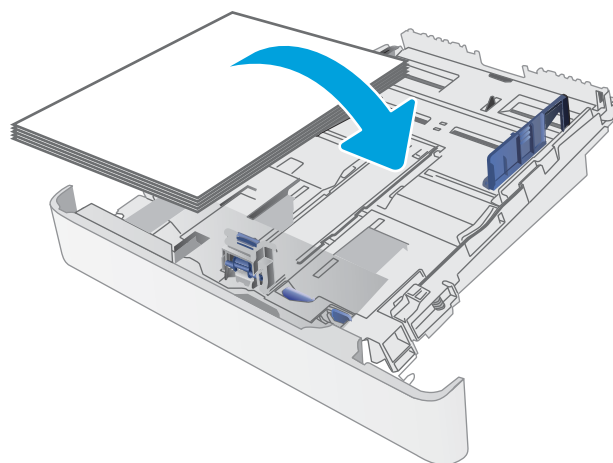

4. Sureguliuokite popieriaus kreiptuvus, kad jie šiek tiek liestų popierių, bet nelenktų jį.

PASTABA: Popieriaus kreipiklių neprispauskite prie pat popieriaus šūsnių.

PASTABA: Norėdami išvengti strigčių, sureguliuokite popieriaus kreiptuvus iki tinkamo dydžio ir neperpildykite dėklo.

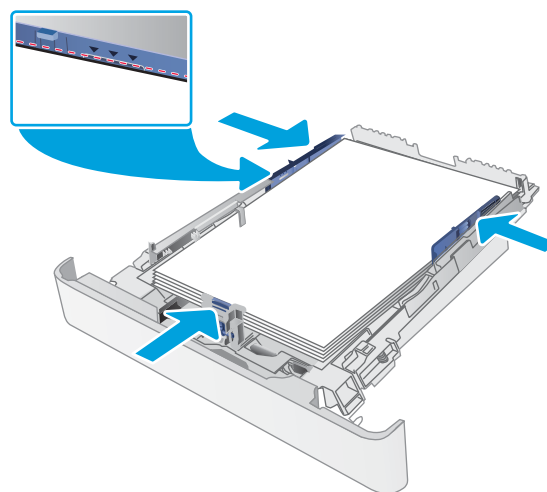

5. Uždarykite dėklą.



1 dėklo popieriaus kryptis

Naudojant popierių, kuriam būtinas specialus pakreipimas, būtina įdėti jį pagal informaciją šioje lentelėje.

Popieriaus tipas	Vaizdo padėtis	Išvestis	Popieriaus dydis	Kaip dėti popierių
Firminis blankas arba iš anksto atspausdintas	Vertikalus	Vienpusis spausdinimas	„Letter“ (Laiškas), „Legal“ (Teisinis), „Executive“, „Oficio“ (8,5 x 13), A4, A6, B5 (JIS), B5 (ISO), „Postcard #10“, „Japanese Postcard (Postcard (JIS))“, „Double Japan Postcard Rotated (Double Postcard (JIS))“	Spausdinimo puse aukštyn Viršutinis kraštas dėklo gale
		Dvipusis spausdinimas	„Letter“ (Laiškas), „Legal“ (Teisinis), „Executive“, „Oficio“ (8,5 x 13), A4, A6, B5 (JIS), B5 (ISO), „Postcard #10“, „Japanese Postcard (Postcard (JIS))“, „Double Japan Postcard Rotated (Double Postcard (JIS))“	Spausdinimo puse žemyn Viršutinis kraštas dėklo gale
	Horizontalus	Vienpusis spausdinimas	„A5“	Spausdinimo puse aukštyn Viršutinis kraštas dėklo gale

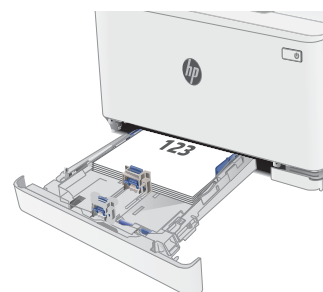

Popieriaus tipas	Vaizdo padėtis	Išvestis	Popieriaus dydis	Kaip dėti popierių
		Dvipusis spausdinimas	„A5“	Spausdinimo puse žemyn Viršutinis kraštas dėklo gale
„Prepunched“ (perforuotas)	Vertikalus	1 pusės arba 2 pusių spausdinimas	„Letter“ (Laiškas), „Legal“ (Teisinis), „Executive“, „Oficio“ (8,5 x 13), A4, A6, B5 (JIS), B5 (ISO), „Postcard #10“, „Japanese Postcard (Postcard (JIS))“, „Double Japan Postcard Rotated (Double Postcard (JIS))“	Spausdinimo puse aukštyn Skylės dėklo kairėje pusėje
	Horizontalus	1 pusės arba 2 pusių spausdinimas	„A5“	Spausdinimo puse aukštyn Skylės nukreiptos į dėklo priekį

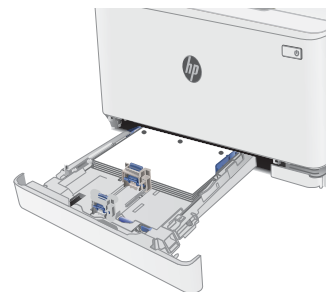
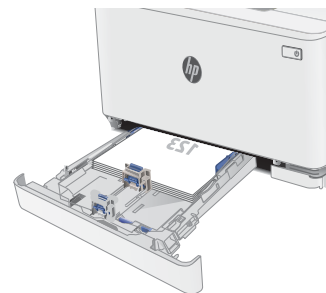

Vokų įdėjimas ir spausdinimas

Įžanga

Šiame skyriuje paaiškinama, kaip įdėti ir spausdinti vokus. 1 dėkle telpa iki 5 vokų.

Norėdami spausdinti vokus su rankinio tiekimo parinktimi, atlikite nurodytus veiksmus, kad spausdinimo tvarkyklėje pasirinktumėte tinkamus nustatymus, ir spausdintuve nustatę spausdinimo užduotį įdėkite vokus į dėklą.

Vokų spausdinimas

1. Programoje pasirinkite parinktį **Spausdinti**.
2. Iš spausdintuvų sąrašo pasirinkite norimą spausdintuvą, tada spustelėkite arba bakstelėkite mygtuką „**Properties**“ (Ypatybės) arba „**Preferences**“ (Nuostatos), kad atidarytumėte spausdinimo tvarkyklę.

 **PASTABA:** skirtingos programos turi kitokius mygtukų pavadinimus.

 **PASTABA:** Norėdami pasinaudoti šiomis funkcijomis iš „Windows“ 8 ar 8.1 pradžios ekrano, pasirinkite „**Devices**“ (Įrenginiai), pasirinkite „**Print**“ (Spausdinti) ir tada rinkitės spausdintuvą.

3. Spustelėkite skirtuką **Popierius / kokybė**.
4. Išskleidžiamajame sąraše „**Paper size**“ (Popieriaus dydis) pasirinkite tinkamą vokų dydį.
5. Išskleidžiamajame sąraše „**Paper type**“ (Popieriaus tipas) pasirinkite „**Envelope**“ (Vokas).
6. Išskleidžiamajame sąraše „**Paper source**“ (Popieriaus tiekimas) pasirinkite „**Manual feed**“ (Rankinis tiekimas).
7. Spustelėkite mygtuką **Gerai**, jei norite uždaryti dialogo langą **Dokumentų savybės**.
8. Norėdami spausdinti užduotį, dialogo lange **Spausdinti** spustelėkite mygtuką **Gerai**.

Voko pakreipimas

Dėklas	Voko dydis	Kaip dėti vokus
1 dėklas	Vokas #10, vokas „Monarch“, vokas B5, vokas C5, vokas DL	Spausdinama puse aukšty Trumpasis pašto ženklas kraštas dėklo gale

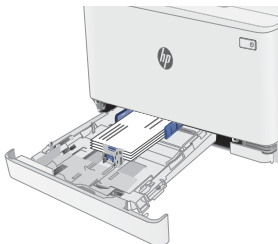

Etikečių įdėjimas ir spausdinimas

Įžanga

Šiame skyriuje aprašoma, kaip įdėti ir spausdinti etiketes. 1 dėkle telpa iki 50 etikečių lapų.

Norėdami spausdinti etiketes su rankinio tiekimo parinktimi, atlikite nurodytus veiksmus, kad spausdinimo tvarkyklėje pasirinktumėte tinkamus nustatymus, ir spausdintuve nustatę spausdinimo užduotį įdėkite etiketes į dėklą. Naudojant rankinį tiekimą, spausdintuvas laukia spausdinimo užduoties, kol bus aptikta, jog dėklas buvo atidarytas.

Etikečių įdėjimas rankiniu būdu

1. Programoje pasirinkite parinktį **Spausdinti**.
2. Pasirinkite spausdintuvą iš spausdintuvų sąrašo, tada spustelėkite arba bakstelėkite mygtuką „**Properties**“ (Ypatybės) arba „**Preferences**“ (Nuostatos) tam, kad atvertumėte spausdintuvo tvarkyklę.

 **PASTABA:** skirtingos programos turi kitokius mygtukų pavadinimus.

 **PASTABA:** Norėdami pasinaudoti šiomis funkcijomis iš „Windows“ 8 ar 8.1 pradžios ekrano, pasirinkite „**Devices**“ (Įrenginiai), pasirinkite „**Print**“ (Spausdinti) ir tada rinkitės spausdintuvą.

3. Spustelėkite skirtuką **Popierius / kokybė**.
4. Išskleidžiamajame sąraše „**Paper size**“ (Popieriaus dydis) pasirinkite tinkamą etikečių lapų dydį.
5. Išskleidžiamajame sąraše „**Paper type**“ (Popieriaus tipas) pasirinkite „**Labels**“ (Etiketės).
6. Išskleidžiamajame sąraše „**Paper source**“ (Popieriaus tiekimas) pasirinkite „**Manual feed**“ (Rankinis tiekimas).
7. Spustelėkite mygtuką **Gerai**, jei norite uždaryti dialogo langą **Dokumentų savybės**.
8. Norėdami spausdinti užduotį, dialogo lange **Spausdinti** spustelėkite mygtuką **Gerai**.

Etiketės pakreipimas

Dėklas	Kaip dėti etiketes
1 dėklas	Spausdinimo puse aukštyn Viršutinis kraštas dėklo gale



3 Eksploatacinės medžiagos, priedai ir dalys

- [Užsakyti eksploatacines medžiagas, priedus ir dalis"](#)
- [Dažų kasečių keitimas](#)

Daugiau informacijos rasite:

Toliau pateikta informacija yra teisinga paskelbimo metu. Naujausios informacijos ieškokite www.hp.com/support/ljM153.

HP visa apimantis spausdintuvo pagalbos centras pateikia tokią informaciją:

- Diegimas ir konfigūracija
- Mokymai ir naudojimas
- Problemų sprendimas
- Atsisųsti programinės ir programinės-aparatinės įrangos atnaujinimus
- Prisijunkite prie pagalbos forumų
- Raskite garantiją ir teisinę informaciją

Užsakyti eksploatacines medžiagas, priedus ir dalis"

Užsakymas

Užsakykite eksploatacinių medžiagų ir popieriaus	www.hp.com/go/suresupply
Užsakykite originalių HP dalių ir priedų	www.hp.com/buy/parts
Užsakykite per priežiūros ar paramos tiekėjus	Kreipkitės į HP įgaliotąjį priežiūros ar paramos tiekėją.
Užsakykite naudodami HP integruotąjį tinklo serverį (EWS)	Norėdami juo naudotis, kompiuterio palaikomos interneto naršyklės adreso / URL lauke įveskite spausdintuvo IP adresą arba pavadinimą. EWS yra nuoroda į „HP SureSupply“ interneto svetainę, kurioje galima įsigyti originalių HP priemonių.

Eksploatacinės medžiagos ir priedai

Nr.	Aprašas	Kasetės numeris	Gaminio numeris
Eksploatacinės medžiagos			
Naudoti tik Šiaurės Amerikoje, Lotynų Amerikoje, Azijos Ramiojo vandenyno šalyse / regionuose ir Japonijoje			
„HP 204A Black Original LaserJet“ dažų kasetė	Įprastos talpos atsarginė juoda dažų kasetė	204A	CF510A
„HP 204A Cyan Original LaserJet“ dažų kasetė	Įprastos talpos pakaitinė mėlynų dažų kasetė	204A	CF511A
„HP 204A Yellow Original LaserJet“ dažų kasetė	Įprastos talpos pakaitinė geltonų dažų kasetė	204A	CF512A
„HP 204A Magenta Original LaserJet“ dažų kasetė	Įprastos talpos pakaitinė rausvų dažų kasetė	204A	CF513A
Naudoti tik Europoje, Rusijoje, CIS, Viduriniuosiuose Rytuose ir Afrikoje			
„HP 205A Black Original LaserJet“ dažų kasetė	Įprastos talpos atsarginė juoda dažų kasetė	205A	CF530A
„HP 205A Cyan Original LaserJet“ dažų kasetė	Įprastos talpos pakaitinė mėlynų dažų kasetė	205A	CF531A
„HP 205A Yellow Original LaserJet“ dažų kasetė	Įprastos talpos pakaitinė geltonų dažų kasetė	205A	CF532A
„HP 205A Magenta Original LaserJet“ dažų kasetė	Įprastos talpos pakaitinė rausvų dažų kasetė	205A	CF533A

Dalys, kurias klientas gali taisyti pats

Daugeliui „HP LaserJet“ spausdintuvų galima įsigyti remonto, kurį gali atlikti pats klientas, dalių (CSR), kad būtų sutrumpintas remonto laikas. Daugiau informacijos apie CSR programą ir privalumus galite rasti www.hp.com/go/csr-support ir www.hp.com/go/csr-faq.

Originalios HP atsarginės dalys gali būti užsakytos iš www.hp.com/buy/parts arba susisiekius su HP įgaliotaisiais paslaugų bei pagalbos teikėjais. Užsakydami privalote pateikti vieną iš šių duomenų: dalies numeris, serijos numeris (spausdintuvo gale), spausdintuvo numeris arba pavadinimas.

- Dalis, esančias **Privalomų** dalių, kurias klientas gali taisyti pats, sąraše, klientas turi įtaisyti pats, nebent norite sumokėti HP aptarnavimo skyriaus darbuotojams, kad jie atliktų remontą. Pagal HP spausdintuvo garantiją, šioms dalims vietoje teikiamo remonto arba grąžinimo palaikymas netaikomas.
- Sąraše **Pasirinktinių** esančias dalis, kurias klientas gali taisyti pats, spausdintuvo garantijos laikotarpiu HP priežiūros darbuotojai gali įmontuoti jūsų prašymu be papildomo apmokestinimo.

Nr.	Aprašas	Paties kliento atliekamo pakeitimo parinktys	Gaminio numeris
150 lapų popieriaus įvesties dėklas	Atsarginė 1 dėklo kasetė	Privalomas	RM2-1684-000

Dažų kasečių keitimas

Ižanga

Spausdintuvas nurodo, kai spausdintuvo kasetėje lieka mažai dažų. Tikroji likusi dažų kasetės eksploataavimo trukmė gali skirtis. Spausdinimo kokybei tapus nebepriimtina, pasirinkite naują kasetę.

Norėdami įsigyti kasečių arba patikrinti jų suderinamumą su spausdintuvu, eikite į „HP SureSupply“ adresu www.hp.com/go/suresupply. Slinkite į puslapio apačią ir patikrinkite, šalis / regionas yra tinkami.

Spausdintuve naudojamos keturios spalvos ir kiekvienai spalvai yra atskira dažų kasetė: geltona (Y), rausva (M), žydra (C) ir juoda (K). Dažų kasetės yra priekinių durelių viduje.

Nr.	Aprašas	Kasetės numeris	Gaminio numeris
Naudoti tik Šiaurės Amerikoje, Lotynų Amerikoje, Azijos Ramiojo vandenyno šalyse / regionuose ir Japonijoje			
„HP 204A Black Original LaserJet“ dažų kasetė	Įprastos talpos atsarginė juoda dažų kasetė	204A	CF510A
„HP 204A Cyan Original LaserJet“ dažų kasetė	Įprastos talpos pakaitinė mėlynų dažų kasetė	204A	CF511A
„HP 204A Yellow Original LaserJet“ dažų kasetė	Įprastos talpos pakaitinė geltonų dažų kasetė	204A	CF512A
„HP 204A Magenta Original LaserJet“ dažų kasetė	Įprastos talpos pakaitinė rausvų dažų kasetė	204A	CF513A
Naudoti tik Europoje, Rusijoje, CIS, Viduriniuosiuose Rytuose ir Afrikoje			
„HP 205A Black Original LaserJet“ dažų kasetė	Įprastos talpos atsarginė juoda dažų kasetė	205A	CF530A
„HP 205A Cyan Original LaserJet“ dažų kasetė	Įprastos talpos pakaitinė mėlynų dažų kasetė	205A	CF531A
„HP 205A Yellow Original LaserJet“ dažų kasetė	Įprastos talpos pakaitinė geltonų dažų kasetė	205A	CF532A
„HP 205A Magenta Original LaserJet“ dažų kasetė	Įprastos talpos pakaitinė rausvų dažų kasetė	205A	CF533A

Neišimkite dažų kasetės iš pakuotės, kol neketinate jos naudoti.

⚠ ĮSPĖJIMAS: Kad nepažeistumėte dažų kasetės, nepalikite jos šviesoje ilgiau nei keletą minučių. Jei dažų kasetės turi būti išimtos iš spausdintuvo ilgesnį laiką, įdėkite kasetę į originalią plastiko pakuotę arba uždenkite kasetę lengvu ir nepermatomu daiktu.

Šiame piešinyje parodomos dažų kasetės dalys.

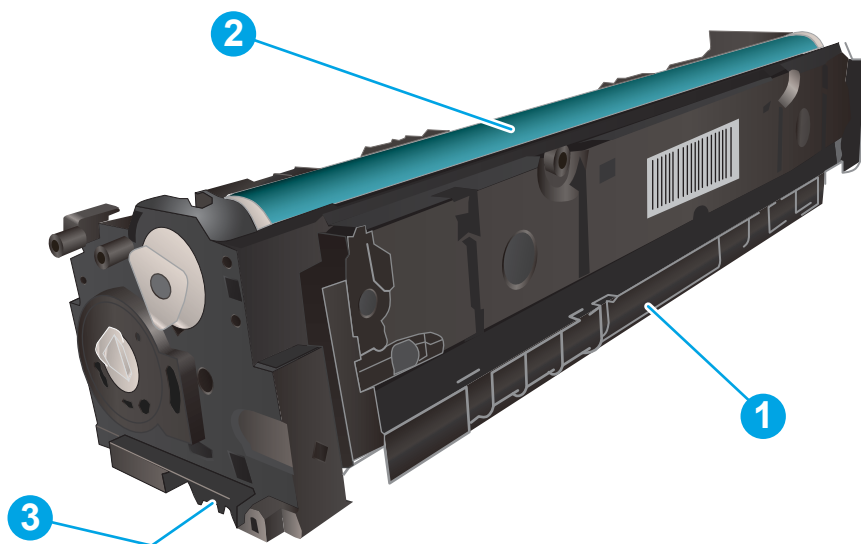

-
- | | |
|----|--------------------------|
| 1. | Rankenėlė |
| 2. | Vaizdo apdorojimo būgnas |
| 3. | Atminties lustas |
-

⚠️ ĮSPĖJIMAS: Jei dažų pateko ant drabužių, nuvalykite sausu audiniu ir plaukite šaltame vandenyje. Karštas vanduo padės dažams įsiskverbti į audinį.

📝 PASTABA: Informacija apie panaudotų dažų kasečių perdirbimą pateikta ant dažų kasečių dėžės.

Dažų kasetės išėmimas ir pakeitimas

1. Atidarykite priekines dureles.



2. Suimkite už mėlyno dažų kasetės laikiklio ir ištraukite stalčių.



3. Suimkite už dažų kasetės rankenėlės, tada truktelėkite kasetę aukštyn ir ją išimkite.

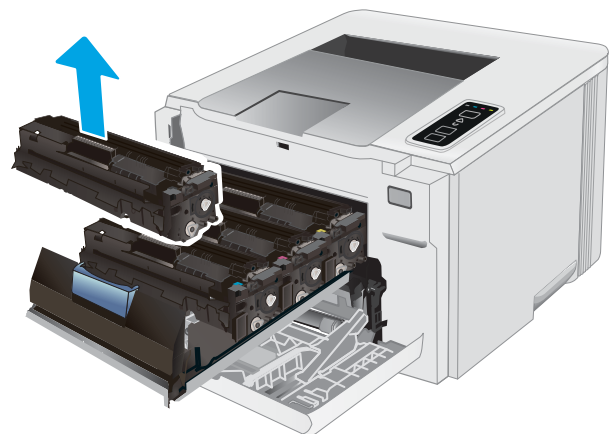

4. Išėmę naują dažų kasetės pakuotę iš dėžės, patraukite ant pakuotės esantį atidarymo skirtuką.

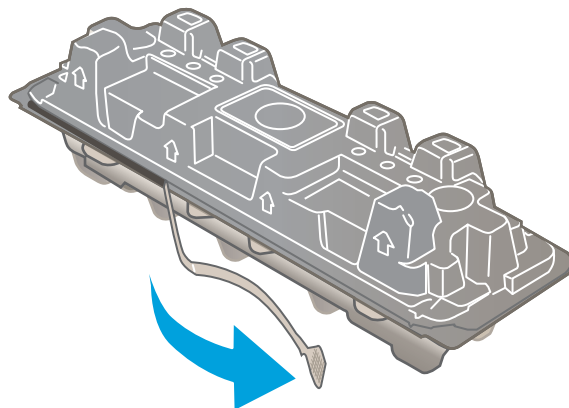

5. Išimkite dažų kasetę iš atidarytos pakuotės dėklo. Išsaugokite visas pakuotes, kad galėtumėte perdirbti dažų kasetę.

PASTABA: Nelieskite žalio vaizdo apdorojimo būgno. Pirštų atspaudai ant vaizdo būgno gali sukelti spausdinimo defektų.

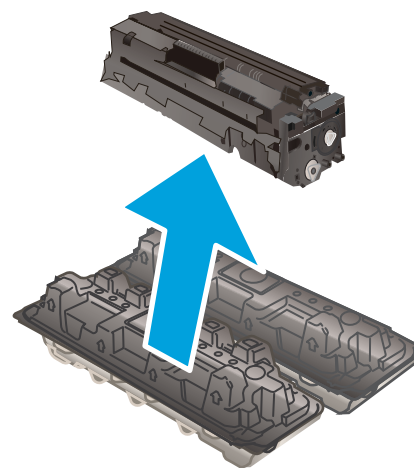

6. Suimkite dažų kasetę už abiejų šonų ir nestipriai pakratykite horizontaliai, kad dažai kasetės viduje vienodai pasiskirstytų.

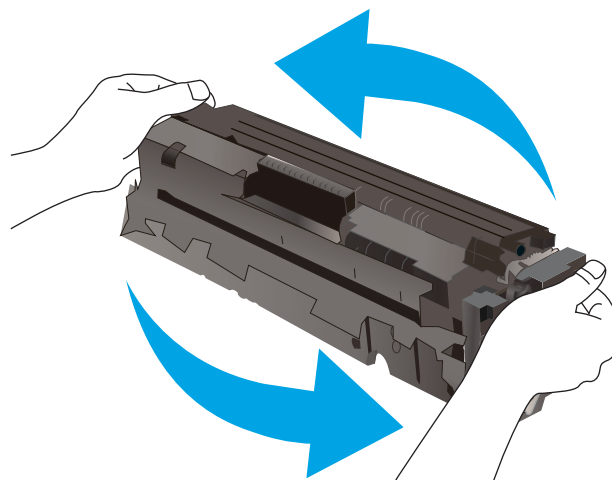

- Įdėkite naują dažų kasetę. Įsitinkite, kad spalvų lusto kasetės atitinka spalvų lustą ant stalčiaus.

PASTABA: Nelieskite žaliai vaizdo apdorojimo būgno. Pirštų atspaudai ant vaizdo būgno gali sukelti spausdinimo defektų.



- Uždarykite dažų kasečių stalčių.



- Uždarykite priekines dureles.



4 Spausdinimas

- [Spausdinimo užduotys \(„Windows“\)](#)
- [Spausdinimo užduotys \(OS X\)](#)
- [Mobilusis spausdinimas](#)

Daugiau informacijos rasite:

Toliau pateikta informacija yra teisinga paskelbimo metu. Naujausios informacijos ieškokite www.hp.com/support/ljM153.

HP visa apimantis spausdintuvo pagalbos centras pateikia tokią informaciją:

- Diegimas ir konfigūracija
- Mokymai ir naudojimas
- Problemų sprendimas
- Atsisiųsti programinės ir programinės-aparatinės įrangos atnaujinimus
- Prisijunkite prie pagalbos forumų
- Raskite garantiją ir teisinę informaciją

Spausdinimo užduotys („Windows“)

Kaip spausdinti („Windows“)

Toliau pateikiami veiksmai aprašo pagrindinį spausdinimo procesą, skirtą „Windows“.

1. Programoje pasirinkite parinktį **Spausdinti**.
2. Iš spausdintuvų sąrašo pasirinkite spausdintuvą. Norėdami pakeisti nustatymus, spustelėkite mygtuką **Ypatybės** arba **Nuostatos** tam, kad atvertumėte spausdintuvo tvarkyklę.

 **PASTABA:** skirtingos programos turi kitokius mygtukų pavadinimus.

 **PASTABA:** „Windows“ 10, 8.1 ir 8 šios programos turės skirtingą išdėstymą ir skirtingas funkcijas nei toliau aprašytos darbatalio programos. Norėdami prieiti prie spausdinimo funkcijos iš pradžios ekrano programos, atlikite šiuos veiksmus:

- „Windows 10“: Pasirinkite **Spausdinti** ir tada pasirinkite spausdintuvą.
- „Windows“ 8.1 arba 8: Pasirinkite **Įrenginiai**, pasirinkite **Spausdinti** ir tada pasirinkite spausdintuvą.

„HP PCL-6 V4“ tvarkyklei „HP Smart“ programa atsiunčia papildomas tvarkyklės funkcijas, kai pasirenkama **Daugiau nustatymų**.

 **PASTABA:** Daugiau informacijos rasite spausdintuvo tvarkyklėje paspaudę mygtuką „Help“ (?) (Pagalba).

3. Norėdami sukonfigūruoti galimas parinktis, spustelėkite skirtukus spausdintuvo tvarkyklėje. Pavyzdžiui, nustatykite popieriaus orientaciją skirtuke **Apdailos** ir pasirinkite popieriaus šaltinį, tipą, dydį bei keiskite kokybės nustatymus skirtuke **Popierius / kokybė**.
4. Spustelėkite mygtuką **Gerai**, norėdami grįžti į dialogo langą **Spausdinti**. Ekrane pasirinkite norimą spausdinamų kopijų skaičių.
5. Norėdami spausdinti užduotį, spustelėkite mygtuką **Spausdinti**.

Rankinis spausdinimas iš abiejų pusių („Windows“)

Šią procedūrą naudokite spausdintuvams, kurie neturi automatinio dvipusio spausdinimo įrenginio arba, jei norite spausdinti ant popieriaus, kurio dvipusio spausdinimo įrenginys nepalaiko.

1. Programoje pasirinkite parinktį **Spausdinti**.
2. Pasirinkite spausdintuvą iš spausdintuvų sąrašo, tada spustelėkite mygtuką **Ypatybės** arba **Nuostatos** tam, kad atvertumėte spausdintuvo tvarkyklę.

 **PASTABA:** skirtingos programos turi kitokius mygtukų pavadinimus.

 **PASTABA:** „Windows“ 10, 8.1 ir 8 šios programos turės skirtingą išdėstymą ir skirtingas funkcijas nei toliau aprašytos darbatalio programos. Norėdami prieiti prie spausdinimo funkcijos iš pradžios ekrano programos, atlikite šiuos veiksmus:

- „Windows 10“: Pasirinkite **Spausdinti** ir tada pasirinkite spausdintuvą.
- „Windows“ 8.1 arba 8: Pasirinkite **Įrenginiai**, pasirinkite **Spausdinti** ir tada pasirinkite spausdintuvą.

„HP PCL-6 V4“ tvarkyklei „HP Smart“ programa atsiunčia papildomas tvarkyklės funkcijas, kai pasirenkama **Daugiau nustatymų**.

3. Spustelėkite skirtuką **Apdailos**.
4. Pasirinkite **Spausdinti ant abiejų pusių (rankiniu būdu)**, tada spustelėkite **OK** ir uždarykite **Dokumentų savybių** langą.
5. Dialogo lange **Spausdinti** spustelėkite **Spausdinti** ir spausdinkite pirmą užduoties pusę.
6. Išimkite išspausdintą darbą iš išvesties dėklo ir įdėkite į 1 dėklą.
7. Jei jus paragins, pasirinkite reikiamą valdymo skydo mygtuką ir tęskite.

Kelių puslapių spausdinimas viename lape („Windows“)

1. Programoje pasirinkite parinktį **Spausdinti**.
2. Pasirinkite spausdintuvą iš spausdintuvų sąrašo, tada spustelėkite mygtuką **Ypatybės** arba **Nuostatos** tam, kad atvertumėte spausdintuvo tvarkyklę.

 **PASTABA:** skirtingos programos turi kitokius mygtukų pavadinimus.

 **PASTABA:** „Windows“ 10, 8.1 ir 8 šios programos turės skirtingą išdėstymą ir skirtingas funkcijas nei toliau aprašytos darbaltali programos. Norėdami prieiti prie spausdinimo funkcijos iš pradžios ekrano programos, atlikite šiuos veiksmus:

- **„Windows 10“:** Pasirinkite **Spausdinti** ir tada pasirinkite spausdintuvą.
- **„Windows“ 8.1 arba 8:** Pasirinkite **Įrenginiai**, pasirinkite **Spausdinti** ir tada pasirinkite spausdintuvą.

„HP PCL-6 V4“ tvarkyklei „HP AiO Printer Remote“ programa atsiunčia papildomas tvarkyklės funkcija, kai pasirenkama **Daugiau nustatymų**.

3. Spustelėkite skirtuką **Apdailos**.
4. Išskleidžiamame sąrašė **Puslapių lape** pasirinkite puslapių skaičių kiekviename lape.
5. Pasirinkite teisingas parinktis **Spausdinti puslapio rėmeliai**, **Puslapių tvarka** ir **Padėtis**. Spustelėkite **Gerai**, kad uždarytumėte dialogo langą **Dokumentų savybės**.
6. Dialogo lange **Spausdinti** spustelėkite mygtuką **Spausdinti**, kad atspausdintumėte užduotį.

Popieriaus tipo pasirinkimas („Windows“)

1. Programoje pasirinkite parinktį **Spausdinti**.
2. Pasirinkite spausdintuvą iš spausdintuvų sąrašo, tada spustelėkite arba bakstelėkite mygtuką **„Properties“** (Ypatybės) arba **„Preferences“** (Nuostatos) tam, kad atvertumėte spausdintuvo tvarkyklę.

 **PASTABA:** skirtingos programos turi kitokius mygtukų pavadinimus.

 **PASTABA:** „Windows“ 10, 8.1 ir 8 šios programos turės skirtingą išdėstymą ir skirtingas funkcijas nei toliau aprašytos darbaltali programos. Norėdami prieiti prie spausdinimo funkcijos iš pradžios ekrano programos, atlikite šiuos veiksmus:

- **„Windows 10“:** Pasirinkite **Spausdinti** ir tada pasirinkite spausdintuvą.
- **„Windows“ 8.1 arba 8:** Pasirinkite **Įrenginiai**, pasirinkite **Spausdinti** ir tada pasirinkite spausdintuvą.

„HP PCL-6 V4“ tvarkyklei „HP Smart“ programa atsiunčia papildomas tvarkyklės funkcijas, kai pasirenkama **Daugiau nustatymų**.

3. Spustelėkite skirtuką **Popierius / kokybė**.
4. Pasirinkite naudojamą popieriaus tipo parinktį, tada spustelėkite **Gerai**.
5. Spustelėkite **Gerai**, kad uždarytumėte dialogo langą **Dokumentų savybės**.
6. Dialogo lange **Spausdinti** spustelėkite mygtuką **Spausdinti**, kad atspausdintumėte užduotį.

Spausdinimo užduotys (OS X)

Kaip spausdinti („OS X“)

Toliau pateikiami veiksmai aprašo pagrindinį spausdinimo procesą, skirtą „OS X“.

1. Spustelėkite meniu **Failas**, tada spustelėkite parinktį **Spausdinti**.
2. Pasirinkite spausdintuvą.
3. Spustelėkite **„Show Details“** (Rodyti išsamią informaciją) arba **„Copies & Pages“** (Kopijos ir puslapiai), tuomet pasirinkite kitą meniu, kad pritaikytumėte spausdinimo nustatymus.

 **PASTABA:** Skirtingos programinės įrangos programos turi kitokius elementų pavadinimus.

4. Spustelėkite mygtuką **Spausdinti**.

Spausdinimas ant abiejų pusių rankiniu būdu („OS X“)

 **PASTABA:** Ši funkcija yra galima, jei įdiegiate HP spausdinimo tvarkyklę. Ši funkcija yra negalima, jei naudojate „AirPrint“.

1. Spustelėkite meniu **Failas**, tada spustelėkite parinktį **Spausdinti**.
2. Pasirinkite spausdintuvą.
3. Spustelėkite **„Show Details“** (Rodyti išsamią informaciją) arba **„Copies & Pages“** (Kopijos ir puslapiai), tuomet paspauskite meniu **„Manual Duplex“** (Rankinis dvipusis spausdinimas).

 **PASTABA:** Skirtingos programinės įrangos programos turi kitokius elementų pavadinimus.

4. Spustelėkite langelį **Rankinis dvipusis spausdinimas** ir pasirinkite atitinkamą parinktį.
5. Spustelėkite mygtuką **Spausdinti**.
6. Iš spausdintuvo 1 dėklo išimkite visą tuščią popierių.
7. Išspausdintus lapus išimkite iš išvesties skyriaus ir įdėkite spausdinta pusė žemyn į įvesties dėklą.
8. Jei jus paragins, palieskite reikiamą valdymo skydo mygtuką ir tęskite.

Kelių puslapių spausdinimas viename lape („OS X“)

1. Spustelėkite meniu **Failas**, tada spustelėkite parinktį **Spausdinti**.
2. Pasirinkite spausdintuvą.
3. Spustelėkite **„Show Details“** (Rodyti išsamią informaciją) arba **„Copies & Pages“** (Kopijos ir puslapiai), tuomet paspauskite meniu **„Layout“** (Išdėstymas).

 **PASTABA:** Skirtingos programinės įrangos programos turi kitokius elementų pavadinimus.

4. Išskleidžiamajame sąraše **Puslapių lape** pasirinkite puslapių, kuriuose norite spausdinti, numerius.
5. Srityje **Išdėstymo kryptis**, pasirinkite puslapių lape tvarką ir išdėstymą.

6. Iš meniu **Rėmeliai** pasirinkite, kokio tipo rėmelius norite spausdinti aplink kiekvieną puslapį.
7. Spustelėkite mygtuką **Spausdinti**.

Popieriaus tipo pasirinkimas („OS X“)

1. Spustelėkite meniu **Failas**, tada spustelėkite parinktį **Spausdinti**.
2. Pasirinkite spausdintuvą.
3. Spustelėkite „**Show Details**“ (Rodyti išsamią informaciją) arba „**Copies & Pages**“ (Kopijos ir puslapiai), tuomet paspauskite meniu „**Media & Quality**“ (Laikmena ir kokybė) arba meniu „**Paper / Quality**“ (Popierius / kokybė).



PASTABA: Skirtingos programinės įrangos programos turi kitokius elementų pavadinimus.

4. Pasirinkite iš parinkčių „**Media & Quality**“ (Laikmena ir kokybė) arba „**Paper / Quality**“ (Popierius / kokybė).



PASTABA: Šiame sąrašė pateikiamas pagrindinių parinkčių rinkinys. Kai kurios parinktys galimos ne visuose spausdintuvuose.

- „**Media Type**“ (Laikmenos tipas): Spausdinimo užduočiai pasirinkite popieriaus tipo parinktį.
 - **Spausdinimo kokybė:** Spausdinimo užduočiai pasirinkite raiškos lygį.
 - „**Edge-To-Edge Printing**“ (Spausdinimas nuo krašto iki krašto): Pasirinkite parinktį spausdinti arčiau popieriaus kraštų.
 - „**EconoMode**“ (Ekonomiškas režimas): Pasirinkite šią parinktį, kad būtų tausojami dažai spausdinant dokumentų juodraščius.
5. Spustelėkite mygtuką **Spausdinti**.

Mobilusis spausdinimas

Įžanga

HP siūlo daug mobiliųjų ir „ePrint“ sprendimų, kad HP spausdintuve būtų galima įgalinti lengvą spausdinimą iš nešiojamojo ar planšetinio kompiuterio, išmaniojo telefono ar kito mobiliojo prietaiso. Norėdami pamatyti visą sąrašą ir išsirinkti geriausią pasiūlymą, apsilankykite www.hp.com/go/LaserJetMobilePrinting.

 **PASTABA:** Atnaujinkite spausdintuvo programinę-aparatinę įrangą, kad būtų užtikrinta, jog palaikomos visos mobilusis spausdinimo ir „ePrint“ galimybės.

- [„Wi-Fi Direct“ \(tik belaidžiai modeliai\)](#)
- [„HP ePrint“ el. paštu](#)
- [„HP ePrint“ programinė įranga](#)
- [„AirPrint“](#)
- [„Android“ integruotas spausdinimas](#)



„Wi-Fi Direct“ (tik belaidžiai modeliai)

„Wi-Fi Direct“ funkcija leidžiama spausdinti iš belaidžio mobiliojo įrenginio be jungties prie tinklo ar interneto.

„Wi-Fi Direct“ nepalaiko visų mobiliųjų operacinių sistemų. Jei mobilusis įrenginys nepalaiko „Wi-Fi Direct“, turite keisti įrenginio belaidžio tinklo jungtį į „Wi-Fi Direct“ spausdintuvo jungtį prieš spausdindami.

 **PASTABA:** Kai naudojami ne „Wi-Fi Direct“ palaikantys mobilieji įrenginiai, „Wi-Fi Direct“ jungtimi galima tik spausdinti. Baigę naudotis „Wi-Fi Direct“ spausdinimui, turite iš naujo prisijungti prie vietinio tinklo, kad galėtumėte naudotis internetu.

Jei norite naudotis spausdintuvo „Wi-Fi Direct“ jungtimi, atlikite šiuos veiksmus:

1. Išspausdinkite konfigūracijos puslapį, norėdami nustatyti IP adresą arba pagrindinio kompiuterio pavadinimą.
 - a. Paspauskite ir laikykite tęsimo mygtuką , kol parengties lemputė  pradės mirksėti.
 - b. Atleiskite tęsimo  mygtuką.
2. Atidarykite žiniatinklio naršyklę ir adreso eilutėje įveskite IP adresą arba pagrindinio kompiuterio pavadinimą tiksliai taip, kaip yra nurodyta spausdintuvo konfigūracijos puslapyje. Kompiuterio klaviatūroje paspauskite klavišą **Enter**. Atidaromas EWS.

 <https://10.10.XX.XXX/>

 **PASTABA:** Jei interneto naršyklėje rodomas pranešimas, kad svetainės prieiga gali būti nesaugi, pasirinkite parinktį eiti į svetainę. Prieiga prie šios svetainės kompiuteriui nepakenks.

3. Skirtuke **Tinklai** spustelėkite kairėje naršymo juostoje esančią nuorodą **„Wi-Fi Direct“ sąranka**.
4. Pasirinkite vieną iš toliau pateiktų prisijungimo būdų:

- Rankinis
 - Automatinis
5. Mobiliajame įrenginyje atidarykite „Wi-Fi“ arba „Wi-Fi Direct“ meniu.
 6. Galimų tinklų sąrašė pasirinkite spausdintuvo pavadinimą.

 **PASTABA:** Jei spausdintuvo pavadinimas nerodomas, galite būti už „Wi-Fi Direct“ signalo diapazono ribų. Perkelkite įrenginį arčiau spausdintuvo.

7. Jei prašoma, įveskite „Wi-Fi Direct“ slaptažodį.

 **PASTABA:** Jei naudojami „Wi-Fi Direct“ palaikantys „Android“ įrenginiai, jei nustatytas **Automatinis** prisijungimo būdas, prisijungiama bus automatiškai, neprašant slaptažodžio. Jei nustatytas **Rankinis** prisijungimo būdas, turėsite paspausti mygtuką **OK** arba kaip mobiliojo įrenginio slaptažodį turėsite pateikti asmeninį identifikacijos numerį (PIN), kuris yra rodomas spausdintuvo valdymo skyde.

 **PASTABA:** Norėdami gauti prieigą prie „Wi-Fi Direct“ slaptažodžio, EWS atidarykite skirtuką **Tinklai** ir tada spustelėkite **„Wi-Fi Direct“ sąranka**.

8. Atidarykite dokumentą ir tada pasirinkite parinktį **Spausdinti**.

 **PASTABA:** Jei mobiliuoju įrenginiu nepalaikomas spausdinimas, įdėkite „HP ePrint“ mobiliųjų įrenginių programą.

9. Galimų spausdintuvų sąrašė pasirinkite spausdintuvą ir pasirinkite **Spausdinti**.
10. Kai baigiamas spausdinimo darbas, kai kuriuos mobiliuosius įrenginius reikia iš naujo prijungti prie vietinio tinklo.

Toliau pateiktais įrenginiais ir kompiuterių operacinėmis sistemomis palaikomas **„Wi-Fi Direct“**:

- „Android 4.0“ ir vėlesnės versijos planšetiniai kompiuteriai ir telefonai su įdiegtu HP spausdinimo paslaugos ar „Mopria“ mobilios spausdinimo papildiniu
- Daugelis „Windows 8.1“ kompiuterių, planšetinių kompiuterių ir nešiojamųjų kompiuterių, kuriuose įdiegta HP spausdinimo tvarkyklė

Toliau pateiktais įrenginiais ir kompiuterių operacinėmis sistemomis nepalaikomas **„Wi-Fi Direct“**, bet galima spausdinti palaikančiu spausdintuvu:

- „Apple iPhone“ ir „iPad“
- „Mac“ kompiuteriai su OS X

Daugiau informacijos apie „Wi-Fi Direct“ spausdinimą rasite www.hp.com/go/wirelessprinting.



„Wi-Fi Direct“ funkcijas galite įjungti arba išjungti iš HP įterptinio interneto serverio (EWS).

Įjungti arba išjungti „Wi-Fi Direct“

Pirmiausia spausdintuvo EWS turi būti įjungtos „Wi-Fi Direct“ funkcijos.

Pirmasis veiksmas: Atidarykite HP įterptinį tinklo serverį

1. Išspausdinkite konfigūracijos puslapį, norėdami nustatyti IP adresą arba pagrindinio kompiuterio pavadinimą.

- a. Paspauskite ir laikykite tęsimo mygtuką , kol parengties lemputė  pradės mirksėti.
 - b. Atleiskite tęsimo  mygtuką.
2. Atidarykite žiniatinklio naršyklę ir adreso eilutėje įveskite IP adresą arba pagrindinio kompiuterio pavadinimą tiksliai taip, kaip yra nurodyta spausdintuvo konfigūracijos puslapyje. Kompiuterio klaviatūroje paspauskite klavišą **Enter**. Atidaromas EWS.

 <https://10.10.XXXXX/>

 **PASTABA:** Jei interneto naršyklėje rodomas pranešimas, kad svetainės prieiga gali būti nesaugi, pasirinkite parinktį eiti į svetainę. Prieiga prie šios svetainės kompiuteriui nepakenks.

Antasis veiksmas: Įjungti arba išjungti „Wi-Fi Direct“



1. Skirtuke **Tinklai** spustelėkite kairėje naršymo juostoje esančią nuorodą **„Wi-Fi Direct“ sąranka**.
2. Pasirinkite parinktį **Įjungta**, tada spustelėkite **Taikyti**. Pasirinkus parinktį **Išjungti „Wi-Fi Direct“** spausdinimas išjungiamas.

 **PASTABA:** Jei netoliese naudojami daugiau nei vienas tokio paties modelio spausdintuvai, gali būti naudinga kiekvienam spausdintuvui suteikti unikalų „Wi-Fi Direct“ pavadinimą, kad „Wi-Fi Direct“ spausdinimo funkcija lengviau juos atpažintų.

Pakeiskite spausdintuvo „Wi-Fi Direct“ pavadinimą

Atlikite šiuos veiksmus, kad pakeistumėte spausdintuvo „Wi-Fi Direct“ pavadinimą, naudodami HP integruotąjį tinklo serverį (EWS):

Pirmasis veiksmas: Atidarykite HP įterptinį tinklo serverį

1. Išspausdinkite konfigūracijos puslapį, norėdami nustatyti IP adresą arba pagrindinio kompiuterio pavadinimą.
 - a. Paspauskite ir laikykite tęsimo mygtuką , kol parengties lemputė  pradės mirksėti.
 - b. Atleiskite tęsimo  mygtuką.
2. Atidarykite žiniatinklio naršyklę ir adreso eilutėje įveskite IP adresą arba pagrindinio kompiuterio pavadinimą tiksliai taip, kaip yra nurodyta spausdintuvo konfigūracijos puslapyje. Kompiuterio klaviatūroje paspauskite klavišą **Enter**. Atidaromas EWS.

 <https://10.10.XXXXX/>

 **PASTABA:** Jei interneto naršyklėje rodomas pranešimas, kad svetainės prieiga gali būti nesaugi, pasirinkite parinktį eiti į svetainę. Prieiga prie šios svetainės kompiuteriui nepakenks.

Antasis veiksmas: pakeiskite „Wi-Fi Direct“ pavadinimą

1. Skirtuke **Tinklai** spustelėkite kairėje naršymo juostoje esančią nuorodą **„Wi-Fi Direct“ sąranka**.
2. Laukelyje **„Wi-Fi Direct Name“** („Wi-Fi Direct“ pavadinimas) įveskite naują pavadinimą.
3. Spustelėkite **Apply** (taikyti).

„HP ePrint“ el. paštu



Naudokite „HP ePrint“ dokumentams spausdinti išsiųsdami juos kaip el. laiško priedus spausdintuvo el. pašto adresu iš bet kurio įtaiso su el. paštu.

Jei norite naudotis „HP ePrint“ programa, spausdintuvas turi atitikti šiuos reikalavimus:

- Spausdintuvas turi būti prijungtas prie laidinio arba belaidžio tinklo ir turėti interneto prieigą.
- Spausdintuve turi būti įjungtos HP interneto paslaugos ir spausdintuvas turi būti registruotas „HP Connected“ svetainėje.

Laikykitės šios procedūros, kad įjungtumėte HP tinklo paslaugas ir užregistruotumėte „HP Connected“:

Pirmasis veiksmas: Atidarykite HP įterptinį tinklo serverį

1. Išspausdinkite konfigūracijos puslapį, norėdami nustatyti IP adresą arba pagrindinio kompiuterio pavadinimą.
 - a. Paspauskite ir laikykite tęsimo mygtuką , kol parengties lemputė  pradės mirksėti.
 - b. Atleiskite tęsimo  mygtuką.
2. Atidarykite žiniatinklio naršyklę ir adreso eilutėje įveskite IP adresą arba pagrindinio kompiuterio pavadinimą tiksliai taip, kaip yra nurodyta konfigūracijos puslapyje. Kompiuterio klaviatūroje paspauskite klavišą **Enter**. Atidaromas EWS.

 <https://10.10.XX.XXX/>

 **PASTABA:** Jei interneto naršyklėje rodomas pranešimas, kad svetainės prieiga gali būti nesaugi, pasirinkite parinktį eiti į svetainę. Prieiga prie šios svetainės kompiuteriui nepakenks.

Antrasis veiksmas: „HP Web Services“ (HP žiniatinklio paslaugų) įgalinimas

1. Spustelėkite skirtuką „HP Web Services“ (HP žiniatinklio paslaugos) ir paspauskite „Enable“ (Įgalinti). Spausdintuvas įjungia interneto paslaugas, tada išspausdina informacinį puslapį.

Informaciniame puslapyje pateikiamas spausdintuvo kodas, kurio reikia registruojant HP spausdintuvą svetainėje „HP Connected“.
2. Norėdami sukurti „HP ePrint“ paskyrą ir baigti paskyros procedūrą, apsilankykite www.hpconnected.com.

„HP ePrint“ programinė įranga

„HP ePrint“ programa leidžia lengvai spausdinti iš stacionaraus arba nešiojamojo „Windows“ arba „Mac“ kompiuterio į bet kurį spausdintuvą, kuriame yra „HP ePrint“. Ši programa leidžia lengvai rasti „HP ePrint“ programą naudojančius spausdintuvus, kurie yra registruoti jūsų „HP Connected“ paskyroje. Pagrindinis HP spausdintuvas gali būti patalpintas biure arba bet kurioje vietoje visame pasaulyje.

- **„Windows“:** Įdiegę programinę įrangą, savo programoje atidarykite parinktį **Spausdinti**, tada pasirinkite „HP ePrint“ iš įdiegto spausdintuvų sąrašo. Norėdami konfigūruoti spausdinimo parinktį, spustelėkite mygtuką „Properties“ (Savybės).
- **OS X:** Įdiegę programinę įrangą, pasirinkite parinktį „File“ (Byla), „Print“ (Spausdinti), tada pasirinkite rodyklę prie „PDF“ parinkties apačioje, kairėje ekrano pusėje. Pasirinkite „HP ePrint“.

„Windows“ sistemai skirta „HP ePrint“ programinė įranga palaiko TCP/IP spausdinimą į vietinio tinklo (LAN arba WAN) spausdintuvus, tinklą palaikantiems „UPD PostScript®“ gaminiams.

Operacinės sistemos „Windows“ ir OS X palaiko IPP spausdinimą naudojant per LAN arba WAN tinklus sujungtus gaminius, turinčius ePCL funkciją.

„Windows“ ir OS X taip pat palaiko PDF dokumentų spausdinimą ir išsaugojimą viešose spausdinimo vietose bei spausdinimą naudojant „HP ePrint“ funkciją ir siunčiant elektroniniu paštu per debesis („cloud“).

Daugiau informacijos apie tvarkykles rasite www.hp.com/go/eprintsoftware.

 **PASTABA:** Kai naudojami „Windows“, „HP ePrint“ programinės įrangos spausdinimo tvarkyklės pavadinimas yra „HP ePrint + JetAdvantage“.

 **PASTABA:** „HP ePrint“ programa yra pagalbinė PDF failo darbo eigos priemonė, skirta OS X sistemai, techniškai, ji nėra spausdinimo tvarkyklė.

 **PASTABA:** „HP ePrint“ programinė įranga nepalaiko USB spausdinimo.

„AirPrint“

Tiesioginį spausdinimą naudojant „Apple AirPrint“ palaiko „iOS“ ir „Mac“ kompiuteriai su OS X 10.7 „Lion“ ar naujesne versija. Naudokite „AirPrint“, kad galėtumėte spausdinti tiesiogiai spausdintuve iš „iPad“, „iPhone“ (3GS arba naujesnės versijos) arba „iPod Touch“ (trečiosios kartos arba naujesnės versijos) šiomis mobiliomis programomis:

- El. paštas
- Nuotraukos
- „Safari“
- „iBooks“
- Pasirinkite trečiosios šalies programas

Norėdami naudotis „AirPrint“, spausdintuvą turite prijungti prie to paties tinklo (potinklio), kurį naudoja „Apple“ įrenginys. Išsamesnės informacijos apie „AirPrint“ naudojimą ir kurie HP spausdintuvai yra suderinami su „AirPrint“, ieškokite www.hp.com/go/LaserJetMobilePrinting.

 **PASTABA:** Prieš naudojant „AirPrint“ USB ryšiu, patvirtinkite versijos numerį. „AirPrint“ 1.3 ir ankstesnės versijos nepalaiko USB ryšio.

„Android“ integruotas spausdinimas

HP integruoto spausdinimo sprendimas iš „Android“ ir „Kindle“ įgalina mobiliuosius įrenginius automatiškai surasti ir spausdinti HP spausdintuvais, kurie yra prijungti prie tinklo arba yra nustatytame „Wi-Fi“ tiesioginio spausdinimo belaidžiame diapazone.

Spausdinimo sprendimas įdiegtas daugelyje operacinių sistemų versijų.

 **PASTABA:** Jei jūsų įrenginiu negalima spausdinti, eikite į [„Google Play“](http://www.google.com/play) > [„Android“ programos](#) ir įdiekite HP spausdinimo paslaugos papildinį.

Daugiau informacijos apie „Android“ įterptojo spausdinimo naudojimą ir „Android“ įrenginių palaikymą rasite www.hp.com/go/LaserJetMobilePrinting.

5 Spausdintuvo tvarkymas

- [Spausdintuvo ryšio tipo keitimas \(„Windows“\)](#)
- [Išplėstinė konfigūracija su HP integruotu tinklo serveriu \(„HP Embedded Web Server“ - EWS\) ir HP prietaiso priemonių rinkiniu \(„HP Device Toolbox“\) \(„Windows“\).](#)
- [Tinklo IP nustatymų konfigūravimas](#)
- [Spausdintuvo saugos savybės](#)
- [Energijos taupymo nustatymai](#)
- [„HP Web Jetadmin“](#)
- [Atnaujinti programinę aparatinę įrangą](#)

Daugiau informacijos rasite:

Toliau pateikta informacija yra teisinga paskelbimo metu. Naujausios informacijos ieškokite www.hp.com/support/ljM153.

HP visa apimantis spausdintuvo pagalbos centras pateikia tokią informaciją:

- Diegimas ir konfigūracija
- Mokymai ir naudojimas
- Problemų sprendimas
- Atsisiųsti programinės ir programinės-aparatinės įrangos atnaujinimus
- Prisijunkite prie pagalbos forumų
- Raskite garantiją ir teisinę informaciją

Spausdintuvo ryšio tipo keitimas („Windows“)

Jei jau naudojate spausdintuvą, bet norite pakeisti prijungimo tipą, tai galite padaryti naudodami nustatymus **Įrenginio sąranka ir programinė įranga**. Pvz., naudodamiesi USB ar tinklo jungtimi prie kompiuterio prijunkite naują spausdintuvą arba keiskite USB jungtį į belaidę jungtį.

Norėdami atidaryti **Įrenginio sąranka ir programinė įranga**, atlikite toliau pateikiamus veiksmus:

1. Atidarykite „HP Printer Assistant“
 - **„Windows 10“**: Meniu **Pradėti** spustelėkite **Visos programos**, spustelėkite **HP** ir tada pasirinkite spausdintuvo pavadinimą.
 - **„Windows 8.1“**: Ekrane **Pradėti** apačioje kairiame kampe paspauskite rodyklę į apačią ir tada pasirinkite spausdintuvo pavadinimą.
 - **„Windows 8“**: Dešiniuoju pelės klavišu spustelėkite tuščią sritį **Pradėti** ekrane, programų juostoje spustelėkite **Visos programos** ir tada pasirinkite spausdintuvo pavadinimą.
 - **„Windows 7“**, **„Windows Vista“** ir **„Windows XP“**: Kompiuterio darbalaukyje spustelėkite **Pradėti**, pasirinkite **Visos programos**, spustelėkite **HP**, spustelėkite spausdintuvo aplanką ir tada pasirinkite spausdintuvo pavadinimą.
2. „HP Printer Assistant“ pasirinkite **Įrankiai** iš naršymo juostos ir tada pasirinkite **Įrenginio sąranka ir programinė įranga**.

Išplėstinė konfigūracija su HP integruotu tinklo serveriu („HP Embedded Web Server“ – EWS) ir HP prietaiso priemonių rinkiniu („HP Device Toolbox“) („Windows“).

Norėdami tvarkyti spausdinimo funkcijas iš kompiuterio, o ne iš spausdintuvo valdymo skydelio, naudokitės HP integruotuoju tinklo serveriu.

- Peržiūrėti spausdintuvo būsenos informaciją
- Sužinoti, kiek yra likę visų eksploatacinių medžiagų ir užsisakyti naujų
- Peržiūrėti ir keisti dėklų konfigūraciją
- Peržiūrėti ir keisti spausdintuvo derinimo pulto meniu konfigūraciją
- Peržiūrėti ir išspausdinti vidinius puslapius
- Gauti pranešimus apie spausdintuvo ir eksploatacinių medžiagų įvykius
- Peržiūrėti ir keisti tinklo konfigūraciją

HP integruotas tinklo serveris veikia, kai spausdintuvas prijungtas prie IP pagrindu veikiančio tinklo. HP integruotas tinklo serveris nepalaiko IPX pagrindu veikiančių jungčių su spausdintuvu. Norint įjungti ir naudoti HP integruotą tinklo serverį, prieiga prie interneto nebūtina.

Kai spausdintuvas prijungtas prie tinklo, HP integruotas tinklo serveris tampa pasiekiamas automatiškai.

 **PASTABA:** „HP Device Toolbox“ (HP įrenginio įrankių komplektas) yra programinė įranga, naudojama prisijungti prie HP integruotojo tinklo serverio, kai spausdintuvas yra prijungtas prie kompiuterio per USB. Ji galima tik jei kompiuteryje diegiant spausdintuvą buvo atliekamas visas diegimas. Priklausomai nuo spausdintuvo prijungimo būdo, kai kuriomis funkcijomis gali būti negalima naudotis.



 **PASTABA:** HP įterptinis tinklo serveris neprieinamas už tinklo ugniasienės.

Pirmas būdas. Programinėje įrangoje atidarykite HP integruotąjį tinklo serverį (EWS)

1. Atidarykite „HP Printer Assistant“
 - **„Windows 10“:** Meniu **Pradėti** spustelėkite **Visos programos**, spustelėkite **HP** ir tada pasirinkite spausdintuvo pavadinimą.
 - **„Windows 8.1“:** Ekrane **Pradėti** apačioje kairiame kampe paspauskite rodyklę į apačią ir tada pasirinkite spausdintuvo pavadinimą.
 - **„Windows 8“:** Dešiniuoju pelės klavišu spustelėkite tuščią sritį **Pradėti** ekrane, programų juostoje spustelėkite **Visos programos** ir tada pasirinkite spausdintuvo pavadinimą.
 - **„Windows 7“, „Windows Vista“ ir „Windows XP“:** Kompiuterio darbalaukyje spustelėkite **Pradėti**, pasirinkite **Visos programos**, spustelėkite **HP**, spustelėkite spausdintuvo aplanką ir tada pasirinkite spausdintuvo pavadinimą.
2. „HP Printer Assistant“ pasirinkite **Spausdinti** ir tada pasirinkite **HP įrenginių įrankių dėžė**.

Antras būdas. Interneto naršyklėje atidarykite HP integruotąjį tinklo serverį (EWS).

1. Išspausdinkite konfigūracijos puslapį, norėdami nustatyti IP adresą arba pagrindinio kompiuterio pavadinimą.

- a. Paspauskite ir laikykite tęsimo mygtuką , kol parengties lemputė  pradės mirksėti.
 - b. Atleiskite tęsimo  mygtuką.
2. Atidarykite žiniatinklio naršyklę ir adreso eilutėje įveskite IP adresą arba pagrindinio kompiuterio pavadinimą tiksliai taip, kaip yra nurodyta spausdintuvo valdymo skyde. Kompiuterio klaviatūroje paspauskite klavišą **Enter**. Atidaromas EWS.

 <https://10.10.XX.XXX/>

 **PASTABA:** Jei interneto naršyklėje rodomas pranešimas, kad svetainės prieiga gali būti nesaugi, pasirinkite parinktį eiti į svetainę. Prieiga prie šios svetainės kompiuteriui nepakenks.

Skirtukas arba dalis	Aprašas
Skirtukas Pradinis Pateikiama informacija apie spausdintuvą, būseną ir konfigūraciją.	<ul style="list-style-type: none"> • Jrenginio būseną: rodoma spausdintuvo būseną ir apytikslė procentinė likusio HP eksploatacinių medžiagų naudojimo trukmės reikšmė. • Eksploatacinių medžiagų būseną: rodoma apytikslė procentinė likusio HP eksploatacinių medžiagų naudojimo trukmės reikšmė. Tikroji likusi eksploatacinių medžiagų naudojimo trukmė gali būti kitokia. Turėkite atsarginių eksploatacinių medžiagų, kurias galėsite įdėti, kai spausdinimo kokybė taps neapimtina. Dar nebūtina keisti eksploatacinių medžiagų, nebent spausdinimo kokybė nebėra priimtina. • Jrenginio konfigūracija: rodoma informacija iš spausdintuvo konfigūracijos puslapio. • Tinklo apibendrinimas: rodoma informacija iš spausdintuvo tinklo konfigūravimo puslapio. • Ataskaitos: spausdinami spausdintuvo sukurti konfigūracijos ir eksploatacinių medžiagų būsenos puslapiai. • „Color Usage Log“ (Spalvų naudojimo žurnalas): rodoma visų spalvotų užduočių, kurias išspausdino spausdintuvas, santrauka. • Event Log (įvykių žurnalas): Rodo visų spausdintuvo įvykių ir klaidų sąrašą. • Atvirojo kodo licencijos: Rodoma licencijų atvirojo kodo programinės įrangos programoms, kurias galima naudoti su spausdintuvu, santrauka.

Skirtukas arba dalis	Aprašas
<p>Skirtukas Sistema</p> <p>Suteikia galimybę sukonfigūruoti spausdintuvą naudojantis kompiuteriu.</p>	<ul style="list-style-type: none"> • Informacija apie įrenginį: pateikiama pagrindinė informacija apie spausdintuvą ir įmonę. • Popieriaus sąranka: keičia numatytuosius spausdintuvo popieriaus nustatymus. • Spausdinimo kokybė: keičia numatytuosius spausdintuvo spausdinimo kokybės nustatymus. • „Energy Settings“ (Energijos nustatymai): keičia numatytą laiką, po kurio įjungiamas budėjimo arba automatinio išjungimo režimas. • „Print Density“ (Spausdinimo intensyvumas): Keičia kontrastų, paryškinių, vidutinių tonų ir šešėlių spausdinimo intensyvumą. • Popieriaus tipai: konfigūruoja spausdinimo režimus, kurie atitinka spausdintuvui tinkamų spausdinimo medžiagų tipus. • Sistemos sąranka: keičia numatytuosius spausdintuvo sistemos nustatymus. • „Supply Settings“ (Tiekimo nustatymai): pakeičia įspėjimus „Cartridge is low“ (Kasetėje mažai dažų) ir kitą informaciją apie eksploatacines medžiagas. • Techninė priežiūra: atlieka spausdintuvo valymo procedūrą. • Įrašyti ir atkurti: išsaugo dabartinius spausdintuvo nustatymus kompiuteryje faile. Naudokite šį failą, jei norite įkelti tuos pačius nustatymus į kitą spausdintuvą arba atkurti šiuos nustatymus spausdintuve vėliau. • Administravimas: nustato arba pakeičia spausdintuvo slaptažodį. Įjungia arba išjungia spausdintuvo funkcijas. <p>PASTABA: Skirtukas Sistema gali būti apsaugotas slaptažodžiu. Jei šis spausdintuvas prijungtas prie tinklo, prieš keisdami šio skirtuko nustatymus būtinai pasitarkite su sistemos administratoriumi.</p>
<p>Skirtukas Spausdinti</p> <p>Suteikia galimybę naudojantis kompiuteriu pakeisti numatytuosius spausdinimo nustatymus.</p>	<ul style="list-style-type: none"> • Spausdinimas: keičia numatytuosius spausdintuvo spausdinimo parametrus, pvz., kopijų skaičių ir popieriaus kryptį. Tai tos pačios parinktys, kurios yra valdymo skyde. • PCL5: galite peržiūrėti ir keisti „PCL5“ parametrus. • „PostScript“: išjunkite arba įjunkite funkciją Spausdinti PS klaidas.
<p>Skirtukas Tinklo parametrai</p> <p>(Tik prie tinklo jungiamiems spausdintuvams)</p> <p>Suteikia galimybę naudojantis kompiuteriu pakeisti tinklo parametrus.</p>	<p>Tinklo administratorius gali naudotis šiuo skirtuku, jei nori valdyti su tinklu susijusius spausdintuvo parametrus, kai jis prijungtas prie IP tinklo. Taip pat leidžia tinklo administratoriui nustatyti belaidžio tiesioginio spausdinimo funkciją. Šis skirtukas nerodomas, jei spausdintuvas prie kompiuterio prijungtas tiesiogiai.</p>
<p>Skirtukas HP interneto paslaugos</p>	<p>Šiame skirtuke galite nustatyti ir su šiuo spausdintuvu naudoti įvairius interneto įrankius.</p>

Tinklo IP nustatymų konfigūravimas

- [Įžanga](#)
- [Spausdintuvo bendro naudojimo atsakomybės panaikinimas](#)
- [Tinklo nustatymų peržiūrėjimas ar keitimas](#)
- [Spausdintuvo pervadinimas tinkle](#)
- [Rankiniu būdu konfigūruokite IPv4 TCP / IP parametrus](#)

Įžanga

Norėdami sukonfigūruoti spausdintuvo tinklo nustatymus, vadovaukitės toliau pateiktais skyriais.

Spausdintuvo bendro naudojimo atsakomybės panaikinimas

HP neteikia galimybės dirbti lygiaverčio tarptinklinio ryšio tinkle, nes tai yra ne HP spausdintuvo tvarkyklių, o „Microsoft“ operacinių sistemų funkcija. Apsilankykite „Microsoft“ svetainėje adresu www.microsoft.com.

Tinklo nustatymų peržiūrėjimas ar keitimas



Naudokite HP integruotąjį tinklo serverį, kad peržiūrėtumėte ar keistumėte IP konfigūracijos nustatymus.

1. Atidarykite HP integruotąjį tinklo serverį (EWS):

Tiesiogiai prijungti spausdintuvai

- a. Atidarykite „HP Printer Assistant“
 - **„Windows 10“:** Meniu **Pradėti** spustelėkite **Visos programos**, spustelėkite **HP** ir tada pasirinkite spausdintuvo pavadinimą.
 - **„Windows 8.1“:** Ekrane **Pradėti** apačioje kairiame kampe paspauskite rodyklę į apačią ir tada pasirinkite spausdintuvo pavadinimą.
 - **„Windows 8“:** Dešiniuoju pelės klavišu spustelėkite tuščią sritį **Pradėti** ekrane, programų juostoje spustelėkite **Visos programos** ir tada pasirinkite spausdintuvo pavadinimą.
 - **„Windows 7“, „Windows Vista“ ir „Windows XP“:** Kompiuterio darbalaukyje spustelėkite **Pradėti**, pasirinkite **Visos programos**, spustelėkite **HP**, spustelėkite spausdintuvo aplanką ir tada pasirinkite spausdintuvo pavadinimą.
- b. „HP Printer Assistant“ pasirinkite **Spausdinti** ir tada pasirinkite **HP įrenginių įrankių dėžė**.

Prie tinklo prijungti spausdintuvai

- a. Išspausdinkite konfigūracijos puslapį, norėdami nustatyti IP adresą arba pagrindinio kompiuterio pavadinimą.
 - i. Paspauskite ir laikykite tęsimo mygtuką , kol parengties lemputė  pradės mirksėti.
 - ii. Atleiskite tęsimo  mygtuką.

- b. Atidarykite žiniatinklio naršyklę ir adreso eilutėje įveskite IP adresą arba pagrindinio kompiuterio pavadinimą tiksliai taip, kaip yra nurodyta spausdintuvo konfigūracijos puslapyje. Kompiuterio klaviatūroje paspauskite klavišą **Enter**. Atidaromas EWS.

 <https://10.10.XXXXX/>

 **PASTABA:** Jei interneto naršyklėje rodomas pranešimas, kad svetainės prieiga gali būti nesaugi, pasirinkite parinktį eiti į svetainę. Prieiga prie šios svetainės kompiuteriui nepakenks.

2. Spustelėję skirtuką „**Networking**“ (tinklo parametrai) ir gausite tinklo informaciją. Jei reikia, keiskite nustatymus.

Spausdintuvo pervadinimas tinkle



Norėdami pervadinti spausdintuvą tinkle, kad jis būtų atpažįstamas pagal unikalų pavadinimą, naudokite HP integruotąjį tinklo serverį.

1. Atidarykite HP integruotąjį tinklo serverį (EWS):

Tiesiogiai prijungti spausdintuvai

- a. Atidarykite „HP Printer Assistant“
 - **„Windows 10“:** Meniu **Pradėti** spustelėkite **Visos programos**, spustelėkite **HP** ir tada pasirinkite spausdintuvo pavadinimą.
 - **„Windows 8.1“:** Ekrane **Pradėti** apačioje kairiame kampe paspauskite rodyklę į apačią ir tada pasirinkite spausdintuvo pavadinimą.
 - **„Windows 8“:** Dešiniuoju pelės klavišu spustelėkite tuščią sritį **Pradėti** ekrane, programų juostoje spustelėkite **Visos programos** ir tada pasirinkite spausdintuvo pavadinimą.
 - **„Windows 7“, „Windows Vista“ ir „Windows XP“:** Kompiuterio darbalaukyje spustelėkite **Pradėti**, pasirinkite **Visos programos**, spustelėkite **HP**, spustelėkite spausdintuvo aplanką ir tada pasirinkite spausdintuvo pavadinimą.
- b. „HP Printer Assistant“ pasirinkite **Spausdinti** ir tada pasirinkite **HP įrenginių įrankių dėžė**.

Prie tinklo prijungti spausdintuvai

- a. Išspausdinkite konfigūracijos puslapį, norėdami nustatyti IP adresą arba pagrindinio kompiuterio pavadinimą.
 - i. Paspauskite ir laikykite tęsimo mygtuką , kol parengties lemputė  pradės mirksėti.
 - ii. Atleiskite tęsimo  mygtuką.

- b. Atidarykite žiniatinklio naršyklę ir adreso eilutėje įveskite IP adresą arba pagrindinio kompiuterio pavadinimą tiksliai taip, kaip yra nurodyta spausdintuvo konfigūracijos puslapyje. Kompiuterio klaviatūroje paspauskite klavišą **Enter**. Atidaromas EWS.

 <https://10.10.XX.XXX/>

 **PASTABA:** Jei interneto naršyklėje rodomas pranešimas, kad svetainės prieiga gali būti nesaugi, pasirinkite parinktį eiti į svetainę. Prieiga prie šios svetainės kompiuteriui nepakenks.

2. Atidarykite skirtuką „**System**“ (Sistema).
3. Puslapyje „**Device Information**“ (Įrenginio informacija) numatytasis spausdintuvo pavadinimas nurodytas laukelyje „**Device Description**“ (Įrenginio aprašas). Galite pakeisti šį pavadinimą į unikalų pavadinimą, pagal kurį spausdintuvas bus atpažįstamas.

 **PASTABA:** kitų šiame puslapyje esančių laukų pildyti nėra būtina.

4. Spustelėkite mygtuką „**Apply**“ (Taikyti), kad įrašytumėte pakeitimus.

Rankiniu būdu konfigūruokite IPv4 TCP / IP parametrus



Naudokite EWS, kad rankiniu būdu nustatytumėte IPv4 adresą, potinklio šabloną ir numatytąjį tinklo sąsają.

1. Atidarykite HP integruotąjį tinklo serverį (EWS):

Tiesiogiai prijungti spausdintuvai

- a. Atidarykite „HP Printer Assistant“
- „**Windows 10**“: Meniu **Pradėti** spustelėkite **Visos programos**, spustelėkite **HP** ir tada pasirinkite spausdintuvo pavadinimą.
 - „**Windows 8.1**“: Ekrane **Pradėti** apačioje kairiame kampe paspauskite rodyklę į apačią ir tada pasirinkite spausdintuvo pavadinimą.
 - „**Windows 8**“: Dešiniuoju pelės klavišu spustelėkite tuščią sritį **Pradėti** ekrane, programų juostoje spustelėkite **Visos programos** ir tada pasirinkite spausdintuvo pavadinimą.
 - „**Windows 7**“, „**Windows Vista**“ ir „**Windows XP**“: Kompiuterio darbalaukyje spustelėkite **Pradėti**, pasirinkite **Visos programos**, spustelėkite **HP**, spustelėkite spausdintuvo aplanką ir tada pasirinkite spausdintuvo pavadinimą.
- b. „HP Printer Assistant“ pasirinkite **Spausdinti** ir tada pasirinkite **HP įrenginių įrankių dėžė**.

Prie tinklo prijungti spausdintuvai

- a. Išspausdinkite konfigūracijos puslapį, norėdami nustatyti IP adresą arba pagrindinio kompiuterio pavadinimą.
- i. Paspauskite ir laikykite tęsimo mygtuką , kol parengties lemputė  pradės mirksėti.
- ii. Atleiskite tęsimo  mygtuką.

- b. Atidarykite žiniatinklio naršyklę ir adreso eilutėje įveskite IP adresą arba pagrindinio kompiuterio pavadinimą tiksliai taip, kaip yra nurodyta spausdintuvo konfigūracijos puslapyje. Kompiuterio klaviatūroje paspauskite klavišą **Enter**. Atidaromas EWS.

 <https://10.10.XXXXX/>

 **PASTABA:** Jei interneto naršyklėje rodomas pranešimas, kad svetainės prieiga gali būti nesaugi, pasirinkite parinktį eiti į svetainę. Prieiga prie šios svetainės kompiuteriui nepakenks.

2. Skirtuke **Tinklas** spustelėkite kairėje naršymo juostoje esančią nuorodą **IPv4 konfigūracijos būdas**.
3. Išskleidžiamajame sąrašė **IP pageidaujamas adreso būdas** pasirinkite **Rankinis** ir tada redaguokite IPv4 konfigūracijos nustatymus.
4. Spustelėkite mygtuką **Taikyti**.

Spausdintuvo saugos savybės

Įžanga

Spausdintuve yra kelios saugos funkcijos, ribojančios prieigą prie konfigūravimo nustatymų, apsaugančios duomenis ir prieigą prie vertingų techninės įrangos komponentų.

- [Priskirkite arba pakeiskite sistemos slaptažodį naudodami HP integruotąjį tinklo serverį](#)

Priskirkite arba pakeiskite sistemos slaptažodį naudodami HP integruotąjį tinklo serverį

Priskirkite administratoriaus slaptažodį prieigai prie spausdintuvo ir HP integruotojo tinklo serverio, kad neįgalioti vartotojai negalėtų keisti spausdintuvo parametrų.

1. Atidarykite HP įterptinį tinklo serverį (EWS):

Tiesiogiai prijungti spausdintuvai

- a. Atidarykite „HP Printer Assistant“

- **„Windows 10“:** Meniu **Pradėti** spustelėkite **Visos programos**, spustelėkite **HP** ir tada pasirinkite spausdintuvo pavadinimą.
- **„Windows 8.1“:** Ekrane **Pradėti** apačioje kairiame kampe paspauskite rodyklę į apačią ir tada pasirinkite spausdintuvo pavadinimą.
- **„Windows 8“:** Dešiniuoju pelės klavišu spustelėkite tuščią sritį **Pradėti** ekrane, programų juostoje spustelėkite **Visos programos** ir tada pasirinkite spausdintuvo pavadinimą.
- **„Windows 7“, „Windows Vista“ ir „Windows XP“:** Kompiuterio darbalaukyje spustelėkite **Pradėti**, pasirinkite **Visos programos**, spustelėkite **HP**, spustelėkite spausdintuvo aplanką ir tada pasirinkite spausdintuvo pavadinimą.

- b. „HP Printer Assistant“ pasirinkite **Spausdinti** ir tada pasirinkite **HP įrenginių įrankių dėžė**.

Prie tinklo prijungti spausdintuvai

- a. Išspausdinkite konfigūracijos puslapį, norėdami nustatyti IP adresą arba pagrindinio kompiuterio pavadinimą.

- i. Paspauskite ir laikykite tęsimo mygtuką , kol parengties lemputė  pradės mirksėti.

- ii. Atleiskite tęsimo  mygtuką.

- b. Atidarykite žiniatinklio naršyklę ir adreso eilutėje įveskite IP adresą arba pagrindinio kompiuterio pavadinimą tiksliai taip, kaip yra nurodyta spausdintuvo konfigūracijos puslapyje. Kompiuterio klaviatūroje paspauskite klavišą **Enter**. Atidaromas EWS.

 <https://10.10.XX.XXX/>

 **PASTABA:** Jei interneto naršyklėje rodomas pranešimas, kad svetainės prieiga gali būti nesaugi, pasirinkite parinktį eiti į svetainę. Prieiga prie šios svetainės kompiuteriui nepakenks.

2. Skirtuke **„System“** (Sistema) spustelėkite kairėje naršymo juostoje esančią nuorodą **„Administration“** (Administracija).

3. Srities „**Product Security**“ (Gaminio sauga) laukelyje „**Password**“ (Slaptažodis) įveskite slaptažodį.
4. Laukelyje „**Confirm Password**“ (Patvirtinti slaptažodį) dar kartą įveskite slaptažodį.
5. Spustelėkite mygtuką **Taikyti**.



PASTABA: Užsirašykite slaptažodį ir laikykite jį saugioje vietoje.

6. Spustelėkite mygtuką **Taikyti**.



PASTABA: Užsirašykite slaptažodį ir laikykite jį saugioje vietoje.

Energijos taupymo nustatymai

- [Ižanga](#)
- [Spausdinimas ekonomišku režimu](#)
- [Nustatykite miego / automatinio išjungimo dėl neaktyvumo nustatymą](#)
- [Nustatykite išjungimo dėl neveikimo delną ir konfigūruokite spausdintuvą, kad būtų naudojamas 1 vatas arba mažiau energijos](#)
- [Išjungimo delnos parinkties nustatymas](#)

Ižanga

Spausdintuve yra kelios ekonominės funkcijos, leidžiančios taupyti energiją ir medžiagas.

Spausdinimas ekonomišku režimu

Šis spausdintuvus turi parinktį „EconoMode“, skirtą dokumentų juodraščiams spausdinti. Spausdinant „EconoMode“ išseikvojama mažiau dažų. Tačiau „EconoMode“ naudojimas gali sumažinti spausdinimo kokybę.

HP nerekomenduoja naudoti „EconoMode“ visą laiką. Jei režimas „EconoMode“ naudojamas visą laiką, tikėtina, kad dažų kasetės mechaninės dalys susidėvės dar nepasibaigus dažams. Jei spausdinimo kokybė ims prastėti ir taps nepriimtina, pakeiskite dažų kasetę.

 **PASTABA:** jeigu spausdinimo tvarkyklėje šios parinkties nėra, galite ją nustatyti per HP įterptinį interneto serverį.

1. Programoje pasirinkite parinktį **Spausdinti**.
2. Pasirinkite spausdintuvą ir spustelėkite mygtuką „**Properties**“ (Ypatybės) arba „**Preferences**“ (Nuostatos).
3. Spustelėkite skirtuką **Popierius / kokybė**.
4. Spustelėkite žymimąjį laukelį „**EconoMode**“.

Nustatykite miego / automatinio išjungimo dėl neaktyvumo nustatymą

Jei norite nustatyti laukimo, kuriam praėjus spausdintuvus perjungiamas į miego režimą, trukmę, naudokite EWS.

Norėdami pakeisti „Sleep / Auto Off After“ (Miego / automatinio išjungimo) nustatymą, atlikite šiuos veiksmus:

1. Atidarykite HP integruotąjį tinklo serverį (EWS):



Tiesiogiai prijungti spausdintuvai

- a. Atidarykite „HP Printer Assistant“
 - „**Windows 10**“: Meniu **Pradėti** spustelėkite **Visos programos**, spustelėkite **HP** ir tada pasirinkite spausdintuvo pavadinimą.
 - „**Windows 8.1**“: Ekrane **Pradėti** apačioje kairiame kampe paspauskite rodyklę į apačią ir tada pasirinkite spausdintuvo pavadinimą.

- **„Windows 8“:** Dešiniuoju pelės klavišu spustelėkite tuščią sritį **Pradėti** ekrane, programų juostoje spustelėkite **Visos programos** ir tada pasirinkite spausdintuvo pavadinimą.
- **„Windows 7“, „Windows Vista“ ir „Windows XP“:** Kompiuterio darbalaukyje spustelėkite **Pradėti**, pasirinkite **Visos programos**, spustelėkite **HP**, spustelėkite spausdintuvo aplanką ir tada pasirinkite spausdintuvo pavadinimą.

b. „HP Printer Assistant“ pasirinkite **Spausdinti** ir tada pasirinkite **HP įrenginių įrankių dėžė**.

Prie tinklo prijungti spausdintuvai

- Išspausdinkite konfigūracijos puslapį, norėdami nustatyti IP adresą arba pagrindinio kompiuterio pavadinimą.
 - Paspauskite ir laikykite tęsimo mygtuką , kol parengties lemputė  pradės mirksėti.
 - Atleiskite tęsimo  mygtuką.
- Atidarykite žiniatinklio naršyklę ir adreso eilutėje įveskite IP adresą arba pagrindinio kompiuterio pavadinimą tiksliai taip, kaip yra nurodyta spausdintuvo konfigūracijos puslapyje. Kompiuterio klaviatūroje paspauskite klavišą **Enter**. Atidaromas EWS.

 <https://10.10.XXXXX/>



PASTABA: Jei interneto naršyklėje rodomas pranešimas, kad svetainės prieiga gali būti nesaugi, pasirinkite parinktį eiti į svetainę. Prieiga prie šios svetainės kompiuteriui nepakenks.

- Spustelėkite skirtuką **Sistema**, tada pasirinkite **Energijos nustatymai**.
- Išskleidžiamajame sąraše **Miego / automatinio išjungimo dėl neaktyvumo nustatymas** pasirinkite delsos laiką.
- Spustelėkite mygtuką **Taikyti**.

Nustatykite išjungimo dėl neveikimo delką ir konfigūruokite spausdintuvą, kad būtų naudojamas 1 vatas arba mažiau energijos

EWS nustatykite laiko trukmę, po kurios spausdintuvas bus išjungtas.



PASTABA: kai spausdintuvas išjungiamas, suvartojamas 1 vatas arba mažiau energijos.

Norėdami pakeisti „Shut Down After Delay“ (Išjungimo po delsos) nustatymą, atlikite šiuos veiksmus:



- Atidarykite HP integruotąjį tinklo serverį (EWS):

Tiesiogiai prijungti spausdintuvai

- Atidarykite „HP Printer Assistant“
 - **„Windows 10“:** Meniu **Pradėti** spustelėkite **Visos programos**, spustelėkite **HP** ir tada pasirinkite spausdintuvo pavadinimą.
 - **„Windows 8.1“:** Ekrane **Pradėti** apačioje kairiame kampe paspauskite rodyklę į apačią ir tada pasirinkite spausdintuvo pavadinimą.

- **„Windows 8“:** Dešiniuoju pelės klavišu spustelėkite tuščią sritį **Pradėti** ekrane, programų juostoje spustelėkite **Visos programos** ir tada pasirinkite spausdintuvo pavadinimą.
 - **„Windows 7“, „Windows Vista“ ir „Windows XP“:** Kompiuterio darbalaukyje spustelėkite **Pradėti**, pasirinkite **Visos programos**, spustelėkite **HP**, spustelėkite spausdintuvo aplanką ir tada pasirinkite spausdintuvo pavadinimą.
- b. „HP Printer Assistant“ pasirinkite **Spausdinti** ir tada pasirinkite **HP įrenginių įrankių dėžė**.

Prie tinklo prijungti spausdintuvai

- a. Išspausdinkite konfigūracijos puslapį, norėdami nustatyti IP adresą arba pagrindinio kompiuterio pavadinimą.
- Paspauskite ir laikykite tęsimo mygtuką , kol parengties lemputė  pradės mirksėti.
 - Atleiskite tęsimo  mygtuką.
- b. Atidarykite žiniatinklio naršyklę ir adreso eilutėje įveskite IP adresą arba pagrindinio kompiuterio pavadinimą tiksliai taip, kaip yra nurodyta spausdintuvo konfigūracijos puslapyje. Kompiuterio klaviatūroje paspauskite klavišą **Enter**. Atidaromas EWS.

 <https://10.10.XX.XXX/>

 **PASTABA:** Jei interneto naršyklėje rodomas pranešimas, kad svetainės prieiga gali būti nesaugi, pasirinkite parinktį eiti į svetainę. Prieiga prie šios svetainės kompiuteriui nepakenks.

- Spustelėkite skirtuką **Sistema**, tada pasirinkite **Energijos nustatymai**.
- Išskleidžiamajame sąrašė **Išjungimo dėl neaktyvumo nustatymas** pasirinkite delsos laiką.

 **PASTABA:** Numatytasis nustatymas yra **4 valandos**.

- Spustelėkite mygtuką **Taikyti**.

Išjungimo delsos parinkties nustatymas

EWS pasirinkite, ar spausdintuvas turėtų būti išjungiamas iškart po maitinimo mygtuko išjungimo, ar po tam tikro laiko.

Norėdami pakeisti „Delay Shut Down“ (Išjungimo delsos) nustatymą, atlikite šiuos veiksmus:

- Atidarykite HP integruotąjį tinklo serverį (EWS):



Tiesiogiai prijungti spausdintuvai

- a. Atidarykite „HP Printer Assistant“
- **„Windows 10“:** Meniu **Pradėti** spustelėkite **Visos programos**, spustelėkite **HP** ir tada pasirinkite spausdintuvo pavadinimą.
 - **„Windows 8.1“:** Ekrane **Pradėti** apačioje kairiame kampe paspauskite rodyklę į apačią ir tada pasirinkite spausdintuvo pavadinimą.

- „Windows 8“: Dešiniuoju pelės klavišu spustelėkite tuščią sritį **Pradėti** ekrane, programų juostoje spustelėkite **Visos programos** ir tada pasirinkite spausdintuvo pavadinimą.
- „Windows 7“, „Windows Vista“ ir „Windows XP“: Kompiuterio darbalaukyje spustelėkite **Pradėti**, pasirinkite **Visos programos**, spustelėkite **HP**, spustelėkite spausdintuvo aplanką ir tada pasirinkite spausdintuvo pavadinimą.

b. „HP Printer Assistant“ pasirinkite **Spausdinti** ir tada pasirinkite **HP įrenginių įrankių dėžė**.

Prie tinklo prijungti spausdintuvai

- Išspausdinkite konfigūracijos puslapį, norėdami nustatyti IP adresą arba pagrindinio kompiuterio pavadinimą.
 - Paspauskite ir laikykite tęsimo mygtuką , kol parengties lemputė  pradės mirksėti.
 - Atleiskite tęsimo  mygtuką.
- Atidarykite žiniatinklio naršyklę ir adreso eilutėje įveskite IP adresą arba pagrindinio kompiuterio pavadinimą tiksliai taip, kaip yra nurodyta spausdintuvo konfigūracijos puslapyje. Kompiuterio klaviatūroje paspauskite klavišą **Enter**. Atidaromas EWS.

 <https://10.10.XXXXX/>



PASTABA: Jei interneto naršyklėje rodomas pranešimas, kad svetainės prieiga gali būti nesaugi, pasirinkite parinktį eiti į svetainę. Prieiga prie šios svetainės kompiuteriui nepakenks.

- Spustelėkite skirtuką **Sistema**, tada pasirinkite **Energijos nustatymai**.
- Pasirinkite arba išvalykite parinktį **Atidėjimas, kai prievadai yra aktyvūs**.



PASTABA: kai parenkama ši parinktis, spausdintuvus neišsijungs, kol visi prievadai bus neaktyvūs. Aktyvi tinklo linija arba fakso jungtis neleis spausdintuvui išsijungti.

„HP Web Jetadmin“

„HP Web Jetadmin“ yra apdovanojama, pirmaujanti pramonės šakoje priemonė, skirta efektyviai valdyti įvairiausių į tinklą sujungtus HP gaminius, įskaitant spausdintuvus, daugiafunkcinius spausdintuvus ir skaitmeninius siuntimo įrenginius. Vien šis sprendinys leidžia nuotoliniu būdu įdiegti, stebėti, atlikti techninę priežiūrą, šalinti triktis ir apsaugoti spausdinimo ir vaizdų aplinką – galiausiai padidinti verslo produktyvumą padėdamas jums sutaupyti laiko, kontroliuoti išlaidas ir apsaugoti investicijas.

Periodiškai pateikiami „HP Web Jetadmin“ atnaujinimai, kurie padeda teikti pagalbą specifinėms gaminio funkcijoms. Daugiau informacijos rasite www.hp.com/go/webjetadmin.

Atnaujinti programinę aparatinę įrangą

HP siūlo periodinius spausdintuvo naujimus, naujas interneto paslaugų programas ir naujas esamų interneto paslaugų programų funkcijas. Norėdami atnaujinti vieno spausdintuvo programinę-aparatinę įrangą, atlikite šiuos veiksmus. Kai atnaujinate programinę-aparatinę įrangą, interneto paslaugų programos bus atnaujintos automatiškai.

Atnaujinkite programinę-aparatinę įrangą naudodamiesi programinės-aparatinės įrangos naujinimo priemone

Atlikite šiuos veiksmus, norėdami rankiniu būdu parsisiųsti ir įdiegti aparatinės įrangos atnaujinimo priemonę („Firmware Update Utility“) iš HP.com internetinės svetainės.

 **PASTABA:** Šis būdas yra vienintelė programinės-aparatinės įrangos naujinimo parinktis, galima spausdintuvams, prie kompiuterio prijungtiems USB kabeliu. Jis taip pat tinka prie tinklo prijungtiems spausdintuvams.

 **PASTABA:** Norint naudoti šį būdą, turi būti įdiegta spausdinimo tvarkyklė.

1. Eikite į www.hp.com/go/support, pasirinkite savo šalį / regioną arba kalbą ir tada spustelėkite nuorodą **Gauti programinę įrangą ir tvarkykles**.
2. Paieškos laukelyje įveskite spausdintuvo pavadinimą, paspauskite mygtuką **ENTER** ir pasirinkite spausdintuvo paieškos rezultatus sąrašė.
3. Pasirinkite operacinę sistemą.
4. „Firmware“ (Aparatinė įranga) skyriuje suraskite „Firmware Update Utility“ (Aparatinės įrangos atnaujinimo priemonė).
5. Spustelėkite „Download“ (Atsisiųsti), tada „Run“ (Vykdėti) ir „Run“ (Vykdėti) dar kartą.
6. Kai paslaugų programa paleidžiama, išplečiamajame sąrašė pasirinkite spausdintuvą ir spustelėkite „Send Firmware“ (Siųsti programinę-aparatinę įrangą).

 **PASTABA:** Norėdami išspausdinti konfigūracijos puslapį, kad patikrintumėte įdiegtos programinės įrangos versiją prieš arba po proceso atnaujinimo, spustelėkite mygtuką „Print Config“ (Spausdinimo konfigūracija).

7. Vadovaukitės ekrane pateikiamomis instrukcijomis, kad užbaigtumėte diegimą, ir po to spustelėkite mygtuką „Exit“ (Išeiti).

6 Problemų sprendimas

- [Techninė priežiūra](#)
- [Valdymo skydo lempučių signalų reikšmės](#)
- [Atkurkite numatytąsias gamyklines reikšmes](#)
- [Spausdintuvo valdymo skyde pasirodo pranešimas „Cartridge is low“ \(Spausdintuvo kasetėje mažai dažų\) arba „Cartridge is very low“ \(Spausdintuvo kasetėje labai mažai dažų\).](#)
- [Spausdintuvas nepaima popierius arba sutrinka tiekimas](#)
- [Popieriaus strigčių šalinimas](#)
- [Spausdinimo kokybės gerinimas](#)
- [Spausdinimo kokybės problemų sprendimas](#)
- [Laidinio tinklo problemų sprendimas](#)
- [Belaidžio tinklo problemų sprendimas](#)

Daugiau informacijos rasite:

Toliau pateikta informacija yra teisinga paskelbimo metu. Naujausios informacijos ieškokite www.hp.com/support/ljM153.

HP visa apimantis spausdintuvo pagalbos centras pateikia tokią informaciją:

- Diegimas ir konfigūracija
- Mokymai ir naudojimas
- Problemų sprendimas
- Atsisiųsti programinės ir programinės-aparatinės įrangos atnaujinimus
- Prisijunkite prie pagalbos forumų
- Raskite garantiją ir teisinę informaciją

Techninė priežiūra

Palaikymas telefonu jūsų šalyje / regione

Šalies / regiono telefono numeriai pateikiami lankstinuke, esančiame spausdintuvo dėžėje, arba support.hp.com.

Turėkite spausdintuvo pavadinimą, serijos numerį, įsigijimo datą ir problemos aprašą

Gaukite 24 valandų interneto pagalbą arba atsisakykite programinės įrangos priemonės bei tvarkykles

www.hp.com/support/ljM153

Užsisakykite papildomas HP paslaugas arba priežiūros sutartis

www.hp.com/go/macosex



Užregistruoti spausdintuvą

www.register.hp.com





Valdymo skydo lempučių signalų reikšmės

Jei spausdintuvui reikalinga priežiūra, valdymo skydo ekrane rodomas klaidos kodas.



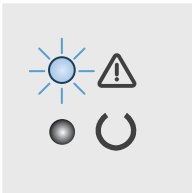



6-1 lentelė Būsenos lempučių legenda

	Išjungtos lempučių simbolis
	Įjungtos lempučių simbolis
	Mirksinčios lempučių simbolis

6-2 lentelė Valdymo pulto lempučių signalai

Lempučių būseną	Spausdintuvo būseną	Veiksmas
Įspėjamoji lempučių mirksi.	Spausdintuvas veikia rankinio padavimo režimu.	Įdėkite tinkamos rūšies ir dydžio popierių į dėklą. Palieskite tęsimo  mygtuką norėdami tęsti.
	Spausdintuvas vykdo rankinę dvipusio spausdinimo užduotį.	Norėdami spausdinti antras puses, įdėkite lapus į dėklą. Palieskite tęsimo  mygtuką norėdami tęsti.
	Įvedimo dėklas tuščias.	Įdėkite popieriaus į dėklą.
	Durėlės atidarytos.	Patikrinkite, ar iki galo uždarytos dažų kasetės durėlės.
	Spausdintuvui nepavyko paimti popieriaus lapo, kad būtų atliktas spausdinimo darbas.	Patikrinkite, ar tinkamai įdėtas popierius, ir tada paspauskite tęsimomygtuką  , kad tęstumėte.
	Spausdintuve užstrigo popierius.	Patikrinkite dėl strigčių įvesties dėklą, išvesties skyrių ir dažų kasetės sritį. Pašalinkite įstrigusią spausdinimo medžiagą. Palieskite tęsimo  mygtuką norėdami tęsti.
	Nėra ar netinkamai įdėta dažų kasetė.	Įsitinkite, kad visos eksploatacinės medžiagos yra vietoje ir tinkamai įdėtos.
	Dažų kasetėje labai mažai dažų.	Pakeiskite dažų kasetę.
	Kelių eksploatacinių medžiagų yra labai mažai.	Pakeiskite eksploatacines medžiagas.
	Dažų kasetė nesuderinama su spausdintuvu, tikriausiai dėl trūkstamo ar sugadinto atminties lusto.	Pakeiskite dažų kasetę.
	Kelios eksploatacinės medžiagos yra nesuderinamos su spausdintuvu, tikriausiai dėl trūkstamo ar sugadinto atminties lusto.	Pakeiskite eksploatacines medžiagas.
Dažų kasetė buvo apsaugota kitame spausdintuve.	Pakeiskite dažų kasetę.	
Kelios eksploatacinės medžiagos buvo apsaugotos kitame spausdintuve.	Pakeiskite eksploatacines medžiagas.	

6-2 lentelė Valdymo pulto lempučių signalai (tęsinys)

Lemputės būseną	Spausdintuvo būseną	Veiksmas
	Spausdintuvu nustatyta, kad naudojama neautorizuota dažų kasetė.	Pakeiskite dažų kasetę.
	Spausdintuvu aptiktos kelios nepatvirtintos eksploatacinės medžiagos.	Pakeiskite eksploatacines medžiagas.
	Įvyko kasetės jutiklio klaida.	Pakeiskite dažų kasetę.
	Įdėtas popierius nėra spausdinimo darbui tinkamo dydžio.	Pakeiskite popierių arba paspauskite tęsimo mygtuką  , kad tęstumėte naudodami esamo dydžio popierių.
	Įvyko bendroji spausdintuvo variklio klaida.	Palieskite tęsimo  mygtuką norėdami tęsti. Jei klaida kartojasi, išjunkite spausdintuvą. Palaukite 30 sekundžių ir tada įjunkite spausdintuvą.
	Įkelta neteisinga programinė-aparatinė įranga.	Paspauskite tęsimo mygtuką  , kad tęstumėte, įkelkite tinkamą programinę-aparatinę įrangą.
	Įvyko spausdintuvo netinkamo kodo parašas.	Paspauskite tęsimo  mygtuką, kad patvirtintumėte parašą.
	Įvyko spausdintuvo variklio kabelio klaida.	Palieskite tęsimo  mygtuką norėdami tęsti. Jei klaida kartojasi, kreipkitės į HP klientų aptarnavimo tarnybą.
	Įvyko spausdintuvo valdymo skydo kabelio klaida.	Palieskite tęsimo  mygtuką norėdami tęsti. Jei klaida kartojasi, kreipkitės į HP klientų aptarnavimo tarnybą.
Dega įspėjamoji ir parengties lemputės.	Įvyko nepataisoma spausdintuvo klaida, kurios jis negali pašalinti.	<ol style="list-style-type: none"> 1. Išjunkite spausdintuvą arba atjunkite nuo jo maitinimo laidą. 2. Palaukite 30 sekundžių, tada įjunkite spausdintuvą arba prie jo prijunkite maitinimo laidą. 3. Palaukite, kol bus inicijuotas spausdintuvas. <p>Jei klaida kartojasi, kreipkitės į HP klientų aptarnavimo tarnybą.</p>

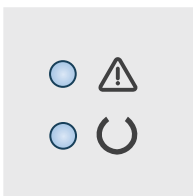

Atkurkite numatytąsias gamyklines reikšmes

Atkūrus numatytąsias gamyklines reikšmes grąžinamos visos numatytosios spausdintuvo ir tinklo nustatymų gamyklinės reikšmės. Puslapių skaičius, dėklo dydis ir kalba neatkuriama. Norėdami atkurti numatytuosius gamyklinius spausdintuvo nustatymus, atlikite šiuos veiksmus.

⚠️ ĮSPĖJIMAS: atkūrus numatytąsias gamyklines reikšmes grąžinamos numatytosios gamyklinės visų nustatymų reikšmės, be to, pašalinami visi atmintyje laikomi puslapiai.

1. Atidarykite HP integruotąjį tinklo serverį (EWS):

Tiesiogiai prijungti spausdintuvai



a. Atidarykite „HP Printer Assistant“

- **„Windows 10“:** Meniu **Pradėti** spustelėkite **Visos programos**, spustelėkite **HP** ir tada pasirinkite spausdintuvo pavadinimą.
- **„Windows 8.1“:** Ekrane **Pradėti** apačioje kairiame kampe paspauskite rodyklę į apačią ir tada pasirinkite spausdintuvo pavadinimą.
- **„Windows 8“:** Dešiniuju pelės klavišu spustelėkite tuščią sritį **Pradėti** ekrane, programų juostoje spustelėkite **Visos programos** ir tada pasirinkite spausdintuvo pavadinimą.
- **„Windows 7“, „Windows Vista“ ir „Windows XP“:** Kompiuterio darbalaukyje spustelėkite **Pradėti**, pasirinkite **Visos programos**, spustelėkite **HP**, spustelėkite spausdintuvo aplanką ir tada pasirinkite spausdintuvo pavadinimą.

b. „HP Printer Assistant“ pasirinkite **Spausdinti** ir tada pasirinkite **HP įrenginių įrankių dėžė**.

Prie tinklo prijungti spausdintuvai

a. Išspausdinkite konfigūracijos puslapį, norėdami nustatyti IP adresą arba pagrindinio kompiuterio pavadinimą.

- i. Paspauskite ir laikykite tęsimo mygtuką , kol parengties lemputė  pradės mirksėti.
- ii. Atleiskite tęsimo  mygtuką.

b. Atidarykite žiniatinklio naršyklę ir adreso eilutėje įveskite IP adresą arba pagrindinio kompiuterio pavadinimą tiksliai taip, kaip yra nurodyta spausdintuvo konfigūracijos puslapyje. Kompiuterio klaviatūroje paspauskite klavišą **Enter**. Atidaromas EWS.

 <https://10.10.XX.XXX/>

📝 PASTABA: Jei interneto naršyklėje rodomas pranešimas, kad svetainės prieiga gali būti nesaugi, pasirinkite parinktį eiti į svetainę. Prieiga prie šios svetainės kompiuteriui nepakenks.

2. Skirtuke **Sistema** spustelėkite kairėje naršymo juostoje esančią nuorodą **Išsaugoti ir atkurti**.

3. Srityje **Atkurti numatytąsias reikšmes** spustelėkite mygtuką **Atkurti numatytąsias reikšmes**.

Spausdintuvus automatiškai paleidžiamas iš naujo.

Spausdintuvo valdymo skyde pasirodo pranešimas „Cartridge is low“ (Spausdintuvo kasetėje mažai dažų) arba „Cartridge is very low“ (Spausdintuvo kasetėje labai mažai dažų).

„Cartridge is low“ (Kasetėje mažai rašalo): Spausdintuvas nurodo, kai dažų kasetėje lieka mažai dažų. Faktinė likusi dažų kasetės eksploatavimo trukmė gali skirtis. Turėkite atsarginę spausdinimo kasetę, kai spausdinimo kokybė tampa nebepriimtina. Dažų kasetės dabar keisti nereikia.

Galite ir toliau spausdinti su šia kasete, kol dėl dažų perskirstymo spausdinimo kokybė taps nebetinkama. Norėdami perskirstyti dažus kasetėje, išimkite ją iš spausdintuvo ir nespirdami pakratykite kasetę pirmyn ir atgal horizontaliai. Vėl įdėkite dažų kasetę į spausdintuvą ir uždarykite dangtį.

„Cartridge is very low“ (kasetėje labai mažai rašalo). Spausdintuvas nurodo, kai dažų kasetėje lieka labai mažai dažų. Faktinė likusi kasetės eksploatavimo trukmė gali skirtis. Norėdami pailginti dažų naudojimo laiką, nespirdami pakratykite kasetes pirmyn ir atgal horizontaliai. Turėkite atsarginę spausdinimo kasetę, kurią naudosite, kai spausdinimo kokybė taps nebepriimtina. Dabar dar nereikia keisti dažų kasetės, nebent nepriimtina spausdinimo kokybė.

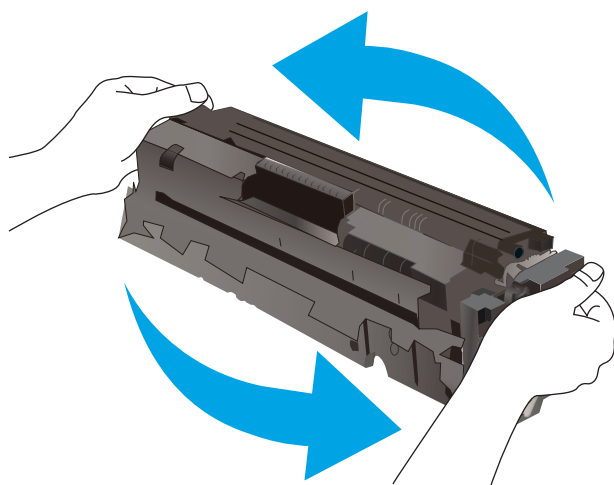

HP papildomos apsaugos garantija baigiasi, kai eksploatacinių medžiagų būsenos puslapyje arba EWS parodomas pranešimas, jog baigiasi HP papildomos apsaugos garantija.

Pakeiskite nustatymą „Very Low“ (Labai mažai)

Galite pakeisti spausdintuvo reakciją į tai, kad eksploatacinių medžiagų liko labai mažai. Įdėjus naują dažų kasetę nereikia iš naujo nustatyti šių nustatymų.

1. Atidarykite HP įterptinį tinklo serverį (EWS):

Tiesiogiai prijungti spausdintuvai



- a. Atidarykite „HP Printer Assistant“

- „Windows 10“: Meniu **Pradėti** spustelėkite **Visos programos**, spustelėkite **HP** ir tada pasirinkite spausdintuvo pavadinimą.
- „Windows 8.1“: Ekrane **Pradėti** apačioje kairiame kampe paspauskite rodyklę į apačią ir tada pasirinkite spausdintuvo pavadinimą.

- „Windows 8“: Dešiniuoju pelės klavišu spustelėkite tuščią sritį **Pradėti** ekrane, programų juostoje spustelėkite **Visos programos** ir tada pasirinkite spausdintuvo pavadinimą.
- „Windows 7“, „Windows Vista“ ir „Windows XP“: Kompiuterio darbalaukyje spustelėkite **Pradėti**, pasirinkite **Visos programos**, spustelėkite **HP**, spustelėkite spausdintuvo aplanką ir tada pasirinkite spausdintuvo pavadinimą.

b. „HP Printer Assistant“ pasirinkite **Spausdinti** ir tada pasirinkite **HP įrenginių įrankių dėžė**.

Prie tinklo prijungti spausdintuvai

- Išspausdinkite konfigūracijos puslapį, norėdami nustatyti IP adresą arba pagrindinio kompiuterio pavadinimą.
 - Paspauskite ir laikykite tęsimo mygtuką , kol parengties lemputė  pradės mirksėti.
 - Atleiskite tęsimo  mygtuką.
- Atidarykite žiniatinklio naršyklę ir adreso eilutėje įveskite IP adresą arba pagrindinio kompiuterio pavadinimą tiksliai taip, kaip yra nurodyta spausdintuvo konfigūracijos puslapyje. Kompiuterio klaviatūroje paspauskite klavišą **Enter**. Atidaromas EWS.

 <https://10.10.XXXX/>



PASTABA: Jei interneto naršyklėje rodomas pranešimas, kad svetainės prieiga gali būti nesaugi, pasirinkite parinktį eiti į svetainę. Prieiga prie šios svetainės kompiuteriui nepakenks.

- Spustelėkite skirtuką **Sistema**, tada pasirinkite **Eksploatacinių medžiagų nustatymai**.
- Pasirinkite vieną šių parinkčių **Labai mažo lygio nustatymas (juodų dažų kasetė)**: arba **labai mažas nustatymas (spalvotų dažų)**: Išskleidžiamajame sąrašė:
 - Pasirinkite parinktį **Stabdyti** norėdami nustatyti, kad spausdintuvas sustabdytų spausdinimą, kol pakeisite dažų kasetę.
 - Pasirinkite parinktį **Raginti**, norėdami, kad spausdintuvas sustabdytų spausdinimą ir paragintų jus pakeisti dažų kasetę. Galite patvirtinti raginimą ir spausdinti toliau.
 - Pasirinkite parinktį **Tęsti**, norėdami nustatyti, kad spausdintuvas įspėtų, jog dažų kasetėje liko labai mažai, ir spausdinti toliau.

„Order supplies“ (eksploatacinių medžiagų užsakymas)

Užsakykite eksploatacinių medžiagų ir popieriaus	www.hp.com/go/suresupply
Užsakykite per priežiūros ar paramos tiekėjus	Kreipkitės į HP įgaliotąjį priežiūros ar paramos tiekėją.
Užsakykite naudodami HP integruotąjį tinklo serverį (EWS)	Norėdami juo naudotis, savo kompiuterio palaikomos interneto naršyklės adreso / URL lauke įveskite spausdintuvo IP adresą arba pavadinimą. EWS yra nuoroda į „HP SureSupply“ svetainę, kurioje galima įsigyti originalių HP eksploatacinių medžiagų.

Spausdintuvas nepaima popierius arba sutrinka tiekimas

Ižanga

Toliau pateikti sprendimai gali padėti išspręsti problemas, jei spausdintuvas neima popieriaus iš dėklo arba ima kelis popieriaus lapus vienu metu. Dėl bet kurios iš šių priežasčių gali užstrigti popierius.

- [Gaminys nepaima popieriaus](#)
- [Gaminys paima kelis popieriaus lapus](#)

Gaminys nepaima popieriaus

Jei gaminys nepaima popieriaus iš dėklo, išbandykite šiuos sprendimus.

1. Atidarykite gaminį ir pašalinkite įstrigusį popierių.
2. Įdėkite į dėklą tinkamo dydžio popieriaus, kurio reikės spausdinimo užduočiai atlikti.
3. Įsitikinkite, kad gaminio valdymo skyde yra nustatytas teisingas popieriaus formatas ir tipas.
4. Įsitikinkite, kad popieriaus kreiptuvai tinkamai sureguliuoti pagal popieriaus dydį. Nustatykite kreiptuvus tinkamose dėklo išėmose.
5. Patikrinkite gaminio valdymo skydą, kad sužinotumėte, ar gaminys laukia, kol įvykdysite raginimą paduoti popieriaus rankiniu būdu. Įdėkite popieriaus ir tęskite.
6. Virš volelių esantis dėklas gali būti užterštas. Nuvalykite volelius šiltu vandeniu sudrėkintu medžiagos be pūkelių gabalėliu.

Gaminys paima kelis popieriaus lapus

Jei gaminys iš dėklo paima kelis popieriaus lapus, išbandykite šiuos sprendimus.

1. Išimkite popieriaus rietuvę iš dėklo ir palankstykite ją, apsukite 180 laipsnių ir apverskite. *Nesulankstykite popieriaus.* Popieriaus rietuvę vėl įdėkite į dėklą.
2. Šiame gaminyje naudokite tik HP specifikacijas atitinkantį popierių.
3. Naudokite nesulamdytą, neperlenktą ar nesuplėšytą popierių. Jei reikia, naudokite popierių iš kitos pakuotės.
4. Įsitikinkite, kad dėkle nėra įdėta per daug popieriaus. Jei taip, išimkite visą popieriaus šūsnį iš dėklo, ištiesinkite ją ir vėl įdėkite dalį popieriaus.
5. Įsitikinkite, kad popieriaus kreiptuvai tinkamai sureguliuoti pagal popieriaus dydį. Nustatykite kreiptuvus tinkamose dėklo išėmose.
6. Įsitikinkite, kad spausdinimo aplinka atitinka rekomenduojamas specifikacijas.

Popieriaus strigčių šalinimas

Įžanga

Toliau pateikiama informacija ir nurodymai, kaip iš spausdintuvo pašalinti įstrigusį popierių.

- [Popieriaus strigties vietos](#)
- [Dažnai ar pakartotinai užstringa popierius?](#)
- [Popieriaus strigčių šalinimas iš 1 dėklo](#)
- [Popieriaus strigčių pašalinimas galinėse durelėse ir kaitintuve](#)
- [Popieriaus strigčių šalinimas išvesties skyriuje](#)

Popieriaus strigties vietos

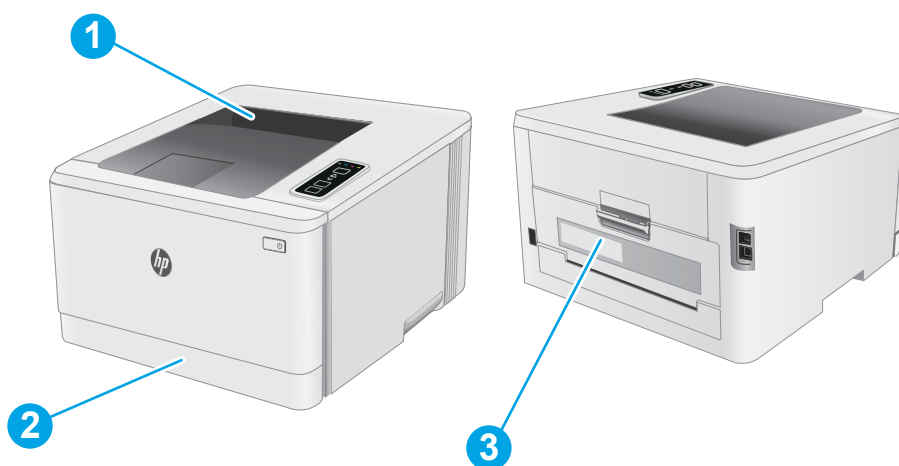

-
- | | |
|----|--------------------------------------|
| 1. | Išvesties skyrius |
| 2. | 1 dėklas |
| 3. | Galinių durelių ir kaitintuvo sritis |
-

Dažnai ar pakartotinai užstringa popierius?

Norėdami išspręsti dažnų popieriaus strigčių problemas, atlikite šiuos veiksmus. Jei pirmas veiksmas neišsprendžia problemos, atlikite kitą veiksmą, kol išspręsite problemą.

1. Jei spausdintuve įstrigo popierius, išvalykite strigtį ir atspausdinkite konfigūracijos puslapį, kad patikrintumėte spausdintuvą.
2. Patikrinkite, ar dėklas yra sukonfigūruotas tinkamam popieriaus dydžiui ir tipui. Jei reikia, sureguliuokite popieriaus nustatymus.

a. Išspausdinkite konfigūracijos puslapį, norėdami nustatyti IP adresą arba pagrindinio kompiuterio pavadinimą.

i. Paspauskite ir laikykite tęsimo mygtuką , kol parengties lemputė  pradės mirksėti.

ii. Atleiskite tęsimo  mygtuką.

b. Atidarykite žiniatinklio naršyklę ir adreso eilutėje įveskite IP adresą arba pagrindinio kompiuterio pavadinimą tiksliai taip, kaip yra nurodyta spausdintuvo konfigūracijos puslapyje. Kompiuterio klaviatūroje paspauskite klavišą **Enter**. Atidaromas EWS.

 <https://10.10.XX.XXX/>

 **PASTABA:** Jei interneto naršyklėje rodomas pranešimas, kad svetainės prieiga gali būti nesaugi, pasirinkite parinktį eiti į svetainę. Prieiga prie šios svetainės kompiuteriui nepakenks.

c. Spustelėkite skirtuką **Sistema** ir tada spustelėkite puslapį **Popieriaus sąranka**.

d. Pasirinkite dėkle esančio popieriaus tipą.

e. Pasirinkite dėkle esančio popieriaus dydį.



3. Išjunkite spausdintuvą, palaukite 30 sekundžių ir vėl jį įjunkite.

4. Atspausdinkite valymo puslapį, kad iš spausdintuvo pašalintumėte dažų perteklių.

a. Atidarykite „HP Printer Assistant“

- **„Windows 10“:** Meniu **Pradėti** spustelėkite **Visos programos**, spustelėkite **HP** ir tada pasirinkite spausdintuvo pavadinimą.
- **„Windows 8.1“:** Ekrane **Pradėti** apačioje kairiame kampe paspauskite rodyklę į apačią ir tada pasirinkite spausdintuvo pavadinimą.
- **„Windows 8“:** Dešiniuoju pelės klavišu spustelėkite tuščią sritį **Pradėti** ekrane, programų juostoje spustelėkite **Visos programos** ir tada pasirinkite spausdintuvo pavadinimą.
- **„Windows 7“, „Windows Vista“ ir „Windows XP“:** Kompiuterio darbalaukyje spustelėkite **Pradėti**, pasirinkite **Visos programos**, spustelėkite **HP**, spustelėkite spausdintuvo aplanką ir tada pasirinkite spausdintuvo pavadinimą.

b. „HP Printer Assistant“ pasirinkite **Spausdinti** ir tada pasirinkite **HP įrenginių įrankių dėžė**.

- c. Skirtuke **Sistemos** spustelėkite **Priežiūra**.
 - d. Srityje **Valymo režimas** spustelėkite **Pradėti**, kad pradėtumėte valymą.
5. Norėdami patikrinti spausdintuvą, atspausdinkite konfigūracijos puslapį.
- a. Paspauskite ir laikykite tęsimo mygtuką , kol parengties lemputė  pradės mirksėti.
 - b. Atleiskite tęsimo  mygtuką.

Jei nei vienas iš šių veiksmų neišsprendžia problemos, spausdintuvą gali reikėti remontuoti. Susisiekite su HP klientų aptarnavimo tarnyba.

Popieriaus strigčių šalinimas iš 1 dėklo

1 dėkle užstrigus popieriui, imkitės šių veiksmų. Įvykus strigčiai mirksi įspėjimo ⚠️ LED.

1. Visiškai ištraukite dėklą iš spausdintuvo.



2. Išimkite užstrigusį arba apgadintą popierių.

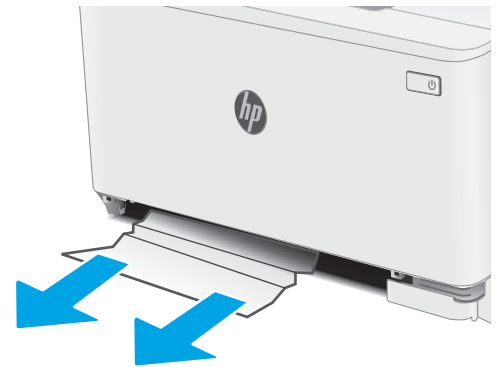

3. Įstatykite 1 dėklą atgal ir uždarykite.



Popieriaus strigčių pašalinimas galinėse durelėse ir kaitintuve

Atlikite šiuos veiksmus, kad išvalytumėte galinėse durelėse ir kaitintuve užstrigusį popierių. Įvykus strigčiai mirksi įspėjimo  LED.



ĮSPĖJIMAS. Kol spausdintuvas naudojamas, kaitintuvas gali būti karštas. Prieš dirbdami su kaitintuvu, palaukite, kol jis atauš.

1. Atidarykite galines dureles.

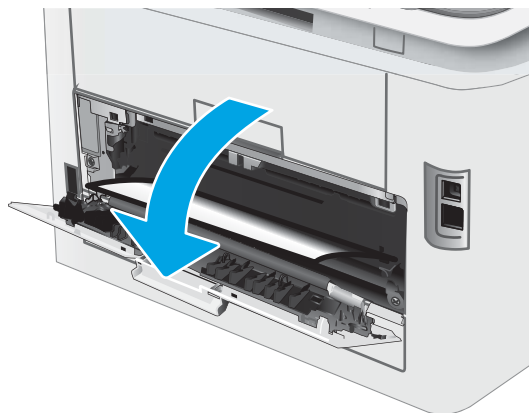

2. Iš galinių durelių srities volelių švelniai ištraukite visą užstrigusį popierių.



ĮSPĖJIMAS. Kol spausdintuvas naudojamas, kaitintuvas gali būti karštas. Prieš dirbdami su kaitintuvu, palaukite, kol jis atauš.

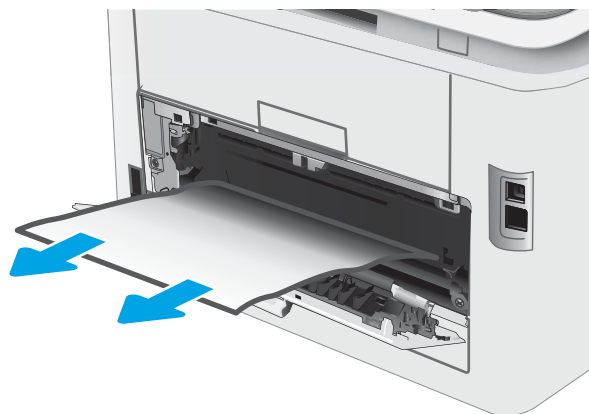

3. Uždarykite galines dureles.

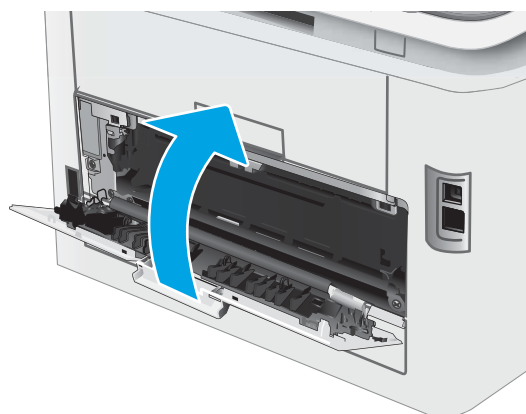

Popieriaus strigčių šalinimas išvesties skyriuje

Atlikite toliau pateiktus veiksmus, kad patikrintumėte, ar nėra popieriaus strigčių išvesties skyriuje. Įvykus strigčiai mirksi įspėjimo  LED.



ĮSPĖJIMAS. Kol spausdintuvas naudojamas, kaitintuvas gali būti karštas. Prieš dirbdami su kaitintuvu, palaukite, kol jis atauš.

1. Atidarykite galines dureles.

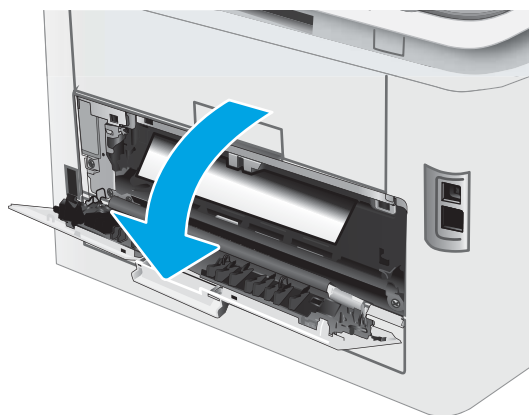

2. Jei išvesties skyriuje matosi popierius, paimkite už išlindusio krašto ir ištraukite.



3. Iš galinių durelių srities volelių švelniai ištraukite visą užstrigusį popierių.



ĮSPĖJIMAS. Kol spausdintuvas naudojamas, kaitintuvas gali būti karštas. Prieš dirbdami su kaitintuvu, palaukite, kol jis atauš.

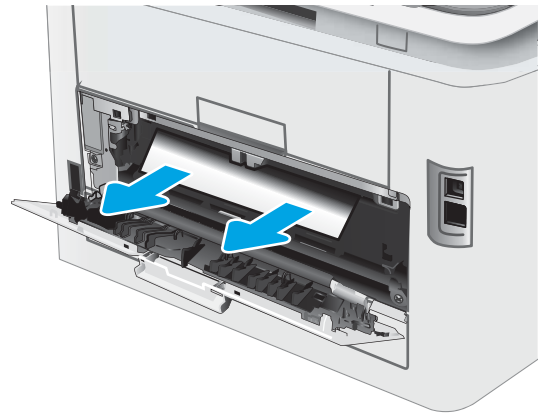

4. Uždarykite galines dureles.

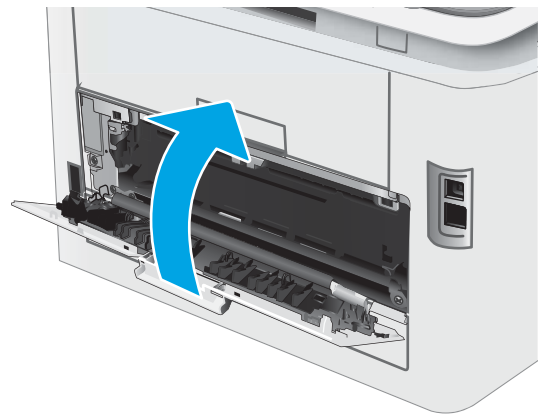

Spausdinimo kokybės gerinimas

- [Įžanga](#)
- [Atnaujinti spausdintuvo aparatinę įrangą](#)
- [Spausdinimas iš skirtingų programų](#)
- [Patikrinkite spausdinamos užduoties popieriaus tipo nustatymą](#)
- [Patikrinkite dažų kasetės būseną](#)
- [Valymo puslapio spausdinimas](#)
- [Apžiūrėdami patikrinkite dažų kasetę arba kasetes](#)
- [Patikrinkite popieriaus ir spausdinimo aplinką](#)
- [Bandykite kitą spausdinimo tvarkyklę](#)
- [Patikrinkite „EconoMode“ nustatymus](#)
- [Sureguliuokite spausdinimo tankį](#)
- [Kalibruoti spausdintuvą, kad spalvos sutaptų](#)
- [Spalvų nustatymų reguliavimas \(„Windows“\)](#)
- [Atspausdinkite ir įvertinkite spausdinimo kokybės lapą](#)

Įžanga

Toliau pateikiami gedimų lokalizavimo žingsniai, skirti išspręsti spausdinimo kokybės problemas, įskaitant šias problemas:

- Dėmės
- Neryškus lapas
- Tamsus lapas
- Lengvas spausdinimas
- Dryžiai
- Dažų trūkumas
- Išsklaidyti dažų taškai
- Netaisyklingos dažų dėmės
- Iškreipti vaizdai

Norėdami išspręsti šias arba kitas spausdinimo kokybės problemas, pabandykite atlikti šiuos veiksmus nurodyta tvarka.

Norėdami gauti informacijos dėl konkrečių vaizdo defektų taisymo, žr. spausdinimo kokybės problemų sprendimų skyrių šiame vartotojo vadove.

Atnaujinti spausdintuvo aparatinę įrangą

Pabandykite atnaujinti spausdintuvo aparatinę įrangą. Norėdami gauti daugiau informacijos, žr. aparatinės įrangos atnaujinimo skyrių šiame vartotojo vadove.

Spausdinimas iš skirtingų programų

Bandykite spausdinti iš kitos programos. Jei puslapis išspausdinamas, problema yra dėl programos, su kuria spausdinote.

Patikrinkite spausdinamos užduoties popieriaus tipo nustatymą

Spausdinimo metu patikrinkite popieriaus rūšies nustatymus programinėje įrangoje ir, ar ant išspausdintų puslapių nėra dėmių, neaiškių arba tamsių vietų, ar popierius nesuglamžytas, ar spaudinyje nėra padrikų taškų ar nereikalingo dažų kiekio, arba neatspausdintų vietų.

Patikrinkite popieriaus tipo nustatymą spausdintuve

1. Atidarykite dėklą.
2. Įsitikinkite, kad dėkle yra tinkamo tipo popieriaus.
3. Uždarykite dėklą.

Popieriaus tipo nustatymo tikrinimas („Windows“)

1. Programoje pasirinkite parinktį **Spausdinti**.
2. Pasirinkite spausdintuvą ir spustelėkite mygtuką **„Properties“** (Ypatybės) arba **„Preferences“** (Nuostatos).
3. Spustelėkite skirtuką **Popierius / kokybė**.
4. Išskleidžiamajame sąrašė **„Paper Type“** (Popieriaus tipas) spustelėkite parinktį **„More...“** (Daugiau...).
5. Išskleiskite sąrašą **Tipas yra:** parinktys.
6. Išplėskite popieriaus tipų kategoriją, kuri geriausiai atitinka naudojamą popieriaus ypatybes.
7. Pasirinkite naudojamą popieriaus tipo parinktį, tada spustelėkite mygtuką **Gerai**.
8. Spustelėkite mygtuką **Gerai**, jei norite uždaryti dialogo langą **Dokumentų savybės**. Norėdami spausdinti užduotį, dialogo lange **Spausdinti** spustelėkite mygtuką **Gerai**.

Popieriaus tipo nustatymo tikrinimas („OS X“)



1. Spustelėkite meniu **Failas**, tada spustelėkite parinktį **Spausdinti**.
2. Meniu **„Printer“** (Spausdintuvas) pasirinkite spausdintuvą.
3. Pagal numatytąją funkciją spausdinimo tvarkyklė rodo meniu **„Copies & Pages“** (Kopijos ir puslapiai). Atidarykite meniu išskleidžiamąjį sąrašą ir spustelėkite meniu **„Finishing“** (Užbaigimas).
4. Išskleidžiamajame sąrašė **„Media Type“** (Laikmenos tipas) pasirinkite tipą.
5. Spustelėkite mygtuką **Spausdinti**.

Patikrinkite dažų kasetės būseną

Laikydami šiuo nurodymų patikrinkite numatomą likusį dažų kiekį dažų kasetėse ir, jei taikoma, kitų keičiamų techninės priežiūros dalių būseną.

Pirmasis veiksmas: Eksploatacinių medžiagų būsenos lapo spausdinimas

Spausdintuvu atspausdinamas eksploatacinių medžiagų santraukos puslapis, kai spausdinamas konfigūracijos puslapis.

1. Paspauskite ir laikykite tęsimo mygtuką , kol parengties lemputė  pradės mirksėti.
2. Atleiskite tęsimo  mygtuką.

Antrasis veiksmas: Eksploatacinių medžiagų būsenos tikrinimas

1. Peržiūrėkite eksploatacinių medžiagų būsenos ataskaitą ir patikrinkite likusį procentinį dažų kiekį dažų kasetėse ir, jei taikoma, kitų keičiamų techninės priežiūros dalių būseną.

Su spausdinimo kokybe susijusių problemų gali kilti, jei naudosite kasetę, kurios eksploataavimo laikas jau baigėsi. Eksploatacinių medžiagų būsenos puslapis nurodo, kai eksploatacinių medžiagų yra labai mažai.

HP papildomos apsaugos garantija baigiasi, kai eksploatacinių medžiagų būsenos puslapyje arba EWS parodomas pranešimas, jog baigiasi HP papildomos apsaugos garantija.

Dabar dar nebūtina keisti dažų kasetės, nebent spausdinimo kokybė būtų nebepriimtina. Turėkite atsarginę spausdinimo kasetę, kai spausdinimo kokybė tampa nebepriimtina.

Jei nusprendžiate pakeisti dažų kasetę ar kitas keičiamas techninės priežiūros dalis, eksploatacinių medžiagų būsenos puslapis pateikia originalių HP dalių numerių sąrašą.

2. Patikrinkite ar naudojate originalią HP dažų kasetę.

Originali HP dažų kasetė yra su raidėmis HP arba su HP logotipu. Daugiau informacijos apie HP dažų kasetes rasite www.hp.com/go/learnaboutsupplies.

Valymo puslapio spausdinimas

Spausdinimo metu spausdintuvo viduje gali susikaupti popieriaus, dažų ir dulkių dalelių, todėl gali atsirasti spausdinimo kokybės problemų, tokių kaip dažų taškėliai ar dryžiai, dėmės, linijos arba pasikartojantys ženklai.

Norėdami atspausdinti valymo puslapį, atlikite toliau pateikiamus veiksmus.

1. Atidarykite „HP Printer Assistant“
 - **„Windows 10“:** Meniu **Pradėti** spustelėkite **Visos programos**, spustelėkite **HP** ir tada pasirinkite spausdintuvo pavadinimą.
 - **„Windows 8.1“:** Ekrane **Pradėti** apačioje kairiame kampe paspauskite rodyklę  ir tada pasirinkite spausdintuvo pavadinimą.

- „Windows 8“: Dešiniuoju pelės klavišu spustelėkite tuščią sritį **Pradėti** ekrane, programų juostoje spustelėkite **Visos programos** ir tada pasirinkite spausdintuvo pavadinimą.
 - „Windows 7“, „Windows Vista“ ir „Windows XP“: Kompiuterio darbalaukyje spustelėkite **Pradėti**, pasirinkite **Visos programos**, spustelėkite **HP**, spustelėkite spausdintuvo aplanką ir tada pasirinkite spausdintuvo pavadinimą.
2. Naudojantis HP spausdintuvo asistentu pasirinkite **Spausdinti** ir tada pasirinkite **HP prietaisų įrankių dėžė**.
 3. Skirtuke **Sistemos** spustelėkite **Priežiūra**.
 4. Srityje **Valymo režimas** spustelėkite **Pradėti**, kad pradėtumėte valymą.

Apžiūrėdami patikrinkite dažų kasetę arba kasetes

Atlikite šiuos veiksmus, kad patikrintumėte kiekvieną dažų kasetę.

1. Išimkite dažų kasetę iš spausdintuvo ir patikrinkite, ar nuplėšta izoliuojamoji juostelė.
2. Patikrinkite, ar nepažeistas atminties lustas.
3. Apžiūrėkite žalio vaizdo formavimo būgno paviršių.

 **ISPĖJIMAS:** nelieskite vaizdo būgno. Pirštų atspaudai ant vaizdo būgno gali sukelti spausdinimo kokybės problemų.

4. Jei aptikote įbrėžimų, pirštų atspaudų ar kitokių vaizdo būgno pažeidimų, pakeiskite dažų kasetę.
5. Vėl sumontuokite dažų kasetę ir atspausdinkite kelis puslapius, jog įsitikintumėte, kad problema išspręsta.

Patikrinkite popieriaus ir spausdinimo aplinką

Pirmasis veiksmas: Naudokite HP specifikacijas atitinkantį popierių

Kai kurios spausdinimo kokybės problemos kyla naudojant popierių, neatitinkantį HP specifikacijų.

- Visada naudokite spausdintuvo palaikomą popieriaus tipą ir storį.
- Naudokite popierių, kuris yra geros kokybės, nėra subraižytas, įpjautas, įplėštas, išteptas, skylėtas, apdulkęs, suglamžytas, jo kraštai nesulankstyti ir neužlenkti.
- Nenaudokite popieriaus, ant kurio jau buvo spausdinta.
- Naudokite popierių, kurio sudėtyje nėra metalo dalelių, pavyzdžiui, blizgučių.
- Naudokite lazeriniams spausdintuvams skirtą popierių. Nenaudokite popieriaus, kuris yra skirtas tik rašaliniams spausdintuvams.
- Nenaudokite pernelyg grublėto popieriaus. Naudojant mažiau grublėtą popierių paprastai spausdinimų kokybė būna geresnė.

Antrasis veiksmas: Patikrinkite aplinką

Aplinka gali tiesiogiai paveikti spausdinimo kokybę ir daro įtaką spausdinimo kokybės ar popieriaus tiekimo problemas. Pamėginkite atlikti šį veiksmą:

- Perkelkite spausdintuvą iš vėsių vietų, pavyzdžiui, toliau nuo atidarytų langų ar durų, ar oro kondicionavimo angų.
- Įsitinkite, kad spausdintuvas nėra veikiamas aukštesnės nei jo specifikacijoje nurodytos temperatūros ar drėgmės.
- Nelaikykite spausdintuvo uždaroje erdvėje, pavyzdžiui, spintoje.
- Spausdintuvą laikykite ant plokščio, tvirto paviršiaus.
- Pašalinkite viską, kas blokuoja spausdintuvo vėdinimo angas. Spausdintuvas turi būti gerai aušinamas iš visų pusių, įskaitant ir viršutinę dalį.
- Apsaugokite spausdintuvą nuo ore esančių nuosėdų, dulkių, garų, riebių medžiagų ar kitų elementų, nuo kurių spausdintuvo viduje gali atsirasti nešvarumų.

Trečiasis veiksmas. Atskirai sulygiuokite dėklą



Atlikite šiuos veiksmus, jei tekstas arba vaizdai nėra centre arba netinkamai sulygiuoti spausdinamame puslapyje, kai spausdinama iš tam tikro dėklo.

1. Atidarykite HP įterptinį tinklo serverį (EWS):

Tiesiogiai prijungti spausdintuvai

- a. Atidarykite „HP Printer Assistant“
 - **„Windows 10“:** Meniu **Pradėti** spustelėkite **Visos programos**, spustelėkite **HP** ir tada pasirinkite spausdintuvo pavadinimą.
 - **„Windows 8.1“:** Ekране **Pradėti** apačioje kairiame kampe paspauskite rodyklę į apačią ir tada pasirinkite spausdintuvo pavadinimą.
 - **„Windows 8“:** Dešiniu juo pelės klavišu spustelėkite tuščią sritį **Pradėti** ekране, programų juostoje spustelėkite **Visos programos** ir tada pasirinkite spausdintuvo pavadinimą.
 - **„Windows 7“, „Windows Vista“ ir „Windows XP“:** Kompiuterio darbalaukyje spustelėkite **Pradėti**, pasirinkite **Visos programos**, spustelėkite **HP**, spustelėkite spausdintuvo aplanką ir tada pasirinkite spausdintuvo pavadinimą.
- b. „HP Printer Assistant“ pasirinkite **Spausdinti** ir tada pasirinkite **HP įrenginių įrankių dėžė**.

Prie tinklo prijungti spausdintuvai

- a. Išspausdinkite konfigūracijos puslapį, norėdami nustatyti IP adresą arba pagrindinio kompiuterio pavadinimą.
 - i. Paspauskite ir laikykite tęsimo mygtuką , kol parengties lemputė  pradės mirksėti.
 - ii. Atleiskite tęsimo  mygtuką.

- b. Atidarykite žiniatinklio naršyklę ir adreso eilutėje įveskite IP adresą arba pagrindinio kompiuterio pavadinimą tiksliai taip, kaip yra nurodyta spausdintuvo konfigūracijos puslapyje. Kompiuterio klaviatūroje paspauskite klavišą **Enter**. Atidaromas EWS.

 <https://10.10.XX.XXX/>

 **PASTABA:** Jei interneto naršyklėje rodomas pranešimas, kad svetainės prieiga gali būti nesaugi, pasirinkite parinktį eiti į svetainę. Prieiga prie šios svetainės kompiuteriui nepakenks.

2. Spustelėkite skirtuką **Sistema**, tada pasirinkite puslapį **Techninė priežiūra**.
3. **Reguliuoti lygiavimą** srityje pasirinkite dėklą, kurį norite koreguoti.
4. Sureguliuokite lygiavimo nustatymus ir spustelėkite **Taikyti**.
5. Spustelėkite **Spausdinti bandomąjį puslapį** ir išspausdinkite bandomąjį puslapį, kad įsitikintumėte naujus lygiavimo nustatymus.

Bandykite kitą spausdinimo tvarkyklę

Pamėginkite kitą spausdintuvo tvarkyklę, kai spausdinate iš programinės įrangos, o atspausdintuose lapuose yra nepageidaujamų linijų piešiniuose, trūksta teksto, nėra piešinių, neteisingas formatavimas ar pakeistas šriftas.

Iš HP internetinės svetainės atsisiųskite bet kurią iš šių tvarkyklių: www.hp.com/support/ljM153.

HP PCL.6 tvarkyklė	Jei įmanoma, ši spausdintuvui skirta spausdinimo tvarkyklė palaiko senesnes operacines sistemas, pvz., „Windows® XP“ ir „Windows Vista®“. Palaikomų operacinių sistemų sąrašą rasite adresu www.hp.com/go/support .
HP PCL 6 tvarkyklė	Ši spausdintuvui skirta spausdinimo tvarkyklė palaiko „Windows 7“ ir naujesnes operacines sistemas, kurios palaiko 3 versijos tvarkykles. Palaikomų operacinių sistemų sąrašą rasite adresu www.hp.com/go/support .
HP PCL-6 tvarkyklė	Ši produktui skirta spausdinimo tvarkyklė palaiko „Windows 8“ ir naujesnes operacines sistemas, kurios palaiko 4 versijos tvarkykles. Palaikomų operacinių sistemų sąrašą rasite adresu www.hp.com/go/support .
HP UPD PS tvarkyklė	<ul style="list-style-type: none">• Rekomenduojama naudoti spausdinant „Adobe®“ programinės įrangos programomis arba kitomis aukšto vaizdinio intensyvumo programomis• Palaiko spausdinimą iš „postscript“ formato emuliacijos poreikių arba „postscript flash“ šriftų palaikymą
HP UPD PCL 6	<ul style="list-style-type: none">• Rekomenduojamas, spausdinant visose „Windows“ aplinkose• Suteikia geriausią bendrą greitį, spausdinimo kokybę ir spausdintuvo funkcijų palaikymą daugumai vartotojų• Sukurta, kad susijungtų su „Windows“ vaizdo įrenginių sąsaja (GDI) ir išgautų geriausią greitį „Windows“ aplinkose• Gali ne visiškai tikti trečiųjų šalių ir nestandartinei programinei įrangai, kuri veikia PCL 5 pagrindu

Patikrinkite „EconoMode“ nustatymus

HP nerekomenduoja naudoti „EconoMode“ visą laiką. Jei režimas „EconoMode“ naudojamas visą laiką, tikėtina, kad dažų kasetės mechaninės dalys susidėvės dar nepasibaigus dažams. Jei spausdinimo kokybė ims prastėti ir taps nebepriimtina, pakeiskite dažų kasetę.

 **PASTABA:** Ši funkcija galima su PCL 6 spausdintuvo tvarkykle, skirta „Windows“. Jei šios tvarkyklės nenaudojate, galite įjungti funkciją naudodami HP integruotąjį tinklo serverį.

Jei visas lapas yra per tamsus arba per šviesus, laikykitės šių nurodymų.

1. Programoje pasirinkite parinktį **Spausdinti**.
2. Pasirinkite spausdintuvą ir spustelėkite mygtuką **„Properties“** (Ypatybės) arba **„Preferences“** (Nuostatos).
3. Spustelėkite skirtuką **Popierius / kokybė** ir pasirinkite sritį **Spausdinimo kokybė**.
4. Jei visas lapas yra per tamsus, naudokite šiuos nustatymus:
 - Pasirinkite parinktį **600 dpi**, jei įmanoma.
 - Pasirinkite žymės langelį **„EconoMode“**, kad jį įgalintumėte.

Jei visas lapas yra per šviesus, naudokite šiuos nustatymus:

- Pasirinkite parinktį **FastRes 1200**, jei įmanoma.
 - Išvalykite žymės langelį „**EconoMode**“, kad panaikintumėte jo įgalinimą.
5. Spustelėkite mygtuką **Gerai**, jei norite uždaryti dialogo langą **Dokumentų savybės**. Norėdami atspausdinti užduotį, dialogo lange **Spausdinti** spustelėkite mygtuką **Gerai**.

Sureguliuokite spausdinimo tankį



Atlikite toliau nurodytus veiksmus, kad reguliuotumėte spausdinimo intensyvumą.

1. Atidarykite HP įterptinį tinklo serverį (EWS):

Tiesiogiai prijungti spausdintuvai

- a. Atidarykite „HP Printer Assistant“
 - „**Windows 10**“: Meniu **Pradėti** spustelėkite **Visos programos**, spustelėkite **HP** ir tada pasirinkite spausdintuvo pavadinimą.
 - „**Windows 8.1**“: Ekrane **Pradėti** apačioje kairiame kampe paspauskite rodyklę į apačią ir tada pasirinkite spausdintuvo pavadinimą.
 - „**Windows 8**“: Dešiniuoju pelės klavišu spustelėkite tuščią sritį **Pradėti** ekrane, programų juostoje spustelėkite **Visos programos** ir tada pasirinkite spausdintuvo pavadinimą.
 - „**Windows 7**“, „**Windows Vista**“ ir „**Windows XP**“: Kompiuterio darbalaukyje spustelėkite **Pradėti**, pasirinkite **Visos programos**, spustelėkite **HP**, spustelėkite spausdintuvo aplanką ir tada pasirinkite spausdintuvo pavadinimą.
- b. „HP Printer Assistant“ pasirinkite **Spausdinti** ir tada pasirinkite **HP įrenginių įrankių dėžė**.

Prie tinklo prijungti spausdintuvai

- a. Išspausdinkite konfigūracijos puslapį, norėdami nustatyti IP adresą arba pagrindinio kompiuterio pavadinimą.
 - i. Paspauskite ir laikykite tęsimo mygtuką , kol parengties lemputė  pradės mirksėti.
 - ii. Atleiskite tęsimo  mygtuką.
- b. Atidarykite žiniatinklio naršyklę ir adreso eilutėje įveskite IP adresą arba pagrindinio kompiuterio pavadinimą tiksliai taip, kaip yra nurodyta spausdintuvo konfigūracijos puslapyje. Kompiuterio klaviatūroje paspauskite klavišą **Enter**. Atidaromas EWS.

 <https://10.10.XX.XXX/>

 **PASTABA:** Jei interneto naršyklėje rodomas pranešimas, kad svetainės prieiga gali būti nesaugi, pasirinkite parinktį eiti į svetainę. Prieiga prie šios svetainės kompiuteriui nepakenks.

2. Spustelėkite skirtuką **Sistema** ir tada pasirinkite puslapį **Spausdinimo tankumas**.
3. Pasirinkite tinkamus tankio nustatymus.
4. Spustelėkite mygtuką **Taikyti**, kad išsaugotumėte pakeitimus.

Kalibruoti spausdintuvą, kad spalvos sutaptų

Kalibravimas yra spausdintuvo funkcija, padedanti optimizuoti spausdinimo kokybę.



Atlikite šiuos veiksmus, kad išspręstumėte spausdinimo kokybės problemas, tokias kaip blogai sulygiuotos spalvos, spalvoti šešėliai, susiliejusios grafikos detalės ar kitos spausdinimo kokybės problemos.

1. Atidarykite HP įterptinį tinklo serverį (EWS):

Tiesiogiai prijungti spausdintuvai

- a. Atidarykite „HP Printer Assistant“
 - „Windows 10“: Meniu **Pradėti** spustelėkite **Visos programos**, spustelėkite **HP** ir tada pasirinkite spausdintuvo pavadinimą.
 - „Windows 8.1“: Ekrane **Pradėti** apačioje kairiame kampe paspauskite rodyklę į apačią ir tada pasirinkite spausdintuvo pavadinimą.
 - „Windows 8“: Dešiniuoju pelės klavišu spustelėkite tuščią sritį **Pradėti** ekrane, programų juostoje spustelėkite **Visos programos** ir tada pasirinkite spausdintuvo pavadinimą.
 - „Windows 7“, „Windows Vista“ ir „Windows XP“: Kompiuterio darbalaukyje spustelėkite **Pradėti**, pasirinkite **Visos programos**, spustelėkite **HP**, spustelėkite spausdintuvo aplanką ir tada pasirinkite spausdintuvo pavadinimą.
 - b. „HP Printer Assistant“ pasirinkite **Spausdinti** ir tada pasirinkite **HP įrenginių įrankių dėžė**.
2. Spustelėkite skirtuką **Sistema** ir tada pasirinkite puslapį **Spausdinimo kokybė**.
 3. Pasirinkite **Kalibruoti dabar**: ir tada spustelėkite **Taikyti**, kad pradėtumėte kalibravimo procesą.

Prie tinklo prijungti spausdintuvai

1. Išspausdinkite konfigūracijos puslapį, norėdami nustatyti IP adresą arba pagrindinio kompiuterio pavadinimą.
 - a. Paspauskite ir laikykite tęsimo mygtuką , kol parengties lemputė  pradės mirksėti.
 - b. Atleiskite tęsimo  mygtuką.
2. Atidarykite žiniatinklio naršyklę ir adreso eilutėje įveskite IP adresą arba pagrindinio kompiuterio pavadinimą tiksliai taip, kaip yra nurodyta spausdintuvo konfigūracijos puslapyje. Kompiuterio klaviatūroje paspauskite klavišą **Enter**. Atidaromas EWS.

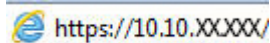
 <https://10.10.XXXX/>

 **PASTABA:** Jei interneto naršyklėje rodomas pranešimas, kad svetainės prieiga gali būti nesaugi, pasirinkite parinktį eiti į svetainę. Prieiga prie šios svetainės kompiuteriui nepakenks.

3. Spustelėkite skirtuką **Sistema** ir tada pasirinkite puslapį **Spausdinimo kokybė**.
4. Pasirinkite **Kalibruoti dabar**: ir tada spustelėkite **Taikyti**, kad pradėtumėte kalibravimo procesą.

Spalvų nustatymų reguliavimas („Windows“)

Kai spausdinama naudojant programinės įrangos programą, atlikite šiuos veiksmus, jei spalvos atspausdintame puslapyje nesutampa su spalvomis kompiuterio ekrane, arba jei spalvų kokybė atspausdintame puslapyje jūsų netenkina.

Spalvų parinkčių keitimas

1. Programoje pasirinkite parinktį **Spausdinti**.
2. Pasirinkite spausdintuvą ir spustelėkite mygtuką „**Properties**“ (Ypatybės) arba „**Preferences**“ (Nuostatos).
3. Spustelėkite skirtuką **Spalvos**.
4. Norėdami spausdinti spalvotą dokumentą juoda spalva su pilkos spalvos šešėliais, spustelėkite parinktį „**Print in Grayscale**“ (Spausdinti pilka spalva). Naudokite šią parinktį norėdami spausdinti spalvotus dokumentus, skirtus kopijuoti ar siųsti faksu. Šią parinktį taip pat galite naudoti norėdami spausdinti juodraščius arba taupyti spalvinius dažus.
5. Spustelėkite mygtuką **Gerai**, jei norite uždaryti dialogo langą **Dokumentų savybės**. Norėdami spausdinti užduotį, dialogo lange **Spausdinti** spustelėkite mygtuką **Gerai**.



Atspausdinkite ir įvertinkite spausdinimo kokybės lapą

1. Atidarykite HP įterptinį tinklo serverį (EWS).

Tiesiogiai prijungti spausdintuvai

- a. Atidarykite „HP Printer Assistant“
 - **„Windows 10“**: Meniu **Pradėti** spustelėkite **Visos programos**, spustelėkite **HP** ir tada pasirinkite spausdintuvo pavadinimą.
 - **„Windows 8.1“**: Ekrane **Pradėti** apačioje kairiame kampe paspauskite rodyklę į apačią ir tada pasirinkite spausdintuvo pavadinimą.
 - **„Windows 8“**: Dešiniuoju pelės klavišu spustelėkite tuščią sritį **Pradėti** ekrane, programų juostoje spustelėkite **Visos programos** ir tada pasirinkite spausdintuvo pavadinimą.
 - **„Windows 7“, „Windows Vista“ ir „Windows XP“**: Kompiuterio darbalaukyje spustelėkite **Pradėti**, pasirinkite **Visos programos**, spustelėkite **HP**, spustelėkite spausdintuvo aplanką ir tada pasirinkite spausdintuvo pavadinimą.
- b. „HP Printer Assistant“ pasirinkite **Spausdinti** ir tada pasirinkite **HP įrenginių įrankių dėžė**.

Prie tinklo prijungti spausdintuvai

- a. Išspausdinkite konfigūracijos puslapį, norėdami nustatyti IP adresą arba pagrindinio kompiuterio pavadinimą.
 - i. Paspauskite ir laikykite tęsimo mygtuką , kol parengties lemputė  pradės mirksėti.
 - ii. Atleiskite tęsimo  mygtuką.

- b. Atidarykite žiniatinklio naršyklę ir adreso eilutėje įveskite IP adresą arba pagrindinio kompiuterio pavadinimą tiksliai taip, kaip yra nurodyta spausdintuvo konfigūracijos puslapyje. Kompiuterio klaviatūroje paspauskite klavišą **Enter**. Atidaromas EWS.

 <https://10.10.XX.XXX/>

 **PASTABA:** Jei interneto naršyklėje rodomas pranešimas, kad svetainės prieiga gali būti nesaugi, pasirinkite parinktį eiti į svetainę. Prieiga prie šios svetainės kompiuteriui nepakenks.

2. Spustelėkite skirtuką **Pradžia**, tada pasirinkite puslapį **Ataskaitos**.
3. Ataskaitų sąrašė raskite **Spausdinimo kokybės puslapis** ir tada spustelėkite **Spausdinti**.

Šiame lape yra penkios spalvų juostos, kurios yra padalintos į keturias grupes bei naudojamos iliustracijoje. Apžiūrėdami kiekvieną grupę galite nustatyti, kuri spausdinimo kasetė kelia problemų.

6-1 iliustracija Spausdinti kokybės puslapį

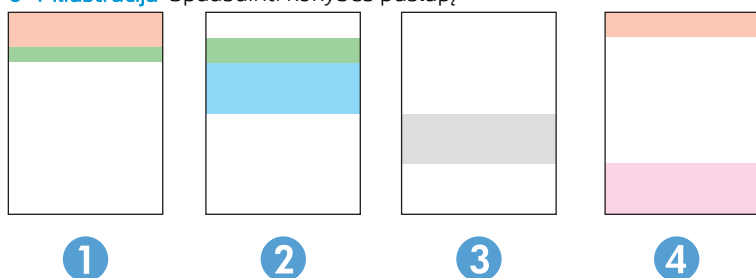

Skyrius	Dažų kasetė
1	Geltona
2	Žalsvai žydra
3	Juoda
4	Rausvai raudona

- Jei taškai ir dryžiai yra tik vienoje grupėje, pakeiskite tai grupei taikomą dažų kasetę.
- Jei taškų yra daugiau nei vienoje grupėje, atspausdinkite valymo lapą. Jei tai neišsprendžia problemos, nustatykite, ar taškai visada yra tokios spalvos, pavyzdžiui, ar rausvai raudoni taškai atsiranda visose penkiose spalvų juostose. Jei taškų spalva išlieka ta pati, pakeiskite dažų kasetę.
- Jei dryžių yra keliose spalvų juostose, susisiekite su HP. Problemą sąlygoja ne dažų kasetė, o kita dalis.

Spausdinimo kokybės problemų sprendimas

- [Įžanga](#)
- [Spausdinimo kokybės problemų aptikimas](#)



Įžanga

Toliau pateikiami gedimų lokalizavimo žingsniai, skirti išspręsti vaizdo defektų problemas, įskaitant šias problemas:



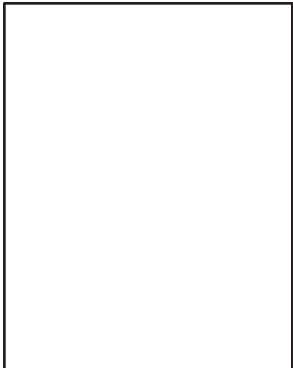

- Lengvas spausdinimas
- Pilkas fonas arba tamsus lapas
- Tušti lapai
- Juodi lapai
- Tamsios arba šviesios juostos
- Tamsūs arba šviesūs dryžiai
- Dažų trūkumas
- Iškreipti vaizdai
- Nesuderintos spalvos
- Susiglamžęs popierius

Spausdinimo kokybės problemų aptikimas

6-3 lentelė Vaizdo defektų nuorodinė lentelė

Defektas	Defektas	Defektas
6-4 lentelė „Lengvas spausdinimas“ 86 puslapyje	6-5 lentelė „Pilkas fonas arba tamsus lapas“ 87 puslapyje	6-6 lentelė „Tušti lapai – nėra spausdinimo“ 87 puslapyje
		

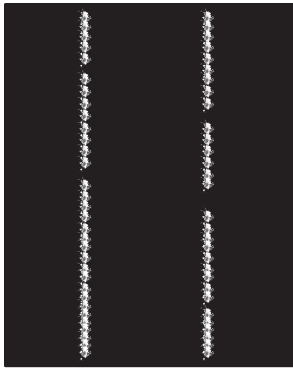
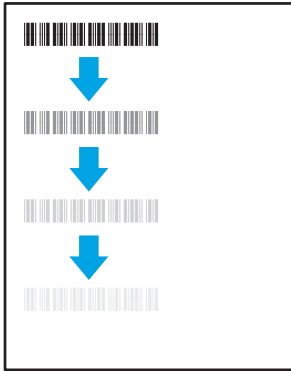
6-3 lentelė Vaizdo defektų nuorodinė lentelė (tęsinys)

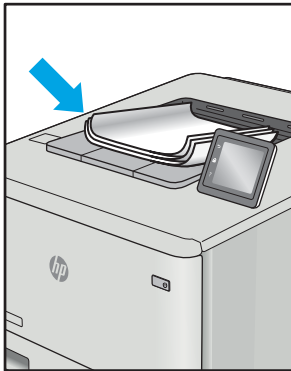
Defektas	Defektas	Defektas
<p>6-7 lentelė „Juodas lapas“ 88 puslapyje</p> 	<p>6-8 lentelė „Juostų defektai“ 88 puslapyje</p> 	<p>6-9 lentelė „Dryžių defektai“ 89 puslapyje</p> 
<p>6-10 lentelė „Fiksavimo / kaitintuvo defektai“ 90 puslapyje</p> 	<p>6-11 lentelė „Vaizdo išdėstymo defektai“ 90 puslapyje</p> 	<p>6-12 lentelė „Spalvų plokštumos registracijos defektai (tik spalvoti modeliai)“ 91 puslapyje</p> 
<p>6-13 lentelė „Išvesties defektai“ 92 puslapyje</p> 		

Vaizdo defektai, nepriklausomai nuo priežasčių, gali dažnai būti išspręsti naudojant tuos pačius veiksmus. Atlikite šiuos veiksmus pradžioje, kad išspręstumėte vaizdo defektus.

1. Išspausdinkite dokumentą iš naujo. Spausdinimo kokybės defektai gali būti laikini arba gali būti nuolatiniai.
2. Patikrinkite kasetčių būklę. Jei kasetėje dažų lygis **Labai mažas** (viršyta atitinkama riba), pakeiskite kasetę.
3. Įsitinkite, kad tvarkyklė ir dėklo spausdinimo režimo nustatymai atitinka dėkle naudojamas medžiagas. Pabandykite naudoti kitas medžiagas kitam dėkle. Pabandykite naudoti kitą spausdinimo režimą.
4. Įsitinkite, kad spausdintuvas yra tinkamos darbinės temperatūros / drėgmės aplinkoje.
5. Įsitinkite, kad popieriaus tipas, dydis ir svoris yra tinkami. Palaikomus popieriaus dydžius ir spausdintuvo tipus rasite spausdintuvų pagalbos puslapyje, adresu support.hp.com.



PASTABA: Terminas „prilipimas“ reiškia, kai spausdinant dažų kasetė prilimpa prie popieriaus.

Tolesniame pavyzdyje pateikiamas pavyzdys, kaip laiško dydžio popierius naudojamas spausdintuvo trumpojo krašto dėkle.

6-4 lentelė Lengvas spausdinimas

Aprašas	Pavyzdys	Galimi sprendimai
<p>Lengvas spausdinimas:</p> <p>Ant viso puslapio išspausdintas turinys yra šviesus arba susiliejęs.</p>		<ol style="list-style-type: none"> 1. Išspausdinkite dokumentą iš naujo. 2. Išimkite kasetę, tada papurtykite ją, kad paskirstytumėte dažus. Vėl įdėkite dažų kasetę į spausdintuvą ir uždarykite dangtį. Šios procedūros iliustracijas žr. skirsnyje Dažų kasetčių keitimas. 3. Tik mono modeliams: Įsitinkite, kad „Economode“ nustatymas yra išjungtas spausdintuvo valdymo pulte ir spausdintuvo tvarkyklėje. 4. Įsitinkite, kad kasetė įstatyta tinkamai. 5. Išspausdinkite eksploatacinių medžiagų būsenos puslapį ir patikrinkite dažų kasetės likutį. 6. Pakeiskite kasetę. 7. Jei problema išlieka, eikite į support.hp.com.

6-5 lentelė Pilkas fonas arba tamsus lapas

Aprašas	Pavyzdys	Galimi sprendimai
<p>Pilkas fonas arba tamsus lapas:</p> <p>Vaizdas arba tekstas yra tamsesni nei tikėtasi.</p>		<ol style="list-style-type: none">1. Įsitinkite, kad popierius dėkluose nebuvo paleistas per spausdintuvą.2. Naudokite kito tipo popierių.3. Išspausdinkite dokumentą iš naujo.4. Tik mono modeliams: Pradiniame spausdintuvo valdymo pulto ekrane eikite į meniu Koreguoti dažų tankį ir pamažinkite dažų tankį.5. Įsitinkite, kad spausdintuvas yra tinkamos darbinės temperatūros ir drėgmės aplinkoje.6. Pakeiskite kasetę.7. Jei problema išlieka, eikite į support.hp.com.

6-6 lentelė Tušti lapai – nėra spausdinimo

Aprašas	Pavyzdys	Galimi sprendimai
<p>Tušti lapai – nėra spausdinimo:</p> <p>Lapas yra visiškai tuščias ir nėra jokio atspausdinto turinio.</p>		<ol style="list-style-type: none">1. Įsitinkite, kad yra sumontuota originali HP kasetė.2. Įsitinkite, kad kasetė įstatyta tinkamai.3. Išspausdinkite naudodami kitą kasetę.4. Patikrinkite popieriaus tipą popieriaus dėkle ir sureguliuokite spausdintuvo nustatymus. Jei reikia, pasirinkite šviesesnio tipo popierių.5. Jei problema išlieka, eikite į support.hp.com.

6-7 lentelė Juodas lapas

Aprašas	Pavyzdys	Galimi sprendimai
<p>Juodas lapas:</p> <p>Visas lapas yra juodas.</p>		<ol style="list-style-type: none">1. Apžiūrėkite kasetę ir patikrinkite, ar ji nepažeista.2. Įsitinkite, kad kasetė įstatyta tinkamai.3. Pakeiskite kasetę.4. Jei problema išlieka, eikite į support.hp.com.

6-8 lentelė Juostų defektai

Aprašas	Pavyzdys	Galimi sprendimai
<p>Pasikartojančios plačios ir skyriumi matomos juostos:</p> <p>Tamsios arba šviesios linijos, besikartojančios visame lape. Gali būti ryškios arba blankios. Defektas matomas tik pildymo zonose, ne ant teksto ir ne skyriuose su spausdintu turiniu.</p>		<ol style="list-style-type: none">1. Išspausdinkite dokumentą iš naujo.2. Pabandykite spausdinti iš kito dėklo.3. Pakeiskite kasetę.4. Naudokite kito tipo popierių.5. Tik „Enterprise“ modeliai: Pradiniame spausdintuvo valdymo pulto ekrane eikite į meniu Koreguoti popieriaus tipus ir tada pasirinkite spausdinimo režimą, kuris yra skirtas šiek tiek sunkesnei spausdinimo medžiagai nei jūsų naudojama. Taip sumažėja spausdinimo sparta ir gali būti pagerinta spausdinimo kokybė.6. Jei problema išlieka, eikite į support.hp.com.

6-9 lentelė Dryžių defektai

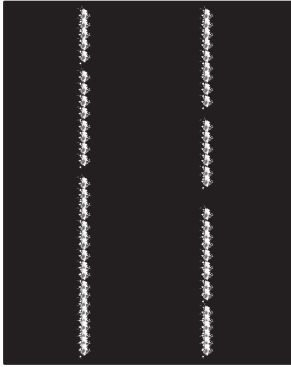
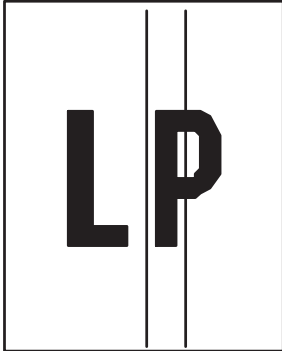
Aprašas	Pavyzdys	Galimi sprendimai
<p>Šviesūs vertikalūs dryžiai:</p> <p>Šviesūs dryžiai, kuriai paprastai matomi visame lape. Defektas matomas tik pildymo zonose, ne ant teksto ir ne skyriuose su spausdintu turiniu.</p>		<ol style="list-style-type: none">1. Išspausdinkite dokumentą iš naujo.2. Išimkite kasetę, tada papurtykite ją ir paskirstykite dažus.3. Jei problema išlieka, eikite į support.hp.com. <p>PASTABA: Šviesių ir tamsių vertikalų dryžių gali pasitaikyti, kai spausdinimo aplinkoje yra temperatūros ir drėgmės pokyčiai. Atsižvelkite į spausdintuvo aplinkosaugos specifikacijas ir leidžiamą temperatūros bei drėgmės lygį.</p>
<p>Tamsūs vertikalūs dryžiai ir ITB valymo dryžiai (tik spalvoti modeliai):</p> <p>Tamsios linijos, besikartojančios visame lape. Defektas gali atsirasti bet kurioje puslapio srityse, tiek užpildytoje, tiek ir be spausdinto turinio.</p>		<ol style="list-style-type: none">1. Išspausdinkite dokumentą iš naujo.2. Išimkite kasetę, tada papurtykite ją ir paskirstykite dažus.3. Valymo puslapio spausdinimas.4. Patikrinkite dažų kiekį kasetėje.5. Jei problema išlieka, eikite į support.hp.com.

6-10 lentelė Fiksavimo / kaitintuvo defektai

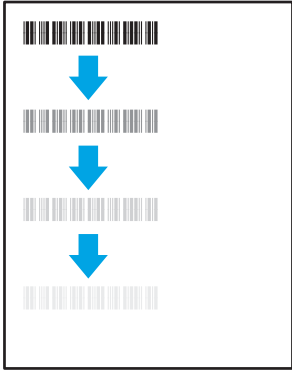
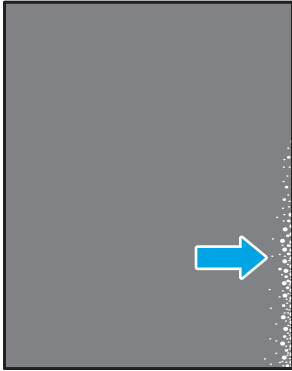
Aprašas	Pavyzdys	Galimi sprendimai
<p>Karšto kaitintuvo poslinkis (šešėlis):</p> <p>Blankūs šešėliai arba poslinkiai vaizde kartojasi iki lapo pabaigos. Pasikartojantis vaizdas gali blukti su kiekvienu pasikartojimu.</p>		<ol style="list-style-type: none">1. Išspausdinkite dokumentą iš naujo.2. Patikrinkite popieriaus tipą popieriaus dėkle ir sureguliuokite spausdintuvo nustatymus. Jei reikia, pasirinkite šviesesnio tipo popierių.3. Jei problema išlieka, eikite į support.hp.com.
<p>Prastas kaitintuvas:</p> <p>Dažai nusitrina pagal lapo kraštą. Šis defektas dažniau pastebimas didelių užduočių kraštuose arba ant lengvos terpės, tačiau galimas ir kituose puslapiuose.</p>		<ol style="list-style-type: none">1. Išspausdinkite dokumentą iš naujo.2. Patikrinkite popieriaus tipą popieriaus dėkle ir sureguliuokite spausdintuvo nustatymus. Jei reikia, pasirinkite sunkesnio tipo popierių.3. Tik „Enterprise“ modeliai: Spausdintuvo valdymo skyde eikite į meniu Nuo krašto iki krašto ir tada pasirinkite Įprastas. Išspausdinkite dokumentą iš naujo.4. Tik „Enterprise“ modeliai: Spausdintuvo valdymo skyde pasirinkite Automatiškai įtraukti paraštes ir tada iš naujo išspausdinkite dokumentą.5. Jei problema išlieka, eikite į support.hp.com.

6-11 lentelė Vaizdo išdėstymo defektai

Aprašas	Pavyzdys	Galimi sprendimai
<p>Paraštės ir pakrypimas:</p> <p>Vaizdas yra ne centre arba yra pakreiptas puslapyje. Defektas pasirodo, kai popieriaus nėra įdėtas tinkamai, nes jis yra ištraukiamas iš dėklo ir juda popieriaus keliu.</p>		<ol style="list-style-type: none">1. Išspausdinkite dokumentą iš naujo.2. Išimkite popierių ir tada vėl įdėkite į dėklą. Įsitinkinkite, kad popieriaus kraštai yra lygūs visose pusėse.3. Įsitinkinkite, kad popieriaus šūsnies viršus yra šiek tiek žemiau pilno dėklo žymės. Dėklo neperpildykite.4. Įsitinkinkite, kad popieriaus kreiptuvai yra tinkamai sureguliuoti pagal popieriaus dydį. Popieriaus kreipiklių neprispauskite prie pat popieriaus šūsnies. Sureguliuokite juos iki dėkle esančių žymėjimo įspaudų.5. Jei problema išlieka, eikite į support.hp.com.

6-12 lentelė Spalvų plokštumos registracijos defektai (tik spalvoti modeliai)

Aprašas	Pavyzdys	Galimi sprendimai
<p>Spalvų plokštumos registracija:</p> <p>Viena arba daugiau spalvų matricose nesutampa su kitomis matricos spalvomis. Dažniausiai klaidų pasitaiko dėl geltonos spalvos.</p>		<ol style="list-style-type: none">1. Išspausdinkite dokumentą iš naujo.2. Spausdintuvo valdymo skyde sukalibruokite spausdintuvą.3. Jei kasetės būseną pasiekia Labai mažai arba išspausdinti dokumentai yra labai nublukę, pakeiskite kasetę.4. Spausdintuvo valdymo skyde įjunkite funkciją Atkurti kalibravimą, kad atstatytumėte gamyklinius spausdintuvo kalibravimo nustatymus.5. Jei problema išlieka, eikite į support.hp.com.

6-13 lentelė Išvesties defektai

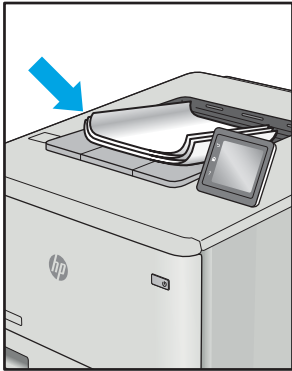
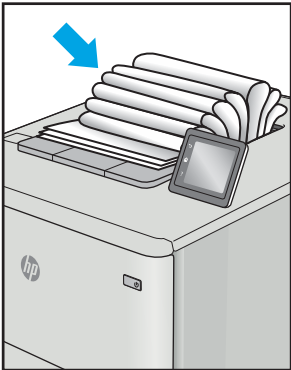
Aprašas	Pavyzdys	Galimi sprendimai
<p>Išspausdintas lapas susiglamžęs:</p> <p>Išspausdinto popieriaus kraštai susiglamžę. Suglamžytas kraštas gali būti išilgai trumposios arba ilgosios popieriaus pusės. Galimi dviejų tipų suglamžymai:</p> <ul style="list-style-type: none">• Teigiamas susiglamžymas: Popierius susiglamžo link spausdinamos pusės. Defektas galimas sausoje aplinkoje arba spausdinant storus lapus.• Neigiamas susiglamžymas: Popierius susiglamžo prieš spausdinamą pusę. Defektas galimas itin drėgnoje aplinkoje arba spausdinant plonus lapus.		<ol style="list-style-type: none">1. Išspausdinkite dokumentą iš naujo.2. Teigiamas susiglamžymas: Spausdintuvo valdymo skyde pasirinkite sunkesnio popieriaus tipą. Sunkesnio tipo popierius sukuria aukštesnę temperatūrą spausdinimui. Neigiamas susiglamžymas: Spausdintuvo valdymo skyde pasirinkite lengvesnio popieriaus tipą. Lengvesnio tipo popierius sukuria žemesnę temperatūrą spausdinimui. Pabandykite palaikyti popierių sausoje aplinkoje arba naudokite tik atidarytą popierių.3. Spausdinti dvipusio spausdinimo režimu.4. Jei problema išlieka, eikite į support.hp.com.
<p>Išvesties šūsny:</p> <p>Popieriaus šūsny nekrenta tinkamai išvesties dėkle. Šūsny gali būti nelygios, padrikos arba puslapai iš dėklo gali būti išstumiami ant grindų. Šis defektas galimas dėl bet kurios iš šių priežasčių:</p> <ul style="list-style-type: none">• Didelis popieriaus susiraitymas• Popierius dėkle yra susiraukšlėjęs arba deformuotas• Popierius nėra standartinio tipo, pvz., vokai• Išvesties dėklas yra per pilnas		<ol style="list-style-type: none">1. Išspausdinkite dokumentą iš naujo.2. Ištraukite išvesties dėklo ilgintuvą.3. Jei defektą sąlygoja popieriaus susiglamžymas, atlikite išvesties dėklo susiglamžusiam popieriui skirtus atitaisymo veiksmus.4. Naudokite kito tipo popierių.5. Naudokite naujai atplėštą popierių.6. Išimkite popierių iš išvesties dėklo prieš dėklui prisipildant.7. Jei problema išlieka, eikite į support.hp.com.

Laidinio tinklo problemų sprendimas

Ižanga

Tam tikros problemos gali nurodyti tinklo ryšio problemą. Šių problemų apimamos sritys:

- Nuolat prarandama galimybė užmegzti ryšį su spausdintuvu
- Spausdintuvas negali būti aptinkamas tvarkyklės įdiegimo metu
- Nuolat nepavyksta spausdinti

 **PASTABA:** Jei buvo kilę tinklo ryšio problemų, pirmiausia atnaujinkite spausdintuvo aparatinę įrangą. Instrukcijas apie spausdintuvo aparatinės įrangos naujinimą rasite <http://support.hp.com>, ieškokite spausdintuvo modelio ir rinkitės „atnaujinti aparatinę įrangą“.

Patikrinkite šiuos elementus ir įsitinkite, kad spausdintuvas palaiko ryšį su tinklu. Prieš pradėdami atsispausdinkite konfigūracijos puslapį iš spausdintuvo valdymo skydo ir suraskite šiame puslapyje nurodytą spausdintuvo IP adresą.

- [Prasta fizinė jungtis](#)
- [Kompiuteriui nepavyksta prisijungti prie spausdintuvo](#)
- [Spausdintuvas naudoja netinkamą tinklo nuorodą ir dvipusio spausdinimo nustatymus](#)
- [Naujos programinės įrangos programos galėjo sukelti suderinamumo problemų](#)
- [Jūsų kompiuteris arba darbo stotis nustatyta netinkamai](#)
- [Spausdintuvas yra išjungtas arba neteisingi kiti tinklo nustatymai](#)

 **PASTABA:** HP neteikia galimybės dirbti lygiaverčių tinkle, nes tai yra ne HP spausdinimo tvarkyklių, o „Microsoft“ operacinių sistemų funkcija. Daugiau informacijos ieškokite „Microsoft“ svetainėje www.microsoft.com.

Prasta fizinė jungtis

1. Patikrinkite, ar spausdintuvas prijungtas prie tinkamo tinklo prievado, tinkamo ilgio kabeliu.
2. Patikrinkite, ar kabelio jungtys saugios.
3. Apžiūrėkite spausdintuvo gale esančią tinklo prievado jungtį ir patikrinkite, ar mirksi tinklo veikimą nurodant gintaro spalvos aktyvumo lemputė ir dega žalia tinklo nuorodos būsenos lemputė.
4. Jei problema nedingsta, išbandykite kitą telktuvo kabelį arba prievadą.

Kompiuteriui nepavyksta prisijungti prie spausdintuvo

1. Patikrinkite tinklo ryšį nusiųsdami tinklu signalą į kitą įrenginį.
 - a. Atidarykite kompiuterio komandų eilutę.

- Sistemoje „Windows“, spustelėkite **Pradėti**, spustelėkite **Vykdyti**, įveskite `cmd`, tada spustelėkite [Jeiti](#).
 - Sistemoje „OS X“, paspauskite **„Applications“** (Programos), tuomet paspauskite **„Utilities“** (Paslaugų programos) ir atidarykite **„Terminal“** (Terminalas).
- b. Įveskite `„ping“` (ryšio užklausa) ir spausdintuvo IP adresą.
 - c. Jei lange parodomas signalo išsiuntimo ir grįžimo laikas, vadinasi, tinklas veikia.
2. Jei ryšio užklauskos komanda nesuveikė, įsitikinkite, kad tinklo koncentratoriai įjungti ir patikrinkite tinklo nustatymus, spausdintuvą ir kompiuterį, ar jie sukonfigūruoti tam pačiam tinklui (kuris dar vadinamas potinklio šablonu).
 3. Spausdintuvo savybėse paspauskite skirtuką **Jungtys**. Patikrinkite, ar spausdintuvui yra parinktas esamas IP adresas. Spausdintuvo IP adresas yra nurodytas spausdintuvo konfigūracijos puslapyje.
 4. Jei spausdintuvą įdiegėte naudodami HP standartinį TCP / IP prievadą, pasirinkite laukelį pavadinimu **„Always print to this printer, even if its IP address changes“** (Visada spausdinti šiuo spausdintuvu, net jei pasikeičia jo IP adresas).
 5. Jei spausdintuvą įdiegėte naudodami „Microsoft“ standartinį TCP / IP prievadą, naudokite pagrindinį spausdintuvo pavadinimą, o ne IP adresą.
 6. Jei IP adresas yra teisingas, pašalinkite spausdintuvą ir vėl jį pridėkite.

Spausdintuvas naudoja netinkamą tinklo nuorodą ir dvipusio spausdinimo nustatymus

„HP“ rekomenduoja palikti šiuos nustatymus automatinio režimu (numatytasis nustatymas). Jei pakeisite šias nuostatas, jas turėsite pakeisti ir tinkle.

Naujos programinės įrangos programos galėjo sukelti suderinamumo problemų

Patikrinkite, ar gerai įdiegtos naujos programinės įrangos programos ir ar jos naudoja tinkamą spausdinimo tvarkyklę.

Jūsų kompiuteris arba darbo stotis nustatyta netinkamai

1. Patikrinkite tinklo tvarkykles, spausdinimo tvarkykles ir tinklo nukreipimo nustatymus.
2. Patikrinkite, ar teisingai sukonfigūruota operacinė sistema.

Spausdintuvas yra išjungtas arba neteisingi kiti tinklo nustatymai

1. Peržiūrėkite spausdintuvo konfigūracijos / tinklo puslapius iš tinklo nustatymų ir protokolų patikros būsenos.
2. Jei reikia, pakeiskite tinklo nustatymus.

Belaidžio tinklo problemų sprendimas

- [Įžanga](#)
- [Belaidžio ryšio tikrinimo sąrašas](#)
- [Spausdintuvas nespausdina baigus konfigūruoti belaidį ryšį](#)
- [Spausdintuvas nespausdina ir kompiuteryje yra įdiegta trečiosios šalies užkarda](#)
- [Belaidis ryšys neveikia į kitą vietą perkėlus belaidžio ryšio kelvedį arba spausdintuvą](#)
- [Prie belaidžio ryšio spausdintuvo nepavyksta prijungti daugiau kompiuterių](#)
- [Spausdintuvui prisijungus prie VPN \(virtualaus privataus serverio\) tinklo ryšys nutrūksta.](#)
- [Belaidžių tinklų sąrašė tinklas nerodomas](#)
- [Belaidžio ryšio tinklas neveikia](#)
- [Atlikite belaidžio ryšio tinklo diagnostinę patikrą](#)
- [Belaidžio tinklo trukdžių sumažinimas](#)

Įžanga

Naudokitės gedimų lokalizavimo informacija, kad lengviau išspręstumėte problemas.



PASTABA: norėdami nustatyti, ar HP NFC ir „Wi-Fi Direct“ spausdinimas yra įjungti jūsų spausdintuve, atspausdinkite konfigūracijos puslapį iš spausdintuvo valdymo skydo.

Belaidžio ryšio tikrinimo sąrašas

- Patikrinkite, ar neprijungtas tinklo kabelis.
- Patikrinkite, ar spausdintuvas bei belaidžio ryšio maršruto parinktuvas įjungti ir ar jiems tiekiamas maitinimas. Taip pat pasirūpinkite, kad būtų įjungtas spausdintuvo belaidis radijas.
- Patikrinkite, ar teisingas paslaugos identifikatorius (SSID). Išspausdinkite konfigūracijos puslapį, kad išsiaiškintumėte, koks turi būti SSID. Jeigu nesate tikri dėl to, ar SSID yra teisingas, dar kartą atlikite belaidžio ryšio sąranką.
- Jeigu tinklas apsaugotas, patikrinkite, ar teisinga apsaugos informacija. Jeigu apsaugos informacija neteisinga, dar kartą atlikite belaidžio ryšio sąranką.
- Jeigu belaidis tinklas veikia gerai, pamėginkite prisijungti prie kitų belaidžiame tinkle esančių kompiuterių. Jeigu per tinklą pasiekiamas internetas, pamėginkite belaidžiu ryšiu prisijungti prie interneto.
- Patikrinkite, ar spausdintuvo užšifravimo būdas (AES arba TKIP) toks pats kaip ir belaidžio ryšio prieigos taško (tinkle, kuriame taikoma WPA apsauga).
- Patikrinkite, ar spausdintuvas pakankami arti belaidžio tinklo. Paprastai reikia, kad spausdintuvas būtų ne toliau kaip už 30 m nuo belaidžio ryšio prieigos taško (belaidžio ryšio kelvedžio).
- Patikrinkite, ar jokios kliūtys neblokuoja belaidžio ryšio signalo. Pašalinkite visus didelius metalinius objektus, kurių gali pasitaikyti tarp prieigos taško ir spausdintuvo. Įsitikinkite, kad spausdintuvo nuo belaidžio ryšio prieigos taško neskirtų stulpai, sienos ar atraminės kolonos, kuriose yra metalo.

- Užtikrinkite, kad spausdintuvas būtų atokiai nuo elektroninių prietaisų, kurie gali trikdyti belaidžio ryšio signalą. Belaidžio ryšio signalą gali trikdyti įvairūs prietaisai, tokie kaip varikliai, belaidžiai telefonai, apsaugos sistemų kameros, kiti belaidžio ryšio tinklai ir kai kurie „Bluetooth“ prietaisai.
- Patikrinkite, ar kompiuteryje įdiegta spausdinimo tvarkyklė.
- Patikrinkite, ar pasirinkote teisingą spausdintuvo jungtį.
- Patikrinkite, ar kompiuteris ir spausdintuvas prijungti prie to paties belaidžio ryšio tinklo.
- Sistemoje „OS X“ patikrinkite, ar belaidžio ryšio maršrutizatorius atpažįsta „Bonjour“.

Spausdintuvas nespausdina baigus konfigūruoti belaidį ryšį

1. Patikrinkite, ar spausdintuvas įjungtas ir yra parengties būsenos.
2. Kompiuteryje išjunkite visas trečiųjų šalių užkardas.
3. Patikrinkite, ar gerai veikia belaidžio ryšio tinklas.
4. Patikrinkite, ar gerai veikia kompiuteris. Jeigu reikia, paleiskite kompiuterį iš naujo.
5. Patikrinkite, ar per tinklo kompiuterį galite atidaryti spausdintuvo HP integruotąjį tinklo serverį.

Spausdintuvas nespausdina ir kompiuteryje yra įdiegta trečiosios šalies užkarda

1. Atnaujinkite užkardą naujausiu gamintojo siūlomą naujiniu.
2. Jei diegiant spausdintuvą arba mėginant spausdinti, programos prašo užkardos prieigos teisių, leiskite programoms pasileisti.
3. Laikina išjunkite užkardą, po to įdiekite belaidį spausdintuvą kompiuteryje. Baigę diegti belaidį gaminį įjunkite užkardą.

Belaidis ryšys neveikia į kitą vietą perkėlus belaidžio ryšio kelvedį arba spausdintuvą

1. Patikrinkite, ar kelvedis arba spausdintuvas prijungti prie to paties tinklo kaip ir kompiuteris.
2. Išspausdinkite konfigūracijos puslapį.
3. Palyginkite paslaugos identifikatorių (SSID), nurodytą konfigūracijos puslapyje, su SSID, kuris nurodytas kompiuteriui skirtoje spausdintuvo konfigūracijoje.
4. Jeigu skaičiai nesutampa, prietaisai jungiasi prie skirtingų tinklų. Perkonfigūruokite spausdintuvo belaidžio ryšio sąranką.

Prie belaidžio ryšio spausdintuvo nepavyksta prijungti daugiau kompiuterių

1. Patikrinkite, ar kiti kompiuteriai ne per toli nuo belaidžio ryšio gaminio ir ar jokios kliūtys neblokuoja signalo. Daugelyje tinklų belaidžio ryšio atstumas yra ne daugiau kaip 30 m nuo belaidžio ryšio prieigos taško.
2. Patikrinkite, ar spausdintuvas įjungtas ir yra parengties būsenos.
3. Patikrinkite, ar nėra daugiau nei 5 tuo pačiu metu veikiančių „Wi-Fi Direct“ vartotojų.
4. Kompiuteryje išjunkite visas trečiųjų šalių užkardas.

5. Patikrinkite, ar gerai veikia belaidžio ryšio tinklas.
6. Patikrinkite, ar gerai veikia kompiuteris. Jeigu reikia, paleiskite kompiuterį iš naujo.

Spausdintuvui prisijungus prie VPN (virtualaus privataus serverio) tinklo ryšys nutrūksta.

- Paprastai negalima prisijungti prie belaidžio ryšio tinklo ir kitų tinklų vienu metu.

Belaidžių tinklų sąrašė tinklas nerodomas



- Įsitikinkite, kad belaidis maršruto parinktuvas yra įjungtas ir į jį tiekama elektros srovė.
- Tinklas gali būti slepiamas. Tačiau galite prisijungti ir prie slepiamo tinklo.

Belaidžio ryšio tinklas neveikia

1. Pasirūpinkite, kad nebūtų prijungtas tinklo kabelis.
2. Kad patikrintumėte, ar dingo tinklo ryšys, pamėginkite prie tinklo prijungti kitus prietaisus.
3. Patikrinkite tinklo ryšį nusiųsdami tinklu signalą į kitą įrenginį.
 - a. Atidarykite kompiuterio komandų eilutę.
 - Sistemoje „Windows“, spustelėkite **Pradėti**, spustelėkite **Vykdyti**, įveskite `cmd`, tada spustelėkite [Jeiti](#).
 - Sistemoje „OS X“ pasirinkite **„Applications“** (Programos), tuomet **„Utilities“** (Paslaugos programos) ir atidarykite **„Terminal“** (Terminalas).
 - b. Įveskite `ping` ir maršrutizatoriaus IP adresą.
 - c. Jei lange parodomas signalo išsiuntimo ir grįžimo laikas, vadinasi, tinklas veikia.
4. Patikrinkite, ar kelvedis arba spausdintuvas prijungti prie to paties tinklo kaip ir kompiuteris.
 - a. Išspausdinkite konfigūracijos puslapį.
 - b. Palyginkite paslaugos identifikatorių (SSID), nurodytą konfigūracijos ataskaitoje, su SSID, kuris nurodytas kompiuteriui skirtoje spausdintuvo konfigūracijoje.
 - c. Jeigu skaičiai nesutampa, prietaisai jungiasi prie skirtingų tinklų. Perkonfigūruokite spausdintuvo belaidžio ryšio sąranką.

Atlikite belaidžio ryšio tinklo diagnostinę patikrą

Spausdintuvo valdymo skyde galite paleisti diagnostinę patikrą, kuri suteiks informacijos apie belaidžio ryšio tinklo nustatymus.

1. Atidarykite HP integruotąjį tinklo serverį (EWS):
 - a. Išspausdinkite konfigūracijos puslapį, norėdami nustatyti IP adresą arba pagrindinio kompiuterio pavadinimą.
 - i. Paspauskite ir laikykite tęsimo mygtuką , kol parengties lemputė  pradės mirksėti.
 - ii. Atleiskite tęsimo  mygtuką.

- b. Atidarykite žiniatinklio naršyklę ir adreso eilutėje įveskite IP adresą arba pagrindinio kompiuterio pavadinimą tiksliai taip, kaip yra nurodyta spausdintuvo konfigūracijos puslapyje. Kompiuterio klaviatūroje paspauskite klavišą **Enter**. Atidaromas EWS.

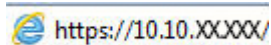
 <https://10.10.XX.XXX/>

 **PASTABA:** Jei rodomas pranešimas, kad svetainės prieiga gali būti nesaugi, pasirinkite parinktį eiti į svetainę. Prieiga prie šios svetainės kompiuteriui nepakenks.

2. Spustelėkite skirtuką **Darbas tinkle**.
3. Puslapyje **Belaidė konfigūracija** patikrinkite, ar pasirinkta įjungimo parinktis.
4. Spustelėkite mygtuką **Atspausdinti patikros ataskaitą**, kad atspausdintumėte patikros puslapį, kuriame pateikiami patikros rezultatai.

Belaidžio tinklo trukdžių sumažinimas

Remiantis toliau pateiktais patarimais galima sumažinti belaidžio tinklo trukdžius:

- Laikykite belaidžius prietaisus atokiau nuo didelių metalinių objektų, pvz., užpildymo talpų, ir kitų elektromagnetinių prietaisų, pvz., mikrobangų krosnelių ir belaidžių telefonų. Šie objektai gali nutraukti radijo ryšio signalų sklaidimą.
- Laikykite belaidžio ryšio prietaisus atokiau nuo didelių mūrinių pastatų ir kitokių statybinių struktūrų. Šie objektai gali sugerti radijo bangas ir susilpninti signalą.
- Patalpinkite belaidžio ryšio kelvedį centre, tinklo belaidžio ryšio spausdintuvų aptikimo lauke.

Rodyklė

Simboliai/skaitmenys

- 1 dėklas
 - dėjimas 12
 - etikečių įdėjimas 18
 - popieriaus pakreipimas 15
 - strigtys 68
 - vokų įdėjimas 17
- „AirPrint“ 37
- „Android“ įrenginiai
 - spausdinama iš 37
- „EconoMode“ nustatymai 50, 79
- „Explorer“, palaikomos versijos
 - HP integruotas tinklo serveris 41
- „HP ePrint“ 36
- „HP ePrint“ programinė įranga 36
- „HP Web Jetadmin“ 54
- „Internet Explorer“, palaikomos versijos
 - HP integruotas tinklo serveris 41
- „Jetadmin“, „HP Web“ 54
- „Wi-Fi Direct“ spausdinimas 7, 33

A

- akustinės specifikacijos 8
- atminties lustas (dažai)
 - aptikimas 22
- atmintis
 - pridėta 5
- atsarginės dalys
 - dalių numeriai 20

B

- belaidis tinklas
 - trikčių šalinimas 95
- belaidžio tinklo trukdžiai 98
- budėjimo atidėjimas
 - atjungimas 50
 - įjungimas 50

- būsena
 - , lempučių valdymo skyde 59

D

- dalis numeriai
 - priedai 20
- dalių numeriai
 - atsarginės dalys 20
 - dažų kasetės 20
 - eksploatacinės medžiagos 20
- dangčiai, radimas 2
- dažų kasetė
 - mažo kiekio nustatymai 62
 - naudojimas likus mažam kiekiui 62
- dažų kasetės
 - dalių numeriai 20
 - gaminio numeriai 20
 - keitimas 22
 - komponentai 22
- dėklai
 - pridėti 5
 - radimas 2
 - talpa 5
- dėžės, išvedimo
 - aptikimas 2
- dvipusis
 - rankinis („Mac“) 31
 - rankinis („Windows“) 28
- dvipusis spausdinimas
 - „Mac“ 31
 - „Windows“ 28
- dvipusis spausdinimas (iš abiejų pusių)
 - „Windows“ 28

E

- ekonomijos nustatymai 50
- eksploatacinės medžiagos
 - dažų kasetės keitimas 22

- gaminio numeriai 20
- užsakymas 20
- eksploatacinės medžiagos
 - mažo kiekio nustatymai 62
 - naudojimas likus mažam kiekiui 62
- elektros duomenys 8
- elektros jungiklis, vieta 2
- energijos
 - sąnaudos 8
- etiketės
 - padėtis 18
 - spausdinimas 18
- etiketės, įdėjimas 18

G

- galios jungtis
 - radimas 3
- gaminio ir serijos numerio etiketė
 - aptikimas 3
- gaminio numeriai
 - dažų kasetė 20
- gedimų lokalizavimas
 - LED, klaidos 59
 - LED, lempučių signalai 59
 - patikrinkite dažų kasetės būseną 75

H

- HP EWS, naudojimas 41
- HP integruotas tinklo serveris (EWS)
 - funkcijos 41
- HP klientų aptarnavimo tarnyba 58
- HP prietaisų įrankių dėžė,
 - naudojimas 41

I

- Integruotasis tinklo serveris (EWS)
 - funkcijos 41

- internetu svetainės
 - klientų aptarnavimas 58
- Internetu svetainės
 - „HP Web Jetadmin“,
 - parsiuntimas 54
- išjungimo dėkla
 - nustatymas 52
- išjungti po dėklos
 - nustatymas 51
- išvedimo skyrius
 - radimas 2
- išvesties skyrius
 - strigčių šalinimas 71
- įjungimo / išjungimo mygtukas,
 - radimas 2
- įkėlimas
 - popierius 1 dėkle 12
- Įterptinis Web Server (EWS)
 - slaptažodžių priskyrimas 48
- K**
- kaitintuvas
 - strigtys 69
- kalibruoti
 - spalvas 81
- kasetė
 - keitimas 22
- keitimas
 - dažų kasetės 22
- keli puslapiai viename lape
 - spausdinimas („Mac“) 31
 - spausdinimas („Windows“) 29
- klientų aptarnavimas
 - internete 58
- kontrolinis sąrašas
 - belaidis jungiamumas 95
- M**
- matmenys, spausdintuvas 8
- mobilus spausdinimas
 - „Android“ įrenginiai 37
- mobilus spausdinimas, palaikomos
 - programinės įrangos 7
- mobilius spausdinimo sprendimai 5
- N**
- naršyklės reikalavimai
 - HP įterptasis tinklo serveris 41
- numatytosios gamyklinės reikšmės,
 - atkūrimas 61
- numatytųjų gamyklinių reikšmių
 - atkūrimas 61
- nustatymai
 - numatytosios gamyklinės
 - reikšmės, atkūrimas 61
- O**
- operacinės sistemos (OS)
 - palaikomos 5
- operacinės sistemos, palaikomos 5
- OS (operacinė sistema)
 - palaikoma 5
- P**
- pagalba
 - internete 58
- popieriaus
 - pasirinkimas 76
- popieriaus paėmimo problemų
 - sprendimas 64
- popieriaus strigtys
 - 1 dėklas 68
 - galinės dūrelės 69
 - išvesties skyrius 71
 - kaitintuvas 69
 - vietos 65
- popieriaus tipai
 - pasirinkimas („Mac“) 32
- popieriaus tipas
 - pasirinkimas („Windows“) 29
- popierius
 - 1 dėklo pakreipimas 15
 - dėjimas į 1 dėklą 12
- popierius, užsakymas 20
- priedai
 - dalių numeriai 20
 - užsakymas 20
- priežiūra internete 58
- priežiūros rinkiniai
 - dalių numeris 20
- puslapiai viename lape
 - pasirinkimas („Mac“) 31
 - pasirinkti („Windows“) 29
- puslapių per minutę 5
- R**
- rankinis dvipusis
 - „Mac“ 31
- rankinis iš abiejų pusių
 - „Windows“ 28
- reikalavimai sistemai
 - HP integruotas tinklo serveris 41
 - minimalūs 7
- Reikalavimai žiniatinklio naršyklei
 - HP integruotas tinklo serveris 41
- S**
- sąsajos prievadai
 - radimas 3
- serijos numerio etiketė
 - aptikimas 3
- spalvos
 - kalibruoti 81
- spalvų parinktys
 - keitimas, „Windows“ 82
- spalvų tema
 - keitimas, „Windows“ 82
- spausdinimas ant abiejų pusių
 - Windows 28
- spausdinimas ant dviejų pusių
 - „Mac“ 31
- spausdinimo tvarkyklės, palaikomos 5
- spausdinti ant abiejų pusių
 - „Mac“ 31
- spausdinti iš abiejų pusių
 - rankinis, „Windows“ 28
- specifikacijos
 - elektros ir akustinės 8
- strigtys
 - 1 dėklas 68
 - galinės dūrelės 69
 - išvesties skyrius 71
 - kaitintuvas 69
 - vietos 65
- svoris, spausdintuvas 8
- T**
- techninė priežiūra
 - internete 58
- tiesioginis USB prievadas
 - vieta 2
- tinklai
 - palaikomi 5
 - spausdintuvo įdiegimas 40
 - „HP Web Jetadmin“ 54
- tinklo diegimas 40

- tinklo prievadas
 - aptikimas 3
- trikčių šalinimas
 - belaidis tinklas 95
 - laidinis tinklas 93
 - popieriaus tiekimo problemos 64
 - tinklo problemos 93
- tvarkyklės, palaikomos 5

U

- USB prievadas
 - aptikimas 3
- užpakalinės durelės
 - strigtys 69
- užsakymas
 - eksploatacinės medžiagos ir priedai 20

V

- vaizdo kokybė
 - patikrinkite dažų kasetės būseną 75
- vaizdo kokybės problemos
 - pavyzdžiai ir sprendimai 84
- valdymo skydas
 - LED lempučių signalai 59
 - radimas 2
- valymas
 - popieriaus kelias 75
- vieno lapo pirminė tiekimo anga
 - etikečių įdėjimas 18
 - vokų įdėjimas 17
- vokai
 - padėtis 17
- vokai, įdėjimas 17

