



# Color LaserJet Pro MFP M178-M181

## Korisnički priručnik



M178-M181



[www.hp.com/support/ljM178MFP](http://www.hp.com/support/ljM178MFP)





Color LaserJet Pro MFP M178-M181

Korisnički priručnik

## **Autorska prava i licenca**

© Copyright 2019 HP Development Company, L.P.

Svako je reproduciranje, izmjena i prevođenje zabranjeno bez prethodne pisane suglasnosti, osim pod uvjetima određenim u zakonu o autorskom pravu.

Informacije sadržane u ovom dokumentu su predmet promjene bez prethodne najave.

Jedina jamstva za HP-ove proizvode i usluge navedena su u izričitim jamstvenim izjavama koje se isporučuju s takvim proizvodima i uslugama. Ništa što je ovdje navedeno ne sadrži dodatno jamstvo. HP nije odgovoran za eventualne tehničke i uredničke pogreške te propuste koji se nalaze u tekstu.

Edition 4, 9/2019

## **Trgovačke marke**

Adobe®, Adobe Photoshop®, Acrobat®, i PostScript® zaštitni su znakovi tvrtke Adobe Systems Incorporated.

Apple i logotip Apple zaštitni su znaci tvrtke Apple Inc., registrirani u SAD-u i drugim državama/regijama.

OS X zaštitni je znak tvrtke Apple Inc., registriran u SAD-u i drugim državama.

AirPrint zaštitni je znak tvrtke Apple Inc., registriran u SAD-u i drugim državama.

iPad je zaštitni znak tvrtke Apple Inc., registriran u SAD-u i drugim državama.

iPod je zaštitni znak tvrtke Apple Inc., registriran u SAD-u i drugim državama.

iPhone je zaštitni znak tvrtke Apple Inc., registriran u SAD-u i drugim državama.

Microsoft®, Windows®, Windows® XP i Windows Vista® su registrirani zaštitni znakovi tvrtke Microsoft u Sjedinjenim Američkim Državama.

UNIX® je zaštićena trgovačka marka tvrtke Open Group.

---

# Sadržaj

<b>1 Pregled pisača .....</b>	<b>1</b>
Prikazi pisača .....	2
Prikaz prednje strane pisača .....	2
Prikaz pozadine pisača .....	3
Prikaz LED upravljačke ploče .....	4
Prikaz LCD upravljačke ploče s 2 retka .....	6
Specifikacije pisača .....	8
Tehničke specifikacije .....	8
Podržani operacijski sustavi .....	8
Mobilna rješenja za ispis .....	10
Dimenzije pisača .....	11
Potrošnja energije, električne specifikacije i akustične emisije .....	12
Specifikacije radnog okruženja .....	12
Postavljanje hardvera pisača i instalacija softvera .....	13
<b>2 Ladice za papir .....</b>	<b>15</b>
Uvod .....	16
Punjenje ladice 1 .....	16
Uvod .....	16
Usmjerenje papira u ladici 1 .....	19
Umetanje i ispis omotnica .....	21
Uvod .....	21
Ispis omotnica .....	21
Orijentacija omotnice .....	21
Umetanje i ispis na naljepnice .....	22
Uvod .....	22
Ručno umetanje naljepnica .....	22
Smjer naljepnice .....	22
<b>3 Potrošni materijal, dodatna oprema i dijelovi .....</b>	<b>23</b>
Naručivanje potrošnog materijala, dodatne opreme i dijelova .....	24

Naručivanje .....	24
Potrošni materijal i dodatna oprema .....	24
Dijelovi koje korisnik može sam zamijeniti .....	24
Zamjena spremnika s tintom .....	26
Uvod .....	26
Izvadite i zamijenite spremnike s tonerom .....	28
<b>4 Ispis .....</b>	<b>31</b>
Zadaci ispisa (Windows) .....	32
Upute za ispis (Windows) .....	32
Ručni obostrani ispis (Windows) .....	32
Ispis više stranica po listu (Windows) .....	33
Odabir vrste papira (Windows) .....	33
Zadaci ispisa (OS X) .....	35
Način ispisa (OS X) .....	35
Ručni obostrani ispis (OS X) .....	35
Ispis više stranica po listu (OS X) .....	35
Odabir vrste papira (OS X) .....	36
Mobilni ispis .....	37
Uvod .....	37
Wi-Fi Direct (samo bežični modeli) .....	37
Omogućite ili onemogućite izravni Wi-Fi način .....	38
Promjena Wi-Fi Direct naziv pisača .....	39
Ispis putem e-pošte HP ePrint .....	39
Softver HP ePrint .....	40
AirPrint .....	40
Ugrađeni ispis sustava Android .....	41
<b>5 Kopiraj .....</b>	<b>43</b>
Izrada kopija .....	44
Kopiranje na obje strane (obostrano) .....	46
Ručno obostrano kopiranje .....	46
<b>6 Skeniraj .....</b>	<b>47</b>
Skeniranje pomoću softvera HP Scan (Windows) .....	48
Skeniranje pomoću softvera HP Easy Scan (OS X) .....	49
<b>7 Faksiranje .....</b>	<b>51</b>
Postavljanje za slanje i primanje faksova .....	52
Prije početka .....	52

Korak 1: Identificirajte vrstu telefonske veze .....	52
Korak 2: Postavljanje faksa .....	53
Namjenska telefonska linija .....	53
Dijeljena linija za glasovne pozive i faksiranje .....	54
Dijeljena linija za glasovne pozive i faksiranje s automatskom sekretaricom .....	55
Korak 3: Postavite vrijeme, datum i zaglavlje faksa .....	57
Čarobnjak HP Fax Setup Wizard za postavljanje faksa .....	57
Upravljačka ploča pisača .....	57
HP ugrađeni web-poslužitelj (EWS) i HP Device Toolbox (Windows) .....	58
Korak 4: Testiranje faksa .....	59
Slanje faksa .....	60
Faksiranje s plošnog skenera .....	60
Faksiranje iz ulagača dokumenata (samo modeli s ulagačem dokumenata) .....	61
Korištenje brojeva za brzo biranje i unosa za grupno biranje .....	61
Slanje faksa pomoću softvera .....	62
Slanje faksa iz softverskog programa drugog proizvođača kao što je Microsoft Word .....	62
<b>8 Upravljanje pisačem .....</b>	<b>63</b>
Promjena vrste povezivanja pisača (Windows) .....	64
Napredna konfiguracija s HP ugrađenim web-poslužiteljem (EWS) i programom HP Device Toolbox (Windows) .....	65
Konfiguriranje postavki IP mreže .....	68
Uvod .....	68
Izjava o odricanju od odgovornosti za zajedničko korištenje pisača .....	68
Prikaz ili promjena mrežnih postavki .....	68
Promjena naziva pisača na mreži .....	69
Ručno konfiguriranje IPv4 TCP/IP parametara s upravljačke ploče .....	70
Sigurnosne značajke pisača .....	72
Uvod .....	72
Dodjeljivanje ili promjena lozinke sustava pomoću ugrađenog web-poslužitelja .....	72
Postavke uštede energije .....	74
Uvod .....	74
Ispis uz EconoMode .....	74
Konfiguriranje postavke Stanje mirovanja / Automatsko isključivanje nakon neaktivnosti .....	74
Postavite odgodu za automatsko isključivanje nakon neaktivnosti i konfigurirajte pisač kako bi trošio 1 W energije ili manje .....	75
Podesite postavku za odgodu isključivanja .....	77
HP Web Jetadmin .....	79
Ažuriranje firmvera .....	80
Prva metoda: Ažuriranje programskih datoteka pomoću upravljačke ploče (samo za 2 upravljačke ploče s 2 retka) .....	80

Druga metoda: Ažuriranje programskih datoteka pomoću uslužnog programa za ažuriranje programskih datoteka .....	80
---	----

## 9 Rješavanje problema ..... 83

Korisnička podrška .....	84
Značenje kombinacija indikatora na upravljačkoj ploči (samo na LED upravljačkim pločama) .....	85
Vraćanje tvornički zadanih postavki .....	88
Na upravljačkoj ploči pisača ili ugrađenom web-poslužitelju prikazuje se poruka "Niska razina tonera u spremniku" ili "Vrlo niska razina tonera u spremniku" .....	89
Promjena vrlo niskih postavki .....	89
Pisači koji imaju mogućnost faksiranja .....	91
Naručite potrošni materijal .....	91
Pisač ne uvlači papir ili ga uvlači pogrešno .....	92
Uvod .....	92
Uređaj ne uvlači papir .....	92
Uređaj uvlači više listova papira .....	92
Ulagač dokumenata se zaglavљуje, uvlači ukoso ili uvlači više listova papira .....	92
Uklanjanje zaglavljenog papira .....	94
Uvod .....	94
Mjesta na kojima se papir može zaglaviti .....	94
Često ili ponavljajuće zaglavljivanje papira? .....	95
Uklanjanje zaglavljenog papira u ulagaču dokumenata (samo modeli fw) .....	98
Uklonite zaglavljeni papir u ladici 1 .....	101
Uklonite zaglavljeni papir iz područja stražnjih vratašca i mehanizma za nanošenje tonera .....	103
Uklonite papir zaglavljen u izlaznom spremniku .....	105
Poboljšavanje kvalitete ispisa .....	107
Uvod .....	107
Ažuriranje programskih datoteka za pisač .....	108
Ispis iz drugog programa .....	108
Provjera postavke vrste papira za zadatak ispisa .....	108
Provjera postavke vrste papira na pisaču .....	108
Provjera postavke za vrstu papira (Windows) .....	108
Provjera postavke vrste papira (OS X) .....	108
Provjera statusa spremnika s tonerom .....	109
Ispisivanje stranice za čišćenje .....	110
Vizualno pregledajte spremnik ili spremnike s tonerom .....	112
Provjera papira i okruženja ispisa .....	112
Prvi korak: Koristite papir koji odgovara specifikacijama tvrtke HP .....	112
Drugi korak: Provjera okruženja ispisa .....	112
Korak tri: Poravnanje zasebnih ladica .....	113
Pokušajte promijeniti upravljački program .....	114



Provjera postavki za EconoMode .....	114
Podešavanje gustoće ispisa .....	115
Kalibracija pisača za poravnavanje boja .....	116
Prilagodba postavki boje (Windows) .....	117
Ispis i tumačenje stranice za provjeru kvalitete ispisa .....	118
Rješavanje problema s kvalitetom ispisa .....	120
Uvod .....	120
Rješavanje problema s kvalitetom ispisa .....	120
Poboljšavanje kvalitete kopiranja i skeniranja slika .....	128
Uvod .....	128
Provjerite je li staklo skenera prljavo ili umrljano .....	128
Uklonite pojavljivanje linija i pruga prilikom korištenja ulagača dokumenata .....	129
Provjera postavki papira .....	129
Provjerite postavke prilagodbe slike .....	130
Optimiziranje za tekst ili slike .....	132
Provjerite rezoluciju skenera i postavke boja na računalu. ....	133
Smjernice za rezoluciju i boju .....	133
Boja .....	134
Kopiranje od ruba do ruba .....	134
Očistite valjke za podizanje i mehanizam za razdvajanje u ulagaču dokumenata (samo modeli fw) .....	135
Poboljšavanje kvalitete faksiranja .....	137
Uvod .....	137
Provjerite je li staklo skenera prljavo ili umrljano .....	137
Provjera postavki rezolucije faksiranja .....	137
Provjera postavki za ispravljanje pogrešaka .....	138
Provjera postavke prilagođavanja stranici .....	138
Slanje na drugi faks uređaj .....	138
Provjerite faks uređaj pošiljatelja .....	138
Rješavanje problema s kabelskom mrežom .....	139
Uvod .....	139
Loša fizička veza .....	139
Računalo ne ostvaruje komunikaciju s pisačem .....	139
Pisač koristi neispravne postavke veze i obostranog ispisa za mrežu .....	140
Novi softverski programi mogu uzrokovati probleme s kompatibilnosti. ....	140
Vaše računalo ili radna stanica možda nisu ispravno postavljene .....	140
Pisač je onemogućen ili su neispravne druge postavke mreže. ....	140
Rješavanje problema s bežičnom mrežom (samo bežični modeli) .....	141
Uvod .....	141
Provjera bežične veze .....	141
Pisač ne ispisuje nakon dovršetka bežične konfiguracije .....	142

Pisač ne ispisuje, a na računalu je instaliran vatrozid treće strane .....	142
Bežična veza ne radi nakon premještanja bežičnog usmjerivača ili pisača .....	142
Na bežični pisač se ne može priključiti više računala .....	142
Bežični pisač izgubi vezu kad se priključi na VPN .....	143
Mreža se ne prikazuje na popisu bežičnih mreža .....	143
Bežična mreža ne radi .....	143
Provođenje dijagnostičkog testa bežične mreže .....	143
Smanjivanje interferencije na bežičnoj mreži .....	144
Rješavanje problema s faksom .....	145
Uvod .....	145
Kontrolni popis za rješavanje problema s faksom .....	145
Rješavanje općenitih problema s faksiranjem .....	146
Faksiranje je sporo .....	146
Kvaliteta faksiranja je niska .....	147
Faks je odsječen ili se ispisuje na dvije strane .....	147
<b>Kazalo .....</b>	<b>149</b>

---

# 1 Pregled pisača

- [Prikazi pisača](#)
- [Specifikacije pisača](#)
- [Postavljanje hardvera pisača i instalacija softvera](#)

## Dodatne informacije:

U vrijeme ovog objavljivanja sljedeće su informacije ispravne. Važeće informacije potražite u odjeljku [www.hp.com/support/ljM178MFP](http://www.hp.com/support/ljM178MFP).

Sveobuhvatna pomoć tvrtke HP za pisač obuhvaća sljedeće informacije:

- Instalacija i konfiguriranje
- Upoznavanje i uporaba
- Rješavanje problema
- Preuzimanje ažuriranja softvera i programskih datoteka
- Pridruživanje forumima za podršku
- Pronalazak informacija o jamstvu i propisima

## Prikazi pisača

- [Prikaz prednje strane pisača](#)
- [Prikaz pozadine pisača](#)
- [Prikaz LED upravljačke ploče](#)
- [Prikaz LCD upravljačke ploče s 2 retka](#)

### Prikaz prednje strane pisača

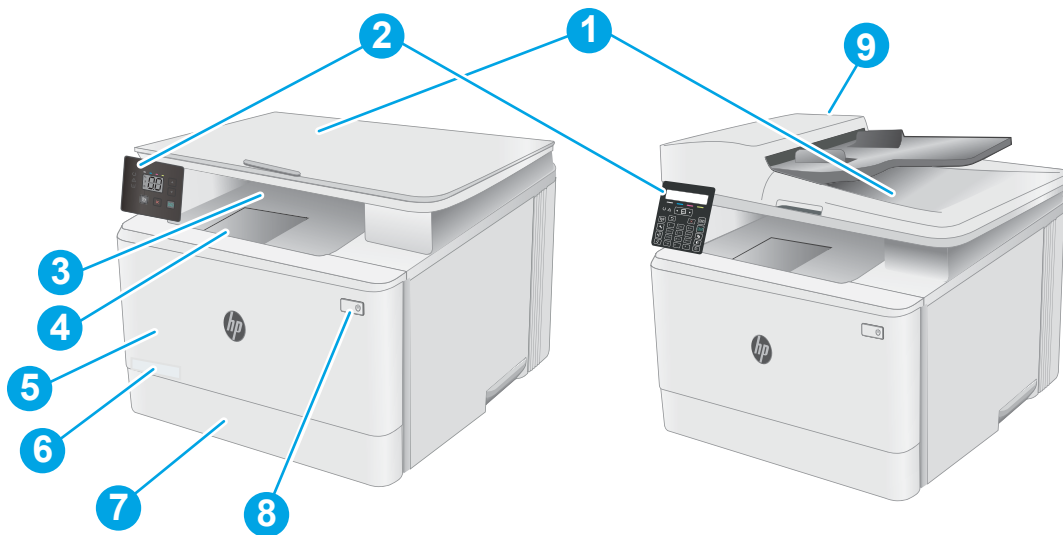

1	Skener
2	Upravljačka ploča (ovisi o modelu)
3	Izlazni spremnik
4	Produžetak izlaznog spremnika
5	Prednja vratašca (omogućuju pristup spremnicima s tintom)
6	Broj modela
7	Ladica 1
8	Gumb za uključivanje
9	Ulagač dokumenata (samo modeli fw)



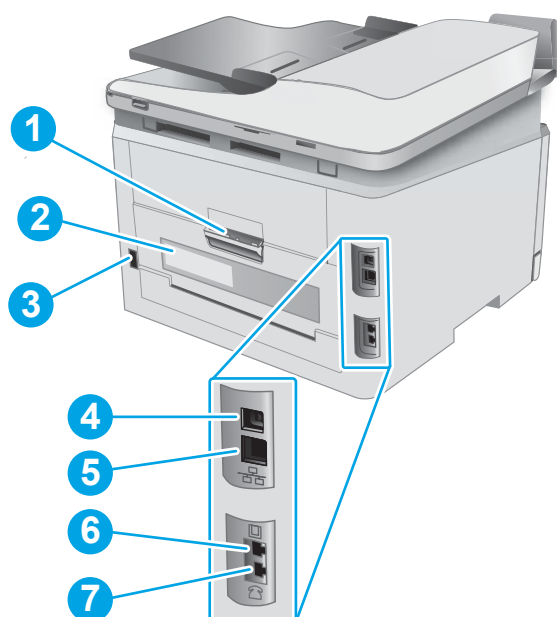

## Prikaz pozadine pisača

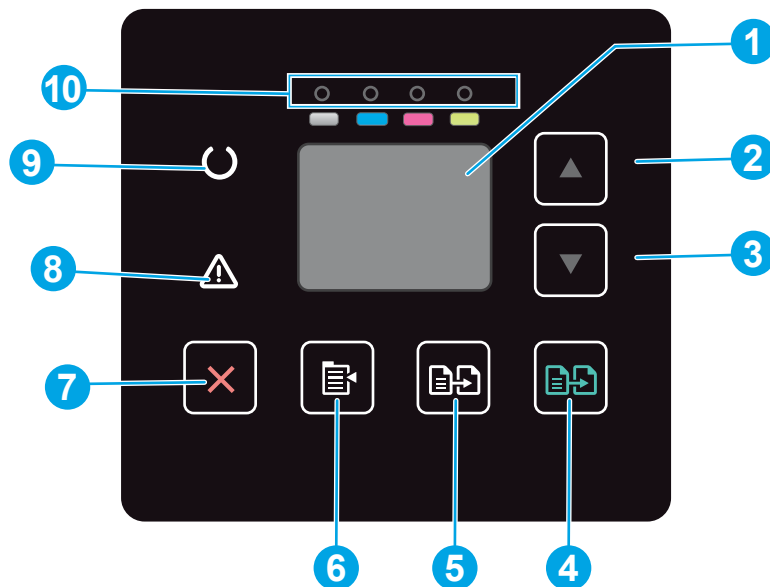

1	Stražnja vratašca (pristup radi uklanjanja zaglavljenog papira)
2	Oznaka sa serijskim brojem i brojem proizvoda
3	Utičnica za napajanje
4	USB priključak sučelja
5	Ethernet priključak
6	“Ulazni” priključak faksa za priključivanje telefonske linije na pisač (samo modeli s faksom)
7	“Izlazni” telefonski priključak za priključivanje dodatnog telefona, automatske sekretarice ili drugog uređaja (samo modeli s faksom)

## Prikaz LED upravljačke ploče



1	LED zaslon upravljačke ploče	Ovaj zaslon prikazuje kodove grešaka i numeričke informacije za zadatke kopiranja.
2	Gumb strelice za gore ▲	Ovaj gumb koristite za povećanje vrijednosti prikazane na zaslonu.
3	Gumb sa strelicom prema dolje ▼	Ovaj gumb koristite za smanjenje vrijednosti prikazane na zaslonu.
4	Gumb Početak kopiranja u boji 	Pritisnite ovaj gumb kako biste pokrenuli zadatak kopiranja u boji.
5	Gumb Početak monokromatskog kopiranja 	Pritisnite ovaj gumb kako biste pokrenuli zadatak monokromatskog kopiranja.
6	Gumb Postavljanje kopiranja 	Ovaj gumb koristite za kretanje kroz opcije Broj kopija, Svjetlije/Tamnije i Povećaj/Smanji. Zadana opcija je Broj kopija.
7	Gumb Odustani ✕	Ovaj gumb pritisnite za sljedeće radnje: <ul style="list-style-type: none"> <li>• Poništavanje zadatka ispisa kad pisač ispisuje.</li> <li>• Ponovno postavljanje trenutnih postavki kopiranja na zadane vrijednosti kad je pisač u stanju mirovanja.</li> <li>• Izlaz iz načina rada sa zadanim postavkama kopiranja bez spremanja vrijednosti kada je pisač u načinu rada sa zadanim postavkama kopiranja.</li> </ul>
8	Upozorenje  LED	Indikator upozorenja treperi kada pisač zahtijeva pozornost korisnika, npr. kada u pisaču ponestane papira ili je potrebno promijeniti spremnik s tonerom. Ako indikator svijetli, ali ne treperi, došlo je do pogreške.



---

9	Pripravnost  LED	Indikator pripravnosti svijetli bez treperenja kada je pisač spreman za ispis. Treperi kada pisač prima podatke za ispis ili otkazuje zadatak ispisa.
10	LED indikatori potrošnog materijala	Indikator potrošnog materijala treperi kad se pojavi greška potrošnog materijala i svijetli bez treperenja kad je razina potrošnog materijala vrlo niska i potrebno ga je zamijeniti.



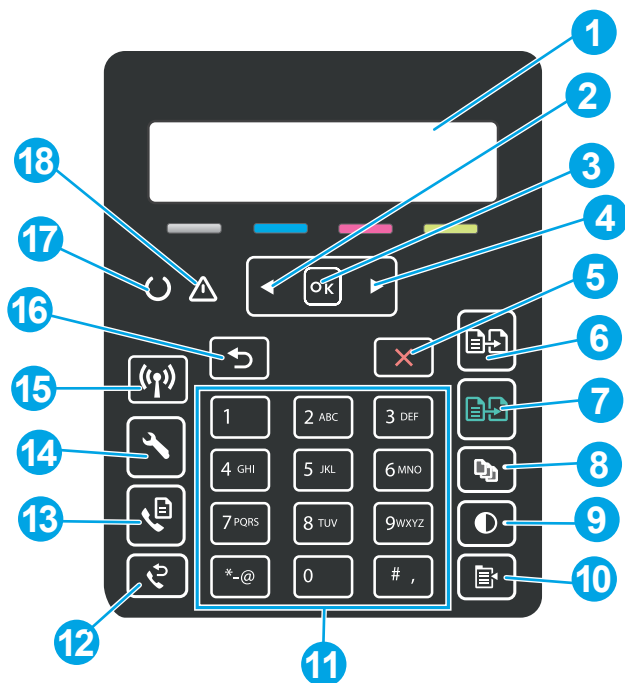





---

## Prikaz LCD upravljačke ploče s 2 retka



1	Zaslon upravljačke ploče s prikazom u 2 retka	Ovaj zaslon prikazuje izbornike i informacije o pisaču.
2	Gumb s lijevom strelicom ◀	Ovaj gumb koristite za kretanje kroz izbornike ili za smanjenje vrijednosti prikazane na zaslonu.
3	Gumb OK	Gumb OK upotrijebite za sljedeće akcije: <ul style="list-style-type: none"> <li>• Otvaranje izbornika na upravljačkoj ploči.</li> <li>• Otvaranje podizbornika prikazanog na zaslonu upravljačke ploče.</li> <li>• Odabir stavke s izbornika.</li> <li>• Uklanjanje nekih pogrešaka.</li> <li>• Započinjanje ispisa kao reakcija na upit upravljačke ploče (na primjer, kada se na zaslonu upravljačke ploče pojavi poruka <b>Za nastavak pritisnite [OK]</b>).</li> </ul>
4	Gumb s desnom strelicom ▶	Ovaj gumb upotrijebite za kretanje kroz izbornike ili za povećanje vrijednosti prikazane na zaslonu.
5	Gumb Odustani ✗	Pomoću ovog gumba možete poništiti zadatak ispisa ili izići iz izbornika upravljačke ploče.
6	Gumb Početak monokromatskog kopiranja 	Upotrijebite ovaj gumb kako biste pokrenuli zadatak monokromatskog kopiranja.
7	Gumb Početak kopiranja u boji 	Upotrijebite ovaj gumb kako biste pokrenuli zadatak kopiranja u boji.
8	Gumb Broj kopija 	Pomoću ovog gumba možete postaviti broj kopija koje će se napraviti.



9	Gumb Svjetlije/tamnije 	Ovaj gumb koristite za podešavanje postavke tamnoće za trenutni zadatak kopiranja.
10	Gumb Izbornik za kopiranje 	Dodirnite ovaj gumb za otvaranje izbornika <b>Kopiranje</b> .
11	Alfanumerička tipkovnica	Pomoću tipkovnice upišite broj faksa.
12	Gumb Ponovno biranje za faks  (samo modeli s faksom)	Ovaj gumb koristite za ponovno biranje posljednjeg broja koji ste koristili za prethodni zadatak faksiranja
13	Gumb Slanje faksa  (samo modeli s faksom)	Upotrijebite ovaj gumb kako biste pokrenuli zadatak slanja faksa.
14	Gumb Postavljanje 	Dodirnite ovaj gumb za otvaranje izbornika Postavljanje.
15	Gumb Bežično 	Koristite ovaj gumb za pristup izborniku bežičnog povezivanja.
16	Gumb sa strelicom za natrag 	Ovaj gumb koristite za sljedeće radnje: <ul style="list-style-type: none"> <li>• Napuštanje izbornika na upravljačkoj ploči.</li> <li>• Pomicanje na prethodni izbornik na popisu podizbornika.</li> <li>• Pomicanje na prethodnu stavku izbornika na popisu podizbornika (bez spremanja promjena na stavci izbornika).</li> </ul>
17	Pripravnost LED 	Indikator pripravnosti svijetli bez treperenja kada je pisač spreman za ispis. Treperi kada pisač prima podatke za ispis ili otkazuje zadatak ispisa.
18	Upozorenje LED 	Indikator upozorenja treperi kada pisač zahtijeva pozornost korisnika, npr. kada u pisaču ponestane papira ili je potrebno promijeniti spremnik s tonerom. Ako indikator svijetli, ali ne treperi, došlo je do pogreške.

# Specifikacije pisača

 **VAŽNO:** U vrijeme ovog objavljivanja sljedeće su specifikacije ispravne, no podložne su izmjeni. Važeće informacije potražite u odjeljku [www.hp.com/support/ljM178MFP](http://www.hp.com/support/ljM178MFP).

- [Tehničke specifikacije](#)
- [Podržani operacijski sustavi](#)
- [Mobilna rješenja za ispis](#)
- [Dimenzije pisača](#)
- [Potrošnja energije, električne specifikacije i akustične emisije](#)
- [Specifikacije radnog okruženja](#)

## Tehničke specifikacije

Najnovije informacije pogledajte na stranici [www.hp.com/support/ljM178MFP](http://www.hp.com/support/ljM178MFP).

## Podržani operacijski sustavi

Slijede informacije koje se odnose na upravljački program za ispis PCL 6 za operacijski sustav Windows i upravljačke programe HP-a za operacijski sustav OS X specifične za vaš pisač i na program za instalaciju softvera,

**Windows:** Ovisno o operacijskom sustavu Windows, HP softver instalira upravljački program "HP PCL.6" verzije 3, "HP PCL 6" verzije 3 ili "HP PCL-6" verzije 4 te dodatni softver ako se koristi puna softverska instalacija. Upravljački program "HP PCL.6" verzije 3, "HP PCL 6" verzije 3 i "HP PCL-6" verzije 4 za ovaj pisač možete preuzeti s web-mjesta podrške za pisač: [www.hp.com/support/ljM178MFP](http://www.hp.com/support/ljM178MFP).

**OS X:** Ovaj pisač podržava korištenje s Mac računalima. Preuzmite HP Easy Start sa stranice [123.hp.com/LaserJet](http://123.hp.com/LaserJet) ili sa stranice za podršku za ispis, a zatim pomoću HP Easy Start instalirajte upravljački program pisača HP. HP Easy Start nije uključen u HP program za instalaciju softvera.

1. Idite na [123.hp.com/LaserJet](http://123.hp.com/LaserJet).
2. Slijedite korake za preuzimanje softvera pisača.

**Linux:** Za informacije i upravljačke programe za ispis za sustav Linux posjetite sljedeće web-mjesto [www.hp.com/go/linuxprinting](http://www.hp.com/go/linuxprinting).

**UNIX:** Za informacije i upravljačke programe za ispis za sustav UNIX® posjetite [www.hp.com/go/unixmodelscripts](http://www.hp.com/go/unixmodelscripts).

**Tablica 1-1** Podržani operacijski sustavi i upravljački programi pisača

Operacijski sustav	Upravljački program pisača instaliran (iz softvera na web-mjestu)	Napomene
Windows® XP SP3, 32-bitni	Upravljački program "HP PCL.6" specifičan za vaš pisač instaliran je za ovaj operacijski sustav kao dio instalacije softvera.	Microsoft je ukinuo standardnu podršku za Windows XP u travnju 2009. godine. HP će nastaviti davati najbolju moguću podršku za napušteni operacijski sustav XP. Neke značajke upravljačkog programa pisača nisu podržane.

**Tablica 1-1 Podržani operacijski sustavi i upravljački programi pisača (Nastavak)**

Operacijski sustav	Upravljački program pisača instaliran (iz softvera na web-mjestu)	Napomene
Windows Vista®, 32-bitni	Upravljački program "HP PCL 6" specifičan za vaš pisač instaliran je za ovaj operacijski sustav kao dio instalacije softvera.	Microsoft je ukinuo standardnu podršku za sustav Windows Vista u travnju 2012. HP će nastaviti davati najbolju moguću podršku za obustavljeni operacijski sustav Vista. Neke značajke upravljačkog programa pisača nisu podržane.
Windows 7, 32-bitni i 64-bitni	Upravljački program "HP PCL 6" specifičan za vaš pisač instaliran je za ovaj operacijski sustav kao dio instalacije softvera.	
Windows 8, 32-bitni i 64-bitni	Upravljački program "HP PCL 6" specifičan za vaš pisač instaliran je za ovaj operacijski sustav kao dio pune instalacije softvera.	Podrška za Windows 8 RT osigurana je putem 32-bitnog upravljačkog programa Microsoft IN OS verzije 4.
Windows 8.1, 32-bitni i 64-bitni	Upravljački program HP PCL-6 V4 specifičan za vaš pisač instaliran je za ovaj operacijski sustav kao dio pune softverske instalacije.	Podrška za Windows 8.1 RT osigurana je putem 32-bitnog upravljačkog programa Microsoft IN OS verzije 4.
Windows 10, 32-bitni i 64-bitni	Upravljački program HP PCL-6 V4 specifičan za vaš pisač instaliran je za ovaj operacijski sustav kao dio pune softverske instalacije.	
Windows Server 2008 SP2, 32-bitni	Upravljački program "HP PCL 6" specifičan za vaš pisač dostupan je za preuzimanje s web-mjesta podrške za pisač. Preuzmite upravljački program, a zatim upotrijebite alat za dodavanje pisača tvrtke Microsoft kako biste ga instalirali.	Microsoft je ukinuo standardnu podršku za Windows Server 2008 u siječnju 2015. godine. HP će nastaviti davati najbolju moguću podršku za napušteni operacijski sustav Windows Server 2008. Neke značajke upravljačkog programa pisača nisu podržane.
Windows Server 2008 SP2, 64-bitni	Upravljački program "HP PCL 6" specifičan za vaš pisač dostupan je za preuzimanje s web-mjesta podrške za pisač. Preuzmite upravljački program, a zatim upotrijebite alat za dodavanje pisača tvrtke Microsoft kako biste ga instalirali.	Microsoft je ukinuo standardnu podršku za Windows Server 2008 u siječnju 2015. godine. HP će nastaviti davati najbolju moguću podršku za napušteni operacijski sustav Windows Server 2008.
Windows Server 2008 R2, SP1, 64-bitni	Upravljački program "HP PCL 6" specifičan za vaš pisač instaliran je za ovaj operacijski sustav kao dio pune instalacije softvera.	
Windows Server 2012, 64-bitni	Upravljački program "HP PCL 6" specifičan za vaš pisač instaliran je za ovaj operacijski sustav kao dio pune instalacije softvera.	
Windows Server 2012 R2, 64-bitni	Upravljački program "HP PCL-6" specifičan za vaš pisač instaliran je za ovaj operacijski sustav kao dio pune instalacije softvera.	
Windows 10 poslužitelj (Server 2016), 32-bitni i 64-bitni	Upravljački program "HP PCL-6" specifičan za vaš pisač instaliran je za ovaj operacijski sustav kao dio pune instalacije softvera.	
OS X 10.10 Yosemite, OS X 10.11 El Capitan i OS X 10.12 Sierra	Za instaliranje upravljačkog programa pisača preuzmite HP Easy Start sa stranice <a href="http://123.hp.com/LaserJet">123.hp.com/LaserJet</a> . Za instaliranje softvera za pisač i upravljačkog programa pisača slijedite navedene korake.	

 **NAPOMENA:** Najnoviji popis podržanih operacijskih sustava potražite na adresi [www.hp.com/support/ljM178MFP](http://www.hp.com/support/ljM178MFP) u sveobuhvatnoj pomoći tvrtke HP za svoj pisač.

 **NAPOMENA:** Podršku za upravljački program HP UPD za ovaj pisač potražite na adresi [www.hp.com/go/upd](http://www.hp.com/go/upd). Pritisnite veze pod stavkom **Dodatne informacije**.

**Tablica 1-2 Minimalni zahtjevi sustava**

Windows	OS X
<ul style="list-style-type: none"><li>• CD-ROM ili DVD pogon ili internetska veza</li></ul>	<ul style="list-style-type: none"><li>• Internetska veza</li></ul>
<ul style="list-style-type: none"><li>• Namjenska USB 1.1 ili 2.0 veza ili mrežna veza</li></ul>	<ul style="list-style-type: none"><li>• 1 GB raspoloživog prostora na tvrdom disku</li></ul>
<ul style="list-style-type: none"><li>• 400 MB raspoloživog prostora na tvrdom disku</li></ul>	
<ul style="list-style-type: none"><li>• 1 GB RAM memorije (32-bitni) ili 2 GB RAM memorije (64-bitni)</li></ul>	

## Mobilna rješenja za ispis

HP nudi više mobilnih i ePrint rješenja za omogućavanje lakog ispisa na HP-pisač s prijenosnog računala, tableta, pametnog telefona ili drugog mobilnog uređaja. Za prikaz cijelog popisa i za najbolji odabir posjetite [www.hp.com/go/LaserJetMobilePrinting](http://www.hp.com/go/LaserJetMobilePrinting).

 **NAPOMENA:** Ažurirajte programske datoteke pisača kako biste osigurali sve mogućnosti mobilnog ispisa i opcije ePrint.

- Wi-Fi Direct (samo bežični modeli)
- HP ePrint putem e-pošte (zahtijeva omogućenu uslugu HP Web Services i registraciju pisača na web-mjestu HP Connected)
- Aplikacija HP ePrint (dostupna za uređaje sa sustavom Android, iOS i Blackberry)
- Aplikacija HP All-in-One Remote za uređaje sa sustavom iOS i Android
- Softver HP ePrint
- Google Cloud Print
- AirPrint
- Ispis iz sustava Android

## Dimenzije pisača

Slika 1-1 Dimenzije za modele n i nw

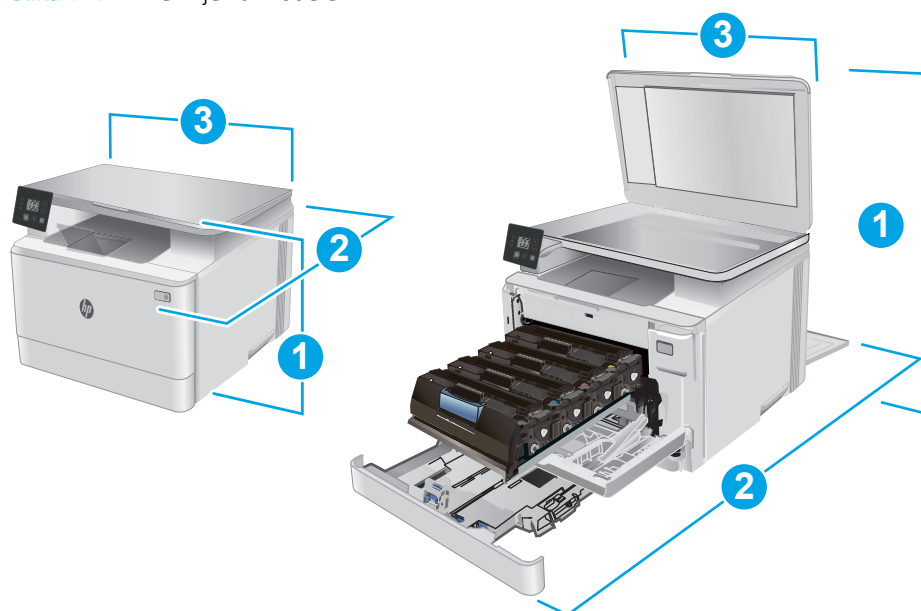

	Pisač do kraja zatvoren	Pisač do kraja otvoren
1. Visina	292,6 mm	545 mm
2. Dubina	380 mm	855 mm
3. Širina	420 mm	420 mm
Masa (sa spremnicima)	15,7 kg	

Slika 1-2 Dimenzije za modele fw

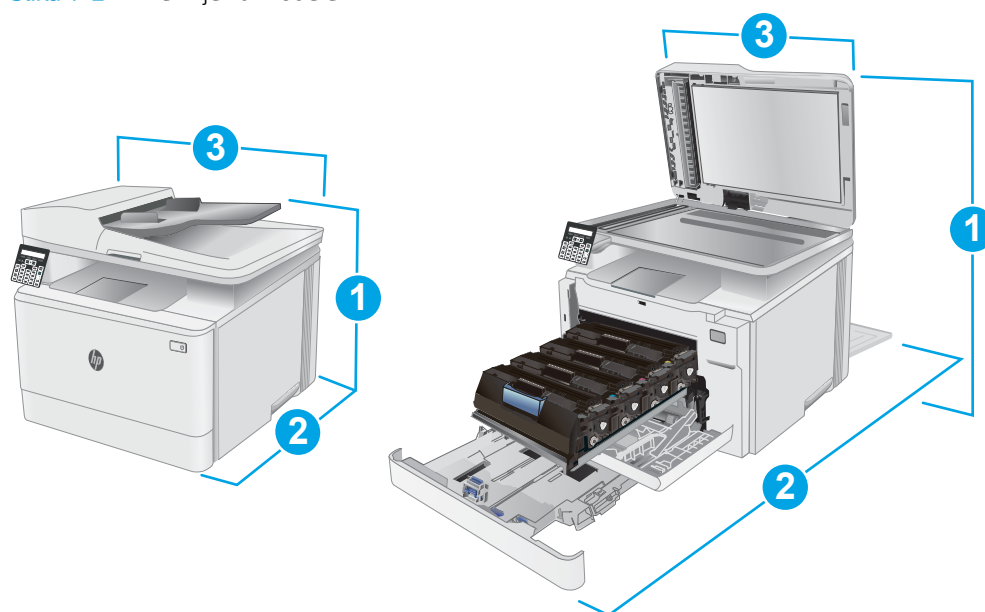

	Pisač do kraja zatvoren	Pisač do kraja otvoren
1. Visina	341,2 mm	540 mm
2. Dubina	380 mm	855 mm
3. Širina	420 mm	457 mm
Masa (sa spremnicima)	16,3 kg	

## Potrošnja energije, električne specifikacije i akustične emisije

Najnovije informacije pogledajte na stranici [www.hp.com/support/ljM178MFP](http://www.hp.com/support/ljM178MFP).

**⚠ OPREZ:** Električne specifikacije ovise o državi/regiji gdje se pisač prodaje. Nemojte pretvarati radne napone. Time možete oštetiti pisač i poništiti jamstvo pisača.

## Specifikacije radnog okruženja

Tablica 1-3 Specifikacije radnog okruženja

Okruženje	Preporučeno	Dopušteno
Temperatura	17° do 25°C	od 15 do 30 °C
Relativna vlažnost	od 30 do 70 % relativne vlažnosti (RV)	od 10% do 80% (RV)

## Postavljanje hardvera pisača i instalacija softvera

Osnovne upute za postavljanje potražite u Instalacijskom posteru i Vodiču za početak rada koji su isporučeni uz pisač. Dodatne upute potražite u pomoći tvrtke HP na internetu.

Sveobuhvatnu pomoć tvrtke HP za pisač potražite na [www.hp.com/support/ljM178MFP](http://www.hp.com/support/ljM178MFP). Pronađite sljedeću podršku:

- Instalacija i konfiguriranje
- Upoznavanje i uporaba
- Rješavanje problema
- Preuzimanje ažuriranja softvera i programskih datoteka
- Pridruživanje forumima za podršku
- Pronalazak informacija o jamstvu i propisima





---

## 2 Ladice za papir

- [Uvod](#)
- [Punjenje ladice 1](#)
- [Umetanje i ispis omotnica](#)
- [Umetanje i ispis na naljepnice](#)

### Dodatne informacije:

U vrijeme ovog objavljivanja sljedeće su informacije ispravne. Važeće informacije potražite u odjeljku [www.hp.com/support/ljM178MFP](http://www.hp.com/support/ljM178MFP).

Sveobuhvatna pomoć tvrtke HP za pisač obuhvaća sljedeće informacije:

- Instalacija i konfiguriranje
- Upoznavanje i uporaba
- Rješavanje problema
- Preuzimanje ažuriranja softvera i programskih datoteka
- Pridruživanje forumima za podršku
- Pronalazak informacija o jamstvu i propisima

## Uvod

**⚠ OPREZ:** Nemojte istodobno otvarati više od jedne ladice za papir.

Nemojte koristiti ladice za papir kao stepenice.

Izvadite ruke iz ladice prilikom zatvaranja.

Sve ladice moraju biti zatvorene kada pomičete pisač.

## Punjenje ladice 1

### Uvod

Sljedeće informacije opisuju umetanje papira u ladicu 1. Kapacitet ove ladice je do 150 listova papira od 75 g/m<sup>2</sup>.

**📝 NAPOMENA:** Kako biste izbjegli zaglavljivanje papira:

- Nemojte dodavati ili uklanjati papir iz ladice tijekom ispisa.
- Prije umetanja u ladicu, uklonite sav papir iz ulazne ladice i poravnajte snop papira.
- Kada punit ladicu, nemojte protresati papir.
- Koristite papir koji nije naboran, presavijen ili oštećen.

1. Otvorite ladicu.

**NAPOMENA:** Ne otvarajte ladicu dok se koristi.

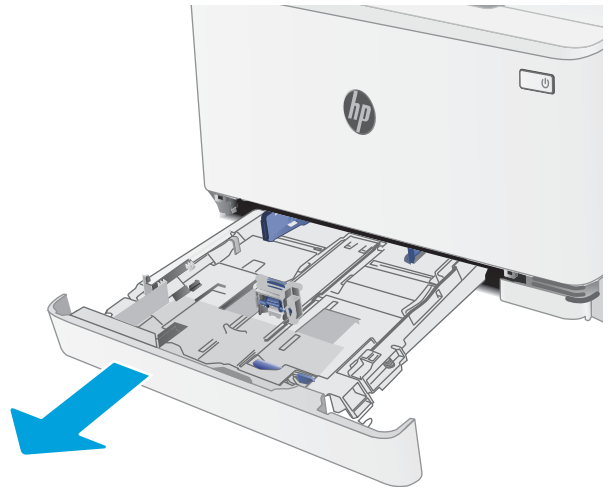

2. Vodilice za papir prilagodite tako da pritisnete zasune za prilagođavanje vodilice i pomaknete vodilice do veličine papira koji se koristi.

**NAPOMENA:** Za umetanje papira veličine Legal produljite ladicu tako što ćete pritisnuti zasun plave boje i povući prednji dio ladice prema van. Kad se u njoj nalazi papir veličine legal, kraj ladice 1 nalazi se približno 57,5 mm od prednje strane pisača.

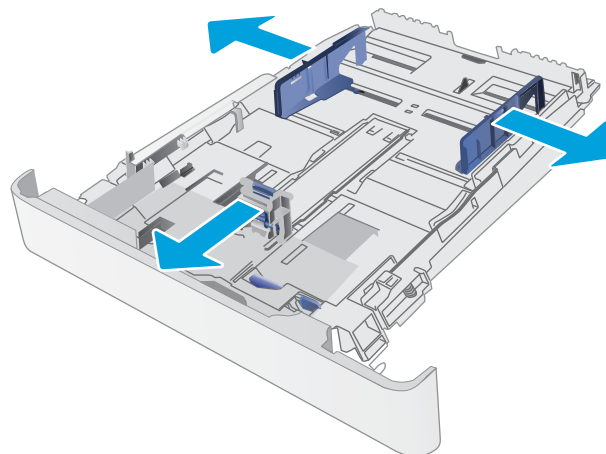

3. Umetnite papir u ladicu. Informacije o načinu okretanja papira potražite u odjeljku [Usmjerenje papira u ladici 1 na stranici 19](#).

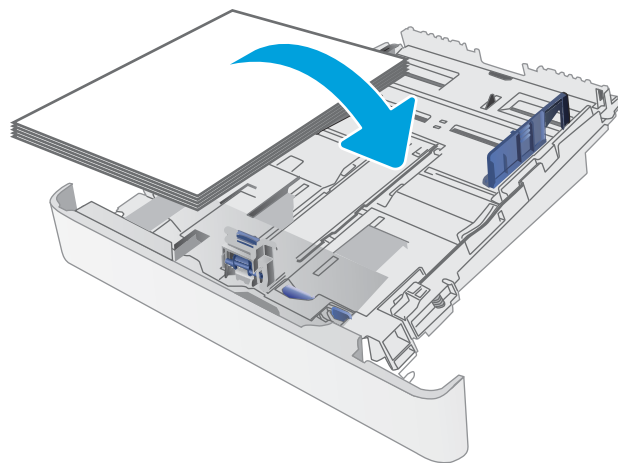

4. Podesite vodilice tako da lagano dodiruju snop papira, a da se papir pritom ne savija.

**NAPOMENA:** Vodilice ne postavljajte tako da stisnu snop papira.

**NAPOMENA:** Kako biste spriječili zaglavljenje papira, prilagodite vodilice za papir za odgovarajuću veličinu papira i nemojte prepuniti ladicu.

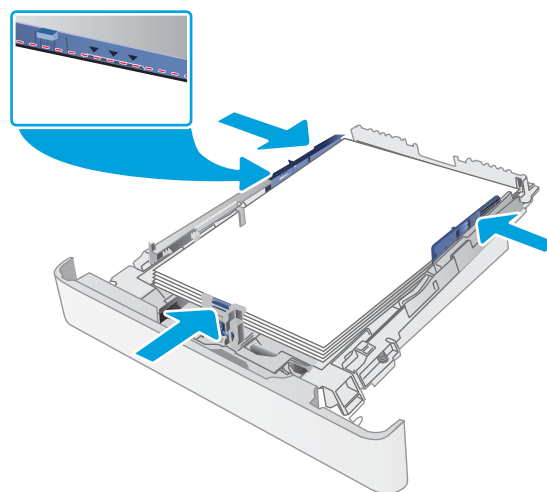

5. Zatvorite ladicu.





## Usmjerenje papira u ladici 1

Kad upotrebljavate papir koji zahtijeva određeno usmjerenje, umetnite ga prema informacijama u sljedećoj tablici.

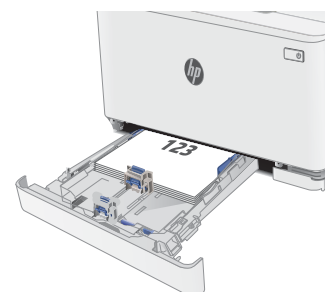
Vrsta papira	Orijentacija slike	Izlazno	Veličina papira	Kako umetnuti papir
Papir sa zaglavljem ili unaprijed ispisani papir	Uspravno	Jednostrani ispis	Letter, Legal, Executive, Oficio (8,5 x 13), A4, A6, B5 (JIS), B5 (ISO), razglednica #10, japanska razglednica (razglednica (JIS)), dvostruka japanska rotirana razglednica (dvostruka razglednica (JIS))	Licem prema gore Gornji rub prema stražnjem kraju ladice
		Ispis s obje strane	Letter, Legal, Executive, Oficio (8,5 x 13), A4, A6, B5 (JIS), B5 (ISO), razglednica #10, japanska razglednica (razglednica (JIS)), dvostruka japanska rotirana razglednica (dvostruka razglednica (JIS))	Licem prema dolje Gornji rub prema stražnjem kraju ladice
Položeno		Jednostrani ispis	A5	Licem prema gore Gornji rub prema stražnjem kraju ladice

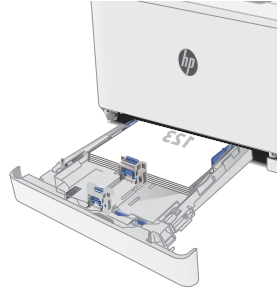

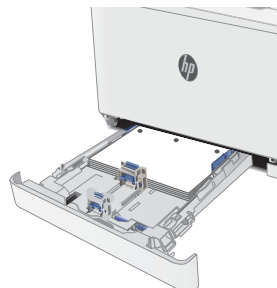
Vrsta papira	Orijentacija slike	Izlazno	Veličina papira	Kako umetnuti papir
		Ispis s obje strane	A5	Licem prema dolje  Gornji rub prema stražnjem kraju ladice
				
Unaprijed perforiran	Uspravno	Jednostrani ili dvostrani ispis	Letter, Legal, Executive, Oficio (8,5 x 13), A4, A6, B5 (JIS), B5 (ISO), razglednica #10, japanska razglednica (razglednica (JIS)), dvostruka japanska rotirana razglednica (dvostruka razglednica (JIS))	Licem prema gore  Rupe s lijeve strane ladice
				
	Položeno	Jednostrani ili dvostrani ispis	A5	Licem prema gore  Rupe prema prednjoj stranici ladice
				

# Umetanje i ispis omotnica

## Uvod

Slijede informacije o ispisu i umetanju omotnica. Ladica 1 prima do 5 omotnica.

Za ispis omotnica odaberite opciju ručnog umetanja, slijedite ove korake i odaberite odgovarajuće postavke u upravljačkom programu pisača, a zatim pošaljite zadatak ispisa pisaču i umetnite omotnice u ladicu.

## Ispis omotnica

1. U softverskom programu odaberite mogućnost **Ispis**.
2. S popisa pisača odaberite pisač i pritisnite ili dodirnite gumb **Svojstva** ili **Preference** kako biste otvorili upravljački program pisača.

 **NAPOMENA:** Naziv gumba ovisi o softverskom programu.

 **NAPOMENA:** Za pristup ovim značajkama na početnom zaslonu u sustavima Windows 8 ili 8.1 odaberite opciju **Uređaji**, odaberite **Ispis** i zatim odaberite pisač.

3. Pritisnite ili dodirnite karticu **Papir/Kvaliteta**.
4. U padajućem popisu **Veličina papira** odaberite odgovarajuću veličinu za omotnice.
5. U padajućem popisu **Vrsta papira** odaberite **Omotnica**.
6. U padajućem popisu **Izvor papira** odaberite **Ručno umetanje**.
7. Pritisnite gumb **U redu** kako biste zatvorili dijaloški okvir **Opcije dokumenta**.
8. Za ispis zadatka u dijaloškom okviru **Ispis** pritisnite gumb **U redu**.

## Orijentacija omotnice

Ladica	Veličina omotnice	Kako umetnuti omotnice
Ladica 1	omotnica br. 10, omotnica Monarch, omotnica B5, omotnica C5, omotnica DL	Licem prema gore Kratki rub za adresiranje prema stražnjem kraju ladice

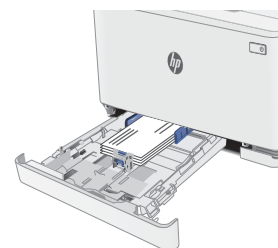

# Umetanje i ispis na naljepnice

## Uvod

Slijede informacije o ispisu i umetanju naljepnica. Ladica 1 prima do 50 listova naljepnica.

Za ispis naljepnica odaberite opciju ručnog umetanja, slijedite ove korake i odaberite odgovarajuće postavke u upravljačkom programu pisača, a zatim pošaljite zadatak ispisa pisaču i umetnite naljepnice u ladicu. Kada koristite ručno umetanje, pisač čeka s ispisom zadatka dok ne prepozna da je ladica otvorena.

## Ručno umetanje naljepnica

1. U softverskom programu odaberite mogućnost **Ispis**.
2. S popisa pisača odaberite pisač i pritisnite ili dodirnite gumb **Svojstva** ili **Preference** kako biste otvorili upravljački program pisača.

---

 **NAPOMENA:** Naziv gumba ovisi o softverskom programu.

 **NAPOMENA:** Za pristup ovim značajkama na početnom zaslonu u sustavima Windows 8 ili 8.1 odaberite opciju **Uređaji**, odaberite **Ispis** i zatim odaberite pisač.

---

3. Pritisnite karticu **Papir/Kvaliteta**.
4. U padajućem popisu **Veličina papira** odaberite odgovarajuću veličinu za listove naljepnica.
5. U padajućem popisu **Vrsta papira** odaberite **Naljepnice**.
6. U padajućem popisu **Izvor papira** odaberite **Ručno umetanje**.
7. Pritisnite gumb **U redu** kako biste zatvorili dijaloški okvir **Opcije dokumenta**.
8. Za ispis zadatka u dijaloškom okviru **Ispis** pritisnite gumb **U redu**.

## Smjer naljepnice

---

Ladica	Kako umetnuti naljepnice
--------	--------------------------

---

Ladica 1

Licem prema gore

Gornji rub prema stražnjem kraju ladice





---

## 3 Potrošni materijal, dodatna oprema i dijelovi

- [Naručivanje potrošnog materijala, dodatne opreme i dijelova](#)
- [Zamjena spremnika s tintom](#)

### Dodatne informacije:

U vrijeme ovog objavljivanja sljedeće su informacije ispravne. Važeće informacije potražite u odjeljku [www.hp.com/support/ljM178MFP](http://www.hp.com/support/ljM178MFP).

Sveobuhvatna pomoć tvrtke HP za pisač obuhvaća sljedeće informacije:

- Instalacija i konfiguriranje
- Upoznavanje i uporaba
- Rješavanje problema
- Preuzimanje ažuriranja softvera i programskih datoteka
- Pridruživanje forumima za podršku
- Pronalazak informacija o jamstvu i propisima

# Naručivanje potrošnog materijala, dodatne opreme i dijelova

## Naručivanje

Naručivanje papira i opreme	<a href="http://www.hp.com/go/suresupply">www.hp.com/go/suresupply</a>
Naručivanje izvornih HP dijelova ili dodataka	<a href="http://www.hp.com/buy/parts">www.hp.com/buy/parts</a>
Naručite putem mreže pružatelja servisnih usluga ili usluga podrške	Kontaktirajte HP-ova davatelja usluga ili podrške.
Naručivanje putem ugrađenog web-poslužitelja (EWS) tvrtke HP	Za pristup, u polje za adresu/URL u podržanom web-pregledniku na računalu unesite IP adresu pisača ili naziv glavnog računala. Na HP ugrađenom web-poslužitelju nalazi se veza za web-mjesto HP SureSupply na kojem možete kupiti originalni potrošni materijal tvrtke HP.

## Potrošni materijal i dodatna oprema

Stavka	Opis	Broj spremnika	Broj dijela
<b>Potrošni materijal</b>			
<b>Za korištenje samo u Sjevernoj Americi, Latinskoj Americi, državama/regijama azijsko-pacifičkog područja i u Japanu</b>			
HP 204A LaserJet izvorni spremnik s crnim tonerom	Zamjenski spremnik standardnog kapaciteta s crnim tonerom	204A	CF510A
HP 204A LaserJet izvorni spremnik s cijan tonerom	Zamjenski spremnik s cijan tonerom standardnog kapaciteta	204A	CF511A
HP 204A LaserJet izvorni spremnik sa žutim tonerom	Zamjenski spremnik sa žutim tonerom standardnog kapaciteta	204A	CF512A
HP 204A LaserJet izvorni spremnik s magenta tonerom	Zamjenski spremnik s magenta tonerom standardnog kapaciteta	204A	CF513A
<b>Za korištenje samo u Europi, Rusiji, Zajednici neovisnih država, na Bliskom istoku i u Africi</b>			
HP 205A LaserJet izvorni spremnik s crnim tonerom	Zamjenski spremnik standardnog kapaciteta s crnim tonerom	205A	CF530A
HP 205A LaserJet izvorni spremnik s cijan tonerom	Zamjenski spremnik s cijan tonerom standardnog kapaciteta	205A	CF531A
HP 205A LaserJet izvorni spremnik sa žutim tonerom	Zamjenski spremnik sa žutim tonerom standardnog kapaciteta	205A	CF532A
HP 205A LaserJet izvorni spremnik s magenta tonerom	Zamjenski spremnik s magenta tonerom standardnog kapaciteta	205A	CF533A

## Dijelovi koje korisnik može sam zamijeniti

Dijelovi za popravak od strane korisnika (CSR) dostupni su za velik broj pisača HP LaserJet kako bi se smanjilo vrijeme popravka. Više informacija o programu CSR i njegovim prednostima dostupno je na web-stranicama [www.hp.com/go/csr-support](http://www.hp.com/go/csr-support) i [www.hp.com/go/csr-faq](http://www.hp.com/go/csr-faq).

Originalni zamjenski dijelovi tvrtke HP možete naručiti na web-stranici [www.hp.com/buy/parts](http://www.hp.com/buy/parts) ili od ovlaštenog servisa ili davatelja podrške tvrtke HP. Prilikom naručivanja potrebno je pružiti jedan od sljedećih podataka: broj dijela, serijski broj (prikazan na stražnjoj strani pisača), broj proizvoda ili naziv pisača.

- Dijelove navedene kao **Obavezni** za samostalnu zamjenu trebaju instalirati sami korisnici, osim ako ne žele platiti serviserima HP-a da izvedu popravak. Za te dijelove jamstvo za HP pisač ne osigurava podršku na licu mjesta, kao ni podršku vraćanjem u skladište.
- Dijelove navedene kao **Dodatni** dijelovi za samostalnu zamjenu može bez dodatne naplate tijekom jamstvenog razdoblja instalirati i HP-ovo servisno osoblje na vaš zahtjev.

Stavka	Opis	Upute za samostalnu zamjenu	Broj dijela
Ulazna ladica kapaciteta 150 listova	Zamjenska kasete za ladicu 1	Obavezno	RM2-1688-000

# Zamjena spremnika s tintom

## Uvod

Ovaj pisač signalizira kada je spremnik s tonerom gotovo prazan. Stvarni preostali vijek trajanja spremnika s tonerom može se razlikovati. Bilo bi dobro da imate zamjenski spremnik za ispis kada kvaliteta ispisa postane neprihvatljiva.

Želite li kupiti spremnik ili provjeriti kompatibilnost spremnika za pojedini pisač, pristupite usluzi HP SureSupply na web-stranici [www.hp.com/go/suresupply](http://www.hp.com/go/suresupply). Idite do kraja stranice i provjerite je li navedena država/regija ispravna.

Pisač koristi četiri boje i za svaku boju ima drugi spremnik s tonerom: žuta (Y), magenta (M), cijan (C) i crna (K). Spremnici s tonerom nalaze se u prednjim vratima.

Stavka	Opis	Broj spremnika	Broj dijela
<b>Za korištenje samo u Sjevernoj Americi, Latinskoj Americi, državama/regijama azijsko-pacifičkog područja i u Japanu</b>			
HP 204A LaserJet izvorni spremnik s crnim tonerom	Zamjenski spremnik standardnog kapaciteta s crnim tonerom	204A	CF510A
HP 204A LaserJet izvorni spremnik s cijan tonerom	Zamjenski spremnik s cijan tonerom standardnog kapaciteta	204A	CF511A
HP 204A LaserJet izvorni spremnik sa žutim tonerom	Zamjenski spremnik sa žutim tonerom standardnog kapaciteta	204A	CF512A
HP 204A LaserJet izvorni spremnik s magenta tonerom	Zamjenski spremnik s magenta tonerom standardnog kapaciteta	204A	CF513A
<b>Za korištenje samo u Europi, Rusiji, Zajednici neovisnih država, na Bliskom istoku i u Africi</b>			
HP 205A LaserJet izvorni spremnik s crnim tonerom	Zamjenski spremnik standardnog kapaciteta s crnim tonerom	205A	CF530A
HP 205A LaserJet izvorni spremnik s cijan tonerom	Zamjenski spremnik s cijan tonerom standardnog kapaciteta	205A	CF531A
HP 205A LaserJet izvorni spremnik sa žutim tonerom	Zamjenski spremnik sa žutim tonerom standardnog kapaciteta	205A	CF532A
HP 205A LaserJet izvorni spremnik s magenta tonerom	Zamjenski spremnik s magenta tonerom standardnog kapaciteta	205A	CF533A

Ne uklanjajte spremnik s tonerom iz ambalaže dok ga ne namjeravate upotrijebiti.

**⚠ OPREZ:** Da biste spriječili oštećenje spremnika s tonerom, nemojte ga izlagati svjetlosti dulje od nekoliko minuta. Ako je spremnik s tonerom potrebno na dulje vrijeme izvaditi iz pisača, prekrijte zeleni bubanj za obradu slike.

Na sljedećoj su ilustraciji prikazane komponente spremnika s tonerom.

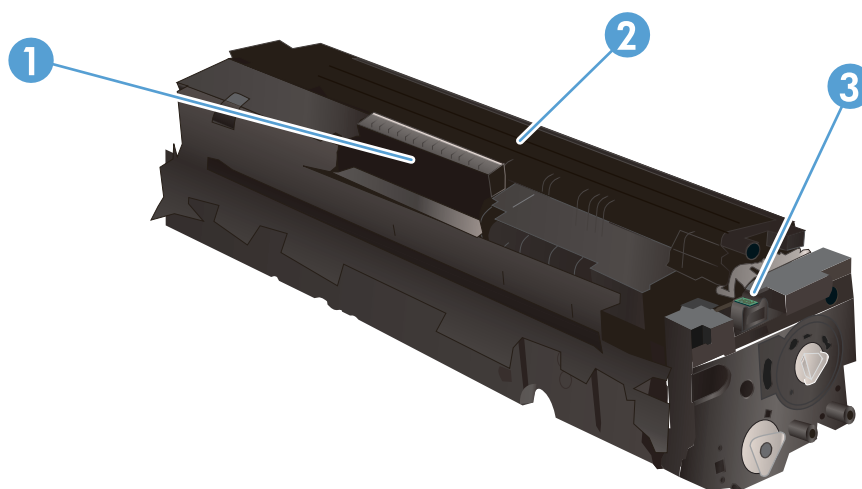

---

1	Ručica
2	Bubanj za obradu slike
3	Memorijski čip

---

**⚠ OPREZ:** Ako zamrljate odjeću tonerom, obrišite mrlju suhom krpom i isperite odjeću hladnom vodom. U vrućoj vodi toner se uvlači dublje u tkaninu.

**📝 NAPOMENA:** Informacije o recikliranju iskorištenih spremnika s tonerom potražite na kutiji spremnika.

---

## Izvadite i zamijenite spremnike s tonerom

1. Otvorite prednja vratašca.



2. Primite plavu ručicu na ladici spremnika s tonerom i povucite ladicu.



3. Uхватite ručicu na spremniku s tonerom i povucite spremnik s tonerom ravno prema van kako biste ga uklonili.



4. Izvadite novi spremnik s tonerom iz ambalaže i povucite jezičak za otpuštanje na ambalaži.

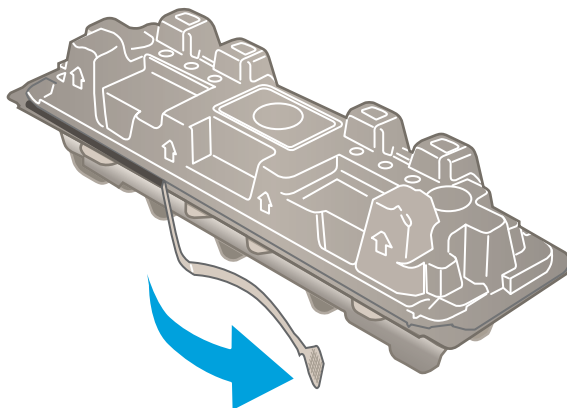

5. Izvadite novi spremnik s tonerom iz otvorene ambalaže. Sačuvajte svu ambalažu radi recikliranja iskorištenog spremnika s tonerom.

**NAPOMENA:** Nemojte doticati zeleni bubanj za prijenos slike. Otisci prstiju na bubnju za prijenos slike mogu uzrokovati probleme s ispisom.

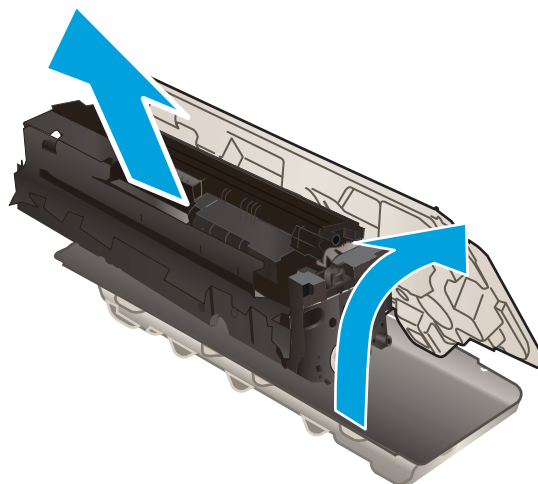

6. Uхватite obje strane novog spremnika s tonerom i nježno ga protresite kako biste ravnomjerno preraspodijelili toner unutar spremnika.

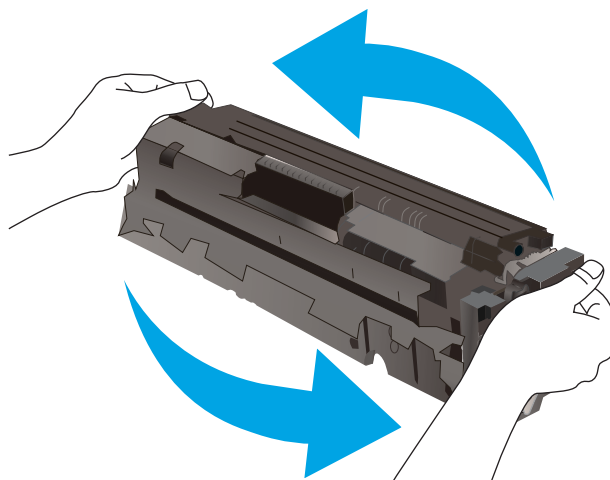

7. Umetnite novi spremnik s tonerom. Provjerite podudara li se boja čipa na spremniku s bojom čipa u pretincu.

**NAPOMENA:** Nemojte doticati zeleni bubanj za prijenos slike. Otisci prstiju na bubnju za prijenos slike mogu uzrokovati probleme s ispisom.



8. Zatvorite ladicu spremnika s tonerom.



9. Zatvorite prednja vratašca.





---

## 4 Ispis

- [Zadaci ispisa \(Windows\)](#)
- [Zadaci ispisa \(OS X\)](#)
- [Mobilni ispis](#)

### Dodatne informacije:

U vrijeme ovog objavljivanja sljedeće su informacije ispravne. Važeće informacije potražite u odjeljku [www.hp.com/support/ljM178MFP](http://www.hp.com/support/ljM178MFP).

Sveobuhvatna pomoć tvrtke HP za pisač obuhvaća sljedeće informacije:

- Instalacija i konfiguriranje
- Upoznavanje i uporaba
- Rješavanje problema
- Preuzimanje ažuriranja softvera i programskih datoteka
- Pridruživanje forumima za podršku
- Pronalazak informacija o jamstvu i propisima

# Zadaci ispisa (Windows)

## Upute za ispis (Windows)

Sljedeći postupak opisuje osnovne procese ispisivanja za Windows.

1. U softverskom programu odaberite mogućnost **Ispis**.
2. Odaberite pisač s popisa pisača. Za promjenu postavki pritisnite gumb **Svojstva** ili **Preference** kako biste otvorili upravljački program pisača.

---

 **NAPOMENA:** Naziv gumba razlikuje se za različite softverske programe.

 **NAPOMENA:** U sustavima Windows 10, 8.1 i 8 te aplikacije izgledaju drugačije i imaju druge funkcije od onoga što je za aplikacije za računala opisano u nastavku. Da biste pristupili značajci za ispis iz izbornika Start, napravite sljedeće:

- **Windows 10:** Odaberite **Ispis**, a zatim odaberite pisač.
- **Windows 8.1 ili 8:** Odaberite **Uređaji**, odaberite **Ispis**, a zatim odaberite pisač.

Za upravljački program HP PCL-6 V4 aplikacija HP Smart preuzima dodatne upravljačke programe ako je odabrana postavka **Više postavki**.

---

 **NAPOMENA:** Za više informacija pritisnite gumb Pomoć (?) u upravljačkom programu pisača.

3. Pritisnite kartice u upravljačkom programu pisača za konfiguriranje dostupnih opcija. Primjerice, orijentaciju papira postavite na kartici **Završna obrada**, a izvor papira, vrstu papira, veličinu papira i kvalitetu postavite na kartici **Papir/Kvaliteta**.
4. Pritisnite gumb **U redu** za povratak u dijaloški okvir **Ispis**. Na ovome zaslonu odaberite broj kopija za ispis.
5. Za ispis zadatka pritisnite gumb **Ispis**.

## Ručni obostrani ispis (Windows)

Ovaj postupak koristite za pisače koji nemaju instaliran dodatak za automatski obostrani ispis ili za ispisivanje na papir koji dodatak za obostrani ispis ne podržava.

1. U softverskom programu odaberite mogućnost **Ispis**.
2. S popisa pisača odaberite pisač i pritisnite gumb **Svojstva** ili **Preference** kako biste otvorili upravljački program pisača.

---

 **NAPOMENA:** Naziv gumba ovisi o softverskom programu.

 **NAPOMENA:** U sustavima Windows 10, 8.1 i 8 te aplikacije izgledaju drugačije i imaju druge funkcije od onoga što je za aplikacije za računala opisano u nastavku. Da biste pristupili značajci za ispis iz izbornika Start, napravite sljedeće:

- **Windows 10:** Odaberite **Ispis**, a zatim odaberite pisač.
- **Windows 8.1 ili 8:** Odaberite **Uređaji**, odaberite **Ispis**, a zatim odaberite pisač.

Za upravljački program HP PCL-6 V4 aplikacija HP Smart preuzima dodatne upravljačke programe ako je odabrana postavka **Više postavki**.

- 
3. Kliknite karticu **Završna obrada**.

4. Odaberite **Obostrani ispis (ručni)**, a zatim pritisnite **U redu** da biste zatvorili dijaloški okvir **Svojstva dokumenta**.
5. U dijaloškom okviru **Ispis** pritisnite **Ispis** za ispis prve stranice zadatka.
6. Izvadite ispisane stranice iz izlaznog spremnika, a zatim ih stavite u Ladicu 1.
7. Ako sustav to zatraži, odaberite odgovarajući gumb na upravljačkoj ploči za nastavak.

## Ispis više stranica po listu (Windows)

1. U softverskom programu odaberite mogućnost **Ispis**.
2. S popisa pisača odaberite pisač i pritisnite gumb **Svojstva** ili **Preference** kako biste otvorili upravljački program pisača.

---

 **NAPOMENA:** Naziv gumba razlikuje se za različite softverske programe.

 **NAPOMENA:** U sustavima Windows 10, 8.1 i 8 te aplikacije izgledaju drugačije i imaju druge funkcije od onoga što je za aplikacije za računala opisano u nastavku. Da biste pristupili značajci za ispis iz izbornika Start, napravite sljedeće:

- **Windows 10:** Odaberite **Ispis**, a zatim odaberite pisač.
- **Windows 8.1 ili 8:** Odaberite **Uređaji**, odaberite **Ispis**, a zatim odaberite pisač.

Za upravljački program HP PCL-6 V4 aplikacija HP AiO Printer Remote preuzima dodatne upravljačke programe ako je odabrana postavka **Više postavki**.

---

3. Kliknite karticu **Završna obrada**.
4. Odaberite broj stranica po listu s padajućeg popisa **Stranice po listu**.
5. Odaberite odgovarajuće opcije za **Obrub stranice za ispis**, **Redoslijed stranica** i **Usmjerenje**. Pritisnite gumb **U redu** kako biste zatvorili dijaloški okvir **Svojstva dokumenta**.
6. Za ispis zadatka u dijaloškom okviru **Ispis** pritisnite gumb **Ispis**.

## Odabir vrste papira (Windows)

1. U softverskom programu odaberite mogućnost **Ispis**.
2. S popisa pisača odaberite pisač i pritisnite ili dodirnite gumb **Svojstva** ili **Preference** kako biste otvorili upravljački program pisača.

---

 **NAPOMENA:** Naziv gumba razlikuje se za različite softverske programe.

 **NAPOMENA:** U sustavima Windows 10, 8.1 i 8 te aplikacije izgledaju drugačije i imaju druge funkcije od onoga što je za aplikacije za računala opisano u nastavku. Da biste pristupili značajci za ispis iz izbornika Start, napravite sljedeće:

- **Windows 10:** Odaberite **Ispis**, a zatim odaberite pisač.
- **Windows 8.1 ili 8:** Odaberite **Uređaji**, odaberite **Ispis**, a zatim odaberite pisač.

Za upravljački program HP PCL-6 V4 aplikacija HP Smart preuzima dodatne upravljačke programe ako je odabrana postavka **Više postavki**.

---

3. Pritisnite karticu **Papir/Kvaliteta**.

4. Odaberite opciju za vrstu papira koji koristite i pritisnite gumb **U redu**.
5. Pritisnite gumb **U redu** kako biste zatvorili dijaloški okvir **Svojstva dokumenta**.
6. Za ispis zadatka u dijaloškom okviru **Ispis** pritisnite gumb **Ispis**.

# Zadaci ispisa (OS X)

## Način ispisa (OS X)

Sljedeći postupak opisuje osnovni postupak ispisivanja za OS X.

1. Pritisnite izbornik **Datoteka**, a zatim pritisnite opciju **Ispis**.
2. Odaberite pisač.
3. Pritisnite **Prikaži pojedinosti** ili **Kopije i stranice**, a zatim odaberite ostale izbornike za podešavanje postavki ispisa.

---

 **NAPOMENA:** Naziv stavke ovisi o softverskom programu.

---

4. Kliknite gumb **Ispis**.

## Ručni obostrani ispis (OS X)

---

 **NAPOMENA:** Ova je značajka dostupna ako ste instalirali upravljački program HP pisača. Možda neće biti dostupna koristite li AirPrint.

---

1. Pritisnite izbornik **Datoteka**, a zatim pritisnite opciju **Ispis**.
2. Odaberite pisač.
3. Pritisnite **Prikaži pojedinosti** ili **Kopije i stranice**, a zatim pritisnite izbornik **Ručni obostrani ispis**.

---

 **NAPOMENA:** Naziv stavke ovisi o softverskom programu.

---

4. Pritisnite okvir **Ručni obostrani ispis** i odaberite opciju uvezivanja.
5. Kliknite gumb **Ispis**.
6. Idite do pisača i uklonite prazni papir koji se nalazi u ladići 1.
7. Izvadite ispisani snop iz izlaznog spremnika i umetnite ga u ulaznu ladicu s ispisanom stranom prema dolje.
8. Ako sustav to zatraži, dodirnite odgovarajući gumb na upravljačkoj ploči za nastavak.

## Ispis više stranica po listu (OS X)

1. Pritisnite izbornik **Datoteka**, a zatim pritisnite opciju **Ispis**.
2. Odaberite pisač.
3. Pritisnite **Prikaži pojedinosti** ili **Kopije i stranice**, a zatim pritisnite izbornik **Izgled**.

---

 **NAPOMENA:** Naziv stavke ovisi o softverskom programu.

---

4. Na padajućem popisu **Stranica po listu** odaberite broj stranica koje želite ispisati na svaki list.
5. U području **Smjer rasporeda** odaberite redosljed i položaj stranica na listu.
6. U izborniku **Obrub** odaberite vrstu obruba koju želite ispisati oko svake stranice na listu.
7. Kliknite gumb **Ispis**.

## Odabir vrste papira (OS X)

1. Pritisnite izbornik **Datoteka**, a zatim pritisnite opciju **Ispis**.
2. Odaberite pisač.
3. Pritisnite **Prikaži pojedinosti** ili **Kopije i stranice**, a zatim pritisnite izbornik **Mediji i kvaliteta** ili izbornik **Papir/kvaliteta**.

---

 **NAPOMENA:** Naziv stavke ovisi o softverskom programu.

---

4. Odaberite jednu od mogućnosti **Mediji i kvaliteta** ili **Papir/kvaliteta**.

---

 **NAPOMENA:** Ovaj popis sadrži glavni skup dostupnih opcija. Neke opcije nisu dostupne na svim pisačima.

---

- **Vrsta medija:** Odaberite opciju za vrstu papira za zadatak ispisa.
  - **Kvaliteta ispisa:** Odaberite razinu rezolucije za zadatak ispisa.
  - **Ispis od ruba do ruba:** Ovu opciju odaberite za ispis blizu rubova papira.
  - **EconoMode:** Ovu opciju odaberite kako biste uštedjeli toner prilikom ispisa nacrt dokumenata.
5. Kliknite gumb **Ispis**.

# Mobilni ispis

## Uvod

HP nudi više mobilnih i ePrint rješenja za omogućavanje lakog ispisa na HP-pisač s prijenosnog računala, tableta, pametnog telefona ili drugog mobilnog uređaja. Za prikaz cijelog popisa i za najbolji odabir posjetite [www.hp.com/go/LaserJetMobilePrinting](http://www.hp.com/go/LaserJetMobilePrinting).

 **NAPOMENA:** Ažurirajte programske datoteke pisača kako biste osigurali sve mogućnosti mobilnog ispisa i opcije ePrint.

- [Wi-Fi Direct \(samo bežični modeli\)](#)
- [Ispis putem e-pošte HP ePrint](#)
- [Softver HP ePrint](#)
- [AirPrint](#)
- [Ugrađeni ispis sustava Android](#)

## Wi-Fi Direct (samo bežični modeli)

Wi-Fi Direct omogućuje ispis s bežičnog mobilnog uređaja bez potrebe povezivanja s mrežom ili internetom.

 **NAPOMENA:** Wi-Fi Direct trenutno ne podržava sve mobilne operativne sustave.

 **NAPOMENA:** Za mobilne uređaje koji nemaju omogućenu opciju Wi-Fi Direct, Wi-Fi Direct veza omogućuje samo ispis. Nakon upotrebe opcije Wi-Fi Direct za ispis morate se ponovno povezati na lokalnu mrežu za pristup internetu.

Da biste pristupili Wi-Fi Direct vezi pisača, izvršite sljedeće korake:

1. Na upravljačkoj ploči pisača pritisnite gumb Postavke .
2. Otvorite sljedeće izbornike:
  - [Postavljanje mreže](#)
  - [Wi-Fi Direct \(Izravni Wi-Fi način\)](#)
  - [Način povezivanja](#)
3. Odaberite jedan od sljedećih načina povezivanja:
  - [Automatski:](#) Odabirom ove opcije postavlja se lozinka 12345678.
  - [Ručno:](#) Odabirom ove opcije generira se sigurna, slučajno generirana lozinka.
4. Na mobilnom uređaju otvorite izbornik **Wi-Fi** ili **Wi-Fi Direct**.
5. Na popisu dostupnih mreža odaberite naziv pisača.

 **NAPOMENA:** Ako se naziv pisača ne prikaže, možda se nalazite izvan raspona signala opcije Wi-Fi Direct. Pomaknite uređaj bliže pisaču.

6. Ako sustav to zatraži, unesite lozinku za Wi-Fi Direct ili odaberite [U redu](#) na upravljačkoj ploči pisača.

---

 **NAPOMENA:** Za Android uređaje koji podržavaju Wi-Fi Direct, ako je način povezivanja postavljen na **Automatski**, veza će se pojaviti automatski, bez upita za lozinku. Ako je način povezivanja postavljen na **Ručno**, morat ćete pritisnuti gumb **U redu** ili unijeti osobni identifikacijski broj (PIN) — prikazan na upravljačkoj ploči pisača — kao lozinku na mobilnom uređaju.

---

7. Otvorite dokument i odaberite opciju **Ispis**.

 **NAPOMENA:** Ako mobilni uređaj ne podržava ispis, instalirajte mobilnu aplikaciju HP ePrint.

---

8. Odaberite pisač s popisa dostupnih pisača, a zatim odaberite **Ispis**.

9. Nakon dovršetka zadatka ispisa neke mobilne uređaje potrebno je ponovno povezati na lokalnu mrežu.

Sljedeći operativni sustavi uređaja i računala podržavaju opciju **Wi-Fi Direct**:

- Android 4.0 i novije verzije tableta i telefona s instaliranom HP uslugom ispisa ili dodatkom za mobilni ispis Mopria
- Većina računala, tableta i prijenosnih računala s operativnim sustavom Windows 8.1 koji imaju instaliran HP upravljački program pisača

Sljedeći operativni sustavi uređaja i računala ne podržavaju opciju **Wi-Fi Direct**, ali omogućuju ispis na pisaču koji podržava:

- Apple iPhone i iPad
- Računala Mac sa sustavom OS X

Dodatne informacije o Wi-Fi Direct ispisu potražite na adresi [www.hp.com/go/wirelessprinting](http://www.hp.com/go/wirelessprinting).

Mogućnosti za Wi-Fi Direct mogu se omogućiti ili onemogućiti s upravljačke ploče pisača.

## Omogućite ili onemogućite izravni Wi-Fi način

1. Na upravljačkoj ploči pisača pritisnite gumb Postavke , a zatim otvorite izbornik **Postavljanje mreže**.
2. Otvorite sljedeće izbornike:
  - **Wi-Fi Direct** (Izravni Wi-Fi način)
  - **Uključeno/Isključeno**
3. Odaberite stavku izbornika **Uključeno**. Odabir stavke **Isključeno** onemogućuje Wi-Fi Direct ispis.

---

 **NAPOMENA:** U okruženjima gdje je instalirano više modela istog pisača to može biti korisno kako bi svaki pisač dobio jedinstveni naziv Wi-Fi Direct ispisa za jednostavniju identifikaciju pisača za Wi-Fi Direct ispis. Naziv Wi-Fi Directa dostupan je pritiskom gumba **OK**, a zatim otvaranjem sljedećih izbornika:

- **Postavljanje mreže**
  - **Wi-Fi Direct** (Izravni Wi-Fi način)
  - **Wi-Fi Direct naziv**
-





## Promjena Wi-Fi Direct naziv pisača

Slijedite ovaj postupak kako biste promijenili naziv Wi-Fi Directa koristeći se HP ugrađenim web-poslužiteljem (EWS):

### Prvi korak: Otvaranje HP ugrađenog web-poslužitelja

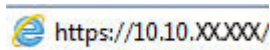
1. Na upravljačkoj ploči pisača pritisnite gumb Postavke . Otvorite izbornik **Postavljanje mreže**, odaberite **Prikaži IP adresu**, a zatim odaberite **Da**. Vratite se na početni zaslon za pregled IP adrese.
2. Otvorite web-preglednik i u redak za adresu upišite IP adresu ili naziv glavnog računala onako kako se prikazuje na upravljačkoj ploči pisača. Pritisnite tipku **Enter** na tipkovnici računala. Otvara se zaslon EWS.



 **NAPOMENA:** Ako web-preglednik prikazuje poruku da pristup internetu možda nije siguran, odaberite opciju za nastavak na web-stranicu. Pristup ovoj web-stranici neće naštetiti računalu.

### Drugi korak: Promijenite naziv Wi-Fi Directa

1. Pritisnite karticu **Umrežavanje**.
2. U lijevom navigacijskom oknu pritisnite vezu **Postavljanje Wi-Fi Directa**.
3. U polje **Naziv Wi-Fi Directa** unesite novi naziv.
4. Pritisnite **Primijeni**.

## Ispis putem e-pošte HP ePrint

Upotrijebite HP ePrint za ispis dokumenata njihovim slanjem kao pritaka e-pošti na adresu e-pošte pisača s bilo kojeg uređaja koji podržava e-poštu.

Za upotrebu opcije HP ePrint pisač mora udovoljavati ovim zahtjevima:

- Pisač mora biti povezan sa žičnom ili bežičnom mrežom i imati pristup internetu.
- Na pisaču moraju biti omogućene HP web-usluge, a pisač mora biti registriran na usluzi HP Connected.

Slijedite ovaj postupak kako biste uključili HP web-usluge i registrirajte se na web-mjestu HP Connected:

1. Na upravljačkoj ploči pisača pritisnite gumb Postavke . Otvorite izbornik **Postavljanje mreže**, odaberite **Prikaži IP adresu**, a zatim odaberite **Da**. Vratite se na početni zaslon za pregled IP adrese.
2. Otvorite web-preglednik i u redak za adresu upišite IP adresu ili naziv glavnog računala onako kako se prikazuje na upravljačkoj ploči pisača. Pritisnite tipku **Enter** na tipkovnici računala. Otvara se zaslon EWS.

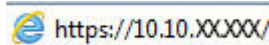

 **NAPOMENA:** Ako web-preglednik prikazuje poruku da pristup internetu možda nije siguran, odaberite opciju za nastavak na web-stranicu. Pristup ovoj web-stranici neće naštetiti računalu.

3. Pritisnite karticu **HP web-usluge** i zatim pritisnite **Omogući**. Pisač omogućuje internetske usluge i zatim ispisuje stranicu s informacijama.

Stranica s informacijama sadrži šifru pisača koja je potrebna za registraciju HP pisača na HP Connected.

4. Idite na [www.hpconnected.com](http://www.hpconnected.com) kako biste kreirali račun za HP ePrint i dovršite postupak postavljanja.

## Softver HP ePrint

Softver HP ePrint olakšava ispis sa stolnog ili prijenosnog računala sa sustavima Windows ili Mac na bilo koji pisač koji podržava HP ePrint. Zahvaljujući ovom softveru možete lako pronaći pisače koji podržavaju HP ePrint, a koji su registrirani na vašem računaru za HP Connected. Ciljni HP pisač može se nalaziti u uredu ili na lokacijama diljem svijeta.

- **Windows:** Kad instalirate softver, otvorite mogućnost **Ispis** u aplikaciji i s popisa instaliranih pisača odaberite **HP ePrint**. Za konfiguriranje opcija ispisa pritisnite gumb **Svojtva**.
- **OS X:** Nakon instalacije novog softvera odaberite **Datoteka, Ispis**, a zatim pritisnite strelicu pokraj opcije **PDF** (u donjem lijevom kutu zaslona upravljačkog programa). Odaberite **HP ePrint**.

Kod sustava Windows softver HP ePrint podržava TCP/IP ispis na pisače na lokalnoj mreži (LAN ili WAN) za uređaje koji podržavaju UPD PostScript®.

Windows i OS X podržavaju IPP ispis na pisače u LAN ili WAN mreži koji podržavaju ePCL.

Windows i OS X podržavaju i ispis PDF dokumenata na javnim lokacijama za ispis i ispis pomoću softvera HP ePrint putem e-pošte u oblaku.

Upravljačke programe i informacije potražite na adresi [www.hp.com/go/eprintsoftware](http://www.hp.com/go/eprintsoftware).

---

 **NAPOMENA:** Za Windows, naziv upravljačkog programa za HP ePrint softver pisača je HP ePrint + JetAdvantage.

 **NAPOMENA:** Softver HP ePrint uslužni je program radnog procesa za PDF datoteke za OS X i zapravo nije upravljački program.

 **NAPOMENA:** Softver HP ePrint ne podržava ispis putem USB priključka.

---

## AirPrint

Izravan ispis pomoću aplikacije AirPrint tvrtke Apple podržan je za iOS i za Mac računala na platformi OS X 10.7 Lion ili novijim. Koristite aplikaciju AirPrint za izravan ispis na pisač s uređaja iPad, iPhone (3GS ili noviji) ili iPod touch (treća generacija ili noviji) u sljedećim mobilnim aplikacijama:

- Pošta
- Fotografije
- Safari
- iBooks
- Odabir aplikacija ostalih proizvođača

Za upotrebu značajke AirPrint pisač mora biti povezan s istom mrežom (podmreža) kao i uređaj Apple. Dodatne informacije o upotrebi značajke AirPrint i pisačima tvrtke HP koji su s njom kompatibilni potražite na [www.hp.com/go/LaserJetMobilePrinting](http://www.hp.com/go/LaserJetMobilePrinting).

---

 **NAPOMENA:** Prije korištenja značajke AirPrint s USB vezom, provjerite broj verzije. AirPrint verzije 1.3 i raniji ne podržavaju USB veze.

---

## Ugrađeni ispis sustava Android

Ugrađeno rješenje tvrtke HP za sustave Android i Kindle omogućuje prijenosnim uređajima da automatski pronalaze i ispisuju na HP pisačima koji su spojeni na mrežu ili unutar dosega bežične mreže za Wi-Fi Direct ispis.

Rješenje za ispis ugrađeno je u mnoge verzije operativnog sustava.



**NAPOMENA:** Ako ispis nije dostupan na vašem uređaju, idite na [Google Play > Android aplikacije](#) i instalirajte dodatak za uslugu HP ispisa.

---

Za više informacija o upotrebi ugrađenog ispisa sustava Android te o podržanim uređajima posjetite [www.hp.com/go/LaserJetMobilePrinting](http://www.hp.com/go/LaserJetMobilePrinting).



---

## 5 Kopiraj

- [Izrada kopija](#)
- [Kopiranje na obje strane \(obostrano\)](#)

### Dodatne informacije:

U vrijeme ovog objavljivanja sljedeće su informacije ispravne. Važeće informacije potražite u odjeljku [www.hp.com/support/ljM178MFP](http://www.hp.com/support/ljM178MFP).

Sveobuhvatna pomoć tvrtke HP za pisač obuhvaća sljedeće informacije:

- Instalacija i konfiguriranje
- Upoznavanje i uporaba
- Rješavanje problema
- Preuzimanje ažuriranja softvera i programskih datoteka
- Pridruživanje forumima za podršku
- Pronalazak informacija o jamstvu i propisima



# Izrada kopija

 **NAPOMENA:** Koraci se mogu razlikovati u ovisnosti o vrsti upravljačke ploče.







- |   |                             |
|---|-----------------------------|
| 1 | LED upravljačka ploča       |
| 2 | Upravljačka ploča s 2 retka |

## LED upravljačke ploče:

1. Postavite dokument na staklo skenera prema indikatorima na pisaču.
2. Pritisnite gumb Izbornik kopiranja  za odabir bilo koje od sljedećih postavki kopiranja.
  - Odaberite postavku Broj kopija pa upotrijebite tipke sa strelicama za podešavanje broja kopija.
  - Odaberite postavku Svjetlije/Tamnije, a zatim pomoću tipki sa strelicama podesite postavku svjetline za trenutni zadatak kopiranja.
  - Odaberite postavku Smanjenje/Povećanje, a zatim pomoću tipki sa strelicama podesite postotak veličine za zadatak kopiranja.
3. Za pokretanje kopiranja pritisnite gumb Početak kopiranja – crno-bijelo  ili gumb Početak kopiranja – boja .



## upravljačke ploče s prikazom u 2 retka:

1. Postavite dokument na staklo skenera prema indikatorima na pisaču.
2. Pritisnite gumb Izbornik kopiranja .
3. Za optimiziranje kvalitete kopiranja za različite vrste dokumenata, pomoću tipki sa strelicama odaberite izbornik **Optimiziranje**, a zatim pritisnite gumb **U redu**. Dostupne su sljedeće postavke kvalitete kopiranja:
  - **Automatski odabir:** Ovu postavku koristite kada kvaliteta kopije nije primarna. Ovo je zadana postavka.
  - **Miješano:** Ovu postavku koristite za dokumente koje sadrže kombinaciju teksta i slika.
  - **Tekst:** Ovu postavku koristite za dokumente koji uglavnom sadrže tekst.
  - **Slika:** Ovu postavku koristite za dokumente koji uglavnom sadrže grafičke prikaze.

4. Pritisnite gumb Broj kopija  pa upotrijebite tipke sa strelicama za podešavanje broja kopija. Pritisnite gumb OK.
5. Za pokretanje kopiranja pritisnite gumb Početak kopiranja – crno-bijelo  ili gumb Početak kopiranja – boja .

# Kopiranje na obje strane (obostrano)

## Ručno obostrano kopiranje

1. Postavite dokument na staklo skenera licem okrenutim prema dolje tako da je gornji lijevi kut stranice u gornjem lijevom kutu stakla. Zatvorite skener.
2. Za početak kopiranja pritisnite gumb Početak kopiranja .
3. Izvadite ispisani papir iz izlaznog spremnika i umetnite ga u ulaznu ladicu s ispisanom stranom prema dolje, tako da gornji rub prvi ulazi u ladicu.
4. Originalni dokument okrenite na staklu skenera kako biste kopirali drugu stranu.
5. Za početak kopiranja pritisnite gumb Početak kopiranja .
6. Ovaj korak ponavljajte dok ne iskopirate sve stranice.



---

## 6 Skeniraj

- [Skeniranje pomoću softvera HP Scan \(Windows\)](#)
- [Skeniranje pomoću softvera HP Easy Scan \(OS X\)](#)

### Dodatne informacije:

U vrijeme ovog objavlivanja sljedeće su informacije ispravne. Važeće informacije potražite u odjeljku [www.hp.com/support/ljM178MFP](http://www.hp.com/support/ljM178MFP).

Sveobuhvatna pomoć tvrtke HP za pisač obuhvaća sljedeće informacije:

- Instalacija i konfiguriranje
- Upoznavanje i uporaba
- Rješavanje problema
- Preuzimanje ažuriranja softvera i programskih datoteka
- Pridruživanje forumima za podršku
- Pronalazak informacija o jamstvu i propisima

## Skeniranje pomoću softvera HP Scan (Windows)

Za pokretanje skeniranja iz softvera na svom računalu koristite HP softver za skeniranje. Skeniranu sliku možete spremići kao dokument ili je poslati u drugu softversku aplikaciju.

1. Otvorite program HP Printer Assistant.
  - **Windows 10:** Na izborniku **Start** pritisnite **Sve aplikacije**, pritisnite **HP**, a zatim odaberite naziv pisača.
  - **Windows 8.1:** Pritisnite strelicu prema dolje u donjem lijevom kutu zaslona **Start** i zatim odaberite naziv pisača.
  - **Windows 8:** Desnom tipkom miša pritisnite prazno područje na zaslonu **Start**, pritisnite **Sve aplikacije** na traci aplikacija, a zatim odaberite naziv pisača.
  - **Windows 7:** Na radnoj površini računala pritisnite **Start**, odaberite **Svi programi**, pritisnite **HP**, pritisnite mapu za pisač, a zatim odaberite naziv pisača.
2. U programu HP Printer Assistant odaberite **Skeniranje**, a zatim odaberite **Skeniranje dokumenta ili fotografije**.
3. Prema potrebi podesite postavke.
4. Pritisnite **Skeniraj**.

## Skeniranje pomoću softvera HP Easy Scan (OS X)

Za pokretanje skeniranja iz softvera na svom računalu koristite softver HP Easy Scan.

1. Postavite dokument u ulagač dokumenata ili na staklo skenera sukladno indikatorima na pisaču.
2. Na računalu otvorite softver **HP Easy Scan** koji se nalazi u mapi **Aplikacije**.
3. Za skeniranje dokumenta slijedite upute prikazane na zaslonu.
4. Kad skenirate sve stranice, pritisnite **Datoteka**, a zatim **Spremi** kako biste ih spremili u datoteku.



---

# 7 Faksiranje

- [Postavljanje za slanje i primanje faksova](#)
- [Slanje faksa](#)

## Dodatne informacije:

U vrijeme ovog objavlivanja sljedeće su informacije ispravne. Važeće informacije potražite u odjeljku [www.hp.com/support/ljM178MFP](http://www.hp.com/support/ljM178MFP).

Sveobuhvatna pomoć tvrtke HP za pisač obuhvaća sljedeće informacije:

- Instalacija i konfiguriranje
- Upoznavanje i uporaba
- Rješavanje problema
- Preuzimanje ažuriranja softvera i programskih datoteka
- Pridruživanje forumima za podršku
- Pronalazak informacija o jamstvu i propisima

# Postavljanje za slanje i primanje faksova

- [Prije početka](#)
- [Korak 1: Identificirajte vrstu telefonske veze](#)
- [Korak 2: Postavljanje faksa](#)
- [Korak 3: Postavite vrijeme, datum i zaglavlje faksa](#)
- [Korak 4: Testiranje faksa](#)

## Prije početka

Provjerite je li pisač potpuno postavljen prije povezivanja s uslugom faksiranja.

 **NAPOMENA:** Za povezivanje pisača s telefonskom utičnicom koristite telefonski kabel i ispravljače koji su isporučeni s pisačem.

 **NAPOMENA:** U državama/regijama koje koriste serijski telefonski sustav ispravljač se isporučuje s pisačem. Pomoću ispravljača povežite ostale telekomunikacijske uređaje na istu telefonsku utičnicu na koju je priključen pisač.

Dovršite upute u svakom od sljedeća četiri koraka:

[Korak 1: Identificirajte vrstu telefonske veze na stranici 52.](#)

[Korak 2: Postavljanje faksa na stranici 53.](#)

[Korak 3: Postavite vrijeme, datum i zaglavlje faksa na stranici 57.](#)

[Korak 4: Testiranje faksa na stranici 59.](#)

## Korak 1: Identificirajte vrstu telefonske veze

Pregledajte vrste opreme i usluge u nastavku kako biste odredili koju metodu postavljanja koristiti. Korištena metoda ovisi o opremi i uslugama koje su već instalirane u telefonskom sustavu.

 **NAPOMENA:** Pisač je analogni uređaj. Tvrtka HP preporučuje korištenje pisača na namjenskoj analognoj telefonskoj liniji.

- **Namjenska telefonska linija:** Pisač je jedini dio opreme ili usluge povezane s telefonskom linijom
- **Glasovni pozivi:** Glasovni pozivi i faksiranje koriste istu telefonsku liniju
- **Automatska sekretarica:** Automatska sekretarica odgovara na glasovne pozive na istoj telefonskoj liniji koja se koristi za faksiranje
- **Govorna pošta:** Usluga pretplate na govornu poštu koristi istu telefonsku liniju kao faksiranje
- **Usluga karakterističnog zvona:** Usluga davatelja telefonskih usluga koja omogućuje pridruživanje nekoliko telefonskih brojeva jednoj telefonskoj liniji, a svaki broj ima drukčiji zvuk zvona; pisač prepoznaje zvuk zvona namijenjen njemu i odgovara na poziv
- **Računalni modemski pristup:** Računalo koristi telefonsku liniju za povezivanje s internetom putem modema
- **DSL linija:** Usluga digitalne pretplatničke linije (DSL) davatelja telefonskih usluga; ova se usluga u nekim državama/regijama naziva ADSL

- **PBX ili ISDN telefonski sustav:** Telefonski sustav privatne granske razmjene (PBX) ili sustav digitalne mreže za integrirano pružanje usluga (ISDN)
- **Telefonski sustav za prijenos glasa putem interneta (VoIP):** Protokol za prijenos glasa putem interneta (VoIP) putem davatelja internetskih usluga

## Korak 2: Postavljanje faksa

Pritisnite vezu u nastavku koja najbolje opisuje okruženje u kojem će pisač slati i primati faksove i slijedite upute za postavljanje.

- [Namjenska telefonska linija na stranici 53](#)
- [Dijeljena linija za glasovne pozive i faksiranje na stranici 54](#)
- [Dijeljena linija za glasovne pozive i faksiranje s automatskom sekretaricom na stranici 55](#)

Ovdje su nalaze upute za samo tri vrste veza. Dodatne informacije o povezivanju pisača putem ostalih vrsta veza potražite na web-mjestu podrške za ovaj uređaj [www.hp.com/support/ljM178MFP](http://www.hp.com/support/ljM178MFP).

 **NAPOMENA:** Pisač je analogni uređaj za faksiranje. Tvrtka HP preporučuje korištenje pisača na namjenskoj analognoj telefonskoj liniji. Ako koristite digitalno okruženje, npr. DSL, PBX, ISDN ili VoIP, provjerite koristite li ispravne filtre i pravilno konfigurirate digitalne postavke. Dodatne informacije zatražite od vašeg davatelja digitalnih usluga.

 **NAPOMENA:** Na telefonsku liniju ne spajajte više od tri uređaja.

 **NAPOMENA:** Ovaj pisač ne podržava govornu poštu.

## Namjenska telefonska linija

Slijedite ove korake kako biste postavili pisač na namjenskoj telefonskoj liniji bez dodatnih usluga.

1. Telefonski kabel priključite u priključak za faks na pisaču i u zidnu telefonsku utičnicu.

 **NAPOMENA:** U nekim državama/regijama potreban je adapter za korištenje s telefonskim kabelom koji je isporučen s pisačem.

 **NAPOMENA:** Na nekim pisačima priključak za faks možda se nalazi iznad priključka za telefon. Pogledajte ikone na pisaču.

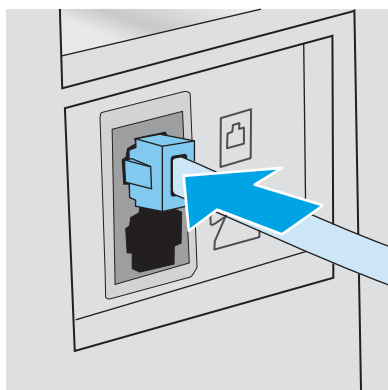

2. Postavite pisač tako da automatski odgovara na faksiranje.

- a. Uključite pisač.
  - b. Na upravljačkoj ploči otvorite izbornik [Postavke](#).
  - c. Odaberite izbornik [Postavljanje faksa](#).
  - d. Odaberite izbornik [Osnovne postavke](#).
  - e. Odaberite postavku [Način odgovaranja](#).
  - f. Odaberite opciju [Automatski](#).
3. Nastavite do odjeljka [Korak 3: Postavite vrijeme, datum i zaglavlje faksa na stranici 57](#).

## Dijeljena linija za glasovne pozive i faksiranje

Slijedite ove korake za postavljanje pisača na dijeljenoj liniji za glasovne pozive i faksiranje.

1. Isključite sve uređaje koji su povezani s telefonskom utičnicom.
2. Telefonski kabel priključite u priključak za faks na pisaču i u zidnu telefonsku utičnicu.

 **NAPOMENA:** U nekim državama/regijama potreban je adapter za korištenje s telefonskim kabelom koji je isporučen s pisačem.

 **NAPOMENA:** Na nekim pisačima priključak za faks možda se nalazi iznad priključka za telefon. Pogledajte ikone na pisaču.

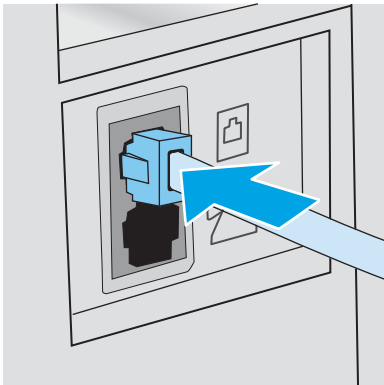

3. Izvadite utikač iz izlaznog priključka za telefonsku liniju na stražnjoj strani pisača, a zatim priključite telefon na taj priključak.

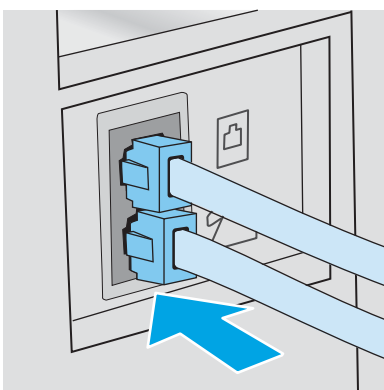



4. Postavite pisač tako da automatski odgovara na faksiranje.
  - a. Uključite pisač.
  - b. Na upravljačkoj ploči otvorite izbornik [Postavke](#).
  - c. Odaberite izbornik [Postavljanje faksa](#).
  - d. Odaberite izbornik [Osnovne postavke](#).
  - e. Odaberite postavku [Način odgovaranja](#), a zatim odaberite opciju [Automatski](#).
5. Postavite pisač na provjeru tonskog signala biranja prije slanja faksa.

---

 **NAPOMENA:** Na taj način pisač neće slati faks dok netko telefonira.

---

- a. Na upravljačkoj ploči otvorite izbornik [Postavke](#).
  - b. Odaberite izbornik [Postavljanje faksa](#).
  - c. Odaberite izbornik [Napredne postavke](#).
  - d. Odaberite postavku [Prepoznavanje tona biranja](#), a zatim odaberite [Uključeno](#).
6. Nastavite do odjeljka [Korak 3: Postavite vrijeme, datum i zaglavlje faksa na stranici 57](#).

## Dijeljena linija za glasovne pozive i faksiranje s automatskom sekretaricom

Slijedite ove korake za postavljanje pisača na dijeljenoj liniji za glasovne pozive i faksiranje.

1. Isključite sve uređaje koji su povezani s telefonskom utičnicom.
2. Telefonski kabel priključite u priključak za faks na pisaču i u zidnu telefonsku utičnicu.

---

 **NAPOMENA:** U nekim državama/regijama potreban je adapter za korištenje s telefonskim kablom koji je isporučen s pisačem.

 **NAPOMENA:** Na nekim pisačima priključak za faks možda se nalazi iznad priključka za telefon. Pogledajte ikone na pisaču.

---

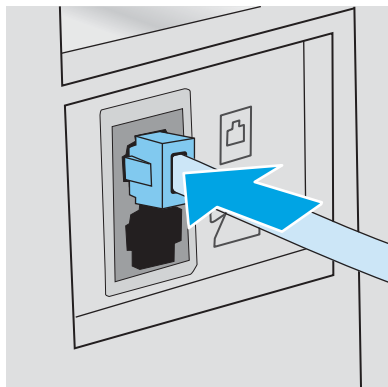



3. Izvadite utikač iz izlaznog priključka za telefonsku liniju na stražnjoj strani pisača.

4. Priključite telefonski kabel automatske sekretarice u izlazni priključak telefonske linije na stražnjoj strani pisača.

---

 **NAPOMENA:** Priključite automatsku sekretaricu izravno u pisač jer bi automatska sekretarica mogla snimati tonove faksiranja iz uređaja za slanje faksova i pisač možda ne bi primao faksove.

 **NAPOMENA:** Ako automatska sekretarica nema ugrađeni telefon, priključite telefon na priključak **OUT** na automatskoj sekretarici radi dostupnosti.

 **NAPOMENA:** Na nekim pisačima priključak za faks možda se nalazi iznad priključka za telefon. Pogledajte ikone na pisaču.

---

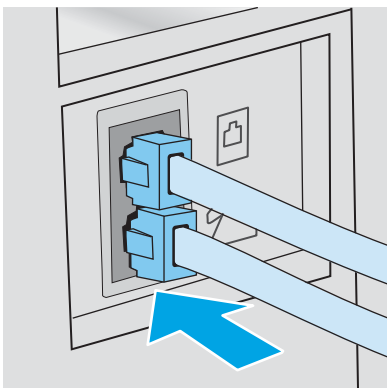

5. Konfigurirajte postavke zvona za odgovor na pisaču.
  - a. Uključite pisač.
  - b. Na upravljačkoj ploči otvorite izbornik [Postavke](#).
  - c. Odaberite izbornik [Postavljanje faksa](#).
  - d. Odaberite izbornik [Osnovne postavke](#).
  - e. Odaberite opciju [Broj zvona do odgovora](#).
  - f. Pomoću numeričke tipkovnice na upravljačkoj ploči pisača postavite broj zvona pa zatim odaberite [U redu](#).
6. Postavite pisač tako da automatski odgovara na faksiranje.
  - a. Na upravljačkoj ploči otvorite izbornik [Postavke](#).
  - b. Odaberite izbornik [Postavljanje faksa](#).
  - c. Odaberite izbornik [Osnovne postavke](#).
  - d. Odaberite postavku [Način odgovaranja](#), a zatim odaberite opciju [Automatski](#).
7. Postavite pisač na provjeru tonskog signala biranja prije slanja faksa.

---

 **NAPOMENA:** Na taj način pisač neće slati faks dok netko telefonira.

---

- a. Na upravljačkoj ploči otvorite izbornik [Postavke](#).
- b. Odaberite izbornik [Postavljanje faksa](#).

- c. Odaberite izbornik [Napredne postavke](#).
  - d. Odaberite postavku [Prepoznavanje tona biranja](#), a zatim odaberite gumb **Uključeno**.
8. Nastavite do odjeljka [Korak 3: Postavite vrijeme, datum i zaglavlje faksa na stranici 57](#).

## Korak 3: Postavite vrijeme, datum i zaglavlje faksa

Konfigurirajte postavke faksiranja na pisaču pomoću jedne od sljedećih metoda:

- [Čarobnjak HP Fax Setup Wizard za postavljanje faksa na stranici 57](#) (preporučena metoda)
- [Upravljačka ploča pisača na stranici 57](#)
- [HP ugrađeni web-poslužitelj \(EWS\) i HP Device Toolbox \(Windows\) na stranici 58](#) (ako je instaliran softver)

---

 **NAPOMENA:** U SAD-u i mnogim drugim državama/regijama postavljanje vremena, datuma i ostalih informacija o zaglavlju faksa zakonska je potreba.

---

## Čarobnjak HP Fax Setup Wizard za postavljanje faksa

Čarobnjaku za postavljanje faksa pristupite nakon *početnog* postavljanja instalacije softvera prema navedenim koracima.

---

 **NAPOMENA:** Neki operacijski sustavi ne podržavaju čarobnjak za postavljanje faksa.

---

1. Otvorite program HP Printer Assistant.
  - **Windows 10:** Na izborniku **Start** pritisnite **Sve aplikacije**, pritisnite **HP**, a zatim odaberite naziv pisača.
  - **Windows 8.1:** Pritisnite strelicu prema dolje u donjem lijevom kutu zaslona **Start** i zatim odaberite naziv pisača.
  - **Windows 8:** Desnom tipkom miša pritisnite prazno područje na zaslonu **Start**, pritisnite **Sve aplikacije** na traci aplikacija, a zatim odaberite naziv pisača.
  - **Windows 7, Windows Vista i Windows XP:** Na radnoj površini računala pritisnite **Start**, odaberite **Svi programi**, pritisnite **HP**, pritisnite mapu za pisač, a zatim odaberite naziv pisača.
2. U programu HP Printer Assistant odaberite **Faks**, a zatim odaberite **Čarobnjak za postavljanje faksa**.
3. Za konfiguriranje postavki faksa slijedite upute na zaslonu u HP čarobnjaku za postavljanje faksa.
4. Nastavite do odjeljka [Korak 4: Testiranje faksa na stranici 59](#).

## Upravljačka ploča pisača

Kako biste postavili vrijeme, datum i zaglavlje faksa pomoću upravljačke ploče, izvršite sljedeće korake.

1. Na upravljačkoj ploči otvorite izbornik [Postavke](#).
2. Odaberite izbornik [Postavljanje faksa](#).
3. Odaberite izbornik [Osnovne postavke](#).
4. Odaberite opciju [Vrijeme/datum](#).
5. Odaberite [12-satni](#) ili [24-satni](#) format sata.

6. Pomoću tipkovnice unesite trenutno vrijeme, a zatim odaberite **OK**.
7. Odaberite format datuma.
8. Pomoću tipkovnice unesite trenutni datum, a zatim odaberite **OK**.
9. Odaberite izbornik **Zaglavlje faksa**.
10. Pomoću tipkovnice unesite broj faksa, a zatim odaberite **OK**.

---

 **NAPOMENA:** Najveći broj znakova za broj telefaksa je 20.

---

11. Pomoću tipkovnice unesite naziv vaše tvrtke ili zaglavlje, a zatim odaberite **OK**.

---

 **NAPOMENA:** Najveći broj znakova za zaglavlje telefaksa je 25.

---

12. Nastavite do odjeljka [Korak 4: Testiranje faksa na stranici 59](#).

## HP ugrađeni web-poslužitelj (EWS) i HP Device Toolbox (Windows)

1. Pokrenite HP EWS ili u softveru ili web-pregledniku.

### Prva metoda: Otvorite HP ugrađeni web-poslužitelj (EWS) iz softvera

- a. Otvorite program HP Printer Assistant.
  - **Windows 10:** Na izborniku **Start** pritisnite **Sve aplikacije**, pritisnite **HP**, a zatim odaberite naziv pisača.
  - **Windows 8.1:** Pritisnite strelicu prema dolje u donjem lijevom kutu zaslona **Start** i zatim odaberite naziv pisača.
  - **Windows 8:** Desnom tipkom miša pritisnite prazno područje na zaslonu **Start**, pritisnite **Sve aplikacije** na traci aplikacija, a zatim odaberite naziv pisača.
  - **Windows 7, Windows Vista i Windows XP:** Na radnoj površini računala pritisnite **Start**, odaberite **Svi programi**, pritisnite **HP**, pritisnite mapu za pisač, a zatim odaberite naziv pisača.
- b. U programu HP Printer Assistant odaberite **Ispis**, a zatim odaberite **HP Device Toolbox**.

### Druga metoda: Otvorite HP ugrađeni web-poslužitelj (EWS) iz web-preglednika

- a. Na upravljačkoj ploči pisača pritisnite gumb **Postavke** . Otvorite izbornik **Postavljanje mreže**, odaberite **Prikaži IP adresu**, a zatim odaberite **Da**. Vratite se na početni zaslon za pregled IP adrese.
- b. Otvorite web-preglednik i u redak za adresu upišite IP adresu ili naziv glavnog računala onako kako se prikazuje na upravljačkoj ploči pisača. Pritisnite tipku **Enter** na tipkovnici računala. Otvara se zaslon EWS.

---

 <https://10.10.XX.XX/>

---

 **NAPOMENA:** Ako web-preglednik prikazuje poruku da pristup internetu možda nije siguran, odaberite opciju za nastavak na web-stranicu. Pristup ovoj web-stranici neće naštetiti računalu.

---

2. Pritisnite karticu **Fax** (Faks).
3. Za konfiguriranje postavki faksa slijedite upute prikazane na zaslonu.
4. Nastavite do odjeljka [Korak 4: Testiranje faksa na stranici 59](#).

## Korak 4: Testiranje faksa

Pokrenite test faksiranja kako biste provjerili je li faks pravilno postavljen.

1. Na upravljačkoj ploči otvorite izbornik [Postavke](#).
2. Odaberite izbornik [Samodijagnostika](#).
3. Odaberite opciju [Pokreni testiranje faksa](#). Pisač ispisuje izvješće o testiranju.
4. Pregledajte izvješće.
  - Ako izvješće naznačuje da je pisač **prošao testiranje**, pisač je spreman za slanje i primanje faksova.
  - Ako izvješće naznačuje da pisač **nije prošao testiranje**, potražite u izvješću dodatne informacije o rješavanju problema. Na popisu za provjeru i otklanjanje poteškoća nalaze se dodatne informacije o rješavanju problema s faksiranjem.



# Slanje faksa

- [Faksiranje s plošnog skenera](#)
- [Faksiranje iz ulagača dokumenata \(samo modeli s ulagačem dokumenata\)](#)
- [Korištenje brojeva za brzo biranje i unosa za grupno biranje](#)
- [Slanje faksa pomoću softvera](#)
- [Slanje faksa iz softverskog programa drugog proizvođača kao što je Microsoft Word](#)

## Faksiranje s plošnog skenera

1. Dokument položite licem prema dolje na staklo skenera.



2. Na upravljačkoj ploči pisača pritisnite gumb Slanje faksa .
3. Pomoću tipkovnice upišite broj faksa.
4. Pritisnite gumb Slanje faksa .
5. Pisač će od vas tražiti da potvrdite slanje sa stakla skenera. Pritisnite gumb **OK**.
6. Pisač od vas traži umetanje prve stranice. Pritisnite gumb **OK**.
7. Pisač skenira prvu stranicu, a zatim od vas traži da umetnete sljedeću stranicu. Ako dokument ima više stranica, pomoću tipki sa strelicama odaberite opciju **Da**, a zatim pritisnite **U redu**. Nastavite s ovim postupkom sve dok ne završite sa skeniranjem svih stranica.
8. Kad skenirate posljednju stranicu, pomoću tipki sa strelicama odaberite opciju **Ne** u odzivniku, a zatim pritisnite **U redu**. Pisač šalje telefaks.

## Faksiranje iz ulagača dokumenata (samo modeli s ulagačem dokumenata)

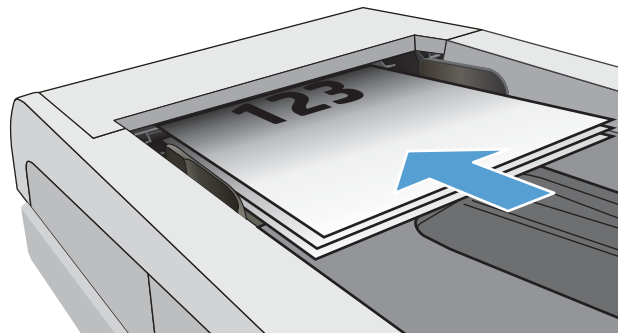

1. Umetnite izvornike u ulagač papira licem prema gore.

**OPREZ:** Kako ne biste oštetili pisač, nemojte koristiti dokumente koji su zaklamani ili sadrže korektor traku, korektor ili spajalice. U ulagač dokumenata (ADF) ne umećite niti fotografije, male ili osjetljive dokumente.

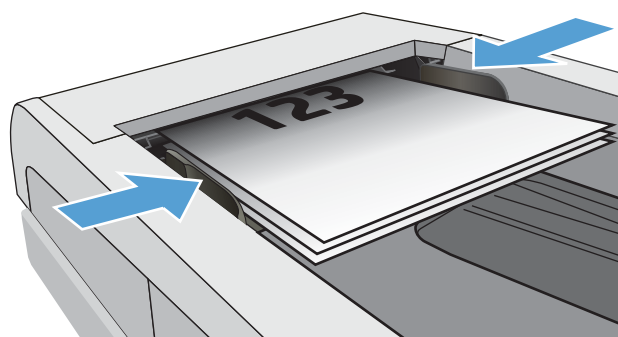

2. Podesite vodilice za papir tako da pristanu uz papir.





3. Na upravljačkoj ploči pisača pritisnite gumb Slanje faksa .
4. Pomoću tipkovnice upišite broj faksa.
5. Pritisnite gumb Slanje faksa .

## Korištenje brojeva za brzo biranje i unosa za grupno biranje

 **NAPOMENA:** Unosi u telefonskom imeniku moraju se postaviti pomoću HP ugrađenog web-poslužitelja (EWS) prije korištenja telefonskog imenika za slanje faksova.

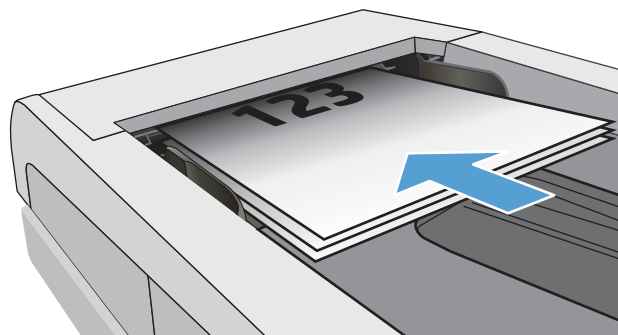
1. Umetnite dokument na staklo skenera ili ulagač dokumenata.



2. Na upravljačkoj ploči pisača pritisnite gumb Slanje faksa .
3. Pomoću tipkovnice unesite broj za brzo ili grupno biranje koji želite koristiti.
4. Pritisnite gumb Slanje faksa .

## Slanje faksa pomoću softvera

Postupak za slanje faksa razlikuje se prema vašim specifikacijama. Slijede tipični koraci.

1. Otvorite program HP Printer Assistant.
  - **Windows 10:** Na izborniku **Start** pritisnite **Sve aplikacije**, pritisnite **HP**, a zatim odaberite naziv pisača.
  - **Windows 8.1:** Pritisnite strelicu prema dolje u donjem lijevom kutu zaslona **Start** i zatim odaberite naziv pisača.
  - **Windows 8:** Desnom tipkom miša pritisnite prazno područje na zaslonu **Start**, pritisnite **Sve aplikacije** na traci aplikacija, a zatim odaberite naziv pisača.
  - **Windows 7, Windows Vista i Windows XP:** Na radnoj površini računala pritisnite **Start**, odaberite **Svi programi**, pritisnite **HP**, pritisnite mapu za pisač, a zatim odaberite naziv pisača.
2. U programu HP Printer Assistant odaberite **Faks**, a zatim odaberite **Slanje faksa**. Otvorit će se softver faksa.
3. Unesite broj faksa jednog ili više primatelja.
4. Postavite dokument na staklo skenera ili u ulagač dokumenata.
5. Pritisnite **Pošalji sad**.

## Slanje faksa iz softverskog programa drugog proizvođača kao što je Microsoft Word

1. Otvorite dokument u programu drugog proizvođača.
2. Pritisnite izbornik **Datoteka**, a zatim pritisnite **Ispis**.
3. Odaberite upravljački program pisača s padajućeg popisa upravljačkog programa pisača. Otvorit će se softver faksa.
4. Unesite broj faksa jednog ili više primatelja.
5. Umetnite stranice koje se nalaze u pisaču. Ovaj je korak neobavezan.
6. Pritisnite **Pošalji sad**.



---

## 8 Upravljanje pisačem

- [Promjena vrste povezivanja pisača \(Windows\)](#)
- [Napredna konfiguracija s HP ugrađenim web-poslužiteljem \(EWS\) i programom HP Device Toolbox \(Windows\)](#)
- [Konfiguriranje postavki IP mreže](#)
- [Sigurnosne značajke pisača](#)
- [Postavke uštede energije](#)
- [HP Web Jetadmin](#)
- [Ažuriranje firmvera](#)

### Dodatne informacije:

U vrijeme ovog objavljivanja sljedeće su informacije ispravne. Važeće informacije potražite u odjeljku [www.hp.com/support/ljM178MFP](http://www.hp.com/support/ljM178MFP).

Sveobuhvatna pomoć tvrtke HP za pisač obuhvaća sljedeće informacije:

- Instalacija i konfiguriranje
- Upoznavanje i uporaba
- Rješavanje problema
- Preuzimanje ažuriranja softvera i programskih datoteka
- Pridruživanje forumima za podršku
- Pronalazak informacija o jamstvu i propisima

## Promjena vrste povezivanja pisača (Windows)

Ako već koristite pisač i želite promijeniti način na koji je povezan, za promjenu povezivanja upotrijebite **Postavke i softver uređaja**. Na primjer, priključite novi pisač na računalo pomoću USB-a ili mrežne veze ili promijenite vezu s USB veze na bežičnu vezu.

Da biste otvorili **Postavke i softver uređaja**, dovršite sljedeći postupak:

1. Otvorite program HP Printer Assistant.
  - **Windows 10:** Na izborniku **Start** pritisnite **Sve aplikacije**, pritisnite **HP**, a zatim odaberite naziv pisača.
  - **Windows 8.1:** Pritisnite strelicu prema dolje u donjem lijevom kutu zaslona **Start** i zatim odaberite naziv pisača.
  - **Windows 8:** Desnom tipkom miša pritisnite prazno područje na zaslonu **Start**, pritisnite **Sve aplikacije** na traci aplikacija, a zatim odaberite naziv pisača.
  - **Windows 7, Windows Vista i Windows XP:** Na radnoj površini računala pritisnite **Start**, odaberite **Svi programi**, pritisnite **HP**, pritisnite mapu za pisač, a zatim odaberite naziv pisača.
2. U programu HP Printer Assistant odaberite **Alati** na navigacijskoj traci, a zatim odaberite **Postavke i softver uređaja**.

# Napredna konfiguracija s HP ugrađenim web-poslužiteljem (EWS) i programom HP Device Toolbox (Windows)

Pomoću HP ugrađenog web-poslužitelja možete upravljati funkcijama ispisa s računala umjesto s upravljačke ploče uređaja.

- Pregledavajte informacije o stanju pisača
- Utvrditi koliko je još preostalo potrošnog materijala i naručiti novi.
- Pregled i promjena konfiguracije ladica (veličine i vrste papira)
- Pregled i ispis internih stranica
- Prikaz i promjena mrežne konfiguracije

HP ugrađeni web-poslužitelj radi kada je pisač priključen na IP mrežu. HP ugrađeni web-poslužitelj ne podržava priključke pisača na osnovi IPX-a. Za otvaranje i korištenje ugrađenog HP web-poslužitelja nije potreban pristup Internetu.

HP ugrađeni web-poslužitelj automatski je dostupan kada je pisač priključen na mrežu.

 **NAPOMENA:** HP Device Toolbox je softver koji se koristi za povezivanje s HP ugrađenim web-poslužiteljem kada je pisač povezan s računalom putem USB-a. Dostupan je samo ako je izvršena potpuna instalacija prilikom instalacije pisača na računalu. Ovisno o tome kako je pisač povezan, neke značajke možda neće biti dostupne.

 **NAPOMENA:** HP ugrađeni web-poslužitelj nije dostupan iza mrežnog vatrozida.

## Prva metoda: Otvorite HP ugrađeni web-poslužitelj (EWS) iz softvera

1. Otvorite program HP Printer Assistant.
  - **Windows 10:** Na izborniku **Start** pritisnite **Sve aplikacije**, pritisnite **HP**, a zatim odaberite naziv pisača.
  - **Windows 8.1:** Pritisnite strelicu prema dolje u donjem lijevom kutu zaslona **Start** i zatim odaberite naziv pisača.
  - **Windows 8:** Desnom tipkom miša pritisnite prazno područje na zaslonu **Start**, pritisnite **Sve aplikacije** na traci aplikacija, a zatim odaberite naziv pisača.
  - **Windows 7, Windows Vista i Windows XP:** Na radnoj površini računala pritisnite **Start**, odaberite **Svi programi**, pritisnite **HP**, pritisnite mapu za pisač, a zatim odaberite naziv pisača.
2. U programu HP Printer Assistant odaberite **Ispis**, a zatim odaberite **HP Device Toolbox**.

## Druga metoda: Otvorite HP ugrađeni web-poslužitelj (EWS) iz web-preglednika (samo za upravljačke ploče s 2 retka)

1. Na upravljačkoj ploči pisača pritisnite gumb Postavke . Otvorite izbornik **Postavljanje mreže**, odaberite **Prikaži IP adresu**, a zatim odaberite **Da**. Vratite se na početni zaslon za pregled IP adrese.
2. Otvorite web-preglednik i u redak za adresu upišite IP adresu ili naziv glavnog računala onako kako se prikazuje na upravljačkoj ploči pisača. Pritisnite tipku **Enter** na tipkovnici računala. Otvara se zaslon EWS.

 <https://10.10.XX.XXX/>

 **NAPOMENA:** Ako web-preglednik prikazuje poruku da pristup internetu možda nije siguran, odaberite opciju za nastavak na web-stranicu. Pristup ovoj web-stranici neće naštetiti računalu.

Kartica ili odjeljak	Opis
<p>Kartica <b>Početna stranica</b></p> <p>Sadrži informacije o pisaču, statusu i konfiguraciji</p>	<ul style="list-style-type: none"> <li>• <b>Stanje uređaja:</b> Prikazuje status pisača i približni preostali vijek trajanja HP-ova potrošnog materijala u postotcima.</li> <li>• <b>Status potrošnog materijala:</b> Prikazuje predviđeni preostali vijek trajanja HP-ovog potrošnog materijala. Stvarni preostali vijek trajanja potrošnog materijala može varirati. Bilo bi dobro da imate spremnu zamjenu kad kvaliteta ispisa postane neprihvatljiva. Potrošni materijal ne treba zamijeniti osim ako kvaliteta ispisa više nije zadovoljavajuća.</li> <li>• <b>Konfiguracija uređaja:</b> Prikazuje informacije koje se nalaze na stranici s konfiguracijom pisača.</li> <li>• <b>Sažetak mreže:</b> Prikazuje informacije koje se nalaze na stranici mrežne konfiguracije pisača.</li> <li>• <b>Izvešća:</b> Ispis stranica konfiguracije i statusa potrošnog materijala koje pisač generira.</li> <li>• <b>Dnevnik korištenja boje:</b> Prikazuje sažetak zadataka u boji koje je pisač ispisao.</li> <li>• <b>Dnevnik događaja:</b> Prikazuje sve događaje pisača i pogreške.</li> <li>• <b>Licence za otvorene programske kodove:</b> Prikazuje sažetak licenci za otvorene programske kodove koje se mogu koristiti s pisačem.</li> </ul>
<p>Kartica <b>Sustav</b></p> <p>Omogućuje konfiguriranje pisača s računala.</p>	<ul style="list-style-type: none"> <li>• <b>Informacije o uređaju:</b> Daje osnovne informacije o pisaču i tvrtki.</li> <li>• <b>Postavljanje papira:</b> Promjena zadanih postavki za papir u pisaču.</li> <li>• <b>Kvaliteta ispisa:</b> Promjena zadanih postavki kvalitete ispisa za pisač.</li> <li>• <b>Energetske postavke:</b> Promijenite zadane postavke vremena za uključivanje načina mirovanja / automatskog gašenja ili automatskog isključivanja.</li> <li>• <b>Gustoća ispisa:</b> Promjena gustoće ispisa za kontrast te svijetle, srednje svijetle i tamne tonove.</li> <li>• <b>Vrste papira:</b> Konfiguriranje načina ispisa koji odgovaraju vrstama papira koje pisač prihvaća.</li> <li>• <b>Postavljanje sustava:</b> Promjena zadanih postavki sustava za pisač.</li> <li>• <b>Postavke potrošnog materijala:</b> Promjena postavki za upozorenja da u spremniku ponestaje boje i druge informacije o potrošnom materijalu.</li> <li>• <b>Servis:</b> Obavljanje postupka čišćenja na pisaču.</li> <li>• <b>Spremi i vrati:</b> Spremanje trenutnih postavki pisača u datoteku na računalo. Na taj način možete učitati iste postavke na drugi pisač ili naknadno vratiti pisač na te postavke.</li> <li>• <b>Administracija:</b> Postavljanje ili promjena lozinke pisača. Omogućavanje ili onemogućavanje značajki pisača.</li> </ul> <p><b>NAPOMENA:</b> Kartica <b>Sustav</b> može se zaštititi lozinkom. Ako je pisač priključen na mrežu uvijek se posavjetujte s administratorom sustava prije nego što promijenite postavke na ovoj kartici.</p>
<p>Kartica <b>Ispis</b></p> <p>Omogućuje promjenu zadanih postavki ispisa putem računala.</p>	<ul style="list-style-type: none"> <li>• <b>Ispis:</b> Omogućuje promjenu zadanih postavki pisača, kao što su broj kopija i orijentacija papira. To su iste opcije kao i one dostupne na upravljačkoj ploči.</li> <li>• <b>PCL5:</b> Prikaz i promjena PCL5 postavki.</li> <li>• <b>PostScript:</b> Isključite ili uključite značajku <b>Ispis PS pogreški</b>.</li> </ul>

Kartica ili odjeljak	Opis
Kartica <b>Faksiranje</b> (Samo kod modela s faksom)	<ul style="list-style-type: none"> <li>• <b>Opcije primanja:</b> Konfigurirajte kako će pisač primiti dolazne faksove.</li> <li>• <b>Telefonski imenik:</b> Dodavanje ili brisanje unosa u faks imeniku uređaja.</li> <li>• <b>Popis neželjenih faksova:</b> Postavljanje brojeva faksa koji su blokirani i ne mogu slati faksove na pisač.</li> <li>• <b>Dnevnik aktivnosti faksa:</b> Pregled nedavne aktivnosti faksa za pisač.</li> </ul>
Kartica <b>Kopiranje</b> (Samo za modele MFP)	Konfigurirajte zadane postavke kopiranja.
Kartica <b>Umrežavanje</b> (samo pisači povezani s mrežom)  Omogućuje promjenu mrežnih postavki putem računala.	Administratori mreže mogu tu karticu koristiti za reguliranje mrežnih postavki za pisač kada je povezan s IP mrežom. Isto tako omogućuje mrežnom administratoru postavljanje funkcionalnosti Bežične izravne veze. Ova se kartica ne pokazuje ako je pisač izravno povezan s računalom.
Kartica <b>HP Web Services</b>	Pomoću ove kartice s pisačem možete postaviti i koristiti različite internetske alate.

# Konfiguriranje postavki IP mreže

- [Uvod](#)
- [Izjava o odricanju od odgovornosti za zajedničko korištenje pisača](#)
- [Prikaz ili promjena mrežnih postavki](#)
- [Promjena naziva pisača na mreži](#)
- [Ručno konfiguriranje IPv4 TCP/IP parametara s upravljačke ploče](#)

## Uvod

Sljedeće odjeljke koristite za konfiguriranje mrežnih postavki pisača.

## Izjava o odricanju od odgovornosti za zajedničko korištenje pisača

HP ne podržava peer-to-peer umrežavanje jer je ta značajka funkcija Microsoftovog operacijskog sustava, a ne upravljačkih programa HP pisača. Posjetite Microsoft na web-mjestu [www.microsoft.com](http://www.microsoft.com).

## Prikaz ili promjena mrežnih postavki

Za prikaz ili promjenu postavki IP konfiguracije koristite HP ugrađeni web-poslužitelj.

 **NAPOMENA:** Koraci se mogu razlikovati u ovisnosti o vrsti upravljačke ploče.



- |   |                             |
|---|-----------------------------|
| 1 | LED upravljačka ploča       |
| 2 | Upravljačka ploča s 2 retka |

1. Otvaranje HP ugrađenog web-poslužitelja (EWS):

### LED upravljačka ploča

- a. Otvorite program HP Printer Assistant.

- **Windows 10:** Na izborniku **Start** pritisnite **Sve aplikacije**, pritisnite **HP**, a zatim odaberite naziv pisača.
- **Windows 8.1:** Pritisnite strelicu prema dolje u donjem lijevom kutu zaslona **Start** i zatim odaberite naziv pisača.

- **Windows 8:** Desnom tipkom miša pritisnite prazno područje na zaslonu **Start**, pritisnite **Sve aplikacije** na traci aplikacija, a zatim odaberite naziv pisača.
  - **Windows 7, Windows Vista i Windows XP:** Na radnoj površini računala pritisnite **Start**, odaberite **Svi programi**, pritisnite **HP**, pritisnite mapu za pisač, a zatim odaberite naziv pisača.
- b. U programu HP Printer Assistant odaberite **Ispis**, a zatim odaberite **HP Device Toolbox**.

### Upravljačke ploče s prikazom u 2 retka

- Na upravljačkoj ploči pisača pritisnite gumb Postavke . Otvorite izbornik **Postavljanje mreže**, odaberite **Prikaži IP adresu**, a zatim odaberite **Da**. Vratite se na početni zaslon za pregled IP adrese.
- Otvorite web-preglednik i u redak za adresu upišite IP adresu ili naziv glavnog računala onako kako se prikazuje na upravljačkoj ploči pisača. Pritisnite tipku **Enter** na tipkovnici računala. Otvara se zaslon EWS.

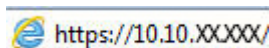

 **NAPOMENA:** Ako web-preglednik prikazuje poruku da pristup internetu možda nije siguran, odaberite opciju za nastavak na web-stranicu. Pristup ovoj web-stranici neće naštetiti računalu.

- Pritisnite karticu **Umrežavanje** kako biste saznali informacije o mreži. Postavke možete promijeniti prema potrebi.

## Promjena naziva pisača na mreži

Za promjenu naziva pisača na mreži kako biste ga mogli lakše pronaći koristite HP ugrađeni web-poslužitelj.

 **NAPOMENA:** Koraci se mogu razlikovati u ovisnosti o vrsti upravljačke ploče.



- LED upravljačka ploča
- Upravljačka ploča s 2 retka

- Otvaranje HP ugrađenog web-poslužitelja (EWS):

### LED upravljačka ploča

- Otvorite program HP Printer Assistant.
  - **Windows 10:** Na izborniku **Start** pritisnite **Sve aplikacije**, pritisnite **HP**, a zatim odaberite naziv pisača.
  - **Windows 8.1:** Pritisnite strelicu prema dolje u donjem lijevom kutu zaslona **Start** i zatim odaberite naziv pisača.

- **Windows 8:** Desnom tipkom miša pritisnite prazno područje na zaslonu **Start**, pritisnite **Sve aplikacije** na traci aplikacija, a zatim odaberite naziv pisača.
  - **Windows 7, Windows Vista i Windows XP:** Na radnoj površini računala pritisnite **Start**, odaberite **Svi programi**, pritisnite **HP**, pritisnite mapu za pisač i odaberite naziv pisača.
- b. U programu HP Printer Assistant odaberite **Ispis**, a zatim odaberite **HP Device Toolbox**.

### Upravljačke ploče s prikazom u 2 retka

- Na upravljačkoj ploči pisača pritisnite gumb Postavke . Otvorite izbornik **Postavljanje mreže**, odaberite **Prikaži IP adresu**, a zatim odaberite **Da**. Vratite se na početni zaslon za pregled IP adrese.
- Otvorite web-preglednik i u redak za adresu upišite IP adresu ili naziv glavnog računala onako kako se prikazuje na upravljačkoj ploči pisača. Pritisnite tipku **Enter** na tipkovnici računala. Otvara se zaslon EWS.

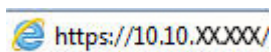

 **NAPOMENA:** Ako web-preglednik prikazuje poruku da pristup internetu možda nije siguran, odaberite opciju za nastavak na web-stranicu. Pristup ovoj web-stranici neće naštetiti računalu.

- Otvorite karticu **Sustav**.
- Na stranici **Informacije o uređaju** zadani naziv pisača nalazi se u polju **Opis uređaja**. Ovaj naziv možete promijeniti kako biste mogli pronaći pisač prema jedinstvenom nazivu.

 **NAPOMENA:** Popunjavanje ostalih polja na stranici nije obavezno.

- Za spremanje promjena pritisnite gumb **Primijeni**.

## Ručno konfiguriranje IPv4 TCP/IP parametara s upravljačke ploče

Upotrijebite HP ugrađeni web-poslužitelj (EWS) ili izbornike upravljačke ploče za ručno postavljanje IPv4 adrese, maske podmreže i zadanog pristupnika.

 **NAPOMENA:** Koraci se mogu razlikovati u ovisnosti o vrsti upravljačke ploče.



- LED upravljačka ploča
- Upravljačka ploča s 2 retka

### LED upravljačka ploča

- Otvaranje HP ugrađenog web-poslužitelja (EWS):
  - Otvorite program HP Printer Assistant.



- **Windows 10:** Na izborniku **Start** pritisnite **Sve aplikacije**, pritisnite **HP**, a zatim odaberite naziv pisača.
  - **Windows 8.1:** Pritisnite strelicu prema dolje u donjem lijevom kutu zaslona **Start** i zatim odaberite naziv pisača.
  - **Windows 8:** Desnom tipkom miša pritisnite prazno područje na zaslonu **Start**, pritisnite **Sve aplikacije** na traci aplikacija, a zatim odaberite naziv pisača.
  - **Windows 7, Windows Vista i Windows XP:** Na radnoj površini računala pritisnite **Start**, odaberite **Svi programi**, pritisnite **HP**, pritisnite mapu za pisač i odaberite naziv pisača.
- b. U programu HP Printer Assistant odaberite **Ispis**, a zatim odaberite **HP Device Toolbox**.
2. Na kartici **Umrežavanje** pritisnite **Konfiguracija IPv4** u lijevom navigacijskom oknu.
  3. S padajućeg izbornika **Metoda željene IP adrese** odaberite **ručno** i zatim uredite postavke konfiguracije za IPv4.
  4. Pritisnite gumb **Primijeni**.

### Upravljačke ploče s prikazom u 2 retka

1. Na upravljačkoj ploči pisača pritisnite gumb **Postavke** . Otvorite izbornik **Postavljanje mreže**, odaberite **Prikaži IP adresu**, a zatim odaberite **Da**. Vratite se na početni zaslon za pregled IP adrese.
2. Otvorite sljedeće izbornike:
  - **Postavljanje mreže**
  - **Način konfiguracije IPv4**
  - **Ručno**
3. Koristite tipke sa strelicama i gumb **OK** za unos IP adrese, maske podmreže i zadanog pristupnika pa zatim dodirnite gumb **OK** kako biste spremili promjene.

# Sigurnosne značajke pisača

## Uvod

Pisač uključuje nekoliko sigurnosnih značajki za ograničavanje pristupa postavkama za konfiguriranje, zaštitu podataka i sprečavanje pristupa dragocjenim hardverskim komponentama.

- [Dodjeljivanje ili promjena lozinke sustava pomoću ugrađenog web-poslužitelja](#)

## Dodjeljivanje ili promjena lozinke sustava pomoću ugrađenog web-poslužitelja

Dodijelite administratorsku lozinku za pristup pisaču i HP ugrađenom web-poslužitelju kako neovlašteni korisnici ne bi mogli mijenjati postavke pisača.

 **NAPOMENA:** Koraci se mogu razlikovati u ovisnosti o vrsti upravljačke ploče.



- |   |                             |
|---|-----------------------------|
| 1 | LED upravljačka ploča       |
| 2 | Upravljačka ploča s 2 retka |

1. Otvaranje HP ugrađenog web-poslužitelja (EWS):

### LED upravljačka ploča

- a. Otvorite program HP Printer Assistant.
  - **Windows 10:** Na izborniku **Start** pritisnite **Sve aplikacije**, pritisnite **HP**, a zatim odaberite naziv pisača.
  - **Windows 8.1:** Pritisnite strelicu prema dolje u donjem lijevom kutu zaslona **Start** i zatim odaberite naziv pisača.
  - **Windows 8:** Desnom tipkom miša pritisnite prazno područje na zaslonu **Start**, pritisnite **Sve aplikacije** na traci aplikacija, a zatim odaberite naziv pisača.
  - **Windows 7, Windows Vista i Windows XP:** Na radnoj površini računala pritisnite **Start**, odaberite **Svi programi**, pritisnite **HP**, pritisnite mapu za pisač, a zatim odaberite naziv pisača.
- b. U programu HP Printer Assistant odaberite **Ispis**, a zatim odaberite **HP Device Toolbox**.

### Upravljačke ploče s prikazom u 2 retka:

- a. Na upravljačkoj ploči pisača pritisnite gumb Postavke . Otvorite izbornik **Postavljanje mreže**, odaberite **Prikaži IP adresu**, a zatim odaberite **Da**. Vratite se na početni zaslon za pregled IP adrese.

- b. Otvorite web-preglednik i u redak za adresu upišite IP adresu ili naziv glavnog računala onako kako se prikazuje na upravljačkoj ploči pisača. Pritisnite tipku **Enter** na tipkovnici računala. Otvara se zaslon EWS.

 <https://10.10.XXXXX/>

 **NAPOMENA:** Ako web-preglednik prikazuje poruku da pristup internetu možda nije siguran, odaberite opciju za nastavak na web-stranicu. Pristup ovoj web-stranici neće naštetiti računalu.

2. Na kartici **Sustav** pritisnite vezu **Administracija** u lijevom navigacijskom oknu.
3. U području s oznakom **Sigurnost uređaja**, unesite lozinku u polje **Lozinka**.
4. Ponovno unesite lozinku u polje **Potvrda lozinke**.
5. Pritisnite gumb **Primijeni**.

 **NAPOMENA:** Zabilježite lozinku i spremite je na sigurno mjesto.

6. Pritisnite gumb **Primijeni**.

 **NAPOMENA:** Zabilježite lozinku i spremite je na sigurno mjesto.

# Postavke uštede energije

- [Uvod](#)
- [Ispis uz EconoMode](#)
- [Konfiguriranje postavke Stanje mirovanja / Automatsko isključivanje nakon neaktivnosti](#)
- [Postavite odgodu za automatsko isključivanje nakon neaktivnosti i konfigurirajte pisač kako bi trošio 1 W energije ili manje](#)
- [Podesite postavku za odgodu isključivanja](#)

## Uvod

Pisač sadrži nekoliko značajki za ekonomični rad za uštedu energije i potrošnog materijala.

## Ispis uz EconoMode

Ovaj pisač je opremljen opcijom EconoMode za ispis nacrtu dokumenata. Upotreba opcije EconoMode može potrošiti manje tinte. Ipak, EconoMode može smanjiti kvalitetu ispisa.

HP ne preporučuje stalnu upotrebu postavke EconoMode (Ekonomični način rada). Ako se način rada EconoMode (Ekonomični način rada) upotrebljava neprekidno, količina tonera mogla bi nadmašiti vijek trajanja mehaničkih dijelova spremnika s tonerom. Ako se kvaliteta ispisa počinje smanjivati i više nije na prihvatljivoj razini, razmislite o zamjeni spremnika s tonerom.

 **NAPOMENA:** Ako ova opcija nije dostupna u upravljačkom programu za ispis, možete je postaviti pomoću HP ugrađenog web-poslužitelja.

1. U softverskom programu odaberite mogućnost **Ispis**.
2. Odaberite pisač, a zatim pritisnite gumb **Svojstva** ili **Osobne postavke**.
3. Pritisnite karticu **Kopiranje/Kvaliteta**.
4. Pritisnite opciju **Ekonomični način rada**.

## Konfiguriranje postavke Stanje mirovanja / Automatsko isključivanje nakon neaktivnosti

Pomoću izbornika upravljačke ploče možete postaviti vrijeme neaktivnosti prije nego što će pisač ući u stanje mirovanja.

Izvršite sljedeći postupak kako biste promijenili postavke za Stanje mirovanja / Automatsko isključivanje nakon:

 **NAPOMENA:** Koraci se mogu razlikovati u ovisnosti o vrsti upravljačke ploče.



---

1	LED upravljačka ploča
2	Upravljačka ploča s 2 retka

---

### LED upravljačke ploče:

1. Otvorite HP ugrađeni web-poslužitelj (EWS):
  - a. Otvorite program HP Printer Assistant.
    - **Windows 10:** Na izborniku **Start** pritisnite **Sve aplikacije**, pritisnite **HP**, a zatim odaberite naziv pisača.
    - **Windows 8.1:** Pritisnite strelicu prema dolje u donjem lijevom kutu zaslona **Start** i zatim odaberite naziv pisača.
    - **Windows 8:** Desnom tipkom miša pritisnite prazno područje na zaslonu **Start**, pritisnite **Sve aplikacije** na traci aplikacija, a zatim odaberite naziv pisača.
    - **Windows 7, Windows Vista i Windows XP:** Na radnoj površini računala pritisnite **Start**, odaberite **Svi programi**, pritisnite **HP**, pritisnite mapu za pisač, a zatim odaberite naziv pisača.
  - b. U programu HP Printer Assistant odaberite **Ispis**, a zatim odaberite **HP Device Toolbox**.
2. Pritisnite karticu **Sustav**, a zatim odaberite **Energetske postavke**.
3. S padajućeg izbornika **Stanje mirovanja / Automatsko isključivanje nakon neaktivnosti** odaberite vrijeme odgode.
4. Pritisnite gumb **Primijeni**.

### Upravljačke ploče s prikazom u 2 retka:

1. Na upravljačkoj ploči pisača pritisnite gumb Postavke .
2. Otvorite sljedeće izbornike:
  - [Postavke sustava](#)
  - [Energetske postavke](#)
  - [Mirovanje/automatsko isključivanje poslije](#)
3. Pomoću tipki sa strelicama vrijeme za opciju Stanje mirovanja / Automatsko isključivanje, a zatim pritisnite gumb **OK**.

Odaberite vremenski period za odgodu opcije Stanje mirovanja / automatsko isključivanje nakon.

## Postavite odgodu za automatsko isključivanje nakon neaktivnosti i konfigurirajte pisač kako bi trošio 1 W energije ili manje

Pomoću izbornika upravljačke ploče možete postaviti vrijeme neaktivnosti prije nego što će se pisač isključiti.

---

 **NAPOMENA:** Kad se pisač isključuje, potrošnja energije je 1 watt ili manje.

---

Izvršite sljedeći postupak kako biste promijenili postavke za odgodu Isključivanja nakon:



**NAPOMENA:** Koraci se mogu razlikovati u ovisnosti o vrsti upravljačke ploče.



- |   |                             |
|---|-----------------------------|
| 1 | LED upravljačka ploča       |
| 2 | Upravljačka ploča s 2 retka |

### LED upravljačke ploče:

- Otvorite HP ugrađeni web-poslužitelj (EWS):
  - Otvorite program HP Printer Assistant.
    - Windows 10:** Na izborniku **Start** pritisnite **Sve aplikacije**, pritisnite **HP**, a zatim odaberite naziv pisača.
    - Windows 8.1:** Pritisnite strelicu prema dolje u donjem lijevom kutu zaslona **Start** i zatim odaberite naziv pisača.
    - Windows 8:** Desnom tipkom miša pritisnite prazno područje na zaslonu **Start**, pritisnite **Sve aplikacije** na traci aplikacija, a zatim odaberite naziv pisača.
    - Windows 7, Windows Vista i Windows XP:** Na radnoj površini računala pritisnite **Start**, odaberite **Svi programi**, pritisnite **HP**, pritisnite mapu za pisač, a zatim odaberite naziv pisača.
  - U programu HP Printer Assistant odaberite **Ispis**, a zatim odaberite **HP Device Toolbox**.
- Pritisnite karticu **Sustav**, a zatim odaberite **Energetske postavke**.
- S padajućeg izbornika **Automatsko isključivanje nakon neaktivnosti** odaberite vrijeme odgode.



**NAPOMENA:** Zadana je postavka **4 sata**.

- Pritisnite gumb **Primijeni**.

### Upravljačke ploče s prikazom u 2 retka:

- Na upravljačkoj ploči pisača pritisnite gumb **Postavke** .
- Otvorite sljedeće izbornike:
  - [Postavke sustava](#)
  - [Energetske postavke](#)
  - [Isključivanje nakon](#)
- Odaberite vremenski period za odgodu opcije **Isključivanje nakon**.



**NAPOMENA:** Zadana je postavka **4 sata**.

## Podesite postavku za odgodu isključivanja

Pomoću izbornika upravljačke ploče možete odabrati hoće li se odgoditi isključivanje pisača nakon pritiska gumba napajanja.

Izvršite sljedeći postupak kako biste promijenili postavke za odgodu isključivanja:



**NAPOMENA:** Koraci se mogu razlikovati u ovisnosti o vrsti upravljačke ploče.



- |   |                             |
|---|-----------------------------|
| 1 | LED upravljačka ploča       |
| 2 | Upravljačka ploča s 2 retka |

### LED upravljačke ploče:

- Otvorite HP ugrađeni web-poslužitelj (EWS):
  - Otvorite program HP Printer Assistant.
    - Windows 10:** Na izborniku **Start** pritisnite **Sve aplikacije**, pritisnite **HP**, a zatim odaberite naziv pisača.
    - Windows 8.1:** Pritisnite strelicu prema dolje u donjem lijevom kutu zaslona **Start** i zatim odaberite naziv pisača.
    - Windows 8:** Desnom tipkom miša pritisnite prazno područje na zaslonu **Start**, pritisnite **Sve aplikacije** na traci aplikacija, a zatim odaberite naziv pisača.
    - Windows 7, Windows Vista i Windows XP:** Na radnoj površini računala pritisnite **Start**, odaberite **Svi programi**, pritisnite **HP**, pritisnite mapu za pisač, a zatim odaberite naziv pisača.
  - U programu HP Printer Assistant odaberite **Ispis**, a zatim odaberite **HP Device Toolbox**.
- Pritisnite karticu **Sustav**, a zatim odaberite **Energetske postavke**.
- Odaberite ili poništite opciju **Odgoda kad su priključci aktivni**.



**NAPOMENA:** Kad je ova opcija odabrana, pisač se neće isključiti ako je neki od priključaka aktivan. Ako postoji aktivna mrežna veza ili faks veza, pisač se neće isključiti.

### Upravljačke ploče s prikazom u 2 retka:

- Na upravljačkoj ploči pisača pritisnite gumb **Postavke** .
- Otvorite sljedeće izbornike:

- [Postavke sustava](#)
- [Energetske postavke](#)
- [Odgoda isključivanja](#)

3. Odaberite jednu od opcija odgode:

- [Bez odgode](#): Pisač se isključuje nakon razdoblja neaktivnosti određenog postavkom Isključivanje nakon.
- [Kad su priključnice aktivne](#): Kad je ova opcija odabrana, pisač se neće isključiti ako je neki od priključaka aktivan. Ako postoji aktivna mrežna veza ili faks veza, pisač se neće isključiti.



## HP Web Jetadmin

HP Web Jetadmin je nagrađivani, vodeći alat u industriji koji služi za učinkovito upravljanje širokim izborom umreženih HP uređaja, uključujući pisače, višenamjenske pisače i digitalne pošiljatelje. Ovo rješenje omogućuje vam da daljinski instalirate, nadzirete, održavate, rješavate probleme i zaštitite svoje okruženje za ispis i obradu slika — čime se maksimalno povećava poslovna produktivnost i štedi vrijeme, kontroliraju troškovi te se štiti ulaganje.

Nadogradnje za HP Web Jetadmin periodično su dostupne radi dobivanja podrške za posebne značajke proizvoda. Za više informacija posjetite [www.hp.com/go/webjetadmin](http://www.hp.com/go/webjetadmin).

## Ažuriranje firmvera

HP nudi redovita ažuriranja pisača, nove aplikacije web-usluga i nove značajke u postojećim aplikacijama web-usluga. Slijedite ove korake kako biste ažurirali programske datoteke na jednom pisaču. Nakon što ažurirate programske datoteke aplikacije web-usluga će se automatski ažurirati.

Dvije su podržane metode za ažuriranje programskih datoteka na ovom pisaču. Koristite samo jednu od sljedećih metoda za ažuriranje programskih datoteka pisača.

### Prva metoda: Ažuriranje programskih datoteka pomoću upravljačke ploče (samo za 2 upravljačke ploče s 2 retka)

Slijedite ove korake kako biste učitali programske datoteke s upravljačke ploče (samo za pisače povezane s mrežom) i/ili postavili pisač tako da ubuduće automatski učitava ažuriranja programskih datoteka. Za pisače povezane putem USB priključka prijedite na drugu metodu.

1. Provjerite je li pisač povezan s ožičenom (Ethernet) ili bežičnom mrežom putem aktivne internetske veze.

 **NAPOMENA:** Pisač mora biti povezan s Internetom kako bi ažurirao programske datoteke putem mrežne veze.

2. Na upravljačkoj ploči pisača pritisnite gumb Postavke .
3. Otvorite izbornik [Servis](#), a zatim otvorite izbornik [Ažuriranje za LaserJet](#).

 **NAPOMENA:** Ako na popisu nema opcije [Ažuriranje za LaserJet](#), koristite drugu metodu.

4. Odaberite [Potraži ažuriranja odmah](#) kako biste provjerili jesu li dostupna ažuriranja.

 **NAPOMENA:** Pisač automatski traži ažuriranje i ako pronade noviju verziju, automatski pokreće postupak ažuriranja.

5. Postavite pisač tako da automatski ažurira programske datoteke kada ažuriranja postanu dostupna.

Na upravljačkoj ploči pisača pritisnite gumb Postavke .

Otvorite izbornik [Servis](#), otvorite izbornik [Ažuriranje za LaserJet](#), a zatim odaberite izbornik [Upravljanje ažuriranjima](#).

Postavite opciju [Omogućivanje ažuriranja](#) na [Da](#), a zatim postavite opciju [Automatska provjera](#) na [Uključeno](#).

### Druga metoda: Ažuriranje programskih datoteka pomoću uslužnog programa za ažuriranje programskih datoteka

Pomoću ovih koraka ručno preuzmite i instalirajte uslužni program za ažuriranje programskih datoteka sa stranice HP.com.

 **NAPOMENA:** Ova je metoda jedina dostupna opcija za ažuriranje programskih datoteka za pisače povezane s računalom putem USB kabela. To vrijedi i za pisače povezane s mrežom.

 **NAPOMENA:** Morate imati instaliran upravljački program za ispis kako biste koristili ovaj način ispisa.

1. Otvorite stranicu [www.hp.com/go/support](http://www.hp.com/go/support), odaberite jezik svoje države/regije, pritisnite vezu **Potraži softver i upravljačke programe**, upišite naziv pisača u polje za pretraživanje, pritisnite tipku **Enter**, a zatim odaberite pisač s popisa rezultata pretraživanja.
2. Odaberite operacijski sustav.
3. U odjeljku **Programske datoteke** pronađite **Uslužni program za ažuriranje programskih datoteka**.
4. Pritisnite **Preuzimanje**, pritisnite **Pokreni**, a zatim ponovno pritisnite **Pokreni**.
5. Kada se uslužni program pokrene, s padajućeg popisa odaberite pisač, a zatim pritisnite **Slanje programskih datoteka**.



---

**NAPOMENA:** Kako biste ispisali stranicu s konfiguracijom radi provjere instalirane verzije programskih datoteka prije ili poslije postupka ažuriranja, pritisnite **Ispis konfiguracije**.

---

6. Slijedite upute na zaslonu kako biste dovršili instalaciju, a zatim pritisnite gumb **Izlaz** za zatvaranje uslužnog programa.



---

## 9 Rješavanje problema

- [Korisnička podrška](#)
- [Značenje kombinacija indikatora na upravljačkoj ploči \(samo na LED upravljačkim pločama\)](#)
- [Vraćanje tvornički zadanih postavki](#)
- [Na upravljačkoj ploči pisača ili ugrađenom web-poslužitelju prikazuje se poruka "Niska razina tonera u spremniku" ili "Vrlo niska razina tonera u spremniku"](#)
- [Pisač ne uvlači papir ili ga uvlači pogrešno](#)
- [Uklanjanje zaglavljenog papira](#)
- [Poboljšavanje kvalitete ispisa](#)
- [Rješavanje problema s kvalitetom ispisa](#)
- [Poboljšavanje kvalitete kopiranja i skeniranja slika](#)
- [Poboljšavanje kvalitete faksiranja](#)
- [Rješavanje problema s kabelskom mrežom](#)
- [Rješavanje problema s bežičnom mrežom \(samo bežični modeli\)](#)
- [Rješavanje problema s faksom](#)

### Dodatne informacije:

U vrijeme ovog objavljivanja sljedeće su informacije ispravne. Važeće informacije potražite u odjeljku [www.hp.com/support/ljM178MFP](http://www.hp.com/support/ljM178MFP).

Sveobuhvatna pomoć tvrtke HP za pisač obuhvaća sljedeće informacije:

- Instalacija i konfiguriranje
- Upoznavanje i uporaba
- Rješavanje problema
- Preuzimanje ažuriranja softvera i programskih datoteka
- Pridruživanje forumima za podršku
- Pronalazak informacija o jamstvu i propisima

## Korisnička podrška

---



Korištenje telefonske pomoći za vašu državu/regiju	Telefonske brojeve za državu/regiju možete pronaći na brošuri koja je priložena uz pisač ili na stranici <a href="http://support.hp.com">support.hp.com</a> .
Pripremite naziv pisača, serijski broj, datum kupovine i opis problema	
Dobivanje podrške 24 sata dnevno putem Interneta i preuzimanje uslužnih i upravljačkih programa	<a href="http://www.hp.com/support/ljM178MFP">www.hp.com/support/ljM178MFP</a>
Naručivanje dodatnih HP usluga ili ugovora o održavanju	<a href="http://www.hp.com/go/carepack">www.hp.com/go/carepack</a>
Registrijte pisač	<a href="http://www.register.hp.com">www.register.hp.com</a>

---







## Značenje kombinacija indikatora na upravljačkoj ploči (samo na LED upravljačkim pločama)

Ako pisač zahtijeva potvrdu korisnika, na LED upravljačkoj ploči izmjenjuju se **Idi** i dvoznamenkasta šifra stanja. Ako pisač zahtijeva vašu pažnju, na LED upravljačkoj ploči izmjenjuju se **Er** i dvoznamenkasta šifra pogreške. Upotrijebite tablicu u nastavku za određivanje poteškoća s pisačem.

Tablica 9-1 Legenda svjetlosnih indikatora o stanju







	Oznaka za "indikator ne svijetli"
	Oznaka za "indikator svijetli"
	Oznaka za "indikator treperi"

Tablica 9-2 Kombinacije svjetlosnih indikatora upravljačke ploče

Status indikatora	Kod pogreške	Stanje pisača	Radnja
	Idi/01	Pisač je u načinu rada s ručnim umetanjem papira.	U ulaznu ladicu umetnite papir pravilne vrste i veličine. Za nastavak pritisnite gumb Početak kopiranja – crno-bijelo  .
	Idi/02	Pisač obrađuje zadatak ručnog obostranog ispisa.	Umetnite stranice u ulaznu ladicu za ispis na drugoj strani. Za nastavak pritisnite gumb Početak kopiranja – crno-bijelo  .
	Idi/03	Zadatak ispisa razlikuje se od postavki korisnika.	Umetnite običan papir ili pritisnite gumb Početak kopiranja – crno-bijelo  kako biste nastavili s papirom koji je trenutno umetnut.
	Er/01	Ulazna je ladicica prazna.	Umetnite medije u ladicu.
	Er/02	Otvorena su vrata.	Provjerite je li gornji poklopac potpuno zatvoren.
	Er/03	Pisač nije uspio uvući list papira za ispis.	Za nastavak pritisnite Početak kopiranja – crno-bijelo  .
Er/04	Papir se zaglavio u ulaznoj ladici.	Odstranite zaglavljenu medij.	
Er/05	Papir se zaglavio u području spremnika za toner.	Odstranite zaglavljenu medij.	
Er/06	Papir se zaglavio u području izlazne ladice.	Odstranite zaglavljenu medij.	
Er/25	Veličina umetnutog papira ne odgovara veličini potrebnoj za zadatak ispisa.	Zamijenite papir ili pritisnite gumb Početak kopiranja – crno-bijelo  kako biste nastavili s papirom koji je trenutno umetnut.	
Er/26	Došlo je do opće pogreške pogona.	Za nastavak pritisnite Početak kopiranja – crno-bijelo  .	

Ako se pogreška ponovi, isključite pisač. Pričekajte 30 sekundi, a zatim uključite pisač.

Tablica 9-2 Kombinacije svjetlosnih indikatora upravljačke ploče (Nastavak)

Status indikatora	Kod pogreške	Stanje pisača	Radnja
	Er/81	Učitana je neispravna programska datoteka.	Za nastavak pritisnite Početak kopiranja – crno-bijelo  . Učitajte odgovarajuću programsku datoteku.
	Er/82	Šifrirani potpis pisača nije valjan.	Pritisnite Početak kopiranja – crno-bijelo  za prihvaćanje potpisa ili pritisnite Odustani  da biste zaustavili nadogradnju.
	Er/83	Pisač je otkazao nadogradnju neispravnog šifriranog potpisa.	Za nastavak pritisnite Početak kopiranja – crno-bijelo  .
	Er/90	Došlo je do pogreške kabela pogona.	Za nastavak pritisnite Početak kopiranja – crno-bijelo  .  Ako pogreška nije uklonjena, obratite se HP-ovoj podršci za korisnike.
	Er/91	Došlo je do pogreške kabela skenera.	Za nastavak pritisnite Početak kopiranja – crno-bijelo  .  Ako pogreška nije uklonjena, obratite se HP-ovoj podršci za korisnike.
	Er/92	Došlo je do pogreške kabela upravljačke ploče.	Za nastavak pritisnite Početak kopiranja – crno-bijelo  .  Ako pogreška nije uklonjena, obratite se HP-ovoj podršci za korisnike.
Žaruljica pozornosti trepće, a žaruljica tonera svijetli.	Er/08	Spremnik s tonerom je gotovo prazan.	Zamijenite spremnik s tonerom.
	Er/10	Više komada potrošnog materijala je pri kraju.	Zamijenite potrošni materijal.
Indikatori upozorenja i tonera trepere.	Er/07	Spremnik s tonerom nedostaje ili nije ispravno instaliran.	Ponovno umetnite spremnik s tonerom.
	Er/11	Spremnik s tonerom nije kompatibilan s pisačem, moguće zbog toga što memorijski čip nedostaje ili je oštećen.	Zamijenite spremnik s tonerom.
	Er/13	Više komada potrošnog materijala nije kompatibilno s pisačem, moguće zbog toga što memorijski čip nedostaje ili je oštećen.	Zamijenite potrošni materijal.
	Er/14	Spremnik s tonerom je zaštićen na drugom pisaču.	Zamijenite spremnik s tonerom.

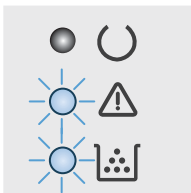
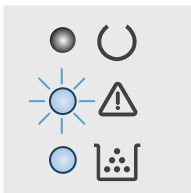



Tablica 9-2 Kombinacije svjetlosnih indikatora upravljačke ploče (Nastavak)

Status indikatora	Kod pogreške	Stanje pisača	Radnja
	Er/16	Više komada potrošnog materijala je zaštićeno na drugom pisaču.	Zamijenite potrošni materijal.
	Er/17	Umetnut je neovlašteni spremnik s tonerom.	Zamijenite spremnik s tonerom.
	Er/19	Umetnut je neovlašteni potrošni materijal.	Zamijenite potrošni materijal.
	Er/20	Došlo je do pogreške senzora spremnika.	Zamijenite spremnik s tonerom.
Indikatori upozorenja i pripravnosti svijetle.	Er/30	Pisač je naišao na kobnu pogrešku od koje se ne može oporaviti.	<ol style="list-style-type: none"> <li>1. Isključite pisač ili odspojite električni kabel pisača.</li> <li>2. Pričekajte 30 sekundi, a zatim uključite pisač ili ponovno priključite kabel napajanja.</li> <li>3. Pričekajte da se pisač inicijalizira.</li> </ol> <p>Ako pogreška nije uklonjena, obratite se HP-ovoj podršci za korisnike.</p>
	Er/49		
	Er/50		
	Er/51		
	Er/52		
	Er/53		
	Er/54		
	Er/55		
	Er/56		
	Er/57		
Er/58			
Er/59			
Er/60			
Er/79			

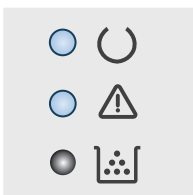

## Vraćanje tvornički zadanih postavki

Vraćanjem tvornički zadanih postavki sve se postavke pisača i mreže vraćaju na tvornički zadane postavke. Time se neće ponovo postaviti broj stranica ili veličina ladice. Za vraćanje pisača na zadane tvorničke postavke slijedite ove korake.

**⚠ OPREZ:** Vraćanjem tvornički zadanih postavki sve se postavke vraćaju na tvornički zadane postavke i brišu se sve stranice spremljene u memoriju.

**📝 NAPOMENA:** Koraci se mogu razlikovati u ovisnosti o vrsti upravljačke ploče.



- |   |                             |
|---|-----------------------------|
| 1 | LED upravljačka ploča       |
| 2 | Upravljačka ploča s 2 retka |

### LED upravljačke ploče:

- Otvorite HP ugrađeni web-poslužitelj (EWS):
  - Otvorite program HP Printer Assistant.
    - Windows 10:** Na izborniku **Start** pritisnite **Sve aplikacije**, pritisnite **HP**, a zatim odaberite naziv pisača.
    - Windows 8.1:** Pritisnite strelicu prema dolje u donjem lijevom kutu zaslona **Start** i zatim odaberite naziv pisača.
    - Windows 8:** Desnom tipkom miša pritisnite prazno područje na zaslonu **Start**, pritisnite **Sve aplikacije** na traci aplikacija, a zatim odaberite naziv pisača.
    - Windows 7, Windows Vista i Windows XP:** Na radnoj površini računala pritisnite **Start**, odaberite **Svi programi**, pritisnite **HP**, pritisnite mapu za pisač, a zatim odaberite naziv pisača.
  - U programu HP Printer Assistant odaberite **Ispis**, a zatim odaberite **HP Device Toolbox**.
- Pritisnite karticu **Sustav**, a zatim stranicu **Spremanje i vraćanje**.
- Odaberite **Vraćanje zadanih postavki**.

Pisač će se automatski ponovo pokrenuti.

### Upravljačke ploče s prikazom u 2 retka:

- Na upravljačkoj ploči pisača pritisnite gumb **Postavke** .
- Otvorite izbornik **Servis**.
- Odaberite **Vraćanje zadanih postavki**.

Pisač će se automatski ponovo pokrenuti.

## Na upravljačkoj ploči pisača ili ugrađenom web-poslužitelju prikazuje se poruka "Niska razina tonera u spremniku" ili "Vrlo niska razina tonera u spremniku"

**Niska razina tonera u spremniku:** Pisač signalizira kada je razina spremnika s tonerom niska. Stvarni preostali vijek trajanja spremnika za ispis može varirati. Bilo bi dobro da pri ruci imate zamjenu kad kvaliteta ispisa postane neprihvatljiva. Spremnik se ne mora odmah zamijeniti.

Možete nastaviti s ispisom uz trenutni spremnik sve dok se preraspodjelom tonera više ne bude mogla postići prihvatljiva kvaliteta ispisa. Da biste preraspodijelili toner, uklonite spremnik s tonerom iz pisača i nježno ga protresite naprijed-nazad. Ponovno umetnite spremnik s tonerom u pisač i zatvorite poklopac.

**Vrlo niska razina tonera u spremniku:** Pisač signalizira kada je razina spremnika s tonerom vrlo niska. Stvarni preostali vijek trajanja spremnika za ispis može varirati. Za produženje vijeka trajanja tonera lagano protresite spremnik natrag i naprijed prema kraju. Bilo bi dobro da pri ruci imate zamjenu kad kvaliteta ispisa postane neprihvatljiva. Sada ne morate zamijeniti spremnik osim ako kvaliteta ispisa više nije zadovoljavajuća.

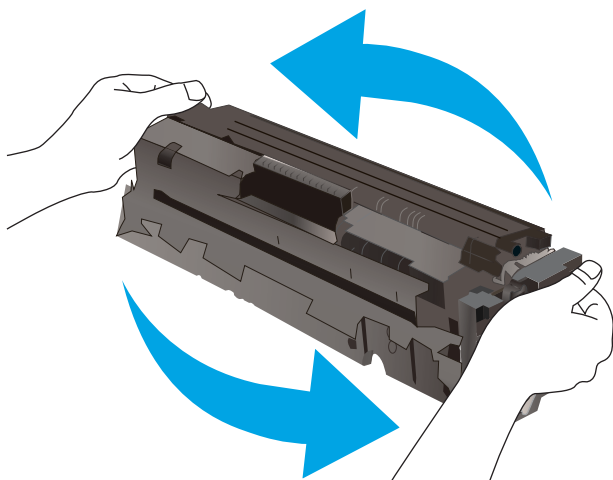

HP-ovo Premium Protection jamstvo istječe kada se na stranici statusa potrošnog materijala ili na poslužitelju EWS prikaže poruka koja naznačuje da je HP-ovo Premium Protection jamstvo za taj potrošni materijal završilo.

## Promjena vrlo niskih postavki

Možete promijeniti način na koji pisač reagira kada razina potrošnog materijala dosegne vrlo nisku razinu. Ove postavke ne morate ponovno potvrđivati nakon postavljanja novog spremnika.



**NAPOMENA:** Koraci se mogu razlikovati u ovisnosti o vrsti upravljačke ploče.



- 1 LED upravljačka ploča
- 2 Upravljačka ploča s 2 retka

## LED upravljačke ploče:

1. Otvorite HP ugrađeni web-poslužitelj (EWS):
  - a. Otvorite program HP Printer Assistant.
    - **Windows 10:** Na izborniku **Start** pritisnite **Sve aplikacije**, pritisnite **HP**, a zatim odaberite naziv pisača.
    - **Windows 8.1:** Pritisnite strelicu prema dolje u donjem lijevom kutu zaslona **Start** i zatim odaberite naziv pisača.
    - **Windows 8:** Desnom tipkom miša pritisnite prazno područje na zaslonu **Start**, pritisnite **Sve aplikacije** na traci aplikacija, a zatim odaberite naziv pisača.
    - **Windows 7, Windows Vista i Windows XP:** Na radnoj površini računala pritisnite **Start**, odaberite **Svi programi**, pritisnite **HP**, pritisnite mapu za pisač, a zatim odaberite naziv pisača.
  - b. U programu HP Printer Assistant odaberite **Ispis**, a zatim odaberite **HP Device Toolbox**.
2. Pritisnite karticu **Sustav**, a zatim odaberite **Postavke potrošnog materijala**.
3. Odaberite jednu od sljedećih opcija s padajućeg izbornika **Postavka za gotovo prazan spremnik (spremnik s crnim tonerom):** ili **Postavka za gotovo prazan spremnik (spremnik s tonerom u boji):** :
  - Odaberite opciju **Nastavak** kako biste postavili pisač tako da vas upozori kad je spremnik pri kraju, ali da nastavi s ispisom.
  - Odaberite opciju **Zaustavi** kako biste postavili pisač da zaustavi ispis dok ne zamijenite spremnik.
  - Odaberite opciju **Odzivnik** kako biste postavili pisač da zaustavi ispis i upozori vas da zamijenite spremnik.

## Upravljačke ploče s prikazom u 2 retka:

1. Na upravljačkoj ploči pisača pritisnite gumb Postavke .
2. Otvorite sljedeće izbornike:
  - **Postavke sustava**
  - **Postavke potrošnog materijala**
  - **Spremnik s crnom bojom ili Spremnici u boji**
  - **Postavke za gotovo praznu tintu**
3. Odaberite jednu od sljedećih mogućnosti:
  - Odaberite opciju **Nastavak** kako biste postavili pisač tako da vas upozori kad je spremnik pri kraju, ali da nastavi s ispisom.
  - Odaberite opciju **Zaustavi** kako biste postavili pisač da zaustavi ispis dok ne zamijenite spremnik.
  - Odaberite opciju **Odzivnik** kako biste postavili pisač da zaustavi ispis i upozori vas da zamijenite spremnik. Možete dati potvrdu i nastaviti ispisivati. Opcija koju korisnik može konfigurirati na pisaču je "Odzivnik za podsjetnik nakon 100, 200, 300, 400 stranica ili nikad". Ova opcija je dodana kao usluga korisnicima i ne jamči da će ispis ovih stranica biti prihvatljive kvalitete.

## Pisači koji imaju mogućnost faksiranja

Ako je pisač postavljen na opciju **Zaustavi** ili **Odzivnik**, postoji rizik da se faksovi neće ispisati kada pisač nastavi ispisivati. To se može dogoditi ako je tijekom čekanja pisač primio više faksova nego što stane u memoriju.

Pisač može nastaviti ispisivati faksove bez prekida i kad prijeđe granicu Veoma niska razina odaberete li opciju **Nastavi** za spremnik, ali kvaliteta ispisa može se smanjiti.

## Naručite potrošni materijal

Naručivanje papira i opreme	<a href="http://www.hp.com/go/suresupply">www.hp.com/go/suresupply</a>
Naručite putem mreže pružatelja servisnih usluga ili usluga podrške	Kontaktirajte HP-ova davatelja usluga ili podrške.
Naručivanje putem ugrađenog web-poslužitelja (EWS) tvrtke HP	Za pristup, u polje za adresu/URL u podržanom web-pregledniku na računalu unesite IP adresu pisača ili naziv glavnog računala. Na HP ugrađenom web-poslužitelju nalazi se veza za web-mjesto HP SureSupply na kojem možete kupiti originalni potrošni materijal tvrtke HP.

# Pisač ne uvlači papir ili ga uvlači pogrešno

## Uvod

Sljedeća rješenja pomažu ako pisač ne uvlači papir iz ladice ili istovremeno uvlači više listova papira. Bilo koja od ovih situacija može dovesti do zaglavljivanja papira.

- [Uređaj ne uvlači papir](#)
- [Uređaj uvlači više listova papira](#)
- [Ulagač dokumenata se zaglavљуje, uvlači ukoso ili uvlači više listova papira](#)

## Uređaj ne uvlači papir

Ako uređaj ne uvlači papir iz ladice, pokušajte sljedeće.

1. Otvorite proizvod i izvadite zaglavljene listove papira, ako ih ima.
2. Napunite ladicu ispravnom veličinom papira za svoj zadatak.
3. Na upravljačkoj ploči uređaja provjerite jesu li veličina i vrsta papira ispravno postavljeni.
4. Provjerite jesu li vodilice u ladici ispravno postavljene za tu veličinu papira. Namjestite vodilice u odgovarajuću uvlaku u ladici.
5. Prije ručnog umetanja papira provjerite upravljačku ploču uređaja kako biste vidjeli da li uređaj čeka da potvrdite odzivnik. Umetnite papir i nastavite.
6. Valjci iznad ladice možda su onečišćeni. Očistite valjke krpom koja ne ostavlja dlačice navlaženom toplom vodom.

## Uređaj uvlači više listova papira

Ako uređaj iz ladice uvlači više listova papira, pokušajte sljedeće.

1. Izvadite snop papira iz ladice, savijte ga i ispravite, zakrenite za 180 stupnjeva i preokrenite. *Nemojte protresati papir.* Vratite snop papira u ladicu.
2. Koristite samo papir koji odgovara HP specifikacijama za ovaj proizvod.
3. Koristite papir koji nije naboran, presavijen ili oštećen. Ako je potrebno, koristite papir iz drugog pakiranja.
4. Ladica ne smije biti prepunjena. Ako jest, izvadite cijeli snop papira iz ladice, izravnajte ga, a zatim vratite dio papira u ladicu.
5. Provjerite jesu li vodilice u ladici ispravno postavljene za tu veličinu papira. Namjestite vodilice u odgovarajuću uvlaku u ladici.
6. Provjerite odgovaraju li uvjeti radne okoline za ispis preporučenim specifikacijama.

## Ulagač dokumenata se zaglavљуje, uvlači ukoso ili uvlači više listova papira



**NAPOMENA:** Te se informacije odnose samo na višenamjenske pisače (MFP).

- Na originalu možda ima spajalica ili samoljepljivih papirića koje morate ukloniti.
- Provjerite jesu li svi valjci na svojim mjestima te jesu li vratašca za pristup valjcima na ulagaču dokumenata zatvorena.
- Provjerite je li poklopac ulagača dokumenata zatvoren.
- Stranice možda nisu ispravno postavljene u skener. Izravnajte stranice i prilagodite vodilice da biste centrali papire.
- Kako bi ispravno radile, vodilice za papir moraju prianjati uz rubove snopa papira. Provjerite je li snop papira izravnat i nalaze li se vodilice uz snop papira.
- Možda se u ulaznoj ladici ili u izlaznom spremniku ulagača dokumenata nalazi previše stranica. Provjerite je li vrh snopa papira ispod vodilica u ulaznoj ladici i izvadite papir iz izlaznog spremnika.
- Provjerite ima li komada papira, spajalica ili drugih ostataka na putu kojim ulazi papir.
- Očistite valjke ulagača dokumenata i mehanizam za razdvajanje. Koristite komprimirani zrak ili čistu krpu bez dlačica navlaženu vodom. Ako ne riješite problem pogrešnog ulaganja, zamijenite valjke.
- Na početnom zaslonu upravljačke ploče pisača pomaknite pokazivač do gumba [Potrošni materijal](#) i dodirnite ga. Provjerite status kompleta za umetanje dokumenata i po potrebi ga zamijenite.

# Uklanjanje zaglavljenog papira

## Uvod

Sljedeće informacije sadrže upute za uklanjanje zaglavljenog papira iz proizvoda.

- [Mjesta na kojima se papir može zaglaviti](#)
- [Često ili ponavljajuće zaglavljivanje papira?](#)
- [Uklanjanje zaglavljenog papira u ulagaču dokumenata \(samo modeli fw\)](#)
- [Uklonite zaglavljeni papir u ladici 1](#)
- [Uklonite zaglavljeni papir iz područja stražnjih vratašca i mehanizma za nanošenje tonera](#)
- [Uklonite papir zaglavljen u izlaznom spremniku](#)

## Mjesta na kojima se papir može zaglaviti

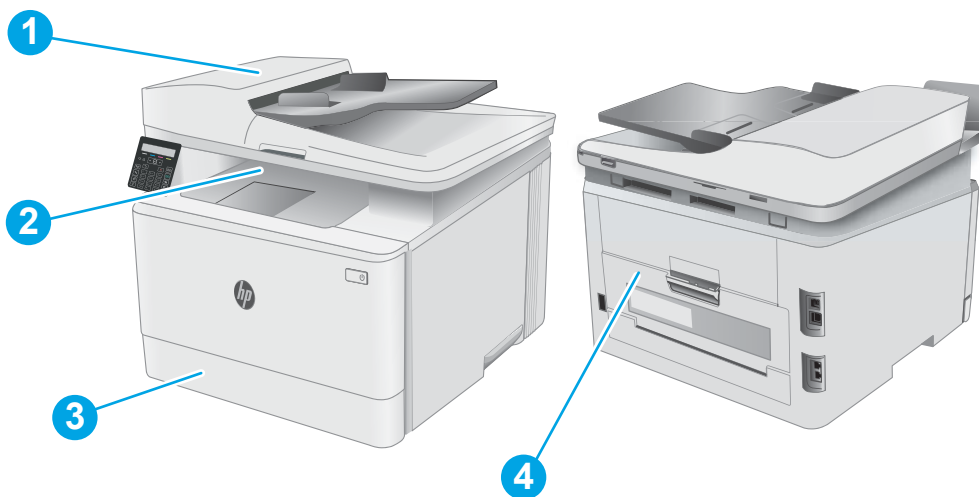

1	Ulagač dokumenata (samo modeli fw)
2	Izlazni spremnik
3	Ladica 1
4	Područje stražnjih vratašca i mehanizma za nanošenje tonera



## Često ili ponavljajuće zaglavljivanje papira?

Kako biste riješili problem čestog zaglavljivanja papira, slijedite ove korake. Ako prvi korak ne riješi problem, nastavite sa sljedećim korakom dok ne riješite problem.

 **NAPOMENA:** Koraci se mogu razlikovati u ovisnosti o vrsti upravljačke ploče.

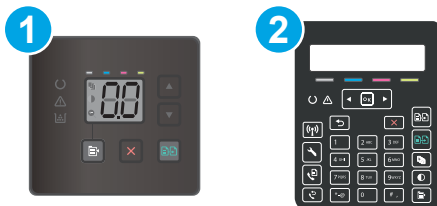

- |   |                             |
|---|-----------------------------|
| 1 | LED upravljačka ploča       |
| 2 | Upravljačka ploča s 2 retka |

1. Ako se papir zaglavio u pisaču, izvadite zaglavljenu papir i zatim ispišite stranicu s konfiguracijom za testiranje pisača.
2. Provjerite je li ladica konfigurirana za ispravnu veličinu i vrstu papira na upravljačkoj ploči pisača. Prema potrebi podesite postavke papira.

### LED upravljačke ploče:

a. Otvaranje HP ugrađenog web-poslužitelja (EWS):

i. Otvorite program HP Printer Assistant.

- **Windows 10:** Na izborniku **Start** pritisnite **Sve aplikacije**, pritisnite **HP**, a zatim odaberite naziv pisača.
- **Windows 8.1:** Pritisnite strelicu prema dolje u donjem lijevom kutu zaslona **Start** i zatim odaberite naziv pisača.
- **Windows 8:** Desnom tipkom miša pritisnite prazno područje na zaslonu **Start**, pritisnite **Sve aplikacije** na traci aplikacija, a zatim odaberite naziv pisača.
- **Windows 7, Windows Vista i Windows XP:** Na radnoj površini računala pritisnite **Start**, odaberite **Svi programi**, pritisnite **HP**, pritisnite mapu za pisač, a zatim odaberite naziv pisača. Otvorit će se HP Printer Assistant.

ii. U programu HP Printer Assistant odaberite **Ispis**, a zatim odaberite **HP Device Toolbox**.

- b. Pritisnite karticu **Sustav**, a zatim stranicu **Postavljanje papira**.
- c. S popisa odaberite ladicu.
- d. Odaberite opciju **Zadana vrsta papira** i zatim odaberite vrstu papira koji je u ladici.
- e. Odaberite opciju **Zadana veličina papira** i zatim odaberite veličinu papira koji je u ladici.
- f. Pritisnite **Primijeni** za spremanje promjena.

### Upravljačke ploče s prikazom u 2 retka:

- a. Na upravljačkoj ploči pisača pritisnite gumb Postavke .
  - b. Otvorite sljedeće izbornike:
    - [Postavke sustava](#)
    - [Postavljanje papira](#)
  - c. S popisa odaberite ladicu.
  - d. Odaberite opciju [Zadana vrsta papira](#) i zatim odaberite vrstu papira koji je u ladici.
  - e. Odaberite opciju [Zadana veličina papira](#) i zatim odaberite veličinu papira koji je u ladici.
3. Isključite pisač na 30 sekundi, a zatim ga ponovo uključite.
4. Ispišite stranicu za čišćenje kako biste uklonili višak tonera iz pisača.

### LED upravljačke ploče:

- a. Otvorite program HP Printer Assistant.
  - **Windows 10:** Na izborniku **Start** pritisnite **Sve aplikacije**, pritisnite **HP**, a zatim odaberite naziv pisača.
  - **Windows 8.1:** Pritisnite strelicu prema dolje u donjem lijevom kutu zaslona **Start** i zatim odaberite naziv pisača.
  - **Windows 8:** Desnom tipkom miša pritisnite prazno područje na zaslonu **Start**, pritisnite **Sve aplikacije** na traci aplikacija, a zatim odaberite naziv pisača.
  - **Windows 7, Windows Vista i Windows XP:** Na radnoj površini računala pritisnite **Start**, odaberite **Svi programi**, pritisnite **HP**, pritisnite mapu za pisač, a zatim odaberite naziv pisača.
- b. U programu HP Printer Assistant odaberite **Ispis**, a zatim odaberite **HP Device Toolbox**.
- c. Na kartici **Sustavi** pritisnite **Servis**.
- d. U području **Način za čišćenje** pritisnite **Pokreni** za početak postupka čišćenja.

### Upravljačke ploče s prikazom u 2 retka:

- a. Na upravljačkoj ploči pisača pritisnite gumb Postavke .
  - b. Otvorite izbornik [Servis](#).
  - c. Odaberite [Stranica za čišćenje](#).
  - d. Umetnite običan papir formata Letter ili A4 kada se to od vas zatraži.  
Pričekajte dok se postupak ne završi. Ispisanu stranicu bacite.
5. Za testiranje pisača ispišite konfiguracijsku stranicu.

### LED upravljačke ploče:

- ▲ Pritisnite i držite gumb Početak kopiranja u boji  sve dok žaruljica pripravnosti  ne počne treptati, a zatim pustite gumb.

### Upravljačke ploče s prikazom u 2 retka:

- a. Na upravljačkoj ploči pisača pritisnite gumb Postavke .
- b. Otvorite izbornik [Izvješća](#).
- c. Odaberite [Konfiguracijski izvještaj](#).

Ako nijedan od ovih koraka ne riješi problem, pisač možda treba servis. Obratite se službi korisničke podrške tvrtke HP.

## Uklanjanje zaglavljenog papira u ulagaču dokumenata (samo modeli fw)

Slijedite ovaj postupak da biste provjerili ima li još papira u svim mogućim dijelovima povezanim s ulagačem dokumenata. Kada dođe do zaglavljenja, na upravljačkoj ploči može se prikazati poruka za pomoć u uklanjanju zaglavljenih papira.

1. Otvorite poklopac ulagača dokumenata.

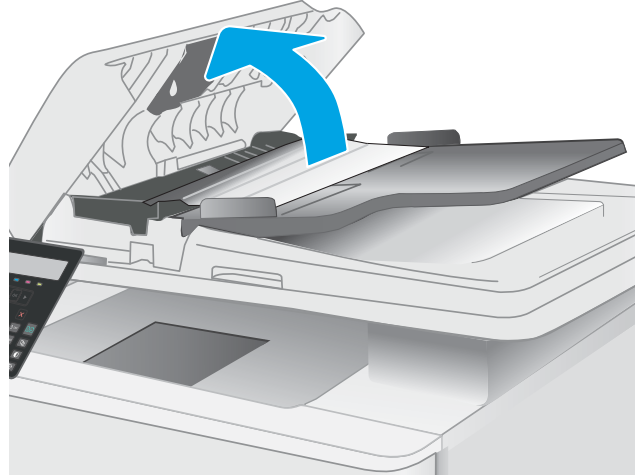

2. Uklonite zaglavljeni papir.

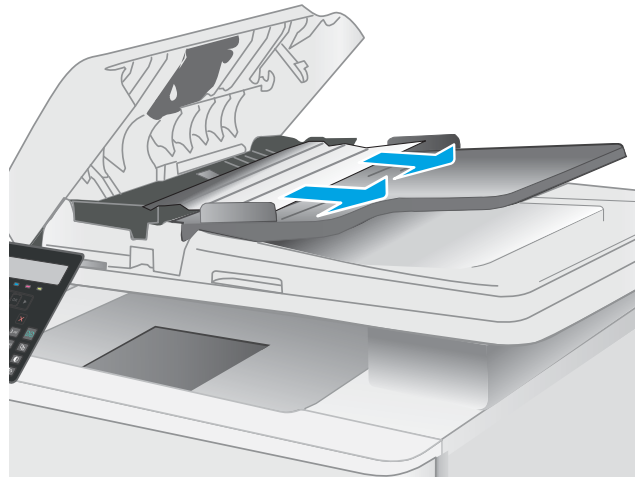

3. Spustite poklopac skenera.

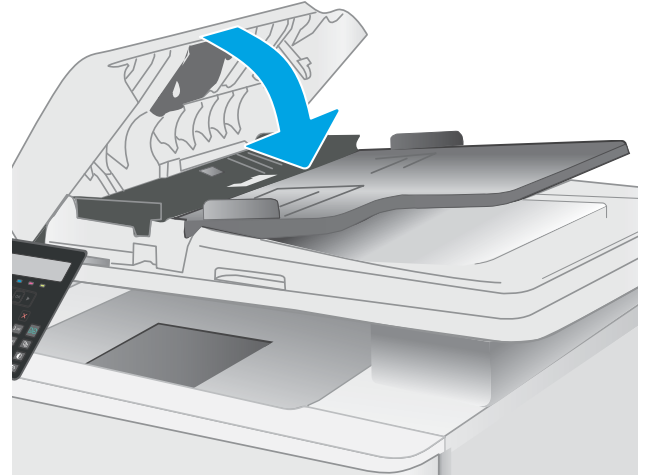

4. Podignite ulaznu ladicu ulagača dokumenata kako biste imali bolji pristup izlaznom spremniku ulagača papira i uklonili zaglavljene papir iz područja izlaznog spremnika.



5. Otvorite poklopac skenera. Ako je papir zaglavljen iza bijelog plastičnog pokrova, nježno ga izvucite.



6. Spustite poklopac skenera.



---

 **NAPOMENA:** Da biste izbjegli zaglavljivanje, pazite da su vodilice ulazne ladice ulagača dokumenata podešene usko uz dokument. S originalnog dokumenta uklonite sve klamerice i spajalice.

 **NAPOMENA:** Originalni dokumenti ispisani na teškom, sjajno papiru češće se zaglave od onih ispisanih na običnom papiru.

---

## Uklonite zaglavljenu papir u ladici 1

Slijedite postupak u nastavku da biste uklonili zaglavljenu papir u ladici 1. Kada se papir zaglavi, indikator upozorenja  treperi na LED upravljačkoj ploči, a na upravljačkoj ploči s 2 retka može se prikazati poruka za pomoć u uklanjanju zaglavljenu papira.

1. Izvucite ladicu iz pisača u potpunosti.



2. Uklonite zaglavljene ili oštećene listove papira.

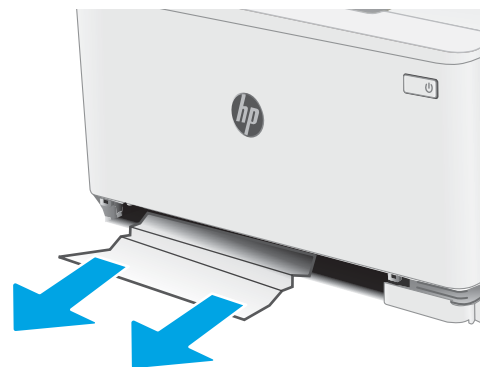

3. Ponovno umetnite i zatvorite ladicu 1.





## Uklonite zaglavljene papir iz područja stražnjih vratašca i mehanizma za nanošenje tonera

Slijedite postupak u nastavku da biste uklonili zaglavljene papir iz područja stražnjih vrata i mehanizma za nanošenje tonera. Kada se papir zaglavi, indikator upozorenja  treperi na LED upravljačkoj ploči, a na upravljačkoj ploči s 2 retka može se prikazati poruka za pomoć u uklanjanju zaglavljene papira.



**OPREZ:** Dok se pisač koristi, mehanizam za nanošenje tonera može biti vruć. Pričekajte da se mehanizam za nanošenje tinte ohladi prije nego što rukujete njime.

1. Otvorite stražnja vratašca.

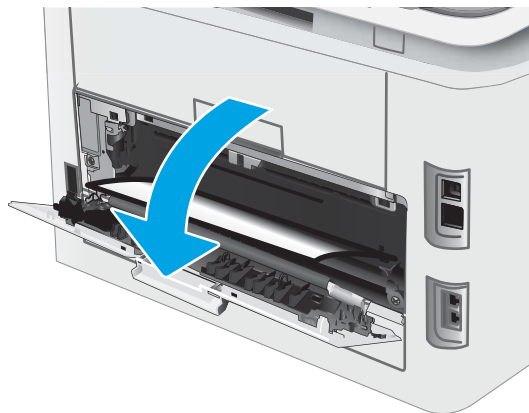

2. Oprezno izvucite zaglavljeni papir iz valjaka u području stražnjih vrata.



**OPREZ:** Dok se pisač koristi, mehanizam za nanošenje tonera može biti vruć. Pričekajte da se mehanizam za nanošenje tinte ohladi prije nego što rukujete njime.

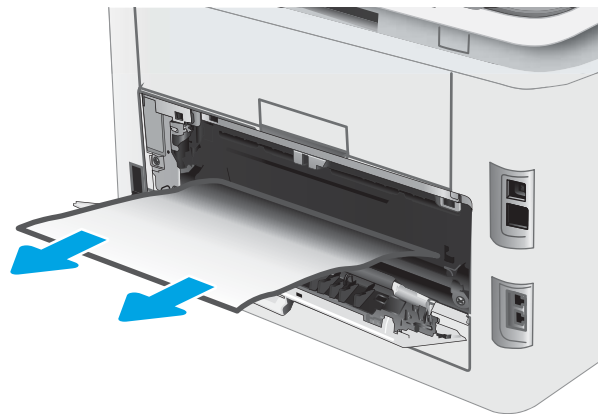

3. Zatvorite stražnja vratašca.

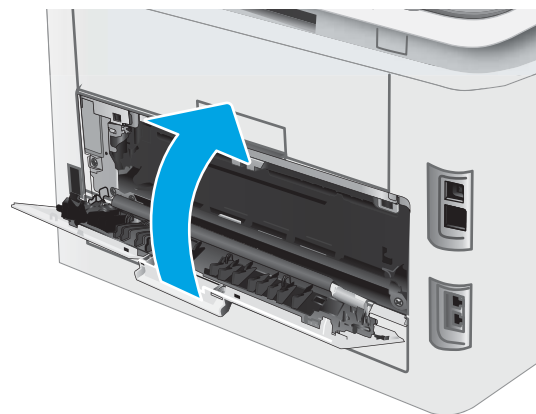

## Uklonite papir zaglavljen u izlaznom spremniku

Slijedite ovaj postupak da biste provjerili ima li još papira u svim mogućim dijelovima povezanim s izlaznim spremnikom. Kada se papir zaglavi, indikator upozorenja  treperi na LED upravljačkoj ploči, a na upravljačkoj ploči s 2 retka može se prikazati poruka za pomoć u uklanjanju zaglavljene papira.



**OPREZ:** Dok se pišač koristi, mehanizam za nanošenje tonera može biti vruć. Pričekajte da se mehanizam za nanošenje tinte ohladi prije nego što rukujete njime.

1. Otvorite stražnja vratašca.

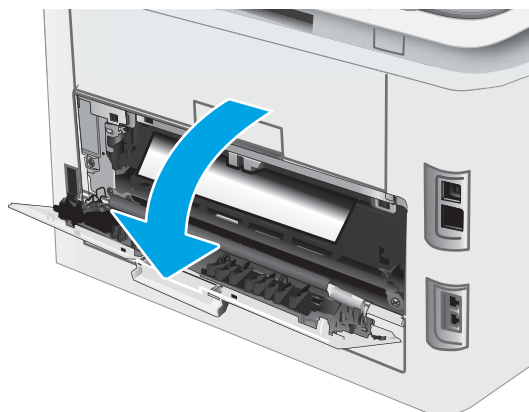

2. Ako se papir vidi u izlaznom spremniku, uhvatite prednji rub papira i izvucite ga. Zaglavljeni papir izvucite pomoću obje ruke kako se ne bi poderao.



3. Oprezno izvucite zaglavljene papir iz valjaka u području stražnjih vrata.



**OPREZ:** Dok se pisač koristi, mehanizam za nanošenje tonera može biti vruć. Pričekajte da se mehanizam za nanošenje tinte ohladi prije nego što rukujete njime.

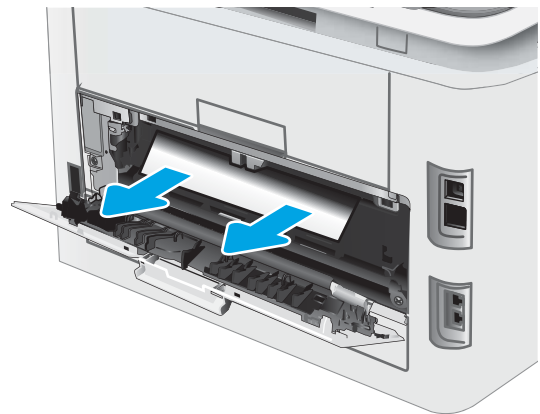

4. Zatvorite stražnja vratašca.

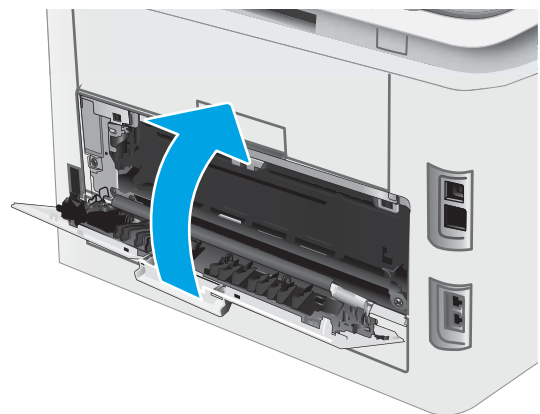

# Poboljšavanje kvalitete ispisa

- [Uvod](#)
- [Ažuriranje programskih datoteka za pisač](#)
- [Ispis iz drugog programa](#)
- [Provjera postavke vrste papira za zadatak ispisa](#)
- [Provjera statusa spremnika s tonerom](#)
- [Ispisivanje stranice za čišćenje](#)
- [Vizualno pregledajte spremnik ili spremnike s tonerom](#)
- [Provjera papira i okruženja ispisa](#)
- [Pokušajte promijeniti upravljački program](#)
- [Provjera postavki za EconoMode](#)
- [Podešavanje gustoće ispisa](#)
- [Kalibracija pisača za poravnavanje boja](#)
- [Prilagodba postavki boje \(Windows\)](#)
- [Ispis i tumačenje stranice za provjeru kvalitete ispisa](#)

## Uvod

Sljedeći dio sadrži korake za rješavanje problema kako biste riješili probleme s kvalitetom ispisa, uključujući sljedeće probleme:

- Mrlje
- Nejasan ispis
- Taman ispis
- Svijetli ispis
- Crte
- Nedostaje toner
- Raštrkane točke tonera
- Prosuti toner
- Neravne slike

Isprobajte rješenja u nastavku redosljedom kojim se prikazuju kako biste riješili ove probleme ili druge probleme s kvalitetom ispisa.

Za informacije o rješavanju određenih problema s neispravnim slikama pogledajte odjeljak Rješavanje problema s kvalitetom ispisa u ovom Korisničkom priručniku.

## Ažuriranje programskih datoteka za pisač

Pokušajte nadograditi programske datoteke pisača. Za više informacija pogledajte odjeljak Ažuriranje programskih datoteka u ovom Korisničkom priručniku.

## Ispis iz drugog programa

Pokušajte ispisati iz nekog drugog programa. Ako se stranica ispravno ispisuje, problem je u programu iz kojeg ispisujete.

## Provjera postavke vrste papira za zadatak ispisa

Provjerite postavke za vrstu papira prilikom ispisivanja iz računalnog programa i ako ispisane stranice imaju mrlje, nejasan ili taman tekst, ako su izgužvane, imaju točkice tonera, mrlje tonera ili područja gdje se toner nije primio.

## Provjera postavke vrste papira na pisaču

1. Otvorite ladicu.
2. Provjerite je li ladica napunjena papirom odgovarajuće vrste.
3. Zatvorite ladicu.

## Provjera postavke za vrstu papira (Windows)

1. U softverskom programu odaberite mogućnost **Ispis**.
2. Odaberite pisač, a zatim pritisnite gumb **Svojstva** ili **Osobne postavke**.
3. Pritisnite karticu **Papir/Kvaliteta**.
4. Na padajućem popisu **Vrsta papira** pritisnite opciju **Više...**
5. Proširite popis **Vrsta je**: mogućnosti
6. Proširite kategoriju vrste papira koja najbolje opisuje vaš papir.
7. Odaberite opciju za vrstu papira koju koristite i pritisnite gumb **U redu**.
8. Pritisnite gumb **U redu** kako biste zatvorili dijaloški okvir **Opcije dokumenta**. Za ispis zadatka u dijaloškom okviru **Ispis** pritisnite gumb **U redu**.

## Provjera postavke vrste papira (OS X)

1. Pritisnite izbornik **Datoteka**, a zatim pritisnite opciju **Ispis**.
2. U izborniku **Pisač** odaberite pisač.
3. Po zadanoj postavci upravljački program pisača prikazuje izbornik **Primjerci i stranice**. Otvorite padajući popis izbornika i pritisnite izbornik **Završna obrada**.
4. S padajućeg popisa **Vrsta medija** odaberite vrstu.
5. Kliknite gumb **Ispis**.

## Provjera statusa spremnika s tonerom

Slijedite ove korake kako biste provjerili procjenu preostalog tonera u spremnicima i stanje drugih zamjenjivih dijelova za održavanje (ako postoje).

 **NAPOMENA:** Koraci se mogu razlikovati u ovisnosti o vrsti upravljačke ploče.



- |   |                             |
|---|-----------------------------|
| 1 | LED upravljačka ploča       |
| 2 | Upravljačka ploča s 2 retka |

### Prvi korak: Ispis stranice sa statusom potrošnog materijala (LED upravljačke ploče)

Pisač ispisa stranicu sa sažetkom za potrošni materijal prilikom ispisa stranice s konfiguracijom.

1. Pritisnite i zadržite gumb **Nastavi**  sve dok indikator pripravnosti  ne počne treperiti.
2. Otpustite gumb **Nastavi** .

### Prvi korak: Ispis stranice sa statusom potrošnog materijala (2-line upravljačka ploča)

1. Na upravljačkoj ploči pisača pritisnite gumb **Postavke** .
2. Odaberite **Izvešća**.
3. Odaberite **Status potrošnog materijala**.

### Drugi korak: Provjera stanja potrošnog materijala

1. U izvješću o stanju potrošnog materijala provjerite postotak preostalog tonera u spremnicima i stanje drugih zamjenjivih dijelova za održavanje (ako postoje).

Može doći do problema s kvalitetom ispisa kad upotrebljavate spremnik s tonerom koji je pri kraju svojeg vijeka trajanja. Stranica sa stanjem potrošnog materijala pokazuje kad je potrošni materijal pri kraju.

HP-ovo Premium Protection jamstvo istječe kada se na stranici statusa potrošnog materijala ili na poslužitelju EWS prikaže poruka koja naznačuje da je HP-ovo Premium Protection jamstvo za taj potrošni materijal završilo.

Sada ne morate zamijeniti spremnik s tonerom osim ako kvaliteta ispisa više nije zadovoljavajuća. Bilo bi dobro da pri ruci imate zamjenu kad kvaliteta ispisa postane neprihvatljiva.

Ako smatrate da ne trebate zamijeniti spremnik s tonerom ili druge zamjenjive dijelove za održavanje, pogledajte brojeve HP-ovih originalnih dijelova na stranici sa stanjem potrošnog materijala.

2. Provjerite koristite li originalni spremnik tvrtke HP.

HP-ov originalni spremnik s tonerom sadrži riječ "HP" ili HP-ov logotip. Daljnje informacije o HP-ovim spremnicima potražite na adresi [www.hp.com/go/learnaboutsupplies](http://www.hp.com/go/learnaboutsupplies).

## Ispisivanje stranice za čišćenje

Tijekom postupka ispisa papir, toner i čestice prašine mogu se nakupiti u pisaču i uzrokovati probleme s kvalitetom ispisa kao što su mrlje ili točkice tonera, razmazani toner, pruge, crte ili ponavljajući tragovi.

Za ispis stranice čišćenja pratite sljedeći postupak.

 **NAPOMENA:** Koraci se mogu razlikovati u ovisnosti o vrsti upravljačke ploče.

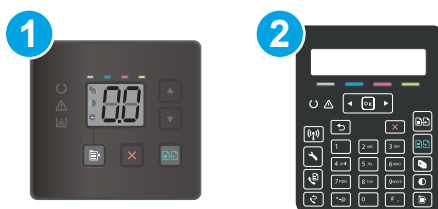

- |   |                             |
|---|-----------------------------|
| 1 | LED upravljačka ploča       |
| 2 | Upravljačka ploča s 2 retka |

### LED upravljačka ploča

1. Otvorite program HP Printer Assistant.
  - **Windows 10:** Na izborniku **Start** pritisnite **Sve aplikacije**, pritisnite **HP**, a zatim odaberite naziv pisača.
  - **Windows 8.1:** Pritisnite strelicu prema dolje u donjem lijevom kutu zaslona **Start** i zatim odaberite naziv pisača.
  - **Windows 8:** Desnom tipkom miša pritisnite prazno područje na zaslonu **Start**, pritisnite **Sve aplikacije** na traci aplikacija, a zatim odaberite naziv pisača.
  - **Windows 7, Windows Vista i Windows XP:** Na radnoj površini računala pritisnite **Start**, odaberite **Svi programi**, pritisnite **HP**, pritisnite mapu za pisač, a zatim odaberite naziv pisača.
2. U programu HP Printer Assistant odaberite **Ispis**, a zatim odaberite **HP Device Toolbox**.
3. Na kartici **Sustavi** pritisnite **Servis**.
4. U području **Način za čišćenje** pritisnite **Pokreni** za početak postupka čišćenja.

### Upravljačke ploče s prikazom u 2 retka

1. Na upravljačkoj ploči pisača pritisnite gumb Postavke .
2. Otvorite sljedeće izbornike:



- [Servis](#)
  - [Stranica za čišćenje](#)
3. Umetnite običan papir veličine letter ili A4 kad se prikaže upit, a zatim odaberite [U redu](#).
- Poruka za **čišćenje** bit će prikazana na upravljačkoj ploči pisača. Pričekajte dok se postupak ne završi. Ispisanu stranicu bacite.

## Vizualno pregledajte spremnik ili spremnike s tonerom

Slijedite ove korake za provjeru svakog spremnika s tonerom.

1. Izvadite spremnike s tonerom iz pisača i provjerite je li zaštitna traka uklonjena.
2. Provjerite je li memorijski čip oštećen.
3. Pregledajte površinu zelenog bubnja.

---

**⚠ OPREZ:** Nemojte doticati bubanj za obradu slike. Otisci prstiju na bubnju za obradu slike mogu uzrokovati probleme u kvaliteti ispisa.

---

4. Ako na bubnju vidite ogrebotine, otiske prstiju ili druga oštećenja, zamijenite spremnik s tonerom.
5. Ponovno umetnite spremnik s tonerom i ispišite nekoliko stranica kako biste provjerili je li problem riješen.

## Provjera papira i okruženja ispisa

### Prvi korak: Koristite papir koji odgovara specifikacijama tvrtke HP

Neki problemi s kvalitetom ispisa prouzročeni su kvalitetom papira koja ne odgovara HP-specifikacijama.

- Uvijek koristite vrstu papira i težinu koju ovaj pisač podržava.
- Papir mora biti dobre kvalitete bez rezova, ureza, razderotina, mrlja, komadića vlakana, prašine, nabora, proreza te savijenih ili prelomljenih rubova.
- Koristite papir na kojem se nije ispisivalo.
- Koristite papir koji ne sadrži metale, kao što su šljokice.
- Koristite papir za laserske pisače. Nemojte koristiti papir koji je isključivo namijenjen inkjet pisačima.
- Ne koristite pregrubi papir. Upotreba glatkijeg papira u pravilu daje bolju kvalitetu ispisa.

### Drugi korak: Provjera okruženja ispisa

Okoliš može imati izravan učinak na kvalitetu ispisa i česti je uzrok problema s kvalitetom ispisa ili s papirima. Isprobajte sljedeća rješenja:

- Maknite pisač s lokacija gdje ima propuha, poput otvorenih prozora ili vrata ili odušaka klimatizacijskog sustava.
- Pisač se ne smije izlagati temperaturi ili vlazi izvan raspona navedenog u specifikacijama pisača.
- Pisač nemojte postavljati u skućene prostore poput ormarića.
- Pisač postavite na čvrstu, ravnu površinu.
- Maknite sve što blokira ventilacijske otvore pisača. Pisaču je potreban dobar protok zraka sa svih strana, uključujući gornji dio.
- Pisač zaštitite od zrakom prenošenih čestica, prašine, pare, masnoće ili drugih elemenata koji mogu ostaviti naslage u unutrašnjosti proizvoda.

## Korak tri: Poravnanje zasebnih ladica

Slijedite ove upute ako tekst i slike nisu ispravno centrirane ili poravnate na ispisanjoj stranici kada ispisujete iz posebnih ladica.



**NAPOMENA:** Koraci se mogu razlikovati u ovisnosti o vrsti upravljačke ploče.



- |   |                             |
|---|-----------------------------|
| 1 | LED upravljačka ploča       |
| 2 | Upravljačka ploča s 2 retka |

### LED upravljačka ploča

- Otvorite HP ugrađeni web-poslužitelj (EWS):
  - Otvorite program HP Printer Assistant.
    - Windows 10:** Na izborniku **Start** pritisnite **Sve aplikacije**, pritisnite **HP**, a zatim odaberite naziv pisača.
    - Windows 8.1:** Pritisnite strelicu prema dolje u donjem lijevom kutu zaslona **Start** i zatim odaberite naziv pisača.
    - Windows 8:** Desnom tipkom miša pritisnite prazno područje na zaslonu **Start**, pritisnite **Sve aplikacije** na traci aplikacija, a zatim odaberite naziv pisača.
    - Windows 7, Windows Vista i Windows XP:** Na radnoj površini računala pritisnite **Start**, odaberite **Svi programi**, pritisnite **HP**, pritisnite mapu za pisač, a zatim odaberite naziv pisača.
  - U programu HP Printer Assistant odaberite **Ispis**, a zatim odaberite **HP Device Toolbox**.
- Pritisnite karticu **Sustav**, a zatim odaberite stranicu **Servis**.
- U području **Podešavanje poravnanja** odaberite ladicu za podešavanje.
- Podesite postavke poravnanja, a zatim pritisnite **Primijeni**.
- Pritisnite **Ispis probne stranice** za ispis probne stranice kako biste potvrdili nove postavke poravnanja.

### Upravljačke ploče s prikazom u 2 retka

- Na upravljačkoj ploči pisača pritisnite gumb Postavke .
- Otvorite sljedeće izbornike:
  - [Postavke sustava](#)
  - [Kvaliteta ispisa](#)

- Prilagodi poravnanje
  - Ispis probne stranice
3. Odaberite ladicu za podešavanje, a zatim slijedite upute na ispisanim stranicama.
  4. Ponovno ispišite probnu stranicu kako biste potvrdili rezultate. Podesite opet ako je potrebno.
  5. Odaberite **U redu** kako biste spremili nove postavke.

## Pokušajte promijeniti upravljački program

Ako ispisujete iz računalnog programa, a na ispisanim stranicama se pojavljuju neočekivane crte na slikama, nedostaje im tekst, nedostaju im slike, formatiranje nije ispravno ili je font zamijenjen, pokušajte koristiti drugi upravljački program.

Preuzmite neki od sljedećih upravljačkih programa s web-mjesta tvrtke HP: [www.hp.com/support/ljM178MFP](http://www.hp.com/support/ljM178MFP).

<b>Upravljački program HP PCL.6</b>	Ako je dostupan, ovaj upravljački program pisača specifičan za pisač podržava starije operacijske sustave kao što su Windows® XP i Windows Vista®. Za popis podržanih operacijskih sustava posjetite <a href="http://www.hp.com/go/support">www.hp.com/go/support</a> .
<b>Upravljački program HP PCL 6</b>	Ovaj upravljački program pisača specifičan za pisač podržava sustav Windows 7 i novije operacijske sustave koji podržavaju upravljačke programe verzije 3. Za popis podržanih operacijskih sustava posjetite <a href="http://www.hp.com/go/support">www.hp.com/go/support</a> .
<b>Upravljački program HP PCL-6</b>	Ovaj upravljački program pisača specifičan za proizvod podržava sustav Windows 8 i novije operacijske sustave koji podržavaju upravljačke programe verzije 4. Za popis podržanih operacijskih sustava posjetite <a href="http://www.hp.com/go/support">www.hp.com/go/support</a> .
<b>Upravljački program HP UPD PS</b>	<ul style="list-style-type: none"> <li>• Preporuča se na ispis sa softverskim programima Adobe® te drugim visoko specijaliziranim grafičkim programima</li> <li>• Sadrži podršku za ispisivanje u svrhu postscript emulacije ili za postscript flash fontove.</li> </ul>
<b>HP UPD PCL 6</b>	<ul style="list-style-type: none"> <li>• Preporučuje se za ispis u svim Windows okruženjima</li> <li>• Omogućuje ukupno najveću brzinu, kvalitetu ispisa i podršku za značajke pisača za većinu korisnika</li> <li>• Razvijen kako bi odgovarao Windows grafičkom sučelju uređaja (GDI) za optimalnu brzinu u Windows okruženjima</li> <li>• Možda nije potpuno kompatibilan sa prilagođenim softverom i softverom drugih proizvođača koji se zasniva na upravljačkom programu PCL 5</li> </ul>

## Provjera postavki za EconoMode

HP ne preporučuje stalnu upotrebu postavke EconoMode (Ekonomični način rada). Ako se način rada EconoMode (Ekonomični način rada) upotrebljava neprekidno, količina tonera mogla bi nadmašiti vijek trajanja mehaničkih dijelova spremnika s tonerom. Ako se kvaliteta ispisa počinje smanjivati i više nije na prihvatljivoj razini, razmislite o zamjeni spremnika s tonerom.



**NAPOMENA:** Ova značajka vam je omogućena ako koristite upravljački program PCL 6 za operacijski sustav Windows. Ako ne koristite ovaj upravljački program, značajku možete omogućiti korištenjem HP ugrađenog web-poslužitelja.

Pratite ove korake ako je cijela stranica presvijetla ili pretamna.

1. U softverskom programu odaberite mogućnost **Ispis**.
2. Odaberite pisač, a zatim pritisnite gumb **Svojstva** ili **Osobne postavke**.
3. Pritisnite karticu **Papir/kvaliteta** i potražite područje **Kvaliteta ispisa**.
4. Ako je cijela stranica pretamna, koristite ove postavke:
  - Odaberite opciju **600 dpi** ako je ona dostupna.
  - Odaberite potvrdni okvir **EconoMode** kako biste ga omogućili.Ako je cijela stranica presvijetla, koristite ove postavke:
  - Odaberite opciju **FastRes 1200** ako je ona dostupna.
  - Odnajčite potvrdni okvir **EconoMode** kako biste ga onemogućili.
5. Pritisnite gumb **U redu** kako biste zatvorili dijaloški okvir **Opcije dokumenta**. Za ispis zadatka u dijaloškom okviru **Ispis** pritisnite gumb **U redu**.

## Podešavanje gustoće ispisa

Izvršite sljedeće korake za podešavanje gustoće ispisa.

 **NAPOMENA:** Koraci se mogu razlikovati u ovisnosti o vrsti upravljačke ploče.

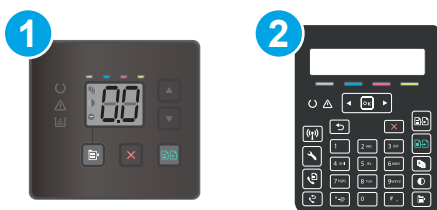

- 1 LED upravljačka ploča
- 2 Upravljačka ploča s 2 retka

1. Otvorite HP ugrađeni web-poslužitelj (EWS):

### LED upravljačka ploča

- a. Otvorite program HP Printer Assistant.
  - **Windows 10:** Na izborniku **Start** pritisnite **Sve aplikacije**, pritisnite **HP**, a zatim odaberite naziv pisača.
  - **Windows 8.1:** Pritisnite strelicu prema dolje u donjem lijevom kutu zaslona **Start** i zatim odaberite naziv pisača.

- **Windows 8:** Desnom tipkom miša pritisnite prazno područje na zaslonu **Start**, pritisnite **Sve aplikacije** na traci aplikacija, a zatim odaberite naziv pisača.
  - **Windows 7, Windows Vista i Windows XP:** Na radnoj površini računala pritisnite **Start**, odaberite **Svi programi**, pritisnite **HP**, pritisnite mapu za pisač, a zatim odaberite naziv pisača.
- b. U programu HP Printer Assistant odaberite **Ispis**, a zatim odaberite **HP Device Toolbox**.

### Upravljačke ploče s prikazom u 2 retka

- Na upravljačkoj ploči pisača pritisnite gumb Postavke . Otvorite izbornik **Postavljanje mreže**, odaberite **Prikaži IP adresu**, a zatim odaberite **Da**. Vratite se na početni zaslon za pregled IP adrese.
- Otvorite web-preglednik i u redak za adresu upišite IP adresu ili naziv glavnog računala onako kako se prikazuje na upravljačkoj ploči pisača. Pritisnite tipku **Enter** na tipkovnici računala. Otvara se zaslon EWS.

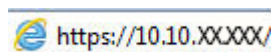

 **NAPOMENA:** Ako web-preglednik prikazuje poruku da pristup internetu možda nije siguran, odaberite opciju za nastavak na web-stranicu. Pristup ovoj web-stranici neće naštetiti računalu.

- Pritisnite karticu **Sustav**, a zatim odaberite stranicu **Gustoća ispisa**.
- Odaberite ispravne postavke gustoće.
- Pritisnite **Primijeni** za spremanje promjena.

## Kalibracija pisača za poravnavanje boja

Baždarenje je funkcija pisača koja optimizira kvalitetu ispisa.

Slijedite ove korake kako biste riješili probleme s kvalitetom ispisa kao što su nepravilna boja, sjene u boji, mutne slike ili drugi problemi s kvalitetom ispisa.

 **NAPOMENA:** Koraci se mogu razlikovati u ovisnosti o vrsti upravljačke ploče.



- LED upravljačka ploča
- Upravljačka ploča s 2 retka

### LED upravljačka ploča

- Otvorite HP ugrađeni web-poslužitelj (EWS):
  - Otvorite program HP Printer Assistant.

- **Windows 10:** Na izborniku **Start** pritisnite **Sve aplikacije**, pritisnite **HP**, a zatim odaberite naziv pisača.
  - **Windows 8.1:** Pritisnite strelicu prema dolje u donjem lijevom kutu zaslona **Start** i zatim odaberite naziv pisača.
  - **Windows 8:** Desnom tipkom miša pritisnite prazno područje na zaslonu **Start**, pritisnite **Sve aplikacije** na traci aplikacija, a zatim odaberite naziv pisača.
  - **Windows 7, Windows Vista i Windows XP:** Na radnoj površini računala pritisnite **Start**, odaberite **Svi programi**, pritisnite **HP**, pritisnite mapu za pisač, a zatim odaberite naziv pisača.
- b. U programu HP Printer Assistant odaberite **Ispis**, a zatim odaberite **HP Device Toolbox**.
2. Pritisnite karticu **Sustav**, a zatim odaberite stranicu **Kvaliteta ispisa**.
  3. Odaberite **Kalibriraj sad:**, a zatim pritisnite **Primijeni** za pokretanje postupka kalibracije.

### Upravljačke ploče s prikazom u 2 retka

1. Na upravljačkoj ploči pisača pritisnite gumb Postavke .
2. Otvorite sljedeće izbornike:
  - [Postavke sustava](#)
  - [Kvaliteta ispisa](#)
  - [Baždarenje boje](#)
  - [Kalibriraj sad](#)
3. Za pokretanje postupka kalibracije odaberite **U redu**.
4. Na upravljačkoj ploči pisača prikazat će se poruka **Kalibriranje**. Postupak kalibriranja traje nekoliko minuta. Nemojte isključivati pisač dok se postupak kalibriranja ne dovrši. Pričekajte dok se pisač ne kalibrira, a zatim ponovno pokušajte ispisivati.

### Prilagodba postavki boje (Windows)

Kada ispisujete iz softverskog programa, slijedite ove korake ako boje na ispisanom stranici ne odgovaraju bojama na zaslonu računala ili ako boje na ispisanom stranici nisu zadovoljavajuće.

#### Promjena opcija boje

1. U softverskom programu odaberite mogućnost **Ispis**.
2. Odaberite pisač, a zatim pritisnite gumb **Svojstva** ili **Osobne postavke**.
3. Pritisnite karticu **U boji**.
4. Pritisnite opciju **Ispis u sivim tonovima** kako biste dokument u boji ispisali crno-bijelo ili u nijansama sive boje. Koristite ovu opciju kako biste dokumente u boji ispisali za fotokopiranje ili faksiranje. Ovu opciju koristite i za ispis probnih kopija ili za uštedu tonera.
5. Pritisnite gumb **U redu** kako biste zatvorili dijaloški okvir **Opcije dokumenta**. Za ispis zadatka u dijaloškom okviru **Ispis** pritisnite gumb **U redu**.

## Ispis i tumačenje stranice za provjeru kvalitete ispisa

 **NAPOMENA:** Koraci se mogu razlikovati u ovisnosti o vrsti upravljačke ploče.



- |   |                             |
|---|-----------------------------|
| 1 | LED upravljačka ploča       |
| 2 | Upravljačka ploča s 2 retka |

### LED upravljačka ploča

- Otvorite HP ugrađeni web-poslužitelj (EWS).
  - Otvorite program HP Printer Assistant.
    - Windows 10:** Na izborniku **Start** pritisnite **Sve aplikacije**, pritisnite **HP**, a zatim odaberite naziv pisača.
    - Windows 8.1:** Pritisnite strelicu prema dolje u donjem lijevom kutu zaslona **Start** i zatim odaberite naziv pisača.
    - Windows 8:** Desnom tipkom miša pritisnite prazno područje na zaslonu **Start**, pritisnite **Sve aplikacije** na traci aplikacija, a zatim odaberite naziv pisača.
    - Windows 7, Windows Vista i Windows XP:** Na radnoj površini računala pritisnite **Start**, odaberite **Svi programi**, pritisnite **HP**, pritisnite mapu za pisač, a zatim odaberite naziv pisača.
  - U programu HP Printer Assistant odaberite **Ispis**, a zatim odaberite **HP Device Toolbox**.
- Pritisnite karticu **Početna stranica**, a zatim odaberite stranicu **Izvješća**.
- Na popisu izvješća pronađite stranicu **Kvaliteta ispisa**, a zatim pritisnite **Ispis**.

### Upravljačke ploče s prikazom u 2 retka

- Na upravljačkoj ploči pisača pritisnite gumb Postavke .
- Odaberite izbornik **Izvješća**.
- Odaberite stavku **Ispiši stranicu Kvaliteta ispisa**.

Na stranici se nalazi pet traka u boji koje su podijeljene u četiri grupe kako je prikazano na sljedećoj ilustraciji. Provjerom svake grupe možete utvrditi koji spremnik s tintom uzrokuje probleme.



Slika 9-1 Ispiši stranicu o kvaliteti ispisa

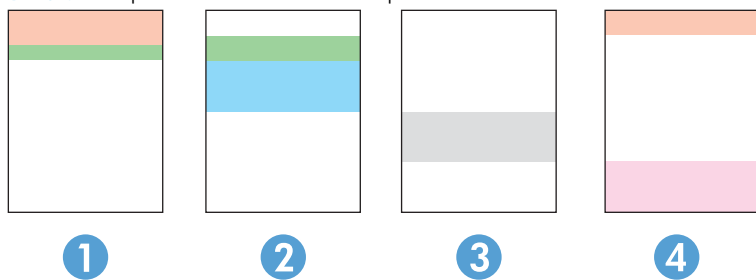

Odjeljak	Spremnici s tintom
1	Žuta
2	Cijan
3	Crna
4	Grimizna

- Ako se točkice i pruge pojavljuju u samo jednoj grupi, zamijenite spremnik s tintom koji odgovara toj grupi.
- Ako ima točkica u više grupa, ispišite stranicu za čišćenje. Ako to je riješi problem, provjerite jesu li točkice iste boje, na primjer, da li se u svih pet traka s bojom pojavljuju grimizne točkice. Ako su točkice iste boje, zamijenite spremnik s tintom.
- Ako se u više traka s bojom pojavljuju pruge, obratite se tvrtki HP. Problem najvjerojatnije ne uzrokuje spremnik s tintom, nego neka druga komponenta.

# Rješavanje problema s kvalitetom ispisa

- [Uvod](#)
- [Rješavanje problema s kvalitetom ispisa](#)



## Uvod

Sljedeće informacije sadrže korake za rješavanje problema kako biste riješili probleme s neispravnom slikom, uključujući sljedeće probleme:





- Svijetli ispis
- Siva pozadina ili taman ispis
- Prazne stranice
- Crne stranice
- Tamne ili svijetle pruge
- Tamne ili svijetle crte
- Nedostaje toner
- Neravne slike
- Boje koje nisu poravnate
- Izgužvan papir

## Rješavanje problema s kvalitetom ispisa

Tablica 9-3 Referentna tablica s neispravnim slikama

Pogreška	Pogreška	Pogreška
<a href="#">Tablica 9-4 Svijetli ispis na stranici 122</a> 	<a href="#">Tablica 9-5 Siva pozadina ili taman ispis na stranici 123</a> 	<a href="#">Tablica 9-6 Prazna stranica – nema ispisa na stranici 123</a> 

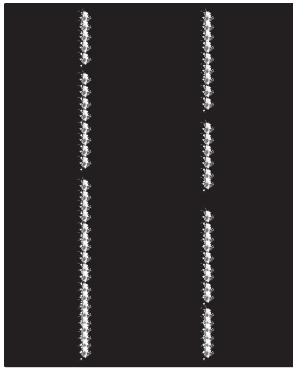
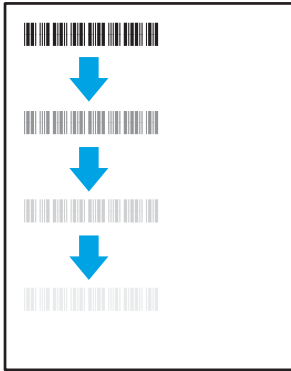
### Tablica 9-3 Referentna tablica s neispravnim slikama (Nastavak)

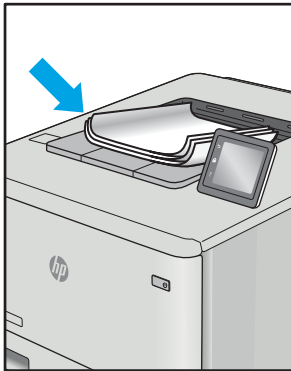
Pogreška	Pogreška	Pogreška
<p><a href="#">Tablica 9-7 Crna stranica na stranici 124</a></p> 	<p><a href="#">Tablica 9-8 Prikaz pruga na stranici 124</a></p> 	<p><a href="#">Tablica 9-9 Prošarani ispis na stranici 125</a></p> 
<p><a href="#">Tablica 9-10 Pogreške mehanizma za nanošenje tonera na stranici 126</a></p> 	<p><a href="#">Tablica 9-11 Pogrešan položaj slike na stranici 126</a></p> 	<p><a href="#">Tablica 9-12 Pogreške poravnanja temeljnih boja (samo modeli za boje) na stranici 127</a></p> 
<p><a href="#">Tablica 9-13 Izlazne pogreške na stranici 127</a></p> 		

Neispravna slika bez obzira na uzrok često se može popraviti istim koracima. Koristite sljedeće korake kao početnu točku za rješavanje problema s neispravnom slikom.

1. Ponovno ispišite dokument. Pogreške kvalitete ispisa mogu biti povremene ili mogu u potpunosti nestati s nastavkom ispisa.
2. Provjerite stanje spremnika. Ako je spremnik s tintom u stanju **Vrlo nisko** (previše je istrošen), zamijenite spremnik.
3. Provjerite odgovaraju li postavke upravljačkog programa i načina ispisa ladice mediju koji je umetnut u ladicu. Pokušajte koristiti drugi snop medija ili drugu ladicu. Pokušajte upotrijebiti drugi način ispisa.
4. Provjerite nalazi li se pisač u rasponu podržane radne temperature i vlažnosti.
5. Uvjerite se da vrstu, dimenzije i težinu papira podržava pisač. Pogledajte stranicu za podršku pisača na adresi [support.hp.com](http://support.hp.com) za popis podržanih veličina i vrsta papira za pisač.



**NAPOMENA:** Pojam "spajanje" odnosi se dio postupka ispisa kada se toner primjenjuje na papir.

Sljedeći primjeri prikazuju papir veličine letter koji je prošao kroz pisač kraćim rubom.

**Tablica 9-4 Svijetli ispis**

Opis	Primjer	Moguća rješenja
<p><b>Svijetli ispis:</b></p> <p>Ispisani sadržaj na cijeloj stranici je svijetle boje ili blijed.</p>		<ol style="list-style-type: none"> <li>1. Ponovno ispišite dokument.</li> <li>2. Izvadite spremnik i protresite ga za preraspodjelu tonera. Ponovno umetnite spremnik s tonerom u pisač i zatvorite poklopac. Za grafički prikaz ovog postupka pogledajte <b>zamjena spremnika s tonerom</b>.</li> <li>3. <b>Samo za Mono modele</b> Pazite da je postavka Economode onemogućena na upravljačkoj ploči pisača i u upravljačkom programu pisača.</li> <li>4. Provjerite jesu li spremnici ispravno postavljeni.</li> <li>5. Ispišite stranicu statusa potrošnog materijala i provjerite preostali vijek trajanja spremnika i razinu upotrebe.</li> <li>6. Zamijenite spremnik.</li> <li>7. Ako problem i dalje postoji, idite na <a href="http://support.hp.com">support.hp.com</a>.</li> </ol>

Tablica 9-5 Siva pozadina ili taman ispis

Opis	Primjer	Moguća rješenja
<p>Siva pozadina ili taman ispis:</p> <p>Slika ili tekst tamniji je od očekivanog.</p>		<ol style="list-style-type: none"> <li>1. Uvjerite se da papir u ladici nije već prošao kroz pisač.</li> <li>2. Koristite drugu vrstu papira.</li> <li>3. Ponovno ispišite dokument.</li> <li>4. <b>Samo za Mono modele</b> Na početnom zaslonu upravljačke ploče pisača, idite na izbornik <a href="#">Podesi gustoću tonera</a>, a zatim podesite gustoću tonera na nižu razinu.</li> <li>5. Provjerite je li pisač u rasponu podržane radne temperature i vlažnosti.</li> <li>6. Zamijenite spremnik.</li> <li>7. Ako problem i dalje postoji, idite na <a href="http://support.hp.com">support.hp.com</a>.</li> </ol>

Tablica 9-6 Prazna stranica – nema ispisa

Opis	Primjer	Moguća rješenja
<p>Prazna stranica – nema ispisa:</p> <p>Stranica je potpuno prazna, ne sadrži ispisani sadržaj.</p>		<ol style="list-style-type: none"> <li>1. Provjerite je li spremnik originalni HP-ovi spremnik.</li> <li>2. Provjerite jesu li spremnici ispravno postavljeni.</li> <li>3. Ispis uz drugi spremnik.</li> <li>4. Provjerite vrstu papira u ladici i podesite postavke pisača tako da odgovaraju. Po potrebi odaberite lakšu vrstu papira.</li> <li>5. Ako problem i dalje postoji, idite na <a href="http://support.hp.com">support.hp.com</a>.</li> </ol>

Tablica 9-7 Crna stranica

Opis	Primjer	Moguća rješenja
<p><b>Crna stranica:</b></p> <p>Cijela ispisana stranica je crna.</p>		<ol style="list-style-type: none"><li>1. Vizualna provjerite spremnik za oštećenja.</li><li>2. Provjerite jesu li spremnici ispravno postavljeni.</li><li>3. Zamijenite spremnik</li><li>4. Ako problem i dalje postoji, idite na <a href="http://support.hp.com">support.hp.com</a>.</li></ol>

Tablica 9-8 Prikaz pruga

Opis	Primjer	Moguća rješenja
<p><b>Opetovane pruge širine fonta i impulsne trake:</b></p> <p>Tamne ili svijetle linije koje se ponavljaju cijelom duljinom stranice. Mogu biti oštre ili meke. Pogreška se javlja samo u područjima za ispunjavanje, ne u tekstu ili odjeljcima bez sadržaja za ispis.</p>		<ol style="list-style-type: none"><li>1. Ponovno ispišite dokument.</li><li>2. Pokušajte ispisati iz druge ladice.</li><li>3. Zamijenite spremnik.</li><li>4. Koristite drugu vrstu papira.</li><li>5. <b>Samo za modele Enterprise:</b> Na početnom zaslonu upravljačke ploče pisača idite na izbornik <a href="#">Podešavanje vrste papira</a>, a zatim odaberite način ispisa koji je namijenjen za malo teže medije. To smanjuje brzinu ispisa i može poboljšati kvalitetu ispisa.</li><li>6. Ako problem i dalje postoji, idite na <a href="http://support.hp.com">support.hp.com</a>.</li></ol>

Tablica 9-9 Prošarani ispis

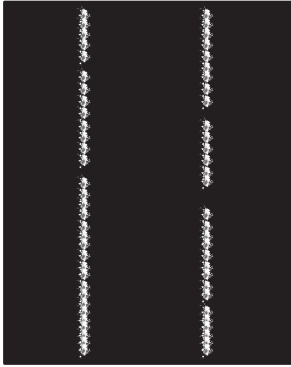
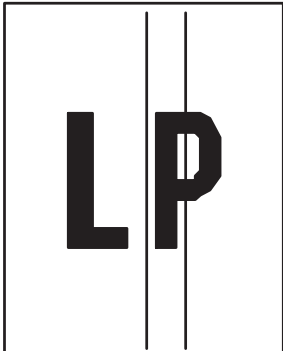
Opis	Primjer	Moguća rješenja
<p><b>Svijetle okomite crte:</b></p> <p>Svijetle crte cijelom duljinom stranice. Pogreška se javlja samo u područjima za ispunjavanje, ne u tekstu ili odjeljcima bez sadržaja za ispis.</p>		<ol style="list-style-type: none"><li>1. Ponovno ispišite dokument.</li><li>2. Izvadite spremnik i protresite ga za preraspodjelu tonera.</li><li>3. Ako problem i dalje postoji, idite na <a href="http://support.hp.com">support.hp.com</a>.</li></ol> <p><b>NAPOMENA:</b> Svijetle i tamne okomite crte mogu se javiti kad je okruženje izvan navedenog raspona temperature ili vlažnosti. Pogledajte specifikacije radnog okruženja pisača za dopuštene razine temperature i vlažnosti.</p>
<p><b>Tamne okomite crte i ITB crte čišćenja (samo modeli u boji):</b></p> <p>Tamne linije koje se javljaju cijelom duljinom stranice. Do pogreške može doći bilo gdje na stranici, u području ispuna ili u odjeljcima bez ispisanih sadržaja.</p>		<ol style="list-style-type: none"><li>1. Ponovno ispišite dokument.</li><li>2. Izvadite spremnik i protresite ga za preraspodjelu tonera.</li><li>3. Ispišite stranicu za čišćenje.</li><li>4. Provjerite razinu tonera u spremniku.</li><li>5. Ako problem i dalje postoji, idite na <a href="http://support.hp.com">support.hp.com</a>.</li></ol>

Tablica 9-10 Pogreške mehanizma za nanošenje tonera

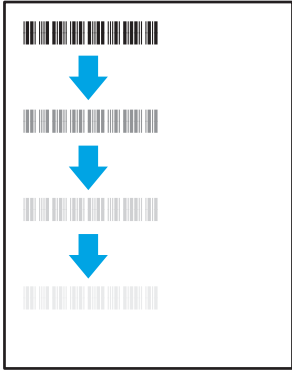
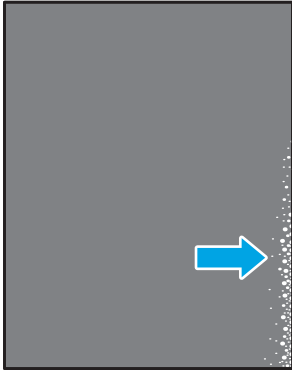
Opis	Primjer	Moguća rješenja
<p><b>Pomak mehanizma za nanošenje tonera (sjena):</b></p> <p>Male sjene ili pomaci slike koji se ponavljaju. Ponovljena slika može biti sve bližeda svakim ponavljanjem.</p>		<ol style="list-style-type: none"> <li>1. Ponovno ispišite dokument.</li> <li>2. Provjerite vrstu papira u ladici i podesite postavke pisača tako da odgovaraju. Po potrebi odaberite lakšu vrstu papira.</li> <li>3. Ako problem i dalje postoji, idite na <a href="http://support.hp.com">support.hp.com</a>.</li> </ol>
<p><b>Loše nanošenje tonera:</b></p> <p>Toner se skida uzduž rubova. Ova je pogreška uobičajenija na rubovima stranice s visokom pokrivenosti i na lakšim medijima, ali do nje može doći bilo gdje na stranici.</p>		<ol style="list-style-type: none"> <li>1. Ponovno ispišite dokument.</li> <li>2. Provjerite vrstu papira u ladici i podesite postavke pisača tako da odgovaraju. Ako je potrebno, odaberite težu vrstu papira.</li> <li>3. <b>Samo za modele Enterprise:</b> S upravljačke ploče pisača idite na izbornik <i>Od ruba do ruba</i> i odaberite <i>Uobičajeno</i>. Ponovno ispišite dokument.</li> <li>4. <b>Samo za modele Enterprise:</b> Na upravljačkoj ploči pisača odaberite <i>Automatsko uključivanje margina</i> i zatim ponovno ispišite dokument.</li> <li>5. Ako problem i dalje postoji, idite na <a href="http://support.hp.com">support.hp.com</a>.</li> </ol>

Tablica 9-11 Pogrešan položaj slike

Opis	Primjer	Moguća rješenja
<p><b>Margine i smicanje:</b></p> <p>Slika nije centrirana ili je nakošena na stranici. Javlja se kada je papir nije ispravno postavljen kada je povučen iz ladice i kreće se kroz pisač.</p>		<ol style="list-style-type: none"> <li>1. Ponovno ispišite dokument.</li> <li>2. Uklonite papir, a zatim ponovno napunite ladicu. Provjerite jesu li svi rubovi papira ravni.</li> <li>3. Provjerite je li vrh snopa papira ispod indikatora pune ladice. Ne umećite papire u ladicu.</li> <li>4. Pobrinite se da vodilice papira budu podešene za odgovarajuću veličinu papira. Vodilice ne postavljajte tako da stisnu snop papira. Podesite ih na otore ili oznake na ladici.</li> <li>5. Ako problem i dalje postoji, idite na <a href="http://support.hp.com">support.hp.com</a>.</li> </ol>



Tablica 9-12 Pogreške poravnanja temeljnih boja (samo modeli za boje)

Opis	Primjer	Moguća rješenja
<p><b>Poravnanje temeljnih boja:</b></p> <p>Jedna ili više boja nije poravnata s ostalim bojama. Primarna pogreška obično se javlja sa žutom bojom.</p>		<ol style="list-style-type: none"> <li>1. Ponovno ispišite dokument.</li> <li>2. S upravljačke ploče pisača provedite kalibraciju pisača.</li> <li>3. Ako je spremnik s tintom dosegao <b>Vrlo nisku</b> razinu ili je ispis vrlo blijed, zamijenite spremnik.</li> <li>4. Na upravljačkoj ploči pisača upotrijebite značajku <b>Vraćanje kalibracije</b> za ponovno postavljanje kalibracije pisača na tvornički zadane vrijednosti.</li> <li>5. Ako problem i dalje postoji, idite na <a href="http://support.hp.com">support.hp.com</a>.</li> </ol>

Tablica 9-13 Izlazne pogreške

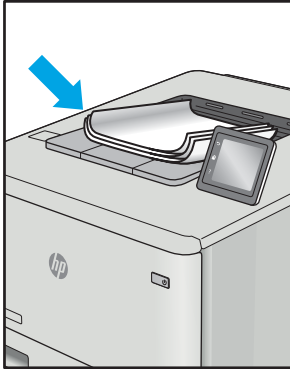
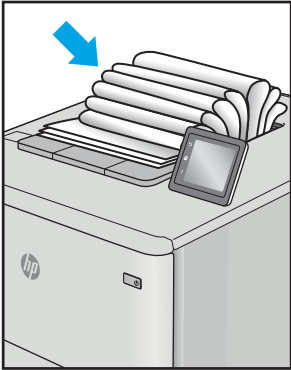
Opis	Primjer	Moguća rješenja
<p><b>Savijanje pri izlazu:</b></p> <p>Ispisani papir ima savijene rubove. Savijeni rub može biti duž kratke ili duge strane papira. Moguće su dvije vrste savijanja:</p> <ul style="list-style-type: none"> <li>• <b>Pozitivno savijanje:</b> Papir je savinut prema ispisanoj strani. Pogreška se javlja u suhom okruženju ili u slučaju visoke pokrivenosti stranice za ispis.</li> <li>• <b>Negativno savijanje:</b> Papir je savinut suprotno od ispisane strane. Pogreška se javlja u vrlo vlažnom okruženju ili u slučaju niske pokrivenosti stranice za ispis.</li> </ul>		<ol style="list-style-type: none"> <li>1. Ponovno ispišite dokument.</li> <li>2. <b>Pozitivno savijanje:</b> Na upravljačkoj ploči pisača odaberite vrstu papira koja je teža. Teže vrste papira stvaraju veću temperaturu za ispis. <b>Negativno savijanje:</b> S upravljačke ploče pisača, odaberite lakše vrste papira. Lakša vrsta papira stvara nižu temperaturu za ispis. Spremite papir u suhom okruženju ili koristite novo otvoreni papir.</li> <li>3. Ispišite u načinu rada za obostrani ispis.</li> <li>4. Ako problem i dalje postoji, idite na <a href="http://support.hp.com">support.hp.com</a>.</li> </ol>
<p><b>Izlazno slaganje:</b></p> <p>Papir se ne slaže ispravno u izlaznoj ladici. Snop je nejednoliko raspoređen, nakrivljen ili stranice možda završavaju na podu. Bilo koji od sljedećih uvjeta mogu uzrokovati ovu pogrešku:</p> <ul style="list-style-type: none"> <li>• Jače savijanje papira</li> <li>• Papir u ladici je naboran ili nepravilnog oblika</li> <li>• Papir nije standardnog oblika, poput omotnica</li> <li>• Izlazna ladica je prepunjena</li> </ul>		<ol style="list-style-type: none"> <li>1. Ponovno ispišite dokument.</li> <li>2. Izvucite produžetak izlazne ladice.</li> <li>3. Ako je pogreška uzrokovana savijanjem papira, izvršite rješavanje problema za izlazno savijanje.</li> <li>4. Koristite drugu vrstu papira.</li> <li>5. Koristite svježe otvoreni papir.</li> <li>6. Uklonite papir iz izlazne ladice prije nego što se ladica previše napuni.</li> <li>7. Ako problem i dalje postoji, idite na <a href="http://support.hp.com">support.hp.com</a>.</li> </ol>

# Poboljšavanje kvalitete kopiranja i skeniranja slika

## Uvod

Ako na pisaču dođe do problema s kvalitetom slike, isprobajte rješenja u nastavku redosljedom kojim se prikazuju kako biste riješili problem.

- [Provjerite je li staklo skenera prljavo ili umrljano](#)
- [Uklonite pojavljivanje linija i pruga prilikom korištenja ulagača dokumenata](#)
- [Provjera postavki papira](#)
- [Provjerite postavke prilagodbe slike](#)
- [Optimiziranje za tekst ili slike](#)
- [Provjerite rezoluciju skenera i postavke boja na računalu.](#)
- [Kopiranje od ruba do ruba](#)
- [Očistite valjke za podizanje i mehanizam za razdvajanje u ulagaču dokumenata \(samo modeli fw\)](#)

Najprije isprobajte ovih nekoliko jednostavnih koraka:

- Koristite plošni skener umjesto ulagača dokumenata.
- Koristite kvalitetne izvornike.
- Kod korištenja ulagača dokumenata pravilno uložite izvorni dokument u ulagač pomoću vodilica za papir kako biste izbjegli nejasne i iskrivljene slike.

Ako se problem i dalje pojavljuje, isprobajte ova dodatna rješenja. Ako ona ne riješe problem, dodatna rješenja potražite u odjeljku “Poboljšanje kvalitete ispisa”.

## Provjerite je li staklo skenera prljavo ili umrljano

S vremenom se na staklu i bijeloj plastičnoj podlozi skenera mogu pojaviti mrlje ili veći komadići prašine, što može utjecati na rad. Upotrijebite sljedeći postupak za čišćenje skenera.

1. Pritisnite gumb za napajanje kako biste isključili pisač, a zatim iskopčajte kabel za napajanje iz utičnice.
2. Otvorite poklopac skenera.
3. Očistite staklo skenera i bijelu plastičnu podlogu ispod poklopca skenera mekom krpom ili spužvom namočenom u neabrazivno sredstvo za čišćenje stakla.

---

**⚠ OPREZ:** Nemojte upotrebljavati abrazivna sredstva, aceton, benzin, amonijak, etilni alkohol ili ugljik-tetraklorid na bilo kojem dijelu pisača; to može oštetiti pisač. Nemojte stavljati tekućine izravno na staklo ili gornju ploču. Mogle bi procuriti i oštetiti pisač.

---

4. Obrišite staklo i bijelu plastičnu podlogu krpicom od antilop-kože ili spužvom od celuloze kako biste spriječili stvaranje mrlja.
5. Ukopčajte kabel za napajanje u utičnicu, a zatim pritisnite gumb za napajanje kako biste uključili pisač.

## Uklonite pojavljivanje linija i pruga prilikom korištenja ulagača dokumenata

Ako se linije i pruge pojavljuju na kopiranim ili skeniranim dokumentima prilikom korištenja ulagača dokumenata, slijedite sljedeći postupak kako biste očistili nečistoće sa stakla ulagača dokumenata. Nečistoće mogu uključivati prašinu, prah od papira ili tonera, ostatak ljepila sa samoljepljivih listića, tekućinu ili traku korektora, tintu, otiske prstiju i drugo.

1. Otvorite poklopac skenera.
2. Pronađite staklo od 2,5 cm s lijeve strane glavnog staklenog područja plošnog skenera i mekom krpom bez vlakana navlaženom vodom očistite staklo.

**⚠ OPREZ:** Nemojte upotrebljavati abrazivna sredstva, aceton, benzin, amonijak, etilni alkohol ili ugljik-tetraklorid na bilo kojem dijelu uređaja; to može izazvati oštećenje uređaja. Nemojte stavljati tekućine izravno na staklo ili gornju ploču. Mogla bi procuriti i oštetiti uređaj.

3. S donje strane poklopca skenera iznad stakla mekom krpom bez vlakana navlaženom vodom očistite gornju plastičnu traku.
4. Staklo i plastičnu traku posušite mekom i suhom krpom kako biste izbjegli stvaranje mrlja i potom ponovo pokušajte kopirati ili skenirati.

## Provjera postavki papira

**📝 NAPOMENA:** Koraci se mogu razlikovati u ovisnosti o vrsti upravljačke ploče.



- |   |                             |
|---|-----------------------------|
| 1 | LED upravljačka ploča       |
| 2 | Upravljačka ploča s 2 retka |

### LED upravljačka ploča

1. Otvorite HP ugrađeni web-poslužitelj (EWS):
  - a. Otvorite program HP Printer Assistant.
    - **Windows 10:** Na izborniku **Start** pritisnite **Sve aplikacije**, pritisnite **HP**, a zatim odaberite naziv pisača.
    - **Windows 8.1:** Pritisnite strelicu prema dolje u donjem lijevom kutu zaslona **Start** i zatim odaberite naziv pisača.

- **Windows 8:** Desnom tipkom miša pritisnite prazno područje na zaslonu **Start** , pritisnite **Sve aplikacije** na traci aplikacija, a zatim odaberite naziv pisača.
  - **Windows 7, Windows Vista i Windows XP:** Na radnoj površini računala pritisnite **Start**, odaberite **Svi programi**, pritisnite **HP**, pritisnite mapu za pisač, a zatim odaberite naziv pisača.
- b. U programu HP Printer Assistant odaberite **Ispis**, a zatim odaberite **HP Device Toolbox**.
2. Na kartici **Sustavi** pritisnite **Postavljanje papira**.
  3. Promijenite potrebne postavke, a zatim pritisnite **Primijeni**.

### Upravljačke ploče s prikazom u 2 retka

1. Na upravljačkoj ploči pisača pritisnite gumb Postavke .
2. Otvorite sljedeće izbornike:
  - [Postavke sustava](#)
  - [Postavke papira](#)
3. Odaberite [Zad. veličina papira](#).
4. Odaberite naziv veličine papira koji se nalazi u ulaznoj ladici i pritisnite gumb **OK**.
5. Odaberite [Zad. vrsta papira](#).
6. Odaberite naziv vrste papira koji se nalazi u ulaznoj ladici i pritisnite gumb **OK**.

### Provjerite postavke prilagodbe slike

 **NAPOMENA:** Koraci se mogu razlikovati u ovisnosti o vrsti upravljačke ploče.



- |   |                             |
|---|-----------------------------|
| 1 | LED upravljačka ploča       |
| 2 | Upravljačka ploča s 2 retka |

### LED upravljačka ploča

Za provjeru postavki podešavanja slike koristite HP ugrađeni web-poslužitelj (EWS).

1. Otvorite HP ugrađeni web-poslužitelj (EWS).
  - a. Otvorite program HP Printer Assistant.

- **Windows 10:** Na izborniku **Start** pritisnite **Sve aplikacije**, pritisnite **HP**, a zatim odaberite naziv pisača.
  - **Windows 8.1:** Pritisnite strelicu prema dolje u donjem lijevom kutu zaslona **Start** i zatim odaberite naziv pisača.
  - **Windows 8:** Desnom tipkom miša pritisnite prazno područje na zaslonu **Start**, pritisnite **Sve aplikacije** na traci aplikacija, a zatim odaberite naziv pisača.
  - **Windows 7, Windows Vista i Windows XP:** Na radnoj površini računala pritisnite **Start**, odaberite **Svi programi**, pritisnite **HP**, pritisnite mapu za pisač, a zatim odaberite naziv pisača.
- b. U programu HP Printer Assistant odaberite **Ispis**, a zatim odaberite **HP Device Toolbox**.
2. Pritisnite karticu **Kopiranje**.
  3. U području **Napredno podešavanje slike** po potrebi promijenite postavke.
    - **Svjetlina:** Podešava postavke za svjetlinu/tamnoću.
    - **Kontrast:** Podesite kontrast između najsvjetlijih i najtamnijih područja slike.
    - **Izoštavanje:** Podesite jasnoću tekstualnih znakova.
    - **Uklanjanje pozadine:** Podesite tamnoću pozadine slike. Ovo je posebno korisno za izvorne dokumente ispisane na papiru u boji.
    - **Sivi tonovi:** Podesite živost boja.
  4. Pritisnite **Postavi kao nove zadane postavke** za spremanje postavki.

#### Upravljačke ploče s prikazom u 2 retka

1. Pritisnite gumb Izbornik kopiranja .
2. Pomoću tipki sa strelicama odaberite izbornik **Podešavanje slike**, a zatim pritisnite gumb **U redu**.
3. Odaberite postavku koju želite podesiti i pritisnite gumb **U redu**.
  - **Svjetlina:** Podešava postavke za svjetlinu/tamnoću.
  - **Kontrast:** Podesite kontrast između najsvjetlijih i najtamnijih područja slike.
  - **Izoštavanje:** Podesite jasnoću tekstualnih znakova.
  - **Uklanjanje pozadine:** Podesite tamnoću pozadine slike. Ovo je posebno korisno za izvorne dokumente ispisane na papiru u boji.
  - **Usklađivanje boja:** Podesite nijansu crvene, zelene i plave boje.
  - **Sivi tonovi:** Podesite živost boja.
4. Upotrijebite gumbe sa strelicama kako biste podesili vrijednost za ovu postavku, a zatim dodirnite gumb **U redu**.
5. Podesite drugu postavku ili dotaknite strelicu za natrag kako biste se vratili na glavni izbornik za kopiranje.

## Optimiziranje za tekst ili slike

 **NAPOMENA:** Koraci se mogu razlikovati u ovisnosti o vrsti upravljačke ploče.



- |   |                             |
|---|-----------------------------|
| 1 | LED upravljačka ploča       |
| 2 | Upravljačka ploča s 2 retka |

### LED upravljačka ploča

- Otvorite HP ugrađeni web-poslužitelj (EWS):
  - Otvorite program HP Printer Assistant.
    - Windows 10:** Na izborniku **Start** pritisnite **Sve aplikacije**, pritisnite **HP**, a zatim odaberite naziv pisača.
    - Windows 8.1:** Pritisnite strelicu prema dolje u donjem lijevom kutu zaslona **Start** i zatim odaberite naziv pisača.
    - Windows 8:** Desnom tipkom miša pritisnite prazno područje na zaslonu **Start**, pritisnite **Sve aplikacije** na traci aplikacija, a zatim odaberite naziv pisača.
    - Windows 7, Windows Vista i Windows XP:** Na radnoj površini računala pritisnite **Start**, odaberite **Svi programi**, pritisnite **HP**, pritisnite mapu za pisač, a zatim odaberite naziv pisača.
  - U programu HP Printer Assistant odaberite **Ispis**, a zatim odaberite **HP Device Toolbox**.
- Na kartici **Kopiranje** odaberite padajući popis **Optimiziranje**.
- Odaberite željenu postavku.
  - Automatski odabir:** Ovu postavku koristite kada kvaliteta kopije nije primarna. Ovo je zadana postavka.
  - Miješano:** Ovu postavku koristite za dokumente koje sadrže kombinaciju teksta i slika.
  - Tekst:** Ovu postavku koristite za dokumente koji uglavnom sadrže tekst.
  - Slika:** Ovu postavku koristite za dokumente koji uglavnom sadrže grafičke prikaze.
- Promijenite potrebne postavke, a zatim pritisnite **Primijeni**.

### 2-line upravljačka ploča

- Na upravljačkoj ploči pisača pritisnite gumb Izbornik kopiranja .
- Za optimiziranje kvalitete kopiranja za različite vrste dokumenata, pomoću tipki sa strelicama odaberite izbornik **Optimiziranje**, a zatim pritisnite gumb **U redu**. Dostupne su sljedeće postavke kvalitete kopiranja:

- **Automatski odabir:** Ovu postavku koristite kada kvaliteta kopije nije primarna. Ovo je zadana postavka.
- **Miješano:** Ovu postavku koristite za dokumente koje sadrže kombinaciju teksta i slika.
- **Tekst:** Ovu postavku koristite za dokumente koji uglavnom sadrže tekst.
- **Slika:** Ovu postavku koristite za dokumente koji uglavnom sadrže grafičke prikaze.

## Provjerite rezoluciju skenera i postavke boja na računalu.

Ako ispisujete skeniranu sliku, a kvaliteta nije onakva kakvu ste očekivali, možda ste u softveru skenera odabrali rezoluciju ili postavku za boje koja ne odgovara vašim potrebama. Rezolucija i boja utječu na sljedeće značajke skeniranih slika:

- Jasnoća slika
- Tekstura gradacija (glatke ili grube)
- Vrijeme skeniranja
- Veličina datoteke

Rezolucija skeniranja se mjeri u pikselima po inču (ppi).



**NAPOMENA:** Ppi razine pri skeniranju nisu usporedive s dpi (točaka po inču) razinama pri ispisu.

U boji, sivi tonovi te crno-bijelo definiraju broj mogućih boja. Hardversku rezoluciju skenera možete podesiti do 1200 ppi.

Tablica sa smjernicama za rezoluciju i boje daje jednostavne savjete koje možete slijediti kako biste ispunili svoje potrebe pri skeniranju.



**NAPOMENA:** Postavljanjem rezolucije i boje na visoku razinu možete stvoriti velike datoteke koje zauzimaju prostor na disku i usporavaju skeniranje. Prije postavljanja rezolucije i boje odlučite kako ćete koristiti skeniranu sliku.

## Smjernice za rezoluciju i boju

Sljedeća tablica opisuje preporučene postavke rezolucije i boje za različite vrste zadataka skeniranja.



**NAPOMENA:** Zadana rezolucija je 200 točaka po inču.

Namjena	Preporučena rezolucija	Preporučene postavke boje
Faksiranje	150 ppi	<ul style="list-style-type: none"> <li>• Crno-bijelo</li> </ul>
E-pošta:	150 ppi	<ul style="list-style-type: none"> <li>• Crno-bijelo u slučaju da slici nije potrebna glatka gradacija</li> <li>• Sivi tonovi u slučaju da je slici potrebna glatka gradacija</li> <li>• U boji ako je slika u boji</li> </ul>
Uređivanje teksta	300 ppi	<ul style="list-style-type: none"> <li>• Crno-bijelo</li> </ul>

Namjena	Preporučena rezolucija	Preporučene postavke boje
Ispis (slike ili tekst)	600 ppi za složene slike ili u slučaju ako želite znatno povećati dokument	<ul style="list-style-type: none"> <li>• Crno-bijelo za tekst i crteže</li> <li>• Sivi tonovi za sjenčanje ili slike i fotografije u boji</li> </ul>
	300 ppi za normalne slike i tekst	
	150 ppi za fotografije	<ul style="list-style-type: none"> <li>• U boji ako je slika u boji</li> </ul>
Prikaz na zaslonu	75 ppi	<ul style="list-style-type: none"> <li>• Crno-bijelo za tekst</li> <li>• Sivi tonovi za slike i fotografije</li> <li>• U boji ako je slika u boji</li> </ul>

## Boja

Vrijednosti boje prilikom skeniranja možete postaviti na sljedeće vrijednosti.

Postavka	Preporučeno korištenje
Boja	Ovu postavku koristite za kvalitetne fotografije u boji ili za dokumente u kojima je boja važna.
Crno-bijelo	Ovu postavku koristite za tekstne dokumente.
Sivi tonovi	Ovu postavku koristite kad je bitna veličina datoteke ili kada želite brzo skenirati dokument ili fotografiju.

## Kopiranje od ruba do ruba

Pisač ne može ispisivati sasvim od ruba do ruba. Oko stranice ostaje 4 mm neispisanog ruba.

**Za ispisivanje ili skeniranje dokumenata s obrezanim rubovima uzmite u obzir:**

- Kad je izvornik manji od izlazne veličine, pomaknite ga 4 mm od kuta označenog ikonom na skeneru. Ponovno kopirajte ili skenirajte u tom položaju.
- Ako je veličina izvornog dokumenta jednaka željenoj veličini izlaznog dokumenta, pomoću značajke [Smanjivanje/povećavanje](#) možete smanjiti sliku kako biste izbjegli izrezivanje dijela kopije.



## Očistite valjke za podizanje i mehanizam za razdvajanje u ulagaču dokumenata (samo modeli fw)

Ako uređaj za ulaganje dokumenata bude imao poteškoća s rukovanjem papirom, npr. bude li se papir zaglavljivao ili uvlačio više papira odjednom, očistite valjke na uređaju za ulaganje dokumenata i mehanizam za razdvajanje.

1. Otvorite pristupni poklopac ulagača dokumenata.

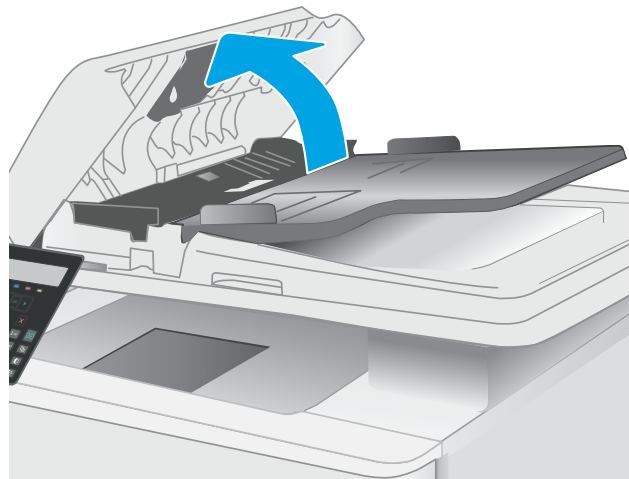

2. Kako biste očistili nečistoće, obrišite valjke za podizanje i mehanizam za razdvajanje pomoću vlažne krpe koja ne ostavlja dlačice.

**OPREZ:** Nemojte upotrebljavati abrazivna sredstva, aceton, benzin, amonijak, etilni alkohol ili ugljik-tetraklorid na bilo kojem dijelu pisača; to može oštetiti pisač.

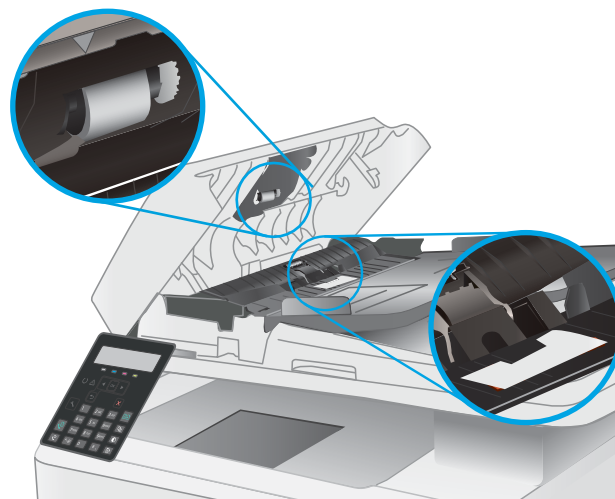

3. Zatvorite pristupni poklopac ulagača dokumenata.

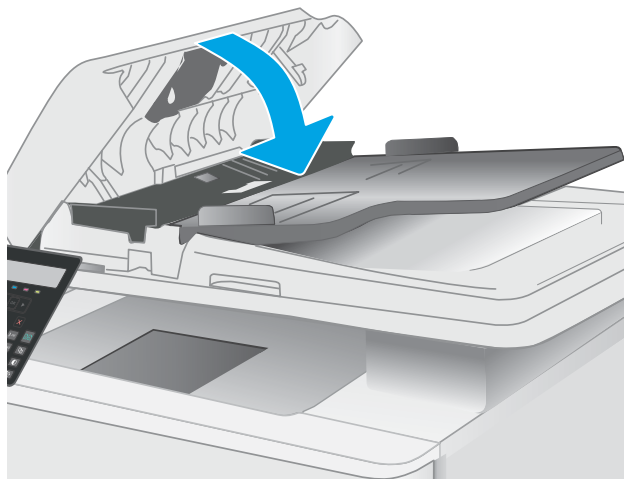

# Poboljšavanje kvalitete faksiranja

## Uvod

Ako na pisaču dođe do problema s kvalitetom slike, isprobajte rješenja u nastavku redosljedom kojim se prikazuju kako biste riješili problem.

- [Provjerite je li staklo skenera prljavo ili umrljano](#)
- [Provjera postavki rezolucije faksiranja](#)
- [Provjera postavki za ispravljanje pogrešaka](#)
- [Provjera postavke prilagođavanja stranici](#)
- [Slanje na drugi faks uređaj](#)
- [Provjerite faks uređaj pošiljatelja](#)

Najprije isprobajte ovih nekoliko jednostavnih koraka:

- Koristite plošni skener umjesto ulagača dokumenata.
- Koristite kvalitetne izvornike.
- Kod korištenja ulagača dokumenata pravilno uložite izvorni dokument u ulagač pomoću vodilica za papir kako biste izbjegli nejasne i iskrivljene slike.

Ako se problem i dalje pojavljuje, isprobajte ova dodatna rješenja. Ako ona ne riješe problem, dodatna rješenja potražite u odjeljku "Poboljšanje kvalitete ispisa".

## Provjerite je li staklo skenera prljavo ili umrljano

S vremenom se na staklu i bijeloj plastičnoj podlozi skenera mogu pojaviti mrlje ili veći komadići prašine, što može utjecati na rad. Upotrijebite sljedeći postupak za čišćenje skenera.

1. Pritisnite gumb za napajanje kako biste isključili pisač, a zatim iskopčajte kabel za napajanje iz utičnice.
2. Otvorite poklopac skenera.
3. Očistite staklo skenera i bijelu plastičnu podlogu ispod poklopca skenera mekom krpom ili spužvom namočenom u neabrazivno sredstvo za čišćenje stakla.

---

**⚠ OPREZ:** Nemojte upotrebljavati abrazivna sredstva, aceton, benzin, amonijak, etilni alkohol ili ugljik-tetraklorid na bilo kojem dijelu pisača; to može oštetiti pisač. Nemojte stavljati tekućine izravno na staklo ili gornju ploču. Mogle bi procuriti i oštetiti pisač.

---

4. Obrišite staklo i bijelu plastičnu podlogu krpicom od antilop-kože ili spužvom od celuloze kako biste spriječili stvaranje mrlja.
5. Ukopčajte kabel za napajanje u utičnicu, a zatim pritisnite gumb za napajanje kako biste uključili pisač.

## Provjera postavki rezolucije faksiranja

1. Na upravljačkoj ploči pisača pritisnite gumb Postavke .
2. Odaberite [Postavljanje faksa](#).

3. Odaberite [Postavke slanja faksa](#) i odaberite [Zad. razlučivost](#).
4. Odaberite željenu postavku razlučivosti, a zatim pritisnite [U redu](#).

## Provjera postavki za ispravljanje pogrešaka

Pisač obično nadzire signale na telefonskoj liniji za vrijeme slanja ili primanja faksa. Ako pisač otkrije pogrešku prilikom slanja, a postavka za ispravljanje pogrešaka je [Uključena](#), pisač može zatražiti ponovno slanje dijela faksa. Tvornički zadana postavka za ispravljanje pogrešaka je [Uključeno](#).

Ispravljanje pogrešaka biste trebali isključiti samo ako imate poteškoća pri slanju ili primanju faksa i spremni ste prihvatiti pogreške u prijenosu. Isključivanje postavke moglo bi biti korisno ako pokušavate poslati ili primiti faks s drugog kontinenta ili ako koristite satelitsku telefonsku vezu.

1. Na upravljačkoj ploči pisača pritisnite gumb [Postavke](#) .
2. Odaberite [Servis](#) i zatim odaberite [Servis faksa](#).
3. Odaberite [Ispravljanje pogrešaka](#) i zatim odaberite [Uključi](#).

## Provjera postavke prilagođavanja stranici

Ako je pisač ispisao zadatak faksa izvan stranice, uključite značajku prilagođavanje stranici u upravljačkoj ploči proizvoda.



---

**NAPOMENA:** Provjerite odgovara li zadana postavka veličine papira veličini papira u ladici.

---

1. Na upravljačkoj ploči pisača pritisnite gumb [Postavke](#) .
2. Odaberite [Postavljanje faksa](#) i zatim odaberite [Postavljanje primanja faksa](#).
3. Odaberite [Prilagođavanje stranici](#) i zatim odaberite [Uključi](#).

## Slanje na drugi faks uređaj

Pokušajte poslati faks na drugi uređaj. Ako se kvaliteta faksa poboljša, problem je u postavkama faksa ili statusu potrošnog materijala izvornog primatelja.

## Provjerite faks uređaj pošiljatelja

Zatražite da pošiljatelj pošalje faks s drugog uređaja. Ako kvaliteta bude bolja, problem je u faks uređaju pošiljatelja. Ako drugi faks uređaj nije dostupan, zamolite pošiljatelja da učini sljedeće promjene:

- Neka provjeri je li originalni dokument na bijelom papiru (a ne papiru u boji).
- Neka poveća rezoluciju faksa, razinu kvalitete ili kontrast.
- Ako je moguće, neka pošalje faks iz računalnog programa.

# Rješavanje problema s kablskom mrežom

## Uvod

Određene vrste problema mogu naznačiti da postoji problem mrežne komunikacije. Ti problemi uključuju sljedeće poteškoće:

- Povremen gubitak mogućnosti komunikacije s pisačem
- Pisač se ne može pronaći tijekom instalacije upravljačkog programa
- Povremeni prekid ispisa



**NAPOMENA:** Ako povremeno dolazi do gubitka produktivnosti mreže, najprije ažurirajte programske datoteke pisača. Za upute o ažuriranju programskih datoteka za pisač otvorite stranicu <http://support.hp.com>, potražite svoj pisač, a zatim pretražite "ažuriranje programskih datoteka".

Provjerite sljedeće stavke kako biste bili sigurni da pisač komunicira s mrežom. Prije početka preko upravljačke ploče ispišite stranicu s konfiguracijom i pronađite IP adresu pisača koja je navedena na stranici.

- [Loša fizička veza](#)
- [Računalo ne ostvaruje komunikaciju s pisačem](#)
- [Pisač koristi neispravne postavke veze i obostranog ispisa za mrežu](#)
- [Novi softverski programi mogu uzrokovati probleme s kompatibilnosti.](#)
- [Vaše računalo ili radna stanica možda nisu ispravno postavljeni](#)
- [Pisač je onemogućen ili su neispravne druge postavke mreže.](#)



**NAPOMENA:** HP ne podržava peer-to-peer umrežavanje jer je značajka funkcija Microsoftovog operacijskog sustava, a ne upravljačkih programa HP pisača. Za više informacija idite na Microsoft na stranicu [www.microsoft.com](http://www.microsoft.com).

## Loša fizička veza

1. Provjerite je li uređaj spojen s ispravnim mrežnim priključkom pomoću kabela ispravne duljine.
2. Provjerite jesu li spojevi dobro pričvršćeni.
3. Pogledajte priključak mrežne veze na stražnjoj strani pisača i provjerite svijetle li žuti indikator aktivnosti mrežnog prometa i zeleni indikator statusa veze.
4. Ako se problem nastavi pojavljivati, pokušajte koristiti drugi kabel ili priključak.

## Računalo ne ostvaruje komunikaciju s pisačem

1. Testirajte mrežnu komunikaciju pinganjem mreže.
  - a. Otvorite naredbeni redak na računalu.

- Za sustav Windows pritisnite **Start**, zatim **Pokreni**, upišite `cmd` i pritisnite **Enter**.
  - U sustavu OS X prijedite na **Aplikacije**, zatim **Uslužni programi**, a potom otvorite **Terminal**.
- b. Upišite `ping` i nakon toga IP adresu pisača.
  - c. Ako se u prozoru prikaže test vrijeme, mreža radi.
2. Ako naredba ping nije bila uspješna, provjerite jesu li uključene mrežne sabirnice, a zatim provjerite jesu li mrežne postavke, pisač i računalo konfigurirani za istu mrežu (poznatu i kao podmreža).
  3. Otvorite svojstva pisača i pritisnite karticu **Priključci**. Provjerite je li odabrana trenutna IP adresa pisača. IP adresa pisača navedena je na stranici konfiguracije.
  4. Ako ste pisač instalirali pomoću standardnog TCP/IP priključka tvrtke HP, odaberite okvir s oznakom **Uvijek ispisuj na ovaj pisač, čak i ako se njegova IP adresa promijeni**.
  5. Ako ste pisač instalirali pomoću standardnog TCP/IP priključka tvrtke Microsoft, umjesto IP adrese koristite naziv glavnog računala pisača.
  6. Ako je IP adresa ispravna, izbrišite pisač i ponovno ga dodajte.

## Pisač koristi neispravne postavke veze i obostranog ispisa za mrežu

HP preporučuje da ostavite te postavke u automatskom načinu rada (zadana postavka). Ako promijenite te postavke, morate ih promijeniti i za mrežu.

## Novi softverski programi mogu uzrokovati probleme s kompatibilnosti.

Provjerite jesu li novi softverski programi pravilno instalirani i upotrebljavaju li ispravan upravljački program pisača.

## Vaše računalo ili radna stanica možda nisu ispravno postavljeni

1. Provjerite mrežne upravljačke programe, upravljačke programe pisača i postavke za ponovno mrežno usmjeravanje.
2. Provjerite je li operacijski sustav ispravno konfiguriran.

## Pisač je onemogućen ili su neispravne druge postavke mreže.

1. Pregledajte stranice o konfiguraciji/umrežavanju pisača kako biste provjerili status mrežnih postavki i protokola.
2. Ako je potrebno, ponovo konfigurirajte postavke mreže.

# Rješavanje problema s bežičnom mrežom (samo bežični modeli)

- [Uvod](#)
- [Provjera bežične veze](#)
- [Pisač ne ispisuje nakon dovršetka bežične konfiguracije](#)
- [Pisač ne ispisuje, a na računalu je instaliran vatrozid treće strane](#)
- [Bežična veza ne radi nakon premještanja bežičnog usmjerivača ili pisača](#)
- [Na bežični pisač se ne može priključiti više računala](#)
- [Bežični pisač izgubi vezu kad se priključi na VPN](#)
- [Mreža se ne prikazuje na popisu bežičnih mreža](#)
- [Bežična mreža ne radi](#)
- [Provođenje dijagnostičkog testa bežične mreže](#)
- [Smanjivanje interferencije na bežičnoj mreži](#)

## Uvod

Koristite informacije za rješavanje problema za uklanjanje poteškoća.



**NAPOMENA:** Kako biste utvrdili jesu li HP NFC i izravni Wi-Fi ispis omogućeni na pisaču, na upravljačkoj ploči uređaja ispišite stranicu s konfiguracijom

## Provjera bežične veze

- Provjerite je li spojen mrežni kabel.
- Provjerite jesu li pisač i bežični usmjerivač uključeni i imaju li dovod napajanja. Provjerite i je li bežični radio u pisaču uključen.
- Provjerite je li servisni identifikator (SSID) ispravan. Ispišite stranicu s konfiguracijom kako biste utvrdili SSID. Ako niste sigurni je li SSID ispravan, ponovo pokrenite bežično postavljanje.
- Kod sigurnih mreža provjerite jesu li sigurnosne informacije ispravne. Ako sigurnosne informacije nisu ispravne, ponovo pokrenite bežično postavljanje.
- Ako bežična mreža radi kako treba, pokušajte pristupiti drugim računalima na bežičnoj mreži. Ako mreža ima pristup Internetu, pokušajte se povezati s Internetom putem bežične veze.
- Provjerite je li metoda šifriranja (AES ili TKIP) ista za pisač i bežičnu pristupnu točku (na mrežama koje koriste WPA zaštitu).
- Provjerite je li pisač unutar dosega bežične mreže. Za većinu mreža pisač mora biti unutar 30 m od bežične pristupne točke (bežičnog usmjerivača).
- Provjerite blokiraju li prepreke bežični signal. Uklonite sve velike metalne predmete između pristupne točke i pisača. Između pisača i bežične pristupne točke ne smije biti stupova, zidova ili potpornih stupova koji sadrže metal ili beton.

- Provjerite je li pisač udaljen od elektroničkih uređaja koji mogu ometati bežični signal. Mnogi uređaji mogu ometati bežični signal, uključujući motore, bežične telefone, sigurnosne kamere, druge bežične mreže i neke Bluetooth uređaje.
- Provjerite je li na računalo instaliran upravljački program pisača.
- Provjerite jeste li odabrali ispravan priključak pisača.
- Provjerite jesu li računalo i pisač povezani na istu bežičnu mrežu.
- Za sustav OS X potvrdite podržava li bežični usmjerivač Bonjour.

## Pisač ne ispisiuje nakon dovršetka bežične konfiguracije

1. Provjerite je li pisač uključen te je li u stanju spremnosti za rad.
2. Isključite sve vatrozide trećih strana na vašem računalo.
3. Provjerite radi li bežična mreža ispravno.
4. Provjerite radi li računalo ispravno. Ako je potrebno, ponovo pokrenite računalo.
5. Potvrdite možete li otvoriti HP ugrađeni web-poslužitelj pisača s računala na mreži.

## Pisač ne ispisiuje, a na računalo je instaliran vatrozid treće strane

1. Ažurirajte vatrozid na najnoviju verziju dostupnu kod proizvođača.
2. Ako programi traže pristup vatrozidu kad instalirate pisač ili pokušavati ispisati, obavezno dopustite pokretanje programa.
3. Privremeno isključite vatrozid, a zatim instalirajte bežični pisač na računalo. Omogućite vatrozid nakon što dovršite bežičnu instalaciju.

## Bežična veza ne radi nakon premještanja bežičnog usmjerivača ili pisača

1. Provjerite spaja li se usmjerivač ili pisač s istom mrežom s kojom se spaja računalo.
2. Ispišite konfiguracijsku stranicu.
3. Usporedite zadani naziv mreže (SSID) na stranici s konfiguracijom s SSID-om u konfiguraciji pisača za računalo.
4. Ako se brojevi ne poklapaju, uređaji se ne spajaju na istu mrežu. Ponovo konfigurirajte bežične postavke za pisač.

## Na bežični pisač se ne može priključiti više računala

1. Provjerite jesu li druga računala unutar bežičnog radijusa te da nikakve prepreke ne blokiraju signal. Za većinu mreža bežični radijus je 30 m od bežične pristupne točke.
2. Provjerite je li pisač uključen te je li u stanju spremnosti za rad.
3. Uvjerite se da ne postoji više od 5 istovremenih korisnika opcije izravni Wi-Fi način.
4. Isključite sve vatrozide trećih strana na vašem računalo.



5. Provjerite radi li bežična mreža ispravno.
6. Provjerite radi li računalo ispravno. Ako je potrebno, ponovo pokrenite računalo.

## Bežični pisač izgubi vezu kad se priključi na VPN

- U pravilu se ne možete istovremeno povezati s VPN mrežom i drugim mrežama.

## Mreža se ne prikazuje na popisu bežičnih mreža

- Provjerite je li bežični usmjerivač uključen i ima li napajanje.
- Mreža je možda skrivena. Međutim, možete se povezati i sa skrivenom mrežom.

## Bežična mreža ne radi

1. Provjerite je li mrežni kabel priključen.
2. Kako biste provjerili je li mreža izgubila komunikaciju, pokušajte povezati druge uređaje s mrežom.
3. Testirajte mrežnu komunikaciju pinganjem mreže.
  - a. Otvorite naredbeni redak na računalu.
    - Za sustav Windows pritisnite **Start**, zatim **Pokreni**, upišite `cmd` i pritisnite **Enter**.
    - U sustavu OS X prijedite na **Aplikacije**, zatim **Uslužni programi**, a potom otvorite **Terminal**.
  - b. Utipkajte `ping`, a zatim IP adresu usmjerivača.
  - c. Ako se u prozoru prikaže test vrijeme, mreža radi.
4. Provjerite spaja li se usmjerivač ili pisač s istom mrežom s kojom se spaja računalo.
  - a. Ispišite konfiguracijsku stranicu.
  - b. Usporedite zadani naziv mreže (SSID) na izvješću s konfiguracijom s SSID-om u konfiguraciji pisača za računalo.
  - c. Ako se brojevi ne poklapaju, uređaji se ne spajaju na istu mrežu. Ponovo konfigurirajte bežične postavke za pisač.

## Provođenje dijagnostičkog testa bežične mreže

U upravljačkoj ploči pisača možete pokrenuti dijagnostički test koji pruža informacije o postavkama bežične mreže.

1. Na upravljačkoj ploči pisača pritisnite gumb **OK**.
2. Otvorite sljedeće izbornike:
  - **Samodijagnostika**
  - **Pokrenite testiranje faksa**
3. Za pokretanje testa pritisnite gumb **OK**. Pisač ispisuje testnu stranicu koja prikazuje rezultate testa.

## Smanjivanje interferencije na bežičnoj mreži

Sljedeći savjeti mogu smanjiti interferenciju na bežičnoj mreži:

- Bežične uređaje držite podalje od velikih metalnih objekata kao što su arhivski ormari i drugih elektromagnetskih uređaja poput mikrovalnih pećnica i bežičnih telefona. Ti objekti mogu ometati radio signale.
- Bežične uređaje držite podalje od glomaznih zidarskih struktura ili drugih građevinskih struktura. Ti objekti mogu upiti radio valove i smanjiti jačinu signala.
- Bežični usmjerivač postavite u centralnu poziciju u vidokrugu bežičnih pisača na mreži.

# Rješavanje problema s faksom

## Uvod

Koristite informacije za rješavanje problema s faks uređajem za uklanjanje poteškoća.

- [Kontrolni popis za rješavanje problema s faksom](#)
- [Rješavanje općenitih problema s faksiranjem](#)

## Kontrolni popis za rješavanje problema s faksom

- Dostupno je nekoliko mogućih rješenja. Nakon svake preporučene akcije pokušajte ponoviti faksiranje kako biste provjerili je li problem riješen.
  - Kako biste postigli najbolje rezultate u rješavanju problema u faksiranju, linija iz pisača mora biti priključena izravno u telefonski priključak u zidu. Iskopčajte sve ostale uređaje koji su priključeni na pisač.
1. Provjerite je li telefonski kabel ukopčan u ispravni priključak na stražnjoj strani pisača.
  2. Provjerite telefonsku liniju testiranjem faksa:

- a. Na upravljačkoj ploči pisača pritisnite gumb Postavke .
- b. Odaberite **Servis** i zatim odaberite **Pokreni testiranje faksa**. Pisač ispisuje izvješće o testiranju faksa.

Izvješće sadrži sljedeće moguće rezultate:

- **Prolaz:** izvješće sadrži sve trenutne postavke faksa za pregled.
- **Neuspjeh:** Izvješće pokazuje o kakvoj se pogrešci radi te sadrži prijedloge za rješavanje problema.

3. Provjerite jesu li programske datoteke pisača ažurirane:
  - a. Za dobivanje šifre trenutnog datuma programskih datoteka ispišite stranicu s konfiguracijom pomoću izbornika **Izvješća** na upravljačkoj ploči.
  - b. Otvorite stranicu [www.hp.com/go/support](http://www.hp.com/go/support), odaberite jezik svoje države/regije, pritisnite vezu **Potraži softver i upravljačke programe**, upišite naziv pisača u polje za pretraživanje, pritisnite tipku **Enter**, a zatim odaberite pisač s popisa rezultata pretraživanja.
  - c. Odaberite operacijski sustav.
  - d. U odjeljku **Programske datoteke** pronađite **Uslužni program za ažuriranje programskih datoteka**.



**NAPOMENA:** Provjerite koristite li uslužni program za ažuriranje programskih datoteka koji je namijenjen određenom modelu pisača.

- e. Pritisnite **Preuzimanje**, pritisnite **Pokreni**, a zatim ponovno pritisnite **Pokreni**.
- f. Kada se uslužni program pokrene, s padajućeg popisa odaberite pisač, a zatim pritisnite **Slanje programskih datoteka**.



**NAPOMENA:** Kako biste ispisali stranicu s konfiguracijom radi provjere instalirane verzije programskih datoteka prije ili poslije postupka ažuriranja, pritisnite **Ispis konfiguracije**.

- g. Slijedite upute na zaslonu kako biste dovršili instalaciju, a zatim pritisnite gumb **Izlaz** za zatvaranje uslužnog programa.

4. Provjerite je li uređaj za faksiranje postavljen prilikom instalacije softvera pisača.

Na računalu, u mapi programa HP pokrenite Fax Setup Utility (uslužni program za postavljanje uređaja za faksiranje).

5. Provjerite podržava li usluga telefonije analogno faksiranje.
  - Ako koristite ISDN ili digitalnu kućnu centralu (PBX), od davatelja usluge zatražite informacije o konfiguraciji analogne linije za faksiranje.
  - Ako koristite uslugu VoIP, postavku [Brzina faksa](#) promijenite u [Sporo \(V.29\)](#) na upravljačkoj ploči. Provjerite podržava li vaš davatelj usluga faksiranje i zatražite informacije o preporučenoj brzini modema za faksiranje. Neke tvrtke mogu zahtijevati adapter.
  - Ako koristite uslugu DSL, na telefonsku liniju priključenu na pisač mora biti postavljen filtar. Ako nemate DSL filtar, obratite se davatelju DSL usluge ili kupite filtar. Ako je DSL filtar postavljen, pokušajte upotrijebiti drugi, jer ti filtri mogu biti neispravni.

## Rješavanje općenitih problema s faksiranjem

- [Faksiranje je sporo](#)
- [Kvaliteta faksiranja je niska](#)
- [Faks je odsječen ili se ispisuje na dvije strane](#)

### Faksiranje je sporo

Pisač je spojen na telefonsku liniju loše kvalitete.

- Ponovno pokušajte poslati faks nakon što se stanje na telefonskoj liniji poboljša.
- Obratite se pružatelju telefonskih usluga i upitajte podržava li vaša linija faksiranje.
- Isključite postavku [Ispravljanje pogrešaka](#).
  - a. Na upravljačkoj ploči pisača pritisnite gumb Postavke .
  - b. Odaberite [Servis](#) i zatim odaberite [Servis faksa](#).
  - c. Odaberite [Ispravljanje pogrešaka](#) i zatim odaberite [Isključi](#).



**NAPOMENA:** Na taj način možete smanjiti kvalitetu slike.

- Za originalni primjerak koristite bijeli papir. Nemojte koristiti boje kao što su siva, žuta ili ružičasta.
- Povećajte postavku [Brzina faksa](#).
  - a. Na upravljačkoj ploči pisača pritisnite gumb Postavke .
  - b. Odaberite [Postavljanje faksa](#) i odaberite [Napredne postavke](#).
  - c. Odaberite [Brzina faksa](#) te odaberite odgovarajuću postavku.
- Razdijelite velike zadatke faksiranja u manje dijelove i zatim ih faksirajte pojedinačno.
- Smanjite postavke faksiranja na upravljačkoj ploči na nižu rezoluciju.

- a. Na upravljačkoj ploči pisača pritisnite gumb Postavke .
- b. Odaberite [Postavljanje faksa](#).
- c. Odaberite [Napredne postavke](#) i zatim odaberite [Razlučivost faksa](#).
- d. Odaberite željenu postavku razlučivosti, a zatim pritisnite [U redu](#).

## Kvaliteta faksiranja je niska

Faks je razmazan ili previše svijetao.

- Prilikom slanja faksova povećajte rezoluciju faksiranja. Rezolucija ne utječe na primljene faksove.
  - a. Na upravljačkoj ploči pisača pritisnite gumb Postavke .
  - b. Odaberite [Postavljanje faksa](#).
  - c. Odaberite [Napredne postavke](#) i zatim odaberite [Razlučivost faksa](#).
  - d. Odaberite željenu postavku razlučivosti, a zatim pritisnite [U redu](#).





---

**NAPOMENA:** Povećanjem rezolucije usporava se prijenos.

---

- Na upravljačkoj ploči uključite postavku [Ispravljanje pogrešaka](#).
  - a. Na upravljačkoj ploči pisača pritisnite gumb Postavke .
  - b. Odaberite [Servis](#) i zatim odaberite [Servis faksa](#).
  - c. Odaberite [Ispravljanje pogrešaka](#) i zatim odaberite [Uključi](#).
- Provjerite spremnike s tintom i prema potrebi ih zamijenite.
- Zatražite od pošiljatelja da potamni postavku kontrasta na uređaju s kojeg šalje faksove, a zatim ponovno pošaljite faks.

## Faks je odsječen ili se ispisuje na dvije strane

- Postavljanje postavke [Zadana veličina papira](#). Faksovi se ispisuju na jednu veličinu papira, s obzirom na postavke za [Zadana veličinu papira](#).
  - a. Na upravljačkoj ploči pisača pritisnite gumb Postavke .
  - b. Odaberite [Postavke sustava](#) i odaberite [Postavke papira](#).
  - c. Odaberite [Zadana veličina papira](#) i zatim odaberite odgovarajuću postavku.
- Postavite vrstu i veličinu papira za ladicu koja se koristi za faksove.
- Uključite postavku [Prilagođavanje stranici](#) za ispis duljih faksova na papirima veličine letter ili A4.
  - a. Na upravljačkoj ploči pisača pritisnite gumb Postavke .
  - b. Odaberite [Postavljanje faksa](#) i odaberite [Napredne postavke](#).
  - c. Odaberite [Prilagođavanje stranici](#) i zatim odaberite [Uključi](#).



---

**NAPOMENA:** Ako je postavka [Prilagođavanje stranici](#) isključena, a postavka [Zadana veličina papira](#) postavljena na letter, izvorni dokument veličine legal ispisat će se na dvije stranice.

---



# Kazalo

## A

AirPrint 40  
akustičke specifikacije 12  
Android uređaji  
  ispis s 41

## B

bežična mreža  
  rješavanje problema 141  
boje  
  kalibracija 116  
brojevi dijelova  
  dodatna oprema 24  
  potrošni materijal 24  
  spremnici sa spajalicama 24  
  spremnici s tonerom 24  
  zamjenski dijelovi 24  
brojevi za brzo biranje  
  programiranje 61  
broj kopija, promjena 44

## Č

čišćenje  
  put papira 110  
  staklo 128, 137

## D

dimenzije, pisač 11  
dodatna oprema  
  brojevi dijelova 24  
  naručivanje 24  
dvostrano 46  
dvostrano kopiranje 46

## E

električne specifikacije 12  
elektroničko faksiranje  
  slanje 62

## energija

  potrošnja 12  
Explorer, podržane verzije  
  Ugrađeni HP web-poslužitelj 65

## F

faks  
  rješavanje loše kvalitete 147  
  rješavanje problema s prostorom  
  na stranici 147  
  rješavanje spore brzine 146  
faksiranje  
  brojevi za brzo biranje 61  
  rješavanje općenitih problema  
  146  
  slanje iz softvera 62  
  s plošnog skenera 60  
  s računala (Windows) 62  
  s ulagača dokumenata 61

## G

gumb za uključivanje/isključivanje,  
  lokacija 2

## H

HP Device Toolbox, upotreba 65  
HP ePrint 39  
HP EWS, upotreba 65  
HP služba za korisnike 84  
HP Web Jetadmin 79

## I

instalacija mreže 64  
interferencija bežične mreže 144  
Internet Explorer, podržane verzije  
  Ugrađeni HP web-poslužitelj 65  
isključivanje nakon odgode  
  postavljanje 75

ispis na obje strane  
  ručni, Windows 32

izlazna ladica  
  lokacija 2  
izlazni spremnik  
  uklanjanje zaglavljenja 105

## J

Jetadmin, HP Web 79

## K

kalibracija  
  boje 116  
kompleti za održavanje  
  brojevi dijelova 24  
kontrolni popis  
  rješavanje problema s faksom  
  145  
kopiranje  
  dvostrani dokumenti 46  
  jedna kopija 44  
  optimiziranje za tekst ili  
  fotografije 132  
  postavljanje veličine i vrste  
  papira 129  
  rubovi dokumenta 134  
  višestruke kopije 44  
kvaliteta slike  
  provjera statusa spremnika s  
  tonerom 109

## L

ladica 1  
  usmjerenje papira 19  
Ladica 1  
  umetanje 16  
  umetanje naljepnica 22  
  umetanje omotnica 21  
  zaglavljeni papir 101

ladice  
kapacitet 8  
lokacija 2  
ugrađeno 8  
LED upravljačka ploča  
kontrola 4

## M

mehanizam za nanošenje tonera  
zaglavljani papir 103  
memorija  
ugrađeno 8  
memorijski čip  
lokacija 26  
Microsoft Word, faksiranje 62  
mobilna rješenja za ispis 8  
mobilni ispis  
Android uređaji 41  
mobilni ispis, softver podržan 10  
mreže  
HP Web Jetadmin 79  
instalacija pisača 64  
mrežni priključak  
lokacija 3

## N

naljepnica  
usmjerenje 22  
naljepnica sa serijskim brojem  
lociranje 3  
naljepnica s nazivom proizvoda i  
serijskim brojem  
lociranje 3  
naljepnice  
ispis 22  
naljepnice, umetanje 22  
naručivanje  
potrošni materijal i dodatna  
oprema 24

## O

obostrani ispis  
Mac 35  
ručno (Mac) 35  
ručno (Windows) 32  
Windows 32  
obostrani ispis (dvostrani)  
Windows 32  
obostrano kopiranje 46  
odgoda stanja mirovanja  
postavka 74

omotnica  
usmjerenje 21  
omotnice, umetanje 21  
online podrška 84  
opcije boja  
promjena (Windows) 117  
operacijski sustavi, podržani 8

## P

papir  
odabir 112  
umetanje u ladicu 1 16  
usmjerenje u ladicu 1 19  
papir, naručivanje 24  
podrška  
online 84  
podržane  
mreže 8  
podržani  
operacijski sustavi (OS) 8  
poklopci, lokacija 2  
popis za provjeru  
bežična veza 141  
Postavka EconoMode 74, 114  
postavke  
tvornički zadane vrijednosti,  
vraćanje 88  
postavke ekonomičnog načina rada  
74  
potrošni materijal  
brojevi dijelova 24  
korištenje kod niskog 89  
naručivanje 24  
postavke niskog praga 89  
zamjena spremnika s tonerom  
26  
prekidač za napajanje, lokacija 2  
priključak napajanja  
lokacija 3  
priključci sučelja  
lokacija 3  
priključci za faks  
lociranje 3  
prioritetni otvor za umetanje  
pojedinačnih listova  
umetanje naljepnica 22  
umetanje omotnica 21  
problemi s kvalitetom slike  
primjeri i rješenja 120

problemi s uvlačenjem papira  
rješavanje 92

## R

rješavanje problema  
bežična mreža 141  
faksiranje 146  
faksovi 145  
kabelska mreža 139  
LED, kombinacije indikatora 85  
LED, pogreške 85  
mrežni problemi 139  
problemi s ulaganjem papira 92  
provjera statusa spremnika s  
tonerom 109  
rješavanje problema s faksom  
kontrolni popis 145  
ručni obostrani ispis  
Mac 35  
Windows 32

## S

skener  
čišćenje stakla 128, 137  
faksiranje pomoću 60  
skeniranje  
sa softvera HP Easy Scan (OS X)  
49  
sa softvera HP Scan (Windows)  
48  
slanje faksova  
iz softvera 62  
služba za korisnike  
online 84  
softver  
slanje faksova 62  
Softver HP Easy Scan (OS X) 49  
Softver HP ePrint 40  
Softver HP Scan (Windows) 48  
specifikacije  
električne i akustičke 12  
spremnici, izlazni  
lokacija 2  
spremnici sa spajalicama  
brojevi dijelova 24  
spremnici s tonerom  
brojevi dijelova 24  
komponente 26  
postavke niskog praga 89  
zamjena 26



- spremnik s tonerom
    - upotreba kod niske razine 89
  - spremnik za ispis
    - zamjena 26
  - staklo, čišćenje 128, 137
  - stanje
    - indikatori na upravljačkoj ploči 85
  - stranica po listu
    - odabir (Mac) 35
    - odabir (Windows) 33
  - stranica u minuti 8
  - stražnja vratašca
    - zaglavljena 103
- T**
- tehnička podrška
    - online 84
  - telefonski imenik, faksiranje
    - dodavanje unosa 61
  - tema boja
    - promjena, Windows 117
  - težina, pisač 11
  - tvornički zadane vrijednosti, vraćanje 88
- U**
- Ugrađeni HP web-poslužitelj (EWS)
    - značajke 65
  - Ugrađeni web-poslužitelj (EWS)
    - značajke 65
  - Ugrađen web-poslužitelj (EWS)
    - odjela lozinki 72
  - ulagač dokumenata 46
    - faksiranje pomoću 61
    - kopiranje dvostranih dokumenata 46
    - problemi s uvlačenjem papira 92
    - zaglavljena 98
  - umetanje
    - papir u ladici 1 16
  - upravljačka ploča
    - kombinacije LED indikatora statusa 85
    - LED 4
    - lokacija 2
  - upravljački programi, podržani 8
  - upravljački programi za ispis, podržani 8
  - USB priključak
    - lokacija 3
- utor za sigurnosno zaključavanje
    - lokacija 3
- V**
- više stranica po listu
    - ispis (Mac) 35
    - ispis (Windows) 33
  - vraćanje tvornički zadanih vrijednosti 88
  - vrsta papira
    - odabir (Windows) 33
  - vrste papira
    - odabir (Mac) 36
- W**
- web-mjesta
    - služba za korisnike 84
  - web-stranice
    - HP Web Jetadmin, preuzimanje 79
  - Wi-Fi Direct ispis 10, 37
  - Windows
    - faksiranje pomoću 62
  - Word, faksiranje 62
- Z**
- zadane vrijednosti, vraćanje 88
  - zaglavljani papir
    - ladica 1 101
    - lokacija 94
    - mehanizam za nanošenje tonera 103
    - stražnja vrata 103
    - ulagač dokumenata 98
  - zaglavljen papir
    - izlazna ladica 105
  - zaglavljena
    - izlazna ladica 105
    - lokacija 94
    - stražnja vratašca 103
  - zaglavljenje
    - ulagač dokumenata 98
  - zahtjevi preglednika
    - ugrađeni HP web-poslužitelj 65
  - zahtjevi sustava
    - minimalni 10
    - Ugrađeni HP web-poslužitelj 65
  - zahtjevi web-preglednika
    - Ugrađeni HP web-poslužitelj 65
  - zamjena
    - spremnici s tonerom 26
- zamjenski dijelovi
    - brojevi dijelova 24

