



Color LaserJet Pro MFP M178-M181

Panduan Pengguna



M178-M181



www.hp.com/support/ljM178MFP



Color LaserJet Pro MFP M178-M181

Panduan Pengguna

Hak Cipta dan Lisensi

© Copyright 2019 HP Development Company, L.P.

Dilarang melakukan reproduksi, adaptasi atau penerjemahan tanpa izin tertulis sebelumnya, kecuali sejauh yang diperbolehkan dalam undang-undang hak cipta.

Informasi yang terkandung di sini dapat berubah-ubah sewaktu-waktu.

Satu-satunya jaminan untuk produk dan layanan HP tercantum dalam keterangan jaminan yang ditegaskan dan menyertai produk serta layanan tersebut. Tidak ada bagian apa pun dari dokumen ini yang dapat ditafsirkan sebagai jaminan tambahan. HP tidak bertanggung jawab atas kesalahan atau kekurangan teknis atau editorial yang terdapat dalam dokumen ini.

Edition 4, 9/2019

Pernyataan Merek Dagang

Adobe®, Adobe Photoshop®, Acrobat®, dan PostScript® adalah merek dagang dari Adobe Systems Incorporated.

Apple dan logo Apple adalah merek dagang dari Apple Inc., yang terdaftar di AS dan negara/kawasan lainnya.

OS X adalah merek dagang dari Apple Inc., yang terdaftar di AS dan negara/kawasan lainnya.

AirPrint X adalah merek dagang dari Apple Inc., yang terdaftar di AS dan negara/kawasan lainnya.

iPad adalah merek dagang dari Apple Inc., yang terdaftar di AS dan negara/kawasan lainnya.

iPod adalah merek dagang dari Apple Inc., yang terdaftar di AS dan negara/kawasan lainnya.

iPhone adalah merek dagang dari Apple Inc., yang terdaftar di AS dan negara/kawasan lainnya.

Microsoft®, Windows®, Windows XP®, dan Windows Vista® adalah merek dagang terdaftar di Amerika Serikat dari Microsoft Corporation.

UNIX® adalah merek dagang terdaftar milik The Open Group.

Isi

1	Gambaran umum printer	1
	Tampilan printer	2
	Printer tampak depan	2
	Printer tampak belakang	3
	Tampilan panel kontrol LED	4
	Tampilan panel kontrol LCD 2-baris	5
	Spesifikasi printer	7
	Spesifikasi teknis	7
	Sistem operasi yang didukung	7
	Solusi pencetakan mobile	9
	Dimensi printer	10
	Konsumsi daya, spesifikasi kelistrikan, dan emisi akustik	11
	Rentang lingkungan operasi	11
	Pengaturan perangkat keras dan penginstalan perangkat lunak printer	12
2	Baki kertas	13
	Pendahuluan	14
	Mengisi Baki 1	14
	Pendahuluan	14
	Orientasi kertas Baki 1	17
	Memuat dan mencetak amplop	19
	Pendahuluan	19
	Mencetak amplop	19
	Orientasi amplop	19
	Memuat dan mencetak label	20
	Pendahuluan	20
	Memasok label secara manual	20
	Orientasi label	20
3	Persediaan, aksesoris, dan komponen	21
	Memesan persediaan, aksesoris, dan komponen	22

Memesan	22
Persediaan dan aksesoris	22
Komponen perbaikan yang dilakukan pelanggan	22
Mengganti kartrid toner	24
Pendahuluan	24
Mengeluarkan dan mengganti kartrid toner	26
4 Cetak	29
Tugas cetak (Windows)	30
Cara mencetak (Windows)	30
Mencetak pada kedua sisi secara manual (Windows)	30
Mencetak beberapa halaman per lembar (Windows)	31
Memilih jenis kertas (Windows)	31
Tugas pencetakan (OS X)	33
Cara mencetak (Mac OS X)	33
Mencetak pada kedua sisi secara manual (OS X)	33
Mencetak beberapa halaman per lembar (OS X)	33
Memilih jenis kertas (OS X)	34
Pencetakan Mobile	35
Pendahuluan	35
Wi-Fi Direct (hanya model nirkabel)	35
Mengaktifkan atau menonaktifkan Wi-Fi Direct	36
Mengubah nama Wi-Fi Direct printer	37
HP ePrint via email	37
Perangkat lunak HP ePrint	38
AirPrint	38
Pencetakan tersemat untuk Android	40
5 Salin	41
Membuat salinan	42
Menyalin pada kedua sisi (dupleks)	44
Menyalin pada kedua sisi secara manual	44
6 Scan (Pindai)	45
Memindai dengan perangkat lunak HP Scan (Windows)	46
Memindai dengan menggunakan Perangkat Lunak HP Easy Scan (OS X)	47
7 Faks	49
Mengatur untuk mengirim dan menerima faks	50
Sebelum memulai	50

Langkah 1: Identifikasi jenis koneksi telepon	50
Langkah 2: Mengatur faks	51
Saluran telepon khusus	51
Saluran suara/faks bersama	52
Saluran suara/faks bersama yang dilengkapi mesin penjawab	53
Langkah 3: Mengkonfigurasi waktu, tanggal, dan kepala faks	55
HP Fax Setup Wizard (Wizard Pengaturan Faks)	55
Panel kontrol printer	56
HP Embedded Web Server (EWS) dan HP Device Toolbox (Windows)	56
Langkah 4: Menjalankan uji faks	57
Mengirim faks	58
Memfaks dari pemindai flatbed	58
Mengirim faks dari pengumpukan dokumen (hanya model pengumpukan dokumen)	59
Menggunakan entri panggil cepat dan entri panggil-grup	59
Mengirim faks dari perangkat lunak	60
Mengirim faks dari program perangkat lunak pihak ketiga, misalnya Microsoft Word	60
8 Mengelola printer	61
Mengubah jenis koneksi printer (Windows)	62
Konfigurasi lanjutan dengan HP Embedded Web Server (EWS) dan HP Device Toolbox (Windows)	63
Mengkonfigurasi pengaturan jaringan IP	66
Pendahuluan	66
Penolakan tanggung jawab pada pemakaian printer bersama	66
Melihat atau mengubah pengaturan jaringan	66
Mengubah nama printer di jaringan	67
Mengkonfigurasi parameter IPv4 TCP/IP secara manual dari panel kontrol	68
Fitur keamanan printer	70
Pendahuluan	70
Menetapkan atau mengubah kata sandi sistem menggunakan Embedded Web Server	70
Pengaturan hemat energi	72
Pendahuluan	72
Mencetak dengan EconoMode	72
Mengatur pengaturan Tidur/Mati Otomatis Setelah Tidak Ada Aktivitas	72
Mengatur penundaan Mati Setelah Tidak Ada Aktivitas dan mengonfigurasi printer agar menggunakan daya 1 watt atau kurang	73
Atur pengaturan Delay Shut Down (Penundaan Mati)	75
HP Web Jetadmin	77
Memperbarui firmware	78
Metode satu: Perbarui firmware menggunakan panel kontrol (hanya panel kontrol 2 baris)	78
Metode kedua: Perbarui firmware menggunakan Firmware Update Utility	78

9 Mengatasi masalah	81
Dukungan pelanggan	82
Menafsirkan pola lampu panel kontrol (hanya model LED)	83
Mengembalikan default pengaturan pabrik	86
Pesan “Kartrid hampir habis” atau “Kartrid benar-benar hampir habis” akan muncul pada panel kontrol printer atau EWS	87
Mengubah pengaturan “Sangat Rendah”	87
Untuk printer dengan kemampuan faks	89
Pesan persediaan	89
Printer tidak menarik kertas atau salah pemasokan	90
Pendahuluan	90
Produk tidak mengambil kertas	90
Perangkat mengambil beberapa lembar kertas	90
Pengumpukan dokumen memacetkan, memiringkan, atau mengambil lebih dari satu lembar kertas.	90
Membersihkan kertas yang macet	92
Pendahuluan	92
Lokasi kemacetan kertas	92
Sering mengalami kertas macet?	93
Keluarkan kertas macet dalam pemasok dokumen (hanya model fw)	96
Mengatasi kemacetan kertas di Baki 1	99
Mengatasi kemacetan kertas di pintu belakang dan area fuser	101
Membebaskan kemacetan kertas di nampan keluaran	103
Meningkatkan kualitas cetak	105
Pendahuluan	105
Memperbarui firmware printer	106
Mencetak dari program perangkat lunak lain.	106
Memeriksa pengaturan jenis kertas untuk tugas cetak	106
Memeriksa pengaturan jenis kertas pada printer	106
Memeriksa pengaturan jenis kertas (Windows)	106
Memeriksa pengaturan jenis kertas (OS X)	106
Memeriksa status kartrid toner	107
Mencetak halaman pembersih	108
Lihat kartrid toner untuk memeriksanya	110
Memeriksa kertas dan lingkungan pencetakan	110
Langkah satu: Gunakan kertas yang memenuhi spesifikasi HP	110
Langkah dua: Periksa lingkungan	110
Langkah tiga: Mengatur penyelarasan setiap baki	111
Mencoba driver cetak lain	112
Memeriksa pengaturan EconoMode	112
Menyesuaikan Kerapatan Cetak	113

Mengalibrasi printer untuk menyelaraskan warna	114
Menyesuaikan pengaturan warna (Windows)	115
Mencetak dan mengartikan halaman kualitas cetak	116
Mengatasi masalah kualitas cetak	118
Pendahuluan	118
Menyelesaikan masalah kualitas cetak	118
Meningkatkan kualitas gambar salin dan pindai	127
Pendahuluan	127
Periksa kaca pemindai apakah kotor atau terdapat noda	127
Menghapus garis atau garis terputus-putus saat menggunakan pemasok dokumen	128
Memeriksa pengaturan kertas	128
Memeriksa pengaturan penyesuaian gambar	129
Mengoptimalkan teks atau gambar	131
Periksa pengaturan warna dan resolusi pemindai di komputer	132
Panduan resolusi dan warna	132
Warna	133
Penyalinan tepi ke tepi	133
Membersihkan rol pengambil dan alas pemisah pada pemasok dokumen (hanya model fw)	134
Memperbaiki kualitas gambar faks	136
Pendahuluan	136
Periksa kaca pemindai apakah kotor atau terdapat noda	136
Memeriksa pengaturan resolusi kirim faks	136
Memeriksa pengaturan koreksi-kesalahan	137
Memeriksa pengaturan sesuai halaman	137
Mengirim ke mesin faks lain	137
Memeriksa mesin faks pengirim	137
Mengatasi masalah jaringan berkabel	138
Pendahuluan	138
Sambungan fisik buruk	138
Komputer tidak dapat berkomunikasi dengan printer.	138
Printer menggunakan pengaturan link dan dupleks yang salah untuk jaringan tersebut.	139
Program perangkat lunak baru dapat menyebabkan masalah kompatibilitas.	139
Pengaturan komputer atau workstation mungkin salah.	139
Printer dinonaktifkan, atau pengaturan jaringan lainnya salah.	139
Memecahkan masalah jaringan nirkabel (hanya model nirkabel)	140
Pendahuluan	140
Daftar periksa konektivitas nirkabel	140
Printer tidak mencetak setelah konfigurasi nirkabel selesai dilakukan	141
Printer tidak mencetak, dan firewall pihak ketiga terinstal pada komputer	141
Koneksi nirkabel tidak bekerja setelah memindahkan router nirkabel atau printer	141
Tidak dapat menghubungkan komputer lain ke printer nirkabel	141

Printer nirkabel kehilangan komunikasi saat terhubung ke VPN	142
Jaringan tidak tercantum dalam daftar jaringan nirkabel	142
Jaringan nirkabel tidak berfungsi	142
Menjalankan pengujian diagnosis jaringan nirkabel	142
Mengurangi interferensi pada jaringan nirkabel	143
Mengatasi masalah faks	144
Pendahuluan	144
Daftar periksa pemecahan masalah faks	144
Mengatasi masalah faks yang umum	145
Faks lambat terkirim	145
Kualitas faks buruk	146
Faks terpotong atau tercetak di dua halaman	146
Indeks	147

1 Gambaran umum printer

- [Tampilan printer](#)
- [Spesifikasi printer](#)
- [Pengaturan perangkat keras dan penginstalan perangkat lunak printer](#)

Untuk informasi lebih lanjut:

Informasi berikut ini adalah benar pada saat publikasi. Untuk informasi saat ini, lihat www.hp.com/support/ljM178MFP.

Bantuan menyeluruh HP untuk printer mencakup informasi berikut:

- Menginstal dan mengonfigurasi
- Mempelajari dan menggunakan
- Mengatasi masalah
- Mengunduh pembaruan perangkat lunak dan firmware
- Mengikuti forum dukungan.
- Menemukan informasi garansi dan peraturan

Tampilan printer

- [Printer tampak depan](#)
- [Printer tampak belakang](#)
- [Tampilan panel kontrol LED](#)
- [Tampilan panel kontrol LCD 2-baris](#)

Printer tampak depan

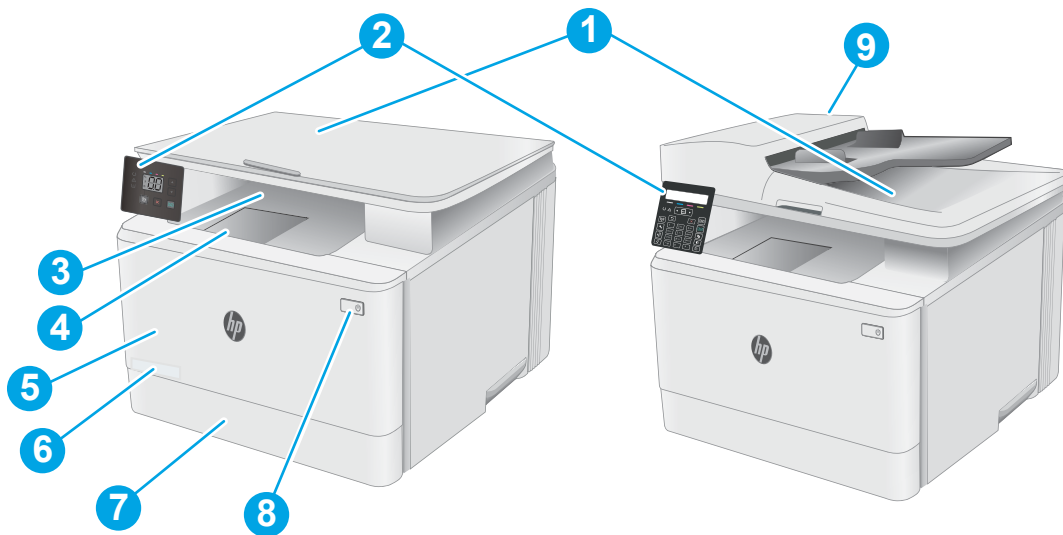

1	Pemindai
2	Panel kontrol (berbeda-beda sesuai model)
3	Nampan keluaran
4	Pemanjang tempat keluaran
5	Pintu depan (akses ke kartrid toner)
6	Nomor model
7	Baki 1
8	Tombol Daya
9	Pemasok dokumen (hanya model fw)

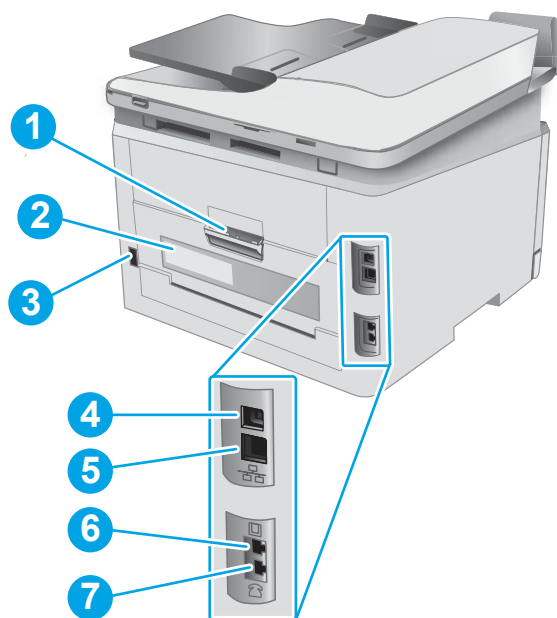

Printer tampak belakang



1	Pintu belakang (akses untuk membebaskan kemacetan)
2	Nomor seri dan label nomor produk
3	Sambungan daya
4	Port antarmuka USB
5	Port Ethernet
6	Port "saluran masuk" faks untuk memasang saluran telepon faks ke printer (hanya model faks)
7	Port "saluran keluar" telepon untuk memasang telepon ekstensi, mesin penjawab, atau perangkat lain (hanya model faks)

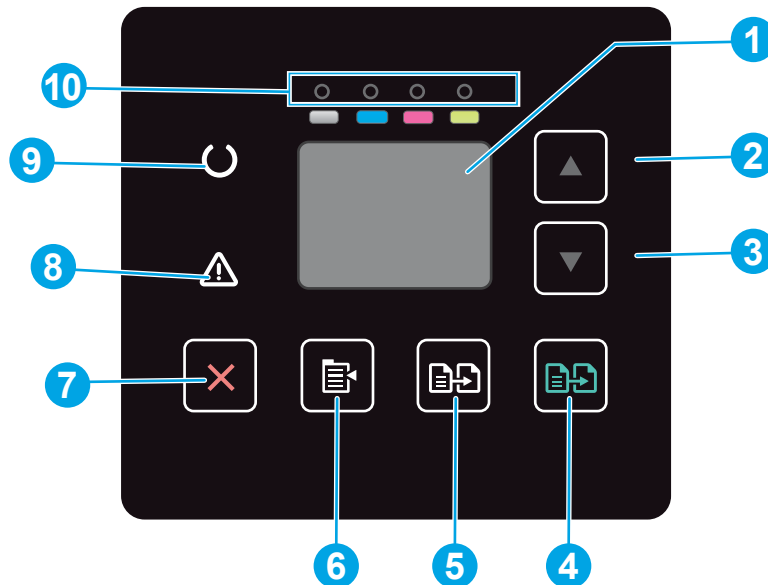



Tampilan panel kontrol LED



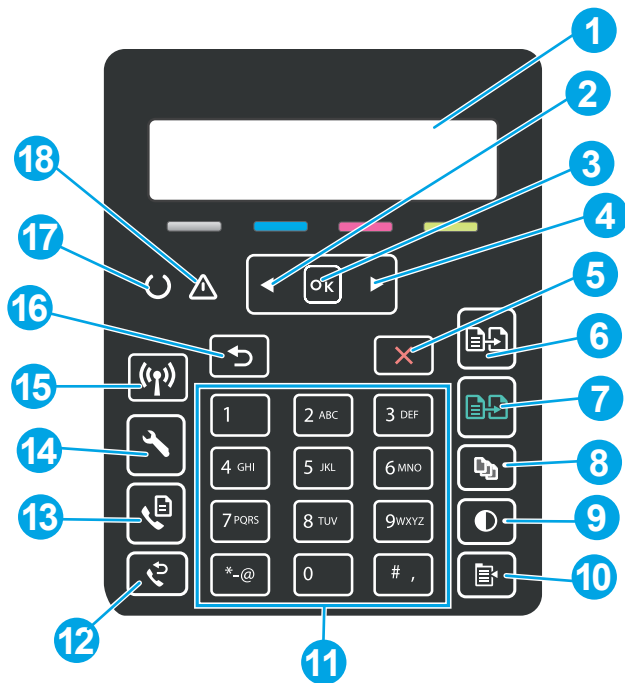







1	Tampilan panel kontrol LED	Layar ini menampilkan kode kesalahan dan informasi numerik untuk pekerjaan salin.
2	Tombol panah ke atas ▲	Gunakan tombol ini untuk menambah nilai yang muncul pada layar.
3	Tombol panah ke bawah ▼	Gunakan tombol ini untuk mengurangi nilai yang muncul pada layar.
4	Tombol Mulai Salin Warna 	Tekan tombol ini untuk memulai pekerjaan salin warna.
5	Tombol Mulai Salin Mono 	Tekan tombol ini untuk memulai pekerjaan salin mono.
6	Tombol Pengaturan Salin 	Gunakan tombol ini untuk menavigasi pada opsi Jumlah Salinan, Lebih Terang/Gelap, dan Perkecil/Perbesar. Opsi standarnya adalah Jumlah Salinan.
7	Tombol Batal ✕	<p>Tekan tombol ini untuk melakukan tindakan berikut:</p> <ul style="list-style-type: none"> • Membatalkan pekerjaan cetak ketika printer sedang mencetak. • Mengembalikan pengaturan salin saat ini ke nilai standar saat printer dalam keadaan siaga. • Keluar dari mode Pengaturan Salin Standar tanpa menyimpan nilai apabila printer berada dalam mode pengaturan Salin Standar.
8	LED Peringatan ⚠	Lampu Perhatian berkedip bila printer memerlukan perhatian pengguna, misalnya saat printer kehabisan kertas atau kartrid toner perlu diganti. Jika lampu menyala tanpa berkedip, berarti printer mengalami kesalahan.
9	LED Siap ⏻	Lampu Siap menyala tanpa berkedip ketika printer telah siap mencetak. Lampu berkedip bila printer sedang menerima data cetak atau membatalkan pekerjaan cetak.
10	LED Persediaan	Lampu persediaan berkedip bila terjadi kesalahan persediaan, dan menyala tanpa berkedip bila persediaan benar-benar hampir habis dan harus diganti.

Tampilan panel kontrol LCD 2-baris



1	Layar panel kontrol 2-baris	Layar ini menampilkan menu dan informasi printer.
2	Tombol panah ke kiri ◀	Gunakan tombol ini untuk menavigasi menu atau mengurangi nilai yang muncul di layar.
3	Tombol OK	Gunakan tombol OK untuk tindakan berikut: <ul style="list-style-type: none"> • Membuka menu panel kontrol. • Membuka submenu yang ditampilkan di layar panel kontrol. • Memilih item menu. • Menghapus sejumlah kesalahan. • Memulai pekerjaan cetak setelah merespons perintah panel kontrol (misalnya, saat pesan Press OK to continue (Tekan OK untuk melanjutkan) muncul di layar panel kontrol).
4	Tombol panah ke kanan ▶	Gunakan tombol ini untuk menavigasi menu atau menambah nilai yang muncul di layar.
5	Tombol Batal ✕	Gunakan tombol ini untuk membatalkan pekerjaan cetak atau untuk keluar dari menu panel kontrol.
6	Tombol Mulai Salin Mono 	Gunakan tombol ini untuk memulai pekerjaan salin mono.
7	Tombol Mulai Salin Warna 	Gunakan tombol ini untuk memulai pekerjaan salin warna.
8	Tombol Jumlah Salinan 	Gunakan tombol ini untuk mengatur jumlah salinan yang akan dibuat.
9	Tombol Lebih Terang/Gelap 	Gunakan tombol ini untuk menyesuaikan pengaturan tingkat gelap pekerjaan salin saat ini.

10	Tombol Menu Salin 	Gunakan tombol ini untuk membuka menu Copy (Salin).
11	Papan tombol alfanumerik	Gunakan papan tombol untuk memasukkan nomor faks.
12	Tombol Panggil Ulang  (hanya model faks)	Gunakan tombol ini untuk menghubungi kembali Nomor Faks yang digunakan pada pekerjaan faks sebelumnya.
13	Tombol Mulai Faks  (hanya model faks)	Gunakan tombol ini untuk memulai pekerjaan faks.
14	Tombol Pengaturan 	Gunakan tombol ini untuk membuka menu Pengaturan.
15	Tombol Nirkabel 	Gunakan tombol ini untuk mengakses menu nirkabel.
16	Tombol panah balik 	Gunakan tombol ini untuk: <ul style="list-style-type: none"> • Keluar dari menu panel kontrol. • Menggulir kembali ke menu sebelumnya dalam daftar submenu. • Menggulir kembali ke menu sebelumnya dalam daftar submenu (tanpa menyimpan perubahan ke item menu).
17	LED Siap 	Lampu Siap menyala tanpa berkedip bila printer siap mencetak. Lampu berkedip bila printer menerima data cetak atau membatalkan pekerjaan cetak.
18	LED Peringatan 	Lampu Perhatian berkedip bila printer memerlukan perhatian pengguna, seperti saat printer kehabisan kertas atau kartrid toner perlu diganti. Jika lampu menyala tanpa berkedip, berarti printer mengalami kesalahan.

Spesifikasi printer

 **PENTING:** Spesifikasi berikut ini benar pada saat penerbitan, tetapi dapat berubah sewaktu-waktu. Untuk informasi terbaru, lihat www.hp.com/support/ljM178MFP.

- [Spesifikasi teknis](#)
- [Sistem operasi yang didukung](#)
- [Solusi pencetakan mobile](#)
- [Dimensi printer](#)
- [Konsumsi daya, spesifikasi kelistrikan, dan emisi akustik](#)
- [Rentang lingkungan operasi](#)

Spesifikasi teknis

Lihat www.hp.com/support/ljM178MFP untuk informasi terkini.

Sistem operasi yang didukung

Informasi berikut berlaku untuk Windows PCL 6 khusus printer dan driver cetak HP untuk OS X, serta untuk penginstal perangkat lunaknya.

Windows: Penginstal Perangkat Lunak HP menginstal driver cetak "HP PCL.6" versi 3, "HP PCL 6" versi 3, atau "HP PCL-6" versi 4, tergantung pada sistem operasi Windows, serta perangkat lunak opsional ketika menggunakan penginstal perangkat lunak. Unduh driver cetak "HP PCL.6" versi 3, "HP PCL 6" versi 3, dan "HP PCL-6" versi 4 dari situs web dukungan printer untuk printer ini: www.hp.com/support/ljM178MFP.

OS X: Komputer Mac didukung dengan printer ini. Unduh HP Easy Start dari 123.hp.com/LaserJet atau dari halaman Printer Support, lalu gunakan HP Easy Start untuk menginstal driver cetak HP. HP Easy Start tidak disertakan dalam Penginstal Perangkat Lunak HP.

1. Kunjungi 123.hp.com/LaserJet.
2. Ikuti langkah yang diberikan untuk mengunduh perangkat lunak printer.

Linux: Untuk informasi dan driver cetak untuk Linux, kunjungi www.hp.com/go/linuxprinting.

UNIX: Untuk informasi dan driver cetak UNIX®, buka www.hp.com/go/unixmodelscripts.

Tabel 1-1 Sistem operasi dan driver cetak yang didukung

Sistem operasi	Driver cetak terinstal (dari perangkat lunak di web)	Catatan
Windows® XP SP3, 32-bit	Driver cetak khusus printer "HP PCL.6" diinstal untuk sistem operasi ini sebagai bagian dari penginstalan perangkat lunak.	Microsoft menghentikan dukungan mainstream untuk Windows XP pada April 2009. HP akan terus menyediakan upaya dukungan terbaik untuk sistem operasi XP yang telah dihentikan. Beberapa fitur driver cetak tidak didukung.

Tabel 1-1 Sistem operasi dan driver cetak yang didukung (Lanjutan)

Sistem operasi	Driver cetak terinstal (dari perangkat lunak di web)	Catatan
Windows Vista®, 32-bit	Driver cetak khusus printer “HP PCL.6” diinstal untuk sistem operasi ini sebagai bagian dari pemasangan perangkat lunak.	Microsoft menghentikan dukungan mainstream untuk Windows Vista pada April 2012. HP akan terus menyediakan upaya dukungan terbaik untuk sistem operasi Vista yang telah dihentikan. Beberapa fitur driver cetak tidak didukung.
Windows 7, 32-bit dan 64-bit	Driver cetak khusus printer “HP PCL.6” diinstal untuk sistem operasi ini sebagai bagian dari pemasangan perangkat lunak.	
Windows 8, 32-bit dan 64-bit	Driver cetak khusus printer “HP PCL.6” diinstal untuk sistem operasi ini sebagai bagian dari pemasangan perangkat lunak.	Dukungan Windows 8 RT disediakan melalui driver Microsoft IN OS Versi 4, 32-bit.
Windows 8.1, 32-bit dan 64-bit	Driver cetak khusus printer “HP PCL-6” V4 diinstal untuk sistem operasi ini sebagai bagian dari pemasangan perangkat lunak.	Dukungan Windows 8.1 RT disediakan melalui driver Microsoft IN OS Versi 4, 32-bit.
Windows 10, 32-bit dan 64-bit	Driver cetak khusus printer “HP PCL-6” V4 diinstal untuk sistem operasi ini sebagai bagian dari pemasangan perangkat lunak.	
Windows Server 2008 SP2, 32-bit	Driver cetak khusus printer “HP PCL.6” dapat diunduh dari situs web dukungan printer. Unduh driver, lalu gunakan alat Microsoft Add Printer untuk menginstalnya.	Microsoft menghentikan dukungan mainstream untuk Windows Server 2008 pada bulan Januari 2015. HP akan terus menyediakan upaya dukungan terbaik untuk sistem operasi Server 2008 yang telah dihentikan. Beberapa fitur driver cetak tidak didukung.
Windows Server 2008 SP2, 64-bit	Driver cetak khusus printer “HP PCL.6” dapat diunduh dari situs web dukungan printer. Unduh driver, lalu gunakan alat Microsoft Add Printer untuk menginstalnya.	Microsoft menghentikan dukungan mainstream untuk Windows Server 2008 pada bulan Januari 2015. HP akan terus menyediakan upaya dukungan terbaik untuk sistem operasi Server 2008 yang telah dihentikan.
Windows Server 2008 R2, SP 1, 64-bit	Driver cetak khusus printer “HP PCL.6” diinstal untuk sistem operasi ini sebagai bagian dari pemasangan perangkat lunak.	
Windows Server 2012, 64-bit	Driver cetak khusus printer “HP PCL.6” diinstal untuk sistem operasi ini sebagai bagian dari pemasangan perangkat lunak.	
Windows Server 2012 R2, 64-bit	Driver cetak khusus printer “HP PCL-6” diinstal untuk sistem operasi ini sebagai bagian dari pemasangan perangkat lunak.	
Windows 10 server (Server 2016), 32-bit dan 64-bit	Driver cetak khusus printer “HP PCL-6” diinstal untuk sistem operasi ini sebagai bagian dari pemasangan perangkat lunak.	
OS X 10.10 Yosemite, OS X 10.11 El Capitan, OS X 10.12 Sierra	Untuk menginstal driver cetak, unduh HP Easy Start dari 123.hp.com/LaserJet . Ikuti langkah-langkah yang diberikan untuk menginstal perangkat lunak printer dan driver cetak.	

 **CATATAN:** Untuk daftar terbaru sistem operasi yang didukung, kunjungi www.hp.com/support/ljM178MFP untuk bantuan HP selengkapnya tentang printer.

 **CATATAN:** Untuk dukungan driver HP UPD bagi printer ini, kunjungi www.hp.com/go/upd. Di bagian **Informasi tambahan**, klik tautannya.

Tabel 1-2 Persyaratan sistem minimum

Windows	OS X
<ul style="list-style-type: none">• Drive CD-ROM, drive DVD, atau koneksi Internet	<ul style="list-style-type: none">• Koneksi Internet
<ul style="list-style-type: none">• Koneksi khusus USB 1.1 atau 2.0 atau koneksi jaringan	<ul style="list-style-type: none">• Tersedia ruang hard disk 1 GB
<ul style="list-style-type: none">• Tersedia ruang hard disk 400 MB	
<ul style="list-style-type: none">• RAM 1 GB (32-bit) atau RAM 2 GB (64-bit)	

Solusi pencetakan mobile

HP menawarkan beberapa solusi mobile dan ePrint untuk mengaktifkan pencetakan mudah ke printer HP dari laptop, tablet, ponsel cerdas, atau perangkat seluler lainnya. Untuk melihat daftar lengkap dan menentukan pilihan terbaik, kunjungi, www.hp.com/go/LaserJetMobilePrinting.

 **CATATAN:** Perbarui firmware printer untuk memastikan semua kemampuan pencetakan mobile dan ePrint didukung.

- Wi-Fi Direct (hanya model nirkabel)
- HP ePrint via email (Layanan Web HP harus diaktifkan dan printer didaftarkan dengan HP Connected)
- Aplikasi HP ePrint (Tersedia untuk Android, iOS, dan Blackberry)
- Aplikasi HP All-in-One Remote untuk perangkat iOS dan Android
- Perangkat lunak HP ePrint
- Google Cloud Print
- AirPrint
- Android Printing

Dimensi printer

Gambar 1-1 Dimensi model n dan nw

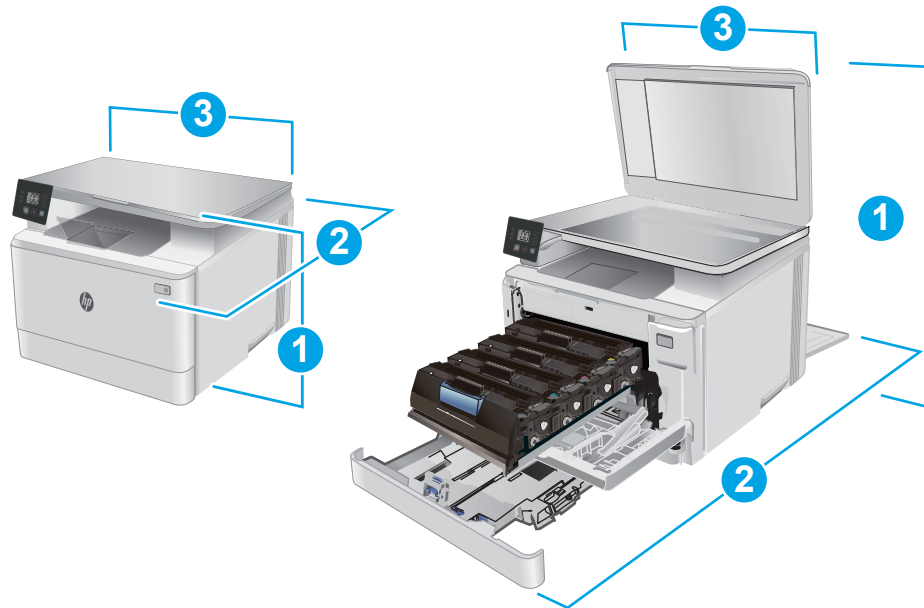

	Printer tertutup sepenuhnya	Printer terbuka sepenuhnya
1. Tinggi	292,6 mm	545 mm
2. Tebal	380 mm	855 mm
3. Lebar	420 mm	420 mm
Berat (dengan kartrid)	15,7 kg	

Gambar 1-2 Dimensi model fw

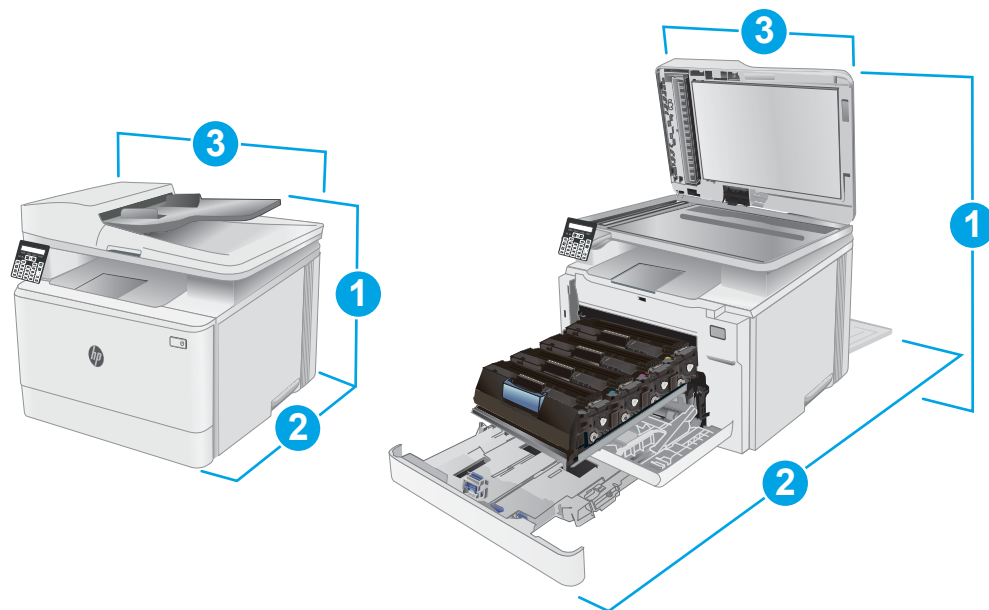

	Printer tertutup sepenuhnya	Printer terbuka sepenuhnya
1. Tinggi	341,2 mm	540 mm
2. Tebal	380 mm	855 mm
3. Lebar	420 mm	457 mm
Berat (dengan kartrid)	16,3 kg	

Konsumsi daya, spesifikasi kelistrikan, dan emisi akustik

Lihat www.hp.com/support/ljM178MFP untuk informasi yang sekarang.

⚠ PERHATIAN: Persyaratan daya berdasarkan pada negara/kawasan tempat penjualan printer. Jangan mengonversi tegangan pengoperasian. Hal ini dapat merusak printer dan membatalkan garansi printer.

Rentang lingkungan operasi

Tabel 1-3 Rentang lingkungan operasi

Lingkungan	Dianjurkan	Diperbolehkan
Suhu	17° hingga 25°C	15° hingga 30°C
Kelembapan relatif	Kelembapan relatif (RH) 30% hingga 70%	10% hingga 80% (RH)

Pengaturan perangkat keras dan penginstalan perangkat lunak printer

Untuk instruksi pengaturan dasar, lihat Poster Pengaturan dan Panduan Memulai yang disertakan bersama printer. Untuk instruksi tambahan, kunjungi dukungan HP di Web.

Kunjungi www.hp.com/support/ljM178MFP untuk bantuan menyeluruh HP untuk printer. Temukan dukungan berikut:

- Menginstal dan mengonfigurasi
- Mempelajari dan menggunakan
- Mengatasi masalah
- Mengunduh pembaruan perangkat lunak dan firmware
- Mengikuti forum dukungan.
- Menemukan informasi garansi dan peraturan

2 Baki kertas

- [Pendahuluan](#)
- [Mengisi Baki 1](#)
- [Memuat dan mencetak amplop](#)
- [Memuat dan mencetak label](#)

Untuk informasi lebih lanjut:

Informasi berikut ini adalah benar pada saat publikasi. Untuk informasi saat ini, lihat www.hp.com/support/ijM178MFP.

Bantuan menyeluruh HP untuk printer mencakup informasi berikut:

- Menginstal dan mengonfigurasi
- Mempelajari dan menggunakan
- Mengatasi masalah
- Mengunduh pembaruan perangkat lunak dan firmware
- Mengikuti forum dukungan.
- Menemukan informasi garansi dan peraturan

Pendahuluan

PERHATIAN: Jangan rentangkan beberapa baki kertas sekaligus.

Jangan menggunakan baki kertas sebagai pijakan.

Jauhkan tangan dari baki kertas saat menutup.

Semua baki harus ditutup saat memindahkan printer.

Mengisi Baki 1

Pendahuluan

Informasi berikut ini menjelaskan cara memuat kertas ke dalam Baki 1. Baki ini menampung hingga 150 lembar kertas 75 g/m².

CATATAN: Untuk menghindari kemacetan kertas:

- Jangan pernah menambahkan atau mengeluarkan kertas dari baki selama proses pencetakan.
- Sebelum memuat baki, keluarkan semua kertas dari baki masukan dan rapikan tumpukan.
- Saat memuat baki, jangan mengipasi kertas.
- Jangan gunakan kertas yang berkerut, terlipat, atau rusak.

1. Buka baki.

CATATAN: Jangan buka baki ini saat sedang digunakan.

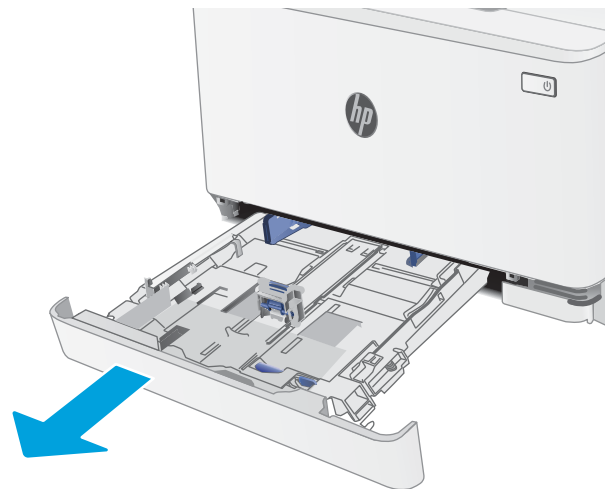

2. Atur pemandu kertas dengan menekan pengunci pengatur dan menggeser pemandu ke ukuran kertas yang digunakan.

CATATAN: Untuk memuat kertas ukuran legal, perpanjang baki dengan menekan kait biru dan menarik bagian depan baki. Bila kertas ukuran legal dimuatkan, Baki 1 akan diperpanjang dari bagian depan printer sekitar 57,5 mm.

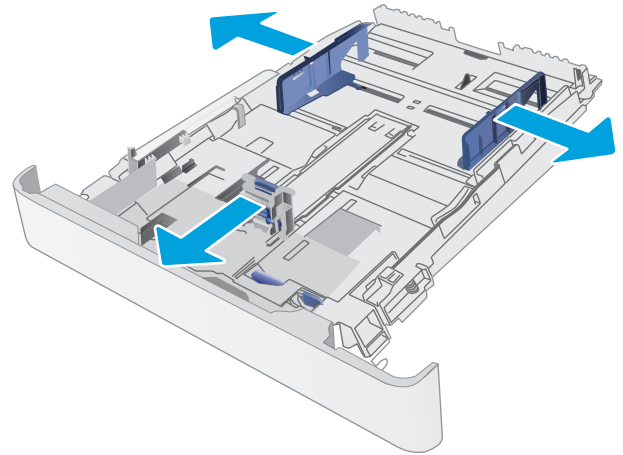

3. Masukkan kertas ke dalam baki. Untuk informasi mengenai cara mengarahkan orientasi kertas, lihat [Orientasi kertas Baki 1 pada hal. 17](#).

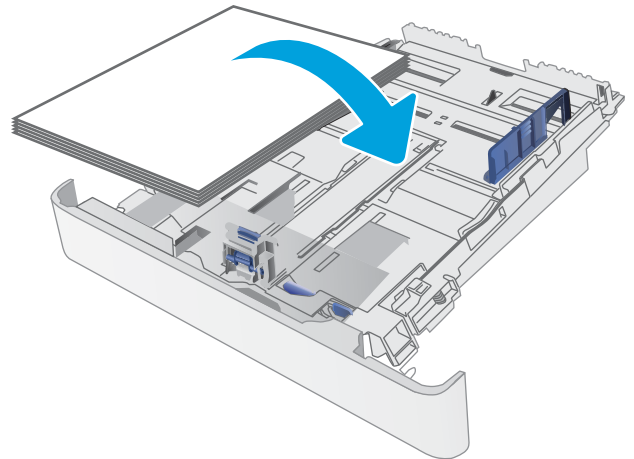

4. Atur pemandu sehingga agak menyentuh tumpukan kertas tetapi tidak sampai menekuk kertasnya.

CATATAN: Jangan sesuaikan pemandu kertas terlalu rapat dengan tumpukan kertas.

CATATAN: Untuk mencegah macetnya kertas, atur pemandu kertas ke ukuran yang sesuai dan jangan mengisi melebihi kapasitas baki.

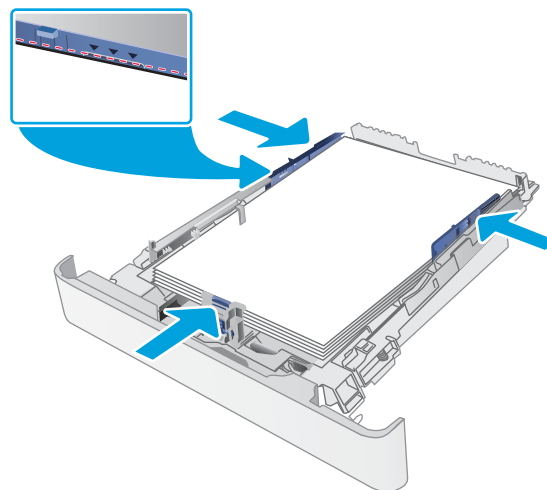

5. Tutup baki.



Orientasi kertas Baki 1

Saat menggunakan kertas yang memerlukan orientasi spesifik, muat kertas sesuai dengan informasi dalam tabel berikut.

Jenis kertas	Orientasi citra	Keluaran	Ukuran kertas	Cara memuat kertas
Kop surat atau pracetak	Potret	Pencetakan 1-sisi	Letter, Legal, Executive, Oficio (8,5 x 13), A4, A6, B5 (JIS), B5 (ISO), Postcard #10, Japanese Postcard (Postcard (JIS)), Double Japan Postcard Rotated (Double Postcard (JIS))	Menghadap ke atas Tepi atas mengarah ke bagian belakang baki
		Pencetakan 2-sisi	Letter, Legal, Executive, Oficio (8,5 x 13), A4, A6, B5 (JIS), B5 (ISO), Postcard #10, Japanese Postcard (Postcard (JIS)), Double Japan Postcard Rotated (Double Postcard (JIS))	Menghadap ke bawah Tepi atas mengarah ke bagian belakang baki
Lanskap		Pencetakan 1-sisi	A5	Menghadap ke atas Tepi atas mengarah ke bagian belakang baki

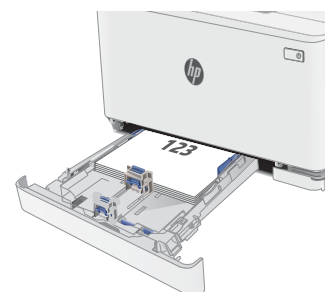

Jenis kertas	Orientasi citra	Keluaran	Ukuran kertas	Cara memuat kertas
		Pencetakan 2-sisi	A5	Menghadap ke bawah Tepi atas mengarah ke bagian belakang baki
Berlubang	Potret	Pencetakan 1-sisi atau pencetakan 2-sisi	Letter, Legal, Executive, Oficio (8,5 x 13), A4, A6, B5 (JIS), B5 (ISO), Postcard #10, Japanese Postcard (Postcard (JIS)), Double Japan Postcard Rotated (Double Postcard (JIS))	Menghadap ke atas Lubang mengarah ke bagian kiri baki
	Lanskap	Pencetakan 1-sisi atau pencetakan 2-sisi	A5	Menghadap ke atas Lubang mengarah ke depan baki

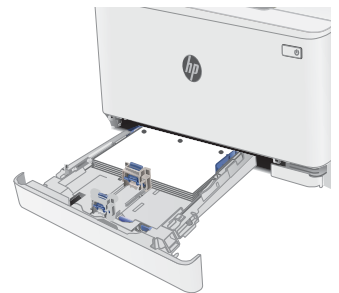
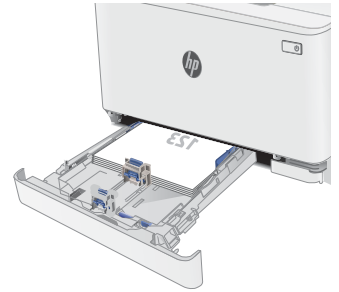

Memuat dan mencetak amplop

Pendahuluan

Informasi berikut ini menjelaskan cara mencetak dan memuat amplop. Baki 1 menampung hingga 5 amplop.

Untuk mencetak amplop yang menggunakan opsi pengumpanan manual, ikuti langkah-langkah ini untuk memilih pengaturan yang benar di driver cetak, lalu masukkan amplop ke dalam baki setelah mengirim pekerjaan cetak ke printer.

Mencetak amplop

1. Dari program perangkat lunak, tentukan pilihan **Print** (Cetak).
2. Pilih printer dari daftar printer, lalu klik atau sentuh tombol **Properties** (Properti) atau **Preferences** (Preferensi) untuk membuka driver cetak.

 **CATATAN:** Nama tombol berbeda untuk program perangkat lunak yang berbeda.

 **CATATAN:** Untuk mengakses fitur ini dari layar Mulai Windows 8 atau 8.1, pilih **Devices** (Perangkat), pilih **Print** (Cetak), lalu pilih printer.

3. Klik atau sentuh tab **Paper/Quality** (Kertas/Kualitas).
4. Dalam daftar tarik-turun **Paper size** (Ukuran kertas), pilih ukuran yang benar untuk amplop.
5. Dalam daftar tarik-turun **Paper type** (Jenis kertas), pilih **Envelope** (Amplop).
6. Dalam daftar tarik-turun **Paper source** (Sumber kertas), pilih **Manual feed** (Umpan manual).
7. Klik tombol **OK** untuk menutup kotak dialog **Document Properties** (Properti Dokumen).
8. Dalam kotak dialog **Print** (Cetak), klik tombol **OK** untuk mencetak tugas.

Orientasi amplop

Baki	Ukuran amplop	Cara memuat amplop
Baki 1	Amplop #10, Amplop Monarch, Amplop B5, Amplop C5, Amplop DL	Menghadap ke atas Tepi pendek bertanda pos atas mengarah ke bagian belakang baki

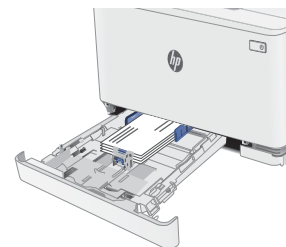

Memuat dan mencetak label

Pendahuluan

Informasi berikut ini menjelaskan cara mencetak dan memasukkan label. Baki 1 menampung hingga 50 lembar label.

Untuk mencetak label menggunakan opsi pemasokan manual, ikuti langkah-langkah ini untuk memilih pengaturan yang benar dalam driver cetak, lalu muat label ke dalam baki setelah mengirim pekerjaan cetak ke printer. Bila menggunakan pemasokan manual, pekerjaan mencetak akan ditunda hingga printer mendeteksi bahwa baki telah dibuka.

Memasok label secara manual

1. Dari program perangkat lunak, tentukan pilihan **Print** (Cetak).
2. Pilih printer dari daftar printer, kemudian klik atau ketuk tombol **Properties** (Properti) atau **Preferences** (Preferensi) untuk membuka driver cetak.

 **CATATAN:** Nama tombol berbeda untuk program perangkat lunak yang berbeda.

 **CATATAN:** Untuk mengakses fitur ini dari layar Mulai Windows 8 atau 8.1, pilih **Devices** (Perangkat), pilih **Print** (Cetak), lalu pilih printer.

3. Klik tab **Paper/Quality** (Kertas/Kualitas).
4. Dalam daftar pilihan menurun **Paper size** (Ukuran kertas), pilih ukuran yang benar untuk lembar label.
5. Dalam daftar pilihan menurun **Paper type** (Jenis kertas), pilih **Labels** (Label).
6. Dalam daftar pilihan menurun **Paper source** (Sumber kertas), pilih **Manual feed** (Pemasokan manual).
7. Klik tombol **OK** untuk menutup kotak dialog **Document Properties** (Properti Dokumen).
8. Dalam kotak dialog **Print** (Cetak), klik tombol **OK** untuk mencetak tugas.

Orientasi label

Baki	Cara memuat label
Baki 1	Menghadap ke atas Tepi atas mengarah ke bagian belakang baki



3 Persediaan, aksesoris, dan komponen

- [Memesan persediaan, aksesoris, dan komponen](#)
- [Mengganti kartrid toner](#)

Untuk informasi lebih lanjut:

Informasi berikut ini adalah benar pada saat publikasi. Untuk informasi saat ini, lihat www.hp.com/support/ljM178MFP.

Bantuan menyeluruh HP untuk printer mencakup informasi berikut:

- Menginstal dan mengonfigurasi
- Mempelajari dan menggunakan
- Mengatasi masalah
- Mengunduh pembaruan perangkat lunak dan firmware
- Mengikuti forum dukungan.
- Menemukan informasi garansi dan peraturan

Memesan persediaan, aksesori, dan komponen

Memesan

Memesan persediaan dan kertas	www.hp.com/go/suresupply
Memesan komponen HP asli atau aksesori	www.hp.com/buy/parts
Memesan melalui penyedia layanan atau dukungan	Hubungi servis resmi HP atau penyedia layanan.
Pesan menggunakan HP Embedded Web Server (EWS)	Untuk mengakses, dari browser Web yang didukung pada komputer, masukkan alamat IP printer atau nama host dalam bidang alamat/URL. EWS berisi tautan ke situs Web HP SureSupply yang menyediakan berbagai pilihan untuk membeli persediaan HP Asli.

Persediaan dan aksesori

Jenis	Keterangan	Nomor kartrid	Nomor komponen
Persediaan			
Hanya untuk digunakan di Amerika Utara, Amerika Latin, Negara-Negara/Kawasan Asia Pasifik, dan Jepang			
Kartrid Toner LaserJet Asli Hitam HP 204A	Kartrid cetak hitam pengganti berkapasitas standar	204A	CF510A
Kartrid Toner LaserJet Asli Cyan HP 204A	Kartrid toner cyan pengganti berkapasitas standar	204A	CF511A
Kartrid Toner LaserJet Asli Kuning HP 204A	Kartrid toner kuning pengganti berkapasitas standar	204A	CF512A
Kartrid Toner LaserJet Asli Magenta HP 204A	Kartrid toner magenta pengganti berkapasitas standar	204A	CF513A
Hanya untuk digunakan di Eropa, Rusia, CIS, Timur Tengah, dan Afrika			
Kartrid Toner LaserJet Asli Hitam HP 205A	Kartrid cetak hitam pengganti berkapasitas standar	205A	CF530A
Kartrid Toner LaserJet Asli Cyan HP 205A	Kartrid toner cyan pengganti berkapasitas standar	205A	CF531A
Kartrid Toner LaserJet Asli Kuning HP 205A	Kartrid toner kuning pengganti berkapasitas standar	205A	CF532A
Kartrid Toner LaserJet Asli Magenta HP 205A	Kartrid toner magenta pengganti berkapasitas standar	205A	CF533A

Komponen perbaikan yang dilakukan pelanggan

Perbaikan Mandiri Oleh Pelanggan (CSR) tersedia untuk berbagai printer HP LaserJet untuk mengurangi waktu perbaikan. Informasi lebih lanjut tentang program CSR dan manfaatnya bisa dilihat di www.hp.com/go/csr-support dan www.hp.com/go/csr-faq.

Komponen pengganti HP asli dapat dipesan di www.hp.com/buy/parts atau dengan menghubungi layanan resmi HP atau penyedia dukungan. Saat memesan, diperlukan salah satu hal berikut ini: nomor komponen, nomor seri (ada di bagian belakang printer), nomor produk, atau nama printer.

- Komponen yang tercantum sebagai komponen penggantian sendiri yang **Wajib** dipasang oleh pelanggan, kecuali jika Anda bersedia membayar staf layanan HP untuk melakukan perbaikan tersebut. Untuk komponen tersebut, dukungan di tempat atau kembalikan-ke-depot tidak tersedia dalam jaminan printer HP.
- Komponen yang tercantum sebagai komponen penggantian sendiri **Opsional** dapat dipasang oleh staf layanan HP sesuai permintaan Anda tanpa biaya tambahan selama masa jaminan printer.

Jenis	Keterangan	Pilihan penggantian sendiri	Nomor komponen
Baki masukan kertas 150 lembar	Kaset pengganti untuk Baki 1	Wajib	RM2-1688-000

Mengganti kartrid toner

Pendahuluan

Printer ini akan memberitahukan ketika tingkat kartrid toner rendah. Sisa masa pakai kartrid toner yang sebenarnya dapat beragam. Sebaiknya sediakan kartrid pengganti untuk dipasang bila kualitas cetak menjadi buruk.

Untuk membeli kartrid atau memeriksa kompatibilitas kartrid dengan printer, kunjungi HP SureSupply di www.hp.com/go/suresupply. Gulir ke bagian bawah halaman dan pastikan negara/kawasan sudah benar.

Printer menggunakan empat warna dan memiliki kartrid toner yang berbeda untuk masing-masing warna: kuning (Y), magenta (M), cyan (C), dan hitam (K). Kartrid toner di dalam pintu depan.

Item	Keterangan	Nomor kartrid	Nomor komponen
Hanya untuk digunakan di Amerika Utara, Amerika Latin, Negara-Negara/Kawasan Asia Pasifik, dan Jepang			
Kartrid Toner LaserJet Asli Hitam HP 204A	Kartrid cetak hitam pengganti berkapasitas standar	204A	CF510A
Kartrid Toner LaserJet Asli Cyan HP 204A	Kartrid toner cyan pengganti berkapasitas standar	204A	CF511A
Kartrid Toner LaserJet Asli Kuning HP 204A	Kartrid toner kuning pengganti berkapasitas standar	204A	CF512A
Kartrid Toner LaserJet Asli Magenta HP 204A	Kartrid toner magenta pengganti berkapasitas standar	204A	CF513A
Hanya untuk digunakan di Eropa, Rusia, CIS, Timur Tengah, dan Afrika			
Kartrid Toner LaserJet Asli Hitam HP 205A	Kartrid cetak hitam pengganti berkapasitas standar	205A	CF530A
Kartrid Toner LaserJet Asli Cyan HP 205A	Kartrid toner cyan pengganti berkapasitas standar	205A	CF531A
Kartrid Toner LaserJet Asli Kuning HP 205A	Kartrid toner kuning pengganti berkapasitas standar	205A	CF532A
Kartrid Toner LaserJet Asli Magenta HP 205A	Kartrid toner magenta pengganti berkapasitas standar	205A	CF533A

Jangan keluarkan kartrid toner dari kemasannya hingga Anda siap memasangnya.

⚠ PERHATIAN: Agar kartrid toner tidak rusak, jangan biarkan kartrid terkena cahaya selama lebih dari beberapa menit. Tutup drum olahgambar hijau jika kartrid toner harus dikeluarkan dari printer untuk jangka waktu yang lama.

Ilustrasi berikut menunjukkan komponen kartrid toner.

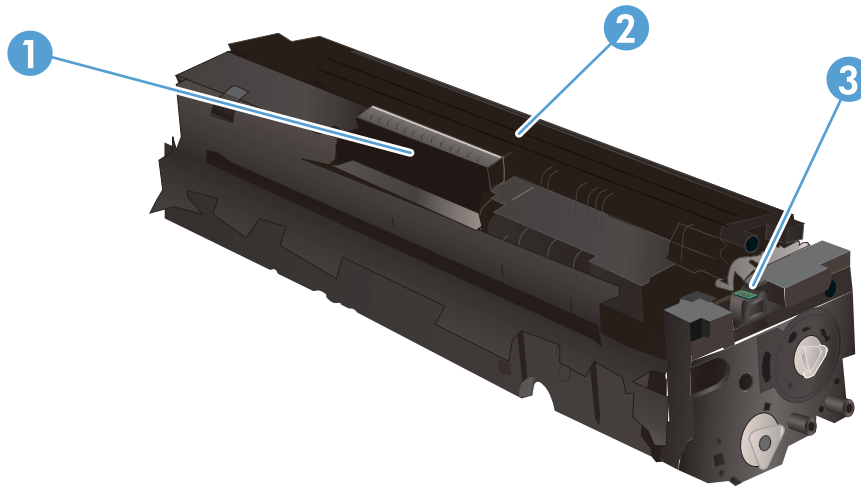

1	Gagang
2	Drum olahgambar
3	Chip memori

⚠ PERHATIAN: Jika pakaian Anda terkena toner, bersihkan dengan lap kering dan cuci dengan air dingin. Air panas akan melekatkan toner pada serat kain.

📝 CATATAN: Informasi tentang daur ulang kartrid toner bekas terdapat pada kotak kartrid toner.

Mengeluarkan dan mengganti kartrid toner

1. Buka pintu depan.



2. Pegang gagang biru di laci kartrid toner, lalu tarik laci keluar.



3. Pegang kartrid toner pada gagangnya, lalu tarik lurus kartrid toner untuk mengeluarkannya.



4. Keluarkan kemasan kartrid toner baru dari kotaknya, lalu tarik tab pelepas di kemasan.

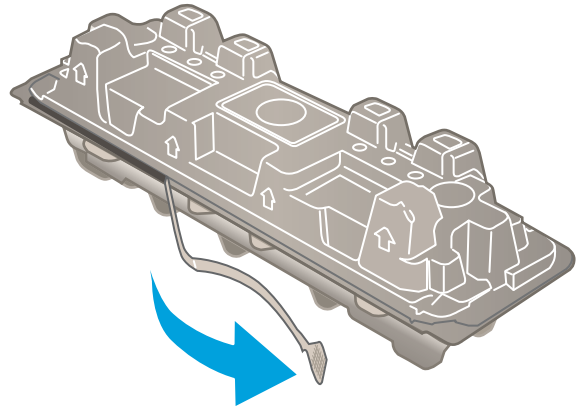

5. Lepaskan kartrid toner dari bungkus kemasan yang terbuka. Simpan semua kemasan untuk daur ulang kartrid toner bekas.

CATATAN: Jangan menyentuh drum olahgambar berwarna hijau. Sidik jari pada drum olahgambar dapat menyebabkan kerusakan cetak.

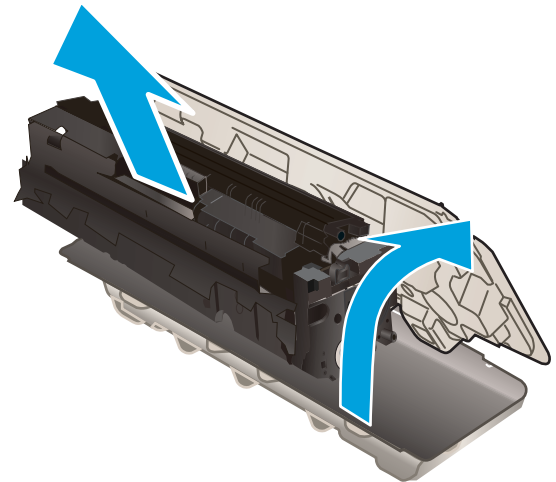

6. Pegang kedua ujung toner, lalu guncang kartrid toner secara perlahan dari ujung ke ujung untuk mendistribusikan toner secara merata di bagian dalam kartrid.

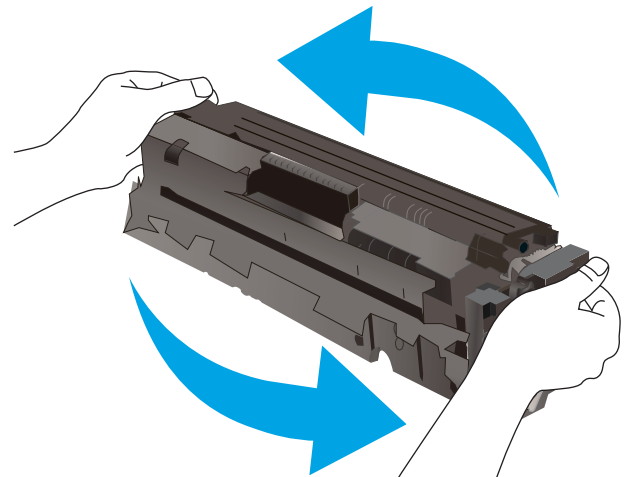

7. Pasang kartrid toner yang baru. Pastikan bahwa chip warna di kartrid sesuai dengan chip warna di laci.

CATATAN: Jangan menyentuh drum olahgambar berwarna hijau. Sidik jari pada drum olahgambar dapat menyebabkan kerusakan cetak.



8. Tutup laci kartrid toner.



9. Tutup pintu depan.



4 Cetak

- [Tugas cetak \(Windows\)](#)
- [Tugas pencetakan \(OS X\)](#)
- [Pencetakan Mobile](#)

Untuk informasi lebih lanjut:

Informasi berikut ini adalah benar pada saat publikasi. Untuk informasi saat ini, lihat www.hp.com/support/ljM178MFP.

Bantuan menyeluruh HP untuk printer mencakup informasi berikut:

- Menginstal dan mengonfigurasi
- Mempelajari dan menggunakan
- Mengatasi masalah
- Mengunduh pembaruan perangkat lunak dan firmware
- Mengikuti forum dukungan.
- Menemukan informasi garansi dan peraturan

Tugas cetak (Windows)

Cara mencetak (Windows)

Prosedur berikut menjelaskan tentang proses pencetakan dasar untuk Windows.

1. Dari program perangkat lunak, tentukan pilihan **Print** (Cetak).
2. Pilih printer dari daftar printer. Untuk mengubah pengaturan, klik tombol **Properties** (Properti) atau **Preferences** (Preferensi) untuk membuka driver cetak.

 **CATATAN:** Nama tombol berbeda untuk program perangkat lunak yang berbeda.

 **CATATAN:** Di Windows 10, 8.1 dan 8, aplikasi ini akan memiliki tata letak yang berbeda dengan fitur yang berbeda dari yang dijelaskan di bawah untuk aplikasi desktop. Untuk mengakses fitur cetak dari aplikasi layar Mulai, lakukan langkah-langkah berikut:

- **Windows 10:** Pilih **Print** (Cetak), kemudian pilih printer.
- **Windows 8.1 atau 8:** Pilih **Devices** (Perangkat), pilih **Print** (Cetak), kemudian pilih printer.

Untuk driver HP PCL-6 V4, aplikasi HP Smart mengunduh fitur driver tambahan bila **More settings** (Pengaturan lainnya) dipilih.

 **CATATAN:** Untuk informasi selengkapnya, klik tombol Bantuan (?) di driver cetak.

3. Klik tab di driver cetak untuk mengonfigurasi opsi yang tersedia. Contohnya, atur orientasi kertas di tab **Finishing** (Penuntasan), dan atur sumber kertas, jenis kertas, dan pengaturan kualitas di tab **Paper/Quality** (Kertas/Kualitas).
4. Klik tombol **OK** untuk kembali ke kotak dialog **Print** (Cetak). Pilih jumlah salinan yang akan dicetak dari layar.
5. Klik tombol **Print** (Cetak) untuk mencetak pekerjaan.

Mencetak pada kedua sisi secara manual (Windows)

Gunakan prosedur ini untuk printer yang tidak memiliki duplexer otomatis diinstal atau untuk mencetak pada kertas yang tidak mendukung duplexer.

1. Dari program perangkat lunak, tentukan pilihan **Cetak**.
2. Pilih printer dari daftar printer, lalu klik tombol **Properties** (Properti) atau **Preferences** (Preferensi) untuk membuka driver cetak.

 **CATATAN:** Nama tombol berbeda untuk program perangkat lunak yang berbeda.

 **CATATAN:** Dalam Windows 10, 8.1, dan 8, aplikasi ini akan memiliki tata letak yang berbeda dengan berbagai fitur berbeda dari yang dijelaskan di bawah ini untuk aplikasi desktop. Untuk mengakses fitur cetak dari aplikasi layar Start (Mulai), lakukan langkah-langkah berikut:

- **Windows 10:** Pilih **Print** (Cetak), lalu pilih printer.
- **Windows 8.1 atau 8:** Pilih **Devices** (Perangkat), pilih **Print** (Cetak), lalu pilih printer.

Untuk driver HP PCL-6 V4, aplikasi HP Smart mengunduh fitur driver tambahan bila **More settings** (Pengaturan lainnya) dipilih.

-
3. Klik tab **Finishing** (Penuntasan).

4. Pilih **Print on both sides (manually)** (Cetak di kedua sisi secara manual), lalu klik **OK** untuk menutup dialog **Document Properties** (Properti Dokumen).
5. Pada dialog **Print** (Cetak), klik **Print** (Cetak) untuk mencetak sisi pertama pekerjaan.
6. Ambil tumpukan yang telah dicetak dari nampan keluaran, lalu letakkan di Baki 1.
7. Saat diminta, pilih tombol panel kontrol yang sesuai untuk melanjutkan.

Mencetak beberapa halaman per lembar (Windows)

1. Dari program perangkat lunak, tentukan pilihan **Cetak**.
2. Pilih printer dari daftar printer, lalu klik tombol **Properties** (Properti) atau **Preferences** (Preferensi) untuk membuka driver cetak.

 **CATATAN:** Nama tombol berbeda untuk program perangkat lunak yang berbeda.

 **CATATAN:** Di Windows 10, 8.1 dan 8, aplikasi ini akan memiliki tata letak yang berbeda dengan fitur yang berbeda dari yang dijelaskan di bawah untuk aplikasi desktop. Untuk mengakses fitur cetak dari aplikasi layar Mulai, lakukan langkah-langkah berikut:

- **Windows 10:** Pilih **Cetak**, kemudian pilih printer.
- **Windows 8.1 atau 8:** Pilih **Perangkat**, pilih **Cetak**, kemudian pilih printer.

Untuk driver HP PCL-6 V4, aplikasi Jarak Jauh Printer HP AiO mengunduh fitur driver tambahan bila **Pengaturan lainnya** dipilih.

3. Klik tab **Finishing** (Penuntasan).
4. Pilih jumlah halaman per lembar dari tarik-turun **Pages per sheet** (Halaman per lembar).
5. Pilih opsi yang tepat untuk **Print page borders** (Cetak border halaman), **Page order** (Urutan halaman), dan **Orientation** (Orientasi). Klik **OK** untuk menutup dialog **Document Properties** (Properti Dokumen).
6. Dalam dialog **Print** (Cetak), klik **Print** (Cetak) untuk mencetak pekerjaan.

Memilih jenis kertas (Windows)

1. Dari program perangkat lunak, tentukan pilihan **Cetak**.
2. Pilih printer dari daftar printer, lalu klik atau ketuk tombol **Properties** (Properti) atau **Preferences** (Preferensi) untuk membuka driver cetak.

 **CATATAN:** Nama tombol berbeda untuk program perangkat lunak yang berbeda.

 **CATATAN:** Dalam Windows 10, 8.1, dan 8, aplikasi ini akan memiliki tata letak yang berbeda dengan berbagai fitur berbeda dari yang dijelaskan di bawah ini untuk aplikasi desktop. Untuk mengakses fitur cetak dari aplikasi layar Start (Mulai), lakukan langkah-langkah berikut:

- **Windows 10:** Pilih **Print** (Cetak), lalu pilih printer.
- **Windows 8.1 atau 8:** Pilih **Devices** (Perangkat), pilih **Print** (Cetak), lalu pilih printer.

Untuk driver HP PCL-6 V4, aplikasi HP Smart mengunduh fitur driver tambahan bila **More settings** (Pengaturan lainnya) dipilih.

3. Klik tab **Paper/Quality** (Kertas/Kualitas).

4. Pilih opsi jenis kertas yang digunakan, lalu klik **OK**.
5. Klik **OK** untuk menutup dialog **Document Properties** (Properti Dokumen).
6. Dalam dialog **Print** (Cetak), klik **Print** (Cetak) untuk mencetak pekerjaan.

Tugas pencetakan (OS X)

Cara mencetak (Mac OS X)

Prosedur berikut menjelaskan tentang proses pencetakan dasar untuk OS X.

1. Klik menu **File**, kemudian klik opsi **Print** [Cetak].
2. Pilih printer.
3. Klik **Show Details** (Tampilkan Detail) atau **Copies & Pages** (Salinan & Halaman), lalu pilih menu lainnya untuk menyesuaikan pengaturan cetak.

 **CATATAN:** Nama item berbeda untuk program perangkat lunak yang berbeda.

4. Klik tombol **Cetak**.

Mencetak pada kedua sisi secara manual (OS X)

 **CATATAN:** Fitur ini tersedia jika Anda menginstal driver cetak HP. Ini mungkin tidak akan tersedia jika Anda menggunakan AirPrint.

1. Klik menu **File**, kemudian klik opsi **Print** [Cetak].
2. Pilih printer.
3. Klik **Show Details** (Tampilkan Detail) atau **Copies & Pages** (Salinan & Halaman), lalu klik menu **Manual Duplex** (Dupleks Manual).

 **CATATAN:** Nama item berbeda untuk program perangkat lunak yang berbeda.

4. Klik kotak **Manual Duplex** (Dupleks Manual), lalu pilih salah satu opsi penjiplakan.
5. Klik tombol **Print** (Cetak).
6. Pindah ke printer, dan keluarkan semua kertas kosong yang ada dalam Baki 1.
7. Ambil tumpukan yang telah dicetak dari nampan keluaran, lalu letakkan dalam baki masukan dengan sisi yang dicetak menghadap ke bawah.
8. Saat diminta, tekan tombol panel kontrol yang sesuai untuk melanjutkan.

Mencetak beberapa halaman per lembar (OS X)

1. Klik menu **File**, kemudian klik opsi **Print** (Cetak).
2. Pilih printer.
3. Klik **Show Details** (Tampilkan Detail) atau **Copies & Pages** (Salinan & Halaman), lalu klik menu **Layout** (Tata Letak).

 **CATATAN:** Nama item berbeda untuk program perangkat lunak yang berbeda.

4. Dari daftar buka-bawah **Pages per Sheet** (Halaman per Lembar), pilih jumlah halaman yang Anda ingin cetak pada setiap lembar.
5. Di area **Layout Direction** (Arah Tata Letak), pilih urutan dan penempatan halaman pada lembaran.

6. Dari menu **Border**, pilih jenis garis tepi yang akan dicetak di sekeliling setiap halaman pada lembaran.
7. Klik tombol **Print**(Cetak).

Memilih jenis kertas (OS X)

1. Klik menu **File**, kemudian klik opsi **Print** [Cetak].
2. Pilih printer.
3. Klik **Show Details** (Tampilkan Detail) atau **Copies & Pages** (Salinan & Halaman), lalu klik menu **Media & Quality** (Media & Kualitas) atau **Paper/Quality** (Kertas/Kualitas).

 **CATATAN:** Nama item berbeda untuk program perangkat lunak yang berbeda.

4. Pilih dari opsi **Media & Quality** (Media & Kualitas) atau **Paper/Quality** (Kertas/Kualitas).

 **CATATAN:** Daftar ini berisi master rangkaian opsi yang tersedia. Beberapa opsi tidak tersedia di semua printer.

- **Media Type** (Jenis Media): Pilih opsi jenis kertas untuk pekerjaan cetak.
 - **Print Quality** [Kualitas Cetak]: Pilih tingkat resolusi untuk pekerjaan cetak.
 - **Edge-To-Edge Printing** (Pencetakan Tepi ke Tepi): Pilih opsi ini untuk mencetak hingga hampir ke tepi kertas.
 - **EconoMode**: Pilih opsi ini untuk menghemat toner saat mencetak draf dokumen.
5. Klik tombol **Cetak**.

Pencetakan Mobile

Pendahuluan

HP menawarkan beberapa solusi mobile dan ePrint untuk mengaktifkan pencetakan mudah ke printer HP dari laptop, tablet, ponsel cerdas, atau perangkat seluler lainnya. Untuk melihat daftar lengkap dan menentukan pilihan terbaik, kunjungi, www.hp.com/go/LaserJetMobilePrinting.

 **CATATAN:** Perbarui firmware printer untuk memastikan semua kemampuan pencetakan mobile dan ePrint didukung.

- [Wi-Fi Direct \(hanya model nirkabel\)](#)
- [HP ePrint via email](#)
- [Perangkat lunak HP ePrint](#)
- [AirPrint](#)
- [Pencetakan tersemat untuk Android](#)

Wi-Fi Direct (hanya model nirkabel)

Dengan Wi-Fi Direct, Anda dapat mencetak dari perangkat mobile nirkabel tanpa memerlukan sambungan ke jaringan atau Internet.

 **CATATAN:** Saat ini, tidak semua sistem operasi mobile didukung oleh Wi-Fi Direct.

 **CATATAN:** Untuk perangkat mobile yang tidak berkemampuan Wi-Fi Direct, koneksi Wi-Fi Direct hanya memungkinkan pencetakan. Setelah menggunakan Wi-Fi Direct untuk mencetak, Anda harus terhubung kembali ke jaringan lokal untuk mengakses Internet.

Untuk mengakses koneksi Wi-Fi Direct printer, selesaikan langkah-langkah berikut:

1. Pada panel kontrol printer, tekan tombol Setup  (Pengaturan).
2. Buka menu berikut:
 - [Network Setup](#) (Pengaturan Jaringan)
 - [Wi-Fi Direct](#)
 - [Metode Koneksi](#)
3. Pilih salah satu metode koneksi berikut ini:
 - [Otomatis](#): Dengan memiliki opsi ini, kata sandi yang ditentukan adalah 12345678.
 - [Manual](#): Memilih opsi ini akan menghasilkan kata sandi yang aman dan bersifat acak.
4. Pada perangkat mobile, buka menu **Wi-Fi** atau **Wi-Fi Direct**.
5. Dari daftar jaringan yang tersedia, pilih nama printer.

 **CATATAN:** Jika nama printer tidak ditampilkan, Anda mungkin berada di luar jangkauan sinyal Wi-Fi Direct. Pindahkan perangkat lebih dekat dengan printer.

6. Jika diminta, masukkan sandi Wi-Fi Direct, atau pilih [OK](#) pada panel kontrol printer.

 **CATATAN:** Untuk perangkat Android yang mendukung Wi-Fi Direct, jika metode koneksi diatur ke **Otomatis**, koneksi akan terjadi secara otomatis, tanpa permintaan sandi. Jika metode koneksi telah diatur ke **Manual**, Anda akan perlu menekan tombol **OK**, atau memberikan nomor identifikasi pribadi (PIN) — ditampilkan pada panel kontrol printer — sebagai sandi pada perangkat mobile.

7. Buka dokumen, kemudian pilih opsi **Cetak**.

 **CATATAN:** Jika perangkat mobile tidak mendukung pencetakan, instal aplikasi seluler HP ePrint.

8. Pilih printer dari daftar printer yang tersedia, kemudian pilih **Cetak**.
9. Setelah pekerjaan cetak selesai, perangkat mobile tertentu harus disambungkan kembali ke jaringan lokal.

Perangkat dan sistem operasi komputer berikut mendukung **Wi-Fi Direct**:

- Tablet dan ponsel Android 4.0 dan versi lebih baru yang menginstal Layanan HP Print atau plugin pencetakan seluler Mopria
- Sebagian besar komputer, tablet, dan laptop Windows 8.1 yang memiliki driver cetak HP terinstal

Perangkat dan sistem operasi komputer berikut tidak mendukung **Wi-Fi Direct**, namun dapat mencetak ke printer yang mendukung:

- iPhone dan iPad Apple
- Komputer Mac yang menjalankan OS X

Untuk informasi lebih lanjut mengenai pencetakan Wi-Fi Direct, buka www.hp.com/go/wirelessprinting.

Kemampuan Wi-Fi Direct dapat diaktifkan atau dinonaktifkan dari panel kontrol printer.

Mengaktifkan atau menonaktifkan Wi-Fi Direct

1. Di panel kontrol printer, tekan tombol  Pengaturan, kemudian buka menu **Network Setup** (Pengaturan Jaringan).
2. Buka menu berikut:
 - **Wi-Fi Direct**
 - **On/Off** (Aktif/Tidak Aktif)
3. Memilih item menu **On** (Hidup). Memilih item **Off** (Mati) akan menonaktifkan pencetakan Wi-Fi Direct.

 **CATATAN:** Di lingkungan yang menginstal lebih dari satu model dari printer yang sama, pemberian nama Wi-Fi Direct yang unik pada tiap printer agar identifikasi printer lebih mudah mungkin membantu untuk pencetakan Wi-Fi Direct. Nama Wi-Fi Direct tersedia dengan menekan tombol **OK**, lalu membuka menu berikut:

- **Network Setup** (Pengaturan Jaringan)
 - **Wi-Fi Direct**
 - **Nama Wi-Fi Direct**
-

Mengubah nama Wi-Fi Direct printer

Ikuti prosedur ini untuk mengubah nama Wi-Fi Direct printer menggunakan HP Embedded Web Server (EWS):

Langkah satu: Membuka HP Embedded Web Server

1. Pada panel kontrol printer, tekan tombol Setup (Pengaturan) . Buka menu [Network Setup](#) (Pengaturan Jaringan), pilih [Show IP Address](#) (Tunjukkan Alamat IP), lalu pilih [Yes](#) (Ya). Kembali ke layar Awal untuk melihat alamat IP.
2. Buka browser web, dan di baris alamat, masukkan alamat IP atau nama host persis seperti yang ditampilkan di panel kontrol printer. Tekan tombol [Enter](#) di keyboard komputer. EWS akan terbuka.

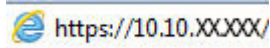

 **CATATAN:** Jika browser web menampilkan pesan yang menunjukkan bahwa mengakses situs web mungkin tidak aman, pilih opsi untuk melanjutkan ke situs web. Mengakses situs web ini tidak akan membahayakan komputer.

Langkah dua: Mengubah nama Wi-Fi Direct

1. Klik tab **Networking** (Jaringan).
2. Pada panel navigasi kiri, klik link **Wi-Fi Direct Setup** (Pengaturan Wi-Fi Direct).
3. Di bidang **Wi-Fi Direct Name** (Nama Wi-Fi Direct), masukkan nama baru.
4. Klik **Apply** (Terapkan).

HP ePrint via email

Gunakan HP ePrint untuk mencetak dokumen dengan mengirimnya sebagai lampiran email ke alamat email printer dari perangkat apa pun yang mendukung email.

Untuk menggunakan HP ePrint, printer harus memenuhi persyaratan ini:

- Printer harus disambungkan ke jaringan berkabel atau nirkabel dan memiliki akses Internet.
- HP Web Services harus diaktifkan pada printer, dan printer harus terdaftar di HP Connected.

Ikuti prosedur ini untuk mengaktifkan Layanan Web HP dan mendaftar ke HP Connected:

1. Pada panel kontrol printer, tekan tombol Setup (Pengaturan) . Buka menu [Network Setup](#) (Pengaturan Jaringan), pilih [Show IP Address](#) (Tunjukkan Alamat IP), lalu pilih [Yes](#) (Ya). Kembali ke layar Awal untuk melihat alamat IP.
2. Buka browser web, dan di baris alamat, masukkan alamat IP atau nama host persis seperti yang ditampilkan di panel kontrol printer. Tekan tombol [Enter](#) di keyboard komputer. EWS akan terbuka.

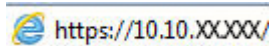

 **CATATAN:** Jika browser web menampilkan pesan yang menunjukkan bahwa mengakses situs web mungkin tidak aman, pilih opsi untuk melanjutkan ke situs web. Mengakses situs web ini tidak akan membahayakan komputer.

3. Klik tab **HP Web Services**, lalu klik **Enable** (Aktifkan). Printer akan mengaktifkan Layanan Web, lalu mencetak halaman informasi.

Halaman informasi berisi kode printer yang diperlukan untuk mendaftarkan printer HP di HP Connected.

4. Kunjungi www.hpconnected.com untuk membuat akun HP ePrint dan menyelesaikan proses pengaturan.

Perangkat lunak HP ePrint

Perangkat lunak HP ePrint memudahkan pencetakan dari komputer desktop Windows, Mac, atau laptop ke semua printer yang mendukung HP ePrint. Perangkat lunak ini memudahkan Anda menemukan printer yang mendukung HP ePrint yang tercantum pada akun HP Connected Anda. Printer HP target dapat ditemukan di kantor atau berbagai lokasi di dunia.

- **Windows:** Setelah perangkat lunak diinstal, buka pilihan **Print** (Cetak) dari aplikasi, lalu pilih **HP ePrint** dari daftar printer yang diinstal. Klik tombol **Properties** (Properti) untuk mengonfigurasi opsi cetak.
- **OS X:** Setelah perangkat lunak diinstal, pilih **File, Print** (Cetak), lalu pilih tanda panah di sebelah **PDF** (di kiri bawah layar driver). Pilih **HP ePrint**.

Untuk Windows, perangkat lunak HP ePrint mendukung pencetakan TCP/IP ke printer jaringan lokal pada jaringan (LAN atau WAN) ke produk yang mendukung UPD PostScript®.

Windows dan OS X mendukung pencetakan IPP ke produk yang terhubung ke jaringan LAN atau WAN yang mendukung ePCL.

Windows dan OS X juga mendukung pencetakan dokumen PDF ke lokasi cetak publik dan pencetakan menggunakan HP ePrint via email melalui cloud.

Untuk driver dan informasi, kunjungi www.hp.com/go/eprintssoftware.

 **CATATAN:** Untuk Windows, nama driver cetak Perangkat Lunak HP ePrint adalah HP ePrint + JetAdvantage.

 **CATATAN:** Perangkat lunak HP ePrint merupakan utilitas alur kerja PDF untuk OS X, dan secara teknis bukan driver cetak.

 **CATATAN:** Perangkat Lunak HP ePrint tidak mendukung pencetakan USB.

AirPrint

Pencetakan langsung menggunakan AirPrint Apple didukung untuk iOS dan dari komputer Mac yang menjalankan OS X Lion 10.7 dan yang lebih baru. Gunakan AirPrint untuk mencetak di printer secara langsung dari iPad, iPhone (3GS atau versi yang lebih baru), atau iPod touch (generasi ketiga atau versi yang lebih baru) dalam aplikasi mobile berikut ini:

- Mail (Surat)
- Foto
- Safari
- iBooks
- Pilih aplikasi pihak ketiga

Untuk menggunakan AirPrint, printer harus tersambung ke jaringan (sub-net) yang sama dengan perangkat Apple. Untuk informasi lebih lanjut tentang menggunakan AirPrint dan printer HP mana yang kompatibel dengan AirPrint, kunjungi www.hp.com/go/LaserJetMobilePrinting.

 **CATATAN:** Sebelum menggunakan AirPrint dengan sambungan USB, verifikasi nomor versinya. AirPrint versi 1.3 dan yang lebih lama tidak mendukung sambungan USB.

Pencetakan tersemat untuk Android

Solusi pencetakan terpadu produk HP untuk Android dan Kindle memungkinkan perangkat bergerak untuk mencari secara otomatis dan mencetak ke printer HP yang berada pada jaringan atau dalam jangkauan nirkabel untuk pencetakan Wi-Fi Direct.

Solusi cetak sudah terpasang di banyak versi sistem operasi.



CATATAN: Jika pencetakan tidak tersedia pada perangkat Anda, buka [Google Play > Android apps](#), lalu instal Plugin Layanan Cetak HP.

Untuk informasi selengkapnya tentang cara menggunakan pencetakan yang tersemat dalam Android dan perangkat Android mana saja yang didukung, kunjungi www.hp.com/go/LaserJetMobilePrinting.

5 Salin

- [Membuat salinan](#)
- [Menyalin pada kedua sisi \(dupleks\)](#)

Untuk informasi lebih lanjut:

Informasi berikut ini adalah benar pada saat publikasi. Untuk informasi saat ini, lihat www.hp.com/support/ijM178MFP.

Bantuan menyeluruh HP untuk printer mencakup informasi berikut:

- Menginstal dan mengonfigurasi
- Mempelajari dan menggunakan
- Mengatasi masalah
- Mengunduh pembaruan perangkat lunak dan firmware
- Mengikuti forum dukungan.
- Menemukan informasi garansi dan peraturan



Membuat salinan

 **CATATAN:** Langkah-langkahnya berbeda, tergantung jenis panel kontrol.







- | | |
|---|-----------------------|
| 1 | Panel kontrol LED |
| 2 | Panel kontrol 2 baris |

Panel kontrol LED:

1. Letakkan dokumen di kaca pemindai sesuai indikator pada printer.
2. Tekan tombol Menu Salin  untuk memilih salah satu pengaturan salin berikut.
 - Pilih pengaturan Jumlah Salinan, kemudian gunakan tombol panah untuk menyesuaikan jumlah salinan.
 - Pilih pengaturan Lebih Terang/Lebih Gelap, kemudian gunakan tombol panah untuk menyesuaikan pengaturan kegelapan pekerjaan salin yang sedang dibuka.
 - Pilih pengaturan Perbesar/Perkecil, kemudian gunakan tombol panah untuk menyesuaikan persentase ukuran pekerjaan salin.
3. Tekan tombol Start Mono Copy (Mulai Salin Hitam)  atau Start Color Copy (Mulai Salin Warna)  untuk mulai menyalin.



Panel kontrol 2-baris:

1. Letakkan dokumen di kaca pemindai sesuai indikator pada printer.
2. Tekan tombol Menu Salin .
3. Untuk mengoptimalkan kualitas salin untuk jenis dokumen yang berbeda, gunakan tombol panah untuk memilih menu **Optimize** (Optimalkan), lalu tekan tombol **OK**. Tersedia pengaturan kualitas salinan berikut:
 - **Auto Select** (Pilih Otomatis): Gunakan pengaturan ini bila Anda tidak mempermasalahkan kualitas salinan. Ini adalah pengaturan default.
 - **Mixed** (Campuran): Gunakan pengaturan ini untuk dokumen yang berisi campuran teks dan gambar.
 - **Text** (Teks): Gunakan pengaturan ini untuk dokumen yang sebagian besar berisi teks.
 - **Picture** (Gambar): Gunakan pengaturan ini untuk dokumen yang sebagian besar berisi gambar.

4. Tekan tombol  Jumlah Salinan, kemudian gunakan tombol panah untuk menyesuaikan jumlah salinan. Tekan tombol **OK**.
5. Tekan tombol Start Mono Copy (Mulai Salin Hitam)  atau Start Color Copy (Mulai Salin Warna)  untuk mulai menyalin.

Menyalin pada kedua sisi (dupleks)

Menyalin pada kedua sisi secara manual

1. Tempatkan dokumen menghadap ke bawah pada kaca pemindai dengan sudut kiri atas halaman berada pada sudut kiri atas kaca. Tutuplah pemindai.
2. Tekan tombol Mulai Salin  untuk mulai menyalin.
3. Ambil halaman yang telah dicetak dari nampan keluaran, lalu letakkan dalam baki masukan dengan sisi yang dicetak menghadap ke bawah, ujung atas terlebih dahulu.
4. Balik dokumen asli pada kaca pemindai untuk menyalin sisi kedua.
5. Tekan tombol Mulai Salin  untuk mulai menyalin.
6. Ulangi langkah ini sampai selesai menyalin semua halaman.

6 Scan (Pindai)

- [Memindai dengan perangkat lunak HP Scan \(Windows\)](#)
- [Memindai dengan menggunakan Perangkat Lunak HP Easy Scan \(OS X\)](#)

Untuk informasi lebih lanjut:

Informasi berikut ini adalah benar pada saat publikasi. Untuk informasi saat ini, lihat www.hp.com/support/ijM178MFP.

Bantuan menyeluruh HP untuk printer mencakup informasi berikut:

- Menginstal dan mengonfigurasi
- Mempelajari dan menggunakan
- Mengatasi masalah
- Mengunduh pembaruan perangkat lunak dan firmware
- Mengikuti forum dukungan.
- Menemukan informasi garansi dan peraturan

Memindai dengan perangkat lunak HP Scan (Windows)

Gunakan perangkat lunak HP Scan untuk memulai pemindaian dari perangkat lunak pada komputer Anda. Anda dapat menyimpan gambar yang dipindai sebagai file atau mengirimnya ke aplikasi perangkat lunak yang lain.

1. Buka Bantuan Printer HP.
 - **Windows 10:** Dari menu **Start** (Mulai), klik **All Apps** (Semua Aplikasi), klik **HP**, lalu pilih nama printer.
 - **Windows 8.1:** Klik panah bawah di sudut kiri bawah layar **Mulai**, kemudian pilih nama printer.
 - **Windows 8:** Klik kanan area kosong pada layar **Mulai**, klik **Semua Aplikasi** pada bilah aplikasi, kemudian pilih nama printer.
 - **Windows 7:** Dari desktop komputer, klik **Start** (Mulai), pilih **All Programs** (Semua Program), klik **HP**, klik folder untuk printer, lalu pilih nama printer.
2. Dalam HP Printer Assistant, pilih **Pindai**, kemudian pilih **Pindai Dokumen atau Foto**.
3. Sesuaikan pengaturan jika perlu.
4. Klik **Scan** (Pindai).

Memindai dengan menggunakan Perangkat Lunak HP Easy Scan (OS X)

Gunakan perangkat lunak HP Easy Scan untuk memulai pemindaian dari perangkat lunak pada komputer Anda.

1. Masukkan dokumen ke pemasok dokumen atau pada kaca pemindai sesuai indikator pada printer.
2. Dari komputer, buka **HP Easy Scan** yang berada di folder **Aplikasi**.
3. Ikuti instruksi di layar untuk memindai dokumen.
4. Bila semua halaman telah dipindai, klik **File** (File) lalu **Save** (Simpan) untuk menyimpannya dalam bentuk file.

7 Faks

- [Mengatur untuk mengirim dan menerima faks](#)
- [Mengirim faks](#)

Untuk informasi lebih lanjut:

Informasi berikut ini adalah benar pada saat publikasi. Untuk informasi saat ini, lihat www.hp.com/support/ijM178MFP.

Bantuan menyeluruh HP untuk printer mencakup informasi berikut:

- Menginstal dan mengonfigurasi
- Mempelajari dan menggunakan
- Mengatasi masalah
- Mengunduh pembaruan perangkat lunak dan firmware
- Mengikuti forum dukungan.
- Menemukan informasi garansi dan peraturan

Mengatur untuk mengirim dan menerima faks

- [Sebelum memulai](#)
- [Langkah 1: Identifikasi jenis koneksi telepon](#)
- [Langkah 2: Mengatur faks](#)
- [Langkah 3: Mengkonfigurasi waktu, tanggal, dan kepala faks](#)
- [Langkah 4: Menjalankan uji faks](#)

Sebelum memulai

Pastikan printer telah diatur sepenuhnya sebelum menyambungkan layanan faks.

 **CATATAN:** Gunakan kabel telepon dan adaptor yang disertakan dengan printer untuk menyambungkan printer ke jack telepon.

 **CATATAN:** Di beberapa negara/kawasan yang menggunakan sistem telepon serial, sebuah adaptor disertakan dengan printer. Gunakan adaptor tersebut untuk menyambungkan perangkat telekom lain ke jack telepon yang sama dengan tempat tersambung printer.

Lakukan petunjuk di masing-masing dari empat langkah berikut:

[Langkah 1: Identifikasi jenis koneksi telepon pada hal. 50.](#)

[Langkah 2: Mengatur faks pada hal. 51.](#)

[Langkah 3: Mengkonfigurasi waktu, tanggal, dan kepala faks pada hal. 55.](#)

[Langkah 4: Menjalankan uji faks pada hal. 57.](#)

Langkah 1: Identifikasi jenis koneksi telepon

Tinjau peralatan berikut dan jenis layanan untuk menentukan metode pengaturan mana yang akan digunakan. Metode yang digunakan tergantung pada peralatan dan layanan yang telah diinstal pada sistem telepon.

 **CATATAN:** Printer ini adalah perangkat analog. HP menganjurkan penggunaan printer pada saluran telepon analog khusus.

- **Saluran telepon khusus:** Printer ini adalah satu-satunya bagian peralatan atau layanan yang tersambung ke saluran telepon
- **Panggilan suara:** Panggilan faks dan suara menggunakan saluran telepon yang sama
- **Mesin penjawab:** Mesin penjawab menjawab panggilan suara di saluran telepon yang sama dengan yang digunakan untuk panggilan faks
- **Pesan suara:** Layanan berlangganan pesan suara menggunakan saluran telepon yang sama dengan faks
- **Layanan dering berbeda:** Sebuah layanan dari perusahaan telepon yang memungkinkan beberapa nomor telepon dikaitkan dengan satu saluran telepon, dan tiap nomor memiliki pola dering yang berbeda; printer ini mendeteksi pola dering yang ditetapkan untuknya dan menjawab panggilan tersebut
- **Modem dial-up komputer:** Komputer menggunakan saluran telepon untuk tersambung ke Internet melalui koneksi dial-up

- **Saluran DSL:** Layanan saluran pelanggan digital (digital subscriber line/DSL) dari perusahaan telepon; layanan ini mungkin disebut ADSL di beberapa negara/kawasan
- **Sistem telepon PBX atau ISDN:** Sistem telepon pertukaran cabang pribadi (private branch exchange/PBX) atau sistem jaringan digital terintegrasi (integrated services digital network/ISDN)
- **Sistem telepon VoIP:** Suara lewat protokol Internet (Voice over Internet protocol/VoIP) melalui penyedia Internet

Langkah 2: Mengatur faks

Klik tautan di bawah ini yang paling tepat mendeskripsikan lingkungan tempat printer akan mengirim dan menerima faks, dan ikuti petunjuk pengaturan.

- [Saluran telepon khusus pada hal. 51](#)
- [Saluran suara/faks bersama pada hal. 52](#)
- [Saluran suara/faks bersama yang dilengkapi mesin penjawab pada hal. 53](#)

Petunjuk hanya untuk tiga jenis sambungan disertakan di sini. Untuk informasi selengkapnya tentang menghubungkan printer dengan tipe koneksi lain, buka situs web dukungan www.hp.com/support/ljM178MFP.

 **CATATAN:** Printer ini adalah perangkat faks analog. HP menganjurkan penggunaan printer pada saluran telepon analog khusus. Untuk lingkungan digital seperti DSL, PBX, ISDN, atau VoIP, pastikan Anda menggunakan filter yang tepat dan mengonfigurasi pengaturan digital dengan benar. Untuk informasi lebih lanjut, hubungi penyedia layanan digital Anda.

 **CATATAN:** Jangan menghubungkan lebih dari tiga perangkat ke saluran telepon.

 **CATATAN:** Pesan suara tidak didukung pada printer ini.

Saluran telepon khusus

Ikuti langkah berikut untuk mengatur printer pada saluran telepon khusus tanpa layanan tambahan.

1. Sambungkan kabel telepon ke port faks pada printer dan jack telepon di dinding.

 **CATATAN:** Adaptor mungkin diperlukan di beberapa negara/kawasan untuk menggunakan kabel telepon yang disertakan dengan printer.

 **CATATAN:** Pada beberapa printer, port faks mungkin berada di atas port telepon. Perhatikan ikon pada printer.

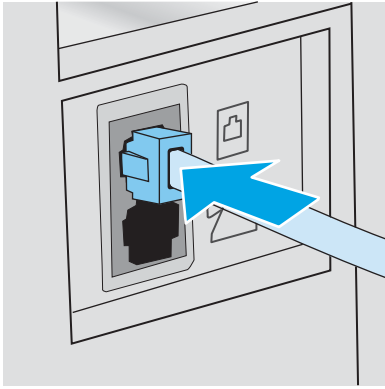



2. Atur printer agar menjawab panggilan faks secara otomatis.
 - a. Hidupkan printer.
 - b. Dari panel kontrol, buka menu [Pengaturan](#).
 - c. Pilih menu [Pengaturan Faks](#).
 - d. Pilih menu [Pengaturan Dasar](#).
 - e. Pilih pengaturan [Answer Mode](#) (Mode Jawab).
 - f. Pilih opsi [Automatic](#) (Otomatis).
3. Lanjutkan ke [Langkah 3: Mengkonfigurasi waktu, tanggal, dan kepala faks pada hal. 55](#).

Saluran suara/faks bersama

Ikuti langkah berikut untuk mengatur printer pada saluran suara/faks bersama.

1. Lepas perangkat apa pun yang terhubung ke jack telepon.
2. Sambungkan kabel telepon ke port faks pada printer dan jack telepon di dinding.

 **CATATAN:** Adaptor mungkin diperlukan di beberapa negara/kawasan agar dapat menggunakan kabel telepon yang disertakan dengan printer.

 **CATATAN:** Pada beberapa printer, port faks mungkin berada di atas port telepon. Perhatikan ikon pada printer.

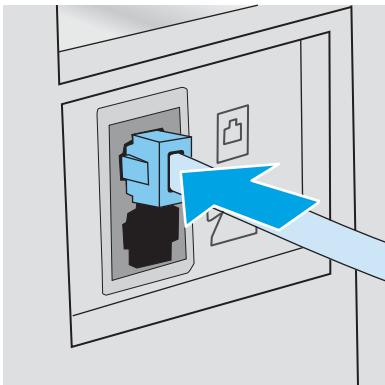

3. Lepas konektor dari port saluran keluar telepon di bagian belakang printer, lalu sambungkan telepon ke port ini.

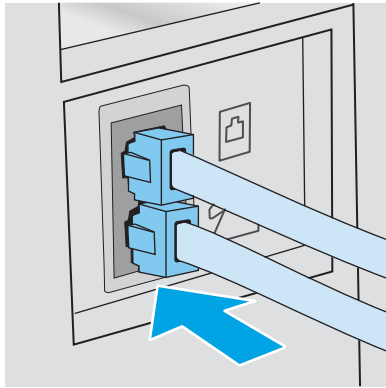

4. Atur printer agar menjawab panggilan faks secara otomatis.
 - a. Hidupkan printer.
 - b. Dari panel kontrol, buka menu [Pengaturan](#).
 - c. Pilih menu [Pengaturan Faks](#).
 - d. Pilih menu [Pengaturan Dasar](#).
 - e. Pilih pengaturan [Mode Jawab](#), kemudian pilih opsi [Otomatis](#).
5. Atur printer agar memeriksa apakah ada nada panggil sebelum mengirim faks.



CATATAN: Ini mencegah printer mengirim faks saat ada orang sedang menggunakan telepon.

- a. Dari panel kontrol, buka menu [Pengaturan](#).
 - b. Pilih menu [Pengaturan Faks](#).
 - c. Pilih menu [Pengaturan Lanjutan](#).
 - d. Pilih pengaturan [Detect Dial Tone](#) (Deteksi Nada Panggil), lalu pilih [On](#) (Hidup).
6. Lanjutkan ke [Langkah 3: Mengkonfigurasi waktu, tanggal, dan kepala faks pada hal. 55](#).

Saluran suara/faks bersama yang dilengkapi mesin penjawab

Ikuti langkah berikut untuk mengatur printer pada saluran suara/faks bersama yang dilengkapi mesin penjawab.

1. Lepas perangkat apa pun yang terhubung ke jack telepon.

2. Sambungkan kabel telepon ke port faks pada printer dan jack telepon di dinding.

 **CATATAN:** Adaptor mungkin diperlukan di beberapa negara/kawasan untuk menggunakan kabel telepon yang disertakan dengan printer.

 **CATATAN:** Pada beberapa printer, port faks mungkin berada di atas port telepon. Perhatikan ikon pada printer.

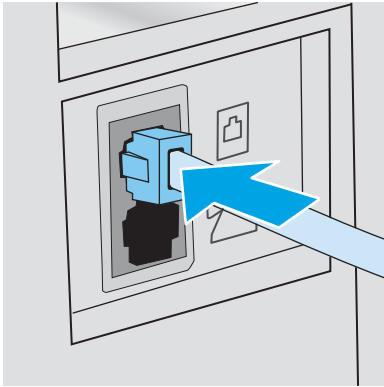

3. Lepas konektor dari port saluran keluar telepon di bagian belakang printer.
4. Sambungkan kabel telepon mesin penjawab ke port saluran telepon keluar di bagian belakang printer.

 **CATATAN:** Sambungkan mesin penjawab secara langsung ke printer, jika tidak, mesin penjawab dapat merekam nada faks dari mesin yang sedang mengirim faks dan printer mungkin tidak menerima faks.

 **CATATAN:** Jika mesin penjawab tidak dilengkapi dengan telepon, sambungkan telepon ke port **OUT** (keluar) pada mesin penjawab demi kemudahan.

 **CATATAN:** Pada beberapa printer, port faks mungkin berada di atas port telepon. Perhatikan ikon pada printer.

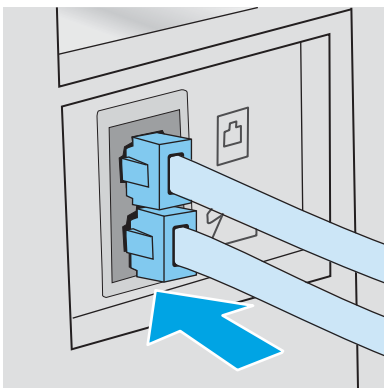

5. Konfigurasi pengaturan dering yang dijawab pada printer.
 - a. Hidupkan printer.
 - b. Dari panel kontrol, buka menu [Pengaturan](#).
 - c. Pilih menu [Pengaturan Faks](#).
 - d. Pilih menu [Pengaturan Dasar](#).

- e. Pilih opsi [Rings to Answer](#) (Dering yang Dijawab).
 - f. Gunakan keypad numerik pada panel kontrol printer untuk mengatur jumlah dering, lalu pilih [OK](#).
6. Atur printer agar menjawab panggilan faks secara otomatis.
- a. Dari panel kontrol, buka menu [Pengaturan](#).
 - b. Pilih menu [Pengaturan Faks](#).
 - c. Pilih menu [Pengaturan Dasar](#).
 - d. Pilih pengaturan [Mode Jawab](#), kemudian pilih opsi [Otomatis](#).
7. Atur printer agar memeriksa apakah ada nada panggil sebelum mengirim faks.

 **CATATAN:** Ini mencegah printer mengirim faks saat ada orang sedang menggunakan telepon.

- a. Dari panel kontrol, buka menu [Pengaturan](#).
 - b. Pilih menu [Pengaturan Faks](#).
 - c. Pilih menu [Pengaturan Lanjutan](#).
 - d. Pilih pengaturan [Deteksi Nada Panggil](#), kemudian pilih [Aktif](#).
8. Lanjutkan ke [Langkah 3: Mengkonfigurasi waktu, tanggal, dan kepala faks pada hal. 55](#).

Langkah 3: Mengkonfigurasi waktu, tanggal, dan kepala faks

Konfigurasi pengaturan faks printer menggunakan salah satu metode berikut:

- [HP Fax Setup Wizard \(Wizard Pengaturan Faks\) pada hal. 55](#) (metode yang disarankan)
- [Panel kontrol printer pada hal. 56](#)
- [HP Embedded Web Server \(EWS\) dan HP Device Toolbox \(Windows\) pada hal. 56](#) (jika perangkat lunak diinstal)

 **CATATAN:** Di Amerika Serikat dan di banyak negara/kawasan lain, mengatur waktu, tanggal, dan informasi kop faks lainnya merupakan sebuah ketentuan hukum.

HP Fax Setup Wizard (Wizard Pengaturan Faks)

Akses Fax Setup Wizard (Wizard Pengaturan Faks) setelah pengaturan awal dan instalasi perangkat lunak dengan mengikuti langkah-langkah berikut.



 **CATATAN:** Beberapa sistem operasi tidak mendukung Wizard Pengaturan Faks.

1. Buka Bantuan Printer HP.
 - **Windows 10:** Dari menu **Start** (Mulai), klik **All Apps** (Semua Aplikasi), klik **HP**, lalu pilih nama printer.
 - **Windows 8.1:** Klik panah bawah di sudut kiri bawah layar **Mulai**, kemudian pilih nama printer.

- **Windows 8:** Klik kanan area kosong pada layar **Mulai**, klik **Semua Aplikasi** pada bilah aplikasi, kemudian pilih nama printer.
 - **Windows 7, Windows Vista, dan Windows XP:** Dari desktop komputer, klik **Start** (Mulai), pilih **All Programs** (Semua Program), klik **HP**, klik folder untuk printer, lalu pilih nama printer.
2. Dalam HP Printer Assistant, pilih **Faks**, kemudian pilih **Wizard Pengaturan Faks**.
 3. Ikuti petunjuk pada layar HP Fax Setup Wizard (Wizard Pengaturan Faks HP) untuk mengonfigurasi pengaturan faks.
 4. Lanjutkan ke [Langkah 4: Menjalankan uji faks pada hal. 57](#).

Panel kontrol printer

Untuk menggunakan panel kontrol bagi pengaturan tanggal, waktu, dan kop, lakukan langkah-langkah berikut.

1. Dari panel kontrol, buka menu [Pengaturan](#).
 2. Pilih menu [Pengaturan Faks](#).
 3. Pilih menu [Pengaturan Dasar](#).
 4. Pilih opsi [Waktu/Tanggal](#).
 5. Pilih [12 jam](#) atau [24 jam](#).
 6. Gunakan keypad untuk memasukkan waktu sekarang, kemudian pilih [OK](#).
 7. Pilih format tanggal.
 8. Gunakan keypad untuk memasukkan tanggal sekarang, kemudian pilih [OK](#).
 9. Buka menu [Header Faks](#).
 10. Gunakan keypad untuk memasukkan nomor faks Anda, kemudian pilih [OK](#).
-
-  **CATATAN:** Jumlah maksimal karakter untuk nomor faks adalah 20.
-
11. Gunakan keypad untuk memasukkan nama atau kop perusahaan Anda, kemudian pilih [OK](#).
-
-  **CATATAN:** Jumlah maksimal karakter untuk kop faks adalah 35.
-
12. Lanjutkan ke [Langkah 4: Menjalankan uji faks pada hal. 57](#).

HP Embedded Web Server (EWS) dan HP Device Toolbox (Windows)

1. Mulai HP EWS dari perangkat lunak atau browser web.

Metode satu: Membuka HP Embedded Web Server (EWS) dari perangkat lunak

- a. Buka Bantuan Printer HP.
 - **Windows 10:** Dari menu **Start** (Mulai), klik **All Apps** (Semua Aplikasi), klik **HP**, lalu pilih nama printer.
 - **Windows 8.1:** Klik panah bawah di sudut kiri bawah layar **Mulai**, kemudian pilih nama printer.

- **Windows 8:** Klik kanan area kosong pada layar **Mulai**, klik **Semua Aplikasi** pada bilah aplikasi, kemudian pilih nama printer.
- **Windows 7, Windows Vista, dan Windows XP:** Dari desktop komputer, klik **Start** (Mulai), pilih **All Programs** (Semua Program), klik **HP**, klik folder untuk printer, lalu pilih nama printer.

b. Dalam Bantuan Printer HP, pilih **Cetak**, kemudian pilih **Toolbox Perangkat HP**.

Metode dua: Buka HP Embedded Web Server (EWS) dari browser web

- Pada panel kontrol printer, tekan tombol Setup (Pengaturan) . Buka menu **Network Setup** (Pengaturan Jaringan), pilih **Show IP Address** (Tunjukkan Alamat IP), lalu pilih **Yes** (Ya). Kembali ke layar Awal untuk melihat alamat IP.
- Buka browser web, dan di baris alamat, masukkan alamat IP atau nama host persis seperti yang ditampilkan di panel kontrol printer. Tekan tombol **Enter** di keyboard komputer. EWS akan terbuka.

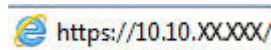

 **CATATAN:** Jika browser web menampilkan pesan yang menunjukkan bahwa mengakses situs web mungkin tidak aman, pilih opsi untuk melanjutkan ke situs web. Mengakses situs web ini tidak akan membahayakan komputer.

2. Klik tab **Fax** (Faks).
3. Ikuti instruksi di layar untuk mengkonfigurasi pengaturan faks.
4. Lanjutkan ke [Langkah 4: Menjalankan uji faks pada hal. 57](#).

Langkah 4: Menjalankan uji faks

Jalankan uji faks untuk memastikan bahwa pengaturan faks sudah benar.

1. Dari panel kontrol, buka menu **Pengaturan**.
2. Pilih menu **Self Diagnostics** (Diagnosis Mandiri).
3. Pilih opsi **Run Fax Test** (Jalankan Uji Faks). Printer mencetak laporan uji.
4. Tinjau laporan tersebut.
 - Jika laporan menunjukkan bahwa printer **lolos uji**, berarti printer siap digunakan untuk mengirim dan menerima faks.
 - Jika laporan menunjukkan bahwa printer **gagal uji**, tinjau laporan untuk informasi selengkapnya tentang cara menyelesaikan masalah tersebut. Daftar periksa pemecahan masalah berisi informasi lebih lanjut tentang cara memecahkan masalah faks.



Mengirim faks

- [Memfaks dari pemindai flatbed](#)
- [Mengirim faks dari pengumpulan dokumen \(hanya model pengumpulan dokumen\)](#)
- [Menggunakan entri panggil cepat dan entri panggil-grup](#)
- [Mengirim faks dari perangkat lunak](#)
- [Mengirim faks dari program perangkat lunak pihak ketiga, misalnya Microsoft Word](#)

Memfaks dari pemindai flatbed

1. Letakkan dokumen menghadap ke bawah pada kaca pemindai.



2. Di panel kontrol printer, tekan tombol Start Fax  (Mulai Faks).
3. Gunakan keypad untuk memasukkan nomor faks.
4. Tekan tombol Mulai Faks .
5. Printer akan meminta konfirmasi bahwa Anda mengirim dari kaca pemindai. Tekan tombol **OK**.
6. Printer akan meminta Anda memuat halaman pertama. Tekan tombol **OK**.
7. Printer akan memindai halaman pertama lalu meminta Anda memuat halaman berikutnya. Jika dokumen memiliki lebih dari satu halaman, gunakan tombol panah untuk memilih opsi **Yes** (Ya), lalu tekan **OK**. Lanjutkan proses ini sampai Anda selesai memindai semua halaman.
8. Setelah Anda memindai halaman terakhir, gunakan tombol panah untuk memilih opsi **No** (Tidak) untuk mengonfirmasi, lalu tekan **OK**. Printer akan mengirimkan faks.

Mengirim faks dari pengumpan dokumen (hanya model pengumpan dokumen)

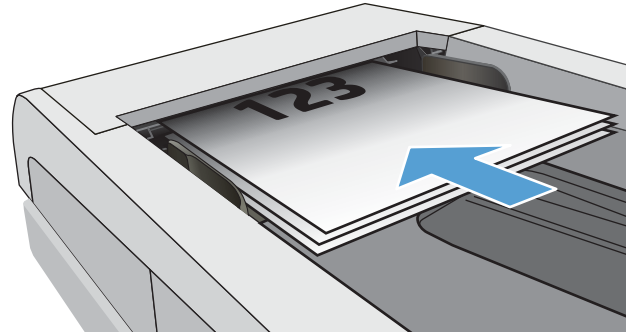

1. Masukkan dokumen aslinya ke dalam pengumpan dokumen dengan menghadap ke atas.

PERHATIAN: Untuk mencegah printer dari kerusakan, jangan gunakan media yang berisi pita koreksi, cairan koreksi, klip kertas, atau staples. Selain itu, jangan memuat foto, media asli yang kecil, atau media asli yang rapuh ke dalam pemasok dokumen.

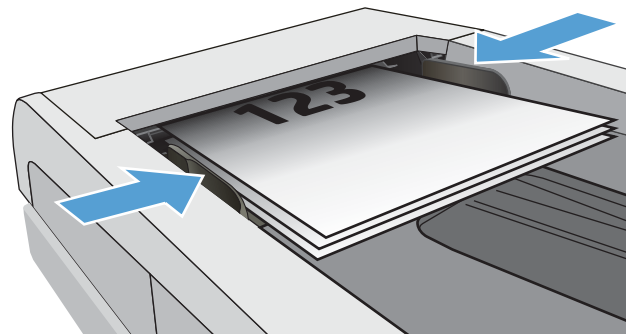

2. Sesuaikan pemandu kertas sampai menempel pada kertas.





3. Di panel kontrol printer, tekan tombol Start Fax  (Mulai Faks).
4. Gunakan keypad untuk memasukkan nomor faks.
5. Tekan tombol Mulai Faks .

Menggunakan entri panggil cepat dan entri panggil-grup

 **CATATAN:** Entri buku telepon harus diatur menggunakan HP Embedded Web Server (EWS) sebelum menggunakan buku telepon untuk mengirim faks.

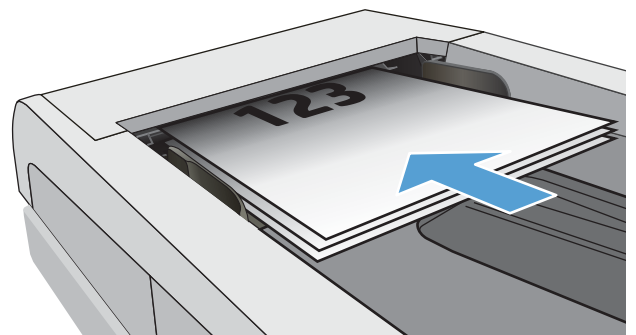
1. Muat dokumen ke kaca pemindai atau ke pengumpan dokumen.



2. Di panel kontrol printer, tekan tombol Start Fax  (Mulai Faks).
3. Gunakan keypad untuk memasukkan nomor panggil cepat atau panggil grup yang ingin Anda gunakan.
4. Tekan tombol Mulai Faks .

Mengirim faks dari perangkat lunak

Prosedur mengirim faks berbeda-beda sesuai spesifikasi Anda. Langkah-langkah paling umum adalah sebagaimana berikut.

1. Buka Bantuan Printer HP.
 - **Windows 10:** Dari menu **Start** (Mulai), klik **All Apps** (Semua Aplikasi), klik **HP**, lalu pilih nama printer.
 - **Windows 8.1:** Klik panah bawah di sudut kiri bawah layar **Mulai**, kemudian pilih nama printer.
 - **Windows 8:** Klik kanan area kosong pada layar **Mulai**, klik **Semua Aplikasi** pada bilah aplikasi, kemudian pilih nama printer.
 - **Windows 7, Windows Vista, dan Windows XP:** Dari desktop komputer, klik **Start** (Mulai), pilih **All Programs** (Semua Program), klik **HP**, klik folder untuk printer, lalu pilih nama printer.
2. Dalam HP Printer Assistant, pilih **Faks**, kemudian pilih **Kirim Faks**. Perangkat lunak faks terbuka.
3. Masukkan nomor faks dari satu atau beberapa penerima.
4. Letakkan dokumen pada kaca pemindai atau di pengumpan dokumen.
5. Klik **Send Now** (Kirim Sekarang).

Mengirim faks dari program perangkat lunak pihak ketiga, misalnya Microsoft Word

1. Buka dokumen dalam program pihak ketiga.
2. Klik menu **File**, kemudian klik **Print** (Cetak).
3. Pilih driver cetak faks dari daftar drop-down driver cetak tersebut. Perangkat lunak faks terbuka.
4. Masukkan nomor faks dari satu atau beberapa penerima.
5. Sertakan halaman yang dimuat pada printer. Langkah ini bersifat opsional.
6. Klik **Send Now** (Kirim Sekarang).

8 Mengelola printer

- [Mengubah jenis koneksi printer \(Windows\)](#)
- [Konfigurasi lanjutan dengan HP Embedded Web Server \(EWS\) dan HP Device Toolbox \(Windows\)](#)
- [Mengkonfigurasi pengaturan jaringan IP](#)
- [Fitur keamanan printer](#)
- [Pengaturan hemat energi](#)
- [HP Web Jetadmin](#)
- [Memperbarui firmware](#)

Untuk informasi lebih lanjut:

Informasi berikut ini adalah benar pada saat publikasi. Untuk informasi saat ini, lihat www.hp.com/support/ljM178MFP.

Bantuan menyeluruh HP untuk printer mencakup informasi berikut:

- Menginstal dan mengonfigurasi
- Mempelajari dan menggunakan
- Mengatasi masalah
- Mengunduh pembaruan perangkat lunak dan firmware
- Mengikuti forum dukungan.
- Menemukan informasi garansi dan peraturan

Mengubah jenis koneksi printer (Windows)

Jika Anda telah menggunakan printer dan ingin mengubah cara sambungannya, gunakan **Device Setup & Software** (Pengaturan Perangkat & Perangkat Lunak) untuk mengubah sambungan. Misalnya, menghubungkan printer baru ke komputer melalui sambungan USB atau jaringan, atau mengubah sambungan dari USB ke koneksi nirkabel.

Untuk membuka **Device Setup & Software** (Pengaturan Perangkat & Perangkat Lunak), lakukan prosedur berikut:

1. Buka HP Printer Assistant.
 - **Windows 10:** Dari menu **Start** (Mulai), klik **All Apps** (Semua Aplikasi), klik **HP**, lalu pilih nama printer.
 - **Windows 8.1:** Klik panah bawah pada sudut kiri bawah layar **Start** (Mulai), lalu pilih nama printer.
 - **Windows 8:** Klik kanan di area kosong pada layar **Start**(Mulai), klik **All Apps** (Semua Aplikasi) pada bilah app, lalu pilih nama printer.
 - **Windows 7, Windows Vista, dan Windows XP:** Dari desktop komputer, klik **Start** (Mulai), pilih **All Programs** (Semua Program), klik **HP**, klik folder untuk printer, lalu pilih nama printer.
2. Pada HP Printer Assistant, pilih **Tools** (Alat) dari bilah navigation (navigasi), lalu pilih **Device Setup & Software** (Pengaturan Perangkat & Perangkat Lunak).

Konfigurasi lanjutan dengan HP Embedded Web Server (EWS) dan HP Device Toolbox (Windows)

Gunakan HP Embedded Web Server untuk mengelola fungsi pencetakan dari komputer, bukan dari panel kontrol printer.

- Melihat informasi status printer
- Menentukan sisa masa pakai semua persediaan dan memesan yang baru
- Melihat dan mengubah konfigurasi baki (ukuran dan jenis kertas)
- Melihat dan mencetak halaman internal
- Menampilkan dan mengubah konfigurasi jaringan

HP Embedded Web Server berfungsi bila printer tersambung ke jaringan berbasis IP. HP Embedded Web Server tidak mendukung sambungan printer berbasis IPX. Anda tidak perlu memiliki akses Internet untuk membuka dan menggunakan HP Embedded Web Server.

Bila printer terhubung ke jaringan, HP Embedded Web Server akan tersedia secara otomatis.

 **CATATAN:** HP Device Toolbox adalah perangkat lunak yang digunakan untuk menyambungkan ke HP Embedded Web Server apabila printer tersambung ke komputer melalui USB. Perangkat lunak ini hanya tersedia jika penginstalan lengkap dilakukan saat printer diinstal di komputer. Bergantung pada cara printer tersambung, beberapa fitur mungkin tidak tersedia.

 **CATATAN:** HP Embedded Web Server tidak dapat diakses di luar firewall jaringan.

Metode satu: Membuka HP Embedded Web Server (EWS) dari perangkat lunak

1. Buka HP Printer Assistant.
 - **Windows 10:** Dari menu **Start** (Mulai), klik **All Apps** (Semua Aplikasi), klik **HP**, lalu pilih nama printer.
 - **Windows 8.1:** Klik panah bawah pada sudut kiri bawah layar **Start** (Mulai), lalu pilih nama printer.
 - **Windows 8:** Klik kanan di area kosong pada layar **Start**(Mulai), klik **All Apps** (Semua Aplikasi) pada bilah app, lalu pilih nama printer.
 - **Windows 7, Windows Vista, dan Windows XP:** Dari desktop komputer, klik **Start** (Mulai), pilih **All Programs** (Semua Program), klik **HP**, klik folder untuk printer, lalu pilih nama printer.
2. Pada HP Printer Assistant, pilih **Print** (Cetak), lalu pilih **HP Device Toolbox** (Kotak Alat Perangkat HP).

Metode dua: Buka HP Embedded Web Server (EWS) dari browser web (hanya panel kontrol 2 baris)

1. Pada panel kontrol printer, tekan tombol Setup (Pengaturan) . Buka menu **Network Setup** (Pengaturan Jaringan), pilih **Show IP Address** (Tunjukkan Alamat IP), lalu pilih **Yes** (Ya). Kembali ke layar Awal untuk melihat alamat IP.

2. Buka browser Web, dan di baris alamat, masukkan alamat IP atau nama host persis seperti yang ditampilkan di panel kontrol printer. Tekan tombol **Enter** di keyboard komputer. EWS akan terbuka.

 <https://10.10.XX.XXX/>

 **CATATAN:** Jika browser Web menampilkan pesan yang menunjukkan bahwa mengakses situs web mungkin tidak aman, pilih opsi untuk melanjutkan ke situs web. Mengakses situs web ini tidak akan membahayakan komputer.

Tab atau bagian	Keterangan
Tab Awal Memberikan informasi printer, status, dan konfigurasi.	<ul style="list-style-type: none">• Device Status (Status Perangkat): Menampilkan status printer dan persentase perkiraan sisa masa pakai persediaan HP.• Supplies Status (Status Persediaan): Memperlihatkan persentase perkiraan masa pakai persediaan HP yang tersisa. Sisa masa pakai persediaan yang sesungguhnya mungkin berbeda. Sebaiknya sediakan pengganti persediaan untuk dipasang bila kualitas cetak tidak dapat diterima lagi. Persediaan tidak perlu diganti kecuali kualitas cetak tidak dapat diterima lagi.• Device Configuration (Konfigurasi Perangkat): Menampilkan informasi yang terdapat pada halaman konfigurasi printer.• Network Summary (Ringkasan Jaringan): Menunjukkan informasi yang terdapat di halaman konfigurasi jaringan printer.• Reports (Laporan): Mencetak halaman konfigurasi dan halaman status persediaan yang dihasilkan printer.• Color Usage Log (Log Penggunaan Warna): Menampilkan ringkasan pekerjaan warna yang diproduksi printer.• Event Log (Log Aktivitas): Menampilkan daftar semua aktivitas dan kesalahan pada printer.• Lisensi Open Source: Memperlihatkan ringkasan lisensi untuk program perangkat lunak open source yang dapat digunakan dengan printer.

Tab atau bagian	Keterangan
<p>Tab System (Sistem)</p> <p>Dilengkapi kemampuan untuk mengonfigurasi printer dari komputer Anda.</p>	<ul style="list-style-type: none"> • Device Information (Informasi Perangkat): Memberikan informasi printer dan perusahaan dasar. • Paper Setup (Pengaturan Kertas): Mengubah pengaturan penanganan kertas default untuk printer. • Print Quality (Kualitas Cetak): Mengubah pengaturan kualitas cetak default untuk printer. • Energy Settings (Pengaturan Energi): Mengubah waktu default untuk beralih ke mode Tidur/ Mati Otomatis atau mematikan secara otomatis. • Print Density (Kerapatan Cetak): Mengubah kerapatan kontras, sorotan, midtone, dan bayangan hasil cetak. • Paper Types (Jenis Kertas): Mengonfigurasi mode cetak yang sesuai dengan jenis kertas yang diterima printer. • System Setup (Pengaturan Sistem): Mengubah default sistem untuk printer. • Supply Settings (Pengaturan Persediaan): Mengubah pengaturan peringatan Cartridge is low (Kartrid hampir habis) dan informasi persediaan lainnya. • Service: Menjalankan prosedur pembersihan pada printer. • Save and Restore (Simpan dan Kembalikan): Menyimpan pengaturan aktif untuk printer ke file di komputer. Gunakan file ini untuk memuat pengaturan yang sama pada printer lain atau untuk mengembalikan pengaturan ini ke printer di lain waktu. • Administration (Administrasi): Menetapkan atau mengubah sandi printer. Mengaktifkan atau menonaktifkan fitur printer. <p>CATATAN: Tab System dapat dilindungi sandi. Jika printer ini berada pada jaringan, selalu tanyakan pada administrator sebelum mengubah pengaturan pada tab ini.</p>
<p>Tab Cetak</p> <p>Menyediakan kemampuan untuk mengubah pengaturan cetak standar dari komputer.</p>	<ul style="list-style-type: none"> • Printing (Pencetakan): Mengubah pengaturan cetak printer standar, seperti jumlah lembar salinan dan orientasi kertas. Pilihan ini sama dengan yang tersedia pada panel kontrol. • PCL5: Menampilkan dan mengubah pengaturan PCL5. • PostScript: Menonaktifkan atau mengaktifkan fitur Print PS Errors (Cetak Kesalahan PS).
<p>Tab Fax</p> <p>(Hanya model faks)</p>	<ul style="list-style-type: none"> • Receive Options (Opsi Terima): Mengonfigurasi cara printer menangani faks masuk. • Buku Telepon: Menambah atau menghapus entri dalam buku telepon faks. • Junk Fax List (Daftar Faks Sampah): Mengatur nomor faks yang akan diblokir agar tidak dapat mengirim faks ke printer. • Fax Activity Log (Log Aktivitas Faks): Meninjau aktivitas faks terkini untuk printer.
<p>Tab Copy (Salin)</p> <p>(Hanya model MFP)</p>	<p>Mengonfigurasi pengaturan salin default.</p>
<p>Tab Networking (Jaringan)</p> <p>(Hanya printer yang terhubung ke jaringan)</p> <p>Dilengkapi dengan kemampuan untuk mengubah pengaturan jaringan dari komputer Anda.</p>	<p>Administrator jaringan dapat menggunakan tab ini untuk mengontrol pengaturan terkait jaringan untuk printer bila terhubung ke jaringan berbasis IP. Tab ini juga memungkinkan administrator jaringan mengatur fungsi Wireless Direct. Tab ini tidak muncul jika printer dihubungkan langsung ke komputer.</p>
<p>Tab HP Web Services (Layanan Web HP)</p>	<p>Gunakan tab ini untuk mengatur dan menggunakan beragam alat web dengan printer.</p>

Mengkonfigurasi pengaturan jaringan IP

- [Pendahuluan](#)
- [Penolakan tanggung jawab pada pemakaian printer bersama](#)
- [Melihat atau mengubah pengaturan jaringan](#)
- [Mengubah nama printer di jaringan](#)
- [Mengkonfigurasi parameter IPv4 TCP/IP secara manual dari panel kontrol](#)

Pendahuluan

Gunakan bagian berikut untuk mengonfigurasi pengaturan jaringan printer.

Penolakan tanggung jawab pada pemakaian printer bersama

HP tidak mendukung jaringan mitra ke mitra, karena fiturnya merupakan fungsi sistem operasi Microsoft dan buka bagian dari driver cetak HP. Pindah ke Microsoft di www.microsoft.com.

Melihat atau mengubah pengaturan jaringan

Gunakan Server Web Tertanam HP untuk melihat atau mengubah pengaturan konfigurasi IP.

 **CATATAN:** Langkahnya berbeda-beda, tergantung jenis panel kontrol.



- | | |
|---|-----------------------|
| 1 | Panel kontrol LED |
| 2 | Panel kontrol 2 baris |

1. Buka HP Embedded Web Server (EWS/Server Web Tertanam HP):

Panel kontrol LED

- a. Buka Bantuan Printer HP.
 - **Windows 10:** Dari menu **Start** (Mulai), klik **All Apps** (Semua Aplikasi), klik **HP**, lalu pilih nama printer.
 - **Windows 8.1:** Klik panah bawah di sudut kiri bawah layar **Mulai**, kemudian pilih nama printer.

- **Windows 8:** Klik kanan area kosong pada layar **Mulai**, klik **Semua Aplikasi** pada bilah aplikasi, kemudian pilih nama printer.
- **Windows 7, Windows Vista, dan Windows XP:** Dari desktop komputer, klik **Start** (Mulai), pilih **All Programs** (Semua Program), klik **HP**, klik folder untuk printer, lalu pilih nama printer.

b. Dalam Bantuan Printer HP, pilih **Cetak**, kemudian pilih **Toolbox Perangkat HP**.

Panel kontrol 2 baris

- Pada panel kontrol printer, tekan tombol Setup (Pengaturan) . Buka menu **Network Setup** (Pengaturan Jaringan), pilih **Show IP Address** (Tunjukkan Alamat IP), lalu pilih **Yes** (Ya). Kembali ke layar Awal untuk melihat alamat IP.
- Buka browser web, dan di baris alamat, masukkan alamat IP atau nama host persis seperti yang ditampilkan di panel kontrol printer. Tekan tombol **Enter** di keyboard komputer. EWS akan terbuka.

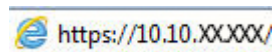

 **CATATAN:** Jika browser web menampilkan pesan yang menunjukkan bahwa mengakses situs web mungkin tidak aman, pilih opsi untuk melanjutkan ke situs web. Mengakses situs web ini tidak akan membahayakan komputer.

2. Klik tab **Networking** (Jaringan) untuk mendapatkan informasi jaringan. Ubah pengaturannya bila perlu.

Mengubah nama printer di jaringan

Untuk mengubah nama printer di jaringan agar dapat dikenali secara unik, gunakan HP Embedded Web Server.

 **CATATAN:** Langkahnya berbeda-beda, tergantung jenis panel kontrol.



- 1 Panel kontrol LED
- 2 Panel kontrol 2 baris

1. Buka HP Embedded Web Server (EWS/Server Web Tertanam HP):

Panel kontrol LED

- Buka Bantuan Printer HP.
 - **Windows 10:** Dari menu **Start** (Mulai), klik **All Apps** (Semua Aplikasi), klik **HP**, lalu pilih nama printer.
 - **Windows 8.1:** Klik panah bawah di sudut kiri bawah layar **Mulai**, kemudian pilih nama printer.

- **Windows 8:** Klik kanan area kosong pada layar **Mulai**, klik **Semua Aplikasi** pada bilah aplikasi, kemudian pilih nama printer.
- **Windows 7, Windows Vista, dan Windows XP:** Dari desktop komputer, klik **Start** (Mulai), pilih **All Programs** (Semua Program), klik **HP**, klik folder untuk printer, lalu pilih nama printer.

b. Dalam Bantuan Printer HP, pilih **Cetak**, kemudian pilih **Toolbox Perangkat HP**.

Panel kontrol 2 baris

- Pada panel kontrol printer, tekan tombol Setup (Pengaturan) . Buka menu **Network Setup** (Pengaturan Jaringan), pilih **Show IP Address** (Tunjukkan Alamat IP), lalu pilih **Yes** (Ya). Kembali ke layar Awal untuk melihat alamat IP.
- Buka browser web, dan di baris alamat, masukkan alamat IP atau nama host persis seperti yang ditampilkan di panel kontrol printer. Tekan tombol **Enter** di keyboard komputer. EWS akan terbuka.

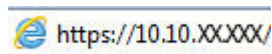

 **CATATAN:** Jika browser web menampilkan pesan yang menunjukkan bahwa mengakses situs web mungkin tidak aman, pilih opsi untuk melanjutkan ke situs web. Mengakses situs web ini tidak akan membahayakan komputer.

- Buka tab **System** (Sistem).
- Pada halaman **Device Information** (Informasi Perangkat), nama default printer terdapat pada bidang **Device Description** (Keterangan Perangkat). Anda dapat mengubah nama ini untuk mengenali printer secara unik.

 **CATATAN:** Pengisian kolom lain pada halaman ini bersifat opsional.

- Klik tombol **Apply** (Terapkan) untuk menyimpan perubahan.

Mengkonfigurasi parameter IPv4 TCP/IP secara manual dari panel kontrol

Gunakan HP Embedded Web Server (EWS) atau menu panel kontrol untuk secara manual mengatur alamat IPv4, subnet mask, dan gateway default.

 **CATATAN:** Langkahnya berbeda-beda, tergantung jenis panel kontrol.



- Panel kontrol LED
- Panel kontrol 2 baris

Panel kontrol LED

- Membuka HP Embedded Web Server (EWS):
 - Buka HP Printer Assistant.

- **Windows 10:** Dari menu **Start** (Mulai), klik **All Apps** (Semua Aplikasi), klik **HP**, lalu pilih nama printer.
 - **Windows 8.1:** Klik panah bawah pada sudut kiri bawah layar **Start** (Mulai), lalu pilih nama printer.
 - **Windows 8:** Klik kanan di area kosong pada layar **Start**(Mulai), klik **All Apps** (Semua Aplikasi) pada bilah app, lalu pilih nama printer.
 - **Windows 7, Windows Vista, dan Windows XP:** Dari desktop komputer, klik **Start** (Mulai), pilih **All Programs** (Semua Program), klik **HP**, klik folder untuk printer, lalu pilih nama printer.
- b. Pada HP Printer Assistant, pilih **Print** (Cetak), lalu pilih **HP Device Toolbox** (Kotak Alat Perangkat HP).
2. Pada tab **Networking** (Jaringan), klik **IPv4 Config Method** (Metode Konfigurasi IPv4) di panel navigasi kiri.
 3. Dari menu tarik turun **IP Preferred Address Method** (Metode Alamat IP yang Dipilih), pilih **Manual**, lalu edit pengaturan konfigurasi IPv4.
 4. Klik tombol **Apply** (Terapkan).

Panel kontrol 2 baris

1. Pada panel kontrol printer, tekan tombol Setup (Pengaturan) . Buka menu **Network Setup** (Pengaturan Jaringan), pilih **Show IP Address** (Tunjukkan Alamat IP), lalu pilih **Yes** (Ya). Kembali ke layar Awal untuk melihat alamat IP.
2. Buka menu berikut:
 - **Network Setup** (Pengaturan Jaringan)
 - **Metode Konfig IPv4**
 - **Manual**
3. Gunakan tombol panah dan tombol **OK** untuk memasukkan alamat IP, subnet mask, dan gateway default, lalu sentuh tombol **OK** untuk menyimpan perubahan.

Fitur keamanan printer

Pendahuluan

Printer ini mempunyai sejumlah fitur keamanan untuk membatasi pengguna yang dapat mengakses pengaturan konfigurasi, untuk mengamankan data, dan untuk mencegah akses ke komponen perangkat keras yang berharga.

- [Menetapkan atau mengubah kata sandi sistem menggunakan Embedded Web Server](#)

Menetapkan atau mengubah kata sandi sistem menggunakan Embedded Web Server

Tetapkan kata sandi administrator untuk akses ke printer dan HP Embedded Web Server sehingga pengguna yang tidak sah tidak dapat mengubah pengaturan printer.

 **CATATAN:** Langkahnya berbeda-beda, tergantung jenis panel kontrol.



- | | |
|---|-----------------------|
| 1 | Panel kontrol LED |
| 2 | Panel kontrol 2 baris |

1. Buka HP Embedded Web Server:

Panel kontrol LED

- a. Buka Bantuan Printer HP.
 - **Windows 10:** Dari menu **Start** (Mulai), klik **All Apps** (Semua Aplikasi), klik **HP**, lalu pilih nama printer.
 - **Windows 8.1:** Klik panah bawah di sudut kiri bawah layar **Mulai**, kemudian pilih nama printer.
 - **Windows 8:** Klik kanan area kosong pada layar **Mulai**, klik **Semua Aplikasi** pada bilah aplikasi, kemudian pilih nama printer.
 - **Windows 7, Windows Vista, dan Windows XP:** Dari desktop komputer, klik **Start** (Mulai), pilih **All Programs** (Semua Program), klik **HP**, klik folder untuk printer, lalu pilih nama printer.
- b. Dalam Bantuan Printer HP, pilih **Cetak**, kemudian pilih **Toolbox Perangkat HP**.

Panel kontrol 2-baris:

- a. Pada panel kontrol printer, tekan tombol **Setup** (Pengaturan) . Buka menu **Network Setup** (Pengaturan Jaringan), pilih **Show IP Address** (Tunjukkan Alamat IP), lalu pilih **Yes** (Ya). Kembali ke layar Awal untuk melihat alamat IP.

- b. Buka browser web, dan di baris alamat, masukkan alamat IP atau nama host persis seperti yang ditampilkan di panel kontrol printer. Tekan tombol **Enter** di keyboard komputer. EWS akan terbuka.

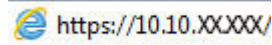
 <https://10.10.XX.XXX/>

 **CATATAN:** Jika browser web menampilkan pesan yang menunjukkan bahwa mengakses situs web mungkin tidak aman, pilih opsi untuk melanjutkan ke situs web. Mengakses situs web ini tidak akan membahayakan komputer.

2. Pada tab **System** (Sistem), klik link **Administration** (Administrasi) di panel navigasi kiri.
3. Di area berlabel **Product Security** (Keamanan Produk), masukkan sandi di bidang **Password** (Sandi).
4. Masukkan lagi sandi di bidang **Confirm Password** (Konfirmasi Sandi).
5. Klik tombol **Apply** (Terapkan).

 **CATATAN:** Catat kata sandi tersebut dan simpan di tempat yang aman.

6. Klik tombol **Apply** (Terapkan).

 **CATATAN:** Catat kata sandi tersebut dan simpan di tempat yang aman.

Pengaturan hemat energi

- [Pendahuluan](#)
- [Mencetak dengan EconoMode](#)
- [Mengatur pengaturan Tidur/Mati Otomatis Setelah Tidak Ada Aktivitas](#)
- [Mengatur penundaan Mati Setelah Tidak Ada Aktivitas dan mengonfigurasi printer agar menggunakan daya 1 watt atau kurang](#)
- [Atur pengaturan Delay Shut Down \(Penundaan Mati\)](#)

Pendahuluan

Printer ini meliputi sejumlah fitur ekonomi untuk menghemat energi dan persediaan.

Mencetak dengan EconoMode

Printer ini memiliki opsi EconoMode untuk mencetak draf dokumen. Penggunaan EconoMode memerlukan sedikit toner. Namun, penggunaan EconoMode juga dapat menurunkan kualitas cetak.

HP tidak menyarankan penggunaan EconoMode secara terus-menerus. Jika EconoMode digunakan terus-menerus, persediaan toner mungkin melebihi masa pakai komponen mekanis dalam kartrid toner. Jika kualitas cetak mulai menurun dan menjadi buruk, coba ganti kartrid toner.

 **CATATAN:** Jika pilihan ini tidak tersedia dalam driver cetak, Anda dapat menetapkannya menggunakan HP Embedded Web Server.

1. Dari program perangkat lunak, tentukan pilihan **Cetak**.
2. Pilih printer, lalu klik tombol **Properties** (Properti) atau **Preferences** (Preferensi).
3. Klik tab **Paper/Quality** (Kertas/Kualitas).
4. Klik opsi **EconoMode**.

Mengatur pengaturan Tidur/Mati Otomatis Setelah Tidak Ada Aktivitas

Gunakan menu panel kontrol untuk mengatur jumlah waktu siaga sebelum printer masuk ke mode tidur.

Lakukan prosedur berikut untuk mengubah pengaturan Sleep/Auto Off After (Tidur/Mati Otomatis Setelah):

 **CATATAN:** Langkahnya berbeda-beda, tergantung jenis panel kontrol.



- 1 Panel kontrol LED
- 2 Panel kontrol 2 baris

Panel kontrol LED:

1. Buka HP Embedded Web Server (EWS):
 - a. Buka Bantuan Printer HP.
 - **Windows 10:** Dari menu **Start** (Mulai), klik **All Apps** (Semua Aplikasi), klik **HP**, lalu pilih nama printer.
 - **Windows 8.1:** Klik panah bawah di sudut kiri bawah layar **Mulai**, kemudian pilih nama printer.
 - **Windows 8:** Klik kanan area kosong pada layar **Mulai**, klik **Semua Aplikasi** pada bilah aplikasi, kemudian pilih nama printer.
 - **Windows 7, Windows Vista, dan Windows XP:** Dari desktop komputer, klik **Start** (Mulai), pilih **All Programs** (Semua Program), klik **HP**, klik folder untuk printer, lalu pilih nama printer.
 - b. Dalam Bantuan Printer HP, pilih **Cetak**, kemudian pilih **Toolbox Perangkat HP**.
2. Klik tab **System** (Sistem), lalu pilih **Energy Settings** (Pengaturan Energi).
3. Dari menu tarik turun **Sleep/Auto Off After Inactivity** (Tidur/Mati Otomatis Setelah Tidak Aktif), pilih waktu untuk penundaan.
4. Klik tombol **Apply** (Terapkan).

Panel kontrol 2-baris:

1. Pada panel kontrol printer, tekan tombol Setup (Pengaturan) .
2. Buka menu berikut:
 - [System Setup](#) (Pengaturan Sistem)
 - [Energy Settings](#) (Pengaturan Energi)
 - [Tidur/Mati Otomatis Setelah](#)
3. Gunakan tombol panah untuk memilih waktu penundaan Tidur/Mati Otomatis, lalu tekan tombol **OK**.
Pilih durasi untuk waktu penundaan Sleep/Auto Off After (Tidur/Mati Otomatis Setelah).

Mengatur penundaan Mati Setelah Tidak Ada Aktivitas dan mengonfigurasi printer agar menggunakan daya 1 watt atau kurang

Gunakan menu panel kontrol untuk mengatur lama waktu sebelum printer dimatikan.

 **CATATAN:** Setelah printer dimatikan, konsumsi daya adalah 1 watt atau kurang.

Lakukan prosedur berikut untuk mengubah pengaturan Shut Down After Delay (Mati Setelah Penundaan):

 **CATATAN:** Langkahnya berbeda-beda, tergantung jenis panel kontrol.



-
- | | |
|---|-----------------------|
| 1 | Panel kontrol LED |
| 2 | Panel kontrol 2 baris |
-

Panel kontrol LED:

1. Buka HP Embedded Web Server (EWS):
 - a. Buka Bantuan Printer HP.
 - **Windows 10:** Dari menu **Start** (Mulai), klik **All Apps** (Semua Aplikasi), klik **HP**, lalu pilih nama printer.
 - **Windows 8.1:** Klik panah bawah di sudut kiri bawah layar **Mulai**, kemudian pilih nama printer.
 - **Windows 8:** Klik kanan area kosong pada layar **Mulai**, klik **Semua Aplikasi** pada bilah aplikasi, kemudian pilih nama printer.
 - **Windows 7, Windows Vista, dan Windows XP:** Dari desktop komputer, klik **Start** (Mulai), pilih **All Programs** (Semua Program), klik **HP**, klik folder untuk printer, lalu pilih nama printer.
 - b. Dalam Bantuan Printer HP, pilih **Cetak**, kemudian pilih **Toolbox Perangkat HP**.
2. Klik tab **System** (Sistem), lalu pilih **Energy Settings** (Pengaturan Energi).
3. Dari menu tarik turun **Shut Down After Inactivity** (Mati Setelah Tidak Aktif), pilih waktu untuk penundaan.

 **CATATAN:** Nilai standarnya adalah **4 hours** (4 jam).

4. Klik tombol **Apply** (Terapkan).

Panel kontrol 2-baris:

1. Pada panel kontrol printer, tekan tombol Setup (Pengaturan) .
2. Buka menu berikut:
 - **System Setup** (Pengaturan Sistem)
 - **Energy Settings** (Pengaturan Energi)
 - **Shut Down After** (Mati Setelah)
3. Pilih durasi untuk penundaan Shut Down After (Mati Setelah).

 **CATATAN:** Nilai standarnya adalah **4 hours** (4 jam).

Atur pengaturan Delay Shut Down (Penundaan Mati)

Gunakan menu panel kontrol untuk memilih apakah penundaan printer dimatikan atau tidak setelah tombol daya ditekan.

Lakukan prosedur berikut untuk mengubah pengaturan Delay Shut Down (Penundaan Mati):

 **CATATAN:** Langkahnya berbeda-beda, tergantung jenis panel kontrol.



- | | |
|---|-----------------------|
| 1 | Panel kontrol LED |
| 2 | Panel kontrol 2 baris |

Panel kontrol LED:

1. Buka HP Embedded Web Server (EWS):
 - a. Buka Bantuan Printer HP.
 - **Windows 10:** Dari menu **Start** (Mulai), klik **All Apps** (Semua Aplikasi), klik **HP**, lalu pilih nama printer.
 - **Windows 8.1:** Klik panah bawah di sudut kiri bawah layar **Mulai**, kemudian pilih nama printer.
 - **Windows 8:** Klik kanan area kosong pada layar **Mulai**, klik **Semua Aplikasi** pada bilah aplikasi, kemudian pilih nama printer.
 - **Windows 7, Windows Vista, dan Windows XP:** Dari desktop komputer, klik **Start** (Mulai), pilih **All Programs** (Semua Program), klik **HP**, klik folder untuk printer, lalu pilih nama printer.
 - b. Dalam Bantuan Printer HP, pilih **Cetak**, kemudian pilih **Toolbox Perangkat HP**.
2. Klik tab **System** (Sistem), lalu pilih **Energy Settings** (Pengaturan Energi).
3. Pilih atau kosongkan opsi **Delay when ports are active** (Tunda bila port aktif).

 **CATATAN:** Jika pilihan ini digunakan, printer tidak akan mati kecuali semua port dalam keadaan tidak aktif. Link jaringan atau sambungan faks yang aktif akan mencegah printer dimatikan.

Panel kontrol 2-baris:

1. Pada panel kontrol printer, tekan tombol Setup (Pengaturan) .
2. Buka menu berikut:

- [System Setup](#) (Pengaturan Sistem)
 - [Energy Settings](#) (Pengaturan Energi)
 - [Delay Shut Down](#) (Penundaan Mati)
3. Pilih salah satu opsi penundaan:
- [Tanpa Penundaan](#): Printer dimatikan setelah periode tidak aktif yang ditentukan berdasarkan pengaturan Shut Down After (Mati Setelah).
 - [When Ports Are Active](#) (Bila Port Aktif): Jika pilihan ini digunakan, printer tidak akan mati kecuali semua port dalam keadaan tidak aktif. Link jaringan atau sambungan faks yang aktif akan mencegah printer dimatikan.

HP Web Jetadmin

HP Web Jetadmin adalah alat bantu di industri terkemuka dan tepercaya untuk secara efisien mengelola berbagai variasi produk HP yang tersambung ke jaringan, termasuk printer, printer multifungsi, dan unit pengirim digital. Solusi ini memungkinkan Anda untuk menginstal, memantau, mengelola, mengatasi masalah, serta mengamankan lingkup pencetakan dan gambar — sehingga pada akhirnya akan meningkatkan produktivitas bisnis Anda dengan membantu dalam menghemat waktu, mengontrol biaya, serta melindungi investasi Anda.

Upgrade HP Web Jetadmin tersedia secara berkala untuk memberikan dukungan bagi fitur produk tertentu. Kunjungi www.hp.com/go/webjetadmin untuk mendapatkan informasi selengkapnya.

Memperbarui firmware

HP menawarkan pembaruan printer secara berkala, aplikasi Layanan Web baru, dan fitur baru untuk aplikasi Layanan Web yang ada. Ikuti langkah-langkah berikut untuk memperbarui firmware printer untuk printer tunggal. Saat Anda memperbarui firmware, aplikasi Layanan Web akan diperbarui secara otomatis.

Ada dua metode yang didukung dalam menjalankan pembaruan firmware di printer ini. Gunakan salah satu metode berikut untuk memperbarui firmware printer.

Metode satu: Perbarui firmware menggunakan panel kontrol (hanya panel kontrol 2 baris)

Gunakan langkah-langkah ini untuk memuat firmware dari panel kontrol (hanya untuk printer yang tersambung lewat jaringan), dan/atau atur printer untuk memuat pembaruan firmware mendatang secara otomatis. Untuk printer yang tersambung melalui USB, langsung ke metode dua.

1. Pastikan printer tersambung ke jaringan kabel (Ethernet) atau nirkabel dengan koneksi Internet aktif.

 **CATATAN:** Printer harus tersambung ke internet agar dapat memperbarui firmware melalui koneksi jaringan.

2. Pada panel kontrol printer, tekan tombol Setup  (Pengaturan).
3. Buka menu [Service](#) (Layanan), lalu buka menu [LaserJet Update](#) (Pembaruan LaserJet).

 **CATATAN:** Jika opsi [LaserJet Update](#) (Pembaruan LaserJet) tidak tercantum, gunakan metode kedua.

4. Pilih [Check for Updates Now](#) (Periksa Pembaruan Sekarang) untuk melihat apakah ada pembaruan.

 **CATATAN:** Printer akan memeriksa pembaruan secara otomatis, dan jika ada versi terbaru yang terdeteksi, proses pembaruan dimulai secara otomatis.

5. Atur printer agar memperbarui firmware secara otomatis saat ada pembaruan yang tersedia.

Pada panel kontrol printer, tekan tombol Setup  (Pengaturan).

Buka menu [Service](#) (Layanan), buka menu [LaserJet Update](#) (Pembaruan LaserJet), lalu pilih menu [Manage Updates](#) (Kelola Pembaruan).

Atur opsi [Allow Updates](#) (Bolehkan Pembaruan) ke [YES](#) (YA), lalu atur opsi [Check Automatically](#) (Periksa Secara Otomatis) ke [ON](#) (AKTIF).

Metode kedua: Perbarui firmware menggunakan Firmware Update Utility

Gunakan langkah berikut untuk mendownload dan menginstal Firmware Update Utility secara manual dari HP.com.

 **CATATAN:** Metode ini adalah satu-satunya opsi pembaruan firmware yang tersedia untuk printer yang tersambung ke komputer menggunakan kabel USB. Metode ini juga berfungsi untuk printer yang tersambung ke jaringan.

 **CATATAN:** Anda harus menginstal driver cetak agar dapat menggunakan metode ini.

1. Buka www.hp.com/support, pilih bahasa negara/kawasan Anda, klik tautan **Dapatkan perangkat lunak dan driver**, ketik nama printer di bidang pencarian, tekan tombol **ENTER**, kemudian pilih printer dari daftar hasil pencarian.
2. Memilih sistem operasi.
3. Di bagian **Firmware**, cari **Firmware Update Utility**.
4. Klik **Download**, klik **Run** (Jalankan), lalu klik **Run** (Jalankan) lagi.
5. Saat utilitas membuka, pilih printer dari menu tarik-turun, lalu klik **Send Firmware** (Kirim Firmware).



CATATAN: Untuk mencetak halaman konfigurasi guna memverifikasi versi firmware yang diinstal sebelum atau setelah proses pembaruan, klik **Print Config** (Cetak Konfigurasi).

6. Ikuti petunjuk pada layar untuk menyelesaikan instalasi, lalu klik tombol **Exit** (Keluar) untuk menutup utilitas.

9 Mengatasi masalah

- [Dukungan pelanggan](#)
- [Menafsirkan pola lampu panel kontrol \(hanya model LED\)](#)
- [Mengembalikan default pengaturan pabrik](#)
- [Pesan “Kartrid hampir habis” atau “Kartrid benar-benar hampir habis” akan muncul pada panel kontrol printer atau EWS](#)
- [Printer tidak menarik kertas atau salah pemasokan](#)
- [Membersihkan kertas yang macet](#)
- [Meningkatkan kualitas cetak](#)
- [Mengatasi masalah kualitas cetak](#)
- [Meningkatkan kualitas gambar salin dan pindai](#)
- [Memperbaiki kualitas gambar faks](#)
- [Mengatasi masalah jaringan berkabel](#)
- [Memecahkan masalah jaringan nirkabel \(hanya model nirkabel\)](#)
- [Mengatasi masalah faks](#)

Untuk informasi lebih lanjut:

Informasi berikut ini adalah benar pada saat publikasi. Untuk informasi saat ini, lihat www.hp.com/support/ljM178MFP.

Bantuan menyeluruh HP untuk printer mencakup informasi berikut:

- Menginstal dan mengonfigurasi
- Mempelajari dan menggunakan
- Mengatasi masalah
- Mengunduh pembaruan perangkat lunak dan firmware
- Mengikuti forum dukungan.
- Menemukan informasi garansi dan peraturan



Dukungan pelanggan

Dapatkan dukungan melalui telepon untuk negara/kawasan Anda	Nomor telepon untuk setiap negara/kawasan tercantum pada brosur dalam kotak printer atau di support.hp.com .
Siapkan nama printer, nomor seri, tanggal pembelian, dan penjelasan masalahnya	
Dapatkan dukungan Internet 24 jam dan unduh utilitas perangkat lunak serta driver	www.hp.com/support/ljM178MFP
Memesan layanan tambahan atau perjanjian pemeliharaan HP	www.hp.com/go/carepack
Mendaftarkan printer	www.register.hp.com







Menafsirkan pola lampu panel kontrol (hanya model LED)

Jika printer memerlukan konfirmasi pengguna, panel kontrol LED muncul bergantian antara **Go** dan kode kesalahan dua digit. Jika printer memerlukan konfirmasi pengguna, panel kontrol LED muncul bergantian antara **Er** dan kode status dua-angka. Gunakan tabel di bawah untuk menentukan apa pun masalah pada printer.

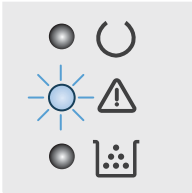





Tabel 9-1 Keterangan lampu status

	Simbol untuk "lampu mati"
	Simbol untuk "lampu menyala"
	Simbol untuk "lampu berkedip"

Tabel 9-2 Pola lampu panel kontrol

Status lampu	Kode Kesalahan	Kondisi printer	Tindakan
	Go/01	Printer dalam mode pengumpulan manual.	Masukkan jenis dan ukuran kertas yang benar ke dalam baki masukan. Tekan tombol Start Mono Copy (Mulai Salin Hitam)  untuk melanjutkan.
	Go/02	Printer sedang memproses pekerjaan dupleks manual.	Masukkan halaman ke dalam baki masukan untuk mencetak kedua sisi. Tekan tombol Start Mono Copy (Mulai Salin Hitam)  untuk melanjutkan.
	Go/03	Pekerjaan cetak berbeda dari pengaturan pengguna.	Muat kertas biasa atau tekan tombol Start Mono Copy (Mulai Salin Hitam)  untuk melanjutkan dengan kertas yang sudah dimuat.
	Er/01	Baki masukan kosong.	Isi baki.
	Er/02	Pintu terbuka.	Pastikan penutup atas cetak benar-benar tertutup.
	Er/03	Printer gagal menarik lembaran kertas untuk mencetak.	Tekan Start Mono Copy (Mulai Salin Hitam)  untuk melanjutkan.
	Er/04	Kertas macet dalam baki masukan.	Bebaskan kemacetan.
	Er/05	Kertas macet di dalam area kartrid toner.	Bebaskan kemacetan.
	Er/06	Kertas macet di area nampan keluaran.	Bebaskan kemacetan.
	Er/25	Ukuran kertas yang dimasukkan bukan ukuran yang diperlukan untuk pekerjaan cetak.	Ganti kertas, atau tekan Start Mono Copy (Mulai Salin Hitam)  untuk melanjutkan dengan ukuran yang sudah dimuat.
	Er/26	Printer mengalami kesalahan mesin umum.	Tekan Start Mono Copy (Mulai Salin Hitam)  untuk melanjutkan. Jika kesalahan berulang, matikan printer. Tunggu 30 detik, kemudian hiduppkan printer.

Tabel 9-2 Pola lampu panel kontrol (Lanjutan)

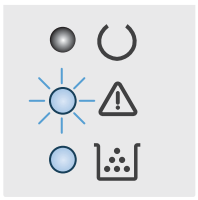
Status lampu	Kode Kesalahan	Kondisi printer	Tindakan
	Er/81	Firmware yang tidak benar telah dimuat.	Tekan Start Mono Copy (Mulai Salin Hitam)  untuk melanjutkan. Muat firmware yang benar.
	Er/82	Printer mengalami tanda tangan kode buruk.	Tekan Start Mono Copy (Mulai Salin Hitam)  untuk menerima tanda tangan, atau tekan Cancel (Batal)  untuk menghentikan upgrade.
	Er/83	Printer telah membatalkan upgrade tanda tangan kode buruk.	Tekan Start Mono Copy (Mulai Salin Hitam)  untuk melanjutkan.
	Er/90	Printer mengalami kesalahan kabel mesin.	Tekan Start Mono Copy (Mulai Salin Hitam)  untuk melanjutkan. Jika kesalahan berlanjut, hubungi dukungan pelanggan HP.
	Er/91	Printer mengalami kesalahan kabel pemindai.	Tekan Start Mono Copy (Mulai Salin Hitam)  untuk melanjutkan. Jika kesalahan berlanjut, hubungi dukungan pelanggan HP.
	Er/92	Printer mengalami kesalahan kabel panel kontrol.	Tekan Start Mono Copy (Mulai Salin Hitam)  untuk melanjutkan. Jika kesalahan berlanjut, hubungi dukungan pelanggan HP.
Lampu Perhatian berkedip dan lampu Toner menyala.	Er/08	Kartrid toner sangat rendah.	Ganti kartrid toner.
	Er/10	Beberapa persediaan hampir habis.	Ganti persediaan.
	Er/07	Kartrid toner tidak ada atau tidak dipasang dengan benar.	Pasang atau pasang ulang kartrid toner.
	Er/11	Kartrid toner atau drum olahgambar tidak kompatibel dengan printer, mungkin karena chip memori tidak ada atau rusak.	Ganti kartrid toner.
	Er/13	Beberapa persediaan tidak kompatibel dengan printer, mungkin karena chip memori tidak ada atau rusak.	Ganti persediaan.
	Er/14	Kartrid toner telah dilindungi di printer lain.	Ganti kartrid toner.

Tabel 9-2 Pola lampu panel kontrol (Lanjutan)

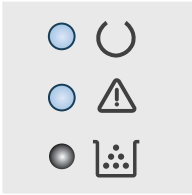
Status lampu	Kode Kesalahan	Kondisi printer	Tindakan
	Er/16	Beberapa persediaan telah dilindungi di printer lain.	Ganti persediaan.
	Er/17	Kartrid toner yang tidak resmi terpasang.	Ganti kartrid toner.
	Er/19	Persediaan yang tidak resmi terpasang.	Ganti persediaan.
	Er/20	Sensor kartrid mengalami kesalahan.	Ganti kartrid toner.
Lampu Perhatian dan Siap menyala.	Er/30	Printer mengalami kesalahan fatal yang tidak dapat diatasi.	<ol style="list-style-type: none"> 1. Matikan printer atau lepaskan kabel daya dari printer. 2. Tunggu 30 detik, lalu hidupkan printer atau sambungkan kembali kabel daya ke printer. 3. Tunggu hingga printer dimulai. <p>Jika kesalahan berlanjut, hubungi dukungan pelanggan HP.</p>
	Er/49		
	Er/50		
	Er/51		
	Er/52		
	Er/53		
	Er/54		
	Er/55		
	Er/56		
	Er/57		
Er/58			
Er/59			
Er/60			
Er/79			

Mengembalikan default pengaturan pabrik

Mengembalikan default pengaturan pabrik akan mengembalikan semua pengaturan printer dan jaringan ke default pabrik. Tindakan ini tidak akan mengatur ulang jumlah halaman atau ukuran baki. Untuk mengembalikan printer ke pengaturan default pabrik, ikuti langkah-langkah ini.

PERHATIAN: Mengembalikan standar pengaturan pabrik akan mengembalikan semua pengaturan ke standar pabrik, dan juga menghapus halaman yang tersimpan dalam memori.

CATATAN: Langkahnya berbeda-beda, tergantung jenis panel kontrol.



1 Panel kontrol LED

2 Panel kontrol 2 baris

Panel kontrol LED:

1. Buka HP Embedded Web Server (EWS):
 - a. Buka Bantuan Printer HP.
 - **Windows 10:** Dari menu **Start** (Mulai), klik **All Apps** (Semua Aplikasi), klik **HP**, lalu pilih nama printer.
 - **Windows 8.1:** Klik panah bawah di sudut kiri bawah layar **Mulai**, kemudian pilih nama printer.
 - **Windows 8:** Klik kanan area kosong pada layar **Mulai**, klik **Semua Aplikasi** pada bilah aplikasi, kemudian pilih nama printer.
 - **Windows 7, Windows Vista, dan Windows XP:** Dari desktop komputer, klik **Start** (Mulai), pilih **All Programs** (Semua Program), klik **HP**, klik folder untuk printer, lalu pilih nama printer.
 - b. Dalam Bantuan Printer HP, pilih **Cetak**, kemudian pilih **Toolbox Perangkat HP**.
2. Klik tab **Sistem**, kemudian klik halaman **Simpan dan Pulihkan**.
3. Pilih **Pulihkan Default**.

Printer akan dihidupkan ulang secara otomatis.

Panel kontrol 2-baris:

1. Pada panel kontrol printer, tekan tombol **Setup** (Pengaturan) .
2. Membuka menu **Service** (Layanan).
3. Pilih **Restore Defaults** (Kembalikan ke Default).

Printer akan dihidupkan ulang secara otomatis.

Pesan “Kartrid hampir habis” atau “Kartrid benar-benar hampir habis” akan muncul pada panel kontrol printer atau EWS

Kartrid hampir habis: Printer menunjukkan bahwa tingkat kartrid rendah. Sisa masa pakai kartrid yang sebenarnya mungkin berbeda. Sebaiknya sediakan pengganti untuk dipasang bila kualitas cetak menjadi buruk. Kartrid tidak perlu diganti sekarang.

Lanjutkan pencetakan dengan kartrid yang ada hingga kualitas cetak dari pendistribusian ulang toner tidak dapat lagi diterima. Untuk mendistribusikan ulang toner, keluarkan kartrid toner dari printer dan guncang perlahan kartrid maju-mundur ujung ke ujungnya. Masukkan kembali kartrid toner ke dalam printer dan tutup penutupnya.

Isi kartrid hampir habis: Printer menunjukkan bahwa tingkat kartrid sangat rendah. Sisa masa pakai kartrid yang sebenarnya mungkin berbeda. Untuk memperpanjang umur toner, guncang perlahan kartrid maju-mundur ujung ke ujung. Sebaiknya sediakan pengganti untuk dipasang bila kualitas cetak menjadi buruk. Kartrid tidak perlu diganti sekarang, kecuali jika kualitas cetak menjadi buruk.

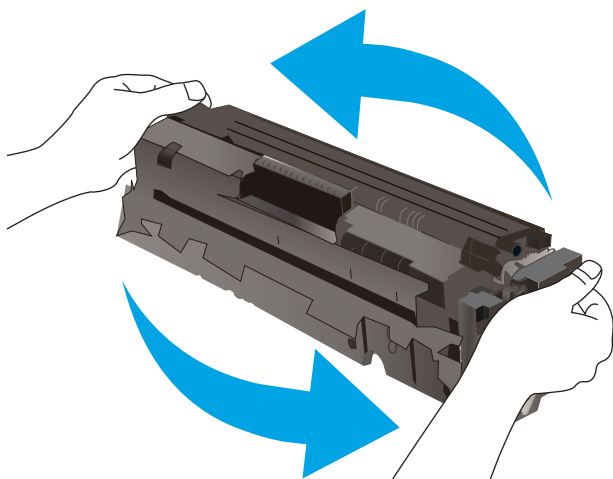

Garansi Perlindungan Premium HP akan berakhir bila pesan yang menunjukkan bahwa Garansi Perlindungan Premium HP atas persediaan ini telah berakhir muncul pada Halaman Status Persediaan atau EWS.

Mengubah pengaturan “Sangat Rendah”

Anda dapat mengubah reaksi printer saat persediaan mencapai tingkat Benar-Benar Hampir Habis. Anda tidak perlu membuat ulang pengaturan ini saat memasang kartrid baru.

 **CATATAN:** Langkahnya berbeda-beda, tergantung jenis panel kontrol.



- 1 Panel kontrol LED
- 2 Panel kontrol 2 baris

Panel kontrol LED:

1. Buka HP Embedded Web Server (EWS):
 - a. Buka Bantuan Printer HP.
 - **Windows 10:** Dari menu **Start** (Mulai), klik **All Apps** (Semua Aplikasi), klik **HP**, lalu pilih nama printer.
 - **Windows 8.1:** Klik panah bawah di sudut kiri bawah layar **Mulai**, kemudian pilih nama printer.
 - **Windows 8:** Klik kanan area kosong pada layar **Mulai**, klik **Semua Aplikasi** pada bilah aplikasi, kemudian pilih nama printer.
 - **Windows 7, Windows Vista, dan Windows XP:** Dari desktop komputer, klik **Start** (Mulai), pilih **All Programs** (Semua Program), klik **HP**, klik folder untuk printer, lalu pilih nama printer.
 - b. Dalam Bantuan Printer HP, pilih **Cetak**, kemudian pilih **Toolbox Perangkat HP**.
2. Klik tab **System** (Sistem), lalu pilih **Supply Settings** (Pengaturan Persediaan).
3. Pilih salah satu opsi berikut dari tarik turun **Very Low Setting (Black Cartridge) (Pengaturan Sangat Rendah (Kartrid Hitam))**: atau **Very Low Setting (Color Cartridge) (Pengaturan Sangat Rendah (Kartrid Warna))**: :
 - Gunakan pilihan **Continue** (Lanjutkan) untuk mengatur agar printer mengingatkan Anda bahwa kartrid toner benar-benar hampir habis, namun tetap melanjutkan pencetakan.
 - Gunakan pilihan **Stop** (Berhenti) untuk mengatur agar printer berhenti mencetak hingga Anda mengganti kartrid toner.
 - Gunakan pilihan **Prompt** (Konfirmasi) untuk mengatur printer agar berhenti mencetak dan meminta Anda mengganti kartrid toner.

Panel kontrol 2-baris:

1. Pada panel kontrol printer, tekan tombol Setup (Pengaturan) .
2. Buka menu berikut:
 - **System Setup** (Pengaturan Sistem)
 - **Supply Settings** (Pengaturan Persediaan)
 - **Black Cartridge** (Kartrid Hitam) atau **Color Cartridges** (Kartrid Warna)
 - **Very Low Setting** (Pengaturan Sangat Rendah)
3. Tentukan salah satu dari pilihan berikut:
 - Gunakan pilihan **Continue** (Lanjutkan) untuk mengatur agar printer mengingatkan Anda bahwa kartrid toner benar-benar hampir habis, namun tetap melanjutkan pencetakan.
 - Gunakan pilihan **Stop** (Berhenti) untuk mengatur agar printer berhenti mencetak hingga Anda mengganti kartrid toner.
 - Gunakan pilihan **Prompt** (Konfirmasi) untuk mengatur printer agar berhenti mencetak dan meminta Anda mengganti kartrid toner. Anda dapat mengonfirmasi perintah tersebut dan melanjutkan pencetakan. Pilihan yang dapat dikonfigurasi pelanggan pada printer ini adalah "Minta Ingatkan Saya Setelah 100, 200, 300, atau 400 halaman, atau tidak pernah sama sekali". Pilihan ini diberikan untuk

kenyamanan pelanggan dan bukan merupakan indikator bahwa halaman tersebut akan memiliki kualitas cetak yang memuaskan.

Untuk printer dengan kemampuan faks

Bila printer diatur ke opsi **Stop** (Hentikan) atau **Prompt** (Konfirmasi), terdapat risiko faks tidak tercetak bila printer melanjutkan pencetakan. Hal tersebut dapat terjadi jika printer menerima faks dalam jumlah yang melampaui kapasitas memori sementara printer menunggu.

Printer dapat mencetak faks tanpa gangguan bila melampaui ambang batas Sangat Rendah jika Anda memilih opsi **Continue** (Lanjut) untuk kartrid, namun kualitas cetak mungkin menurun.

Pesan persediaan

Memesan persediaan dan kertas	www.hp.com/go/suresupply
Memesan melalui penyedia layanan atau dukungan	Hubungi servis resmi HP atau penyedia layanan.
Memesan menggunakan HP Embedded Web Server (EWS)	Untuk mengaksesnya, di browser Web yang didukung pada komputer Anda, masukkan alamat IP atau nama host printer dalam bidang alamat/URL. EWS berisi tautan ke situs web HP SureSupply, yang memberikan opsi untuk membeli persediaan HP Asli.

Printer tidak menarik kertas atau salah pemasokan

Pendahuluan

Solusi berikut dapat membantu memecahkan masalah apabila printer tidak mengambil kertas dari baki atau mengambil beberapa kertas sekaligus pada saat yang bersamaan. Salah satu dari situasi ini dapat menyebabkan kemacetan kertas.

- [Produk tidak mengambil kertas](#)
- [Perangkat mengambil beberapa lembar kertas](#)
- [Pengumpulan dokumen memacetkan, memiringkan, atau mengambil lebih dari satu lembar kertas.](#)

Produk tidak mengambil kertas

Jika produk tidak mengambil kertas dari baki, cobalah solusi ini.

1. Buka produk dan keluarkan semua kertas yang macet.
2. Muat baki dengan ukuran kertas yang benar untuk pekerjaan Anda.
3. Pastikan bahwa ukuran dan jenis kertas diatur dengan benar pada panel kontrol produk.
4. Pastikan pemandu kertas di dalam baki diatur dengan benar sesuai ukuran kertas. Sesuaikan pemandu ke indentasi yang benar pada baki.
5. Periksa panel kontrol untuk melihat apakah produk menunggu Anda mengkonfirmasi prompt untuk mengisikan kertas secara manual. Isikan kertas, lalu lanjutkan.
6. Rol di atas baki mungkin tercemar. Bersihkan rol dengan kain tak berbulu yang dilembapkan dengan air hangat.

Perangkat mengambil beberapa lembar kertas

Jika produk mengambil beberapa lembar kertas dari baki, cobalah solusi ini.

1. Keluarkan tumpukan kertas dari baki dan tekuk, putar 180 derajat, dan balikkan. *Jangan mengipaskan kertas.* Kembalikan tumpukan kertas ke dalam baki.
2. Gunakan hanya kertas yang memenuhi spesifikasi HP untuk produk ini.
3. Gunakan kertas yang tidak kusut, terlipat, atau rusak. Bila perlu, gunakan kertas dari kemasan lain.
4. Pastikan baki tidak diisi berlebihan. Jika berlebihan, keluarkan seluruh tumpukan kertas dari baki, luruskan tumpukan, lalu kembalikan sebagian kertas ke dalam baki.
5. Pastikan pemandu kertas di dalam baki diatur dengan benar sesuai ukuran kertas. Sesuaikan pemandu ke indentasi yang benar pada baki.
6. Pastikan bahwa lingkungan pencetakan berada dalam spesifikasi yang dianjurkan.

Pengumpulan dokumen memacetkan, memiringkan, atau mengambil lebih dari satu lembar kertas.



CATATAN: Informasi ini hanya berlaku untuk printer MFP.

- Mungkin ada sesuatu pada dokumen asli, seperti kawat jepit atau nota berperekat, yang harus dilepaskan.
- Periksa apakah semua rol berada di tempatnya dan apakah tutup akses-rol di dalam pengumpan dokumen telah ditutup.
- Pastikan bahwa tutup pengumpan dokumen atas telah ditutup.
- Halaman mungkin tidak ditaruh dengan benar. Luruskan kertas dan atur pemandu kertas ke tengah tumpukan.
- Pemandu kertas harus menyentuh pinggiran tumpukan kertas agar bekerja dengan benar. Pastikan bahwa tumpukan kertas lurus dan pemandu bersandar pada tumpukan kertas.
- Baki masukan pengumpan dokumen atau nampun keluaran mungkin memuat jumlah kertas yang melebihi jumlah maksimum. Pastikan tumpukan kertas termuat seluruhnya di bawah pemandu dalam baki masukan, dan ambil kertas dari nampun keluaran.
- Pastikan tidak ada kertas, staples, klip kertas, atau serpihan lain di jalur kertas.
- Bersihkan rol dan dinding pemisah pengumpan dokumen. Gunakan udara bertekanan atau kain bebas-bulu bersih yang dibasahi dengan air hangat. Jika masih terjadi, ganti rol.
- Dari layar Awal di panel kontrol printer, gulir ke dan sentuh tombol [Supplies](#) (Persediaan). Periksa status kit pemasok dokumen, dan ganti jika perlu.

Membersihkan kertas yang macet

Pendahuluan

Informasi berikut berisi instruksi untuk membersihkan kertas yang macet dari produk.

- [Lokasi kemacetan kertas](#)
- [Sering mengalami kertas macet?](#)
- [Keluarkan kertas macet dalam pemasok dokumen \(hanya model fw\)](#)
- [Mengatasi kemacetan kertas di Baki 1](#)
- [Mengatasi kemacetan kertas di pintu belakang dan area fuser](#)
- [Membebaskan kemacetan kertas di nampan keluaran](#)

Lokasi kemacetan kertas

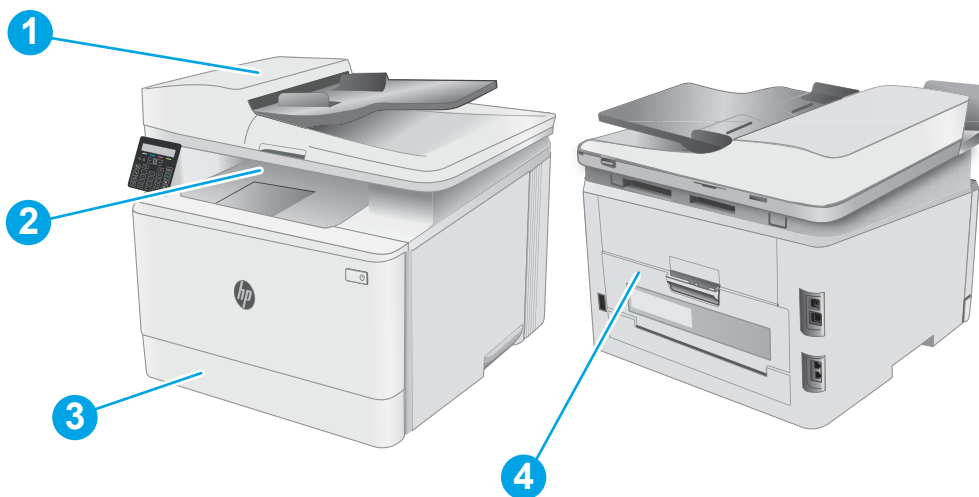

1	Pemasok dokumen (hanya model fw)
2	Nampan keluaran
3	Baki 1
4	Pintu belakang dan area fuser

Sering mengalami kertas macet?

Ikuti langkah-langkah ini untuk mengatasi masalah kemacetan kertas yang sering. Jika langkah pertama tidak menyelesaikan masalah, lanjutkan ke langkah berikutnya sampai masalah teratasi.

 **CATATAN:** Langkahnya berbeda-beda, tergantung jenis panel kontrol.



- | | |
|---|-----------------------|
| 1 | Panel kontrol LED |
| 2 | Panel kontrol 2 baris |

1. Jika kertas macet di dalam printer, keluarkan kertas yang tersangkut, lalu cetak halaman konfigurasi untuk menguji printer.
2. Periksa apakah baki telah dikonfigurasi untuk jenis dan ukuran kertas yang benar pada panel kontrol printer. Sesuaikan pengaturan kertas jika perlu.

Panel kontrol LED:

- a. Membuka HP Embedded Web Server (EWS):
 - i. Buka Bantuan Printer HP.
 - **Windows 10:** Dari menu **Start** (Mulai), klik **All Apps** (Semua Aplikasi), klik **HP**, lalu pilih nama printer.
 - **Windows 8.1:** Klik panah bawah di sudut kiri bawah layar **Mulai**, kemudian pilih nama printer.
 - **Windows 8:** Klik kanan area kosong pada layar **Mulai**, klik **Semua Aplikasi** pada bilah aplikasi, kemudian pilih nama printer.
 - **Windows 7, Windows Vista, dan Windows XP:** Dari desktop komputer, klik **Start** (Mulai), pilih **All Programs** (Semua Program), klik **HP**, klik folder untuk printer, lalu pilih nama printer. HP printer assistant akan terbuka.
 - ii. Dalam Bantuan Printer HP, pilih **Cetak**, kemudian pilih **Toolbox Perangkat HP**.
- b. Klik tab **Sistem**, kemudian klik halaman **Pengaturan Kertas**.
- c. Pilih baki dari daftar.
- d. Pilih **Default Paper Type** (Jenis Kertas Default), lalu pilih jenis kertas yang ada di dalam baki.
- e. Pilih **Default Paper Size** (Ukuran Kertas Default), lalu pilih ukuran kertas yang ada di dalam baki.
- f. Klik **Terapkan** untuk menyimpan perubahan.

Panel kontrol 2-baris:

- a. Pada panel kontrol printer, tekan tombol Setup (Pengaturan) .
 - b. Buka menu berikut:
 - **System Setup** (Pengaturan Sistem)
 - **Paper setup** (Pengaturan kertas)
 - c. Pilih baki dari daftar.
 - d. Pilih **Default Paper Type** (Jenis Kertas Default), lalu pilih jenis kertas yang ada di dalam baki.
 - e. Pilih **Default Paper Size** (Ukuran Kertas Default), lalu pilih ukuran kertas yang ada di dalam baki.
3. Matikan printer, tunggu 30 detik, lalu hidupkan kembali.
 4. Cetak halaman pembersihan untuk membersihkan kelebihan toner dari dalam printer.

Panel kontrol LED:

- a. Buka Bantuan Printer HP.
 - **Windows 10:** Dari menu **Start** (Mulai), klik **All Apps** (Semua Aplikasi), klik **HP**, lalu pilih nama printer.
 - **Windows 8.1:** Klik panah bawah di sudut kiri bawah layar **Mulai**, kemudian pilih nama printer.
 - **Windows 8:** Klik kanan area kosong pada layar **Mulai**, klik **Semua Aplikasi** pada bilah aplikasi, kemudian pilih nama printer.
 - **Windows 7, Windows Vista, dan Windows XP:** Dari desktop komputer, klik **Start** (Mulai), pilih **All Programs** (Semua Program), klik **HP**, klik folder untuk printer, lalu pilih nama printer.
- b. Dalam Bantuan Printer HP, pilih **Cetak**, kemudian pilih **Toolbox Perangkat HP**.
- c. Pada tab **Sistem**, klik **Layanan**.
- d. Dalam area **Mode Pembersihan**, klik **Mulai** untuk memulai proses pembersihan.

Panel kontrol 2-baris:

- a. Pada panel kontrol printer, tekan tombol Setup (Pengaturan) .
 - b. Membuka menu **Service** (Layanan).
 - c. Pilih **Cleaning Page** (Membersihkan Halaman).
 - d. Masukkan kertas ukuran letter atau A4 jika diminta.
Tunggu hingga proses selesai. Buang halaman yang tercetak.
5. Cetak halaman konfigurasi untuk menguji printer.

Panel kontrol LED:

- ▲ Tekan dan tahan tombol Start Color Copy  (Mulai Salin Warna) hingga lampu Ready  (Siap) mulai berkedip, lalu lepaskan tombolnya.

Panel kontrol 2-baris:

- a. Pada panel kontrol printer, tekan tombol Setup (Pengaturan) .
- b. Buka menu [Laporan](#).
- c. Pilih [Configuration Report](#) (Laporan Konfigurasi).

Jika langkah-langkah tersebut tidak mengatasi masalah, printer mungkin perlu diservis. Hubungi dukungan pelanggan HP.

Keluarkan kertas macet dalam pemasok dokumen (hanya model fw)

Gunakan prosedur berikut untuk memeriksa kertas di semua kemungkinan lokasi kemacetan yang terkait dengan pemasok dokumen. Bila terjadi kemacetan, panel kontrol dapat menampilkan pesan untuk membantu mengatasi kemacetan.

1. Buka penutup pemasok dokumen.

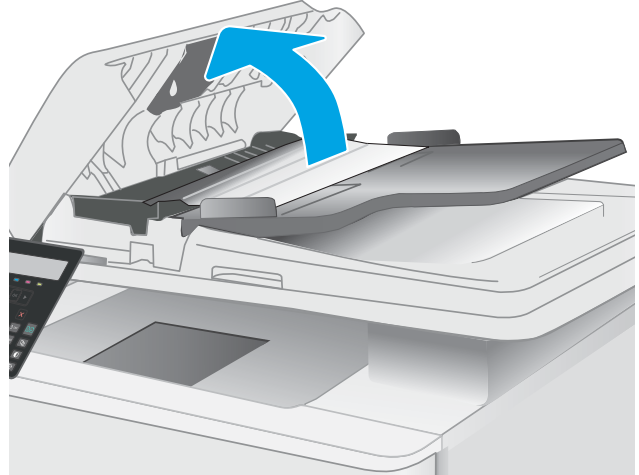

2. Keluarkan kertas yang macet.

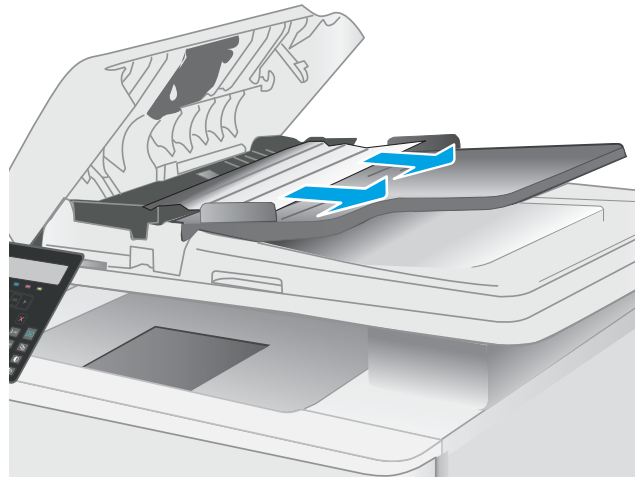

3. Tutup penutup pemindai.

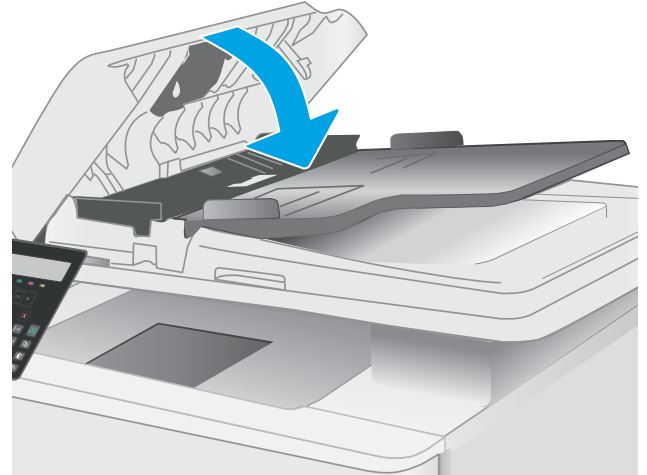

4. Angkat baki masukan masukan pemasok dokumen untuk memberikan akses yang lebih baik kepada nampun keluaran pemasok dokumen, lalu keluarkan kertas yang macet dari area keluaran.





5. Buka penutup pemindai. Jika kertas macet di belakang lapisan plastik putih, tarik kertas keluar perlahan.



6. Turunkan tutup pemindai.



 **CATATAN:** Agar tidak terjadi kemacetan, pastikan pemandu pada baki masukan pengumpan dokumen telah disesuaikan dengan benar terhadap dokumen. Lepas semua staples dan penjepit kertas dari dokumen asli.

 **CATATAN:** Dokumen asli yang dicetak pada kertas mengkilap dan berat dapat mengalami kemacetan lebih sering dibandingkan dengan dokumen yang dicetak pada kertas biasa.

Mengatasi kemacetan kertas di Baki 1

Gunakan prosedur berikut untuk mengatasi kemacetan di Baki 1. Bila terjadi kemacetan, pada panel kontrol, LED Peringatan  berkedip dan pesan yang membantu mengatasi kemacetan mungkin muncul pada panel kontrol 2-baris.

1. Tarik keluar baki sepenuhnya dari printer.



2. Keluarkan kertas yang macet atau rusak.

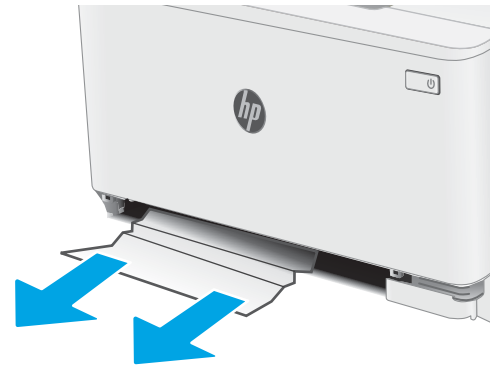

3. Masukkan kembali dan tutup Baki 1.

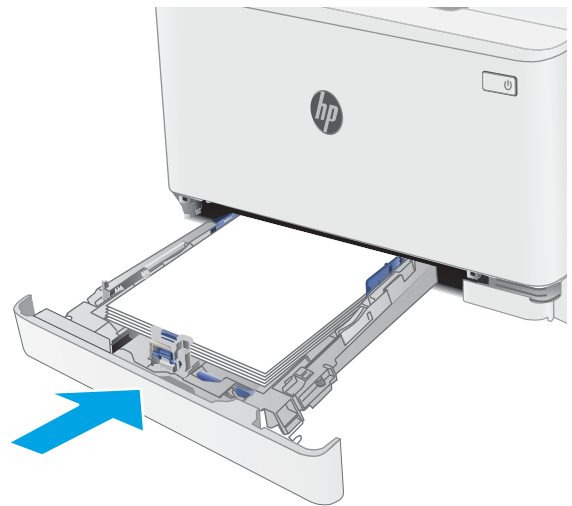

Mengatasi kemacetan kertas di pintu belakang dan area fuser

Gunakan prosedur berikut untuk mengatasi kemacetan di pintu belakang dan area fuser. Bila terjadi kemacetan, pada panel kontrol, LED Peringatan  berkedip dan pesan yang membantu mengatasi kemacetan mungkin muncul pada panel kontrol 2-baris.



PERHATIAN: Fuser dapat menjadi panas saat printer sedang digunakan. Tunggu hingga fuser menjadi dingin sebelum menanganinya.

1. Buka pintu belakang.

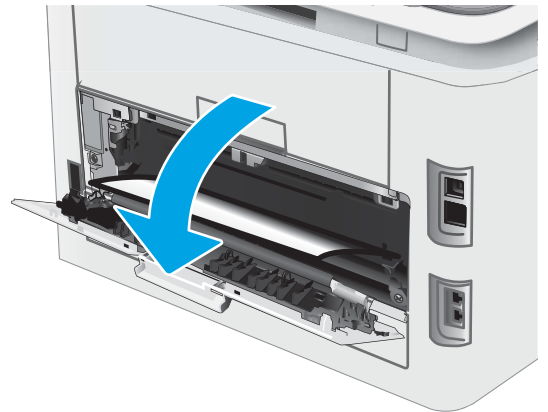

2. Tarik keluar kertas yang macet secara perlahan dari penggulung di area pintu belakang.



PERHATIAN: Fuser dapat menjadi panas saat printer sedang digunakan. Tunggu hingga fuser menjadi dingin sebelum menanganinya.

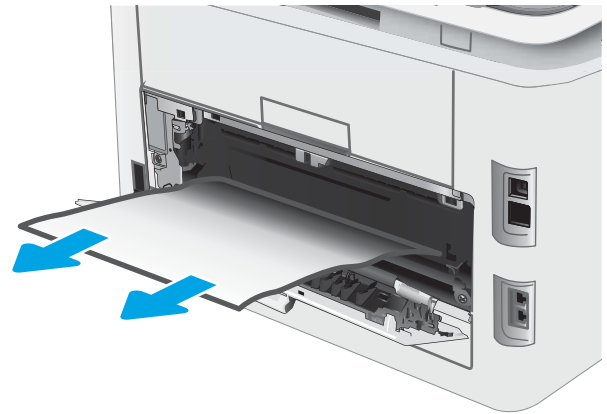

3. Tutup pintu belakang.

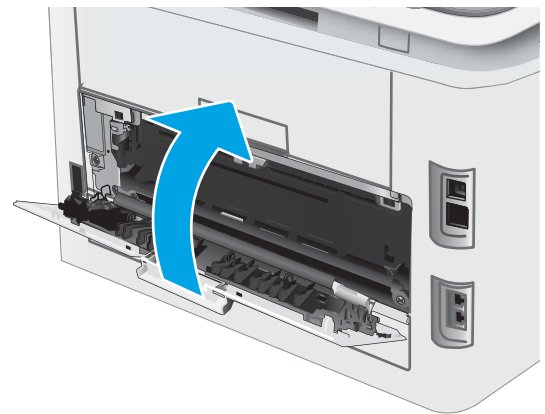

Membebaskan kemacetan kertas di nampan keluaran

Gunakan prosedur berikut untuk memeriksa kertas di semua kemungkinan lokasi kemacetan yang terkait dengan nampan keluaran. Bila terjadi kemacetan, pada panel kontrol, LED Peringatan  berkedip dan pesan yang membantu mengatasi kemacetan mungkin muncul pada panel kontrol 2-baris.



PERHATIAN: Fuser dapat menjadi panas saat printer sedang digunakan. Tunggu hingga fuser menjadi dingin sebelum menanganinya.

1. Buka pintu belakang.

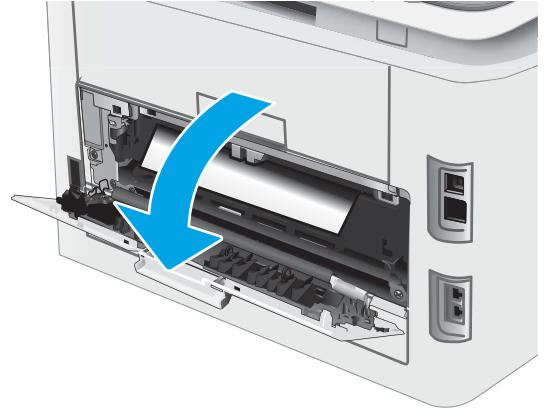

2. Jika kertas terlihat dari nampan keluaran, pegang tepinya dan keluarkan. Gunakan kedua tangan untuk mengeluarkan kertas yang macet agar tidak sobek.



3. Tarik keluar kertas yang macet secara perlahan dari penggulung di area pintu belakang.



PERHATIAN: Fuser dapat menjadi panas saat printer sedang digunakan. Tunggu hingga fuser menjadi dingin sebelum menanganinya.

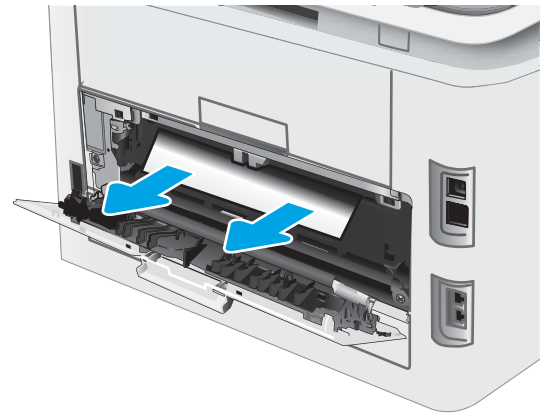

4. Tutup pintu belakang.

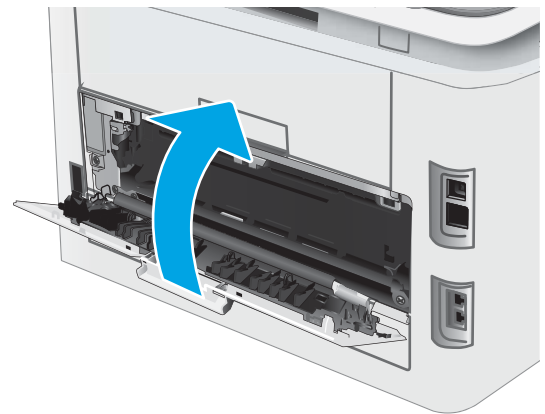

Meningkatkan kualitas cetak

- [Pendahuluan](#)
- [Memperbarui firmware printer](#)
- [Mencetak dari program perangkat lunak lain.](#)
- [Memeriksa pengaturan jenis kertas untuk tugas cetak](#)
- [Memeriksa status kartrid toner](#)
- [Mencetak halaman pembersih](#)
- [Lihat kartrid toner untuk memeriksanya](#)
- [Memeriksa kertas dan lingkungan pencetakan](#)
- [Mencoba driver cetak lain](#)
- [Memeriksa pengaturan EconoMode](#)
- [Menyesuaikan Kerapatan Cetak](#)
- [Mengalibrasi printer untuk menyelaraskan warna](#)
- [Menyesuaikan pengaturan warna \(Windows\)](#)
- [Mencetak dan mengartikan halaman kualitas cetak](#)

Pendahuluan

Informasi berikut menjelaskan langkah-langkah penyelesaian masalah untuk mengatasi masalah kualitas cetak, termasuk masalah berikut:

- Noda
- Hasil cetak tidak jelas
- Hasil cetak gelap
- Pencetakan tipis
- Garis-garis
- Toner tidak ada
- Terdapat titik-titik toner acak
- Toner longgar
- Gambar miring

Untuk mengatasi masalah-masalah tersebut atau masalah kualitas cetak, coba solusi berikut sesuai urutan yang diberikan.

Untuk informasi tentang mengatasi kerusakan gambar tertentu, lihat bagian Mengatasi masalah kualitas cetak pada Panduan Pengguna ini.

Memperbarui firmware printer

Coba upgrade firmware printer. Untuk informasi lebih lanjut, lihat bagian Memperbarui firmware pada Panduan Pengguna ini.

Mencetak dari program perangkat lunak lain.

Coba cetak dari program perangkat lunak lain. Jika halaman tercetak dengan benar, berarti masalah disebabkan oleh program perangkat lunak yang digunakan untuk mencetak.

Memeriksa pengaturan jenis kertas untuk tugas cetak

Periksa pengaturan jenis kertas sewaktu mencetak dari program perangkat lunak dan periksa apakah terdapat goresan, hasil cetak pudar atau gelap, kertas menggulung, titik toner yang menyebar, toner longgar, atau sedikit area yang tidak memiliki toner pada halaman yang tercetak.

Memeriksa pengaturan jenis kertas pada printer

1. Buka baki.
2. Pastikan bahwa baki telah dimuati dengan jenis kertas yang benar.
3. Tutup baki.

Memeriksa pengaturan jenis kertas (Windows)

1. Dari program perangkat lunak, tentukan pilihan **Cetak**.
2. Pilih printer, lalu klik tombol **Properties** (Properti) atau **Preferences** (Preferensi).
3. Klik tab **Salin/Cetak**.
4. Dari daftar buka-bawah **Paper type** (Jenis kertas), klik **More...** (Lainnya...).
5. Lebarkan opsi untuk **Jenisnya**: lainnya.
6. Buka kategori jenis kertas yang paling sesuai dengan kertas Anda.
7. Tentukan pilihan untuk jenis kertas yang digunakan, dan klik tombol **OK**.
8. Klik tombol **OK** untuk menutup kotak dialog **Properti Dokumen**. Dalam kotak dialog **Cetak**, klik tombol **OK** untuk mencetak tugas.

Memeriksa pengaturan jenis kertas (OS X)

1. Klik menu **File**, lalu klik opsi **Print** (Cetak).
2. Dalam menu **Printer**, pilih printer.
3. Secara default, driver cetak akan menampilkan menu **Copies & Pages** (Salinan & Halaman). Buka daftar buka-bawah menu, lalu klik menu **Finishing**(Penyelesaian).
4. Pilih jenis dari daftar buka-bawah **Tipe Media**.
5. Klik tombol **Cetak**.

Memeriksa status kartrid toner

Ikuti langkah-langkah berikut untuk memeriksa perkiraan sisa masa pakai kartrid toner dan, jika ada, status komponen pemeliharaan lain yang dapat diganti.



 **CATATAN:** Langkahnya berbeda-beda, tergantung jenis panel kontrol.



- | | |
|---|-----------------------|
| 1 | Panel kontrol LED |
| 2 | Panel kontrol 2 baris |

Langkah satu: Mencetak halaman status persediaan (panel kontrol LED)

Printer akan mencetak halaman ringkasan persediaan ketika mencetak halaman konfigurasi.

1. Tekan dan tahan tombol Resume (Lanjutkan)  hingga lampu Ready (Siap)  mulai berkedip.
2. Lepaskan tombol Resume (Lanjutkan). 

Langkah satu: Mencetak halaman status persediaan (panel kontrol 2 baris)

1. Pada panel kontrol printer, tekan tombol Setup (Pengaturan) .
2. Pilih [Reports](#) (Laporan).
3. Pilih [Supplies Status](#) (Status Persediaan).

Langkah dua: Memeriksa status persediaan

1. Periksa laporan status persediaan untuk memeriksa persentase sisa masa pakai kartrid toner dan, jika ada, status komponen pemeliharaan lain yang dapat diganti.

Masalah kualitas cetak dapat terjadi bila menggunakan kartrid toner yang telah berada pada akhir perkiraan masa pakainya. Halaman status persediaan akan memberitahukan bila tingkat persediaan hampir habis.

Garansi Perlindungan Premium HP akan berakhir bila pesan yang menunjukkan bahwa Garansi Perlindungan Premium HP atas persediaan ini telah berakhir muncul pada Halaman Status Persediaan atau EWS.

Kartrid toner tidak perlu diganti sekarang, kecuali jika kualitas cetak menjadi buruk. Sebaiknya sediakan pengganti untuk dipasang bila kualitas cetak menjadi buruk.

Jika Anda memutuskan harus mengganti kartrid toner atau komponen pemeliharaan lain yang dapat diganti, halaman status persediaan akan mencantumkan nomor komponen HP asli.

2. Periksa untuk memastikan bahwa Anda menggunakan kartrid HP asli.

Kartrid toner HP asli memiliki tulisan “HP” atau logo HP. Untuk informasi lebih lanjut tentang cara mengidentifikasi kartrid HP, kunjungi www.hp.com/go/learnaboutsupplies.

Mencetak halaman pembersih

Selama proses pencetakan, kertas, toner, dan partikel debu dapat menumpuk di dalam printer dan dapat menimbulkan masalah kualitas cetak, misalnya bercak atau percikan toner, rembesan, coretan, garis, atau bekas berulang.

Gunakan prosedur berikut untuk mencetak halaman pembersihan.

 **CATATAN:** Langkahnya berbeda-beda, tergantung jenis panel kontrol.



- | | |
|---|-----------------------|
| 1 | Panel kontrol LED |
| 2 | Panel kontrol 2 baris |

Panel kontrol LED

1. Buka Bantuan Printer HP.
 - **Windows 10:** Dari menu **Start** (Mulai), klik **All Apps** (Semua Aplikasi), klik **HP**, lalu pilih nama printer.
 - **Windows 8.1:** Klik panah bawah di sudut kiri bawah layar **Mulai**, kemudian pilih nama printer.
 - **Windows 8:** Klik kanan area kosong pada layar **Mulai**, klik **Semua Aplikasi** pada bilah aplikasi, kemudian pilih nama printer.
 - **Windows 7, Windows Vista, dan Windows XP:** Dari desktop komputer, klik **Start** (Mulai), pilih **All Programs** (Semua Program), klik **HP**, klik folder untuk printer, lalu pilih nama printer.
2. Dalam Bantuan Printer HP, pilih **Cetak**, kemudian pilih **Kotak Alat Perangkat HP**.
3. Pada tab **Sistem**, klik **Layanan**.
4. Dalam area **Mode Pembersihan**, klik **Mulai** untuk memulai proses pembersihan.

Panel kontrol 2 baris

1. Pada panel kontrol printer, tekan tombol **Setup** (Pengaturan) .
2. Pilih menu berikut:

- [Layanan](#)
 - [Halaman Pembersihan](#)
3. Muat kertas ukuran letter atau A4 bila diminta, lalu pilih [OK](#).

Pesan **Cleaning** (Membersihkan) akan ditampilkan di panel kontrol printer. Tunggu hingga proses selesai. Buang halaman yang tercetak.

Lihat kartrid toner untuk memeriksanya

Ikuti langkah-langkah berikut untuk memeriksa setiap kartrid toner.

1. Keluarkan kartrid toner dari printer, lalu verifikasi apakah pita segel telah dilepaskan.
2. Periksa apakah ada kerusakan chip memori.
3. Periksa permukaan drum olahgambar hijau.

 **PERHATIAN:** Jangan sentuh drum olahgambar. Sidik jari pada drum olahgambar dapat menyebabkan masalah kualitas cetakan.

4. Jika Anda melihat goresan, sidik jari, atau kerusakan lain pada drum olahgambar, ganti kartrid toner.
5. Pasang kembali kartrid toner, lalu cetak beberapa halaman untuk mengetahui apakah masalah telah selesai.

Memeriksa kertas dan lingkungan pencetakan

Langkah satu: Gunakan kertas yang memenuhi spesifikasi HP

Beberapa masalah kualitas cetak timbul dari penggunaan kertas yang tidak memenuhi spesifikasi HP.

- Selalu gunakan jenis dan berat kertas yang didukung printer ini.
- Gunakan kertas yang berkualitas baik dan tanpa potongan, goresan, robek, noda, serpihan, debu, kerutan, bolong, dan tepinya tidak tergulung atau tertekuk.
- Gunakan kertas yang belum dicetak sebelumnya.
- Gunakan kertas yang tidak mengandung materi metalik, seperti glitter.
- Gunakan kertas yang dirancang untuk printer laser. Jangan gunakan kertas yang dirancang hanya untuk printer Inkjet.
- Jangan gunakan kertas yang terlalu kasar. Menggunakan kertas yang lebih halus umumnya meningkatkan kualitas cetak.

Langkah dua: Periksa lingkungan

Lingkungan dapat mempengaruhi kualitas cetak secara langsung dan merupakan penyebab utama masalah kualitas cetak atau pengisian kertas. Coba solusi berikut ini:

- Pindahkan printer dari lokasi berangin, seperti jendela atau pintu terbuka, atau lubang keluar AC.
- Pastikan printer tidak terpapar pada suhu atau kelembapan di luar spesifikasi printer.
- Jangan menempatkan printer di ruangan terbatas, seperti lemari.
- Tempatkan printer pada permukaan yang kokoh dan datar.
- Singkirkan semua yang memblokir lubang ventilasi pada printer. Printer membutuhkan aliran udara yang baik dari segala sisi, termasuk atas.
- Lindungi printer dari kotoran di udara, debu, uap, gemuk, atau elemen lain yang dapat meninggalkan residu di dalam printer.

Langkah tiga: Mengatur penyalarsan setiap baki

Ikuti langkah-langkah berikut bila teks atau gambar tidak berada di tengah atau tidak disejajarkan dengan benar pada halaman tercetak sewaktu mencetak dari baki tertentu.

 **CATATAN:** Langkahnya berbeda-beda, tergantung jenis panel kontrol.



- | | |
|---|-----------------------|
| 1 | Panel kontrol LED |
| 2 | Panel kontrol 2 baris |

Panel kontrol LED

1. Buka HP Embedded Web Server (EWS):
 - a. Buka HP Printer Assistant.
 - **Windows 10:** Dari menu **Start** (Mulai), klik **All Apps** (Semua Aplikasi), klik **HP**, lalu pilih nama printer.
 - **Windows 8.1:** Klik panah bawah pada sudut kiri bawah layar **Start** (Mulai), lalu pilih nama printer.
 - **Windows 8:** Klik kanan di area kosong pada layar **Start** (Mulai), klik **All Apps** (Semua aplikasi) pada bilah app, lalu pilih nama printer.
 - **Windows 7, Windows Vista, dan Windows XP:** Dari desktop komputer, klik **Start** (Mulai), pilih **All Programs** (Semua Program), klik **HP**, klik folder untuk printer, lalu pilih nama printer.
 - b. Pada HP Printer Assistant, pilih **Print** (Cetak), lalu pilih **HP Device Toolbox** (Kotak Alat Perangkat HP).
2. Klik tab **System** (Sistem), lalu pilih Halaman **Service** (Layanan).
3. Di area **Adjust Alignment** (Atur Perataan), pilih baki untuk menyesuaikan.
4. Sesuaikan pengaturan perataan, lalu klik **Apply** (Terapkan)
5. Klik **Print Test Page** (Cetak Halaman Uji) untuk mencetak halaman uji agar mengkonfirmasi pengaturan perataan baru.

Panel kontrol 2 baris

1. Pada panel kontrol printer, tekan tombol Setup (Pengaturan) .
2. Pilih menu berikut:
 - [System Setup](#) (Pengaturan Sistem)
 - [Kualitas Cetak](#)

- [Sesuaikan Perataan](#)
 - [Cetak Halaman Uji](#)
3. Pilih baki yang akan disesuaikan, lalu ikuti instruksi pada halaman yang tercetak.
 4. Cetak lagi uji halaman untuk memverifikasi hasil. Buat pengaturan lebih lanjut jika diperlukan.
 5. Pilih **OK** untuk menyimpan pengaturan yang baru.

Mencoba driver cetak lain

Cobalah menggunakan driver cetak lain jika Anda mencetak dari program perangkat lunak dan di halaman yang tercetak ada garis yang tidak diharapkan dalam gambar, teks yang hilang, gambar yang hilang, format yang salah, atau font diganti.

Unduh driver mana saja di daftar berikut dari situs Web HP: www.hp.com/support/ljM178MFP.

Driver HP PCL-6	Jika tersedia, driver cetak khusus printer ini mendukung sistem operasi lama seperti Windows® XP dan Windows Vista®. Untuk melihat daftar sistem operasi yang didukung, kunjungi www.hp.com/go/support .
Driver HP PCL 6	Driver cetak khusus printer ini mendukung Windows 7 dan sistem operasi yang lebih baru yang mendukung driver versi 3. Untuk melihat daftar sistem operasi yang didukung, kunjungi www.hp.com/go/support .
Driver HP PCL-6	Driver cetak khusus produk ini mendukung Windows 8 dan sistem operasi yang lebih baru yang mendukung driver versi 4. Untuk melihat daftar sistem operasi yang didukung, kunjungi www.hp.com/go/support .
Driver HP UPD PS	<ul style="list-style-type: none"> • Disarankan untuk pencetakan dengan program perangkat lunak Adobe® atau program perangkat lunak lainnya yang sarat dengan grafis • Menyediakan dukungan untuk mencetak dari emulasi postscript, atau untuk dukungan font flash postscript
HP UPD PCL 6	<ul style="list-style-type: none"> • Disarankan untuk pencetakan dalam semua lingkungan Windows • Memberikan dukungan kecepatan, kualitas cetak, dan fitur printer terbaik secara keseluruhan untuk sebagian besar pengguna • Dikembangkan agar selaras dengan GDI (Graphic Device Interface) Windows untuk kecepatan terbaik dalam lingkungan Windows • Mungkin belum kompatibel sepenuhnya dengan program perangkat lunak kustom dan program pihak ketiga yang berbasis PCL 5

Memeriksa pengaturan EconoMode

HP tidak menyarankan penggunaan EconoMode secara terus-menerus. Jika EconoMode digunakan terus-menerus, persediaan toner mungkin melebihi masa pakai komponen mekanis dalam kartrid toner. Jika kualitas cetak mulai menurun dan menjadi buruk, coba ganti kartrid toner.

 **CATATAN:** Fitur ini tersedia dengan driver printer PCL 6 untuk Windows. Jika Anda tidak sedang menggunakan driver, Anda dapat mengaktifkan fitur ini dengan menggunakan HP Embedded Web Server.

Ikuti langkah-langkah ini jika keseluruhan halaman tampak terlalu gelap atau terlalu terang.

1. Dari program perangkat lunak, tentukan pilihan **Cetak**.
2. Pilih printer, lalu klik tombol **Properties** (Properti) atau **Preferences** (Preferensi).
3. Klik tab **Paper/Quality** (Kertas/Kualitas), dan temukan area **Print Quality** (Kualitas Cetak).
4. Jika keseluruhan halaman terlalu gelap, gunakan pengaturan ini:
 - Pilih opsi **600 dpi**, jika tersedia.
 - Pilih kotak centang **EconoMode** untuk mengaktifkannya.
 Jika keseluruhan halaman terlalu terang, gunakan pengaturan ini:
 - Pilih opsi **FastRes 1200**, jika tersedia.
 - Kosongkan kotak centang **EconoMode** untuk menonaktifkannya.
5. Klik tombol **OK** untuk menutup kotak dialog **Document Properties** (Properti Dokumen). Pada dialog **Cetak**, klik tombol **OK** untuk mencetak pekerjaan.

Menyesuaikan Kerapatan Cetak

Lakukan langkah-langkah berikut untuk menyesuaikan kerapatan cetak.

 **CATATAN:** Langkah-langkahnya berbeda, tergantung jenis panel kontrol.



- | | |
|---|-----------------------|
| 1 | Panel kontrol LED |
| 2 | Panel kontrol 2 baris |

1. Buka HP Embedded Web Server (EWS):

Panel kontrol LED

- a. Buka Bantuan Printer HP.
 - **Windows 10:** Dari menu **Start** (Mulai), klik **All Apps** (Semua Aplikasi), klik **HP**, lalu pilih nama printer.
 - **Windows 8.1:** Klik panah bawah di sudut kiri bawah layar **Mulai**, kemudian pilih nama printer.
 - **Windows 8:** Klik kanan area kosong pada layar **Mulai**, klik **Semua Aplikasi** pada bilah aplikasi, kemudian pilih nama printer.
 - **Windows 7, Windows Vista, dan Windows XP:** Dari desktop komputer, klik **Start** (Mulai), pilih **All Programs** (Semua Program), klik **HP**, klik folder untuk printer, lalu pilih nama printer.
- b. Dalam Bantuan Printer HP, pilih **Cetak**, kemudian pilih **Kotak Alat Perangkat HP**.

Panel kontrol 2 baris

- a. Pada panel kontrol printer, tekan tombol Setup (Pengaturan) . Buka menu **Network Setup** (Pengaturan Jaringan), pilih **Show IP Address** (Tunjukkan Alamat IP), lalu pilih **Yes** (Ya). Kembali ke layar Awal untuk melihat alamat IP.
- b. Buka browser Web, dan di baris alamat, masukkan alamat IP atau nama host persis seperti yang ditampilkan di panel kontrol printer. Tekan tombol **Enter** di keyboard komputer. EWS akan terbuka.

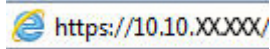

 **CATATAN:** Jika browser Web menampilkan pesan yang menunjukkan bahwa mengakses situs web mungkin tidak aman, pilih opsi untuk melanjutkan ke situs web. Mengakses situs web ini tidak akan membahayakan komputer.

2. Klik tab **System** (Sistem), lalu pilih halaman **Print Density** (Kerapatan Cetak).
3. Pilih pengaturan kerapatan yang benar.
4. Klik **Apply** (Terapkan) untuk menyimpan perubahannya.

Mengalibrasi printer untuk menyelaraskan warna

Kalibrasi adalah fungsi printer yang mengoptimalkan kualitas cetak.

Ikuti langkah berikut untuk memecahkan masalah kualitas cetak seperti warna tidak selaras, bayangan berwarna, gambar buram, atau masalah kualitas cetak lainnya.

 **CATATAN:** Langkahnya berbeda-beda, tergantung jenis panel kontrol.



- 1 Panel kontrol LED
- 2 Panel kontrol 2 baris

Panel kontrol LED

1. Buka HP Embedded Web Server (EWS):
 - a. Buka HP Printer Assistant.
 - **Windows 10:** Dari menu **Start** (Mulai), klik **All Apps** (Semua Aplikasi), klik **HP**, lalu pilih nama printer.
 - **Windows 8.1:** Klik panah bawah pada sudut kiri bawah layar **Start** (Mulai), lalu pilih nama printer.

- **Windows 8:** Klik kanan di area kosong pada layar **Start** (Mulai), klik **All Apps** (Semua aplikasi) pada bilah app, lalu pilih nama printer.
 - **Windows 7, Windows Vista, dan Windows XP:** Dari desktop komputer, klik **Start** (Mulai), pilih **All Programs** (Semua Program), klik **HP**, klik folder untuk printer, lalu pilih nama printer.
- b. Pada HP Printer Assistant, pilih **Print** (Cetak), lalu pilih **HP Device Toolbox** (Kotak Alat Perangkat HP).
2. Klik tab **System** (Sistem), lalu pilih halaman **Print Quality** (Kualitas Cetak).
 3. Pilih **Calibrate Now** (Kalibrasi Sekarang), lalu klik **Apply** (Terapkan) untuk memulai proses kalibrasi.

Panel kontrol 2 baris

1. Pada panel kontrol printer, tekan tombol Setup (Pengaturan) .
2. Pilih menu berikut:
 - **System Setup** (Pengaturan Sistem)
 - **Kualitas Cetak**
 - **Color Calibration** (Kalibrasi Warna)
 - **Calibrate Now** (Kalibrasi Sekarang)
3. Pilih **OK** untuk memulai proses kalibrasi.
4. Pesan **Calibrating** (Sedang mengkalibrasi) akan ditampilkan di panel kontrol printer. Proses kalibrasi memerlukan waktu beberapa menit hingga selesai. Jangan matikan printer sebelum proses kalibrasi selesai. Tunggu saat printer mengkalibrasi, lalu coba cetak kembali.

Menyesuaikan pengaturan warna (Windows)

Bila mencetak dari program perangkat lunak, ikuti langkah berikut jika warna pada halaman yang dicetak tidak memuaskan atau tidak sama dengan warna pada layar komputer.

Mengubah opsi warna

1. Dari program perangkat lunak, tentukan pilihan **Cetak**.
2. Pilih printer, lalu klik tombol **Properties** (Properti) atau **Preferences** (Preferensi).
3. Klik tab **Color** [Warna].
4. Klik pilihan **Print in Grayscale** (Cetak dalam Skala Abu-Abu) untuk mencetak dokumen warna dalam warna hitam dan skala abu-abu. Gunakan opsi ini untuk mencetak dokumen warna untuk fotokopi atau faks. Juga gunakan opsi ini untuk mencetak salinan draf atau untuk menghemat toner warna.
5. Klik tombol **OK** untuk menutup kotak dialog **Properti Dokumen**. Dalam kotak dialog **Cetak**, klik tombol **OK** untuk mencetak tugas.

Mencetak dan mengartikan halaman kualitas cetak

 **CATATAN:** Langkah-langkahnya berbeda, tergantung jenis panel kontrol.



- | | |
|---|-----------------------|
| 1 | Panel kontrol LED |
| 2 | Panel kontrol 2 baris |

Panel kontrol LED

1. Buka HP Embedded Web Server (EWS).
 - a. Buka HP Printer Assistant.
 - **Windows 10:** Dari menu **Start** (Mulai), klik **All Apps** (Semua Aplikasi), klik **HP**, lalu pilih nama printer.
 - **Windows 8.1:** Klik panah bawah pada sudut kiri bawah layar **Start** (Mulai), lalu pilih nama printer.
 - **Windows 8:** Klik kanan di area kosong pada layar **Start** (Mulai), klik **All Apps** (Semua Aplikasi) pada bilah app, lalu pilih nama printer.
 - **Windows 7, Windows Vista, dan Windows XP:** Dari desktop komputer, klik **Start** (Mulai), pilih **All Programs** (Semua Program), klik **HP**, klik folder untuk printer, lalu pilih nama printer.
 - b. Pada HP Printer Assistant, pilih **Print** (Cetak), lalu pilih **HP Device Toolbox** (Kotak Alat Perangkat HP).
2. Klik tab **Home** (Awal), lalu pilih halaman **Reports** (Laporan).
3. Temukan **Print Quality Page** (Halaman Kualitas Cetak) dalam daftar laporan, lalu klik **Print** (Cetak).

Panel kontrol 2 baris

1. Pada panel kontrol printer, tekan tombol Setup (Pengaturan) .
2. Pilih menu **Reports** (Laporan).
3. Pilih item **Print Quality Page** (Cetak Halaman Kualitas).

Halaman ini berisi lima pita warna, yang terbagi dalam empat grup seperti ditunjukkan pada ilustrasi berikut. Dengan memeriksa setiap grup, Anda dapat memisahkan masalah ke kartrid toner tertentu.

Gambar 9-1 Print quality page (Halaman kualitas cetak)

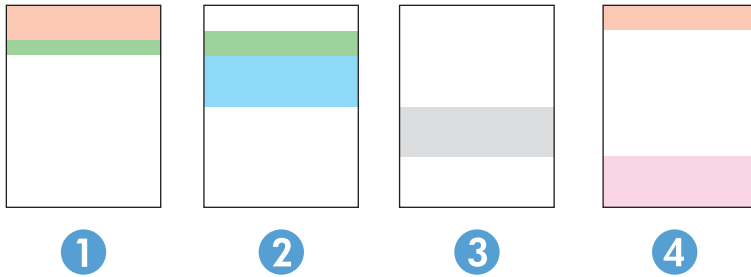

Bagian	Kartrid toner
1	Kuning
2	Cyan
3	Hitam
4	Magenta

- Jika titik atau goresan hanya muncul di salah satu grup, ganti kartrid toner yang terkait dengan grup tersebut.
- Jika titik muncul di lebih dari satu grup, cetak halaman pembersihan. Jika tindakan ini tidak mengatasi masalah, tentukan apakah titik tersebut selalu berwarna sama, misalnya jika titik magenta muncul di kelima pita warna. Jika titik berwarna sama, ganti kartrid toner tersebut.
- Jika goresan muncul dalam beberapa pita warna, hubungi HP. Komponen selain kartrid toner mungkin menyebabkan masalah tersebut.

Mengatasi masalah kualitas cetak

- [Pendahuluan](#)
- [Menyelesaikan masalah kualitas cetak](#)



Pendahuluan

Informasi berikut menjelaskan langkah-langkah penyelesaian masalah untuk mengatasi masalah kerusakan gambar, termasuk masalah berikut:





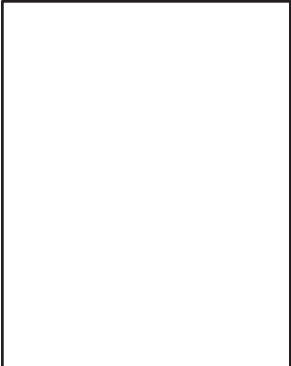

- Pencetakan tipis
- Latar belakang abu-abu atau hasil cetak gelap
- Halaman kosong
- Halaman hitam
- Pita gelap atau terang
- Coretan gelap atau terang
- Toner tidak ada
- Gambar miring
- Warna yang tidak sejajar
- Kertas menggulung

Menyelesaikan masalah kualitas cetak

Tabel 9-3 Referensi cepat tabel kecacatan gambar

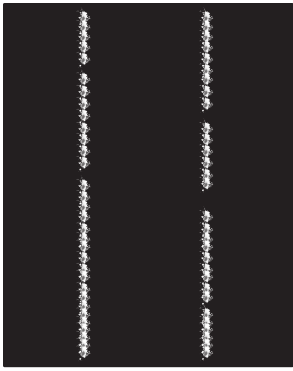
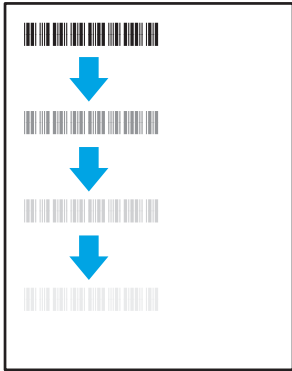
Cacat	Cacat	Cacat
Tabel 9-4 Pencetakan tipis pada hal. 120	Tabel 9-5 Latar belakang abu-abu atau hasil cetak gelap pada hal. 121	Tabel 9-6 Halaman kosong — Tidak ada hasil cetak pada hal. 121
		

Tabel 9-3 Referensi cepat tabel kecacatan gambar (Lanjutan)

Cacat	Cacat	Cacat
<p>Tabel 9-7 Halaman hitam pada hal. 122</p> 	<p>Tabel 9-8 Kecacatan cetakan pita pada hal. 122</p> 	<p>Tabel 9-9 Kecacatan coretan pada hal. 123</p> 
<p>Tabel 9-10 Kecacatan pemasangan/fuser pada hal. 124</p> 	<p>Tabel 9-11 Kecacatan penempatan gambar pada hal. 124</p> 	<p>Tabel 9-12 Kecacatan registrasi bidang warna (hanya model berwarna) pada hal. 125</p> 
<p>Tabel 9-13 Kecacatan keluaran pada hal. 126</p> 		

Kecacatan gambar, apa pun penyebabnya, seringkali bisa diselesaikan menggunakan langkah yang sama. Gunakan langkah-langkah berikut sebagai titik awal untuk memecahkan masalah kecacatan gambar.

1. Cetak ulang dokumen. Kecacatan kualitas cetak dapat bersifat terputus-putus atau dapat hilang sepenuhnya dengan pencetakan yang berkelanjutan.
2. Periksa kondisi semua kartrid. Jika kondisi kartrid **Very Low** (Benar-benar Hampir Habis) (telah melewati masa pakai terukur), ganti kartrid.
3. Pastikan driver dan pengaturan mode cetak baki cocok dengan media yang dimasukkan ke baki. Coba gunakan rim media lain atau baki lain. Coba gunakan mode cetak lain.
4. Pastikan printer berada dalam rentang suhu/kelembapan pengoperasian yang didukung.
5. Pastikan jenis, ukuran, dan berat kertas didukung oleh printer. Lihat halaman dukungan printer di support.hp.com untuk daftar ukuran dan jenis kertas yang didukung printer.

 **CATATAN:** Istilah “fusing” merujuk pada bagian proses pencetakan ketika toner menempel pada kertas.

Contoh berikut menggambarkan kertas ukuran Letter yang telah melewati sisi pendek printer lebih dulu.

Tabel 9-4 Pencetakan tipis

Keterangan	Contoh	Kemungkinan solusi
<p>Pencetakan tipis:</p> <p>Konten yang dicetak di seluruh halaman terlihat tipis atau pudar.</p>		<ol style="list-style-type: none"> 1. Cetak ulang dokumen. 2. Lepas kartrid, lalu kocok untuk meratakan toner. Masukkan kembali kartrid toner ke dalam printer dan tutup penutupnya. Untuk representasi grafis dari prosedur ini, lihat Mengganti kartrid toner. 3. Hanya model Mono: Pastikan pengaturan Economode dinonaktifkan di panel kontrol printer dan driver cetak. 4. Pastikan kartrid telah terpasang secara benar. 5. Cetak halaman Status persediaan dan periksa masa pakai dan penggunaan kartrid. 6. Ganti kartrid. 7. Jika masalah berlanjut, buka support.hp.com.

Tabel 9-5 Latar belakang abu-abu atau hasil cetak gelap

Keterangan	Contoh	Kemungkinan solusi
<p>Latar belakang abu-abu atau hasil cetak gelap:</p> <p>Gambar atau teks lebih gelap dari yang diharapkan.</p>		<ol style="list-style-type: none">1. Pastikan kertas di baki belum melewati printer.2. Gunakan jenis kertas lain.3. Cetak ulang dokumen.4. Hanya model Mono: Dari layar Awal di panel kontrol printer, buka menu Adjust Toner Density (Sesuaikan Kepekatan Toner), lalu sesuaikan kepekatan toner ke tingkat yang lebih rendah.5. Pastikan printer berada dalam rentang suhu dan kelembapan pengoperasian yang didukung.6. Ganti kartrid.7. Jika masalah berlanjut, buka support.hp.com.

Tabel 9-6 Halaman kosong — Tidak ada hasil cetak

Keterangan	Contoh	Kemungkinan solusi
<p>Halaman kosong — Tidak ada hasil cetak:</p> <p>Halaman benar-benar kosong dan tidak berisi konten yang dicetak.</p>		<ol style="list-style-type: none">1. Pastikan kartrid adalah kartrid HP asli.2. Pastikan kartrid telah terpasang secara benar.3. Cetak dengan kartrid lain.4. Periksa jenis kertas di baki kertas dan sesuaikan pengaturan printer agar cocok. Jika perlu, pilih jenis kertas yang lebih ringan.5. Jika masalah berlanjut, buka support.hp.com.

Tabel 9-7 Halaman hitam

Keterangan	Contoh	Kemungkinan solusi
<p>Halaman hitam:</p> <p>Seluruh halaman yang dicetak berwarna hitam.</p>		<ol style="list-style-type: none">1. Periksa kartrid secara visual untuk mencari kerusakan.2. Pastikan kartrid telah terpasang secara benar.3. Ganti kartrid4. Jika masalah berlanjut, buka support.hp.com.

Tabel 9-8 Kecacatan cetakan pita

Keterangan	Contoh	Kemungkinan solusi
<p>Pencetakan pita lebar berulang dan pita impuls:</p> <p>Garis gelap atau terang yang muncul berulang sepanjang halaman. Garis ini mungkin bersifat tajam atau halus. Kecacatan hanya muncul di area isi, bukan di teks atau bagian tanpa konten cetak.</p>		<ol style="list-style-type: none">1. Cetak ulang dokumen.2. Coba mencetak dari baki lain.3. Ganti kartrid.4. Gunakan jenis kertas lain.5. Hanya model Enterprise: Dari layar Awal di panel kontrol printer, buka menu Adjust Paper Types (Sesuaikan Jenis Kertas), lalu pilih mode cetak yang dirancang untuk media yang sedikit lebih berat daripada yang sedang Anda gunakan. Hal ini memperlambat pencetakan dan dapat meningkatkan kualitas hasil cetak.6. Jika masalah berlanjut, buka support.hp.com.

Tabel 9-9 Kecacatan coretan

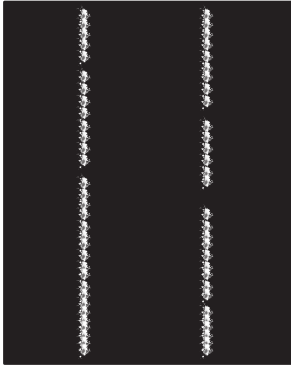
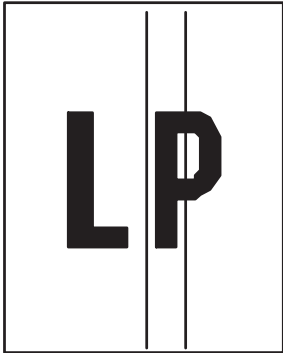
Keterangan	Contoh	Kemungkinan solusi
<p>Coretan vertikal tipis:</p> <p>Coretan tipis yang biasanya membentang sepanjang halaman. Kecacatan hanya muncul di area isi, bukan di teks atau bagian tanpa konten cetak.</p>		<ol style="list-style-type: none">1. Cetak ulang dokumen.2. Lepas kartrid, lalu kocok untuk meratakan toner.3. Jika masalah berlanjut, buka support.hp.com. <p>CATATAN: Coretan vertikal terang dan gelap dapat muncul bila lingkungan pencetakan di luar rentang suhu atau kelembapan yang ditentukan. Baca spesifikasi lingkungan printer Anda untuk mengetahui tingkat suhu dan kelembapan yang diperbolehkan.</p>
<p>Coretan vertikal gelap dan coretan pembersihan ITB (hanya model berwarna):</p> <p>Garis gelap yang muncul sepanjang halaman. Kecacatan dapat muncul di mana saja pada halaman, di area isi, atau di bagian tanpa konten yang dicetak.</p>		<ol style="list-style-type: none">1. Cetak ulang dokumen.2. Lepas kartrid, lalu kocok untuk meratakan toner.3. Mencetak halaman pembersih.4. Periksa tingkat toner di kartrid.5. Jika masalah berlanjut, buka support.hp.com.

Tabel 9-10 Kecacatan pemasangan/fuser

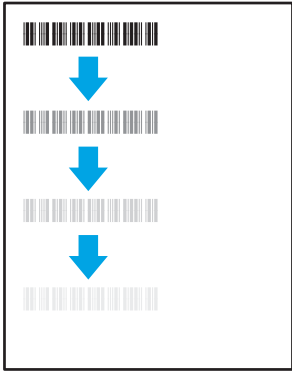
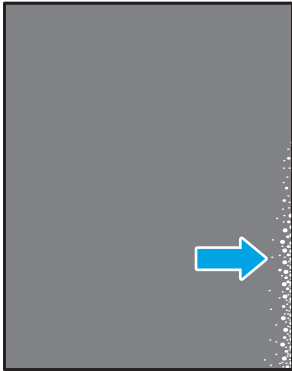
Keterangan	Contoh	Kemungkinan solusi
<p>Offset (bayangan) fuser panas:</p> <p>Bayangan tipis, atau offset, gambar muncul berulang di halaman. Gambar yang berulang dapat pudar di setiap kemunculannya.</p>		<ol style="list-style-type: none"> 1. Cetak ulang dokumen. 2. Periksa jenis kertas di baki kertas dan sesuaikan pengaturan printer agar cocok. Jika perlu, pilih jenis kertas yang lebih ringan. 3. Jika masalah berlanjut, buka support.hp.com.
<p>Fusing jelek:</p> <p>Toner meluber di sepanjang salah satu tepi halaman. Kecacatan ini lebih umum dijumpai di tepian pekerjaan dengan cakupan tinggi dan pada jenis media ringan, tetapi dapat muncul di mana saja pada halaman.</p>		<ol style="list-style-type: none"> 1. Cetak ulang dokumen. 2. Periksa jenis kertas di baki kertas dan sesuaikan pengaturan printer agar cocok. Jika perlu, pilih jenis kertas yang lebih berat. 3. Hanya model Enterprise: Dari panel kontrol printer, buka menu <i>Edge-to-Edge</i> (Tepi ke Tepi), lalu pilih <i>Normal</i>. Cetak ulang dokumen. 4. Hanya model Enterprise: Dari panel kontrol printer, pilih <i>Auto Include Margins</i> (Otomatis Sertakan Margin), lalu cetak ulang dokumen. 5. Jika masalah berlanjut, buka support.hp.com.

Tabel 9-11 Kecacatan penempatan gambar

Keterangan	Contoh	Kemungkinan solusi
<p>Margin dan kemiringan:</p> <p>Gambar tidak diposisikan di tengah, atau miring di halaman. Kecacatan ini muncul jika posisi kertas tidak benar ketika ditarik dari baki dan bergerak melalui jalur kertas.</p>		<ol style="list-style-type: none"> 1. Cetak ulang dokumen. 2. Keluarkan kertas lalu masukkan lagi ke baki. Pastikan semua tepi kertas rata di semua sisinya. 3. Pastikan sisi atas tumpukan kertas berada di bawah indikator baki penuh. Jangan mengisi baki secara berlebihan. 4. Pastikan pemandu kertas disesuaikan ke ukuran kertas yang benar. Jangan sesuaikan pemandu kertas terlalu rapat dengan tumpukan kertas. Sesuaikan dengan indentasi atau tanda pada baki. 5. Jika masalah berlanjut, buka support.hp.com.

Tabel 9-12 Kecacatan registrasi bidang warna (hanya model berwarna)

Keterangan	Contoh	Kemungkinan solusi
<p>Registrasi bidang warna:</p> <p>Satu atau beberapa warna pada bidang tidak sejajar dengan bidang warna lainnya. Kesalahan primer biasanya terjadi dengan warna kuning.</p>		<ol style="list-style-type: none">1. Cetak ulang dokumen.2. Dari panel kontrol printer, kalibrasikan printer.3. Jika kartrid mencapai tingkat Very Low (Benar-benar Hampir Habis) atau keluaran yang dicetak sangat pudar, ganti kartrid.4. Dari panel kontrol printer, gunakan fitur Restore Calibration (Pulihkan Kalibrasi) untuk mengatur ulang pengaturan kalibrasi printer ke default pabrik.5. Jika masalah berlanjut, buka support.hp.com.

Tabel 9-13 Kecacatan keluaran

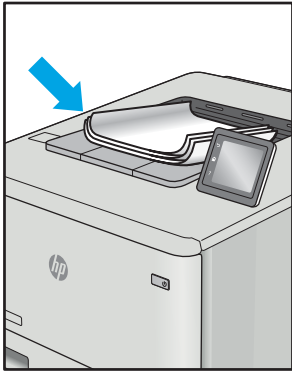
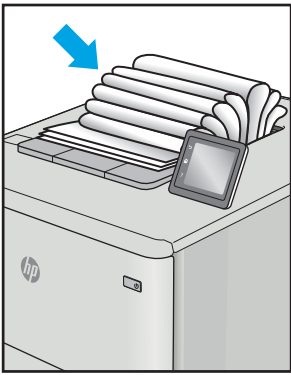
Keterangan	Contoh	Kemungkinan solusi
<p>Keluaran melengkung:</p> <p>Tepian kertas yang dicetak melengkung. Tepian yang melengkung bisa pada sepanjang sisi pendek atau sisi panjang kertas. Dua jenis kelengkungan yang mungkin terjadi:</p> <ul style="list-style-type: none"> • Lengkungan positif: Kertas melengkung ke arah sisi yang dicetak. Kecacatan ini terjadi di lingkungan kering atau ketika mencetak halaman dengan cakupan tinggi. • Lengkungan negatif: Kertas melengkung menjauh dari sisi yang dicetak. Kecacatan ini terjadi di lingkungan dengan kelembapan tinggi atau ketika mencetak halaman dengan cakupan rendah. 		<ol style="list-style-type: none"> 1. Cetak ulang dokumen. 2. Lengkungan positif: Dari panel kontrol printer, pilih jenis kertas yang lebih berat. Jenis kertas yang lebih berat membuat suhu pencetakan menjadi lebih tinggi. <p>Lengkungan negatif: Dari panel kontrol printer, pilih jenis kertas yang lebih ringan. Jenis kertas yang lebih ringan membuat suhu pencetakan menjadi lebih rendah. Coba simpan kertas di lingkungan yang kering sebelumnya atau gunakan kertas yang baru dibuka.</p> <ol style="list-style-type: none"> 3. Cetak dalam mode dupleks. 4. Jika masalah berlanjut, buka support.hp.com.
<p>Penumpukan keluaran:</p> <p>Kertas tidak tertumpuk dengan baik di baki keluaran. Tumpukan mungkin tidak rata, miring, atau halaman mungkin terdorong keluar dari baki dan jatuh ke lantai. Kondisi berikut ini dapat menyebabkan kecacatan ini:</p> <ul style="list-style-type: none"> • Kertas sangat melengkung • Kertas di baki berkerut atau berubah bentuk • Kertasnya bukan jenis standar, seperti amplop • Baki keluaran terlalu penuh 		<ol style="list-style-type: none"> 1. Cetak ulang dokumen. 2. Panjangkan ekstensi nampan keluaran. 3. Jika kecacatan ini terjadi karena kertas sangat melengkung, lakukan langkah-langkah pemecahan masalah untuk Keluaran melengkung. 4. Gunakan jenis kertas lain. 5. Gunakan kertas yang baru dibuka. 6. Keluarkan kertas dari baki keluaran sebelum baki ini terlalu penuh. 7. Jika masalah berlanjut, buka support.hp.com.

Meningkatkan kualitas gambar salin dan pindai

Pendahuluan

Jika ada masalah dengan kualitas gambar pada printer, coba solusi berikut sesuai urutan yang ditampilkan untuk memecahkan masalah.

- [Periksa kaca pemindai apakah kotor atau terdapat noda](#)
- [Menghapus garis atau garis terputus-putus saat menggunakan pemasok dokumen](#)
- [Memeriksa pengaturan kertas](#)
- [Memeriksa pengaturan penyesuaian gambar](#)
- [Mengoptimalkan teks atau gambar](#)
- [Periksa pengaturan warna dan resolusi pemindai di komputer](#)
- [Penyalinan tepi ke tepi](#)
- [Membersihkan rol pengambil dan alas pemisah pada pemasok dokumen \(hanya model fw\)](#)

Cobalah langkah sederhana berikut lebih dulu:

- Gunakan pemindai flatbed, bukan pemasok dokumen.
- Gunakan dokumen asli yang berkualitas.
- Saat menggunakan pemasok dokumen, masukkan dokumen asli ke dalam pemasok dengan benar, menggunakan pemandu kertas, untuk menghindari gambar yang buram atau miring.

Jika masalah berlanjut, cobalah solusi tambahan berikut. Jika solusi tersebut tidak menyelesaikan masalah, lihat “Meningkatkan kualitas kertas” untuk solusi lebih lanjut.

Periksa kaca pemindai apakah kotor atau terdapat noda

Lama-kelamaan, debu dapat menumpuk pada kaca pemindai dan plastik putih pendukung, sehingga dapat mempengaruhi performa. Gunakan prosedur berikut untuk membersihkan pemindai.

1. Tekan tombol daya untuk mematikan printer, lalu lepas kabel daya dari stopkontak listrik.
2. Buka penutup pemindai.
3. Bersihkan kaca pemindai dan plastik putih pendukung di bawah tutup pemindai dengan kain atau spons lembut yang telah dilembabkan dengan pembersih kaca nonabrasif.

⚠ PERHATIAN: Jangan gunakan pembersih abrasif, aseton, benzena, amonia, etil alkohol, atau karbon tetraklorida pada bagian mana pun dari printer karena dapat merusak printer. Jangan biarkan kaca atau pelat terkena cairan secara langsung. Cairan dapat meresap dan merusak printer.

4. Keringkan kaca dan plastik putih pendukung dengan chamois atau spons yang tidak berserabut untuk menghindari noda.
5. Sambungkan kabel daya ke stopkontak, lalu tekan tombol daya untuk menghidupkan printer.

Menghapus garis atau garis terputus-putus saat menggunakan pemasok dokumen

Jika garis atau garis terputus-putus muncul di salinan atau dokumen yang dipindai ketika menggunakan pemasok dokumen, gunakan prosedur di bawah ini untuk membersihkan serpihan dari kaca pemasok dokumen. Serpihan bisa meliputi debu, debu kertas atau debu toner, sisa dari perekat kertas yang lengket, cairan atau pita koreksi, tinta, sidik jari, dan lainnya.

1. Buka penutup pemindai.
2. Temukan strip kaca berukuran satu inci di sisi kiri kaca datar pemindai utama, lalu gunakan kain halus bebas serat yang dilembapkan dengan air untuk membersihkan strip kaca tersebut.

⚠ PERHATIAN: Jangan gunakan pembersih abrasif, aseton, benzena, amonia, etil alkohol, atau karbon tetraklorida pada bagian manapun dari produk karena dapat merusak produk. Jangan biarkan kaca atau pelat terkena cairan secara langsung. Cairan dapat meresap dan merusak produk.

3. Di bawah tutup pemindai di atas strip kaca, gunakan kain halus bebas serat yang dilembapkan dengan air untuk membersihkan strip plastik bagian atas.
4. Keringkan strip kaca dan strip bagian atas dengan kain yang lembut dan kering untuk mencegah noda, lalu coba lagi menyalin atau memindai.

Memeriksa pengaturan kertas

📝 CATATAN: Langkahnya berbeda-beda, tergantung jenis panel kontrol.



- | | |
|---|-----------------------|
| 1 | Panel kontrol LED |
| 2 | Panel kontrol 2 baris |

Panel kontrol LED

1. Buka HP Embedded Web Server (EWS):
 - a. Buka Bantuan Printer HP.
 - **Windows 10:** Dari menu **Start** (Mulai), klik **All Apps** (Semua Aplikasi), klik **HP**, lalu pilih nama printer.
 - **Windows 8.1:** Klik panah bawah di sudut kiri bawah layar **Mulai**, kemudian pilih nama printer.

- **Windows 8:** Klik kanan area kosong pada layar **Mulai**, klik **Semua Aplikasi** pada bilah aplikasi, kemudian pilih nama printer.
 - **Windows 7, Windows Vista, dan Windows XP:** Dari desktop komputer, klik **Start** (Mulai), pilih **All Programs** (Semua Program), klik **HP**, klik folder untuk printer, lalu pilih nama printer.
- b. Dalam Bantuan Printer HP, pilih **Cetak**, kemudian pilih **Toolbox Perangkat HP**.
2. Pada tab **System** (Sistem), klik **Paper Setup** (Pengaturan Kertas).
 3. Ubah pengaturan yang diperlukan, kemudian klik **Terapkan**.

Panel kontrol 2 baris

1. Pada panel kontrol printer, tekan tombol Setup  (Pengaturan).
2. Buka menu berikut:
 - **System Setup** (Pengaturan Sistem)
 - **Paper Setup** (Pengaturan Kertas)
3. Pilih **Def. paper size** (Ukuran kertas standar).
4. Pilih nama ukuran kertas di dalam baki masukan, kemudian tekan tombol **OK**.
5. Pilih **Def. paper type** (Ukuran kertas standar).
6. Pilih nama jenis kertas di dalam baki masukan, kemudian tekan tombol **OK**.

Memeriksa pengaturan penyesuaian gambar

 **CATATAN:** Langkah-langkahnya berbeda, tergantung jenis panel kontrol.



- | | |
|---|-----------------------|
| 1 | Panel kontrol LED |
| 2 | Panel kontrol 2 baris |

Panel kontrol LED

Gunakan HP Embedded Web Server (EWS) untuk memeriksa pengaturan penyesuaian gambar.

1. Buka HP Embedded Web Server (EWS).
 - a. Buka HP Printer Assistant.
 - **Windows 10:** Dari menu **Start** (Mulai), klik **All Apps** (Semua Aplikasi), klik **HP**, lalu pilih nama printer.
 - **Windows 8.1:** Klik panah bawah pada sudut kiri bawah layar **Start** (Mulai), lalu pilih nama printer.

- **Windows 8:** Klik kanan di area kosong pada layar **Start** (Mulai), klik **All Apps** (Semua Aplikasi) pada bilah app, lalu pilih nama printer.
 - **Windows 7, Windows Vista, dan Windows XP:** Dari desktop komputer, klik **Start** (Mulai), pilih **All Programs** (Semua Program), klik **HP**, klik folder untuk printer, lalu pilih nama printer.
- b. Pada HP Printer Assistant, pilih **Print** (Cetak), lalu pilih **HP Device Toolbox** (Kotak Alat Perangkat HP).
2. Klik tab **Copy** (Salin).
 3. Dalam area **Advanced Image Adjustment** (Penyesuaian Gambar Lanjutan), ubah pengaturan yang diperlukan.
 - **Tingkat terang:** Menyesuaikan pengaturan terang/gelap.
 - **Kontras:** Menyesuaikan kontras antara area paling terang dan paling gelap dalam gambar.
 - **Pertajam:** Menyesuaikan kejelasan karakter teks.
 - **Penghilang Latar:** Menyesuaikan kegelapan latar belakang gambar. Ini khususnya berguna untuk dokumen asli yang dicetak pada kertas warna.
 - **Keabu-abuan:** Menyesuaikan ketajaman warna.
 4. Klik **Set as New Defaults** (Atur sebagai Default Baru) untuk menyimpan pengaturan.

Panel kontrol 2 baris

1. Tekan tombol Copy Menu  (Menu Salin).
2. Gunakan tombol panah untuk memilih menu **Image Adjustment** (Penyesuaian Gambar), lalu tekan tombol **OK**.
3. Pilih pengaturan yang ingin Anda sesuaikan, lalu tekan tombol **OK**.
 - **Tingkat terang:** Menyesuaikan pengaturan terang/gelap.
 - **Kontras:** Menyesuaikan kontras antara area paling terang dan paling gelap dalam gambar.
 - **Pertajam:** Menyesuaikan kejelasan karakter teks.
 - **Penghilang Latar:** Menyesuaikan kegelapan latar belakang gambar. Ini khususnya berguna untuk dokumen asli yang dicetak pada kertas warna.
 - **Keseimbangan Warna:** Menyesuaikan nuansa warna merah, hijau, dan biru.
 - **Keabu-abuan:** Menyesuaikan ketajaman warna.
4. Gunakan tombol panah untuk menyesuaikan nilai pengaturan tersebut, lalu sentuh tombol **OK**.
5. Sesuaikan pengaturan lain, atau sentuh panah kembali untuk kembali ke menu salin utama.

Mengoptimalkan teks atau gambar

 **CATATAN:** Langkahnya berbeda-beda, tergantung jenis panel kontrol.



- | | |
|---|-----------------------|
| 1 | Panel kontrol LED |
| 2 | Panel kontrol 2 baris |

Panel kontrol LED

1. Buka HP Embedded Web Server (EWS):
 - a. Buka Bantuan Printer HP.
 - **Windows 10:** Dari menu **Start** (Mulai), klik **All Apps** (Semua Aplikasi), klik **HP**, lalu pilih nama printer.
 - **Windows 8.1:** Klik panah bawah di sudut kiri bawah layar **Mulai**, kemudian pilih nama printer.
 - **Windows 8:** Klik kanan area kosong pada layar **Mulai**, klik **Semua Aplikasi** pada bilah aplikasi, kemudian pilih nama printer.
 - **Windows 7, Windows Vista, dan Windows XP:** Dari desktop komputer, klik **Start** (Mulai), pilih **All Programs** (Semua Program), klik **HP**, klik folder untuk printer, lalu pilih nama printer.
 - b. Dalam Bantuan Printer HP, pilih **Cetak**, kemudian pilih **Toolbox Perangkat HP**.
2. Pada tab **Salin**, pilih daftar buka bawah **Optimalkan**.
3. Pilih pengaturan yang ingin Anda gunakan.
 - **Auto Select** (Pilih Otomatis): Gunakan pengaturan ini bila Anda tidak mempermasalahkan kualitas salinan. Ini adalah pengaturan default.
 - **Mixed** (Campuran): Gunakan pengaturan ini untuk dokumen yang berisi campuran teks dan gambar.
 - **Text** (Teks): Gunakan pengaturan ini untuk dokumen yang sebagian besar berisi teks.
 - **Picture** (Gambar): Gunakan pengaturan ini untuk dokumen yang sebagian besar berisi gambar.
4. Ubah pengaturan yang diperlukan, kemudian klik **Terapkan**.

Panel kontrol 2 baris

1. Pada panel kontrol printer, tekan tombol Copy Menu  (Menu Salin).
2. Untuk mengoptimalkan kualitas salin untuk jenis dokumen yang berbeda, gunakan tombol panah untuk memilih menu **Optimize** (Optimalkan), lalu tekan tombol **OK**. Tersedia pengaturan kualitas salinan berikut:

- **Auto Select** (Pilih Otomatis): Gunakan pengaturan ini bila Anda tidak mempermasalahakan kualitas salinan. Ini adalah pengaturan default.
- **Mixed** (Campuran): Gunakan pengaturan ini untuk dokumen yang berisi campuran teks dan gambar.
- **Text** (Teks): Gunakan pengaturan ini untuk dokumen yang sebagian besar berisi teks.
- **Picture** (Gambar): Gunakan pengaturan ini untuk dokumen yang sebagian besar berisi gambar.

Periksa pengaturan warna dan resolusi pemindai di komputer

Jika Anda mencetak citra yang telah dipindai, dan kualitasnya tidak seperti yang Anda harapkan, Anda mungkin telah memilih resolusi atau pengaturan warna dalam perangkat lunak pemindai yang tidak sesuai dengan kebutuhan Anda. Resolusi dan warna mempengaruhi fitur-fitur berikut pada citra yang dipindai:

- Kejernihan citra
- Tekstur gradasi (halus atau kasar)
- Waktu pindai
- Ukuran file

Resolusi pemindaian diukur dalam ppi (piksel per inci).

 **CATATAN:** Tingkat ppi pemindaian tidak dapat disamakan dengan tingkat dpi pada pencetakan dpi (dot per inci).

Warna, skala abu-abu, serta hitam dan putih menentukan jumlah warna yang dimungkinkan. Anda dapat menyesuaikan resolusi perangkat keras pemindai hingga 1.200 ppi.

Tabel panduan resolusi dan warna mencantumkan daftar tip sederhana yang dapat Anda ikuti untuk memenuhi kebutuhan pemindaian Anda.

 **CATATAN:** Pengaturan resolusi dan warna ke nilai yang tinggi dapat menghasilkan file yang besar sehingga menyita ruang disk dan memperlambat proses pemindaian. Sebelum mengatur resolusi dan warna, tentukan bagaimana Anda akan menggunakan gambar yang dipindai.

Panduan resolusi dan warna

Tabel berikut menjelaskan pengaturan resolusi dan warna yang disarankan untuk berbagai jenis tugas pindai.

 **CATATAN:** Resolusi default adalah 200 ppi.

Tujuan penggunaan	Resolusi yang disarankan	Pengaturan warna yang disarankan
Faks	150 ppi	<ul style="list-style-type: none"> • Black and White (Hitam-Putih)
Email	150 ppi	<ul style="list-style-type: none"> • Black and White (Hitam-Putih), jika gambar tidak memerlukan gradasi yang halus • Grayscale (Skala abu-abu), jika gambar memerlukan gradasi yang halus • Color (Warna), jika citra berwarna
Mengedit teks	300 ppi	<ul style="list-style-type: none"> • Black and White (Hitam-Putih)

Tujuan penggunaan	Resolusi yang disarankan	Pengaturan warna yang disarankan
Cetak (gambar atau teks)	600 ppi untuk grafik yang rumit, atau jika Anda ingin memperbesar dokumen secara signifikan	<ul style="list-style-type: none"> • Black and White (Hitam-Putih) untuk teks dan gambar vektor
	300 ppi untuk grafik biasa dan teks	<ul style="list-style-type: none"> • Grayscale (Skala abu-abu) untuk gambar berarsir atau berwarna dan foto
	150 ppi untuk foto	<ul style="list-style-type: none"> • Color (Warna), jika citra berwarna
Tampilan pada layar	75 ppi	<ul style="list-style-type: none"> • Black and White (Hitam-Putih) untuk teks • Grayscale (Skala abu-abu) untuk grafik dan foto • Color (Warna), jika citra berwarna

Warna

Anda dapat mengatur nilai warna ke pengaturan berikut saat memindai.

Pengaturan	Penggunaan yang disarankan
Warna	Gunakan pengaturan ini untuk foto berwarna berkualitas tinggi atau dokumen yang mengutamakan warna.
Black and White (Hitam-Putih)	Gunakan pengaturan ini untuk dokumen teks.
Grayscale (Skala abu-abu)	Gunakan pengaturan ini bila ukuran file menjadi masalah atau jika dokumen atau foto harus dipindai dengan cepat.

Penyalinan tepi ke tepi

Printer tidak dapat benar-benar mencetak tepi ke tepi. Ada batas tepi 4 mm di sekeliling halaman.

Pertimbangan untuk pencetakan atau pemindaian dokumen dengan tepi dikrop:

- Jika dokumen asli lebih kecil daripada ukuran hasil salinan, geser dokumen asli 4 mm dari sudut yang ditunjukkan oleh ikon pada pemindai. Salin ulang atau pindai di posisi ini.
- Bila ukuran dokumen asli sama dengan keluaran yang diinginkan, gunakan fitur [Reduce/Enlarge](#) [Perkecil/Perbesar] untuk memperkecil gambar agar salinannya tidak terpotong.

Membersihkan rol pengambil dan alas pemisah pada pemasok dokumen (hanya model fw)

Jika pengumpan dokumen produk mengalami masalah penanganan kertas, seperti macet atau beberapa lembar kertas masuk sekaligus, bersihkan roller dan dinding pemisah pengumpan dokumen.

1. Membuka penutup akses pemasok dokumen.

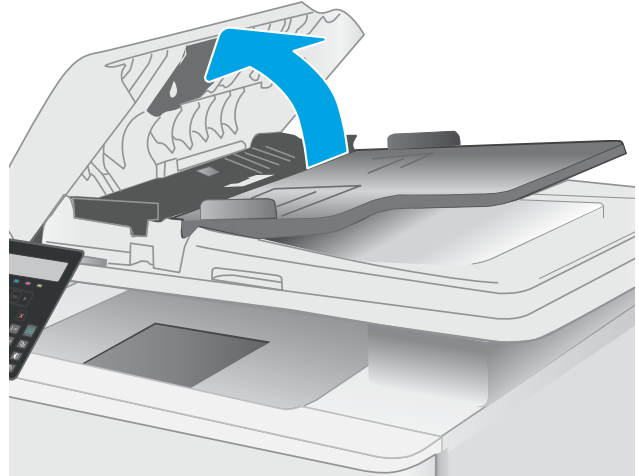

2. Gunakan kain tidak berserat yang dibasahi untuk menyeka rol penarik dan dinding pemisah guna membersihkan kotoran.

PERHATIAN: Jangan gunakan pembersih abrasif, aseton, benzena, amonia, etil alkohol, atau karbon tetraklorida pada bagian mana pun dari printer karena dapat merusak printer.

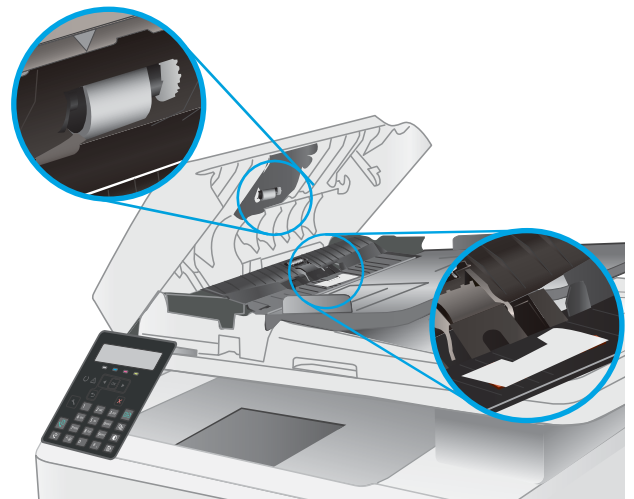

3. Menutup penutup akses pemasok dokumen.

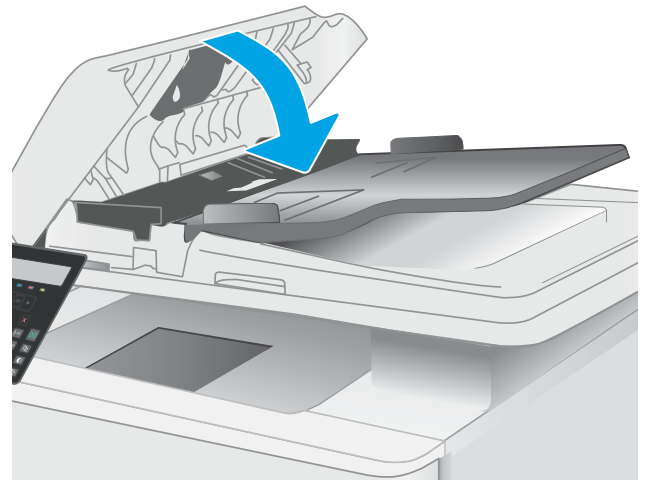

Memperbaiki kualitas gambar faks

Pendahuluan

Jika ada masalah dengan kualitas gambar pada printer, coba solusi berikut sesuai urutan yang ditampilkan untuk memecahkan masalah.

- [Periksa kaca pemindai apakah kotor atau terdapat noda](#)
- [Memeriksa pengaturan resolusi kirim faks](#)
- [Memeriksa pengaturan koreksi-kesalahan](#)
- [Memeriksa pengaturan sesuai halaman](#)
- [Mengirim ke mesin faks lain](#)
- [Memeriksa mesin faks pengirim](#)

Cobalah langkah sederhana berikut lebih dulu:

- Gunakan pemindai flatbed, bukan pemasok dokumen.
- Gunakan dokumen asli yang berkualitas.
- Saat menggunakan pemasok dokumen, masukkan dokumen asli ke dalam pemasok dengan benar, menggunakan pemandu kertas, untuk menghindari gambar yang buram atau miring.

Jika masalah berlanjut, cobalah solusi tambahan berikut. Jika solusi tersebut tidak menyelesaikan masalah, lihat “Meningkatkan kualitas kertas” untuk solusi lebih lanjut.

Periksa kaca pemindai apakah kotor atau terdapat noda

Lama-kelamaan, debu dapat menumpuk pada kaca pemindai dan plastik putih pendukung, sehingga dapat mempengaruhi performa. Gunakan prosedur berikut untuk membersihkan pemindai.

1. Tekan tombol daya untuk mematikan printer, lalu lepas kabel daya dari stopkontak listrik.
2. Buka penutup pemindai.
3. Bersihkan kaca pemindai dan plastik putih pendukung di bawah tutup pemindai dengan kain atau spons lembut yang telah dilembabkan dengan pembersih kaca nonabrasif.

⚠ PERHATIAN: Jangan gunakan pembersih abrasif, aseton, benzena, amonia, etil alkohol, atau karbon tetraklorida pada bagian mana pun dari printer karena dapat merusak printer. Jangan biarkan kaca atau pelat terkena cairan secara langsung. Cairan dapat meresap dan merusak printer.

4. Keringkan kaca dan plastik putih pendukung dengan chamois atau spons yang tidak berserabut untuk menghindari noda.
5. Sambungkan kabel daya ke stopkontak, lalu tekan tombol daya untuk menghidupkan printer.

Memeriksa pengaturan resolusi kirim faks

1. Pada panel kontrol printer, tekan tombol Setup  (Pengaturan).
2. Pilih [Fax Setup](#) (Pengaturan Faks).

3. Pilih [Send Fax Setup](#) (Pengaturan Kirim Faks), lalu pilih [Def. Resolution](#) (Resolusi Def.).
4. Pilih pengaturan resolusi yang diinginkan, kemudian tekan **OK**.

Memeriksa pengaturan koreksi-kesalahan

Biasanya, printer akan memantau sinyal pada saluran telepon saat mengirim atau menerima faks. Jika printer mendeteksi kesalahan sewaktu transmisi dan pengaturan koreksi kesalahan **On** (Hidup), printer dapat meminta bagian faks tersebut dikirim ulang. Standar pengaturan pabrik untuk koreksi kesalahan adalah **On** (Hidup).

Anda harus menonaktifkan koreksi kesalahan hanya jika Anda mengalami kesulitan mengirim atau menerima faks, dan Anda bermaksud menerima kesalahan dalam transmisi tersebut. Menonaktifkan pengaturan tersebut akan bermanfaat saat Anda mencoba mengirim faks ke luar negeri atau menerima faks dari luar negeri, maupun jika Anda menggunakan sambungan telepon satelit.

1. Pada panel kontrol printer, tekan tombol **Setup**  (Pengaturan).
2. Pilih [Service](#) (Layanan), kemudian pilih [Fax Service](#) (Layanan Faks).
3. Pilih [Error Correction](#) (Koreksi Kesalahan), kemudian pilih **On** (Hidup).

Memeriksa pengaturan sesuai halaman

Jika printer mencetak pekerjaan faks pada halaman, aktifkan fitur sesuai halaman dari panel kontrol printer.

 **CATATAN:** Pastikan bahwa pengaturan ukuran kertas standar sama dengan ukuran kertas di dalam baki.

1. Pada panel kontrol printer, tekan tombol **Setup**  (Pengaturan).
2. Pilih [Fax Setup](#) (Pengaturan Faks), lalu pilih [Recv. Fax Setup](#) (Pengaturan Terima Faks).
3. Pilih [Fit to Page](#) (Sesuai dengan Halaman), kemudian pilih **On** (Hidup).

Mengirim ke mesin faks lain

Coba mengirim faks ke mesin faks yang berbeda. Jika kualitas faks lebih baik, berarti masalahnya terkait dengan setelan atau status persediaan mesin faks penerima yang pertama.

Memeriksa mesin faks pengirim

Minta pengirim mencoba mengirim dari mesin faks lain. Jika kualitas faks lebih baik, masalahnya berada pada mesin faks pengirim. Jika mesin faks lain tidak tersedia, minta pengirim untuk mempertimbangkan perubahan berikut ini:

- Pastikan dokumen asli menggunakan kertas putih (bukan berwarna).
- Tingkatkan resolusi faks, tingkat kualitas, atau pengaturan kontras.
- Jika mungkin, kirimkan faks dari program perangkat lunak komputer.

Mengatasi masalah jaringan berkabel

Pendahuluan

Jenis masalah tertentu dapat menunjukkan adanya masalah komunikasi jaringan. Masalah ini mencakup persoalan berikut:

- Kemampuan berkomunikasi dengan printer menurun secara berkala
- Printer tidak dapat ditemukan selama instalasi driver
- Kegagalan mencetak terjadi secara berkala



CATATAN: Jika Anda telah mengalami kehilangan produktivitas jaringan secara intermiten, perbarui firmware printer terlebih dahulu. Untuk melihat petunjuk cara memperbarui firmware printer, kunjungi <http://support.hp.com>, cari printer Anda, lalu cari "perbarui firmware".

Periksa kondisi berikut untuk memastikan printer dapat berkomunikasi dengan jaringan. Sebelum memulai, cetak halaman konfigurasi dari panel kontrol printer dan temukan alamat IP printer yang tercantum di halaman ini.

- [Sambungan fisik buruk](#)
- [Komputer tidak dapat berkomunikasi dengan printer.](#)
- [Printer menggunakan pengaturan link dan duplex yang salah untuk jaringan tersebut.](#)
- [Program perangkat lunak baru dapat menyebabkan masalah kompatibilitas.](#)
- [Pengaturan komputer atau workstation mungkin salah.](#)
- [Printer dinonaktifkan, atau pengaturan jaringan lainnya salah.](#)



CATATAN: HP tidak mendukung jaringan peer-to-peer, karena fiturnya berfungsi dari sistem operasi Microsoft, bukan driver cetak HP. Untuk informasi lebih lanjut, kunjungi Microsoft di www.microsoft.com.

Sambungan fisik buruk

1. Verifikasikan printer telah tersambung ke port jaringan yang benar menggunakan kabel dengan panjang yang benar.
2. Pastikan bahwa sambungan sudah erat.
3. Lihat sambungan port jaringan di bagian belakang printer dan pastikan lampu aktivitas berwarna kuning cokelat menyala yang menunjukkan adanya lalu lintas jaringan, dan lampu status hubungan hijau terus menyala yang menunjukkan adanya hubungan jaringan.
4. Jika masalah terus berlanjut, coba kabel atau port lain pada hub.

Komputer tidak dapat berkomunikasi dengan printer.

1. Uji komunikasi jaringan dengan melakukan ping jaringan.
 - a. Buka prompt baris perintah pada komputer Anda.

- Untuk Windows, klik **Start** (Mulai), klik **Run** (Jalankan), ketik `cmd`, lalu tekan [Enter](#).
 - Untuk OS X, buka **Application** (Aplikasi), lalu **Utilities** (Utilitas) dan buka **Terminal**.
- b. Ketik `ping` yang diikuti dengan alamat IP untuk printer Anda.
 - c. Jika jendela menampilkan waktu ulang-alik, jaringan bekerja.
2. Jika perintah ping gagal, pastikan hub jaringan telah aktif, lalu pastikan bahwa pengaturan jaringan, printer, dan komputer semuanya telah dikonfigurasi untuk jaringan yang sama (juga dikenal dengan subnet).
 3. Buka properti printer, dan klik tab **Port**. Pastikan Alamat IP saat ini untuk printer sudah dipilih. Alamat IP printer tercantum pada halaman konfigurasi printer.
 4. Jika Anda menginstal printer menggunakan port TCP/IP standar HP, pilih kotak **Always print to this printer, even if its IP address changes** (Selalu cetak ke printer ini, meskipun alamat IP berubah).
 5. Jika Anda menginstal printer menggunakan port TCP/IP standar Microsoft, gunakan nama host printer sebagai ganti alamat IP.
 6. Jika alamat IP sudah benar, hapus printer, lalu tambahkan lagi.

Printer menggunakan pengaturan link dan dupleks yang salah untuk jaringan tersebut.

HP menyarankan agar Anda membiarkan pengaturan ini dalam mode otomatis (pengaturan default). Jika Anda mengubah pengaturan ini, Anda juga harus mengubahnya untuk jaringan Anda.

Program perangkat lunak baru dapat menyebabkan masalah kompatibilitas.

Pastikan semua program perangkat lunak baru telah diinstal dengan benar dan menggunakan driver cetak yang benar.

Pengaturan komputer atau workstation mungkin salah.

1. Periksa pengaturan driver jaringan, driver cetak, dan pengalihan jaringan.
2. Pastikan bahwa sistem operasi telah dikonfigurasi dengan benar.

Printer dinonaktifkan, atau pengaturan jaringan lainnya salah.

1. Tinjau halaman konfigurasi/jaringan printer untuk memeriksa status pengaturan dan protokol jaringan.
2. Konfigurasi ulang pengaturan jaringan bila perlu.

Memecahkan masalah jaringan nirkabel (hanya model nirkabel)

- [Pendahuluan](#)
- [Daftar periksa konektivitas nirkabel](#)
- [Printer tidak mencetak setelah konfigurasi nirkabel selesai dilakukan](#)
- [Printer tidak mencetak, dan firewall pihak ketiga terinstal pada komputer](#)
- [Koneksi nirkabel tidak bekerja setelah memindahkan router nirkabel atau printer](#)
- [Tidak dapat menghubungkan komputer lain ke printer nirkabel](#)
- [Printer nirkabel kehilangan komunikasi saat terhubung ke VPN](#)
- [Jaringan tidak tercantum dalam daftar jaringan nirkabel](#)
- [Jaringan nirkabel tidak berfungsi](#)
- [Menjalankan pengujian diagnosis jaringan nirkabel](#)
- [Mengurangi interferensi pada jaringan nirkabel](#)

Pendahuluan

Gunakan informasi pemecahan masalah untuk membantu menyelesaikan masalah.



CATATAN: Untuk mengetahui apakah pencetakan HP NFC dan Wi-Fi Direct diaktifkan pada printer Anda, cetaklah halaman konfigurasi dari panel kontrol printer

Daftar periksa konektivitas nirkabel

- Pastikan bahwa kabel jaringan tidak terhubung.
- Verifikasikan bahwa printer dan router nirkabel diaktifkan dan memiliki daya. Pastikan juga radio nirkabel pada printer diaktifkan.
- Pastikan bahwa service set identifier (SSID) sudah benar. Cetak halaman konfigurasi untuk menentukan SSID. Jika Anda tidak yakin SSID sudah benar, jalankan kembali pengaturan nirkabel.
- Pada jaringan aman, pastikan informasi pengamanan sudah benar. Jika informasi pengamanan tidak benar, jalankan kembali pengaturan nirkabel.
- Jika jaringan nirkabel bekerja dengan benar, cobalah mengakses komputer lain pada jaringan nirkabel. Jika jaringan memiliki akses Internet, coba hubungkan ke Internet melalui koneksi nirkabel.
- Pastikan metode enkripsi (AES atau TKIP) untuk printer sama dengan untuk titik akses nirkabel (pada jaringan yang menggunakan pengamanan WPA).
- Verifikasikan printer dalam jangkauan jaringan nirkabel. Untuk sebagian besar jaringan, printer harus berada dalam jarak 30 m dari titik akses nirkabel (router nirkabel).
- Pastikan tidak ada hambatan yang menghalangi sinyal nirkabel. Singkirkan benda logam besar apa pun di antara titik akses dan printer. Pastikan tiang, dinding, atau kolom penyangga yang terbuat dari logam atau beton tidak memisahkan printer dan titik akses nirkabel.

- Pastikan bahwa printer jauh dari perangkat elektronik yang dapat menimbulkan interferensi dengan sinyal nirkabel. Banyak perangkat dapat menimbulkan interferensi dengan sinyal nirkabel termasuk motor, telepon tanpa kabel, kamera sistem keamanan, jaringan nirkabel lain, dan perangkat Bluetooth tertentu.
- Pastikan driver cetak telah diinstal di komputer.
- Pastikan Anda telah memilih port printer yang benar.
- Verifikasikan komputer dan printer telah tersambung ke jaringan nirkabel yang sama.
- Untuk OS X, pastikan router nirkabel telah mendukung Bonjour.

Printer tidak mencetak setelah konfigurasi nirkabel selesai dilakukan

1. Pastikan printer sudah dihidupkan dan dalam status siap.
2. Nonaktifkan firewall pihak ketiga pada komputer Anda.
3. Pastikan bahwa jaringan nirkabel bekerja dengan benar.
4. Pastikan bahwa komputer Anda bekerja dengan benar. Bila perlu, hidupkan ulang komputer Anda.
5. Pastikan Anda dapat membuka printer HP Embedded Web Server dari komputer di jaringan.

Printer tidak mencetak, dan firewall pihak ketiga terinstal pada komputer

1. Perbarui firewall dengan pembaruan terakhir yang tersedia dari pabrikan.
2. Jika program meminta akses firewall saat Anda menginstal printer atau mencoba mencetak, pastikan Anda mengizinkan program dijalankan.
3. Nonaktifkan sementara firewall, lalu instal printer nirkabel pada komputer. Aktifkan firewall setelah Anda menyelesaikan penginstalan nirkabel.

Koneksi nirkabel tidak bekerja setelah memindahkan router nirkabel atau printer

1. Pastikan bahwa router atau printer terhubung ke jaringan yang sama dengan komputer Anda.
2. Cetak halaman konfigurasi.
3. Bandingkan service set identifier (SSID) pada halaman konfigurasi dengan SSID pada konfigurasi printer untuk komputer Anda.
4. Jika nomornya tidak sama, perangkat tidak terhubung ke jaringan yang sama. Konfigurasikan ulang pengaturan nirkabel untuk printer.

Tidak dapat menghubungkan komputer lain ke printer nirkabel

1. Pastikan bahwa komputer lain dalam jangkauan nirkabel dan tidak ada hambatan yang menghalangi sinyal. Untuk hampir semua jaringan, jangkauan nirkabel adalah dalam 30 m dari titik akses nirkabel.
2. Pastikan printer sudah dihidupkan dan dalam status siap.
3. Pastikan jumlah pengguna Wi-Fi Direct yang berdekatan tidak lebih dari 5.
4. Nonaktifkan firewall pihak ketiga pada komputer Anda.

5. Pastikan bahwa jaringan nirkabel bekerja dengan benar.
6. Pastikan bahwa komputer Anda bekerja dengan benar. Bila perlu, hidupkan ulang komputer Anda.

Printer nirkabel kehilangan komunikasi saat terhubung ke VPN

- Secara umum, Anda tidak dapat menghubungkan ke VPN dan jaringan lain pada saat yang sama.

Jaringan tidak tercantum dalam daftar jaringan nirkabel

- Pastikan router nirkabel diaktifkan dan mendapat daya.
- Jaringan mungkin tersembunyi. Namun, Anda masih dapat menghubungkan ke jaringan tersembunyi.

Jaringan nirkabel tidak berfungsi

1. Pastikan kabel jaringan tidak terhubung.
2. Untuk memverifikasi apakah jaringan telah kehilangan komunikasi, coba hubungkan perangkat lain ke jaringan.
3. Uji komunikasi jaringan dengan melakukan ping jaringan.
 - a. Buka prompt baris perintah pada komputer Anda.
 - Untuk Windows, klik **Start** (Mulai), klik **Run** (Jalankan), ketik `cmd`, lalu tekan **Enter**.
 - Untuk OS X, buka **Applications** (Aplikasi), lalu **Utilities** (Utilitas), dan buka **Terminal** (Terminal).
 - b. Ketik `ping` diikuti oleh alamat router IP.
 - c. Jika jendela menampilkan waktu ulang-alik, jaringan bekerja.
4. Pastikan bahwa router atau printer terhubung ke jaringan yang sama dengan komputer.
 - a. Cetak halaman konfigurasi.
 - b. Bandingkan service set identifier (SSID) pada laporan konfigurasi dengan SSID pada konfigurasi printer untuk komputer Anda.
 - c. Jika nomornya tidak sama, perangkat tidak terhubung ke jaringan yang sama. Konfigurasi ulang pengaturan nirkabel untuk printer.

Menjalankan pengujian diagnosis jaringan nirkabel

Dari panel kontrol printer, Anda dapat menjalankan pengujian diagnosis yang akan memberikan informasi tentang pengaturan jaringan nirkabel.

1. Di panel kontrol printer, tekan tombol **OK**.
2. Buka menu berikut:
 - **Diagnosis Mandiri**
 - **Jalankan Uji Nirkabel**
3. Tekan tombol **OK** untuk memulai pengujian. Printer mencetak halaman pengujian yang berisi hasil pengujian.

Mengurangi interferensi pada jaringan nirkabel

Tip berikut dapat mengurangi interferensi dalam jaringan nirkabel:

- Jauhkan perangkat nirkabel dari benda logam besar, seperti lemari arsip, dan perangkat elektromagnetik lain, seperti microwave dan telepon tanpa kabel. Benda-benda ini dapat mengganggu sinyal radio.
- Jauhkan perangkat nirkabel dari struktur tembok besar dan struktur bangunan lainnya. Benda-benda ini dapat menyerap gelombang radio dan menurunkan kekuatan sinyal.
- Tempatkan router nirkabel di lokasi tengah segaris dengan printer nirkabel pada jaringan.

Mengatasi masalah faks

Pendahuluan

Gunakan informasi pemecahan masalah faks untuk membantu menyelesaikan masalah.

- [Daftar periksa pemecahan masalah faks](#)
- [Mengatasi masalah faks yang umum](#)

Daftar periksa pemecahan masalah faks

- Beberapa kemungkinan perbaikan tersedia. Setelah setiap tindakan yang disarankan, coba faks ulang untuk melihat apakah masalah telah teratasi.
 - Untuk hasil terbaik selama mengatasi masalah faks, pastikan saluran dari printer sudah tersambung langsung ke port telepon di dinding. Lepaskan semua perangkat lain yang terhubung ke printer.
1. Pastikan bahwa kabel telepon sudah disambungkan ke port yang benar di bagian belakang printer.
 2. Periksa saluran telepon menggunakan uji faks.

- a. Pada panel kontrol printer, tekan tombol Setup (Pengaturan) .
- b. Pilih [Layanan](#), kemudian pilih [Jalankan Uji Faks](#). Printer mencetak laporan uji faks.

Laporan ini berisi kemungkinan hasil berikut:

- **Lulus:** Laporan berisi semua pengaturan faks yang aktif untuk ditinjau.
 - **Gagal:** Laporan menunjukkan jenis kesalahan dan memberikan saran untuk mengatasinya.
3. Pastikan firmware printer sudah yang terbaru:
 - a. Cetak halaman konfigurasi dari menu panel kontrol [Laporan](#) untuk mendapatkan kode tanggal firmware yang aktif.
 - b. Buka www.hp.com/support, pilih bahasa negara/kawasan Anda, klik tautan **Dapatkan perangkat lunak dan driver**, ketik nama printer di bidang pencarian, tekan tombol [ENTER](#), kemudian pilih printer dari daftar hasil pencarian.
 - c. Memilih sistem operasi.
 - d. Di bagian **Firmware**, cari **Firmware Update Utility**.



CATATAN: Pastikan Anda menggunakan utilitas pembaruan perangkat lunak yang khusus untuk model printer tersebut.

- e. Klik **Download**, klik **Run** (Jalankan), lalu klik **Run** (Jalankan) lagi.
- f. Saat utilitas membuka, pilih printer dari menu tarik-turun, lalu klik **Send Firmware** (Kirim Firmware).



CATATAN: Untuk mencetak halaman konfigurasi guna memverifikasi versi firmware yang diinstal sebelum atau setelah proses pembaruan, klik **Print Config** (Cetak Konfigurasi).

- g. Ikuti petunjuk pada layar untuk menyelesaikan instalasi, lalu klik tombol **Exit** (Keluar) untuk menutup utilitas.

4. Verifikasi bahwa faks telah diatur ketika perangkat lunak printer diinstal.
Dari komputer, dalam folder program HP, jalankan Fax Setup Utility.
5. Pastikan layanan telepon mendukung faks analog.
 - Jika menggunakan ISDN atau PBX digital, hubungi penyedia layanan Anda untuk informasi konfigurasi ke saluran faks analog.
 - Jika menggunakan layanan VoIP, ubah pengaturan **Fax Speed** (Kecepatan Faks) ke **Slow (V.29)** (Lambat (V.29)) dari panel kontrol. Tanyakan apakah penyedia layanan Anda mendukung faks dan kecepatan modem faks yang disarankan. Beberapa perusahaan mungkin memerlukan adaptor.
 - Jika menggunakan layanan DSL, pastikan bahwa filter disertakan pada koneksi saluran telepon ke printer. Hubungi penyedia layanan DSL atau belilah filter DSL jika belum ada. Jika filter DSL telah terinstal, coba filter lain karena filter mungkin rusak.

Mengatasi masalah faks yang umum

- [Faks lambat terkirim](#)
- [Kualitas faks buruk](#)
- [Faks terpotong atau tercetak di dua halaman](#)



Faks lambat terkirim

Printer mengalami kualitas saluran telepon yang buruk.

- Ulangi pengiriman faks setelah kondisi saluran telepon membaik.
- Tanyakan pada penyedia layanan telepon yang salurannya digunakan untuk faks.
- Matikan pengaturan **Koreksi Kesalahan**.
 - a. Pada panel kontrol printer, tekan tombol **Setup**  (Pengaturan).
 - b. Pilih **Service** (Layanan), kemudian pilih **Fax Service** (Layanan Faks).
 - c. Pilih **Error Correction** (Koreksi Kesalahan), kemudian pilih **Off** (Mati).



CATATAN: Ini dapat menurunkan kualitas citra.

- Gunakan kertas putih untuk aslinya. Jangan gunakan warna seperti abu-abu, kuning, atau merah muda.
- Naikkan pengaturan **Kecepatan Faks**.
 - a. Pada panel kontrol printer, tekan tombol **Setup**  (Pengaturan).
 - b. Pilih **Fax Setup** (Pengaturan Faks), lalu pilih **Advanced Setup** (Pengaturan Lanjutan).
 - c. Pilih **Fax Speed** (Kecepatan Faks), kemudian pilih pengaturan yang benar.
- Bagilah pekerjaan faks yang besar ke dalam beberapa bagian lebih kecil, kemudian faks secara terpisah.
- Ubah pengaturan faks di panel kontrol untuk menurunkan resolusi.
 - a. Pada panel kontrol printer, tekan tombol **Setup**  (Pengaturan).
 - b. Pilih **Fax Setup** (Pengaturan Faks).

- c. Pilih [Pengaturan Lanjutan](#), kemudian pilih [Resolusi Faks](#).
- d. Pilih pengaturan resolusi yang diinginkan, kemudian tekan [OK](#).

Kualitas faks buruk

Faks tidak jelas atau terlalu tipis.



- Tingkatkan resolusi faks saat mengirim. Resolusi tidak berpengaruh pada faks yang diterima.
 - a. Pada panel kontrol printer, tekan tombol [Setup](#)  (Pengaturan).
 - b. Pilih [Fax Setup](#) (Pengaturan Faks).
 - c. Pilih [Pengaturan Lanjutan](#), kemudian pilih [Resolusi Faks](#).
 - d. Pilih pengaturan resolusi yang diinginkan, kemudian tekan [OK](#).



CATATAN: Peningkatan resolusi akan menurunkan kecepatan transmisi.

- Aktifkan pengaturan [Koreksi Kesalahan](#) dari panel kontrol.
 - a. Pada panel kontrol printer, tekan tombol [Setup](#)  (Pengaturan).
 - b. Pilih [Service](#) (Layanan), kemudian pilih [Fax Service](#) (Layanan Faks).
 - c. Pilih [Error Correction](#) (Koreksi Kesalahan), kemudian pilih [On](#) (Hidup).
- Periksa kartrid toner, lalu ganti jika perlu.
- Minta pengirim menggelapkan pengaturan kontras di mesin faks pengirim, kemudian kirimkan ulang faks tersebut.

Faks terpotong atau tercetak di dua halaman

- Mengatur pengaturan [Ukuran Kertas Default](#). Faks mencetak di satu ukuran kertas berdasarkan pengaturan [Ukuran Kertas Default](#).
 - a. Pada panel kontrol printer, tekan tombol [Setup](#)  (Pengaturan).
 - b. Pilih [System Setup](#) (Pengaturan Sistem), lalu pilih [Paper Setup](#) (Pengaturan Kertas).
 - c. Pilih [Default Paper Size](#) (Ukuran Kertas Default), lalu pilih pengaturan yang benar.
- Tetapkan jenis dan ukuran kertas untuk baki yang digunakan untuk faks.
- Aktifkan pengaturan [Sesuai dengan Halaman](#) agar mencetak faks yang lebih panjang di kertas ukuran letter atau A4.
 - a. Pada panel kontrol printer, tekan tombol [Setup](#)  (Pengaturan).
 - b. Pilih [Fax Setup](#) (Pengaturan Faks), lalu pilih [Advanced Setup](#) (Pengaturan Lanjutan).
 - c. Pilih [Fit to Page](#) (Sesuai dengan Halaman), kemudian pilih [On](#) (Hidup).



CATATAN: Jika pengaturan [Sesuai dengan Halaman](#) dinonaktifkan dan pengaturan [Ukuran Kertas Default](#) diatur ke letter, dokumen ukuran legal akan dicetak pada dua halaman.

Indeks

A

AirPrint 38
aksesori
 memesan 22
 nomor komponen 22
amplop
 orientasi 19
amplop, memuat 19

B

baki
 disertakan 7
 kapasitas 7
 mengenali lokasi 2
Baki 1
 kemacetan 99
 memuat 14
 memuat amplop 19
 memuat label 20
 orientasi kertas 17
beberapa halaman per lembar
 mencetak (Mac) 33
 mencetak (Windows) 31
berat, printer 10
buku telepon, faks
 menambah entri 59

C

cetak pada kedua sisi
 Mac 33
chip memori (toner)
 menemukan 24

D

daftar periksa
 konektivitas nirkabel 140
 pemecahan masalah faks 144
daya
 konsumsi 11

default pengaturan pabrik,
 mengembalikan 86
dimensi, printer 10
driver, didukung 7
driver cetak, didukung 7
dukungan
 online 82
dukungan online 82
dukungan pelanggan
 online 82
dukungan teknis
 online 82
dupleks 44
dupleks manual
 Mac 33
 Windows 30

E

Embedded Web Server (EWS)
 fitur 63
Explorer, versi yang didukung
 HP Embedded Web Server 63

F

faks
 mengatasi kecepatan lambat 145
 mengatasi kualitas buruk 146
 mengatasi masalah ruang halaman 146
 mengatasi masalah umum 145
 mengirim dari perangkat lunak 60
 panggil cepat 59
faks elektronik
 mengirim 60
fuser
 kemacetan 101

H

halaman per lembar
 memilih (Mac) 33
 memilih (Windows) 31
halaman per menit 7
HP Customer Care [Peduli Pelanggan HP] 82
HP Device Toolbox, menggunakan 63
HP Embedded Web Server (EWS)
 fitur 63
HP ePrint 37
HP EWS, menggunakan 63
HP Web Jetadmin 77

I

Instalasi jaringan 62
interferensi jaringan nirkabel 143
Internet Explorer, versi yang didukung
 HP Embedded Web Server 63

J

jaringan
 didukung 7
 HP Web Jetadmin 77
 menginstal printer 62
jaringan nirkabel
 mengatasi masalah 140
jenis kertas
 memilih (Mac) 34
 memilih (Windows) 31
Jetadmin, HP Web 77
jumlah salinan, mengubah 42

K

kaca, membersihkan 127, 136
kalibrasi
 warna 114

- kartrid
 - mengganti 24
- kartrid staple
 - nomor komponen 22
- kartrid toner
 - komponen 24
 - mengganti 24
 - menggunakan saat rendah 87
 - nomor komponen 22
 - pengaturan ambang rendah 87
- keluaran, nampan
 - menemukan 2
- kemacetan
 - Baki 1 99
 - fuser 101
 - lokasi 92
 - nampan keluaran 103
 - pemasok dokumen 96
 - pintu belakang 101
- kemacetan kertas
 - fuser 101
 - lokasi 92
 - nampan keluaran 103
 - pemasok dokumen 96
 - pintu belakang 101
- Kemacetan kertas
 - Baki 1 99
- kertas
 - memilih 110
 - memuat Baki 1 14
 - orientasi Baki 1 17
- kertas, memesan 22
- kit pemeliharaan
 - nomor komponen 22
- komponen pengganti
 - nomor komponen 22
- kualitas gambar
 - memeriksa status kartrid toner 107

L

- label
 - mencetak di 20
 - orientasi 20
- label, memuat 20
- label nomor seri
 - menemukan 3
- label produk dan nomor seri
 - menemukan 3

M

- masalah kualitas gambar
 - contoh dan solusi 118
- masalah pengambilan kertas
 - memecahkan 90
- membersihkan
 - jalur kertas 108
 - kaca 127, 136
- memesan
 - persediaan dan aksesori 22
- memfaks
 - dari komputer (Windows) 60
- memindai
 - dari Perangkat Lunak HP Easy Scan (OS X) 47
 - dari perangkat lunak HP Scan (Windows) 46
- memori
 - disertakan 7
- memuat
 - kertas dalam Baki 1 14
- mencetak dupleks
 - secara manual (Mac) 33
 - secara manual (Windows) 30
- mencetak pada kedua sisi
 - secara manual, Windows 30
 - Windows 30
- mengatasi masalah
 - faks 145
 - jaringan berkabel 138
 - jaringan nirkabel 140
 - masalah jaringan 138
- mengembalikan default pengaturan pabrik 86
- mengganti
 - kartrid toner 24
- mengirim faks
 - dari pemasok dokumen 59
 - dari pemindai flatbed 58
 - dari perangkat lunak 60
- menyalin
 - beberapa salinan sekaligus 42
 - dokumen dua sisi 44
 - mengatur ukuran dan jenis kertas 128
 - satu salinan 42
 - tepi dokumen 133
- Microsoft Word, memfaks dari 60

N

- nampan keluaran
 - menemukan 2
 - mengatasi kemacetan 103
- nomor komponen
 - aksesori 22
 - kartrid staple 22
 - kartrid toner 22
 - komponen pengganti 22
 - persediaan 22

O

- opsi warna
 - mengatur, Windows 115
- OS (sistem operasi)
 - didukung 7

P

- panel kontrol
 - LED 4
 - menemukan 2
 - pola lampu LED 83
- panel kontrol LED
 - kontrol 4
- panggil cepat
 - memprogram 59
- pemasok dokumen
 - kemacetan 96
 - mengirim faks dari 59
 - menyalin dokumen dua sisi 44
- pemecahan masalah
 - faks 144
 - LED, kesalahan 83
 - LED, pola lampu 83
 - masalah pemasokan kertas 90
 - memeriksa status kartrid toner 107
- pemecahan masalah faks
 - daftar periksa 144
- pemindai
 - mengirim faks dari 58
 - pembersihan kaca 127, 136
- pencetakan bolak-balik
 - Windows 30
- pencetakan dua sisi
 - Mac 33
- pencetakan dupleks
 - Mac 33

- pencetakan dupleks (pencetakan bolak-balik)
 - Windows 30
- pencetakan mobile
 - Perangkat Android 40
- pencetakan mobile, didukung perangkat lunak 9
- Pencetakan Wi-Fi Direct 9, 35
- pengaturan
 - default pengaturan pabrik, mengembalikan 86
 - pengaturan ekonomis 72
 - pengaturan Mode Hemat 72, 112
- pengumpulan dokumen 44
 - masalah pengumpulan kertas 90
- penundaan mati setelah pengaturan 73
- penyalinan dua sisi 44
- penyalinan sisi ganda 44
- Perangkat Android
 - mencetak dari 40
- perangkat lunak
 - mengirim faks 60
- Perangkat Lunak HP Easy Scan (OS X) 47
- perangkat lunak HP ePrint 38
- perangkat lunak HP Scan (Windows) 46
- persediaan
 - memesan 22
 - mengganti kartrid toner 24
 - menggunakan saat rendah 87
 - nomor komponen 22
 - pengaturan ambang rendah 87
- persyaratan browser
 - HP Embedded Web Server 63
- persyaratan browser web
 - HP Embedded Web Server 63
- persyaratan sistem
 - HP Embedded Web Server 63
 - minimum 9
- pintu belakang
 - kemacetan 101
- port antarmuka
 - menemukan 3
- port faks
 - menemukan 3
- port jaringan
 - mencari lokasi 3

R

- rongga USB
 - mengenali lokasi 3

S

- sakelar daya, menemukan 2
- salin
 - optimalkan teks atau gambar 131
- sambungan daya
 - menemukan 3
- Server Web Tertanam (EWS)
 - menetapkan sandi 70
- sistem operasi, didukung 7
- sistem operasi (OS)
 - didukung 7
- situs Web
 - dukungan pelanggan 82
 - HP Web Jetadmin, men-download 77
- slot kunci pengaman
 - menemukan 3
- slot pemasok prioritas lembar-tunggal
 - memuat amplop 19
 - memuat label 20
- solusi pencetakan mobile 7
- spesifikasi
 - kelistrikan dan akustik 11
 - spesifikasi akustik 11
 - spesifikasi kelistrikan 11
- standar, mengembalikan 86
- status
 - lampu panel kontrol 83

T

- tema warna
 - mengubah, (Windows) 115
- tombol hidup/mati, menemukan 2
- tunda tidur
 - pengaturan 72
- tutup, menemukan 2

W

- warna
 - kalibrasi 114
- Windows
 - memfaks dari 60
- Word, memfaks dari 60

