



Manuel de référence du matériel

Clients légers HP

Informations relatives aux droits d'auteur

© Copyright 2017 HP Development Company, L.P.

Première édition : juillet 2017

Référence du document : 933573-051

Garantie

Les informations contenues dans le présent document peuvent faire l'objet de modifications sans préavis. Les seules garanties applicables aux produits et services HP sont énoncées dans les déclarations de garantie expresse jointes à ces produits et services. Aucune partie du présent document ne saurait être interprétée comme une garantie supplémentaire. HP ne saurait être tenu responsable des éventuelles erreurs techniques ou d'édition contenues dans ce manuel, ni des omissions.

Les seules garanties applicables aux produits et services HP sont énoncées dans les déclarations de garantie expresse jointes à ces produits et services. Aucune partie du présent document ne saurait être interprétée comme une garantie supplémentaire. HP ne saurait être tenu responsable des éventuelles erreurs techniques ou d'édition contenues dans ce manuel, ni des omissions.

À propos de ce manuel

 **AVERTISSEMENT !** Le non-respect de ces instructions expose l'utilisateur à des risques potentiellement très graves, voire mortels.

 **ATTENTION :** Le non-respect de ces instructions présente des risques pour le matériel et les informations qu'il contient.

 **REMARQUE :** Cet encadré apporte des informations importantes qui vous sont nécessaires.

Sommaire

1 Caractéristiques du produit	1
Composants du panneau avant	1
Composants du panneau arrière	2
Emplacement du numéro de série	2
2 Installation	3
Avertissements et recommandations	3
Fixation du socle	4
Branchement du cordon d'alimentation secteur	5
Fixation du client léger	5
Montage et orientation du client léger	7
HP Quick Release	7
Options de montage prises en charge	9
Positionnement et orientation pris en charge	11
Installation non prise en charge	12
Entretien courant du client léger	12
3 Décharges électrostatiques	13
Prévention des décharges électrostatiques	13
Méthodes de mise à la terre	13
4 Information de transport	14
Préparation au transport	14
Informations importantes relatives aux réparations	14
5 Accessibilité	15
Technologies d'assistance prises en charge	15
Contact du support	15
Index	16

1 Caractéristiques du produit



Ce manuel présente les fonctions du client léger. Pour plus d'informations sur le matériel et les logiciels installés sur ce client léger, rendez-vous sur <http://www.hp.com/go/quickspecs> et recherchez ce client léger.

Diverses options sont disponibles pour votre client léger. Pour plus d'informations sur certaines options disponibles, rendez-vous sur le site Web HP à l'adresse <http://www.hp.com> et recherchez votre modèle de client léger.

Composants du panneau avant

Pour plus d'informations, rendez-vous sur le site <http://www.hp.com/go/quickspecs> et recherchez votre client léger pour accéder aux QuickSpecs.

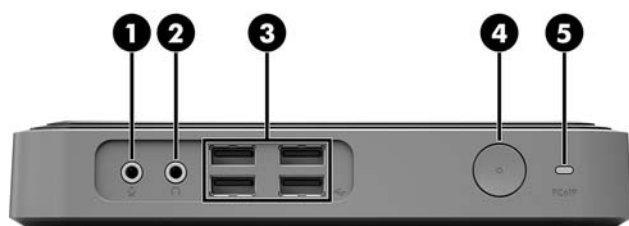

Éléme nt	Composant	Éléme nt	Composant
1	Prise microphone	4	Bouton d'alimentation
2	Prise de casque	5	Port PCoIP (PCoIP)
3	Ports USB (4)		

Composants du panneau arrière

Pour plus d'informations, rendez-vous sur le site <http://www.hp.com/go/quickspecs/> et recherchez votre client léger pour accéder aux QuickSpecs.

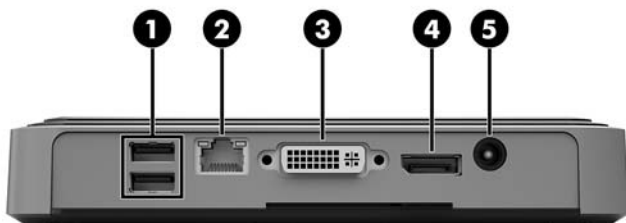

Éléme nt	Composant	Éléme nt	Composant
1	Ports USB (2)	4	Port DisplayPort
2	Port d'émetteur-récepteur à fibres optiques Small Form Pluggable (SFP)	5	Connecteur d'alimentation
3	Port DVI-D		

Emplacement du numéro de série

Chaque client léger est doté d'un numéro de série unique situé comme indiqué dans l'illustration suivante. Ayez toujours ce numéro à portée de main lorsque vous contactez le service clientèle HP.



2 Installation

Avertissements et recommandations

Avant de procéder aux mises à niveau, veillez à lire attentivement les instructions, les avertissements et les précautions applicables mentionnés dans ce manuel.

⚠ AVERTISSEMENT ! Afin d'éviter tout risque de blessures ou d'endommagements de l'équipement dus à un choc électrique, à des surfaces chaudes ou à un incendie :

Débranchez le cordon d'alimentation secteur de la prise secteur et laissez refroidir les composants du système interne avant de les toucher.

Ne branchez pas de connecteurs de télécommunication ou de téléphone dans le port de l'émetteur-récepteur à fibres optiques SFP.

Ne désactivez pas la broche de mise à la terre du cordon d'alimentation secteur. La broche de mise à la terre constitue un élément de sécurité essentiel.

Branchez le cordon d'alimentation secteur dans une prise secteur (mise à la terre) à laquelle vous pouvez accéder facilement et à tout moment.

Pour réduire les risques de blessures graves, lisez le manuel « Sécurité et ergonomie du poste de travail ». Il décrit l'installation de la station de travail, la posture ainsi que les conditions de sécurité et de travail appropriées pour les utilisateurs de clients légers, et fournit des informations importantes sur la sécurité électrique et mécanique. Le *Guide de sécurité et ergonomie du poste de travail* est en ligne sur le site internet HP à l'adresse <http://www.hp.com/ergo>.

⚠ AVERTISSEMENT ! Présence de pièces sous tension.

Débranchez le cordon d'alimentation avant de retirer le boîtier.

Remettez le boîtier en place et fixez-le avant de remettre l'ordinateur sous tension.

⚠ ATTENTION : L'électricité statique peut endommager les composants électriques du client léger ou de l'équipement en option. Avant de commencer, assurez-vous que vous n'êtes pas chargé d'électricité statique, en touchant brièvement un objet métallique relié à la terre. Consultez la section [Prévention des décharges électrostatiques à la page 13](#) pour en savoir plus.

Lorsque le client léger est branché sur une alimentation secteur, la carte mère est toujours sous tension. Vous devez débrancher le cordon d'alimentation secteur de la source d'alimentation avant d'ouvrir le client léger afin d'éviter toute détérioration des composants internes.

Fixation du socle

ATTENTION : Si le client léger est en position verticale, vous devriez l'utiliser avec le socle bien fixé et de manière à assurer une bonne circulation de l'air autour du client léger.

Le client léger peut être utilisé dans une configuration de tour, le socle de la tour étant fourni avec le client léger.

1. Retirez/dégagez tout périphérique de sécurité qui gêne l'ouverture du client léger.
2. Retirez tout support amovible de votre client léger, comme une unité flash USB.
3. Mettez le client léger hors tension sans risque via le système d'exploitation, puis mettez les périphériques externes hors tension.
4. Retirez le cordon d'alimentation secteur de la prise secteur et débranchez tous les périphériques externes.
5. Fixez le socle au client léger.
 - a. Retournez le client léger et repérez l'indentation et le trou de vis situés en dessous du client léger.
 - b. Placez le socle sur la partie inférieure du client léger et alignez les trous de saillie et de vis du socle avec les trous sur le client léger.



- c. Insérez et serrez les vis fournies.
6. Rebranchez le cordon d'alimentation secteur et mettez le client léger sous tension.

REMARQUE : Veillez à garder un espace libre et sans obstructions de 10,2 cm tout autour du client léger.

7. Verrouillez tout périphérique de sécurité qui aurait pu bouger lors du retrait du cache ou du panneau d'accès du client léger.

REMARQUE : Vous pouvez vous procurer un support de montage Quick Release optionnel auprès de HP pour installer le client léger au mur, sur un bureau ou un bras pivotant. Si vous utilisez le support de montage, n'installez pas le client léger avec les ports E/S orientés vers le sol.

Branchement du cordon d'alimentation secteur

1. Connectez le cordon d'alimentation CA à une prise secteur (1) et connectez l'autre cordon d'alimentation à l'adaptateur d'alimentation (2).
2. Raccordez l'adaptateur d'alimentation au connecteur d'alimentation situé à l'arrière du client léger (3).

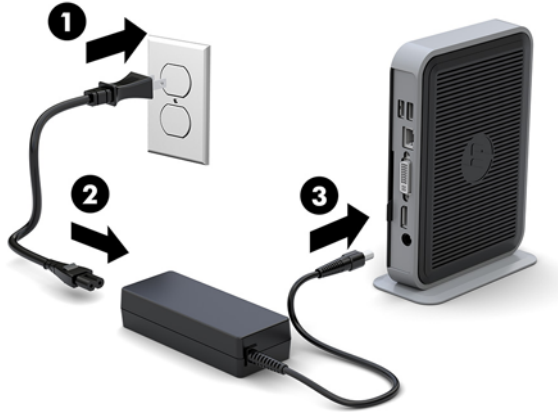

Fixation du client léger

Ces modèles de clients légers sont conçus pour accueillir un dispositif de sécurité antivol. Ce câble antivol empêche tout retrait non autorisé du client léger et permet également d'accéder au compartiment sécurisé. Pour plus d'informations sur cette option, rendez-vous sur le site Web HP (<http://www.hp.com>) et recherchez votre client léger.

Le client léger dispose de deux emplacements pour câble antivol : un sur la partie inférieure et l'autre sur le côté. Si un socle est fixé, utilisez l'emplacement sur le côté. Si un socle n'est pas fixé et que le client léger est en position horizontale, utilisez l'emplacement de la partie inférieure.

1. Repérez un des emplacements pour câble antivol.

2. Insérez le câble antivol dans l'emplacement, puis utilisez la clé pour le verrouiller.



 **REMARQUE :** Le câble antivol est conçu comme un dispositif dissuasif, mais ne saurait empêcher le vol ou la détérioration de la station d'accueil du client léger.

Montage et orientation du client léger

HP Quick Release

Vous pouvez vous procurer un support de montage Quick Release optionnel auprès de HP pour installer le client léger au mur, sur un bureau ou un bras pivotant. Si vous utilisez le support de montage, n'installez pas le client léger avec les ports E/S orientés vers le sol.

Ce client léger inclut quatre points de montage sur le côté droit de l'appareil. Ces points de montage sont conformes à la norme VESA (Video Electronics Standards Association) qui propose des interfaces de montage standard pour des écrans plats tels que des moniteurs à panneau plat, des écrans plats et des téléviseurs plats. HP Quick Release est relié aux points de montage VESA, vous permettant ainsi d'installer le client léger dans diverses orientations.

 **REMARQUE :** Lors du montage d'un client léger, utilisez les vis 10 mm fournies avec le kit HP Quick Release.



Pour utiliser HP Quick Release (mécanisme de verrouillage rapide HP) :

1. À l'aide des quatre vis de 10 mm fournies avec le kit de montage, fixez un côté du kit HP Quick Release au client léger, comme illustré ci-dessous.

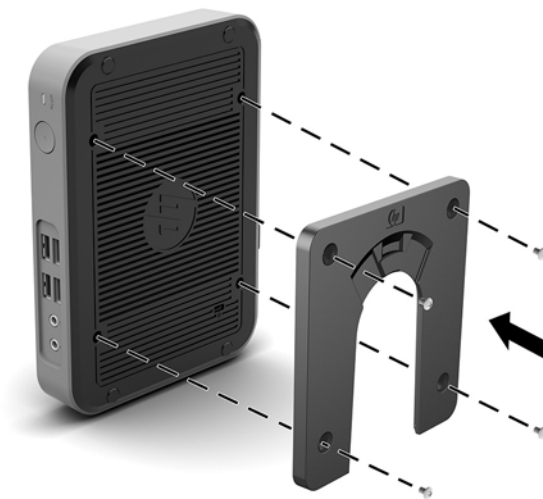

2. À l'aide de quatre vis fournies avec le kit de montage, fixez l'autre côté de HP Quick Release sur le dispositif sur lequel vous voulez installer le client léger. Veillez à ce que le levier de déverrouillage soit orienté vers le haut.

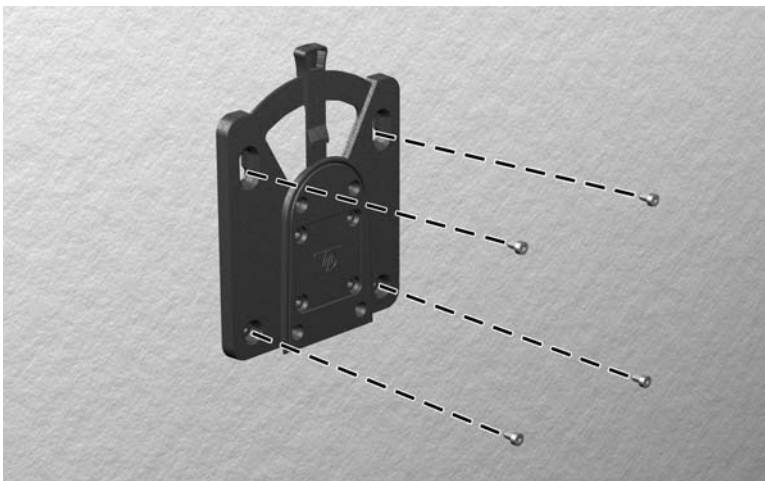

3. Faites glisser le côté du dispositif de montage fixé au client léger (1) vers l'autre côté du dispositif de montage (2) sur le dispositif où vous souhaitez installer le client léger. Un clic sonore indique un raccordement sécurisé.

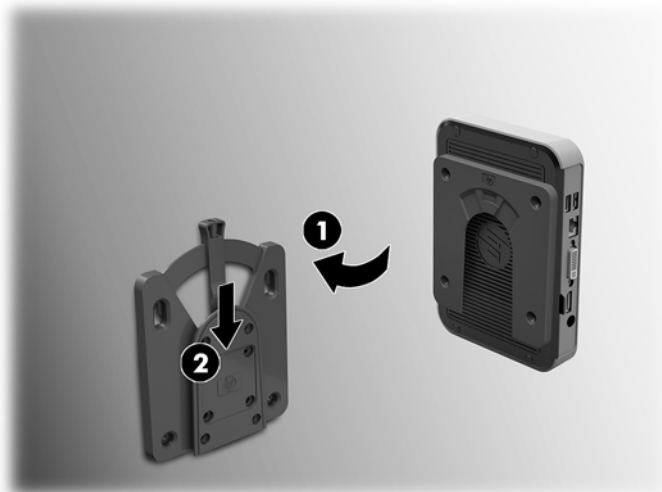

ATTENTION : Pour garantir un fonctionnement correct de HP Quick Release et un raccordement sécurisé de tous les éléments, vérifiez que le levier de libération d'un côté du dispositif de montage et l'ouverture arrondie de l'autre côté sont orientés vers le haut.

REMARQUE : Une fois fixé, HP Quick Release se verrouille automatiquement en position. Pour enlever le client léger, il vous suffit de faire glisser le levier d'un côté.

Options de montage prises en charge

L'illustration ci-dessous représente quelques options prises en charge et non prises en charge pour le support de montage.

- À l'arrière d'un moniteur :



- Sur un mur :



- Sous un bureau :

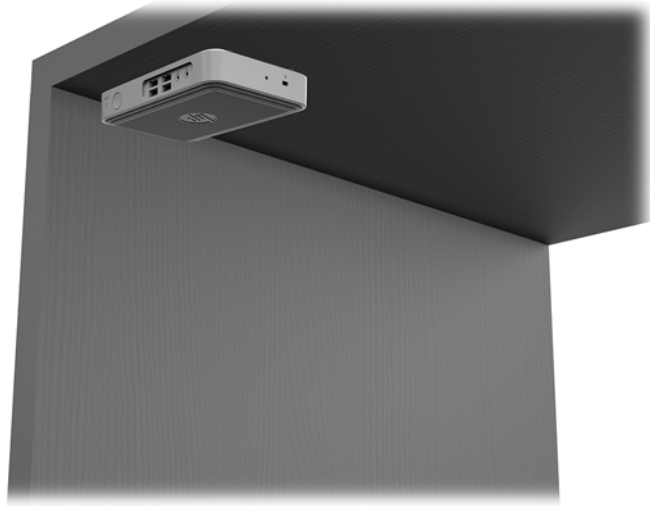

Positionnement et orientation pris en charge

⚠ ATTENTION : Vous devez vous conformer à l'orientation prise en charge par HP afin de garantir le bon fonctionnement des clients légers.

Sauf si le client léger est installé avec le système HP Quick Release, vous devez l'utiliser avec le socle pour assurer une bonne circulation de l'air autour du client léger.

- Le client léger HP peut être installé horizontalement:



- Le client léger HP peut être installé verticalement avec un socle fixé :



- Le client léger peut être installé sous un socle de moniteur ayant un espace d'au moins 2,54 cm (1 po) :



Installation non prise en charge

Le client léger HP ne peut pas être installé dans les positions suivantes :

⚠ ATTENTION : L'installation non prise en charge des clients légers pourrait entraîner un dysfonctionnement et/ou endommager les périphériques.

Les clients légers nécessitent une ventilation appropriée pour maintenir une température raisonnable. N'obstruez pas les aérations.

Ne placez pas les clients légers dans un tiroir ou autres endroits fermés. Ne posez pas de moniteur ou tout autre objet sur le client léger. Évitez de monter un client léger entre le mur et un moniteur. Les clients légers nécessitent une ventilation appropriée pour maintenir des températures de fonctionnement raisonnables.

- Dans un tiroir de bureau :

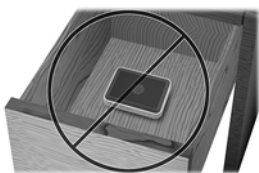

- Client léger sous le moniteur :



Entretien courant du client léger

Pour maintenir le client léger dans de bonnes conditions, suivez les recommandations suivantes :

- Ne faites jamais fonctionner le client léger lorsque son panneau extérieur est retiré.
- Protégez le client léger de l'humidité, des rayons directs du soleil et des températures extrêmes. Pour plus d'informations sur les plages de températures et d'humidité recommandées, allez sur <http://www.hp.com/go/quickspecs>.
- Gardez tout récipient contenant un liquide à l'écart de l'ordinateur et du clavier.
- Mettez le client léger hors tension et essuyez-en l'extérieur avec un chiffon doux que vous humidifiez si nécessaire. Les produits d'entretien ménager pourraient ternir ou abîmer la finition de l'ordinateur.

3 Décharges électrostatiques

Une décharge d'électricité statique, provenant des doigts ou de tout autre conducteur, peut endommager les cartes du système ou d'autres unités sensibles à l'électricité statique. Ce type de dégât peut diminuer la durée de vie du dispositif.

Prévention des décharges électrostatiques

Afin d'éviter tout risque de dégât par l'électricité statique, prenez les précautions suivantes :

- Évitez tout contact avec les mains, en transportant et en rangeant les produits dans des emballages antistatiques.
- Laissez les éléments sensibles à l'électricité statique dans leur emballage jusqu'au moment de l'installation.
- Placez les éléments sur une surface mise à la terre, avant de les retirer de leur emballage.
- Évitez de toucher les broches, les conducteurs et les circuits.
- Veillez à toujours être relié à la terre lorsque vous touchez un élément ou un assemblage sensible à l'électricité statique.

Méthodes de mise à la terre

Il en existe plusieurs. Appliquez au moins l'une de celles indiquées ci-dessous lorsque vous installez ou manipulez des éléments sensibles :

- Utilisez un bracelet électrostatique relié par un conducteur de terre au châssis du client léger. Les bracelets antistatiques sont des bracelets flexibles présentant une résistance de 1 mégohm $\pm 10\%$ au niveau des fils de terre. Pour une mise à la terre optimale, veillez à maintenir le bracelet serré contre la peau.
- Utilisez les autres types de bracelets antistatiques disponibles lorsque vous travaillez debout. Portez-les à chaque pied lorsque vous vous trouvez sur des sols ou des tapis conducteurs.
- Utilisez des outils d'entretien conducteurs.
- Utilisez un kit de réparation équipé d'un tapis antistatique.

Si vous ne disposez d'aucun des équipements suggérés pour une mise à la terre correcte, contactez votre revendeur ou fournisseur de services agréé HP.



REMARQUE : Pour plus d'informations sur l'électricité statique, adressez-vous à votre revendeur ou mainteneur agréé HP.

4 Information de transport

Préparation au transport

Suivez les recommandations suivantes lorsque vous préparez l'expédition du client léger :

1. éteignez le client léger et ses périphériques externes.
2. Débranchez le câble d'alimentation secteur de la prise secteur, puis du client léger.
3. Débranchez les composants du système et les périphériques externes de leur source d'alimentation, puis du client léger.
4. Emballez les composants du système ainsi que les périphériques externes dans leur emballage d'origine ou dans un emballage similaire suffisamment protégé.



REMARQUE : Pour connaître les plages environnementales hors fonctionnement, allez sur <http://www.hp.com/go/quickspecs>.

Informations importantes relatives aux réparations

Quelle que soit la situation, retirez et conservez toutes les options externes avant de renvoyer le client léger à HP pour réparation ou échange.

Les pays/régions qui disposent du service de réparation par courrier, HP met à tous en œuvre pour renvoyer au client l'unité réparée avec les mêmes modules mémoire et flash internes qui ont été envoyés.

Dans les pays où un tel service n'existe pas, toutes les options internes doivent être retirées et gardées en lieu sûr comme les options externes. Le client léger devrait être restauré dans sa **configuration initiale** avant d'être retourné à HP pour réparation.

5 Accessibilité

HP conçoit, fabrique et met en vente des produits et services pouvant être utilisés par tout le monde, y compris les personnes handicapées, de manière indépendante ou avec les périphériques fonctionnels appropriés.

Technologies d'assistance prises en charge

Les produits HP prennent en charge une grande variété de technologies d'assistance au système d'exploitation et peuvent être configurés pour travailler avec d'autres technologies d'assistance. Utilisez la fonction Recherche sur votre ordinateur pour trouver plus d'informations sur les fonctions d'assistance.



REMARQUE : Pour plus d'informations sur un produit de technologie d'assistance particulier, contactez l'assistance technique pour ce produit.

Contact du support

Nous sommes constamment en train de redéfinir l'accessibilité de nos produits et services et apprécions les commentaires des utilisateurs. Si vous rencontrez un problème avec un produit ou que vous souhaitez décrire des fonctions d'accessibilité qui vous aideraient, veuillez nous contacter au (888) 259-5707 du lundi au vendredi entre 6h et 21h, heure des Rocheuses. Si vous êtes sourd ou mal entendant et utilisez VRS/TRS/WebCapTel, veuillez nous contacter si vous avez besoin d'une assistance technique ou si vous avez des questions d'accessibilité en appelant le service (877) 656-7058, du lundi au vendredi, entre 6h et 21h, heure des Rocheuses.

Index

- A**
 - Accessibilité 15
 - assistance technique, contacter 15
 - Avertissements
 - électrocution 3
 - graver 3
 - prise de terre 3
 - Réceptacles NIC 3
- B**
 - branchement du cordon d'alimentation secteur 5
- C**
 - câble antivol, installation 5
 - composants du panneau arrière 2
 - composants du panneau avant 1
- D**
 - décharges électrostatiques 13
 - directives d'installation 3
- E**
 - éléments
 - panneau arrière 2
 - panneau avant 1
 - emplacement du numéro de série 2
 - entretien courant 12
- H**
 - HP Quick Release 7
- I**
 - installation
 - câble antivol 5
 - client léger sur HP Quick Release 7
 - HP Quick Release 7
- M**
 - méthodes de mise à la terre 13
 - Module de stockage M.2, retrait 14
- O**
 - options 1, 5
 - options de montage
 - à l'arrière du socle du moniteur 9
 - sous un bureau 9
 - sur un mur 9
 - options de montage prises en charge 9
 - orientation, horizontale 11
 - orientations prises en charge horizontale 11
- P**
 - Position non prise en charge sous le socle du moniteur 11
 - Positions non prises en charge
 - dans un tiroir 12
 - sous un moniteur 12
 - précautions
 - électricité statique 3
 - électrocution 3
 - fixation du socle 4
 - HP Quick Release 8
 - orientation du client léger 11
 - position client léger 12
 - sécurisation du cordon d'alimentation 5
 - ventilation 12
 - préparation au transport 14
 - prévention des décharges électrostatiques 13
- Q**
 - Quick Release 7
- R**
 - réparations 14
- S**
 - sites Web
 - HP 1
 - Socle pour tour 4
 - support, fixation 4
 - suppression
 - Clé USB 14
 - Module de stockage M.2 14
- T**
 - technologies d'assistance prises en charge 15
- U**
 - Unité flash USB, retrait 14