



# Manual de referência de hardware

HP Thin Client

**Informações de direitos de autor**

© Copyright 2017 HP Development Company, L.P.

Primeira edição: julho de 2017

Número de publicação do documento:  
933573-131

**Garantia**

As informações contidas neste documento estão sujeitas a alterações sem aviso prévio. As únicas garantias para os produtos e serviços da HP estão definidas nas declarações de garantia expressa que acompanham esses produtos e serviços. Nenhuma declaração constante neste documento deverá ser interpretada como constituindo uma garantia adicional. A HP não se responsabiliza por erros técnicos e editoriais ou por omissões neste documento.

As únicas garantias para os produtos e serviços da HP estão definidas nas declarações de garantia expressa que acompanham esses produtos e serviços. Nenhuma declaração constante neste documento deverá ser interpretada como constituindo uma garantia adicional. A HP não se responsabiliza por erros técnicos e editoriais ou por omissões neste documento.

## Acerca deste manual

---

 **AVISO!** O texto apresentado desta forma indica que o não seguimento das indicações poderá resultar em danos físicos ou perda da vida.

 **CUIDADO:** O texto apresentado desta forma indica que o não seguimento das indicações poderá resultar em danos ao equipamento ou perda de informações.

 **NOTA:** O texto apresentado desta forma fornece informações suplementares importantes.

---



---

# Índice

<b>1 Características do produto .....</b>	<b>1</b>
Componentes do painel frontal .....	1
Componentes do painel posterior .....	2
Localização do número de série .....	2
<b>2 Configuração .....</b>	<b>3</b>
Avisos e precauções .....	3
Montar o suporte .....	4
Ligar o cabo de alimentação CA .....	5
Fixar o cliente magro .....	5
Montar e orientar o cliente magro .....	7
HP Quick Release .....	7
Opções de montagem compatíveis .....	9
Orientação e posicionamento suportados .....	11
Posicionamento não suportado .....	12
Cuidados de rotina com o cliente magro .....	12
<b>3 Descarga eletrostática .....</b>	<b>13</b>
Prevenir os danos resultantes de descargas eletrostáticas .....	13
Métodos de ligação à terra .....	13
<b>4 Informações de envio .....</b>	<b>14</b>
Preparação para o envio .....	14
Informações de reparação de assistência importantes .....	14
<b>5 Acessibilidade .....</b>	<b>15</b>
Tecnologias de apoio com suporte .....	15
Contactar o suporte ao cliente .....	15
<b>Índice Remissivo .....</b>	<b>16</b>



# 1 Características do produto



Este manual descreve as funcionalidades do cliente magro. Para mais informações sobre o hardware e software instalado neste cliente magro, aceda a <http://www.hp.com/go/quickspecs> e procure este cliente magro.

Estão disponíveis várias opções para o seu cliente magro. Para mais informações sobre algumas das opções disponíveis, visite o Web site da HP em <http://www.hp.com> e procure o seu cliente magro específico.

## Componentes do painel frontal

Para mais informações, aceda a <http://www.hp.com/go/quickspecs> e procure o seu cliente magro específico para localizar as QuickSpecs.

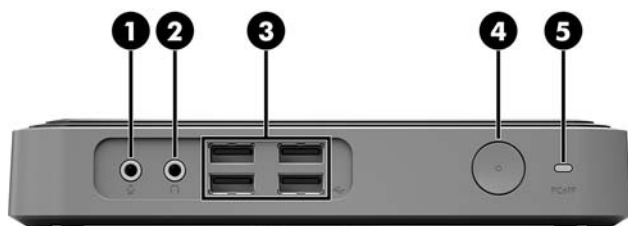

Item	Componente	Item	Componente
1	Tomada do microfone	4	Botão para ligar/desligar
2	Tomada de auricular	5	Porta PC sobre IP (PCoIP)
3	Portas USB (4)		

## Componentes do painel posterior

Para mais informações, acesse a <http://www.hp.com/go/quickspecs/> e procure o seu cliente magro específico para localizar as QuickSpecs.

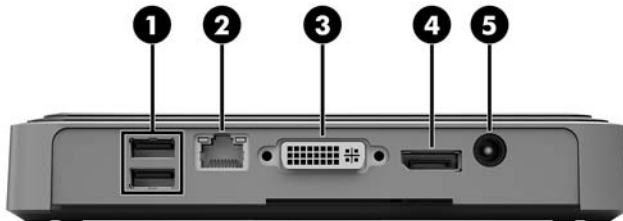

Item	Componente	Item	Componente
1	Portas USB (2)	4	Porta DisplayPort
2	Porta do transceptor de fibra ótica SFP (Small Form Pluggable)	5	Conector de alimentação
3	Porta DVI-D		

## Localização do número de série

Cada cliente magro inclui um número de série exclusivo localizado como se mostra na seguinte ilustração. Tenha este número consigo quando contactar o serviço de apoio ao cliente da HP para obter assistência.





---

## 2 Configuração

### Avisos e precauções

Antes de efetuar atualizações, certifique-se de que lê com atenção todas as instruções, atenções e avisos aplicáveis deste manual.

---

 **AVISO!** Para reduzir o risco de ferimentos pessoais ou danos materiais resultantes de choque elétrico, superfícies quentes ou incêndio:

Desligue o cabo de alimentação CA da tomada elétrica e deixe arrefecer os componentes internos do sistema antes de lhes tocar.

Não ligue conectores de telecomunicações ou telefones à porta do transceptor de fibra ótica SFP.

Não desative a ficha de ligação à terra do cabo de alimentação CA. A ficha de ligação à terra é um importante recurso de segurança.

Ligue o cabo de alimentação CA a uma tomada elétrica com ligação à terra que seja facilmente acessível sempre que necessário.

Para reduzir o risco de ferimentos graves, leia o *Guia de segurança e conforto*. Este guia descreve a organização da estação de trabalho, a postura e os hábitos de trabalho e de saúde adequados para utilizadores de clientes magros e fornece informações de segurança mecânica e elétrica importantes. O *Guia de Segurança e Conforto* está localizado no Web site da HP em <http://www.hp.com/ergo>.

 **AVISO!** Peças sob tensão no interior.

Desligue a alimentação do equipamento antes de retirar a tampa da caixa.

Substitua e fixe a caixa antes de ligar o equipamento novamente à alimentação.

 **CUIDADO:** A eletricidade estática pode danificar os componentes elétricos do cliente magro ou de equipamentos opcionais. Antes de iniciar os procedimentos seguintes, certifique-se de que descarregou toda a eletricidade estática tocando brevemente num objeto metálico com ligação à terra. Para mais informações, consulte [Prevenir os danos resultantes de descargas eletrostáticas na página 13](#).

Quando o computador está ligado a uma fonte de alimentação CA, é sempre aplicada tensão à placa do sistema. Para evitar danos nos componentes internos, deve desligar o cabo de alimentação CA da fonte de alimentação antes de abrir o cliente magro.

---

## Montar o suporte

**⚠ CUIDADO:** Se o cliente magro for posicionado na vertical, deve ser operado com o suporte fixado anexado para garantir a estabilidade e assegurar uma circulação de ar adequada à volta do cliente magro.

O cliente magro pode ser utilizado numa configuração de torre utilizando o suporte incluído com o mesmo.

1. Remova/desative quaisquer dispositivos de segurança que impedem a abertura do cliente magro.
2. Remova do cliente magro todos os suportes de dados amovíveis, como unidades flash USB.
3. Desligue o cliente magro corretamente através do sistema operativo e, em seguida, desligue quaisquer dispositivos externos.
4. Desligue o cabo de alimentação CA da tomada elétrica e desligue todos os dispositivos externos.
5. Fixe o suporte ao cliente magro.
  - a. Vire o cliente magro ao contrário e localize o entalhe e o orifício de parafuso na parte inferior do cliente magro.
  - b. Posicione o suporte sobre a parte inferior do cliente magro e alinhe o entalhe e o orifício de parafuso no suporte com os orifícios no cliente magro.



- c. Insira e aperte o parafuso incluído firmemente.
6. Volte a ligar o cabo de alimentação CA e, em seguida, ligue o cliente magro.

**📝 NOTA:** Certifique-se de que deixa pelo menos 10,2 centímetros (4 polegadas) de espaço livre a toda a volta do cliente magro.

7. Bloquee quaisquer dispositivos de segurança que foram desativados ao remover a tampa ou o painel de acesso do cliente magro.

**📝 NOTA:** Está disponível na HP um suporte de montagem Quick Release para montar o cliente magro numa parede, secretária ou braço oscilante. Quando for utilizado o suporte de montagem, não instale o cliente magro com as portas E/S viradas para o chão.

## Ligar o cabo de alimentação CA

1. Ligue o cabo de alimentação CA a uma tomada elétrica (1) e a outra extremidade ao transformador (2).
2. Ligue o transformador ao conector da fonte de alimentação na parte posterior do cliente magro (3).

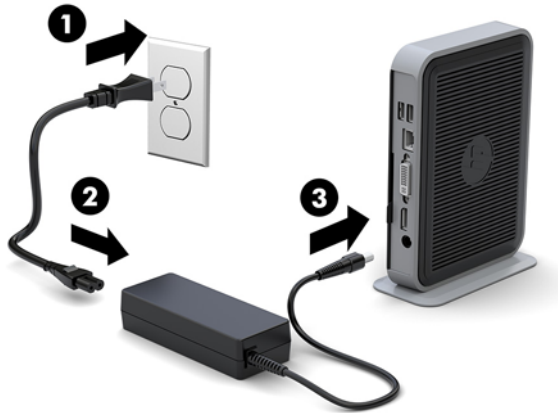

## Fixar o cliente magro

Estes clientes magros estão concebidos para aceitar um cabo de segurança. O cabo de segurança impede a remoção não autorizada do cliente magro, bem como o acesso ao compartimento seguro. Para encomendar esta opção, acesse o Web site da HP em <http://www.hp.com> e procure o seu cliente magro específico.

O cliente magro tem duas ranhuras do cabo de segurança: uma na parte inferior e uma na parte lateral. Se estiver fixado um suporte, utilize a ranhura na parte lateral. Se não estiver fixado um suporte e o cliente magro estiver na posição horizontal, utilize a ranhura na parte inferior.

1. Localize uma das ranhuras do cabo de segurança.

2. Insira o bloqueio do cabo de segurança na ranhura e, em seguida, utilize a chave para bloqueá-lo.



**NOTA:** O cabo de segurança destina-se a funcionar como dissuasor, mas poderá não impedir que o cliente magro seja indevidamente utilizado ou roubado.

# Montar e orientar o cliente magro

## HP Quick Release

Está disponível na HP um suporte de montagem Quick Release para montar o cliente magro numa parede, secretária ou braço oscilante. Quando for utilizado o suporte de montagem, não instale o cliente magro com as portas E/S viradas para o chão.

Este cliente magro contém quatro pontos de montagem no lado direito da unidade. Estes pontos de montagem respeitam a norma VESA (Video Electronics Standards Association), a qual fornece interfaces de montagem padrões da indústria para ecrãs planos (EP), tais como monitores de ecrã plano, ecrãs planos e televisores de ecrã plano. O HP Quick Release liga os pontos de montagem VESA padrões, permitindo-lhe montar o cliente magro numa grande variedade de orientações.



**NOTA:** Ao montar num cliente magro, utilize os parafusos de 10 mm fornecidos com o HP Quick Release.



Para utilizar o HP Quick Release:

1. Utilizando quatro parafusos de 10 mm incluídos no kit do dispositivo de montagem, fixe um dos lados do HP Quick Release ao cliente magro, como se mostra na seguinte ilustração.

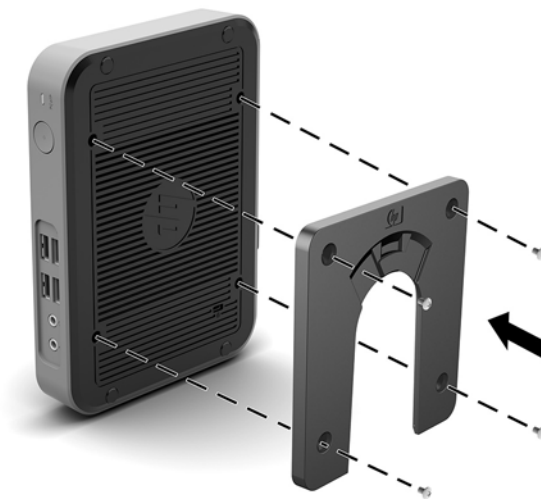

2. Utilizando quatro parafusos incluídos no kit do dispositivo de montagem, fixe o outro lado do HP Quick Release ao dispositivo no qual irá montar o cliente magro. Certifique-se de que a alavanca de liberação aponta para cima.

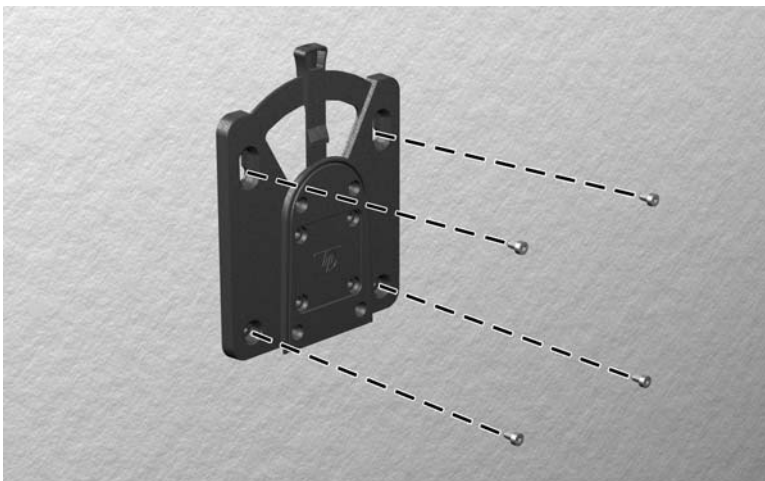

3. Deslize a parte lateral do dispositivo de montagem fixado ao cliente magro (1) sobre o outro lado do dispositivo de montagem (2) no dispositivo no qual pretende montar o cliente magro. Um "clique" audível indica uma ligação segura.

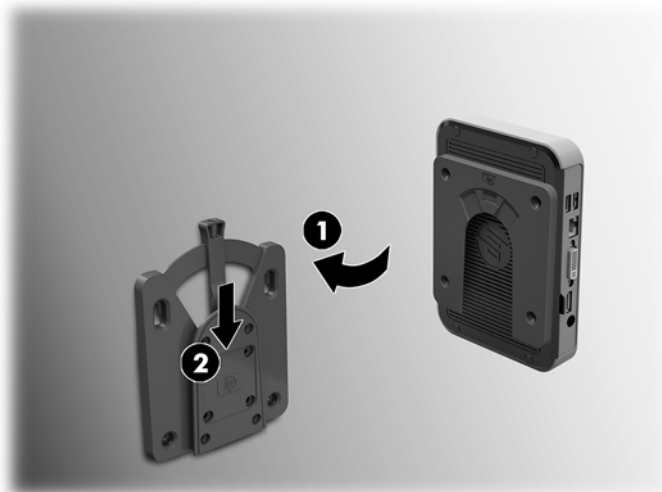

---

**⚠ CUIDADO:** Para garantir o funcionamento correto do HP Quick Release e a ligação segura de todos os componentes, certifique-se de que a alavanca de liberação num dos lados do dispositivo de montagem e abertura arredondada no outro lado estão viradas para cima.

**📝 NOTA:** Quando fixado, o HP Quick Release fica travado automaticamente na posição. Basta deslizar a alavanca para um dos lados para remover o cliente magro.

---

## Opções de montagem compatíveis

As imagens seguintes ilustram algumas das opções de montagem compatíveis com o suporte de montagem.

- Na parte posterior de um monitor:



- Numa parede:



- Sob uma secretária:

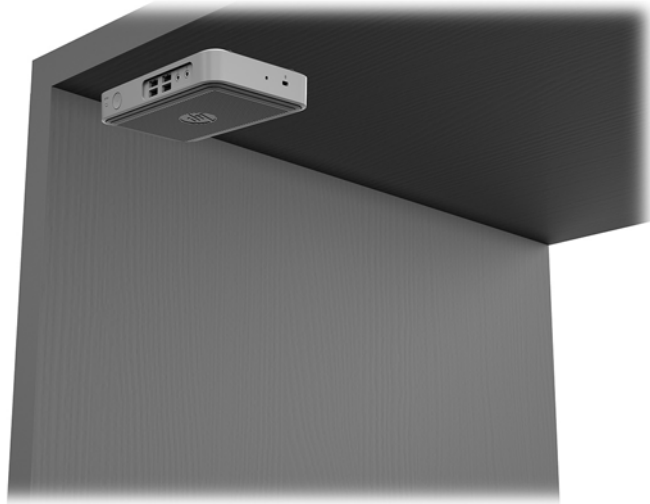



## Orientação e posicionamento suportados

**⚠ CUIDADO:** Deve respeitar a orientação suportada pela HP para garantir que os seus clientes magros funcionam corretamente.

A menos que o cliente magro esteja montado com o HP Quick Release, deve ser utilizado com o suporte fixado para garantir uma circulação de ar adequada à volta do cliente magro.

- A HP suporta a orientação horizontal do cliente magro:



- A HP suporta a orientação vertical com um suporte fixado para o cliente magro:



- O cliente magro pode ser colocado sob um suporte de monitor com pelo menos 2,54 cm (1 pol.) de folga:



## Posicionamento não suportado

A HP não suporta os seguintes posicionamentos do cliente magro:

**⚠ CUIDADO:** O posicionamento não suportado de clientes magros pode causar uma falha de funcionamento e/ou danos nos dispositivos.

Os clientes magros requerem uma ventilação adequada para manter a temperatura de funcionamento. Não obstrua as aberturas de ventilação.

Não coloque clientes magros em gavetas ou outras caixas fechadas. Não coloque um monitor ou outro objeto sobre o cliente magro. Não monte um cliente magro entre a parede e um monitor. Os clientes magros requerem uma ventilação adequada para manter as temperaturas de funcionamento.

- Numa gaveta de secretária:

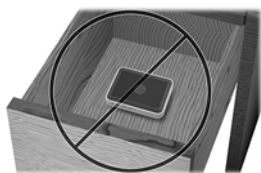

- Com um monitor sobre o cliente magro:



## Cuidados de rotina com o cliente magro

Utilize as seguintes informações para cuidar corretamente do seu cliente magro:

- Nunca opere o cliente magro com o painel exterior removido.
- Mantenha o cliente magro afastado de humidade excessiva, luz solar direta e calor e frio extremos. Para mais informações sobre os intervalos de temperatura e humidade recomendados para o cliente magro, vá até <http://www.hp.com/go/quickspecs>.
- Não derrame líquidos sobre o cliente magro ou sobre o teclado.
- Desligue o cliente magro e limpe o exterior com um pano macio e humedecido conforme necessário. A utilização de produtos de limpeza poderá retirar a cor ou danificar o acabamento.

---

## 3 Descarga eletrostática

Uma descarga de electricidade estática proveniente de um dedo ou de outro condutor pode danificar placas de sistema ou outros dispositivos sensíveis à electricidade estática. Este tipo de danos pode reduzir a vida útil do dispositivo.

### Prevenir os danos resultantes de descargas eletrostáticas

Para prevenir os danos resultantes das descargas electrostáticas, adopte sempre as seguintes medidas de prevenção:

- Evite o contacto com as mãos transportando sempre os dispositivos nos recipientes de protecção contra a electricidade estática.
- Mantenha as peças electrostaticamente sensíveis nas suas caixas até se encontrarem em locais electrostaticamente seguros.
- Coloque as peças numa superfície ligada à terra antes de as remover dos seus recipientes.
- Evite tocar nos pinos, condutores ou circuitos.
- Assegure-se de que está devidamente ligado à terra sempre que tocar num componente ou aparelho sensível à electricidade estática.

### Métodos de ligação à terra

Existem vários métodos para estabelecer uma ligação à terra. Utilize um ou mais dos seguintes métodos ao manusear ou instalar peças sensíveis à electricidade estática:

- Utilize uma pulseira ligada por um cabo de terra ao chassis de um Thin Client ligado à terra. As pulseiras são correias flexíveis com uma resistência de 1 megohm +/- 10% nos cabos de terra. Para a ligação à terra correta, utilize a pulseira justa contra a pele.
- Utilize pulseiras de tornozelo, de pés ou de botas nas estações de trabalho em pé. Utilize as pulseiras em ambos os pés quando estiver de pé sobre soalhos condutores ou tapetes dissipadores.
- Utilize ferramentas de assistência condutoras.
- Utilize um kit de assistência portátil com uma bancada de trabalho amovível dissipadora de electricidade estática.

Se não tiver nenhum dos equipamentos sugeridos para uma adequada ligação à terra, contacte um revendedor, agente ou fornecedor de serviços autorizado da HP.



**NOTA:** Para mais informações sobre a electricidade estática, contacte um revendedor, agente ou fornecedor de serviços autorizado da HP.

---

---

## 4 Informações de envio

### Preparação para o envio

Siga estas sugestões ao preparar o cliente magro para envio:

1. Desligue o cliente magro e os dispositivos externos.
2. Desligue o cabo de alimentação CA da tomada elétrica e em seguida do cliente magro.
3. Desligue os componentes do sistema e os dispositivos externos das respectivas fontes de alimentação e em seguida do cliente magro.
4. Embale os componentes do sistema e os dispositivos externos nas suas caixas originais ou em embalagens semelhantes com suficiente material de embalagem para os proteger.



**NOTA:** Para conhecer os intervalos ambientais não operativos, vá até <http://www.hp.com/go/quickspecs>.

---

### Informações de reparação de assistência importantes

Em todos os casos, remova e proteja todas as opções externa antes de devolver o cliente magro à HP para reparação ou troca.

Nos países que suportam a reparação via entrega por correio pelo cliente devolvendo a mesma unidade ao cliente, a HP faz todos os possíveis para devolver a unidade reparada com a mesma memória interna e módulos flash que foram enviados.

Nos países que não suportam a reparação via entrega por correio pelo cliente devolvendo a mesma unidade ao cliente, todas as opções internas devem ser removidas e protegidas além das opções externas. O cliente magro deverá ser restaurado para a **configuração original** antes de o devolver à HP para reparação.

---

## 5 Acessibilidade

A HP desenha, produz e comercializa produtos e serviços que podem ser utilizados por todos, incluindo pessoas com incapacidades, de forma autónoma ou com dispositivos de apoio adequados.

### Tecnologias de apoio com suporte

Os produtos HP suportam uma extensa variedade de tecnologias de apoio do sistema operativo e podem ser configurados para trabalhar com tecnologias de apoio adicionais. Utilize a funcionalidade de Procura do seu dispositivo para localizar mais informações sobre as funcionalidades de assistência.



**NOTA:** Para obter informação adicional sobre um produto particular de tecnologia de apoio, contacte o suporte ao cliente sobre esse produto.

---

### Contactar o suporte ao cliente

Estamos constantemente a aperfeiçoar a acessibilidade dos nossos produtos e serviços e aceitamos com agrado os comentários dos utilizadores. Se tiver um problema com um produto ou quiser falar-nos sobre as funcionalidades de acessibilidade que o ajudaram, contacte-nos através do número (888) 259-5707, de segunda a sexta-feira, das 06h00 às 21h00, hora das Montanha Rochosas. Se é surdo ou tem dificuldade auditiva e utiliza o TRS/VRS/WebCapTel, contacte-nos se necessitar de suporte técnico ou tiver dúvidas sobre a acessibilidade através do número (877) 656-7058, de segunda a sexta-feira, das 06h00 às 21h00, hora das Montanhas Rochosas.

# Índice Remissivo

- A**
  - acessibilidade 15
  - avisos
    - choque elétrico 3
    - ficha de ligação à terra 3
    - gravar 3
    - recetáculos NIC 3
- C**
  - cabo de segurança, instalar 5
  - componentes
    - painel traseiro 2
    - parte frontal 1
  - componentes do painel frontal 1
  - componentes do painel posterior 2
  - cuidados de rotina 12
- D**
  - descarga eletrostática 13
- H**
  - HP Quick Release 7
- I**
  - instalar
    - cabo de segurança 5
    - cliente magro no HP Quick Release 7
    - HP Quick Release 7
- L**
  - ligação do cabo de alimentação CA 5
  - localização do número de série 2
- M**
  - métodos de ligação à terra 13
  - Módulo de armazenamento M.2, remover 14
- O**
  - opções 1, 5
  - opções de montagem
    - na parede 9
    - na parte posterior do suporte do monitor 9
    - sob a secretária 9
  - opções de montagem compatíveis 9
  - orientação, horizontal 11
  - orientação suportada
    - horizontal 11
  - orientações de instalação 3
- P**
  - Pen USB, remover 14
  - posicionamentos não suportados
    - numa gaveta 12
    - por baixo de um monitor 12
  - posicionamento suportado
    - sob suporte de monitor 11
  - precauções
    - choque elétrico 3
    - eletricidade estática 3
    - fixar o cabo de alimentação 5
    - HP Quick Release 8
    - montar o suporte 4
    - orientação do cliente magro 11
    - posicionamento do cliente magro 12
    - ventilação 12
  - preparação para o envio 14
  - Prevenir os danos resultantes de descargas eletrostáticas 13
- Q**
  - Quick Release 7
- R**
  - remover
    - Módulo de armazenamento M.2 14
    - unidade flash USB 14
  - reparação de assistência 14
- S**
  - suporte, contactar 15
  - suporte, fixar 4
  - suporte de torre 4
- T**
  - tecnologias de apoio com suporte 15
- W**
  - Web sites
    - HP 1