

Manual do Usuário

Samsung Multifunction **ProXpress**

M337x series

M387x series

M407x series

BÁSICO

Este guia fornece informações sobre a instalação, operação básica e solução de problemas no Windows.

AVANÇADO

Este manual fornece informações sobre a instalação, configuração avançada, operação e solução de problemas em vários ambientes de SO.

Alguns recursos talvez não estejam disponíveis dependendo dos modelos ou dos países.



1. Introdução

Principais benefícios	5
Recursos por modelos	8
Conhecimento útil	13
Sobre este manual do usuário	14
Informações de segurança	15
Descrição geral do equipamento	20
Visão geral do painel de controle	23
Ligando o equipamento	28
Instalando o driver localmente	29
Reinstalando o driver	31



2. Visão geral do menu e configuração básica

Visão geral dos menus	33
Configurações básicas do equipamento	47
Materiais e bandejas	49
Impressão básica	66
Cópia básica	74
Digitalização básica	80

Fax básico	82
Usando dispositivos de memória USB	88



3. Manutenção

Fazendo pedidos de suprimentos e acessórios	96
Suprimentos disponíveis	97
Acessórios disponíveis	98
Armazenando o cartucho de toner	99
redistribuição do toner	101
Substituindo o cartucho de toner	104
Substituindo a unidade de imagem	107
Instalando acessórios	108
Monitorando a vida útil dos suprimentos	112
Definindo o alerta de pouco toner	113
Limpando o equipamento	114
Dicas para mover e armazenar o seu equipamento	121



4. Solução de problemas

Dicas para evitar obstruções de papel	123
Eliminação de obstruções	124
Compreendendo o LED de status	142

Compreendendo as mensagens do visor 145



5. Apêndice

Especificações 154

Informações de regulamentação 163

Copyright 177



1. Introdução

Este capítulo contém as informações que você precisa saber antes de usar a máquina.

- **Principais benefícios** 5
- **Recursos por modelos** 8
- **Conhecimento útil** 13
- **Sobre este manual do usuário** 14
- **Informações de segurança** 15
- **Descrição geral do equipamento** 20
- **Visão geral do painel de controle** 23
- **Ligando o equipamento** 28
- **Instalando o driver localmente** 29
- **Reinstalando o driver** 31



Principais benefícios

Ambientalmente correto



- Para economizar toner e papel, esta máquina suporta o recurso Eco (consulte "Impressão Eco" na página 70).
- Para economizar papel, você pode imprimir várias páginas em uma única folha (consulte "Usando recursos avançados de impressão" na página 293).
- Para economizar papel, você pode imprimir em ambos os lados do papel (impressão em frente e verso) (consulte "Usando recursos avançados de impressão" na página 293).
- Para economizar energia, esta máquina conserva automaticamente a eletricidade reduzindo substancialmente o consumo de energia quando não estiver em uso.
- Recomendamos usar papel reciclado para economizar energia.

Impressão rápida em alta resolução



- Você pode imprimir com uma resolução de até 1.200 x 1.200 dpi de saída afetiva (1.200 x 600 x 2 bit).
- Impressão rápida, por demanda.
 - M337x series
 - Para impressão em um único lado, 33 ppm (A4) ou 35 ppm (Carta).
 - M387x series
 - Para impressão em um único lado, 38 ppm (A4) ou 40 ppm (Carta).
 - M407x series
 - Para impressão em um único lado, 40 ppm (A4) ou 42 ppm (Carta).

Principais benefícios

Conveniência



- Você pode imprimir aonde estiver do seu smartphone ou computador usando apps Google Cloud Print™ (consulte "Google Cloud Print™" na página 234).
- O Easy Capture Manager permite editar e imprimir facilmente qualquer coisa que você tenha capturado usando a tecla Print Screen no teclado (consulte "Easy Capture Manager" na página 340).
- O Samsung Easy Printer Manager e o Status da impressão é um programa que monitora e o informa sobre o status do equipamento e permite que você personalize suas configurações (consulte "Usando o Status da impressora Samsung" na página 353 ou "Usando o Samsung Easy Printer Manager" na página 349).
- O Samsung Easy Document Creator é um aplicativo para ajudar os usuários a digitalizar, compilar e salvar documentos em vários formatos, incluindo o formato .epub. Esses documentos podem ser compartilhados via sites de rede social ou fax (consulte "Usando o Samsung Easy Document Creator" na página 348).
- O AnyWeb Print ajuda a capturar, visualizar, descartar e imprimir telas do Windows Internet Explorer mais facilmente do que ao usar o programa comum (consulte o "Samsung AnyWeb Print" na página 341).
- O Atualização inteligente permite verificar o último software e instalar a última versão durante o processo de instalação do driver de impressão. Esse recurso está disponível somente no Windows.

- Se você tiver acesso à Internet, poderá obter ajuda, aplicativo de suporte, drivers de equipamento, manuais e informações de pedidos no site da Samsung, www.samsung.com > localize seu produto > Suporte ou downloads.

Grande variedade de funcionalidade e suporte ao aplicativo



- Suporta diversos tamanhos de papel (consulte "Especificações dos materiais de impressão" na página 156).
- Impressão de marca d'água: Você pode personalizar seus documentos utilizando palavras, como, por exemplo, "**CONFIDENTIAL**" (consulte "Usando recursos avançados de impressão" na página 293).
- É possível imprimir em diversos sistemas operacionais (consulte "Requisitos do sistema" na página 159).
- Seu equipamento possui uma interface USB e/ou uma interface de rede.

Principais benefícios

Suporte a vários métodos de configuração de rede sem fio



- Usando o botão WPS (Wi-Fi Protected Setup™)
 - É possível conectar-se facilmente a uma rede sem fio usando o botão WPS na máquina e o ponto de acesso (um roteador sem fio).
- Usando o cabo USB ou um cabo de rede
 - Você pode conectar e definir várias conexões de rede sem fio usando um cabo USB ou um cabo de rede.
- Usando o Wi-Fi Direct
 - Você pode imprimir convenientemente a partir do seu dispositivo móvel usando o recurso Wi-Fi ou Wi-Fi Direct.



Consulte "Apresentando os métodos de configuração sem fio" na página 205.

Compatível com aplicativos XOA (apenas M407xFX)

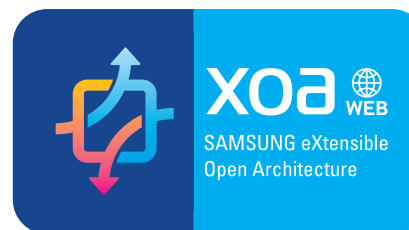

O equipamento oferece suporte a aplicativos XOA personalizados.

- Para obter informações sobre aplicativos XOA personalizados, entre em contato com os seus respectivos fornecedores.

Recursos por modelos

Talvez alguns recursos e opcionais não estejam disponíveis dependendo do modelo ou país.

Sistema operacional

Sistema operacional	M337x series	M387x series	M407x series
Windows	•	•	•
Mac	•	•	•
Linux	•	•	•
Unix	•	•	•

(•: Incluído, Em branco: Não disponível)

Software

Você pode instalar o driver de impressão e o software inserindo o CD de software em sua unidade de CR-ROM. No Windows, selecione o driver de impressão e o software na janela **Selecione o software e os utilitários para instalar**.

Software	M337x series	M387x series	M407x series
Driver de impressão SPL	•	•	•
Driver de impressão PCL	•	•	•
Driver de impressão PS ^a	•	•	•
Driver de impressão XPS ^a	•	•	•
Utilitário de Impressão Direta ^a	•	•	•
Samsung Easy Printer Manager	Configurações de digitalização para PC	•	•
	Configurações de fax para PC	•	•
	Configurações do dispositivo	•	•
Status da impressora Samsung	•	•	•
Samsung AnyWeb Print ^a	•	•	•

Recursos por modelos

Software		M337x series	M387x series	M407x series
Samsung Easy Document Creator		•	•	•
Easy Capture Manager		•	•	•
SyncThru™ Web Service		•	•	•
SyncThru Admin Web Service		•	•	•
Easy Eco Driver		•	•	•
Fax	Samsung Network PC Fax	•	•	•
Digt	Driver de digitalização Twain	•	•	•
	Driver de digitalização WIA	•	•	•

a. Faça download do software no site da Samsung e instale-o: (<http://www.samsung.com> > localize seu produto > Suporte ou downloads). Antes de instalar, verifique se o sistema operacional de seu computador dá suporte ao software.

(•: Incluído, Em branco: Não disponível)

Recursos por modelos

Vários recursos

Recursos		M337x series	M387x series	M407x series
USB 2.0 de alta velocidade		●	●	●
Interface de rede Ethernet 10/100 Base TX, LAN fixa		●	●	
Interface de rede Ethernet 10/100/1000 Base TX com fio				●
Conector paralelo IEEE 1284B ^a		○	○	○
Interface de rede 802.11b/g/n para LAN sem fio ^b			● (somente M387xFW)	
Google Cloud Print™		●	●	●
AirPrint		●	●	●
Impressão Eco		●	●	●
Impressão duplex (nos dois lados)		●	●	●
Interface de memória USB			●	●
Módulo de memória		○	○	○
Bandeja opcional (bandeja2)		○	○	○
Dispositivo de armazenamento em massa				
Alimentador de documentos	Alimentador automático de documentos duplex (DADF)		● (somente M387xFW)	● (somente M407xFR/ M407xHR/M407xFX)
	Alimentador automático de documentos (ADF)	●	● (somente M387xFD/ M387xHD)	● (somente M4072FD)
Gancho		● (somente M337xHD)	● (somente M387xHD)	● (somente M407xHR)

Recursos por modelos

Recursos		M337x series	M387x series	M407x series
Fax	Multienvio	•	•	•
	Envio adiado	•	•	•
	Envio priorit			
	Envio duplex		• (somente M387xFW)	•
	Receb seguro	•	•	•
	Impr. duplex	•	•	•
	Encam envio/receb - fax	•	•	•
	Encam envio/receb - e-mail	•	•	•
	Encam envio/receb - servidor	•	•	•
Digt	Digitalizando para emails	•	•	•
	Digit. para servidor SMB	•	•	•
	Digit. para servidor FTP	•	•	•
	Digit. duplex		• (somente M387xFW)	• (M407xFR/M407xHR/ M407xFX)
	Digitalização para PC	•	•	•

Recursos por modelos

Recursos		M337x series	M387x series	M407x series
Cópia	Cópia de identidades	●	●	●
	Cópias reduzidas ou ampliadas	●	●	●
	Agrupamento	●	●	●
	Pôster			
	Duplicar			
	Aj. auto	●	●	●
	Livro	●	●	●
	2 ou 4 páginas por folha	●	●	●
	Ajuste de fundo	●	●	●
	Troca de margem			
	Exclusão de bordas	●	●	●
	Aperfeiçoar cinza			
	Cópia duplex		●	●
			(somente M387xFW)	(M407xFR/M407xHR/ M407xFX)

a. Se você usar a porta paralela, não poderá usar o cabo USB.

b. Dependendo do país, placas de rede sem fio poderão não estar disponíveis. Para alguns locais, apenas 802.11 b/g pode ser aplicado. Entre em contato com o distribuidor ou revendedor local da Samsung do qual você adquiriu o equipamento.

(●: incluído, ○: opcional, Em branco: Não disponível)

Conhecimento útil



O equipamento não imprime.

- Abra a lista da fila de impressão e remova o documento da lista (consulte "Cancelando trabalhos de impressão" na página 67).
- Remova o driver e instale-o novamente (consulte "Instalando o driver localmente" na página 29).
- Selecione o equipamento como a impressora padrão do Windows (consulte "Definindo o seu equipamento como a impressora padrão" na página 293).



Onde posso comprar os acessórios ou os suprimentos?

- Pergunte a um distribuidor Samsung ou ao revendedor.
- Visite www.samsung.com/supplies. Selecione seu país/região para visualizar as informações de serviço do produto.



O LED de status pisca ou permanece constantemente aceso.

- Desligue o equipamento e volte a ligá-lo.
- Verifique os significados das indicações do LED neste manual e solucione o problema de acordo (consulte "Compreendendo o LED de status" na página 142).



Ocorreu uma obstrução de papel.

- Abra e feche a porta (consulte "Visão frontal" na página 21).
- Verifique as instruções sobre a remoção do papel obstruído neste manual e solucione o problema de acordo (consulte "Eliminação de obstruções" na página 124).



As impressões estão borradas.

- O nível do toner pode estar baixo ou irregular. Sacuda o cartucho de toner (consulte "redistribuição do toner" na página 101).
- Tente uma configuração de resolução de impressão diferente (consulte "Abrindo as preferências de impressão" na página 68).
- Substitua o cartucho de toner (consulte "Substituindo o cartucho de toner" na página 104).



De onde posso baixar o driver da máquina?

- Você pode obter ajuda, aplicativo de suporte, drivers do equipamento, manuais e outras informações no site www.samsung.com > localize seu produto > Suporte ou Downloads.

Sobre este manual do usuário

Este manual do usuário fornece informações para seu entendimento básico da máquina bem como etapas detalhadas para explicar o uso da máquina.



- Leia as informações de segurança antes de usar o equipamento.
- Se houver um problema ao usar o equipamento, consulte o capítulo sobre soluções de problemas.
- Os termos usados neste manual do usuário são explicados no capítulo de glossário.
- As ilustrações neste manual do usuário podem ser diferentes do seu equipamento em função dos opcionais ou do modelo adquirido.
- As capturas de tela neste manual do administrador podem ser diferentes do seu equipamento da versão do firmware/driver do equipamento.
- Os procedimentos neste manual do usuário são baseados principalmente no Windows 7.

Convenções

Alguns termos equivalentes são usados no manual, conforme descrito abaixo:

- Documento é sinônimo de original.
- Papel é sinônimo de mídia ou material de impressão.
- Equipamento indica uma impressora ou multifuncional.

Ícones gerais



Ícone	Texto	Descrição
	Cuidado	Fornecer informações aos usuários sobre como proteger o equipamento contra possíveis danos mecânicos ou mal funcionamento.
	Observação	Fornecer informações adicionais ou especificações detalhadas sobre funções e recursos do equipamento.

Informações de segurança

Estes avisos e precauções foram incluídos para ajudar a evitar possíveis ferimentos em você e em outras pessoas e também para impedir quaisquer danos potenciais ao seu equipamento. Certifique-se de ler e entender todas essas instruções antes de usar o equipamento. Após ler esta seção, mantenha-a em um local seguro para referência futura.

Símbolos de segurança importantes

Explicação de todos os ícones e sinais usados neste capítulo

	Aviso	Práticas perigosas ou inseguras que podem causar ferimentos graves ou morte.
	Cuidado	Práticas perigosas ou inseguras que podem causar ferimentos leves ou danos a equipamentos e objetos.
	Não tente.	

Ambiente de operação

Aviso



Não use o equipamento se o cabo de alimentação estiver danificado ou se a tomada elétrica não estiver aterrada.

Isso poderia causar choques elétricos ou um incêndio.



Não coloque objetos sobre o equipamento (água, pequenos metais ou objetos pesados, velas, cigarros acesos, etc.).

Isso poderia causar choques elétricos ou um incêndio.

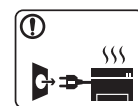

- Se o equipamento superaquecer, liberar fumaça, fizer ruídos estranhos ou gerar odores diferentes, desligue imediatamente a chave liga/desliga e desconecte o equipamento.

- O usuário deve ter acesso à tomada elétrica em caso de emergências que talvez exijam que o usuário retire o plugue.

Isso poderia causar choques elétricos ou um incêndio.



Não dobre nem coloque objetos pesados sobre o cabo de alimentação.

Pisar em ou permitir que o cabo de alimentação seja esmagado por um objeto pesado poderia causar choques elétricos ou um incêndio.







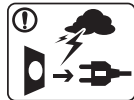

Não puxe o cabo para desconectá-lo da tomada. Não manuseie o plugue com as mãos molhadas.

Isso poderia causar choques elétricos ou um incêndio.







Informações de segurança

Cuidado

	Durante tempestades elétricas ou em períodos de inatividade, desconecte o plugue da tomada elétrica. Isso poderia causar choques elétricos ou um incêndio.
	Cuidado! A área de saída de papel está quente. Você poderia se queimar.
	Se o equipamento sofreu uma queda ou o gabinete parecer danificado, desconecte-o completamente e solicite auxílio de profissionais de assistência técnica qualificados. Caso contrário, isso poderia causar choques elétricos ou um incêndio.
	Se o equipamento não funcionar corretamente depois que essas instruções forem seguidas, desconecte-o completamente e solicite auxílio de profissionais de assistência técnica qualificados. Caso contrário, isso poderia causar choques elétricos ou um incêndio.
	Se não for possível inserir o plugue na tomada com facilidade, não tente forçá-lo. Entre em contato com um electricista para trocar a tomada. Caso contrário, haverá o risco de choques elétricos.
	Não permita que animais domésticos mastiguem os cabos de alimentação, telefone e de interface com o computador. Isso poderia causar choques elétricos, incêndios e/ou ferimentos em seus animais.

Método de operação

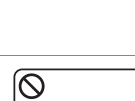
Cuidado

	Não force a saída do papel durante a impressão. Isso poderia danificar o equipamento.
	Cuidado para não colocar as mãos entre o equipamento e a bandeja de papel. Você poderá se ferir.
	Cuidado ao substituir o papel ou remover obstruções. Folhas de papel novas possuem bordas afiadas e podem causar cortes.
	A área de saída de papel poderá ficar quente quando grandes quantidades de papel forem impressas. Não permita que ela seja tocada por crianças. Você poderia se queimar.
	Ao remover folhas obstruídas, não use pinças ou objetos de metal afiados. Fazer isso pode danificar o equipamento.
	Não permita o acúmulo de uma grande quantidade de papel na bandeja de saída. Fazer isso pode danificar o equipamento.

Informações de segurança



Não bloqueie nem insira objetos na abertura de ventilação.

Isso poderia resultar na elevação da temperatura dos componentes e causar danos ou um incêndio.



a utilização de controles e ajustes ou a execução de procedimentos diferentes dos aqui especificados pode resultar em exposição perigosa à radiação.



O dispositivo de recepção de energia do equipamento é o cabo de alimentação.

Para desligar a fonte de alimentação, remova o cabo da tomada elétrica.

Instalação e deslocamento



Aviso



Não coloque o equipamento em áreas com poeira, umidade ou vazamentos de água.

Isso poderia causar choques elétricos ou um incêndio.

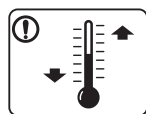

Coloque o equipamento em um ambiente que atenda às especificações de temperatura operacional e umidade.

Caso contrário, poderão ocorrer problemas de qualidade e danos ao equipamento.

Consulte "Especificações gerais" na página 154.



Cuidado



Antes de mover o equipamento, desligue-o e desconecte todos os cabos. As informações abaixo são apenas sugestões baseadas nas unidades de peso. Se você tiver um problema de saúde que o impeça de levantar peso, não levante a máquina. Peça ajuda e sempre use a quantidade adequada de pessoas para levantar o dispositivo com segurança.

Em seguida, levante o equipamento:

- Se o equipamento pesar menos de 20 kg (44,09 lbs), uma pessoa será suficiente para levantá-lo.
- Se o equipamento pesar de 20 kg (44,09 lbs) a 40 kg (88,18 lbs), serão necessárias duas pessoas.
- Se o equipamento pesar mais de 40 kg (88,18 lbs), serão necessárias quatro pessoas ou mais.

O equipamento poderia cair, causando ferimentos ou danos.

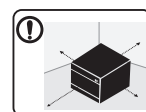







Escolha uma superfície plana com espaço suficiente para ventilação para colocar a máquina. Considere também o espaço necessário para abrir a tampa e as bandejas.

O local deve ser bem ventilado e deve estar distante da luz direta, calor e umidade.



Usar a máquina por um longo período de tempo ou para imprimir uma grande quantidade de páginas em um espaço não ventilado, pode poluir o ar e ser danoso a sua saúde. Coloque a máquina em um espaço bem ventilado ou abra periodicamente uma janela para circular o ar.





Informações de segurança

	<p>Não coloque o equipamento em uma superfície instável.</p> <p>O equipamento poderia cair, causando ferimentos ou danos.</p>
	<p>Se necessário, use somente cabos telefônicos No.26 AWG^a ou superiores.</p> <p>Caso contrário, o equipamento poderá sofrer danos.</p>
	<p>Certifique-se de ligar o cabo de alimentação em uma tomada elétrica aterrada.</p> <p>Caso contrário, isso poderia causar choques elétricos ou um incêndio.</p>
	<p>Para uma operação segura, use o cabo de alimentação fornecido com o seu equipamento. Se estiver usando um cabo com mais de 2 metros de comprimento em um equipamento de 110V, seu diâmetro deverá ser 16 AWG ou superior.</p> <p>Caso contrário, o equipamento poderá sofrer danos e causar choques elétricos ou um incêndio.</p>
	<p>Não cubra o equipamento nem o coloque em um local com pouca circulação de ar, como em um armário.</p> <p>Se o equipamento não receber ventilação adequada, isso poderá causar um incêndio.</p>
	<p>Não sobrecarregue tomadas ou cabos de extensão.</p> <p>Isso poderia diminuir o desempenho e causar choques elétricos ou um incêndio.</p>
	<p>O equipamento deve ser conectado no nível de potência especificado na etiqueta.</p> <p>Se não tiver certeza e desejar verificar o nível que está usando, entre em contato com a empresa de fornecimento de energia elétrica.</p>

a. AWG: American Wire Gauge

Manutenção e verificação

Cuidado

	<p>Desconecte este produto da tomada antes de limpar seu interior. Não limpe o equipamento com benzina, redutores ou álcool. Não borrife água diretamente em seu interior.</p> <p>Isso poderia causar choques elétricos ou um incêndio.</p>
	<p>Não use o equipamento enquanto trabalha em seu interior para substituir suprimentos ou limpá-lo.</p> <p>Você poderia se ferir.</p>
	<p>Mantenha os produtos de limpeza longe do alcance de crianças.</p> <p>As crianças poderiam se ferir.</p>
	<p>Não desmonte, faça reparos ou remonte o equipamento sozinho.</p> <p>Fazer isso pode danificar o equipamento. Entre em contato com um técnico certificado sempre que o equipamento precisar de reparos.</p>
	<p>Para limpar e operar o equipamento, siga estritamente as instruções do manual do usuário que o acompanha.</p> <p>Caso contrário, você poderá danificá-lo.</p>

Informações de segurança



Mantenha o cabo de alimentação e a superfície de contato do plugue sempre limpa e longe de água.

Caso contrário, isso poderia causar choques elétricos ou um incêndio.



- Nunca remova tampas ou proteções presas com parafusos.
- As unidades do fusor devem ser reparadas somente por um técnico certificado. Reparo por técnicos não certificados pode causar incêndio ou choque elétrico.
- O equipamento deve ser reparado somente por técnicos autorizados da Samsung.

Uso de suprimentos



Cuidado



Não desmonte o cartucho de toner.

O pó de toner pode ser perigoso se inalado ou ingerido.



Não queime nenhum dos suprimentos, como o cartucho de toner ou a unidade de fusão.

Isso poderia causar uma explosão ou um incêndio fora de controle.



Ao armazenar suprimentos como cartuchos de toner, mantenha-os longe do alcance de crianças.

O pó de toner pode ser perigoso se inalado ou ingerido.



O uso de suprimentos reciclados, como toner, poderá danificar o equipamento.

No caso de danos causados pelo uso de suprimentos reciclados, uma taxa de serviço será cobrada.



Para suprimentos que contenham pó de toner (cartucho de toner, recipiente para descarte de toner, unidade de imagem etc), siga as instruções abaixo.

- Ao descartar os suprimentos, siga as instruções para descarte. Consulte o revendedor para obter instruções sobre descarte.
- Não lave os suprimentos.
- Não reutilize o recipiente para descarte de toner após esvaziar o recipiente.

O não cumprimento das instruções acima pode acarretar mal funcionamento do equipamento e poluição ambiental. A garantia não cobre danos causados por mau uso.



Se o pó de toner sujar sua roupa, não use água quente para lavá-la.

A água quente fixa o toner no tecido. Use água fria.





Ao substituir o cartucho de toner ou remover o papel obstruído, tome cuidado para que o pó de toner não toque seu corpo ou suas roupas.

O pó de toner pode ser perigoso se inalado ou ingerido.

Descrição geral do equipamento

Componentes

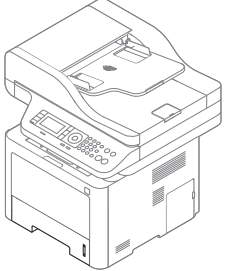
O componente real pode diferir da ilustração a seguir. Dependendo das circunstâncias, alguns componentes podem ser alterados.

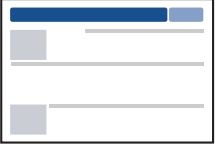
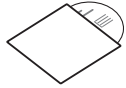
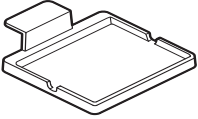
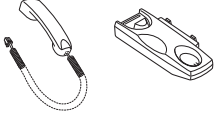
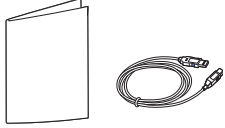
		
Equipamento	Cabo de alimentação	Manual de Instalação Rápida
		
CD do software ^a	Suporte do leitor de cartões ^b	Gancho ^c
		
Acessórios diversos ^d		

a. O CD do software contém os drivers de impressão, o manual do usuário e os aplicativos de software.

b. somente M407xFX.

c. Apenas modelo com gancho (consulte "Vários recursos" na página 10).

d. Os acessórios diversos que acompanham seu equipamento podem variar de acordo com o país da compra ou modelo específico.

Descrição geral do equipamento

Visão frontal



- Dependendo do seu modelo, esta ilustração poderá não corresponder ao seu equipamento. Há vários tipos de máquina.
- Talvez alguns recursos e opcionais não estejam disponíveis dependendo do modelo ou país (consulte "Recursos por modelos" na página 8).

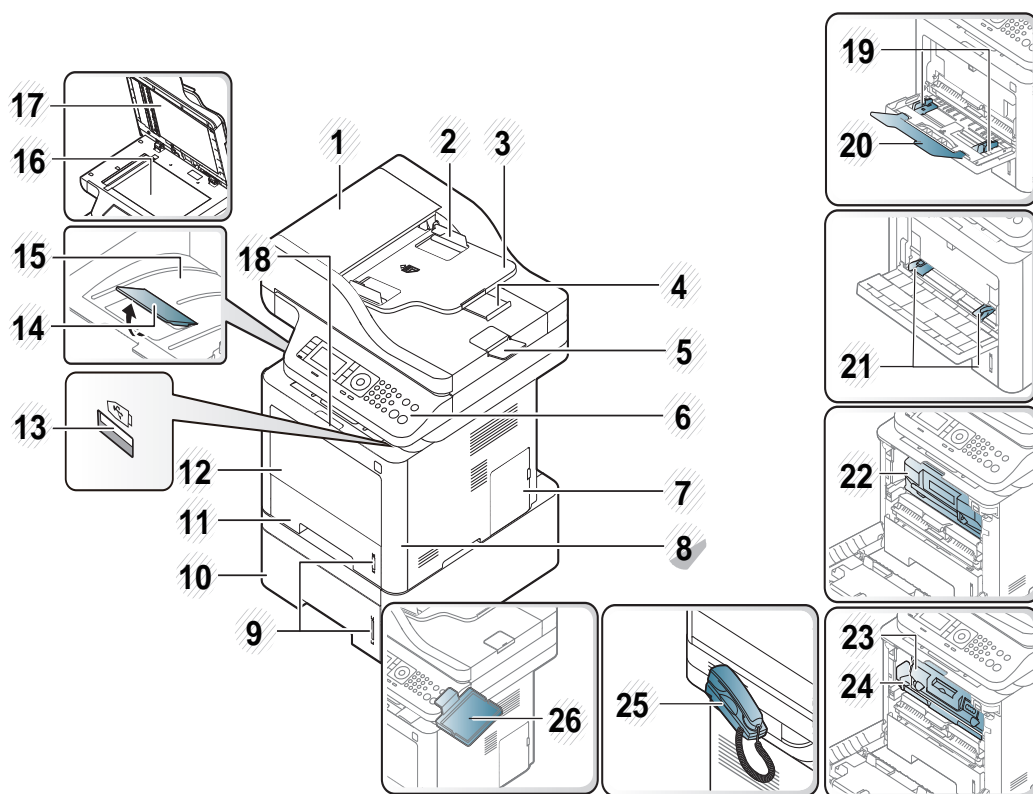

1	Tampa do alimentador de documentos	14	Bandeja de suporte de saída
2	Guia de largura do alimentador de documentos	15	Bandeja de saída
3	Bandeja de entrada do alimentador de documentos	16	Vidro de leitura do scanner
4	Bandeja de suporte do alimentador de documentos	17	Tampa do scanner
5	Bandeja de saída do alimentador de documentos	18	Alça da tampa frontal
6	Painel de controle	19	Guias de largura de papel em uma bandeja multifuncional ^f
7	Tampa da placa de controle	20	Suporte multifuncional para bandeja ^f
8	Tampa frontal	21	Guias de largura de papel em uma bandeja alimentadora manual ^a
9	Indicador de nível de papel	22	Cartucho de toner ^b
10	Bandeja 2 ^c	23	Cartucho de toner ^d
11	Bandeja 1	24	Unidade de imagem ^b
12	Bandeja multifuncional (ou alimentador manual)	25	Gancho ^e
13	Porta de memória USB ^f	26	Suporte do leitor de cartões ^g

a. Somente M337x series.

b. M3370/ M3870/ M4070/ M4072 Series

c. Este recurso é opcional (consulte "Vários recursos" na página 10).

d. M3375/ M3875/ M4075 series

e. Apenas modelo com gancho (consulte "Vários recursos" na página 10).

f. Apenas M387x/ M407x series.

g. somente M407xFX.

Descrição geral do equipamento

Visão traseira



- Dependendo do seu modelo, esta ilustração poderá não corresponder ao seu equipamento. Há vários tipos de máquina.
- Talvez alguns recursos e opcionais não estejam disponíveis dependendo do modelo ou país (consulte "Recursos por modelos" na página 8).

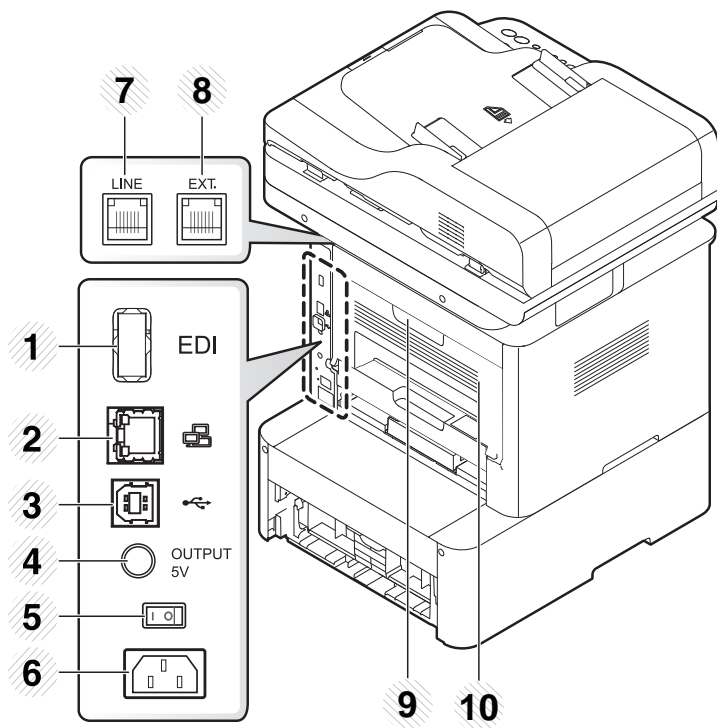

1	Porta EDI para leitor de cartões ^a	6	Conector de alimentação
2	Porta de rede	7	Soquete de linha telefônica (LINE)
3	Porta USB	8	Soquete de extensão telefônica (EXT.)
4	Porta de saída de 5V do conector paralelo IEEE 1284B ^{bc}	9	Alça tampa traseira
5	Chave liga/desliga	10	Tampa posterior

a. somente M407xFX.

b. Este recurso é opcional (consulte "Vários recursos" na página 10).

c. Para usar o conector paralelo opcional IEEE 1284B, conecte-o à porta USB e à porta de saída de 5 V.

Visão geral do painel de controle



- Este painel de controle pode variar de acordo com o seu modelo. Existem diversos tipos de painéis de controle.
- Talvez alguns recursos e opcionais não estejam disponíveis dependendo do modelo ou país (consulte "Recursos por modelos" na página 8).
- Alguns botões podem não funcionar dependendo do modo (cópia, fax ou digitalização).

M337xFD/M337xHD/M387xFD/M387xFW/M387xHD/M407xFD/M407xFR/M407xHR

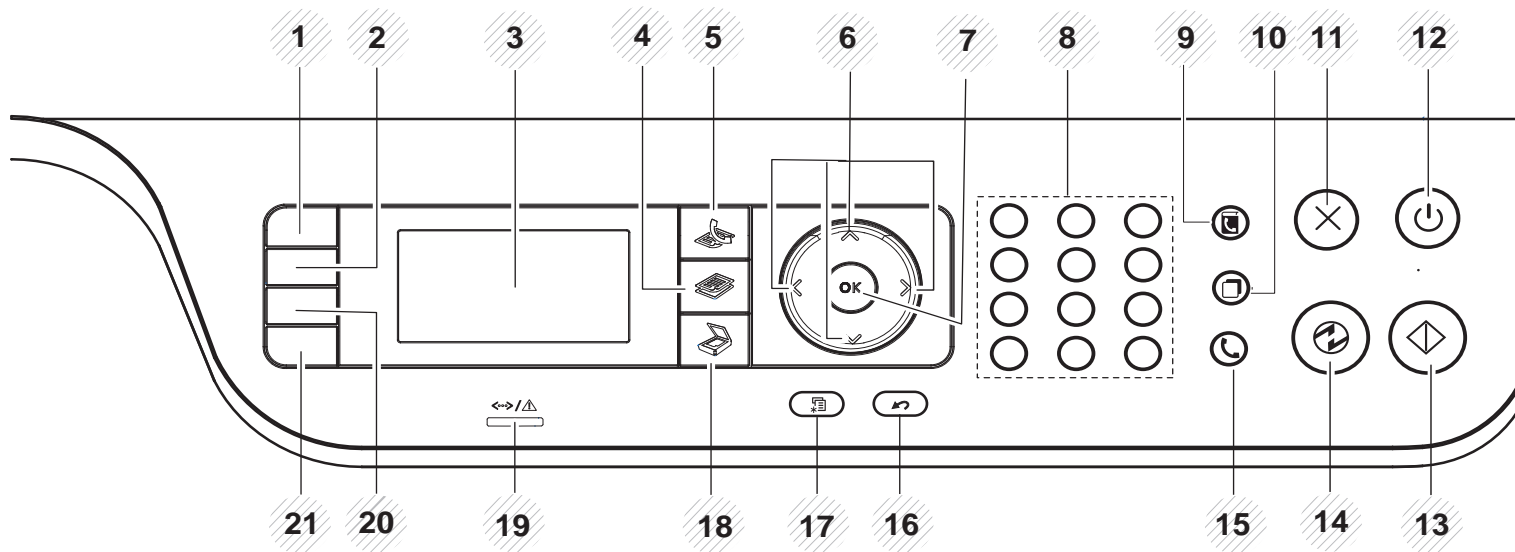







1





Cópia ID

Permite copiar ambos os lados de um documento de identidade, como uma carteira de motorista, em um único lado do papel (consulte "Cópia de identidades" na página 77).

Visão geral do painel de controle

2	Contraste		Ajusta o brilho para tornar a cópia mais legível quando o documento contiver marcas tênues e imagens escuras.
	WPS^a		Configura a conexão de rede sem fio facilmente sem um computador (consulte "Configuração de rede sem fio" na página 204).
3	Tela do visor		Mostra o status atual e os avisos durante uma operação.
4	Cópia		Alterna para o modo de cópia.
5	Fax		Alterna para o modo de fax.
6	Setas		Permite o deslocamento entre as opções disponíveis no menu selecionado e também possibilita a alteração dos valores exibidos.
7	OK		Confirma a seleção na tela.
8	Teclado numérico		Permite discar um número ou inserir caracteres alfanuméricos (consulte "Compreendendo o teclado" na página 284).
9	Contatos		Permite armazenar números de fax utilizados com frequência ou procurar números armazenados na memória (consulte "Armazenando endereços de email" na página 282 ou "Configurando o catálogo de endereços" na página 286).
10	Redisc./ Pausar		Disca novamente o número de fax recém-discado ou o ID recebido da pessoa que ligou, ou insere uma pausa(-) no número do fax no modo de edição (consulte "Rediscando o número de fax" na página 323).
11	Parar/Limpar		Interrompe a operação atual.
12	Power/ Wakeup		Liga ou desliga, ou desperta o equipamento do modo de economia de energia. Se você precisar desligar o equipamento, pressione este botão por mais de três segundos.
13	Início		Inicia um trabalho.

Visão geral do painel de controle

14	Econ. Energ.		Entra em modo Suspend.
15	Tom de Disc.		Quando você pressionar este botão, será possível ouvir um tom de discagem. Em seguida, insira um número de fax. É semelhante a fazer uma chamada usando o alto-falante.
16	Voltar		Retorna ao menu do nível imediatamente anterior.
17	Menu		Entra no modo de menu e navega pelas opções disponíveis (consulte "Visão geral dos menus" na página 33).
18	Digt		Alterna para o modo de digitalização.
19	LED de Status		Mostra o status do equipamento (consulte "Compreendendo o LED de status" na página 142).
20	Reduzir / Ampliar^b		Você poderá reduzir ou ampliar o tamanho de uma imagem copiada de 25% a 400% em cópias de documentos originais do vidro de leitura do scanner. (consulte "Cópias reduzidas ou ampliadas" na página 76).
	USB direto^c		Permite imprimir diretamente arquivos armazenados em uma memória USB quando inserida na porta USB localizada na parte frontal do equipamento.
21	Eco		Entra no modo Eco para reduzir o consumo de toner e a utilização de papel ao imprimir para pc e cópia apenas (consulte "Impressão Eco" na página 70).

a. Apenas M387xFW.

b. Apenas M337xFD/ M337xHD.

c. Apenas M387x/ M407x series.



Visão geral do painel de controle

M407xFX



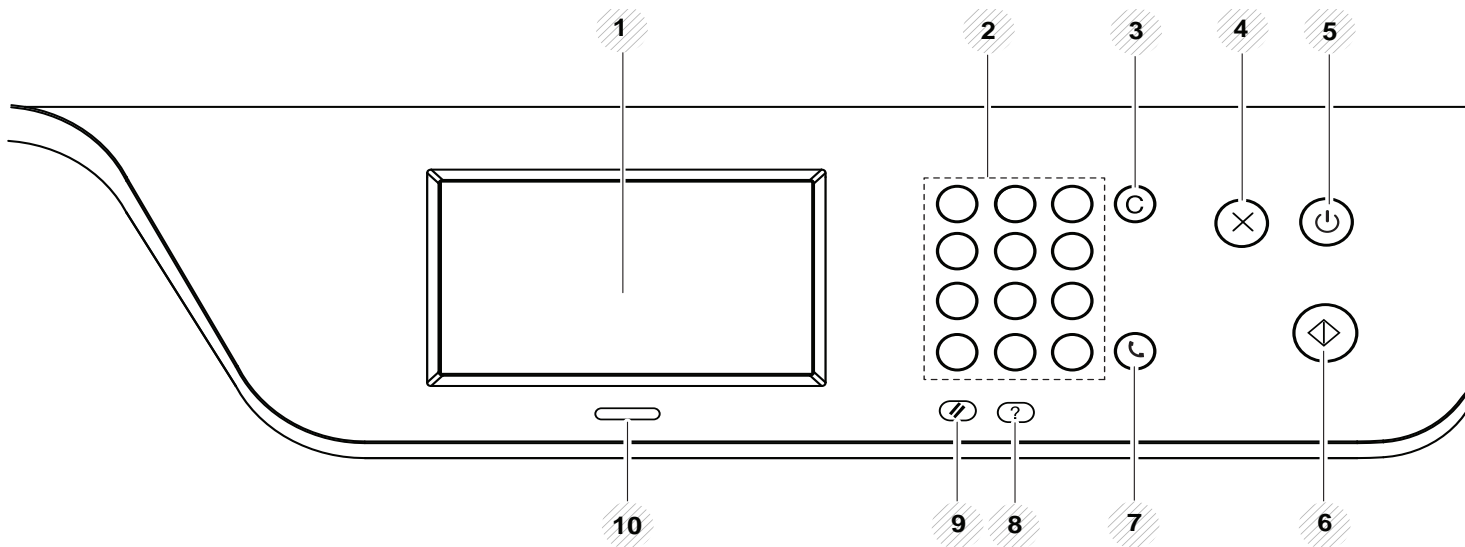



Ao utilizar a tela de toque, use somente os dedos. Objetos afiados podem danificar a tela.



1	Tela de toque	Exibe o status atual e permite que você acesse os menus disponíveis (consulte "Apresentando a tela de toque" na página 38).
2	Teclado numérico	Permite discar um número ou inserir caracteres alfanuméricos (consulte "Compreendendo o teclado pop-up" na página 285).
3	Limpar	 Exclui caracteres na área de edição.
4	Parar	 Interrompe uma operação a qualquer momento.
5	Power/ Wakeup	 Liga ou desliga, ou desperta o equipamento do modo de economia de energia. Se você precisar desligar o equipamento, pressione este botão por mais de três segundos.

Visão geral do painel de controle

6	Início		Inicia um trabalho.
7	Tom de Disc.		Quando você pressionar este botão, será possível ouvir um tom de discagem. Em seguida, insira um número de fax. É semelhante a fazer uma chamada usando o alto-falante.
8	Ajuda		Fornecer informações detalhadas sobre os menus ou status deste equipamento.
9	Redefinir		Restaura as configurações do usuário de um trabalho para um valor padrão.
10	LED de Status		Mostra o status do equipamento (consulte "Compreendendo o LED de status" na página 142).

Ligando o equipamento



As ilustrações neste manual do usuário podem diferir de seu equipamento dependendo do modelo e das opções instaladas. Verifique o tipo da sua máquina (consulte "Visão frontal" na página 21).

- 1 Conecte o equipamento ao suprimento de eletricidade primeiro.

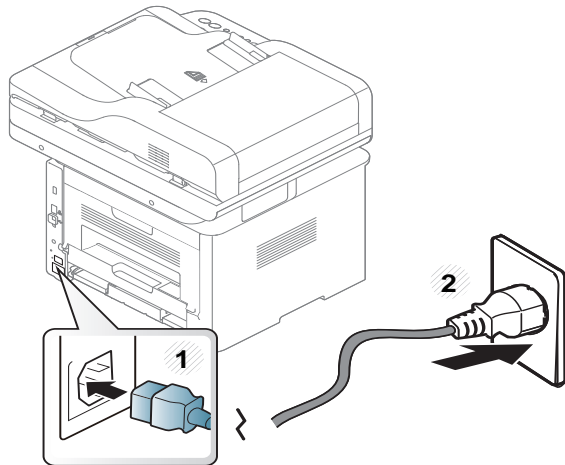

- 2 Pressione o botão liga/desliga.

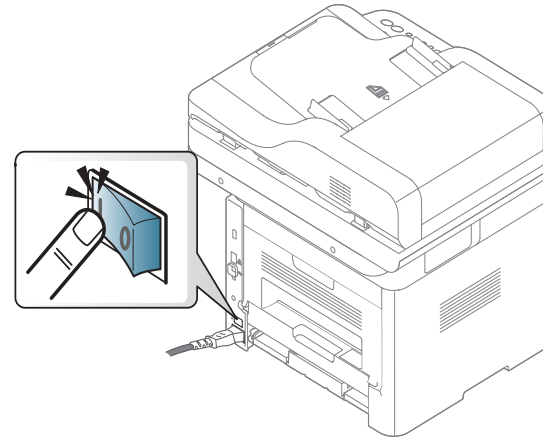

Instalando o driver localmente

Um equipamento conectado localmente consiste em um equipamento conectado diretamente ao seu computador usando um cabo USB. Se o seu equipamento estiver conectado a uma rede, ignore as etapas abaixo e instale o driver para equipamento conectado via rede (consulte "Instalando o driver pela rede" na página 192).



- Se você for um usuário de sistemas operacionais Mac, Linux ou UNIX consulte "Instalação para Mac" na página 182 ou "Instalação para Linux" na página 184 ou "Instalando o pacote de drivers de impressão para UNIX" na página 198.
- A janela de instalação deste Manual do Usuário pode variar de acordo com o computador e a interface usados.
- Use apenas cabos USB com um comprimento máximo de 3 metros (118 pol.).

Windows

- 1** Certifique-se de que o equipamento esteja conectado ao seu computador e ligado.
- 2** Insira o CD de software fornecido na unidade de CD-ROM.

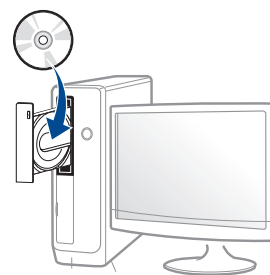

Se a janela de instalação não aparecer, clique em **Iniciar > Todos os programas > Acessórios > Executar**.

Digite X:\Setup.exe, substituindo "X" pela letra, que representa a sua unidade de CD-ROM e clique em **OK**.

- Para Windows 8,
Se a janela de instalação não aparecer, em **Charms(Botões)**, clique em **Pesquisar > Apps(Aplicativo)** e localize **Executar**. Digite X:\Setup.exe, substituindo "X" pela letra que representa a sua unidade de CD-ROM e clique em **OK**.
Se a janela pop-up "**Toque para determinar o que fazer com este disco**" aparecer, clique nela e selecione **Run Setup.exe**.

- 3** Leia e aceite os contratos de instalação na janela de instalação. Em seguida, clique em **Avançar**.
- 4** Selecione **Conexão USB** na tela **Tipo de conexão da impressora**. Em seguida, clique em **Avançar**.
- 5** Siga as instruções na janela de instalação.

Instalando o driver localmente



Você pode selecionar os aplicativos do software na janela **Selecione o software e os utilitários para instalar**.

Da tela Iniciar do Windows 8



- O driver V4 será baixado automaticamente no Windows Update se o computador estiver conectado à Internet. Se não estiver, você pode baixá-lo manualmente no site da Samsung, www.samsung.com > localize seu produto > Suporte ou downloads.
- É possível baixar o aplicativo Samsung Printer Experience na **Windows Loja**. Você precisa ter uma conta da Microsoft para utilizar a **Store(Loja)** do Windows.
 - 1 Em **Charms(Botões)**, selecione **Pesquisar**.
 - 2 Clique em **Store(Loja)**.
 - 3 Pesquise e clique em **Samsung Printer Experience**.
 - 4 Clique em **Instalar**.
- Caso instale o driver usando o CD de software fornecido, o driver V4 não será instalado. Caso deseje usar o driver V4 na tela **Área de trabalho**, você pode baixá-lo no site da Samsung, www.samsung.com > localize seu produto > Suporte ou downloads.
- Caso deseje instalar as ferramentas de gerenciamento de impressora Samsung, é necessário instalá-las utilizando o CD de software fornecido.

- 1 Certifique-se de que o computador esteja ligado e conectado à Internet.
- 2 Certifique-se de que o equipamento esteja ligado.
- 3 Conecte o computador e o equipamento com um cabo USB.
O driver será instalado automaticamente pelo **Windows Update**.

Reinstalando o driver

Se o driver da impressora não funcionar corretamente, siga as etapas abaixo para reinstalar o driver.

Windows

- 1 Certifique-se de que o equipamento esteja conectado ao seu computador e ligado.
- 2 No menu **Iniciar**, selecione **Programas** ou **Todos os Programas** > **Samsung Printers** > **Desinstalar Samsung Printer Software**.
 - Para Windows 8,
 - 1 Em Charms, selecione **Pesquisar** > **Apps(Aplicativo)**.
 - 2 Pesquise e clique em **Painel de controle**.
 - 3 Clique em **Programas e Recursos**.
 - 4 Clique com o botão direito do mouse no driver que deseja desinstalar e selecione **Desinstalar**.
 - 5 Siga as instruções exibidas na janela.
- 3 Siga as instruções na janela de instalação.

- 4 Insira o CD do software na unidade de CD-ROM e instale o driver novamente (consulte "Instalando o driver localmente" na página 29).

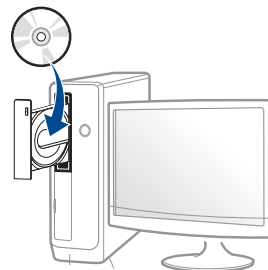

Da tela Iniciar do Windows 8

- 1 Certifique-se de que o equipamento esteja conectado ao seu computador e ligado.
- 2 Clique no bloco **Desinstalar o software de impressão Samsung** na tela **Iniciar**.
- 3 Siga as instruções exibidas na janela.



- Caso não encontre um bloco Samsung Printer Software, desinstale pela tela área de trabalho.
- Caso queira desinstalar as ferramentas de gerenciamento de impressora da Samsung pela tela **Iniciar**, clique com o botão direito do mouse no aplicativo > **Desinstalar** > no programa que você deseja excluir > **Desinstalar** e siga as instruções na janela.



2. Visão geral do menu e configuração básica

Este capítulo fornece informações sobre a estrutura geral do menu e as opções da configuração básica.

- **Visão geral dos menus** 33
- **Configurações básicas do equipamento** 47
- **Materiais e bandejas** 49
- **Impressão básica** 66
- **Cópia básica** 74
- **Digitalização básica** 80
- **Fax básico** 82
- **Usando dispositivos de memória USB** 88

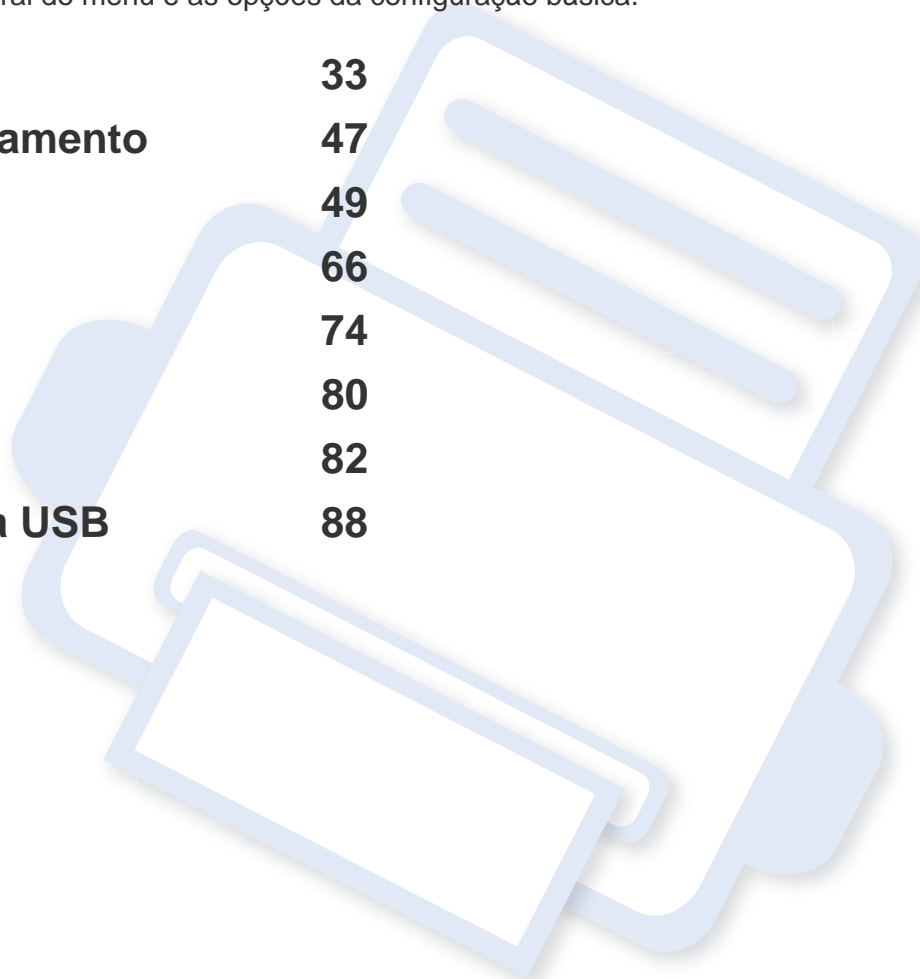

Visão geral dos menus



O painel de controle oferece acesso a vários menus que permitem configurar o equipamento ou usar suas funções.

M337xFD/M337xHD/M387xFD/M387xFW/M387xHD/M407xFD/M407xFR/M407xHR



- Uma marca de seleção (✓) aparece próximo ao menu atualmente selecionado.
- Dependendo dos opcionais ou modelos, alguns menus podem não ser exibidos no visor. Nesse caso, eles não se aplicam ao seu equipamento.
- Alguns nomes de menu podem ser diferentes da sua máquina dependendo dos opcionais ou dos modelos.
- Os menus são descritos no Manual Avançado (consulte "Menus úteis de configuração" na página 237).

Acessando o menu

- 1 Selecione o botão Fax, Cópia ou Digitalizar no painel de controle dependendo do recurso a ser usado.
- 2 Selecione  (**Menu**) até que o menu desejado seja exibido na linha inferior do visor e pressione **OK**.
- 3 Pressione as setas até que o item de menu necessário apareça e pressione **OK**.
- 4 Se o item de configuração possuir submenus, repita a etapa 3.
- 5 Pressione **OK** para salvar a seleção.
- 6 Pressione o botão  (**Parar** ou **Parar/Limpar**) para retornar ao modo online.

Visão geral dos menus

Recurso de cópia (consulte a "Recurso Cópia" na página 240)			Configuração da cópia (consulte a "Config cópia" na página 246)		Recurso de fax ^a (consulte a "Recursos fax" na página 247)	
Tamanho do original Reduzir/ampliar Duplex ^a 1->1 face 1->2 Faces 1->Giro 2 lados 2->1 Face 1 face verso 2->2 Faces Contraste Claro+5- Claro+1 Normal Escuro+1- Escuro+5 Tipo do original Texto Texto/foto Foto	Agrupamento Layout Normal 2-acima 4-acima Cópia ID Cópia de livro Ajuste de fundo Desativada Automático Aperfeiçoar nível 1 Aperfeiçoar nível 2 Apagar nível 1-Apagar nível 4 Apagar borda Desativada Original pequeno ^b Perfuração de orifício Centro livro ^c Apagar borda	Carim Item Opacid ^d Posição ^d Marca d'água Mensagem Págs ^e Tamanho do texto ^e Posição ^e Contraste ^e	Alterar padrão Tamanho do original Cópias Reduzir/ampliar Duplex ^a 1->1 face 1->2 Faces 1->Giro 2 lados 2->1 Face 1 face verso 2->2 Faces Contraste Claro+5- Claro+1 Normal Escuro+1- Escuro+5	Tipo do original Texto Texto/foto Foto Agrupamento	Contraste Claro+5- Claro+1 Normal Escuro+1- Escuro+5 Resolução Padrão Fina Superfina Modo de cores Mono Cor Tipo do original Texto Texto/foto Foto Tamanho do original Duplex ^a 1 Face Frente e verso Frente e verso girado	Multi envio Esperar envio Enviar encam Encaminhar para Fax Encaminhar para email Encaminhar para servidor Receber encam Encaminhar para Fax Encaminhar para PC Encaminhar para email Encaminhar para servidor Encaminhar e imprimir Recepção segura Desativada Ativada Imprimir Cancelar trabalho

a. Dependendo dos opcionais ou modelos, alguns menus podem não ser exibidos no visor. Nesse caso, eles não se aplicam ao seu equipamento.

b. Esta opção não aparece quando as opções 2-Acima, 4-Acima, Cópia de Livro, Duplex, Auto ajuste estiverem ativadas ou quando o documento original estiver carregado em ADF (DADF).

c. Esta opção aparece somente quando a opção **Layout** é **Cópia de livro**.

d. Esta opção aparece somente quando a opção **Item** é **Ativada**.

e. Esta opção aparece somente quando a opção **Mensagem** estiver **Ativada**.

Visão geral dos menus

Config fax (consulte "Config envio" na página 249, "Config receb" na página 250)		Recurso dig. (consulte a "Recurs digit" na página 254)			Config. digital. (consulte a "Configuração de digitalização" na página 255)	
Enviando Nº redisc. Prazo redisc. Prefixo de discagem Modo ECM Confirmação o fax Imagem TCR Modo disc ^a Econom. tarifa Recebimento Modo de recebimento Fax Tel Sec/Fax Modo DRPD ^a	Toque para atender Grav nome RCB Cód. início rec. Redução automática Tamanho do descarte Conf. fax ind. Modo DRPD ^a Impressão duplex ^b Alterar padrão Contraste Resolução Modo de cores Tipo do original Tamanho do original Duplex ^b TX/RX Manual	Recurso USB Tamanho do original Tipo do original Resolução Modo de cores Formato do arquivo ^b Duplex ^b Contraste Recurso e-mail Tamanho do original Tipo do original Resolução Modo de cores Formato do arquivo ^b Duplex ^b Contraste	Recurso de FTP Tamanho do original Tipo do original Resolução Modo de cores Formato do arquivo ^b Duplex ^b Contraste Recurso de SMB Tamanho do original Tipo do original Resolução Modo de cores Formato do arquivo ^b Duplex ^b Contraste	Recurso pasta compar. Tamanho do original Tipo do original Resolução Modo de cores Formato do arquivo ^b Duplex ^b Contraste	Alterar padrão USB padrão Tamanho do original Tipo do original Resolução Modo de cores Formato do arquivo ^b Duplex ^b Contraste E-mail padrão Tamanho do original Tipo do original Resolução Modo de cores Formato do arquivo ^b Duplex ^b Confirm. de email Contraste	FTP/SMB padrao Tamanho do original Tipo do original Resolução Modo de cores Formato do arquivo ^b Duplex ^b Contraste E-mail padrão Tamanho do original Tipo do original Resolução Modo de cores Formato do arquivo ^b Duplex ^b Confirm. de email Contraste Padrão de pasta compartilhada Tamanho do original Tipo do original Resolução Modo de cores Formato do arquivo ^b Duplex ^b

a. Esta opção pode não estar disponível dependendo do país.

b. Dependendo dos opcionais ou modelos, alguns menus podem não ser exibidos no visor. Nesse caso, eles não se aplicam ao seu equipamento.

Visão geral dos menus

Config impressão (consulte a "Imprimir" na página 239)	Config. sist. (consulte a "Configuração do sistema" na página 259)				
Orientacao Retrato Paisagem Duplex Copias Resolução Limpar texto Desativada Minimo Normal Maximo Ignorar páginas em branco CR automático Emulação Tipo de emulação Configurar	Configuração do equipamento ID do equipamento Número do fax Data e hora Modo de horário Idioma Modo padrão Economia de energia Evento de ativação Tempo limite do sistema Tempo limite do trabalho Ajuste de altitude Continuação automática Troca automática de bandeja Substituição de papel Proteção de Bandeja^a Economia de toner	Tipo de PDF Carim Imp config Exp config Configurações do modo Ecológico	Configuração de papel Tamanho do papel Bandeja 1 Bandeja 2^a Bandeja multifuncional^a Alimentador manual^a Tam padrão papel Tipo de papel Bandeja 1 Bandeja 2^a Bandeja multifuncional^a Alimentador manual^a Origem do papel Margem Confirmação de band. Som/volume Som da tecla Som alarme Som do Fax	Relatório Configuração Página de demonstração Configuração de Rede Forneça informações. Contador de uso Conta^b Fax recebido Fax enviado Trab program por Fax Confirmação de envio de fax Fax de lixo eletrônico Email enviado Fonte PCL Fonte PS Fonte EPSON Fonte KSC5843^a Fonte KSC5895^a Fonte KSSM^a Catalog ender	Manutenção Limp mens vazia^c Vida útil suprim. Gerenc. Imagem Cor personalizada Alerta de toner baixo Alerta unid img baixa^a Número de série Disco RAM^a Subst. imagem^a Manual Método substit Quantidade de substituições

a. Dependendo dos opcionais ou modelos, alguns menus podem não ser exibidos no visor. Nesse caso, eles não se aplicam ao seu equipamento.

b. Este recurso só estará disponível quando a contabilidade de trabalhos estiver ativada no SyncThru™ Web Admin Service.

c. Esta opção será exibida apenas quando houver uma pequena quantidade de toner no cartucho.

Visão geral dos menus

Rede^a (consulte a "Configuração de rede" na página 270)		Gerenc de trabalhos^b (consulte a "Gerenciamento de trabalhos" na página 273)
TCP/IP (IPv4) DHCP BOOTP Estático	Gerenciamento de protocolos HTTP WINS SNMPv1/v2	Trabalho ativo Trabalho Protegido Trabalho armazenado Pasta compartilhada
TCP/IP (IPv6) Protocolo IPv6 Config DHCPv6	SNTP UPnP(SSDP) mDNS	
Ethernet Porta Ethernet Velocidade da Ethernet	SetIP SLP Configuração de Rede Apagar config	
802.1x		
Wi-Fi ^c Wi-Fi LIG./DES. Configurações do Wi-Fi WPS Wi-Fi Direct Sinal do Wi-Fi Limpar configurações do Wi-Fi		

a. Somente modelos com e sem fio (consulte "Recursos por modelos" na página 8).

b. Esta opção fica disponível quando o dispositivo de armazenamento em massa, a memória opcional ou o disco RAM estiverem instalados.

c. Apenas modelo sem fio (consulte "Recursos por modelos" na página 8).

Visão geral dos menus

M407xFX

Você pode definir os menus facilmente usando a tela de toque.







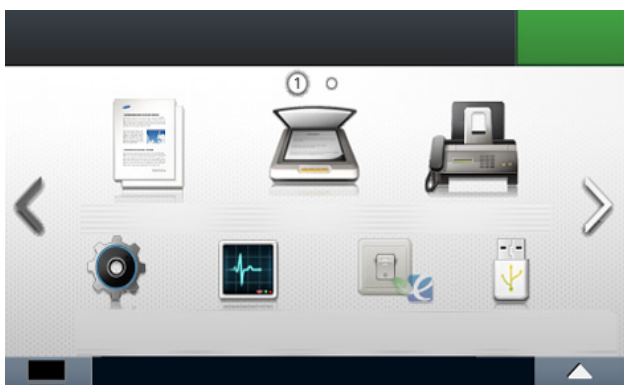

- A tela inicial é mostrada na tela de toque no painel de controle.
- Alguns menus estarão esmaecidos dependendo das opções ou modelos.
- Alguns nomes de menu podem ser diferentes da sua máquina dependendo dos opcionais ou dos modelos.
- Os menus são descritos no Manual Avançado (consulte "Menus úteis de configuração" na página 237).

Apresentando a tela de toque









Copiar		Quando você pressiona Copiar na tela do visor, a tela Copiar aparece e há várias guias e opções de cópias (consulte "Cópia" na página 240).
Digit		Quando você pressiona Digit na tela do visor, a tela Digitalizar aparece e há várias guias e opções de digitalização (consulte "Digitalizar" na página 254).
Fax		Quando você pressiona Fax na tela do visor, a tela Fax aparece e há várias guias e opções de envio de fax (consulte "Fax" na página 247).
Config		Você pode navegar pelas configurações atuais do equipamento ou alterar os valores do equipamento (consulte "Configuração do sistema" na página 259).
Status do trabalho		Você pode ver os trabalhos atualmente em execução, concluídos e na fila (consulte "Status do trabalho" na página 274).
Econôm.		É possível visualizar as configurações do modo econômico (consulte "Eco" na página 275).
USB direto		Você pode entrar no menu USB quando uma memória USB for inserida na porta de memória USB do equipamento (consulte "USB" na página 276).
Caixa de documen.		Você pode armazenar os dados de impressão, imprimir a página de segurança ou a pasta compartilhada (consulte "Caixa de documen." na página 277).

Visão geral dos menus

Verificar na nuvem		Você pode digitalizar uma imagem, e os dados digitalizados serão armazenados no serviço em nuvem (consulte "Digitalizando com o serviço em nuvem" na página 316).
Versão protegida		Exibe a lista de trabalhos armazenados no equipamento. Você pode excluir ou imprimir os trabalhos armazenados na lista. Também é possível registrar métodos de autenticação para imprimir trabalhos armazenados (consulte "Liberação segura" na página 279).
Configurações de opção		Você deseja personalizar as configurações de opção, incluindo contraste, tipo de documento, entre outros.
Status do toner		É possível ver o status do toner.
Setas		Você pode percorrer as opções disponíveis no menu selecionado e alterar os valores exibidos.
Voltar		Você pode retornar à tela anterior.
		Você pode selecionar o brilho da tela LCD e o idioma e editar o menu inicial.

Visão geral dos menus

 (Copiar) (consulte a "Cópia" na página 240)			
Cópia básica  (Configurações de opção) Escurecimento Tipo original Cópia personalizada  (Configurações de opção) Duplex Reduzir/ampliar Escurecimento Tamanho original Tipo original Origem do papel Auto Bandeja 1 Bandeja 2 ^a Band.MF	Agrupam Layout Normal 2-acima 4-acima Cópia de ID Cópia de livro Ajuste de fundo Apagar borda Desativado Original peq. Perfuração Centro do livro ^b Apagar borda Gravar Ativação de marcação Item Opacid Posição	Mca d'água Cópia de ID  (Configurações de opção) Escurecimento Tipo original Autoaj cópia  (Configurações de opção) Escurecimento Tipo original	N cópias  (Configurações de opção) N-acima Orientação original Duplex Escurecimento Tamanho original Tipo original Cópia de livro  (Configurações de opção) Cópia de livro Escurecimento Tamanho original Tipo original

a. Este recurso é opcional.

b. Esta opção aparece somente quando a opção **Layout** é **Cópia de livro**.

Visão geral dos menus



(Digt)

(consulte a "Digitalizar" na página 254)

<p>PC local Destino (Configurações de opção) Tamanho original Tipo original Resolução Modo cor Form arq Criptografia de PDF^a Duplex Escurecimento</p> <p>PC rede Selec. usuário (Configurações de opção) Tamanho original Tipo original Resolução Modo cor Form arq Criptografia de PDF^a</p>	<p>Duplex Escurecimento</p> <p>Email Para (Configurações de opção) Tamanho original Tipo original Resolução Modo cor Form arq Criptografia de PDF^a Assinatura digital em PDF Duplex Escurecimento Nome arq.</p> <p>SMB Destino (Configurações de opção) Tamanho original Tipo original Resolução</p>	<p>Modo cor Form arq Criptografia de PDF^a Assinatura digital em PDF Duplex Escurecimento Nome arq.</p> <p>FTP Destino (Configurações de opção) Tamanho original Tipo original Resolução Modo cor Form arq Criptografia de PDF^a Assinatura digital em PDF Duplex Escurecimento Nome arq.</p>	<p>Pers e-mail De Para CC CCO Assunto (Configurações de opção) Tamanho original Tipo original Resolução Modo cor Form arq Criptografia de PDF^a Assinatura digital em PDF Duplex Escurecimento Nome arq.</p> <p>USB (Configurações de opção) Tamanho original Tipo original Resolução Modo cor Form arq</p>	<p>Criptografia de PDF^a Assinatura digital em PDF Diretiva de arq Duplex Escurecimento Nome arq.</p> <p>Pasta comp.^a (Configurações de opção) Tamanho original Tipo original Resolução Modo cor Form arq Criptografia de PDF^a Assinatura digital em PDF Diretiva de arq Duplex Escurecimento Nome arq.</p> <p>WSD Destino</p>
--	---	---	---	--

a. Esta opção aparece somente quando a opção **Form arq** for tipo PDF.

Visão geral dos menus



(Fax)

(consulte a "Fax" na página 247)

Envio Memória

Para

 (Configurações de opção)

Escurecimento

Resolução

Modo cor

Tipo original

Tamanho original

Duplex

Disc desligada

Para

 (Configurações de opção)

Escurecimento

Resolução

Modo cor

Tipo original

Tamanho original

Duplex

Envio adiado

Hora inicial

Para

 (Configurações de opção)

Escurecimento

Resolução

Modo cor

Tipo original

Tamanho original

Duplex

Enviar discagem rápida

Para

 (Configurações de opção)

Escurecimento

Resolução

Modo cor

Tipo original

Tamanho original

Duplex

Envio de disc de grupo

Para

 (Configurações de opção)

Escurecimento

Resolução

Modo cor

Tipo original

Tamanho original

Duplex

Redis.

Para

 (Configurações de opção)

Escurecimento

Resolução

Modo cor

Tipo original

Tamanho original

Duplex

Visão geral dos menus



(Config)

(consulte a "Configuração do sistema" na página 259)

Config da máq Config padrão Padrão de cópia Padrão de digital Padrão de fax Verificar no padrão da nuvem Gerenciamento de programas Configuração de papel Bandeja 1 Bandeja 2 ^a Band.MF Margem Comportamento da bandeja Troca automática de bandeja Substituição de papel Continuação automática Prot de bandeja Catál de end Agenda Email Impr. Elim. tudo	Relatórios Configuração Pág. demo Lista Ajuda Configuração de Rede Info de sup Contador de uso Conta ^b Receber fax Fax enviado Agendar trabalhos no fax Confirmação de envio de fax Lixeira do fax E-mail enviado Fonte PCL PS Font Fonte EPSON Catál de end	Configuração do fax Enviar encam Receber encam Tarifa econômica Con fax de lixo eletr Recep. segura Disc c/ pref Grav nome RCB Modo ECM Veloc de modem Modo de discagem ^c Tocar p/ atender Modo de recepção TX/RX Manual Prazo para rediscagem Número de rediscagens	Confirmação de fax Imagem TCR Redução auto Descart. tam. Receber código inicial Modo DRPD Origem do papel Impressão em frente e verso Assistente de config de fax
--	---	---	--

a. Este recurso é opcional.

b. Este recurso só estará disponível quando a contabilidade de trabalhos estiver ativada no SyncThru™ Web Admin Service.

c. Dependendo dos opcionais ou modelos, alguns menus podem não ser exibidos no visor. Nesse caso, eles não se aplicam ao seu equipamento.

Visão geral dos menus



(Config)









(consulte a "Configuração do sistema" na página 259)

Configuração da rede TCP/IP (IPv4) TCP/IP (IPv6) Ethernet 802.1x Gerenciamento de protocolo HTTP WINS SNMPv1/v2 SNTP UPnP(SSDP) mDNS SetIP SLP Configuração de Rede Apagar config Config impressão Orientação Duplex Cópias	Resolução Limpar texto Aperfeiç. de borda CR automático Pular Páginas em Branco Emulação Origem do papel Configuração inicial ID do computador e número de fax Data e hora Modo de rel Selec país Idioma Modo padrão Som/volume Econ de energ Evento de ativação Tempo lim sist Tempo limite trab Temp lim trab ret Ajuste de altitude	Alerta de status de toner Alerta baixo de unidade de criação de imagens Ver de firmware Tipo PDF Imp config Exp config Tam papel padrão Limp mens vazia ^a Ger. imagem Configuração do administrador ^b Controle de acesso do usuário Autenticação Registro do cartão Gravar Ativação de marcação Item Opacid Posição Versão protegida Máx. de trabalhos por usuário Versão inteligente Modo de versão	Alterar senha do administrador Atual. de firmware Subst. imagem Aplicativo Gerenciamento de aplicativo Instalar novo aplicativo Res de problemas Obstrução de papel MP Obstrução de papel na bandeja 1 Obstrução de papel na bandeja 2 Obstr.dentro máq. Obstr. área saída Obstrução de papel original Idioma
--	--	---	--

a. Esta opção será exibida apenas quando uma pequena quantidade de toner restar no cartucho.



b. É necessário digitar uma senha para entrar neste menu. A senha padrão é **sec00000**.

Visão geral dos menus

 (Status do trabalho) (consulte a "Status do trabalho" na página 274)	 (Econôm.) (consulte a "Eco" na página 275)	 (USB) (consulte a "USB" na página 276)		 (Caixa de documen.) (consulte a "Caixa de documen." na página 277)
Trabalho atual Trab concl	Econômico - Ativado Econômico - Desativado Configurações Modo padrão Ativado Desativado Ativ.-Forçado ^a Recurso de configuração Padrão Personalizar Configurações de cópia Configurações de impressão do driver do PC	Imprimir de  (Configurações de opção) Cópias Aj Auto Duplex Origem do papel Digital p/ USB  (Configurações de opção) Tamanho original Tipo original Resolução Modo cor Form arq Criptografia de PDF ^a Assinatura digital em PDF	Diretiva de arq Duplex Escurecimento Nome arq. Ger arquivo  (Configurações de opção) Formatar Excluir Mostrar esp	Caixas sistema Impress arm Impressão segura Pasta comp.  (Configurações de opção) Cópias Aj Auto Duplex Origem do papel

a. Se você ligar o modo eco com uma senha no SyncThru™ Web Service (guia **Configurações > Config. equipamento > Sistema > Configurações de Eco**) ou Samsung Easy Printer Manager (**Configurações do dispositivo > Eco**), a mensagem **Forçado** aparece. Você deve inserir a senha para alterar o status do modo eco.

Visão geral dos menus

 (Verificar na nuvem) (consulte a "Digitalize para a nuvem" na página 278)	 (Versão protegida^a) (consulte a "Liberação segura" na página 279)
Google Drive Pasta de recados Evernote	Trab. armazenado  (Configurações de opção) Cartão ID/PW PIN

a. É possível selecionar a janela de login padrão no SyncThru™ Web Service.

Configurações básicas do equipamento



Você pode definir as configurações do equipamento usando as **Configurações do dispositivo** no programa Samsung Easy Printer Manager.

- Para usuários de Windows e Mac, defina em **Samsung Easy Printer Manager** >  **(Alternar para o modo avançado)** > **Configurações do dispositivo**, consulte "Configurações do dispositivo" na página 351.

Após a conclusão da instalação, talvez você deseje definir as configurações padrão do equipamento.

Para alterar as configurações padrão do equipamento, siga estas etapas:



Pode ser necessário pressionar **OK** para navegar até os menus de nível inferior em alguns modelos.

1

Selecione  **(Menu)** > **Config. sist.** > **Configuração do equipamento** no painel de controle.

OU

No modelo com tela de toque, selecione  **(Config)** > **Config da máq** > **Avan** > **Configuração inicial** na tela de toque.

2

Selecione a opção desejada e pressione **OK**.

No modelo com tela de toque, selecione a opção desejada e vá para a etapa 4.

- **Idioma:** altera o idioma exibido no painel de controle.
- **Data e hora:** Quando a data e a hora são definidas, elas são utilizadas para faxes e impressões com retardo. Além disso, elas são impressas nos relatórios. Se, no entanto, elas não estiverem corretas, será necessário alterá-las.



Insira a hora e a data corretas usando as setas para esquerda/direita ou o teclado numérico (consulte "Compreendendo o teclado" na página 284).

- Mês=01 a 12
- Dia=01 a 31
- Ano = exige 4 dígitos
- Hora = 01 a 12
- Minutos = 00 a 59

Configurações básicas do equipamento

- **Modo de horário:** Você pode configurar o seu equipamento para exibir a hora atual utilizando o formato de 12 ou 24 horas.
- **Economia de energia:** Quando o equipamento não for usado por algum tempo, utilize este recurso para economizar energia.





Quando você pressiona o botão  (**Ligar/despertar**), começa a imprimir ou um fax é recebido, o produto acordará do modo de economia de energia.

- **Ajuste de altitude:** A qualidade da impressão é afetada pela pressão atmosférica determinada pela altitude do equipamento em relação ao nível do mar. Antes de configurar o valor da altitude, determine a altitude em que você está (consulte "Ajuste de altitude" na página 281).

3 Selecione a opção desejada e pressione **OK**.

4 Pressione **OK** para salvar a seleção.

No modelo com tela de toque, pressione  (voltar) para salvar a seleção.

5 Pressione o botão  (**Parar** ou **Parar/Limpar**) ou no ícone () para retornar ao modo online.



Consulte os links abaixo para definir outras configurações úteis usando a máquina.

- Consulte "Inserindo vários caracteres" na página 284.
- Consulte "Compreendendo o teclado" na página 284.
- Consulte "Configurando o tamanho e o tipo do papel" na página 60.
- Consulte "Configurando o catálogo de endereços" na página 286.

Materiais e bandejas

Este capítulo contém informações sobre a colocação de materiais de impressão no equipamento.



- Usar materiais de impressão que não atendam a essas especificações pode causar problemas ou necessitar de reparos. Tais reparos não são cobertos pela garantia da Samsung ou pelos acordos de serviço.
- Certifique-se de não usar papel fotográfico com este equipamento. Isso poderia danificar o equipamento.
- Usar materiais de impressão inflamáveis pode causar incêndio.
- Use materiais de impressão designados (consulte "Especificações dos materiais de impressão" na página 156).



O uso de materiais inflamáveis ou estranhos deixados na impressora pode levar ao superaquecimento da unidade e, em casos raros, causar incêndio.

Visão geral da bandeja

Para alterar o tamanho, será necessário ajustar as guias de papel.

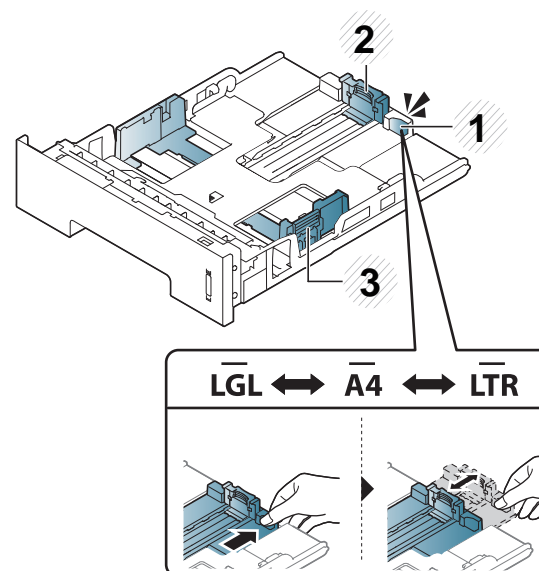

- 1 Alavanca de extensão da bandeja
- 2 Guia de comprimento de papel
- 3 Guia de largura de papel



Se você não ajustar a guia, isso pode causar registro do papel, inclinação na imagem ou obstrução do papel.

Materiais e bandejas

A unidade duplex é predefinida como Carta/LGL ou A4, dependendo do país. Para alterar o tamanho do papel, ajuste a guia conforme mostrado abaixo.

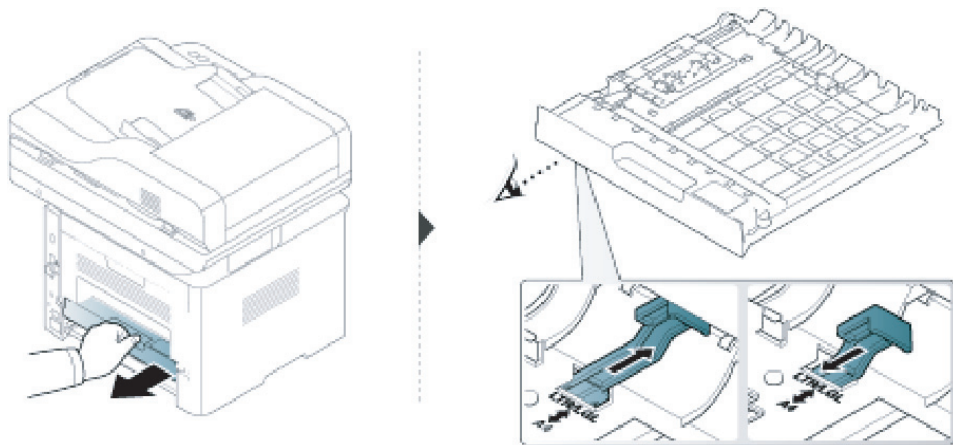

O indicador de quantidade de papel mostra a quantidade de papel na bandeja.

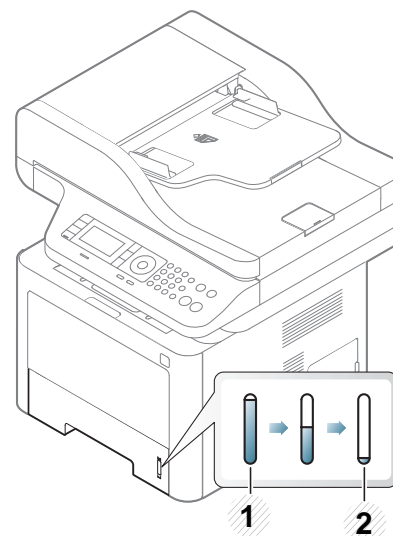

- 1 Cheia
- 2 Toner vazio



Se você não ajustar a guia, isso pode causar registro do papel, inclinação na imagem ou obstrução do papel.

Materiais e bandejas

Colocando papel na bandeja



As ilustrações neste manual do usuário podem diferir de seu equipamento dependendo do modelo e das opções instaladas. Verifique o tipo da sua máquina (consulte "Visão frontal" na página 21).

Bandeja 1/Bandeja opcional

- 1 Retire a bandeja de papel.

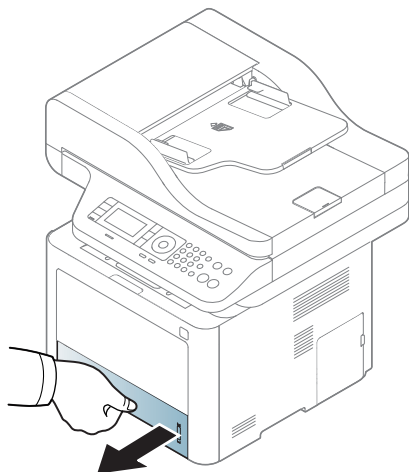

- 2 Pressione as guias de largura e comprimento de papel para localizá-las no slot correto de tamanho de papel marcado na parte inferior da bandeja para ajustar o tamanho (consulte "Visão geral da bandeja" na página 49).

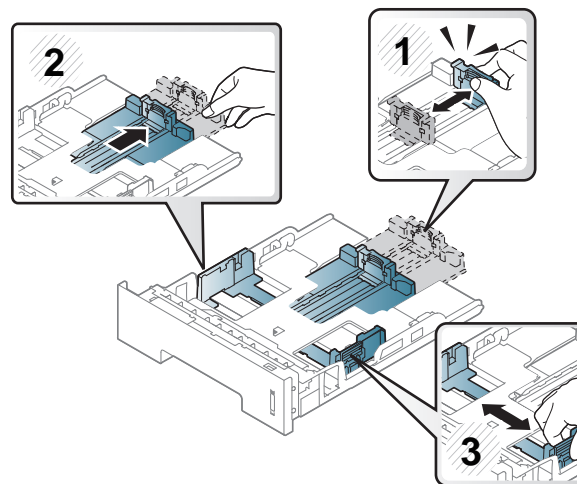

- 3 Flexione ou areje a borda da pilha de papel para separar as páginas antes de inseri-las no equipamento.

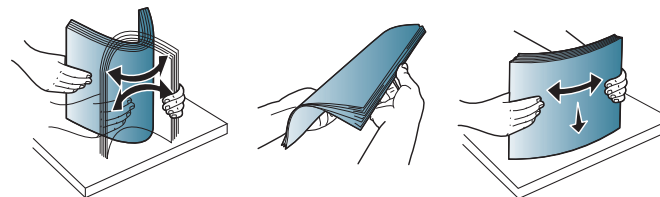

Materiais e bandejas

- 4 Depois de inserir o papel na bandeja, pressione as guias de largura e a guia de comprimento de papel.

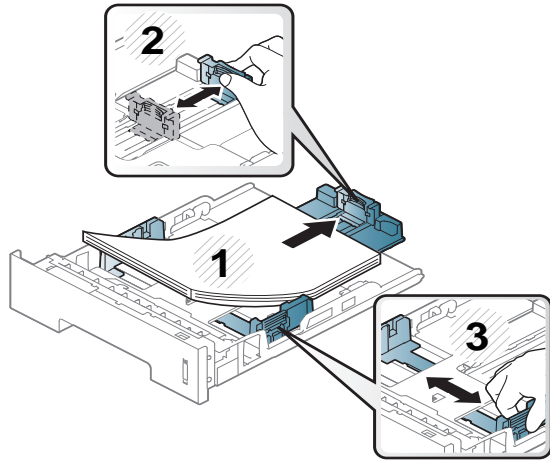

- Não empurre a guia de largura de papel ao ponto de o papel ficar ondulado.
- Se a guia de largura de papel não for ajustada, obstruções poderão ocorrer.

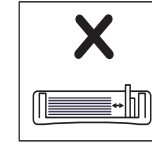
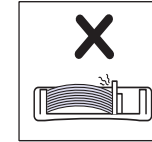
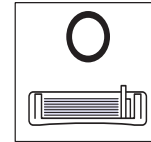

- Não use um papel com ondulações na borda da frente, isso poderia provocar uma obstrução de papel ou o papel pode ficar enrugado.

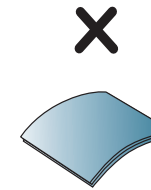
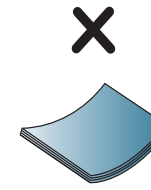
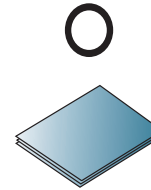

Materiais e bandejas

- 5 Insira a bandeja novamente no equipamento.

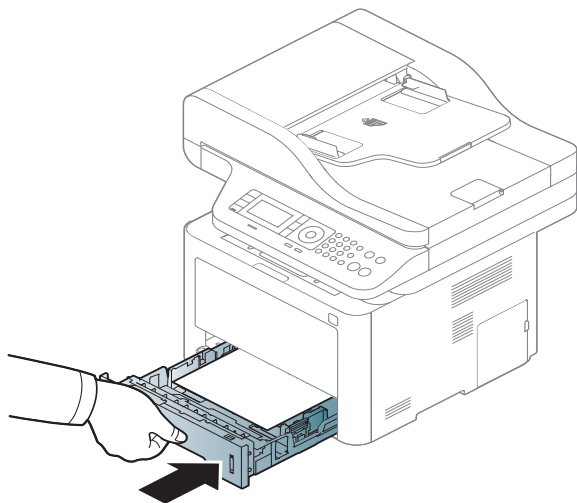

- 6 Ao imprimir um documento, configure o tipo e o tamanho do papel para a bandeja (consulte "Configurando o tamanho e o tipo do papel" na página 60).

Bandeja multifuncional (ou alimentador manual)



As ilustrações neste manual do usuário podem diferir de seu equipamento dependendo do modelo e das opções instaladas. Verifique o tipo da sua máquina (consulte "Visão frontal" na página 21).

A bandeja multifuncional (ou alimentador manual) pode acomodar diversos tamanhos e tipos de materiais de impressão, como postais, cartões e envelopes (consulte "Especificações dos materiais de impressão" na página 156).

Dicas sobre como usar a bandeja multifuncional (ou alimentador manual)

- Coloque apenas um tipo, tamanho e gramatura de material de impressão de cada vez na bandeja multifuncional (ou alimentador manual).
- Para evitar obstruções, não acrescente papel enquanto ainda houver folhas na bandeja multifuncional (ou alimentador manual) durante uma impressão. Isso também se aplica a outros tipos de material.
- Para evitar obstruções e problemas de qualidade de impressão, utilize sempre os materiais especificados (consulte "Especificações dos materiais de impressão" na página 156).
- Remova todas as ondulações dos cartões postais, envelopes e etiquetas antes de colocá-los na bandeja multifuncional (ou alimentador manual).

Materiais e bandejas

- 1 Pressione o botão de liberação da bandeja multifuncional (ou alimentador manual) para abri-lo.

- M337x series

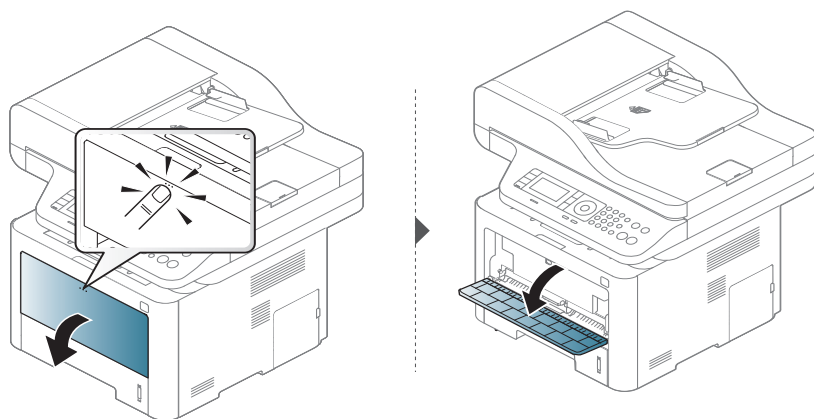

- M387x/ M407x series

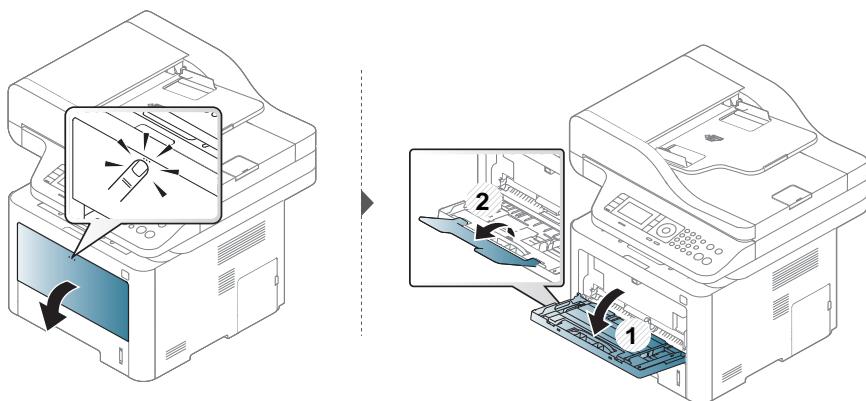

- 2 Coloque o papel.

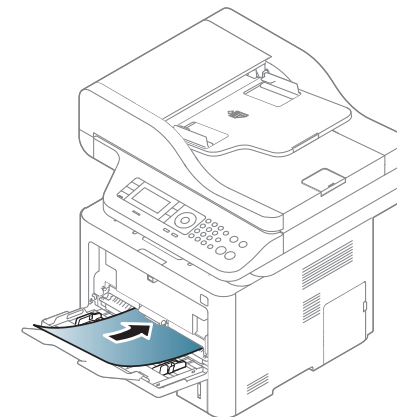
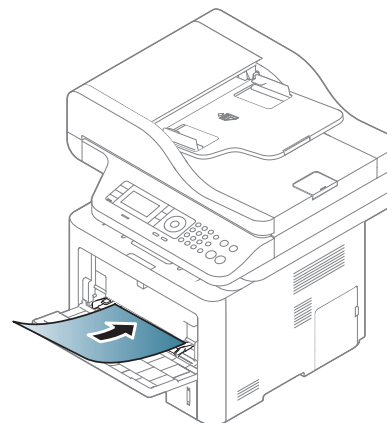

- 3 Pressione as guias de largura na bandeja multifuncional (ou alimentador manual) e ajuste-as de acordo com a largura do papel. Não force muito ou o papel poderá dobrar e ocasionar obstruções ou um desalinhamento.

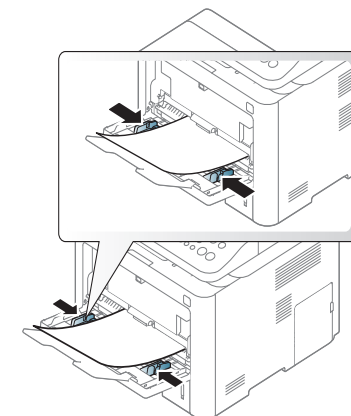
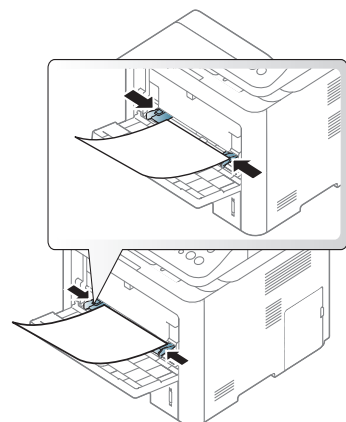

Materiais e bandejas



- Ao imprimir materiais especiais, você deve seguir as diretrizes de colocação (consulte "Imprimindo em materiais especiais" na página 55).
- Quando houver sobreposição de papéis ao imprimir usando a bandeja multifuncional (ou alimentador manual), abra a bandeja 1, remova os papéis sobrepostos e tente imprimir novamente.

4 Ao imprimir um documento, configure o tipo e o tamanho do papel para a bandeja multifuncional (ou alimentador manual).

Para obter informações sobre a configuração do tipo e do tamanho do papel no painel de controle (consulte "Configurando o tamanho e o tipo do papel" na página 60).

Imprimindo em materiais especiais

A tabela abaixo mostra os materiais especiais adequados para cada bandeja.

A configuração de papel na impressora e no driver devem ser correspondentes para que se imprima sem erro de incompatibilidade de papel.

Para alterar as configurações de papel na impressora, em **Samsung Easy Printer Manager** selecione  **(Mudar para modo avançado) > Configurações do dispositivo.**

Ou se seu equipamento oferece suporte a uma tela do visor ou a uma tela de toque, você poderá configurá-lo no painel de controle.

Em seguida, defina o tipo de papel na janela **Preferências de impressão > guia Papel > Tipo** (consulte "Abrindo as preferências de impressão" na página 68).

Por exemplo, se você quiser imprimir em etiquetas, selecione **Etiquetas** para **Tipo**.



- Ao usar materiais especiais, recomendamos que você alimente uma folha por vez (consulte "Especificações dos materiais de impressão" na página 156).
- As ilustrações neste manual do usuário podem diferir de seu equipamento dependendo do modelo e das opções instaladas. Verifique o tipo da sua máquina (consulte "Visão frontal" na página 21).

Para verificar as gramaturas de papel para cada folha, consulte "Especificações dos materiais de impressão" na página 156.

Tipos	Bandeja 1	Bandeja opcional ^a	Bandeja multifuncional (ou alimentador manual)
Normal	•	•	•
Grosso	•	•	•
Mais grosso			•
Fino	•	•	•
Papel não calandrado	•	•	•

Materiais e bandejas

Tipos	Bandeja 1	Bandeja opcional ^a	Bandeja multifuncional (ou alimentador manual)
Coloridas			•
Cartolina	•	•	•
Etiquetas			•
Transparência			•
Envelope			•
Pré-impresso			•
Algodão			•
Reciclado	•	•	•
Papel de arquivo	•	•	•

a. Este recurso é opcional (consulte "Vários recursos" na página 10).

(•: com suporte, Em branco: sem suporte)

Envelope

A impressão bem-sucedida em envelopes depende da sua qualidade.

Para imprimir em um envelope, posicione-o conforme mostrado na seguinte figura.

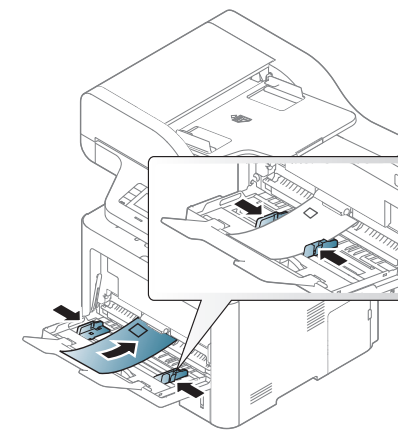
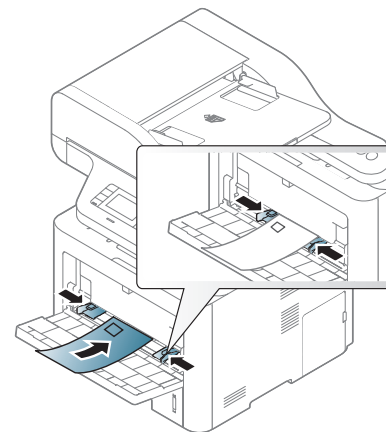

Materiais e bandejas



Se envelopes forem impressos com dobras, vincos ou linhas pretas grossas, abra a tampa posterior e abaixe a alavanca de pressão à direita cerca de 90 graus e tente imprimir novamente. Mantenha a tampa traseira aberta durante a impressão.

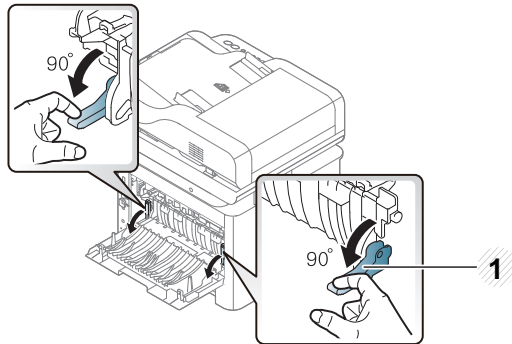

1 Alavanca de pressão

- Ao seleccionar envelopes, considere os seguintes fatores:
 - **Peso:** não deve exceder 90 g/m². Caso contrário, podem ocorrer obstruções.
 - **Estrutura:** deve ser plana com menos de 6 mm de ondulações e não deve conter ar.
 - **Condição:** não podem conter rugas, cortes ou outros danos.
 - **Temperatura:** deve resistir ao calor e pressão da máquina durante a operação.
- Use somente envelopes de boa qualidade, com dobras e vincos bem definidos.
- Não use envelopes com selos.

- Não use envelopes com grampos, fechos, aberturas, revestimentos, lacres adesivos ou outros materiais sintéticos.
- Não use envelopes danificados ou mal confeccionados.
- Certifique-se de que a junção em ambas as extremidades do envelope se estenda até o canto do envelope.

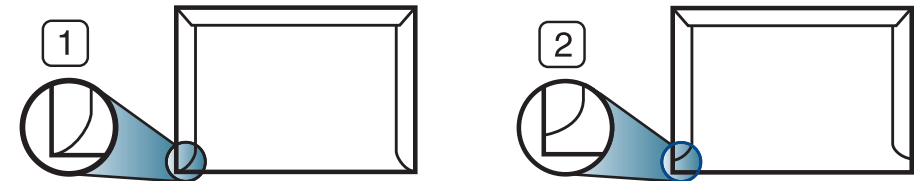

- 1 Aceitável
- 2 Não aceitável

- Envelopes com faixas autocolantes ou com mais de uma aba dobrada sobre o lacre devem utilizar adesivos compatíveis com a temperatura de fusão da impressora (cerca de 170° C) durante 0,1 segundo. As abas e faixas adicionais podem causar rugas, dobras ou obstruções e até mesmo danificar a unidade de fusão.
- Para obter a melhor qualidade de impressão, posicione as margens com no mínimo 15 mm de distância das bordas do envelope.
- Evite imprimir sobre a área onde as junções do envelope se encontram.

Materiais e bandejas

Transparência

Para não danificar o equipamento, use somente transparências recomendadas para impressoras a laser.

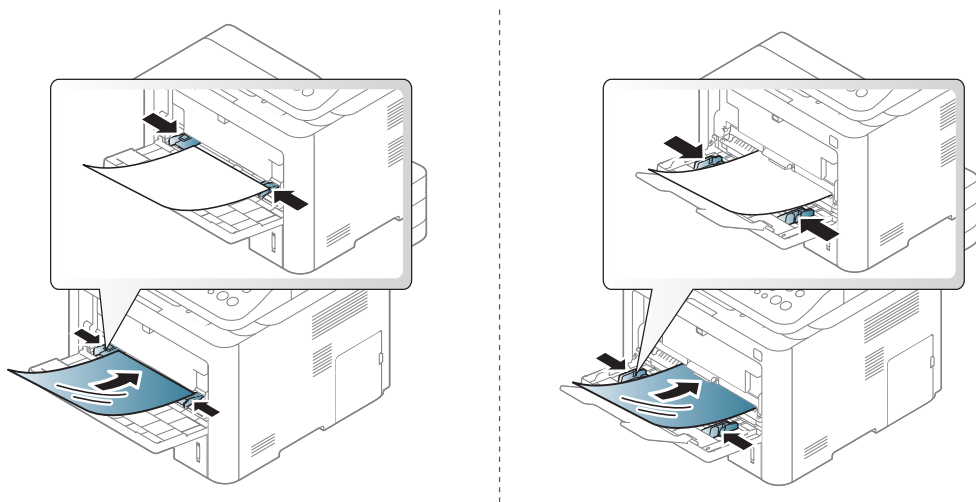

- Deve resistir à temperatura de fusão da máquina.
- Coloque as transparências sobre uma superfície plana depois de removê-las do equipamento.
- Não deixe as transparências inutilizadas na bandeja de papel por muito tempo, pois isso pode causar manchas na impressão.
- Para evitar manchas causadas pelo contato com os dedos, manipule as transparências com cuidado.
- Para evitar esmaecimento, não exponha as transparências impressas à luz solar por muito tempo.

- Verifique se as transparências não estão dobradas, enrugadas ou possuem bordas rasgadas.
- Não use transparências que estejam descolando da folha posterior.
- Para evitar que as transparências colem umas nas outras, não deixe que as folhas impressas sejam empilhadas ao saírem da impressora.

Etiquetas

Para não danificar o equipamento, use somente etiquetas projetadas para impressoras a laser.

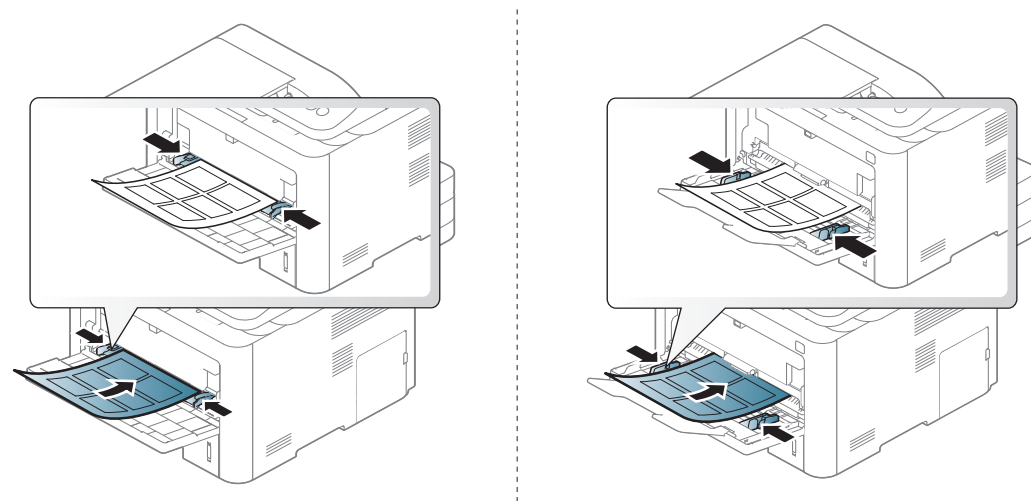

- Ao selecionar etiquetas, considere os seguintes fatores:
 - **Adesivos:** Devem permanecer estáveis na temperatura de fusão do equipamento, cerca de 170°C (338°F).

Materiais e bandejas

- **Disposição:** use somente etiquetas sem o fundo exposto entre elas. As etiquetas poderão se destacar das folhas e causar obstruções graves.
- **Ondulações:** Devem permanecer niveladas com, no máximo, 13 mm de ondulação em qualquer direção.
- **Condição:** não use etiquetas com rugas, bolhas ou outros sinais de separação.
- Verifique se não há material adesivo exposto entre as etiquetas. As áreas expostas podem causar o descolamento das etiquetas durante a impressão, ocasionando obstruções. Os adesivos expostos também podem causar danos aos componentes do equipamento.
- Não alimente uma folha de etiquetas na impressora mais de uma vez. A camada adesiva foi desenvolvida para passar apenas uma vez pelo equipamento.
- Não use etiquetas que estejam se soltando da folha ou que apresentem rugas, bolhas ou outras imperfeições.

Cartolina / Papel de tamanho personalizado

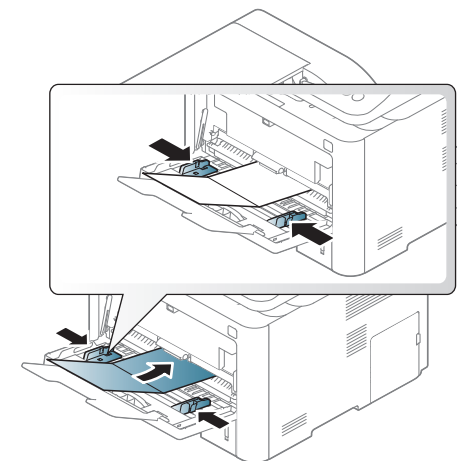
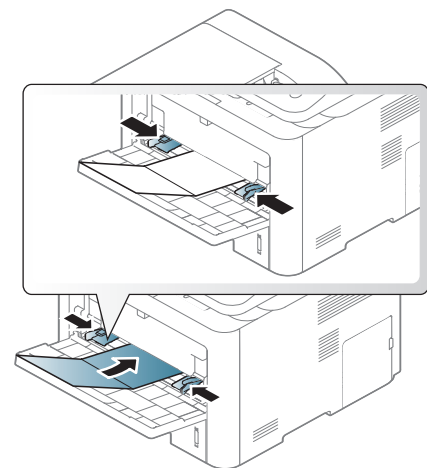

- No aplicativo, defina as margens a pelo menos 6,4 mm de distância da borda do material.

Materiais e bandejas

Papéis pré-impessos

Ao carregar papéis pré-impessos, o lado impresso deve estar voltado para cima com uma borda sem dobras na frente. Se ocorrerem problemas na alimentação, vire o papel ao contrário. Observe que a qualidade da impressão não é garantida.

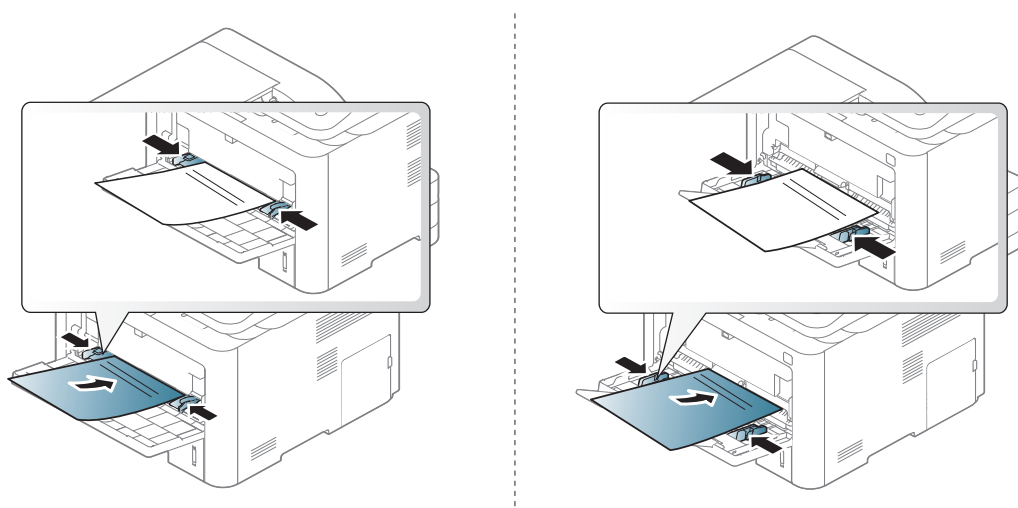

- Devem ser impressos com tinta resistente ao calor, que não derreta, vaporize ou emita substâncias perigosas quando submetida à temperatura de fusão do equipamento por 0,1 segundo (aproximadamente 170 °C (338 °F)).
- A tinta ou o timbre do papel não devem ser inflamáveis ou causar danos aos cilindros do equipamento.
- Antes de colocar papel timbrado/pré-impreso, verifique se a tinta do papel está seca. Durante o processo de fusão, a tinta úmida pode se soltar do papel pré-impreso, reduzindo a qualidade de impressão.

Configurando o tamanho e o tipo do papel

A configuração de papel na impressora e no driver devem ser correspondentes para que se imprima sem erro de incompatibilidade de papel.

Para alterar as configurações de papel na impressora, em **Samsung Easy Printer Manager** selecione  **(Mudar para modo avançado) > Configurações do dispositivo.**

Ou se seu equipamento oferece suporte a uma tela do visor ou a uma tela de toque, você poderá configurá-lo no painel de controle.

Em seguida, defina o tipo de papel na janela **Preferências de impressão > guia Papel > Tipo** (consulte "Abrindo as preferências de impressão" na página 68).



Pode ser necessário pressionar **OK** para navegar até os menus de nível inferior em alguns modelos.

Materiais e bandejas

- 1 Selecione  (Menu) > **Config. sist.** > **Configuração de papel** > **Tamanho do papel** ou **Tipo de papel** no painel de controle.



OU

No modelo com tela de toque, selecione  (**Config**) > **Config da máq** > **Avan** > **Configuração de papel** > selecionar uma bandeja > **Tamanho do papel** ou **Tipo de papel** na tela de toque.

- 2 Selecione a bandeja e opção desejada.

- 3 Pressione **OK** para salvar a seleção.

No modelo com tela de toque, pressione  (voltar) para salvar a seleção.

- 4 Pressione o botão  (**Parar** ou **Parar/Limpar**) ou no ícone  para retornar ao modo online.



Se deseja usar papel de tamanho especial, como papel de cobrança, selecione a guia **Papel** > **Tamanho** > **Editar...** e defina **Configurações do tamanho de papel personalizado** nas **Preferências de Impressão** (consulte "Abrindo as preferências de impressão" na página 68).

Usando o suporte de saída



A superfície da bandeja de saída poderá ficar quente se você imprimir um grande número de páginas de uma só vez. Cuidado para não tocar na superfície e não permita a presença de crianças nas proximidades.

As páginas impressas são empilhadas no suporte de saída e o suporte de saída ajudará que as páginas impressas fiquem alinhadas. Desdobre o suporte de saída.

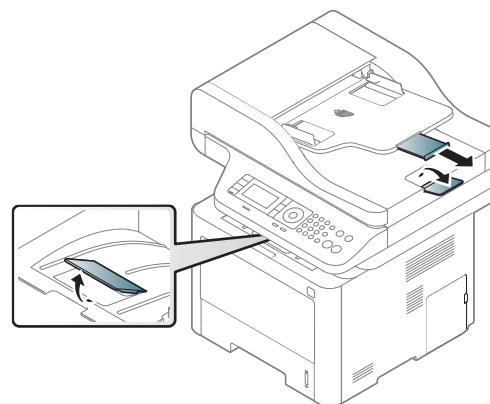

Materiais e bandejas



- Se mais de 50 páginas (um lado só) de papel legal estiverem empilhadas na bandeja de saída, o papel pode ficar desalinhado ou podem ocorrer obstruções de papel. Não deixe que papéis se empilhem na bandeja de saída.
- Ao utilizar um papel grosso para impressão, ele pode não ser apropriadamente alinhado no suporte de saída. Feche o suporte de saída ou vire o papel na bandeja antes de imprimir.

Preparando os documentos

- Não coloque papéis menores que 142 x 148 mm ou maiores que 216 x 356 mm.
- Não tente carregar os seguintes tipos de papel para impedir obstruções, baixa qualidade de impressão e danos ao equipamento.
 - Papel carbono ou autocopiador.
 - Papel resinado.
 - Papel de seda ou fino.
 - Papel vincado ou enrugado.
 - Papel ondulado ou dobrado.
 - Papel rasgado.
- Remova todos os grampos e cliques antes de colocar os documentos.
- Certifique-se de que qualquer cola, tinta ou corretor existente esteja completamente seco no papel antes de colocá-lo no equipamento.
- Não coloque documentos que incluam tamanhos ou gramaturas de papel diferentes.
- Não coloque livretos, panfletos, transparências ou documentos que tenham outras características incomuns.

Materiais e bandejas

Colocando documentos

Você pode utilizar o vidro de leitura do scanner ou alimentador de documentos para inserir um documento original para cópia, digitalização e envio de fax.



As ilustrações neste manual do usuário podem diferir de seu equipamento dependendo do modelo e das opções instaladas. Verifique o tipo da sua máquina (consulte "Visão frontal" na página 21).

No vidro de leitura do scanner

Usando o vidro de leitura do scanner, você pode copiar ou digitalizar documentos. Você pode obter a melhor qualidade de digitalização, especialmente para imagens coloridas ou em tons de cinza. Verifique se não há originais no alimentador de documentos. Se um original for detectado no alimentador de documentos, o equipamento dará prioridade ao original no vidro de leitura do scanner.

- 1 Levante e abra a tampa do scanner.

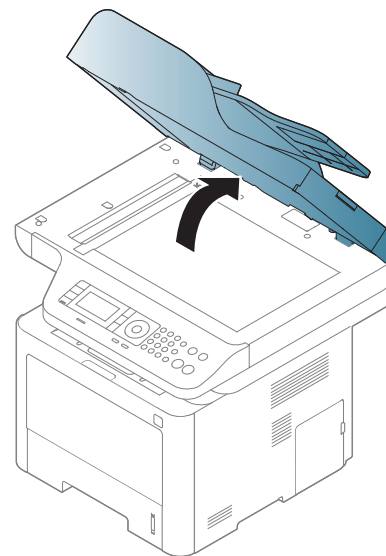

Materiais e bandejas

- 2 Coloque o documento com a face voltada para baixo sobre o vidro de leitura do scanner. Alinhe-o com a guia de registro no canto superior esquerdo do vidro.

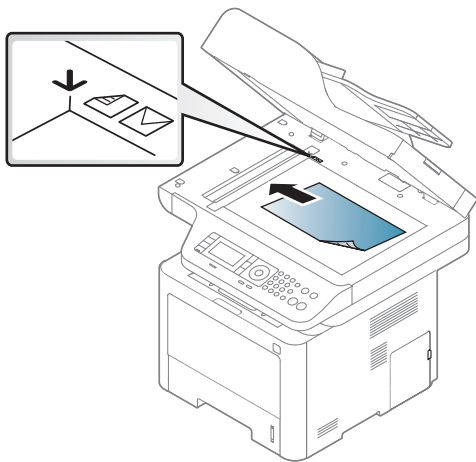

- 3 Feche a tampa do scanner.



- Caso a tampa seja mantida aberta durante a cópia, a qualidade da cópia e o consumo de toner poderão ser afetados.
- O acúmulo de poeira sobre o vidro de leitura do scanner pode ocasionar pequenos pontos escuros na impressão. Mantenha-o sempre limpo (consulte "Limpendo a unidade de digitalização" na página 119).
- Se estiver copiando uma página de um livro ou uma revista, levante a tampa até que as suas dobradiças atinjam o limite e, em seguida, feche a tampa. Se a espessura do livro ou da revista for superior a 30 mm (1,18 polegadas), inicie a cópia com a tampa aberta.



- Cuidado para não quebrar o vidro do scanner. Você poderá se ferir.
- Não coloque as mãos ao fechar a tampa do scanner. A tampa pode cair sobre as suas mãos e feri-lo.
- Não olhe para a luz no interior do scanner ao copiar ou digitalizar. Ela é perigosa para seus olhos.

No alimentador de documentos

Com o alimentador de documentos (ou alimentador automático de documentos duplex (DADF)), você pode colocar até 50 folhas de papel (80 g/m², 21 lbs calandrado) para um trabalho.

- 1 Folheie ou assopre a borda da pilha de papel para separar as páginas antes de colocá-las no equipamento.

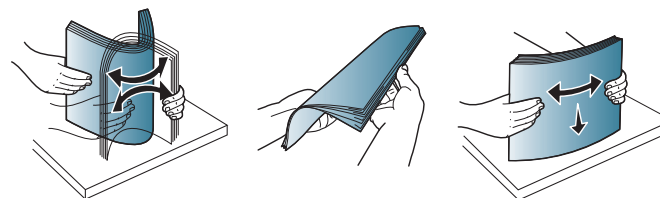

Materiais e bandejas

- 2 Coloque os documentos com a face voltada para cima na bandeja de entrada do alimentador de documentos. Verifique se a parte inferior da pilha de documentos corresponde ao tamanho do papel indicado na bandeja de entrada de documentos.

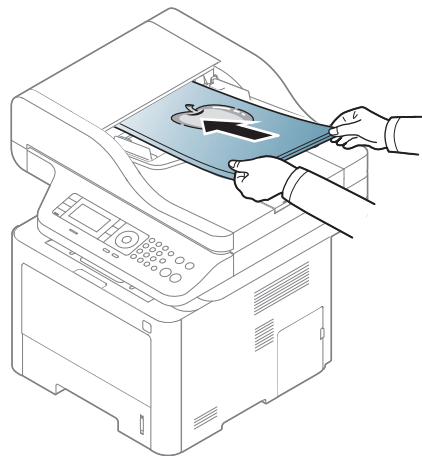

- 3 Ajuste as guias de acordo com o tamanho do alimentador de documentos.

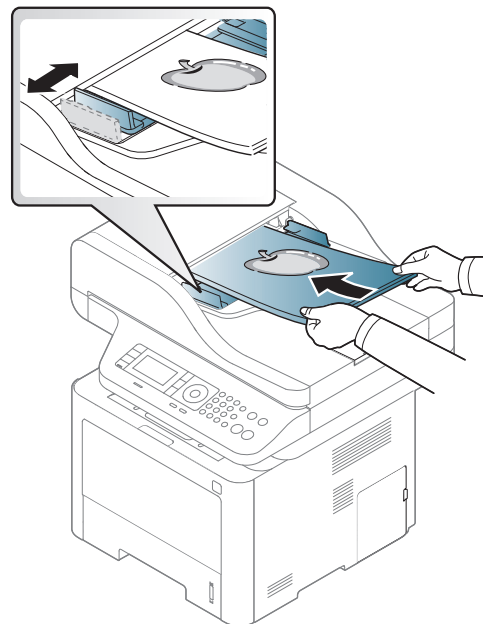

O acúmulo de poeira sobre o vidro do alimentador de documentos pode ocasionar linhas escuras na impressão. Mantenha-o sempre limpo (consulte "Limpendo a unidade de digitalização" na página 119).

Impressão básica



Para recursos de impressão especiais, consulte o Manual Avançado (consulte "Usando recursos avançados de impressão" na página 293).

Impressão



- Se você for um usuário de sistemas operacionais Mac, Linux ou UNIX, consulte Manual Avançado (consulte "Instalação de software" na página 181).
- Para os usuários de Windows 8, consulte "Impressão básica" na página 357.

A janela **Preferências de impressão** a seguir refere-se ao Bloco de notas do Windows 7.

- 1 Abra o documento que deseja imprimir.
- 2 Selecione **Imprimir** no menu **Arquivo**.

- 3 Selecione o equipamento na lista **Selecionar impressora**.

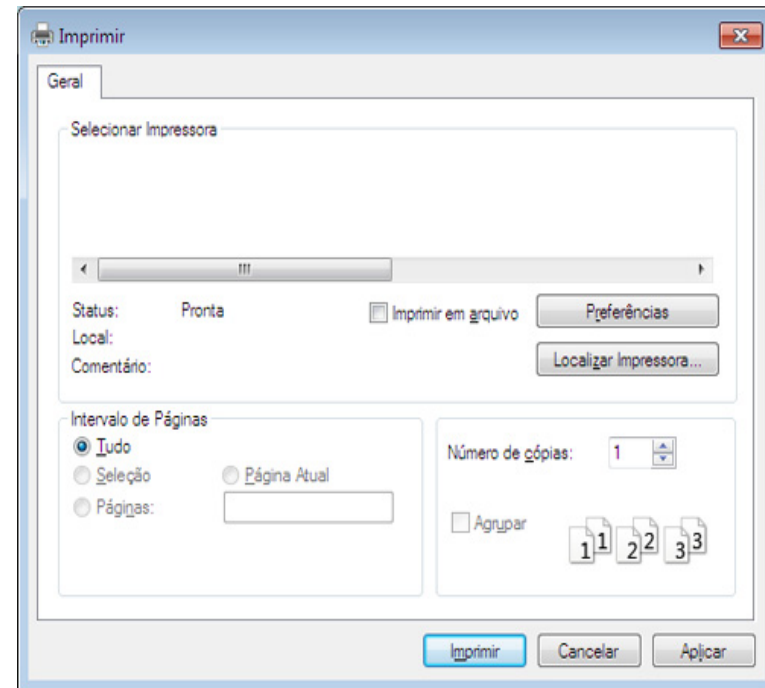

- 4 As configurações básicas de impressão, inclusive o número de cópias e o intervalo de impressão, são selecionadas na janela **Imprimir**.





Para tirar proveito dos recursos avançados de impressão, clique em **Propriedad** ou **Preferências** na janela **Imprimir** (consulte "Abrindo as preferências de impressão" na página 68).

- 5 Para iniciar o trabalho de impressão, clique em **OK** ou em **Imprimir** na janela **Imprimir**.

Impressão básica

Cancelando trabalhos de impressão





Se o trabalho de impressão estiver aguardando na fila de impressão ou no spooler, cancele-o da seguinte forma:

- Você pode acessar esta janela clicando duas vezes no ícone do equipamento () na barra de tarefas do Windows.
- O trabalho atual também pode ser cancelado pressionando-se o botão  (**Parar** ou **Parar/Limpar**) no painel de controle.

Impressão básica

Abrindo as preferências de impressão



- A janela **Preferências de Impressão** exibida neste Manual do Usuário pode variar em função do equipamento usado.
- Quando você seleciona uma opção nas **Preferências de impressão**, uma marca de aviso  ou  pode ser exibida. Uma marca  significa que é possível selecionar a opção atual, mas isso não é recomendado e uma marca  significa que não é possível selecionar essa opção devido à configuração da máquina ou ao ambiente.

- 1 Abra o documento que deseja imprimir.
- 2 Selecione **Imprimir** no menu de arquivos. A janela **Imprimir** será exibida.
- 3 Selecione seu equipamento em **Selecionar impressora**.
- 4 Clique em **Propriedad** ou em **Preferências**.



A captura de tela pode diferir, dependendo do modelo.

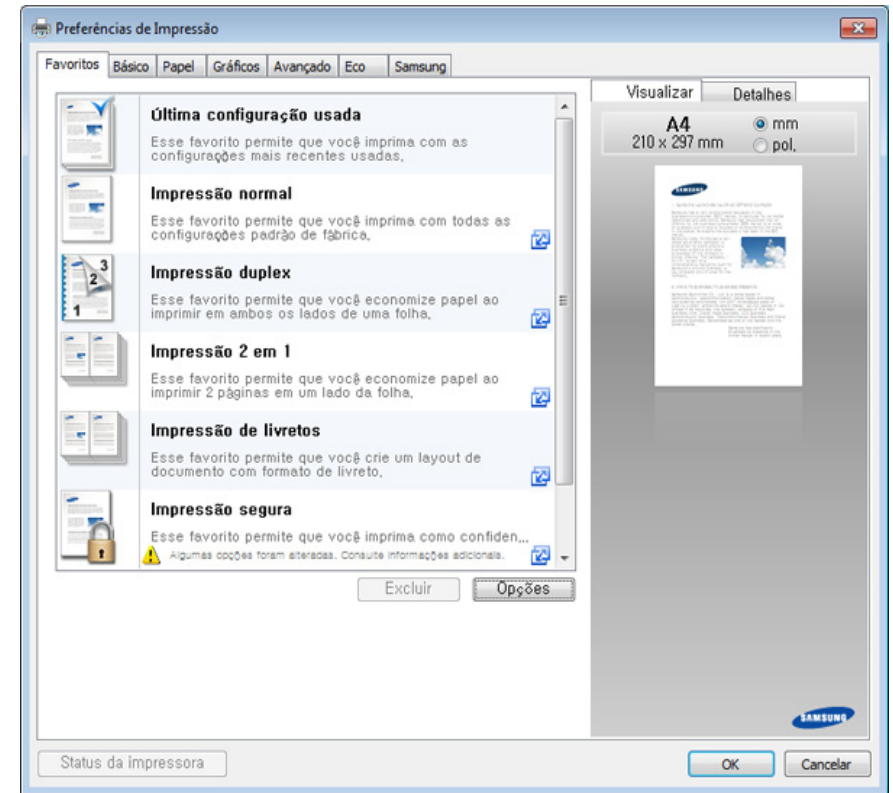

- Você pode aplicar os recursos **Eco** para economizar papel e toner antes da impressão (consulte "Easy Eco Driver" na página 342).
- É possível verificar o status atual da máquina pressionando o botão **Status da impressora** (consulte "Usando o Status da impressora Samsung" na página 353).

Impressão básica

Usando uma configuração favorita

A opção **Favoritos**, disponível em todas as guias de preferências, com exceção da guia **Samsung**, permite salvar as preferências atuais para uso futuro.

Para salvar um item **Favoritos**, siga estas etapas:

- 1 Altere as configurações necessárias em cada guia.
- 2 Insira um nome para o item na caixa de entrada **Favoritos**.



- 3 Clique em **Salvar**.
- 4 Digite o nome e a descrição, em seguida selecione o ícone desejado.
- 5 Clique em **OK**. Quando você salvar as **Favoritos**, todas as configurações atuais do driver serão salvas.



Para usar uma configuração salva, selecione-a na guia **Favoritos**. O equipamento agora está definido para imprimir de acordo com as configurações selecionadas. Para excluir as configurações salvas, selecione-as na guia **Favoritos** e clique em **Excluir**.

Usando a ajuda

Clique na opção que deseja conhecer na janela **Preferências de Impressão** e pressione **F1** no teclado.

Impressão básica

Impressão Eco

A função **Eco** reduz o consumo de toner e a utilização de papéis. A função **Eco** permite poupar os recursos de impressão e permite imprimir com economia.

Se você pressionar o botão **Eco** no painel de controle, o modo Eco será ativado. A configuração padrão do modo Eco é a impressão duplex (borda longa), várias páginas por lado (2 por folha), ignorar páginas em branco e economia de toner. Alguns recursos talvez não estejam disponíveis dependendo do modelo.



- O recurso de impressão em frente e verso (borda longa) só está disponível em modelos duplex (consulte "Vários recursos" na página 10).
- Dependendo do driver de impressão usado, Ignorar páginas em branco talvez não funcione corretamente. Se o recurso Ignorar páginas em branco não funcionar corretamente, defina-o em Easy Eco Driver (consulte o "Easy Eco Driver" na página 342).



Você pode definir o valor de Eco a partir de **Configurações do dispositivo** no programa Samsung Easy Printer Manager.

- Para usuários de Windows e Mac, defina em **Samsung Easy Printer Manager** >  **(Alternar para o modo avançado)** > **Configurações do dispositivo**, consulte "Configurações do dispositivo" na página 351.

Configurando o modo Eco no painel de controle



- O acesso a menus pode diferir de modelo para modelo (consulte "Visão geral dos menus" na página 33 ou "Visão geral do painel de controle" na página 23).
- Pode ser necessário pressionar **OK** para navegar até os menus de nível inferior em alguns modelos.

Impressão básica

- 1 Selecione  (Menu) > **Config. sist.** > **Configuração do equipamento** > **Configurações do modo Ecológico** no painel de controle. Ou pressiona o botão **Eco** no painel de controle.

OU

No modelo com tela de toque, selecione  (**Eco**) > **Configurações** > **Avan** na tela de toque.

- 2 Selecione a opção desejada e pressione **OK**.

- **Modo padrão:** Selecione essa opção para ativar ou desativar o modo Eco.
 - **Desativada:** desativa o modo Eco.
 - **Ativada:** ativa o modo Eco.





Se você ligar o modo Eco com uma senha no SyncThru™ Web Service (guia **Configurações** > **Config. equipamento** > **Sistema** > **Configurações de Eco**) ou Samsung Easy Printer Manager (**Configurações do dispositivo** > **Eco**), a mensagem **Forçado** aparece. Você deve inserir a senha para alterar o status do modo Eco.

- **Alterar modelo:** Siga as configurações do SyncThru™ Web Service ou do Samsung Easy Printer Manager. Antes de selecionar este item, você deve configurar a função eco no SyncThru™ Web Service (guia **Configurações** > **Config. equipamento** > **Sistema** > **Configurações de Eco**) or Samsung Easy Printer Manager (**Configurações do dispositivo** > **Eco**).
 - **Selecionar modelo**
 - **Configurações padrão:** A máquina está definida para o modo **Configurações padrão**.
 - **Configurações personalizadas:** Altere qualquer valor necessário.

- 3 Pressione **OK** para salvar a seleção.

No modelo com tela de toque, pressione  (voltar) para salvar a seleção.

- 4 Pressione o botão  (**Parar** ou **Parar/Limpar**) ou no ícone () para retornar ao modo online.

Configurando o modo Eco no driver



Para tirar proveito dos recursos avançados de impressão, clique em **Propriedad** ou **Preferências** na janela **imprimir** (consulte "Abrindo as preferências de impressão" na página 68).

Impressão básica

Abra a guia Eco para configurar o modo Eco. Quando vir a imagem eco () , isso significa que o modo Eco está atualmente ativo.

Opções de eco

- **Padrão da impressora:** Siga as configurações do painel de controle da máquina.
- **Nenhum:** Desativa o modo Eco.
- **Impressão de Eco:** Ativa o modo Eco. Ative os diversos itens eco que deseja usar.
- **Senha:** Se o administrador fixou a ativação do modo Eco, você precisa inserir a senha para alterar o status.



Botão **Senha**: Você pode definir de SyncThru™ Web Service (guia **Configurações > Config. equipamento > Sistema > Configurações de Eco**) ou Samsung Easy Printer Manager (**Configurações do dispositivo > Eco**), o botão de senha está ativado. Para alterar as configurações de senha, clique neste botão, digite a senha ou contacte o administrador.

Simulador de resultados

Simulador de resultados mostra os resultados da emissão reduzida de dióxido de carbono, da eletricidade usada e da quantidade de papel economizado de acordo com as configurações selecionadas.

- Os resultados são calculados considerando que o número total de papel impresso seja uma centena sem uma página em branco quando o modo Eco estiver desativado.
- Consulte o coeficiente do cálculo sobre CO₂, energia e papel do **IEA**, o índice do Ministério de Questões Internacionais e Comunicação do Japão e www.remanufacturing.org.uk. Cada modelo possui um índice diferente.
- O consumo de energia no modo de impressão se refere ao consumo médio de energia da impressão deste equipamento.
- A quantidade real exibida é apenas uma estimativa, uma vez que a quantidade real pode ser diferente dependendo do sistema operacional usado, do desempenho do computador, do software aplicativo, do método de conexão, do tipo e tamanho do material e da complexidade do trabalho.

Impressão básica

Impressão segura



- Dependendo dos opcionais ou modelos, alguns menus podem não ser exibidos no visor. Nesse caso, eles não se aplicam ao seu equipamento.
- Talvez não seja possível imprimir um documento complexo usando o disco RAM. Instale uma memória opcional para imprimir um documento complexo.

Quando usar um dispositivo de impressão em um escritório, escola ou outro lugar público, você pode proteger seus documentos pessoais ou informações confidenciais ao usar o recurso de impressão segura.

Iniciando a impressão segura do SyncThru™ Web Service

- 1** No Windows, acesse um navegador da Web, por exemplo, o Internet Explorer.

Insira o endereço IP (<http://xxx.xxx.xxx.xxx>) do equipamento no qual a impressora está instalada no campo de endereço e pressione a tecla Enter ou clique em **Ir**.
- 2** Clique em Login no canto superior direito do site do SyncThru™ Web Service (consulte "Usando o SyncThru™ Web Service" na página 343).

3 Configurações > Config. equipamento > Sistema > Disco RAM.

4 Habilitar o **Disco RAM**.



Dependendo das opções ou modelos, esses recursos podem não ser exibidos no visor. Nesse caso, eles não se aplicam ao seu equipamento.

Os documentos de impressão segura do painel de controle



O acesso a menus pode diferir de modelo para modelo (consulte "Visão geral dos menus" na página 33 ou "Visão geral do painel de controle" na página 23).

- 1** Selecione  (**Menu**) > **Gerenc de trabalhos > Trabalho protegido** no painel de controle.

OU



No modelo com tela de toque, selecione  (**Caixa de documen.**) > **Caixas sistema > Avan > Impressão segura** na tela de toque.
- 2** Selecione o documento a ser impresso.
- 3** Digite a senha que você definiu no driver da impressora.
- 4** Imprima ou exclua o documento.

Cópia básica



- Para recursos de impressão especiais, consulte o Manual Avançado (consulte "Cópia" na página 240).
- O acesso a menus pode diferir de modelo para modelo (consulte "Visão geral dos menus" na página 33 ou "Visão geral do painel de controle" na página 23).

Cópia básica



- 1 Selecione  (Cópia) >  (Menu) > **Recurso de cópia** no painel de controle. Ou selecione  (Menu) > **Recurso de cópia** no painel de controle.

OU

No modelo com tela de toque, selecione  (Copiar) > **Cópia básica**

- 2 Coloque um único documento com a face voltada para baixo sobre o vidro de leitura ou carregue os documentos com a face para cima no alimentador de documentos (consulte "Colocando documentos" na página 63).

- 3 Se você deseja personalizar as configurações de cópia, incluindo reduzir/ampliar, contraste, tipo de documento, entre outras, utilizando o painel de controle (consulte "Alterando as configurações para cada cópia" na página 74).

No modelo com tela de toque, pressione  (Configuração de opções) > selecione a opção desejada >  (voltar).

- 4 Insira o número de cópias utilizando as setas ou o teclado numérico, se necessário.
- 5 Pressione  (Início).



Se for necessário cancelar o trabalho de cópia durante a operação, pressione o botão  (Parar ou Parar/Limpar) para interromper a cópia.

Alterando as configurações para cada cópia

O equipamento oferece configurações padrão de cópia que permitem efetuar cópias de forma rápida e fácil.

Cópia básica





- Se você pressionar o botão  (**Parar** ou **Parar/Limpar**) duas vezes enquanto estiver configurando as opções de cópia, todas as opções configuradas para o trabalho atual serão canceladas e revertidas ao status padrão. Caso contrário, elas serão automaticamente revertidas ao status padrão após a conclusão da cópia em andamento.
- O acesso a menus pode diferir de modelo para modelo (consulte "Visão geral dos menus" na página 33).
- Pode ser necessário pressionar **OK** para navegar até os menus de nível inferior em alguns modelos.

Escurecimento

Se o documento original apresentar marcas tênues ou imagens escuras, ajuste o brilho para efetuar uma cópia de leitura mais fácil.

- 1 Selecione  (cópia) >  (**Menu**) > **Recurso de cópia** > **Contraste** no painel de controle. Ou pressione **Contraste** no painel de controle.

OU

No modelo com tela de toque, selecione  (**Copiar**) >  (Configurações de opção) > **Escurecimento** na tela de toque.



- 2 Selecione a opção desejada.

No modelo com tela de toque, selecione a opção desejada usando as setas.

Por exemplo, **Claro+5** sendo o mais claro e **Escuro+5** sendo o mais escuro.

- 3 Pressione **OK** para salvar a seleção.



No modelo com tela de toque, pressione  (voltar) para salvar a seleção.

- 4 Pressione o botão  (**Parar** ou **Parar/Limpar**) ou no ícone  para retornar ao modo online.



Tipo original

A configuração original melhora a qualidade da cópia ao definir o tipo de documento a ser copiado na tarefa atual.

Cópia básica

- 1 Selecione  (Cópia) >  (Menu) > **Recurso de cópia** > **Tipo do original** no painel de controle. Ou selecione  (Menu) > **Recurso de cópia** > **Tipo do original** no painel de controle.

OU

No modelo com tela de toque, selecione  (**Copiar**) >  (Configurações de opção) > **Tipo original** na tela de toque.

- 2 Selecione a opção desejada.

No modelo com tela de toque, selecione a opção desejada usando as setas.

- **Texto**: utilize para documentos que contêm basicamente texto.
- **Texto/foto**: utilize quando os documentos forem compostos de texto e fotografias.





Se os textos na impressão aparecerem borrados, selecione **Texto** para clareá-los.

- **Foto**: utilize quando os originais forem fotografias.

- 3 Pressione **OK** para salvar a seleção.

No modelo com tela de toque, pressione  (voltar) para salvar a seleção.

- 4 Pressione o botão  (**Parar** ou **Parar/Limpar**) ou no ícone  para retornar ao modo online.



Cópias reduzidas ou ampliadas

Você poderá reduzir ou ampliar o tamanho de uma imagem copiada de 25% a 400% do alimentador de documentos ou vidro de leitura do scanner.





- Esse recurso pode não estar disponível dependendo do modelo ou opcionais (consulte "Vários recursos" na página 10).
- Se a máquina for definida para o modo Eco, os recursos de reduzir e ampliar não estão disponíveis.

Para selecionar tamanhos de cópia predefinidos:

- 1 Selecione  (cópia) >  (Menu) > **Recurso de cópia** > **Reduzir/Ampliar** no painel de controle. Ou selecione  (Menu) > **Recurso de cópia** > **Reduzir/Ampliar** no painel de controle.

OU

No modelo com tela de toque, selecione  (**Copiar**) > **Cópia personalizada** >  (Configurações de opção) > **Reduzir/ampliar** na tela de toque.



- 2 Selecione a opção desejada.

No modelo com tela de toque, selecione a opção desejada usando as setas.



Cópia básica

3 Pressione **OK** para salvar a seleção.



No modelo com tela de toque, pressione  (voltar) para salvar a seleção.

4 Pressione o botão  (**Parar** ou **Parar/Limpar**) ou no ícone () para retornar ao modo online.

Para dimensionar a cópia ao inserir a taxa de ampliação diretamente

1 Selecione  (cópia) >  (**Menu**) > **Recurso de cópia > Reduzir/Ampliar > Personalizado** no painel de controle. Ou selecione  (**Menu**) > **Recurso de cópia > Reduzir/ampliar > Personalizado** no painel de controle.



OU

No modelo com tela de toque, selecione  (**Copiar**) > **Cópia personalizada** >  (Configurações de opção) > **Reduzir/ampliar > Personalizar** na tela de toque.

2 Insira o tamanho de cópia desejado usando o teclado numérico.

3 Pressione **OK** para salvar a seleção.

No modelo com tela de toque, pressione  (voltar) para salvar a seleção.

4 Pressione o botão  (**Parar** ou **Parar/Limpar**) ou no ícone () para retornar ao modo online.



Quando uma cópia reduzida é efetuada, linhas escuras podem surgir na sua parte inferior.

Cópia de identidades



Seu equipamento pode imprimir documentos de dois lados em uma folha.

O equipamento imprime um lado do documento na metade superior do papel e o outro lado na metade inferior sem reduzir o tamanho do original. Esse recurso é útil para copiar um item pequeno, como um cartão de visitas.



- O documento deverá ser colocado sobre o vidro de leitura do scanner para que este recurso possa ser utilizado.
- Se o equipamento estiver definido para o modo Eco, este recurso não estará disponível.

Cópia básica

Dependendo do modelo, o procedimento operacional pode diferir.

- 1 Pressione **Cópia ID** no painel de controle. Ou selecione  (**Menu**) > **Recurso de cópia** > **Layout** > **Cópia ID** no painel de controle.

OU

No modelo com tela de toque, selecione  (**Copiar**) > **Cópia de ID** na tela de toque.

- 2 A mensagem **Pos lado frente press [Iniciar]** será exibida no visor. No modelo com tela de toque, siga as instruções na tela de toque.

- 3 Coloque a frente do documento voltada para baixo sobre o vidro de leitura do scanner onde as setas estão indicadas. Em seguida, feche a tampa do scanner.

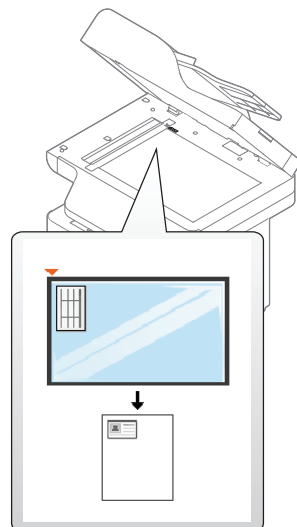

- 4 Pressione  (**Início**). Seu equipamento começará a digitalização da frente.
- 5 A mensagem **Pos. lado trás Press. [Iniciar]** será exibida no visor. No modelo com tela de toque, siga as instruções na tela de toque.

Cópia básica

- 6 Vire o documento e coloque-o sobre o vidro de leitura do scanner, onde as setas estão indicadas. Em seguida, feche a tampa do scanner.

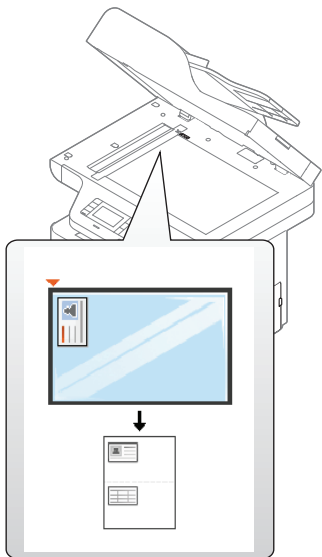

- 7 Pressione  (**Início**).

Seu equipamento começará a digitalização de trás.



- Se você não pressionar o botão  (**Início**), somente o lado frontal será copiado.
- Se o documento original for maior que a área de impressão, algumas partes poderão não ser impressas.

Digitalização básica



Para recursos de digitalização especiais, consulte o Manual Avançado (consulte "Recursos de digitalização" na página 310).

Digitalização básica

Este é o procedimento usual para digitalizar documentos. Este é um método básico de digitalização para equipamentos conectados via USB.



- O acesso a menus pode diferir de modelo para modelo.
- Pode ser necessário pressionar **OK** para navegar até os menus de nível inferior em alguns modelos.
- Se quiser digitalizar usando a rede, consulte o Manual Avançado (consulte "Digitalizando em equipamentos conectados à rede" na página 311).

1 Coloque um único documento com a face voltada para baixo sobre o vidro de leitura ou carregue os documentos com a face para cima no alimentador de documentos (consulte "Colocando documentos" na página 63).

2 Selecione  (digitalizar) > **Escan para PC** no painel de controle.
OU

No modelo com tela de toque, selecione  (**Digitalizar**) > **PC local** na tela de toque.



Se a mensagem **Nao disponivel** for exibida, verifique a conexão da porta ou selecione **Ativar digitalização do painel do dispositivo** em

Samsung Easy Printer Manager >  Trocar para o modo avançado > **Configurações de digitalização para PC**.

3 Selecione o destino da digitalização desejado e pressione **OK**.
No modelo com tela de toque, pressione **Avan** > selecione o destino de digitalização desejado na tela de toque.

Digitalização básica



- É possível criar e salvar as configurações frequentes como uma lista de perfil. Também é possível adicionar e excluir o perfil e salvar cada perfil em um caminho diferente.
- Para alterar o caminho de destino da digitalização, abra o Samsung Easy Printer Manager >  Trocar para o modo avançado > **Configurações de digitalização para PC.**

4

Selecione a opção desejada e pressione **OK**.

No modelo com tela de toque, pressione  (Configurações da opção) > selecione a opção desejada usando as setas > botão **Inic** na tela de toque.

5

A digitalização será iniciada.



A imagem digitalizada é salva em **C:\Usuários\nome do usuário\Meus Documentos** do computador. A pasta salva poderá ser diferente em função do sistema operacional ou do aplicativo usado.

Fax básico



- Para recursos de envio de fax especiais, consulte o Manual Avançado (consulte "Recursos de fax" na página 323).
- O acesso a menus pode diferir de modelo para modelo (consulte "Visão geral dos menus" na página 33 ou "Visão geral do painel de controle" na página 23).



- Este equipamento não pode ser utilizado como fax via telefone de Internet. Para obter mais informações, solicite ao provedor de serviços da Internet.
- Recomendamos a utilização de serviços telefônicos analógicos tradicionais (PSTN: Rede telefônica pública comutada) ao conectar linhas telefônicas para usar um aparelho de fax. Se você utilizar outros serviços de Internet (DSL, ISDN, VoIP), será possível melhorar a qualidade da conexão usando o Microfiltro. O Microfiltro elimina ruídos desnecessários e melhora a qualidade da conexão ou da Internet. Como o Microfiltro para DSL não é fornecido com o equipamento, entre em contato com o seu provedor de serviços de Internet para obter informações sobre a utilização do Microfiltro para DSL.

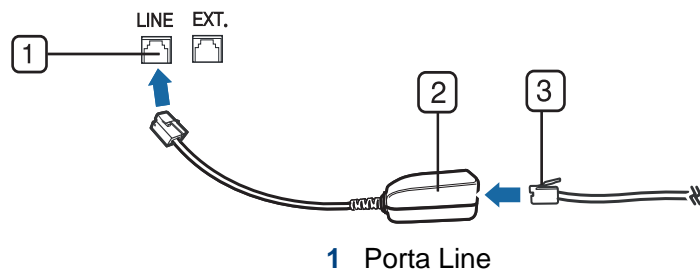

- 2 Microfiltro
- 3 Modem DSL/Linha telefônica (consulte "Visão traseira" na página 22).

Preparando para enviar fax

Antes de enviar ou receber um fax, será necessário conectar o cabo de linha fornecido à tomada de telefone na parede (consulte "Visão traseira" na página 22). Consulte o Manual de Instalação Rápida para obter informações sobre como estabelecer uma conexão. O método para estabelecer uma conexão telefônica varia de acordo com o país.

Enviando fax



O alimentador de documentos ou o vidro de leitura do scanner podem ser usados para colocar documentos. Se os documentos forem colocados no alimentador de documentos e no vidro de leitura do scanner, o equipamento lerá os documentos do alimentador primeiro, pois ele tem prioridade na digitalização.

Fax básico



1 Coloque um único documento com a face voltada para baixo sobre o vidro de leitura ou carregue os documentos com a face para cima no alimentador de documentos (consulte "Colocando documentos" na página 63).

2 Selecione  (fax) no painel de controle.

OU

No modelo com tela de toque, selecione  (**Fax**) > **Envio Memória** > **Avan** na tela de toque.

3 Ajuste a resolução e a luminosidade para atender às suas necessidades de fax (consulte "Ajustando as configurações do documento" na página 85).

No modelo com tela de toque, pressione  (Configurações de opção) > selecione a opção desejada usando as setas >  (voltar) > **Avan** na tela de toque.

4 Insira um número de fax de destino usando o teclado numérico no painel de controle (consulte "Compreendendo o teclado" na página 284).

No modelo com tela de toque, pressione **Entrada dir** ou **Lst. fax** > digite o número de fax de destino usando o teclado numérico na tela de toque.

5 Pressione  (**Início** no painel de controle).

No modelo com tela de toque, pressione **Send** na tela de toque.

O equipamento inicia a digitalização e envia um fax para os destinos.







- Se deseja enviar um fax diretamente do seu computador, use **Samsung Network PC Fax** (consulte "Enviando um fax no computador" na página 324).
- Se deseja cancelar um trabalho de fax, pressione o botão  (**Parar** ou **Parar/Limpar**) antes que o equipamento inicie a transmissão.
- Se você utilizou o vidro de leitura do scanner, o equipamento mostrará uma mensagem solicitando a colocação de uma nova página.

Enviando fax manualmente

Execute o seguinte para enviar um fax usando  (**Tom de Disc.**) no painel de controle.

Fax básico



- 1 Coloque um único documento com a face voltada para baixo sobre o vidro de leitura ou carregue os documentos com a face para cima no alimentador de documentos (consulte "Colocando documentos" na página 63).
- 2 Selecione  (fax) no painel de controle.
OU
No modelo com tela de toque, selecione  **(Fax)** > **Disc desligada** na tela de toque.
- 3 Ajuste a resolução e a luminosidade para atender às suas necessidades de fax (consulte "Ajustando as configurações do documento" na página 85).
No modelo com tela de toque, pressione  (Configurações de opção) > selecione a opção desejada usando as setas.
- 4 Pressione  (**Tom de disc.**) no painel de controle ou pegue o gancho.
No modelo com tela de toque, pressione **On Hook** na tela de toque.
- 5 Insira um número de fax usando o teclado numérico no painel de controle ou na tela de toque (consulte "Compreendendo o teclado" na página 284, "Compreendendo o teclado pop-up" na página 285).
- 6 Pressione  (**Início**) no painel de controle quando você ouvir um sinal de fax do equipamento remoto.

Enviando um fax a vários destinos

Você pode usar o recurso de envios múltiplos para enviar um fax a vários locais. Os documentos são armazenados automaticamente na memória e enviados para uma estação remota. Após a transmissão, os documentos são automaticamente apagados da memória.





Não é possível enviar fax com este recurso se você escolheu super fina como opção.

- 1 Coloque um único documento com a face voltada para baixo sobre o vidro de leitura ou carregue os documentos com a face para cima no alimentador de documentos (consulte "Colocando documentos" na página 63).
- 2 Selecione  (fax) >  (**Menu**) > **Recurso de fax** > **Multi envio** no painel de controle.
OU
No modelo com tela de toque, selecione  **(Fax)** > **Enviar discagem rápida** ou **Envio de disc de grupo** na tela de toque.

Fax básico

- 3** Ajuste a resolução e a luminosidade para atender às suas necessidades de fax (consulte "Ajustando as configurações do documento" na página 85).

No modelo com tela de toque, pressione  (Configurações de opção) >  (voltar) > selecione a opção desejada usando as setas > **Avan** na tela de toque.

- 4** Insira o número do primeiro equipamento de fax de destino e pressione **OK**.

É possível pressionar os números de discagem rápida ou selecionar o número de discagem de grupo usando o botão  (**Contatos**).

No modelo com tela de toque, selecione a opção desejada entre números de discagem rápida e números de discagem de grupo e execute a etapa 7.

- 5** Insira o segundo número de fax e pressione **OK**.

Uma mensagem será exibida no visor solicitando que você forneça outro número de fax para enviar o documento.

- 6** Para inserir mais números de fax, pressione **OK** quando **Sim** for exibido e repita as etapas 5 e 6.



- Você pode adicionar até 10 destinos.
- Uma vez que você tenha inserido um número de discagem de grupo, não será mais possível inserir outros números desse tipo.

- 7** Após terminar de inserir os números de fax, selecione **Não** no prompt **Outro No.?** e, em seguida, pressione **OK**.

No modelo com uma tela de toque, pressione **Enviar** na tela de toque.

O equipamento iniciará o envio do fax para os números inseridos na ordem fornecida.

Recebendo fax

O seu equipamento vem configurado de fábrica no modo Fax. Ao receber um fax, o equipamento atende a chamada automaticamente após um número de toques especificado e aceita a transmissão.

Ajustando as configurações do documento

Antes de iniciar um fax, altere as seguintes configurações de acordo com o status do documento original para obter a melhor qualidade possível.



- O acesso a menus pode diferir de modelo para modelo (consulte "Visão geral dos menus" na página 33 ou "Visão geral do painel de controle" na página 23).
- Pode ser necessário pressionar **OK** para navegar até os menus de nível inferior em alguns modelos.

Fax básico

Resolucao



As configurações padrão produzem bons resultados para documentos que contêm basicamente texto. No entanto, para enviar documentos de baixa qualidade ou que contenham fotografias, ajuste a resolução para produzir um fax de melhor qualidade.



A configuração de resolução é aplicada ao trabalho de fax atual. Para alterar a configuração padrão (consulte "Fax" na página 247)

1 Selecione  (Fax) >  (Menu) > **Recurso de fax > Resolução** no painel de controle.

OU

No modelo com tela de toque, selecione  (Fax) >  (Configurações de opção) > **Resolução** na tela de toque

2 Selecione a opção desejada e pressione **OK**.



No modelo com tela de toque, selecione a opção desejada usando as setas. Pressione  (voltar) para retornar à tela anterior.

- **Padrão:** Documentos com caracteres de tamanho normal.
- **Fina:** Documentos com caracteres pequenos ou linhas finas e documentos impressos em impressoras matriciais.

- **Superfina:** Documentos com detalhes extremamente sutis. O modo **Superfina** será ativado somente quando o equipamento com o qual você estiver se comunicando também oferecer suporte a ele.



- Na transmissão a partir da memória, o modo **Superfina** não está disponível. A resolução é automaticamente alterada para **Fina**.
- Quando o equipamento for configurado para a resolução **Superfina** e o equipamento de fax com o qual você estiver se comunicando não oferecer suporte à resolução **Superfina**, a transmissão será efetuada usando o modo de resolução mais alto para o qual há suporte no outro equipamento.

3 Pressione o botão  (**Parar** ou **Parar/Limpar**) ou no ícone  para retornar ao modo online.

Contraste

Você pode selecionar o nível de contraste do documento.





A configuração de contraste é aplicada ao trabalho de fax atual. Para alterar a configuração padrão (consulte "Fax" na página 247).

Fax básico



1 Selecione  (Fax) >  (Menu) > **Recurso de fax** > **Contraste** no painel de controle.

OU

No modelo com tela de toque, selecione  (Fax) >  (Configurações de opção) > **Escurecimento** na tela de toque

2 Selecione um nível de luminosidade desejado.

No modelo com tela de toque, selecione a opção desejada usando as setas. Pressione  (voltar) para retornar à tela anterior.

3 Pressione o botão  (**Parar** ou **Parar/Limpar**) ou no ícone  para retornar ao modo online.⁷

Usando dispositivos de memória USB

Este capítulo ensina como utilizar um dispositivo de memória USB com o seu equipamento.



O dispositivo de memória USB é compatível com as M387x/ M407x series (consulte "Vários recursos" na página 10).

Sobre as memórias USB

Os dispositivos de memória USB estão disponíveis em várias capacidades diferentes, oferecendo mais memória para o armazenamento de documentos, apresentações, músicas e vídeos baixados da Internet, fotografias de alta resolução ou quaisquer outros arquivos que você deseje transportar.

Você pode executar as seguintes tarefas em seu equipamento usando um dispositivo de memória USB:

- Digitalizar documentos e salvá-los em um dispositivo de memória USB.
- Imprimir dados armazenados em um dispositivo de memória USB.
- Restaurar arquivos de backup para a memória do equipamento.
- Formatar o dispositivo de memória USB.
- Verificar a quantidade de memória disponível.

Conectando um dispositivo de memória USB

A porta USB existente na parte frontal do equipamento foi desenvolvida para dispositivos de memória USB 1.1 e 2.0. O seu equipamento oferece suporte a dispositivos de memória USB com FAT16/FAT32 e tamanho de setor de 512 bytes.

Verifique o sistema de arquivos do dispositivo de memória USB junto ao seu fornecedor.

Use somente memórias USB autorizadas com um conector A.

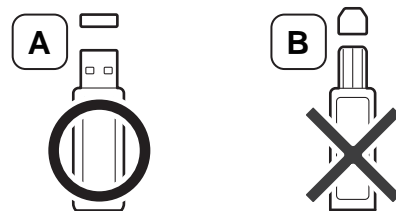

Use somente dispositivos de memória USB blindados com metal.

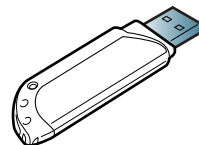

Somente use um dispositivo de memória USB que tenha obtido certificação de compatibilidade; do contrário, o equipamento talvez não o reconheça.

Usando dispositivos de memória USB



- Não remova o dispositivo de memória USB enquanto o computador estiver em operação ou gravando/lendo da memória USB. A garantia do equipamento não cobre danos causados por mau uso.
- Se seu dispositivo de memória USB possuir recursos como configurações de segurança e senha, o seu equipamento poderá não detectá-lo automaticamente. Para obter detalhes sobre esses recursos, consulte o Manual do Usuário do dispositivo de memória USB.

Digitalizando para um dispositivo de memória USB



- O acesso a menus pode diferir de modelo para modelo (consulte "Visão geral dos menus" na página 33 ou "Visão geral do painel de controle" na página 23).
- Pode ser necessário pressionar **OK** para navegar até os menus de nível inferior em alguns modelos.

Você pode digitalizar documentos e salvar as imagens digitalizadas em um dispositivo de memória USB.

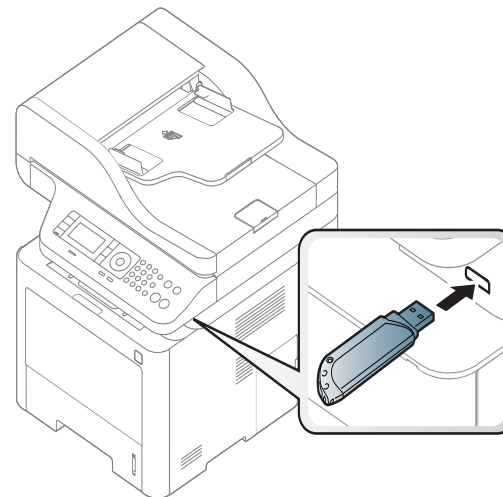

Digitalizando

- 1 Insira um dispositivo de memória USB na porta de memória USB do equipamento.
- 2 Coloque um único documento com a face voltada para baixo sobre o vidro de leitura ou carregue os documentos com a face para cima no alimentador de documentos (consulte "Colocando documentos" na página 63).

Usando dispositivos de memória USB

3 Selecione  (digitalizar) > **Digitalizar em USB** > **OK** no painel de controle.

OU

No modelo com tela de toque, selecione  (**Digt**) > **USB** > **Avan** > **Iniciar** na tela de toque.

O equipamento começa a digitalizar.



4 Após a conclusão da digitalização, você poderá remover o dispositivo de memória USB do equipamento.

Personalizando a digitalização para USB

Você pode especificar o tamanho da imagem, o formato do arquivo ou o modo de cores para cada tarefa de digitalização para USB.

1 Selecione  (digitalizar) >  (**Menu**) > **Recurso dig.** > **Recurso USB** no painel de controle.

OU

No modelo com tela de toque, selecione  (**USB direto**) > **Digitalizar para USB** >  (Configurações de opção) na tela de toque.

2 Selecione a opção de configuração que deseja exibir.

No modelo com tela de toque, selecione a opção desejada usando as setas.





Alguns recursos talvez não estejam disponíveis dependendo do modelo.

- **Tamanho original:** Define o tamanho da imagem.
- **Tipo original:** Define o documento original.
- **Resolução:** Define a resolução da imagem.
- **Modo cor:** Define o modo de cores. Se você selecionar **Mono** nesta opção, não será possível selecionar JPEG em **Form arq.**
- **Form arq:** Define o formato do arquivo no qual a imagem será salva. Ao selecionar **TIFF** ou **PDF**, você poderá optar por digitalizar várias páginas. Se você selecionar **JPEG** nesta opção, não será possível selecionar **Mono** em **Modo de cores.**
- **Duplex:** define o modo duplex.
- **Contraste:** ajusta o nível de brilho para digitalizar um documento original.

3 Selecione o status desejado e pressione **OK**.

No modelo com tela de toque, pressione  (voltar) para voltar à tela anterior. Vá para a etapa 5.

4 Repita as etapas 2 e 3 para definir outras opções.

5 Pressione o botão  (**Parar** ou **Parar/Limpar**) ou no ícone  para retornar ao modo online.

Usando dispositivos de memória USB

Imprimindo de um dispositivo de memória USB

Você pode imprimir diretamente os dados armazenados em um dispositivo de memória USB.

O arquivo é compatível com a opção de impressão direta.

- PRN: somente os arquivos criados pelo driver fornecido com o seu equipamento são compatíveis.



Se você imprimir arquivos PRN criados em outro equipamento, a impressão será diferente.

- TIFF: TIFF 6.0 Base
- JPEG: JPEG Base
- PDF: PDF 1.7 ou versão inferior.

Para imprimir um documento de um dispositivo de memória USB

- 1 Insira um dispositivo de memória USB na porta de memória USB do equipamento e pressione **USB direto** > **Impressão USB** no painel de controle.

OU

No modelo com tela de toque, selecione  **(USB direto)** > **Imprimir de** > **Avan** na tela de toque.

- 2 Selecione a pasta ou arquivo desejado e pressione **OK**. Se o sinal [+] ou [D] for exibido na frente de um nome de pasta, há um ou mais arquivos ou pastas na pasta selecionada.

No modelo com tela de toque, selecione a pasta ou o arquivo desejado.

- 3 Selecione o número de cópias a serem impressas ou insira o número.



- 4 Pressione **OK**, **Início** ou **Impr.** para iniciar a impressão do arquivo selecionado. Após imprimir o arquivo, você poderá imprimir outro trabalho.

No modelo com tela de toque, pressione **Impr.** na tela de toque. Vá para a etapa 6.

Usando dispositivos de memória USB

- 5 Pressione **OK** quando **Sim** for exibido para imprimir outro trabalho e repita a partir da etapa 2.





Caso contrário, pressione as setas para selecionar **Nao** e pressione **OK**.

- 6 Pressione o botão  (**Parar** ou **Parar/Limpar**) ou no ícone  para retornar ao modo online.

Fazendo backup dos dados





Os dados na memória do equipamento podem ser apagados acidentalmente devido a uma falta de energia ou falha de armazenamento. O procedimento de backup ajuda a proteger as configurações de sistema ao armazená-las como arquivos de backup em um dispositivo de memória USB.

Fazendo backup dos dados

- 1 Insira um dispositivo de memória USB na porta de memória USB do equipamento.
- 2 Selecione  (**Menu**) > **Config. sist.** > **Configuração do equipamento** > **Exp config** no painel de controle.
OU
No modelo com tela de toque, selecione  (**Configuração**) > **Config da máq** > **Avan** > **Configuração inicial** > **Exp config** na tela de toque.
- 3 Selecione **Dados de config.** ou **Catalog ender**.
- 4 Selecione o arquivo do qual deseja fazer backup.
- 5 Pressione **OK** ou **Sim** quando a janela de confirmação for exibida.
- 6 Pressione o botão  (**Parar** ou **Parar/Limpar**) ou no ícone  para retornar ao modo online.

Usando dispositivos de memória USB

Restaurando dados

- 1 Insira na porta de memória USB o dispositivo de memória USB no qual os dados estão armazenados.
- 2 Selecione  (**Menu**) > **Config. sist.** > **Configuração do equipamento** > **Imp config** no painel de controle.
OU
No modelo com tela de toque, selecione  (**Configuração**) > **Config da máq** > **Avan** > **Configuração inicial** > **Imp config** na tela de toque.
- 3 Selecione **Dados de config., Catalog ender**.
- 4 Selecione o arquivo que deseja restaurar.
- 5 Pressione **OK** ou **Sim** quando a janela de confirmação for exibida.
- 6 Pressione o botão  (**Parar** ou **Parar/Limpar**) ou no ícone  para retornar ao modo online.

Gerenciando memórias USB

É possível excluir os arquivos de imagens armazenados em um dispositivo de memória um de cada vez ou reformatar o dispositivo para excluir todos os arquivos ao mesmo tempo.







Se o sinal [+] ou [D] for exibido na frente de um nome de pasta, há um ou mais arquivos ou pastas na pasta selecionada.







Após a exclusão de arquivos ou a reformatação do dispositivo de memória USB, a restauração dos arquivos não será mais possível. Portanto, certifique-se de que os dados não sejam mais necessários antes de excluí-los.

Excluindo um arquivo de imagem

- 1 Insira um dispositivo de memória USB na porta de memória USB do equipamento.
- 2 Pressione **USB direto** > **Gerenc. arquivo** > **Excluir** no painel de controle.
OU
No modelo com tela de toque, selecione  (**USB direto**) > **Ger arquivo** > **Avan** > selecione a pasta ou o arquivo desejado >  (Configurações de opção) > **Excluir** na tela de toque.
- 3 Pressione **OK** ou **Sim** quando a janela de confirmação for exibida.
- 4 Pressione o botão  (**Parar** ou **Parar/Limpar**) ou no ícone  para retornar ao modo online.



Usando dispositivos de memória USB

Formatando um dispositivo de memória USB

- 1 Insira um dispositivo de memória USB na porta de memória USB do equipamento.
- 2 Selecione **USB direto** > **Gerenc. arquivo** > **Formato** no painel de controle.
OU
No modelo com tela de toque, selecione  (**USB direto**) > **Ger arquivo** > **Avan** > selecione a pasta ou o arquivo desejado >  (Configurações de opção) > **Formatar** na tela de toque.
- 3 Pressione **OK** ou **Sim** quando a janela de confirmação for exibida.
- 4 Pressione o botão  (**Parar** ou **Parar/Limpar**) ou no ícone  para retornar ao modo online.

Exibindo o status da memória USB

Você pode verificar a quantidade de memória disponível para digitalizar e salvar documentos.

- 1 Insira um dispositivo de memória USB na porta de memória USB do equipamento.
- 2 Selecione **USB direto** > **Gerenc. arquivo** > **Verificar espaço** no painel de controle.
OU
No modelo com tela de toque, selecione  (**USB direto**) > **Mostrar espaço** > **Avan** na tela de toque.
- 3 A quantidade de memória disponível será exibida no visor.
- 4 Pressione o botão  (**Parar** ou **Parar/Limpar**) ou no ícone  para retornar ao modo online.



3. Manutenção

Este capítulo contém informações sobre a compra de suprimentos, acessórios e peças de reposição disponíveis para seu equipamento.

- **Fazendo pedidos de suprimentos e acessórios** 96
- **Suprimentos disponíveis** 97
- **Acessórios disponíveis** 98
- **Armazenando o cartucho de toner** 99
- **redistribuição do toner** 101
- **Substituindo o cartucho de toner** 104
- **Substituindo a unidade de imagem** 107
- **Instalando acessórios** 108
- **Monitorando a vida útil dos suprimentos** 112
- **Definindo o alerta de pouco toner** 113
- **Limpando o equipamento** 114
- **Dicas para mover e armazenar o seu equipamento** 121

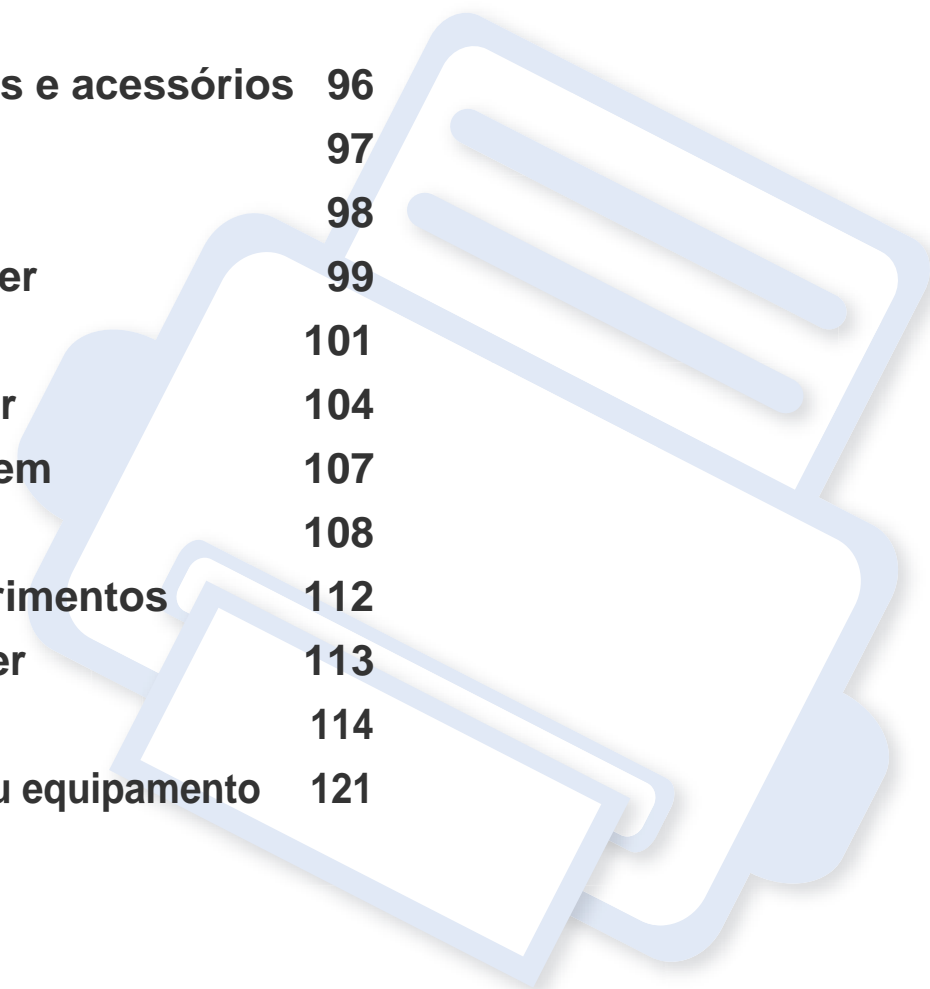

Fazendo pedidos de suprimentos e acessórios



Os acessórios disponíveis podem variar em função do país. Entre em contato com o representante de vendas para obter a lista de suprimentos disponíveis e peças de manutenção.

- Consulte "Suprimentos disponíveis" na página 97.
- Consulte "Acessórios disponíveis" na página 98.

Para encomendar suprimentos, acessórios e peças de reposição autorizados da Samsung, entre em contato com o distribuidor ou revendedor Samsung local onde o equipamento foi adquirido. Você também pode visitar www.samsung.com/supplies e selecionar seu país/região para obter as informações de contato para o serviço.

Suprimentos disponíveis

Quando a vida útil dos suprimentos se esgotar, você pode fazer o pedido dos seguintes tipos de suprimentos para o seu equipamento:

Tipo	Rendimento médio ^a	Nome da peça
Cartucho de toner	Aprox. 3.000 páginas	<ul style="list-style-type: none">• M3370/ M3870/ M4070/ M4072 Series: MLT-D203S• M3375/ M3875/ M4075 series: MLT-D204S
	Aprox. 5.000 páginas	<ul style="list-style-type: none">• M3370/ M3870/ M4070/ M4072 Series: MLT-D203L• M3375/ M3875/ M4075 series: MLT-D204L
	Aprox. 10.000 páginas	<ul style="list-style-type: none">• M3870/ M4070/ M4072 Series: MLT-D203E• M3875/ M4075 series: MLT-D204E
	Aprox. 15.000 páginas	<ul style="list-style-type: none">• M4070/ M4072 Series: MLT-D203U• M4075 series: MLT-D204U
Unidade de imagem	Aprox. 30.000 páginas (Com base na média de 3 páginas tamanho carta/A4 para o trabalho de impressão)	<ul style="list-style-type: none">• M3375/ M3875/ M4075 series: MLT-R204

a. Valor de rendimento declarado de acordo com ISO/IEC 19752. O número de páginas pode ser afetado pelo ambiente operacional, o intervalo de impressão, gráficos, tipo de mídia e tamanho da mídia.



Dependendo das opções, do percentual da área de imagem e do modo de trabalho usado, a vida útil do cartucho de toner pode variar.



Ao comprar novos cartuchos de toner ou outros suprimentos, eles devem ser adquiridos no mesmo país em que o equipamento que você está usando. Caso contrário, novos cartuchos de toner ou outros suprimentos serão incompatíveis com o seu equipamento devido a diferentes configurações de cartucho de toner e outros suprimentos de acordo com as condições específicas do país.



A Samsung não recomenda o uso de cartuchos de toner não originais da Samsung, como cartuchos recarregados ou remanufaturados. A Samsung não pode garantir a qualidade de cartuchos de toner não originais da Samsung. O serviço ou reparo necessário em função da utilização de cartucho de toner não genuíno da Samsung não será coberto pela garantia da máquina.

Acessórios disponíveis

Você pode comprar e instalar acessórios para aprimorar o desempenho e a capacidade do equipamento.



Talvez alguns recursos e opcionais não estejam disponíveis dependendo do modelo ou país (consulte "Recursos por modelos" na página 8).

Acessório	Função	Nome da peça
Módulo de memória	Amplia a capacidade de memória do equipamento.	ML-MEM370 : 512 MB
Bandeja opcional	Se houver problemas freqüentes de abastecimento de papel, considere conectar uma 520 adicional ^a bandeja de papel.	<ul style="list-style-type: none">• M3370/ M3870/ M4070/ M4072 Series: SL-SCF3800• M3375/ M3875/ M4075 series: SL-SCF3805
Conector paralelo IEEE 1284^b	Permite usar diversas interfaces.  <ul style="list-style-type: none">• Ao instalar o driver de impressora com um conector paralelo IEEE1284B, a máquina pode não ser localizada ou depois de instalar o driver da impressora, somente os recursos básicos de impressão ficam disponíveis.• Se você deseja verificar o status da máquina ou definir as configurações, conecte a máquina a um computador com um cabo USB ou a uma rede.• Se você usar o conector paralelo IEEE 1284B, não poderá usar o cabo USB.	<ul style="list-style-type: none">• ML-PAR100

a. Papel comum 80 g/m² (20 lbs não calandrado).

b. Para usar o conector paralelo opcional IEEE 1284B, conecte-o à porta USB e à porta de saída de 5 V.

Armazenando o cartucho de toner

Os cartuchos de toner contêm componentes que são sensíveis a luz, temperatura e umidade. A Samsung sugere que os usuários sigam as recomendações para garantir o melhor desempenho, a mais alta qualidade e vida útil mais longa do seu novo cartucho de toner Samsung.

Armazene este cartucho no mesmo ambiente no qual a impressora será usada. Ou seja, um local com condições de temperatura e umidade controladas. O cartucho de toner deve permanecer na embalagem original e fechada até a instalação. Se a embalagem original não estiver disponível, cubra a abertura superior do cartucho com papel e armazene-o em um gabinete vazio.

A abertura do cartucho de toner antes da utilização reduz drasticamente a sua duração quando armazenado e em funcionamento. Não armazene o cartucho sobre o chão. Se o cartucho de toner for removido da impressora, siga as instruções abaixo para armazená-lo corretamente.

- Armazene o cartucho dentro da bolsa protetora na embalagem original.
- Guarde na posição horizontal (e não na vertical, apoiado em uma das extremidades) com o mesmo lado voltado para cima, como se estivesse instalado no computador.
- Não armazene suprimentos nas seguintes condições:
 - Temperaturas superiores a 40°C (104°F).
 - Umidade inferior a 20% ou superior a 80%.
 - Um ambiente com alterações extremas de umidade ou temperatura.
 - Luz solar direta ou luz ambiente.
 - Lugares empoeirados.

- Em um carro por um longo período de tempo.
- Um ambiente onde gases corrosivos estejam presentes.
- Um ambiente com maresia.

Instruções de manuseio

- Não toque na superfície do tambor fotocondutor à luz no cartucho.
- Não exponha o cartucho a vibrações ou choques desnecessários.
- Nunca gire o tambor manualmente, especialmente na direção reversa. Isso pode causar danos internos e vazamento de toner.

Uso do cartucho de toner

A Samsung Electronics não recomenda nem aprova a utilização de cartuchos de toner de uma marca que não a Samsung na sua impressora, incluindo cartuchos de toner genéricos, de marca branca, recarregados ou reconicionados.



A garantia da impressora Samsung não cobre danos causados ao equipamento devido à utilização de cartuchos de toner recarregados, remanufaturados ou de outras marcas.

Armazenando o cartucho de toner

Vida útil estimada dos cartuchos

A duração estimada do cartucho (o rendimento médio do cartucho de toner) depende da quantidade de toner que os trabalhos de impressão exigem. O número efetivo de impressões pode variar, dependendo de fatores como densidade de impressão das páginas, ambiente operacional, porcentagem da área da imagem, intervalo entre as impressões, tipo e/ou tamanho do material. Por exemplo, se você imprimir muitos gráficos, o consumo de toner será mais alto e será necessário substituir o cartucho com mais frequência.

redistribuição do toner

Quando o cartucho de toner estiver próximo do fim da vida útil:

- ocorrem riscas brancas ou impressão clara e/ou variação de densidade de um lado para outro.
- O LED de **Status** pisca em vermelho. Uma mensagem informando que há pouco toner no cartucho pode ser exibida no visor.
- A janela do programa Samsung Printing Status do computador aparece dizendo qual cartucho está com pouco toner (consulte "Usando o Status da impressora Samsung" na página 353).

Se isso ocorrer, a qualidade de impressão poderá ser aprimorada temporariamente através da redistribuição do toner restante no cartucho. Em alguns casos, as impressões poderão apresentar riscas brancas ou esmaecimento mesmo depois da redistribuição do toner.



As ilustrações neste manual do usuário podem diferir de seu equipamento dependendo do modelo e das opções instaladas. Verifique o tipo da sua máquina (consulte "Visão frontal" na página 21).



- Para evitar danos ao cartucho de toner, não o exponha à luz por mais de alguns minutos. Se necessário, cubra-a com um pedaço de papel.
- Não toque na área verde do cartucho de toner. Utilize a alça do cartucho para evitar tocar nessa área.
- Não use objetos pontiagudos, como facas ou tesouras, para abrir o pacote do cartucho de toner. Eles podem riscar o tambor do cartucho.
- Caso manche a roupa com toner, limpe-a com um pano seco e lave-a em água fria. A água quente fixa o toner no tecido.

redistribuição do toner

M3370/ M3870/ M4070/ M4072 Series

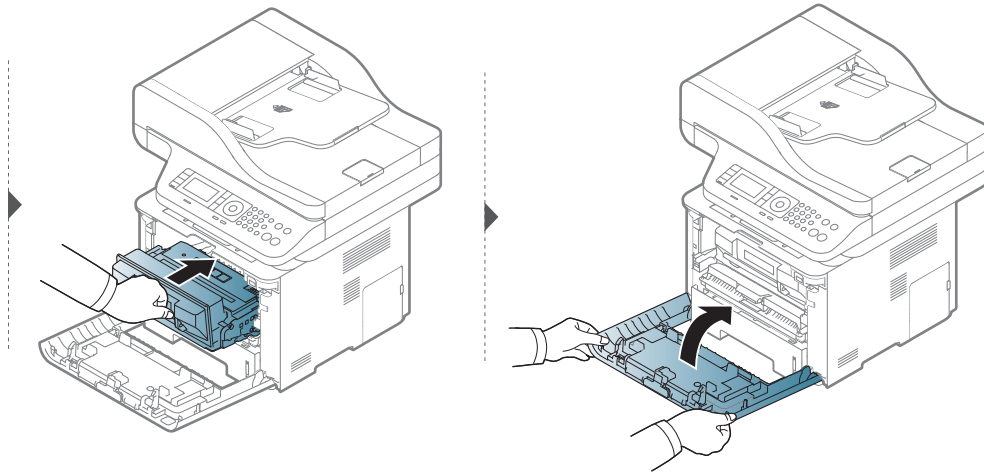
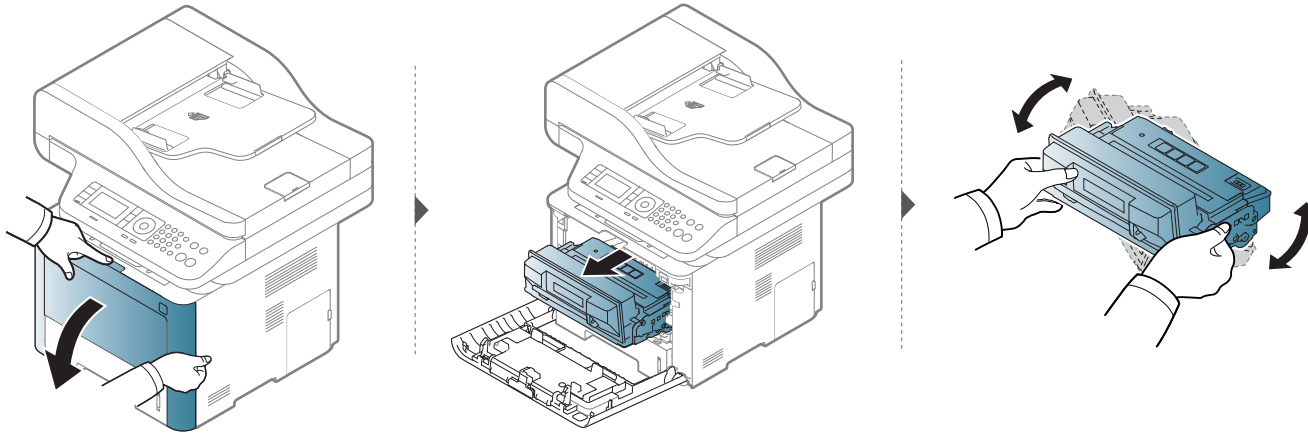

redistribuição do toner

M3375/ M3875/ M4075 series

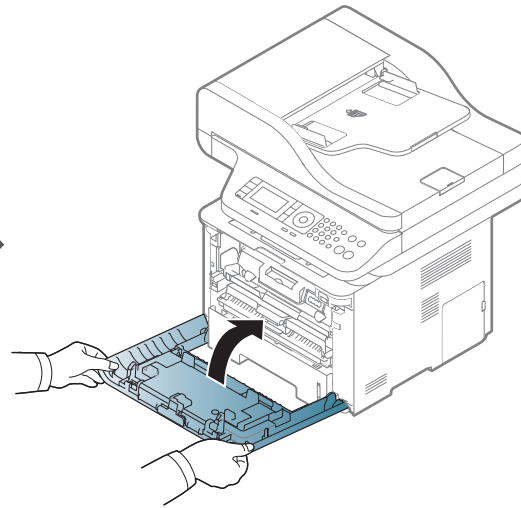
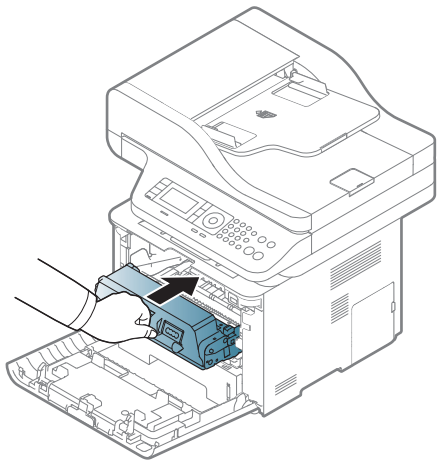
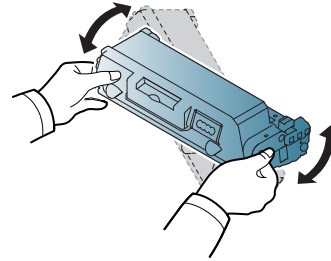
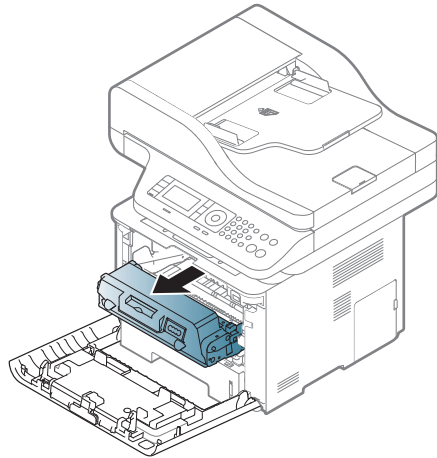
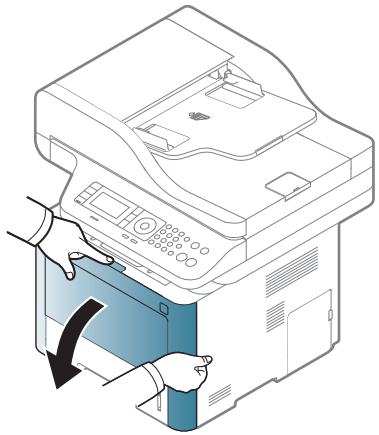

Substituindo o cartucho de toner

O cartucho de toner está quase no fim da sua vida útil estimada:

- O LED de status e a mensagem de toner no visor indicam quando o cartucho de toner deve ser substituído.
- A janela do programa Samsung Printing Status do computador aparece dizendo que o cartucho está com pouco toner (consulte "Usando o Status da impressora Samsung" na página 353).

Verifique o tipo de cartucho de toner adequado ao seu equipamento (consulte "Suprimentos disponíveis" na página 97)



- Sacuda o cartucho de toner por completo, isso aumenta a qualidade de impressão inicial.
- As ilustrações neste manual do usuário podem diferir de seu equipamento dependendo do modelo e das opções instaladas. Verifique o tipo da sua máquina (consulte "Visão frontal" na página 21).



- Para evitar danos ao cartucho de toner, não o exponha à luz por mais de alguns minutos. Se necessário, cubra-a com um pedaço de papel.
- Não toque na área verde do cartucho de toner. Utilize a alça do cartucho para evitar tocar nessa área.
- Não use objetos pontiagudos, como facas ou tesouras, para abrir o pacote do cartucho de toner. Eles podem riscar o tambor do cartucho.
- Caso manche a roupa com toner, limpe-a com um pano seco e lave-a em água fria. A água quente fixa o toner no tecido.

Substituindo o cartucho de toner

Cartucho de toner

M3370/ M3870/ M4070/ M4072 Series

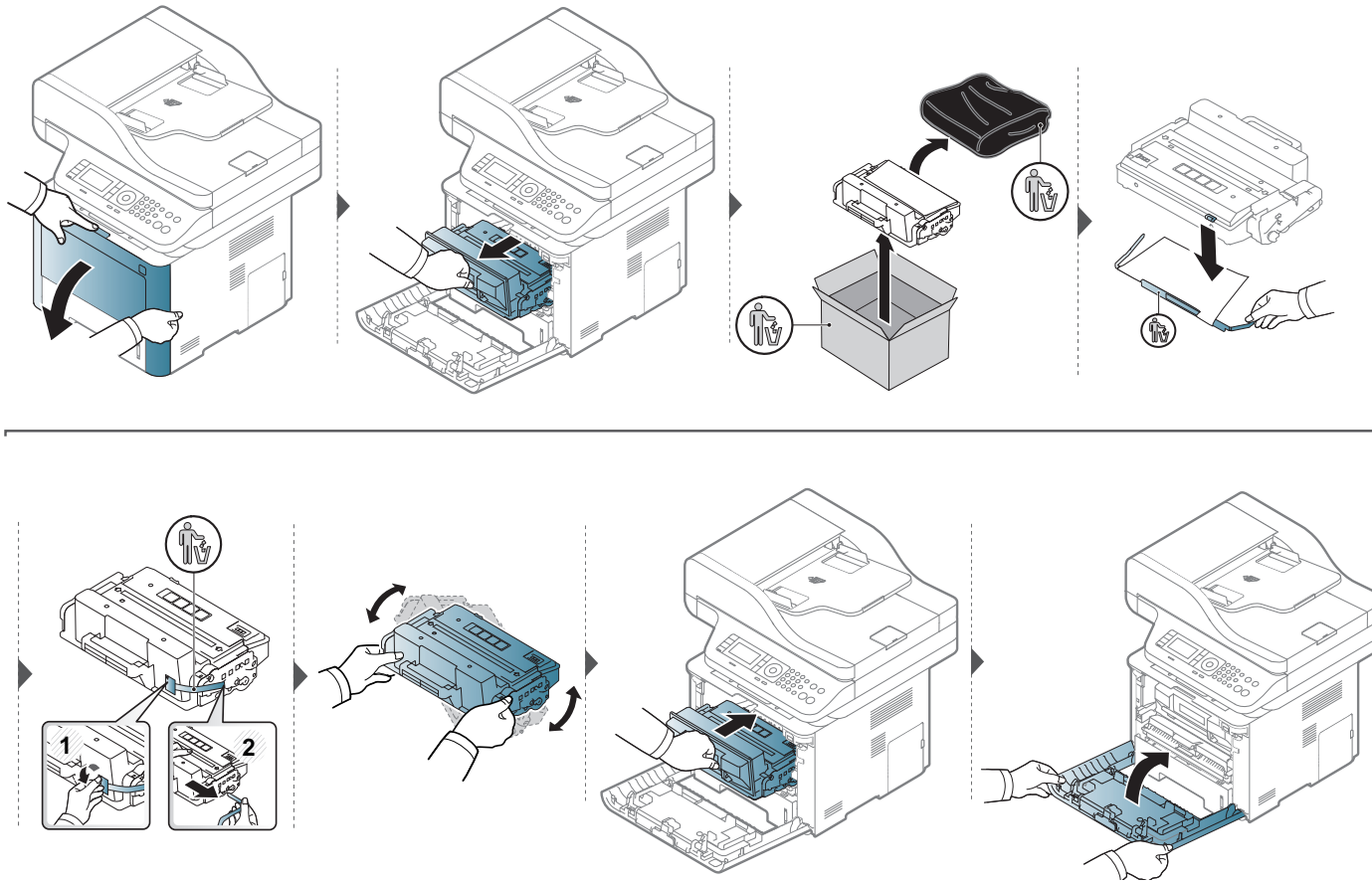

Substituindo o cartucho de toner

M3375/ M3875/ M4075 series

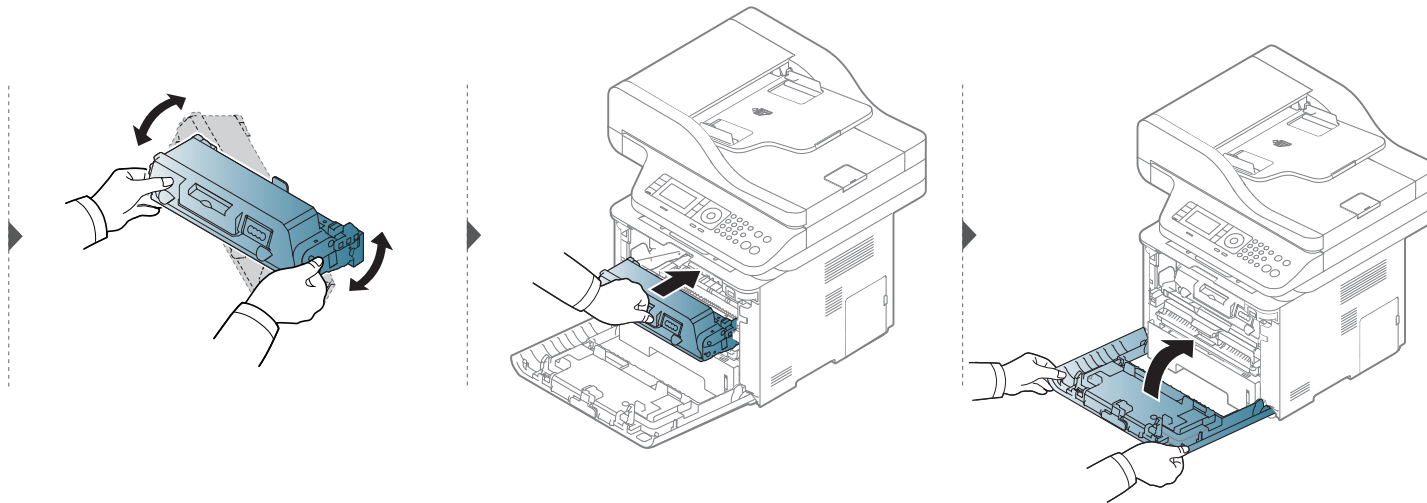
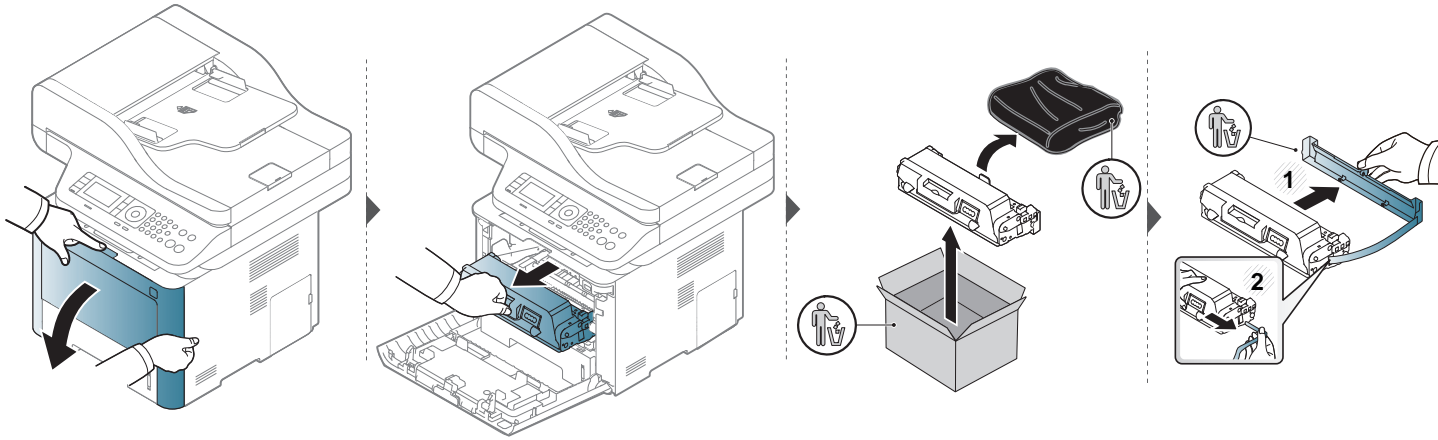

Substituindo a unidade de imagem

Unidade de imagem

M3375/ M3875/ M4075 series

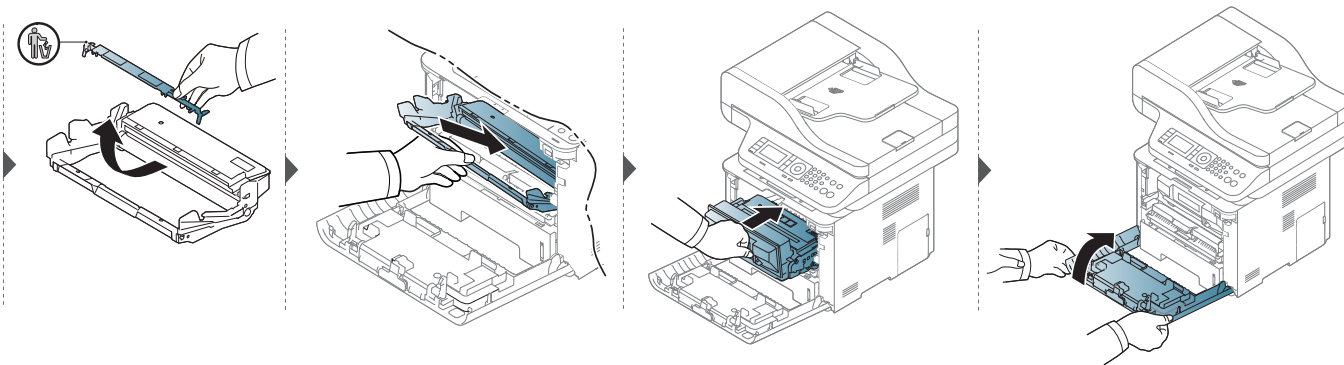
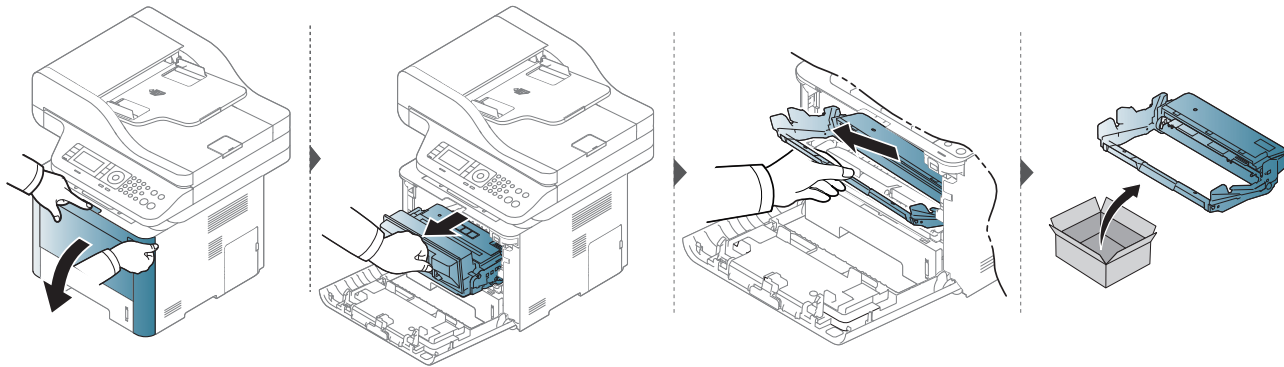

Instalando acessórios

Precauções

- Desconecte o cabo de alimentação
Nunca remova a tampa da placa de controle se o equipamento estiver ligado.
Para evitar a possibilidade de choques elétricos, sempre desconecte o cabo de alimentação ao instalar ou remover QUALQUER acessório interno ou externo.
- Descarregue a eletricidade estática
A placa de controle e os acessórios internos (placa de rede ou módulo de memória) são sensíveis à eletricidade estática. Antes de instalar ou remover acessórios internos, descarregue a eletricidade estática do seu corpo tocando em um objeto metálico, como a placa de metal traseira de um dispositivo aterrado. Se você caminhar antes de concluir a instalação, repita esse procedimento para descarregar a eletricidade estática novamente.



Ao instalar acessórios, observe que a bateria no interior do equipamento é um componente de serviço. Não tente substituí-la. Haverá o risco de explosão se a bateria for substituída por outra de tipo incorreto. Descarte as baterias usadas de acordo com as instruções.

Configurando as Opções do dispositivo

Quando você instalar os dispositivos opcionais como bandeja opcional, memória etc, este equipamento detecta automaticamente e define os dispositivos opcionais. Se você não usar os dispositivos opcionais instalados neste driver, você pode defini-los em **Opções do dispositivo**.

- 1 Clique no menu **Iniciar** do Windows.
 - Para Windows 8, no menu **Charms(Botões)**, selecione **Pesquisar > Configurações**.
- 2 Para Windows XP/2003, selecione **Impressoras e aparelhos de fax**.
 - No Windows 2008/Vista, selecione **Painel de Controle > Hardware e Sons > Impressoras**.
 - No Windows 7, selecione **Painel de Controle > Hardware e Sons > Dispositivos e Impressoras**.
 - No Windows 8, localize **Dispositivos e Impressoras**.
 - No Windows Server 2008 R2, selecione **Painel de controle > Hardware > Dispositivos e Impressoras**.
- 3 Clique com o botão direito do mouse no seu equipamento.

Instalando acessórios

4 No Windows XP/2003/2008/Vista, pressione **Propriedad**.

Nos menus de contexto do Windows 7, Windows 8 e Windows Server 2008 R2, selecione **Propriedades da impressora**.



Se o item **Propriedades da Impressora** tiver a marca ►, você poderá selecionar outros drivers de impressoras conectados com a impressora selecionada.

5 Selecione as **Opções do dispositivo**.



A janela **Propriedad** pode diferir dependendo do driver ou sistema operacional que você estiver usando.

6 Selecione a opção adequada.



Alguns menus podem não aparecer no visor dependendo das opções ou modelos. Se for o caso, não é aplicável a sua máquina.

- **Opções de bandeja:** Selecione a bandeja opcional que você instalou. Você pode selecionar a bandeja.
- **Opções de armazenamento:** Selecione a memória opcional que você instalou. Se este recurso estiver marcado, você pode selecionar o **Modo de impressão**.

- **Configuração da impressora:** Selecione o idioma da impressora para o trabalho de impressão.
- **Configurações de administrador:** Você pode selecionar o **Status da impressora** e **Spool EMF**.
- **Admin da Cont. trabalhos:** Permite que você associe as informações de identificação do usuário e da conta com cada documento impresso.
 - **Permissão do usuário:** Se você marcar esta opção, somente os usuários com permissão do usuário podem iniciar um trabalho de impressão.
 - **Permissão de grupo:** Se você marcar esta opção, somente os grupos com permissão do grupo podem iniciar um trabalho de impressão.



Se desejar criptografar a senha de contabilidade de trabalhos, marque **Cript. senha-Contabilidade de trabalhos**.

- **Configurações personalizadas de tamanho de papel:** Você pode especificar o tamanho do papel personalizado

7 Clique em **OK** ao sair de **Propriedad** ou da janela **Propriedades da Impressora**.

Instalando acessórios

Atualizando um módulo de memória

O seu equipamento possui um módulo de memória DIMM. Use este slot de módulo de memória para instalar memória adicional. Nós recomendamos o uso de somente DIMMs originais da Samsung. Você pode invalidar sua garantia se for determinado que o problema do seu equipamento está sendo causado por DIMMs de terceiros.

As informações de pedido são fornecidas para acessórios opcionais (consulte "Acessórios disponíveis" na página 98).



Após instalar a memória opcional, você poderá usar os recursos avançados de impressão, como revisar um trabalho e especificar a impressão de um trabalho privado na janela de propriedades da impressora. Você pode controlar a fila de trabalhos ativos e a política de arquivos (consulte "Usando os recursos opcionais do dispositivo" na página 336).

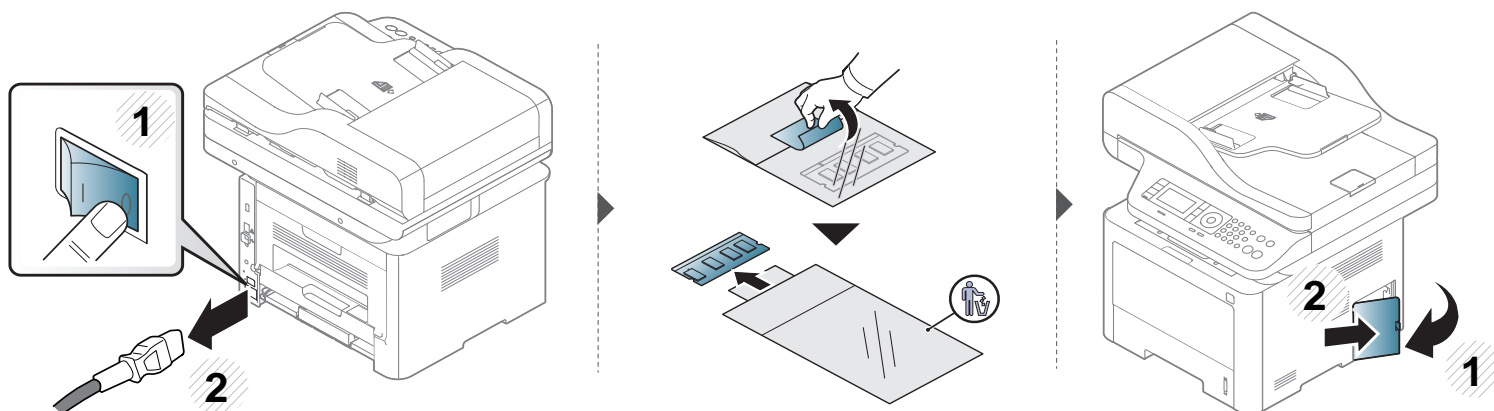

Instalando acessórios

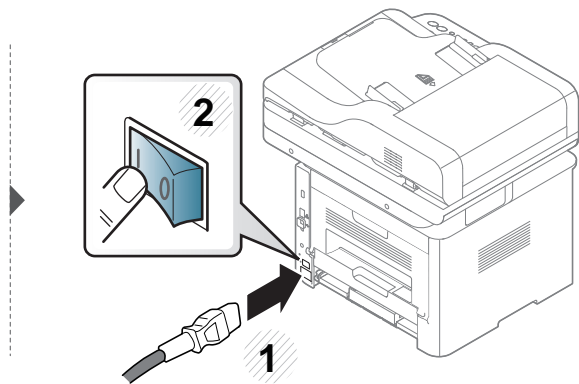
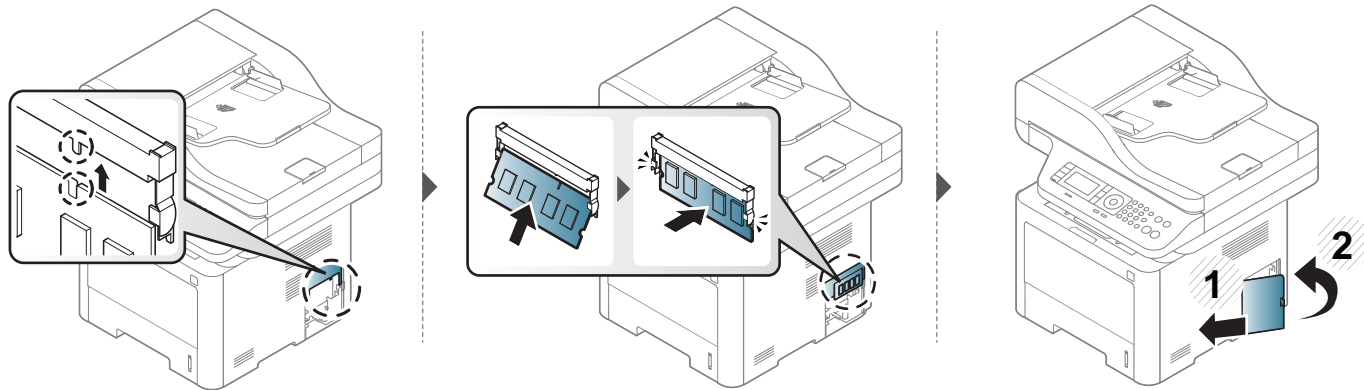

Monitorando a vida útil dos suprimentos

Se obstruções de papel ou problemas de impressão ocorrerem com frequência, verifique o número de páginas impressas ou digitalizadas pelo equipamento. Substitua as peças correspondentes, se necessário.



- O acesso a menus pode diferir de modelo para modelo (consulte "Visão geral dos menus" na página 33).
- Dependendo dos opcionais ou modelos, alguns menus podem não ser exibidos no visor. Nesse caso, eles não se aplicam ao seu equipamento.
- Pode ser necessário pressionar **OK** para navegar até os menus de nível inferior em alguns modelos.



1 Selecione  (**Menu**) > **Config. sist.** > **Manutenção** > **Vida útil suprim.** no painel de controle.

OU

No modelo com tela de toque, selecione  (**Configuração**) > **Config da máq** > **Avan** > **Relatório** > **Info de sup** na tela de toque.

2 Selecione a opção desejada e pressione **OK**.

No modelo com tela de toque, pressione **Sim** quando a janela de confirmação for exibida.

3 Pressione o botão  (**Parar** ou **Parar/Limpar**) ou no ícone () para retornar ao modo online.

Definindo o alerta de pouco toner

Se o cartucho estiver com pouco toner, uma mensagem ou LED solicitando a troca do cartucho será exibida. É possível definir se deseja que essa mensagem ou LED seja exibida, ou não.



- O acesso a menus pode diferir de modelo para modelo (consulte "Visão geral dos menus" na página 33).
- Pode ser necessário pressionar **OK** para navegar até os menus de nível inferior em alguns modelos.
- Você pode definir as configurações do equipamento usando as **Configurações do dispositivo** no programa Samsung Easy Printer Manager.
 - Para usuários de Windows e Mac, defina em **Samsung Easy Printer Manager** >  **(Alternar para o modo avançado)** > **Configurações do dispositivo**, consulte "Configurações do dispositivo" na página 351.

1 Selecione  (**Menu**) > **Config. sist.** > **Manutenção** > **Alerta de toner baixo** no painel de controle.

OU

No modelo com tela de toque, selecione  (**Configuração**) > **Config da máq** > **Avan** > **Configuração inicial** > **Alerta de status de toner** na tela de toque.

2 Selecione a opção desejada.

3 Pressione **OK** para salvar a seleção.

No modelo com tela de toque, pressione  (voltar) para salvar a seleção.

4 Pressione o botão  (**Parar** ou **Parar/Limpar**) ou no ícone () para retornar ao modo online.

Limpendo o equipamento

Se houver problemas na qualidade de impressão ou se você usar seu equipamento em um ambiente empoeirado, será necessário limpar o equipamento regularmente para mantê-lo na melhor condição de impressão e usá-lo por um período mais longo.



- A limpeza do gabinete do equipamento com produtos de limpeza que contenham teores elevados de álcool, solventes ou outras substâncias fortes poderá descolorir ou deformar o gabinete.
- Se o equipamento ou a área ao seu redor estiverem contaminados por toner, recomendamos usar um pano ou uma toalha de papel umedecida em água para limpá-los. Não use um aspirador de pó, pois o toner poderá ser espalhado no ar e prejudicar a sua saúde.

Limpeza externa

Limpe o gabinete do equipamento com um pano macio e sem fiapos. Você pode umedecer ligeiramente o pano com água, mas tenha cuidado para não respingá-la em cima ou no interior do equipamento.

Limpendo o equipamento

Limpeza interna

Durante o processo de impressão, o papel, o toner e as partículas de poeira podem se acumular dentro do equipamento. Esse acúmulo pode causar problemas de qualidade de impressão, como pontos de toner ou nódoas. A limpeza do interior do equipamento elimina ou reduz a ocorrência desse tipo de problema.



- Para evitar danos ao cartucho de toner, não o exponha à luz por mais de alguns minutos. Se necessário, cubra-a com um pedaço de papel.
- Não toque na área verde do cartucho de toner. Utilize a alça do cartucho para evitar tocar nessa área.
- Use um tecido sem fiapos e seco ao limpar a parte interna do equipamento. Cuidado para não tocar no rolo de transferência ou em qualquer outra parte interna. Não use solventes como benzina ou redutores. Problemas de qualidade de impressão poderão ocorrer e causar danos ao equipamento.



- Use um tecido livre de fiapos para limpar o equipamento.
- Desligue o equipamento e desconecte o cabo de alimentação. Aguarde o equipamento esfriar. Se seu equipamento tiver um botão Liga/Desliga, desligue-o antes de limpar o equipamento.
- As ilustrações neste manual do usuário podem diferir do equipamento dependendo das opções ou do modelo. Verifique o tipo da sua máquina (consulte "Visão frontal" na página 21).

Limpendo o equipamento

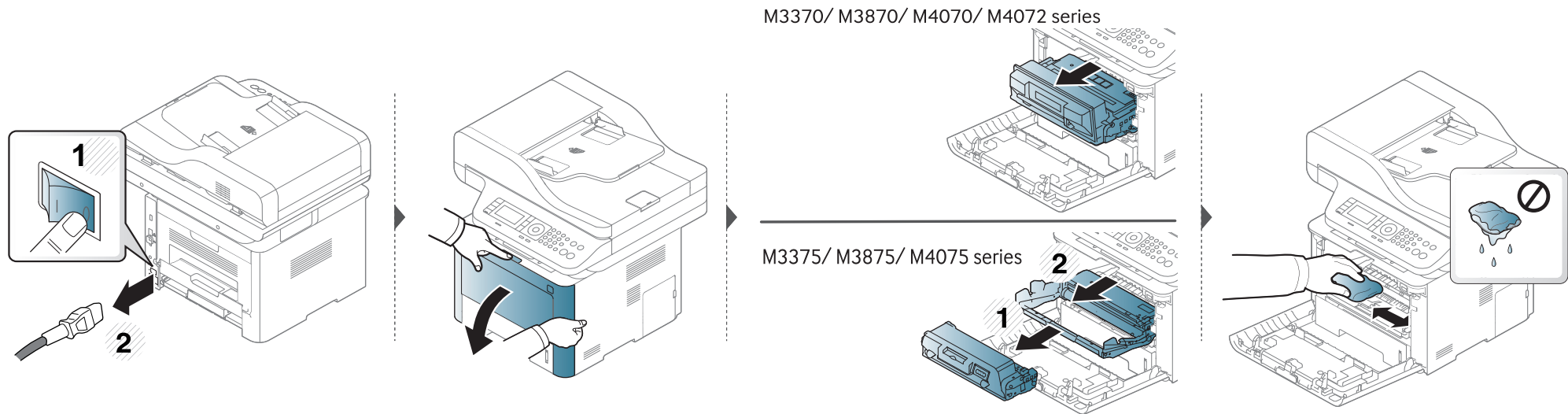

M3370/ M3870/ M4070/ M4072 series

M3375/ M3875/ M4075 series

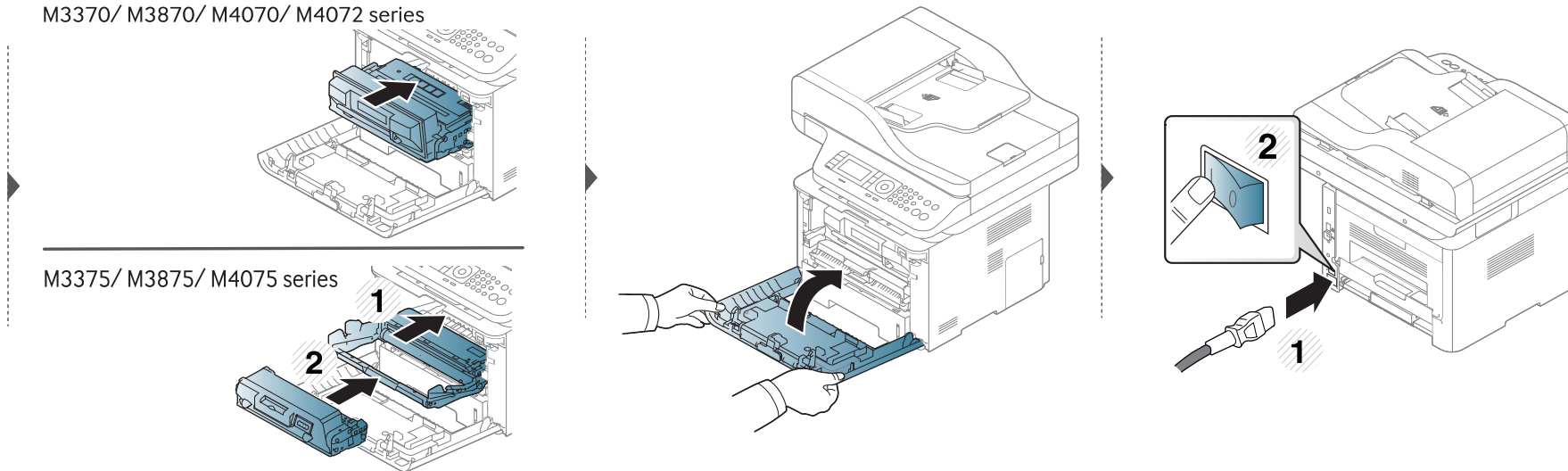

Limpendo o equipamento

Limpendo o cilindro de captação



- Desligue o equipamento e desconecte o cabo de alimentação. Aguarde o equipamento esfriar. Se seu equipamento tiver um botão Liga/Desliga, desligue-o antes de limpar o equipamento.
- As ilustrações neste manual do usuário podem diferir do equipamento dependendo das opções ou do modelo. Verifique o tipo da sua máquina (consulte "Visão frontal" na página 21).

Limpendo o equipamento

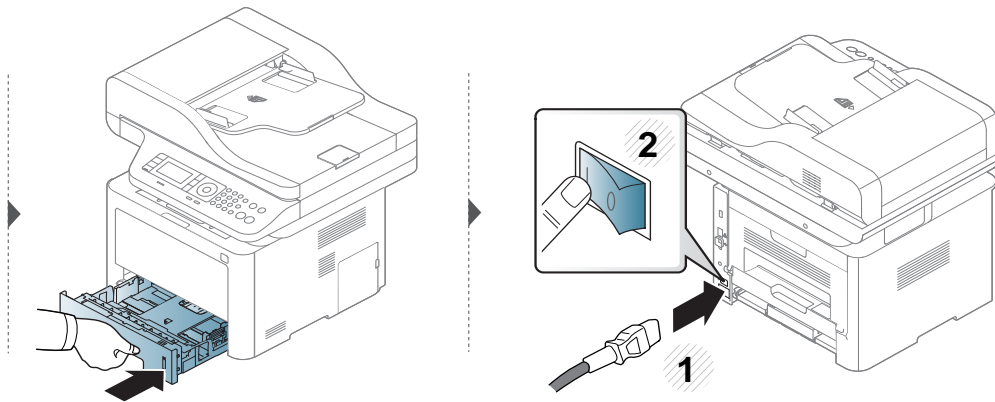
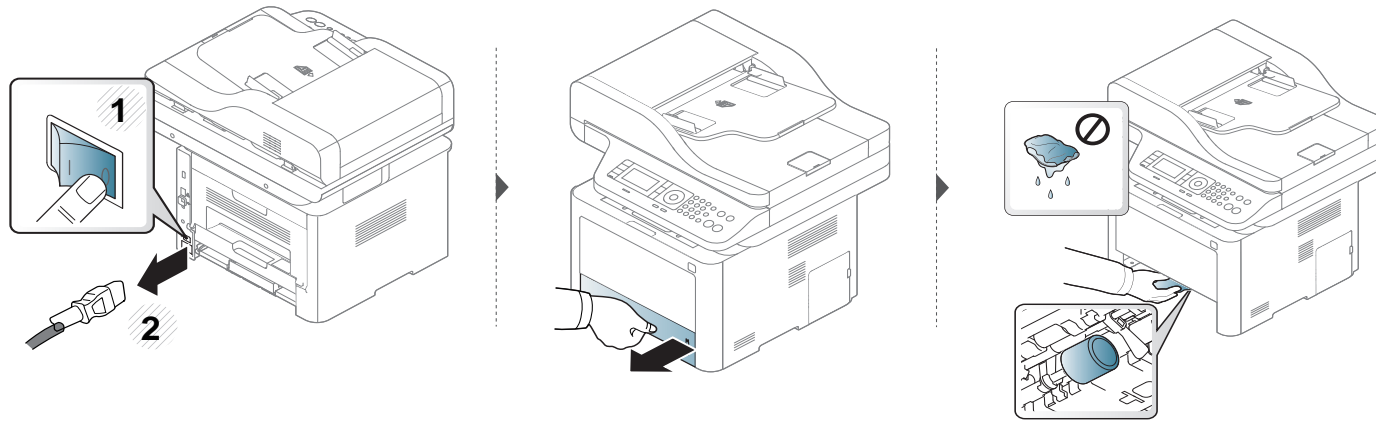

Limpendo o equipamento

Limpendo a unidade de digitalização

A limpeza constante da unidade de digitalização proporciona as melhores cópias. Recomenda-se limpar a unidade de digitalização no início de cada dia e também durante o dia, se necessário.



- Desligue o equipamento e desconecte o cabo de alimentação. Aguarde o equipamento esfriar. Se seu equipamento tiver um botão Liga/Desliga, desligue-o antes de limpar o equipamento.
- As ilustrações neste manual do usuário podem diferir do equipamento dependendo das opções ou do modelo. Verifique o tipo da sua máquina (consulte "Visão frontal" na página 21).

- 1 Umedeça levemente um pano sem fiapos ou uma toalha de papel com água.
- 2 Levante e abra a tampa do scanner.

Limpendo o equipamento

- 3** Limpe a superfície do vidro de leitura até que esteja limpa e seca.

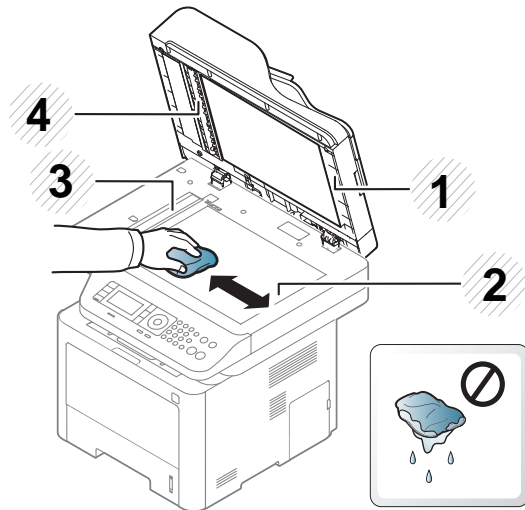

- 1 Tampa do scanner
- 2 Vidro de leitura do scanner
- 3 Vidro do alimentador de documentos
- 4 Aparador branco

- 4** Feche a tampa do scanner.

Dicas para mover e armazenar o seu equipamento

- Ao mover o equipamento, não o incline ou vire ao contrário. Caso contrário, o interior do equipamento poderá ser contaminado por toner, o que pode causar danos ao equipamento ou reduzir a qualidade de impressão.
- Ao mover o equipamento, certifique-se de que pelo menos duas pessoas o estejam segurando firmemente.



4. Solução de problemas

Este capítulo contém informações úteis sobre o que fazer em caso de erros.

- **Dicas para evitar obstruções de papel** 123
- **Eliminação de obstruções** 124
- **Compreendendo o LED de status** 142
- **Compreendendo as mensagens do visor** 145



Este capítulo contém informações úteis sobre o que fazer em caso de erros. Se seu equipamento tiver uma tela do visor, primeiro consulte a mensagem nessa tela para resolver o erro. Se não puder encontrar uma solução para o seu problema neste capítulo, consulte o capítulo **Solução de Problemas** no Manual Avançado (consulte "Solução de problemas" na página 367). Se não puder encontrar uma solução no Manual do Usuário ou, se o problema persistir, entre em contato com a assistência técnica.

Dicas para evitar obstruções de papel

A maioria das obstruções de papel pode ser evitada pela seleção dos tipos corretos de material. Para evitar obstruções de papel, consulte as seguintes diretrizes:

- Certifique-se de que as guias ajustáveis estejam posicionadas corretamente (consulte "Visão geral da bandeja" na página 49).
- Não remova o papel da bandeja durante a impressão.
- Flexione, assopre e endireite as folhas de papel antes de colocá-las na bandeja.
- Não use papéis vincados, úmidos ou muito ondulados.
- Não misture tipos diferentes de papel em uma bandeja.
- Use somente os materiais de impressão recomendados (consulte "Especificações dos materiais de impressão" na página 156).

Eliminação de obstruções



Para evitar rasgar o papel preso, puxe-o lentamente e com cuidado.

Na bandeja 1



As ilustrações neste manual do usuário podem diferir de seu equipamento dependendo do modelo e das opções instaladas. Verifique o tipo da sua máquina (consulte "Visão frontal" na página 21).

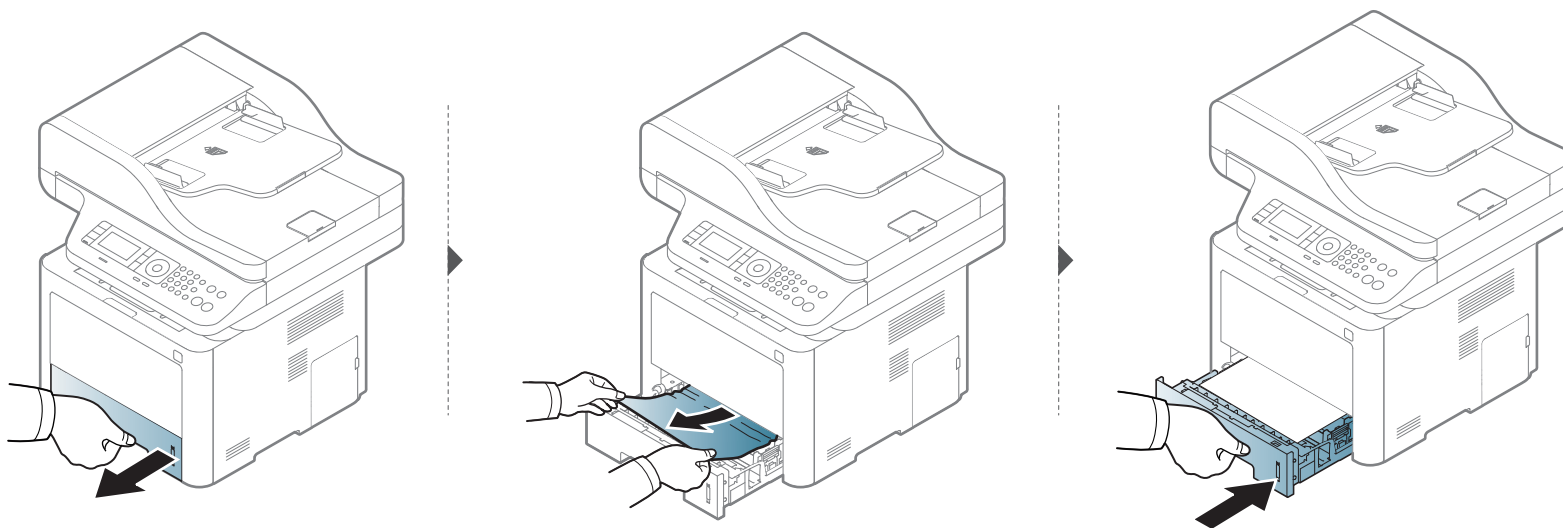

Eliminação de obstruções

Na bandeja opcional



- As ilustrações neste manual do usuário podem diferir de seu equipamento dependendo do modelo e das opções instaladas. Verifique o tipo da sua máquina (consulte "Visão frontal" na página 21).
- Essa solução de problemas pode não estar disponível dependendo do modelo ou opcionais (consulte "Vários recursos" na página 10).

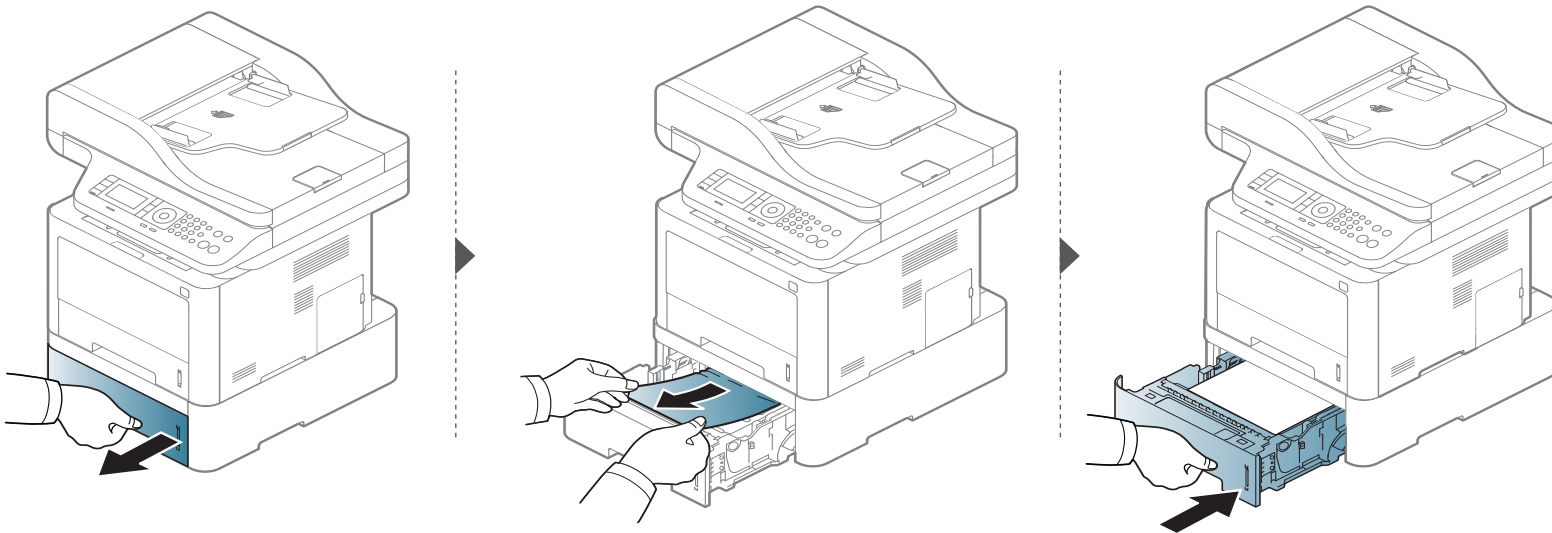

Eliminação de obstruções

Se não houver papel visível nesta área, pare e vá para a próxima etapa.

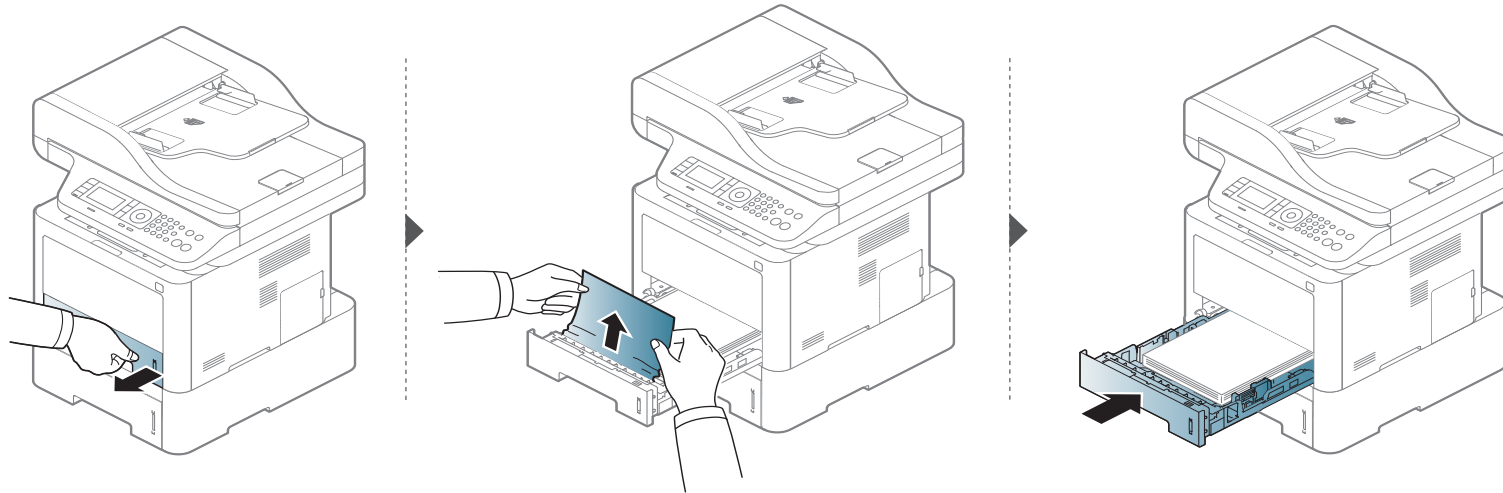

Se não houver papel visível nesta área, pare e vá para a próxima etapa.

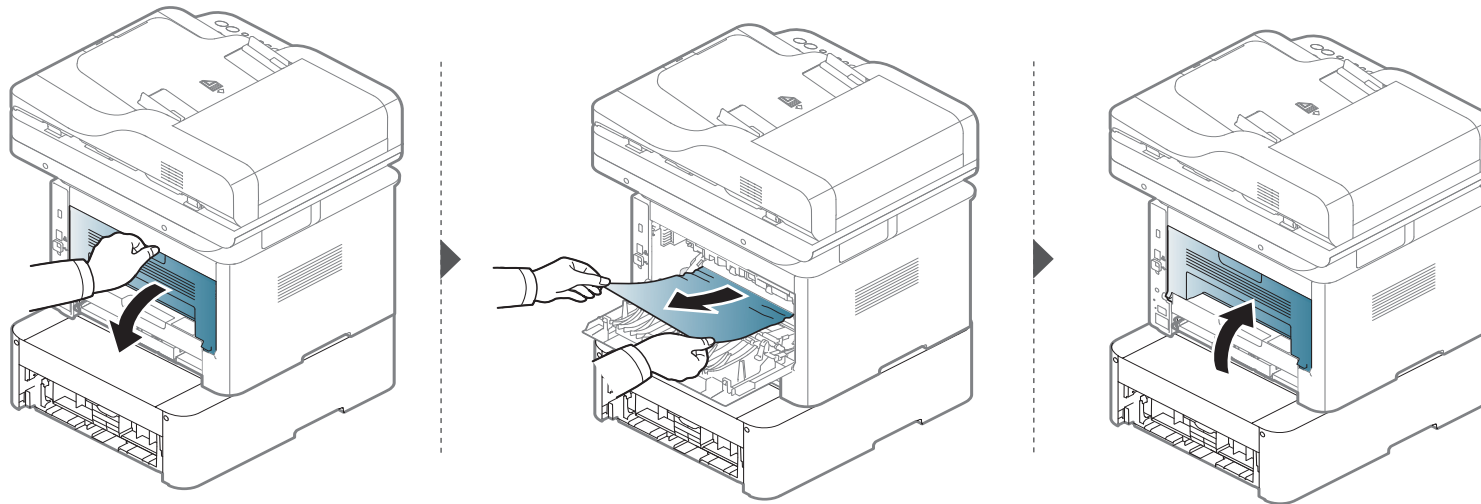

Eliminação de obstruções

Na bandeja multifuncional (ou alimentador manual)

M337x series

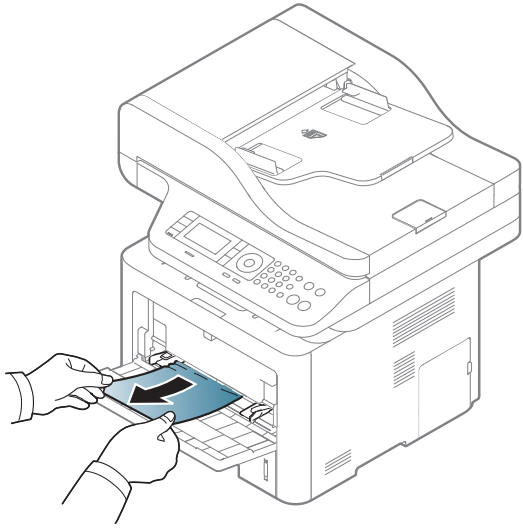

Eliminação de obstruções

M387x/ M407x series

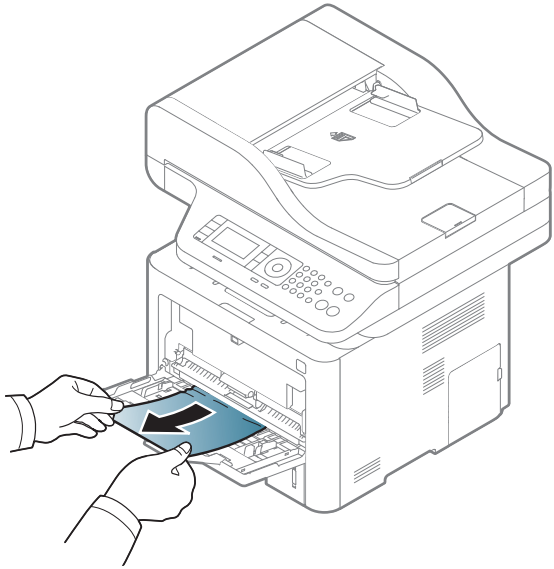

Eliminação de obstruções

No interior do equipamento



A área de fusão é quente; espere até que o dispositivo esfrie antes de acessar esta área. Desligue o equipamento para esfriá-lo. Cuidado ao remover o papel do equipamento.



As ilustrações neste manual do usuário podem diferir de seu equipamento dependendo do modelo e das opções instaladas. Verifique o tipo da sua máquina (consulte "Visão frontal" na página 21).

Eliminação de obstruções

M3370/ M3870/ M4070/ M4072 Series

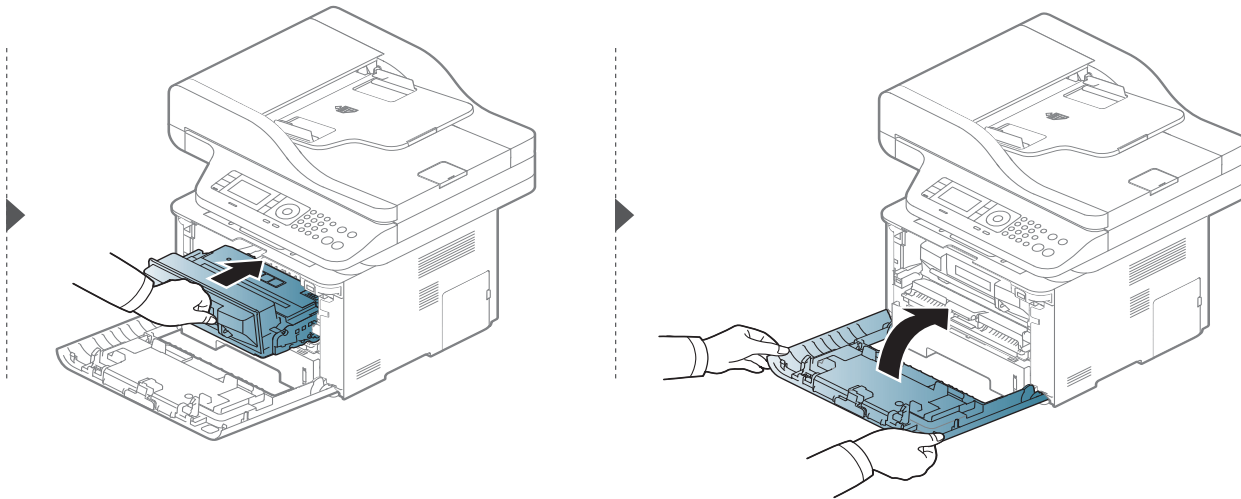
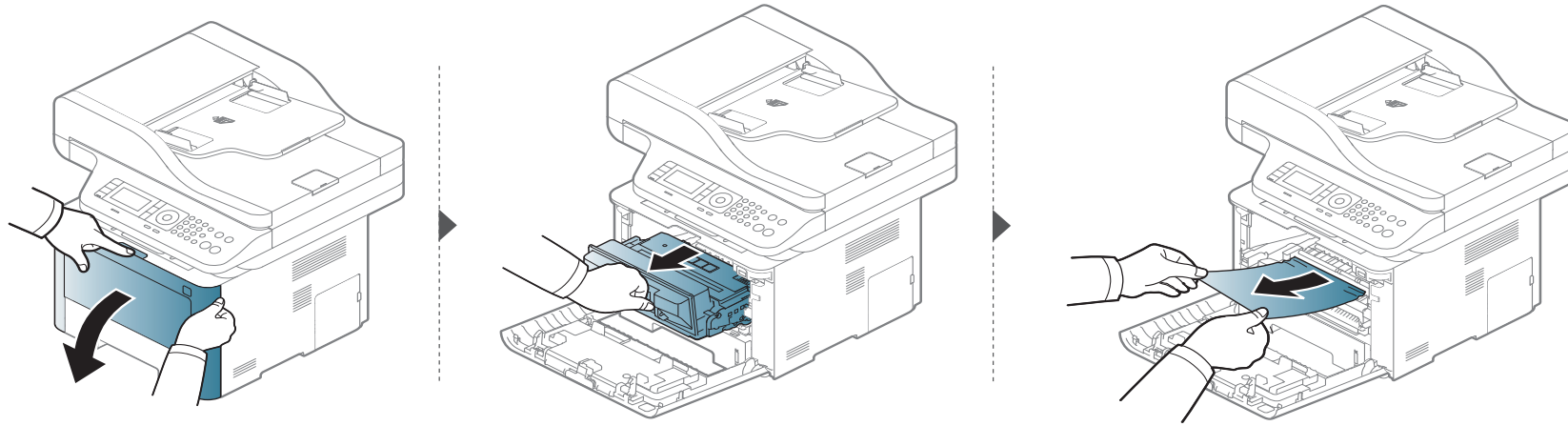

Eliminação de obstruções

M3375/ M3875/ M4075 series

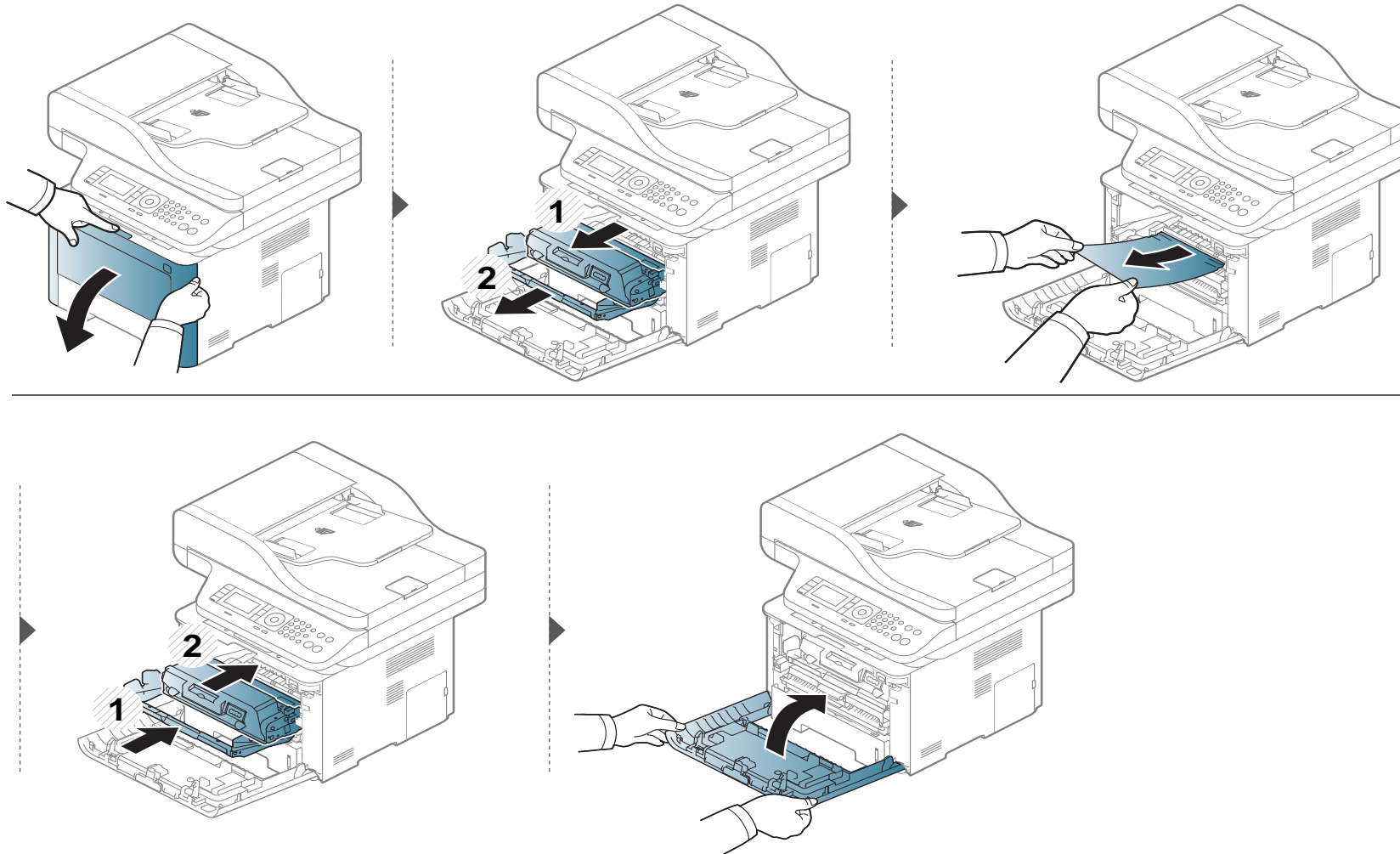

Eliminação de obstruções

Na área de saída



A área de fusão é quente; espere até que o dispositivo esfrie antes de acessar esta área. Desligue o equipamento para esfriá-lo. Cuidado ao remover o papel do equipamento.

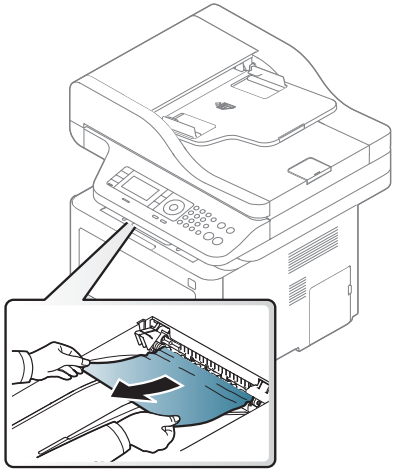

Eliminação de obstruções

Se não houver papel visível nesta área, pare e vá para a próxima etapa.

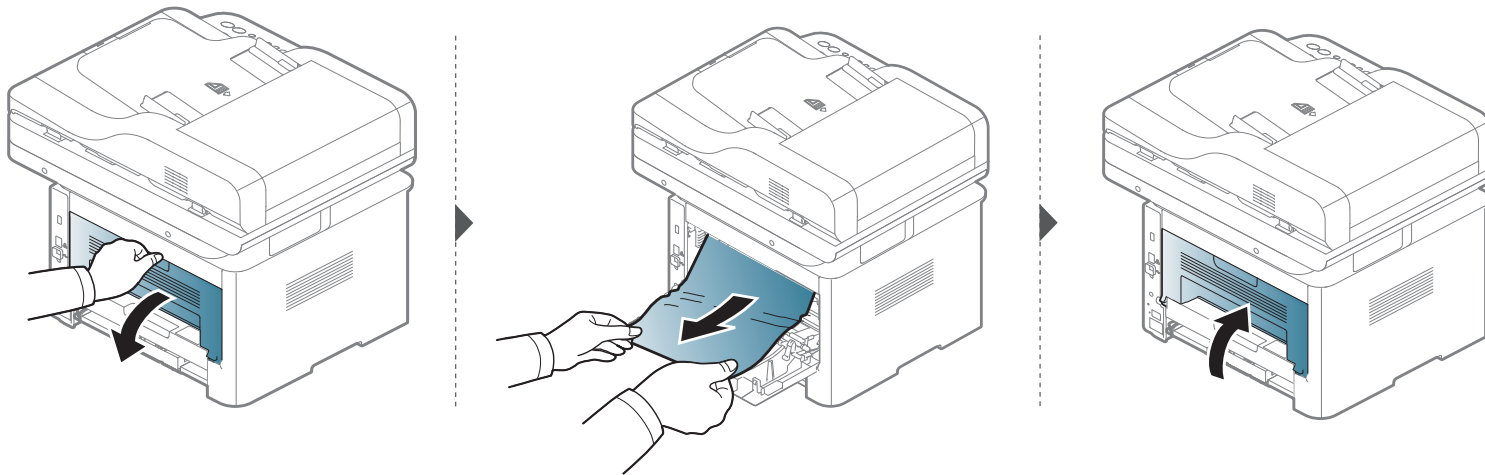

Eliminação de obstruções

Na área da unidade duplex

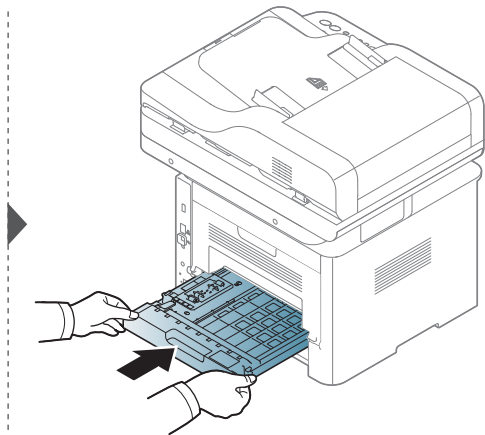
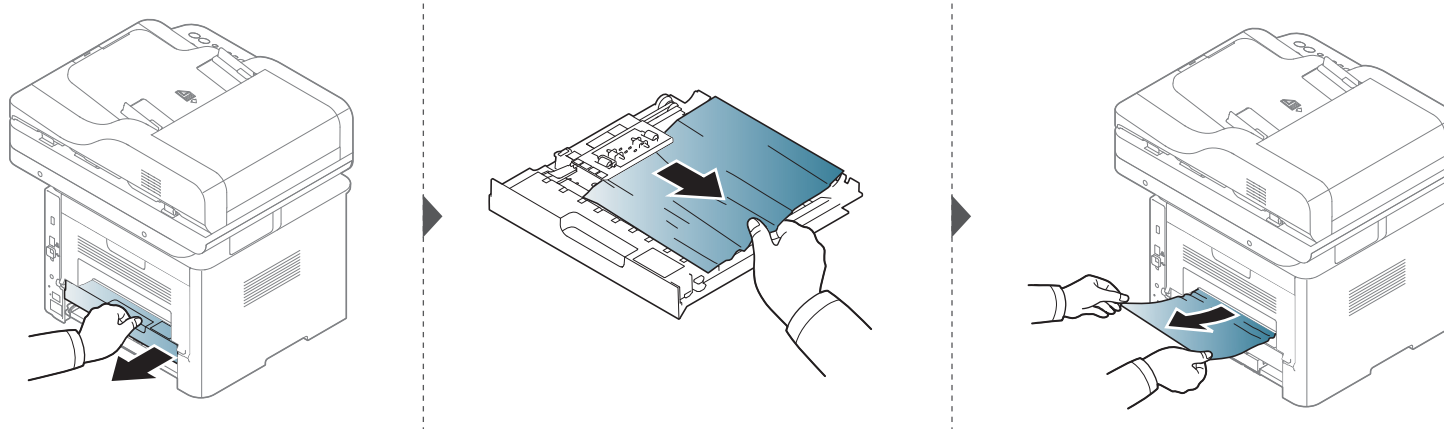

Eliminação de obstruções

Se não houver papel visível nesta área, pare e vá para a próxima etapa.

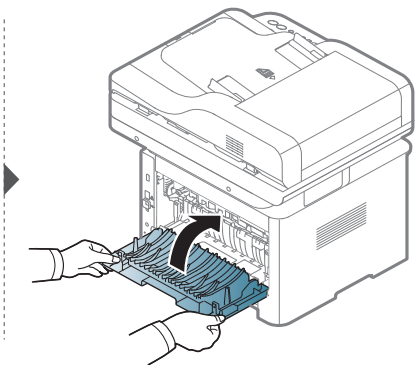
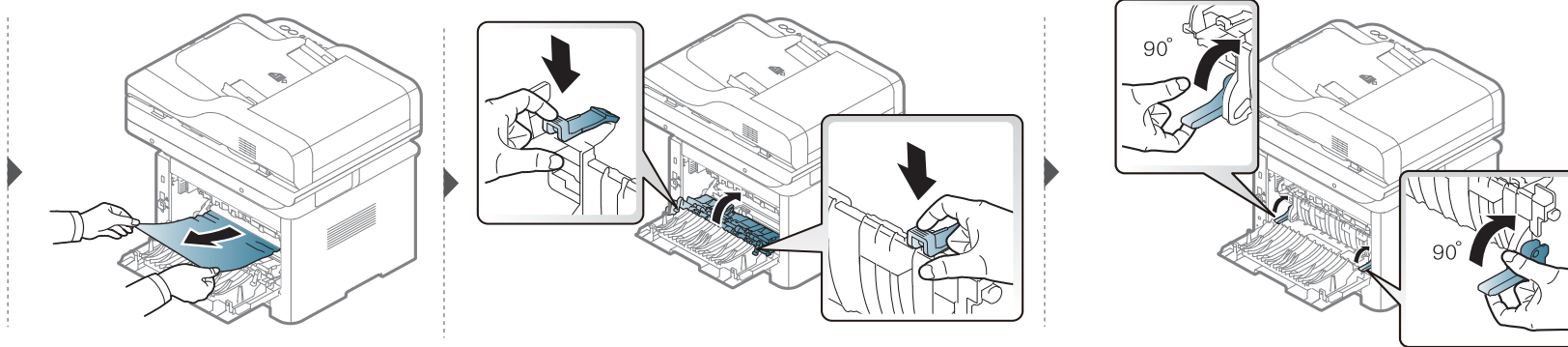
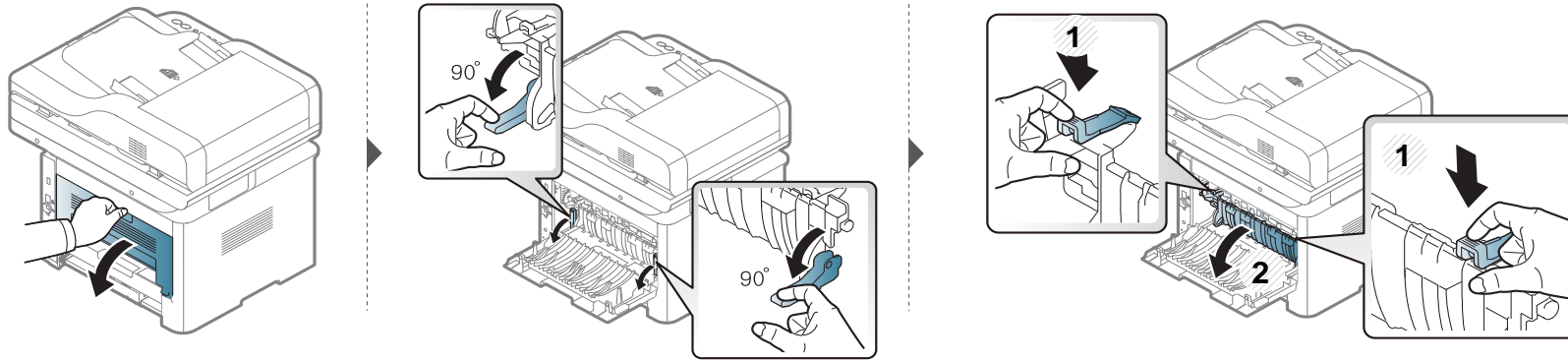

Eliminação de obstruções

Eliminando obstruções de documentos



Para evitar obstruções de papel, utilize o vidro de leitura do scanner para documentos que contenham papéis muito espessos, finos ou mistos.



Para evitar rasgar o documento, puxe-o com cuidado e lentamente.

Eliminação de obstruções

Obstrução de papel original na frente do scanner



- As ilustrações neste manual do usuário podem diferir de seu equipamento dependendo do modelo e das opções instaladas. Verifique o tipo da sua máquina (consulte "Visão frontal" na página 21).
- Essa solução de problemas pode não estar disponível dependendo do modelo ou opcionais (consulte "Vários recursos" na página 10).

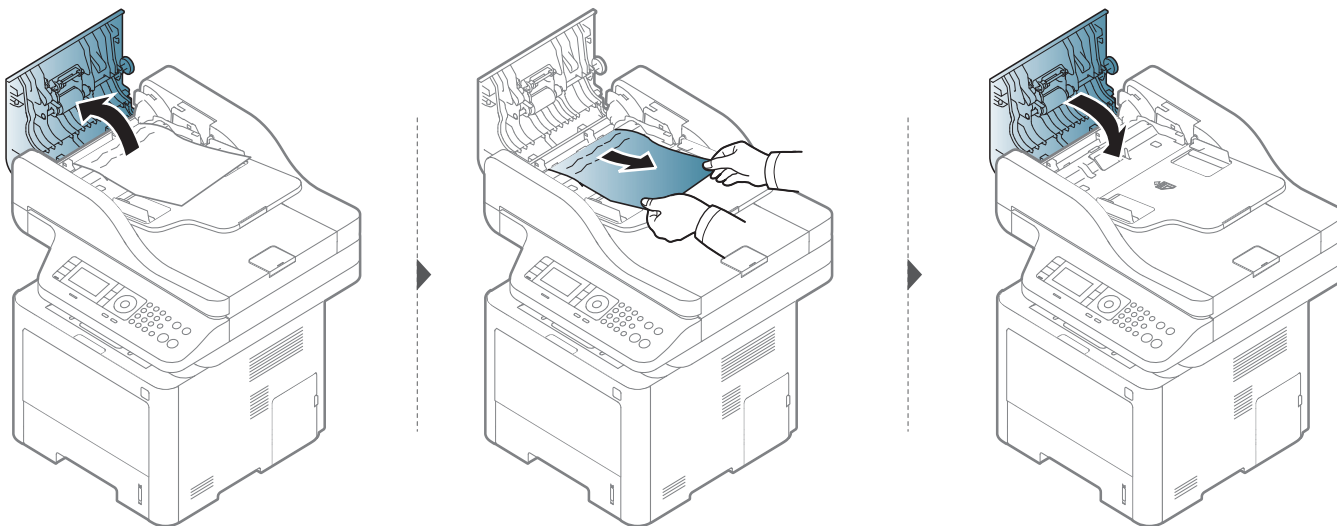

Eliminação de obstruções

Fonte de obstrução de papel dentro do scanner



- As ilustrações neste manual do usuário podem diferir de seu equipamento dependendo do modelo e das opções instaladas. Verifique o tipo da sua máquina (consulte "Visão frontal" na página 21).
- Essa solução de problemas pode não estar disponível dependendo do modelo ou opcionais (consulte "Vários recursos" na página 10).

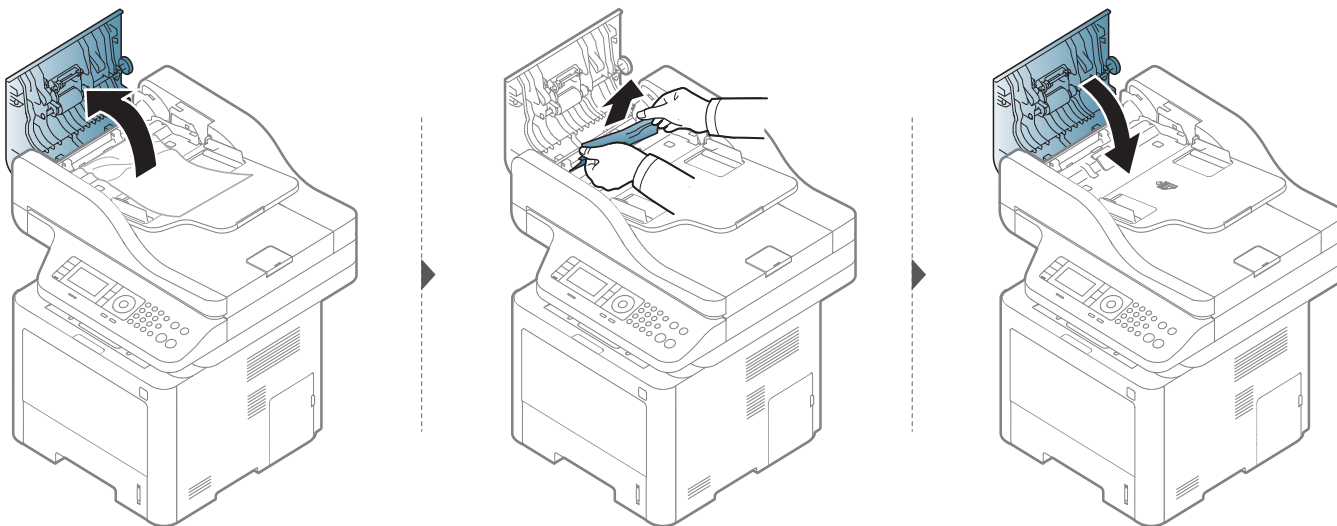

Eliminação de obstruções

Se não houver papel visível nesta área, pare e vá para a próxima etapa.

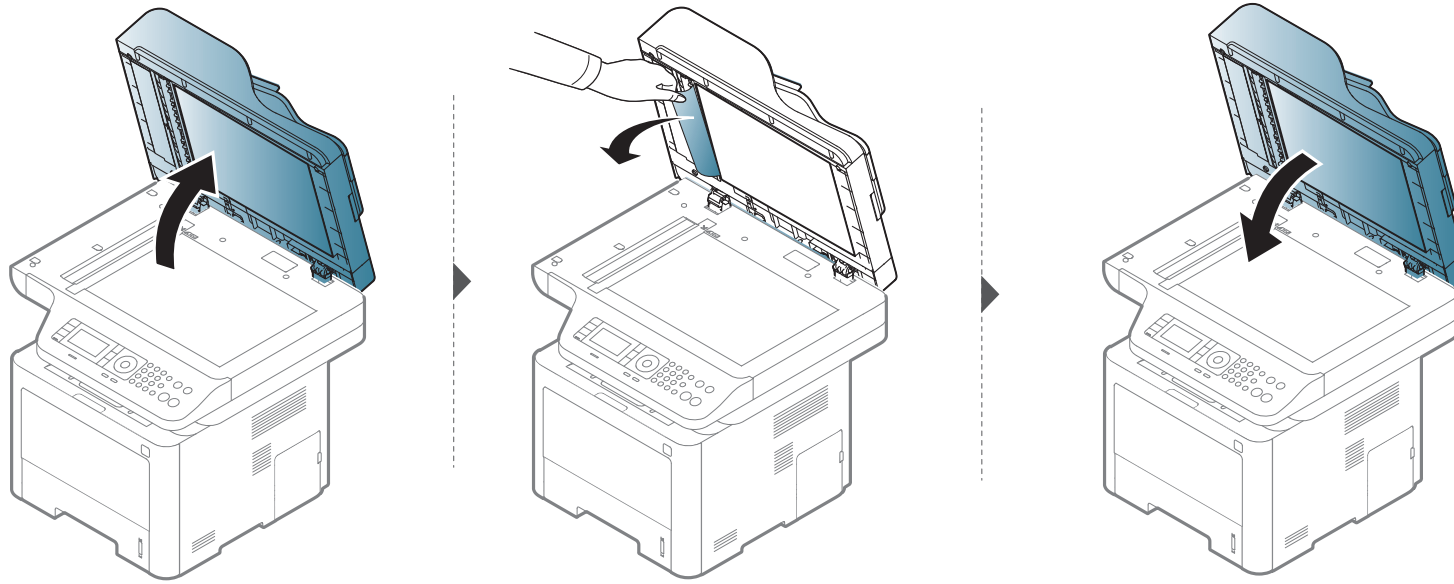

Eliminação de obstruções

Obstrução de papel original na área de saída do scanner



- As ilustrações neste manual do usuário podem diferir de seu equipamento dependendo do modelo e das opções instaladas. Verifique o tipo da sua máquina (consulte "Visão frontal" na página 21).
- Essa solução de problemas pode não estar disponível dependendo do modelo ou opcionais (consulte "Visão frontal" na página 21).

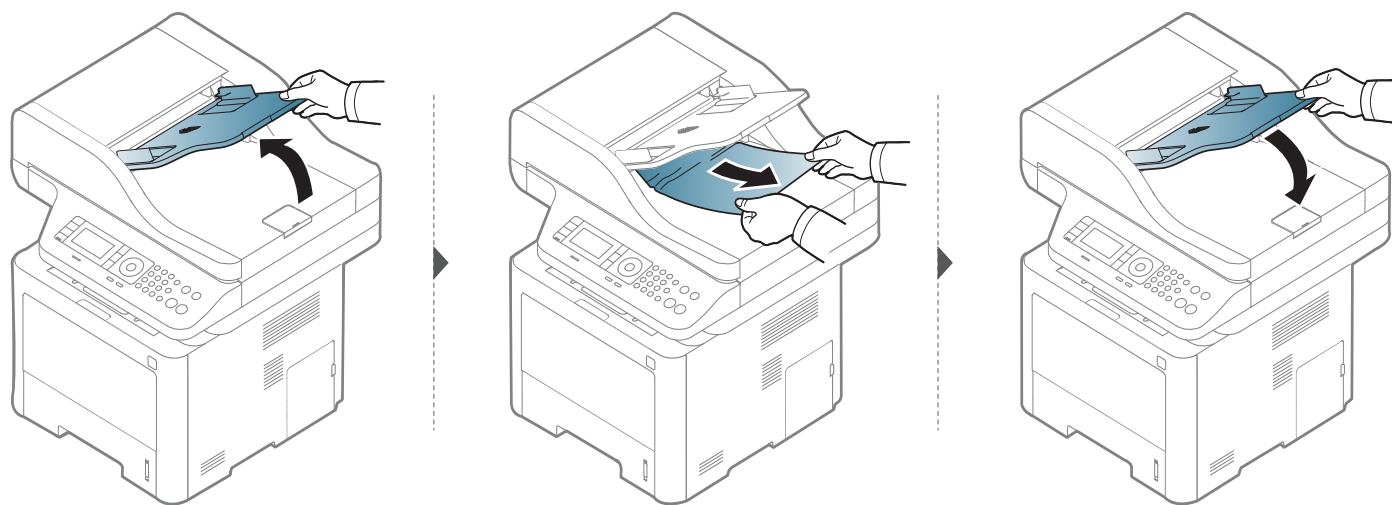

Eliminação de obstruções

Obstrução de papel original no caminho duplex do scanner



- As ilustrações neste manual do usuário podem diferir de seu equipamento dependendo do modelo e das opções instaladas. Verifique o tipo da sua máquina (consulte "Visão frontal" na página 21).
- Essa solução de problemas pode não estar disponível dependendo do modelo (alimentador automático de documentos duplex (DADF) compatível) (consulte "Vários recursos" na página 10).

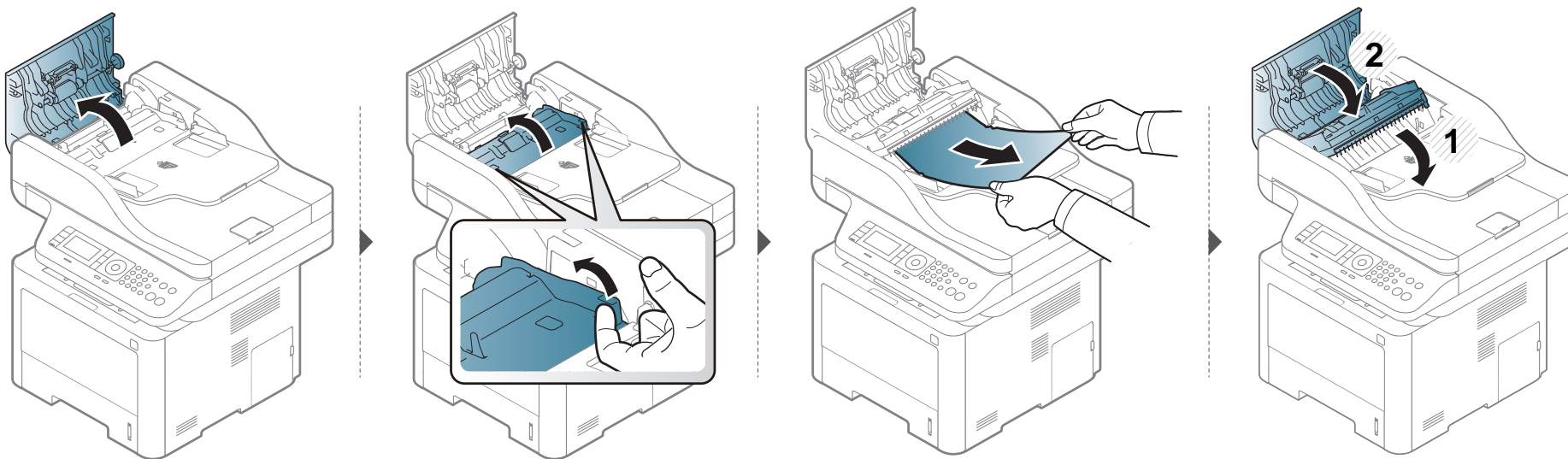

Compreendendo o LED de status

A cor do LED indica o status atual do equipamento.



- Alguns LEDs talvez não estejam disponíveis dependendo do modelo ou do país (consulte "Visão geral do painel de controle" na página 23).
- Para resolver o erro, consulte a mensagem de erro e suas instruções da parte de solução de problemas (consulte "Compreendendo as mensagens do visor" na página 145).
- Você também pode resolver o erro com a a diretriz da janela do Status da impressão Samsung do computador (consulte "Usando o Status da impressora Samsung" na página 353).
- Se o problema persistir, entre em contato com um representante técnico.

Compreendendo o LED de status

LED	Status	Descrição	
Status	Apagado	<ul style="list-style-type: none">• O equipamento está offline.• O equipamento está no modo de economia de energia.	
	Verde	Piscando	Quando a luz de fundo pisca, o equipamento está recebendo ou imprimindo dados.
		Aceso	<ul style="list-style-type: none">• O equipamento está online e pode ser usado.
	Vermelho	Piscando	<ul style="list-style-type: none">• Ocorreu um erro e o equipamento aguarda que o erro seja resolvido. Verifique a mensagem exibida no visor. Quando o problema for resolvido, o funcionamento do equipamento será restaurado.• Há pouco toner no cartucho. Duração estimada do cartucho^a do toner está perto. Prepare um novo cartucho de toner para substituição. Pode aumentar temporariamente a qualidade de impressão redistribuindo o toner (consulte "redistribuição do toner" na página 101).^b
		Aceso	<ul style="list-style-type: none">• Um cartucho de toner está quase atingindo a sua duração estimada^a. É recomendável substituir o cartucho de toner (consulte "Substituindo o cartucho de toner" na página 104).• A tampa está aberta. Feche a tampa.• Não há papel no tabuleiro. Coloque papel na bandeja• O equipamento parou devido a um erro grave. Verifique a mensagem apresentada no visor (consulte "Compreendendo as mensagens do visor" na página 145).• Ocorreu uma obstrução de papel (consulte "Eliminação de obstruções" na página 124).• Uma unidade de imagem está quase atingindo a duração estimada de seu cartucho^c. É recomendável substituir o cartucho de toner
	Wireless ^b	Azul	Piscando
Ativada			O equipamento está conectado a uma rede sem fio (consulte "Configuração de rede sem fio" na página 204).
Desativada			O equipamento está desconectado de uma rede sem fio.

Compreendendo o LED de status

LED	Status	Descrição
(⏻) Ligar/ desperta r	Azul	Aceso O equipamento está no modo de economia de energia.
		Apagado O equipamento está no modo online ou desligado.
Eco	Verde	Aceso O modo Eco está ativado (consulte "Impressão Eco" na página 70).
		Apagado O modo Eco está desativado.

- A vida útil estimada do cartucho significa a duração esperada do cartucho de toner que indica a capacidade média de impressões e é designada de acordo com o padrão ISO/IEC 19752. O número de páginas pode variar em função do ambiente de operação, do percentual da área de imagem, do intervalo entre as impressões, dos gráficos, além do tipo e tamanho do material. Pode haver uma pequena quantidade de toner restante no cartucho, mesmo quando o LED vermelho acender e a impressora parar de imprimir.
- Alguns LEDs talvez não estejam disponíveis dependendo do modelo ou do país (consulte "Visão geral do painel de controle" na página 23).
- Quando uma unidade de imagem atingir o fim de sua duração estimada, o equipamento vai parar de imprimir. Neste caso, você pode escolher parar ou continuar a impressão no SyncThru™ Web Service (**Configurações > Config. equipamento > Sistema > Configuração > Gerenciamento de suprimentos > Parar unidade de imagem**) ou Samsung Easy Printer Manager (**Configurações do dispositivo > Sistema > Gerenciamento de suprimentos > Parar unidade de imagem**). Desativar esta opção e continuar com a impressão pode danificar o sistema do dispositivo.

Compreendendo as mensagens do visor

O visor do painel de controle exibe mensagens para indicar o status ou os erros do equipamento. Consulte as tabelas seguintes para compreender as mensagens, bem como o seu respectivo significado, e para corrigir o problema, se necessário.



- Você também pode resolver o erro com a a diretriz da janela do programa de status de impressão (consulte "Usando o Status da impressora Samsung" na página 353).
- Se alguma mensagem não fizer parte da tabela, desligue e ligue o equipamento e tente imprimir o trabalho novamente. Se o problema persistir, entre em contato com um representante técnico.
- Ao entrar em contato com a assistência técnica, informe ao representante o conteúdo das mensagens exibidas.
- Algumas mensagens podem não ser exibidas no visor, dependendo do modelo ou produtos opcionais.
- [número do erro] indica o número do erro.
- [número da bandeja] indica o número da bandeja.
- [tipo de mídia] indica o tipo de mídia.
- [tamanho da mídia] indica o tamanho da mídia.
- [tipo de unidade] indica o tipo de unidade.

Mensagens relacionadas à obstrução de papel

Mensagem	Significado	Soluções sugeridas
• Fonte de obstrução de papel dentro do scanner. Rem.obstr.	O documento colocado obstruiu o alimentador de documentos.	Elimine a obstrução (consulte "Eliminando obstruções de documentos" na página 136).
• Atasco de papel en la bandeja 1	Obstrução de papel na bandeja.	Elimine a obstrução (consulte "Na bandeja 1" na página 124).
• Atasco papel en la bandeja 2	Obstrução de papel na bandeja opcional.	Elimine a obstrução (consulte "Na bandeja opcional" na página 125).
• Obstrução papel MP	Uma obstrução de papel ocorreu na bandeja multifuncional.	Elimine a obstrução (consulte "Na bandeja multifuncional (ou alimentador manual)" na página 127).
• Obstr.dentro máq.	Obstrução de papel no interior do equipamento.	Elimine a obstrução (consulte "No interior do equipamento" na página 129).
• Obstr. dentro duplex	Obstrução de papel no interior da unidade duplex.	Elimine a obstrução (consulte "Na área da unidade duplex" na página 134).

Compreendendo as mensagens do visor

Mensagem	Significado	Soluções sugeridas
<ul style="list-style-type: none">• Obstr. área saída	Obstrução de papel na área de saída de papel.	Elimine a obstrução (consulte "Na área de saída" na página 132).

Mensagens relacionadas ao toner

Mensagem	Significado	Soluções sugeridas
<ul style="list-style-type: none">• Erro [número de erro] Falha no cartucho do toner: Erro [número do erro] Tel para serv	Não há cartucho de toner instalado.	Reinstale o cartucho de toner.
<ul style="list-style-type: none">• Erro [número de erro] Falha no toner: Erro [número do erro] Instale o toner novamente	Um cartucho de toner não está sendo detectado	Reinstale o cartucho de toner duas ou três vezes para confirmar que ele está adequadamente posicionado. Se o problema persistir, entre em contato com um representante de assistência técnica.
<ul style="list-style-type: none">• Toner não instalado El cartucho del tóner no está instalado. Instale-o.	A película protetora do toner não foi removida.	Remova a película protetora do cartucho de toner.

Compreendendo as mensagens do visor

Mensagem	Significado	Soluções sugeridas
<ul style="list-style-type: none">• Un img não compatível A unidade de imagem não é compatível. Consulte o guia.	A unidade de imagem instalada não se destina ao seu equipamento.	Instale uma unidade de imagem autêntica da Samsung que tenha sido projetada para seu equipamento.
<ul style="list-style-type: none">• Un img não instalada Unidade de imagem não instalada. Instale a unidade.	A unidade de imagem não está instalada.	Reinstale a unidade de imagem duas ou três vezes. Se o problema persistir, contacte a assistência técnica.
<ul style="list-style-type: none">• Preparar unidad IMG. Preparar nova unidade de imagem	A vida útil da unidade de imagem estimada está próxima ao fim.	Prepare uma nova unidade de imagem para substituição (consulte "Suprimentos disponíveis" na página 97).

Mensagem	Significado	Soluções sugeridas
<ul style="list-style-type: none">• Sustituir unidad IMG. Substituir por nova unidade de imagem de toner	A unidade de imagem indicada está quase atingindo a sua duração estimada.	<ul style="list-style-type: none">• Você pode selecionar Parar ou Continuar como mostrado no painel de controle. Se você selecionar Parar, a impressão será interrompida e não será mais possível imprimir sem substituir a unidade de imagem. Se você selecionar Continuar, a impressora continuará imprimindo, mas a qualidade de impressão não será garantida. Substitua a unidade de imagem para obter a melhor qualidade de impressão quando esta mensagem for exibida. Usar uma unidade de imagem além desse estágio pode resultar em problemas de qualidade de impressão (consulte "Substituindo a unidade de imagem" na página 107).• Se o equipamento parar de imprimir, substitua a unidade de imagem (consulte "Substituindo a unidade de imagem" na página 107).

Compreendendo as mensagens do visor

Mensagem	Significado	Soluções sugeridas
<ul style="list-style-type: none">• Toner não compatível Cartucho de toner não é compatível. Consulte o guia.	O cartucho de toner indicado não é adequado para seu equipamento.	Instale o cartucho de toner correspondente por um cartucho original da Samsung (consulte "Substituindo o cartucho de toner" na página 104).
<ul style="list-style-type: none">• Preparar novo toner Preparar novo cartucho de toner	Há uma pequena quantidade de toner restando no cartucho indicado. Duração estimada do cartucho ^a do toner está perto.	Prepare um cartucho novo para reposição. Você pode aumentar temporariamente a qualidade de impressão, redistribuindo o toner (consulte "redistribuição do toner" na página 101).

Mensagem	Significado	Soluções sugeridas
<ul style="list-style-type: none">• Substituir novo toner Substituir por novo cartucho de toner	O cartucho de toner indicado atingiu a sua duração estimada.	<ul style="list-style-type: none">• Você pode selecionar Parar ou Continuar como mostrado no painel de controle. Se você selecionar Parar, a impressora para a impressão. Se você selecionar Continuar, a impressora continuará imprimindo, mas a qualidade de impressão não será garantida.• Para obter a melhor qualidade de impressão, substitua o cartucho de toner quando esta mensagem aparecer. Usar um cartucho além desse estágio pode resultar em problemas de qualidade de impressão (consulte "Substituindo o cartucho de toner" na página 104).
	O cartucho de toner indicado atingiu a sua duração estimada	Substitua o cartucho de toner (consulte "Substituindo o cartucho de toner" na página 104).

Compreendendo as mensagens do visor

a. A vida útil estimada do cartucho significa a duração esperada do cartucho, o que indica a capacidade média de impressões e é designada de acordo com o padrão ISO/IEC 19752. O número de páginas pode variar em função do ambiente de operação, do intervalo entre as impressões, além do tipo e tamanho do material. Pode haver uma pequena quantidade de toner restante no cartucho, mesmo quando o LED vermelho acender e a impressora parar de imprimir.



A Samsung não recomenda usar cartuchos de toner não originais da Samsung, como cartuchos recarregados ou remanufaturados. A Samsung não pode garantir a qualidade de cartuchos que não sejam originais da marca Samsung. A manutenção ou o reparo necessários devido à utilização de cartuchos não originais da Samsung não estão cobertos pela garantia do equipamento.

Mensagens relacionadas à bandeja

Mensagem	Significado	Soluções sugeridas
<ul style="list-style-type: none">Compart.saída cheio Compart.saída cheio Rem.papel impr.	A bandeja de saída está cheia.	Remova os papéis da bandeja de saída. A impressora continuará a impressão.
<ul style="list-style-type: none">Todas as bandejas vazias Sem papel em todas as bandejas. Carr. papel.	Não há papel em nenhuma bandeja.	Coloque o papel na bandeja (consulte "Colocando papel na bandeja" na página 51).

Mensagem	Significado	Soluções sugeridas
<ul style="list-style-type: none">No hay papel en bandeja 1 No hay papel en bandeja 1 Carr. papel.No hay papel en bandeja 2 No hay papel en bandeja 2 Carr. papel.	Não há papel na bandeja.	Coloque o papel na bandeja (consulte "Bandeja 1/Bandeja opcional" na página 51).
<ul style="list-style-type: none">Sem papel MP Sem papel band. MP. Carr. papel.	Não há papel na bandeja multifuncional.	Coloque papel na bandeja multifuncional (consulte "Bandeja multifuncional (ou alimentador manual)" na página 53).
<ul style="list-style-type: none">A porta da bandeja 2 está aberta. Feche	A bandeja 2 não foi travada corretamente.	Feche a bandeja 2 até que ela trave na posição correta.

Compreendendo as mensagens do visor

Mensagens relacionadas à rede

Mensagem	Significado	Soluções sugeridas
<ul style="list-style-type: none">Conflito de IP Este end IP está em conflito com o do outro sistema	O endereço IP definido já está sendo usado por outro dispositivo.	Verifique o endereço IP e redefina-o se for necessário (consulte "Imprimindo o relatório de configuração de rede" na página 188).
<ul style="list-style-type: none">Erro de rede 802.1x Erro de rede 802.1x Contactar admin	Falha ao autenticar.	Verifique o protocolo de autenticação da rede. Se o problema persistir, entre em contato com o administrador da rede.

Mensagens diversas

Mensagem	Significado	Soluções sugeridas
<ul style="list-style-type: none">A porta está aberta. Feche	A tampa frontal ou a tampa traseira não estão travadas corretamente.	Feche a tampa até que ela trave na posição correta.
<ul style="list-style-type: none">Pta scan aberta Porta scan. aberta. Feche a porta	A tampa do alimentador de documentos não foi travada corretamente.	Feche a tampa até que ela trave na posição correta.
<ul style="list-style-type: none">Temp da sala não ad Temp da sala não adeq. Altere a temperatura da sala	O equipamento está em uma sala com temperatura inadequada.	Mova o equipamento para uma sala com temperatura adequada (consulte "Especificações" na página 154).
<ul style="list-style-type: none">Subst cilind retardam Substituir por cilindro novo de atraso da bandeja 1Subst cilind retardam Substituir por cilindro novo de atraso da bandeja 2	A vida útil do cilindro de inversão da bandeja expirou.	Substitua o cilindro de inversão da bandeja por um novo. Entre em contato com o representante de serviço.

Compreendendo as mensagens do visor

Mensagem	Significado	Soluções sugeridas
<ul style="list-style-type: none"> Subst cilindro de rec Subst por novo cilindro de captação na bandeja 2. 	A vida útil do cilindro de captação da bandeja será expirada.	Substitua o cilindro de captação da bandeja por um novo. Entre em contato com o representante de serviço.
<ul style="list-style-type: none"> Subst cilindro de rec Substituir por um novo[tipo de bandeja] Pickup Roller 	A vida útil dop cilindro de captação da bandeja 1, bandeja 1 ou bandeja MP expirará em breve.	Substitua o rolo de captação da bandeja com um novo. Entre em contato com o representante de serviço.
<ul style="list-style-type: none"> Memória cheia A memória do fax está quase cheia. Imprima ou remova o trabalho de fax recebido 	A memória está cheia. Os dados de fax não podem mais serem recebidos.	Imprima ou remova os dados de fax recebidos da memória.
<ul style="list-style-type: none"> Scanner bloqueado O scanner está travado. Pressione o botão Parar. 	O scanner está travado.	Reinicialize a alimentação. Se o problema persistir, entre em contato com a assistência técnica.
<ul style="list-style-type: none"> Pta scan aberta Porta scan. aberta. Feche a porta 	A tampa do alimentador de documentos não foi travada corretamente.	Feche a tampa até que ela trave na posição correta.

Mensagem	Significado	Soluções sugeridas
<ul style="list-style-type: none"> Memória cheia A memória do fax está quase cheia. Imprima ou remova o trabalho de fax recebido 	A memória do fax está quase cheia.	Imprima ou remova o trabalho de fax recebido em Receb seguro .
<ul style="list-style-type: none"> Erro: Erro [número do erro] Falha na unidade do fusor: Erro [número do erro] Desligue e ligue. Chame o serviço se o problema 	A unidade de fusão está com problemas.	Reinicialize a alimentação. Se o problema persistir, entre em contato com a assistência técnica.
<ul style="list-style-type: none"> Erro: Erro [número do erro] Falha no sistema do HDD: Erro [número do erro] Desligue e ligue. Chame o serviço se o problema 	Problema no sistema do HDD.	Reinicialize a alimentação. Se o problema persistir, entre em contato com a assistência técnica.

Compreendendo as mensagens do visor

Mensagem	Significado	Soluções sugeridas
<ul style="list-style-type: none">• Erro: Erro [número do erro] Falha no motor: Erro [número do erro] Desligue e ligue. Chame o serviço se o problema	Problema no sistema do motor.	Reinicialize a alimentação. Se o problema persistir, entre em contato com a assistência técnica.
<ul style="list-style-type: none">• Erro: Erro [número do erro] Falha LSU: Erro [número do erro] Desligue e ligue. Chame o serviço se o problema	Há um problema na LSU.	Reinicialize a alimentação. Se o problema persistir, entre em contato com a assistência técnica.
<ul style="list-style-type: none">• Erro: Erro [número do erro] Falha sistema de entrada: Erro [número do erro] Verifique a conexão da bandeja 2	Problema na bandeja 2.	Verifique a conexão da bandeja 2.

Mensagem	Significado	Soluções sugeridas
<ul style="list-style-type: none">• Erro: Erro [número do erro] Falha no sistema de vídeo: Erro [número do erro] Chame o serviço se o problema persistir	Problema no sistema de vídeo.	Reinicialize a alimentação. Se o problema persistir, entre em contato com a assistência técnica.



5. Apêndice

Este capítulo fornece especificações do produto e informações referentes às regulamentações aplicáveis.

- **Especificações** 154
- **Informações de regulamentação** 163
- **Copyright** 177

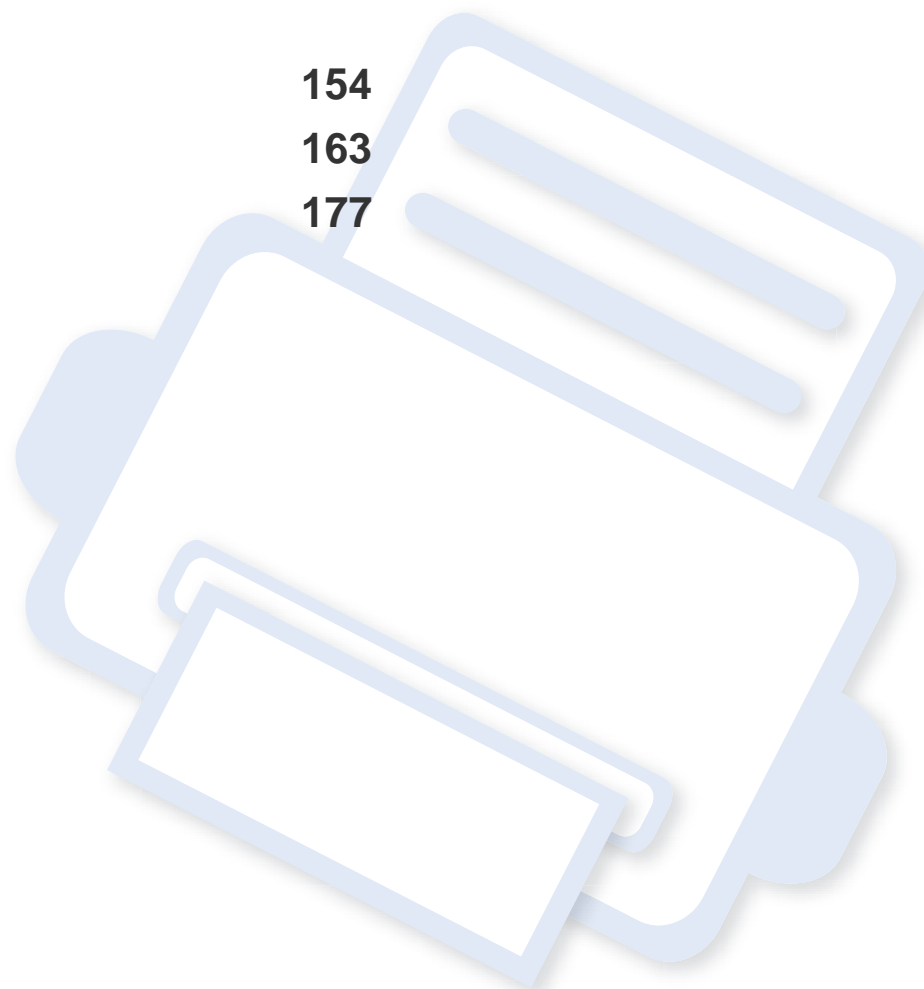

Especificações

Especificações gerais



Os valores da especificação listados abaixo estão sujeitos a alterações sem aviso prévio. Consulte www.samsung.com para obter informações sobre possíveis alterações.

Itens		Descrição	
Dimensão ^a	Largura x Comprimento x Altura	<ul style="list-style-type: none">• M337xFD/ M337xHD/ M387xFD/ M387xHD: 414,6 x 420,6 x 449,1 mm (16,32 x 16,56 x 17,68 polegadas)• M387xFW/M407xFR/ M407xHR/ M407xFX: 469 x 444,3 x 482,1 mm (18,46 x 17,49 x 18,98 polegadas)• M407xFD: 482 x 410,6 x 449,1 mm (19,02 x 16,17 x 17,68 polegadas)	
Peso ^a	Equipamento com os suprimentos	<ul style="list-style-type: none">• M337xFD/ M337xHD/ M387xFD/ M387xHD: 15,15 kg (33,4 lb.)• M387xFW/ M407xFD/ M407xFR/ M407xHR: 17,07 kg (37,63 lb.)• M407xFX: 17,23 kg (37,99 lb.)	
Nível de ruído ^b	Modo online	menos de 26 dB(A)	
	Modo de impressão	<ul style="list-style-type: none">• M337x series: menos de 55 dB(A)• M387x/ M407x series: menos de 57 dB(A)	
	Modo Copiar/ Digitalizar	Vidro de leitura do scanner	<ul style="list-style-type: none">• M337x series: menos de 57 dB(A)• M387x/ M407x series: menos de 58 dB(A)
		Alimentador de documentos	<ul style="list-style-type: none">• M337x series: menos de 57 dB(A)• M387x/ M407x series: menos de 58 dB(A)
Temperatura	Operação	10 a 30°C (50 a 86°F)	
	Armazenamento (embalada)	-20 a 40°C (-4 a 104°F)	

Especificações

	Itens	Descrição
Umidade	Operação	20 a 80% de umidade relativa
	Armazenamento (embalada)	10 a 90% de umidade relativa
Potência nominal ^c	Modelos de 110 volts	CA 110 - 127 V
	Modelos de 220 volts	CA 220 - 240 V
Consumo de energia	Modo de operação normal	Inferior a 700 W
	Modo online	Inferior a 10 W (M407xFX: Inferior a 15 W)
	Modo economia de energia ^d	<ul style="list-style-type: none">• M337xFD/ M337xHD/ M387xFD/ M387xHD/ M407xFD/ M407xFR/ M407xHR: Inferior a 1,1 W• M387xFW: Inferior a 1,6 W (Wi-Fi Direct ligado: menos de 2,8 W^f)• M407xFX: Inferior a 3,5 W
	Desativado ^e	Inferior a 0,1 W
Sem fio ^f	Módulo	SPW-B4319U

a. Dimensões e peso são medidos sem gancho, nem outros acessórios.

b. Nível de pressão sonora, ISO 7779. Configuração testada: instalação básica do equipamento, impressão simplex em papel A4.

c. Consulte a etiqueta no equipamento para identificar a tensão (V), a frequência (hertz) e a corrente (A) do equipamento.

d. O consumo de energia no modo economia de energia pode ser afetado pelo status do equipamento, pelas configurações e pelo ambiente de operação.

e. O consumo de energia pode ser completamente evitado somente quando o cabo de alimentação está desconectado.

f. Apenas modelo sem fio (consulte "Recursos por modelos" na página 8).

Especificações

Especificações dos materiais de impressão

Tipo	Tamanho	Dimensões	Gramatura do material de impressão/capacidade ^a		
			Bandeja 1/Bandeja opcional	Bandeja multifuncional	Alimentador manual ^{b c}
Papel normal	Carta	216 x 279 mm (8,5 x 11 pol.)	70 a 85 g/m ² (19 a 23 lbs não calandrado) • 250 folhas de 80 g/m ² (20 lbs não calandrado)	70 a 85 g/m ² (19 a 23 lbs não calandrado) • 50 folhas de 80 g/m ² (20 lbs não calandrado)	70 a 85 g/m ² (19 a 23 lbs não calandrado) • 1 folhas de 80 g/m ² (20 lbs não calandrado)
	Legal	216 x 356 mm (8,5 x 14 pol.)			
	US Folio	216 x 330 mm (8,5 x 13 pol.)			
	A4	210 x 297 mm (8,26 x 11,69 pol.)			
	Ofício	216 x 343 mm (8,5 x 13,5 pol.)			
	JIS B5	182 x 257 mm (7,16 x 10,11 pol.)			
	ISO B5	176 x 250 mm (6,93 x 9,84 pol.)			
	Executivo	184 x 267 mm (7,25 x 10,5 pol.)			
	A5	148 x 210 mm (5,82 x 8,26 pol.)			
	A6	105 x 148 mm (4,13 x 5,82 pol.)	• 150 folhas de 75 g/m ² (20 lbs não calandrado)		

Especificações

Tipo	Tamanho	Dimensões	Gramatura do material de impressão/capacidade ^a		
			Bandeja 1/Bandeja opcional	Bandeja multifuncional	Alimentador manual ^{b c}
Envelope	Envelope Monarca	98 x 191 mm (3,87 x 7,5 pol.)	Não disponível na bandeja 1/bandeja opcional.	75 a 90 g/m ² (20 a 24 lbs não calandrado)	75 a 90 g/m ² (20 a 24 lbs não calandrado)
	Envelope No. 10	105 x 241 mm (4,12 x 9,5 pol.)			
	Envelope DL	110 x 220 mm (4,33 x 8,66 pol.)			
	Envelope C5	162 x 229 mm (6,37 x 9,01 pol.)			
	Envelope C6	114 x 162 mm (4,48 x 6,38 pol.)			
Papel grosso	Consulte a seção sobre papel normal	Consulte a seção sobre papel normal	86 a 105 g/m ² (23 a 28 lbs não calandrado)	86 a 105 g/m ² (23 a 28 lbs não calandrado)	86 a 105 g/m ² (23 a 28 lbs não calandrado)
Papel mais grosso	Consulte a seção sobre papel normal	Consulte a seção sobre papel normal	Não disponível na bandeja 1/bandeja opcional.	164 a 220 g/m ² (44 a 58 lbs não calandrado)	164 a 220 g/m ² (44 a 58 lbs não calandrado)
Papel fino	Consulte a seção sobre papel normal	Consulte a seção sobre papel normal	60 a 70 g/m ² (16 a 19 lbs não calandrado)	60 a 70 g/m ² (16 a 19 lbs não calandrado)	60 a 70 g/m ² (16 a 19 lbs não calandrado)
Transparência	Carta, A4	Consulte a seção sobre papel normal	Não disponível na bandeja 1/bandeja opcional.	138 a 146 g/m ² (36,81 a 38,91 lbs não calandrado)	138 a 146 g/m ² (36,81 a 38,91 lbs não calandrado)
Etiquetas ^d	Carta, Legal, US Folio, A4, JIS B5, ISO B5, Executivo, A5	Consulte a seção sobre papel normal	Não disponível na bandeja 1/bandeja opcional.	120 a 150 g/m ² (32 a 40 lbs não calandrado)	120 a 150 g/m ² (32 a 40 lbs não calandrado)

Especificações

Tipo	Tamanho	Dimensões	Gramatura do material de impressão/capacidade ^a		
			Bandeja 1/Bandeja opcional	Bandeja multifuncional	Alimentador manual ^{b c}
Cartolina	Carta, Legal, US Folio, A4, JIS B5, ISO B5, Executivo, A5	Consulte a seção sobre papel normal	121 a 163 g/m ² (32 a 43 lbs não calandrado)	121 a 163 g/m ² (32 a 43 lbs não calandrado)	121 a 163 g/m ² (32 a 43 lbs não calandrado)
Papel não calandrado	Consulte a seção sobre papel normal	Consulte a seção sobre papel normal	106 a 120 g/m ² (28 a 32 lbs não calandrado)	106 a 120 g/m ² (28 a 32 lbs não calandrado)	106 a 120 g/m ² (28 a 32 lbs não calandrado)
Tamanho mínimo (personalizado)^{e, f}		<ul style="list-style-type: none"> Bandeja multifuncional (ou alimentador manual): 76 x 127 mm (2,99 x 5 pol.) Bandeja 1/Bandeja 2: 105 x 148,5 mm (4,13 x 5,85 pol.) 	<ul style="list-style-type: none"> Bandeja multifuncional (ou alimentador manual): 60 a 220 g/m² (16 a 58 lbs não calandrado) Bandeja 1/Bandeja 2: 60 a 163 g/m² (16 a 43 lbs não calandrado) 		
Tamanho máximo (personalizado)		216 x 356 mm (8,5 x 14 pol.)			

a. A capacidade máxima pode variar em função da gramatura e espessura das folhas, além das condições ambientais.

b. Somente M337x series.

c. 1 folha para alimentação manual.

d. A suavidade das etiquetas usadas neste equipamento é de 100 a 250 (sheffield). Isso significa o nível numérico de suavidade.

e. Os tipos de papel disponíveis na bandeja multifuncional: Comum, Grosso, Mais grosso, Fino, Algodão, Colorido, Pré-impresso, Reciclado, Envelope, Transparência, Etiquetas, Cartão, Não calandrado, Arquivo.

f. Os tipos de papel disponíveis na bandeja 1: Normal, Grosso, Fino, Reciclado, Cartão, Não calandrado, Arquivo.

Especificações

Requisitos do sistema

Microsoft® Windows®

Sistema operacional	Requisitos (recomendação)		
	CPU	Memória RAM	espaço livre em disco rígido
Windows® XP	Intel® Pentium® III 933 MHz (Pentium IV 1 GHz)	128 MB (256 MB)	1,5 GB
Windows Server® 2003	Intel® Pentium® III 933 MHz (Pentium IV 1 GHz)	128 MB (512 MB)	1,25 GB a 2 GB
Windows Server® 2008	Intel® Pentium® IV 1 GHz (Pentium IV 2 GHz)	512 MB (2 GB)	10 GB
Windows Vista®	Intel® Pentium® IV 3 GHz	512 MB (1 GB)	15 GB
Windows® 7	Processador Intel® Pentium® IV 1 GHz de 32 bits ou 64 bits ou superior <ul style="list-style-type: none">• Suporte a gráficos DirectX® 9 com 128 MB de memória (para ativar o tema Aero).• Unidade de DVD-R/W.	1 GB (2 GB)	16 GB
Windows Server® 2008 R2	Processadores Intel® Pentium® IV 1 GHz (x86) ou 1.4 GHz (x64) (2 GHz ou mais rápido)	512 MB (2 GB)	10 GB
Windows® 8	Processador Intel® Pentium® IV 1 GHz de 32 bits ou 64 bits ou superior <ul style="list-style-type: none">• Suporte a gráficos DirectX® 9 com 128 MB de memória (para ativar o tema Aero).• Unidade de DVD-R/W.	1 GB (2 GB)	16 GB



- O Internet Explorer 6.0 ou superior é o requisito mínimo para todos os sistemas operacionais Windows.
- Usuários com direitos de administrador podem instalar o software.
- O **Windows Terminal Services** é compatível com o seu equipamento.

Especificações

Mac

Sistema operacional	Requisitos (recomendados)		
	CPU	Memória RAM	Espaço livre em disco rígido
Mac OS X 10.5	<ul style="list-style-type: none">Processadores Intel®867 MHz ou Power PC G4/G5 mais rápido	512 MB (1 GB)	1 GB
Mac OS X 10.6	<ul style="list-style-type: none">Processadores Intel®	1 GB (2 GB)	1 GB
Mac OS X 10.7 - 10.8	<ul style="list-style-type: none">Processadores Intel®	2 GB	4 GB

Linux

Itens	Requisitos
Sistema operacional	RedHat® Enterprise Linux WS 4, 5, 6 (32/ 64 bits) Fedora 5, 6, 7, 8, 9, 10, 11, 12, 13, 14, 15 (32/ 64 bits) OpenSuSE® 10.2, 10.3, 11.0, 11.1, 11.2, 11.3, 11.4 (32/ 64 bits) Mandriva 2007, 2008, 2009, 2009.1, 2010 (32/64 bits) Ubuntu 6.06, 6.10, 7.04, 7.10, 8.04, 8.10, 9.04, 9.10, 10.04, 10.10, 11.04 (32/ 64 bits) SuSE Linux Enterprise Desktop 10, 11 (32/64 bits) Debian 4.0, 5.0, 6.0 (32/ 64 bit)
CPU	Pentium IV 2,4GHz (Intel Core™2)
Memória RAM	512 MB (1 GB)
Espaço livre em disco rígido	1 GB (2 GB)

Especificações

Unix

Itens	Requisitos
Sistema operacional	Sun Solaris 9, 10, 11 (x86, SPARC) HP-UX 11.0, 11i v1, 11i v2, 11i v3 (PA-RISC, Itanium) IBM AIX 5.1, 5.2, 5.3, 5.4, 6.1 7.1 (PowerPC)
Espaço livre em disco rígido	Até 100 MB

Especificações

Ambiente de rede

 Apenas modelos de rede e sem fio (consulte "Recursos por modelos" na página 8).

Você deve configurar os protocolos de rede no equipamento para usá-lo como a sua impressora de rede. A tabela a seguir mostra os ambientes de rede aos quais o equipamento oferece suporte:

Itens	Especificações
Interface de rede	<ul style="list-style-type: none">• LAN fixa Ethernet 10/100/100 Base-TX• LAN fixa Ethernet 10/100/1000 Base-TX• LAN sem fio 802.11b/g/n
Sistema operacional de rede	<ul style="list-style-type: none">• Windows® XP, Windows Server® 2003, Windows Vista®, Windows® 7, Windows® 8, Windows Server® 2008 R2• Várias distribuições do sistema operacional Linux• Mac OS X 10.5 - 10.8• UNIX OS
Protocolos de rede	<ul style="list-style-type: none">• TCP/IPv4• DHCP, BOOTP• DNS, WINS, Bonjour, SLP, UPnP• Impressão TCP/IP padrão (RAW), LPR, IPP, WSD, AirPrint, Google Cloud Print, ThinPrint• SNMPv 1/2/3, HTTP, IPSec• TCP/IPv6 (DHCP, DNS, Impressão TCP/IP padrão, LPR, SNMOv, 1/2/3, HTTP, IPSec)
Segurança sem fio	<ul style="list-style-type: none">• Autenticação: Sistema aberto, Chave compartilhada, WPA-Enterprise/Personal, WPA2-Enterprise/Personal• Criptografia: WEP64, WEP128, TKIP, AES

Informações de regulamentação

Este equipamento foi desenvolvido para ambientes de trabalho normais e é certificado para atender a várias regulamentações.

Declaração de segurança de equipamentos a laser

A impressora é certificada nos Estados Unidos de acordo com os requisitos do DHHS 21 CFR, capítulo 1, subcapítulo J para produtos a laser Classe I(1) e, em outros países, é certificada como produto a laser Classe I de acordo com os requisitos da norma IEC 60825-1: 2007.

Os produtos a laser Classe I não são considerados perigosos. O sistema a laser e a impressora foram projetados de modo que não haja exposição à radiação de laser superior ao nível Classe I durante o funcionamento normal, manutenção pelo usuário ou em condições de serviço predeterminadas.

Aviso

Nunca use nem efetue manutenção na impressora sem a tampa de proteção do conjunto laser/scanner. O feixe refletido, embora invisível, pode causar lesões oculares.

Ao usar este equipamento, siga sempre estas precauções básicas de segurança para reduzir o risco de incêndios, choques elétricos ou lesões corporais:



CAUTION - CLASS 3B. INVISIBLE LASER RADIATION WHEN OPEN. AVOID EXPOSURE TO THE BEAM.
DANGER - INVISIBLE LASER RADIATION WHEN OPEN. AVOID DIRECT EXPOSURE TO BEAM.

DANGER - KLASSE 3B. UNSICHTBARE LASERSTRAHLUNG, WENN OFFEN. STRAHLENAUSSETZUNG VERMEIDEN.
VORSICHT - UNSICHTBARE LASERSTRAHLUNG KLASSE 3 B, WENN ABDECKUNG GEÖFFNET. NICHT DEM STRAHL AUSSETZEN.

ATTENZIONE - CLASSE 3B. RADIZIONI LASER INVISIBILI CON IL DISPOSITIVO APERTO. EVITARE L'ESPOSIZIONE AL RAGGIO.
PRECAUCIÓN - RADIACIÓN LÁSER INVISIBLE DE CLASE 3B PRESENTE AL ABRIR. EVITE LA EXPOSICIÓN AL HAZ.

PERIGO - CLASSE 3B. RADIAÇÃO LASER INVISÍVEL AO ABRIR. EVITE EXPOSIÇÃO DIRECTA AO FEIXE.
GEVAAR - KLASSE 3B. ONZICHTBARE LASERSTRALING INDIEN GEOPEND. VERMIJD BLOOTSTELLING AAN DE STRAAL.
ADVARSEL - KLASSE 3B. USYNLIG LASERSTRÁLING VED ÅBNING. UNDGÅ UDSÆTTELSE FOR STRÁLING.
ADVARSEL - KLASSE 3B. USYNLIG LASERSTRÁLING NÅR DEKSEL ÅPNES. UNNGÅ EKSPONERING FOR STRÁLEN.
VARNING - KLASSE 3B OSYNLIG LASERSTRÁLNING NÅR DENNA DEL ÅR ÖPPNAD. STRÁLEN ÅR FARLIG.
VAROITUS - LUOKAN 3B NÄKYMÄTTÖMÄLLE LASER-SÄTEILYÄ AVATTUNA. VÄLTÄ ALTISTUMISTA SÄTEELLE.

注意 - CLASS 3B. 严禁打开, 以免被不可见激光辐射泄漏灼伤
주의 - 열리면 등급 3B 비가시 레이저 방사선 이 방출됩니다. 광선에 노출을 피하십시오.

Informações de regulamentação

Segurança do ozônio



A taxa de emissão de ozônio deste produto está abaixo de 0,1 ppm. Como o ozônio é mais pesado do que o ar, mantenha o produto em um local com boa ventilação.

Segurança do mercúrio



Contém mercúrio. Descarte de acordo com as leis locais, estaduais ou federais (Somente EUA).

Economia de energia



Esta impressora possui tecnologia avançada de economia de energia para reduzir o consumo de eletricidade quando não se encontra em utilização.

Quando a impressora não recebe dados durante um período prolongado, o consumo de energia é reduzido automaticamente.

ENERGY STAR e a marca ENERGY STAR são marcas registradas nos EUA.

Para obter mais informações sobre o programa ENERGY STAR, consulte <http://www.energystar.gov>

Para modelos certificados pela ENERGY STAR, o rótulo ENERGY STAR estará no seu equipamento. Verifique se o equipamento é certificado pela ENERGY STAR.

Reciclagem



Recicle ou descarte a embalagem deste produto de forma responsável e respeitando o meio ambiente.

Informações de regulamentação

Somente para a China

回收和再循环

为了保护环境，我公司已经为废弃的产品建立了回收和再循环系统。我们会为您无偿提供回收同类废旧产品的服务。当您废弃您正在使用的产品时，请您及时与授权耗材更换中心取得联系，我们会及时为您提供服务。

中国能效标识

型号	能效等级	典型能耗 (kW·h)
ProXpress M3375HD	1	1.67
ProXpress M3875HD	1	1.84
ProXpress M4075HR	1	1.95
ProXpress M4075FX	1	2.56

依据国家标准 GB 25956-2010

Descarte correto do produto (descarte de equipamentos elétricos e eletrônicos)

(Aplicável a países com sistemas de coleta diferenciada)



Esta marca no produto, em acessórios ou na literatura indica que o produto e seus acessórios eletrônicos (por exemplo, carregador, headset, cabo USB) não devem ser descartados juntamente com lixo doméstico no fim de suas vidas úteis. Para evitar possíveis danos no ambiente ou na saúde humana provocados por uma eliminação não controlada dos resíduos, separe estes itens de outros tipos de resíduos e recicle-os de forma responsável para promover a reutilização sustentável dos recursos materiais.

Os usuários domésticos devem entrar em contato com as lojas onde adquiriram este produto ou com o órgão de governo local para obter informações detalhadas sobre onde e como esses itens podem ser reciclados de maneira segura para o meio-ambiente.

Os usuários comerciais devem entrar em contato com seus fornecedores e verificar os termos e as condições do contrato de compra. Este produto e seus acessórios eletrônicos não devem ser misturados com outros lixos comerciais para descarte.

Informações de regulamentação

(Estados Unidos da América apenas)

Descarte os produtos eletrônicos indesejados por intermédio do representante de reciclagem. Para encontrar o local mais próximo para reciclagem, vá para o nosso site: www.samsung.com/recyclingdirect Ou ligue para (877) 278 - 0799

Aviso da Proposição 65 do Estado da Califórnia (EUA somente)

The California Safe Drinking Water and Toxic Enforcement Act requires the Governor of California to publish a list of chemicals known to the State of California to cause cancer or reproductive toxicity and requires businesses to warn of potential exposure to such chemicals.

WARNING: This product contains chemicals known to the State of California to cause cancer, birth defects or other reproductive harm.
This appliance can cause low-level exposure to the chemicals, which can be minimized by operating the appliance in a well ventilated area.

Somente para Taiwan

警告

本電池如果更換不正確會有爆炸的危險
請依製造商說明書處理用過之電池

Emissões de radiofrequência

Informações da FCC para o usuário

Este dispositivo está em conformidade com a Parte 15 dos Regulamentos da FCC. A operação está sujeita a estas duas condições:

- O dispositivo não pode causar interferência nociva.
- O dispositivo deve aceitar qualquer tipo de interferência recebida, mesmo aquelas que podem afetar sua operação.

Este equipamento foi testado, tendo sido comprovado que está em conformidade com os limites para os dispositivos digitais Classe B, de acordo com a Parte 15 dos Regulamentos da FCC. Esses limites foram estipulados a fim de proporcionar uma proteção razoável contra interferência nociva em instalações residenciais. Este equipamento gera, usa e pode irradiar energia de radiofrequência. Se não for instalado e usado de acordo com as instruções, ele poderá causar interferência prejudicial às comunicações de rádio. No entanto, não existe qualquer garantia de que não haverá interferência em determinadas instalações. Se este equipamento causar interferência prejudicial à recepção de rádio ou televisão, o que pode ser determinado desligando-o e ligando-o novamente, recomenda-se tentar resolver o problema através de uma ou mais das seguintes medidas:

- Reoriente ou reposicione a antena receptora.
- Aumente a distância entre o equipamento e o receptor.

Informações de regulamentação

- Conecte o equipamento a uma tomada pertencente a um circuito elétrico diferente daquele ao qual o receptor está ligado.
- Consulte o revendedor ou um técnico de rádio/TV experiente para obter ajuda.



Quaisquer alterações ou modificações que não sejam expressamente aprovadas pelo fabricante responsável pela conformidade poderão anular a autorização do usuário para usar o equipamento.

Regulamentações canadenses sobre interferência de rádio

Este equipamento digital não excede os limites da Classe B para emissões de ruído de rádio de aparelhos digitais, conforme estabelecido no padrão para equipamentos que causam interferência intitulado "Digital Apparatus", ICES-003 da Industry and Science Canada.

Cet appareil numérique respecte les limites de bruits radioélectriques applicables aux appareils numériques de Classe B prescrites dans la norme sur le matériel brouilleur : "Appareils Numériques", ICES-003 édictée par l'Industrie et Sciences Canada.

Estados Unidos da América

Comissão Federal de Comunicações (FCC)

Equipamentos de emissão intencional, de acordo com FCC Parte 15

O sistema da impressora pode conter dispositivos de rede LAN via rádio de baixa potência integrados (dispositivos de comunicação sem fio por radiofrequência – RF) na faixa de 2,4/5 GHz. Esta seção aplica-se somente quando esses dispositivos estão presentes. Consulte a etiqueta do sistema para verificar a presença de dispositivos sem fio.

Os dispositivos sem fio que podem estar presentes no sistema só estarão qualificados para utilização nos Estados Unidos da América se a etiqueta do sistema contiver um número de identificação da FCC.

A FCC estabeleceu uma diretriz geral sobre o afastamento mínimo de 20 cm entre o dispositivo e o corpo durante a utilização de dispositivos sem fio próximos ao corpo (extremidades não incluídas). Este dispositivo deverá ser usado a mais de 20 cm de distância do corpo quando os dispositivos sem fio estiverem ligados. A emissão de energia dos dispositivos sem fio internos da impressora está abaixo dos limites de exposição à radiofrequência determinados pela FCC.

Este transmissor não deve ser usado em conjunto com outras antenas ou transmissores.

Informações de regulamentação

A operação deste dispositivo está sujeita às duas condições a seguir: (1) não pode causar interferência prejudicial e (2) o dispositivo deve aceitar qualquer interferência recebida, incluindo qualquer uma que possa causar funcionamento indesejado.



Os dispositivos sem fio não podem ser reparados pelo usuário. Não os modifique em nenhuma circunstância. A modificação de dispositivos sem fio anulará a autorização para operá-los. Entre em contato com o fabricante para efetuar a manutenção.

Declarações da FCC para o uso de LAN sem fio:



Na instalação e utilização deste transmissor e do conjunto de antenas, o limite de exposição à radiofrequência de 1 mW/cm² poderá ser excedido em distâncias próximas à antena instalada. Assim, o usuário deve manter sempre uma distância mínima de 20 cm da antena. Este dispositivo não pode ser posicionado juntamente com outros transmissores ou antenas transmissoras.

Somente para a Rússia



Apenas Alemanha

Das Gerät ist nicht für die Benutzung am Bildschirmarbeitsplatz gemäß BildscharbV vorgesehen.

Somente para a Turquia

- RoHS
EEE Yönetmeliğine Uygundur.
This EEE is compliant with RoHS.
- Bu ürünün ortalama yaşam süresi 7 yıl, garanti süresi 2 yıldır.

Informações de regulamentação

Somente Tailândia

Este equipamento de telecomunicação está em conformidade com os requisitos técnicos da NTC.

Somente para o Canadá

Este produto atende às especificações técnicas industriais do Canadá aplicáveis. / Le present materiel est conforme aux specifications techniques applicables d'Industrie Canada.

O número de equivalência de chamada (REN) é um indicador do número máximo de dispositivos que pode ser conectado a uma interface telefônica. A terminação de uma interface pode ser formada por qualquer combinação de dispositivos, desde que a soma dos números REN de todos os dispositivos conectados não exceda cinco. / L'indice d'équivalence de la sonnerie (IES) sert a indiquer le nombre maximal de terminaux qui peuvent être raccordés à une interface téléphonique. La terminaison d'une interface peut consister en une combinaison quelconque de dispositifs, à la seule condition que la somme d'indices d'équivalence de la sonnerie de tous les dispositifs n'excede pas cinq.

Identificação de faxes

O decreto norte-americano de proteção aos clientes de serviços telefônicos (Telephone Consumer Protection Act, 1991) tornou ilegal o uso de computadores ou quaisquer outros dispositivos eletrônicos para enviar mensagens via FAX que não contenham na margem superior ou inferior de cada página transmitida, ou na primeira página da transmissão, as seguintes informações:

- 1 a data e a hora da transmissão.
- 2 a identificação da empresa, entidade ou indivíduo que está enviando a mensagem.
- 3 o número de telefone do aparelho de fax, empresa, entidade ou indivíduo emissor.

A companhia telefônica poderá fazer alterações em suas instalações, equipamentos ou procedimentos sempre que for necessário para a manutenção de suas operações, desde que não sejam inconsistentes com a Parte 68 das regras e regulamentações da FCC. Se tais alterações puderem, de alguma forma, tornar o equipamento de terminal do cliente incompatível com os recursos de comunicação da companhia telefônica, exigir a modificação ou alteração de tal equipamento ou afetar sua utilização ou seu desempenho, o cliente deverá ser previamente avisado, por escrito, para que possa tomar as medidas necessárias para evitar a interrupção dos serviços.

Informações de regulamentação

Número de equivalência de chamada

O Número de equivalência de chamada e o Número de registro na FCC deste equipamento podem ser encontrados na etiqueta fixada na parte inferior ou traseira do equipamento. Em alguns casos, pode ser necessário informar esses números à companhia telefônica.

O Número de equivalência de chamada (REN) é uma medição da carga elétrica aplicada à linha telefônica e é útil para determinar se ela foi sobrecarregada. A instalação de vários tipos de equipamentos na mesma linha pode causar problemas na discagem e no recebimento de telefonemas, especialmente ao afetar os toques quando a linha é chamada. A soma de todos os números de equivalência de chamada em sua linha telefônica deve ser inferior a 5 para garantir o funcionamento correto dos serviços oferecidos pela companhia telefônica. Em alguns casos, uma soma igual a 5 pode não ser adequada à linha. Se qualquer um de seus dispositivos telefônicos não estiver operando de forma adequada, desconecte-o da linha para não causar danos à rede telefônica.

O equipamento está em conformidade com a Parte 68 dos regulamentos da FCC e com os requisitos adotados pelo ACTA. Na parte posterior do equipamento, existe uma etiqueta que contém, entre outras informações, o identificador do produto no formato US:AAAEQ##TXXXX. Se for solicitado, esse número deverá ser fornecido para a companhia telefônica.



Os regulamentos da FCC determinam que qualquer alteração ou modificação neste equipamento não aprovada pelo fabricante poderá revogar a autorização do usuário para operá-lo. Se um equipamento de terminal causar danos à rede, a companhia telefônica deverá informar ao cliente que o serviço poderá ser interrompido. No entanto, quando o aviso prévio não é possível, a companhia poderá interromper o fornecimento dos serviços temporariamente, desde que:

- a avise o cliente imediatamente.
- b conceda ao cliente uma oportunidade de solucionar o problema do equipamento.
- c informe ao cliente sobre o direito de registrar uma reclamação junto à FCC relativa aos procedimentos definidos na Subparte E da Parte 68 das regras e regulamentações da FCC.

Outras informações

- Seu equipamento não foi projetado para ser conectado a um PABX digital.
- A utilização de modems de computador ou de fax modems na mesma linha à qual o equipamento está conectado poderá causar problemas de transmissão e recepção em todos os equipamentos conectados. É recomendável que nenhum outro dispositivo, com exceção de um aparelho de telefone convencional, compartilhe a linha com seu equipamento.

Informações de regulamentação

- Se houver uma alta incidência de raios ou surtos elétricos em sua região, recomendamos instalar proteções contra surtos elétricos nas linhas de alimentação e de telefone. Essas proteções podem ser adquiridas em seu revendedor ou em qualquer loja especializada.
- Ao programar números de emergência e/ou ao fazer ligações de teste para números de emergência, use um número normal para alertar o operador do serviço de emergência sobre suas intenções. O operador fornecerá informações adicionais sobre como testar o número de emergência.
- Este equipamento não deve ser usado em serviços de telefonia pública nem em linhas de bate-papo.
- Este equipamento oferece acoplamento magnético para aparelhos auditivos.

Este equipamento pode ser conectado com segurança à rede telefônica através de um conector modular padrão USOC RJ-11C.

Substituindo o plugue (somente para o Reino Unido)

Importante

O cabo de alimentação deste equipamento possui um plugue de 13 A (BS 1363) equipado com um fusível de 13 A. Ao substituir ou examinar o fusível, recoloque o fusível de 13 A correto. A cobertura do fusível deverá ser substituída. Caso tenha perdido a cobertura, não use o plugue até adquirir uma nova cobertura.

Entre em contato com o local em que o equipamento foi comprado.

O plugue de 13 A é o tipo mais utilizado no Reino Unido e é adequado ao equipamento. No entanto, talvez alguns prédios (em especial, os mais antigos) não possuam tomadas de 13 A padrão. Nesse caso, será necessário adquirir um adaptador adequado. Não remova o plugue do cabo.



Se você cortar o plugue moldado, descarte-o imediatamente. Não é possível reconectá-lo e você poderá receber um choque se ligá-lo na tomada.

Informações de regulamentação

Aviso importante:



Este equipamento deverá ser aterrado.

Os fios do cabo de alimentação possuem o seguinte código de cores:

- **Verde e amarelo:** Terra.
- **Azul:** Neutro.
- **Marrom:** Fase

Se os fios do cabo de alimentação não coincidirem com as cores marcadas no plugue, faça o seguinte:

Conecte o fio verde e amarelo ao pino marcado pela letra "E", marcado pelo "Símbolo de aterramento" ou colorido em verde e amarelo ou em verde.

O fio azul deve ser conectado ao pino marcado pela letra "N" ou preto.

O fio marrom deve ser conectado ao pino marcado pela letra "L" ou vermelho.

Um fusível de 13 A é necessário no plugue, no adaptador ou na placa de distribuição.

Declaração de conformidade (países europeus)

Aprovações e certificações

Por este meio, a Samsung Electronics declara que a [M337x/ M387x/ M407x series] está em conformidade com os requisitos essenciais e outras provisões relevantes da Diretiva R&TTE 1999/5/EC.



A declaração de conformidade pode ser consultada em www.samsung.com, vá para Suporte > Download geral e insira o nome da sua impressora (multifuncional) para percorrer a EuDoC.

1º de janeiro de 1995: Diretiva do conselho 2006/95/EC – aproximação das leis dos estados-membros no que diz respeito a equipamentos de baixa tensão.

1º de janeiro de 1996: Diretiva do conselho 2004/108/EC, aproximação das leis dos estados-membros no que diz respeito à compatibilidade eletromagnética.

9 de março de 1999: Diretiva do conselho 1999/5/EC sobre equipamentos de rádio e equipamentos de terminal de telecomunicações e o reconhecimento mútuo da conformidade. Uma declaração completa com a definição das diretivas relevantes e os padrões referenciados pode ser obtida junto ao seu representante da Samsung Electronics Co., Ltd.

Informações de regulamentação

Certificação da EC

Certificação para a Diretiva 1999/5/EC sobre equipamentos de rádio e equipamentos de terminal de telecomunicações (FAX)

Este produto da Samsung foi auto-certificado pela Samsung para conexão do terminal único pan-europeu à rede telefônica pública comutada (PSTN) analógica de acordo com a Diretiva 1999/5/EC. O produto foi desenvolvido para trabalhar com PSTNs nacionais e PBXs compatíveis dos países europeus:

No caso de problemas, entre em contato com o Laboratório de controle de qualidade europeu da Samsung Electronics Co., Ltd. em primeira instância.

O produto foi testado em relação ao TBR21. Para ajuda no uso e aplicação do equipamento terminal que está em conformidade com este padrão, o European Telecommunication Standards Institute (ETSI) emitiu um documento de aviso (EG 201 121) que contém notas e requisitos adicionais para garantir a compatibilidade de rede dos terminais TBR21. O produto foi desenvolvido de acordo com, e apresenta total conformidade com, todas as notas de aviso relevantes contidas neste documento.

Informações de aprovação de rádio da Europa (para produtos equipados com dispositivos de rádio aprovados pela UE)

O sistema da impressora pode conter dispositivos de rede LAN via rádio de baixa potência integrados (dispositivos de comunicação sem fio por radiofrequência – RF), destinados à operação doméstica ou comercial, na faixa de 2.4/5 GHz. Esta seção aplica-se somente quando esses dispositivos estão presentes. Consulte a etiqueta do sistema para verificar a presença de dispositivos sem fio.



Os dispositivos sem fio que podem estar presentes no sistema só estarão qualificados para utilização na União Europeia ou em áreas associadas se a identificação CE estiver no registro do sistema.

A saída de energia dos dispositivos sem fio ou de dispositivos incorporados na impressora encontra-se bem abaixo dos limites de exposição a RF determinados pela Comissão Europeia na diretiva da R&TTE.

Estados europeus qualificados conforme as aprovações de dispositivos sem fio:

Países da UE

Estados europeus com restrições ao uso:

União Europeia

Informações de regulamentação

Países da EEA/EFTA

Não há limitações no momento.

Apenas para Israel

מס' אישור אלחוטי של משרד התקשורת הוא 51-30319
אסור להחליף את האנטנה המקורית של המכשיר,
ולא לעשות בו כל שינוי טכני אחר.

Declarações de conformidade com as regulamentações

Orientação sobre dispositivos sem fio

O sistema da impressora pode conter dispositivos de rede LAN via rádio de baixa potência integrados (dispositivos de comunicação sem fio por radiofrequência – RF) na faixa de 2,4/5 GHz. A seção a seguir apresenta uma descrição geral das considerações que devem ser observadas durante a utilização de dispositivos sem fio.

Limitações adicionais, cuidados e restrições em países específicos são indicados nas seções específicas de cada país (ou grupos de países). Os dispositivos sem fio do sistema estão qualificados para utilização nos países identificados na etiqueta de classificação do sistema com as marcas de aprovação de rádio. Se o nome do país em que os dispositivos sem fio serão usados não estiver relacionado, entre em contato com o órgão local de aprovação de dispositivos de rádio para obter informações sobre os requisitos. Os dispositivos sem fio são regulamentados de forma rigorosa e é possível que a utilização não esteja autorizada.

A emissão de energia dos dispositivos sem fio internos da impressora está abaixo dos limites de exposição à radiofrequência conhecidos até o momento. Como os dispositivos sem fio (que podem estar incorporados à impressora) emitem menos energia do que o permitido pelas normas e recomendações de segurança sobre radiofrequência, o fabricante acredita que a utilização é segura. Independentemente dos níveis de potência, deve-se tentar minimizar o contato humano durante o funcionamento normal.

Como diretriz geral, um afastamento de 20 cm (8 pol.) entre o dispositivo e o corpo humano durante a utilização de dispositivos sem fio próximos ao corpo (extremidades não incluídas) é normal. Este dispositivo deverá ser usado a mais de 20 cm de distância do corpo quando os dispositivos sem fio estiverem ligados e transmitindo.

Este transmissor não deve ser usado em conjunto com outras antenas ou transmissores.

Algumas circunstâncias exigem restrições dos dispositivos sem fio. Exemplos das restrições mais comuns estão indicados a seguir:

Informações de regulamentação



A comunicação sem fio por radiofrequência pode interferir com equipamentos de aviação comercial. As regulamentações atuais de aviação exigem que os dispositivos sem fio sejam desligados durante viagens em aviões. Os dispositivos de comunicação IEEE 802.11 (também conhecidos como Ethernet sem fio) e Bluetooth são exemplos de equipamentos de comunicação sem fio.



Em ambientes onde o risco de interferência em outros dispositivos ou serviços é ou poderia ser prejudicial, as opções de utilização de dispositivos sem fio podem ser restringidas ou proibidas. Aeroportos, hospitais e atmosferas carregadas com oxigênio ou gases inflamáveis são exemplos em que o uso de dispositivos sem fio pode ser restringido ou proibido. Em caso de dúvida quanto à autorização para uso de dispositivos sem fio no ambiente, solicite permissão à autoridade pertinente antes de usá-los ou ligá-los.



Cada país possui suas próprias restrições à utilização de dispositivos sem fio. Como o seu sistema está equipado com um dispositivo sem fio, verifique junto às autoridades locais responsáveis pela aprovação de equipamentos de rádio a existência de quaisquer restrições ao uso de determinados aparelhos sem fio no país de destino ao transportá-lo em viagens internacionais.



Caso o seu sistema esteja equipado com dispositivos internos sem fio, use o equipamento somente se todas as tampas e proteções estiverem em seus devidos lugares e o sistema estiver integralmente montado.



Os dispositivos sem fio não podem ser reparados pelo usuário. Não os modifique em nenhuma circunstância. A modificação de dispositivos sem fio anulará a autorização para operá-los. Entre em contato com o fabricante para efetuar a manutenção.



Use apenas drivers aprovados pelo país onde o dispositivo será usado. Consulte o kit de restauração do sistema do fabricante ou entre em contato com o suporte técnico para obter mais informações.

Informações de regulamentação

Somente para a China

产品中有毒有害物质或元素的名称及含量

部件名称	有毒有害物质或元素					
	铅 (Pb)	汞 (Hg)	镉 (Cd)	六价铬 (Cr ⁶⁺)	多溴联苯 (PBB)	多溴联苯醚 (PBDE)
塑料	○	○	○	○	○	○
金属 (机箱)	X	○	○	○	○	○
印刷电路部件 (PCA)	X	○	○	○	○	○
电缆 / 连接器	X	○	○	○	○	○
电源设备	X	○	○	○	○	○
电源线	X	○	○	○	○	○
机械部件	X	○	○	○	○	○
卡盒部件	X	○	○	○	○	○
定影部件	X	○	○	○	○	○
扫描仪部件 - CCD (如果有)	X	X	○	○	○	○
扫描仪部件 - 其它 (如果有)	X	○	○	○	○	○
印刷电路板部件 (PBA)	X	○	○	○	○	○
墨粉	○	○	○	○	○	○
滚筒	○	○	○	○	○	○

○：表示该有毒有害物质在该部件所有均质材料中的含量均在 SJ/T 11363-2006 标准规定的限量要求以下。

X：表示该有毒有害物质至少在该部件的某一均质材料中的含量超出 SJ/T 11363-2006 标准规定的限量要求。

以上表为目前本产品含有有毒有害物质的信息。本信息由本公司的配套厂家提供，经本公司审核后而做成，本产品的部分部件含有有毒有害物质，这些部件是在现有科学技术水平下暂时无可替代物质，但三星电子将会一直为满足 SJ/T 11363-2006 标准而做不懈的努力。

Copyright

© 2013 Samsung Electronics Co., Ltd. Todos os direitos reservados.

Este manual do usuário é fornecido com fins meramente informativos. Todas as informações aqui incluídas estão sujeitas a alterações sem aviso prévio.

A Samsung Electronics não se responsabiliza por nenhum dano, direto ou indireto, causado por ou relacionado à utilização deste manual do usuário.

- Samsung e o logotipo Samsung são marcas comerciais da Samsung Electronics Co., Ltd.
- Microsoft, Windows, Windows Vista, Windows 7/8 e Windows Server 2008 R2 são marcas comerciais ou registradas da Microsoft Corporation.
- Microsoft, Internet Explorer, Excel, Word, PowerPoint, and Outlook are either registered trademarks or trademarks of Microsoft Corporation in the United States and other countries.
- Google, Picasa, Google Cloud Print, Google Docs, Android e Gmail são marcas comerciais ou registradas da Google Inc.
- iPad, iPhone, iPod touch, Mac e Mac OS são marcas comerciais da Apple Inc., registradas nos EUA e em outros países.
- AirPrint e o logotipo AirPrint são marcas comerciais da Apple Inc.
- Todos os outros nomes de marcas ou produtos são marcas comerciais das respectivas empresas ou organizações.

Consulte o arquivo "**LICENSE.txt**" na unidade de CD-ROM para obter as informações de licença do código-fonte aberto.

REV. 2.03

Manual do Usuário

Samsung Multifunction **ProXpress**

M337x series

M387x series

M407x series

AVANÇADO

Este manual fornece informações sobre a instalação, configuração avançada, operação e solução de problemas em vários ambientes de SO.

Alguns recursos talvez não estejam disponíveis dependendo dos modelos ou dos países.

BÁSICO

Este guia fornece informações sobre a instalação, operação básica e solução de problemas no Windows.



1. Instalação de software

Instalação para Mac	182
Reinstalação para Mac	183
Instalação para Linux	184
Reinstalação para Linux	185



2. Usando um equipamento conectado à rede

Programas úteis de rede	187
Configuração de rede com fio	188
Instalando o driver pela rede	192
Configuração de IPv6	201
Configuração de rede sem fio	204
Samsung Mobile Print	231
AirPrint	232
Google Cloud Print™	234



3. Menus úteis de configuração

Antes de começar a ler um capítulo	238
------------------------------------	-----

Imprimir	239
Cópia	240
Fax	247
Digitalizar	254
Configuração do sistema	259
Configuração de rede	270
Gerenciamento de trabalhos	273
Status do trabalho	274
Eco	275
USB	276
Caixa de documen.	277
Digitalize para a nuvem	278
Liberação segura	279



4. Recursos especiais

Ajuste de altitude	281
Armazenando endereços de email	282
Inserindo vários caracteres	284
Configurando o catálogo de endereços	286
Registrando usuários autorizados	291
Recursos de impressão	292
Recursos de digitalização	310

Recursos de fax	323
Usando os recursos de pasta compartilhada	335
Usando os recursos opcionais do dispositivo	336



5. Ferramentas úteis de gerenciamento

Acessando as ferramentas de gerenciamento	339
Easy Capture Manager	340
Samsung AnyWeb Print	341
Easy Eco Driver	342
Usando o SyncThru™ Web Service	343
Usando o Samsung Easy Document Creator	348
Usando o Samsung Easy Printer Manager	349
Usando o Status da impressora Samsung	353
Usando o Samsung Printer Experience	355
Usando o Linux Unified Driver Configurator	362



6. Solução de problemas

Problemas de alimentação de papel	368
Problemas com a conexão de cabos e alimentação elétrica	369
Problemas de impressão	370

Problemas de qualidade de impressão	375
Problemas de cópia	383
Problemas de digitalização	384
Problemas de fax	386
Problemas no sistema operacional	388



1. Instalação de software

Este capítulo fornece instruções para a instalação de software essencial e útil para uso em um ambiente com um equipamento conectado via cabo. Um equipamento conectado localmente consiste em um equipamento conectado diretamente ao seu computador usando um cabo USB. Se o seu equipamento estiver conectado a uma rede, ignore as etapas abaixo e instale o driver para equipamento conectado via rede (consulte "Instalando o driver pela rede" na página 192).

- **Instalação para Mac** **182**
- **Reinstalação para Mac** **183**
- **Instalação para Linux** **184**
- **Reinstalação para Linux** **185**



- Se você for um usuário do sistema operacional Windows, consulte o Manual Básico para a instalação do driver do equipamento (consulte "Instalando o driver localmente" na página 29).
- Use apenas cabos USB com comprimento máximo de 3 metros (118 pol.).

Instalação para Mac

1 Certifique-se de que o equipamento esteja conectado ao seu computador e ligado.

2 Insira o CD de software fornecido na unidade de CD-ROM.

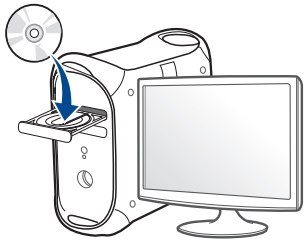

3 Clique duas vezes no ícone de CD-ROM exibido na área de trabalho do Mac.

- Para Mac OS X 10.8, clique duas vezes no CD-ROM que aparece no **Finder**.

4 Clique duas vezes na pasta **MAC_Installer** > ícone **Installer OS X**.

5 Clique em **Continue**.

6 Leia o contrato de licença e clique em **Continue**.

7 Clique em **Agree** para aceitar os termos do contrato de licença.

8 Clique em **Install**. Todos os componentes necessários para o funcionamento do equipamento serão instalados.

Se clicar em **Customize**, poderá escolher os componentes individuais a instalar.

9 Insira a senha e clique em **OK**.

10 Selecione **USB Connected Printer** na tela **Printer Connection Type** e clique em **Continue**.

11 Clique no botão **Add Printer** para selecionar sua impressora e adicioná-la à lista de impressoras.

Se sua impressora oferecer suporte para fax, clique no botão **Add Fax** para selecionar seu fax e adicioná-lo à lista de fax.

12 Após a conclusão da instalação, clique em **Close**.

Reinstalação para Mac

Se o driver de impressão não funcionar corretamente, desinstale e reinstale o driver.

- 1 Abra a pasta **Applications > Samsung > Printer Software Uninstaller**.
- 2 Para desinstalar o software da impressora, clique em **Continue**.
- 3 Marque o programa que deseja excluir e clique em **Uninstall**.
- 4 Insira a senha e clique em **OK**.
- 5 Após a conclusão da desinstalação, clique em **Close**.



Se um equipamento já tiver sido adicionado, exclua-o de **Print Setup Utility** ou **Print & Fax**.

Instalação para Linux

É necessário fazer download dos pacotes de software para Linux do site da Samsung para instalar o software da impressora (<http://www.samsung.com> > localize seu produto > Suporte ou Downloads).

Instalando o Unified Linux Driver

- 1 Certifique-se de que o equipamento esteja conectado ao seu computador e ligado.
 - 2 Quando a janela **Administrator Login** for exibida, digite "root" no campo **Login** e insira a senha do sistema.
- 

Você deve fazer login como superusuário (root) para instalar o software do equipamento. Caso não seja um superusuário, peça ajuda ao administrador do sistema.
- 3 No site da Samsung, baixe o pacote do Unified Linux Driver para o seu computador.
 - 4 Clique com o botão direito do mouse no pacote do **Unified Linux Driver** e extraia os arquivos.
 - 5 Clique duas vezes em **cdroot** > **autorun**.
 - 6 Quando a tela de boas-vindas for exibida, clique em **Next**.

- 7 Quando a instalação estiver concluída, clique em **Finish**.

Para a sua comodidade, o programa de instalação adicionou o ícone Unified Driver Configurator à área de trabalho e o grupo Unified Driver ao menu do sistema. Caso você encontre dificuldades, consulte a ajuda online disponível no menu do sistema ou nos aplicativos para Windows do pacote de drivers, como o **Unified Driver Configurator** ou **Image Manager**.

Reinstalação para Linux

Se o driver de impressão não funcionar corretamente, desinstale e reinstale o driver.

- 1 Certifique-se de que o equipamento esteja conectado ao seu computador e ligado.
- 2 Quando a janela **Administrator Login** for exibida, digite "root" no campo **Login** e insira a senha do sistema.

É necessário fazer login como superusuário (root) para desinstalar o driver de impressão. Caso não seja um superusuário, peça ajuda ao administrador do sistema.
- 3 Abra o programa Terminal. Quando a tela Terminal for exibida, digite o seguinte:

```
[root@localhost root]#cd /opt/Samsung/mfp/uninstall/  
[root@localhost uninstall]#./uninstall.sh
```
- 4 Clique em **Next**.
- 5 Clique em **Finish**.



2. Usando um equipamento conectado à rede

Este capítulo contém instruções passo a passo sobre como configurar um equipamento conectado à rede e o software.

- **Programas úteis de rede** 187
- **Configuração de rede com fio** 188
- **Instalando o driver pela rede** 192
- **Configuração de IPv6** 201
- **Configuração de rede sem fio** 204
- **Samsung Mobile Print** 231
- **AirPrint** 232
- **Google Cloud Print™** 234



Recursos e dispositivos opcionais com suporte podem variar de acordo com o seu modelo (consulte "Recursos por modelos" na página 8).

Programas úteis de rede

Há vários programas disponíveis para configurar facilmente as opções de rede em um ambiente. O administrador, principalmente, pode gerenciar vários equipamentos na rede.



- Antes de usar os programas abaixo, defina primeiro o endereço IP.
- Talvez alguns recursos e opcionais não estejam disponíveis dependendo do modelo ou país (consulte "Recursos por modelos" na página 8).

SyncThru™ Web Service

O servidor Web incorporado ao seu equipamento de rede permite executar as seguintes tarefas (consulte "Usando o SyncThru™ Web Service" na página 343).

- Verificar o status e as informações dos suprimentos.
- Personalizar as configurações do equipamento.
- Definir a opção de notificação por email. Quando você define esta opção, o status do equipamento (pouco toner ou erro do equipamento) será enviado para o email de uma determinada pessoa automaticamente.
- Configurar os parâmetros de rede necessários para que o equipamento possa ser conectado a vários ambientes de rede.

SyncThru™ Web Admin Service

Solução de gerenciamento de impressoras com base na Web para administradores de rede. O SyncThru™ Web Admin Service oferece um modo eficiente para gerenciar dispositivos de rede e permite que você monitore e solucione problemas de equipamentos de rede remotamente de qualquer local com acesso à empresa via Internet.

- Faça download desse programa em <http://solution.samsungprinter.com>.

SetIPconfiguração de rede com fio

Este utilitário permite selecionar uma interface de rede e configurar manualmente os endereços IP que serão usados com o protocolo TCP/IP.

- Consulte "Configurando o IPv4 com o SetIP (Windows)" na página 188.
- Consulte "Configurando o IPv4 com o SetIP (Mac)" na página 189.
- Consulte "Configurando o IPv4 com o SetIP (Linux)" na página 190.



- A máquina que não tem suporte para a porta de rede não poderá usar esse recurso (consulte "Visão traseira" na página 22).
- Esse programa não oferece suporte ao TCP/IPv6.



Configuração de rede com fio

Imprimindo o relatório de configuração de rede

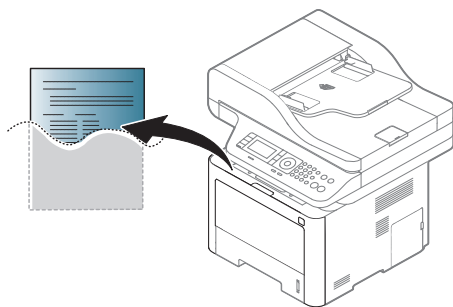
Você pode imprimir o **Relatório de configuração de rede** usando o painel de controle do equipamento para mostrar suas configurações de rede atuais. Isso o ajudará a configurar uma rede.



- O acesso a menus pode diferir de modelo para modelo (consulte "Visão geral dos menus" na página 33).
- Pode ser necessário pressionar **OK** para navegar até os menus de nível inferior em alguns modelos.

- **O equipamento possui tela de visor:** Pressione o botão  (Menu) no painel de controle e selecione **Rede > Configuração de rede**
- **O equipamento possui uma tela de toque:** Pressione  (Configuração) na tela de toque > **Config da máq > Avan > Relatórios > Configuração de rede.**

Ao consultar o **Relatório de configuração de rede**, você poderá encontrar os endereços MAC e IP do seu equipamento.

Por exemplo:

- Endereço MAC: 00:15:99:41:A2:78
- Endereço IP: 169.254.192.192

Definindo o endereço IP

-  A máquina que não tem suporte para a interface de rede não poderá usar esse recurso (consulte "Visão traseira" na página 22).
- Esse programa não oferece suporte ao TCP/IPv6.

Primeiro, você deverá configurar um endereço IP para impressão e gerenciamento em rede. Na maioria dos casos, um novo endereço IP será atribuído automaticamente por um servidor DHCP (Dynamic Host Configuration Protocol) existente na rede.

Configurando o IPv4 com o SetIP (Windows)

Antes de usar o programa SetIP, desative o firewall do computador em **Painel de controle > Central de segurança > Firewall do Windows.**

Configuração de rede com fio



As instruções a seguir podem diferir no seu modelo.

- 1 Faça o download do software no site da Samsung e então descompacte e instale-o: (<http://www.samsung.com> > localize seu produto > Suporte ou downloads).
- 2 Siga as instruções na janela de instalação.
- 3 Conecte o seu equipamento à rede com um cabo de rede.
- 4 Ligue o equipamento.
- 5 No menu **Iniciar** do Windows, selecione **Todos os Programas** > **Samsung Printers** > **SetIP** > **SetIP**.
- 6 Clique no ícone  na janela do SetIP para abrir a janela de configuração do TCP/IP.
- 7 Insira as novas informações do equipamento na janela de configuração. Em uma intranet corporativa, talvez seja necessário que um gerente de rede atribua essa informação antes de prosseguir.



Localize o endereço MAC do equipamento no **Relatório de configuração de rede** (consulte "Imprimindo o relatório de configuração de rede" na página 188) e insira-o sem os dois-pontos. Por exemplo, 00:15:99:29:51:A8 será 0015992951A8.

8

Clique em **Aplicar** e, em seguida, em **OK**. O equipamento imprimirá automaticamente o **Relatório de configuração de rede**. Verifique se todas as configurações estão corretas.

Configurando o IPv4 com o SetIP (Mac)

Antes de usar o programa SetIP, desative o firewall do computador em **System Preferences** > **Security** > **Firewall**.



As instruções a seguir podem variar no seu modelo.

- 1 Conecte o seu equipamento à rede com um cabo de rede.
- 2 Insira o CD de software fornecido na unidade de CD-ROM.

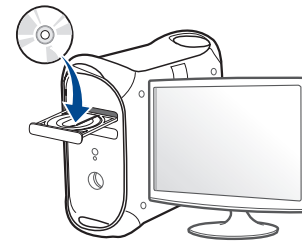

- 3 Clique duas vezes no ícone de CD-ROM exibido na área de trabalho do Mac.
 - Para Mac OS X 10.8, clique duas vezes no CD-ROM que aparece no Localizador.
- 4 Clique duas vezes na pasta **MAC_Installer** > ícone **Installer OS X**.

Configuração de rede com fio

- 5 Clique em **Continue**.
- 6 Leia o contrato de licença e clique em **Continue**.
- 7 Clique em **Agree** para aceitar os termos do contrato de licença.
- 8 Clique em **Install**. Todos os componentes necessários para o funcionamento do equipamento serão instalados.
Se clicar em **Customize**, poderá escolher os componentes individuais a instalar.
- 9 Insira a senha e clique em **OK**.
- 10 Quando a mensagem informando que todos os aplicativos serão fechados for exibida no seu computador, clique em **Continue**.
- 11 Selecione **Network Connected Printer (Wired or Wireless)** no **Printer Connection Type** e clique no botão **Set IP Address**.
- 12 Clique no ícone  na janela do SetIP para abrir a janela de configuração do TCP/IP.
- 13 Insira as novas informações do equipamento na janela de configuração. Em uma intranet corporativa, talvez seja necessário que um gerente de rede atribua essa informação antes de prosseguir.



Localize o endereço MAC do equipamento no **Relatório de configuração de rede** (consulte "Imprimindo o relatório de configuração de rede" na página 188) e insira-o sem os dois-pontos. Por exemplo, 00:15:99:29:51:A8 será 0015992951A8.

- 14 Clique em **Apply** e, em seguida, em **OK**. O equipamento imprimirá automaticamente o **Relatório de configuração de rede**. Confirme se todas as configurações estão corretas.

Configurando o IPv4 com o SetIP (Linux)

Antes de usar o programa SetIP, desative o firewall do computador em **System Preferences** ou **Administrator**.



As instruções a seguir podem variar no seu modelo ou sistema operacional.

- 1 Abra `/opt/Samsung/mfp/share/utils/`.
- 2 Clique duas vezes no arquivo **SetIPApplet.html**.
- 3 Clique para abrir a janela de configuração de TCP/IP.

Configuração de rede com fio

- 4 Insira as novas informações do equipamento na janela de configuração. Em uma intranet corporativa, talvez seja necessário que um gerente de rede atribua essa informação antes de prosseguir.



Localize o endereço MAC do equipamento no **Relatório de configuração de rede** (consulte "Imprimindo o relatório de configuração de rede" na página 188) e insira-o sem os dois-pontos. Por exemplo, 00:15:99:29:51:A8 será 0015992951A8.

- 5 O equipamento imprimirá automaticamente o **Relatório de configuração de rede**.

Instalando o driver pela rede



- Talvez alguns recursos e opcionais não estejam disponíveis dependendo do modelo ou país (consulte "Recursos por modelos" na página 8).
- A máquina que não tem suporte para a interface de rede não poderá usar esse recurso (consulte "Visão traseira" na página 22).
- Você pode instalar o driver e o software de impressão ao inserir o CD do software no drive CD-ROM. Para Windows, selecione o driver e o software de impressão na janela **Selecione o software e os utilitários para instalar**

Windows

- 1 Certifique-se de que o equipamento esteja conectado à rede e ligado. Além disso, o endereço IP do seu equipamento deve ter sido definido (consulte "Definindo o endereço IP" na página 188).
- 2 Insira o CD de software fornecido na unidade de CD-ROM.

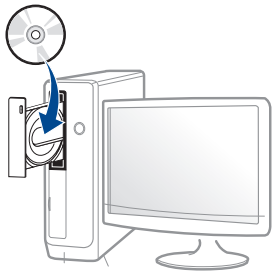

Se a janela de instalação não aparecer, clique em **Iniciar > Todos os programas > Acessórios > Executar**.

Digite X:**Setup.exe**, substituindo "X" pela letra, que representa a sua unidade de CD-ROM e clique em **OK**.

- Para Windows 8,
Se a janela de instalação não aparecer, em **Charms(Botões)**, clique em **Pesquisar > Apps(Aplicativo)** e localize **Executar. Assistente** (recomendado)
Se a janela pop-up "**Toque para determinar o que fazer com este disco**" aparecer, clique nela e selecione **Run Setup.exe**.

- 3 Leia e aceite os contratos de instalação na janela de instalação. Em seguida, clique em **Avançar**.
- 4 Selecione **Conexão em rede** na tela **Tipo de conexão da impressora**. Selecione **Infra-estrutura**.
- 5 Siga as instruções na janela de instalação.

Da tela Iniciar do Windows 8



- O driver V4 será baixado automaticamente no Windows Update se o computador estiver conectado à Internet. Se não estiver, você pode fazer download manualmente no site da Samsung www.samsung.com > localize seu produto > Suporte ou downloads.
- É possível baixar o aplicativo **SSamsung Printer Experience** na **Windows Loja**. Você precisa ter uma conta da Microsoft para utilizar a **Store(Loja)** do Windows.
 - a Em **Charms(Botões)**, selecione **Pesquisar**.

Instalando o driver pela rede

b Clique em **Store(Loja)**.

c Pesquise e clique em **Samsung Printer Experience**.

d Clique em **Instalar**.

- Caso instale o driver usando o CD de software fornecido, o driver V4 não será instalado. Caso deseje usar o driver V4 na tela da **Área de trabalho**, você pode obtê-lo por meio de download no site da Samsung, www.samsung.com > localize seu produto > Suporte ou downloads.
- Caso deseje instalar as ferramentas de gerenciamento de impressora Samsung, é necessário instalá-las utilizando o CD de software fornecido.

1 Certifique-se de que o equipamento esteja conectado à rede e ligado. Além disso, o endereço IP do seu equipamento deve ser definido (consulte "Definindo o endereço IP" na página 188).

2 Em **Charms(Botões)**, selecione **Configurações > Mudar configurações do PC > Dispositivos**.

3 Clique em **Adicionar um dispositivo**.

Os equipamentos descobertos serão exibidos na tela.

4 Clique no nome de modelo ou nome de host que deseja usar.



No painel de controle do equipamento, você pode imprimir um Relatório de configuração de rede que mostrará o nome de host atual (consulte "Imprimindo o relatório de configuração de rede" na página 188).

5 O driver será instalado automaticamente pelo **Windows Update**.

Modo de instalação silenciosa

O modo de instalação silenciosa é um método de instalação que não requer intervenção do usuário. Uma vez que a instalação seja iniciada, o driver e o software do equipamento serão instalados automaticamente no seu computador. Você pode iniciar a instalação silenciosa digitando **/s** ou **/S** na janela de comandos.

Parâmetros da linha de comandos

A tabela a seguir mostra os comandos que podem ser usados na janela de comandos.



A linha de comando a seguir é efetiva e operacional quando o comando é utilizado com **/s** ou **/S**. Entretanto, **/h**, **/H** ou **/?** são comandos excepcionais que podem ser executados separadamente.

Linha de comando	Definição	Descrição
/s ou /S	Inicia a instalação silenciosa.	Instala os drivers do equipamento sem solicitar opções da interface ou intervenção do usuário.

Instalando o driver pela rede

Linha de comando	Definição	Descrição
<code>/p"<nome_porta>"</code> ou <code>P"<nome_porta>"</code>	<p>Especifica a porta da impressora.</p>  <p>A porta de rede será criada com o uso do monitor de portas TCP/IP padrão. Para portas locais, essa porta deverá existir no sistema antes de ser especificada pelo comando.</p>	<p>O nome da porta da impressora pode ser especificado como um endereço IP, nome de host, nome de porta local USB, nome de porta IEEE1284 ou caminho de rede.</p> <p>Por exemplo:</p> <ul style="list-style-type: none"><code>/p"xxx.xxx.xxx.xxx"</code> onde "xxx.xxx.xxx.xxx" é o endereço IP da impressora de rede. <code>/p"USB001"</code>, <code>/P"LPT1:"</code>, <code>/p"nome_host"</code><code>/p"\\computer_name\shared_printer"</code> ou <code>"\\xxx.xxx.xxx.xxx\shared_printer"</code> onde <code>"\\computer_name\shared_printer"</code> ou <code>"\\xxx.xxx.xxx.xxx\shared_printer"</code> significa o caminho da rede até a impressora digitando duas barras, o nome do computador ou o endereço IP local do PC que compartilha a impressora e o nome de compartilhamento da impressora.

Linha de comando	Definição	Descrição
<code>/a"<caminho_destino>"</code> ou <code>A"<caminho_destino>"</code>	<p>Especifica o caminho de destino para instalação.</p>  <p>O caminho de destino deve ser um caminho completamente qualificado.</p>	<p>Como os drivers do equipamento devem ser instalados no local específico do sistema operacional, este comando se aplica somente a aplicativos de software.</p>
<code>/n"<nome_impressora>"</code> ou <code>/N"<nome_impressora>"</code>	<p>Especifica o nome da impressora. A instância da impressora será criada com o nome de impressora especificado.</p>	<p>Com esse parâmetro, você pode adicionar instâncias da impressora como desejar.</p>

Instalando o driver pela rede

Linha de comando	Definição	Descrição
/nd ou /ND	Especifica que o driver instalado não será o driver padrão do equipamento.	Ele indica que o driver instalado do equipamento não será o driver padrão do sistema se houver um ou mais drivers de impressão instalados. Se não houver driver do equipamento instalado no seu sistema, essa opção não será aplicada porque o sistema operacional Windows definirá o driver de impressão instalado como o driver padrão do equipamento.
/x ou /X	Utiliza os arquivos existentes de driver do equipamento para criar a instância da impressora se ela já estiver instalada.	Este comando fornece uma maneira de instalar uma instância da impressora que utilize os arquivos de drivers de impressão instalados sem instalar um driver adicional.
/up"<nome_impresora>" ou /UP"<nome_impresora>"	Remove somente a instância da impressora especificada e não os arquivos de drivers.	Este comando oferece uma maneira de remover somente a instância da impressora especificada do seu sistema sem afetar outros drivers de impressão. Ele não removerá arquivos de driver de impressão do seu sistema.

Linha de comando	Definição	Descrição
/d ou /D	Desinstala todos os drivers de dispositivos e aplicativos do seu sistema.	Este comando removerá todos os drivers e software de aplicativos instalados do dispositivo do seu sistema.
/v"<nome_compartilhamento>" ou /V"<nome_compartilhamento>"	Compartilha o equipamento instalado e adiciona outros drivers de plataforma disponíveis para Point & Print.	Ele instalará todos os drivers do equipamento da plataforma do sistema operacional Windows com suporte no sistema e os compartilhará com o <nome_compartilhamento> especificado para apontar e imprimir.
/o ou /O	Abre a pasta Impressoras e aparelhos de fax após a instalação.	Este comando abrirá a pasta Impressoras e aparelhos de fax após a instalação silenciosa.
/h, /H ou /?	Mostra a utilização da linha de comando.	

Instalando o driver pela rede

Mac

1 Certifique-se de que o equipamento esteja conectado à sua rede e ligado.

2 Insira o CD de software fornecido na unidade de CD-ROM.

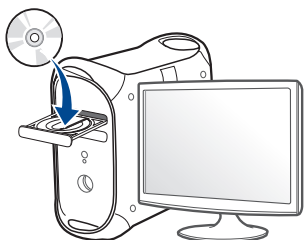

3 Clique duas vezes no ícone de CD-ROM exibido na área de trabalho do Mac.

- **Nome do Wi-Fi Direct:**

4 Clique duas vezes na pasta **MAC_Installer** > ícone **Installer OS X**.

5 Clique em **Continue**.

6 Leia o contrato de licença e clique em **Continue**.

7 Clique em **Agree** para aceitar os termos do contrato de licença.

8 Clique em **Install**. Todos os componentes necessários para o funcionamento do equipamento serão instalados.

Se clicar em **Customize**, poderá escolher os componentes individuais a instalar.

9 Insira a senha e clique em **OK**.

10 Selecione **Network Connected Printer(Wired or Wireless)** no **Printer Connection Type** e clique no botão **Continue**.

11 Clique no botão **Add Printer** para selecionar sua impressora e adicioná-la à lista de impressoras.

12 Clique em **IP** e selecione **HP Jetdirect - Socket** em **Protocol**.

13 Digite o endereço IP do equipamento no campo **Address**.

14 Digite o nome da fila no campo **Queue**. Se você não for capaz de determinar o nome da fila do servidor do seu equipamento, tente usar a fila padrão primeiro.

15 Se a seleção automática não funcionar corretamente, escolha **Select Printer Software** e o nome da sua impressora em **Print Using**.

16 Clique em **Add**.

17 Após a conclusão da instalação, clique em **Close**.

Instalando o driver pela rede

Linux

É necessário fazer download dos pacotes de software para Linux do site da Samsung para instalar o software da impressora (<http://www.samsung.com> > localize seu produto > Suporte ou Downloads).

Instalar driver do Linux e adicionar impressora de rede

- 1 Certifique-se de que o equipamento esteja conectado à sua rede e ligado. Além disso, o endereço IP do seu equipamento deve ter sido definido.
- 2 Baixe o pacote Unified Linux Driver no site da Samsung.
- 3 Extraia o arquivo UnifiedLinuxDriver.tar.gz e abra o novo diretório.
- 4 Clique duas vezes em **cdroot** > **autorun**.
- 5 A janela do programa de instalação da Samsung será exibida. Clique em **Next**.
- 6 O assistente para adicionar impressora é aberto. Clique em **Next**.
- 7 Selecione Network printer e clique no botão **Search**.

- 8 O endereço IP e o nome do modelo do equipamento são exibidos no campo de lista.
- 9 Selecione o seu equipamento e clique em **Next**.
- 10 Insira a descrição da impressora e clique em **Next**.
- 11 Depois que o equipamento for adicionado, clique em **Finish**.
- 12 Quando a instalação estiver concluída, clique em **Finish**.

Adicionar uma impressora de rede

- 1 Clique duas vezes em **Unified Driver Configurator**.
- 2 Clique em **Add Printer..**
- 3 A janela **Add printer wizard** é exibida. Clique em **Next**.
- 4 Selecione **Network printer** e clique no botão **Search**.
- 5 O endereço IP e o nome do modelo da impressora são exibidos no campo de lista.
- 6 Selecione o seu equipamento e clique em **Next**.
- 7 Insira a descrição da impressora e clique em **Next**.
- 8 Depois que o equipamento for adicionado, clique em **Finish**.

Instalando o driver pela rede

UNIX



- Verifique se o seu equipamento oferece suporte ao sistema operacional UNIX antes de instalar os drivers de impressão para UNIX (consulte "Sistema operacional" na página 8).
- Os comandos são marcados com ""; portanto, ao digitá-los, não coloque "".
- Talvez alguns recursos e opcionais não estejam disponíveis dependendo do modelo ou país (consulte "Sistema operacional" na página 8).

Para usar um driver de impressão para UNIX, é preciso primeiro instalar o pacote de drivers de impressão para UNIX e, em seguida, instalar a impressora. É possível fazer download dos pacotes de driver da impressora UNIX do site da Samsung (<http://www.samsung.com> > localize seu produto > Suporte ou Downloads).

Instalando o pacote de drivers de impressão para UNIX

O procedimento de instalação é igual para todas as variantes do sistema operacional UNIX mencionadas.

- 1 No site da Samsung, baixe e descompacte o pacote UNIX Printer Driver para o seu computador.
- 2 Adquira privilégios de root.
"su -"
- 3 Copie o arquivo do driver apropriado para o computador UNIX de destino.



Consulte o guia do administrador do seu sistema operacional UNIX para obter detalhes.

- 4 Desinstale o pacote UNIX Printer Driver.
Por exemplo, no IBM AIX, use os comandos a seguir:
"gzip -d < digite o nome do pacote | tar xf -"
o diretório aberto.
- 5 Execute o script de instalação.
"./install -i"
install é o arquivo de script do programa de instalação usado para instalar ou desinstalar o pacote de drivers de impressão para UNIX.
Use o comando "**chmod 755 install**" para conceder permissão ao script do instalador.

Instalando o driver pela rede

- 7 Execute o comando "**. /install -c**" para verificar os resultados da instalação.
- 8 Execute "**installprinter**" na linha de comando. Isso exibirá a janela **Add Printer Wizard**. Configure a impressora nesta janela consultando os seguintes procedimentos.



Em alguns sistemas operacionais UNIX, como o Solaris 10, as impressoras recém-adicionadas podem não estar ativadas e/ou não aceitar trabalhos. Nesse caso, execute os dois comandos a seguir no terminal do root:

```
"accept <printer_name>"
```

```
"enable <printer_name>"
```

Desinstalando o pacote de drivers de impressão



O utilitário deve ser usado para excluir a impressora instalada no sistema.

- a Execute o comando "**uninstallprinter**" a partir do terminal. Isso abrirá o **Uninstall Printer Wizard**. As impressoras instaladas são exibidas na lista suspensa.
- b Selecione a impressora a ser excluída.
- c Clique em **Delete** para excluir a impressora do sistema.

- d Execute o comando "**. /install -d**" para desinstalar todo o pacote.
- e Para verificar os resultados da remoção, execute o comando "**. /install -c**".

Para reinstalá-lo, use o comando "**. /install -i**" para reinstalar os binários.

Configurando a impressora

Para adicionar a impressora ao seu sistema UNIX, execute "installprinter" na linha de comando. Isso exibirá a janela Add Printer Wizard. Configure a impressora nesta janela de acordo com as seguintes etapas:

- 1 Digite o nome da impressora.
- 2 Selecione o modelo da impressora apropriada na lista de modelos.
- 3 Insira qualquer descrição correspondente ao tipo da impressora no campo **Type**. Isso é opcional.
- 4 Especifique a descrição da impressora no campo **Description**. Isso é opcional.
- 5 Especifique o local da impressora no campo **Location**.
- 6 Digite o endereço IP ou o nome do DNS da impressora na caixa de texto **Device** para impressoras conectadas via rede. No IBM AIX com **jetdirect Queue type**, somente o nome do DNS é permitido e não o endereço IP numérico.

Instalando o driver pela rede

- 7 **Queue type** mostra a conexão como **lpd** ou **jetdirect** na caixa de listagem correspondente. O tipo **usb** adicional está disponível no sistema operacional Sun Solaris.
- 8 Selecione **Copies** para definir o número de cópias.
- 9 Selecione a opção **Collate** para receber cópias já classificadas.
- 10 Selecione a opção **Reverse Order** para receber cópias na ordem inversa.
- 11 Selecione a opção **Make Default** para definir esta impressora como padrão.
- 12 Clique em **OK** para adicionar a impressora.

Configuração de IPv6



IPv6 possui suporte apenas no Windows Vista ou superior.



Talvez alguns recursos e opcionais não estejam disponíveis dependendo do modelo ou país (consulte "Recursos por modelos" na página 8 ou "Visão geral dos menus" na página 33).

O equipamento oferece suporte aos seguintes endereços IPv6 para gerenciamento e impressão via rede.

- **Link-local Address:** endereço IPv6 local autoconfigurado (o endereço começa com FE80).
- **Stateless Address:** endereço IPv6 configurado automaticamente por um roteador de rede.
- **Stateful Address:** endereço IPv6 configurado por um servidor DHCPv6.
- **Manual Address:** endereço IPv6 configurado manualmente por um usuário.



No ambiente de rede IPv6, siga o procedimento a seguir para usar o endereço do IPv6:

No painel de controle

Ativando o IPv6



- O acesso a menus pode diferir de modelo para modelo (consulte "Visão geral dos menus" na página 33).
- **Configuração da senha** é uma sequência numérica e o tamanho é 8 ~ 64 caracteres.

- 1 Selecione  (**Menu**) > **Rede** > **TCP/IP (IPv6)** > **Protocolo IPv6** no painel de controle.
OU
No modelo com tela de toque, selecione  (**Configuração**) > **Config da máq** > **Avan** > **Configuração da rede** > **TCP/IP (IPv6)** > **Protocolo IPv6** na tela de toque.
- 2 Selecione **Ligado** e pressione **OK**.
No modelo com tela de toque, selecione **Ativado** usando as setas na tela de toque.
- 3 Desligue o equipamento e ligue-o novamente.

Configuração de IPv6



Quando instalar o driver de impressão, não configure IPv4 e IPv6. Nós recomendamos que você configure ou o IPv4 ou o IPv6.

Configuração do endereço DHCPv6

Se houver um servidor DHCPv6 em sua rede, será possível definir uma das seguintes opções para configuração dinâmica de host padrão.



- O acesso a menus pode diferir de modelo para modelo (consulte "Visão geral dos menus" na página 33).
- Pode ser necessário pressionar **OK** para navegar até os menus de nível inferior em alguns modelos.

1 Seleccione  (**Menu**) > **Rede** > **TCP/IP (IPv6)** > **Configuração do DHCPv6** on the control panel.

OU

No modelo com uma tela de toque, seleccione  (**Configuração**) > **Config da máq** > **Avan** > **Configuração da rede** > **TCP/IP (IPv6)** > **Config de DHCPv6** na tela de toque

2 Pressione **OK** para seleccionar o valor desejado.

No modelo com tela de toque, seleccione a opção que deseja usando as setas e pressione  (voltar) para salvar a seleção.

- **Rot:** use o DHCPv6 apenas se solicitado pelo roteador.
- **Sempre usar:** sempre use o DHCPv6 independentemente da solicitação do roteador.
- **Nunca usar:** nunca use o DHCPv6 independentemente da solicitação do roteador.

Configuração de IPv6

No SyncThru™ Web Service

Ativando o IPv6

- 1 No Windows, acesse um navegador da Web, por exemplo, o Internet Explorer. Insira o endereço IP (<http://xxx.xxx.xxx.xxx>) do equipamento no campo de endereço e pressione a tecla Enter ou clique em **Ir**.
- 2 Se esse for o seu primeiro login no **SyncThru™ Web Service**, faça-o como administrador. Digite o ID e a senha padrão especificados abaixo. Nós recomendamos que você altere a senha padrão por questões de segurança.
 - **ID:** admin
 - **Senha:** sec00000
- 3 Quando a janela **SyncThru™ Web Service** for exibida, mova o cursor do mouse sobre **Configurações** da barra de menus superior e clique em **Configurações de rede**.
- 4 Clique em **TCP/IPv6** no painel esquerdo do site.
- 5 Marque a caixa de seleção **Protocolo IPv6** para ativar IPv6.
- 6 Clique no botão **Aplicar**.
- 7 Desligue o equipamento e ligue-o novamente.



- Você também pode definir o DHCPv6.
- Para definir o endereço IPv6 manualmente: Marque a caixa de seleção **Endereço manual**. Em seguida, a caixa de texto **Endereço/Prefixo** é ativada. Digite o restante do endereço (ex.: 3FFE:10:88:194::AAAA. "A" é um número hexadecimal de 0 a 9, de A a F).

Configuração de endereço IPv6

- 1 Inicie um navegador, como o Internet Explorer, que seja compatível com o endereçamento IPv6 como uma URL.
- 2 Selecione um dos endereços IPv6 (**Link-local Address**, **Stateless Address**, **Stateful Address**, **Manual Address**) do **Relatório de configuração de rede** (consulte "Imprimindo o relatório de configuração de rede" na página 188).
 - **Link-local Address:** endereço IPv6 local autoconfigurado (o endereço começa com FE80).
 - **Stateless Address:** endereço IPv6 configurado automaticamente por um roteador de rede.
 - **Stateful Address:** endereço IPv6 configurado por um servidor DHCPv6.
 - **Manual Address:** endereço IPv6 configurado manualmente por um usuário.
- 3 Insira os endereços IPv6 (ex.: [http://\[FE80::215:99FF:FE66:7701\]](http://[FE80::215:99FF:FE66:7701])).



O endereço deve estar entre colchetes "[]".

Configuração de rede sem fio



- Verifique se seu equipamento oferece suporte a uma rede sem fio. A rede sem fio pode não estar disponível dependendo do modelo (consulte "Recursos por modelos" na página 8).
- Se a rede IPv6 não estiver funcionando, retorne todas as configurações aos padrões de fábrica e tente novamente usando **Limpar config**.

Nome da rede sem fio e senha de rede

As redes sem fio exigem maior segurança; portanto, quando um ponto de acesso for configurado pela primeira vez, um nome de rede (SSID), o tipo de segurança usado e uma senha de rede são criadas. Peça ao administrador de rede essas informações antes de continuar com a instalação da máquina.

Primeiros passos

Compreendendo seu tipo de rede

Em geral, é possível haver somente uma conexão entre seu computador e o equipamento de cada vez.

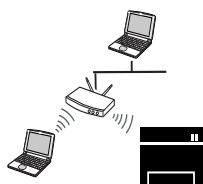

Modo Infraestrutura

Este é um ambiente usado geralmente em residências, pequenos escritórios e escritórios domésticos. Esse modo usa um ponto de acesso para tornar possível a comunicação dos equipamentos sem fio.

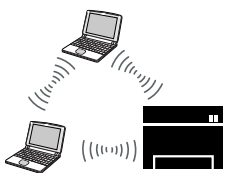

Modo Ad-hoc

Este modo não usa pontos de acesso. O computador e o equipamento sem fio se comunicam diretamente.

Configuração de rede sem fio

Apresentando os métodos de configuração sem fio

É possível definir as configurações sem fio a partir da máquina ou do computador. Escolha o método de configuração na tabela abaixo.



Alguns tipos de instalação de rede sem fio podem não estar disponíveis dependendo do modelo ou do país (consulte "Recursos por modelos" na página 8).

Método de configuração	Método de conexão	Descrição e referência
Com ponto de acesso	Do computador	Usuário do Windows, consulte "Ponto de acesso via cabo USB (recomendado)" na página 211.
		Usuário de Mac, consulte "Ponto de acesso via cabo USB (recomendado)" na página 217.
		Consulte "Usando um cabo de rede" na página 222.
	Do painel de controle do equipamento	<ul style="list-style-type: none">• Consulte "Equipamentos com uma tela do visor" na página 207.• Consulte "Equipamentos sem uma tela do visor" na página 208. Consulte "Usando o botão de menu" na página 210.
Sem ponto de acesso	Do computador	Usuário do Windows, consulte "Ad hoc via cabo USB" na página 213.
		Usuário de Mac, consulte "Ad hoc via cabo USB" na página 219.
	Configuração Wi-Fi Direct	Consulte "Configurando o Wi-Fi Direct para impressão móvel" na página 225.



- Se ocorrerem problemas durante a configuração sem fio ou instalação do driver, consulte o capítulo de solução de problemas (consulte "Solução de problemas para rede sem fio" na página 227).
- É altamente recomendado que você configure a senha nos pontos de acesso. Caso não configure a senha no Access Points, você pode ficar exposto a acessos inválidos de máquinas desconhecidas, como computadores, smartphones e impressoras. Para a configuração de senhas, consulte o guia do usuário do Access Point.

Configuração de rede sem fio

Usando o botão WPS

Se seu equipamento e um ponto de acesso (ou roteador sem fio) oferecerem suporte ao WPS (Wi-Fi Protected Setup™), você poderá definir facilmente as configurações de rede sem fio ao pressionar o botão  (WPS) no painel de controle sem precisar de um computador.



- Se você quiser usar a rede sem fio no modo infraestrutura, verifique se o cabo de rede está desconectado do equipamento. A utilização do botão **WPS (PBC)** ou inserção do PIN no computador para conectar-se ao ponto de acesso (ou roteador sem fio) varia dependendo do ponto de acesso (ou roteador sem fio) que você está usando. Consulte o manual do usuário do ponto de acesso (ou roteador sem fio) que você está usando.
- Ao usar o botão WPS para definir a rede sem fio, as configurações de segurança podem mudar. Para evitar isso, bloqueie a opção WPS para as configurações de segurança sem fio atuais. O nome da opção pode diferir dependendo do ponto de acesso (ou roteador sem fio) que você está usando.

Itens a serem preparados

- Verifique se o ponto de acesso (ou roteador sem fio) oferece suporte ao Wi-Fi Protected Setup™ (WPS).
- Verifique se o seu equipamento oferece suporte ao Wi-Fi Protected Setup™ (WPS).

- Computador em rede (modo PIN apenas)

Escolhendo seu tipo

Há dois métodos disponíveis para conectar seu equipamento a uma rede sem fio usando o botão  (WPS) no painel de controle.

O método **Configuração com o aperto de um botão (PBC)** permite que você conecte seu equipamento a uma rede sem fio ao pressionar o botão  (WPS) no painel de controle de seu equipamento e o botão WPS (PBC) em um ponto de acesso (ou roteador sem fio) com suporte para WPS (Wi-Fi Protected Setup™) respectivamente.

O método de **Número de identificação pessoal (PIN)** ajuda você a conectar seu equipamento a uma rede sem fio ao inserir as informações do PIN fornecido em um ponto de acesso (ou roteador sem fio) com suporte ao Wi-Fi Protected Setup™ (WPS).

A configuração padrão do seu equipamento é o modo **PBC**, o qual é recomendado para ambientes de rede sem fio típicos.



Configuração de rede sem fio

Equipamentos com uma tela do visor

Conectando no modo PBC

- 1 Selecione  (**Menu**) > **Rede** > **Wi-Fi** > **Config de WPS** no painel de controle.

OU

Para modelos que têm o botão  (WPS) no painel de controle, pressione e mantenha pressionado o botão  (WPS) no painel de controle por mais de dois segundos.

- 2 Pressione **PBC** (ou **Conectar via PBC**).
- 3 Pressione **OK** quando a janela de confirmação for exibida.

A janela de informações aparece mostrando o tempo de processamento de conexão de 2 minutos.

- 4 Pressione o botão **WPS (PBC)** no ponto de acesso (ou roteador sem fio).

As mensagens são exibidas na tela do visor na ordem abaixo:

- a **Conectando:** O equipamento está se conectando ao ponto de acesso (ou roteador de rede sem fio).
- b **Conectado:** Quando o equipamento se conecta com êxito à rede sem fio, o LED WPS permanece aceso.



- c **AP SSID:** Depois de concluído o processo de conexão da rede sem fio, as informações de SSID do AP serão exibidas no visor.

- 5 Insira o CD do software fornecido no drive CD-ROM e siga as instruções da janela para configurar a rede sem fio.

Conectando no modo PIN

- 1 Selecione  (**Menu**) > **Rede** > **Wi-Fi** > **Config de WPS** no painel de controle.

OU

Para modelos que têm o botão  (WPS) no painel de controle, pressione e mantenha pressionado o botão  (WPS) no painel de controle por mais de quatro segundos.

- 2 Pressione **PIN** (ou **Conectar via PIN**).
- 3 Pressione **OK** quando a janela de confirmação for exibida.

Configuração de rede sem fio

- 4 O PIN de oito dígitos é exibido no visor.
Você deve inserir o PIN com oito dígitos em até dois minutos no computador que está conectado ao ponto de acesso (ou roteador sem fio).
As mensagens são exibidas na tela do visor na ordem abaixo:
 - a **Conectando:** O equipamento está se conectando à rede sem fio.
 - b **Conectado:** Quando o equipamento se conecta com êxito à rede sem fio, o LED WPS permanece aceso.
 - c **Tipo de SSID:** Depois de concluído o processo de conexão da rede sem fio, as informações de SSID do AP serão exibidas no visor de LCD.
- 5 Insira o CD do software fornecido no drive CD-ROM e siga as instruções da janela para configurar a rede sem fio.

Equipamentos sem uma tela do visor

Conectando no modo PBC

- 1 Pressione e mantenha pressionado o botão  (WPS) no painel de controle por cerca de 2 a 4 segundos até que o LED de status pisque rapidamente.
O equipamento começa a se conectar à rede sem fio. O LED pisca lentamente por até dois minutos até você pressionar o botão PBC no ponto de acesso (ou roteador sem fio).
- 2 Pressione o botão **WPS (PBC)** no ponto de acesso (ou roteador sem fio).
 - a O LED WPS pisca rapidamente. O equipamento está se conectando ao ponto de acesso (ou roteador de rede sem fio).
 - b Quando o equipamento se conecta com êxito à rede sem fio, o LED WPS permanece aceso.
- 3 Insira o CD do software fornecido no drive CD-ROM e siga as instruções da janela para configurar a rede sem fio.

Configuração de rede sem fio

Conectando no modo PIN

- 1 O relatório de configuração de rede, incluindo o PIN, deve ser impresso (consulte "Imprimindo o relatório de configuração de rede" na página 188).

No modo online, pressione e mantenha pressionado o botão  (**Parar** ou **Parar/Limpar**) no painel de controle por cerca de 5 segundos. Você pode encontrar o PIN do seu equipamento.

- 2 Pressione e mantenha pressionado o botão  (WPS) no painel de controle por mais de 4 segundos até que o LED de status fique aceso.

O equipamento começa a se conectar ao ponto de acesso (ou roteador sem fio).

- 3 Você deve inserir o PIN com oito dígitos em até dois minutos no computador que está conectado ao ponto de acesso (ou roteador sem fio).

O LED piscará lentamente por até dois minutos até você inserir o PIN com oito dígitos.

O LED WPS pisca na ordem abaixo:

- a O LED WPS pisca rapidamente. O equipamento está se conectando ao ponto de acesso (ou roteador de rede sem fio).
- b Quando o equipamento se conecta com êxito à rede sem fio, o LED WPS permanece aceso.

- 4 Insira o CD do software fornecido no drive CD-ROM e siga as instruções da janela para configurar a rede sem fio.

Reconectando a uma rede

Quando a função de rede sem fio é desligada, o equipamento tenta se reconectar automaticamente ao ponto de acesso (ou roteador sem fio) com as configurações de conexão sem fio usadas anteriormente.



O equipamento se reconecta automaticamente à rede sem fio nos seguintes casos:

- O equipamento é desligado e ligado novamente.
- O ponto de acesso (ou roteador sem fio) é desligado e ligado novamente.

Cancelando o processo de conexão

Para cancelar a conexão de rede sem fio quando o equipamento está se conectando à rede sem fio, pressione e solte o botão  (**Cancel** ou **Parar/Limpar**) no painel de controle. **É preciso esperar 2 minutos para reconectar-se à rede sem fio.**

Configuração de rede sem fio

Desconectando de uma rede

Para desconectar a conexão à rede sem fio, pressione o botão  (WPS) no painel de controle por mais de dois segundos.

- **Quando a rede Wi-Fi está no modo ocioso:** O equipamento é desconectado imediatamente da rede sem fio, e o LED WPS apaga.
- **Quando a rede Wi-Fi está sendo usada:** Enquanto o equipamento aguarda a conclusão do trabalho atual, o LED WPS pisca rapidamente. Então, a conexão de rede sem fio é automaticamente desconectada e o LED WPS apaga.

Usando o botão de menu



Alguns menus podem não ser exibidas no visor, dependendo do modelo ou de produtos opcionais. Nesse caso, eles não se aplicam ao seu equipamento (consulte "Visão geral dos menus" na página 33).

Antes de começar, você precisará saber o nome da rede (SSID) e a chave da sua rede sem fio se ela estiver criptografada. Essas informações foram definidas quando o ponto de acesso (ou roteador sem fio) foi instalado. Se você não conhecer seu ambiente de rede sem fio, entre em contato com a pessoa responsável pela sua instalação.



Depois de concluída a conexão da rede sem fio, será preciso instalar um driver para imprimir em um aplicativo (consulte "Instalando o driver pela rede" na página 192).

- 1 Pressione o botão  (**Menu**) > **Rede** > **Sem fio** > **Config. da WLAN** no painel de controle.
- 2 Pressione **OK** para selecionar o método de configuração desejado.
 - **Assistente** (recomendado): Neste modo, a configuração é automática. O equipamento exibirá uma lista de redes disponíveis para escolha. Depois que uma rede for escolhida, a impressora solicitará a chave de segurança correspondente.
 - **Personalizado:** Neste modo, os usuários podem fornecer ou editar manualmente o SSID ou escolher a opção de segurança em detalhes.

Configuração usando o Windows



Atalho para o programa **Samsung Easy Wireless Setup** sem o CD: Se você já tiver instalado o driver da impressora antes, é possível acessar o programa **Samsung Easy Wireless Setup** sem o CD (consulte "Acessando as ferramentas de gerenciamento" na página 339).

Configuração de rede sem fio

Ponto de acesso via cabo USB (recomendado)

Itens a serem preparados

- Ponto de acesso
- Computador conectado à rede
- CD de software fornecido com seu equipamento
- Equipamento com uma interface de rede sem fio instalada
- Cabo USB

Criando a rede de infraestrutura

- 1 Verifique se o cabo USB está conectado ao equipamento.
- 2 Ligue o computador, o ponto de acesso e o equipamento.

- 3 Insira o CD de software fornecido na unidade de CD-ROM.

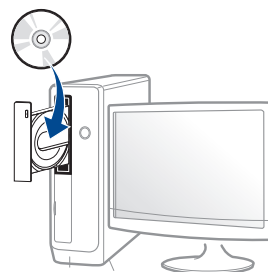

Se a janela de instalação não aparecer, clique em **Iniciar > Todos os programas > Acessórios > Executar**.

Digite **X:\Setup.exe**, substituindo "X" pela letra, que representa a sua unidade de CD-ROM e clique em **OK**.

- Para Windows 8,

Se a janela de instalação não aparecer, em **Charms(Botões)**, clique em **Pesquisar > Apps(Aplicativo)** e localize **Executar**. Digite **X:\Setup.exe**, substituindo "X" pela letra que representa a sua unidade de CD-ROM e clique em **OK**.

Se a janela pop-up "**Toque para determinar o que fazer com este disco**" aparecer, clique nela e selecione **Run Setup.exe**.

- 4 Leia e aceite os contratos de instalação na janela de instalação. Em seguida, clique em **Avançar**.

Configuração de rede sem fio

- 5 Selecione **Conexão de rede sem fio** na tela **Tipo de conexão da impressora**. Em seguida, clique em **Avançar**.

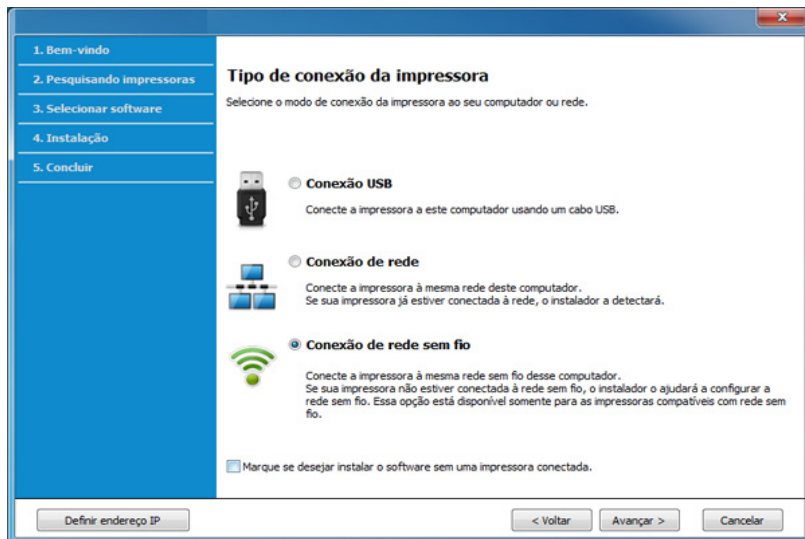

- 6 Na tela **Está configurando a impressora pela primeira vez?**, selecione **Sim, vou configurar a rede sem fio da impressora**. Depois, clique em **Avançar**.

Se sua impressora já estiver conectada à rede, selecione **Não, a impressora já está conectada à minha rede**.

- 7 Após a pesquisa, a janela exibirá os dispositivos de rede sem fio. Selecione o nome (SSID) do ponto de acesso que você quer usar e clique em **Avançar**.



Se não conseguir descobrir o nome de rede que deseja escolher, ou se desejar configurar a rede sem fio manualmente, clique em **Configuração avançada**.

- **Inserir nome da rede sem fio:** Digite o SSID do ponto de acesso. O SSID diferencia maiúsculas de minúsculas.
- **Modo de operação:** Selecione **Infra-estrutura**.
- **Autenticação:** selecione um tipo de autenticação.
Sistema aberto: a autenticação não é usada e a criptografia pode ou não ser usada dependendo da necessidade de segurança dos dados.
Chave compartilhada: a autenticação é usada. Os dispositivos que possuem uma chave WEP apropriada podem acessar a rede.
WPA Personal ou WPA2 Personal: Selecione esta opção para autenticar o servidor de impressão com base na chave pré-compartilhada WPA. Essa opção usa uma chave secreta compartilhada (geralmente chamada senha da Chave pré-compartilhada) que é configurada manualmente no ponto de acesso e em cada um de seus clientes.
- **Criptografia:** Selecione a criptografia (Nenhuma, WEP64, WEP128, TKIP, AES, TKIP AES).
- **Senha de rede:** Insira o valor da senha de rede de criptografia.
- **Confirme a chave de rede:** Confirme o valor da senha de rede de criptografia.
- **Índice de chave WEP:** Se você estiver usando a criptografia WEP, selecione o **Índice de chave WEP** apropriado.

Configuração de rede sem fio



A janela de segurança de rede sem fio é exibida quando o ponto de acesso possui configurações de segurança.

Insira a senha de rede do ponto de acesso (ou roteador).

8 Quando a janela de conexão de rede for exibida, desconecte o cabo de rede. Em seguida, clique em **Avançar**. A conexão do cabo de rede pode interferir na busca por dispositivos sem fio.

9 Se sua impressora tiver suporte para Wi-Fi Direct e essa função estiver desativada, a tela correspondente será exibida.

Se deseja habilitar o Wi-Fi Direct, marque a caixa de seleção e clique em **Avançar**. Se não, basta clicar em **Avançar**.



Também é possível começar a criar Wi-Fi Direct usando o Samsung Easy Printer Manager (consulte "Configurando o Wi-Fi Direct" na página 225).

• **Nome do Wi-Fi Direct:** O nome de Wi-Fi Direct padrão é um nome de modelo e o comprimento máximo é de 23 caracteres.

• **Configuração da senha** é uma sequência numérica e o tamanho é 8 ~ 64 caracteres.

10 Quando a configuração da rede sem fio for concluída, desconecte o cabo USB entre o computador e o equipamento. Clique em **Avançar**.

11 Siga as instruções na janela de instalação.

Ad hoc via cabo USB

Se você não possuir um ponto de acesso, ainda assim poderá conectar o equipamento sem fio ao seu computador através da configuração de uma rede sem fio ad-hoc por meio destas instruções simples.

Itens a serem preparados

- Computador conectado à rede
- CD de software fornecido com seu equipamento
- Equipamento com uma interface de rede sem fio instalada

Configuração de rede sem fio

- Cabo USB

Criando a rede Ad-hoc no Windows

- 1 Verifique se o cabo USB está conectado ao equipamento.
- 2 Ligue o computador, o ponto de acesso e o equipamento.

- 3 Insira o CD de software fornecido na unidade de CD-ROM.

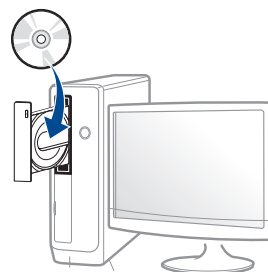

Se a janela de instalação não aparecer, clique em **Iniciar > Todos os programas > Acessórios > Executar**.

Digite X:**Setup.exe**, substituindo "X" pela letra, que representa a sua unidade de CD-ROM e clique em **OK**.

- Para Windows 8,
Se a janela de instalação não aparecer, em **Charms(Botões)**, clique em **Pesquisar > Apps(Aplicativo)** e localize **Executar**. Digite X:\Setup.exe, substituindo "X" pela letra que representa a sua unidade de CD-ROM e clique em **OK**.
Se a janela pop-up "**Toque para determinar o que fazer com este disco**" aparecer, clique nela e selecione **Run Setup.exe**.

- 4 Leia e aceite os contratos de instalação na janela de instalação. Em seguida, clique em **Avançar**.

Configuração de rede sem fio

- 5 Selecione **Conexão de rede sem fio** na tela **Tipo de conexão da impressora**. Em seguida, clique em **Avançar**.

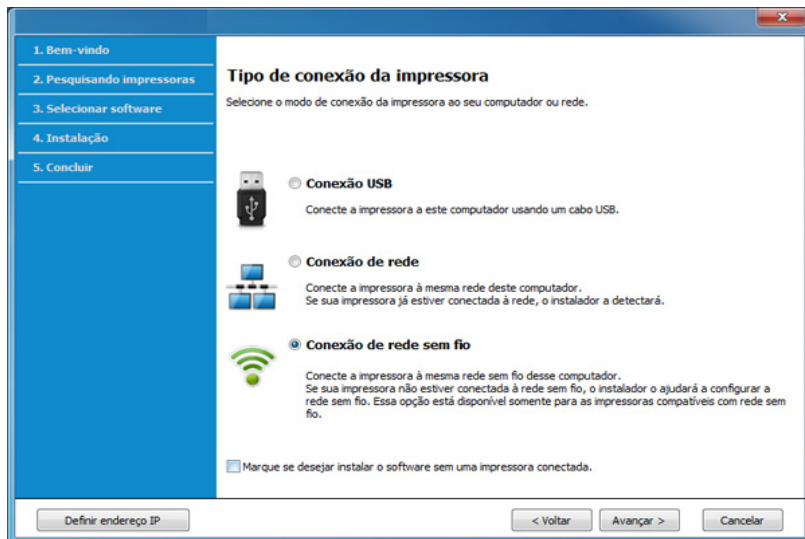

- 6 Na tela **Está configurando a impressora pela primeira vez?**, selecione **Sim, vou configurar a rede sem fio da impressora**. Depois, clique em **Avançar**.

Se sua impressora já estiver conectada à rede, selecione **Não, a impressora já está conectada à minha rede**.

- 7 Após a pesquisa de redes sem fio ser concluída, uma lista das redes sem fio encontradas é exibida. Clique em **Configuração avançada**.



- **Inserir nome da rede sem fio:** digite o nome SSID desejado (o SSID diferencia maiúsculas de minúsculas).
- **Modo de operação:** selecione Ad-hoc.

- **Canal:** selecione o canal (**Configuração automática** ou 2412 MHz a 2467 MHz).
- **Autenticação:** selecione um tipo de autenticação.
Sistema aberto: a autenticação não é usada e a criptografia pode ou não ser usada dependendo da necessidade de segurança dos dados.
Chave compartilhada: a autenticação é usada. Os dispositivos que possuem uma chave WEP apropriada podem acessar a rede.
- **Criptografia:** selecione a criptografia (Nenhuma, WEP64, WEP128).
- **Senha de rede:** Insira o valor da senha de rede de criptografia.
- **Confirme a chave de rede:** Confirme o valor da senha de rede de criptografia.
- **Índice de chave WEP:** Se você estiver usando a criptografia WEP, selecione o **Índice de chave WEP** apropriado.

A janela de segurança da rede sem fio é exibida quando a rede Ad-hoc possui segurança ativada.

Selecione **Sistema aberto** ou **Chave compartilhada** para a autenticação e clique em **Avançar**.

- WEP (Wired Equivalent Privacy) é um protocolo de segurança que impede acessos não autorizados à sua rede sem fio. Esse protocolo criptografa a parte de dados de cada pacote transmitido em uma rede sem fio usando uma chave de criptografia WEP de 64 ou 128 bits.

8

A janela que mostra a configuração de rede sem fio é exibida. Verifique as configurações e clique em **Avançar**.

Configuração de rede sem fio



Antes de inserir o endereço IP do equipamento, é necessário conhecer as informações de configuração de rede do computador. Se a configuração de rede do computador estiver definida como DHCP, a configuração de rede sem fio também deverá ser DHCP. Da mesma forma, se a configuração de rede do computador estiver definida como Estático, a configuração de rede sem fio também deverá ser Estático.

Se o seu computador estiver definido como DHCP e você desejar usar uma configuração estática, será necessário entrar em contato com o administrador de rede para obter o endereço IP estático.

- **Para o método de DHCP**

Se o método de atribuição de endereço IP for DHCP, verifique se a opção DHCP é exibida na janela **Confirmação da configuração de rede sem fio**. Se Estático for mostrado, clique em **Alterar TCP/IP** para alterar o método de atribuição para **Receber endereço IP automaticamente (DHCP)**.

- **Para o método Estático**

Se o método de atribuição de endereço IP for Estático, verifique se a opção Static é mostrada na janela **Confirmação da configuração de rede sem fio**. Se DHCP for mostrado, clique em **Alterar TCP/IP** para inserir o endereço IP e outros valores de configuração de rede para o equipamento.

Por exemplo:

Se as informações de rede do computador forem semelhantes a:

- Endereço IP: 169.254.133.42
- Máscara de sub-rede: 255.255.0.0

As informações de rede do equipamento deverão ser:

- Endereço IP: 169.254.133.43

- Máscara de sub-rede: 255.255.0.0 (Use a máscara de sub-rede do computador).
- Gateway: 169.254.133.1

9 A janela **Configuração de rede sem fio concluída** é exibida. Clique em **Avançar**.

10 Quando as configurações de rede sem fio estiverem concluídas, desconecte o cabo USB entre o computador e o equipamento. Clique em **Avançar**.

11 Siga as instruções na janela de instalação.

Configuração usando Mac

Itens a serem preparados

- Ponto de acesso
- Computador conectado à rede
- CD de software fornecido com seu equipamento
- Equipamento com uma interface de rede sem fio instalada
- Cabo USB

Configuração de rede sem fio

Ponto de acesso via cabo USB (recomendado)

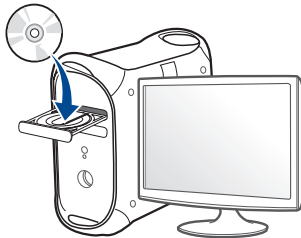
- 1 Certifique-se de que o equipamento esteja conectado ao seu computador e ligado.
- 2 Insira o CD de software fornecido na unidade de CD-ROM.

- 3 Clique duas vezes no ícone de CD-ROM exibido na área de trabalho do Mac.
 - Para Mac OS X 10.8, clique duas vezes no CD-ROM que aparece no **Finder**.
- 4 Clique duas vezes na pasta **MAC_Installer** > ícone **Installer OS X**.
- 5 Clique em **Continue**.
- 6 Leia o contrato de licença e clique em **Continue**.
- 7 Clique em **Agree** para aceitar os termos do contrato de licença.

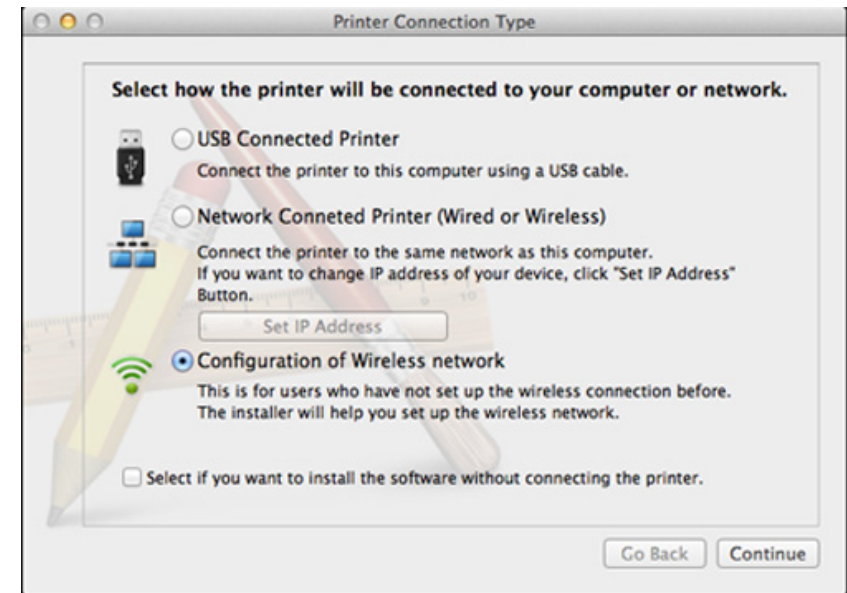
- 8 Clique em **Install**. Todos os componentes necessários para o funcionamento do equipamento serão instalados.
Se clicar em **Customize**, poderá escolher os componentes individuais a instalar.
- 9 Insira a senha e clique em **OK**.
- 10 Selecione **Configuration of Wireless network** na tela **Printer Connection Type** e clique em **Continue**.



- 11 Após a pesquisa, a janela exibirá os dispositivos de rede sem fio. Selecione o nome (SSID) do ponto de acesso que você quer usar e clique em **Next**.

Configuração de rede sem fio



Ao definir a configuração de rede sem fio manualmente, clique em **Advanced Setting**.

- **Enter the wireless Network Name:** Digite o SSID do ponto de acesso. O SSID diferencia maiúsculas de minúsculas.
- **Operation Mode:** Selecione **Infrastructure**.
- **Authentication:** selecione um tipo de autenticação.
Open System: a autenticação não é usada e a criptografia pode ou não ser usada dependendo da necessidade de segurança dos dados.
Shared Key: a autenticação é usada. Os dispositivos que possuem uma chave WEP apropriada podem acessar a rede.
WPA Personal ou WPA2 Personal: Selecione esta opção para autenticar o servidor de impressão com base na chave pré-compartilhada WPA. Essa opção usa uma chave secreta compartilhada (geralmente chamada senha da Chave pré-compartilhada) que é configurada manualmente no ponto de acesso e em cada um de seus clientes.
- **Encryption:** selecione a criptografia. (Nenhuma, WEP64, WEP128, TKIP, AES, TKIP, AES)
- **Network Password:** Insira o valor da senha de rede de criptografia.
- **Confirm Network Password:** Confirme o valor da senha de rede de criptografia.
- **WEP Key Index:** Se você estiver usando a criptografia WEP, selecione o **WEP Key Index** apropriado.

A janela de segurança de rede sem fio é exibida quando o ponto de acesso possui segurança ativada.

Insira a senha de rede do ponto de acesso (ou roteador).

12 Se sua impressora tiver suporte para Wi-Fi Direct e essa função estiver desativada, a tela correspondente será exibida.

Se deseja habilitar o Wi-Fi Direct, marque a caixa de seleção e clique em **Next**. Se não, basta clicar em **Next**.

Wireless Settings

Wi-Fi Direct Settings

Your printer supports Wi-Fi Direct.

Since your printer is a Wi-Fi-enabled printer, you can use Wi-Fi Direct to enable your mobile device to easily connect to your printer.

Do you want to turn on Wi-Fi Direct on your printer?

Yes, I want to turn on Wi-Fi Direct on my printer. [Help](#)

Wi-Fi Direct Name: (23 characters)

Password setting: (8-64 characters)

Hide characters

[< Back](#) [Next >](#) [Cancel](#)

Configuração de rede sem fio



- Também é possível começar a criar Wi-Fi Direct usando o Samsung Easy Printer Manager (consulte "Configurando o Wi-Fi Direct" na página 225).
- **Wi-Fi Direct Name:** O nome de Wi-Fi Direct padrão é um nome de modelo e o comprimento máximo é de 23 caracteres.
- **Password setting** é uma sequência numérica e o tamanho é 8 ~ 64 caracteres.

13 Quando as configurações de rede sem fio estiverem concluídas, desconecte o cabo USB entre o computador e o equipamento.

14 A configuração da rede sem fio está concluída. Após a conclusão da instalação, clique em **Quit**.



Depois de concluída a conexão da rede sem fio, será preciso instalar um driver para imprimir em um aplicativo (consulte "Instalação para Mac" na página 182).

Ad hoc via cabo USB

Se você não possuir um ponto de acesso, ainda assim poderá conectar o equipamento sem fio ao seu computador através da configuração de uma rede sem fio Ad-hoc por meio destas instruções simples.

Itens a serem preparados

- Computador conectado à rede
- CD de software fornecido com seu equipamento
- Equipamento com uma interface de rede sem fio instalada
- Cabo USB

Criando a rede Ad-hoc no Mac

1 Certifique-se de que o equipamento esteja conectado ao seu computador e ligado.

2 Introduza o CD de software fornecido na unidade de CD-ROM.

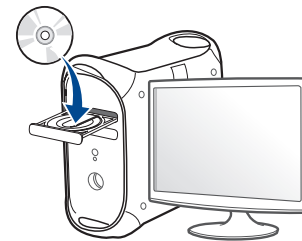

3 Clique duas vezes no ícone de CD-ROM exibido na área de trabalho do Mac.

- Para Mac OS X 10.8, clique duas vezes no CD-ROM que aparece no **Finder**.

4 Clique duas vezes na pasta **MAC_Installer** > ícone **Installer OS X**.

5 Clique em **Continue**.

Configuração de rede sem fio

- 6 Leia o contrato de licença e clique em **Continue**.
- 7 Clique em **Agree** para aceitar os termos do contrato de licença.
- 8 Clique em **Install**. Todos os componentes necessários para o funcionamento do equipamento serão instalados.

Se clicar em **Customize**, poderá escolher os componentes individuais a instalar.
- 9 Insira a senha e clique em **OK**.
- 10 Selecione **Configuration of Wireless network** na tela **Printer Connection Type** e clique em **Continue**.

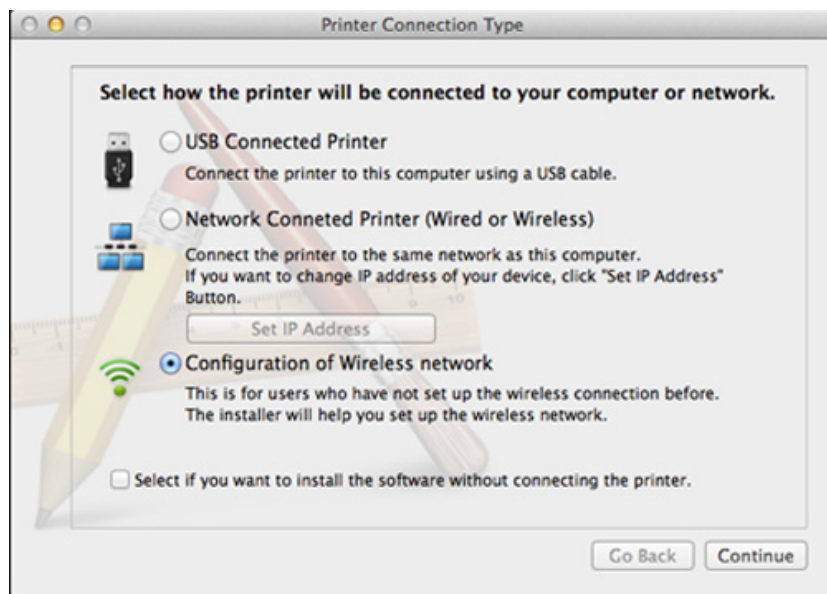

- 11 Após a pesquisa de redes sem fio ser concluída, uma lista das redes sem fio encontradas é exibida. Clique em **Configuração avançada**.



- **Enter the wireless Network Name:** Digite o nome SSID (o SSID diferencia maiúsculas de minúsculas).
- **Operation Mode:** selecione Ad-hoc.
- **Channel:** selecione o canal (**Auto Setting** ou 2412 MHz a 2467 MHz).
- **Authentication:** selecione um tipo de autenticação.
Open System: a autenticação não é usada e a criptografia pode ou não ser usada dependendo da necessidade de segurança dos dados.
Shared Key: a autenticação é usada. Os dispositivos que possuem uma chave WEP apropriada podem acessar a rede.
- **Encryption:** selecione a criptografia (Nenhuma, WEP64, WEP128).
- **Network Password:** Insira o valor da senha de rede de criptografia.
- **Confirm Network Password:** Confirme o valor da senha de rede de criptografia.
- **WEP Key Index:** Se você estiver usando a criptografia WEP, selecione o **WEP Key Index** apropriado.

Configuração de rede sem fio

A janela de segurança da rede sem fio é exibida quando a rede Ad-hoc possui uma configuração de segurança.

Selecione **Open System** ou **Shared Key** para a autenticação e clique em **Next**.

- WEP (Wired Equivalent Privacy) é um protocolo de segurança que impede acessos não autorizados à sua rede sem fio. Esse protocolo criptografa a parte de dados de cada pacote transmitido em uma rede sem fio usando uma chave de criptografia WEP de 64 ou 128 bits.

12 A janela que mostra as configurações de rede sem fio é exibida. Verifique as configurações e clique em **Next**.



Antes de inserir o endereço IP do equipamento, é necessário conhecer as informações de configuração de rede do computador. Se a configuração de rede do computador estiver definida como DHCP, a configuração de rede sem fio também deverá ser DHCP. Da mesma forma, se a configuração de rede do computador estiver definida como Estático, a configuração de rede sem fio também deverá ser Estático.

Se o seu computador estiver definido como DHCP e você desejar usar uma configuração estática, será necessário entrar em contato com o administrador de rede para obter o endereço IP estático.

- **Para o método de DHCP**

Se o método de atribuição de endereço IP for DHCP, verifique se a opção DHCP é exibida na janela **Wireless Network Setting Confirm**. Se Static for mostrado, clique em **Change TCP/IP** para alterar o método de atribuição para **Receive IP address automatically (DHCP)**.

- **Para o método Estático**

Se o método de atribuição de endereço IP for Estático, verifique se a opção Static é mostrada na janela **Confirmação da configuração de rede sem fio**. Se DHCP for mostrado, clique em **Alterar TCP/IP** para inserir o endereço IP e outros valores de configuração de rede para o equipamento.

Por exemplo:

Se as informações de rede do computador forem semelhantes a:

- Endereço IP: 169.254.133.42
- Máscara de sub-rede: 255.255.0.0

As informações de rede do equipamento deverão ser como mostradas a seguir:

- Endereço IP: 169.254.133.43

Configuração de rede sem fio

- Máscara de sub-rede: 255.255.0.0 (Use a máscara de sub-rede do computador).
- Gateway: 169.254.133.1

13 Quando a janela indicando que a conexão de cabo de rede está confirmada aparece, desconecte o cabo de rede e clique em **Avançar**.

Se o cabo de rede não estiver conectado, ele pode ter dificuldade em encontrar o equipamento ao configurar a rede sem fio.

14 A rede sem fio será conectada de acordo com a configuração de rede.

15 A configuração da rede sem fio está concluída. Após a conclusão da instalação, clique em **Quit**.



Depois de concluída a conexão da rede sem fio, será preciso instalar um driver para imprimir em um aplicativo (consulte "Instalação para Mac" na página 182).

Usando um cabo de rede



Equipamentos que não têm suporte para a porta de rede não poderão usar esse recurso (consulte "Visão traseira" na página 22).

Seu equipamento é um dispositivo compatível com ambientes de rede. Para permitir que ele funcione com a sua rede, você precisará executar alguns procedimentos de configuração.



- Depois de concluída a conexão da rede sem fio, será preciso instalar um driver para imprimir em um aplicativo (consulte "Instalando o driver pela rede" na página 192).
- Consulte o administrador da rede, ou a pessoa que configurou sua rede sem fio, para obter informações sobre a configuração da rede.

Itens a serem preparados

- Ponto de acesso
- Computador conectado à rede
- CD de software fornecido com seu equipamento
- Equipamento com uma interface de rede sem fio instalada
- Cabo de rede

Configuração de rede sem fio

Imprimindo o relatório de configuração de rede

Você pode identificar as configurações de rede do seu equipamento ao imprimir um relatório de configuração de rede.

Consulte "Imprimindo o relatório de configuração de rede" na página 188.

Configuração do IP com o SetIP (Windows)

Este programa é usado para configurar manualmente o endereço IP de rede do seu equipamento usando o endereço MAC do equipamento para se comunicar com ele. O endereço MAC é o número de série do hardware da interface de rede e pode ser encontrado no **Relatório de configuração de rede**.

Consulte "Definindo o endereço IP" na página 188.

Configurando a rede sem fio do equipamento

Antes de começar, você precisará saber o nome da rede (SSID) e a chave da sua rede sem fio se ela estiver criptografada. Essas informações foram definidas quando o ponto de acesso (ou roteador sem fio) foi instalado. Se você não conhecer seu ambiente de rede sem fio, entre em contato com a pessoa responsável pela sua instalação.

Para configurar os parâmetros da rede sem fio, use o **SyncThru™ Web Service**.

Usando o SyncThru™ Web Service

Antes de iniciar a configuração dos parâmetros de rede sem fio, verifique o status de conexão do cabo.

- 1 Verifique se o cabo de rede está ou não conectado ao equipamento. Caso contrário, conecte o equipamento com um cabo de rede padrão.
- 2 Inicie um navegador da Web, como o Internet Explorer, Safari ou Firefox e insira o novo endereço IP do seu equipamento na janela do navegador.

Por exemplo:



http://192.168.1.133/

- 3 Clique em **Login** no canto superior direito do site SyncThru™ Web Service.
- 4 Digite a **ID** e a **Senha** e, em seguida, clique em **Login**. Nós recomendamos que você altere a senha padrão por questões de segurança.
 - **ID: admin**
 - **Senha: sec00000**
- 5 Quando a janela do **SyncThru™ Web Service** for aberta, clique em **Configurações de rede**.
- 6 Clique em **Sem fio > Assistente**.

Configuração de rede sem fio



O **Assistente** o ajudará a seguir as etapas de configuração da rede sem fio. No entanto, se desejar configurar a rede sem fio diretamente, selecione **Personalizado**.

7 Selecione o **Nome da rede (SSID)** na lista.

- **SSID:** SSID (Service Set Identifier) é um nome que identifica uma rede sem fio. Pontos de acesso e dispositivos de rede sem fio que tentam se conectar a uma rede sem fio específica devem usar o mesmo SSID. O SSID diferencia maiúsculas de minúsculas.
- **Modo de operação:** **Modo de operação** refere-se ao tipo de conexões sem fio (consulte "Nome da rede sem fio e senha de rede" na página 204).
 - **Ad-hoc:** permite que dispositivos sem fio se comuniquem diretamente uns com os outros em um ambiente ponto a ponto.
 - **Infraestrutura:** permite que dispositivos sem fio se comuniquem entre si por meio de um ponto de acesso.



Se o **Modo de operação** da sua rede for **Infraestrutura**, selecione o SSID do ponto de acesso. Se o **Modo de operação** for **Ad-hoc**, selecione o SSID do equipamento.

8 Clique em **Avançar**.

Se a janela de configuração da segurança da rede sem fio for exibida, digite a senha registrada (senha de rede) e clique em **Avançar**.

9 A janela de confirmação é exibida. Verifique a configuração da rede sem fio. Se a configuração estiver correta, clique em **Aplicar**.



Desconecte o cabo de rede (padrão ou de rede). O seu equipamento deverá se comunicar via rede sem fio. No caso do modo Ad-hoc, você poderá usar LANs com e sem fio ao mesmo tempo.

10 Insira o CD do software fornecido no drive CD-ROM e siga as instruções da janela para configurar a rede sem fio.

Ativando/desativando a rede Wi-Fi



Se seu equipamento tiver um visor, você também pode ativar/desativar Wi-Fi no painel de controle do equipamento usando o menu **Rede**.

Configuração de rede sem fio

1 Verifique se o cabo de rede está conectado ao equipamento. Caso contrário, conecte o equipamento com um cabo de rede padrão.

2 Inicie um navegador da Web, como o Internet Explorer, Safari ou Firefox e insira o novo endereço IP do seu equipamento na janela do navegador.

Por exemplo:



3 Clique em **Login** no canto superior direito do site SyncThru™ Web Service.

4 Digite a **ID** e a **Senha** e, em seguida, clique em **Login**. Nós recomendamos que você altere a senha padrão por questões de segurança.

- **ID: admin**
- **Senha: sec00000**

5 Quando a janela do **SyncThru™ Web Service** for aberta, clique em **Configurações de rede**.

6 Clique em **Sem fio > Personalizado**.

Você também pode ativar/desativar a rede Wi-Fi.

Configurando o Wi-Fi Direct para impressão móvel

O Wi-Fi Direct é um método de conexão peer to peer fácil entre a impressora compatível com Wi-Fi Direct e um dispositivo móvel que fornece conexão segura e um melhor rendimento que o modelo Ad Hoc.

Com o Wi-Fi Direct, você pode conectar sua impressora a uma rede Wi-Fi Direct enquanto ao mesmo tempo conecta-se a um ponto de acesso. Também é possível usar uma rede com fio e uma rede Wi-Fi Direct simultaneamente para que vários usuários possam acessar e imprimir documentos a partir do Wi-Fi Direct e da rede com fio.



- Não é possível conectar seu dispositivo móvel à internet pelo Wi-Fi Direct da impressora.
- A lista de protocolos compatíveis pode diferir da do seu modelo, as redes Wi-Fi Direct NÃO tem suporte para IPv6, filtragem de rede, IPsec, WINS e serviços SLP.
- O número máximo de dispositivos que podem ser conectados via Wi-Fi Direct é 3.

Configurando o Wi-Fi Direct

Você pode ativar o recurso Wi-Fi Direct por um dos seguintes métodos.

Configuração de rede sem fio

A partir do computador conectado por cabo USB (recomendado)

Após concluída a instalação do driver, poderá ser utilizado o Gerenciador de Fácil Impressão da Samsung para alterar as configurações do Wi-Fi Direct.



O Samsung Easy Printer Manager está disponível apenas para usuários do SO Windows e Mac.



- No menu **Iniciar**, selecione **Programas** ou **Todos os Programas** > **Samsung Printers** > Samsung Easy Printer Manager > **Configurações do dispositivo** > **Rede**.
 - **Ativar/desativar Wi-Fi Direct:** Selecione **Ativ.** para ativar.
 - **Nome do Dispositivo:** Insira o nome da impressora para pesquisar sua impressora em uma rede sem fio. Por padrão, o nome do dispositivo é um nome de modelo.
 - **Endereço IP:** Insira o endereço IP da impressora. Esse endereço IP é usada apenas para a rede local e não para a rede com ou sem fio da infraestrutura. Recomendamos usar o endereço IP local padrão (um endereço IP local padrão da impressora para Wi-Fi Direct e 192.168.3.1)
 - **Proprietário do grupo:** Ative esta opção para atribuir a impressora a um propriedade do grupo Wi-Fi Direct. O **Proprietário do Grupo** age de maneira similar a um ponto de acesso sem fio. Recomendamos ativar esta opção.

- **Senha de rede:** Se sua impressora for um **Proprietário do Grupo**, uma **Senha de Rede** é necessária para outros dispositivos móveis conectarem-se à sua impressora. Você mesmo pode configurar uma senha de rede ou lembrar a chave de rede fornecida, gerada aleatoriamente por padrão.

Na máquina (máquina com tela de visor/toque)



O acesso a menus pode diferir de modelo para modelo (consulte "Visão geral dos menus" na página 33).

- Selecione  (**Menu**) > **Rede** > **Wi-Fi** > **Wi-Fi Direct** > **Lig/Des** > **Ativada** no painel de controle.
- Selecione  (**Config**) > **Config da máq** > **Avan** > **Configuração da rede** > **Sem fio** > **Wi-Fi Direct** na tela de toque.

A partir do computador conectado em rede

Se sua impressora estiver usando um cabo de rede um ponto de acesso sem fio, é possível ativar e configurar o Wi-Fi Direct a partir do SyncThru™ Web Service.

- Acesse **SyncThru™ Web Service**, selecione **Configurações** > **Configurações de Rede** > **Sem fio** > **Wi-Fi Direct**.
- Ativar ou desativar **Wi-Fi Direct** e outras opções.

Configuração de rede sem fio



- Para usuários do OS Linux,
 - Imprima relatórios de configuração de rede IP para verificar a produção (consulte "Imprimindo o relatório de configuração de rede" na página 188).
 - Acesse **Serviço da Web do SyncThru**, selecione **Configurações > Configurações de Rede > Sem fio > Wi-Fi Direct**.
 - Ative ou desative **Wi-Fi Direct**.

Configurando o dispositivo móvel

- Depois de configurar o Wi-Fi Direct a partir da impressora, consulte o manual do usuário do dispositivo móvel que está usando para definir seu Wi-Fi Direct.
- Depois de configurar o Wi-Fi Direct, é preciso fazer download do aplicativo de impressão móvel (por exemplo: impressora Samsung Mobile) para imprimir a partir do seu smartphone.



- Quando tiver localizado uma impressora a que deseja se conectar a partir do dispositivo móvel, selecione-a e o LED da impressora piscará. Pressione o botão WPS na impressora e ele será conectado ao seu dispositivo móvel.
- Se seu dispositivo móvel não tiver suporte para Wi-Fi Direct, é preciso inserir a "Chave de Rede" de uma impressora, em vez de aperta o botão WPS.

Solução de problemas para rede sem fio

Problemas durante a configuração ou instalação de drivers

Impressoras não encontradas

- Seu equipamento pode não estar ligado. Ligue o computador e o equipamento.
- O cabo USB não está conectado entre o computador e o equipamento. Conecte o equipamento ao seu computador usando um cabo USB.
- O equipamento não oferece suporte a rede sem fio (consulte "Recursos por modelos" na página 8).

Falha na conexão - SSID não encontrada

- O equipamento não consegue encontrar o nome de rede (SSID) selecionado ou inserido por você. Verifique o nome de rede (SSID) em seu ponto de acesso e tente conectar novamente.
- O seu ponto de acesso não está ligado. Ligue o seu ponto de acesso.

Configuração de rede sem fio

Falha na conexão - Segurança inválida

- A segurança não está configurada corretamente. Verifique a segurança configurada no ponto de acesso e em seu equipamento.

Falha na conexão - Erro de conexão geral

- Seu computador não está recebendo sinal do equipamento. Verifique o cabo USB e a alimentação do seu equipamento.

Falha na conexão - Rede com fio conectada

- Seu equipamento está conectado com um cabo de rede. Remova o cabo de rede do equipamento.

Falha na conexão - Atribuindo o endereço IP

- Desligue e ligue o ponto de acesso (ou roteador sem fio) e o equipamento.

Erro de conexão do PC

- O endereço de rede configurado não pode ser usado para conectar o computador e o equipamento.
 - Para ambientes de rede DHCP
O equipamento recebe o endereço IP automaticamente (DHCP) quando o computador está configurado para usar o DHCP.



Se o trabalho de impressão não estiver funcionando no modo DHCP, o problema pode ser causado pelo endereço IP alterado automaticamente. Compare o endereço IP do produto com o endereço IP da impressora.

Como comparar:

- 1 Imprima o relatório de informações de rede da sua impressora, em seguida verifique o endereço IP (consulte "Imprimindo o relatório de configuração de rede" na página 188).
- 2 Verifique o endereço IP da porta da impressora do seu computador.
 - a Clique no menu **Iniciar** do Windows.
 - Para Windows 8, no menu **Charms(Botões)**, selecione **Pesquisar > Configurações**.
 - b No Windows XP/Server 2003, selecione **Impressoras e Aparelhos de Fax**.
 - No Windows Server 2008/Vista, selecione **Painel de controle > Hardware e Sons > Impressoras**.
 - No Windows Server 2008 R2, selecione **Painel de controle > Hardware > Dispositivos e Impressoras**.
 - No Windows 7/Windows 8, selecione **Painel de controle > Dispositivos e Impressoras**.
 - c Clique com o botão direito do mouse no seu equipamento.
 - d No Windows XP/2003/2008/Vista, pressione **Propriedad**. Nos menus de contexto do Windows 7/Windows 8 ou Windows Server 2008 R2, selecione **Propriedades da impressora**. Se o item **Propriedades da Impressora** tiver a marca ►, você poderá selecionar outros drivers de impressoras conectados com a impressora selecionada.
 - e Clique na guia **Porta**.

Configuração de rede sem fio

f Clique no botão **Configurar Porta...**

g Verifique se o **Nome da impressora** or **Endereço IP:** é o endereço IP na Folha de configuração de rede.

- 3 Altere o endereço IP da porta da impressora se o mesmo for diferente do que está no relatório de informações de rede.
Se você quiser usar o CD de instalação do software para alterar o IP da porta, conecte-se a uma impressora de rede. Em seguida reconecte o endereço IP.

- Em um ambiente de rede estático

O equipamento usa o endereço estático quando o computador está configurado para usar um endereço estático.

Por exemplo:

Se as informações de rede do computador forem semelhantes a:

- Endereço IP: 169.254.133.42
- Máscara de sub-rede: 255.255.0.0

Então as informações de rede do equipamento deverão ser:

- Endereço IP: 169.254.133.**43**
- Máscara de sub-rede: 255.255.0.0 (Use a máscara de sub-rede do computador).
- Gateway: 169.254.133.1

Outros problemas

Se houver problemas durante a utilização do equipamento em uma rede, verifique as possibilidades a seguir.



Para obter informações sobre o ponto de acesso (ou roteador sem fio), consulte seu próprio guia do usuário.

- Você não pode habilitar as redes com fio e sem fio ao mesmo tempo.
- Seu computador, ponto de acesso (ou roteador sem fio) ou equipamento pode não estar ligado.
- Verifique a recepção sem fio ao redor do equipamento. Se o roteador estiver longe do equipamento ou se houver um obstáculo, poderá haver dificuldade para receber o sinal.
- Desligue e ligue o ponto de acesso (ou roteador sem fio), o equipamento e o computador. Algumas vezes, fazer isso pode recuperar a comunicação de rede.
- Verifique se algum software de firewall (V3 ou Norton) está bloqueando a comunicação.

Se o computador e o equipamento estiverem conectados na mesma rede, e não puderem se encontrados na pesquisa, um firewall poderá estar bloqueando a comunicação. Consulte o manual do usuário do software para saber como desativá-lo e procure o equipamento novamente.
- Verifique se o endereço IP do equipamento foi alocado corretamente. Você pode verificar o endereço IP ao imprimir o relatório de configuração de rede.
- Verifique se o ponto de acesso (ou roteador sem fio) possui um mecanismo de segurança configurado (senha). Se houver uma senha, consulte o administrador do ponto de acesso (ou roteador sem fio).

Configuração de rede sem fio

- Verifique o endereço IP do equipamento. Reinstale o driver do equipamento e altere as configurações para se conectar ao equipamento na rede. Devido às características do DHCP, o endereço IP alocado poderá mudar se o equipamento não for usado por um longo período ou se o ponto de acesso for reiniciado.

Registre o endereço MAC do produto quando configurar o servidor DHCP no ponto de acesso (ou roteador sem fio). Então você pode usar sempre o endereço IP que está definido com o endereço MAC. Você pode identificar o endereço MAC do seu equipamento imprimindo um relatório de configuração de rede (consulte "Imprimindo o relatório de configuração de rede" na página 188).

- Verifique o ambiente de rede sem fio. Talvez não seja possível conectar à rede no ambiente de infraestrutura onde é necessário digitar as informações de um usuário antes de se conectar ao ponto de acesso (ou roteador sem fio).
- Este equipamento oferece suporte somente ao IEEE 802.11 b/g/n e Wi-Fi. Outros tipos de comunicação sem fio (ex.: Bluetooth) não são aceitos.
- Ao usar o modo Ad-hoc, em sistemas operacionais como o Windows Vista, talvez seja necessário definir a conexão sem fio toda vez que o equipamento sem fio for usado.
- Não é possível usar os modos Infraestrutura e Ad-hoc ao mesmo tempo para equipamentos de rede sem fio Samsung.
- O equipamento está ao alcance da rede sem fio.

- O equipamento não está próximo a obstáculos que poderiam bloquear o sinal.

Remova quaisquer objetos metálicos grandes entre o ponto de acesso (ou roteador sem fio) e o equipamento.

Certifique-se de que o equipamento e o ponto de acesso (ou roteador sem fio) não estejam separados por postes, paredes ou colunas de sustentação que contenham metais ou concreto.

- O equipamento está afastado de outros dispositivos eletrônicos que podem interferir com o sinal sem fio.
Muitos dispositivos podem interferir com o sinal sem fio, incluindo um forno de microondas e alguns dispositivos Bluetooth.
- Sempre que a configuração do seu ponto de acesso (ou roteador sem fio) mudar, é preciso fazer a configuração de rede sem fio do produto novamente.
- Podem ser conectados, no máximo, 3 dispositivos via Wi-Fi Direct.
- Se o Wi-Fi Direct estiver ativado, o equipamento dá suporte somente a IEEE 802.11 b/g.
- Se o ponto de acesso estiver configurado para funcionar somente com o padrão 802.11n, talvez não seja possível conectá-lo ao seu equipamento.

Samsung Mobile Print

O que é Samsung Mobile Print?

Samsung Mobile Print é um aplicativo gratuito que permite que os usuários imprimam fotos, documentos e páginas da Web diretamente de um smartphone ou tablet. **Samsung Mobile Print** não é compatível apenas com os smartphones Android e iOS, mas também com o iPod Touch e com tablets. Ele conecta o seu dispositivo móvel a uma impressora da Samsung conectada ou a uma impressora sem fio por meio de um ponto de acesso Wi-Fi. Não é necessário instalar um novo driver nem definir configurações de rede – basta instalar o aplicativo **Samsung Mobile Print** para que ele detecte automaticamente as impressoras da Samsung compatíveis. Além disso, há suporte à impressão de fotos, páginas da Web e PDFs e à digitalização. Se você tiver uma impressora multifuncional da Samsung, digitalize qualquer documento para os formatos JPG, PDF ou PNG para obter uma exibição rápida e fácil em seu dispositivo móvel.

Download do Samsung Mobile Print

Para baixar o **Samsung Mobile Print**, acesse a loja de aplicativos (Samsung Apps, Play Store, App Store) em seu dispositivo móvel e pesquise por "**Samsung Mobile Print**". Você também pode acessar o iTunes para obter dispositivos da Apple em seu computador.



SOs móveis suportados

- Android OS 2.1 ou posterior
- iOS 4.0 ou posterior

Dispositivos suportados

- **iOS 4.0 ou posterior:** iPod Touch, iPhone e iPad
- **Android 2.1 ou posterior:** Galaxy series e dispositivos móveis Android

AirPrint



- Apenas equipamentos com o certificado **AirPrint** podem usar o recurso **AirPrint**. Verifique se a caixa de seu equipamento veio com a identificação do certificado **AirPrint**.
- Esse recurso pode não estar disponível dependendo do modelo ou opcionais (consulte "Vários recursos" na página 10).



O AirPrint permite a impressão remota diretamente de seu iPhone, iPad ou iPod touch com a versão atualizada do iOS.

Configurando a AirPrint

Protocolos Bonjour(mDNS) e IPP são necessários no seu equipamento para usar o recurso **AirPrint**. Você pode ativar o recurso **AirPrint** por um dos seguintes métodos.

- 1 Verifique se o equipamento está conectado à rede.
- 2 Inicie um navegador da Web, como o Internet Explorer, Safari ou Firefox e insira o novo endereço IP do seu equipamento na janela do navegador.

Por exemplo:



- 3 Clique em **Login** no canto superior direito do site SyncThru™ Web Service.
- 4 Digite a **ID** e a **Senha** e, em seguida, clique em **Login**. Se esse for o seu primeiro login no SyncThru™ Web Service, digite a ID e a senha padrão abaixo. Nós recomendamos que você altere a senha padrão por questões de segurança.
 - **ID: admin**
 - **Senha: sec00000**
- 5 Quando a janela do **SyncThru™ Web Service** for aberta, clique em **Configurações > Configurações de rede**.
- 6 Clique em **AirPrint**.
É possível ativar o **AirPrint**.

Imprimindo via AirPrint

Por exemplo, o manual do iPad oferece estas instruções:

- 1 Abra o e-mail, foto, página web ou documento que deseja imprimir.
- 2 Toque no ícone de ação().
- 3 Selecione o **nome do driver da sua impressora** e o menu de opções a definir.

4 Toque no botão **Imprimir**. Aguarde a impressão.



Cancelando o trabalho de impressão: Para cancelar o trabalho de impressão ou ver o resumo da impressão, clique no ícone do centro de impressão () na área multitarefa. Você pode clicar em cancelar no centro de impressão.

Google Cloud Print™

O Google Cloud Print™ é um serviço que permite que você use uma impressora usando seu smartphone, tablet ou qualquer outro dispositivo conectado a internet. Registre sua conta Google com uma impressora, e você estará pronto para usar o serviço Google Cloud Print™. Você pode imprimir o seu documento ou e-mail com o Chrome OS, com o navegador Chrome ou com um aplicativo do Gmail™/Google Docs™ em seu dispositivo móvel. Dessa forma, você não precisa instalar o driver da impressora no dispositivo móvel. Consulte o site do Google (<http://www.google.com/cloudprint/learn/> ou <http://support.google.com/cloudprint>) para obter mais informações sobre o Google Cloud Print™.

Registrando sua conta Google à impressora



- Verifique se sua impressora está ligada e conectada a uma rede com fio ou sem fio que tenha acesso à Internet.
- Você deve criar sua conta Google antes.

- 1 Abra o navegador Chrome.
- 2 Visite www.google.com.
- 3 Entre no site da Google com seu endereço do Gmail™.
- 4 Insira o endereço IP da impressora no campo de endereço e pressione a tecla Enter ou clique em **Ir**.

- 5 Clique em **Login** no canto superior direito do site SyncThru™ Web Service.
- 6 Se esse for o seu primeiro login no **SyncThru™ Web Service**, faça-o como administrador. Digite o **ID** e a **senha** padrão especificados abaixo. Nós recomendamos que você altere a senha padrão por questões de segurança.
 - **ID: admin**
 - **Senha: sec00000**



Se o ambiente de rede estiver usando um servidor de proxy, você precisará configurar o IP do proxy e o número da porta de **Configurações > Configurações de rede > Google Cloud Print > Configurações de proxy**. Entre em contato com seu provedor de serviço de rede ou administrador de rede para obter mais informações.

- 7 Quando a janela do **SyncThru™ Web Service** for aberta, clique em **Configurações > Configurações de rede > Google Cloud Print**.
- 8 Digite o nome da impressora e a descrição.
- 9 Clique **Registrar**.
A janela pop-up de confirmação aparecerá.

Google Cloud Print™



Se você definir o navegador para bloquear pop-ups, a janela de confirmação não aparecerá. Permita que o site mostre pop-ups.

10 Clique em **Concluir registro de impressora**.

11 Clique em **Gerenciar suas impressoras**.

Agora sua impressora está registrada com o serviço Google Cloud Print™.

Os dispositivos prontos para o Google Cloud Print™ aparecerão na lista.

Imprimindo com o Google Cloud Print™

O procedimento de impressão varia dependendo do aplicativo ou dispositivo que você está usando. Você pode ver a lista de aplicativos que suportam o serviço Google Cloud Print™.



Verifique se sua impressora está ligada e conectada a uma rede com fio ou sem fio que tenha acesso à Internet.

Imprimindo de um aplicativo em um dispositivo móvel

As etapas a seguir são um exemplo de como usar o app Google Docs™ em um celular com Android.

1 Instale o aplicativo Cloud Print no seu dispositivo móvel.



Se você não tiver o aplicativo, baixe-o da loja de aplicativos, como Android Market ou App Store.

2 Acesse o aplicativo Google Docs™ do seu dispositivo móvel.

3 Toque no botão de opção  do documento que deseja imprimir.

4 Toque no botão de enviar .

5 Toque no botão Cloud Print .

6 Defina as opções de impressão se quiser.

7 Toque em **Click here to Print**.

Imprimindo do navegador Chrome

As etapas a seguir são um exemplo de como usar o navegador Chrome.

Google Cloud Print™

- 1 Execute o Chrome.
- 2 Abra o documento ou email que deseja imprimir.
- 3 Clique no ícone da chave inglesa , no canto superior à direita do navegador.
- 4 Clique em **Imprimir**. Aparece uma nova guia para impressão.
- 5 Selecione **Print with Google Cloud Print**.
- 6 Clique no botão **Imprimir**.



3. Menus úteis de configuração

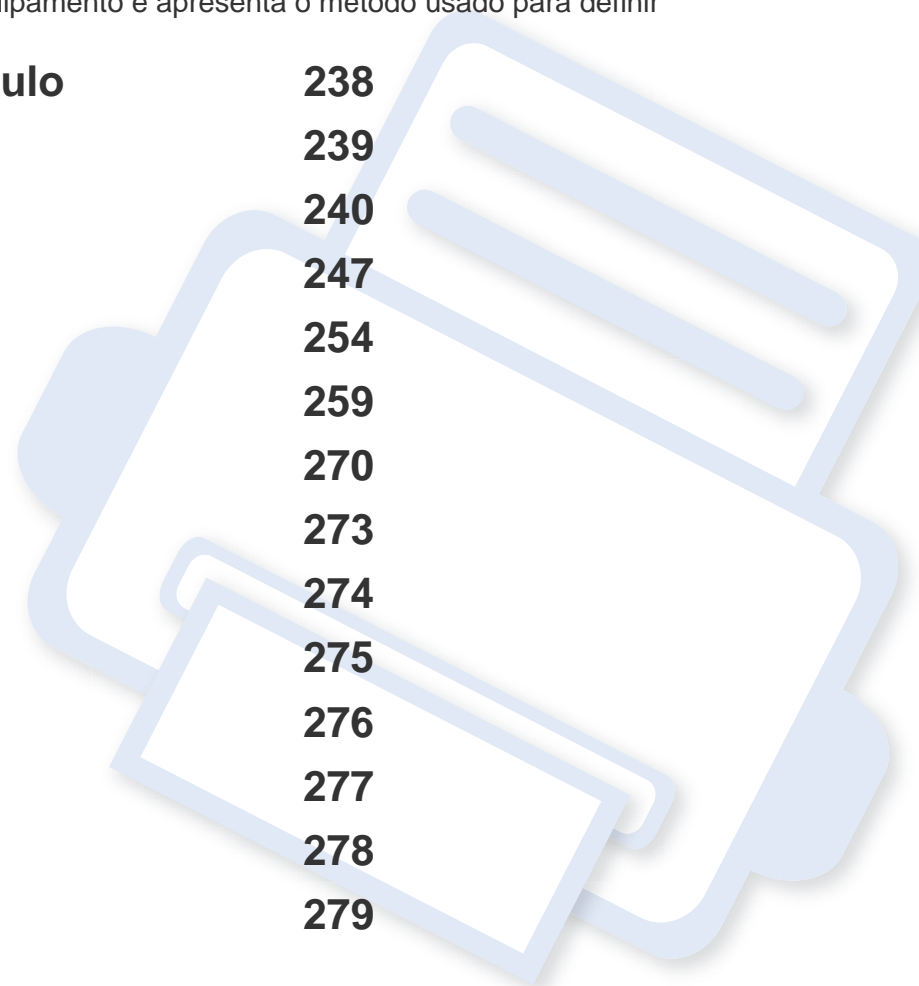

Este capítulo explica como navegar pelo status do equipamento e apresenta o método usado para definir configurações avançadas.

• Antes de começar a ler um capítulo	238
• Imprimir	239
• Cópia	240
• Fax	247
• Digitalizar	254
• Configuração do sistema	259
• Configuração de rede	270
• Gerenciamento de trabalhos	273
• Status do trabalho	274
• Eco	275
• USB	276
• Caixa de documen.	277
• Digitalize para a nuvem	278
• Liberação segura	279



Antes de começar a ler um capítulo



Este capítulo explica todos os recursos disponíveis para os modelos desta série para ajudar os usuários a entender facilmente os recursos. Você pode verificar os recursos disponíveis para cada modelo no Manual Básico (consulte "Visão geral dos menus" na página 33). A seguir estão dicas para usar este capítulo.



- O painel de controle oferece acesso a vários menus que permitem configurar o equipamento ou usar suas funções. Para acessá-los, basta pressionar  (**Menu**) e tocar na tela.
- Dependendo dos opcionais ou modelos, alguns menus podem não ser exibidos no visor. Nesse caso, eles não se aplicam ao seu equipamento.
- Para modelos que não possuem  (**Menu**) no painel de controle, este recurso não é aplicável (consulte "Visão geral do painel de controle" na página 23).
- Alguns nomes de menu podem ser diferentes da sua máquina dependendo dos opcionais ou dos modelos.



Dependendo dos opcionais ou modelos, alguns menus podem não ser exibidos no visor. Nesse caso, eles não se aplicam ao seu equipamento (consulte "Visão geral dos menus" na página 33).

Para alterar as opções de menu:

- Pressione  (**Menu**) > **Config impressão** no painel de controle.
- No modelo com tela de toque, selecione  (**Config**) > **Config da máq** > **Avan** > **Config impressão** na tela de toque.

Item	Descrição
Orientacao	<p>Seleciona a direção na qual as informações serão impressas na página.</p> <ul style="list-style-type: none">• Retrato  <ul style="list-style-type: none">• Paisagem 





Item	Descrição
Duplex	Você pode configurar o equipamento para imprimir nos dois lados do papel.
Copias	Você pode inserir o número de impressões usando o teclado numérico.
Resolução	Define a opção de resolução. Quanto maior o valor, mais nítidos serão os caracteres e os gráficos impressos.
Limpar texto	Imprime texto mais escuro do que em um documento normal.
Aperfeiç. de borda	Permite que o usuário aumente a definição do texto e imagens para melhorar a legibilidade.
Ignorar páginas em branco	A impressora detecta os dados de impressão no computador se uma página está vazia ou não. Você pode definir para imprimir ou ignorar a página em branco.
CR automático	Permite acrescentar o retorno de carro necessário a cada alimentação de linha, o que é útil para usuários de Unix ou DOS.
Emulação	<p>Define o tipo e a opção de emulação.</p> <ul style="list-style-type: none">• Tipo de emulação: O idioma do equipamento define o modo de comunicação do computador com o equipamento.• Configurar: Define as configurações detalhadas do tipo de emulação selecionado.

Recurso Cópia





Dependendo dos opcionais ou modelos, alguns menus podem não ser exibidos no visor. Nesse caso, eles não se aplicam ao seu equipamento (consulte "Visão geral dos menus" na página 33).





Para alterar as opções de menu:

- Pressione  (Cópia) >  (Menu) > **Recurso de cópia** no painel de controle.
Ou  (Menu) > **Recurso de cópia** no painel de controle.
- No modelo com tela de toque, pressione  (Config) > **Config da máq** > **Avan** > **Config padrão** > **Padrão de cópia** na tela de toque.
- No modelo com tela de toque, pressione  (Copiar) > selecione o item de menu desejado na tela de toque.

Item	Descrição
Tamanho do original	Define o tamanho da imagem.
Tipo do original	Aprimora a qualidade da cópia através da seleção do tipo de documento para o trabalho de cópia atual (consulte "Tipo original" na página 75).

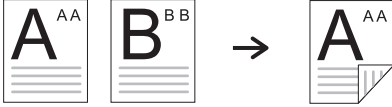
Item	Descrição
Orientação original	Define a direção na qual as informações serão copiadas na página
Reduzir/ampliar	Reduz ou amplia o tamanho de uma imagem copiada (consulte "Cópias reduzidas ou ampliadas" na página 76).  Se o equipamento estiver configurado para o modo Eco, os recursos de reduzir e ampliar não estão disponíveis.
Cópia básica	Copia rapidamente com as configurações básicas de cópia. As cópias podem ser personalizadas por meio de opções detalhadas.
Cópia personalizada	Personaliza as configurações para um trabalho de cópia atual.
Autoaj cópia	Reduz ou amplia automaticamente a imagem original para adequá-la ao papel atualmente carregado no equipamento.
Cópias	Informe o número de cópias utilizando o teclado numérico.

Item	Descrição
Bandeja	<p>Verifique as atuais configurações de bandeja e altere-as se for necessário.</p> <p> Auto: Localiza automaticamente a bandeja com o mesmo tamanho de papel que um original.</p>

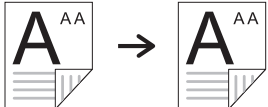
Item	Descrição
Duplex	<p>Configura o equipamento para imprimir cópias em ambos os lados do papel.</p> <ul style="list-style-type: none">• 1 -> 1 faces: digitaliza uma face do documento e imprime em ambos os lados do papel.• 1->2 Faces • 1->Giro 2 lados • 2->1 Face • 1 face verso • 2->2 Faces 

Cópia

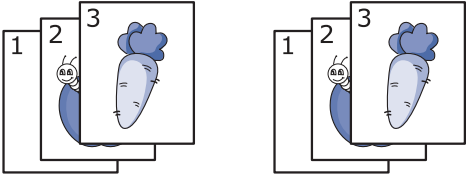
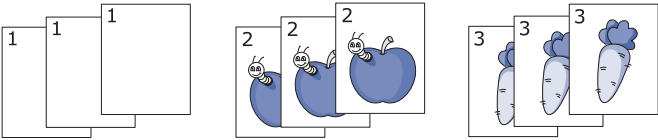
Item	Descrição
Contraste	Ajusta o brilho para tornar a cópia mais legível quando o documento contiver marcas tênues e imagens escuras (consulte "Escurecimento" na página 75)
<ul style="list-style-type: none">• Agrupam• Copiar agrupamento	<p>Define o equipamento para ordenar o trabalho de cópia. Por exemplo, ao produzir duas cópias de um documento de três páginas, um documento de três páginas completo será impresso, seguido por um segundo documento completo.</p> <ul style="list-style-type: none">• Ativado: imprime em conjuntos correspondentes à sequência do documento original.  <ul style="list-style-type: none">• Desativado: imprime pilhas de páginas individuais ordenadas. 
Layout	Ajusta o formato de layout como cópia de ID, 2/4 p/ folha etc.

Item	Descrição
Ajuste de fundo	<p>Imprime uma imagem sem fundo. Este recurso de cópia remove a cor do segundo plano e pode ser útil quando um documento contendo um segundo plano colorido é copiado, como um jornal ou um catálogo.</p> <ul style="list-style-type: none">• Desativada: não utiliza o recurso.• Automático: otimiza o segundo plano.• Aperf. nível1-2: quanto maior o número, mais intenso será o segundo plano.• Apagar nível1-4: quanto menor o número, mais claro será o segundo plano.

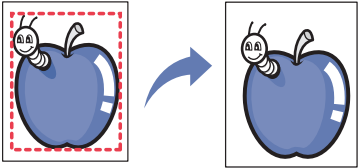

Item	Descrição
Apagar borda	<p>Permite que você elimine pontos, perfurações, vincos e marcas de grampos ao longo das quatro bordas de um documento.</p>  <ul style="list-style-type: none">• Desativada: não utiliza o recurso.• Original pequeno: exclui a borda do documento se ele for pequeno. Este recurso estará disponível apenas quando os documentos forem colocados sobre o vidro de leitura do scanner.• Perfuração de orifício: exclui os furos de encadernação.• Centro livro: exclui a parte do meio do papel que se torna preta e horizontal quando um livro é copiado. Este recurso estará disponível apenas quando os documentos forem colocados sobre o vidro de leitura do scanner.• Apagar borda: Apaga determinada quantidade de bordas superiores, inferiores e laterais do original.

Item	Descrição
Gravar	<p>Você pode aplicar o recurso de gravar.</p> <ul style="list-style-type: none">• Ativação de marcação: É possível ativar o recurso de gravar.• Item: Imprime a hora e a data, o endereço IP, o número da página, as informações do dispositivo, comentários ou ID do usuário na cópia de saída.• Opacid: Você pode selecionar a transparência.• Posição: Define a posição.
Marca d'água	<p>A opção de marcas d'água permite imprimir texto sobre um documento existente. Por exemplo, você pode optar por incluir as palavras "RASCUNHO" ou "CONFIDENCIAL" em letras grandes de cor cinza no sentido diagonal ao longo da primeira página ou em todas as páginas de um documento.</p> 
Cópia ID	<p>Esse recurso é útil para copiar um item pequeno, como um cartão de visitas (consulte "Cópia de identidades" na página 77).</p>

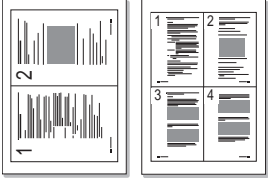
Cópia

Item	Descrição
<ul style="list-style-type: none">• N cópias• 2-acima• 4-acima	<p>Reduz o tamanho das imagens originais e imprime duas ou quatro páginas em uma folha de papel. Você pode selecionar a direção na qual as informações serão copiadas na página.</p> 

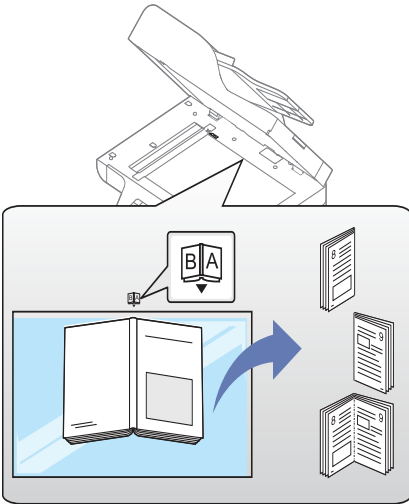
Cópia

Item	Descrição
Cópia de livro	<p>O recurso Cópia livro permite copiar um livro inteiro. Se o livro for muito espesso, levante a tampa até que as suas dobradiças atinjam o limite e, em seguida, feche a tampa. Se a espessura do livro ou revista for superior a 30 mm (1,18 polegadas), inicie a cópia com a tampa aberta.</p>  <p>O diagrama mostra um scanner com a tampa aberta. Abaixo dele, há um ícone de uma tampa aberta com uma seta azul apontando para a direita, indicando a direção da cópia. Acima do ícone, há um ícone de uma tampa fechada com uma seta azul apontando para a esquerda, indicando a direção da cópia. À direita do ícone, há três ícones de páginas de livro, representando as opções de cópia de página esquerda, página direita e duas páginas.</p> <ul style="list-style-type: none">• Pág. esq.: utilize esta opção para imprimir a página esquerda do livro.• Página direita: utilize esta opção para imprimir a página direita do livro.• Duas págs: utilize esta opção para imprimir ambas as páginas do livro. <p> Esse recurso de cópia estará disponível apenas quando os documentos forem colocados sobre o vidro de leitura do scanner.</p>



Item	Descrição
<ul style="list-style-type: none">• Salvar programa• Carregar programa	Esta opção permite que você salve as configurações atuais para uso futuro. Você também pode usar as configurações anteriores dos últimos trabalhos.

Config copia



Dependendo dos opcionais ou modelos, alguns menus podem não ser exibidos no visor. Nesse caso, eles não se aplicam ao seu equipamento (consulte "Visão geral dos menus" na página 33).

Para alterar as opções de menu:

Pressione  (cópia) >  (**Menu**) > **Configuração da cópia** no painel de controle.

Ou  (**Menu**) > **Configuração da cópia** no painel de controle.





Item	Descrição
Alterar padrão	As opções de cópia podem ser definidas para as mais frequentemente usadas.

Recursos fax



Dependendo dos opcionais ou modelos, alguns menus podem não ser exibidos no visor. Nesse caso, eles não se aplicam ao seu equipamento (consulte "Visão geral dos menus" na página 33).

Para alterar as opções de menu:



- Pressione  (fax) >  (**Menu**) > **Recurso de fax** no painel de controle.
- Ou pressione **Config** > **Config da máq** > **Avan** > **Config padrão** > **Padrão de fax** na tela de toque.
- No modelo com uma tela de toque, pressione  (**Fax**) > selecione o item desejado na tela de toque.
- No modelo com tela de toque, pressione  (**Config**) > **Config da máq** > **Avan** > **Configuração do fax** na tela de toque.

Item	Descrição
Contraste	Ajusta o nível de brilho para digitalizar um documento de forma que ele fique mais legível quando contiver marcas tênues e imagens escuras (consulte "Contraste" na página 86).

Item	Descrição
Resolução	As configurações padrão produzem bons resultados para documentos que contêm basicamente texto. No entanto, para enviar documentos de baixa qualidade ou que contenham fotografias, ajuste a resolução para produzir um fax de melhor qualidade (consulte "Resolucao" na página 86).
Modo de cores	Seleciona o modo de cor no qual você deseja enviar o fax.
Tipo do original	Melhor a qualidade do fax baseado no tipo de documento original sendo digitalizado.
Tamanho do original	Define o tamanho da imagem.

Fax

Item	Descrição
Duplex	<p>Esta função é especialmente para documentos frente e verso. Você pode selecionar se o equipamento envia o fax em uma face ou nas duas faces do papel.</p> <ul style="list-style-type: none">• 1 Face: Para documentos que são impressos somente em um lado.• Frente e verso: Para originais que são impressos em ambos os lados.• Frente e verso girado: Para documentos que são impressos em ambos os lados, mas o verso é girado em 180 graus. <div> Para usar Frente e verso e Frente e verso girado, carregue os documentos no DADF. Se o equipamento não conseguir detectar o documento no DADF, ele altera automaticamente a opção para 1 face.</div>
Envio Memória	Os faxes podem ser personalizados por meio de opções detalhadas.
Disc desligada	Acesse o tom de discagem para enviar o fax.
Enviar discagem rápida	Imagem de fax para o destinatário da lista de discagem rápida.
Envio de disc de grupo	Imagem de fax para o destinatário da lista de discagem de grupo.

Item	Descrição
Redis.	Disca novamente o número de fax recém-discado ou o ID recebido da pessoa que ligou, ou insere uma pausa(-) no número do fax no modo de edição (consulte "Rediscando o número de fax" na página 323).
Multi envio	<p>Envia um fax a vários destinos (consulte "Enviando um fax a vários destinos" na página 84).</p> <div> Não é possível enviar um fax colorido com este recurso.</div>
<ul style="list-style-type: none">• Esperar envio• Envio adiado	<p>Configura o seu equipamento para enviar mensagens de fax programadas em horários nos quais você não está presente (consulte "Retardando a transmissão de um fax" na página 324).</p> <div> Não é possível enviar um fax colorido com este recurso.</div>

Fax





Item	Descrição
<ul style="list-style-type: none">• Enviar encam• Receber encam	<p>Encaminha o fax recebido ou enviado para outro destino em um fax, PC, etc. Se não estiver no escritório e quiser receber um fax, esse recurso pode ser útil.</p> <ul style="list-style-type: none">• Consulte "Encaminhando um fax recebido para outro destino" na página 326.• Consulte "Encaminhando um fax recebido" na página 327.
Recepção segura	<p>Armazena o fax recebido na memória sem imprimi-lo. Para imprimir os documentos recebidos, é necessário inserir a senha. Você pode impedir que as mensagens de fax recebidas sejam acessadas por pessoas não autorizadas (consulte "Recebendo no modo de recebimento seguro" na página 332).</p>
Cancelar trabalho	<p>Cancela o trabalho de fax com retardo salvo na memória (consulte "Cancelando um trabalho de fax reservado" na página 326).</p>
<ul style="list-style-type: none">• Salvar programa• Carregar programa	<p>Esta opção permite que você salve as configurações atuais para uso futuro. Você também pode usar as configurações anteriores dos últimos trabalhos.</p>

Config envio



Dependendo dos opcionais ou modelos, alguns menus podem não ser exibidos no visor. Nesse caso, eles não se aplicam ao seu equipamento (consulte "Visão geral dos menus" na página 33).

Para alterar as opções de menu:

- Pressione  (fax) >  (**Menu**) > **Config fax** > **Enviando** no painel de controle.
- No modelo com uma tela de toque, pressione  (**Config**) > **Config da máq** > **Avan** > **Config padrão** > **Padrão de fax** na tela de toque.
- No modelo com tela de toque, pressione  (**Config**) > **Config da máq** > **Avan** > **Configuração do fax** na tela de toque.

Item	Descrição
Nº redisc.	Especifica o número de tentativas de rediscagem. Se você digitar 0, não haverá rediscagem.
Prazo redisc.	Especifica o intervalo de tempo antes da rediscagem automática.

Fax



Item	Descrição
Prefixo de discagem	Define um prefixo de até 5 dígitos. Esse número é discado antes da discagem automática de qualquer número ser iniciada. Isso é útil quando o equipamento está conectado a um PABX.
Modo ECM	Envia fax usando o modo de correção de erro (ECM) para garantir que todos os fax sejam enviados facilmente sem qualquer erro. Isso pode levar mais tempo.
<ul style="list-style-type: none">• Confirmação fax• Confirmação de envio de fax	<p>Define a máquina para imprimir um relatório se uma transmissão de fax for bem-sucedida ou não.</p> <div style="border: 1px solid #ccc; padding: 5px; margin-top: 10px;"> Se você selecionar Em erro, a máquina imprime um relatório apenas quando uma transmissão não é bem-sucedida.</div>
Veloc de modem	Selecione a velocidade máxima do modem que você deseja se a linha telefônica não conseguir sustentar uma velocidade maior. Você pode selecionar 33.6, 28.8, 14.4, 12.0, 9.6 ou 4.8 kbps.
Imagem TCR	Imprime um relatório de transmissão com uma imagem minimizada da primeira página do fax enviado.

Item	Descrição
Modo de discagem	Define o modo de discagem como tom ou pulso. Esta configuração poderá não estar disponível dependendo do país.
Econom. tarifa	Envia fax em um horário predefinido com economia de tarifa a fim de reduzir os custos de chamada. Esta configuração poderá não estar disponível dependendo do país.
Assistente de config de fax	Torna fácil configurar as opções de fax necessárias, como ID aparelho, número de fax etc.

Config receb

 Dependendo dos opcionais ou modelos, alguns menus podem não ser exibidos no visor. Nesse caso, eles não se aplicam ao seu equipamento (consulte "Visão geral dos menus" na página 33).

Para alterar as opções de menu:

- Pressione  (fax) >  (**Menu**) > **Config fax** > **Recebimento** no painel de controle.
- No modelo com uma tela de toque, pressione  (**Config**) > **Config da máq** > **Avan** > **Config padrão** > **Padrão de fax** na tela de toque.

Fax

- No modelo com tela de toque, pressione  (**Config**) > **Config da máq** > **Avan** > **Configuração do fax** na tela de toque.

Item	Descrição
Modo de recebimento	Seleciona o modo padrão de recebimento de mensagens de fax (consulte "Alterando os modos de recepção" na página 330).
Toque para atender	Especifica o número de vezes que o equipamento tocará antes de responder a uma chamada recebida.
<ul style="list-style-type: none">• Grav nome RCB• Grav nome RCB	Imprime automaticamente o número da página, a data e a hora do recebimento no rodapé de cada uma das páginas de um fax recebido.
<ul style="list-style-type: none">• Cód. início rec.• Receber código inicial	Inicia um recebimento de fax de um telefone conectado ao soquete EXT na parte traseira do equipamento. Se você atender a ligação na extensão telefônica e ouvir tons de fax, digite o código. Ele é predefinido como *9* na fábrica.
Redução automática	Reduz automaticamente uma página de fax recebida para ajustá-la ao tamanho do papel carregado no equipamento.
Tamanho do descarte	Descarta um comprimento específico no final do fax recebido.

Item	Descrição
Config fax inut	<p>Esta configuração poderá não estar disponível dependendo do país. Ao usar este recurso, o sistema não aceitará nenhum fax enviado de estações remotas cujos números estiverem armazenados na memória como número de fax de lixo eletrônico. Este recurso é útil para bloquear um fax indesejado.</p> <p>Quando você ativa este recurso, é possível acessar as seguintes opções para definir números de fax de lixo eletrônico.</p>
Modo DRPD	Permite que o usuário utilize uma única linha para atender vários números de telefone diferentes. É possível configurar o equipamento para que reconheça os diferentes padrões de toque de cada número. Esta configuração poderá não estar disponível dependendo do país (consulte "Recebendo fax usando o modo DRPD" na página 331).

Fax



Item	Descrição
Impressão duplex	<p>Imprime os dados de fax recebidos em ambos os lados do papel. Você pode economizar o uso do papel.</p> <ul style="list-style-type: none">• Desativada: Imprime somente uma face do papel.• Borda longa: Imprime ambas as faces do papel, entretanto a encadernação será a borda longa.• Borda curta: Imprime ambas as faces do papel, entretanto a encadernação será a borda curta.
TX/RX Manual	<p>Esta opção permite que os usuários selecionem o envio/recebimento do fax manualmente usando o botão  Tom de Disc., a extensão telefônica ou um aparelho telefônico.</p>

Alterar a configuração padrão



Dependendo dos opcionais ou modelos, alguns menus podem não ser exibidos no visor. Nesse caso, eles não se aplicam ao seu equipamento (consulte "Visão geral dos menus" na página 33).

Para alterar as opções de menu:

Pressione  (fax) >  (Menu) > **Config fax > Alterar padrão** no painel de controle.



Item	Descrição
Alterar padrão	As opções de fax podem ser definidas para as mais frequentemente usadas.

Configuração do TX/RX Manual



Dependendo dos opcionais ou modelos, alguns menus podem não ser exibidos no visor. Nesse caso, eles não se aplicam ao seu equipamento (consulte "Visão geral dos menus" na página 33).

Para alterar as opções de menu:

- Pressione  (fax) >  (**Menu**) > **Config fax** > **TX/RX Manual** no painel de controle.
- No modelo com tela de toque, pressione  (**Config**) > **Config da máq** > **Avan** > **Configuração do fax** na tela de toque.

Item	Descrição
TX/RX Manual	Esta opção permite que os usuários selecionem o envio/recebimento do fax manualmente usando o botão  Tom de Disc. , a extensão telefônica ou um aparelho telefônico.





Digitalizar

Recurs digit



Dependendo dos opcionais ou modelos, alguns menus podem não ser exibidos no visor. Nesse caso, eles não se aplicam ao seu equipamento (consulte "Visão geral dos menus" na página 33).

Para alterar as opções de menu:

- Pressione  (digitalizar) >  (**Menu**) > **Recurso dig.** no painel de controle.
- Ou **Digitalizar para** >  (**Menu**) > **Recurso dig.** no painel de controle.
- No modelo com tela de toque, pressione  (**Config**) > **Config da máq** > **Avan** > **Config padrão** > **Padrão de digital** na tela de toque.
- No modelo com tela de toque, pressione  (**Digit**) > selecione o item de menu desejado na tela de toque.

Item	Descrição
<ul style="list-style-type: none">• Recurso USB• USB	Define o destino da digitalização para um USB. Você pode digitalizar documentos e salvar as imagens digitalizadas em um dispositivo USB.

Item	Descrição
<ul style="list-style-type: none">• Digi p/ email• Email	Define o destino da digitalização para um email. Você pode digitalizar os documentos e enviar por email a imagem digitalizada para os destinos (consulte "Digitalizando para emails" na página 312).
<ul style="list-style-type: none">• Recurso de FTP• FTP padrão• FTP	Define o destino da digitalização para um servidor FTP. Você pode digitalizar os documentos e enviar a imagem digitalizada para um servidor FTP (consulte "Digitalizando para o servidor FTP/SMB" na página 314).
<ul style="list-style-type: none">• Recurso de SMB• SMB padrão• SMB	Define o destino da digitalização para um servidor SMB. Você pode digitalizar os documentos e enviar a imagem digitalizada para um servidor SMB (consulte "Digitalizando para o servidor FTP/SMB" na página 314).
PC local	Define o destino da digitalização para um servidor de pastas compartilhadas. Você pode digitalizar os documentos e enviar a imagem digitalizada para um servidor de pastas (consulte "Usando os recursos de pasta compartilhada" na página 335).
PC rede	Define o destino da digitalização para um computador conectado por USB. Você pode digitalizar os originais e salvar a imagem digitalizada em um diretórios como Meus Documentos (consulte "Digitalização básica" na página 80).

Digitalizar

Item	Descrição
Form arq	<p>Define o formato do arquivo no qual a imagem será salva. Quando os tipos JPEG, TIFF, XPS ou PDF são selecionados, é possível digitalizar várias páginas. Dependendo do tipo de digitalização selecionada, esta opção pode não aparecer.</p> <ul style="list-style-type: none">• PDF várias págs.: Digitaliza os documentos em PDF, mas vários documentos são digitalizados como um arquivo.• PDF com uma página: Digitaliza os documentos em PDF, e vários documentos são digitalizados como um arquivo PDF individual.• TIFF com várias páginas: Digitaliza os documentos em TIFF (Tagged Image File Format), mas vários documentos são digitalizados como um arquivo.• TIFF de página única: Digitaliza os documentos em TIFF (Tagged Image File Format), e vários documentos são digitalizados como um arquivo TIFF individual.• XPS de várias páginas: Digitaliza os documentos em XPS, mas vários documentos são digitalizados como um arquivo.• XPS de uma página: Digitaliza os documentos em XPS, e vários documentos são digitalizados como um arquivo XPS individual.• JPEG: Digitaliza o documento em formato JPEG.
	<p> • XPS: Este recurso só é aceito para dispositivos que tenham armazenamento em massa.</p> <p>• O formato de arquivo JPEG não pode ser selecionado na opção Formato de arquivo, se Mono tiver sido selecionado para o Modo cor.</p>





Item	Descrição
Pasta comp.	Define o destino da digitalização para uma pasta compartilhada. Você pode criar e usar a pasta compartilhada (veja "Usando os recursos de pasta compartilhada" na página 335).

Configuração de digitalização





Dependendo dos opcionais ou modelos, alguns menus podem não ser exibidos no visor. Nesse caso, eles não se aplicam ao seu equipamento (consulte "Visão geral dos menus" na página 33).

Para alterar as opções de menu:

- Pressione  (digitalizar) >  (**Menu**) > **Config. digital.** no painel de controle.
- Ou **Digitalizar para** >  (**Menu**) > **Config. digital.** no painel de controle.
- No modelo com tela de toque, pressione  (**Config**) > **Config da máq** > **Avan** > **Config padrão** > **Padrão de digital** na tela de toque.
- No modelo com tela de toque, pressione  (**Digitalizar**) > selecione o item de menu desejado na tela de toque.

Digitalizar

Item	Descrição
Destino	Digite as informações dos destinos.
Alterar padrão	As opções de digitalização podem ser definidas para as mais frequentemente usadas.
Tamanho do original	Define o tamanho da imagem.
Tipo do original	Define o tipo do documento original.
Resolução	Define a resolução da imagem.
Modo cor	<p>Você pode selecionar as opções de cor das saídas de digitalização.</p> <ul style="list-style-type: none">• Cor: Usa cor para exibir uma imagem. 24 bits por pixel, 8 bits para cada RGB, é usado para 1 pixel.• Cinz: Usa a graduação de preto para exibir uma imagem. 8 bits por pixel.  <ul style="list-style-type: none">• Mono: Exibe uma imagem em preto-e-branco. 1 bit por pixel. 
Contraste	Ajusta o nível de brilho para digitalização.

Item	Descrição
Duplex	<p>Seleciona se o equipamento digitaliza uma face do papel (1 face), ambas as faces do papel (frente e verso) ou ambas as faces do papel (Frente e verso girado).</p> <ul style="list-style-type: none">• 1 Face: Para documentos que são impressos somente em um lado.• Frente e verso: Para originais que são impressos em ambos os lados.• Frente e verso girado: Para documentos que são impressos em ambos os lados, mas o verso é girado em 180 graus. <div data-bbox="1491 791 2197 1070"><p>Se um documento for colocado no vidro do scanner, o equipamento mostra a janela solicitando a colocação de outra página. Coloque outro documento e pressione Sim. Ao terminar, selecione Não para esta opção.</p></div>

Digitalizar

Item	Descrição
Diretiva de arq	<p>Você pode escolher a política para gerar o nome do arquivo antes de prosseguir com o trabalho de digitalização pelo servidor ou dispositivo de memória USB. Se o servidor ou o dispositivo de memória USB já tiver o mesmo nome digitado, você pode alterar o nome, cancelar o trabalho ou substituí-lo.</p> <ul style="list-style-type: none">• Renom.: O arquivo enviado está salvo com um nome de arquivo diferente que é programado automaticamente.• Substituir: Substitui o arquivo existente.
Nome arq.	<p>Cria um nome de arquivo para armazenar os dados digitalizados.</p>
confirmacao servidor	<p>Você pode definir a máquina para imprimir um relatório do resultado da confirmação do servidor.</p> <div><p>Se você selecionar Em erro, a máquina imprime um relatório apenas quando uma transmissão não é bem-sucedida.</p></div>

Item	Descrição
Confirm. de email	<p>Você pode definir a máquina para imprimir um relatório do resultado da confirmação de e-mail.</p> <div><ul style="list-style-type: none">• Se você selecionar Em erro, a máquina imprime um relatório apenas quando uma transmissão não é bem-sucedida.• Se um relatório contiver caracteres ou fontes que o equipamento não suporte, Desconhecido pode ser impresso no lugar dos caracteres/fontes no relatório.</div>
Criptografia de PDF	<p>Criptografa os arquivos PDF quando você digitaliza os documentos no formato PDF. Selecione Ativada para criptografar o arquivo PDF, e defina uma senha. Para abrir o arquivo, os usuários precisam digitar a senha</p>
Assinatura digital em PDF	<p>Adicione uma assinatura digital a arquivos PDF quando digitalizar os documentos originais em formato PDF. Selecione Ativada para adicionar uma assinatura digital no arquivo PDF e configure uma assinatura digital. Para abrir o arquivo, é necessário que o usuário digite a assinatura digital.</p>
Assunto	<p>Define o assunto de um e-mail.</p>
De	<p>Define o endereço de email de um remetente.</p>
CC	<p>Envia a cópia do e-mail a um destinatário adicional.</p>

Digitalizar

Item	Descrição
CCO	O mesmo que CC , mas o nome do remetente não é exibido.
WSD	Digitaliza os documentos e salva os dados digitalizados no computador conectado se ele suportar o recurso WSD (Web Service for Device).
<ul style="list-style-type: none">• Salvar programa• Carregar programa	Esta opção permite que você salve as configurações atuais para uso futuro. Você também pode usar as configurações anteriores dos últimos trabalhos.





Configuração do sistema

Config máq



Dependendo dos opcionais ou modelos, alguns menus podem não ser exibidos no visor. Nesse caso, eles não se aplicam ao seu equipamento (consulte "Visão geral dos menus" na página 33).

Para alterar as opções de menu:

- Pressione  (**Menu**) > **Config. sist.** > **Configuração do equipamento** no painel de controle.
- No modelo com tela de toque, pressione  (**Config**) > **Config da máq** > **Avan** > **Configuração inicial** na tela de toque.
- No modelo com tela de toque, pressione  (**Config**) > **Config da máq** > **Avan** > selecione o item de menu desejado na tela de toque.
- No modelo com tela de toque, pressione  (**Config**) na tela de toque.

Item	Descrição
<ul style="list-style-type: none">• ID do equipamento• ID do computador e número de fax	Define a ID do equipamento que será impressa na parte superior de cada página de fax enviada.

Item	Descrição
Número do fax	Define o número do fax que será impresso na parte superior de cada página de fax enviada.
Data e hora	Define a data e a hora.
Modo de horário	Seleciona o formato para a exibição das horas entre 12h e 24h.
Modo de recepção	Seleciona o modo padrão de recebimento de mensagens de fax.
Códi de receb	Este recurso funciona melhor quando você está usando uma extensão telefônica conectada ao soquete EXT na traseira do equipamento. Você pode receber um fax de alguém com quem você está falando na extensão telefônica, sem ir até o equipamento de fax. *9*é o código de recepção remota definido na fábrica (consulte "Recebendo fax com uma extensão telefônica" na página 331).
Selec país	Seleciona o país.
Som/volume	Define a opção som/volume (consulte "Som/volume" na página 266).
Subst. imagem	Você pode definir a máquina para substituir os dados armazenados na memória. O equipamento substitui os dados com padrões diferentes, eliminando as possibilidades de recuperação.
Idioma	Define o idioma do texto mostrado no visor do painel de controle.

Configuração do sistema

Item	Descrição
Res de problemas	Quando ocorrem problemas no equipamento, mensagens de erro com animações são exibidas para ajudar a solucioná-los (consulte "Eliminação de obstruções" na página 124).
Modo padrão	Define o modo padrão do equipamento dentre modo de fax, modo de cópia ou modo de digitalização.
Tam padrão papel	Você pode definir o tamanho padrão do papel a ser usado.
Economia de energia	Define o tempo que o equipamento aguarda antes de entrar no modo de economia de energia. Quando o equipamento não recebe dados durante um período prolongado, o consumo de energia é reduzido automaticamente.
Tempo limite do sistema	Define o tempo em que o equipamento se lembrará das configurações de cópia usadas anteriormente. Após esse tempo limite, o equipamento restaura as configurações padrão de cópia.
Tempo limite do trabalho	Define por quanto tempo a impressora aguardará antes de imprimir a última página de um trabalho que não termina com um comando para imprimir a página.
Temp lim trab ret	Define o tempo de interrupção temporária do trabalho.

Item	Descrição
Evento de ativação	Quando esta opção estiver em " Ativada ", você pode despertar a máquina do modo de economia de energia com as ações a seguir: <ul style="list-style-type: none">• colocando papel na bandeja• abrindo ou fechando a tampa da frente• puxando ou empurrando a bandeja para dentro ou para fora• conectando um dispositivo de memória USB (apenas para modelos compatíveis com dispositivo de memória USB)
Continuação automática	Determina se o equipamento continuará ou não imprimindo ao detectar uma inconsistência de papel em suas configurações de papel. <ul style="list-style-type: none">• 0 segundos: Esta opção permite que você continue a imprimir quando o tamanho do papel que você definiu for diferente do papel na bandeja.• 30 segundos: se o papel estiver incorreto, uma mensagem de erro será exibida. O equipamento aguarda cerca de 30 segundos e, em seguida, elimina automaticamente a mensagem e continua a impressão.• Desativada: se houver uma inconsistência de papel, o equipamento aguardará até que você insira o papel correto.
Ajuste de altitude	Otimiza a qualidade da impressão de acordo com a altitude do equipamento.

Configuração do sistema

Item	Descrição
CR automático	Permite acrescentar o retorno de carro necessário a cada alimentação de linha, o que é útil para usuários de Unix ou DOS.
Ver de firmware	Mostra a versão do firmware do produto.
Empilhamento de papel	se você usa o equipamento em uma área úmida ou está usando material de impressão úmido devido às condições ambientais, as impressões enviadas para a bandeja de saída podem sofrer ondulações e apresentar problemas no empilhamento. Nesse caso, você poderá configurar o equipamento para usar esta função para que as impressões sejam empilhadas com firmeza. No entanto, a utilização desta função tornará a impressão lenta.
Troca automática de bandeja	Determina se o equipamento continuará ou não imprimindo ao detectar uma inconsistência de papel. Por exemplo, se tanto a bandeja 1 quanto a 2 estiverem com papel do mesmo tamanho, a máquina imprimirá automaticamente a partir da bandeja 2 após a 1 ficar sem papel.  Esta opção não aparecerá se você tiver selecionado Auto como Origem do Papel do driver da impressora.

Item	Descrição
Substituição de papel	Substitui automaticamente o tamanho de papel do driver de impressão para impedir inconsistências de papel entre Carta e A4. Por exemplo, se houver papel A4 na bandeja, mas você definir o tamanho do papel como Carta no driver de impressão, o equipamento imprimirá em papel A4 e vice-versa.
Proteção de Bandeja	Decide se usa ou não o recurso Troca automática de bandeja . Se você definir a bandeja 1 para Ativada , por exemplo, então a bandeja 1 estará excluída durante a troca de bandeja.  Esta configuração funciona para trabalhos de cópia ou impressão: Ela não afeta os trabalhos de envio de fax.
Economia de toner	A ativação deste modo prolonga a vida útil do cartucho de toner e reduz o custo por página além do que seria obtido no modo normal. No entanto, a qualidade de impressão é reduzida.

Configuração do sistema

Item	Descrição
Tipo de PDF	<p>Permite que você selecione o tipo de PDF ao salvar os dados como um arquivo PDF.</p> <ul style="list-style-type: none">• Padrão: Salva os dados como um PDF regular.• PDF/A: Salva os dados como um PDF que tem as informações necessárias para funcionar em qualquer ambiente. <div style="border: 1px solid #ccc; padding: 5px; margin-top: 10px;"> O arquivo PDF/A deve ser autônomo: ele não pode depender de nenhum outro aplicativo para reproduzir fontes, abrir links ou executar scripts, arquivos de áudio ou de vídeo.</div>
Gravar	<p>Você pode aplicar o recurso de gravar.</p> <ul style="list-style-type: none">• Ativação de marcação: É possível ativar o recurso de gravar.• Item: Imprime a hora e a data, o endereço IP, o número da página, as informações do dispositivo, comentários ou ID do usuário na cópia de saída.• Opacid : Você pode selecionar a transparência.• Posição: Define a posição.
Catál de end	Exibe ou imprime a lista de endereços
Imp config	Importa os dados armazenados em um cartão de memória USB para o equipamento.

Item	Descrição
Exp config	Exporta os dados armazenados no cartão de memória do equipamento para uma memória USB.
Configurações do modo Ecológico	<p>Permite salvar os recursos de impressão e ativa a impressão com economia.</p> <ul style="list-style-type: none">• Modo padrão: selecione para ativar ou desativar o modo econômico. <div style="border: 1px solid #ccc; padding: 5px; margin-top: 10px;"> Forçado (Ativ.-Forçado): ativa o modo econômico com senha. Se um usuário quiser ativar ou desativar o modo econômico, ele precisará inserir uma senha.</div> <ul style="list-style-type: none">• Selecionar modelo: seleciona o modelo eco definido no SyncThru™ Web Service.
Mar. imagem	Permite ajustar a cor, como o registro de cor, densidade de cores, etc.
Cor personalizada	<p>Este menu permite ajustar o contraste, cor a cor.</p> <ul style="list-style-type: none">• Padrão: otimiza as cores automaticamente.• Densidade Impressão: Permite que você ajuste manualmente a densidade de cor da impressão. Ajuste a densidade de impressão. <p>É recomendável utilizar a configuração Padrão para obter a melhor qualidade de cores.</p>

Configuração do sistema

Item	Descrição
<ul style="list-style-type: none">• Ger. imagem• Mar. imagem	Permite ajustar a cor, como o registro de cor, densidade de cores, etc.
Limp msg vazio	Quando o cartucho de toner está vazio, esta opção é exibida. Você pode limpar a mensagem de toner vazio.
Alerta toner baixo	Personaliza os alertas de tinta baixa ou vazia no toner ou cartucho (consulte "Definindo o alerta de pouco toner" na página 113).
Alerta baixo de unidade de criação de imagens	Personaliza os alertas de tinta baixa ou vazia na unidade de imagem.
Config impressão	Personaliza a tarefa de impressão.

Configuração admin



- Dependendo dos opcionais ou modelos, alguns menus podem não ser exibidos no visor. Nesse caso, eles não se aplicam ao seu equipamento (consulte "Visão geral dos menus" na página 33).
- É necessário digitar uma senha para entrar neste menu. A senha padrão é **sec00000**.

No modelo com tela de toque, pressione  (**Config**) > **Configuração do administrador** > **Avan** na tela de toque.

Item	Descrição
Controle de acesso do usuário	<p>Controla o acesso do usuário a um equipamento. Você pode atribuir diferentes níveis de permissão para usar o equipamento para cada usuário.</p> <p> Você também pode usar este recurso a partir do SyncThru™ Web Service. Abra o navegador da web do seu computador na rede e digite o endereço IP do seu equipamento. Quando o SyncThru™ Web Service abrir, clique na guia Segurança > Controle de acesso de usuários (consulte "Registrando usuários autorizados" na página 291).</p>
Gravar	Define recurso de gravar para acessar o menu Configuração admin.

Configuração do sistema

Item	Descrição
Versão protegida	<p>Você pode definir configurações de liberação segura. O recurso de liberação segura permite manter o trabalho no equipamento e imprimir após a autenticação.</p> <ul style="list-style-type: none">• Máx. de trabalhos por usuário: Você pode definir o número de trabalhos de impressão permitidos para cada usuário.• Liberação inteligente: É possível imprimir de uma só vez todos os trabalhos de impressão armazenados que você enviou após o login.• Modo de versão: Você pode escolher o modo de liberação. Se você escolher o Modo protegido, trabalhos normais e confidenciais serão impressos após a autenticação. No entanto, os trabalhos armazenados são impressos sem autenticação. Outros trabalhos são cancelados. Se você escolher o Modo misto, trabalhos confidenciais serão impressos após a autenticação, mas outros trabalhos serão impressos sem autenticação.
Alterar admin. Senha	Altera a senha do equipamento para acessar Configuração do administrador.
Atual. de firmware	Atualiza de acordo com o firmware mais recente. " Ativado " essa opção e baixe o arquivo de firmware.

Item	Descrição
Subst. imagem	<p>Você pode selecionar o método para sobrescrever a memória não volátil segura.</p> <ul style="list-style-type: none">• Personalizar: selecione para determinar o número de vezes que a memória será sobrescrita. o disco rígido será sobrescrito pelo número de vezes que você selecionar.• VSIT Alemão: selecione para sobrescrever a memória 7 vezes. Ao sobrescrever 6 vezes, 0x00 e 0xff serão usados alternadamente para sobrescrever o disco e, na sétima vez, o disco será gravado com 0xAA.• DoD5220.28-M: selecione para sobrescrever a memória 3 vezes. Ao sobrescrever 3 vezes, os padrões 0x35, 0xCA, 0x97 serão usados para substituir o conteúdo do disco. Esse método de sobrescrever o disco é especificado pelo DoD dos EUA.• ACSI33 Australiano: selecione para sobrescrever a memória 5 vezes. Ao sobrescrever 5 vezes, o caractere "C" e seu complemento serão usados alternativamente para substituir o conteúdo do disco. Após a segunda vez, haverá uma validação obrigatória. Na quinta vez, dados aleatórios serão usados.

Configuração do sistema



Item	Descrição
Aplicativo	<p>Você pode instalar ou desinstalar aplicativos.</p> <ul style="list-style-type: none">• Gerenciamento de aplicativos: Você pode desinstalar ou ativar/desativar aplicativos instalados.• Instalar novo aplicativo: Você pode instalar um novo aplicativo por meio de um USB ou inserindo manualmente um URL.

Config Papel



Dependendo dos opcionais ou modelos, alguns menus podem não ser exibidos no visor. Nesse caso, eles não se aplicam ao seu equipamento (consulte "Visão geral dos menus" na página 33).

Para alterar as opções de menu:

- Pressione  (**Menu**) > **Config. sist.** > **Configuração de papel** no painel de controle.
- No modelo com tela de toque, selecione  (**Config**) > **Config da máq** > **Avan** > **Configuração de papel** na tela de toque.

Item	Descrição
Tamanho do papel	Define o tamanho do papel como A4, Carta ou outro de acordo com os seus requisitos.
Tipo de papel	Escolhe o tipo de papel de cada bandeja.
Origem do papel	Seleciona de qual bandeja o papel está sendo usado.
Margem	Define as margens do documento.
Margem comum	<ul style="list-style-type: none">• Margem simples: define a margem para impressão em uma face da folha.• Margem duplex: define a margem para impressão em frente e verso.• Encadernação: Ao imprimir nos dois lados do papel, a margem A mais perto da encadernação será igual à margem B mais perto da encadernação. Da mesma forma, as margens laterais mais distantes da encadernação serão iguais.• Margem superior: define a margem superior.• Margem esquerda: define a margem esquerda.
Margem de emulação	Define as margens do papel para a página de impressão de emulação. <ul style="list-style-type: none">• Margem superior: define a margem superior.• Margem esquerda: define a margem esquerda.

Configuração do sistema



Item	Descrição
Bandeja multifuncional	<p>Define as margens do papel na bandeja multifuncional.</p> <ul style="list-style-type: none">• Margem simples: define a margem para impressão em uma face da folha.• Margem duplex: define as margens para impressão em frente e verso.• Margem superior: define a margem superior.• Margem esquerda: define a margem esquerda.
Alimentador manual	<p>Define as margens do papel na bandeja de alimentador manual.</p>
Confirmação de band.	<p>Ativa a mensagem de confirmação de bandeja. Se você abrir e fechar uma bandeja, será exibida uma janela perguntando se você definiu o tamanho e o tipo do papel para a bandeja recentemente aberta.</p>
<Bandeja X>	<p>Define as margens do papel nas bandejas.</p> <ul style="list-style-type: none">• Margem simples: define a margem para impressão em uma face da folha.• Margem duplex: define as margens para impressão em frente e verso.• Margem superior: define a margem superior.• Margem esquerda: define a margem esquerda.

Som/volume





Dependendo dos opcionais ou modelos, alguns menus podem não ser exibidos no visor. Nesse caso, eles não se aplicam ao seu equipamento (consulte "Visão geral dos menus" na página 33).

Para alterar as opções de menu:

- Pressione  (**Menu**) > **Config. sist.** > **Som/Volume** no painel de controle.
- No modelo com tela de toque, pressione  (**Config**) > **Config da máq** > **Avan** > **Configuração inicial** > **Som/Volume** na tela de toque.

Item	Descrição
Som da tecla	<p>Ativa ou desativa o som das teclas. Se esta opção estiver ativada, um som será reproduzido sempre que uma tecla for pressionada.</p>
Som alarme	<p>Ativa ou desativa o som do alarme. Se esta opção estiver ativada, um som de alarme será reproduzido quando um erro ocorrer ou quando uma comunicação de fax for encerrada.</p>

Configuração do sistema



Item	Descrição
Vol. alto-falante	<p>Ativa ou desativa os sons da linha telefônica no alto-falante, como o tom de discagem ou um sinal de fax. Quando esta opção está definida como Comunic, significa que o alto-falante permanecerá ligado até que o equipamento remoto responda.</p> <p> Tom de Disc. pode ser utilizado para ajustar o volume. O volume do alto-falante só poderá ser ajustado quando a linha telefônica estiver conectada.</p> <ol style="list-style-type: none">Pressione  (Fax) no painel de controle.Pressione Tom de Disc.. O alto-falante emitirá um tom de discagem.Pressione as setas até ouvir o volume desejado.Pressione Tom de Disc. para salvar a alteração e voltar ao modo online.
Vol. tom disc.	Ajusta o volume do tom de discagem. Você pode selecionar níveis diferentes.
Volume de toque	Ajusta o volume da campainha. Você pode selecionar níveis diferentes.

Relat.



Dependendo dos opcionais ou modelos, alguns menus podem não ser exibidos no visor. Nesse caso, eles não se aplicam ao seu equipamento (consulte "Visão geral dos menus" na página 33).

Para alterar as opções de menu:

- Pressione  (**Menu**) > **Config. sist.** > **Relatório** no painel de controle.
- No modelo com tela de toque, pressione  (**Config**) > **Config da máq** > **Avan** > **Relatórios** na tela de toque.

Item	Descrição
Configuração	Imprime um relatório com a configuração geral do equipamento.
<ul style="list-style-type: none">Forneça informações.Info de sup	Imprime a página de informações de suprimentos.
Catalog ender	Imprime todos os endereços atualmente armazenados na memória do equipamento.
Página de demonstração	Imprime a página de demonstração para verificar se o equipamento está imprimindo corretamente.

Configuração do sistema

Item	Descrição
Lista Ajuda	Imprime a página de ajuda para verificar se o equipamento está imprimindo corretamente.
Confirmação de envio de fax	Imprime o resultado da confirmação do fax.
Fax enviado	Imprime informações sobre fax enviados recentemente.
Fax recebido	Imprime informações sobre fax recebidos recentemente.
Email enviado	Imprime informações sobre os e-mails enviados recentemente.
<ul style="list-style-type: none">• Trab program por Fax• Agendar trabalhos no fax	Imprime a lista de documentos atualmente armazenados para fax com retardo com a hora de início e o tipo de operação.
Configuração de Rede	Imprime as informações sobre a conexão e as configurações de rede do equipamento.
Fontes PCL	Imprime a lista de fontes PCL.
Lista de fontes PS	Imprime a lista de fontes PS/PS3.
Fonte EPSON	Imprime a lista de fontes EPSON.
Fonte KSC5843	Imprime a lista de fontes KSC5843.
Fonte KSC5895	Imprime a lista de fontes KSC5843.
Fonte KSSM	Imprime a lista de fontes KSSM.

Item	Descrição
Contador de uso	Imprime uma página de utilização. A página de utilizações contém o número total de páginas impressas.
Opções de fax	Imprime as informações de um relatório de fax.
Lixeira do fax	Imprime os números de fax de lixo eletrônico.
Conta	Este recurso só estará disponível quando a contabilidade de trabalhos estiver ativada no SyncThru™ Web Admin Service. Imprime um relatório com a quantidade de impressões por usuário.

Manutenção



Dependendo dos opcionais ou modelos, alguns menus podem não ser exibidos no visor. Nesse caso, eles não se aplicam ao seu equipamento (consulte "Visão geral dos menus" na página 33).

Configuração do sistema

Para alterar as opções de menu:

- Pressione  (**Menu**) > **Config. sist.** > **Manutenção** no painel de controle.

Item	Descrição
Limp mens vazia	É exibida quando o cartucho de toner está vazio. Você pode limpar a mensagem de toner vazio.
Vida útil suprim.	Mostra os indicadores de vida útil dos suprimentos (consulte "Monitorando a vida útil dos suprimentos" na página 112.)
Mar. imagem	Permite ajustar a cor, como o registro de cor, densidade de cores, etc.
Alerta de toner baixo	Personaliza os alertas de toner baixo ou vazio (consulte "Definindo o alerta de pouco toner" na página 113).
Alerta unid img baixa	Personaliza o nível para alertar quando o toner está baixo ou vazio.
Número de série	Mostra o número de série do equipamento. Quando você solicitar serviços ou registrar-se como um usuário no site da Samsung, o número de série do equipamento poderá ser encontrado.
Disco RAM	Ativa/desativa o disco de RAM para gerenciar os trabalhos.

Configuração do catálogo de endereços



Dependendo dos opcionais ou modelos, alguns menus podem não ser exibidos no visor. Nesse caso, eles não se aplicam ao seu equipamento (consulte "Visão geral dos menus" na página 33).

- Pressione  (**Config**) > **Config da máq** > **Avan** > **Catál de end** na tela de toque.

Item	Descrição
Indivíduo	É possível criar uma entrada individual.
Grupo	É possível criar um grupo.
Impr.	É possível imprimir o catálogo de endereços.
Elim. tudo	É possível excluir todo o catálogo de endereços.



Configuração de rede





Dependendo dos opcionais ou modelos, alguns menus podem não ser exibidos no visor. Nesse caso, eles não se aplicam ao seu equipamento (consulte "Visão geral dos menus" na página 33).



Você também pode usar este recurso a partir do SyncThru™ Web Service. Abra o navegador da web do seu computador na rede e digite o endereço IP do seu equipamento. Quando o SyncThru™ Web Service abrir, clique em **Configurações > Configurações de rede** (consulte "Usando o SyncThru™ Web Service" na página 343).

- Pressione  (**Menu**) > **Rede** no painel de controle.
- No modelo com tela de toque, selecione  (**Config**) > **Config da máq > Avan > Configuração da rede** na tela de toque.

Item	Descrição
TCP/IP (IPv4)	<p>Seleciona o protocolo adequado e configura os parâmetros para usar o ambiente de rede (consulte "Definindo o endereço IP" na página 188).</p> <p> Há vários parâmetros a serem definidos. Se você não tiver certeza, deixe-os como estão ou consulte o administrador de rede.</p>

Item	Descrição
TCP/IP (IPv6)	Selecione esta opção para usar o ambiente de rede através de IPv6 (consulte "Configuração de IPv6" na página 201).
Ethernet	Configure a velocidade ou a porta de transmissão da rede. <p> Desligue e ligue a energia depois de alterar esta opção.</p>
802.1x	Selecione a autenticação de usuário para a comunicação em rede. Para obter informações detalhadas, consulte o administrador da rede.
Wi-Fi	Selecione esta opção para usar a rede sem fio.
Apagar config	Restaura os valores padrão das configurações de rede. <p> Desligue e ligue a energia depois de alterar esta opção.</p>
Configuração de Rede	Exibe as informações sobre a conexão e as configurações de rede do equipamento.

Configuração de rede

Item	Descrição
Porta Ethernet	<p>Você pode determinar se ligará ou não a ethernet.</p> <div> Desligue e ligue a energia depois de alterar esta opção.</div>
Velocidade da Ethernet	<p>Você pode definir a velocidade Ethernet.</p>

Configuração de rede

Item	Descrição
Gerenciamento de protocolos	<ul style="list-style-type: none">• HTTP: Você pode definir se deseja usar o SyncThru™ Web Service ou não.• WINS: Você pode configurar o servidor WINS. O Serviço de cadastramento na Internet do Windows (WINS) é usado no sistema operacional Windows.• SNMPv1/v2: Você pode definir o SNMP (Simple Network Management Protocol). O administrador pode usar o SNMP para monitorar e gerenciar equipamentos na rede.• SNTP: Você pode definir as configurações do SNTP (Simple Network Time Protocol). O SNTP sincroniza os relógios dos sistemas dos computadores pela internet (NTP) para que não haja diferenças de horário ao transmitir dados.• UPnP(SSDP): É possível definir um protocolo UPnP.• mDNS: Você pode definir as configurações de mDNS (Multicast Domain Name System).• SetIP: Você pode definir se deseja usar o SyncThru™ Web Service ou não.• SLP: Você pode definir as configurações de SLP (Service Location Protocol). Este protocolo permite que os aplicativos host encontrem serviços em uma rede de área local sem configuração prévia. <div data-bbox="353 1340 1079 1497"> Desligue e ligue a energia depois de alterar esta opção.</div>

Gerenciamento de trabalhos



Dependendo dos opcionais ou modelos, alguns menus podem não ser exibidos no visor. Nesse caso, eles não se aplicam ao seu equipamento (consulte "Visão geral dos menus" na página 33).

Para alterar as opções de menu:

- Pressione  (**Menu**) > **Gerenc de trabalhos** no painel de controle.

Item	Descrição
Trabalho ativo	Mostra as listas de trabalhos aguardando a impressão.
Trabalho armazenado	Mostra as listas de trabalhos de impressão armazenados no disco.
Trabalho Protegido	Mostra as listas de trabalhos de impressão armazenados no disco.
Pasta compartilhada	Mostra as listas de trabalhos de impressão que estão na pasta compartilhada do disco.

Status do trabalho



Dependendo dos opcionais ou modelos, alguns menus podem não ser exibidos no visor. Nesse caso, eles não se aplicam ao seu equipamento (consulte "Visão geral dos menus" na página 33).

Para alterar as opções de menu:

- Pressione  (**Status do trabalho**) > selecione o item de menu desejado na tela de toque.

Item	Descrição
Trabalho atual	Exibe a lista de trabalhos em andamento e pendentes.
Trab concl	Exibe a lista de trabalhos concluídos.



Dependendo dos opcionais ou modelos, alguns menus podem não ser exibidos no visor. Nesse caso, eles não se aplicam ao seu equipamento (consulte "Visão geral dos menus" na página 33).

Para alterar as opções de menu:

- Pressione  (**Econôm.**) > selecione o item de menu desejado na tela de toque.

Item	Descrição
Econômico - Ativado	Visualiza o modo econômico atual e altera a opção ativado/desativado.
Econômico - Desativado	
Configurações	Define as configurações relacionadas à economia e altere as configurações padrão. <ul style="list-style-type: none">• Modo padrão: Selecione essa opção para ativar ou desativar o modo padrão.• Recurso de configuração: Selecione o modo Padrão ou o modo Personalizar mode.

USB



Dependendo dos opcionais ou modelos, alguns menus podem não ser exibidos no visor. Nesse caso, eles não se aplicam ao seu equipamento (consulte "Visão geral dos menus" na página 33).

Para alterar as opções de menu:

- Insira um dispositivo de memória USB na porta de memória USB do equipamento e pressione **USB**.
- Pressione  (**USB**) > selecione o item de menu desejado na tela de toque.

Item	Descrição
<ul style="list-style-type: none">• Impressão USB• Imprimir de	Selecione um arquivo para imprimir.
Digital p/ USB	Digitalize o documento para o dispositivo de USB.
Geren arquivos	Selecione um arquivo para excluir. Você não pode formatar o dispositivo USB.
Mostrar esp	Mostra o espaço restante.

Caixa de documen.



Dependendo dos opcionais ou modelos, alguns menus podem não ser exibidos no visor. Nesse caso, eles não se aplicam ao seu equipamento (consulte "Visão geral dos menus" na página 33).

Pressione  (**Caixa de documen.**) > selecione o item de menu desejado > **Avan** na tela de toque.

Item	Descrição
Caixas sistema	Salva primeiramente os dados impressos e inicia a impressão. <ul style="list-style-type: none">• Impress arm: Imprime os dados armazenados sem digitar a senha.• Impressão segura: Imprime os dados armazenados após digitar a senha.
Pasta comp.	Mostre as pastas compartilhadas em sua rede e salve seus dados digitalizados aqui.

Digitalize para a nuvem



Dependendo dos opcionais ou modelos, alguns menus podem não ser exibidos no visor. Nesse caso, eles não se aplicam ao seu equipamento (consulte "Visão geral dos menus" na página 33).

Pressione  (**Verificar na nuvem**) > selecione o item de menu desejado > **Avan** na tela de toque.

Item	Descrição
Google Drive	Define o destino da digitalização como Google Drive, Dropbox, Evernote para o serviço em nuvem. Você pode digitalizar os documentos e enviar a imagem digitalizada para Google Drive, Dropbox, Evernote (consulte "Digitalizando com o serviço em nuvem" na página 316).
Dropbox	
Evernote	

Liberação segura



Dependendo dos opcionais ou modelos, alguns menus podem não ser exibidos no visor. Nesse caso, eles não se aplicam ao seu equipamento (consulte "Visão geral dos menus" na página 33).

Pressione  (**Versão protegida**) na tela de toque.



Exibe a lista de trabalhos seguros que o usuário definiu no driver de impressão. Configure as tarefas de impressão na janela **Preferências de impressão** > selecione o modo na lista suspensa **Modo de impressão** (consulte "Abrindo as preferências de impressão" na página 68).

Item	Descrição
Opcoes	<p>Você pode selecionar os métodos de autenticação a serem usados para o recurso de liberação segura. É possível selecionar mais de um método para autenticação. Por exemplo, se você selecionar Cartão e PIN, os usuários precisarão ser autorizados pelo cartão e número de PIN. É possível selecionar a janela de login padrão no SyncThru™ Web Service.</p> <ul style="list-style-type: none">• Cartão: Você pode registrar o cartão a ser usado para autenticação.• ID/PW: Você pode registrar o ID/PW a ser usado para autenticação.• PIN: Você pode registrar o número de PIN a ser usado para autenticação.
Trab. armazenado	<p>Você pode ver os trabalhos armazenados no equipamento e suas informações. Você pode imprimir ou excluir os trabalhos armazenados.</p>
Trabalho atual	<p>Você pode ver os trabalhos enviados atualmente no equipamento e suas informações.</p>



4. Recursos especiais

Este capítulo explica os recursos especiais de cópia, digitalização e impressão.

- **Ajuste de altitude** 281
- **Armazenando endereços de email** 282
- **Inserindo vários caracteres** 284
- **Configurando o catálogo de endereços** 286
- **Registrando usuários autorizados** 291
- **Recursos de impressão** 292
- **Recursos de digitalização** 310
- **Recursos de fax** 323
- **Usando os recursos de pasta compartilhada** 335
- **Usando os recursos opcionais do dispositivo** 336

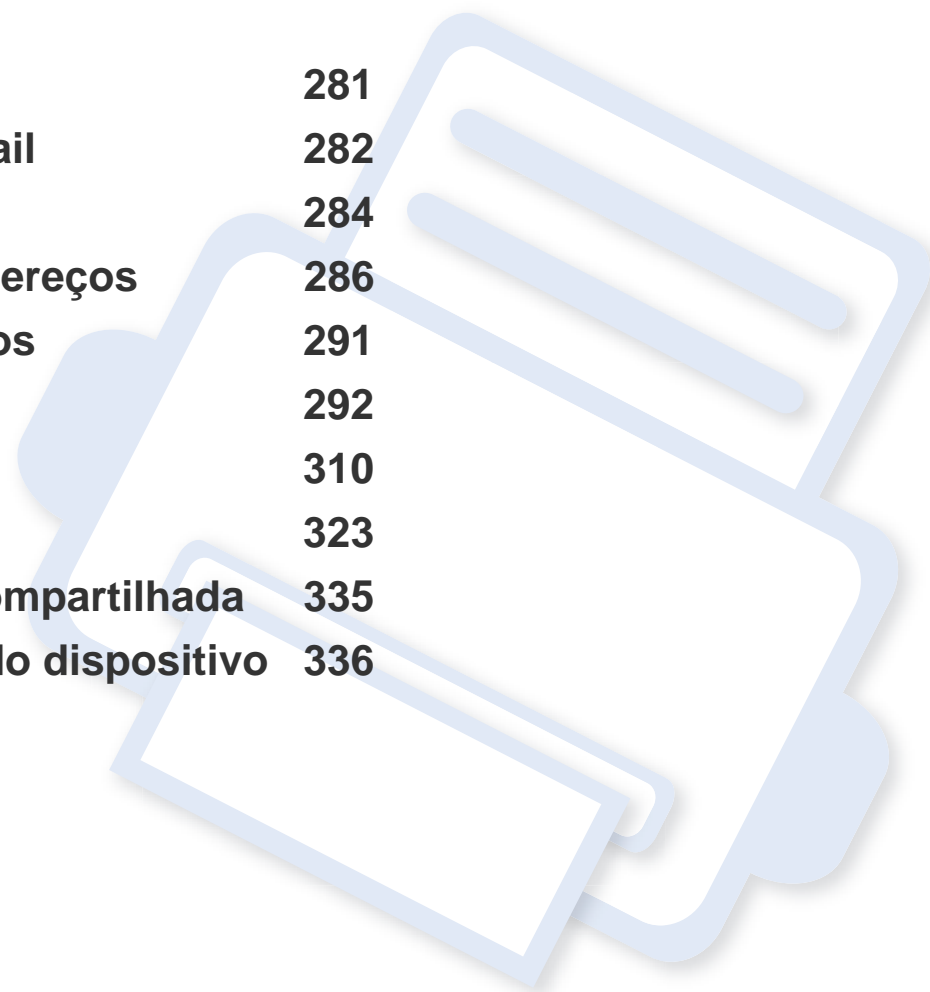

Ajuste de altitude

A qualidade da impressão é afetada pela pressão atmosférica, que é determinada pela altitude do equipamento em relação ao nível do mar. As informações a seguir oferecerão orientações sobre como configurar seu equipamento para que ele produza resultados com a melhor qualidade de impressão.

Antes de configurar o valor da altitude, determine a altitude em que você está.

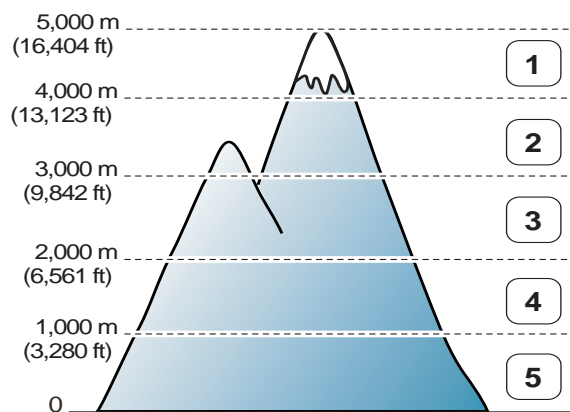

- 1 Alto 4
- 2 Alto 3
- 3 Alto 2
- 4 Alto 1
- 5 Normal

Você pode definir o valor de altitude em **Configurações do dispositivo** no programa Samsung Easy Printer Manager.

- Para usuários de Windows e Mac, defina em **Samsung Easy Printer Manager** >  **(Alternar para o modo avançado)** > **Configurações do dispositivo**, consulte "Configurações do dispositivo" na página 351.



- Se o seu equipamento estiver conectado à rede, você poderá definir a altitude via SyncThru™ Web Service (consulte "Usando o SyncThru™ Web Service" na página 343).
- Você também pode definir a altitude na opção **Config. sist.** no visor do equipamento (consulte "Configurações básicas do equipamento" na página 47).

Armazenando endereços de email



Esse recurso pode não estar disponível dependendo do modelo ou opcionais (consulte "Recursos por modelos" na página 8).

Você pode configurar o catálogo de endereços com endereços de email utilizados com frequência através do SyncThru™ Web Service e, em seguida, inserir de forma rápida e fácil endereços de email com números de local atribuídos no catálogo de endereços.

Armazenando no equipamento

Para digitalizar e enviar uma imagem como um anexo de e-mail, você deve configurar o endereço de e-mail utilizando o SyncThru™ Web Service.

- 1 Acessando o SyncThru™ Web Service (consulte "Usando o SyncThru™ Web Service" na página 343).
- 2 Clique em **Agenda > Indivíduo > Adicionar**.
- 3 Selecione **No. de rápida** e insira o endereço de email e o número de fax.



Se você precisar definir informações de servidores SMB ou FTP, selecione SMB ou FTP e defina as informações.

- 4 Clique em **Aplicar**.





Se você criar um grupo,

- 1 Clique em **Agenda > AGRUPAR > Adicionar grupo**.
- 2 Selecione **No. de rápida** e insira o **Nome do grupo**.
Você pode adicionar endereços individuais facilmente se selecionar **Sim** em **Adicionar indivíduo(s) após a criação deste grupo**.
- 3 Clique em **Aplicar**.

Pesquisando um endereço de e-mail

Pesquisando sequencialmente na memória

- 1 Selecione  (digitalizar) >  (**Contatos**) > **Pesquisar e enviar** > Selecionar um grupo de endereços > **Todas** no painel de controle.
OU
No modelo com tela de toque, selecione  (**Config**) > **Config da máq > Avan > Catál de end > Email > Exibir lista > Indivíduo ou Grupo** na tela de toque.
- 2 Pesquise em toda a memória na ordem do índice (numérica) e selecione o nome e o endereço desejados.

Armazenando endereços de email

Pesquisando com uma primeira letra específica

- 1 Selecione  (digitalizar) >  (**Contatos**) > **Pesquisar e enviar** > Selecionar um grupo de endereços > **ID** no painel de controle.

OU

No modelo com tela de toque, selecione  (**Config**) > **Config da máq** > **Avan** > **Catál de end** > **Email** > **Visualizar listas** > **Indivíduo** ou **Grupo** na tela de toque.

- 2 Insira as primeiras letras do nome desejado.

No modelo com tela de toque, pressione  (opções) > **Pesq.** > digite as primeiras letras do nome que desejar.

- 3 Pressione as setas até que o nome e o número desejados sejam exibidos.

Inserindo vários caracteres

À medida que várias tarefas são executadas, talvez seja necessário inserir nomes e números diversos. Por exemplo, ao configurar o equipamento, você deve inserir seu nome ou o nome da empresa e o número do fax. Ao armazenar números de fax ou endereços de email na memória, você também poderá fornecer os nomes correspondentes.

Compreendendo o teclado

Pressione o botão até que a letra correta seja exibida. Por exemplo, para inserir a letra O, pressione 6, tecla identificada como MNO. Cada vez que você pressionar 6, o visor mostrará uma letra diferente, M, N, O, m, n, o e finalmente 6.



- Para inserir um espaço, pressione 1 duas vezes.
- Para excluir o último dígito ou caractere, pressione o botão de setas.

- Conjuntos de caracteres especiais podem ser diferentes daqueles do seu equipamento dependendo dos opcionais ou dos modelos.
- Alguns dos seguintes valores de teclas poderão não ser exibidos dependendo do trabalho executado.



Tecla	Números, letras ou caracteres associados
1	@ / . ' 1
2	A B C a b c 2
3	D E F d e f 3
4	G H I g h i 4
5	J K L j k l 5
6	M N O m n o 6
7	P Q R S p q r s 7
8	T U V t u v 8
9	W X Y Z w x y z 9

Inserindo vários caracteres

Tecla	Números, letras ou caracteres associados
0	& + - , 0
*	* % ^ _ ~ ! # \$ () [] (Estes símbolos estão disponíveis para autenticação de rede)
#	# = ? " : { } < > ; (Estes símbolos estão disponíveis para autenticação de rede)

Compreendendo o teclado pop-up



- Esse recurso está disponível apenas para modelos com tela de toque.
- Alguns dos seguintes valores de teclas poderão não ser exibidos dependendo do trabalho executado.

Você pode inserir caracteres alfabéticos, números, sinais diacríticos ou símbolos especiais utilizando o teclado pop-up na tela inicial. Esse teclado foi organizado especialmente como um teclado normal para melhorar o uso para o usuário.

Toque na área de edição onde você precisa inserir os caracteres alfabéticos, números, sinais diacríticos ou símbolos especiais, e o teclado será exibido na tela.

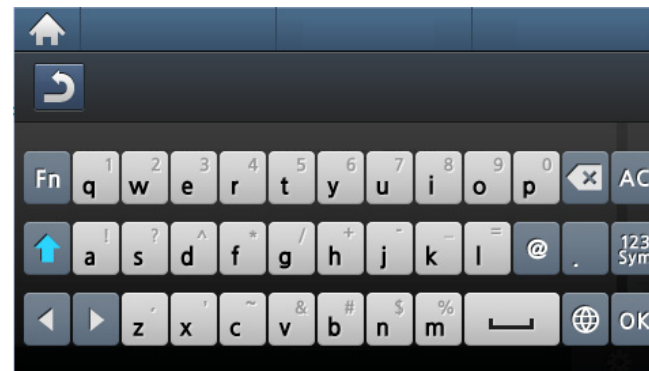

- : Retorna ao menu superior.
- : Exclui todos os caracteres na área de edição.
- : Exclui o caractere na área de edição.
- : Move o cursor entre caracteres na área de edição.
- : Salva e fecha a edição.
- : Insere um espaço entre os caracteres. Você também pode inserir uma pausa.
- : Alterna entre teclas minúsculas e maiúsculas.
- : Alterna do teclado alfanumérico para o teclado de símbolos especiais ou números.
- : Alterna os caracteres diacríticos.



Configurando o catálogo de endereços

Você pode configurar números de fax de discagem rápida utilizados com frequência através do SyncThru™ Web Service e, em seguida, inserir de forma rápida e fácil números de fax com números de local atribuídos no catálogo de endereços.

Registrando um número de discagem rápida



1 Selecione  (fax) >  (**Contatos**) > **Novo e editar** > **Disc rápida** no painel de controle.

OU

No modelo com tela de toque, selecione  (**Config**) > **Config da máq** > **Avan** > **Catál de end** > **Agenda** > **Visualizar listas** > **Indivíduo** >  (opções) > **Adic.** na tela de toque.

2 Insira um número de discagem rápida e pressione **OK**.

No modelo com tela de toque, digite o nome, número de fax, endereço de e-mail e número de discagem rápida. Pressione  (**Voltar**) e execute a etapa 5.

 Se uma entrada já estiver armazenada no número escolhido, o visor exibirá a mensagem para permitir que você a altere. Para começar com outro número de discagem rápida, pressione .

3 Insira o nome desejado e pressione **OK**.

4 Insira o número de fax desejado e pressione **OK**.

5 Pressione o botão  (**Parar/Limpar**) ou o ícone home  para retornar ao modo online.

Usando números de discagem rápida

Quando um número de destino for solicitado no envio de um fax, digite o número de discagem rápida no qual você armazenou o número desejado.







Para um número de discagem rápida de um dígito (0-9), mantenha o botão do dígito correspondente pressionado no teclado numérico por mais de dois segundos.

Para um número de discagem rápida de dois ou três dígitos, pressione os botões dos primeiros dígitos e mantenha pressionado o botão do último dígito por mais de dois segundos.







No modelo com tela de toque, pressione  (**Fax**) > **Enviar discagem rápida** ou **Envio de disc de grupo** > **Avan**. Você pode selecionar o número que desejar.

Configurando o catálogo de endereços



Editando números de discagem rápida

- 1 Selecione  (fax) >  (**Contatos**) > **Novo e editar** > **Disc rápida** no painel de controle.
OU
No modelo com tela de toque, selecione  (**Config**) > **Config da máq** > **Avan** > **Catál de end** > **Agenda** > **Visualizar listas** > **Indivíduo** na tela de toque.
- 2 Insira o número de discagem rápida que deseja editar e pressione **OK**.
No modelo com tela de toque, selecione o número de discagem rápida que deseja editar.
- 3 Altere o nome e pressione **OK**.
No modelo com tela de toque, altere o nome, número de fax, endereço de e-mail e número de discagem rápida. Pressione  (**Voltar**) e execute a etapa 5.
- 4 Altere o número do fax e pressione **OK**.
- 5 Pressione o botão  (**Parar/Limpar**) ou o ícone home () para retornar ao modo online.



Registrando um número de discagem de grupo

- 1 Selecione  (fax) >  (**Contatos**) > **Novo e editar** > **Discagem de grupo** no painel de controle.
OU
No modelo com tela de toque, selecione  (**Config**) > **Config da máq** > **Avan** > **Catál de end** > **Agenda** > **Visualizar listas** > **Grupo** >  (opções) > **Adic.** na tela de toque.
 - 2 Insira um número de discagem de grupo e pressione **OK**.
No modelo com tela de toque, pressione **Agr membros** > **Agenda**.
-  Se uma entrada já estiver armazenada no número escolhido, o visor exibirá a mensagem para permitir que você a altere. Para começar com outro número de discagem rápida, pressione .
- 3 Pesquise inserindo as primeiras letras do nome de discagem rápida para colocar no grupo.
No modelo com tela de toque, selecione um endereço individual e pressione  (**Voltar**).
 - 4 Selecione o nome e o número desejados e pressione **OK**.
 - 5 Selecione **Sim** quando a opção **Adicionar**: for exibida.

Configurando o catálogo de endereços

- 6 Repita a etapa 3 para incluir outros números de discagem rápida no grupo.
- 7 Após concluir, selecione **Não** quando a opção **Outro No.?** for exibida e pressione **OK**.
- 8 Pressione o botão  (**Parar/Limpar**) ou o ícone home () para retornar ao modo online.

Editando números de discagem de grupo

- 1 Selecione  (fax) >  (**Contatos**) > **Novo e editar** > **Discagem de grupo** no painel de controle.

OU

No modelo com tela de toque, selecione  (**Config**) > **Config da máq** > **Avan** > **Catál de end** > **Agenda** > **Visualizar listas** > **Grupo** na tela de toque.

- 2 Insira o número de discagem de grupo que deseja editar e pressione **OK**.

No modelo com tela de toque, pressione **Nome** > edite o nome do grupo usando o teclado.

- 3 Insira um novo número de discagem rápida a ser adicionado e pressione **OK**, então a opção **Adicionar:** será exibida.

Insira um número de discagem rápida armazenado no grupo e pressione **OK**, então a opção **Excluir:** será exibida.

No modelo com tela de toque, pressione **Agr membros** > adicione ou exclua o número do grupo usando a **Agenda**. Vá para a etapa 7.

- 4 Pressione **OK** para adicionar ou excluir o número.
- 5 Repita a etapa 3 para adicionar ou excluir mais números.
- 6 Selecione **Não** em **Outro No.?** e pressione **OK**.

- 7 Pressione o botão  (**Parar/Limpar**) ou o ícone home () para retornar ao modo online.



Procurando entradas no Catálogo de endereços

Há dois modos para procurar um número na memória. Você pode percorrer a sequência de A a Z ou utilizar as primeiras letras do nome associado ao número para procurá-lo.

Configurando o catálogo de endereços

- 1 Selecione  (fax) >  (**Contatos**) > **Pesquisar e discar** > **Disc rapida** ou **Disc grupo** no painel de controle.

OU



No modelo com tela de toque, selecione  (**Config**) > **Config da máq** > **Avan** > **Catál de end** > **Agenda** > **Visualizar listas** > **Grupo** >  (opções) > **Pesq.** na tela de toque.

- 2 Insira **Todas** ou **ID** e pressione **OK**.

No modelo com tela de toque, digite o nome, número ou letra que deseja pesquisar e pressione **OK** no teclado. Vá para a etapa 4.

- 3 Pressione o nome e o número ou o botão de teclado com a letra que deseja buscar.

Por exemplo, para procurar o nome "MÓVEL", pressione o botão **6**, correspondente a "MNO".

- 4 Pressione o botão  (**Parar/Limpar**) ou o ícone home () para retornar ao modo online.

Exportando um Agenda



Esse recurso pode não estar disponível dependendo do modelo ou opcionais (consulte "Recursos por modelos" na página 8).

É possível importar o catálogo de endereços salvo na impressora para o computador em um arquivo CSV usando o SyncThru™ Web Service.

- 1 Acessando o SyncThru™ Web Service (consulte "Usando o SyncThru™ Web Service" na página 343).
- 2 Clique na guia **Catálogo de endereços** > **Indivíduo**.
- 3 Selecione **Exportar** na lista suspensa **Tarefa**.
- 4 Selecione a opção desejada e clique no botão **Exportar**.
O arquivo do catálogo de endereços é armazenado no seu computador.

Importando um Agenda

É possível editar o catálogo de endereços exportado em um arquivo CSV e enviá-lo de volta para a impressora exportando-o para a impressora a partir de seu computador.



A seguir, as condições para editar o arquivo CSV importado.

- Arquivos protegidos por senha ou com segurança avançada não podem ser editados.
- O arquivo CSV precisa ser salvo no programa Bloco de Notas em UTF-8.

Configurando o catálogo de endereços

- Não altere a primeira linha (nome do modelo, versão, campo do título).
- Use vírgulas (,) como separadores.
- Ao importar os dados do catálogo de endereços de um computador para o equipamento, os dados existentes de catálogo de endereço são excluídos.
- Certifique-se de inserir dados válidos. Se dados inválidos forem inseridos, podem ocorrer erros inesperados. Consulte as regras abaixo para inserir dados válidos.
 - **Discagem rápida:** É necessário um número para cada endereço. Não é possível usar número duplicados. Apenas números são permitidos.
 - **Nome de usuário:** Este campo não é obrigatório. É possível inserir até 64 bytes em UTF-8. Os caracteres <, ", >, \, / não são permitidos.
 - **Fax:** Este campo não é obrigatório. É possível inserir até 40 bytes usando números (0-9) e caracteres especiais (#, *, -).
 - **E-mail:** Este campo não é obrigatório. É possível inserir até 128 bytes no formato de endereço de e-mail (ex.: impressora@dominio.com)

- 1 Acessando o SyncThru™ Web Service (consulte "Usando o SyncThru™ Web Service" na página 343).
- 2 Clique na guia **Catálogo de endereços > Indivíduo**.
- 3 Selecione **Importar** na lista suspensa **Tarefa**.
- 4 Selecione **Procurar** e selecione o arquivo armazenado.

- 5 Clique em **Importar > OK**.

Imprimindo o catálogo de endereços

Você pode verificar as configurações de seu Catálogo de endereços imprimindo uma lista.

- 1 Selecione  (fax) >  (**Contatos**) > **Imprimir** no painel de controle.

OU

No modelo com tela de toque, selecione  (**Config**) > **Config da máq > Avan > Relatório > Catál de end** na tela de toque.

- 2 Pressione **OK**.

No modelo com tela de toque, pressione **Sim** quando a janela de confirmação for exibida.

O equipamento inicia a impressão.

Registrando usuários autorizados



Esse recurso pode não estar disponível dependendo do modelo ou opcionais (consulte "Recursos por modelos" na página 8).

Para enviar uma imagem digitalizada, copiar imagem ou dados def ax por email ou pela rede com segurança, você deverá registrar as informações de conta dos usuários autorizados em seu computador local com o SyncThru™ Web Service.

- 1 Acessando o SyncThru™ Web Service (consulte "Usando o SyncThru™ Web Service" na página 343).
- 2 Clique em **Login** no canto superior direito do site SyncThru™ Web Service.
- 3 Digite a **ID** e a **Senha** e, em seguida, clique em **Login**. É recomendável alterar a senha padrão por motivos de segurança.
 - **ID: admin**
 - **Senha: sec00000**
- 4 Clique em **Segurança > Controle de acesso de usuários > Autenticação**.
- 5 Selecione **Autenticação básica** no **Modo de autenticação** e selecione **Autenticação local** no **Método de Autenticação** e clique.
- 6 Clique em **Aplicar**.

- 7 Clique em **OK** na janela pop-up de confirmação.
- 8 Clique em **Perfil do usuário > Adicionar**.
- 9 Insira **Nome de usuário, ID de logon, Senha, Confirmar senha, Endereço de email e Número do fax**.



Você pode adicionar endereços individuais facilmente se selecionar **Sim** em **Adicionar indivíduo(s)** após a criação deste grupo.

- 10 Clique em **Aplicar**.

Recursos de impressão



- Para recursos de impressão básica, consulte o Manual Básico (consulte "Impressão básica" na página 66).
- Este recurso talvez não esteja disponível dependendo dos modelos ou das opções (consulte "Recursos por modelos" na página 8).

Alterando as configurações de impressão padrão

- 1** Clique no menu **Iniciar** do Windows.
 - Para Windows 8, no menu **Charms(Botões)**, selecione **Pesquisar > Configurações**.
- 2** No Windows XP/Server 2003, selecione **Impressoras e Aparelhos de Fax**.
 - No Windows Server 2008/Vista, selecione **Painel de controle > Hardware e Sons > Impressoras**.
 - No Windows 7/8, selecione **Painel de controle > Dispositivos e Impressoras**.
 - No Windows Server 2008 R2, selecione **Painel de controle > Hardware > Dispositivos e Impressoras**.
- 3** Clique com o botão direito do mouse no seu equipamento.

- 4** No Windows XP/Server 2003/Server 2008/Vista, selecione **Preferências de Impressão**.

Nos menus de contexto do Windows 7/8 ou Windows Server 2008 R2, selecione as **Preferências de Impressão**.



Se **Preferências de impressão** possuir um ►, você poderá selecionar outros drivers de impressão conectados à impressora selecionada.

- 5** Altere as configurações em cada guia.
- 6** Clique em **OK**.



Para alterar as configurações para cada trabalho de impressão, acesse as **Preferências de impressão**.

Recursos de impressão

Definindo o seu equipamento como a impressora padrão

- 1 Clique no menu **Iniciar** do Windows.
 - Para Windows 8, no menu **Charms(Botões)**, selecione **Pesquisar > Configurações**.
- 2 No Windows XP/Server 2003, selecione **Impressoras e Aparelhos de Fax**.
 - No Windows Server 2008/Vista, selecione **Painel de controle > Hardware e Sons > Impressoras**.
 - No Windows 7/8, selecione **Painel de controle > Dispositivos e Impressoras**.
 - No Windows Server 2008 R2, selecione **Painel de controle > Hardware > Dispositivos e Impressoras**.
- 3 Selecione o seu equipamento.
- 4 Clique com o botão direito do mouse no equipamento e selecione **Definir como Impressora Padrão**.

 No Windows 7 ou Windows Server 2008 R2, se **Definir como Impressora Padrão** possuir um ►, você poderá selecionar outros drivers de impressão conectados à impressora selecionada.

Usando recursos avançados de impressão



Driver de impressão XPS: usado para imprimir o formato de arquivo XPS.

- Consulte "Recursos por modelos" na página 8.
- O driver de impressão XPS pode ser instalado apenas no Windows Vista ou mais recente.
- Instale a memória opcional quando uma tarefa XPS não for impressão devido à impressora estar com falta de memória.
- Para modelos que fornecem o driver XPS a partir do site da Samsung, <http://www.samsung.com> > localize seu produto > Suporte ou downloads.

Imprimindo em arquivos (PRN)

Algumas vezes é necessário salvar os dados de impressão na forma de um arquivo.

Recursos de impressão

- 1 Marque a caixa **Imprimir em arquivo** na janela **Imprimir**.

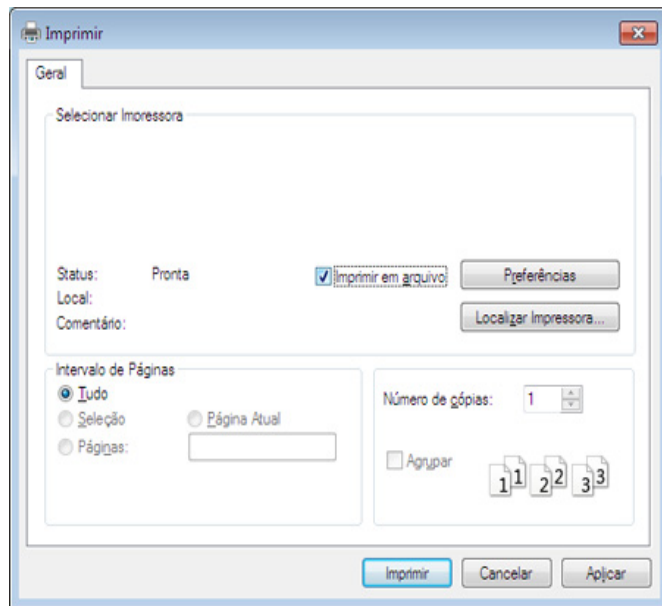

- 2 Clique em **Imprimir**.
- 3 Digite o caminho e o nome do arquivo de destino e, em seguida, clique em **OK**.

Por exemplo, **c:\Temp\nome do arquivo**.



Se você digitar somente o nome do arquivo, o arquivo será automaticamente salvo em **Meus Documentos**, **Documents and Settings** ou **Usuários**. A pasta salva poderá ser diferente em função do sistema operacional ou do aplicativo usado.

Recursos de impressão

Compreendendo os recursos especiais da impressora

Você pode usar recursos de impressão avançados quando estiver usando o equipamento.

Para aproveitar os recursos da impressora fornecidos pelo driver, clique em **Propriedad** ou em **Preferências** na janela **Imprimir** do aplicativo para alterar as configurações de impressão. O nome do equipamento mostrado na janela de propriedades da impressora pode variar em função do equipamento em utilização.





- Dependendo dos opcionais ou modelos, alguns menus podem não ser exibidos no visor. Nesse caso, eles não se aplicam ao seu equipamento.
- Selecione o menu **Ajuda** ou clique no botão  na janela ou pressione **F1** no teclado e clique em qualquer opção sobre a qual deseje obter mais informações (consulte "Usando a ajuda" na página 69).

Item	Descrição
Várias páginas por lado 	Selecione o número de páginas que serão impressas em uma única folha de papel. Quando mais de uma página é impressa por folha, o tamanho das páginas é reduzido e elas são organizadas na ordem especificada por você. É possível imprimir até 16 páginas em uma folha.

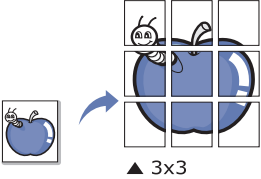
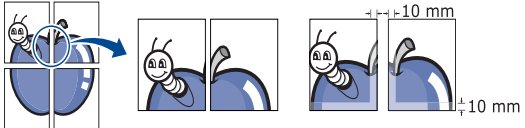
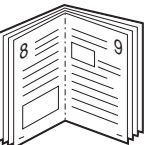
Recursos de impressão

Item	Descrição
<p data-bbox="53 312 389 344">Impressão de pôsteres</p> 	<p data-bbox="441 272 2181 344">Imprime documentos de uma única página em 4 (Pôster 2x2), 9 (Pôster 3x3) ou 16 (Pôster 4x4) folhas de papel para depois colar as folhas e formar um documento com o tamanho de um pôster.</p> <p data-bbox="441 368 2181 440">Selecione o valor de Sobreposição do pôster. Especifique o valor de Sobreposição do pôster em milímetros ou polegadas ao selecionar o botão de opção no canto superior direito da guia Básico para facilitar a colagem das folhas umas nas outras.</p> 
<p data-bbox="53 743 389 775">Impressão de livretos^a</p> 	<p data-bbox="441 643 2181 715">Imprime documentos nos dois lados das folhas de papel e organiza as páginas para que o papel possa ser dobrado ao meio para formar um livreto após ser impresso.</p> <ul data-bbox="461 799 2181 1015" style="list-style-type: none"><li data-bbox="461 799 2181 839">• Se desejar produzir um livreto, você deverá imprimir em materiais nos tamanhos Carta, Legal, A4, Fólio EUA ou Ofício.<li data-bbox="461 847 2181 919">• A opção Impressão de livretos não está disponível para todos os tamanhos de papel. Selecione a opção Tamanho na guia Papel para ver quais tamanhos de papel estão disponíveis.<li data-bbox="461 927 2181 1015">• Se você selecionar um tamanho de papel não disponível, essa opção será automaticamente cancelada. Selecione apenas papéis disponíveis (sem a marca ⚠ ou ✖).
<p data-bbox="53 1198 389 1270">Impressão em frente e verso</p>	<p data-bbox="441 1091 2181 1123">Imprima em ambos os lados de uma folha de papel (duplex). Antes de imprimir, decida qual será a orientação do documento.</p> <ul data-bbox="461 1206 2181 1326" style="list-style-type: none"><li data-bbox="461 1206 2181 1326">• Se o seu equipamento não possuir uma unidade duplex, o trabalho de impressão deverá ser concluído manualmente. O equipamento imprime páginas alternadas do documento primeiro. Em seguida, uma mensagem será exibida no seu computador.

Recursos de impressão

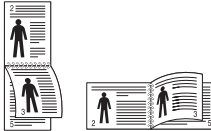
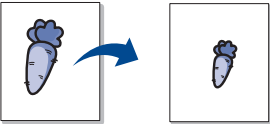
Item	Descrição
<p data-bbox="53 624 383 695">Impressão em frente e verso</p>	<p data-bbox="461 312 510 368"> Dependendo dos opcionais ou modelos, alguns menus podem não ser exibidos no visor. Nesse caso, eles não se aplicam ao seu equipamento.</p> <ul data-bbox="439 464 2141 639" style="list-style-type: none">• Padrão da impressora: se você selecionar esta opção, o recurso será determinado pelas configurações selecionadas no painel de controle do equipamento.• Nenhum: desativa este recurso.• Borda longa: esta opção corresponde ao layout convencional usado na encadernação de livros. <p data-bbox="479 671 689 778"></p> <ul data-bbox="439 799 1637 831" style="list-style-type: none">• Borda curta: esta opção corresponde ao layout convencional usado em calendários. <p data-bbox="479 868 689 999"></p> <ul data-bbox="439 1018 1973 1050" style="list-style-type: none">• Impressão em frente e verso invertida: selecione esta opção para reverter a ordem das impressões duplex.
<p data-bbox="53 1082 304 1114">Opções de papel</p> <p data-bbox="58 1155 327 1278"></p>	<p data-bbox="439 1082 2175 1155">Altera o tamanho de um documento para que ele pareça maior ou menor na página impressa inserindo o percentual com o qual ampliar ou reduzir o documento.</p>

Recursos de impressão

Item	Descrição
Marca d'água 	A opção de marcas d'água permite imprimir texto sobre um documento existente. Por exemplo, você pode optar por incluir as palavras " DRAFT " ou " CONFIDENTIAL " em letras grandes de cor cinza no sentido diagonal ao longo da primeira página ou em todas as páginas de um documento.
Marca d'água (Criando marcas d'água)	<ul style="list-style-type: none">a Para alterar as configurações de impressão do aplicativo, acesse as Preferências de impressão.b Clique na guia Avançado e selecione Editar na lista suspensa Marca d'água. A janela Editar marcas d'água é exibida.c Digite uma mensagem de texto na caixa Mensagem da marca d'água. Você pode inserir até 256 caracteres. A mensagem será exibida na janela de visualização.
Marca d'água (Editando marcas d'água)	<ul style="list-style-type: none">a Para alterar as configurações de impressão do aplicativo, acesse as Preferências de impressão.b Clique na guia Avançado e selecione Editar na lista suspensa Marca d'água. A janela Editar marcas d'água é exibida.c Selecione a marca d'água que deseja editar na lista Marcas d'água atuais e altere a mensagem e as opções da marca d'água.d Clique em Atualizar para salvar as alterações.e Clique em OK ou em Imprimir até sair da janela Impr..
Marca d'água (Excluindo marcas d'água)	<ul style="list-style-type: none">a Para alterar as configurações de impressão do aplicativo, acesse as Preferências de impressão.b Clique na guia Avançado e selecione Editar na lista suspensa Marca d'água. A janela Editar marcas d'água é exibida.c Selecione a marca d'água que deseja excluir na lista Marcas d'água atuais e clique em Excluir.d Clique em OK ou em Imprimir até sair da janela Impr..

Recursos de impressão

Item	Descrição
<p>Sobreposição^a</p> 	<p>Essa opção estará disponível somente quando o driver de impressão PCL/SPL for usado (consulte "Software" na página 8).</p> <p>Sobreposições são textos e/ou imagens armazenadas na unidade de disco rígido (HD) do computador em um formato de arquivo especial que pode ser impresso em qualquer documento. As sobreposições costumam ser usadas para substituir papéis timbrados. Em vez de usar papéis timbrados pré-impressos, você pode criar uma sobreposição que contém as mesmas informações do timbre. Para imprimir uma carta com o timbre de sua empresa, não é necessário colocar papéis timbrados pré-impressos no equipamento. Basta imprimir uma sobreposição de papel timbrado em seu documento.</p> <p>Para usar uma sobreposição de página, crie uma nova sobreposição que contenha um logotipo ou uma imagem.</p> <ul style="list-style-type: none">• O tamanho do documento de sobreposição deve ser igual ao tamanho dos documentos que serão impressos com a sobreposição. Não crie sobreposições que contenham marcas d'água.• A resolução do documento de sobreposição deve ser igual ao documento que será impresso.
<p>Sobreposição^a (Criando uma nova sobreposição de página)</p>	<ol style="list-style-type: none">Para salvar o documento como uma sobreposição, acesse as Preferências de impressão.Clique na guia Avançado e selecione Editar na lista suspensa Sobreposição. A janela Editar sobreposição é exibida.Na janela Editar sobreposição, clique em Criar.Na janela Salvar como, digite um nome com até oito caracteres na caixa Nome do trabalho. Se necessário, selecione o caminho de destino (o caminho padrão é C:\FormOver).Clique em salvar. O nome é exibido na Lista de sobreposições.Clique em OK ou em Imprimir até sair da janela Impr... O arquivo não será impresso. Em vez disso, ele será armazenado no disco rígido do computador.



Recursos de impressão

Item	Descrição
Sobreposição^a (Usando sobreposições de página)	<p>a Clique na guia Avançado.</p> <p>b Selecione a sobreposição desejada na lista suspensa Sobreposição.</p> <p>c Se o arquivo de sobreposição desejado não for mostrado na lista suspensa Sobreposição, selecione Editar... na lista e clique em Carregar. Selecione o arquivo de sobreposição que deseja usar. Se o arquivo de sobreposição estiver armazenado em uma origem externa, você também poderá carregá-lo através da janela Abrir. Após selecionar o arquivo, clique em Abrir. O arquivo será exibido na caixa Lista de sobreposições e estará disponível para impressão. Selecione a sobreposição na caixa Lista de sobreposições.</p> <p>d Se necessário, marque a caixa Confirmar sobreposição de página ao imprimir. Se essa caixa for marcada, uma janela de mensagem solicitando a confirmação de que o usuário pretende imprimir uma sobreposição no documento será exibida sempre que um documento for enviado para impressão. Se essa caixa não estiver marcada e uma sobreposição for selecionada, ela será impressa automaticamente com o documento.</p> <p>e Clique em OK ou em Imprimir até sair da janela Imprimir.</p>
Sobreposição^a (Excluindo sobreposições de página)	<p>a Na janela Printing Preferences, clique na guia Avançado.</p> <p>b Selecione Editar na lista suspensa Sobreposição.</p> <p>c Na caixa Lista de sobreposições, selecione a sobreposição que deseja excluir.</p> <p>d Clique em Excluir.</p> <p>e Quando a mensagem de confirmação for exibida, clique em Sim.</p> <p>f Clique em OK ou em Imprimir até sair da janela Impr.. Você pode excluir as sobreposições de página que não estão mais em utilização.</p>

Recursos de impressão

Item	Descrição
Modo de impressão	<div data-bbox="459 311 515 367"></div> <ul style="list-style-type: none">• Esse recurso está disponível apenas se você tiver instalado o dispositivo de armazenamento em massa ou a memória opcional (consulte "Vários recursos" na página 10).• Dependendo dos opcionais ou modelos, alguns menus podem não ser exibidos no visor. Nesse caso, eles não se aplicam ao seu equipamento.• Este recurso não está ativado, Opções de armazenamento marque (consulte "Configurando as Opções do dispositivo" na página 108).• Sem instalar o dispositivo de armazenamento em massa no equipamento, o recurso Disco RAM oferece somente 3 opções: Normal, Prova e Confidencial. <ul style="list-style-type: none">• Modo de impressão: O Modo de impressão padrão é Normal, o que significa imprimir sem salvar o arquivo de impressão na memória.<ul style="list-style-type: none">- Normal: este modo imprime sem armazenar o seu documento na memória opcional.- Prova: este modo é útil ao imprimir mais de uma cópia. Você pode imprimir somente uma cópia primeiro para verificar e, em seguida, imprimir as demais cópias.- Confidencial: este modo é usado para imprimir documentos confidenciais. Você deve inserir uma senha para imprimir.- Armazenar: selecione essa configuração para salvar um documento no dispositivo de armazenamento em massa sem imprimir.- Armazenar e imprimir: Este modo é usado ao imprimir e armazenar documentos ao mesmo tempo.- Spool: esta opção pode ser útil para lidar com grandes quantidades de dados. Se você selecionar essa configuração, a impressora enviará o documento para o dispositivo de armazenamento em massa e o imprimirá da fila do dispositivo de armazenamento em massa, diminuindo assim a carga de trabalho do computador.- Agendamento de impressão: selecione esta configuração para imprimir o documento em um horário especificado. <div data-bbox="459 1141 515 1197"></div> <ul style="list-style-type: none">• Nome do trabalho: esta opção é usada quando você precisa encontrar um arquivo armazenado usando o painel de controle.• ID do usuário: esta opção é usada quando você precisa encontrar um arquivo armazenado usando o painel de controle. O nome de usuário geralmente aparece como o que você usa para fazer login no Windows.• Inserir a senha: Se a Propriedade da caixa de documentos que você selecionou for Segura, você precisa digitar a senha para a caixa de documento. Esta opção é usada para carregar um arquivo armazenado usando o painel de controle.• Confirmar senha: Redigite a senha para confirmá-la.

Recursos de impressão

Item	Descrição
Contabilidade de trabalhos	<p>Esta opção permite que você imprima com a permissão dada.</p> <ul style="list-style-type: none">• Permissão do usuário: Se você marcar esta opção, somente os usuários com permissão do usuário podem iniciar um trabalho de impressão.• Permissão de grupo: Se você marcar esta opção, somente os grupos com permissão do grupo podem iniciar um trabalho de impressão. <div data-bbox="439 539 2181 791" style="background-color: #f0f0f0; padding: 10px;"><p> • Clique no ponto de interrogação (), no canto superior direito da janela, e clique em qualquer opção sobre a qual deseja obter informações.</p><ul style="list-style-type: none">• Os administradores podem ativar a contabilidade de trabalhos e configurar permissões no painel de controle ou SyncThru™ Web Service.</div>

a. Essa opção não está disponível quando você usa o driver XPS.

Recursos de impressão

Usando o Utilitário de impressão direta



- Disponível para usuários do Windows apenas.
- O Utilitário de impressão direta pode não estar disponível dependendo do modelo ou opcionais (consulte "Software" na página 8).

O que é o Utilitário de impressão direta?

O Utilitário de impressão direta é um programa que envia arquivos PDF diretamente à impressora sem a necessidade de abri-los.

Para instalar este programa:

Faça o download do software no site da Samsung, descompacte-o e em seguida instale-o: (<http://www.samsung.com> > localize seu produto > Suporte ou downloads).



- Você não pode imprimir arquivos PDF com restrição de impressão. Desative o recurso de restrição de impressão e tente imprimir novamente.
- Você não pode imprimir arquivos PDF restritos por uma senha. Desative o recurso de senha e tente imprimir novamente.

- Se um arquivo PDF pode ou não ser impresso com o Utilitário de impressão direta depende de como o arquivo PDF foi criado.
- O programa Utilitário de impressão direta oferece suporte para PDF versão 1.7 e inferior. Para usar versões superiores, você deverá abrir o arquivo para imprimi-lo.

Impressão

Há várias maneiras de imprimir com o Utilitário de impressão direta.

- 1 No menu **Iniciar**, selecione **Programas** ou **Todos os Programas**.
 - Para Windows 8, no menu **Charms(Botões)**, selecione **Pesquisar > Apps(Aplicativo)**.
- 2 Encontre **Impressoras Samsung > Utilitário de impressão direta**.
- 3 Selecione o seu equipamento na lista suspensa **Selecionar impressora** e clique em **Procurar**.
- 4 Selecione o arquivo que deseja imprimir e clique em **Aberta**. O arquivo será adicionado à seção **Selecionar arquivos**.
- 5 Personalize as configurações do equipamento de acordo com as suas necessidades.
- 6 Clique em **Impr..** O arquivo PDF selecionado será enviado para o equipamento.

Recursos de impressão

Usando o menu de clique com o botão direito do mouse

- 1 Clique com o botão direito do mouse no arquivo PDF a ser impresso e selecione **Impressão direta**.
A janela do Utilitário de impressão direta será aberta com o arquivo PDF adicionado.
- 2 Selecione o equipamento a ser usado.
- 3 Personalize as configurações do equipamento.
- 4 Clique em **Impr..** O arquivo PDF selecionado será enviado para o equipamento.

Impressão no Mac



Alguns recursos talvez não estejam disponíveis dependendo dos modelos ou das opções. Isso significa que os recursos não são suportados.

Imprimindo documentos

Na impressão de documentos em um sistema Mac, é necessário verificar as configurações do driver de impressão em cada aplicativo usado. Siga estas etapas para imprimir em um Mac:

- 1 Abra o documento a ser impresso.
- 2 Abra o menu **File** e clique em **Page Setup (Document Setup** em alguns aplicativos).
- 3 Escolha o tamanho do papel, a orientação e a escala, entre outras opções, e certifique-se de que o seu equipamento esteja selecionado. Clique em **OK**.
- 4 Abra o menu **File** e clique em **Print**.
- 5 Escolha o número de cópias e indique quais páginas deseja imprimir.
- 6 Clique em **Print**.

Alterando as configurações da impressora

Você pode usar recursos de impressão avançados quando estiver usando o equipamento.

Recursos de impressão

Abra um aplicativo e selecione **Print** no menu **File**. O nome do equipamento mostrado na janela de propriedades da impressora pode variar em função do equipamento em utilização. Com exceção do nome, a composição da janela de propriedades da impressora é semelhante à mostrada a seguir.

Imprimindo várias páginas em uma folha

Você pode imprimir várias páginas em uma única folha de papel. Esse recurso representa uma maneira econômica de imprimir cópias de rascunho.

- 1 Abra um aplicativo e selecione **Print** no menu **File**.
- 2 Selecione **Layout** na lista suspensa **Orientation**. Selecione o número de páginas que serão impressas em uma única folha de papel na lista suspensa **Pages per Sheet**.
- 3 Selecione as outras opções a serem usadas.
- 4 Clique em **Print**.
O equipamento imprimirá o número de páginas selecionado em um lado do papel.

Imprimindo em ambos os lados do papel



Alguns recursos talvez não estejam disponíveis dependendo dos modelos ou das opções. Isso significa que os recursos não são suportados (consulte "Vários recursos" na página 10).

Antes de imprimir no modo duplex, decida em qual margem a encadernação de seu documento pronto será feita. As opções de encadernação são:

- **Long-Edge Binding:** esta opção corresponde ao layout convencional usado na encadernação de livros.
- **Short-Edge Binding:** tipo usado muitas vezes em calendários.

- 1 No aplicativo do Mac, selecione **Print** no menu **File**.
- 2 Selecione **Layout** na lista suspensa **Orientation**.
- 3 Selecione a orientação da encadernação na opção **Two-Sided**.
- 4 Selecione as outras opções a serem usadas.
- 5 Clique em **Print** para imprimir em ambos os lados do papel.

Recursos de impressão



Se você imprimir mais de duas cópias, a primeira e a segunda cópias podem ser impressas na mesma folha de papel. Evite imprimir nos dois lados do papel ao produzir mais de uma cópia.

Usando a ajuda

Clique no ponto de interrogação no canto inferior direito da janela e clique no tópico sobre o qual deseja obter mais informações. Uma janela pop-up será exibida com as informações sobre os recursos da opção que são oferecidos pelo driver.

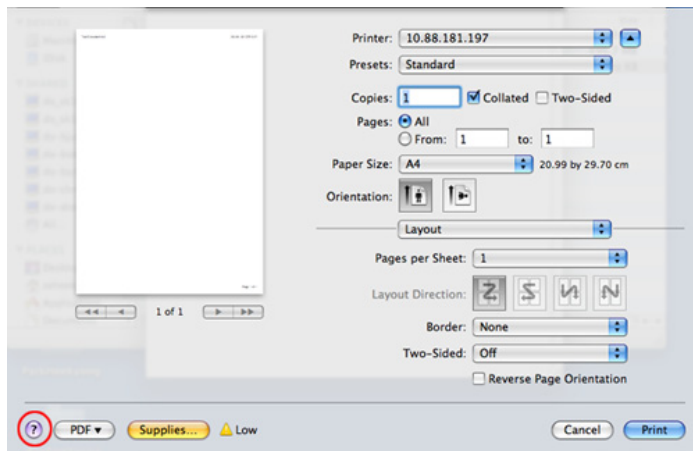

Imprimindo no Linux



Alguns recursos talvez não estejam disponíveis dependendo dos modelos ou das opções. Isso significa que os recursos não são suportados.

Imprimindo de aplicativos

Você pode imprimir a partir de vários aplicativos do Linux que usam o CUPS (Common Unix Printing System). Qualquer aplicativo desse tipo pode ser usado.

- 1 Abra o documento a ser impresso.
- 2 Abra o menu **File** e clique em **Page Setup** (**Print Setup** em alguns aplicativos).
- 3 Escolha o tamanho do papel, orientação, e marque sua impressora. Clique em **Apply**.
- 4 Abra o menu **File** e clique em **Print**.
- 5 Selecione a máquina para imprimir.
- 6 Escolha o número de cópias e indique quais páginas deseja imprimir.

Recursos de impressão

7 Altere outras opções de impressão em casa guia, se necessário.

8 Clique em **Print**.



A impressão duplex automática/manual talvez não esteja disponível dependendo dos modelos. Você pode usar alternadamente o sistema de impressão lpr ou outros aplicativos para impressão de páginas ímpares-pares (consulte "Recursos por modelos" na página 8).

Imprimindo arquivos

Você pode imprimir texto, imagem, arquivos pdf na sua impressora usando o CUPS padrão diretamente da interface de linha de comando. O utilitário lp ou lpr do CUPS permite fazer isso. Você pode imprimir esses arquivos usando o formato do comando abaixo.

```
"lp -d <nome_impressora> -o <opção> <Nome de arquivo>"
```

Consulte a página do manual do lp ou lpr no seu sistema para obter mais detalhes.

Configurando as propriedades da impressora

A janela **Printer Properties** fornecida por **Printers configuration** permite alterar as diversas propriedades de impressão do seu equipamento.

1 Abra o **Unified Driver Configurator**.

Se necessário, alterne para **Printers configuration**.

2 Selecione o seu equipamento na lista de impressoras disponíveis e clique em **Properties**.

3 A janela **Printer Properties** é exibida.

A parte superior da janela contém as seguintes guias:

- **General:** permite alterar o nome e a localização da impressora. O nome fornecido nessa guia é exibido na lista de impressoras em **Printers configuration**.
- **Connection:** permite exibir ou selecionar outra porta. Se a porta do equipamento for alterada de paralela para USB (ou vice-versa) enquanto estiver em uso, reconfigure a porta nessa guia.
- **Driver:** permite exibir ou selecionar outro driver de impressão. Você pode definir as opções de dispositivo padrão ao clicar em **Options**.
- **Jobs:** mostra a lista de tarefas de impressão. Clique em **Cancel job** para cancelar o trabalho selecionado e marque a caixa de seleção **Show completed jobs** para exibir os trabalhos anteriores na lista.
- **Classes:** mostra a classe do seu equipamento. Clique em **Add to Class** para adicionar o seu equipamento a uma classe específica ou clique em **Remove from Class** para remover o equipamento da classe selecionada.

Recursos de impressão

- 4 Clique em **OK** para aplicar as alterações e fechar a janela **Printer Properties**.

Impressão no UNIX

 Alguns recursos talvez não estejam disponíveis dependendo dos modelos ou das opções. Isso significa que os recursos não são suportados (consulte "Recursos por modelos" na página 8).

Executando o trabalho de impressão

Após instalar a impressora, escolha qualquer um dos arquivos de imagem, texto ou PS para impressão.

- 1 Execute o comando "**printui <file_name_to_print>**".
Por exemplo, você está imprimindo "**document1**"
printui document1
Isso abrirá o UNIX Printer Driver **Print Job Manager** onde o usuário pode selecionar várias opções de impressão.
- 2 Selecione uma impressora que já tenha sido adicionada.
- 3 Selecione as opções de impressão na janela como **Page Selection**.

- 4 Selecione o número de cópias necessárias em **Number of Copies**.



Para aproveitar os recursos da impressora oferecidos pelo seu driver de impressão, pressione **Properties**.

- 5 Pressione **OK** para iniciar o trabalho de impressão.

Alterando as configurações da impressora

O **Print Job Manager** do UNIX Printer Driver permite que o usuário selecione várias opções de impressão nas **Properties** da impressora.

As seguintes teclas de acesso também podem ser usadas: "H" para **Help**, "O" para **OK**, "A" para **Apply** e "C" para **Cancel**.

Guia General

- **Paper Size:** define o tamanho do papel como A4, Carta ou outro de acordo com os seus requisitos.
- **Paper Type:** escolhe o tipo do papel. As opções disponíveis na caixa de listagem são **Printer Default**, **Plain** e **Thick**.
- **Paper Source:** Selecione de qual bandeja o papel está sendo usado. Por padrão, essa opção é definida como **Auto Selection**.
- **Orientation:** seleciona a direção na qual as informações serão impressas na página.

Recursos de impressão

- **Duplex:** imprime em frente e verso para economizar papel.



A impressão duplex automática/manual talvez não esteja disponível dependendo dos modelos. Você pode usar alternadamente o sistema de impressão lpr ou outros aplicativos para impressão de páginas ímpares-pares.

- **Multiple pages:** imprime várias páginas em um lado do papel.
- **Page Border:** Escolha um dos estilos de borda (ex., **Single-line hairline**, **Double-line hairline**).

Guia Image

Nesta guia, você pode alterar o brilho, a resolução ou a posição de uma imagem do seu documento.

Guia Text

Defina a margem de caracteres, o espaço de linhas ou colunas da saída de impressão real.

Guia Margins

- **Use Margins:** define as margens do documento. Por padrão, as margens não estão ativadas. O usuário pode alterar as configurações de margem, alterando os valores nos respectivos campos. Definidos por padrão, esses valores dependem do tamanho de página selecionado.
- **Unit:** altera as unidades para pontos, polegadas ou centímetros.

Guia Printer-Specific Settings

Selecione as diversas opções nos quadros **JCL** e **General** para personalizar várias configurações. Essas opções são específicas para a impressora e dependem do arquivo PPD.

Recursos de digitalização



- Para recursos de digitalização básica, consulte o Manual Básico (consulte "Digitalização básica" na página 80).
- Esse recurso pode não estar disponível dependendo do modelo ou opcionais (consulte "Recursos por modelos" na página 8).
- A resolução máxima que pode ser alcançada depende de vários fatores, incluindo a velocidade do computador, o espaço disponível em disco, a memória, o tamanho da imagem sendo digitalizada e as configurações de profundidade de bit. Assim, dependendo do seu sistema e do que você está digitalizando, pode não ser possível digitalizar a certas resoluções, especialmente usando dpi aprimorado.

Método de digitalização básico



Esse recurso pode não estar disponível dependendo do modelo ou opcionais (consulte "Vários recursos" na página 10).

Você pode digitalizar os originais com seu equipamento por meio de um cabo USB ou da rede. As seguintes metodologias podem ser usadas para digitalizar seus documentos:

- **Escan para PC:** Digitalize os documentos originais a partir do painel de controle. Em seguida, os dados digitalizados são armazenados na pasta **Meus Documentos** dos computadores conectados (consulte "Digitalização básica" na página 80).
- **Email:** você pode enviar as imagens digitalizadas como anexos de e-mail (consulte "Digitalizando para emails" na página 312).
- **FTP/SMB:** Você pode digitalizar uma imagem e enviá-la para um servidor FTP/SMB (consulte "Digitalizando para o servidor FTP/SMB" na página 314).
- **Digitalizar para WSD:** Digitaliza os documentos e salva os dados digitalizados no computador conectado se ele tiver suporte para o recurso WSD (Web Service for Device) (consulte "Digitalizando para WSD" na página 315).
- **Digitalizar para a nuvem:** Você pode digitalizar uma imagem, e os dados digitalizados serão armazenados no serviço em nuvem (consulte "Digitalizando com o serviço em nuvem" na página 316).
- **TWAIN:** TWAIN é um dos aplicativos de imagem predefinidos. A digitalização de uma imagem inicia o aplicativo selecionado, permitindo que você controle o processo de digitalização. Este recurso pode ser usado via conexão local ou de rede (consulte "Digitalizando de um programa de edição de imagem" na página 317).

Recursos de digitalização

- **WIA:** WIA significa Windows Images Acquisition (Aquisição de imagens do Windows). Para usá-lo, seu computador deverá estar conectado diretamente ao equipamento via cabo USB (consulte "Digitalizando com o driver WIA" na página 318).
- **Samsung Easy Document Creator:** Você pode usar esse programa para digitalizar imagens ou documentos (consulte "Digitalizando com o Samsung Easy Document Creator" na página 318).
- **Memória USB:** Você pode digitalizar documentos e salvar as imagens digitalizadas em um dispositivo de memória USB (consulte "Digitalizando para um dispositivo de memória USB" na página 89).

Definindo as configurações de digitalização no computador



Esse recurso pode não estar disponível dependendo do modelo ou opcionais (consulte "Recursos por modelos" na página 8).

- 1 Abrindo o **Samsung Easy Printer Manager** (consulte "Usando o Samsung Easy Printer Manager" na página 349).
- 2 Selecione o equipamento adequado na **Lista de impressoras**.
- 3 Selecione o menu **Configurações de digitalização para PC**.

4 Selecione a opção desejada.

- **Ativação da digitalização:** Determina se a digitalização está ou não ativada no dispositivo.
- Guia **Básico:** Contém as configurações relacionadas à digitalização em geral e às opções do dispositivo.
- Guia **Imagem:** Contém as configurações relacionadas à alteração de imagem.

5 Pressione **Salvar > OK**.

Digitalizando em equipamentos conectados à rede



Esse recurso não está disponível para equipamentos não compatíveis com a interface de rede (consulte "Visão traseira" na página 22).

Verifique se o driver de impressão foi instalado corretamente no computador via CD de software, já que o driver inclui o programa de digitalização (consulte "Instalando o driver localmente" na página 29).

Recursos de digitalização

1 Coloque um único documento com a face voltada para baixo sobre o vidro de leitura ou carregue os documentos com a face para cima no alimentador de documentos (consulte "Colocando documentos" na página 63).



2 Selecione  (Digitalização) > **Escan para PC** > **PC rede** no painel de controle.

OU

No modelo com tela de toque, selecione  (**Digit**) > **PC rede** > **Avan** > selecione o destino da digitalização desejado na tela de toque.

 Se uma mensagem **Não disponível** for exibida, verifique a conexão da porta.

3 Selecione a **ID** do seu computador registrada e insira a **Senha**, se necessário.

-  **ID** é o mesmo ID que o ID de digitalização registrado para o **Samsung Easy Printer Manager** >  Trocar para modo avançado > **Configurações de digitalização para PC**.
- Senha** é a senha registrada com um número de 4 dígitos para o **Samsung Easy Printer Manager** >  Trocar para o modo avançado > **Configurações de digitalização para PC**.

4 Selecione a opção desejada e pressione **OK**.

No modelo com tela de toque, pressione  (Configurações da opção) > selecione a opção desejada usando as setas > botão **Inic** na tela de toque.

5 A digitalização será iniciada.

 A imagem digitalizada é salva em **C:\Usuários\nome do usuário\Meus Documentos** do computador. A pasta salva poderá ser diferente em função do sistema operacional ou do aplicativo usado.

Digitalizando para emails

 Esse recurso pode não estar disponível dependendo do modelo ou opcionais (consulte "Recursos por modelos" na página 8).

Recursos de digitalização



Configurando contas de email

- 1 Acessando o SyncThru™ Web Service (consulte "Usando o SyncThru™ Web Service" na página 343).
- 2 Selecione **Configurações > Configurações de rede e Servidor de email de saída (SMTP)**.
- 3 Digite o endereço IP na notação decimal separada por pontos ou um nome de host.
- 4 Insira o número da porta do servidor, de 1 a 65535.
- 5 Marque a caixa próxima a **SMTP requer autenticação** para exigir autenticação.
- 6 Digite o nome de login e a senha do servidor SMTP.
- 7 Pressione **Aplicar**.



- Se o método de autenticação do servidor SMTP for POP3 antes de SMTP, marque a caixa próxima a **O SMTP requer o POP antes da autenticação do SMTP**.
- Insira o endereço IP e o número da porta.

Digitalizando e enviando um email

- 1 Coloque um único documento com a face voltada para baixo sobre o vidro de leitura ou carregue os documentos com a face para cima no alimentador de documentos (consulte "Colocando documentos" na página 63).
- 2 Selecione  (digitalização) > **Digi p/ email** no painel de controle.
OU
No modelo com tela de toque, selecione  (**Digt**) > **Email > Avan** na tela de toque.
- 3 Insira o nome de logon e a senha se tiver configurado o SyncThru™ Web Service (consulte "Usando o SyncThru™ Web Service" na página 343).
- 4 Insira o endereço de email do remetente e do destinatário.



- Você pode enviar um email para você mesmo ativando a opção **Envio automático para o próprio usuário** em **Configurações > Digitalizar > Digitalizar para email** no SyncThru™ Web Service.

- 5 Insira um assunto para o email e pressione o botão **OK**.
No modelo com tela de toque, pressione **Entrada dir** ou **Catál de end** > digite o endereço de e-mail usando o teclado numérico na tela de toque.

Recursos de digitalização

- 6 Selecione o formato de arquivo a ser digitalizado e pressione **OK**.
No modelo com tela de toque, pressione  (Configurações da opção) > selecione a opção desejada usando as setas > botão **Inic** na tela de toque.
- 7 O equipamento iniciará a digitalização e enviará o email.

Digitalizando para o servidor FTP/SMB



Esse recurso pode não estar disponível dependendo do modelo ou opcionais (consulte "Recursos por modelos" na página 8).

Configurando um servidor FTP/SMB

- 1 Acessando o SyncThru™ Web Service (consulte "Usando o SyncThru™ Web Service" na página 343).
- 2 Selecione **Agenda > Indivíduo > Adicionar**.
- 3 Marque a caixa próxima a **Adicionar FTP** ou **Adicionar SMB**.
- 4 Digite o endereço IP na notação decimal separada por pontos ou um nome de host.

- 5 Insira o número da porta do servidor, de 1 a 65535.
- 6 Marque a caixa próxima a **Anônimo**, em seguida, o servidor permite o acesso de pessoas não autorizadas.
- 7 Digite o nome de login e a senha.
- 8 Insira o nome de domínio se seu servidor fizer parte de um determinado domínio, do contrário, basta inserir o nome do seu computador registrado no servidor SMB.
- 9 Insira o caminho para salvar a imagem digitalizada.



- A pasta na qual irá salvar a imagem digitalizada deve estar na raiz.
- As propriedades da pasta precisam ser configuradas como compartilhamento.
- Seu nome de usuário deve ter os direitos de leitura e gravação na pasta.

- 10 Pressione **Aplicar**.

Recursos de digitalização

Digitalizando e enviando para o servidor FTP/SMB

- 1 Certifique-se de que o equipamento esteja conectado à rede.
- 2 Coloque um único documento com a face voltada para baixo sobre o vidro de leitura ou carregue os documentos com a face para cima no alimentador de documentos (consulte "Colocando documentos" na página 63).
- 3 Selecione  (digitalizar) > **Digitalizar para SMB** ou **Digi p/ FTP** no painel de controle.

OU

No modelo com tela de toque, selecione  (**Digitalização**) > **SMB** ou **FTP** > **Avan** > selecione o destino para a digitalização na tela de toque.

- 4 Selecione um servidor e formato de digitalização desejados.

No modelo com tela de toque, pressione  (Configurações da opção) > selecione a opção desejada usando as setas > botão **Inic** na tela de toque.

- 5 O equipamento iniciará a digitalização e enviará o arquivo digitalizado para o servidor especificado.

Digitalizando para WSD

Digitaliza os documentos e salva os dados digitalizados no computador conectado se ele suportar o recurso WSD (Web Service for Device). Para utilizar o recurso WSD, é preciso instalar o driver de impressão WSD em seu computador. Para Windows 7, você pode instalar o driver WSD pelo **Painel de controle > Dispositivos e impressoras > Adicionar uma impressora**. Clique em **Adicionar uma impressora da rede, sem fio ou Bluetooth** no assistente.



- O equipamento que não dá suporte à interface de rede não poderá usar esse recurso (consulte "Recursos por modelos" na página 8).
- O recurso WSD funciona apenas com Windows Vista® ou versões mais recentes, compatíveis com o WSD.
- As etapas de instalação a seguir são baseados no computador Windows 7.

Instalando um driver de impressão WSD

- 1 Selecione **Iniciar > Painel de Controle > Dispositivos e Impressoras > Adicionar uma impressora**.
- 2 Clique em **Adicionar uma impressora da rede, sem fio ou Bluetooth** no assistente.

Recursos de digitalização

- 3 Na lista de impressoras, selecione a que você deseja usar e clique em **Avançar**.



- O endereço IP para impressoras WDS é `http://IP address/ws/` (exemplo: `http://111.111.111.111/ws/`).
- Se nenhuma impressora WDS for exibida na lista, clique em **A impressora desejada não está na lista > Adicionar uma impressora usando um endereço TCP/IP ou nome de host** e selecione **Dispositivo de Serviços da Web** em **Tipo de dispositivo**. Em seguida, insira o endereço IP da impressora.

- 4 Siga as instruções na janela de instalação.

Digitalizando com o recurso WSD

- 1 Certifique-se de que o equipamento esteja conectado ao seu computador e ligado.
- 2 Coloque um único documento com a face voltada para baixo sobre o vidro de leitura ou carregue os documentos com a face para cima no alimentador de documentos (consulte "Colocando documentos" na página 63).
- 3 Selecione  (digitalizar) > **Digit p/WSD** no painel de controle.



Se uma mensagem **Não disponível** for exibida, verifique a conexão da porta. Ou verifique se o driver de impressão para WDS está instalado adequadamente.

- 4 Selecione o nome de seu computador em **Lista destinos**.
- 5 Selecione a opção desejada e pressione **OK**.
- 6 A digitalização será iniciada.

Digitalizando com o serviço em nuvem

Você deve ser registrado em uma conta **Google Drive**, **Dropbox** e **Evernote** para usar essa função.





Esse recurso está disponível apenas para modelos com tela de toque.

Fazendo login no Google Drive, Dropbox e Evernote

Google Drive, **Dropbox** e **Evernote** seguem as políticas de login de cada nuvem.

Recursos de digitalização

- 1 Pressione  (**Verificar na nuvem**) na tela de toque.
- 2 Selecione o serviço em nuvem onde você deseja armazenar os dados digitalizados.
- 3 Insira a conta e a senha do serviço em nuvem para acessar o serviço em nuvem selecionado.

 Para fazer login automaticamente, selecione **Ativar login automático** > pressione **OK**.

Para fazer login usando uma conta diferente, pressione **Logout** na tela de toque e faça login em uma conta diferente.

- 4 Pressione **OK**.

Digitalizando para Google Drive, Dropbox e Evernote

- 1 Certifique-se de que o equipamento esteja conectado ao seu computador e ligado.
- 2 Coloque um único documento com a face voltada para baixo sobre o vidro de leitura ou carregue os documentos com a face para cima no alimentador de documentos (consulte "Colocando documentos" na página 63).
- 3 Pressione  (**Verificar na nuvem**) na tela de toque.

- 4 Selecione o serviço em nuvem em **Lista destinos**.
- 5 Selecione a pasta para onde você deseja digitalizar.
- 6 Se necessário, pressione  (Configurações da opção) > selecione as configurações de digitalização desejadas.
- 7 Pressione **Inic** na tela de toque.
A digitalização será iniciada.

Digitalizando de um programa de edição de imagem

Você pode digitalizar e importar documentos em um software de edição de imagens, como o Adobe Photoshop, se o software for compatível com TWAIN. Siga as etapas abaixo para digitalizar com um aplicativo compatível com o padrão TWAIN:

- 1 Certifique-se de que o equipamento esteja conectado ao seu computador e ligado.
- 2 Coloque um único documento com a face voltada para baixo sobre o vidro de leitura ou carregue os documentos com a face para cima no alimentador de documentos (consulte "Colocando documentos" na página 63).
- 3 Abra um aplicativo como o Adobe Photoshop.

Recursos de digitalização

- 4 Clique em **Arquivo > Importar** e selecione o dispositivo de scanner.
- 5 Defina as opções de digitalização.
- 6 Digitalize e salve a imagem capturada.

Digitalizando com o driver WIA

O seu equipamento oferece suporte ao driver Windows Image Acquisition (WIA) para a digitalização de imagens. O WIA é um dos componentes padrão fornecidos pelo Microsoft Windows 7 e funciona com câmeras digitais e scanners. Ao contrário do driver TWAIN, o driver WIA permite que você digitalize e ajuste imagens facilmente sem precisar de um software adicional.



O driver WIA funciona somente no SO Windows com porta USB.

- 1 Certifique-se de que o equipamento esteja conectado ao seu computador e ligado.
- 2 Coloque um único documento com a face voltada para baixo sobre o vidro de leitura ou carregue os documentos com a face para cima no alimentador de documentos (consulte "Colocando documentos" na página 63).

- 3 Clique em **Iniciar > Painel de controle > Hardware e Sons > Dispositivos e Impressoras**.
- 4 Clique com o botão direito do mouse no ícone do driver do dispositivo em **Impressoras e aparelhos de fax > Iniciar digitalização**.
- 5 O aplicativo **Nova Digitalização** será exibido.
- 6 Selecione as suas preferências de digitalização e clique no botão **Visualização** para ver como essas preferências afetarão a figura.
- 7 Digitalize e salve a imagem capturada.

Digitalizando com o Samsung Easy Document Creator

O Samsung Easy Document Creator é um aplicativo para ajudar os usuários a digitalizar, compilar e salvar documentos em vários formatos, incluindo o formato .epub.

Recomendamos a utilização dos recursos de digitalização com o programa Samsung Easy Document Creator fornecido no CD de software.

Recursos de digitalização



- Disponível somente para usuários de SO Windows.
- Windows XP ou superior e Internet Explorer 6.0 são os requisitos mínimos para o Samsung Easy Document Creator.
- O Samsung Easy Document Creator é instalado automaticamente quando você instala o software do equipamento (consulte "Usando o Samsung Easy Document Creator" na página 348).

1 Coloque um único documento com a face voltada para baixo sobre o vidro de leitura ou carregue os documentos com a face para cima no alimentador de documentos (consulte "Colocando documentos" na página 63).

2 No menu **Iniciar**, selecione **Programas** ou **Todos os Programas**.

- Para Windows 8, no menu **Charms(Botões)**, selecione **Pesquisar > Apps(Aplicativo)**.

3 Clique em **Samsung Printers**, e inicie o **Samsung Easy Document Creator**.

Clique em **Digitalizar** () na tela inicial.

4 Selecione o tipo de digitalização ou um favorito, e depois clique em **Iniciar**.

5 Fazer ajustes na imagem (**Configurações de digitalização e Mais opções**).

6 Clique em **Digitalizar** para digitalizar uma imagem final ou **Pré-digitalizar** para obter outra visualização da imagem

7 Selecione **Salvar no local**, **Enviar para email** ou **Enviar para SNS**.

8 Clique em **Salvar** (Salvando uma digitalização), **Enviar** (Enviando uma digitalização por e-mail) ou **Compartilhar** (Carregando).



Se houver espaço no vidro do documento, mais de um item pode ser digitalizado ao mesmo tempo. Use a ferramenta  para criar várias áreas de seleção.

Digitalização no mac

Digitalizando em equipamentos conectados por USB

1 Certifique-se de que o equipamento esteja conectado ao seu computador e ligado.

2 Coloque um único documento com a face voltada para baixo sobre o vidro de leitura ou carregue os documentos com a face para cima no alimentador de documentos (consulte "Colocando documentos" na página 63).

Recursos de digitalização

3 Inicie **Applications** e clique em **Image Capture**.

 Se uma mensagem **No Image Capture device connected** for exibida, desconecte o cabo USB e conecte-o novamente. Se o problema persistir, consulte a ajuda do **Image Capture**.

4 Selecione a opção desejada.

5 Digitalize e salve a imagem capturada.

 Se a digitalização não funcionar com o **Image Capture**, atualize o Mac OS para a versão mais recente.

Digitalizando em equipamentos conectados à rede

 Apenas modelo de rede ou sem fio (consulte "Recursos por modelos" na página 8).

1 Certifique-se de que o equipamento esteja conectado à rede.

2 Coloque um único documento com a face voltada para baixo sobre o vidro de leitura ou carregue os documentos com a face para cima no alimentador de documentos (consulte "Colocando documentos" na página 63).

3 Inicie **Applications** e clique em **Image Capture**.

4 De acordo com o SO, siga as etapas abaixo.

- Na 10.5
 - Clique em **Devices > Browse Devices** na barra de menus.
 - Certifique-se de que a caixa de seleção **Connected** esteja marcada próximo ao seu equipamento em **Bonjour Devices**.
- Na versão 10.6 a 10.8, selecione seu dispositivo abaixo de **SHARED**.

5 Defina as opções de digitalização neste programa.

6 Digitalize e salve a imagem capturada.

-  Se a digitalização não funcionar no Image Capture, atualize o Mac OS para a versão mais recente.
- Para obter mais informações, consulte a ajuda do **Image Capture**.

Recursos de digitalização

- Você também pode digitalizar usando aplicativos compatíveis com padrão TWAIN, como o Adobe Photoshop.
- Você pode digitalizar usando o software Samsung Scan Assistant. Abra a pasta **Applications** > pasta **Samsung** > **Samsung Scan Assistant**.

Digitalizando no Linux

Digitalizando

- 1 Certifique-se de que o equipamento esteja conectado ao seu computador e ligado.
- 2 Clique duas vezes no **Unified Driver Configurator** na área de trabalho.
- 3 Clique no botão  para alternar para a configuração dos scanners.

- 4 Selecione o scanner na lista.

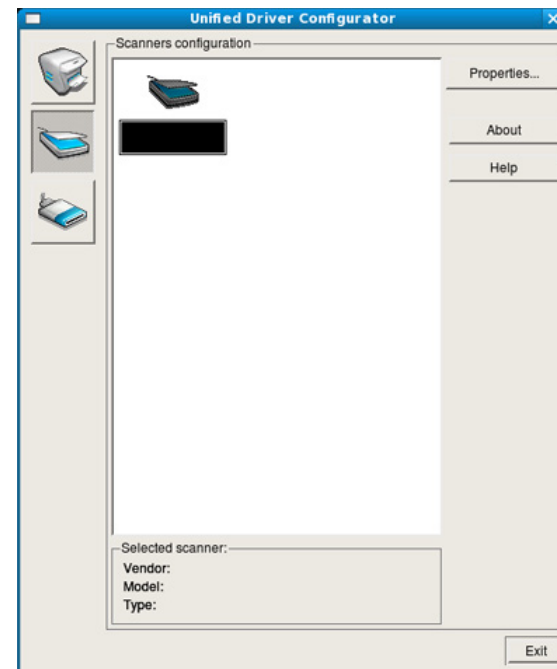

- 5 Clique em **Properties**.
- 6 Coloque um único documento com a face voltada para baixo sobre o vidro de leitura ou carregue os documentos com a face para cima no alimentador de documentos (consulte "Colocando documentos" na página 63).
- 7 Na janela **Scanner Properties**, clique em **Preview**.

Recursos de digitalização

- 8 O documento é digitalizado e a visualização da imagem é exibida no **Preview Pane**.

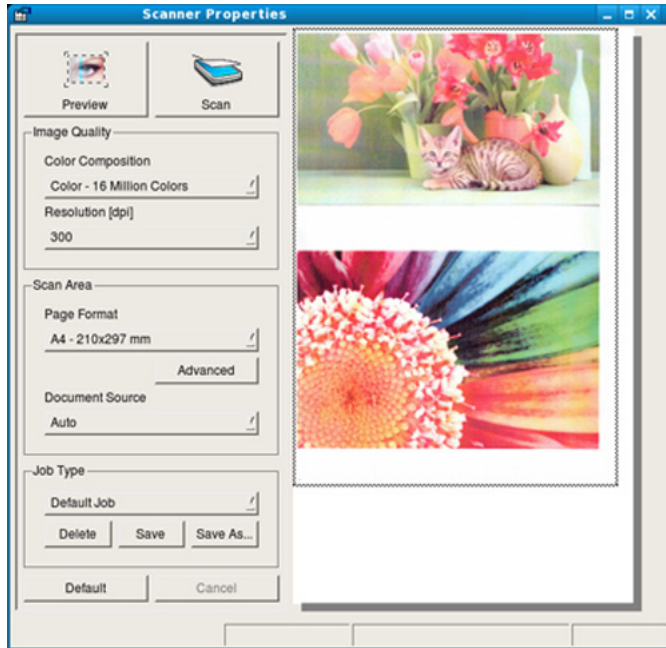

- 9 Arraste o ponteiro para definir a área da imagem que será digitalizada no **Preview Pane**.

- 10 Selecione a opção desejada.

- 11 Digitalize e salve a imagem capturada.



Para uso posterior, você pode salvar conforme suas configurações de digitalização e adicionar à lista suspensa **Job Type**.

Editando uma imagem com o Image Manager

O aplicativo Image Manager fornece comandos de menu e ferramentas para editar a imagem digitalizada.

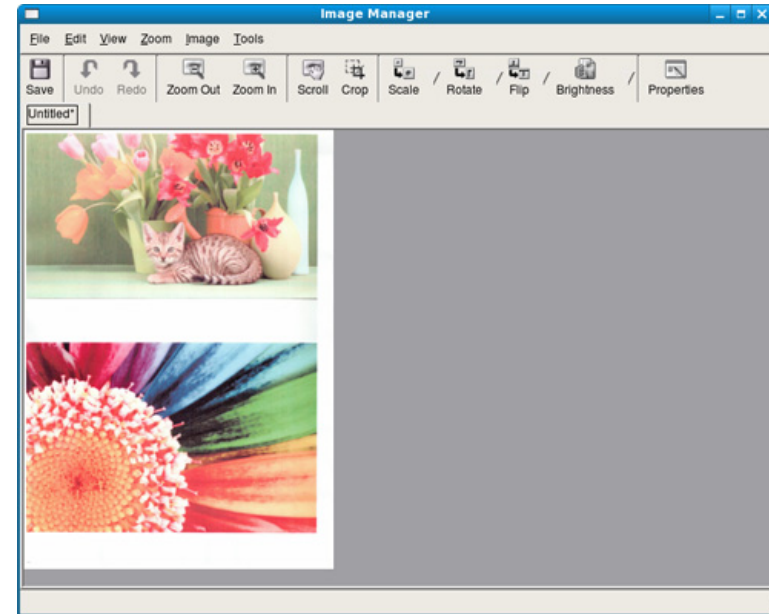



Recursos de fax



Para recursos de envio de fax básico, consulte o Manual Básico (consulte "Fax básico" na página 82).

Rediscando automaticamente

Se o número discado estiver ocupado ou se não houver resposta, o equipamento rediscará o número automaticamente. O tempo de rediscagem dependerá da configuração padrão de fábrica do país.

Quando a mensagem **Tentar redisc?** for exibida no visor, pressione  (**Início**) para rediscar sem aguardar. Para cancelar a rediscagem automática, pressione  (**Parar** ou **Parar/Limpar**).

Para alterar o tempo decorrido entre as rediscagens e também o número de tentativas.

1 Pressione  (fax) >  (**Menu**) > **Config fax** > **Enviando** no painel de controle.

OU

No modelo com uma tela de toque, pressione  (**Config**) > **Config da máq** > **Avan** > **Configuração do fax** na tela de toque.

2 Selecione **Nº redisc.** ou **Prazo redisc.** .

3 Selecione a opção desejada.

Rediscando o número de fax

1 Pressione  (**Redisc./Pausar**) no painel de controle.

2 Selecione o número de fax desejado.

São mostrados dez números de fax recentemente enviados com os dez IDs de chamada recebida.

3 Quando um documento for colocado no alimentador de documentos, a impressora começará a digitalizar e iniciará o envio automaticamente.

Se um documento for colocado sobre o vidro de leitura do scanner, selecione **Sim** para adicionar outra página. Coloque outro documento e pressione **OK**. Após concluir, selecione **Não** quando a opção **Outra página?** for exibida.

Confirmando uma transmissão



Quando a última página do documento for enviada com êxito, o equipamento emitirá um som e retornará ao modo online.

Recursos de fax

No caso de problemas durante a transmissão do fax, uma mensagem de erro será exibida no visor. Se você receber uma mensagem de erro, pressione  (**Parar** ou **Parar/Limpar**) para limpar a mensagem e tentar enviar o fax novamente.



Você pode fazer com que o seu equipamento imprima automaticamente um relatório de confirmação sempre que o envio de um fax for concluído.

- Pressione  (fax) >  (**Menu**) > **Config fax** > **Enviando** > **Confirmação fax** no painel de controle.
- Pressione  (**Config**) > **Configuração do equipamento** > **Avan** > **Configuração do fax** > **Confirmação de fax** na tela de toque.

Enviando um fax no computador



Esse recurso pode não estar disponível dependendo do modelo ou opcionais (consulte "Recursos por modelos" na página 8).

Você pode enviar um fax do seu computador sem usar o equipamento.



Para enviar um fax do seu computador, o programa **Samsung Network PC Fax** deverá estar instalado. Esse programa é instalado automaticamente quando você instala o driver de impressão.

- 1 Abra o documento a ser enviado.
- 2 Selecione **Imprimir** no menu **Arquivo**.
A janela **Imprimir** é exibida. Dependendo do aplicativo utilizado, essa janela pode ser um pouco diferente.
- 3 Selecione **Samsung Network PC Fax** na janela **Imprimir**.
- 4 Clique em **Imprimir** ou em **OK**.
- 5 Digite os números dos destinatários e selecione a opção.
 Selecione o menu **Ajuda** na janela ou clique em qualquer opção sobre a qual deseje obter mais informações.
- 6 Clique em **Enviar**.

Retardando a transmissão de um fax

Você pode configurar o seu equipamento para enviar mensagens de fax programadas em horários nos quais você não está presente. Não é possível enviar um fax colorido com este recurso.

Recursos de fax

- 1 Coloque um único documento com a face voltada para baixo sobre o vidro de leitura ou carregue os documentos com a face para cima no alimentador de documentos.
- 2 Pressione  (Fax) no painel de controle.
- 3 Ajuste a resolução e o contraste para atender às suas necessidades de fax.
- 4 Pressione  (Menu) > **Recurso de fax** > **Esperar envio** no painel de controle.
OU
No modelo com tela de toque, selecione  (Fax) > **Envio adiado** > **Avan** na tela de toque. Vá para a etapa 8.
- 5 Insira o número do equipamento de fax de destino e pressione **OK**.
- 6 Uma mensagem será exibida no visor solicitando que você forneça outro número de fax para enviar o documento.
- 7 Para inserir mais números de fax, pressione **OK** quando **Sim** for exibido e repita a etapa 5.



- Você pode adicionar até 10 destinos.
- Uma vez que você tenha inserido um número de discagem de grupo, não será mais possível inserir outros números desse tipo.

- 8 Insira o nome do trabalho e a hora.
No modelo com tela de toque, insira o tempo > **Avan** > pressione **Entrada dir** ou **Lst. fax** > insira o número de fax usando o teclado numérico na tela de toque.





Se você definir uma hora anterior à atual, o fax será enviado no dia seguinte, na hora definida.

- 9 O documento é digitalizado para a memória antes da transmissão. O equipamento retornará ao modo online. O visor irá lembrá-lo de que o equipamento está no modo online e de que um fax com retardo foi configurado.





Você pode verificar a lista de trabalhos de fax atrasado.

- Pressione  (Menu) > **Config. sist.** > **Relatório** > **Trab program por Fax** no painel de controle.
- Pressione  (Config) > **Config da máq** > **Avan** > **Relatórios** > **Agendar trabalhos no fax** na tela de toque.

Recursos de fax

Cancelando um trabalho de fax reservado

- 1 Pressione  (fax) >  (**Menu**) > **Recurso de fax** > **Cancelar trabalho** no painel de controle.

OU



No modelo com tela de toque, selecione  (**Status do trabalho**) > **Trabalho atual** > **Avan** na tela de toque.

- 2 Selecione o trabalho de fax desejado e pressione **OK**.

No modelo com tela de toque, pressione  (cancelar) no trabalho de fax desejado na tela de toque.

- 3 Pressione **OK** quando a opção **Sim** for realçada.

No modelo com tela de toque, pressione **Sim** quando a janela de confirmação for exibida.

- 4 Pressione o botão  (**Parar** ou **Parar/Limpar**) ou no ícone () para retornar ao modo online.

Encaminhando um fax recebido para outro destino

Você pode configurar o equipamento para encaminhar para outro destino por fax, email ou servidor os faxes recebidos ou enviados. Se você precisar receber fax enquanto não estiver no escritório, este recurso poderá ser útil.





- Para encaminhar faxes por e-mail, primeiro, você deve definir o servidor de emails e o endereço IP no SyncThru™ Web Service (consulte "Usando o SyncThru™ Web Service" na página 343).
- Embora você tenha enviado ou recebido um fax colorido, os dados são encaminhados em escala de cinza.

1

Coloque um único documento com a face voltada para baixo sobre o vidro de leitura ou carregue os documentos com a face para cima no alimentador de documentos.

2

Pressione  (fax) >  (**Menu**) > **Recurso de fax** > **Enviar encam** > **Encaminhar para Fax** > **Encaminhar para email** ou **Encaminhar para servidor** no painel de controle.

OU

No modelo com tela de toque, pressione  (**Config**) > **Config da máq** > **Avan** > **Configuração do fax** > **Enviar encam** > **Encaminhar p/ fax**, **Encaminhar para e-mail** ou **Encaminhar para servidor** na tela de toque.



As opções **Encaminhar** podem não estar disponíveis, dependendo do modelo ou opcionais (consulte "Vários recursos" na página 10).

Recursos de fax

- 3 Digite o número de fax de destino, endereço de email ou endereço do servidor e pressione **OK**.

No modelo com tela de toque, ative a opção "**Ativado**" e insira o número de encaminhamento

- 4 Pressione o botão  (**Parar/Limpar**) ou o ícone home () para retornar ao modo online.



Os faxes enviados posteriormente serão encaminhados para o equipamento especificado.

Encaminhando um fax recebido

Você pode configurar o equipamento para encaminhar para outro destino por fax, email ou servidor os faxes recebidos ou enviados. Se você precisar receber fax enquanto não estiver no escritório, este recurso poderá ser útil.



Embora você tenha enviado ou recebido um fax colorido, os dados são encaminhados em escala de cinza.

- 1 Pressione  (fax) >  (**Menu**) > **Recursos fax > Receber encaminham. > Encaminhar para fax, Encaminhar para PC, Encaminhar para email ou Encaminhar para servidor** o painel de controle.

OU

No modelo com tela de toque, pressione  (**Config**) > **Configuração do equipamento > Avan > Configuração do fax > Receber encam > Encaminhar p/ fax, Encaminhar para PC , Encaminhar para e-mail ou Encaminhar para servidor** na tela de toque.



- As opções **Encaminhar** podem não estar disponíveis, dependendo do modelo ou opcionais (consulte "Vários recursos" na página 10).
- Para configurar o equipamento para imprimir um fax quando o seu encaminhamento estiver concluído, selecione **Encam&Imprim**

- 2 Digite o número de fax de destino, endereço de email ou endereço do servidor e pressione **OK**.

No modelo com tela de toque, ative a opção "**Ativado**" e insira o número de encaminhamento

- 3 Insira a hora inicial e final e pressione **OK**.

Recursos de fax

- 4 Pressione o botão  (**Parar/Limpar**) ou o ícone home () para retornar ao modo online.

Os faxes enviados posteriormente serão encaminhados para o equipamento especificado.

Enviando faxes nos dois lados do papel



- Este recurso estará disponível somente ao inserir documentos no alimentador de documentos.
- Dependendo dos opcionais ou modelos, alguns menus podem não ser exibidos no visor. Nesse caso, eles não se aplicam ao seu equipamento.
- Esse recurso pode não estar disponível dependendo do modelo ou opcionais (consulte "Recursos por modelos" na página 8).

- 1 Coloque um único documento com a face voltada para baixo sobre o vidro de leitura ou carregue os documentos com a face para cima no alimentador de documentos.

- 2 Pressione  (fax) > **Recurso de fax** > **Duplex** no painel de controle.

OU

No modelo com tela de toque, selecione  (**Fax**) > selecione o menu desejado > selecione **Duplex** nos submenus > na tela de toque.

- **1 face:** Para documentos que são impressos somente em um lado.
- **Frente e verso:** Para documentos que são impressos em ambos os lados.
- **2 -> 1 faces, rotacionado:** Para documentos que são impressos em ambos os lados, mas o verso é girado em 180°.



Para usar **Frente e verso** e **Frente e verso girado**, carregue os documentos no DADF. Se o equipamento não conseguir detectar o documento no DADF, ele altera automaticamente a opção para **1 face**.



- 3 Pressione **OK** para salvar a seleção.

No modelo com tela de toque, pressione  (voltar) para salvar a seleção.

Recursos de fax

Recebendo um fax no computador



- Esse recurso pode não estar disponível dependendo do modelo ou opcionais (consulte "Recursos por modelos" na página 8).
- Para usar esse recurso, defina a opção no painel de controle ou na tela de toque:
 - Pressione  (fax) >  (**Menu**) > **Recurso de fax** > **Receber encaminham.** > **Encaminhar para PC** > **Encaminhar** no painel de controle.
 - Pressione  (**Config**) > **Config da máq** > **Avan** > **Configuração do fax** > **Receber encam** > **Encam p/ PC** > **Encaminhar** na tela de toque.



- 1 Abra o Samsung Easy Printer Manager.
- 2 Selecione o equipamento adequado na **Lista de impressoras**.
- 3 Selecione o menu **Configurações de fax para PC**.
- 4 Utilize **Ativar recebimento de fax do dispositivo** para alterar as configurações do fax.
 - **Tipo de imagem:** Converta os fax recebidos em PDF ou TIFF.
 - **Local da gravação:** Selecione a localização para salvar os fax convertidos.

- **Prefixo:** Selecionar prefixo.
- **Imprimir fax recebido:** Selecione para imprimir as informações do fax depois de sua recepção.
- **Notificar-me ao concluir:** Defina para mostrar uma janela pop-up para notificar o recebimento de um fax.
- **Abrir com aplicativo padrão:** Após receber o fax, abra-o com o aplicativo padrão.
- **Nenhum:** Depois de receber um fax, a máquina não notifica o usuário ou abre o aplicativo.

5 Pressione **Salvar** > **OK**.

Recursos de fax



Alterando os modos de recepção

1 Pressione  (fax) >  (**Menu**) > **Config fax** > **Recebimento** > **Modo de recebimento** no painel de controle.

OU

No modelo com uma tela de toque, selecione  (**Config**) > **Config da máq** > **Avan** > **Configuração do fax** > **Modo de recepção** na tela de toque.

2 Selecione a opção desejada.

- **Fax:** atende uma chamada de fax recebida e ativa imediatamente o modo de recebimento de fax.
- **Tel:** Recebe um fax quando  (**Tom de Disc.**) e então o botão  (**Início**)
- **Sec/Fax:** destina-se a uma secretária eletrônica conectada ao equipamento. O equipamento atende a uma ligação recebida e o chamador deixa uma mensagem na secretária eletrônica. Se o equipamento detectar um tom de fax na linha, ele alternará automaticamente para o modo Fax para receber o documento.



Para utilizar o modo **Sec/Fax**, conecte um aparelho de secretária eletrônica ao soquete EXT localizado na parte posterior do equipamento.

- **DRPD:** Você pode receber uma chamada utilizando o recurso de detecção de padrão de toque diferenciado (DRPD). O toque diferenciado é um serviço oferecido pelas companhias telefônicas que permite que o usuário atenda vários números de telefone diferentes usando uma única linha. Para obter mais detalhes, consulte "Recebendo fax usando o modo DRPD" na página 331.





Esta configuração poderá não estar disponível dependendo do país.

3 Pressione **OK** para salvar a seleção.

No modelo com tela de toque, pressione  (voltar) para salvar a seleção.

4 Pressione o botão  (**Parar/Limpar**) ou o ícone home () para retornar ao modo online.

Recebendo manualmente no modo Tel

Você pode recuperar uma chamada de fax pressionando  (**Tom de Disc.**) e, em seguida,  (**Início**) ao ouvir o tom de fax. Se o seu equipamento tiver um gancho, você poderá enviar um fax usando o gancho (consulte "Recursos por modelos" na página 8).

Recursos de fax

Recebendo no modo de secretária eletrônica/fax

Para utilizar esse modo, conecte uma secretária eletrônica ao soquete EXT. localizado na parte traseira do equipamento. Se o chamador deixar uma mensagem, a secretária eletrônica a armazenará. Se o seu equipamento detectar um tom de fax na linha, o recebimento será iniciado automaticamente.



- Se você definiu seu equipamento para este modo e sua secretária eletrônica estiver desligada, ou se nenhuma secretária eletrônica estiver conectada ao soquete EXT., seu equipamento iniciará automaticamente o modo Fax após um número de toques predefinido.
- Se a secretária eletrônica possuir um contador de toques personalizável, configure-a para atender as ligações no primeiro toque.
- Se o equipamento estiver no modo Tel, desconecte ou desligue a secretária eletrônica conectada ao equipamento de fax. Caso contrário, a mensagem de saída da secretária eletrônica interromperá a sua conversa eletrônica.

Recebendo fax com uma extensão telefônica

Quando você estiver usando uma extensão telefônica conectada ao soquete EXT., poderá receber um fax de alguém com quem está conversando na extensão telefônica sem precisar se deslocar até o equipamento de fax.

Ao receber uma chamada na extensão telefônica e ouvir tons de fax, pressione a tecla ***9*** na extensão. O equipamento receberá o fax.

9 é o código de recepção remota definido na fábrica. Os asteriscos são fixos, mas o número do meio pode ser alterado para qualquer outro.



Quando estiver conversando pelo telefone conectado ao soquete EXT., os recursos de cópia e digitalização não estarão disponíveis.

Recebendo fax usando o modo DRPD

Esta configuração poderá não estar disponível dependendo do país. O toque diferenciado é um serviço oferecido pelas companhias telefônicas que permite que o usuário atenda vários números de telefone diferentes usando uma única linha. Esse recurso é frequentemente utilizado por serviços de atendimento a vários clientes, os quais precisam identificar os números que originam as chamadas antes de atenderem ao telefone.

Recursos de fax



Esta configuração poderá não estar disponível dependendo do país.

1 Selecione  (fax) >  (Menu) > **Config fax > Recebimento > Modo de recebimento > DRPD** no painel de controle.

OU

No modelo com tela de toque, pressione  (Config) > **Config da máq > Avan > Configuração do fax > Modo de recepção > DRPD** na tela de toque.

2 Ligue para o seu fax usando uma linha diferente.

3 Quando o seu equipamento começar a tocar, não atenda. Vários toques são necessários para que o equipamento aprenda o padrão.

O equipamento exibe o **toque de espera** enquanto grava o padrão de toque. Quando o aprendizado é concluído, a tela mostra **Concluído concluída**.

4 Pressione **OK** quando a opção DRPD for exibida e inicie da etapa 2.



- O modo DRPD deverá ser configurado novamente se você trocar o número do fax ou conectá-lo a uma outra linha telefônica.
- Após configurar o modo DRPD, ligue novamente para o seu fax e verifique se o equipamento responde com um tom de fax. Em seguida, efetue uma ligação para um número diferente atribuído à mesma linha para certificar-se de que a chamada seja encaminhada ao telefone ou secretária eletrônica conectada ao soquete EXT.

Recebendo no modo de recebimento seguro





Esse recurso pode não estar disponível dependendo do modelo ou opcionais (consulte "Recursos por modelos" na página 8).

Talvez haja necessidade de impedir que fax recebidos sejam acessados por pessoas não autorizadas. Ative o modo de recebimento seguro e todos os fax recebidos são armazenados na memória. Você pode imprimir os faxes recebidos digitando a senha.



Recursos de fax



Para usar o modo de recebimento seguro:

- Pressione  (fax) >  (**Menu**) > **Recurso de fax > Recepção segura > Ativada** no painel de controle.
- Pressione  (**Config**) > **Config da máq > Avan > Configuração do fax > Receb seguro** na tela de toque.

Imprimindo fax recebidos

- 1 Selecione  (fax) >  (**Menu**) > **Recurso de fax > Recepção segura > Imprimir** no painel de controle.

OU



No modelo com tela de toque, pressione  (**Config**) > **Config da máq > Avan > Configuração do fax > Receb seguro > Impr.** na tela de toque.

- 2 Digite uma senha de quatro dígitos e pressione **OK** ou **Impr.**.
- 3 Todos os fax armazenados na memória serão impressos.

Imprimindo fax em ambos os lados do papel



- Dependendo dos opcionais ou modelos, alguns menus podem não ser exibidos no visor. Nesse caso, eles não se aplicam ao seu equipamento.
- Esse recurso pode não estar disponível dependendo do modelo ou opcionais (consulte "Recursos por modelos" na página 8).

- 1 Coloque um único documento com a face voltada para baixo sobre o vidro de leitura ou carregue os documentos com a face para cima no alimentador de documentos.
- 2 Pressione  (fax) >  (**Menu**) > **Config fax > Recebimento > Impressão duplex** no painel de controle.

No modelo com tela de toque, selecione  (**Fax**) > selecione o menu desejado > selecione **Duplex** nos submenus > na tela de toque.

- **Desativada:** imprime em modo normal.
- **Borda longa:** imprime páginas para leitura como um livro.

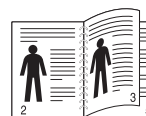

Recursos de fax

- **Borda curta:** imprime páginas para leitura como um bloco de notas.

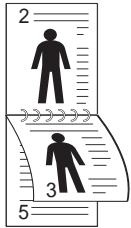

3 Pressione **OK** para salvar a seleção.

No modelo com tela de toque, pressione  (voltar) para salvar a seleção.

Recebendo faxes na memória

Como o seu equipamento é um dispositivo multitarefa, ele pode receber mensagens de fax enquanto está copiando ou imprimindo documentos. Se você receber um fax enquanto estiver copiando ou imprimindo, o equipamento armazenará os faxes recebidos na memória. Assim que as tarefas de impressão ou cópia forem concluídas, o fax será impresso automaticamente.



Se o fax for recebido e estiver sendo impresso, outra cópia e trabalhos de impressão não podem ser processados ao mesmo tempo.

Usando os recursos de pasta compartilhada

Este recurso permite usar a memória do equipamento como pasta compartilhada. A vantagem deste recurso é que você pode usar convenientemente a pasta compartilhada pela janela de seu computador.



- Esse recurso pode não estar disponível dependendo do modelo ou opcionais (consulte "Recursos por modelos" na página 8).
- Você pode usar esse recurso em modelos que tenham um dispositivo de armazenamento em massa (consulte "Vários recursos" na página 10).
- O administrador pode definir um ID e senha para restringir o acesso do usuário e também definir o número máximo de usuários simultâneos.

Criando uma pasta compartilhada

- 1 Abra a janela do Windows Explorer no computador.
- 2 Digite o **\\[endereço IP]** da impressora (exemplo: \\169.254.133.42) no campo de endereço e pressione a tecla Enter ou clique em **Ir**.
- 3 Crie uma nova pasta no diretório **nfsroot**.

Usando a pasta compartilhada

Você pode usar a pasta compartilhada da mesma maneira que um computador normal. Crie, edite e exclua a pasta ou arquivo como uma pasta normal do Windows. Você também pode armazenar dados digitalizados na pasta compartilhada. Você pode imprimir diretamente os arquivos de impressão armazenados em uma pasta compartilhada. É possível imprimir arquivos TIFF, JPEG e PRN.

Usando os recursos opcionais do dispositivo



Alguns recursos talvez não estejam disponíveis dependendo dos modelos ou das opções. Isso significa que os recursos não são suportados (consulte "Vários recursos" na página 10).

No driver de impressão

Se você instalar o dispositivo opcional, você poderá usar os recursos avançados de impressão, como revisar um trabalho e imprimir um trabalho privado na janela **Imprimir**. Verifique a opção de armazenamento em massa ou disco RAM em **Opções do dispositivo**, em seguida você pode selecionar os vários recursos do **Modo de impressão** (consulte "Configurando as Opções do dispositivo" na página 108).

- 1 Abra o documento que deseja imprimir.
- 2 Selecione **Imprimir** no menu **Arquivo**. A janela **Imprimir** será exibida.

- 3 Selecione seu driver de impressão da lista **Selecionar impressora**.

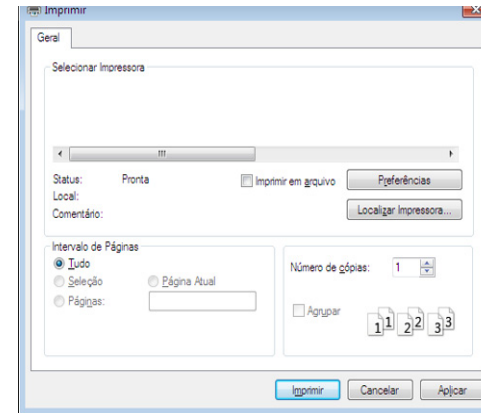

- 4 Clique em **Propriedad** ou em **Preferências**.
- 5 Clique cada guia e, em seguida, selecione **Modo de impressão**.
- 6 Selecione a opção desejada (consulte "Compreendendo os recursos especiais da impressora" na página 295).
- 7 Selecione **OK**.

No painel de controle

Se seu equipamento tiver memória opcional ou um disco rígido opcional, você poderá usar esses recursos.

Pressione  (**Menu**) > **Gerenc de trabalhos** no painel de controle.

Usando os recursos opcionais do dispositivo

OU

No modelo com tela de toque, pressione  (**Caixa de documen.**)>

Avan > Caixas sistema na tela de toque.



Dependendo dos opcionais ou modelos, alguns menus podem não ser exibidos no visor. Nesse caso, eles não se aplicam ao seu equipamento.

- **Trabalho ativo:** Todos os trabalhos que estão aguardando impressão são listados na fila de trabalhos ativos na ordem em que foram enviados para a impressora. Você pode excluir um trabalho da fila antes da impressão ou fazer com que ele seja impresso antes de outros trabalhos.
- **Trabalho Protegido:** Você pode imprimir ou excluir um trabalho seguro. Mostra a lista de trabalhos seguros que o usuário definiu no driver de impressão. Você precisa digitar o nome de usuário e senha definidos no driver de impressão.
- **Trabalho armazenado:** Você pode imprimir ou excluir um trabalho armazenado.
- **Diretiva do arquivo:** Você pode escolher a política de geração de nomes de arquivos antes de prosseguir com o trabalho na memória opcional. Se já houver um arquivo com o mesmo nome na memória opcional quando um novo nome de arquivo for fornecido, você poderá renomeá-lo ou sobrescrevê-lo.



5. Ferramentas úteis de gerenciamento

Este capítulo apresenta as ferramentas de gerenciamento fornecidas para ajudá-lo a usar o seu equipamento.

- **Acessando as ferramentas de gerenciamento** 339
- **Easy Capture Manager** 340
- **Samsung AnyWeb Print** 341
- **Easy Eco Driver** 342
- **Usando o SyncThru™ Web Service** 343
- **Usando o Samsung Easy Document Creator** 348
- **Usando o Samsung Easy Printer Manager** 349
- **Usando o Status da impressora Samsung** 353
- **Usando o Samsung Printer Experience** 355
- **Usando o Linux Unified Driver Configurator** 362



Acessando as ferramentas de gerenciamento

A Samsung fornece uma variedade de ferramentas de gerenciamento para suas impressoras.

- 1 Certifique-se de que o equipamento esteja conectado ao seu computador e ligado.
- 2 No menu **Iniciar**, selecione **Programas** ou **Todos os Programas**.
 - Para Windows 8, no menu **Charms(Botões)**, selecione **Pesquisar > Apps(Aplicativo)**.
- 3 Encontre **Impressoras Samsung**.
- 4 Em **Impressoras Samsung**, você verá as ferramentas de gerenciamento instaladas.
- 5 Clique na ferramenta que deseja usar.



- Após a instalação do driver, é possível acessar algumas ferramentas de gerenciamento na tela **Iniciar** menu > **Programas** ou **Todos os Programas**.
- No Windows 8, após a instalação do driver, é possível acessar algumas ferramentas de gerenciamento na tela **Iniciar** clicando no bloco correspondente.

Easy Capture Manager



- Disponível para usuários do Windows apenas.
- Esse recurso pode não estar disponível dependendo do modelo ou opcionais (consulte "Software" na página 8).

Capture sua tela e inicie o Easy Capture Manager simplesmente pressionando a tecla Print Screen no teclado. Agora você pode facilmente imprimir sua tela como capturada ou editada.

Samsung AnyWeb Print



- Disponível para usuários do Windows apenas.
- Esse recurso pode não estar disponível dependendo do modelo ou opcionais (consulte "Software" na página 8).

Esta ferramenta ajuda a capturar, visualizar, descartar e imprimir páginas do Windows Internet Explorer mais facilmente do que ao usar o programa comum.

Faça o download do software no site da Samsung, descompacte-o e em seguida instale-o: (<http://www.samsung.com> > localize seu produto > Suporte ou downloads).

Easy Eco Driver

 Disponível para usuários do Windows apenas (consulte "Software" na página 8).

Com o Easy Eco Driver, você pode aplicar recursos apropriados para economizar o papel e o toner antes da impressão.

O Easy Eco Driver também permite edição simples, como remover imagens e textos e muito mais. Você pode salvar as configurações usadas com frequência como predefinições.

Como usar:

- 1 Abra um documento a ser impresso.
- 2 Abra a janela de **preferências de impressão** (consulte "Abrindo as preferências de impressão" na página 68).
- 3 Na guia **Favoritos**, selecione **Eco Printing Preview**.
- 4 Clique em **OK > Imprimir** na janela. Uma janela de visualização é exibida.
- 5 Selecione as opções que deseja aplicar ao documento.
Você pode ver a visualização dos recursos aplicados.
- 6 Clique em **Imprimir**.

 Se quiser executar o Easy Eco Driver toda vez que imprimir, marque a caixa **Iniciar o Easy Eco Driver antes de imprimir o trabalho** na guia **Básico** da janela preferências de impressão.

Usando o SyncThru™ Web Service



- O Internet Explorer 8,0 ou superior é o requisito mínimo para o SyncThru™ Web Service.
- A explicação do SyncThru™ Web Service neste manual do usuário pode diferir do equipamento dependendo das opções ou do modelo.
- Apenas modelo de rede (consulte "Software" na página 8).

Acessando o SyncThru™ Web Service

- 1 No Windows, abra um navegador da Web. Por exemplo, o Internet Explorer.

Insira o endereço IP (<http://xxx.xxx.xxx.xxx>) do equipamento no qual a impressora está instalada no campo de endereço e pressione a tecla Enter ou clique em **Ir**.

- 2 O site interno do seu equipamento será aberto.

Fazendo login no SyncThru™ Web Service

Antes de configurar as opções no SyncThru™ Web Service, você deve fazer login como administrador. Você ainda poderá utilizar o SyncThru™ Web Service sem fazer login, mas não terá acesso às guias

Configurações e Segurança.

- 1 Clique em **Login** no canto superior direito do site SyncThru™ Web Service.

- 2 Digite a **ID** e a **Senha** e, em seguida, clique em **Login**. Nós recomendamos que você altere a senha padrão por questões de segurança.

- **ID: admin**
- **Senha: sec00000**

Visão geral do SyncThru™ Web Service



Informação

Catálogo

Configurações

Segurança

Manutenção



Dependendo do modelo do equipamento, algumas guias podem não ser exibidas.

Usando o SyncThru™ Web Service

Guia Informações

Esta guia fornece informações gerais sobre a máquina. Você pode verificar itens como, por exemplo, a quantidade de toner restante. Também é possível imprimir relatórios como um relatório de erros.

- **Alertas ativos:** Mostra os alertas que ocorreram no equipamento, bem como a severidade de cada um.
- **Suprimentos:** Mostra quantas páginas foram impressas e a quantidade de toner que resta no cartucho.
- **Contadores de uso:** Mostra a contagem de utilizações por tipos de impressão: simplex e duplex.
- **Configurações atuais:** Mostra as informações sobre o equipamento e a rede.
- **Informações de segurança:** Mostra informações de segurança do equipamento.
- **Impressão Informações:** Imprime relatórios como relatórios do sistema, endereços de email e fontes.

Guia Catálogo de endereços

Você pode gerenciar o catálogo de endereços. Este recurso também está disponível no equipamento.

- **Indivíduo:** Você pode gerenciar entradas individuais no catálogo de endereços.
- **Grupo:** Você pode gerenciar catálogo de endereços de grupos.

Guia Configurações

Esta guia permite definir configurações fornecidas pela máquina e pela rede. Para exibi-la, é necessário fazer login como administrador.

- **Guia Config. equipamento:** Define as opções fornecidas pelo seu equipamento.
- **Guia Configurações de rede:** Mostra as opções do ambiente de rede. Define opções como protocolos TCP/IP e de rede.

Usando o SyncThru™ Web Service

Guia Segurança

Esta guia permite definir as informações de segurança do sistema e da rede. Para exibi-la, é necessário fazer login como administrador.

- **Segurança do sistema:** Define as informações do administrador do sistema e também ativa ou desativa recursos do equipamento.
- **Segurança da rede:** Define as opções de HTTPs, IPSec, filtragem de IPv4/IPv6, 802.1x e servidores de autenticação.
- **Controle de acesso de usuários:** Você pode escolher os métodos/modos de autenticação de usuários. Você pode adicionar/excluir/modificar o perfil do usuário usado para Autenticação local.
- **Log do sistema:** O Log do sistema contém configurações relacionadas a logs de eventos de dispositivos.
 - **Configuração de log:** A seção Configuração de log contém configurações relacionadas ao salvamento de logs.
 - **Visualizador de log:** A seção Visualizador de log contém opções para visualizar logs armazenados localmente no dispositivo.

Guia Manutenção

Esta guia permite realizar a manutenção do seu equipamento via atualizações de firmware e definição das informações de contato para o envio de emails. Você também pode se conectar ao site da Samsung ou baixar os drivers ao selecionar o menu **Link**.

- **Atualização de firmware:** Atualize o firmware do seu equipamento.
- **Gerenciamento de aplicativos:** Esse recurso está disponível apenas para modelos com tela de toque. Você pode gerenciar os aplicativos. Você também pode instalar novos aplicativos a partir do USB ou URL.
- **Gerenciamento de licenças:** O Gerenciamento de licenças oferece configurações de aplicativos instalados e licenças de aplicativos.
- **Clonagem:** Você pode importar ou exportar (transferir) diversas configurações (configurações do equipamento, informações de rede, catálogo de endereços, etc.) entre os dispositivos que possuem o recurso **Clonagem** no SyncThru™ Web Service.
- **Contato Informações:** Mostra as informações de contato.
- **Link:** Mostra links para sites úteis nos quais você pode baixar ou verificar informações.

Usando o SyncThru™ Web Service

Configuração da notificação de e-mails

Você pode receber emails sobre o status do equipamento ao definir esta opção. Se informações como endereço IP, nome de host, endereço de email e servidor SMTP forem definidas, o status do equipamento (pouco toner ou erro do equipamento) será enviado automaticamente para o email de uma pessoa específica. Essa opção pode ser usada com mais frequência por um administrador do equipamento.



Dependendo dos opcionais ou modelos, alguns menus podem não ser exibidos no visor. Nesse caso, eles não se aplicam ao seu equipamento.

- 1** No Windows, inicie um navegador da Web como, por exemplo, o Internet Explorer.
Insira o endereço IP (<http://xxx.xxx.xxx.xxx>) do equipamento no campo de endereço e pressione a tecla Enter ou clique em **Ir**.
- 2** O site interno do seu equipamento será aberto.
- 3** Na guia **Configurações**, selecione **Config. máquina > Notificação de email**.



Se você não configurou o ambiente do servidor de saída, vá para **Configurações > Configurações de rede > Servidor de email de saída (SMTP)** para configurar o ambiente de rede antes de configurar a notificação por email.

- 4** Marque a caixa de seleção **ATIVAR** para usar a **Notificação de email**.
- 5** Clique no botão **Adicionar** para adicionar usuários para receber a notificação por email.
Defina o nome do destinatário e os endereços de email com itens de notificação para os quais você deseja receber um alerta.
- 6** Clique em **Aplicar**.



Se o firewall estiver ativado, talvez o email não seja enviado com êxito. Nesse caso, entre em contato com um administrador de rede.

Definindo as informações do administrador do sistema

Essa configuração é necessária para usar a opção de notificação por email.

Usando o SyncThru™ Web Service



Dependendo dos opcionais ou modelos, alguns menus podem não ser exibidos no visor. Nesse caso, eles não se aplicam ao seu equipamento.

- 1** No Windows, inicie um navegador da Web como, por exemplo, o Internet Explorer.
Insira o endereço IP (<http://xxx.xxx.xxx.xxx>) do equipamento no campo de endereço e pressione a tecla Enter ou clique em **Ir**.
- 2** O site interno do seu equipamento será aberto.
- 3** Na guia **Segurança**, selecione **Segurança do sistema > Administrador do sistema**.
- 4** Insira o nome, o número de telefone, o local e o endereço de email do administrador.
- 5** Clique em **Aplicar**.

Usando o Samsung Easy Document Creator

O Samsung Easy Document Creator é um aplicativo para ajudar os usuários a digitalizar, compilar e salvar documentos em vários formatos, incluindo o formato .epub. Esses documentos podem ser compartilhados via sites de rede social ou fax. Seja você é um aluno precisando organizar as pesquisas da biblioteca ou uma mãe da família compartilhando fotos digitalizadas da festa de aniversário do ano passado, o Samsung Easy Document Creator fornecerá as ferramentas necessárias.

O Samsung Easy Document Creator oferece os recursos abaixo:

- **Digitalização de imagens:** Use para digitalizar uma ou várias imagens.
- **Digitalização de documentos:** Use para digitalizar documentos com texto ou texto e imagens.
- **Conversão de textos:** Use para digitalizar documentos que precisem ser salvos em um formato de texto editável.
- **Digitalização de livros:** Use para digitalizar livros com um scanner com vidro de leitura.
- **Carregar para SNS:** Oferece uma maneira fácil e rápida de enviar imagens digitalizadas ou imagens existentes para uma variedade de sites de redes sociais (SNS).
- **Conversão em livro eletrônico:** Oferece a habilidade de digitalizar vários documentos em um livro eletrônico ou converter arquivos existentes em um formato de livro eletrônico.
- **Plug-in:** Digitalize, mande fax e converta para E-book diretamente do programa Microsoft Office.



Clique no botão **Ajuda** (?) na janela e clique em qualquer opção sobre a qual deseje obter mais informações.

Usando o Samsung Easy Printer Manager



- Esse recurso pode não estar disponível dependendo do modelo ou opcionais (consulte "Software" na página 8).
- Disponível para usuários do Windows e do Mac apenas (consulte "Software" na página 8).
- For Windows, o Internet Explorer 6.0 ou superior é o requisito mínimo para o Samsung Easy Printer Manager.

O Samsung Easy Printer Manager é um aplicativo que combina as configurações do equipamento Samsung em um local. O Samsung Easy Printer Manager combina as configurações de dispositivo, bem como ambientes de impressão, configurações/ações e execução. Todos esses recursos fornecem um gateway para usar de maneira conveniente o seu equipamento Samsung. O Samsung Easy Printer Manager fornece duas interfaces de usuário diferentes para que o usuário possa escolher: a interface básica e a interface avançada do usuário. Alternar entre as duas interfaces é fácil: basta clicar em um botão.

Compreendendo o Samsung Easy Printer Manager

Para abrir o programa:

Para Windows

Selecione **Iniciar > Programas** ou **Todos os Programas > Samsung Printers > Samsung Easy Printer Manager**.

- No Windows 8, em **Charms (Botões)**, selecione **Pesquisar > Apps (Aplicativos) > Samsung Printers > Samsung Easy Printer Manager**.

Para Mac,

Abra a pasta **Applications > pasta Samsung > Samsung Easy Printer Manager**.

A interface do Samsung Easy Printer Manager é composta por várias seções básicas, conforme descrito na tabela a seguir:

Usando o Samsung Easy Printer Manager



A captura de tela pode ser diferente dependendo do sistema operacional que está sendo usado.

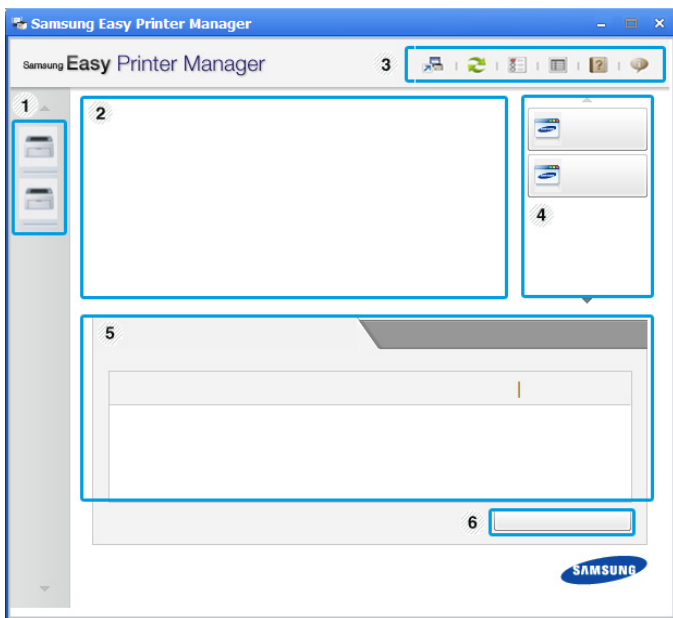

1	Lista de impressoras	A Lista de Impressoras exibe as impressoras instaladas no computador e as impressoras de rede adicionadas pela descoberta de rede (apenas Windows).
---	----------------------	---

2	Informações da impressora	<p>Esta área fornece informações gerais sobre o seu equipamento. Você pode verificar informações, como nome do modelo do equipamento, endereço IP (ou nome da porta) e status do equipamento.</p> <p>Você pode exibir o Manual do Usuário online.</p> <p>Botão Solução de problemas: Este botão abre Guia de Solução de Problemas sempre que ocorre um erro. Você pode abrir diretamente a seção necessária no manual do usuário.</p>
3	Informações do aplicativo	<p>Inclui links para alterar as configurações avançadas (alternando UI), atualizar, definição de preferência, resumo, ajuda e sobre.</p> <p>O botão  é usado para alterar a interface do usuário para a interface do usuário de configurações avançadas (consulte "Visão geral da interface de usuário de configurações avançadas" na página 351).</p>

Usando o Samsung Easy Printer Manager

4	Links rápidos	Exibe Links rápidos para as funções específicas do equipamento. Esta seção também inclui links para aplicativos nas configurações avançadas.  Se você conectar o seu equipamento a uma rede, o ícone SyncThru™ Web Service é ativado.
5	Área de conteúdo	Exibe informações sobre o equipamento selecionado, nível de toner restante e papel. As informações variarão com base no equipamento selecionado. Alguns equipamentos não possuem esse recurso.
6	Fazer pedido de suprimentos	Clique no botão Pedido na janela de pedidos de suprimentos. Você pode solicitar a substituição dos cartuchos de toner online.



Selecione o menu **Ajuda** ou clique no botão  na janela e clique em qualquer opção sobre a qual deseje obter mais informações.

Visão geral da interface de usuário de configurações avançadas

A interface de usuário avançada deve ser usada pela pessoa responsável pelo gerenciamento da rede e dos equipamentos.



Dependendo dos opcionais ou modelos, alguns menus podem não ser exibidos no visor. Nesse caso, eles não se aplicam ao seu equipamento.

Configurações do dispositivo

Você pode configurar várias opções do equipamento, como definições da máquina, papel, layout, emulação, rede e informações de impressão.

Configurações de digitalização para PC

Este menu inclui as configurações para criar ou excluir perfis de digitalização para PC.

- **Ativação da digitalização:** Determina se a digitalização está ou não ativada no dispositivo.
- Guia **Básico:** Contém as configurações de digitalização em geral e opções do dispositivo.
- Guia **Imagem:** Contém as configurações relacionadas à alteração de imagem.

Usando o Samsung Easy Printer Manager

Configurações de fax para PC

Este menu inclui as configurações relacionadas à funcionalidade básica de envio de fax do dispositivo selecionado.

- **Desativar:** Se **Desativar** estiver **Ativ.**, fax não serão recebidos neste dispositivo.
- **Ativar recebimento de fax do dispositivo:** Ativa o envio e recebimento de fax no dispositivo e possibilita que mais opções sejam definidas.

Configurações de alerta (Windows apenas)

Este menu inclui as configurações relacionadas aos alertas de erro.

- **Alerta da impressora:** Fornece configurações relacionadas a quando os alertas serão recebidos.
- **Alerta via email:** Fornece opções relacionadas ao recebimento de alertas via email.
- **Histórico de alertas:** Fornece um histórico dos alertas relacionados ao dispositivo e toner.

Contabilidade de trabalhos

Fornece consulta das informações de cota do usuário especificado para contabilidade de trabalhos. Essas informações de cota podem ser criadas e aplicadas aos dispositivos por software de contabilidade de trabalhos, como o software de admin SyncThru™ ou CounThru™.

Usando o Status da impressora Samsung

O Status da impressora Samsung é um programa que monitora e informa o status do equipamento.





- A janela do Status da impressora Samsung e o seu conteúdo mostrado neste manual do usuário pode variar em função do equipamento ou do sistema operacional em utilização.
- Verifique os sistemas operacionais compatíveis com o seu equipamento (consulte "Especificações" na página 154).
- Disponível para usuários do Windows apenas (consulte "Software" na página 8).

Visão geral do Status da impressora Samsung

Se houver erros durante a impressão, você poderá consultá-los no Status da impressora Samsung. O Status da impressora Samsung é instalado automaticamente quando você instala o software do equipamento.

Também é possível iniciar o Status da impressora Samsung manualmente. Vá para **Preferências de impressão**, clique na guia **Básico** > botão **Status da impressora**.

Estes ícones são exibidos na barra de tarefas do Windows:

Ícone	Significado	Descrição
	Normal	O equipamento está no modo online e não está apresentando erros ou avisos.
	Aviso	O equipamento está em um estado em que pode haver um erro no futuro. Por exemplo, ele pode estar com pouco toner, o que poderá levar a um status de toner vazio.
	Erro	O equipamento possui pelo menos um erro.



Usando o Status da impressora Samsung

1	Nível de toner	Você pode exibir o nível de toner remanescente nos cartuchos. O equipamento e o número de cartuchos de toner exibidos na janela acima podem variar de acordo com o equipamento. Alguns equipamentos não possuem esse recurso.
2	Opção	Você pode definir as configurações relacionadas a alerta de trabalho de impressão.
3	Fazer pedido de suprimentos	Você pode solicitar a substituição dos cartuchos de toner online.
4	Manual do Usuário	Você pode exibir o Manual do Usuário online.  Este botão abre Solução de Problemas sempre que ocorre um erro. Você pode abrir diretamente a seção de solução de problemas no manual do usuário.
5	Fechar	Feche a janela.

Usando o Samsung Printer Experience

O **Samsung Printer Experience** é um aplicativo da Samsung que combina gerenciamento e configurações de equipamentos em um único local. Você pode definir configurações de dispositivos, fazer pedidos de suprimentos, abrir guias de solução de problemas, acessar o site da Samsung e verificar informações do equipamento conectado. Este aplicativo será automaticamente baixado da **Store(Loja)** do Windows se o equipamento estiver conectado a um computador com Internet.

Entendendo o Samsung Printer Experience

Para abrir o aplicativo,

Na tela **Iniciar**, selecione o bloco **Samsung Printer Experience** ().

A interface **Samsung Printer Experience** envolve vários recursos úteis, conforme descrito na tabela a seguir:



A captura de tela pode diferir dependendo do modelo que está sendo usado.

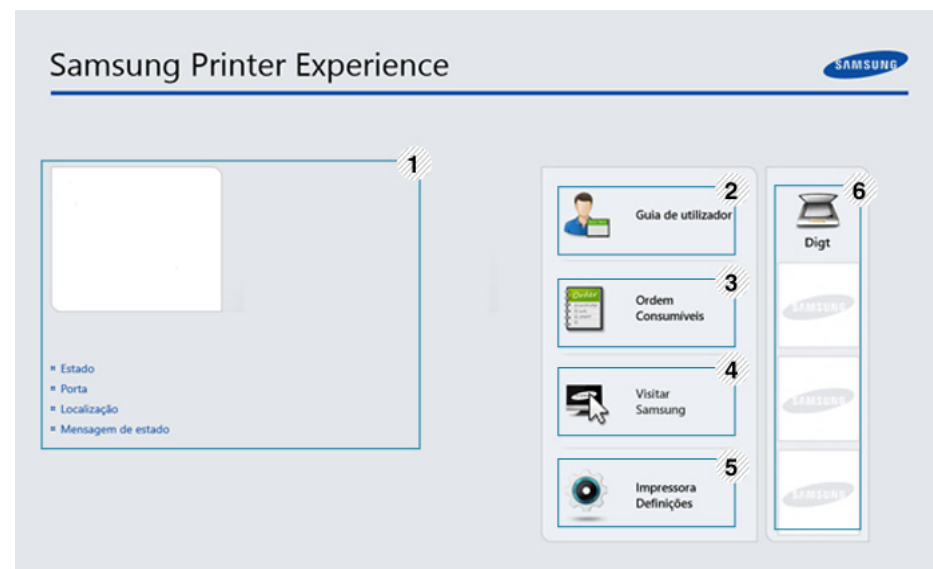

1	Informações da impressora	Esta área fornece informações gerais sobre o seu equipamento. Você pode verificar informações, como status do equipamento, local, endereço IP e o nível do toner restante.
---	----------------------------------	--

Usando o Samsung Printer Experience

2	Guia de utilizador	<p>Você pode exibir o Manual do Usuário online. É preciso estar conectado à Internet para usar este recurso.</p> <p> Este botão abre Guia de Solução de Problemas sempre que ocorre um erro. Você pode abrir diretamente a seção de solução de problemas no manual do usuário.</p>
3	Ordem Consumíveis	<p>Clique neste botão para fazer pedidos online de substituição de cartuchos. É preciso estar conectado à Internet para usar este recurso.</p>
4	Visitar Samsung	<p>Links para o site de impressoras da Samsung. É preciso estar conectado à Internet para usar este recurso.</p>
5	Impressora Definições	<p>Você pode configurar várias opções do equipamento, como definições da máquina, papel, layout, emulação, rede e informações de impressão pelo SyncThru™ Web Service. Seu equipamento deve estar conectado a uma rede. Este botão será desativado se o equipamento estiver conectado pelo cabo USB.</p>

6	Lista de dispositivo e Última imagem digitalizada	<p>A lista de digitalização mostra dispositivos que oferecem suporte à Samsung Printer Experience. Pelo dispositivo, é possível ver as últimas imagens digitalizadas. Seu equipamento deve estar conectado a uma rede para digitalizar a partir daí. Esta seção é para os usuários de impressoras multifuncionais.</p>
---	--	---

Adicionar/Excluir impressoras

Se você não adicionou nenhuma impressora à **Samsung Printer Experience** ou se quiser adicionar/excluir uma impressora, siga as instruções abaixo.



Só é possível adicionar/excluir impressoras conectadas em rede.

Adicionar uma impressora

- 1 No **Charms(Botões)**, selecione **Configurações**.
Ou clique com o botão direito na página da **Samsung Printer Experience** e selecione **Configurações**.
- 2 Selecione **Adicionar impressora**

Usando o Samsung Printer Experience

- 3 Selecione a impressora que deseja adicionar.
É possível ver a impressora adicionada.



Se aparecer a marca ⊕, você também pode clicar na marca ⊕ para adicionar impressoras.

Excluir uma impressora

- 1 No **Charms(Botões)**, selecione **Configurações**.
Ou clique com o botão direito na página da **Samsung Printer Experience** e selecione **Configurações**.
- 2 Selecione **Remover impressora**
- 3 Selecione a impressora que deseja excluir.
- 4 Clique em **Sim**.
Você verá que a impressora selecionada é removida da tela.

Imprimindo pelo Windows 8

Esta seção explica trabalhos comuns de impressão da tela **Iniciar**.

Impressão básica

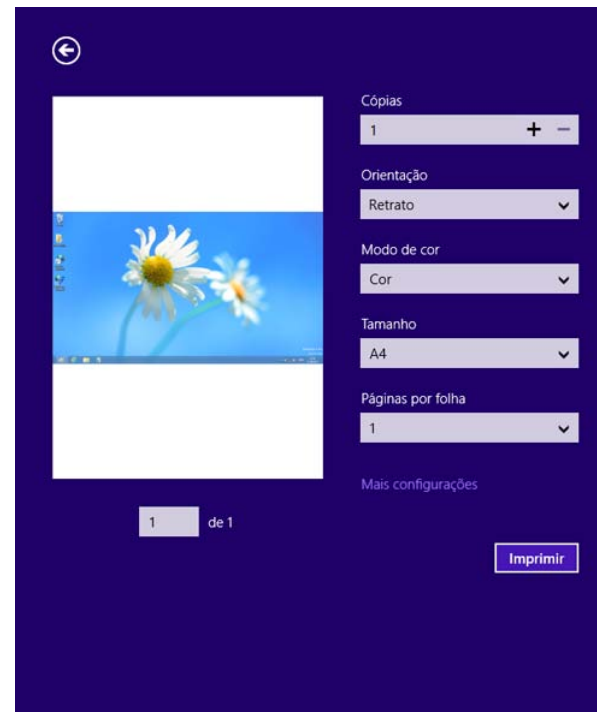

- 1 Abra o documento a ser impresso.
- 2 Em **Charms(Botões)**, selecione **Dispositivos**.
- 3 Selecione sua impressora na lista
- 4 Selecione as configurações de impressora, como número de cópias e orientação.
- 5 Clique no botão **Imprimir** para iniciar o trabalho.



Usando o Samsung Printer Experience

Cancelando trabalhos de impressão

Se o trabalho estiver aguardando na fila de impressão ou no spooler, cancele-o da seguinte forma:

- Você pode acessar esta janela clicando duas vezes no ícone do equipamento () na barra de tarefas do Windows.
- o trabalho atual também pode ser cancelado pressionando-se o botão  (**Cancel** ou **Parar/Limpar**) no painel de controle.

Abrindo mais configurações



A tela pode ser exibida de formas diferentes dependendo do modelo ou das opções.

É possível configurar mais parâmetros de impressão.

- 1 Abra o documento que deseja imprimir.
- 2 Em **Charms(Botões)**, selecione **Dispositivos**.
- 3 Selecione sua impressora na lista
- 4 Clique em **Mais configurações**.

Guia Básico

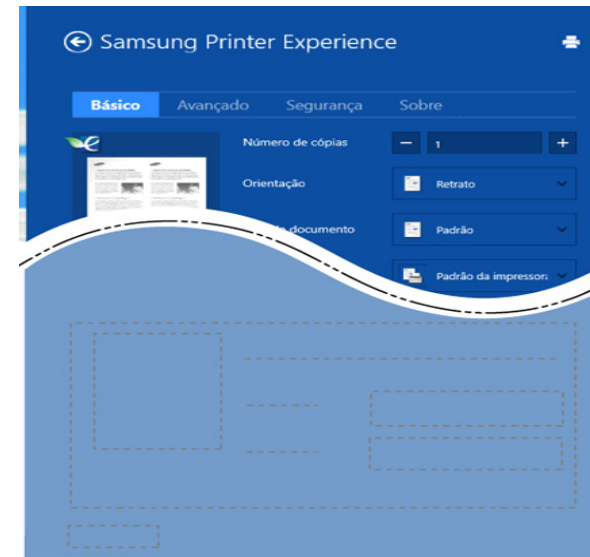

Básico

Esta opção permite escolher as configurações básicas de impressão, como cópias, orientação e tipo de documento.

Config econom

Esta opção permite escolher várias páginas por lado para economizar material.

Usando o Samsung Printer Experience

Guia Avançado

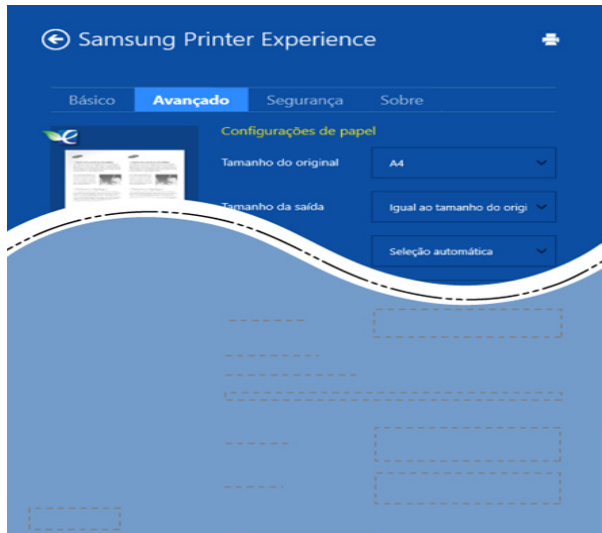

Configurações de papel

Esta opção permite definir as especificações básicas de manuseio de papel.

Configurações de layout

Esta opção permite definir as várias formas de layout de documentos.

Guia Segurança



Talvez alguns recursos não estejam disponíveis dependendo do modelo ou das opções. Se esta guia não estiver disponível ou se estiver desativada, isso significa que não há suporte para o recurso.

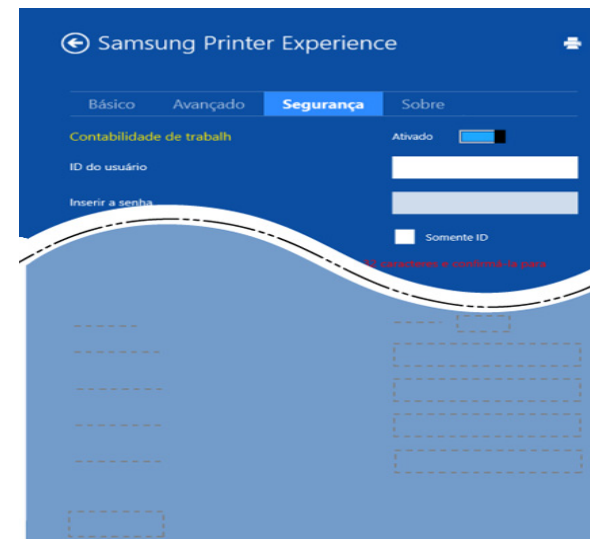

Contabilidade de trabalhos

Esta opção permite que você imprima com a permissão concedida.

Impressão confidencial

Esta opção é usada para imprimir documentos confidenciais. É necessário inserir uma senha para imprimir usando-a.

Usando o Samsung Printer Experience

Usando o recurso de compartilhamento

Samsung Printer Experience permite imprimir a partir de outros aplicativos instalados no computador, usando o recurso de compartilhamento.



Este recurso só está disponível para a impressão dos formatos de arquivos jpeg, bmp, tiff, gif e png.

- 1 Selecione o conteúdo que deseja imprimir do outro aplicativo.
- 2 No **Charms(Botões)**, selecione **Compartilhar > Samsung Printer Experience**.
- 3 Selecione as configurações de impressora, como número de cópias e orientação.
- 4 Clique no botão **Imprimir** para iniciar o trabalho.

Digitalizando pelo Windows 8





Esta seção é para os usuários de impressoras multifuncionais.

A digitalização com o seu equipamento permite converter figuras e texto em arquivos digitais que podem ser armazenados no computador.

Digitalizando pelo Samsung Printer Experience

Os menus de impressão mais utilizados são exibidos para digitalização rápida.

- 1 Coloque um único documento com a face voltada para baixo sobre o vidro de leitura ou carregue os documentos com a face para cima no alimentador de documentos.
- 2 Clique em **Samsung Printer Experience**, na tela **Iniciar**.
- 3 Clique em **Digit** ().
- 4 Configure os parâmetros de impressão, como tipo de imagem, tamanho do documento e resolução.
- 5 Clique em **Pré-digitalização** () para verificar a imagem.
- 6 Ajuste a imagem com as funções operacionais de digitalização, como rotação e espelhamento.
- 7 Clique em **Digit** () e salve a imagem.

Usando o Samsung Printer Experience



- Ao colocar os originais no ADF (ou DADF), a opção **Pré-digitalização** () não fica disponível.
- Você pode ignorar a etapa 5, caso a opção pré-digitalizar esteja selecionada.

Usando o Linux Unified Driver Configurator

O Unified Driver Configurator é uma ferramenta destinada principalmente à configuração de dispositivos do equipamento. É necessário instalar o Unified Linux Driver para usar o Unified Driver Configurator (consulte "Instalação para Linux" na página 184).

Após a instalação do driver em um sistema Linux, o ícone do Unified Driver Configurator será automaticamente criado na sua área de trabalho.

Usando o Linux Unified Driver Configurator

Abrindo o Unified Driver Configurator

- 1 Clique duas vezes no **Unified Driver Configurator** na área de trabalho.
Você também pode clicar no ícone do menu **Startup** e selecionar **Samsung Unified Driver > Unified Driver Configurator**.
- 2 Clique em cada botão no lado esquerdo para alternar para a janela de configuração correspondente.

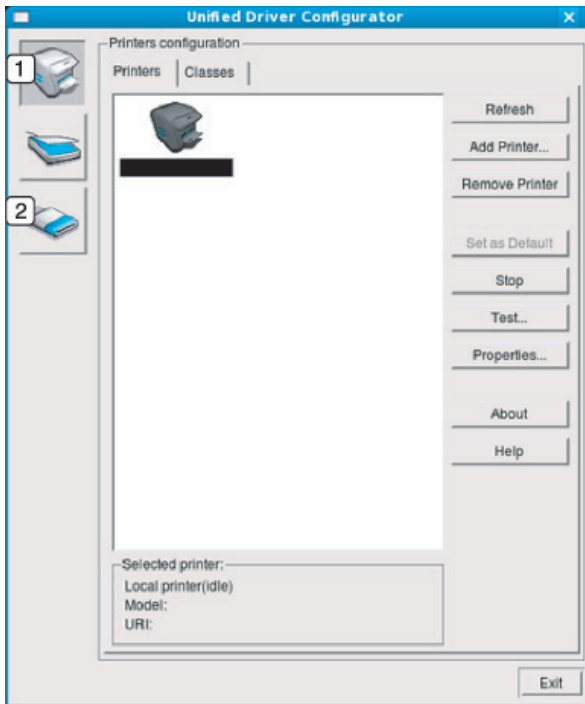

1 Printer Configuration

2 Port Configuration



Para usar a ajuda na tela, o botão **Help** ou **?** da janela.

- 3 Após alterar as configurações, clique em **Exit** para fechar o **Unified Driver Configurator**.

Configuração de impressoras

A janela **Printers configuration** possui duas guias: **Printers** e **Classes**.

Usando o Linux Unified Driver Configurator

Guia Printers

Veja a configuração actual da impressora do sistema clicando no botão do ícone da máquina, no lado esquerdo da janela **Unified Driver Configurator**.

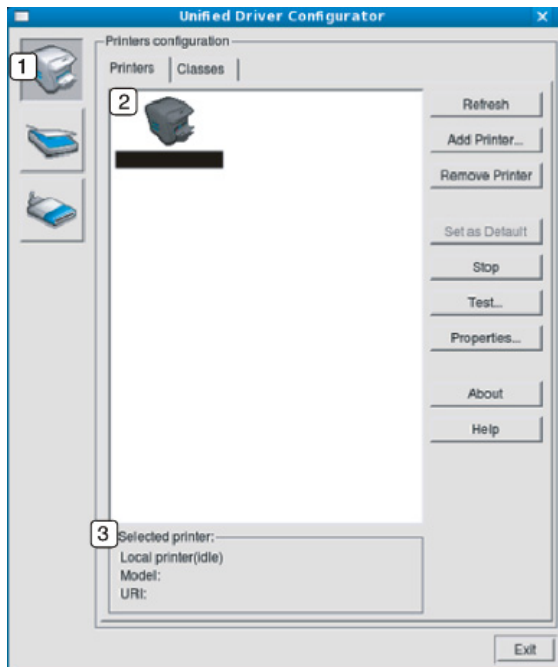

- 1 Alterna para **Printers configuration**.
- 2 Mostra todos os equipamentos instalados.
- 3 Mostra o status, o modelo e o URI do equipamento.

Os botões do painel de controle do equipamento são:

- **Refresh:** atualiza a lista de equipamentos disponíveis.
- **Add Printer:** permite adicionar um novo equipamento.
- **Remove Printer:** remove o equipamento selecionado.
- **Set as Default:** Define a máquina actualmente seleccionada como a máquina predefinida.
- **Stop/Start:** Para/inicia a máquina.
- **Test:** permite imprimir uma página de teste para verificar se o equipamento está funcionando corretamente.
- **Properties:** permite exibir e alterar as propriedades da impressora.

Usando o Linux Unified Driver Configurator

Guia Classes

O separador Classes apresenta uma lista de classes de máquinas disponíveis.

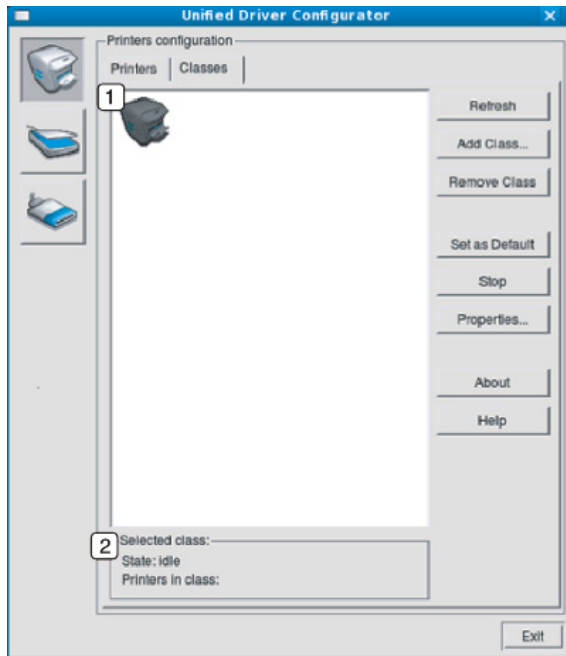

- 1 Mostra todas as classes de equipamentos.
- 2 Mostra o status da classe e o número de equipamentos na classe.

- **Refresh:** atualiza a lista de classes.
- **Add Class:** permite adicionar uma nova classe de equipamentos.
- **Remove Class:** remove a classe de equipamentos selecionada.

Ports configuration

Nesta janela pode ver a lista de portas disponíveis, verificar o estado de cada porta e libertar qualquer porta que mantenha a condição de ocupada quando o utilizador já tiver terminado o trabalho.

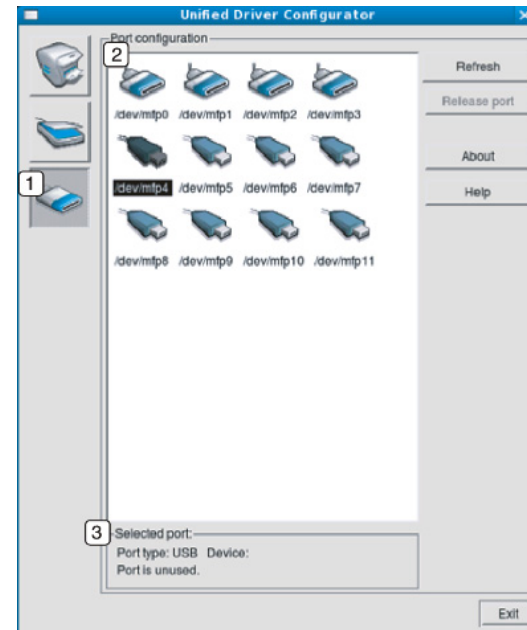

Usando o Linux Unified Driver Configurator

1	Alterna para Ports configuration .
2	Mostra todas as portas disponíveis.
3	Mostra o tipo da porta, o dispositivo conectado a ela e o status.

- **Refresh:** atualiza a lista de portas disponíveis.
- **Release port:** libera a porta selecionada.



6. Solução de problemas

Este capítulo contém informações úteis sobre o que fazer em caso de erros.

- **Problemas de alimentação de papel** 368
- **Problemas com a conexão de cabos e alimentação elétrica** 369
- **Problemas de impressão** 370
- **Problemas de qualidade de impressão** 375
- **Problemas de cópia** 383
- **Problemas de digitalização** 384
- **Problemas de fax** 386
- **Problemas no sistema operacional** 388



Se ocorrerem erros durante a instalação e as configurações do software de rede sem fio, consulte a seção de solução de problemas no capítulo sobre configuração de rede sem fio (consulte "Solução de problemas para rede sem fio" na página 227).

Problemas de alimentação de papel

Condição	Soluções sugeridas
Obstrução de papel durante a impressão.	Elimine a obstrução de papel.
As folhas de papel estão grudadas.	<ul style="list-style-type: none">• Verifique a capacidade máxima de papel da bandeja.• Verifique se você está usando o tipo correto de papel.• Remova o papel da bandeja e flexione ou areje as folhas.• Condições de umidade podem fazer com que as folhas de papel grudem umas nas outras.
Não é possível alimentar várias folhas de papel.	Tipos diferentes de papel podem estar empilhados na bandeja. Coloque apenas papéis do mesmo tipo, tamanho e gramatura.
Não é possível alimentar papel no equipamento.	<ul style="list-style-type: none">• Elimine quaisquer obstruções no interior do equipamento.• O papel não foi colocado corretamente. Remova o papel da bandeja e recoloque-o corretamente.• Há excesso de papel na bandeja. Remova o papel em excesso da bandeja.• O papel é muito grosso. Use somente papéis que obedecem às especificações do equipamento.
Obstruções de papel ocorrem com frequência.	<ul style="list-style-type: none">• Há excesso de papel na bandeja. Remova o papel em excesso da bandeja. Se você estiver imprimindo em materiais especiais, use o alimentador manual na bandeja.• Um tipo incorreto de papel está sendo usado. Use somente papéis que obedecem às especificações do equipamento.• Pode haver resíduos no interior do equipamento. Abra a tampa frontal e remova os resíduos.
Os envelopes desalinham ou não são alimentados corretamente.	Verifique se as guias de papel estão apoiando os dois lados dos envelopes.

Problemas com a conexão de cabos e alimentação elétrica

Condição	Soluções sugeridas
<p>O equipamento não está recebendo energia elétrica.</p> <p>Ou o cabo que liga o equipamento ao computador não está conectado corretamente.</p>	<ul style="list-style-type: none">• Conecte o equipamento ao suprimento de eletricidade primeiro. Se a máquina tiver um botão  (Ligar/despertar) no controle, pressione-o.• Desconecte o cabo do equipamento e conecte-o novamente.

Problemas de impressão

Condição	Possível causa	Soluções sugeridas
O equipamento não imprime.	O equipamento não está recebendo energia elétrica.	Conecte o equipamento ao suprimento de eletricidade primeiro. Se a máquina tiver um botão  (Ligar/despertar) no controle, pressione-o.
	O equipamento não está selecionado como a impressora padrão.	Selecione o equipamento como a impressora padrão do Windows.
	Verifique os seguintes aspectos do equipamento:	
	<ul style="list-style-type: none">• A tampa não está fechada. Feche a tampa.• Ocorreu uma obstrução de papel. Elimine a obstrução de papel (consulte "Eliminação de obstruções" na página 124).• Não há papel no equipamento. Coloque papel (consulte "Colocando papel na bandeja" na página 51).• O cartucho de toner não está instalado. Instale o cartucho de toner (consulte "Substituindo o cartucho de toner" na página 104).• Verifique se a tampa de proteção e as folhas foram removidas do cartucho de toner (consulte "Substituindo o cartucho de toner" na página 104).	
	Se um erro de sistema ocorrer, entre em contato com o seu representante de assistência técnica.	
	O cabo que liga o equipamento ao computador não está conectado corretamente.	Desconecte o cabo do equipamento e conecte-o novamente (consulte "Visão traseira" na página 22).
O cabo que liga o computador ao equipamento está com defeito.	Se possível, conecte o cabo a outro computador que esteja funcionando corretamente e imprima um trabalho. Você também pode tentar usar um cabo de impressora diferente.	
A configuração de porta está incorreta.	Verifique as configurações de impressão do Windows para ter certeza de que o trabalho de impressão esteja sendo enviado para a porta correta. Se o computador possuir mais de uma porta, certifique-se de que o equipamento esteja conectado à porta correta.	

Problemas de impressão

Condição	Possível causa	Soluções sugeridas
O equipamento não imprime.	O equipamento pode estar configurado incorretamente.	Verifique as Preferências de Impressão para garantir que todas as configurações de impressão estejam corretas.
	O driver de impressão pode estar instalado incorretamente.	Desinstale e reinstale o driver de impressão.
	O equipamento não está funcionando corretamente.	Verifique se a mensagem exibida no painel de controle indica algum erro de sistema do equipamento. Entre em contato com um representante de assistência técnica.
	O tamanho do documento é tão grande que o espaço no disco rígido do computador não é suficiente para acessar o trabalho de impressão.	Aumente o espaço no disco rígido e imprima novamente o documento.
	A bandeja de saída está cheia.	Assim que o papel for removido da bandeja de saída, a impressora continuará a impressão.
O equipamento seleciona materiais de impressão da origem incorreta.	A opção de papel selecionada nas Preferências de Impressão pode estar incorreta.	Em muitos aplicativos, a seleção da origem de papel pode ser encontrada na guia Papel das Preferências de impressão (consulte "Abrindo as preferências de impressão" na página 68). Selecione a origem correta do papel. Consulte a tela de ajuda do driver de impressão (consulte "Usando a ajuda" na página 69).
O trabalho de impressão está extremamente lento.	O trabalho pode ser muito complexo.	Reduza a complexidade da página ou tente ajustar as configurações de qualidade de impressão.

Problemas de impressão

Condição	Possível causa	Soluções sugeridas
Metade da página está em branco.	A definição de orientação da página pode estar incorreta.	Altere a orientação da página no aplicativo (consulte "Abrindo as preferências de impressão" na página 68). Consulte a tela de ajuda do driver de impressão (consulte "Usando a ajuda" na página 69).
	O tamanho do papel e as definições de tamanho da página não coincidem.	Certifique-se de que o tamanho do papel definido nas configurações do driver de impressão corresponda ao papel colocado na bandeja ou à seleção de papel nas configurações do aplicativo de software que você está usando (consulte "Abrindo as preferências de impressão" na página 68).
O equipamento imprime, mas o texto está incorreto, ilegível ou incompleto.	O cabo da impressora está solto ou apresenta defeitos.	Desconecte o cabo da impressora e conecte-o novamente. Tente imprimir novamente documentos com os quais foram obtidos bons resultados anteriormente. Se possível, conecte o cabo e o equipamento a outro computador e tente imprimir um trabalho que produza resultados conhecidos. Finalmente, tente usar um novo cabo de impressora.
	Um driver de impressão incorreto foi selecionado.	Verifique o menu de seleção de impressora do aplicativo para garantir que o equipamento tenha sido selecionado.
	O aplicativo de software está funcionando incorretamente.	Tente imprimir um trabalho a partir de outro aplicativo.
	O sistema operacional está funcionando incorretamente.	Saia do Windows e reinicialize o computador. Desligue e ligue o equipamento novamente.

Problemas de impressão

Condição	Possível causa	Soluções sugeridas
As páginas são impressas, mas estão em branco.	O cartucho de toner está danificado ou vazio.	Redistribua o toner. Se necessário, substitua o cartucho de toner. <ul style="list-style-type: none">• Consulte "redistribuição do toner" na página 101.• Consulte "Substituindo o cartucho de toner" na página 104.
	O arquivo pode conter páginas em branco.	Verifique o arquivo para ter certeza de que ele não contém páginas em branco.
	Algumas peças, como o controlador ou a placa, podem estar com defeito.	Entre em contato com um representante de assistência técnica.
O equipamento não imprime arquivos PDF corretamente. Algumas partes dos gráficos, do texto ou das ilustrações estão faltando.	Incompatibilidade entre o arquivo PDF e os produtos Acrobat.	A impressão do arquivo PDF como uma imagem pode ativar o arquivo para impressão. Ative Imprimir como imagem nas opções de impressão do Acrobat.  A impressão de arquivos PDF como imagens é mais demorada.
A qualidade de impressão de fotos não é boa. As imagens não estão nítidas.	A resolução da foto está muito baixa.	Reduza o tamanho da foto. Se você aumentar o tamanho da foto no aplicativo de software, a resolução será reduzida.
Antes de imprimir, o equipamento libera vapores próximos à bandeja de saída.	A utilização de papéis úmidos/molhados poderá produzir vapores (fumaça branca) na impressão.	Isso não é um problema, continue imprimindo. Se você se incomoda com a fumaça (vapor), substitua o papel por folhas novas de outro lote de papel fechado.

Problemas de impressão

Condição	Possível causa	Soluções sugeridas
O equipamento não imprime em papéis de tamanho especial, como documentos fiscais.	O tamanho não corresponde à configuração de tamanho do papel.	Defina o tamanho correto do papel em Personalizado , na guia Papel , em Preferências de impressão (consulte "Abrindo as preferências de impressão" na página 68).
O papel de fatura impresso possui ondulações.	A configuração de tipo de papel não corresponde.	Altere a opção da impressora e tente novamente. Vá para Preferências de Impressão , clique na guia Papel e defina o tipo como Fino (consulte "Abrindo as preferências de impressão" na página 68).

Problemas de qualidade de impressão

Se o interior do equipamento estiver sujo ou o papel tiver sido colocado incorretamente, poderá haver uma redução na qualidade da impressão. Consulte a tabela a seguir para solucionar os problemas.

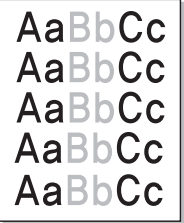
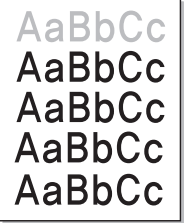
Condição	Soluções sugeridas
<p>Impressões claras ou desbotadas</p>  <p>AaBbCc AaBbCc AaBbCc AaBbCc AaBbCc</p>	<ul style="list-style-type: none">• Se uma risca vertical branca ou uma área desbotada for exibida na página, o suprimento de toner está baixo. Instale um novo cartucho de toner (consulte "Substituindo o cartucho de toner" na página 104).• Talvez o papel não atenda às especificações, podendo estar, por exemplo, muito úmido ou áspero.• Se páginas inteiras estiverem muito claras, a resolução de impressão poderá estar baixa ou o modo de economia de toner poderá estar ativado. Ajuste a resolução de impressão e desative o modo de economia de toner. Consulte a tela de ajuda do driver de impressão.• Uma combinação de áreas desbotadas ou manchadas pode indicar que o cartucho de toner precisa de limpeza. Limpe o interior do equipamento (Consulte "Limpendo o equipamento" na página 114).• A superfície da LSU no interior do equipamento pode estar suja. Limpe o interior do equipamento (Consulte "Limpendo o equipamento" na página 114). Se essas medidas não corrigirem os problemas, entre em contato com um representante de assistência técnica.
<p>A metade superior do papel foi impressa mais clara do que o restante do papel</p>  <p>AaBbCc AaBbCc AaBbCc AaBbCc AaBbCc</p>	<p>O toner pode não aderir corretamente a este tipo de papel.</p> <ul style="list-style-type: none">• Altere a opção da impressora e tente novamente. Vá para Preferências de impressão, clique na guia Papel e defina o tipo como Reciclado (consulte "Abrindo as preferências de impressão" na página 68).

Problemas de qualidade de impressão

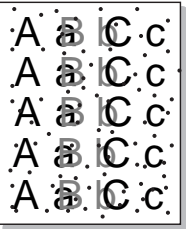
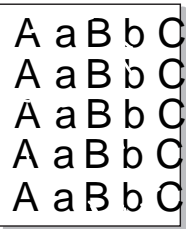
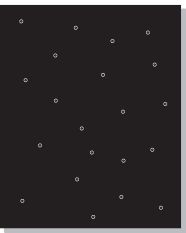
Condição	Soluções sugeridas
<p>Pontos de toner</p> 	<ul style="list-style-type: none">• Talvez o papel não atenda às especificações, podendo estar, por exemplo, muito úmido ou áspero.• O cilindro de transferência pode estar sujo. Limpe o interior do equipamento (Consulte "Limpando o equipamento" na página 114).• O caminho do papel pode precisar de limpeza. Se essas medidas não corrigirem os problemas, entre em contato com um representante de assistência técnica (consulte "Limpando o equipamento" na página 114).
<p>Perdas de informação</p> 	<p>Se a página apresentar áreas desbotadas, geralmente arredondadas, distribuídas aleatoriamente pela página:</p> <ul style="list-style-type: none">• Uma única folha de papel pode estar com defeito. Tente imprimir o trabalho mais uma vez.• O teor de umidade do papel é desigual ou o papel possui pontos úmidos na superfície. Tente outra marca de papel.• O lote de papel está com problemas. Os processos de fabricação podem causar a rejeição de toner em algumas áreas. Tente outro tipo ou marca de papel.• Altere a opção da impressora e tente novamente. Vá para Preferências de impressão clique na guia Papel e defina o tipo como Grosso (consulte "Abrindo as preferências de impressão" na página 68). <p>Se essas medidas não corrigirem os problemas, entre em contato com um representante de assistência técnica.</p>
<p>Pontos brancos</p> 	<p>Se pontos brancos surgirem na página:</p> <ul style="list-style-type: none">• O papel é muito áspero e é possível que a sujeira de uma folha tenha caído nos componentes internos do equipamento. Consequentemente, o rolo de transferência pode estar sujo. Limpe o interior do equipamento (Consulte "Limpando o equipamento" na página 114).• O caminho do papel pode precisar de limpeza. Limpe o interior do equipamento (Consulte "Limpando o equipamento" na página 114). <p>Se essas medidas não corrigirem os problemas, entre em contato com um representante de assistência técnica.</p>

Problemas de qualidade de impressão

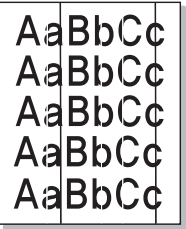
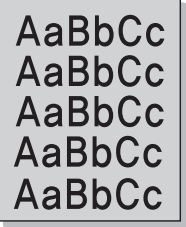
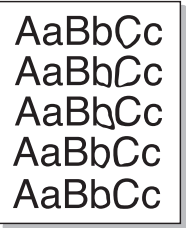
Condição	Soluções sugeridas
Linhas verticais 	<p>Se faixas verticais pretas surgirem na página:</p> <ul style="list-style-type: none">• Provavelmente a superfície (parte do tambor) do cartucho no interior do equipamento foi arranhada. Remova o cartucho e instale um novo (consulte "Substituindo o cartucho de toner" na página 104, "Substituindo a unidade de imagem" na página 107). <p>Se faixas verticais brancas surgirem na página:</p> <ul style="list-style-type: none">• A superfície da LSU no interior do equipamento pode estar suja. Limpe o interior do equipamento (Consulte "Limpendo o equipamento" na página 114). Se essas medidas não corrigirem os problemas, entre em contato com um representante de assistência técnica.
Segundo plano colorido ou preto 	<p>Se o sombreamento do fundo se tornar inaceitável:</p> <ul style="list-style-type: none">• Substitua por um papel com gramatura menor.• Verifique as condições do ambiente: condições muito secas ou de umidade elevada (superior a 80% de umidade relativa) podem aumentar a quantidade de sombras no segundo plano.• Remova o cartucho de toner antigo e instale um novo (consulte "Substituindo o cartucho de toner" na página 104).• Redistribua com cuidado o toner (consulte "redistribuição do toner" na página 101).
Manchas de toner 	<ul style="list-style-type: none">• Limpe o interior da impressora (consulte "Limpendo o equipamento" na página 114).• Verifique o tipo e a qualidade do papel.• Remova o cartucho de toner e instale um novo (consulte "Substituindo o cartucho de toner" na página 104).

Problemas de qualidade de impressão

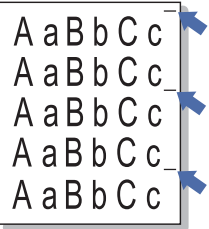
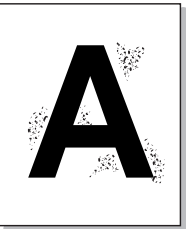
Condição	Soluções sugeridas
<p data-bbox="56 268 439 304">Falhas verticais repetidas</p>  Um diagrama que mostra cinco linhas de texto "A a B b C c" impressas uma sobre a outra. Pequenas setas azuis apontam para as bordas da caixa de texto em cada linha, indicando o alinhamento vertical.	<p data-bbox="504 268 1637 304">Se marcas repetidas surgirem no lado impresso da página em intervalos regulares:</p> <ul data-bbox="504 325 2186 544" style="list-style-type: none"><li data-bbox="504 325 2186 400">• O cartucho de toner pode estar danificado. Se os problemas persistirem após a impressão, remova o cartucho de toner e instale um novo (consulte "Substituindo o cartucho de toner" na página 104).<li data-bbox="504 416 2186 491">• Algumas peças do equipamento podem estar sujas de toner. Se o verso da página apresentar defeitos, provavelmente o problema desaparecerá após a impressão de algumas páginas adicionais.<li data-bbox="504 507 2007 544">• O conjunto de fusão pode estar danificado. Entre em contato com um representante de assistência técnica.
<p data-bbox="56 609 477 646">Dispersão no segundo plano</p>  Um diagrama que mostra a letra "A" em um tamanho grande. A letra está preenchida com uma textura de pontos cinza, representando a dispersão do toner no segundo plano.	<p data-bbox="504 609 2136 684">A dispersão no segundo plano é o resultado de pequenas quantidades de toner espalhadas aleatoriamente pela página impressa.</p> <ul data-bbox="504 705 2186 1214" style="list-style-type: none"><li data-bbox="504 705 2186 780">• O papel pode estar muito úmido. Tente imprimir com outro lote de papel. Não abra as embalagens de papel até que seja necessário; isso evita que o papel absorva muita umidade.<li data-bbox="504 796 2186 951">• Se houver dispersão do segundo plano de um envelope, altere o layout de impressão para evitar imprimir sobre áreas que possuam junções sobrepostas no verso. A impressão sobre as áreas de junção pode causar problemas. Ou selecione Grosso na janela Preferências de impressão (consulte "Abrindo as preferências de impressão" na página 68).<li data-bbox="504 967 2186 1121">• Se a dispersão no segundo plano cobrir toda a superfície de uma página impressa, ajuste a resolução de impressão por meio do software ou nas Preferências de impressão (Consulte "Abrindo as preferências de impressão" na página 68). Verifique se o tipo de papel correto foi selecionado. Por exemplo: se Papel mais grosso estiver selecionado, mas Papel normal for usado, poderá ocorrer uma sobrecarga causando problemas de qualidade na cópia.<li data-bbox="504 1137 2163 1214">• Se estiver usando um novo cartucho de toner, redistribua o toner primeiro (consulte "redistribuição do toner" na página 101).

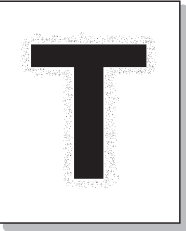
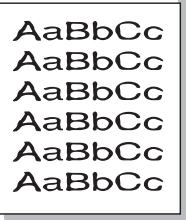
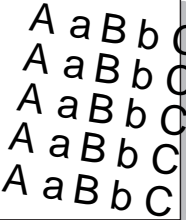

Problemas de qualidade de impressão

Condição	Soluções sugeridas
<p data-bbox="53 272 481 384">Há partículas de toner ao redor de caracteres fortes ou imagens</p> 	<p data-bbox="508 272 1308 304">O toner pode não aderir corretamente a este tipo de papel.</p> <ul data-bbox="508 328 2175 488" style="list-style-type: none"><li data-bbox="508 328 2175 400">• Altere a opção da impressora e tente novamente. Vá para Preferências de impressão, clique na guia Papel e defina o tipo como Reciclado (consulte "Abrindo as preferências de impressão" na página 68).<li data-bbox="508 416 2175 488">• Verifique se o tipo de papel correto foi selecionado. Por exemplo: se Papel mais grosso estiver selecionado, mas Papel normal for usado, poderá ocorrer uma sobrecarga causando problemas de qualidade na cópia.
<p data-bbox="53 699 398 730">Caracteres deformados</p> 	<ul data-bbox="508 699 2175 770" style="list-style-type: none"><li data-bbox="508 699 2175 770">• Se os caracteres estiverem deformados e produzirem imagens sem preenchimento, é possível que o papel seja muito liso. Experimente usar um papel diferente.
<p data-bbox="53 1034 443 1066">Desalinhamento da página</p> 	<ul data-bbox="508 1034 1765 1169" style="list-style-type: none"><li data-bbox="508 1034 1765 1066">• Certifique-se de que o papel esteja colocado corretamente.<li data-bbox="508 1082 1765 1114">• Verifique o tipo e a qualidade do papel.<li data-bbox="508 1129 1765 1169">• Verifique se as guias não estão muito apertadas ou muito frouxas contra a pilha de papel.

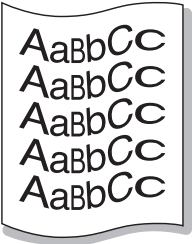
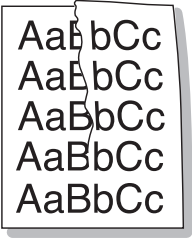
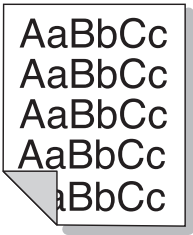
Problemas de qualidade de impressão

Condição	Soluções sugeridas
<p data-bbox="49 268 387 304">Dobras ou ondulações</p> 	<ul data-bbox="504 272 1995 411" style="list-style-type: none">• Certifique-se de que o papel esteja colocado corretamente.• Verifique o tipo e a qualidade do papel. Temperatura e umidade altas podem causar ondulações no papel.• Vire a pilha de papel ao contrário na bandeja. Tente também girar o papel em 180° na bandeja.
<p data-bbox="49 624 304 660">Rugas ou vincos</p> 	<ul data-bbox="504 624 1845 762" style="list-style-type: none">• Certifique-se de que o papel esteja colocado corretamente.• Verifique o tipo e a qualidade do papel.• Vire a pilha de papel ao contrário na bandeja. Tente também girar o papel em 180° na bandeja.
<p data-bbox="49 975 479 1050">O verso das impressões está sujo</p> 	<ul data-bbox="504 975 2190 1011" style="list-style-type: none">• Verifique se há vazamentos de toner. Limpe o interior da impressora (consulte "Limpendo o equipamento" na página 114).

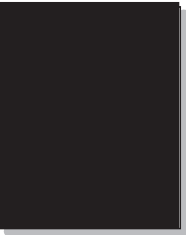
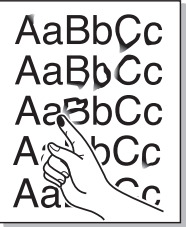
Problemas de qualidade de impressão

Condição	Soluções sugeridas
<p>Páginas em cores sólidas ou pretas</p> 	<ul style="list-style-type: none">• O cartucho de toner pode não ter sido instalado corretamente. Remova o cartucho e reinstale-o.• O cartucho de toner pode estar com defeito. Remova o cartucho de toner e instale um novo (consulte "Substituindo o cartucho de toner" na página 104).• O equipamento pode precisar de reparos. Entre em contato com um representante de assistência técnica.
<p>Perda de toner</p> 	<ul style="list-style-type: none">• Limpe o interior da impressora (consulte "Limpendo o equipamento" na página 114).• Verifique o tipo, a gramatura e a qualidade do papel.• Remova o cartucho de toner e instale um novo (consulte "Substituindo o cartucho de toner" na página 104). <p>Se o problema persistir, o equipamento poderá precisar de reparos. Entre em contato com um representante de assistência técnica.</p>
<p>Falhas nos caracteres</p> 	<p>As falhas são áreas em branco nos caracteres em locais que deveriam ser preenchidos de preto sólido:</p> <ul style="list-style-type: none">• É possível que o papel não esteja sendo impresso no lado correto. Remova o papel e vire-o.• O papel pode não atender às especificações.

Problemas de qualidade de impressão

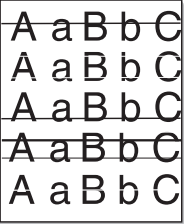
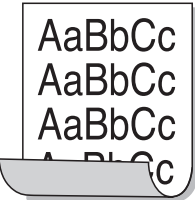
Condição	Soluções sugeridas
<p data-bbox="49 268 331 300">Listras horizontais</p> 	<p data-bbox="506 272 1406 304">Se riscas ou manchas pretas alinhadas horizontalmente surgirem:</p> <ul data-bbox="506 328 2141 448" style="list-style-type: none">• O cartucho de toner pode não ter sido instalado corretamente. Remova o cartucho e reinstale-o.• O cartucho de toner pode estar com defeito. Remova o cartucho de toner e instale um novo (consulte "Substituindo o cartucho de toner" na página 104). <p data-bbox="506 472 2186 544">Se o problema persistir, o equipamento poderá precisar de reparos. Entre em contato com um representante de assistência técnica.</p>
<p data-bbox="49 612 230 644">Ondulações</p> 	<p data-bbox="506 612 1727 644">Se o papel impresso possuir ondulações ou se não for possível alimentar o equipamento:</p> <ul data-bbox="506 668 2186 788" style="list-style-type: none">• Vire a pilha de papel ao contrário na bandeja. Tente também girar o papel em 180° na bandeja.• Altere a opção de papel da impressora e tente novamente. Vá para Preferências de impressão, clique na guia Papel e defina o tipo como Fino (consulte "Abrindo as preferências de impressão" na página 68).
<ul data-bbox="49 927 472 1174" style="list-style-type: none">• Uma imagem desconhecida é exibida repetidamente em algumas folhas• Perda de toner• Impressão clara ou contaminação	<p data-bbox="506 927 2186 1038">O equipamento provavelmente está sendo usado em uma altitude de 1.000 m ou superior. Altitudes elevadas podem afetar a qualidade da impressão, causando a falta de aderência do toner e imagens claras. Altere a opção de altitude para o seu equipamento (consulte "Ajuste de altitude" na página 281).</p>

Problemas de cópia

Condição	Soluções sugeridas
As cópias estão muito claras ou muito escuras.	Ajuste a luminosidade no recurso de cópia para clarear ou escurecer o segundo plano das cópias (consulte "Alterando as configurações para cada cópia" na página 74).
As cópias apresentam manchas, linhas, marcas ou pontos.	<ul style="list-style-type: none">• Se os defeitos estiverem no documento original, ajuste a luminosidade no recurso de cópia para clarear o segundo plano das cópias.• Se os defeitos não existirem no documento original, limpe a unidade de digitalização (consulte "Limpendo a unidade de digitalização" na página 119).
As cópias estão desalinhadas.	<ul style="list-style-type: none">• Certifique-se de que o documento original esteja alinhado à guia de registro.• O cilindro de transferência pode estar sujo. Limpe o interior do equipamento (Consulte "Limpendo o equipamento" na página 114).
Cópias em branco são impressas.	Verifique se o documento original está posicionado com a face voltada para baixo no vidro de leitura do scanner ou com a face voltada para cima no alimentador de documentos. Se essas medidas não corrigirem os problemas, entre em contato com um representante de assistência técnica.
As imagens são facilmente apagadas das cópias.	<ul style="list-style-type: none">• Substitua o papel colocado na bandeja por outro de uma embalagem diferente.• Em áreas com umidade do ar elevada, não deixe o papel no equipamento por períodos prolongados.
Obstruções com o papel de cópia ocorrem com frequência.	<ul style="list-style-type: none">• Areje o papel e, em seguida, vire-o na bandeja. Substitua o papel da bandeja por papel de um lote diferente. Verifique e ajuste as guias de papel, se necessário.• Certifique-se de que o papel seja do tipo e peso corretos (consulte "Especificações dos materiais de impressão" na página 156).• Verifique se há papéis de cópia ou pedaços de papel no interior do equipamento após a eliminação de uma obstrução.
O cartucho de toner produz menos cópias do que o esperado durante a sua vida útil.	<ul style="list-style-type: none">• Os documentos originais podem conter imagens, figuras sólidas ou linhas muito fortes. Por exemplo, os originais podem ser formulários, boletins informativos, livros e outros documentos que utilizam mais toner.• A tampa do scanner pode estar sendo deixada aberta durante a produção de cópias.• Desligue o equipamento e volte a ligá-lo.

Problemas de digitalização

Condição	Soluções sugeridas
O scanner não funciona.	<ul style="list-style-type: none">• Verifique se o documento que será digitalizado foi colocado com a face voltada para baixo no scanner ou para cima no alimentador de documentos (consulte "Colocando documentos" na página 63).• Pode não haver memória disponível suficiente para armazenar o documento que será digitalizado. Tente utilizar a função de pré-digitalização para verificar se o mecanismo funciona. Diminua a resolução de digitalização.• Verifique se o cabo da impressora está conectado corretamente.• Certifique-se de que o cabo da impressora não esteja com defeito. Substitua o cabo da impressora por um que esteja em perfeitas condições. Se necessário, substitua o cabo da impressora.• Verifique se o scanner está configurado corretamente. Verifique as configurações de digitalização no aplicativo utilizado para ter certeza de que o trabalho de digitalização está sendo enviado para a porta correta (por exemplo, USB001).
A digitalização está muito lenta.	<ul style="list-style-type: none">• Verifique se o equipamento está imprimindo dados recebidos. Em caso afirmativo, aguarde a impressão dos dados recebidos terminar para poder digitalizar o documento.• A digitalização de gráficos é mais lenta do que a de texto.• A velocidade de comunicação torna-se lenta no modo de digitalização porque uma grande área de memória é necessária para analisar e reproduzir a imagem. Configure o modo de impressão do seu computador como ECP na configuração do BIOS. Isso ajudará a aumentar a velocidade. Para obter mais detalhes sobre como configurar o BIOS, consulte o manual do usuário do seu computador.

Problemas de digitalização

Condição	Soluções sugeridas
<p>As seguintes mensagens são exibidas na tela do computador:</p> <ul style="list-style-type: none">• Não é possível configurar o dispositivo no modo de hardware desejado.• A porta está sendo usada por outro aplicativo.• A porta está desativada.• O scanner está ocupado recebendo ou imprimindo dados. Tente novamente após a conclusão da tarefa em andamento.• Identificador inválido• A digitalização falhou.	<ul style="list-style-type: none">• É possível que haja um trabalho de cópia ou impressão em andamento. Tente executar o seu trabalho novamente quando o atual estiver concluído.• A porta selecionada está sendo utilizada no momento. Reinicie o computador e tente novamente.• O cabo da impressora pode não estar conectado corretamente ou o equipamento pode estar desligado.• O driver do scanner não está instalado ou o ambiente de operação não foi configurado corretamente.• Verifique se o equipamento está conectado corretamente e ligado. Em seguida, reinicie o computador.• O cabo USB pode não estar conectado corretamente ou o equipamento pode estar desligado.

Problemas de fax

Condição	Soluções sugeridas
O equipamento, o visor ou os botões não estão funcionando.	<ul style="list-style-type: none">• Desconecte o cabo de alimentação e conecte-o novamente.• Verifique se a tomada da parede está recebendo alimentação de energia.• Certifique-se de que a energia esteja ligada.
Não há tom de discagem.	<ul style="list-style-type: none">• Verifique se a linha telefônica está conectada corretamente (consulte "Visão traseira" na página 22).• Verifique se a tomada telefônica na parede funciona quando outro aparelho é conectado.
Os números armazenados na memória não são discados corretamente.	Verifique se os números estão armazenados na memória corretamente. Para verificar isso, imprima uma lista de contatos.
O documento não é alimentado no equipamento.	<ul style="list-style-type: none">• Verifique se o papel não está enrugado e se você o está inserindo corretamente. Verifique se o tamanho do documento está correto e se ele não é muito espesso nem muito fino.• Certifique-se de que o alimentador de documentos esteja fechado corretamente.• O coxim de borracha do alimentador pode precisar de substituição. Entre em contato com um representante de assistência técnica.
As mensagens de fax não são recebidas automaticamente.	<ul style="list-style-type: none">• O modo de recebimento deve ser definido como Fax (consulte "Alterando os modos de recepção" na página 330).• Verifique se há papel na bandeja (consulte "Especificações dos materiais de impressão" na página 156).• Verifique se o visor mostra alguma mensagem de erro. Em caso afirmativo, resolva o problema.
O equipamento não envia mensagens de fax.	<ul style="list-style-type: none">• Verifique se o documento original foi colocado no alimentador de documentos ou sobre o vidro de leitura.• Verifique se o equipamento de destino pode receber o seu fax.

Problemas de fax

Condição	Soluções sugeridas
O fax recebido contém espaços em branco ou a qualidade da impressão é baixa.	<ul style="list-style-type: none">• O equipamento de fax de origem pode estar com problemas.• Linhas telefônicas com ruídos podem causar erros.• Copie um documento para verificar o funcionamento do seu equipamento.• O cartucho de toner está quase no fim da sua vida útil estimada. Substitua o cartucho de toner (consulte "Substituindo o cartucho de toner" na página 104).
Algumas letras no fax recebido estão esticadas.	O equipamento de fax de origem pode ter sofrido uma obstrução de papel temporária.
Os documentos enviados contêm linhas.	Verifique se há marcas na unidade de digitalização e limpe-a (consulte "Limpendo a unidade de digitalização" na página 119).
O equipamento disca um número, mas a conexão com o fax remoto falha.	O outro equipamento de fax pode estar desligado, sem papel ou impossibilitado de atender ligações. Converse com o outro operador do equipamento e solicite que solucione o problema.
Os fax não são armazenados na memória.	Pode não haver memória suficiente para armazenar o fax. Se o visor exibindo o status de memória for exibido, exclua todos os fax desnecessários da memória e tente armazenar o fax novamente. Entre em contato com a assistência técnica.
Áreas em branco surgem na parte inferior de cada página ou em outras páginas, com uma pequena faixa de texto na parte superior.	Talvez você tenha configurado o papel incorretamente nas opções do usuário. Verifique o tamanho e o tipo do papel novamente.

Problemas no sistema operacional

Problemas comuns no Windows

Condição	Soluções sugeridas
A mensagem "Arquivo em uso" é exibida durante a instalação.	Feche todos os aplicativos. Remova todos os aplicativos do grupo Inicializar e, em seguida, reinicie o Windows. Reinstale o driver de impressão.
As mensagens "Falha geral de proteção", "Exceção OE", "Spool 32" ou "Operação ilegal" são exibidas.	Feche todos os outros aplicativos, reinicie o Windows e tente imprimir novamente.
As mensagens "Falha ao imprimir" e "Erro de limite de tempo da impressora" são exibidas.	Essas mensagens podem ser exibidas durante a impressão. Aguarde a conclusão da impressão. Se a mensagem for exibida no modo online ou após a conclusão da impressão, verifique a conexão e/ou se um erro ocorreu.
O Samsung Printer Experience não é exibido ao clicar em mais configurações.	O Samsung Printer Experience não está instalado. Baixe o aplicativo na Store (Loja) Windows e instale-o.
As informações do equipamento não são exibidas ao clicar no dispositivo em Dispositivos e Impressoras.	Selecione Propriedades da impressora . Clique na guia Portas (Ports) . (Painel de Controle > Dispositivos e Impressoras > Clique com o botão direito do mouse no ícone da impressora e selecione > Propriedades da impressora) Se a porta estiver definida para Arquivo ou LPT, desmarque e selecione TCP/IP, USB ou WSD.

Problemas no sistema operacional



Consulte o Guia do Usuário do Microsoft Windows que acompanha o seu computador para obter mais informações sobre as mensagens de erro do Windows.

Problemas comuns do Mac

Condição	Soluções sugeridas
O equipamento não imprime arquivos PDF corretamente. Algumas partes dos gráficos, do texto ou das ilustrações estão faltando.	<p>A impressão do arquivo PDF como uma imagem pode ativar o arquivo para impressão. Ative Imprimir como imagem nas opções de impressão do Acrobat.</p> <p> A impressão de arquivos PDF como imagens é mais demorada.</p>
Alguns caracteres não são exibidos corretamente durante a impressão de capas.	<p>O Mac OS não pode criar a fonte durante a impressão de capas. As letras do idioma inglês e os números são exibidos normalmente nas capas.</p>
Quando um documento é impresso no Mac com o Acrobat Reader 6.0 ou superior, as cores não são impressas corretamente.	<p>Verifique se a resolução no driver de impressão é a mesma do Acrobat Reader.</p>



Consulte o manual do usuário do Mac que acompanha o seu computador para obter mais informações sobre as mensagens de erro relacionadas ao Mac.

Problemas no sistema operacional

Problemas comuns no Linux

Condição	Soluções sugeridas
O equipamento não imprime.	<ul style="list-style-type: none">• Verifique se o driver de impressão está instalado em seu sistema. Abra o Unified Driver Configurator e vá para a guia Printers na janela Printers configuration para verificar a lista de equipamentos disponíveis. Verifique se o seu equipamento é exibido na lista. Caso não seja, abra o Add new printer wizard para configurar o seu dispositivo.• Verifique se o equipamento foi iniciado. Abra a janela Printers configuration e selecione o seu equipamento na lista de impressoras. Verifique a descrição no painel Selected printer. Se o status contiver o texto Stopped, pressione o botão Start. A operação normal do equipamento deve ser restaurada. O status "stopped" pode ser ativado devido a alguns problemas de impressão.• Verifique se o seu aplicativo possui opções especiais de impressão, como "-oraw". Se essa opção estiver especificada como parâmetro na linha de comando, remova-a para imprimir corretamente. No caso da interface do Gimp, selecione "print" -> "Setup printer" e edite o parâmetro da linha de comando no item de comando.
O equipamento não imprime páginas inteiras e sua saída é impressa em meia página.	<p>Este é um problema conhecido que ocorre quando um equipamento colorido é usado na versão 8.51 ou anterior do Ghostscript no sistema operacional Linux de 64 bits e foi relatado em bugs.ghostscript.com como Ghostscript Bug 688252. O problema foi solucionado no AFPL Ghostscript v. 8.52 ou superior. Baixe a versão mais atual do AFPL Ghostscript de http://sourceforge.net/projects/ghostscript/ e instale-a para solucionar esse problema.</p>
Não é possível digitalizar usando o Gimp Front-end.	<p>Verifique se a interface Gimp contém a opção Xsane:Device dialog no menu Acquire. Caso contrário, você deverá instalar o plug-in Xsane para Gimp no seu computador. Você pode encontrar o pacote do plug-in Xsane para Gimp no CD de distribuição do Linux ou na página inicial do Gimp. Para obter informações detalhadas, consulte a ajuda no CD de distribuição do Linux ou na interface do aplicativo Gimp Front-end.</p> <p>Se desejar utilizar outro tipo de aplicativo de digitalização, consulte a ajuda do aplicativo.</p>

Problemas no sistema operacional

Condição	Soluções sugeridas
A mensagem de erro "Cannot open port device file" foi exibida durante a impressão de um documento.	<p>Evite alterar os parâmetros dos trabalhos de impressão (por ex.: através da interface gráfica do LPR) enquanto um trabalho de impressão estiver em andamento. As versões conhecidas do servidor CUPS interrompem o trabalho de impressão quando as opções de impressão são alteradas e tentam reiniciar o trabalho do começo. Como o Unified Linux Driver bloqueia a porta durante a impressão, o encerramento abrupto do driver mantém a porta bloqueada e não disponível para os trabalhos de impressão subsequentes. Se esta situação ocorrer, tente liberar a porta ao selecionar Release port na janela Port configuration.</p>
O equipamento não é exibido na lista de scanners.	<ul style="list-style-type: none">• Certifique-se de que o seu equipamento esteja conectado ao computador corretamente via porta USB e ligado.• Verifique se o driver de scanner do seu equipamento está instalado no sistema. Abra o Unified Linux Driver Configurator. Selecione a configuração de Scanners e pressione Drivers. Verifique se o driver com o nome correspondente ao do equipamento está listado na janela.• Certifique-se de que a porta não esteja ocupada. Como alguns componentes funcionais do equipamento (impressora e scanner) compartilham a mesma interface de E/S (porta), o acesso simultâneo de aplicativos de usuários diferentes à mesma porta é possível. Para evitar possíveis conflitos, somente um deles poderá obter o controle do dispositivo de cada vez. O outro usuário receberá a resposta "dispositivo ocupado". Isso normalmente ocorre quando um procedimento de digitalização é iniciado. Uma caixa de mensagem apropriada é exibida. <p>Para identificar a origem do problema, abra as configurações de portas e selecione a porta atribuída ao seu scanner. O símbolo de porta /dev/mfp0 corresponde à designação LP:0 exibida nas opções do scanner, /dev/mfp1 corresponde a LP:1, e assim por diante. As portas USB começam em /dev/mfp4. Desse modo, o scanner na designação USB:0 corresponde à porta /dev/mfp4 e assim por diante, em sequência. No painel Selected port, você pode verificar se a porta está sendo usada por outro aplicativo. Em caso afirmativo, você deverá aguardar a conclusão do trabalho atual ou pressionar o botão Release port caso esteja certo de que o aplicativo da porta atual não está funcionando corretamente.</p>
O equipamento não digitaliza.	<ul style="list-style-type: none">• Verifique se um documento está carregado no equipamento e se ele está conectado ao computador.• Se estiver, houve um erro de E/S na digitalização.

Problemas no sistema operacional



Consulte o manual do usuário do Linux que acompanha o seu computador para obter mais informações sobre as mensagens de erro relacionadas ao Linux.

Problemas comuns de PostScript

As seguintes situações são específicas da linguagem PostScript e podem ocorrer quando várias linguagens de impressora são usadas.

Problema	Possível causa	Solução
Não é possível imprimir um arquivo PostScript.	O driver PostScript pode não estar instalado corretamente.	<ul style="list-style-type: none">• Instale o driver PostScript (consulte "Instalação de software" na página 181).• Imprima uma página de configuração e verifique se a versão PostScript está disponível para impressão.• Se o problema persistir, entre em contato com um representante de assistência técnica.
Um relatório de Erro de verificação de limite é impresso.	O trabalho de impressão era muito complexo.	Talvez seja necessário reduzir a complexidade da página ou instalar mais memória.
Uma página de erro de PostScript é impressa.	O trabalho de impressão pode não ser PostScript.	Verifique se o trabalho de impressão é de fato PostScript. Verifique se o aplicativo esperava que um arquivo de configuração ou de cabeçalho de PostScript fosse enviado para o equipamento.
A bandeja opcional não foi selecionada no driver.	O driver de impressão não foi configurado para reconhecer a bandeja opcional.	Abra as propriedades do driver PostScript, selecione a guia Opções do dispositivo e defina a opção de bandeja. (consulte "Configurando as Opções do dispositivo" na página 108).

Problemas no sistema operacional

Problema	Possível causa	Solução
Quando um documento é impresso no Mac com o Acrobat Reader 6.0 ou superior, as cores não são impressas corretamente	A resolução no driver de impressão pode não corresponder à resolução no Acrobat Reader.	Verifique se a resolução no driver de impressão é a mesma do Acrobat Reader.

Contact SAMSUNG worldwide

If you have any comments or questions regarding Samsung products, contact the Samsung customer care center.

Country/Region	Customer Care Center	WebSite
ALGERIA	0800 100 100	www.samsung.com/n_africa
ANGOLA	91-726-7864	www.samsung.com
ARGENTINA	0800-333-3733	www.samsung.com.ar
ARMENIA	0-800-05-555	www.samsung.com
AUSTRALIA	1300 362 603	www.samsung.com/au
AUSTRIA	0810-SAMSUNG (7267864, € 0.07/min)	www.samsung.com
AZERBAIJAN	088-55-55-555	www.samsung.com
BAHRAIN	8000-4726	www.samsung.com/ae (English) www.samsung.com/ae_ar (Arabic)
BELARUS	810-800-500-55-500	www.samsung.com

Country/Region	Customer Care Center	WebSite
BELGIUM	02-201-24-18	www.samsung.com/be (Dutch) www.samsung.com/be_fr (French)
BOLIVIA	800-10-7260	www.samsung.com
BOSNIA	051 133 1999	www.samsung.com
BOTSWANA	8007260000	www.samsung.com
BRAZIL	0800-124-421 (Demais cidades e regiões) 4004-0000 (Capitais e grandes centros)	www.samsung.com.br
BULGARIA	07001 33 11 , share cost tariff	www.samsung.com/bg
BURUNDI	200	www.samsung.com
CAMEROON	7095- 0077	www.samsung.com/africa_fr/
CANADA	1-800-SAMSUNG (726-7864)	www.samsung.com/ca (English) www.samsung.com/ca_fr (French)
CHILE	800-SAMSUNG (726-7864) [HHP] 02-24828200	www.samsung.com/cl

Contact SAMSUNG worldwide

Country/Region	Customer Care Center	WebSite
CHINA	400-810-5858	www.samsung.com
COLOMBIA	01-8000112112 Bogotá: 6001272	www.samsung.com/ co
COSTA RICA	0-800-507-7267	www.samsung.com/ latin (Spanish) www.samsung.com/ latin_en (English)
CROATIA	062 SAMSUNG (062 726 786)	www.samsung.com/ hr
Cote D' Ivoire	8000 0077	www.samsung.com/ africa_fr/
CYPRUS	8009 4000 only from landline	www.samsung.com/ gr
CZECH	800-SAMSUNG (800-726786)	www.samsung.com
DENMARK	70 70 19 70	www.samsung.com
DOMINICA	1-800-751-2676	www.samsung.com/ latin (Spanish) www.samsung.com/ latin_en (English)
DRC	499999	www.samsung.com

Country/Region	Customer Care Center	WebSite
ECUADOR	1-800-10-7267	www.samsung.com/ latin (Spanish) www.samsung.com/ latin_en (English)
EGYPT	08000-726786	www.samsung.com
EIRE	0818 717100	www.samsung.com
EL SALVADOR	800-6225	www.samsung.com/ latin (Spanish) www.samsung.com/ latin_en (English)
ESTONIA	800-7267	www.samsung.com/ ee
FINLAND	030-6227 515	www.samsung.com
FRANCE	01 48 63 00 00	www.samsung.com/fr
GERMANY	0180 6 SAMSUNG bzw. 0180 6 7267864* [HHP] 0180 6 M SAMSUNG bzw. 0180 6 67267864* (*0,20 €/ Anruf aus dem dt. Festnetz, aus dem Mobilfunk max. 0,60 €/Anruf)	www.samsung.com

Contact SAMSUNG worldwide

Country/Region	Customer Care Center	WebSite
GEORGIA	8-800-555-555	www.samsung.com
GHANA	0800-10077 0302-200077	www.samsung.com/ africa_en/
GREECE	80111-SAMSUNG (80111 726 7864) only from land line(+30) 210 6897691 from mobile and land line	www.samsung.com/ gr
GUATEMALA	1-800-299-0013	www.samsung.com/ latin (Spanish) www.samsung.com/ latin_en (English)
HONDURAS	800-27919267	www.samsung.com/ latin (Spanish) www.samsung.com/ latin_en (English)
HONG KONG	(852) 3698-4698	www.samsung.com/ hk (Chinese) www.samsung.com/ hk_en (English)
HUNGARY	06-80-SAMSUNG (726-7864)	www.samsung.com/ hu
INDIA	1800 3000 8282 1800 266 8282	www.samsung.com/in

Country/Region	Customer Care Center	WebSite
INDONESIA	0800-112-8888 (Toll Free) 021-5699-7777	www.samsung.com/id
IRAN	021-8255	www.samsung.com
ITALIA	800-SAMSUNG (726-7864) [HHP] 800.Msamsung (800.67267864)	www.samsung.com
JAMAICA	1-800-234-7267	www.samsung.com
JAPAN	0120-327-527	www.samsung.com
JORDAN	800-22273 065777444	www.samsung.com/ Levant (English)
KAZAKHSTAN	8-10-800-500-55-500 (GSM:7799)	www.samsung.com
KENYA	0800 545 545	www.samsung.com
KUWAIT	183-2255 (183-CALL)	www.samsung.com/ ae (English) www.samsung.com/ ae_ar (Arabic)
KYRGYZSTAN	00-800-500-55-500	www.samsung.com
LATVIA	8000-7267	www.samsung.com/lv
LITHUANIA	8-800-77777	www.samsung.com/lt

Contact SAMSUNG worldwide

Country/Region	Customer Care Center	WebSite
LUXEMBURG	261 03 710	www.samsung.com
MALAYSIA	1800-88-9999	www.samsung.com/ my
MEXICO	01-800-SAMSUNG (726-7864)	www.samsung.com
MOLDOVA	0-800-614-40	www.samsung.com
MONGOLIA	+7-800-555-55-55	www.samsung.com
MONTENEGRO	020 405 888	www.samsung.com
MOROCCO	080 100 2255	www.samsung.com
MOZAMBIQUE	847267864 / 827267864	www.samsung.com
NAMIBIA	08 197 267 864	www.samsung.com
NIGERIA	0800-726-7864	www.samsung.com/ africa_en/
NETHERLANDS	0900-SAMSUNG (0900-7267864) (€ 0,10/min)	www.samsung.com
NEW ZEALAND	0800 SAMSUNG (0800 726 786)	www.samsung.com/ nz
NICARAGUA	00-1800-5077267	www.samsung.com/ latin (Spanish) www.samsung.com/ latin_en (English)
NORWAY	815-56 480	www.samsung.com

Country/Region	Customer Care Center	WebSite
OMAN	800-SAMSUNG (726-7864)	www.samsung.com/ ae (English) www.samsung.com/ ae_ar (Arabic)
PAKISTAN	0800-Samsung (72678)	www.samsung.com/ pk/
PANAMA	800-7267	www.samsung.com/ latin (Spanish) www.samsung.com/ latin_en (English)
PARAGUAY	009 800 542 0001	www.samsung.com.p y
PERU	0-800-777-08 Desde celulares por favor llamar al número 336 8686	www.samsung.com/ pe
PHILIPPINES	1-800-10-7267864 [PLDT] 1-800-8-7267864 [Globe landline and Mobile] 02-4222111 [Other landline]	www.samsung.com/ ph

Contact SAMSUNG worldwide

Country/Region	Customer Care Center	WebSite
POLAND	0 801-1SAMSUNG(172-678) * lub +48 22 607-93-33 ** [HHP] 0 801-672-678* lub +48 22 607-93-33** * (całkowity koszt połączenia jak za 1 impuls według taryfy operatora) ** (koszt połączenia według taryfy operatora)	www.samsung.com/pl
PORTUGAL	808 20-SAMSUNG (808 20 7267)	www.samsung.com
PUERTO RICO	1-800-682-3180	www.samsung.com
QATAR	800-2255 (800-CALL)	www.samsung.com/ ae (English) www.samsung.com/ ae_ar (Arabic)
RWANDA	9999	www.samsung.com
ROMANIA	08008 SAMSUNG (08008 726 7864)TOLL FREE No.	www.samsung.com/ ro
RUSSIA	800-00-0077	www.samsung.com
SAUDI ARABIA	9200-21230	www.samsung.com/ sa (Arabic)

Country/Region	Customer Care Center	WebSite
SENEGAL	8-800-555-55-55	www.samsung.com/ africa_fr/
SERBIA	011 321 6899	www.samsung.com/ rs
SINGAPORE	1800-SAMSUNG (726-7864)	www.samsung.com/ sg
SLOVAKIA	0800 - SAMSUNG(0800-726 786)	www.samsung.com
SOUTH AFRICA	0860 SAMSUNG (726-7864)	www.samsung.com
SPAIN	902-1-SAMSUNG(902 172 678)	www.samsung.com
SUDAN	1969	www.samsung.com
SWEDEN	0771 726 7864 (SAMSUNG)	www.samsung.com
SWITZERLAND	0848-SAMSUNG (7267864, CHF 0.08/min)	www.samsung.com/ ch www.samsung.com/ ch_fr/
SYRIA	18252273	www.samsung.com/ Levant (English)
TADJIKISTAN	8-10-800-500-55-500	www.samsung.com
TAIWAN	0800-329-999	www.samsung.com/ tw

Contact SAMSUNG worldwide

Country/Region	Customer Care Center	WebSite
TANZANIA	0685 88 99 00	www.samsung.com
THAILAND	1800-29-3232 02-689-3232	www.samsung.com/ th
TRINIDAD & TOBAGO	1-800-SAMSUNG (726-7864)	www.samsung.com
TURKEY	444 77 11	www.samsung.com
U.A.E	800-SAMSUNG (726-7864)	www.samsung.com
U.K	0330 SAMSUNG (726-7864)	www.samsung.com
U.S.A	1-800-SAMSUNG (726-7864)	www.samsung.com/ us
U.S.A (Mobile Phones)	[HHP] 1-888-987-HELP(4357)	www.samsung.com
UGANDA	0800 300 300	www.samsung.com
UKRAINE	0-800-502-000	www.samsung.com/ ua (Ukrainian) www.samsung.com/ ua_ru (Russian)
URUGUAY	000 405 437 33	www.samsung.com
UZBEKISTAN	8-10-800-500-55-500	www.samsung.com
VENEZUELA	0-800-100-5303	www.samsung.com/ ve

Country/Region	Customer Care Center	WebSite
VIETNAM	1 800 588 889	www.samsung.com
ZAMBIA	0211 350370	www.samsung.com



O glossário a seguir ajudará você a se familiarizar com o produto ao entender a terminologia usada em impressão e mencionada neste manual do usuário.

802.11

802.11 é um conjunto de padrões para comunicação de rede local sem fio (WLAN), desenvolvido pelo IEEE LAN/MAN Standards Committee (IEEE 802).

802.11b/g/n

O padrão 802.11b/g/n pode compartilhar o mesmo hardware e usar banda de 2,4 GHz. A largura de banda do 802.11b é de até 11 Mbps, enquanto que a do 802.11n é de até 150 Mbps. Os dispositivos 802.11b/g/n podem sofrer interferência ocasional de fornos de microondas, telefones sem fio e dispositivos Bluetooth.

Ponto de acesso

Ponto de acesso ou ponto de acesso sem fio (AP ou WAP) é um dispositivo que conecta dispositivos de comunicação sem fio em redes locais sem fio (WLAN) e age como um transmissor central e receptor de sinais de rádio da WLAN.

Alimentador automático de documentos (ADF)

Um alimentador automático de documentos (ADF) é uma unidade de digitalização que alimenta automaticamente uma folha do documento original de cada vez para que o equipamento possa digitalizar várias folhas ao mesmo tempo.

AppleTalk

O AppleTalk é um conjunto de protocolos pertencente e desenvolvido pela Apple, Inc para redes de computadores. Ele foi incluído no Mac original (1984) e deixou de ser usado pela Apple em função do TCP/IP.

Profundidade de bits

Termo gráfico de computadores que descreve o número de bits usados para representar a cor de um único pixel em uma imagem bitmap. Uma profundidade maior de cores fornece um intervalo mais amplo de cores distintas. À medida que o número de bits aumenta, o número de cores possíveis se torna grande demais para um mapa de cores. Um esquema de cores de 1 bit é normalmente chamado de monocromático ou preto-e-branco.

BMP

Um formato gráfico de bitmap usado internamente pelo subsistema gráfico do Microsoft Windows (GDI), empregado normalmente como um formato de arquivo gráfico simples nessa plataforma.

BOOTP

Bootstrap Protocol. Um protocolo de rede usado por um cliente de rede para obter seu endereço IP automaticamente. Geralmente, esse procedimento é executado no processo de inicialização dos computadores ou de seus sistemas operacionais. Os servidores BOOTP atribuem o endereço IP de um conjunto de endereços a cada cliente. O BOOTP permite que 'estações de trabalho sem disco' obtenham um endereço IP antes de carregar qualquer sistema operacional avançado.

CCD

O dispositivo de acoplamento por carga (CCD) é um dispositivo de hardware que torna possível a digitalização. O mecanismo de travamento do CCD também é usado para fixar o módulo do dispositivo de acoplamento por carga, impedindo que qualquer dano seja causado quando o equipamento é movido.

Agrupamento

O agrupamento é um processo de impressão de vários trabalhos de cópia em grupos. Quando o agrupamento é selecionado, o dispositivo imprime um conjunto inteiro antes de imprimir cópias adicionais.

Painel de controle

Um painel de controle é uma área plana, normalmente vertical, em que os instrumentos de controle e monitoração são exibidos. Geralmente, ele é encontrado na parte frontal do equipamento.

Cobertura

Termo usado para medir o uso do toner na impressão. Por exemplo, 5% de cobertura significa que um papel de tamanho A4 possui aproximadamente 5% de imagens ou textos. Portanto, se o papel ou o documento possuir imagens complexas ou uma grande quantidade de texto, a cobertura será superior e, ao mesmo tempo, a utilização de toner corresponderá à cobertura.

CSV

Valores separados por vírgulas (CSV). Um tipo de formato de arquivo, o CSV é usado para trocar dados entre aplicativos diferentes. Esse formato de arquivo, na forma usada pelo Microsoft Excel, tornou-se um pseudo-padrão em todo o setor, até mesmo em plataformas não Microsoft.

DADF

Um Alimentador automático de documentos duplex (DADF) é uma unidade de digitalização que alimenta e inverte automaticamente uma folha de papel para que o equipamento possa digitalizar os dois lados do papel.

Padrão

O valor ou a configuração em vigor quando a impressora é retirada da caixa, redefinida ou inicializada.

DHCP

O Dynamic Host Configuration Protocol (DHCP) é um protocolo de rede cliente-servidor. Um servidor DHCP fornece parâmetros de configuração específicos para o host cliente DHCP que, geralmente, solicita as informações necessárias para participar de uma rede IP. O DHCP também fornece um mecanismo para alocação de endereços IP em hosts clientes.

DIMM

Dual Inline Memory Module (DIMM) é uma pequena placa de circuito onde a memória reside. A memória DIMM armazena todos os dados presentes no equipamento, como dados de impressão ou de fax recebidos.

DLNA

A Digital Living Network Alliance (DLNA) é um padrão que permite que os dispositivos de uma rede doméstica compartilhem informações uns com os outros via rede.

DNS

O Domain Name Server (DNS) é um sistema que armazena informações associadas a nomes de domínios em um banco de dados distribuído em redes, como a Internet.

Impressora matricial

Uma impressora matricial é um tipo de impressora de computador com uma cabeça de impressão que percorre a página de um lado para outro e imprime por impacto ao pressionar uma fita de tecido que contém tinta contra o papel (semelhante a uma máquina de escrever).

PPP

Pontos por polegada (PPP) é uma medida de resolução usada para digitalização e impressão. Geralmente, um PPP alto gera uma resolução mais alta, detalhes mais visíveis na imagem e um tamanho de arquivo maior.

DRPD

Detecção de padrão de toque diferenciado. O Toque diferenciado é um serviço oferecido pelas companhias telefônicas que permite que o usuário atenda vários números de telefone diferentes usando uma única linha.

Duplex

Um mecanismo que vira uma folha de papel automaticamente para que o equipamento possa imprimir (ou digitalizar) nos dois lados do papel. Uma impressora equipada com uma unidade duplex pode imprimir em ambos os lados do papel durante um único ciclo de impressão.

Ciclo de trabalho

O ciclo de trabalho é a quantidade de páginas que não afeta o desempenho da impressora durante um mês. Geralmente, a impressora possui limitações de vida útil, como páginas por ano. A vida útil representa a capacidade média de impressões, normalmente no período de garantia. Por exemplo, se o ciclo de trabalho for de 48.000 páginas por mês, considerando 20 dias úteis, o limite de uma impressora é de 2.400 páginas por dia.

ECM

O modo de correção de erros (ECM) é um modo de transmissão opcional existente em equipamentos de fax ou fax modem Classe 1. Ele automaticamente detecta e corrige erros no processo de transmissão de fax que, em alguns casos, são ocasionados por ruídos na linha telefônica.

Emulação

A emulação é uma técnica usada por um equipamento para obter os mesmos resultados de outro.

Um emulador copia as funções de um sistema em um sistema diferente, de modo que o segundo sistema se comporta como o primeiro. A emulação se concentra na reprodução exata de um comportamento externo, ao contrário de uma simulação que consiste em um modelo abstrato da operação de um sistema, muitas vezes levando em consideração seu estado interno.

Ethernet

A Ethernet é uma tecnologia de rede de computadores com base em quadros para redes locais (LANs). Ela define o cabeamento e a sinalização da camada física, além dos formatos dos quadros e protocolos para o controle de acesso a mídias (MAC)/camada de enlace do modelo OSI. A Ethernet é mais comumente padronizada como IEEE 802.3. Ela se tornou a tecnologia de LAN mais difundida desde os anos 90 até hoje.

EtherTalk

Um conjunto de protocolos desenvolvido pela Apple Computer para rede de computadores. Ele foi incluído no Mac original (1984) e deixou de ser usado pela Apple em função do TCP/IP.

FDI

A Interface de dispositivo externo (FDI) é uma placa instalada dentro do equipamento para permitir a utilização de um dispositivo de terceiros, como um dispositivo operado por moedas ou um leitor de cartões. Esses dispositivos permitem cobrar pelas impressões produzidas pelo equipamento.

FTP

O File Transfer Protocol (FTP) é frequentemente usado para trocar arquivos por meio de qualquer rede que ofereça suporte ao protocolo TCP/IP (como a Internet ou uma intranet).

Unidade do fusor

A peça de uma impressora a laser que promove a fusão do toner com o material de impressão. Ela é composta por um cilindro de aquecimento e um cilindro de pressão. Após a transferência do toner para o papel, a unidade de fusão aplica calor e pressão para garantir que o toner continue no papel permanentemente, razão pela qual o papel apresenta-se quente ao sair de uma impressora a laser.

Gateway

Uma conexão entre redes de computadores ou entre um computador e uma rede de computadores e uma linha telefônica. O gateway é muito popular, já que é um computador ou uma rede que permite o acesso a outro computador ou rede.

Escala de cinza

Uma sombra na cor cinza que representa áreas claras e escuras de uma imagem quando imagens coloridas são convertidas em tons de cinza; as cores são representadas por várias sombras em cinza.

Meios-tons

Um tipo de imagem que simula a escala de cinza por meio da variação do número de pontos. Áreas muito coloridas consistem em um grande número de pontos, enquanto que áreas claras consistem em um número menor de pontos.

Dispositivo de armazenamento em massa

O dispositivo de armazenamento em massa, muitas vezes chamado de unidade de disco ou disco rígido, é um dispositivo de armazenamento não volátil que armazena dados codificados digitalmente em discos giratórios de alta velocidade com superfícies magnéticas.

IEEE

O Institute of Electrical and Electronics Engineers (IEEE) é uma organização profissional internacional sem fins lucrativos voltada para o avanço da tecnologia relacionada à eletricidade.

IEEE 1284

O padrão de porta paralela 1284 foi desenvolvido pelo Institute of Electrical and Electronics Engineers (IEEE). O termo "1284-B" está relacionado a um tipo de conector específico na extremidade do cabo paralelo que é conectado ao periférico (uma impressora, por exemplo).

Intranet

Uma rede privada que usa os protocolos da Internet, conectividade de rede e, possivelmente, o sistema de telecomunicações público para compartilhar com segurança parte das informações ou operações de uma organização com seus funcionários. Algumas vezes, o termo faz referência somente ao serviço mais visível, o site interno.

Endereço IP

Um endereço Internet Protocol (IP) é um número exclusivo usado na identificação e comunicação de dispositivos em uma rede que segue o padrão IP.

IPM

As imagens por minuto (IPM) são uma forma de medir a velocidade de uma impressora. Uma taxa de IPM indica o número de folhas com apenas um lado que a impressora pode processar em um minuto.

IPP

O Internet Printing Protocol (IPP) é um protocolo padrão para imprimir e gerenciar trabalhos de impressão, tamanhos de mídia, resolução e assim por diante. O IPP pode ser usado localmente ou pela Internet para centenas de impressoras, além de oferecer suporte a controle de acesso, autenticação e criptografia, o que o torna uma solução de impressão muito mais segura e eficaz do que as anteriores.

IPX/SPX

IPX/SPX significa Internet Packet Exchange/Sequenced Packet Exchange. Ele é um protocolo de rede usado pelos sistemas operacionais Novell NetWare. O IPX e o SPX oferecem serviços de conexão semelhantes ao TCP/IP, sendo que o protocolo IPX apresenta semelhanças com o IP e o SPX apresenta semelhanças com o TCP. O IPX/SPX foi projetado inicialmente para redes locais (LANs) e é um protocolo muito eficiente para este fim (normalmente seu desempenho supera o TCP/IP em uma LAN).

ISO

A International Organization for Standardization (ISO) é uma organização que controla o estabelecimento de padrões internacionais e é composta por representantes de organizações de padronização de vários países. Ela é responsável por estabelecer padrões comerciais e industriais para o mundo inteiro.

ITU-T

A International Telecommunication Union é uma organização internacional estabelecida para padronizar e regulamentar telecomunicações e comunicações por rádio internacionais. Suas tarefas principais incluem padronização, alocação do espectro de rádio e organização de ajustes de interconexão entre diferentes países para possibilitar chamadas telefônicas internacionais. O -T em ITU-T indica telecomunicação.

Gráfico ITU-T No. 1

Gráfico de teste padronizado publicado pelo ITU-T para transmissões de documentos por fax.

JBIG

O Joint Bi-level Image Experts Group (JBIG) é um padrão de compactação de imagens sem nenhuma perda de precisão ou qualidade projetado para a compactação de imagens binárias, especificamente para fax, podendo também ser usado em outras imagens.

JPEG

O Joint Photographic Experts Group (JPEG) é um método padrão de compactação com perdas usado frequentemente em imagens fotográficas. Ele é o formato usado para armazenar e transmitir fotografias na World Wide Web.

LDAP

O Lightweight Directory Access Protocol (LDAP) é um protocolo de rede para consulta e modificação de serviços de diretório em execução sobre o TCP/IP.

LED

Um diodo emissor de luz (LED) é um dispositivo semicondutor que indica o status de um equipamento.

Endereço MAC

O Media Access Control (MAC) é o identificador exclusivo associado a um adaptador de rede. O endereço MAC é um identificador exclusivo de 48 bits geralmente escrito com 12 caracteres hexadecimais agrupados em pares (por exemplo: 00-00-0c-34-11-4e). Normalmente, esse endereço é codificado em uma placa de rede (NIC) pelo fabricante e é usado como um auxílio para roteadores que tentam localizar computadores em redes grandes.

Periférico multifuncional (MFP)

Um periférico multifuncional (MFP) é um equipamento de escritório que inclui impressora, copiadora, fax, scanner, etc, em um mesmo gabinete.

MH

Modified Huffman (MH) é um método de compactação para diminuir a quantidade de dados que precisam ser transmitidos entre equipamentos de fax para transferir a imagem recomendada pelo ITU-T T.4. O MH é um esquema de codificação de comprimento de execução baseado em livro de códigos otimizado para compactar espaços em branco de forma eficiente. Como a maioria dos fax consiste principalmente em espaços em branco, isso minimiza o tempo de transmissão da maioria dos fax.

MMR

Modified Modified READ (MMR) é um método de compactação recomendado pelo ITU-T T.6.

Modem

Um dispositivo que modula um sinal de operadora para codificar informações digitais, além de desmodular esse sinal da operadora para decodificar informações transmitidas.

MR

Modified Read (MR) é um método de compactação recomendado pelo ITU-T T.4. O MR codifica a primeira linha digitalizada usando o MH. A linha seguinte é comparada à primeira, as diferenças são determinadas e, em seguida, codificadas e transmitidas.

NetWare

Sistema operacional de rede desenvolvido pela Novell, Inc. No início, usava multitarefas colaborativas para executar vários serviços em um PC. Seus protocolos de rede se baseavam em uma pilha Xerox XNS prototípica. Hoje, o NetWare oferece suporte ao TCP/IP e ao IPX/SPX.

OPC

O Organic Photo Conductor (OPC) é um mecanismo que cria uma imagem virtual para impressão usando um raio de laser emitido por uma impressora a laser. Geralmente, ele possui cor verde ou cinza e um formato cilíndrico.

A superfície do tambor existente em uma unidade de digitalização sofre um lento desgaste ao ser usada na impressora. A unidade deve ser substituída de forma adequada devido ao desgaste causado pelo contato com a escova de revelação do cartucho, com o mecanismo de limpeza e com o papel.

Originais

A primeira amostra de algo, como um documento, fotografia, texto etc, que é copiada, reproduzida ou convertida para produzir outras, mas que não representa em si uma cópia e nem deriva de outras fontes.

OSI

Open Systems Interconnection (OSI) é um modelo desenvolvido pela International Organization for Standardization (ISO) para comunicações. O OSI oferece uma abordagem padrão e modular para o design da rede que divide o conjunto necessário de funções complexas em camadas gerenciáveis, autônomas e funcionais. As camadas são, de cima a baixo: Aplicação, Apresentação, Sessão, Transporte, Rede, Enlace e Física.

PABX

Um Private Automatic Branch Exchange (PABX) é um sistema de comutação telefônica automático em uma empresa privada.

PCL

Printer Command Language (PCL) é uma Page Description Language (PDL) desenvolvida pela HP como um protocolo de impressão que se tornou um padrão no setor. Desenvolvido originalmente para as primeiras impressoras a jato de tinta, o PCL foi lançado em vários níveis: para impressoras matriciais, térmicas e a laser.

PDF

O Portable Document Format (PDF) é um formato de arquivo pertencente e desenvolvido pela Adobe Systems para representar documentos bidimensionais em um formato independente de dispositivo e resolução.

PostScript

PostScript (PS) é uma linguagem de descrição de páginas e de programação usada principalmente na área de editoração eletrônica. Ele é executado em um interpretador para gerar uma imagem.

Driver de impressão

Um programa usado para enviar comandos e transferir dados do computador para a impressora.

Materiais de impressão

Materiais como papel, envelopes, etiquetas e transparências que podem ser usados em uma impressora, um scanner, um equipamento de fax ou uma copiadora.

PPM

Páginas por minuto (PPM) é um método de medição para determinar a velocidade de funcionamento da impressora. Ele é equivalente ao número de páginas que a impressora pode produzir em um minuto.

Arquivo PRN

Uma interface para um driver de dispositivo que permite que o software interaja com o driver usando chamadas de sistema de entrada/saída padrão que simplificam muitas tarefas.

Protocolo

Uma convenção ou um padrão que controla ou habilita a conexão, a comunicação e a transferência de dados entre dois pontos de extremidade computacionais.

PS

Consulte PostScript.

PSTN

A Rede telefônica pública comutada (PSTN) é constituída pelas redes telefônicas de circuito comutado de todo o mundo. Geralmente, ela é roteada através de mesas telefônicas em instalações industriais.

RADIUS

Remote Authentication Dial In User Service (RADIUS) é um protocolo para autenticação remota de usuários e contabilidade. O RADIUS possibilita o gerenciamento centralizado de dados de autenticação como nomes de usuários e senhas usando um conceito de autenticação, autorização e contabilidade para gerenciar o acesso à rede.

Resolução

A nitidez de uma imagem, medida em pontos por polegada (PPP). Quanto maior o número de pontos por polegada, maior a resolução.

SMB

Server Message Block (SMB) é um protocolo de rede aplicado principalmente a arquivos de compartilhamento, impressoras, portas seriais e comunicações variadas entre nós de uma rede. Ele também oferece um mecanismo de comunicação autenticada entre processos.

SMTP

O Simple Mail Transfer Protocol (SMTP) é o padrão para transmissões de email pela Internet. O SMTP é um protocolo relativamente simples, baseado em texto, em que um ou mais destinatários de uma mensagem são especificados e, em seguida, a mensagem de texto é transferida. Ele é um protocolo cliente-servidor, onde o cliente transmite uma mensagem de email para o servidor.

SSID

Service Set Identifier (SSID) é o nome de uma rede local sem fio (WLAN). Todos os dispositivos sem fio em uma WLAN usam o mesmo SSID para comunicação. Os SSIDs diferenciam maiúsculas de minúsculas e possuem um comprimento máximo de 32 caracteres.

Máscara de sub-rede

A máscara de sub-rede é usada em conjunto com o endereço de rede para determinar qual parte do endereço representa a rede e qual parte representa o host.

TCP/IP

O Transmission Control Protocol (TCP) e Internet Protocol (IP); o conjunto de protocolos de comunicação que implementa a pilha de protocolos sobre a qual a Internet e a maioria das redes comerciais funcionam.

TCR

O Relatório de confirmação de transmissão (TCR) oferece detalhes sobre cada transmissão, como status do trabalho, o resultado da transmissão e o número de páginas enviadas. Esse relatório pode ser configurado para impressão depois de cada trabalho ou apenas depois de transmissões com falha.

TIFF

O Tagged Image File Format (TIFF) é um formato de imagem bitmap com resolução variável. O TIFF descreve dados de imagens tipicamente provenientes de scanners. Imagens TIFF usam identificações, palavras-chave que definem as características da imagem incluída no arquivo. Esse formato flexível e independente de plataforma pode ser usado para imagens que foram produzidas por vários aplicativos de processamento de imagens.

Cartucho de toner

Um tipo de frasco ou recipiente usado em equipamentos como impressoras e que contém toner. O toner é um pó usado em impressoras e copiadoras a laser para formar o texto e as imagens no papel impresso. O toner pode ser derretido pela combinação de calor e pressão da unidade de fusão, o que causa sua adesão às fibras do papel.

TWAIN

Um padrão do setor para scanners e software. O uso de um scanner e um programa compatíveis com o padrão TWAIN permite iniciar digitalizações a partir do programa. Trata-se de uma API de captura de imagem para os sistemas operacionais Microsoft Windows e Apple Mac.

Caminho UNC

O Uniform Naming Convention (UNC) é um modo padrão de acessar compartilhamentos de rede no Windows NT e em outros produtos Microsoft. O formato de um caminho UNC é:

\\<nome_do_servidor>\<nome_do_compartilhamento>\<Diretório adicional>

URL

O Uniform Resource Locator (URL) é o endereço global de documentos e recursos na Internet. A primeira parte do endereço indica o protocolo que deve ser usado e a segunda parte especifica o endereço IP ou o nome do domínio onde o recurso está localizado.

USB

Universal Serial Bus (USB) é um padrão desenvolvido pela USB Implementers Forum, Inc., para conectar computadores e periféricos. Diferentemente da porta paralela, o USB é projetado para conectar de forma simultânea uma única porta USB do computador a vários periféricos.

Marca d'água

Uma marca d'água é uma imagem ou um padrão reconhecível em papel que parece mais claro quando exibida pela luz transmitida. As marcas d'água foram introduzidas pela primeira vez em Bolonha, na Itália, em 1282; elas foram usadas por fabricantes de papel para identificar seus produtos e também em selos de postagem, moedas e outros documentos públicos para combater a falsificação.

WEP

O Wired Equivalent Privacy (WEP) é um protocolo de segurança especificado no padrão IEEE 802.11 para fornecer o mesmo nível de segurança que uma LAN com fio. O WEP oferece segurança criptografando os dados enviados por rádio de forma que eles sejam protegidos ao serem transmitidos de um ponto de extremidade para outro.

WIA

A Windows Imaging Architecture (WIA) é uma arquitetura de imagens introduzida originalmente no Windows Me e no Windows XP. A digitalização pode ser iniciada a partir desses sistemas operacionais usando um scanner compatível com WIA.

WPA

Wi-Fi Protected Access (WPA) é uma classe de sistemas de proteção de redes de computadores sem fio (Wi-Fi) que foi criada para aprimorar os recursos de segurança do WEP.

WPA-PSK

WPA-PSK (WPA Pre-Shared Key) é um modo especial de WPA para pequenas empresas e usuários domésticos. Uma chave compartilhada, ou senha, é configurada no ponto de acesso sem fio (WAP) e em quaisquer dispositivos de desktop ou laptop sem fio. O WPA-PSK gera uma chave exclusiva para cada sessão entre um cliente sem fio e o WAP associado, proporcionando uma maior segurança.

WPS

O Wi-Fi Protected Setup (WPS) é um padrão de configuração de redes domésticas sem fio. Se o seu ponto de acesso sem fio oferecer suporte ao WPS, você poderá configurar a conexão de rede sem fio facilmente sem usar um computador.

XPS

A XML Paper Specification (XPS) é uma especificação de uma linguagem de descrição de página (PDL) e um novo formato de documento desenvolvidos pela Microsoft que apresenta benefícios para documentos portáteis e eletrônicos. Trata-se de uma especificação XML baseada em um novo caminho de impressão e um formato de documento independente de dispositivo baseado em vetor.

A

acessórios	
instalação	108
pedidos	98
AirPrint	232
AnyWeb Print	341
armazenamento do	
cartucho de toner	100
Armazenando	282

B

bandeja	
ajuste de largura e comprimento	49
alteração do tamanho da bandeja	49
colocação de papel na bandeja multifuncional	53
configuração do tamanho e do tipo do papel	60
pedido de uma bandeja opcional	98
pedindo um conector paralelo	98
bandeja multifuncional	
colocação	53
usando materiais especiais	55
bandeja opcional	98

colocação de papel	51
pedidos	98
botão Ajuda	27
botão Limpar	26
botão Redefinir	27
botões	
Contraste	24
cópia de identidades	24
digitalizar em	25
econôm	25
Reduzir ampliar	25
teclado numérico	24, 26
WPS	24
botões de	
cópia de identidades	23

C

Cabo USB	
instalação de driver	29, 31, 182, 184
reinstalação de driver	183, 185
caixa de documentos	277
configuração geral	277
cartucho de toner	
cartucho de toner	99

não Samsung ou recarregado	99
substituição do cartucho	104
catálogo de endereços	
configuração geral	269
edição de grupos	288
editando	287
registrando grupos	287
registro	286
uso	286
colocação	
colocação na bandeja 1	51
materiais especiais	55
papel na bandeja multifuncional	53
colocação de documentos	63
compreendendo o LED de status	142
Conector paralelo	
pedidos	98
configuração do administrador	263
configuração do catálogo de endereços	286
configuração do equipamento	
status do equipamento	240, 246, 247, 252, 255, 267
configurações favoritas impressão	69

Índice

configurações gerais	259	Digitalizando de um programa de edição de imagem	317	envios múltiplos	84
configurações padrão		Digitalizando em equipamentos conectados à rede	311, 315, 316	especificações	154
configuração da bandeja	60	Digitalizando no Linux	321	materiais de impressão	156
consumíveis		Digitalizando para emails	312	F	
duração estimada do cartucho de toner 100		Digitalizando para o servidor FTPSMB	314	fax	
monitorando a vida útil dos suprimentos	112	informações básicas	310	ajuste da resolução	86
convenção	14	Mac	319	ajuste do contraste	86
cópia		memória flash USB	89	alterando os modos de recepção	330
configuração geral	240	Digitalizando no Linux	321	cancelando um trabalho de fax reservado	326
cópia básica	74	digitalize para a nuvem	278	configuração geral	247
redução ou ampliação de cópias	76	digitando um caractere	284	encaminhando um fax recebido para outro destino	326, 327
cópia de identidades	77	Driver postScript		enviando faxes nos dois lados do papel	328
D		solução de problemas	392	enviando um fax no computador	324
digitalização		E		imprimindo fax em ambos os lados do papel	333
configuração geral	254	easy document creator	348	preparo para enviar fax	82
digitalização no mac	319	conversão em livro eletrônico	348	recebendo com extensão telefônica	331
Digitalizando		Eco	275	recebendo faxes na memória	334
Digitalizando com o Samsung Easy Document Creator	318	endereço de email	282	recebendo no modo de detecção de padrão de toque diferenciado DRPD	331
digitalizando		armazenamento	282	recebendo no modo de secretária eletrônica	331
Digitalizando com o driver WIA	318	procurando	282		
		envio de fax			

recebendo no modo Fax	85, 331
recebendo no modo seguro	332
recebendo um fax no computador	329
recebimento no modo Tel	330
rediscagem automática	323
rediscagem do último número	323
retardando a transmissão de um fax	324

G

glossário	400
-----------	-----

I

ícones gerais	14
impressão	
alterando as configurações de impressão padrão	292
configuração geral	239
definindo como equipamento padrão	293
impressão de documentos	
Windows	66
impressão em arquivos	293
imprimindo em frente e verso	
Mac	305
Linux	306
Mac	304

memória USB	91
mobileprint	231
recursos especiais de impressão	295
SO móvel	231
UNIX	308
usando o utilitário de impressão direta	303
várias páginas em uma única folha de papel	
Mac	305
impressão de documentos	
Linux	306
Mac	304
UNIX	308
impressão de n páginas	
Mac	305
impressão de sobreposições	
criação	299
exclusão	300
impressão	300
Impressão eco	70
impressão nas nuvens do google	234
impressão segura	73
informações de regulamentação	163

informações sobre o equipamento	240, 246, 247, 252, 255, 267
instalação de driver	
Unix	198
instruções de manuseio do	
redistribuição do toner	101

L

liberação segura	279
limpeza	
cilindro de captação	117
externa	114
interna	115
unidade de digitalização	119
limpeza do equipamento	114
Linux	
digitalizando	321
impressão	306
instalação de driver para cabo USB conectado	184
instalação de drivers para equipamentos conectados em rede	197
problemas comuns no Linux	390
propriedades da impressora	307
reinstalação de driver para conexão via	

Índice

cabo USB	185
requisitos do sistema	160
unified driver configurator	362
utilização do SetIP	190

M

Mac

digitalizando	319
impressão	304
instalação de driver para cabo USB	
conectado	182
instalação de drivers para equipamentos	
conectados em rede	196
problemas comuns do Mac	389
reinstalação de driver para conexão via	
cabo USB	183
requisitos do sistema	160
utilização do SetIP	189

marca d'água

criação	298
edição	298
exclusão	298

materiais de impressão

cartolina	59
configuração do tamanho do papel	60

configuração do tipo do papel	60
envelope	56
etiquetas	58
materiais especiais	55
papel préimpresso	60
suporte de saída	156
transparência	58

memória

atualização de memória	110
------------------------	-----

memória flash USB

backup de dados	92
digitalizando	89
gerenciamento	93
impressão	91

mensagens de erro	145
-------------------	-----

Menu Imprimir	239
---------------	-----

O

obstrução

dicas para evitar obstruções de papel	
123	
eliminação de obstruções	124
opções do dispositivo	108

P

painel de controle	23
tela de toque	38

posicionando um equipamento	
ajuste de altitude	281

preferências de impressão	
Linux	307

preparando o tipo de originais	62
--------------------------------	----

problema	
problemas no sistema operacional	388

problemas	
problemas de alimentação de papel	368
problemas de alimentação elétrica	369
problemas de cópia	383
problemas de digitalização	384
problemas de fax	386
problemas de impressão	370
problemas de qualidade de impressão	375

programa SetIP	188, 223
----------------	----------

R

recurso de digitalização	310
--------------------------	-----

recurso de fax	323
----------------	-----

recurso de impressão	292	WPS		suporte de saída	61
recurso de memóriadisco rígido	335, 336	desconectando	207	suprimentos	
recursos	5	WPS o equipamento não tem uma tela do		pedidos	97
recurso de material de impressão	156	visor		substituição do cartucho de toner	104
recursos do equipamento	237	PBC	208	suprimentos disponíveis	97
Recursos especiais	280	PIN	209	SyncThru Web Service	343
rede		relatórios		informações gerais	343
ambiente de instalação	162	informações sobre o equipamento	240, 242, 247, 248, 249, 251, 256, 260, 267, 268	T	
apresentando programas de rede	187	resolução		tela de toque	
Configuração de IPv6	201	fax	86	teclado	285
configuração de rede com fio	188	S		U	
configuração de rede sem fio	204	Samsung Easy Document Creator	318	UNIX	
configuração geral	270	samsung printer experience	355	impressão	308
instalação de driver		segurança		instalação de drivers para equipamentos	
Linux	197	informações	15	conectados em rede	198
Mac	196	símbolos	15	Unix	
UNIX	198	service contact numbers	394	requisitos do sistema	161
Windows	192	status	25, 27	usando a ajuda	69, 306
programa SetIP	188, 189, 190, 223	Status da impressora Samsung	353	USB	276
rede sem fio		Status das impressoras		uso	
cabo de rede	222	informações gerais	353	teclado	285
Cabo USB	211			usuários autorizados	
modo Adhoc	204				
Modo Infraestrutura	204				

registro	291
utilitário de impressão direta	303

V

visão frontal	21
visão geral dos menus	33
visão traseira	22
Visor LCD	
navegação pelo status do equipamento	
246,	247, 252, 255
visor LCD	
navegação pelo status do equipamento	
240	

W

Windows	
instalação de driver para cabo USB	
conectado	29, 31
instalação de drivers para equipamentos	
conectados em rede	192
problemas comuns no Windows	388
requisitos do sistema	159
utilização do SetIP	188, 223