

Bruksanvisning

Samsung Multifunction **ProXpress**

M337x series

M387x series

M407x series

GRUNDLÄGGANDE

I den här bruksanvisningen får du information om hur du installerar, använder och felsöker skrivaren i Windows.

AVANCERAD

I den här bruksanvisningen finns information om installation, avancerade inställningar, användning och felsökning i olika operativsystem.

Alla funktioner är inte tillgängliga på alla modeller och i alla länder.

GRUNDLAGGANDE



1. Introduktion

Fördelar	5
Olika modellens funktioner	8
Bra att veta	13
Om bruksanvisningen	14
Säkerhetsinformation	15
Översikt över maskinen	20
Översikt över kontrollpanelen	23
Slå på maskinen	28
Drivrutinen installeras lokalt	29
Ominstallation av drivrutinen	31



2. Översikt över menyn och grundläggande installation

Menykarta	33
Maskinens grundinställningar	46
Medier och kassetter	48
Grundläggande information om utskrift	64
Vanlig kopiering	72
Grundläggande skanning	77

Grundläggande faxfunktioner	79
Använda en USB-minnesenhet	84



3. Underhåll

Beställa förbrukningsvaror och tillbehör	92
Tillgängliga förbrukningsartiklar	93
Tillgängliga tillbehör	94
Förvara tonerkassetten	95
Omfördela toner	97
Byta ut tonerkassetten	100
Byta bildbehandlingsenheten	103
Installera tillbehör	104
Kontrollera förbrukningsmaterialens status	108
Ställa in varning vid låg tonernivå	109
Rengöra maskinen	110
Tips för att flytta och förvara skrivaren	117



4. Felsökning

Så undviker du pappersstopp	119
Rensa pappersstopp	120
Att förstå status indikator	138

GRUNDLAGGANDE

Meddelanden på displayen 141



5. Bilaga

Specifikationer 150

Godkännandeinformation 158

Copyright 171



1. Introduktion

I den här kapitlet finns det du behöver veta innan du börjar använda skrivaren.

- **Fördelar** 5
- **Olika modellers funktioner** 8
- **Bra att veta** 13
- **Om bruksanvisningen** 14
- **Säkerhetsinformation** 15
- **Översikt över maskinen** 20
- **Översikt över kontrollpanelen** 23
- **Slå på maskinen** 28
- **Drivrutinen installeras lokalt** 29
- **Ominstallation av drivrutinen** 31

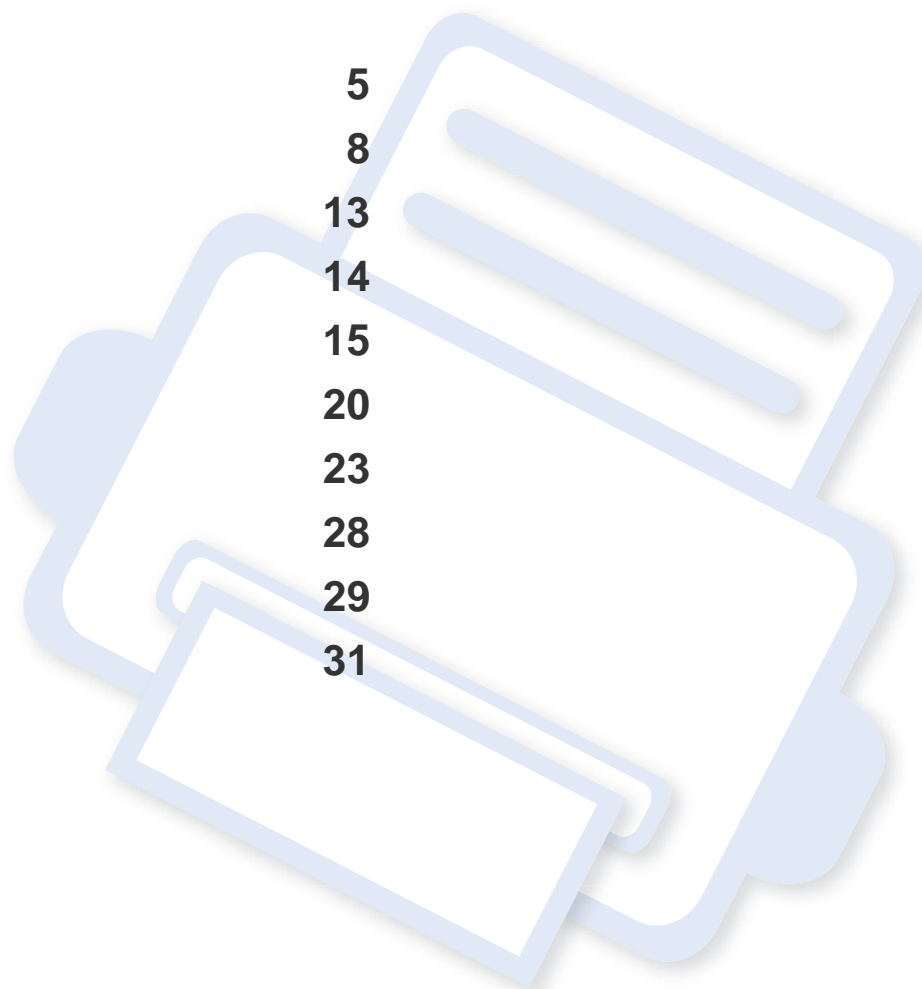

Fördelar

Miljövänlig



- Med Eko-funktionen kan du skriva ut med mindre toner- och pappersåtgång (se "Eko-utskrifter" på sidan 68).
- Du kan spara papper genom att skriva ut flera sidor på samma ark (se "Använda specialfunktioner för utskrift" på sidan 280).
- För att spara papper kan du skriva ut på båda sidor av papperet (dubbelsidig utskrift) (se "Använda specialfunktioner för utskrift" på sidan 280).
- Skrivaren sparar ström automatiskt i och med att energiförbrukningen minskas drastiskt när den inte används.
- Vi rekommenderar att användare återvinningspapper gör att spara på miljön.

Snabba utskrifter med hög upplösning



- Du kan skriva ut med 1 200 x 1 200 dpi upplösning (1 200 x 600 x 2 bitar).
- Snabba utskrifter.
 - M337x series
 - Enkelsidiga utskrifter skrivs ut med 33 (A4) eller 35 (Letter) sidor per minut.
 - M387x series
 - Enkelsidiga utskrifter skrivs ut med 38 (A4) eller 40 (Letter) sidor per minut.
 - M407x series
 - Enkelsidiga utskrifter skrivs ut med 40 (A4) eller 42 (Letter) sidor per minut.

Fördelar

Smidigt



- med hjälp av Google Cloud Print™ -appar kan du skriva ut från var som helst (se "Google Cloud Print™" på sidan 225).
- Via Easy Capture Manager kan du enkelt redigera och skriva ut de skärmdumpar som du har tagit med Print Screen-knappen på tangentbordet (se "Easy Capture Manager" på sidan 324).
- Samsung Easy Printer Manager och Printing Status är ett program som överser maskinstatus och låter dig ändra inställningar efter behov (se "Använda Samsung skrivarens status" på sidan 336 eller "Använda Samsung Easy Printer Manager" på sidan 332).
- Samsung Easy Document Creator är en applikation som ger användaren möjlighet att skanna, sammanställa och spara dokument i olika format inklusive .epub. Dokumenten kan spridas på sociala nätverk eller via fax (se "Använda Samsung Easy Document Creator" på sidan 331).
- AnyWeb Print gör att du kan spara skärmdumpar, granska, flytta om och skriva ut fönstret i Windows Internet Explorer lättare än om du använt det vanliga programmet (se "Samsung AnyWeb Print" på sidan 325).
- Smart uppdatering letar reda på den senaste versionen av programvaran och installerar denna samtidigt som skrivaren installeras. Detta är endast tillgängligt på Windowsdatorer.

- Om du har en internetanslutning kan du få tillgång till hjälp, support, skrivardrivrutiner, handböcker och beställningsinformation på Samsungs hemsida: www.samsung.com > hitta din produkt > Stöd eller nedladdningar.

Många funktioner och stöd för många olika program



- Stöd för flera olika pappersstorlekar (se "Specifikationer för utskriftsmedier" på sidan 152).
- Skriv ut vattenstämplar: Du kan justera dokumenteten med hjälp av ord, som t.ex. "**CONFIDENTIAL**" (se "Använda specialfunktioner för utskrift" på sidan 280).
- Du kan använda olika operativsystem när du skriver ut (se "Systemkrav" på sidan 154).
- Skrivaren har ett USB-gränssnitt och/eller ett nätverksgränssnitt.

Fördelar

Stöder flera konfigureringsmetoder för trådlösa nätverk



- Använda WPS-knappen (Wi-Fi Protected Setup™)
 - Det är lätt att ansluta till ett trådlöst nätverk med WPS-knappen på maskinen och åtkomstpunkten (en trådlös router).
- Använda USB- eller nätverkskabel
 - Du kan ansluta och konfigurera olika trådlösa nätverksinställningar med en USB- eller nätverkskabel.
- Använda Wi-Fi Direct
 - Du kan enkelt skriva ut från din mobila enhet med Wi-Fi eller Wi-Fi Direct-funktionen.

Stöder XOA-program (endast M407xFX)

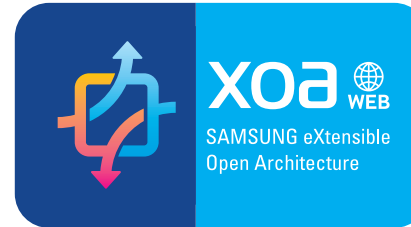

Maskinen stöder anpassade XOA-program.

- När det gäller anpassade XOA-program kontaktar du din leverantör av sådana program.



Se "Introduktion av trådlösa inställningsmetoder" på sidan 198.

Olika modellers funktioner

Vissa funktioner och tillbehör kanske inte finns tillgängliga på alla modeller eller i alla länder.

Operativsystem

Operativsystem	M337x series	M387x series	M407x series
Windows	•	•	•
Mac	•	•	•
Linux	•	•	•
Unix	•	•	•

(•: Ingår, Tom: ej tillgänglig)

Programvara

Skrivardrivrutingen och programvaran finns på programvaru-cd:n. Om du använder Windows väljer du drivrutin och programvara i fönstret **Välj vilken programvara och vilka verktyg som ska installeras**.

Programvara	M337x series	M387x series	M407x series
SPL-skrivardrivrutin	•	•	•
PCL-skrivardrivrutin	•	•	•
PS-skrivardrivrutin ^a	•	•	•
XPS-skrivardrivrutin ^a	•	•	•
Direktutskrivningsfunktion ^a	•	•	•
Samsung Easy Printer Manager	Inställningar för att skanna till dator	•	•
	Inställningar för att faxa till dator	•	•
	Enhetsinställningar	•	•
Samsung skrivarens status	•	•	•

Olika modellers funktioner

Programvara		M337x series	M387x series	M407x series
Samsung AnyWeb Print ^a		•	•	•
Samsung Easy Document Creator		•	•	•
Easy Capture Manager		•	•	•
SyncThru™ Web Service		•	•	•
SyncThru Admin Web Service		•	•	•
Easy Eco Driver		•	•	•
Faxa	Samsung Network PC Fax	•	•	•
Skanning	Twain-skanningsdrivrutin	•	•	•
	WIA-skanningsdrivrutin	•	•	•

a. Hämta och installera programvaran från Samsungs webbplats. (<http://www.samsung.com> > hitta din produkt > Stöd eller nedladdningar). Innan du påbörjar installationen bör du kontrollera att programvaran är kompatibel med ditt operativsystem.

(•: Ingår, Tom: Ej tillgängligt)

Olika modellers funktioner

Olika funktioner

funktioner		M337x series	M387x series	M407x series
Höghastighets-USB 2.0		•	•	•
Ethernet-gränssnitt (10/100 Base TX trådbundet LAN)		•	•	
Nätverksgränssnitt Ethernet 10/100/1000 Base TX trådbundet LAN				•
IEEE 1284B-parallellport ^a		○	○	○
Nätverksgränssnitt 802.11b/g/n trådlöst LAN ^b			• (M387xFW endast)	
Google Cloud Print™		•	•	•
AirPrint		•	•	•
Eko-utskrifter		•	•	•
Dubbelsidiga utskrifter		•	•	•
USB-minnesgränssnitt			•	•
Minnesmodul		○	○	○
Tillbehörskassett (Kassett 2)		○	○	○
Masslagringsenhet				
Dokument matare	Dubbelsidig automatisk dokumentmatare (DADF)		• (M387xFW endast)	• (M407xFR/M407xHR/ M407xFX endast)
	Automatisk dokumentmatare	•	• (M387xFD/M387xHD endast)	• (M4072FD endast)
Telefonlur		• (M337xHD endast)	• (M387xHD endast)	• (M407xHR endast)

Olika modellers funktioner

funktioner		M337x series	M387x series	M407x series
Faxa	Skicka till flera	•	•	•
	Fördröjning	•	•	•
	Sändning med prioritet			
	Dubbelsidig sändning		• (M387xFW endast)	•
	Säker mottagning	•	•	•
	Dubbelsidig utskrift	•	•	•
	Vidarebefordring: fax	•	•	•
	Skicka/Ta emot vidarebef. - e-post	•	•	•
	Skicka/Ta emot vidarebef. - server	•	•	•
Skanning	Skanna till e-post	•	•	•
	Skanna:till SMB-server	•	•	•
	Skanna:till FTP-server	•	•	•
	Dubbelsidig skanning		• (M387xFW endast)	• (M407xFR/M407xHR/ M407xFX endast)
	Skanna till dator	•	•	•

Olika modellers funktioner

funktioner		M337x series	M387x series	M407x series
Kopiera	Kopiering av identitetskort	●	●	●
	Förminskad eller förstora kopiering	●	●	●
	Sortering	●	●	●
	Affisch			
	Klon			
	Autoanpass	●	●	●
	Bok	●	●	●
	2-upp/4-upp	●	●	●
	Bakgrundsjustering	●	●	●
	Marginalkorrigerig			
	Marginalborttagning	●	●	●
	Förbättring av gråskala			
	Dubbelsidig kopiera		● (M387xFW endast)	● (M407xFR/M407xHR/ M407xFX endast)

a. Det går inte att använda USB-kabel vid anslutning via parallellporten.

b. Beroende på land kanske inte trådlösa LAN-kort finns tillgängliga. I vissa länder kan endast 802.11 b/g användas. Kontakta din lokala Samsung-återförsäljare där du köpte maskinen.

(●: Ingår, ○: Tillbehör, Tom: Ej tillgängligt)

Bra att veta



Skrivaren skriver inte ut

- Öppna skrivarkön och ta bort dokumentet från listan (se "Avbryta en utskrift" på sidan 65).
- Ta bort drivrutinen och installera den på nytt (se "Drivrutinen installeras lokalt" på sidan 29).
- Välj skrivaren som standardskrivare i Windows (se "Ange att din skrivare ska vara standardskrivare." på sidan 280).



Var kan jag köpa tillbehör och förbrukningsartiklar?

- Hör med återförsäljaren eller en Samsung-distributör.
- Gå in på www.samsung.com/supplies. När du har valt land eller region visas serviceinformationen.



Statusindikatorerna blinkar eller lyser ständigt.

- Stäng av skrivaren och slå på den igen.
- Läs igenom avsnittet om vilka funktioner indikatorerna står för i bruksanvisningen och felsök funktionen i fråga (se "Att förstå status indikator" på sidan 138).



Ett papper har fastnat.

- Öppna och stäng luckan (se "Framsida" på sidan 21).
- Läs igenom avsnittet om hur du tar bort papper som har fastnat och felsök (se "Rensa pappersstopp" på sidan 120).



Utskrifterna är otydliga.

- Tonern kan vara på väg att ta slut eller vara ojämnt fördelad. Skaka tonerkassetten (se "Omfördela toner" på sidan 97).
- Prova med en annan upplösning (se "Öppna utskriftsinställningarna" på sidan 66).
- Byt tonerkassetten (se "Byta ut tonerkassetten" på sidan 100).



Var kan jag ladda ned drivrutinen till skrivaren?

- Om du har en Internetanslutning kan du få tillgång till hjälp, support, skrivardrivrutiner, handböcker och beställningsinformation på Samsungs hemsida: www.samsung.com > hitta din produkt > Stöd eller nedladdningar.

Om bruksanvisningen

Bruksanvisningen innehåller grundläggande information om skrivaren och detaljerade användningsinstruktioner.



- Läs säkerhetsinformationen innan du använder skrivaren.
- Mer information om eventuella fel som kan uppstå finns i kapitlet om felsökning.
- I kapitlet Ordlista förklaras termerna som används i den här bruksanvisningen.
- Bilderna som visas här kan skilja sig från den skrivare du har (beroende på tillval och modell).
- Skärmbilderna som visas i den här bruksanvisningen för administratörer kan skilja sig från vad som faktiskt visas på skrivaren (beroende på inbyggd programvara och drivrutin).
- Anvisningarna i den här bruksanvisningen gäller huvudsakligen Windows 7.

Ordförklaringar

Vissa termer kan ha samma betydelse:

- Dokument är synonymt med original.
- Papper är synonymt med medium eller utskriftsmedium.
- Maskinen syftar på skrivaren eller multifunktionsskrivaren.

Allmänna ikoner



Ikon	Text	Beskrivning
	Försiktig het	Ger användaren information som skyddar maskinen från skador och fel.
	Obs	Ger ytterligare information eller detaljerade specifikationer om maskinens funktioner och möjligheter.

Säkerhetsinformation

Dessa varningar och säkerhetsföreskrifter finns med i bruksanvisningen så att du ska kunna undvika person- eller maskinskador. Läs alla dessa anvisningar innan du använder skrivaren. När du har läst det här avsnittet bör du förvara det på en säker plats för framtida bruk.





Viktiga säkerhetssymboler

Förklaringar av alla ikoner och symboler som används i det här kapitlet

	Varning	Risker eller osäkra metoder som kan leda till svåra personskador eller dödsfall.
	Försiktig het	Risker eller osäkra metoder som kan leda till lättare personskador eller skador på egendom.
	Försök inte.	



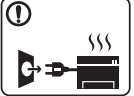



Driftsmiljö

Varning

	Använd inte skrivaren om nätsladden är skadad eller om vägguttaget inte är jordat. Det kan leda till elektriska stötar eller eldsvåda.
	Ställ ingenting på skrivaren (exempelvis vatten, små metallföremål, tunga föremål, ljus eller tända cigaretter). Det kan leda till elektriska stötar eller eldsvåda.
	<ul style="list-style-type: none">Om skrivaren blir överhettad, börjar ryka, låter konstigt eller börjar lukta konstigt ska du omedelbart stänga av den och dra ur sladden.Du bör se till att du alltid kan komma åt vägguttaget eftersom du kan behöva dra ut kontakten vid nödsituationer. Det kan leda till elektriska stötar eller eldsvåda.
	Böj inte nätsladden och ställ inga tunga föremål på den. Om du trampar på nätsladden eller klämmer ihop den med tunga föremål kan elstötar eller eldsvåda uppstå.
	Ta inte bort stickkontakten genom att dra i sladden, och hantera den inte med blöta händer. Det kan leda till elektriska stötar eller eldsvåda.



Säkerhetsinformation

Försiktighet

	Du bör dra ut kontakten vid åskväder eller om du inte tänker använda skrivaren på ett tag. Det kan leda till elektriska stötar eller eldsvåda.
	Tänk på att utmatningsområdet blir hett. Du kan bränna dig.
	Om någon har tappat skrivaren, eller om höljet verkar vara skadad bör du koppla ur alla gränssnittsanslutningar och kontakta kvalificerad servicepersonal. Det finns risk för elektriska stötar eller eldsvåda.
	Om skrivaren inte fungerar som den ska även efter det att du följt dessa instruktioner kopplar du ur maskinen från alla gränssnittsanslutningar och kontaktar kvalificerad servicepersonal. Det finns risk för elektriska stötar eller eldsvåda.
	Försök inte tvinga in kontakten i vägguttaget om det inte går lätt att sätta i den. Ring en elektriker för att byta vägguttaget, annars finns risk för elektriska stötar.
	Låt inte husdjur gnaga på nätsladden, telesladden eller kablarna för anslutning till datorn. Det kan leda till elektriska stötar och eldsvåda. Dessutom kan djuret skadas allvarligt.

Driftsmetod

Försiktighet

	Dra inte ut papperet med våld under utskrift. Skrivaren kan ta skada.
	Placera inte handen mellan skrivaren och pappersmagasinet. Du kan skada dig.
	Var försiktig när du byter papper eller tar bort papper som fastnat inuti skrivaren. Nya papper har vassa kanter och du kan skära dig.
	När du skriver ut stora kvantiteter kan den undre delen av utmatningsområdet bli het. Låt inte barn röra den. Du kan bränna dig.
	Du bör inte ta bort papper som har fastnat med pincett eller vassa metallföremål. Det kan skada skrivaren.
	Låt inte alltför många papper ansamlas i utmatningsmagasinet. Det kan skada skrivaren.
	Blockera inte och tryck inte in objekt i ventilationsöppningen. Det kan leda till höjda temperaturer hos komponenterna, vilket kan orsaka skador eller eldsvåda.

Säkerhetsinformation



Kontroller, justeringar eller procedurer annat än de som beskrivs här kan leda till farlig bestrålning.



Skrivaren strömförsörjs via nätsladden.

Om du vill stänga av strömförsörjningen drar du ur nätsladden från vägguttaget.

Installera/flytta



Varning



Placera inte skrivaren i ett område med damm, fukt eller vattenläckor.

Det kan leda till elektriska stötar eller eldsvåda.

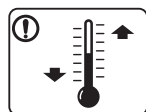

Placera skrivaren i en miljö som uppfyller specifikationerna för drifttemperatur och luftfuktighet.

Annars kan det uppstå problem med utskriftskvaliteten och orsaka skador på maskinen.

Se "Allmänna specifikationer" på sidan 150.



Försiktighet



Innan du flyttar skrivaren ska du stänga av strömmen och koppla ur alla sladdar. Nedanstående information är enbart förslag som baseras på enhetens vikt. Om du har hälsoskäl som hindrar dig från att lyfta, ska du inte lyfta skrivaren. Be om hjälp och använd alltid lämpligt antal personer för att lyfta enheten på ett säkert sätt.

Lyft sedan skrivaren:

- Om skrivaren väger under 20 kg kan du lyfta den själv.
- Om skrivaren väger 20–40 kg ska den lyftas av två personer.
- Om skrivaren väger över 40 kg ska den lyftas av fyra eller fler personer.

Den kan annars falla i golvet, vilket kan orsaka person- eller maskinskador.

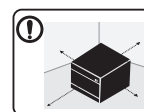







Välj ett plant underlag med tillräcklig yta för ventilationen och placera maskinen. Betänk också utrymmet so krävs för att öppna luckor och kasseter.

Placeringen bör vara välventilerad och ifrån direkt solljus, hetta eller fukt.



När du använder maskinen under längre perioder eller skriver ut stora volymer av papper i oventilerade utrymmen, kan det förorena luften och vara skadligt för din hälsa. Placera maskinen i ett väl-ventierat utrymme eller öppna ett fönster för att låta luften cirkulera tidvis.







Säkerhetsinformation

	Placera inte skrivaren på ett instabilt underlag. Den kan annars falla i golvet, vilket kan orsaka person- eller maskinskador.
	Använd endast 26 AWG ^a eller grövre telefonsladd. Annars kan maskinen skadas.
	Kontrollera att du sätter i nätsladden i ett jordat vägguttag. Det finns risk för elektriska stötar eller eldsvåda.
	Använd nätsladden som medföljer skrivaren för säker drift. Om du använder en sladd som är längre än 2 meter med en 140-voltsmaskin så ska grovleken vara 16 AWG eller högre. Annars kan skrivaren skadas och elstötar och eldsvåda kan uppstå.
	Sätt inte någon lucka över skrivaren och placera den inte på någon plats utan ventilation, t.ex. i en garderob. Om skrivaren inte är väl ventilerad kan eldsvåda uppstå.
	Överbelasta inte vägguttag eller förlängningssladdar. Det kan försämra produktens prestanda och leda till elektriska stötar eller eldsvåda.
	Skrivaren ska anslutas till den spänning som anges på etiketten. Om du är osäker och vill kontrollera vilken spänningsnivå du använder kontakter du din elleverantör.

a. AWG: Amerikanskt kabelmått

Underhåll/kontroll

Försiktighet

	Dra ut sladden från vägguttaget innan du rengör insidan av skrivaren. Rengör inte skrivaren med bensin, thinner eller alkohol och spreja inte vatten direkt i skrivaren. Det kan leda till elektriska stötar eller eldsvåda.
	Skrivaren ska inte användas samtidigt som du byter delar eller rengör insidan. Du kan skada dig.
	Förvara städprodukter utom räckhåll för barn. De kan skada sig.
	Plocka inte isär, reparera inte och bygg inte om skrivaren själv. Den kan skadas. Ring en certifierad fackman när skrivaren behöver repareras.
	Vid rengöring och drift av maskinen ska du följa anvisningarna i bruksanvisningen som medföljer maskinen. Annars kan skrivaren skadas.
	Se till att nätsladden och kontaktytan inte utsätts för damm eller väta. Det finns risk för elektriska stötar eller eldsvåda.

Säkerhetsinformation



- Ta inte bort kåpor eller skydd som är fastskruvade.
- Fixeringsenheter får endast repareras av certifierad servicetekniker. Reparation av lekman kan leda till eldsvåda och elstötar.
- Skrivaren får endast repareras av Samsungs servicetekniker.

Använda förbrukningsmaterial



Försiktighet



Plocka inte isär tonerkassetten.

Toner kan vara farligt för människor vid förtäring eller inandning.



Bränn inte upp förbrukningsmaterial (exempelvis tonerkassetten eller fixeringsenheten).

Det kan orsaka en explosion eller en okontrollerbar eldsvåda.



Förvara förbrukningsmaterial (till exempel tonerkassetter) utom räckhåll för barn.

Toner kan vara farligt för människor vid förtäring eller inandning.



Återvunnet förbrukningsmaterial (exempelvis tinerkassetter) kan skada maskinen.

► Om det uppstår skador på grund av användning av återvunnet förbrukningsmaterial tas en serviceavgift ut.



För förbrukningsvaror som innehåller tonerdamm (tonerkasset, spilltonerbehållare, skannerenhet, etc.) följer du instruktionerna nedan.

- När förbrukningsvaror ska kasseras följer du instruktionerna för avfallshantering. Be återförsäljaren om avfallshanteringsinstruktioner.
- Tvätta inte förbrukningsvarorna.
- En spilltonerbehållare ska inte återanvändas efter att den har tömts.

Om du inte följer instruktionerna ovan kan det orsaka funktionsfel och miljöförstöring. Garantin täcker inte skador som orsakas av en användares ovarsamhet.



Om du får toner på kläderna ska du inte tvätta dem i varmt vatten.

Varmt vatten gör att tonern fastnar i tyget. Använd kallt vatten.



När du byter tonerkasset eller tar bort papper som har fastnat ska du vara försiktig så att du inte får toner på dig eller dina kläder.

Toner kan vara farligt för människor vid förtäring eller inandning.

Översikt över maskinen

Komponenter

Den faktiska komponenten kan skilja sig från bilden nedan. Vissa komponenter kan ändras beroende på omständigheterna.

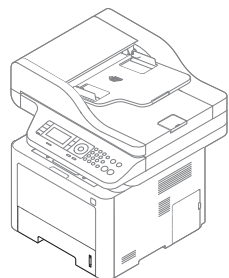

Maskin

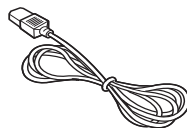

Nätsladd

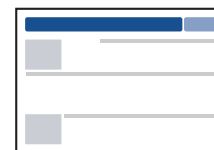

Snabbinstallationsanvisning

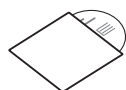

Programvaru-cd^a

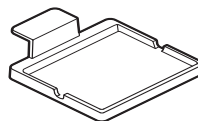

Hållare för kortläsare^b

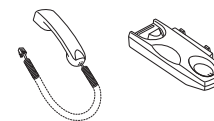

Telefonlur^c

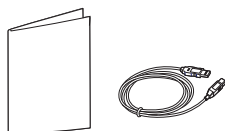

Diverse tillbehör^d

a. Programvaru-cd:n innehåller drivrutin och program till skrivaren.

b. M407xFX endast.

c. Endast modellen med lur (se "Olika funktioner" på sidan 10).

d. Vilka tillbehör som medföljer skrivaren beror på i vilket land du har köpt den och vilken modell det rör sig om.

Översikt över maskinen

Framsida



- Bilden kan skilja sig från din skrivare beroende på modell. Det finns olika typer av maskiner.
- Vissa funktioner och tillbehör kanske inte finns tillgängliga för alla modeller och i alla länder (se "Olika modellens funktioner" på sidan 8).

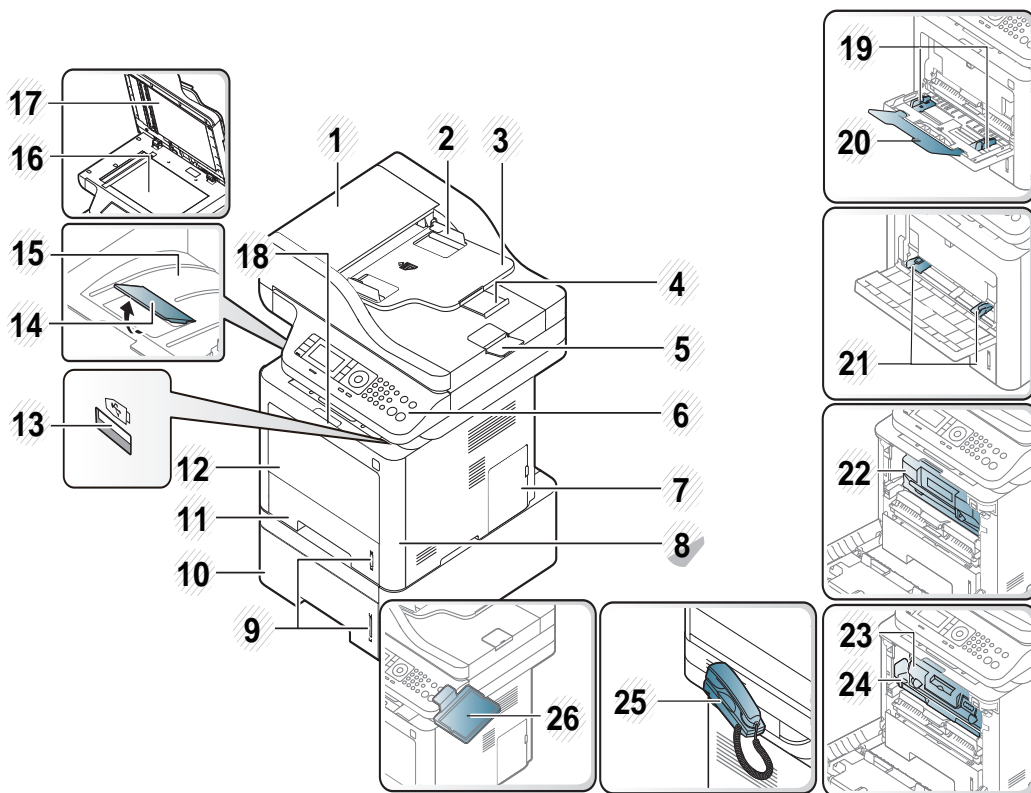

1	Dokumentmatarens kåpa	14	Stödkassett för utmatning
2	Dokumentinmatarens breddstöd	15	Utmatningsmagasin
3	Dokumentmatarens inmatningsfack	16	Skannerglas
4	Dokumentmatarens stödfack	17	Skannerlock
5	Dokumentmatarens utmatningsfack	18	Handtag för främre lucka
6	Kontrollpanelen	19	Breddstött för multikassett ^f
7	Lucka till systemkortet	20	Multikassett ^f
8	Främre lucka	21	Papper med stöd för manuell matare ^a
9	Pappersnivåindikator	22	Tonerkassett ^b
10	Kassett 2 ^c	23	Tonerkassett ^d
11	Kassett 1	24	Skannerenhet ^d
12	Flerfunktions- (eller manuellmatning) kassett	25	Telefonlur ^e
13	Port för USB-minne ^f	26	Hållare för kortläsare ^g

a. M337x series endast.

b. M3370/ M3870/ M4070/ M4072 series

c. Den här funktionen finns som tillval (se "Olika funktioner" på sidan 10).

d. M3375/ M3875/ M4075 series

e. Endast modellen med lur (se "Olika funktioner" på sidan 10).

f. Endast M387x/ M407x series.

g. M407xFX endast.

Översikt över maskinen

Baksida



- Bilden kan skilja sig från din skrivare beroende på modell. Det finns olika typer av maskiner.
- Vissa funktioner och tillbehör kanske inte finns tillgängliga för alla modeller och i alla länder (se "Olika modellens funktioner" på sidan 8).

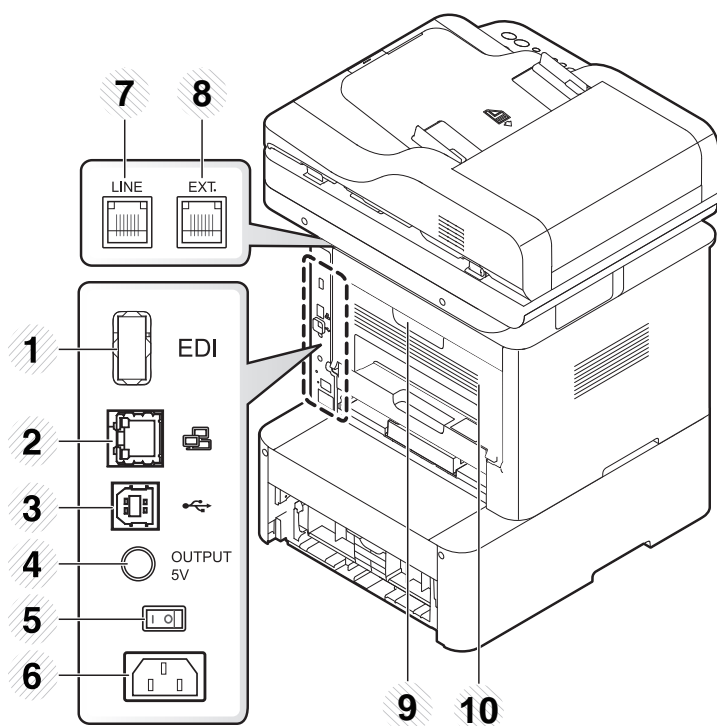

1	EDI-port för kortläsare ^a	6	Nätkontakt
2	Nätverksport	7	Telefonuttag (LINE)
3	USB-port	8	Uttag för anknytningstelefon (EXT.)
4	5V utport för IEEE 1284B parallel connector ^{bc}	9	Handtag för bakdörr
5	Strömbrytare	10	Bakre lucka

a. M407xFX endast.

b. Den här funktionen finns som tillval (se "Olika funktioner" på sidan 10).

c. För att använda den alternativa parallellanslutningen IEEE 1284, anslut den till USB-porten, och 5V utgången.

Översikt över kontrollpanelen







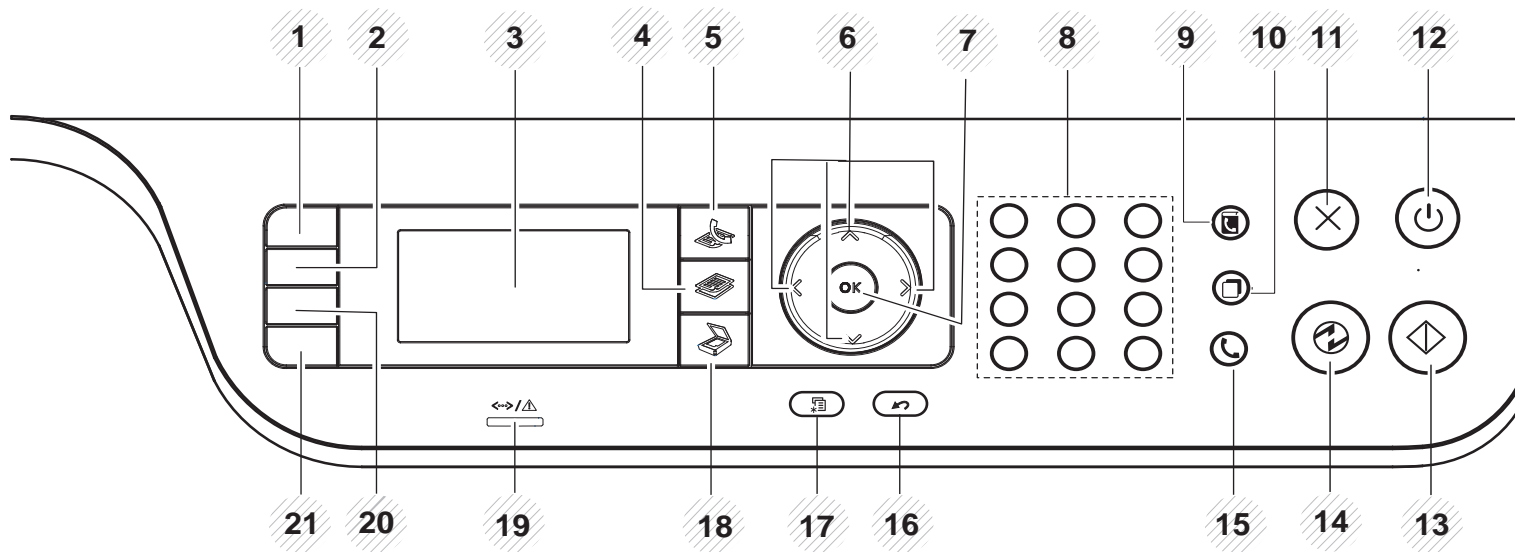





- Kontrollpanelen kan skilja sig från din skrivare beroende på modell. Det finns olika typer av kontrollpaneler.
- Vissa funktioner och tillbehör kanske inte finns tillgängliga för alla modeller och i alla länder (se "Olika modellens funktioner" på sidan 8).
- I vissa lägen fungerar inte alla knappar (kopiera, faxa eller skanna).

M337xFD/M337xHD/M387xFD/M387xFW/M387xHD/M407xFD/M407xFR/M407xHR





1	ID Copy	Gör det möjligt att kopiera bägge sidor på ett ID-kort (exempelvis ett körkort) och skriva ut dessa på en sida (se "Kopiera identitetskort" på sidan 75).
2	Darkness	Justerar ljusstyrkan så att kopian blir tydligare om originalet är otydligt och innehåller mörka bilder.
	WPS^a	Konfigurerar den trådlösa nätverksanslutningen utan att en dator behövs (se "Installation av trådlöst nätverk" på sidan 197).

Översikt över kontrollpanelen

3	Skärm		Visar aktuell status och ledtexter under en åtgärd.
4	Kopia		Växlar till kopieringsläge.
5	Faxa		Växlar till faxläge.
6	Pilknapp		Bläddra igenom de tillgängliga alternativen i den valda menyn och öka eller minska värdena.
7	OK		Bekräfta valet på skärmen.
8	Sifferknappar		Används för att ringa ett nummer eller mata in siffror och bokstäver (se "Förklaring av knappsatsen" på sidan 271).
9	Address Book		Gör det möjligt att lagra faxnummer som du använder ofta eller söka efter lagrade faxnummer (se "Spara e-postadresser" på sidan 269 eller "Ställa in adressboken" på sidan 273).
10	Redial/Pause		Ringer upp det senast slagna faxnumret (eller mottagna avsändare) i redoläget, eller infogar en paus i ett faxnummer i redigeringsläget (se "Slå faxnumret på nytt" på sidan 308).
11	Stop/Clear		Det aktuella jobbet avbryts.
12	Power/Wakeup		Används för att slå på och stänga av skrivaren samt för att växla från energispar- till normalläge. Håll ned den här knappen i tre sekunde eller mer om du vill stänga av skrivaren.
13	Start		Startar ett jobb.
14	Power Saver		Försätts i viloläge.
15	On Hook Dial		När du trycker på knappen hörs en ton. Knappa då in faxnumret. Det fungerar ungefär som att ringa med högtalartelefon.
16	Back		Återgå till den övre menynivån.

Översikt över kontrollpanelen

17	Menu		Översikt över de olika menyerna (se "Menykarta" på sidan 33).
18	Skanning		Växlar till skanningsläge.
19	Status indikator		Visar skrivarens status (se "Att förstå status indikator" på sidan 138).
20	Reduce/Enlarge^b		Du kan förminska eller förstora en kopia från 25 till 400 % när du kopierar originaldokument från skannerglaset. (se "Förminskad eller förstörd kopia" på sidan 74)
	Direct USB^c		Om du ansluter ett USB-minne till USB-porten på skrivarens framsida kan du skriva ut filer direkt från det minnet.
21	Eco		Försätter skrivaren i eko-läge med mindre toner- och pappersåtgång vid datorutskrift och kopiering enbart (se "Eko-utskrifter" på sidan 68).

a. M387xFW endast.

b. Endast M337xFD/ M337xHD.

c. Endast M387x/ M407x series.

Översikt över kontrollpanelen

M407xFX





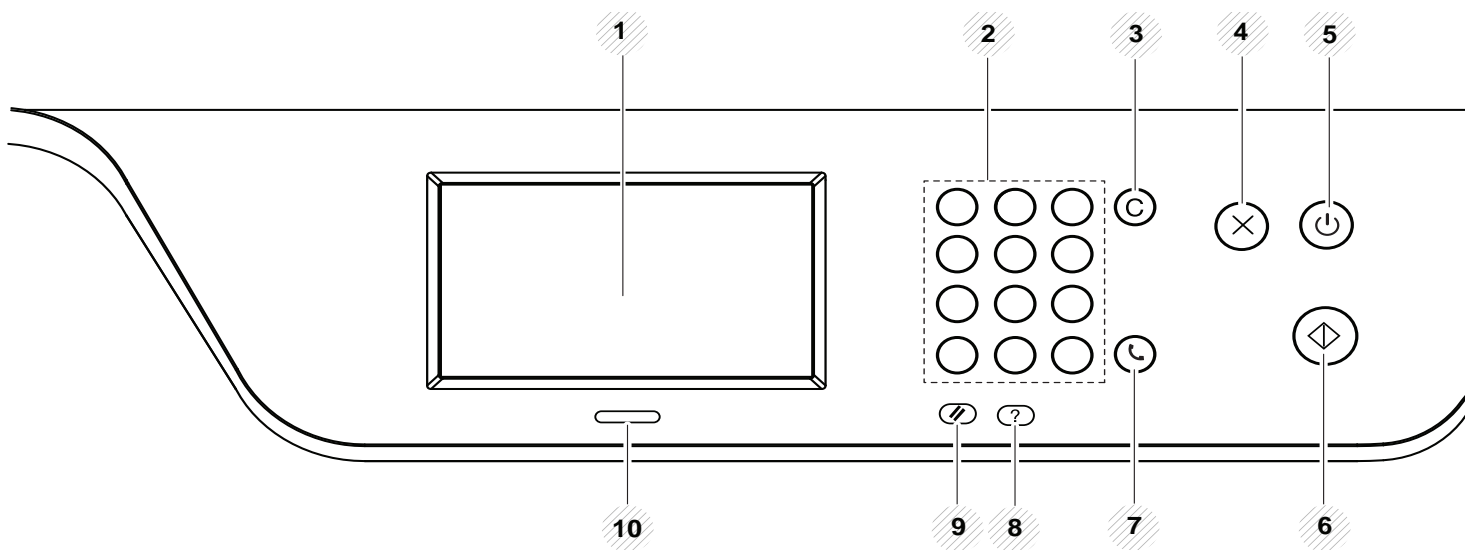

Använd endast fingret när du använder pekskärmen. Vassa föremål kan skada skärmen.



1	Pejskärn		Visar aktuell status och ger dig tillgång till tillgängliga menyer (se "Information om pejskärmen" på sidan 38).
2	Sifferknappar		Används för att ringa ett nummer eller mata in siffror och bokstäver (se "Förklaring av popup-tangentbordet" på sidan 272).
3	Clear		Tar bort tecken i redigeringsområdet.
4	Stop		Avbryter jobb när som helst.
5	Power/ Wakeup		Används för att slå på och stänga av skrivaren samt för att växla från energispar- till normalläge. Håll ned den här knappen i tre sekunder eller mer om du vill stänga av skrivaren.

Översikt över kontrollpanelen

6	Start		Startar ett jobb.
7	On Hook Dial		När du trycker på knappen hörs en ton. Knappa då in faxnumret. Det fungerar ungefär som att ringa med högtalartelefon.
8	Help		Visar ingående hjälp om skrivarens olika menyer och om olika statuslägen.
9	Reset		Återställer användarinställningarna för ett jobb till standardvärdet.
10	Status indikator		Visar skrivarens status (se "Att förstå status indikator" på sidan 138).

Slå på maskinen



Bilderna i den här användarhandboken kan skilja sig från din maskin beroende på modell och installerade tillbehör. Kontrollera modellnamnet (se "Framsida" på sidan 21).

1 Anslut först skrivaren till elnätet.

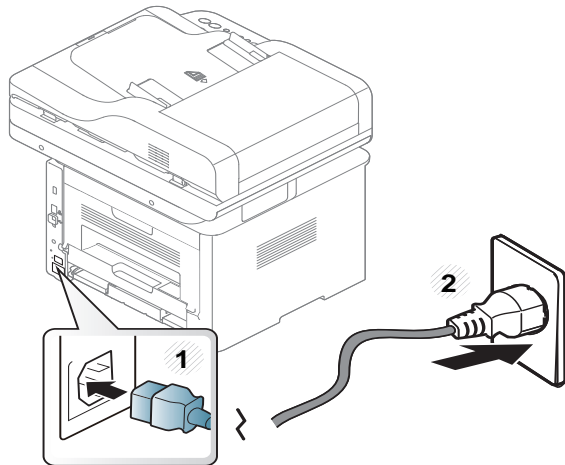

2 Slå på strömbrytaren.

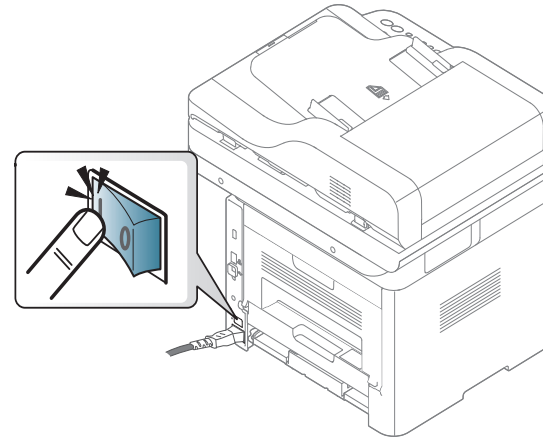

Drivrutinen installeras lokalt

Med en lokalt ansluten skrivare menas en skrivare som är kopplad till datorn via en USB-kabel. Om skrivaren är ansluten till ett nätverk hoppar du över stegen nedan och går till avsnittet om installation av drivrutin för en nätverksansluten skrivare (se "Installera drivrutinen via nätverk" på sidan 186).



- Är du Mac-, Linux- eller UNIX-användare vänder du dig till "Mac-instInstallation" på sidan 176 eller "Linux-installation" på sidan 178 eller "Installera skrivardrivrutinspaketet för UNIX" på sidan 191.
- Installationsfönstret i den här Användarhandbok kan variera beroende på vilken maskin och vilket gränssnitt som används.
- Använd en USB-kabel som är kortare än 3 meter.

Windows

- 1 Kontrollera att skrivaren är ansluten till datorn och påslagen.
- 2 Sätt i den medföljande cd-skivan med programvara i cd-rom-enheten.



Om installationsfönstret inte försvinner, klicka på **Starta > Alla program > Tillbehör > Kör**.

X:\Setup.exe och byt ut X mot den enhetsbokstav som motsvarar. Klicka därefter på **OK**.

- Windows 8

Om installationsfönstret inte visas från **Charms(Snabbknappar)**, välj **Sök > Apps(Appar)** och sök efter **Kör**. Skriv in X:\Setup.exe, och ersätt "X" med bokstaven som representerar din CD-ROM-enhet och klicka på **OK**.

Om fönstret "**Peka för att välja vad som händer med skivan.**" visas, klicka på fönstret och välj **Run Setup.exe**.

- 3 Granska och acceptera installationsavtalen i installationsfönstret. Klicka därefter på **Nästa**.
- 4 Välj sedan **USB connection (USB-anslutning)** på skärmen **Skrivaranslutningstyp**. Klicka därefter på **Nästa**.
- 5 Följ anvisningarna i installationsfönstret.



Välj programvara i fönstret **Välj vilken programvara och vilka verktyg som ska installeras**.

Från Startskärmen i Windows 8

Drivrutinen installeras lokalt



- V4-drivrutinen laddas ned automatiskt från Windows Update om din dator är ansluten till internet. Om inte, kan du ladda ner V4-drivrutinen manuellt från Samsungs internetsida, www.samsung.com > hitta din produkt > Stöd eller nedladdningar.
- Du kan ladda ner Samsung Printer Experience-appen från **WindowsLagra**. Du måste ha ett Microsoft-konto för att använda **WindowsStore(Lagra)**.
 - 1 Från **Charms(Snabbknappar)**, väljer du **Sök**.
 - 2 Klicka på **Store(Lagra)**.
 - 3 Sök och klicka på **Samsung Printer Experience**.
 - 4 Klicka på **Installera**.
- Om du installerar drivrutinen med hjälp av den tillhörande cd:n med mjukvaran på, installeras inte V4-drivrutinen. Om du vill använda V4-drivrutinen på den **Skrivbord** skärmen, kan du ladda ner den från Samsungs internetsida, www.samsung.com > hitta din produkt > Stöd eller nedladdningar.
- Samsungs verktyg för skrivarhantering installeras separat från den medföljande programvaru-cd:n.

- 1 Kontrollera att din skrivare är ansluten till nätverket och påslagen.
- 2 Kontrollera att maskinkabeln är påslagen.
- 3 Anslut datorn till och maskinen med en USB-kabel.
Drivrutinen installeras automatiskt från **Windows Update**.

Ominstallation av drivrutinen

Om skrivardrivrutinen inte fungerar ordentligt följer du anvisningarna för att installera om drivrutinen.

Windows

- 1 Kontrollera att skrivaren är ansluten till datorn och påslagen.
- 2 Öppna **Starta**-menyn och välj **Program** eller **Alla program** > **Samsung Printers** > **Avinstallera Samsung Printer Komponenter** från .
 - Windows 8
 - 1 Från Charms, väljer du **Sök** > **Apps(Appar)**.
 - 2 Sök och klicka på **Kontrollpanelen**.
 - 3 Klicka på **Program och Funktioner**.
 - 4 Högerklicka på den drivrutin du vill avinstallera och välj **Avinstallera**.
 - 5 Följ anvisningarna i fönstret.
- 3 Följ anvisningarna i installationsfönstret.

- 4 Sätt i programvaru-cd:n i cd-enheten och installera drivrutinen på nytt (se "Drivrutinen installeras lokalt" på sidan 29).

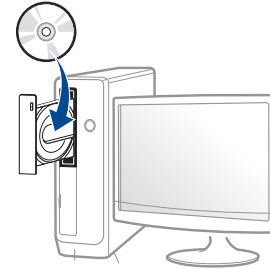

Från Starta i Windows 8

- 1 Kontrollera att skrivaren är ansluten till datorn och påslagen.
- 2 Klicka på **Avinstallera Samsung Printer Software** på **Startaskärmen**.
- 3 Följ anvisningarna i fönstret.



- Om du inte kan hitta knappen för att avinstallera Samsung Printer Software kan du avinstallera från skrivbordet.
- Om du vill avinstallera Samsungs utskriftshanteringsverktyg, från **Startaskärmen**, högerklicka på app:en > **Avinstallera** > högerklicka på programmet du vill radera > **Avinstallera** och följ instruktionerna i fönstret.



2. Översikt över menyn och grundläggande installation

I det här kapitlet finns information om den övergripande menystrukturen och om de grundläggande installationsalternativen.

- **Menykarta** 33
- **Maskinens grundinställningar** 46
- **Medier och kassetter** 48
- **Grundläggande information om utskrift** 64
- **Vanlig kopiering** 72
- **Grundläggande skanning** 77
- **Grundläggande faxfunktioner** 79
- **Använda en USB-minnesenhet** 84

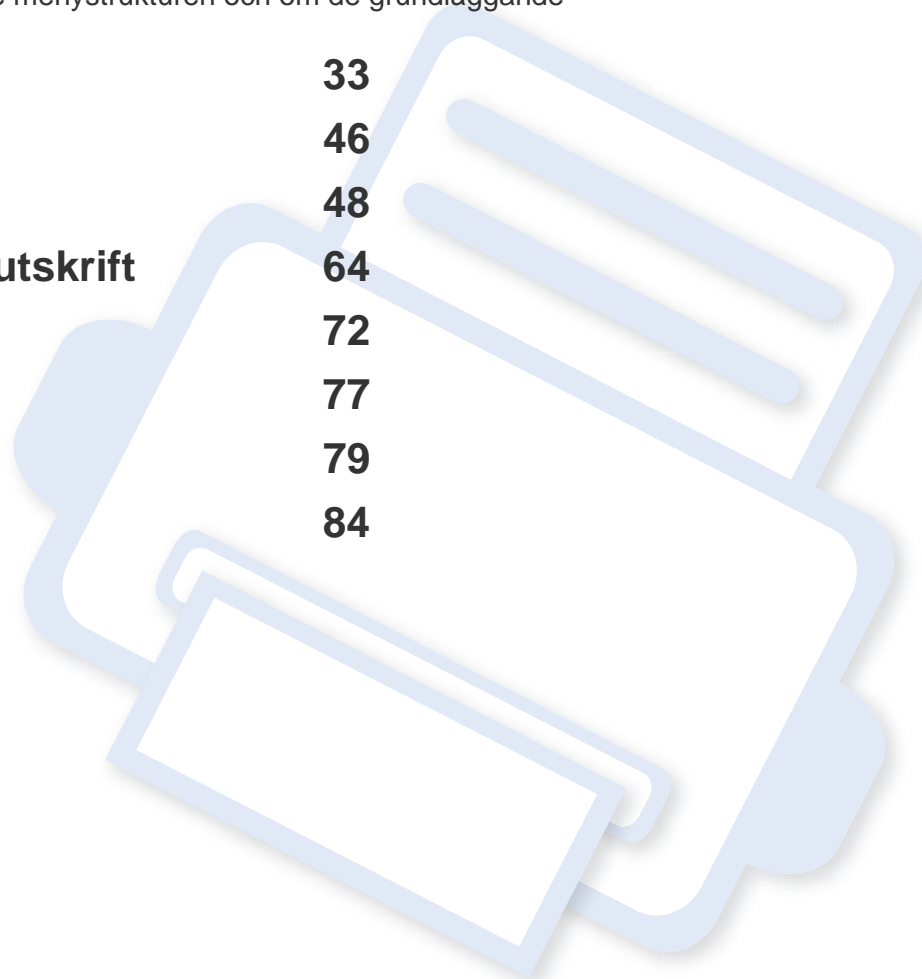

Menykarta



Kontrollpanelen ger tillgång till olika menyer för att ställa in maskinen eller använda maskinens funktioner.

M337xFD/M337xHD/M387xFD/M387xFW/M387xHD/M407xFD/M407xFR/M407xHR



- En bock (✓) visas bredvid vald meny.
- Vissa menyer visas kanske inte på displayen, beroende på tillval eller modeller. Menyer som inte visas kan inte användas på din maskin.
- Namnen i menyerna kan skilja sig åt beroende på tillval och modell.
- Menyerna beskrivs i den Avancerade Guiden (se "Nyttiga inställningsmenyer" på sidan 227).

Visa menyn

- 1 Välj Fax-, Kopierings- eller Skanningsknappen (beroende på vilken funktion du vill använda).
- 2 Tryck på  (**Menu**) tills den meny du vill öppna visas längst ned på skärmen. Tryck sedan på **OK**.
- 3 Tryck på pilknapparna tills önskat menyalternativ visas och välj därefter **OK**.
- 4 Om inställningen har undermenyer upprepar du steg 3.
- 5 Tryck på **OK** för att spara valet.
- 6 Tryck på  (**Stop** eller **Stop/Clear**) för att återgå till redoläget.

Menykarta

Kopieringsfunktion (se "Kopieringsfunktionen" på sidan 230)			Kopieringsinställning (se "Kopier.inst." på sidan 236)		Faxfunktion ^a (se "Fax" på sidan 237)	
Originalstorlek Förminska/förstora	Sortering Utformning	Stämpel Post	Ändra st.inst. Originalstorlek	Originaltyp Text	Svarta Ljus+5- Ljus+1	Skicka till flera Fördröj sändning
Dubbelsidig ^a 1->1-sidig 1->2-sidig 1->2-sidig roterad 2->1-sidig 2->1-sidig roterad 2->2-sidig	Normal 2-upp 4-upp ID-kopia Bundna dok. Justera bakgrund Av Auto	Opacitet ^d Position ^d Vattenstämpel Meddelande Sidor ^e Teststorlek ^e Position ^e Svarta ^e	Kopior Förminska/ Förstora Dubbelsidig ^a 1->1-sidig 1->2-sidig 1->2-sidig roterad 2->1-sidig 2->1-sidig roterad 2->2-sidig	Text/Foto Foto Sortering	Normal Mörk+1- Mörk+5 Upplösning Standard Fin Superfin Färgläge Mono Färg	Skicka vid.bef. Vidarebefordra till fax Vidarebefordran till e-post Vidarebefordran till server Ta emot vid.bef. Vidarebefordra till fax
Svarta Ljus+5- Ljus+1 Normal Mörk+1- Mörk+5	Förbättra nivå 1 Förbättra nivå 2 Radera nivå 1- Radera nivå 4 Radera kant Av Litet original ^b Hålslagning Centrera bok ^c Radera bård		Svarta Ljus+5- Ljus+1 Normal Mörk+1- Mörk+5	Foto	Originaltyp Text Text/Foto Foto Originalstorlek Dubbelsidig ^a 1-sidig 2-sidig 2-sidig, roterad	Vidarebef. t. dator Vidarebefordran till e-post Vidarebefordran till server Vidarebefordra & utskrift Säker mottagning Av På Skriv ut Avbryt jobb
Originaltyp Text Text/Foto Foto						

a. Vissa menyer visas kanske inte på displayen, beroende på tillval eller modeller. Menyer som inte visas kan inte användas på din maskin.

b. Det här alternativet visas inte när 2-upp, 4-upp, Bundna Dok., Dubbelsidig eller Autoanpass har markerats eller när dokumentet finns i den automatiska dokumentmataren (DADF).

c. Detta är endast valbart om **Utformning**-val är **Bundna dok.**

d. Detta är endast valbart om **Post** är **På**.

e. Detta är endast valbart om **Meddelande**-alternativet är på **På**.

Menykarta

Fax-inställn. (se "Konfigurera sändning" på sidan 239, "Konfigurera mottagning" på sidan 240)		Skanningsfunktion (se "Skanningsfunktion" på sidan 243)			Skanningsinställning (se "Skanningsinställningar" på sidan 244)	
Skickar	Signaler till svar	USB-funktion	FTP-funk.	Delad mapp-funktion	Ändra st.inst.	FTP-/SMB-standard
Återuppringningstider	Stämpla mottag.namn	Originalstorlek	Originalstorlek	Originalstorlek	USB-stand.	Originalstorlek
Återuppr.interv.	Mottagning startkod	Originaltyp	Originaltyp	Originaltyp	Originalstorlek	Originaltyp
Prefixnummer	Auto-förminskning	Upplösning	Upplösning	Upplösning	Upplösning	Upplösning
ECM-läge	Ignorera format	Färgläge	Färgläge	Färgläge	Färgläge	Färgläge
Faxbekräftelse	Inställning av skräpfax	Filformat ^b	Filformat ^b	Filformat ^b	Filformat ^b	Filformat ^b
Bild-TCR	DRPD-läge ^a	Dubbelsidig ^b	Dubbelsidig ^b	Dubbelsidig ^b	Dubbelsidig ^b	Dubbelsidig ^b
Uppringn.läge ^a	Dubbelsidig utskrift ^b	Svarta	Svarta	Svarta	Svarta	Svarta
Ekonomisamtalet	Ändra st.inst.	E-postfunk.	SMB-funk.		E-poststand.	Serverbekräftelse
Tar emot	Svarta	Originalstorlek	Originalstorlek		Originalstorlek	Standard för delad mapp
Mottagningsläge	Upplösning	Originaltyp	Originaltyp		Upplösning	Originalstorlek
Fax	Färgläge	Upplösning	Upplösning		Färgläge	Originaltyp
Tel	Originaltyp	Färgläge	Färgläge		Filformat ^b	Upplösning
Svar/Fax	Originalstorlek	Filformat ^b	Filformat ^b		Dubbelsidig ^b	Färgläge
DRPD-läge ^a	Dubbelsidig ^b	Dubbelsidig ^b	Dubbelsidig ^b		E-postbekräft.	Filformat ^b
	Man. sänd/mott	Svarta	Svarta		Svarta	Dubbelsidig ^b

a. Detta alternativ finns kanske inte i alla länder.

b. Vissa menyer visas kanske inte på displayen, beroende på tillval eller modeller. Menyer som inte visas kan inte användas på din maskin.

Menykarta

Skrivarinställning (se "Utskrift" på sidan 229)	Systeminställning (se "Systeminstallation" på sidan 247)				
Riktning Porträtt Landskap Dubbelsidig Kopior Upplösning Tydlig text Av Minimum Normal Maximum Hoppa över tomma sidor Autom. radretur Emulering Emuleringstyp Installning	Maskininställning Maskin-ID Faxnummer Datum & Tid Klockläge Språk Standardinställning Energisparläge Uppvakningshändelse System-timeout Jobb-timeout Höjdjustering Autom. fortsätt Automatisk kassettväxling Pappersersättning Kassettskydd ^a Ekonomitoner	PDF-typ Stämpel Import. inst. Export. inst. Eko-inställningar	Pappersinställningar Pappersformat Kasset 1 Kasset 2 ^a Multi-kasset ^a Manuell matning ^a Standard pap.format Papperstyp Kasset 1 Kasset 2 ^a Multi-kasset ^a Manuell matning ^a Papperskälla Marginal Kassettbekräftelse Ljud/Volym Tangentljud Larnton Faxljud	Rapport Konfiguration Demosida Nätverkskonfiguration Förbr.art.info Användningsräkna re Konto^b Fax mottagen Skickade fax Faxa schemalagda jobb Information om faxesändning Skräpfax Skickade e-post PCL-typsn. PS-tecken EPSON-teckensnitt KSC5843-tecken^a KSC5895-tecken^a KSSM-tecken^a Adressbok	Underhåll Rensa tonermedd.^c Liv. förbr.art. Skannerhant. Anpassad färg Varn. låg toner Skän. enhet lågvarning^a Serienummer RAM-disk^a Skriv över bild^a Manuell Överskrivningsmetod Skriv över: antal gånger

a. Vissa menyer visas kanske inte på displayen, beroende på tillval eller modeller. Menyer som inte visas kan inte användas på din maskin.

b. Denna finns endast tillgänglig när Jobbredovisning har aktiverats i SyncThru™ Web Admin Service.

c. Det här alternativet visas endast när det finns små mängder bläck i kassetten.

Menykarta

Nätverk^a (se "Nätverksinstallation" på sidan 258)		Hantera jobb^b (se "Jobbhantering" på sidan 260)
TCP/IP (IPv4)	Protokollhantering	Aktivt jobb
DHCP	HTTP	Säkert jobb
BOOTP	WINS	Lagrade jobb
Statisk	SNMPv1/v2	Delad mapp
TCP/IP (IPv6)	SNTP	
IPv6-protokoll	UPnP(SSDP)	
Konfig.DHCPv6	mDNS	
Ethernet	SetIP	
Ethernet port	SLP	
Ethernet-hastighet	Nätverkskonfiguration	
802.1x	Rensa inställningar	
Wi-Fi ^c		
Wi-Fi PÅ/AV		
Wi-Fi-inställningar		
WPS		
Wi-Fi Direct		
Wi-Fi-signal		
Rensa Wi-Fi-inställningar		

a. Endast modeller med trådlös eller fast nätverksanslutning (se "Olika modellers funktioner" på sidan 8).

b. Detta kan endast väljas när masslagringsenhet, extraminne eller RAM-disk har installerats. Dessa är tillvalsenheter.

c. Endast den trådlösa modellen (se "Olika modellers funktioner" på sidan 8).

Menykarta

M407xFX

Menysystemet är enkelt att nå via pekskärmen.



- Startskärmen visas på pekskärmen på kontrollpanelen.
- Beroende på vilka tillval och vilken skrivare du har kan det hända att vissa menyer är gråmarkerade och inte kan användas.
- Namnen i menyerna kan skilja sig åt beroende på tillval och modell.
- Menyerna beskrivs i den Avancerade Guiden (se "Nyttiga inställningsmenyer" på sidan 227).

Information om pekskärmen

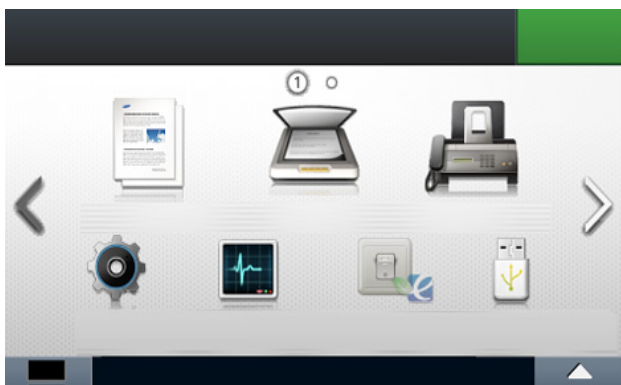

Kopia



Väljer du **Kopia** från displayen visar sig kopieringsskärmen. Den har ett flertal flikar och många kopieringsalternativ (se "Kopiera" på sidan 230).

Skän		Väljer du Skän från displayen visar sig skanningsskärmen. Den har ett flertal flikar och många skanningsalternativ (se "Skanna" på sidan 243).
Fax		Väljer du Fax från displayen visar sig faxskärmen. Den har ett flertal flikar och många faxalternativ (se "Fax" på sidan 237).
Inställning		Här visas de aktuella inställningarna, och du har möjlighet att ändra dessa (se "Systeminstallation" på sidan 247).
Jobbstatus		Här visas aktuella jobb, utförda jobb eller jobb i kö (se "Jobbstatus" på sidan 261).
Eko		Eko-inställningarna visas (se "Eko" på sidan 262).
USB direkt		Du kan öppna USB-menyn när USB-minnet ansluts till skrivarens USB-port (se "USB" på sidan 263).
Dokumentbox		Du kan spara utskriftsdata, skriva ut säkrade sidor eller delade mappar (se "Dokumentbox" på sidan 264).
Skanna till Cloud		Du kan skanna en bild som sedan lagras i molntjänsten (se "Skanna med molntjänst" på sidan 302).
Säker frigörning		Visar listan över utskriftsjobb som har lagrats i skrivaren. Du kan ta bort eller skriva ut lagrade jobb från listan. Du kan även registrera autentiseringsmetoder för utskrift av lagrade jobb (se "Säker frigörning" på sidan 266).
Alternativinställningar		Du kan anpassa alternativinställningarna såsom svärta, originaltyp med mera.
Tonerstatus		Du kan se tonerstatusen.
Pilknapp		Du kan bläddra igenom de tillgängliga alternativen i den valda menyn och öka eller minska värdena.
Bakåt		Du kan återgå till föregående skärm.
		Du kan välja skärmens ljusstyrka och menyspråk, och du kan ändra startmenyn.

Menykarta

 (Kopia)
(se "Kopiera" på sidan 230)

Grundkopia

 (Alternativinställningar)

Svärta
Originaltyp

Anpassad kopia

 (Alternativinställningar)

Dubbelsidig
Minska/Förstora
Svärta
Originalformat
Originaltyp
Papperskälla
Auto
Kassett 1
Kassett 2^a
M.kass.

Sortering

Layout

Normal
2-upp
4-upp
ID-kopia
Bundna dok.

Justera bakgrund

Radera kant

Av
LitetOriginal
Hålslag

Bokmitt^b
Kantradering

Stampel

Aktivera stämpel
Objekt
Opacitet
Position

Vat.stämp.

ID-kopia

 (Alternativinställningar)

Svärta
Originaltyp

Autoanpassa kop

 (Alternativinställningar)

Svärta
Originaltyp

N-upp kopia

 (Alternativinställningar)

N-upp
Originalriktning
Dubbelsidig
Svärta
Originalformat
Originaltyp

Bundna dok.

 (Alternativinställningar)







Bundna dok.
Svärta
Originalformat
Originaltyp

a. Den här funktionen finns som tillval.

b. Detta är endast valbart om **Layout**-val är **Bundna dok.**.

Menykarta

 (Skan)
(se "Skanna" på sidan 243)

Lokal PC Destination  (Alternativinställningar) Originalformat Originaltyp Upplösning Färginst. Filformat PDF-kryptering ^a Dubbelsidig Svärta	Dubbelsidig Svärta E-post Till  (Alternativinställningar) Originalformat Originaltyp Upplösning Färginst. Filformat PDF-kryptering ^a Digital signatur i PDF Dubbelsidig Svärta Filnamn SMB Destination  (Alternativinställningar) Originalformat Originaltyp Upplösning	Färginst. Filformat PDF-kryptering ^a Digital signatur i PDF Dubbelsidig Svärta Filnamn FTP Destination  (Alternativinställningar) Originalformat Originaltyp Upplösning Färginst. Filformat PDF-kryptering ^a Digital signatur i PDF Dubbelsidig Svärta Filnamn	Anpassa e-post Från Till CC BCC Ämne  (Alternativinställningar) Originalformat Originaltyp Upplösning Färginst. Filformat PDF-kryptering ^a Digital signatur i PDF Dubbelsidig Svärta Filnamn USB  (Alternativinställningar) Originalformat Originaltyp Upplösning Färginst. Filformat	PDF-kryptering^a Digital signatur i PDF Filpolicy Dubbelsidig Svärta Filnamn Delad mapp^a  (Alternativinställningar) Originalformat Originaltyp Upplösning Färginst. Filformat PDF-kryptering ^a Digital signatur i PDF Filpolicy Dubbelsidig Svärta Filnamn WSD Destination
---	--	---	---	--

a. Detta alternativ visas endast när alternativet **Filformat** är angivet som PDF-typ.

Menykarta

 (Fax)
(se "Fax" på sidan 237)

Minnessänd.

Till

 (Alternativinställningar)

Svärta

Upplösning

Färginst.

Originaltyp

Originalformat

Dubbelsidig

Uppringning m. luren på

Till

 (Alternativinställningar)

Svärta

Upplösning

Färginst.

Originaltyp

Originalformat

Dubbelsidig

Fördröjd sändning

Starttid

Till

 (Alternativinställningar)

Svärta

Upplösning

Färginst.

Originaltyp

Originalformat

Dubbelsidig

Snabbvalssändning

Till

 (Alternativinställningar)

Svärta

Upplösning

Färginst.

Originaltyp

Originalformat

Dubbelsidig

Gruppvalsändning

Till

 (Alternativinställningar)

Svärta

Upplösning

Färginst.

Originaltyp

Originalformat

Dubbelsidig

Åt.up.

Till

 (Alternativinställningar)

Svärta

Upplösning

Färginst.

Originaltyp

Originalformat

Dubbelsidig

Menykarta



(Inställning)

(se "Systeminstallation" på sidan 247)

Maskininställningar Standardinställning Kopiera standard Skanna standard Faxa standard Skanna till Cloud standard Programhantering Pappersinställningar Kassett 1 Kassett 2 ^a M.kass. Marginal Beteende för kassett Automatisk kassettväxling Pappersbyte Fortsätt automatiskt Kassettskydd Adressbok Telefonbok E-post Skrv Rad. alla	Rapporter Konfigurering Demosida Hjälplista Nätverkskonfiguration Info. förbrukningsart. Användningsräknare Konto ^b Mottaget fax Skickade fax Faxa schemal. jobb Information om faxesändning Skräpfax Skickad e-post PCL-typsn. PS-tecken EPSON-teckensnitt Adressbok	Faxinställning Skicka vid.bef. Ta emot vid.bef. Ekonomisamtal Skräpfaxinst. Säker mottagn. Prefixuppringn. Mottagen stämpel: namn ECM-läge Modemhastighet Uppringningsläge ^c Ant. ring f. svar Mottagningsläge Manuell sänd/mott Återuppringningsintervall Återuppringningstider	Faxbekräftelse Bild-TCR Autoförminskn. Ignor. format Startkod för mottagning DRPD-läge Papperskälla Dubbelzijdig utskrift Faxinställningsguiden
--	--	---	--

a. Den här funktionen finns som tillval.

b. Denna finns endast tillgänglig när Jobbredovisning har aktiverats i SyncThru™ Web Admin Service.

c. Vissa menyer visas kanske inte på displayen, beroende på tillval eller modeller. Menyer som inte visas kan inte användas på din maskin.



(Inställning)









(se "Systeminstallation" på sidan 247)

Nätverksinställning TCP/IP (IPv4) TCP/IP (IPv6) Ethernet 802.1x Protokollhantering HTTP WINS SNMPv1/v2 SNTP UPnP(SSDP) mDNS SetIP SLP Nätverkskonfiguration Rensa inställningar Skrivarinställning Riktning Dubbelsidig Kopior	Upplösning Tydlig text Kantförbättring Autom. radretur Hoppa över tomma sidor Emulering Papperskälla Inledande inställningar Maskin-ID och faxnummer Datum & Tid Tidsformat Välj land Språk Standardinställn. Ljud/Volym Energispar Väckningshändelse Systemtidsgräns Jobbtimeout Jobbpaustidsgr. Justering av höjd ö. havet	Varning tonerstatus Skannerenhet låg- varning Inb. prog. vers. PDF-typ Import. inst. Export. inst. Stand.pappersfor. Rensa tonermedd. ^a Bildhanterare Admin.inställningar ^b Anv.atkomstkontroll Autentisering Kortregistrering Stampel Aktivera stämpel Post Opacitet Position Säker frigörning Max jobbräkning per användare Smart frigörning Frigörningsläge	Byta lösenord för admin. Uppgrad. av inb. progr Skriv över bild Program Programhantering Installera ny applikation Felsökning Pappersstopp i multikassetten Pappersstopp i kassett 1 Pappersstopp i kassett 2 Pap.stopp i mask. Pap.stopp utm.omr. Originallet har fastnat Språk
--	---	--	--

a. Det här alternativet visas endast när det finns små mängder bläck kvar i tonern.



b. Du måste ange ett lösenord för att komma åt denna meny. Det förinställda lösenordet är **sec00000**.

Menykarta

 (Jobbstatus) (se "Jobbstatus" på sidan 261)	 (Eko) (se "Eko" på sidan 262)	 (USB) (se "USB" på sidan 263)		 (Dokumentbox) (se "Dokumentbox" på sidan 264)
Aktuellt jobb Avslutat jobb	Eko-På Eko-Av Inställningar Standardinställn. På Av På-tvingad ^a Funktionskonfiguration Standard Anpassad Kopieringsinställningar Inställningar för utskrift från dator	Skriv ut från  (Alternativinställningar) Kopior AutAnp. Dubbelzijdig Papperskälla Skanna till USB  (Alternativinställningar) Originalformat Originaltyp Upplösning Färginst. Filformat PDF-kryptering ^a Digital signatur i PDF	Filpolicy Dubbelzijdig Svärta Filnamn Filhantering  (Alternativinställningar) Formatering Radera Visa utrymme	Systemboxar Lagr. utskr. Säker utskrift Delad mapp  (Alternativinställningar) Kopior AutAnp. Dubbelzijdig Papperskälla

a. Om du ställer in Eko med lösenord från SyncThru™ Web Service (**Settings**-fliken > **Machine Settings** > **System** > **Eco Settings**) eller Samsung Easy Printer Manager (**Enhetsinställningar** > **Eko**), visas **Vid tryck**-meddelandet. Du ombeds att ange lösenordet för att aktivera eller inaktivera eko-läget.

Menykarta

 (Skanna till Cloud) (se "Skanna till cloud" på sidan 265)	 (Säker frigörning ^a) (se "Saker frigörning" på sidan 266)
Google Drive Dropbox Evernote	Lagrade jobb  (Alternativinställningar) Vykort ID/Lösenord PIN

a. Du kan ändra det förinställda inloggningsfönstret från SyncThru™ Web Service.

Maskinens grundinställningar



Du kan ändra inställningar genom att välja **Enhetsinställningar** i Samsung Easy Printer Manager programmet.

- Om du är Windows- och Macanvändare för du inställningen från **Samsung Easy Printer Manager** >  (växla till avancerat läge) > **Enhetsinställningar**, se "Enhetsinställningar" på sidan 334.

När installationen är klar kan du göra standardinställningar.

För att ändra maskinens standardinställningar följer du dessa steg:



Det kan hända att du måste trycka på **OK** för att komma till undermenyer.

- 1 Välj  (**Menu**) > **Systeminställning** > **Maskininställning** på kontrollpanelen.

ELLER

För modellen med pekskärm väljer du  (**Inställning**) > **Maskininställningar** > **Nästa** > **Inledande inställningar** på pekskärmen.

- 2 Ange önskat alternativ och tryck på **OK**.

För modellen med pekskärm väljer du det alternativ du vill ha och går till steg 4.

- **Språk:** ändra språket som visas på kontrollpanelen.

- **Datum & Tid:** När du anger tid och datum används de för senarelagda fax och utskrifter. Tid och datum skrivs ut på alla rapporter. Kontrollera att datum och tid stämmer.



Ange korrekt tid och datum med vänster-/högerpilen eller siffrorna på tangentbordet (se "Förklaring av knappsatsen" på sidan 271).

- Månad = 01 till 12
- Dag = 01 till 31
- År = alla fyra siffrorna ska anges
- Timme = 01 till 12
- Minut = 00 till 59

- **Klockläge:** Du kan ange att aktuell tid ska visas i antingen 12-timmars eller 24-timmars format.
- **Energisparläge:** Om du inte använder maskinen på en stund kan du spara energi med den här funktionen.



När du trycker på  (**Power / Wake Up**), påbörjar ett utskriftsjobb eller när skrivaren tar emot ett fax så försätts den åter i normalläge.

- **Höjdjustering:** Utskriftskvaliteten påverkas av lufttrycket, vilket är beroende av höjden över havsytan. Innan du ställer in höjdvärdet måste du fastställa vilken höjd du befinner dig på (se "Höjdjustering" på sidan 268).

Maskinens grundinställningar

3 Ange önskat alternativ och tryck på **OK**.

4 Tryck på **OK** för att spara valet.

För modellen med pekskärm trycker du på  (tillbaka) för att spara valet.

5 Tryck på knappen  (**Stop** eller **Stop/Clear**) eller startikonen () för att återgå till redoläget.



Se nedanstående länkar för att göra andra nyttiga inställningar för maskinen.

- Se "Mata in olika tecken" på sidan 271.
- Se "Förklaring av knappsatsen" på sidan 271.
- Se "Ange pappersformat och papperstyp" på sidan 58.
- Se "Ställa in adressboken" på sidan 273.

Medier och kassetter

I det här kapitlet beskrivs hur du lägger utskriftsmedier i skrivaren.



- Tänk på att skrivaren kan ta skada om du använder andra typer av utskriftsmedier. Reparationer av skada som uppstått på grund av att felaktiga utskriftsmedier täcks inte av Samsungs garanti eller serviceavtal.
- Använd inte fotopapper i den här maskinen. eftersom skrivaren kan skadas.
- Om utskriftsmediet är lättantändligt kan eldsvåda uppstå.
- Använd enbart rekommenderade utskriftsmedier (se "Specifikationer för utskriftsmedier" på sidan 152).



Om lättantändliga utskriftsmedier används eller om andra föremål fastnar i skrivaren kan skrivaren bli överhettad. Detta kan i sällsynta fall leda till eldsvåda.

Översikt över kassetter

Du måste justera pappersstöden om du ändrar pappersformat.

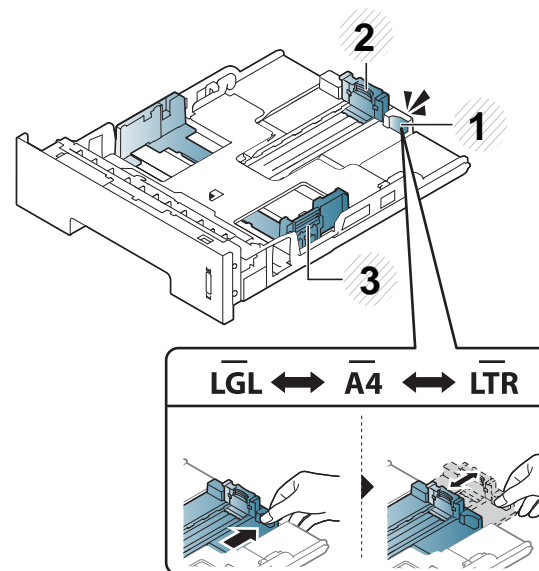

- 1 Kassettförlängningsarm
- 2 Längdstöd för papper
- 3 Pappersbreddsstöd



Om du inte justerar breddstödet kan papperet fastna eller skrivas ut snett.

Medier och kassetter

Dubbelsidiga utskrifter är inställda på Letter/LGL eller A4 beroende på i vilket land du köpte skrivaren. Du ändrar pappersstorlek genom att justera breddstödet (enligt nedan).

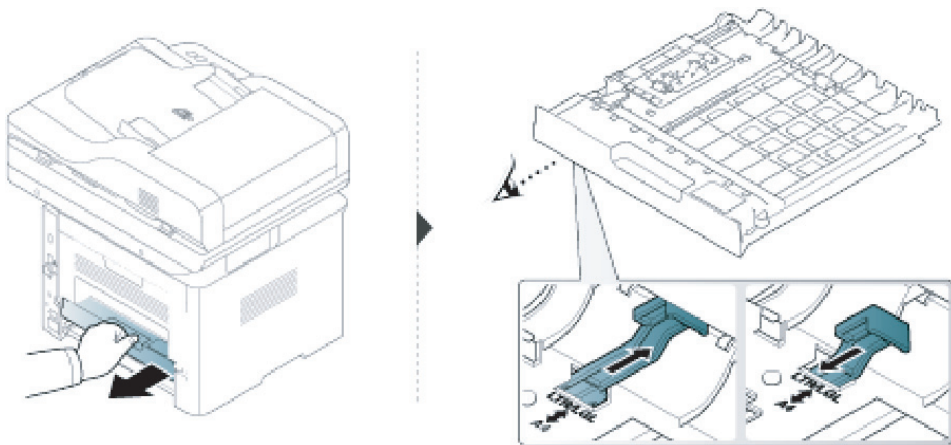

Papperskvantitetsindikator visar hur mycket papper som finns i magasinet.

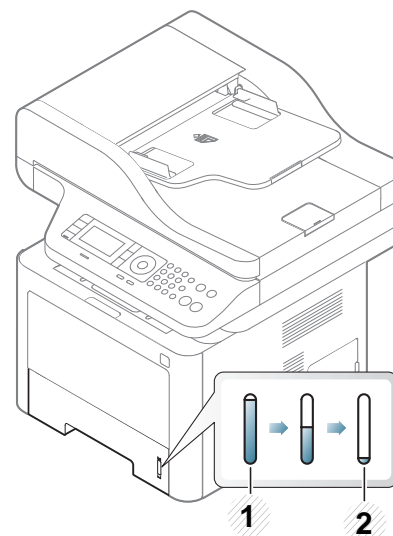

- 1 Fullt
- 2 Tom



Om du inte justerar breddstödet kan papperet fastna eller skrivas ut snett.

Medier och kassetter

Fylla på papper i magasinet



Bilderna i den här användarhandboken kan skilja sig från din maskin beroende på modell och installerade tillbehör. Kontrollera modellnamnet (se "Framsida" på sidan 21).

Kassett 1/tillbehörskassett

- 1 Dra ut papperskassetten.

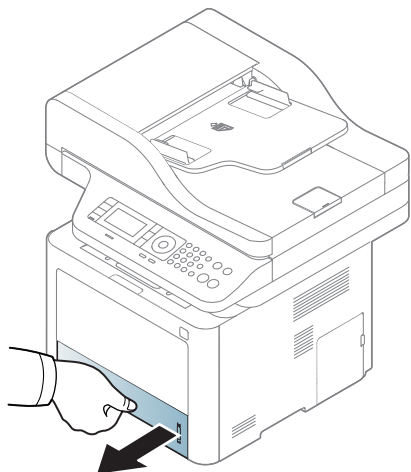

- 2 Tryck på spakarna för längd och bredd och se till att de är i linje med papprets yta, vilket är markerat på kassettsens botten (se "Översikt över kassetter" på sidan 48).

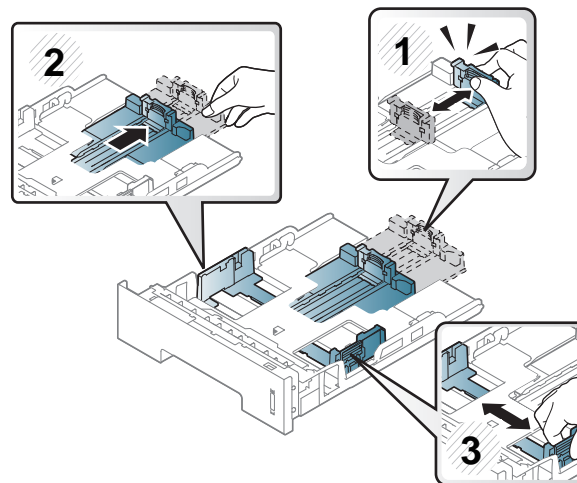

- 3 Böj eller bläddra pappersbunten så att sidorna separeras innan du lägger i dem.

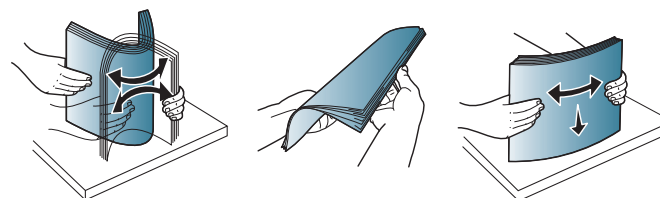

Medier och kassetter

- 4 Efter att ha matat in paper, justerar spakarna för längd och bredd.

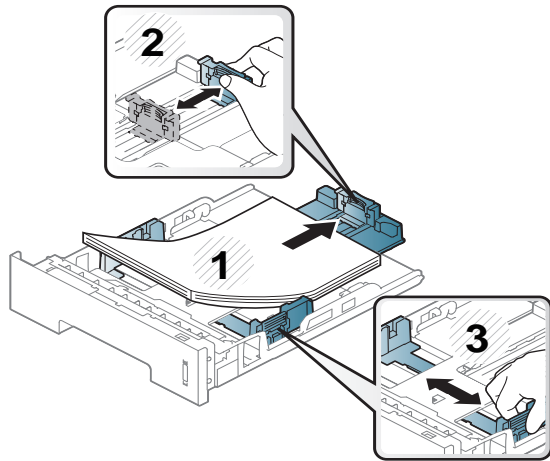

- Tryck inte breddstödet så hårt mot bunten att papperen böjs.
- Om du inte justerar breddstödet kan du råka ut för pappersstopp.

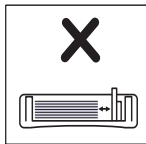
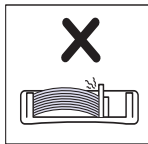
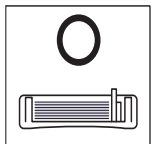

- Använd inte paper med böjd kant eftersom det kan orsaka pappersstopp eller leda till att papperet skrynklas ihop.

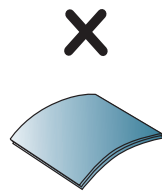
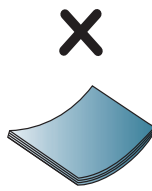
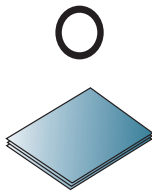

- 5 Sätt tillbaka magasinet i skrivaren.

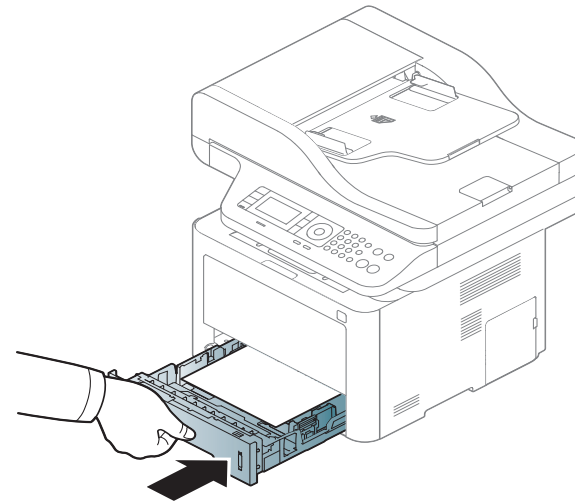

- 6 Ställ in paperstyp och -storlek innan du skriver ut ett dokument (se "Ange pappersformat och paperstyp" på sidan 58).

Flerfunktions (eller manuellmatning) kassett



Bilderna i den här användarhandboken kan skilja sig från din maskin beroende på modell och installerade tillbehör. Kontrollera modellnamnet (se "Framsida" på sidan 21).

Multikassett (eller manuell matare) kan hantera paper av specialstorlek, som vykort, kuvert och anteckningspaper (se "Specifikationer för utskriftsmedier" på sidan 152).

Medier och kassetter

Råd för användande av multikassett (eller manuell matare)

- Mata endast in en sorts papper åt gången i multikassetten (eller manuella mataren).
- För att undvika pappersstopp bör du inte fylla på nytt papper i multikassetten (eller manuella mataren) när den skriver ut. Det gäller även andra typer av utskriftsmedier.
- För att undvika pappersstopp och kvalitetssänkning bör du endast mata in en sorts utskriftsmaterial (se "Specifikationer för utskriftsmedier" på sidan 152).
- Platta till vykort, kuvert eller etiketter innan de matas in i multikassetten (eller manuella mataren).

1 Tryck på multikassetten handtag (eller den manuella mataren) och dra det nedåt för att öppna.

- M337x series

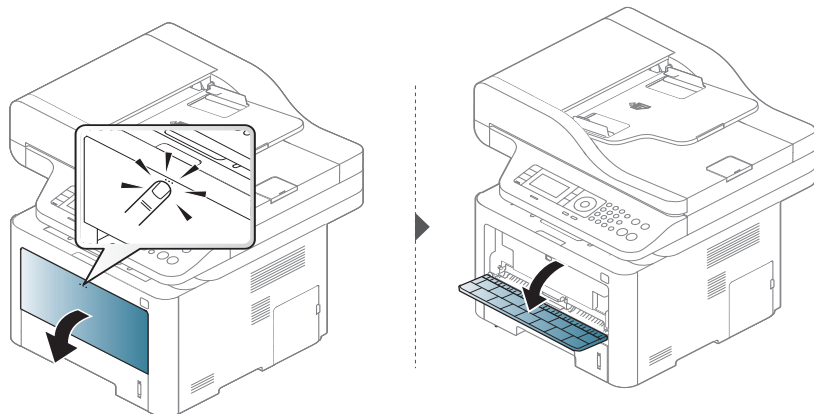

- M387x/ M407x series

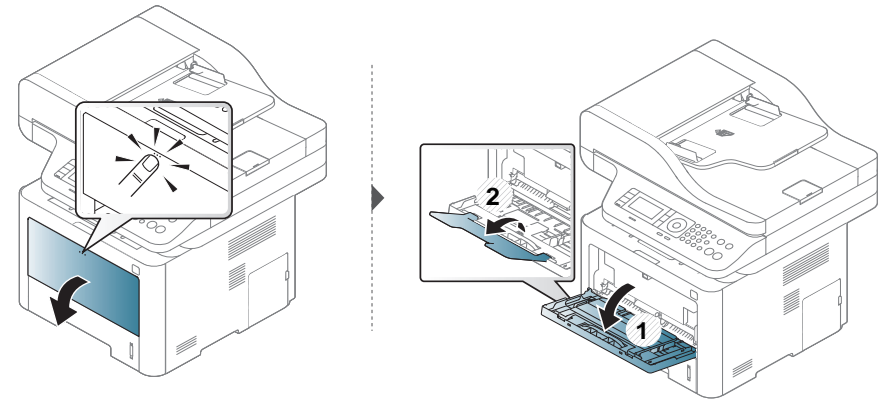

2 Fyll på papper.

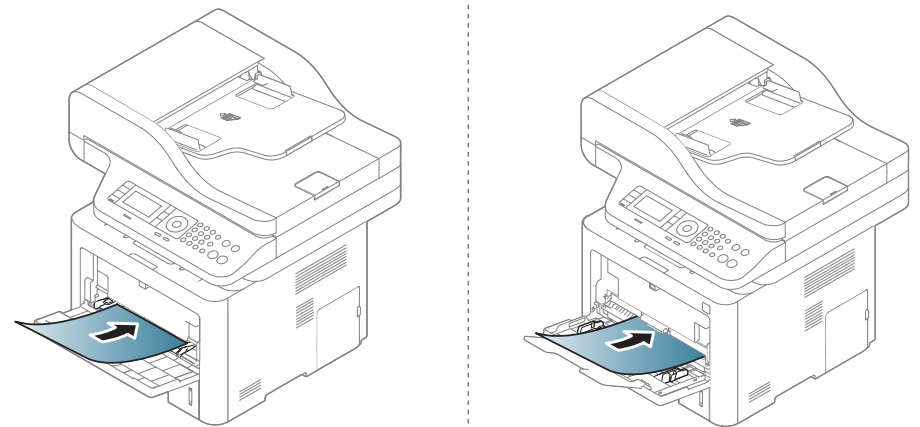

Medier och kassetter

- 3 Tryck på spakarna för längd och bredd och se till att de är i linje med papprets yta. Tryck inte för hårt eftersom papperet då buktas med pappersstopp eller skev pappersutmatning som följd.

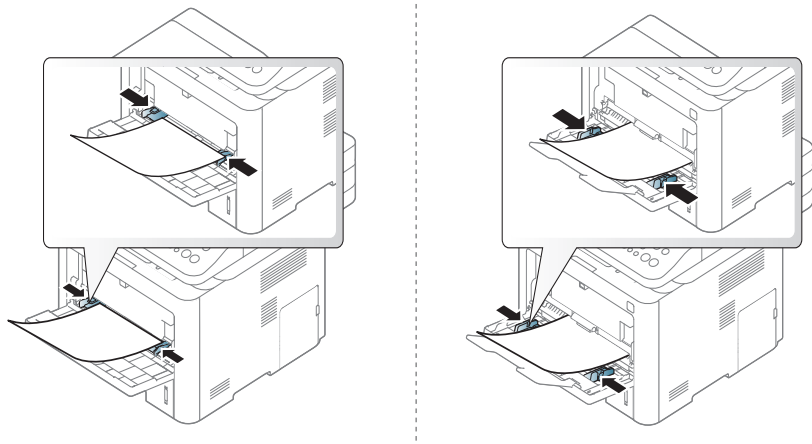

- Vid utskrift av specialmedia måste följande riktlinjer följas (Se "Skriva ut på specialmedier" på sidan 53):
- När papper överlappar vid utskrift med multikassett (eller den manuella mataren) öppnar du kassett 1, tar bort överlappande papper och försöker sedan att skriva ut igen.

- 4 När du skriver ut ett dokument ställer du in papperstyp och storlek för multikassetten (eller den manuella mataren).

För mer information om intällning av pappertyp och -storlek i kontrollpanelen (se "Ange pappersformat och papperstyp" på sidan 58).

Skriva ut på specialmedier

Tabellen nedan visar tillgängliga specialmedier för varje kassett/magasin.

Pappersinställningarna i maskinen och drivrutinen bör matchas, för att skriva ut utan matchningsfel.

För att ändra pappersinställning i maskinen, i **Samsung Easy Printer Manager** väljer du  (Växla till avancerat läge) > **Enhetsinställningar**.

Om din maskin har en display eller pekskärm kan du ställa in det från kontrollpanelen.

Ställ sedan in papperstyp från fönstret **Utskriftinställningar** > fliken **Papper** > **Papperstyp** (se "Öppna utskriftsinställningarna" på sidan 66).

Om du tänker skriva ut på etiketter väljer du således **Etiketter** som **Papperstyp**.



- När du använder specialmedier rekommenderar vi att du matar ett papper åt gången (se "Specifikationer för utskriftsmedier" på sidan 152).
- Bilderna i den här användarhandboken kan skilja sig från din maskin beroende på modell och installerade tillbehör. Kontrollera modellnamnet (se "Framsida" på sidan 21).

Information om hur mycket de olika arken väger finns i "Specifikationer för utskriftsmedier" på sidan 152.

Medier och kassetter

Typer	Kassett 1	Tillbehörskasset t ^a	Flerfunktions (eller manuellmatning) kassett
Vanligt	•	•	•
Tjockt papper	•	•	•
Tjockare papper			•
Tunt papper	•	•	•
Brevpapper	•	•	•
Färg			•
CardStock	•	•	•
Etiketter			•
Genomskinlig het			•
Kuvert			•
Förtryckt			•
Bomullspappe r			•
Återvunnet	•	•	•
Arkiv papper	•	•	•

a. Den här funktionen finns som tillval (se "Olika funktioner" på sidan 10).

(●: Stöds, Blank: Stöds ej)

Kuvert

Utskriftskvaliteten är avhängig av kuvertets papperskvalitet.

Vid utskrift av kuvert placerar du det enligt bilden.

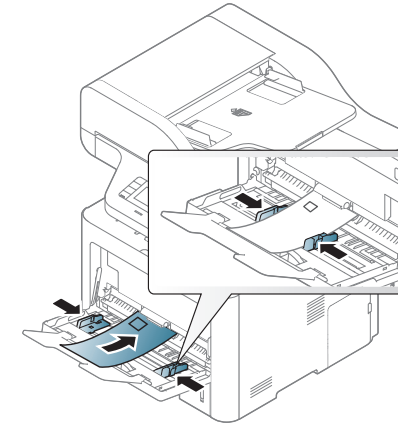
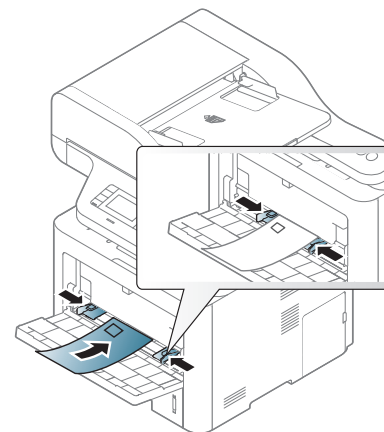

Medier och kassetter



Om kuverten veckar sig eller skrivs ut med tjocka svarta streck öppnar du den bakre luckan och drar ned spaken på höger sida ungefär 90 grader och provar att skriva ut igen. Låt den bakre luckan vara öppen vid utskrift.

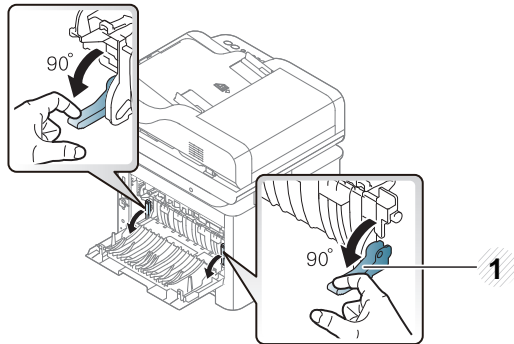

1 Tryckspak

- Tänk på följande när du väljer kuvert:
 - **Vikt:** bör inte överstiga 90 g/m²; annars finns en risk för pappersstopp.
 - **Konstruktion:** bör ligga plant mindre än 6 mm böjning och inte innehålla luftfickor.
 - **Status:** får inte vara skrynkade, vikta eller skadade.
 - **Temperatur:** ska vara beständiga mot den hetta och det tryck som skapas vid utskrift.
- Använd endast vältillverkade kuvert med skarpa och väl slutna flikar.
- Använd inte frankerade kuvert.

- Använd inte kuvert med klämmor, snäpplås, fönster, bestruket foder, självhäftande förseglingar eller andra syntetiska material.
- Använd inte skadade eller dåligt tillverkade kuvert.
- Kontrollera att fogen i kuvertets båda ändar fortsätter hela vägen till hörnet.

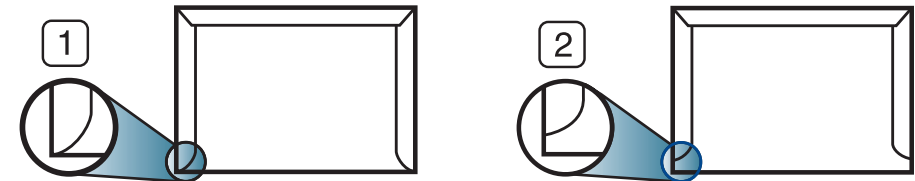

1 Godtagbar
2 Inte godtagbar

- Kuvert med en klisterremsa som dras av eller med mer än en flik som viks för att försegla kuvertet måste vara belagda med en gummering som klarar maskinens fixeringstemperatur (ungefär 170 °C) under 0,1 sekunder. De extra flikarna och remsorna kan orsaka veck, skrynklor eller pappersstopp och kan också skada värmeenheten.
- För bästa utskriftskvalitet ska marginalerna inte placeras närmare än 15 mm från kuvertets kanter.
- Undvik att skriva på området där kuvertets skarvar möts.

Medier och kassetter

OH-ark

Använd endast OH-film som är avsedd för laserskrivare. Annars kan skrivaren skadas.

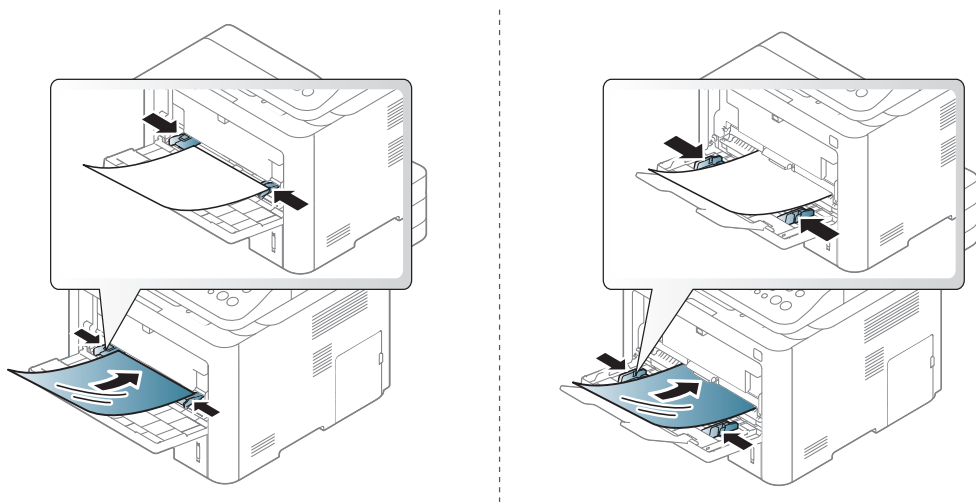

- Filmen måste vara beständig mot den hetta som skapas vid utskrift.
- Placera filmerna på en plan yta när du tagit ur dem ur skrivaren.
- Lämna inte oanvända filmer i pappersmagasinet för länge. Damm och smuts kan samlas på dem vilket ger fläckiga utskrifter.
- För att undvika suddiga märken från fingeravtryck bör du hantera dem försiktigt.
- Undvik blekning genom att inte utsätta de utskrivna OH-filmerna för solljus under en längre tid.
- Kontrollera att OH-filmen inte är skrynklig, buktig eller har skadade kanter.

- Använd inte OH-film som håller på att lossna från skyddspapperet.
- Låt inte de färdiga OH-filmerna ansamlas när de skrivs ut, för då kan de klibba fast i varandra.

Etiketter

Använd enbart etiketter som är avsedda för laserskrivare. Annars kan skrivaren skadas.

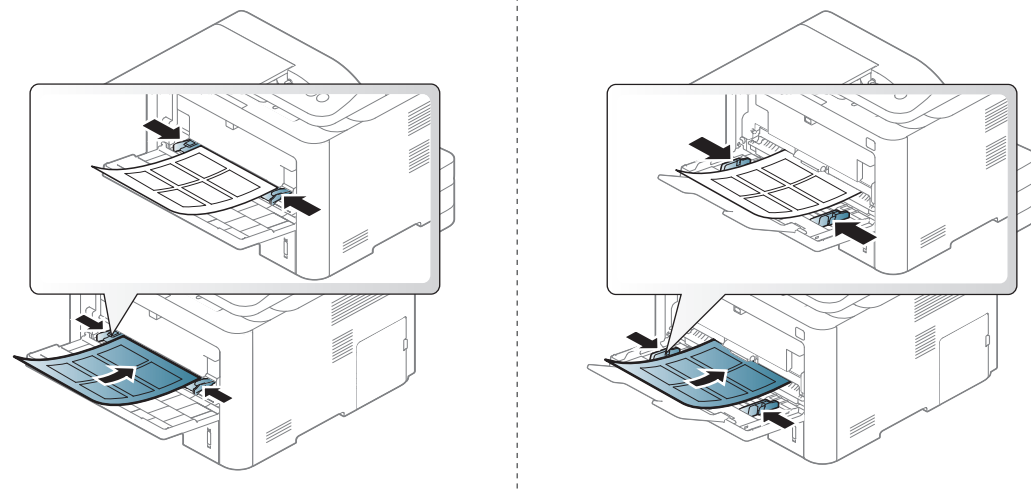

- Tänk på följande när du väljer etiketter:
 - **Lim:** Ska vara stabilt vid skrivarens fixeringstemperatur ca 170 °C (338 °F).
 - **Arrangemang:** använd endast etiketter där du inte kan se bakgrundspapperet mellan dem. Etiketter som inte ligger kant i kant kan lossna och orsaka problem.

Medier och kassetter

- **Buktigt papper:** måste ligga plant med mindre än 13 mm böjning i någon riktning.
- **Status:** använd inte etiketter med skrynklor, bubblor eller andra tecken på att de har lossnat från bakstycket.
- Kontrollera att det inte finns något synligt lim mellan etiketterna. Synliga limområden kan orsaka att etiketterna skalas av under utskriften, vilket kan ge upphov till pappersstopp. Synligt lim kan även skada skrivarens delar.
- Kör inte ett ark med etiketter genom skrivaren mer än en gång. Skyddspapperet har endast utformats för att passera genom skrivaren en gång.
- Använd inte etiketter som har lossnat från skyddsarket, eller är skrynkliga, bubbliga eller skadade på något annat sätt.

Kortpapper/papper i anpassad storlek

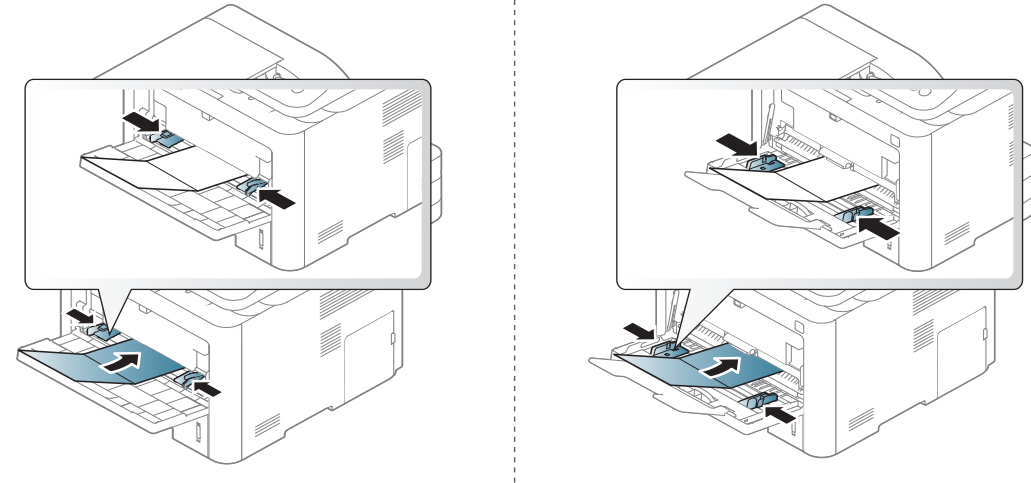

- I programvaran anger du att marginalerna ska vara minst 6,4 mm från kanterna på materialet.

Medier och kassetter

Förtryckt papper

När du fyller på förtryckt papper ska utskriftssidan vara vänd uppåt med en jämn kant längst fram. Får du problem med pappersmatningen vänder du pappersbunten. Observera att utskriftskvaliteten kan försämrans.

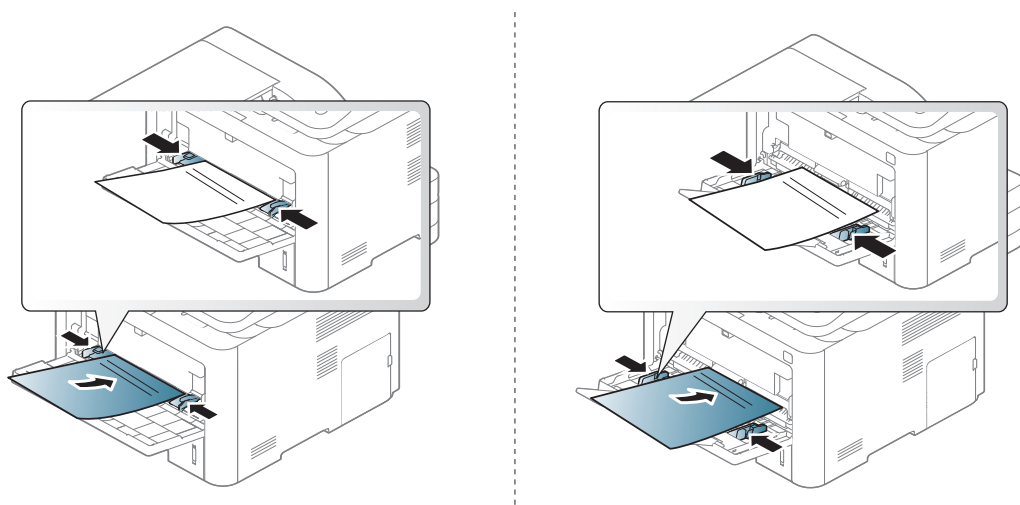

- Måste tryckas med värmebeständigt bläck som inte smälter, förångas eller frigör farliga gaser när det utsätts för skrivarens fixeringstemperatur (ungefär 170 °C) under 0,1 sekunder.
- Bläck på brevhuvuden/förtryckt papper måste vara brandsäkert och får inte skada maskinens rullar.
- Innan du lägger i förtryckt papper måste du vara säker på att bläcket på papperet är torrt. Under fixeringen kan fuktig färg lossna från förtryckt papper och försämra utskriftskvaliteten.

Ange pappersformat och papperstyp

Pappersinställningarna i maskinen och drivrutinen bör matchas, för att skriva ut utan matchningsfel.

För att ändra pappersinställning i maskinen, i **Samsung Easy Printer Manager** väljer du  (**Växla till avancerat läge**) > **Enhetsinställningar**.

Om din maskin har en display eller pekskärm kan du ställa in det från kontrollpanelen.

Ställ sedan in papperstyp från fönstret **Utskriftsinställningar** > fliken **Papper** > **Papperstyp** (se "Öppna utskriftsinställningarna" på sidan 66).



Det kan hända att du måste trycka på **OK** för att komma till undermenyer.

1 Välj  (**Menu**) > **Systeminställning** > **Pappersinställningar** > **Pappersformat** eller **Papperstyp** på kontrollpanelen.

ELLER

För modellen med pekskärm väljer du  (**Inställning**) > **Maskininställningar** > **Nästa** > **Pappersinställningar** > välj en kassett > **Pappersformat** eller **Papperstyp** på pekskärmen.

2 Välj kassett och lämpligt alternativ.

Medier och kassetter

3 Tryck på **OK** för att spara valet.

För modellen med pekskärm trycker du på  (tillbaka) för att spara valet.

4 Tryck på knappen  (**Stop** eller **Stop/Clear**) eller startikonen () för att återgå till redoläget.

 Om du vill använda papper av specialstorlek (exempelvis för kvitton) väljer du fliken **Papper** tab > **Storlek** > **Redigera...** och anger sedan **Inställningar för anpassat format** under **Utskriftinställningar** (se "Öppna utskriftsinställningarna" på sidan 66).

Använda utmatningsstöd



Det kan hända att utmatningsfacket blir varmt om du skriver ut många ark på en gång. Se till att inte röra vid ytan och låt inte barn komma i närheten.

De utskrivna arken staplas och jämnas till på utmatningsstödet. Använd utmatningsstödet.

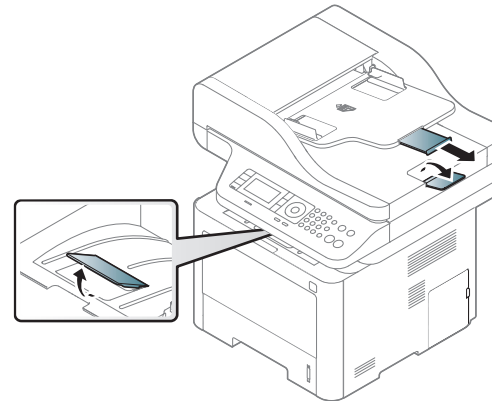

Medier och kassetter



- Om fler än 50 sidor (en-sidiga) i formatet Legal, staplas i kassetten, kan pappret hamna fel eller fastna. Ha inte för mycket papper i kassetten.
- När du skriver ut på tjockt papper kan det hända att papperet inte jämnas till ordentligt på utmatningsstödet. Stäng utmatningsstödet eller vänd på papperet i kassetten innan du skriver ut.

Förbereda original

- Fyll inte på papper som är mindre än 142 x 148 mm eller större än 216 x 356 mm.
- Fyll inte på med följande typer av papper, då de kan orsaka pappersstopp, låg utskriftskvalitet och ändringar i maskinen.
 - Karbonpapper eller papper med karbonbelagd baksida
 - Bestruket papper
 - Onionskin-papper eller tunt papper
 - Veckat eller skrynkligt papper
 - Krökt eller rullat papper
 - Rivet papper
- Ta bort alla klamrar och gem innan du lägger i papperen.
- Kontrollera att eventuellt klister, bläck eller korrigeringsvätska på papperet är helt torrt innan du lägger i originalet.
- Lägg inte i original i olika storlekar eller med olika ytvikter.
- Lägg inte i häften, broschyrer, OH-film eller dokument med andra ovanliga egenskaper.

Medier och kassetter

Lägga i original

Du kan antingen använda skannerglaset eller dokumentmataren för att läsa in ett original som ska kopieras, skannas eller faxas.



Bilderna i den här användarhandboken kan skilja sig från din maskin beroende på modell och installerade tillbehör. Kontrollera modellnamnet (se "Framsida" på sidan 21).

På skannerglaset

Med hjälp av skannerglaset kan du kopiera eller skanna original. Du kan få den bästa skanningskvaliteten, särskilt för bilder i färg eller gråskala. Kontrollera att det inte finns några original i dokumentmataren. Om det redan finns ett original där kommer det att ha högre prioritet och användas istället för originalet på skannerglaset.

- 1 Lyft och öppna skannerlocket.

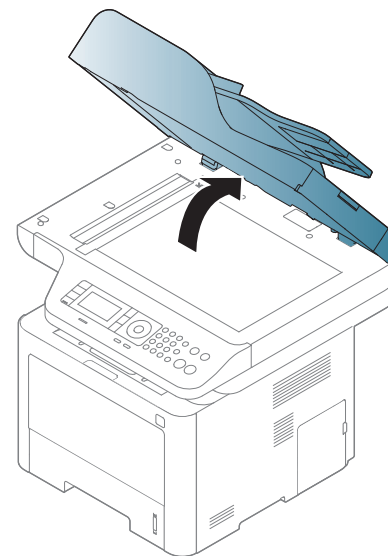

- 2 Läg originalet med framsidan nedåt på skannerglaset. Justera det efter registreringsmarkeringarna i glasets övre, vänstra hörn.

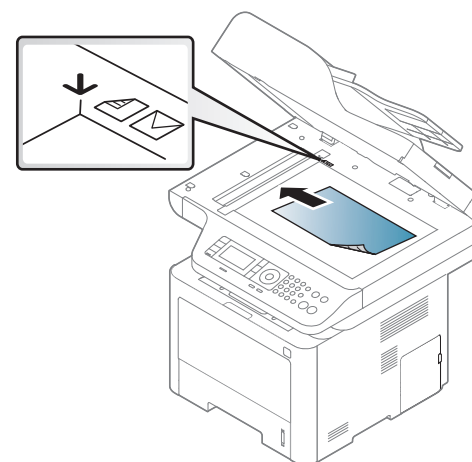

Medier och kassetter

3 Stäng skannerlocket.



- Om du lämnar skannerlocket öppet när du skannar kan det påverka kopians kvalitet och tonerförbrukningen.
- Damm på skannerglaset kan orsaka svarta linjer på utskriften. Se till att det är rent (se "Rengöra skannerenheten" på sidan 115).
- Om du kopierar en sida från en bok eller en tidskrift lyfter du skannerlocket så långt det går och stänger sedan locket. Om boken eller tidskriften är tjockare än 30 mm (1,18 tum), ska du börja med att kopiera med skannerlocket öppet.



- Var försiktig så att skannerglaset inte går sönder. Du kan skada dig.
- Ha inga händer i vägen när du stänger skannerlocket. Skannerlocket kan stängas över dina händer och skada dig.
- Titta inte på ljuset inuti skannern medan du kopierar eller skannar. Det är skadligt för ögonen.

I dokumentinmataren

Dokumentinmataren (eller dubbelsidig automatisk dokumentmatare (DADF)) rymmer 50 pappersark (80 g/m²) för ett jobb.

1 Böj eller bläddra pappersbunten så att sidorna separeras innan du lägger i dem.

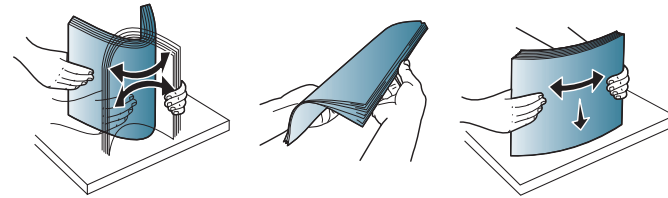

2 Lägg i originalet med framsidan uppåt i dokumentinmataren. Kontrollera att botten på originalbunten överensstämmer med den angivna pappersstorleken i inmatningskassetten.

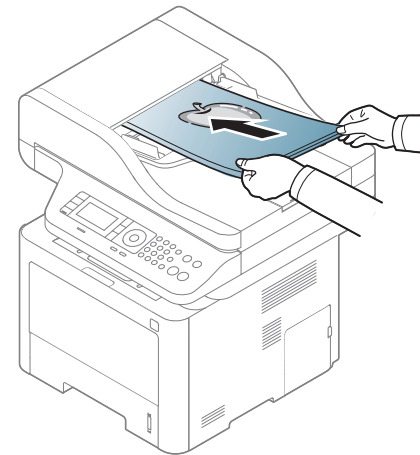

Medier och kassetter

- 3 Justera dokumentmatarens breddstöd efter pappersstorleken.

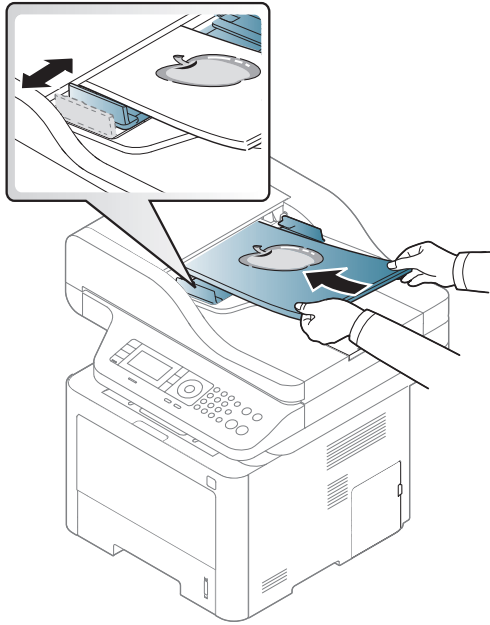

Damm på dokumentmatarens glas kan orsaka svarta ränder på utskriften. Håll alltid glasplattan ren (se "Rengöra skannerenheten" på sidan 115).

Grundläggande information om utskrift



För speciella utskriftsfunktioner läs Avancerad guide (se "Använda specialfunktioner för utskrift" på sidan 280).

Skriva ut



- Om du är en Mac-, Linux- eller UNIX-användare vänder du dig till Avancerad bruksanvisning (se "Programvaruinstallation" på sidan 175).
- Information för Windows 8 finns, i "Grundläggande information om utskrift" på sidan 340.

Fönstret **Utskriftinställningar** som följer avser Anteckningar i Windows 7.

- 1 Öppna dokumentet du vill skriva ut.
- 2 Välj **Skriv ut** på menyn **Fil**.

- 3 Markera din skrivare i listan **Välj skrivare**.

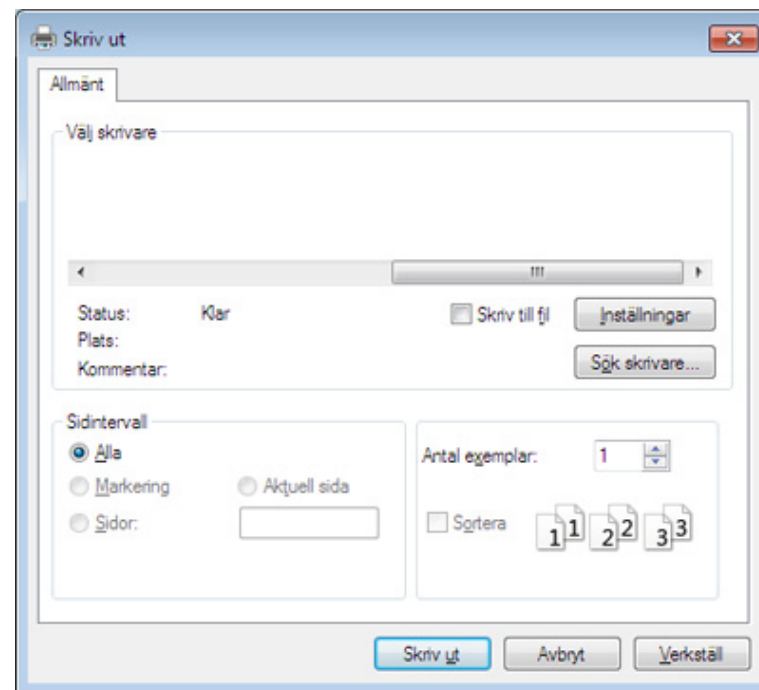

- 4 De grundläggande utskriftsinställningarna, som antalet kopior och utskriftsområde, väljs i fönstret **Skriv ut**.





Om du vill dra nytta av de avancerade utskriftsfunktionerna klickar du på **Egenskaper** eller **Inställningar** i **Skriv ut** (se "Öppna utskriftsinställningarna" på sidan 66).

- 5 Starta utskriften genom att klicka på **OK** eller **Skriv ut** i fönstret **Skriv ut**.

Grundläggande information om utskrift

Avbryta en utskrift

Om utskriftsjobbet väntar i en utskriftskö eller utskriftsbuffert avbryter du jobbet så här:

- Du kan också öppna fönstret genom att dubbelklicka på skrivarikonen () i Aktivitetsfältet i Windows.
- Du kan också avbryta det aktuella jobbet genom att trycka på  (**Stop** eller **Stop/Clear**) på kontrollpanelen.

Grundläggande information om utskrift

Öppna utskriftsinställningarna



- Fönstret **Utskriftsinställningar** som visas i den här bruksanvisningen kan se annorlunda ut beroende på vilken skrivare som används.
- När du väljer ett alternativ i **Utskriftsinställningar** kan en varningsmarkering visas eller . Ett utropstecken () anger att du kan markera det aktuella alternativet men att det inte rekommenderas, och tecknet anger att det inte går att markera det alternativet på grund av skrivarens inställningar eller miljö.

- 1 Öppna dokumentet du vill skriva ut.
- 2 Välj **Skriv ut** på Arkiv-menyn. Fönstret **Skriv ut** öppnas.
- 3 Markera din skrivare i listan **Välj skrivare**.
- 4 Klicka på **Egenskaper** eller **Inställningar**.



Skärmdumpen kan variera från modell till modell.

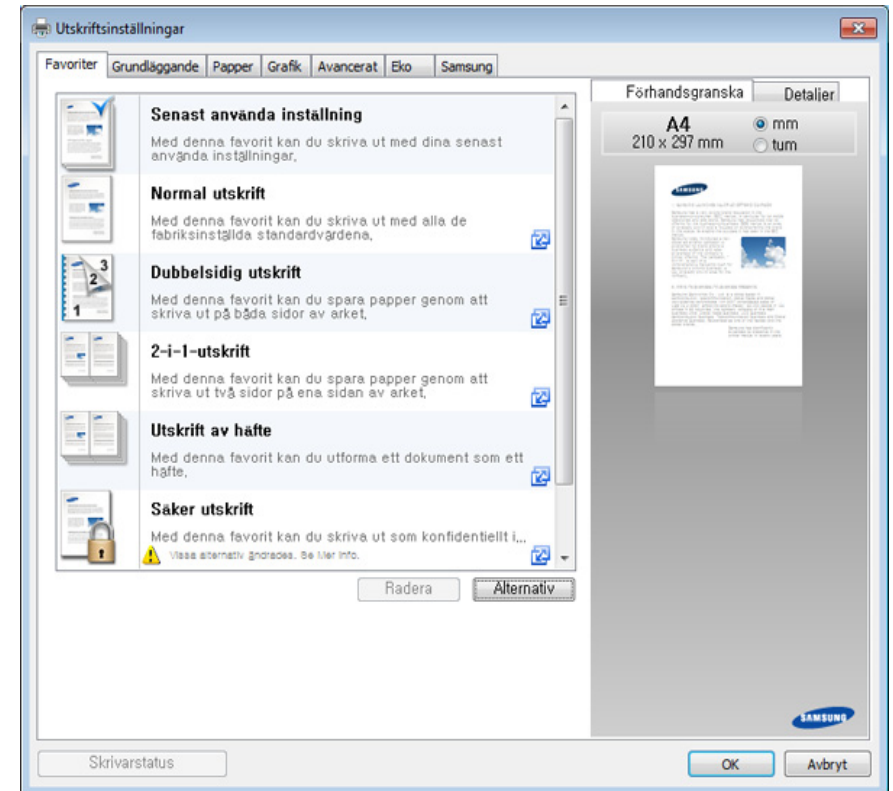

- Du kan aktivera **Eco**-funktionen för att spara på papper och toner (se "Easy Eco Driver" på sidan 326).
- Om du vill kontrollera skrivarens status trycker du på knappen **Skrivarstatus** (se "Använda Samsung skrivarens status" på sidan 336).

Grundläggande information om utskrift

Använda en favoritinställning

Favoriter-funktionen är synlig i de individuella flikarna förutom i **Samsung**-fliken, och låter dig spara aktuella inställningar.

Så här sparar du en **Favoriter**:

- 1 Ändra önskade inställningar på varje flik.
- 2 Ange ett namn i **Favoriter**-boxen.

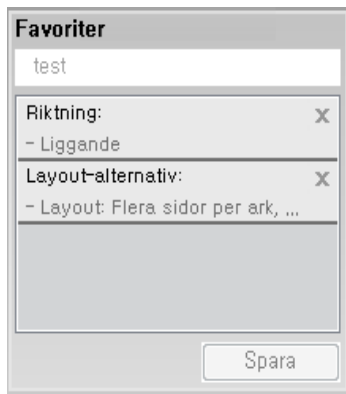

- 3 Klicka på **Spara**.
- 4 Ange namn, beskrivning och välj ikon.
- 5 Klicka på **OK**. När du sparar en **Favoriter**, sparas samtliga aktuella inställningar.



För att använda sparade inställningar, välj dem under **Favoriter**-fliken. Maskinen är nu inställd för utskrift med valda inställningar. För att ta bort sparade inställningar går du till **Favoriter**-fliken och klicka på **Radera**.

Använda hjälpen

Välj det alternativ som du vill veta mer om i fönstret **Utskriftinställningar** och tryck därefter på **F1** på tangentbordet.

Grundläggande information om utskrift

Eko-utskrifter

När funktionen **Eco** är aktiverad begränsas toner- och pappersförbrukningen. Med **Eco** blir utskrifterna både billigare och mer miljövänliga.

Eko-läget aktiveras när du trycker på **Eko**-knappen på kontrollpanelen. Följande standardlägen gäller för eko-läget: duplex (dubbelsidigt), (2-upp), ingen utskrift av tomma sidor samt tonerbesparing. Vissa funktioner är inte tillgängliga beroende på modell.



- Funktionen dubbelsidig utskrift finns endast för duplexmodeller (se "Olika funktioner" på sidan 10).
- Det kan hända att vissa skrivardrivrutiner saknar stöd för alternativet Hoppa över tomma sidor. Om funktionen "Hoppa över tomma sidor" inte fungerar ordentligt kan du ställa in funktionen i Easy Eco Driver (se "Easy Eco Driver" på sidan 326).



- Du kan ange ecovärdet från **Enhetsinställningar** i programmet Samsung Easy Printer Manager.
- Om du är Windows- och Macanvändare för du inställningen från **Samsung Easy Printer Manager** >  (växla till avancerat läge) > **Enhetsinställningar**, se "Enhetsinställningar" på sidan 334.

Ställ in eko-läge på kontrollpanelen



- Menysystemet skiljer sig åt mellan modeller (se "Menykarta" på sidan 33 eller "Översikt över kontrollpanelen" på sidan 23).
- Det kan hända att du måste trycka på **OK** för att komma till undermenyer.

1 Välj  (**Menu**) > **Systeminställning** > **Maskininställning** > **Eko-inställningar** på kontrollpanelen. Eller välj **Eco** på kontrollpanelen.

ELLER

För modellen med pekskärm väljer du  (**Eco**) > **Inställningar** > **Nästa** på pekskärmen.

2 Ange önskat alternativ och tryck på **OK**.

- **Standardinställning:** Välj för att aktivera eller inaktivera eko-läget.
 - **Av:** Stäng av det miljövänliga läget.
 - **På:** Sätt på det miljövänliga läget.





Om du ställer in Ekoläget med lösenord från SyncThru™ Web Service (**Settings**-fliken > **Machine Settings** > **System** > **Eco Settings**) eller Samsung Easy Printer Manager (**Enhetsinställningar** > **Eco**), visas **Vid tryck**-meddelandet. Du ombeds att ange lösenordet för att aktivera eller inaktivera eko-läget.

Grundläggande information om utskrift

- **Byt mall:** Följ inställningarna från SyncThru™ Web Service eller Samsung Easy Printer Manager. Innan du väljer detta måste du ställa in Eko i SyncThru™ Web Service (**Settings**-fliken > **Machine Settings** > **System** > **Eco Settings**) eller Samsung Easy Printer Manager (**Enhetsinställningar** > **Eko**).
 - **Select Template**
 - **Default Settings:** Maskinen står i läget **Default Settings**.
 - **Custom Settings:** Ändra till önskade värden.

3 Tryck på **OK** för att spara valet.

För modellen med pekskärm trycker du på  (tillbaka) för att spara valet.

4 Tryck på knappen  (**Stop** eller **Stop/Clear**) eller startikonen () för att återgå till redoläget.

Aktiverar eko-läge för drivrutinen



Om du vill dra nytta av de avancerade utskriftsfunktionerna klickar du på **Egenskaper** eller **Inställningar** i **Skriv ut**(se "Öppna utskriftsinställningarna" på sidan 66)

Öppna fliken Eko för att aktivera eko-läget. Om eko-bilden visas () är läget redan aktiverat.

Eko-alternativ

- **Skrivarens standard:** Inställningarna som angetts via skrivarens kontrollpanel används.
- **Ingen:** Eko-läget inaktiveras.
- **Eko-utskrift:** Eko-läget aktiveras. De olika eko-alternativen som du har angett aktiveras.
- **Kod:** Om administratören har skapat ett lösenord måste du ange detta för att aktivera/inaktivera läget.



Lösenord-knapp: Du kan ställa in från SyncThru™ Web Service (**Settings**-fliken > **Machine Settings** > **System** > **Eco Settings**) eller Samsung Easy Printer Manager (**Enhetsinställningar** > **Eko**), lösenordsknappen är aktiverad. För att ändra utskriftsinställningar klickar du på den här knappen och anger lösenord, eller kontakta administratören.

Grundläggande information om utskrift

Resultatsimulator

Resultatsimulator visar hur mycket mindre koldioxid, energi och papper som går åt med de eko-inställningar som du har valt jämfört med en vanlig utskrift.

- Vid beräkningen antas att du skriver ut 100 sidor och att ingen av dessa är tom när eko-läget är inaktiverat.
- Mer information om beräkningskoefficienten som används för koldioxidutsläpp finns hos **IEA**, Japans departement för inrikes affärer och kommunikation, samt på webbplatsen www.remanufacturing.org.uk. Olika beräkningsmetoder används för de olika modellerna.
- Med energiförbrukningen avses skrivarens genomsnittliga energiförbrukning.
- De faktiska mängden som visas är bara en uppskattning eftersom den verkliga mängden beror på ytterligare faktorer, exempelvis vilket operativsystem, vilka program och vilken dator du använder samt på anslutningen, utskriftsmediet och dess tjocklek, storlek och komplexitet.

säkrad utskrift



- Vissa menyer visas kanske inte på displayen, beroende på tillval eller modeller. Menyer som inte visas kan inte användas på din skrivare.
- Du kanske inte kan skriva ut ett komplicerat dokument med hjälp av RAM-disken. Installera ett alternativt minne för att skriva ut ett komplicerat dokument.

Använder du en skrivare på ett kontor, i en skola, eller någon annan allmän plats kan du skydda dina dokument genom funktionen säkrad utskrift.

Börja säker utskrift från SyncThru™ Web Service

- 1** Starta en webbläsare i Windows, t.ex. Internet Explorer. Ange skrivarens IP-adress (<http://xxx.xxx.xxx.xxx>) i adressfältet och tryck på Retur eller klicka på **Gå**.
- 2** Klicka på Login längst upp till höger på webbplatsen SyncThru™ Web Service (se "Använda SyncThru™ Web Service" på sidan 327).
- 3** **Settings > Machine Settings > System > RAM Disk.**
- 4** Aktivera **RAM Disk**.

Grundläggande information om utskrift





Vissa funktioner visas kanske inte på displayen, beroende på tillval eller modeller. Menyer som inte visas kan inte användas på din maskin.

Säkrad utskrift från kontrollpanelen



Menysystemet skiljer sig åt mellan modeller (se "Menykarta" på sidan 33 eller "Översikt över kontrollpanelen" på sidan 23).



- 1 Välj  (**Menu**) > **Hantera jobb** > **Säkert jobb** på skrivarens kontrollpanel.
ELLER
För modellen med pekskärm väljer du  (**Dokumentbox**) > **Systemboxar** > **Nästa** > **Säker utskrift** på pekskärmen.
- 2 Välj dokument för utskrift.
- 3 Ange lösenord du ställt in i drivrutinen.
- 4 Skriv ut eller ta bort dokumentet.

Vanlig kopiering



- För speciella utskriftsfunktioner läs Avancerad bruksanvisning (se "Kopiera" på sidan 230).
- Menysystemet skiljer sig åt mellan modeller (se "Menykarta" på sidan 33 eller "Översikt över kontrollpanelen" på sidan 23).



Vanlig kopiering

- 1 Välj  (kopia) >  (Menu) > **Kopieringsfunktion** på kontrollpanelen. Eller välj  (Menu) > **Kopieringsfunktion** på kontrollpanelen.

ELLER

För modellen med pekskärm väljer du  (**Kopia**) > **Grundkopia**

- 2 Lägg en dokumentsida med framsidan nedåt på dokumentglaset eller lägg sidorna med framsidan uppåt i den automatiska dokumentmataren (se "Lägga i original" på sidan 61).
- 3 Du kan anpassa kopieringsinställningar som förminska/förstora, svärta, originaltyp med flera med hjälp av kontrollpanelen (se "Ändra inställningar för varje kopia" på sidan 72).

För modellen med pekskärm trycker du på  (Alternativinställningar) > välj önskat alternativ >  (tillbaka).

- 4 Ange eventuellt antalet kopior med pil- eller sifferknapparna.

- 5 Tryck på  (**Start**).



Om du vill avbryta kopieringsjobbet trycker du på  (**Stop** eller **Stop/Clear**).

Ändra inställningar för varje kopia

Maskinen har standardinställningar för kopiering så att du snabbt och enkelt kan göra en kopia.





- Om du trycker på  (**Stop** eller **Stop/Clear**) två gånger medan du väljer kopieringsalternativ tas alla tidigare inställningar bort och standardvärdena används. Annars återställs de automatiskt till standardinställningarna när maskinen har kopierat klart.
- Menysystemet kan skilja sig från modell till modell (se "Menykarta" på sidan 33).
- Det kan hända att du måste trycka på **OK** för att komma till undermenyer.



Vanlig kopiering

Svärta

Om du har ett original med svaga markeringar och mörka bilder kan du justera ljusstyrkan och göra en kopia som är lättare att läsa.

- 1 Välj  (kopiera) >  (Menu) > **Kopieringsfunktion** > **Svärta** på kontrollpanelen. Eller tryck på **Darkness** på kontrollpanelen.

ELLER

För modellen med pekskärm väljer du  (**Kopia**) >  (Alternativinställningar) > **Svärta** på pekskärmen.

- 2 Välj det alternativ du vill använda.

För modellen med pekskärm väljer du det alternativ du vill ha med hjälp av pilarna.

Ljus+5 ger ljusast resultat medan **Mörk+5** ger mörkast.

- 3 Tryck på **OK** för att spara valet.

För modellen med pekskärm trycker du på  (tillbaka) för att spara valet.

- 4 Tryck på knappen  (**Stop** eller **Stop/Clear**) eller startikonen () för att återgå till redoläget.

Originaltyp

Originalinställningen används för att förbättra kopieringskvaliteten. Du väljer vad det är för förlaga som ska kopieras.

- 1 Välj  (kopiera) >  (Menu) > **Kopieringsfunktion** > **Originaltyp** på kontrollpanelen. Eller välj  (Menu) > **Kopieringsfunktion** > **Originaltyp** på kontrollpanelen.

ELLER

För modellen med pekskärm väljer du  (**Kopia**) >  (Alternativinställningar) > **Originaltyp** på pekskärmen.

- 2 Välj det alternativ du vill använda.

För modellen med pekskärm väljer du det alternativ du vill ha med hjälp av pilarna.

- **Text:** Används för förlagor som i huvudsak innehåller text.
- **Text/foto:** Används för förlagor med både text och fotografier.



Om texten på utskriften är suddig väljer du alternativet **Text**.

- **Foto:** Används när förlagan består av fotografier.

- 3 Tryck på **OK** för att spara valet.

För modellen med pekskärm trycker du på  (tillbaka) för att spara valet.

Vanlig kopiering

- 4 Tryck på knappen  (**Stop** eller **Stop/Clear**) eller startikonen () för att återgå till redoläget.

Förminskad eller förstora kopia

Du kan förminska eller förstora en kopia från 25 % till 400 % från dokumentmataren eller skannerglaset.





- Den här funktionen kanske inte är tillgänglig beroende på modell eller tillbehör (se "Olika funktioner" på sidan 10).
- Om maskinen är i Ekoläget är inte minsknings- eller förstöringsfunktionerna tillgängliga.

Så här väljer du mellan fördefinierade kopieringsstorlekar

- 1 Välj  (kopiera) >  (**Menu**) > **Kopieringsfunktion** > **Förminska/förstora** på kontrollpanelen. Eller välj  (**Menu**) > **Kopieringsfunktion** > **Förminska/förstora** på kontrollpanelen.

ELLER

För modellen med pekskärm väljer du  (**Kopia**) > **Anpassad kopia** >  (Alternativinställningar) > **Minska/Förstora** på pekskärmen.

- 2 Välj det alternativ du vill använda.

För modellen med pekskärm väljer du det alternativ du vill ha med hjälp av pilarna.



- 3 Tryck på **OK** för att spara valet.

För modellen med pekskärm trycker du på  (tillbaka) för att spara valet.



- 4 Tryck på knappen  (**Stop** eller **Stop/Clear**) eller startikonen () för att återgå till redoläget.

Vanlig kopiering

Så här förminskar eller förstorar du kopian genom att ange skalan direkt

- 1 Välj  (kopiera) >  (Menu) > **Kopieringsfunktion** > **Förminska/förstora** > **Anpassat** på kontrollpanelen. Eller välj  (Menu) > **Kopieringsfunktion** > **Förminska/Förstora** > **Anpassat** på kontrollpanelen.

ELLER

För modellen med pekskärm väljer du  (**Kopia**) > **Anpassad kopia** >  (Alternativinställningar) > **Minska/Förstora** > **Anpassad** på pekskärmen.

- 2 Ange värdet med den numeriska knappsatsen.

- 3 Tryck på **OK** för att spara valet.

För modellen med pekskärm trycker du på  (tillbaka) för att spara valet.

- 4 Tryck på knappen  (**Stop** eller **Stop/Clear**) eller startikonen () för att återgå till redoläget.

 När du förminskar en kopia kan svarta linjer uppstå på kopians nederdel.

Kopiera identitetskort



Maskinen kan skriva ut dubbelsidiga original på ett ark.

Maskinen skriver ut en sida av originalet på den övre halvan av papperet och baksidan på den nedre delen, utan att storleken reduceras. Den här funktionen är praktisk när du ska kopiera små objekt, t.ex. visitkort.



- Originalet måste placeras på skannerglasets för att den här funktionen ska kunna användas.
- Om skrivaren står i Ekoläge är inte den här funktionen tillgänglig.

Tillvägagångssättet kan variera beroende på modell.

Vanlig kopiering

- 1 Tryck på **ID Copy** på kontrollpanelen. Eller välj  (**Menu**) > **Kopieringsfunktion** > **Utformning** > **ID-kopia** på kontrollpanelen.

ELLER

För modellen med pekskärm väljer du  (**Kopia**) > **ID-kopia** på pekskärmen.

- 2 **Placera framsida & tryck [Start]** visas på displayen.

För modellen med pekskärm följer du instruktionerna på pekskärmen.

- 3 Placera originalet med framsidan ned på skannerglaset enligt pilarna. Stäng sedan skannerlocket.

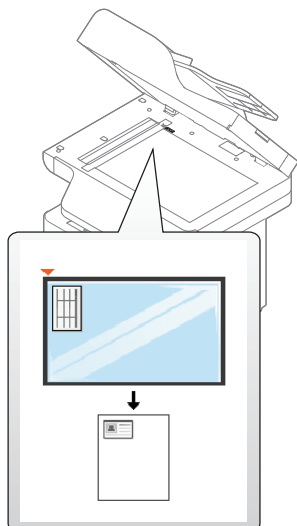

- 4 Tryck på  (**Start**).

Maskinen börjar skanna framsidan.

- 5 **Placera baksida & tryck [Start]** visas på displayen.

För modellen med pekskärm följer du instruktionerna på pekskärmen.

- 6 Vänd på originalet och placera det på skannerglaset enligt pilarna (se bild). Stäng sedan skannerlocket.

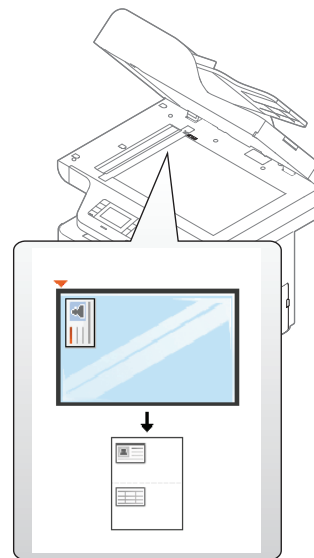

- 7 Tryck på  (**Start**).

Maskinen börjar skanna baksidan.



- Om du inte trycker på  (**Start**) kopieras endast framsidan.
- Om originalet är större än det utskrivbara området kanske vissa delar inte skrivs ut.

Grundläggande skanning



För speciella skanningsfunktioner läs Avancerad bruksanvisning (se "Skanningsfunktioner" på sidan 296).

Grundläggande skanning

Det här är den vanliga metoden för att kopiera original. Det här är en grundläggande skanningsmetod för USB-anlutna maskiner.



- Menysystemet kan skilja sig från modell till modell.
- Det kan hända att du måste trycka på **OK** för att komma till undermenyer.
- Information om skanning med nätverksanvändning finns i den Avancerade guiden (se "Skanna från en nätverksansluten maskin" på sidan 297).

1 Lägga en dokumentsida med framsidan nedåt på dokumentglaset eller lägg sidorna med framsidan uppåt i den automatiska dokumentmataren (se "Lägga i original" på sidan 61).

2 Välj  (skanna) > **Skanna till PC** på kontrollpanelen.
ELLER

För modellen med pekskärm väljer du  (**Skanna**) > **Lokal PC** på pekskärmen.



Om meddelandet **Ej tillgängligt** visas bör du kontrollera anslutningen och välja **Aktivera skanning från enhetspanel** i **Samsung Easy**

Printer Manager >  Växla till avancerat läge > **Inställningar för att skanna till dator**.

3 Ange önskad skanningdestination och tryck på **OK**.

För modellen med pekskärm trycker du på **Nästa** > välj den skanningdestination du vill ha på pekskärmen.



- Du kan skapa och spara ofta använda inställningar som en profillista. Du kan även lägga till och radera profilen och spara varje profil till en annan sökväg.
- För att ändra skanningdestination går du till Samsung Easy Printer Manager >  Växla till avancerat läge > **Inställningar för att skanna till dator**.

Grundläggande skanning

4 Ange önskat alternativ och tryck på **OK**.

För modellen med pekskärm trycker du på 
(Alternativinställningar) > välj önskat alternativ med hjälp av pilarna
> **Start**-knappen på pekskärmen.

5 Skanningen påbörjas.



Skannad bild sparas på datorns **C:\Användare\användarnamn\Mina dokument**. Mappen där filen sparas kan variera beroende på vilket operativsystem och program du använder.

Grundläggande faxfunktioner



- För speciella faxfunktioner läs Avancerad bruksanvisning (se "Faxfunktioner" på sidan 308).
- Menysystemet skiljer sig åt mellan modeller (se "Menykarta" på sidan 33 eller "Översikt över kontrollpanelen" på sidan 23).



- Maskinen kan inte användas som fax via Internettelefon. Kontakta Internetleverantören om du vill ha mer information.
- Vi rekommenderar att du använder det allmänna, analoga telefonnätet när du ansluter telefonlinjer för att använda en fax. Om du använder andra Internettjänster (DSL, ISDN, VoIP) kan du förbättra anslutningskvaliteten genom att använda mikrofilter. Mikrofilter eliminerar onödigt brus och förbättrar anslutnings- eller Internetkvaliteten. Mikrofilter för DSL ingår inte när du köper maskinen. Kontakta Internetleverantören om du vill få tillgång till det.

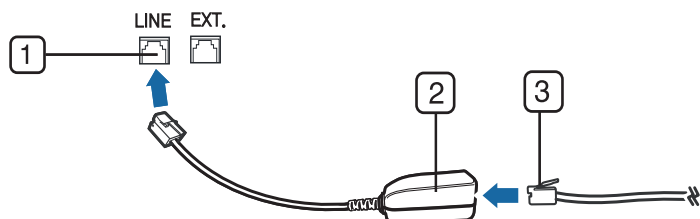

- 1 Linjeport
- 2 Mikrofilter
- 3 DSL-modem/Telefonlinje
(se "Baksida" på sidan 22).

Förbereda fax

Innan du skickar eller tar emot ett fax måste faxen anslutas till telefonuttaget (se "Baksida" på sidan 22). I Snabbinstallationsanvisning kan du läsa hur du ska göra. Det kan variera mellan olika länder hur en anslutning görs.

Skicka ett fax



Originalen kan läggas antingen i dokumentinmataren eller på skannerglaset. Om du lägger original både i dokumentmataren och på skannerglaset går dokumentmataren före.

1 Lägg en dokumentsida med framsidan nedåt på dokumentglaset eller lägg sidorna med framsidan uppåt i den automatiska dokumentmataren (se "Lägga i original" på sidan 61).



2 Tryck på  (fax) på kontrollpanelen.

ELLER

För modellen med pekskärm väljer du  (Fax) > **Minnessänd.** > **Nästa** på pekskärmen.

Grundläggande faxfunktioner

- 3 Justera upplösning och svärta efter behov (se "Justera dokumentinställningarna" på sidan 82).

För modellen med pekskärm trycker du på  (Alternativinställningar) > välj önskat alternativ med hjälp av pilarna >  (tillbaka) > **Nästa** på pekskärmen.

- 4 Ange faxnumret genom att använda sifferknapparna på kontrollpanelen (se "Förklaring av knappatsen" på sidan 271).

För modellen med pekskärm trycker du på **Direktinm.** eller **Faxlista** > ange faxnumret med hjälp av det numeriska tangentbordet på pekskärmen.

- 5 Tryck på  (**Start**) på kontrollpanelen.

För modellen med pekskärm trycker du på **Skicka** på pekskärmen.

Maskinen skannar faxet och skickar det till mottagaren.





- Om du vill skicka fax direkt från datorn kan du använda Samsung Network PC Fax (se "Skicka fax från datorn" på sidan 309).
- Om du vill avbryta sändningen av ett fax trycker du på  (**Stop** eller **Stop/Clear**) innan överföringen startar.
- Om du använder skannerglaset visas en uppmaning att lägga nästa sida på glaset.

Skicka ett fax manuellt

Så här gör du för att skicka ett fax via  (**On Hook Dial**) på kontrollpanelen.

- 1 Lägg en dokumentsida med framsidan nedåt på dokumentglaset eller lägg sidorna med framsidan uppåt i den automatiska dokumentmataren (se "Lägga i original" på sidan 61).

- 2 Tryck på  (fax) på kontrollpanelen.
ELLER

För modellen med pekskärm väljer du  (**Fax**) > **Uppringning m. luren på** på pekskärmen.

- 3 Justera upplösning och svärta efter behov (se "Justera dokumentinställningarna" på sidan 82).

För modellen med pekskärm trycker du på  (Alternativinställningar) > välj önskat alternativ med hjälp av pilarna.

- 4 Tryck på  (**On Hook Dial**) på kontrollpanelen eller lyft luren.
För modellen med pekskärm trycker du på **On Hook** på pekskärmen.

- 5 Ange mottagarens faxnummer med sifferknapparna på kontrollpanelen eller pekskärmen (se "Förklaring av knappatsen" på sidan 271, "Förklaring av popup-tangentbordet" på sidan 272).

Grundläggande faxfunktioner



- 6 När du hör en faxsignal från mottagarens fax trycker du på knappen  (**Start**).

Skicka ett fax till flera mottagare

Du kan använda knappen om du vill skicka ett fax till flera platser. Originalsidorna lagras automatiskt i minnet och skickas till en fjärrstation. Efter överföringen tas originalsidorna automatiskt bort ur minnet.



Du kan inte skicka fax med den här funktionen, om du har valt alternativet "super fine".

- 1 Lägg en dokumentsida med framsidan nedåt på dokumentglaset eller lägg sidorna med framsidan uppåt i den automatiska dokumentmataren (se "Lägga i original" på sidan 61).
- 2 Välj  (fax) >  (**Menu**) > **Faxfunktion** > **Skicka till flera** på kontrollpanelen.

ELLER

För modellen med pekskärm väljer du  (**Fax**) > **Snabbvalssändning** eller **Gruppvalssändning** på pekskärmen.

- 3 Justera upplösning och svärta efter behov (se "Justera dokumentinställningarna" på sidan 82).

För modellen med pekskärm trycker du på 

(Alternativinställningar) >  (tillbaka) > välj önskat alternativ med hjälp av pilarna > **Nästa** på pekskärmen.

- 4 Ange numret till den första mottagande faxmaskinen och tryck på **OK**.

Du kan använda snabbvalsnummer eller gruppnummer med knappen  (**Address Book**).

För modellen med pekskärm väljer du det alternativ du vill ha snabbvalsnummer eller välj ett gruppnummer, gå till steg 7.

- 5 Ange det andra faxnumret och tryck på **OK**.

På displayen uppmanas du att ange ytterligare ett faxnummer dit du vill skicka dokumentet.

- 6 Om du vill ange fler faxnummer trycker du på **OK** när **Ja** visas och upprepar steg 5 och 6.



- Du kan lägga till upp till 10 destinationer.
- När du har angett ett gruppnummer kan du inte ange några fler.

Grundläggande faxfunktioner

- 7 När du inte vill ange fler faxnummer trycker du på vänster-/högerpilen för att välja **Nej** vid ledtexten **Annat nummer?** och sedan på **OK**.

För modellen med pekskärm trycker du på **Skicka** på pekskärmen.

Faxet börjar skickas till de angivna numren i den ordning som du angivit dem.

Ta emot ett fax

Maskinen är förinställd på faxläget som standard. När det kommer in ett fax svarar maskinen efter ett angivet antal ringtoner och tar sedan automatiskt emot faxet.

Justera dokumentinställningarna

Innan du faxar ska du ändra inställningar efter hur originalet ser ut så att du får bästa möjliga kvalitet.





- Menysystemet skiljer sig åt mellan modeller (se "Menykarta" på sidan 33 eller "Översikt över kontrollpanelen" på sidan 23).
- Det kan hända att du måste trycka på **OK** för att komma till undermenyer.

Upplösning



Standarddokumentinställningarna ger goda resultat när du använder vanliga textoriginal. Men om du ska faxa dokument med dålig kvalitet eller med fotografier kan du justera upplösningen och få fina fax.



Den upplösning du anger används bara för det aktuella faxjobbet. För att ändra standardinställningen (se "Fax" på sidan 237).

- 1 Välj  (fax) >  (**Menu**) > **Faxfunktion** > **Upplösning** på kontrollpanelen.

ELLER

För modellen med pekskärm väljer du  (**Fax**) >  (Alternativinställningar) > **Upplösning** på pekskärmen

- 2 Ange önskat alternativ och tryck på **OK**.

För modellen med pekskärm väljer du det alternativ du vill ha med hjälp av pilarna. Tryck på  (tillbaka) för att återgå till föregående skärm.



- **Standard:** original med tecken i normal storlek.
- **Fin:** Original som innehåller små tecken eller tunna linjer, eller som har skrivits ut på en matris skrivare.

Grundläggande faxfunktioner

- **Superfin:** Original som innehåller extremt små detaljer. Läget **Superfin** aktiveras endast om maskinen som du kommunicerar med stödjer upplösningen.



- Vid minnessändning är läget **Superfin** inte tillgängligt. Upplösningen ändras automatiskt till **Fin**.
- När maskinen är inställd på **Superfin** upplösning och den fax du kommunicerar med inte stöder **Superfin** upplösning, överför maskinen med den högsta upplösningen som stöds av den andra faxmaskinen.

- 3 Tryck på knappen  (**Stop** eller **Stop/Clear**) eller startikonen () för att återgå till redoläget.

Svarta



Du kan välja ljusstyrka för originaldokumentet.



- Inställningen används bara för det aktuella faxet. För att ändra standardinställningen (se "Fax" på sidan 237).

- 1 Välja  (fax) >  (**Menu**) > **Faxfunktion** > **Svarta** på kontrollpanelen.

ELLER

För modellen med pekskärm väljer du  (**Fax**) >  (Alternativinställningar) > **Svarta** på pekskärmen

- 2 Välj den svarta du vill använda.

För modellen med pekskärm väljer du det alternativ du vill ha med hjälp av pilarna. Tryck på  (tillbaka) för att återgå till föregående skärm.

- 3 Tryck på knappen  (**Stop** eller **Stop/Clear**) eller startikonen () för att återgå till redoläget.7

Använda en USB-minnesenhet

I det här kapitlet beskrivs hur du använder en USB-minnesenhet med maskinen.



Den här USB-enheten stöds av M387x/ 407x series (se "Olika funktioner" på sidan 10).

Om USB-minnen

Det finns USB-minnen av olika storlek där du kan lagra dokument, presentationer, musik och film, högupplösta fotografier eller vilka filer som helst som du vill lagra eller flytta.

Genom att använda USB-minne kan du göra följande med din maskin:

- Skanna dokument och spara dem på en USB-minnesenhet
- Skriva ut data från en USB-minnesenhet
- Återställa säkerhetskopierade filer till skrivarens minne
- Formatera USB-minnesenheten
- Kontrollera tillgängligt minnesutrymme

Ansluta en USB-minnesenhet

USB-minnesporten på maskinens framsida är utformad för minnesenheter av typen USB v1.1 och USB v2.0. Maskinen stödjer USB-minnen med FAT16/FAT32 och en sektorstorlek på 512 bytes.

Kontrollera USB-enhetens filsystem hos återförsäljaren.

Du måste använda ett godkänt USB-minne med kontaktdon.

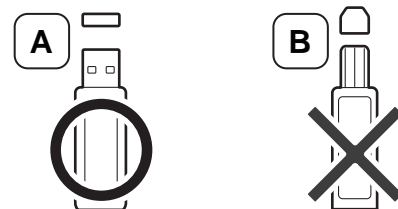

Använd endast USB-minnen med metallavskärmning.

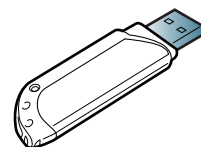

Du bör endast använda kompatibla USB-minnen (med certifiering). Annars kan det hända att skrivaren inte känner igen det.

Använda en USB-minnesenhet



- Ta inte bort USB-minnesenheten när maskinen är i drift eller medan den sparar på eller läser från USB-minnet. Maskinens garanti täcker inte skador som orsakats av användarens misstag.
- Om USB-minnesenheten har vissa funktioner, till exempel säkerhets- och lösenordsinställningar, kanske maskinen inte upptäcker enheten automatiskt. Information om sådana funktioner finns i användarhandboken för USB-minnesenheten.

Skanna till en USB-minnesenhet



- Menysystemet skiljer sig åt mellan modeller (se "Menykarta" på sidan 33 eller "Översikt över kontrollpanelen" på sidan 23).
- Det kan hända att du måste trycka på **OK** för att komma till undermenyer.

Du kan skanna ett dokument och spara den skannade bilden på en USB-minnesenhet.

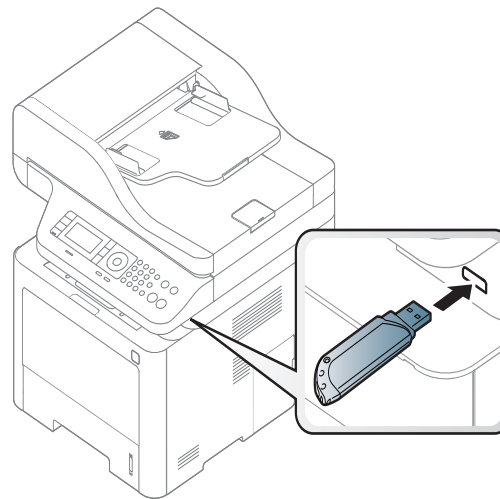

Skanning

- 1 Sätt in en USB-minnesenhet i USB-minnesporten på maskinen.
- 2 Lägg en dokumentsida med framsidan nedåt på dokumentglaset eller lägg sidorna med framsidan uppåt i den automatiska dokumentmataren (se "Lägga i original" på sidan 61).

Använda en USB-minnesenhet

- 3 Välj  (skanna) > **Skanna till USB** > **OK** på kontrollpanelen.
ELLER



För modellen med pekskärm väljer du  (**Skan**) > **USB** > **Nästa** > **Start** på pekskärmen.



Skanning inleds.

- 4 När skanningen har slutförts kan du ta bort USB-minnesenheten från maskinen.

Anpassa skanning till USB

Du kan specificera bildstorlek, filformat eller färgläge för varje skanning till en USB-enhet.

- 1 Välja  (skanna) >  (**Menu**) > **Skanningsfunktion** > **USB-funktion** på kontrollpanelen.
ELLER

För modellen med pekskärm väljer du  (**Direct USB**) > **Skanna till USB** >  (Alternativinställningar) på pekskärmen.

- 2 Välj det alternativ du vill använda.

För modellen med pekskärm väljer du det alternativ du vill ha med hjälp av pilarna.





Vissa funktioner är inte tillgängliga beroende på modell.

- **Originalformat:** Bildens storlek.
- **Originaltyp:** Originaldokument.
- **Upplösning:** Bildupplösning.
- **Färginst.:** Färgläge. Om **Mono** är valt kan JPEG inte vara valt som **Filformat**.
- **Filformat:** Filformatet som bilden ska sparas i. Om du väljer **TIFF** eller **PDF** kan du skanna flera sidor. Om du väljer **JPEG** kan du inte välja **Mono** i **Färgläge**.
- **Dubbelsidig:** Anger duplexläge (dubbelsidiga utskrifter).
- **Svarta:** Anger svärtan vid skanning av original.

- 3 Ange önskad status och tryck på **OK**.

För modellen med pekskärm trycker du på  (tillbaka) för att återgå till föregående skärm. Gå till steg 5.

- 4 Upprepa steg 2 och 3 om du vill göra andra inställningar.

- 5 Tryck på knappen  (**Stop** eller **Stop/Clear**) eller startikonen () för att återgå till redoläget.

Använda en USB-minnesenhet

Skriva ut från en USB-minnesenhet

Du kan skriva ut filer direkt från en USB-minnesenhet.

Filen stöds av Direktutskrivnings-funktionen.



- PRN: Endast filer som skapats med den drivrutin som medföljer maskinen är kompatibla.



Om du skriver ut PRN-filer som skapats på en annan maskin kommer de att se annorlunda ut.

- TIFF: TIFF 6.0 Baseline
- JPEG: JPEG Baseline
- PDF: PDF 1.7 eller tidigare.

Så här skriver du ut från en USB-minnesenhet:



- 1 Sätt i en USB-minnesenhet i USB-minnesporten på maskinen och tryck sedan på **Direct USB > USB-utskrift** på kontrollpanelen.
ELLER
För modellen med pekskärm väljer du  (**Direct USB**) > **Skriv ut från** > **Nästa** på pekskärmen.
- 2 Välj mapp eller fil och tryck sedan på **OK**. [+] eller [D] framför ett mappnamn innebär att mappen innehåller filer eller undermappar.
För modellen med pekskärm väljer du den mapp eller fil du vill ha.
- 3 Ange hur många kopior som ska skrivas ut.
- 4 Tryck **OK**, **Start** eller **Skriv** för att starta utskrift av vald fil. När filen har skrivits ut visas en fråga om du vill skriva ut mer.
För modellen med pekskärm trycker du på **Skriv** på pekskärmen. Gå till steg 6.
- 5 Tryck på **OK** när **Ja** visas om du vill skriva ut ett annat jobb. Återgå därefter till steg 2.
Välj annars **Nej** med pilarna och tryck sedan på **OK**.
- 6 Tryck på knappen  (**Stop** eller **Stop/Clear**) eller startikonen () för att återgå till redoläget.

Använda en USB-minnesenhet





Säkerhetskopiera data

Data i maskinens minne kan oavsiktligt raderas på grund av strömavbrott eller lagringsfel. Du kan skydda systeminställningarna genom att säkerhetskopiera dem som filer på ett USB-minne.

Säkerhetskopiera data

- 1 Sätt i USB-minnet i USB-minnesporten på maskinen.
- 2 Välj  (Menu) > **Systeminställning** > **Maskininställning** > **Export. inst.** på kontrollpanelen.
ELLER
För modellen med pekskärm väljer du  (Inställning) > **Maskininställningar** > **Nästa** > **Inledande inställningar** > **Export. inst.** på pekskärmen.
- 3 Välj **Inställningsdata** eller **Adressbok**.
- 4 Markera den fil som du vill säkerhetskopiera.
- 5 Tryck på **OK** eller **Ja** när bekräftelsefönstret visas.
- 6 Tryck på knappen  (**Stop** eller **Stop/Clear**) eller startikonen () för att återgå till redoläget.

Återställa data

- 1 Sätt i USB-minnesenheten med de säkerhetskopierade filerna i USB-minnesporten.
- 2 Välj  (Menu) > **Systeminställning** > **Maskininställning** > **Import. inst.** på kontrollpanelen.
ELLER
För modellen med pekskärm väljer du  (Inställning) > **Maskininställningar** > **Nästa** > **Inledande inställningar** > **Import. inst.** på pekskärmen.
- 3 Välj **Inställningsdata, Adressbok**.
- 4 Markera den fil som du vill återställa.
- 5 Tryck på **OK** eller **Ja** när bekräftelsefönstret visas.
- 6 Tryck på knappen  (**Stop** eller **Stop/Clear**) eller startikonen () för att återgå till redoläget.

Hantera USB-minnen

Du kan ta bort en fil i taget från ett USB-minne, eller ta bort alla på en gång genom att formatera om enheten.

Använda en USB-minnesenhet



[+] eller [D] framför ett mappnamn innebär att mappen innehåller filer eller undermappar.







När du har tagit bort filer eller formaterat om USB-minnet kan filerna inte återställas. Kontrollera därför att du inte längre behöver filerna innan du tar bort dem.

Ta bort en fil

- 1 Sätt in en USB-minnesenhet i USB-minnesporten på maskinen.
- 2 Tryck på **Direct USB > Filhantering > Radera** på kontrollpanelen.
ELLER
För modellen med pekskärm väljer du  (**Direct USB**) > **Filhantering > Nästa** > välj den mapp eller fil du vill ha >  (Alternativinställningar) > **Radera** på pekskärmen.
- 3 Tryck på **OK** eller **Ja** när bekräftelsefönstret visas.
- 4 Tryck på knappen  (**Stop** eller **Stop/Clear**) eller startikonen () för att återgå till redoläget.



Formatera en USB-minnesenhet

- 1 Sätt in en USB-minnesenhet i USB-minnesporten på maskinen.
- 2 Välj **Direct USB > Filhantering > Formatera** på kontrollpanelen.
ELLER
För modellen med pekskärm väljer du  (**Direct USB**) > **Filhantering > Nästa** > välj den mapp eller fil du vill ha >  (Alternativinställningar) > **Formatering** på pekskärmen.
- 3 Tryck på **OK** eller **Ja** när bekräftelsefönstret visas.
- 4 Tryck på knappen  (**Stop** eller **Stop/Clear**) eller startikonen () för att återgå till redoläget.

Visa USB-minnets status

Du kan kontrollera hur mycket minne som är tillgängligt för skanning och dokumentförvaring.

Använda en USB-minnesenhet

- 1 Sätt in en USB-minnesenhet i USB-minnesporten på maskinen.
- 2 Välj **Direct USB > Filhantering > Kontr. utr.** på kontrollpanelen.
ELLER
För modellen med pekskärm väljer du  (**Direct USB**) > **Visa utrymme > Nästa** på pekskärmen.
- 3 Det tillgängliga minnesutrymmet visas på displayen.
- 4 Tryck på knappen  (**Stop** eller **Stop/Clear**) eller startikonen () för att återgå till redoläget.



3. Underhåll

Det här kapitlet innehåller information om hur du anskaffar förbrukningsartiklar, tillbehör och reservdelar till maskinen.

- **Beställa förbrukningsvaror och tillbehör** 92
- **Tillgängliga förbrukningsartiklar** 93
- **Tillgängliga tillbehör** 94
- **Förvara tonerkassetten** 95
- **Omfördela toner** 97
- **Byta ut tonerkassetten** 100
- **Byta bildbehandlingsenheten** 103
- **Installera tillbehör** 104
- **Kontrollera förbrukningsmaterialens status** 108
- **Ställa in varning vid låg tonernivå** 109
- **Rengöra maskinen** 110
- **Tips för att flytta och förvara skrivaren** 117

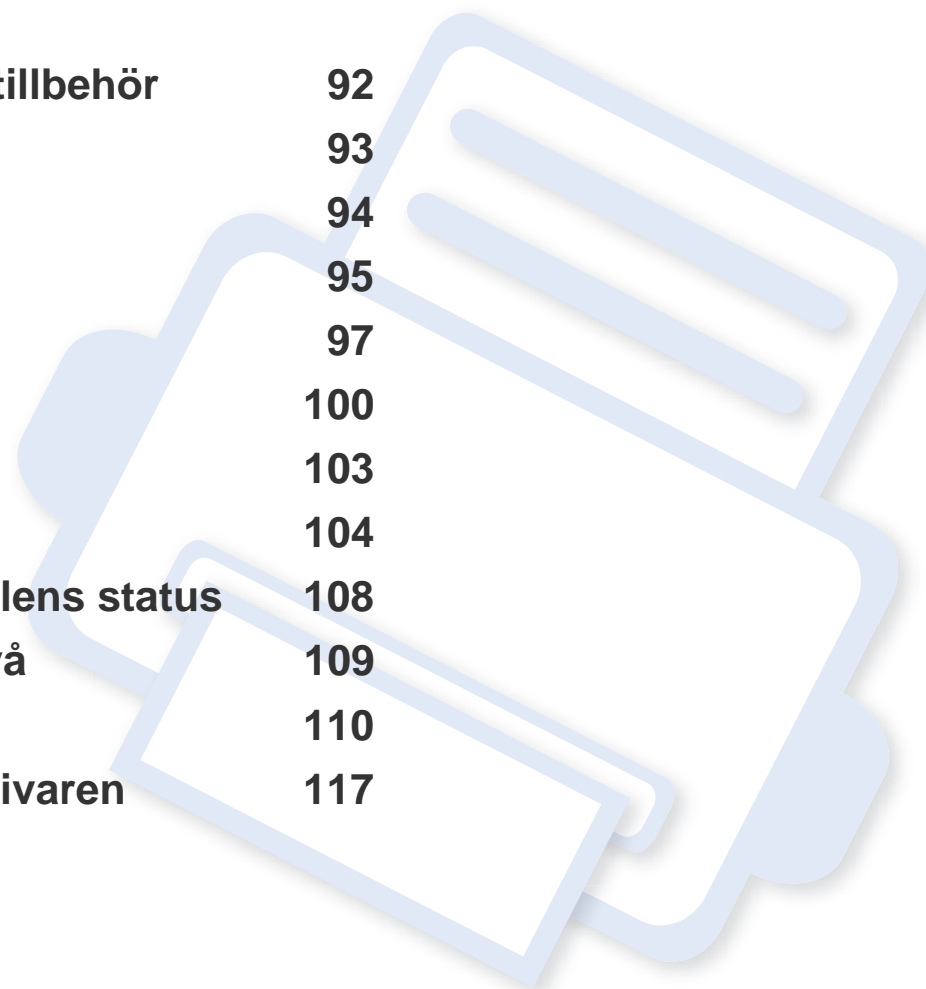

Beställa förbrukningsvaror och tillbehör



Vilka tillbehör som finns tillgängliga kan variera mellan olika länder. Kontakta din återförsäljare om du vill få en lista över tillgängliga tillbehör och underhållsdelar.

- Se "Tillgängliga förbrukningsartiklar" på sidan 93.
- Se "Tillgängliga tillbehör" på sidan 94.

Kontakta din lokala Samsung-återförsäljare eller butiken där du köpte maskinen om du vill beställa Samsung-auktoriserade förbrukningsmaterial, tillbehör eller reservdelar. Du kan även besöka www.samsung.com/supplies och välja land. Då visas kontaktinformationen.

Tillgängliga förbrukningsartiklar

Du kan beställa följande förbrukningsmaterial som har tjänat ut:

Typ	Genomsnittlig livslängd ^a	Reservdelsnamn
Tonerkassett	Cirka 3 000 sidor	<ul style="list-style-type: none">• M3370/ M3870/ M4070/ M4072 series: MLT-D203S• M3375/ M3875/ M4075 series: MLT-D204S
	Cirka 5 000 sidor	<ul style="list-style-type: none">• M3370/ M3870/ M4070/ M4072 series: MLT-D203L• M3375/ M3875/ M4075 series: MLT-D204L
	Cirka 10 000 sidor	<ul style="list-style-type: none">• M3870/ M4070/ M4072 series: MLT-D203E• M3875/ M4075 series: MLT-D204E
	Cirka 15 000 sidor	<ul style="list-style-type: none">• M4070/ M4072 series: MLT-D203U• M4075 series: MLT-D204U
Bildbehandlingsenhet	Cirka 30 000 sidor (Baserat på 3 normalbrev / A4-sidor för utskriftsjobb)	<ul style="list-style-type: none">• M3375/ M3875/ M4075 series: MLT-R204

a. Deklarerat avkastningsvärde i enlighet med ISO/IEC 19752. Antalet sidor kan påverkas av användningsmiljön, utskriftsintervall, diagram, mediatyp och -storlek.



Tonerkassetten livslängd kan variera, beroende på vilka alternativ och jobblägen som används och på hur stor del av sidan som täcks av utskriften.



Du måste köpa nya tonerkassetter och andra tillbehör i samma land där du köpte maskinen. Annars passar de inte med maskinen. Tonerkassetter och andra tillbehör tillverkas på olika sätt beroende på skilda förhållanden i olika länder.



Samsung rekommenderar inte att man använder andra tonerkassetter än Samsungs egna, till exempel påfyllda eller återanvända kassetter. Samsung kan inte garantera kvaliteten hos tonerkassetter från andra tillverkare än Samsung. Service eller reparation som krävs på grund av användning av tonerkassetter som inte är Samsung-original täcks inte av maskingarantin.

Tillgängliga tillbehör

Du kan köpa och installera tillbehör för att förbättra maskinens prestanda och kapacitet.



Vissa funktioner och tillbehör kanske inte finns tillgängliga för alla modeller och i alla länder (se "Olika modellers funktioner" på sidan 8).

Tillbehör	Funktion	Reservdelsnamn
Minnesmodul	Utöka maskinens minneskapacitet.	ML-MEM370 : 512 MB
Tillvalsmagasin	Om pappret frekvent tar slut kan du fylla på ytterligare 520 ark ^a kassett.	<ul style="list-style-type: none">• M3370/ M3870/ M4070/ M4072 series: SL-SCF3800• M3375/ M3875/ M4075 series: SL-SCF3805
IEEE 1284B parallell anlutning ^b	Ger dig anslutningsmöjligheter.  <ul style="list-style-type: none">• Om du ansluter skrivaren via parallellporten kan det hända att den inte upptäcks när du har installerat dess drivrutin. Du kan då endast använda de grundläggande funktionerna.• Om du vill kontrollera skrivarens status eller ändra inställningarna måste du ansluta den till datorn via en USB- eller nätverkskabel.• Du kan inte ansluta via en USB-kabel om du använder IEEE 1284B-parallellporten.	<ul style="list-style-type: none">• ML-PAR100

a. Vanligt papper, 80g/m²

b. För att använda den alternativa parallellanslutningen IEEE 1284B, anslut den till USB-porten, och 5V utgången.

Förvara tonerkassetten

Tonerkassetter innehåller komponenter som är känsliga för ljus, temperatur och fukt. Samsung råder användare att följa rekommendationerna för att bibehålla högsta prestanda, kvalitet och livslängd för nya tonerkassetter från Samsung.

Förvara kassetten i samma miljö som skrivaren ska användas i, det vill säga i kontorsmiljö med reglerad temperatur och luftfuktighet. Tonerkassetten bör förvaras i den oöppnade originalförpackningen tills den installeras. Om originalförpackningen inte finns till hands ska öppningen på kassetten täckas över med ett papper och kassetten förvaras i ett mörkt skåp.

Om kassetten öppnas innan kassetten ska användas förkortas dess livslängd och funktion drastiskt. Förvara den inte på golvet. Om du tar ut en tonerkassetten ur skrivaren ska den förvaras enligt följande.

- Förvara kassetten inuti skyddspåsen från originalförpackningen.
- Den ska förvaras liggande med samma sida uppåt (som om den redan satt i skrivaren).
- Förvara inte förbrukningsartiklar under något av följande förhållanden:
 - Temperaturer över 40 °C.
 - Luftfuktighet på under 20 % eller över 80 %
 - Miljöer där luftfuktigheten eller temperaturen varierar kraftigt.
 - Direkt solljus eller rumsbelysning.
 - Dammiga miljöer.
 - En bil under längre tid.
 - Miljöer med frätande gaser.
 - Salthaltig luft.

Hanteringsanvisningar

- Rör inte vid ytan på tonerkassetten ljuskänsliga trumma.
- Utsätt inte tonerkassetten för onödiga vibrationer eller stötar.
- Vrid aldrig trumman manuellt, speciellt inte åt fel håll. Det kan skada delar inuti tonerkassetten och orsaka tonerspill.

Tonerkassetten

Samsung Electronics rekommenderar och godkänner inte användning av tonerkassetter som inte är Samsung-original i maskinen. Detta inkluderar generiska, återfyllda, eller återtillverkade tonerkassetter, och tonerkassetter med olika butikens varumärke.



Samsungs skrivargaranti täcker inte skador på skrivaren som orsakats av användning av påfyllda eller återanvända tonerkassetter eller kassetter från andra tillverkare än Samsung.

Förvara tonerkassetten

Kassettenns uppskattade livslängd

Kassettenns uppskattade livslängd (tonerkapaciteten) beror på den mängd toner som utskrifterna kräver. Det faktiska antalet utskrivna sidor beror på mängden trycksvärta på utskrivna sidor, driftsmiljön, bildernas storlek, utskriftsintervall, medietyp och mediastorlek. Om du till exempel skriver ut mycket grafik ökar toneråtgången och du kan behöva byta kassett oftare.

Omfördela toner

När tonerkassetten nästan är tom:

- Kan vita strimmor uppstå på utskriften och trycket bli starkare på en sida.
- **Status**-indikatorn blinkar rött. Ett meddelande som säger att tonern håller på att ta slut kan visas på displayen.
- Datorns Samsung Printing Status-program visar sig när datorn vill meddela vilken tonerkasset som börjar ta slut (se "Använda Samsung skrivarens status" på sidan 336).

Om det händer kan du tillfälligt förbättra utskriftskvaliteten genom att omfördela resterande toner i tonerkassetten. I vissa fall blir det fortfarande vita streck eller ljus utskrift även om du omfördelar tonern.



Bilderna i den här användarhandboken kan skilja sig från din maskin beroende på modell och installerade tillbehör. Kontrollera modellnamnet (se "Framsida" på sidan 21).



- Utsätt inte tonerkassetten för ljus i mer än ett par minuter, annars kan den skadas. Täck vid behov över den med papper.
- Rör inte vid den gröna delen av tonerkassetten. Använd handtaget på kassetten i stället så att du kan undvika detta område.
- Använd inte vassa föremål (såsom kniv eller sax) när du öppnar förpackningen till tonerkassetten. Trumman i kassetten kan ta skada.
- Om du får toner på kläderna bör du torka bort den med en torr trasa och tvätta kläderna i kallt vatten. Varmt vatten gör att tonern fastnar i tyget.

Omfördela toner

M3370/ M3870/ M4070/ M4072 series

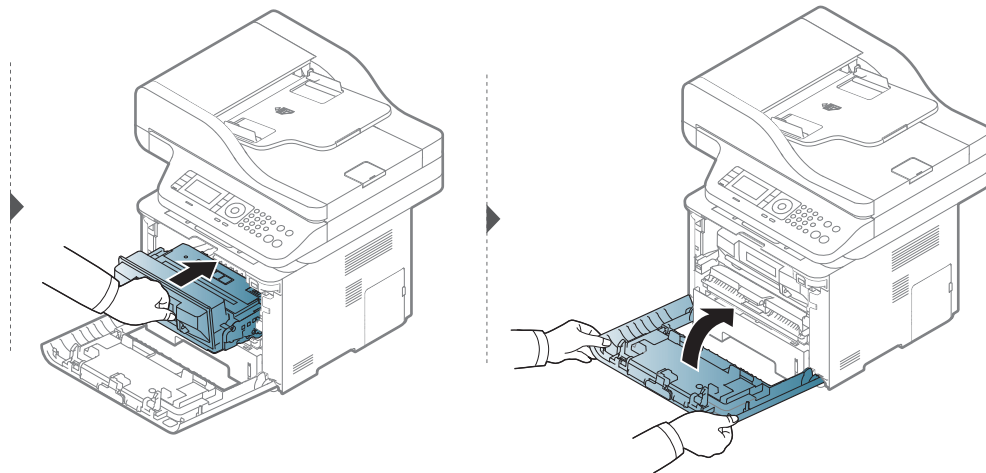
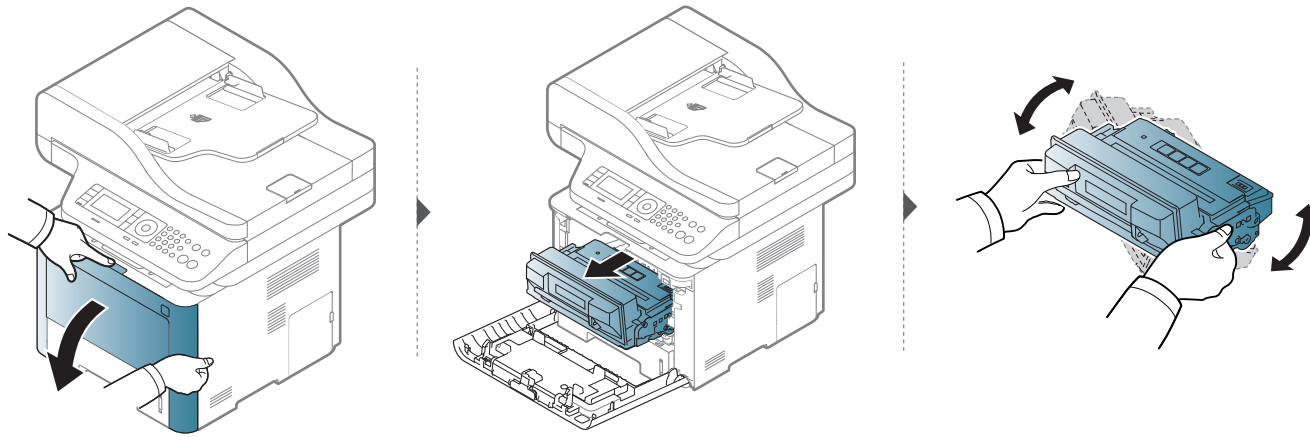

Omfördela toner

M3375/ M3875/ M4075 series

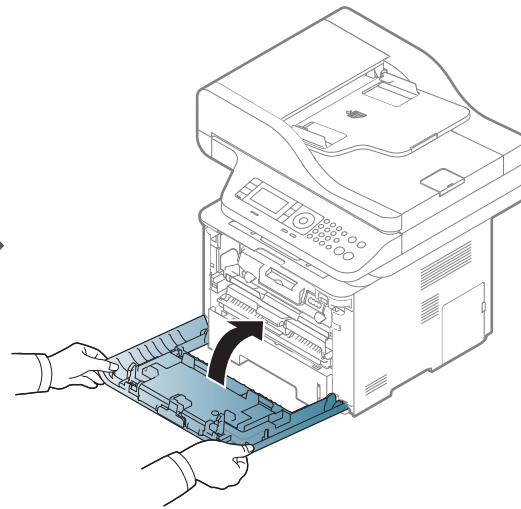
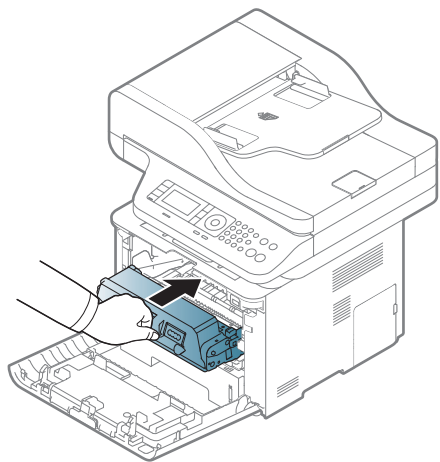
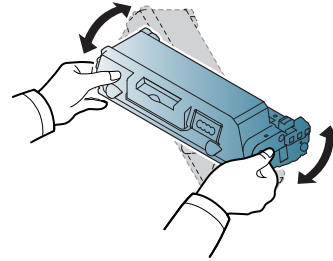
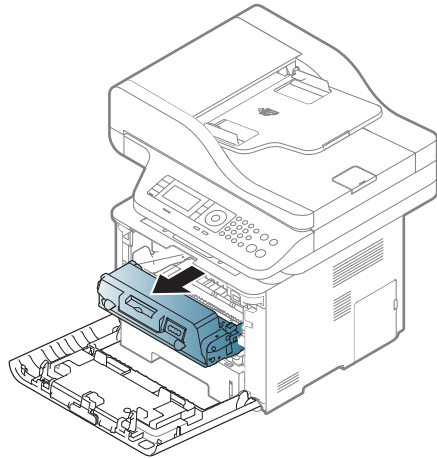
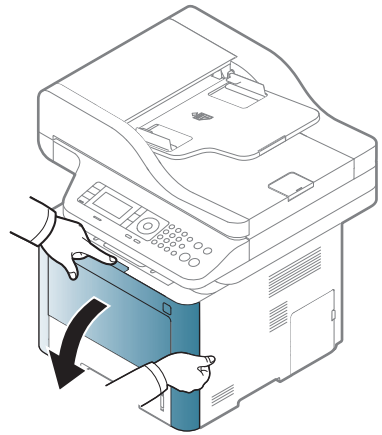

Byta ut tonerkassetten

En tonerkassett är snart slut.

- Statusindikatorn och ett meddelande på skärmen visar vilken tonerkassett som bör byta ut.
- Datorns Samsung Printing Status-program visar sig när datorn vill meddela vilken tonerkassett som börjar ta slut (se "Använda Samsung skrivarens status" på sidan 336).

Kontrollera tonerkassett (se "Tillgängliga förbrukningsartiklar" på sidan 93).



- Om du skakar tonerkassetten ordentligt kommer de första utskrifterna att bli betydligt bättre.
- Bilderna i den här användarhandboken kan skilja sig från din maskin beroende på modell och installerade tillbehör. Kontrollera modellnamnet (se "Framsida" på sidan 21).



- Utsätt inte tonerkassetten för ljus i mer än ett par minuter, annars kan den skadas. Täck vid behov över den med papper.
- Rör inte vid den gröna delen av tonerkassetten. Använd handtaget på kassetten i stället så att du kan undvika detta område.
- Använd inte vassa föremål (såsom kniv eller sax) när du öppnar förpackningen till tonerkassetten. Trumman i kassetten kan ta skada.
- Om du får toner på kläderna bör du torka bort den med en torr trasa och tvätta kläderna i kallt vatten. Varmt vatten gör att tonern fastnar i tyget.

Byta ut tonerkassetten

Tonerkassett

M3370/ M3870/ M4070/ M4072 series

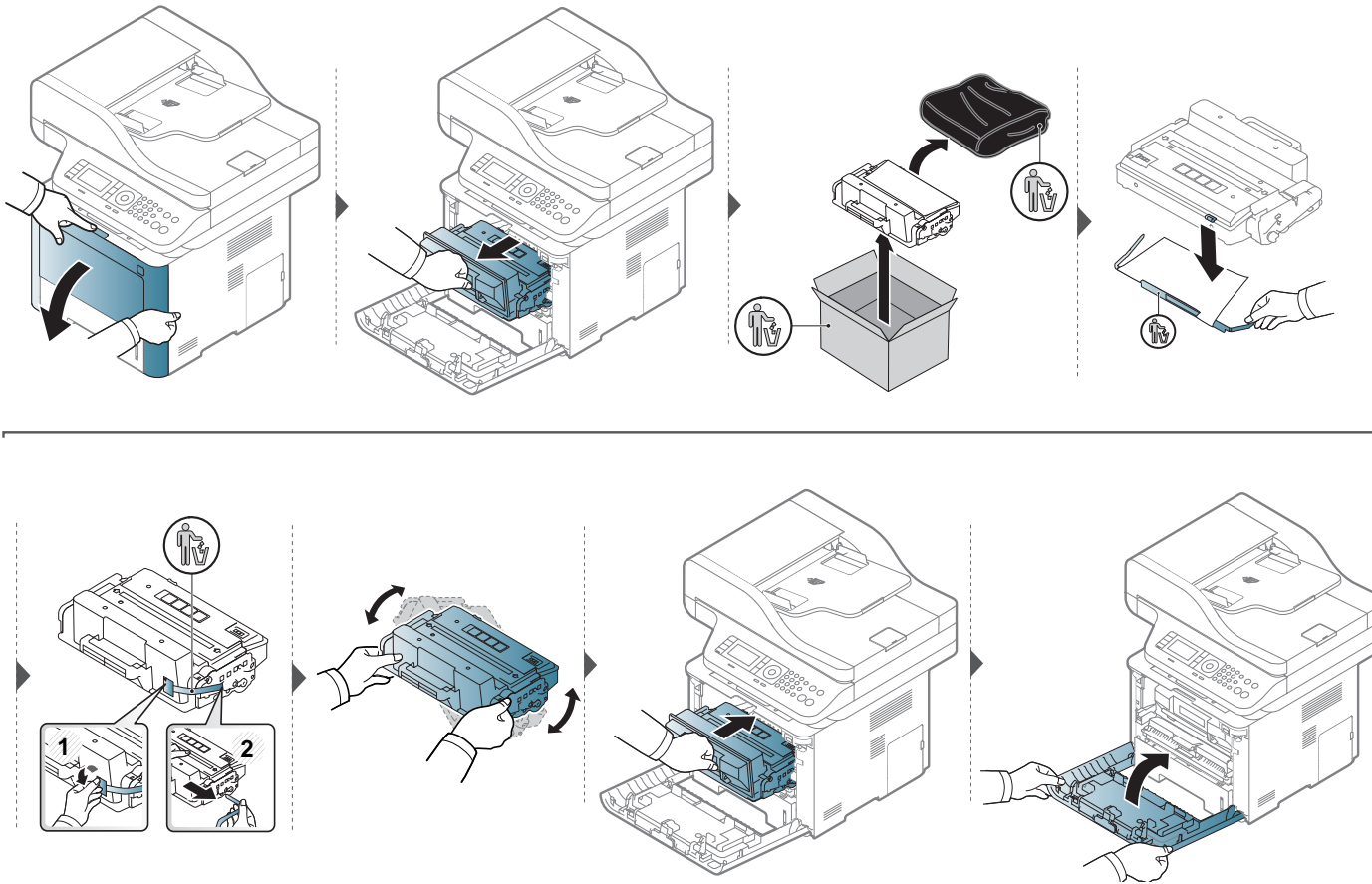

Byta ut tonerkassetten

M3375/ M3875/ M4075 series

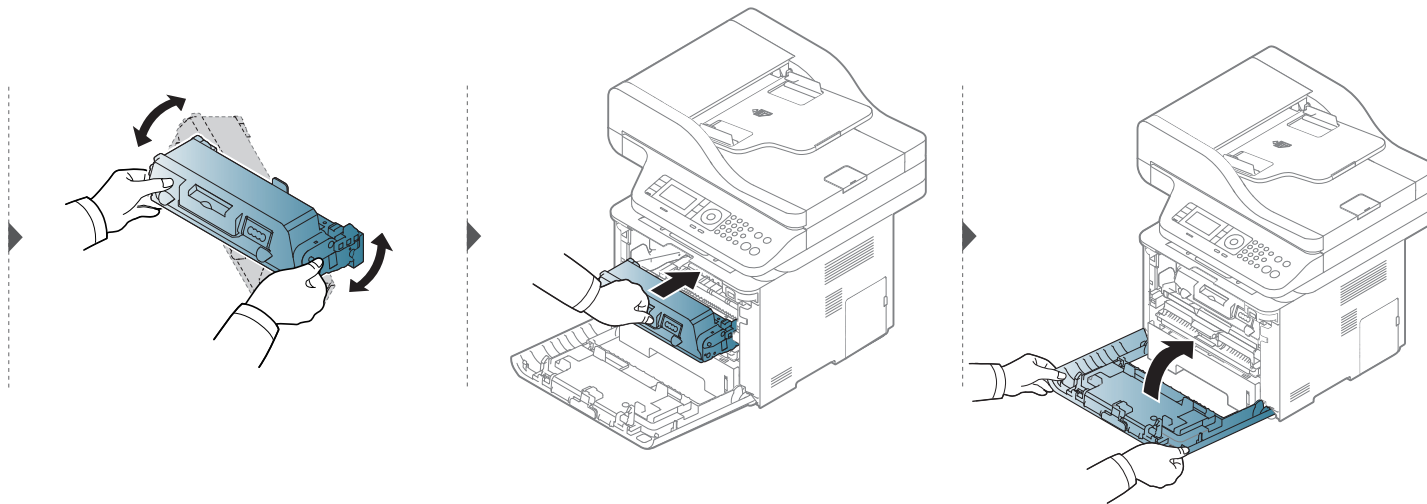
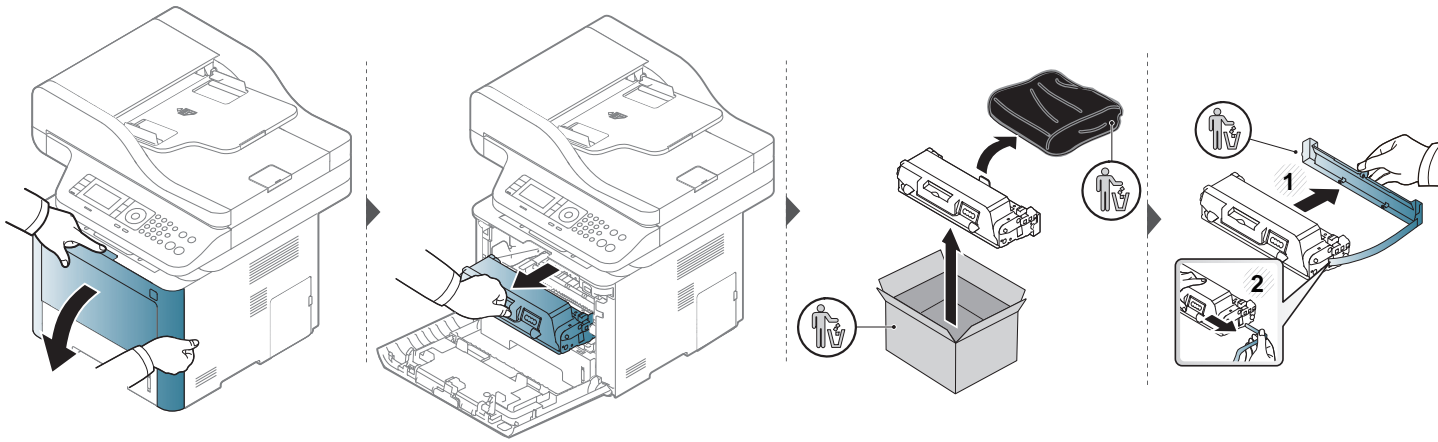

Byta bildbehandlingsenheten

Bildbehandlingsenhet

M3375/ M3875/ M4075 series

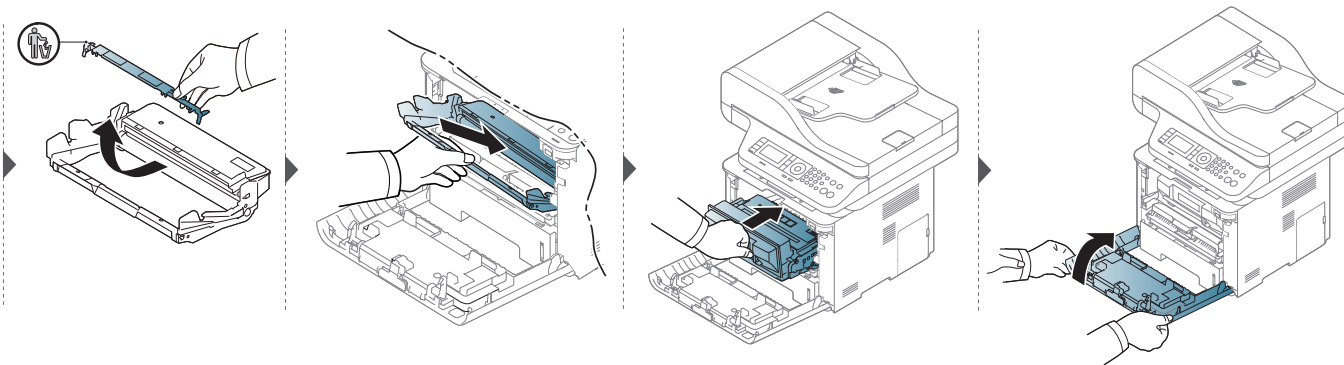
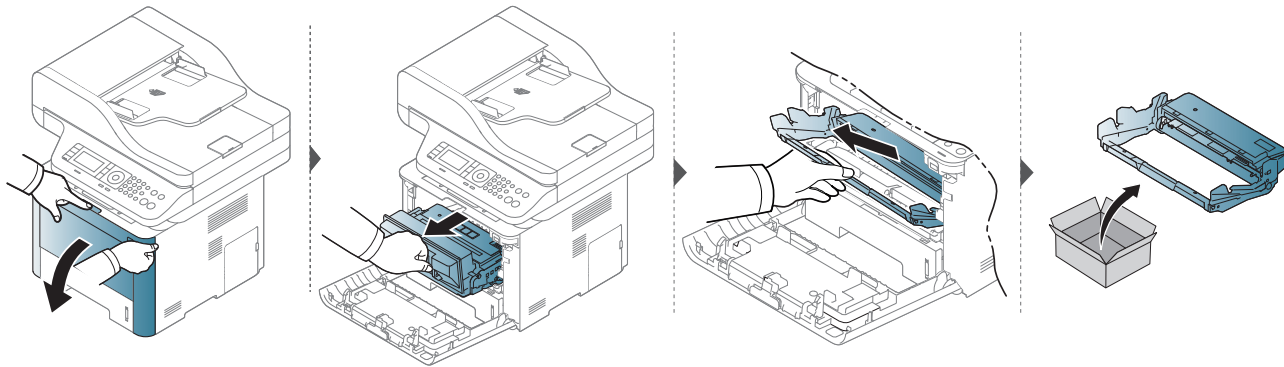

Installera tillbehör

Försiktighetsåtgärder

- Dra ut strömsladden
Ta aldrig bort skyddet till kontrollkortet när strömmen är på.
Undvik risken för elektriska stötar genom att alltid koppla ur nätsladden när du installerar ALLA TÄNKBARA interna eller externa tillbehör.
- Eliminera statisk elektricitet
Kontrollkortet och interna tillbehör (nätverkskort eller DIMM-minne) är känsliga för statisk elektricitet. Innan du installerar eller tar bort ett internt tillbehör ska du ladda ur statisk elektricitet från kroppen genom att ta i metall, t.ex. den bakre metallplåten på någon enhet som är ansluten till en jordad strömkälla. Om du går omkring innan du avslutar installationen bör du ladda ur den statiska elektriciteten på nytt.



När du installerar tillbehör är batteriet inuti maskinen en servicekomponent. Byt det inte själv när du installerar tillbehör. Om batteriet byts ut mot en felaktig typ finns risk för explosion. Kassera använda batterier enligt anvisningarna.

Ställa in Enhetsalternativ

Vid installation av tillvalsenheter som kassett, minne osv, kommer maskinen automatiskt ange inställningar för dem. Om du inte kan använda de tillvalsenheter du installerade kan du ändra inställningar för dem i **Enhetsalternativ**.

- 1 Klicka på Windows **Starta**-meny.
 - För Windows 8 från **Charms(Snabbknappar)**, välj **Sök > Inställningar**.
- 2 I Windows XP/2003 väljer du **Skrivare och fax**.
 - I Windows 2008/Vista väljer du **Kontrollpanelen > Maskinvara och ljud > Skrivare**.
 - I Windows 7 väljer du **Kontrollpanelen > Maskinvara och ljud > Enheter och skrivare**.
 - I Windows 8 söker du efter **Enheter och Skrivare**.
 - I Windows Server 2008 R2 väljer du **Kontrollpanelen > Maskinvara > Enheter och skrivare**.
- 3 Högerklicka på din maskin.
- 4 I Windows XP/2003/2008/Vista trycker du på **Egenskaper**.
I kontextmenyerna i Windows 7/8 och Windows Server 2008 R2 väljer du **Skrivaregenskaper**.

Installera tillbehör



Om **Skrivaregenskaper** har en ?-symbol kan du välja andra drivrutiner kopplade till skrivaren.

5

Välj **Enhetsalternativ**.



Egenskaper-fönstret set olika ut för olika operativsystem.

6

Välj önskat alternativ.



En del menyer syns inte för vissa modeller, och är i så fall inte kompatibla med din maskin.

- **Kassetternativ:** Ange installerad tillbehörskassett. Du kan välja vilken kassett.
- **Lagringsalternativ :** Ange installerat extraminne. Är denna funktion ibockad kan du välja **Utskriftsläge**.
- **Skrivarkonfiguration:** Välj önskat språk för utskrift.
- **Administratörsinställningar:** Du kan ange **Skrivarstatus** och **EMF-spoolning**.
- **Admin-jobbredovisning:** Tillåter dig att koppla enskilda användare och konton till varje utskrivet dokument.
 - **Användartillåtelse:** Med detta alternativ ibockat kan bara användare med användartillåtelse skriva ut.

- **Grupptillåtelse:** Med detta alternativ ibockat kan bara grupper med grupptillåtelse skriva ut.



Vill du kryptera jobbredovisning, bocka i **Kryptering av lösenord för jobbredovisn..**

- **Inställningar för anpassat format:** Du kan specificera pappersformat.

7

Välj **OK** så att du lämnar **Egenskaper** eller **Skrivaregenskaper**-fönstret.

Installera tillbehör

Uppgradera en minnesmodul

Maskinen har en plats för en dual in-line minnesmodul (DIMM). Använd minnesmodulplatsen när du installerar ytterligare minne. Vi rekommenderar att du använder Samsung DIMM. Din garanti kan komma att anses ogiltig om det visar sig att maskinens problem orsakats av DIMM från tredje part.

Orderinformation för tillvalstillbehör (se "Tillgängliga tillbehör" på sidan 94).



Efter installation av tillvalt minne kan du använda avancerade inställningar, som provtryck, eller säkrad utskrift i fönstret för skrivaregenskaper. Du kan styra aktiva jobb och filer (se "Att använda tillvalsenheter och -funktioner" på sidan 320).

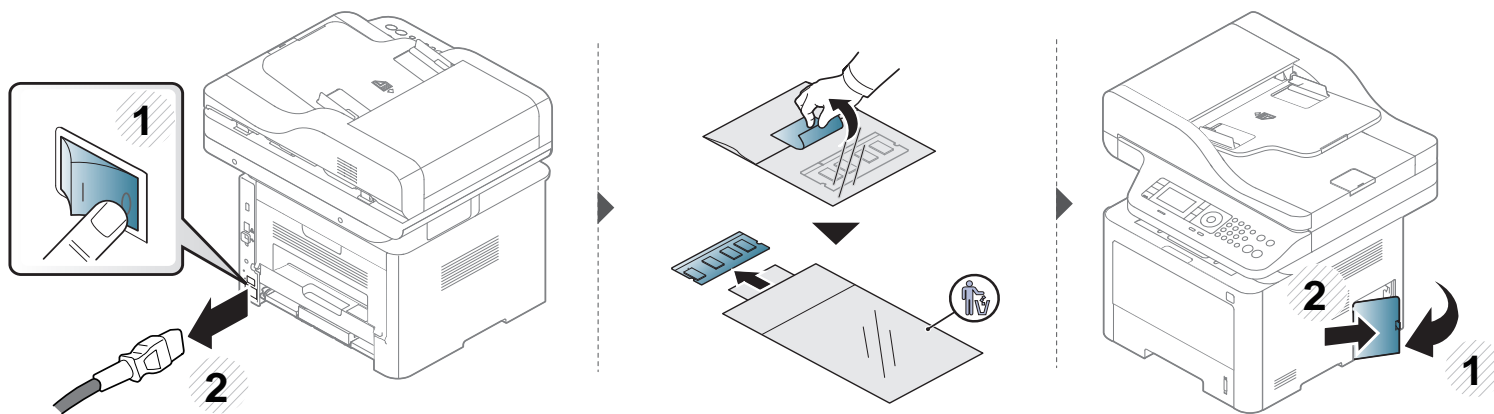

Installera tillbehör

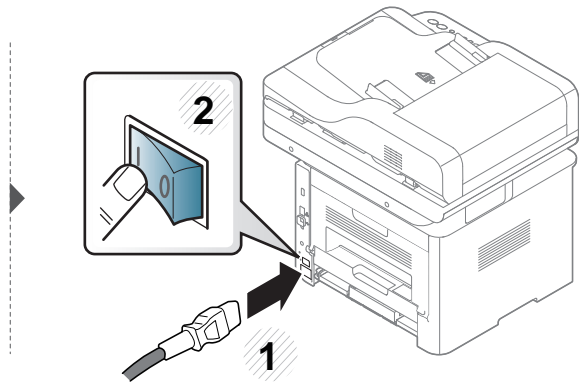
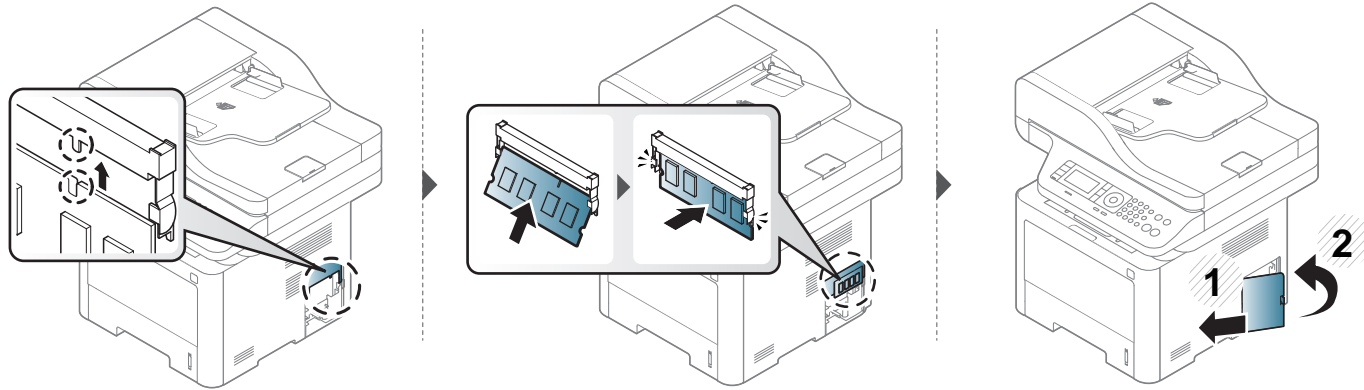

Kontrollera förbrukningsmaterialens status

Om du ofta får pappersstopp eller utskriftsproblem kontrollerar du antalet sidor som maskinen har skrivit ut eller skannat. Byt ut motsvarande delar vid behov.



- Menysystemet kan skilja sig från modell till modell (se "Menykarta" på sidan 33).
- Vissa menyer visas kanske inte i displayen, beroende på tillval eller modell. Menyer som inte visas kan inte användas på din maskin.
- Det kan hända att du måste trycka på **OK** för att komma till undermenyer.



1 Välj  (**Menu**) > **Systeminställning** > **Underhåll** > **Liv. förbr.art.** på kontrollpanelen.

ELLER

För modellen med pekskärm väljer du  (**Inställning**) > **Maskininställningar** > **Nästa** > **Rapport** > **Info. förbrukningsart.** på pekskärmen.

2 Ange önskat alternativ och tryck på **OK**.

För modellen med pekskärm trycker du på **Ja** när bekräftelsefönstret visas.

3 Tryck på knappen  (**Stop** eller **Stop/Clear**) eller startikonen () för att återgå till redoläget.

Ställa in varning vid låg tonernivå

Om mängden toner i kassetten är låg visas ett meddelande om att den måste bytas ut. Du kan ange om det här meddelandet ska visas och om indikatorn ska tändas.



- Menysystemet kan skilja sig från modell till modell (se "Menykarta" på sidan 33).
- Det kan hända att du måste trycka på **OK** för att komma till undermenyer.
- Ändra inställningar i **Enhetsinställningar** i Samsung Easy Printer Manager-programmet.
 - Om du är Windows- och Macanvändare för du inställningen från **Samsung Easy Printer Manager** >  (växla till avancerat läge) > **Enhetsinställningar**, se "Enhetsinställningar" på sidan 334.

1 Välj  (**Menu**) > **Systeminställning** > **Underhåll** > **Varn. låg toner** på kontrollpanelen.



ELLER

För modellen med pekskärm väljer du  (**Inställning**) > **Maskininställningar** > **Nästa** > **Inledande inställningar** > **Varning tonerstatus** på pekskrmen.

2 Välj det alternativ du vill använda.

3 Tryck på **OK** för att spara valet.

För modellen med pekskärm trycker du på  (tillbaka) för att spara valet.

4 Tryck på knappen  (**Stop** eller **Stop/Clear**) eller startikonen () för att återgå till redoläget.

Rengöra maskinen

Om det uppstår problem med utskriftskvaliteten, eller om du använder skrivaren i en dammig miljö, behöver du regelbundet rengöra den för att få bästa möjliga utskriftsförhållanden och öka skrivarens livslängd.



- Om du rengör skrivarens hölje med rengöringsmedel med hög alkoholhalt, lösningsmedel eller andra starka ämnen, kan höljet missfärgas eller skadas.
- Om det läcker ut toner i eller kring maskinen torkar du upp den med en trasa eller papper fuktat med vatten. Om du använder en dammsugare virvlar tonern upp i luften och kan vara skadlig för din hälsa.

Rengöra utsidan

Rengör maskinens utsida med en mjuk och luddfri trasa. Fukta trasan försiktigt i vatten, men var noga med att inte droppa vatten på eller i maskinen.

Rengöra maskinen

Rengöra insidan

Vid utskrift kan papperspartiklar, toner och damm samlas inuti maskinen. Detta kan orsaka problem med utskriftskvaliteten, till exempel tonerfläckar eller utsmetad toner. Rengöring av skrivarens insida löser och minimerar dessa problem.



- Utsätt inte tonerkassetten för ljus i mer än ett par minuter, annars kan den skadas. Täck vid behov över den med papper.
- Rör inte vid den gröna delen av tonerkassetten. Använd handtaget på kassetten i stället så att du kan undvika detta område.
- Använd en torr duk som inte luddar när du rengör skrivarens invändigt. Var försiktig så att inte överföringsvalsen eller några andra delar skadas. Använd inte lösningsmedel som bensen eller thinner. Det kan uppstå problem med utskriften som skadar maskinen.



- Rengör skrivaren med en torr trasa som inte luddar.
- Stäng av maskinen och dra ur nätsladden. Låt maskinen svalna en stund. Om skrivaren har en strömbrytare ska du stänga av strömmen innan du rengör skrivaren.
- Bilderna i den här användarhandboken kan skilja sig från din maskin beroende på tillbehör eller modell. Kontrollera modellnamnet (se "Framsida" på sidan 21).

Rengöra maskinen

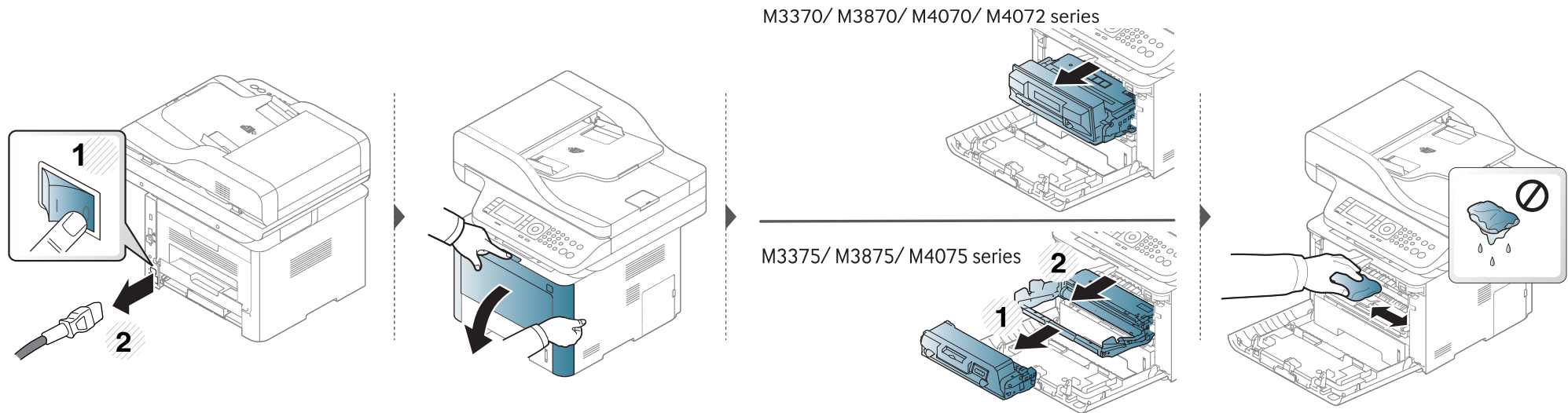

M3370/ M3870/ M4070/ M4072 series

M3375/ M3875/ M4075 series

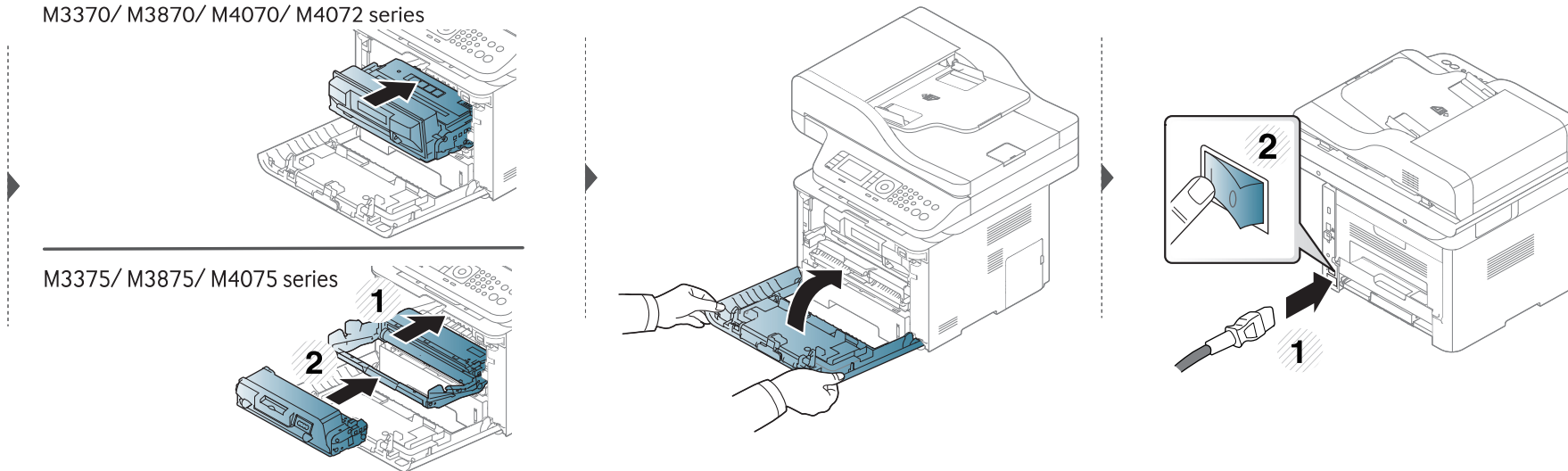

Rengöra maskinen

Göra rent matningsvalsen



- Stäng av maskinen och dra ur nätsladden. Låt maskinen svalna en stund. Om skrivaren har en strömbrytare ska du stänga av strömmen innan du rengör skrivaren.
- Bilderna i den här användarhandboken kan skilja sig från din maskin beroende på tillbehör eller modell. Kontrollera modellnamnet (se "Framsida" på sidan 21).

Rengöra maskinen

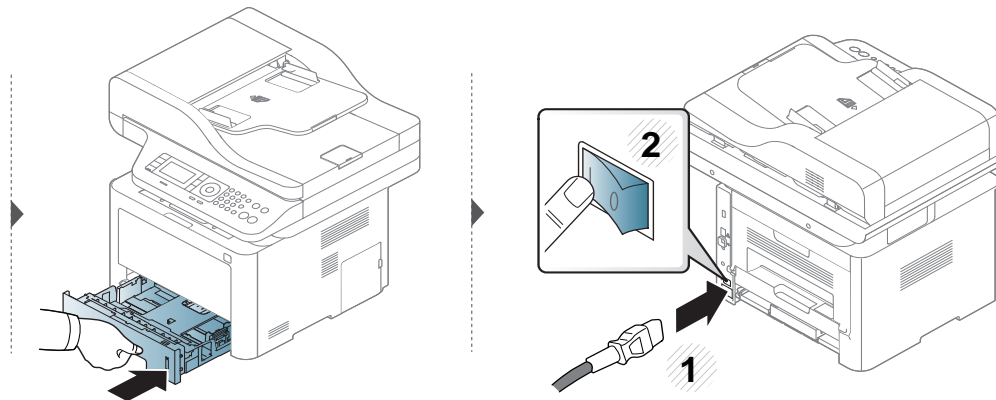
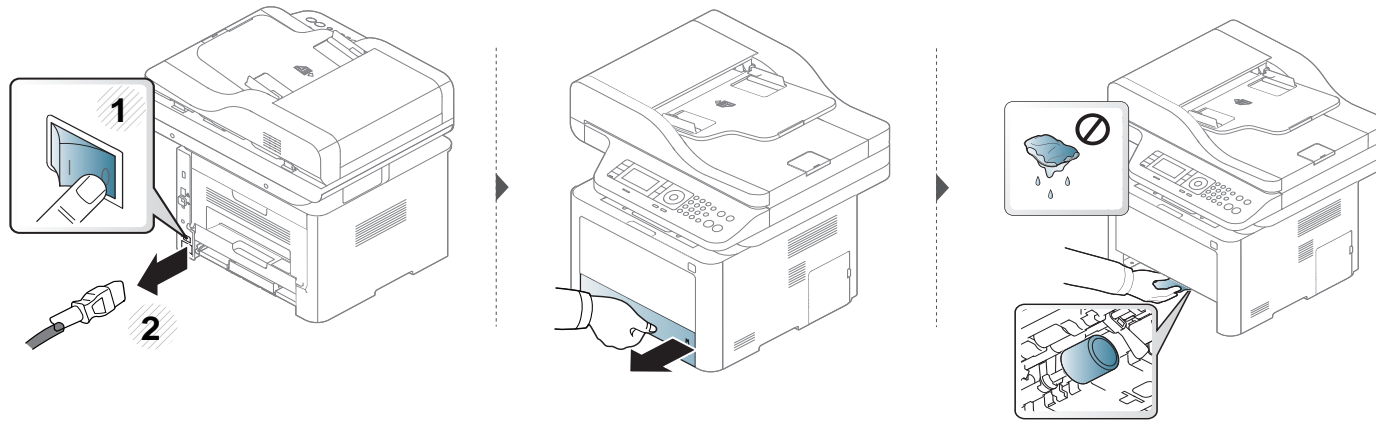

Rengöra maskinen

Rengöra skannerenheten

Att hålla skannerenheten ren hjälper dig att få bästa möjliga resultat när du skannar bilder. Vi föreslår att du rengör skannerenheten det första du gör varje dag och vid behov även under dagen.



- Stäng av maskinen och dra ur nätsladden. Låt maskinen svalna en stund. Om skrivaren har en strömbrytare ska du stänga av strömmen innan du rengör skrivaren.
- Bilderna i den här användarhandboken kan skilja sig från din maskin beroende på tillbehör eller modell. Kontrollera modellnamnet (se "Framsida" på sidan 21).

- 1 Fukta lätt en mjuk luddfri trasa eller pappershandduk med vatten.
- 2 Lyft och öppna skannerlocket.

Rengöra maskinen

- 3 Torka av skannerglasets yta tills den är ren och torr.

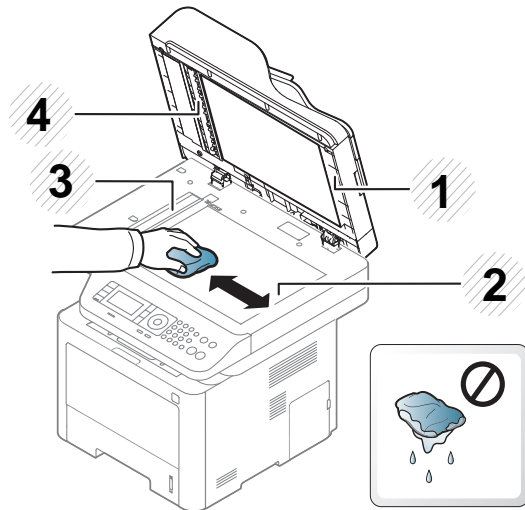

- 1 Skannerlock
- 2 Skannerglas
- 3 Dokumentinmatarglas
- 4 Vit list

- 4 Stäng skannerlocket.

Tips för att flytta och förvara skrivaren

- Luta inte maskinen och vänd den inte upp och ned när du flyttar den. Toner kan läcka ut och smutsa ned skrivarens insida, vilket kan försämra utskriftskvaliteten eller skada skrivaren.
- Var minst två personer när skrivaren flyttas och håll i den ordentligt.



4. Felsökning

I det här kapitlet finns information om vad du ska göra om ett fel uppstår.

- **Så undviker du pappersstopp** 119
- **Rensa pappersstopp** 120
- **Att förstå status indikator** 138
- **Meddelanden på displayen** 141



I det här kapitlet finns information om vad du ska göra om ett fel uppstår. I det här kapitlet finns information om vad du ska göra om fel uppstår. Om skrivaren har en display läser du först felmeddelandet som visas där. Om du inte hittar någon lösning på problemet hänvisar vi till kapitlet **Felsökning** i Avancerad bruksanvisning (se "Felsökning" på sidan 348). Hittar du ingen lösning i Användarhandbok eller om problemet kvarstår, kontakta en reparatör.

Så undviker du pappersstopp

Genom att välja rätt medietyper går de flesta pappersstopp att undvika. Följ anvisningarna nedan för att undvika pappersstopp:

- Kontrollera att de justerbara stöden är rätt placerade (se "Översikt över kassetter" på sidan 48).
- Ta inte bort papper ur magasinet under utskrift.
- Böj, bläddra och jämna till pappersbunten innan du lägger i den.
- Använd inte veckade, fuktiga eller kraftigt skrynkade papper.
- Blanda inte olika papperstyper i magasinet.
- Använd enbart rekommenderade utskriftsmedier (se "Specifikationer för utskriftsmedier" på sidan 152).

Rensa pappersstopp

 Undvik att papper som har fastnat går sönder genom att dra ut det sakta och försiktigt.

I Kasset 1

 Bilderna i den här användarhandboken kan skilja sig från din maskin beroende på modell och installerade tillbehör. Kontrollera modellnamnet (se "Framsida" på sidan 21).

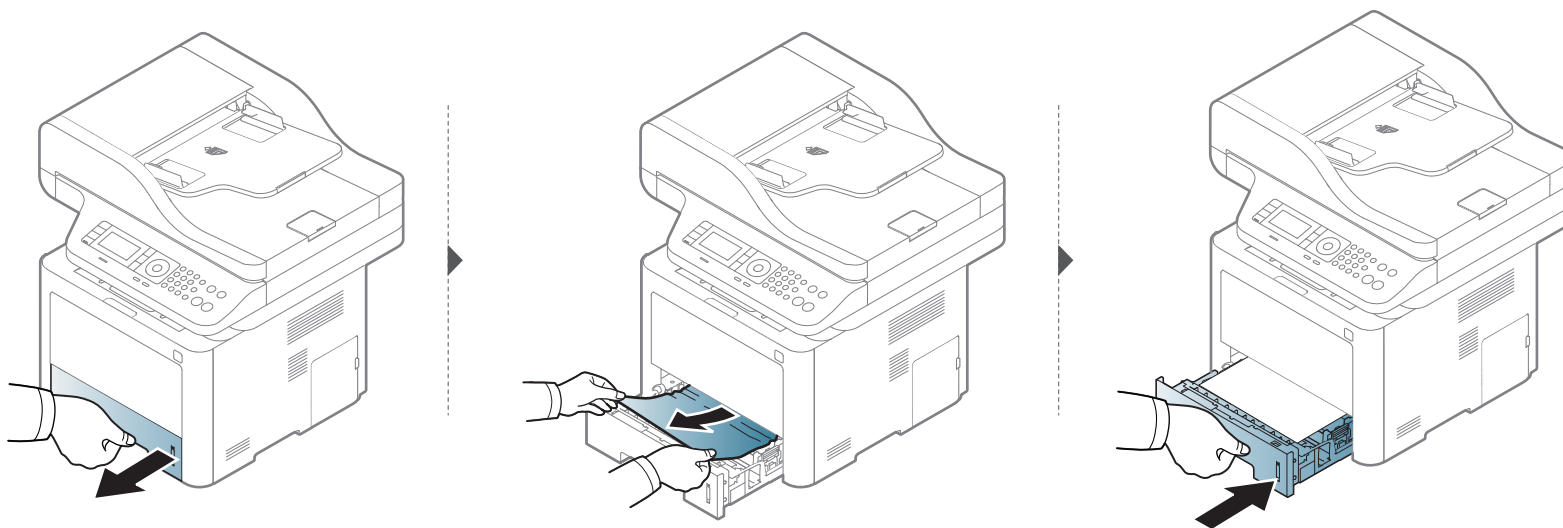

Rensa pappersstopp

i tillbehörskassetten



- Bilderna i den här användarhandboken kan skilja sig från din maskin beroende på modell och installerade tillbehör. Kontrollera modellnamnet (se "Framsida" på sidan 21).
- Denna felsökning kanske inte finns tillgänglig för alla modeller och för alla produkter (se "Olika funktioner" på sidan 10).

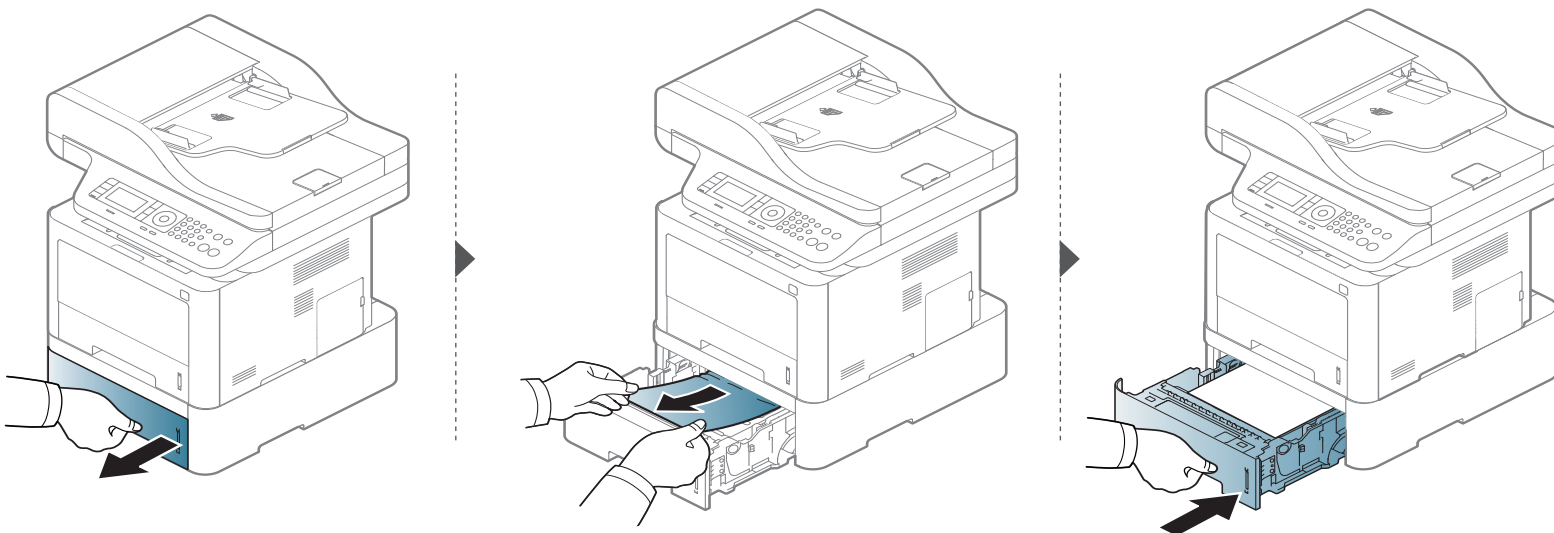

Rensa pappersstopp

Om det inte finns något papper i det här området går du vidare till nästa steg.

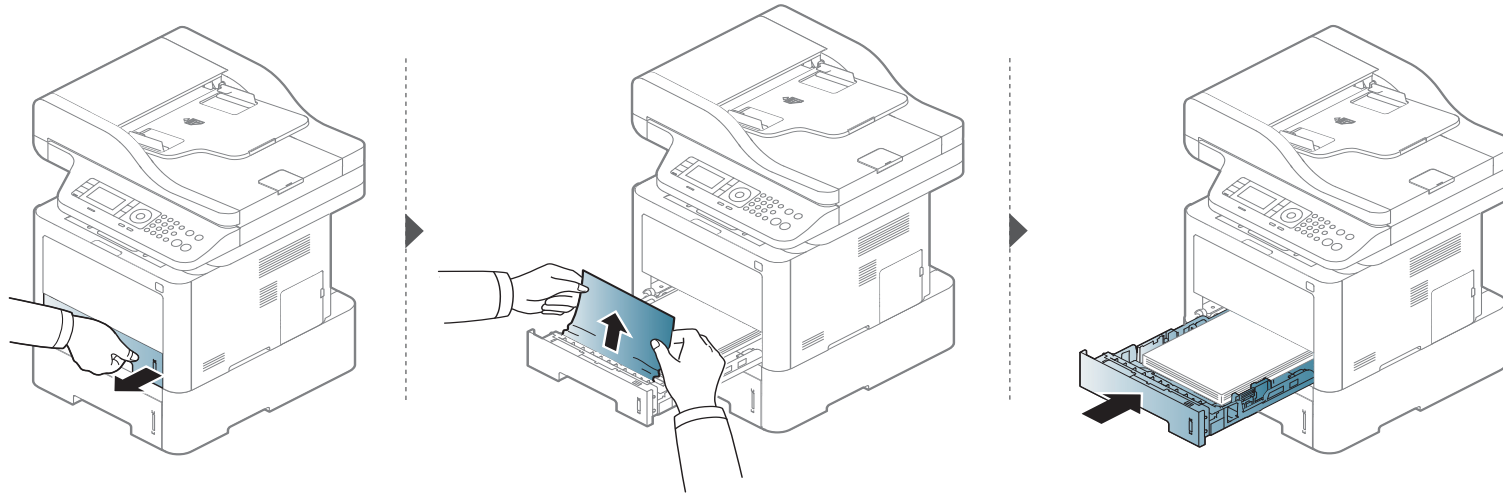

Om det inte finns något papper i det här området går du vidare till nästa steg.

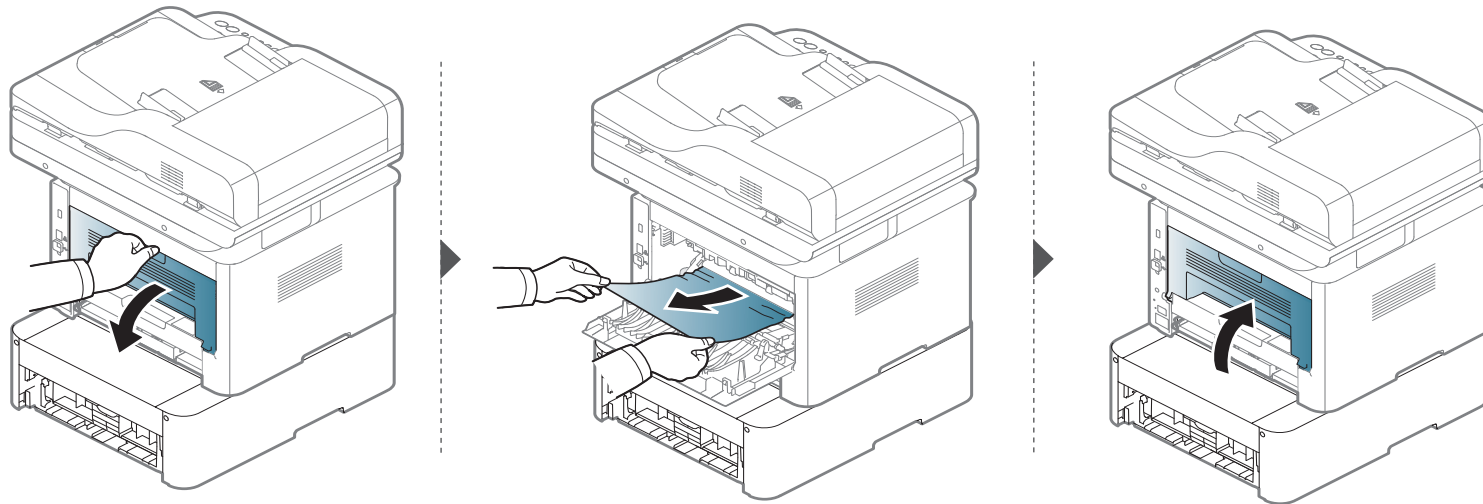

Rensa pappersstopp

I multifunktions (eller den manuella mataren) kassetten

M337x series

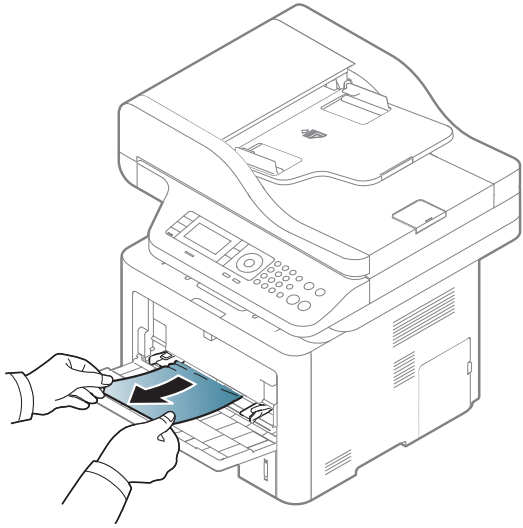

Rensa pappersstopp

M387x/ M407x series

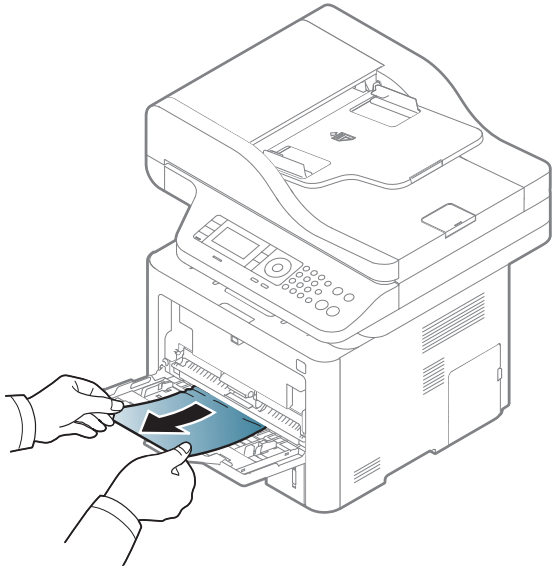

Rensa pappersstopp

Inuti skrivaren



Fixeringsenhetens område är VARMT, vänta tills enheten svalnar innan du tillgår detta område. Stäng av strömmen för att få maskinen att svalna. Var försiktig när du tar ut papper ur skrivaren.



Bilderna i den här användarhandboken kan skilja sig från din maskin beroende på modell och installerade tillbehör. Kontrollera modellnamnet (se "Framsida" på sidan 21).

Rensa pappersstopp

M3370/ M3870/ M4070/ M4072 series

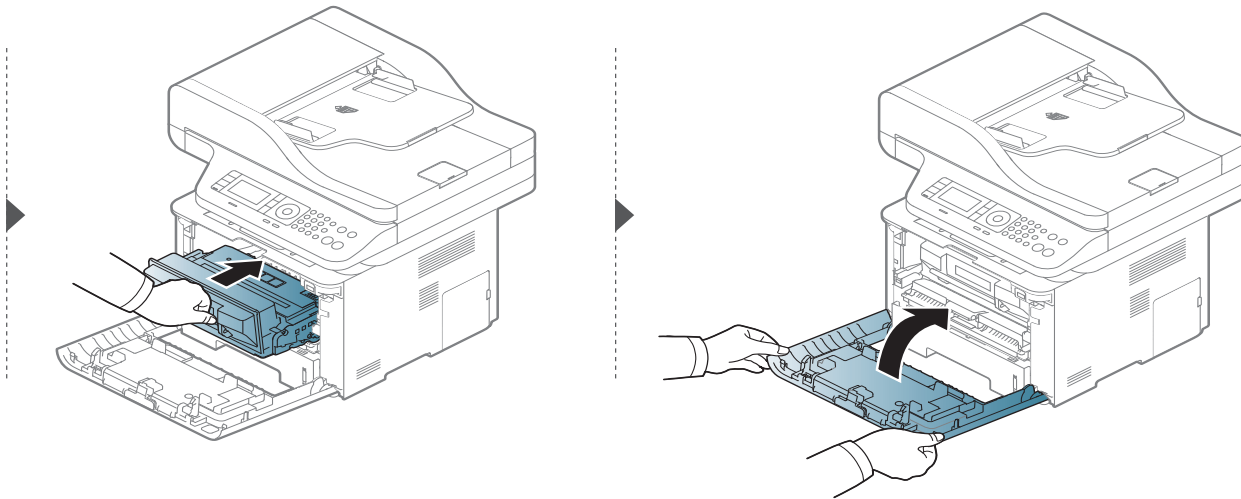
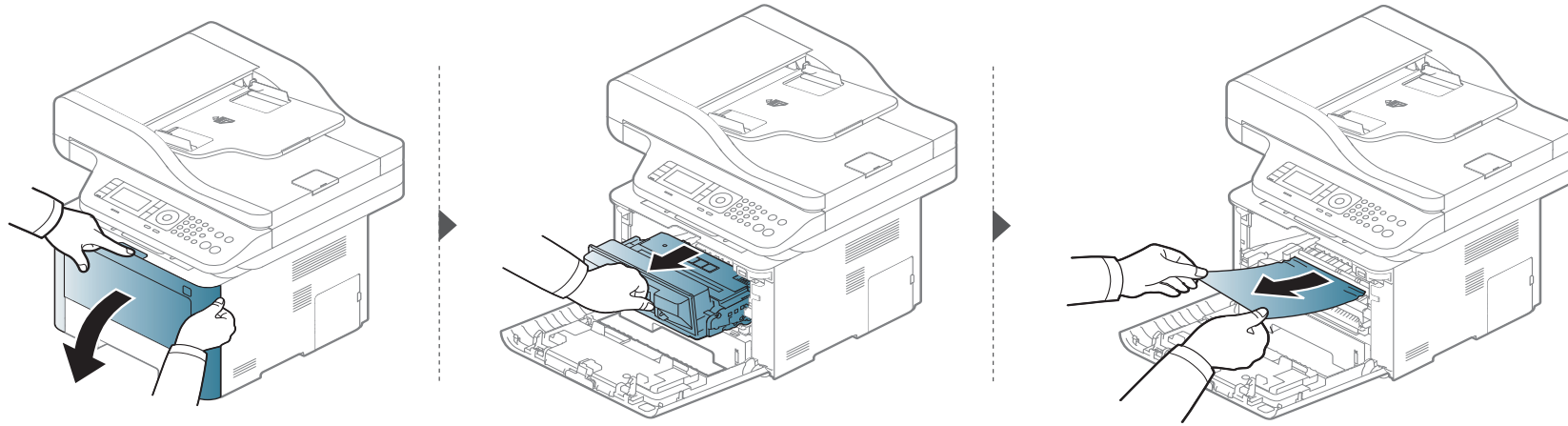

Rensa pappersstopp

M3375/ M3875/ M4075 series

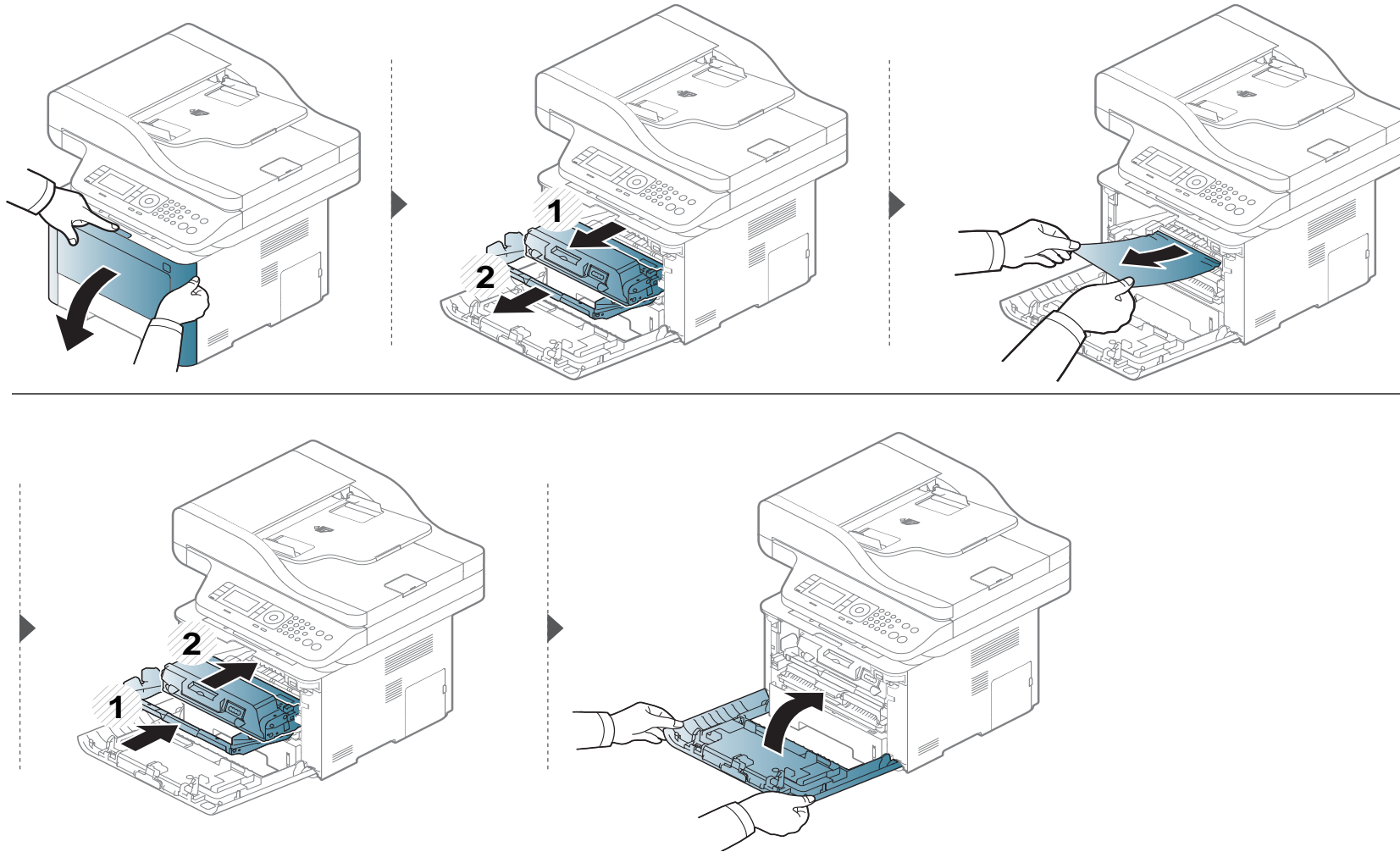

Rensa pappersstopp

I utmatningsområdet



Fixeringsenhetens område är VARMT, vänta tills enheten svalnar innan du tillgår detta område. Stäng av strömmen för att få maskinen att svalna. Var försiktig när du tar ut papper ur skrivaren.

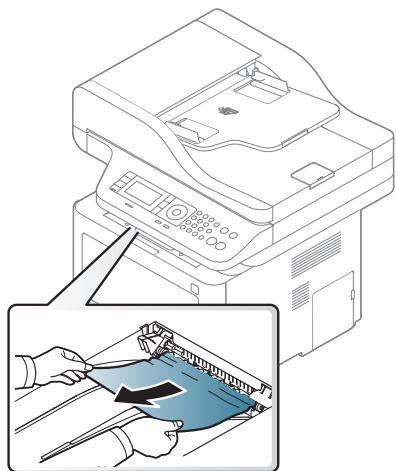

Rensa pappersstopp

Om det inte finns något papper i det här området går du vidare till nästa steg.

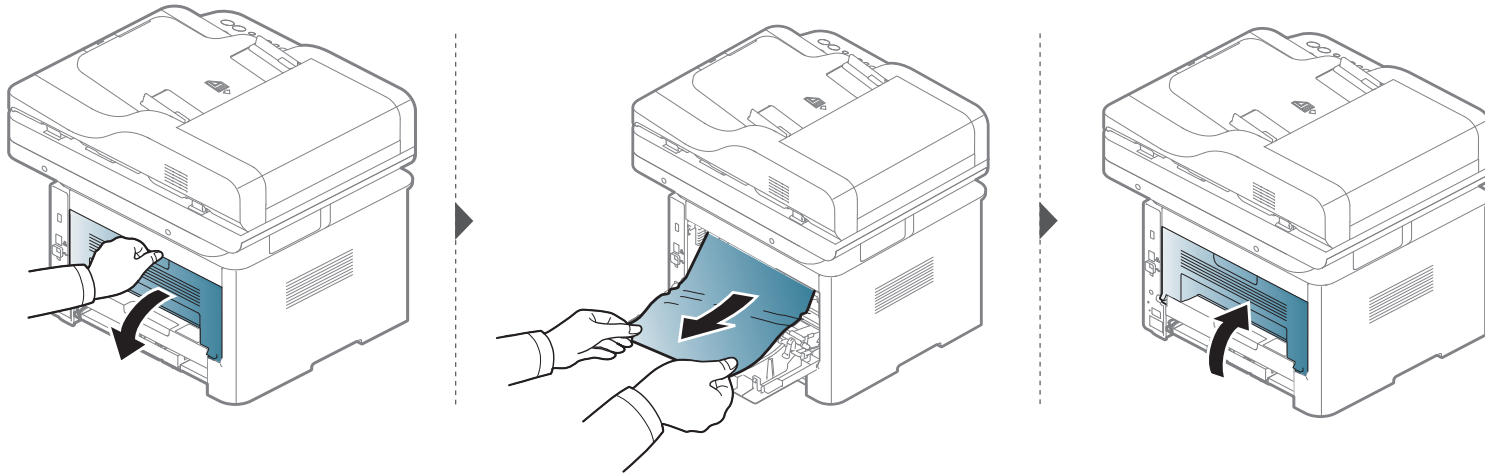

Rensa pappersstopp

I duplexenhetens område

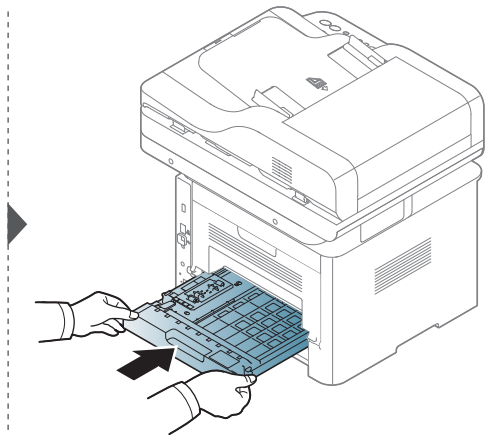
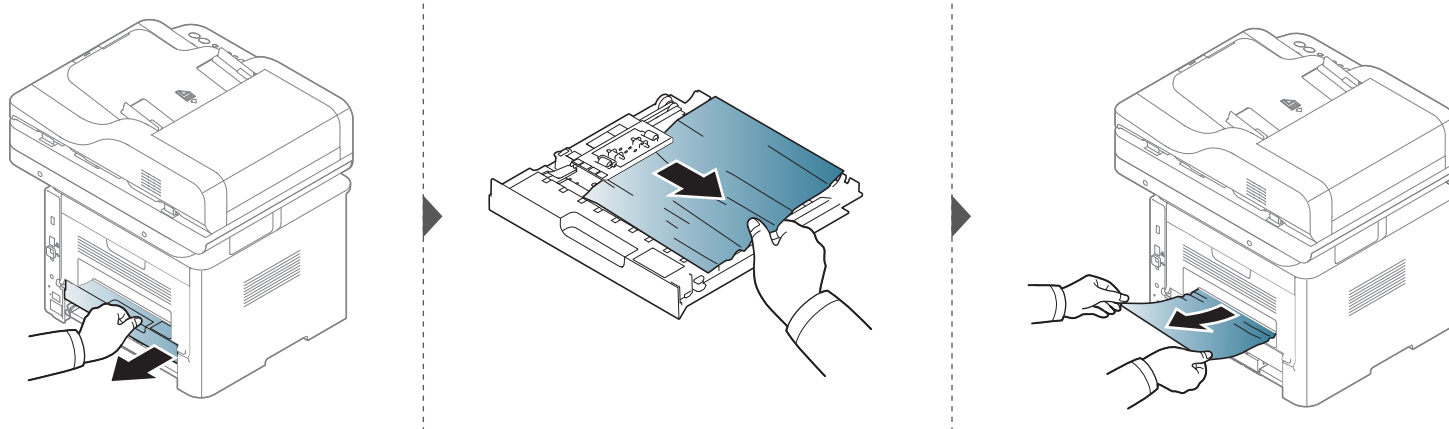

Rensa pappersstopp

Om det inte finns något papper i det här området går du vidare till nästa steg.

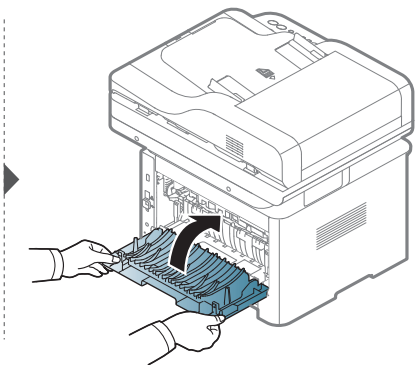
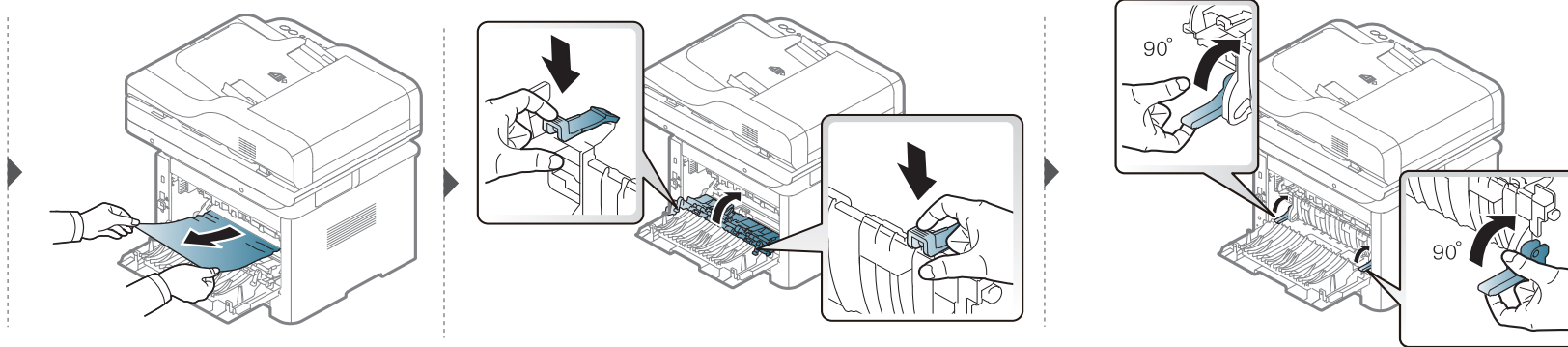
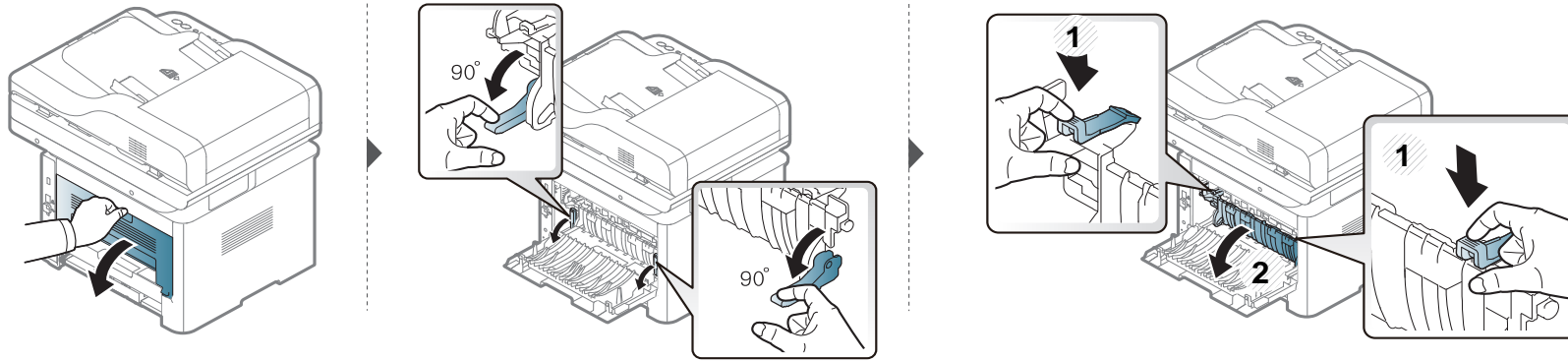

Rensa pappersstopp

Ta bort originaldokument som fastnat



Du kan förebygga pappersstopp genom att använda skannerglaset för original med tjocka, tunna eller blandade papperstyper.



Dra ut papperet sakta och försiktigt så att det inte går sönder.

Rensa pappersstopp

Originallet har fastnat framtill i skannern



- Bilderna i den här användarhandboken kan skilja sig från din maskin beroende på modell och installerade tillbehör. Kontrollera modellnamnet (se "Framsida" på sidan 21).
- Denna felsökning kanske inte finns tillgänglig för alla modeller och för alla produkter (se "Olika funktioner" på sidan 10).

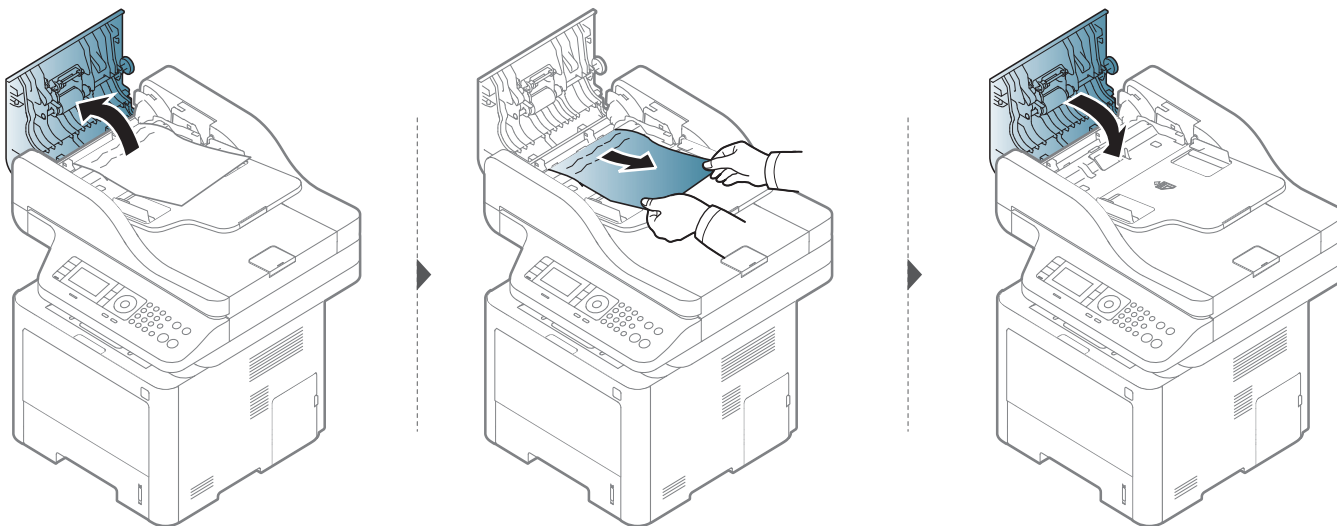

Rensa pappersstopp

Originallet har fastnat inuti skannern



- Bilderna i den här användarhandboken kan skilja sig från din maskin beroende på modell och installerade tillbehör. Kontrollera modellnamnet (se "Framsida" på sidan 21).
- Denna felsökning kanske inte finns tillgänglig för alla modeller och för alla produkter (se "Olika funktioner" på sidan 10).

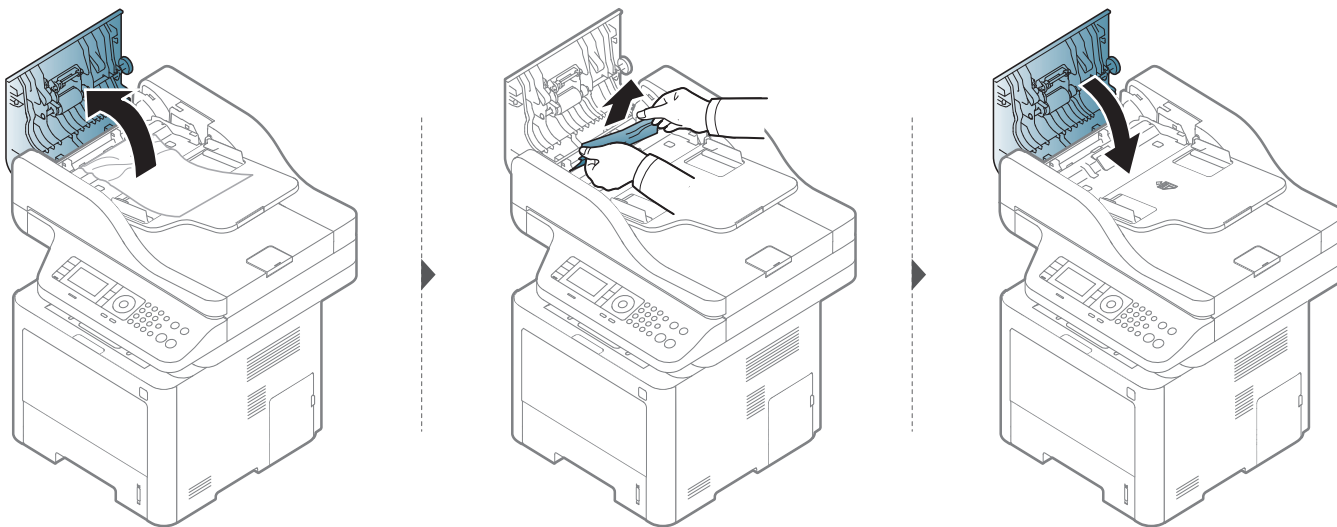

Rensa pappersstopp

Om det inte finns något papper i det här området går du vidare till nästa steg.

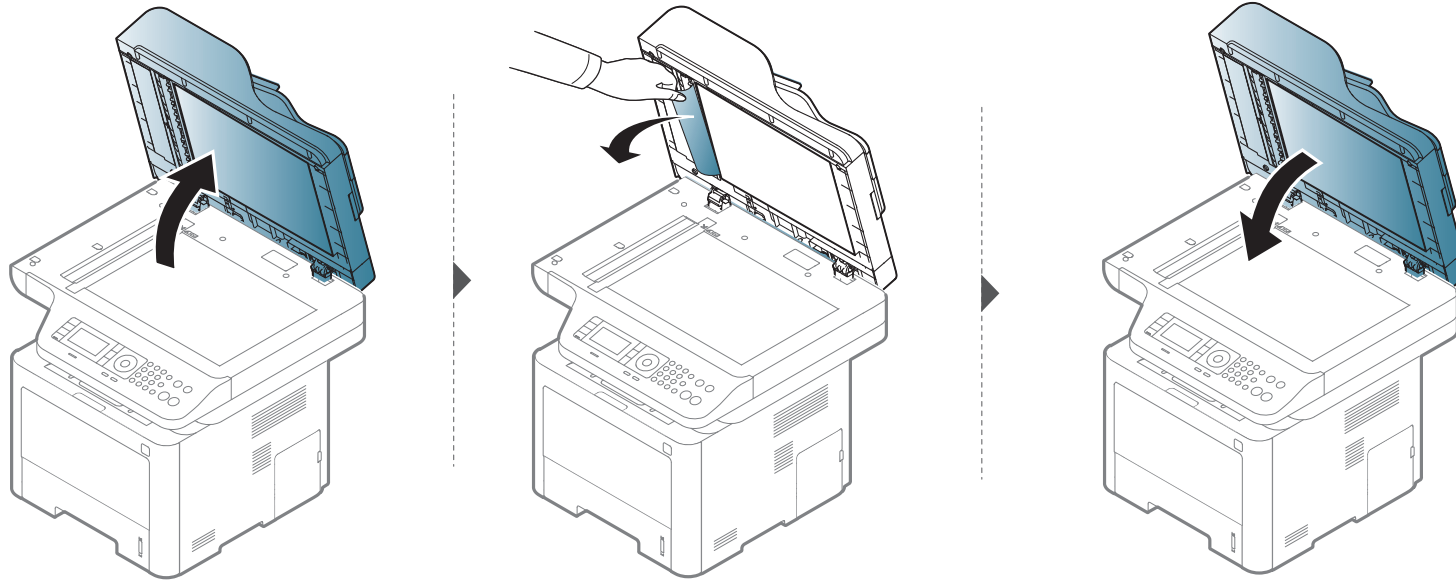

Rensa pappersstopp

Originallet har fastnat i skannerns utmatningsområde



- Bilderna i den här användarhandboken kan skilja sig från din maskin beroende på modell och installerade tillbehör. Kontrollera modellnamnet (se "Framsida" på sidan 21).
- Denna felsökning kanske inte finns tillgänglig för alla modeller och för alla produkter (se "Framsida" på sidan 21).

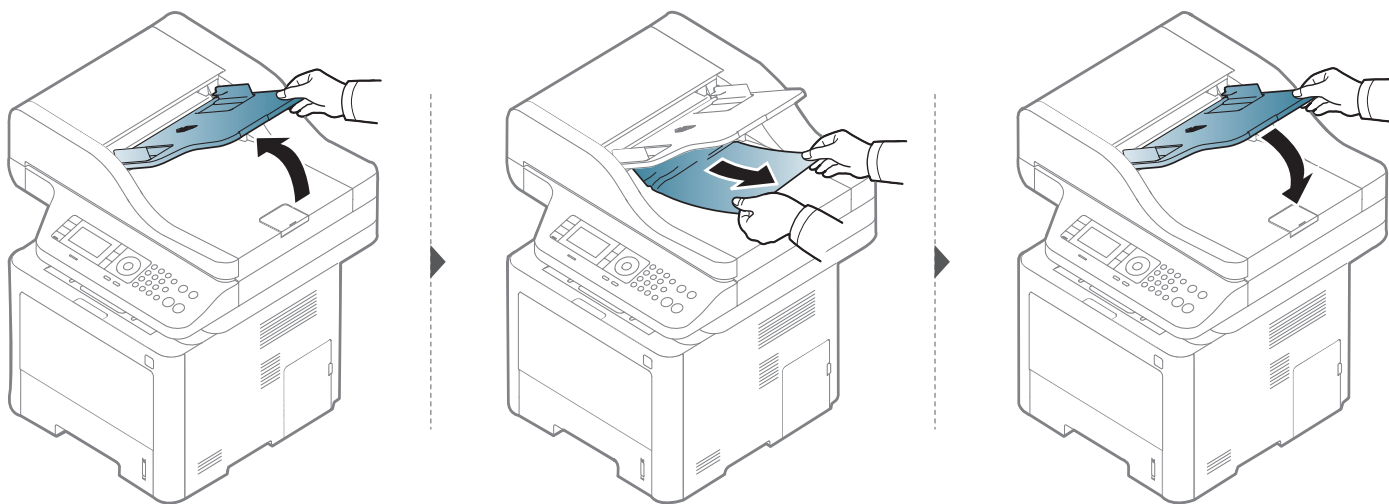

Rensa pappersstopp

Originallet har fastnat framtill i skannerns duplexområde



- Bilderna i den här användarhandboken kan skilja sig från din maskin beroende på modell och installerade tillbehör. Kontrollera modellnamnet (se "Framsida" på sidan 21).
- Den här felsökningen kanske inte finns tillgänglig beroende på modell (stöds av dubbelsidig automatisk dokumentmatare (DADF)) (se "Olika funktioner" på sidan 10).

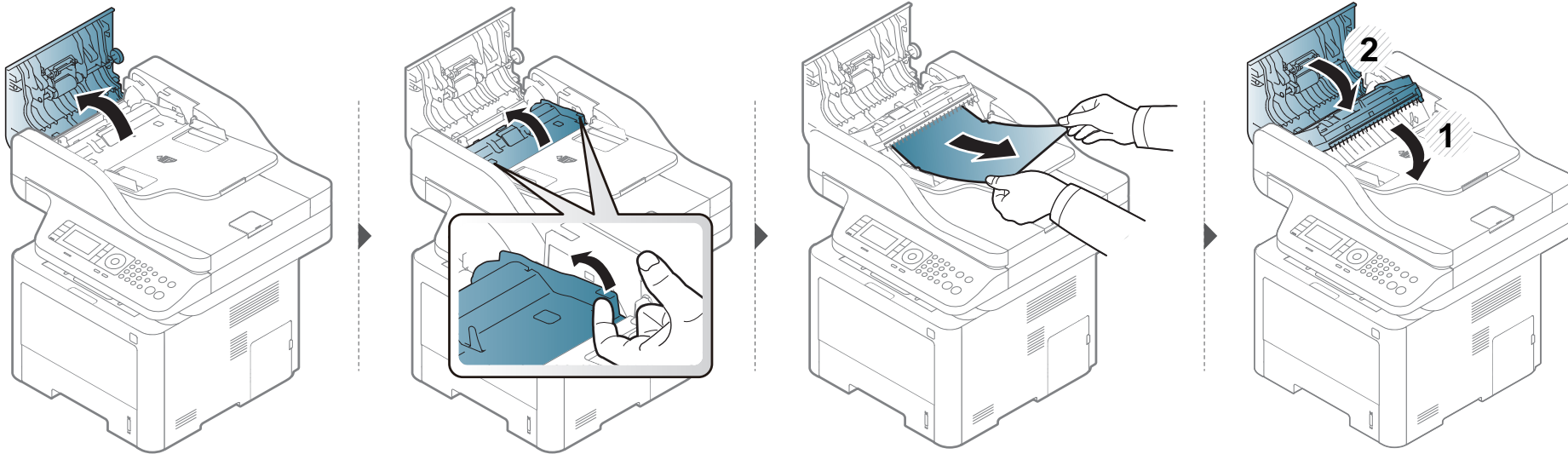

Att förstå status indikator

Färgen på indikatorn visar skrivarens aktuella status.



- Vissa indikatorer kanske inte finns på din modell, beroende på vilken modell du har och var du har köpt den (se "Översikt över kontrollpanelen" på sidan 23).
- Läs först felmeddelandet och de anvisningar som anges i respektive felsökningsavsnitt (se "Meddelanden på displayen" på sidan 141).
- Problemet kan också lösas genom att följa riktlinjerna från datorns Samsung-skrivarens Status-fönster (se "Använda Samsung skrivarens status" på sidan 336).
- Kontakta en servicetekniker om problemet kvarstår.

Att förstå status indikator

Indikator	Status	Beskrivning	
Status	Av	<ul style="list-style-type: none">• Skrivaren är offline.• Skrivaren är i energisparläge.	
	Grön	Blinkar	Lampan blinkar vid skrift och när data skickas till skrivaren.
		På	<ul style="list-style-type: none">• Skrivaren är online och kan användas.
	Röd	Blinkar	<ul style="list-style-type: none">• Ett mindre fel har uppstått och maskinen väntar på att det ska rättas till. Kontrollera meddelandet på displayen. När problemet är åtgärdat går maskinen vidare.• Det finns inte så mycket toner kvar i kassetten. Beräknad livslängd för tonerkassetten^a tonern är på väg att ta slut. Köp eller beställ en ny ersättningskassett. Du kan tillfälligt öka utskriftskvaliteten genom att omfördela tonern (se "Omfördela toner" på sidan 97).^b
		På	<ul style="list-style-type: none">• Tonerkassetten har snart tjänat ut, det vill säga nått den väntade livslängden^a Vi rekommenderar att du byter ut tonerkassetten (se "Byta ut tonerkassetten" på sidan 100).• Luckan är öppen. Stäng luckan.• Det finns inget papper i magasinet. Fyll på papper• Maskinen har stoppats på grund av ett allvarligt fel. Kontrollera meddelandet på displayen (se "Meddelanden på displayen" på sidan 141).• Ett papper har fastnat (se "Rensa pappersstopp" på sidan 120).• En bildbehandlingsenhet har nästan uppnått den förväntade livslängden.^c Det rekommenderas att du byter tonerkassett.
	Wireless ^b	Blå	Blinkar
Pa			Skrivaren ansluts till det trådlösa nätverket (se "Installation av trådlöst nätverk" på sidan 197).
Av			Skrivaren är inte ansluten till det trådlösa nätverket.

Att förstå status indikator

Indikator	Status	Beskrivning
 Power/ Wakeup	Blå	På Skrivaren är i energisparläge.
		Av Skrivaren är i redoläge eller avstängd.
Eco	Grön	På Eko-läge är påslaget (se "Eko-utskrifter" på sidan 68).
		Av Eko-läget används inte.

- Kassettenns förväntade livslängd innebär tonerkassettenns förväntade eller beräknade livslängd. Detta anger den genomsnittliga utskriftskapaciteten och har beräknats enligt ISO/IEC 19752. Antalet sidor kan påverkas av driftsmiljön, utskriftsintervall, grafik, medietyp och mediestorlek. Det kan finnas en viss mängd toner kvar i kassetten även efter att den röda indikatorn tänds och det inte längre går att skriva ut.
- Vissa indikatorer kanske inte finns på din modell, beroende på vilken modell du har och var du har köpt den (se "Översikt över kontrollpanelen" på sidan 23).
- När bildbehandlingsenhetens livslängd har löpt ut, går det inte längre att skriva ut med skrivaren. I det här fallet kan du välja att sluta eller fortsätta att skriva ut från SyncThru™ Web Service (**Settings > Machine Settings > System > Setup > Supplies Management > Imaging Unit Stop**) eller Samsung Easy Printer Manager (**Enhetsinställningar > System > Supplies Management > Imaging Unit Stop**). Om den här funktionen stängs av och utskrivning fortsätter så kan enhetens system ta skada.

Meddelanden på displayen

Meddelanden visas på kontrollpanelen. De visar maskinens status eller felmeddelanden. Tabellerna här nedan visar vad meddelandena betyder och hur du korrigerar problem vid behov.



- Problemet kan också lösas genom att följa riktlinjerna från datorns Printing Status programfönster (se "Använda Samsung skrivarens status" på sidan 336).
- Om ett meddelande inte står i tabellen startar du om skrivaren och försöker skriva ut igen. Kontakta en servicetekniker om problemet kvarstår.
- När du ringer service är det bra om du kan tala om för serviceteknikern vilket meddelande som visas i fönstret.
- Vissa meddelanden kanske inte visas på skärmen, beroende på modell eller produkt
- [felnummer] anger felnumret.
- [magasintyp] anger magasinnumret.
- [medietyyp] anger medietyp.
- [mediestorlek] ange mediestorlek.
- [enhetstyp] anger typ av enhet.

Meddelanden om pappersstopp

Meddelande	Betydelse	Föreslagna åtgärder
• pappersstopp inuti skanner. Ta bort papper	Det inmatade dokumentet har fastnat i dokumentmataren.	Ta bort papperet som har fastnat (se "Ta bort originaldokument som fastnat" på sidan 132).
• Pap.stopp i kass1	Papper har fastnat i kassetten.	Ta bort papperet som har fastnat (se "I Kasset 1" på sidan 120).
• Pap.stopp i kass2	Papper har fastnat i tillvalskassetten.	Ta bort papperet som har fastnat (se "i tillbehörskassetten" på sidan 121).
• Pap.stopp i mul.kass	Ett papper har fastnat i multikassetten.	Ta bort papperet som har fastnat (se "I multifunktions (eller den manuella mataren) kassetten" på sidan 123).
• Pap.stopp i mask.	Ett papper har fastnat inuti maskinen.	Ta bort papperet som har fastnat (se "Inuti skrivaren" på sidan 125).

Meddelanden på displayen

Meddelande	Betydelse	Föreslagna åtgärder
<ul style="list-style-type: none">Pap.stopp i duplex	Papper har fastnat inuti duplex.	Ta bort papperet som har fastnat (se "I duplexenhetens område" på sidan 130).
<ul style="list-style-type: none">Pap.stopp utm.omr.	Papper har fastnat i utmatningsområdet.	Ta bort papperet som har fastnat (se "I utmatningsområdet" på sidan 128).

Meddelanden om tonerkassetter

Meddelande	Betydelse	Föreslagna åtgärder
<ul style="list-style-type: none">Fel [felnummer] Tonerfel: [felnummer] Kontakta en servicetekniker	Det finns ingen tonerkassett i skrivaren.	Återinstallera tonerkassetten.
<ul style="list-style-type: none">Fel [felnummer] Tonerfel: [felnummer] Installera toner igen	Tonerkassett kan inte hittas	Återinstallera tonerkassetten två eller tre gånger för att säkerställa att den är ordentligt monterad. Om problem kvarstår, kontakta kundservice.
<ul style="list-style-type: none">Toner ej installerad Ingen tonerkassett. Installera.	Avlägsna inte den skyddande hinnan från toner.	Avlägsna den skyddande hinnan från tonerkassetten.
<ul style="list-style-type: none">SE. inte kompatibel Skan.enhet ej kompatibel. Läs bruksanvisningen	Bildenheten som du har installerat är inte avsedd för maskinen.	Sätt i en skannerenhet från Samsung som passar till skrivaren.

Meddelanden på displayen

Meddelande	Betydelse	Föreslagna åtgärder
<ul style="list-style-type: none">• SE. Inte installerad Bildbehandlings enheten är inte installerad. Installera enheten.	Skannerenheten är inte installerad.	Prova att installera om enheten (du kan behöva göra det mer än en gång). Kontakta en servicetekniker om problemet kvarstår.
<ul style="list-style-type: none">• Förber. skannerenhet Förbered ny skannerenhet	Skannerenheten har snart uppnått den förväntade livslängden.	Skaffa en ny ersättningskassett (se "Tillgängliga förbrukningsartiklar" på sidan 93).

Meddelande	Betydelse	Föreslagna åtgärder
<ul style="list-style-type: none">• Byt skannerenhet Byt ut mot ny bildbehandlingse nhet	Den angivna framkallningsenheten har nästan uppnått den förväntade livslängden.	<ul style="list-style-type: none">• Du kan välja mellan Stopp och Fortsätt (se kontrollpanelen). Om du väljer Stopp slutar skrivaren att skriva ut och det går inte att skriva ut mer förrän skannerenheten har bytts ut. Om du väljer Fortsätt fortsätter skrivaren att skriva ut, men utskriftskvaliteten kan inte garanteras. Ersätt skannerenheten när det här meddelandet visas om du vill ha bästa möjliga utskriftskvalitet. Om du fortsätter att använda enheten efter att meddelandet visats kan utskrifterna bli lidande (se "Byta bildbehandlingsenheten" på sidan 103).• Om utskriften avbryts byter du ut skannerenheten (se "Byta bildbehandlingsenheten" på sidan 103).

Meddelanden på displayen

Meddelande	Betydelse	Föreslagna åtgärder
<ul style="list-style-type: none">• Toner inte kompatibel Tonerkass. ej kompat. Läs bruksanvisningen	Denna tonerkassett fungerar inte med din maskin.	Installera en autentisk Samsung-kassett (se "Byta ut tonerkassetten" på sidan 100).
<ul style="list-style-type: none">• Förbered ny toner Förbered en ny tonerkassett	Det finns bara lite toner kvar i den angivna kassetten. Beräknad livslängd för tonerkassetten ^a tonern är på väg att ta slut.	Förbered en ny kassett för byte. Du kan tillfälligt öka utskriftskvaliteten genom att omfördela tonern (se "Omfördela toner" på sidan 97).

Meddelande	Betydelse	Föreslagna åtgärder
<ul style="list-style-type: none">• Byt mot ny toner Byt mot en ny tonerkassett	Den angivna tonerkassetten har nästan uppnått den förväntade livslängden.	<ul style="list-style-type: none">• Du kan välja mellan Stopp och Fortsätt (se kontrollpanelen). Om du väljer Stopp upphör skrivaren att skriva ut. Om du väljer Fortsätt fortsätter skrivaren att skriva ut, men utskriftskvaliteten kan inte garanteras.• Ersätt tonerkassetten när det här meddelandet visas om du vill ha bästa möjliga utskriftskvalitet. Om du fortsätter att använda kassetten efter att meddelandet visats kan det uppstå kvalitetsproblem i utskrifterna (se "Byta ut tonerkassetten" på sidan 100).
	Den angivna tonerkassetten har uppnått den förväntade livslängden	Byt tonerkassetten (se "Byta ut tonerkassetten" på sidan 100).

a. Med förväntad livslängd avses tonerkassetten's genomsnittliga utskriftskapacitet, vilken har beräknats enligt ISO/IEC 19752. Antalet sidor kan påverkas av driftsmiljön, utskriftsintervall, grafik, medietyp och mediastorlek. Det kan finnas en viss mängd toner kvar i kassetten även efter att den röda indikatorn tänds och det inte längre går att skriva ut.

Meddelanden på displayen



Samsung rekommenderar inte att man använder andra tonerkassetter än Samsungs egna, till exempel påfyllda eller återanvända kassetter. Samsung kan inte garantera kvaliteten hos tonerkassetter från andra tillverkare än Samsung. Service eller reparation som krävs på grund av användning av andra tonerkassetter än Samsungs originaltonerkassetter täcks inte av maskingarantin.

Meddelanden om kassetter

Meddelande	Betydelse	Föreslagna åtgärder
<ul style="list-style-type: none">• Utmatn.fack fullt Utmatn.fack fullt. Ta bort utskr.	Utmatningsfacket är fullt.	Ta bort papperet från utmatningsfacket, skrivaren återupptar utskriften.
<ul style="list-style-type: none">• Alla kassetter tomma Pappret är slut i alla kassetter. Fyll på pap.	Det finns inget papper i alla kassetter.	Fyll på papper i kassetten (se "Fylla på papper i magasinet" på sidan 50).

Meddelande	Betydelse	Föreslagna åtgärder
<ul style="list-style-type: none">• Inget papper i kass1 Inget papper i kass1. Fyll på pap.• Inget papper i kass2 Inget papper. i kass2. Fyll på pap.	Det finns inget papper i kassetten.	Fyll på papper i kassetten (se "Kassett 1/tillbehörskassett" på sidan 50).
<ul style="list-style-type: none">• Ej pap. i multikass. Inget pap. i multikass. Fyll på pap.	Det finns inget papper i multikassetten.	Fyll på papper i multikassetten (se "Flerfunktions (eller manuellmatning) kassett" på sidan 51).
<ul style="list-style-type: none">• Luckan till kassett 2 är öppen. Stäng	Kassett 2 är inte ordentligt stängd.	Stäng lucka 2 ordentligt så att den snäpper på plats.

Meddelanden på displayen

Meddelanden om nätverksproblem

Meddelande	Betydelse	Föreslagna åtgärder
<ul style="list-style-type: none">• IP-konflikt IP-adr. i konflikt m. annat system	Den IP-adress på nätverket som du angav används av någon annan.	Kontrollera IP-adressen och återställ den om det behövs (se "Skriva ut en nätverkskonfigurationsrapport" på sidan 182).
<ul style="list-style-type: none">• 802.1x Nätverksfel 802.1x Nätverksfel Kontakta admin.	Det gick inte att autentisera.	Kontrollera det nätverksprotokoll som används vid autentisering. Om problemet kvarstår kontaktar du systemadministratören.

Övriga meddelanden

Meddelande	Betydelse	Föreslagna åtgärder
<ul style="list-style-type: none">• Luckan är öppen. Stäng	Den främre eller bakre luckan har inte stängts riktigt.	Stäng luckan ordentligt så att den snäpper på plats.
<ul style="list-style-type: none">• Skannlucka öppen Skannlucka öppen. Stäng luckan	Dokumentmatarens lucka är inte ordentligt stängd.	Stäng luckan ordentligt så att den snäpper på plats.
<ul style="list-style-type: none">• Fel rumstemperatur Ej lämplig rumstemperatur. Justera rumstemperaturen	Maskinen befinner sig i ett rum med en felaktig rumstemperatur.	Flytta maskinen till rum med lämplig temperatur (se "Specifikationer" på sidan 150).
<ul style="list-style-type: none">• Byt fördröjningsvals Byt ut fördröjningsvals för kasset 1.• Byt fördröjningsvals Byt ut fördröjningsvals för kasset 2.	Bakvalsen har tjänat ut.	Ersätt bakvalsen med en ny. Kontakta kundservice.

Meddelanden på displayen

Meddelande	Betydelse	Föreslagna åtgärder
<ul style="list-style-type: none"> • Ersätt inmatningsvalsen Ersätt med ny kassett 2 inmatningsvals 	Inmatningsvalsen för kassetten är helt uttjänt.	Ersätt inmatningsvalsen med en ny. Kontakta kundservice.
<ul style="list-style-type: none"> • Ersätt inmatningsvalsen Ersätt med ny [kassettyp] inmatningsvals 	Inmatningsvalsen i kassett 1, kassett 2 eller multikassetten har snart nått sin fulla livslängd.	Ersätt kassetten inmatningsvals. Kontakta kundservice.
<ul style="list-style-type: none"> • Minnet är fullt Faxminne nästan fullt Skriv ut eller ta bort mottaget faxjobb 	Minnet är fullt. Inga ytterligare faxdata kan tas emot.	Skriv ut eller ta bort mottagna faxdata.
<ul style="list-style-type: none"> • Skannern är låst Skannern är låst. Tryck på stoppknappen 	Skannern är låst.	Stäng av strömmen och slå på den igen. Om problemet kvarstår kontaktar du service.
<ul style="list-style-type: none"> • Skan.lucka öppen Skan.lucka öppen. Stäng luckan 	Dokumentmatarens lucka är inte ordentligt stängd.	Stäng luckan ordentligt så att den snäpper på plats.
<ul style="list-style-type: none"> • Minnet är fullt Faxminne nästan fullt Skriv ut eller ta bort mottaget faxjobb 	Faxminnet håller på att ta slut.	Skriv ut det mottagna faxet eller ta bort det. Det gör du i Saker mottagn..

Meddelande	Betydelse	Föreslagna åtgärder
<ul style="list-style-type: none"> • Fel: [felnummer] Fixeringsenhetsfel: [felnummer] Stäng av den och slå sedan på den. Ring på service om problem uppstår 	Ett fel har uppstått i fixeringsenheten.	Stäng av strömmen och slå på den igen. Om problemet kvarstår kontaktar du service.
<ul style="list-style-type: none"> • Fel: [felnummer] HDD-systemfel: [felnummer] Stäng av den och slå sedan på den. Ring på service om problemet 	Fel har uppstått i HDD-systemet.	Stäng av strömmen och slå på den igen. Om problemet kvarstår kontaktar du service.
<ul style="list-style-type: none"> • Fel: [felnummer] Maskinfel: [felnummer] Stäng av den och slå sedan på den. Ring på service om problemet 	Fel har uppstått i motor-systemet.	Stäng av strömmen och slå på den igen. Om problemet kvarstår kontaktar du service.
<ul style="list-style-type: none"> • Fel: [felnummer] LSU-fel: [felnummer] Stäng av den och slå sedan på den. Ring på service om problemet 	Laserskanningsenheten fungerar inte som den ska.	Stäng av strömmen och slå på den igen. Om problemet kvarstår kontaktar du service.

Meddelanden på displayen

Meddelande	Betydelse	Föreslagna åtgärder
<ul style="list-style-type: none">• Fel: [felnummer] Ingående systemfel. [felnummer] Kontrollera anslutningen till kasset 2	Ett fel har uppstått i kasset 2.	Kontrollera anslutningen till kasset 2.
<ul style="list-style-type: none">• Fel: [felnummer] Videosystemfel. [felnummer] Ring på service om problemet kvarstår	Fel har uppstått i videosystemet.	Stäng av strömmen och slå på den igen. Om problemet kvarstår kontaktar du service.



5. Bilaga

I det här kapitlet finns information om de standarder som uppfylls.

- **Specifikationer** 150
- **Godkännandeinformation** 158
- **Copyright** 171

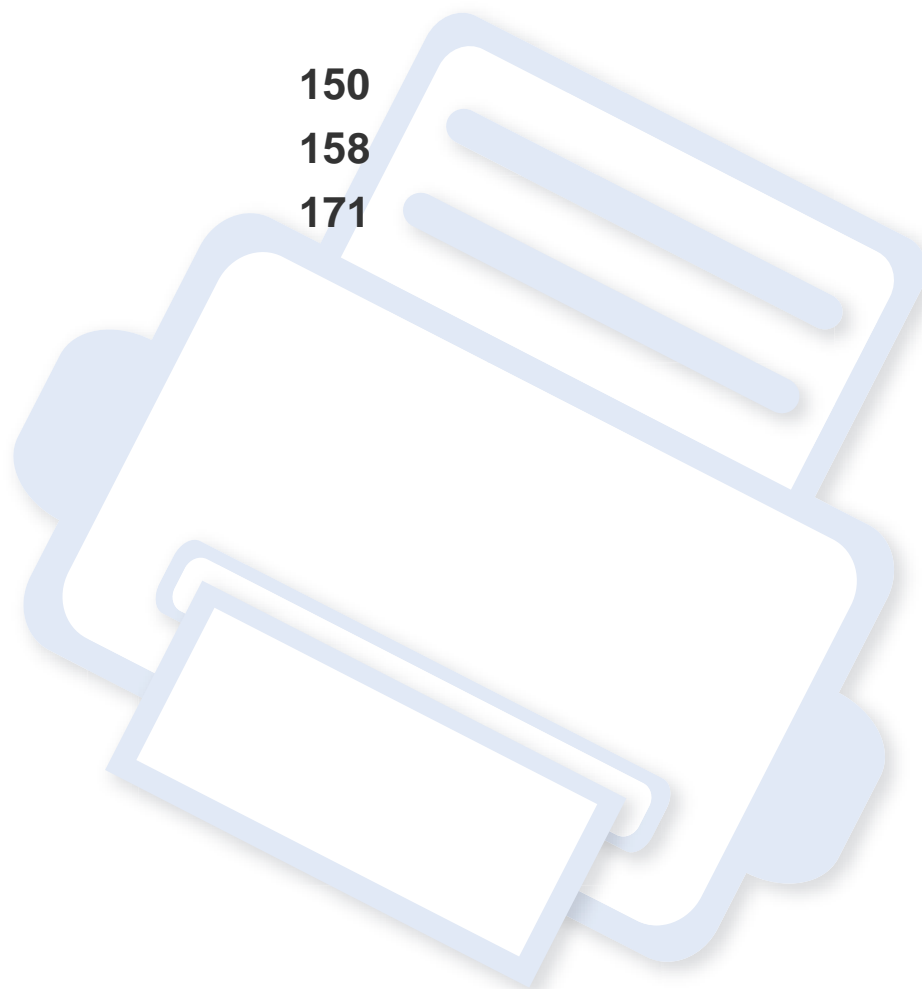

Specifikationer

Allmänna specifikationer



Dessa anges i listan nedan och kan ändras utan att detta meddelas i förväg. Se www.samsung.com för eventuella ändringar av informationen.

	Poster	Beskrivning	
Mått ^a	Bredd x längd x höjd	<ul style="list-style-type: none">• M337xFD/ M337xHD/ M387xFD/ M387xHD: 414,6 x 420,6 x 449,1 mm• M387xFW/ M407xFR/ M407xHR/ M407xFX: 469 x 444,3 x 482,1 mm• M407xFD: 482 x 410,6 x 449,1 mm (19,02 x 16,17 x 17,68 tum)	
Vikt ^a	Maskin med förbrukningsmaterial	<ul style="list-style-type: none">• M337xFD/ M337xHD/ M387xFD/ M387xHD: 15,15 kg• M387xFW/ M407xFD/ M407xFR/ M407xHR: 17,07 kg• M407xFX: 17,23 kg (37,99 lbs)	
Bullernivå ^b	Redoläge	Mindre än 26 dB(A)	
	Utskriftsläge	<ul style="list-style-type: none">• M337x series: Mindre än 55 dB(A)• M387x/ M407x series: Mindre än 57 dB(A)	
	Kopiering/ Skann-läge	Skannerglas	<ul style="list-style-type: none">• M337x series: Mindre än 57 dB(A)• M387x/ M407x series: Mindre än 58 dB(A)
		Dokumentinmatare	<ul style="list-style-type: none">• M337x series: Mindre än 57 dB(A)• M387x/ M407x series: Mindre än 58 dB(A)
Temperatur	Drift	10 till 30°C	
	Lagring (förpackad)	-20 till 40°C	
Luftfuktighet	Drift	20 till 80 % relativ luftfuktighet	
	Lagring (förpackad)	10 till 90 % relativ luftfuktighet	
Effektmärkning ^c	110-voltsmodeller	110 - 127 V växelström	
	220-voltsmodeller	220 - 240 V växelström	

Specifikationer

	Poster	Beskrivning
Energiförbrukning	Genomsnittligt driftsläge	Mindre än 700 W
	Redoläge	Mindre än 10 W (M407xFX: Mindre än 15 W)
	Energisparläge ^d	<ul style="list-style-type: none">• M337xFD/ M337xHD/ M387xFD/ M387xHD/ M407xFD/ M407xFR/ M407xHR: Mindre än 1,1 W• M387xFW: Mindre än 1,6 W (Wi-Fi Direkt på: Mindre än 2,8 W^f)• M407xFX: Mindre än 3,5 W
	Strömlöst läge ^e	Mindre än 0,1 W
Trådlös ^f	Modul	SPW-B4319U

a. Storlek och vikt mäts utan telefonlur och andra tillbehör.

b. Ljudtrycksnivå, ISO 7779. Testad konfiguration: grundläggande ininstallation, A4-papper, enkelsidig utskrift.

c. Se märkdata på maskinen för rätt spänning (V), frekvens (Hz) och strömstyrka (A).

d. Strömkonsumtionen i energisparläget kan påverkas av maskinens status, inställningsvillkor och arbetsmiljö.

e. Strömkonsumtionen kan undvikas helt endast när strömkabeln inte är ansluten.

f. Endast trådlösa modeller (se "Olika modellers funktioner" på sidan 8).

Specifikationer

Specifikationer för utskriftsmedier

Typ	Storlek	Mått	Vikt för utskriftsmedier ^a		
			Kassett1/ Tillbehörskassett	Multikassett	Manuell matare ^{b c}
Vanligt papper	Letter	216 x 279 mm	70 till 85 g/m ² • 250 ark papper med ytvikten 80 g/m ² • 150 ark papper med ytvikten 75 g/m ²	70 till 85 g/m ² • 50 ark papper med ytvikten 80 g/m ²	70 till 85 g/m ² • 1 ark papper med ytvikten 80 g/m ²
	Legal	216 x 356 mm			
	US Folio	216 x 330 mm			
	A4	210 x 297 mm			
	Oficio	216 x 343 mm			
	JIS B5	182 x 257 mm			
	ISO B5	176 x 250 mm			
	Executive	184 x 267 mm			
	A5	148 x 210 mm			
A6	105 x 148 mm				
Kuvert	Kuvert Monarch	98 x 191 mm	Ej tillgängligt i kassett 1/ tillbehörskassett.	75 till 90 g/m ²	75 till 90 g/m ²
	Kuvert nr 10	105 x 241 mm			
	Kuvert DL	110 x 220 mm			
	Kuvert C5	162 x 229 mm			
	Kuvert C6	114 x 162 mm			
Tjockt papper	Se avsnittet om vanligt papper	Se avsnittet om vanligt papper	86 till 105 g/m ²	86 till 105 g/m ²	86 till 105 g/m ²
Tjockare papper	Se avsnittet om vanligt papper	Se avsnittet om vanligt papper	Ej tillgängligt i kassett 1/ tillbehörskassett.	164 till 220 g/m ²	164 till 220 g/m ²
Tunt papper	Se avsnittet om vanligt papper	Se avsnittet om vanligt papper	60 till 70 g/m ²	60 till 70 g/m ²	60 till 70 g/m ²

Specifikationer

Typ	Storlek	Mått	Vikt för utskriftsmedier ^a		
			Kassett1/ Tillbehörskassett	Multikassett	Manuell matare ^{b c}
OH-ark	Letter, A4	Se avsnittet om vanligt papper	Ej tillgängligt i kassett 1/ tillbehörskassett.	138 till 146 g/m ²	138 till 146 g/m ²
Etiketter ^d	Letter, Legal, US Folio, A4, JIS B5, ISO B5, Executive, A5	Se avsnittet om vanligt papper	Ej tillgängligt i kassett 1/ tillbehörskassett.	120 till 150 g/m ²	120 till 150 g/m ²
Kortpapper	Letter, Legal, US Folio, A4, JIS B5, ISO B5, Executive, A5	Se avsnittet om vanligt papper	121 till 163 g/m ²	121 till 163 g/m ²	121 till 163 g/m ²
Bond-papper	Se avsnittet om vanligt papper	Se avsnittet om vanligt papper	106 till 120 g/m ²	106 till 120 g/m ²	106 till 120 g/m ²
Minsta storlek (anpassad)^{e, f}		<ul style="list-style-type: none"> • Flerfunktions- (eller manuellmatning) kassett: 76 x 127 mm • Kassett 1/ kassett 2: 105 x 148,5 mm 	<ul style="list-style-type: none"> • Flerfunktions (eller manuellmatning) kassett: 60 till 220 g/m² • Kassett 1/ kassett 2: 60 till 163 g/m² 		
Maximal storlek (anpassad)		216 x 356 mm			

a. Kapaciteten kan variera beroende på mediets ytvikt, tjocklek och utskriftsmiljön.

b. M337x series endast.

c. 1 ark för manuellt matning.

d. Jämnheten på de etiketter som används i maskinen ligger mellan 100 och 250 (Sheffieldpunkter). Detta är ett mått på hur jämna de är.

e. Följande papperstyper kan användas i multikassetten: Vanligt, tjockt, tjockare, tunt, bommul, färgat, förtryckt, återvunnet, kuvert, OH-film, brevpapper, arkivpapper.

f. Följande papperstyper kan användas i kassett 1: Vanligt, tjockt, tunt, återvunnet, kartong, brevpapper, arkivpapper.

Specifikationer

Systemkrav

Microsoft® Windows®

Operativsystem	Krav (rekommenderas)		
	Processor	RAM	Iedigt hårddiskutrymme
Windows® XP	Intel® Pentium® III 933 MHz (Pentium IV 1 GHz)	128 MB (256 MB)	1,5 GB
Windows Server® 2003	Intel® Pentium® III 933 MHz (Pentium IV 1 GHz)	128 MB (512 MB)	1,25 GB till 2 GB
Windows Server® 2008	Intel® Pentium® IV 1 GHz (Pentium IV 2 GHz)	512 MB (2 GB)	10 GB
Windows Vista®	Intel® Pentium® IV 3 GHz	512 MB (1 GB)	15 GB
Windows® 7	Intel® Pentium® IV 1 GHz 32- eller 64-bitars processor, eller snabbare	1 GB (2 GB)	16 GB
	<ul style="list-style-type: none">• Stöd för DirectX® 9-grafik med 128 MB minne (för Aerotemat)• DVD-R/W-enhet		
Windows Server® 2008 R2	Intel® Pentium® IV 1 GHz (x86) eller 1,4 GHz-processorer (x64) (2 GHz eller snabbare)	512 MB (2 GB)	10 GB
Windows® 8	Intel® Pentium® IV 1 GHz 32- eller 64-bitars processor, eller snabbare	1 GB (2 GB)	16 GB
	<ul style="list-style-type: none">• Stöd för DirectX® 9-grafik med 128 MB minne (för Aerotemat).• DVD-R/W-enhet		

-  Internet Explorer 6.0 eller senare krävs för alla Windows-operativsystem.
- Användare med administratörsrättigheter kan installera programvaran.
- Windows Terminal Services** är kompatibelt med maskinen.

Specifikationer

Mac

Operativsystem	Krav (rekommenderas)		
	Processor	RAM	Ledigt hårddiskutrymme
Mac OS X 10.5	<ul style="list-style-type: none">Intel®-processorer867 MHz eller snabbare Power PC G4/G5	512 MB (1 GB)	1 GB
Mac OS X 10.6	<ul style="list-style-type: none">Intel®-processorer	1 GB (2 GB)	1 GB
Mac OS X 10.7 - 10.8	<ul style="list-style-type: none">Intel®-processorer	2 GB	4 GB

Linux

Poster	Krav
Operativsystem	RedHat® Enterprise Linux WS 4, 5, 6 (32-/64-bitars) Fedora 12, 5, 6, 7, 8, 9, 10, 11, 13, 14, 15 (32-/64-bitars) OpenSuSE® 10.2, 10.3, 11.0, 11.1, 11.2, 11.3, 11.4 (32-/64-bitars) Mandriva 2007, 2008, 2009, 2009.1, 2010 (32-/64-bitars) Ubuntu 6.06, 6.10, 7.04, 7.10, 8.04, 8.10, 9.04, 9.10, 10.04, 10.10, 11.04 (32-/64-bitars) SuSE Linux Enterprise Desktop 10, 11 (32-/64-bitars) Debian 5.0, 4.0, 6.0 (32-/64-bitars)
Processor	Pentium IV 2,4GHz (Intel Core™ 2)
RAM	512 MB (1 GB)
Ledigt hårddiskutrymme	1 GB (2 GB)

Specifikationer

Unix

Poster	Krav
Operativsystem	Sun Solaris 9, 10, 11 (x86, SPARC) HP-UX 11.0, 11i v1, 11i v2, 11i v3 (PA-RISC, Itanium) IBM AIX 5.1, 5.2, 5.3, 5.4, 6.1 7.1 (PowerPC)
Ledigt hårddiskutrymme	Upp till 100 MB

Specifikationer

Nätverksmiljö



Gäller endast modeller med trådlös eller trådbunden nätverksanslutning (se "Olika modellers funktioner" på sidan 8).

Du måste installera nätverksprotokoll på skrivaren om du vill använda den som nätverksskrivare. Följande tabell visar vilka nätverksmiljöer maskinen kan användas i.

Poster	Specifikationer
Nätverkskort	<ul style="list-style-type: none">• Ethernet 10/100/100 Base-TX trådbundet Lan• Ethernet 10/100/1000 Base-TX trådbundet Lan• 802.11b/g/n trådlöst LAN
Nätverksoperativsystem	<ul style="list-style-type: none">• Windows® XP, Windows Server® 2003, Windows Vista®, Windows® 7, Windows® 8, Windows Server® 2008 R2• Olika Linux-OS• Mac OS X 10.5 - 10.8• UNIX OS
Nätverksprotokoll	<ul style="list-style-type: none">• TCP/IPv4• DHCP, BOOTP• DNS, WINS, Bonjour, SLP, UPnP• Standard TCP/IP-utskrift (RAW), LPR, IPP, WSD, AirPrint, Google Cloud-utskrift, ThinPrint• SNMPv 1/2/3, HTTP, IPSec• TCP/IPv6 (DHCP, DNS, Standard TCP/IP Printing, LPR, SNMPv 1/2/3, HTTP, IPSec)
Trådlös säkerhet	<ul style="list-style-type: none">• Autentisering: Öppet system, Delad nyckel, WPA-företag/personlig, WPA2-företag/personlig• Kryptering: WEP64, WEP128, TKIP, AES

Godkännandeinformation

Den här maskinen är utformad för en normal arbetsmiljö och certifierad med flera godkännandedeklarationer.

Säkerhetsdeklaration för laser

Skrivaren är certifierad i USA och uppfyller kraven i DHHS 21 CFR, paragraf 1 underparagraf J för Klass I (1) laserprodukter, och, i övriga världen, certifierad som en Klass I-laserprodukt som uppfyller kraven i IEC 60825-1: 2007.

Klass 1-laserprodukter anses inte vara skadliga. Lasersystemet och skrivaren är konstruerade så att människor aldrig kommer i kontakt med laserstrålning överstigande klass 1 under normal drift, underhåll och föreskriven service.

Varning

Använd eller reparera aldrig skrivaren om skyddet till laser-/skannerenheten är borttaget. Den reflekterade strålen kan skada dina ögon, även om den är osynlig.

Vid användning av denna produkt ska de grundläggande säkerhetsföreskrifterna alltid följas för att minska risken för brand, elektriska stötar och personskador:



CAUTION - CLASS 3B. INVISIBLE LASER RADIATION WHEN OPEN. AVOID EXPOSURE TO THE BEAM.
DANGER - INVISIBLE LASER RADIATION WHEN OPEN. AVOID DIRECT EXPOSURE TO BEAM.
DANGER - KLASSE 3B. UNSICHTBARE LASERSTRAHLUNG, WENN OFFEN. STRAHLENAUSSETZUNG VERMEIDEN.
VORSICHT - UNSICHTBARE LASERSTRAHLUNG KLASSE 3 B, WENN ABDECKUNG GEÖFFNET. NICHT DEM STRAHL AUSSETZEN.
ATTENZIONE - CLASSE 3B. RADIZIONI LASER INVISIBILI CON IL DISPOSITIVO APERTO. EVITARE L'ESPOSIZIONE AL RAGGIO.
PRECAUCIÓN - RADIACIÓN LÁSER INVISIBLE DE CLASE 3B PRESENTE AL ABRIR. EVITE LA EXPOSICIÓN AL HAZ.
PERIGO - CLASSE 3B. RADIÇÃO LASER INVISÍVEL AO ABRIR. EVITE EXPOSIÇÃO DIRECTA AO FEIXE.
GEVAAR - KLASSE 3B. ONZICHTBARE LASERSTRALING INDIEN GEOPEND. VERMIJD BLOOTSTELLING AAN DE STRAAL.
ADVARSEL - KLASSE 3B. USYNLIG LASERSTRÅLING VED ÅBNING. UNDGÅ UDSÆTTELSE FOR STRÅLING.
ADVARSEL - KLASSE 3B. USYNLIG LASERSTRÅLING NÅR DEKSEL ÅPNES. UNNGÅ EKSPONERING FOR STRÅLEN.
VARNING - KLASSE 3B OSYNLIG LASERSTRÅLNING NÅR DENNA DEL ÄR ÖPPNAD. STRÅLEN ÄR FARLIG.
VAROITUS - LUOKAN 3B NÄKYMÄTTÖMÄLLE LASER-SÄTEILYÄ AVATTUNA. VÄLTÄ ALTISTUMISTA SÄTEELLE.
注意 - CLASS 3B. 严禁打开，以免被不可见激光辐射泄漏灼伤
주의 - 열리면 등급 3B 비가시 레이저 방사선 이 방출됩니다. 광선에 노출을 피하십시오.

Godkännandeinformation

Ozonsäkerhet



Produkten släpper ut mindre än 0.1 ppm ozon. I och med att ozon är tyngre än luft bör du sörja för god ventilation där du använder skrivaren.

Kvicksilversäkerhet



Innehåller kvicksilver, kassera enligt lokala, statliga och federala lagar (endast USA).

Energispar



Skrivaren innehåller avancerad teknik för att spara energi som minskar energiförbrukningen när den inte används aktivt.

Om skrivaren inte tar emot data under en längre tid minskar energiåtgången automatiskt.

Namnet ENERGY STAR och ENERGY STAR-märket är registrerade varumärken i USA.

Om du vill veta mer om ENERGY STAR-programmet besöker du <http://www.energystar.gov>

Modeller som är godkända enligt ENERGY STAR-specifikationerna är försedda med en ENERGY STAR-dekal. Kontrollera om skrivaren har en sådan.

Återvinning



Återvinn eller deponera produktens förpackningsmaterial på ett miljövänligt sätt.

Godkännandeinformation

Endast Kina

回收和再循环

为了保护环境，我公司已经为废弃的产品建立了回收和再循环系统。我们会为您无偿提供回收同类废旧产品的服务。当您要废弃您正在使用的产品时，请您及时与授权耗材更换中心取得联系，我们会及时为您提供服务。

中国能效标识

型号	能效等级	典型能耗 (kW·h)
ProXpress M3375HD	1	1.67
ProXpress M3875HD	1	1.84
ProXpress M4075HR	1	1.95
ProXpress M4075FX	1	2.56

依据国家标准 GB 25956-2010

Avfallshantering (kassera elektrisk och elektronisk utrustning)

(Gäller i länder med separata insamlingsystem)



Märkningen på produkten, tillbehören eller dokumentationen anger att produkten och de elektroniska komponenterna (t.ex. laddare, headset, USB-kabel) inte ska kasseras tillsammans med annat hushållsavfall. För att förhindra miljöskador och minska hälsorisken ska dessa skiljas från andra typer av avfall och återvinnas.

Hemanvändare bör antingen kontakta återförsäljaren som de köpte produkten av, eller kommunen för information om hur och var de kan lämna produkten för miljövänlig återvinning.

Kontorsanvändare bör kontakta sin leverantör och kontrollera villkoren i inköpskontraktet. Den här produkten och dess elektriska komponenter ska inte blandas med annat kommersiellt avfall.

Endast för USA

Elektronikskrot ska återvinnas. Du kan ta reda på var närmaste återvinningsstation finns genom att besöka vår webbplats: www.samsung.com/recyclingdirect Du kan även ringa (877) 278 - 0799

Godkännandeinformation

State of California Proposition 65 Warning (Endast för USA)

The California Safe Drinking Water and Toxic Enforcement Act requires the Governor of California to publish a list of chemicals known to the State of California to cause cancer or reproductive toxicity and requires businesses to warn of potential exposure to such chemicals.

WARNING: This product contains chemicals known to the State of California to cause cancer, birth defects or other reproductive harm.
This appliance can cause low-level exposure to the chemicals, which can be minimized by operating the appliance in a well ventilated area.

Endast Taiwan

警告

本電池如果更換不正確會有爆炸的危險
請依製造商說明書處理用過之電池

Radiofrekvensstrålning

FCC-information till användaren

Enheten uppfyller del 15 i FCC-reglerna. Den får användas om följande två villkor är uppfyllda:

- Enheten får inte ge upphov till skadlig interferens och
- enheten måste acceptera inkommande interferens, inklusive störningar som orsakar oönskad drift.

Apparaten har testats och funnits överensstämma med gränsvärdena för en digital enhet i klass B, enligt del 15 av FCC-reglementet. Gränsvärdena är framtagna för att ge ett rimligt skydd mot skadliga störningar i en bostad. Utrustning ger upphov till, använder och kan utstråla radiofrekvensenergi, och kan om den inte installeras och används enligt anvisningarna orsaka skadliga störningar i radiokommunikation. Det finns emellertid ingen garanti för att störningar inte inträffar i en viss installation. Om utrustningen orsakar skadliga störningar på radio- eller TV-mottagningen, vilket kan påvisas genom att stänga av och sedan sätta på utrustningen igen, uppmanas användaren att försöka korrigera störningen genom att vidta en eller flera av följande åtgärder:

- Rikta om eller flytta mottagarantennen.
- Öka avståndet mellan utrustningen och mottagaren.
- Anslut utrustningen till ett annat vägguttag eller en annan strömkrets än den som mottagaren är ansluten till.

Godkännandeinformation

- Rådfråga återförsäljaren eller en erfaren radio/TV-tekniker om du behöver hjälp.



Ändringar eller modifieringar som inte uttryckligen godkänts av den tillverkare som är ansvarig för produktöverensstämmelserna kan innebära att användaren inte längre får använda apparaten.

Kanadensiska bestämmelser för radiostörningar

Den digitala enheten överstiger inte de gränsvärden för klass B radiostörningar från digitala apparater såsom de anges i standarden för störningsorsakande utrustning, betecknad "Digital Apparatus", ICES-003 från Industry and Science Canada.

Cet appareil numérique respecte les limites de bruits radioélectriques applicables aux appareils numériques de Classe B prescrites dans la norme sur le matériel brouilleur : "Appareils Numériques", ICES-003 édictée par l'Industrie et Sciences Canada.

USA

De amerikanska federala myndigheterna för etermedier (FCC)

Avsiktlig sändning enligt del 15 i FCC

Lågeffektsutrustning av Radio LAN-typ (trådlösa kommunikationsenheter med radiofrekvens (RF)) som används i frekvensbandet 2,4/5 GHz kan finnas inbyggd i ditt skrivarsystem. Kapitlet gäller endast om dessa enheter finns i systemet. Läs på systemetiketten för att verifiera närvaron av trådlösa enheter.

Eventuella trådlösa enheter i ditt system är endast godkända för användning i USA om det finns ett FCC ID-nummer på systemetiketten.

FCC har angett en allmän riktlinje om 20 cm avstånd mellan apparaten och kroppen för användning av trådlösa enheter i närheten av kroppen (detta inkluderar inte extern utrustning). Apparaten ska inte användas närmare än 20 cm från kroppen när trådlösa enheter är påslagna. Utgångseffekten från den trådlösa enheten (eller de trådlösa enheterna), som kan finnas inbyggda i din skrivare, ligger klart under de gränsvärden för avgiven RF som FCC har angivit.

Denna sändare får inte samlokaliseras eller samköras med någon annan antenn eller sändare.

Godkännandeinformation

Enheten får användas om följande två villkor är uppfyllda: (1) Enheten får inte ge upphov till skadlig interferens, och (2) enheten måste acceptera inkommande interferens, inklusive störningar som orsakar oönskad drift av apparaten.



Användare får inte reparera trådlösa enheter på egen hand. Förändra dem inte på något sätt. Modifiering av trådlösa enheter innebär att du inte längre har tillstånd att använda dem. Kontakta tillverkaren för service.

FCC-deklaration för användning av trådlöst LAN



Vid installation och användning av kombinationen av sändare och antenn kan gränsvärdet för avgiven radiofrekvens om 1 mW/cm² överstigas på platser nära den installerade antennen. Därför ska användaren alltid iaktta ett minimiavstånd om 20 cm från antennen. Denna apparat kan inte samlokaliseras med en annan sändare och sändarantenn.

Endast Ryssland



Endast Tyskland

Das Gerät ist nicht für die Benutzung am Bildschirmarbeitsplatz gemäß BildscharbV vorgesehen.

Endast Turkiet

- RoHS
EEE Yönetmeliğine Uygundur.
This EEE is compliant with RoHS.
- Bu ürünün ortalama yaşam süresi 7 yıl, garanti süresi 2 yıldır.

Godkännandeinformation

Endast Thailand

Denna telekommunikationsutrustning stämmer i enlighet med NTC's tekniska krav.

Endast Kanada

Denna produkt överensstämmer med gällande tekniska specifikationer för Industry Canada. / Le present materiel est conforme aux specifications techniques applicables d'Industrie Canada.

REN-numret (Ringer Equivalence Number) används för att avgöra antalet enheter som kan vara anslutna till en telefonlinje. Termineringen på en uppkoppling kan bestå av alla kombinationer av enheter som uppfyller kravet att summan av REN för alla enheter inte överstiger fem. / L'indice d'équivalence de la sonnerie (IES) sert a indiquer le nombre maximal de terminaux qui peuvent etre raccordes a une interface telephonique. La terminaison d'une interface peut consister en une combinaison quelconque de dispositifs, a la seule condition que la somme d'indices d'équivalence de la sonnerie de tous les dispositifs n'excede pas cinq.

Faxmärkning

Enligt Telephone Consumer Protection Act från 1991 är all användning av dator eller annan elektronisk utrustning för att sända någon typ av meddelanden med hjälp av en faxtelefon förbjuden om inte varje sådant meddelande innehåller en tydlig marginal överst eller längst ned på varje skickad sida, eller på meddelandets första sida, som innehåller följande information:

- 1 Datum och tidpunkt för sändningen.
- 2 Identifiering av företaget eller den person som skickar meddelandet.
- 3 Telefonnumret till den sändande maskinen, företaget eller personen.

Telebolaget kan ändra sina kommunikationsmedel eller procedurer utifrån gällande behov om de inte står i strid med reglerna och förordningarna i FCC Part 68. Om sådana ändringar kan förväntas göra kundens utrustning inkompatibel med telebolagets kommunikationsfunktioner, eller kräva modifiering av sådan terminalutrustning eller på annat sätt materiellt påverka dess användning eller prestanda, ska kunden meddelas skriftligen om detta i god tid.

REN-nummer (Ringer Equivalence Number)

REN- och FCC-registreringsnumret för maskinen hittas på etiketten på maskinens under- eller baksida. Ibland är det nödvändigt att uppge dessa nummer till telebolaget.

Godkännandeinformation

REN-numret är ett mått på maskinens elektriska belastning på telefonlinjen och kan användas för att avgöra om linjen har överbelastats. Om du installerar flera typer av utrustning på samma telefonlinje kan det leda till olika problem när du ringer och tar emot samtal. Summan av alla REN-nummer för den utrustning som är ansluten till telefonlinjen ska vara mindre än fem för att undvika att telefonbolagets tjänst störs. I vissa fall kan det hända att fem REN-nummer inte kan användas på din telefonlinje. Om någon del av din telefonutrustning inte fungerar korrekt bör du genast koppla ur den från telefonlinjen eftersom telenätet annars kan skadas.

Utrustningen överensstämmer med Part 68 i FCC-reglementet och de krav som antagits av ACTA. På utrustningens baksida finns en etikett som bl.a. innehåller ett produktnummer i formatet US:AAAEQ##TXXXX. Om din telefonleverantör efterfrågar detta nummer måste du uppge det för dem.



FCC-reglerna anger att ändringar eller modifieringar som inte uttryckligen är godkända av tillverkaren kan innebära att användaren inte längre får använda apparaten. Om terminalutrustningen skadar telenätet måste telebolaget meddela kunden att tjänsten kan avbrytas. I de fall då det inte är praktiskt genomförbart att meddela kunden kan företaget tillfälligt avbryta tjänsten förutsatt att de:

- a Meddelar kunden så snart som möjligt.
- b Ger kunden tillfälle att korrigera utrustningsproblemet.
- c Meddelar kunden om rättigheten att klaga hos Federal Communication Commission enligt de procedurer som fastställts i FCC Rules and Regulations Subpart E of Part 68.

Du bör också känna till att

- Maskinen är inte utformad för att anslutas till en digital växel.
- Om du tänker använda ett datormodem eller ett faxmodem på samma telelinjer som maskinen kan det leda till överförings- och mottagningsproblem för all utrustning. Det rekommenderas att du inte delar maskinens linje med annan utrustning än en vanlig telefon.
- Om ditt område ofta utsätts för blixtnedslag eller strömstörningar rekommenderar vi att du installerar ett strömskydd för både el- och teleledningarna. Du kan köpa strömskydd från din återförsäljare eller en annan tele- eller elektronikförsäljare.
- När du programmerar nödnummer och/eller ringer testsamtal till nödnummer, måste du i förväg kontakta larmcentralen (på ett annat nummer än nödnumret) om dina testavsikter. Larmoperatören ger dig anvisningar för hur du ska testa nödnumret.
- Maskinen får inte användas tillsammans med myntautomater eller för betalsamtal.
- Maskinen kan kopplas magnetiskt till hörselhjälpmedel.

Du kan på ett säkert sätt ansluta denna utrustning till telenätet med en vanlig väggkontakt, USOC RJ-11C.

Godkännandeinformation

Ersätta den anpassade kontakten (endast för Storbritannien)

Viktigt

Maskinens nätsladd är utrustad med en 13 A-standardkontakt (BS 1363) och har en 13 A-säkring. Om du byter eller undersöker säkringen måste du sätta tillbaka rätt säkring på 13 A. Du måste sedan sätta tillbaka säkringsskyddet. Om du har tappat bort säkringsskyddet ska du inte använda kontakten förrän du har ett nytt säkringsskydd.

Kontakta återförsäljaren.

Kontakten på 13 A är den vanligaste typen i Storbritannien och bör passa. Vissa byggnader (mestadels äldre) har emellertid inte uttag för en vanlig kontakt på 13 A. Då måste du köpa en lämplig nätkontaktsadapter. Ta inte bort den gjutna kontaktdelen.



Om du tar bort den gjutna kontaktdelen bör du göra dig av med den direkt. Du kan inte koppla in ny kabel på kontakten, och du kan få en elektrisk stöt om du sätter in den i ett uttag.

Viktig varning



Den här maskinen måste jordas.

Trådarna i nätsladden har följande färgkoder:

- **Grön och gul:** jord
- **Blå:** neutral
- **Brun:** spänningsförande

Om trådarna i din nätsladd inte matchar färgerna i din kontakt, gäller följande:

Du måste ansluta den gröna/gula tråden till stiftet märkt med "E" eller med jordsymbolen eller till den gröna/gula eller gröna anslutningen.

Du måste koppla den blå tråden till stiftet som är märkt med ett "N" eller är svartfärgat.

Du måste koppla den bruna tråden till stiftet som är märkt med ett "L" eller är rödfärgat.

Du måste ha en säkring på 13 A i kontakten, adaptern eller elpanelen.

Godkännandeinformation

Deklaration om överensstämmelse (Länder i Europa)

Godkännanden och certifieringar



Samsung Electronics intygar härmed att M337x/ M387x/ M407x series uppfyller alla väsentliga krav och andra relevanta bestämmelser i direktivet om radioutrustning och teleterminalutrustning (1999/5/EG).

Denna deklARATION om överensstämmelse finns på www.samsung.com, gå till Support > Filarkiv och ange skrivarens (MFP) namn så att motsvarande dokument visas.

1 januari 1995: Kommissionens direktiv 2006/95/EG om approximation av medlemsstaternas lagstiftning som avser lågspänningsutrustning.

1 januari 1996: Kommissionens direktiv 2004/108/EG om harmonisering av medlemsstaterna lagstiftning som avser elektromagnetisk kompatibilitet.

9 mars 1999: Kommissionens direktiv 1999/5/EG om radioutrustning och terminalutrustning för telekommunikation och ömsesidigt erkännande av deras överensstämmelse. En undertecknad kopia av Declaration of Conformity, som definierar de relevanta direktiven och refererade normer kan erhållas från din representant för Samsung Co., Ltd.

EC-certifiering

Överensstämmelse med direktivet för radioutrustning och teleterminalutrustning (1999/5/EG)

Samsung-produkten har certifierats av Samsung gällande alleuropeisk terminalanslutning till det publika telefonnätet (PSTN) i enlighet med direktivet 1999/5/EG. Produkten har utformats för anslutning till det publika telefonnätet och till kompatibla icke-publika telefonväxlar i Europa.

Om det uppstår problem bör du i första hand vända dig till Euro QA Lab hos Samsung Electronics Co., Ltd.

Den här produkten har testats i enlighet med TBR21.

Standardiseringsorganet för telekommunikation i Europa (ETSI) har publicerat ett rådgivande dokument (EG 201 121) som innehåller utförlig information om krav och nätverkskompatibilitet vad gäller TBR21-terminaler. Produkten har utvecklats med dokumentet i åtanke och är helt kompatibelt med däri angivna rekommendationer.

Godkännandeinformation

European Radio Approval-information (för produkter utrustade med av EU godkända radioenheter)

Lågeffektsutrustning av Radio LAN-typ (trådlösa kommunikationsenheter med radiofrekvens (RF)) som används i frekvensbandet 2.4/5 GHz kan finnas inbyggd i ditt skrivarsystem som är avsett för hemmabruk eller kontorsbruk. Kapitlet gäller endast om dessa enheter finns i systemet. Läs på systemetiketten för att verifiera närvaron av trådlösa enheter.



Eventuella trådlösa enheter i ditt system får endast användas inom Europeiska unionen eller associerade områden om det finns ett CE-märke på systemetiketten.

Utgångseffekten från den trådlösa enheten, eller enheterna, som kan finnas inbyggda i din skrivare, ligger klart under de gränsvärden för avgiven RF som är fastställda av Europeiska kommissionen genom direktivet R&TTE.

Får användas i de europeiska staterna under trådlösa godkännanden:

EU-länder

Med restriktioner för användning:

EU

EEA/EFTA-länder

Inga begränsningar för närvarande.

Endast Israel

מס' אישור אלחוטי של משרד התקשורת הוא 51-30319
אסור להחליף את האנטנה המקורית של המכשיר,
ולא לעשות בו כל שינוי טכני אחר.

Deklaration om överensstämmelse med regler

Riktlinjer för trådlös utrustning

Lågeffektsutrustning av Radio LAN-typ (trådlösa kommunikationsenheter med radiofrekvens (RF)) som används i frekvensbandet 2.4/5 GHz kan finnas inbyggd i ditt skrivarsystem. Följande kapitel är en allmän översikt över den hänsyn som måste tas vid användning av trådlös utrustning.

Godkännandeinformation

Ytterligare begränsningar, försiktighetsåtgärder och varningar för vissa länder listas i avsnitten för dessa länder (eller grupper av länder). De trådlösa enheterna i ditt system är endast godkända för användning i de länder som anges på etiketten för radiogodkännande på märkskylten. Om det land som du ska använda den trådlösa enheten i inte finns med i listan kontaktar du den myndighet i landet som utfärdar godkännanden för radioutrustning för att få veta vilka bestämmelser som gäller. Användandet av trådlösa enheter är strikt reglerat och det är kanske inte tillåtet att använda dem.

Utgångseffekten från den trådlösa enheten (eller de trådlösa enheterna), som kan finnas inbyggda i din skrivare, ligger klart under de gränsvärden för avgiven RF som är kända för närvarande. Eftersom de trådlösa enheterna (som kan finnas inbyggda i din skrivare) utstrålar mindre energi än vad som anges i säkerhetsnormer och rekommendationer för radiosäkerhet, anser tillverkaren att enheterna tryggt kan användas. Oberoende av effektnivåerna bör du vidtaga åtgärder för att minimera kontakten mellan din kropp och de trådlösa enheterna under normal drift.

FCC anger en generell riktlinje om 20 cm avstånd mellan den trådlösa apparaten och kroppen för användning av trådlösa enheter i närheten av kroppen (detta inkluderar inte extern utrustning). Apparaten ska inte användas närmare än 20 cm från kroppen när trådlösa enheter är påslagna och sänder.

Denna sändare får inte samlokaliseras eller samköras med någon annan antenn eller sändare.

Vissa omständigheter kräver restriktioner vid användning av trådlösa enheter. Exempel på vanliga restriktioner listas nedan:



Trådlös kommunikation med radiofrekvens kan störa utrustningen på flygplan. Nuvarande regler inom civilflyget kräver att trådlösa enheter stängs av i flygplan. Kommunikationsenheter med IEEE 802.11 (också känt som trådlöst Ethernet) och Bluetooth är exempel på enheter som använder trådlös kommunikation.



I miljöer där risk för störningar på andra enheter eller tjänster är skadlig eller anses vara skadlig, kan möjligheten att använda trådlösa enheter vara begränsad eller förbjuden. Flygplatser, sjukhus och platser där syrgas eller brännbara gaser finns i atmosfären är några exempel där användningen av trådlösa enheter kan vara begränsad eller förbjuden. Om du är osäker på om det är tillåtet att använda trådlösa enheter på den plats där du befinner dig, ska du först kontakta tillämplig myndighet för att få ett godkännande innan du sätter på den trådlösa enheten.



Varje land har egna restriktioner för användning av trådlösa enheter. Eftersom ditt system är försett med en trådlös enhet, ska du vid resa mellan länder kontrollera med den lokala myndighet som utfärdar godkännanden för användning av trådlösa enheter vilka restriktioner som gäller för resa till det aktuella landet, innan du reser dit.



Om ditt system levererades med en inbyggd trådlös enhet, ska du inte använda denna innan du stängt alla luckor och skärmar och systemet är fullständigt monterat.



Användare får inte reparera trådlösa enheter på egen hand. Förändra dem inte på något sätt. Modifiering av trådlösa enheter innebär att du inte längre har tillstånd att använda dem. Kontakta tillverkaren för service.



Använd endast drivrutiner som är godkända i det land där enheten ska användas. Läs i tillverkarens Systemåterställningssats, eller kontakta tillverkarens tekniska support för ytterligare information.

Godkännandeinformation

Endast Kina

产品中有毒有害物质或元素的名称及含量

部件名称	有毒有害物质或元素					
	铅 (Pb)	汞 (Hg)	镉 (Cd)	六价铬 (Cr ⁶⁺)	多溴联苯 (PBB)	多溴联苯醚 (PBDE)
塑料	○	○	○	○	○	○
金属 (机箱)	×	○	○	○	○	○
印刷电路部件 (PCA)	×	○	○	○	○	○
电缆 / 连接器	×	○	○	○	○	○
电源设备	×	○	○	○	○	○
电源线	×	○	○	○	○	○
机械部件	×	○	○	○	○	○
卡盒部件	×	○	○	○	○	○
定影部件	×	○	○	○	○	○
扫描仪部件 - CCD (如果有)	×	×	○	○	○	○
扫描仪部件 - 其它 (如果有)	×	○	○	○	○	○
印刷电路板部件 (PBA)	×	○	○	○	○	○
墨粉	○	○	○	○	○	○
滚筒	○	○	○	○	○	○

○：表示该有毒有害物质在该部件所有均质材料中的含量均在 SJ/T 11363-2006 标准规定的限量要求以下。

×：表示该有毒有害物质至少在该部件的某一均质材料中的含量超出 SJ/T 11363-2006 标准规定的限量要求。

以上表为目前本产品含有有毒有害物质的信息。本信息由本公司的配套厂家提供，经本公司审核后而做成，本产品的部分部件含有有毒有害物质，这些部件是在现有科学技术水平下暂时无可替代物质，但三星电子将会一直为满足 SJ/T 11363-2006 标准而做不懈的努力。

Copyright

© 2013 Samsung Electronics Co., Ltd. Med ensamrätt.

Användarhandboken tillhandahålls endast i informationssyfte. All information i handboken kan ändras utan förvarning.

Samsung Electronics är inte ansvarigt för några direkta eller indirekta skadeståndskrav som kan uppstå som en följd av eller i samband med användningen av denna användarhandbok.

- Samsung och Samsung-logotypen är varumärken som tillhör Samsung Electronics Co., Ltd.
- Microsoft, Windows, Windows Vista, Windows 7, Windows 8 och Windows Server 2008 R2 är registrerade varumärken eller varumärken som tillhör Microsoft Corporation.
- Microsoft, Internet Explorer, Excel, Word, PowerPoint, och Outlook är varumärken eller registrerade varumärken som tillhör Microsoft Corporation i USA och andra länder.
- Google, Picasa, Google Cloud Print, Google Docs, Android and Gmail är varumärken eller registrerade varumärken som tillhör Google Inc.
- iPad, iPhone, iPod touch, Mac och Mac OS är varumärken som tillhör Apple Inc., vilka har registrerats i USA och i andra länder.
- AirPrint och AirPrint-logotypen är varumärken som tillhör Apple Inc.
- Alla övriga varumärken eller produktnamn är varumärken som tillhör respektive företag eller organisation.

Licensinformation om öppen källkod finns i filen '**LICENSE.txt**' på den medföljande cd-skivan.

REV. 2.03

Bruksanvisning

Samsung Multifunction **ProXpress**

M337x series

M387x series

M407x series

AVANCERAD

I den här bruksanvisningen finns information om installation, avancerade inställningar, användning och felsökning i olika operativsystem.

Alla funktioner är inte tillgängliga på alla modeller och i alla länder.

GRUNDLÄGGANDE

I den här bruksanvisningen får du information om hur du installerar, använder och felsöker skrivaren i Windows.



1. Programvaruinstallation

Mac-instInstallation	176
Ominstallation för Mac	177
Linux-installation	178
ominstallation för Linux	179



2. Använda en nätverksansluten skrivare

Nyttiga nätverksprogram	181
Installation av trådbundet nätverk	182
Installera drivrutinen via nätverk	186
IPv6-konfiguration	194
Installation av trådlöst nätverk	197
Samsung Mobile Print	223
AirPrint	224
Google Cloud Print™	225



3. Nyttiga inställningsmenyer

Innan du börjar läsa ett kapitel	228
Utskrift	229
Kopiera	230
Fax	237
Skanna	243
Systeminstallation	247
Nätverksinstallation	258
Jobbhantering	260
Jobbstatus	261
Eko	262
USB	263
Dokumentbox	264
Skanna till cloud	265
Säker frigörning	266



4. Specialfunktioner

Höjdjustering	268
Spara e-postadresser	269
Mata in olika tecken	271

Ställa in adressboken	273
Registrera behöriga användare	278
Utskriftsfunktioner	279
Skanningsfunktioner	296
Faxfunktioner	308
Använda delade mappar	319
Att använda tillvalsenheter och -funktioner	320



5. Nyttiga administreringsverktyg

Åtkomst till administreringsverktyg	323
Easy Capture Manager	324
Samsung AnyWeb Print	325
Easy Eco Driver	326
Använda SyncThru™ Web Service	327
Använda Samsung Easy Document Creator	331
Använda Samsung Easy Printer Manager	332
Använda Samsung skrivarens status	336
Använda Samsung printer experience	338
Använda Linux Unified Driver Configurator	344



6. Felsökning

Problem med pappersmatning	349
Problem med strömförsörjning och kablar	350
Utskriftsproblem	351
Problem med utskriftskvalitet	355
Kopieringsproblem	363
Skanningsproblem	364
Faxproblem	366
Problem med operativsystemet	368



1. Programvaruinstallation

I det här kapitlet finns information om hur du installerar nödvändig och nyttig programvara för kabelanslutna skrivare. Med en lokalt ansluten skrivare menas en skrivare som är kopplad till datorn via en USB-kabel. Om skrivaren är ansluten till ett nätverk hoppar du över stegen nedan och går till avsnittet om installation av drivrutin för en nätverksansluten skrivare (se "Installera drivrutinen via nätverk" en la página 186).

- **Mac-Installation** 176
- **Ominstallation för Mac** 177
- **Linux-installation** 178
- **ominstallation för Linux** 179



- Om du använder Windows hänvisar vi till den grundläggande bruksanvisningen för information om hur du installerar drivrutinen till skrivaren (se "Drivrutinen installeras lokalt" en la página 29).
- Använd en USB-kabel som är kortare än 3 meter.

Mac-instInstallation

1 Kontrollera att skrivaren är ansluten till datorn och påslagen.

2 Sätt i den medföljande cd-skivan med programvara i cd-rom-enheten.

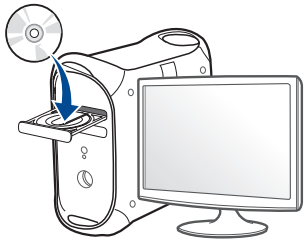

3 Dubbelklicka på symbolen för CD-ROM som visas på ditt skrivbord.

- I Mac OS X 10.8 dubbelklickar du på symbolen för cd:n i **Finder**.

4 Dubbelklicka på symbolen **Installer OS X** i mappen **MAC_Installer**.

5 Klicka på **Continue**.

6 Läs licensavtalet och klicka på **Continue**.

7 Klicka på **Agree** för att godkänna licensavtalet.

8 Klicka på **Install**. Alla komponenter som krävs för att använda skrivaren installeras.

Om du väljer **Customize** kan du välja vilka komponenter som ska installeras.

9 Ange lösenordet och klicka på **OK**.

10 Välj **USB Connected Printer** på skärmen **Printer Connection Type** och klicka på **Continue**.

11 Klicka på **Add Printer** för att välja skrivare och lägga till den i listan. Om din enhet stödjer fax, klicka på knappen **Add Fax** för att välja din fax och lägga den till din faxlista

12 Klicka på **Close** när installationen är klar.

Ominstallation för Mac

Om skrivardrivrutinen inte fungerar korrekt kan du avinstallera drivrutinen och installera om den.

- 1 Öppna mappen **Applications > Samsung > Printer Software Uninstaller**.
- 2 För att avinstallera skrivarprogramvara, klicka på **Continue**.
- 3 Välj vilket program som ska avinstalleras och klicka på **Uninstall**.
- 4 Ange lösenordet och klicka på **OK**.
- 5 När programmet har avinstallerats klickar du på **Close**.



Om det redan finns en skrivare tar du bort den från **Print Setup Utility** eller **Print & Fax**.

Linux-installation

Du måste hämta programvarupaket för Linux från Samsungs webbplats om du vill installera skrivarprogramvaran (<http://www.samsung.com> > hitta din produkt > Stöd eller nedladdningar).

Installationsprogrammet har lagt till ikonen för Unified Driver Configurator på skrivbordet och Unified Driver-gruppen på systemmenyn för din bekvämlighet. Om du undrar över något kan du titta i onlinehjälp, som du öppnar från systemmenyn eller från programfönstren i drivrutinen, till exempel **Unified Driver Configurator** eller **Image Manager**.

Installera Unified Linux Driver-paketet

- 1 Kontrollera att skrivaren är ansluten till datorn och påslagen.
- 2 När fönstret **Administrator Login** öppnas, skriver du "root" i fältet **Login** och anger systemets lösenord.



Du måste logga in som superanvändare (root) för att kunna installera programvaran för skrivaren. Be din systemadministratör om hjälp om du inte är superanvändare.

- 3 Från Samsungs webbplats hämtar du Unified Linux-drivrutinspaket till din dator.
- 4 Högerklicka på paketet **Unified Linux Driver** och packa upp det.
- 5 Dubbelklicka på **cdroot > autorun**.
- 6 Klicka på **Next** när välkomstsidan visas.
- 7 När installationen är klar klickar du på **Finish**.

ominstallation för Linux

Om skrivardrivrutinen inte fungerar korrekt kan du avinstallera drivrutinen och installera om den.

- 1 Kontrollera att skrivaren är ansluten till datorn och påslagen.
- 2 När fönstret **Administrator Login** öppnas skriver du "root" i fältet **Login** och anger systemets lösenord.

Du måste logga in som superanvändare (root) för att kunna avinstallera skrivardrivrutinen. Be din systemadministratör om hjälp om du inte är superanvändare.
- 3 Öppna Terminalprogrammet. När terminalfönstret öppnas skriver du följande:

```
[root@localhost root]#cd /opt/Samsung/mfp/uninstall/  
[root@localhost uninstall]#./uninstall.sh
```
- 4 Klicka på **Next**.
- 5 Klicka på **Finish**.



2. Använda en nätverksansluten skrivare

Det här kapitlet innehåller steg för steg-anvisningar om hur du installerar den nätverksanslutna skrivaren och dess programvara.

- **Nyttiga nätverksprogram** 181
- **Installation av trådbundet nätverk** 182
- **Installera drivrutinen via nätverk** 186
- **IPv6-konfiguration** 194
- **Installation av trådlöst nätverk** 197
- **Samsung Mobile Print** 223
- **AirPrint** 224
- **Google Cloud Print™** 225



Enheter och funktioner som stöds kan variera beroende på vilken modell du använder (se "Olika modellens funktioner" en la página 8).

Nyttiga nätverksprogram

Det finns flera program som underlättar nätverksinställningarna i nätverksmiljö. Särskilt för nätverksadministratören är det möjligt att hantera flera skrivare i nätverket.



- Ange först IP-adressen innan du använder programmen nedan.
- Vissa funktioner och tillbehör kanske inte finns tillgängliga för alla modeller och i alla länder (se "Olika modellers funktioner" en la página 8).

SyncThru™ Web Service

En webbserver på nätverksskrivaren finns varifrån du kan göra följande (se "Använda SyncThru™ Web Service" en la página 327):

- Kontrollera förbrukningsmaterial och status.
- Anpassa skrivarinställningarna.
- Aktivera e-postavisering. När du har aktiverat aviseringen skickas ett e-postmeddelande med skrivarstatus (tonerkassetts status och eventuellt skrivarfel) automatiskt till en viss e-postadress.
- Konfigurera nätverksparametrarna som krävs för att skrivaren ska kunna ansluta till olika nätverksmiljöer.

SyncThru™ Web Admin Service

En webbaserad maskinhanteringslösning för nätverksadministratörer. SyncThru™ Web Admin Service är en smidig lösning för hantering av nätverksenheter. Du kan exempelvis fjärrövervaka och fjärrfelsöka skrivare så länge du har tillgång till företagets nätverk.

- Hämta programmet från <http://solution.samsungprinter.com>.

Installation av trådbundet nätverk via SetIP

Med det här hjälpprogrammet kan du ange ett nätverkskort och manuellt konfigurera IP-adresser för användning med TCP/IP-protokollet.

- Se "Konfigurera IPv4-adress med programmet SetIP (Windows)" en la página 182.
- Se "Konfigurera IPv4-adress med programmet SetIP (Mac)" en la página 183.
- Se "Konfigurera IPv4-adress med programmet SetIP (Linux)" en la página 184.



- Skrivaren stödjer inte nätverksporten, den kan inte använda denna funktion (se "Baksida" en la página 22).
- Det här programmet är inte kompatibelt med TCP/IPv6.



Installation av trådbundet nätverk

Skriva ut en nätverkskonfigurationsrapport

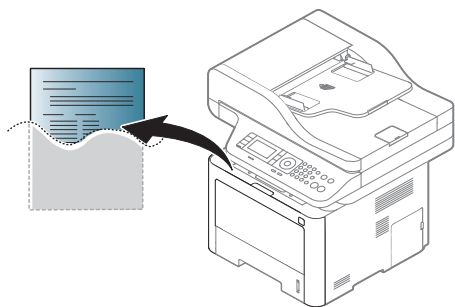
Du kan skriva ut en **nätverkskonfigurationsrapport** från skrivarens kontrollpanel. Där visas skrivarens aktuella nätverksinställningar. På så vis blir det lättare att konfigurera nätverket.



- Menysystemet kan skilja sig från modell till modell (se “Menykarta” en la página 33).
- Det kan hända att du måste trycka på **OK** för att komma till undermenyer.

- **Skrivaren har en display:** Klicka på  (**Menu**)-knappen på kontrollpanelen och välj **Nätverk > Nätverkskonfiguration**.
- **Skrivaren har en pekskärm:** Tryck på  (**Inställning**) på pekskärmen > **Maskininställningar > Nästa > Rapporter > Nätverkskonfiguration**.

Med hjälp av **nätverkskonfigurationsrapporten** kan du ta reda på skrivarens MAC-adress och IP-adress.

Exempel:

- MAC-adress: 00:15:99:41:A2:78
- IP-adress: 169.254.192.192

Ange en IP-adress



- Om skrivaren inte stödjer nätverkets gränssnitt kan den inte använda den här funktionen (se “Baksida” en la página 22).
- Det här programmet är inte kompatibelt med TCP/IPv6.

Först måste du ange en IP-adress för utskrifter och hantering via nätverk. I de flesta fall tilldelas en ny IP-adress automatiskt av en DHCP-server (Dynamic Host Configuration Protocol) i nätverket.

Konfigurera IPv4-adress med programmet SetIP (Windows)

Innan du använder SetIP måste du inaktivera brandväggen via **Kontrollpanelen > Säkerhetscenter > Windows-brandväggen**.

Installation av trådbundet nätverk



Följande anvisningar kan variera något beroende på modell.

- 1 Hämta programvaran från Samsungs webbplats. Packa sedan upp filen och installera den. (<http://www.samsung.com> > hitta din produkt > Stöd eller nedladdningar).
- 2 Följ anvisningarna i installationsfönstret.
- 3 Anslut skrivaren till nätverket med en nätverkskabel.
- 4 Starta skrivaren.
- 5 Öppna **Starta**-menyn i Windows och välj **Alla program > Samsung Printers > SetIP > SetIP**.
- 6 Klicka på -ikonen i fönstret SetIP, varefter TCP/IP-konfigurationsfönstret öppnas.
- 7 Ange skrivarens nya information i konfigurationsfönstret. I ett företagsintranät måste du kanske få den här informationen av en nätverksadministratör innan du kan fortsätta.



Ta reda på MAC-adressen via **Nätverkskonfigurationsrapporten** och ange den utan kolon (se "Skriva ut en nätverkskonfigurationsrapport" en la página 182). Skriv t.ex. 00:15:99:29:51:A8 som 0015992951A8.

- 8 Klicka på **Verkställ** och sedan på **OK**. Skrivaren skriver automatiskt ut **Nätverkskonfigurationsrapporten**. Kontrollera att alla inställningar är korrekta.

Konfigurera IPv4-adress med programmet SetIP (Mac)

Innan du använder SetIP måste du inaktivera brandväggen via **System Preferences > Security > Firewall**.



Följande anvisningar kan variera något beroende på modell.

- 1 Anslut skrivaren till nätverket med en nätverkskabel.
- 2 Sätt i den medföljande cd-skivan med programvara i cd-rom-enheten.

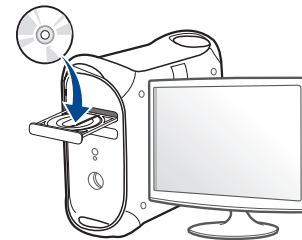

Installation av trådbundet nätverk

- 3 Dubbelklicka på symbolen för cd:n som visas på ditt skrivbord.
 - I Mac OS X 10.8 dubbelklickar du på symbolen för cd:n i Finder.
- 4 Dubbelklicka på symbolen **Installer OS X** i mappen **MAC_Installer**.
- 5 Klicka på **Continue**.
- 6 Läs licensavtalet och klicka på **Continue**.
- 7 Klicka på **Agree** för att godkänna licensavtalet.
- 8 Klicka på **Install**. Alla komponenter som krävs för att använda skrivaren installeras.

Om du väljer **Customize** kan du välja vilka komponenter som ska installeras.
- 9 Ange lösenordet och klicka på **OK**.
- 10 Ett meddelande visas om att alla program kommer att avslutas på datorn. Klicka på **Continue**.
- 11 Välj **Network Connected Printer (Wired or Wireless)** på skärmen **Printer Connection Type** och klicka på knappen **Set IP Address**.
- 12 Klicka på -ikonen i fönstret SetIP, varefter TCP/IP-konfigurationsfönstret öppnas.
- 13 Ange skrivarens nya information i konfigurationsfönstret. I ett företagsintranät måste du kanske få den här informationen av en nätverksadministratör innan du kan fortsätta.



Ta reda på MAC-adressen via **Nätverkskonfigurationsrapporten** och ange den utan kolon (se "Skriva ut en nätverkskonfigurationsrapport" en la página 182). Skriv t.ex. 00:15:99:29:51:A8 som 0015992951A8.

- 14 Klicka på **Apply** och sedan på **OK**. Skrivaren skriver automatiskt ut **Nätverkskonfigurationsrapporten**. Kontrollera att alla inställningar är korrekta.

Konfigurera IPv4-adress med programmet SetIP (Linux)

Innan du använder SetIP måste du inaktivera brandväggen via **System Preferences** eller **Administrator**.



Följande anvisningar kan variera något beroende på modell och operativsystem.

- 1 Öppna `/opt/Samsung/mfp/share/utils/`.
- 2 Dubbelklicka på filen **SetIPApplet.html**.
- 3 Klicka för att öppna TCP/IP-konfigurationsfönstret.

Installation av trådbundet nätverk

- 4 Ange skrivarens nya information i konfigurationsfönstret. I ett företagsintranät måste du kanske få den här informationen av en nätverksadministratör innan du kan fortsätta.



Ta reda på MAC-adressen via **Nätverkskonfigurationsrapporten** och ange den utan kolon (se "Skriva ut en nätverkskonfigurationsrapport" en la página 182). Skriv t.ex. 00:15:99:29:51:A8 som 0015992951A8.

- 5 Skrivaren skriver automatiskt ut **Nätverkskonfigurationsrapporten**.

Installera drivrutinen via nätverk



- Vissa funktioner och tillbehör kanske inte finns tillgängliga för alla modeller och i alla länder (se "Olika modellers funktioner" en la página 8).
- Om skrivaren inte stödjer nätverkets gränssnitt kan den inte använda den här funktionen (se "Baksida" en la página 22).
- Du installerar drivrutinen från programvaru-cd:n. Om du använder Windows väljer du skrivardrivrutinen och programvaran i fönstret **Välj vilken programvara och vilka verktyg som ska installeras.**

Windows

- 1** Kontrollera att skrivaren är ansluten till nätverket och påslagen. Skrivarens IP-adress måste även ha angetts (se "Ange en IP-adress" en la página 182).
- 2** Sätt i den medföljande cd-skivan med programvara i cd-rom-enheten.



Om installationsfönstret inte försvinner, klicka på **Starta > Alla program > Tillbehör > Kör.**

X:\Setup.exe och byt ut X mot den enhetsbokstav som motsvarar. Klicka därefter på **OK.**

- **Windows 8**
Om installationsfönstret inte visas från **Charms(Snabbknappar)**, välj **Sök > Apps(Appar)** och sök efter **Kör**. Skriv in X:\Setup.exe, och ersätt "X" med bokstaven som representerar din CD-ROM-enhet och klicka på **OK.**
Om fönstret "**Peka för att välja vad som händer med skivan.**" visas, klicka på fönstret och välj **Run Setup.exe.**

- 3** Granska och acceptera installationsavtalen i installationsfönstret. Klicka därefter på **Nästa.**
- 4** Välj **Nätverksanslutning** på skärmen **Skrivaranslutningstyp.** Klicka därefter på **Nästa.**
- 5** Följ anvisningarna i installationsfönstret.

Från Starta i Windows 8



- V4-drivrutinen laddas ned automatiskt från Windows Update om din dator är ansluten till internet. Du kan även ladda ned drivrutinen manuellt från Samsung webbplats: www.samsung.com > hitta din produkt > Stöd eller nedladdningar.
- **Samsung Printer Experience** finns för nedladdning via **WindowsLagra**. Du måste ha ett Microsoft-konto för att använda **WindowsStore(Lagra).**

Installera drivrutinen via nätverk

- a Från **Charms(Snabbknappar)**, väljer du **Sök**.
- b Klicka på **Store(Lagra)**.
- c Sök och klicka på **Samsung Printer Experience**.
- d Klicka på **Installera**.

- Om du installerar drivrutinen med hjälp av den tillhörande cd:n med mjukvaran på, installeras inte V4-drivrutinen. Om du vill använda V4-drivrutinen från **Skrivbord** kan du ladda ner den från Samsung webbplats: www.samsung.com > hitta din produkt > Stöd eller nedladdningar.
- Samsungs verktyg för skrivarhantering installeras separat från den medföljande programvaru-cd:n.

- 1 Kontrollera att skrivaren är ansluten till nätverket och påslagen. Skrivarens IP-adress måste även ha angetts (se "Ange en IP-adress" en la página 182).
- 2 Från **Charms(Snabbknappar)**, välj **Inställningar > Ändra datorinställningar > Enheter**.
- 3 Klicka på **Lägg till en enhet**.
Maskinerna som upptäcks visas på skärmen.
- 4 Klicka på modellnamnet eller värdnamnet du vill använda.

 Du kan skriva ut en nätverkskonfigurationsrapport från skrivarens kontrollpanel som visar maskinens aktuella värdnamn. (se "Skriva ut en nätverkskonfigurationsrapport" en la página 182).

- 5 Drivrutinen installeras automatiskt från **Windows Update**.

Tyst installationsläge

Tyst installationsläge är en installationsmetod som inte kräver någon åtgärd från användaren. När du har startat installationen installeras maskinens drivrutiner och programvara automatiskt på datorn. Starta den tysta installationen genom att skriva **/s** eller **/S** i kommandofönstret.

Kommandoradsparametrar

I följande tabell visas de kommandon som kan användas i kommandofönstret.



Den följande kommandoraden används och utförs när kommandot används tillsammans med **/s** eller **/S**. **/h**, **/H** och **/?** är dock särskilda kommandon som kan användas separat.

Kommandorad	Definition	Beskrivning
<code>/s</code> eller <code>/S</code>	Startar tyst installation.	Installerar maskindrivrutiner utan att det krävs någon åtgärd från användaren eller visas i användargränssnittet.

Installera drivrutinen via nätverk

Kommandorad	Definition	Beskrivning
<code>/p"<portnamn>"</code> eller / <code>P"<portnamn>"</code>	Anger skrivarporten.  Nätverksporten skapas via standardportmonitorn för TCP/IP. För lokala portar måste porten finnas på datorn innan den kan anges med det här kommandot.	Skrivarportnamnet kan anges som en IP-adress, värddamn, lokalt USB-portnamn, IEEE1284-portnamn eller nätverkssökväg. Exempel: <ul style="list-style-type: none">• <code>/p"xxx.xxx.xxx.xxx"</code> där <code>"xxx.xxx.xxx.xxx"</code> avser nätverksskrivarens IP-adress. <code>/p"USB001"</code>, <code>/P"LPT1:"</code>, <code>/p"värddamn"</code>• <code>/p"\datornamn\delad_skrivare"</code> eller <code>"\xxx.xxx.xxx.xxx\delad_skrivare"</code> där, <code>"\datornamn\delad_skrivare"</code> eller <code>"\xxx.xxx.xxx.xxx\delad_skrivare"</code> anger nätverkssökvägen till skrivaren genom att ange två snedstreck, datornamnet eller den lokala IP-adressen till datorn som delar skrivaren, och därefter resursnamnet för skrivaren.

Kommandorad	Definition	Beskrivning
<code>/a"<målsökväg>"</code> eller / <code>A"<målsökväg>"</code>	Anger en målsökväg för installationen.  Målsökvägen måste vara en fullständig sökväg.	Eftersom maskindrivrutiner ska installeras på en OS-specifik plats gäller detta kommando endast för tillämpningsprogram.
<code>/n"<skrivarnamn>"</code> eller / <code>N"<skrivarnamn>"</code>	Anger skrivarnamnet. Skrivarinstansen skapas som det angivna skrivarnamnet.	Med den här parametern kan du lägga till önskade skrivarinstanser.
<code>/nd</code> eller <code>/ND</code>	Anger att en installerade drivrutinen inte ska användas som standardmaskindrivrutin.	Den installerade maskindrivrutinen blir inte standardmaskindrivrutin på systemet om det finns minst en installerad skrivardrivrutin. Om det inte finns någon installerad maskindrivrutin används inte det här alternativet eftersom den installerade skrivardrivrutinen blir standardmaskindrivrutin i Windows.

Installera drivrutinen via nätverk

Kommandorad	Definition	Beskrivning
/x eller /X	Angänder befintliga maskindrivrutinfilerna till att skapa en skrivarinstans om den redan har installerats.	Med det här kommandot kan du installera en skrivarinstans som använder installerade skrivardrivrutinfilerna utan att installera ytterligare en drivrutin.
/up"<skrivarnamn>" eller /UP"<skrivarnamn>"	Tar endast bort den angivna skrivarinstansen och inte drivrutinsfilerna.	Med det här kommandot tar du endast bort den angivna skrivarinstansen från systemet utan att andra skrivardrivrutiner påverkas. Inga skrivardrivrutinfilerna tas bort.
/d eller /D	Avinstallerar alla enhetsdrivrutiner och program från systemet.	Med det här kommandot avinstalleras alla installerade enhetsdrivrutiner och applikationsprogram från systemet.
/v"<delningsnamn>" eller /V"<delningsnamn>"	Delar ut den installerade maskinen och lägger till andra tillgängliga plattformsdivrutiner för Peka och skriv ut.	Alla maskindivrutiner som stöds i den aktuella Windows-versionen installeras på systemet och delas ut med det angivna <delningsnamnet> för Peka och skriv ut.

Kommandorad	Definition	Beskrivning
/o eller /O	Öppnar mappen Skrivare och fax efter installationen.	Med det här kommandot öppnas mappen Skrivare och fax efter den tysta installationen.
/h, /H eller /?	Visar hjälp för kommandoraden.	

Mac

- 1 Kontrollera att skrivaren är ansluten till nätverket och påslagen.
- 2 Sätt i den medföljande cd-skivan med programvara i cd-rom-enheten.

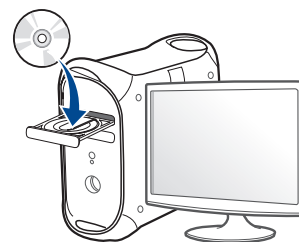

- 3 Dubbelklicka på CD-ROM-ikonen som dyker upp på ditt skrivbord.
 - I Mac OS X 10.8 dubbelklickar du på symbolen för cd:n i **Finder**.
- 4 Dubbelklicka på symbolen **Installer OS X** i mappen **MAC_Installer**.

Installera drivrutinen via nätverk

- 5 Klicka på **Continue**.
- 6 Läs licensavtalet och klicka på **Continue**.
- 7 Klicka på **Agree** för att godkänna licensavtalet.
- 8 Klicka på **Install**. Alla komponenter som krävs för att använda skrivaren installeras.
Om du väljer **Customize** kan du välja vilka komponenter som ska installeras.
- 9 Ange lösenordet och klicka på **OK**.
- 10 Välj **Network Connected Printer (Wired or Wireless)** på skärmen **Printer Connection Type** och klicka på knappen **Continue**.
- 11 Klicka på **Add Printer** för att välja skrivare och lägga till den i listan.
- 12 Klicka på **IP** och välj **HP Jetdirect - Socket** i **Protocol**.
- 13 Ange skrivarens IP-adress i fältet **Address**.
- 14 Ange könamn i fältet **Queue**. Om du inte kan ta reda på utskriftsskrivarens könamn ska du försöka med standardkön först.
- 15 Om det automatiska valet inte fungerar väljer du **Select Printer Software** och väljer maskinnamnet i **Print Using**.
- 16 Klicka på **Add**.

- 17 Klicka på **Close** när installationen är klar.

Linux

Du måste hämta programvarupaket för Linux från Samsungs webbplats om du vill installera skrivarprogramvaran (<http://www.samsung.com> > hitta din produkt > Stöd eller nedladdningar).

Installera Linux-drivrutinen och lägg till nätverksskrivare

- 1 Kontrollera att skrivaren är ansluten till nätverket och påslagen. Skrivarens IP-adress måste även ha angetts.
- 2 Ladda ned paketet Unified Linux Driver från Samsungs webbplats.
- 3 Hämta filen UnifiedLinuxDriver.tar.gz och öppna den nya mappen.
- 4 Dubbelklicka på **cdroot** > **autorun**.
- 5 Installationsfönstret Samsung öppnas. Klicka på **Next**.
- 6 Fönstret med guiden för ny skrivare öppnas. Klicka på **Next**.
- 7 Ange nätverksskrivare och klicka på knappen **Search**.
- 8 Skrivarens IP-adress och modellnamn visas i listfältet.

Installera drivrutinen via nätverk

- 9 Markera skrivaren och klicka på **Next**.
- 10 Ange en beskrivning för skrivaren och klicka på **Next**.
- 11 När skrivaren har lagts till klickar du på **Finish**.
- 12 När installationen är klar klickar du på **Finish**.

Lägg till nätverksskrivare

- 1 Dubbelklicka på **Unified Driver Configurator**.
- 2 Klicka på **Add Printer**..
- 3 Fönstret med guiden **Add printer wizard** visas. Klicka på **Next**.
- 4 Välj **Network printer** och klicka på knappen **Search**.
- 5 Skrivarens IP-adress och modellnamn visas i listfältet.
- 6 Markera skrivaren och klicka på **Next**.
- 7 Ange en beskrivning för skrivaren och klicka på **Next**.
- 8 När skrivaren har lagts till klickar du på **Finish**.

UNIX



- Kontrollera först att skrivaren har stöd för UNIX innan du installerar drivrutinen för UNIX (se "Operativsystem" en la página 8).
- Ange inte citationstecknen som omgärdar kommandona i den här bruksanvisningen.
- Vissa funktioner och tillbehör kanske inte finns tillgängliga för alla modeller och i alla länder (se "Operativsystem" en la página 8).

Du måste först installera paketet med drivrutinen för UNIX och konfigurera skrivaren innan du kan börja använda den. Du måste hämta drivrutinspaketet för UNIX från Samsungs webbplats om du vill installera skrivarprogramvaran (<http://www.samsung.com> > hitta din produkt > Stöd eller nedladdningar).

Installera skrivardrivrutinspaketet för UNIX

Installationen går till på samma sätt för alla varianter av UNIX-operativsystem som omnämns.

- 1 Från Samsungs webbplats hämtar du UNIX-paketet och packar upp det på datorn.
- 2 Se till att du har root-behörighet.
"su -"

Installera drivrutinen via nätverk

3 Kopiera lämpligt drivrutinsarkiv till UNIX-måldatorn.



Se administratörshandboken för UNIX-operativsystemet för mer information.

4 Packa upp skrivardrivrutinspaketet för UNIX.

På IBM AIX anger du följande kommandon:

```
“gzip -d < ange namnet på paketet | tar xf -”
```

5 den uppackade katalogen.

6 Kör installationsskriptet.

```
“./install -i”
```

install är den installationsskriptfil som används för att installera eller avinstallera skrivardrivrutinspaketet för UNIX.

Använd kommandot **chmod 755 install** för att tillåta installationsskriptet.

7 Kör kommandot **./install -c** för att verifiera installationen.

8 Kör **installprinter** från kommandoraden. Fönstret **Add Printer Wizard** öppnas. Konfigurera skrivaren i det här fönstret enligt följande anvisningar:



På vissa UNIX-operativsystem (exempelvis Solaris 10) kan det hända att en nyligen tillagd skrivare inte är aktiverad och/eller inte accepterar jobb. Kör i så fall följande två kommandon i terminalfönstret som root:

```
“accept <printer_name>”
```

```
“enable <printer_name>”
```

Avinstallera skrivardrivrutinspaketet



Använd avinstallationsverktyget om du vill ta bort den installerade skrivaren från systemet.

a Kör kommandot **uninstallprinter** från terminalen.

Uninstall Printer Wizard öppnas.

De installerade skrivarna visas i listrutan.

b Välj vilken skrivare som ska tas bort.

c Klicka på **Delete** för att ta bort skrivaren från systemet.

d Kör kommandot **./install -d** för att avinstallera hela paketet.

e för att verifiera att avinstallationen lyckades anger du kommandot **./install -c**.

Om du vill installera på nytt använder du kommandot **./install -i** för ominstallation av binärer.

Installera drivrutinen via nätverk

Konfigurera skrivaren

Om du vill lägga till skrivaren till UNIX-systemet kör du installprinter från kommandoraden. Fönstret med guiden Lägg till ny skrivare öppnas. Installera skrivaren i det här fönstret enligt följande steg:

- 1 Ange skrivarens namn.
- 2 Välj lämplig skrivarmodell i modellistan.
- 3 Skriv en beskrivning som motsvarar skrivarens typ i fältet **Type**. Detta är valfritt.
- 4 Ange en skrivarbeskrivning i fältet **Description**. Detta är valfritt.
- 5 Ange en skrivarplats i fältet **Location**.
- 6 Ange skrivarens IP-adress eller DNS-namn i textrutan **Device** för nätverksanslutna skrivare. På IBM AIX med **jetdirect Queue type** fungerar endast DNS-namn. Numeriska IP-adresser är inte tillåtna.
- 7 **Queue type** visar anslutningen som **lpd** eller **jetdirect** i motsvarande listruta. Dessutom är typen **usb** tillgänglig i Sun Solaris.
- 8 Välj **Copies** för att ange antal kopior.
- 9 Markera alternativet **Collate** för att ta emot redan sorterade kopior.

- 10 Markera alternativet **Reverse Order** för att ta emot kopior i omvänd ordning.
- 11 Markera alternativet **Make Default** för att använda skrivaren som standardskrivare.
- 12 Klicka på **OK** för att lägga till skrivaren.

IPv6-konfiguration



IPv6 stöds endast fullt ut under Windows Vista eller senare.



Vissa funktioner och tillbehör kanske inte finns tillgängliga för alla modeller och i alla länder (se "Olika modellers funktioner" en la página 8 eller "Menykarta" en la página 33).

Skrivaren har stöd för följande IPv6-adresser för utskrift och hantering via nätverk.

- **Link-local Address:** Egenkonfigurerad lokal IPv6-adress (Adressen börjar med FE80).
- **Stateless Address:** IPv6-adress som konfigurerats automatiskt av en nätverksrouter.
- **Stateful Address:** IPv6-adress som konfigurerats av en DHCPv6-server.
- **Manual Address:** IPv6-adress som konfigurerats manuellt av en användare.



Om du vill använda IPv6-nätverksmiljön följer du förfarandet nedan för att använda IPv6-adressen.

Via kontrollpanelen

Aktivera IPv6



- Menysystemet kan skilja sig från modell till modell (se "Menykarta" en la página 33).
- Det kan hända att du måste trycka på **OK** för att komma till undermenyer.

- 1 Välj  (**Menu**) > **Nätverk** > **TCP/IP (IPv6)** > **IPv6-protokoll** på kontrollpanelen.
ELLER
För modellen med pekskärm väljer du  (**Inställning**) > **Maskininställningar** > **Nästa** > **Nätverksinställning** > **TCP/IP (IPv6)** > **IPv6-protokoll** på pekskärmen.
- 2 Välj **Pa** och tryck på **OK**.
För modellen med pekskärm väljer du **Pa** med hjälp av pilarna på pekskärmen.
- 3 Stäng av skrivaren och slå på den igen.

IPv6-konfiguration



Vi installation av drivrutiner ska du inte konfigurera både IPv4 och IPv6. Vi rekommenderar installation av antingen IPv4 eller IPv6.

Konfigurering av DHCPv6-adressen.

Om det finns en DHCPv6-server i nätverket kan du ange något av följande alternativ som standard för dynamisk värdkonfigurering.



- Menysystemet kan skilja sig från modell till modell (se "Menykarta" en la página 33).
- Det kan hända att du måste trycka på **OK** för att komma till undermenyer.

1 Välj  (Menu) > **Nätverk** > **TCP/IP (IPv6)** > **Konfig.DHCPv6** på kontrollpanelen.

ELLER

För modellen med pekskärm väljer du  (Inställning) > **Maskininställningar** > **Nästa** > **Nätverksinställning** > **TCP/IP (IPv6)** > **DHCPv6-konfig.** på pekskärmen

2 Tryck sedan på **OK** för att välja värde.

För modellen med pekskärm väljer du önskat alternativ med hjälp av pilarna. Tryck sedan på  (tillbaka) för att spara ditt val.

- **Router:** Använd endast DHCPv6 när det efterfrågas av en router.
- **Använd alltid:** Använd alltid DHCPv6 oavsett av om routern efterfrågar det.
- **Använda aldrig:** Använd aldrig DHCPv6 oavsett av om routern efterfrågar det.

IPv6-konfiguration

SyncThru™ Web Service:

Aktivera IPv6

- 1 Starta en webbläsare i Windows, t.ex. Internet Explorer. Ange skrivarens IP-adress (<http://xxx.xxx.xxx.xxx>) i adressfältet och tryck på Enter eller klicka på **Gå**.
- 2 Om det är första gången du använder **SyncThru™ Web Service** måste du logga in som administratör. Ange de användaruppgifter som anges nedan. Av säkerhetsskäl rekommenderar vi dig att ändra förinställt lösenord.
 - **ID:** admin
 - **Password:** sec00000
- 3 Fönstret **SyncThru™ Web Service** öppnas. Flytta muspekaren till **Settings** i den översta menyraden och klicka på **Network Settings**.
- 4 Klicka på **TCP/IPv6** till vänster på webbsidan.
- 5 Markera kryssrutan **IPv6 Protocol**.
- 6 Klicka på knappen **Apply**.
- 7 Stäng av skrivaren och slå på den igen.



- Du kan också ställa in DHCPv6.
- För manuell inställning av DHCPv6-adressen: Markera kryssrutan **Manual Address**. Textrutan **Address/Prefix** aktiveras. Ange resten av adressen (till exempel 3FFE:10:88:194::**AAAA**. A motsvaras av det hexadecimala värdet 0 till 9 eller A till F).

Konfigurering av IPv6-adresser

- 1 Starta en webbläsare (exempelvis Internet Explorer) som har stöd för IPv6-adresser.
- 2 Välj någon av IPv6-adresserna (**Link-local Address**, **Stateless Address**, **Stateful Address**, **Manual Address**) från **Nätverkskonfigurationsrapporten** (se "Skriva ut en nätverkskonfigurationsrapport" en la página 182).
 - **Link-local Address:** Egenkonfigurerad lokal IPv6-adress (Adressen börjar med FE80).
 - **Stateless Address:** IPv6-adress som konfigurerats automatiskt av en nätverksrouter.
 - **Stateful Address:** IPv6-adress som konfigurerats av en DHCPv6-server.
 - **Manual Address:** IPv6-adress som konfigurerats manuellt av en användare.
- 3 Ange IPv6-adresserna (t.ex. [http://\[FE80::215:99FF:FE66:7701\]](http://[FE80::215:99FF:FE66:7701])).



Adressen måste omges av []-klamrar.

Installation av trådlöst nätverk



- Kontrollera att din maskin stödjer trådlöst nätverk. Trådlöst nätverk finns kanske inte beroende på modellen (se "Olika modellens funktioner" en la página 8).
- Om IPv6-nätverket inte tycks fungera återställer du alla nätverksinställningar till ursprungsinställningarna och försöker igen med **Rensa install..**

Komma igång

Mer om nätverkstyper

Normalt kan du bara ha en anslutning mellan datorn och skrivaren samtidigt.

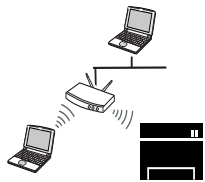

Infrastrukturäge

Det är en miljö som vanligen används i hem, på mindre kontor och på hemmakontor. I detta läge används en åtkomstpunkt för trådlös kommunikation med skrivaren.

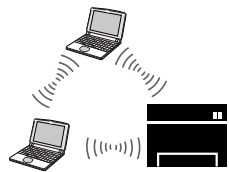

Ad hoc-läge

Det här läget använder inte en åtkomstpunkt. Den trådlösa datorn och den trådlösa maskinen kommunicerar direkt.

Namn på trådlöst nätverk och lösenord

Trådlösa nätverk kräver högre säkerhet, så när en åtkomstpunkt ställs in första gången skapas ett nätverksnamn (SSID), och en säkerhetstyp och ett lösenord anges. Fråga din nätverksadministratör om denna information innan du fortsätter med maskininstallationen.

Installation av trådlöst nätverk

Introduktion av trådlösa inställningsmetoder

Du kan göra trådlösa inställningar antingen från skrivaren eller från datorn. Välj inställningsmetod från nedanstående tabell.



Vissa typer av konfiguration av trådlösa nätverk finns kanske inte beroende på modellen eller landet (se "Olika modellers funktioner" en la página 8).

Konfigurationsmetod	Anslutningsmetod	Beskrivning & referens
Med åtkomstpunkt	Från datorn	Information för Windows finns i "Åtkomstpunkt via USB-kabel (rekommenderas)" en la página 204. Information för Mac finns i "Åtkomstpunkt via USB-kabel (rekommenderas)" en la página 210. Se "Använda nätverkskabel" en la página 214.
	Från maskinens kontrollpanel	<ul style="list-style-type: none">• Se "Skrivare med display" en la página 200.• Se "Skrivare utan display" en la página 201. Se "Använda menyknappen" en la página 203.
Utan åtkomstpunkt	Från datorn	Information för Windows finns i "Ad hoc via USB-kabel" en la página 206. Information för Mac finns i "Ad hoc via USB-kabel" en la página 212.
	Med Wi-Fi Direct	Se "Wi-Fi Direct-inställning för mobila utskrifter" en la página 217.



- Se kapitlet om felsökning ("Felsökning för trådlöst nätverk" en la página 219) om det uppstår problem vid den trådlösa inställningen eller installationen av drivrutinen.
- Det är högst rekommenderat att du ställer in lösenordet på åtkomstpunkter. Om du inte ställer in lösenordet på åtkomstpunkter är det möjligt att de exponeras för illegal åtkomst från okända maskiner som till exempel datorer, smarta mobiler och skrivare. Se användarguiden för åtkomstpunkten för hur du ställer in lösenord.

Installation av trådlöst nätverk

Använda WPS-knappen

Om din skrivare och en åtkomstpunkt (eller trådlös router) är kompatibel med Wi-Fi Protected Setup™ (WPS), kan du på ett enkelt sätt konfigurera inställningarna för trådlöst nätverk genom att trycka på knappen  (WPS) på kontrollpanelen utan att använda en dator.





- Om du vill använda det trådlösa nätverket i infrastrukturläget kontrollerar du att nätverkskabeln är urkopplad från skrivaren. Huruvida du använder knappen **WPS (PBC)** eller istället anger PIN-koden från datorn för att ansluta till åtkomstpunkten beror på vad för typ av åtkomstpunkt (eller trådlös router) som du använder. Se bruksanvisningen till åtkomstpunkten (eller den trådlösa routern).
- När du använder WPS-knappen för att konfigurera det trådlösa nätverket, kan säkerhetsinställningen ändras. För att förhindra detta, läs WPS-alternativet för den aktuella trådlösa säkerhetsinställningen. Namnet på alternativet kan variera beroende på vilken åtkomstpunkt (eller trådlös router) du använder.

Objekt att förbereda

- Kontrollera om åtkomstpunkten (eller den trådlösa routern) har stöd för WPS (Wi-Fi Protected Setup™).
- Kontrollera om skrivaren har stöd för WPS (Wi-Fi Protected Setup™).
- Nätverksansluten dator (endast PIN-läget).

Välja typ

Du kan ansluta skrivaren till ett trådlöst nätverk via knappen  (WPS) på kontrollpanelen på två sätt:

Med metoden **tryckknappskonfigurering (PBC)** kan du ansluta din skrivare till ett trådlöst nätverk genom att trycka både på knappen  (WPS) på skrivarens kontrollpanel och knappen WPS (PBC) på en WPS-aktiverad (Wi-Fi Protected Setup™) åtkomstpunkt (eller trådlös router).

Med **PIN-metoden (Personal Identification Number)** kan du ansluta skrivaren till ett trådlöst nätverk genom att ange den medföljande PIN-koden på en WPS-utrustad (Wi-Fi Protected Setup™) åtkomstpunkt eller trådlös router.

Fabriksinställningen är **PBC-läget**, som rekommenderas för en typisk trådlös nätverksmiljö.



Installation av trådlöst nätverk

Skrivare med display

Ansluta i PBC-läge

- 1 Välj  (**Menu**) > **Nätverk** > **Wi-Fi** > **WPS-instä.** på kontrollpanelen.

ELLER

För modeller som har  (WPS)-knappen på kontrollpanelen, tryck och håll inne  (WPS)-knappen på kontrollpanelen i mer än 2 sekunder.

- 2 Välj **PBC** (eller **Anslut via PBC**).

- 3 Tryck på **OK** när bekräftelsefönstret visas.

Informationsfönstret öppnas. Där anges en anslutningstid på två minuter.

- 4 Tryck på **WPS (PBC)**-knappen på den trådlösa åtkomstpunkten eller routern.

Meddelandena visas på displayen i följande ordning:

- a **Ansluter:** Skrivaren ansluter till åtkomstpunkten (eller den trådlösa routern).
- b **Ansluten:** När skrivaren har anslutits till det trådlösa nätverket lyser indikatorn för WPS med ett fast sken.



- c **AP SSID:** Efter att det trådlösa nätverkets anslutningsprocess har slutförts visas åtkomstpunktens SSID-information på displayen.

- 5 Sätt i den medföljande programvaru-cd:n och följ anvisningarna i fönstret för att konfigurera det trådlösa nätverket.

Ansluta i PIN-läge

- 1 Välj  (**Menu**) > **Nätverk** > **Wi-Fi** > **WPS-instä.** på kontrollpanelen.

ELLER

För modeller som har  (WPS)-knappen på kontrollpanelen, tryck och håll inne  (WPS)-knappen på kontrollpanelen i mer än 4 sekunder.

- 2 Välj **PIN** (eller **Anslut via PIN**).

- 3 Tryck på **OK** när bekräftelsefönstret visas.

Installation av trådlöst nätverk

4 Den åttasiffriga PIN:en visas på displayen.

Du måste skriva in den åttasiffriga PIN-koden inom två minuter på datorn som är ansluten till åtkomstpunkten (eller den trådlösa routern).

Meddelandena visas på displayen i följande ordning:

- a Ansluter:** Skrivaren ansluts till det trådlösa nätverket.
- b Ansluten:** När skrivaren har anslutits till det trådlösa nätverket lyser indikatorn för WPS med ett fast sken.
- c SSID-typ:** Efter att det trådlösa nätverkets anslutningsprocess har slutförts visas åtkomstpunktens SSID-information på LCD-displayen.

5 Sätt i den medföljande programvaru-cd:n och följ anvisningarna i fönstret för att konfigurera det trådlösa nätverket.

Skrivare utan display

Ansluta i PBC-läge

1 Håll ned knappen  (WPS) på kontrollpanelen i ungefär 2–4 sekunder tills statusindikatorn blinkar snabbt.

Skrivaren påbörjar anslutningen till det trådlösa nätverket. Indikatorn blinkar långsamt i upp till två minuter tills du trycker på PBC-knappen på den trådlösa åtkomstpunkten eller routern.

2 Tryck på **WPS (PBC)**-knappen på den trådlösa åtkomstpunkten eller routern.

- a** WPS-indikatorn blinkar snabbt. Skrivaren ansluter till åtkomstpunkten (eller den trådlösa routern).
- b** När skrivaren har anslutits till det trådlösa nätverket lyser indikatorn för WPS med ett fast sken.

3 Sätt i den medföljande programvaru-cd:n och följ anvisningarna i fönstret för att konfigurera det trådlösa nätverket.

Installation av trådlöst nätverk

Ansluta i PIN-läge

- 1 Konfigurationsrapporten för nätverket, inklusive PIN, måste skrivas ut (se "Skriva ut en nätverkskonfigurationsrapport" en la página 182).

I redoläget håller du knappen  (**Stop** eller **Stop/Clear**) på kontrollpanelen nedtryckt i ungefär 5 sekunder. Du kan hitta din skrivares PIN.

- 2 Håll knappen  (WPS) på kontrollpanelen nedtryckt i mer än 4 sekunder tills statusindikatorn lyser.

Skrivaren börjar ansluta till en åtkomstpunkt eller trådlös router.

- 3 Du måste skriva in den åttasiffriga PIN-koden inom två minuter på datorn som är ansluten till åtkomstpunkten (eller den trådlösa routern).

Indikatorn blinkar långsamt i upp till två minuter tills du anger den åttasiffriga PIN-koden.

WPS-indikatorn blinkar på följande sätt:

- a WPS-indikatorn blinkar snabbt. Skrivaren ansluter till åtkomstpunkten (eller den trådlösa routern).
 - b När skrivaren har anslutits till det trådlösa nätverket lyser indikatorn för WPS med ett fast sken.
- 4 Sätt i den medföljande programvaru-cd:n och följ anvisningarna i fönstret för att konfigurera det trådlösa nätverket.

Ansluta till ett nätverk på nytt

När den trådlösa funktionen har inaktiverats försöker skrivaren automatiskt ansluta till åtkomstpunkten (eller den trådlösa routern) på nytt med de anslutningsinställningar och den adress som användes tidigare.



Skrivaren ansluter automatiskt till det trådlösa nätverket i följande fall:

- Skrivaren stängs av och slås på.
- Åtkomstpunkten (eller den trådlösa routern) stängs av och slås på.

Avbryta anslutningen

Om du vill avbryta funktionen för anslutning till trådlösa nätverk trycker du på knappen  (**Cancel** eller **Stop/Clear**) på kontrollpanelen. **Du måste vänta 2 minuter innan du ansluter igen till det trådlösa nätverket.**

Installation av trådlöst nätverk

Koppla ifrån ett nätverk

Du kopplar ifrån anslutningen till det trådlösa nätverket genom att trycka på knappen  (WPS) på kontrollpanelen i minst två sekunder.

- **När Wi-Fi-nätverket befinner sig i viloläget:** Skrivaren kopplas från det trådlösa nätverket direkt och WPS-indikatorn släcks.
- **När det trådlösa nätverket används:** När skrivaren väntar på att det aktuella jobbet ska slutföras blinkar WPS-indikatorn snabbt. Då avbryts funktionen för anslutning till trådlösa nätverk automatiskt och WPS-indikatorn släcks.

Använda menyknappen



Vissa menyer kanske inte visas på skärmen, beroende på modell eller produkt. Menyer som inte visas kan inte användas på din skrivare (se "Menykarta" en la página 33).

Innan du börjar måste du känna till det trådlösa nätverkets namn (SSID) samt nätverksnyckeln om det är krypterat. Denna information angavs när åtkomstpunkten (eller den trådlösa routern) installerades. Om du inte vet vilken trådlös miljö du arbetar i kontaktar du personen som har konfigurerat nätverket.



När du har anslutit till det trådlösa nätverket måste du installera en drivrutin så att du kan skriva ut från ett program (se "Installera drivrutinen via nätverk" en la página 186).

- 1 Tryck på  (**Menu**) > **Nätverk** > **Trådlös** > **WLAN-inställningar** på kontrollpanelen.
- 2 Tryck på **OK** för att välja inställningsmetod.
 - **Guide** (rekommenderas):: I detta läge är configurationen automatisk. Ett antal nätverk visas på skrivaren, och du väljer ett av dessa. Därefter blir du ombedd att ange nätverkets lösenord.
 - **Anpassad:** I detta läge kan användaren manuellt ange eller ändra sitt eget SSID eller välja säkerhetsalternativet i detalj.

Installation i Windows



Genväg till programmet **Samsung Easy Wireless Setup** utan CD:n: Om du har installerat skrivardrivrutinen en gång, kan du öppna programmet **Samsung Easy Wireless Setup** utan cd-skiva (se "Åtkomst till administreringsverktyg" en la página 323).

Installation av trådlöst nätverk

Åtkomstpunkt via USB-kabel (rekommenderas)

Objekt att förbereda

- Åtkomstpunkt
- Nätverksansluten dator
- CD-skiva med programvara som följde med skrivaren
- En skrivare konfigurerad utan ett trådlöst nätverksgränssnitt
- USB-kabel

Skapa infrastruktur för nätverk

- 1 Kontrollera att USB-kabeln är ansluten till skrivaren.
- 2 Sätt på datorn, åtkomstpunkten och skrivaren.

- 3 Sätt i den medföljande cd-skivan med programvara i cd-rom-enheten.

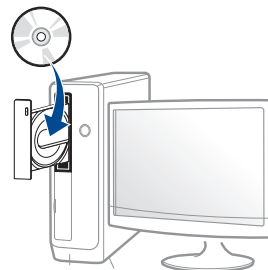

Om installationsfönstret inte försvinner, klicka på **Starta > Alla program > Tillbehör > Kör**.

X:\Setup.exe och byt ut X mot den enhetsbokstav som motsvarar. Klicka därefter på **OK**.

- Windows 8

Om installationsfönstret inte visas från **Charms(Snabbknappar)**, välj **Sök > Apps(Appar)** och sök efter **Kör**. Skriv in X:\Setup.exe, och ersätt "X" med bokstaven som representerar din CD-ROM-enhet och klicka på **OK**.

Om fönstret "**Peka för att välja vad som händer med skivan.**" visas, klicka på fönstret och välj **Run Setup.exe**.

- 4 Granska och acceptera installationsavtalen i installationsfönstret. Klicka därefter på **Nästa**.

Installation av trådlöst nätverk

- 5 Välj **Trådlös nätverksanslutning** på skärmen **Skrivaranslutningstyp**. Klicka därefter på **Nästa**.



- 6 På skärmen **Installerar du din skrivare för första gången?**, väljer du **Ja, jag ska installera min skrivares trådlösa nätverk**. Klicka sedan på **Nästa**.

Om din skrivare redan är ansluten till nätverket, väljer du **Nej, min skrivare är redan ansluten till mitt nätverk**.

- 7 Efter sökningen visas de trådlösa nätverksenheterna i fönstret. Välj namnet (SSID) på den åtkomstpunkt som du vill använda och klicka på **Nästa**.



Om du inte hittar nätverksnamnet som du vill välja, eller om du vill konfigurera den trådlösa anslutningen manuellt, klickar du på **Avancerade inställningar**.

- **Ange trådlöst nätverksnamn:** Skriv in SSID för åtkomstpunkten (SSID är skiftlägeskänsligt).
- **Driftläge:** Välj **Infrastruktur**.
- **Autentisering:** Välj autentiseringstyp.
Öppet system: Autentisering används inte. Kryptering används eventuellt, beroende på behovet av datasäkerhet.
Delad nyckel: autentisering används. En enhet med en korrekt WEP-nyckel kan ansluta till nätverket.
WPA personlig eller WPA2 Personlig: Välj det här alternativet för att autentisera skrivarservern baserat på en delad WPA-nyckel. När den här inställningen har valts används en delad hemlig nyckel som konfigureras manuellt vid åtkomstpunkten och för var och en av dess klienter.
- **Kryptering:** Välj kryptering (Ingen, WEP64, WEP128, TKIP, AES, TKIP AES).
- **Nätverkslösenord:** Ange det krypterade lösenordet.
- **Bekräfta nätverksnyckel:** Bekräfta det krypterade lösenordet.
- **WEP-nyckelindex:** Om du använder WEP-kryptering väljer du lämpligt **WEP-nyckelindex**.

Installation av trådlöst nätverk



Det trådlösa nätverkets säkerhetsfönster visas när åtkomstpunkten har säkerhetsinställningar.

Ange nätverkslösenordet för åtkomstpunkten (eller routern).

8 När anslutningsfönstret visas kopplar du ur nätverkskabeln. Klicka därefter på **Nästa**. Det kan nämligen hända att kabeln inverkar på sökandet efter trådlösa enheter.

9 Om skrivaren har stöd för Wi-Fi Direct och funktionen har inaktiverats visas motsvarande skärm.

Om du vill aktivera Wi-Fi Direct, markerar du kryssrutan och klickar på **Nästa**. Om inte, klickar du bara på **Nästa**.



Du kan även börja bygga Wi-Fi Direct genom att använda Samsung Easy Printer Manager (se "Komma igång med Wi-Fi Direct" en la página 218).

• **Namn på Wi-Fi Direct-anslutning:** Standnamnet är modellnamnet, och den maximala längden är 23 tecken.

• **Lösenord, inst.** är siffersträngen på 8–64 tecken.

10 När inställningen av det trådlösa nätverket är klar kopplar du bort USB-kabeln mellan datorn och skrivaren. Klicka på **Nästa**.

11 Följ anvisningarna i installationsfönstret.

Ad hoc via USB-kabel

Om du inte har någon åtkomstpunkt kan du fortfarande ansluta maskinen trådlöst till datorn via ett trådlöst Ad-hoc-nätverk som du ställer in genom att följa de enkla anvisningarna nedan.

Objekt att förbereda

- Nätverksansluten dator
- CD-skiva med programvara som följde med maskinen
- En skrivare konfigurerad med ett trådlöst nätverksgränssnitt
- USB-kabel

Installation av trådlöst nätverk

Skapa ett ad-hoc-nätverk i Windows

- 1 Kontrollera att USB-kabeln är ansluten till skrivaren.
- 2 Sätt på datorn, åtkomstpunkten och skrivaren.

- 3 Sätt i den medföljande cd-skivan med programvara i cd-rom-enheten.

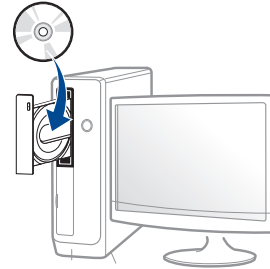

Om installationsfönstret inte försvinner, klicka på **Starta > Alla program > Tillbehör > Kör**.

X:\Setup.exe och byt ut X mot den enhetsbokstav som motsvarar. Klicka därefter på **OK**.

- Windows 8

Om installationsfönstret inte visas från **Charms(Snabbknappar)**, välj **Sök > Apps(Appar)** och sök efter **Kör**. Skriv in X:\Setup.exe, och ersätt "X" med bokstaven som representerar din CD-ROM-enhet och klicka på **OK**.

Om fönstret "**Peka för att välja vad som händer med skivan.**" visas, klicka på fönstret och välj **Run Setup.exe**.

- 4 Granska och acceptera installationsavtalen i installationsfönstret. Klicka därefter på **Nästa**.

Installation av trådlöst nätverk

- 5 Välj **Trådlös nätverksanslutning** på skärmen **Skrivaranslutningstyp**. Klicka därefter på **Nästa**.

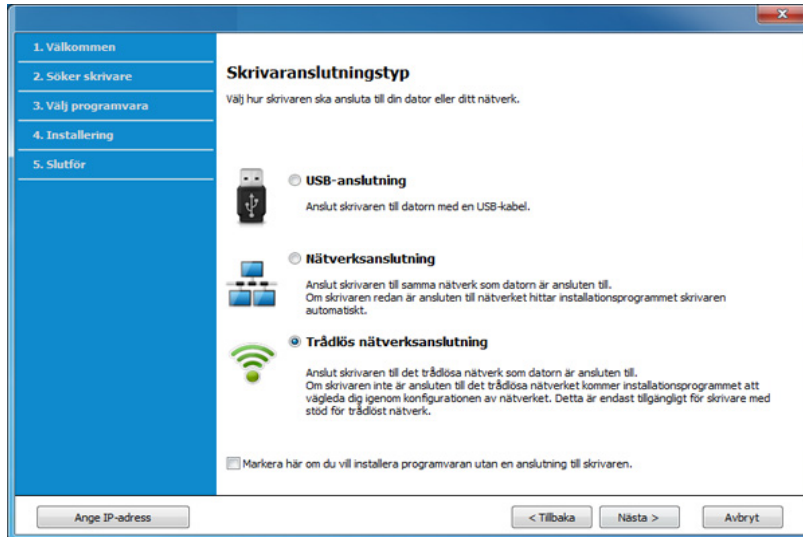

- 6 På skärmen **Installerar du din skrivare för första gången?**, väljer du **Ja, jag ska installera min skrivares trådlösa nätverk**. Klicka sedan på **Nästa**.

Om din skrivare redan är ansluten till nätverket, väljer du **Nej, min skrivare är redan ansluten till mitt nätverk**.

- 7 När sökningen efter det trådlösa nätverket är färdig visas en lista med de trådlösa nätverk som skrivaren har hittat. Klicka på **Avancerade inställningar**.



- **Ange trådlöst nätverksnamn:** Skriv in önskat SSID-namn (SSID är skiftlägeskänsligt).
- **Driftläge:** Välj ad hoc.

- **Kanal:** Välj kanal (**Auto inst.** eller 2 412–2 467 MHz).
- **Autentisering:** Välj autentiseringstyp.
Öppet system: Autentisering används inte. Kryptering används eventuellt, beroende på behovet av datasäkerhet.
Delad nyckel: autentisering används. En enhet med en korrekt WEP-nyckel kan ansluta till nätverket.
- **Kryptering:** Välj kryptering (Ingen, WEP64, WEP128).
- **Nätverkslösenord:** Ange det krypterade lösenordet.
- **Bekräfta nätverksnyckel:** Bekräfta det krypterade lösenordet.
- **WEP-nyckelindex:** Om du använder WEP-kryptering väljer du lämpligt **WEP-nyckelindex**.

Det trådlösa nätverkets säkerhetsfönster visas när ad hoc-nätverket har en säkerhetsinställning aktiverad.

Välj **Öppet system** eller **Delad nyckel** för autentisering och klicka på **Nästa**.

- WEP (Wired Equivalent Privacy) är ett säkerhetsprotokoll som skyddar ditt trådlösa nätverk mot obehörig åtkomst. Med WEP krypteras datadelen av varje paket som överförs i ett trådlöst nätverk med hjälp av en 64-bitars eller en 128-bitars WEP-krypteringsnyckel.

- 8 Ett fönster med den trådlösa nätverksinställningen visas. Kontrollera inställningarna och klicka på **Nästa**.

Installation av trådlöst nätverk



Innan du anger skrivarens IP-adress måste du känna till informationen om datorns nätverkskonfigurering. Om datorns nätverkskonfiguration är inställd på DHCP bör även den trådlösa nätverksinställningen vara DHCP. Om datorns nätverkskonfiguration är inställd på statisk bör även den trådlösa nätverksinställningen vara statisk.

Om datorn är inställd på DHCP och du vill använda en statisk inställning måste du kontakta nätverksadministratören för att få den statiska IP-adressen.

- **Med DHCP-metoden**

Om metoden för tilldelning av IP-adress är DHCP ska du kontrollera att DHCP visas i fönstret **Bekräfta trådlösa nätverksinställningar**. Om det visar Statisk ska du klicka på **Ändra TCP/IP** för att ändra tilldelningsmetoden till **Få IP-adress automatiskt (DHCP)**.

- **Med den statiska metoden**

Om metoden för tilldelning av IP-adress är Statisk kontrollerar du att Statisk visas i fönstret **Bekräfta trådlösa nätverksinställningar**. Om DHCP visas så klickar du på **Ändra TCP/IP** för att ange IP-adressen och andra nätverkskonfigurationsvärden för skrivaren.

Exempel:

Om datorns nätverksinformation ser ut på följande sätt:

- IP-adress: 169.254.133.42
- Nätmask: 255.255.0.0

skrivarens nätverksinformation ska då vara som följer:

- IP-adress: 169.254.133.**43**
- Nätmask: 255.255.0.0 (Använd datorns nätmask)
- Gateway: 169.254.133.1

9 Fönstret **Trådlös nätverksinställning är avslutad** visas. Klicka på **Nästa**.

10 När inställningen av det trådlösa nätverket är klar kopplar du bort USB-kabeln mellan datorn och skrivaren. Klicka på **Nästa**.

11 Följ anvisningarna i installationsfönstret.

inställningar för Mac

Objekt att förbereda

- Åtkomstpunkt
- Nätverksansluten dator
- CD-skiva med programvara som följde med skrivaren
- En skrivare konfigurerad med ett trådlöst nätverksgränssnitt
- USB-kabel

Installation av trådlöst nätverk

Åtkomstpunkt via USB-kabel (rekommenderas)

- 1 Kontrollera att skrivaren är ansluten till datorn och påslagen.
- 2 Sätt i den medföljande cd-skivan med programvara i cd-rom-enheten.

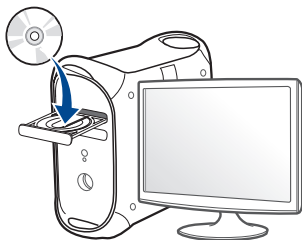

- 3 Dubbelklicka på CD-ROM-ikonen som dyker upp på ditt skrivbord.
 - I Mac OS X 10.8 dubbelklickar du på symbolen för cd:n i **Finder**.
- 4 Dubbelklicka på symbolen **Installer OS X** i mappen **MAC_Installer**.
- 5 Klicka på **Continue**.
- 6 Läs licensavtalet och klicka på **Continue**.
- 7 Klicka på **Agree** för att godkänna licensavtalet.
- 8 Klicka på **Install**. Alla komponenter som krävs för att använda skrivaren installeras.

Om du väljer **Customize** kan du välja vilka komponenter som ska installeras.

- 9 Ange lösenordet och klicka på **OK**.

- 10 Välj **Configuration of Wireless network** på skärmen **Printer Connection Type** och klicka på **Continue**.

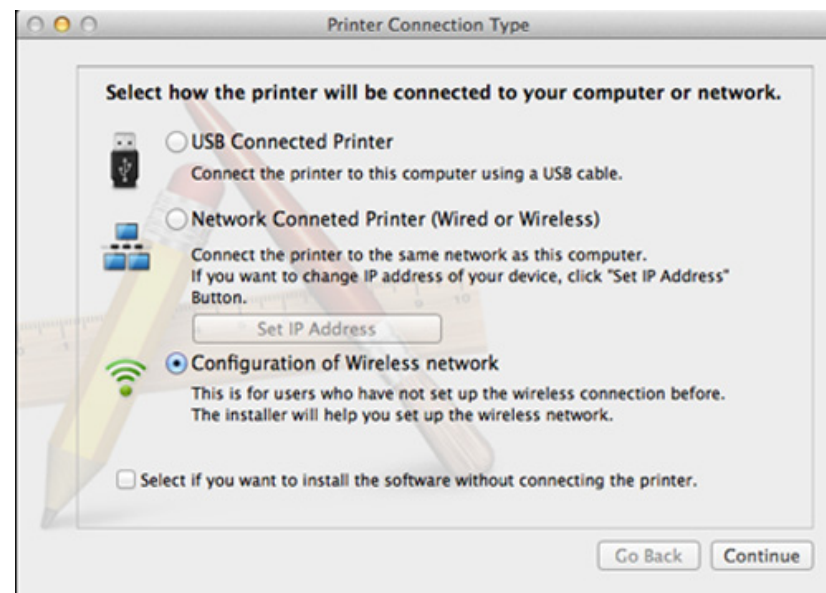

- 11 Efter sökningen visas de trådlösa nätverksenheterna i fönstret. Välj namnet (SSID) på den åtkomstpunkt som du vill använda och klicka på **Next**.



Om du ställer in den trådlösa konfigurationen manuellt ska du klicka på **Advanced Setting**.

- **Enter the wireless Network Name:** Skriv in SSID för åtkomstpunkten (SSID är skiftlägeskänsligt).
- **Operation Mode:** Välj **Infrastructure**.

Installation av trådlöst nätverk

- **Authentication:** Välj autentiseringstyp.
Open System: Autentisering används inte. Kryptering används eventuellt, beroende på behovet av datasäkerhet.
Shared Key: autentisering används. En enhet med en korrekt WEP-nyckel kan ansluta till nätverket.
WPA Personal eller WPA2 Personal: Välj det här alternativet för att autentisera skrivarservern baserat på delad WPA-nyckel. När den här inställningen har valts används en delad hemlig nyckel som konfigureras manuellt vid åtkomstpunkten och för var och en av dess klienter.
- **Encryption:** Välj kryptering (Ingen, WEP64, WEP128, TKIP, AES, TKIP, AES).
- **Network Password:** Ange det krypterade lösenordet.
- **Confirm Network Password:** Bekräfta det krypterade lösenordet.
- **WEP Key Index:** Om du använder WEP-kryptering väljer du lämpligt **WEP Key Index**.

Det trådlösa nätverkets säkerhetsfönster visas när åtkomstpunkten har aktiverad säkerhet.

Ange nätverkslösenordet för åtkomstpunkten (eller routern).

- 12** Om skrivaren har stöd för Wi-Fi Direct och funktionen har inaktiverats visas motsvarande skärm.

Om du vill aktivera Wi-Fi Direct, markerar du kryssrutan och klickar på **Next**. Om inte, klickar du bara på **Next**.

Wireless Settings

Wi-Fi Direct Settings

Your printer supports Wi-Fi Direct.

Since your printer is a Wi-Fi-enabled printer, you can use Wi-Fi Direct to enable your mobile device to easily connect to your printer.

Do you want to turn on Wi-Fi Direct on your printer?

Yes, I want to turn on Wi-Fi Direct on my printer. [Help](#)

Wi-Fi Direct Name: (23 characters)

Password setting: (8-64 characters)

Hide characters

< Back Next > Cancel



- Du kan även börja bygga Wi-Fi Direct genom att använda Samsung Easy Printer Manager (se “Komma igång med Wi-Fi Direct” en la pågina 218).
- **Wi-Fi Direct Name:** Standnamnet är modellnamnet, och den maximala längden är 23 tecken.
- **Password setting** är en numerisk sträng som kan innehålla 8–64 tecken.

Installation av trådlöst nätverk

13 När inställningen av det trådlösa nätverket är klar kopplar du bort USB-kabeln mellan datorn och skrivaren.

14 Inställningen för det trådlösa nätverket är slutförd. Klicka på **Quit** när installationen är klar.



När du har anslutit till det trådlösa nätverket måste du installera en drivrutin så att du kan skriva ut från ett program (se "Mac-installation" en la página 176).

Ad hoc via USB-kabel

Om du inte har någon åtkomstpunkt kan du fortfarande ansluta skrivaren trådlöst till datorn via ett trådlöst ad hoc-nätverk som du ställer in genom att följa de här enkla anvisningarna.

Objekt att förbereda

- Nätverksansluten dator
- CD-skiva med programvara som följde med maskinen
- En skrivare konfigurerad med ett trådlöst nätverksgränssnitt
- USB-kabel

Skapa ad hoc-nätverk för Mac

- 1** Kontrollera att skrivaren är ansluten till datorn och påslagen.
- 2** Sätt i den medföljande cd-skivan med programvara i cd-rom-enheten.

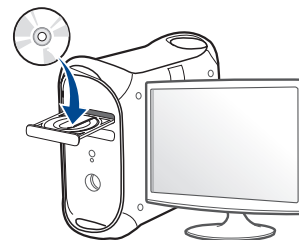

- 3** Dubbelklicka på symbolen för cd:n som visas på ditt skrivbord.
 - I Mac OS X 10.8 dubbelklickar du på symbolen för cd:n i **Finder**.
- 4** Dubbelklicka på symbolen **Installer OS X** i mappen **MAC_Installer**.
- 5** Klicka på **Continue**.
- 6** Läs licensavtalet och klicka på **Continue**.
- 7** Klicka på **Agree** för att godkänna licensavtalet.
- 8** Klicka på **Install**. Alla komponenter som krävs för att använda skrivaren installeras.

Om du väljer **Customize** kan du välja vilka komponenter som ska installeras.

Installation av trådlöst nätverk

9 Ange lösenordet och klicka på **OK**.

10 Välj **Configuration of Wireless network** på skärmen **Printer Connection Type** och klicka på **Continue**.

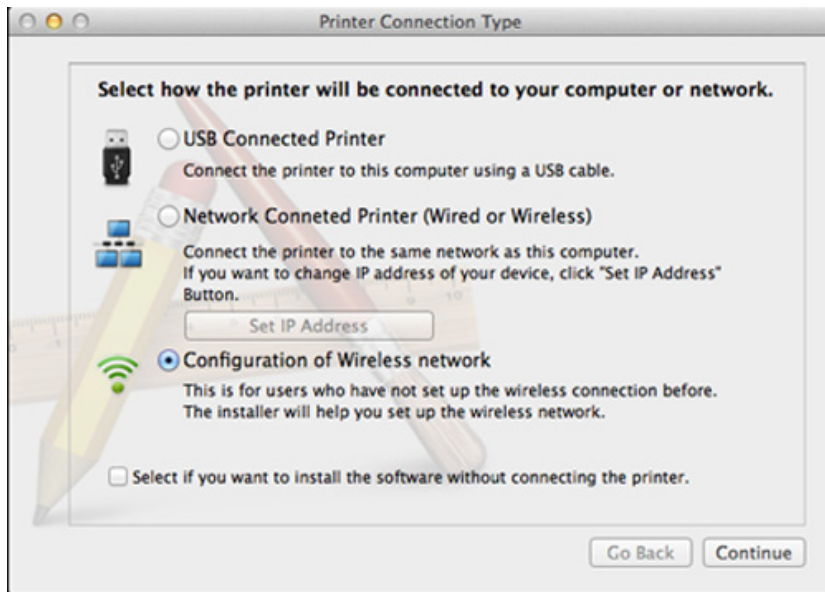

11 När sökningen efter det trådlösa nätverket är färdig visas en lista med de trådlösa nätverk som skrivaren har hittat. Klicka på **Avancerade inställningar**.



- **Enter the wireless Network Name:** Skriv in SSID-namn (SSID är skiftlägeskänsligt).
- **Operation Mode:** Välj ad hoc.
- **Channel:** Välj kanalen (**Auto Setting** eller 2 412 MHz till 2 467 MHz).

- **Authentication:** Välj autentiseringstyp.
 - **Open System:** Autentisering används inte. Kryptering används eventuellt, beroende på behovet av datasäkerhet.
 - **Shared Key:** autentisering används. En enhet med en korrekt WEP-nyckel kan ansluta till nätverket.
- **Encryption:** Välj kryptering (Ingen, WEP64, WEP128).
- **Network Password:** Ange det krypterade lösenordet.
- **Confirm Network Password:** Bekräfta det krypterade lösenordet.
- **WEP Key Index:** Om du använder WEP-kryptering väljer du lämpligt **WEP Key Index**.

Det trådlösa nätverkets säkerhetsfönster visas när ad hoc-nätverket har en säkerhetsinställning.

Välj **Open System** eller **Shared Key** för autentisering och klicka på **Next**.

- WEP (Wired Equivalent Privacy) är ett säkerhetsprotokoll som skyddar ditt trådlösa nätverk mot obehörig åtkomst. Med WEP krypteras datadelen av varje paket som överförs i ett trådlöst nätverk med hjälp av en 64-bitars eller en 128-bitars WEP-krypteringsnyckel.

12 Ett fönster med den trådlösa nätverksinställningarna visas. Kontrollera inställningarna och klicka på **Next**.

Installation av trådlöst nätverk



Innan du anger skrivarens IP-adress måste du känna till informationen om datorns nätverkskonfigurering. Om datorns nätverkskonfiguration är inställd på DHCP bör även den trådlösa nätverksinställningen vara DHCP. Om datorns nätverkskonfiguration är inställd på statisk bör även den trådlösa nätverksinställningen vara statisk.

Om datorn är inställd till DHCP och du vill använda statisk trådlös inställning måste du kontakta nätverksadministratören för att få den statiska IP-adressen.

- **Med DHCP-metoden**

Om metoden för tilldelning av IP-adress är DHCP ska du kontrollera att DHCP visas i fönstret **Wireless Network Setting Confirm**. Om det visar Statisk ska du klicka på **Change TCP/IP** för att ändra tilldelningsmetoden till **Receive IP address automatically (DHCP)** (automatisk tilldelning av IP-adress).

- **Med den statiska metoden**

Om metoden för tilldelning av IP-adress är Statisk kontrollerar du att Statisk visas i fönstret **Bekräfta trådlösa nätverksinställningar**. Om DHCP visas så klickar du på **Ändra TCP/IP** för att ange IP-adressen och andra nätverkskonfigurationsvärden för skrivaren.

Exempel:

Om datorns nätverksinformation ser ut på följande sätt:

- IP-adress: 169.254.133.42
- Nätmask: 255.255.0.0

Skrivarens nätverksinformation ska då vara som nedan:

- IP-adress: 169.254.133.**43**
- Nätmask: 255.255.0.0 (Använd datorns nätmask)
- Gateway: 169.254.133.1

13 När fönstret visas som talar om att nätverkskabelanslutningen är bekräftad, kopplar du bort nätverkskabeln och klickar på **Nästa**.

Om nätverkskabeln är ansluten, kan den ha problem med att hitta skrivaren när det trådlösa nätverket konfigureras.

14 Det trådlösa nätverket ansluter enligt nätverkskonfigurationen.

15 Inställningen för det trådlösa nätverket är slutförd. Klicka på **Quit** när installationen är klar.



När du har anslutit till det trådlösa nätverket måste du installera en drivrutin så att du kan skriva ut från ett program (se "Mac-installation" en la página 176).

Använda nätverkskabel



Maskiner som inte stödjer nätverksporten kommer inte att kunna använda denna funktion (se "Baksida" en la página 22).

Skrivaren är nätverkskompatibel. För att din skrivare ska fungera i nätverket måste du utföra viss konfigurerings.

Installation av trådlöst nätverk



- När du har anslutit till det trådlösa nätverket måste du installera en drivrutin så att du kan skriva ut från ett program (se “Installera drivrutinen via nätverk” en la página 186).
- Be nätverksadministratören, eller personen som installerade det trådlösa nätverket, om information om nätverkets konfiguration.

Objekt att förbereda

- Åtkomstpunkt.
- Nätverksansluten dator.
- CD-skiva med programvara som följde med skrivaren
- En skrivare konfigurerad med ett trådlöst nätverksgränssnitt
- Nätverkskabel.

Skriva ut en nätverkskonfigurationsrapport

Du kan ta reda på skrivarens nätverksinställningar genom att skriva ut en konfigurationsrapport för nätverket.

Se “Skriva ut en nätverkskonfigurationsrapport” en la página 182.

Ange IP-adress med programmet SetIP (Windows)

Med det här programmet anger du manuellt IP-adressen för din skrivare med hjälp av MAC-adressen för att kommunicera med skrivaren. En MAC-adress är nätverkskortets serienummer och visas i **nätverkskonfigurationsrapporten**.

Se “Ange en IP-adress” en la página 182.

Konfigurera skrivarens trådlösa nätverk

Innan du börjar måste du känna till det trådlösa nätverkets namn (SSID) samt nätverksnyckeln om det är krypterat. Denna information angavs när åtkomstpunkten (eller den trådlösa routern) installerades. Om du inte vet vilken trådlös miljö du arbetar i kontaktar du personen som har konfigurerat nätverket.

Du kan konfigurera trådlösa parametrar med hjälp av **SyncThru™ Web Service**.

Använda SyncThru™ Web Service

Innan du börjar konfigurera trådlösa parametrar kontrollerar du status för kabelanslutningen.

Installation av trådlöst nätverk

- 1 Kontrollera om nätverkskabeln är ansluten till skrivaren. Anslut annars skrivaren till datorn med en standardnätverkskabel.
- 2 Starta en webbläsare, till exempel Internet Explorer, Safari eller Firefox, och ange skrivarens nya IP-adress i webbläsarfönstret.
Exempel:

- 3 Klicka på **Login** längst upp till höger på webbplatsen SyncThru™ Web Service.
- 4 Ange **ID** och **Password** och klicka därefter på **Login**. Av säkerhetsskäl rekommenderar vi dig att ändra förinställt lösenord.
 - **ID:** admin
 - **Password:** sec00000
- 5 När fönstret **SyncThru™ Web Service** öppnas klickar du på **Network Settings**.
- 6 Klicka på **Wireless** och välj **Wizard**.

 **Wizard** hjälper dig att installera den trådlösa nätverkskonfigurationen. Men om du hellre vill ställa in det trådlösa nätverket direkt väljer du **Custom**.

- 7 Välj **Network Name(SSID)** i listan.
 - **SSID:** SSID (Service Set Identifier) är ett namn som identifierar ett trådlöst nätverk, åtkomstpunkter och trådlösa enheter som vill få tillgång till ett specifikt trådlöst nätverk måste använda samma SSID. SSID är skriftlägeskänsligt.
 - **Operation Mode:** **Operation Mode** syftar på typ av trådlös anslutning (se "Namn på trådlöst nätverk och lösenord" en la pågina 197).
 - **Ad-hoc:** möjliggör direktkommunikation mellan trådlösa enheter i en peer-to-peer-miljö.
 - **Infrastructure:** möjliggör kommunikation mellan trådlösa enheter via en åtkomstpunkt.



Om nätverkets **Operation Mode** är **Infrastructure** väljer du åtkomstpunktens SSID. Om **Operation Mode** är **Ad-hoc** väljer du skrivarens SSID.

- 8 Klicka på **Next**.
Om fönstret för trådlös nätverkssäkerhet visas anger du det registrerade lösenordet (för nätverket) och klickar på **Next**.
- 9 En bekräftelse visas. Kontrollera de trådlösa inställningarna. Klicka på **Apply** om inställningarna stämmer.

Installation av trådlöst nätverk



Koppla bort nätverkskabeln (standard eller nätverk). Din skrivare ska sedan börja kommunicera trådlöst med nätverket. Om du använder ad hoc-läget kan du använda ett trådlöst och ett trådbundet nätverk samtidigt.

- 10 Sätt i den medföljande programvaru-cd:n och följ anvisningarna i fönstret för att konfigurera det trådlösa nätverket.

Sätta på och stänga av det trådlösa nätverket



Det går även att aktivera och inaktivera trådlöst nätverk via menyn **Network** på kontrollpanelen.

- 1 Kontrollera att nätverkskabeln är ansluten till skrivaren. Anslut annars skrivaren till datorn med en standardnätverkskabel.
- 2 Starta en webbläsare, till exempel Internet Explorer, Safari eller Firefox, och ange skrivarens nya IP-adress i webbläsarfönstret.

Exempel:



- 3 Klicka på **Login** längst upp till höger på webbplatsen SyncThru™ Web Service.

- 4 Ange **ID** och **Password**, och klicka därefter på **Login**. Av säkerhetsskäl rekommenderar vi dig att ändra förinställt lösenord.

- **ID: admin**
- **Password: sec00000**

- 5 När fönstret **SyncThru™ Web Service** öppnas klickar du på **Network Settings**.

- 6 Klicka på **Wireless** och välj **Custom**.

Du kan även slå på och stänga av det trådlösa nätverket.

Wi-Fi Direct-inställning för mobila utskrifter

Wi-Fi Direct är en smidig och icke-hierarkisk anslutning mellan en kompatibel skrivare och en mobil enget, vilket ger en säker anslutning och en bättre genomströmning än ad hoc-läget.

Med Wi-Fi Direct kan du ansluta din skrivare till ett Wi-Fi Direct-nätverk samtidigt som du ansluter till en åtkomstpunkt. Dessutom kan du använda ett trådbundet nätverk och ett Wi-Fi Direct-nätverk simultant, så att flera användare kan ha åtkomst till och skriva ut dokument från både Wi-Fi Direct och ett trådbundet nätverk.

Installation av trådlöst nätverk



- Det går inte att ansluta den mobila enheten till internet genom skrivarens Wi-Fi Direct.
- Listan över protokoll som stöds kan variera beroende på modell. Wi-Fi Direct-nätverk stödjer INTE IPv6, nätverksfiltrering, IPSec, WINS eller SLP-tjänster.
- Maximalt tre enheter kan koppla upp via Wi-Fi Direct.

Komma igång med Wi-Fi Direct

Du kan aktivera Wi-Fi Direct-funktionen på ett av följande vis:

Från dator med USB-anslutning (rekommenderas)

När drivrutininstallationen är klar, kan Samsung Easy Printer Manager användas för att göra ändringar i Wi-Fi Direct.



Samsung Easy Printer Manager är endast tillgänglig för Windows- och Mac-användare.



- Från **Starta**-menyn väljer du **Program** eller **Alla program** > **Samsung Printers** > **Samsung Easy Printer Manager** > **Enhetsinställningar** > **Nätverk**.
 - **Wi-Fi Direkt på/av**: Välj **På** för att aktivera.

- **Enhetsnamn**: Ange det namn på skrivaren som sedan används vid sökning av skrivaren i ett trådlöst nätverk. Som standard används modellnamnet som enhetens namn.
- **IP-adress**: Ange skrivarens IP-adress. Denna IP-adress används endast i det lokala nätverket och inte i trådbundet eller trådlöst nätverk i infrastrukturen. Vi rekommenderar att den lokala IP-adress som är standard används (lokal IP-adress som är standard för skrivaren i Wi-Fi Direct är 192.168.3.1)
- **Gruppägare**: Aktivera detta alternativ för att tilldela skrivaren Wi-Fi Direct-gruppens ägare. **Gruppägare** fungerar likadant som en trådlös åtkomstpunkt. Vi rekommenderar att det här alternativet är aktiverat.
- **Nätverkslösenord**: Om din skrivare är en **Gruppägare** behövs ett **Nätverkslösenord** för att andra mobila enheter ska kunna ansluta till den. Du kan själv ange ett lösenord eller använda det som genereras automatiskt som standard.

Från skrivaren (skrivare med display/pekskärm)



Menysystemet kan skilja sig från modell till modell (se "Menykarta" en la página 33).

- Välj  (**Menu**) > **Nätverk** > **Wi-Fi** > **Wi-Fi Direct** > **På/av** > **På** på kontrollpanelen.
- Välj  (**Inställning**) > **Maskininställningar** > **Nästa** > **Nätverksinställning** > **Trådlös** > **Wi-Fi Direct** på pekskärmen.

Installation av trådlöst nätverk

Från en nätverksansluten dator

Om din skrivare använder en nätverkskabel eller en trådlös åtkomstpunkt kan du aktivera och konfigurera Wi-Fi Direct från SyncThru™ Web Service.

- Gå till **SyncThru™ Web Service**, välj **Settings > Network Settings > Wireless > Wi-Fi Direct**.
- Aktivera eller inaktivera **Wi-Fi Direct** och ställ in andra alternativ.



- För Linux OS-användare:
 - Skriv ut en konfigurationsrapport för IP-nätverket för att kontrollera uteffekten (se "Skriva ut en nätverkskonfigurationsrapport" en la página 182).
 - Gå till **SyncThru Web Service**, välj **Settings > Network Settings > Wireless > Wi-Fi Direct**.
 - Aktivera eller inaktivera **Wi-Fi Direct**.

Konfigurera den mobila enheten

- När Wi-Fi Direct har ställts in från skrivaren, behöver du läsa i användarhandboken till den mobila enhet du använder för att också ställa in dennas Wi-Fi Direct.
- När installationen av Wi-Fi Direct är slutförd behöver du ladda ned en mobil utskriftsapplikation. (Exempel: Samsung mobil skrivare) för att skriva från din smartphone.



- När du hittat den skrivare du vill ansluta till från din mobila enhet väljer du skrivaren, varpå skrivarens LED-indikator blinkar. Tryck på WPS-knappen på skrivaren så ansluts den till din mobila enhet.
- Om din mobiltelefon inte stödjer Wi-Fi Direct måste du ange skrivarens "Network Key" istället för att trycka på Wps-knappen.

Felsökning för trådlöst nätverk

Problem som kan inträffa under installation av skrivare eller drivrutin

Inga skrivare hittades

- Skrivaren kanske inte är påslagen. Slå på datorn och skrivaren.
- USB-kabeln är inte ansluten mellan datorn och skrivaren. Anslut skrivaren till datorn med USB-kabeln.
- Skrivaren stöder inte trådlösa nätverk (se "Olika modellers funktioner" en la página 8).

Installation av trådlöst nätverk

Anslutningsfel - SSID kunde inte hittas

- Skrivaren kan inte hitta det nätverksnamn (SSID) som du har valt eller angett. Kontrollera nätverksnamnet (SSID) på din åtkomstpunkt och försök ansluta igen.
- Åtkomstpunkten är avstängd. Starta åtkomstpunkten.

Anslutningsfel - Ogiltig säkerhet

- Säkerheten har inte konfigurerats rätt. Kontrollera säkerhetskfigurationen för åtkomstpunkten och skrivaren.

Anslutningsfel - Allmänt anslutningsfel

- Datorn får ingen signal från skrivaren. Kontrollera att USB-kabeln är ansluten och att skrivaren är på.

Anslutningsfel - Anslutet trådbundet nätverk

- Skrivaren är ansluten med en nätverkskabel. Ta bort den trådbundna nätverkskabeln från skrivaren.

Anslutningsfel - Tilldelning av IP-adress

- Stäng av och slå på åtkomstpunkten (eller den trådlösa routern) samt skrivaren.

PC-anslutningsfel

- Den konfigurerade nätverksadressen fungerar inte mellan datorn och skrivaren.
 - För DHCP-nätverksmiljö
Maskinen får automatisk IP-adress om datorn är konfigurerad till DHCP.



Om utskriften inte fungerar i DHCP-läge kan problemet ligga i den automatiskt ändrade IP-adressen. Jämför produktens IP-adress med skrivarportens IP-adress.

Så här jämför du:

- 1 Skriv ut nätverksinformationsrapporten och kontrollera IP-adressen (se "Skriva ut en nätverkskonfigurationsrapport" en la página 182).
- 2 Kontrollera skrivarens port från din dator.
 - a Klicka på Windows **Starta**-meny.
 - För Windows 8 från **Charms(Snabbknappar)**, välj **Sök > Inställningar**.
 - b I Windows XP/Server 2003 väljer du **Skrivare och fax**.
 - I Windows Server 2008/Vista väljer du **Kontrollpanelen > Maskinvara och ljud > Skrivare**.
 - I Windows Server 2008 R2 väljer du **Kontrollpanelen > Maskinvara > Enheter och skrivare**.
 - I Windows 7/Windows 8, väljer du **Kontrollpanelen > Enheter och skrivare**.
 - c Högerklicka på din maskin.
 - d I Windows XP/2003/2008/Vista trycker du på **Egenskaper**.
I Windows 7/Windows 8 och Windows Server 2008 R2 väljer du, i snabbmenyn **Skrivaregenskaper**.

Installation av trådlöst nätverk

Om **Skrivaregenskaper** har en ►-markör, kan du välja andra drivrutiner kopplade till vald skrivare.

e Klicka på **Port**-fliken.

f Klicka på knappen **Konfigurera port...**

g Kontrollera om **Skrivarnamn** eller **IP-adress::** är samma IP-adress som på Nätverkskonfigureringspappret.

3 Ändra skrivarens IP-adress om den skiljer sig från nätverksinformationsrapporten.

Anslut till en nätverksskrivare om du vill använda installations-cd-skivan för att ändra portens IP-adress. Koppla sedan upp dig igen till IP-adressen.

- För miljö med statiska nätverksadresser

Skrivaren använder den statiska adressen när datorn är konfigurerad med en statisk adress.

Exempel:

Om datorns nätverksinformation ser ut på följande sätt:

- IP-adress: 169.254.133.42
- Nätmask: 255.255.0.0

Skrivarens nätverksinformation ska då vara som följer:

- IP-adress: 169.254.133.**43**
- Nätmask: 255.255.0.0 (Använd datorns nätsmask).
- Gateway: 169.254.133.1

Övriga problem

Om problem uppstår när skrivaren används i ett nätverk kontrollerar du följande.



Se respektive bruksanvisning för information om åtkomstpunkt (eller trådlös router).

- Det går inte att använda en kabelanslutning och trådlös anslutning samtidigt.
- Datorn, åtkomstpunkten (eller den trådlösa routern) eller skrivaren kanske inte är påslagen.
- Kontrollera den trådlösa mottagningen i skrivarens närhet. Om routern är alltför långt ifrån skrivaren eller om det finns hinder i vägen kan det vara svårt att fånga upp signalen.
- Stäng av och sätt på strömmen för åtkomstpunkten (eller den trådlösa routern), skrivaren och datorn. Ibland kan nätverkskommunikationen återupptas om strömmen stängs av och slås på igen.
- Kontrollera om brandväggsprogrammet (V3 eller Norton) blockerar kommunikationen.

Om datorn och skrivaren är anslutna till samma nätverk och det inte går att hitta skrivaren i nätverket kan det bero på att brandväggsprogramvara blockerar kommunikationen. Se programvarans bruksanvisning för information om hur man stänger av den och sök sedan efter skrivaren igen.

Installation av trådlöst nätverk

- Kontrollera om skrivarens IP-adress är korrekt tilldelad. Du kan kontrollera IP-adressen genom att skriva ut en nätverkskonfigurationsrapport.
- Kontrollera om åtkomstpunkten (eller den trådlösa routern) har konfigurerats med säkerhetsinställningar (lösenord). I så fall frågar du administratören för åtkomstpunkten (eller den trådlösa routern) om lösenordet.
- Kontrollera om skrivarens IP-adress är korrekt tilldelad. Ominstallera skrivarens drivrutin och ändra inställningarna för att ansluta skrivaren till nätverket. På grund av egenskaperna för DHCP kan den tilldelade IP-adressen ändras om skrivaren inte används en längre tid eller om åtkomstpunkten har återställts.

Registrera produktens MAC-adress när du konfigurerar DHCP-servern på åtkomstpunkten (eller trådlösa routern). Då kan du alltid använda IP-adressen som är inställd med MAC-adressen. Du kan ta reda på skrivarens Mac-adress genom att skriva ut en konfigurationsrapport för nätverket (se "Skriva ut en nätverkskonfigurationsrapport" en la página 182).

- Kontrollera den trådlösa nätverksmiljön. I infrastrukturmiljön måste du eventuellt ange användaruppgifter för att kunna ansluta till åtkomstpunkten (eller den trådlösa routern).
- Skrivaren fungerar bara med IEEE 802.11 b/g/n och Wi-Fi. Det saknas stöd för andra trådlösa nätverk (exempelvis Bluetooth).
- I ad-hoc-läget måste du kanske ställa in den trådlösa anslutningen varje gång du använder skrivaren, exempelvis om du använder Windows Vista.

- Du kan inte använda infrastrukturläge och ad hoc-läge samtidigt med Samsungs trådlösa nätverksskrivare.
- Se till att skrivaren är inom det trådlösa nätverkets räckvidd.
- Se till att det inte finns hinder som kan blockera den trådlösa signalen till skrivaren.

Avlägsna alla stora metallföremål mellan åtkomstpunkten (eller den trådlösa routern) och skrivaren.

Se till att det inte står stolpar, väggar eller stödpelare av metall eller betong mellan skrivaren och den trådlösa åtkomstpunkten eller routern.

- Se till att skrivaren står på tillräckligt avstånd från andra elektroniska enheter som kan störa den trådlösa signalen.

Många apparater kan störa den trådlösa signalen, bland annat mikrovågsugnar och vissa Bluetooth-enheter.

- Närhelst configurationen för din åtkomstpunkt (eller trådlösa router) ändras, måste du göra produktens trådlösa nätverkskonfiguration igen.
- Som mest kan tre enheter vara anslutna via Wi-Fi Direct.
- Om Wi-Fi Direct är PÅ, stöder maskinen endast IEEE 802.11 b/g.
- Om åtkomstpunkten är inställd på att endast fungera med 802.11n, kanske den inte ansluter till din maskin.

Samsung Mobile Print

Vad är Samsung Mobile Print?

Samsung Mobile Print är ett gratis program med vilket användare kan skriva ut foton, dokument och webbsidor direkt från mobiltelefonen eller surfplattan. **Samsung Mobile Print** är inte bara kompatibelt med mobiltelefoner med Android och iOS, utan också med din iPod Touch och surfplatta. Det ansluter din mobila enhet till en nätverksansluten Samsung-skrivare eller till en trådlös skrivare via en Wi-Fi-åtkomstpunkt. Det är inte nödvändigt att installera en ny drivrutin eller konfigurera nätverksinställningar – installera bara programmet **Samsung Mobile Print** helt enkelt, så kommer det automatiskt att upptäcka kompatibla Samsung-skrivare. Förutom utskrift av foton, webbsidor och PDF-filer stöds också skanning. Om du har en Samsung-multifunktionsskrivare kan du skanna alla dokument till formaten JPG, PDF eller PNG för snabb och enkel visning på din mobila enhet.

Hämta Samsung Mobile Print

Om du vill hämta **Samsung Mobile Print** går du till programbutiken (Samsung Apps, Play Store, App Store) på din mobila enhet och söker helt enkelt efter "**Samsung Mobile Print**." Du kan även besöka iTubnes för Apple-enheter på din dator.



Kompatibla mobil-OS

- Android OS 2.1 eller senare
- iOS 4.0 eller senare

Kompatibla enheter

- **iOS 4.0 eller senare:** iPod Touch, iPhone, iPad
- **Android 2.1 eller senare:** Galaxy series och mobila Android-enheter

AirPrint



- Endast skrivare som är certifierade med **AirPrint** kan använda **AirPrint**-funktioner. Kontrollera kartongen som din skrivare levererades i om den har ett **AirPrint**-certifieringsmärke.
- Den här funktionen kanske inte är tillgänglig beroende på modell eller tillbehör (se "Olika funktioner" en la página 10).



Med AirPrint kan du skriva ut trådlöst från en iPhone, iPad eller iPod Touch (med senaste versionen av iOS).

Konfigurera AirPrint

Bonjour(mDNS) och IPP-protokoll krävs i skrivaren om funktionen **AirPrint** ska kunna användas. Du kan aktivera **AirPrint** på något av följande sätt.

- 1 Kontrollera att skrivaren är ansluten till nätverket.
- 2 Starta en webbläsare, till exempel Internet Explorer, Safari eller Firefox, och ange skrivarens nya IP-adress i webbläsarfönstret.

Exempel:

 http://192.168.1.133/

- 3 Klicka **Login** i övre högra hörnet på SyncThru™ Web Service-hemsidan.

- 4 Ange **ID** och **Password** och klicka därefter på **Login**. Om det är första gången du loggar in på SyncThru™ Web Service anger du följande ID och lösenord. Av säkerhetsskäl rekommenderar vi dig att ändra förinställt lösenord.

- **ID: admin**
- **Password: sec00000**

- 5 När fönstret **SyncThru™ Web Service** öppnas klickar du på **Settings > Network Settings**.

- 6 Klicka på **AirPrint**.

Du kan aktivera **AirPrint**.

Skriva ut via AirPrint

I exempelvis handboken till iPad finns följande instruktioner:

- 1 Öppna e-postmeddelandet, bilden, webbsidan eller dokumentet som du vill skriva ut.
- 2 Peka på ikonen ().
- 3 Välj **skrivardrivrutinens namn** och alternativmeny för att konfigurera.
- 4 Peka på knappen **Skriv ut**. Sidan skrivs ut.



Avbryta en utskrift: Om du vill avbryta en utskrift eller visa en utskriftssammanfattning klickar du på ikonen Utskriftscenter (). Du kan klicka på Avbryt i Utskriftscenter.

Google Cloud Print™

Google Cloud Print™ är en tjänst som låter dig skriva ut från en skrivare direkt från mobiltelefonen, surfplattan eller annan nätansluten enhet. Registrera skrivaren med ditt Google-konto och du kan använda Google Cloud Print™-tjänsten. Du kan skriva ut dokument eller e-post med Chrome OS, Chrome-webbläsaren eller en Gmail™/ Google Docs™-applikation i den mobila enheten, så du behöver inte installera skrivarens drivrutiner i den mobila enheten. Vänd dig till Google:s webbplats (<http://www.google.com/cloudprint/learn/> or <http://support.google.com/cloudprint>) för mer information om Google Cloud Print™.

Registrera skrivaren med ditt Google-konto



- Se till att skrivaren är påslagen och uppkopplat mot ett trådlöst nätverk som är anslutet till Internet.
- Du bör skapa ett Google-konto i förväg.

- 1 Öppna Chrome-webbläsaren.
- 2 Gå till www.google.com.
- 3 Logga in med din Gmail™-adress.
- 4 Notera din skrivares IP-adress in adressfältet och trycker sedan enter-knappen eller välj **Gå**.

5 Klicka **Login** i SyncThru™ Web Service-hemsidans övre högra hörn.

6 Om det är första gången du använder **SyncThru™ Web Service** måste du logga in som administratör. Skriv in standard- **ID** och **Password**. Av säkerhetsskäl rekommenderar vi dig att ändra förinställt lösenord.

- **ID: admin**
- **Password: sec00000**



Om nätverket använder proxyserver måste du konfigurera proxy IP och portnummer: **Settings > Network Settings > Google Cloud Print > Proxy Setting**. Kontakta din Internetleverantör eller administratör för mer information.

7 När du öppnat fönstret **SyncThru™ Web Service**, klicka då på **Settings > Network Settings > Google Cloud Print**.

8 Ange skrivarens namn och information.

9 Klicka på **Register**.
Bekräftelsefönstret poppar upp.



Om din webbläsare inte tillåter pop-up kommer bekräftelsefönstret inte dyka upp. Ställ in så webbläsaren tillåter pop-up.

Google Cloud Print™

10 Klicka **Finish printer registration**.

11 Klicka **Manage your printers**.

Din skrivare är nu registrerad hos Google Cloud Print™ .

Google Cloud Print™-kompatibla enheter visas nu i listan.

Skriva ut med Google Cloud Print™

Utskriftsproceduren kan variera beroende på applikation och utrustning. Du kan kontrollera listan över applikationer som stödjer Google Cloud Print™ .



Säkerställ att skrivaren är påslagen och uppkopplad mot ett trådlöst nätverk med Internetanslutning.

Utskrift via applikation eller mobiltelefon

Följande är ett exempel på hur man använder Google Docs™ -applikationen från en Android -mobiltelefon.

1 Installera programmet Cloud Print i den mobila enheten.



Har du inte applikationen kan du ladda ned den från t.ex. Android Market eller App Store.

2 Få åtkomst till Google Docs™ -applikationen från din mobiltelefon.

3 Tryck på alternativ  -knappen för dokumentet du vill skriva ut.

4 Tryck på sänd  -knappen.

5 Tryck på Cloud Print  -knappen.

6 Ställ in utskriftsalternativ.

7 Tryck på **Click here to Print**.

Utskrift från Chrome-webbläsaren

Följande är ett exempel på hur man använder Chrome -webbläsaren.

1 Kör Chrome.

2 Öppna det dokument eller den e-post du vill skriva ut.

3 Klicka på skiftnyckeln  i webbläsarens övre högra hörn.

4 Klicka på **Skriv ut**. En ny flik för utskrift uppenbarar sig.

5 Välj **utskrift med Google Cloud Print**.

6 Klicka på **Skriv ut**-knappen.



3. Nyttiga inställningsmenyer

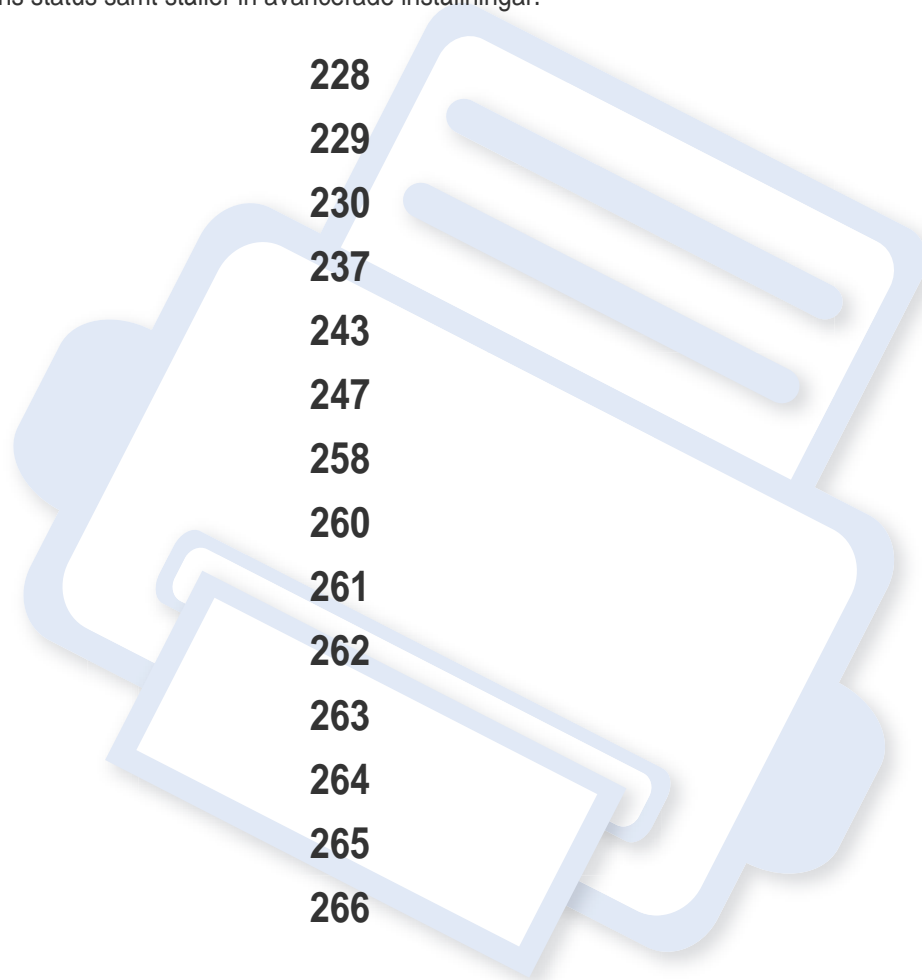

I det här kapitlet finns anvisningar för hur du kontrollerar skrivarens status samt ställer in avancerade inställningar.

• Innan du börjar läsa ett kapitel	228
• Utskrift	229
• Kopiera	230
• Fax	237
• Skanna	243
• Systeminstallation	247
• Nätverksinstallation	258
• Jobbhantering	260
• Jobbstatus	261
• Eko	262
• USB	263
• Dokumentbox	264
• Skanna till cloud	265
• Säker frigörning	266



Innan du börjar läsa ett kapitel

Detta kapitel förklarar alla funktioner som finns på seriens modeller för att hjälpa användarna att lätt förstå funktionerna. Du kan kontrollera funktionerna som finns för varje modell i Grundläggande bruksanvisning (se “Menykarta” en la página 33). Följande är tips för hur kapitlet ska användas



- Kontrollpanelen ger tillgång till olika menyer för att ställa in maskinen eller använda maskinens funktioner. Du kommer åt menyerna genom att trycka på  (**Menu**) och pekskärm.
- Vissa menyer visas kanske inte på displayen, beroende på tillval eller modeller. Menyer som inte visas kan inte användas på din maskin.
- Den här funktionen finns inte på de modeller som saknar  (**Menu**) på kontrollpanelen (se “Översikt över kontrollpanelen” en la página 23).
- Namnen i menyerna kan skilja sig åt beroende på tillval och modell.

Utskrift



Vissa menyer visas kanske inte i displayen, beroende på tillval eller modell. Menyer som inte visas kan inte användas på din maskin (se "Menykarta" en la página 33).

För att ändra menyalternativen:

- Välj  (**Menu**) > **Skrivarinställning** på kontrollpanelen.
- För modellen med pekskärm trycker du på  (**Inställning**) > **Maskininställningar** > **Nästa** > **Skrivarinställning** på pekskärmen.

Objekt	Beskrivning
Riktning	<p>Välj i vilken riktning informationen ska skrivas ut på en sida.</p> <ul style="list-style-type: none">• Porträtt  <ul style="list-style-type: none">• Landskap 

Objekt	Beskrivning
Dubbelsidig	Du kan ställa in skrivaren så att den gör dubbelsidiga utskrifter.
Kopior	Du kan ange antalet utskrifter med sifferknapparna.
Upplösning	Ställer in alternativen för upplösning Ju högre inställning desto skarpare blir tecken och grafik.
Tydlig text	Ger mörkare text jämfört med normalinställningarna.
Kantförbättring	Text och grafik får bättre skärpa och blir på så vis lättare att se.
Hoppa över tomma sidor	Skrivaren identifierar utskriftsdata från datorn oavsett om en sida är tom eller innehåller data. Du kan ställa in så att tomma sidor skrivs ut eller hoppas över.
Autom. radretur	Du kan lägga till en vagnretur vid varje radmatning, vilket kan vara användbart om du använder Unix eller DOS.
Emulering	Anger emuleringstyp och alternativ. <ul style="list-style-type: none">• Emuleringstyp: Skrivarspråket definierar hur datorn kommunicerar med skrivaren.• Inställning: Anger detaljerade inställningar för den valda emuleringstypen.





Kopiera

Kopieringsfunktionen



Vissa menyer visas kanske inte i displayen, beroende på tillval eller modell. Menyer som inte visas kan inte användas på din maskin (se "Menykarta" en la página 33).

För att ändra menyalternativen:





- Välj  (kopiera) >  (Menu) > **Kopieringsfunktion** på kontrollpanelen.
Eller  (Menu) > **Kopieringsfunktion** på kontrollpanelen.
- För modellen med pekskärm trycker du på  (Inställning) > **Maskininställningar** > **Nästa** > **Standardinställning** > **Kopiera standard** på pekskrmen.
- För modellen med pekskärm trycker du på  (**Kopiera**) välj den menyrad du vill ha på pekskrmen.

Objekt	Beskrivning
Originalstorlek	Bildens storlek.
Originaltyp	Förbättrar kvaliteten på kopiorna genom att välja dokumenttyp för aktuell kopiering (se "Originaltyp" en la página 73)

Objekt	Beskrivning
Originalriktning	Anger i vilken riktning informationen ska kopieras på en sida
Förminska/Förstora	Minskar eller förstorar storleken på en kopierad bild (se "Förminskad eller förstora kopia" en la página 74).  Om maskinen är i Ekoläget är inte minsknings- eller förstöringsfunktionerna tillgängliga.
Grundkopia	Kopiera snabbt med grundläggande kopieringsinställningar. Kopiering kan anpassas genom detaljinställning.
Anpassad kopia	Anpassade inställningar för ett aktuellt kopieringsjobb.
Autoanpassa kop	Minskar eller förstorar automatiskt originalbilden för att passa papperstypen som för tillfället finns i maskinen.
Kopior	Ange antalet kopior med sifferknapparna.

Kopiera

Objekt	Beskrivning
Magasin	<p>Kontrollera de aktuella kassettinställningarna och ändra inställningarna om det behövs.</p> <p> Auto: Lokaliserar automatiskt kassetten med samma pappersstorlek som originalet.</p>

Objekt	Beskrivning
Dubbelsidig	<p>Ställer in skrivaren för dubbelsidig utskrift.</p> <ul style="list-style-type: none">• 1 -> 1-sidig: Skannar en sida av originalet och skriver ut det på ena sidan av papperet.• 1->2-sidig • 1->2-sidig roterad • 2->1-sidig • 2->1-sidig roterad • 2->2-sidig 

Kopiera

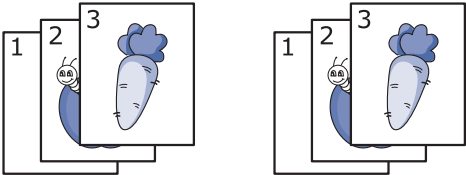
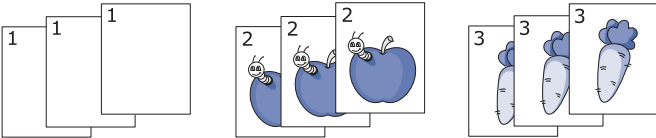
Objekt	Beskrivning
Svarta	Justerar ljusstyrkan så att kopian blir tydligare om originalet är otydligt och innehåller mörka bilder (se "Svärta" en la página 73).
<ul style="list-style-type: none">• Sortering• Sortering av kopior	<p>Du kan ställa in skrivaren så att kopiorna sorteras. Om du exempelvis gör två kopior av ett tresidigt original skrivs först ett komplett tresidigt dokument ut följt av ännu ett.</p> <ul style="list-style-type: none">• På: Sidorna skrivs ut i samma ordning som i originalen.  <ul style="list-style-type: none">• Av: Utskrifterna sorteras sidvis i separata högar. 
Utformning	Justerar layout som ID-kopia, 2/4-up, och så vidare.

Objekt	Beskrivning
Justera bakgrund	<p>Skriver ut en bild utan bakgrund. Den här kopieringsfunktionen tar bort bakgrundsfärgen och kan vara praktisk om du kopierar ett original med bakgrundsfärg, till exempel en tidning eller katalog.</p> <ul style="list-style-type: none">• Av: Funktionen används inte.• Auto: Bakgrunden optimeras.• Forb. niva 1-2: Ju högre värdet är, desto mer intensiv blir bakgrunden.• Radera nivå 1-4: Ju högre värdet är, desto ljusare blir bakgrunden.

Kopiera

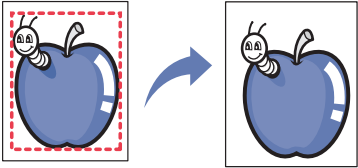

Objekt	Beskrivning
Radera kant	<p>Du kan ta bort ojämnheter, hål, veck och häftklammermärken på dokumentets fyra kanter.</p>  <ul style="list-style-type: none">• Av: Funktionen används inte.• Litet original: Raderar kanten på originalet om den är liten. Den här funktionen är endast tillgänglig om du placerar original på skannerglaset.• Hålslagning: Raderar märken efter bokbindningshål.• Centrera bok: Raderar mittendelen av papperet som är svart och vågrät när du kopierar en bok. Den här funktionen är endast tillgänglig om du placerar original på skannerglaset.• Radera bård: Raderar en viss del av originalets övre, nedre, högra och vänstra bård.

Objekt	Beskrivning
Stampel	<p>Du kan ställa in stämpelfunktionen.</p> <ul style="list-style-type: none">• Aktivera stämpel: Du kan aktivera stämpelfunktionen.• Objekt: Skriver automatiskt ut tid, datum, IP-adress, sidantal, enhetsinformation, kommentarer och användar-ID för utmatning.• Opacitet: Du kan välja genomskinlighet.• Position: Ställer in position.
Vattenstämpel	<p>Med alternativet Vattenstämpel kan du skapa en vattenstämpel på papperet som ligger "bakom" den övriga texten i dokumentet. Du kan till exempel skriva ut ordet "UTKAST" eller "SEKRETESS" diagonalt över ett dokumentets första sida eller samtliga sidor i stora, gråa bokstäver.</p> 
ID-kopia	<p>Används för små föremål som exempelvis visitkort. (se "Kopiera identitetskort" en la página 75).</p>

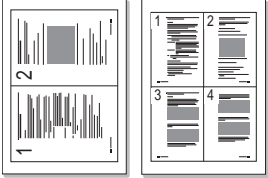
Kopiera

Objekt	Beskrivning
<ul style="list-style-type: none">• N-upp kopia• 2-upp• 4-upp	<p>Skrivaren förminskar storleken på originalets bilder och skriver ut dem med två eller fyra sidor på samma papper. Välj i vilken riktning informationen ska kopieras på en sida.</p> 

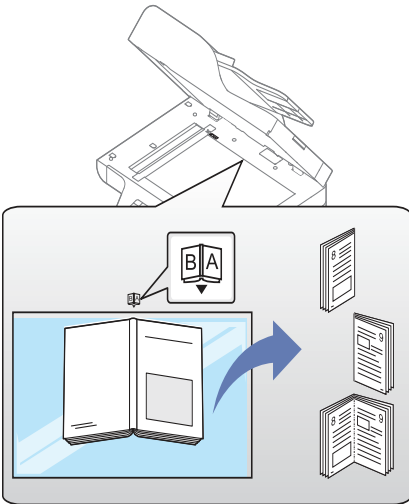
Kopiera

Objekt	Beskrivning
Bundna dok.	<p>Med funktionen Bundna dokument kan du kopiera en hel bok. Om boken är för tjock lyfter du på locket tills det tar stopp. Stäng det sedan igen. Om boken eller tidskriften är tjockare än 30 mm (1,18 tum) kan du börja kopiera med omslaget öppet.</p>  <ul style="list-style-type: none">• Vänster sida: Använd den här funktionen för att kopiera vänster sida i boken.• Höger sida: Använd den här funktionen för att kopiera höger sida i boken.• Båda sidorna: Använd den här funktionen för att kopiera båda sidorna i boken. <p> Den här funktionen är endast tillgänglig om du placerar original på skannerglaset.</p>

Objekt	Beskrivning
<ul style="list-style-type: none">• Spara program• Öppna program	Med det här alternativet kan du spara aktuella inställningar för framtida bruk. Du kan även använda tidigare inställningar från de senaste jobben.

Kopiera

Kopier.inst.



Vissa menyer visas kanske inte i displayen, beroende på tillval eller modell. Menyer som inte visas kan inte användas på din maskin (se "Menykarta" en la página 33).

För att ändra menyalternativen:

Välj  (kopiera) >  (**Menu**) > **Kopieringsinställning** på kontrollpanelen.

Eller  (**Menu**) > **Kopieringsinställning** på kontrollpanelen.





Objekt	Beskrivning
Ändra st.inst.	Kopieringsinställningarna kan anpassas till de som används mest frekvent.

Fax



Vissa menyer visas kanske inte i displayen beroende på tillval eller modell. Menyer som inte visas kan inte användas på din maskin (se "Menykarta" en la página 33).



För att ändra menyalternativen:

- Välj  (fax) >  (**Menu**) > **Faxfunktion** på kontrollpanelen.
- Eller klicka på **Inställning** > **Maskininställningar** > **Nästa** > **Standardinställning** > **Faxa standard** på pekskärmen.
- För modellen med pekskärm trycker du på  (**Fax**) > välj det alternativ du vill ha på pekskärmen.
- För modellen med pekskärm trycker du på  (**Inställning**) > **Maskininställningar** > **Nästa** > **Faxinställning** på pekskärmen.

Objekt	Beskrivning
Svarta	Justerar ljusstyrkan så att den inskannade bilden blir mer lättläst när originalet är alltför bleknat eller mörkt (se "Svarta" en la página 83).

Objekt	Beskrivning
Upplösning	Standarddokumentinställningarna ger goda resultat när du använder vanliga textoriginal. Men om du ska faxa dokument med dålig kvalitet eller med fotografier kan du justera upplösningen och få fax med en högre kvalitet (se "Upplösning" en la página 82).
Färgläge	Anger det färgläge du vill använda när du sänder faxet.
Originaltyp	Förbättrar kvaliteten på fax baserat på det originaldokument som skannats.
Originalstorlek	Bildens storlek.
Dubbelsidig	Används för tvåsidiga original. Välj om maskinen ska faxa en eller båda sidor av pappret. <ul style="list-style-type: none">• 1-sidig: För original med tryck på en sida.• 2-sidig: För original med tryck på två sidor.• 2-sidig, roterad: För original med tryck på två sidor, med baksidan roterad 180 grader. <div data-bbox="1496 1174 1568 1236"></div> <p>För att använda 2-sidig och 2-sidig, roterad, fyll på papper i DADF. Om maskinen inte kan hitta originalen i DADF ändras automatiskt till 1-sidig.</p>
Minnessänd.	Anpassa fax i detaljinställning.

Fax

Objekt	Beskrivning
Uppringning m. luren på	Faxa genom kopplingston.
Snabbvalsändning	Faxa bild från snabbvalslista.
Gruppvalsändning	Faxa bild från gruppvalslista.
Åt.up.	Ringer upp det senast slagna faxnumret (eller mottagna avsändare) i redoläget, eller infogar en paus i ett faxnummer i redigeringsläget (se "Slå faxnumret på nytt" en la página 308).
Skicka till flera	<p>Skickar ett fax till flera platser (se "Skicka ett fax till flera mottagare" en la página 81).</p> <div> Det går inte att skicka färgfax med den här funktionen.</div>
<ul style="list-style-type: none">• Fördröj sändning• Fördröjd sändning	<p>Du kan ställa in att maskinen skickar ett faxmeddelande vid ett senare tillfälle när du inte befinner dig vid faxen (se "Senarelägga faxesändning" en la página 309).</p> <div> Det går inte att skicka färgfax med den här funktionen.</div>

Objekt	Beskrivning
<ul style="list-style-type: none">• Skicka vid.bef.• Ta emot vid.bef.	<p>Vidarebefordrar det mottagna eller skickade faxet till en annan destination via fax, PC m.m. Om du inte är på kontoret men vill få faxet hemskickat kan den här funktionen vara användbar.</p> <ul style="list-style-type: none">• Se "Vidarebefordra skickade fax till en annan mottagare" en la página 311.• Se "vidarebefordra mottagna fax" en la página 312.
Säker mottagning	Det mottagna faxet lagras i minnet, men skrivs inte ut. Du måste ange lösenordet innan du kan skriva ut mottagna dokument. Du kan förhindra att obehöriga ser dina mottagna fax (se "Ta emot fax i säkert mottagningsläge" en la página 317).
Avbryt jobb	Du kan avbryta det senarelagda faxjobbet som har sparats i minnet (se "Avbryta senarelagd faxesändning" en la página 310).
<ul style="list-style-type: none">• Spara program• Öppna program	Med det här alternativet kan du spara aktuella inställningar för framtida bruk. Du kan även använda tidigare inställningar från de senaste jobben.

Konfigurera sändning



Vissa menyer visas kanske inte i displayen, beroende på tillval eller modell. Menyer som inte visas kan inte användas på din maskin (se "Menykarta" en la página 33).

För att ändra menyalternativen:

- Tryck på  (fax) >  (**Menu**) > **Fax-inställn.** > **Skickar** på kontrollpanelen.
- För modellen med pekskärms trycker du på  (**Inställning**) > **Maskininställningar** > **Nästa** > **Standardinställning** > **Faxa standard** på pekskärmen.
- För modellen med pekskärms trycker du på  (**Inställning**) > **Maskininställningar** > **Nästa** > **Faxinställning** på pekskärmen.

Objekt	Beskrivning
Återuppringningstider	Anger hur många återuppringningsförsök som ska göras. Om du anger 0 sker ingen återuppringning.
Återuppr.interv.	Anger tidsintervallet mellan de automatiska uppringningarna.

Objekt	Beskrivning
Prefixnummer	Du kan välja ett prefix på upp till fem siffror. Detta nummer slås före varje automatisk uppringning. Prefixet är för att komma ut på linjen när du ringer via en företagsväxel.
ECM-läge	Faxen skickas i felkorrigeringsläge (ECM), vilket förhindrar fel som annars kan uppkomma. Detta kan ta längre tid.
<ul style="list-style-type: none">FaxbekräftelseInformation om faxesändning	Du kan välja om maskinen ska skriva ut en rapport när ett fax har skickats. <div style="border: 1px solid gray; padding: 5px; margin-top: 10px;"> Väljer du Vid fel, skriver maskinen endast ut en rapport när en sändning inte lyckades.</div>
Modemhastighet	Ställ in annan maxhastighet för modem om telefonlinjen inte stödjer aktuell hastighet. Du kan välja 33,6, 28,8, 14,4, 12,0, 9,6 eller 4,8 kbps.
Bild-TCR	En sändningsrapport som innehåller en miniatyrbild av den första sidan skickas.
Uppringningsläge	Anger huruvida ton- eller pulsringning ska användas. Den här inställningen finns kanske inte i alla länder.
Ekonomisamtal	Faxen skickas vid en förinställd tidpunkt när samtalstaxan är lägre. Den här inställningen finns kanske inte i alla länder.

Fax



Objekt	Beskrivning
Faxinställningsguiden	Gör det lätt att konfigurera nödvändiga faxalternativ såsom skriver-ID, faxnummer o.s.v.

Konfigurera mottagning



Vissa menyer visas kanske inte i displayen, beroende på tillval eller modell. Menyer som inte visas kan inte användas på din maskin (se "Menykarta" en la página 33).

För att ändra menyalternativen:

- Välj  (fax) >  (**Menu**) > **Fax-inställn.** > **Tar emot** på kontrollpanelen.
- För modellen med pekskärm trycker du på  (**Inställning**) > **Maskininställningar** > **Nästa** > **Standardinställning** > **Faxa standard** på pekskärmen.
- För modellen med pekskärm trycker du på  (**Inställning**) > **Maskininställningar** > **Nästa** > **Faxinställning** på pekskärmen.

Objekt	Beskrivning
Mottagningsläge	Väljer standardläge för mottagande av fax (se "Ändra mottagningslägen" en la página 314).
Signaler till svar	Du kan ange hur många ringsignaler som ska gå fram innan maskinen svarar på ett inkommande samtal.
<ul style="list-style-type: none">• Stämpla mottag.namn• Mottagen stämpel: namn	Sidnummer samt datum och klockslag när faxen mottags skrivs ut längst ner på varje sida av det mottagna faxet.
<ul style="list-style-type: none">• Mottagning startkod• Startkod för mottagning	Med den här koden kan du initiera faxmottagning från en anknytningstelefon ansluten till EXT-uttaget på maskinens baksida. Om du tar upp anknytningsluren och hör faxtoner anger du koden. Koden är *9* som standard.
Auto-förminskning	Mottagna fax minskas automatiskt till den pappersstorlek som finns i maskinen.
Ignorera format	Kasserar ett visst (angivet) textsjok på slutet av det mottagna faxet.

Fax



Objekt	Beskrivning
Inst. skrapfax	<p>Den här inställningen finns kanske inte i alla länder. Med hjälp av den här funktionen kommer systemet inte acceptera fax-meddelanden som skickats från fjärrstationer vars nummer är lagrade i minnet, som skräp-nummer. Funktionen är användbar för att blockera alla oönskade fax-meddelanden.</p> <p>När du startar den här funktionen, kan du komma åt följande alternativ för att ställa in skräpfaxnummer.</p>
DRPD-läge	<p>Tjänsten gör att användare kan använda en enda telefonlinje för flera olika telefonnummer. Du kan ställa in så att de olika numren identifieras med olika ringsignaler. Den här inställningen finns kanske inte i alla länder (se "Ta emot fax i DRPD-läge" en la página 316).</p>
Dubbelsidig utskrift	<p>Mottagna fax skrivs ut på båda sidor av papperet. På så vis kan du spara in på papper.</p> <ul style="list-style-type: none">• Av: Skriver bara ut ena sidan av pappret.• Långsida: Skriver ut papprets båda sidor men bindningen kommer vara på långsidan.• Kortsida: Skriver ut papprets båda sidor men bindningen kommer vara på kortsidan.
Manuell sänd/mott	<p>Det här alternativet gör så att du kan välja att sända/ta emot fax manuellt med hjälp av  On Hook Dial-knappen, en anknytningstelefon eller en telefonlur.</p>

Ändra standardinställning



Vissa menyer visas kanske inte i displayen, beroende på tillval eller modell. Menyer som inte visas kan inte användas på din maskin (se "Menykarta" en la página 33).

För att ändra menyalternativen:

Tryck på  (fax) >  (**Menu**) > **Fax-inställn.** > **Ändra st.inst.** på kontrollpanelen.



Objekt	Beskrivning
Ändra st.inst.	Faxinställningarna kan anpassas till de som används mest frekvent.

Ställa in Man. sänd/mott



Vissa menyer visas kanske inte i displayen, beroende på tillval eller modell. Menyer som inte visas kan inte användas på din maskin (se "Menykarta" en la página 33).

För att ändra menyalternativen:

- Välj  (fax) >  (**Menu**) > **Fax-inställn.** > **Man. sänd/mott** på kontrollpanelen.
- För modellen med pekskärm trycker du på  (**Inställning**) > **Maskininställningar** > **Nästa** > **Faxinställning** på pekskärmen.

Objekt	Beskrivning
Man. sänd/mott	Det här alternativet gör så att du kan välja att sända/ta emot fax manuellt med hjälp av  On Hook Dial -knappen, en anknytningstelefon eller en telefonlur.

Skanna

Skanningsfunktion





Vissa menyer visas kanske inte i displayen, beroende på tillval eller modell. Menyer som inte visas kan inte användas på din maskin (se "Menykarta" en la página 33).

För att ändra menyalternativen:

- Tryck på  (skanna) >  (Menu) > **Skanningsfunktion** på kontrollpanelen.

Du kan även välja **Scan to** >  (Menu) > **Skanningsfunktion** på kontrollpanelen.

- För modellen med pekskärm trycker du på  (Inställning) > **Maskininställningar** > **Nästa** > **Standardinställning** > **Skanna standard** på pekskärmen.
- För modellen med pekskärm trycker du på  (Skan) > välj den menyrad du vill ha på pekskärmen.

Post	Beskrivning
<ul style="list-style-type: none">• USB-funktion• USB	Anger USB som skanningsmål. Originalen skannas och filerna sparas till en USB-enhet.

Post	Beskrivning
<ul style="list-style-type: none">• Skann. t. e-post• E-post	Anger e-post som skanningsmål. Originalen skannas och filerna skickas via e-post till angivna adresser (se "Skanna till e-post" en la página 298).
<ul style="list-style-type: none">• FTP-funk.• FTP-stand.• FTP	Anger FTP-server som skanningsmål. Originalen skannas och filerna skickas till en FTP-server (se "Skanna till FTP-/SMB-server" en la página 299).
<ul style="list-style-type: none">• SMB-funk.• SMB-stand.• SMB	Anger SMB-server som skanningsmål. Du kan skanna originalen och skicka filerna till en SMB-server (se "Skanna till FTP-/SMB-server" en la página 299).
Lokal PC	Anger den delade mappen som skanningsmål. Du kan skanna originalen och skicka filerna till en mapp-server (se "Använda delade mappar" en la página 319).
Nätv.-PC	Anger USB-ansluten dator som skanningsmål. Du skannar förlagorna, varefter bilden sparas i en katalog, exempelvis Mina dokument (se "Grundläggande skanning" en la página 77).

Skanna

Post	Beskrivning
Filformat	<p>Filformatet som bilden ska sparas i. Har du valt JPEG, TIFF, XPS eller PDF kan du skanna multipla sidor. Beroende på skanner finns inte alltid denna valmöjlighet.</p> <ul style="list-style-type: none">• Flersidig PDF: Skannar original som PDF och multipla original skannas som en fil.• Enkelsidig PDF: Skannar original som PDF, och multipla original skannas som individuella PDF-filer.• Flersidig TIFF: Skannar original som TIFF (Tagged Image File Format), och multipla original skannas som en TIFF-fil.• Enkelsidig TIFF: Skannar original som TIFF (Tagged Image File Format), och multipla original skannas som individuella TIFF-filer.• Flersidig XPS: Skannar original som XPS och multipla original skannas som en fil.• Enkelsidig XPS: Skannar original som XPS och multipla original skannas som individuella XPS-filer.• JPEG: Skannar original som JPEG. <div><ul style="list-style-type: none">• XPS: Stöds bara av enheter som har masslagring.• Formatet JPEG kan inte väljas som filformat om Mono är valt i Färginst..</div>





Post	Beskrivning
Delad mapp	Anger delad mapp som skanningsmål. Du kan skapa och använda en delad mapp (se “Använda delade mappar” en la página 319).

Skanningsinställningar





Vissa menyer visas kanske inte i displayen, beroende på tillval eller modell. Menyer som inte visas kan inte användas på din maskin (se “Menykarta” en la página 33).

För att ändra menyalternativen:



- Välj  (skanna) >  (**Menu**) > **Skanningsinställning** på kontrollpanelen.
Du kan även välja **Scan to** >  (**Menu**) > **Skanningsinställning** på kontrollpanelen.
- För modellen med pekskärm trycker du på  (**Inställning**) > **Maskininställningar** > **Nästa** > **Standardinställning** > **Skanna standard** på pekskärmen.
- För modellen med pekskärm trycker du på  (**Skanna**) > välj den menyrad du vill ha på pekskärmen.

Skanna

Objekt	Beskrivning
Destination	Ange destinationsinformation.
Ändra st.inst.	Skanningsinställningarna kan anpassas till de som används mest frekvent.
Originalstorlek	Bildens storlek.
Originaltyp	Originaldokumentets typ.
Upplösning	Bildupplösning.
Färginst.	<p>Du kan välja mellan olika färginställningar för skanningsutmatning.</p> <ul style="list-style-type: none">• Färg: Använder färg för bildvisning. 24 bits per pixel, 8 bits för varje RGB används för 1 pixel.• Grå: Använder gråskala för bildvisning. 8 bits per pixel.  <ul style="list-style-type: none">• Mono: Svartvit bildvisning. 1 bit per pixel. 
Svarta	Det skannade dokumentets ljusstyrka.

Objekt	Beskrivning
Dubbelsidig	<p>Anger om maskinen skannar på en sida av pappret (1-sidig), båda sidorna av pappret (2-sidig) eller båda sidorna av pappret (2-sidig roterad).</p> <ul style="list-style-type: none">• 1-sidig: För original med tryck på en sida.• 2-sidig: För original med tryck på två sidor.• 2-sidig, roterad: För original med tryck på två sidor, med baksidan roterad 180 grader. <div data-bbox="1491 635 2197 874"><p>Om ett original placeras på skannern och maskinen ber dig placera en till sida. lägg på ett till document och tryck Ja. När du är klar, välj då Nej.</p></div>
Filpolicy	<p>Du kan generera filnamn redan innan du sätter igång inskanning genom server eller USB-minne. Om servern eller USB-minnet redan har namnet du anger kan du ändra namnet, cancellera skanning, eller skriva över namnet.</p> <ul style="list-style-type: none">• NyNamn: Den skickade filen sparas under ett namn som genereras automatiskt.• SkrivÖver: Skriver över befintlig fil.
Filnamn	Skapar filnamn för lagring av inskannat data.

Skanna

Objekt	Beskrivning
Serverbekräftelse	<p>Du kan ställa in att serverbekräftelserapport skrivs ut.</p> <p> Väljer du Vid fel, skriver maskinen endast ut en rapport när en sändning inte lyckades.</p>
E-postbekräft.	<p>Du kan ställa in att e-post-bekräftelserapport skrivs ut.</p> <p></p> <ul style="list-style-type: none">• Väljer du Vid fel, skriver maskinen endast ut en rapport när en sändning inte lyckades.• Om en rapport innehåller tecken eller teckensnitt som maskinen inte stödjer kan Okänd skrivas ut istället för tecknen/teckensnittet.
PDF-kryptering	<p>Kryptera PDF-filerna när du skannar originalen som PDF. Välj På för kryptering av PDF och ange lösenord. Användare måste ange lösenord för att kunna öppna filer</p>

Objekt	Beskrivning
Digital signatur i PDF	<p>Signera PDF-filerna digitalt när du skannar originalen i PDF-format. Välj på för att signera en PDF-fil digitalt och konfigurera en digital signatur. För att öppna filen måste användare ange den digitala signaturen.</p>
Ämne	<p>Anger ämne för e-post.</p>
Från	<p>Anger avsändarens e-post-adress.</p>
CC	<p>Skickar en kopia av meddelandet till ytterligare mottagare.</p>
BCC	<p>Detsamma som CC men mottagarens namn visas inte.</p>
WSD	<p>Skannar originalen och sparar inskannad data på ansluten dator om den stödjer WSD (Web Service for Device).</p>
<ul style="list-style-type: none">• Spara program• Öppna program	<p>Med det här alternativet kan du spara aktuella inställningar för framtida bruk. Du kan även använda tidigare inställningar från de senaste jobben.</p>





Systeminstallation

Maskininst.



Vissa menyer visas kanske inte i displayen, beroende på tillval eller modell. Menyer som inte visas kan inte användas på din maskin (se "Menykarta" en la página 33).

För att ändra menyalternativen:

- Välj  (**Menu**) > **Systeminställning** > **Maskininställning** på kontrollpanelen.
- För modellen med pekskärm trycker du på  (**Inställning**) > **Maskininställningar** > **Nästa** > **Inledande inställningar** på pekskärmen.
- För modellen med pekskärm ska man trycka på  (**Inställning**) > **Maskininställningar** > **Nästa** > välj den menyrad som du vill ha på pekskärmen.
- För modellen med pekskärm ska du trycka på  (**Inställning**) på pekskärmen.

Objekt	Beskrivning
<ul style="list-style-type: none">• Maskin-ID• Maskin-ID och faxnummer	Anger maskin-ID:t som skrivs ut längst upp på de faxsidor som skickas.



Objekt	Beskrivning
Faxnummer	Anger faxnumret som skrivs ut längst upp på de faxsidor som skickas.
Datum & tid	Används för datum- och tidsinställning.
Klockläge	Anger tidsformat (mellan 12 och 24 timmar).
Mottagningsläge	Ställer in faxens standardmottagningsläge.
Mottagningskod	Denna funktion fungerar bäst om du kopplar en telefon till EXT-sockeln på baksidan av maskinen. Du kan ta emot fax från någon du pratar med på telefonen utan att behöva gå till faxmaskinen. *9* är den förinställda koden för fjärrmottagning (se "Faxmottagning med anknytningstelefon" en la página 315).
Välj land	Väljer ett land.
Ljud/Volym	Används för ljud-/volyminställningar (se "Ljud/Volym" en la página 254).
Skriv över bild	Du kan skriva över data lagrat i minnet. Maskinen skriver över data och eliminerar chans för att återskapa datan.
Språk	Ställer in språket som visas i kontrollpanelens display.
Felsökning	När problem uppstår i maskinen visas vissa felmeddelanden med animationer som gör det lättare att åtgärda problemet. (se "Rensa pappersstopp" en la página 120).

Systeminstallation

Objekt	Beskrivning
Standardinställning	Anger standardläge för fax, kopiering eller skanning.
Standard pap.format	Du kan välja standardpappersstorlek.
Energisparläge	Ställer in hur länge det ska dröja innan skrivaren försätts i energisparläge. Om skrivaren inte tar emot data under en längre tid minskas energiförbrukningen automatiskt.
System-timeout	Anger hur länge de senast använda kopieringsinställningarna ska användas. När tiden har löpt ut används standardinställningarna för kopiering.
Jobb-timeout	Du kan ange hur lång tid skrivaren ska vänta innan den skriver ut den sista sidan av ett jobb som inte slutar med kommandot att skriva ut sidan.
Jobbpaustidsgr.	Ställer in tidsgränsen för tillfälligt stoppade jobb.
Uppvakningshändelse	När alternativet är " På " kan du försätta maskinen i normalläge från energisparläge genom att: <ul style="list-style-type: none">• fylla på papper i en kassett• öppna eller stänga den främre luckan• Dra ut eller skjuta in en kassett• Ansluta ett USB-minne (gäller endast de modeller som har stöd för USB-minnen)

Objekt	Beskrivning
	Anger huruvida utskriften ska fortsätta när pappersformatet inte stämmer med inställningarna. <ul style="list-style-type: none">• 0 sek: Tillåter fortsatt utskrift trots att pappersformatet du angett inte matchar pappret i kassetten.• 30 sek: Om fel papperstyp används visas ett felmeddelande. Skrivaren pausas i 30 sekunder och därefter tas meddelandet bort och utskriften fortsätter.• Av: Om fel papper upptäcks pausas utskriften till du sätter in rätt papper.
Autom. fortsatt	
Justering av höjd ö. havet	Optimerar utskriftskvaliteten utifrån skrivarens höjd.
Autom. radretur	Du kan lägga till en vagnretur vid varje radmatning, vilket kan vara användbart om du använder Unix eller DOS.
Inb. prog. vers.	Visar versionen av den inbyggda programvaran.
Arkavläggning	Om du använder skrivaren på en fuktig plats eller använder fuktiga utskriftsmedier (p.g.a. hög luftfuktighet) kan utskriften i utmatningsfacket krusa sig och staplas felaktigt. I så fall kan du aktivera den här funktionen så att utskriften staplas korrekt. Om du använder funktionen blir utskriftshastigheten lägre.

Systeminstallation

Objekt	Beskrivning
Automatisk kassettväxling	<p>Anger huruvida utskriften ska fortsätta när pappersformatet inte stämmer med inställningarna. Om kassett 1 och kassett 2 innehåller samma pappersstorlek kommer skrivaren automatiskt att skriva ut från kassett 2 när kassett 1 är tom.</p> <div> Det här alternativet visas inte när Auto har valts som Papperskälla från skrivardrivrutinen.</div>
Pappersersättning	<p>Pappersstorleken som anges i drivrutinen ändras så att förväxlingar mellan letter- och A4-format undviks. Om det exempelvis finns A4-papper i kassetten men du har angett pappersformatet som Letter i skrivardrivrutinen skriver maskinen ut på A4-papper, och vice versa.</p>
Kassettskydd	<p>Ställer in om du vill använda Automatisk kassettväxling -funktionen eller inte.</p> <p>Väljer du t.ex. Påför Kassett 1 är Kassett 1 exkluderad vid kassettväxling.</p> <div> Kopiering eller utskrift: Påverkar inte fax.</div>

Objekt	Beskrivning
Ekonomitoner	<p>Aktiveringen av detta läge betyder att tonerkassetten räcker längre och att utskriftskostnaderna per sida blir lägre än i det normala läget men samtidigt minskas också utskriftskvaliteten.</p>
PDF-typ	<p>Låter dig välja PDF-typ när du sparar data som PDF-fil.</p> <ul style="list-style-type: none">• Standard: Sparar data som vanlig PDF.• PDF/A: Sparar data som PDF-fil som kan rendera oavsett miljö. <div> PDF/A filen måste vara oberoende: den kan inte vara beroende av andra applikationer för teckensnitt, länkar, eller hantering av script, audiofiler eller videofiler.</div>
Stempel	<p>Du kan ställa in stämpelfunktionen.</p> <ul style="list-style-type: none">• Aktivera stempel: Du kan aktivera stämpelfunktionen.• Objekt: Skriver automatiskt ut tid, datum, IP-adress, sidantal, enhetsinformation, kommentarer och användar-ID för utmatning.• Opacitet: Du kan välja genomskinlighet.• Position: Ställer in position.
Adressbok	<p>Visar eller skriver ut adresslistan.</p>

Systeminstallation

Objekt	Beskrivning
Import. inst.	Importerar data från en USB-pinne till skrivaren.
Export. inst.	Exporterar data från en USB-sticka till skrivaren.
Eko-inställningar	<p>I eko-läget minskar bläck- och pappersåtgången.</p> <ul style="list-style-type: none">• Standardinställning: Aktiverar eller inaktiverar eko-läget. <div style="border: 1px solid #ccc; padding: 5px; margin: 5px 0;"><p> Alltid på (På-tvingad): Aktiverar lösenord för eko-läget. Om en användare vill försätta skrivaren i eko-läge måste han eller hon ange lösenordet.</p></div> <ul style="list-style-type: none">• Välj mall: Väljer den eko-mall som har angetts via SyncThru™ Web Service.
Image Mar.	Du kan justera färgerna, genom färgregistrering, svärtning, osv.
Anpassad färg	<p>Med hjälp av den här menyn kan du justera kontrasten för varje färg.</p> <ul style="list-style-type: none">• Standard: Optimerar automatiskt färgerna.• Utskriftsdens.: Du kan manuellt justera trycksvärtning för utskrift. Justera trycksvärtning. <p>Det rekommenderas att du använder inställningen Standard för bästa färgkvalitet.</p>

Objekt	Beskrivning
<ul style="list-style-type: none">• Bildhanterare• Image Mar.	Du kan justera färgerna, genom färgregistrering, svärtning, osv.
Rensa tonermedd.	Det här alternativet visas när tonerkassetten är tom. Du kan ta bort meddelandet.
Va. låg tonernivå	Du kan ange vid vilken nivå meddelandet om låg tonernivå eller tom toner ska visas (se "Ställa in varning vid låg tonernivå" en la página 109).
Skannerenhet lågvarning	Du kan ange vid vilken nivå meddelandet om låg tonernivå eller skannerenheten ska visas
Skrivarinställning	Anpassar utskriftsjobbet.

Admin.inställningar



- Vissa menyer visas kanske inte i displayen, beroende på tillval eller modell. Menyer som inte visas kan inte användas på din maskin (se "Menykarta" en la página 33).
- Du måste ange ett lösenord för att komma åt denna meny. Det förinställda lösenordet är **sec00000**.

För modellen med pekskärm trycker du på  (**Inställning**) > **Admin.inst.** > **Nästa** på pekskärmen.

Systeminstallation

Objekt	Beskrivning
Anv.atkomstkontroll	<p>Kontrollerar användaråtkomsten till en maskin. Du kan ställa in olika åtkomstnivåer för olika användare av maskinen.</p> <div> Denna funktion kan också användas från SyncThru™ Web Service. Öppna webbläsare från din nätverksanslutna dator och ange din maskins IP-adress. När SyncThru™ Web Service öppnas klickar du på Security > User Access Control (se "Registrera behöriga användare" en la pågina 278).</div>
Stampel	Anger stämpelfunktionens inställningar, för åtkomst till menyn för administratörsinställningar.

Objekt	Beskrivning
Säker frigörning	<p>Du kan ange inställningar för säker frigörning. Funktionen säker frigörning låter dig lagra jobbet i skrivaren och skriva ut det först efter autentisering.</p> <ul style="list-style-type: none">• Max jobbräkning per användare: Du kan ange hur många utskrifter varje användare får skriva ut.• Smart frigörning: Du kan skriva ut alla lagrade utskriftsjobb samtidigt efter att du har loggat in.• Frigörningsläge: Du kan välja frigörningsläget. Om du väljer Säkert läge, skrivs vanliga och konfidentiella jobb ut efter autentisering. Lagrade jobb skrivs dock ut utan autentisering. Övriga jobb avbryts. Om du väljer Blandat läge, skrivs konfidentiella jobb ut efter autentisering medan övriga jobb skrivs ut utan autentisering.
Ändra administratör. Lösenord	Ändrar lösenordet som krävs för att komma åt Admin.inst..
Uppgrad. av inb. progr	Uppgraderar till den senaste inbyggda programvaran. Ange detta alternativ som " På " och ladda därefter ner filen för den inbyggda programvaran.

Systeminstallation

Objekt	Beskrivning
Skriv över bild	<p>Du kan välja metod för att skriva över den säkra beständiga lagringsplatsen.</p> <ul style="list-style-type: none">• Anpassad: Välj det här alternativet om du vill ange hur många gånger minnet ska skrivas över. Hårddisken skrivs över så många gånger som den siffra du väljer.• Tysk VSITR: Välj det här alternativet om du vill skriva över minnet sju gånger. När du skriver över de sex första gångerna används 0x00 och 0xff växelvis för att skriva över disken och den sjunde gången skrivs disken med 0xAA.• DoD5220.28-M: Välj det här alternativet om du vill skriva över minnet tre gånger. När du skriver över tre gånger används mönstren 0x35, 0xCA, 0x97 för att skriva över innehållet på disken. Den här metoden för att skriva över disken anges av det amerikanska försvarsdepartementet.• Australiensisk ACSI33: Välj det här alternativet om du vill skriva över minnet fem gånger. När du skriver över fem gånger används tecknet "C" och dess komplement växelvis för att skriva över disken. Efter den andra gången sker en obligatorisk verifiering. För den femte gången används slumpmässiga data.



Objekt	Beskrivning
Program	<p>Du kan installera eller avinstallera program.</p> <ul style="list-style-type: none">• Programhantering: Du kan avinstallera eller aktivera/inaktivera installerade program.• Installera ny applikation: Du kan installera ett nytt program antingen från USB eller genom att manuellt ange en URL.

Pappersinställning



Vissa menyer visas kanske inte i displayen, beroende på tillval eller modell. Menyer som inte visas kan inte användas på din maskin (se "Menykarta" en la página 33).

För att ändra menyalternativen:

- Välj  (**Menu**) > **Systeminställning** > **Pappersinställningar** på kontrollpanelen.
- För modellen med pekskärm trycker du på  (**Inställning**) > **Maskininställningar** > **Nästa** > **Pappersinställningar** på pekskärmen.

Systeminstallation

Post	Beskrivning
Pappersformat	Anger pappersstorleken, exempelvis A4 eller Letter.
Papperstyp	Anger papperstyp i de olika kassetterna.
Papperskälla	Anger vilken kassett papperet ska matas från.
Marginal	Ställer in dokumentets marginaler.
Allmän marginal	<ul style="list-style-type: none">• Enkelsidig marg.: Ställer in marginalen för enkelsidiga utskrifter.• Duplexmarginal: Ställer in marginalen för enkelsidiga utskrifter.• Bindning: När du skriver ut på båda sidor av papperet blir den marginal på A-sidan som är närmast bindningen den samma som motsvarande marginal på B-sidan. De marginaler som är längst från bindningen blir också desamma.• Övre marginal: Ställ in övre marginal.• Vänster marginal: Ställ in vänster marginal.
Emuleringsmarginal	Ställer in marginalerna för emuleringssidan. <ul style="list-style-type: none">• Övre marginal: Ställ in övre marginal.• Vänster marginal: Ställ in vänster marginal.

Post	Beskrivning
Multi-kassett	Ställer in marginalerna för multikassetten. <ul style="list-style-type: none">• Enkelsidig marg.: Ställer in marginalen för enkelsidiga utskrifter.• Duplexmarginal: Ställer in marginalen för dubbelsidiga utskrifter.• Övre marginal: Ställ in övre marginal.• Vänster marginal: Ställ in vänster marginal.
Manuell matning	Ställer inte papprets marginaler i manuellt matade kassetten.
Kassettbekräftelse	Aktiverar meddelandet om kassettbekräftelse. När du öppnar eller stänger ett fack öppnas ett fönster där du blir ombedd att ställa in pappersstorlek och papperstyp för facket.
<Kassett X>	Ställer in pappersmarginaler för kassetten. <ul style="list-style-type: none">• Enkelsidig marg.: Ställer in marginalen för enkelsidiga utskrifter.• Duplexmarginal: Ställer in marginalen för dubbelsidiga utskrifter.• Övre marginal: Ställer in övre marginal.• Vänster marginal: Ställer in vänster marginal.



Systeminstallation

Ljud/Volym





Vissa menyer visas kanske inte i displayen, beroende på tillval eller modell. Menyer som inte visas kan inte användas på din maskin (se "Menykarta" en la página 33).

För att ändra menyalternativen:

- Välj  (**Menu**) > **Systeminställning** > **Ljud/volym** på kontrollpanelen.
- För modellen med pekskärm trycker du på  (**Inställning**) > **Maskininställningar** > **Nästa** > **Inledande inställningar** > **Ljud/volym** på pekskärmen.

Objekt	Beskrivning
Tangentljud	Slår på eller av knappljud. När alternativet är aktiverat hörs en ton vid varje knapptryck.
Larmton	Slår på eller av larmljud. När fel uppstår eller när faxöverföringen avbryts hörs ett varningsljud.

Objekt	Beskrivning
Högtalarvolym	<p>Slår på eller av ljud från telefonlinjen till högtalaren, t.ex. en ringsignal eller en faxton. Om det här alternativet har värdet Kommunikation är högtalaren på tills den andra maskinen svarar.</p> <p> Du kan justera ljudnivån med On Hook Dial. Du kan endast justera högtalarvolymen när telelinjen är ansluten.</p> <ol style="list-style-type: none">Tryck på  (fax) på kontrollpanelen.Tryck på On Hook Dial. En uppringningston hörs i högtalaren.Tryck på pilarna tills du hör den önskade volymen.Tryck på On Hook Dial för att spara ändringen och återvända till redoläget.
Vol. uppring.ton	Här anges ringtonens volym. Du kan välja olika inställningar.
Ringvolym	Här anges ringsignalens volym. Du kan välja olika inställningar.



Systeminstallation

Rapport



Vissa menyer visas kanske inte i displayen, beroende på tillval eller modell. Menyer som inte visas kan inte användas på din maskin (se "Menykarta" en la página 33).

För att ändra menyalternativen:

- Välj  (**Menu**) > **Systeminställning** > **Rapport** på kontrollpanelen.
- För modellen med pekskärm trycker du på  (**Inställning**) > **Maskininställningar** > **Nästa** > **Rapporter** på pekskärmen.

Objekt	Beskrivning
Konfiguration	Du kan skriva ut en rapport med skrivarens fullständiga konfiguration.
<ul style="list-style-type: none">• Förbr.art.info• Info. förbrukningsart.	En sida med information om förbrukningsartiklar skrivs ut.
Adressbok	Skriver ut alla adresserna som för närvarande finns lagrade i maskinminnet.
Demosida	En demosida skrivs ut och du kan kontrollera om skrivaren skriver ut korrekt.

Objekt	Beskrivning
Hjälplista	En hjälpsida skrivs ut för att kontrollera om skrivaren skriver ut korrekt.
Information om faxesändning	Skriver ut resultat av faxbekräftelse.
Skickade fax	Skriver ut uppgifter om de fax som du nyligen har skickat
Fax mottagen	Skriver ut uppgifter om de fax som du har tagit emot på sistone.
Skickade e-post	Skriver ut uppgifter om de e-postmeddelanden som du nyligen har skickat
<ul style="list-style-type: none">• Faxa schemalagda jobb• Faxa schemal. jobb	Skriver ut listan över dokument som för tillfället finns lagrade som fördröjda fax, liksom starttider och åtgärdstyper.
Nätverkskonfiguration	Skriver ut information om maskinens nätverksanslutning och konfiguration.
PCL-tecken	Skriver ut listan med PCL-teckensnitt.
PS-teckensnitt	Skriver ut listan med PS-/PS3-teckensnitt.
EPSON-teckensnitt	Skriver ut listan med EPSON-teckensnitt.
KSC5843-tecken	Skriver ut KSC5843 teckenlista.
KSC5895-tecken	Skriver ut KSC5895-teckenlista.
KSSM-tecken	Skriver ut listan med KSSM-teckensnitt.

Systeminstallation

Objekt	Beskrivning
Användningsräknare	Skriver ut en sida som visar användningen. Du ser hur många sidor som har skrivits ut.
Faxalternativ	Skriver ut information om en faxrapport.
Skräpfax	Skriver ut skräpfaxnummer.
Konto	Denna finns endast tillgänglig när Jobbredovisning har aktiverats i SyncThru™ Web Admin Service. Skriv ut separata användningsrapporter för alla användare.

Underhåll



Vissa menyer visas kanske inte i displayen, beroende på tillval eller modell. Menyer som inte visas kan inte användas på din maskin (se "Menykarta" en la página 33).

För att ändra menyalternativen:

- Välj  (Menu) > **Systeminställning** > **Underhåll** på kontrollpanelen.

Objekt	Beskrivning
Rensa tonermedd.	Visas när tonerkassetten är tom. Du kan ta bort meddelandet.
Liv. förbr.art.	Visar nivån på förbrukningsartiklarna (se "Kontrollera förbrukningsmaterialens status" en la página 108).
Image Mar.	Du kan justera färgerna, genom färgregistrering, svärtning, osv.
Varn. låg toner	Du kan ange vid vilken nivå meddelandet om låg tonernivå eller tom toner ska visas (se "Ställa in varning vid låg tonernivå" en la página 109).
Skann. enhet lågvarning	Du kan ange vid vilken nivå meddelandet om låg tonernivå eller tom toner ska visas.
Serienummer	Visar maskinens serienummer. Serienumret är bra att ha till hands när du kontaktar service eller tänker registrera dig på Samsungs webbplats.
RAM-disk	Aktiverar/inaktiverar RAM-disken för jobbhantering.

Systeminstallation

Inställning av adressbok



Vissa menyer visas kanske inte i displayen, beroende på tillval eller modell. Menyer som inte visas kan inte användas på din maskin (se "Menykarta" en la página 33).

- Tryck på  (**Inställning**) > **Maskininställningar** > **Nästa** > **Adressbok** på pekskärmen.

Objekt	Beskrivning
Individ	Du kan skapa en individuell.
Grupp	Du kan skapa en grupp.
Skrv	Du kan skriva ut adresboken.
Rad. alla	Du kan ta bort den befintliga adressboken.



Nätverksinstallation





Vissa menyer visas kanske inte i displayen, beroende på tillval eller modell. Menyer som inte visas kan inte användas på din maskin (se "Menykarta" en la página 33).



Denna funktion kan också användas från SyncThru™ Web Service. Öppna webbläsare från din nätverksanslutna dator och ange din maskins IP-adress. När SyncThru™ Web Service öppnas, välj **Settings > Network Settings** (se "Använda SyncThru™ Web Service" en la página 327).

- Tryck på  (**Menu**) > **Nätverk** på kontrollpanelen.
- För modellen med pekskärm trycker du på  (**Inställning**) > **Maskininställningar > Nästa > Nätverksinställning** på pekskärmen.

Post	Beskrivning
TCP/IP (IPv4)	<p>Anger lämpligt protokoll och anger parametrarna för nätverksmiljön (se "Ange en IP-adress" en la página 182).</p> <p> Det är många parametrar som ska ställas in. Om du är osäker är det bättre att lämna det som det är eller fråga en nätverksadministratör.</p>

Post	Beskrivning
TCP/IP (IPv6)	Välj detta alternativ för att använda nätverksmiljön via IPv6 (se "IPv6-konfiguration" en la página 194).
Ethernet	<p>Används för att ställa in hastigheten på nätverksöverföringen.</p> <p> Starta om maskinen efter det att du ändrar inställningen.</p>
802.1x	Ange användarautentisering för nätverkskommunikation. Kontakta nätverksadministratören om du vill ha mer information.
Wi-Fi	Välj det här alternativet om du ska ansluta till ett trådlöst nätverk.
Rensa inställningar	<p>Återställer nätverksinställningarna till standardvärdena.</p> <p> Starta om maskinen efter det att du ändrar inställningen.</p>
Nätverkskonfiguration	Visar information om maskinens nätverksanslutning och konfiguration.

Nätverksinstallation

Post	Beskrivning
Ethernet port	Du kan ange om Ethernet ska användas eller inte.  Starta om maskinen efter det att du ändrar inställningen.
Ethernet-hastighet	Du kan ställa in ethernet-hastigheten.

Post	Beskrivning
Protokollhantering	<ul style="list-style-type: none">• HTTP: Du kan ange om SyncThru™ Web Service ska användas eller inte.• WINS: Du kan konfigurera WINS-servern. WINS (Windows Internet Name Service) används i Windows-operativsystemet.• SNMPv1/v2: Du kan ställa in SNMP (Simple Network Management Protocol). Administratörer kan använda SNMP för att ha uppsikt över och hantera maskiner i nätverket.• SNTP: Du kan ställa in SNTP (Simple Network Time Protocol)-inställningar. SNTP synkroniserar datorernas klockor genom Internet (NTP) för att undvika tidsskillnader då man utbyter data.• UPnP(SSDP): Du kan ställa in UPnP-protokollet.• mDNS: Du kan ange mDNS (Multicast Domain Name System)-inställningar.• SetIP: Du kan ange om SyncThru™ Web Service ska användas eller inte.• SLP: Du kan konfigurera SLP (Service Location Protocol) -inställningar. Detta protokoll tillåter värdapplikationer att hitta tjänster i ett lokalt nätverk utan tidigare konfigurering.  Starta om maskinen efter det att du ändrar inställningen.

Jobbhantering



Vissa menyer visas kanske inte i displayen, beroende på tillval eller modell. Menyer som inte visas kan inte användas på din maskin (se "Menykarta" en la página 33).

Så här ändrar du menyalternativen:

- Välj  (Menu) > **Hantera jobb** på kontrollpanelen.

Objekt	Beskrivning
Aktivt jobb	Visar listan över utskriftsjobb som väntar på att skrivas ut.
Lagrade jobb	Visar listan över utskriftsjobb som har lagrats på disk.
Säkert jobb	Visar lista över säkrade jobb på disken.
Delad mapp	Visar lista över utskriftsjobb som finns i den delade mappen på disken.

Jobbstatus



Vissa menyer visas kanske inte i displayen, beroende på tillval eller modell. Menyer som inte visas kan inte användas på din maskin (se "Menykarta" en la página 33).

För att ändra menyalternativen:

- Tryck på  (**Jobbstatus**) > välj den menyrad du vill ha på pekskärmen.

Objekt	Beskrivning
Aktuellt jobb	Visar listan över pågående och väntande jobb.
Avslutat jobb	Visar listan med slutförda jobb.



Vissa menyer visas kanske inte i displayen, beroende på tillval eller modell. Menyer som inte visas kan inte användas på din maskin (se "Menykarta" en la página 33).

För att ändra menyalternativen:

- Tryck på  (**Eko**) > välj den menyrad du vill ha på pekskärmen.

Post	Beskrivning
Eko-På Eko-Av	Visa aktuellt eko-läge och ändra mellan alternativen på/av.
Inställningar	Anger eko-inställningar och ändrar grundinställningar. <ul style="list-style-type: none">Standardinställn.: Sätt på och stäng av standardläge här.Funktionskonfiguration: Välj Standard-läge eller Anpassad läge.

USB



Vissa menyer visas kanske inte i displayen, beroende på tillval eller modell. Menyer som inte visas kan inte användas på din maskin (se "Menykarta" en la página 33).

För att ändra menyalternativen:

- Sätt i en USB-minnesenhet i USB-minnesporten på maskinen och tryck sedan på **USB**.
- Tryck på  (**USB**) > välj menyraden som du vill ha på pekskärmen.

Post	Beskrivning
<ul style="list-style-type: none">• USB-utskrift• Skriv ut från	Välj en fil för utskrift.
Skanna till USB	Skanna dokumentet till USB-enheten.
Filhantering	Välj vilken fil som ska tas bort. Du kan formatera USB-enheten.
Visa utrymme	Visar hur mycket minne som återstår.

Dokumentbox



Vissa menyer visas kanske inte i displayen, beroende på tillval eller modell. Menyer som inte visas kan inte användas på din maskin (se "Menykarta" en la página 33).

Tryck på  (**Dokumentbox**) > välj den menyrad du vill ha > tryck därefter på **Nästa** på pekskärmen.

Post	Beskrivning
Systemboxar	Sparar utskriftsdata först och börjar därefter skriva ut. <ul style="list-style-type: none">• Lagr. utskr.: Skriver ut lagrad data utan att du behöver ange ett lösenord.• Säker utskrift: Skriver ut lagrad data efter att du har angett ett lösenord.
Delad mapp	Visar delade mappar på ditt nätverk och du sparar din skannade data där.

Skanna till cloud



Vissa menyer visas kanske inte i displayen, beroende på tillval eller modell. Menyer som inte visas kan inte användas på din maskin (se "Menykarta" en la página 33).

Tryck på  (**Skanna till Cloud**) > välj den menyrad du vill ha > tryck därefter på **Nästa** på pekskärmen.

Post	Beskrivning
Google Drive	Ange skanningsdestinationen för molntjänst till Google Drive, Dropbox eller Evernote. Du kan skanna originalen och skicka filerna till Google Drive, Dropbox och Evernote (se "Skanna med molntjänst" en la página 302).
Dropbox	
Evernote	

Säker frigörning



Vissa menyer visas kanske inte i displayen, beroende på tillval eller modell. Menyer som inte visas kan inte användas på din maskin (se "Menykarta" en la página 33).

Tryck på  (**Säker frigörning**) på pekskärmen.



Visar listan över utskriftsjobb som användaren ställt in i skrivardrivrutinen. Stäl in utskriftsjobben från fönstret **Utskriftsinställningar** > välj läget från listrutan **Utskriftsläge** (se "Öppna utskriftsinställningarna" en la página 66).

Post	Beskrivning
Altern.	<p>Du kan välja autentiseringsmetoderna som ska användas för funktionen säker frigörning. Du kan välja mer än en autentiseringsmetod. Om du t.ex. väljer kort och PIN måste användarna autentisera sig med både kort och PIN-kod. Du kan ändra det förinställda inloggningsfönstret från SyncThru™ Web Service.</p> <ul style="list-style-type: none">• Vykort: Du kan registrera kortet som ska användas för autentisering.• ID/Lösenord: Du kan registrera ID/Lösenord som ska användas för autentisering.• PIN: Du kan registrera PIN-koden som ska användas för autentisering.

Post	Beskrivning
Lagrade jobb	Du kan se jobben som finns lagrade i skrivaren och informationen om dem. Du kan skriva ut eller ta bort lagrade jobb.
Aktuellt jobb	Du kan se de aktuella jobben som är skickade till skrivaren och informationen om dem.



4. Specialfunktioner

Det här kapitlet innehåller information om specialfunktioner för skanner-, fax- och utskriftsläget.

- **Höjdjustering** 268
- **Spara e-postadresser** 269
- **Mata in olika tecken** 271
- **Ställa in adressboken** 273
- **Registrera behöriga användare** 278
- **Utskriftsfunktioner** 279
- **Skanningsfunktioner** 296
- **Faxfunktioner** 308
- **Använda delade mappar** 319
- **Att använda tillvalsenheter och -funktioner** 320



Höjdjustering

Utskriftskvaliteten påverkas av lufttrycket, som avgörs av hur högt över havsnivån skrivaren befinner sig. Följande uppgifter hjälper dig att ställa in skrivaren för bästa utskriftskvalitet.

Innan du ställer in höjdvärdet måste du fastställa vilken höjd du befinner dig på.

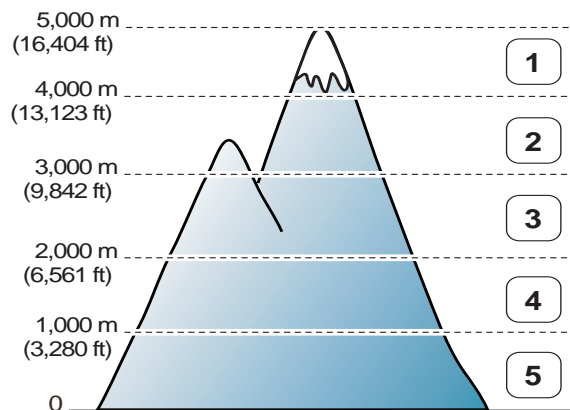

- 1 Hög4
- 2 Hög 3
- 3 Hög 2
- 4 Hög 1
- 5 Normal

Du kan ställa in höjdvärde i **Enhetsinställningar** i Samsung Easy Printer Manager-programmet.

- Om du är Windows- och Macanvändare för du inställningen från **Samsung Easy Printer Manager** >  (växla till avancerat läge) > **Enhetsinställningar**, se “Enhetsinställningar” en la página 334.



- Om skrivaren är ansluten till nätverket kan du ange höjd via SyncThru™ Web Service (se “Använda SyncThru™ Web Service” en la página 327).
- Du kan även ange höjdvärdet genom att välja **Systeminställning** på displayen (se “Maskinens grundinställningar” en la página 46).

Spara e-postadresser



Denna funktion kanske inte finns tillgänglig för alla modeller och för alla produkter (se "Olika modellens funktioner" en la página 8).

Du kan ange e-postadresser som ofta används i adressboken via SyncThru™ Web Service. Sedan kan du snabbt och enkelt välja en e-postadress genom att ange platsnumret för den i adressboken.

Spara på den lokala maskinen

Om du vill skanna och skicka en bild som en e-postbilaga måste du ställa in e-postadress med SyncThru™ Web Service.

- 1 Komma åt SyncThru™ Web Service (se "Använda SyncThru™ Web Service" en la página 327).
- 2 Klicka på **Address Book > Individual > Add**.
- 3 Välj alternativet **Speed No.** och ange e-postadress och faxnummer.



Om du behöver ange information för SMB eller FTP-server markerar du SMB eller FTP och anger därefter informationen.

- 4 Klicka på **Apply**.





Om du skapar en grupp,

- 1 Klicka på **Address Book > Group > Add Group**.
- 2 Välj **Speed No.** och ange namnet på gruppen i **Group Name**.
Du kan lätt lägga till individuella adresser om du markerar **Yes** för **Add individual(s) after this group is created**.
- 3 Klicka på **Apply**.

Söka efter en e-postadress

Söka igenom minnet alfabetiskt

- 1 Välj  (skanna) >  (**Address Book**) > **Sök & skicka** > Välj en adressgrupp > **Alla** på kontrollpanelen.
ELLER
För modellen med pekskärm väljer du  (**Inställning**) > **Maskininställningar > Nästa > Adressbok > E-post > Visa lista > Individ** eller **Grupp** på pekskrmen.
- 2 Bläddra igenom minnet i nummerordning och välj det namn och den adress som du letar efter.

Spara e-postadresser

Söka med hjälp av första bokstav

- 1 Välj  (skanna) >  (**Address Book**) > **Sök & skicka** > Välj en adressgrupp > **ID** på kontrollpanelen.

ELLER

För modellen med pekskärm väljer du  (**Inställning**) > **Maskininställningar** > **Nästa** > **Adressbok** > **E-post** > **Visa listor** > **Individ** eller **Grupp** på pekskärmen.

- 2 Ange de första bokstäverna i namnet du söker.

För modellen med pekskärm trycker du på  (alternativ) > **Sök** > ange de första bokstäverna i namnet du söker.

- 3 Tryck på pilarna tills önskat namn och nummer visas.

Mata in olika tecken

När du utför olika uppgifter kanske du måste ange namn och siffror. När du exempelvis gör inställningar för maskinen anger du ditt eller företagets namn samt faxnumret. När du lagrar faxnummer eller e-postadresser i minnet kan du också ange motsvarande namn.

Förklaring av knappsatsen

Tryck på knappen flera gånger tills rätt bokstav visas på displayen. Exempel: Om du vill skriva bokstaven O trycker du på 6 (som har försetts med bokstäverna "MNO"). Varje gång du trycker på 6 visas en ny bokstav i displayen: M, N, O, m, n, o och slutligen 6.



- Du kan ange ett mellanslag genom att trycka två gånger på 1.
- Tryck på pilknappen om du vill ta bort den sista siffran eller bokstaven.

- Vilka specialtecken som finns kan skilja sig från modell till modell och kan även bero på vilka tillval du har.
- En del av knappvärdena nedan kanske inte visas beroende på vilket jobb du utför.



Knap p	Tillhörande siffror, bokstäver och tecken
1	@ / . ' 1
2	A B C a b c 2
3	D E F d e f 3
4	G H I g h i 4
5	J K L j k l 5
6	M N O m n o 6
7	P Q R S p q r s 7
8	T U V t u v 8

Mata in olika tecken

Knap p	Tillhörande siffror, bokstäver och tecken
9	W X Y Z w x y z 9
0	& + - , 0
*	* % ^ _ ~ ! # \$ () [] (De här symbolerna kan du använda för autentisering i nätverket)
#	# = ? " : { } < > ; (De här symbolerna kan du använda för autentisering i nätverket)

Förklaring av popup-tangentbordet



- Den här funktionen finns endast på modeller med pekskärm.
- En del av knappvärdena nedan kanske inte visas beroende på vilket jobb du utför.

Med tangentbordet på startskärmen kan du skriva bokstäver, siffror, diakritiska tecken och specialtecken. Tangentbordet har en speciell utformning för att förbättra användbarheten.

Tryck på den plats där du vill skriva bokstäver, siffror, diakritiska tecken eller specialtecken så visas tangentbordet på skärmen.

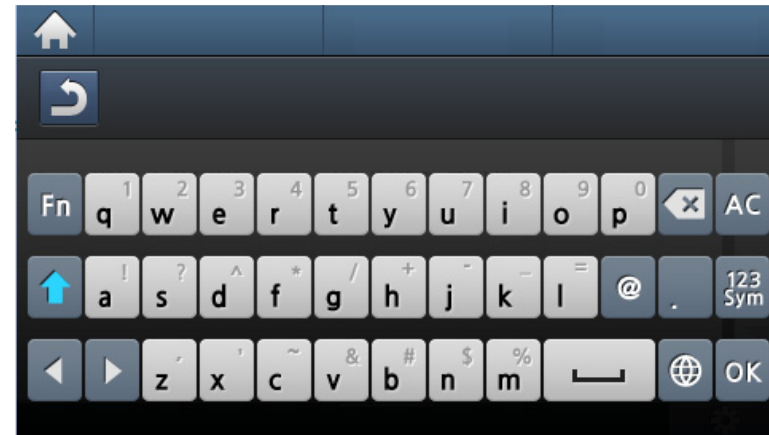

- : Återgår till den övre menyn.
- : Tar bort samtliga tecken i inmatningsområdet.
- : Tar bort tecken i inmatningsområdet.
- : Flyttar markören mellan tecknen i inmatningsområdet.
- : Sparar det du har angett och stänger fönstret.
- : Infogar ett blanksteg mellan tecknen. Du kan även infoga en paus.
- : Växlar mellan gemener och VERSALER.
- : Växlar mellan tangentbordet för alfanumeriska tecken och tangentbordet för siffror eller specialtecken.
- : Växlar diakritiska tecken.



Ställa in adressboken

Du kan koppla nummer som ofta används till snabbval via SyncThru™ Web Service. Du kan därefter snabbt och smidigt välja ett faxnummer genom att välja dess platsnummer i adressboken.

Registrera ett snabbuppringningsnummer



1 Välj  (fax) >  (**Address Book**) > **Ny & red.** > **Snabbval** på kontrollpanelen.

ELLER

För modellen med pekskärm väljer du  (**Inställning**) > **Maskininställningar** > **Nästa** > **Adressbok** > **Telefonbok** > **Visa listor** > **Individ** >  (alternativ) > **Lägg till** på pekskärmen.

2 Ange ett snabbuppringningsnummer och tryck på **OK**.

För modellen med pekskärm anger du namn, faxnummer, e-postadress och snabbuppringningsnummer. Tryck på  (**Back**) och gå vidare till steg 5.

 Om det redan finns en post med detta snabbvalsnummer visas meddelandet på displayen så att du kan ändra det. Om du vill börja om med ett annat snabbuppringningsnummer trycker du på .

3 Ange önskat namn och tryck på **OK**.

4 Ange önskat faxnummer och tryck på **OK**.

5 Tryck på knapen  (**Stop/Clear**) eller startikonen () för att återgå till redoläget.

Använda snabbuppringningsnummer

När du ska skicka ett fax och uppmanas att ange ett nummer, anger du snabbuppringningsnumret för det önskade faxnumret.

För ett ensiffrigt (0–9) snabbuppringningsnummer trycker du på och håller ned motsvarande sifferknapp på det numeriska tangentbordet i mer än 2 sekunder.

För ett två- eller tresiffrigt snabbuppringningsnummer trycker du först på den/de första sifferknappen/knapparna och håller sedan ner den sista sifferknappen längre än 2 sekunder.

För modellen med pekskärm trycker du på  (**Fax**) > **Snabbvalssändning** eller **Gruppvalsändning** > **Nästa**. Du kan välja det nummer du vill ha.

Ställa in adressboken

Redigera snabbuppringningsnummer

- 1 Välj  (fax) >  (**Address Book**) > **Ny & red.** > **Snabbval** på kontrollpanelen.

ELLER

För modellen med pekskärm väljer du  (**Inställning**) > **Maskininställningar** > **Nästa** > **Adressbok** > **Telefonbok** > **Visa listor** > **Individ** på pekskärmen.

- 2 Ange det snabbuppringningsnummer du vill ändra och tryck på **OK**.

För modellen med pekskärm väljer du det snabbuppringningsnummer du vill ändra.

- 3 Ändra namnet och tryck **OK**.

För modellen med pekskärm ändrar du namn, faxnummer, e-postadress och snabbvalsnummer. Tryck på  (**Back**) och gå vidare till steg 5.



- 4 Ändra faxnumret och tryck på **OK**.

- 5 Tryck på knappen  (**Stop/Clear**) eller startikonen () för att återgå till redoläget.

Registrera ett gruppuppringningsnummer

- 1 Välj  (fax) >  (**Address Book**) > **Ny & red.** > **Gruppv.** på kontrollpanelen.

ELLER

För modellen med pekskärm väljer du  (**Inställning**) > **Maskininställningar** > **Nästa** > **Adressbok** > **Telefonbok** > **Visa listor** > **Grupp** >  (alternativ) > **Lägg till** på pekskärmen.

- 2 Ange ett gruppnummer och tryck på **OK**.

För modellen med pekskärm trycker du på **Gruppmedl.** > **Telefonbok** .



Om det redan finns en post med detta snabbvalsnummer visas meddelandet på displayen så att du kan ändra det. Om du vill börja om med ett annat snabbuppringningsnummer trycker du på .



- 3 Du söker genom att ange de första bokstäverna i snabbvalets namn.

För modeller med en pekskärm ska du välja en enskild adress och trycka på  (**Back**).



- 4 Välj önskat namn och tryck på **OK**.



- 5 Välj **Ja** när **Lägg till:** visas.

Ställa in adressboken

- 6 Upprepa steg 3 för att lägga in övriga snabbvalsnummer i gruppen.
- 7 När du är klar väljer du **Nej** när **Annat nummer?** visas. Tryck därefter på **OK**.
- 8 Tryck på knappen  (**Stop/Clear**) eller startikonen () för att återgå till redoläget.

Redigera gruppuppringningsnummer

- 1 Välj  (fax) >  (**Address Book**) > **Ny & red.** > **Gruppv.** på kontrollpanelen.
ELLER
För modellen med pekskärm väljer du  (**Inställning**) > **Maskininställningar** > **Nästa** > **Adressbok** > **Telefonbok** > **Visa listor** > **Grupp** på pekskärmen.
- 2 Ange det gruppnummer du vill redigera och tryck på **OK**.
För modellen med pekskärm trycker du på **Namn** > ändra gruppnamnet med hjälp av tangentbordet.

- 3 Ange ett nytt snabbuppringningsnummer som ska läggas till och välj **OK** när **Lägg till:** visas.
Ange ett snabbvalsnummer som finns lagrat i gruppen och tryck på **OK. Radera:** visas.
För modellen med pekskärm trycker du på **Gruppmedl.** > lägg till eller ta bort gruppmedlemmar med hjälp av **Telefonbok**. Gå till steg 7.
- 4 Tryck på **OK** för att lägga till respektive radera numret.
- 5 Upprepa steg 3 om du vill lägga till eller ta bort fler nummer.
- 6 Välj **Nej** när **Annat nummer?** visas och tryck på **OK**.
- 7 Tryck på knappen  (**Stop/Clear**) eller startikonen () för att återgå till redoläget.



Söka efter en post i adressboken

Du kan söka efter ett nummer i minnet på två olika sätt. Du kan antingen söka i bokstavsordning från A till Z eller genom att ange de första bokstäverna i namnet som är kopplat till numret.

Ställa in adressboken

- 1 Välj  (fax) >  (**Address Book**) > **Sök & ring** > **Snabbval** eller **Gruppuppring.** på kontrollpanelen.

ELLER

För modellen med pekskärm väljer du  (**Inställning**) > **Maskininställningar** > **Nästa** > **Adressbok** > **Telefonbok** > **Visa listor** > **Grupp** >  (alternativ) > **Sök** på pekskärmen.

- 2 Ange **Alla** eller **ID** och tryck på **OK**.

För modellen med pekskärm anger du namnet, numret eller bokstaven du vill söka på och trycker på **OK** på tangentbordet. Gå till steg 4.

- 3 Tryck på önskat namn och nummer eller den tangentknapp som har den bokstav du vill söka på.

Om du exempelvis vill hitta namnet "MOBIL" trycker du på knappen **6** där det står "MNO".

- 4 Tryck på knappen  (**Stop/Clear**) eller startikonen () för att återgå till redoläget.

Exportera Address Book.



Denna funktion kanske inte finns tillgänglig för alla modeller och för alla produkter (se "Olika modellens funktioner" en la página 8).

Du kan importera adressboken som sparats i maskinen, till din dator, i en CSV-fil, med hjälp av SyncThru™ Web Service.

- 1 Komma åt SyncThru™ Web Service (se "Använda SyncThru™ Web Service" en la página 327).
- 2 Klicka på fliken **Address Book** > **Individual**.
- 3 Välj **Export** i listrutan **Task**.
- 4 Välj det alternativ du vill använda och klicka på knappen **Export**. Sedan sparas adressboksfilen på datorn.

Importerar Address Book

Du kan redigera den exporterade adressboken i CSV-filformatet, och sedan skicka tillbaka den till maskinen genom att exportera den till maskinen från din dator.



Följande villkor gäller för redigering av de importerade CSV-filerna.

- Lösenordsskyddade, eller säkerhetsskyddade CSV-filer kan inte redigeras.
- CSV-filen behöver sparas i ett Notepad-program i UTF-8-format.
- Förändra inte den första raden (modellnamn version, titelfält).
- Använd kommatering(,) som separering.

Ställa in adressboken

- När du importerar information från adressboken från datorn till maskinen, raderas informationen i den existerande adressboken.
- Var noga med att ange giltig information. Om du anger ogiltig information kan oväntade fel uppkomma. Se nedanstående regler för angivande av giltig information.
 - **Snabbknapp:** Ett nummer krävs för varje adress. Du kan inte använda samma nummer två gånger. Endast siffror är tillåtna.
 - **Användarnamn:** Fältet är inte obligatoriskt. Du kan ange upp till 64-bits; i UTF-8 är inte <, ", >, \, / tillåtnatecken.
 - **Fax:** Fältet är inte obligatoriskt. Du kan ange upp till 40-bits, genom att använda nummer (0-9) och specialtecken (#, *, -).
 - **E-post:** Fältet är inte obligatoriskt. Du kan ange upp till 128-bits i e-postadressformat (ex: printer@domain.com)

- 1 Komma åt SyncThru™ Web Service (se "Använda SyncThru™ Web Service" en la página 327).
- 2 Klicka på fliken **Address Book > Individual**.
- 3 Välj **Import** i listrutan **Task**.
- 4 Välj **Browse**, och välj den lagrade filen.
- 5 Klicka på **Import > OK**.

Skriva ut adressbok

Du kan kontrollera adressbokens inställningar genom att skriva ut den som lista.

- 1 Välj  (fax) >  (**Address Book**) > **Skriv ut** på kontrollpanelen.
ELLER

För modellen med pekskärm väljer du  (**Inställning**) > **Maskininställningar > Nästa > Rapport > Adressbok** på pekskärmen.

- 2 Tryck på **OK**.
För modellen med pekskärm trycker du på **Ja** när bekräftelsefönstret visas.
Utskriften påbörjas.

Registrera behöriga användare



Denna funktion kanske inte finns tillgänglig för alla modeller och för alla produkter (se "Olika modellers funktioner" en la página 8).

För att kunna skicka en säkrad skannad bild, kopierad bild, eller fax genom e-post eller via nätverk måste du registrera kontoinformationen för godkända användare genom SyncThru™ Web Service.

- 1 Komma åt SyncThru™ Web Service (se "Använda SyncThru™ Web Service" en la página 327).
- 2 Klicka på **Login** längst upp till höger på webbplatsen SyncThru™ Web Service.
- 3 Ange **ID** och **Password** och klicka därefter på **Login**. Av säkerhetsskäl rekommenderar vi dig att ändra det förinställda lösenordet.
 - **ID: admin**
 - **Password: sec00000**
- 4 Klicka på **Security > User Access Control > Authentication**.
- 5 Välj **Basic Authentication** i **Authentication Mode**, och välj **Local Authentication** i **Authentication Method**, och klicka.
- 6 Klicka på **Apply**.
- 7 Klicka på **OK** i popup-fönstret för att bekräfta.

8 Klicka på **User Profile > Add**.

9 Ange **User Name, Login ID, Password, Confirm Password, E-mail Address** och **Fax Number**.



Du kan lätt lägga till individuella adresser om du markerar **Yes** för **Add individual(s) after this group is created**.

10 Klicka på **Apply**.

Utskriftsfunktioner



- Information om grundläggande utskriftsfunktioner finns i Grundläggande bruksanvisning (se "Grundläggande information om utskrift" en la página 64).
- Den här funktionen kanske inte är tillgänglig beroende på modell eller tillbehör (se "Olika modellers funktioner" en la página 8).

Ändra standardinställningarna för utskrift

- 1 Klicka på Windows **Starta**-meny.
 - För Windows 8 från **Charms(Snabbknappar)**, välj **Sök > Inställningar**.
- 2 I Windows XP/Server 2003 väljer du **Skrivare och fax**.
 - I Windows Server 2008/Vista väljer du **Kontrollpanelen > Maskinvara och ljud > Skrivare**.
 - I Windows 7/8, välj **Kontrollpanelen > Enheter och skrivare**.
 - I Windows Server 2008 R2 väljer du **Kontrollpanelen > Maskinvara > Enheter och skrivare**.
- 3 Högerklicka på din maskin.

- 4 I Windows XP/Server 2003/Server 2008/Vista väljer du **Utskriftinställningar**.

I snabbmenyerna i Windows 7 och Windows Server 2008 R2 väljer du **Utskriftinställningar**.



Om **Utskriftinställningar** är markerat med symbolen ► kan du välja andra skrivardrivrutiner kopplade till vald skrivare.

- 5 Ändra inställningarna på respektive flik.

- 6 Klicka på **OK**.



Om du vill ändra inställningarna för varje utskriftsjobb ändrar du dem i **Utskriftinställningar**.

Utskriftsfunktioner

Ange att din skrivare ska vara standardskrivare.

- 1 Klicka på Windows **Starta**-meny.
 - För Windows 8 från **Charms(Snabbknappar)**, välj **Sök > Inställningar**.
- 2 I Windows XP/Server 2003 väljer du **Skrivare och fax**.
 - I Windows Server 2008/Vista väljer du **Kontrollpanelen > Maskinvara och ljud > Skrivare**.
 - I Windows 7/8, välj **Kontrollpanelen > Enheter och skrivare**.
 - I Windows Server 2008 R2 väljer du **Kontrollpanelen > Maskinvara > Enheter och skrivare**.
- 3 Markera din maskin.
- 4 Högerklicka på skrivaren och välj **Välj som standardskrivare**.



Om posten **Välj som standardskrivare** är markerad med ► i Windows 7 eller Windows Server 2008 R2, kan du ansluta andra skrivardrivrutiner som är anslutna till den valda skrivaren.

Använda specialfunktioner för utskrift



Skrivardrivrutin för XPS används för att skriva ut dokument i XPS-format.

- Se "Olika modellers funktioner" en la página 8.
- Drivrutinen kräver Windows Vista eller senare operativsystem.
- Om skrivaren får slut på minne vid utskrift av XPS-jobb bör du installera extra minne.
- För mdeller som hämtar XPS-drivrutinen från Samsungs hemsida, www.samsung.com > hitta din produkt > Stöd eller nedladdningar.

Skriva till fil (PRN)

Ibland kan det vara nödvändigt spara utskriftsdata som en fil.

Utskriftsfunktioner

- 1 Markera rutan **Skriv till fil** i fönstret **Skriv ut**.

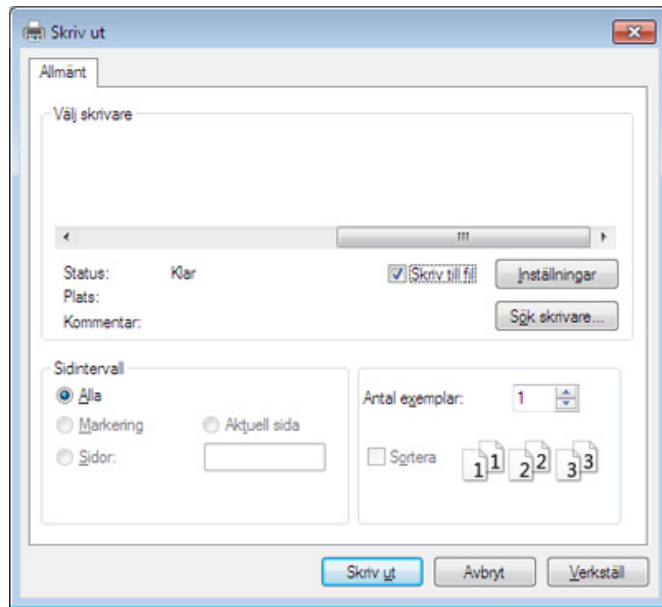

- 2 Klicka på **Skriv ut**.
- 3 Skriv målsökvägen och filnamnet. Klicka sedan på **OK**.
Till exempel **c:\Temp\filnamn**.



Om du endast anger filnamnet sparas filen automatiskt i **Mina dokument**, **Documents and Settings** eller **Användare**. Mappen där filen sparas kan variera beroende på vilket operativsystem och program du använder.

Utskriftsfunktioner

Så här fungerar specialfunktionerna

Skrivaren har stöd för avancerade utskriftsfunktioner.

Om du vill dra nytta av alla funktioner som skrivaren kan hantera klickar du på **Egenskaper** eller **Inställningar** i programmets **Skriv ut**-fönster. Där kan du ändra inställningarna. Skrivarnamnet som visas i fönstret med skrivaregenskaper kan skilja sig beroende på vilken maskin som används.



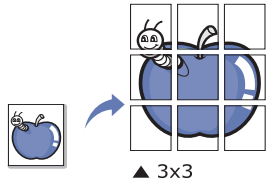
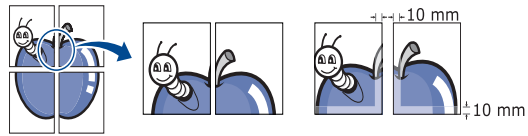

- Vissa menyer visas kanske inte på displayen, beroende på tillval eller modeller. Menyer som inte visas kan inte användas på din maskin.
- Välj menyn **Hjälp** eller klicka på  i fönstret eller tryck på **F1** på tangentbordet samt på det alternativ du vill veta mer om (se "Använda hjälpen" en la pågina 67).

Objekt	Beskrivning
<p>Flera sidor per ark</p> 	<p>Anger hur många sidor som du vill skriva ut på ett enda pappersark. Om du vill skriva ut fler än en sida per ark kommer sidorna att förminsas och ordnas på arket på det sätt du anger. Du kan skriva ut högst sexton sidor på ett ark.</p>
<p>Affischutskrift</p> 	<p>Du kan även skriva ut ett ensidigt dokument på 4 (affisch 2 x 2), 9 (affisch 3 x 3) eller 16 (affisch 4 x 4) ark om du vill tejpa ihop arken och göra en affisch.</p> <p>Markera värdet Överlappning för affisch. Ange Överlappning för affisch i millimeter eller med alternativknappen längst upp till höger på fliken Grundläggande. Det gör det lättare att sammanfoga arken.</p> 

Utskriftsfunktioner

Objekt	Beskrivning
<p data-bbox="53 373 300 405">Utskrift av häfte^a</p> 	<p data-bbox="441 272 2179 344">Med den här funktionen kan du skriva ut ett dokument på båda sidor av papperet och ordna sidorna så att papperet kan vikas på mitten och bilda ett häfte.</p> <div data-bbox="441 400 2179 687"><ul style="list-style-type: none"><li data-bbox="461 427 1805 459">• Häften måste skrivas ut på utskriftsmedia i formatet Letter, Legal, A4, US Folio eller Oficio.<li data-bbox="461 480 2179 552">• Alternativet Utskrift av häfte är inte tillgängligt för alla pappersformat. Välj alternativet Storlek på fliken Papper om du vill se vad det finns för tillgängliga pappersstorlekar.<li data-bbox="461 572 2179 644">• Om du väljer ett pappersformat som inte är tillgängligt avbryts åtgärden automatiskt. Välj bara tillgängligt papper (papper utan ⚠ - eller ✖-märke).</div>
<p data-bbox="53 826 344 858">Dubbelsidig utskrift</p>	<p data-bbox="441 719 2179 751">Du kan skriva ut på båda sidor av ett papper (duplex). Innan du skriver ut ska du bestämma vilken orientering dokumentet ska ha.</p> <div data-bbox="441 807 2179 959"><ul style="list-style-type: none"><li data-bbox="461 834 2179 914">• Om skrivaren inte har en någon duplexenhet måste du avsluta utskriften manuellt. Skrivaren skriver först ut varannan sida i dokumentet. Sedan visas ett meddelande på datorn.</div>

Utskriftsfunktioner

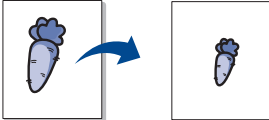
Objekt	Beskrivning
Dubbelsidig utskrift	<p> Vissa menyer visas kanske inte på displayen, beroende på tillval eller modeller. Menyer som inte visas kan inte användas på din maskin.</p> <ul style="list-style-type: none">• Skrivarens standard: När du väljer det här alternativet bestäms funktionen av den inställning du gör på skrivarens kontrollpanel.• Ingen: Funktionen inaktiveras.• Långsida: det här är det normala layoutalternativet för bokbindning. <p></p> <ul style="list-style-type: none">• Kortsida: det här är det normala layoutalternativet för kalendrar. <p></p> <ul style="list-style-type: none">• Omvänd dubbelsidig utskrift: Markera det här alternativet om du vill vända utskriftsordningen vid dubbelsidig utskrift.
Pappersalternativ	<p>Du anger ett procenttal för att förstora eller förminska dokumentet så att det skrivs ut större eller mindre än dess faktiska storlek.</p> <p></p>

Utskriftsfunktioner

Objekt	Beskrivning
<p>Vattenstämpel</p> 	<p>Med alternativet Vattenstämpel kan du skapa en vattenstämpel på papperet som ligger ”bakom” den övriga texten i dokumentet. Du kan till exempel skriva ut ordet DRAFT eller CONFIDENTIAL diagonalt över ett dokumentets första sida eller samtliga sidor i stora, gråa bokstäver.</p>
<p>Vattenstämpel (Skapa en vattenstämpel)</p>	<ul style="list-style-type: none">a Om du vill ändra utskriftsinställningarna i programmet går du till Utskriftsinställningar.b Klicka på fliken Avancerat och välj sedan Redigera i listrutan Vattenstämpel. Fönstret Redigera vattenstämpel visas.c Ange en text i rutan Vattenstämpelns meddelande. Du kan ange upp till 256 tecken. Meddelandet visas i förhandsgranskningsfönstret.
<p>Vattenstämpel ((Redigera en vattenstämpel))</p>	<ul style="list-style-type: none">a Om du vill ändra utskriftsinställningarna i programmet går du till Utskriftsinställningar.b Klicka på fliken Avancerat och välj sedan Redigera i listrutan Vattenstämpel. Fönstret Redigera vattenstämpel visas.c Välj den vattenstämpel som du vill redigera i listan Aktuella vattenstämplar och ändra vattenstämpelns text och andra alternativ.d Klicka på Uppdatera för att spara ändringarna.e Klicka på OK eller Skriv ut tills fönstret Skriv ut stängs.
<p>Vattenstämpel ((Ta bort en vattenstämpel))</p>	<ul style="list-style-type: none">a Om du vill ändra utskriftsinställningarna i programmet går du till Utskriftsinställningar.b Klicka på fliken Avancerat och välj sedan Redigera i listrutan Vattenstämpel. Fönstret Redigera vattenstämpel visas.c Välj den vattenstämpel som du vill ta bort i listan Aktuella vattenstämplar och klicka sedan på Radera.d Klicka på OK eller Skriv ut tills fönstret Skriv ut stängs.



Utskriftsfunktioner

Objekt	Beskrivning
<p>Överlägg^a</p> 	<p>Denna funktion är endast tillgänglig när du använder PCL-/SPL-skrivardrivrutinen (se "Programvara" en la página 8).</p> <p>Ett överlägg är en text och/eller bilder som lagras på datorns hårddisk i ett särskilt filformat. Det kan skrivas ut på ett valfritt dokument. Överlägg används ofta i stället för papper med brevhuvud. I stället för att använda ett förtryckt brevhuvud kan du skapa ett överlägg som innehåller exakt samma information som finns på ditt brevhuvud. Om du vill skriva ut ett brev med ditt företags brevhuvud behöver du inte längre ladda förtryckt papper i skrivaren: skriv bara ut brevhuvud som ett överlägg på dokumentet.</p> <p>När du vill använda ett överlägg måste du först skapa ett nytt överlägg som innehåller företagets logotyp eller annan information.</p> <ul style="list-style-type: none">• Överläggsdokumentets format måste vara likadant som det dokument som du vill skriva ut överlägget på. Skapa inte ett överlägg med en vattenstämpel.• Upplösningen på överläggsdokumentet måste vara samma som för dokumentet som du vill skriva överlägget på.
<p>Överlägg^a (Skapa ett nytt överlägg)</p>	<ol style="list-style-type: none">Om du vill spara dokumentet som ett överlägg går du till Utskriftinställningar.Klicka på fliken Avancerat och välj sedan Redigera i listrutan Överlägg. Fönstret Redigera överlägg visas.Klicka på Skapa i fönstret Redigera överlägg.I fönstret Spara som anger du ett namn på upp till åtta tecken i rutan Jobbnamn. Ange målsökväg, om det behövs (standardinställningen är C:\FormOver).Klicka på Spara. Namnet visas i Överläggslista.Klicka på OK eller Skriv ut tills fönstret Skriv ut stängs. Filen skrivs inte ut. I stället lagras den på datorns hårddisk.



Utskriftsfunktioner

Objekt	Beskrivning
Överlägg^a (Använda ett överlägg)	<p>a Klicka på fliken Avancerat.</p> <p>b Markera överlägget som du vill använda i listrutan Överlägg.</p> <p>c Om den överläggsfil du vill använda inte visas i listrutan Överlägg väljer du Redigera... i listan och klickar på Hämta. Välj den överläggsfil som du vill använda. Om du har sparat den överläggsfil som du vill använda på en extern plats kan du också läsa in filen när du öppnar fönstret Öppna. När du har valt filen klickar du på Öppna. Filen visas i rutan Överläggslista och kan användas för utskrifter. Välj överlägget i rutan Överläggslista.</p> <p>d Markera kryssrutan Bekräfta sidöverlägg vid utskrift om det behövs. Om denna ruta är markerad öppnas ett meddelandefönster varje gång du skickar ett dokument till utskrift. Där bekräftar du att du vill ha ett överlägg på dokumentet. Om rutan är avmarkerad och du har valt ett överlägg skrivs detta ut automatiskt på dokumentet.</p> <p>e Klicka på OK eller Skriv ut tills fönstret Skriv ut stängs.</p>
Överlägg^a (Ta bort ett överlägg)	<p>a I fönstret Printing Preferences klickar du på fliken Avancerat.</p> <p>b Välj Redigera i listrutan Överlägg.</p> <p>c Markera det överlägg du vill ta bort i rutan Överläggslista.</p> <p>d Klicka på Radera.</p> <p>e När ett bekräftelsefönster öppnas klickar du på Ja.</p> <p>f Klicka på OK eller Skriv ut tills fönstret Skriv ut stängs. Du kan ta bort överlägg som du inte använder längre.</p>

Utskriftsfunktioner

Objekt	Beskrivning
Utskriftsläge	<ul style="list-style-type: none"> • Denna funktion fungerar bara om du har installerat masslagringsenhet eller extraminne (se “Olika funktioner” en la página 10).• Vissa menyer visas kanske inte på displayen, beroende på tillval eller modeller. Menyer som inte visas kan inte användas på din maskin.• Den här funktionen är inte aktiverad, Lagringsalternativ-kontroll (se “Ställa in Enhetsalternativ” en la página 104).• Utan masslagringsenhet finns endast tre alternativ för RAM-disken: Normal, Provtryck, och Konfidentiell. <ul style="list-style-type: none">• Utskriftsläge: Standardinställningen för Utskriftsläge är Normal, vilket betyder att filen skrivs ut utan att sparas i minnet.<ul style="list-style-type: none">- Normal: I det här läget sker utskriften utan att dokumentet sparas i extraminnet.- Provtryck: Läget är användbart när du skriver ut mer än en kopia. Du kan skriva ut en kopia och kontrollera hur den blev och skriva ut resterande kopior senare.- Konfidentiell: Läget är användbart för att skriva ut konfidentiella dokument. Du måste ange ett lösenord.- Lagra: Välj denna inställning för att spara ett dokument på masslagringsenheten utan att skriva ut.- Spara och skriv ut: I det här läget skrivs dokumenten ut och lagras på samma gång.- Spool: Detta alternativ är lämpligt när du hanterar stora datamängder. Om du väljer den här inställningen spoolar skrivaren dokumentet till masslagringsenheten och skriver sedan ut det från lagringsenhetens kö, vilket minskar datorns arbetsbelastning.- Utskriftsschema: Välj denna inställning för att skriva ut dokumentet en specifik tid. <ul style="list-style-type: none"> • Jobbnamn: Detta alternativ används när du vill hitta en lagrad fil genom kontrollpanelen.• Användar-ID: Detta alternativ används när du vill hitta en lagrad fil genom kontrollpanelen. Användarnamnet visas automatiskt som användarnamnet du använder som Windows-inlogg.• Ange lösenord: I det fall Egenskap för vald dokumentbox är Säkert, måste du ange dokumentboxens lösenord. Detta alternativ används när du vill ladda en lagrad fil genom kontrollpanelen.• Bekräfta lösenord: Återange lösenord.

Utskriftsfunktioner

Objekt	Beskrivning
Jobbredovisning	<p>Genom detta alternativ skriver du ut med vald tillåtelse.</p> <ul style="list-style-type: none">• Användartillåtelse: Markerar du detta alternativ kan endast användare med användartillåtelse skriva ut.• Grupptillåtelse: Markerar du detta alternativ kan endast grupper med grupptillåtelse skriva ut. <div data-bbox="443 459 2190 639"><ul style="list-style-type: none">• Markera frågetecknet() i fönstrets övre högra hörn och tryck på vad du vill veta mer om.• Administratörer kan aktivera jobbredovisning och konfigurera rättigheter i kontrollpanelen eller SyncThru™ Web Service.</div>

a. Den här inställningen finns inte tillgänglig när du använder XPS-drivrutin.

Utskriftsfunktioner

Använda Direktutskrivningsfunktion



- Finns endast tillgängligt för Windows.
- Direktutskrivningsfunktion Denna funktion kanske inte finns tillgänglig för alla modeller och för alla produkter (se "Programvara" en la página 8).

Vad är Direktutskrivningsfunktion för program?

Direktutskrivningsfunktion skickar PDF-filen direkt till skrivare utan att filen behöver öppnas.

Så här installerar du programmet:

Hämta programvaran från Samsungs webbplats. Packa sedan upp filen och installera. (<http://www.samsung.com> > hitta din produkt > Stöd eller nedladdningar).



- Du kan inte skriva ut PDF-filer om restriktionsfunktionen för utskrifter har använts. Inaktivera restriktionsfunktionen för och försök skriva ut på nytt.
- Du kan inte skriva ut PDF-filer som är lösenordsskyddade. Inaktivera lösenordsfunktionen och försök skriva ut igen.

- Om en PDF-fil kan skrivas ut med programmet Direktutskrivningsfunktion beror på hur PDF-filen skapades.
- Programmet Direktutskrivningsfunktion stöder PDF-version 1.7 och tidigare versioner. Om du har en senare version måste du öppna filen för att kunna skriva ut den.

Skriva ut

Du kan skriva ut på flera sätt med Direktutskrivningsfunktion.

- 1 Öppna **Starta**-menyn och välj **Program** eller **Alla program**.
 - I Windows 8 väljer du **Sök > Apps(Appar)** från **Charms(Snabbknappar)**.
- 2 Leta reda på **Samsung-skrivare > Direktutskrivningsfunktion**.
- 3 Välj skrivaren i listrutan **Välj skrivare** och klicka på **Bläddra**.
- 4 Välj den fil du vill skriva ut och klicka på **Öppna**.
Filen läggs till avsnittet **Välj filer**.
- 5 Anpassa maskininställningarna efter dina behov.
- 6 Klicka på **Skriv ut**. Den valda PDF-filen skickas till skrivaren.

Utskriftsfunktioner

Att använda högerklicksmenyn

- 1 Högerklicka på den PDF-fil du vill skriva ut och välj **Direktutskrift**. Fönstret Direktutskrivningsfunktion visas och där finns PDF-filen med.
- 2 Välj vilken skrivare som ska användas.
- 3 Anpassa skrivarinställningarna.
- 4 Klicka på **Skriv ut**. Den valda PDF-filen skickas till skrivaren.

Mac-utskrift



Alla funktioner är inte tillgängliga på alla modeller och i alla utföranden. Det kan därför hända att din skrivare inte har stöd för alla funktioner.

Skriva ut ett dokument

Vill du skriva ut med MAC bör du kontrollera inställningarna i drivrutinerna för samtliga applikationer. Följ dessa steg för utskrift med Mac:

- 1 Öppna dokumentet som ska skrivas ut.
- 2 Öppna menyn **File** och klicka på **Page Setup (Document Setup i vissa program)**.
- 3 Välj papperets storlek, orientering, skalning och andra alternativ, och kontrollera att din maskin är markerad. Klicka på **OK**.
- 4 Öppna menyn **File** och klicka på **Print**.
- 5 Välj antal kopior och vilka sidor du vill skriva ut.
- 6 Klicka på **Print**.

Ändra utskriftsinställningar

Skrivaren har stöd för avancerade utskriftsfunktioner.

Öppna ett program och välj **Print** från menyn **File**. Maskinnamnet som visas i fönstret med skrivaregenskaper kan skilja sig beroende på vilken maskin som används. Förutom namnet ser fönstren med skrivaregenskaper ungefär ut som följande.

Utskrift av flera sidor på ett ark

Du kan skriva ut fler än en sida på ett enda pappersark. Med den här funktionen kan du skriva ut billiga utkast.

Utskriftsfunktioner

- 1 Öppna ett program och välj **Print** på menyn **File**.
- 2 Välj **Layout** i listrutan under **Orientation**. Välj det antal sidor du vill skriva ut på ett pappersark i listrutan **Pages per Sheet**.
- 3 Välj övriga alternativ som ska användas.
- 4 Klicka på **Print**.
Skrivaren skriver ut det valda antalet aridor på ett ark.

- 3 Välj en bindningsorientering från alternativet **Two-Sided**.
- 4 Välj övriga alternativ som ska användas.
- 5 När du klickar på **Print** skriver skrivaren ut på båda sidorna av pappret.



Om du skriver ut fler än två kopior kan den första och den andra kopian skrivas ut på samma pappersark. Undvik att skriva ut på båda sidor av papperet när du skriver ut fler än en kopia.

Dubbelsidig utskrift



Alla funktioner är inte tillgängliga på alla modeller och i alla utföranden. Det kan därför hända att din skrivare inte har stöd för alla funktioner (se "Olika funktioner" en la página 10).

Innan du skriver ut dubbelsidiga dokument bör du bestämma vilken kant som skall bindas. Det här är de olika bindningsalternativen:

- **Long-Edge Binding:** Det här är det normala layoutalternativet vid bokbindning.
- **Short-Edge Binding:** Det här alternativet används ofta för kalendrar.

- 1 För Mac väljer du **Print** från **File**-menyn.
- 2 Välj **Layout** i listrutan under **Orientation**.

Använda hjälpen

Klicka på frågetecknet i fönstrets nedre vänstra hörn och klicka sedan på ett ämne du vill veta mer om. Då visas ett popup-fönster med information om hur alternativet fungerar.

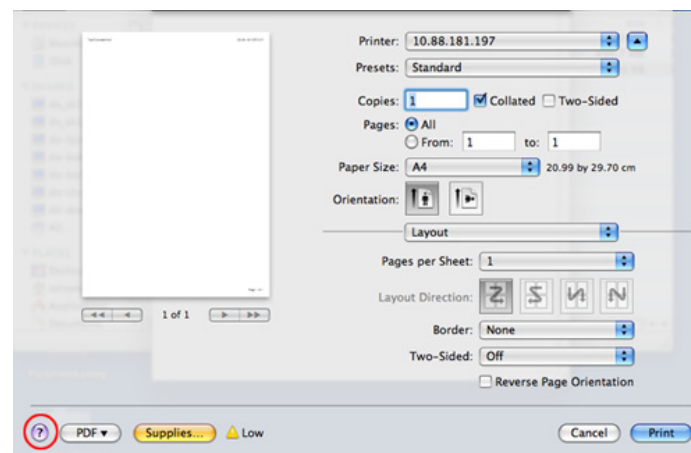

Utskriftsfunktioner

Linux-utskrift



Alla funktioner är inte tillgängliga på alla modeller och i alla utföranden. Det kan därför hända att din skrivare inte har stöd för alla funktioner.

Skriva ut från program

I många Linux-program kan du skriva ut med hjälp av CUPS (Common UNIX Printing System). Du kan skriva ut på skrivaren från sådana program.

- 1 Öppna dokumentet som ska skrivas ut.
- 2 Öppna menyn **File** och klicka på **Page Setup (Print Setup)** i vissa program).
- 3 Välj pappersstorlek, orientering och kontrollera att maskinen är vald. Klicka på **Apply**.
- 4 Öppna menyn **File** och klicka på **Print**.
- 5 Välj skrivare för utskrift.
- 6 Välj antal kopior och vilka sidor du vill skriva ut.
- 7 Välj alternativ i de olika flikarna.

- 8 Klicka på **Print**.



Automatisk/manuell dubbelsidig kopiering är inte tillgänglig på alla skrivarmodeller. Du kan istället använda utskriftssystemet lpr eller andra program för udda-jämn-utskrift. (se "Olika modellers funktioner" en la página 8).

Skriva ut filer

Du kan skriva ut text, bilder och pdf-filer på skrivaren via CUPS, direkt från kommandoradsgränssnittet. Detta är möjligt tack vare CUPS lpr. Så här gör du:

```
"lp -d <skrivarnamn> -o <alternativ> <filnamn>"
```

Mer information finns i man-sidan för lpr.

Konfigurera skrivaregenskaper

Med hjälp av fönstret **Printer Properties** i **Printers configuration** kan du ändra olika egenskaper för skrivaren i dess egenskap av skrivare.

Utskriftsfunktioner

- 1 Öppna **Unified Driver Configurator**.
Om det behövs kan du växla till **Printers configuration**.
- 2 Markera skrivaren i listan med tillgängliga skrivare och klicka på **Properties**.
- 3 Fönstret **Printer Properties** visas.
Följande fem flikar finns högst upp i fönstret:
 - **General:** Är ett alternativ där du kan ändra skrivarens plats och namn. Namnet som anges på den här fliken visas i listan över skrivare i **Printers configuration**.
 - **Connection:** Är ett alternativ där du kan visa eller välja en annan port. Om du ändrar maskinporten från USB till parallell eller tvärtom medan den används, måste du konfigurera om maskinporten på den här fliken.
 - **Driver:** Ett alternativ där du kan visa eller välja en annan skrivardrivrutin. Om du klickar på **Options** kan du ange enhetens standardinställningar.
 - **Jobs:** Visar listan med utskriftsjobb. Klicka på **Cancel job** om du vill avbryta det markerade jobbet, och markera kryssrutan **Show completed jobs** om du vill visa de tidigare jobben i jobblistan.
 - **Classes:** Visar vilken klass skrivaren hör till. Klicka på **Add to Class** om du vill lägga till den i en viss klass, eller klicka på **Remove from Class** om du vill ta bort skrivaren från den markerade klassen.

- 4 Klicka på **OK** om du vill spara ändringarna och stänga fönstret **Printer Properties**.

Skriva ut på Unix



Alla funktioner är inte tillgängliga på alla modeller och i alla utföranden. Det kan därför hända att din skrivare inte har stöd för alla funktioner (se "Olika modellers funktioner" en la página 8).

Fortsätta med utskriftsjobbet

Efter installation av skrivare väljer du vilken text, bild eller PS som ska skrivas ut.

- 1 Kör kommandot **printui <file_name_to_print>**.
Du skriver exempelvis ut **document1**.
printui dokument1
UNIX-skrivardrivrutinens **Print Job Manager** öppnas och användaren kan välja olika utskriftsalternativ.
- 2 Välj en skrivare som redan har lagts till.
- 3 Välj utskriftsalternativen från fönstret, exempelvis **Page Selection**.

Utskriftsfunktioner

- 4 Välj önskat antal kopior i **Number of Copies**.



Om du vill använda funktionerna som finns i skrivardrivrutinen trycker du på **Properties**.

- 5 Tryck på **OK** för att starta utskriftsjobbet.

Ändra utskriftsinställningarna

UNIX-skrivardrivrutinens **Print Job Manager** där användaren kan välja olika utskriftsalternativ i skrivarens **Properties**.

Följande snabbtangenter kan även användas: H för **Help**, O för **OK**, A för **Apply** och C för **Cancel**.

Fliken General

- **Paper Size:** Ange pappersstorleken, exempelvis A4 eller Letter.
- **Paper Type:** Välj papperstyp. Alternativen som finns i listrutan är **Printer Default**, **Plain** och **Thick**.
- **Paper Source:** Välj vilken kassett papperet ska matas från. **Auto Selection** är standard.
- **Orientation:** Välj i vilken riktning informationen ska skrivas ut på en sida.
- **Duplex:** Skriv ut på båda sidor för att spara papper.



Automatisk/manuell dubbelsidig kopiering är inte tillgänglig på alla skrivarmodeller. Du kan istället använda utskriftssystemet lpr eller andra program för udda-jämn-utskrift.

- **Multiple pages:** Skriv ut flera sidor på en sida av papperet.
- **Page Border:** Välj någon av kantstilarna (exempelvis **Single-line hairline**, **Double-line hairline**).

Fliken Image

På den här fliken kan du ändra ljusstyrka, upplösning eller en bilds placering i dokumentet.

Fliken Text

Ange teckenmarginal, radavstånd eller kolumnerna för den faktiska utskriften.

Fliken Margins

- **Use Margins:** Ställ in dokumentets marginaler. Marginaler är inte aktiverade som standard. Marginalinställningarna kan ändras genom att värdena i respektive fält ändras. Inställda som standard är dessa värden beroende av den valda papperstorleken.
- **Unit:** Ändra enheterna till punkter, tum eller centimeter.

Fliken Printer-Specific Settings

Välj olika alternativ i ramarna **JCL** och **General** för att anpassa olika inställningar. Dessa alternativ är specifika för skrivaren och beror på PPD-filen.

Skanningsfunktioner



- För grundläggande skanningfunktioner läs Grundläggande bruksanvisning (se “Grundläggande skanning” en la página 77).
- Denna funktion kanske inte finns tillgänglig för alla modeller och för alla produkter (se “Olika modellers funktioner” en la página 8).
- Den maximala upplösning som du kan få beror på flera faktorer, däribland datorns hastighet, tillgängligt diskutrymme, minne, storleken på bilden som skannas och inställningarna av bitdjup. Därför är det möjligt att du inte kan skanna på vissa upplösningar, speciellt om du använder utökad dpi, beroende på vilket system du har och vad du skannar.

Grundläggande skanningsmetod



Denna funktion kanske inte finns tillgänglig för alla modeller och för alla produkter (se “Olika funktioner” en la página 10).

Du kan skanna originalen med din maskin via en USB-kabel eller nätverket. Följande metoder kan användas för dokumentskanning:

- **Skanna till PC:** Skanna originalen från kontrollpanelen. Skannade data lagras i mappen **Mina dokument** i den anslutna datorn (se “Grundläggande skanning” en la página 77).
- **E-post:** Du kan skicka den skannade bilden som bilaga till ett e-postmeddelande (se “Skanna till e-post” en la página 298).

- **FTP/SMB:** Du kan skanna bilden och överföra den till en FTP/SMB-server (se “Skanna till FTP-/SMB-server” en la página 299).
- **Skanna till WSD:** Skannar originalen och sparar inskannad data på en ansluten dator om den stödjer WSD (Web Service for Device) (se “Skanna till WSD” en la página 301).
- **Skanna till Cloud:** Du kan skanna en bild som sedan lagras i molntjänsten (se “Skanna med molntjänst” en la página 302).
- **TWAIN:** TWAIN är ett av de förinställda bildprogrammen. När du skannar en bild startas det valda programmet där du kan styra skanningsprocessen. Funktionen kan användas via lokal anslutning eller nätverksanslutning (se “Skanna från bildbehandlingsprogram” en la página 302).
- **WIA:** WIA är en förkortning av Windows Image Acquisition. Om du vill använda den här funktionen måste datorn och maskinen vara anslutna direkt med en USB-kabel (se “Skanna med hjälp av WIA-drivrutinen” en la página 303).
- **Samsung Easy Document Creator:** Du kan använda det här programmet för att skanna bilder eller dokument (se “Skanna med Samsung Easy Document Creator” en la página 303).
- **USB-minne:** Du kan skanna ett dokument och spara den skannade bilden på en USB-minnesenhet (se “Skanna till en USB-minnesenhet” en la página 85).

Skanningsfunktioner

Välja skanningsinställningar i datorn



Denna funktion kanske inte finns tillgänglig för alla modeller och för alla produkter (se "Olika modellers funktioner" en la página 8).



- 1 Öppna **Samsung Easy Printer Manager** (se "Använda Samsung Easy Printer Manager" en la página 332).
- 2 Välj lämplig maskin i **Skrivarlista**.
- 3 Välj menyn **Inställningar för att skanna till dator**.
- 4 Välj det alternativ du vill använda.
 - **Skanningsaktivering**: Används för att aktivera och inaktivera skanningsfunktionen på enheten.
 - Fliken **Grundläggande**: Här finns allmänna skannings- och enhetsinställningar.
 - Fliken **Bild**: Här finns inställningar för bildbehandling.
- 5 Tryck på **Spara > OK**.

Skanna från en nätverksansluten maskin



Funktionen är inte tillgänglig för maskiner som inte stöder nätverksgränssnittet (se "Baksida" en la página 22).

Kontrollera att skrivardrivrutinen har installerats på datorn från cd-skivan med programvara, eftersom skrivardrivrutinen innehåller skanningsprogrammet (se "Drivrutinen installeras lokalt" en la página 29).

- 1 Lägg en dokument sida med framsidan nedåt på dokumentglaset eller lägg sidorna med framsidan uppåt i den automatiska dokumentmataren (se "Lägga i original" en la página 61).
- 2 Välj  (Skanna) > **Skanna till PC > Nätv.-PC** på kontrollpanelen.
ELLER
För modellen med pekskärm väljer du  (**Skan**) > **Nätv.-PC > Nästa** > välj önskad skanningsdestination på pekskärmen.





Om meddelandet **Ej tillgänglig** visas kontrollerar du portanslutningen.

- 3 Välj datorns registrerade **ID** och ange **Lösenord** om nödvändigt.

Skanningsfunktioner



- **ID** är samma ID som det registrerade skannings-ID:et för **Samsung Easy Printer Manager** >  Växla till avancerat läge > **Inställningar för att skanna till dator**.
- **Lösenord** är det fyrsiffriga nummer som registrerats som lösenord för **Samsung Easy Printer Manager** >  Växla till avancerat läge > **Inställningar för att skanna till dator**.

4 Ange önskat alternativ och tryck på **OK**.

För modellen med pekskärm trycker du på  (Alternativinställningar) > välj önskat alternativ med hjälp av pilarna > **Start**-knappen på pekskärmen.

5 Skanningen påbörjas.



Skannad bild sparas på datorns **C:\Användare\användarnamn\Mina dokument**. Mappen där filen sparas kan variera beroende på vilket operativsystem och program du använder.

Skanna till e-post



Denna funktion kanske inte finns tillgänglig för alla modeller och för alla produkter (se “Olika modellers funktioner” en la página 8).

Ställa in ett e-postkonto



- 1** Komma åt SyncThru™ Web Service (se “Använda SyncThru™ Web Service” en la página 327).
- 2** Välj **Settings** > **Network Settings** och **Outgoing Mail Server(SMTP)**.
- 3** Ange IP-adressen med decimalpunkter eller som ett värddamn.
- 4** Ange serverns portnummer, från 1 till 65 535.
- 5** Markera rutan bredvid **SMTP Requires Authentication** för att begära autentisering.
- 6** Ange SMTP-serverns inloggningsnamn och lösenord.
- 7** Tryck på **Apply**.

Skanningsfunktioner



- Om SMTP-serverns autentiseringsmetod är POP3 före SMTP, markerar du **SMTP Requires POP Before SMTP Authentication**.
- Ange IP-adressen och portnumret.

Skanna och skicka e-post

- 1** Lägg en dokument sida med framsidan nedåt på dokumentglaset eller lägg sidorna med framsidan uppåt i den automatiska dokumentmataren (se "Lägga i original" en la página 61).
- 2** Klicka på  (skanna) > **Skan. t. e-post** på kontrollpanelen.
ELLER
För modellen med pekskärm väljer du  (**Skan**) > **E-post** > **Nästa** på pekskärmen.
- 3** Ange användarnamnet och lösenordet som du skapade i SyncThru™ Web Service (se "Använda SyncThru™ Web Service" en la página 327).
- 4** Ange sändarens och mottagarens e-postadresser.



Du kan svälja att skicka e-post till dig själv genom att aktivera i **Auto Send To Self** i **Settings** > **Scan** > **Scan To E-mail** i SyncThru™ Web Service.

- 5** Ange ett ämne för e-posten och tryck på **OK**.
För modellen med pekskärm trycker du på **Direktinm.** eller **Adressbok** > ange e-postadressen med hjälp av det numeriska tangentbordet på pekskärmen.
- 6** Välj filformatet som ska skannas och tryck på **OK**.
För modellen med pekskärm trycker du på  (Alternativinställningar) > välj önskat alternativ med hjälp av pilarna > **Start**-knappen på pekskärmen.
- 7** Bilden skannas och skickas med e-post.

Skanna till FTP-/SMB-server



Denna funktion kanske inte finns tillgänglig för alla modeller och för alla produkter (se "Olika modellens funktioner" en la página 8).

Skanningsfunktioner

Konfigurera en FTP-/SMB-server

- 1 Komma åt SyncThru™ Web Service (se “Använda SyncThru™ Web Service” en la página 327).
- 2 Välj **Address Book > Individual > Add**.
- 3 Markera rutan bredvid **Add FTP** eller **Add SMB**.
- 4 Ange IP-adressen med decimalpunkter eller som ett värddamn.
- 5 Ange serverns portnummer, från 1 till 65 535.
- 6 Markera rutan bredvid **Anonymous** om du vill att servern ska ge obehöriga personer tillträde.
- 7 Ange inloggningsnamnet och lösenord.
- 8 Ange domännammet om servern finns på en viss domän. Annars räcker det att ange namnet på den dator som är registrerad hos SMB-servern.
- 9 Ange sökvägen där den skannade bilden ska sparas.



- Katalogen måste finnas under rotfilsystemet.
- Katalogen måste vara utdelad.
- Ditt användarkonto ska ha läs- och skrivbehörighet till katalogen.

- 10 Tryck på **Apply**.

Skanna och skicka till FTP-/SMB-server

- 1 Kontrollera att maskinen är ansluten till ett nätverk.
- 2 Lägg en dokumentsida med framsidan nedåt på dokumentglaset eller lägg sidorna med framsidan uppåt i den automatiska dokumentmataren (se “Lägga i original” en la página 61).
- 3 Klicka på  (skanna) > **Skann. t. SMB** eller **Skann. t. FTP** på kontrollpanelen.

ELLER

För modellen med pekskärm väljer du  (**Skanna**) > **SMB** eller **FTP > Nästa** > välj önskad skanningsdestination på pekskärmen.
- 4 Välj server och format på den skannade filen.

För modellen med pekskärm trycker du på  (Alternativinställningar) > välj önskat alternativ med hjälp av pilarna > **Start**-knappen på pekskärmen.
- 5 Maskinen börjar skanna och skickar sedan filen till angiven server.

Skanningsfunktioner

Skanna till WSD

Skannar originalen och sparar inskannad data på ansluten dator om den stödjer WSD (Web Service for Device). Du måste först installera WSD-drivrutinen på datorn innan du kan använda funktionen. I Windows 7 väljer du **Kontrollpanelen > Enheter och skrivare > Lägg till en skrivare**. Klicka på **Lägg till en nätverksskrivare, trådlös skrivare eller Bluetooth-skrivare** i guiden.



- Om skrivaren inte stödjer nätverkets gränssnitt kan den inte använda den här funktionen (se "Olika modellens funktioner" en la página 8).
- WSD fungerar endast med Windows Vista® eller senare versioner av Windows.
- Anvisningarna nedan gäller för Windows 7.

Installera WSD-skrivardrivrutinen

- 1 Välj **Starta > Kontrollpanelen > Enheter och skrivare > Lägg till en skrivare**.
- 2 Klicka på **Lägg till en nätverksskrivare, trådlös skrivare eller Bluetooth-skrivare** i guiden.
- 3 Välj den skrivare som ska användas från listan och klicka sedan på **Nästa**.



- WSD-skrivarens IP-adress är `http://[IP-adress]/ws/` (exempelvis: `http://111.111.111.111/ws/`).
- Om ingen WSD-skrivare visas i listan väljer du **Skrivaren jag vill använda finns inte i listan > Lägg till en skrivare med TCP/IP-adress eller värdnamn** samt **Webbtjänstenhet** som **Enhetstyp**. Ange därefter skrivarens IP-adress.

- 4 Följ anvisningarna i installationsfönstret.

Skanna med WSD

- 1 Kontrollera att skrivaren är ansluten till datorn och påslagen.
- 2 Lägg en dokumentsida med framsidan nedåt på dokumentglaset eller lägg sidorna med framsidan uppåt i den automatiska dokumentmataren (se "Lägga i original" en la página 61).
- 3 Välj  (skanna) > **Skan. t WSD** på kontrollpanelen.



Om meddelandet **Ej tillgänglig** visas kontrollerar du portanslutningen. Du kan även kontrollera att WSD-skrivardrivrutinen har installerats.

- 4 Välj datorn från **Mållista**.
- 5 Ange önskat alternativ och tryck på **OK**.
- 6 Skanningen påbörjas.

Skanningsfunktioner

Skanna med molntjänst

Du måste ha registrerat dig för ett **Google Drive**, **Dropbox** och **Evernote**-konto för att använda den här funktionen.



Den här funktionen finns endast på modeller med pekskärm.

Logga in på Google Drive, Dropbox och Evernote

Google Drive, **Dropbox** och **Evernote** följer varje molntjänsts inloggningspolicy.

- 1 Tryck på  (**Skanna till Cloud**) på pekskärmen.
- 2 Välj den molntjänst dit du vill skicka dina skannade data.
- 3 Ange molntjänstkotot och lösenordet för att logga in på den molntjänst du valde.





Vill du logga in automatiskt markerar du **Aktivera automatisk inloggning** > tryck sedan på **OK**.

Om du vill logga in på ett annat konto trycker du på **Utloggning** på pekskärmen, och loggar därefter in på det nya kontot.

- 4 Tryck på **OK**.

Skanna till Google Drive, Dropbox och Evernote

- 1 Kontrollera att skrivaren är ansluten till datorn och påslagen.
- 2 Lägg en dokumentsida med framsidan nedåt på dokumentglaset eller lägg sidorna med framsidan uppåt i den automatiska dokumentmataren (se "Lägga i original" en la página 61).
- 3 Tryck på  (**Skanna till Cloud**) på pekskärmen.
- 4 Välj din molntjänst från **Mållista**.
- 5 Markera den mapp du vill skanna till.
- 6 Tryck vid behov på  (Alternativinställningar) > välj de skanningsinställningar du vill ha.
- 7 Tryck på **Start** på pekskärmen.
Skanningen påbörjas.

Skanna från bildbehandlingsprogram

Du kan skanna och importera dokument i bildredigeringsprogram som Adobe Photoshop om programmet är TWAIN-kompatibelt. Följ stegen nedan för att skanna med TWAIN-kompatibel programvara:

Skanningsfunktioner

- 1 Kontrollera att skrivaren är ansluten till datorn och påslagen.
- 2 Lägg en dokumentsida med framsidan nedåt på dokumentglaset eller lägg sidorna med framsidan uppåt i den automatiska dokumentmataren (se "Lägga i original" en la página 61).
- 3 Öppna ett program, t.ex. Adobe Photoshop.
- 4 Klicka på **Fil > Importera** och välj skannerenheten.
- 5 Ange skanningsinställningarna.
- 6 Skanna och spara den skannade bilden.

Skanna med hjälp av WIA-drivrutinen

Maskinen stöder WIA-drivrutinen (Windows Image Acquisition) för skanning av bilder. WIA är en av standardkomponenterna som medföljer Microsoft Windows 7. Den fungerar med både digitalkameror och skannrar. Till skillnad från TWAIN-drivrutinen behöver du inte använda andra program för att justera bilder när du använder WIA-drivrutinen:



WIA-drivrutinen fungerar endast med Windows och USB-portar.

- 1 Kontrollera att skrivaren är ansluten till datorn och påslagen.
- 2 Lägg en dokumentsida med framsidan nedåt på dokumentglaset eller lägg sidorna med framsidan uppåt i den automatiska dokumentmataren (se "Lägga i original" en la página 61).
- 3 Välj **Starta > Kontrollpanelen > Maskinvara och ljud > Enheter och skrivare**.
- 4 Högerklicka på ikonen till enhetens drivrutin i **Skrivare och fax > Starta skanning**.
- 5 Programmet **Ny skanning** visas.
- 6 Välj skannerinställningar och klicka sedan på **Förhandsgranska** om du vill se hur inställningarna påverkar bilden.
- 7 Skanna och spara den skannade bilden.

Skanna med Samsung Easy Document Creator

Samsung Easy Document Creator är en applikation som ger användaren möjlighet att skanna, sammanställa och spara dokument i olika format inklusive .epub.

Vi rekommenderar att du använder skanningsfunktioner med programmet Samsung Easy Document Creator som tillhandahålls i den medföljande cd-skivan med programvara.

Skanningsfunktioner



- Finns endast tillgängligt för Windows.
- Windows XP eller senare och Internet Explorer 6.0 eller senare är minimikrav för Samsung Easy Document Creator.
- Samsung Easy Document Creator installeras automatiskt vid installation av maskinens programvara. (se "Använda Samsung Easy Document Creator" en la página 331)

- 1 Lägg en dokumentsida med framsidan nedåt på dokumentglaset eller lägg sidorna med framsidan uppåt i den automatiska dokumentmataren (se "Lägga i original" en la página 61).
- 2 Öppna **Starta**-menyn och välj **Program** eller **Alla program**.
 - I Windows 8 väljer du **Sök > Apps(Appar)** från **Charms(Snabbknappar)**.
- 3 Klicka på **Samsung Printers**, och öppna **Samsung Easy Document Creator**
Tryck på **Skanna** () från starskärmen.
- 4 Välj typ av skanning eller favorit och klicka sedan på **Starta**.
- 5 Justera bilden (**Skanningsinställningar** och **Ytterligare alternativ**).
- 6 Tryck på **Skanna** för att skanna bilden eller **Förskanning** för ytterligare en förhandsgranskning.

7 Välj **Spara i**, **Skicka till e-post**, eller **Skicka till SNS**.

8 Klicka på **Spara** (Sparar skannat), **Skicka** (E-postar skannat), eller **Dela** (Sänder).



Om det finns utrymme på glaset kan mer än en sak skannas åt gången. Använd  -verktyget för att skapa flervalsområden.

Mac-skanning

Skanna från en USB-ansluten maskin

- 1 Kontrollera att skrivaren är ansluten till datorn och påslagen.
- 2 Lägg en dokumentsida med framsidan nedåt på dokumentglaset eller lägg sidorna med framsidan uppåt i den automatiska dokumentmataren (se "Lägga i original" en la página 61).
- 3 Starta **Applications** och klicka på **Image Capture**.



Om meddelandet **No Image Capture device connected** visas kopplar du från USB-kabeln och kopplar in den igen. Om problemet kvarstår läser du i hjälpinformationen för **Image Capture**.

Skanningsfunktioner

4 Välj det alternativ du vill använda.

5 Skanna och spara den skannade bilden.



Om skanningen inte fungerar i **Image Capture** uppdaterar du Mac OS till den senaste versionen.

Skanna från en nätverksansluten maskin



Endast modeller med trådlös eller trådbunden nätverksanslutning (se "Olika modellers funktioner" en la página 8).

1 Kontrollera att maskinen är ansluten till ett nätverk.

2 Lägg en dokumentsida med framsidan nedåt på dokumentglaset eller lägg sidorna med framsidan uppåt i den automatiska dokumentmataren (se "Lägga i original" en la página 61).

3 Starta **Applications** och klicka på **Image Capture**.

4 Följ stegen nedan (beroende på operativsystem).

- Om du använder 10.5
 - Välj **Devices > Browse Devices** på Menyraden.

- Kontrollera att kryssrutan **Connected** är markerad bredvid maskinen i **Bonjour Devices**.

- Om du har Mac OS 10.6 -10.8 väljer du enhet under **SHARED**.

5 Ställ in programmets skanningsalternativ.

6 Skanna och spara den skannade bilden.



- Om skanningen inte fungerar i Image Capture uppdaterar du Mac OS till den senaste versionen.
- Mer information finns i hjälpen till **Image Capture**.
- Du kan även skanna med hjälp av TWAIN-kompatibel programvara, t.ex. Adobe Photoshop.
- Du kan skanna med hjälp av programvaran Samsung Scan Assistant. Öppna mappen **Applications > Samsung > Samsung AnyWeb Print**.

Skanna med Linux

Skanning

1 Kontrollera att skrivaren är ansluten till datorn och påslagen.

2 Dubbelklicka på **Unified Driver Configurator** på skrivbordet.

Skanningsfunktioner

3 Klicka på knappen  för att växla till skannerkonfiguration.

4 Välj skannern i listan.

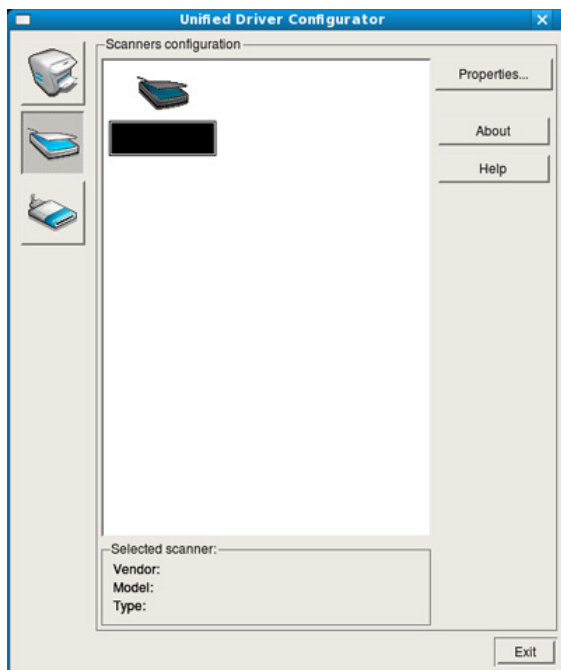

5 Klicka på **Properties**.

6 Lägg en dokumentsida med framsidan nedåt på dokumentglaset eller lägg sidorna med framsidan uppåt i den automatiska dokumentmataren (se "Lägga i original" en la página 61).

7 Klicka på fönstret **Scanner Properties** och klicka sedan på **Preview**.

8 Dokumentet skannas och förhandsgranskningen av bilden visas i **Preview Pane**.

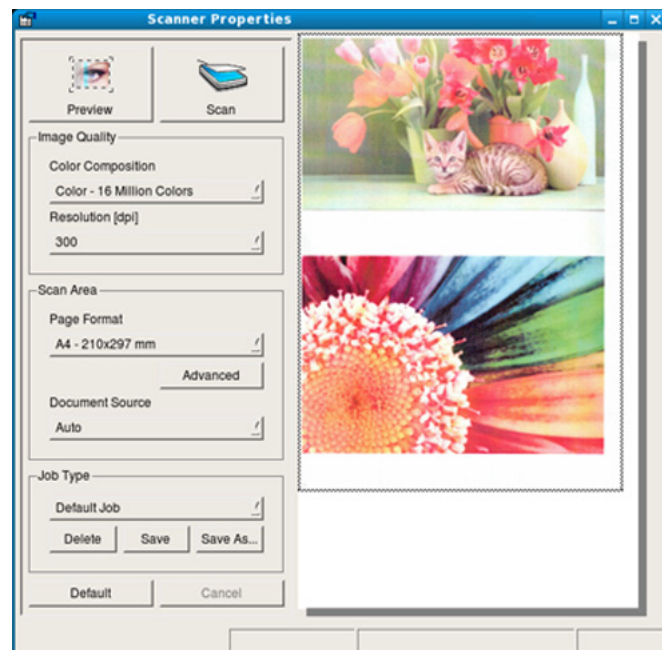

9 Dra med markören för att ange det bildområde du vill skanna i **Preview Pane**.

10 Välj det alternativ du vill använda.

11 Skanna och spara den skannade bilden.



Du kan spara skannerinställningarna för framtida bruk och lägga till dem i listrutan **Job Type**.

Skanningsfunktioner

Redigera en bild med bildhanteringsprogrammet Image Manager

Bildhanteringsprogrammet innehåller menykommandon och verktyg för redigering av den skannade bilden.

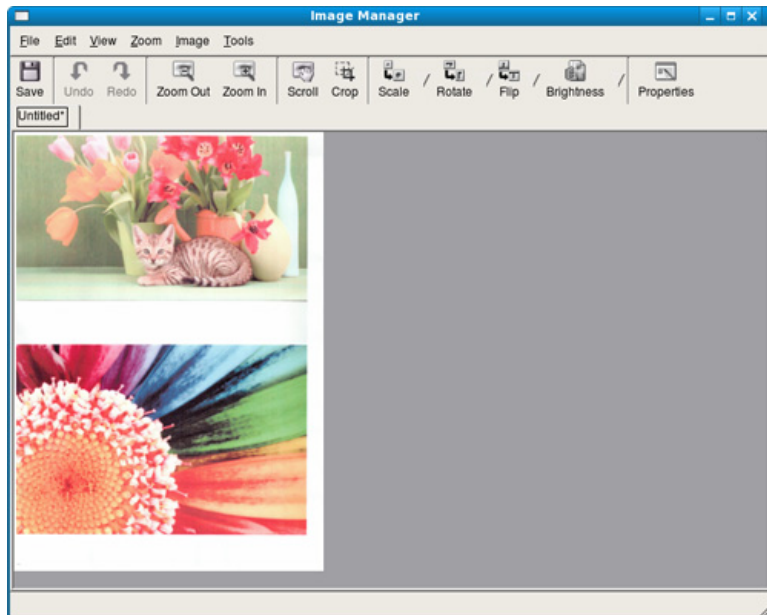

Faxfunktioner





För grundläggande skanningfunktioner läs Grundläggande bruksanvisning (se "Grundläggande faxfunktioner" en la página 79).



Automatisk återuppringning

Om numret du har slagit är upptaget eller om ingen svarar när du skickar ett fax, ringer maskinen automatiskt upp numret igen.

Återuppringningstiden beror på de landsspecifika fabriksinställningarna.

När displayen visar **Försöka igen?**, trycker du på  (**Start**) för att ringa upp igen utan väntetid. Du kan avbryta den automatiska återuppringningen genom att trycka på  (**Stop** eller **Stop/Clear**).

Ändra tidsintervall mellan återuppringningarna och antalet försök

- 1 Tryck på  (fax) >  (**Menu**) > **Fax-inställn.** > **Skickar** på kontrollpanelen.
ELLER
För modellen med pekskärm trycker du på  (**Inställning**) > **Maskininställningar** > **Nästa** > **Faxinställning** på pekskärmen.
- 2 Välj enligt önskemål **Återuppringningstider** eller **Återuppr.interv..**
- 3 Välj det alternativ du vill använda.

Slå faxnumret på nytt

- 1 Tryck på  (**Redial/Pause**) på kontrollpanelen.
- 2 Välj det faxnummer du vill använda.
Tio nyligen skickade faxnummer med tio mottagna avsändar-ID:n visas.
- 3 Om du lägger originalet i dokumentmataren, börjar maskinen automatiskt att skanna och sända.
Om du använder skannerglaset väljer du **Ja** för att faxa en sida till. Lägg i ett nytt original och tryck på **OK**. När du är klar väljer du **Nej** när **En sida till?** visas.

Bekräfta en överföring



När sista faxsidan har skickats piper maskinen och återgår till redoläget.

Om någonting går fel vid faxesändningen visas ett felmeddelande på displayen. Vid felmeddelande trycker du på  (**Stop** eller **Stop/Clear**) för att ta bort meddelandet och försöka skicka faxet igen.

Faxfunktioner



Du kan ställa in maskinen så att den automatiskt skriver ut en bekräftelse varje gång du skickat ett fax.

- Tryck på  (fax) >  (**Menu**) > **Fax-inställn.** > **Skickar** > **Faxbekräftelse** på kontrollpanelen.
- Tryck på  (**Inställning**) > **Maskininställningar** > **Nästa** > **Faxinställning** > **Faxbekräftelse** på pekskärmen.

Skicka fax från datorn



Denna funktion kanske inte finns tillgänglig för alla modeller och för alla produkter (se "Olika modellens funktioner" en la página 8).

Du kan skicka ett fax från datorn utan att använda maskinen.

Om du vill kunna skicka fax från datorn behöver du programmet **Samsung Network PC Fax**. Det här programmet installeras när du installerar skrivardrivrutinen.

- 1 Öppna dokumentet du vill skicka.
- 2 Välj **Skriv ut** på **Fil**-menyn.
Fönstret **Skriv ut** visas. Det kan se aningen annorlunda ut beroende på vilket program du använder.

3 Välj **Samsung Network PC Fax** i fönstret **Skriv ut**

4 Klicka på **Skriv ut** eller **OK**.

5 Ange mottagarnas nummer och välj alternativet.



Välj menyn **Hjälp** eller klicka på knappen i fönstret och klicka på det alternativ du vill veta mer om.

6 Klicka på **Send**.

Senarelägga faxesändning

Du kan ange att ett faxmeddelande ska skickas vid ett senare tillfälle när du inte är närvarande. Det går inte att skicka färgfax med den här funktionen.

- 1 Lägg en dokumentsida med framsidan nedåt på dokumentglaset eller lägg sidorna med framsidan uppåt i dokumentmataren.
- 2 Tryck på  (fax) på kontrollpanelen.
- 3 Justera upplösning och svärta efter behov.

Faxfunktioner

4 Välj  (**Menu**) > **Faxfunktion** > **Fördröj sändning** på kontrollpanelen.

ELLER

För modellen med pekskärm väljer du  (**Fax**) > **Fördröjd sändning** > **Nästa** på pekskärmen. Gå till steg 8.

5 Ange numret till den mottagande faxmaskinen och tryck på **OK**.

6 På displayen uppmanas du att ange ytterligare ett faxnummer dit du vill skicka dokumentet.

7 För att ange flera faxnummer trycker du på **OK** när **Ja** markeras och upprepar steg 5.



- Du kan lägga till upp till 10 destinationer.
- När du har angett ett gruppnummer kan du inte ange några fler.

8 Ange jobbnamnet och klockslaget.

För modellen med pekskärm anger du klockslaget > **Nästa** > tryck på **Direktinm.** eller **Faxlista** > ange faxnumret med hjälp av det numeriska tangentbordet på pekskärmen.





Om du anger en tidpunkt före den aktuella skickas faxet dagen därpå.

9 Originalen skannas till minnet före överföringen.



Maskinen återvänder till redoläget. Displayen visar att maskinen är i redoläget och att du har valt fördröjd faxesändning.



Du kan kontrollera listan över fördröjda faxjobb.

- Tryck på  (**Menu**) > **Systeminställning** > **Rapport** > **Faxa schemalagda jobb** på kontrollpanelen.
- Tryck på  (**Inställning**) > **Maskininställningar** > **Nästa** > **Rapporter** > **Faxa schemal. jobb** på pekskärmen.

Avbryta senarelagd faxesändning

1 Välj  (fax) >  (**Menu**) > **Faxfunktion** > **Avbryt jobb** på kontrollpanelen.



ELLER

För modellen med pekskärm trycker du på  (**Jobbstatus**) > **Aktuellt jobb** > **Nästa** på pekskärmen.

2 Markera faxjobbet och tryck på **OK**.

För modellen med pekskärm trycker du på  (avbryt) för önskat faxjobb på pekskärmen.



Faxfunktioner

- Tryck på **OK** när **Ja** markeras.
För modellen med pekskärm trycker du på **Ja** när bekräftelsefönstret visas.
- Tryck på knappen  (**Stop** eller **Stop/Clear**) eller startikonen  för att återgå till redoläget.

Vidarebefordra skickade fax till en annan mottagare

Vidarebefordran kan ske till en annan mottagare via fax, e-post eller en server. Du kan exempelvis använda funktionen för att nå av fax även när du inte är på plats.

-  När du vidarebefordrar ett fax via e-post måste du först ange e-postserver och IP-adress i SyncThru™ Web Service (se "Använda SyncThru™ Web Service" en la página 327).
- Dokumentet vidarebefordras i gråskala även om dokumentet var i färg när du tog emot eller skickade det.



- Lägg en dokumentsida med framsidan nedåt på dokumentglaset eller lägg sidorna med framsidan uppåt i dokumentmataren.
- Tryck på  (fax) >  (**Menu**) > **Faxfunktion** > **Skicka vid.bef.** > **Vidarebefordra till fax, Vidarebefordran till e-post** eller **Vidarebefordran till server** på kontrollpanelen.

ELLER

För modellen med pekskärm trycker du på  (**Inställning**) > **Maskininställningar** > **Nästa** > **Faxinställning** > **Skicka vid.bef.** > **Vidarebefordra till fax, Vidarebefordran till e-post** eller **Vidarebefordran till server** på pekskärmen.



Vidarebefordra kanske inte finns tillgänglig för alla modeller och för alla produkter (se "Olika funktioner" en la página 10).

- Ange faxnumret, e-postadressen eller serverns adress och tryck på **OK**.
För modellen med pekskärm anger du alternativet som "**På**" och därefter anger du numret för vidarebefordran
- Tryck på knapen  (**Stop/Clear**) eller startikonen  för att återgå till redoläget.
Hädanefter vidarebefordras skickade fax till den angivna faxmaskinen.



Faxfunktioner

vidarebefordra mottagna fax

Vidarebefordran kan ske till en annan mottagare via fax, e-post eller en server. Du kan exempelvis använda funktionen för att nås av fax även när du inte är på plats.



Dokumentet vidarebefordras i gråskala även om dokumentet var i färg när du tog emot eller skickade det.

- 1 Tryck på  (fax) >  (**Menu**) > **Faxfunktion** > **Vidarebef. mottaget** > **Vidarebefordra till fax, Vidarebef. t. dator, Vidarebefordran till e-post** eller **Vidarebefordran till server** på kontrollpanelen.

ELLER

För modellen med pekskärm trycker du på  (**Inställning**) > **Maskininställningar** > **Nästa** > **Faxinställning** > **Ta emot vid.bef.** > **Vidarebefordra till fax, Vid. t. dator, Vidarebefordran till e-post** eller **Vidarebefordran till server** på pekskärmen.





- **Vidarebefordra** kanske inte finns tillgänglig för alla modeller och för alla produkter (se "Olika funktioner" en la página 10).
- Om du vill att faxet ska skrivas ut när det har vidarebefordrats väljer du **Vid.bef. o. skriv ut**.

- 2 Ange faxnumret, e-postadressen eller serverns adress och tryck på **OK**.

För modellen med pekskärm anger du alternativet som "**På**" och därefter anger du numret för vidarebefordran

- 3 Ange start- och sluttiden och tryck på **OK**.

- 4 Tryck på knappen  (**Stop/Clear**) eller startikonen () för att återgå till redoläget.

Hädanefter vidarebefordras skickade fax till den angivna faxmaskinen.

Skicka fax på båda sidorna av papperet



- Om du vill använda den här funktionen måste du lägga i originalen i dokumentmataren.
- Vissa menyer visas kanske inte på displayen, beroende på tillval eller modeller. Menyer som inte visas kan inte användas på din maskin.
- Denna funktion kanske inte finns tillgänglig för alla modeller och för alla produkter (se "Olika modellens funktioner" en la página 8).

Faxfunktioner

- 1 Lägg en dokumentsida med framsidan nedåt på dokumentglaset eller lägg sidorna med framsidan uppåt i dokumentmataren.
- 2 Tryck  (fax) > **Faxfunktion** > **Dubbelsidig** på kontrollpanelen.
ELLER

För modellen med pekskärm väljer du  (**Fax**) > välj önskad meny > välj **Dubbelsidig** från undermenyerna > på pekskärmen.

- **1-sidig:** För original som endast är utskrivna på en sida.
- **2-sidig:** För original som är utskrivna på båda sidorna.
- **2 -> 1-sidig roterad:** För original som är utskrivna på båda sidorna där baksidan är roterad 180°.





För att använda **2-sidig** och **2-sidig, roterad**, fyll på papper i DADF. Om maskinen inte kan hitta originalen i DADF ändras automatiskt till **1-sidig**.

- 3 Tryck på **OK** för att spara valet.

För modellen med pekskärm trycker du på  (tillbaka) för att spara valet.

Ta emot fax från datorn



- Denna funktion kanske inte finns tillgänglig för alla modeller och för alla produkter (se "Olika modellers funktioner" en la página 8).
- För att använda den här funktionen väljer du detta alternativ på kontrollpanelen eller pekskärmen:
 - Tryck på  (fax) >  (**Menu**) > **Faxfunktion** > **Ta emot vid.bef.** > **Vidarebef. t. dator** > **Vidarebefordra** kontrollpanelen.
 - Tryck på  (**Inställning**) > **Maskininställningar** > **Nästa** > **Faxinställning** > **Ta emot vid.bef.** > **Vid. t. dator** > **Vidarebefordra** på pekskärmen.

- 1 Öppna Samsung Easy Printer Manager.
- 2 Välj lämplig skrivare i **Skrivarlista**.
- 3 Välj menyn **Inställningar för att faxa till dator**.
- 4 Använd **Aktivera faxmottagning från enhet** för att ändra faxinställningarna.
 - **Bildtyp:** Du kan konvertera mottagna fax till PDF eller TIFF.
 - **Plats att spara på:** Välj var konverterade fax ska sparas.
 - **Prefix:** Välj prefix.

Faxfunktioner

- **Skriv ut mottaget fax:** Ställ in att skriva ut information för mottagna fax efter att du mottagit faxet.
- **Meddela mig när det är klart:** Visar ett popupfönster när ett fax har tagits emot.
- **Öppna med standardprogrammet:** Öppna faxet med standardprogrammet när det har tagits emot.
- **Ingen:** Skrivaren meddelar inte mottagaren när ett fax har tagits emot, och programmet öppnas inte.

5 Tryck på **Spara > OK**.



Ändra mottagningslägen

1 Välj  (fax) >  (**Menu**) > **Fax-inställn.** > **Tar emot > Mottagningsläge** på kontrollpanelen.

ELLER

För modellen med pekskärm trycker du på  (**Inställning**) > **Maskininställningar > Nästa > Faxinställning > Mottagningsläge** på pekskärmen.

2 Välj det alternativ du vill använda.

- **Fax:** Svarar på inkommande fax och går direkt till faxmottagningsläge.
- **Tel:** Ta emot ett fax genom att trycka på  (**On Hook Dial**) och sedan  (**Start-knappen**).
- **Svar/Fax:** Används när en telefonsvarare är kopplad till maskinen. Maskinen svarar på inkommande samtal och den som ringer kan lämna ett meddelande på telefonsvararen. Om det hörs en faxton på linjen växlar maskinen automatiskt till faxläget och tar emot faxet.





Om du vill använda **Svar/Fax**-läget ansluter du telefonsvararen till EXT-uttaget på maskinens baksida.

Faxfunktioner



- **DRPD:** Du kan ta emot samtal med hjälp av DRPD-funktionen (Distinctive Ring Pattern Detection). Distinkt ringsignal är en teletjänst som gör det möjligt att använda flera olika telefonnummer med endast en telefonlinje. Mer information finns i "Ta emot fax i DRPD-läge" en la página 316.



Den här inställningen finns kanske inte i alla länder.

- 3 Tryck på **OK** för att spara valet.
För modellen med pekskärm trycker du på  (tillbaka) för att spara valet.
- 4 Tryck på knappen  (**Stop/Clear**) eller startikonen () för att återgå till redoläget.

Ta emot fax manuellt i telefonläge

Du kan ta emot ett fax genom att trycka på  (**On Hook Dial**) och sedan på  (**Start**) när du hör faxsignalen. Om maskinen har en lur kan du besvara samtal med luren (se "Olika modellers funktioner" en la página 8).

Mottagning i läget Telefonsvarare/Fax

Om du ska kunna använda läget måste en telefonsvarare anslutas till EXT-uttaget på baksidan av maskinen. Om den uppringande personen lämnar ett meddelande sparar telefonsvararen detta som vanligt. Om det hörs en faxton på linjen tas faxet emot automatiskt.



- Om du har satt maskinen i det här läget och telefonsvararen inte är inkopplad i EXT-uttaget eller är frånslagen, går maskinen automatiskt över i faxläge efter ett fördefinierat antal svarssignaler.
- Om telefonsvararen går att ställa in så att den svarar efter ett visst antal signaler väljer du svar efter en signal.
- Om maskinen är försatt i telefonläge bör du koppla ur eller stänga av telefonsvararen. Annars avbryts samtalet av telefonsvararmeddelandet som du har talat in.

Faxmottagning med anknytningstelefon

Om du använder en anknytningstelefon som är ansluten till EXT-uttaget kan du ta emot fax från den du pratar med via anknytningstelefonen utan att behöva ta dig till faxen.

När du tar emot ett samtal på telefonen och hör en faxton trycker du på ***9*** på telefonen. Maskinen tar emot faxet.

Faxfunktioner

9 är den fabriksinställda fjärrmottagningskoden. Den första och sista asterisken går inte att ändra, men du kan ändra siffran i mitten.





Du kan dock inte skanna eller kopiera när du pratar i en telefon som är ansluten till EXT-uttaget.

Ta emot fax i DRPD-läge

Den här inställningen finns kanske inte i alla länder. Distinkt ringsignal är en teletjänst som gör det möjligt att använda flera olika telefonnummer med endast en telefonlinje. Funktionen används ofta av svarstjänstpersonal som svarar i telefon åt flera olika kunder och behöver veta vilket nummer som har slagits för att kunna svara med rätt fras.



Den här inställningen finns kanske inte i alla länder.

1 Välj  (fax) >  (Menu) > **Fax-inställn.** > **Tar emot** > **Mottagningsläge** > **DRPD** på kontrollpanelen.

ELLER

För modellen med pekskärm trycker du på  (Inställning) > **Maskininställningar** > **Nästa** > **Faxinställning** > **Mottagningsläge** > **DRPD** på pekskärmen.

2 Ring upp ditt faxnummer från en annan telefon.

3 När maskinen börjar ringa ska du inte svara. Maskinen behöver ta emot flera ringsignaler för att programmera in mönstret.

Maskinen visar **Waiting Ring** medan den spelar in ringmönstret, när den har läst in detta visar skärmen **Avslutad DRPD Setup**.

4 Tryck på **OK** när DRPD visas och börja om från steg 2.



- DRPD-funktionen måste ställas in på nytt om du ändrar faxnumret eller ansluter faxen till en annan telefonlinje.
- När DRPD-funktionen har ställts in, ringer du upp ditt faxnummer igen för att kontrollera att faxen verkligen svarar med en faxton. Ring sedan till ett annat nummer som har kopplats till samma linje och kontrollera att samtalet vidarebefordras till anknypningstelefonen eller telefonsvararen som är ansluten till EXT-uttaget.

Faxfunktioner

Ta emot fax i säkert mottagningsläge





Denna funktion kanske inte finns tillgänglig för alla modeller och för alla produkter (se "Olika modellers funktioner" en la página 8).



Du kan behöva skydda dina inkommande fax så att inte obehöriga kommer åt dem. I säkert mottagningsläge sparas alla inkommande fax i minnet. Ange lösenordet om du vill skriva ut de inkommande faxen.



Så här använder du läget Säker mottagning:

- Tryck på  (fax) >  (**Menu**) > **Faxfunktion** > **Säker mottagning** > **På** på kontrollpanelen.
- Tryck på  (**Inställning**) > **Maskininställningar** > **Nästa** > **Faxinställning** > **Saker mottagn.** på pekskärmen.

Skriva ut mottagna fax

- 1 Välj  (fax) >  (**Menu**) > **Faxfunktion** > **Säker mottagning** > **Skriv ut** på kontrollpanelen.

ELLER

För modellen med pekskärm trycker du på  (**Inställning**) > **Maskininställningar** > **Nästa** > **Faxinställning** > **Saker mottagn.** > **Skrv** på pekskärmen.

- 2 Ange ett fyrsiffrigt lösenord och tryck på **OK** eller **Skrv**.
- 3 Maskinen skriver ut alla fax som är lagrade i minnet.



Dubbelsidig utskrift av fax



- Vissa menyer visas kanske inte på displayen, beroende på tillval eller modeller. Menyer som inte visas kan inte användas på din maskin.
- Denna funktion kanske inte finns tillgänglig för alla modeller och för alla produkter (se "Olika modellers funktioner" en la página 8).

Faxfunktioner

1 Lägg en dokumentsida med framsidan nedåt på dokumentglaset eller lägg sidorna med framsidan uppåt i dokumentmataren.

2 Välj  (fax) >  (Menu) > **Fax-inställn.** > **Tar emot** > **Dubbelsidig utskrift** på kontrollpanelen.

För modellen med pekskärm väljer du  (**Fax**) > välj önskad meny > välj **Dubbelsidig** från undermenyerna > på pekskärmen.

- **Av:** Utskrift i normalläge.
- **Långsida:** Skriver ut sidor som ska läsas som en bok.



- **Kortsida:** Skriver ut sidor som ska läsas genom att bläddras som i ett anteckningsblock.

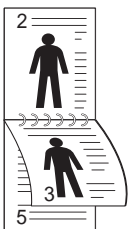

3 Tryck på **OK** för att spara valet.

För modellen med pekskärm trycker du på  (tillbaka) för att spara valet.

Ta emot fax i minnet

Maskinen kan utföra flera uppgifter samtidigt, t.ex. ta emot fax samtidigt som du kopierar eller skriver ut. Om maskinen tar emot ett fax medan kopiering eller utskrift pågår lagras det inkommande faxet i minnet. Så snart kopieringen eller utskriften är klar skrivs faxet ut automatiskt.



Om ett fax tas emot och skrivs ut kan inte andra kopierings- och utskriftsjobb bearbetas samtidigt.

Använda delade mappar

Med hjälp av den här funktionen kan du dela ut skrivarens minne på nätverket. På så sätt kan du enkelt komma åt dokumenten från datorn via den delade mappen.



- Denna funktion kanske inte finns tillgänglig för alla modeller och för alla produkter (se “Olika modellens funktioner” en la página 8).
- Funktionen är tillgänglig på alla modeller med masslagringsenhet (se “Olika funktioner” en la página 10).
- Administratören kan ange ID och lösenord så att endast vissa användare får tillgång till mappen. Han eller hon kan även begränsa antalet användare som kan komma åt mappen samtidigt.

Skapa en delad mapp

- 1 Öppna Utforskaren i Windows.
- 2 Ange skrivarens **\\[ip-adress]** (exempelvis: \\169.254.133.42) i adressfältet och tryck på Retur eller **Gå**.
- 3 Skapa en ny mapp under **nfsroot**.

Använda den delade mappen

Du kan använda skrivarens utdelade mapp på samma sätt som mappar du delar ut från datorn. Skapa, redigera och ta bort mappen eller filen på samma sätt som du gör i Windows. Det går även att lagra de inskannade filerna i den delade mappen. Du kan skriva ut filer direkt från den delade mappen. Du kan skriva ut filer i formaten TIFF, JPEG och PRN.

Att använda tillvalsenheter och -funktioner



Alla funktioner är inte tillgängliga på alla modeller och i alla utföranden. Det kan därför hända att din skrivare inte har stöd för alla funktioner (se "Olika funktioner" en la página 10).

Från skrivardrivrutinen

Om du installerar tillvalsenheten kan du nyttja avancerad utskriftsfunktioner, såsom provtryck och privattryck för **Skriv ut**. Kontrollera masslagringsenhet eller RAM-disk i **Enhetsalternativ**, välj sedan mellan olika funktioner från **Utskriftsläge** (se "Ställa in Enhetsalternativ" en la página 104).

- 1 Öppna dokumentet du vill skriva ut.
- 2 Välj **Skriv ut** på menyn **Fil**. Fönstret **Skriv ut** öppnas.

- 3 Välj skrivare från **Välj skrivare**-listan.

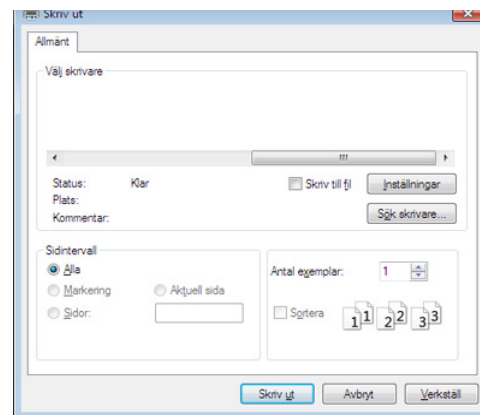

- 4 Klicka på **Egenskaper** eller **Inställningar**.
- 5 klicka på fliken och välj sedan **Utskriftsläge**.
- 6 Välj önskad funktion (se "Så här fungerar specialfunktionerna" en la página 282).
- 7 Välj **OK**.

Via kontrollpanelen

Om skrivaren har extra minne eller är utrustad med hårddisk (tillval) kan du använda dessa funktioner.

Tryck på  (**Menu**)-knappen > **Hantera jobb** på kontrollpanelen.

Att använda tillvalsenheter och -funktioner

ELLER

För modellen med pekskärm väljer du  (Dokumentbox) > Nästa > Systemboxar på pekskärmen.



Vissa menyer visas kanske inte på displayen, beroende på tillval eller modeller. Menyer som inte visas kan inte användas på din skrivare.

- **Aktivt jobb:** Alla utskriftsjobb som väntar på att bli utskrivna listas i den aktiva jobbkön i den ordning som du har skickat dem till skrivaren. Du kan ta bort ett jobb ur kön innan det skrivs ut eller flytta fram ett jobb i kön så att det skrivs ut tidigare.
- **Säkert jobb:** Du kan skriva ut eller radera ett säkrat jobb. Visar lista över säkrade jobb användaren har ställt in i skrivarens drivrutin. Du måste ange användarnamn och lösenord.
- **Lagrade jobb:** Du kan skriva ut eller ta bort sparade jobb.
- **Filhantering:** Du kan välja principer för att skapa filnamn innan du fortsätter att skriva ut jobbet via det extra minneskortet. Om du anger ett nytt filnamn som redan finns på det extra minneskortet kan du byta namn eller skriva över det.



5. Nyttiga administreringsverktyg

I det här kapitlet beskrivs de hanteringsverktyg som medföljer och som hjälper dig att använda skrivaren på bästa sätt.

- **Åtkomst till administreringsverktyg** 323
- **Easy Capture Manager** 324
- **Samsung AnyWeb Print** 325
- **Easy Eco Driver** 326
- **Använda SyncThru™ Web Service** 327
- **Använda Samsung Easy Document Creator** 331
- **Använda Samsung Easy Printer Manager** 332
- **Använda Samsung skrivarens status** 336
- **Använda Samsung printer experience** 338
- **Använda Linux Unified Driver Configurator** 344

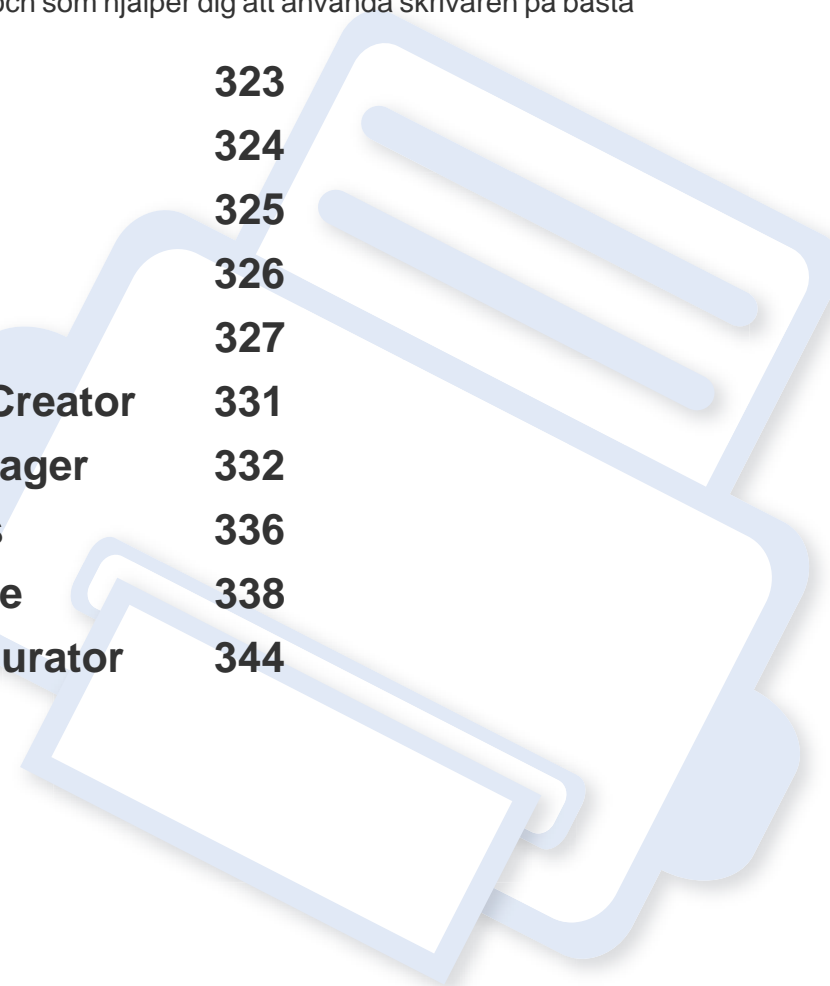

Åtkomst till administreringsverktyg

Samsung erbjuder en variation av hanteringsverktyg för Samsungskrivare.

- 1 Kontrollera att skrivaren är ansluten till datorn och påslagen.
- 2 Öppna **Starta**-menyn och välj **Program** eller **Alla program**.
 - För Windows 8, från menyn **Charms(Snabbknappar)**, välj **Sök > Apps(Appar)**.
- 3 Hitta **Samsung-skrivare**.
- 4 Under **Samsung-skrivare**, kan du se de installerade hanteringsverktygen.
- 5 Klicka på de hanteringsverktyg du vill använda.



- Efter installation av drivrutinen kan du för vissa hanteringsverktyg kan du komma åt dem direkt från **Starta** meny > **Program** eller **Alla Program**.
- Om du använder Windows 8 kan du komma åt vissa hanteringsverktyg direkt från **Starta**-skärmen genom att klicka på dem.

Easy Capture Manager



- Finns endast tillgängligt för Windows.
- Denna funktion kanske inte finns tillgänglig för alla modeller och för alla produkter (se “Programvara” en la página 8).

Du tar en skärmdump och startar Easy Capture Manager genom att trycka på knappen Print Screen på tangentbordet. Du har därefter möjlighet att redigera bilden och skriva ut den.

Samsung AnyWeb Print



- Finns endast tillgängligt för Windows.
- Denna funktion kanske inte finns tillgänglig för alla modeller och för alla produkter (se “Programvara” en la página 8).

Med hjälp av det här verktyget kan du enkelt ta skärmdumpar, förhandsgranska och skriva ut Windows Internet Explorer-skärmar.

Hämta programvaran från Samsungs webbplats. Packa sedan upp filen och installera. (<http://www.samsung.com> > hitta din produkt > Stöd eller nedladdningar).

Easy Eco Driver

 Finns endast tillgängligt för Windows (se "Programvara" en la página 8).

Drivrutinen Easy Eco Driver ger dig tillgång till Eko-läget som är perfekt om du vill spara på toner och papper.

Easy Eco Driver har även redigeringsmöjligheter. Du kan exempelvis ta bort bilder and textobjekt samt ändra teckensnitt. Du kan spara inställningar som du ofta använder som förinställningar.

Så här använder du funktionen:

- 1 Öppna dokumentet som ska skrivas ut.
- 2 Öppna fönstret **Utskriftsinställningar** (se "Öppna utskriftsinställningarna" en la página 66).
- 3 Välj **Förhandsgranskning Eko-utskrift** under fliken **Favoriter**.
- 4 Klicka på **OK > Skriv ut** i fönstret. Ett fönster med förhandsgranskning öppnas.
- 5 Välj inställningar och alternativ för utskriften.
Dessa återspeglas i förhandsgranskningen.
- 6 Klicka på **Skriv ut**.

 Om du vill köra Easy Eco Driver för varje utskrift, markera kryssrutan **Aktivera eko-läge före utskrift** under fliken **Grundläggande** i fönstret utskriftsinställningar.

Använda SyncThru™ Web Service



- Internet Explorer 8,0 eller senare är minimikravet för SyncThru™ Web Service.
- Funktionerna i SyncThru™ Web Service som beskrivs här kan skilja sig från din version, beroende på tillval och modell.
- Endast den nätverksanslutna modellen (se "Programvara" en la página 8).

Så här får du tillgång till SyncThru™ Web Service

- 1 Starta en webbläsare i Windows, t.ex. Internet Explorer.
Ange skrivarens IP-adress (http://xxx.xxx.xxx.xxx) i adressfältet och tryck på Retur eller klicka på **Gå**.
- 2 Skrivarens inbyggda webbplats öppnas.

Logga in på SyncThru™ Web Service

Innan du kan konfigurera alternativ i SyncThru™ Web Service måste du logga in som administratör. Du kan använda SyncThru™ Web Service även utan att logga in men du har då inte tillgång till flikarna **Settings** och **Security**.

- 1 Klicka på **Login** längst upp till höger på webbplatsen SyncThru™ Web Service.
- 2 Ange **ID** och **Password** och klicka därefter på **Login**. Av säkerhetsskäl rekommenderar vi dig att ändra förinställt lösenord.
 - **ID: admin**
 - **Password: sec00000**

Översikt över SyncThru™ Web Service



Information

Settings

Security

Maintenance



Beroende på modell kanske vissa flikar inte visas.

Använda SyncThru™ Web Service

Fliken Information

på den här fliken finns allmän information om skrivaren. Du kan kontrollera olika saker, t.ex. återstående tonernivå. Du kan även skriva ut felrapporter och andra rapporter.

- **Active Alerts:** Visar varningar som har inträffat och hur pass allvarliga dessa har varit.
- **Supplies:** Visar hur många sidor som har skrivits ut och hur mycket toner som återstår i kassetten.
- **Usage Counters:** Visar räknare för olika utskriftstyper: enkelsidiga eller dubbelsidiga.
- **Current Settings:** Visar skrivarens nätverksinformation.
- **Security Information:** Visar maskinens säkerhetsinformation.
- **Print information:** Skriver ut rapporter, exempelvis systemrelaterade sådana, e-postadresser och teckensnittsreporter.

Fliken Address Book

Du kan hantera adressboken. Det kan du även göra från skrivaren

- **Individual:** Du kan hantera enskilda poster i adressboken.
- **Group:** Du kan hantera gruppadressböcker.

Fliken Settings

På den här fliken kan du ställa in konfigurationer för maskinen och nätverket. Du måste logga in som administratör för att kunna visa den här fliken.

- Fliken **Machine Settings:** Ställer in de alternativ som skrivaren anger.
- Fliken **Network Settings:** Visar alternativ för nätverksmiljön. Ställer in alternativ såsom TCP/IP och nätverksprotokoll.

Fliken Security

På den här fliken kan du ställa in säkerhetsinformation för systemet och nätverket. Du måste logga in som administratör för att kunna visa den här fliken.

- **System Security:** Anger information för systemadministratören samt aktiverar och inaktiverar skrivarfunktioner.
- **Network Security:** Anger inställningar för HTTPs, IPSec, IPv4/IPv6-filtrering, 802.1x och autentiseringsservrar.
- **User Access Control:** Du kan välja autentiseringsmetoder/lägen för användarautentiseringen. Du kan lägga till/radera/ändra användarprofilen som används för lokal autentisering.
- **System Log:** Systemloggen innehåller inställningar för loggar över enhetens aktivitet.
 - **Log Configuration:** Log Cofiguration innehåller inställningar för sparade loggar.

Använda SyncThru™ Web Service

- **Log Viewer:** Via Log Viewer kan du hitta loggar som sparats lokalt på enheten.

Fliken Maintenance

På den här fliken kan du underhålla skrivaren genom att uppgradera den inbyggda programvaran och ange e-postadresser. Du kan även ansluta till Samsungs webbplats eller hämta drivrutiner via menyn **Link**.

- **Firmware Upgrade:** Uppgraderar skrivarens inbyggda programvara.
- **Application Management:** Den här funktionen finns endast på modeller med pekskärm. Du kan hantera programmen. Du kan även installera nya program från USB eller URL.
- **License Management:** License Management ger inställningar för installerade applikationer och applikationslicenser.
- **Cloning:** Du kan importera eller exportera (överföra) olika inställningar (enhetsinställningar, nätverksinformation, adresser osv.) mellan enheter som har funktionen **Cloning** i SyncThru™ Web Service.
- **Contact Information:** Visar kontaktinformation.
- **Link:** Öppnar länkar till nyttiga webbplatser där du kan hämta verktyg och få information.

Inställning av e-postmeddelanden

Du kan ange att du vill få e-postmeddelanden om skrivarens status. Om du anger information som IP-adress, värdnamn, e-postadress och SMTP-serverinformation skickas automatiskt skrivarens status (tonerkassetten behöver fyllas på eller maskinfel) till angiven e-postadress. Det här alternativet används oftast av en maskinadministratör.



Vissa menyer visas kanske inte i displayen, beroende på tillval eller modell. Menyer som inte visas kan inte användas på din maskin.

- 1 Starta en webbläsare i Windows, t.ex. Internet Explorer.
Ange maskinens IP-adress (<http://xxx.xxx.xxx.xxx>) i adressfältet och tryck på Enter eller klicka på **Gå**.
- 2 Skrivarens inbyggda webbplats öppnas.
- 3 Från fliken **Settings** väljer du **Machine Settings > Email Notification**.



Om du inte har konfigurerat servermiljön för utgående e-post går du till **Settings > Network Settings > Outgoing Mail Server(SMTP)** och konfigurerar nätverksmiljön innan du ställer in e-postmeddelanden.

Använda SyncThru™ Web Service

- 4 Markera kryssrutan **Enable** för **Email Notification**.
- 5 Ange en mottagare för e-postmeddelanden genom att klicka på **Add**.
Ange mottagarnamn och e-postadress(er) samt vilken typ av händelser som ska generera meddelanden.
- 6 Klicka på **Apply**.



Om brandväggen är aktiverad kanske det inte går att skicka e-post. Kontakta i så fall nätverksadministratören.

Ange information om systemadministratören

Den här inställningen är nödvändig för användning av e-postmeddelanden.



Vissa menyer visas kanske inte i displayen, beroende på tillval eller modell. Menyer som inte visas kan inte användas på din maskin.

- 1 Starta en webbläsare i Windows, t.ex. Internet Explorer.
Ange maskinens IP-adress (http://xxx.xxx.xxx.xxx) i adressfältet och tryck på Enter eller klicka på **Gå**.
- 2 Skrivarens inbyggda webbplats öppnas.
- 3 Välj **System Security** > **System Administrator** på fliken **Security**.
- 4 Ange administratörens namn, telefonnummer, plats och e-postadress.
- 5 Klicka på **Apply**.

Använda Samsung Easy Document Creator

Samsung Easy Document Creator är en applikation som hjälper användaren att skanna, sammanställa och spara dokument i olika format, inklusive .epub. Dokumenten kan sedan spridas via sociala nätverk eller fax. Oavsett om du är en student som behöver organisera studiematerial eller en mamma som vill dela med sig av inskannade bilder från förra årets födelsedagskalas kommer Samsung Easy Document Creator sköta jobbet åt dig.

Med Samsung Easy Document Creator kommer följande funktioner:

- **Bildskanning:** Används vid skanning av enkla eller multipla bilder.
- **Dokumentskanning:** Används vid skanning av dokument med text eller text och bild.
- **Textkonvertering:** Används vid skanning av dokument som måste sparas i redigerbart text-format.
- **Bokskanning:** Används vid skanning av böcker.
- **SNS-sändning:** Ett enkelt och snabbt sätt att ladda upp bilder som scannas eller som finns till sociala nätverkssidor (SNS).
- **E-bokskonvertering:** Möjligheten att scanna flera bilder i ett, som i en e-bok, eller konvertera filer som finns till e-boksformat.
- **Koppla in:** Scana, faxa, och konvertera till e-book direkt från programmet Microsoft Office.



Klicka på **Hjälp** (?) -knappen i fönstret och klicka på det alternativ du vill ha mer information om.

Använda Samsung Easy Printer Manager



- Denna funktion kanske inte finns tillgänglig för alla modeller och för alla produkter (se "Programvara" en la página 8).
- Enbart tillgängligt för Windows- och Mac-användare (se "Programvara" en la página 8).
- Samsung Easy Printer Manager för Windows fungerar endast med Internet Explorer 6.0 och senare versioner.

Samsung Easy Printer Manager är ett program som samlar alla inställningar för Samsung-skrivaren på ett och samma ställe. Samsung Easy Printer Manager ger dig tillgång till enhetsinställningarna och till olika skrivarmiljöer, och låter dig utföra olika skrivaråtgärder. Programmet gör det enkelt att dra nytta av Samsung-skrivarens funktioner. Samsung Easy Printer Manager har två olika gränssnitt som användaren kan välja mellan: ett grundläggande och ett avancerat. Det är enkelt att växla mellan gränssnitten; du behöver bara klicka på en knapp.

Så här fungerar Samsung Easy Printer Manager

Så här startar du programmet:

För Windows

Välj **Starta > Program** eller **Alla program > Samsung Printers > Samsung Easy Printer Manager**.

- För Windows 8 från **Charms (Snabbknappar)**, väljer du **Sök > Apps (Appar) > Samsung Printers > Samsung Easy Printer Manager**.

För Mac,

Öppna mappen **Applications > Samsung > Samsung Easy Printer Manager**.

Gränssnittet i Samsung Easy Printer Manager består av olika avsnitt enligt följande:



Använda Samsung Easy Printer Manager

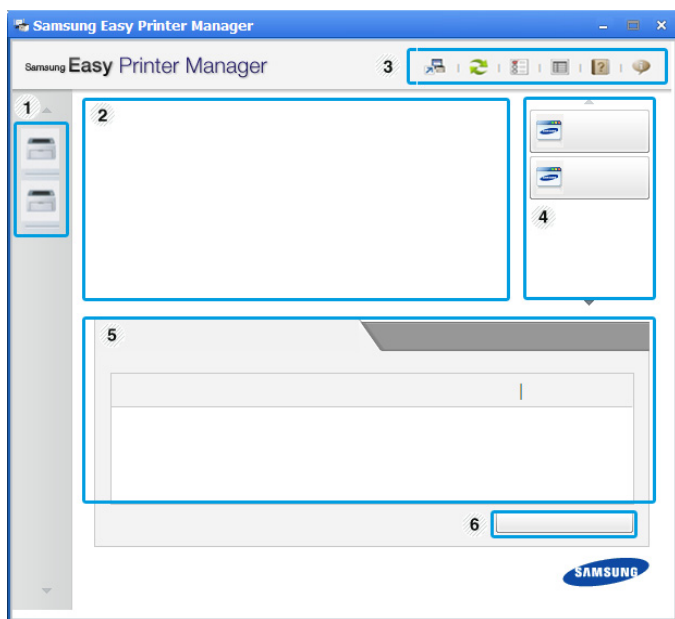

Skärmens faktiska utseende beror på vilket operativsystem du använder.



1	Skrivarlistan	Skrivarlistan visar de skrivare som finns installerade på datorn och de nätverksskrivare som lagts till av nätverksidentifieringen (endast i Windows).
---	---------------	--

2	Skrivarinformation	<p>På den här fliken finns allmän information om skrivaren. Här listas bland annat skrivarens modellnamn, IP-adress (eller postnamn) samt skrivarens status.</p> <p> Du kan visa Användarhandbok online.</p> <p>Knappen Felsökning : Den här knappen leder till att Felsökningsguide öppnas vid eventuella fel. Du kan öppna felsökningsavsnittet i användarguiden direkt.</p>
3	Programinformation	<p>Inkluderar information för förändring av avancerade inställningar (byta gränssnitt), uppdatera, förvalda inställningar, summering, hjälp och information.</p> <p> Knappen  används för att växla till det avancerade gränssnittet (se "Översikt över gränssnittet för avancerade inställningar" en la pågina 334).</p>

Använda Samsung Easy Printer Manager

4	Snabblänkar	Visar Snabblänkar till skrivarspecifika funktioner. I det här avsnittet finns även länkar till verktyg i de avancerade inställningarna.  Om du ansluter skrivaren till ett nätverk aktiveras ikonen för SyncThru™ Web Service.
5	Innehållsområde	Här finns information om de valda skrivaren, exempelvis hur mycket toner och papper som återstår. Informationen som visas beror på vilken skrivare som har valts. Denna funktion finns inte i alla maskiner.
6	Beställ förbrukningsmaterial	Klicka på Beställ i fönstret för beställningar. Du kan beställa nya tonerkassetter online.



Välj menyn **Hjälp** eller klicka på knappen  i fönstret och klicka på det alternativ du vill veta mer om.

Översikt över gränssnittet för avancerade inställningar

Det avancerade gränssnittet är avsett för nätverks- och skrivaradministratörer.



Vissa menyer visas kanske inte i displayen, beroende på tillval eller modell. Menyer som inte visas kan inte användas på din maskin.

Enhetsinställningar

Du kan ange olika inställningar, exempelvis för papper, layout, emulering och utskriftsinformation samt konfigurera nätverket.

Inställningar för att skanna till dator

I den här menyn för inställningar för att skapa eller ta bort datorprofiler.

- **Skanningsaktivering:** Används för att aktivera och inaktivera skanningsfunktionen på enheten.
- Fliken **Grundläggande:** Innehåller allmänna skannings- och enhetsinställningar
- Fliken **Bild:** Här finns inställningar för bildbehandling.

Använda Samsung Easy Printer Manager

Inställningar för att faxa till dator

Här finns de grundläggande faxinställningarna för den valda enheten.

- **Inaktivera:** När **Inaktivera** har angetts som **På** tas inkommande fax inte emot.
- **Aktivera faxmottagning från enhet:** Gör det möjligt att ta emot fax och öppnar för fler inställningsalternativ.

Varningsinställningar (endast för Windows)

I den här menyn finns inställningar för varningar.

- **Skrivarvarning:** Innehåller inställningar för när varningarna ska visas.
- **E-postvarning:** Innehåller inställningar för hur e-postvarningar ska skickas.
- **Varningshistorik:** Här visas tidigare enhets- och tonervarningar.

Jobbredovisning

Här finns kvotinformation om den användare som skriver ut jobbet.

Kvoterna kan skapas och tillämpas för olika enheter via administreringsprogram av typen SyncThru™ och CounThru™.

Använda Samsung skrivarens status

Samsung skrivarens status är ett program som övervakar och informerar dig om skrivarens status.





- Fönstret Samsung skrivarens status och dess innehåll som visas i denna bruksanvisning kan skilja sig åt beroende på vilken skrivare eller vilket operativsystem som används.
- Kontrollera vilka operativsystem som är kompatibla med skrivaren (se "Specifikationer" en la página 150).
- Finns endast tillgängligt för Windows (se "Programvara" en la página 8).

Översikt över Samsung skrivarens status

Om ett fel uppstår under drift kan du kontrollera felet i Samsung skrivarens status. Samsung skrivarens status installeras automatiskt när du installerar skrivarens programvara.

Du kan även starta Samsung skrivarens status manuellt. Gå till **Utskriftinställningar** och klicka på fliken **Grundläggande** > knappen **Skrivarstatus**.

Följande ikoner visas på Aktivitetsfältet i Windows:

Ikon	Avser	Beskrivning
	Normal	Skrivaren är redo och inga fel eller varningar har uppstått.
	Varning	Skrivaren befinner sig i ett läge där det finns risk för framtida fel. Kanske är tonernivån låg, vilket kan leda till fel när tonern har tagit slut.
	Fel	Ett eller flera fel har inträffat i skrivaren.

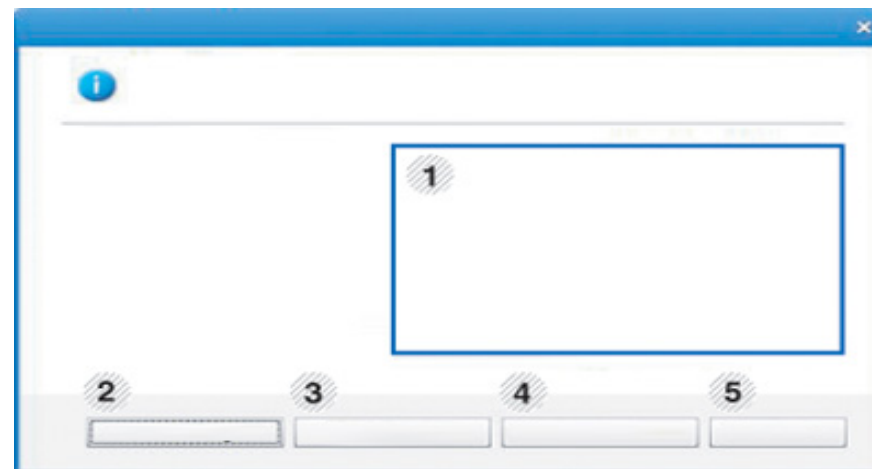

1	Tonernivå	Du kan visa den återstående tonernivån i varje kassett. Maskinen och antalet tonerkassetter som visas i fönstret ovan kan variera beroende på vilken maskin som används. Denna funktion finns inte i alla maskiner.
---	------------------	---

Använda Samsung skrivarens status

2	Alternativ	Du kan göra varningsinställningar för utskriftsjobb.
3	Beställ förbrukningsmaterial	Du kan beställa nya tonerkassetter online.
4	Användarhandbok	Du kan visa Användarhandbok online.  Den här knappen leder till att Felsökningsguide öppnas vid eventuella fel. Du kan öppna felsökningsavsnittet i användarhandboken direkt.
5	Stäng	Stäng fönstret.

Använda Samsung printer experience

Samsung Printer Experience är ett Samsung-program som kombinerar Samsungmaskinens inställningar och maskinhantering till en plats. Du kan ställa in enhetens inställningar, beställa varor, öppna felsökningsguider, besöka Samsungs hemsida och kolla information för anslutna maskiner. Detta program kommer laddas ner automatiskt från Windows **Store(Lagra)** om maskinen är kopplad till en dator med internetuppkoppling.

Att förstå Samsung Printer Experience

Så här startar du programmet,

Från **Starta**-skärmen, väljer du **Samsung Printer Experience** ().

Samsung Printer Experience's gränssnitt innehåller olika funktioner såsom beskrivs i följande tabell:



Skärmens faktiska utseende beror på vilken modell du använder.

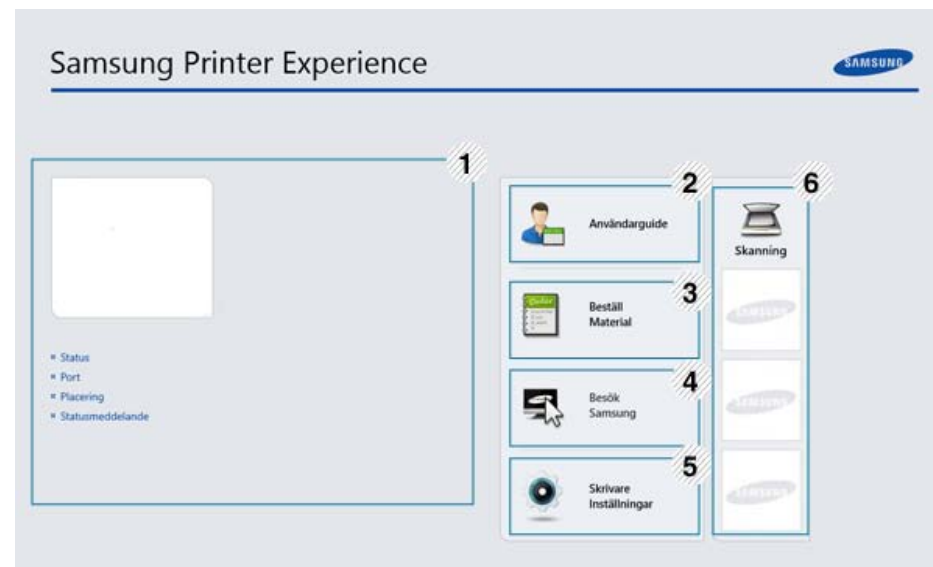

1	Skrivarinformation	På den här fliken finns allmän information om skrivaren. Du kan kontrollera information, så som maskinstatus, plats, IP-adress och återstående tonernivå.
---	---------------------------	---

Använda Samsung printer experience

2	Användarguide	Du kan visa Användarhandbok online. Du måste vara ansluten till internet för att använda den här funktionen.  Den här knappen leder till att Felsökningsguide (felsökningsguide) öppnas när ett fel har inträffat. Du kan öppna felsökningsavsnittet i bruksanvisningen direkt.
3	Beställ Material	Klicka på den här knappen för att beställa en ersättnings-toner på internet. Du måste vara ansluten till internet för att använda den här funktionen.
4	Besök Samsung	Länkar till Samsungs internetsida för skrivare. Du måste vara ansluten till internet för att använda den här funktionen.
5	Skrivare inställningar	Du kan ange olika maskininställningar, exempelvis för papper, layout, emulering och utskriftsinformation samt konfigurera nätverket genom SyncThru™ Web Service . Din maskin behöver anslutas till ett nätverk. Denna knapp kommer vara inaktiv om din maskin är ansluten med USB-kabel.
6	Enhetslista & Senast skannade bild	Skannlistan visar enheter som stöder Samsung Printer Experience . Under enheten kan du se de senast skannade bilderna. Din maskin behöver anslutas till ett nätverk för att scanna här ifrån. Denna del är för användare med flerfunktionella skrivare.

Lägga till/ta bort skrivare

Om du inte har någon skrivare tillagd till **Samsung Printer Experience**, eller om du vill lägga till/ta bort en skrivare, följ anvisningarna nedan.



Du kan endast lägga till/ta bort nätverksanslutna skrivare.

Lägga till en skrivare

- 1 Från **Snabbknappar**, väljer du **Inställningar**.
Eller, högerklicka på sidan **Samsung Printer Experience** och välj **Inställningar**.
- 2 Välj **Lägg till skrivare**
- 3 Välj skrivaren du vill lägga till.
Du kan se den tillagda skrivaren.



Om du ser markeringen **+**, kan du även klicka på markeringen **+** för att lägga till skrivare.

Använda Samsung printer experience

Ta bort en skrivare

- 1 Från **Snabbknappar**, väljer du **Inställningar**.
Eller, högerklicka på sidan **Samsung Printer Experience** och välj **Inställningar**.
- 2 Välj **Ta bort skrivare**.
- 3 Välj skrivaren du vill ta bort.
- 4 Klicka på **Ja**.
Du kan se att den valda skrivaren tas bort från skärmen.

Utskrift från Windows 8

Denna del förklarar de vanligaste utskriftsuppgifterna från **Startskärmen**.

Grundläggande information om utskrift

- 1 Öppna dokumentet som ska skrivas ut.
- 2 Från **Charms(Snabbknappar)**, väljer du **Enheter**.
- 3 Välj din skrivare från listan

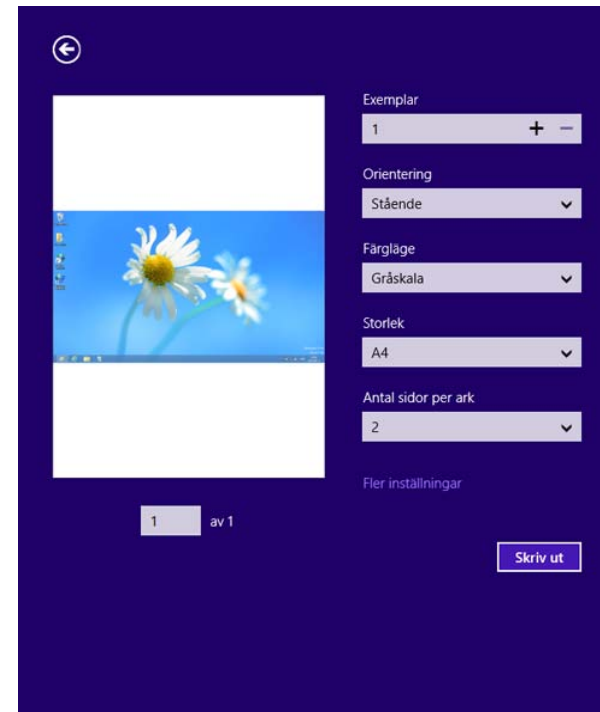

- 4 Välj utskriftsinställningar så som antalet kopior och orienteringen.
- 5 Klicka på **Skriv ut**-knappen för att starta utskriften.



Använda Samsung printer experience

Avbryta en utskrift

Om utskriften väntar i en utskrifts-kö eller utskriftsbuffert avbryter du jobbet så här:

- Du kan också öppna fönstret genom att dubbelklicka på skrivarikonen () i Aktivitetsfältet i Windows.
- Du kan också avbryta det aktuella jobbet genom att trycka på  (**Cancel** eller **Stop/Clear**) på kontrollpanelen.

Öppna fler inställningar



Skärmen kan skilja sig något beroende på modell eller alternativ.

Du kan ställa in fler utskriftsparametrar.

- 1 Öppna dokumentet du vill skriva ut.
- 2 Från **Charms(Snabbknappar)**, väljer du **Enheter**.
- 3 Välj din skrivare från listan
- 4 Klicka på **Fler inställningar**.

Grundläggande-fliken

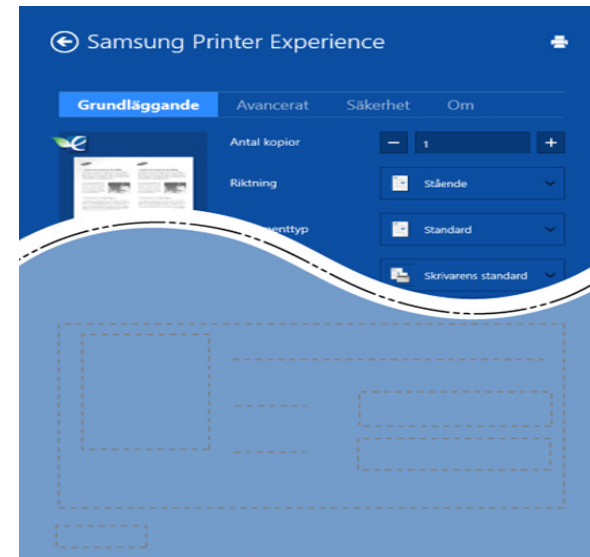

Grundläggande

Detta alternativ låter dig välja grundinställningarna för utskrifter så som antal kopior, orientering och dokumenttyp.

Eko-inställningar

Detta alternativ tillåter dig att välja flera sidor per papper för att spara på media.

Använda Samsung printer experience

Avancerat-fliken

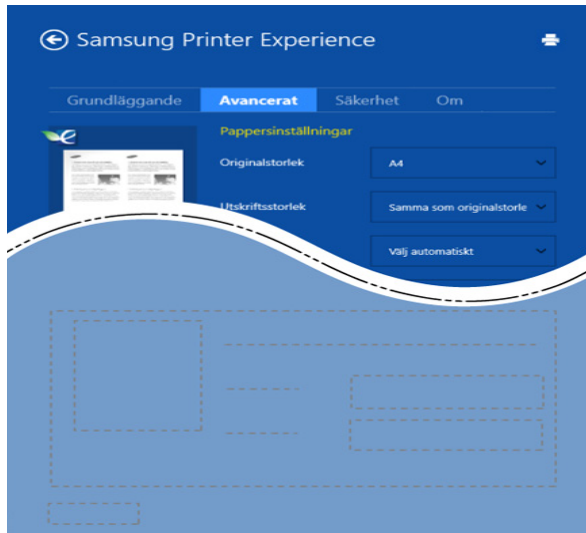

Pappersinställningar

Detta alternativ låter dig ställa in specifikation för grundläggande pappershantering.

Layout-inställningar

Med det här alternativet kan du välja olika layouter för dokumentet.

Fliken Säkerhet



Vissa funktioner kanske inte är tillgängliga beroende på modell eller alternativ. Om denna flik inte visas eller är avaktiverad, betyder det att funktionen inte stöds.

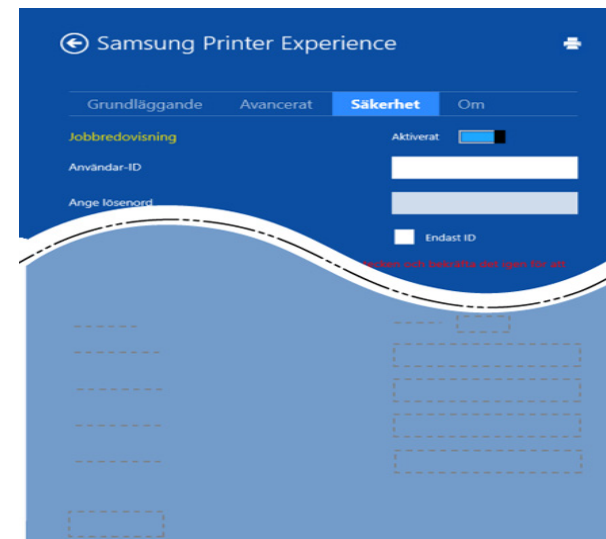

Jobbredvisning

Genom detta alternativ skriver du ut med vald tillåtelse.

Konfidentiell utskrift

Detta alternativ är användbart för att skriva ut konfidentiella dokument. Du måste ange ett lösenord för att kunna skriva ut.

Använda Samsung printer experience

Använda delningsfunktionen

Samsung Printer Experience tillåter dig att skriva ut från andra applikationer som är installerade på datorn med hjälp av delningsfunktionen.

 Denna funktion är endast tillgänglig för utskrift av filformaten jpeg, bmp, tiff, gif och png.

- 1 Välj det innehåll du vill skriva ut från en annan applikation.
- 2 Från **Snabbknappar**, välj **Dela > Samsung Printer Experience**.
- 3 Välj utskriftsinställningar så som antalet kopior och orienteringen.
- 4 Klicka på **Skriv ut**-knappen för att starta utskriften.



Skanning från Windows 8



 Denna del är för användare med flerfunktionella skrivare.

Genom att skanna med maskinen kan du omvandla bilder och text till digitala filer som du kan spara på datorn.

Skanna från Samsung Printer Experience

Det mest frekvent använda utskriftsmenyerna visas för snabbskanning.

- 1 Lägg en dokumentsida med framsidan nedåt på dokumentglaset eller lägg sidorna med framsidan uppåt i dokumentmataren.
- 2 Klicka på **Samsung Printer Experience** på **Startskärmen**.
- 3 Klicka **Skanning** ().
- 4 Ställ in skanningsparametrar såsom bildtyp, dokumentstorlek, och upplösning.
- 5 Klicka på **Förskanning** () för att kontrollera bilden.
- 6 Justera den förskannade bilden med skanningsfunktioner såsom rotation och spegel.
- 7 Klicka på **Skanning** () och spara bilden.

-  • När du placerar original i ADF, är (eller DADF), **Förskanning** () inte möjligt.
- Du kan hoppa över steg 5, om förskanningsalternativet är valt.

Använda Linux Unified Driver Configurator

Unified Driver Configurator är ett verktyg som främst är avsett för konfiguration av maskinenheter. Du måste installera Unified Linux Driver innan du kan börja använda Unified Driver Configurator (se "Linux-installation" en la página 178).

När du har installerat drivrutinen skapas ikonen för Unified Driver Configurator automatiskt på skrivbordet.

Öppna Unified Driver Configurator

- 1 Dubbelklicka på **Unified Driver Configurator** på skrivbordet. Du kan även klicka på ikonen för **Startup**-menyn och välja **Samsung Unified Driver > Unified Driver Configurator**.
- 2 Klicka på knapparna till vänster när du vill växla till motsvarande konfigurationsfönster.

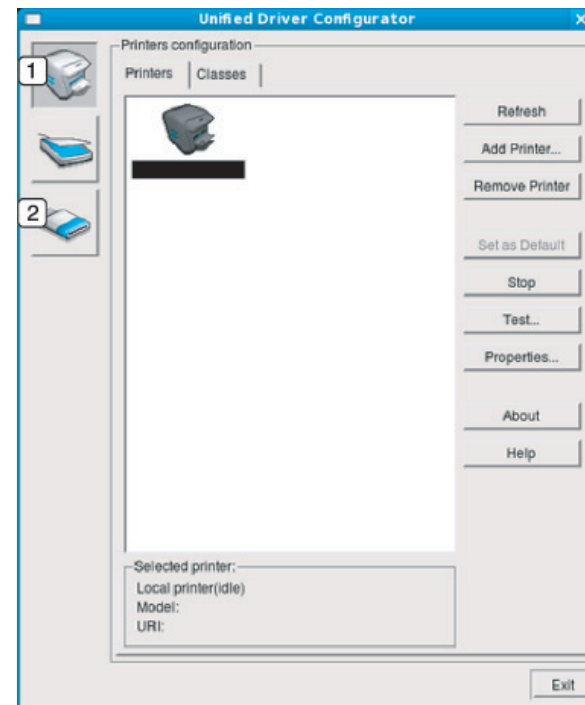

- 1 Printer Configuration
- 2 Port Configuration

Använda Linux Unified Driver Configurator



För att använda hjälpen klickar du på **Help** eller knappen **?** i fönstret.

- När du har ändrat konfigurationerna stänger du **Unified Driver Configurator** genom att klicka på **Exit**.

Skrivarkonfiguration

Printers configuration har två flikar: **Printers** och **Classes**.

Fliken Printers

Visa det aktuella systemets skrivarkonfiguration genom att klicka på skrivarikonen till vänster i fönstret **Unified Driver Configurator**.

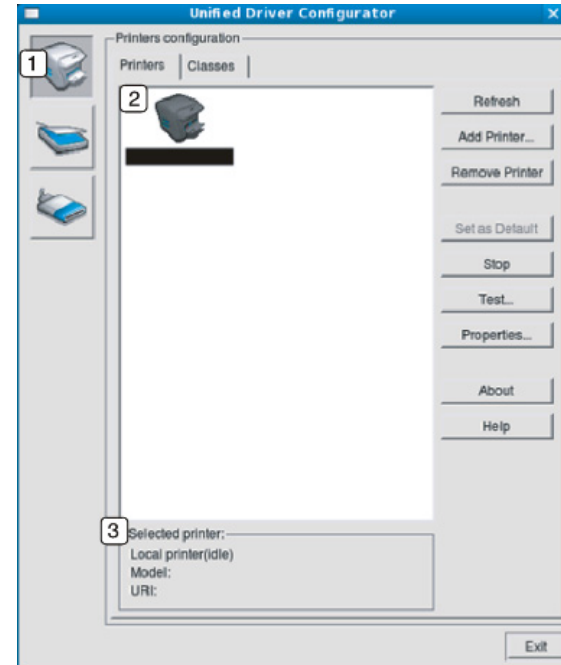

- Växlar till **Printers configuration**.
- Visar alla installerade skrivare.
- Visar skrivarens status, modellnamn och URL.

Använda Linux Unified Driver Configurator

Knapparna för skrivarkontroll är följande:

- **Refresh:** Uppdaterar listan över tillgängliga skrivare.
- **Add Printer:** här kan du lägga till en ny maskin.
- **Remove Printer:** tar bort den markerade skrivaren.
- **Set as Default:** här anger du att den valda skrivaren ska vara standardskrivare.
- **Stop/Start:** stoppar/startar skrivaren.
- **Test:** här kan du skriva ut en testsida för att kontrollera att skrivaren fungerar ordentligt.
- **Properties:** Här kan du granska och ändra skrivaregenskaper.

Fliken Classes

På fliken Classes visas en lista över tillgängliga skrivarklasser.

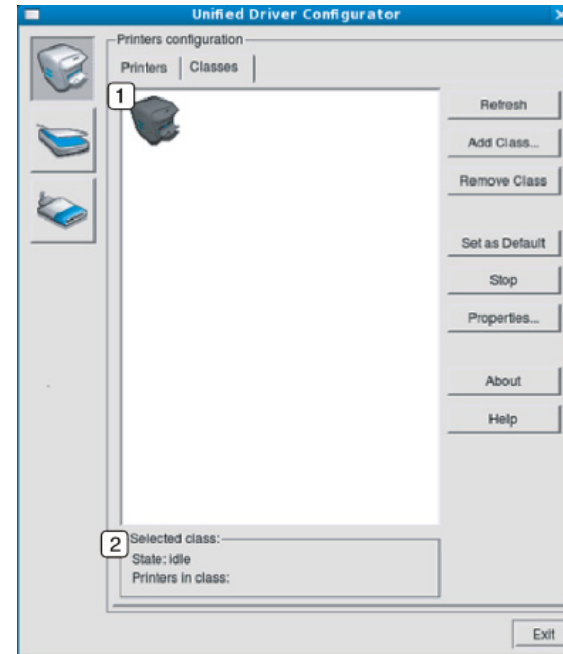

- | | |
|---|--|
| 1 | Visar alla maskinklasser. |
| 2 | Visar status för klassen och antalet skrivare som ingår i klassen. |

- **Refresh:** uppdaterar listan med klasser.
- **Add Class:** här kan du lägga till en ny skrivarklass.
- **Remove Class:** tar bort den markerade skrivarklassen.

Använda Linux Unified Driver Configurator

Ports configuration

I det här fönstret kan du visa en lista med tillgängliga portar, kontrollera status för varje port och frisläppa en port som har fastnat i upptagetläge när dess ägare av någon anledning avslutat ett jobb.

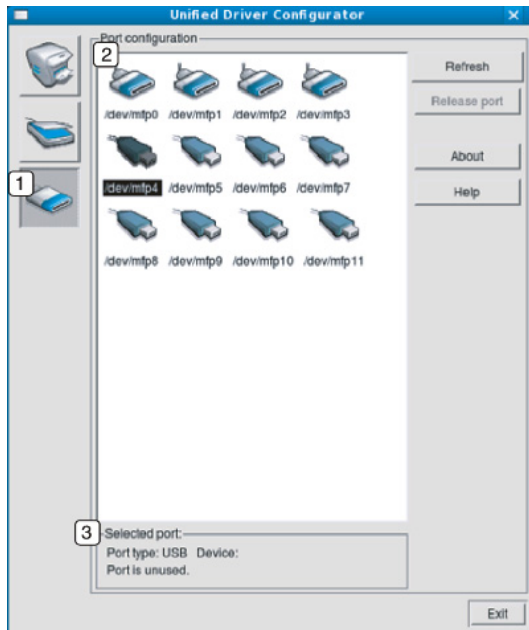

1	Växlar till Ports configuration .
2	Visar alla tillgängliga portar.
3	Visar porttyp, enheten som är ansluten till porten och status. Visar alla tillgängliga portar.

- **Refresh:** uppdaterar listan med tillgängliga portar.
- **Release port:** frigör den markerade porten.



6. Felsökning

I det här kapitlet finns information om vad du ska göra om ett fel uppstår.

- **Problem med pappersmatning** 349
- **Problem med strömförsörjning och kablar** 350
- **Utskriftsproblem** 351
- **Problem med utskriftskvalitet** 355
- **Kopieringsproblem** 363
- **Skanningsproblem** 364
- **Faxproblem** 366
- **Problem med operativsystemet** 368



Om fel uppstår under installation och inställning av trådlöst nätverk läser du avsnittet om felsökning i kapitlet om trådlöst nätverk (se "Felsökning för trådlöst nätverk" en la página 219).

Problem med pappersmatning

Status	Föreslagna åtgärder
Papper fastnar vid utskrift.	Ta bort papper som har fastnat.
Papper fastnar i varandra.	<ul style="list-style-type: none">• Kontrollera hur mycket papper som ryms i kassetten.• Kontrollera att du använder rätt papperstyp.• Avlägsna papperet från magasinet och böj eller bläddra bunten.• Fuktiga förhållanden kan också göra att papper fastnar i varandra.
Flera ark papper matas inte.	Olika papperstyper kan ha fyllts på i magasinet. Lägg bara i papper av samma typ samt med samma storlek och vikt.
Papperet matas inte in i skrivaren.	<ul style="list-style-type: none">• Ta bort eventuella hinder inuti skrivaren.• Papperet har inte fyllts på korrekt. Avlägsna papperet från magasinet och lägg tillbaka det på rätt sätt.• Det finns för mycket papper i magasinet. Avlägsna överskottspapper från magasinet.• Papperet är för tjockt. Använd bara papper som överensstämmer med skrivarens specifikationer.
Papperet fastnar hela tiden.	<ul style="list-style-type: none">• Det finns för mycket papper i magasinet. Avlägsna överskottspapper från magasinet. Om du skriver ut på specialpapper ska du använda den manuella mataren.• Fel papperstyp används. Använd bara papper som överensstämmer med skrivarens specifikationer.• Det kan finnas skräp inuti skrivaren. Öppna den främre luckan och ta bort eventuellt skräp.
Kuvert blir skeva eller matas inte korrekt.	Kontrollera att pappersstöden vilar mot kuvertens bägge sidor.

Problem med strömförsörjning och kablar

Status	Föreslagna åtgärder
Skrivaren får ingen ström, eller så är anslutningskabeln mellan datorn och skrivaren inte ordentligt ansluten.	<ul style="list-style-type: none">• Anslut först skrivaren till elnätet. Om maskinen har en  (Power/Wakeup)-knapp på kontrollpanelen ska du trycka på den.• Koppla ifrån kabeln och anslut den på nytt.

Utskriftsproblem

Status	Möjlig orsak	Föreslagna åtgärder
Skrivaren skriver inte ut.	Skrivaren får ingen ström.	Anslut först skrivaren till elnätet. Om maskinen har en  (Power/Wakeup)-knapp på kontrollpanelen ska du trycka på den.
	Skrivaren är inte vald som standardmaskin.	Välj skrivaren som standardskrivare i Windows.
	Kontrollera följande på skrivaren:	
	<ul style="list-style-type: none">• Luckan är inte stängd. Stäng luckan.• Papper har fastnat i skrivaren. Ta bort papperet som har fastnat (se “Rensa pappersstopp” en la página 120).• Det finns inget papper i skrivaren. Fyll på papper (se “Fylla på papper i magasinet” en la página 50).• Det finns ingen tonerkasset i skrivaren. Sätt i tonerkassetten (se “Byta ut tonerkassetten” en la página 100).• Se till att skyddspapperet inte sitter kvar på tonern (se “Byta ut tonerkassetten” en la página 100).	
	Om det uppstår ett systemfel kontaktar du en servicetekniker.	
	Anslutningskabeln mellan datorn och skrivaren är inte ordentligt ansluten.	Koppla ifrån skrivarsladden och koppla in den igen (se “Baksida” en la página 22).
	Anslutningskabeln mellan datorn och skrivaren är trasig.	Anslut sladden till en annan dator som fungerar, om det är möjligt, och skriv ut ett jobb. Du kan också försöka använda en annan maskinkabel.
Inställningen för skrivarporten är felaktig.	Kontrollera skrivarinställningen i Windows och kontrollera att utskriften skickas till rätt port. Om datorn har flera portar kontrollerar du att skrivaren är ansluten till rätt port.	

Utskriftsproblem

Status	Möjlig orsak	Föreslagna åtgärder
Skrivaren skriver inte ut.	Skrivaren kan vara felkonfigurerad.	Kontrollera Utskriftinställningar för att försäkra dig om att alla inställningar är korrekta.
	Skrivardrivrutinen kan vara felaktigt installerad.	Avinstallera skrivarens drivrutin och installera den på nytt.
	Skrivaren fungerar inte.	Kontrollera meddelandet på kontrollpanelens display för att se om skrivaren indikerar ett systemfel. Kontakta en servicetekniker.
	Dokumentstorleken är så stor att datorns hårddisk inte räcker till för utskriftsjobbet.	Frigör mer hårddiskutrymme och skriv ut dokumentet igen.
	Utmatningsfacket är fullt.	Ta bort papperet från utmatningsfacket, så återupptas utskriften automatiskt.
Skrivaren väljer utskriftsmaterial från fel papperskälla.	Valet av papperskälla i Utskriftinställningar kan vara fel.	I många program hittar du papperskällans inställning på fliken Papper i Utskriftinställningar (se “Öppna utskriftsinställningarna” en la página 66). Välj rätt papperskälla. Se hjälpfönstret om skrivardrivrutinen (se “Använda hjälpen” en la página 67).
Ett utskriftsjobb tar väldigt lång tid.	Utskriftsjobbet kan vara mycket komplext.	Minska sidans komplexitet eller försök justera inställningarna för utskriftskvaliteten.
Halva sidan är tom.	Sidriktningen kan vara fel.	Ändra sidriktningen i programmet du skriver ut från (se “Öppna utskriftsinställningarna” en la página 66). Se hjälpfönstret om skrivardrivrutinen (se “Använda hjälpen” en la página 67).
	Pappersformatet och motsvarande pappersinställningar överensstämmer inte.	Kontrollera att pappersformatet i skrivardrivrutinens inställningar stämmer med papperet i kassetten. Kontrollera annars att pappersformatet i skrivardrivrutinens inställningar stämmer med pappersvalet i programvaruinställningarna (se “Öppna utskriftsinställningarna” en la página 66).

Utskriftsproblem



Status	Möjlig orsak	Föreslagna åtgärder
Skrivaren skriver ut men texten är fel, förvrängd eller ofullständig.	Maskinkabeln kan vara lös eller trasig.	Koppla loss maskinkabeln och anslut den igen. Prova med ett utskriftsjobb som har lyckats tidigare. Om det är möjligt kan du koppla in kabeln och skrivaren i en annan dator och försöka skriva ut ett jobb som du vet fungerar. Försök slutligen att använda en ny maskinkabel.
	Du har valt fel skrivardrivrutin.	Kontrollera programmets skrivarvalmeny och bekräfta att rätt skrivare är vald.
	Programmet du använder fungerar inte ordentligt.	Försök att skriva ut från ett annat program.
	Operativsystemet fungerar inte ordentligt.	Avsluta Windows och starta om datorn. Stäng av skrivaren och slå på den igen.
Sidorna skrivs ut men är tomma.	Tonerkassetten är trasig eller tom.	Omfördela tonern om det behövs. Vid behov byter du ut tonerkassetten. <ul style="list-style-type: none">• Se "Omfördela toner" en la página 97.• Se "Byta ut tonerkassetten" en la página 100.
	Filen innehåller kanske tomma sidor.	Kontrollera att filen inte innehåller tomma sidor.
	Vissa delar, till exempel styrdonet eller moderkortet, kan vara skadade.	Kontakta en servicetekniker.
PDF-filer skrivs inte ut korrekt. Vissa delar av grafik, text eller bilder saknas.	Inkompatibilitet mellan PDF-filen och Acrobat-programmen.	Det kan gå att skriva ut PDF-filen genom att skriva ut den som bild. Aktivera Skriv ut som bild från utskriftsinställningarna i Acrobat.  Det tar längre tid att skriva ut när du skriver ut en PDF-fil som en bild.
Fotografier skrivs ut med dålig kvalitet. Bilderna är inte tydliga.	Upplösningen på fotot är mycket låg.	Minska fotografiets storlek. Om du förstorar en bild i programmet minskas upplösningen.

Utskriftsproblem

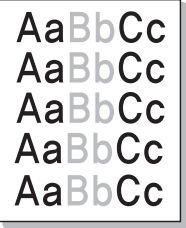

Status	Möjlig orsak	Föreslagna åtgärder
Skrivaren släpper ut ånga vid utmatningsfacket före utskrift.	Användning av fuktigt/vått papper kan orsaka ånga [vit rök] vid utskrift.	Det är ingen fara, fortsätt bara utskriften. Om du far illa av röken [ångan], ersätt då pappret med nytt papper från ett öppnat paket.
Skrivaren skriver inte ut papper i specialstorlekar, t.ex. fakturapapper.	Pappersformatet och inställningen för pappersformat överensstämmer inte.	Ställ in rätt pappersstorlek under Anpassat på fliken Papper i Utskriftinställningar (se "Öppna utskriftsinställningarna" en la página 66).
Det utskrivna fakturapapperet är böjt.	Inställningarna för papperstyp stämmer inte överens.	Ändra skrivaralternativen och försök igen. Gå till Utskriftinställningar , klicka på fliken Papper och välj typen Tunt papper (se "Öppna utskriftsinställningarna" en la página 66).

Problem med utskriftskvalitet

Om insidan av skrivaren är smutsig eller papper har fyllts på felaktigt kan utskriftskvaliteten bli sämre. Se tabellen nedan för felsökning av problemet.

Status	Föreslagna åtgärder
Ljus eller blek utskrift 	<ul style="list-style-type: none">• Om vita vertikala streck eller bleka partier syns på sidan börjar en tonerkassetten ta slut. Installera en ny tonerkassetten (se "Byta ut tonerkassetten" en la página 100).• Papperet kanske inte uppfyller pappersspecifikationerna. Det kan vara för fuktigt eller för grovt.• Om hela sidan är ljus är upplösningen för låg eller också är tonersparläget aktiverat. Justera utskriftsupplösningen och inaktivera tonersparläget. Se hjälpen om skrivardrivrutinen.• En kombination av bleka fält och utsmetad färg kan betyda att tonerkassetten behöver rengöras. Rengör insidan av maskinen (se "Rengöra maskinen" en la página 110).• Ytan på laserskanningsenheten (LSU) i skrivaren kan vara smutsig. Rengör insidan av maskinen (se "Rengöra maskinen" en la página 110). Om dessa åtgärder inte löser problemet kontaktar du en servicetekniker.
Den övre halvan av papperet skrivs ut ljusare än resten av papperet 	<p>Tonern kanske inte fäster som den ska på den här typen av papper.</p> <ul style="list-style-type: none">• Ändra skrivaralternativen och försök igen. Gå till Utskriftsinställningar, klicka på fliken Papper och välj typen Återvunnet (se "Öppna utskriftsinställningarna" en la página 66).

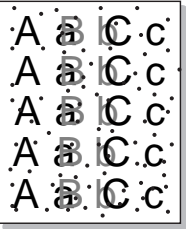
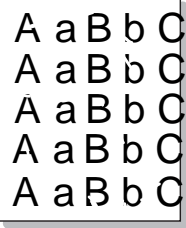
Problem med utskriftskvalitet

Status	Föreslagna åtgärder
Tonerfläckar 	<ul style="list-style-type: none">• Papperet kanske inte uppfyller pappersspecifikationerna. Det kan t.ex. vara för fuktigt eller för grovt.• Överföringsvalsen kan vara smutsig. Rengör insidan av maskinen (se “Rengöra maskinen” en la página 110).• Pappersbanan kan behöva göras rent. Om dessa åtgärder inte löser problemet kontaktar du en servicetekniker.(se “Rengöra maskinen” en la página 110).
Tomma områden 	<p>Urblekta områden (som ofta är runda) visas slumpmässigt på sidan:</p> <ul style="list-style-type: none">• Ett enskilda pappersark kan vara skadat. Prova att skriva ut igen.• Fuktinnehållet i papperet kan vara ojämnt eller så har papperet fuktfläckar på ytan. Försök att använda ett annat pappersfabrikat.• Hela bunten är dålig. Tonern kanske inte fastnar i vissa områden på grund av tillverkningsprocessen. Försök att använda ett annat pappersfabrikat.• Ändra skrivaralternativen och försök igen. Gå till Utskriftinställningar, klicka på fliken Papper och välj typen Tjockt papper (se “Öppna utskriftsinställningarna” en la página 66). <p>Om dessa åtgärder inte löser problemet kontaktar du en servicetekniker.</p>
Vita fläckar 	<p>Om det blir vita fläckar på papperet:</p> <ul style="list-style-type: none">• Papperet är för strävt och smuts från ett papper faller ned i de inre delarna av skrivaren. Det innebär att överföringsvalsen kan vara smutsig. Rengör insidan av maskinen (se “Rengöra maskinen” en la página 110).• Pappersbanan kan behöva göras rent. Rengör insidan av maskinen (se “Rengöra maskinen” en la página 110). <p>Om dessa åtgärder inte löser problemet kontaktar du en servicetekniker.</p>

Problem med utskriftskvalitet

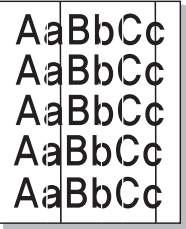
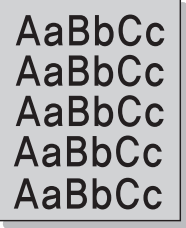
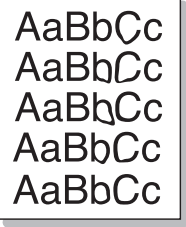
Status	Föreslagna åtgärder
Lodräta linjer 	<p>Om svarta lodräta streck syns på sidan:</p> <ul style="list-style-type: none">• Ytan (trumdelen) på tonerkassetten i skrivaren har antagligen repats. Ta bort tonerkassetten och installera en ny (se “Byta ut tonerkassetten” en la página 100, “Byta bildbehandlingsenheten” en la página 103). <p>Om vita lodräta streck syns på sidan:</p> <ul style="list-style-type: none">• Ytan på laserskanningsenheten (LSU) i skrivaren kan vara smutsig. Rengör insidan av maskinen (se “Rengöra maskinen” en la página 110). Om dessa åtgärder inte löser problemet kontaktar du en servicetekniker.
Svart eller färgad bakgrund 	<p>Om skuggningen på bakgrunden blir oacceptabel:</p> <ul style="list-style-type: none">• Byt till ett lättare papper.• Kontrollera den omgivande miljön: mycket torra eller fuktiga (högre än 80 % RF) förhållanden kan öka skuggningen.• Ta bort tonerkassetten och installera en ny (se “Byta ut tonerkassetten” en la página 100).• Fördela om den (se “Omfördela toner” en la página 97).
Utsmetad toner 	<ul style="list-style-type: none">• Rengör insidan av maskinen (se “Rengöra maskinen” en la página 110).• Kontrollera papperets typ och kvalitet.• Ta bort tonerkassetten och installera en ny (se “Byta ut tonerkassetten” en la página 100).

Problem med utskriftskvalitet

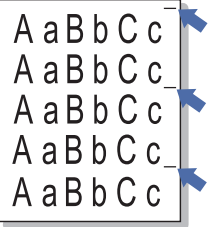
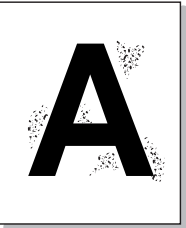
Status	Föreslagna åtgärder
Återkommande lodräta defekter 	<p>Om det finns märken som återkommer på utskriftssidan med jämna intervall:</p> <ul style="list-style-type: none">• Tonerkassetten kan vara skadad. Om du fortfarande har samma problem efter utskriften byter du tonerkassetten (se “Byta ut tonerkassetten” en la página 100).• Det kan finnas toner på skrivarens delar. Om defekterna visar sig på papperets baksida försvinner problemet förmodligen av sig självt efter ett par sidor.• Fixeringsenheten kan vara skadad. Kontakta en servicetekniker.
Fläckig bakgrund 	<p>Fläckar i bakgrunden beror på att små tonerpartiklar har spridits slumpvis över den utskrivna sidan.</p> <ul style="list-style-type: none">• Papperet kan vara för fuktigt. Försök skriva ut med papper från en annan pappersbunt. Öppna inte pappersförpackningar förrän det är nödvändigt för att förhindra att papperet absorberar för mycket fukt.• Om det finns fläckar i bakgrunden på ett kuvert ska du ändra utskriftslayout så att du inte skriver ut på områden med överlappande skarvar på motsatta sidan. Utskrift på skarvar kan orsaka problem. Du kan även välja Tjockt papper från fönstret Utskriftinställningar (se “Öppna utskriftsinställningarna” en la página 66).• Om det är en massa prickar på hela den utskrivna sidan ska du ändra upplösningen i programmet eller i Utskriftinställningar (se “Öppna utskriftsinställningarna” en la página 66). Kontrollera att du har valt rätt pappersformat. Exempel: Om du har valt Tjockare papper men istället skriver ut på Vanligt papper kan utskriftskvaliteten bli lidande.• Om du använder en ny toner ska den först omfördelas (se “Omfördela toner” en la página 97).

Problem med utskriftskvalitet

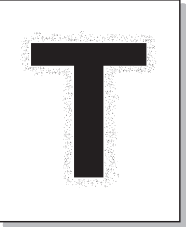
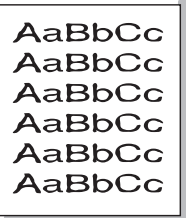
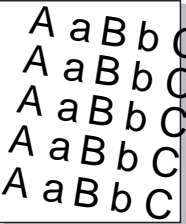
Status	Föreslagna åtgärder
<p>Det är tonerpartiklar runt fetstilta tecken eller bilder</p> 	<p>Tonern kanske inte fäster som den ska på den här typen av papper.</p> <ul style="list-style-type: none">• Ändra skrivaralternativen och försök igen. Gå till Utskriftinställningar, klicka på fliken Papper och välj typen Återvunnet (se "Öppna utskriftsinställningarna" en la på sida 66).• Kontrollera att du har valt rätt pappersformat. Exempel: Om du har valt Tjockare papper men istället skriver ut på Vanligt papper kan utskriftskvaliteten bli lidande.
<p>Missformade tecken</p> 	<ul style="list-style-type: none">• Om tecknen formas felaktigt och är konturerade kan papperet vara för glatt. Försök med en annan sorts papper.
<p>Sned utskrift</p> 	<ul style="list-style-type: none">• Kontrollera att papperet har fyllts på korrekt.• Kontrollera papperets typ och kvalitet.• Kontrollera att stöden inte sitter för hårt eller för löst mot pappersbunten.

Problem med utskriftskvalitet

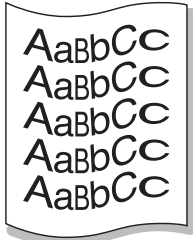
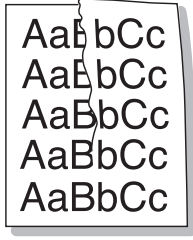
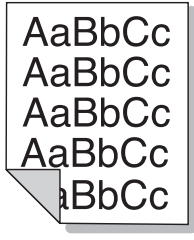
Status	Föreslagna åtgärder
Buktigt eller vågigt papper 	<ul style="list-style-type: none">• Kontrollera att papperet har fyllts på korrekt.• Kontrollera papperets typ och kvalitet. Både hög temperatur och luftfuktighet kan leda till att papperet buktar.• Vänd på bunten i magasinet. Försök också vända papperet 180° i magasinet.
Skrynkligt eller veckat papper 	<ul style="list-style-type: none">• Kontrollera att papperet har fyllts på korrekt.• Kontrollera papperets typ och kvalitet.• Vänd på bunten i magasinet. Försök också vända papperet 180° i magasinet.
Baksidan på utskrifterna är smutsig 	<ul style="list-style-type: none">• Sök efter läckande toner. Rengör insidan av maskinen (se "Rengöra maskinen" en la página 110).

Problem med utskriftskvalitet

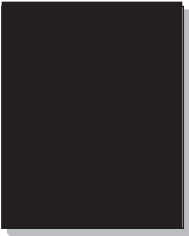
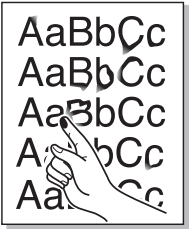
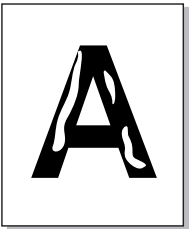
Status	Föreslagna åtgärder
Sidor helt i färg eller svart 	<ul style="list-style-type: none">• Tonerkassetten har kanske inte satts i på rätt sätt. Ta ut kassetten och sätt i den igen.• Tonerkassetten kan vara defekt. Ta bort tonerkassetten och installera en ny (se "Byta ut tonerkassetten" en la página 100).• Skrivaren kan behöva repareras. Kontakta en servicetekniker.
Tonerspill 	<ul style="list-style-type: none">• Rengör insidan av maskinen (se "Rengöra maskinen" en la página 110).• Kontrollera papperstyp, tjocklek och kvalitet.• Ta bort tonerkassetten och installera en ny (se "Byta ut tonerkassetten" en la página 100). <p>Om problemet kvarstår kan skrivaren behöva repareras. Kontakta en servicetekniker.</p>
Brutna tecken 	<p>Teckentomrum är vita områden inom delar av tecken som borde vara helt svarta:</p> <ul style="list-style-type: none">• Du skriver kanske ut på fel sida av papperet. Ta ut papperet och vänd på det.• Papperet motsvarar kanske inte specifikationerna.

Problem med utskriftskvalitet

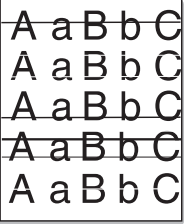
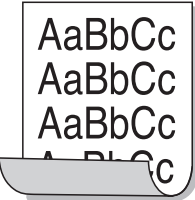
Status	Föreslagna åtgärder
Vågräta ränder 	<p>Om vågräta färgade eller svarta streck syns på papperet eller om det finns utsmetad färg:</p> <ul style="list-style-type: none">• Tonerkassetten är kanske inte rätt installerad. Ta ut kassetten och sätt i den igen.• Tonerkassetten kan vara defekt. Ta bort tonerkassetten och installera en ny (se "Byta ut tonerkassetten" en la página 100). <p>Om problemet kvarstår kan skrivaren behöva repareras. Kontakta en servicetekniker.</p>
Buktigt papper 	<p>Om det utskrivna arket är vågigt eller om papperet inte matas in i skrivaren:</p> <ul style="list-style-type: none">• Vänd på buntens i magasinet. Försök också vända papperet 180° i magasinet.• Ändra skrivarens pappersinställningar och försök igen. Gå till Utskriftinställningar, klicka på fliken Papper och välj typen Tunt papper (se "Öppna utskriftsinställningarna" en la página 66).
<ul style="list-style-type: none">• En okänd bild skrivs ut på vissa ark• Tonerspill• Trycket blir för ljust eller så inträffar tonerspill	<p>Skrivaren används antagligen på 1 000 meters höjd eller högre. Den höga höjden kan påverka utskriftskvaliteten, t.ex. tonerspill eller ljusa bilder. Ändra till korrekt höjdinställning för skrivaren (se "Höjjustering" en la página 268).</p>

Kopieringsproblem

Status	Föreslagna åtgärder
Kopiorna är för ljusa eller för mörka.	Använd funktionen Svärta för att göra kopiornas bakgrunder mörkare eller ljusare (se “Ändra inställningar för varje kopia” en la página 72).
Fläckar, linjer, märken eller prickar syns på kopior.	<ul style="list-style-type: none">• Om defekterna finns på originalet använder du funktionen Svärta för att göra kopiornas bakgrund ljusare.• Rengör skannerenheten om originalet är felfritt (se “Rengöra skannerenheten” en la página 115).
Kopiorna blir skeva.	<ul style="list-style-type: none">• Se till att originalet är korrekt placerat i enlighet med markeringarna.• Överföringsvalsen kan vara smutsig. Rengör insidan av maskinen (se “Rengöra maskinen” en la página 110).
Tomma kopior skrivs ut.	Kontrollera att originalet ligger med utskriftsytan nedåt på glasplattan eller uppåt i dokumentinmataren. Om dessa åtgärder inte löser problemet kontaktar du en servicetekniker.
Bilden suddas lätt ut från kopiorna.	<ul style="list-style-type: none">• Byt papper i magasinet mot papper från en ny förpackning.• Lämna inte papper i maskinen en längre tid på fuktiga platser.
Kopieringspapperet fastnar ofta.	<ul style="list-style-type: none">• Lufta pappersbunten och vänd på den i kassetten. Byt papperet i magasinet mot nytt. Kontrollera/justera pappersstöden vid behov.• Kontrollera att papperet har rätt typ och vikt (se “Specifikationer för utskriftsmedier” en la página 152) .• Kontrollera att det inte finns något papper eller några pappersbitar kvar i maskinen när du tagit bort papper som har fastnat.
Tonerkassetten producerar färre kopior än förväntat innan den tar slut.	<ul style="list-style-type: none">• Dina original kanske innehåller bilder, färgade fält eller tjocka linjer. Originalen kan t.ex. vara blanketter, informationsblad, böcker eller andra dokument som förbrukar mer toner.• Skannerlocket kan ha lämnats öppet medan kopior görs.• Stäng av maskinen och slå sedan på den igen.

Skanningsproblem

Status	Föreslagna åtgärder
Skannern fungerar inte.	<ul style="list-style-type: none">• Kontrollera att du har placerat originalet som ska skannas med utskriftssidan nedåt på skannerglaset eller uppåt i dokumentinmataren (se "Lägga i original" en la página 61).• Det finns kanske inte tillräckligt med minne för att spara det dokument du vill skanna. Försök använda förskanningsfunktionen för att se om den fungerar. Försök att minska upplösningen.• Kontrollera att skrivarkabeln är ordentligt ansluten.• Kontrollera att skrivarkabeln inte är trasig. Byt ut kabeln mot en som du vet fungerar. Byt ut kabeln vid behov.• Kontrollera att skannern är korrekt konfigurerad. Kontrollera skanningsinställningarna och säkerställ att skanningsjobben skickas till rätt port (t.ex. USB001).
Skanningen går mycket långsamt.	<ul style="list-style-type: none">• Kontrollera om maskinen skriver ut dokument som den tar emot. I så fall skannar du dokumentet när mottagna data har skrivits ut.• Grafik skannas mycket långsammare än text.• Kommunikations hastigheten blir långsammare i skanningsläget för att det behövs mycket minne för att analysera och återge den skannade bilden. Ställ in din dator i ECP-skrivarläge i BIOS. Det ökar hastigheten. Mer information om hur du ändrar inställningar i BIOS finns i användarhandboken till din dator.

Skanningsproblem

Status	Föreslagna åtgärder
<p>Meddelanden med följande innebörd visas på datorns skärm:</p> <ul style="list-style-type: none">• Enheten kan inte ställas om till det H/W-läge du önskar.• Porten används av ett annat program.• Porten är inaktiverad.• Skannern är upptagen med att ta emot eller skriva data. Försök igen när det aktuella jobbet är klart.• Ogiltigt handtag.• Skanningen misslyckades.	<ul style="list-style-type: none">• Det kan vara ett kopierings- eller utskriftsjobb igång. Försök en gång till när det andra jobbet är klart.• Den valda porten används redan. Starta om datorn och försök igen.• Skrivarkabeln kan vara felaktigt ansluten eller strömmen kan vara avstängd.• Skannerns drivrutin är inte installerad eller också är operativsystemet inte korrekt inställt.• Kontrollera att maskinen är korrekt inkopplad och att strömmen är på. Starta sedan om datorn.• USB-kabeln kan vara felaktigt ansluten eller strömmen kan vara avstängd.

Faxproblem

Status	Föreslagna åtgärder
Maskinen fungerar inte, inget visas på displayen eller knapparna fungerar inte.	<ul style="list-style-type: none">• Dra ur nätsladden och sätt i den igen.• Kontrollera att det finns ström i vägguttaget.• Se till att strömmen är igång.
Ingen ringsignal.	<ul style="list-style-type: none">• Kontrollera att telelinjen är ordentligt ansluten (se "Baksida" en la página 22).• Kontrollera att telefonjacket på väggen fungerar genom att koppla in en annan telefon.
De nummer som är lagrade i minnet rings inte upp korrekt.	Kontrollera att numren i minnet är korrekt inmatade. Det gör du genom att skriva ut adressboken.
Originallet matas inte in i maskinen.	<ul style="list-style-type: none">• Kontrollera att papperet inte är skrynklat och att du sätter i det rätt. Kontrollera att originalet har rätt storlek och inte är för tjockt eller för tunt.• Kontrollera att du verkligen har stängt dokumentmataren.• Dokumentmatarens gummidyna kanske måste bytas ut. Kontakta en servicetekniker.
Maskinen tar inte emot fax automatiskt.	<ul style="list-style-type: none">• Ställ in mottagningsläget till fax (se "Ändra mottagningslägen" en la página 314).• Kontrollera att det finns papper i kassetten (se "Specifikationer för utskriftsmedier" en la página 152).• Kontrollera om det visas något felmeddelande på displayen. Åtgärda problemet i så fall.
Maskinen sänder inte.	<ul style="list-style-type: none">• Kontrollera att originalet har lagts i dokumentmataren eller på skannerglaset.• Kontrollera att den maskin du sänder faxet till kan ta emot det.
Det inkommande faxet har tomma fläckar eller har tagits emot med dålig kvalitet.	<ul style="list-style-type: none">• Den sändande faxen kan vara trasig.• En brusig telefonlinje kan orsaka linjefel.• Kontrollera din maskin genom att göra en kopia.• En tonerkassett är snart slut. Byt tonerkassetten (se "Byta ut tonerkassetten" en la página 100).

Faxproblem

Status	Föreslagna åtgärder
Vissa ord på ett inkommande fax är utsträckta.	Faxen som dokumentet skickades ifrån hade ett tillfälligt pappersstopp.
Det finns streck på originalen som du skickade.	Kontrollera att det inte finns några märken på skannerenheten och gör ren den (se "Rengöra skannerenheten" en la página 115).
Maskinen slår ett nummer, men ingen anslutning upprättas till den mottagande maskinen.	Den andra faxen kanske är avstängd, har slut på papper eller kan inte besvara inkommande samtal. Tala med mottagaren och be honom eller henne åtgärda problemet.
Fax lagras inte i minnet.	Det kanske inte finns tillräckligt med minne för att lagra ett fax. Om det visas ett meddelande om minnet tar du bort de fax som du inte behöver längre och försöker sedan lagra faxet igen. Kontakta en servicetekniker.
Tomma områden uppstår längst ned på varje sida eller på andra sidor med en liten textrad längst upp.	Du kan ha valt fel pappersinställning vid inställning av eget papper. Kontrollera pappersstorlek och papperstyp på nytt.

Problem med operativsystemet

Vanliga Windows-problem

Status	Föreslagna åtgärder
Ett meddelande om att filen används visas vid installationen.	Avsluta alla program. Ta bort alla program från startgruppen och starta sedan om Windows. Installera om skrivardrivrutinen.
Meddelandet "Allmänt skyddsfel", "Undantagsfel", "Spool 32" eller "Förbjuden åtgärd" visas.	Stäng alla program, starta om Windows och försök skriva ut igen.
Meddelandet "Kan inte skriva ut", "Timeout-fel uppstod vid utskrift" visas.	Dessa meddelanden kan visas under utskrift. Vänta tills skrivaren är klar med utskriften. Om meddelandet visades i redoläget eller efter att utskriften är klar kontrollerar du anslutningen och/eller att ett fel verkligen har uppstått.
Samsung Printer Experience visas inte när du trycker på fler inställningar.	Samsung Printer Experience är inte installerat. Ladda ner appen från Windows Lagra och installera den.
Maskininformationen visas inte när du klickar på enheten i Enheter och Skrivare.	Kontrollera skrivaregenskaper . Klicka på fliken Portar . (Kontrollpanelen > Enheter och skrivare > Högerklicka på ikonen för skrivaren och välj skrivaregenskaper) Om porten är ställd till Fil eller LPT, avmarkera dessa och välj TCP/IP, USB eller WSD.



Läs användarhandboken för Microsoft Windows som följde med datorn om du vill veta mer om felmeddelanden i Windows.

Problem med operativsystemet

Återkommande Mac-problem

Status	Föreslagna åtgärder
PDF-filer skrivs inte ut korrekt. Vissa delar av grafik, text eller bilder saknas.	<p>Det kan gå att skriva ut PDF-filen genom att skriva ut den som bild. Aktivera Skriv ut som bild från utskriftsinställningarna i Acrobat.</p> <p> Det tar längre tid att skriva ut när du skriver ut en PDF-fil som en bild.</p>
Vissa bokstäver visas inte korrekt då framsidan skrivs ut.	<p>Mac kan inte skapa teckensnittet när framsidan skrivs ut. Siffror och det engelska alfabetet visas korrekt på framsidan.</p>
Vid utskrift av dokument för Mac med Acrobat Reader 6.0 eller yngre skrivs färgerna inkorrekt.	<p>Kontrollera att inställningen för upplösning i skrivarens drivrutin motsvarar inställningen i Acrobat Reader.</p>



Vänd dig till användarhandboken som kom med din dator för mer information om felmeddelanden för Mac.

Problem med operativsystemet

Vanliga Linux-problem

Status	Föreslagna åtgärder
Skrivaren skriver inte ut.	<ul style="list-style-type: none">• Kontrollera att skrivardrivrutinen är installerad i systemet. Öppna Unified Driver Configurator och växla till fliken Printers i fönstret Printers configuration om du vill visa listan med tillgängliga skrivare. Kontrollera att skrivaren visas i listan. Finns den inte där ska du köra guiden Add new printer wizard och konfigurera enheten.• Kontrollera att skrivaren är påslagen. Öppna Printers configuration och välj skrivaren i listan med skrivare. Granska beskrivningen i rutan Selected printer. Om dess status innehåller strängen Stopped trycker du på knappen Start. Efter detta bör skrivaren fungera normalt igen. Statusen "stopped" kan aktiveras när det uppstår vissa problem med utskriften.• Kontrollera om tillämpningen har ett speciellt utskriftsalternativ, t.ex. "-oraw". Om "-oraw" anges i parametern på kommandoraden tar du bort detta så att du kan skriva ut. Om Gimp används väljer du "print" -> "Setup printer" och redigerar kommandoradens parameter i kommandoalternativet.
Skrivaren skriver inte ut hela sidor och utskriften skrivs ut på halva sidan.	Det är ett känt problem som uppstår när en färgmaskin används med Ghostscript version 8.51 eller tidigare och en 64-bitars version av Linux OS, som har rapporterats till bugs.ghostscript som Ghostscript Bug 688252. Problemet är åtgärdat i AFPL Ghostscript version 8.52 och senare. Hämta den senaste versionen av AFPL Ghostscript från http://sourceforge.net/projects/ghostscript/ och installera den för att åtgärda problemet.
Jag kan inte skanna via Gimp Front-end.	Kontrollera om det står "Xsane:Device dialog." på menyn "Acquire" i Gimp-gränssnittet till användaren. Om så inte är fallet bör du installera Xsane-insticksprogrammet för Gimp på din dator. Du hittar Xsane-insticksprogrammet för Gimp på CD-skivan med Linux-distributionen eller Gimps hemsida. Mer information finns i hjälpen på CD-skivan med Linux-distributionen eller i Gimp-gränssnittet till användaren. Om du vill använda något annat slags skanningsprogram ska du läsa dess hjälpfiler.

Problem med operativsystemet

Status	Föreslagna åtgärder
Ett meddelande om att det inte går att öppna filen för portenheten visas vid utskrift.	Undvik att ändra parametrar för utskriftsjobben (till exempel med verktyget LPR GU) medan ett utskriftsjobb pågår. Kända versioner av CUPS-servern avbryter utskriftsjobb när utskriftsalternativen ändras och försöker sedan starta om jobbet från början. Eftersom Unified Linux Driver låser porten vid utskrift medför det abrupta avbrottet i drivrutinen att porten förblir låst och den kan därför inte användas för efterföljande jobb. Om detta händer kan du försöka att frigöra porten genom att välja Release port i fönstret Port configuration .
Maskinen finns inte med i skannerlistan.	<ul style="list-style-type: none">• Kontrollera att maskinen är ansluten till datorn, ansluten korrekt via USB-porten och är påslagen.• Kontrollera att drivrutinen till skannern är installerad i systemet. Öppna Unified Driver Configurator, växla till Scanners configuration och tryck sedan på Drivers. Kontrollera att drivrutinen med det namn som motsvarar maskinens namn visas i fönstret.• Kontrollera att porten inte är upptagen. Eftersom funktionella komponenter i maskinen (skrivare och skanner) delar samma I/O-gränssnitt (port) är det möjligt att olika användarprogram använder porten samtidigt. För att undvika konflikter kan endast en av dem ges kontroll över enheten. Den andra användaren får svaret "device busy" (enheten är upptagen). Det här inträffar vanligtvis vid starten av en skanningsprocedur. En lämplig meddelanderuta visas. Undersök orsaken till problemet genom att öppna portkonfigurationen och välja den port som har tilldelats till skannern. Portsymbolen /dev/mfp0 motsvarar LP:0 som visas i skannerns inställningar, /dev/mfp1 motsvarar LP:1 och så vidare. USB-portar startar med /dev/mfp4, så skannern på USB:0 hör ihop med /dev/mfp4 och så vidare. I rutan Vald port kan du se om porten är upptagen av ett annat program. I så fall bör du vänta tills det aktuella jobbet är slutfört eller trycka på knappen Release port om du är säker på att det aktuella programmet inte fungerar.
Maskinen skannar inte.	<ul style="list-style-type: none">• Kontrollera att det ligger ett dokument i maskinen och att maskinen är ansluten till datorn.• Om det uppstår ett I/O-fel under skanningen.



Se användarhandboken för Linux som följde med datorn om du vill veta mer om felmeddelanden i Linux.

Problem med operativsystemet

Vanliga PostScript-problem

Följande situationer är specifika för PS-språket och kan inträffa när flera olika skrivarspråk används.

Problemet	Möjlig orsak	Lösning
En PostScript-fil kan inte skrivas ut	Drivrutinen för PostScript kan vara felaktigt installerad.	<ul style="list-style-type: none">• Installera PostScript-drivrutinen (se "Programvaruinstallation" en la página 175).• Skriv ut en konfigurationssida för att verifiera att PS-versionen är tillgänglig för utskrift.• Kontakta en servicetekniker om problemet kvarstår.
Rapporten Fel: kontroll av meddelandestorlek skrivs ut.	Utskriftsjobbet är för komplicerat.	Du kanske måste minska sidans komplexitet eller installera mer minne.
En PostScript-felsida skrivs ut	Utskriftsjobbet kanske inte är PostScript.	Kontrollera att utskriftsjobbet är ett PostScript-jobb. Kontrollera om programvaran förväntade att en inställningsfil eller en PostScript-huvudfil skulle skickas till skrivaren.
Tillbehörskassetten är inte vald i drivrutinen.	Skrivarens drivrutin är inte konfigurerad för att känna av tillbehörskassetten.	Öppna PostScript drivrutinegenskaper, välj fliken Enhetsalternativ och ställ in Kassetternativ (se "Ställa in Enhetsalternativ" en la página 104).
Vid utskrift av dokument för Mac med Acrobat Reader 6.0 eller senare skrivs färgerna inkorrekt	Inställningen för upplösning i skrivarens drivrutin överensstämmer kanske inte med den i Acrobat Reader.	Kontrollera att inställningen för upplösning i skrivarens drivrutin motsvarar inställningen i Acrobat Reader.

Contact SAMSUNG worldwide

If you have any comments or questions regarding Samsung products, contact the Samsung customer care center.

Country/Region	Customer Care Center	WebSite
ALGERIA	0800 100 100	www.samsung.com/n_africa
ANGOLA	91-726-7864	www.samsung.com
ARGENTINA	0800-333-3733	www.samsung.com.ar
ARMENIA	0-800-05-555	www.samsung.com
AUSTRALIA	1300 362 603	www.samsung.com/au
AUSTRIA	0810-SAMSUNG (7267864, € 0.07/min)	www.samsung.com
AZERBAIJAN	088-55-55-555	www.samsung.com
BAHRAIN	8000-4726	www.samsung.com/ae (English) www.samsung.com/ae_ar (Arabic)
BELARUS	810-800-500-55-500	www.samsung.com

Country/Region	Customer Care Center	WebSite
BELGIUM	02-201-24-18	www.samsung.com/be (Dutch) www.samsung.com/be_fr (French)
BOLIVIA	800-10-7260	www.samsung.com
BOSNIA	051 133 1999	www.samsung.com
BOTSWANA	8007260000	www.samsung.com
BRAZIL	0800-124-421 (Demais cidades e regiões) 4004-0000 (Capitais e grandes centros)	www.samsung.com.br
BULGARIA	07001 33 11 , share cost tariff	www.samsung.com/bg
BURUNDI	200	www.samsung.com
CAMEROON	7095- 0077	www.samsung.com/africa_fr/
CANADA	1-800-SAMSUNG (726-7864)	www.samsung.com/ca (English) www.samsung.com/ca_fr (French)
CHILE	800-SAMSUNG (726-7864) [HHP] 02-24828200	www.samsung.com/cl

Contact SAMSUNG worldwide

Country/Region	Customer Care Center	WebSite
CHINA	400-810-5858	www.samsung.com
COLOMBIA	01-8000112112 Bogotá: 6001272	www.samsung.com/ co
COSTA RICA	0-800-507-7267	www.samsung.com/ latin (Spanish) www.samsung.com/ latin_en (English)
CROATIA	062 SAMSUNG (062 726 786)	www.samsung.com/ hr
Cote D' Ivoire	8000 0077	www.samsung.com/ africa_fr/
CYPRUS	8009 4000 only from landline	www.samsung.com/ gr
CZECH	800-SAMSUNG (800-726786)	www.samsung.com
DENMARK	70 70 19 70	www.samsung.com
DOMINICA	1-800-751-2676	www.samsung.com/ latin (Spanish) www.samsung.com/ latin_en (English)
DRC	499999	www.samsung.com

Country/Region	Customer Care Center	WebSite
ECUADOR	1-800-10-7267	www.samsung.com/ latin (Spanish) www.samsung.com/ latin_en (English)
EGYPT	08000-726786	www.samsung.com
EIRE	0818 717100	www.samsung.com
EL SALVADOR	800-6225	www.samsung.com/ latin (Spanish) www.samsung.com/ latin_en (English)
ESTONIA	800-7267	www.samsung.com/ ee
FINLAND	030-6227 515	www.samsung.com
FRANCE	01 48 63 00 00	www.samsung.com/fr
GERMANY	0180 6 SAMSUNG bzw. 0180 6 7267864* [HHP] 0180 6 M SAMSUNG bzw. 0180 6 67267864* (*0,20 €/ Anruf aus dem dt. Festnetz, aus dem Mobilfunk max. 0,60 €/Anruf)	www.samsung.com

Contact SAMSUNG worldwide

Country/Region	Customer Care Center	WebSite
GEORGIA	8-800-555-555	www.samsung.com
GHANA	0800-10077 0302-200077	www.samsung.com/ africa_en/
GREECE	80111-SAMSUNG (80111 726 7864) only from land line(+30) 210 6897691 from mobile and land line	www.samsung.com/ gr
GUATEMALA	1-800-299-0013	www.samsung.com/ latin (Spanish) www.samsung.com/ latin_en (English)
HONDURAS	800-27919267	www.samsung.com/ latin (Spanish) www.samsung.com/ latin_en (English)
HONG KONG	(852) 3698-4698	www.samsung.com/ hk (Chinese) www.samsung.com/ hk_en (English)
HUNGARY	06-80-SAMSUNG (726-7864)	www.samsung.com/ hu
INDIA	1800 3000 8282 1800 266 8282	www.samsung.com/in

Country/Region	Customer Care Center	WebSite
INDONESIA	0800-112-8888 (Toll Free) 021-5699-7777	www.samsung.com/id
IRAN	021-8255	www.samsung.com
ITALIA	800-SAMSUNG (726-7864) [HHP] 800.Msamsung (800.67267864)	www.samsung.com
JAMAICA	1-800-234-7267	www.samsung.com
JAPAN	0120-327-527	www.samsung.com
JORDAN	800-22273 065777444	www.samsung.com/ Levant (English)
KAZAKHSTAN	8-10-800-500-55-500 (GSM:7799)	www.samsung.com
KENYA	0800 545 545	www.samsung.com
KUWAIT	183-2255 (183-CALL)	www.samsung.com/ ae (English) www.samsung.com/ ae_ar (Arabic)
KYRGYZSTAN	00-800-500-55-500	www.samsung.com
LATVIA	8000-7267	www.samsung.com/lv
LITHUANIA	8-800-77777	www.samsung.com/lt

Contact SAMSUNG worldwide

Country/Region	Customer Care Center	WebSite
LUXEMBURG	261 03 710	www.samsung.com
MALAYSIA	1800-88-9999	www.samsung.com/ my
MEXICO	01-800-SAMSUNG (726-7864)	www.samsung.com
MOLDOVA	0-800-614-40	www.samsung.com
MONGOLIA	+7-800-555-55-55	www.samsung.com
MONTENEGRO	020 405 888	www.samsung.com
MOROCCO	080 100 2255	www.samsung.com
MOZAMBIQUE	847267864 / 827267864	www.samsung.com
NAMIBIA	08 197 267 864	www.samsung.com
NIGERIA	0800-726-7864	www.samsung.com/ africa_en/
NETHERLANDS	0900-SAMSUNG (0900-7267864) (€0,10/min)	www.samsung.com
NEW ZEALAND	0800 SAMSUNG (0800 726 786)	www.samsung.com/ nz
NICARAGUA	00-1800-5077267	www.samsung.com/ latin (Spanish) www.samsung.com/ latin_en (English)
NORWAY	815-56 480	www.samsung.com

Country/Region	Customer Care Center	WebSite
OMAN	800-SAMSUNG (726-7864)	www.samsung.com/ ae (English) www.samsung.com/ ae_ar (Arabic)
PAKISTAN	0800-Samsung (72678)	www.samsung.com/ pk/
PANAMA	800-7267	www.samsung.com/ latin (Spanish) www.samsung.com/ latin_en (English)
PARAGUAY	009 800 542 0001	www.samsung.com.p y
PERU	0-800-777-08 Desde celulares por favor llamar al número 336 8686	www.samsung.com/ pe
PHILIPPINES	1-800-10-7267864 [PLDT] 1-800-8-7267864 [Globe landline and Mobile] 02-4222111 [Other landline]	www.samsung.com/ ph

Contact SAMSUNG worldwide

Country/Region	Customer Care Center	WebSite
POLAND	0 801-1SAMSUNG(172-678) * lub +48 22 607-93-33 ** [HHP] 0 801-672-678* lub +48 22 607-93-33** * (całkowity koszt połączenia jak za 1 impuls według taryfy operatora) ** (koszt połączenia według taryfy operatora)	www.samsung.com/pl
PORTUGAL	808 20-SAMSUNG (808 20 7267)	www.samsung.com
PUERTO RICO	1-800-682-3180	www.samsung.com
QATAR	800-2255 (800-CALL)	www.samsung.com/ ae (English) www.samsung.com/ ae_ar (Arabic)
RWANDA	9999	www.samsung.com
ROMANIA	08008 SAMSUNG (08008 726 7864)TOLL FREE No.	www.samsung.com/ ro
RUSSIA	800-00-0077	www.samsung.com
SAUDI ARABIA	9200-21230	www.samsung.com/ sa (Arabic)

Country/Region	Customer Care Center	WebSite
SENEGAL	8-800-555-55-55	www.samsung.com/ africa_fr/
SERBIA	011 321 6899	www.samsung.com/ rs
SINGAPORE	1800-SAMSUNG (726-7864)	www.samsung.com/ sg
SLOVAKIA	0800 - SAMSUNG(0800-726 786)	www.samsung.com
SOUTH AFRICA	0860 SAMSUNG (726-7864)	www.samsung.com
SPAIN	902-1-SAMSUNG(902 172 678)	www.samsung.com
SUDAN	1969	www.samsung.com
SWEDEN	0771 726 7864 (SAMSUNG)	www.samsung.com
SWITZERLAND	0848-SAMSUNG (7267864, CHF 0.08/min)	www.samsung.com/ ch www.samsung.com/ ch_fr/
SYRIA	18252273	www.samsung.com/ Levant (English)
TADJIKISTAN	8-10-800-500-55-500	www.samsung.com
TAIWAN	0800-329-999	www.samsung.com/ tw

Contact SAMSUNG worldwide

Country/Region	Customer Care Center	WebSite
TANZANIA	0685 88 99 00	www.samsung.com
THAILAND	1800-29-3232 02-689-3232	www.samsung.com/ th
TRINIDAD & TOBAGO	1-800-SAMSUNG (726-7864)	www.samsung.com
TURKEY	444 77 11	www.samsung.com
U.A.E	800-SAMSUNG (726-7864)	www.samsung.com
U.K	0330 SAMSUNG (726-7864)	www.samsung.com
U.S.A	1-800-SAMSUNG (726-7864)	www.samsung.com/ us
U.S.A (Mobile Phones)	[HHP] 1-888-987-HELP(4357)	www.samsung.com
UGANDA	0800 300 300	www.samsung.com
UKRAINE	0-800-502-000	www.samsung.com/ ua (Ukrainian) www.samsung.com/ ua_ru (Russian)
URUGUAY	000 405 437 33	www.samsung.com
UZBEKISTAN	8-10-800-500-55-500	www.samsung.com
VENEZUELA	0-800-100-5303	www.samsung.com/ ve

Country/Region	Customer Care Center	WebSite
VIETNAM	1 800 588 889	www.samsung.com
ZAMBIA	0211 350370	www.samsung.com



Följande ordlista hjälper dig bekanta dig med produkten och förstå de termer som ofta används i samband med utskrift och som nämns i den här användarhandboken.

802.11

802.11 är en uppsättning standarder för kommunikation i trådlösa lokala nätverk (WLAN), som har utvecklats av IEEE LAN/MAN Standards Committee (IEEE 802).

802.11b/g/n

802.11 b/g/n kan använda samma maskinvara och 2,4 GHz-bandet. 802.11b fungerar med en bandbredd på upp till 11 mbit/s. 802.11n fungerar med en bandbredd på upp till 150 mbit/s. 802.11b/g/n-enheter kan ibland råka ut för störningar från mikrovågsugnar, sladdlösa telefoner och Bluetooth-enheter.

Åtkomstpunkt

En åtkomstpunkt eller en trådlös åtkomstpunkt (AP eller WAP) är en enhet som kopplar samman trådlösa kommunikationsenheter i trådlösa lokala nätverk (WLAN) och fungerar som en central enhet för att ta emot och skicka ut WLAN-radiosignaler.

ADF

En automatisk dokumentmatare eller (ADF) är en skanningsenhet som automatiskt matar ett pappersark med original så att maskinen kan skanna en del av papperet direkt.

AppleTalk

AppleTalk är en uppsättning protokoll som utvecklats av Apple, Inc för datornätverk. Det inkluderades i original-Mac (1984) men Apple använder numera TCP/IP-nätverk.

Färgdjup

En term inom datorgrafiken som beskriver hur många bitar som används för att representera färgen för en pixel i en bitmappbild. Högre färgdjup ger ett större omfång av olika färger. I takt med att antalet bitar ökar blir antalet möjliga färger opraktiskt stort för en färgkarta. 1-bitsfärg kallas vanligtvis monokrom eller svartvitt.

BMP

Ett bitmappat grafikformat som används internt av grafikundersystemet (GDI) i Microsoft Windows, och ofta används som ett enkelt grafikfilformat i Windows.

BOOTP

Bootstrap Protocol. Ett nätverksprotokoll som används av en nätverksklient för att hämta IP-adressen automatiskt. Det görs oftast när datorn eller operativsystemet startas. BOOTP-servrarna tilldelar IP-adressen från en adresspool till varje klient. Med BOOTP kan datorer av typen ”disklösa arbetsstationer” få en IP-adress innan de startar ett avancerat operativsystem.

CCD

CCD (Charge Coupled Device) är den del av maskinvaran som gör det möjligt att skanna. CCD-låsmekanismen används för att hålla fast CCD-modulen så inga skador uppkommer när du flyttar maskinen.

Sortering

Sortering är processen att skriva ut flera kopior av ett jobb i uppsättningar. När sortering är vald skriver enheten ut en hel uppsättning innan den skriver ut fler kopior.

Kontrollpanel

En kontrollpanel är en platt yta, vanligtvis vertikal, där kontroll- eller övervakningsinstrument visas. Den finns vanligen på framsidan av maskinen.

Täckning

Täckning är en tryckterm som används för att mäta toneranvändning på utskrifter. 5 % täckning betyder att ett A4-papper har ungefär 5 % bilder eller text. Om papperet eller originalet har invecklade bilder eller mycket text blir täckningen större och tonerförbrukningen blir lika stor som täckningen.

CSV

CSV (Comma Separated Values). Är en typ av filformat som används för att utbyta data mellan olika program. Filformatet, som bl.a. används i Microsoft Excel, har blivit en defactostandard i branschen, även på plattformar som inte kommer från Microsoft.

DADF

En dubbelsidig automatisk dokumentmatare (DADF) är en skanningsenhet som automatiskt matar ett pappersark med original och vänder det så att maskinen kan skanna båda sidorna av papperet.

Standardinställning

Det värde eller den inställning som gäller när skrivaren packas upp första gången, återställs eller initieras.

DHCP

DHCP (Dynamic Host Configuration Protocol) är ett nätverksprotokoll av klient-server-modell. En DHCP-server ger konfigurationsparametrar som är specifika för DHCP-klientvärdens begäran om nödvändig information för att delta i ett IP-nätverk. DHCP gör det också möjligt att tilldela IP-adresser till klientvärdar.

DIMM

DIMM (Dual Inline Memory Module) är ett litet kretskort som innehåller minne. DIMM-modulerna lagrar alla data i skrivaren, t.ex. utskriftsdata eller mottagna faxdata.

DLNA

DLNA (Digital Living Network Alliance) är en standard som gör det möjligt för enheter på ett hemmanätverk att dela information med varandra över nätverket.

DNS

DNS (Domain Name Server) är ett system som lagrar information om domännamn i en distribuerad nätverksdatabas, t.ex. Internet.

Matrisskrivare

En matrisskrivare är en sorts datorskrivare med ett skrivarhuvud som löper fram och tillbaka på sidan och skriver ut genom att slå an ett tygband med bläck mot papperet, ungefär som en skrivmaskin.

DPI

Punkter per tum (DPI) är ett mått för upplösning som används vid skanning och utskrift. I allmänhet leder högre DPI till högre upplösning, fler synliga detaljer i bilden och större filer.

DRPD

DRPD (Distinctive Ring Pattern Detection). Är en tjänst från telefonbolaget som gör att en användare kan svara på flera telefonnummer från en och samma telefon.

Duplex (dubbelsidigt)

Duplexenheten är en mekanism som automatiskt vänder på ett pappersark så att maskinen kan skriva ut (eller skanna) på båda sidorna av papperet. En skrivare med en duplexenhet kan skriva ut på båda sidorna av papperet under en utskriftscykel.

Utskriftskapacitet

Utskriftskapaciteten är det antal sidor som inte påverkar skrivarens prestanda under en månad. Skrivaren har i allmänhet en livstidsgräns på ett antal sidor per år. Livstiden innebär den genomsnittliga utskriftskapaciteten, vanligtvis inom garantiperioden. Om utskriftskapaciteten är 48 000 sidor i månaden beräknat på 20 arbetsdagar, är skrivarens gräns beräknad till 2 400 sidor om dagen.

ECM

ECM (Error Correction Mode) är ett extra överföringsläge som finns inbyggt i klass 1-faxar eller faxmodem. Det upptäcker och korrigerar automatiskt fel i faxöverföringen som ibland orsakas av störningar på linjen.

Emulering

Emulering är en teknik där en maskin får samma resultat som en annan maskin.

Emulatorn duplicerar funktionerna hos ett system med ett annat system, så att det andra systemet beter sig som det första. Emulering fokuserar på att reproducera ett externt beteende exakt, till skillnad från simulering, som rör en abstrakt modell av systemet som simuleras och ofta tar hänsyn till dess inre status.

Ethernet

Ethernet är en rambaserad teknik för lokala datornätverk (LAN). Den definierar kablar och signalstandard för det fysiska lagret, och ramformat och protokoll för MAC- (Media Access Control)/datalänkslagret hos OSI-modellen. Ethernet är oftast standardiserat som IEEE 802.3. Sedan 1990-talet och framåt har det blivit den mest spridda och använda LAN-tekniken.

EtherTalk

En uppsättning protokoll som utvecklats av Apple Computer för datornätverk. Det inkluderades i original-Mac (1984) men Apple använder numera TCP/IP-nätverk.

FDI

FDI (Foreign Device Interface) är ett kort som installeras inuti maskinen så att en tredjepartsenhet, t.ex. en myntenhet eller en kortläsare, kan användas. Enheterna gör det möjligt att ta betalt för maskinens tjänster.

FTP

FTP (File Transfer Protocol) är ett vanligt protokoll som används för att överföra filer i ett TCP/IP-nätverk (t.ex. Internet eller ett intranät).

Fixeringsenhet

Den del av laserskrivaren som fixerar tonern på utskriftsmediet. Den består av en het vals och en tryckvals. När tonern har överförs till papperet avger fixeringsenheten värme och tryck som ser till att tonern blir permanent på papperet. Det är därför papperet är varmt när det kommer ut ur en laserskrivare.

Gateway

En anslutning mellan datornätverk eller mellan ett datornätverk och en telefonlinje. Den är mycket populär, eftersom den är en dator eller ett nätverk som möjliggör åtkomst till en annan dator eller ett nätverk.

Gråskala

En grå ton som återger ljusa och mörka delar av en bild när färgbilder konverteras till gråskala. Färger återges med olika gråtoner.

Halvton

En bildtyp som simulerar gråskalor genom att variera antalet punkter. Mörkare områden består av många punkter, medan ljusare områden har färre punkter.

Masslagringsenhet

En masslagringsenhet (benämns ofta hårddisk) är en lagringsenhet som sparar digitalt kodade data på snabbt roterande skivor med magnetiska ytor.

IEEE

IEEE (Institute of Electrical and Electronics Engineers) är en internationell icke-vinstdrivande yrkesorganisation för att främja elektroteknik.

IEEE 1284

Parallellportstandarden 1284 utvecklades av IEEE. Termen "1284-B" avser en viss typ av kontakt i änden av parallellkabeln som ansluts till tillbehöret (t.ex. en skrivare).

Intranät

Ett privat nätverk som använder Internetprotokoll, nätverksanslutningar och kanske det allmänna telekommunikationssystemet för att dela en del av en organisations information eller drift med sina anställda på ett säkert sätt. Ibland betyder termen bara den synligaste tjänsten, den interna webbplatsen.

IP-adress

En IP-adress (Internet Protocol) är ett unikt nummer som olika enheter använder för att identifiera och kommunicera med varandra i ett nätverk som använder IP-standarden.

IPM

Bilder per minut (IPM) är ett sätt att mäta en skrivares hastighet. IPM-hastigheten visar hur många enkelsidiga ark en skrivare kan slutföra på en minut.

IPP

IPP (Internet Printing Protocol) är ett standardprotokoll för utskrift och för att hantera utskriftsjobb, mediastorlekar, upplösning o.s.v. IPP kan användas lokalt eller via Internet till hundratals skrivare, och har också stöd för åtkomstkontroll, autentisering och kryptering, vilket gör det till en mer avancerad och säkrare utskriftslösning än äldre protokoll.

IPX/SPX

IPX/SPX står för Internet Packet Exchange/Sequenced Packet Exchange. Det är ett nätverksprotokoll som används av Novell NetWare-operativsystem. IPX och SPX har båda anslutningstjänster som liknar TCP/IP, där IPX-protokollet liknar IP och SPX liknar TCP. IPX/SPX utformades främst för lokala nätverk och är ett mycket effektivt protokoll för ändamålet (vanligen har det högre prestanda än TCP/IP i lokala nätverk).

ISO

Internationella standardiseringsorganisationen (ISO) är ett internationellt standardiseringsorgan, som består av representanter från nationella standardiseringsinstitutioner. Det producerar världsomspännande industriella och kommersiella standarder.

ITU-T

International Telecommunication Union är en internationell organisation som upprättats för att standardisera och reglera internationella radio- och telekommunikationer. Dess huvuduppgifter är standardisering, tilldelning av radiospektrat och att organisera anslutningar mellan olika länder så att internationella telefonsamtal blir möjliga. Suffixet -T i ITU-T betyder telekommunikation.

ITU-T Testtabell nr 1

En standardiserad testtabell som publiceras av ITU-T för faxöverföring av dokument.

JBIG

JBIG (Joint Bi-level Image Experts Group) är en standard för bildkomprimering utan förlust av korrekthet eller kvalitet, som upprättades för att komprimera binära bilder, i synnerhet för fax men även för andra bilder.

JPEG

JPEG (Joint Photographic Experts Group) är den vanligaste standardmetoden för destruktiv komprimering av foton. Det är det format som oftast används för att lagra och överföra foton på webben.

LDAP

LDAP (Lightweight Directory Access Protocol) är ett nätverksprotokoll för att fråga och ändra katalogtjänster via TCP/IP.

LED

En indikator består av en lysdiod (LED), d.v.s. en halvledarenhet som visar maskinens status.

MAC-adress

MAC-adressen (Media Access Control) är en unik adress som är kopplad till ett nätverkskort. MAC-adressen är en unik identifierare på 48 bitar, som vanligtvis skrivs som 12 hexadecimala tecken grupperade i par (t.ex. 00-00-0c-34-11-4e). Adressen är vanligtvis hårdkodad i nätverkskortet av tillverkaren och används för att hjälpa routrar hitta maskiner i stora nätverk.

MFP

En MFP (Multi Function Peripheral) är en kontorsmaskin som kombinerar flera olika funktioner i en maskin, t.ex. skrivare, kopianer, fax och skanner.

MH

MH (Modified Huffman) är en komprimeringsmetod rekommenderad av ITU-T T.4 som minskar den mängd data som behövs för att skicka en bild mellan faxmaskiner. MH är ett kodboks-baserat RLE-schema som har optimerats för att på ett effektivt sätt komprimera vita ytor. Eftersom de flesta fax mest består av vita ytor minskar det överföringstiden för de flesta fax.

MMR

MMR (Modified Modified READ) är en komprimeringsmetod som rekommenderas av ITU-T T.6.

Modem

En enhet som modulerar en bärvågssignal för att koda digital information och även demodulerar signalen för att avkoda överförd information.

MR

MR (Modified READ) är en komprimeringsmetod som rekommenderas av ITU-T T.4. Med MR kodas den första skannade raden med MH-metoden. Nästa rad jämförs med den första, skillnaderna avgörs och sedan kodas och sänds skillnaderna.

NetWare

Ett nätverksoperativsystem utvecklat av Novell, Inc. Från början använde det kooperativ parallellbearbetning för att köra olika tjänster på en PC, och nätverksprotokollen baserades på den ursprungliga Xerox XNS-stacken. I dag har NetWare stöd för såväl TCP/IP som IPX/SPX.

OPC

OPC (Organic Photo Conductor) är en mekanism som skapar en virtuell bild för utskrift med en laserstråle från laserskrivaren. Den är oftast grön eller rostfärgad och cylinderformad.

I en skannerenhet som innehåller en trumma nöts trumman långsamt bort när den används i skrivaren. Den bör bytas ut med jämna mellanrum eftersom den slits när den kommer i kontakt med kassetten framkallningsborste, rengöringsmekanismen och papper.

Original

Det första exemplaret av någonting, t.ex. ett dokument, ett foto eller en text, som kopieras, reproduceras eller översätts för att skapa fler, men som själv inte är kopierat eller härlett från något annat.

OSI

OSI (Open Systems Interconnection) är en modell som utvecklats av ISO (International Organization for Standardization) för kommunikationer. OSI erbjuder ett standardiserat moduluppbyggt förhållningssätt till nätverksdesign som delar upp den obligatoriska uppsättningen komplexa funktioner i hanterbara, kompletta funktionslager. Lagren är, uppifrån och ner: Applikation, Presentation, Session, Transport, Nätverk, Datalänk och Fysiskt.

PABX

PABX (Private Automatic Branch eXchange) är en automatisk telefonväxel i ett privat företag.

PCL

PCL (Printer Command Language) är ett sidbeskrivningsspråk (PDL) som utvecklats av HP som skrivarprotokoll och blivit en branschstandard. Det utvecklades ursprungligen för tidiga bläckstråleskrivare, men har släppts i olika nivåer för termiska skrivare, matriskskrivare och laserskrivare.

PDF

PDF (Portable Document Format) är ett filformat som utvecklats av Adobe Systems för att återge tvådimensionella dokument i ett enhets- och upplösningsoberoende format.

PostScript

PostScript (PS) är ett sidbeskrivningsspråk som i första hand används inom elektronisk publicering och DTP, d.v.s. att det körs i en tolk som genererar en bild.

Skrivardrivrutin

Ett program som används för att skicka kommandon och överföra data från datorn till skrivaren.

Utskriftsmedier

Medier som papper, kuvert, etiketter och OH-film som kan användas i en skrivare, skanner, fax eller kopiator.

PPM

Sidor per minut (PPM) är ett sätt att mäta hur snabbt en skrivare skriver ut. Det anger hur många sidor en skrivare kan producera på en minut.

PRN-fil

Ett gränssnitt för en enhetsdrivrutin, som gör det möjligt för programvara att interagera med drivrutinen med vanliga systemanrop för in- och utmatning, vilket gör många uppgifter enklare.

Protokoll

En konvention eller standard som styr eller möjliggör anslutning, kommunikation och dataöverföring mellan två datorsenheter.

PS

Se PostScript.

PSTN

PSTN (Public-Switched Telephone Network) är det nätverk som består av världens publika telefontät, som i företag oftast leds genom en växel.

RADIUS

RADIUS (Remote Authentication Dial In User Service) är ett protokoll för autentisering och redovisning av fjärranvändare. RADIUS möjliggör centraliserad hantering av autentiseringsinformation, till exempel användarnamn och lösenord som hanterar nätverksåtkomsten med hjälp av Trippel A-konceptet (authentication, authorization and accounting – autentisering, auktorisering och redovisning).

Upplösning

Bildens skärpa, mätt i punkter per tum (DPI). Ju fler dpi, desto högre upplösning.

SMB

SMB (Server Message Block) är ett nätverksprotokoll som främst används för att dela filer, skrivare, serieportar och diverse kommunikationer mellan noder på ett nätverk. Det erbjuder också en autentiserad mekanism för kommunikation mellan processer.

SMTP

SMTP (Simple Mail Transfer Protocol) är standarden för e-postöverföring över Internet. SMTP är ett relativt enkelt textbaserat protokoll, där en eller flera mottagare av ett meddelande specificeras, och meddelandetexten sedan överförs. Det är ett klient–server-protokoll, där klienten överför ett e-postmeddelande till servern.

SSID

SSID (Service Set Identifier) är ett namn på ett trådlöst lokalt nätverk (WLAN). Alla trådlösa enheter i ett WLAN-nätverk kommunicerar med varandra via samma SSID. SSID-identifierarna är skriftlägeskänsliga och kan bestå av maximalt 32 tecken.

Undernätverksmask

Undernätverksmasken används tillsammans med nätverksadressen för att avgöra vilken del som är nätverksadressen och vilken som är värdadressen.

TCP/IP

TCP (Transmission Control Protocol) och IP (Internet Protocol) är den uppsättning kommunikationsprotokoll som implementerar den protokollstack som Internet och de flesta kommersiella nätverk körs på.

TCR

TCR (Transmission Confirmation Report) ger detaljer om varje överföring, t.ex. jobbstatus, överföringsresultat och antal sidor som sänts. Rapporten kan ställas in att den ska sändas efter varje jobb eller bara efter misslyckade överföringar.

TIFF

TIFF (Tagged Image File Format) är ett bitmappat bildformat med variabel upplösning. TIFF beskriver bilddata som vanligtvis kommer från skannrar. TIFF-bilder använder taggar, nyckelord som definierar egenskaper hos bilden som ingår i filen. Det här flexibla och plattformsoberoende formatet kan användas för bilder som skapas av olika bildbehandlingsprogram.

Tonerkassett

Tonerkassetten är en sorts flaska eller en behållare inuti en maskin, t.ex. en skrivare, och som innehåller toner. Toner är ett pulver som används i laserskrivare och kopiatorer och som bildar text och bilder på det utskrivna papperet. Tonern fixeras av en kombination av värme och tryck från fixeringsenheten så att den binds till pappersfibrerna.

TWAIN

En branschstandard för skannrar och program. Genom att använda en TWAIN-kompatibel skanner med ett TWAIN-kompatibelt program, går det att starta en skanning inifrån programmet. Det är ett bildfångstprogram för Microsoft Windows och Apple OS.

UNC-sökväg

UNC (Uniform Naming Convention) är ett standardiserat sätt att komma åt delade nätverksenheter i Windows NT och andra Microsoft-produkter. En UNC-sökväg har följande format:

```
\\<servernamn>\<enhetsnamn>\<ytterligare katalog>
```

URL

URL (Uniform Resource Locator) är den globala adressen till dokument och resurser på Internet. Den första delen av adressen visar vilket protokoll som ska användas, den andra delen anger IP-adressen eller domännamnet där resursen finns.

USB

USB (Universal Serial Bus) är en standard som utvecklats av USB Implementers Forum, Inc. för att koppla ihop datorer och tillbehör. Till skillnad från parallellporten är USB utformad så att flera tillbehör kan kopplas till en enda USB-port på datorn.

Vattenstämpel

En vattenstämpel (eller ett vattenmärke) är en igenkännbar bild eller ett mönster i papper som ser ljusare ut när man låter ljus skina genom det. Vattenstämplar började användas i Bologna i Italien år 1282. De har använts av pappersmakare för att identifiera produkter, samt på frimärken, sedlar och andra offentliga dokument för att förhindra förfalskningar.

WEP

WEP (Wired Equivalent Privacy) är ett säkerhetsprotokoll enligt IEEE 802.11 som tillhandahåller samma säkerhetsnivå som i ett kabelanslutet nätverk. WEP tillhandahåller säkerhet genom att kryptera data via radio så att de skyddas under överföringen från en slutpunkt till en annan.

WIA

WIA (Windows Imaging Architecture) är en bildbehandlingsarkitektur som introducerades i Windows Me och Windows XP. Det går att inleda en skanning från dessa operativsystem med en WIA-kompatibel skanner.

WPA

WPA (Wi-Fi Protected Access) är en systemklass som säkrar trådlösa (Wi-Fi) datornätverk och som skapades i syfte att förbättra säkerhetsfunktionerna i WEP.

WPA-PSK

WPA-PSK (WPA Pre-Shared Key) är en speciell typ av WPA för små företag och hemanvändare. En delad nyckel, eller ett lösenord, konfigureras i den trådlösa åtkomstpunkten (WAP) och i eventuella trådlösa bärbara och stationära datorer och enheter. WPA-PSK genererar en unik nyckel för varje session mellan en trådlös klient och tillhörande WAP, vilket höjer säkerheten.

WPS

WPS (Wi-Fi Protected Setup) är en standard för att upprätta ett trådlöst hemnätverk. Om din trådlösa åtkomstpunkt har stöd för WPS kan du enkelt konfigurera den trådlösa nätverksanslutningen utan en dator.

XPS

XPS (XML Paper Specification) är en specifikation för ett sidbeskrivningsspråk (PDL) och ett nytt dokumentformat som har utvecklats av Microsoft och som innebär fördelar för portabla dokument och elektroniska dokument. Specifikationen är XML-baserad och bygger på ett nytt filformat och ett vektorbaserat dokumentformat som är enhetsoberoende.

Symbols	
?Mac	
skanna	304
A	
administratörsinställning	250
adressbok	
allmänna inställningar	257
använda	273
gruppredigering	275
gruppregistrering	274
redigera	274
registrera	273
AirPrint	224
allmänna ikoner	14
allmänna inställningar	247
ange tecken	271
använda	
tangentsbord	272
använda hjälpen	67, 292
AnyWeb Print	325
återställningsknapp	27
att förstå status indikator	138
auktoriserade användare	
registrera	278
B	
baksida	22
D	
direktutskriftsfunktion	290
dokumentbox	264
allmänna inställningar	264
drivrutinsinstallation	
Unix	191
E	
easy document creator	331
Ebokskonvertering	331
Eko	262
ekoutskrifter	68
enhetsalternativ	104
epostadress	269
förvaring	269
söka	269
F	
favoritinställningar för utskrift	67
fax	
allmänna inställningar	237
återuppringning av det senaste numret	308
Att ta emot i DRPDval	316
Att ta emot i faxläget	315
att ta emot i telefonsvararläge	315
automatisk återuppringning	308
Dubbsidig utskrift av fax	317
i säkert mottagningsläge	317
mottagning i telefonläge	315
Skicka fax från datorn	309
Ta emot fax i minnet	318
ta emot med anknytningstelefon	315
faxa	
Ändra mottagningslägen	314
Att ta emot i faxläget	82
Avbryta senarelagd faxesändning	310
förbereda fax	79
justera ljusstyrka	83
justera upplösning	82
senarelägga faxesändning	309

Skicka fax på båda sidorna av papperet		papper i kassett 1	50	knappar	
312		papper i multikassetten	51	eko	25
skicka till flera	81	specialmedier	53	IDkort kopiera	23, 24
Ta emot fax från datorn	313	fylla på papper	60	sifferknappar	24, 26
Vidarebefordra ett mottaget fax till en annan mottagare	312	G		skanna till	25
Vidarebefordra skickade fax till en annan mottagare	311	godkännandeinformation	158	Svarta	23
faxfunktion	308	google cloudutskrift	225	WPS	23
felmeddelande	141	H		knappareko	
flera på ett ark		hjälpknapp	27	förminförst	25
Mac	291	I		kontrollpanelen	23
förbrukningsmaterial		IDkort kopiera	75	pekskärm	38
beställa	93	inställning av adressbok	273	kopiera	
byta ut tonerkassett	100	K		förminska eller förstora kopior	74
kontrollera förbrukningsvarornas status	108	kassett		vanlig kopiering	72
tillgängligt förbrukningsmaterial	93	ändra kassettstorlek	48	kopiering	
uppskattad livslängd för tonerkassetten	96	ange pappersformat och papperstyp	58	allmänna inställningar	230
framsida	21	beställa en parallel anslutning	94	L	
funktioner	5	beställa en tillbehörskassett	94	lägga i original	61
maskinens funktioner	227	fylla på papper i multikassetten	51	LCDdisplay	
utskriftsmediefunktion	152	justera bredd och längd	48	kontrollera skrivarens status	230, 236, 237, 241, 244
fylla på				Linux	
				använda SetIP	184

Index

drivrutinsinstallation för anslutningar med USBkabel	178
drivrutinsinstallation för nätverksskrivare	190
installera om drivrutinen för USBanslutna skrivare	179
skanna	305
skriva ut	293
skrivaregenskaper	293
systemkrav	155
unified driver configurator	344
vanliga Linuxproblem	370

M

Mac

använda SetIP	183
Återkommande Macproblem	369
drivrutinsinstallation för anslutningar med USBkabel	176
drivrutinsinstallation för nätverksskrivare	189
installera om drivrutinen för USBanslutna skrivare	177
skriva ut	291
systemkrav	155
mac skanning	304

maskininställningar	
skrivarens status	230, 236, 237, 241, 244, 255
menykarta	33
Menyn Skriv ut	229
minne	
minnesuppgradering	106
minnes och hårddisksfunktioner	319, 320
multikassett	
använda specialmedier	53
fylla på	51

N

nätverk

allmänna inställningar	258
drivrutinsinstallation	
Linux	190
Mac	189
UNIX	191
Windows	186
installation av trådlöst nätverk	197
installation i trådbundet nätverk	182
installationsmiljö	157
introduktion till nätverksprogram	181

IPv6konfiguration	194
SetIPprogrammet	182, 183, 184, 215

O

ordförklaringar	14
ordlista	379

P

pappersstopp	
rensa pappersstopp	120
så undviker du pappersstopp	119
Parallel anslutning	
beställa	94
pekskärm	
tangentbord	272
PostScriptdrivrutin	
felsökning	372
Problem	
faxproblem	366
kopieringsproblem	363
problem med pappersmatning	349
problem med utskriftskvaliteten	355
skanningsproblem	364
strömproblem	350

Index

utskriftsproblem	351	Samsung skrivarens status	336	ange som standardskrivare	280
problemet		service contact numbers	373	använda direktutskriftsfunktion	290
problem med operativsystemet	368	SetIPprogrammet	182, 215	flera sidor på ett pappersark	
R		skanna		Mac	291
rapporter		allmänna inställningar	243	Linux	293
skrivarinformation	230, 232, 237, 239, 240, 245, 248, 255	grundläggande information	296	Mac	291
rengöra		Mac	304	skriva till fil	280
insida	111	Skanna från bildbehandlingsprogram	302	skriva ut ett dokument	
matningsvals	113	Skanna från en nätverksansluten maskin	297, 301, 302	Windows	64
skannerenhet	115	Skanna med hjälp av WIA-drivrutinen	303	skriva ut på papperets båda sidor	
utsida	110	Skanna med Linux	305	Mac	292
rengöra skrivaren	110	Skanna till epost	298	specialfunktioner för utskrift	282
rensningssknapp	26	Skanna till FTPSMB-server	299	UNIX	294
S		USBflashminne	85	USBminne	87
säker frigörning	266	Skanna med Linux	305	skriva ut ett dokument	
säkerhet		skanna till cloud	265	Linux	293
information	15	Skanning		Mac	291
symboler	15	Skanna med Samsung Easy Document Creator	303	UNIX	294
säkrad utskrift	70	skanningsfunktion	296	skriva ut överlägg	
Samsung Easy Document Creator	303	skriva ut		skapa	286
samsung printer experience	338	ändra standardinställningarna för utskrift	279	ta bort	287
				utskrift	287
				skrivarens placering	
				justering enligt höjd	268

Index

skrivarens status		byta ut tonerkassetten	100	Unix	
allmän information	336	omfördela toner	97	systemkrav	156
skrivarinformation	230, 236, 237, 241, 244, 255	uppskattad livslängd	96	upplösning	
skrivarinställningar		tonerkasset		faxes	82
Linux	293	förvaring	95	USB	263
Spara	269	hanteringsanvisningar	95	USBflashminne	
Specialfunktioner	267	påfyllda eller inte från Samsung	95	hantera	88
specifikationer	150	trådlöst		säkerhetskopiering	88
utskriftsmedier	152	ad hocläge	197	skanna	85
standardinställningar		Infrastrukturläge	197	skriva ut	87
kassetinställning	58	USBkabel	204	USBkabel	
status	25, 27	WPS		drivrutinsinstallation	29, 31, 176, 178
SyncThru Web Service	327	koppla ifrån	200	installera om drivrutinen	177, 179
allmän information	327	WPS skrivaren saknar display		utmatningsstödet	59
T		PBC	201	utskrift	
tillbehör		PIN	202	allmänna inställningar	229
beställa	94	trådlöst nätverk		mobileprint	223
installera	104	nätverkskabel	214	mobilOS	223
tillbehörskasset	94	U		utskriftsfunktioner	279
beställa	94	UNIX		utskriftsmedier	
fylla på papper	50	drivrutinsinstallation för nätverksskrivare		ange pappersformat	58
Tonerkasset		191		ange papperstyp	58
		skriva ut	294	etiketter	56
				förtryckt papper	58

Index

kortpapper	57
kuvert	54
OHark	56
specialmedier	53
utmatningsstödet	152

V

vattenstämpel

redigera	285
skapa	285
ta bort	285

W

Windows

använda SetIP	182, 215
drivrutinsinstallation för anslutningar med USBkabel	29, 31
drivrutinsinstallation för nätverksskrivare	186
systemkrav	154
vanliga Windowsproblem	368