

Korisnički priručnik

© Copyright 2017 HP Development Company, L.P.

Bluetooth je zaštitni znak u posjedu svoga vlasnika, a tvrtka HP Inc. koristi ga pod licencom. Intel, Celeron i Pentium zaštitni su znakovi tvrtke Intel Corporation u SAD-u i drugim državama. Windows je registrirani zaštitni znak ili zaštitni znak tvrtke Microsoft Corporation u SAD-u i/ili drugim državama.

Podaci koji su ovdje sadržani podliježu promjenama bez prethodne najave. Jedina jamstva za HP proizvode i usluge iznesena su u izričitim jamstvenim izjavama koje prate takve proizvode i usluge. Ništa što se ovdje nalazi ne smije se smatrati dodatnim jamstvom. HP ne snosi odgovornost za tehničke ili uredničke pogreške ili propuste u ovom tekstu.

Drugo izdanje: kolovoz 2017.

Prvo izdanje: travanj 2017.

Broj dokumenta: 923856-BC2

Obavijest o proizvodu

Ovaj priručnik opisuje značajke koje su zajedničke većini proizvoda. Neke značajke možda neće biti dostupne na vašem računalu.

Nisu sve značajke dostupne u svim izdanjima ili verzijama sustava Windows. Da biste mogli koristiti sve funkcije sustava Windows, možda će vam biti potrebna nadogradnja i/ili zasebno kupljeni hardver, upravljački programi, softver ili BIOS. Windows 10 će se automatski ažurirati jer je ta mogućnost uvijek omogućena. Na ažuriranja se mogu primjenjivati naknade davatelja internetskih usluga, a s vremenom će se možda primjenjivati i dodatni zahtjevi. Detalje potražite na web-mjestu <http://www.microsoft.com>.

Da biste pristupili najnovijim korisničkim priručnicima ili priručnicima za vaš proizvod, posjetite adresu <http://www.hp.com/support> i odaberite svoju zemlju. Odaberite **Pronađite svoj proizvod** pa slijedite upute na zaslону.

Uvjeti korištenja softvera

Instaliranjem, kopiranjem, preuzimanjem ili korištenjem softverskog proizvoda predinstaliranog na ovom računalu korisnik pristaje na odredbe HP-ova licencnog ugovora za krajnjeg korisnika (EULA). Ako ne prihvaćate ove licencne uvjete, kao jedini dostupni pravni lijek možete vratiti čitav nekorišteni proizvod (hardver i softver) u roku od 14 dana da biste ostvarili povrat cijelog iznosa u skladu s prodavačevim pravilima o povratu.

Da biste dobili dodatne informacije ili zatražili povrat cijelog iznosa koji ste platili za računalo, obratite se prodavaču.

Obavijest o sigurnosnom upozorenju

⚠ UPOZORENJE! Kako biste smanjili mogućnosti šteta nastalih zbog vrućine ili pregrijavanja računala, računalo nemojte postavljati izravno na krilo i nemojte blokirati ventilacijske otvore. Upotrebljavajte računalo isključivo na tvrdj, ravnoj podlozi. Nemojte dopustiti da druga kruta površina, poput susjednog dodatnog pisača ili meka površina, poput jastuka, tepiha ili odjeće blokira protok zraka. Također, nemojte dopustiti da tijekom rada ispravljač dođe u kontakt s kožom ili mekom površinom, poput jastuka ili tepiha ili odjeće. Računalo i ispravljač udovoljavaju ograničenjima temperature površina do kojih korisnik može doprijeti, definiranih standardom International Standard for Safety of Information Technology Equipment (IEC 60950).

Postavka konfiguracije procesora (samo odabrani proizvodi)

 **VAŽNO:** odabrani proizvodi konfigurirani su s procesorom serije Intel® Pentium® N35xx/N37xx ili serije Celeron® N28xx/N29xx/N30xx/N31xx i operacijskim sustavom Windows®. **Ako je računalo konfigurirano kao što je opisano, nemojte mijenjati postavku konfiguracije procesora u datoteci msconfig.exe s četiri ili dva procesora na jedan procesor.** Ako to učinite, računalo se neće ponovno pokrenuti. Morat ćete izvršiti vraćanje tvorničkih postavki da biste vratili izvorne postavke.

Sadržaj

1 Ispravno pokretanje	1
Najbolji postupci	1
Dodatni resursi tvrtke HP	2
2 Upoznavanje računala	4
Pronalaženje hardvera	4
Pronalaženje softvera	4
Desna strana	5
Lijeva strana	6
Zaslon	8
Područje tipkovnice	9
Dodirna pločica (TouchPad)	9
Žaruljice	10
Gumb	11
Posebne tipke	12
Tipke za radnju	13
Donja strana	14
Oznake	15
3 Povezivanje s mrežom	16
Povezivanje s bežičnom mrežom	16
Korištenje kontrola bežične veze	16
Tipka za način rada u zrakoplovu	16
Kontrole operacijskog sustava	16
Povezivanje s WLAN-om	17
Korištenje HP-ova modula za širokopojasnu vezu (samo neki proizvodi)	18
Korištenje GPS uređaja (samo neki proizvodi)	18
Korištenje Bluetooth bežičnih uređaja (samo neki proizvodi)	18
Priključivanje Bluetooth uređaja	19
Povezivanje s ožičenom mrežom – LAN (samo neki proizvodi)	19
Povezivanje s mobilnim uređajem (samo odabrani proizvodi)	20
4 Uživanje u značajkama za zabavu	21
Korištenje kamere	21
Upotreba zvuka	21
Povezivanje zvučnika	21

Povezivanje slušalica	21
Povezivanje slušalica s mikrofonom	22
Upotreba postavki zvuka	22
Upotreba videoznačajke	22
Povezivanje videouređaja putem VGA kabela (samo odabrani proizvodi)	22
Povezivanje videouređaja pomoću HDMI kabela (samo određeni proizvodi)	23
Postavljanje HDMI zvuka	24
Otkrivanje bežičnih zaslona kompatibilnih sa standardom Miracast i povezivanje s njima (samo odabrani proizvodi)	25
5 Navigacija po zaslonu	26
Pomoću dodirne pločice (TouchPada) i gesta dodirnog zaslona	26
Dodir	26
Zumiranje pincetnim pokretom s dva prsta	27
Klizanje s dva prsta (samo dodirna pločica (TouchPad))	27
Dodir s dva prsta (samo dodirna pločica (TouchPad))	27
Dodir s četiri prsta (samo dodirna pločica (TouchPad))	28
Povlačenje trima prstima (samo dodirna pločica (TouchPad))	28
Klizanje jednim prstom (samo dodirni zaslon)	29
Pomoću dodatne tipkovnice ili miša	29
Upotrebom tipkovnice na zaslonu (samo odabrani proizvodi)	29
6 Upravljanje napajanjem	30
Upotreba stanja mirovanja i hibernacije	30
Pokretanje stanja mirovanja i izlaz iz njega	30
Pokretanje stanja hibernacije i izlaz iz njega (samo odabrani proizvodi)	31
Isključivanje računala	31
Korištenje ikone napajanja i mogućnosti napajanja	32
Rad uz baterijsko napajanje	32
Korištenje HP-ove značajke brzog punjenja (samo neki proizvodi)	32
Prikaz napunjenosti baterije	33
Pronalaženje informacija o bateriji u programu HP Support Assistant (samo odabrani proizvodi)	33
Ušteda energije baterije	33
Prepoznavanje niskih razina napunjenosti baterije	33
Rješavanje niske razine napunjenosti baterije	34
Rješavanje niske razine napunjenosti baterije kad je dostupno vanjsko napajanje	34
Rješavanje niske razine napunjenosti baterije kada nema dostupnog izvora napajanja	34
Rješavanje niske razine napunjenosti baterije kad računalo ne može izaći iz stanja hibernacije	34

Korisnički zamjenjiva baterija	34
Uklanjanje korisnički zamjenjive baterije	34
Pohranjivanje baterije koju može zamijeniti korisnik	35
Odlaganje baterije koju korisnik može zamijeniti	35
Rad uz vanjsko napajanje	35
7 Održavanje računala	37
Poboljšanje performansi	37
Upotreba defragmentacije diska	37
Upotreba čišćenja diska	37
Korištenje softvera HP 3D DriveGuard (samo na odabranim proizvodima)	37
Prepoznavanje statusa programa HP 3D DriveGuard	38
Ažuriranje softvera i upravljačkih programa	38
Čišćenje računala	38
Postupci čišćenja	39
Čišćenje zaslona	39
Čišćenje bočnih strana i poklopca	39
Čišćenje dodirne pločice, tipkovnice ili miša (samo neki proizvodi)	39
Putovanje ili transport računala	39
8 Zaštita računala i podataka	41
Korištenje lozinki	41
Postavljanje lozinki u sustavu Windows	41
Postavljanje lozinki u programu Setup Utility (BIOS)	42
Korištenje značajke Windows Hello (samo odabrani proizvodi)	42
Upotreba sigurnosnog softvera za internet	43
Upotreba antivirusnog softvera	43
Upotreba softvera vatrozida	43
Instalacija softverskih ažuriranja	44
Upotreba programa HP Touchpoint Manager (samo odabrani proizvodi)	44
Zaštita bežične mreže	44
Stvaranje sigurnosnih kopija softvera i podataka	44
Korištenje dodatnog sigurnosnog kabela (samo odabrani proizvodi)	44
9 Korištenje programa Setup Utility (BIOS)	45
Pokretanje programa Setup Utility (BIOS)	45
Ažuriranje programa Setup Utility (BIOS-a)	45
Određivanje verzije BIOS-a	45
Preuzimanje BIOS ažuriranja	46

10 Korištenje alata HP PC Hardware Diagnostics (UEFI)	47
Preuzimanje alata HP PC Hardware Diagnostics (UEFI) na USB uređaj	48
11 Sigurnosno ažuriranje, vraćanje i oporavljanje	49
Stvaranje medija za oporavak i sigurnosnih kopija	49
Stvaranje HP-ova medija za oporavak (samo neki proizvodi)	50
Upotreba alata sustava Windows	51
Vraćanje i oporavak	51
Oporavak pomoću programa HP Recovery Manager	51
Što trebate znati prije početka rada	52
Oporavak pomoću HP-ove particije za oporavak (samo neki proizvodi)	52
Oporavak pomoću HP-ova medija za oporavak	53
Promjena redoslijeda pokretanja računala	53
Uklanjanje HP-ove particije za oporavak (samo neki proizvodi)	54
12 Tehnički podaci	55
Ulazno napajanje	55
Radno okruženje	56
13 Elektrostatičko pražnjenje	57
14 Pristupačnost	58
Podržane pomoćne tehnologije	58
Obraćanje podršci	58
Kazalo	59

1 Ispravno pokretanje

Ovo je računalo snažan alat dizajniran tako da poboljša način na koji radite i zabavljate se. Pročitajte ovo poglavlje da biste se informirali o najboljim postupcima za postavljanje računala, zabavnim mogućnostima na računalu te o tome gdje pronaći dodatne HP-ove resurse.

Najbolji postupci

Nakon postavljanja i registracije računala preporučujemo da poduzmete sljedeće korake da biste na najbolji način iskoristili svoje pametno ulaganje:

- Sigurnosno kopirajte tvrdi disk stvaranjem medija za oporavak. Pogledajte odjeljak [Sigurnosno ažuriranje, vraćanje i oporavljanje na stranici 49](#).
- Ako to već niste učinili, povežite se s ožičenom ili bežičnom mrežom. Pojednosti potražite u odjeljku [Povezivanje s mrežom na stranici 16](#).
- Upoznajte se s hardverom i softverom računala. Dodatne informacije potražite u odjeljcima [Upoznavanje računala na stranici 4](#) i [Uživanje u značajkama za zabavu na stranici 21](#).
- Ažurirajte ili kupite antivirusni softver. Pogledajte odjeljak [Upotreba antivirusnog softvera na stranici 43](#).

Dodatni resursi tvrtke HP

Pojedinosti o proizvodu, upute i dodatne informacije potražite putem ove tablice.

Izvor	Sadržaj
<i>Upute za postavljanje</i>	<ul style="list-style-type: none">• Pregled postavljanja i značajki računala
HP-ova podrška HP-ovu podršku potražite na web-mjestu http://www.hp.com/support .	<ul style="list-style-type: none">• Razgovor na mreži s HP-ovim tehničarom• Telefonski brojevi za podršku• Videozapisi o zamjeni dijelova (samo odabrani proizvodi)• Priručnici za održavanje i servis• Lokacije HP-ovih servisnih centara
<i>Priručnik za sigurnost i udobnost</i> Da biste pristupili ovom priručniku, učinite sljedeće: <ul style="list-style-type: none">▲ odaberite gumb Start, zatim HP-ova pomoć i podrška, a potom HP-ova dokumentacija. – ili – <ul style="list-style-type: none">▲ odaberite gumb Start, zatim HP, a potom HP-ova dokumentacija. – ili – <ul style="list-style-type: none">▲ idite na http://www.hp.com/ergo. VAŽNO: da biste mogli pristupiti najnovijoj verziji korisničkog priručnika, morate biti povezani s internetom.	<ul style="list-style-type: none">• Pravilno postavljanje radne stanice• Smjernice za položaj tijela i radne navike kojima se postiže ugodniji rad te smanjuje opasnost od ozljeda• Informacije o električnoj i mehaničkoj sigurnosti
<i>Obavijesti o propisima, sigurnosti i zaštiti okoliša</i> Pristupanje dokumentu: <ul style="list-style-type: none">▲ odaberite gumb Start, zatim HP-ova pomoć i podrška, a potom HP-ova dokumentacija. – ili – <ul style="list-style-type: none">▲ odaberite gumb Start, zatim HP, a potom HP-ova dokumentacija.	<ul style="list-style-type: none">• Važne obavijesti o propisima, uključujući informacije o pravilnom odlaganju baterije u otpad (ako je potrebno).
<i>Ograničeno jamstvo*</i> Pristupanje dokumentu: <ul style="list-style-type: none">▲ odaberite gumb Start, zatim HP-ova pomoć i podrška, a potom HP-ova dokumentacija. – ili – <ul style="list-style-type: none">▲ odaberite gumb Start, zatim HP, a potom HP-ova dokumentacija. – ili – <ul style="list-style-type: none">▲ Idite na http://www.hp.com/go/orderdocuments.	<ul style="list-style-type: none">• Konkretno informacije o jamstvu za računalo

Izvor	Sadržaj
VAŽNO: da biste mogli pristupiti najnovijoj verziji korisničkog priručnika, morate biti povezani s internetom.	
	<hr/> <p>*HP-ovo ograničeno jamstvo koje se primjenjuje izričito na vaš proizvod možete pronaći u elektroničkim priručnicima na vašem proizvodu i/ili na CD-u ili DVD-u priloženom u paketu. U nekim državama/regijama u paketu se nalazi i tiskani primjerak HP-ova ograničenog jamstva. U zemljama ili regijama u kojima se jamstvo ne isporučuje u tiskanom obliku, tiskani primjerak možete zatražiti na adresi http://www.hp.com/go/orderdocuments. Za proizvode kupljene u azijsko-pacifičkoj regiji možete pisati HP-u na adresu HP, POD, PO Box 161, Kitchener Road Post Office, Singapore 912006. Navedite naziv proizvoda i svoje ime, broj telefona i poštansku adresu.</p> <hr/>

2 Upoznavanje računala

Vaše računalo sadrži vrhunske komponente. Ovo poglavlje sadrži informacije o vašim komponentama, njihovom smještaju i načinu rada.

Pronalaženje hardvera

Da biste doznali koji je hardver instaliran na vaše računalo, učinite sljedeće:

- ▲ Upišite `upravitelj uređaja` u okvir za pretraživanje na programskoj traci, a zatim odaberite aplikaciju **Upravitelj uređaja**.

Prikazuje se popis svih uređaja instaliranih na računalo.

Da biste pristupili informacijama o hardverskim komponentama sustava i broju verzije BIOS-a, pritisnite `fn +esc` (samo odabrani proizvodi).

Pronalaženje softvera

Da biste doznali koji je softver instaliran na računalo, učinite sljedeće:





- ▲ Odaberite gumb **Start**.

– ili –

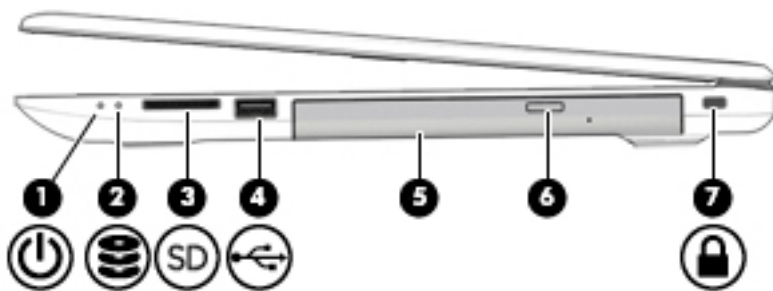
Desnom tipkom miša kliknite gumb **Start**, a zatim odaberite **Aplikacije i značajke**.







Desna strana

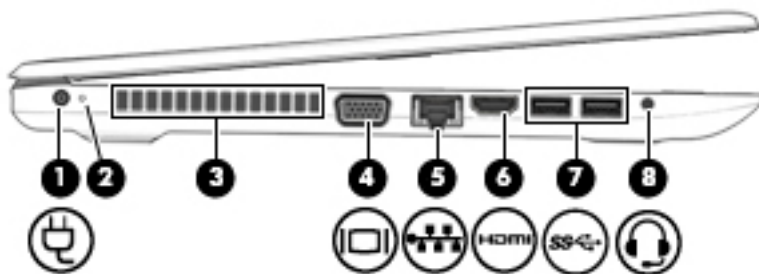

Komponenta	Opis
(1)  Žaruljica napajanja	<ul style="list-style-type: none">• Uključeno: računalo je uključeno.• Trepće: računalo je u stanju mirovanja, odnosno u načinu rada za uštedu energije. Računalo isključuje napajanje zaslona i drugih nepotrebnih komponenti.• Isključeno: računalo je isključeno ili u stanju hibernacije. Hibernacija je način rada za uštedu energije u kojem se troši najmanje energije.
(2)  Žaruljica pogona	<ul style="list-style-type: none">• Trepće bijelo: u tijeku je pristupanje tvrdom disku.
(3)  Čitač memorijskih kartica	<p>Čita dodatne memorijske kartice koje omogućuju pohranu podataka, njihovo organiziranje i zajedničko korištenje te pristup podacima.</p> <p>Umetanje kartice:</p> <ol style="list-style-type: none">1. Držite karticu s oznakom okrenutom prema gore i s priključcima okrenutima prema računalu.2. Umetnite karticu u čitač memorijskih kartica, a zatim je pritisnite tako da čvrsto sjedne na mjesto. <p>Uklanjanje kartice:</p> <ul style="list-style-type: none">▲ Izvucite karticu iz čitača memorijske kartice.
(4)  USB 2.0 priključak	Povezuje USB uređaj, poput mobilnog telefona, kamera, uređaja za praćenje aktivnosti ili pametnog sata i pruža prijenos podataka.
(5) Optički pogon (samo odabrani proizvodi)	Ovisno o modelu računala, čita optičke diskove ili ih čita i zapisuje na njih.
(6) Gumb za izbacivanje optičkog pogona (samo odabrani proizvodi)	Izbacuje ladicu za disk optičkog pogona.
(7)  Utor za sigurnosni kabel	Služi za pričvršćivanje dodatnog sigurnosnog kabela na računalo. NAPOMENA: sigurnosni kabel zamišljen je kao sredstvo odvraćanja od krađe, ali ne može spriječiti neovlašteno rukovanje računalom ni njegovu krađu.

Lijeva strana



Komponenta	Opis
(1) 	Priključak za napajanje Na njega se priključuje prilagodnik izmjeničnog napona.
(2) 	Žaruljica prilagodnika izmjeničnog napona i baterije <ul style="list-style-type: none"> Bijelo: priključen je prilagodnik izmjeničnog napona, a baterija je potpuno napunjena. Trepće bijelo: prilagodnik za izmjeničnu struju nije spojen i baterija gotovo prazna. Žuto: ispravljač je povezan i baterija se puni. Isključeno: baterija se ne puni.
(3)	Ventilacijski otvor Omogućuje protok zraka radi hlađenja unutarnjih komponenti. NAPOMENA: ventilator računala pokreće se automatski radi hlađenja unutarnjih komponenti i sprječavanja pregrijavanja. Normalno je da se unutarnji ventilator uključuje i isključuje tijekom uobičajenog rada.
(4) 	Priključak za vanjski monitor (samo odabrani proizvodi) Služi za priključivanje vanjskog VGA monitora ili projektor.
(5) 	Žaruljice utičnice RJ-45 (mrežne)/mrežnog statusa Služi za priključivanje mrežnog kabela. <ul style="list-style-type: none"> Bijelo: uspostavljena je veza s mrežom. Žuto: na mreži se odvijaju aktivnosti.
(6) 	HDMI priključak Služi za priključivanje dodatnog videouređaja ili audiouređaja, primjerice televizora visoke razlučivosti, kompatibilnih digitalnih komponenti ili audiokomponenti ili pak uređaja multimedijiskog sučelja visoke razlučivosti (HDMI) velike brzine.
(7) 	priključci USB 3.x SuperSpeed (2) Povezuje USB uređaj, poput mobilnog telefona, kamere, uređaja za praćenje aktivnosti ili pametnog sata i pruža brz prijenos podataka.
(8) 	Kombinirana utičnica za audioizlaz (slušalice) / audioulaz (mikrofon) Služi za priključivanje dodatnih stereozvučnika s napajanjem, slušalica, malih slušalica, naglavni slušalica ili audiokabela televizora. Služi i za priključivanje dodatnog mikrofona na slušalicama. Ova utičnica ne podržava dodatne samostalne mikrofone.

Komponenta	Opis
	<p>UPOZORENJE! Da biste smanjili opasnost od ozljeda, namjestite glasnoću prije nego što stavite slušalice, male slušalice ili slušalice s mikrofonom. Dodatne informacije o sigurnosti potražite u odjeljku <i>Obavijesti o propisima, sigurnosti i očuvanju okoliša</i>.</p> <p>Da biste pristupili ovom priručniku, učinite sljedeće:</p> <ul style="list-style-type: none">▲ odaberite gumb Start, zatim HP-ova pomoć i podrška, a potom HP-ova dokumentacija. <p>NAPOMENA: kada se u utičnicu priključi neki uređaj, zvučnici računala se onemogućuju.</p>

Zaslon

 **NAPOMENA:** pogledajte sliku koja je najbližija vašem računalu.

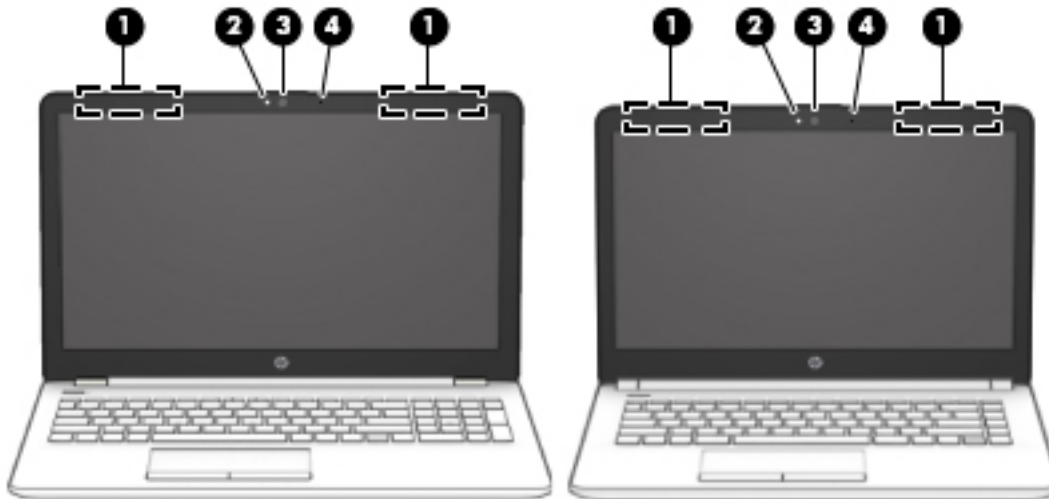

Komponenta	Opis
(1) Antene za WLAN*	Primaju i šalju bežične signale radi komunikacije s bežičnim lokalnim mrežama (WLAN).
(2) Žaruljica kamere	Uključeno: koristi se jedna kamera ili više njih.
(3) Kamera	Omogućuje video razgovor, snimanje videozapisa i snimanje nepokretnih slika. Da biste koristili kameru, pogledajte odjeljak Korištenje kamere na stranici 21 . Neke kamere omogućuju prijavljivanje u Windows pomoću prepoznavanja lica umjesto prijave lozinkom. Dodatne informacije potražite u odjeljku Korištenje značajke Windows Hello (samo odabrani proizvodi) na stranici 42 . NAPOMENA: funkcije kamere razlikuju se ovisno o hardveru kamere i softveru instaliranom na računalu.
(4) Unutarnji mikrofoni	Služi za snimanje zvuka.

*Ove antene nisu vidljive s vanjske strane računala i položaj antena može se razlikovati. Za optimalan prijenos područja oko antena trebaju biti slobodna.

Obavijesti o propisima bežičnog rada potražite u odjeljku *Obavijesti o propisima, sigurnosti i očuvanju okoliša* koji se odnosi na vašu državu ili regiju.

Da biste pristupili ovom priručniku, učinite sljedeće:

- ▲ odaberite gumb **Start**, zatim **HP-ova pomoć i podrška**, a potom **HP-ova dokumentacija**.

Područje tipkovnice

Dodirna pločica (TouchPad)

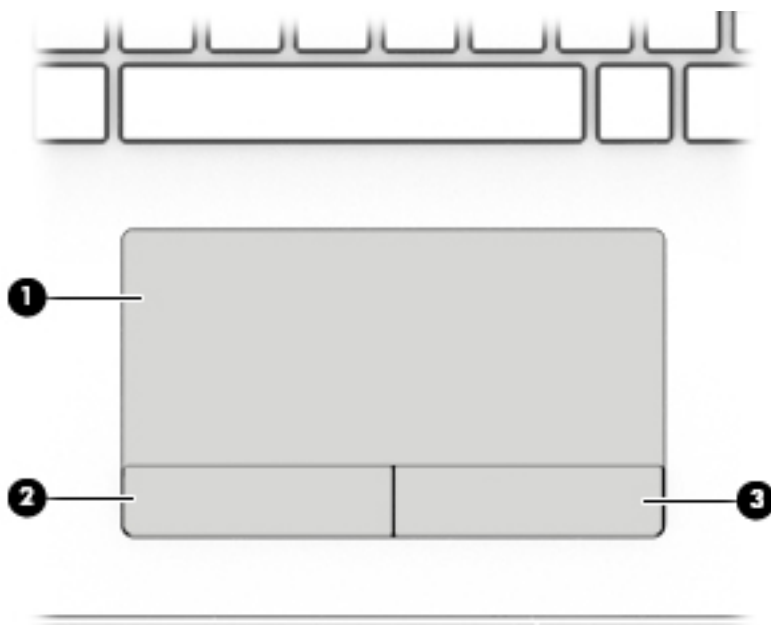

Komponenta	Opis
(1) Područje dodirne pločice (TouchPada)	Čita vaše geste prstom za pomicanje pokazivača ili aktiviranje stavki na zaslonu. NAPOMENA: dodatne informacije potražite u odjeljku Pomoću dodirne pločice (TouchPada) i gesta dodirnog zaslona na stranici 26.
(2) Lijeva tipka dodirne pločice (TouchPada)	Funkcionira kao lijeva tipka na vanjskom mišu.
(3) Desna tipka dodirne pločice (TouchPada)	Funkcionira kao desna tipka na vanjskom mišu.

Žaruljice

 **NAPOMENA:** pogledajte sliku koja je najbližija vašem računalu.

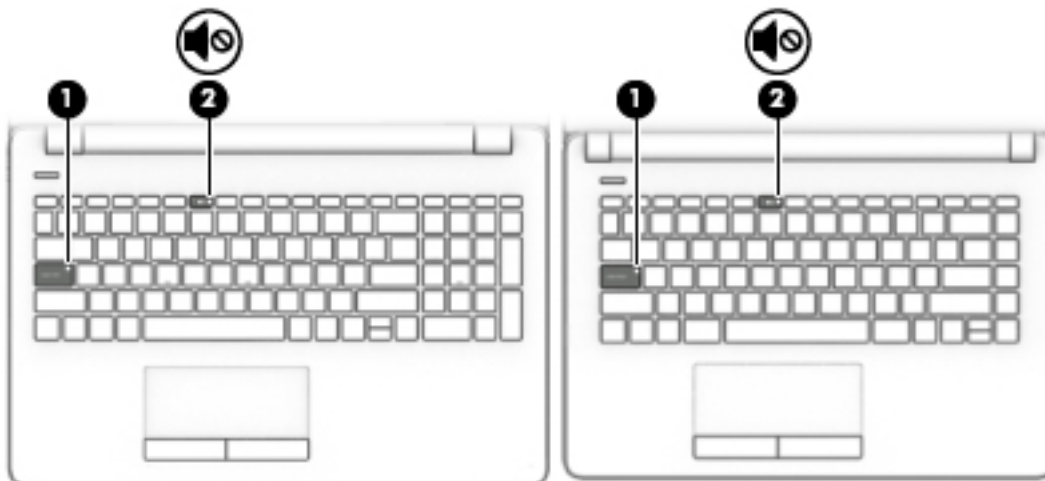



Komponenta	Opis
(1) Žaruljica funkcije caps lock	Uključeno: funkcija Caps Lock je uključena, što znači da se prilikom unosa teksta koriste velika slova.
(2)  Žaruljica isključenog zvuka	<ul style="list-style-type: none">• Žuto: Zvuk računala je isključen.• Isključeno: Zvuk računala je uključen.

Gumb

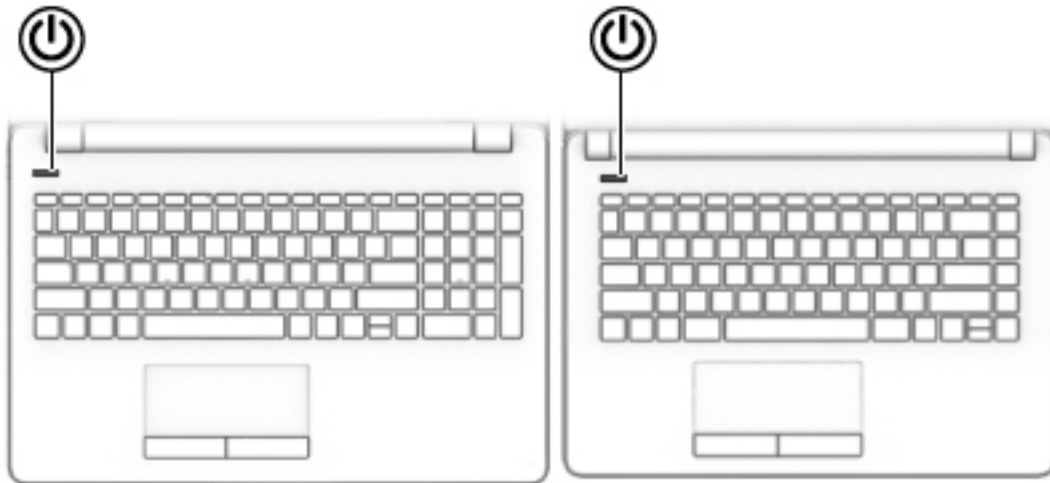

NAPOMENA: pogledajte sliku koja je najbližnja vašem računalu.



Komponenta	Opis
 Gumb za uključivanje i isključivanje	<ul style="list-style-type: none">• Kada je računalo isključeno, pritisnite taj gumb da biste ga uključili.• Kada je računalo uključeno, kratko pritisnite taj gumb da biste pokrenuli stanje mirovanja.• Kada je računalo u stanju mirovanja, kratko pritisnite taj gumb da biste izašli iz stanja mirovanja.• Kada je računalo u stanju hibernacije, kratko pritisnite taj gumb da biste izašli iz stanja hibernacije. <p>OPREZ: ako pritisnete i držite tipku za uključivanje, izgubit ćete podatke koji nisu spremjeni.</p> <p>Ako je računalo prestalo reagirati, a postupci za isključivanje sustava ne djeluju, pritisnite i držite gumb napajanja najmanje 5 sekundi da biste isključili računalo.</p> <p>Dodatne informacije o postavkama napajanja potražite u mogućnostima napajanja:</p> <ul style="list-style-type: none">▲ Desnom tipkom miša kliknite ikonu Napajanje , a zatim odaberite Mogućnosti napajanja.

Posebne tipke

 **NAPOMENA:** pogledajte sliku koja je najbližija vašem računalu.

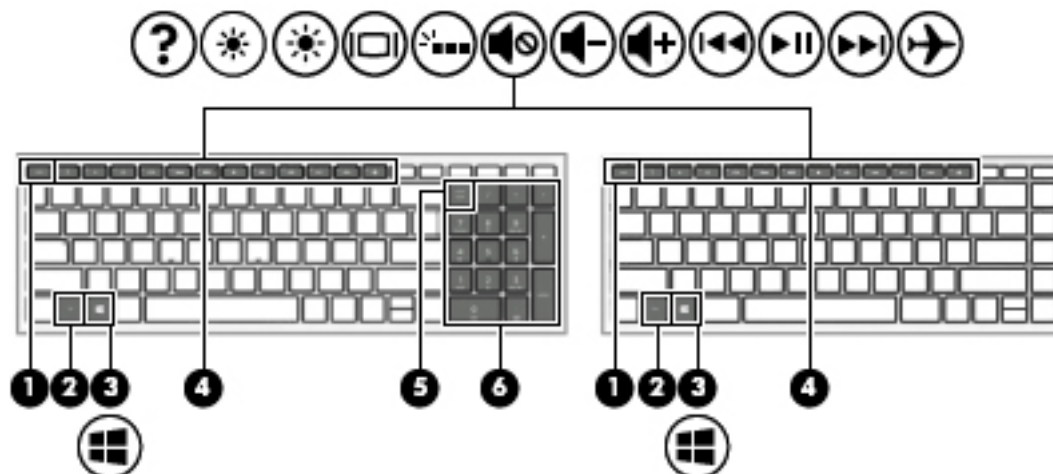













Komponenta	Opis
(1) Tipka <code>esc</code>	Prikazuje podatke o sustavu ako se pritisne zajedno s tipkom <code>fn</code> .
(2) Tipka <code>fn</code>	Pokreće određene funkcije kad se pritisne zajedno s nekom drugom tipkom.
(3)  Tipka s logotipom sustava Windows	Otvora izbornik Start . NAPOMENA: ako ponovno pritisnete tipku s logotipom sustava Windows, izbornik Start će se zatvoriti.
(4) Tipke za radnju	Pokreću izvršavanje često korištenih funkcija sustava. NAPOMENA: na nekim proizvodima tipka za radnju <code>f5</code> omogućuje uključivanje i isključivanje značajke pozadinskog osvjetljenja tipkovnice.
(5) Tipka <code>num lock</code>	Prebacuje funkcije integrirane numeričke tipkovnice s navigacijskih na numeričke i obratno.
(6) Ugrađena numerička tipkovnica	Zasebna tipkovnica s desne strane tipkovnice sa slovima. Kada pritisnete tipku <code>num lock</code> , brojanu tipkovnicu možete koristiti kao vanjsku numeričku tipkovnicu. NAPOMENA: ako je funkcija tipkovnice aktivna pri isključivanju računala, ponovno se aktivira kada se računalo ponovno uključi.

Tipke za radnju



Tipka za radnju pokreće funkciju na koju upućuje ikona na tipki. Da biste utvrdili koje tipke su na vašem proizvodu, pogledajte [Posebne tipke na stranici 12](#).

▲ Da biste upotrijebili funkciju tipke za radnju, pritisnite i držite tipku.

Ikona	Opis
	Otvora aplikaciju HP Support Assistant.
	Dok tipku držite pritisnutu, svjetlina zaslona postupno se smanjuje.
	Tako dugo dok tipku držite pritisnutu, svjetlina zaslona postupno se povećava.
	Prebacuje sliku zaslona između uređaja za prikazivanje povezanih sa sustavom. Ako je, primjerice, s računalom povezan monitor, pritiskom na tu tipku prebacit ćete sliku zaslona s računalnog zaslona na zaslon monitora, a zatim na istovremeni prikaz na računalu i na monitoru.
	Uključuje ili isključuje pozadinsko osvjetljenje tipkovnice. NAPOMENA: da biste štedjeli bateriju, isključite tu značajku.
	Isključuje ili vraća zvuk zvučnika.
	Kada držite tipku pritisnutom, glasnoća zvučnika postupno se smanjuje.
	Kada držite tipku pritisnutom, glasnoća zvučnika postupno se povećava.
	Reproducira prethodnu pjesmu na audio CD-u ili prethodni segment DVD-a ili Blu-ray diska (BD-a).
	Započinje, pauzira ili nastavlja reprodukciju audio CD-a, DVD-a ili BD-a.
	Reproducira sljedeću pjesmu na audio CD-u ili sljedeći segment DVD-a ili BD-a.
	Uključuje ili isključuje način rada u zrakoplovu i značajku bežične veze. NAPOMENA: tipka za način rada u zrakoplovu naziva se još i gumb za bežičnu vezu. NAPOMENA: bežična mreža mora biti prethodno postavljena da bi bežična veza bila moguća.

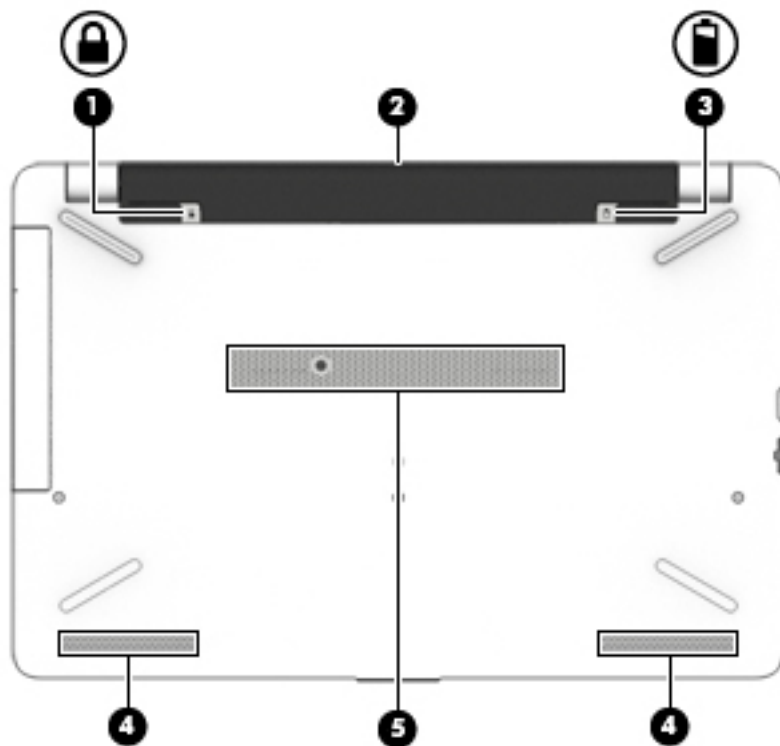
Donja strana



Komponenta	Opis
(1)  Brava baterije	Zaključava bateriju u odjeljku za bateriju.
(2) Odjeljak za bateriju	Sadrži bateriju.
(3)  Zasun za oslobađanje baterije	Služi za oslobađanje baterije.
(4) Zvučnici (2)	Reproduciraju zvuk.
(5) Ventilacijski otvor	Omogućuje protok zraka radi hlađenja unutarnjih komponenti. NAPOMENA: ventilator računala pokreće se automatski radi hlađenja unutarnjih komponenti i sprječavanja pregrijavanja. Normalno je da se unutarnji ventilator uključuje i isključuje tijekom uobičajenog rada.

Oznake

Naljepnice pričvršćene na računalo sadrže informacije koje vam mogu biti potrebne prilikom otklanjanja poteškoća sa sustavom ili kad s računalom putujete u inozemstvo.

 **VAŽNO:** pogledajte sljedeće lokacije da biste pronašli naljepnice opisane u ovom odjeljku: na dnu računala, unutar ležišta baterije, ispod uklonjivih servisnih vratašca ili na stražnjoj strani zaslona.

- Servisna naljepnica – sadrži važne podatke pomoću kojih se prepoznaje vaše računalo. Kada se obratite službi za podršku, od vas će se vjerojatno tražiti da navedete serijski broj, a možda i broj proizvoda ili broj modela. Pronađite te brojeve prije nego što se obratite službi za podršku.

Servisna naljepnica nalikovat će jednom od dolje navedenih primjera. Pogledajte sliku koja je najsličnija servisnoj naljepnici na vašem računalu.



Komponenta

- (1) Serijski broj
- (2) Broj proizvoda
- (3) Razdoblje jamstva
- (4) Broj modela (samo odabrani proizvodi)

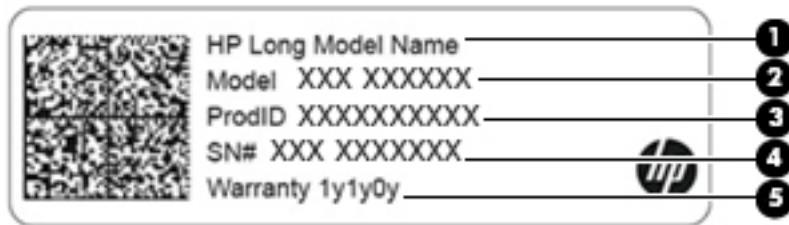

Komponenta

- (1) HP naziv proizvoda (samo odabrani proizvodi)
- (2) Naziv modela (samo odabrani proizvodi)
- (3) Broj proizvoda
- (4) Serijski broj
- (5) Razdoblje jamstva

- Naljepnica (ili više njih) s pravnim podacima – sadrži informacije o propisima koji se odnose na računalo.
- Naljepnica (ili više njih) o certifikatima za bežične uređaje – daje podatke o dodatnim bežičnim uređajima te oznakama odobrenja za države ili regije u kojima je odobrena upotreba tih uređaja.

3 Povezivanje s mrežom

Računalo možete ponijeti sa sobom ma kamo putovali. No čak i kod kuće možete istraživati svijet i pristupati informacijama na milijunima web-mjesta pomoću računala i ožičene ili bežične mrežne veze. Ovo će vam poglavlje pomoći da se povežete s tim svijetom.

Povezivanje s bežičnom mrežom

Vaše je računalo možda opremljeno jednim ili više sljedećih bežičnih uređaja:

- WLAN uređaj – povezuje računalo s bežičnim lokalnim mrežama (koje se najčešće nazivaju Wi-Fi mreže, bežični LAN ili WLAN) u uredima tvrtke, vašem domu te na javnim mjestima kao što su zračne luke, restorani, kafići, hoteli i sveučilišta. U WLAN-u mobilni bežični uređaj u računalu komunicira s bežičnim usmjerivačem ili pristupnom točkom.
- HP-ov modul za mobilnu širokopojasnu vezu – omogućuje bežično povezivanje putem bežične mreže širokog područja (WWAN), na mnogo širem području. Operateri mobilne mreže postavljaju bazne stanice (slične mobilnim odašiljačima) na velikom zemljopisnom području da bi pokrili velika područja cijelih županija, regija ili država.
- Bluetooth® uređaj – stvara osobne područne mreže (PAN-ove) za povezivanje s drugim Bluetooth uređajima kao što su računala, telefoni, pisači, slušalice, zvučnici i fotoaparati. U osobnoj mreži (PAN-u) svaki uređaj komunicira izravno s drugim uređajem, a uređaji moraju biti relativno blizu jedan drugome, obično unutar 10 metara (približno 33 stope).

Korištenje kontrola bežične veze

Bežičnim uređajima na računalu možete upravljati pomoću nekih od ovih značajki:

- tipka za način rada u zrakoplovu (naziva se i gumbom za bežičnu vezu ili tipkom za bežičnu vezu) (u ovom poglavlju tipka za način rada u zrakoplovu)
- kontrole operacijskog sustava

Tipka za način rada u zrakoplovu

Računalo može imati tipku za način rada u zrakoplovu, jedan ili više bežičnih uređaja i jednu ili dvije žaruljice za bežičnu vezu. Svi su bežični uređaji na računalu tvornički omogućeni.

Žaruljica bežične veze pokazuje cjelokupno stanje bežičnih uređaja, a ne stanje pojedinih uređaja.

Kontrole operacijskog sustava

Centar za mrežu i zajedničko korištenje omogućuje vam postavljanje veze ili mreže, povezivanje s mrežom te dijagnosticiranje i popravak mrežnih problema.

Da biste koristili kontrole operacijskog sustava, učinite sljedeće:

1. U okvir za pretraživanje programske trake upišite `upravljačka ploča`, a zatim odaberite **Upravljačka ploča**.
2. Odaberite **Mreža i internet**, a zatim **Centar za mreže i zajedničko korištenje**.

Povezivanje s WLAN-om

 **NAPOMENA:** kada postavljate pristup internetu u svom domu, morate stvoriti račun kod davatelja internetskih usluga (ISP). Obratite se lokalnom davatelju internetskih usluga (ISP) radi kupnje internetske usluge i modema. Davatelj internetskih usluga pomoći će vam postaviti modem, instalirati mrežni kabel za povezivanje bežičnog usmjerivača s modemom te provjeriti internetsku uslugu.

Da biste se povezali s WLAN-om, slijedite ove korake:

1. Provjerite je li WLAN uređaj uključen.
2. Odaberite ikonu statusa mreže na programskoj traci, a zatim se povežite s jednom od dostupnih mreža.

Ako je riječ o WLAN-u s omogućenom zaštitom, morat ćete unijeti sigurnosni kôd. Unesite kod, a zatim odaberite **Dalje** da biste dovršili povezivanje.

 **NAPOMENA:** ako nije naveden nijedan WLAN, možda niste u dometu bežičnog usmjerivača ili pristupne točke.

 **NAPOMENA:** ako ne vidite WLAN s kojim se želite povezati, na programskoj traci desnom tipkom miša kliknite ikonu statusa mreže, a zatim odaberite **Otvori Centar za mrežu i zajedničko korištenje**. Odaberite **Postavljanje nove veze ili mreže**. Prikazat će se popis mogućnosti koji omogućuje ručno pretraživanje i povezivanje s mrežom ili stvaranje nove mrežne veze.

3. Slijedite upute na zaslonu da biste dovršili povezivanje.

Da biste nakon uspostave veze provjerili naziv i status mreže, odaberite ikonu mrežnog statusa na desnom kraju programske trake.

 **NAPOMENA:** funkcionalni domet (domet bežičnog signala) ovisi o implementaciji WLAN-a, proizvođaču usmjerivača te interferenciji s drugim elektroničkim uređajima ili o strukturalnim preprekama, kao što su zidovi i podovi.

Korištenje HP-ova modula za širokopojasnu vezu (samo neki proizvodi)

Vaše računalo s HP-ovim modulom za širokopojasnu mrežu sadrži ugrađenu podršku za mobilnu širokopojasnu uslugu. Kada vaše novo računalo koristi mrežu operatera mobilne telefonije, pruža vam slobodu povezivanja s internetom, slanja e-pošte i povezivanja s mrežom vaše tvrtke bez potrebe za povezivanjem s Wi-Fi pristupnim točkama.

Da biste aktivirali uslugu mobilne širokopojasne veze, možda će vam biti potreban IMEI i/ili MEID broj HP-ova modula za širokopojasnu vezu. Broj može biti otisnut na oznaci na donjoj strani računala, u odjeljku za bateriju, ispod servisnih vratašca ili na stražnjoj strani zaslona.

– ili –

Broj možete pronaći i tako da slijedite ove korake:

1. Na programskoj traci odaberite ikonu statusa mreže.
2. Odaberite **Prikaz postavki veze**.
3. U odjeljku **Mobilne širokopojasne veze** odaberite ikonu statusa mreže.

Neki operateri mobilnih mreža zahtijevaju upotrebu kartice modula za prepoznavanje pretplatnika (SIM-a). SIM kartica sadrži osnovne informacije o vama, kao što su osobni identifikacijski broj (PIN) te informacije o mreži. Neka računala sadrže unaprijed instaliranu SIM karticu. Ako SIM kartica nije unaprijed instalirana, moguće ju je pronaći u dokumentima o HP-ovom modulu za širokopojasnu vezu koji su isporučeni uz računalo ili je operater mobilne mreže može dati odvojeno od računala.

Informacije o HP-ovu modulu za širokopojasnu vezu i načinu aktivacije usluge s preferiranim operaterom mobilne mreže potražite u informacijama o HP-ovu modulu za širokopojasnu vezu isporučenima uz računalo.

Korištenje GPS uređaja (samo neki proizvodi)

Računalo je možda opremljeno GPS (Global Positioning System) uređajem. GPS sateliti pružaju informacije o lokaciji, brzini i smjeru sustavima opremljenima GPS-om.

Da biste omogućili GPS, provjerite je li u postavkama lokacije omogućen pristup lokaciji.

1. Upišite `lokacija` u okvir za pretraživanje na programskoj traci, a zatim odaberite željenu postavku za lokaciju.
2. Slijedite upute na zaslonu za korištenje postavki lokacije.

Korištenje Bluetooth bežičnih uređaja (samo neki proizvodi)

Bluetooth uređaji omogućuju bežičnu komunikaciju kratkog dometa koja zamjenjuje tradicionalno fizičko kablско povezivanje elektroničkih uređaja kao što su:

- računala (stolno računalo, prijenosno računalo)
- telefoni (mobilni, bežični, pametni)
- uređaji za obradu slike (pisač, fotoaparati)
- uređaji za zvuk (slušalice, zvučnici)
- miš
- vanjska tipkovnica

Priključivanje Bluetooth uređaja

Da biste mogli koristiti Bluetooth uređaj, morate uspostaviti Bluetooth vezu:

1. U okvir za pretraživanje na programskoj traci upišite `bluetooth`, a zatim odaberite **Postavke za Bluetooth i ostale uređaje**.
2. Ako Bluetooth još nije uključen, uključite ga.
3. Na popisu odaberite svoj uređaj te slijedite upute na zaslonu.

 **NAPOMENA:** ako uređaj traži potvrdu autentičnosti, prikazat će se kod za uparivanje. Na uređaju koji dodajete slijedite upute na zaslonu da biste provjerili odgovara li kod na uređaju kodu za uparivanje. Dodatne informacije potražite u dokumentaciji isporučenoj uz uređaj.

 **NAPOMENA:** ako se uređaj ne prikazuje na popisu, provjerite je li na uređaju uključen Bluetooth. Za neke uređaje mogu postojati dodatni preduvjeti; pogledajte dokumentaciju priloženu uz uređaj.

Povezivanje s ožičenom mrežom – LAN (samo neki proizvodi)

Ako računalo želite povezati izravno s usmjerivačem u svom domu (umjesto bežičnog rada) ili ako se želite povezati s postojećom mrežom u uredu, upotrijebite LAN vezu.

Da biste se povezali s LAN-om, potreban vam je kabel RJ-45 (mrežni) i mrežna utičnica ili dodatni priključni uređaj odnosno priključak za proširenje ako na računalu nema utičnice za RJ-45.

Da biste priključili mrežni kabel, slijedite ove korake:

1. Mrežni kabel priključite u mrežnu utičnicu **(1)** na računalu.
2. Drugi kraj mrežnog kabela priključite u zidnu mrežnu utičnicu **(2)** ili usmjerivač.

 **NAPOMENA:** ako mrežni kabel sadrži sklop za utišavanje buke **(3)**, koji sprječava interferenciju s televizijskim i radijskim signalima, usmjerite kraj sklopa kabela prema računalu.

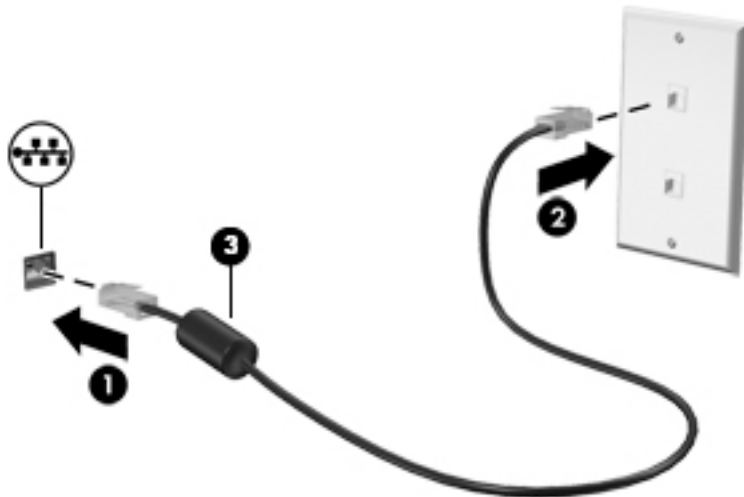

Povezivanje s mobilnim uređajem (samo odabrani proizvodi)

HP Orbit omogućuje vam jednostavan prijenos datoteka, slika, videozapisa i drugih podataka između mobilnog uređaja i računala.



NAPOMENA: prije postavljanja i korištenja aplikacije HP Orbit provjerite jesu li računalo i mobilni uređaj povezani s istom Wi-Fi mrežom.

Da biste postavili HP Orbit:

1. Preuzmite i instalirajte aplikaciju HP Orbit iz trgovine s aplikacijama za svoj mobilni uređaj.
2. Otvorite aplikaciju **HP Orbit** na mobilnom uređaju.
3. Na računalu odaberite gumb **Start** pa **HP Orbit**.
– ili –
Otvorite **HP Orbit** pomoću ikone na programskoj traci.

4. Slijedite upute za unos koda za uparivanje na zaslonu pa nastavite s instalacijom.

Kada uparite uređaje, HP Orbit zapamtiti će vezu i omogućiti vam slanje datoteka s uređaja na uređaj kad god su povezani s istom Wi-Fi mrežom.

Da biste prenijeli datoteke s mobilnog uređaja na računalo:

1. Otvorite aplikaciju **HP Orbit** na mobilnom uređaju.
2. Odaberite vrstu datoteke.
3. Odaberite datoteku, a zatim odaberite **Pošalji**.

Nakon završetka prijena datoteka će se pojaviti u programu HP Orbit Canvas na računalu.

Da biste prenijeli datoteke s računala na mobilni uređaj:

1. Otvorite aplikaciju **HP Orbit** na računalu.
2. Povucite i ispustite datoteku u HP Orbit Canvas na računalu pa slijedite upute na zaslonu.

Nakon završetka prijena datoteka će se pojaviti u aplikaciji HP Orbit Canvas na mobilnom uređaju.

Dodatne informacije o aplikaciji HP Orbit potražite u softverskoj pomoći za HP Orbit.



NAPOMENA: pomoć nije dostupna na svim jezicima.

1. Otvorite aplikaciju **HP Orbit**.
2. Odaberite ikonu **Postavke** , a zatim odaberite **Pomoć**.

Dodatne informacije o podržanim platformama i jezicima potražite na stranici <http://www.hp.com/support>.

4 Uživanje u značajkama za zabavu

HP-ovo računalo može služiti kao zabavni centar na kojem se možete družiti putem kamere, uživati u glazbi i upravljati njome te preuzimati i gledati filmove. Da biste uređaj pretvorili u još snažniji centar za zabavu, priključite vanjske uređaje kao što je monitor, projektor, televizor ili pak priključite zvučnike ili slušalice.

Korištenje kamere

Vaše računalo ima jednu kameru ili više njih koje vam omogućuju povezivanje s drugim korisnicima radi posla ili igre. Kamere mogu biti prednje, stražnje ili skočne. Dodatne informacije o kameri potražite u odjeljku [Upoznavanje računala na stranici 4](#).

Većina kamera omogućuje videorazgovor, snimanje videozapisa i snimanje nepokretnih slika. Neke nude i HD (visoku razlučivost), aplikacije za igre ili softver za prepoznavanje lica, kao što je Windows Hello. Pročitajte [Zaštita računala i podataka na stranici 41](#) i potražite detalje o korištenju softvera Windows Hello.

Da biste koristili kameru, upišite `kamera` u okvir za pretraživanje programske trake, a zatim na popisu aplikacija odaberite **Kamera**.

Upotreba zvuka

Možete preuzimati i slušati glazbu, izravno primati audiosadržaj s weba (uključujući radio), snimati zvuk ili miješati zvuk i videozapis da biste stvarali multimedijske sadržaje. Možete i reproducirati glazbene CD-ove na računalu (na određenim modelima) ili priključiti vanjski optički pogon da biste reproducirali CD-ove. Da biste povećali užitak slušanja, priključite vanjske audiouređaje, npr. zvučnike ili slušalice.

Povezivanje zvučnika

Ožičene zvučnike možete s računalom povezati priključivanjem na USB priključak ili kombiniranu utičnicu za audioizlaz (slušalice) / audioulaz (mikrofon) na računalu ili pak priključnoj stanici.

Da biste povezali bežične zvučnike s računalom, slijedite upute proizvođača uređaja. Da biste povezali zvučnike visoke razlučivosti s računalom, pogledajte odjeljak [Postavljanje HDMI zvuka na stranici 24](#). Prije priključivanja zvučnika smanjite glasnoću zvuka.

Povezivanje slušalica

⚠ UPOZORENJE! Da biste smanjili opasnost od tjelesne ozljede, smanjite glasnoću prije nego što stavite slušalice, male slušalice ili naglavne slušalice. Dodatne informacije o sigurnosti potražite u *Obavijestima o propisima, sigurnosti i očuvanju okoliša*.

Pristupanje dokumentu:

▲ odaberite gumb **Start**, zatim **HP-ova pomoć i podrška**, a potom **HP-ova dokumentacija**.

Ožičene slušalice možete priključiti u utičnicu za slušalice ili u kombiniranu utičnicu za audioizlaz (slušalice) / utičnicu za audioulaz (mikrofon) na računalu.

Da biste bežične slušalice povezali s računalom, slijedite upute proizvođača uređaja.

Povezivanje slušalica s mikrofonom

 **UPOZORENJE!** Da biste smanjili opasnost od ozljede, stišajte zvuk prije no što stavite slušalice, ušne slušalice ili naglavne slušalice. Dodatne sigurnosne informacije potražite u *Obavijestima o propisima, sigurnosti i očuvanju okoliša*.

Pristupanje dokumentu:

▲ odaberite gumb **Start**, zatim **HP-ova pomoć i podrška**, a potom **HP-ova dokumentacija**.

Slušalice u kombinaciji s mikrofonom nazivaju se još i naglavni kompleti ili naglavne slušalice. Ožičene slušalice s mikrofonom možete priključiti u kombiniranu utičnicu za audioizlaz (slušalice) / audioulaz (mikrofon) na računalo.

Da biste na računalo priključili bežične slušalice s mikrofonom, slijedite upute proizvođača uređaja.

Upotreba postavki zvuka

Koristite postavke zvuka da biste prilagodili glasnoću sustava, promijenili zvukove sustava ili upravljali audiouređajima.

Za prikaz ili promjenu zvuka:

▲ U okviru za pretraživanje na programskoj traci upišite `upravljačka ploča`, odaberite **Upravljačka ploča**, odaberite **Hardver i Zvuk**, a zatim odaberite **Zvuk**.

Vaše računalo može sadržavati poboljšani zvučni sustav poput proizvoda tvrtki Bang & Olufsen, B&O Play ili drugog proizvođača. Stoga vaše računalo može sadržavati napredne audioznačajke kojima možete upravljati s upravljačke ploče vašeg zvučnog sustava.

Koristite upravljačku ploču za zvuk da biste pregledali postavke zvuka i upravljali njima.

▲ Upišite `upravljačka ploča` u okvir za pretraživanje na programskoj traci, odaberite **Upravljačka ploča**, odaberite **Hardver i zvuk**, a zatim odaberite upravljačku ploču vašeg zvučnog sustava.

Upotreba videoznačajke

Vaše je računalo snažan videouređaj koji vam omogućuje gledanje videozapisa koji se strujanjem prenose s omiljenih web-mjesta te preuzimanje videozapisa i filmova radi gledanja na računalo bez potrebe za povezivanjem s mrežom.

Da biste povećali užitak gledanja, povežite vanjski monitor, projektor ili TV pomoću priključka za video na računalo.

 **VAŽNO:** vanjski uređaj mora biti spojen ispravnim kabelom na ispravan priključak. Slijedite upute proizvođača uređaja.

Informacije o korištenju videoznačajki potražite u HP Support Assistant.

Povezivanje videouređaja putem VGA kabela (samo odabrani proizvodi)

 **NAPOMENA:** Za povezivanje VGA videouređaja s računalom potreban je VGA kabel, koji se kupuje zasebno.

Da biste prikazali sliku sa zaslona računala na vanjskom VGA monitoru ili na projektoru radi prezentacije, priključite monitor ili projektor na VGA priključak računala.

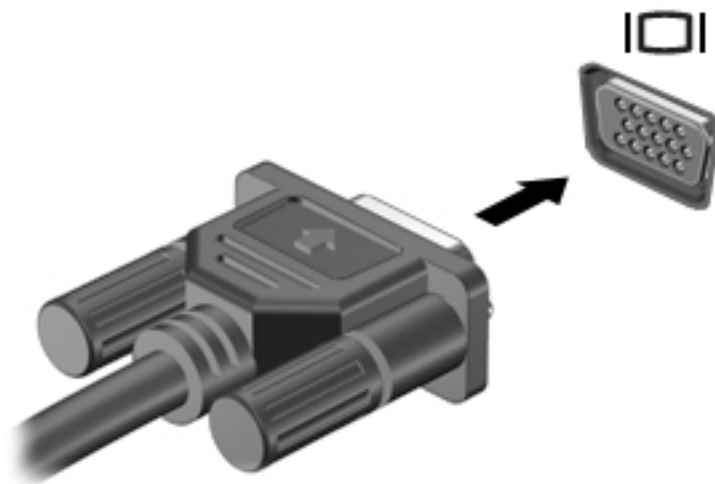

1. VGA kabel iz monitora ili projektor priključite na VGA priključak na računalo, kao što je prikazano na slici.



2. Pritisnite **f4** da biste prebacivali sliku zaslona između četiri stanja prikaza:

- **Samo zaslon PC-ja:** prikaz slike sa zaslona samo na računalu.
- **Dupliciraj:** istodobni prikaz slike sa zaslona na računalu i na vanjskom uređaju.
- **Proširi:** prikaz proširene slike sa zaslona i na računalu i na vanjskom uređaju.
- **Samo drugi zaslon:** prikaz slike sa zaslona samo na vanjskom uređaju.

Svakim pritiskom na **f4** mijenjate način prikaza.

 **NAPOMENA:** Da biste postigli najbolje rezultate, osobito ako odaberete mogućnost "Prošireno", povećajte razlučivost zaslona vanjskog uređaja na način opisan u nastavku. Odaberite gumb **Start**, zatim ikonu **Postavke** , a potom odaberite **Sustav**. U odjeljku **Zaslon** odaberite odgovarajuću razlučivost, a zatim odaberite **Zadrži promjene**.

Povezivanje videouređaja pomoću HDMI kabela (samo određeni proizvodi)

 **NAPOMENA:** za povezivanje HDMI uređaja s računalom potreban je HDMI kabel, koji se kupuje zasebno.

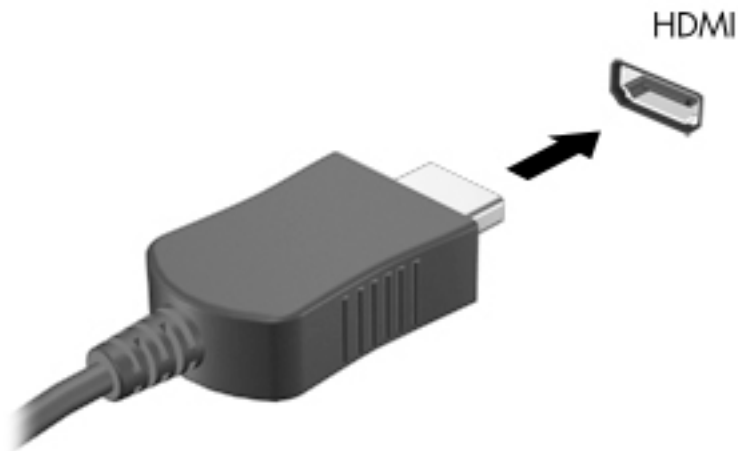

Da biste prikazali sliku zaslona računala na televizoru ili monitoru visoke razlučivosti, povežite uređaj visoke razlučivosti prema sljedećim uputama:

1. Jedan kraj HDMI kabela priključite u HDMI priključak računala.



2. Priključite drugi kraj kabela u TV ili monitor visoke razlučivosti.
3. Pritisnite **f4** za prebacivanje slike zaslona računala između četiri stanja prikaza:
 - **Samo zaslon PC-ja:** prikaz slike sa zaslona samo na računalu.
 - **Duplicirano:** istodobni prikaz slike sa zaslona na računalu i na vanjskom uređaju.
 - **Prošireno:** prikaz proširene slike sa zaslona i na računalu i na vanjskom uređaju.
 - **Samo drugi zaslon:** prikaz slike sa zaslona samo na vanjskom uređaju.

Svakim pritiskom na **f4** mijenjate način prikaza.

 **NAPOMENA:** da biste postigli najbolje rezultate, osobito ako odaberete mogućnost "Prošireno", povećajte razlučivost zaslona vanjskog uređaja na način opisan u nastavku. Odaberite gumb **Start**, zatim ikonu **Postavke** , a potom odaberite **Sustav**. U odjeljku **Zaslon** odaberite odgovarajuću razlučivost, a zatim odaberite **Zadrži promjene**.

Postavljanje HDMI zvuka

HDMI je jedino videosučelje koje podržava video i audiosadržaje visoke razlučivosti. Kada povežete HDMI TV s računalom, možete uključiti HDMI zvuk praćenjem sljedećih koraka:

1. Desnom tipkom miša kliknite ikonu **Zvučnici** u području obavijesti na desnom kraju programske trake, a zatim odaberite **Uređaji za reproduciranje**.
2. Na kartici **Reprodukcija** odaberite naziv digitalnog izlaznog uređaja.
3. Kliknite **Postavi kao zadano**, a zatim **U redu**.

Za vraćanje zvuka na zvučnike računala:

1. Desnom tipkom miša kliknite ikonu **Zvučnici** u području obavijesti na desnom kraju programske trake, a zatim kliknite **Uređaji za reproduciranje**.
2. Na kartici **Reprodukcija** kliknite **Zvučnici**.
3. Kliknite **Postavi kao zadano**, a zatim **U redu**.

Otkrivanje bežičnih zaslona kompatibilnih sa standardom Miracast i povezivanje s njima (samo odabrani proizvodi)

Da biste otkrili bežične zaslone kompatibilne sa standardom Miracast i povezali se s njima bez izlaska iz trenutnih aplikacija, slijedite korake u nastavku.

Da biste otvorili Miracast, učinite sljedeće:

- ▲ Upišite `projekcija` u okvir za pretraživanje na programskoj traci, a zatim kliknite **Projekcija na drugi zaslon**. Kliknite ikonu **Poveži s bežičnim zaslonom**, a zatim slijedite upute na zaslonu.

5 Navigacija po zaslonu

Po računalnom se zaslonu možete kretati na jedan ili više sljedećih načina:

- pomoću dodirnih gesta izravno na zaslonu računala
- pomoću dodirnih gesta na dodirnoj pločici (TouchPadu)
- pomoću dodatnog miša ili tipkovnice (kupuju se zasebno)
- pomoću zaslonske tipkovnice
- pomoću pokazivačke palice

Pomoću dodirne pločice (TouchPada) i gesta dodirnog zaslona

Dodirna pločica (TouchPad) pomaže u kretanju računalnim zaslonom i upravljanju pokazivačem jednostavnim dodirnim gestama. Lijevi i desni gumb dodirne pločice (TouchPada) možete koristiti i kao odgovarajuće tipke na vanjskom mišu. Za kretanje po dodirnom zaslonu (samo odabrani proizvođači), zaslon dodirujte izravno upotrebom gesta opisanih u ovom poglavlju.

Geste možete i prilagoditi pa pogledati pokazne prikaze rada gesta. U okvir za pretraživanje na programskoj traci upišite `upravljačka ploča`, odaberite **Upravljačka ploča** pa **Hardver i zvuk**. U odjeljku **Uređaji i pisači** odaberite **Miš**.



NAPOMENA: ako nije drugačije napomenuto, geste se mogu koristiti na dodirnoj pločici (TouchPadu) ili na dodirnom zaslonu (samo odabrani proizvođači).

Dodir

Pomoću geste dodira/dvostrukog dodira odaberite ili otvorite stavku na zaslonu.

- Pokažite na stavku na zaslonu, a zatim jednim prstom dodirnite područje dodirne pločice (TouchPada) ili dodirni zaslon da biste je odabrali. Dva puta dodirnite stavku da biste je otvorili.



Zumiranje pincetnim pokretom s dva prsta

Koristite uvećavanje/smanjivanje prikaza dvama prstima da biste smanjili ili uvećali slike ili tekst.

- Stavku možete smanjiti tako da stavite dva prsta odvojeno na područje dodirne pločice (TouchPada) ili dodirnog zaslona, a zatim prste približite.
- Stavku možete povećati tako da stavite dva prsta zajedno na područje dodirne pločice (TouchPada) ili dodirnog zaslona, a zatim prste odvojite.

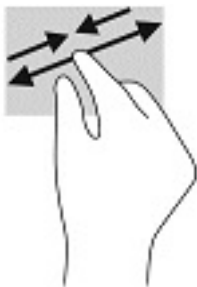

Klizanje s dva prsta (samo dodirna pločica (TouchPad))

Koristite klizanje dvama prstima da biste se na stranici ili slici pomicali gore, dolje ili u stranu.

- Smjestite dva lagano razdvojena prsta na područje dodirne pločice (TouchPada) i zatim ih povucite gore, dolje, lijevo ili desno.

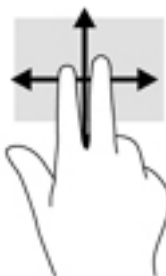

Dodir s dva prsta (samo dodirna pločica (TouchPad))

Koristite dodir s dva prsta da biste otvorili izbornik za objekt na zaslonu.

 **NAPOMENA:** dodir s dva prsta pokreće istu funkciju kao i klik desnom tipkom miša.

- Dodirnite dvama prstima zonu dodirne pločice (TouchPada) i pritisnite da biste otvorili izbornik mogućnosti za odabrani objekt.



Dodir s četiri prsta (samo dodirna pločica (TouchPad))

Dodirnite s četiri prsta da biste otvorili akcijski centar.

- S četiri prsta dodirnite dodirnu pločicu (TouchPad) da biste otvorili akcijski centar i prikazali trenutne postavke i obavijesti.



Povlačenje trima prstima (samo dodirna pločica (TouchPad))

Povucite trima prstima da biste prikazali otvorene prozore i naizmjenično koristili otvorene prozore i radnu površinu.

- Povucite trima prstima od sebe da biste prikazali sve otvorene prozore.
- Povucite trima prstima prema sebi da biste prikazali radnu površinu.
- Povucite trima prstima ulijevo ili udesno da biste naizmjenično koristili otvorene prozore.



Klizanje jednim prstom (samo dodirni zaslon)

Kližite jednim prstom za kretanje ili pomicanje kroz popise i stranice ili za pomicanje objekta.

- Da biste se pomicali po zaslonu, lagano kližite jednim prstom po zaslonu u smjeru u kojem se želite kretati.
- Da biste premjestili neki objekt, pritisnite ga i držite prstom, a zatim povucite prst da biste premjestili objekt.

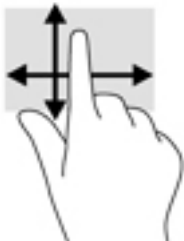

Pomoću dodatne tipkovnice ili miša

Dodatna tipkovnica ili miš omogućuju upisivanje, odabir stavki, pomicanje i jednake funkcije kao i dodirne geste. Tipkovnica omogućuje i izvođenje određenih funkcija pomoću akcijskih tipki i tipki prečaca.

Upotrebom tipkovnice na zaslonu (samo odabrani proizvodi)

1. Za prikaz zaslonske tipkovnice dodirnite ikonu tipkovnice u području obavijesti na desnom kraju programske trake.
2. Počnite upisivati.

 **NAPOMENA:** iznad zaslonske tipkovnice mogu se prikazati predložene riječi. Dodirnite riječ da biste je odabrali.

 **NAPOMENA:** akcijske tipke i tipke prečaca ne prikazuju se ili ne funkcioniraju na zaslonskoj tipkovnici.

6 Upravljanje napajanjem

Računalo može upotrebljavati baterijsko ili vanjsko napajanje. Ako računalo radi na baterijskom napajanju, a nije dostupan vanjski izvor napajanja za punjenje baterije, važno je nadzirati i štedjeti bateriju.

Neke značajke upravljanja napajanjem navedene u ovom poglavlju možda neće biti dostupne na vašem računalu.

Upotreba stanja mirovanja i hibernacije

 **OPREZ:** postoji nekoliko dobro poznatih slabosti kada je računalo u stanju mirovanja. Da biste neovlaštenom korisniku onemogućili pristup podacima na vašem računalu, čak i šifriranim podacima, HP preporučuje da uvijek pokrenete stanje hibernacije umjesto mirovanja svaki put kada računalo neće biti u vašem fizičkom posjedu. To je osobito važno kada putujete sa svojim računalom.

OPREZ: da biste smanjili rizik od mogućeg smanjenja kvalitete audio i videozapisa, gubitka funkcionalnosti audio ili videoreprodukcije ili gubitka podataka, nemojte pokretati stanje mirovanja dok očitavate ili snimate na disk ili na vanjsku medijsku karticu.

Sustav Windows ima dva stanja uštede energije – Stanje mirovanja i Stanje hibernacije.

- Mirovanje – stanje mirovanja automatski se pokreće nakon razdoblja neaktivnosti. Vaš se rad sprema u memoriju da biste vrlo brzo mogli nastaviti rad. Stanje mirovanja možete i ručno pokrenuti. Dodatne informacije potražite u odjeljku [Pokretanje stanja mirovanja i izlaz iz njega na stranici 30](#).
- Hibernacija – stanje hibernacije aktivira se automatski ako razina napunjenosti baterije padne na kritičnu razinu. U stanju hibernacije vaš se rad sprema u hibernacijsku datoteku, a računalo se isključuje. Stanje hibernacije možete i ručno pokrenuti. Dodatne informacije potražite u odjeljku [Pokretanje stanja hibernacije i izlaz iz njega \(samo odabrani proizvodi\) na stranici 31](#).

Pokretanje stanja mirovanja i izlaz iz njega

Stanje mirovanja možete pokrenuti na bilo koji sljedeći način:

- Zatvorite zaslon (samo odabrani proizvodi).
- Odaberite gumb **Start**, zatim odaberite ikonu **Napajanje**, a potom **Stanje mirovanja**.
- Pritisnite gumb za stanje mirovanja, na primjer, **fn + f3** (samo odabrani proizvodi)

Iz stanja mirovanja možete izaći na bilo koji od sljedećih načina:

- Kratko pritisnite gumb za uključivanje.
- Ako je računalo zatvoreno, podignite zaslon (samo odabrani proizvodi).
- Pritisnite tipku na tipkovnici (samo odabrani proizvodi).
- Dodirnite dodirnu pločicu (TouchPad) (samo odabrani proizvodi).

Kada računalo izađe iz stanja mirovanja, vaš se rad vraća na zaslon.

 **NAPOMENA:** ako ste postavili da je potrebna lozinka prilikom izlaska iz stanja mirovanja, morate unijeti svoju lozinku za Windows prije povratka na zaslon.

Pokretanje stanja hibernacije i izlaz iz njega (samo odabrani proizvodi)

Pomoću mogućnosti napajanja možete omogućiti korisnički pokrenutu hibernaciju i promijeniti druge postavke napajanja i isteka vremena.

1. Desnom tipkom miša kliknite ikonu **Napajanje** , a zatim odaberite **Mogućnosti napajanja**.
2. U lijevom oknu odaberite **Odabir funkcija gumba za uključivanje** (tekst se može razlikovati ovisno o proizvodu).
3. Ovisno o proizvodu, možete omogućiti hibernaciju za napajanje iz baterije ili vanjsko napajanje u bilo kojem od sljedećih načina:
 - **Gumb Napajanje** – u odjeljku **Postavke za gumb Napajanje, gumb stanja mirovanja i postavke poklopca** (tekst se može razlikovati ovisno o proizvodu) odaberite **Kada pritisnem gumb Napajanje**, a zatim odaberite **Hibernacija**.
 - **Gumb za stanje mirovanja** – u odjeljku **Postavke za gumb Napajanje, gumb stanja mirovanja i postavke poklopca** (tekst se može razlikovati ovisno o proizvodu) odaberite **Kada pritisnem gumb za stanje mirovanja**, a zatim odaberite **Hibernacija**.
 - **Poklopac** – u odjeljku **Postavke za gumb Napajanje, gumb stanja mirovanja i postavke poklopca** (tekst se može razlikovati ovisno o proizvodu) odaberite **Kada zatvorim poklopac**, a zatim odaberite **Hibernacija**.
 - **Izbornik Napajanje** – odaberite **Promjena trenutno nedostupnih postavki**, a zatim u odjeljku **Postavke isključivanja** potvrdite okvir **Hibernacija**.
Izborniku Napajanje možete pristupiti ako odaberete gumb **Start**.
4. Odaberite **Spremi promjene**.
 - ▲ Da biste pokrenuli hibernaciju, koristite način koji ste omogućili u 3. koraku.
 - ▲ Da biste izašli iz hibernacije, kratko pritisnite gumb za uključivanje.

 **NAPOMENA:** ako ste postavili da je potrebna lozinka prilikom izlaska iz stanja hibernacije, prije povratka na zaslon morate unijeti svoju lozinku za Windows.

Isključivanje računala

 **OPREZ:** podaci koji nisu spremljeni izgubit će se kad se računalo isključi. Svakako spremite svoj rad prije no što isključite računalo.

Naredba Isključi računalo zatvara sve otvorene programe, uključujući i operacijski sustav, te nakon toga isključuje zaslon i računalo.

Isključite računalo ako dulje vrijeme neće biti upotrebljavano ni priključeno na vanjsko napajanje.

Preporučuje se korištenje naredbe sustava Windows Isključi računalo.

 **NAPOMENA:** ako je računalo u stanju mirovanja ili hibernacije, najprije izađite iz stanja mirovanja ili hibernacije kratkim pritiskom na gumb za uključivanje.



1. Spremite svoj rad i zatvorite sve otvorene programe.
2. Odaberite gumb **Start**, zatim ikonu **Uključi/isključi**, a potom **Isključi**.

Ako računalo ne reagira i vi ne možete upotrebljavati prethodne postupke isključivanja, isprobajte sljedeće izvanredne postupke prema priloženom redoslijedu:

- Pritisnite **ctrl+alt+delete**, zatim kliknite ikonu **Uključi/isključi**, a potom odaberite **Isključi**.
- Pritisnite i držite gumb za uključivanje i isključivanje najmanje 10 sekundi.
- Ako vaše računalo sadrži bateriju koju može zamijeniti korisnik (samo odabrani proizvodi), isključite računalo s vanjskog napajanja, a zatim uklonite bateriju.

Korištenje ikone napajanja i mogućnosti napajanja

Ikona Napajanje  nalazi se na programskoj traci sustava Windows. Ikona Napajanje omogućuje brzi pristup postavkama napajanja i prikaz preostalog kapaciteta baterije.

- Da biste vidjeli postotak preostalog punjenja baterije i trenutni plan napajanja, postavite pokazivač miša iznad ikone **Napajanje** .
- Da biste koristili mogućnosti napajanja, desnom tipkom miša kliknite ikonu **Napajanje** , a zatim odaberite **Mogućnosti napajanja**.

Drugačije ikone napajanja upućuju na to napaja li se računalo iz baterije ili iz vanjskog napajanja. Postavljanjem pokazivača miša iznad ikone prikazuje se poruka ako se napunjenost baterije smanji na kritičnu razinu.

Rad uz baterijsko napajanje

 **UPOZORENJE!** Da biste smanjili rizik od mogućih sigurnosnih problema, upotrijebite samo bateriju koja je došla s računalom, zamjensku bateriju koju je dao HP ili kompatibilnu bateriju kupljenu pri HP-u.

Kad se u računalu nalazi napunjena baterija, a računalo nije spojeno na vanjsko napajanje, radit će na baterijskom napajanju. Kada je računalo isključeno i odspojeno iz vanjskog napajanja, baterija u računalu polagano se prazni. Računalo prikazuje poruku kada napunjenost baterije dostigne nisku ili kritičnu razinu.

Vijek trajanja baterije računala ovisi o postavkama upravljanja napajanjem, programima koji se na njemu izvode, svjetlini zaslona, vanjskim uređajima koji su povezani s računalom i ostalim čimbenicima.

 **NAPOMENA:** kada od računala odvojite vanjsko napajanje, svjetlina zaslona automatski se smanjuje radi štednje baterije. Na nekim modelima računala možete i mijenjati načine grafičkog prikaza da biste produljili trajanje baterije.

Korištenje HP-ove značajke brzog punjenja (samo neki proizvodi)

HP-ova značajka brzog punjenja omogućuje vam brzo punjenje baterije računala. Vrijeme punjenja može odstupati za +/-10%. Ovisno o modelu računala i HP prilagodniku izmjenične struje koji ste dobili s računalom, HP brzo punjenje radi na jedan od sljedećih načina:

- Ako je preostala razina napunjenosti baterije između 0 i 50%, baterija će se do 50% ukupnog kapaciteta napuniti za najviše 30 minuta.
- Ako je preostala razina napunjenosti baterije između 0 i 90%, baterija će se do 90% ukupnog kapaciteta napuniti za najviše 90 minuta.

Da biste koristili HP-ovu značajku brzog punjenja, isključite računalo i zatim priključite prilagodnik izmjenične struje na računalo i na vanjski izvor napajanja.

Prikaz napunjenosti baterije

Da biste vidjeli postotak preostalog punjenja baterije i trenutni plan napajanja, postavite pokazivač miša iznad ikone **Napajanje** .

Pronalaženje informacija o bateriji u programu HP Support Assistant (samo odabrani proizvodi)

Da biste pristupili podacima o bateriji, učinite sljedeće:

1. Upišite `support` (podrška) u okvir za pretraživanje programske trake, a zatim odaberite aplikaciju **HP Support Assistant**.
– ili –
Odaberite znak upitnika na programskoj traci.
2. Odaberite **Moj PC**, zatim karticu **Dijagnostika i alati**, a potom **HP-ova provjera baterije**. U slučaju da se prilikom provjere baterije utvrdi da je bateriju potrebno zamijeniti, obratite se službi za podršku.

HP Support Assistant pruža sljedeće alate i informacije o bateriji:

- HP-ova provjera baterije
- informacije o vrstama baterija, specifikacijama, vijeku trajanja i kapacitetu

Ušteda energije baterije

Da biste uštedjeli energiju baterije i maksimalno produljili njezin vijek trajanja:

- smanjite osvjetljenje zaslona
- pod Mogućnosti napajanja odaberite postavku **Ušteda energije**.
- isključite bežične uređaje kada ih ne upotrebljavate
- odspojite vanjske uređaje koji nisu priključeni na vanjski izvor napajanja ako ih ne koristite, primjerice vanjski tvrdi disk priključen na USB priključak
- zaustavite, onemogućite ili izvadite vanjske medijske kartice koje ne upotrebljavajte.
- prije prestanka rada pokrenite stanje mirovanja ili isključite računalo

Prepoznavanje niskih razina napunjenosti baterije

Kada baterija koja je jedini izvor napajanja za računalo dosegne nisku ili kritičnu razinu napunjenosti, dolazi do sljedećeg:

- Žaruljica baterije (samo odabrani proizvodi) označava nisku ili kritičnu razinu napunjenosti baterije.
– ili –
- Ikona Napajanje  prikazuje obavijest o niskoj ili kritičnoj razini napunjenosti baterije.



NAPOMENA: dodatne informacije o ikoni Napajanje potražite u odjeljku [Korištenje ikone napajanja i mogućnosti napajanja na stranici 32](#).

Računalo poduzima sljedeće aktivnosti za kritičnu razinu napunjenosti baterije:

- ako je hibernacija onemogućena, a računalo je uključeno ili je u stanju mirovanja, računalo će nakratko ostati u stanju mirovanja, a zatim će se isključiti i izgubiti sve podatke koji nisu bili spremljeni
- ako je hibernacija omogućena, a računalo je uključeno ili je u stanju mirovanja, računalo će pokrenuti stanje hibernacije

Rješavanje niske razine napunjenosti baterije

Rješavanje niske razine napunjenosti baterije kad je dostupno vanjsko napajanje

Priključite jedan od sljedećih uređaja u računalo i vanjsko napajanje:

- prilagodnik izmjeničnog napona
- dodatna priključna stanica ili proizvod za proširenje
- dodatni prilagodnik napajanja kupljen kao dodatak od tvrtke HP

Rješavanje niske razine napunjenosti baterije kada nema dostupnog izvora napajanja

Spremite svoj rad i isključite računalo.

Rješavanje niske razine napunjenosti baterije kad računalo ne može izaći iz stanja hibernacije

1. Prilagodnik izmjeničnog napona priključite u računalo i vanjsko napajanje.
2. Napustite stanje hibernacije pritiskom gumba za uključivanje.

Korisnički zamjenjiva baterija

 **UPOZORENJE!** Da biste smanjili rizik od mogućih sigurnosnih problema, upotrijebite samo korisnički zamjenjivu bateriju koja je došla s računalom, zamjensku bateriju koju je dao HP ili kompatibilnu bateriju kupljenu pri HP-u.

 **OPREZ:** vađenje baterije koju korisnik sam može zamijeniti, a koja je jedini izvor napajanja, može izazvati gubitak podataka. Da biste spriječili gubitak podataka, spremite svoj rad ili isključite računalo kroz sustav Windows prije no što uklonite bateriju.

Uklanjanje korisnički zamjenjive baterije

Da biste izvadili korisnički zamjenjivu bateriju, pratite korake i ilustraciju u nastavku:

1. Postavite računalo gornjom stranom dolje na ravnu površinu, s baterijom okrenutom prema sebi.
2. Gurnite zasun za zaključavanje baterije **(1)** da biste je otključali, a zatim zasun za oslobađanje baterije **(2)** da biste je oslobodili.



NAPOMENA: Zasun za otpuštanje baterije automatski se vraća u početni položaj.

3. Izvadite bateriju **(3)** iz računala.

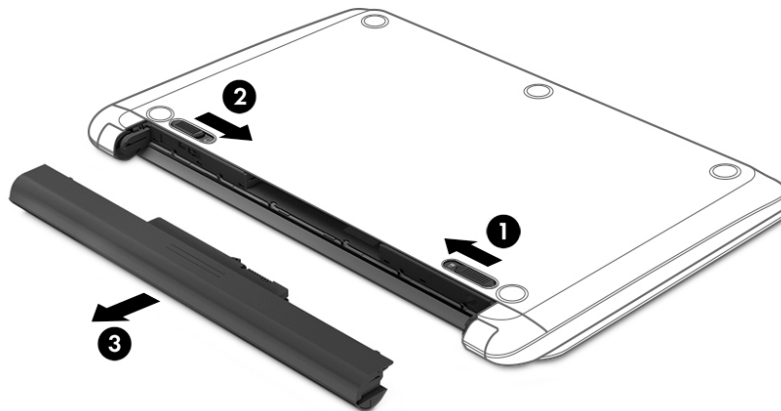

Pohranjivanje baterije koju može zamijeniti korisnik

⚠ OPREZ: Da biste smanjili rizik od oštećenja baterije, nemojte je izlagati visokim temperaturama u duljim vremenskim razdobljima.

Spremljenu biste bateriju trebali pregledati svakih šest mjeseci. Ako je kapacitet manje od 50 posto, napunite bateriju prije vraćanja u pohranu.

Odlaganje baterije koju korisnik može zamijeniti

⚠ UPOZORENJE! da biste smanjili rizik od požara ili opekline, nemojte rastavljati, gnječiti ili probijati bateriju; nemojte izazivati kratki spoj na vanjskim kontaktima; ne bacajte bateriju u vatru ili vodu.

Pojedinosti o ispravnom načinu odlaganja baterije potražite u odjeljku *Obavijesti o propisima, sigurnosti i okolišu*.

Pristupanje dokumentu:

- ▲ odaberite gumb **Start**, zatim **HP-ova pomoć i podrška**, a potom **HP-ova dokumentacija**.

Rad uz vanjsko napajanje

Dotatne informacije o povezivanju s vanjskim izvorom napona potražite na posteru *Upute za postavljanje* isporučenom uz računalo.

Računalo ne upotrebljava baterijsko napajanje dok je spojeno s vanjskim izmjeničnim napajanjem putem odobrenog prilagodnika izmjeničnog napona ili dodatnog uređaja za sidrenje ili proširenje.

⚠ UPOZORENJE! Da biste smanjili rizik od mogućih sigurnosnih problema, upotrijebite samo prilagodnik za izmjenični napon koji je došao s računalom, zamjenski prilagodnik koji je dao HP ili kompatibilan prilagodnik kupljen od HP-a.

⚠ UPOZORENJE! Nemojte puniti bateriju računala dok se nalazite u zrakoplovu

Priključite računalo u vanjsko napajanje u bilo kojem od sljedećih uvjeta:

- prilikom punjenja ili kalibriranja baterije
- prilikom instalacije ili ažuriranja sistemskog softvera
- prilikom ažuriranja BIOS-a sustava
- pri zapisivanju podataka na disk (samo odabrani modeli)
- pri pokretanju defragmentacije diska na računalima s unutarnjim tvrdim diskovima
- tijekom sigurnosnog kopiranja ili oporavka sustava

Kada spajate računalo na vanjsko napajanje:

- baterija se počinje puniti
- svjetlina zaslona se povećava
- ikona Napajanje  mijenja izgled.

Kada isključite vanjski izvor napajanja:

- računalo se prebacuje na napajanje baterijom
- automatski se smanjuje svjetlina zaslona radi štednje baterije.
- ikona Napajanje  mijenja izgled.

7 Održavanje računala

Vrlo je važno redovno održavati računalo da biste ga zadržali u optimalnom stanju. U ovom je poglavlju objašnjeno kako koristiti alate kao što su Defragmentacija diska i Čišćenje diska. Navedene su i upute za ažuriranje programa i upravljačkih programa, koraci za čišćenje računala te savjeti za putovanje (ili transport) računala.

Poboljšanje performansi

Obavljanjem redovitih održavanja te upotrebom alata kao što su Defragmentacija diska i Čišćenje diska možete poboljšati performanse računala.

Upotreba defragmentacije diska

HP preporučuje korištenje alata Defragmentacija diska za defragmentiranje tvrdog diska barem jedanput mjesečno.



NAPOMENA: na SSD pogonima nije potrebno pokrenuti defragmentaciju diska.

Da biste pokrenuli defragmentaciju diska, učinite sljedeće:

1. Spojite računalo na izmjenično napajanje.
2. Upišite `defragmentacija` u okvir za pretraživanje na programskoj traci, a zatim odaberite **Defragmentacija i optimizacija pogona**.
3. Slijedite upute na zaslonu.

Dodatne informacije potražite u pomoći alata za defragmentaciju diska.

Upotreba čišćenja diska

Funkciju čišćenja diska koristite da biste pretražili pogon tvrdog diska radi pronalaženja nepotrebnih datoteka koje je moguće sigurno izbrisati za oslobađanje prostora na disku i bolji rad računala.

Da biste pokrenuli čišćenje diska, učinite sljedeće:

1. Upišite `disk` u okvir za pretraživanje na programskoj traci, a zatim odaberite **Čišćenje diska**.
2. Slijedite upute na zaslonu.

Korištenje softvera HP 3D DriveGuard (samo na odabranim proizvodima)

HP 3D DriveGuard štiti tvrdi disk parkiranjem pogona i zaustavljanjem podatkovnih zahtjeva u sljedećim situacijama:

- kada vam računalo ispadne
- kada premještate računalo sa zatvorenim zaslonom dok se napaja iz baterije

Ubrzo nakon takvog događaja HP 3D DriveGuard vratit će tvrdi disk u normalni rad.



NAPOMENA: samo interni tvrdi diskovi zaštićeni su softverom HP 3D DriveGuard. Tvrdi diskovi instalirani u dodatne priključne uređaje ili priključeni u USB priključke nisu zaštićeni softverom HP 3D DriveGuard.



NAPOMENA: budući da na fiksnim pogonima (SSD-ovima) nema pomičnih dijelova, za te pogone nije potreban HP 3D DriveGuard.

Dodatne informacije potražite u softverskoj pomoći za HP 3D DriveGuard.

Prepoznavanje statusa programa HP 3D DriveGuard

Žaruljica tvrdog diska na računalu mijenja boju i tako označava da je pogon u ležištu za primarni tvrdi disk i/ili onaj u ležištu za sekundarni tvrdi disk (samo odabrani proizvodi) parkiran. Da biste utvrdili je li pogon trenutno zaštićen ili je parkiran, pogledajte ikonu u području obavijesti na radnoj površini sustava Windows, na krajnjoj desnoj strani programske trake.

Ažuriranje softvera i upravljačkih programa

HP preporučuje redovito ažuriranje programa i upravljačkih programa. Ažuriranja mogu riješiti probleme te donijeti nove značajke i mogućnosti vašem računalu. Starije grafičke komponente, primjerice, možda neće dobro funkcionirati s najnovijim softverom za igre. Bez najnovijih upravljačkih programa nećete moći maksimalno iskoristiti uređaj.

Da biste preuzeli najnovije verzije HP-ovih programa i upravljačkih programa, idite na stranicu <http://www.hp.com/support>. Osim toga, registrirajte se za primanje automatskih obavijesti čim ažuriranja postanu dostupna.

Ako želite ažurirati programe i upravljačke programe, slijedite ove upute:

1. U okvir za pretraživanje programske trake upišite *podrška*, a zatim odaberite aplikaciju **HP Support Assistant**.
– ili –
Kliknite znak upitnika na programskoj traci.
2. Odaberite **Moj PC**, zatim karticu **Ažuriranja** i potom **Potraži ažuriranja i poruke**.
3. Slijedite upute na zaslону.

Čišćenje računala

Za sigurno čišćenje računala koristite sljedeće proizvode:

- dimetil-benzil-amonijev klorid maksimalne koncentracije od 0,3% (npr. jednokratne maramice različitih proizvođača)
- tekućine za čišćenje stakla bez alkohola
- otopinu vode i blagog sapuna
- suhu krpu za čišćenje od mikrovlakana ili kože (antistatička tkanina bez ulja)
- antistatičke tkanine



OPREZ: izbjegavajte sredstva za čišćenje sa snažnim otapalima koja mogu trajno oštetiti računalo. Ako niste sigurni je li neko sredstvo za čišćenje sigurno za računalo, provjerite sadržaj sredstva da biste bili sigurni da ne sadrži alkohol, aceton, amonijev klorid, metilen-klorid ni ugljikovodike.

Vlaknasti materijali, primjerice papirnati ručnici, mogu izgrepsti računalo. S vremenom se u ogrebotine mogu nataložiti čestice prašine i sredstava za čišćenje.

Postupci čišćenja

Slijedite postupke u ovom odjeljku da biste sigurno očistili svoje računalo.

⚠ UPOZORENJE! Da biste spriječili električni udar ili oštećenje komponenti, nemojte čistiti računalo dok je uključeno.

1. Isključite računalo.
2. Isključite napajanje izmjeničnim naponom.
3. Isključite sve vanjske uređaje.

⚠ OPREZ: da biste spriječili oštećenje unutarnjih komponenti, nemojte raspršivati sredstva za čišćenje ili tekućine izravno na površinu računala. Tekućina koja padne na površinu može trajno oštetiti unutarnje komponente.

Čišćenje zaslona

Pažljivo obrišite zaslon mekanom krpom koja ne ostavlja dlačice, a navlažena je sredstvom za čišćenje stakla bez alkohola. Prije zatvaranja računala provjerite je li zaslon suh.

Čišćenje bočnih strana i poklopca

Da biste očistili bočne strane i poklopac, koristite meku krpu od mikrovlakana ili jelenju kožu navlaženu nekim od prethodno navedenih sredstava za čišćenje ili pak odgovarajuće jednokratne maramice.

📝 NAPOMENA: prilikom čišćenja poklopca računala radite kružne pokrete da biste dodatno uklonili prašinu i otpatke.

Čišćenje dodirne pločice, tipkovnice ili miša (samo neki proizvodi)

⚠ UPOZORENJE! Da biste smanjili opasnost od električnog udara ili oštećenja unutarnjih komponenti, za čišćenje tipkovnice nemojte koristiti nastavak usisavača. Usisavač može na površini tipkovnice nataložiti prljavštinu iz kućanstva.

⚠ OPREZ: da biste spriječili oštećenje unutarnjih komponenti, pazite da među tipke ne kapa tekućina.

- Dodirnu pločicu, tipkovnicu i miš čistite mekanom krpom od mikrovlakana ili jelenjom kožom navlaženom nekim od prethodno navedenih sredstava za čišćenje ili odgovarajućim jednokratnim maramicama.
- Da biste spriječili lijepljenje tipki te uklonili prašinu, vlakna i čestice između tipki, upotrijebite limenku komprimiranog zraka sa slamkom.

Putovanje ili transport računala

Ako želite putovati s računalom ili ga morate transportirati, slijedite ove upute da biste sačuvali uređaj.

- Pripremite računalo za putovanje ili transport:
 - sigurnosno kopirajte svoje podatke na vanjski pogon
 - izvadite sve diskove i sve vanjske medijske kartice, primjerice memorijske kartice
 - isključite, a zatim odspojite sve vanjske uređaje
 - isključite računalo
- Ponesite sa sobom sigurnosnu kopiju podataka. Sigurnosnu kopiju čuvajte odvojeno od računala.

- Ako putujete zrakoplovom, nosite računalo kao ručnu prtljagu; ne prijavljujte ga s ostalom prtljagom.

⚠ OPREZ: izbjegavajte izlaganje pogona magnetskim poljima. Sigurnosni uređaji s magnetskim poljima uključuju sigurnosne prolazne uređaje u zračnim lukama i sigurnosne palice. Pokretne trake u zračnim lukama i slični sigurnosni uređaji koji provjeravaju ručnu prtljagu upotrebljavaju rendgenske zrake umjesto magneta i ne štete pogonima.

- Ako tijekom leta namjeravate upotrebljavati računalo, slušajte obavijesti tijekom leta koje će vam reći kada je to dopušteno. Uporaba računala tijekom leta ovisi o pravilima avioprijevoznika.
- Transportirate li računalo ili pogon, uporabite odgovarajuće zaštitno pakiranje, a na pakiranje napišite "LOMLJIVO".
- Korištenje bežičnih uređaja može biti ograničeno u nekim okruženjima. Takva se ograničenja mogu primjenjivati u zrakoplovima, u bolnicama, blizu eksplozivnih sredstava te na opasnim mjestima. Ako niste sigurni koja pravila vrijede za upotrebu bežičnog uređaja u računalu, zatražite dopuštenje za korištenje računala prije nego što ga uključite.
- Ako putujete u inozemstvo, pridržavajte se sljedećih savjeta:
 - Provjerite carinska pravila koja se odnose na računala u svakoj zemlji ili regiji u koju namjeravate putovati.
 - Provjerite preduvjete za kabel za napajanje i prilagodnik za svaku lokaciju na kojoj planirate rabiti računalo. Napon, frekvencija i konfiguracije utičnica mogu se razlikovati.

⚠ UPOZORENJE! Da biste smanjili opasnost od električnog udara, požara ili oštećenja opreme, računalo nemojte napajati putem pretvornika napona koji se prodaje za kućanske uređaje.

8 Zaštita računala i podataka

Računalna je sigurnost ključna za zaštitu povjerljivosti, integriteta i dostupnosti vaših podataka. Standardna sigurnosna rješenja koja pruža operacijski sustav Windows, aplikacije tvrtke HP, program Setup Utility (BIOS) i softver drugih proizvođača mogu pridonijeti zaštiti računala od brojnih rizika kao što su virusi, crvi i druge vrste zlonamjernog koda.

 **VAŽNO:** neke sigurnosne značajke navedene u ovom poglavlju možda neće biti dostupne na vašem računalu.

Korištenje lozinki

Lozinka je skup odabranih znakova, a svrha joj je zaštititi podatke na računalu i internetske transakcije. Moguće je postaviti nekoliko vrsta lozinki. Kada ste, primjerice, prvi put postavljali računalo, morali ste stvoriti korisničku lozinku za zaštitu računala. Dodatne lozinke moguće je postaviti u sustavu Windows ili u programu HP Setup Utility (BIOS) koji je unaprijed instaliran na računalo.

Možda će vam postupak olakšati činjenica da istu lozinku možete upotrijebiti za program Setup Utility (BIOS) i za sigurnosnu značajku sustava Windows.

Za stvaranje i spremanje lozinki slijedite sljedeće savjete:

- Da biste smanjili rizik od nemogućnosti pristupa zaključanom računalu, zabilježite svaku lozinku i pohranite je na sigurnom mjestu dalje od računala. Ne spremajte lozinku u datoteke na računalu.
- Prilikom stvaranja lozinki slijedite zahtjeve koje postavlja program.
- Lozinke mijenjajte barem svaka tri mjeseca.
- Idealna je lozinka duga, a sastoji se od slova, interpunkcijskih znakova, simbola i brojeva.
- Prije no što računalo pošaljete na servis, stvorite sigurnosne kopije datoteka, izbrišite povjerljive datoteke, a potom uklonite sve postavke lozinke.

Da biste pronašli dodatne informacije o lozinkama sustava Windows, kao što su lozinke čuvara zaslona, učinite sljedeće:

- ▲ U okvir za pretraživanje programske trake upišite *podrška*, a zatim odaberite aplikaciju **HP Support Assistant**.

– ili –

Kliknite znak upitnika na programskoj traci.

Postavljanje lozinki u sustavu Windows

Lozinka	Funkcija
Korisnička lozinka	Štiti pristup korisničkom računu u sustavu Windows.
Administratorska lozinka	Štiti pristup sadržaju računala na razini administratora.

NAPOMENA: ovu lozinku nije moguće upotrijebiti za pristup sadržaju programa Setup Utility (BIOS).

Postavljanje lozinki u programu Setup Utility (BIOS)

Lozinka	Funkcija
Administratorska lozinka	<ul style="list-style-type: none">• Potrebno ju je unijeti svaki put kada pristupite programu Setup Utility (BIOS).• Ako zaboravite administratorsku lozinku, ne možete pristupiti programu Setup Utility (BIOS).
Lozinka pri pokretanju	<ul style="list-style-type: none">• Potrebno ju je unijeti prilikom svakog uključivanja ili ponovnog pokretanja računala ili izlaska iz stanja hibernacije.• Ako zaboravite lozinku za uključivanje, nećete moći uključiti ni ponovno pokrenuti računalo, kao ni izaći iz hibernacije.

Da biste postavili, promijenili ili izbrisali administratorsku lozinku ili lozinku pri uključivanju u programu Setup Utility (BIOS), učinite sljedeće:

 **OPREZ:** promjene u programu Setup Utility (BIOS) valja provoditi iznimno oprezno. Pogreške mogu spriječiti pravilno funkcioniranje računala.

 **NAPOMENA:** da biste pokrenuli Setup Utility, računalo mora biti u načinu prijenosnog računala i morate koristiti tipkovnicu priključenu u prijenosno računalo. Tipkovnica na zaslonu, koja se prikazuje u načinu rada tableta, ne može pristupiti programu Setup Utility.

1. Pokrenite Setup Utility (BIOS):

- Računala ili tablet-računala s tipkovnicom:
 - ▲ Uključite ili ponovno pokrenite računalo i brzo pritisnite **esc**, a zatim pritisnite **f10**.
- Tablet-računala bez tipkovnica:
 1. Uključite ili ponovo pokrenite tablet-računalo te brzo pritisnite i držite gumb za povećanje glasnoće.
 - ili -Uključite ili ponovo pokrenite tablet-računalo te brzo pritisnite i držite gumb za smanjivanje glasnoće.
 - ili -Uključite ili ponovo pokrenite tablet-računalo te brzo pritisnite i držite gumb sustava Windows.
 2. Dodirnite **f10**.

2. Odaberite **Security** (Sigurnost), a zatim slijedite upute na zaslonu.

Vaše će promjene stupiti na snagu kada ponovno pokrenete računalo.

Korištenje značajke Windows Hello (samo odabrani proizvođači)

Na proizvodima opremljenima čitačem otiska prsta ili infracrvenom kamerom, možete koristiti Windows Hello i prijaviti se povlačenjem prsta ili pogledom u kameru.

Da biste postavili Windows Hello, slijedite korake u nastavku:

1. Odaberite gumb **Start**, zatim **Settings, Računi**, a potom **Mogućnosti prijave**.
2. U odjeljku **Windows Hello** slijedite upute na zaslonu i dodajte lozinku i brojčani PIN, a zatim registrirajte otisak prsta ili ID lica.



NAPOMENA: PIN nema ograničenu duljinu, no može se sastojati samo od brojeva. Nisu dopušteni slovni ni posebni znakovi.

Upotreba sigurnosnog softvera za internet

Kada pomoću računala pristupate e-pošti, mreži ili internetu, potencijalno ga izlažete računalnim virusima, špijunskom softveru i drugim mrežnim prijetnjama. Da biste zaštitili računalo, sigurnosni softver za internet koji sadrži značajke antivirusnih programa i vatrozida može biti unaprijed instaliran na računalu kao probna verzija. Da biste omogućili neprestanu zaštitu od novootkrivenih virusa i ostalih sigurnosnih rizika, sigurnosni softver mora se redovito ažurirati. Preporučujemo da probnu verziju sigurnosnog softvera nadogradite ili nabavite softver prema želji da biste potpuno zaštitili računalo.

Upotreba antivirusnog softvera

Računalni virusi mogu onemogućiti programe, uslužne programe ili operacijski sustav te uzrokovati nepravilan rad. Antivirusni softver može otkriti većinu virusa, uništiti ih te u većini slučajeva popraviti prouzrokovanu štetu.

Antivirusni softver morate često ažurirati da biste trajno bili zaštićeni od novih virusa.

Na računalu može biti unaprijed instaliran antivirusni program. Preporučujemo da koristite antivirusni program po vlastitom izboru da biste potpuno zaštitili računalo.

Dodatne informacije o računalnim virusima možete pronaći tako da u okvir za pretraživanje programske trake upišete `podrška` pa odaberete aplikaciju **HP Support Assistant**.

– ili –

Kliknite znak upitnika na programskoj traci.

Upotreba softvera vatrozida

Vatrozidi služe sprječavanju neovlaštenog pristupa sustavu ili mreži. Vatrozid može biti samo softver koji instalirate na računalo i/ili mrežu ili pak kombinacija hardvera i softvera.

Postoje dvije vrste vatrozida:

- Vatrozid kao softver u glavnom računalu, koji štiti samo računalo na kojem je instaliran.
- Mrežni vatrozid, instaliran između DSL ili kablenskog modema i kućne mreže, koji štiti sva umrežena računala.

Kada je na sustavu instaliran vatrozid, svi podaci koji u sustav ulaze ili iz njega izlaze nadziru se i uspoređuju s korisnički definiranim sigurnosnim mjerilima. Blokiraju se podaci koji nisu usklađeni s tim mjerilima.

Instalacija softverskih ažuriranja

Softver tvrtke HP, sustav Windows i softver drugih proizvođača instaliran na računalo potrebno je redovito ažurirati da bi se ispravili sigurnosni problemi i poboljšale performanse.

⚠ OPREZ: Microsoft šalje upozorenja o ažuriranjima sustava Windows, što može obuhvaćati i sigurnosna ažuriranja. Da biste zaštitili računalo od povrede sigurnosti i računalnih virusa, instalirajte sva ažuriranja tvrtke Microsoft čim primite upozorenje.

Ta ažuriranja možete instalirati automatski.

Prikaz ili promjena postavki:

1. Odaberite gumb **Start**, zatim **Postavke**, a potom **Ažuriranje i sigurnost**.
2. Odaberite **Windows Update**, a zatim slijedite upute na zaslonu.
3. Da biste zakazali ažuriranje, odaberite **Dodatne mogućnosti** i slijedite upute na zaslonu.

Upotreba programa HP Touchpoint Manager (samo odabrani proizvodi)

HP Touchpoint Manager jest IT rješenje u oblaku koje tvrtkama omogućuje učinkovito upravljanje imovinom i njezinu zaštitu. HP Touchpoint Manager štiti računalo od zlonamjernog softvera i drugih napada, nadzire stanje računala te ubrzava rješavanje problema sa sigurnošću i uređajima krajnjih korisnika. Možete brzo preuzeti i instalirati softver, koji je vrlo isplativ u odnosu na tradicionalna interna rješenja.

Zaštita bežične mreže

Kada postavljate WLAN mrežu ili pristupate postojećoj WLAN mreži, uvijek omogućite sigurnosne značajke za zaštitu mreže od neovlaštenog pristupa. WLAN-ovi na javnim mjestima (javnim pristupnim točkama), kao što su kafići i aerodromi, možda nisu sigurni.

Stvaranje sigurnosnih kopija softvera i podataka

Redovito sigurnosno kopirajte softverske aplikacije i podatke da biste ih zaštitili od trajnog gubitka ili oštećenja uzrokovanog napadom virusa ili softverskim, odnosno hardverskim kvarom.

Korištenje dodatnog sigurnosnog kabela (samo odabrani proizvodi)

Sigurnosni kabel (kupuje se zasebno) zamišljen je kao sredstvo odvratanja od krađe, ali ne može spriječiti neovlašteno rukovanje računalom ni njegovu krađu. Da biste sigurnosni kabel povezali s računalom, slijedite upute proizvođača uređaja.

9 Korištenje programa Setup Utility (BIOS)

Program Setup Utility ili Basic Input/Output System (BIOS) upravlja komuniciranjem između svih ulaznih i izlaznih uređaja u sustavu (kao što su diskovni pogoni, monitor, tipkovnica, miš i pisač). Program Setup Utility (BIOS) sadrži postavke o vrstama instaliranih uređaja, redosljed uključivanja pri pokretanju računala, kao i količinu sistemske i proširene memorije.



NAPOMENA: Da biste pokrenuli Setup Utility na konvertibilnim računalima, računalo mora biti u načinu prijenosnog računala i morate koristiti tipkovnicu priključenu u prijenosno računalo.

Pokretanje programa Setup Utility (BIOS)



OPREZ: promjene u programu Setup Utility (BIOS) valja provoditi iznimno oprezno. Pogreške mogu spriječiti pravilno funkcioniranje računala.

- ▲ Uključite ili ponovno pokrenite računalo i brzo pritisnite **esc**, a zatim pritisnite **f10**.

Ažuriranje programa Setup Utility (BIOS-a)

Na HP-ovu web-mjestu mogu biti dostupne ažurirane verzije BIOS-a.

Većina ažuriranja BIOS-a na HP-ovu web-mjestu zapakirano je u komprimirane datoteke nazvane *SoftPaqs*.

Neki paketi za preuzimanje sadrže datoteku *Readme.txt* s informacijama o instaliranju i otklanjanju poteškoća s datotekom.

Određivanje verzije BIOS-a

Da biste odlučili trebete li ažurirati program Setup Utility (BIOS), najprije odredite verziju BIOS-a na vašem računalu.

Da bi se prikazali podaci o verziji BIOS-a (koja se naziva i *ROM date*) (datum ROM-a) te *System BIOS* (BIOS sustava)), koristite jednu od ovih mogućnosti.

- HP Support Assistant
 1. Upišite `support` (podrška) u okvir za pretraživanje programske trake, a zatim odaberite aplikaciju **HP Support Assistant**.
– ili –
Kliknite znak upitnika na programskoj traci.
 2. Odaberite **Moj PC**, a zatim **Specifikacije**.
- Setup Utility (BIOS)
 1. Pokrenite Setup Utility (BIOS) (pogledajte odjeljak [Pokretanje programa Setup Utility \(BIOS\) na stranici 45](#)).
 2. Odaberite **Main** (Glavni izbornik), zatim **System Information** (Informacije o sustavu), a pogom pogledajte verziju BIOS-a.
 3. Odaberite **Exit** (Izlaz), zatim **No** (Ne), a potom slijedite upute na zaslonu.

Da biste provjerili postoje li novije verzije BIOS-a, pogledajte [Preuzimanje BIOS ažuriranja na stranici 46](#).

Preuzimanje BIOS ažuriranja

 **OPREZ:** da biste smanjili rizik od oštećenja računala ili neuspjeh instalacije, ažuriranje BIOS-a preuzmite i instalirajte samo kada je računalo priključeno na pouzdan izvor vanjskog napajanja pomoću prilagodnika izmjeničnog napona. Ne preuzimajte i ne instalirajte ažuriranja BIOS-a kada računalo radi na bateriju, kada je stavljeno na priključni uređaj ili priključeno na dodatni izvor napajanja. Tijekom preuzimanja i instalacije slijedite ove upute:

- Ne isključujte računalo iz napajanja iskapčanjem kabela za napajanje iz utičnice izmjeničnog napona.
- Ne isključujte računalo i ne pokrećite stanje mirovanja.
- Nemojte umetati, uklanjati, spajati ili isključivati bilo kakav uređaj, kabel ili žicu.

 **NAPOMENA:** ako je računalo povezano s mrežom, obratite se mrežnom administratoru prije instaliranja bilo kakvih ažuriranja softvera, a posebno sistemskog BIOS-a.

1. U okvir za pretraživanje programske trake upišite `support` (podrška), a zatim odaberite aplikaciju **HP Support Assistant**.
– ili –
Kliknite znak upitnika na programskoj traci.
2. Kliknite **Ažuriranja**, a zatim kliknite **Potraži ažuriranja i poruke**.
3. Slijedite upute na zaslonu kako biste prepoznali svoje računalo i pristupili ažuriranju sustava BIOS koji želite preuzeti.
4. U području za preuzimanje učinite sljedeće:
 - a. Pronađite ažuriranje BIOS-a koje je novije od verzije BIOS-a trenutno instalirane na računalo. Ako je ažuriranje novije od vašeg BIOS-a, zabilježite datum, naziv ili neku drugu prepoznatljivu značajku. Ta će vam informacija možda poslije zatrebati kako biste pronašli ažuriranje nakon njegova preuzimanja na tvrdi disk.
 - b. Pratite upute na zaslonu za preuzimanje odabranih stavki na tvrdi disk računala.
Zabilježite put do mjesta na tvrdom disku gdje će se spremiti preuzeto ažuriranje BIOS-a. Kada budete spremni za instalaciju ažuriranja, tom ćete mjestu morati pristupiti pomoću navedenog puta.

Postupci za instalaciju BIOS-a mogu se razlikovati. Slijedite upute koje se pojavljuju na zaslonu nakon dovršetka preuzimanja. Ako se ne pojave nikakve upute, slijedite ove korake:

1. U okvir za pretraživanje programske trake upišite `datoteka`, a zatim odaberite **Eksplorer za datoteke**.
2. Dvaput kliknite oznaku tvrdog diska. Oznaka tvrdog diska obično je lokalni disk (C:).
3. Pomoću puta do mjesta na tvrdom disku koji ste ranije zabilježili, otvorite mapu na tvrdom disku koja sadrži ažuriranje.
4. Dvaput kliknite datoteku s nastavkom `.exe` (na primjer, `filename.exe`).
Započet će instalacija BIOS-a.
5. Slijedite upute na zaslonu da biste dovršili instalaciju.

 **NAPOMENA:** nakon što se na zaslonu pojavi poruka o uspješnoj instalaciji, preuzetu datoteku možete izbrisati sa svog tvrdog diska.

10 Korištenje alata HP PC Hardware Diagnostics (UEFI)

HP PC Hardware Diagnostics jest objedinjeno proširivo firmversko sučelje (Unified Extensible Firmware Interface, UEFI) koje omogućuje pokretanje dijagnostičkih testova kojima se utvrđuje funkcionira li hardver računala ispravno. Alat se pokreće izvan operacijskog sustava radi izoliranja hardverskih kvarova od problema koje uzrokuju operacijski sustav ili druge softverske komponente.

Kada HP PC Hardware Diagnostics (UEFI) otkrije pogrešku koja zahtijeva zamjenu hardvera, generira se 24-znamenasti identifikacijski kod kvara. Taj identifikacijski kod zatim se može poslati stručnjacima za podršku da bi lakše utvrdili kako riješiti problem.



NAPOMENA: Da biste pokrenuli dijagnostiku na konvertibilnom računalu, računalo mora biti u načinu prijenosnog računala i morate koristiti priključenu tipkovnicu.

Da biste pokrenuli HP PC Hardware Diagnostics (UEFI), slijedite ove korake:

1. Uključite ili ponovno pokrenite računalo te nakratko pritisnite tipku **esc**.
2. Pritisnite tipku **f2**.

BIOS traži dijagnostičke alate na tri mjesta, sljedećim redoslijedom:

- a. priključeni USB pogon



NAPOMENA: da biste preuzeli alat HP PC Hardware Diagnostics (UEFI) u USB pogon, pročitajte [Preuzimanje alata HP PC Hardware Diagnostics \(UEFI\) na USB uređaj na stranici 48](#).

- b. tvrdi disk
- c. BIOS

3. Kada se otvori dijagnostički alat, odaberite vrstu dijagnostičkog testa koji želite pokrenuti, a potom slijedite upute na zaslonu.



NAPOMENA: Ako morate zaustaviti dijagnostički test, pritisnite **esc**.

Preuzimanje alata HP PC Hardware Diagnostics (UEFI) na USB uređaj



NAPOMENA: Upute za preuzimanje alata HP PC Hardware Diagnostics (UEFI) isključivo su na engleskom jeziku, a da biste preuzeli i stvorili okruženje za podršku pomoću alata HP UEFI, morate koristiti računalo sa sustavom Windows jer se nude samo .exe datoteke.

Postoje dvije opcije za preuzimanje programa HP PC Hardware Diagnostics na USB uređaj.

Preuzimanje najnovije verzije UEFI-ja

1. Idite na <http://www.hp.com/go/techcenter/pcdiags>. Prikazuje se početna stranica HP PC Diagnostics.
2. U odjeljku HP PC Hardware Diagnostics odaberite vezu **Download** (Preuzimanje), a zatim odaberite **Run** (Pokreni).

Preuzimanje bilo koje verzije UEFI-ja za određeni proizvod

1. Idite na <http://www.hp.com/support>.
2. Odaberite **Get software and drivers** (Preuzmite softver i upravljačke programe).
3. Unesite naziv proizvoda ili broj.
4. Odaberite računalo, a zatim operacijski sustav.
5. U odjeljku **Diagnostic** (Dijagnostika) slijedite upute na zaslonu kako biste odabrali i preuzeli željenu UEFI verziju.

11 Sigurnosno ažuriranje, vraćanje i oporavljanje

Ovo poglavlje sadrži informacije o sljedećim temama. Informacije u ovome poglavlju standardni su postupak za većinu proizvoda.

- Stvaranje medija za oporavak i sigurnosnih kopija
- Povrat i oporavak vašeg sustava

Dodatne informacije potražite u aplikaciji HP Support Assistant.

- ▲ U okvir za pretraživanje programske trake upišite `support` (podrška), a zatim odaberite aplikaciju **HP Support Assistant**.

– ili –

Odaberite znak upitnika na programskoj traci.

 **VAŽNO:** ako izvodite postupak oporavka na tablet-računalu, baterija tablet-računala mora biti barem 70 % napunjena prije nego što započnete s postupkom.

VAŽNO: tablet-računala s odvojivom tipkovnicom prije započinjanja postupka oporavka povežite s bazom za tipkovnicu.

Stvaranje medija za oporavak i sigurnosnih kopija

Sljedeće metode stvaranja medija za oporavak i sigurnosnih kopija dostupne su samo na nekim proizvodima. Odaberite dostupnu metodu u skladu s modelom računala.

- Koristite program HP Recovery Manager nakon što uspješno postavite računalo da biste stvorili HP-ove medije za oporavak. U ovom ćete koraku stvoriti sigurnosnu kopiju HP-ove particije za oporavak na računalu. Sigurnosnu je kopiju moguće koristiti za reinstalaciju originalnog operacijskog sustava ako je tvrdi disk oštećen ili zamijenjen. Informacije o stvaranju medija za oporavak potražite u odjeljku [Stvaranje HP-ova medija za oporavak \(samo neki proizvodi\) na stranici 50](#). Informacije o mogućnostima oporavka pomoću medija za oporavak potražite u odjeljku [Upotreba alata sustava Windows na stranici 51](#).
- Upotrijebite alate sustava Windows da biste stvorili točke vraćanja i sigurnosne kopije osobnih podataka.

Dodatne informacije potražite u odjeljku [Oporavak pomoću programa HP Recovery Manager na stranici 51](#).

 **NAPOMENA:** ako je pohrana 32 GB ili manje, Microsoftovo vraćanje sustava onemogućeno je prema zadanim postavkama.

- Na odabranim proizvodima uz pomoć alata HP Cloud Recovery Download Tool stvorite USB pogon za pokretanje za HP-ov medij za oporavak. Posjetite <https://support.hp.com/us-en/document/c05115630?openCLC=true>, odaberite svoju državu ili regiju te slijedite upute na zaslonu.

Stvaranje HP-ova medija za oporavak (samo neki proizvodi)

Ako je moguće, provjerite postoji li na računalu particija za oporavak i particija sustava Windows. Desnom tipkom miša kliknite izbornik **Start**, odaberite **Eksplorer za datoteke**, a zatim **Ovaj PC**.

- Ako na vašem računalu nema particije sustava Windows ni particije za oporavak, od službe za podršku možete dobiti medij za oporavak. Podaci za kontakt dostupni su i na HP-ovu web-mjestu. Posjetite <http://www.hp.com/support>, odaberite svoju državu ili regiju te slijedite upute na zaslonu.

Možete upotrijebiti alate sustava Windows da biste stvorili točke vraćanja sustava i sigurnosne kopije osobnih podataka, pogledajte odjeljak [Upotreba alata sustava Windows na stranici 51](#).

- Ako na vašem računalu nema particije za oporavak ni particije sustava Windows, nakon uspješnog postavljanja računala koristite HP Recovery Manager da biste stvorili medij za oporavak. HP-ove medije za oporavak možete koristiti za provođenje oporavka sustava ako se tvrdi disk ošteti. Oporavak sustava ponovno instalira izvorni operacijski sustav i softverske programe instalirane u tvornici, a zatim konfigurira postavke za programe. Za prilagodbu sustava ili vraćanje tvorničke slike pri zamjeni tvrdog diska možete upotrijebiti i HP-ove medije za oporavak.
 - Moguće je stvoriti samo jedan komplet medija za oporavak. Ovim alatima za oporavak pažljivo rukujte i držite ih na sigurnom mjestu.
 - HP Recovery Manager pregledava računalo i utvrđuje potreban kapacitet pohrane za medij koji će biti potreban.
 - Da biste mogli stvoriti diskove za oporavak, u računalo mora biti ugrađen optički pogon s mogućnošću pisanja na DVD-ove te morate koristiti visokokvalitetne prazne DVD-R, DVD+R, DVD-R DL ili DVD+R DL diskove. Nemojte koristiti diskove za višekratno snimanje kao što su CD±RW, DVD ±RW, dvoslojni DVD±RW ili BD-RE (Blu-ray diskovi za višekratno snimanje); nisu kompatibilni sa softverom HP Recovery Manager. Umjesto toga možete upotrijebiti visokokvalitetni USB flash pogon.
 - Ako računalo nema integrirani optički pogon s mogućnošću zapisivanja na DVD-ove, a željeli biste stvoriti DVD medije za oporavak, za stvaranje diskova za oporavak možete koristiti vanjski optički pogon (kupuje se zasebno). Ako koristite vanjski optički pogon, morate ga izravno priključiti u USB priključak na računalu; pogon ne možete priključiti u USB priključak na vanjskom uređaju, kao što je USB koncentrador. Ako ne možete stvoriti DVD-medije sami, možete nabaviti diskove za oporavak za svoje računalo od tvrtke HP. Podaci za kontakt dostupni su i na HP-ovu web-mjestu. Posjetite <http://www.hp.com/support>, odaberite svoju državu ili regiju te slijedite upute na zaslonu.
 - Prije izrade medija za oporavak provjerite je li računalo priključeno na izmjenično napajanje.
 - Taj postupak može potrajati sat vremena ili više. Nemojte prekidati postupak izrade.
 - Ako je potrebno, iz programa možete izaći prije dovršetka izrade svih DVD-ova za oporavak. HP Recovery Manager dovršit će snimanje trenutnog DVD-a. Kad sljedeći put otvorite program HP Recovery Manager, od vas će se tražiti da nastavite s postupkom.

Stvaranje HP-ova medija za oporavak:



VAŽNO: tablet-računala s odvojjivom tipkovnicom prije započinjanja ovih koraka povežite s bazom za tipkovnicu.

1. U okvir za pretraživanje programske trake upišite `recovery` (oporavak), a zatim odaberite **HP Recovery Manager**.
2. Odaberite **Stvaranje medija za oporavak** te slijedite upute na zaslonu.

Ako želite oporaviti sustav, pogledajte odjeljak [Oporavak pomoću programa HP Recovery Manager na stranici 51](#).

Upotreba alata sustava Windows

Pomoću alata sustava Windows možete stvoriti medije za oporavak, točke za vraćanje sustava i sigurnosne kopije osobnih podataka.

 **NAPOMENA:** ako je pohrana 32 GB ili manje, Microsoftovo vraćanje sustava onemogućeno je prema zadanim postavkama.

Dodatne informacije i korake potražite u aplikaciji Traženje pomoći.

▲ Odaberite gumb **Start**, a zatim aplikaciju **Traženje pomoći**.

 **NAPOMENA:** da biste mogli pristupiti aplikaciji Traženje pomoći, morate biti povezani s internetom.

Vraćanje i oporavak

Postoji nekoliko mogućnosti oporavka sustava. Odaberite metodu koja najbolje odgovara vašoj situaciji i razini stručnosti:

 **VAŽNO:** nisu sve metode dostupne na svim proizvodima.

- Windows nudi nekoliko mogućnosti za vraćanje podataka iz sigurnosne kopije, obnovu računala i povratak na izvorno stanje. Dodatne informacije potražite u aplikaciji Traženje pomoći.

▲ Odaberite gumb **Start**, a zatim aplikaciju **Traženje pomoći**.

 **NAPOMENA:** da biste mogli pristupiti aplikaciji Traženje pomoći, morate biti povezani s internetom.

- Ako morate otkloniti problem s unaprijed instaliranom aplikacijom ili upravljačkim programom, koristite mogućnost ponovne instalacije upravljačkih programa i/ili aplikacija u programu HP Recovery Manager (samo neki proizvodi) da biste reinstalirali pojedinačnu aplikaciju ili upravljački program.

▲ U okvir za pretraživanje programske trake upišite `recovery` (oporavak), odaberite **HP Recovery Manager**, zatim odaberite **Ponovna instalacija upravljačkih programa i/ili aplikacija**, a potom slijedite upute na zaslону.

- Ako želite vratiti particiju sustava Windows na izvorni tvornički sadržaj, možete odabrati mogućnost System Recovery s HP-ove particije za oporavak (samo neki proizvodi) ili se poslužiti HP-ovim medijima za oporavak. Dodatne informacije potražite u odjeljku [Oporavak pomoću programa HP Recovery Manager na stranici 51](#). Ako još niste stvorili medije za oporavak, pogledajte odjeljak [Stvaranje HP-ova medija za oporavak \(samo neki proizvodi\) na stranici 50](#).
- Na nekim proizvodima, ako želite oporaviti izvorne tvorničke particije i sadržaj računala ili ako ste zamijenili tvrdi disk, možete koristiti mogućnost vraćanja tvorničkih postavki pomoću HP-ovih medija za oporavak. Dodatne informacije potražite u odjeljku [Oporavak pomoću programa HP Recovery Manager na stranici 51](#).
- Na odabranim proizvodima, ako želite ukloniti particiju za oporavak da biste vratili prostor na tvrdom disku, HP Recovery Manager vam kao mogućnost nudi Uklanjanje particije za oporavak.

Dodatne informacije potražite u odjeljku [Uklanjanje HP-ove particije za oporavak \(samo neki proizvodi\) na stranici 54](#).

Oporavak pomoću programa HP Recovery Manager

Softver HP Recovery Manager omogućuje vraćanje računala u izvorno tvorničko stanje pomoću HP-ovih medija za oporavak koje ste stvorili ili koje ste nabavili od službe za podršku ili pak pomoću HP-ove particije

za oporavak (samo neki proizvodi). Ako još niste stvorili medije za oporavak, pogledajte odjeljak [Stvaranje HP-ova medija za oporavak \(samo neki proizvodi\) na stranici 50](#).

Što trebate znati prije početka rada

- Program HP Recovery Manager oporavlja samo tvornički instaliran softver. Softver koji se ne isporučuje uz računalo potrebno je preuzeti s web-mjesta proizvođača ili ga ponovno instalirati s medija koje ste dobili od proizvođača.
-  **VAŽNO:** oporavak pomoću programa HP Recovery Manager trebao bi biti posljednji način rješavanja problema s računalom.
- Ako tvrdi disk računala prestane funkcionirati, morate koristiti HP-ove medije za oporavak. Ako još niste stvorili medije za oporavak, pogledajte odjeljak [Stvaranje HP-ova medija za oporavak \(samo neki proizvodi\) na stranici 50](#).
- Da biste koristili mogućnosti vraćanja tvorničkih postavki (samo neki proizvodi), morate koristiti HP-ove medije za oporavak. Ako još niste stvorili medije za oporavak, pogledajte odjeljak [Stvaranje HP-ova medija za oporavak \(samo neki proizvodi\) na stranici 50](#).
- Ako na vašem tablet-računalu nije omogućeno stvaranje HP-ovih medija za oporavak ili ako HP-ov medij za oporavak ne funkcionira, od službe za podršku možete dobiti medij za oporavak za svoje tablet-računalo. Podaci za kontakt također su dostupni i na HP-ovu web-mjestu. Posjetite <http://www.hp.com/support>, odaberite svoju državu ili regiju te slijedite upute na zaslonu.

 **VAŽNO:** HP Recovery Manager ne stvara automatski sigurnosne kopije vaših osobnih podataka. Prije početka oporavka stvorite sigurnosne kopije osobnih podataka koje želite zadržati.

Ako koristite HP-ove medije za oporavak, odaberite jednu od sljedećih mogućnosti oporavka:

 **NAPOMENA:** kada započnete postupak oporavka, prikazuju se samo mogućnosti dostupne za vaše računalo.

- Oporavak sustava – reinstalira izvorni operacijski sustav, a potom konfigurira postavke programa instaliranih u tvornici.
- Vraćanje tvorničkih postavki – vraća računalo u izvorno tvorničko stanje brisanjem svih podataka s tvrdog diska i ponovnim stvaranjem particija. Potom reinstalira operacijski sustav i softver instaliran u tvornici.

HP-ova particija za oporavak (samo neki proizvodi) omogućuje samo oporavak sustava.

Oporavak pomoću HP-ove particije za oporavak (samo neki proizvodi)

HP-ova particija za oporavak (samo neki proizvodi), omogućuje izvođenje oporavka sustava bez diskova za oporavak ili USB flash pogona za oporavak. Ovu vrstu oporavka možete upotrebljavati samo ako tvrdi disk još uvijek radi.

Za pokretanje programa HP Recovery Manager s HP-ove particije za oporavak:

 **VAŽNO:** tablet-računalo s odvojjom tipkovnicom prije započinjanja ovih koraka povežite s bazom za tipkovnicu (samo odabrani proizvodi).

1. U okvir za pretraživanje programske trake upišite `oporavak`, odaberite **HP Recovery Manager**, a zatim odaberite **Windows Recovery Environment**.

– ili –

Na računalima ili tablet-računalima s odvojjom tipkovnicom pritisnite **F11** dok se računalo pokreće ili pritisnite i držite **F11** dok držite gumb za uključivanje i isključivanje.

Tablet-računala bez tipkovnica:

- Uključite ili ponovo pokrenite tablet-računalo, a zatim pritisnite i kratko držite gumb za povećanje glasnoće; zatim odaberite **F11**.

– ili –

- Uključite ili ponovo pokrenite tablet-računalo, a zatim pritisnite i kratko držite gumb za smanjivanje glasnoće; zatim odaberite **F11**.

2. Odaberite **Troubleshoot** s izbornika mogućnosti pokretanja.
3. Odaberite **Recovery Manager**, a zatim slijedite upute na zaslonu.

Oporavak pomoću HP-ova medija za oporavak

Medije HP Recovery možete koristiti za oporavak originalnog sustava. Tu metodu koristite ako vaš sustav nema particiju HP Recovery ili ako tvrdi disk ne funkcionira ispravno.

1. Ako je moguće, sigurnosno kopirajte sve osobne datoteke.
2. Umetnite HP-ov medij za oporavak i ponovno pokrenite računalo.



NAPOMENA: ako se računalo automatski ponovno ne pokrene u programu HP Recovery Manager, mora se promijeniti redoslijed podizanja sustava računala. Pogledajte odjeljak [Promjena redoslijeda pokretanja računala na stranici 53](#).

3. Slijedite upute na zaslonu.

Promjena redoslijeda pokretanja računala

Ako se računalo ponovno ne pokrene u programu HP Recovery Manager, promijenite redoslijed pokretanja računala, odnosno redoslijed uređaja naveden u BIOS-u u kojem računalo traži informacije za pokretanje. Odabir možete promijeniti, odnosno možete odabrati optički pogon ili izbrisivi pogon na USB-u.

Promjena redoslijeda pokretanja:



VAŽNO: tablet-računala s odvojitivom tipkovnicom prije započinjanja ovih koraka povežite s bazom za tipkovnicu.

1. Umetnite HP-ov medij za oporavak.
2. Pristupite izborniku za **pokretanje** sustava.

Računala ili tablet-računala s pričvršćenom tipkovnicom:

- ▲ Uključite ili ponovno pokrenite računalo ili tablet-računalo, pritisnite i kratko držite tipku **esc**, a zatim pritisnite **F9** da biste vidjeli mogućnosti pokretanja.

Tablet-računala bez tipkovnica:

- ▲ Uključite ili ponovno pokrenite tablet-računalo, a zatim pritisnite i kratko držite gumb za povećanje glasnoće; zatim odaberite **F9**.

– ili –

uključite ili ponovno pokrenite tablet-računalo, a zatim pritisnite i kratko držite gumb za smanjivanje glasnoće; zatim odaberite **F9**.

3. Odaberite optički pogon ili USB izbrisivi memorijski pogon s kojeg želite izvršiti pokretanje.
4. Slijedite upute na zaslonu.

Uklanjanje HP-ove particije za oporavak (samo neki proizvodi)

Softver HP Recovery Manager omogućuje vam uklanjanje HP-ove particije za oporavak da biste oslobodili prostor na tvrdom disku.

 **VAŽNO:** nakon što uklonite HP-ovu particiju za oporavak, nećete moći izvršiti oporavak sustava ni stvoriti HP-ov medij za oporavak iz HP-ove particije za oporavak. Zato prije uklanjanja particije za oporavak stvorite HP-ove medije za oporavak; pogledajte odjeljak [Stvaranje HP-ova medija za oporavak \(samo neki proizvodi\) na stranici 50](#).

 **NAPOMENA:** mogućnost Ukloni particiju za oporavak dostupna je samo na proizvodima koji podržavaju tu funkciju.

Slijedite ove korake da biste uklonili HP-ovu particiju za oporavak:

1. U okvir za pretraživanje programske trake upišite `recovery` (oporavak), a zatim odaberite **HP Recovery Manager**.
2. Odaberite **Ukloni particiju za oporavak** i slijedite upute na zaslonu.

12 Tehnički podaci

Ulazno napajanje

Informacije o napajanju navedene u ovom odjeljku mogu biti korisne ako planirate putovanje u inozemstvo s računalom.

Računalo za napajanje koristi istosmjerni napon, koji može dobivati iz izvora izmjeničnog ili istosmjernog napajanja. Izvor izmjeničnog napona mora imati nazivnu snagu i frekvenciju u rasponu od 100 do 240 V, 50 – 60 Hz. Premda se računalo može napajati iz samostalnog izvora napajanja istosmjernim naponom, smije se napajati samo putem prilagodnika izmjeničnog napona ili iz izvora napajanja istosmjernim naponom koji je HP odobrio i isporučio za upotrebu s računalom.

Računalo može za napajanje koristiti istosmjerni napon unutar sljedećih specifikacija. Radni napon i struja ovise o platformi. Napon i jakost struje za vaše računalo navedeni su na naljepnici s regulatornim podacima.

Ulazno napajanje	Nazivna vrijednost
Radni napon i struja	5 V istosmjernog napona pri 2 A / 12 V istosmjernog napona pri 3 A / 15 V istosmjernog napona pri 3 A – 45 W USB-C
	5 V istosmjernog napona pri 3 A / 9 V istosmjernog napona pri 3 A / 10 V istosmjernog napona pri 3,75 A / 12 V istosmjernog napona pri 3,75 A / 15 V istosmjernog napona pri 3 A / 20 V istosmjernog napona pri 2,25 A – 45 W USB-C
	5 V istosmjernog napona pri 3 A / 9 V istosmjernog napona pri 3 A / 10 V istosmjernog napona pri 5 A / 12 V istosmjernog napona pri 5 A / 15 V istosmjernog napona pri 4,33 A / 20 V istosmjernog napona pri 3,25 A – 65 W USB-C
	5 V istosmjernog napona pri 3 A / 9 V istosmjernog napona pri 3 A / 10 V istosmjernog napona pri 5 A / 12 V istosmjernog napona pri 5 A / 15 V istosmjernog napona pri 5 A / 20 V istosmjernog napona pri 4,5 A – 90 W USB-C
	19,5 V istosmjernog napona pri 2,31 A – 45 W
	19,5 V istosmjernog napona pri 3,33 A – 65 W
	19,5 V istosmjernog napona pri 4,62 A – 90 W
	19,5 V istosmjernog napona pri 6,15 A – 120 W
	19,5 V istosmjernog napona pri 7,70 A – 150 W
	19,5 V istosmjernog napona pri 10,3 A – 200 W
	19,5 V istosmjernog napona pri 11,8 A – 230 W
	19,5 V istosmjernog napona pri 16,92 A – 330 W

Priključak za istosmjerni napon na HP-ovu vanjskom napajanju (samo odabrani proizvodi)



NAPOMENA: ovaj proizvod dizajniran je za IT sustave napajanja u Norveškoj s međufaznim naponom ne višim od 240 V rms.

Radno okruženje

Faktor	Metričke vrijednosti	SAD
Temperatura		
Uključeno	od 5 °C do 35 °C	od 41 °F do 95 °F
Isključeno	od -20 °C do 60 °C	od -4 °F do 140 °F
Relativna vlaga (bez kondenzacije)		
Uključeno	od 10 % do 90 %	od 10 % do 90 %
Isključeno	od 5 % do 95 %	od 5 % do 95 %
Najveća visina (bez stlačivanja)		
Uključeno	od -15 m do 3 048 m	od -50 stopa do 10 000 stopa
Isključeno	od -15 m do 12 192 m	od -50 stopa do 40 000 stopa

13 Elektrostatičko pražnjenje

Elektrostatičko pražnjenje je otpuštanje statičkog elektriciteta kada se dva predmeta dotaknu – na primjer, šok koji osjetite kada hodate po tepihu i dodirnete metalnu kvaku.

Pražnjenje statičkog elektriciteta iz prstiju ili drugih elektrostatičkih vodiča može oštetiti elektroničke komponente.

Kako biste spriječili pojavu oštećenja na računalu, oštećivanje pogona ili gubitak podataka, slijedite ove mjere opreza:

- Ako u uputama za uklanjanje ili instalaciju stoji da isključite računalo iz izvora napajanja, najprije ga pravilno uzemljite.
- Komponente čuvajte u njihovim spremnicima koji su zaštićeni od elektrostatičkog izboja dok ih ne budete bili spremni ugraditi.
- Izbjegavajte dodirivanje kontakata, vodiča i sklopova. Rukujte elektroničkim komponentama što je manje moguće.
- Koristite nemagnetske alate.
- Prije rukovanja komponentama ispraznite statički elektricitet dodirivanjem neobojane metalne površine.
- Ako uklonite komponentu, stavite je u spremnik koji je zaštićen od elektrostatičkog izboja.

14 Pristupačnost

HP dizajnira, proizvodi i prodaje proizvode i servise koje mogu koristiti svi, uključujući osobe s invaliditetom, samostalno ili uz odgovarajuće pomoćne uređaje. Da biste pristupili najnovijim informacijama o HP-ovoj pristupačnosti, posjetite web-mjesto <http://www.hp.com/accessibility>.

Podržane pomoćne tehnologije

HP-ovi proizvodi podržavaju raznorazne pomoćne tehnologije operacijskih sustava te se mogu konfigurirati tako da funkcioniraju i uz druge pomoćne tehnologije. Pomoću značajke pretraživanja na uređaju pronaći ćete dodatne informacije o pomoćnim značajkama.



NAPOMENA: dodatne informacije o određenom proizvodu pomoćne tehnologije zatražite od korisničke službe za taj proizvod.

Obraćanje podršci

Trajno radimo na poboljšanju pristupačnosti naših proizvoda i servisa te rado primamo povratne informacije od korisnika. Ako imate problema s proizvodom ili nas želite obavijestiti o značajkama pristupačnosti koje su vam pomogle, obratite nam se na broj +1 (888) 259-5707 od ponedjeljka do petka od 6.00 do 21.00 sat po sjevernoameričkom planinskom vremenu. Ako ste gluhi ili imate problema sa sluhom i koristite TRS/VRS/ WebCapTel, za tehničku podršku ili pitanja o pristupačnosti obratite nam se na broj +1 (877) 656-7058 od ponedjeljka do petka od 6.00 do 21.00 sat po sjevernoameričkom planinskom vremenu.



NAPOMENA: podrška je samo na engleskom jeziku.

Kazalo

A

- Alati sustava Windows
upotreba 51
- antene za WLAN, prepoznavanje 8
- antivirusni softver, upotreba 43
- ažuriranje softvera i upravljačkih
programa 38

B

- baterija
 - korisnički zamjenjiva 34
 - korisnički zamjenjiva,
uklanjanje 34
 - niske razine napunjenosti
baterije 33
 - odlaganje u otpad 35
 - pohranjivanje 35
 - pražnjenje 33
 - pronalaženje informacija 33
 - rješavanje niske razine
napunjenosti baterije 34
 - ušteda energije 33
- bežična mreža, zaštita 44
- bežična mreža (WLAN)
 - funkcionalni domet 17
 - javna WLAN veza 17
 - korporacijska WLAN veza 17
 - povezivanje 17
- BIOS
 - ažuriranje 45
 - određivanje verzije 45
 - pokretanje uslužnog programa
Setup Utility 45
 - preuzimanje ažuriranja 46
- Bluetooth uređaj 16, 18
- brava baterije, prepoznavanje 14

Č

- čišćenje računala 38
- čitač memorijskih kartica,
prepoznavanje 5
- čuvanje baterije 35

D

- dodirna pločica (TouchPad)
upotreba 26
- Dodirna pločica (TouchPad)
gumbi 9
- dodir s četiri prsta, gesta dodirne
pločice (TouchPada) 28
- dodir s dva prsta, gesta dodirne
pločice (TouchPada) 27
- donja strana 15
- dostava računala 39

E

- elektrostatički izboj 57

G

- geste dodirne pločice (TouchPada)
 - dodir s četiri prsta 28
 - dodir s dva prsta 27
 - klizanje s dva prsta 27
 - povlačenje trima prstima 28
- geste dodirnog zaslona
povlačenje jednim prstom 29
- GPS 18
- gumbi
 - desna tipka dodirne pločice
(TouchPada) 9
 - izbacivanje optičkog pogona 5
 - lijeva tipka dodirne pločice
(TouchPada) 9
 - napajanje 11
- gumb za bežičnu vezu 16
- gumb za izbacivanje optičkog
pogona, prepoznavanje 5

H

- HDMI, konfiguriranje zvuka 24
- HDMI priključak
povezivanje 23
- prepoznavanje 6
- HP 3D DriveGuard 37
- HP Orbit 20
- HP-ova particija za oporavak
oporavak 52
- uklanjanje 54

- HP-ova značajka brzog punjenja 32
- HP-ov medij za oporavak
oporavak 53
- stvaranje 50
- HP-ov modul za širokopojasnu vezu
aktiviranje 18
- IMEI broj 18
- MEID broj 18
- HP PC Hardware Diagnostics (UEFI)
upotreba 47
- HP Recovery Manager
pokretanje 52
- rješavanje problema s podizanjem
sustava 53
- HP Touchpoint Manager 44

I

- ikona Napajanje, korištenje 32
- IMEI broj 18
- informacije o bateriji, pronalaženje
33
- isključivanje 31
- isključivanje računala 31

J

- javna WLAN veza 17

K

- kamera
 - prepoznavanje 8
 - upotreba 21
- klizanje s dva prsta, gesta dodirne
pločice (Touchpada) 27
- kombinirana utičnica za audio izlaz
(slušalice) / audio ulaz (mikrofon),
prepoznavanje 6
- komponente
 - desna strana 5
 - donja strana 14
 - lijeva strana 6
 - zaslon 8
- kontrolne bežične veze
gumb 16
- operacijski sustav 16
- kontrolne operacijskog sustava 16

Korisnički zamjenjiva baterija 34
korištenje gesta dodirne pločice
(TouchPada) i dodirnog zaslona
dodir 26
zumiranje pincetnim pokretom s
dva prsta 27
korištenje geste dodira dodirne
pločice (TouchPada) i dodirnog
zaslona 26
korištenje geste klizanja jednim
prstom dodirnim zaslonom 29
korištenje ikone Napajanje 32
korištenje lozinke 41
korporacijska WLAN veza 17
kritična razina napunjenosti
baterije 34

L

lozinke
Setup Utility (BIOS) 42
Windows 41
lozinke programa Setup Utility
(BIOS) 42
lozinke za sustav Windows 41

M

medij za oporavak
stvaranje 50
stvaranje pomoću programa HP
Recovery Manager 50
MEID broj 18
memorijska kartica, prepoznavanje
5
minimizirana slika, stvaranje 51
Miracast 25
mobilna širokopojasna mreža
aktiviranje 18
IMEI broj 18
MEID broj 18
mrežna utičnica, prepoznavanje 6

N

način rada u zrakoplovu 16
najbolji postupci 1
napajanje
baterija 32
vanjski 35
napajanje iz baterije 32
napunjenost baterije 33
naziv i broj proizvoda, računalo 15

niska razina napunjenosti baterije
33

O

održavanje
ažuriranje softvera i upravljačkih
programa 38
Čišćenje diska 37
Defragmentacija diska 37
HP 3D DriveGuard 37
održavanje računala 38
oporavak
diskovi 50, 53
HP Recovery Manager 51
korištenje HP-ova medija za
oporavak 50
medij 53
mogućnosti 51
podržani diskovi 50
pokretanje 52
sustav 51
USB izbrisivi memorijski pogon
53
oporavak izvornog sustava 51
oporavak sustava 52
oporavak umanjene slike 52
optički pogon, prepoznavanje 5
otisci prstiju, registriranje 42
oznaka atesta bežičnih uređaja 15
oznaka Bluetooth 15
oznaka WLAN 15
oznake
atest bežičnih uređaja 15
Bluetooth 15
regulatorne 15
serijski broj 15
servisne 15
WLAN 15
ožičena mreža (LAN) 19

P

particija za oporavak
uklanjanje 54
područje dodirne pločice (TouchPada),
prepoznavanje 9
podržani diskovi, oporavak 50
poklopac baterije, prepoznavanje
14
pokretanje stanja mirovanja i stanja
hibernacije 30

posebne tipke, korištenje 12
postavke napajanja 32
postavke napajanja, korištenje 32
postavke zvuka, upotreba 22
povezivanje s bežičnom mrežom 16
povezivanje s LAN mrežom 19
povezivanje s mobilnim uređajem
20
povezivanje s mrežom 16
povezivanje s WLAN-om 17
povlačenje trima prstima, gesta
dodirne pločice (TouchPada) 28
priključak, napajanje 6
priključak USB 3.x SuperSpeed,
prepoznavanje 6
priključak za napajanje,
prepoznavanje 6
priključak za vanjski monitor
povezivanje 22
prepoznavanje 6
priključci
HDMI 6, 23
Miracast 25
USB 2.0 5
USB 3.x SuperSpeed 6
vanjski monitor 6, 22
VGA 22
pristupačnost 58
pronalaženje informacija
hardver 4
softver 4
putovanje s računalom 15, 35, 39

R

računalo, putovanje 35
radno okruženje 56
redosljed za pokretanje sustava
promjena 53
regulatorne informacije
oznake atesta bežičnih uređaja
15
regulatorna naljepnica 15
Resursi tvrtke HP 2

S

serijski broj, računalo 15
servisne oznake, lociranje 15
sigurnosne kopije 49
sigurnosni kabel, postavljanje 44

- sigurnosni softver za internet, upotreba 43
 - slušalice, povezivanje 21
 - slušalice s mikrofonom, povezivanje 22
 - softver
 - Čišćenje diska 37
 - Defragmentacija diska 37
 - HP 3D DriveGuard 37
 - softverska ažuriranja, instalacija 44
 - softver vatrozida 43
 - softver za čišćenja diska 37
 - softver za defragmentaciju diska 37
 - stanje hibernacije
 - izlazak 31
 - pokrenuta tijekom kritične razine napunjenosti baterije 34
 - pokretanje 31
 - stanje mirovanja
 - izlazak 30
 - pokretanje 30
 - stanje mirovanja i stanje hibernacije
 - pokretanje 30
 - statusne žaruljice RJ-45 (mrežne), prepoznavanje 6
 - stvaranje sigurnosnih kopija softvera i podataka 44
 - sustav ne reagira 31
- T**
- temperatura 35
 - temperatura baterije 35
 - tipka esc, prepoznavanje 12
 - tipka fn, prepoznavanje 12
 - tipka s logotipom sustava Windows, prepoznavanje 12
 - tipka za način rada u zrakoplovu 13, 16
 - tipka za uključivanje, prepoznavanje 11
 - tipke
 - esc 12
 - fn 12
 - način rada u zrakoplovu 13
 - radnja 12
 - Windows 12
 - tipke za radnju
 - prepoznavanje 12
 - upotreba 13
- U**
- tipkovnica i dodatni miš
 - upotreba 29
 - točka za vraćanje sustava
 - stvaranje 51
 - točka za vraćanje sustava, stvaranje 49
- U**
- ugrađena numerička tipkovnica, prepoznavanje 12
 - ulazno napajanje 55
 - umetanje
 - dodatni sigurnosni kabel 44
 - unutrašnji mikrofoni, prepoznavanje 8
 - upotreba dodirne pločice (TouchPada) 26
 - upotreba postavki zvuka 22
 - upotreba tipkovnice i dodatnog miša 29
 - upotreba vanjskog napajanja 35
 - upravljanje napajanjem 30
 - uređaji visoke razlučivosti, priključivanje 23, 25
 - USB 2.0 priključak, prepoznavanje 5
 - utičnica RJ-45 (mrežna), prepoznavanje 6
 - utičnice
 - audioizlaz (slušalice) / audioulaz (mikrofon) 6
 - mrežna 6
 - RJ-45 (mrežna) 6
 - utori
 - čitač memorijskih kartica 5
 - sigurnosni kabel 5
 - utor za sigurnosni kabel, prepoznavanje 5
- V**
- vanjski izvor napajanja, korištenje 35
 - ventilacijski otvori, prepoznavanje 6, 14
 - VGA priključak, priključivanje 22
 - video 22
- W**
- Windows
 - točka za vraćanje sustava 49, 51
 - Windows Hello
 - upotreba 42
 - WLAN uređaj 15
 - WWAN uređaj 18
- Z**
- zasuni
 - oslobađanje baterije 14
 - zumiranje pincetnim pokretom s dva prsta na dodirnoj pločici (TouchPadu) i dodirnom zaslonu 27
 - zvučnici
 - povezivanje 21
 - zvučnici, prepoznavanje 14
 - zvuk 22
- Ž**
- žaruljica bežične veze 16
 - žaruljica caps lock, prepoznavanje 10
 - žaruljica isključenog zvuka, prepoznavanje 10
 - žaruljica kamere, prepoznavanje 8
 - žaruljica napajanja, prepoznavanje 5
 - žaruljica pogona, prepoznavanje 5
 - Žaruljica prilagodnika izmjeničnog napona i baterije, prepoznavanje 6
 - žaruljice
 - caps lock 10
 - isključen zvuk 10
 - napajanje 5
 - pogon 5
 - Status utičnice RJ-45 (mrežne) 6
 - Žaruljica prilagodnika izmjeničnog napona i baterije 6