



**HP DeskJet Ink Advantage 5000 All-in-One
series**

Sadržaj

1 Upute	1
2 Početak rada	2
Pristupačnost	2
HP EcoSolutions (HP i okoliš)	3
Dijelovi pisača	5
Žaruljice upravljačke ploče i statusa	6
Osnove o papiru	8
Umetanje medija	10
Umetanje originala	14
Ažuriranje pisača	15
Otvorite HP-ov softver pisača (Windows)	16
Korištenje aplikacije HP Smart za ispis, skeniranje i otklanjanje poteškoća putem uređaja sa sustavom iOS, Android ili Windows 10	16
Isključivanje pisača	17
3 Ispis	18
Ispis pomoću aplikacije HP Smart	18
Ispis dokumenata pomoću softvera za HP-ov pisač	19
Ispis fotografija pomoću softvera za HP-ov pisač	20
Ispis na omotnice	21
Ispis na obje strane (obostrani ispis)	22
Ispis iz aplikacija na mobilnim uređajima	23
Ispis korištenjem maksimalne razlučivosti	24
Savjeti za uspješan ispis	25
4 Kopiranje i skeniranje	28
Kopiranje	28
Skeniranje	28
Savjeti za uspješno kopiranje i skeniranje	34
5 Web-servisi	36
Što su web-servisi?	36
Postavljanje web-servisa	36
Ispis uz HP ePrint	37
Uklanjanje web-servisa	38

6 Rad sa spremnicima s tintom	39
Informacije o spremnicima i ispisnoj glavi	39
Provjera procijenjene razine tinte	39
Zamjena spremnika s tintom	40
Naručivanje spremnika	42
Koristite način rada s jednim spremnikom za tintu	42
Pohrana potrošnog materijala za ispis	43
Informacije o jamstvu za spremnike s tintom	43
7 Postavljanje mreže	44
Postavljanje pisača za bežičnu komunikaciju	44
Promjena mrežnih postavki	47
Korištenje usluge Wi-Fi Direct	48
8 Alati za upravljanje pisačem	52
Aplikacija HP Smart	52
Alatni okvir (Windows)	52
HP Utility (OS X i macOS)	52
Ugrađeni web-poslužitelj	53
9 Rješavanje problema	56
Problemi sa zaglavljivanjem i uvlačenjem papira	56
Problemi sa spremnicima s tintom	61
Problemi s ispisom	62
Problemi s kopiranjem	71
Problemi sa skeniranjem	71
Problemi s mrežom i povezivanjem	71
Hardverski problemi s pisačem	73
Dobivanje pomoći s upravljačke ploče pisača	74
Traženje pomoći u aplikaciji HP Smart	74
Izvešća pisača	74
Rješavanje problema pomoću web-servisa	75
Održavanje pisača	76
Vraćanje izvornih tvorničkih vrijednosti i zadanih postavki	77
HP podrška	78
Dodatak A Tehnički podaci	80
Obavijesti tvrtke HP Company	80
Tehnički podaci	80
Pravne obavijesti	82

Program zaštite okoliša 90

Kazalo 103

1 Upute

Naučite se služiti uređajem HP DeskJet Ink Advantage 5000 series

- [Početak rada na stranici 2](#)
- [Ispis na stranici 18](#)
- [Kopiranje i skeniranje na stranici 28](#)
- [Web-servisi na stranici 36](#)
- [Rad sa spremnicima s tintom na stranici 39](#)
- [Postavljanje mreže na stranici 44](#)
- [Rješavanje problema na stranici 56](#)

2 Početak rada

Ovaj odjeljak sadrži sljedeće teme:

- [Pristupačnost](#)
- [HP EcoSolutions \(HP i okoliš\)](#)
- [Dijelovi pisača](#)
- [Žaruljice upravljačke ploče i statusa](#)
- [Osnove o papiru](#)
- [Umetanje medija](#)
- [Umetanje originala](#)
- [Ažuriranje pisača](#)
- [Otvorite HP-ov softver pisača \(Windows\)](#)
- [Korištenje aplikacije HP Smart za ispis, skeniranje i otklanjanje poteškoća putem uređaja sa sustavom iOS, Android ili Windows 10](#)
- [Isključivanje pisača](#)

Pristupačnost

Pisač ima brojne značajke koje omogućuju pristup osobama s posebnim potrebama.

Vizualno

Slabovidni korisnici mogu pristupiti HP-ovu softveru koji se isporučuje s pisačem putem mogućnosti i značajki pristupačnosti operacijskog sustava. Softver ujedno i podržava tehnologiju pomagala, poput čitača zaslona, čitača Brailleova pisma i aplikacije za pretvorbu teksta u glas. Obojeni gumbi i jezičci koji se rabe u HP-ovu softveru sadrže jednostavne tekstne oznake ili oznake ikona za odgovarajući postupak, a namijenjeni su korisnicima daltonistima.

Mobilnost

Korisnici koji imaju poteškoća s kretanjem funkcije HP-ova softvera mogu izvršavati putem naredbi s tipkovnice. HP-ov softver ujedno podržava i mogućnosti pristupačnosti sustava Windows, kao što su StickyKeys, ToggleKeys, FilterKeys i MouseKeys. Vratima, tipkama, ladicama za papir i vodilicama za papir na pisaču mogu rukovati i korisnici ograničene snage i dosega.

Podrška

Dodatne informacije o rješenjima za pristupačnost za HP-ove proizvode potražite na HP-ovu web-mjestu o pristupačnosti i zastarijevanju (www.hp.com/accessibility).

Informacije o pristupačnosti za OS X i macOS potražite na web-mjestu tvrtke Apple na adresi www.apple.com/accessibility.

HP EcoSolutions (HP i okoliš)

HP je posvećen tome da vam pomogne optimizirati utjecaj na okoliš i dati vam priliku da odgovorno ispisujete, kod kuće ili u uredu.

Detaljnije informacije o smjernicama zaštite okoliša koje HP slijedi u postupku proizvodnje potražite na adresi [Program zaštite okoliša na stranici 90](#). Dodatne informacije o HP-ovim inicijativama zaštite okoliša potražite na adresi www.hp.com/ecosolutions.

- [Upravljanje napajanjem](#)
- [Tihi način rada](#)
- [Optimizacija potrošnog materijala za ispis](#)



Upravljanje napajanjem

Da biste štedjeli električnu energiju, koristite mogućnosti **Sleep Mode** (Stanje mirovanja) i **Auto-off** (Automatsko isključivanje).

Način mirovanja

Potrošnja energije smanjuje se dok je pisač u stanju pripravnosti. Nakon početnog postavljanja pisača, pisač će preći u način mirovanja nakon pet minuta neaktivnosti.

Da biste promijenili duljinu trajanja neaktivnosti prije no što pisač prijeđe u stanje mirovanja, slijedite ove upute.

1. Na početnom zaslonu upravljačke ploče pisača povucite prstom ulijevo da biste vidjeli  (**Postavke**), a zatim dodirnite  (**Postavke**).



NAPOMENA: Ako ne vidite zaslon Home (Početak), dodirnite  (Home (Početak)).

2. Dodirnite **Power Management** (Upravljanje napajanjem), zatim **Sleep** (Mirovanje) i potom željenu mogućnost.

Automatsko isključivanje



Ova značajka isključuje pisač nakon dva sata neaktivnosti radi smanjenja potrošnje energije. Značajka automatskog isključivanja u potpunosti isključuje pisač pa ga potom morate ponovno uključiti pomoću gumba napajanja.

Ako pisač podržava tu značajku koja štedi energiju, automatsko isključivanje automatski je omogućeno ili onemogućeno, ovisno o funkcijama pisača i mogućnostima povezivanja. Čak i kada je značajka automatskog isključivanja onemogućena, pisač ulazi u stanje mirovanja nakon 5 minuta neaktivnosti radi smanjenja potrošnje energije.

- Automatsko isključivanje omogućeno je prilikom uključivanja pisača, ako pisač nema mrežu, faks ni Wi-Fi Direct ili te mogućnosti ne koristi.
- Automatsko isključivanje onemogućeno je kada je uključena bežična ili Wi-Fi Direct veza pisača ili pak kada pisač s funkcijom faksa, USB-a ili Ethernet mreže uspostavi mrežnu vezu faksom, USB-om ili Ethernetom.



SAVJET: da biste štedjeli električnu energiju, možete omogućiti automatsko isključivanje čak i kada je pisač povezan ili je uključena bežična veza.

 **OPREZ:** uvijek pravilno isključite pisač pomoću tipke  (tipka Napajanje) koja se nalazi s prednje lijeve strane pisača.

Ako pisač nepravilno isključite, nosač spremnika možda se neće vratiti u pravilan položaj, što će uzrokovati probleme sa spremnicima i probleme vezane uz kvalitetu ispisa.

Tihi način rada

Tihi način rada usporava pisač radi smanjenja buke, no kvaliteta ispisa ostaje ista. To funkcionira samo prilikom ispisa na običnom papiru. Osim toga, tihi je način rada onemogućen ako ispisujete uz najbolju kvalitetu ili kvalitetu za ispis prezentacija. Da biste smanjili buku tijekom ispisa, uključite tihi način rada. Da biste ispisivali normalnom brzinom, isključite tihi način rada. Tihi način rada po zadanom je isključen.

 **NAPOMENA:** Tihi način rada ne funkcionira ako ispisujete fotografije ili omotnice.

Uključivanje i isključivanje tihog načina rada putem upravljačke ploče

1. Na početnom zaslonu dodirnite ikonu  (**Postavke**).
2. Dodirnite gumb za naizmjenično korištenje pokraj mogućnosti **Quiet Mode** (Tihi način rada) da biste je uključili ili isključili.

Uključivanje i isključivanje tihog načina rada u softveru za pisač (Windows)

1. Otvorite softver HP-ova pisača. Dodatne informacije potražite u odjeljku [Otvorite HP-ov softver pisača \(Windows\) na stranici 16](#).
2. Kliknite **Tihi način rada** .
3. Odaberite **Uključeno** ili **Isključeno** .
4. Kliknite **Spremi postavku**.

Uključivanje i isključivanje tihog načina rada u softveru za pisač (OS X i macOS)

1. Otvorite HP Utility. Dodatne informacije potražite u odjeljku [HP Utility \(OS X i macOS\) na stranici 52](#).
2. Odaberite pisač.
3. Kliknite **Tihi način rada** .
4. Odaberite **Uključeno** ili **Isključeno** .
5. Kliknite **Primijeni sada**.

Uključivanje i isključivanje tihog načina rada na ugrađenom web-poslužitelju (EWS)

1. Otvorite ugrađeni web-poslužitelj (EWS). Dodatne informacije potražite u odjeljku [Otvaranje ugrađenog web-poslužitelja na stranici 53](#).
2. Kliknite karticu **Postavke** .
3. U odjeljku **Preference** odaberite **Tihi način rada** , a zatim odaberite **Uključeno** ili **Isključeno** .
4. Kliknite **Apply (Primijeni)**.

Uključivanje tihog načina rada dok pisač ispisuje

- ▲ Na zaslonu upravljačke ploče pisača, sa zaslona za ispis, dodirnite  (Tihi način rada) da biste uključili tihi način rada.

 **NAPOMENA:** Tih način rada uključuje se tek nakon ispisa postojećeg zadatka i koristi se samo za trenutni ispisni zadatak.

Optimizacija potrošnog materijala za ispis

Da biste optimizirali potrošne materijale za ispis kao što su tinta i papir, iskušajte sljedeće:

- Reciklirajte potrošene izvorne HP-ove tintne spremnike putem sustava HP Planet Partners. Dodatne informacije potražite na adresi www.hp.com/recycle.
- Optimizirajte potrošnju papira ispisom na obje strane papira.
- Promijenite kvalitetu ispisa u upravljačkom programu pisača na postavku skice. Postavka skice troši manje tinte.
- Glavu pisača nemojte čistiti bez potrebe. Time se troši tinta i skraćuje vijek trajanja spremnika s tintom.

Dijelovi pisača

Pogled sprijeda

Slika 2-1 Pogled s prednje i gornje strane na uređaj HP DeskJet Ink Advantage 5000 All-in-One series

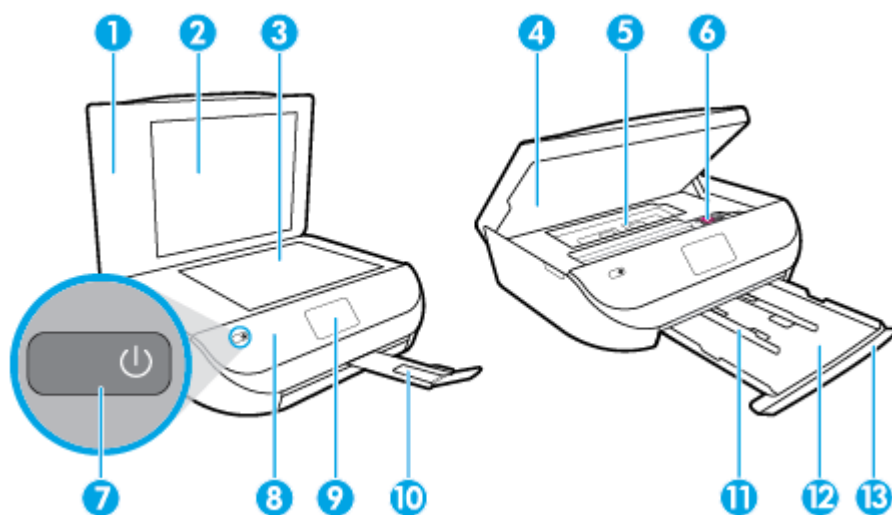

Značajka	Opis
1	Poklopac
2	Unutrašnjost poklopca
3	Staklo skenera
4	Vratašca za pristup spremnicima s tintom
5	Poklopac puta papira
6	tintni ispisni ulošci
7	Gumb za uključivanje (koji se naziva i gumb za napajanje)
8	Prednja ploča

Značajka	Opis
9	Zaslon pisača
10	Produžetak izlazne ladice (ili samo produžetak ladice)
11	Vodilice za širinu papira
12	Ladica za papir
13	Vratašca ladice za papir

Pogled straga

Slika 2-2 Pogled straga na uređaj HP DeskJet Ink Advantage 5000 All-in-One series

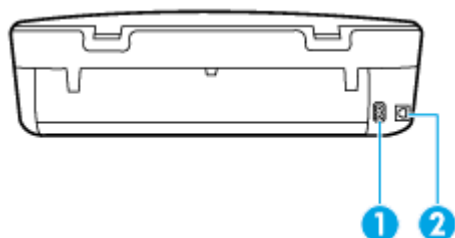

Značajka	Opis
1	Priključak za napajanje. Koristite samo naponski kabel koji isporučuje HP.
2	Stražnja USB priključnica

Žaruljice upravljačke ploče i statusa

Pregled gumba i žaruljica



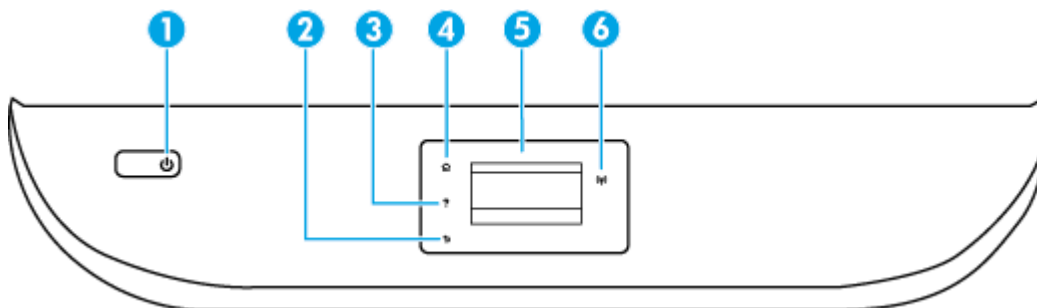





Sljedeći dijagram i tablica nude brz pregled značajki upravljačke ploče pisača.



Oznaka	Naziv i opis
1	Gumb za napajanje: uključuje i isključuje pisač.
2	Gumb Natrag: povratak na prethodni zaslon.
3	Gumb Pomoć: otvara izbornik pomoći za trenutnu radnju.

Oznaka	Naziv i opis
4	Gumb Polazno: vraća na početni zaslon koji se prikazuje kada prvi put uključite pisač.
5	Zaslon upravljačke ploče: dodirnite zaslon da biste odabrali mogućnosti izbornika ili prolistajte stavke izbornika.
6	<p>Žaruljica bežične veze: označava status bežične veze pisača.</p> <ul style="list-style-type: none"> • Žaruljica koja stalno svijetli plavo označava da je bežična veza uspostavljena i možete ispisivati. • Svjetlo koje sporo trepće upućuje na to da je bežična veza uključena, ali pisač nije povezan s mrežom. Provjerite je li pisač u dometu bežičnog signala. • Svjetlo koje brzo trepće upućuje na pogrešku bežične veze. Pogledajte poruku na zaslonu pisača. • Ako je bežična veza isključena, žaruljica bežične veze ne svijetli, a na zaslonu je prikazano Wireless Off (Bežična je veza isključena).

Ikone zaslona upravljačke ploče

Ikona	Svrha
	Kopiranje : otvara izbornik Kopiranje na kojem možete odabrati vrstu kopiranja ili promijeniti postavke kopiranja.
	Skeniranje : otvara izbornik Skeniranje na kojem možete odabrati određeno skeniranje dokumenta.
	Postavke : otvara Postavke izbornik u kojem možete mijenjati preference i koristiti alate za izvršavanje funkcija održavanja.
	Pomoć : otvara izbornik pomoći na kojem možete pregledati videozapise s uputama, informacije o značajkama pisača i savjete.
	Ikona servisa HP ePrint: otvara izbornik Web Services Summary (Sažetak web-servisa) na kojem možete provjeriti detalje o statusu servisa ePrint, promijeniti postavke servisa HP ePrint ili ispisati informativnu stranicu.
	Ikona Wi-Fi Direct: otvara izbornik Wi-Fi Direct na kojem možete uključiti Wi-Fi Direct, isključiti Wi-Fi Direct te prikazati naziv i lozinku za Wi-Fi Direct.
	Ikona Bežična veza : otvara izbornik Izveštaje o bežičnoj mreži na kojemu možete provjeriti status bežične veze i promijeniti njezine postavke. Možete ispisati i izvješće testiranja bežične mreže kao pomoć pri dijagnosticiranju problema s mrežnom vezom
	Ikona Ink (Tinta): prikazuje procijenjenu razinu tinte za svaki spremnik. Prikazuje simbol upozorenja ako je razina tinte manja od najmanje očekivane razine. NAPOMENA: Upozorenja i pokazatelji razine tinte pružaju procjene samo u svrhu planiranja. Kad primite upozorenje o niskoj razini tinte, razmislite o nabavi zamjenskog spremnika da biste izbjegli moguće zastoje pri ispisivanju. Spremnike s tintom nije potrebno zamijeniti sve dok kvaliteta ispisa ne postane neprihvatljiva.

Promjena postavki pisača

Pomoću upravljačke ploče mijenjajte način rada i postavke pisača, ispisujte izvješća ili potražite pomoć za pisač.



 **SAVJET:** Ako je pisač povezan s računalom, postavke ispisa možete promijeniti pomoću alata za upravljanje pisačem na računalu.

Dodatne informacije o tim alatima potražite u odjeljku [Alati za upravljanje pisačem na stranici 52](#).

Izmjena postavki funkcije



Na zaslonu Home (Početak) zaslona upravljačke ploče prikazuju se dostupne funkcije pisača.



1. Na početnom zaslonu upravljačke ploče dodirnite ikonu funkcije kojoj želite promijeniti postavke.
2. Kada odaberete funkciju, dodirnite  (**Postavke**) i pomičite se kroz dostupne postavke, a zatim dodirnite postavku koju želite promijeniti.
3. Da biste promijenili postavke, pratite upite na zaslonu upravljačke ploče.

 **SAVJET:** Dodirnite  (Home (Početak)) da biste se vratili na zaslon Home (Početak).

Promjena postavki pisača

Da biste izmijenili postavke pisača ili ispisali izvješća, poslužite se mogućnostima dostupnima na izborniku **Postavljanje**.

1. Na početnom zaslonu upravljačke ploče povucite prstom ulijevo da biste vidjeli  (**Postavke**), a zatim dodirnite  (**Postavke**).
2. Povucite prstom gore i dolje po zaslonu da biste vidjeli dostupne mogućnosti.
3. Dodirnite mogućnost kojoj želite promijeniti postavke.

 **SAVJET:** Dodirnite  (Home (Početak)) da biste se vratili na zaslon Home (Početak).

Osnove o papiru

Ovaj pisač osmišljen je za rad s većinom uredskih papira. Prije kupnje većih količina najbolje je isprobati različite vrste papira za ispis. Da biste postigli optimalnu kvalitetu ispisa, koristite HP-ov papir. Dodatne informacije o HP-ovom papiru potražite na HP-ovu web-mjestu na adresi www.hp.com.



HP za ispisivanje svakodnevnih dokumenata preporučuje obične papire s logotipom ColorLok. Svi papiri s logotipom ColorLok testirani su od strane neovisne institucije radi zadovoljavanja standarda pouzdanosti i kvalitete ispisa te stvaranja dokumenata s oštrim i živopisnim bojama i dubljim nijansama crne boje koji se suše brže od običnih papira. Potražite različite težine i veličine papira s logotipom ColorLok koji nude vodeći proizvođači.

Ovaj odjeljak sadrži sljedeće teme:

- [Preporučeni papiri za ispis](#)
- [Naručivanje HP-ova papira](#)

- [Savjeti za odabir i korištenje papira](#)

Preporučeni papiri za ispis

Ako želite postići najvišu kvalitetu ispisa, HP preporučuje korištenje HP-ovih papira posebno dizajniranih za vrstu dokumenta koji želite ispisati.

Ovisno o državi/regiji, neki od ovih papira možda nisu dostupni.

Photo printing (Ispis fotografija)

- **HP Premium Plus Photo Paper**

HP Premium Plus Photo Paper HP-ov je fotopapir najveće kvalitete namijenjen ispisu najboljih fotografija. HP Premium Plus Photo Paper omogućuje vam ispis prekrasnih fotografija koje se odmah suše pa ih možete razdijeliti čim ih pokupite s pisača. Pisač podržava nekoliko veličina, uključujući A4, 8,5 x 11 inča, 4 x 6 inča (10 x 15 cm), 5 x 7 inča (13 x 18 cm), 11 x 17 inča u dvije završne obrade – sjajni ili blago sjajni (polusjajni). Idealan je za najbolje fotografije i posebne fotografske projekte, koje možete uokviriti, izložiti ili pokloniti. HP Premium Plus Photo Paper omogućuje postizanje iznimnih rezultata uz profesionalnu kvalitetu i trajnost.

- **HP Advanced Photo Paper**

Ovaj sjajni fotopapir odlikuje se trenutačnim sušenjem radi jednostavnog rukovanja bez nastajanja mrlja. Otporan je na vodu, mrlje, otiske prstiju i vlagu. Ispis izgledaju slični onima dobivenim u foto radnjama. Dostupan je u nekoliko veličina, uključujući A4, 8,5 x 11 inča, 10 x 15 cm (4 x 6 inča), 13 x 18 cm (5 x 7 inča). Da bi fotografije bile dugotrajnije, premaz ne sadrži kiselinu.

- **HP Everyday Photo Paper**

Svakodnevno ispisujte raznobojne fotografije uz niske troškove korištenjem papira osmišljenog za manje važan fotografski ispis. Ovaj povoljan fotopapir brzo se suši i jednostavan je za rukovanje. Ispisujte jasne, oštre slike kada ovaj papir koristite uz bilo koji tintni pisač. Dostupan je sa sjajnim premazom u nekoliko veličina, uključujući A4, 8,5 x 11 inča, 5 x 7 inča i 4 x 6 inča 10 x 15 cm. Da bi fotografije bile dugotrajnije, premaz ne sadrži kiselinu.

Poslovni dokumenti

- **HP Premium Presentation Paper 120 g Matte ili HP Professional Paper 120 Matte**

To je teški papir s obostranim mat premazom, a savršen je za prezentacije, prijedloge, izvješća i biltene. Vrlo je težak i impresivnog izgleda.

- **HP Brochure Paper 180g Glossy ili HP Professional Paper 180 Glossy**

Ti su papiri sjajni s obje strane i namijenjeni su za obostranu upotrebu. Ovaj papir je idealan za gotovo fotografske preslike i poslovnu grafiku za naslovnice izvješća, posebne prezentacije, brošure, letke ili kalendare.

- **HP Brochure Paper Matte ili HP Professional Paper 180 Matte**

Ti su papiri matirani s obje strane i namijenjeni za obostranu upotrebu. Ovaj papir je idealan za gotovo fotografske preslike i poslovnu grafiku za naslovnice izvješća, posebne prezentacije, brošure, letke ili kalendare.

Svakodnevni ispis

Svi papiri označeni za svakodnevni ispis odlikuju se tehnologijom ColorLok koja osigurava manje zamrljanja, izraženiju crnu boju i živopisne boje.

- **HP Bright White Inkjet Paper**

HP Bright White Inkjet papir pruža boje s izraženim kontrastom i čist tekst. Dovoljno je nepropustan za uporabu kod obostranog ispisa u boji bez mogućeg prolaska boje, što ga čini idealnim za novine, izvješća i letke.

- **HP Printing Paper**

HP Printing papir je visokokvalitetan višenamjenski papir. On pruža dokumente koji izgledaju bolje od dokumenata ispisanih na uobičajenim višenamjenskim ili papirima za kopiranje. Da bi fotografije bile dugotrajnije, premaz ne sadrži kiselinu.

- **HP Office Paper**

HP Office Paper višenamjenski je papir visoke kvalitete. Prikladan je za kopije, skice, memorandume i ostale dokumente za svakodnevno korištenje. Da bi fotografije bile dugotrajnije, premaz ne sadrži kiselinu.

Naručivanje HP-ova papira

Ovaj pisač osmišljen je za rad s većinom uredskih papira. Da biste postigli optimalnu kvalitetu ispisa, koristite HP-ov papir.

Za naručivanje HP-ovog papira i drugog potrošnog materijala idite na www.hp.com. Trenutno su neki dijelovi HP-ova web-mjesta dostupni samo na engleskom jeziku.

HP preporučuje korištenje običnog papira s logotipom ColorLok za ispis i kopiranje svakodnevnih dokumenata. Sve papire s logotipom ColorLok testirale su neovisne ustanove kako bi se zadovoljili visoki standardi pouzdanosti i kvalitete ispisa te proizveli dokumenti s oštrim, živim bojama i izraženijom crnom bojom koji se suše brže od običnog papira. Papire s logotipom ColorLok potražite kod velikih proizvođača papira u različitim veličinama i težinama.

Savjeti za odabir i korištenje papira

Za najbolje rezultate pridržavajte se sljedećih smjernica.

- U ladicu za papir ili fotopapir istodobno stavljajte samo jednu vrstu papira.
- Prilikom punjenja ladice provjerite je li papir pravilno umetnut.
- U ladicu nemojte umetati previše papira.
- Da biste spriječili zaglavljenja papira, lošu kvalitetu ispisa i ostale probleme prilikom ispisa, u ladicu nemojte umetati sljedeće vrste papira:
 - višedijelnim medijima
 - medijima koji su oštećeni, savinuti ili izgužvani
 - medijima sa zarezima i perforacijama
 - medijima teške teksture, reljefnim medijima ili onima koji dobro ne primaju tintu
 - medijima koji su previše lagani i koji se lako mogu pocijepati
 - medijima na kojima su spojnice ili spajalice

Umetanje medija

Da biste nastavili, odaberite format papira.

Stavljanje papira malog formata

1. Otvorite vratašca ladice za papir.

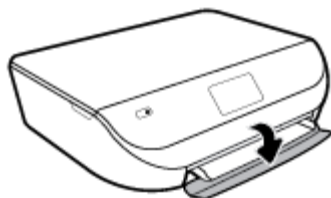

2. Izvucite ladicu za papir.



3. Umetnite papir.

- Izvadite sav papir iz ulazne ladice, a zatim umetnite fotopapir tako da strana za ispis bude okrenuta prema dolje, a HP-ovi logotipi prema gore.
- Gurajte fotopapir prema naprijed dok se ne zaustavi.
- Gurnite vodilice za širinu papira čvrsto uz rub fotopapira.



4. Gurnite ladicu za papir ponovno unutra i zatvorite njezina vratašca.



5. Rukom izvucite produžetak ladice.



6. Promijenite ili ostavite postavke papira na zaslonu pisača.

Umetanje papira pune veličine

1. Otvorite vratašca ladice za papir.



2. Izvucite ladicu za fotopapir i povucite vodilice za širinu papira prema van.

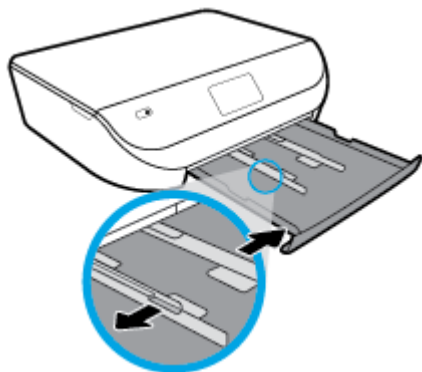

3. Umetnite papir.

- Umetnite snop papira u ladicu za papir kratkom stranom prema naprijed i stranom za ispis prema dolje.
- Gurajte papir prema naprijed dok se ne zaustavi.
- Povucite vodilice širine papira prema unutra dok se ne zaustave uz rubove papira.



4. Gurnite ladicu za papir ponovno unutra i zatvorite njezina vratašca.



5. Rukom izvucite produžetak ladice.



6. Promijenite ili ostavite postavke papira na zaslonu pisača.

Umetanje omotnica

1. Otvorite vratašca ladice za papir.

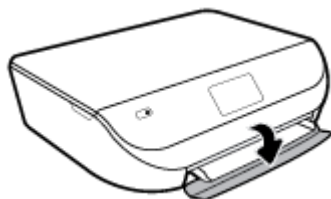

2. Izvucite ladicu za papir, vodilice širine papira povucite prema van i uklonite sve prethodno umetnute medije.

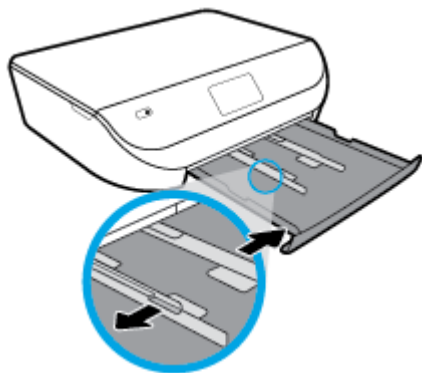

3. Umetanje omotnica

- Umetnite jednu ili više omotnica u sredinu ladice za papir. Strana za ispis treba biti okrenuta prema dolje. Omotnice umećite kako je prikazano na slici.
- Gurajte snop omotnica unutra dok se ne zaustavi.

- Gurajte vodilice za širinu papira prema unutra o snop omotnica dok se ne zaustave.

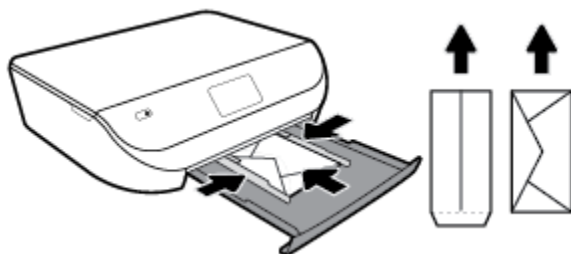

4. Ladicu za papir gurnite natrag u uređaj.
5. Rukom izvucite produžetak ladice.



6. Odaberite vrstu umetnutih omotnica na izborniku **Veličina papira** na zaslonu pisača.

Umetanje originala

Umetanje originala na staklo skenera

1. Podignite poklopac skenera.

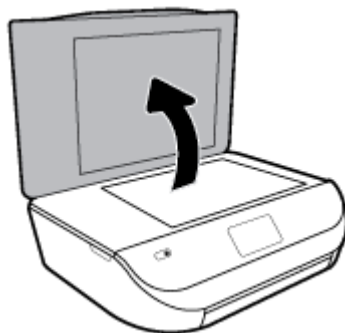

2. Postavite original sa stranicom za ispis okrenutom prema dolje na prednji desni kut stakla.

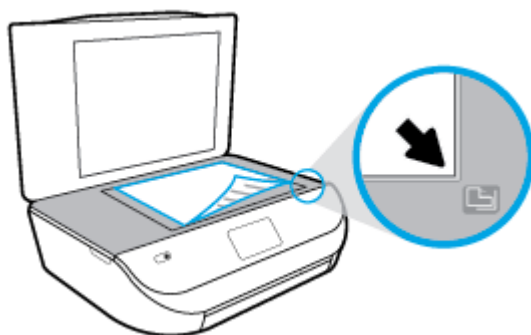

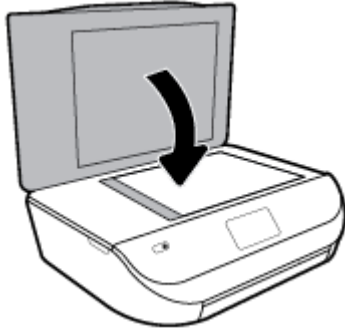

3. Zatvorite polopac skenera.





Ažuriranje pisača

Ako je pisač povezan s mrežom i web-servisi su omogućeni, pisač po zadanom automatski traži ažuriranja.

Ažuriranje pisača pomoću upravljačke ploče pisača

1. Na početnom zaslonu upravljačke ploče pisača povucite prstom ulijevo da biste vidjeli  (**Postavke**) pa dodirnite  (**Postavke**).
2. Dodirnite **Tools** (Alati).
3. Dodirnite **Ažuriranje pisača**.
4. Dodirnite **Check Now** (Provjeri sada).

Omogućivanje automatskog traženja ažuriranja pisača

1. Na početnom zaslonu upravljačke ploče pisača povucite prstom ulijevo da biste vidjeli  (**Postavke**) pa dodirnite  (**Postavke**).
2. Dodirnite **Tools** (Alati).
3. Dodirnite **Ažuriranje pisača**.
4. Dodirnite **Printer Update Options** (Mogućnosti ažuriranja pisača).
5. Dodirnite **Install Automatically** (Instaliraj automatski (preporučeno)) ili **Alert When Available** (Upozori kada bude dostupno).

Ažuriranje pisača pomoću ugrađenog web-poslužitelja

1. Otvorite ugrađeni web-poslužitelj (EWS).
Dodatne informacije potražite u odjeljku [Ugrađeni web-poslužitelj na stranici 53](#).
2. Kliknite karticu **Tools** (Alati).
3. U odjeljku **Ažuriranja pisača** kliknite **Ažuriranja firmvera**, a zatim slijedite upute na zaslonu.

 **NAPOMENA:** Ako je dostupno ažuriranje pisača, pisač će ga preuzeti i instalirati, a zatim će se ponovno pokrenuti.

 **NAPOMENA:** Ako se zatraže postavke proxy poslužitelja i vaša ih mreža koristi, postavite proxy poslužitelj prema uputama na zaslonu. Ako nemate detalje, obratite se mrežnom administratoru ili osobi koja je postavila mrežu.

Otvorite HP-ov softver pisača (Windows)

Softver za HP-ov pisač možete koristiti za konfiguriranje postavki pisača, provjeru procijenjenih razina tinte, naručivanje potrošnog materijala za ispis, održavanje pisača, rješavanje problema s pisačem i još mnogo više. Dodatne informacije o dostupnim mogućnostima softvera pisača navedene su u ovom vodiču.

Nakon instaliranja HP-ova softvera pisača, ovisno o operacijskom sustavu, odaberite nešto od sljedećeg:

 **NAPOMENA:** Ako umjesto softvera pisača koristite aplikaciju HP Smart, pogledajte [Korištenje aplikacije HP Smart za ispis, skeniranje i otklanjanje poteškoća putem uređaja sa sustavom iOS, Android ili Windows 10 na stranici 16](#)

- **Windows 10:** na radnoj površini računala kliknite **Start**, na popisu aplikacija odaberite **HP**, a zatim odaberite ikonu s nazivom pisača.
- **Windows 8,1:** Kliknite strelicu dolje u donjem lijevom kutu početnog zaslona i odaberite naziv pisača.
- **Windows 8:** Desnom tipkom miša kliknite prazno područje na početnom zaslonu, pa **Sve aplikacije** na traci aplikacija te na kraju odaberite naziv pisača.
- **Windows 7, Windows Vista i Windows XP:** Na radnoj površini računala kliknite **Start**, odaberite **All Programs** (Svi programi), kliknite **HP**, a zatim mapu pisača te odaberite ikonu s nazivom pisača.

Korištenje aplikacije HP Smart za ispis, skeniranje i otklanjanje poteškoća putem uređaja sa sustavom iOS, Android ili Windows 10

HP Smart (pod prijašnjim nazivom HP All-in-One Printer Remote) pojednostavnjuje vam postavljanje, skeniranje, ispis, dijeljenje i upravljanje HP-ovim pisačem. Dokumente i slike možete dijeliti putem e-pošte, tekstnih poruka i popularnih društvenih medijskih servisa i servisa u oblaku (kao što su iCloud, Google Drive, Dropbox i Facebook). Možete i postaviti nove HP-ove pisače te nadzirati i naručivati potrošni materijal.

 **NAPOMENA:** Aplikacija HP Smart možda nije dostupna na svim jezicima. Neke značajke nisu dostupne na svim modelima pisača.

Instalacija aplikacije HP Smart

- ▲ Aplikacija HP Smart podržana je na uređajima sa sustavima iOS, Android i Windows 10. Da biste instalirali aplikaciju na uređaj, posjetite web-mjesto 123.hp.com i pratite upute na zaslonu da biste pristupili trgovini aplikacija vašeg uređaja.

Otvaranje aplikacije HP Smart na računalu sa sustavom Windows 10

- ▲ Kada instalirate aplikaciju HP Smart, na radnoj površini uređaja kliknite **Start**, a zatim na popisu aplikacija odaberite **HP Smart**.

Povezivanje s pisačem

- ▲ Provjerite je li pisač uključen i povezan s mrežom s kojom je povezan i vaš uređaj. HP Smart će zatim automatski otkriti pisač.

Potražite više informacija o aplikaciji HP Smart

Osnovne upute za ispis, skeniranje i otklanjanje poteškoća pomoću aplikacije HP Smart potražite u odjeljcima [Ispis pomoću aplikacije HP Smart na stranici 18](#), [Skeniranje pomoću aplikacije HP Smart na stranici 29](#) i [Traženje pomoći u aplikaciji HP Smart na stranici 74](#).

Dodatne informacije o korištenju aplikacije HP Smart za ispis, skeniranje, pristup značajkama pisača i otklanjanje poteškoća potražite ovdje:

- **iOS/Android:** www.hp.com/go/hpsmart-help
- **Windows:** www.hp.com/go/hpsmartwin-help

Isključivanje pisača

Pritisnite  (gumb Napajanje) da biste isključili pisač. Pričekajte s izvlačenjem kabela za napajanje ili isključivanjem produžnog kabela dok se žaruljica napajanja ne ugasi.

 **OPREZ:** ako pisač nepravilno isključite, spremnik s tintom možda se neće vratiti u pravilan položaj, što će uzrokovati sušenje tinte u spremniku i probleme s kvalitetom ispisa.

3 Ispis

Većinom postavki ispisa automatski upravlja softverska aplikacija iz koje ispisujete. Postavke mijenjajte ručno samo ako želite promijeniti kvalitetu ispisa, ispisivati na određene vrste papira ili koristiti posebne značajke.

Ovaj odjeljak sadrži sljedeće teme:

- [Ispis pomoću aplikacije HP Smart](#)
- [Ispis dokumenata pomoću softvera za HP-ov pisač](#)
- [Ispis fotografija pomoću softvera za HP-ov pisač](#)
- [Ispis na omotnice](#)
- [Ispis na obje strane \(obostrani ispis\)](#)
- [Ispis iz aplikacija na mobilnim uređajima](#)
- [Ispis korištenjem maksimalne razlučivosti](#)
- [Savjeti za uspješan ispis](#)

Ispis pomoću aplikacije HP Smart

U ovom se odjeljku nalaze osnovne upute za korištenje aplikacije HP Smart za ispis s uređaja sa sustavom Android, iOS ili Windows 10. Informacije o korištenju aplikacije HP Smart potražite u odjeljku:

- **iOS/Android:** www.hp.com/go/hpsmart-help
- **Windows:** www.hp.com/go/hpsmartwin-help

Ispis iz uređaja sa sustavom Windows 10

1. Umetnite papir u ulaznu ladicu. Dodatne informacije potražite u odjeljku [Umetanje medija na stranici 10](#).
2. Otvorite HP Smart. Dodatne informacije potražite u odjeljku [Korištenje aplikacije HP Smart za ispis, skeniranje i otklanjanje poteškoća putem uređaja sa sustavom iOS, Android ili Windows 10 na stranici 16](#).
3. Na početnom zaslonu aplikacije HP Smart provjerite je li odabran vaš pisač.

 **SAVJET:** Ako želite odabrati drugi pisač, kliknite ili dodirnite ikonu Pisač na alatnoj traci na lijevoj strani zaslona, a zatim odaberite **Select a Different Printer** (Odabir drugog pisača) da bi vam se prikazali svi dostupni pisači.

4. Pri dnu početnog zaslona kliknite ili dodirnite **Print** (Ispis).
5. Odaberite **Print Photo** (Ispis fotografije), pronađite fotografiju koju želite ispisati, a zatim kliknite ili dodirnite **Select Photos to Print** (Odabir fotografija za ispis).

Odaberite **Print Document** (Ispis dokumenta), pronađite PDF dokument koji želite ispisati, a zatim kliknite ili dodirnite **Print** (Ispis).

6. Odaberite odgovarajuće mogućnosti. Da bi vam se prikazalo više postavki, kliknite ili dodirnite **More settings** (Više postavki). Dodatne informacije o postavkama ispisa potražite u odjeljku [Savjeti za uspješan ispis na stranici 25](#).
7. Da biste pokrenuli ispis, kliknite ili dodirnite **Print** (Ispis).

Ispis iz uređaja sa sustavom Android ili iOS

1. Otvorite aplikaciju HP Smart.
2. Dodirnite ikonu sa znakom plus ako želite odabrati drugi ili dodati novi pisač.
3. Dodirnite mogućnost ispisa (npr. **Print Photos** (Ispis fotografija) ili **Print Facebook Photos** (Ispis fotografija s Facebooka) i dr.). Fotografije i dokumente možete ispisivati s uređaja, pohrane u oblaku ili web-mjesta društvenih mreža.
4. Odaberite fotografiju ili dokument za ispis.
5. Dodirnite **Print** (Ispis).

Ispis dokumenata pomoću softvera za HP-ov pisač

Ispis dokumenata (Windows)

1. Umetnite papir u ulaznu ladicu. Dodatne informacije potražite u odjeljku [Umetanje medija na stranici 10](#).
2. U softveru odaberite **Ispis**.
3. Provjerite je li pisač odabran.
4. Pritisnite gumb koji otvara dijalog **Svojstva**.

Ovisno o aplikaciji, taj gumb može nositi naziv **Svojstva**, **Mogućnosti**, **Postavljanje pisača**, **Svojstva pisača**, **Pisač** ili **Preference**.



NAPOMENA: Da biste konfigurirali postavke ispisa za sve zadatke ispisa, izmijenite ih u HP-ovu softveru koji se isporučuje s pisačem. Dodatne informacije o HP-ovu softveru potražite u odjeljku [Alati za upravljanje pisačem na stranici 52](#).

5. Odaberite odgovarajuće mogućnosti na kartici **Printing Shortcuts** (Prečaci za ispis) ili **Printing Shortcut** (Prečac za ispis).

Da biste promijenili ostale postavke ispisa, kliknite ostale kartice.

Dodatne savjete za ispis potražite u odjeljku [Savjeti za uspješan ispis na stranici 25](#).



NAPOMENA: Ako promijenite veličinu papira, provjerite jeste li u ulaznu ladicu umetnuli odgovarajuću vrstu papira, a na upravljačkoj ploči pisača postavili odgovarajuću veličinu.

6. Pritisnite **OK** (U redu) za zatvaranje dijaloškog okvira **Properties** (Svojstva).
7. Kliknite **Print** (Ispis) ili **OK** (U redu).

Ispis dokumenata (OS X i macOS)

1. Na izborniku **Datoteka** u softveru odaberite **Ispis**.
2. Provjerite je li pisač odabran.
3. Postavite mogućnosti ispisa.

Ako u dijaloškom okviru Ispis ne vidite mogućnosti, kliknite **Prikaži detalje**.

- Na skočnom izborniku **Veličina papira** odaberite odgovarajuću veličinu papira.

 **NAPOMENA:** Ako mijenjate veličinu papira, pripazite na to da umetnete odgovarajući papir.

- Odaberite smjer.
- Unesite postotak razmjera.

4. Kliknite **Print** (Ispisi).

Ispis fotografija pomoću softvera za HP-ov pisac

S računala možete ispisivati fotografije.

 **NAPOMENA:** Ne ostavljajte neiskorišteni fotopapir u ulaznoj ladici. Papir se može početi savijati, što može smanjiti kvalitetu ispisa. Fotopapir mora biti ravan prije ispisa.

 **SAVJET:** Ovaj se pisac može koristiti za ispis dokumenata i fotografija na mobilnom uređaju (kao što je pametni telefon ili tablet). Dodatne informacije potražite na HP-ovu web-mjestu za mobilni ispis (www.hp.com/go/mobileprinting). (Web-mjesto trenutno možda nije dostupno na svim jezicima.)

Ispis fotografije s računala (Windows)

1. Umetnite papir u ulaznu ladicu. Dodatne informacije potražite u odjeljku [Umetanje medija na stranici 10](#).
2. U softveru odaberite **Ispis**.
3. Provjerite je li pisac odabran.
4. Pritisnite gumb koji otvara dijalog **Properties** (Svojstva).

Ovisno o aplikaciji, taj gumb može nositi naziv **Svojstva**, **Mogućnosti**, **Postavljanje pisaa**, **Svojstva pisaa**, **Pisac** ili **Preference**.

5. Odaberite odgovarajuće mogućnosti na kartici **Printing Shortcuts** (Prečaci za ispis) ili **Printing Shortcut** (Prečac za ispis).

Da biste promijenili ostale postavke ispisa, kliknite ostale kartice.

Dodatne savjete za ispis potražite u odjeljku [Savjeti za uspješan ispis na stranici 25](#).

 **NAPOMENA:** Ako promijenite veličinu papira, provjerite jeste li u ulaznu ladicu umetnuli odgovarajuću vrstu papira, a na upravljačkoj ploči pisaa postavili odgovarajuću veličinu.

6. Klikom na **OK** (U redu) zatvorite dijaloški okvir **Properties** (Svojstva).
7. Da biste započeli s ispisom, kliknite **Print** (Ispis) ili **OK** (U redu).

 **NAPOMENA:** Po dovršetku ispisa, izvadite neiskorišteni fotopapir iz ladice za papir. Spremite papir da se ne bi počeo savijati, što može smanjiti kvalitetu ispisa.

Ispis fotografije s računala (OS X i macOS)

1. Na izborniku **Datoteka** u softveru odaberite **Ispis**.
2. Provjerite je li pisac odabran.
3. Postavite mogućnosti ispisa.

Ako u dijaloškom okviru Ispis ne vidite mogućnosti, kliknite **Prikaži detalje**.

- Na skočnom izborniku **Veličina papira** odaberite odgovarajuću veličinu papira.

 **NAPOMENA:** Ako mijenjate veličinu papira, pripazite na to da umetnete odgovarajući papir.

- Odaberite smjer.
4. Na skočnom izborniku odaberite **Vrsta/kvaliteta papira**, a potom odaberite sljedeće postavke:
- **Paper Type** (Vrsta papira): Odgovarajuća vrsta foto papira
 - **Kvaliteta**: odaberite mogućnost koja osigurava najbolju kvalitetu ili maksimalnu vrijednost tpi.
 - Kliknite **Opcije za boju** trokutić za otkrivanje, a potom odaberite odgovarajuću mogućnost **Popravak fotografije**.
 - **Isključeno**: ne primjenjuju se promjene na sliku.
 - **Uključeno**: automatsko fokusiranje slike, umjereno prilagođavanje oštine slike.
5. Odaberite bilo koju drugu postavku ispisa koju želite i kliknite **Ispis**.

Ispis na omotnice

Izbjegavajte omotnice sa sljedećim karakteristikama:

- vrlo glatka završna obrada
- samoljepive trake, kopče ili prozori
- debeli, nepravilni ili savijeni rubovi
- područja koja su zgužvana, potrgana ili na drugi način oštećena

Nabori omotnica koje umećete u pisač moraju biti čvrsto presavijeni.

 **NAPOMENA:** Dodatne informacije o ispisu na omotnice potražite u dokumentaciji koja dolazi uz softver koji koristite.

Ispis omotnica (Windows)

1. Umetnite papir u ulaznu ladicu. Dodatne informacije potražite u odjeljku [Umetanje medija na stranici 10](#).
2. Na izborniku **Datoteka** u softveru kliknite **Ispis**.
3. Provjerite je li pisač odabran.
4. Pritisnite gumb koji otvara dijalog **Properties** (Svojstva).

Ovisno o aplikaciji, taj gumb može nositi naziv **Svojstva**, **Mogućnosti**, **Postavljanje pisača**, **Svojstva pisača**, **Pisač** ili **Preference**.

 **NAPOMENA:** Da biste konfigurirali postavke ispisa za sve zadatke ispisa, izmijenite ih u HP-ovu softveru koji se isporučuje s pisačem. Dodatne informacije o HP-ovu softveru potražite u odjeljku [Alati za upravljanje pisačem na stranici 52](#).

5. Odaberite odgovarajuće mogućnosti na kartici **Printing Shortcuts** (Prečaci za ispis) ili **Printing Shortcut** (Prečac za ispis).

Da biste promijenili ostale postavke ispisa, kliknite ostale kartice.

Dodatne savjete za ispis potražite u odjeljku [Savjeti za uspješan ispis na stranici 25](#).

 **NAPOMENA:** Ako promijenite veličinu papira, provjerite jeste li u ulaznu ladicu umetnuli odgovarajuću vrstu papira, a na upravljačkoj ploči pisača postavili odgovarajuću veličinu.

6. Kliknite **U redu** da biste zatvorili dijaloški okvir **Svojstva**.
7. Da biste započeli s ispisom, kliknite **Print** (Ispis) ili **OK** (U redu).

Ispis omotnica (OS X i macOS)

1. Na izborniku **Datoteka** u softveru odaberite **Ispis**.
2. Provjerite je li pisač odabran.
3. Na skočnom izborniku **Veličina papira** odaberite veličinu omotnice.
Ako u dijaloškom okviru Ispis ne vidite mogućnosti, kliknite **Prikaži detalje**.



NAPOMENA: Ako mijenjate veličinu papira, pripazite na to da umetnete odgovarajući papir.

4. Na skočnom izborniku odaberite **Vrsta papira/Kvaliteta** i provjerite je li postavka vrste papira postavljena na **Običan papir**.
5. Kliknite **Print** (Ispiši).

Ispis na obje strane (obostrani ispis)

Obostrani ispis (Windows)

1. Umetnite papir u ulaznu ladicu. Dodatne informacije potražite u odjeljku [Umetanje medija na stranici 10](#).
2. U softveru odaberite **Ispis**.
3. Provjerite je li odabran pisač.
4. Pritisnite gumb koji otvara dijalog **Properties** (Svojstva).

Ovisno o softverskoj aplikaciji koju koristite, taj gumb može imati sljedeće nazive: **Svojstva**, **Mogućnosti**, **Postavljanje pisača**, **Svojstva pisača**, **Pisač** ili **Preference**.



NAPOMENA: Da biste konfigurirali postavke ispisa za sve zadatke ispisa, izmijenite ih u HP-ovu softveru koji se isporučuje s pisačem. Dodatne informacije o HP-ovu softveru potražite u odjeljku [Alati za upravljanje pisačem na stranici 52](#).

5. Na kartici **Printing Shortcuts** (Prečaci za ispis) ili **Printing Shortcut** (Prečac za ispis) odaberite prečac koji podržava postavku **Print On Both Sides** (Obostrani ispis). Odaberite odgovarajuću mogućnost s padajućeg popisa **Print On Both Sides** (Obostrani ispis).

Da biste promijenili ostale postavke ispisa, kliknite ostale kartice.

Dodatne savjete za ispis potražite u odjeljku [Savjeti za uspješan ispis na stranici 25](#).



NAPOMENA: Ako promijenite veličinu papira, provjerite jeste li u ulaznu ladicu umetnuli odgovarajuću vrstu papira, a na upravljačkoj ploči pisača postavili odgovarajuću veličinu.

6. Pritisnite **OK** (U redu) za zatvaranje dijaloškog okvira **Properties** (Svojstva).
7. Kliknite **Print** (Ispis) ili **OK** (U redu).

Obostrani ispis (OS X i macOS)

1. Na izborniku **Datoteka** u softveru odaberite **Ispis**.
2. U dijaloškom okviru Ispis odaberite **Izgled** na skočnom izborniku.
3. Odaberite željenu vrstu uvoza za dvostrane stranice, a potom kliknite **Ispis**.

Ispis iz aplikacija na mobilnim uređajima

Ispis iz aplikacija na mobilnim uređajima

Dokumente i fotografije možete ispisivati izravno iz mnogih aplikacija na mobilnim uređajima, kao što su oni sa sustavom iOS, Android i Windows Mobile, te s uređaja Chromebook i Amazon Kindle.

Ispis iz aplikacija na mobilnim uređajima

1. Provjerite je li pisač povezan s istom mrežom kao i mobilni uređaj.
2. Omogućite ispis na mobilnom uređaju.
 - **iOS:** upotrijebite mogućnost **Print** (Ispis) s izbornika **Share** (Dijeljenje). Nije potrebno postavljanje jer je iOS AirPrint već instaliran.



NAPOMENA: Na uređajima sa sustavom iOS 4.2 ili novijim AirPrint je unaprijed instaliran.

- **Android:** preuzmite dodatak HP Print Service (podržava ga većina uređaja sa sustavom Android) iz trgovine Google Play te ga omogućite na uređaju.



NAPOMENA: Dodatak HP Print Service podržava uređaje sa sustavom Android 4.4 ili novijim. Uređaji sa sustavom Android 4.3 ili starijima mogu ispisivati pomoću aplikacije HP ePrint, koja je dostupna u trgovini Google Play.

- **Windows Mobile:** dodirnite **Print** (Ispiši) na izborniku **Device** (Uređaj). Postavljanje nije potrebno jer je softver unaprijed instaliran.



NAPOMENA: Ako vaš pisač nije naveden na popisu, možda ćete morati provesti jednokratno postavljanje pomoću čarobnjaka **Add Printer** (Dodavanje pisača).

- **Chromebook:** preuzmite i instalirajte aplikaciju **HP Print for Chrome** iz Chrome web-trgovine da biste omogućili ispis putem Wi-Fi-ja i USB-a.
- **Amazon Kindle Fire HD9 i HDX:** kada na uređaju prvi put odaberete **Print** (Ispiši), na njega se automatski preuzima dodatak HP Print Service, koji omogućuje mobilni ispis.



NAPOMENA: Podrobne informacije o omogućivanju ispisa iz aplikacija na mobilnim uređajima potražite na stranici www.hp.com/go/mobileprinting. Ako lokalna verzija web-mjesta nije dostupna u vašoj državi/regiji, možda ćete biti preusmjereni na HP-ovo web-mjesto za mobilni ispis za drugu državu/regiju ili na drugom jeziku.

3. Provjerite odgovara li umetnuti papir postavkama papira na pisaču (dodatne informacije potražite u odjeljku [Umetanje medija na stranici 10](#)). Ako postavite odgovarajuću veličinu papira za umetnuti papir, mobilni će uređaj znati veličinu papira na kojem ispisuje.

Fotografije i dokumente možete ispisivati i iz aplikacije HP Smart. Dodatne informacije potražite u odjeljku [Ispis pomoću aplikacije HP Smart na stranici 18](#).

Pristup značajkama pisača i informacijama o otklanjanju poteškoća s mobilnih uređaja

Dodatne informacije o pristupu značajkama pisača i otklanjanju poteškoća pomoću aplikacije HP Smart potražite na web-mjestu:

- **iOS/Android:** www.hp.com/go/hpsmart-help
- **Windows:** www.hp.com/go/hpsmartwin-help

Ispis korištenjem maksimalne razlučivosti

Koristite maksimalni broj točaka po inču (tpi) da biste ispisali oštre slike visoke kvalitete na foto papiru.

Ispis u načinu maksimalni dpi traje dulje nego ispis s drugim postavkama i zahtijeva više diskovnog prostora.

Ispis u načinu maksimalne razlučivosti (tpi) (Windows)

1. U softveru odaberite **Ispis**.
2. Provjerite je li pisač odabran.
3. Pritisnite gumb koji otvara dijalog **Properties** (Svojstva).

Ovisno o aplikaciji, taj gumb može nositi naziv **Svojstva**, **Mogućnosti**, **Postavljanje pisača**, **Svojstva pisača**, **Pisač** ili **Preference**.

4. Odaberite odgovarajuće mogućnosti.

Windows 10, Windows 8.1 i Windows 8

- Kliknite karticu **Paper/Quality** (Papir/kvaliteta). Na padajućem popisu **Paper Size** (Veličina papira) odaberite odgovarajuću veličinu papira. Na padajućem popisu **Paper type** (Vrsta papira) odaberite odgovarajuću vrstu papira.
- Kliknite karticu **Advanced** (Napredno). Odaberite **Print in Max DPI** (Ispis u maksimalnoj razlučivosti).

Windows 7, Windows Vista i Windows XP

- Kliknite karticu **Paper/Quality** (Papir/kvaliteta). Na padajućem popisu **Media** (Medij) odaberite odgovarajuću vrstu papira.
- Kliknite gumb **Advanced (Dodatno)**. Odaberite odgovarajuću vrstu papira na padajućem izborniku **Paper Size** (Vrsta papira). U području **Printer Features** (Značajke pisača) odaberite **Yes** (Da) na padajućem popisu **Print in Max DPI** (Ispis u maksimalnoj razlučivosti). Zatim kliknite **OK** (U redu) da biste zatvorili dijaloški okvir **Advanced** (Dodatno).

Dodatne savjete za ispis potražite u odjeljku [Savjeti za uspješan ispis na stranici 25](#).

5. Provjerite usmjerenje papira na kartici **Layout** (Izgled), a potom kliknite **OK** (U redu) da biste ispisali.

Ispis pomoću maksimalne razlučivosti (OS X i macOS)

1. Na izborniku **Datoteka** u softveru odaberite **Ispis**.
2. Provjerite je li pisač odabran.
3. Postavite mogućnosti ispisa.

Ako u dijaloškom okviru Ispis ne vidite mogućnosti, kliknite **Prikaži detalje**.

- Na skočnom izborniku **Veličina papira** odaberite odgovarajuću veličinu papira.



NAPOMENA: Ako mijenjate veličinu papira, pripazite na to da umetnete odgovarajući papir.

- Odaberite smjer.
4. Na skočnom izborniku odaberite **Vrsta/kvaliteta papira**, a potom odaberite sljedeće postavke:

- **Paper Type** (Vrsta papira): Prikladna vrsta papira
 - **Kvaliteta: Maksimalni tpi**
5. Odaberite bilo koju drugu željenu postavku ispisa, a zatim kliknite **Ispis**.

Savjeti za uspješan ispis

Postavke softvera odabrane u upravljačkom programu za ispis odnose se samo na ispis, a ne na kopiranje ili skeniranje.

Dokumente možete ispisivati na obje strane papira. Dodatne informacije potražite u odjeljku [Ispis na obje strane \(obostrani ispis\) na stranici 22](#).

Savjeti za korištenje tinte

- Ako kvaliteta ispisa nije prihvatljiva, pročitajte [Problemi s ispisom na stranici 62](#) da biste doznali više.
- Koristite originalne HP-ove spremnike.

Originalni HP-ovi spremnici dizajnirani su i testirani s HP-ovim pisačima i papirima da biste svaki put postizali sjajne rezultate.

 **NAPOMENA:** HP ne može jamčiti kvalitetu ili pouzdanost potrošnog materijala koji nije HP-ov proizvod. Servis uređaja ili popravci potrebni zbog korištenja tinte koja nije HP-ova nisu pokriveni jamstvom.

Ako vjerujete da ste kupili originalne HP-ove spremnike, posjetite web-mjesto www.hp.com/go/anticounterfeit.

- Ispravno umetnite crne i trobojne spremnike s tintom.
Dodatne informacije potražite u odjeljku [Zamjena spremnika s tintom na stranici 40](#).
- Provjerite procijenjene razine tinte u spremnicima da biste provjerili ima li u njima dovoljno tinte.
Upozorenja i pokazatelji razine tinte pružaju procjene samo u svrhu planiranja.
Dodatne informacije potražite u odjeljku [Provjera procijenjene razine tinte na stranici 39](#).

 **NAPOMENA:** Upozorenja i pokazatelji razine tinte pružaju procjene samo u svrhu planiranja. Kad primite upozorenje o niskoj razini tinte, razmislite o nabavi zamjenskog spremnika da biste izbjegli moguće zastoje pri ispisivanju. Spremnike s tintom nije potrebno zamijeniti sve dok kvaliteta ispisa ne postane neprihvatljiva.

- Za isključivanje pisača uvijek koristite gumb Napajanje. Neispravno isključivanje uređaja može prouzročiti probleme vezane uz kvalitetu ispisa.

Savjeti za umetanje papira

Da biste doznali više, pročitajte [Umetanje medija na stranici 10](#).

- Provjerite je li papir pravilno umetnut u ulaznu ladicu pa postavite točnu veličinu i vrstu medija. Nakon umetanja papira u ulaznu ladicu od vas će se zatražiti unos veličine i vrste medija.
- Umetnite snop papira (ne samo jednu stranicu). Sav papir u snopu mora biti iste veličine i vrste da bi se izbjeglo zaglavljenje papira.
- Umetnite papir tako da stranica za ispis bude okrenuta prema dolje.
- Pazite da papir umetnut u ulaznu ladicu leži ravno te da rubovi nisu svijeni ili poderani.

Savjeti vezani uz postavke pisača (Windows)

- Da biste promijenili zadane postavke ispisa, u HP-ovu softveru za pisač kliknite **Ispis i skeniranje**, a zatim **Postavi preference**.

Dodatne informacije o otvaranju HP-ova softvera za pisače potražite u odjeljku [Otvorite HP-ov softver pisača \(Windows\) na stranici 16](#).

- Da biste uštedjeli vrijeme prilikom postavljanja željenih preferenci ispisa, koristite prečace za ispis. Prečac za ispis pohranjuje odgovarajuće postavke za određenu vrstu zadatka, pa sve mogućnosti možete postaviti jednim klikom. Da biste koristili prečac, otvorite karticu **Printing Shortcuts** (Prečaci za ispis) ili **Prečaci za ispis** (Prečac za ispis), odaberite željeni prečac pa kliknite **OK** (U redu).

Da biste dodali novi prečac za ispis, odaberite postojeći prečac sličan onome koji želite stvoriti, postavite željene preference ispisa na kartici **Printing Shortcuts** (Prečaci za ispis) ili **Printing Shortcut** (Prečac za ispis), kliknite **Save As** (Spremi kao) i unesite naziv, a zatim kliknite **OK** (U redu).

Da biste izbrisali prečac za ispis, odaberite ga, a zatim kliknite **Delete** (Izbriši).



NAPOMENA: Zadane prečace za ispis ne možete izbrisati.

- Postavke papira i ladice za papir:
 - **Paper Size** (Veličina papira): odaberite veličinu papira koja odgovara papiru koji ste umetnuli u ulaznu ladicu.
 - **Paper Type** (Vrsta papira) ili **Media** (Medij): odaberite vrstu papira koju koristite.
- Postave ispisa u boji i crno-bijelog ispisa:
 - **Color** (U boji): koristi tintu iz svih spremnika za ispis u boji.
 - **Black & White** (Crno-bijelo) ili **Black Ink Only** (Samo crna tinta): koristi samo crnu tintu za crno-bijeli ispis uobičajene ili niže kvalitete.
 - **High Quality Grayscale** (Ispis u nijansama sive visoke kvalitete): koristi tintu iz spremnika s crnom tintom i tintom u boji radi postizanja šireg raspona crnih i sivih nijansi za crno-bijeli ispis visoke kvalitete.
- Postavke kvalitete ispisa:

kvaliteta ispisa mjeri se u točkama po inču (tpi), koje određuju razlučivost ispisa. Uz više točaka po inču ispis je oštrij i detaljniji, ali je sporiji i koristi se više tinte.

 - **Draft** (Skica): postavka s najmanje točaka po inču, koja se obično koristi kada je razina tinte niska ili kada nije potreban ispis visoke kvalitete.
 - **Normal** (Uobičajeno): prikladno za većinu zadataka ispisa.
 - **Best** (Najbolje): više točaka po inču nego uz postavku **Normal** (Uobičajeno).
 - **Print in Max DPI** (Ispis u maksimalnoj razlučivosti): postavka kvalitete ispisa s najvećim brojem točaka po inču.
 - **HP Real Life Technologies** (HP-ove tehnologije Real Life): ta značajka izglađuje i izoštrava slike i grafiku, čime se postiže bolja kvaliteta ispisa.
- Postavke stranice i izgleda:
 - **Usmjerenje**: odaberite **Portrait** (Okomito) za ispis u okomitom usmjerenju ili **Landscape** (Vodoravno) za ispis u vodoravnom usmjerenju.
 - **Print on Both Sides Manually** (Ručni obostrani ispis): da biste ispisivali s obje strane papira, potrebno je ručno okrenuti stranice nakon što se ispiše jedna strana papira.

- **Flip on Long Edge** (Okreni na dugom rubu): odaberite ako prilikom ispisa s obje strane papira stranice želite okretati na dugom rubu papira.
- **Flip on Short Edge** (Okreni na kratkom rubu): odaberite ako prilikom ispisa s obje strane papira stranice želite okretati na kratkom rubu papira.
- **Booklet Layout** (Izgled brošure) ili **Booklet** (Brošura): omogućuje ispis višestraničnog dokumenta u obliku brošure. Na svaku stranu lista postavlja dvije stranice, a listove je potom moguće presaviti u knjižicu veličine pola papira.
 - **Left binding** (Uvez s lijeve strane) ili **Booklet-LeftBinding** (Uvez brošure s lijeve strane): stranica za uvez nakon savijanja nalazi se s lijeve strane. Tu mogućnost odaberite ako čitate slijeva nadesno.
 - **Right binding** (Uvez s desne strane) ili **Booklet-RightBinding** (Uvez brošure s desne strane): stranica za uvez nakon savijanja nalazi se s desne strane. Tu mogućnost odaberite ako čitate zdesna nalijevo.
- **Obrubi stranica**: omogućuje dodavanje obruba stranica ako ispisujete dokument s više od dvije stranice po listu.
- **Pages per Sheet Layout** (Raspored stranica po listu): olakšava određivanje redoslijeda stranica ako ispisujete dokument s više od dvije stranice po listu.
- **Stranice za ispis**: omogućuje ispis samo neparnih, samo parnih ili svih stranica.
- **Reverse Page Order** (Obrnuti redoslijed stranica) ili **Page Order** (Redoslijed stranica): omogućuje ispis stranica od prve do posljednje ili obrnutim redoslijedom.

Savjeti vezani uz postavke pisača (OS X i macOS)

- U dijaloškom okviru Ispis koristite skočni izbornik **Veličina papira** da biste odabrali veličinu papira umetnutog u pisač.
- U dijaloškom okviru Ispis odaberite skočni izbornik **Vrsta papira/kvaliteta** da biste odabrali odgovarajuću vrstu i kvalitetu papira.

4 Kopiranje i skeniranje

- [Kopiranje](#)
- [Skeniranje](#)
- [Savjeti za uspješno kopiranje i skeniranje](#)

Kopiranje

Izbornik **Kopiranje** na zaslonu pisača omogućuje vam da jednostavno odaberete broj kopija te postavku kopiranja u boji ili crno-bijelo za kopiranje na običnom papiru. Jednostavno možete pristupiti naprednim postavkama, kao što su postavke za promjenu vrste i veličine papira, prilagodbu svjetline kopije i promjenu veličine kopije.

Kopiranje

1. Postavite izvornik sa stranicom za ispis okrenutom prema dolje na prednji desni kut stakla.
2. Na početnom zaslonu upravljačke ploče pisača dodirnite **Kopiranje**.
3. Navedite željeni broj kopija. Broj možete zadati na dva načina:
 - Odaberite broj u rotacijskom brojčaniku. Rotacijski brojčanik možete povući prstom ulijevo ili udesno da biste smanjili ili povećali broj.
 - Dodirnite ikonu tipkovnice s desne strane rotacijskog brojčanika da biste upisali određeni broj.
4. Dodirnite  (**Postavke**) da biste naveli veličinu papira, vrstu papira, kvalitetu i ostale postavke.

 **SAVJET:** Da biste dvije stranice izvornika kopirali na dvije strane lista, postavite izvornik na staklo skenera sa stranom za ispis okrenutom prema dolje pa dodirnite gumb za naizmjenično korištenje pokraj mogućnosti **2-Sided** (Obostrano) da biste mogućnost postavili na **ON** (Uključeno).

5. Dodirnite  (**Back** (Natrag)) da biste se vratili na izbornik Kopiranje.
6. Dodirnite **Pokreni crno** ili **Pokreni kopiranje u boji** da biste pokrenuli zadatak kopiranja.

Skeniranje

Možete skenirati dokumente, fotografije i druge vrste papira i poslati ih na različita odredišta, primjerice na računalo ili putem e-pošte.

 **NAPOMENA:** Neke funkcije skeniranja dostupne su tek nakon instaliranja softvera HP-ova pisača.

 **SAVJET:** Ako imate problema sa skeniranjem dokumenata, pogledajte odjeljak [Problemi sa skeniranjem na stranici 71](#).

- [Skeniranje pomoću aplikacije HP Smart](#)

- [Skeniranje pomoću softvera za HP-ov pisač](#)
- [Skeniranje s upravljačke ploče pisača](#)
- [Skeniranje pomoću web-skeniranja](#)

Skeniranje pomoću aplikacije HP Smart

Dokumente i fotografije iz skenera pisača možete skenirati pomoću aplikacije HP Smart ili kamere uređaja. HP Smart sadrži alate za uređivanje koji vam omogućuju prilagođavanje skenirane slike prije spremanja ili dijeljenja. Skenirane sadržaje možete spremati lokalno ili u oblak te ih dijeliti putem e-pošte, SMS poruka, Facebooka, Instagrama i dr. Da biste skenirali pomoću aplikacije HP Smart, slijedite upute u odgovarajućem odjeljku u nastavku koji se odnosi na uređaj koji koristite.

- [Skeniranje iz uređaja sa sustavom Windows 10](#)
- [Skeniranje iz uređaja sa sustavom Android ili iOS](#)

Skeniranje iz uređaja sa sustavom Windows 10

Skeniranje dokumenta ili fotografije pomoću skenera pisača

1. Postavite izvornik sa stranicom za ispis okrenutom prema dolje na prednji desni kut stakla skenera.
2. Otvorite HP Smart. Dodatne informacije potražite u odjeljku [Korištenje aplikacije HP Smart za ispis, skeniranje i otklanjanje poteškoća putem uređaja sa sustavom iOS, Android ili Windows 10 na stranici 16](#).
3. Odaberite **Skeniranje**, a zatim **Skener**.
4. Kliknite ili dodirnite ikonu Postavke da biste izmijenili osnovne postavke.



NAPOMENA: Obavezno odaberite odgovarajući izvor ulaza ako pisač podržava skeniranje iz ulagača dokumenata i sa stakla skenera.

5. Kliknite ili dodirnite ikonu Pretpregled da biste pretpregledali i po potrebi prilagodili sliku.
6. Kliknite ili dodirnite ikonu Skeniranje.
7. Izvršite ostala podešavanja ako je potrebno:
 - Kliknite ili dodirnite **Add** (Dodaj) da biste dodali još dokumenata ili fotografija.
 - Kliknite ili dodirnite **Edit** (Uređivanje) da biste zakrenuli ili obrezali dokument ili sliku ili pak prilagodili kontrast, svjetlinu, zasićenost ili kut.
8. Odaberite željenu vrstu datoteke, a zatim kliknite ili dodirnite ikonu Spremi da biste je spremili ili ikonu Dijeli da biste je podijelili s drugima.

Skeniranje dokumenta ili fotografije pomoću kamere uređaja

Ako vaš uređaj sadrži kameru, možete upotrijebiti aplikaciju HP Smart da biste pomoću kamere uređaja skenirali ispisani dokument ili fotografiju. Zatim možete upotrijebiti HP Smart da biste uredili, spremili, ispisali ili podijelili sliku.

1. Otvorite HP Smart. Dodatne informacije potražite u odjeljku [Korištenje aplikacije HP Smart za ispis, skeniranje i otklanjanje poteškoća putem uređaja sa sustavom iOS, Android ili Windows 10 na stranici 16](#).
2. Odaberite **Skeniranje**, a zatim **Kamera**.
3. Dokument ili fotografiju postavite ispred kamere, a zatim kliknite ili dodirnite okrugli gumb pri dnu zaslona da biste snimili fotografiju.
4. Ako je potrebno, prilagodite granice. Kliknite ili dodirnite ikonu Primijeni.

5. Izvršite ostala podešavanja ako je potrebno:
 - Kliknite ili dodirnite **Add** (Dodaj) da biste dodali još dokumenata ili fotografija.
 - Kliknite ili dodirnite **Edit** (Uređivanje) da biste zakrenuli ili obrezali dokument ili sliku ili pak prilagodili kontrast, svjetlinu, zasićenost ili kut.
6. Odaberite željenu vrstu datoteke, a zatim kliknite ili dodirnite ikonu Spremi da biste je spremili ili ikonu Dijeli da biste je podijelili s drugima.

Uređivanje prethodno skeniranog dokumenta ili fotografije

HP Smart nudi alate za uređivanje, kao što su obrezivanje ili zakretanje, da biste ih mogli koristiti radi prilagođavanja prethodno skeniranog dokumenta ili fotografije na uređaju.

1. Otvorite HP Smart. Dodatne informacije potražite u odjeljku [Korištenje aplikacije HP Smart za ispis, skeniranje i otklanjanje poteškoća putem uređaja sa sustavom iOS, Android ili Windows 10 na stranici 16](#).
2. Odaberite **Skeniranje**, a zatim **Uvoz lokalnih postavki**.
3. Odaberite dokument ili fotografiju koju želite prilagoditi, a zatim kliknite **Open** (Otvori).
4. Ako je potrebno, prilagodite granice. Kliknite ili dodirnite ikonu Primijeni.
5. Izvršite ostala podešavanja ako je potrebno:
 - Kliknite ili dodirnite **Add** (Dodaj) da biste dodali još dokumenata ili fotografija.
 - Kliknite ili dodirnite **Edit** (Uređivanje) da biste zakrenuli ili obrezali dokument ili sliku ili pak prilagodili kontrast, svjetlinu, zasićenost ili kut.
6. Odaberite željenu vrstu datoteke, a zatim kliknite ili dodirnite ikonu **Save** (Spremi) ili **Share** (Dijeli) da biste je spremili ili podijelili s drugima.

Skeniranje iz uređaja sa sustavom Android ili iOS

Skeniranje iz uređaja sa sustavom Android ili iOS

1. Otvorite aplikaciju HP Smart.
 2. Dodirnite ikonu sa znakom plus ako želite odabrati drugi ili dodati novi pisač.
 3. Dodirnite mogućnost skeniranja koju želite koristiti.
 - Ako odaberete skeniranje kamerom, otvorit će se ugrađena kamera. Skenirajte fotografiju ili dokument pomoću kamere.
 - Ako odaberete skeniranje pomoću skenera pisača, dodirnite ikonu Postavke da biste odabrali izvor ulaza i promijenili postavke skeniranja, a zatim dodirnite ikonu Skeniranje.
-
-  **NAPOMENA:** Obavezno odaberite odgovarajući izvor ulaza ako pisač podržava skeniranje iz ulagača dokumenata i sa stakla skenera.
-
4. Kada završite s podešavanjem skeniranih dokumenata ili fotografija, spremite ih, podijelite ili ispišite.

Skeniranje pomoću softvera za HP-ov pisač

- [Skeniranje na računalo](#)
- [Skeniranje u e-poštu](#)
- [Stvaranje novog prečaca za skeniranje \(Windows\)](#)

- [Promjena postavki skeniranja \(Windows\)](#)

Skeniranje na računalo

Prije skeniranja na računalo provjerite jeste li već instalirali softver pisača koji HP preporučuje. Pisač i računalo moraju biti povezani i uključeni.

Uz to, na računalima sa sustavom Windows potrebno je pokrenuti softver pisača prije skeniranja.

Omogućavanje značajke skeniranja na računalo (Windows)

Ako je pisač s računalom povezan putem USB veze, značajka skeniranja na računalo po zadanom je omogućena i ne može se onemogućiti.

Ako koristite mrežnu vezu, slijedite ove upute ako je ta značajka onemogućena i želite je ponovno omogućiti.

1. Otvorite softver HP-ova pisača. Dodatne informacije potražite u odjeljku [Otvorite HP-ov softver pisača \(Windows\) na stranici 16](#).
2. Prijedite na odjeljak **Skeniranje**.
3. Kliknite **Manage Scan to Computer** (Upravljanje skeniranjem na računalo).
4. Kliknite **Enable** (Omogući).

Omogućavanje značajke skeniranja na računalo (OS X i macOS)

Značajka skeniranja na računalo po zadanom je omogućena u tvornici. Slijedite ove upute ako je ta značajka onemogućena i želite je ponovno omogućiti.

1. Otvorite HP Utility.



NAPOMENA: Program HP Utility nalazi se u mapi **HP** unutar mape **Applications** (Aplikacije).

2. U odjeljku **Scan Settings** (Postavke skeniranja) kliknite **Scan to Computer** (Skeniranje na računalo).
3. Provjerite je li mogućnost **Enable Scan to Computer** (Omogući skeniranje na računalo).

Skeniranje izvornika iz HP-ova softvera za pisač (Windows)

1. Postavite izvornik sa stranicom za ispis okrenutom prema dolje na prednji desni kut stakla.
2. Otvorite softver HP-ova pisača. Dodatne informacije potražite u odjeljku [Otvorite HP-ov softver pisača \(Windows\) na stranici 16](#).
3. U softveru pisača u odjeljku **Ispis i skeniranje** kliknite **Skeniranje**, a zatim **Skeniraj dokument ili fotografiju**.
4. U odjeljku **Prečaci za skeniranje** odaberite željenu vrstu skeniranja, a zatim kliknite **Skeniranje**.



NAPOMENA: Početni zaslon omogućuje pregled i izmjenu osnovnih postavki. Kliknite vezu **Više** u gornjem desnom kutu dijaloškog okvira za skeniranje da biste pregledali ili promijenili detaljne postavke.

Dodatne informacije potražite u odjeljku [Promjena postavki skeniranja \(Windows\) na stranici 33](#).

Skeniranje originala iz HP-ova softvera za pisač (OS X i macOS)

1. Otvorite HP Scan.
HP Scan nalazi se u mapi **Aplikacije/HP** na najvišoj razini tvrdog diska.
2. Kliknite **Skeniranje**.
3. Odaberite željenu vrstu profila skeniranja i slijedite upute na zaslonu.

Skeniranje u e-pošti

Skeniranje dokumenta ili fotografije u e-poštu putem HP-ova softvera za pisač (Windows)

1. Postavite izvornik sa stranicom za ispis okrenutom prema dolje na prednji desni kut stakla.
2. Otvorite softver HP-ova pisača. Dodatne informacije potražite u odjeljku [Otvorite HP-ov softver pisača \(Windows\) na stranici 16](#).
3. U softveru pisača u odjeljku **Ispis i skeniranje** kliknite **Skeniranje**, a zatim **Skeniraj dokument ili fotografiju**.
4. U odjeljku **Prečaci za skeniranje** odaberite **Pošalji e-poštom kao PDF** ili **Pošalji e-poštom kao JPEG**, a zatim kliknite **Skeniranje**.



NAPOMENA: Početni zaslon omogućuje pregled i izmjenu osnovnih postavki. Kliknite vezu **Više** u gornjem desnom kutu dijaloškog okvira za skeniranje da biste pregledali ili promijenili detaljne postavke.

Dodatne informacije potražite u odjeljku [Promjena postavki skeniranja \(Windows\) na stranici 33](#).

Ako je odabrana mogućnost **Prikaži Viewer nakon skeniranja**, na zaslonu za pretpregled možete prilagoditi skeniranu sliku.

Stvaranje novog prečaca za skeniranje (Windows)

Da biste si olakšali skeniranje, možete stvoriti vlastiti prečac za skeniranje. Primjerice, možda ćete htjeti skenirati i spremati fotografije u formatu PNG umjesto u formatu JPEG.

1. Postavite izvornik sa stranicom za ispis okrenutom prema dolje na prednji desni kut stakla.
2. Otvorite softver HP-ova pisača. Dodatne informacije potražite u odjeljku [Otvorite HP-ov softver pisača \(Windows\) na stranici 16](#).
3. U softveru pisača u odjeljku **Ispis i skeniranje** kliknite **Skeniranje**, a zatim **Skeniraj dokument ili fotografiju**.
4. Kliknite **Stvori novi prečac za skeniranje**.
5. Unesite opisni naziv, odaberite postojeći prečac prema kojem želite stvoriti novi, a zatim kliknite **Stvori**.
Primjerice, ako stvarate novi prečac za fotografije, odaberite **Spremi kao JPEG** ili **Pošalji e-poštom kao JPEG**. Time su prilikom skeniranja dostupne mogućnosti rada s grafičkim sadržajem.
6. Promijenite postavke novog prečaca prema vlastitim potrebama, a zatim kliknite ikonu za spremanje s desne strane prečaca.



NAPOMENA: Početni zaslon omogućuje pregled i izmjenu osnovnih postavki. Kliknite vezu **Više** u gornjem desnom kutu dijaloškog okvira za skeniranje da biste pregledali ili promijenili detaljne postavke.

Dodatne informacije potražite u odjeljku [Promjena postavki skeniranja \(Windows\) na stranici 33](#).

Promjena postavki skeniranja (Windows)

Možete promijeniti postavke skeniranja samo za jedno korištenje ili spremite postavke za ubuduće. Te su postavke, primjerice, veličina stranice i usmjerenje, razlučivost skeniranog dokumenta, kontrast i mjesto mape za spremanje skeniranih dokumenata.

1. Postavite izvornik sa stranicom za ispis okrenutom prema dolje na prednji desni kut stakla.
2. Otvorite softver HP-ova pisača. Dodatne informacije potražite u odjeljku [Otvorite HP-ov softver pisača \(Windows\) na stranici 16](#).
3. U softveru pisača u odjeljku **Ispis i skeniranje** kliknite **Skeniranje**, a zatim **Skeniraj dokument ili fotografiju**.
4. Kliknite vezu **Više** u gornjem desnom kutu dijaloškog okvira HP Scan.

Zdesna će se pojaviti okno s detaljnim postavkama. Lijevi stupac ukratko prikazuje trenutne postavke svakog odjeljka. Desni stupac omogućuje promjenu postavki istaknutog odjeljka.

5. Kliknite svaki odjeljak s lijeve strane okna s detaljnim postavkama da biste pregledali postavke tog odjeljka.

Pomoću padajućih izbornika možete pregledati i promijeniti većinu postavki.

Neke je postavke lakše urediti u novom oknu. Takve postavke s desne strane imaju znak plusa (+). Da biste se vratili na okno s detaljnim postavkama, u ovom oknu morate prihvatiti ili poništiti promjene.

6. Kad završite s promjenom postavki, učinite nešto od sljedećeg.
 - Kliknite **Skeniranje**. Od vas će se zatražiti da spremite ili poništite promjene prečaca nakon završetka skeniranja.
 - Kliknite ikonu za spremanje s desne strane prečaca. Promjene će se spremi u prečac da biste ih mogli ponovno koristiti. U suprotnom promjene utječu samo na trenutno skeniranje. Potom kliknite **Skeniranje**.

 Dodatne informacije o korištenju HP-ova softvera za skeniranje potražite na internetu. [Kliknite ovdje da biste se povezali s internetom i potražili dodatne informacije](#). Web-mjesto trenutno možda nije dostupno na svim jezicima.

- prilagoditi postavke skeniranja, kao što su vrsta slikovne datoteke, razlučivost skeniranja i razina kontrasta
- skenirati u mrežne mape i pogone u oblaku
- pretpregledati i prilagoditi slike prije skeniranje

Skeniranje s upravljačke ploče pisača

Skeniranje izvornika s upravljačke ploče pisača

1. Postavite izvornik sa stranicom za ispis okrenutom prema dolje na prednji desni kut stakla.
2. Dodirnite **Skeniranje**.
3. Dodirnite računalo na koje želite skenirati.
4. Odaberite željenu vrstu skeniranja.
5. Dodirnite **OK**.

Skeniranje pomoću web-skeniranja

Webscan je značajka ugrađenog web-poslužitelja koja omogućuje skeniranje slika i dokumenata s pisača na računalo pomoću web-preglednika.

Ta je značajka dostupna čak i ako na računalo niste instalirali softver za pisač.

Dodatne informacije potražite u odjeljku [Ugrađeni web-poslužitelj na stranici 53](#).



NAPOMENA: Značajka Webscan po zadanom je isključena. Tu značajku možete omogućiti na ugrađenom web-poslužitelju (EWS).

Ako ne možete otvoriti Webscan u EWS-u, možda ga je vaš mrežni administrator isključio. Dodatne informacije zatražite od mrežnog administratora ili osobe koja je postavljala mrežu.

Omogućavanje značajke Webscan

1. Otvorite ugrađeni web-poslužitelj. Dodatne informacije potražite u odjeljku [Ugrađeni web-poslužitelj na stranici 53](#).
2. Kliknite karticu **Postavke**.
3. U odjeljku **Security** (Sigurnost) kliknite **Administrator Settings** (Postavke administratora).
4. Da biste omogućili Webscan, odaberite **Webscan iz EWS-a**.
5. Kliknite **Primijeni**.

Skeniranje pomoću značajke Webscan

Skeniranje pomoću značajke Webscan nudi osnovne mogućnosti skeniranja. Dodatne mogućnosti skeniranja primijenite skeniranjem iz softvera HP-ova pisača.

1. Postavite izvornik sa stranicom za ispis okrenutom prema dolje na prednji desni kut stakla skenera.
2. Otvorite ugrađeni web-poslužitelj. Dodatne informacije potražite u odjeljku [Ugrađeni web-poslužitelj na stranici 53](#).
3. Kliknite karticu **Skeniranje**.
4. Kliknite karticu **Webscan** u lijevom oknu, promijenite postavke i kliknite **Početak skeniranja**.

Savjeti za uspješno kopiranje i skeniranje

Koristite sljedeće savjete da biste uspješno kopirali i skenirali:

- Redovito čistite staklo i stražnju stranu poklopca. Sve što se nalazi na staklu skener prepoznaje kao dio slike.
- Postavite original sa stranom za ispis okrenutom prema dolje na prednji desni kut stakla.
- Da biste napravili veliku kopiju malog originala, skenirajte original na računalo, promijenite veličinu slike u softveru za skeniranje, a zatim ispišite kopiju uvećane slike.
- Ako želite prilagoditi veličinu skeniranja, vrstu izlaza, razlučivost skeniranja ili vrstu datoteke, skeniranje pokrenite iz softvera pisača.

- Da biste izbjegli pogrešno skeniran tekst ili tekst koji nije skeniran, u softveru postavite odgovarajuću svjetlinu.
- Ako želite skenirati dokument koji sadrži nekoliko stranica u jednu datoteku umjesto u više njih, pokrenite skeniranje pomoću mogućnosti softver pisača umjesto da na zaslonu pisača odaberete **Skeniranje** .

5 Web-servisi

Ovaj odjeljak sadrži sljedeće teme:

- [Što su web-servisi?](#)
- [Postavljanje web-servisa](#)
- [Ispis uz HP ePrint](#)
- [Uklanjanje web-servisa](#)

Što su web-servisi?

Pisač pruža inovativna web-rješenja koja omogućuju brz pristup internetu, dohvaćanje dokumenata i brži ispis uz manje gnjavaže – i sve to bez računala.



NAPOMENA: da biste koristili te web-značajke, pisač mora biti povezan s internetom. Te internetske značajke ne možete koristiti ako je pisač povezan putem USB kabela.

HP ePrint

- **HP ePrint** besplatni je HP-ov servis koji omogućuje ispis na pisač s podrškom za HP ePrint u bilo kojem trenutku i s bilo kojeg mjesta. To je jednostavno kao slanje poruke e-pošte na adresu e-pošte dodijeljenu pisaču kada ste na pisaču omogućili web-servise. Nisu vam potrebni posebni upravljački programi ili softver. Ako možete poslati e-poštu, možete i ispisivati s bilo kojeg mjesta pomoću servisa **HP ePrint**.



NAPOMENA: Za račun se možete registrirati na web-mjestu [HP Connected](#) (možda nije dostupno u svim državama/regijama) te se prijaviti da biste konfigurirali postavke za HP ePrint.

Kada se registrirate za račun na web-mjestu [HP Connected](#) (možda nije dostupno u svim državama/regijama), možete se prijaviti da biste pregledali status zadataka na servisu **HP ePrint**, upravljali redom čekanja pisača na servisu **HP ePrint**, regulirali tko može koristiti adresu e-pošte pisača na servisu **HP ePrint** za ispis i pronašli pomoć za **HP ePrint**.

Postavljanje web-servisa

Prije no što postavite web-servise, provjerite je li pisač povezan s internetom.

Da biste postavili web-servisa, primijenite jedan od sljedećih postupaka:

Postavljanje web-servisa pomoću upravljačke ploče pisača

1. Na početnom zaslону upravljačke ploče pisača dodirnite  (**Postavke**).
2. Dodirnite **Web-servisi**.
3. Dodirnite **Yes** (Da) da biste prihvatili uvjete postavljanja web-servisa.
4. Pisač će automatski provjeriti ima li ažuriranja i postaviti web-servise.

5. Dodirnite **OK** (U redu) kada vam se prikaže poruka da su web-servisi uspješno postavljeni.
6. Kada se poveže s poslužiteljem, pisač ispisuje informativnu stranicu i na zaslonu prikazuje sažetak web-servisa.

Postavljanje web-servisa pomoću ugrađenog web-poslužitelja

1. Otvorite ugrađeni web-poslužitelj (EWS). Dodatne informacije potražite u odjeljku [Ugrađeni web-poslužitelj na stranici 53](#).
2. Kliknite karticu **Web-servisi**.
3. U odjeljku **Postavke web-servisa** kliknite **Postavke** pa **Nastavi** i pratite zaslonske upute da biste prihvatili uvjete korištenja.
4. Ako se zatraži, odaberite omogućavanje pisaču traženja i instalacije ažuriranja pisača.



NAPOMENA: Kad ažuriranja postanu dostupna, bit će automatski preuzeta i instalirana, a pisač će se ponovno pokrenuti.



NAPOMENA: Ako se zatraže postavke proxy poslužitelja i vaša ih mreža koristi, postavite proxy poslužitelj prema uputama na zaslonu. Ako nemate detalje o proxyju, obratite se mrežnom administratoru ili osobi koja je postavila mrežu.

5. Kada se poveže s poslužiteljem, pisač će ispisati stranicu s podacima. Da biste dovršili postavljanje slijedite upute na stranici s podacima.

Postavljanje web-servisa pomoću HP-ova softvera za pisač (Windows)

1. Otvorite softver HP-ova pisača. Dodatne informacije potražite u odjeljku [Otvorite HP-ov softver pisača \(Windows\) na stranici 16](#).
2. U prozoru koji će se pojaviti dvokliknite **Ispis i skeniranje**, a zatim u odjeljku **Print (Ispis)** odaberite **Connect Printer to the Web** (Povezivanje pisača s webom). Otvorit će se početna stranica pisača (ugrađeni web-poslužitelj).
3. Na kartici **Web-servisi** kliknite **Continue** (Nastavi) pa slijedite upute na zaslonu da biste prihvatili uvjete korištenja.
4. Ako se zatraži, odaberite omogućavanje pisaču traženja i instalacije ažuriranja pisača.



NAPOMENA: Kad ažuriranja postanu dostupna, bit će automatski preuzeta i instalirana, a pisač će se ponovno pokrenuti.



NAPOMENA: Ako se zatraže postavke proxy poslužitelja i vaša ih mreža koristi, postavite proxy poslužitelj prema uputama na zaslonu. Ako nemate detalje, obratite se mrežnom administratoru ili osobi koja je postavila mrežu.

5. Kada se poveže s poslužiteljem, pisač će ispisati stranicu s podacima. Da biste dovršili postavljanje slijedite upute na stranici s podacima.

Ispis uz HP ePrint

Da biste koristili **HP ePrint**, učinite sljedeće:

- Provjerite imate li računalo ili mobilni uređaj s podrškom za internet i e-poštu.
- Omogućite web-servise na pisaču. Dodatne informacije potražite u odjeljku [Postavljanje web-servisa na stranici 36](#).

 **SAVJET:** Dodatne informacije o upravljanju postavkama servisa **HP ePrint** i njihovu konfiguriranju te o najnovijim značajkama potražite na web-mjestu [HP Connected](#) Ovo web-mjesto možda nije dostupno u svim državama/regijama..

Ispis dokumenata pomoću značajke HP ePrint

1. Na stolnom računalu ili prijenosnom uređaju otvorite aplikaciju za e-poštu.
2. Stvorite novu poruku e-pošte, a potom priložite datoteku koju želite ispisati.
3. Upišite adresu e-pošte aplikacije **HP ePrint** u polje "Prima", a potom odaberite mogućnost slanja poruke e-poštom.



 **NAPOMENA:** Nemojte unositi dodatne adrese e-pošte u polja "Prima" ili "Kopija". Poslužitelj **HP ePrint** ne prihvaća poslove ispisa ako je upisano više adresa e-pošte.

Pronalaženje adrese e-pošte aplikacije HP ePrint

1. Na početnom zaslону upravljačke ploče pisača dodirnite  (**Postavke**).
2. Touch **Web Services** (Web-servisi).
3. Dodirnite **Display Email Address** (Prikaži adresu e-pošte).

 **NAPOMENA:** Dodirnite **Print Info** (Informacije o ispisu) da biste ispisali stranicu s informacijama koja sadrži kôd pisača i upute o tome kako prilagoditi adresu e-pošte.

Isključivanje servisa HP ePrint



1. Na početnom zaslону upravljačke ploče pisača dodirnite  (**HP ePrint**), a zatim dodirnite  (**Postavke web-servisa**).
2. Dodirnite gumb za naizmjenično korištenje pokraj mogućnosti **HP ePrint** da biste je isključili.

 **NAPOMENA:** Informacije o uklanjanju svih web-servisa potražite u odjeljku [Uklanjanje web-servisa na stranici 38](#).

Uklanjanje web-servisa

Web-servise možete ukloniti pomoću sljedećih uputa.

Uklanjanje web-servisa putem upravljačke ploče pisača

1. Na početnom zaslону upravljačke ploče pisača dodirnite  (HP ePrint), a zatim dodirnite  (**Postavke web-servisa**).
2. Dodirnite **Ukloni web-servise**.

Uklanjanje web-servisa putem ugrađenog web-poslužitelja

1. Otvorite ugrađeni web-poslužitelj (EWS). Dodatne informacije potražite u odjeljku [Ugrađeni web-poslužitelj na stranici 53](#).
2. Kliknite karticu **Web-servisi**, a potom kliknite **Ukloni web-servise** u odjeljku **Postavke web-servisa**.
3. Kliknite **Ukloni web-servise**.
4. Kliknite **Da** da biste s pisača uklonili web-servise.

6 Rad sa spremnicima s tintom

- [Informacije o spremnicima i ispisnoj glavi](#)
- [Provjera procijenjene razine tinte](#)
- [Zamjena spremnika s tintom](#)
- [Naručivanje spremnika](#)
- [Koristite način rada s jednim spremnikom za tintu](#)
- [Pohrana potrošnog materijala za ispis](#)
- [Informacije o jamstvu za spremnike s tintom](#)

Informacije o spremnicima i ispisnoj glavi

Sljedeći savjeti olakšavaju održavanje HP-ovih spremnika i jamče kvalitetu ispisa.

- Upute u ovom priručniku opisuju zamjenu spremnika i nisu namijenjene prvoj ugradnji.
- Do trenutka korištenja sve spremnike držite u njihovoj originalnoj ambalaži.
- Pazite da ispravno isključite pisač. Detaljnije informacije potražite u odjeljku [Isključivanje pisača na stranici 17](#).
- Spremnike držite na sobnoj temperaturi (15 – 35 °C ili 59 – 95 °F).
- Glavu pisača nemojte nepotrebno čistiti. Ovim se troši tinta i skraćuje vijek trajanja spremnika s tintom.
- Pažljivo rukujte spremnicima. Ispuštanje, udaranje ili grubo rukovanje tijekom umetanja može dovesti do privremenih problema s ispisom.
- Da biste pri prijenosu pisača spriječili curenje tinte ili neka druga oštećenja, poduzmite sljedeće:
 - Obavezno isključite pisač pritiskom na  (gumb Napajanje). Prije nego što isključite pisač iz utičnice, pričekajte da prestanu svi zvukovi unutarnjih pokreta.
 - Spremnike obavezno ostavite u pisaču.
 - Pisač se mora prenositi u uobičajenom položaju i ne smije se postaviti na bočnu, stražnju, prednju ili gornju stranu.

Povezane teme

- [Provjera procijenjene razine tinte na stranici 39](#)

Provjera procijenjene razine tinte

Procijenjene razine tinte možete provjeriti u softveru pisača, na upravljačkoj ploči pisača ili u aplikaciji HP Smart.

Provjera procijenjene razine tinte s upravljačke ploče pisača

- ▲ Na početnom zaslonu dodirnite  (**Tinta**) za prikaz procijenjenih razina tinte.

Provjera razina tinte u softveru pisača (Windows)

1. Otvorite softver HP-ova pisača.
2. U odjeljku softver pisača kliknite **Estimated Levels** (Procijenjene razine).

Provjera razine tinte pomoću HP-ove mogućnosti softver pisača (OS X i macOS)

1. Otvorite HP Utility.

 **NAPOMENA:** Program HP Utility nalazi se u mapi **HP** unutar mape **Applications** (Aplikacije).

2. Odaberite HP DeskJet Ink Advantage 5000 series s popisa uređaja lijevo od prozora.
3. Kliknite **Stanje potrošnog materijala**
Prikazat će se procijenjena razina tinte.
4. Kliknite **Sve postavke** da biste se vratili u okno **Informacije i podrška**.

Da biste provjerili razine tinte iz HP Smart

- ▲ Na mobilnom uređaju otvorite aplikaciju HP Smart. Procijenjena razina tinte u pisaču prikazat će se pri vrhu zaslona, pokraj slike pisača.

 **NAPOMENA:** Upozorenja i pokazatelji razine tinte pružaju procjene samo u svrhu planiranja. Kad primite upozorenje o niskoj razini tinte, razmislite o nabavi zamjenskog spremnika da biste izbjegli moguće zastoje pri ispisivanju. Spremnike s tintom nije potrebno zamijeniti sve dok kvaliteta ispisa ne postane neprihvatljiva.

 **NAPOMENA:** Ako ste postavili ponovno napunjen ili prerađeni spremnik s tintom, ili spremnik koji je bio korišten u drugom uređaju, pokazivač razine tinte možda će biti netočan ili nedostupan.

 **NAPOMENA:** tinta iz spremnika koristi se u postupku ispisa na nekoliko različitih načina, među ostalim i u sklopu početnog postupka kojim se pisač i spremnici s tintom pripremaju za ispis te tijekom servisiranja ispisne glave, čime se održavaju čistoća ispisnih mlaznica i nesmetan protok tinte. Izvjesna količina tinte ostaje, k tome, i u potrošenom spremniku. Dodatne informacije potražite u odjeljku www.hp.com/go/inkusage.

Zamjena spremnika s tintom

 **NAPOMENA:** Informacije o recikliranju istrošenih spremnika s tintom možete pronaći na [HP-ov program recikliranja potrošnog materijala za tintne pisače na stranici 91](#).

Ako još nemate zamjenske spremnike za pisač, pogledajte [Naručivanje spremnika na stranici 42](#).

 **NAPOMENA:** Trenutno su neki dijelovi HP-ova web-mjesta dostupni samo na engleskom jeziku.

 **NAPOMENA:** Nisu svi spremnici dostupni u svim državama/regijama.

Da biste zamijenili spremnik s tintom

1. Provjerite je li napajanje uključeno.
2. Uklonite stari spremnik s tintom.

- a. Otvorite pristupna vratašca.

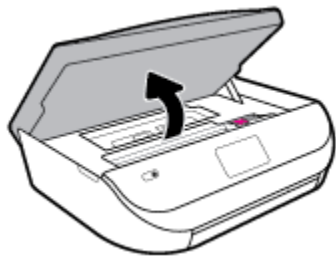

- b. Otvorite zasun na utoru ispisnog uložka. Zatim izvadite ispisni uložak iz utora.

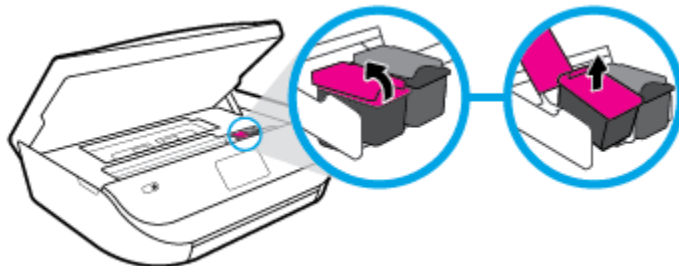

3. Umetnite novi spremnik s tintom.

- a. Izvadite spremnik iz ambalaže.

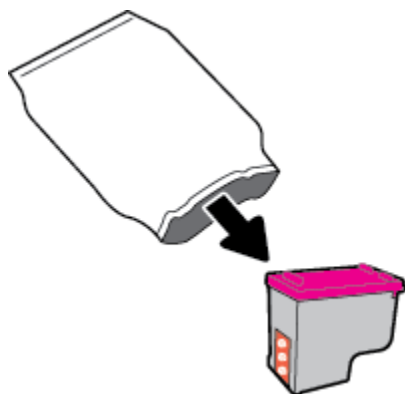

- b. Povlačenjem jezičca uklonite plastičnu traku.

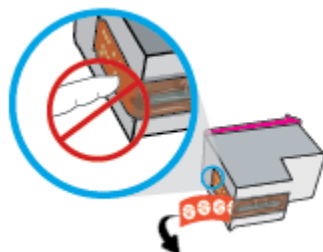

- c. Gurnite novi spremnik u utor i zatvorite zasun tako da se začuje klik.

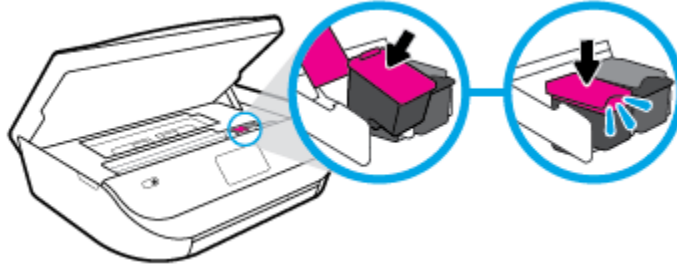

4. Zatvorite vratašca za pristup spremniku s tintom.

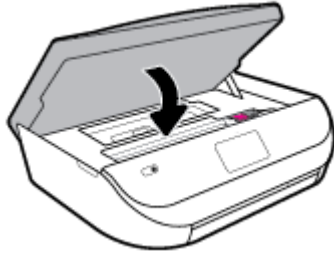

 **NAPOMENA:** HP softver pisača traži da poravnate spremnike s tintom pri ispisu dokumenta nakon instalacije novog spremnika s tintom.

Naručivanje spremnika

Da biste naručili spremnike, idite na web-mjesto www.hp.com. (Trenutno su neki dijelovi HP-ova web-mjesta dostupni samo na engleskom jeziku.) Kupnja spremnika putem interneta nije podržana za sve države/regije. Međutim, u mnogim državama postoje informacije o naručivanju telefonom, pronalaženju lokalne trgovine i ispisivanju popisa za kupnju. Osim toga, možete posjetiti stranicu www.hp.com/buy/supplies da biste dobili informacije o kupnji HP-ovih proizvoda u svojoj državi.

Koristite samo zamjenske spremnike koji imaju isti broj spremnika kao i spremnici koje zamjenjujete. Broj spremnika nalazi se na sljedećim mjestima:

- U ugrađenom web-poslužitelju kliknite karticu **Alati**, a zatim u odjeljku **Product Information** (Informacije o proizvodu) kliknite **Supply Status** (Status potrošnog materijala). Dodatne informacije potražite u odjeljku [Ugrađeni web-poslužitelj na stranici 53](#).
- Na naljepnici spremnika koji namjeravate zamijeniti.
- Na naljepnici u pisaču. Otvorite vratašca za pristup spremniku da biste pronašli naljepnicu.
- U aplikaciji HP Smart. Da biste pročitali detaljne informacije, posjetite www.support.hp.com i pretražite HP Smart.

 **NAPOMENA:** Spremnik za **postavljanje** koji se isporučuje s pisačem ne može se kupiti zasebno.

Koristite način rada s jednim spremnikom za tintu

Koristite način ispisa s jednim spremnikom za tintu da biste uređaj HP DeskJet Ink Advantage 5000 series koristili samo s jednim spremnikom za tintu. Način ispisa s jednim spremnikom za tintu pokreće se kada uklonite spremnik s tintom iz nosača spremnika. Tijekom ispisa s jednim spremnikom za tintu pisač može kopirati dokumente i fotografije te ispisivati poslove s računala.

 **NAPOMENA:** Kada HP DeskJet Ink Advantage 5000 series radi u načinu ispisa s jednim spremnikom, na zaslonu pisača prikazuje se poruka. Ako je poruka prikazana, a u pisaču su instalirana dva spremnika s tintom, provjerite je li zaštitni komad plastične trake uklonjen sa svakog spremnika s tintom. Kada plastična traka prekriva kontakte spremnika s tintom, pisač ne može otkriti je li spremnik s tintom instaliran.

Izlaz iz načina rada s jednim spremnikom za tintu

- Postavite dva spremnika s tintom u HP DeskJet Ink Advantage 5000 series da biste izašli iz načina rada s jednim spremnikom za tintu.

Pohrana potrošnog materijala za ispis

Spremnike možete dulje vrijeme ostaviti u pisaču. No da biste osigurali optimalno stanje spremnika, obavezno pravilno isključite pisač dok nije u upotrebi. Dodatne informacije potražite u odjeljku [Isključivanje pisača na stranici 17](#).

Informacije o jamstvu za spremnike s tintom

Jamstvo za HP-ove spremnike s tintom primjenjivo je kada se spremnik koristi u namjenskom HP-ovu uređaju za ispis. Ovo jamstvo ne pokriva HP-ove spremnike s tintom koji su ponovno punjeni, prerađeni, s kojima se nepravilno rukovalo ili koji su neovlašteno mijenjani.

Tijekom jamstvenog razdoblja ispisni je uložak obuhvaćen jamstvom ako HP-ova tinta nije potrošena te ako datum jamstva nije istekao. Datum isteka jamstva u obliku GGGG/MM/DD nalazi se na proizvodu kao što je prikazano:

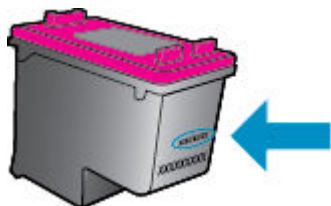

Kopiju HP-ove izjave o ograničenom jamstvu za pisač potražite u tiskanoj dokumentaciji koju ste dobili uz uređaj.

7 Postavljanje mreže

Dodatne napredne postavke dostupne su na početnoj stranici pisača (ugrađeni web-poslužitelj ili EWS). Dodatne informacije potražite u odjeljku [Ugrađeni web-poslužitelj na stranici 53](#).

Ovaj odjeljak sadrži sljedeće teme:

- [Postavljanje pisača za bežičnu komunikaciju](#)
- [Promjena mrežnih postavki](#)
- [Korištenje usluge Wi-Fi Direct](#)

Postavljanje pisača za bežičnu komunikaciju

- [Prije početka](#)
- [Postavljanje pisača na bežičnoj mreži](#)
- [Promjena načina povezivanja](#)
- [Ispitivanje bežične veze](#)
- [Uključivanje i isključivanje mogućnosti bežičnog povezivanja pisača](#)



NAPOMENA: Ako se pri povezivanju pisača pojave problemi, pogledajte odjeljak [Problemi s mrežom i povezivanjem na stranici 71](#).



SAVJET: Dodatne informacije o bežičnom postavljanju i korištenju pisača potražite na HP-ovom centru za bežični ispis (www.hp.com/go/wirelessprinting).

SAVJET: Aplikaciju HP Smart možete koristiti za postavljanje pisača na bežičnoj mreži. Dodatne informacije o preuzimanju aplikacije potražite u odjeljku [Korištenje aplikacije HP Smart za ispis, skeniranje i otklanjanje poteškoća putem uređaja sa sustavom iOS, Android ili Windows 10 na stranici 16](#).

Prije početka

Provjerite sljedeće:

- Bežična je mreža postavljena i ispravno funkcionira.
- Pisač i računala koja ga koriste nalaze se na istoj mreži (podmreži).

Tijekom povezivanja pisača od vas se može tražiti unos bežičnog mrežnog naziva (SSID) i lozinke bežične veze.

- Naziv bežične mreže je naziv vaše bežične mreže.
- Bežična lozinka sprječava da se druge osobe povežu s vašom bežičnom mrežom bez vašeg dopuštenja. Ovisno o traženoj razini sigurnosti, vaša bežična mreža može koristiti WPA ključ ili WEP pristupni izraz.

Ako niste promijenili naziv mreže ili sigurnosni pristupni ključ otkako ste postavili bežičnu mrežu, ti se podaci možda nalaze na poledini ili na bočnoj strani bežičnog usmjerivača.

Ako ne možete pronaći naziv mreže ili sigurnosnu lozinku ili se ne možete sjetiti tih podataka, pogledajte dokumentaciju koju ste dobili uz računalo ili bežični usmjerivač. Ako i dalje ne možete pronaći te podatke, obratite se administratoru mreže ili osobi koja je postavila bežičnu mrežu.

Postavljanje pisača na bežičnoj mreži

Postavljanje s upravljačke ploče pisača

Čarobnjak za postavljanje bežične mreže na zaslonu upravljačke ploče pisača koristite da biste postavili bežičnu vezu.



NAPOMENA: Prije nastavka prođite popis u odjeljku [Prije početka na stranici 44](#).

1. Na početnom zaslonu upravljačke ploče pisača dodirnite (**Bežična veza**).
2. Dodirnite (**Postavke**).
3. Dodirnite **Čarobnjak za bežičnu vezu** ili **Wi-Fi Protected Setup**.
4. Pratite upute na zaslonu za dovršetak instalacije.

Ako ste pisač već koristili s drugom vrstom veze, kao što je USB veza, slijedite upute u [Promjena načina povezivanja na stranici 45](#) da biste postavili pisač u bežičnoj mreži.

Postavljanje pomoću aplikacije HP Smart

Aplikaciju HP Smart možete koristiti za postavljanje pisača na bežičnoj mreži. Aplikacija HP Smart podržana je na uređajima sa sustavom iOS, Android i Windows Mobile. Dodatne informacije o aplikaciji potražite u odjeljku [Korištenje aplikacije HP Smart za ispis, skeniranje i otklanjanje poteškoća putem uređaja sa sustavom iOS, Android ili Windows 10 na stranici 16](#).

1. Ako koristite mobilni uređaj sa sustavom iOS ili Android, provjerite je li uključen Bluetooth (HP Smart koristi Bluetooth za ubrzanje i pojednostavnjenje postupka postavljanja na mobilnim uređajima sa sustavom iOS i Android).



NAPOMENA: HP Smart koristi Bluetooth samo za postavljanje pisača. Ispis pomoću Bluetootha nije podržan.

2. Otvorite aplikaciju HP Smart.
3. **Windows:** na početnom zaslonu kliknite ili dodirnite **Setup a new printer** (Postavljanje novog pisača) pa slijedite upute na zaslonu da biste dodali pisač u mrežu.

iOS/Android: na početnom zaslonu dodirnite ikonu Plus, a zatim dodirnite **Add Printer** (Dodaj pisač). Slijedite upute na zaslonu da biste dodali pisač u mrežu.

Promjena načina povezivanja

Nakon instalacije HP-ova softvera i povezivanja pisača s računalom ili mrežom, softver možete koristiti da biste promijenili vrstu veze (iz USB veze, na primjer, u bežičnu vezu).

Promjena USB veze u bežičnu mrežu (Windows)

Prije nastavka prođite popis u odjeljku [Prije početka na stranici 44](#).

1. Otvorite softver HP-ova pisača. Dodatne informacije potražite u odjeljku [Otvorite HP-ov softver pisača \(Windows\) na stranici 16](#).
2. Kliknite **Alati**.

3. Kliknite **Postavljanje uređaja i softver**.
4. Odaberite **Convert a USB connected device to wireless** (Pretvori uređaj povezan USB vezom u bežični pisač). Slijedite upute na zaslonu.

Promjena USB veze u bežičnu mrežu pomoću aplikacije HP Smart na računalu sa sustavom Windows 10 (Windows)

1. Prije nego što nastavite provjerite zadovoljavaju li računalo i pisač sljedeće preduvjete:
 - pisač je trenutno povezan s računalom putem USB-a
 - računalo je trenutno povezano s bežičnom mrežom
2. Otvorite aplikaciju HP Smart. Upute za otvaranje aplikacije na računalu sa sustavom Windows 10 potražite u odjeljku [Korištenje aplikacije HP Smart za ispis, skeniranje i otklanjanje poteškoća putem uređaja sa sustavom iOS, Android ili Windows 10 na stranici 16](#).
3. Provjerite je li pisač odabran.



SAVJET: Ako želite odabrati drugi pisač, kliknite ikonu Pisač na alatnoj traci na lijevoj strani zaslona, a zatim odaberite **Select a Different Printer** (Odabir drugog pisača) da bi vam se prikazali svi dostupni pisači.

4. Kada vam se pri vrhu početne stranice aplikacije prikaže poruka "Make printing easier by connecting your printer wirelessly" ("Pojednostavnite ispis bežičnom vezom s pisačem"), kliknite **Learn More** (Saznajte više).

Prebacivanje s USB veze na bežičnu vezu (OS X i macOS)

1. Odspojite USB kabel iz pisača.
2. Vratite pisač na zadane mrežne vrijednosti. Dodatne informacije potražite u odjeljku [Vraćanje izvornih tvorničkih vrijednosti i zadanih postavki na stranici 77](#).
3. Preuzmite najnoviju verziju programa HP Easy Start na web-mjestu 123.hp.com.
4. Otvorite HP Easy Start pa slijedite zaslonske upute da biste povezali pisač.



Doznajte kako promijeniti USB u bežičnu vezu. [Kliknite ovdje da biste se povezali s internetom i potražili dodatne informacije](#). Web-mjesto trenutno možda nije dostupno na svim jezicima.

Prebacivanje s bežične veze na USB vezu (Windows)

- ▲ Povežite pisač s računalom pomoću priloženog USB kabela. USB priključak smješten je na stražnjoj strani pisača. Točan položaj prikazuje [Pogled straga na stranici 6](#).

Prebacivanje s bežične veze na USB vezu (OS X i macOS)



1. Otvorite **Preference sustava**.
2. Kliknite **Pisači i skeneri**.
3. Odaberite pisač u lijevom oknu pa kliknite na dnu popisa. Učinite isto za stavku faksa ako postoji za trenutnu vezu.
4. Priključite USB kabel i u računalo i u pisač.
5. Kliknite + ispod popisa pisača s lijeve strane.
6. Odaberite novi USB pisač s popisa.

7. Odaberite naziv modela pisača sa skočnog izbornika **Korištenje**.
8. Kliknite **Dodaj**.

Ispitivanje bežične veze



Da biste dobili informacije o bežičnoj vezi pisača, ispišite izvješće o testu bežične mreže. U izvješću o testu bežične veze navedeni su podaci o statusu pisača, hardverskoj (MAC) adresi i IP adresi. Ako postoji problem s bežičnom vezom ili pokušaj bežičnog povezivanja ne uspije, u izvješću o testu bežične veze navedeni su i dijagnostički podaci. Ako je pisač povezan s mrežom, u izvješću o testu prikazuju se detalji o postavkama mreže.

Ispis izvješća o testiranju bežične veze

1. Na početnom zaslonu upravljačke ploče pisača dodirnite  (**Bežična veza**), a zatim  (**Postavke**).
2. Dodirnite **Print Reports** (Ispis izvješća)
3. Dodirnite **Wireless Test Report** (Izvješće o testiranju bežične veze).

Uključivanje i isključivanje mogućnosti bežičnog povezivanja pisača

Ako plava žaruljica bežične veze na upravljačkoj ploči pisača svijetli, bežična veza pisača je uključena.

1. Na početnom zaslonu upravljačke ploče pisača dodirnite  (**Bežična veza**), a zatim  (**Postavke**).
2. Dodirnite gumb za naizmjenično korištenje pokraj mogućnosti **Wireless** (Bežično) da biste uključili ili isključili funkciju bežične veze.



Promjena mrežnih postavki

Upravljačka ploča pisača omogućuje vam postavljanje bežične veze i upravljanje njome te izvršavanje različitih zadataka upravljanja mrežom. Time se obuhvaća pregled i promjena mrežnih postavki, vraćanje zadanih mrežnih postavki te, isključivanje i uključivanje funkcije bežične veze.

 **OPREZ:** Navodimo mrežne postavke da bismo vam olakšali rad. Ako niste napredni korisnik, ne biste trebali neke od tih postavki (primjerice brzinu veze, IP postavke, zadani pristupnik i postavke vatrozida).

Ispis mrežnih postavki

Učinite nešto od slijedećeg:



- Na početnom zaslonu upravljačke ploče pisača dodirnite  (Wireless (Bežično):) da biste otvorili zaslon sa statusom mreže. Dodirnite **Print Info** (Informacije o ispisu) za ispis stranice s konfiguracijom mreže.
- Na početnom zaslonu upravljačke ploče pisača dodirnite  (**Postavke**), zatim **Tools** (Alati), a potom **Network Configuration Report** (Izvješće o konfiguraciji mreže).

Promjena IP postavki

Zadana je postavka IP-a **Automatski**, čime su IP postavke automatski postavljene. Ako ste napredni korisnik i želite koristiti drugačije postavke (kao što su IP adresu, maska podmreže ili zadani pristupnik) možete ih ručno promijeniti.

 **SAVJET:** Prije nego ručno postavite IP adresu, preporučuje se automatsko povezivanje pisača s mrežom. To će omogućiti usmjerivaču konfiguriranje potrebnih postavki pisača, poput maske podmreže, zadanog pristupnika i DNS adrese.

 **OPREZ:** Budite pažljivi pri ručnom dodjeljivanju IP adrese. Ako tijekom instalacije unesete IP adresu koja nije valjana, mrežne komponente neće se moći povezivati s pisačem.

1. Na početnom zaslonu upravljačke ploče pisača dodirnite  (**Wireless** (Bežično), a zatim  (**Postavke**).
2. Dodirnite **Napredne postavke**.
3. Dodirnite **IP Settings** (IP postavke).
Pojavit će se poruka s upozorenjem da ćete promjenom IP adrese pisač ukloniti iz mreže.
4. Da biste nastavili, dodirnite **U redu**.
5. **Automatski** je odabrano prema zadanim postavkama. Da biste ručno promijenili postavke, dodirnite **Ručno**, a potom upišite odgovarajuće podatke za sljedeće postavke:
 - **IP Address (IP adresa)**
 - **Maska podmreže**
 - **Zadani pristupnik**
 - **DNS adresa**
6. Unesite promjene i dodirnite **Primijeni**.



Korištenje usluge Wi-Fi Direct

Wi-Fi Direct vam omogućuje bežični ispis s računala, pametnog telefona, tablet računala ili drugog uređaja s podrškom za bežične veze bez povezivanja s postojećom bežičnom mrežom.

Smjernice za korištenje značajke Wi-Fi Direct



- Provjerite ima li računalo ili mobilni uređaj potrebni softver:
 - Ako koristite računalo, provjerite jeste li instalirali HP-ov softver za pisač.
Ako niste instalirali softver za HP-ov pisač na računalo, najprije se povežite sa značajkom Wi-Fi Direct, a zatim instalirajte softver za pisač. Kada softver za pisač zatraži vrstu veze, odaberite **Bežična veza**.
 - Ako koristite mobilni uređaj, provjerite jeste li instalirali kompatibilnu aplikaciju za ispis. Dodatne informacije o mobilnom ispisu potražite na web-mjestu www.hp.com/global/us/en/eprint/mobile_printing_apps.html.
- Provjerite je li na pisaču uključena značajka Wi-Fi Direct.
- Istu vezu usluge Wi-Fi Direct može koristiti do pet računala i mobilnih uređaja.
- Wi-Fi Direct možete koristiti i dok je pisač povezan s računalom putem USB kabela ili s mrežom putem bežične veze.
- Wi-Fi Direct ne možete koristiti za povezivanje računala, mobilnog uređaja ili pisača s internetom.

Isključivanje značajke Wi-Fi Direct

1. Na početnom zaslonu upravljačke ploče pisača dodirnite  (Wi-Fi Direct).
2. Dodirnite  (**Postavke**).
3. Ako je na zaslonu prikazano da je Wi-Fi Direct na postavci **Isključeno** (Isključeno), dodirnite gumb za naizmjenično korištenje pokraj značajke **Wi-Fi Direct** da biste uključili tu značajku.

 **SAVJET:** Wi-Fi Direct možete omogućiti i na ugrađenom web-poslužitelju (EWS). Informacije o korištenju ugrađenog poslužitelja (EWS) potražite u dijelu [Ugrađeni web-poslužitelj na stranici 53](#).

Promjena načina povezivanja

1. Na početnom zaslonu upravljačke ploče pisača dodirnite  (Wi-Fi Direct).
2. Dodirnite  (**Postavke**).
3. Dodirnite **Način povezivanja**, a zatim odaberite **Automatski** ili **Ručno**.

Ispis s mobilnog uređaja s podrškom za bežičnu vezu Wi-Fi Direct

Provjerite imate li instaliranu najnoviju verziju dodatka HP Print Service. Taj dodatak možete preuzeti iz trgovine aplikacija Google Play.

1. Provjerite jeste li uključili Wi-Fi Direct na pisaču.
2. Na mobilnom uređaju uključite Wi-Fi Direct. Dodatne informacije potražite u dokumentaciji koju ste dobili uz mobilni uređaj.
3. Odaberite dokument u aplikaciji s omogućenim ispisom na mobilnom uređaju, a zatim odaberite mogućnost ispisa dokumenta.
Pojavit će se popis dostupnih pisača.
4. Na popisu dostupnih pisača odaberite naziv značajke Wi-Fi Direct, npr. DIRECT-**- HP DeskJet Ink Advantage 5000 series (** predstavljaju jedinstvene znakove koji identificiraju pisač), da biste se povezali s mobilnim uređajem.

Ako se mobilni uređaj ne poveže automatski s pisačem, slijedite upute na upravljačkoj ploči pisača da biste se povezali s njim. Ako je na upravljačkoj ploči pisača prikazan PIN, unesite ga na mobilni uređaj.

Kada se mobilni uređaj uspješno poveže s pisačem, pisač će započeti s ispisom.

Ispis s mobilnog uređaja s podrškom za bežičnu vezu koji ne podržava Wi-Fi Direct

Provjerite jeste li na mobilni uređaj instalirali kompatibilnu aplikaciju za ispis. Dodatne informacije potražite na adresi www.hp.com/global/us/en/eprint/mobile_printing_apps.html.

1. Provjerite jeste li uključili Wi-Fi Direct na pisaču.
2. Uključite Wi-Fi vezu na mobilnom uređaju. Dodatne informacije potražite u dokumentaciji koju ste dobili uz mobilni uređaj.



NAPOMENA: Ako vaš mobilni uređaj ne podržava Wi-Fi, ne možete koristiti Wi-Fi Direct.

3. Povežite se s novom mrežom putem mobilnog uređaja. Koristite postupak kojim se obično povezujete s novom bežičnom mrežom ili pristupnom točkom. Odaberite naziv za Wi-Fi Direct s prikazanog popisa

bežičnih mreža kao što je DIRECT-**- HP DeskJet Ink Advantage 5000 series (gdje su ** jedinstveni znakovi za identifikaciju vašeg pisača).

Kada se to zatraži, unesite Wi-Fi Direct lozinku.

 **NAPOMENA:** Da biste dobili lozinku za Wi-Fi Direct, na početnom zaslonu upravljačke ploče pisača dodirnite  (Wi-Fi Direct).

4. Ispišite dokument.

Ispis s bežičnog računala (Windows)

1. Provjerite jeste li uključili Wi-Fi Direct na pisaču.
2. Uključite Wi-Fi vezu računala. Dodatne informacije potražite u dokumentaciji koju ste dobili uz računalo.

 **NAPOMENA:** Ako vaše računalo ne podržava Wi-Fi, ne možete koristiti Wi-Fi Direct.

3. Povežite se s novom mrežom putem računala. Koristite postupak kojim se obično povezujete s novom bežičnom mrežom ili pristupnom točkom. Odaberite naziv za Wi-Fi Direct s prikazanog popisa bežičnih mreža kao što je DIRECT-**- HP DeskJet Ink Advantage 5000 series (gdje su ** jedinstveni znakovi za identifikaciju vašeg pisača).

Kada se to zatraži, unesite Wi-Fi Direct lozinku.

 **NAPOMENA:** Da biste dobili lozinku za Wi-Fi Direct, na početnom zaslonu upravljačke ploče pisača dodirnite  (Wi-Fi Direct).

4. Prijedite na 5. korak ako je pisač instaliran i povezan s računalom putem bežične mreže. Ako ste pisač instalirali i povezali s računalom putem USB kabela, slijedite korake u nastavku da biste instalirali softver pisača putem veze Wi-Fi Direct.
 - a. Otvorite softver HP-ova pisača. Dodatne informacije potražite u odjeljku [Otvorite HP-ov softver pisača \(Windows\) na stranici 16](#).
 - b. Kliknite **Alati**.
 - c. Kliknite **Postavljanje uređaja i softver**, a zatim odaberite **Povezivanje novog uređaja**.

 **NAPOMENA:** ako ste prethodno pisač instalirali putem USB-a i želite se prebaciti na Wi-Fi Direct, nemojte odabrati mogućnost **Convert a USB connected device to wireless** (Pretvori uređaj povezan USB vezom u bežični pisač).

- d. Kada se pojavi zaslon **Mogućnosti povezivanja**, odaberite **Bežična veza**.
 - e. Odaberite HP-ov pisač s popisa otkrivenih pisača.
 - f. Slijedite upute na zaslonu.
5. Ispišite dokument.

Ispis s bežičnog računala (OS X i macOS)

1. Provjerite jeste li uključili Wi-Fi Direct na pisaču.
2. Uključite Wi-Fi na računalu.

Dodatne informacije potražite u dokumentaciji tvrtke Apple.

3. Kliknite ikonu za Wi-Fi i odaberite naziv za Wi-Fi Direct, primjerice DIRECT-**- HP DeskJet Ink Advantage 5000 series (pri čemu su simboli ** jединstveni znakovi koji predstavljaju oznaku pisača).

Ako je Wi-Fi Direct uključen uz zaštitu, upišite lozinku kad se to od vas zatraži.

4. Dodajte pisač.
 - a. Otvorite **Preference sustava** .
 - b. Ovisno o operacijskom sustavu, kliknite **Pisači i skeneri** .
 - c. Kliknite + ispod popisa pisača s lijeve strane.
 - d. Odaberite pisač s popisa otkrivenih pisača (u desnom stupcu pored naziva pisača navedena je riječ "Bonjour"), a potom kliknite **Dodaj**.

 [Kliknite ovdje](#) da biste putem interneta otklonili poteškoće vezane uz Wi-Fi Direct ili potražili dodatnu pomoć za postavljanje značajke Wi-Fi Direct. Web-mjesto trenutno možda nije dostupno na svim jezicima.

8 Alati za upravljanje pisačem

Ovaj odjeljak sadrži sljedeće teme:

- [Aplikacija HP Smart](#)
- [Alatni okvir \(Windows\)](#)
- [HP Utility \(OS X i macOS\)](#)
- [Ugrađeni web-poslužitelj](#)

Aplikacija HP Smart

Aplikacija HP Smart omogućuje vam pregled trenutnih informacija o pisaču i postavki ažuriranja pisača. U njoj možete provjeriti stanje tinte i informacije o pisaču i mreži. Možete i ispisivati dijagnostička izvješća, pristupati alatima za kvalitetu ispisa te pregledavati i mijenjati postavke pisača. Više informacija o aplikaciji HP Smart potražite u odjeljku [Korištenje aplikacije HP Smart za ispis, skeniranje i otklanjanje poteškoća putem uređaja sa sustavom iOS, Android ili Windows 10 na stranici 16](#).

Alatni okvir (Windows)

Toolbox sadrži informacije o održavanju pisača.



NAPOMENA: Ako vaše računalo ispunjava sistemske preduvjete, Toolbox možete instalirati zajedno sa softverom za HP-ov pisač. Informacije o sistemskim preduvjetima potražite u odjeljku [Tehnički podaci na stranici 80](#).

Otvaranje značajke Toolbox (Alatni okvir)

1. Otvorite softver HP-ova pisača. Dodatne informacije potražite u odjeljku [Otvorite HP-ov softver pisača \(Windows\) na stranici 16](#).
2. Kliknite **Ispis i skeniranje**.
3. Kliknite **Održavanje pisača**.

HP Utility (OS X i macOS)

HP Utility sadrži alate za konfiguriranje postavki ispisa, kalibriranje pisača, naručivanje potrošnog materijala putem interneta i pronalaženje informacija o web-mjestu za podršku.



NAPOMENA: Značajke dostupne u uslužnom programu HP Utility ovise o odabranom pisaču.

Upozorenja i pokazatelji razine tinte pružaju procjene samo u svrhu planiranja. Kad primite upozorenje o niskoj razini tinte, razmislite o nabavi zamjenskog ispisnog uloška da biste izbjegli moguće zastoje pri ispisivanju. Ispisne uloške nije potrebno zamijeniti dok kvaliteta ispisa ne postane neprihvatljiva.

Dvokliknite HP Utility u mapi **HP** u mapi **Aplikacije** na najvišoj razini tvrdog diska.

Ugrađeni web-poslužitelj

Kada je pisač povezan s mrežom, pomoću ugrađenog web-poslužitelja (EWS) možete pregledati informacije o statusu, promijeniti postavke i upravljati pisačem pomoću računala.

 **NAPOMENA:** Da biste pregledali ili promijenili neke postavke, možda će vam biti potrebna lozinka.

 **NAPOMENA:** Ugrađeni web-poslužitelj možete otvoriti i upotrebljavati i bez povezivanja s internetom. No neke značajke neće biti dostupne.

- [O kolačićima](#)
- [Otvaranje ugrađenog web-poslužitelja](#)
- [Ugrađeni web-poslužitelj nije moguće otvoriti](#)

O kolačićima

Ugrađeni web-poslužitelj (EWS) prilikom pregledavanja na vaš tvrdi disk postavlja vrlo malene tekstualne datoteke (kolačiće). Te datoteke omogućuju ugrađenom web-poslužitelju da prepozna vaše računalo pri sljedećem posjetu. Primjerice, ako ste konfigurirali jezik ugrađenog web-poslužitelja, kolačić pomaže u pamćenju odabranog jezika tako da se pri sljedećem pristupu ugrađenom web-poslužitelju stranice prikazuju na tom jeziku. Neki se kolačići (npr. kolačići koji pohranjuju specifične preference za pojedine korisnike) pohranjuju na računalo dok ih ručno ne očistite.

Svoj preglednik možete konfigurirati da prihvaća sve kolačiće ili pak da vas upozori za svaki ponuđeni kolačić, čime vam omogućuje da sami odlučite koje kolačiće želite prihvatiti ili odbiti. Putem preglednika možete i ukloniti neželjene kolačiće.

Ako odaberete onemogućivanje kolačića, mogli biste, ovisno o pisaču, onemogućiti i jednu ili više sljedećih značajki:

- Korištenje nekih čarobnjaka za postavljanje
- pamćenje postavki jezika za preglednik EWS-a
- personalizacija stranice Home (Početak) EWS-a

Informacije o načinu mijenjanja postavki privatnosti i kolačića te načinu pregleda i brisanja kolačića potražite u dokumentaciji dostupnoj uz vaš web-preglednik.

Otvaranje ugrađenog web-poslužitelja

Ugrađenom web-poslužitelju možete pristupiti ili putem mreže ili putem značajke Wi-Fi Direct.

Otvaranje ugrađenog web-poslužitelja putem mreže



1. IP adresu ili naziv glavnog računala pisača možete saznati dodiranjem na  (Wireless (Bežično):) ili ispisom stranice s konfiguracijom mreže.

 **NAPOMENA:** Uređaj mora biti povezan s mrežom te mora imati IP adresu.

2. U podržanom web-pregledniku na računalo upišite IP adresu ili naziv glavnog računala koji su dodijeljeni pisaču.

Ako je IP adresa, primjerice, 123.123.123.123, u web-preglednik upišite sljedeću adresu: `http://123.123.123.123`.

Otvaranje ugrađenog web-poslužitelja putem Wi-Fi Direct

1. Na početnom zaslonu upravljačke ploče pisača dodirnite  (Wi-Fi Direct).
2. Dodirnite  (**Postavke**).
3. Ako je na zaslonu prikazano da je Wi-Fi Direct na postavci **Isključeno** (Isključeno), dodirnite gumb za naizmjenično korištenje pokraj značajke **Wi-Fi Direct** da biste uključili tu značajku.
4. Na računalu s podrškom za bežičnu vezu uključite bežičnu vezu pa potražite naziv Wi-Fi Direct i povežite se s tim uređajem, primjerice: DIRECT-**- HP DeskJet Ink Advantage 5000 series (pri čemu su znakovi ** jedinstveni znakovi koji služe za identifikaciju pisača).

Kada se to zatraži, unesite Wi-Fi Direct lozinku.



NAPOMENA: Da biste dobili lozinku za Wi-Fi Direct, na početnom zaslonu upravljačke ploče pisača dodirnite  (Wi-Fi Direct).

5. U podržanom web-pregledniku na računalu upišite sljedeću adresu: `http://192.168.223.1`.

Ugrađeni web-poslužitelj nije moguće otvoriti

Provjerite mrežne postavke

- Provjerite ne koristite li telefonski kabel ili križni kabel za povezivanje uređaja s mrežom.
- Provjerite je li mrežni kabel ispravno priključen na uređaj.
- Provjerite jesu li uključeni mrežno čvorište, prekidač ili usmjerivač te rade li ispravno.

Provjerite računalo

- Računalo koje koristite mora biti povezano s istom mrežom kao i pisač.

Provjerite web preglednik

- Provjerite zadovoljava li web-preglednik minimalne sistemske preduvjete. Informacije o sistemskim preduvjetima potražite u odjeljku [Tehnički podaci na stranici 80](#).
- Ako vaš web-preglednik koristi proxy postavke za povezivanje s internetom, pokušajte ih isključiti. Dodatne informacije potražite u dokumentaciji koja je dostupna uz web-preglednik.
- Provjerite jesu li JavaScript i kolačići omogućeni u web-pregledniku. Dodatne informacije potražite u dokumentaciji koja je dostupna uz web-preglednik.

Provjerite IP adresu pisača

- Provjerite je li IP adresa pisača točna.

Da biste saznali IP adresu pisača, na početnom zaslonu upravljačke ploče pisača dodirnite  (Wireless (Bežično)).

Da biste saznali IP adresu pisača ispisivanjem stranice mrežne konfiguracije, na početnom zaslonu upravljačke ploče pisača dodirnite  (**Postavke**), zatim **Tools** (Alati), a potom **Network Configuration Report** (Izveštće o konfiguraciji mreže).

- Provjerite je li IP adresa pisača valjana. IP adresa pisača mora imati sličan oblik kao IP adresa usmjerivača. IP adresa usmjerivača može, primjerice, glasiti 192.168.0.1 ili 10.0.0.1, a IP adresa pisača 192.168.0.5 ili 10.0.0.5.

Ako IP adresa pisača izgleda kao 169.254.XXX.XXX ili 0.0.0.0, znači da pisač nije povezan s mrežom.

 **SAVJET:** Ako koristite računalo sa sustavom Windows, možete posjetiti HP-ovo web-mjesto za internetsku podršku na adresi www.support.hp.com. Ovo web-mjesto pruža informacije i uslužne programe koji olakšavaju otklanjanje mnogih uobičajenih problema vezanih uz pisač.

9 Rješavanje problema

Ovaj odjeljak sadrži sljedeće teme:

- [Problemi sa zaglavlivanjem i uvlačenjem papira](#)
- [Problemi sa spremnicima s tintom](#)
- [Problemi s ispisom](#)
- [Problemi s kopiranjem](#)
- [Problemi sa skeniranjem](#)
- [Problemi s mrežom i povezivanjem](#)
- [Hardverski problemi s pisačem](#)
- [Dobivanje pomoći s upravljačke ploče pisača](#)
- [Traženje pomoći u aplikaciji HP Smart](#)
- [Izvješća pisača](#)
- [Rješavanje problema pomoću web-servisa](#)
- [Održavanje pisača](#)
- [Vraćanje izvornih tvorničkih vrijednosti i zadanih postavki](#)
- [HP podrška](#)

Problemi sa zaglavlivanjem i uvlačenjem papira

Što želite učiniti?

Uklanjanje zaglavljenja papira

Rješavanje problema sa zaglavlivanjem papira	Upotrijebite HP-ov internetski čarobnjak za otklanjanje poteškoća. Upute za vadenje zaglavljenog papira iz pisača i rješavanje problema s papirom ili uvlačenjem papira.
--	---



NAPOMENA: HP-ovi internetski čarobnjaci za otklanjanje poteškoća možda nisu dostupni na svim jezicima.

Da biste izvadili zaglavljeni papir, pročitajte opće upute u pomoći

Papir se u pisaču može zaglaviti na nekoliko mjesta.



OPREZ: Da biste spriječili moguće oštećenje ispisne glave, uklonite zaglavljeni papir što je prije moguće.

Uklanjanje zaglavljenog papira

⚠ OPREZ: Ne izvlačite zaglavljeni papir kroz prednju stranu pisača. Umjesto toga slijedite dolje navedene korake da biste uklonili zaglavljeni papir. Ako ga izvučete kroz prednju stranu pisača, papir bi se mogao poderati, a komadići bi mogli ostati u pisaču; to kasnije može uzrokovati dodatna zaglavljenja.

1. Provjerite put papira u pisaču.
 - a. Otvorite vratašca za pristup spremniku s tintom.

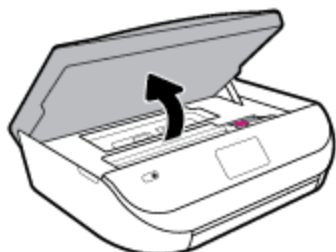

- b. Uklonite poklopac puta papira.

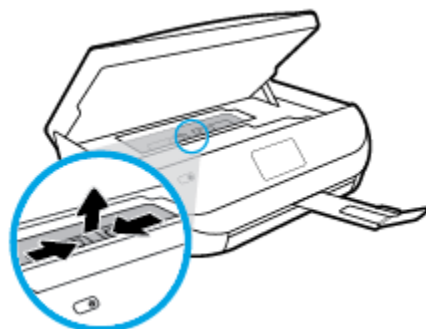

- c. Podignite poklopac dodatka za obostrani ispis i uklonite zaglavljeni papir.

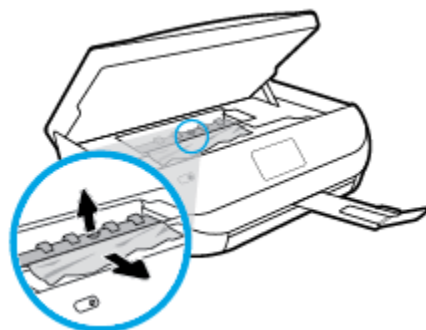

- d. Ponovno umetnite poklopac puta papira. Provjerite je li sjeo na mjesto.

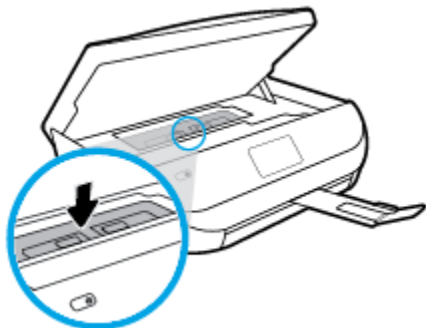

- e. Zatvorite vratašca za pristup spremniku s tintom.

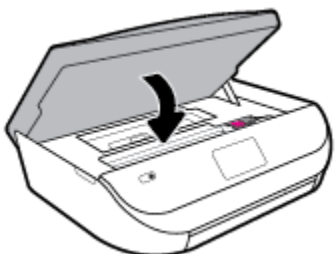

- f. Na upravljačkoj ploči dodirnite **U redu** za nastavak trenutnog posla.

2. Ako se problem ne riješi, provjerite područje s nosačem spremnika u pisaču.

OPREZ: Tijekom postupka izbjegavajte dodirivanje kabela priključenog na nosač spremnika.

- a. Otvorite vratašca za pristup spremniku s tintom.

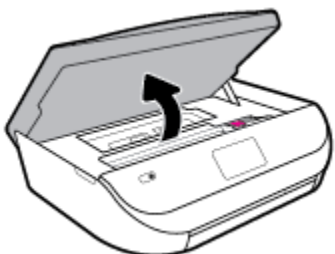

- b. Ako ima zaglavljeno papira, pomaknite nosač na krajnju desnu stranu pisača, uhvatite papir objema rukama i povucite ga prema sebi.

OPREZ: Ako se papir podere prilikom uklanjanja s valjaka, provjerite je li na valjcima i kotačićima ostalo komadića papira.

Ako ne uklonite sve komadiće papira iz pisača, vjerojatno je da će se papir ponovno zaglaviti.

- c. Pomaknite nosač na krajnju lijevu stranu pisača i učinite isto što i u prethodnom koraku da biste uklonili poderane komadiće papira.

- d. Zatvorite vratašca za pristup spremniku s tintom.

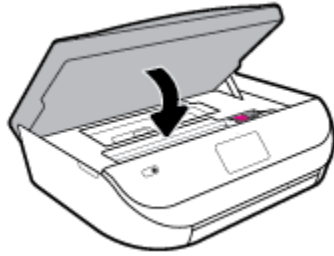

- e. Na upravljačkoj ploči dodirnite **U redu** za nastavak trenutnog posla.

Da biste dobili pomoć na zaslonu za ispis, na početnom zaslonu dodirnite **Pomoć**, zatim **Videozapisi s uputama** i potom **Uklanj. zagl. nosača**.

3. Ako problem i dalje nije riješen, provjerite područje ladice.

- a. Izvucite ladicu za papir da biste je produljili.



- b. Pažljivo preokrenite pisač na bočnu stranicu da bi ste mogli pristupiti donjoj stranici.
c. Provjerite rupu u pisaču u kojoj se nalazila ulazna ladica. Ako ima zaglavljene papira, posegnite u rupu, uhvatite papir objema rukama i povucite ga prema sebi.

⚠ OPREZ: Ako se papir podere prilikom uklanjanja s valjaka, provjerite je li na valjcima i kotačićima ostalo komadića papira.

Ako ne uklonite sve komadiće papira iz pisača, vjerojatno je da će se papir ponovno zaglaviti.

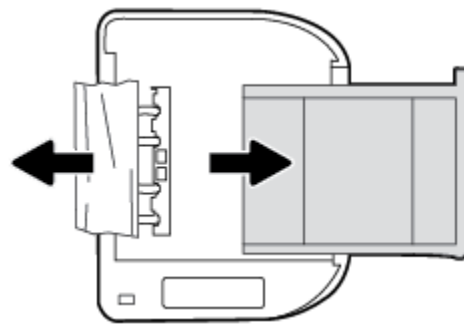

- d. Ponovno pažljivo uspravite pisač.
e. Ladicu za papir gurnite natrag u uređaj.
f. Na upravljačkoj ploči dodirnite **U redu** za nastavak trenutnog posla.

Čišćenje zaglavljenog papira na nosaču ispisa

[Riješite problem sa zaglavljenim papirom na nosaču ispisa.](#)

Korištenje HP-ova internetskog čarobnjaka za otklanjanje poteškoća

Ako nešto blokira nosač pisača ili se on teško pomiče, dohvatite detaljne upute.



NAPOMENA: HP-ovi internetski čarobnjaci za otklanjanje poteškoća možda nisu dostupni na svim jezicima.

Da biste otklonili probleme sa zaglavljivanjem nosača ispisnog spremnika, pročitajte opće upute u pomoći

Uklonite bilo kakve predmete, kao što je papir, koji blokiraju put nosača spremnika.



NAPOMENA: Nemojte koristiti bilo kakav alat ili druge uređaje kako biste uklonili zaglavljen papir. Uvijek pažljivo uklanjajte zaglavljeni papir iz unutrašnjosti pisača.

Izbjegavanje zaglavljivanja papira

Kako biste izbjegli zaglavljivanje papira, slijedite ove smjernice.

- Često vadite ispisani papir iz izlazne ladice.
- Pazite da ispisujete na papir koji nije izgužvan, presavinut ili oštećen.
- Spriječite savijanje ili gužvanje papira čuvanjem svih neiskorištenih medija u vrećici koja se može zatvarati više puta.
- Nemojte koristiti papir koji je pretanak ili predebeo za pisač.
- Provjerite jesu li ulazne ladice pravilno napunjene te da se u njima ne nalazi previše papira. Dodatne informacije potražite u odjeljku [Umetanje medija na stranici 10](#).
- Pazite da papir umetnut u ulaznu ladicu leži ravno te da rubovi nisu svijeni ili poderani.
- Nemojte stavljati papire različitih vrsta i veličina u ulaznu ladicu; svi papiri u ulaznoj ladici moraju biti iste veličine i vrste.
- Prilagodite vodilice širine papira u ulaznoj ladici tako da prijanjaju uz papir. Vodilice širine papira ne smiju savijati papir u ulaznoj ladici.
- Nemojte gurati papir predaleko u ulaznu ladicu.
- Ako ispisujete na obje strane stranice, ne ispisujte jako zasićene slike na tanak papir.
- Koristite one vrste papira koje su preporučene za određeni pisač. Dodatne informacije potražite u odjeljku [Osnove o papiru na stranici 8](#).
- Ako je u pisaču gotovo ponestalo papira, pričekajte dok se sav papir ne potroši, a potom dodajte papir. Ne umećite papir dok pisač ispisuje.

Rješavanje problema s uvlačenjem papira

Na kakve probleme nailazite?

- **Papir nije povučen iz ladice**

- Provjerite je li papir umetnut u ladicu. Dodatne informacije potražite u odjeljku [Umetanje medija na stranici 10](#). Rastresite papir prije umetanja.
- Provjerite jesu li vodilice širine papira u ladici postavljene na ispravne oznake za veličinu papira koji stavljate. Provjerite i prijanjaju li vodilice papira, koje ne smiju biti prečvrsto stisnute, uz snop.
- Provjerite je li papir u ladici savijen. Ako je papir savijen, izravajte ga savijanjem u suprotnom smjeru.
- **Stranice su ukošene**
 - Provjerite je li papir umetnut u ulaznu ladicu poravnat s vodilicama širine papira. Ako je potrebno, izvucite ulaznu ladicu iz pisača i ponovno ispravno umetnite papir, pritom pazeći da su vodilice papira ispravno poravnate.
 - Papir umećite u pisač samo ako ispis nije u tijeku.
- **Pisač uvlači veći broj stranica**
 - Provjerite jesu li vodilice širine papira u ladici postavljene na ispravne oznake za veličinu papira koji stavljate. Provjerite i prijanjaju li vodilice širine papira, koje ne smiju biti prečvrsto stisnute, uz snop.
 - Provjerite je li ladica pretrpana papirom.
 - Koristite HP-ov papir za optimalne performanse i učinkovitost.

Problemi sa spremnicima s tintom

Ako se pogreška pojavi nakon umetanja spremnika ili ako ona upućuje na nepravilno funkcioniranje spremnika, pokušajte izvaditi spremnike, provjeriti je li uklonjena zaštitna plastična traka sa svakog spremnika i ponovno ih umetnuti. Ako time ne riješite problem, očistite kontakte spremnika. Ako vaš problem i dalje nije riješen, zamijenite spremnike s tintom. Da biste doznali više o zamjeni spremnika s tintom, pročitajte [Zamjena spremnika s tintom na stranici 40](#).

Čišćenje kontakata spremnika s tintom

⚠ OPREZ: Postupak čišćenja traje samo nekoliko minuta. Svakako što je prije moguće ponovno instalirajte spremnike s tintom u proizvod. Ne preporučujemo da ostavite spremnike s tintom izvan proizvoda dulje od 30 minuta. Time možete oštetiti spremnike s tintom.

1. Provjerite je li napajanje uključeno.
2. Otvorite vratašca za pristup spremniku s tintom.

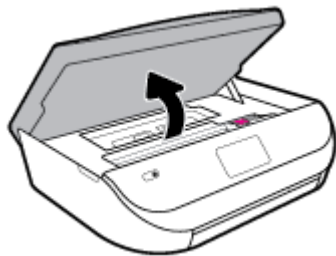

3. Uklonite spremnik naznačen u poruci o pogrešci.

4. Primite spremnik s tintom za lijevu i desnu stranu i okrenite njegovu donju stranu prema gore, a zatim pronađite električne kontakte na njemu. Električni su kontakti male zlatne točkice na spremniku s tintom.

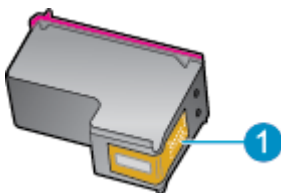

Značajka	Opis
1	Električni kontakti

5. Obrišite samo kontakte vlažnom krpicom koja ne ostavlja dlačice.

OPREZ: Pazite da ne dotaknete ništa drugo osim kontakata te nemojte nanijeti tintu ili drugi otpad na ostatak spremnika.

6. U unutrašnjosti pisača pronađite kontakte u nosaču spremnika s tintom. Kontakti izgledaju poput zlatnih kvržica koje pristaju u kontakte na spremniku s tintom.
7. Obrišite kontakte u nosaču spremnika suhim štapićem za uši ili krpicom koja ne ostavlja dlačice.
8. Ponovo umetnite spremnik s tintom.
9. Zatvorite vratašca za pristup i provjerite je li poruka o pogrešci nestala.
10. Ako još uvijek primete poruku pogreške, isključite i ponovno uključite uređaj.

NAPOMENA: Ako jedan spremnik s tintom uzrokuje probleme, možete ga ukloniti i HP DeskJet Ink Advantage 5000 series koristiti samo s jednim spremnikom.

Problemi s ispisom

Što želite učiniti?

Ispravite probleme sa stranicom koje se ne ispisuju (ne može ispisati)

HP Print and Scan Doctor	HP Print and Scan Doctor uslužni je program koji će pokušati dijagnosticirati i riješiti problem. NAPOMENA: Taj je uslužni program dostupan samo za operacijski sustav Windows.
Otklonite poteškoće sa zadacima ispisa koji se ne ispisuju.	Upotrijebite HP-ov internetski čarobnjak za otklanjanje poteškoća. Ako pisač ne reagira ili ne ispisuje, dohvatite detaljne upute.

NAPOMENA: HP Print and Scan Doctor i HP-ovi internetski čarobnjaci za otklanjanje poteškoća možda nisu dostupni na svim jezicima.

Da biste otklonili probleme s ispisom, pročitajte opće upute u pomoći

Rješavanje problema s ispisom (Windows)

Provjerite je li pisač uključen te ima li papira u ladici. Ako i dalje ne možete ispisivati, pokušajte učiniti sljedeće navedenim redoslijedom:

1. Provjerite jesu li na zaslonu pisača prikazane poruke o pogreškama. Pogreške otklonite prateći zaslonske upute.
2. Ako je računalo povezano s pisačem putem USB kabela, odspojite kabel i ponovno ga povežite. Ako je vaše računalo povezano s pisačem putem bežične veze, provjerite funkcionira li veza.
3. Provjerite nije li proizvod privremeno zaustavljen ili isključen.

Provjera je li proizvod privremeno zaustavljen ili isključen

- a. Ovisno o operacijskom sustavu učinite nešto od sljedećeg:
 - **Windows 10:** Na izborniku **Start** sustava Windows na popisu aplikacija odaberite **Windows System** (Sustav Windows), zatim **Control Panel** (Upravljačka ploča) pa kliknite **View devices and printers** (Prikaz uređaja i pisača) u odjeljku **Hardware and Sound** (Hardver i zvuk).
 - **Windows 8.1 i Windows 8:** Postavite pokazivač u gornji desni kut zaslona ili ga dodirnite da biste otvorili traku s gumbićima, kliknite ikonu **Postavke**, kliknite ili dodirnite **Upravljačka ploča**, a zatim **Prikaz uređaja i pisača**.
 - **Windows 7:** na izborniku **Start** sustava Windows kliknite **Uređaji i pisači**.
 - **Windows Vista:** na izborniku **Start** u sustavu Windows kliknite **Upravljačka ploča**, a potom **Pisači**.
 - **Windows XP:** Na izborniku **Start** sustava Windows kliknite **Upravljačka ploča**, a potom kliknite **Pisači i faksovi**.
 - b. Dvokliknite ikonu svog pisača ili je kliknite desnom tipkom miša i odaberite **Pogledaj što se ispisuje** da biste otvorili red čekanja za ispis.
 - c. Na izborniku **Printer** (Pisač) provjerite da nema potvrdnih oznaka kraj mogućnosti **Pause Printing** (Zaustavi ispis) ili **Use Printer Offline** (Koristi pisač izvanmrežno).
 - d. Ako ste napravili promjene, ponovno probajte ispisati.
4. Provjerite je li uređaj postavljen kao zadani pisač.

Provjera je li uređaj postavljen kao zadani pisač

- a. Ovisno o operacijskom sustavu učinite nešto od sljedećeg:
 - **Windows 10:** Na izborniku **Start** sustava Windows na popisu aplikacija odaberite **Windows System** (Sustav Windows), zatim **Control Panel** (Upravljačka ploča) pa kliknite **View devices and printers** (Prikaz uređaja i pisača) u odjeljku **Hardware and Sound** (Hardver i zvuk).
 - **Windows 8.1 i Windows 8:** Postavite pokazivač u gornji desni kut zaslona ili ga dodirnite da biste otvorili traku s gumbićima, kliknite ikonu **Postavke**, kliknite ili dodirnite **Upravljačka ploča**, a zatim **Prikaz uređaja i pisača**.
 - **Windows 7:** na izborniku **Start** sustava Windows kliknite **Uređaji i pisači**.

- **Windows Vista:** na izborniku **Start** u sustavu Windows kliknite **Upravljačka ploča**, a potom **Pisači**.
 - **Windows XP:** Na izborniku **Start** sustava Windows kliknite **Upravljačka ploča**, a potom kliknite **Pisači i faksovi**.
- b. Provjerite je li odgovarajući pisač postavljen kao zadani.
Kraj zadanog pisača nalazi se kvačica u zelenom ili crnom krugu.
- c. Ako je kao zadani pisač postavljen krivi proizvod, desnom tipkom miša kliknite pravi proizvod i odaberite **Postavi kao zadani pisač**.
- d. Pokušajte ponovno koristiti pisač.
5. Ponovno pokrenite prikupljanje ispisa.

Ponovno pokretanje prikupljanja ispisa

- a. Ovisno o operacijskom sustavu učinite nešto od sljedećeg:

Windows 10

- i. Na izborniku **Start** sustava Windows odaberite **Windows Administrative Tools** (Administrativni alati u sustavu Windows), a zatim odaberite **Services** (Servisi).
- ii. Desnom tipkom miša kliknite **Usmjerivač ispisa**, a potom kliknite **Svojstva**.
- iii. Na kartici **Općenito** pored odjeljka **Vrsta pokretanja** provjerite je li odabrana mogućnost **Automatski**.
- iv. Ako servis već nije pokrenut, u odjeljku **Status servisa** kliknite **Start**, a potom **U redu**.

Windows 8.1 i Windows 8

- i. Pokažite na ili dotaknite gornji desni kut zaslona da biste otvorili traku s gumbićima, a potom kliknite ikonu **Postavke**.
- ii. Kliknite ili dotaknite **Upravljačka ploča**, a zatim kliknite ili dotaknite **Sustav i sigurnost**.
- iii. Kliknite ili dotaknite **Administrativni alati**, a zatim dvokliknite ili dvaput dodirnite **Usluge**.
- iv. Desnom tipkom miša kliknite ili dodirnite i držite **Usmjerivač ispisa**, a potom kliknite **Svojstva**.
- v. Na kartici **Općenito** pored odjeljka **Vrsta pokretanja** provjerite je li odabrana mogućnost **Automatski**.
- vi. Ako servis već nije pokrenut, u odjeljku **Status servisa** kliknite ili dotaknite **Start**, a potom **U redu**.

Windows 7

- i. Na izborniku **Start** sustava Windows kliknite **Upravljačka ploča**, **Sustav i sigurnost**, a potom kliknite **Administrativni alati**.
- ii. Dvaput kliknite **Servisi**.
- iii. Desnom tipkom miša kliknite **Usmjerivač ispisa**, a potom kliknite **Svojstva**.
- iv. Na kartici **Općenito** pored odjeljka **Vrsta pokretanja** provjerite je li odabrana mogućnost **Automatski**.
- v. Ako servis već nije pokrenut, u odjeljku **Status servisa** kliknite **Start**, a potom **U redu**.

Windows Vista

- i. Na izborniku **Start** sustava Windows kliknite **Upravljačka ploča**, pa **Sustav i održavanje**, a potom kliknite **Administrativni alati**.
- ii. Dvapat kliknite **Servisi**.
- iii. Desnom tipkom miša kliknite **Usmjerivač ispisa**, a potom kliknite **Svojstva**.
- iv. Na kartici **Općenito** pored odjeljka **Vrsta pokretanja** provjerite je li odabrana mogućnost **Automatski**.
- v. Ako servis već nije pokrenut, u odjeljku **Status servisa** kliknite **Start**, a potom **U redu**.

Windows XP

- i. Na izborniku **Start** sustava Windows desnom tipkom miša kliknite **Moje računalo**.
 - ii. Kliknite **Upravljač**, a potom **Servisi i aplikacije**.
 - iii. Dvapat kliknite **Servisi**, a potom odaberite **Usmjerivač ispisa**.
 - iv. Desnom tipkom miša kliknite **Usmjerivač ispisa**, a potom kliknite **Pokreni ponovno** da biste ponovno pokrenuli servis.
- b. Provjerite je li odgovarajući pisač postavljen kao zadani.
Kraj zadanog pisača nalazi se kvačica u zelenom ili crnom krugu.
 - c. Ako je kao zadani pisač postavljen krivi proizvod, desnom tipkom miša kliknite pravi proizvod i odaberite **Postavi kao zadani pisač**.
 - d. Pokušajte ponovno koristiti pisač.
6. Ponovo pokrenite računalo.
 7. Očistite red čekanja na ispis.

Čišćenje reda čekanja na ispis

- a. Ovisno o operacijskom sustavu učinite nešto od sljedećeg:
 - **Windows 10:** Na izborniku **Start** sustava Windows na popisu aplikacija odaberite **Windows System** (Sustav Windows), zatim **Control Panel** (Upravljačka ploča) pa kliknite **View devices and printers** (Prikaz uređaja i pisača) u odjeljku **Hardware and Sound** (Hardver i zvuk).
 - **Windows 8.1 i Windows 8:** Postavite pokazivač u gornji desni kut zaslona ili ga dodirnite da biste otvorili traku s gumbićima, kliknite ikonu **Postavke**, kliknite ili dodirnite **Upravljačka ploča**, a zatim **Prikaz uređaja i pisača**.
 - **Windows 7:** na izborniku **Start** sustava Windows kliknite **Uređaji i pisači**.
 - **Windows Vista:** na izborniku **Start** u sustavu Windows kliknite **Upravljačka ploča**, a potom **Pisači**.
 - **Windows XP:** Na izborniku **Start** sustava Windows kliknite **Upravljačka ploča**, a potom kliknite **Pisači i faksovi**.
- b. Dvokliknite ikonu pisača da biste otvorili popis čekanja na ispis.
- c. Na izborniku **Printer** (Pisač), kliknite **Cancel all documents** (Poništi sve dokumente) ili **Purge Print Document** (Ukloni ispis dokumenta), a zatim za potvrdu kliknite **Yes** (Da).

- d. Ako još uvijek ima dokumenata u redu čekanja, ponovno pokrenite računalo i pokušajte ponovno ispisati nakon što se računalo pokrene.
- e. Ponovno provjerite red čekanja na ispis kako biste provjerili je li prazan, a zatim ponovno probajte ispisati.

Provjera napajanja i ponovno postavljanje pisača

1. Provjerite je li kabel napajanja čvrsto priključen u pisač.

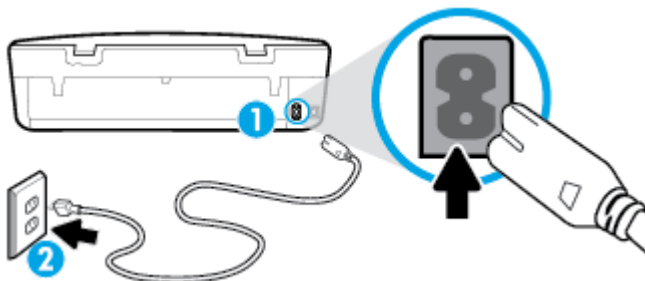

1	Napajanje pisača
2	Veza sa zidnom utičnicom

2. Pogledajte gumb Napajanje koji se nalazi na pisaču. Ako ne svijetli, pisač je isključen. Pritisnite gumb Napajanje da biste uključili pisač.



NAPOMENA: Ako pisač ne dobiva struju, uključite ga u drugu utičnicu.

3. S uključenim pisačem odspojite kabel za napajanje od stražnje strane pisača.
4. Kabel za napajanje isključite iz zidne utičnice.
5. Pričekajte barem 15 sekundi.
6. Kabel napajanja ponovno uključite u zidnu utičnicu.
7. Ponovno priključite kabel za napajanje u stražnju stranu pisača.
8. Ako se pisač ne uključi automatski, pritisnite gumb Napajanje da biste ga uključili.
9. Pokušajte ponovno koristiti pisač.

Rješavanje problema s ispisom (OS X i macOS)

1. Provjerite ima li poruka o pogreškama i riješite ih.
2. Isključite i ponovno priključite USB kabel.
3. Provjerite je li proizvod privremeno zaustavljen ili izvan mreže.

Provjera je li proizvod privremeno zaustavljen ili izvan mreže

- a. U odjeljku **Postavke sustava** kliknite **Pisači i skeneri**.
- b. Kliknite gumb **Otvori red čekanja na ispis**.
- c. Klikom odaberite zadatak ispisa.

Zadatkom ispisa upravljajte pomoću sljedećih gumba:

- **Izbriši:** poništavanje odabranog zadatka ispisa.
 - **Zadrži:** privremeno zaustavljanje odabranog posla ispisa.
 - **Nastavi:** nastavak ispisa prekinutog zadatka ispisa.
 - **Zaustavi pisač:** privremeno zaustavljanje svih poslova ispisa na čekanju.
- d. Ako ste nešto promijenili, pokušajte ponovno ispisati.
4. Ponovo pokrenite računalo.

Rješavanje problema vezanih uz kvalitetu ispisa

[Detaljne upute za rješavanje većine problema s kvalitetom ispisa](#)

Rješavanje problema s kvalitetom ispisa putem interneta

Da biste otklonili probleme s kvalitetom ispisa, pročitajte opće upute u pomoći



NAPOMENA: Da biste izbjegli probleme vezane uz kvalitetu ispisa, pisač uvijek isključite pomoću gumba Napajanje i pričekajte dok se žaruljica gumba Napajanje ne isključi prije no što izvučete utikač ili isključite napajanje. To pisaču omogućuje premještanje spremnika u zatvoreni položaj, a to ih štiti od isušivanja.

Poboljšanje kvalitete ispisa (Windows)

1. Koristite samo originalne HP-ove spremnike s tintom.
2. Provjerite vrstu papira.

Da biste postigli najbolju kvalitetu ispisa, koristite visokokvalitetan HP-ov papir ili papire usklađene sa standardom ColorLok®. Dodatne informacije potražite u odjeljku [Osnove o papiru na stranici 8](#).

Uvijek provjerite da je papir na koji ispisujete ravan. Da biste postigli najbolje rezultate prilikom ispisa slika, koristite HP-ov papir Advanced Photo Paper.

Poseban papir čuvajte u izvornom pakiranju unutar plastične vrećice koju je moguće čvrsto zatvoriti, na ravnoj površini i na hladnom, suhom mjestu. Kad želite ispisivati, izvadite samo papir koji namjeravate odmah upotrijebiti. Po završetku ispisa neiskorišteni fotopapir vratite u plastičnu vrećicu. Time se sprječava savijanje fotopapira.

3. U softveru pisača provjerite jeste li na padajućem popisu **Mediji** odabrali odgovarajuću vrstu papira, a na padajućem popisu **Postavke kvalitete** odgovarajuću kvalitetu ispisa.
 - Otvorite softver pisača pa u području **Ispis & Skeniranje**, u odjeljku **Ispis** kliknite **Postavljanje preferenci** da biste pristupili svojstvima ispisa.
4. Provjerite procijenjene razine tinte da biste odredili nedostaje li u spremnicima tinte. Dodatne informacije potražite u odjeljku [Provjera procijenjene razine tinte na stranici 39](#). Ako u spremnicima ima još malo tinte, razmislite o zamjeni spremnika.
5. Poravnajte ispisnu glavu.

Poravnavanje ispisne glave iz softver pisača

 **NAPOMENA:** poravnavanje ispisne glave osigurava visoku kvalitetu ispisa. Ispisnu glavu nije potrebno ponovno poravnati prilikom zamjene spremnika.

- a. U ulaznu ladicu umetnite nekorišteni, obični bijeli papir veličine letter ili A4.
 - b. Otvorite softver HP-ova pisača. Dodatne informacije potražite u odjeljku [Otvorite HP-ov softver pisača \(Windows\) na stranici 16](#).
 - c. Otvorite softver pisača pa u području **Ispis & Skeniranje**, u odjeljku **Ispis** kliknite **Održavanje pisača** da biste pristupili alatima za pisač.
 - d. U odjeljku **Alati za pisač** kliknite **Poravnanje ispisnih glava** na kartici **Servisi uređaja**. Pisač ispisuje list za poravnanje.
6. Ako u spremnicima ima dovoljno tinte, ispišite dijagnostičku stranicu.

Za ispis stranice za dijagnostiku iz softver pisača

- a. U ulaznu ladicu umetnite nekorišteni, obični bijeli papir veličine letter ili A4.
 - b. Otvorite softver HP-ova pisača. Dodatne informacije potražite u odjeljku [Otvorite HP-ov softver pisača \(Windows\) na stranici 16](#).
 - c. Otvorite softver pisača pa u području **Ispis & Skeniranje**, u odjeljku **Ispis** kliknite **Održavanje pisača** da biste pristupili alatima za pisač.
 - d. Kliknite **Ispiši dijagnostičke informacije** na stranici **Izvešća uređaja** da biste ispisali dijagnostičku stranicu.
7. Pregledajte plave, magenta, žute i crne četverokute na stranici za dijagnostiku. Ako na obojanim i crnim kvadratićima ugledate pruge ili dijelove koji nisu prekriveni tintom, očistite ispisnu glavu.

Čišćenje ispisne glave iz softver pisača

 **NAPOMENA:** Budući da se pri čišćenju troši tinta, glave pisača čistite samo kada je to nužno. Postupak čišćenja traje nekoliko minuta. Za to vrijeme se može čuti buka.

- a. U ulaznu ladicu umetnite nekorišteni, obični bijeli papir veličine letter ili A4.
 - b. Otvorite softver HP-ova pisača. Dodatne informacije potražite u odjeljku [Otvorite HP-ov softver pisača \(Windows\) na stranici 16](#).
 - c. Otvorite softver pisača pa u području **Ispis & Skeniranje**, u odjeljku **Ispis** kliknite **Održavanje pisača** da biste pristupili alatima za pisač.
 - d. Kliknite **Čišćenje ispisnih glava** na kartici **Servisi uređaja**. Slijedite upute na zaslonu.
8. Ako čišćenjem ispisne glave ne riješite problem, obratite se HP-ovoj službi za podršku. Posjetite www.support.hp.com. Ovo web-mjesto pruža informacije i uslužne programe koji olakšavaju otklanjanje mnogih uobičajenih problema vezanih uz pisač. Ako se to od vas zatraži, odaberite državu/regiju, a zatim kliknite **Svi HP-ovi kontakti** za informacije o pozivanju tehničke podrške.

Poboljšanje kvalitete ispisa (OS X i macOS)

1. Koristite samo originalne HP-ove spremnike s tintom.
2. Provjerite vrstu papira.

Da biste postigli najbolju kvalitetu ispisa, koristite visokokvalitetan HP-ov papir ili papire usklađene sa standardom ColorLok®. Dodatne informacije potražite u odjeljku [Osnove o papiru na stranici 8](#).

Uvijek provjerite da je papir na koji ispisujete ravan. Da biste postigli najbolje rezultate prilikom ispisa slika, koristite HP-ov papir Advanced Photo Paper.

Poseban papir čuvajte u izvornom pakiranju unutar plastične vrećice koju je moguće čvrsto zatvoriti, na ravnoj površini i na hladnom, suhom mjestu. Kad želite ispisivati, izvadite samo papir koji namjeravate odmah upotrijebiti. Po završetku ispisa neiskorišteni fotopapir vratite u plastičnu vrećicu. Time se sprječava savijanje fotopapira.

3. Provjerite jeste li u dijaloškom okviru **Ispis** odabrali odgovarajuću vrstu papira i kvalitetu ispisa.
4. Provjerite procijenjene razine tinte da biste odredili nedostaje li u spremnicima tinte.
Razmislite o zamjeni ispisnih spremnika ako u njima ima malo tinte.
5. Poravnajte ispisnu glavu.

Poravnavanje ispisne glave iz softvera

- a. U ulaznu ladicu umetnite obični bijeli papir veličine letter ili A4.
- b. Otvorite HP Utility.



NAPOMENA: Program HP Utility nalazi se u mapi **HP** unutar mape **Applications** (Aplikacije).

- c. Odaberite pisač s popisa uređaja na lijevoj strani prozora.
 - d. Kliknite **Poravnavanje**.
 - e. Kliknite **Poravnaj** i slijedite upute na zaslonu.
 - f. Kliknite **Sve postavke** da biste se vratili u okno **Informacije i podrška**.
6. Ispišite probnu stranicu.

Ispis probne stranice

- a. U ulaznu ladicu umetnite obični bijeli papir veličine letter ili A4.
- b. Otvorite HP Utility.



NAPOMENA: Program HP Utility nalazi se u mapi **HP** unutar mape **Applications** (Aplikacije).

- c. Odaberite pisač s popisa uređaja na lijevoj strani prozora.
 - d. Kliknite mogućnost **Probna stranica**.
 - e. Kliknite gumb **Ispis probne stranice** i slijedite upute na zaslonu.
7. Automatski očistite ispisnu glavu ako su na dijagnostičkoj stranici vidljive pruge ili ako u tekstu ili okvirima s bojom nedostaju dijelovi.

Automatsko čišćenje ispisne glave

- a. U ulaznu ladicu umetnite obični bijeli papir veličine letter ili A4.
- b. Otvorite HP Utility.



NAPOMENA: Program HP Utility nalazi se u mapi **HP** unutar mape **Applications** (Aplikacije).

- c. Odaberite pisač s popisa uređaja na lijevoj strani prozora.
- d. Kliknite **Čišćenje glave pisača**.
- e. Pritisnite **Continue (Nastavak)** i slijedite upute na zaslonu.



OPREZ: Ispisnu glavu čistite samo kada je to nužno. Nepotrebno čišćenje troši tintu i skraćuje vijek trajanja glave pisača.





NAPOMENA: Ako je i nakon čišćenja kvaliteta ispisa loša, pokušajte poravnati ispisnu glavu. Ako su problemi s kvalitetom ispisa prisutni i nakon poravnavanja i čišćenja, obratite se HP-ovoj službi podrške.

- f. Kliknite **Sve postavke** da biste se vratili u okno **Informacije i podrška**.



Poboljšanje kvalitete ispisa sa zaslona pisača

1. Koristite samo originalne HP-ove spremnike s tintom.
2. Provjerite jeste li odabrali odgovarajuću vrstu papira i kvalitetu ispisa.
3. Provjerite procijenjene razine tinte da biste odredili nedostaje li u spremnicima tinte. Dodatne informacije potražite u odjeljku [Provjera procijenjene razine tinte na stranici 39](#). Ako u spremnicima ima još malo tinte, razmislite o zamjeni spremnika.
4. Poravnajte ispisnu glavu.

Poravnavanje ispisne glave sa zaslona pisača



- a. U ulaznu ladicu umetnite nekorišteni, obični bijeli papir veličine letter ili A4.
- b. Na početnom zaslonu upravljačke ploče pisača povucite prstom ulijevo da biste vidjeli  (**Postavke**) pa dodirnite  (**Postavke**).
- c. Dodirnite **Alati**, zatim **Align Cartridges** (Poravnanje ispisnih uložaka), a potom slijedite upute na zaslonu.
5. Ako u spremnicima ima dovoljno tinte, ispišite dijagnostičku stranicu.

Ispis stranice za dijagnostiku sa zaslona pisača

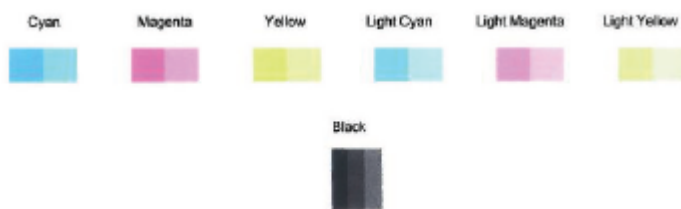
- a. U ulaznu ladicu umetnite nekorišteni, obični bijeli papir veličine letter ili A4.
- b. Na početnom zaslonu upravljačke ploče pisača povucite prstom ulijevo da biste vidjeli  (**Postavke**) pa dodirnite  (**Postavke**).
- c. Dodirnite **Alati**, a zatim **Print Quality Report** (Izvešće o kvaliteti ispisa).
6. Pregledajte plave, magenta, žute i crne četverokute na stranici za dijagnostiku. Ako na obojanim i crnim kvadratićima ugledate pruge ili dijelove koji nisu prekriveni tintom, očistite ispisnu glavu.



Čišćenje glave pisača sa zaslona pisača

- a. U ulaznu ladicu umetnite nekorišteni, obični bijeli papir veličine letter ili A4.
 - b. Na početnom zaslonu upravljačke ploče pisača povucite prstom ulijevo da biste vidjeli  (**Postavke**) pa dodirnite  (**Postavke**).
 - c. Dodirnite **Alati** , zatim **Clean Cartridges** (Čišćenje ispisnih uložaka), a potom slijedite upute na zaslonu.
7. Ako čišćenjem ispisne glave ne riješite problem, obratite se HP-ovoj službi za podršku. Posjetite www.support.hp.com . Ovo web-mjesto pruža informacije i uslužne programe koji olakšavaju otklanjanje mnogih uobičajenih problema vezanih uz pisač. Ako se to od vas zatraži, odaberite državu/regiju, a zatim kliknite **Svi HP-ovi kontakti** za informacije o pozivanju tehničke podrške.

Problemi s kopiranjem

Otklanjanje poteškoća s kopiranjem	Upotrijebite HP-ov internetski čarobnjak za otklanjanje poteškoća. Ako pisač ne stvara kopiju ili su ispisani dokumenti slabe kvalitete, dohvatite detaljne upute.
--	---

 **NAPOMENA:** HP-ovi internetski čarobnjaci za otklanjanje poteškoća možda nisu dostupni na svim jezicima.

[Savjeti za uspješno kopiranje i skeniranje na stranici 34](#)

Problemi sa skeniranjem

HP Print and Scan Doctor	HP Print and Scan Doctor uslužni je program koji će pokušati dijagnosticirati i riješiti problem. NAPOMENA: Taj je uslužni program dostupan samo za operacijski sustav Windows.
Rješavanje problema sa skeniranjem	Upotrijebite HP-ov internetski čarobnjak za otklanjanje poteškoća. Ako ne možete stvoriti skenirani dokument ili su skenirani dokumenti slabe kvalitete, dohvatite detaljne upute.

 **NAPOMENA:** HP Print and Scan Doctor i HP-ovi internetski čarobnjaci za otklanjanje poteškoća možda nisu dostupni na svim jezicima.

[Savjeti za uspješno kopiranje i skeniranje na stranici 34](#)

Problemi s mrežom i povezivanjem

Što želite učiniti?

Popravljanje bežične veze

Odaberite neku od sljedećih mogućnosti otklanjanja poteškoća.

HP Print and Scan Doctor	HP Print and Scan Doctor uslužni je program koji će pokušati dijagnosticirati i riješiti problem. NAPOMENA: Taj je uslužni program dostupan samo za operacijski sustav Windows.
Korištenje HP-ova internetskog čarobnjaka za otklanjanje poteškoća	<ul style="list-style-type: none">• Otklonite poteškoće s bežičnom vezom neovisno o tome je li pisač nekad bio povezan pa veza više ne funkcionira ili još nikad nije bio povezan.• Otklonite poteškoće s vatrozidom ili antivirusnim programom ako sumnjate da one onemogućuju povezivanje računala i pisača.



NAPOMENA: HP Print and Scan Doctor i HP-ovi internetski čarobnjaci za otklanjanje poteškoća možda nisu dostupni na svim jezicima.

Da biste otklonili probleme s bežičnom vezom, pročitajte opće upute u pomoći

Provjerite mrežnu konfiguraciju ili ispišite izvješće o testiranju bežične mreže da biste olakšali rješavanje problema vezanih uz povezivanje s mrežom.

1. Na zaslonu upravljačke ploče pisača dodirnite (Wireless (Bežično:)), a zatim (**Postavke**).
2. Dodirnite **Ispis izvješća**, a zatim dodirnite **Stranica s konfiguracijom mreže** ili **Ispis izvješća o testiranju bežične veze**.

Pronalaženje mrežnih postavki za bežičnu vezu

Odaberite neku od sljedećih mogućnosti otklanjanja poteškoća.

HP Print and Scan Doctor	HP Print and Scan Doctor uslužni je program koji vam omogućuje prikaz naziva (SSID-a) i lozinke (mrežnog ključa) mreže. NAPOMENA: Taj je uslužni program dostupan samo za operacijski sustav Windows. Računalo sa sustavom Windows na kojem je instaliran HP Print and Scan Doctor mora biti povezano s mrežom putem bežične veze. Da biste provjerili postavke bežične veze, otvorite HP Print and Scan Doctor, zatim kliknite karticu Mreža pri vrhu, pa odaberite Pokaži napredne podatke i potom Pokaži podatke o bežičnoj vezi . Postavke bežične mreže možete pronaći i tako da kliknete karticu Mreža pri vrhu pa odaberete Otvori web-stranicu usmjerivača .
Korištenje HP-ova internetskog čarobnjaka za otklanjanje poteškoća	Saznajte kako pronaći naziv mreže (SSID) i lozinku za bežičnu vezu.



NAPOMENA: HP Print and Scan Doctor i HP-ovi internetski čarobnjaci za otklanjanje poteškoća možda nisu dostupni na svim jezicima.

Popravak Wi-Fi Direct veze

Korištenje HP-ova internetskog čarobnjaka za otklanjanje poteškoća	Otklonite poteškoću s značajkom Wi-Fi Direct ili naučite konfigurirati Wi-Fi Direct.
--	--

 **NAPOMENA:** HP-ovi internetski čarobnjaci za otklanjanje poteškoća možda nisu dostupni na svim jezicima.

Da biste otklonili probleme sa značajkom Wi-Fi Direct, pročitajte opće upute u pomoći

1. Na pisaču provjerite je li Wi-Fi Direct uključen:
 - ▲ Na početnom zaslonu upravljačke ploče pisača dodirnite  (Wi-Fi Direct).
2. Na bežičnom računalu ili mobilnom uređaju uključite Wi-Fi vezu, zatim potražite naziv za Wi-Fi Direct pisača i povežite se s njim.
3. Kada se to zatraži, unesite Wi-Fi Direct lozinku.

 **NAPOMENA:** Da biste dobili lozinku za Wi-Fi Direct, na početnom zaslonu upravljačke ploče pisača dodirnite  (Wi-Fi Direct).

4. Ako koristite mobilni uređaj, provjerite jeste li instalirali kompatibilnu aplikaciju za ispis. Dodatne informacije o mobilnom ispisu potražite na web-mjestu www.hp.com/global/us/en/eprint/mobile_printing_apps.html.

Hardverski problemi s pisačem

 **SAVJET:** Pokrenite [HP Print and Scan Doctor](#) da biste dijagnosticirali probleme vezane uz ispisivanje, skeniranje i kopiranje i automatski ih popravili. Aplikacija je dostupna samo na nekim jezicima.

Pisač se neočekivano isključuje

- Provjerite napajanje i veze kabela za napajanje,
- Provjerite je li kabel napajanja pisača čvrsto priključen u ispravnu utičnicu.

Otvorena su vratašca za pristup spremnicima s tintom.

- Da biste započeli s ispisom, zatvorite vratašca za pristup spremnicima s tintom.

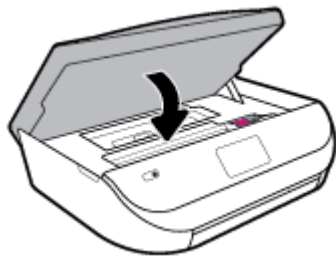

Neuspjelo poravnanje spremnika s tintom

- Ako postupak poravnanja ne uspije, provjerite jeste li u ulaznu ladicu umetnuli prazan običan bijeli papir. Ako ste prilikom poravnavanja u ulaznu ladicu umetnuli papir u boji, poravnavanje neće uspjeti.
- Ako postupak poravnavanja ne uspije više puta, možda je potrebno očistiti ispisnu glavu ili je oštećen senzor.
- Ako čišćenjem ispisne glave ne riješite problem, obratite se HP-ovoj službi za podršku. Posjetite www.support.hp.com. Ovo web-mjesto pruža informacije i uslužne programe koji olakšavaju otklanjanje mnogih uobičajenih problema vezanih uz pisač. Ako se to od vas zatraži, odaberite državu/regiju, a zatim kliknite **Svi HP-ovi kontakti** za informacije o pozivanju tehničke podrške.

Otklanjanje kvara pisača

- ▲ Isključite i uključite pisač. Ako to ne riješi problem, obratite se HP-u.

Dodatne informacije o obraćanju HP-ovoj službi za podršku potražite u odjeljku [HP podrška na stranici 78](#).

Dobivanje pomoći s upravljačke ploče pisača

Teme pomoći za pisač nude dodatne informacije o pisaču, a neke sadrže animacije koje vas vode kroz postupke kao što je umetanje papira.

Da biste pristupili izborniku pomoći s početnog zaslona ili kontekstnoj pomoći na nekom drugom zaslonu, dodirnite  na upravljačkoj ploči pisača.

Traženje pomoći u aplikaciji HP Smart



Aplikacija HP Smart upozorava na probleme s pisačem (zaglavljenja i druge probleme) i sadrži veze na sadržaj za pomoć te mogućnosti za obraćanje podršci radi dodatne pomoći.

Izvješća pisača

Možete ispisati sljedeća izvješća da biste olakšali otklanjanje poteškoća s pisačem.

- [Izvješće o statusu pisača](#)
- [Stranica konfiguracije mreže](#)
- [Izvješće o kvaliteti ispisa](#)
- [Izvješće o testiranju bežične veze](#)
- [Testno izvješće o pristupu webu](#)

Ispis izvješća o stanju pisača

1. Na početnom zaslonu upravljačke ploče pisača povucite prstom ulijevo da biste vidjeli  (**Postavke**) pa dodirnite  (**Postavke**).
2. Dodirnite **Alati**.
3. Dodirnite željenu mogućnost.



NAPOMENA: Upute za ispis izvješća o testiranju bežične veze pogledajte u odjeljku [Ispitivanje bežične veze na stranici 47](#)

Izvješće o statusu pisača

Iz izvješća o stanju pisača možete vidjeti trenutne informacije o pisaču i stanje spremnika. Izvješće o stanju pisača pruža i pomoć pri rješavanju problema s pisačem.

Izvješće o stanju pisača sadrži i zapisnik nedavnih događaja.

Ako morate nazvati HP, prije poziva dobro je ispisati izvješće o stanju pisača.

Stranica konfiguracije mreže

Ako je pisač povezan s mrežom, možete ispisati stranicu mrežne konfiguracije da biste vidjeli mrežne postavke pisača i popis mreža koje je pisač otkrio. Na posljednju stranicu izvješća uvršten je popis svih bežičnih mreža u tom području koje je moguće otkriti, zajedno sa snagom signala i korištenim kanalima. To vam može olakšati odabir kanala za mrežu koji druge mreže ne koriste u tolikoj mjeri (a time ćete poboljšati mrežne performanse).



NAPOMENA: da biste dobili popis otkrivenih bežičnih mreža u blizini, mora biti uključen primopredajnik bežičnih signala na pisaču. Ako je primopredajnik isključen, popis se ne prikazuje.

Stranicu s mrežnom konfiguracijom možete koristiti da biste otklonili poteškoće vezane uz mrežno povezivanje. Ukoliko morate nazvati HP, korisno je prije pozivanja ispisati ovu stranicu.

Izvješće o kvaliteti ispisa

Problem s kvalitetom ispisa može biti uzrokovan brojnim čimbenicima – netočnim softverskim postavkama, lošom izvornom slikovnom datotekom ili samim sustavom za ispis. Ako niste zadovoljni kvalitetom ispisa, stranica s izvješćem o kvaliteti ispisa olakšat će vam da ustanovite funkcionira li sustav ispisa pravilno.

Izvješće o testiranju bežične veze

Prilikom ispisa izvješća o testiranju bežične mreže provodi se nekoliko testova radi provjere raznih stanja bežične veze pisača. Na izvješću su prikazani rezultati testova. Ako se otkrije problem, pri vrhu izvješća bit će prikazana poruka i upute za otklanjanje problema. Neke ključne pojedinosti o konfiguraciji bežične mreže navedene su u donjem dijelu izvješća.

Testno izvješće o pristupu webu

Ispišite izvješće o pristupu internetu da biste olakšali identificiranje problema s povezivanjem s internetom koji mogu utjecati na web-servise.

Rješavanje problema pomoću web-servisa

Ako nailazite na probleme kada koristite web-servise kao što je **HP ePrint**, provjerite sljedeće:

- Provjerite je li pisač povezan s internetom putem bežične veze.



NAPOMENA: Te internetske značajke ne možete koristiti ako je pisač povezan putem USB kabela.

- Provjerite jesu li na pisaču instalirana najnovija ažuriranja proizvoda.
- Provjerite jesu li web-servisi omogućeni na pisaču. Dodatne informacije potražite u odjeljku [Postavljanje web-servisa na stranici 36](#).
- Provjerite jesu li uključeni mrežno čvorište, prekidač ili usmjerivač te rade li ispravno.
- Ako pisač povezujete putem bežične veze, provjerite funkcionira li bežična mreža ispravno. Dodatne informacije potražite u odjeljku [Problemi s mrežom i povezivanjem na stranici 71](#).
- Ako koristite **HP ePrint**, provjerite sljedeće:

- Provjerite je li adresa e-pošte pisača pravilno napisana.
- Provjerite je li adresa e-pošte pisača jedina adresa navedena u retku "Prima" u poruci e-pošte. Ako su u retku "Prima" navedene i druge adrese e-pošte, privici koje šaljete možda se neće ispisati.
- Provjerite šaljete li dokumente koji zadovoljavaju preduvjete servisa **HP ePrint**. Dodatne informacije potražite na web-mjestu [HP Connected](#). Ovo web-mjesto možda nije dostupno u svim državama/regijama.
- Ako vaša mreža koristi proxy postavke pri povezivanju s internetom, provjerite unosite li valjane proxy postavke:
 - Provjerite koje postavke koristi web-preglednik koji koristite (primjerice Internet Explorer, Firefox ili Safari).
 - Obratite se IT administratoru ili osobi koja je postavila vatrozid.

Ako su se postavke proxy poslužitelja koje koristi vatrozid promijenile, morate ih ažurirati na upravljačkoj ploči pisača ili ugrađenom web-poslužitelju. Ako te postavke nisu ažurirane, nećete moći koristiti web-servise.

Dodatne informacije potražite u odjeljku [Postavljanje web-servisa na stranici 36](#).

 **SAVJET:** dodatnu pomoć za postavljanje i korištenje web-servisa potražite u centru [HP Connected](#). Ovo web-mjesto možda nije dostupno u svim državama/regijama.



Održavanje pisača

Što želite učiniti?

Čišćenje stakla skenera

Prašina ili prljavština na staklenoj plohi, pozadini poklopca ili okviru skenera mogu usporiti rad, smanjiti kvalitetu skeniranja i utjecati na preciznost posebnih značajki, kao što je prilagođavanje kopija određenoj veličini stranice.

Čišćenje stakla skenera

 **UPOZORENJE!** Prije čišćenja pisač isključite pritiskom na gumb  (Napajanje), a potom izvucite kabel napajanja iz utičnice.

1. Podignite poklopac skenera.

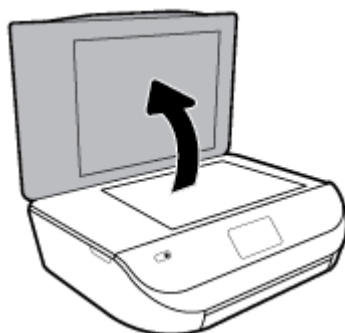

2. Staklo i poledinu poklopca očistite mekom krpom koja ne ostavlja vlakna, navlaženom blagim sredstvom za čišćenje stakla.



OPREZ: Za čišćenje stakla skenera koristite samo sredstvo za čišćenje stakla. Nemojte koristiti sredstva koja sadrže abrazive, aceton, benzen i ugljični tetraklorid jer mogu oštetiti staklo skenera. Nemojte koristiti izopropilni alkohol jer na staklu skenera može ostaviti pruge.

OPREZ: Sredstvo za čišćenje stakla ne prskajte izravno na staklo skenera. Ako nanese previše sredstva za čišćenje stakla, ono bi moglo procuriti ispod stakla te oštetiti skener.

3. Spustite poklopac skenera i uključite pisač.

Čišćenje vanjskog dijela



UPOZORENJE! Prije čišćenja pisač isključite pritiskom na gumb  (Napajanje), a potom izvucite kabel napajanja iz utičnice.

Prašinu i mrlje s kućišta obrišite vlažnom mekanom krpom koja ne ostavlja dlačice. Nemojte dopustiti prodor tekućine u unutrašnjost i na upravljačku ploču pisača.



Vraćanje izvornih tvorničkih vrijednosti i zadanih postavki

Ako onemogućite neke funkcije ili promijenite neke postavke, a zatim ih želite vratiti na početne, možete vratiti izvorne tvorničke postavke pisača ili mreže.

Vraćanje izvornih tvorničkih postavki pisača

1. Na početnom zaslonu upravljačke ploče pisača povucite prstom ulijevo da biste vidjeli  (**Postavke**) pa dodirnite  (**Postavke**).
2. Dodirnite **Alati**, zatim **Restore Factory Defaults** (Vraćanje tvorničkih postavki), a potom slijedite upute na zaslonu.

Vraćanje izvornih mrežnih postavki pisača

1. Na početnom zaslonu dodirnite  (Wireless (Bežično)-), a zatim  (**Postavke**).
2. Dodirnite **Restore Network Settings** (Vraćanje mrežnih postavki), a zatim slijedite upute na zaslonu.
3. Ispišite stranicu s konfiguracijom mreže i provjerite jesu li ponovno postavljene izvorne mrežne postavke.



NAPOMENA: kada mrežne postavke pisača vratite na početne vrijednosti, izgubit će se prethodno konfigurirane postavke bežične mreže (kao što su brzina veze i IP adresa). IP adresa ponovno se postavlja na automatski način rada.



SAVJET: Informacije i uslužne programe koji vam mogu pomoći pri otklanjanju mnogih uobičajenih poteškoća s pišačem potražite na HP-ovu web-mjestu za mrežnu podršku na adresi www.support.hp.com.

(Windows) Pokrenite [HP Print and Scan Doctor](#) da biste dijagnosticirali probleme vezane uz ispisivanje, skeniranje i kopiranje i automatski ih popravili. Aplikacija je dostupna samo na nekim jezicima.

HP podrška

Najnovija ažuriranja za proizvode i informacije o podršci potražite na web-mjestu podrške za proizvod na adresi www.support.hp.com. HP-ova mrežna podrška nudi mnoštvo mogućnosti za pomoć u radu pisača.



Upravljački programi i preuzimanja: preuzmite upravljačke programe i ažuriranja te priručnike i dokumentaciju koja se isporučuje uz pišač.



HP-ovi forumi za podršku: odgovore na najčešća pitanja i probleme potražite na HP-ovim forumima za podršku. Možete pregledavati pitanja koja su postavili drugi HP-ovi korisnici ili se prijaviti i postaviti svoja pitanja i komentare.



Otklanjanje poteškoća: koristite HP-ove mrežne alate da biste otkrili naziv svog pisača i pronašli preporučena rješenja.

Obratite se HP-u

Ako vam je potrebna pomoć HP-ova predstavnika tehničke podrške u rješavanju problema, posjetite [web-mjesto tehničke podrške](#). Sljedeće mogućnosti za kontaktiranje besplatno su dostupne korisnicima čiji su proizvodi još uvijek pokriveni jamstvom (HP-ova podrška za proizvode kojima je isteklo jamstvo može zatražiti nadoplatu):



Porazgovarajte s HP-ovim djelatnikom korisničke podrške na internetu.



Nazovite HP-ova djelatnika korisničke podrške.

Prije kontaktiranja HP-ove podrške, pripremite sljedeće informacije:

- Naziv proizvoda (nalazi se na pišaču, primjerice HP DeskJet Ink Advantage 5000)

- Broj proizvoda (nalazi se unutar vratašca za pristup spremniku)



- serijski broj (naveden je na stražnjoj ili donjoj strani uređaja)

Registracija pisača

Ako odvojite nekoliko minuta da biste se registrirali, možete uživati u bržoj usluzi, učinkovitijoj podršci te upozorenjima vezanima uz podršku za proizvod. Ako niste registrirali pisač tijekom instalacije softvera, registrirajte se sada na adresi <http://www.register.hp.com>.

Dodatne mogućnosti jamstva

Raspoloživi su dopunski servisni nacrti za HP DeskJet Ink Advantage 5000 series po dodatnoj cijeni. Posjetite adresu www.support.hp.com, odaberite državu/regiju i jezik, a zatim pregledajte mogućnosti produljenog jamstva dostupne za vaš pisač.

A Tehnički podaci

U ovom odjeljku nalaze se tehničke specifikacije i međunarodne zakonske informacije za uređaj HP DeskJet Ink Advantage 5000 series.

Za dodatne tehničke podatke pogledajte tiskanu dokumentaciju koju ste dobili uz HP DeskJet Ink Advantage 5000 series.

Ovaj odjeljak sadrži sljedeće teme:

- [Obavijesti tvrtke HP Company](#)
- [Tehnički podaci](#)
- [Pravne obavijesti](#)
- [Program zaštite okoliša](#)

Obavijesti tvrtke HP Company

Informacije sadržane u ovom dokumentu podložne su promjenama bez prethodne najave.

Sva prava pridržana. Umnožavanje, prilagodba i prijevod ovog materijala nisu dopušteni bez prethodnog pismenog odobrenja tvrtke HP, osim u mjeri dopuštenoj zakonima o autorskim pravima. Jedina jamstva za HP-ove proizvode i usluge navedena su u izričitim jamstvenim izjavama priloženima uz takve proizvode i usluge. Ništa ovdje navedeno ne smije se shvatiti kao dodatno jamstvo. HP nije odgovoran za eventualne tehničke i uredničke pogreške ili propuste u dokumentu.

© Copyright 2018 HP Development Company, L.P.

Microsoft i Windows registrirani su zaštitni znaci ili zaštitni znaci tvrtke Microsoft Corporation u SAD-u i/ili drugim državama.

Bluetooth je zaštitni znak u posjedu svoga vlasnika, a tvrtka HP Inc. koristi ga pod licencom.

Tehnički podaci

Tehnički podaci za HP DeskJet Ink Advantage 5000 series su priloženi u ovom odjeljku. Dodatne specifikacije proizvoda potražite na listu s tehničkim podacima o proizvodu na www.support.hp.com.

- [Sistemske preduvjeti](#)
- [Specifikacije okoline](#)
- [Odrednice ispisa](#)
- [Specifikacije skeniranja](#)
- [Specifikacije kopiranja](#)
- [Vijek spremnika s tintom](#)
- [Rezolucija ispisa](#)
- [Informacije o akustici](#)

Sistemske preduvjete

Informacije o budućim izdanjima operacijskog sustava i podršci potražite na HP-ovom web-mjestu za internetsku podršku na adresi www.support.hp.com.

Specifikacije okoline

- Preporučeni raspon radne temperature: od 15 °C do 30 °C (od 59 °F do 86 °F)
- Dozvoljeni raspon radne temperature: od 5 °C do 40 °C (od 41 °F do 104 °F)
- Vlaga: od 20 % do 80 % relativne vlage, bez kondenzacije (preporučeno); maksimalno rosište na 25 °C
- Raspon temperature u stanju mirovanja (u skladištu): od -40 °C do 60 °C (od -40 °F do 140 °F)
- U blizini snažnih elektromagnetskih polja ispis iz HP DeskJet Ink Advantage 5000 series može biti blago iskrivljen.
- HP preporučuje upotrebu USB kabela dužine manje ili jednake 3 m (10 stopa) radi smanjenja smetnji zbog potencijalno jakih elektromagnetskih polja.

Odrednice ispisa

- Brzine ispisa ovise o složenosti dokumenta
- Metoda: kapljični termalni tintni ispis
- Jezik: GKS za PCL3

Specifikacije skeniranja

- Optička razlučivost: najviše 1200 tpi
- Hardverska razlučivost: najviše 1200 x 1200 tpi
- Poboljšana razlučivost: najviše 1200 x 1200 tpi
- Dubina u bitovima: 24-bitna boja, 8-bitni sivi tonovi (256 nijansi sive boje)
- Maksimalna veličina skena sa stakla: 21,6 x 29,7 cm (8,5 x 11,7 inča)
- Podržane vrste datoteka: BMP, JPEG, PNG, TIFF, PDF
- Verzija sučelja Twain: 1,9

Specifikacije kopiranja

- Digitalna obrada slike
- Najveći broj kopija razlikuje se ovisno o modelu.
- Brzine kopiranja ovise o složenosti dokumenta i modela.

Vijek spremnika s tintom

Dodatne informacije o procijenjenom vijeku trajanja spremnika s tintom potražite na web-mjestu www.hp.com/go/learnaboutsupplies.

Rezolucija ispisa

Popis podržanih razlučivosti ispisa potražite na web-mjestu za podršku na adresi www.support.hp.com.

Informacije o ispisu uz maksimalan broj tpi potražite u odjeljku [Ispis korištenjem maksimalne razlučivosti na stranici 24](#).

Informacije o akustici

Ako imate pristup internetu, informacijama o akustičnim vrijednostima možete pristupiti na [HP-ovoj web-stranici](#).

Pravne obavijesti

Uređaj HP DeskJet Ink Advantage 5000 series udovoljava zahtjevima regulatornih agencija u vašoj državi/regiji.

Ovaj odjeljak sadrži sljedeće teme:

- [Identifikacijski broj modela prema propisima](#)
- [Izjava FCC-a](#)
- [Obavijest korisnicima u Koreji](#)
- [Izjava o usklađenosti s VCCI-jem \(klasa B\) za korisnike u Japanu](#)
- [Obavijest korisnicima u Japanu o kabelu za napajanje](#)
- [Izjava o emisiji buke za Njemačku](#)
- [Regulatorna napomena Europske Zajednice](#)
- [Izjava o radnim mjestima s vizualnim prikazom u Njemačkoj](#)
- [Obavijest korisnicima kanadske telefonske mreže](#)
- [Izjava o usklađenosti](#)
- [Izjava o usklađenosti](#)
- [Regulatorne informacije za bežične proizvode](#)

Identifikacijski broj modela prema propisima

Za potrebe regulatorne identifikacije vašem je proizvodu dodijeljen regulatorni broj modela. Regulatorni broj modela za vaš uređaj jest SNPRC-1702-01. Taj se broj razlikuje od tržišnog naziva (HP DeskJet Ink Advantage 5000 All-in-One series itd.) ili brojeva proizvoda (Od M2U86 do M2U90 itd.).

Izjava FCC-a

The United States Federal Communications Commission (in 47 CFR 15.105) has specified that the following notice be brought to the attention of users of this product.

This equipment has been tested and found to comply with the limits for a Class B digital device, pursuant to Part 15 of the FCC Rules. These limits are designed to provide reasonable protection against harmful interference in a residential installation. This equipment generates, uses and can radiate radio frequency energy and, if not installed and used in accordance with the instructions, may cause harmful interference to radio communications. However, there is no guarantee that interference will not occur in a particular installation. If this equipment does cause harmful interference to radio or television reception, which can be determined by turning the equipment off and on, the user is encouraged to try to correct the interference by one or more of the following measures:

- Reorient or relocate the receiving antenna.
- Increase the separation between the equipment and the receiver.
- Connect the equipment into an outlet on a circuit different from that to which the receiver is connected.
- Consult the dealer or an experienced radio/TV technician for help.

For further information, contact: Manager of Corporate Product Regulations, HP Inc. 1501 Page Mill Road, Palo Alto, CA 94304, U.S.A.

Modifications (part 15.21)

The FCC requires the user to be notified that any changes or modifications made to this device that are not expressly approved by HP may void the user's authority to operate the equipment.

This device complies with Part 15 of the FCC Rules. Operation is subject to the following two conditions: (1) this device may not cause harmful interference, and (2) this device must accept any interference received, including interference that may cause undesired operation.

Obavijest korisnicima u Koreji

B급 기기

(가정용 방송통신기자재)

이 기기는 가정용(B급) 전자파적합기기로서 주로 가정에서 사용하는 것을 목적으로 하며, 모든 지역에서 사용할 수 있습니다.

Izjava o usklađenosti s VCCI-jem (klasa B) za korisnike u Japanu

この装置は、クラス B 情報技術装置です。この装置は、家庭環境で使用することを目的としていますが、この装置がラジオやテレビジョン受信機に近接して使用されると、受信障害を引き起こすことがあります。取扱説明書に従って正しい取り扱いをして下さい。

VCCI-B

Obavijest korisnicima u Japanu o kabelu za napajanje

製品には、同梱された電源コードをお使い下さい。

同梱された電源コードは、他の製品では使用出来ません。

Izjava o emisiji buke za Njemačku

Geräuschemission

LpA < 70 dB am Arbeitsplatz im Normalbetrieb nach DIN 45635 T. 19

Regulatorna napomena Europske Zajednice



Proizvodi koji nose oznaku CE sukladni su europskoj direktivi ili direktivama koje se primjenjuju:

direktiva R&TTE 1999/5/EZ (2017. zamijenit će je RED 2014/53/EU); direktiva o niskom naponu 2014/35/EU
direktiva EMC 2014/30/EU; direktiva EMC 2009/125/EZ direktiva RoHS 2011/65/EU

Usklađenost s tim direktivama procjenjuje se prema odgovarajućim harmoniziranim europskim normama.

Cjelokupna izjava o sukladnosti dostupna je na sljedećem web-mjestu:

www.hp.eu/certificates (pretražite prema nazivu modela proizvoda ili regulatornom broju modela (RMN-u) koji je naveden na regulatornoj naljepnici).

U slučaju pitanja vezanih uz propise obratite se na adresu HP Deutschland GmbH, HQ-TRE, 71025, Boeblingen, Njemačka.

Proizvodi s bežičnom funkcijom

EMF

- Proizvod zadovoljava međunarodne smjernice (ICNIRP) o izloženosti radiofrekventnom zračenju.

Ako obuhvaća uređaj za slanje i primanje radijskih signala pri uobičajenoj upotrebi, udaljenost od 20 cm jamči da su razine izloženosti radiofrekvenciji u skladu s propisima EU-a.

Bežična funkcija u Europi

- Za proizvode s 802,11 b/g/n ili Bluetooth odašiljačem:
 - Ovaj proizvod radi na radijskoj frekvenciji od 2400 MHz do 2483,5 MHz, uz snagu prijenosa do 20 dBm (100 mW) ili manju.
- Za proizvode s 802.11 a/b/g/n odašiljačem:
 -  **OPREZ:** bežični LAN IEEE 802.11x u frekventijskom pojasu od 5,15 do 5,35 GHz ograničen je samo na **korištenje u zatvorenim prostorima** u svim državama članicama Europske unije, EFTA-e (na Islandu, u Norveškoj i Lihtenštajnu) i većini europskih država (na primjer Švicarskoj, Turskoj ili Republici Srbiji). Korištenje ove WLAN aplikacije na otvorenom može uzrokovati interferenciju s postojećim radijskim servisima.
 - Ovaj proizvod radi na radijskim frekvencijama od 2400 MHz do 2483,5 MHz te od 5170 MHz do 5710 MHz, uz snagu prijenosa od 20 dBm (100 mW) ili manju.

Izjava o radnim mjestima s vizualnim prikazom u Njemačkoj

GS-Erklärung (Deutschland)

Das Gerät ist nicht für die Benutzung im unmittelbaren Gesichtsfeld am Bildschirmarbeitsplatz vorgesehen. Um störende Reflexionen am Bildschirmarbeitsplatz zu vermeiden, darf dieses Produkt nicht im unmittelbaren Gesichtsfeld platziert werden.

Obavijest korisnicima kanadske telefonske mreže

Cet appareil est conforme aux spécifications techniques des équipements terminaux d'Industrie Canada. Le numéro d'enregistrement atteste de la conformité de l'appareil. L'abréviation IC qui précède le numéro d'enregistrement indique que l'enregistrement a été effectué dans le cadre d'une Déclaration de conformité stipulant que les spécifications techniques d'Industrie Canada ont été respectées. Néanmoins, cette abréviation ne signifie en aucun cas que l'appareil a été validé par Industrie Canada.

Pour leur propre sécurité, les utilisateurs doivent s'assurer que les prises électriques reliées à la terre de la source d'alimentation, des lignes téléphoniques et du circuit métallique d'alimentation en eau sont, le cas

échéant, branchées les unes aux autres. Cette précaution est particulièrement importante dans les zones rurales.

 **REMARQUE:** Le numéro REN (Ringer Equivalence Number) attribué à chaque appareil terminal fournit une indication sur le nombre maximal de terminaux qui peuvent être connectés à une interface téléphonique. La terminaison d'une interface peut se composer de n'importe quelle combinaison d'appareils, à condition que le total des numéros REN ne dépasse pas 5.

Basé sur les résultats de tests FCC Partie 68, le numéro REN de ce produit est 0.1.

This equipment meets the applicable Industry Canada Terminal Equipment Technical Specifications. This is confirmed by the registration number. The abbreviation IC before the registration number signifies that registration was performed based on a Declaration of Conformity indicating that Industry Canada technical specifications were met. It does not imply that Industry Canada approved the equipment.

Users should ensure for their own protection that the electrical ground connections of the power utility, telephone lines and internal metallic water pipe system, if present, are connected together. This precaution might be particularly important in rural areas.

 **NOTE:** The Ringer Equivalence Number (REN) assigned to each terminal device provides an indication of the maximum number of terminals allowed to be connected to a telephone interface. The termination on an interface might consist of any combination of devices subject only to the requirement that the sum of the Ringer Equivalence Numbers of all the devices does not exceed 5.

The REN for this product is 0.1, based on FCC Part 68 test results.

Izjava o usklađenosti

potvrdu o usklađenosti potražite na adresi www.hp.eu/certificates.



DECLARATION OF CONFORMITY according to ISO/IEC 17050-1 and EN 17050-1

DoC #: SNPRC-1702-01 - R5 Original/en

Manufacturer's Name: HP Inc.
Manufacturer's Address: HP Singapore (Private) Limited, 1 Depot Close, Singapore 109841

declare, under its sole responsibility that the product

Product Name and Model:²⁾ HP OfficeJet 5000 All-in-One Printer Series;
HP DeskJet Ink Advantage 5000 All-in-One Printer Series
Regulatory Model Number:¹⁾ SNPRC-1702-01
Product Options: Please See ANNEX I

conforms to the following Product Specifications and Regulations:

Safety

IEC 60950-1:2005 +A1:2009 +A2:2013
EN 60950-1:2006 +A11:2009 +A1:2010 +A12:2011 +A2:2013
EN 62479:2010
EN 62311:2008

EMC

CISPR 32:2012 / EN55032:2012 Class B
CISPR 24:2010 / EN55024:2010
EN 61000-3-2:2014
EN 61000-3-3:2013
FCC CFR 47 Part 15 Class B
ICES-003, Issue 6 Class B
VCCI V-3:2015
EN 301 489-1 V2.1.1:2017
EN 301 489-17 V3.1.1:2017

Spectrum

EN 300 328 V2.1.1:2016
EN 301 893 V1.8.1
EN 301 893 V2.1.0

Ecodesign

Regulation (EC) No. 1275/2008
ENERGY STAR® Qualified Imaging Equipment Operational Mode (OM) Test Procedure
EN 50564:2011
IEC 62301:2011

RoHS

EN 50581:2012

The product herewith complies with the requirements of the Radio Equipment Directive 2014/53/EU, the Ecodesign Directive 2009/125/EC, the RoHS Directive 2011/65/EU and carries the **CE**-marking accordingly.

This device complies with part 15 of the FCC Rules. Operation is subject to the following two conditions:

(1) This device may not cause harmful interference, and (2) this device must accept any interference received, including interference that may cause undesired operation.

Additional Information:

- 1) This product is assigned a Regulatory Model Number which stays with the regulatory aspects of the design. The Regulatory Model Number is the main product identifier in the regulatory documentation and test reports, this number should not be confused with the marketing name or the product numbers.
- 2) The Notified Body **National Technical Systems-Silicon Valley** with number **2155** performed a compliance assessment (according to Annex III, because of missing harmonized standards) and issued the EU-type examination certificate with ID: **A104712**
- 3) This product was tested in a typical HP environment, in conjunction with an HP host system.

Vancouver, WA
25-05-2017

Uwe Voigt, Manager
Customer Assurance, Inkjet Business and Platform

Local contact for regulatory topics only:

EU: HP Deutschland GmbH, HP HQ-TRE, 71025 Boeblingen, Germany
U.S.: HP Inc., 1501 Page Mill Road, Palo Alto 94304, U.S.A. 650-857-1501

<http://www.hp.eu/certificates>

DECLARATION OF CONFORMITY
according to ISO/IEC 17050-1 and EN 17050-1

ANNEX I

Regulatory Model Number: SNPRC-1702-01

OPTIONS

DESCRIPTION:*	OPTION RMN:*
Product Derivatives HP ENVY 5020/5030/5031/5032/5010 All-in-One Printer ;HP Deskjet Ink Advantage 5075/5085/5090 All-in-One Printer	SNPRC-1702-01
Radio Module Number	SDG0B-1506
Power Supply (World Wide, except China & India)	F0V63-60012

For non-EU countries only:

DESCRIPTION:*	OPTION RMN:*
Product Derivatives HP ENVY 5020/5030/5010/5052/5055/5051/5056/ 5058 All-in-One Printer; HP Deskjet Ink Advantage 5075/5076/5085/5090/5078/5088 All-in-One Printer	SNPRC-1702-01
Radio Module Number	SDG0B-1506
Power Supply (World Wide, except China & India)	F0V63-60012
Power Supply (China & India only)	F0V63-60013

* Where X represents any alpha numeric character.

Regulatorne informacije za bežične proizvode

Ovaj odjeljak sadrži zakonske informacije o bežičnim proizvodima:

- [Izloženost radiofrekvencijskom zračenju](#)
- [Obavijest korisnicima u Kanadi \(5 GHz\)](#)
- [Obavijest korisnicima u Brazilu](#)
- [Obavijest korisnicima u Kanadi](#)
- [Obavijest korisnicima u Tajvanu](#)
- [Obavijest za korisnike iz Meksika](#)
- [Obavijest korisnicima u Japanu](#)
- [Obavijest korisnicima u Koreji](#)
- [Obavijest korisnicima u Srbiji \(5 GHz\)](#)
- [Obavijest korisnicima na Tajvanu \(5 GHz\)](#)
- [Obavijest korisnicima na Tajvanu \(5 GHz\)](#)

Izloženost radiofrekvencijskom zračenju

⚠ CAUTION: The radiated output power of this device is far below the FCC radio frequency exposure limits. Nevertheless, the device shall be used in such a manner that the potential for human contact during normal operation is minimized. This product and any attached external antenna, if supported, shall be placed in such a manner to minimize the potential for human contact during normal operation. In order to avoid the possibility of exceeding the FCC radio frequency exposure limits, human proximity to the antenna shall not be less than 20 cm (8 inches) during normal operation.

Obavijest korisnicima u Kanadi (5 GHz)

⚠ CAUTION: When using IEEE 802.11a wireless LAN, this product is restricted to indoor use, due to its operation in the 5.15- to 5.25-GHz frequency range. The Industry Canada requires this product to be used indoors for the frequency range of 5.15 GHz to 5.25 GHz to reduce the potential for harmful interference to co-channel mobile satellite systems. High-power radar is allocated as the primary user of the 5.25- to 5.35-GHz and 5.65- to 5.85-GHz bands. These radar stations can cause interference with and/or damage to this device.

⚠ ATTENTION: Lors de l'utilisation du réseau local sans fil IEEE 802.11a, ce produit se limite à une utilisation en intérieur à cause de son fonctionnement sur la plage de fréquences de 5,15 à 5,25 GHz. Industrie Canada stipule que ce produit doit être utilisé en intérieur dans la plage de fréquences de 5,15 à 5,25 GHz afin de réduire le risque d'interférences éventuellement dangereuses avec les systèmes mobiles par satellite via un canal adjacent. Le radar à haute puissance est alloué pour une utilisation principale dans une plage de fréquences de 5,25 à 5,35 GHz et de 5,65 à 5,85 GHz. Ces stations radar peuvent provoquer des interférences avec cet appareil et l'endommager.

Obavijest korisnicima u Brazilu

Este equipamento opera em caráter secundário, isto é, não tem direito à proteção contra interferência prejudicial, mesmo de estações do mesmo tipo, e não pode causar interferência em sistemas operando em caráter primário.

Obavijest korisnicima u Kanadi

Under Industry Canada regulations, this radio transmitter may only operate using an antenna of a type and maximum (or lesser) gain approved for the transmitter by Industry Canada. To reduce potential radio

interference to other users, the antenna type and its gain should be so chosen that the equivalent isotropically radiated power (e.i.r.p.) is not more than that necessary for successful communication.

This device complies with Industry Canada licence-exempt RSS standard(s). Operation is subject to the following two conditions: (1) this device may not cause interference, and (2) this device must accept any interference, including interference that may cause undesired operation of the device.

WARNING! Exposure to Radio Frequency Radiation The radiated output power of this device is below the Industry Canada radio frequency exposure limits. Nevertheless, the device should be used in such a manner that the potential for human contact is minimized during normal operation.

To avoid the possibility of exceeding the Industry Canada radio frequency exposure limits, human proximity to the antennas should not be less than 20 cm (8 inches).

Conformément au Règlement d'Industrie Canada, cet émetteur radioélectrique ne peut fonctionner qu'avec une antenne d'un type et d'un gain maximum (ou moindre) approuvé par Industrie Canada. Afin de réduire le brouillage radioélectrique potentiel pour d'autres utilisateurs, le type d'antenne et son gain doivent être choisis de manière à ce que la puissance isotrope rayonnée équivalente (p.i.r.e.) ne dépasse pas celle nécessaire à une communication réussie.

Cet appareil est conforme aux normes RSS exemptes de licence d'Industrie Canada. Son fonctionnement dépend des deux conditions suivantes : (1) cet appareil ne doit pas provoquer d'interférences nuisibles et (2) doit accepter toutes les interférences reçues, y compris des interférences pouvant provoquer un fonctionnement non souhaité de l'appareil.

AVERTISSEMENT relatif à l'exposition aux radiofréquences. La puissance de rayonnement de cet appareil se trouve sous les limites d'exposition de radiofréquences d'Industrie Canada. Néanmoins, cet appareil doit être utilisé de telle sorte qu'il doive être mis en contact le moins possible avec le corps humain.

Afin d'éviter le dépassement éventuel des limites d'exposition aux radiofréquences d'Industrie Canada, il est recommandé de maintenir une distance de plus de 20 cm entre les antennes et l'utilisateur.

Obavijest korisnicima u Tajvanu

低功率電波輻射性電機管理辦法

第十二條

經型式認證合格之低功率射頻電機，非經許可，公司、商號或使用者均不得擅自變更頻率、加大功率或變更設計之特性及功能。

第十四條

低功率射頻電機之使用不得影響飛航安全及干擾合法通信；經發現有干擾現象時，應立即停用，並改善至無干擾時方得繼續使用。

前項合法通信，指依電信法規定作業之無線電通信。低功率射頻電機須忍受合法通信或工業、科學及醫藥用電波輻射性電機設備之干擾。

Obavijest za korisnike iz Meksika

La operación de este equipo está sujeta a las siguientes dos condiciones: (1) es posible que este equipo o dispositivo no cause interferencia perjudicial y (2) este equipo o dispositivo debe aceptar cualquier interferencia, incluyendo la que pueda causar su operación no deseada.

Para saber el modelo de la tarjeta inalámbrica utilizada, revise la etiqueta regulatoria de la impresora.

Obavijest korisnicima u Japanu

この機器は技術基準適合証明又は工事設計認証を受けた無線設備を搭載しています。

Obavijest korisnicima u Koreji

해당 무선설비는 전파혼신 가능성이 있으므로 인명안전과 관련된 서비스는 할 수 없음
(무선 모듈이 탑재된 제품인 경우)

Obavijest korisnicima u Srbiji (5 GHz)

Upotreba ovog uređaja je ograničena na zatvorene prostore u slučajevima koriscenja na frekvencijama od 5150-5350 MHz.

Obavijest korisnicima na Tajvanu (5 GHz)

在 5.25-5.35 兆赫頻帶內操作之無線資訊傳輸設備，限於室內使用。

Obavijest korisnicima na Tajvanu (5 GHz)

เครื่องวิทยุคมนาคมนี้มีระดับการแผ่คลื่นแม่เหล็กไฟฟ้าสอดคล้องตามมาตรฐานความปลอดภัยต่อสุขภาพของมนุษย์จากการใช้เครื่องวิทยุคมนาคมที่คณะกรรมการกิจการโทรคมนาคมแห่งชาติประกาศกำหนด

This radio communication equipment has the electromagnetic field strength in compliance with the Safety Standard for the Use of Radio Communication Equipment on Human Health announced by the National Telecommunications Commission.

Program zaštite okoliša

HP predan je proizvodnji kvalitetnih proizvoda na ekološki prihvatljiv način. Proizvod je osmišljen da bi se kasnije mogao reciklirati. Korišten je najmanji mogući broj materijala, a istovremeno je očuvana pravilna funkcionalnost i pouzdanost. Različiti materijali napravljeni su tako da se mogu jednostavno odvojiti. Vijke i druge spojnice možete jednostavno pronaći te im pristupiti ili ih ukloniti pomoću uobičajenih alata. Najvažniji su dijelovi osmišljeni tako da im se može brzo pristupiti radi učinkovitog rastavljanja i popravka. Dodatne informacije možete pronaći na web-mjestu HP-ova programa za zaštitu okoliša na adresi:

www.hp.com/hpinfo/globalcitizenship/environment

- [Ekološki savjeti](#)
- [Uredba Europske komisije 1275/2008](#)
- [Papir](#)
- [Plastika](#)
- [Tehničke specifikacije](#)
- [Recikliranje](#)
- [HP-ov program recikliranja potrošnog materijala za tintne pisače](#)
- [Potrošnja električne energije](#)
- [Odlaganje dotrajale opreme u otpad od strane korisnika](#)
- [Kemijske tvari](#)
- [Izjava o označavanju uvjeta prisutnosti ograničenih tvari \(Tajvan\)](#)
- [Tablica otrovnih i opasnih tvari/elemenata i njihova sadržaja \(Kina\)](#)
- [Ograničenje opasnih tvari \(Ukrajina\)](#)
- [Ograničenje opasnih tvari \(Indija\)](#)

- [Izjava o ograničenju opasnih tvari \(Turska\)](#)
- [EPEAT](#)
- [SEPA Ecolabel Podaci o korisniku \(Kina\)](#)
- [Energetska naljepnica za pisače, faks-uređaje i fotokopirne uređaje u Kini](#)
- [Odlaganje baterija u otpad na Tajvanu](#)
- [Direktiva EU-a o baterijama](#)
- [Obavijest o bateriji za Brazil](#)
- [Obavijest o perkloratnim materijalima za Kaliforniju](#)
- [Zbrinjavanje otpada u Brazilu](#)

Ekološki savjeti

HP nastoji pomoći klijentima pri smanjivanju štetnog utjecaja na okoliš. Dodatne informacije o HP-ovim ekološkim inicijativama potražite na web-mjestu HP-ovih programa i inicijativa za zaštitu okoliša.

www.hp.com/hpinfo/globalcitizenship/environment/

Uredba Europske komisije 1275/2008

Podatke o napajanju proizvoda, uključujući potrošnju energije proizvoda u umreženom stanju čekanja ako su svi žičani mrežni priključci spojeni i svi bežični mrežni priključci aktivirani, potražite na 14. str. u dijelu „Dodatne informacije” u IT ECO deklaraciji proizvoda na www.hp.com/hpinfo/globalcitizenship/environment/productdata/itecodesktop-pc.html.

Papir

Ovaj je proizvod prikladan za uporabu papira recikliranog po normama DIN 19309 i EN 12281:2002.

Plastika

Plastični dijelovi teži od 25 grama označeni su u skladu s međunarodnim standardima koji olakšavaju prepoznavanje plastike radi recikliranja nakon isteka radnog vijeka proizvoda.

Tehničke specifikacije

Tehničke specifikacije, sigurnosne informacije vezane uz proizvod te informacije o zaštiti okoliša dostupne su na web-mjestu www.hp.com/go/ecodata ili na zahtjev.

Recikliranje

HP nudi veliki broj programa povrata i recikliranja proizvoda u puno država/regija i partnera, uz jedan od najvećih centara elektronskog recikliranja u svijetu. HP čuva resurse preprodajući neke od najpopularnijih proizvoda. Dodatne informacije o recikliranju HP-ovih proizvoda potražite na adresi:

www.hp.com/recycle

HP-ov program recikliranja potrošnog materijala za tintne pisače

HP je predan zaštiti okoliša. Program za recikliranje pribora za uređaje HP Inkjet je dostupan u mnogim državama/regijama i omogućuje besplatno recikliranje spremnika s tintom. Više informacija potražite na sljedećoj web stranici:

Potrošnja električne energije

Slikovna oprema i oprema za ispis tvrtke HP s logotipom ENERGY STAR® ima certifikat američke Agencije za zaštitu okoliša. Na proizvodima koji ispunjavaju specifikacije standarda ENERGY STAR nalazi se sljedeća oznaka:



Dodatne informacije o modelima uređaja koji imaju certifikat ENERGY STAR potražite na web-stranici:

www.hp.com/go/energystar

Odlaganje dotrajale opreme u otpad od strane korisnika



Taj simbol znači da se proizvod ne smije bacati s drugim kućanskim otpadom. Umjesto toga dužni ste dotrajalu opremu predati na označenom mjestu za prikupljanje i recikliranje otpadne električne i elektroničke opreme radi zaštite ljudskog zdravlja i okoliša. Dodatne informacije zatražite od službe za zbrinjavanje kućanskog otpada ili idite na web-mjesto <http://www.hp.com/recycle>.

Kemijske tvari

HP je obavezan pružiti klijentima informacije o kemijskim tvarima u svojim proizvodima sukladno propisima kao što je REACH (*Uredba EZ-a br. 1907/2006 Europskog parlamenta i Vijeća*). Izvješće s kemijskim podacima za ovaj proizvod možete pronaći na web-mjestu: www.hp.com/go/reach.

Izjava o označavanju uvjeta prisutnosti ograničenih tvari (Tajvan)

限用物質含有情況標示聲明書

Declaration of the Presence Condition of the Restricted Substances Marking

單元 Unit	限用物質及其化學符號					
	Restricted substances and its chemical symbols					
	鉛 Lead (Pb)	汞 Mercury (Hg)	鎘 Cadmium (Cd)	六價鉻 Hexavalent chromium (Cr ⁶⁺)	多溴聯苯 Polybrominated biphenyls (PBB)	多溴二苯醚 Polybrominate d diphenyl ethers (PBDE)
外殼和紙匣 (External Casings and Trays)	0	0	0	0	0	0
電線 (Cables)	0	0	0	0	0	0
印刷電路板 (Printed Circuit Boards)	—	0	0	0	0	0
列印引擎(Print Engine)	—	0	0	0	0	0
列印機組件 (Print Assembly)	—	0	0	0	0	0
噴墨印表機墨水匣 (Print Supplies)	0	0	0	0	0	0
列印機配件 (Print Accessory)	—	0	0	0	0	0

備考 1. “超出 0.1 wt %” 及 “超出 0.01 wt %” 係指限用物質之百分比含量超出百分比含量基準值。

Note 1: “Exceeding 0.1 wt %” and “exceeding 0.01 wt %” indicate that the percentage content of the restricted substance exceeds the reference percentage value of presence condition.

備考 2. “0” 係指該項限用物質之百分比含量未超出百分比含量基準值。

Note 2: “0” indicates that the percentage content of the restricted substance does not exceed the percentage of reference value of presence.

備考 3. “—” 係指該項限用物質為排除項目。

Note 3: The “—” indicates that the restricted substance corresponds to the exemption.

若要存取產品的最新使用指南或手冊，請前往 www.support.hp.com。選取搜尋您的產品，然後依照畫面上的指示繼續執行。

To access the latest user guides or manuals for your product, go to www.support.hp.com. Select **Find your product**, and then follow the onscreen instructions.

Tablica otrovnih i opasnih tvari/elemenata i njihova sadržaja (Kina)

产品中有害物质或元素的名称及含量

根据中国《电器电子产品有害物质限制使用管理办法》



部件名称	有害物质					
	铅 (Pb)	汞 (Hg)	镉 (Cd)	六价铬 (Cr(VI))	多溴联苯 (PBB)	多溴二苯醚 (PBDE)
外壳和托盘	0	0	0	0	0	0
电线	0	0	0	0	0	0
印刷电路板	X	0	0	0	0	0
打印系统	X	0	0	0	0	0
显示器	X	0	0	0	0	0
喷墨打印机墨盒	0	0	0	0	0	0
驱动光盘	X	0	0	0	0	0
扫描仪	X	0	0	0	0	0
网络配件	X	0	0	0	0	0
电池板	X	0	0	0	0	0
自动双面打印系统	0	0	0	0	0	0
外部电源	X	0	0	0	0	0

本表格依据 SJ/T 11364 的规定编制。

0：表示该有害物质在该部件所有均质材料中的含量均在 GB/T 26572 规定的限量要求以下。

X：表示该有害物质至少在该部件的某一均质材料中的含量超出 GB/T 26572 规定的限量要求。

此表中所有名称中含“X”的部件均符合欧盟 RoHS 立法。

注：环保使用期限的参考标识取决于产品正常工作的温度和湿度等条件。

Ograničenje opasnih tvari (Ukrajina)

Технічний регламент щодо обмеження використання небезпечних речовин (Україна)

Обладнання відповідає вимогам Технічного регламенту щодо обмеження використання деяких небезпечних речовин в електричному та електронному обладнанні, затвердженого постановою Кабінету Міністрів України від 3 грудня 2008 № 1057

Ograničenje opasnih tvari (Indija)

This product, as well as its related consumables and spares, complies with the reduction in hazardous substances provisions of the "India E-waste Rule 2016." It does not contain lead, mercury, hexavalent chromium, polybrominated biphenyls or polybrominated diphenyl ethers in concentrations exceeding 0.1 weight % and 0.01 weight % for cadmium, except where allowed pursuant to the exemptions set in Schedule 2 of the Rule.

Izjava o ograničenju opasnih tvari (Turska)

Türkiye Cumhuriyeti: EEE Yönetmeliğine Uygundur

EPEAT

Most HP products are designed to meet EPEAT. EPEAT is a comprehensive environmental rating that helps identify greener electronics equipment. For more information on EPEAT go to www.epeat.net. For information on HP's EPEAT registered products go to www.hp.com/hpinfo/globalcitizenship/environment/pdf/epeat_printers.pdf.

SEPA Ecolabel Podaci o korisniku (Kina)

中国环境标识认证产品用户说明

噪声大于 63.0 dB(A) 的办公设备不宜放置于办公室内，请在独立的隔离区域使用。

如需长时间使用本产品或打印大量文件，请确保在通风良好的房间内使用。

如您需要确认本产品处于零能耗状态，请按下电源关闭按钮，并将插头从电源插座断开。

您可以使用再生纸，以减少资源耗费。

Energetska naljepnica za pisače, faks-uređaje i fotokopirne uređaje u Kini

复印机、打印机和传真机能源效率标识实施规则

依据“复印机、打印机和传真机能源效率标识实施规则”，该打印机具有中国能效标识。标识上显示的能效等级和操作模式值根据“复印机、打印机和传真机能效限定值及能效等级”标准（“GB 21521”）来确定和计算。

1. 能效等级

产品能效等级分 3 级，其中 1 级能效最高。能效限定值根据产品类型和打印速度由标准确定。能效等级则根据基本功耗水平以及网络接口和内存等附加组件和功能的功率因子之和来计算。

2. 能效信息

喷墨打印机

— 操作模式功率

睡眠状态的能耗按照 GB 21521 的标准来衡量和计算。该数据以瓦特 (W) 表示。

— 待机功率

待机状态是产品连接到电网电源上功率最低的状态。该状态可以延续无限长时间，且使用者无法改变此状态下产品的功率。对于“成像设备”产品，“待机”状态通常相当于“关闭”状态，但也可能相当于“准备”状态或者“睡眠”状态。该数据以瓦特 (W) 表示。

— 睡眠状态预设延迟时间

出厂前由制造商设置的时间决定了该产品在完成主功能后进入低耗模式（例如睡眠、自动关机）的时间。该数据以分钟表示。

— 附加功能功率因子之和

网络接口和内存等附加功能的功率因子之和。该数据以瓦特 (W) 表示。

标识上显示的能耗数据是根据典型配置测量得出的数据，此类配置包含登记备案的打印机依据复印机、打印机和传真机能源效率标识实施规则所选的所有配置。因此，该特定产品型号的实际能耗可能与标识上显示的数据有所不同。

要了解规范的更多详情，请参考最新版的 GB 21521 标准。

Odlaganje baterija u otpad na Tajvanu

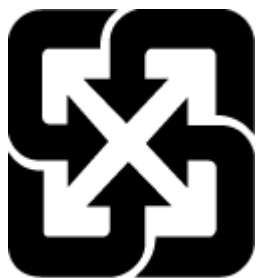

廢電池請回收

Direktiva EU-a o baterijama



Uređaj sadrži bateriju koja se koristi za održavanje integriteta podataka o stvarnom vremenu uređaja ili postavki uređaja te je osmišljena da traje do isteka vijeka trajanja uređaja. Bilo kakav pokušaj servisiranja ili zamjene baterije treba obaviti kvalificirani tehničar iz servisa.

Obavijest o bateriji za Brazil

A bateria deste equipamento nao foi projetada para removida pelo cliente.

Obavijest o perkloratnim materijalima za Kaliforniju

Perchlorate material - special handling may apply. See: www.dtsc.ca.gov/hazardouswaste/perchlorate

This product's real-time clock battery or coin cell battery may contain perchlorate and may require special handling when recycled or disposed of in California.

Zbrinjavanje otpada u Brazilu



Não descarte o produto eletrônico em lixo comum

Este produto eletrônico e seus componentes não devem ser descartados no lixo comum, pois embora estejam em conformidade com padrões mundiais de restrição a substâncias nocivas, podem conter, ainda que em quantidades mínimas, substâncias impactantes ao meio ambiente. Ao final da vida útil deste produto, o usuário deverá entregá-lo à HP. A não observância dessa orientação sujeitará o infrator às sanções previstas em lei.

Após o uso, as pilhas e/ou baterias dos produtos HP deverão ser entregues ao estabelecimento comercial ou rede de assistência técnica autorizada pela HP.

Para maiores informações, inclusive sobre os pontos de recebimento, acesse:

www.hp.com.br/reciclar

B Pogreške (Windows)

- [Ponestaje tinte](#)
- [Niska razina tinte](#)
- [Problem sa spremnikom](#)
- [Način rada s jednim spremnikom](#)
- [Nemogućnost komunikacije s pisačem](#)
- [Nepoklapanje veličine papira](#)
- [Nosač spremnika s tintom se zaglavio](#)
- [Umetnut je spremnik starije generacije](#)
- [Zaglavljenje papira ili problem s ladicom](#)
- [Nema papira](#)
- [Pogreška pisača](#)
- [Vratašca otvorena](#)
- [Savjetnik za krivotvorene spremnike](#)
- [Nekompatibilni spremnici](#)
- [Papir je prekrtak](#)
- [Povezivanje sa servisom HP Instant Ink](#)
- [Paper Jam in Automatic Document Feeder \(Zaglavljenje papira u automatskom ulagaču dokumenata\)](#)
- [Instaliran je spremnik iz programa HP Protected](#)
- [Korišteni spremnik iz programa HP Instant Ink](#)
- [Korištenje spremnika za postavljanje](#)
- [Nemojte koristiti spremnike za postavljanje](#)
- [Papir je predug za automatski dvostrani ispis](#)

Ponestaje tinte

U spremniku naznačenom u poruci nema dovoljno tinte.

Upozorenja i pokazatelji razine tinte pružaju procjene samo u svrhu planiranja. Kada primite poruku upozorenja o niskoj razini tinte, razmislite o nabavi zamjenskog spremnika s tintom kako biste izbjegli moguće zastoje pri ispisivanju. Ispisne spremnike ne morate mijenjati dok kvaliteta ispisa ne postane neprihvatljiva.

Informacije o zamjeni spremnika tinte potražite u odjeljku [Zamjena spremnika s tintom na stranici 40](#). Dodatne informacije o naručivanju spremnika potražite u odjeljku [Naručivanje spremnika na stranici 42](#). Da biste doznali više o recikliranju praznih spremnika s tintom, pročitajte [HP-ov program recikliranja potrošnog materijala za tintne pisače na stranici 91](#).



NAPOMENA: Tinta iz spremnika koristi se u postupku ispisa na više različitih načina, uključujući i tijekom postupka pokretanja koji priprema pisač i spremnike za ispis. Izvjesna količina tinte ostaje, k tome, i u potrošenom spremniku. Dodatne informacije potražite u odjeljku www.hp.com/go/inkusage.

Niska razina tinte

U spremniku naznačenom u poruci ima vrlo malo tinte.

Upozorenja i pokazatelji razine tinte pružaju procjene samo u svrhu planiranja. Kad primite poruku upozorenja o niskoj razini tinte, HP vam preporučuje da nabavite zamjenski spremnik s tintom radi izbjegavanja mogućih odgoda ispisa. Spremnike s tintom ne morate zamijeniti sve dok kvaliteta ispisa ne postane neprihvatljiva.

Informacije o zamjeni spremnika tinte potražite u odjeljku [Zamjena spremnika s tintom na stranici 40](#). Dodatne informacije o naručivanju spremnika potražite u odjeljku [Naručivanje spremnika na stranici 42](#). Da biste doznali više o recikliranju praznih spremnika s tintom, pročitajte [HP-ov program recikliranja potrošnog materijala za tintne pisače na stranici 91](#).



NAPOMENA: Tinta iz spremnika koristi se u postupku ispisa na više različitih načina, uključujući i tijekom postupka pokretanja koji priprema pisač i spremnike za ispis. Izvjesna količina tinte ostaje, k tome, i u potrošenom spremniku. Dodatne informacije potražite u odjeljku www.hp.com/go/inkusage.

Problem sa spremnikom

Spremnika navedenog u poruci nema, oštećen je, nije kompatibilan ili je umetnut u pogrešan utor u pisaču.



NAPOMENA: Ako spremnik naveden u poruci nije kompatibilan, u odjeljku [Naručivanje spremnika na stranici 42](#) potražite informacije o nabavi spremnika za pisač.

Da biste riješili taj problem, iskušajte sljedeća rješenja. Rješenja su navedena počevši od najvjerojatnijega. Ako primjenom prvog rješenja ne riješite problem, nastavite isprobavati preostala rješenja dok ne riješite problem.

- **1. rješenje: isključite, a zatim ponovno uključite pisač**

Isključite pisač, a zatim ga ponovno uključite.

Ako time ne riješite problem, iskušajte sljedeće rješenje.

- **2. rješenje: pravilno umetnite spremnike**

Provjerite jesu li svi spremnici pravilno instalirani.

Upute potražite u odjeljku [Zamjena spremnika s tintom na stranici 40](#).

Način rada s jednim spremnikom

Način rada s jednim spremnikom namijenjen je ispisivanju samo s jednim umetnutim spremnikom ili ako spremnik nedostaje.

Dodatne informacije potražite u odjeljku [Koristite način rada s jednim spremnikom za tintu na stranici 42](#).

Nemogućnost komunikacije s pisačem

Računalo ne može komunicirati s pisačem zbog nekog od sljedećih događaja:

- Pisač je isključen.
- Isključen je kabel koji povezuje pisač, primjerice, USB kabel.

- Ako je pisač povezan s bežičnom mrežom, bežična je veza prekinuta.
- Softver pisača nije ispravno instaliran.
- Sigurnosni softver (vatrozidi i antivirusni program) instaliran na računalo možda blokira komunikaciju s pisačem.

Da biste riješili taj problem, iskušajte sljedeća rješenja:

- Provjerite je li pisač uključen te svijetli li žaruljica gumba **Uključivanje**.
- Provjerite jesu li kabel za napajanje i drugi kabeli ispravni i jesu li čvrsto priključeni u pisač.
- Provjerite je li kabel napajanja čvrsto priključen na ispravnu utičnicu izmjeničnog napona.
- Ako je pisač povezan s bežičnom mrežom, provjerite funkcionira li bežična mreža ispravno. Dodatne informacije potražite u odjeljku [Problemi s mrežom i povezivanjem na stranici 71](#).
- Deinstalirajte softver HP-ova pisača, a zatim ga ponovno instalirajte.
- Privremeno onemogućite sigurnosni softver da biste otklonili poteškoće ako dolazi do problema s komunikacijom.

Nepoklapanje veličine papira

Veličina ili vrsta papira odabrana u upravljačkom programu pisača ne odgovara veličini ili vrsti papira umetnutog u pisač. Provjerite jeste li u pisač umetnuli odgovarajuću vrstu papira, a zatim ponovno ispišite dokument. Dodatne informacije potražite u odjeljku [Umetanje medija na stranici 10](#).



NAPOMENA: Ako papir umetnut u pisač nije odgovarajuće veličine, u upravljačkom programu pisača promijenite odabranu veličinu papira pa ponovno ispišite dokument.

Nosač spremnika s tintom se zaglavio

Nešto blokira nosač (dio pisača koji drži spremnike).

Da biste uklonili blokadu, provjerite ima li u pisaču zaglavljenog papira.

Dodatne informacije potražite u odjeljku [Problemi sa zaglavljanjem i uvlačenjem papira na stranici 56](#).

Umetnut je spremnik starije generacije

Spremnici starije generacije nisu kompatibilni s vašim pisačem. Mogu se koristiti s nekim starijim modelima pisača. Ako nemate stariji model pisača, a riječ je o originalnom HP-ovu spremniku, obratite se HP-ovoj službi za podršku. Dodatne informacije o obraćanju HP-ovoj službi za podršku potražite u odjeljku [HP podrška na stranici 78](#). Upute za naručivanje originalnih HP-ovih zamjenskih spremnika putem interneta potražite u odjeljku [Naručivanje spremnika na stranici 42](#). Dodatne informacije o problemima sa spremnicima nabavljenima putem programa HP Instant Ink potražite na web-mjestu [programa HP Instant Ink](#).

Zaglavljenje papira ili problem s ladicom

Papir se zaglavio u pisaču.

Prije nego što pokušate ukloniti zaglavljeni papir, provjerite sljedeće:

- Provjerite jeste li umetnuli papir koji je u skladu sa specifikacijama i koji nije zgužvan, presavijen ili oštećen. Dodatne informacije potražite u odjeljku [Osnove o papiru na stranici 8](#).
- Provjerite je li pisač čist. Dodatne informacije potražite u odjeljku [Održavanje pisača na stranici 76](#).
- Provjerite je li papir pravilno umetnut u ladice i nije li u ladice umetnuto previše papira. Dodatne informacije potražite u odjeljku [Umetanje medija na stranici 10](#).

Upute za uklanjanje zaglavljelog papira i dodatne informacije o tome kako izbjeći zaglavljivanje papira potražite u odjeljku [Problemi sa zaglavljivanjem i uvlačenjem papira na stranici 56](#).

Nema papira



Zadana je ladica prazna.

Umetnite više papira i dodirnite **U redu**.

Dodatne informacije potražite u odjeljku [Umetanje medija na stranici 10](#).

Pogreška pisača

Došlo je do problema s pisačem ili sustavom tinte. Probleme obično možete riješiti provođenjem sljedećih koraka:

1. Pritisnite  (gumb Napajanje) da biste isključili pisač.
2. Isključite kabel za napajanje, a zatim ga ponovno priključite.
3. Pritisnite  (gumb Napajanje) da biste uključili pisač.

Ako time ne riješite problem, zapišite kod pogreške naveden u poruci, a zatim se obratite HP-ovoj službi za podršku. Dodatne informacije o obraćanju HP-ovoj službi za podršku potražite u odjeljku [HP podrška na stranici 78](#).

Vratašca otvorena

Prije ispisa dokumenata sva vratašca i poklopci moraju biti zatvoreni.

 **SAVJET:** Prilikom potpunog zatvaranja većina vratašca i poklopaca sjeda na svoje mjesto uz škljocaj.

Ako se problem nastavi pojavljivati i nakon čvrstog zatvaranja svih vratašca i poklopaca, obratite se HP-ovoj službi za podršku. Dodatne informacije potražite u odjeljku [HP podrška na stranici 78](#).

Savjetnik za krivotvorene spremnike

Instalirani spremnik nije novi, originalan HP-ov spremnik. Obratite se prodavaonici u kojoj ste kupili spremnik. Da biste prijavili moguću prijevaru, posjetite HP na adresi www.hp.com/go/anticounterfeit. Da biste nastavili koristiti spremnik, kliknite **Nastavi**.

Nekompatibilni spremnici

Spremnik nije kompatibilan s vašim pisačem.

Rješenje: Smjesta izvadite taj spremnik i zamijenite ga kompatibilnim spremnikom. Da biste doznali više o umetanju novih spremnika, pročitajte [Zamjena spremnika s tintom na stranici 40](#).

Papir je prekratak

Umetnuti papir kraći je od minimalne propisane duljine. Morate umetnuti papir koji odgovara zahtjevima pisača. Dodatne informacije potražite u odjeljcima [Osnove o papiru na stranici 8](#) i [Umetanje medija na stranici 10](#).

Povezivanje sa servisom HP Instant Ink

Pisač mora biti povezan sa servisom HP Instant Ink jer inače uskoro nećete moći ispisivati bez dodatnih upozorenja. Upute o povezivanju potražite na upravljačkoj ploči pisača ili na web-mjestu [programa HP Instant Ink](#) potražite dodatne informacije.

Paper Jam in Automatic Document Feeder (Zaglavljenje papira u automatskom ulagaču dokumenata)

Uklonite zaglavljene papir iz ulagača dokumenata. Dodatne informacije potražite u odjeljku [Problemi sa zaglavljivanjem i uvlačenjem papira na stranici 56](#).

Instaliran je spremnik iz programa HP Protected

Spremnik s tintom naveden na upravljačkoj ploči pisača može se koristiti samo u pisaču u kojem je prvotno zaštićen pomoću značajke HP Cartridge Protection. Morate zamijeniti spremnik s tintom u ovom pisaču.

Informacije o umetanju novih spremnika s tintom potražite u odjeljku [Zamjena spremnika s tintom na stranici 40](#).

Korišteni spremnik iz programa HP Instant Ink

Spremnik nije kompatibilan s vašim pisačem.

Ta se pogreška može javiti ako HP-ov spremnik Instant Ink umetnete u pisač koji nije prijavljen u HP Instant Ink program. Može se javiti i ako ste spremnik HP Instant Ink prethodno koristili u drugom pisaču prijavljenom u program HP Instant Ink.

Posjetite web-mjesto programa [HP Instant Ink](#) da biste doznali više.

Korištenje spremnika za postavljanje

Prilikom prvog postavljanja pisača morate instalirati spremnike s tintom isporučene u kutiji s pisačem. Na tim spremnicima piše Postavljanje i oni kalibriraju pisač prije prvog zadatka ispisa. Ako ne instalirate spremnike za prvo korištenje, tijekom prvog postavljanja proizvođača doći će do pogreške. Ako ste instalirali obične spremnike s tintom, uklonite ih i instalirajte spremnike za prvo korištenje da biste dovršili postavljanje pisača. Nakon postavljanja pisač može koristiti obične spremnike.

Ako i dalje primete poruke o pogrešci, a pisač ne može dovršiti pokretanje tintnog sustava, obratite se HP-ovoj službi za podršku. Dodatne informacije potražite u odjeljku [HP podrška na stranici 78](#).

Nemojte koristiti spremnike za postavljanje

Spremnici za postavljanje ne smiju se koristiti nakon inicijalizacije pisača. Izvadite pa umetnite spremnike koji ne služe za postavljanje. Dodatne informacije potražite u odjeljku [Zamjena spremnika s tintom na stranici 40](#).

Papir je predug za automatski dvostrani ispis

Umetnuti je papir dulji od formata koji podržava značajka automatskog obostranog ispisa. Na njemu možete ručno ispisivati obostrano tako da odaberete "ručni obostrani ispis" ili "ispis neparnih stranica" pa "ispis parnih stranica" u alatu softver pisača (ako je podržan). Dodatne informacije potražite u odjeljcima [Osnove o papiru na stranici 8](#) i [Umetanje medija na stranici 10](#).

Kazalo

B

bežična komunikacija
postavljanje 44
regulatorni podaci 87

Č

čistiti
staklo skenera 76
vanjski dio 77

D

dijagnostička stranica 75

E

EWS. *vidi* ugrađeni web-poslužitelj

G

gumbi, upravljačka ploča 6
gumb Pomoć 7

H

HP Utility (OS X i macOS)
otvaranje 52

I

ikone stanja 7
IP adresa
provjera pisača 55
ispis
dijagnostička stranica 75
obostrani ispis 22
otklanjanje poteškoća 73
Ispis
odrednice 81
izlazna ladica
lociranje 5
izvješća
dijagnostički 75
pristup internetu 75
testiranje bežične veze 75
izvješće o kvaliteti ispisa 75
izvješće o statusu pisača
informacije o 74
izvješće o testiranju bežične veze
75

J

jamstvo 79

K

kopiranje
specifikacije 81
korisnička podrška
jamstvo 79

L

ladice
lociranje 5
otklanjanje poteškoća s
uvlačenjem 60
slika vodilica papira 5
uklanjanje zaglavljenog papira
56

M

medij
dvostrani ispis 22
mreže
postavke, promjena 47
postavke bežične mreže 75
postavke IP (Svjetlije/Tamnije)
47
postavljanje bežične
komunikacije 44
prikaz i ispis postavki 47
priključci, ilustracija 6

N

nakošenost, otklanjanje poteškoća
ispis 61
napajanje
otklanjanje poteškoća 73
napajanje, lociranje 6
nosač
uklanjanje zaglavljenja nosača
60

O

obje strane, ispis na 22
obostrani ispis 22
obostrano ispisivanje 22

održavanje

čistiti 77
dijagnostička stranica 75
provjera razina tinte 39
okoliš
specifikacije okoline 81
OS X i macOS
HP Utility 52
otklanjanje poteškoća
HP Smart 74
ispis 73
izvješće o statusu pisača 74
napajanje 73
papir nije povučen iz ladice 60
problemi vezani uz uvlačenje
papira 60
stranica konfiguracije mreže 75
sustav pomoći upravljačke
ploče 74
ugrađeni web-poslužitelj 54
ukošene stranice 61
uvučeno je više stranica 61

P

papir
HP, redosljed 10
odabir 10
otklanjanje poteškoća s
uvlačenjem 60
uklanjanje zaglavljenja 56
ukošene stranice 61
postavke
mreža 47
postavke IP (Svjetlije/Tamnije) 47
pravne obavijesti 82
prikaz
mrežne postavke 47
priključci, lociranje 6
pristupačnost 2
problemi vezani uz uvlačenje papira,
otklanjanje poteškoća 60

R

radijske smetnje
regulatorni podaci 87

- razine tinte, provjera 39
- recikliranje
 - spremnici s tintom 91
- regulatorni podaci 87
- S**
- sistemske preduvjete 81
- skeniranje
 - pomoću značajke Webscan 34
 - specifikacije skeniranja 81
- softver
 - skeniranje 30
 - Webscan 34
- softver pisača (Windows)
 - o temi 52
 - otvaranje 16, 52
- spremnici 42
 - provjera razina tinte 39
 - savjeti 39
- spremnici s tintom 6
 - brojevi dijelova 42
- staklo, skener
 - čistiti 76
 - lociranje 5
- staklo skenera
 - čistiti 76
 - lociranje 5
- status
 - stranica konfiguracije mreže 75
- stražnja pristupna ploča
 - ilustracija 6

- T**
- tehničke informacije
 - specifikacije kopiranja 81
- tehnički podaci
 - odrednice ispisa 81
 - sistemske preduvjete 81
 - specifikacije okoline 81
 - specifikacije skeniranja 81
- testno izvješće o pristupu webu 75

- U**
- ugrađeni web-poslužitelj
 - o temi 53
 - otklanjanje poteškoća, nije moguće otvoriti 54
 - otvaranje 53
 - Webscan 34
- upravljačka ploča
 - gumbi 6

- ikone stanja 7
- značajke 6
- žaruljice 6
- upravljačka ploča pisača
 - lociranje 5
 - mrežne postavke 47
- USB veza
 - priključak, lociranje 5, 6
- uvlačenje više stranica, otklanjanje poteškoća 61

- W**
- web-mjesta
 - informacije o pristupačnosti 2
- Webscan 34

- Z**
- zaglavljene
 - izbjegavati papire 10
 - uklanjanje 56
- zakonske obavijesti
 - identifikacijski broj modela prema propisima 82
- zaštita okoliša
 - program zaštite okoliša 90

- Ž**
- žaruljice, upravljačka ploča 6