

Brugervejledning



HP OfficeJet Pro 7730



HP OfficeJet Pro 7730 Wide Format All-in-One series

Brugervejledning

Copyrightoplysninger

© 2020 HP Development Company, L.P.

Meddelelser fra HP Company

Med forbehold for ændringer uden varsel.

Alle rettigheder forbeholdes. Reproduktion, bearbejdning eller oversættelse af dette materiale er forbudt uden forudgående skriftlig tilladelse fra HP, med undtagelse af det, der er tilladt i henhold til loven om ophavsret.

De eneste garantier for HP-produkter og -tjenester findes i de erklæringer om begrænset garanti, der følger med de pågældende produkter og tjenester. Intet heri udgør eller må tolkes som en yderligere garanti. HP er ikke ansvarlig for tekniske eller redaktionelle fejl eller udeladelser heri.

Meddelelser

Microsoft og Windows er registrerede varemærker eller varemærker tilhørende Microsoft Corporation i USA og/eller andre lande.

ENERGY STAR og ENERGY STAR-logoet er amerikansk registrerede varemærker tilhørende United States Environmental Protection Agency.

Mac, OS X og AirPrint er varemærker tilhørende Apple Inc., og er registrerede i USA og andre lande.

Sikkerhedsoplysninger



Følg altid grundlæggende retningslinjer for sikkerhed ved brug af dette produkt for at mindske risikoen for skader som følge af brand eller elektrisk stød.

- Alle instruktioner i den dokumentation, der følger med printeren, bør læses grundigt.
- Overhold alle advarsler og instruktioner på produktet.
- Tag stikket ud af stikkontakten, inden produktet rengøres.
- Undgå at installere eller anvende produktet i nærheden af vand, eller når du er våd.
- Installer produktet forsvarligt på en fast, stabil overflade.
- Produktet skal anbringes, så man ikke træder på eller falder over ledningen, og så ledningen ikke bliver beskadiget.
- Hvis produktet ikke virker som det skal, anbefales det at læse [Løsning af problemer](#).
- Der er ingen dele inde i produktet, der skal serviceres af brugeren. Service må kun udføres af kvalificeret servicepersonale.

Indholdsfortegnelse

1 Hvordan gør jeg?	1
2 Kom godt i gang	2
Hjælp til handicappede	2
HP EcoSolutions (HP og miljøet)	3
Strømstyring	3
Lydløs tilstand	4
Optimering af forbrugsvarerne	5
Om printerens dele	5
Set oppe- og forfra	6
Område til udskriftsforbrugsvarer	6
Set bagfra	7
Brug af printerens kontrolpanel	7
Løft kontrolpanelet	7
Oversigt over knapper og indikatorer	8
Ikoner på kontrolpanelets display	9
Ændre printerindstillinger	10
Dashboard	10
Grundlæggende oplysninger om papir	11
Anbefalede papirtyper til udskrivning	11
Bestil HP-papirvarer	12
Tip i forbindelse med valg og brug af medier	12
Arbejde med bakker	13
Ilæg papir	14
Ilægning af en original på scannerglaspladen	26
Læg en original i dokumentføderen	27
Opdatere printeren	28
Åbn HP-printersoftware (Windows)	29
Brug appen HP Smart til udskrivning, scanning og fejlfinding fra en iOS-, Android- eller Windows 10- enhed	29
Sluk printeren	30
3 Udskrivning	31
Udskrivning af dokumenter	31
Udskrivning af brochurer	32
Udskrivning på konvolutter	33

Udskrivning af fotos	34
Udskrivning på papir i specialformat	35
Udskrivning på begge sider (dupleks)	37
Udskrivning med appen HP Smart	38
Udskrivning med mobilenheder	38
Udskrivning fra mobilenheder	38
Tips til udskrivning	39

4 Kopiering og scanning 43

Kopier	43
Scanning	43
Scan til en computer	44
Scan til e-mail	45
Opsætning af Scan til e-mail	45
Sådan scannes et dokument eller et foto til en e-mail	46
Ændring af kontoinstillinger	47
Scan med HP Smart	47
Scan fra en Windows 10-enhed	47
Scan fra en Android- eller iOS-enhed	49
Scanning vha. Webscan	49
Scanning af dokumenter som redigerbar tekst	50
Scanning af dokumenter som redigerbar tekst	50
Retningslinjer for scanning af dokumenter som redigerbar tekst	51
Opret en ny scanningsgenvej (Windows)	51
Redigering af scanningsindstillinger (Windows)	52
Tip til kopiering og scanning	53

5 Fax 54

Afsendelse af en fax	54
Afsendelse af en standardfax	54
Send en standardfax fra computeren	55
Afsendelse af en fax fra en telefon	56
Afsendelse af en fax ved hjælp af overvåget opkald	56
Afsendelse af en fax fra printerens hukommelse	57
Afsendelse af en fax til flere modtagere	57
Afsendelse af en fax i fejlretningstilstand	58
Modtagelse af fax	58
Manuel modtagelse af fax	59
Indstilling af backup af fax	59
Genudskrivning af modtagne faxer fra hukommelsen	60
Videresendelse af faxer til et andet nummer	60

Angivelse af automatisk reduktion for indgående faxer	61
Blokering af uønskede faxnumre	61
Opret kontaktpersoner i telefonbogen	62
Sådan oprettes og redigeres en kontakt i telefonbogen	62
Sådan oprettes og redigeres en gruppe af kontakter i telefonbogen	63
Slet kontaktpersoner i telefonbogen	64
Redigering af faxindstillinger	64
Konfiguration af faxoverskriften	64
Angivelse af svartilstanden (autosvar)	65
Angivelse af antal ringetoner før svar	65
Ændring af ringemønster for besvarelse med bestemt ringetone	65
Indstilling af opkaldstype	66
Angivelse af indstillinger for genopkald	66
Angivelse af faxhastigheden	67
Indstille lydstyrken for fax	67
Fax og digitale telefontjenester	68
Fax via VoIP	68
Brug af rapporter	68
Udskrivning af rapporter med faxbekræftelser	69
Udskrivning af faxfejlrapporter	70
Udskrivning og visning af faxloggen	70
Sletning af faxloggen	70
Udskrive oplysninger om den seneste faxtransaktion	70
Udskrive en Opkalds-id-rapport	71
Få vist opkaldshistorikken	71
Yderligere faxopsætning	71
Opsætning af fax (parallele telefonsystemer)	72
Valg af den korrekte faxopsætning til hjemmet eller kontoret	73
Opsætning A: Separat faxlinje (der modtages ingen taleopkald)	74
Opsætning B: Opsætning af printeren med DSL	75
Opsætning C: Opsætning af printeren med et PBX-telefonsystem eller en ISDN- linje	76
Opsætning D: Fax med en bestemt ringetone på den samme linje	77
Opsætning E: Delt tale/faxlinje	78
Opsætning F: Delt tale/faxlinje med voicemail	79
Opsætning G: Faxlinje delt med computeropkaldsmodem (der modtages ingen taleopkald)	80
Opsætning af printeren med et computeropkaldsmodem	80
Opsætning af printeren med et DSL/ADSL-computermodem	81
Opsætning H: Delt tale/faxlinje med computermodem	82
Delt tale/faxlinje med computeropkaldsmodem	82

Delt tale/faxlinje med DSL/ADSL-computermodem	84
Opsætning I: Delt tale/faxlinje med telefonsvarer	85
Opsætning J: Delt tale/faxlinje med computermodem og telefonsvarer	86
Delt tale/faxlinje med computeropkaldsmodem og telefonsvarer	86
Delt tale/faxlinje med DSL/ADSL-computermodem og telefonsvarer	88
Opsætning K: Delt tale/faxlinje med computeropkaldsmodem og voicemail	90
Test af faxopsætning	91
6 Web Services	93
Hvad er Web Services?	93
Opsætte Web Services	93
Brug af Web Services	95
HP ePrint	95
Printerapps	95
Fjerne Web Services	96
7 Blækpatronerne	97
Oplysninger om blækpatroner og skrivehoved	97
Kontrol af de anslåede blækniveauer	98
Udskiftning af blækpatronerne	98
Bestilling af patroner	100
Opbevaring af forbrugsvarer	100
Sådan gemmes anonyme oplysninger om brug	100
Oplysninger om patrongaranti	101
8 Netværksopsætning	102
Konfigurere printeren til trådløs kommunikation	102
Før du begynder	102
Opsætning af printeren i det trådløse netværk	103
Tilslut din printer med appen HP Smart	103
Ændre tilslutningsmetode	103
Teste den trådløse forbindelse	105
Slå printerens trådløse funktion til og fra	105
Ændre netværksindstillinger	105
Brug Wi-Fi Direct	107
9 Printerens administrationsværktøjer	110
Værktøjskasse (Windows)	110
HP Utility (OS X og macOS)	110
Integreret webserver	110

Om cookies	111
Åbn den integrerede webserver	111
Den integrerede webserver kan ikke åbnes	112
10 Løsning af problemer	113
Papirstop og problemer med papirindføring	113
Fjernelse af papirstop	113
Læs instruktionerne i menuen Hjælp for at fjerne papir ved papirstop	114
Fjern det, der blokerer for blækpatronholderen	118
I hjælpen kan du læse, hvordan du løser problemer, der opstår i forbindelse med blækpatronholderen	119
Tips til forhindring af papirstop	119
Løsning af problemer med papirindføringen	119
Problemer med at printe	120
Løs problemer med en side, der ikke vil printe	120
Læs instruktionerne i menuen Hjælp for at finde hjælp, hvis du ikke kan printe	121
Løsninger på problemer med kvaliteten af udskrift	125
Læs instruktionerne i menuen Hjælp for at finde hjælp til problemer med kvaliteten af udskrift	125
Problemer med kopiering	128
Problemer med at scanne	128
Problemer med fax	129
Kør faxtesten	129
Hvad hvis faxtesten fejler	130
Fejlfinding af faxproblemer	133
Læs instruktionerne i menuen Hjælp for specifikke faxproblemer	133
Displayet viser, at telefonrøret er taget af	134
Printeren har problemer med at sende og modtage faxer	134
Printeren kan ikke modtage faxmeddelelser, men den kan sende faxmeddelelser ...	135
Printeren kan ikke sende faxmeddelelser, men den kan modtage faxmeddelelser ...	136
Der er optaget faxtoner på min telefonsvarer	137
Computeren kan ikke modtage faxer (HP Digital Fax)	137
Netværk- og forbindelsesproblemer	137
Løs problemer med trådløs forbindelse	137
Find netværksindstillinger for trådløs forbindelse	138
Gendan Wi-Fi Direct-forbindelse	138
Løs problem med ethernet-forbindelse	139
Problemer med printerhardware	139
Sådan opnås hjælp fra printerens kontrolpanel	140
Få hjælp fra appen HP Smart	140
Sådan fortolkes printerrapporter	140

Printerstatusrapport	140
Netværkskonfigurationsside	140
Udskriftkvalitetsrapport	141
Trådløs test, rapport	141
Testrapport af internetadgang	141
Løsning af problemer ved brug af Web Services	141
Vedligeholde printeren	142
Rens scannerens glasplade	142
Rengøring af enhedens yderside	143
Rens dokumentføderen	143
Vedligeholdelse af skrivehoved og blækpatroner	144
Gendan de oprindelige fabriks- og standardindstillinger	145
HP-support	146
Tillæg A Tekniske oplysninger	148
Specifikationer	148
Lovgivningsmæssige bekendtgørelser	150
Lovpligtigt modelidentifikationsnummer	151
Erklæring vedrørende støjudsendelse for Tyskland	151
Lovgivningsmæssige oplysninger for EU	151
Produkter med trådløs funktion	151
Overensstemmelseserklæring	152
Meddelelse om visuelt display til arbejdspladser i Tyskland	152
Meddelelse til brugere af det tyske telefonnet	152
Erklæring vedrørende opkoblet fax for Australien	152
Lovgivningsmæssige oplysninger om trådløse produkter	152
Eksponering for højfrekvensstråling	152
Meddelelse til brugere i Taiwan	152
Miljømæssigt produktovervågningsprogram	153
Øko-tips	154
Den Europæiske Unions Kommissionserklæring 1275/2008	154
Papir	154
Plastik	154
Sikkerhedsdataark	154
Genbrugsprogram	154
HPs genbrugsprogram for inkjet-forbrugsvarer	154
Strømforbrug	154
Brugerens bortskaffelse af brugt udstyr	155
Affaldsbortskaffelse for Brasilien	155
Kemiske stoffer	155
Erklæring for krav om mærkning ved forekomst af godkendelsespligtige stoffer (Taiwan)	156

Tabel over farlige stoffer/grundstoffer og deres indhold (Kina)	156
Begrænsninger for giftige og farlige stoffer (Ukraine)	157
Begrænsninger for giftige og farlige stoffer (Indien)	157
Erklæring om begrænsning af farlige stoffer (Tyrkiet)	158
EPEAT	158
Brugeroplysninger om SEPA Ecolabel (Kina)	158
Kina-energimærke til printer, fax og kopimaskine	158
Bortskaffelse af batterier i Taiwan	159
EU-direktiv vedr. batterier	159
Meddelelse om batteri til Brasilien	159
Californien - Bemærkning om perchloratmateriale	159
Indeks	160

1 Hvordan gør jeg?

- [Kom godt i gang](#)
- [Udskrivning](#)
- [Kopiering og scanning](#)
- [Fax](#)
- [Web Services](#)
- [Blækpatronerne](#)
- [Netværksopsætning](#)
- [Printerens administrationsværktøjer](#)
- [Løsning af problemer](#)

2 Kom godt i gang

Denne vejledning indeholder oplysninger om, hvordan du bruger printeren og løser eventuelle problemer.

- [Hjælp til handicappede](#)
- [HP EcoSolutions \(HP og miljøet\)](#)
- [Om printerens dele](#)
- [Brug af printerens kontrolpanel](#)
- [Grundlæggende oplysninger om papir](#)
- [Arbejde med bakker](#)
- [Ilæg papir](#)
- [Ilægning af en original på scannerglaspladen](#)
- [Læg en original i dokumentføderen](#)
- [Opdatere printeren](#)
- [Åbn HP-printersoftware \(Windows\)](#)
- [Brug appen HP Smart til udskrivning, scanning og fejlfinding fra en iOS-, Android- eller Windows 10-enhed](#)
- [Sluk printeren](#)

Hjælp til handicappede

Denne printer indeholder en række funktioner, som sætter personer med handicap i stand til at bruge den.

- **Syn**

HP-softwaren kan benyttes af brugere med nedsat syn via operativsystemets indstillinger og funktioner for handicappede. Softwaren understøtter endvidere de fleste hjælpeprogrammer, f.eks. skærmlæsere, braillelæsere og programmer, der omsætter tale til tekst. Af hensyn til personer, der er farveblinde, er farvede knapper og faner i HP-softwaren repræsenteret med enkel tekst eller enkle ikoner, der illustrerer den pågældende handling.
- **Bevægelse**

For brugere med bevægelseshandicap kan HP-softwarefunktionerne udføres vha. tastaturkommandoer. HP-softwaren understøtter endvidere Windows-funktionerne til hjælp til handicappede, f.eks. Træge taster, Til/fra-taster, Filtretaster og Musetaster. Printerdæksler, -knapper, -papirbakker og -papirstyr kan betjenes af brugere med reducerede kræfter og reduceret rækkevidde.

Få flere oplysninger om adgangsløsninger og produktlevetid for HP-produkter på webstedet HP Accessibility and Aging (www.hp.com/accessibility).

Besøg Apples websted på www.apple.com/accessibility, hvis du vil have oplysninger om adgang med OS X.

HP EcoSolutions (HP og miljøet)

HP har forpligtet sig til at hjælpe dig med at optimere din miljømæssige belastning og gøre dig i stand til at udskrive ansvarligt – derhjemme og på kontoret.

Der er detaljerede oplysninger om de retningslinjer for miljøet, som HP følger under produktionen, i [Miljømæssigt produktovervågningsprogram](#). Besøg www.hp.com/ecosolutions for at få yderligere oplysninger om HP's miljømæssige initiativer.

- [Strømstyring](#)
- [Lydløs tilstand](#)
- [Optimering af forbrugsvarerne](#)

Strømstyring

Anvend **Dvaletilstand**, **Auto-sluk** og **tænd-/sluk-timer** på printeren for at spare på strømmen.

Dvaletilstand

Strømforbruget reduceres i dvaletilstand. Efter den indledende opsætning af printeren, går den i dvale efter 5 minutter uden aktivitet.

Følg disse anvisninger for at ændre, hvor længe printeren skal være passiv, før den går i dvale.

1. På printerens kontrolpanel skal du trykke eller stryge nedad med fingeren på fanen øverst på skærmen for at åbne dashboardet og derefter trykke på .
2. Tryk på **Dvaletilstand**, og tryk derefter på den ønskede indstilling.

Auto-sluk

Denne funktion slukker printeren efter 8 timer uden aktivitet, hvilket sparer strøm. Auto-sluk slukker helt for printeren, så du skal trykke på afbryderknappen for at tænde printeren igen.

Hvis printeren understøtter denne energisparefunktion, aktiveres eller deaktiveres Auto-sluk automatisk afhængigt af printerens funktioner og forbindelsesindstillingerne. Printeren skifter til Dvale efter 5 minutter uden aktivitet for at spare på strømmen – dette sker også selvom Auto-sluk er deaktiveret.

- Auto-sluk aktiveres, når printeren tændes, hvis printeren ikke understøtter netværk, fax eller Wi-Fi Direct eller ikke bruger disse funktioner.
- Auto-sluk deaktiveres, når printerens trådløse funktion eller Wi-Fi Direct funktion aktiveres, eller når en printer, der understøtter fax, USB eller Ethernet-netværk, opretter en fax-, USB- eller Ethernet-forbindelse.

Tidsplan til og fra

Brug denne funktion til at tænde og slukke printeren automatisk på udvalgte dage. Du kan f.eks. planlægge, at printeren skal tændes kl. 8.00 og slukkes kl. 20.00 fra mandag til fredag. På den måde sparer du energi om natten og i weekenderne.

Følg disse anvisninger for at indstille den dag og det tidspunkt, hvor printeren skal tændes og slukkes.

1. På printerens kontrolpanel skal du trykke eller stryge nedad med fingeren på fanen øverst på skærmen for at åbne dashboardet, og tryk derefter på .
2. Tryk på **Planlæg tænding/slukning af printer**.

3. Du kan trykke på **Tidsplan til/Fra** for at se timer-indstillingerne, efter du har indstillet en af disse til TIL.
4. Tryk på den ønskede indstilling, og følg anvisningerne på skærmen for at indstille dagen og tidspunktet, hvor printeren skal tændes og slukkes.

 **FORSIGTIG:** Sluk for printeren ved at trykke på **Tidsplan fra** eller  (knappen Strømafbryder), der sidder forrest til venstre på printeren.

Hvis printeren slukkes forkert, vender blækpatronholderen muligvis ikke tilbage til den korrekte position, hvilket kan give problemer med blækpatronerne og udskriftskvaliteten.

Sluk aldrig for printeren, når der mangler blækpatroner. HP anbefaler, at du erstatter eventuelt manglende blækpatroner så hurtigt som muligt, så der ikke opstår problemer med udskriftskvaliteten, at printeren bruger ekstra blæk fra de andre blækpatroner, eller at blæksystemet beskadiges.

Lydløs tilstand

Lydløs tilstand gør udskrivningen langsommere for at reducere den samlede støj, uden at det går ud over udskriftskvaliteten. Det virker kun, når der udskrives på almindeligt papir. Herudover deaktiveres Lydløs tilstand, hvis du udskriver i den bedste kvalitet eller præsentationskvalitet. Aktivér Lydløs tilstand for at reducere støj ved udskrivning. Deaktiver Lydløs tilstand for at udskrive med normal hastighed. Lydløs tilstand er som udgangspunkt deaktiveret.

 **BEMÆRK:** Lydløs tilstand kan ikke anvendes ved udskrivning af fotos eller konvolutter.

Du kan oprette en tidsplan ved at vælge, hvornår printeren skal udskrive i Lydløs tilstand. Du kan f.eks. vælge, at printeren skal være i Lydløs tilstand fra 22.00 til 8.00 hver dag.

Sådan aktiveres Lydløs tilstand på printerens kontrolpanel

1. På printerens kontrolpanel skal du trykke eller stryge nedad med fingeren på fanen øverst på skærmen for at åbne Dashboardet, og tryk derefter på  (**Opsætning**).
2. Tryk på **Lydløs tilstand**.
3. Tryk på knappen ved siden af **Lydløs tilstand** for at aktivere funktionen.

Sådan opretter du en tidsplan for Lydløs tilstand via printerens kontrolpanel

1. På printerens kontrolpanel skal du trykke eller stryge nedad med fingeren på fanen øverst på skærmen for at åbne Dashboardet, og tryk derefter på  (**Opsætning**).
2. Tryk på **Lydløs tilstand**.
3. Aktivér **Lydløs tilstand**.
4. Tryk på knappen ved siden af **Tidsplan** for at slå den til, og rediger derefter tidsplanens start- og sluttid.

Sådan aktiveres Lydløs tilstand under en udskrivning

1. På printerens kontrolpanel skal du trykke eller stryge nedad med fingeren på fanen øverst på skærmen for at åbne Dashboardet, og tryk derefter på den aktive udskrivning.
2. Du aktiverer ved at trykke på  (Lydløs tilstand) på udskrivningsskærmen.

 **BEMÆRK:** Lydløs tilstand aktiveres først efter den aktuelle side er færdigudskrevet og anvendes kun under den aktuelle udskriftsopgave.

Sådan aktiveres eller deaktiveres Lydløs tilstand via printerprogrammet (Windows)

1. Åbn HP-printersoftware. Se [Åbn HP-printersoftware \(Windows\)](#) for at få flere oplysninger.
2. Klik på **Lydløs tilstand** .
3. Vælg **Til** eller **Fra** .
4. Klik på **Gem indstilling**.

Sådan aktiveres eller deaktiveres Lydløs tilstand via printerprogrammet (OS X og macOS)

1. Åbn HP Utility.



BEMÆRK: HP Utility er placeret i mappen **HP**, som er en undermappe i **Applikationer**.

2. Vælg printeren.
3. Klik på **Lydløs tilstand** .
4. Vælg **Til** eller **Fra** .
5. Klik på **Anvend nu**.

Sådan aktiveres eller deaktiveres Lydløs tilstand via den integrerede webserver (EWS)

1. Åbn den integrerede webserver. Se [Åbn den integrerede webserver](#) for at få flere oplysninger.
2. Klik på fanen **Indstillinger** .
3. I **Foretrukne** -afsnittet skal du trykke på **Lydløs tilstand** og derefter **Til** eller **Fra** .
4. Klik på **Apply** (Anvend).

Optimering af forbrugsvarerne

Prøv følgende for at spare på forbrugsvarerne, f.eks. blæk og papir:

- Genbrug de originale HP-blæpatroner via HP Planet Partners. Du kan få yderligere oplysninger ved at besøge www.hp.com/recycle.
- Brug mindre papir ved at udskrive på begge sider af papiret.
- Skift udskriftskvaliteten i printerdriveren til en kladdeudskrivning. Ved kladdeudskrivning bruges der mindre blæk.
- Rengør kun skrivehovedet, når det er påkrævet. Det bruger blæk og forkorter patronernes levetid.

Om printerens dele

Dette afsnit indeholder følgende emner:

- [Set oppe- og forfra](#)
- [Område til udskriftsforbrugsvarer](#)
- [Set bagfra](#)

Set oppe- og forfra

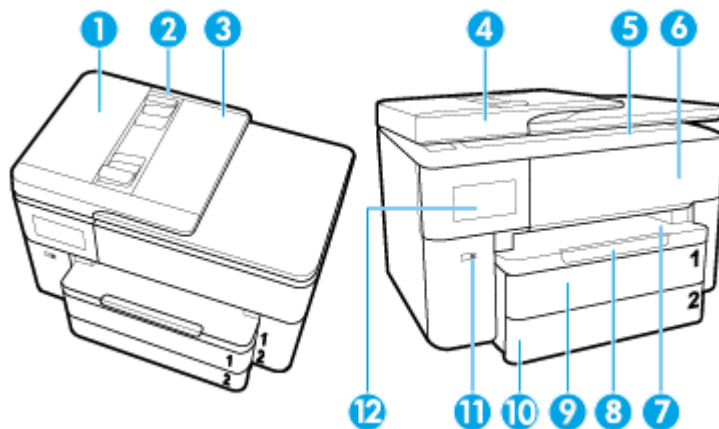

1	Dokumentføder
2	Papirstyr til dokumentføder
3	Bakke til dokumentføder
4	Scannerens låg
5	Scannerglasplade
6	Blækpatrondæksel
7	Udskriftsbakke
8	Udskriftsbakkens forlænger
9	Papirbakke / Bakke 1
10	Papirbakke / Bakke 2
11	Afbryderknop
12	Kontrolpaneldisplay

Område til udskriftsforbrugsvarer

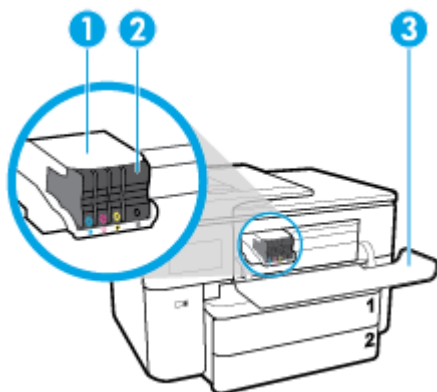

1	Skrivehoved
---	-------------

2	Patroner
3	Blækpatrondæksel

 **BEMÆRK:** Blækpatroner bør holdes i printeren, så man undgår eventuelle problemer med udskriftskvaliteten eller beskadigelse af skrivehovedet. Tag ikke forbrugsvarerne ud af printeren i længere perioder. Sluk ikke printeren, når der mangler en blækpatron.

Set bagfra

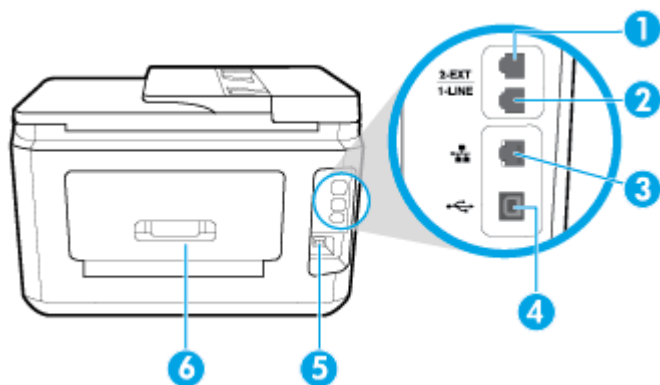

1	Faxport (2-EXT)
2	Faxport (1-LINE)
3	Ethernet-netværksport
4	USB-port på bagsiden
5	Strømskik
6	Bagpanel

Brug af printerens kontrolpanel

Dette afsnit indeholder følgende emner:

- [Løft kontrolpanelet](#)
- [Oversigt over knapper og indikatorer](#)
- [Ikoner på kontrolpanelets display](#)
- [Ændre printerindstillinger](#)
- [Dashboard](#)

Løft kontrolpanelet

Du kan flytte kontrolpanelet for at gøre det lettere at anvende.

- Brug håndtaget nederst til venstre på kontrolpanelet for at løfte eller sænke det langsomt.

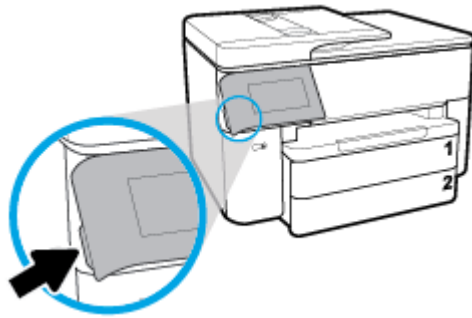

BEMÆRK: Tilbagefør kontrolpanelet til dets oprindelige placering ved at skubbe den venstre side ned, indtil det er tilbage på sin plads.





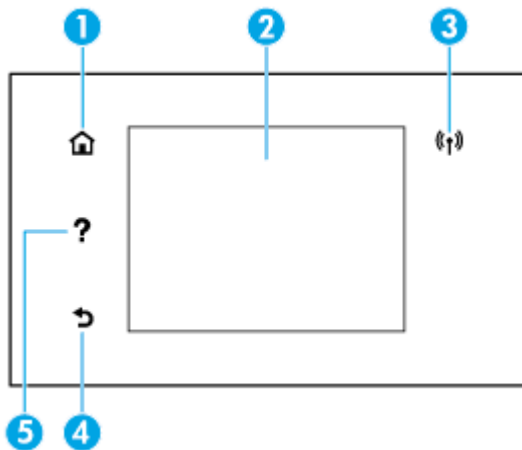









Oversigt over knapper og indikatorer



Følgende diagram og tilhørende tabel giver et hurtigt overblik over printerens kontrolpanelfunktioner.



Etiket	Navn og beskrivelse
1	Knappen Startside: Vender tilbage til startskærmen fra et andet skærbillede.
2	Kontrolpaneldisplay: Tryk på skærmen for at vælge menu punkter, eller rul igennem menu punkterne. Du kan få oplysninger om ikonerne på displayet under Ikoner på kontrolpanelets display .
3	Indikator for trådløs funktion: Angiver status for printerens trådløse forbindelse. <ul style="list-style-type: none"> Når indikatoren er blå, betyder det, at der er oprettet trådløs forbindelse, og du kan udskrive. Hvis den blinker langsomt, betyder det, at den trådløse funktion er aktiveret, men at der ikke er forbindelse til et netværk. Kontrollér, at printeren er inden for det trådløse signals rækkevidde. Hvis den blinker hurtigt, er der fejl ved den trådløse forbindelse. Læs meddelelsen på printerens display. Hvis lyset er slukket, er den trådløse forbindelse slukket.
4	Tilbage-knap: Vender tilbage til forrige menu.
5	Hjælp-knap: Åbner menuen Hjælp, når du står på startskærmen, og viser indhold fra Hjælp, hvis der findes hjælp til den aktuelle handling, når du står på andre skærme.

Ikoner på kontrolpanelets display

Ikon	Formål
	Kopier: Åbner menuen Kopiering , hvor du kan vælge en kopieringstype eller ændre indstillinger for kopiering.
	Scan: Åbner menuen Scan , hvor du kan vælge en destination for scanningen.
	Applikationer: Få adgang til apps fra printerens.
	Fax: Viser et skærbillede, hvor du kan sende en fax eller ændre faxindstillinger.
	Opsætning: Viser skærbilledet Opsætning, hvor du kan redigere indstillinger, netværksindstillinger, Direkte Trådløs, Web Services, faxindstillinger og andre vedligeholdelsesindstillinger samt oprette rapporter.
	Trådløs: Viser status for trådløs funktion og menupunkter. Se Konfigurere printerens til trådløs kommunikation for at få flere oplysninger. BEMÆRK:  (Ethernet) og  (Trådløs) vises ikke på samme tid. Visning af Ethernet-ikonet eller ikonet for trådløs forbindelse afhænger af den måde, printerens har oprettet forbindelse til netværket på. Hvis printerens netværksforbindelse ikke er blevet konfigureret, viser printerens kontrolpaneldisplay som standard  (Trådløs).
	Ethernet: Viser, at der findes en Ethernet-netværksforbindelse, og giver også nem adgang til skærbilledet med netværksstatus.
	HP ePrint: Viser menuen Web Services – oversigt , hvor du kan se statusoplysninger for ePrint, ændre ePrint-indstillinger eller få vist printerens e-mailadresse. Se HP ePrint for at få flere oplysninger.
	Wi-Fi Direct: Viser status, navn og adgangskode for Wi-Fi Direct samt antal tilsluttede enheder. Du har også mulighed for at ændre indstillinger og udskrive vejledninger.
	Blæk: Viser anslåede blækniveauer. BEMÆRK: Advarsler og indikatorer vedrørende blækniveau er kun estimater. Når du får en meddelelse om lavt blækniveau, bør du sørge for at skaffe en ny patron, så den ligger klar. Du behøver ikke udskifte blækpatroner, før du bliver bedt om det.
	Faxstatus: Viser statusoplysninger for funktionen Autosvar, faxlogger og faxlydstyrke.

Ikone	Formål
	HP EcoSolutions: Viser et skærbillede, hvor du kan konfigurere nogle af printerens miljøbeskyttelsesfunktioner.
	Hjælp: Åbner hjælp-menuen, hvor du kan se hjælpevideoer, information om printerens funktioner og tips.

Ændre printerindstillinger

Brug kontrolpanelet til at ændre printerens tilstande og indstillinger, udskrive rapporter eller få hjælp til brug af printerens.

 **TIP:** Hvis printerens er tilsluttet en computer, kan du også ændre printerens indstillinger ved hjælp af printerens administrationsværktøjer i softwaren.

Der er flere oplysninger om disse værktøjer i [Printerens administrationsværktøjer](#).

Sådan ændres indstillinger for en tilstand

Skærbilledet **Hjem** på kontrolpaneldisplayet viser de forskellige tilstande for printerens.

1. Vælg en ønsket funktion, såsom **Kopiering** eller **Scan**, på Hjem-skærmen.
2. Når du har valgt en funktion, skal du trykke på  (**Indstillinger**), rulle gennem de indstillinger, der findes, og trykke på den indstilling, der skal ændres.
3. Følg prompterne på kontrolpaneldisplayet for at ændre indstillingerne.

 **TIP:** Tryk på  (Hjem) for at vende tilbage til skærbilledet Hjem.

Sådan ændres printerindstillingerne

Brug punkterne i menuen **Opsætning**, hvis du vil ændre printerindstillinger eller udskrive rapporter.

1. På printerens kontrolpanel skal du trykke eller stryge nedad med fingeren på fanen øverst på skærmen for at åbne dashboardet, og tryk derefter på  (**Opsætning**).
2. Tryk og rul igennem skærbillederne.
3. Tryk på skærpunkterne for at vælge skærbilleder eller indstillinger.

 **TIP:** Tryk på  (Hjem) for at vende tilbage til skærbilledet Hjem.

Dashboard

Via dashboardet på printerens kontrolpanel har du adgang til displayets ikoner, ligesom du kan kontrollere printerens status eller overvåge og administrere aktuelle og planlagte udskrivninger.

Dashbordet åbnes, når du trykker eller stryger nedad med fingeren på fanen  øverst på skærmen på kontrolpanelet.

Grundlæggende oplysninger om papir

Printeren kan bruge de fleste former for kontorpapir. Prøv forskellige papirtyper, før du køber større mængder. Brug HP-papir for at få den bedste udskriftskvalitet. Læs mere om HP-papir på HP's website www.hp.com.



HP anbefaler almindeligt papir med ColorLok-symbolet udskrivning af generelle dokumenter. Alt papir med ColorLok-symbolet er testet og opfylder høje standarder for driftsikkerhed og udskriftskvalitet, giver dokumenter med skarpe, levende farver samt dyb sort, og tørrer endvidere hurtigere end almindeligt papir. Du kan købe papir med ColorLok-symbolet i mange forskellige størrelser og tykkelser hos større papirproducenter.

Dette afsnit indeholder følgende emner:

- [Anbefalede papirtyper til udskrivning](#)
- [Bestil HP-papirvarer](#)
- [Tip i forbindelse med valg og brug af medier](#)

Anbefalede papirtyper til udskrivning

HP anbefaler, at der bruges HP-papir, som er specielt beregnet til den pågældende opgave, for at opnå den bedst mulige kvalitet.

I visse lande/områder er nogle af disse papirtyper muligvis ikke tilgængelige.

Udskrive foto

- **HP Advanced Photo Paper**

Dette kraftige fotopapir har en hurtig tørretid, der gør papiret nemt at håndtere og forhindrer udtværing. Det er modstandsdygtigt over for vand, pletter, fingeraftryk og fugt. Dine udskrifter vil føles som og ligne fotos fra fotohandleren. Det fås i flere størrelser, herunder A4, 8,5 x 11", 10 x 15 cm (4 x 6"), 13 x 18 cm (5 x 7"), 11 x 17". Det er syrefrit, så dokumenterne holder længere.

- **HP Everyday Photo Paper**

Udskriv farverige snapshot til en billig pris med papir, der er beregnet til generel fotoprint. Dette prisvenlige fotopapir tørrer hurtigt og er nemt at håndtere. Det giver tydelige, klare billeder, og kan bruges i alle blækprintere. Det fås med blank overflade i flere størrelser, herunder A4, 8,5 x 11", 5 x 7" og 4 x 6" 10 x 15 cm. Det er syrefrit, så dokumenterne holder længere.

Forretningsdokumenter

- **HP Premium Presentation Paper, 120 g (mat) eller HP Professional Paper, 120 g (mat)**

Kraftigt dobbeltsidet mat papir, der er perfekt til præsentationer, tilbud, rapporter og nyhedsbreve. Det er kraftigt papir, der gør indtryk.
- **HP Brochure Paper (blankt) eller HP Professional Paper (blankt)**

Disse papirtyper har blank belægning på begge sider, så begge sider kan anvendes. De er det oplagte valg til næsten-fotografiske reproduktioner og virksomhedsgrafik til rapportforsider, særlige præsentationer, brochurer, mailere og kalendere.
- **HP Brochure Paper (mat) eller HP Professional Paper (mat)**

Disse papirtyper har mat belægning på begge sider, så begge sider kan anvendes. De er det oplagte valg til næsten-fotografiske reproduktioner og virksomhedsgrafik til rapportforsider, særlige præsentationer, brochurer, mailings og kalendere.

Udskrivning til hverdagsbrug

Alle papirtyper, der vises på listen nedenfor, er til hverdagsudskrivning og er forsynet med ColorLok-teknologi, der giver mindre udtværing, dybere sort og mere levende farver.

- **HP Ekstra hvidt inkjetpapir**

HP Ekstra Hvidt Inkjet-papir giver højkontrastfarver og skarp tekst. Papiret er uigennemsiagtigt, således at der kan foretages farveudskrivning på begge sider, uden at udskriften er synlig gennem papiret. Denne papirtype er derfor det ideelle valg til nyhedsbreve, rapporter og løbesedler.
- **HP printpapir**

HP printpapir er multifunktionspapir i høj kvalitet. Det giver dokumenter, der ser ud og føles mere solide, end dokumenter der er udskrevet på almindeligt multifunktionspapir eller kopipapir. Det er syrefrit, så dokumenterne holder længere.
- **HP kontorpapir**

HP kontorpapir er multifunktionspapir i høj kvalitet. Det kan bruges til kopier, kladder, memoer og generelle opgaver i hverdagen. Det er syrefrit, så dokumenterne holder længere.

Bestil HP-papirvarer

Printeren kan bruge de fleste former for kontorpapir. Brug HP-papir for at få den bedste udskriftskvalitet.

Gå ind på www.hp.com, hvis du skal bestille HP-papir eller andre forbrugsvarer. Nogle afsnit af HP's websted findes kun på engelsk.

HP anbefaler almindeligt papir med ColorLok-symbolet til generel udskrivning og kopiering. Alle papirer med ColorLok-logoet testes uafhængigt for at imødekomme høje pålidelighedsstandarder og udskriftskvalitet og producere dokumenter med klare, levende farver, federe sort og hurtigere tørrende end almindeligt papir. Køb papir med ColorLok-symbolet i mange forskellige størrelser og tykkelser hos større papirproducenter.

Tip i forbindelse med valg og brug af medier

Følg nedenstående retningslinjer for at opnå de bedste resultater.

- Læg kun én type papir og én størrelse i en bakke eller dokumentføder ad gangen.
- Sørg for, at papiret er lagt korrekt i, når du anvender papirbakken eller dokumentføderen.

- Overfyld ikke bakken eller dokumentføderen.
- Læg ikke følgende medier i bakken eller i dokumentføderen, da de kan give papirstop, dårlig udskriftskvalitet og andre udskriftsproblemer:
 - Flerbladede formularer
 - Medier, der er beskadigede, krøllede eller rynkede
 - Medier med udstansninger eller perforeringer
 - Medier med en kraftig struktur eller prægning, eller som ikke er beregnet til blæk
 - Medier, der er for tynde eller lette at strække
 - Medier med hæfteklammer eller clips

Arbejde med bakker

Som standard bruger printeren papir fra bakke 1. Hvis bakke 1 er tom, og bakke 2 er monteret med papir i, trækker printeren papir fra bakke 2.

Du kan ændre funktionsmåden ved at bruge følgende funktioner:

- **Standardbakke:** Indstil den standardbakke, som printeren først skal trække papir fra, hvis der er lagt samme papirstørrelse i både bakke 1 og bakke 2.
- **Bakkelås:** Lås en bakke for at forhindre, at den utilsigtet bliver brugt; Når du for eksempel har ilagt specialpapir (f.eks. brevhoved eller fortrykt papir).

Printeren vil ikke bruge en låst bakke, selv når den anden bakke er tom.



BEMÆRK: Få en bedre oplevelse ved kun at lægge en papirtype i bakken ad gangen.



BEMÆRK: Bakke 2 understøtter kun almindeligt papir.

Sådan opnås dette	Følg denne fremgangsmåde
Læg papir i begge bakker, og brug papir fra én bakke, hvis den anden bakke er tom.	<ul style="list-style-type: none"> • Læg papir i begge bakker. Se llæg papir for at få flere oplysninger. • Slå bakkelås fra.
Læg papir i begge bakker, og brug papir fra én af bakkerne først.	<ul style="list-style-type: none"> • Læg samme papirstørrelse i begge bakker. • Indstil den ønskede bakke som standardbakken.
Vær i stand til at vælge mellem almindeligt papir og en anden papirtype, som du en gang i mellem bruger.	<ul style="list-style-type: none"> • Læg specialpapir i hovedpapirbakke og almindeligt papir i bakke 2.
BEMÆRK: Få en bedre oplevelse ved kun at lægge en papirtype i bakken ad gangen.	<ul style="list-style-type: none"> • Lås hovedbakken, og indstil bakke 2 som standardbakken.

Sådan ændres bakkeindstillinger



BEMÆRK: Du kan også ændre bakkeindstillingerne fra HP's printersoftware eller den integrerede webserver.

Se, hvordan du får adgang til den integrerede webserver og printersoftware under [Integreret webserver](#) og [Åbn HP-printersoftware \(Windows\)](#).

1. Printeren skal være tændt.
2. På printerens kontrolpanel skal du trykke eller stryge nedad med fingeren på fanen øverst på skærmen for at åbne Dashboardet og derefter trykke på (Opsætning).
3. Rul og tryk på **Bakke og Papirstyring**.
4. Vælg enten **Standardbakke** eller **Bakkelås**, og vælg derefter den passende indstilling.

Sådan slås automatisk valg af bakke eller papirkilde (Windows)

1. Åbn HP-printersoftware. Se [Åbn HP-printersoftware \(Windows\)](#) for at få flere oplysninger.
2. Klik på **Angiv præferencer** under **Udskriv, scan og fax**.
3. I dialogboksen **Udskrivningsegenskaber** skal du klikke på fanen **Genveje til udskrivning**.
4. I rullelisten **Papirkilder** skal du vælge en af autoselektionsindstillingerne.
5. Klik på **OK** to gange for at lukke dialogboksen og anvende ændringerne.

Sådan slås automatisk valg af bakke eller papirkilde (OS X og macOS)

1. Gå til menuen **Filer** i softwaren, og vælg **Udskriv**.
2. Kontrollér, at printeren er markeret.
3. Vælg **Automatisk Vælg** fra **Kilden** pop op-menuen, klik på **Vis detaljer** for at få adgang til udskriftsindstillingerne.

Ilæg papir

Sådan ilægges standardpapir

Se, hvordan du bruger Bakke 2 [Arbejde med bakker](#).

1. Træk papirbakken helt ud med begge hænder.



BEMÆRK: Hvis der allerede er papir i papirbakken, skal det fjernes, inden du lægger en anden type eller størrelse papir i.

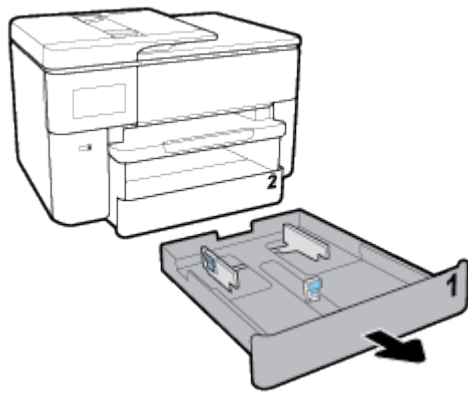

2. Skub papirstyrene, så langt ud de kan komme mod kanten af bakken.

- Du kan flytte papirbredestyrene ved at trykke på knappen på venstre papirbredestyr og skubbe det samtidigt.
- Du kan flytte papirlængdestyret ved at trykke på knappen på papirlængdestyret og skubbe det samtidigt.

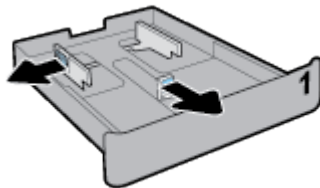

3. Ilæg papiret i stående retning med den side, der skal udskrives på, nedad.

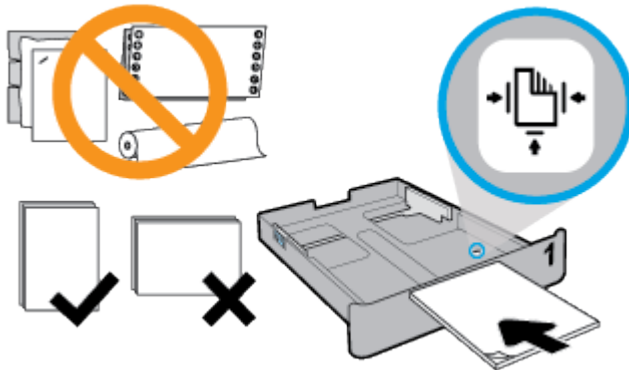

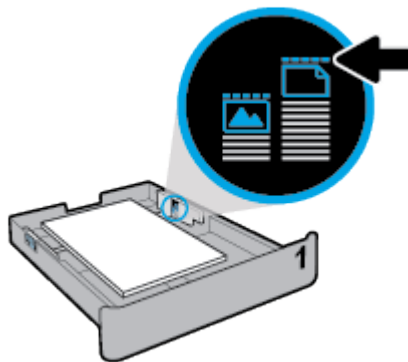

Sørg for, at papirstakken er justeret med de korrekte papirstørrelseslinjer foran på bakken. Sørg også for, at papirstakken ikke overskrider den højdemarkering, der er angivet på bakkens højre side.

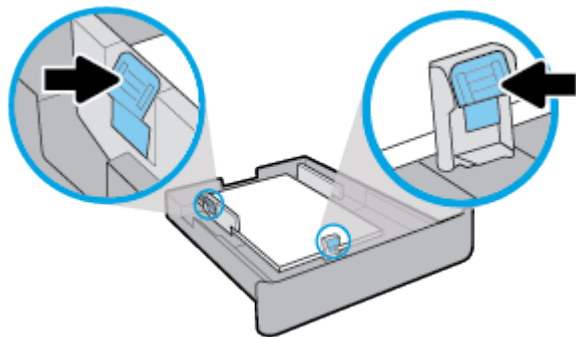

 **BEMÆRK:** Der kan kun indsættes almindeligt papir i standardstørrelser mellem A4 eller Letter og A3 eller Tabloid i bakke 2. Læg ikke papir i bakken, mens printeren udskriver.

4. Juster papirbredde- og papirlængdestyret, så de rører ved kanten af papirstakken.



 **BEMÆRK:** Før du indsætter papirbakken, bør du efterse papirbakkens rum og fjerne eventuelt papir.



5. Skub papirbakken tilbage i printeren.

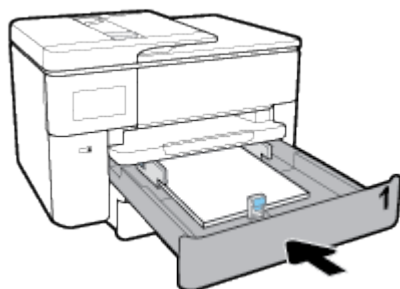

6. Træk udskriftsbakkens forlænger ud som vist.



Sådan ilægges B-størrelse papir

1. Træk papirbakken helt ud med begge hænder.

 **BEMÆRK:** Hvis der allerede er papir i papirbakken, skal det fjernes, inden du lægger en anden type eller størrelse papir i.

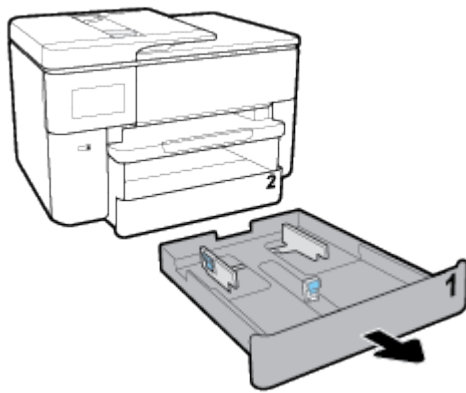

2. Tryk på knappen nederst til højre på bakken, og træk papirbakkeforlængeren ud.

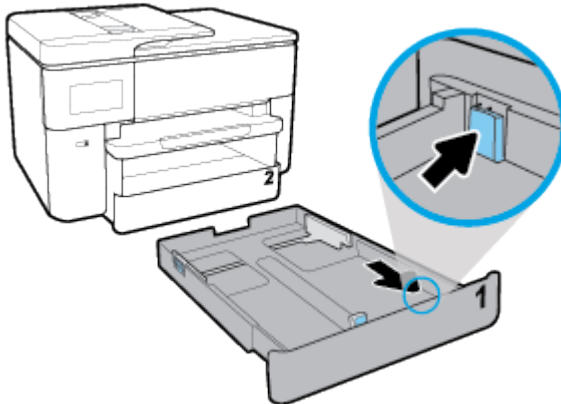

3. Skub papirstyrene, så langt ud de kan komme mod kanten af bakken.

- Du kan flytte papirbredestyrene ved at trykke på knappen på venstre papirbredestyr og skubbe det samtidigt.
- Du kan flytte papirlængdestyret ved at trykke på knappen på papirlængdestyret og skubbe det samtidigt.

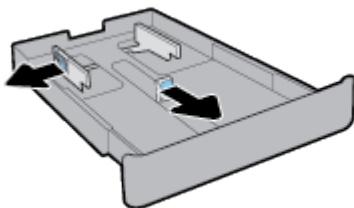

4. Ilæg papiret i stående retning med den side, der skal udskrives på, nedad.

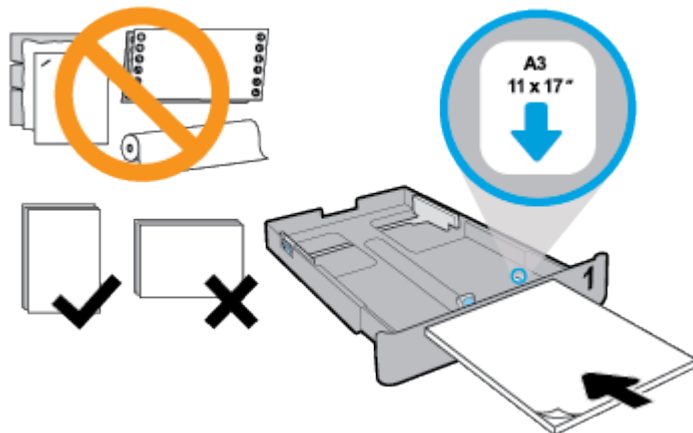

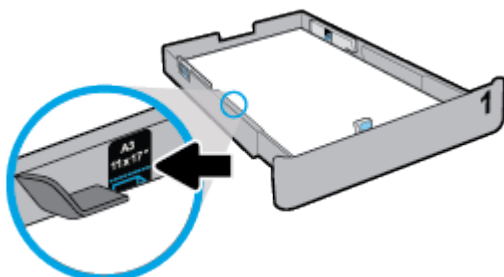

Make sure the stack of paper is aligned with the appropriate paper size lines on the front of the tray. Also, make sure the stack of paper does not exceed the stack height marking on the left edge of the tray.

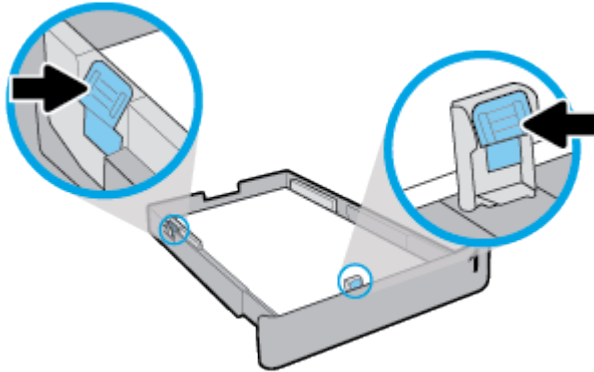

 **BEMÆRK:** Læg ikke papir i bakken, mens printeren udskriver.

5. Juster papirbredde- og papirlængdestyret, så de rører ved kanten af papirstakken.



 **BEMÆRK:** Før du indsætter papirbakken, bør du efterse papirbakkens rum og fjerne eventuelt papir.

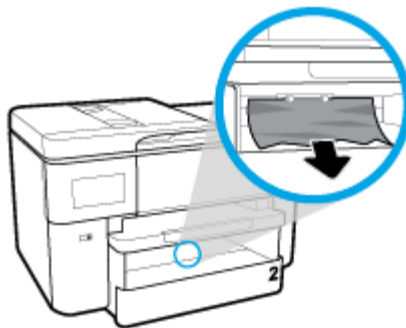

6. Skub papirbakken tilbage i printeren.

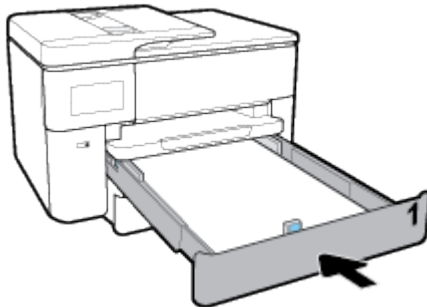

 **BEMÆRK:** Når du sætter papirbakken i, skal papirbakkeforlængerens forblive uden for printeren. Dette er det forventede resultat.

7. Træk udskriftsbakkens forlænger ud som vist.



Træk udskriftsbakkens forlænger yderligere ud for at forlænge den helt.



Sådan ilægges en konvolut

1. Træk papirbakken helt ud med begge hænder.



BEMÆRK: Hvis der allerede er papir i papirbakken, skal det fjernes, inden du lægger en anden type eller størrelse papir i.

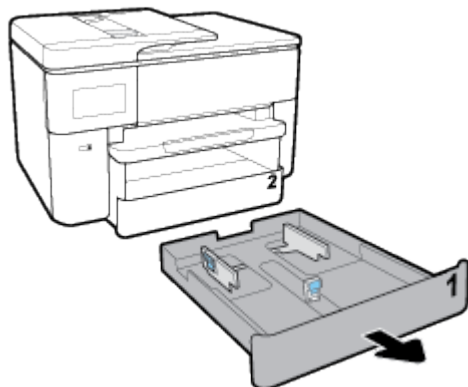

2. Skub papirstyrene, så langt ud de kan komme mod kanten af bakken.

- Du kan flytte papirbreddestyrene ved at trykke på knappen på venstre papirbreddestyret og skubbe det samtidigt.
- Du kan flytte papirlængdestyret ved at trykke på knappen på papirlængdestyret og skubbe det samtidigt.

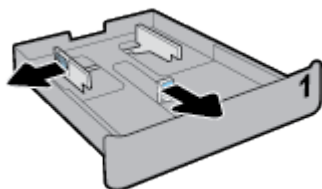

3. Ilæg konvolutten i stående retning med den side, der skal udskrives på, nedad.

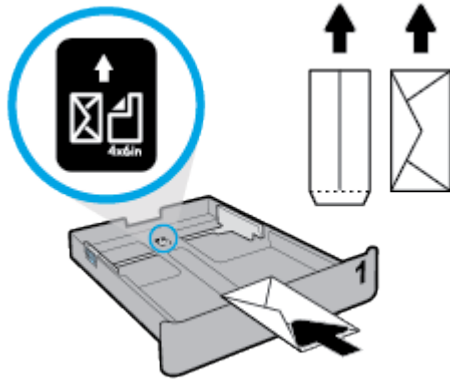



Sørg for, at konvolutstakken er justeret med de korrekte papirstørrelseslinjer foran på bakken. Sørg også for, at konvolutstakken ikke overskrider den højdemarkering, der er angivet på bakkens højre side.

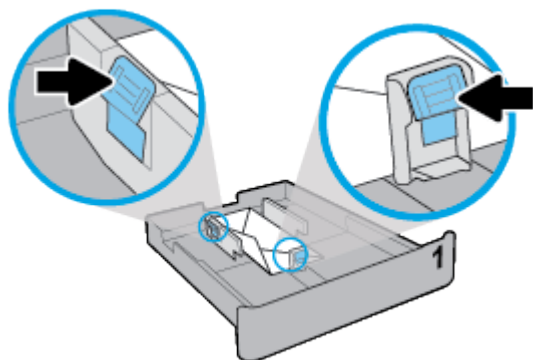

 **BEMÆRK:** Læg ikke papir i bakken, mens printeren udskriver.

4. Juster papirbredde- og papirlængdestyret, så de rører ved kanten af papirstakken.



 **BEMÆRK:** Før du indsætter papirbakken, bør du efterse papirbakkens rum og fjerne eventuelt papir.



5. Skub papirbakken tilbage i printeren.

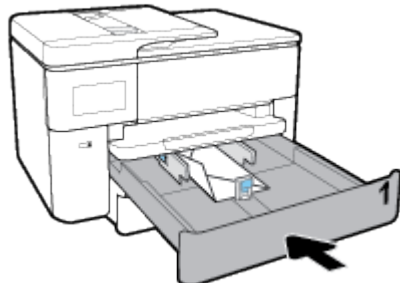

6. Træk udskriftsbakkens forlænger ud som vist.



Sådan ilægges kort og fotopapir

1. Træk papirbakken helt ud med begge hænder.

 **BEMÆRK:** Hvis der allerede er papir i papirbakken, skal det fjernes, inden du lægger en anden type eller størrelse papir i.

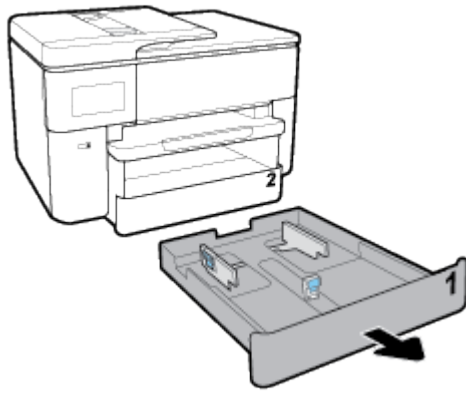

2. Skub papirstyrene, så langt ud de kan komme mod kanten af bakken.

- Du kan flytte papirbredestyrene ved at trykke på knappen på venstre papirbredestyr og skubbe det samtidigt.
- Du kan flytte papirlængdestyret ved at trykke på knappen på papirlængdestyret og skubbe det samtidigt.

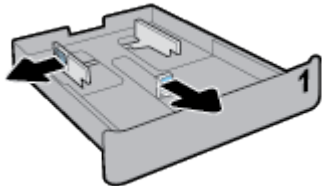

3. Ilæg kortene eller fotopapiret i stående retning med den side, der skal udskrives på, nedad.

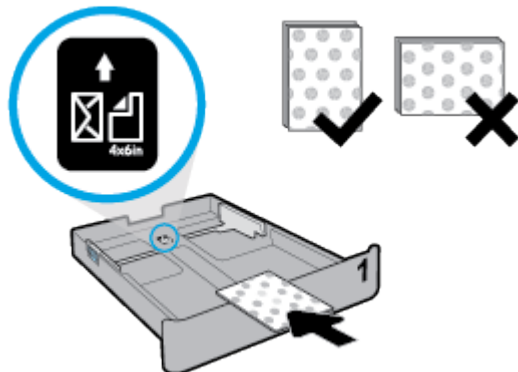



Sørg for, at kort- eller fotopapirstakken er justeret med de korrekte papirstørrelseslinjer foran på bakken. Sørg også for, at kort- eller fotopapirstakken ikke overskrider den højdemarkering, der er angivet på bakkens højre side.

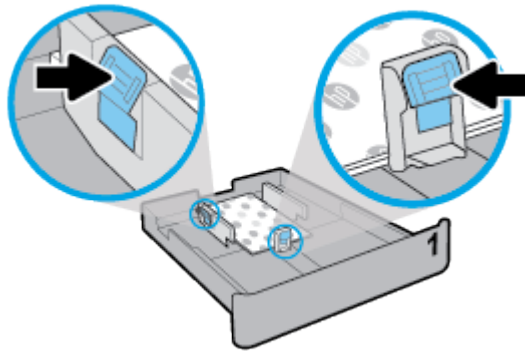

 **BEMÆRK:** Læg ikke papir i bakken, mens printeren udskriver.

4. Juster papirbredde- og papirlængdestyret, så de rører ved kanten af papirstakken.



 **BEMÆRK:** Før du indsætter papirbakken, bør du efterse papirbakkens rum og fjerne eventuelt papir.



5. Skub papirbakken tilbage i printeren.

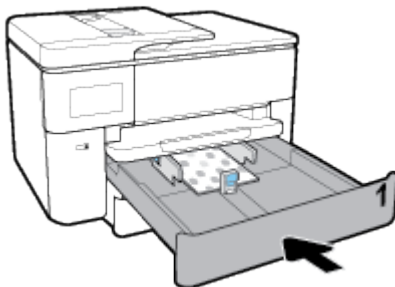

6. Træk udskriftsbakkens forlænger ud som vist.



Ilægning af en original på scannerglaspladen

Du kan kopiere, scanne eller faxe originaler ved at lægge dem på glaspladen.

 **BEMÆRK:** Mange af specialfunktionerne fungerer ikke korrekt, hvis scannerens glasplade og lågets underside ikke er rene. Se [Vedligeholde printeren](#) for at få flere oplysninger.

 **BEMÆRK:** Tag originalerne ud af dokumentfoderens bakke, inden du løfter printerens låg.

Sådan lægges en original på scannerglaspladen

1. Løft scannerlåget.

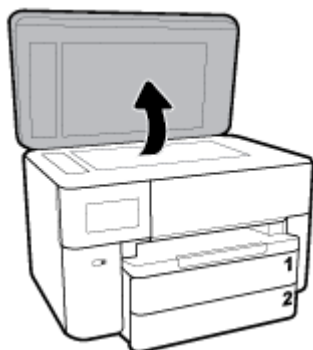

2. Ilæg originalen med udskriftssiden vendende nedad, og får den til at flugte med mærket på bagerste venstre hjørne af glaspladen.

 **TIP:** Du kan få yderligere hjælp til placering af originaler vha. afmærkningerne, der er præget langs kanten af scannerens glasplade.

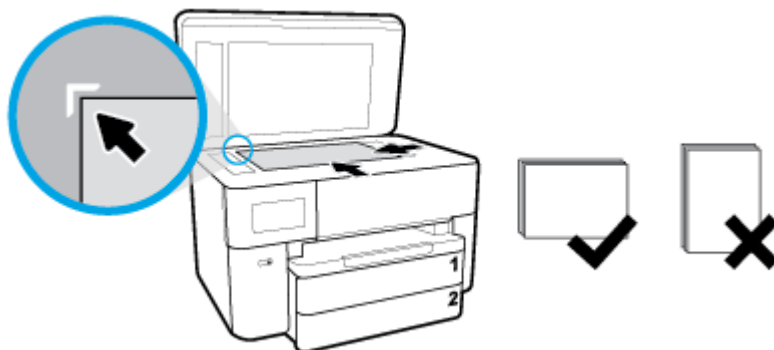

3. Luk låget.

Læg en original i dokumentfoderen

Du kan kopiere, scanne eller faxe et dokument ved at lægge det i dokumentfoderen.

 **FORSIGTIG:** Undgå at lægge fotos i dokumentfoderen, dette kan ødelægge dine fotos. Brug kun papir, der understøttes af dokumentfoderen.

 **BEMÆRK:** Visse indstillinger, f.eks. kopieringsindstillingen **Tilpas til side** fungerer ikke, hvis der lægges originaler i dokumentfoderen. Hvis du vil få disse funktioner til at fungere, skal du lægge originaler på scannerens glasplade.

Sådan lægges en original i dokumentfoderen

1. Anbring originalen med udskriftssiden opad i dokumentfoderen.

- a. Hvis du ilægger en original, der er i stående format, skal du lægge siderne således, at toppen af dokumentet føres ind først. Hvis du ilægger en original, der er i liggende format, skal du lægge siderne således, at venstre side af dokumentet føres ind først.
- b. Skub papiret ind i dokumentføderen, indtil du hører en lyd, eller der vises en meddelelse på printerens kontrolpaneldisplay, som angiver, at de sider, du har lagt i, er registreret.

 **TIP:** Herudover kan tegningen på dokumentføderbakken hjælpe dig yderligere ved ilægning af originaler i dokumentføderen.

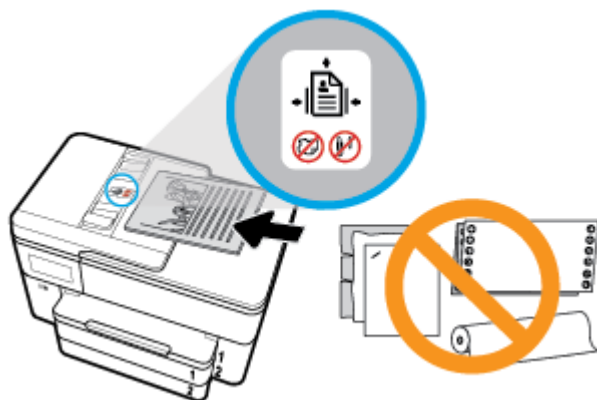

2. Skub papirstyrene indad mod papirets venstre og højre kant, indtil de ikke kan komme længere.

Opdatere printeren

Hvis printeren er tilsluttet et netværk, og Web Services er blevet aktiveret, søger printeren som standard automatisk efter opdateringer.

Sådan opdateres printeren vha. printerens kontrolpanel

1. Tryk eller stryg nedad med fingeren på fanen øverst på skærmen for at åbne dashboardet, og tryk derefter på  (Opsætning)
2. Tryk på **Vedligeholdelse af printer**.
3. Tryk på **Opdatering af printeren**.
4. Tryk på **Søg efter printeropdateringer nu**.

Sådan sættes printeren til automatisk at tjekke, om der er opdateringer

 **BEMÆRK:** Standardindstillingen for **Automatisk opdatering** er **Til**.

1. På printerens kontrolpanel skal du trykke eller stryg nedad med fingeren på fanen øverst på skærmen for at åbne Dashboardet og derefter trykke på  (Opsætning).
2. Tryk på **Printer vedligeholdelse**.
3. Tryk på **Opdater printeren**.
4. Tryk på **Printeropdateringsmuligheder**.
5. Vælg **Installer automatisk (anbefalet)** eller **Giv besked, når tilgængelig** eller **Kontrollér ikke**.

Sådan opdateres printeren ved hjælp af den integrerede webserver

1. Åbn den integrerede webserver.
Se [Integreret webserver](#) for at få flere oplysninger.
2. Klik på fanen **Værktøjer**.
3. I afsnittet **Printeropdateringer** skal du klikke på **Firmwareopdateringer** og følge anvisningerne på skærmen.

 **BEMÆRK:** Hvis der er en printeropdatering, hentes og installeres den, hvorefter printeren genstartes.

 **BEMÆRK:** Hvis du bliver bedt om at angive proxyindstillinger, og der bruges proxyindstillinger til netværket, skal du følge anvisningerne på skærmen for at konfigurere en proxyserver. Hvis du ikke har indstillingerne, skal du kontakte netværksadministratoren eller den person, der har konfigureret netværket.

Åbn HP-printersoftware (Windows)

Når HP-printersoftware er installeret, og afhængigt af operativsystemet, skal du gøre følgende:

- **Windows 10:** Klik på **Start** på computerens skrivebord, vælg **HP** på programlisten, og vælg derefter ikonet med printerens navn.
- **Windows 8,1:** Klik på Pil ned nederst i venstre hjørne af startskærmen, og vælg derefter printerens navn.
- **Windows 8:** Højreklik på et tomt område på startskærmen, klik på **Alle apps** på applikationslinjen, og klik derefter på printerens navn.
- **Windows 7, Windows Vista og Windows XP:** Klik på **Start** på computerens skrivebord, vælg **Alle programmer**, klik på **HP**, klik på mappen til printeren, og vælg derefter ikonet med printerens navn.

Brug appen HP Smart til udskrivning, scanning og fejlfinding fra en iOS-, Android- eller Windows 10-enhed

HP Smart (tidligere kendt som HP All-in-One Printer Remote) hjælper dig med at konfigurere, scanne, udskrive, dele og administrere din HP-printer. Du kan dele dokumenter og billeder via e-mail, SMS og populære cloudtjenester og sociale medier (f.eks. iCloud, Google Drive, Dropbox og Facebook). Du kan også konfigurere nye HP-printere, samt overvåge og bestille forbrugsvarer.

 **BEMÆRK:** HP Smart-appen fås muligvis ikke på alle sprog. Visse funktioner findes muligvis ikke på alle printermodeller.

Sådan installeres appen HP Smart

- ▲ HP Smart-appen understøttes af iOS, Android og Windows 10-enheder. For at installere appen på din enhed skal du gå til 123.hp.com og følge vejledningen på skærmen for at få adgang til enhedens appbutik.

Sådan åbnes appen HP Smart på en Windows 10-computer

- ▲ Når du har installeret HP Smart-appen, skal du klikke på **Start** på skrivebordet på enheden og derefter vælge **HP Smart** fra applisten.

Opret forbindelse til printeren

- ▲ Sørg for, at enheden er sluttet til samme netværk som printeren. Derefter registrerer HP Smart automatisk printeren.

Få yderligere oplysninger om at bruge appen HP Smart

Der er oplysninger om, hvordan du printer, scanner og fejlfinder med HP Smart i [Udskrivning med appen HP Smart](#), [Scan med HP Smart](#) og [Få hjælp fra appen HP Smart](#).

Yderligere oplysninger om brug af HP Smart til udskrivning, scanning, adgang til printerfunktioner og fejlfinding af problemer finder du på:

- **iOS/Android:** www.hp.com/go/hpsmart-help
- **Windows:** www.hp.com/go/hpsmartwin-help

Sluk printeren

Tryk på  (knappen Strømafbryder) for at slukke printeren. Tag ikke strømledningen ud, og sluk ikke for en stikdåse, før strømindikatoren slukkes.

⚠ FORSIGTIG: Hvis printeren slukkes forkert, vender blækpatronholderen måske ikke tilbage til den korrekte position, hvilket kan give problemer med blækpatronerne og udskriftens kvalitet.

3 Udskrivning

De fleste indstillinger håndteres automatisk af programmet. Du behøver kun ændre indstillingerne manuelt, når du vil ændre udskriftskvaliteten, udskrive på bestemte papirtyper, eller når du anvender specialfunktioner.

 **TIP:** **HP ePrint** er en gratis HP-tjeneste, der følger med printeren, og som du kan bruge til at udskrive dokumenter på en HP ePrint-kompatibel printer hvor og når som helst – uden ekstra software eller printerdrivere. Se [HP ePrint](#) for at få flere oplysninger.

TIP: Du kan bruge printeren til at udskrive dokumenter og fotos på mobilenheden (som f.eks. en smartphone eller tablet-pc). Find flere oplysninger på HP Mobile Printing-webstedet (www.hp.com/go/mobileprinting). (På nuværende tidspunkt findes dette websted muligvis ikke på alle sprog.)

- [Udskrivning af dokumenter](#)
- [Udskrivning af brochurer](#)
- [Udskrivning på konvolutter](#)
- [Udskrivning af fotos](#)
- [Udskrivning på papir i specialformat](#)
- [Udskrivning på begge sider \(dupleks\)](#)
- [Udskrivning med appen HP Smart](#)
- [Udskrivning med mobilenheder](#)
- [Tips til udskrivning](#)

Udskrivning af dokumenter

Sådan udskrives dokumenter (Windows)

1. Læg papir i indbakken. Se [Ilæg papir](#) for at få flere oplysninger.
2. Vælg **Udskriv** i programmet.
3. Kontroller, at din printer er valgt.
4. Klik på den knap, der åbner dialogboksen **Egenskaber**.

Afhængigt af softwaren kan denne knap hedde **Egenskaber**, **Funktioner**, **Printeropsætning**, **Printeregenskaber**, **Printer** eller **Præferencer**.



BEMÆRK: Hvis du vil angive udskriftsindstillinger for alle udskriftsjob, skal du foretage ændringerne i HP-softwaren. Der er flere oplysninger om HP-softwaren i [Printerens administrationsværktøjer](#).

5. Vælg de passende indstillinger under fanen **Genvej til udskrivning**.
6. Klik på de andre faner, hvis du vil ændre andre udskriftsindstillinger. Se [Tips til udskrivning](#) for at få flere gode råd til udskrivningen.

 **BEMÆRK:** Hvis du skifter papirstørrelse, skal du sørge for at lægge det rigtige papir i papirbakken og indstille papirstørrelsen på printerens kontrolpanel, så de stemmer overens.

7. Klik på **OK** for at lukke dialogboksen **Egenskaber**.
8. Klik på **Udskriv** eller **OK** for at starte udskrivningen.

Sådan udskrives dokumenter (OS X og macOS)

1. Gå til menuen **Filer** i softwaren, og vælg **Udskriv**.
2. Kontrollér, at printeren er markeret.
3. Angiv udskriftsindstillinger.

Hvis du ikke ser indstillinger på dialogboksen Udskriv, skal du klikke på **Vis oplysninger**.

- Vælg den relevante papirstørrelse i pop-up-menuen **Paper Size** (Papirstørrelse).

 **BEMÆRK:** Hvis du ændrer papirstørrelsen, skal du sikre dig, at det rigtige papir er lagt i.

- Vælg papirretningen.
 - Indtast skaleringsprocenten.
4. Klik på **Udskriv**.

Udskrivning af brochurer

Sådan udskrives brochurer (Windows)

1. Læg papir i indbakken. Se [llæg papir](#) for at få flere oplysninger.
2. Klik på **Udskrivning** i menuen **Fil** i programmet.
3. Printeren skal være valgt.
4. Klik på knappen til at åbne dialogboksen **Egenskaber** for at ændre indstillingerne.

Afhængigt af hvilket program du har, hedder denne knap enten **Egenskaber** , **Indstillinger** , **Printerinstallation** , **Printer** eller **Foretrukne** .

 **BEMÆRK:** Hvis du vil angive udskriftsindstillinger for alle udskriftsjob, skal du foretage ændringerne i HP-softwaren. Der er flere oplysninger om HP-softwaren i [Printerens administrationsværktøjer](#).

5. Vælg de passende indstillinger under fanen **Genvej til udskrivning**.
6. Klik på de andre faner, hvis du vil ændre andre udskriftsindstillinger. Se [Tips til udskrivning](#) for at få flere gode råd til udskrivningen.

 **BEMÆRK:** Hvis du skifter papirstørrelse, skal du sørge for at lægge det rigtige papir i papirbakken og indstille papirstørrelsen på printerens kontrolpanel, så de stemmer overens.

7. Klik på **OK** for at lukke **Egenskaber**- dialogboksen.
8. Klik på **Udskrivning** eller **OK** for at starte udskrivningen.

Sådan udskrives brochurer (OS X og macOS)

1. Gå til menuen **Filer** i softwaren, og vælg **Udskriv**.
2. Kontrollér, at printeren er markeret.

3. Angiv udskriftsindstillinger.

Hvis du ikke ser indstillinger på dialogboksen Udskriv, skal du klikke på **Vis oplysninger**.

- a. Vælg den relevante papirstørrelse i pop-up-menuen **Paper Size** (Papirstørrelse).



BEMÆRK: Hvis du ændrer papirstørrelsen, skal du sikre dig, at det rigtige papir er lagt i.

- b. I pop op-menuen skal du trykke på **Papirtype/kvalitet** og vælge den indstilling, der giver den bedste kvalitet eller højeste dpi.

4. Klik på **Udskriv**.

Udskrivning på konvolutter

Undgå følgende former for konvolutter:

- Meget glatte
- Konvolutter med selvklæbende lukning, hæfter eller vinduer
- Konvolutter med tykke, ujævne eller krøllede kanter
- Iturevne eller krøllede konvolutter, eller konvolutter der på anden måde er ødelagte

Ombukningen på konvolutter, der lægges i printerens, skal have en skarp kant.



BEMÆRK: Der er flere oplysninger om udskrivning på konvolutter i dokumentationen til det program, du benytter.

Sådan udskrives på konvolutter (Windows)

1. Læg papir i indbakken. Se [Ilæg papir](#) for at få flere oplysninger.
2. Gå til menuen **Filer** i softwaren, og klik på **Udskriv**.
3. Kontroller, at din printer er valgt.
4. Klik på den knap, der åbner dialogboksen **Egenskaber**.

Afhængigt af softwaren kan denne knap hedde **Egenskaber**, **Funktioner**, **Printeropsætning**, **Printeregenskaber**, **Printer** eller **Præferencer**.



BEMÆRK: Hvis du vil angive udskriftsindstillinger for alle udskriftsjob, skal du foretage ændringerne i HP-softwaren. Der er flere oplysninger om HP-softwaren i [Printerens administrationsværktøjer](#).

5. Vælg de passende indstillinger under fanen **Genvej til udskrivning**.
6. Klik på de andre faner, hvis du vil ændre andre udskriftsindstillinger. Se [Tips til udskrivning](#) for at få flere gode råd til udskrivningen.



BEMÆRK: Hvis du skifter papirstørrelse, skal du sørge for at lægge det rigtige papir i papirbakken og indstille papirstørrelsen på printerens kontrolpanel, så de stemmer overens.

7. Klik på **OK** for at lukke **Egenskaber**- dialogboksen.
8. Klik på **Udskriv** eller **OK** for at starte udskrivningen.

Sådan udskrives på konvolutter (OS X og macOS)

1. Gå til menuen **Filer** i softwaren, og vælg **Udskriv**.
2. Kontrollér, at printerens er markeret.

3. Vælg den relevante konvolutstørrelse i pop-up menuen **Paper Size** (Papirstørrelse).
Hvis du ikke ser indstillinger på dialogboksen Udskriv, skal du klikke på **Vis oplysninger**.



BEMÆRK: Hvis du ændrer papirstørrelsen, skal du sikre dig, at det rigtige papir er lagt i.

4. Gå til pop op-menuen, og vælg **Papirtype/kvalitet**, og kontroller, at indstillingen for papirtype er indstillet til **Almindeligt papir**.
5. Klik på **Udskriv**.

Udskrivning af fotos

Du kan udskrive et foto fra en computer.

Efterlad ikke ubrugt fotopapir i papirbakken. Papiret kan krølle, hvilket kan resultere i en dårligere udskriftskvalitet. Fotopapir skal være glat, før der udskrives.



TIP: Du kan bruge printeren til at udskrive dokumenter og fotos på mobilenheden (som f.eks. en smartphone eller tablet-pc). Find flere oplysninger på HP Mobile Printing-webstedet (www.hp.com/go/mobileprinting). (På nuværende tidspunkt findes dette websted muligvis ikke på alle sprog.)

Sådan udskrives fotoer fra computeren (Windows)

1. Læg papir i papirbakken. Se [læg papir](#) for at få flere oplysninger.
2. Vælg **Udskriv** i programmet.
3. Kontroller, at din printer er valgt.
4. Klik på den knap, der åbner dialogboksen **Egenskaber**.
Afhængigt af softwaren kan denne knap hedde **Egenskaber**, **Funktioner**, **Printeropsætning**, **Printeregenskaber**, **Printer** eller **Præferencer**.
5. Vælg de passende indstillinger under fanen **Genvej til udskrivning**.
6. Klik på de andre faner, hvis du vil ændre andre udskriftsindstillinger. Se [Tips til udskrivning](#) for at få flere gode råd til udskrivningen.



BEMÆRK: Hvis du skifter papirstørrelse, skal du sørge for at lægge det rigtige papir i papirbakken og indstille papirstørrelsen på printerens kontrolpanel, så de stemmer overens.

7. Klik på **OK** for at lukke dialogboksen **Egenskaber**.
8. Klik på **Udskriv** eller **OK** for at starte udskrivningen.



BEMÆRK: Fjern alt fotopapir fra papirbakken, når udskrivningen er færdig. Opbevar papiret så det undgår at krølle, da dette kan resultere i en dårligere udskriftskvalitet.

Sådan udskrives fotoer fra computeren (OS X og macOS)

1. Gå til menuen **File** i softwaren, og vælg **Udskriv**.
2. Kontrollér, at printeren er markeret.
3. Angiv udskriftsindstillinger.

Hvis du ikke ser indstillinger på dialogboksen Udskriv, skal du klikke på **Vis oplysninger**.

- Vælg den relevante papirstørrelse i pop-up menuen **Paper Size** (Papirstørrelse).



BEMÆRK: Hvis du ændrer papirstørrelsen, skal du sikre dig, at det rigtige papir er lagt i.

- Vælg papirretningen.
4. Vælg **Papirtype/kvalitet** i pop op-menuen, og vælg følgende indstillinger:
- **Papirtype:** Den ønskede fotopapirtype
 - **Kvalitet:** Vælg den indstilling, der giver den bedste kvalitet eller højeste dpi.
 - Klik på den **Farveindstillinger** trekant, og vælg den ønskede indstilling for **Fotoforbedring**.
 - **Fra:** Billedet ændres ikke.
 - **Afbryder:** Indstiller automatisk fokus på billedet; justerer billedskarphede moderat.
5. Angiv eventuelt andre udskriftsindstillinger, og klik derefter på **Udskriv**.

Udskrivning på papir i specialformat

Hvis dit program understøtter papir i specialformat, skal du indstille papirstørrelsen i programmet, før du udskriver dokumentet. Hvis ikke, skal du indstille formatet i printerdriveren. Det kan være nødvendigt at omformatere dokumenter, der skal udskrives på papir i specialformat.

Sådan konfigureres brugerdefinerede størrelser (Windows)

1. Gør et af følgende afhængig af dit operativsystem:
 - **Windows 10:** Gå til Windows-menuen **Start**, vælg **Windows System** fra app-listen, vælg derefter **Kontrolpanel**, og klik til sidst på **Vis enheder og printere** under **Hardware og lyd**. Vælg printerens navn, og klik på **Egenskaber for printerserver**.
 - **Windows 8.1 og Windows 8:** Peg eller tryk på det øverste højre hjørne af skærmen for at åbne menuen Amuletter, klik på ikonet **Indstillinger**, klik eller tryk på **Kontrolpanel** og klik eller tryk herefter på **Vis enheder og printere**. Klik eller tryk på printerens navn, og klik eller tryk på **Printserverens egenskaber**.
 - **Windows 7:** Klik på **Enheder og printere** i Windows-menuen **Start**. Vælg printerens navn, og vælg **Printserverens egenskaber**.
 - **Windows Vista:** Klik på **Start**-menuen i Windows, klik på **Kontrolpanel**, og klik på **Printere**. Højreklik på et tomt område i vinduet **Printere**, og vælg **Serveregenskaber**.
 - **Windows XP:** Klik på **Start**-menuen i Windows, klik på **Kontrolpanel**, og klik på **Printere og faxenheder**. Klik på **Serveregenskaber** i menuen **Filer**.
2. Markér afkrydsningsfeltet **Opret en ny formular**.
3. Skriv navnet på den brugerdefinerede papirstørrelse.
4. Skriv målene af den brugerdefinerede størrelse i afsnittet **Formularbeskrivelse (mål)**.
5. Klik på **Gem formular** og derefter på **Luk**.

Sådan konfigureres brugerdefinerede størrelser (OS X og macOS)

1. Gør et af følgende afhængig af dit operativsystem:

- Klik på **Sideopsætning** i menuen **Filer** i dit program, og tjek, at den printer, der skal bruges, er valgt i pop-up-menuen **Format for**.
 - Klik på **Udskriv** i menuen **Filer** i dit program, og tjek, at den printer, der skal benyttes, er valgt.
2. Vælg **Håndter specialformater** i pop-up-menuen **Papirformat**.

 **BEMÆRK:** Klik på trekanten ved siden af pop up-menuen **Printer**, eller klik på **Vis detaljer**, hvis disse indstillinger ikke vises i dialogboksen **Udskriv**.

3. Klik på plusset **+** til venstre på skærmen, dobbeltklik på **Ikke-navngivet**, og skriv navnet på den nye størrelse.
4. Indtast målene i felterne **Width** (Bredde) og **Height** (Højde), og indstil margenerne, hvis du vil tilpasse dem.
5. Klik på **OK**.

Sådan udskrives på papir i specialformat (Windows)

 **BEMÆRK:** Før du udskriver på papir i specialformat, skal du konfigurere den brugerdefinerede størrelse i Printserverens egenskaber.

1. Læg det pågældende papir i papirbakken. Se [læg papir](#) for at få flere oplysninger.
2. Klik på **Udskriv** i menuen **Filer** i programmet.
3. Kontroller, at din printer er valgt.
4. Klik på den knap, der åbner dialogboksen **Egenskaber**.

Afhængigt af softwaren kan denne knap hedde **Egenskaber**, **Funktioner**, **Printeropsætning**, **Printerens egenskaber**, **Printer** eller **Præferencer**.

 **BEMÆRK:** Hvis du vil angive udskriftsindstillinger for alle udskriftsjob, skal du foretage ændringerne i HP-softwaren. Der er flere oplysninger om HP-softwaren i [Printerens administrationsværktøjer](#).

5. Klik på knappen **Avanceret** under fanen **Papir/kvalitet** eller fanen **Layout**.
6. Vælg den brugerdefinerede **Papirstørrelse** på rullelisten i området **Papir/output**.

 **BEMÆRK:** Hvis du skifter papirstørrelse, skal du sørge for at lægge det rigtige papir i papirbakken og indstille papirstørrelsen på printerens kontrolpanel, så de stemmer overens.

7. Vælg eventuelt flere udskriftsindstillinger, og klik derefter på **OK**.
8. Klik på **Udskriv** eller **OK** for at starte udskrivningen.

Sådan udskrives på papir i specialformat (OS X og macOS)

Før du udskriver på papir i specialformat, skal du konfigurere den brugerdefinerede størrelse i HP-softwaren.

1. Læg det relevante papir i papirbakken.
2. Opret den nye brugerdefinerede papirstørrelse.
 - a. I den software, du ønsker at udskrive fra, skal du klikke på **Filer** og derefter på **Udskriv**.
 - b. Kontrollér, at printeren er markeret.
 - c. Klik på **Håndter specialformater** i pop up-menuen **Papirstørrelse**.
Hvis du ikke ser indstillinger på dialogboksen Udskriv, skal du klikke på **Vis oplysninger**.

- d. Klik på **+**, vælg derefter det nye element på listen, og indtast et navn på den brugerdefinerede papirstørrelse.
 - e. Indtast højden og bredden på dit brugerdefinerede papir.
 - f. Klik på **Udført** eller **OK**, og klik derefter på **Gem**.
3. Brug den oprettede, brugerdefinerede papirstørrelse til at udskrive.
- a. Klik på **Udskriv** i menuen **Filer** i programmet.
 - b. Kontroller, at din printer er valgt.
 - c. Vælg navnet på den brugerdefinerede papirstørrelse, du oprettede, i pop up-menuen **Papirstørrelse**.
 - d. Angiv eventuelt andre udskriftsindstillinger, og klik derefter på **Udskriv**.

Udskrivning på begge sider (dupleks)

Sådan udskrives der på begge sider af papiret (Windows)

1. Læg papir i papirbakken. Se [llæg papir](#) for at få flere oplysninger.
2. Vælg **Udskriv** i programmet.
3. Printeren skal være valgt.
4. Klik på den knap, der åbner dialogboksen **Egenskaber**.

Afhængigt af programmet kan denne knap hedde **Egenskaber**, **Indstillinger**, **Indstil printer**, **Printeregenskaber**, **Printer** eller **Præferencer**.



BEMÆRK: Hvis du vil angive udskriftsindstillinger for alle udskriftsjob, skal du foretage ændringerne i HP-softwaren. Der er flere oplysninger om HP-softwaren i [Printerens administrationsværktøjer](#).

5. På fanen **Genvej til udskrivning** skal du vælge genvejen **Tosidet udskrivning (dupleks)**.
6. Klik på de andre faner, hvis du vil ændre andre udskriftsindstillinger. Se [Tips til udskrivning](#) for at få flere gode råd til udskrivningen.



BEMÆRK: Printeren understøtter automatisk 2-sidet udskrivning i papirstørrelserne A4, Letter, Executive og JIS B5.



BEMÆRK: Hvis du skifter papirstørrelse, skal du sørge for at lægge det rigtige papir i papirbakken og indstille papirstørrelsen på printerens kontrolpanel, så de stemmer overens.

7. Klik på **OK** for at lukke dialogboksen **Egenskaber**.
8. Klik på **Udskriv** eller **OK** for at starte udskrivningen.

Sådan udskrives der på begge sider af papiret(OS X og macOS)

1. Gå til menuen **Filer** i softwaren, og vælg **Udskriv**.
2. Vælg **Layout** i pop op-menuen i dialogboksen Udskriv.
3. Vælg den ønskede type binding til de tosidede sider, og klik derefter på **Udskriv**.

Udskrivning med appen HP Smart

Dette afsnit indeholder grundlæggende instruktioner til at bruge appen HP Smart til at udskrive fra din Android-, iOS- eller Windows 10-enhed. Yderligere oplysninger om, hvordan du anvender HP Smart, finder du under:

- **iOS/Android:** www.hp.com/go/hpsmart-help
- **Windows:** www.hp.com/go/hpsmartwin-help

Sådan udskrives fra en Windows 10-enhed

1. Læg papir i indbakken. Se [læg papir](#) for at få flere oplysninger.
2. Åbn HP Smart. Se [Brug appen HP Smart til udskrivning, scanning og fejlfinding fra en iOS-, Android- eller Windows 10-enhed](#) for at få flere oplysninger.
3. Sørg for, at din printer er valgt på startskærmen HP Smart.

 **TIP:** Hvis du vil vælge en anden printer, skal du klikke eller trykke på ikonet Printer på værktøjslinjen i venstre side af skærmen og derefter vælge **Vælg en anden printer** for at se alle tilgængelige printere.
4. Nederst på startskærmen skal du klikke eller trykke på **Udskriv**.
5. Vælg **Udskriv foto**, find det foto, du vil udskrive, og klik eller tryk derefter på **Vælg fotos, der skal udskrives**.
Vælg **Udskriv dokument**, find et PDF-dokument, du vil udskrive, og klik eller tryk derefter på **Udskriv**.
6. Vælg de ønskede indstillinger. Klik eller tryk på **Flere indstillinger** for at få vist flere indstillinger. Der er flere oplysninger om udskriftsindstillinger under [Tips til udskrivning](#).
7. Klik på **Udskriv** for at starte udskrivningen.

Sådan udskrives fra en Android- eller iOS-enhed

1. Åbn appen HP Smart.
2. Tryk på Plus-ikonet, hvis du skal skifte til en anden printer eller tilføje en ny printer.
3. Tryk på en printerindstilling (f.eks. **Udskriv fotos** eller **Udskriv fotos fra Facebook** mv.). Du kan udskrive fotos og dokumenter fra din enhed, dit cloud-lager eller dine sociale medier.
4. Vælg det foto eller dokument, du vil udskrive.
5. Tryk på **Udskriv**.

Udskrivning med mobilenheder

Udskrivning fra mobilenheder

Du kan udskrive dokumenter og fotos direkte fra mobilenheder, herunder iOS-, Android-, Windows Mobile-, Chromebook- og Amazon Kindle-enheder.



BEMÆRK: Du kan også anvende appen HP Smart til udskrivning fra mobile enheder. Se [Udskrivning med appen HP Smart](#) for at få flere oplysninger.

1. Sørg for, at printeren har forbindelse til det samme netværk som mobilenheden.
2. Aktivér udskrivning på mobilenheden:

- **iOS:** Brug kommandoen **Udskriv** i menuen **Del**. Det kræver ingen konfiguration, da iOS AirPrint er forudinstalleret.



BEMÆRK: AirPrint er forudinstalleret på enheder med iOS 4.2 og nyere.

- **Android:** Download pluginnet HP Print Service (understøttes af de fleste Android-enheder) fra Google Play-butikken, og aktivér det på enheden.



BEMÆRK: Enheder med Android 4.4 og nyere understøttes af HP Print Service-plugin; et. Enheder med Android 4.3 og ældre kan udskrive vha. HP ePrint-appen, som findes i Google Play-butikken.

- **Windows Mobile:** Vælg **Udskriv** i menuen **Enhed**. Kræver ingen konfiguration, da softwaren er forudinstalleret.



BEMÆRK: Hvis din printer ikke vises på listen, skal du muligvis foretage en engangsopsætning af printeren vha. guiden **Tilføj printer**.

- **Chromebook:** Download og installer appen **HP Print for Chrome** fra Chrome Web Store for at aktivere udskrivning via både Wi-Fi- og USB-forbindelser.
- **Amazon Kindle Fire HD9 og HDX:** Første gang du vælger **udskrivningsfunktionen** på enheden, downloades HP Print Service-plugin; et automatisk, så du kan aktivere udskrivning fra mobilenheder.



BEMÆRK: Der er detaljerede oplysninger om aktivering af udskrivning fra mobilenheder på www.hp.com/go/mobileprinting. Hvis der ikke er en lokal version af dette websted for dit land/din region, kan du blive sendt til et HP Mobile Printing-websted for et andet land eller på et andet sprog.

3. Sørg for, at det ilagte papir passer til printerens papirindstillinger (der er flere oplysninger under [Ilæg papir](#)). Hvis du sørger for, at størrelsen på det ilagte papir angives nøjagtigt, ved mobilenheden, hvilken papirstørrelse der bliver udskrevet på.

Tips til udskrivning

Softwareindstillinger valgt i printerdriveren gælder kun for udskrivning, og ikke for kopiering eller scanning.

Du kan udskrive dokumenter på begge sider af papiret. Se [Udskrivning på begge sider \(dupleks\)](#) for at få flere oplysninger.

Tips vedrørende blæk

Følgende indeholder blæktips, der giver vellykket udskrivning:

- Hvis udskriftskvaliteten ikke er acceptabel, kan du se yderligere oplysninger i [Problemer med at printe](#).
- Brug originale HP-patroner.

De originale HP-blækpatroner er udviklet og testet sammen med HP-printere og -papir, så du får det bedst mulige resultat hver gang.



BEMÆRK: HP kan ikke garantere hverken kvalitet eller driftssikkerhed i forbindelse med forbrugsvarer fra andre producenter. Service eller reparation, som skyldes brug af forbrugsvarer fra andre producenter, er ikke omfattet af garantien.

Gå ind på www.hp.com/go/anticounterfeit, hvis du mener, du har købt originale HP-blækpatroner.

- Både den sorte og den farvede blækpatron skal være installeret.

Se [Udskiftning af blækpatronerne](#) for at få flere oplysninger.

- Kontrollér de forventede blækniveauer i blækpatronerne, så du er sikker på, der er nok blæk.

Se [Kontrol af de anslåede blækniveauer](#) for at få flere oplysninger.



BEMÆRK: Advarsler og indikatorer vedrørende blækniveau er kun estimer. Når en indikator viser et lavt blækniveau, bør du sørge for at skaffe en ny patron, så du ikke risikerer pludselig ikke at kunne udskrive. Du behøver ikke udskifte blækpatroner, før du bliver bedt om det.

- Sluk altid printeren ved hjælp af knappen  (knappen Strømafbryder), så printeren får mulighed for at beskytte dyserne.

Tips til ilægning af papir

Der er også flere oplysninger under [llæg papir](#).

- Sørg for, at papiret er lagt korrekt i papirbakken, og indstil den rigtige mediestørrelse og -type. Når papiret er lagt i papirbakken, bliver du bedt om at indstille mediestørrelsen og -typen på kontrolpanelet.
- Læg en hel stak papir i, ikke bare en enkelt side. Alt papiret i stakken skal have samme størrelse og være af samme type for at undgå et papirstop.
- Læg papiret i med udskriftssiden nedad.
- Kontrollér, at papir, der er lagt i papirbakken, ligger fladt uden bøjede eller iturevne kanter.
- Juster papirstyrene i papirbakken, så de ligger tæt op ad papiret. Kontrollér, at papirstyrene ikke bøjer papiret i bakken.
- Juster papirlængdestyret i papirbakken, så det ligger tæt op ad papiret. Sørg for, at papirstyrene ikke bøjer papiret i bakken.

Tips til printerindstillinger (Windows)

Følgende indeholder tips om printerindstillinger, der giver vellykket udskrivning:

- Hvis du vil ændre standard udskriftsindstillinger, skal du klikke på **Udskriv, scan og fax** og derefter på **Angiv præferencer** i HP-printersoftwaren.

Du kan åbne HP's printersoftware via [Åbn HP-printersoftware \(Windows\)](#) samt få yderligere oplysninger.

- Du kan bruge udskrivningsgenveje til at spare tid i forbindelse med indstilling af dine ønskede udskrivningspræferencer. En udskrivningsgenvej gemmer de indstillinger, som er relevante for en bestemt type opgave, så du kan angive samtlige indstillinger med et enkelt klik. Hvis du vil bruge en genvej, skal du gå til fanen **Udskrivningsgenveje** eller **Udskrivningsgenvej**, vælge den ønskede genvej og derefter trykke på **OK**.

Hvis du vil tilføje en ny udskrivningsgenvej, skal du indstille den ønskede udskrivningspræference på fanen **Papir/Kvalitet**, **Layout** eller **Avanceret**, vælge fanen **Udskrivningsgenveje** eller **Udskrivningsgenvej**, klikke på **Gem som**, indtaste et navn og derefter klikke på **OK**.

Hvis du vil slette en brugertilpasset udskrivningsgenvej, skal du vælge den og klikke på **Slet**.



BEMÆRK: Du kan ikke slette de forudindstillede udskrivningsgenveje.

- Forstå papir- og papirbakkeindstillinger:
 - **Papirstørrelse:** Vælg den papirstørrelse, du lagde i papirbakken.
 - **Papirkilde:** Vælg den papirbakke, du lagde papir i.
 - **Papirtype** eller **Medier:** Vælg den papirtype, du bruger.

- Forstå farve- eller sort-hvid-indstillinger.
 - **Farve:** Bruger blæk fra alle patroner til firefarveudskrifter.
 - **Sort-hvid** eller **Kun sort blæk:** Bruger kun sort blæk til sort-hvide udskrifter i normal eller lavere kvalitet.
 - **Gråtoner i høj kvalitet:** Bruger blæk fra både farvepatronen og den sorte patron til at frembringe et bredere spektrum af sorte og grå nuancer til sort-hvide udskrifter i høj kvalitet.
- Forstå indstillingerne for udskriftskvalitet:

Udskriftskvalitet måles i udskriftsopløsningens punkter pr. tomme (dpi). Højere dpi frembringer klarere og mere detaljerede udskrifter, men gør udskrivningen langsommere og kan muligvis forbruge mere blæk.

 - **Kladde:** Den laveste dpi, der typisk anvendes, når blækniveauet er lavt, eller når der ikke er behov for udskrifter af høj kvalitet.
 - **Normal:** Velegnet til de fleste udskriftsjobs.
 - **Bedst:** Bedre dpi end **Normal**.
 - **Print med maks. dpi:** Den højeste dpi-indstilling til udskriftskvalitet.
 - **HP Real Life Technologies** (HP Real Life-teknologier): Denne funktion gør billeder og diagrammer jævnere og skarpere, som giver forbedret udskriftskvalitet.
- Forstå side- og layoutindstillinger:
 - **Retning:** Vælg **Stående** til lodrette udskrifter, eller **Liggende** til vandrette udskrifter
 - **Udskriv på begge sider manuelt:** Vend siderne manuelt, når én side af papiret er blevet udskrevet, så du kan udskrive på begge sider af papiret.
 - **Vend på langs:** Vælges, hvis du vil vende siderne på langs, når du udskriver på begge sider.
 - **Vend på tværs:** Vælges, hvis du vil vende siderne på tværs, når du udskriver på begge sider.
 - **Folderlayout** eller **Folder:** Giver dig mulighed for at udskrive et dokument med flere sider som en folder. Den anbringer to sider på hver side af et ark, som derefter kan foldes som en folder, som er halvt så stor som papiret.
 - **Venstre margen** eller **Folder-VenstreMargen:** Indbindingssiden vises på venstre side, efter den er blevet foldet som en folder. Vælg denne indstilling, hvis din læseretning er fra venstre mod højre.
 - **Højre margen** eller **Folder-HøjreMargen:** Indbindingssiden vises på højre side, efter den er blevet foldet som en folder. Vælg denne indstilling, hvis din læseretning er fra højre mod venstre.
 - **Siderammer:** Gør det muligt at føje rammer til siderne, hvis du udskriver et dokument med to sider eller mere pr. ark.
 - **Opsætning af sider pr. ark:** Hjælper dig med at angive sidernes rækkefølge, hvis du udskriver et dokument på mere end to sider pr. ark.
 - **Sider, der skal udskrives:** Du kan vælge kun at udskrive ulige sider, kun at udskrive lige sider eller at udskrive alle sider.
 - **Omvendt siderækkefølge** eller **Siderækkefølge:** Lader dig udskrive sider fra første til sidste eller i omvendt rækkefølge.

Tips til printerindstillinger (OS X og macOS)

- Gå til dialogen Udskriv, og brug pop op-menuen **Papirstørrelse** til at vælge den papirstørrelse, der er lagt i printeren.
- Vælg pop op-menuen **Papirtype/kvalitet** i dialogen Udskriv, og vælg den ønskede papirtype og kvalitet.

4 Kopiering og scanning

- [Kopier](#)
- [Scanning](#)
- [Tip til kopiering og scanning](#)



Kopier

Sådan kopieres dokumenter og id-kort

1. Kontroller, at der ligger papir i papirbakken. Se [læg papir](#) for at få flere oplysninger.
2. Læg originalen på scannerens glasplade med udskriftssiden nedad, eller i dokumentføderen med udskriftssiden opad.
3. Tryk på **Kopiering** på printerens kontrolpaneldisplay.
4. Vælg **Dokument** eller **Id-kort**.
5. Indtast antallet af kopier med det numeriske tastatur, eller foretag ændringer i andre indstillinger.

 **TIP:** Du kan gemme indstillingerne som standardindstillinger for opgaver i fremtiden ved at trykke på  (**Kopieringsindstillinger**) og derefter på **Gem aktuelle indstillinger**.

6. Tryk på  **Kopiering**.

 **TIP:** Printeren er som standard indstillet til at kopiere i farve. Hvis du vil kopiere i sort-hvid, skal du trykke på  (**Kopieringsindstillinger**) for at ændre standardfarven.

Scanning

Du kan scanne dokumenter, fotos og andre papirtyper og sende dem derefter til f.eks. en computer eller en e-mailmodtager.

Ved scanning af dokumenter ved hjælp af HP-printersoftware kan du scanne til et format, som kan søges og redigeres.

Ved scanning af en original uden rammer skal du bruge scannerens glasplade og ikke dokumentføderen.

 **BEMÆRK:** Nogle scaningsfunktioner er kun tilgængelige, når du har installeret HP-printersoftware.

 **TIP:** Se [Problemer med at scanne](#), hvis du har problemer med at scanne dokumenter.

- [Scan til en computer](#)
- [Scan til e-mail](#)
- [Scan med HP Smart](#)
- [Scanning vha. Webscan](#)
- [Scanning af dokumenter som redigerbar tekst](#)

- [Opret en ny scanningsgenvej \(Windows\)](#)
- [Redigering af scanningsindstillinger \(Windows\)](#)

Scan til en computer

Inden du scanner til en computer, skal du sikre, at den anbefalede HP-printersoftware er installeret. Printerens og computeren skal være forbundet og tændt.

På Windows-computere skal printersoftwaren endvidere køre før scanningen.

HP-printersoftwaren kan anvendes til at scanne dokumenter i redigerbar tekst. Se [Scanning af dokumenter som redigerbar tekst](#) for at få flere oplysninger.

Sådan scannes en original til en computer fra printerens kontrolpanel

Sørg for, at printerens allerede er tilsluttet computeren, inden scanningen.

1. Læg originalen med udskriftssiden nedad på scannerens glasplade, eller læg den med udskriftssiden opad i dokumentføderen.
2. Tryk på **Scan** på kontrolpanelet, og vælg derefter **Computer**.
3. Vælg din computers navn.
4. Tryk på **Start scanning**.

Sådan aktiveres funktionen til at scanne til en computer (Windows)

Hvis printerens er tilsluttet computeren via en USB- forbindelse, er funktionen Scan til computer aktiveret som standard og kan ikke deaktiveres.

Hvis du bruger en netværksforbindelse, og funktionen er deaktiveret, men du ønsker at aktivere den igen, skal du følge denne vejledning.

1. Åbn HP-printersoftwaren. Se [Åbn HP-printersoftwaren \(Windows\)](#) for at få flere oplysninger.
2. Klik på **Udskriv, scan og fax** og derefter på **Scan**.
3. Vælg **Administrer Scan til computer**.
4. Klik på **Aktivér**.

Sådan aktiveres funktionen til at scanne til en computer (OS X og macOS)

Funktionen til at scanne til en computer aktiveres som standard fra fabrikken. Følg disse anvisninger, hvis funktionen er deaktiveret, og du ønsker at aktivere den igen.

1. Åbn HP Utility.



BEMÆRK: HP Utility er placeret i mappen **HP**, som er en undermappe i **Applikationer**.

2. Klik på **Scan til computer** under **Scanningsindstillinger**.
3. **Aktivér Scan til computer** skal være aktiveret.

Sådan scannes et dokument eller et foto til en fil (Windows)

1. Læg originalen med udskriftssiden nedad på scannerens glasplade, eller læg den med udskriftssiden opad i dokumentføderen.
2. Åbn HP-printersoftwaren. Se [Åbn HP-printersoftwaren \(Windows\)](#) for at få flere oplysninger.

3. Klik på **Scan et dokument eller billede** i printerprogrammet.
4. Vælg den type scanning, du ønsker, og klik på **Scan**.
 - Vælg **Gem som PDF** for at gemme dokumentet (eller fotoet) som PDF-fil.
 - Vælg **Gem som JPEG** for at gemme fotoet (eller dokumentet) som billedfil.



BEMÆRK: Det indledende skærbillede gør det muligt for dig at gennemgå og ændre grundlæggende indstillinger. Klik på **Mere** -linket øverst til højre i dialogboksen Scanning for at få vist og redigere de avancerede indstillinger.

Se [Redigering af scanningsindstillinger \(Windows\)](#) for at få flere oplysninger.

Hvis **Vis fremviser efter scanning** er valgt, kan du justere det scannede billede på skærmen med eksemplet.

Sådan scannes en original fra HP-printersoftware (OS X og macOS)

1. Åbn HP Scan.
HP Scan findes i mappen **Programmer/HP** på harddiskens øverste niveau.
2. Vælg den type scanningsprofil, du ønsker.
3. Klik på **Scan**.

Scan til e-mail

App'en Scan-til-e-mail er en applikation, som giver dig mulighed for hurtigt at scanne og e-maile fotos eller dokumenter til de angivne modtagere direkte fra HP All-in-One-printeren. Du kan konfigurere dine e-mailadresser, logge ind på dine konti med leverede PIN-koder, og derefter scanne og e-maile dine dokumenter.

Dette afsnit indeholder følgende emner:

- [Opsætning af Scan til e-mail](#)
- [Sådan scannes et dokument eller et foto til en e-mail](#)
- [Ændring af kontoindstillinger](#)

Opsætning af Scan til e-mail

1. Aktiver Web Services på printerens. Se [Opsætte Web Services](#) for at få flere oplysninger.
2. På startskærmen skal du trykke på **Apps** og derefter på appen **Scan til e-mail**.
3. Tryk på **Fortsæt** på skærbilledet **Velkommen**.
4. Tryk i **E-mail** feltet for at gå ind i din e-mailadresse, og tryk derefter på **Udført**.
5. Tryk på **Fortsæt**.
6. En PIN-kode bliver sendt til den e-mailadresse, du har skrevet. Tryk på **Fortsæt**.
7. Tryk på **PIN-kode** for at skrive din PIN-kode, og tryk derefter på **Udført**.
8. Tryk på **Gem e-mail** eller **Automatisk login** afhængigt af, hvordan du vil få printerens til at gemme dine login-oplysninger.
9. Vælg scanningstypen ved at trykke på **Foto** eller **Dokument**.

10. Hvis du har fotos, skal du vælge scanningsindstillingerne og trykke på **Fortsæt**.
Hvis du har dokumenter, skal du gå videre til næste trin.
11. Kontroller e-mailoplysningerne, og tryk på **Fortsæt**.
12. Tryk på **Scan til e-mail**.
13. Tryk på **OK**, når scanningen afsluttes, og tryk derefter på **Ja** for at sende en anden e-mail eller på **Nej** for at afslutte.

Sådan scannes et dokument eller et foto til en e-mail

Du kan scanne til e-mail enten fra kontrolpanelet eller HP-printersoftwaren.

Sådan scannes et dokument eller et foto til en e-mail via kontrolpanelet

1. Læg originalen med udskriftssiden nedad på scannerens glasplade, eller læg den med udskriftssiden opad i dokumentføderen.
2. På startskærmen skal du trykke på **Apps** og derefter på appen **Scan til e-mail**.
3. Vælg den konto, du vil bruge, på kontrolpaneldisplayet, og tryk på **Fortsæt**.



BEMÆRK: Vælg **Min konto står ikke på liste**, hvis du ikke har en konto. Du bliver bedt om at skrive din e-mailadresse, og du vil modtage en PIN-kode.

4. Hvis du bliver bedt om det, skal du indtaste PIN-koden.
5. Vælg scanningstypen ved at trykke på **Foto** eller **Dokument**.
6. Hvis du har fotos, skal du vælge scanningsindstillingerne og trykke på **Fortsæt**.
Hvis du har dokumenter, skal du gå videre til næste trin.
7. Hvis du vil tilføje eller fjerne modtagere, skal du trykke på **Rediger modtagere**, og når du er færdig, skal du trykke på **Udført**.
8. Kontroller e-mailoplysningerne, og tryk på **Fortsæt**.
9. Tryk på **Scan til e-mail**.
10. Tryk på **OK**, når scanningen afsluttes, og tryk derefter på **Ja** for at sende en anden e-mail eller på **Nej** for at afslutte.

Sådan scannes et dokument eller et foto til en e-mail via HP-printersoftwaren (Windows)

1. Læg originalen med udskriftssiden nedad på scannerens glasplade, eller læg den med udskriftssiden opad i dokumentføderen.
2. Åbn HP-printersoftwaren. Se [Åbn HP-printersoftwaren \(Windows\)](#) for at få flere oplysninger.
3. Klik på **Scan et dokument eller billede** i printerprogrammet.
4. Vælg den type scanning, du ønsker, og klik på **Scan**.
Vælg **Send med e-mail som PDF** eller **Send med e-mail som JPEG** for at åbne en e-mail med den scannede fil som vedhæftet fil.



BEMÆRK: Det indledende skærmbillede gør det muligt for dig at gennemgå og ændre grundlæggende indstillinger. Klik på **Mere** -linket øverst til højre i dialogboksen Scanning for at få vist og redigere de avancerede indstillinger.

Se [Redigering af scanningsindstillinger \(Windows\)](#) for at få flere oplysninger.

Hvis **Vis fremviser efter scanning** er valgt, kan du justere det scannede billede på skærmen med eksemplet.

Ændring af kontoindstillinger

1. På startskærmen skal du trykke på **Apps** og derefter på appen **Scan til e-mail**.
2. Vælg den konto, du vil ændre, og tryk på **Skift**.
3. Vælg den indstilling, du vil ændre, og følg beskederne på skærmen.
 - Automatisk login
 - Gem e-mail
 - Fjern fra liste
 - Skift PIN-kode
 - Slet konto

Scan med HP Smart

Du kan bruge appen HP Smart til at scanne dokumenter eller fotos fra printerens scanner, og du kan også scanne ved hjælp af din enheds kamera. HP Smart omfatter redigeringsværktøj, der giver dig mulighed for at justere det scannede billede, før du gemmer eller deler det. Du kan udskrive, gemme dine scanninger lokalt eller i cloudbaserede lagringstjenester og dele dem via e-mail, sms, Facebook, Instagram mv. For at scanne ved hjælp af HP Smart, skal du følge anvisningerne i det relevante afsnit nedenfor afhængigt af, hvilken enhed du bruger.

- [Scan fra en Windows 10-enhed](#)
- [Scan fra en Android- eller iOS-enhed](#)

Dette afsnit indeholder grundlæggende instruktioner til at bruge appen HP Smart til at scanne fra din Android-, iOS- eller Windows 10-enhed. Yderligere oplysninger om, hvordan du anvender HP Smart, finder du under:

- **iOS/Android:** www.hp.com/go/hpsmart-help
- **Windows:** www.hp.com/go/hpsmartwin-help

Scan fra en Windows 10-enhed

Sådan scannes et dokument eller et foto ved hjælp af printerscanneren

1. Læg originalen med printsiden opad i dokumentføderen eller med printsiden nedad i forreste højre hjørne af scannerens glasplade.
2. Åbn HP Smart. Se [Brug appen HP Smart til udskrivning, scanning og fejlfinding fra en iOS-, Android- eller Windows 10-enhed](#) for at få flere oplysninger.
3. Vælg **Scan**, og vælg derefter **Scanner**.
4. Klik eller tryk på ikonet Indstillinger for at ændre de grundlæggende indstillinger.



BEMÆRK: Sørg for at vælge den korrekte inputkilde, hvis din printer understøtter scanning fra både dokumentfoderen og scannerglaspladen.

5. Klik eller tryk på ikonet Forhåndsvisning for at forhåndsvis og justere billedet, hvis det er nødvendigt.
6. Klik eller tryk på ikonet Scan.
7. Lav om nødvendigt andre justeringer:
 - Klik eller tryk på **Tilføj** for at tilføje flere dokumenter eller fotos.
 - Klik eller tryk på **Rediger** for at rotere eller beskære dokumentet eller billedet eller for at justere dets kontrast, lysstyrke, mætning eller vinkel.
8. Vælg den ønskede filtype, og klik eller tryk derefter på ikonet Gem for at gemme det, eller klik eller tryk på ikonet Del for at dele det med andre.

Sådan scannes et dokument eller et foto ved hjælp af enhedens kamera

Hvis din enhed har et kamera, kan du bruge HP Smart-appen til at scanne et udskrevet dokument eller et foto med enhedens kamera. Du kan derefter bruge HP Smart til at redigere, gemme, udskrive eller dele billedet.

1. Åbn HP Smart. Se [Brug appen HP Smart til udskrivning, scanning og fejlfinding fra en iOS-, Android- eller Windows 10-enhed](#) for at få flere oplysninger.
2. Vælg **Scan**, og vælg derefter **Kamera**.
3. Placér et dokument eller et foto foran kameraet, og klik eller tryk derefter på den runde knap nederst på skærmen for at tage et billede.
4. Juster grænserne, hvis det er nødvendigt. Klik eller tryk på ikonet Anvend.
5. Lav om nødvendigt andre justeringer:
 - Klik eller tryk på **Tilføj** for at tilføje flere dokumenter eller fotos.
 - Klik eller tryk på **Rediger** for at rotere eller beskære dokumentet eller billedet eller for at justere dets kontrast, lysstyrke, mætning eller vinkel.
6. Vælg den ønskede filtype, og klik eller tryk derefter på ikonet Gem for at gemme det, eller klik eller tryk på ikonet Del for at dele det med andre.

Sådan redigeres et tidligere scannet dokument eller billede

HP Smart tilbyder redigeringsværktøjer, f.eks. til at beskære eller rotere, som du kan bruge til at justere et tidligere scannet dokument eller billede på din enhed.

1. Åbn HP Smart. Se [Brug appen HP Smart til udskrivning, scanning og fejlfinding fra en iOS-, Android- eller Windows 10-enhed](#) for at få flere oplysninger.
2. Vælg **Scan**, og vælg derefter **Importer lokalt**.
3. Vælg det dokument eller foto, du vil justere, og klik eller tryk derefter på **Åbn**.
4. Juster grænserne, hvis det er nødvendigt. Klik eller tryk på ikonet Anvend.
5. Lav om nødvendigt andre justeringer:

- Klik eller tryk på **Tilføj** for at tilføje flere dokumenter eller fotos.
 - Klik eller tryk på **Rediger** for at rotere eller beskære dokumentet eller billedet eller for at justere dets kontrast, lysstyrke, mætning eller vinkel.
6. Vælg den ønskede filtype, og klik eller tryk derefter på ikonet **Gem** eller **Del** for at gemme filen eller dele den med andre.

Scan fra en Android- eller iOS-enhed

Scan til en Android- eller iOS-enhed

1. Åbn HP Smart, og vælg en scanningsmulighed.
 - Hvis du vælger at scanne ved hjælp af kameraet, åbnes det indbyggede kamera. Scan dit foto eller dokument vha. kameraet.
 - Hvis du vælger at scanne ved hjælp af printerscanneren, skal du trykke på ikonet Indstillinger for at vælge inputkilden og ændre scanningsindstillingerne og derefter trykke på ikonet Scan.



BEMÆRK: Sørg for at vælge den korrekte inputkilde, hvis din printer understøtter scanning fra både dokumentføderen og scannerglaspladen.

2. Når du er færdig med at justere det scannede dokument eller foto, kan du gemme, dele eller udskrive det.

Scanning vha. Webscan

Webscan er en funktion i den indbyggede webserver, der kan bruges til at scanne fotoer og dokumenter fra printeren til computeren vha. en webbrowser.

Funktionen er altid tilgængelig, også selvom du ikke har installeret printersoftware på computeren.

Se [Integreret webserver](#) for at få flere oplysninger.



BEMÆRK: Webscan er som standard slået fra. Du kan aktivere denne funktion fra EWS'ens.

Hvis ikke du kan åbne Webscan i EWS'ens, kan det skyldes, at netværksadministratoren, har deaktiveret funktionen. Kontakt netværksadministratoren eller den person, som opsætter netværket for at få flere oplysninger.

Sådan aktiveres Webscan

1. Åbn den integrerede webserver. Se [Integreret webserver](#) for at få flere oplysninger.
2. Klik på fanen **Indstillinger**.
3. Klik på **Administratorindstillinger** i afsnittet **Sikkerhed**.
4. Vælg **Webscan** for at aktivere Webscan.
5. Klik på **Apply** (Anvend).

Sådan scannes ved hjælp af Webscan

Scanning ved hjælp af Webscan tilbyder grundlæggende scanningsindstillinger. Scan fra HP-printersoftware for at få yderligere scanningsindstillinger eller funktioner.

1. Læg originalen med udskriftssiden nedad på scannerens glasplade, eller læg den med udskriftssiden opad i dokumentføderen.
2. Åbn den integrerede webserver. Se [Integreret webserver](#) for at få flere oplysninger.

3. Klik på fanen **Scan** .
4. Klik på **Webscan** i venstre rude, rediger de ønskede indstillinger, og klik så på **Start scanning**

 **TIP:** Hvis du vil scanne dokumenter som redigerbar tekst, skal du installere HP-printersoftware. Se [Scanning af dokumenter som redigerbar tekst](#) for at få flere oplysninger.

Scanning af dokumenter som redigerbar tekst

Når du scanner dokumenter, kan du bruge HP-softwaren til at scanne dokumenter til et format, du kan søge i, kopiere, indsætte og redigere. Dette giver mulighed for at redigere breve, avisudklip og mange andre dokumenter.

- [Scanning af dokumenter som redigerbar tekst](#)
- [Retningslinjer for scanning af dokumenter som redigerbar tekst](#)

Scanning af dokumenter som redigerbar tekst

Brug følgende retningslinjer ved scanning af dokumenter som redigerbar tekst.

Sådan scannes et dokument til redigerbar tekst (Windows)

Du kan scanne forskellige typer udskrevne dokumenter til et format, du kan søge i og redigere.

Hvis **Gem som redigerbar tekst (OCR)** ikke er på listen over scanningsmuligheder, skal du installere programmet igen og vælge den pågældende mulighed.

1. Læg originalen med udskriftssiden nedad på scannerens glasplade, eller læg den med udskriftssiden opad i dokumentføderen.
2. Åbn HP-printersoftware. Se [Åbn HP-printersoftware \(Windows\)](#) for at få flere oplysninger.
3. Klik på **Scan et dokument eller billede** i printerprogrammet.
4. Vælg **Gem som redigerbar tekst (OCR)** , og klik på **Scan** .

 **BEMÆRK:** Det indledende skærmbillede gør det muligt for dig at gennemgå og ændre grundlæggende indstillinger. Klik på **Mere** -linket øverst til højre i dialogboksen Scanning for at få vist og redigere de avancerede indstillinger.

Se [Redigering af scanningsindstillinger \(Windows\)](#) for at få flere oplysninger.

Hvis **Vis fremviser efter scanning** er valgt, kan du justere det scannede billede på skærmen med eksemplet.

Sådan scannes dokumenter som redigerbar tekst (OS X og macOS)

1. Læg originalen med udskriftssiden nedad på scannerens glasplade, eller læg den med udskriftssiden opad i dokumentføderen.
2. Åbn HP Scan.
HP Scan findes i mappen **Programmer/HP** på harddiskens øverste niveau.
3. Klik på knappen **Scan**. Der vises en dialogboks, hvor du skal bekræfte din scanningsenhed og de forudindstillede scanningsindstillinger.
4. Følg anvisningerne på skærmen for at gennemføre scanningen.
5. Når alle siderne er blevet scannet, skal du vælge **Gem** i menuen **Filer**. Dialogboksen Gem åbnes.
6. Vælg typen af redigerbar tekst.

Jeg vil gerne ...	Følg denne fremgangsmåde
Ekstrahere teksten uden originalens formatering.	Vælg TXT i pop-up-menuen Format .
Ekstrahere teksten og noget af originalens formatering.	Vælg RTF i pop-up-menuen Format .
Ekstraher teksten, og gør den søgbar i pdf-læsere	Vælg Søgbar pdf i Format printermenuen på displayet.

7. Klik på **Arkiver**.

Retningslinjer for scanning af dokumenter som redigerbar tekst

Følg disse anvisninger for at sikre, at softwaren kan konvertere dokumenter:

- **Sørg for, at scannerens glasplade og dokumentfoderens vindue er rene.**

Snavs og støv på scannerens glas eller dokumentfoderens vindue kan forhindre softwaren i at konvertere dokumentet til tekst, der kan redigeres.

- **Kontroller, at dokumentet ligger korrekt.**

Sørg for, at originalen ligger korrekt, og at dokumentet ikke ligger skævt.

- **Kontroller, at teksten i dokumentet er tydelig.**

Når dokumentet skal konverteres til redigerbar tekst, skal originalen være klar og tydelig og af høj kvalitet.

Følgende forhold kan bevirke, at softwaren ikke kan konvertere dokumentet korrekt:

- Teksten i originalen er utydelig eller 'krøllet'.
- Teksten er for lille.
- Dokumentets struktur er for kompleks.
- Der er for kort afstand mellem mellemrummene i teksten. Hvis teksten, som softwaren konverter, f.eks. har manglende eller sammensatte tegn, kan "rn" se ud som "m".
- Tekst har en farvet baggrund. En farvet baggrund kan bevirke, at billeder i forgrunden ikke træder tydeligt nok frem.

- **Vælg den korrekte profil.**

Husk at vælge en genvej eller forudindstilling, der tillader scanning som redigerbar tekst. Disse indstillinger anvender scanningsindstillinger, der er beregnet til at maksimere OCR-scanningens kvalitet.

Windows: Brug genvejene **Redigerbar tekst (OCR)** eller **Gem som PDF**.

OS X: Brug forudindstillingen **Dokumenter med tekst**.

- **Gem filen i det korrekte format.**

Vælg et format med almindelig tekst, som f.eks. **Tekst (.txt)** eller **TXT**, hvis du kun vil ekstrahere tekst fra dokumentet uden noget af originalens formatering.

Vælg RTF-format (f.eks. **Rich Text (.rtf)** eller **RTF**) eller et PDF-format, der kan søges i, som f.eks. **Søgbar pdf (.pdf)** eller **Søgbar pdf**, hvis du vil ekstrahere teksten og noget af originalens formatering.

Opret en ny scanningsgenvej (Windows)

Du kan oprette din egen scanningsgenvej for at gøre det lettere at scanne. Du bør f.eks. scanne og gemme dine fotos regelmæssigt i PNG-format frem for JPEG-format.

1. Læg originalen med udskriftssiden nedad på scannerens glasplade, eller læg den med udskriftssiden opad i dokumentføderen.
2. Åbn HP-printersoftware. Se [Åbn HP-printersoftware \(Windows\)](#) for at få flere oplysninger.
3. Klik på **Scan et dokument eller billede** i printerprogrammet.
4. Klik på **Opret en ny scanningsgenvej**.
5. Indtast et passende navn, vælg en nuværende genvej, som din nye genvej skal baseres på, og klik på **Opret**.
Hvis du for eksempel opretter en ny genvej til billeder, skal du enten vælge **Gem som JPEG** eller **Send med e-mail som JPEG**. Dette giver adgang til mulighederne for at arbejde med billeder ved scanning.
6. Ret indstillingerne for den nye genvej for at imødekomme dine behov, og klik på ikonet Gem til højre for genvejen.



BEMÆRK: Det indledende skærbillede gør det muligt for dig at gennemgå og ændre grundlæggende indstillinger. Klik på **Mere**-linket øverst til højre i dialogboksen Scanning for at få vist og redigere de avancerede indstillinger.

Se [Redigering af scanningsindstillinger \(Windows\)](#) for at få flere oplysninger.

Redigering af scanningsindstillinger (Windows)

Du kan ændre alle scanningsindstillinger én gang eller gemme ændringerne til permanent brug. Det er blandt andet muligt at vælge papirstørrelse og -retning, scanningsopløsning, kontrast, og hvilken mappe scanningerne skal gemmes i.

1. Læg originalen med udskriftssiden nedad på scannerens glasplade, eller læg den med udskriftssiden opad i dokumentføderen.
2. Åbn HP-printersoftware. Se [Åbn HP-printersoftware \(Windows\)](#) for at få flere oplysninger.
3. Klik på **Scan et dokument eller billede** i printerprogrammet.
4. Klik på linket **Mere** øverst til højre i dialogboksen HP Scan.

Ruden med de avancerede indstillinger vises til højre. I den venstre kolonne vises der en oversigt over hvert afsnits aktuelle indstillinger. I den højre kolonne kan du ændre indstillinger i det fremhævede afsnit.

5. Klik på hvert enkelt afsnit til venstre for ruden med avancerede indstillinger for at gennemse indstillingerne i det pågældende afsnit.

Du kan gennemse og ændre de fleste indstillinger ved hjælp af rullemenuerne.

Visse indstillinger giver større fleksibilitet ved at vise en ny rude. De er vist med et plustegn (+) til højre for indstillingen. Du skal enten acceptere eller annullere eventuelle ændringer i denne rude for at gå tilbage til ruden med detaljerede indstillinger.

6. Når indstillingerne er ændret, kan du vælge én af følgende muligheder:
 - Klik på **Scan**. Du bliver bedt om at gemme eller afvise ændringerne af genvejen, når scanningen er fuldført.
 - Klik på ikonet Gem til højre for genvejen. Således gemmes ændringerne i genvejen, så du kan bruge dem igen næste gang. Ellers påvirker ændringerne kun det aktuelle scanningsarbejde. Klik derefter på **Scan**.

[Besøg vores websted for at få mere at vide om brugen af scanningssoftwaren fra HP.](#) Lær at gøre følgende:

- Tilpasse scanningsindstillinger som f.eks. billedfiltype, scanningsopløsning og kontrastniveau.
- Scanne til netværksmapper og skydrev.
- Få vist og tilpas billeder, før scanninger.

Tip til kopiering og scanning

Brug følgende tip, når du skal kopiere og scanne:

- Hold glaspladen og bagsiden af låget ren. Produktet tolker alt det, der findes på glaspladen, som en del af billedet.
- Ilæg originalen med udskriftssiden vendende nedad på scannerens glasplade, og får den til at flugte med mærket på bagerste venstre hjørne af glaspladen.
- Hvis du vil tage en stor kopi af en lille original, skal du scanne originalen ind på computeren, ændre størrelsen i scanningsprogrammet og derefter udskrive en kopi af det forstørrede billede.
- Hvis du vil justere scanningsstørrelse, outputtype, scanningsopløsning eller filtype mv. skal du starte scanningen fra printersoftwaren.
- Sæt lysstyrken korrekt i programmet, så du undgår manglende eller forkert tekst.
- Hvis du vil scanne et dokument med flere sider til en enkelt fil i stedet for flere filer, skal du starte scanningen med printersoftware i stedet for at vælge **Scan** på printerdisplayet, eller bruge dokumentføderen til at scanne.

5 Fax

Du kan bruge printeren til at sende og modtage faxer, herunder farvefaxer. Du kan planlægge, at afsendelsen af en fax skal ske på et senere tidspunkt inden for 24 timer, og oprette kontakter i telefonbogen, så du hurtigt og nemt kan sende til numre, som du bruger ofte. Du kan også angive en række faxindstillinger fra printerens kontrolpanel, f.eks. opløsning, samt kontrasten mellem lys/mørke på de faxer, du sender.

 **BEMÆRK:** Kontrollér, at printeren er indstillet korrekt til fax, inden du begynder at faxe. Du kan kontrollere, om faxen er opsat korrekt ved at køre faxopsætningstesten fra printerens kontrolpanelet.

- [Afsendelse af en fax](#)
- [Modtagelse af fax](#)
- [Opret kontaktpersoner i telefonbogen](#)
- [Redigering af faxindstillinger](#)
- [Fax og digitale telefontjenester](#)
- [Fax via VoIP](#)
- [Brug af rapporter](#)
- [Yderligere faxopsætning](#)

Afsendelse af en fax

Du kan sende en fax på flere forskellige måder afhængigt af din situation eller behov.

- [Afsendelse af en standardfax](#)
- [Send en standardfax fra computeren](#)
- [Afsendelse af en fax fra en telefon](#)
- [Afsendelse af en fax ved hjælp af overvåget opkald](#)
- [Afsendelse af en fax fra printerens hukommelse](#)
- [Afsendelse af en fax til flere modtagere](#)
- [Afsendelse af en fax i fejlretningstilstand](#)

Afsendelse af en standardfax

Du kan sende en enkeltsidet fax, flersidet fax, sort-hvid fax eller farvesider via printerens kontrolpanel.

 **BEMÆRK:** Du kan sende en side ad gangen, når du faxer, ved at placere originalen på glaspladen. Du kan sende faxer med flere sider ved hjælp af dokumentføderen.



 **BEMÆRK:** Hvis du ønsker at få en udskrift med en bekræftelse på, at dine faxer er afsendt, skal faxbekræftelse være slået til.

Sådan sendes en standardfax fra printerens kontrolpanel

1. Læg originalen med udskriftssiden nedad på scannerens glasplade, eller læg den med udskriftssiden opad i dokumentføderen.
2. Tryk på **Fax** på printerens kontrolpaneldisplay.
3. Tryk på **Send nu**.
4. Indtast faxnummeret med det numeriske tastatur, eller vælg en kontakt i telefonbogen.

 **TIP:** Hvis du vil tilføje en pause i det faxnummer, du er ved at oprette, skal du trykke på * flere gange, indtil der vises en bindestreg (-) på displayet.

5. Tryk på  **Send**.

 **TIP:** Printerens er som standard indstillet til at sende en fax i sort-hvid. Hvis du vil sende en fax i farve, skal du trykke på  (**Faxindstillinger**) for at ændre standardfarven.

Hvis printeren registrerer et dokument i dokumentføderen, sender den det pågældende dokument til det nummer, du har indtastet.

 **TIP:** Hvis modtageren rapporterer om problemer med faxens kvalitet, kan du prøve at ændre faxens opløsning eller kontrast.

Send en standardfax fra computeren

Du kan faxe et dokument direkte fra computeren uden at skal udskrive det først.

Hvis du vil bruge denne funktion, skal du sikre, at HP-printersoftwaren er installeret på computeren, printerens er tilsluttet en telefonlinje i drift, og at faxfunktionen er konfigureret og fungerer korrekt.

Sådan sendes en standardfax fra computeren (Windows)

1. Åbn det dokument på computeren, der skal faxes.
2. Klik på **Udskriv** i menuen **Filer** i programmet.
3. Vælg den printer, hvor der står "**fax**" ud for navnet på listen **Navn**.
4. Hvis du vil skifte indstillinger (f.eks. vælge at sende dokumentet som en sort/hvid fax eller en farvefax), skal du klikke på den knap, der åbner dialogboksen **Egenskaber**. Afhængigt af programmet kan denne knap hedde **Egenskaber**, **Indstillinger**, **Indstil printer**, **Printer** eller **Præferencer**.
5. Klik på **OK**, når du har ændret eventuelle indstillinger.
6. Klik på **Udskriv** eller **OK**.
7. Skriv faxnummeret og de øvrige oplysninger for modtageren, tilpas eventuelt andre faxindstillinger, og klik derefter på **Send fax**. Printerens kalder op til faxnummeret og sender dokumentet.

Sådan sendes en standardfax fra computeren (OS X og macOS)



1. Åbn det dokument på computeren, der skal faxes.
2. Klik på **Udskriv** i softwarens menu **Filer**.
3. Vælg den printer, hvor der står "**(Fax)**" ud for navnet.
4. Indtast et faxnummer eller et navn fra din kontakliste som allerede har et faxnummer indtastet.
5. Når du er færdig med at udfylde faxinformationen, tryk på **Fax**.

Afsendelse af en fax fra en telefon

Du kan sende en fax ved hjælp af en telefon med lokalnummer. På den måde kan du tale med den tilsigtede modtager, før du sender faxen.

Sådan sendes en fax fra en telefon med lokalnummer

1. Læg originalen med udskriftssiden nedad på scannerens glasplade, eller læg den med udskriftssiden opad i dokumentføderen.
2. Ring nummeret op ved hjælp af tastaturet på telefonen, der er tilsluttet printeren.
Hvis modtageren besvarer telefonen, kan du bede modtageren om at modtage faxen på vedkommendes faxmaskine, når de hører faxtoner. Hvis en faxmaskine besvarer opkaldet, høres der faxtoner fra den modtagende faxmaskine.
3. Tryk på **Fax** på printerens kontrolpaneldisplay.
4. Tryk på **Send nu**.
5. Tryk på  **Send**, når du er klar til at sende faxen.

 **TIP:** Printeren er som standard indstillet til at sende en fax i sort-hvid. Hvis du vil sende en fax i farve, skal du trykke på  (**Faxindstillinger**) for at ændre standardfarven.

Telefonen er tavs, mens faxen sendes. Hvis du vil tale med modtageren bagefter, kan du blive på linjen, indtil overførslen er fuldført. Hvis du blev færdig med at tale med modtageren, kan du lægge røret på, så snart faxoverførslen begynder.



Afsendelse af en fax ved hjælp af overvåget opkald



Når du sender en fax vha. overvåget opkald, kan du høre klartonerne, telefon-prompterne eller andre lyde via printerens højttalere. På den måde kan du reagere på prompter, mens du kalder op, samt styre opkaldets hastighed.

 **TIP:** Hvis du bruger et telefonkort og ikke indtaster PIN-koden hurtigt nok, begynder printeren at sende faxlyde for tidligt, hvilket medfører, at PIN-koden ikke genkendes af korttjenesten. I dette tilfælde kan du oprette en kontakt i telefonbogen til opbevaring af PIN-koden til dit telefonkort.

 **BEMÆRK:** Sørg for, at lydstyrken er skruet op, så du kan høre klartonen.

Sådan sendes en fax ved hjælp af overvåget opkald fra printerens kontrolpanel

1. Læg originalen med udskriftssiden nedad på scannerens glasplade, eller læg den med udskriftssiden opad i dokumentføderen.
 2. Tryk på **Fax** på printerens kontrolpaneldisplay.
 3. Tryk på **Send nu**.
 4. Tryk på  **Send**.
-
-  **TIP:** Printeren er som standard indstillet til at sende en fax i sort-hvid. Hvis du vil sende en fax i farve, skal du trykke på  (**Faxindstillinger**) for at ændre standardfarven.
-
5. Når du hører klartonen, skal du indtaste nummeret ved hjælp af tastaturet på kontrolpanelet.
 6. Følg eventuelle anvisninger, der måtte komme.

 **TIP:** Hvis du bruger et telefonkort til at sende en fax, og din PIN-kode til kortet er gemt som en kontakt i telefonbogen, skal du – når du bliver bedt om det – trykke på  (**Telefonbog**) og derefter trykke på **Lokal telefonbog** for at vælge den kontakt i telefonbogen, der indeholder din PIN-kode.

Faxen sendes, når modtagerens faxmaskine svarer.

Afsendelse af en fax fra printerens hukommelse

Du kan scanne en sort-hvid fax til hukommelsen og derefter sende faxen fra hukommelsen. Denne funktion er praktisk, hvis det faxnummer, du vil sende til, er optaget eller midlertidigt utilgængeligt. Printerens scanner originalerne til hukommelsen og sender dem, når den kan få forbindelse til modtagermaskinen. Når printerens har scannet siderne ind i hukommelsen, kan du fjerne originalerne fra dokumentføderbakken eller scannerens glasplade.



BEMÆRK: Du kan kun sende sort-hvide faxer fra hukommelsen.

Sådan sender du en fax fra printerens hukommelse

1. Sørg for, at **Scannings- og faxmetode** er slået til.
 - a. Tryk på **Fax** på printerens kontrolpaneldisplay.
 - b. Tryk på **Opsætning** og derefter på **Foretrukne** .
 - c. Tænd ved at trykke på **Scan- og faxmetode**.
2. Anbring originalen med udskriftssiden opad i dokumentføderen.
3. Tryk på **Fax** på printerens kontrolpaneldisplay.
4. Tryk på **Send nu**.
5. Indtast faxnummeret på tastaturet.

Du kan også trykke på  (**Telefonbog**) og derefter trykke på **Lokal telefonbog** eller **Opkaldshistorik** for at ringe til et nummer eller en gruppe.



6. Tryk på **Send fax** .

Printerens scanner originalerne til hukommelsen og sender faxen, når modtagerens faxmaskine bliver ledig.

Afsendelse af en fax til flere modtagere

Du kan sende en fax til flere modtagere ved at oprette en gruppe af kontaktpersoner i telefonbog, som består af to eller flere enkelte modtagere.

Sådan sendes en fax til flere modtagere vha. gruppetelefonbog

1. Læg originalen med udskriftssiden nedad på scannerens glasplade, eller læg den med udskriftssiden opad i dokumentføderen.
2. Tryk på **Fax** på printerens kontrolpaneldisplay.
3. Tryk på **Send nu**.
4. Tryk på  (**Telefonbog**) og derefter på **Lokal telefonbog** .
5. Tryk på , og vælg  (**Gruppe**) for at gå over til gruppetelefonbogen.

6. Tryk på navnet på den gruppe, du ønsker at sende til.
7. Tryk på **Send fax**.

Printeren sender dokumentet til alle numrene i den valgte gruppe.

 **TIP:** Hvis modtageren rapporterer om problemer med faxens kvalitet, kan du prøve at ændre faxens opløsning eller kontrast.

Afsendelse af en fax i fejlretningstilstand

Fejlretningstilstand (ECM) forhindrer tab af data pga. dårlige telefonforbindelser ved at registrere fejl, der opstår under transmissionen og automatisk bede om ny transmission af den fejlbehæftede del. Det ændrer ikke telefonafgiften – den kan faktisk blive mindre ved gode telefonforbindelser. I forbindelse med dårlige forbindelser øger ECM sendetiden og telefonafgiften, men de sendte data bliver meget mere pålidelige. Standardindstillingen er **Til**. Deaktiver kun ECM, hvis det får telefonregningen til at stige markant, og du kan acceptere en dårligere kvalitet.

Hvis du slår ECM fra:

- Kvaliteten og transmissionshastigheden i forbindelse med fax, du sender og modtager, bliver påvirket.
- **Hastighed** sættes automatisk til **Mellem**.
- Kan du ikke længere sende og modtage farvefax.

Sådan ændres fejlretningsindstillingen fra kontrolpanelet

1. Tryk på **Fax** på printerens kontrolpaneldisplay.
2. Tryk på **Opsætning**.
3. Tryk på **Foretrukne**.
4. Scroll til **Fejlretningstilstand**, og tryk for at aktivere eller deaktivere funktionen.

Modtagelse af fax

Du kan modtage faxer automatisk eller manuelt. Hvis du deaktiverer funktionen **Autosvar**, skal du modtage faxer manuelt. Hvis du aktiverer funktionen **Autosvar** (standardindstillingen), besvarer printerens automatisk alle indgående opkald og modtager faxer efter det antal ring, der er angivet i indstillingen **Ring før svar**. (Standardværdien for **Ring før svar** er 5 ring).

Hvis du modtager en fax i Legal-format eller større, og printerens ikke er sat til at bruge papir i Legal-format, tilpasser printerens faxen, så den kan være på det papir, der ligger i printerens. Hvis du har deaktiveret funktionen **Automatisk reduktion**, udskriver printerens faxen over to sider.

 **BEMÆRK:** Hvis du kopierer et dokument, når der ankommer en fax, gemmes faxen i printerens hukommelse, indtil kopieringen er færdig.

- [Manuel modtagelse af fax](#)
- [Indstilling af backup af fax](#)
- [Genudskrivning af modtagne faxer fra hukommelsen](#)
- [Videresendelse af faxer til et andet nummer](#)
- [Angivelse af automatisk reduktion for indgående faxer](#)
- [Blokering af uønskede faxnumre](#)

Manuel modtagelse af fax

Når du taler i telefon, kan den person, du taler med, sende dig en fax, uden at du behøver lægge på. Du kan løfte røret for at tale eller lytte efter faxlyde.

Du kan modtage faxer manuelt fra en telefon, der er sluttet direkte til printeren (via 2-EXT-porten).

Sådan modtages en fax manuelt

1. Kontroller, at printeren er tændt, og at der er lagt papir i hovedbakken.
2. Fjern eventuelle originaler fra dokumentføderbakken.
3. Sæt indstillingen **Ring før svar** til et højt tal, så du kan besvare det indgående opkald, før printeren svarer. Eller deaktivér indstillingen **Autosvar**, så printeren ikke besvarer indgående opkald automatisk.
4. Hvis du taler i telefon med afsenderen, kan du bede vedkommende om at trykke på **Send** på vedkommendes faxmaskine.
5. Gør følgende, når du hører lyden af en fax, der sendes.
 - a. Tryk på **Fax**, derefter på **Send og modtag** og derefter på **Modtag nu** på printerens kontrolpaneldisplay.
 - b. Du kan lægge på eller holde linjen åben, når printeren begynder at modtage faxen. Telefonlinjen er stille under faxtransmissionen.

Indstilling af backup af fax

Afhængigt af dine indstillinger og krav til sikkerheden kan du indstille printeren til at gemme alle faxer, den modtager, kun faxer, den modtager, når der er fejl på printeren, eller ingen af de faxer, den modtager.

Sådan indstilles backup af fax fra printerens kontrolpanel

1. Tryk på **Fax** på printerens kontrolpaneldisplay.
2. Tryk på **Opsætning**.
3. Tryk på **Foretrukne**.
4. Tryk på **Backup af faxmodtagelse**.
5. Tryk på IP-indstillingen:

Til	Standardindstillingen. Når Backup af fax er Til , gemmer printeren alle modtagne faxer i hukommelsen. Du har så mulighed for at genudskrive de sidste 30 udskrevne faxer, hvis de stadig ligger i hukommelsen. BEMÆRK: Når printerhukommelsen er ved at være brugt, overskriver den de først udskrevne faxer, når den modtager nye faxer. Hvis hukommelsen bliver fuld af faxer, der ikke er udskrevet, holder printeren op med at besvare indgåede faxopkald. BEMÆRK: Hvis du modtager en fax, der er for stor, f.eks. et detaljeret farvefoto, kan det muligvis ikke gemmes i hukommelsen på grund af hukommelsesbegrænsningerne.
Kun ved fejl	Får kun printeren til at gemme faxer i hukommelsen, hvis der er en fejl, som forhindrer printeren i at udskrive faxerne (f.eks. hvis printeren løber tør for papir). Printeren fortsætter med at gemme indgående faxer, så længe der er ledig hukommelse. (Hvis hukommelsen bliver fyldt op, holder printeren op med at besvare indgåede faxopkald). Når fejlen er løst, udskrives de faxer, der er gemt i hukommelsen, automatisk og slettes derefter fra hukommelsen.
Fra	Faxer gemmes aldrig i hukommelsen. Du ønsker måske at deaktivere Backup af fax af sikkerhedshensyn. Hvis der opstod en fejl, der forhindrer printeren i at udskrive (f.eks. hvis printeren løber tør for papir), holder printeren op med at besvare indgående opkald.

Genudskrivning af modtagne faxer fra hukommelsen

De modtagne faxer, som ikke udskrives, lagres i hukommelsen.



BEMÆRK: Når hukommelsen er fuld, kan printeren ikke modtage en ny fax, indtil du udskriver eller sletter faxerne fra hukommelsen. Du kan også vælge at slette faxene i hukommelsen af sikkerheds- eller fortrolighedshensyn.

Du kan udskrive op til 30 af de senest udskrevne faxer igen, hvis de stadig findes i hukommelsen. Du kan f.eks. få brug for at udskrive faxerne igen, hvis de bliver væk.

Sådan udskrives faxer i hukommelsen via printerens kontrolpanel

1. Kontroller, at der ligger papir i den primære bakke. Se [llæg papir](#) for at få flere oplysninger.
2. Tryk på **Fax** på printerens kontrolpaneldisplay.
3. Tryk på **Udskriv igen**.
Faxene udskrives i omvendt rækkefølge af den, de blev modtaget i. Dvs. den senest modtagne fax udskrives først osv.
4. Tryk på den ønskede fax og så på **Udskriv**.
Hvis du vil stoppe genudskrivningen af faxer fra hukommelsen, skal du trykke på knappen **X** (Annuller).

Videresendelse af faxer til et andet nummer

Du kan indstille printeren til at videresende dine faxer til et andet faxnummer. Alle faxer videresendes i sort/hvid ligegyldigt, hvordan de oprindeligt blev sendt.

HP anbefaler, at du kontrollerer, at det nummer, du videresender til, er en fungerende faxlinje. Send en testfax for at sikre, at faxmaskinen kan modtage de videresendte faxer.

Sådan videresendes faxmeddelelser via printerens kontrolpanel.

1. Tryk på **Fax** på printerens kontrolpaneldisplay.
2. Tryk på **Opsætning**.
3. Tryk på **Foretrukne**.
4. Tryk på **Videresendelse af fax**.
5. Tryk på **Til (Udskr. og vid.send)** for at udskrive og videresende faxen, eller vælg **Til (Videresend)** for at videresende faxen.



BEMÆRK: Hvis printeren ikke kan videresende faxen til den angivne faxmaskine (f.eks. hvis der er slukket), udskriver printeren faxen. Hvis printeren er sat til at udskrive fejlrapporter i forbindelse med modtagne faxer, udskriver den også en fejlrapport.

6. Indtast nummeret på den faxmaskine, der skal modtage de videresendte faxmeddelelser, og tryk på **Udført**. Angiv de nødvendige oplysninger for hver af følgende prompter: startdato, starttidspunkt, slutdato og sluttidspunkt.
7. Videresendelse af fax er aktiveret. Tryk på **OK** igen for at bekræfte.
Hvis der slukkes for strømmen til printeren, når videresendelse af fax er aktiveret, gemmer den indstillingen for videresendelse af fax og telefonnummeret. Når printeren igen får strøm, er indstillingen for videresendelse af fax stadig **Til**.

 **BEMÆRK:** Du kan annullere videresendelse af fax ved at vælge **Fra** i menuen **Videresend fax**.

Angivelse af automatisk reduktion for indgående faxer

Indstillingen **Automatisk reduktion** angiver, hvordan printeren skal håndtere modtagne faxer, der er for store til den ilagte papirstørrelse. Denne indstilling er som standard slået til, så billedet af den indkommende fax reduceres, så det passer på én side, hvis det er muligt. Hvis funktionen er slået fra, bliver de oplysninger, der ikke er plads til på den første side, udskrevet på en ny side. **Automatisk reduktion** er praktisk, hvis du modtager en fax, der er større end A4- eller Letter-format, mens der er papir i A4- eller Letter-format i papirbakken.

Sådan indstilles automatisk reduktion via printerens kontrolpanel

1. Tryk på **Fax** på printerens kontrolpaneldisplay.
2. Tryk på **Opsætning**.
3. Tryk på **Foretrukne**.
4. Scroll til **Automatisk reduktion**, og tryk for at aktivere eller deaktivere funktionen.

Blokering af uønskede faxnumre



Hvis du abonnerer på en Vis nummer-tjeneste hos dit teleselskab, kan du blokere for specifikke faxnumre, så printeren ikke modtager faxer, der modtages fra disse numre. Når der modtages et indgående faxopkald, sammenligner printeren nummeret med en liste over reklamefaxnumre for at afgøre, om det skal blokeres. Hvis nummeret findes på listen med blokerede faxnumre, modtages faxen ikke. (Det maksimale antal faxnumre, der kan blokeres for, varierer fra model til model.)

 **BEMÆRK:** Denne funktion understøttes ikke i alle lande/områder. Hvis den ikke understøttes i dit land/område, vises **Blokering af reklamefax** ikke i menuen **Foretrukne**.

 **BEMÆRK:** Hvis der ikke er føjet nogen numre til oversigten Opkalds-id, antages det, at brugeren ikke abonnerer på telefonselskabets "vis nummer"-tjeneste.

Du kan blokere for specifikke faxnumre ved at føje dem til reklamelisten, fjerne blokeringen fra disse numre ved at slette dem fra listen over reklamefax, og udskrive en liste over blokerede numre på reklamelisten.

Sådan tilføjes et nummer på reklamelisten

1. Tryk på **Fax** på printerens kontrolpaneldisplay.
2. Tryk på **Opsætning**.
3. Tryk på **Foretrukne**.
4. Tryk på **Blokering af reklamefax**.
5. Tryk på  (**plustegnet**).
6. Udfør en af følgende handlinger:
 - Hvis du vil vælge et faxnummer, der skal blokeres på listen over opkaldshistorik, skal du trykke på  (**Opkaldshistorik**).
 - Skriv et faxnummer, der skal blokeres, manuelt, og tryk derefter på **Tilføj**.

 **BEMÆRK:** Indtast det faxnummer, der vises på displayet, og ikke det faxnummer, der står øverst i faxtitlen på den modtagne fax, da det kan være et andet nummer.

Sådan slettes numre på listen over reklamefax

1. Tryk på **Fax** på printerens kontrolpaneldisplay.
2. Tryk på **Opsætning** .
3. Tryk på **Foretrukne** .
4. Tryk på **Blokering af reklamefax** .
5. Tryk på det nummer, der skal fjernes, og tryk derefter på **Fjern**.

Sådan udskrives en liste over uønskede faxer

1. Tryk på **Fax** på printerens kontrolpaneldisplay.
2. Tryk på **Opsætning** og derefter på **Rapporter** .
3. Tryk på **Udskriv faxrapporter** .
4. Tryk på **Reklamefaxrapport**.
5. Klik på **Udskriv** for at starte udskrivningen.

Opret kontaktpersoner i telefonbogen

Du kan oprette hyppigt brugte faxnumre som kontaktpersoner i telefonbogen. På den måde kan du hurtigt ringe op til numrene ved hjælp af printerens kontrolpanel.

 **TIP:** Du kan oprette og administrere kontakter i telefonbogen via printerens kontrolpanel, men derudover kan du også anvende de værktøjer, som er til rådighed på computeren, herunder HP-printersoftwarens samt printerens EWS. Se [Printerens administrationsværktøjer](#) for at få flere oplysninger.

- [Sådan oprettes og redigeres en kontakt i telefonbogen](#)
- [Sådan oprettes og redigeres en gruppe af kontakter i telefonbogen](#)
- [Slet kontaktpersoner i telefonbogen](#)

Sådan oprettes og redigeres en kontakt i telefonbogen

Du kan gemme faxnumre som kontaktpersoner i telefonbog.

Sådan oprettes kontaktpersoner i telefonbogen

1. Tryk på **Fax** på printerens kontrolpaneldisplay.
2. Tryk på **Telefonbog** .
3. Tryk på  (**Plustegnet**) for at tilføje en kontaktperson.
4. Tryk på **Navn**, og skriv navnet på kontakten i telefonbogen, og tryk derefter på **Udført** .
5. Tryk på **Faxnummer**, og indtast telefonbogskontaktens faxnummer, og tryk derefter på **Udført** .

 **BEMÆRK:** Sørg for at medtage mellemrum eller andre nødvendige tal, f.eks. et områdenummer, en adgangskode for numre uden for et PBX-system (normalt 9 eller 0) eller et præfiks i forbindelse med opkald til udlandet.

6. Tryk på **Tilføj**.

Sådan redigeres kontaktpersoner i telefonbogen

1. Tryk på **Fax** på printerens kontrolpaneldisplay.
2. Tryk på **Telefonbog**.
3. Tryk på den kontaktperson i telefonbogen, som du vil redigere.
4. Tryk på **Navn**, og rediger derefter navnet på kontaktpersonen i telefonbogen, og tryk derefter på **Udført**.
5. Tryk på **Faxnummer**, og rediger derefter faxnummeret på kontaktpersonen i telefonbogen, og tryk derefter på **Udført**.

 **BEMÆRK:** Sørg for at medtage mellemrum eller andre nødvendige tal, f.eks. et områdenummer, en adgangskode for numre uden for et PBX-system (normalt 9 eller 0) eller et præfiks i forbindelse med opkald til udlandet.



6. Tryk på **Udført**.

Sådan oprettes og redigeres en gruppe af kontakter i telefonbogen



Du kan gemme grupper af faxnumre som en gruppe af kontaktpersoner i telefonbog.

Sådan oprettes en gruppe af kontaktpersoner i telefonbog

 **BEMÆRK:** Inden du kan oprette en gruppe af telefonbogskontakter, skal du mindst have én kontakt oprettet i forvejen i telefonbogen.

1. Tryk på **Fax** på printerens kontrolpaneldisplay.
2. Tryk på **Telefonbog**, tryk derefter på , og vælg  (**Gruppe**) for at gå over til gruppetelefonbogen.
3. Tryk på  (**Plustegnet**) for at tilføje en gruppe.
4. Tryk på **Navn**, og skriv navnet på gruppen, og tryk derefter på **Udført**.
5. Tryk på **Antal medlemmer**, vælg de kontaktpersoner i telefonbogen, som du vil inkludere i gruppen, og tryk derefter på **Vælg**.
6. Tryk på **Opret**.

Sådan redigeres en gruppe af kontaktpersoner i telefonbog

1. Tryk på **Fax** på printerens kontrolpaneldisplay.
2. Tryk på **Telefonbog**, tryk derefter på , og vælg  (**Gruppe**) for at gå over til gruppetelefonbogen.
3. Tryk på den gruppe af kontaktpersoner i telefonbog, som du vil redigere.
4. Tryk på **Navn**, rediger derefter navnet på gruppen af kontaktpersoner i telefonbog, og tryk derefter på **Udført**.
5. Tryk på **Antal medlemmer**.
6. Hvis du vil føje en kontakt til gruppen, skal du trykke på  (**plustegn**). Tryk på et kontaktnavn og derefter på **Vælg**.

 **BEMÆRK:** Hvis du vil fjerne en kontakt fra gruppen, skal du trykke på pågældende kontakt og fravælge den.

7. Tryk på **Udført**.



Slet kontaktpersoner i telefonbogen

Du kan slette kontaktpersoner i telefonbogen eller en gruppe af kontaktpersoner i telefonbog.

Sådan sletter du kontaktpersoner i telefonbogen

1. Tryk på **Fax** på printerens kontrolpaneldisplay.
2. Tryk på **Telefonbog** .
3. Tryk på navnet på den kontaktperson i telefonbogen, som du vil slette.
4. Tryk på **Slet**.
5. Tryk på **Ja** for at bekræfte.

Sådan sletter du kontaktpersoner i gruppetelefonbogen

1. Tryk på **Fax** på printerens kontrolpaneldisplay.
2. Tryk på **Telefonbog** , tryk derefter på , og vælg  (**Gruppe**) for at gå over til gruppetelefonbogen.
3. Tryk på navnet på den kontaktperson i telefonbogen, som du vil slette.
4. Tryk på **Slet**.
5. Tryk på **Ja** for at bekræfte.

Redigering af faxindstillinger

Når du har fulgt alle trin i den opsætningsvejledning, som fulgte med printeren, skal du bruge følgende trin for at ændre de oprindelige indstillinger eller for at konfigurere andre funktioner for afsendelse af fax.

- [Konfiguration af faxoverskriften](#)
- [Angivelse af svartilstanden \(autosvar\)](#)
- [Angivelse af antal ringetoner før svar](#)
- [Ændring af ringemønster for besvarelse med bestemt ringetone](#)
- [Indstilling af opkaldstype](#)
- [Angivelse af indstillinger for genopkald](#)
- [Angivelse af faxhastigheden](#)
- [Indstille lydstyrken for fax](#)

Konfiguration af faxoverskriften

Faxtitlen udskriver dit navn og faxnummer øverst på alle faxer, du sender. HP anbefaler, at du opretter faxoverskriften vha. HP-printersoftware. Du kan også oprette faxoverskriften via printerens kontrolpanel, som beskrevet her.



BEMÆRK: I visse lande/områder er oplysningerne i faxoverskriften påkrævet ved lov.

Sådan angives eller ændres faxoverskriften

1. Tryk på **Fax** på printerens kontrolpaneldisplay.
2. Tryk på **Opsætning** og derefter på **Foretrukne** .

3. Tryk på **Faxtitel**.
4. Indtast dit eller virksomhedens navn, og tryk derefter på **Udført**.
5. Indtast faxnummeret, og tryk derefter på **Udført**.



Angivelse af svartilstanden (autosvar)

Svartilstanden bestemmer, hvorvidt printeren besvarer indkommende opkald eller ej.

- Aktiver indstillingen **Autosvar**, hvis printeren skal besvare faxer **automatisk**. Printeren besvarer alle indgående opkald og faxer.
- Deaktiver indstillingen **Autosvar**, hvis du vil modtage faxer **manuelt**. Du skal være til stede for at modtage faxmeddelelser manuelt. Ellers kan der ikke modtages faxmeddelelser på printeren.

Sådan angives svartilstanden

1. Tryk på **Fax** på printerens kontrolpaneldisplay.
2. Tryk på **Opsætning** og derefter på **Foretrukne**.
3. Tryk på **Autosvar** for at aktivere eller deaktivere den.

 **TIP:** Du kan også få adgang til denne funktion ved at trykke på  (knappen **Faxstatus**) på dashboardet.

Angivelse af antal ringetoner før svar

Hvis du aktiverer indstillingen **Autosvar**, kan du angive, efter hvor mange ring printeren automatisk besvarer indgående opkald.

Indstillingen **Ring før svar** er vigtig, hvis du har en telefonsvarer på samme telefonlinje som printeren, fordi telefonsvareren skal svare telefonen inden printeren. Antallet af ring før svar for printeren skal være højere end antallet af ring før svar for telefonsvareren.

Du kan f.eks. indstille telefonsvareren til få ring og printeren til at svare efter det maksimale antal ring. (Det maksimale antal ring afhænger af land/region.) Med denne opsætning vil telefonsvareren besvare opkaldet, og printeren vil overvåge linjen. Hvis printeren registrerer faxtoner, vil den modtage faxmeddelelsen. Hvis opkaldet er et taleopkald, vil telefonsvareren indspille den modtagne meddelelse.

Sådan konfigureres antallet af ringninger før svar

1. Tryk på **Fax** på printerens kontrolpaneldisplay.
2. Tryk på **Opsætning** og derefter på **Foretrukne**.
3. Tryk på **Ring før svar**.
4. Tryk for at indstille antallet af ring.
5. Tryk på **Udført**.

Ændring af ringemønster for besvarelse med bestemt ringetone

Mange telefonselskaber tilbyder en særlig telefonfunktion, som gør det muligt at have flere telefonnumre på samme telefonlinje. Når du abonnerer på denne tjeneste, vil hvert nummer have sit eget ringemønster. Du kan indstille printeren til at besvare indgående opkald med et bestemt ringemønster.

Hvis printeren er sluttet til en linje med bestemt ringetone, kan du få telefonselskabet til at tildele ét ringemønster til stemmeopkald og et andet til faxopkald. HP anbefaler, at du anmoder om dobbelt eller

tredobbelt ringning til et faxnummer. Når printeren registrerer det bestemte ringemønster, besvares opkaldet, og faxen modtages.

 **TIP:** Du kan også bruge funktionen til registrering af ringemønstre på printerens kontrolpanel til at angive en bestemt ringetone. Med denne funktion genkender og registrerer printeren ringemønsteret for et indkommende opkald og bestemmer automatisk på grundlag af dette opkald den bestemte ringetone, dit telefonselskab har tildelt til faxopkald.

Hvis du ikke har en bestemt ringetjeneste, skal du bruge standardringemønsteret **Alle standardringetoner**.

 **BEMÆRK:** Printeren kan ikke modtage faxer, når røret er taget af på hovedtelefonnummeret.

Sådan skifter du ringemønster for besvarelse med bestemt ringetone

1. Sørg for, at printeren er indstillet til at besvare faxopkald automatisk.
Se [Angivelse af svartilstanden \(autosvar\)](#) for at få flere oplysninger.
2. Tryk på **Fax** på printerens kontrolpaneldisplay.
3. Tryk på **Opsætning**, og vælg **Foretrukne**.
4. Tryk på **Ringemønster for svar**.
5. Tryk på et ringemønster, og følg anvisningerne på skærmen.

 **BEMÆRK:** Hvis du bruger et PBX-telefonsystem, der har forskellige ringemønstre til interne og eksterne opkald, skal du ringe faxnummeret op fra et eksternt nummer.

Indstilling af opkaldstype

Brug denne procedure til at indstille tone- eller impulsopkald. Fabriksstandardindstillingen er **Tone**. Du skal ikke ændre denne indstilling, medmindre du ved, at telefonlinjen ikke kan bruge toneopkald.

 **BEMÆRK:** Funktionen Impulsopkald er ikke tilgængelig i alle lande/områder.

Sådan angives opkaldstypen

1. Tryk på **Fax** på printerens kontrolpaneldisplay.
2. Tryk på **Opsætning** og derefter på **Foretrukne**.
3. Tryk på **Opkaldstype**.
4. Tryk for at vælge **Tone** eller **Puls**.

Angivelse af indstillinger for genopkald

Hvis printeren ikke kunne sende en fax, fordi den faxmaskine, der skulle modtage den, ikke svarede eller var optaget, vil den forsøge at ringe op igen på basis af indstillingerne for Ring igen. Gør følgende for at aktivere eller deaktivere indstillingerne:

- **Ring igen ved optaget:** Hvis denne indstilling er aktiv, ringer printeren automatisk op igen, hvis der er optaget. Standardindstillingen er **Til**.
- **Intet svar. Ring igen:** Hvis denne indstilling er aktiv, ringer printeren automatisk op igen, hvis den modtagende faxmaskine ikke svarer. Standardindstillingen er **Fra**.
- **Forbindelsesproblem. Ring igen:** Hvis denne funktion aktiveres, ringer printeren op igen automatisk, hvis der er opstået et problem under oprettelse af forbindelse med den modtagende faxmaskine.

Funktionen Forbindelsesproblem. Ring op igen fungerer kun til afsendelse af faxer fra hukommelsen. Standardindstillingen er **Til**.

Sådan angives indstillingerne for Genopkald

1. Tryk på **Fax** på printerens kontrolpaneldisplay.
2. Tryk på **Opsætning** og derefter på **Foretrukne**.
3. Tryk på **Automatisk genopkald**.
4. Tryk på **Ring igen ved optaget**, **Intet svar. Ring igen** eller **Forbindelsesproblem. Ring igen** for at aktivere eller deaktivere den.

Angivelse af faxhastigheden

Du kan angive den faxhastighed, der bruges ved kommunikation mellem printerens og andre faxmaskiner ved afsendelse og modtagelse af faxer.

Hvis du bruger én af følgende, kan det være nødvendigt at indstille faxhastigheden til en lavere hastighed:

- En internettefontjeneste
- Et PBX-system (private branch exchange)
- Fax via VoIP (Voice over Internet Protocol)
- En ISDN-tjeneste (integrated services digital network)

Hvis du oplever problemer med afsendelse og modtagelse af faxer, kan du prøve at bruge en langsommere **Hastighed**. I nedenstående tabel findes de tilgængelige indstillinger for faxhastighed.

Indstilling for faxhastighed	Faxhastighed
Hurtig	v.34 (33600 bps)
Mellem	v.17 (14400 bps)
Langsom	v.29 (9600 bps)

Sådan angives faxhastigheden

1. Tryk på **Fax** på printerens kontrolpaneldisplay.
2. Tryk på **Opsætning** og derefter på **Foretrukne**.
3. Tryk på **Hastighed**.
4. Tryk for at vælge en indstilling.



Indstille lydstyrken for fax

Du kan ændre lydstyrken for faxlyde.

Sådan indstilles lydstyrken for faxen

1. Tryk på **Fax** på printerens kontrolpaneldisplay.
2. Tryk på **Opsætning** og derefter på **Foretrukne**.

3. Tryk på **Lydstyrke for fax**.
4. Tryk på **Lav, Høj eller Fra**.

 **TIP:** Du kan også få adgang til denne funktion ved at trykke på  (knappen **Faxstatus**) på dashboardet.

Fax og digitale telefontjenester

Mange telefonselskaber leverer digitale telefontjenester til kunderne. Det kan f.eks. være:

- DSL: En DSL-tjeneste (Digital Subscriber Line) via dit telefonselskab. (DSL kaldes muligvis ADSL i dit land/region.)
- PBX: Et PBX-telefonsystem (Private Branch Exchange).
- ISDN: Et ISDN-system (Integrated Services Digital Network).
- VoIP: En billig telefontjeneste, som gør det muligt at sende og modtage faxer på printeren via internettet. Denne metode kaldes fax via VoIP (Voice over Internet Protocol).

Se [Fax via VoIP](#) for at få flere oplysninger.

HP-printerne er specielt designet til brug med almindelige analoge telefontjenester. Hvis du har et digitalt telefonsystem (f.eks. DSL/ADSL, PBX eller ISDN), skal du muligvis bruge et digital-til-analog-filter eller en konverter ved klargøring af printeren til faxning.

 **BEMÆRK:** HP garanterer ikke, at printeren er kompatibel med alle digitale tjenestelinjer eller -udbydere i alle digitale miljøer eller med alle digital-til-analog-konvertere. Det anbefales altid at tale direkte med telefonselskabet om de korrekte opsætningsindstillinger på grundlag af de linjetjenester, de udbyder.

Fax via VoIP

Du kan muligvis abonnere på en billig telefontjeneste, som gør det muligt at sende og modtage faxer på printeren via internettet. Denne metode kaldes fax via VoIP (Voice over Internet Protocol).

Følgende indikerer, at du sandsynligvis anvender en VoIP-tjeneste:

- Indtast en særlig adgangskode sammen med faxnummeret.
- Har en IP-konverterboks, der er sluttet til internettet og benytter analoge telefonporte til faxforbindelsen

 **BEMÆRK:** Du kan kun sende og modtage faxer ved at sætte en telefonledning i porten mærket "1-LINE" på printeren. Det betyder, at du skal have internetforbindelse via en konverter (som giver dig almindelige telefonstik til faxforbindelsen) eller via dit telefonselskab.

 **TIP:** Support til traditionel faxoverførsel via telefonsystemer baseret på internetprotokoller er ofte begrænset. Hvis du oplever problemer med at sende og modtage faxer, kan du prøve at bruge en langsommere faxhastighed eller deaktivere faxens fejlretningstilstand (ECM). Hvis du slår ECM fra, kan du imidlertid ikke sende og modtage farvefaxer.

Hvis du har spørgsmål til internetfax, skal du kontakte din supportafdeling eller din internetudbyder.

Brug af rapporter

Du kan indstille printeren til automatisk at udskrive fejl- og bekræftelsesrapporter for alle de faxer, du sender og modtager. Du kan også selv udskrive systemrapporter. Rapporterne indeholder nyttige oplysninger om printeren.

Som standard er printeren kun sat til at udskrive en rapport, hvis der opstår et problem ved afsendelse eller modtagelse af en fax. Efter hver transaktion vises en bekræftelsesmeddelelse på kontrolpanelets display, som angiver, om faxen blev sendt.

 **BEMÆRK:** Hvis rapporter er ulæselige, kan du tjekke de estimerede blækniveauer via kontrolpanelet eller HP-softwaren. Se [Kontrol af de anslåede blækniveauer](#) for at få flere oplysninger.

 **BEMÆRK:** Advarsler og indikatorer vedrørende blækniveau er kun estimeret. Når du får en meddelelse om lavt blækniveau, bør du anskaffe en ny blækpatron, så den ligger klar. Du behøver ikke udskifte blækpatroner, før kvaliteten er utilfredsstillende.

 **BEMÆRK:** Sørg for, at skrivnehovederne og blækpatronerne er i orden og installeret korrekt. Se [Blækpatronerne](#) for at få flere oplysninger.

Dette afsnit indeholder følgende emner:

- [Udskrivning af rapporter med faxbekræftelser](#)
- [Udskrivning af faxfejlrapporter](#)
- [Udskrivning og visning af faxloggen](#)
- [Sletning af faxloggen](#)
- [Udskrive oplysninger om den seneste faxtransaktion](#)
- [Udskrive en Opkalds-id-rapport](#)
- [Få vist opkaldshistorikken](#)

Udskrivning af rapporter med faxbekræftelser

Du kan udskrive en bekræftelsesrapport, når enten en fax bliver sendt, eller når en hvilken som helst fax sendes eller modtages. Standardindstillingen er **Til (faxafsendelse)**. Når den slås fra, kommer en bekræftelsesbesked på kontrolpanelet et kort øjeblik, efter at hver fax er blevet sendt eller modtaget.

Sådan aktiveres faxbekræftelse

1. Tryk på **Fax** på printerens kontrolpaneldisplay.
2. Tryk på **Opsætning**.
3. Tryk på **Rapporter** og derefter på **Fax Bekræftelse**.
4. Vælg en af følgende muligheder:

Til (Faxafsendelse)	Der udskrives en rapport med faxbekræftelse for hver fax, du sender.
Til (faxmodtagelse)	Der udskrives en rapport med faxbekræftelse for hver fax, du modtager.
Til (Faxafsendelse og -modtagelse)	Der udskrives en rapport med faxbekræftelse for hver fax, du sender og modtager.
Fra	Der udskrives ikke en rapport med faxbekræftelse, når du sender og modtager fax uden problemer. Dette er standardindstillingen.

Sådan medtages et billede af faxen i rapporten

1. Tryk på **Fax** på printerens kontrolpaneldisplay.
2. Tryk på **Opsætning**.
3. Tryk på **Rapporter** og derefter på **Fax Bekræftelse**.

4. Tryk på **Til (Faxafsendelse)** eller **Til (Faxafsendelse og -modtagelse)** .
5. Tryk på **Faxbekræftelse med billede**.

Udskrivning af faxfejlrapporter

Du kan konfigurere printerens, så der automatisk udskrives en rapport, når der opstår en fejl under afsendelse eller modtagelse.

Sådan indstilles printerens til at udskrive faxfejlrapporter automatisk

1. Tryk på **Fax** på printerens kontrolpaneldisplay.
2. Tryk på **Opsætning** .
3. Tryk på **Rapporter** , og tryk på **Faxfejlrapporter**.
4. Vælg en af følgende:

Til (Faxafsendelse)	Udskriver, hvis der opstår en transmissionsfejl. Dette er standardindstillingen.
Til (faxmodtagelse)	Udskriver, hvis der opstår en modtagelsesfejl.
Til (Faxafsendelse og -modtagelse)	Udskriver, hvis der opstår en faxfejl.
Fra	Udskriver ingen faxfejlrapporter.

Udskrivning og visning af faxloggen

Du kan udskrive en logfil over de faxer, der er modtaget og sendt af printerens.

Sådan udskrives faxloggen via printerens kontrolpanel

1. Tryk på **Fax** på printerens kontrolpaneldisplay.
2. Tryk på **Opsætning** og derefter på **Rapporter** .
3. Tryk på **Udskriv faxrapporter** .
4. Tryk på **Faxlog for de sidste 30 transaktioner** .
5. Klik på **Udskriv** for at starte udskrivningen.

Sletning af faxloggen

Når faxloggen ryddes, slettes også alle faxer, der er gemt i hukommelsen.

Sådan ryddes faxloggen

1. Tryk på **Fax** på printerens kontrolpaneldisplay.
2. Tryk på **Opsætning** og derefter på **Værktøjer**.
3. Tryk på **Ryd faxlogfiler/-hukommelse**.

Udskrive oplysninger om den seneste faxtransaktion

Rapporten med den seneste faxtransaktion indeholder oplysninger om den seneste faxtransaktion. Oplysningerne omfatter faxnummer, antal sider og faxstatus.

Sådan udskrives rapporten over den seneste faxtransaktion

1. Tryk på **Fax** på printerens kontrolpaneldisplay.
2. Tryk på **Opsætning** og derefter på **Rapporter** .
3. Tryk på **Udskriv faxrapporter** .
4. Tryk på **Sidste transaktionslog**.
5. Klik på **Udskriv** for at starte udskrivningen.

Udskrive en Opkalds-id-rapport

Du kan udskrive en liste over opkalds-id'er.

Sådan udskrives en opkalds-id-rapport

1. Tryk på **Fax** på printerens kontrolpaneldisplay.
2. Tryk på **Opsætning** og derefter på **Rapporter** .
3. Tryk på **Udskriv faxrapporter** .
4. Tryk på **Opkalds-id-rapport**.
5. Klik på **Udskriv** for at starte udskrivningen.



Få vist opkaldshistorikken

Du kan få vist en liste over alle opkald foretaget fra printerens.



BEMÆRK: Du kan ikke udskrive opkaldshistorikken.

Sådan får du vist opkaldshistorikken

1. Tryk på **Fax** på printerens kontrolpaneldisplay.
2. Tryk på **Send nu**.
3. Tryk på  (**Telefonbog**).
4. Tryk på  (**Opkaldshistorik**).

Yderligere faxopsætning

Når du har udført alle trin i installationsvejledningen, skal du følge instruktionerne i dette afsnit for at fuldføre faxopsætningen. Gem installationsvejledningen til senere brug.

Dette afsnit indeholder oplysninger om, hvordan du konfigurerer printerens, så faxen fungerer sammen med det udstyr og de tjenester, du allerede har på telefonlinjen.



TIP: Du kan også bruge guiden Faxopsætning (Windows) eller HP Utility (OS X) som en hjælp til hurtigt at vælge en række vigtige faxindstillinger, f.eks. svartilstand og oplysninger til faxtitlen. Du kan få adgang til disse værktøjer fra HP-printersoftware. Følg procedurerne i dette afsnit for at afslutte faxopsætningen, når du har kørt disse værktøjer.

Dette afsnit indeholder følgende emner:

- [Opsætning af fax \(parallele telefonsystemer\)](#)

- [Test af faxopsætning](#)

Opsætning af fax (parallele telefonsystemer)

Find ud af, hvilket telefonsystem der anvendes i dit land/region, inden du begynder opsætningen af printeren til fax. Instruktionerne til opsætning af fax varierer, afhængigt af om du har et serielt eller parallelt telefonsystem:

- Hvis dit land/område ikke findes i tabellen, har du sandsynligvis et serielt telefonsystem. I et serielt telefonsystem tillader det delte telefonudstyr (modemmers, telefoners og telefonsvareres) stiktype ikke fysisk tilslutning til "2-EXT"-porten på printeren. Alt udstyr skal i stedet tilsluttes telefonstikket på væggen.



BEMÆRK: Du bliver muligvis nødt til at slutte telefonledningen til din lande-/regionsadapter.

- Hvis dit land/område findes i tabellen, har du sandsynligvis et parallelt telefonsystem. I et parallelt telefonsystem kan du slutte delt telefonudstyr til telefonlinjen via "2-EXT"-porten bag på printeren.



BEMÆRK: Hvis du har et parallelt telefonsystem, anbefales det, at du bruger den 2-ledede telefonledning til at tilslutte til telefonstikket i væggen.

Table 5-1 Lande/områder med et parallelt telefonsystem

Argentina	Australien	Brasilien
Canada	Chile	Kina
Colombia	Grækenland	Indien
Indonesien	Irland	Japan
Korea	Latinamerika	Malaysia
Mexico	Filippinerne	Polen
Portugal	Rusland	Saudi-Arabien
Singapore	Spanien	Taiwan
Thailand	USA	Venezuela
Vietnam		

Hvis du er i tvivl om, hvilken type telefonsystem du har (parallel eller seriel), skal du spørge dit telefonselskab.

Dette afsnit indeholder følgende emner:

- [Valg af den korrekte faxopsætning til hjemmet eller kontoret](#)
- [Opsætning A: Separat faxlinje \(der modtages ingen taleopkald\)](#)
- [Opsætning B: Opsætning af printeren med DSL](#)
- [Opsætning C: Opsætning af printeren med et PBX-telefonsystem eller en ISDN-linje](#)
- [Opsætning D: Fax med en bestemt ringetone på den samme linje](#)
- [Opsætning E: Delt tale/faxlinje](#)
- [Opsætning F: Delt tale/faxlinje med voicemail](#)
- [Opsætning G: Faxlinje delt med computeropkaldsmodem \(der modtages ingen taleopkald\)](#)

- [Opsætning H: Delt tale/faxlinje med computermodem](#)
- [Opsætning I: Delt tale/faxlinje med telefonsvarer](#)
- [Opsætning J: Delt tale/faxlinje med computermodem og telefonsvarer](#)
- [Opsætning K: Delt tale/faxlinje med computeropkaldsmodem og voicemail](#)

Valg af den korrekte faxopsætning til hjemmet eller kontoret

For at faxfunktionen kan fungere korrekt, skal du vide, hvilket og udstyr og hvilke tjenester, der eventuelt benytter den samme telefonlinje som printeren. Det er vigtigt, fordi du måske skal slutte noget af det eksisterende kontorudstyr direkte til printeren, og du skal måske også ændre nogle faxindstillinger, før du kan faxe.

1. Find ud af, om du bruger et serielt eller parallelt telefonsystem.

Se [Opsætning af fax \(parallele telefonsystemer\)](#) for at få flere oplysninger.

 - a. Serielt telefonsystem.
 - b. Parallelt telefonsystem – gå til trin 2.
2. Vælg den kombination af udstyr og services, der dele faxlinjen.
 - DSL: En DSL-tjeneste (Digital Subscriber Line) via dit telefonselskab. (DSL kaldes muligvis ADSL i dit land).
 - PBX: Et PBX-telefonsystem (Private Branch Exchange).
 - ISDN: Et ISDN-system (Integrated Services Digital Network).
 - Bestemt ringetonetjeneste: Med en tjeneste med forskellige ringetoner via dit telefonselskab får du flere telefonnumre med forskellige ringemønstre.
 - Taleopkald: Taleopkald modtages på samme telefonnummer, som du bruger til faxopkald på printeren.
 - Computeropkaldsmodem: Et computeropkaldsmodem på samme telefonlinje som printeren. Hvis du svarer ja til et eller flere af følgende spørgsmål, bruger du et computeropkaldsmodem:
 - Sender eller modtager du fax direkte til og fra dine computerprogrammer via en opkaldsforbindelse?
 - Sender og modtager du e-mails på computeren via en opkaldsforbindelse?
 - Har du adgang til internettet fra computeren via en opkaldsforbindelse?
 - Telefonsvarer: En telefonsvarer, som besvarer taleopkald på det samme telefonnummer, som du bruger til faxopkald på printeren.
 - Voice mail-tjeneste: Et voice mail-abonnement via et telefonselskab på samme nummer, som du bruger til faxopkald på printeren.
3. Vælg den kombination af udstyr og tjenester, der svarer til opsætningen derhjemme eller på kontoret, i følgende tabel. Find derefter den anbefalede opsætning af fax. Trinvise instruktioner er medtaget i hvert tilfælde i de følgende afsnit.



BEMÆRK: Hvis den aktuelle konfiguration hjemme eller på kontoret ikke er beskrevet i dette afsnit, skal du opsætte printeren som en normal analog telefon. Slut den ene ende af telefonledningen til telefonstikket på væggen, og den anden ende til porten, der er mærket 1-LINE bag på printeren.

Du bliver muligvis nødt til at slutte telefonledningen til din lande-/regionsadapter.

Andet udstyr eller andre tjenester, der deler din faxlinje							Anbefalet faxopsætning
DSL	PBX	Bestemt ringetone-tjeneste	Taleopkald	Computeropkaldsmodem	Telefon-svarer	Voice mail-tjeneste	
							Opsætning A: Separat faxlinje (der modtages ingen taleopkald)
✓							Opsætning B: Opsætning af printeren med DSL
	✓						Opsætning C: Opsætning af printeren med et PBX-telefonsystem eller en ISDN-linje
		✓					Opsætning D: Fax med en bestemt ringetone på den samme linje
			✓				Opsætning E: Delt tale/faxlinje
			✓			✓	Opsætning F: Delt tale/faxlinje med voicemail
				✓			Opsætning G: Faxlinje delt med computeropkaldsmodem (der modtages ingen taleopkald)
			✓	✓			Opsætning H: Delt tale/faxlinje med computermodem
			✓		✓		Opsætning I: Delt tale/faxlinje med telefonsvarer
			✓	✓	✓		Opsætning J: Delt tale/faxlinje med computermodem og telefonsvarer
			✓	✓		✓	Opsætning K: Delt tale/faxlinje med computeropkaldsmodem og voicemail

Opsætning A: Separat faxlinje (der modtages ingen taleopkald)

Hvis du har en separat telefonlinje, som du ikke bruger til taleopkald, og du ikke har andet udstyr sluttet til denne telefonlinje, skal du opsætte printeren som beskrevet i dette afsnit.

Figur 5-1 Bagsiden af printeren

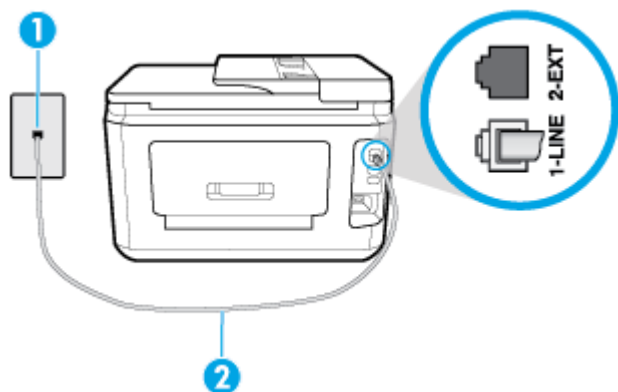

1	Telefonstik i væggen.
2	Slut telefonledningen til den port, der er mærket 1-LINE bag på printeren. Du bliver muligvis nødt til at slutte telefonledningen til din lande-/regionsadapter.

Sådan opsættes printeren til en separat faxlinje

1. Slut den ene ende af telefonledningen til telefonstikket på væggen, og slut derefter den anden ende til den port, der er mærket 1-LINE bag på printeren.



BEMÆRK: Du bliver muligvis nødt til at slutte telefonledningen til din lande-/regionsadapter.

2. Aktivér indstillingen **Autosvar** .
3. (Valgfrit) Vælg den laveste indstilling (to ringninger) for **Ring før svar** .
4. Kør en faxtest.

Når telefonen ringer, svarer printeren automatisk efter det antal ring, som du angiver i indstillingen **Ring før svar** . Printeren begynder at sende faxmodtagelsestoner til den faxmaskine, der sender faxen, og modtager derefter faxen.

Opsætning B: Opsætning af printeren med DSL

Brug instruktionerne i dette afsnit til at tilslutte et DSL-filter mellem vægstikket og printeren, hvis du har en DSL-tjeneste hos dit telefonselskab, og der ikke sluttet yderligere udstyr til printeren. Dette DSL-filter fjerner det digitale signal, som kan forstyrre printeren, så den kan kommunikere korrekt med telefonlinjen. (DSL kaldes muligvis ADSL i dit land).



BEMÆRK: Hvis du har en DSL-linje og ikke tilslutter DSL-filteret, kan du ikke sende og modtage faxer på denne printer.

Figur 5-2 Bagsiden af printeren

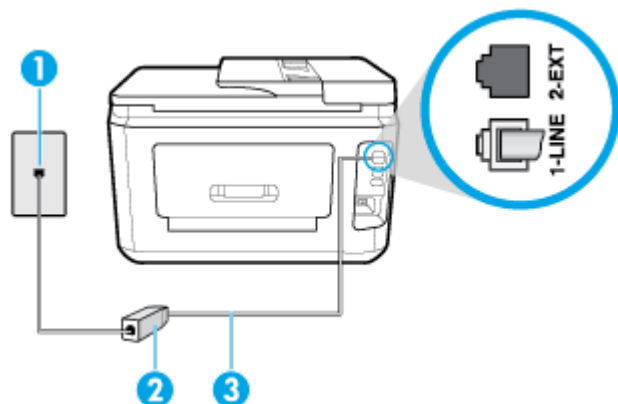

1	Telefonstik i væggen.
2	DSL-filter og -ledning (eller ADSL-filter og -ledning) leveres af DSL-udbyderen.
3	Slut telefonledningen til den port, der er mærket 1-LINE bag på printeren. Du bliver muligvis nødt til at slutte telefonledningen til din lande-/regionsadapter.

Sådan opsættes printeren med DSL

1. Skaf et DSL-filter fra din DSL-leverandør.
2. Slut den ene ende af telefonledningen til DSL-filtret, og slut den anden ende til porten, der er mærket 1-LINE bag på printeren.



BEMÆRK: Du bliver muligvis nødt til at slutte telefonledningen til din lande-/regionsadapter.

Hvis du ikke bruger den medfølgende telefonledning fra DSL-filtret til printeren, kan du muligvis ikke sende eller modtage faxer. Denne specielle telefonledning er anderledes end de telefonledninger, som du måske allerede har derhjemme eller på kontoret.

Du kan få brug for ekstra telefonledning til denne opsætning.

3. Tilslut en ekstra telefonledning fra DSL-filtret til telefonstikket i væggen.
4. Kør en faxtest.

Kontakt den lokale serviceleverandør, hvis du får problemer med at opsætte printeren med andet udstyr.

Opsætning C: Opsætning af printeren med et PBX-telefonsystem eller en ISDN-linje

Hvis du bruger et PBX-telefonsystem eller en ISDN-konverter/terminaladapter, skal du sørge for at gøre følgende:

- Hvis du bruger enten en PBX- eller en ISDN-konverter/terminaladapter, skal printerens sluttes til den port, der er beregnet til fax og telefon. Kontroller også så vidt muligt, at terminaladapteren er indstillet til den korrekte switchtype til landet/området.

 **BEMÆRK:** Nogle ISDN-systemer giver mulighed for at konfigurere portene til bestemt telefonudstyr. Du har måske tildelt én port til telefon og gruppe 3-fax og en anden port til forskellige formål. Hvis der opstår problemer, når enheden er sluttet til fax/telefonporten på ISDN-konverteren, kan du prøve at bruge den port, der er beregnet til forskellige formål. Den er muligvis mærket "multi-combi" eller lignende.

- Slå tonen for ventende opkald fra, hvis du bruger et PBX-telefonsystem.

 **BEMÆRK:** Mange digitale PBX-systemer har en ventetone, der som standard er aktiveret. Denne ventetone forstyrrer faxoverførsler, og du vil ikke kunne sende eller modtage faxer på printeren. I dokumentationen til PBX-telefonsystemet kan du se, hvordan du deaktiverer ventetonen.

- Hvis du bruger et PBX-telefonsystem, skal du ringe nummeret op til en udgående linje, før du ringer faxnummeret op.
- Du bliver muligvis nødt til at slutte telefonledningen til din lande-/regionsadapter.

Kontakt den lokale serviceleverandør, hvis du får problemer med at opsætte printeren med andet udstyr.

Opsætning D: Fax med en bestemt ringetone på den samme linje

Hvis du abonnerer på en bestemt ringetonetjeneste (via telefonselskabet), som gør det muligt at have flere telefonnumre med hver sit ringemønster på samme telefonlinje, skal du opsætte printeren som beskrevet i dette afsnit.

Figur 5-3 Bagsiden af printeren

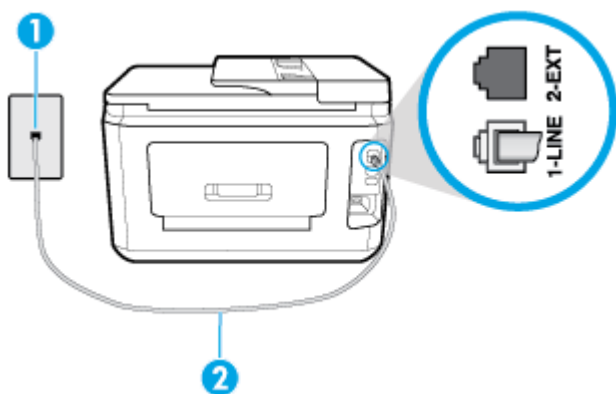

1	Telefonstik i væggen.
2	Slut telefonledningen til den port, der er mærket 1-LINE bag på printeren. Du bliver muligvis nødt til at slutte telefonledningen til din lande-/regionsadapter.

Sådan opsættes printeren med en bestemt ringetone

1. Slut den ene ende af telefonledningen til telefonstikket på væggen, og slut derefter den anden ende til den port, der er mærket 1-LINE bag på printeren.

 **BEMÆRK:** Du bliver muligvis nødt til at slutte telefonledningen til din lande-/regionsadapter.

2. Aktivér indstillingen **Autosvar** .
3. Vælg en indstilling for **Ringemønster for svar** , der passer til det mønster, som telefonselskabet har tildelt dit faxnummer.

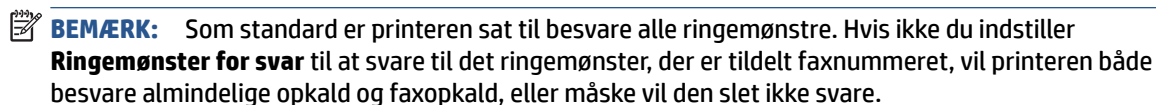

Ændring af ringemønster for besvarelse med bestemt ringetone for at få flere oplysninger." data-bbox="159 130 890 207"/>

- (Valgfrit) Vælg den laveste indstilling (to ringninger) for **Ring før svar** .
- Kør en faxtest.

Printeren besvarer automatisk indgående opkald, der har det ringemønster, du vælger (indstillingen **Ringemønster for svar**) efter det antal ring, du vælger (indstillingen **Ring før svar**). Printeren begynder at sende faxmodtagelsestoner til den faxmaskine, der sender faxen, og modtager derefter faxen.

Kontakt den lokale serviceleverandør, hvis du får problemer med at opsætte printeren med andet udstyr.

Opsætning E: Delt tale/faxlinje

Hvis du modtager taleopkald og faxopkald på samme telefonnummer, og du ikke har andet kontorudstyr (eller voicemail) på telefonlinjen, skal du opsætte printeren som beskrevet i dette afsnit.

Figur 5-4 Bagsiden af printeren

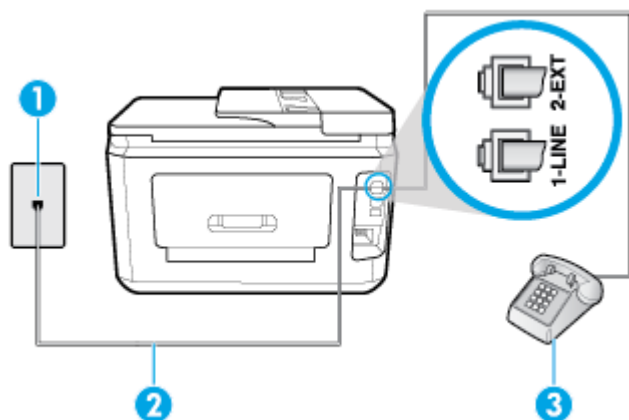

1	Telefonstik i væggen.
2	Slut telefonledningen til den port, der er mærket 1-LINE bag på printeren. Du bliver muligvis nødt til at slutte telefonledningen til din lande-/regionsadapter.
3	Telefon (valgfri).

Sådan konfigureres printeren til en delt tale-/faxlinje

- Slut den ene ende af telefonledningen til telefonstikket på væggen, og slut derefter den anden ende til den port, der er mærket 1-LINE bag på printeren.



- Gør ét af følgende:

- Fjern det hvide stik fra porten mærket 2-EXT bag på printeren, hvis du har et parallelt telefonsystem, og slut derefter en telefon til denne port.
 - Hvis du har et serielt telefonsystem, kan du sætte telefonen oven på det printerkabel, der er udstyret med et vægstik.
3. Nu skal du beslutte, om printeren skal besvare opkald automatisk eller manuelt.
- Hvis du angiver, at printeren skal besvare opkald **automatisk**, besvarer den alle indgående opkald og modtager fax. I dette tilfælde kan printeren ikke skelne mellem fax- og taleopkald. Hvis du venter et almindeligt opkald, skal du besvare opkaldet, før printeren besvarer det. Aktiver indstillingen **Autosvar**, hvis printeren skal besvare opkald automatisk.
 - Hvis du angiver, at printeren skal besvare faxer **manuelt**, skal du selv være til stede for at besvare indgående faxopkald, da printeren ellers ikke kan modtage faxer. Deaktiver indstillingen **Autosvar**, hvis printeren skal besvare opkald manuelt.
4. Kør en faxtest.

Hvis du besvarer opkaldet før printeren og hører faxtoner fra en afsendende faxmaskine, skal du besvare faxopkaldet manuelt.

Kontakt den lokale serviceleverandør, hvis du får problemer med at opsætte printeren med andet udstyr.

Opsætning F: Delt tale/faxlinje med voicemail

Hvis du modtager taleopkald og faxopkald på det samme telefonnummer, og du også abonnerer på en voicemail-tjeneste via telefonselskabet, skal du opsætte printeren som beskrevet i dette afsnit.

BEMÆRK: Du kan ikke modtage faxmeddelelser automatisk, hvis du har en voicemailtjeneste på det samme telefonnummer, som du bruger til faxopkald. Du skal modtage faxmeddelelser manuelt, hvilket betyder, at du skal være til stede for at besvare indgående faxopkald. Hvis du i stedet for ønsker at modtage faxmeddelelserne automatisk, skal du kontakte telefonselskabet for at abonnere på en bestemt ringetonnetjeneste eller anskaffe en separat telefonlinje til fax.

Figur 5-5 Bagsiden af printeren

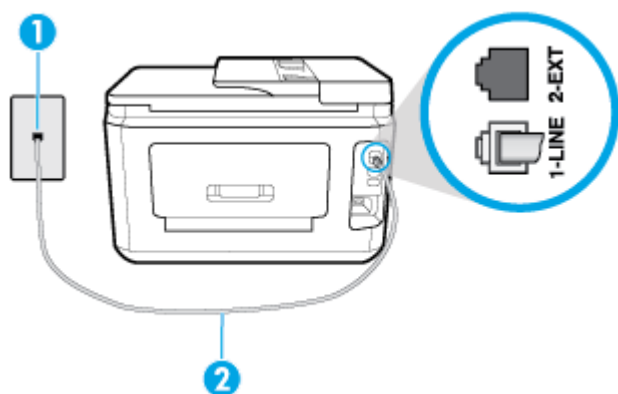

1	Telefonstik i væggen.
2	Slut telefonledningen til den port, der er mærket 1-LINE bag på printeren. Du bliver muligvis nødt til at slutte telefonledningen til din lande-/regionsadapter.

Sådan opsættes printeren med voicemail

1. Slut den ene ende af telefonledningen til telefonstikket på væggen, og slut derefter den anden ende til den port, der er mærket 1-LINE bag på printeren.

 **BEMÆRK:** Du bliver muligvis nødt til at slutte telefonledningen til din lande-/regionsadapter.

2. Deaktiver indstillingen **Autosvar**.
3. Kør en faxtest.

Du skal være til stede for at besvare indgående opkald, da printeren ellers ikke kan modtage fax. Du skal starte faxen, før en voicemail-funktion svarer.

Kontakt den lokale serviceleverandør, hvis du får problemer med at opsætte printeren med andet udstyr.

Opsætning G: Faxlinje delt med computeropkaldsmodem (der modtages ingen taleopkald)

Hvis du har en faxlinje, som du ikke bruger til taleopkald, og der også er sluttet et computermodem til denne telefonlinje, skal du konfigurere printeren som beskrevet i dette afsnit.

 **BEMÆRK:** Hvis du har et computer-opkaldsmodem deler det telefonlinje med printeren. Du kan ikke bruge modemmet og printeren samtidig. Du kan f.eks. ikke bruge printeren til at faxe, hvis du bruger computeropkaldsmodemmet til at sende en e-mail eller surfe på internettet.

- [Opsætning af printeren med et computeropkaldsmodem](#)
- [Opsætning af printeren med et DSL/ADSL-computermodem](#)

Opsætning af printeren med et computeropkaldsmodem

Hvis du bruger den samme telefonlinje til at sende faxer og til et computeropkaldsmodem, skal du benytte følgende fremgangsmåde for at indstille printeren.

Figur 5-6 Bagsiden af printeren

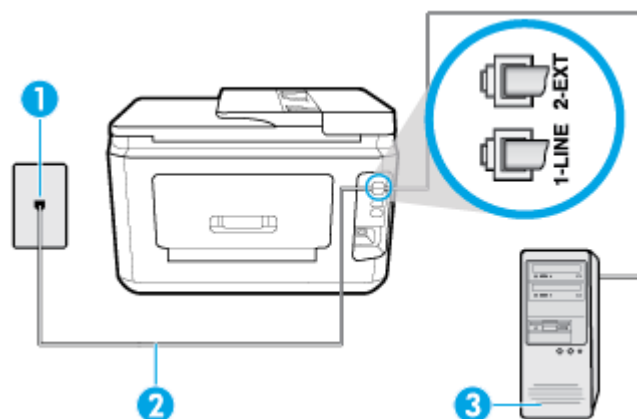

1	Telefonstik i væggen.
2	Slut telefonledningen til den port, der er mærket 1-LINE bag på printeren. Du bliver muligvis nødt til at slutte telefonledningen til din lande-/regionsadapter.
3	Computer med modem.

Sådan opsættes printeren med et computeropkaldsmodem

1. Fjern det hvide stik fra porten mærket 2-EXT bag på printeren.
2. Find telefonledningen, der er sat i på bagsiden af computeren (computeropkaldsmodemet) og i telefonstikket på væggen. Tag ledningen ud af telefonstikket på væggen, og sæt det i porten mærket 2-EXT bag på printeren.
3. Slut den ene ende af telefonledningen til telefonstikket på væggen, og slut derefter den anden ende til den port, der er mærket 1-LINE bag på printeren.

 **BEMÆRK:** Du bliver muligvis nødt til at slutte telefonledningen til din lande-/regionsadapter.

4. Hvis modemsoftwaren er indstillet til at modtage faxer på computeren automatisk, skal indstillingen deaktiveres.

 **BEMÆRK:** Hvis du ikke deaktiverer indstillingen til automatisk modtagelse af fax i softwaren til modemmet, kan printeren ikke modtage fax.

5. Aktivér indstillingen **Autosvar** .
6. (Valgfrit) Vælg den laveste indstilling (to ringninger) for **Ring før svar** .
7. Kør en faxtest.

Når telefonen ringer, svarer printeren automatisk efter det antal ring, som du angiver i indstillingen **Ring før svar** . Printeren begynder at sende faxmodtagelsestoner til den faxmaskine, der sender faxen, og modtager derefter faxen.

Kontakt den lokale serviceleverandør, hvis du får problemer med at opsætte printeren med andet udstyr.

Opsætning af printeren med et DSL/ADSL-computermodem

Hvis du har en DSL-forbindelse og bruger telefonlinjen til at sende faxer, skal du benytte følgende fremgangsmåde for at indstille faxen.

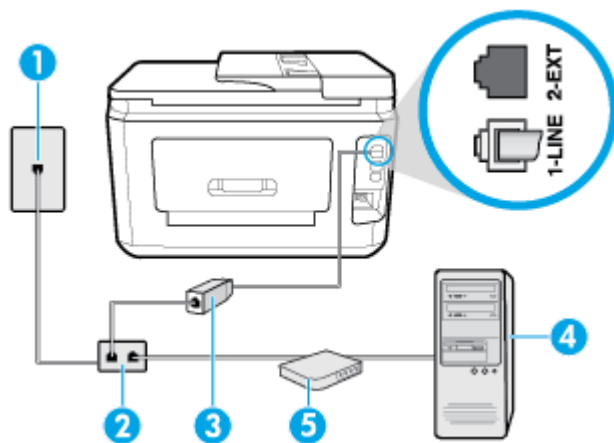

1	Telefonstik i væggen.
2	Parallel telefonlinjefordeler.
3	DSL-/ADSL-filter.
4	Slut den ene ende af telefonledningen til 1-LINE-porten bag på printeren. Sæt den anden ende i DSL/ADSL-filtret.
5	Du bliver muligvis nødt til at slutte telefonledningen til din lande-/regionsadapter.

4	Computer.
5	DSL-/ADSL-modem til computer.

 **BEMÆRK:** Du skal købe en parallel telefonlinjefordeler. En parallel telefonlinjefordeler har én RJ-11-port på forsiden og to RJ-11-porte på bagsiden. Brug ikke en 2-leders telefonlinjefordeler, en seriel telefonlinjefordeler eller en parallel telefonlinjefordeler med to RJ-11-porte på forsiden og ét stik på bagsiden.

Figur 5-7 Eksempel på en parallel telefonlinjefordeler



Sådan konfigureres printeren med et DSL/ADSL-computermodem

1. Skaf et DSL-filter fra din DSL-leverandør.
2. Slut den ene ende af telefonledningen til DSL-filteret, og slut den anden ende til porten, der er mærket 1-LINE bag på printeren.

 **BEMÆRK:** Du bliver muligvis nødt til at slutte telefonledningen til din lande-/regionsadapter.

3. Slut DSL-filteret til den parallelle telefonlinjefordeler.
4. Slut DSL-modemet til den parallelle telefonlinjefordeler.
5. Slut den parallelle telefonlinjefordeler til stikket i væggen.
6. Kør en faxtest.

Når telefonen ringer, svarer printeren automatisk efter det antal ring, som du angiver i indstillingen **Ring før svar**. Printeren begynder at sende faxmodtagelsestoner til den faxmaskine, der sender faxen, og modtager derefter faxen.

Kontakt den lokale serviceleverandør, hvis du får problemer med at opsætte printeren med andet udstyr.

Opsætning H: Delt tale/faxlinje med computermodem

Der er to måder at konfigurere produktet på til din computer, afhængig af hvor mange telefonstik der er på computeren. Kontroller, om computeren har et eller to telefonstik, før du begynder.

- [Delt tale/faxlinje med computeropkaldsmodem](#)
- [Delt tale/faxlinje med DSL/ADSL-computermodem](#)

Delt tale/faxlinje med computeropkaldsmodem

Hvis du bruger telefonlinjen til både fax- og telefonopkald, skal du benytte følgende fremgangsmåde til at indstille faxen.

Der er to måder at konfigurere produktet på til din computer, afhængig af hvor mange telefonstik der er på computeren. Kontroller, om computeren har et eller to telefonstik, før du begynder.

 **BEMÆRK:** Du skal anskaffe en parallel telefonlinjefordeler (kaldes også et koblingsled) som vist i illustrationen, hvis computeren kun har én telefonport. (En parallel telefonlinjefordeler har én RJ-11-port på forsiden og to RJ-11-porte på bagsiden. Brug ikke en 2-leders telefonlinjefordeler, en seriel telefonlinjefordeler eller en parallel telefonlinjefordeler med to RJ-11-porte på forsiden og ét stik på bagsiden.)

Figur 5-8 Eksempel på en parallel telefonlinjefordeler



Figur 5-9 Bagsiden af printeren

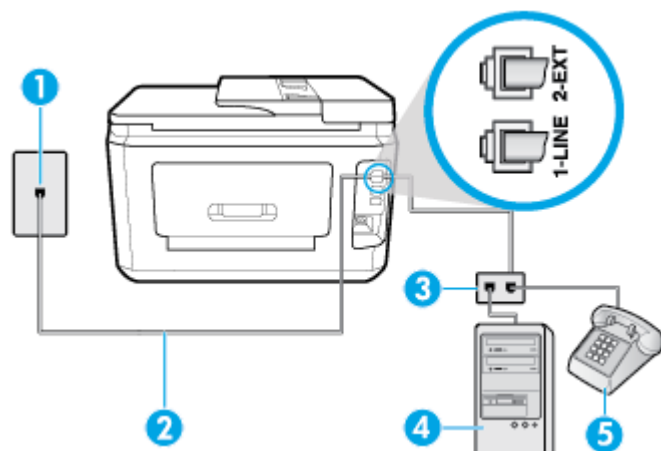

1	Telefonstik i væggen.
2	Slut telefonledningen til den port, der er mærket 1-LINE bag på printeren.
3	Parallel telefonlinjefordeler.
4	Computer med modem.
5	Telefon.

Sådan konfigureres enheden på samme telefonlinje som en computer med to telefonstik

1. Fjern det hvide stik fra porten mærket 2-EXT bag på printeren.
2. Find telefonledningen, der er sat i på bagsiden af computeren (computeropkaldsmodemmet) og i telefonstikket på væggen. Tag ledningen ud af telefonstikket på væggen, og sæt den i porten mærket 2-EXT bag på printeren.
3. Slut en telefon til porten "OUT" bag på computeropkaldsmodemmet.
4. Slut den ene ende af telefonledningen til telefonstikket på væggen, og slut derefter den anden ende til den port, der er mærket 1-LINE bag på printeren.



BEMÆRK: Du bliver muligvis nødt til at slutte telefonledningen til din lande-/regionsadapter.

5. Hvis modemsoftwaren er indstillet til at modtage faxer på computeren automatisk, skal indstillingen deaktiveres.



BEMÆRK: Hvis du ikke deaktiverer indstillingen til automatisk modtagelse af fax i softwaren til modemmet, kan printeren ikke modtage fax.

6. Nu skal du beslutte, om printeren skal besvare opkald automatisk eller manuelt.
 - Hvis du angiver, at printeren skal besvare opkald **automatisk**, besvarer den alle indgående opkald og modtager faxer. Printeren kan ikke skelne mellem fax og taleopkald i dette tilfælde; hvis du har

mistanke om, at opkaldet er taleopkald, skal du besvare det, før printeren besvarer opkaldet. Aktivér indstillingen **Autosvar**, hvis printeren skal besvare opkald automatisk.

- Hvis du angiver, at printeren skal besvare faxer **manuelt**, skal du selv være til stede for at besvare indgående faxopkald, da printeren ellers ikke kan modtage faxer. Deaktiver indstillingen **Autosvar**, hvis printeren skal besvare opkald manuelt.

7. Kør en faxtest.

Hvis du besvarer opkaldet før printeren og hører faxtoner fra en afsendende faxmaskine, skal du besvare faxopkaldet manuelt.

Hvis du bruger telefonlinjen til tale- og faxopkald og anvender et computeropkaldsmodem, skal du benytte følgende fremgangsmåde til at indstille faxen.

Kontakt den lokale serviceleverandør, hvis du får problemer med at opsætte printeren med andet udstyr.

Delt tale/faxlinje med DSL/ADSL-computermodem

Benyt denne fremgangsmåde, hvis computeren har et DSL/ADSL-modem

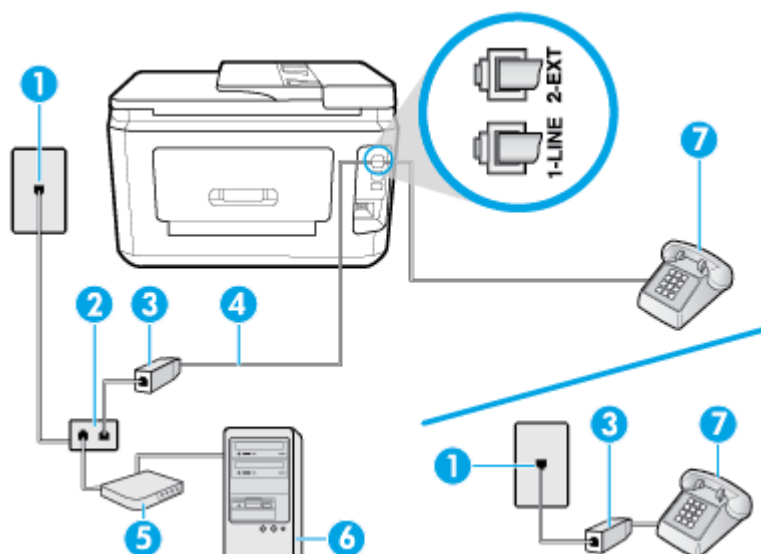

1	Telefonstik i væggen.
2	Parallel telefonlinjefordeler.
3	DSL-/ADSL-filter.
4	Slut telefonledningen til den port, der er mærket 1-LINE bag på printeren. Du bliver muligvis nødt til at slutte telefonledningen til din lande-/regionsadapter.
5	DSL-/ADSL-modem.
6	Computer.
7	Telefon.

 **BEMÆRK:** Du skal købe en parallel telefonlinjefordeler. En parallel telefonlinjefordeler har én RJ-11-port på forsiden og to RJ-11-porte på bagsiden. Brug ikke en 2-leders telefonlinjefordeler, en serial telefonlinjefordeler eller en parallel telefonlinjefordeler med to RJ-11-porte på forsiden og ét stik på bagsiden.

Figur 5-10 Eksempel på en parallel telefonlinjefordeler



Sådan konfigureres printeren med et DSL/ADSL-computermodem

1. Skaf et DSL-filter fra din DSL-leverandør.

 **BEMÆRK:** Telefoner andre steder i hjemmet/kontoret, der deler telefonnummer med DSL-tjenesten, skal sluttes til ekstra DSL-filtre for at undgå støj i forbindelse med taleopkald.

2. Slut den ene ende af telefonledningen til DSL-filteret, og slut den anden ende til porten, der er mærket 1-LINE bag på printeren.

 **BEMÆRK:** Du bliver muligvis nødt til at slutte telefonledningen til din lande-/regionsadapter.

3. Fjern det hvide stik fra porten mærket 2-EXT bag på printeren, hvis du har et parallelt telefonsystem, og slut derefter en telefon til denne port.
4. Slut DSL-filteret til den parallelle telefonlinjefordeler.
5. Slut DSL-modemet til den parallelle telefonlinjefordeler.
6. Slut den parallelle telefonlinjefordeler til stikket i væggen.
7. Kør en faxtest.

Når telefonen ringer, svarer printeren automatisk efter det antal ring, som du angiver i indstillingen **Ring før svar**. Printeren begynder at sende faxmodtagelsestoner til den faxmaskine, der sender faxen, og modtager derefter faxen.

Kontakt den lokale serviceleverandør, hvis du får problemer med at opsætte printeren med andet udstyr.

Opsætning I: Delt tale/faxlinje med telefonsvarer

Hvis du modtager taleopkald og faxopkald på samme telefonnummer, og du også har en telefonsvarer, der besvarer taleopkald på dette telefonnummer, skal du opsætte printeren som beskrevet i dette afsnit.

Figur 5-11 Bagsiden af printeren

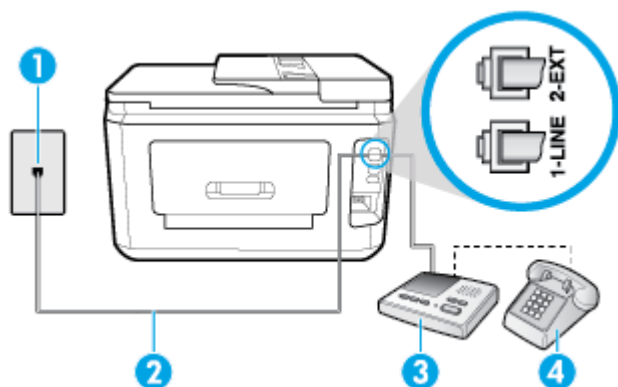

1	Telefonstik i væggen.
2	Slut telefonledningen til den port, der er mærket 1-LINE bag på printeren. Du bliver muligvis nødt til at slutte telefonledningen til din lande-/regionsadapter.

3	Telefon svarer.
4	Telefon (valgfri).

Sådan opsættes printeren med en delt tale-/faxlinje med telefon svarer

1. Fjern det hvide stik fra porten mærket 2-EXT bag på printeren.
2. Tag ledningen til telefon svareren ud af telefonstikket på væggen, og sæt den i porten mærket 2-EXT bag på printeren.

 **BEMÆRK:** Hvis du ikke slutter telefon svareren direkte til printeren, optages der måske faxtoner fra en afsendende faxmaskine på telefon svareren, og du kan måske ikke modtage fax på printeren.

3. Slut den ene ende af telefonledningen til telefonstikket på væggen, og slut derefter den anden ende til den port, der er mærket 1-LINE bag på printeren.

 **BEMÆRK:** Du bliver muligvis nødt til at slutte telefonledningen til din lande-/regionsadapter.

4. (Valgfrit) Hvis telefon svareren ikke har en indbygget telefon, kan du eventuelt slutte en telefon til "OUT"-porten bag på telefon svareren.

 **BEMÆRK:** Hvis telefon svareren ikke giver dig mulighed for at tilslutte en ekstern telefon, kan du anskaffe en parallel telefonlinjefordeler (også kaldet et koblingsled) til at slutte både telefon svareren og telefonen til printeren. Du kan bruge standardtelefonledninger til disse tilslutninger.

5. Aktivér indstillingen **Autosvar**.
6. Indstil telefon svareren til at svare efter få ring.
7. Sæt indstillingen **Ring før svar** på printeren til det maksimale antal ring, som printeren understøtter. (Det maksimale antal ringninger afhænger af land/område).
8. Kør en faxtest.

Når telefonen ringer, svarer telefon svareren efter det antal ring, du har angivet, og afspiller din indspillede velkomst. Printeren overvåger opkaldet imens og "lytter" efter faxtoner. Hvis der registreres indkommende faxtoner, afgiver printeren faxmodtagelsestoner og modtager faxen; hvis der ikke er nogen faxtoner, holder printeren op med at overvåge linjen, og telefon svareren kan optage en besked.

Kontakt den lokale serviceleverandør, hvis du får problemer med at opsætte printeren med andet udstyr.

Opsætning J: Delt tale/faxlinje med computermodem og telefon svarer

Hvis du modtager taleopkald og faxopkald på det samme telefonnummer, og du også har et computermodem og en telefon svarer sluttet til denne telefonlinje, skal du konfigurere printeren som beskrevet i dette afsnit.

 **BEMÆRK:** Da computeropkaldsmodemmet deler telefonlinje med printeren, kan du ikke bruge modemmet og printeren samtidigt. Du kan f.eks. ikke bruge printeren til at faxe, hvis du bruger computeropkaldsmodemmet til at sende en e-mail eller surfe på internettet.

- [Delt tale/faxlinje med computeropkaldsmodem og telefon svarer](#)
- [Delt tale/faxlinje med DSL/ADSL-computermodem og telefon svarer](#)

Delt tale/faxlinje med computeropkaldsmodem og telefon svarer

Der er to måder at konfigurere produktet på til din computer, afhængig af hvor mange telefonstik der er på computeren. Kontroller, om computeren har et eller to telefonstik, før du begynder.

BEMÆRK: Du skal anskaffe en parallel telefonlinjefordeler (kaldes også et koblingsled) som vist i illustrationen, hvis computeren kun har én telefonport. (En parallel telefonlinjefordeler har én RJ-11-port på forsiden og to RJ-11-porte på bagsiden. Brug ikke en 2-leders telefonlinjefordeler, en seriel telefonlinjefordeler eller en parallel telefonlinjefordeler med to RJ-11-porte på forsiden og ét stik på bagsiden.)

Figur 5-12 Eksempel på en parallel telefonlinjefordeler



Figur 5-13 Bagsiden af printeren

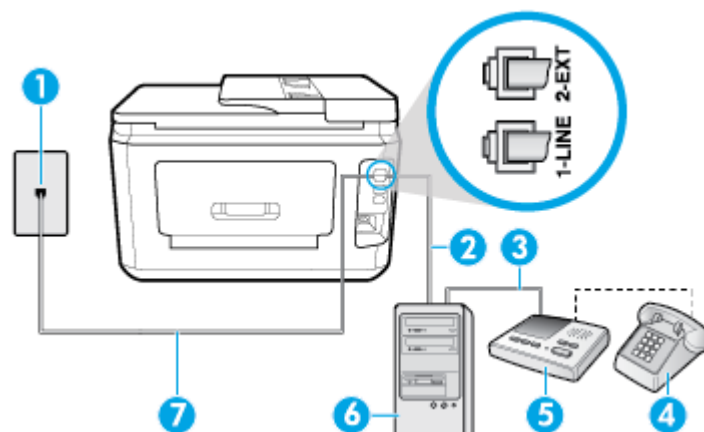

1	Telefonstik i væggen.
2	Telefonstik ("IN") på computeren.
3	Telefonstik ("OUT") på computeren.
4	Telefon (valgfri).
5	Telefon svarer.
6	Computer med modem.
7	Slut telefonledningen til den port, der er mærket 1-LINE bag på printeren. Du bliver muligvis nødt til at slutte telefonledningen til din lande-/regionsadapter.

Sådan konfigureres enheden på samme telefonlinje som en computer med to telefonstik

1. Fjern det hvide stik fra porten mærket 2-EXT bag på printeren.
2. Find telefonledningen, der er sat i på bagsiden af computeren (computeropkaldsmodemet) og i telefonstikket på væggen. Tag ledningen ud af telefonstikket på væggen, og sæt den i porten mærket 2-EXT bag på printeren.
3. Tag ledningen til telefon svareren ud af telefonstikket på væggen, og sæt den i porten "OUT" bag på computeren (computeropkaldsmodemet).
4. Slut den ene ende af telefonledningen til telefonstikket på væggen, og slut derefter den anden ende til den port, der er mærket 1-LINE bag på printeren.

BEMÆRK: Du bliver muligvis nødt til at slutte telefonledningen til din lande-/regionsadapter.

- (Valgfrit) Hvis telefonsvareren ikke har en indbygget telefon, kan du eventuelt slutte en telefon til "OUT"-porten bag på telefonsvareren.

 **BEMÆRK:** Hvis telefonsvareren ikke giver dig mulighed for at tilslutte en ekstern telefon, kan du anskaffe en parallel telefonlinjefordeler (også kaldet et koblingsled) til at slutte både telefonsvareren og telefonen til printerens. Du kan bruge standardtelefonledninger til disse tilslutninger.

- Hvis modemsoftwaren er indstillet til at modtage faxer på computeren automatisk, skal indstillingen deaktiveres.

 **BEMÆRK:** Hvis du ikke deaktiverer indstillingen til automatisk modtagelse af fax i softwaren til modemmet, kan printerens ikke modtage fax.

- Aktivér indstillingen **Autosvar**.
- Indstil telefonsvareren til at svare efter få ring.
- Ring før svar** før svar på printerens til det maksimale antal ring, som printerens understøtter. (Det maksimale antal ringninger afhænger af land/område).
- Kør en faxtest.

Når telefonen ringer, svarer telefonsvareren efter det antal ring, du har angivet, og afspiller din indspillede velkomst. Printerens overvåger opkaldet imens og "lytter" efter faxtoner. Hvis der registreres indkommende faxtoner, afgiver printerens faxmodtagelsestoner og modtager faxen; hvis der ikke er nogen faxtoner, holder printerens op med at overvåge linjen, og telefonsvareren kan optage en besked.

Kontakt den lokale serviceleverandør, hvis du får problemer med at opsætte printerens med andet udstyr.

Delt tale/faxlinje med DSL/ADSL-computermodem og telefonsvarer

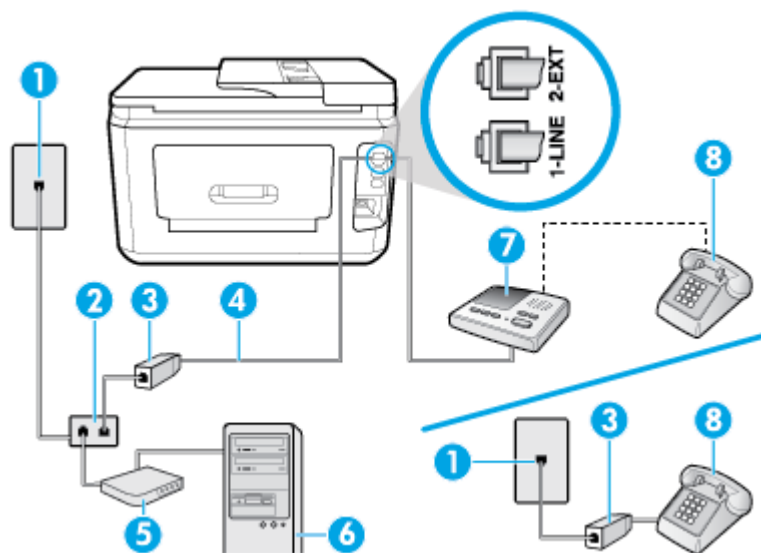

1	Telefonstik i væggen.
2	Parallel telefonlinjefordeler.
3	DSL-/ADSL-filter.
4	Telefonledningen, der er sluttet til 1-LINE-porten bag på printerens. Du bliver muligvis nødt til at slutte telefonledningen til din lande-/regionsadapter.
5	DSL-/ADSL-modem.

6	Computer.
7	Telefonsvarer.
8	Telefon (valgfri).

 **BEMÆRK:** Du skal købe en parallel telefonlinjefordeler. En parallel telefonlinjefordeler har én RJ-11-port på forsiden og to RJ-11-porte på bagsiden. Brug ikke en 2-leders telefonlinjefordeler, en seriel telefonlinjefordeler eller en parallel telefonlinjefordeler med to RJ-11-porte på forsiden og ét stik på bagsiden.

Figur 5-14 Eksempel på en parallel telefonlinjefordeler



Sådan konfigureres printeren med et DSL/ADSL-computermodem

1. Skaf et DSL/ADSL-filter fra din DSL/ADSL-leverandør.

 **BEMÆRK:** Telefoner andre steder i hjemmet/kontoret, der deler telefonnummer med DSL/ADSL-tjenesten, skal sluttes til ekstra DSL/ADSL-filtre for at undgå støj i forbindelse med taleopkald.

2. Slut den ene ende af telefonledningen til DSL/ADSL-filteret, og slut derefter den anden ende til porten mærket 1-LINE bag på printeren.

 **BEMÆRK:** Du bliver muligvis nødt til at slutte telefonledningen til din lande-/regionsadapter.

3. Slut DSL/ADSL-filteret til telefonlinjefordeleren.
4. Tag ledningen til telefonsvarerer ud af telefonstikket på væggen, og slut den til porten mærket 2-EXT bag på printeren.

 **BEMÆRK:** Hvis du ikke slutter telefonsvarerer direkte til printeren, optages der måske faxtoner fra en afsendende faxmaskine på telefonsvarerer, og du kan måske ikke modtage fax på printeren.

5. Slut DSL-modemet til den parallelle telefonlinjefordeler.
6. Slut den parallelle telefonlinjefordeler til stikket i væggen.
7. Indstil telefonsvarerer til at svare efter få ring.
8. Sæt indstillingen **Ring før svar** på printeren til det maksimale antal ring, som printeren understøtter.

 **BEMÆRK:** Det maksimale antal ringninger varierer efter land/område.

9. Kør en faxtest.

Når telefonen ringer, svarer telefonsvarerer efter det antal ring, du har angivet, og afspiller din indspillede velkomst. Printeren overvåger opkaldet imens og "lytter" efter faxtoner. Hvis der registreres indkommende faxtoner, afgiver printeren faxmodtagelsestoner og modtager faxen; hvis der ikke er nogen faxtoner, holder printeren op med at overvåge linjen, og telefonsvarerer kan optage en besked.

Hvis du bruger den samme telefonlinje til telefon og fax og har et DSL-computermodem, skal du benytte følgende fremgangsmåde for at indstille faxen.

Kontakt den lokale serviceleverandør, hvis du får problemer med at opsætte printeren med andet udstyr.

Opsætning K: Delt tale/faxlinje med computeropkaldsmodem og voicemail

Hvis du modtager taleopkald og faxopkald på det samme telefonnummer, bruger et computermodem på samme telefonlinje, og du også abonnerer på en voicemail-tjeneste via telefonselskabet, skal du opsætte printeren som beskrevet i dette afsnit.

 **BEMÆRK:** Du kan ikke modtage faxmeddelelser automatisk, hvis du har en voicemailtjeneste på det samme telefonnummer, som du bruger til faxopkald. Du skal modtage faxer manuelt; det betyder, at du skal være til stede for at besvare indgående faxopkald. Hvis du i stedet ønsker at modtage faxmeddelelserne automatisk, skal du kontakte telefonselskabet vedrørende abonnement på en bestemt ringemønstertjeneste eller anskaffe en separat telefonlinje til fax.

Da computeropkaldsmodemet deler telefonlinje med printeren, kan du ikke bruge modemmet og printeren samtidigt. Du kan f.eks. ikke bruge printeren til at faxe, hvis du bruger computeropkaldsmodemet til at sende en e-mail eller surfe på internettet.

Der er to måder at konfigurere produktet på til din computer, afhængig af hvor mange telefonstik der er på computeren. Kontroller, om computeren har et eller to telefonstik, før du begynder.

- Du skal anskaffe en parallel telefonlinjefordeler (kaldes også et koblingsled) som vist i illustrationen, hvis computeren kun har én telefonport. (En parallel telefonlinjefordeler har én RJ-11-port på forsiden og to RJ-11-porten på bagsiden. Brug ikke en 2-leders telefonlinjefordeler, en seriel telefonlinjefordeler eller en parallel telefonlinjefordeler med to RJ-11-porte på forsiden og ét stik på bagsiden.)

Figur 5-15 Eksempel på en parallel telefonlinjefordeler



- Konfigurer printeren på følgende måde, hvis computeren har to telefonstik.

Figur 5-16 Bagsiden af printeren

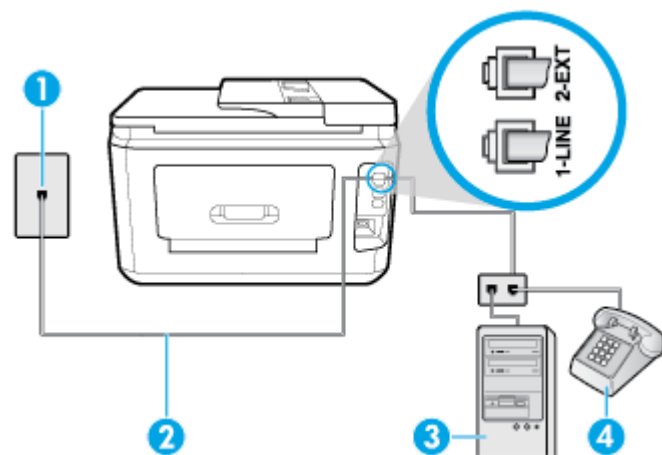

1	Telefonstik i væggen.
2	Slut telefonledningen til den port, der er mærket 1-LINE bag på printeren. Du bliver muligvis nødt til at slutte telefonledningen til din lande-/regionsadapter.
3	Computer med modem.
4	Telefon.

Sådan konfigureres enheden på samme telefonlinje som en computer med to telefonstik

1. Fjern det hvide stik fra porten mærket 2-EXT bag på printeren.
2. Find telefonledningen, der er sat i på bagsiden af computeren (computeropkaldsmodemmet) og i telefonstikket på væggen. Tag ledningen ud af telefonstikket på væggen, og sæt den i porten mærket 2-EXT bag på printeren.
3. Slut en telefon til porten "OUT" bag på computeropkaldsmodemmet.
4. Slut den ene ende af telefonledningen til telefonstikket på væggen, og slut derefter den anden ende til den port, der er mærket 1-LINE bag på printeren.



BEMÆRK: Du bliver muligvis nødt til at slutte telefonledningen til din lande-/regionsadapter.

5. Hvis modemsoftwaren er indstillet til at modtage faxer på computeren automatisk, skal indstillingen deaktiveres.



BEMÆRK: Hvis du ikke deaktiverer indstillingen til automatisk modtagelse af fax i softwaren til modemmet, kan printeren ikke modtage fax.

6. Deaktiver indstillingen **Autosvar** .
7. Kør en faxtest.

Du skal være til stede for at besvare indgående opkald, da printeren ellers ikke kan modtage fax.

Kontakt den lokale serviceleverandør, hvis du får problemer med at opsætte printeren med andet udstyr.

Test af faxopsætning

Du kan teste faxopsætningen for at tjekke printerens status, så du er sikker på, at faxfunktionen fungerer som den skal. Udfør denne test, når du har klargjort printeren til fax. Testen gør følgende:

- Kontrollerer faxhardwaren
- Kontrollerer, om den korrekte telefonledning er sat i printeren.
- Kontrollerer, at telefonledningen er sat i den korrekte port
- Kontrollerer, om der er klartone
- Kontrollerer, om der er en aktiv telefonlinje
- Tester status for telefonlinjeforbindelsen

Der udskrives en rapport med testresultaterne. Læs rapporten, hvis testen mislykkes, for at få oplysninger om, hvordan du afhjælper problemet, og kør testen igen.

Sådan testes faxopsætningen via printerens kontrolpanel

1. Indstil printeren til modtagelse og afsendelse af fax i overensstemmelse med din egen hjemmeopsætning eller kontoropsætning.
2. Sørg for, at blækpatronerne er installeret, og at der er lagt papir i fuld størrelse i papirbakken, inden du starter testen.
3. Tryk eller stryg nedad med fingeren på fanen øverst på skærmen for at åbne dashboardet, og tryk derefter på  (**Opsætning**).
4. Tryk på **Faxopsætning** .

5. Tryk på **Værktøjer** , og vælg derefter **Kør faxtest**.

Der vises status for testen på displayet, og rapporten udskrives.

6. Gennemgå rapporten.

- Hvis testen lykkes, og du stadig har problemer med faxafsendelse/faxmodtagelse, skal du kontrollere de faxindstillinger, der er angivet i rapporten, for at kontrollere, at indstillingerne er korrekte. En manglende eller forkert faxindstilling kan give problemer med faxafsendelse/modtagelse.
- Læs rapporten, hvis testen mislykkes, for at få yderligere oplysninger om, hvordan du afhjælper eventuelle problemer.

6 Web Services

Dette afsnit indeholder følgende emner:

- [Hvad er Web Services?](#)
- [Opsætte Web Services](#)
- [Brug af Web Services](#)
- [Fjerne Web Services](#)

Hvad er Web Services?

Printeren har innovative webløsninger, som giver hurtig adgang til internettet og gør det lettere og hurtigere at få adgang til og udskrive dokumenter – alt sammen uden brug af computer.



BEMÆRK: Når du vil bruge disse webfunktioner, skal printerens være forbundet med internettet (enten via et Ethernet-kabel eller med en trådløs forbindelse). Du kan ikke bruge disse webfunktioner, hvis printerens er tilsluttet vha. et USB-kabel.

HP ePrint

- **HP ePrint** er en gratis tjeneste fra HP, som du kan bruge til at udskrive på en HP ePrint-kompatibel printer hvor som helst og når som helst. Du skal bare sende en e-mail til den e-mailadresse printerens blev tildelt, da du aktiverede Web Services. Der kræves hverken specielle drivere eller specialsoftware. Hvis du kan sende e-mail, kan du også udskrive vha. **HP ePrint**.



BEMÆRK: Du kan oprette en konto på [HP Connected](#) (findes muligvis ikke i alle lande/områder) og logge på for at konfigurere ePrint-indstillingerne.

Når du har oprettet en konto på [HP Connected](#) (findes muligvis ikke i alle lande/områder), kan du logge på for at se opgavestatus for dine **HP ePrint**, administrere din **HP ePrint**-printer, styre, hvem der kan bruge printerens **HP ePrint**-e-mailadresse til at udskrive, og få hjælp til **HP ePrint**.

Printerapps

- Med printerapps kan du scanne og gemme dine dokumenter digitalt på nettet samt få adgang til og dele indholdet med mere.

Opsætte Web Services

Før du opsætter Web Services, skal du sikre dig, at printerens har forbindelse til internettet via en Ethernet- eller en trådløs forbindelse.

Brug én af følgende metoder til opsætning af Web Services:

Sådan opsættes Web Services ved hjælp af printerens kontrolpanel

1. Tryk eller stryk nedad med fingeren på fanen øverst på skærmen for at åbne Dashboardet, og tryk derefter på  (**Opsætning**).
2. Tryk på **Opsætning af Web Services** .
3. Tryk på **Accepter** for at aktivere Web Services og acceptere vilkår for brug af Web Services.
4. På den viste skærm skal du trykke på **OK** for at give printeren tilladelse til automatisk at søge efter produktopdateringer.



BEMÆRK: Hvis du bliver bedt om at angive proxyindstillinger, og der bruges proxyindstillinger til netværket, skal du følge anvisningerne på skærmen for at konfigurere en proxyserver. Hvis du ikke har proxyindstillingerne, skal du kontakte netværksadministratoren eller den person, der har konfigureret netværket.

5. Hvis skærmen **Printeropdateringsindstillinger** vises, skal du vælge en af mulighederne.
6. Når der er oprettet forbindelse mellem serveren og printerens, udskrives der en informationsside. Følg vejledningen på informationssiden for at færdiggøre konfigurationen.

Sådan opsættes Web Services vha. den integrerede webserver

1. Åbn EWS'en. Se [Integreret webserver](#) for at få flere oplysninger.
2. Klik på fanen **Webtjenester** .
3. I afsnittet **Web Services-indstillinger** skal du trykke på **Opsætning** og så på **Fortsæt** og følge anvisningerne på skærmen for at acceptere brugsbetingelserne.
4. Hvis du bliver bedt om det, skal du tillade, at printerens søger efter og installerer opdateringer.



BEMÆRK: Når der findes opdateringer, hentes og installeres de automatisk, hvorefter printerens genstarter.



BEMÆRK: Hvis du bliver bedt om at angive proxyindstillinger, og der bruges proxyindstillinger til netværket, skal du følge anvisningerne på skærmen for at konfigurere en proxyserver. Hvis du ikke har proxyindstillingerne, skal du kontakte netværksadministratoren eller den person, der har konfigureret netværket.

5. Når der er oprettet forbindelse mellem serveren og printerens, udskrives der en informationsside. Følg vejledningen på informationssiden for at færdiggøre konfigurationen.

Sådan opsættes Web Services vha. HP-printersoftware(Windows)

1. Åbn HP-printersoftware. Se [Åbn HP-printersoftware \(Windows\)](#) for at få flere oplysninger.
2. Dobbeltklik på **Udskriv, scan og fax** i det vindue, der vises, og vælg derefter **Printer Hjemmeside (EWS)** under Udskriv. Printerens hjemmeside (integreret webserver) åbnes.
3. Klik på fanen **Webtjenester** .
4. I afsnittet **Web Services-indstillinger** skal du trykke på **Opsætning** og så på **Fortsæt** og følge anvisningerne på skærmen for at acceptere brugsbetingelserne.
5. Hvis du bliver bedt om det, skal du tillade, at printerens søger efter og installerer opdateringer.



BEMÆRK: Når der findes opdateringer, hentes og installeres de automatisk, hvorefter printerens genstarter.

 **BEMÆRK:** Hvis du bliver bedt om at angive proxyindstillinger, og der bruges proxyindstillinger til netværket, skal du følge anvisningerne på skærmen for at konfigurere en proxyserver. Hvis du ikke har indstillingerne, skal du kontakte netværksadministratoren eller den person, der har konfigureret netværket.

6. Når der er oprettet forbindelse mellem serveren og printerens, udskrives der en informationsside. Følg vejledningen på informationssiden for at færdiggøre konfigurationen.

Brug af Web Services

I følgende afsnit beskrives det, hvordan du bruger og konfigurerer Web Services.

- [HP ePrint](#)
- [Printerapps](#)

HP ePrint

Gør følgende for at bruge **HP ePrint** :

- Sørg for, at du har en computer eller mobilenhed med internet og e-mail.
- Aktiver Web Services på printerens. Se [Opsætte Web Services](#) for at få flere oplysninger.

 **TIP:** Du kan læse mere om administration og konfiguration af indstillingerne for **HP ePrint** samt om de nyeste funktioner på [HP Connected](#) (der er muligvis ikke adgang til dette websted i alle lande/regioner).

Sådan udskrives dokumenter via HP ePrint



1. Åbn e-mail-programmet på computeren eller den mobile enhed.
2. Opret en ny e-mail-meddelelse, og vedhæft den fil, der skal udskrives.
3. Skriv e-mailadressen for **HP ePrint** i feltet "Til", og vælg punktet til afsendelse af meddelelsen.

 **BEMÆRK:** Angiv ikke yderligere e-mailadresser i feltet "Til" eller "Cc". **HP ePrint** -serveren accepterer ikke udskriftsopgaver, hvis der er flere e-mailadresser.

Sådan finder du e-mailadressen for HP ePrint

1. På printerens kontrolpanel skal du trykke eller stryge nedad med fingeren på fanen øverst på skærmen for at åbne Dashboardet, og tryk derefter på  (**HP ePrint**).
2. Tryk på **Udskriv info**. Printerens udskriver et informationsark med printerens kode samt en vejledning i, hvordan du tilpasser e-mail-adressen.

Sådan deaktiveres HP ePrint

1. På printerens kontrolpanel skal du trykke eller stryge nedad med fingeren på fanen øverst på skærmen for at åbne Dashboardet og derefter trykke på  (**HP ePrint**) og på  (**Web Services-indstillinger**).
2. Tryk på **HP ePrint** og derefter på **Fra**.

 **BEMÆRK:** I [Fjerne Web Services](#) kan du se, hvordan du fjerner Web Services.

Printerapps

Med printerapps kan du scanne og gemme dine dokumenter digitalt på nettet samt få adgang til og dele indholdet med mere.

Sådan anvendes printerapps

1. Tryk på **Apps** på startskærmen.
2. Tryk på den udskrivnings-app, du vil bruge.

TIP:

- Du kan få flere oplysninger om de enkelte printerapps samt tilføje, konfigurere og fjerne printerapps på HP Connected (www.hpconnected.com). Dette websted er måske ikke tilgængeligt i alle lande/områder.
 - Du kan også deaktivere printerapps via den integrerede webserver. Det kan du gøre ved at åbne den integrerede webserver (se [Integreret webserver](#)), klikke på fanen **Web Services** og slå indstillingen fra eller ved at klikke på fanen **Indstillinger** og vælge den ønskede indstilling på siden **Administratorindstillinger**.
-

Fjerne Web Services

Benyt følgende vejledning for at fjerne Web Services.

Sådan fjernes Web Services via printerens kontrolpanel

1. Tryk eller stryg nedad med fingeren på fanen øverst på skærmen for at åbne Dashboardet, og tryk derefter på  (**HP ePrint**) og på  (**Web Services-indstillinger**).
2. Klik på **Fjern Web Services**.

Sådan fjernes Web Services via den integrerede webserver

1. Åbn EWS'en. Se [Integreret webserver](#) for at få flere oplysninger.
2. Klik på fanen **Web Services**, og klik derefter på **Fjern Web Services** i afsnittet **Web Services-indstillinger**.
3. Klik på **Fjern Web Services**.
4. Klik på **Ja** for at fjerne Web Services fra printeren.

7 Blækpatronerne

Hvis du vil sikre dig, at du får den bedste udskriftskvalitet fra din printer, skal du udføre nogle enkle vedligeholdelsesprocedurer.

 **TIP:** Se [Problemer med at printe](#), hvis du har problemer med at kopiere dokumenter.

Dette afsnit indeholder følgende emner:

- [Oplysninger om blækpatroner og skrivehoved](#)
- [Kontrol af de anslåede blækniveauer](#)
- [Udskiftning af blækpatronerne](#)
- [Bestilling af patroner](#)
- [Opbevaring af forbrugsvarer](#)
- [Sådan gemmes anonyme oplysninger om brug](#)
- [Oplysninger om patrongaranti](#)

Oplysninger om blækpatroner og skrivehoved

De følgende tip gør det nemmere at vedligeholde HP-blækpatronerne og sikre en ensartet udskriftskvalitet.

- Instruktionerne i denne brugervejledning omhandler udskiftning af blækpatroner og kan ikke bruges til en førstegangsinstallation.
- Opbevar alle blækpatroner i den lukkede originalemballage, indtil de skal bruges.
- Printeren skal være slukket korrekt. Se [Sluk printeren](#) for at få flere oplysninger.
- Opbevar blækpatronerne ved stuetemperatur (15 - 35° C).
- Rengør kun skrivehovedet, når det er påkrævet. Det bruger blæk og forkorter patronernes levetid.
- Håndter blækpatronerne forsigtigt. Hvis du taber eller ryster dem, eller de udsættes for anden hårdhændet behandling i forbindelse med isættelse, kan det give midlertidige udskriftsproblemer.
- Hvis du flytter produktet, skal du gøre følgende for at undgå, at der lækker blæk fra printeren, eller den beskadiges:
 - Husk altid at slukke printeren ved at trykke på  (knappen Strømafbryder). Vent, indtil al aktivitet ophører, før du frakobler printeren.
 - Tag ikke blækpatronerne ud.
 - Printeren skal transporteres i opret stilling. Den må ikke lægges på siden, bagsiden, fronten eller toppen.

 **FORSIGTIG:** HP anbefaler, at du erstatter eventuelt manglende blækpatroner så hurtigt som muligt, så du undgår, at der opstår problemer med udskrivningskvaliteten, printeren bruger ekstra blæk, eller blæksystemet beskadiges. Sluk aldrig for printeren, når der mangler blækpatroner.

 **BEMÆRK:** Denne printer er ikke beregnet til brug sammen med systemer med løbende blæk. Du kan fortsætte udskrivningen ved at fjerne forbindelsen til systemet med løbende blæk og isætte originale HP-patroner (eller kompatible patroner).

 **BEMÆRK:** Printerens designet til blækpatroner, som anvendes, indtil de er tomme. Hvis patronerne genopfyldes, før de er tomme, kan det medføre, at printerens ikke fungerer. I så fald skal du isætte en ny patron (en ægte HP-patron eller en kompatibel patron), før du fortsætter med at udskrive.

Relaterede emner

- [Kontrol af de anslåede blækniveauer](#)

Kontrol af de anslåede blækniveauer

Du kan se de anslåede blækniveauer i printersoftwarens eller på printerens kontrolpanel.

Sådan kontrollerer du de estimerede blækniveauer fra kontrolpanelet

- ▲ På printerens kontrolpanel skal du trykke eller stryge nedad med fingeren på fanen øverst på skærmen for at åbne Dashboardet og derefter trykke på  (**Blæk**) for at kontrollere det anslåede blækniveau.

 **BEMÆRK:** Advarsler og indikatorer vedrørende blækniveau er kun estimeret. Når du får en meddelelse om lavt blækniveau, bør du sørge for at skaffe en ny patron, så den ligger klar. Du behøver ikke udskifte blækpatroner, før du bliver bedt om det.

 **BEMÆRK:** Hvis du har installeret en efterfyldt eller ændret blækpatron, eller hvis blækpatronen har været brugt i en anden printer, vil blækniveauindikatoren være unøjagtig, eller måske vises den slet ikke.

 **BEMÆRK:** Der bruges blæk fra patronerne til flere ting under printprocessen, herunder initialiseringsprocessen, som forbereder printerens og patronerne til udskrivning, og ved skriveservicering, som holder dyserne rene, så blækket kan flyde frit. Der efterlades endvidere altid lidt restblæk i patronen, når den er opbrugt. Se www.hp.com/go/inkusage for at få flere oplysninger.

Udskiftning af blækpatronerne

 **BEMÆRK:** Du finder oplysninger om genbrug af brugte blækprodukter under [HP's genbrugsprogram for inkjet-forbrugsvarer](#).

Se [Bestilling af patroner](#), hvis du ikke allerede har nye blækpatroner til printerens.

 **BEMÆRK:** På dette tidspunkt findes dele af HP's websted kun på engelsk.

 **BEMÆRK:** Ikke alle blækpatroner fås i alle lande/områder.

 **FORSIGTIG:** HP anbefaler, at du erstatter eventuelt manglende blækpatroner så hurtigt som muligt, så du undgår, at der opstår problemer med udskrivningskvaliteten, printerens bruger ekstra blæk, eller blæksystemet beskadiges. Sluk aldrig for printerens, når der mangler blækpatroner.

Sådan udskiftes blækpatronerne

1. Printerens skal være tændt.

2. Åbn dækslet til blækpatronerne.



BEMÆRK: Vent, indtil printerpatronholderen stopper, før du fortsætter.



3. Tryk foran på blækpatronen for at løsne den, og tag den ud af holderen.

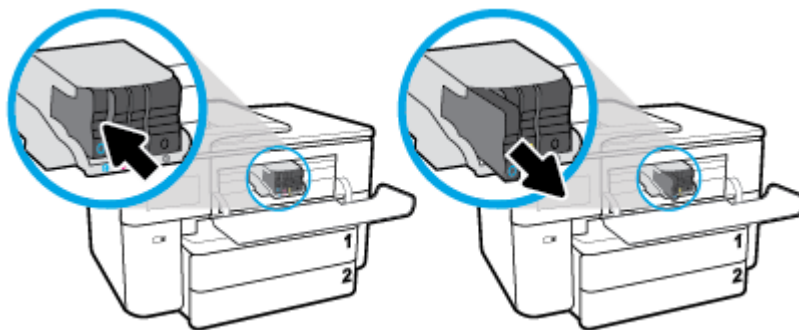

4. Tag den nye blækpatron ud af pakken.
5. Skub blækpatronen ind i holderen, indtil den sidder sikkert fast. Brug de farvede bogstaver som en hjælp til at se, hvor patronen skal sidde.

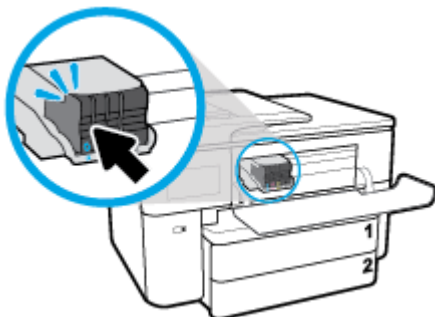

Sørg for, at hvert farvede bogstav på patronerne passer til bogstavet på holderen.

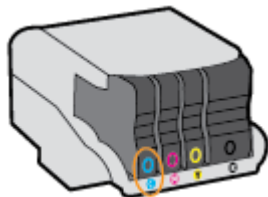

6. Gentag trin 3 til 5 for hver patron, der skal udskiftes.
7. Luk patrondækslet.

Bestilling af patroner

Gå ind på www.hp.com for at bestille patroner. (Nogle afsnit af HP's websted findes kun på engelsk). Det er ikke muligt benytte onlinebestilling af patroner i alle lande/område. Mange lande har dog oplysninger om, hvordan man bestiller pr. telefon, finder en lokal butik og udskriver en indkøbsseddel. Du kan derudover besøge siden www.hp.com/buy/supplies og få oplysninger om køb af HP-produkter i dit land.

Brug kun patroner, der har samme patronnummer, som de patroner, der skal udskiftes. Du kan finde patronnummeret på følgende steder:

- Klik på fanen **Værktøjer** i den indbyggede webserver, og klik derefter på **Blækniveaumåler** under **Produktoplysninger**. Se [Integreret webserver](#) for at få flere oplysninger.
- I printerstatusrapporten (se [Sådan fortolkes printerrapporter](#)).
- På mærkatet på den patron, du udskifter.
- På en mærkat inde i printeren. Åbn patrondækslet for at finde klistermærket.



BEMÆRK: Den **START**-patron, der følger med printeren, kan ikke købes særskilt.

Opbevaring af forbrugsvarer

Blækpatroner kan blive siddende i printeren i lang tid. Det er dog bedst for blækpatronerne, at du slukker printeren helt, når den ikke er i brug.

Se [Sluk printeren](#) for at få flere oplysninger.

Sådan gemmes anonyme oplysninger om brug

De HP-blækpatroner, der bruges i denne printer, indeholder en hukommelseschip, der arbejder sammen med printeren. Denne hukommelseschip bruges endvidere til at gemme en række anonyme oplysninger om brugen af printeren, som kan omfatte: Antallet af sider, der kan udskrives med blækpatronen, sidedækningen, udskrivningshyppighed og anvendte udskrivningstilstande.

HP bruger oplysningerne i forbindelse med fremstillingen af fremtidige printere, så de bedst muligt opfylder kundernes behov. Dataene fra hukommelseschippet i patronen indeholder ikke oplysninger, der kan bruges til at identificere, hvilken bruger eller hvilken printer der har brugt patronen.

HP indsamler en del af hukommelseschippene fra de patroner, der returneres via HP's gratis returnerings- og genbrugsprogram (HP Planet Partners: www.hp.com/recycle). Hukommelseschippene læses og studeres og bruges til at forbedre fremtidige HP-printere. HP-partnere, der indgår i genbrugsprocessen, kan også have adgang til disse data.

Eventuelle tredjeparter, der måtte være i besiddelse af patronen, kan også have adgang til de anonyme data på hukommelseschippet. Hvis du ikke ønsker, at disse oplysninger skal være tilgængelige, kan du deaktivere hele chippen. Hvis du deaktiverer en chip, kan den imidlertid ikke længere bruges i en HP-printer.

Hvis du ikke ønsker, at der skal være adgang til disse anonyme oplysninger, kan du gøre dem utilgængelige ved kun at deaktivere chippens mulighed for at indsamle brugsoplysninger om printeren.

Sådan deaktiveres funktionen til indsamling af brugsoplysninger

1. På printerens kontrolpanel skal du trykke eller stryge nedad med fingeren på fanen øverst på skærmen for at åbne Dashboardet, og tryk derefter på (**Opsætning**).
2. Tryk på **Foretrukne** og derefter på **Gem anonyme oplysninger om brug** for at deaktivere funktionen.

 **BEMÆRK:** Du aktiverer funktionen ved at gendanne fabriksindstillingerne. Find yderligere oplysninger om gendannelse af standardværdier under [Gendan de oprindelige fabriks- og standardindstillinger](#).

 **BEMÆRK:** Du kan fortsætte med at bruge patronen i HP-printeren, hvis du deaktiverer hukommelseschippens mulighed for at indsamle brugsoplysninger om printere.

Oplysninger om patrongaranti

Garantien på HP-patroner gælder, når patronen bruges i den tiltænkte HP-udskrivningsenhed. Denne garanti dækker ikke HP's blækprodukter, der er blevet efterfyldt, omarbejdet, nyistandsat, anvendt forkert eller manipuleret med.

I garantiperioden er patronen dækket, så længe HP-blækpatronen ikke er tom, og garantiperiodens slutdato ikke er overskredet. Slutdatoen er i formatet ÅÅÅÅ/MM og findes på patronen på følgende placering:

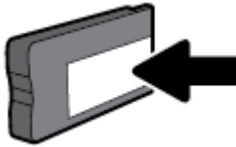

Der findes en kopi af HP's begrænsede garantierklæring for printeren i den trykte dokumentation, der fulgte med enheden.

8 Netværksopsætning

Yderligere avancerede indstillinger kan fås på printerens hjemmeside (integreret webserver eller EWS). Se [Integreret webserver](#) for at få flere oplysninger.

Dette afsnit indeholder følgende emner:

- [Konfigurere printerens trådløse kommunikation](#)
- [Ændre netværksindstillinger](#)
- [Brug Wi-Fi Direct](#)

Konfigurere printerens trådløse kommunikation

Dette afsnit indeholder følgende emner:

- [Før du begynder](#)
- [Opsætning af printerens trådløse netværk](#)
- [Tilslut din printer med appen HP Smart](#)
- [Ændre tilslutningsmetode](#)
- [Teste den trådløse forbindelse](#)
- [Slå printerens trådløse funktion til og fra](#)



BEMÆRK: Se [Netværk- og forbindelsesproblemer](#), hvis der opstår problemer under oprettelse af forbindelse til printerens.



TIP: Du kan finde flere oplysninger om opsætning og brug af printerens trådløst ved at gå til HP Wireless Printing Center (www.hp.com/go/wirelessprinting).

Før du begynder

Før du indleder opsætningen af printerens trådløse kommunikation, skal du sørge for følgende:

- At printerens ikke er sluttet til netværket vha. et Ethernet-kabel.
- At det trådløse netværk er opsat og fungerer korrekt.
- At printerens og computerne, der bruger printerens, er tilsluttet det samme netværk (subnet).



BEMÆRK: Mens du opretter forbindelse til printerens, bliver du muligvis bedt om at indtaste navnet på det trådløse netværk (SSID) og en adgangskode til trådløs kommunikation.

- Navnet på det trådløse netværk er dit trådløse netværks navn.
- Adgangskoden for trådløs forhindrer personer uden tilladelse i at oprette forbindelse til dit trådløse netværk. Afhængig af sikkerhedsniveauet kan det trådløse netværk benytte en WPA-kodesætning eller en WEP-nøgle.



Hvis ikke du har ændret netværksnavnet eller sikkerhedsadgangskoden, siden du opsatte det trådløse netværk, kan du nogen gange finde dem bag på eller på siden af den trådløse router.

Hvis ikke du kan finde netværksnavnet eller sikkerhedsadgangskoden, eller du ikke kan huske disse oplysninger, kan du tjekke dokumentationen til computeren eller den trådløse router. Hvis du stadig ikke kan finde disse oplysninger, skal du kontakte netværksadministratoren eller den person, der har konfigureret det trådløse netværk.

Opsætning af printeren i det trådløse netværk

Brug guiden Trådløs opsætning eller Wi-Fi-beskyttet opsætning på printerens kontrolpaneldisplay for at opsætte trådløs kommunikation.

 **BEMÆRK:** Gennemgå listen på [Før du begynder](#), inden du går i gang.

1. På printerens kontrolpanel skal du trykke eller stryge nedad med fingeren på fanen øverst på skærmen for at åbne Dashboardet, og tryk derefter på  (Trådløs).
2. Tryk på  (**Indstillinger**).
3. Tryk på **Trådløse indstillinger**.
4. Tryk på **Guiden Trådløs opsætning** eller **Wi-Fi-beskyttet opsætning**.
5. Følg vejledningen på skærmen for at fuldføre installationen.

Hvis du allerede bruger printeren med en anden forbindelsestype, f.eks. en USB-forbindelse, skal du følge vejledningen i [Ændre tilslutningsmetode](#) for at konfigurere printeren på det trådløse netværk.

Tilslut din printer med appen HP Smart

Sådan opsættes der ved hjælp af af appen HP Smart

Du kan bruge HP Smart til at opsætte printeren på et trådløst netværk. Appen HP Smart understøttes af iOS-, Android- og Windows-enheder. For flere oplysninger om denne app henvises til [Brug appen HP Smart til udskrivning, scanning og fejlfinding fra en iOS-, Android- eller Windows 10-enhed](#).

1. Hvis du bruger en iOS- eller Android-mobilenhed, skal du sørge for, at Bluetooth er tændt. (HP Smart bruger Bluetooth til at gøre installationsprocessen hurtigere og nemmere på iOS- og Android-mobilenheder.)

 **BEMÆRK:** HP Smart bruger kun Bluetooth til printeropsætning. Udskrivning ved hjælp af Bluetooth understøttes ikke.

2. Åbn appen HP Smart.
3. **Windows:** På startskærmen skal du klikke på eller trykke på **Opsætning af en ny printer** og følge instruktionerne på skærmen for at føje en printer til dit netværk.
iOS/Android: På startskærmen skal du trykke på Plus-ikonet og derefter trykke på **Tilføj printer**. Følg vejledningen på skærmen for at føje en printer til dit netværk.

Ændre tilslutningsmetode

Når du har installeret HP-printersoftware og sluttet printeren til computeren eller et netværk, kan du bruge softwaren til at ændre forbindelsestype (du kan f.eks. skifte fra USB-forbindelse til trådløs forbindelse).

 **BEMÆRK:** Tilslutning af et Ethernet-kabel deaktiverer printerens trådløse funktion.

Sådan skifter du fra en Ethernet-forbindelse til en trådløs forbindelse (Windows)

1. Tag Ethernet-kablet ud af printeren.
2. Kør guiden Trådløs opsætning for at oprette den trådløse forbindelse. Se [Opsætning af printeren i det trådløse netværk](#) for at få flere oplysninger.

Sådan skiftes fra en USB-forbindelse til et trådløst netværk (Windows)

Gennemgå listen på [Før du begynder](#), inden du går i gang.

1. Åbn HP-printersoftwaren. Se [Åbn HP-printersoftwaren \(Windows\)](#) for at få flere oplysninger.
2. Klik på **Værktøjer**.
3. Klik på **Enhedsopsætning og software**.
4. Vælg **Konverter USB-tilsluttet printer til trådløs**. Følg vejledningen på skærmen.

Sådan skifter du fra en USB- eller Ethernet-forbindelse til en trådløs forbindelse (OS X og macOS)

1. Tag alle USB- og Ethernet-kabler ud af printeren.
2. Gendan printerens standardnetværksindstillinger. Se [Gendan de oprindelige fabriks- og standardindstillinger](#) for at få flere oplysninger.
3. Download den nyeste version af HP Easy Start fra 123.hp.com.
4. Åbn HP Easy Start, og tilslut printeren ved at følge vejledningen på skærmen.

Sådan skiftes fra en USB-tilslutning til et trådløst netværk ved hjælp af appen HP Smart på en Windows 10-computer (Windows)

1. Før du fortsætter, skal du kontrollere, at din computer og printer opfylder de følgende krav:
 - Din printer er i øjeblikket tilsluttet til din printer via USB.
 - Din computer er i øjeblikket tilsluttet et trådløst netværk.
2. Åbn appen HP Smart. For flere oplysninger om, hvordan du tilslutter printeren til din Windows 10 computer, henvises der til [Brug appen HP Smart til udskrivning, scanning og fejlfinding fra en iOS-, Android- eller Windows 10-enhed](#).
3. Printeren skal være valgt.

 **TIP:** Hvis du vil vælge en anden printer, skal du klikke på printerikonet på værktøjslinjen på skærmens venstre side og derefter vælge **Vælg en anden printer** for at se alle tilgængelige printere.

4. Klik på **Få mere at vide**, når du ser "Make printing easier by connecting your printer wirelessly" (Gør udskrivning nemmere ved at tilslutte din printer trådløst) øverst på appens startside.



Lær mere om, hvordan du skifter fra USB-forbindelse til trådløs forbindelse. [Klik her for at gå online, og få flere oplysninger](#). På nuværende tidspunkt findes dette websted muligvis ikke på alle sprog.

Sådan skifter du fra en trådløs forbindelse til en USB- eller Ethernet-forbindelse (Windows)

- Slut USB- eller Ethernet-kablet til printeren.



Sådan ændres en trådløs forbindelse til en USB-forbindelse(OS X og macOS)

1. Åbn **6.Foretrukne** .
2. Klik på **Printere og scannere** .
3. Vælg din printer i ruden til venstre, og klik - i bunden af listen. Gør det samme med posten for fax, hvis der er en til den nuværende forbindelse.
4. Tilslut et USB-kabel til både computeren og printerens.
5. Klik på + under listen med printere til venstre.
6. Vælg den nye USB-printer på listen.
7. Vælg navnet på printermodellen fra pop op-menuen **Brug**.
8. Klik på **Tilføj**.

Teste den trådløse forbindelse

Udskriv testrapporten for trådløs forbindelse for at få oplysninger om printerens trådløse forbindelse. Testrapporten for trådløs forbindelse indeholder oplysninger om printerens status, hardwareadresse (MAC-adresse) og IP-adresse. Hvis der opstår et problem med den trådløse forbindelse, eller hvis oprettelsen af den trådløse forbindelse mislykkedes, leverer den trådløse testrapport også diagnostikoplysninger. Hvis printerens er tilsluttet et netværk, indeholder testrapporten oplysninger om netværksindstillingerne.



Sådan udskrives testrapporten for trådløs

1. På printerens kontrolpanel skal du trykke eller stryge nedad med fingeren på fanen øverst på skærmen for at åbne dashboardet og derefter trykke på  (Trådløs-knappen) og på  (**Indstillinger**).
2. Tryk på **Udskriftsrapporter**.
3. Tryk på **Rapport over trådløst netværk**.

Slå printerens trådløse funktion til og fra

Den blå indikator på printerens kontrolpanel er tændt, når printerens trådløse funktion er slået til.

 **BEMÆRK:** Hvis et Ethernet-kabel tilsluttes printerens, deaktiveres den trådløse funktion automatisk samt indikatoren for trådløs forbindelse.

1. På printerens kontrolpanel skal du trykke eller stryge nedad med fingeren på fanen øverst på skærmen for at åbne dashboardet og derefter trykke på  (**Indstillinger** -knappen) og på  (Trådløs).
2. Tryk på **Trådløse indstillinger**.
3. Tryk på knappen ved siden af **Trådløs** for at slå det til eller fra.

 **BEMÆRK:** Hvis printerens aldrig er blevet konfigureret til et trådløst netværk før, startes guiden Trådløs opsætning automatisk, når den trådløse funktion aktiveres.



Ændre netværksindstillinger

Du kan opsætte og administrere printerens trådløse forbindelse samt udføre forskellige netværksadministrationsopgaver via printerens kontrolpanel. Disse omfatter visning og ændring af netværksindstillinger, gendannelse af netværksstandarder og aktivering og deaktivering af den trådløse funktion.

⚠ FORSIGTIG: Netværksindstillingerne er medtaget, så du kan få adgang til dem. Medmindre du er en erfaren bruger, bør du dog ikke ændre på nogle af disse indstillinger (såsom forbindelseshastigheden, IP-indstillinger, standard-gateway og firewallindstillinger).

Sådan udskrives netværksindstillinger

Udfør en af følgende handlinger:

- På printerens kontrolpanel skal du trykke eller stryge nedad med fingeren på fanen øverst på skærmen for at åbne dashboardet. Hvis du trykker på  (Trådløs) eller  (Ethernet), får du vist netværkets startside. Tryk på **Udskriv oplysninger** for at udskrive netværkskonfigurationssiden.
- På printerens kontrolpanel skal du trykke eller stryge nedad med fingeren på fanen øverst på skærmen for at åbne dashboardet og derefter trykke på  (**Opsætning**), på **Rapporter** og dernæst på **Netværkskonfigurationsside**.

Sådan indstilles forbindelsens hastighed

Du kan ændre den hastighed, hvormed data overføres over netværket. Standardindstillingen er **Automatisk**.

1. På printerens kontrolpanel skal du trykke eller stryge nedad med fingeren på fanen øverst på skærmen for at åbne Dashboardet og derefter trykke på  (**Opsætning**) og dernæst på **Netværkskonfiguration**.
2. Tryk på **Ethernet-indstillinger**.
3. Vælg **Avancerede indstillinger**.
4. Tryk på **Linkhastighed**.
5. Tryk på den passende indstilling, der passer til din netværkshardware.

Sådan ændres IP-indstillinger

Standard-IP-indstillingen for IP-indstillingerne er **Automatisk**, så IP-indstillingerne vælges automatisk. Hvis du er en erfaren bruger, og du vil måske selv ændre indstillinger (som f.eks. IP-adressen, subnet-masken eller standardgatewayen) kan du ændre dem manuelt.

💡 TIP: Før du indstiller en manuel IP-adresse, anbefales det at forbinde printeren til netværket automatisk. På den måde kan routeren konfigurere andre printerindstillinger som f.eks. undernetmaske, standardgateway og DNS-adresse.

⚠ FORSIGTIG: Pas på, når du selv tildeler en IP-adresse. Hvis du angiver en ugyldig IP-adresse under installationen, kan netværkskomponenterne ikke få forbindelse til printerens.

1. På printerens kontrolpanel skal du trykke eller stryge nedad med fingeren på fanen øverst på skærmen for at åbne Dashboardet og derefter trykke på  (**Opsætning**) og dernæst på **Netværkskonfiguration**.
2. Tryk på **Ethernet-indstillinger** eller **Trådløse indstillinger**.
3. Tryk på **Avancerede indstillinger**.
4. Tryk på **IP-indstillinger**.
5. Der vises en meddelelse, der fortæller, at hvis IP-adressen ændres, fjernes printerens fra netværket. Tryk på **OK** for at fortsætte.
6. Du kan ændre indstillingerne manuelt ved at trykke på **Manuelt (statisk)** og derefter angive de relevante oplysninger for følgende indstillinger:

- **IP Address (IP-adresse)**
 - **Subnet Mask (Undernetmaske)**
 - **Default Gateway (Standardgateway)**
 - **DNS Address (DNS-adresse)**
7. Indtast dine ændringer, og tryk derefter på **Udført**.
 8. Tryk på **OK**.



Brug Wi-Fi Direct

Med Wi-Fi Direct kan du udskrive trådløst fra en computer, smartphone, tablet-pc eller anden enhed, der understøtter trådløs tilslutning – uden at der skal oprettes forbindelse til et eksisterende trådløst netværk.

Retningslinjer for brug af Wi-Fi Direct



- Kontrollér, at den nødvendige software er installeret på computeren eller mobilenheden.
 - Hvis du anvender en computer, skal HP-printersoftwaren være installeret.
Hvis du ikke har installeret HP-printersoftwaren på computeren, skal du først oprette forbindelse til Wi-Fi Direct og derefter installere printersoftwaren. Vælg **Trådløs**, når du bliver anmodet af printersoftwaren om en forbindelsestype.
 - Hvis du bruger en mobil enhed, skal du have installeret en kompatibel udskrivningsapp. Find yderligere oplysninger på webstedet for HP Mobile Printing: (www.hp.com/go/mobileprinting). Hvis der ikke er en lokal version af dette websted for dit land/din region, kan du blive sendt til et HP Mobile Printing-websted for et andet land eller på et andet sprog.
- Wi-Fi Direct til printerens skal være tændt.
- Wi-Fi Direct-forbindelsen kan deles af op til fem computere og mobilenheder.
- Wi-Fi Direct kan bruges, mens printerens er sluttet til en computer med USB-kabel eller sluttet til et netværk via en trådløs forbindelse.
- Wi-Fi Direct kan ikke bruges til at oprette internetforbindelse på en computer, mobil enhed eller printer.

Sådan tændes Wi-Fi Direct

1. På printerens kontrolpanel skal du trykke eller stryge nedad med fingeren på fanen øverst på skærmen for at åbne Dashboardet, og tryk derefter på  (Wi-Fi Direct).
2. Tryk på  (**Indstillinger**).
3. Hvis displayet viser, at Wi-Fi Direct er **Fra**, skal du trykke på **Wi-Fi Direct** for at aktivere funktionen.

 **TIP:** Du kan også tænde Wi-Fi Direct fra EWS'en. Yderligere oplysninger om, hvordan du anvender den integrerede webserver, finder du under [Integreret webserver](#).

For at ændre tilslutningsmetode.

1. På printerens kontrolpanel skal du trykke eller stryge nedad med fingeren på fanen øverst på skærmen for at åbne Dashboardet, og tryk derefter på  (Wi-Fi Direct).
2. Tryk på  (**Indstillinger**).
3. Tryk på **Tilslutningsmetode**, og vælg derefter **Automatisk** eller **Manuel**.

- Hvis **Automatisk** blev valgt under Wi-Fi Direct opsætning på printeren, vil den mobile enhed automatisk tilslutte til printeren.
- Hvis **Manuel** blev valgt under Wi-Fi Direct opsætningen på printeren, skal du godkende tilslutningen på printerdisplayet eller indtaste printerens PIN-kode på din mobile enhed. Printeren angiver PIN-koden, når der forsøges at oprette forbindelse.

Sådan udskriver du fra en trådløs mobilenhed, der understøtter Wi-Fi Direct

Den nyeste version af HP Print Service Plugin skal være installeret på mobilenheden.



BEMÆRK: Du kan kun bruge Wi-Fi Direct, hvis mobilenheden understøtter Wi-Fi.

1. Kontroller, at du har aktiveret Wi-Fi Direct på printeren.
2. Aktivér Wi-Fi Direct på mobilenheden. Du kan finde flere oplysninger i den dokumentation, der fulgte med den mobile enhed.
3. Vælg et dokument i en app, der understøtter udskrivning, på mobilenheden, og vælg så indstillingen til udskrivning af dokumentet.
Herefter vises listen over mulige printere.
4. Vælg det Wi-Fi Direct-navn, der vises – f.eks. **DIRECT-**-HP OfficeJet Pro 7730** – på listen over mulige printere (** er de unikke tegn, der anvendes til identifikation af printeren), og følg anvisningerne på printerens eller mobilenhedens skærm.
5. Udskriv dokumentet.

Sådan udskriver du fra en trådløs mobilenhed, der ikke understøtter Wi-Fi Direct

Kontroller, at der er installeret en kompatibel udskrivningsapp på din mobile enhed. Du kan finde flere oplysninger på adressen www.hp.com/global/us/en/eprint/mobile_printing_apps.html.

1. Kontroller, at du har aktiveret Wi-Fi Direct på printeren.
2. Aktiver Wi-Fi-forbindelsen på den mobile enhed. Du kan finde flere oplysninger i den dokumentation, der fulgte med den mobile enhed.



BEMÆRK: Du kan kun bruge Wi-Fi Direct, hvis mobilenheden understøtter Wi-Fi.

3. Gå til den mobile enhed, og opret forbindelse til et nyt netværk. Gør som du plejer for at oprette en ny trådløs forbindelse eller et hotspot. Vælg navnet Wi-Fi Direct på listen over trådløse netværk, f.eks. **DIRECT-**-HP OfficeJet Pro 7730** (hvor ** er de unikke tegn, der identificerer din printer).
Skriv passwordet til Wi-Fi Direct når du bliver adspurgt.
4. Udskriv dokumentet.

Sådan udskrives fra en computer med trådløs funktion (Windows)

1. Kontroller, at du har aktiveret Wi-Fi Direct på printeren.
2. Aktiver computerens Wi-Fi-forbindelse. Du kan finde flere oplysninger i den dokumentation, der fulgte med computeren.



BEMÆRK: Du kan kun bruge Wi-Fi Direct, hvis computeren understøtter Wi-Fi.

3. Gå til computeren, og opret forbindelse til et nyt netværk. Gør som du plejer for at oprette en ny trådløs forbindelse eller et hotspot. Vælg navnet Wi-Fi Direct på listen over trådløse netværk, f.eks. **DIRECT-**-HP OfficeJet Pro 7730** (hvor ** er de unikke tegn, der identificerer din printer).

4. Skriv passwordet til Wi-Fi Direct når du bliver adspurgt.
5. Fortsæt til trin 5, hvis printeren er installeret og sluttet til computeren via et trådløst netværk. Hvis printeren er installeret og sluttet til computeren via et USB-kabel, skal du følge trinnene nedenfor for at installere printersoftware ved hjælp af Wi-Fi Direct-forbindelsen.
 - a. Åbn HP-printersoftware. Se [Åbn HP-printersoftware \(Windows\)](#) for at få flere oplysninger.
 - b. Klik på **Værktøjer**.
 - c. Klik på **Enhedsopsætning og software**, og vælg derefter **Tilslut ny enhed**.

 **BEMÆRK:** Hvis du tidligere har installeret printeren via USB og ønsker at konvertere til Wi-Fi Direct, må du ikke vælge indstillingen **Konverter USB-tilsluttet printer til trådløs**.

 - d. Når skærmen **Forbindelsesindstillinger** vises, skal du vælge **Trådløs**.
 - e. Vælg HP-printeren på listen over fundne printere.
 - f. Følg vejledningen på skærmen.
6. Udskriv dokumentet.

Sådan udskrives fra en computer med trådløs funktion (OS X og macOS)

1. Kontroller, at du har aktiveret Wi-Fi Direct på printeren.
2. Tænd for trådløs forbindelse på computeren.

Du kan finde flere oplysninger i dokumentationen fra Apple.
3. Klik på ikonet Wi-Fi, og vælg Wi-Fi Direct-navnet, f.eks. **DIRECT-**-HP OfficeJet Pro 7730** (hvor ** er de tegn, der identificerer printeren).

Indtast adgangskoden til Wi-Fi Direct, når du bliver bedt om det.
4. Tilføj printeren.
 - a. Åbn **6.Foretrukne**.
 - b. Alt afhængigt af operativsystemet skal du klikke på **Printere og scannere**.
 - c. Klik på + under listen med printere til venstre.
 - d. Vælg en printer på listen med printere (ordet "Bonjour" vises i højre kolonne ved siden af printerens navn), og klik på **Tilføj**.



[Klik her](#) for at få onlinehjælp til fejlfinding til Wi-Fi Direct eller for at få mere hjælp til opsætning af

Wi-Fi Direct. På nuværende tidspunkt findes dette websted muligvis ikke på alle sprog.

9 Printerens administrationsværktøjer

Dette afsnit indeholder følgende emner:

- [Værktøjskasse \(Windows\)](#)
- [HP Utility \(OS X og macOS\)](#)
- [Integreret webserver](#)

Værktøjskasse (Windows)

Værktøjskassen indeholder vedligeholdelsesoplysninger om printerens.

Sådan åbnes Værktøjskassen

1. Åbn HP-printersoftware. Se [Åbn HP-printersoftware \(Windows\)](#) for at få flere oplysninger.
2. Klik på **Udskriv, scan og fax**.
3. Klik på **Vedligehold printer**.

HP Utility (OS X og macOS)

HP Utility indeholder værktøjer til konfigureringsindstillinger, kalibrering af printerens, onlinebestilling af forbrugsvarer og søgning efter supportoplysninger på nettet.



BEMÆRK: Hvilke værktøjer der findes i HP Utility afhænger af den valgte printer.

Advarsler og indikatorer vedrørende blækniveau er kun estimater. Når en indikator viser et lavt blækniveau, bør du sørge for at skaffe en ny patron, så du ikke risikerer pludselig ikke at kunne udskrive. Du behøver ikke udskifte blækpatroner, før udskriftskvaliteten ikke længere er tilfredsstillende.

Dobbeltklik på HP Utility i mappen **HP** i mappen **Applikationer** på harddiskens øverste niveau.

Integreret webserver

Når printerens er forbundet til et netværk, kan du bruge printerens integrerede webserver (EWS) til at vise statusoplysninger, ændre indstillinger og til at styre printerens fra computeren.



BEMÆRK: Nogle indstillinger kan kræve en adgangskode, når du vil se eller ændre dem.



BEMÆRK: Du kan åbne og anvende den integrerede webserver uden at have oprettet forbindelse til internettet. Visse funktioner vil imidlertid ikke være tilgængelige.

Dette afsnit indeholder følgende emner:

- [Om cookies](#)
- [Åbn den integrerede webserver](#)
- [Den integrerede webserver kan ikke åbnes](#)

Om cookies

Den integrerede webserver (EWS) placerer meget små tekstfiler (cookies) på din harddisk, når du bladrer. Disse filer gør det muligt for EWS at genkende din computer, næste gang du besøger stedet. Hvis du f.eks. har konfigureret EWS-sproget, hjælper en cookie med at huske, hvilket sprog du har valgt, så siderne vises på det samme sprog, næste gang du bruger EWS. Visse cookies (som f.eks. den cookie, der gemmer kundespecifikke præferencer) gemmes på computeren, indtil du fjerner dem manuelt.

Du kan konfigurere din browser, så den accepterer alle cookies, eller du kan konfigurere den til at give dig besked, hver gang der tilbydes en cookie, så du selv kan vælge om en cookie skal accepteres eller afvises. Du kan også bruge din browser til at fjerne uønskede cookies.

Afhængig af din enhed vil du, hvis du vælger at slå cookies fra, slå en eller flere af følgende funktioner fra:



- Brug af nogle opsætningsguider
- Gemme EWS-browserens sprogindstilling
- Tilpasse EWSHjem-side

Oplysninger om, hvordan du ændrer indstillingerne for dine personlige oplysninger og cookies, og hvordan du finder eller sletter cookies, finder du i dokumentationen til din webbrowser.

Åbn den integrerede webserver

Du kan enten få adgang til den integrerede webserver et netværk eller Wi-Fi Direct.

Sådan åbnes den integrerede webserver via et netværk

1. Du finder printerens IP-adresse eller værtsnavn ved at trykke på  (Trådløs) eller  (Ethernet) eller ved at udskrive en netværkskonfigurationsside.





BEMÆRK: Printeren skal være tilsluttet et netværk og have en IP-adresse.

2. Skriv den IP-adresse eller det værtsnavn, der er tildelt printeren, i en understøttet webbrowser på computeren.

Hvis IP-adressen f.eks. er 123.123.123.123, skal du skrive følgende adresse i webbrowseren: `http://123.123.123.123`.

Sådan åbnes den integrerede webserver via Wi-Fi Direct

1. På printerens kontrolpanel skal du trykke eller stryge nedad med fingeren på fanen øverst på skærmen for at åbne dashboardet, og tryk derefter på  (Wi-Fi Direct).
2. Tryk på  (**Indstillinger**).
3. Hvis displayet viser, at Wi-Fi Direct er **Fra**, skal du trykke på **Wi-Fi Direct** for at aktivere funktionen.
4. Aktiver den trådløse funktion på den trådløse computer, og søg efter og opret forbindelse til Wi-Fi Direct-navnet, for eksempel: **DIRECT-**-HP OfficeJet Pro 7730** (hvor ** er de unikke tegn, der identificerer din printer).
5. Skriv passwordet til Wi-Fi Direct når du bliver adspurgt.
6. Skriv følgende adresse i en understøttet webbrowser på computeren: `http://192.168.0.223.1`.

Den integrerede webserver kan ikke åbnes

Kontroller netværksopsætningen

- Kontroller, at du ikke bruger en telefonledning eller et crossover-kabel til at tilslutte printeren til netværket.
- Kontroller, at netværkskablet er sat rigtigt i printeren.
- Kontroller, at netværks-hub'en, switchen eller routeren er tændt og fungerer korrekt.

Kontroller computeren



- Sørg for, at computeren, du bruger, er sluttet til samme netværk som printeren.

Kontroller din webbrowser

- Kontrollér, at webbrowseren lever op til minimumssystemkravene.
- Hvis din webbrowser bruger proxy-indstillinger til at oprette forbindelse til internettet, skal du prøve at deaktivere disse indstillinger. Se dokumentationen til din webbrowser for at få flere oplysninger.
- Sørg for, at JavaScript og cookies er aktiveret i webbrowseren. Se dokumentationen til din webbrowser for at få flere oplysninger.

Kontroller printerens IP-adresse

- Sørg for, at printerens IP-adresse er korrekt.

Du kan finde printerens IP-adresse ved at gå ind i printerens kontrolpanel og trykke eller stryge nedad med fingeren på fanen øverst på skærmen for at åbne dashboardet og så trykke på  (Trådløs) eller  (Ethernet).

Hvis du vil hente printerens IP-adresse ved at udskrive en netværkskonfigurationsside, skal du gå til printerens kontrolpanel, trykke på eller stryge ned på fanen øverst på skærmen for at åbne dashboardet, hvorefter du skal trykke på  (**Opsætning**), trykke på **Rapporter** og derefter på **Netværkskonfigurationsside**.

- Sørg for, at printerens IP-adresse er gyldig. Printerens IP-adresse bør være formateret på samme måde som routerens IP-adresse. F.eks. er routerens IP-adresse måske 192.168.0.1 eller 10.0.0.1 og printerens IP-adresse 192.168.0.5 eller 10.0.0.5.

Hvis printerens IP-adresse ligner denne: 169.254.XXX.XXX eller 0.0.0.0, har den ikke forbindelse til netværket.

 **TIP:** Hvis du bruger en computer med Windows, kan du benytte HP's webside til onlinesupport på www.support.hp.com. På dette websted finder du oplysninger og værktøjer, som kan hjælpe dig med at rette mange almindeligt forekommende printerproblemer.

10 Løsning af problemer

Oplysninger i dette afsnit giver forslag til løsninger på almindelige problemer. Hvis printeren ikke fungerer korrekt, og disse forslag ikke løser problemet, kan du prøve at bruge en af følgende supportmuligheder i [HP-support](#) for at få hjælp.

Dette afsnit indeholder følgende emner:

- [Papirstop og problemer med papirindføring](#)
- [Problemer med at printe](#)
- [Problemer med kopiering](#)
- [Problemer med at scanne](#)
- [Problemer med fax](#)
- [Netværk- og forbindelsesproblemer](#)
- [Problemer med printerhardware](#)
- [Sådan opnås hjælp fra printerens kontrolpanel](#)
- [Få hjælp fra appen HP Smart](#)
- [Sådan fortolkes printerrapporter](#)
- [Løsning af problemer ved brug af Web Services](#)
- [Vedligeholde printeren](#)
- [Gendan de oprindelige fabriks- og standardindstillinger](#)
- [HP-support](#)

Papirstop og problemer med papirindføring

Hvad vil du gøre?

Fjernelse af papirstop

Løs problemer med papirstop.	Brug HP onlinefejlfinding Vejledning i, hvordan man fjerner papir ved papirstop i printeren eller dokumentfoderen samt løser problemer med papir og papirindføring.
--	--



BEMÆRK: HP onlinefejlfinding findes muligvis ikke på alle sprog.

Læs instruktionerne i menuen **Hjælp** for at fjerne papir ved papirstop

Papirstop kan forekomme flere steder inde i printeren.

⚠ FORSIGTIG: For at undgå, at skrivehovedet bliver beskadiget, skal du fjerne papir, der sidder fast, så hurtigt som muligt.

Sådan fjernes papirstop i bakke 1

1. Træk bakke 1 helt ud af printeren.

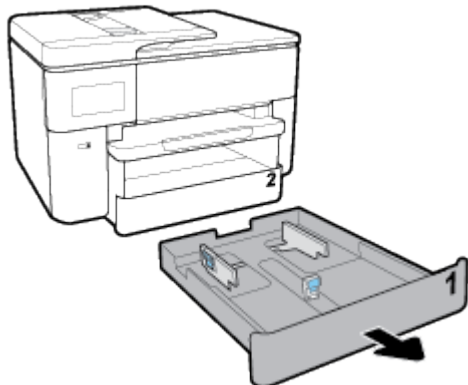

2. Kontroller hullet i printeren, hvor papirbakken var. Før hånden ind i mellemrummet, og fjern det fastklemte papir.



3. Skub Bakke 1 tilbage i printeren.

Sådan fjernes papirstop fra Bakke 2

1. Træk Bakke 2 helt ud af printeren.

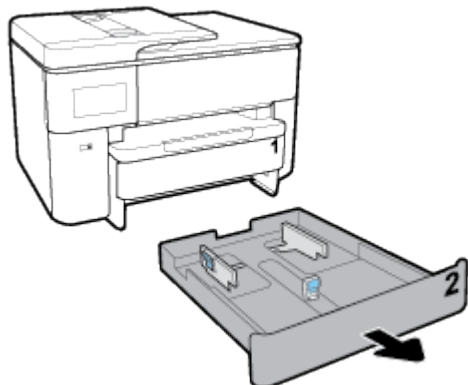

2. Kontroller hullet i printeren, hvor papirbakken var. Før hånden ind i mellemrummet, og fjern det fastklemte papir.

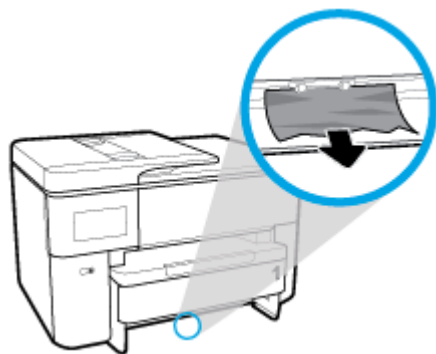

3. Indsæt Bakke 2 i printeren igen.

Sådan fjernes papirstop fra printerens forside

 **BEMÆRK:** Sluk ikke for printeren, når der er papirstop foran i printeren.

1. Åbn dækslet til blækpatronerne.



2. Hvis patronholderen ikke sidder fast, skal du flytte den helt ud til højre i printeren og fjerne det fastklemte papir.



Hvis nødvendigt, så flyt holderen helt over i venstre side af printeren, og fjern al papirstop eller stykker af ødelagt papir.



3. Luk patrondækslet.



Sådan fjernes papirstop via printerens bagside

1. Vend printeren, så bagsiden vender mod dig.
2. Tryk på de to tapper på bagdækslet for at åbne det.

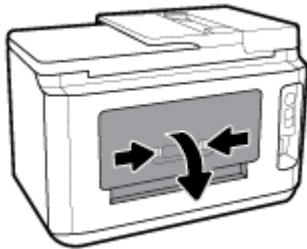

3. Fjern det papir, der sidder fast.



4. Tryk på de to knapper på papirgangsdækslet, og træk let i dækslet for at fjerne det helt fra printeren.

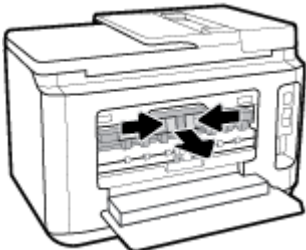

5. Fjern det papir, der sidder fast.

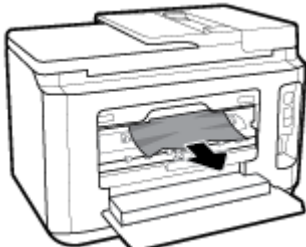

6. Sæt papirgangsdækslet tilbage på printeren.

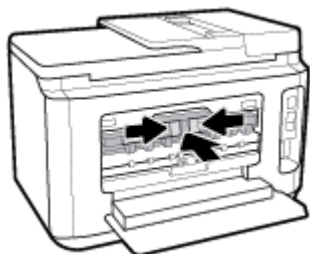

7. Luk bagklappen.

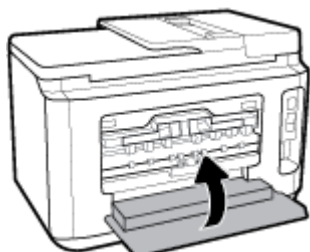

Sådan afhjælpes papirstop i dokumentføderen

1. Løft dækslet til dokumentføderen.



2. Træk det fastklemte papir forsigtigt ud af rullerne.

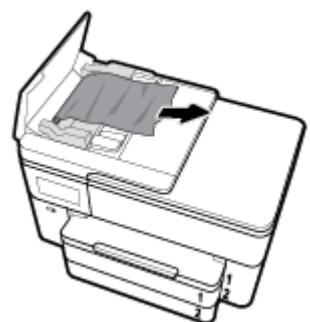

3. Luk dækslet til dokumentføderen, og tryk på det, indtil det klikker på plads.

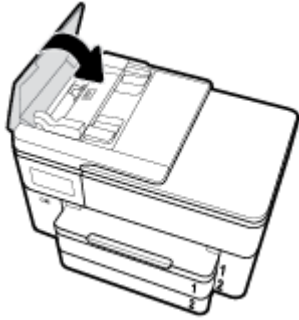

4. Løft op i bakken til dokumentføderen.

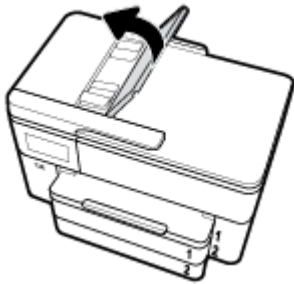

5. Fjern fastklemt papir under bakken.

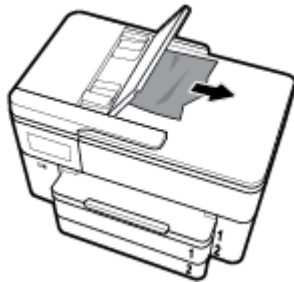

6. Læg bakken til dokumentføderen til side.



7. Løft scannerens låg for at se, om der er papirstop, fjern det.

Fjern det, der blokerer for blækpatronholderen

[Løs problemet, når blækpatronholderen sidder fast](#)

Brug en HP-onlinevejledning til fejlfinding.

Hvis noget blokerer for blækpatronholderen, eller hvis den bevæger sig langsomt, kan du få trinvisse instruktioner til løsning af problemet.

 **BEMÆRK:** HP's onlineguider til fejlfinding findes muligvis ikke på alle sprog.

I hjælpen kan du læse, hvordan du løser problemer, der opstår i forbindelse med blækpatronholderen

Fjern eventuelle genstande, f.eks. papir, der blokerer for blækpatronholderen.

 **BEMÆRK:** Brug ikke værktøj eller andet til at fjerne papir, der sidder fast. Vær altid meget forsigtig, når du fjerner papir, der har sat sig fast inde i printeren.

Tips til forhindring af papirstop

Følg disse retningslinjer for at undgå papirstop.

- Fjern ofte udskrifter fra udskriftsbakken.
- Kontrollér, at du udskriver på et medie, der ikke er rynket, foldet eller beskadiget.
- Du kan undgå krøllet eller bøjet papir ved at opbevare alt papir fladt og indpakket.
- Brug ikke papir, som er for tykt eller for tyndt til printeren.
- Kontrollér, at mediet er lagt korrekt i papirbakkerne, og at de ikke er for fyldte. Yderligere oplysninger findes i [llæg papir](#).
- Kontroller, at papir, der er lagt i papirbakken, ligger fladt uden bøjede eller iturevne kanter.
- Læg ikke for meget papir i dokumentføderbakken. Oplysninger om det maksimale antal ark i dokumentføderen findes i [Specifikationer](#).
- Læg ikke forskellige papirtyper og -størrelser i papirbakken samtidig; alt papir i papirbakken skal have samme størrelse og være af samme type.
- Juster papirstyrene i papirbakken, så de ligger tæt op ad papiret. Papirbredestyret må ikke bøje papiret i papirbakken.
- Juster papirlængdestyret i papirbakken, så det ligger tæt op ad papiret. Papirlængdestyret må ikke bøje papiret i papirbakken.
- Skub ikke papiret for langt ind i inputbakken.
- Hvis du udskriver på begge sider af papiret, skal du ikke udskrive billeder med masser af farver på tyndt papir.
- Brug papirtyper, der anbefales til printeren.
- Lad printeren løbe tør for papir, hvis den er ved at løbe tør, før du lægger nyt papir i. Læg ikke papir i bakken, når printeren udskriver.
- Når du tager papirbakken ud, anbefales det, at du tager bakken helt ud af printeren, så du er på, at der ikke sidder papir fast på bakkens bagside. Du bør muligvis også kontrollere åbningen på printeren, hvor bakken sad, og føle efter med hånden i mellemrummet, om der sidder papir fast.

Løsning af problemer med papirindføringen

Hvilken slags problem har du?

- **Der indføres ikke papir fra en bakke**

- Kontroller, at der er lagt papir i papirbakken. Se [ilæg papir](#) for at få flere oplysninger. Luft medierne før ilægning.
- Kontrollér, at papirstyrene i bakken er indstillet til de korrekte markeringer for det papirformat, du er ved at indføre. Kontrollér også, at papirstyrene er tætte ind mod stakken, men ikke for stramme.
- Sørg for, at papirstakken ikke overskrider de passende linjer til papirstørrelse i bunden af bakken, og at stakken ikke er højere end højdemærket på siden af bakken eller på papirlængdestyret.
- Tjek, at mediet i bakken ikke er bøjet. Ret papiret ud ved at bøje det i den modsatte retning af bøjningen.
- **Sider bliver skæve**
 - Kontroller, at papir, der er lagt i papirbakken, er justeret korrekt mellem papirstyrene. Træk eventuelt papirbakken ud af printeren, og læg papiret i igen, idet du sikrer dig, at papirstyrene sidder korrekt.
 - Læg ikke papir i printeren under udskrivning.
 - Kontroller, at bagdækslet er lukket korrekt.
- **Der indføres flere sider**
 - Kontrollér, at papirstyrene i bakken er indstillet til de korrekte markeringer for det papirformat, du er ved at indføre. Kontrollér, at papirstyrene er tætte på stakken, men ikke for stramme.
 - Sørg for, at papirstakken ikke overskrider de passende linjer til papirstørrelse i bunden af bakken, og at stakken ikke er højere end højdemærket på siden af bakken eller på papirlængdestyret.
 - Kontroller, at bakken ikke er overfyldt med papir.
 - Brug HP-medier for at sikre optimal ydelse og effektivitet.

Problemer med at printe

Hvad vil du gøre?

Løs problemer med en side, der ikke vil printe

HP Print and Scan Doctor	<p>HP Print and Scan Doctor er et værktøj, der vil forsøge at diagnosticere og løse problemet automatisk.</p> <p>BEMÆRK: Dette program findes kun til Windows operativsystem.</p>
Løs problemer med et printerjob, som ikke vil printe.	<p>Brug en HP-onlinevejledning til fejlfinding.</p> <p>Få trin-for-trin instrukser, hvis printeren ikke svarer eller ikke printer.</p>



BEMÆRK: HP Print and Scan Doctor og HP onlinefejlfinding findes muligvis ikke på alle sprog.

Læs instruktionerne i menuen Hjælp for at finde hjælp, hvis du ikke kan printe

Sådan løser du udskrivningsproblemer (Windows)

Tjek, at printeren er tændt, og at der er papir i bakken. Prøv følgende i den angivne rækkefølge, hvis du stadig ikke kan udskrive:

1. Hold øje med fejlmeddelelser på printerens display, og løs dem ved at følge vejledningen på skærmen.
2. Hvis computeren er tilsluttet printeren med et USB-kabel, skal du tage kablet ud og sætte det i igen. Hvis computeren er tilsluttet printeren via en trådløs forbindelse, skal du kontrollere, at forbindelsen fungerer.
3. Kontrollér, at printeren ikke er i pausetilstand eller offline.

Sådan kontrollerer du, at printeren ikke er i pausetilstand eller offline

- a. Gør et af følgende afhængigt af dit operativsystem:
 - **Windows 10:** Gå til menuen **Start** i Windows, vælg **Windows-system** på programlisten, vælg **Kontrolpanel**, og klik derefter på **Se enheder og printere** i menuen **Hardware og lyd**.
 - **Windows 8,1 og Windows 8:** Peg på eller tryk i det øverste højre hjørne af skærmen for at åbne oversigten med amuletter, klik på ikonet **Indstillinger**, klik eller tryk på **Kontrolpanel**, og klik eller tryk derefter på **Vis enheder og printere**.
 - **Windows 7:** Klik på **Enheder og printere** i Windows-menuen **Start**.
 - **Windows Vista:** Klik på **Start**-menuen i Windows, klik på **Kontrolpanel**, og klik på **Printere**.
 - **Windows XP:** Klik på **Start**-menuen i Windows, klik på **Kontrolpanel**, og klik på **Printere og faxenheder**.
 - b. Dobbeltklik på ikonet for din printer, eller højreklik på ikonet for printeren, og vælg **Se Hvad Der Printes** for at åbne udskriftskøen.
 - c. Kontroller, at indstillingerne **Stop udskrivning midlertidigt** og **Brug printer offline** i menuen **Printer** ikke er markeret.
 - d. Prøv at udskrive igen, hvis du har ændret noget.
4. Kontrollér, at printeren er benyttet som standardprinter.

Sådan kontrollerer du, at printeren er benyttet som standardprinter

- a. Gør et af følgende, afhængigt af operativsystemet:
 - **Windows 10:** Gå til menuen **Start** i Windows, vælg **Windows-system** på programlisten, vælg **Kontrolpanel**, og klik derefter på **Se enheder og printere** i menuen **Hardware og lyd**.
 - **Windows 8,1 og Windows 8:** Peg på eller tryk i det øverste højre hjørne af skærmen for at åbne oversigten med amuletter, klik på ikonet **Indstillinger**, klik eller tryk på **Kontrolpanel**, og klik eller tryk derefter på **Vis enheder og printere**.
 - **Windows 7:** Klik på **Enheder og printere** i Windows-menuen **Start**.
 - **Windows Vista:** Klik på **Start**-menuen i Windows, klik på **Kontrolpanel**, og klik på **Printere**.
 - **Windows XP:** Klik på **Start**-menuen i Windows, klik på **Kontrolpanel**, og klik på **Printere og faxenheder**.
- b. Kontroller, at den korrekte printer er valgt som standardprinter.
Der vises et hak i en sort eller grøn ring ved siden af standardprinter.

- c. Hvis der er valgt en forkert printer som standardprinter, skal du højreklikke på den korrekte printer og vælge **Benyt som standardprinter**.
 - d. Prøv at bruge printeren igen.
5. Genstart udskriftsspooleren.

Sådan genstartes udskriftsspooleren

- a. Gør et af følgende, afhængigt af operativsystemet:

Windows 10

- i. Gå til menuen **Start** i Windows, vælg **Administrative Windows-værktøjer** på programlisten, og vælg derefter **Tjenester**.
- ii. Højreklik på **Print Spooler** og derefter på **Egenskaber**.
- iii. Kontroller, at der ved siden af **Starttype** på fanen **Generelt** er valgt **Automatisk**.
- iv. Hvis tjenesten ikke allerede kører, skal du klikke på **Start** under **Tjenestestatus** og derefter på **OK**.

Windows 8,1 og Windows 8

- i. Klik eller tryk på det øverste højre hjørne af skærmen for at åbne bjælken med amuletter, og klik derefter på ikonet **Indstillinger**.
- ii. Klik eller tryk på **Kontrolpanel**, og klik eller tryk derefter på **System og sikkerhed**.
- iii. Klik eller tryk på **Administrative værktøjer**, og dobbeltklik eller dobbelttryk derefter på **Tjenester**.
- iv. Højreklik eller tryk og hold på **Udskriftsspooler** og klik derefter på **Egenskaber**.
- v. Kontroller, at der ved siden af **Starttype** på fanen **Generelt** er valgt **Automatisk**.
- vi. Hvis tjenesten ikke allerede kører, skal du klikke på **Start** under **Tjenestestatus** og derefter klikke eller trykke på **OK**.

Windows 7

- i. Vælg menuen **Start** i Windows, og klik på **Kontrolpanel, System og sikkerhed** og **Administration**.
- ii. Dobbeltklik på **Tjenester**.
- iii. Højreklik på **Print Spooler** og derefter på **Egenskaber**.
- iv. Kontroller, at der ved siden af **Starttype** på fanen **Generelt** er valgt **Automatisk**.
- v. Hvis tjenesten ikke allerede kører, skal du klikke på **Start** under **Tjenestestatus** og derefter på **OK**.

Windows Vista

- i. Vælg menuen **Start** i Windows, og klik på **Kontrolpanel, System og sikkerhed** og **Administration**.
- ii. Dobbeltklik på **Tjenester**.
- iii. Højreklik på **Tjenesten Print Spooler** og derefter på **Egenskaber**.

- iv. Kontroller, at der ved siden af **Starttype** på fanen **Generelt** er valgt **Automatisk**.
- v. Hvis tjenesten ikke allerede kører, skal du klikke på **Start** under **Tjenestestatus** og derefter på **OK**.

Windows XP

- i. Højreklik på **Denne computer** i menuen **Start**.
 - ii. Klik på **Administrer** og derefter på **Tjenester og programmer**.
 - iii. Dobbeltklik på **Tjenester**, og vælg derefter på **Print Spooler**.
 - iv. Højreklik på **Print Spooler**, og klik derefter på **Genstart** for at genstarte tjenesten.
- b. Kontroller, at den korrekte printer er valgt som standardprinter.
- Der vises et hak i en sort eller grøn ring ved siden af standardprinter.
- c. Hvis der er valgt en forkert printer som standardprinter, skal du højreklikke på den korrekte printer og vælge **Benyt som standardprinter**.
- d. Prøv at bruge printerens igen.
6. Genstart computeren.
7. Slet indholdet i udskriftskøen.

Sådan slettes udskriftskøen

- a. Gør et af følgende, afhængigt af operativsystemet:
- **Windows 10:** Gå til menuen **Start** i Windows, vælg **Windows-system** på programlisten, vælg **Kontrolpanel**, og klik derefter på **Se enheder og printere** i menuen **Hardware og lyd**.
 - **Windows 8,1 og Windows 8:** Peg på eller tryk i det øverste højre hjørne af skærmen for at åbne oversigten med amuletter, klik på ikonet **Indstillinger**, klik eller tryk på **Kontrolpanel**, og klik eller tryk derefter på **Vis enheder og printere**.
 - **Windows 7:** Klik på **Enheder og printere** i Windows-menuen **Start**.
 - **Windows Vista:** Klik på **Start**-menuen i Windows, klik på **Kontrolpanel**, og klik på **Printere**.
 - **Windows XP:** Klik på **Start**-menuen i Windows, klik på **Kontrolpanel**, og klik på **Printere og faxenheder**.
- b. Dobbeltklik på printerikonet for at åbne udskrivningskøen.
- c. Klik på **Annuller alle dokumenter** eller **Slet udskriftsdokument** i menuen **Printer**, og klik på **Ja** for at bekræfte sletningen.
- d. Genstart computeren, og prøv at udskrive igen, hvis der stadig er dokumenter i køen.
- e. Kontroller, at udskriftskøen er tom, og prøv at udskrive igen.

Sådan kontrolleres strømtilslutningen, og sådan nulstilles printerens

1. Kontroller, at netledningen er sat korrekt i printerens.

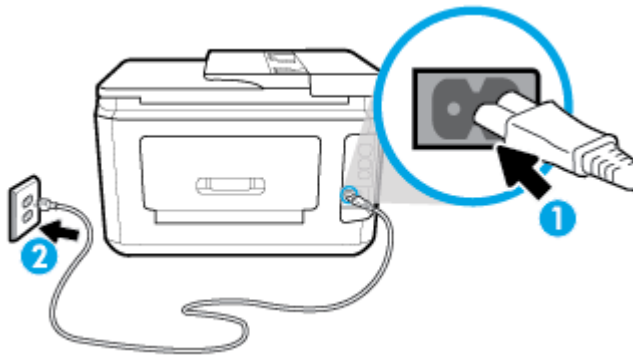

1 Strømtilslutning til printeren

2 Tilslutning til stikkontakt

2. Kig på knappen Strømafbryder på printeren. Hvis den ikke er tændt, er printeren slukket. Tryk på knappen Strømafbryder for at tænde printeren.



BEMÆRK: Slut printeren til et andet strømudtag, hvis ikke den får strøm.

3. Tag strømledningen på siden af printeren ud, mens printeren er tændt.
4. Tag lysnetledningen ud stikkontakten.
5. Vent mindst 15 sekunder.
6. Sæt lysnetledningen i stikkontakten igen.
7. Sæt stikket i printeren igen det samme sted.
8. Tryk på knappen Strømafbryder på printeren, hvis ikke den starter af sig selv.
9. Forsøg at bruge printeren igen.

Sådan løser du udskrivningsproblemer (OS X og macOS)

1. Tjek, om der er fejlmeddelelser, og løs eventuelle problemer.
2. Tag USB-kablet ud, og sæt det i igen.
3. Kontroller, at produktet ikke er i pausetilstand eller offline

Sådan kontrollerer du, at produktet ikke er i pausetilstand eller offline

- a. Klik på **Printere og scannere** under **Systempræferencer**.
- b. Klik på knappen **Åbn udskriftskø**.
- c. Klik på et udskriftsjob for at markere det.

Brug følgende knapper til at håndtere udskriftsjobbet:

- **Slet:** Annullerer det markerede udskriftsjob.
- **Læg til side:** Stopper det markerede udskriftsjob midlertidigt.

- **Genoptag:** Fortsætter et udskriftsjob, der er standset midlertidigt.
 - **Pause Printer** (Stop printer midlertidigt) Stopper alle udskriftsjob i udskriftskøen midlertidigt.
- d. Prøv at udskrive igen, hvis du har ændret noget.
4. Genstart computeren.

Løsninger på problemer med kvaliteten af udskrift

[Trinvisse instruktioner til løsning af de fleste problemer med udskriftskvaliteten](#)

Sådan løser du problemer med udskriftskvaliteten online

Læs instruktionerne i menuen **Hjælp** for at finde hjælp til problemer med kvaliteten af udskrift

 **BEMÆRK:** Du kan undgå problemer med udskriftskvaliteten ved altid at slukke printeren med knappen **Strømafbryder** og vente med at trække stikket ud eller afbryde stikkontakten, indtil lyset i knappen **Strømafbryder** slukkes. Dette gør det muligt for printeren at flytte patronerne til en beskyttet position, hvor de ikke tørrer ud.

Sådan forbedres udskriftskvaliteten (Windows)

1. Kontroller, at du bruger originale HP-patroner.
2. Kontroller printersoftwaren for at sikre, at du har valgt den korrekte papirtype på rullelisten **Medier** og den korrekte udskriftskvalitet på rullelisten **Indstilling af kvalitet**.
 - I printersoftware, skal du kikke på **Udskriv, scan og fax** og derefter på **Angiv præferencer** for at se printeregenskaberne.
3. Kontroller de forventede blækniveauer for at se, om blækpatronerne er ved at løbe tør for blæk. Se [Kontrol af de anslåede blækniveauer](#) for at få flere oplysninger. Hvis blækniveauet er lavt, skal du overveje at udskifte patronerne.
4. Juster skrivehovedet.

Sådan justeres skrivehovedet via printersoftware

 **BEMÆRK:** Justering af skrivehovedet sikrer udskrifter af høj kvalitet. Skrivehovedet skal ikke justeres igen ved udskiftningen af patroner.

- a. Læg nyt, almindeligt hvidt Letter- eller A4-papir i papirbakken.
 - b. Åbn HP-printersoftwaren. Se [Åbn HP-printersoftwaren \(Windows\)](#) for at få flere oplysninger.
 - c. I printersoftware, skal du klikke på **Udskriv, scan og fax**, og derefter på **Vedligeholdelse af printeren** for at få adgang til **Printerværktøjskasse**.
 - d. I **Printerværktøjskasse** skal du klikke på **Juster skrivehoveder** på fanen **Enhedstjenester**. Printeren udskriver et justeringsark.
5. Udskriv en diagnosticeringsside, hvis patronerne ikke er ved at løbe tør.

Sådan udskrives en testside fra printersoftware

- a. Læg nyt hvidt Letter-, A4- eller Legal-papir i papirbakken.
- b. Åbn HP-printersoftwaren. Se [Åbn HP-printersoftwaren \(Windows\)](#) for at få flere oplysninger.

- c. I printersoftware, skal du klikke på **Udskriv, scan og fax**, og derefter på **Vedligeholdelse af printeren** for at få adgang til printerværktøjskassen.
 - d. Klik på **Print Diagnostic Information** (Udskriv diagnosticeringsoplysninger) under fanen **Device Reports** (Enhedsrapporter) for at udskrive en diagnosticeringsside.
6. Tjek den blå, magenta, gule og sorte boks på diagnosticeringssiden. Hvis der er streger i de farvede eller sorte bokse, eller der mangler blæk i dele af dem, skal du udføre en automatisk rensning af blækpatronerne.

Sådan renses skrivehovedet via printersoftware

- a. Læg nyt hvidt Letter-, A4- eller Legal-papir i papirbakken.
 - b. Åbn HP-printersoftware. Se [Åbn HP-printersoftware \(Windows\)](#) for at få flere oplysninger.
 - c. I printersoftware, skal du klikke på **Udskriv, scan og fax**, og derefter på **Vedligeholdelse af printeren** for at få adgang til **Printerværktøjskasse**.
 - d. Klik på **Rens skrivehoveder** på fanen **Enhedstjenester**. Følg vejledningen på skærmen.
7. Kontakt HP Support, hvis rensning af skrivehovedet ikke løser problemet. Gå til www.support.hp.com. På dette websted finder du oplysninger og værktøjer, som kan hjælpe dig med at rette mange almindeligt forekommende printerproblemer. Hvis du bliver bedt om det, skal du vælge land/område og derefter klikke på **Alle HP-kontaktpersoner** for at få oplysninger om, hvordan du kontakter teknisk support.

Sådan forbedres udskriftskvaliteten (OS X og macOS)

1. Kontroller, at du bruger originale HP-patroner.
2. Kontroller papirtypen.

Den bedste udskriftskvalitet opnås med HP-papir i høj kvalitet eller papir, der overholder ColorLok®-standarden. Se [Grundlæggende oplysninger om papir](#) for at få flere oplysninger.

Sørg altid for, at det papir, du udskriver på, ligger fladt. Brug HP Advanced Photo Paper for at få de bedste resultater ved udskrivning af billeder.

Opbevar specialmedier i den oprindelige emballage eller i en plasticpose, der kan lukkes, på en plan flade og på et køligt, tørt sted. Når du er klar til at udskrive, skal du kun tage den mængde papir ud, du har tænkt dig at bruge med det samme. Læg det tiloversblevne papir tilbage i plastikposen. På den måde undgår du, at fotopapiret krøller.

3. Vælg den korrekte papirtype og udskriftskvalitet i dialogboksen **Udskriv**.
4. Kontroller de forventede blæk niveauer for at se, om blækpatronerne er ved at løbe tør for blæk.
Udskrift printerpatronerne, når de er ved at løbe tør for blæk.
5. Juster skrivehovedet.

Sådan justeres skrivehovedet fra softwaren

- a. Ilæg almindeligt, hvidt brev- eller A4-papir i papirbakken.
- b. Åbn HP Utility.



BEMÆRK: HP Utility er placeret i mappen **HP**, som er en undermappe i **Applikationer**.

- c. Vælg printeren på listen over enheder til venstre for vinduet.
- d. Klik på **Juster**.

- e. Klik på **Juster**, og følg vejledningen på skærmen.
 - f. Klik på **Alle indstillinger** for at komme tilbage til ruden **Oplysninger og support**.
6. Udskriv en testside.

Sådan udskrives en testside

- a. Ilæg almindeligt, hvidt brev- eller A4-papir i papirbakken.
- b. Åbn HP Utility.



BEMÆRK: HP Utility er placeret i mappen **HP**, som er en undermappe i **Applikationer**.

- c. Vælg printerens på listen over enheder til venstre for vinduet.
 - d. Klik på **Testside**.
 - e. Klik på knappen **Udskriv testside** og følg vejledningen på skærmen.
7. Hvis der er streger på diagnosticeringssiden, eller der mangler dele af tekst eller farvede bokse, bør du iværksætte en automatisk rensning af skrivehovedet.

Sådan udføres en automatisk rensning af skrivehovedet

- a. Ilæg almindeligt, hvidt brev- eller A4-papir i papirbakken.
- b. Åbn HP Utility.



BEMÆRK: HP Utility er placeret i mappen **HP**, som er en undermappe i **Applikationer**.

- c. Vælg printerens på listen over enheder til venstre for vinduet.
- d. Klik på **Rens skrivehoved**.
- e. Klik på **Rens**, og følg anvisningerne på skærmen.



FORSIGTIG: Rens kun skrivehovedet, når det er nødvendigt. Unødvendig rensning er spild af blæk og forkorter skrivehovedets levetid.



BEMÆRK: Hvis udskriftskvaliteten stadig er dårlig, efter du har rensset skrivehovedet, kan du prøve at justere det. Kontakt HP Support, hvis der stadig er problemer med udskriftskvaliteten efter rensning og justering.

- f. Klik på **Alle indstillinger** for at komme tilbage til ruden **Oplysninger og support**.

Hvis du vil forbedre udskriftskvaliteten fra printerens display

1. Kontroller, at du bruger originale HP-patroner.
2. Sørg for, at du har valgt den korrekte papirtype og udskriftskvalitet.
3. Kontroller de forventede blækniveauer for at se, om blækpatronerne er ved at løbe tør for blæk. Se [Kontrol af de anslåede blækniveauer](#) for at få flere oplysninger. Hvis blækniveauet er lavt, skal du overveje at udskifte patronerne.
4. Juster skrivehovedet.

Sådan justeres skrivehovedet via printerens display

- a. Læg nyt hvidt Letter-, A4- eller Legal-papir i papirbakken.
 - b. På printerens kontrolpanel skal du trykke eller stryge nedad med fingeren på fanen øverst på skærmen for at åbne Dashboardet, og tryk derefter på  (**Opsætning**).
 - c. Tryk på **Vedligeholdelse af printer** og på **Juster skrivehoved**, og følg anvisningerne på skærmen.
5. Udskriv en diagnosticeringside, hvis patronerne ikke er ved at løbe tør.

Sådan udskrives en testside fra printerens display

- a. Læg nyt hvidt Letter-, A4- eller Legal-papir i papirbakken.
 - b. På printerens kontrolpanel skal du trykke eller stryge nedad med fingeren på fanen øverst på skærmen for at åbne Dashboardet, og tryk derefter på  (**Opsætning**).
 - c. Tryk på **Rapporter** .
 - d. Tryk på **Udskriftskvalitetsrapport**.
6. Tjek den blå, magenta, gule og sorte boks på diagnosticeringssiden. Hvis der er streger i de farvede eller sorte bokse, eller der mangler blæk i dele af dem, skal du udføre en automatisk rensning af blækpatronerne.

Sådan renses skrivehovedet fra printerens display

- a. Læg nyt hvidt Letter-, A4- eller Legal-papir i papirbakken.
 - b. På printerens kontrolpanel skal du trykke eller stryge nedad med fingeren på fanen øverst på skærmen for at åbne dashboardet, og tryk derefter på  (**Opsætning**).
 - c. Tryk på **Vedligeholdelse af printer** , vælg **Rengør skrivehoved**, og følg anvisningerne på skærmen.
7. Kontakt HP Support, hvis rensning af skrivehovedet ikke løser problemet. Gå til www.support.hp.com . På dette websted finder du oplysninger og værktøjer, som kan hjælpe dig med at rette mange almindeligt forekommende printerproblemer. Hvis du bliver bedt om det, skal du vælge land/område og derefter klikke på **Alle HP-kontaktpersoner** for at få oplysninger om, hvordan du kontakter teknisk support.

Problemer med kopiering

Løsning af kopieringsproblemer	Brug en HP-onlinevejledning til fejlfinding. Få trin-for-trin-instruktioner, hvis printeren ikke laver en kopi, eller hvis dine print er i dårlig kvalitet.
--	--



BEMÆRK: HP onlinefejlfinding findes muligvis ikke på alle sprog.

[Tip til kopiering og scanning](#)

Problemer med at scanne

HP Print and Scan Doctor	HP Print and Scan Doctor er et værktøj, der vil forsøge at diagnosticere og løse problemet automatisk.
--	--

	BEMÆRK: Dette program findes kun til Windows operativsystem.
Løsning af scanningsproblemer	Brug en HP-onlinevejledning til fejlfinding. Få trin-for-trin-instruktioner, hvis printeren ikke laver en kopi, eller hvis dine print er i dårlig kvalitet.



BEMÆRK: HP Print and Scan Doctor og HP onlinefejlfinding findes muligvis ikke på alle sprog.

For at få flere oplysninger, se [Tip til kopiering og scanning](#).

Problemer med fax

Prøv en faxtest rapport først for at se, om der er problemer med opsætningen af din fax. Hvis testen lykkes, og du stadig har problemer med faxafsendelse/faxmodtagelse, skal du kontrollere de faxindstillinger, der er angivet i rapporten, for at kontrollere, at indstillingerne er korrekte.

Kør faxtesten

Du kan teste faxopsætningen for at kontrollere printerens status, så du er sikker på, at faxfunktionen fungerer som den skal. Kør kun denne test, efter du har gennemført faxopsætningen på din printer. Testen gør følgende:

- Kontrollerer faxhardwaren
- Kontrollerer, om den korrekte telefonledning er sat i printeren.
- Kontrollerer, at telefonledningen er sat i den korrekte port
- Om der er klartone
- Tester status for telefonlinjeforbindelsen
- Kontrollerer, om der er en aktiv telefonlinje

Sådan testes faxopsætningen via printerens kontrolpanel

1. Indstil printeren til modtagelse og afsendelse af fax i overensstemmelse med din egen hjemmeopsætning eller kontoropsætning.
2. Sørg for, at blækpatronerne er installeret, og at der er lagt papir i fuld størrelse i papirbakken, inden du starter testen.
3. På **Fax**-skærmen, gå til højre og tryk på **Opsætning**, tryk **Hjælp til opsætning**, og følg instrukserne på skærmen.

Der vises status for testen på displayet, og rapporten udskrives.

4. Gennemgå rapporten.
 - Hvis testen ikke lykkes, gennemgå da løsningerne herunder.
 - Hvis testen lykkes, og du stadig har problemer med faxafsendelse/faxmodtagelse, skal du kontrollere de faxindstillinger, der er angivet i rapporten, for at kontrollere, at indstillingerne er korrekte. Du kan også bruge HP's onlinefejlfinding.

Hvad hvis faxtesten fejler

Hvis du har kørt en faxtest, og testen mislykkedes, kan du finde oplysninger om fejlen i rapporten. Hvis du vil have mere detaljerede oplysninger, kan du se i rapporten, hvilken del af testen der mislykkedes, og derefter gennemgå det relevante emne i dette afsnit for at finde en løsning.

Faxhardwaretesten mislykkedes

- Sluk for printeren ved at trykke på  (knappen Strømafbryder) forrest til venstre på printeren, og tag derefter strømledningen ud af stikket bag på printeren. Sæt ledningen i igen efter et par sekunder, og tænd for strømmen. Kør testen igen. Fortsæt med at gennemgå oplysningerne om fejlfinding i dette afsnit, hvis testen stadig mislykkes.
- Prøv at sende eller modtage en testfax. Hvis du kan sende eller modtage en fax, er der muligvis ikke noget problem.
- Hvis du kører testen fra **guiden Faxopsætning** (Windows) eller **HP Utility** (OS X), skal du sikre dig, at printeren ikke er optaget af en anden opgave, f.eks. ved at modtage en fax eller tage en kopi. Kontrollér displayet for at se, om der er en meddelelse om, at printeren er optaget. Hvis den er optaget, skal du vente, indtil den er færdig og klar, før du kører testen.
- Hvis du bruger en telefonlinjefordeler, kan det give problemer med faxafsendelse og faxmodtagelse. (En telefonlinjefordeler er et 2-ledet stik, der tilsluttes et telefonstik i væggen). Prøv at fjerne fordeleren og slutte printeren direkte til vægstikket.

Når du har løst eventuelle problemer, skal du køre faxtesten igen for at sikre dig, at den lykkes, og at printeren er klar til faxafsendelse/faxmodtagelse. Kontakt HP Support for at få hjælp, hvis **Test af faxhardware** fortsat mislykkes, og du har problemer med at sende og modtage fax. Gå til www.support.hp.com. På dette websted finder du oplysninger og værktøjer, som kan hjælpe dig med at rette mange almindeligt forekommende printerproblemer. Hvis du bliver bedt om det, skal du vælge land/område og derefter klikke på **Alle HP-kontaktpersoner** for at få oplysninger om, hvordan du kontakter teknisk support.

Testen "Fax Connected to Active Telephone Wall Jack" mislykkedes

- Kontroller forbindelsen mellem telefonstikket i væggen og printeren for at sikre, at telefonledningen er i orden.
- Slut den ene ende af telefonledningen til telefonstikket på væggen, og slut derefter den anden ende til den port, der er mærket 1-LINE bag på printeren.
- Hvis du bruger en telefonlinjefordeler, kan det give problemer med faxafsendelse og faxmodtagelse. (En telefonlinjefordeler er et 2-ledet stik, der tilsluttes et telefonstik i væggen). Prøv at fjerne fordeleren og slutte printeren direkte til vægstikket.
- Prøv at tilslutte en telefon og en telefonledning, der virker, til det vægstik, der bruges til printeren, og tjek, om der er en klartone. Kontakt telefonselskabet for at få dem til at kontrollere telefonlinjen, hvis du ikke kan høre en klartone.
- Prøv at sende eller modtage en testfax. Hvis du kan sende eller modtage en fax, er der muligvis ikke noget problem.

Når du har løst eventuelle problemer, skal du køre faxtesten igen for at sikre dig, at den lykkes, og at printeren er klar til faxafsendelse/faxmodtagelse.

Testen "Phone Cord Connected to Correct Port on Fax" mislykkedes

Hvis du bruger en telefonlinjefordeler, kan det give problemer med faxafsendelse og faxmodtagelse. (En telefonlinjefordeler er et 2-ledet stik, der tilsluttes et telefonstik i væggen). Prøv at fjerne fordeleren og slutte printeren direkte til vægstikket.

Sæt telefonledningen i den korrekte port

1. Slut den ene ende af telefonledningen til telefonstikket på væggen, og slut derefter den anden ende til den port, der er mærket 1-LINE bag på printeren.

 **BEMÆRK:** Hvis du bruger 2-EXT-porten til tilslutning til vægstikket, kan du ikke sende eller modtage faxer. 2-EXT-porten skal kun bruges til at tilslutte andet udstyr, f.eks. en telefonsvarer.

Figur 10-1 Bagsiden af printeren

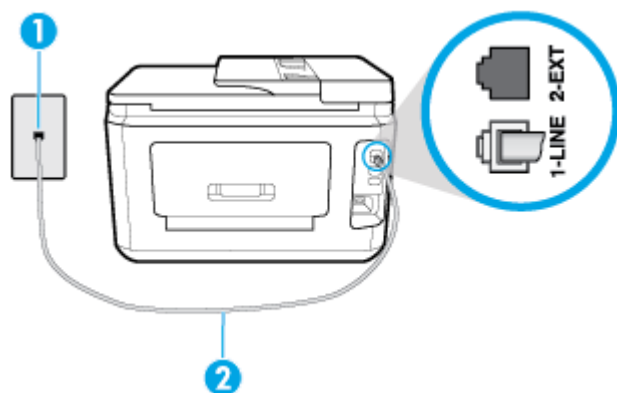

1	Telefonstik i væggen.
2	Slut telefonledningen til den port, der er mærket 1-LINE bag på printeren.

2. Når du har tilsluttet telefonledningen til den port, der er mærket 1-LINE, skal du køre faxtesten igen for at sikre, at den lykkes, og at printeren er klar til at sende og modtage faxer.
3. Prøv at sende eller modtage en testfax.

Testen "Using Correct Type of Phone Cord with Fax" mislykkedes

- Slut den ene ende af telefonledningen til telefonstikket på væggen, og slut derefter den anden ende til den port, der er mærket 1-LINE bag på printeren.

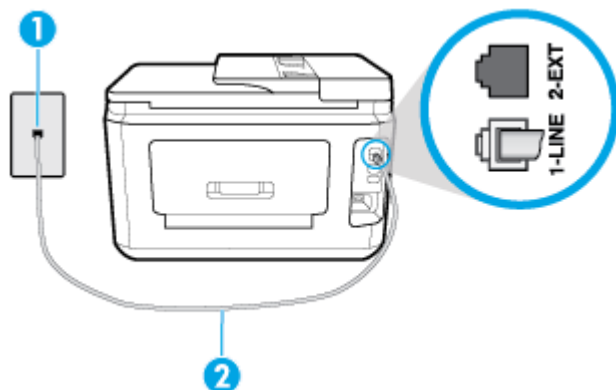

1	Telefonstik i væggen.
2	Slut telefonledningen til den port, der er mærket 1-LINE bag på printeren.

- Kontroller forbindelsen mellem telefonstikket i væggen og printeren for at sikre, at telefonledningen er i orden.
- Hvis du bruger en telefonlinjefordeler, kan det give problemer med faxafsendelse og faxmodtagelse. (En telefonlinjefordeler er et 2-ledet stik, der tilsluttes et telefonstik i væggen). Prøv at fjerne fordeleren og slutte printeren direkte til vægstikket.

Testen "Dial Tone Detection" mislykkedes

- Andet udstyr, der bruger samme telefonlinje som printeren, kan være skyld i, at testen mislykkes. Hvis du vil finde ud af, om andet udstyr er årsag til et problem, skal du frakoble alt andet end printeren fra telefonlinjen og køre testen igen. Hvis testen **Test af Registrering af klartone** kan gennemføres uden det andet udstyr, giver noget af det andet udstyr anledning til problemet. Prøv at tilføje det øvrige udstyr et ad gangen, og kør testen hver gang, indtil du finder ud af, hvilket udstyr der forårsager problemet.
- Prøv at tilslutte en telefon og en telefonledning, der virker, til det vægstik, der bruges til printeren, og tjek, om der er en klartone. Kontakt telefonselskabet for at få dem til at kontrollere telefonlinjen, hvis du ikke kan høre en klartone.
- Slut den ene ende af telefonledningen til telefonstikket på væggen, og slut derefter den anden ende til den port, der er mærket 1-LINE bag på printeren.
- Hvis du bruger en telefonlinjefordeler, kan det give problemer med faxafsendelse og faxmodtagelse. (En telefonlinjefordeler er et 2-ledet stik, der tilsluttes et telefonstik i væggen). Prøv at fjerne fordeleren og slutte printeren direkte til vægstikket.
- Hvis det aktuelle telefonsystem ikke bruger en standardklartone, f.eks. visse PBX-systemer (private branch exchange el. privat automatisk bicentral), kan det medføre, at testen mislykkes. Dette vil ikke give problemer med at sende eller modtage fax. Prøv at sende eller modtage en testfax.
- Kontrollér, at indstillingen for sprog/område er indstillet korrekt. Hvis land/område ikke er indstillet eller er indstillet forkert, kan testen mislykkes, og du kan få problemer med at sende og modtage faxer.
- Printeren skal tilsluttes en analog telefonforbindelse, da du ellers ikke kan sende eller modtage faxer. Du kan kontrollere, om telefonlinjen er digital, ved at slutte en normal analog telefon til linjen og lytte

efter en klartone. Hvis du ikke hører en normal klartone, kan telefonlinjen være beregnet til digital telefoni. Slut printeren til en analog telefonlinje, og prøv at sende eller modtage en fax.

Når du har løst eventuelle problemer, skal du køre faxtesten igen for at sikre dig, at den lykkes, og at printeren er klar til faxafsendelse/faxmodtagelse. Hvis testen **Registrering af ringetone** fortsat mislykkes, skal du kontakte telefonselskabet og bede dem kontrollere telefonlinjen.

Testen "Fax Line Condition" mislykkes

- Printeren skal tilsluttes en analog telefonforbindelse, da du ellers ikke kan sende eller modtage faxer. Du kan kontrollere, om telefonlinjen er digital, ved at slutte en normal analog telefon til linjen og lytte efter en klartone. Hvis du ikke hører en normal klartone, kan telefonlinjen være beregnet til digital telefoni. Slut printeren til en analog telefonlinje, og prøv at sende eller modtage en fax.
- Kontroller forbindelsen mellem telefonstikket i væggen og printeren for at sikre, at telefonledningen er i orden.
- Slut den ene ende af telefonledningen til telefonstikket på væggen, og slut derefter den anden ende til den port, der er mærket 1-LINE bag på printeren.
- Andet udstyr, der bruger samme telefonlinje som printeren, kan være skyld i, at testen mislykkes. Hvis du vil finde ud af, om andet udstyr er årsag til et problem, skal du frakoble alt andet end printeren fra telefonlinjen og køre testen igen.
 - Hvis testen **Test af faxlinjens tilstand** kan gennemføres uden det andet udstyr, giver noget af det andet udstyr anledning til problemet. Prøv at tilføje det øvrige udstyr et ad gangen, og kør testen hver gang, indtil du finder ud af, hvilket udstyr der forårsager problemerne.
 - Hvis **Test af faxlinjens tilstand** også mislykkes, når det andet udstyr ikke er tilsluttet, skal du slutte printeren til en fungerende telefonlinje og fortsætte med fejlfindingsoplysningerne i dette afsnit.
- Hvis du bruger en telefonlinjefordeler, kan det give problemer med faxafsendelse og faxmodtagelse. (En telefonlinjefordeler er et 2-ledet stik, der tilsluttes et telefonstik i væggen). Prøv at fjerne fordeleren og slutte printeren direkte til vægstikket.

Når du har løst eventuelle problemer, skal du køre faxtesten igen for at sikre dig, at den lykkes, og at printeren er klar til faxafsendelse/faxmodtagelse. Hvis testen af **faxlinjeforhold** fortsat mislykkes, og du har problemer med faxafsendelse/faxmodtagelse, skal du kontakte telefonselskabet og bede dem kontrollere telefonlinjen.

Fejlfinding af faxproblemer

Fejlfinding af faxproblemer	Brug en HP-onlinevejledning til fejlfinding. Løs problemer med at sende eller modtage en fax eller at faxe til din computer.
---	---



BEMÆRK: HP onlinefejlfinding findes muligvis ikke på alle sprog.



Læs instruktionerne i menuen **Hjælp for specifikke faxproblemer**

Hvilken slags problem har du med faxen?

Displayet viser, at telefonrøret er taget af

- HP anbefaler, at du bruger en 2-ledet telefonledning.
- Andet udstyr på samme telefonlinje som printeren kan være i brug. Kontroller, at ingen lokaltelefoner (telefoner på den samme linje, men som ikke er tilsluttet printeren) eller andet udstyr er i brug eller taget af. Du kan f.eks. ikke bruge printeren til faxafsendelse/faxmodtagelse, hvis røret på en lokaltelefon er taget af, eller hvis du bruger computerens opkaldsmodem til at sende en e-mail eller gå på internettet.

Printeren har problemer med at sende og modtage faxer

- Printeren skal være tændt. Se på printerens display. Hvis displayet er tomt, og indikatoren  (knappen Strømafbryder) ikke lyser, er printeren slukket. Kontrollér, at strømledningen er sat korrekt i printeren og tilsluttet en stikkontakt. Tryk på  (knappen Strømafbryder) for at tænde printeren.

Når printeren er tændt, anbefaler HP, at du venter fem minutter, inden du sender eller modtager en fax. Printeren kan ikke sende eller modtage fax, mens den initialiseres efter at være blevet tændt.

- Hvis HP Digital Fax er aktiveret, kan du måske ikke sende eller modtage faxer, hvis faxhukommelsen er fuld (begrænset af printerens hukommelse).
- Kontroller, at du bruger den telefonledning, der fulgte med, til at slutte printeren til vægstikket. Den ene ende af telefonledningen skal sættes i porten mærket 1-LINE bag på printeren, og den anden ende i vægstikket som vist i illustrationen.

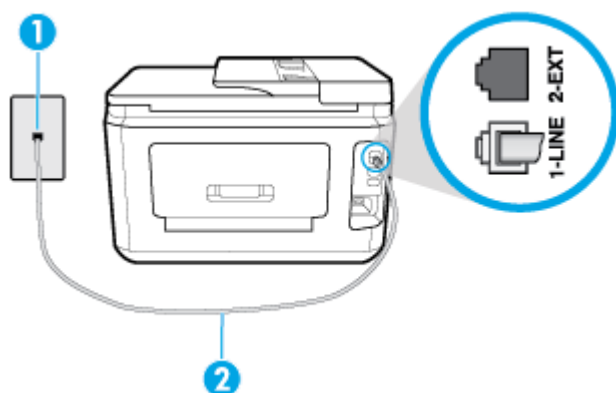

1	Telefonstik i væggen.
2	Slut telefonledningen til den port, der er mærket 1-LINE bag på printeren.

- Prøv at tilslutte en telefon og en telefonledning, der virker, til det vægstik, der bruges til printeren, og tjek, om der er en klartone. Kontakt det lokale telefonselskab for at få hjælp, hvis du ikke kan høre en klartone.
- Andet udstyr, der bruger den samme telefonlinje som printeren, kan være i brug. Du kan f.eks. ikke bruge printeren til faxafsendelse/faxmodtagelse, hvis røret på en lokaltelefon er taget af, eller hvis du bruger computerens opkaldsmodem til at sende en e-mail eller gå på internettet.
- Tjek, om en anden proces har forårsaget en fejl. Kontrollér, om der er en fejlmeddelelse på displayet eller på computerskærmen, der angiver problemet, og hvordan du løser det. Hvis der er opstået en fejl, kan printeren ikke sende eller modtage faxmeddelelser, før problemet er løst.
- Der kan være støj på telefonlinjen. Telefonlinjer med dårlig lyd kvalitet (støj) kan give faxproblemer. Kontrollér telefonlinjens lyd kvalitet ved at slutte en telefon til telefonstikket på væggen og lytte efter

statisk eller anden støj. Hvis du hører støj, skal du slå **Fejlretningstilstand** (ECM) fra og prøve at faxe igen. Kontakt telefonselskabet, hvis problemet fortsætter.

- Hvis du bruger en DSL-tjeneste, skal du sikre dig, at der er tilsluttet et DSL-filter, da du ellers ikke kan sende og modtage faxmeddelelser.
- Kontroller, at printeren ikke er tilsluttet et vægstik, der er beregnet til digitaltelefoner. Du kan kontrollere, om telefonlinjen er digital, ved at slutte en normal analog telefon til linjen og lytte efter en klartone. Hvis du ikke hører en normal klartone, kan telefonlinjen være beregnet til digital telefoni.
- Hvis du bruger et PBX-system (Private Branch Exchange) eller en ISDN-konverter/terminaladapter (Integrated Services Digital Network), skal du kontrollere, at printeren er sluttet til den rette port, og at terminaladapteren er indstillet korrekt til dit land/område, hvis det er muligt.
- Hvis printeren bruger samme telefonlinje som en DSL-tjeneste, er DSL-modemet muligvis ikke korrekt jordforbundet. Hvis DSL-modemet ikke er korrekt jordforbundet, kan det give støj på telefonlinjen. Telefonlinjer med dårlig lyd kvalitet (støj) kan give problemer med faxafsendelse/faxmodtagelse. Du kan kontrollere telefonlinjens lyd kvalitet ved at slutte en telefon til telefonstikket i væggen og lytte efter statisk eller anden støj. Hvis du hører støj, skal du slukke for DSL-modemet og slukke helt for strømmen i mindst 15 minutter. Tænd for DSL-modemet igen, og lyt efter klartonen.



BEMÆRK: Du kan muligvis opleve statisk støj på telefonlinjen igen på et senere tidspunkt. Gentag processen, hvis printeren holder op med at modtage og sende fax.

Kontakt telefonselskabet, hvis der stadig er støj på telefonlinjen. Kontakt din DSL-udbyder for at få support og oplysninger om at slå DSL-modemet fra.

- Hvis du bruger en telefonlinjefordeler, kan det give problemer med faxafsendelse og faxmodtagelse. (En telefonlinjefordeler er et 2-ledet stik, der tilsluttes et telefonstik i væggen). Prøv at fjerne fordeleren og slutte printeren direkte til vægstikket.

Printeren kan ikke modtage faxmeddelelser, men den kan sende faxmeddelelser

- Hvis du ikke bruger en bestemt ringetonetjeneste, skal funktionen **Ringemønster for svar** på printeren sættes til **Alle standardringetoner**.
- Hvis **Autosvar** er sat til **Fra**, skal du modtage faxer manuelt; ellers kan printeren ikke modtage fax.
- Hvis du har en talebeskedtjeneste på samme telefonnummer, som du bruger til faxopkald, skal du modtage fax manuelt og ikke automatisk. Det betyder, at du skal være til stede og selv besvare indgående faxopkald.
- Hvis du har et computeropkaldsmodem på samme telefonlinje som printeren, skal du kontrollere, at softwaren, der fulgte med modemmet, ikke er indstillet til at modtage faxmeddelelser automatisk. Modemmer, der er konfigureret til at modtage fax automatisk, overtager telefonlinjen og modtager alle indgående fax, hvilket forhindrer printeren i at modtage faxopkald.
- Hvis du har en telefonsvarer på samme telefonlinje som printeren, kan det give følgende problemer:
 - Telefonsvareren er måske ikke konfigureret til at fungere sammen med printeren.
 - Din besked på telefonsvareren kan være for lang eller for høj til, at printeren kan registrere faxtoner, hvilket kan få afsenderfaxmaskinen til at afbryde forbindelsen.
 - Telefonsvareren har muligvis ikke lang nok pause efter beskeden, så printeren kan nå at registrere faxtoner. Dette problem er mest udbredt med digitale telefonsvarere.

Følgende handlinger kan hjælpe med til at løse disse problemer:

- Hvis du har en telefonsvarer på den telefonlinje, du også bruger til faxopkald, kan du prøve at slutte telefonsvareren direkte til printeren.
- Sørg for, at printeren er sat til at modtage faxer automatisk.
- Kontroller, at **Ring før svar** er indstillet til flere ringninger end telefonsvareren.
- Afbryd telefonsvareren, og prøv at modtage en fax. Hvis du kan sende eller modtage en fax uden telefonsvareren, er det måske telefonsvareren, der forårsager problemet.
- Tilslut telefonsvareren, og indtal din besked på telefonsvareren igen. Optag en besked, der varer ca. 10 sekunder. Tal langsomt og ved lav lydstyrke, når du optager din besked. Efterlad mindst 5 sekunders stilhed efter talebeskeden. Der må ikke være baggrundsstøj, mens du optager perioden med stilhed. Prøv igen at modtage en fax.



BEMÆRK: Nogle digitale telefonsvarere bevarer muligvis ikke den indspillede stilhed i slutningen af beskeden på telefonsvareren. Afspil beskeden på telefonsvareren for at undersøge dette.

- Hvis printeren deler telefonlinje med andre typer telefonudstyr, såsom en telefonsvarer, et computeropkaldsmodem eller en omskifterboks til flere porte, kan niveauet for faxsignalet reduceres. Signalniveauet kan også reduceres, hvis du bruger en fordele eller tilslutter ekstra kabler for at forlænge telefonledningen. Et reduceret faxsignal kan give problemer ved faxmodtagelse.

Afmonter alt udstyr bortset fra printeren fra telefonlinjen for at finde ud af, om det andet udstyr giver problemer, og prøv derefter at modtage en fax. Hvis du kan modtage faxer uden det andet udstyr, giver noget af det andet udstyr anledning til problemet. Prøv at tilføje det øvrige udstyr et ad gangen, og derefter modtage en fax hver gang du tilføjer udstyr, indtil du finder ud af, hvilket udstyr der forårsager problemet.

- Hvis du har et særligt ringemønster til dit faxnummer (via en ringetone-tjeneste hos telefonselskabet), skal du sikre dig, at funktionen **Ringemønster for svar** på printeren er indstillet på samme måde.

Printeren kan ikke sende faxmeddelelser, men den kan modtage faxmeddelelser

- Printeren ringer måske for hurtigt eller for tidligt op. Du skal måske indsætte nogle pauser i talsekvensen. Hvis du f.eks. skal have en ekstern linje, før du trykker telefonnummeret, skal du indsætte en pause efter adgangsnummeret. Hvis dit nummer er 95555555, og 9 giver adgang til en ekstern linje, kan du indsætte pauser på følgende måde: 9-555-5555. Hvis du vil indsætte en pause i det faxnummer, du er ved at indtaste, skal du trykke på * flere gange, indtil der vises en bindestreg (-) på displayet.

Du kan også sende fax via overvåget opkald. På den måde kan du lytte til telefonlinjen, mens du ringer op. Du kan indstille opkaldshastigheden og reagere på signaler, når du ringer op.

- Det nummer, du angav, da du sendte faxen, har ikke det korrekte format, eller der er problemer med modtagerens faxmaskine. Prøv at ringe til faxnummeret fra en telefon, og lyt efter faxtoner for at undersøge det. Hvis du ikke kan høre faxtoner, er modtagerfaxmaskinen måske ikke tændt eller tilsluttet, eller en voicemail-tjeneste kan forstyrre modtagerens telefonlinje. Du kan også bede modtageren om at undersøge, om der er problemer med modtagerfaxmaskinen.

Der er optaget faxtoner på min telefonsvarer

- Hvis du har en telefonsvarer på den telefonlinje, du også bruger til faxopkald, kan du prøve at slutte telefonsvareren direkte til printeren. Hvis du ikke tilslutter telefonsvareren som anbefalet, kan faxtoner måske blive optaget på telefonsvareren.
- Kontroller, at printeren er sat til modtage faxer automatisk, og at indstillingen **Ring før svar** er korrekt. Antallet af ring før svar for printeren skal være højere end antallet af ring før svar for telefonsvareren. Hvis telefonsvareren og printeren er indstillet til det samme antal ring før svar, vil begge enheder besvare opkaldet, og faxtonerne bliver optaget på telefonsvareren.
- Telefonsvareren kan indstilles til få ringninger, og printeren kan indstilles til at svare efter det maksimale antal ringninger, som enheden understøtter. (det maksimale antal ringninger afhænger af landet og området). Med denne opsætning vil telefonsvareren besvare opkaldet, og printeren vil overvåge linjen. Hvis printeren registrerer faxtoner, modtager den faxen. Hvis opkaldet er et taleopkald, vil telefonsvareren optage den modtagne meddelelse.

Computeren kan ikke modtage faxer (HP Digital Fax)

- Computeren, der er valgt til at modtage faxer, er slukket. Sørg for, at computeren, der er valgt til at modtage faxer, altid er tændt.
- Forskellige computere er konfigureret til opsætning og modtagelse af faxer, og én af dem kan være slukket. Hvis den computer, der modtager faxer, er forskellig fra den, der er anvendt til opsætning, bør begge computere altid være tændte.
- HP Digital Fax er ikke aktiveret, eller computeren er ikke konfigureret til at modtage faxer. Aktiver HP Digital Fax, og sørg for, at computeren er konfigureret til at modtage faxer.

Netværk- og forbindelsesproblemer

Hvad vil du gøre?

Løs problemer med trådløs forbindelse

Vælg en af de følgende muligheder for fejlfinding.



HP Print and Scan Doctor	HP Print and Scan Doctor er et værktøj, der vil forsøge at diagnosticere og løse problemet automatisk. BEMÆRK: Dette program findes kun til Windows operativsystem.
Brug HP onlinefejlfinding	<ul style="list-style-type: none">• Løs problem med trådløs forbindelse, hvad enten din printer aldrig har været tilsluttet, eller at den allerede har været tilsluttet, men ikke virker nu.• Løs et firewall- eller antivirusproblem, hvis du mener, at dette forhindrer din computer i at skabe forbindelse til printeren.



BEMÆRK: HP Print and Scan Doctor og HP onlinefejlfinding findes muligvis ikke på alle sprog.

Læs instruktionerne i menuen Hjælp for at finde hjælp til problemer med trådløs forbindelse

Tjek netværkskonfigurationen, eller udskriv en test af den trådløse forbindelse som en hjælp til at løse problemer i forbindelse med netværkstilslutning.

1. Tryk på ikonet  (Trådløs) på startskærmen, og tryk derefter på  (**Indstillinger**).
2. Tryk på **Udskriv rapporter**, og tryk derefter på **Netværkskonfigurationsside** eller **Test af trådløs – rapport**.

Find netværksindstillinger for trådløs forbindelse

Vælg en af de følgende muligheder for fejlfinding.

HP Print and Scan Doctor	HP Print and Scan Doctor er et værktøj, der kan give dig navnet på netværket (SSID) og passwordet (netværksnøglen). BEMÆRK: Dette program findes kun til Windows operativsystem. Den Windows-computer, du kører HP Print and Scan Doctor på, skal have forbindelse til netværket via en trådløs forbindelse. Du kan kontrollere de trådløse indstillinger ved at åbne HP Print and Scan Doctor, klikke på fanen Netværk øverst i vinduet, vælge Vis avancerede oplysninger og derefter Vis oplysninger om trådløs forbindelse . Du kan også se de trådløse indstillinger ved at klikke på fanen Netværk øverst i vinduet og vælge Åbn routerens webside .
Brug HP onlinefejlfinding	Lær hvordan, du finder dit netværksnavn (SSID) og adgangskode for trådløs forbindelse.

 **BEMÆRK:** HP Print and Scan Doctor og HP onlinefejlfinding findes muligvis ikke på alle sprog.

Gendan Wi-Fi Direct-forbindelse

Brug HP onlinefejlfinding	Løs dit Wi-Fi Direct-problem eller lær at konfigurere Wi-Fi Direct.
---	---

 **BEMÆRK:** HP onlinefejlfinding findes muligvis ikke på alle sprog.

Læs instruktionerne i menuen Hjælp for at finde hjælp til problemer med Wi-Fi Direct

1. Kontrollér printeren for om Wi-Fi Direct er slået til:
 - ▲ På printerens kontrolpanel skal du trykke eller stryge nedad med fingeren på fanen øverst på skærmen for at åbne Dashboardet, og tryk derefter på  (Wi-Fi Direct).
2. Aktiver Wi-Fi-forbindelsen fra den trådløse computer eller mobilenhed, og søg efter og opret forbindelse til din printers Wi-Fi Direct-navn.
3. Skriv passwordet til Wi-Fi Direct når du bliver adspurgt.
4. Hvis du bruger en mobil enhed, skal du have installeret en kompatibel udskrivningsapp. Du kan finde flere oplysninger om mobil udskrivning på www.hp.com/global/us/en/eprint/mobile_printing_apps.html.

Løs problem med ethernet-forbindelse

Kontroller følgende:

- Netværket fungerer, og netværks-hub'en, -switchen eller -routeren er tændt.
- Sørg for, at Ethernet-kablet er korrekt tilsluttet printeren og routeren. Ethernet-kablet sidder i printerens Ethernet-port, og lampen ved stikket lyser, når der er forbindelse.
- Antivirusprogrammer, inklusiv spyware-beskyttelsesprogrammer, forstyrrer ikke netværksforbindelsen til din printer. Hvis du mener, at antivirus- eller firewall-software forhindrer forbindelse til din computer, [Brug HP's online firewall fejlfinding](#) til at hjælpe med at løse problemet.

- [HP Print and Scan Doctor](#)

Kør HP Print and Scan Doctor for at finde fejlen automatisk. Værktøjet forsøger at diagnosticere og løse problemet. HP Print and Scan Doctor fås muligvis ikke på alle sprog.

Problemer med printerhardware

 **TIP:** Kør [HP Print and Scan Doctor](#) for at diagnosticere og løse problemer med udskrivning automatisk. Programmet fås ikke på alle sprog.

Printeren lukker uventet ned



- Kontroller, at der er strøm, og at forbindelserne er i orden.
- Kontrollér, at printerens strømledning sidder korrekt i en stikkontakt, der virker.

Justering af skrivehoved bliver ikke udført

- Hvis justeringen ikke lykkes, kan det skyldes, at der ikke ligger almindeligt, nyt hvidt papir i papirbakken. Hvis du har lagt farvet papir i papirbakken, når du justerer printeren, kan justeringen ikke gennemføres.
- Hvis justeringen mislykkes flere gange, skal skrivehovedet muligvis renses, eller også er føleren muligvis defekt. I [Vedligeholdelse af skrivehoved og blækpatroner](#) kan du se, hvordan du renses skrivehovedet.
- Kontakt HP Support, hvis rensning af skrivehovedet ikke løser problemet. Gå til www.support.hp.com. På dette websted finder du oplysninger og værktøjer, som kan hjælpe dig med at rette mange almindeligt forekommende printerproblemer. Hvis du bliver bedt om det, skal du vælge land/område og derefter klikke på **Alle HP-kontaktpersoner** for at få oplysninger om, hvordan du kontakter teknisk support.

Sådan retter du printerfejl

Du kan løse sådanne printerfejlsproblemer ved at gennemgå følgende trin:

1. Tryk på  (knappen Strømafbryder) for at slukke printeren.
2. Tag netledningen ud af, og sæt den i igen.
3. Tryk på  (knappen Strømafbryder) for at tænde printeren.

Skriv fejlkoden i meddelelsen ned, og kontakt HP Support, hvis problemet stadig ikke er løst. Kontaktoplysninger til HP Support finder du i [HP-support](#).

Sådan opnås hjælp fra printerens kontrolpanel

Du kan bruge printerens hjælpeemner til at lære mere om printeren, og nogle af disse emner kommer med animationer, der vejleder dig gennem procedurerne, f.eks. ilægning af papir.

Du kan åbne menuen Hjælp via startskærmen eller få kontekstafhængig hjælp til et skærbillede ved at trykke på ? på printerens kontrolpanel.

Få hjælp fra appen HP Smart

Appen HP Smart giver meddelelser ved printerproblemer (papirstop og lignende fejl), links til hjælpeindhold og anvisninger i, hvor du kan få yderligere hjælp.

Sådan fortolkes printerrapporter

Du kan udskrive følgende rapporter for at hjælpe med at fejlfinde problemer med printeren.

- [Printerstatusrapport](#)
- [Netværkskonfigurationsside](#)
- [Udskriftkvalitetsrapport](#)
- [Trådløs test, rapport](#)
- [Testrapport af internetadgang](#)

Sådan udskrives en printerrapport

1. På printerens kontrolpanel skal du trykke eller stryge nedad med fingeren på fanen øverst på skærmen for at åbne Dashboardet og så trykke på  (**Opsætning**).
2. Tryk på **Rapporter**.
3. Vælg en printerrapport, du vil udskrive.

Printerstatusrapport

I printerstatusrapporten finder du aktuelle oplysninger om printeren og status for blækpatroner. Printerstatusrapporten kan også bruges som en hjælp til at løse problemer med printeren.

Printerstatusrapporten indeholder desuden en log over de seneste hændelser.

Hvis du får brug for at kontakte HP, er det en god idé at udskrive printerstatusrapporten, før du ringer.

Netværkskonfigurationsside

Hvis printeren har forbindelse til et netværk, kan du udskrive en netværkskonfigurationsside for at få vist netværksindstillingerne for printeren og en liste over de netværk, printeren har sporet. Den sidste side på rapporten omfatter en liste over trådløse netværk, der kan registreres i området, sammen med signalstyrke og de anvendte kanaler. Dette kan måske hjælpe dig med at vælge en kanal til netværket, som ikke er overbelastet af andre netværk (hvilket forbedrer netværkets ydelse).



BEMÆRK: Printeren kan kun vise en liste over registrerede trådløse netværk i området, hvis det trådløse radiosignal er tændt. Hvis det ikke er tændt, eller printeren er tilsluttet via Ethernet, vises listen ikke.

Du kan bruge netværkskonfigurationssiden som en hjælp i forbindelse med fejlfinding af netværksproblemer. Hvis du får brug for at kontakte HP, er det en god idé at udskrive denne side, før du ringer.

Udskriftkvalitetsrapport

Problemer med udskriftskvaliteten kan have mange årsager: softwareindstillinger, en dårlig billedfil eller selve udskrivningssystemet. Hvis du ikke er tilfreds med udskriftskvaliteten, kan udskrivningen af en udskriftskvalitetsrapport hjælpe dig med at fastslå, om udskrivningssystemet fungerer korrekt.

Trådløs test, rapport

Når du udskriver Test af trådløs-rapporten, køres der en række test for at kontrollere forskellige forhold ved printerens trådløse forbindelse. Rapporten viser testenes resultater. Hvis der registreres et problem, så viser rapporten dette sammen med en meddelelse om, hvordan man løser problemet. Der angives nogle centrale oplysninger om trådløs konfiguration nederst i rapporten.

Testrapport af internetadgang

Udskriv rapporten om netadgang for at hjælpe med at identificere problemer med internetforbindelsen, som kan påvirke Web Services.

Løsning af problemer ved brug af Web Services

Hvis der opstår problemer ved brug af Web Services, f.eks. **HP ePrint** og printerapps, skal du undersøge følgende:

- Printerens er tilsluttet internettet via en Ethernet-forbindelse eller en trådløs forbindelse.
-
-  **BEMÆRK:** Du kan ikke bruge disse webfunktioner, hvis printerens er tilsluttet vha. et USB-kabel.
- Sørg for, at de nyeste produktopdateringer er installeret på printerens.
 - Tjek, at Web Services er aktiveret på printerens. Se [Opsætte Web Services](#) for at få flere oplysninger.
 - Kontroller, at netværks-hub'en, switchen eller routeren er tændt og fungerer korrekt.
 - Hvis du bruger et Ethernet-kabel til at oprette forbindelsen, skal du sørge for, at det er tilsluttet korrekt i printerens. Du må ikke slutte printerens til netværket ved hjælp af en telefonledning eller et krydskabel. Se [Netværk- og forbindelsesproblemer](#) for at få flere oplysninger.
 - Hvis du tilslutter printerens via en trådløs forbindelse, skal du sikre dig, at det trådløse netværk fungerer korrekt. Se [Netværk- og forbindelsesproblemer](#) for at få flere oplysninger.
 - Kontrollér følgende, hvis du bruger **HP ePrint** :
 - Printerens e-mail-adresse er korrekt.
 - Printerens e-mail-adresse skal være den eneste adresse i feltet "Til" i e-mail-meddelelsen. Hvis der står flere adresser i dette felt, er det ikke sikkert at den/de vedhæftede filer udskrives.
 - Sørg for, at du sender dokumenter, der overholder **HP ePrint** -kravene. Yderligere oplysninger findes på [HP Connected](#) (der er muligvis ikke adgang til dette websted i alle lande/regioner).
 - Hvis netværket bruger proxyindstillinger ved tilslutning til internettet, skal du sikre dig, at de proxyindstillinger, du angiver, er gyldige:
 - Kontroller indstillingerne for den webbrowser, du benytter (f.eks. Internet Explorer, Firefox eller Safari).
 - Spørg it-administratoren eller den person, der har opsat firewallen.

Hvis de proxyindstillinger, der bruges af firewallen, er ændret, skal du opdatere disse indstillinger på printerens kontrolpanel eller i den integrerede webserver. Hvis indstillingerne ikke opdateres, vil du ikke kunne bruge Web Services.

Se [Opsætte Web Services](#) for at få flere oplysninger.

💡 **TIP:** Du kan få yderligere hjælp til opsætning og brug af Web Services ved at gå ind på [HP Connected](#) (der er muligvis ikke adgang til dette websted i alle lande/regioner).

Vedligeholde printeren

Hvad vil du gøre?

Rens scannerens glasplade

Støv eller snavs på scannerglaspladen, scannerlågets bagside eller scannerrammen kan sænke udskrivningshastigheden, forringe kvaliteten af scanninger og påvirke nøjagtigheden af særlige funktioner, som f.eks. at tilpasse kopier til et bestemt sideformat.

Sådan rengøres scannerglaspladen

⚠️ **ADVARSEL!** Sluk printeren ved at trykke på  (knappen Strømafbryder), og tag netledningen ud af stikkontakten, før du renser printeren.

1. Løft scannerlåget.



2. Rengør scannerens glasplade og bagsiden af låget med en blød, fnugfri klud, som er fugtet med et mildt rengøringsmiddel til glas.



⚠ FORSIGTIG: Brug et rengøringsmiddel til glas til at rense glaspladen. Undgå rengøringsmidler med slibemidler, acetone, benzen og kultetrachlorid, da det kan beskadige scannerglasset. Undgå isopropylalkohol, da det kan give streger på scannerens glasplade.

FORSIGTIG: Spray ikke rensmidlet direkte på scannerens glasplade. Hvis der bruges for meget glasrensemiddel, kan det sive ind under scannerens glasplade og beskadige scanneren.

3. Luk scannerlåget, og tænd printeren.

Rengøring af enhedens yderside

⚠ ADVARSEL! Inden du rengør printeren, skal du slukke den ved at trykke på afbryderknappen  og tage ledningen ud af strømstikket.

Brug en blød, fugtig klud, der ikke fnugger, til at fjerne støv, pletter og smuds fra kabinettet. Pas på, at der ikke kommer væske ind i printeren eller i kontrolpanelet.

Rens dokumentføderen

Du kan rengøre rullerne og skilleanordningen manuelt, hvis dokumentføderen fører flere sider ind, eller hvis den ikke indfører almindeligt papir.

Sådan renser du rullerne og skilleanordningen

⚠ ADVARSEL! Sluk printeren ved at trykke på  (knappen Strømafbryder), og tag netledningen ud af stikkontakten, før du renser printeren.

1. Fjern alle originaler fra dokumentføderbakken.

2. Løft dækslet til dokumentføderen.

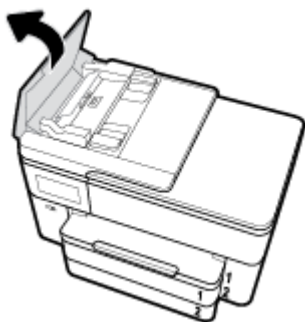

Dette giver let adgang til rullerne (1) og skilleanordningen (2).

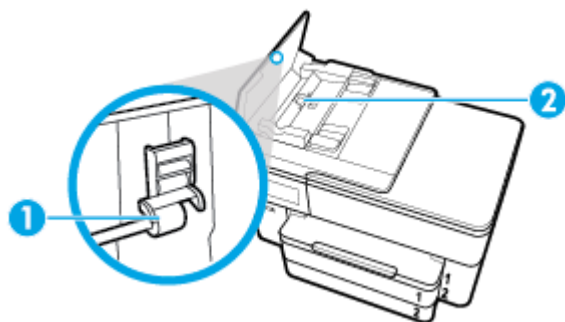

1	Ruller
2	Skilleanordning

3. Fugt en fnugfri klud let med destilleret vand, og pres eventuel overskydende væske ud af kluden.
4. Brug den fugtige klud til at fjerne eventuelt snavs fra rullerne og skilleanordningen.



BEMÆRK: Hvis snavset ikke går af med destilleret vand, kan du prøve at bruge isopropylalkohol.

5. Luk dækslet til dokumentføderen.

Vedligeholdelse af skrivehoved og blækpatroner

Hvis du oplever problemer med udskrivningen, er der muligvis en fejl på skrivehovedet. Gennemgå kun procedurerne i de følgende afsnit i forbindelse med løsning af kvalitetsproblemer.

Hvis justerings- og renseprocedurerne udføres unødvendigt bruges der unødvendigt blæk.

- Rens skrivehovedet, hvis den udskrevne side er stribet eller har forkerte eller manglende farver.

Der er tre rensningsniveauer. Hvert niveau varer ca. 2 minutter, og der bruges 1 ark papir og en del blæk. Kontroller kvaliteten af en udskrevet side efter hvert niveau. Kør kun næste fase af rensningen, hvis udskriftskvaliteten er dårlig.

Hvis udskriftskvaliteten stadig er dårlig, efter du har udført alle rensningsniveauer, kan du prøve at justere skrivehovedet. Kontakt HP Support, hvis der stadig er problemer med udskriftskvaliteten efter rensning og justering. Se [HP-support](#) for at få flere oplysninger.

- Juster skrivehovedet, hvis printerstatussiden indeholder striber eller hvide linjer i alle de farvede blokke, eller hvis du har problemer med udskriftskvaliteten.

Printeren justerer automatisk skrivehovedet under opsætningen.



BEMÆRK: Rensning indebærer brug af blæk, så rens kun skriveskovedet, når det er nødvendigt. Rensprocessen tager et par minutter. Processen kan indebære nogen støj.

Sluk altid printeren ved hjælp af Strømafbryder-knappen. Hvis printeren slukkes forkert, kan det give problemer med udskriftskvaliteten.

Sådan renses og justeres skriveskovedet

1. Læg nyt, hvidt Letter- eller A4-papir i papirbakken. Se [ilæg papir](#) for at få flere oplysninger.
2. På printerens kontrolpanel skal du trykke eller stryge nedad med fingeren på fanen øverst på skærmen for at åbne dashboardet, og tryk derefter på (**Opsætning**).
3. Tryk på **Vedligeholdelse af printer** , vælg den ønskede indstilling, og følg derefter anvisningerne på skærmen.



BEMÆRK: Du kan også gøre det samme fra HP-printersoftwaren eller den integrerede webserver (EWS). Se [Åbn HP-printersoftwaren \(Windows\)](#) eller [Åbn den integrerede webserver](#), hvis du vil få adgang til softwaren eller EWS.

Gendan de oprindelige fabriks- og standardindstillinger

Hvis du deaktiverer visse funktioner eller ændrer visse indstillinger, og du ønsker at indstille dem tilbage til deres oprindelige værdier, kan du gendanne printeren til de originale fabriksindstillinger eller netværksindstillinger.

Sådan gendannes de originale fabriksindstillinger på printeren

1. På printerens kontrolpanel skal du trykke eller stryge nedad med fingeren på fanen øverst på skærmen for at åbne dashboardet, og tryk derefter på (**Opsætning**).
2. Tryk på **Vedligeholdelse af printer** .
3. Tryk på **Gendan**.
4. Tryk på **Gendan indstillinger**.
5. Vælg én af de følgende funktioner, hvis du vil gendanne til de originale fabriksindstillinger:
 - Kopier
 - Scan
 - Fax
 - NetværkTryk på **Gendan**.

Der vises en meddelelse om, at indstillingerne bliver gendannet.
6. Tryk på **Gendan**.

Sådan gendannes de originale standardindstillinger på printeren

1. På printerens kontrolpanel skal du trykke eller stryge nedad med fingeren på fanen øverst på skærmen for at åbne dashboardet, og tryk derefter på (**Opsætning**).
2. Tryk på **Vedligeholdelse af printer** .

3. Tryk på **Gendan**.
4. Tryk på **Gendan fabriksindstillinger**.

Der vises en meddelelse, der fortæller, at printerens fabriksindstillinger bliver gendannet.

5. Tryk på **Fortsæt**.

Sådan gendannes de originale netværksindstillinger på printeren

1. På printerens kontrolpanel skal du trykke eller stryge nedad med fingeren på fanen øverst på skærmen for at åbne dashboardet, og tryk derefter på  (**Opsætning**).

2. Tryk på **Netværksopsætning**.

3. Tryk på **Gendan netværksindstillinger**.

Der vises en meddelelse, der fortæller, at printerens netværksindstillinger bliver gendannet.

4. Tryk på **Ja**.

5. Udskriv netværkskonfigurationssiden, og kontrollér, at netværksindstillingerne er blevet nulstillet.



BEMÆRK: Hvis du nulstiller printerens netværksindstillinger, fjernes tidligere indstillinger af den trådløse forbindelse samt Ethernet-forbindelsen (f.eks. linkhastighed og IP-adresse). IP-adressen sættes tilbage i Automatisk funktion.



TIP: Du finder oplysninger og værktøjer, der kan hjælpe dig med at løse mange almindeligt forekommende printerproblemer, på HP's online supportwebsted: www.support.hp.com.

(Windows) Kør [HP Print and Scan Doctor](#) for at diagnosticere og løse problemer med udskrivning automatisk. Programmet fås ikke på alle sprog.

HP-support

Du finder de nyeste produktopdateringer og supportoplysninger på printerens supportwebsted på www.support.hp.com. På HP's supportwebsted kan du finde mange former for hjælp til printeren:



Drivere og overførslers: Hent software drivere og -opdateringer samt de produktmanualer og den dokumentation, som fulgte med i printeremballagen.



HP-supportfora: I HP-supportforaene kan du finde fejlløsninger og svar på almindelige spørgsmål. Du kan se andre HP-kunders spørgsmål eller logge på og stille dine egne spørgsmål eller skrive kommentarer.



Fejlfinding: Brug HP's onlineværktøjer til at registrere printeren og finde anbefalede løsninger.

Kontakt HP

Hvis du har brug for hjælp af en af HP's tekniske medarbejdere til at løse et problem, kan du gå til [webstedet Kontakt support](#). Følgende kontaktmuligheder kan benyttes gratis af kunder med garanti (der opkræves muligvis gebyrer for support fra HP-medarbejdere til kunder uden garanti):



Chat med en HP-supportmedarbejder online.



Ring til en HP-supporttekniker.

Når du kontakter HP-support, skal du oplyse følgende:

- Produktnavn (findes på printeren, som f.eks. HP OfficeJet Pro XXXX)
- Produktnummer (placeret i nærheden af området med blækpatroner)



- Serienummer (sidder bag på eller neden under printeren)

Registrere printer

Hvis du bruger et par minutter på at registrere produktet, får du hurtigere service, mere effektiv support samt meddelelser vedrørende produktsupport. Hvis ikke du registrerede printeren, da du installerede softwaren, kan du registrere den nu på <http://www.register.hp.com>.

Yderligere garantimuligheder

Der kan tilkøbes udvidede servicepakker til printeren. Gå til www.support.hp.com, vælg land/område og sprog, og undersøg de udvidede garantimuligheder for din printer.

A Tekniske oplysninger

Dette afsnit indeholder følgende emner:

- [Specifikationer](#)
- [Lovgivningsmæssige bekendtgørelser](#)
- [Miljømæssigt produktovervågningsprogram](#)

Specifikationer

Med forbehold for ændringer uden varsel. Du finder flere produktspecifikationer i produktets datablad på www.support.hp.com.

Systemkrav

- Du kan finde flere oplysninger om software- og systemkrav eller fremtidige operativsystemer og understøttelse på HP's websted med onlinesupport: www.support.hp.com.

Miljøspecifikationer

- Driftstemperatur: 5° til 40° C
- Luftfugtighed ved drift: 15% til 80% relativ luftfugtighed (ikke-kondenserende)
- Anbefalede driftsforhold: 15° til 32° C
- Anbefalet relativ luftfugtighed: 20 til 80 % ikke kondenserende

Kapacitet, bakke 1

- Almindelige papirark (60 til 105 g/m²):
 - Almindelig A-størrelse papir: Op til 250 ark
 - Almindelig B-størrelse papir Op til 125 ark
- Konvolutter: Op til 30 ark
- Kartotekskort: Op til 80 ark
- Fotopapir:
 - Almindelig A-størrelse fotopapir Op til 50 ark
 - Almindelig B-størrelse fotopapir Op til 25 ark

Kapacitet, bakke 2

- Almindelige papirark (60 til 105 g/m²):
 - Almindelig A-størrelse papir: Op til 250 ark
 - Almindelig B-størrelse papir Op til 125 ark

Udskriftsbakkens kapacitet

- Almindelige papirark (60 til 105 g/m²):
 - Almindelig A-størrelse papir: Op til 75 ark
 - Almindelig B-størrelse papir Op til 50 ark
- Konvolutter: Op til 30 ark
- Kartotekskort: Op til 35 ark
- Fotopapir: Op til 25 ark

Dokumentføderens kapacitet

- Almindelige papirark (60 til 90 g/m²): Op til 35 ark

Papirstørrelse og vægt

Se HP-printersoftwaren for at få vist en liste over understøttede papirformater.

- Almindeligt papir: 60 til 105 g/m²
- Konvolutter: 75 til 90 g/m²
- Kort: Op til 200 g/m²
- Fotopapir: 300 g/m²

Udskriftsspecifikationer

- Udskrivningshastigheder afhænger af dokumentets kompleksitet og printermodellen
- Metode: drop-on-demand thermal inkjet
 - Windows: PCL 3. GUI
 - OS X: PostScript og PDF
- Printopløsning:

Du kan finde en liste over understøttede udskrivningsopløsninger på supportwebstedet for printeren på www.support.hp.com.
- Udskriftsmargener:

Du kan finde en liste over forskellige mediers margenindstillinger på supportwebstedet for printeren på www.support.hp.com.

Kopieringsspecifikationer

- Digital billedbehandling
- Kopihastigheder afhænger af dokumentets kompleksitet og printermodellen

Scanningspecifikationer

- Opløsning: Op til 1200 x 1200 ppi optisk

Find flere oplysninger om scanningsopløsning i HP-printersoftwaren.
- Farve: 24-bit farve, 8-bit gråtoner (256 niveauer af grå)
- Maksimal scanningsstørrelse fra scannerens glasplade:

- 216 x 356 mm (8,5 tommer x 14 tommer)
- Maksimum scanningsstørrelse fra dokumentføder:
 - Enkelt-sided: 216 x 356 mm

Faxspecifikationer

- Sort/hvid- og farvefax.
- Manuel faxafsendelse og -modtagelse.
- Automatisk genopkald ved optaget op til fem gange (afhænger af modellen).
- Automatisk genopkald ved manglende svar én gang (afhænger af modellen).
- Bekræftelses- og aktivitetsrapporter.
- CCITT/ITU gruppe 3-fax med fejlretningstilstand.
- Op til 33,6 Kbps transmission.
- 5 sekunder pr. side ved en hastighed på 33,6 Kbps (baseret på ITU-T Test Image nr. 1 ved standardopløsning). Mere komplekse sider eller sider i højere opløsning tager længere tid og bruger mere hukommelse.
- Opkaldsregistrering med automatisk skift mellem fax og telefonsvarer.
- Faxopløsning:

	Foto (dpi)	Meget fin (dpi)	Fin (dpi)	Standard (dpi)
Sort	203 x 196	300 x 300	203 x 196	203 x 98
Farve	200 x 200	200 x 200	200 x 200	200 x 200

- Fax til pc-specifikationer:
 - Understøttede filtyper: Ukomprimeret TIFF
 - Understøttede faxtyper: sort/hvide faxer

Antal sider pr. patron

- Besøg www.hp.com/go/learnaboutsupplies for at få flere oplysninger om den forventede blækpatronkapacitet.

Lovgivningsmæssige bekendtgørelser

Printeren opfylder produktkravene fra myndighederne i dit land/område.

Dette afsnit indeholder følgende emner:

- [Lovpligtigt modelidentifikationsnummer](#)
- [Erklæring vedrørende støjudsendelse for Tyskland](#)
- [Lovgivningsmæssige oplysninger for EU](#)
- [Overensstemmelseserklæring](#)
- [Meddelelse om visuelt display til arbejdspladser i Tyskland](#)
- [Meddelelse til brugere af det tyske telefonnet](#)

- [Erklæring vedrørende opkoblet fax for Australien](#)
- [Lovgivningsmæssige oplysninger om trådløse produkter](#)

Lovpligtigt modelidentifikationsnummer

Produktet er tildelt et lovpligtigt modelnummer, så det lever op til lovkrav om mulighed for identifikation. Dette produkts modelidentifikationsnummer er SNPRC-1500-02. Det lovpligtige modelnummer må ikke forveksles med produktets navn (HP OfficeJet Pro 7730 Wide Format All-in-One series mv.) eller produktnumrene (Y0S19A mv.).

Erklæring vedrørende støjudsendelse for Tyskland

Geräuschemission

LpA < 70 dB am Arbeitsplatz im Normalbetrieb nach DIN 45635 T. 19

Lovgivningsmæssige oplysninger for EU



Produkter med CE-mærkning overholder gældende EU-direktiver og relaterede europæiske harmoniserede standarder. Den fulde overensstemmelseserklæring kan findes på følgende websted:

www.hp.eu/certificates (søg ved hjælp af produktets modelnavn eller dets lovpligtige modelnummer (RMN), som findes på den lovpligtige mærkat.)

Kontaktadressen for spørgsmål vedrørende myndighedskrav er HP Deutschland GmbH, HQ-TRE, 71025, Boeblingen, Tyskland.

Produkter med trådløs funktion

EMF

- Dette produkt opfylder internationale retningslinjer (ICNIRP) for eksponering for radiofrekvensstråling. Hvis det indeholder en radiotransmissions- og modtagelsesenhed, sikrer en separationsafstand på 20 cm ved normal brug, at radiofrekvensens eksponeringsniveauer er i overensstemmelse med EU-krav.

Trådløs funktion i Europa

- For produkter med 802.11 b/g/n- eller bluetooth-radio:
 - Dette produkt fungerer på radiofrekvenser mellem 2400 MHz og 2483.5 MHz med en transmissionseffekt på 20 dBm (100 mW) eller lavere.
- For produkter med 802.11 a/b/g/n-radio:
 - Dette produkt fungerer på radiofrekvenser mellem 2400 MHz og 2483.5 MHz og mellem 5170 MHz og 5710 MHz med en transmissionseffekt på 20 dBm (100 mW) eller lavere.

–



FORSIGTIG: Trådløs IEEE 802,11x-LAN med 5,15-5,35 GHz-frekvensbånd er begrænset til **udelukkende indendørs brug** for alle lande, der er anført i matricen. Udendørs brug af denne WLAN-applikation kan medføre problemer med interferens i forhold til eksisterende radiotjenester.

AT	BE	BG	CH	CY
CZ	DE	DK	EE	EL
ES	FI	FR	HR	HU
IE	IS	IT	LI	LT
LU	LV	MT	NL	NO
PL	PT	RO	RS	SE
SI	SK	TR	UK	

Overensstemmelseserklæring

Overensstemmelseserklæring kan findes på www.hp.eu/certificates.

Meddelelse om visuelt display til arbejdspladser i Tyskland

GS-Erklärung (Deutschland)

Das Gerät ist nicht für die Benutzung im unmittelbaren Gesichtsfeld am Bildschirmarbeitsplatz vorgesehen. Um störende Reflexionen am Bildschirmarbeitsplatz zu vermeiden, darf dieses Produkt nicht im unmittelbaren Gesichtsfeld platziert werden.

Meddelelse til brugere af det tyske telefonnet

Hinweis für Benutzer des deutschen Telefonnetzwerks

Dieses HP-Fax ist nur für den Anschluss eines analogen Public Switched Telephone Network (PSTN) gedacht. Schließen Sie den TAE N-Telefonstecker, der im Lieferumfang des HP All-in-One enthalten ist, an die Wandsteckdose (TAE 6) Code N an. Dieses HP-Fax kann als einzelnes Gerät und/oder in Verbindung (mit seriellem Anschluss) mit anderen zugelassenen Endgeräten verwendet werden.

Erklæring vedrørende opkoblet fax for Australien

In Australia, the HP device must be connected to Telecommunication Network through a line cord which meets the requirements of the Technical Standard AS/ACIF S008.

Lovgivningsmæssige oplysninger om trådløse produkter

Dette afsnit indeholder følgende lovgivningsmæssige oplysninger for trådløse produkter:

- [Eksponering for højfrekvensstråling](#)
- [Meddelelse til brugere i Taiwan](#)

Eksponering for højfrekvensstråling

⚠ CAUTION: The radiated output power of this device is far below the FCC radio frequency exposure limits. Nevertheless, the device shall be used in such a manner that the potential for human contact during normal operation is minimized. This product and any attached external antenna, if supported, shall be placed in such a manner to minimize the potential for human contact during normal operation. In order to avoid the possibility of exceeding the FCC radio frequency exposure limits, human proximity to the antenna shall not be less than 20 cm (8 inches) during normal operation.

Meddelelse til brugere i Taiwan

低功率電波輻射性電機管理辦法
第十二條

經型式認證合格之低功率射頻電機，非經許可，公司、商號或使用者均不得擅自變更頻率、加大功率或變更設計之特性及功能。

第十四條

低功率射頻電機之使用不得影響飛航安全及干擾合法通信；經發現有干擾現象時，應立即停用，並改善至無干擾時方得繼續使用。

前項合法通信，指依電信法規定作業之無線電通信。低功率射頻電機須忍受合法通信或工業、科學及醫藥用電波輻射性電機設備之干擾。

Miljømæssigt produktovervågningsprogram

HP er engageret i at levere kvalitetsprodukter på en miljømæssigt fornuftig måde. Dette produkt er designet til genbrug. Antallet af materialer er holdt på et minimum, men funktionaliteten og driftssikkerheden er stadig i top. Forskellige materialer er designet, så de nemt kan adskilles. Låse og andre sammenføjninger er nemme at finde, få adgang til og fjerne med almindeligt værktøj. Printerens vigtigste dele er designet, så de let kan findes, hvis de skal skilles og reparerer. Få mere at vide på HP's websted [Commitment to the Environment](#) på:

www.hp.com/hpinfo/globalcitizenship/environment

- [Øko-tips](#)
- [Den Europæiske Unions Kommissionserklæring 1275/2008](#)
- [Papir](#)
- [Plastik](#)
- [Sikkerhedsdataark](#)
- [Genbrugsprogram](#)
- [HPs genbrugsprogram for inkjet-forbrugsvarer](#)
- [Strømforgbrug](#)
- [Brugerens bortskaffelse af brugt udstyr](#)
- [Affaldsbortskaffelse for Brasilien](#)
- [Kemiske stoffer](#)
- [Erklæring for krav om mærkning ved forekomst af godkendelsespligtige stoffer \(Taiwan\)](#)
- [Tabel over farlige stoffer/grundstoffer og deres indhold \(Kina\)](#)
- [Begrænsninger for giftige og farlige stoffer \(Ukraine\)](#)
- [Begrænsninger for giftige og farlige stoffer \(Indien\)](#)
- [Erklæring om begrænsning af farlige stoffer \(Tyrkiet\)](#)
- [EPEAT](#)
- [Brugeroplysninger om SEPA Ecolabel \(Kina\)](#)
- [Kina-energimærke til printer, fax og kopimaskine](#)
- [Bortskaffelse af batterier i Taiwan](#)
- [EU-direktiv vedr. batterier](#)
- [Meddelelse om batteri til Brasilien](#)

- [Californien - Bemærkning om perchloratmateriale](#)

Øko-tips

HP har forpligtet sig til at hjælpe kunderne med at reducere indvirkningen på miljøet. Du kan finde flere oplysninger om HP's miljøinitiativer på webstedet for HP Eco Solutions.

www.hp.com/sustainableimpact

Den Europæiske Unions Kommissionserklæring 1275/2008

For produktstrømdata, inklusive produktets strømforbrug ved standby i netværket, hvis alle kabelførte netværksporte er tilsluttede, og alle trådløse netværksporte er aktiverede, henvises du til afsnit P14 "Additional Information" i produktets IT ECO Declaration på www.hp.com/hpinfo/globalcitizenship/environment/productdata/itecodesktop-pc.html.

Papir

Dette produkt er velegnet til at bruge genbrugspapir i overensstemmelse med DIN 19309 og EN 12281:2002.

Plastik

Plastikdele over 25 gram er afmærket i overensstemmelse med de internationale standarder, der forbedrer muligheden for at identificere plastdele til genbrugsformål efter produktets levetid.

Sikkerhedsdataark

Dataark om sikkerhed, produksikkerhed og miljøoplysninger kan hentes på www.hp.com/go/ecodata eller bestilles.

Genbrugsprogram

HP tilbyder stadig flere produktreturnerings- og genbrugsordninger i mange lande/områder, og HP samarbejder med nogle af verdens største elektroniske genbrugscentraler. HP sparer ressourcer ved at videresælge nogle af de mest populære produkter. Der er flere oplysninger om genbrug af HP-produkter på:

www.hp.com/recycle

HPs genbrugsprogram for inkjet-forbrugsvarer

HP bestræber sig på at beskytte miljøet. HP Inkjet Supplies Recycling Program findes i mange lande/områder og gør det muligt at returnere brugte printpatroner og blækpatroner gratis. Du kan finde flere oplysninger på følgende websted:

www.hp.com/recycle

Strømforbrug

HP's udskrivnings- og billedbehandlingsudstyr mærket med ENERGY STAR®-logoet er certificeret af den amerikanske miljøstyrelse, U.S. Environmental Protection Agency. Det følgende mærke kan ses på ENERGY STAR-certificerede billedbehandlingsprodukter:



Du kan se flere oplysninger om ENERGY STAR-certificerede billedbehandlingsproduktmodeller på:
www.hp.com/go/energystar

Brugerens bortskaffelse af brugt udstyr



Dette symbol angiver, at produktet ikke må bortskaffes som almindeligt husholdningsaffald. Du skal i stedet indlevere det brugte udstyr på en særlig genbrugscentral, der varetager genvinding af brugt elektrisk og elektronisk udstyr, og du er dermed med til at beskytte vores helbred og miljø. Du kan få flere oplysninger hos dit renovationselskab eller på adressen <http://www.hp.com/recycle>.

Affaldsbortskaffelse for Brasilien



Não descarte o produto eletrônico em lixo comum

Este produto eletrônico e seus componentes não devem ser descartados no lixo comum, pois embora estejam em conformidade com padrões mundiais de restrição a substâncias nocivas, podem conter, ainda que em quantidades mínimas, substâncias impactantes ao meio ambiente. Ao final da vida útil deste produto, o usuário deverá entregá-lo à HP. A não observância dessa orientação sujeitará o infrator às sanções previstas em lei.

Após o uso, as pilhas e/ou baterias dos produtos HP deverão ser entregues ao estabelecimento comercial ou rede de assistência técnica autorizada pela HP.

Para maiores informações, inclusive sobre os pontos de recebimento, acesse:

www.hp.com.br/reciclar

Kemiske stoffer

HP oplyser sine kunder om kemiske stoffer i produkterne i overensstemmelse med lovkrav i f.eks. REACH (Europaparlamentets og Rådets forordning (EF) nr. 1907/2006). Der findes en rapport med de kemiske oplysninger for dette produkt på: www.hp.com/go/reach.

Erklæring for krav om mærkning ved forekomst af godkendelsespligtige stoffer (Taiwan)

限用物質含有情況標示聲明書

Declaration of the Presence Condition of the Restricted Substances Marking

單元 Unit	限用物質及其化學符號					
	Restricted substances and its chemical symbols					
	鉛 Lead (Pb)	汞 Mercury (Hg)	鎘 Cadmium (Cd)	六價鉻 Hexavalent chromium (Cr ⁺⁶)	多溴聯苯 Polybrominated biphenyls (PBB)	多溴二苯醚 Polybrominate d diphenyl ethers (PBDE)
外殼和紙匣 (External Casings and Trays)	0	0	0	0	0	0
電線 (Cables)	0	0	0	0	0	0
印刷電路板 (Printed Circuit Boards)	—	0	0	0	0	0
列印引擎(Print Engine)	—	0	0	0	0	0
列印機組件 (Print Assembly)	—	0	0	0	0	0
噴墨印表機墨水匣 (Print Supplies)	0	0	0	0	0	0
列印機配件 (Print Accessory)	—	0	0	0	0	0

備考 1. “超出 0.1 wt %” 及 “超出 0.01 wt %” 係指限用物質之百分比含量超出百分比含量基準值。
Note 1: “Exceeding 0.1 wt %” and “exceeding 0.01 wt %” indicate that the percentage content of the restricted substance exceeds the reference percentage value of presence condition.

備考 2. “0” 係指該項限用物質之百分比含量未超出百分比含量基準值。
Note 2: “0” indicates that the percentage content of the restricted substance does not exceed the percentage of reference value of presence.

備考 3. “—” 係指該項限用物質為排除項目。
Note 3: The “—” indicates that the restricted substance corresponds to the exemption.

若要存取產品的最新使用指南或手冊，請前往 www.support.hp.com。選取搜尋您的產品，然後依照畫面上的指示繼續執行。

To access the latest user guides or manuals for your product, go to www.support.hp.com. Select **Find your product**, and then follow the onscreen instructions.

Tabel over farlige stoffer/grundstoffer og deres indhold (Kina)

产品中有害物质或元素的名称及含量

部件名称	有害物质					
	铅 (Pb)	汞 (Hg)	镉 (Cd)	六价铬 (Cr(VI))	多溴联苯 (PBB)	多溴二苯醚 (PBDE)
外壳和托盘	○	○	○	○	○	○
电线	○	○	○	○	○	○
印刷电路板	X	○	○	○	○	○
打印系统	X	○	○	○	○	○
显示器	X	○	○	○	○	○
喷墨打印机墨盒	○	○	○	○	○	○
驱动光盘	X	○	○	○	○	○
扫描仪	X	○	○	○	○	○
网络配件	X	○	○	○	○	○
电池板	X	○	○	○	○	○
自动双面打印系统	○	○	○	○	○	○
外部电源	X	○	○	○	○	○

本表格依据 SJ/T 11364 的规定编制。

○：表示该有害物质在该部件所有均质材料中的含量均在 GB/T 26572 规定的限量要求以下。

X：表示该有害物质至少在该部件的某一均质材料中的含量超出 GB/T 26572 规定的限量要求。

此表中所有名称中含“X”的部件均符合中国 RoHS 达标管理目录限用物质应用例外清单的豁免。

此表中所有名称中含“X”的部件均符合欧盟 RoHS 立法。

注：环保使用期限的参考标识取决于产品正常工作的温度和湿度等条件。

Begrænsninger for giftige og farlige stoffer (Ukraine)

Технічний регламент щодо обмеження використання небезпечних речовин (Україна)

Обладнання відповідає вимогам Технічного регламенту щодо обмеження використання деяких небезпечних речовин в електричному та електронному обладнанні, затвердженого постановою Кабінету Міністрів України від 3 грудня 2008 № 1057

Begrænsninger for giftige og farlige stoffer (Indien)

This product, as well as its related consumables and spares, complies with the reduction in hazardous substances provisions of the "India E-waste (Management and Handling) Rule 2016." It does not contain lead, mercury, hexavalent chromium, polybrominated biphenyls or polybrominated diphenyl ethers in concentrations exceeding 0.1 weight % and 0.01 weight % for cadmium, except for where allowed pursuant to the exemptions set in Schedule 2 of the Rule.

Erklæring om begrænsning af farlige stoffer (Tyrkiet)

Türkiye Cumhuriyeti: EEE Yönetmeliğine Uygundur

EPEAT

Most HP products are designed to meet EPEAT. EPEAT is a comprehensive environmental rating that helps identify greener electronics equipment. For more information on EPEAT go to www.epeat.net. For information on HP's EPEAT registered products go to www.hp.com/hpinfo/globalcitizenship/environment/pdf/epeat_printers.pdf.

Brugeroplysninger om SEPA Ecolabel (Kina)

中国环境标识认证产品用户说明

噪声大于 63.0 dB(A) 的办公设备不宜放置于办公室内，请在独立的隔离区域使用。

如需长时间使用本产品或打印大量文件，请确保在通风良好的房间内使用。

如您需要确认本产品处于零能耗状态，请按下电源关闭按钮，并将插头从电源插座断开。

您可以使用再生纸，以减少资源耗费。

Kina-energimærke til printer, fax og kopimaskine

复印机、打印机和传真机能源效率标识实施规则

依据“复印机、打印机和传真机能源效率标识实施规则”，该打印机具有中国能效标识。标识上显示的能效等级和操作模式值根据“复印机、打印机和传真机能效限定值及能效等级”标准（“GB 21521”）来确定和计算。

1. 能效等级

产品能效等级分 3 级，其中 1 级能效最高。能效限定值根据产品类型和打印速度由标准确定。能效等级则根据基本功耗水平以及网络接口和内存等附加组件和功能的功率因子之和来计算。

2. 能效信息

喷墨打印机

— 操作模式功率

睡眠状态的能耗按照 GB 21521 的标准来衡量和计算。该数据以瓦特 (W) 表示。

— 待机功率

待机状态是产品连接到电网电源上功率最低的状态。该状态可以延续无限长时间，且使用者无法改变此状态下产品的功率。对于“成像设备”产品，“待机”状态通常相当于“关闭”状态，但也可能相当于“准备”状态或者“睡眠”状态。该数据以瓦特 (W) 表示。

— 睡眠状态预设延迟时间

出厂前由制造商设置的时间决定了该产品在完成主功能后进入低耗模式（例如睡眠、自动关机）的时间。该数据以分钟表示。

— 附加功能功率因子之和

网络接口和内存等附加功能的功率因子之和。该数据以瓦特 (W) 表示。

标识上显示的能耗数据是根据典型配置测量得出的数据，此类配置包含登记备案的打印机依据复印机、打印机和传真机能源效率标识实施规则所选的所有配置。因此，该特定产品型号的实际能耗可能与标识上显示的数据有所不同。

要了解规范的更多详情，请参考最新版的 GB 21521 标准。

Bortskaffelse af batterier i Taiwan

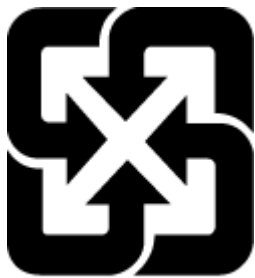

廢電池請回收

EU-direktiv vedr. batterier



Dette produkt indeholder et batteri til at bevare realtidsurets og produktindstillingernes dataintegritet, og det er designet til at holde i hele produktets levetid. Forsøg på at servicere eller udskifte dette batteri skal udføres af en kvalificeret servicetekniker.

Meddelelse om batteri til Brasilien

A bateria deste equipamento nao foi projetada para ser removida pelo cliente.

Californien - Bemærkning om perchloratmateriale

Perchlorate material - special handling may apply. See: www.dtsc.ca.gov/hazardouswaste/perchlorate

This product's real-time clock battery or coin cell battery may contain perchlorate and may require special handling when recycled or disposed of in California.

Indeks

- A**
abonment-id 64
ADSL, faxopsætning med
 parallele telefonsystemer 75
automatisk faxreduktion 61
- B**
backup af fax 59
bagpanel
 illustration 7
bakker
 finder 6
 fjernelse af papir, der sidder
 fast 113
 illustration af guidelines til
 papirbredde 6
 Ilæg papir 14
 Løse problem med indføring af
 papir 119
baudhastighed 67
begge sider, udskriv på 37
bekræftelsesrapporter, fax 69
bestemte ringetoner
 parallele telefonsystemer 77
bestemt ringetone
 ændring af 65
blokerede faxnumre
 oprette 61
blækniveauer, kontrollere 98
blækpatroner
 varenumre 100
blækpatronholder
 fjern det, der blokerer for
 blækpatronholderen 118
- C**
computermodem
 delt med fax (parallele
 telefonsystemer) 80
 delt med fax- og talelinje
 (parallele telefonsystemer) 82
 delt med fax og telefonsvarer
 (parallele telefonsystemer) 86
 delt med fax og voicemail
 (parallele telefonsystemer) 90
- D**
diagnosticeringsside 141
dial-up modem
 delt med fax og voicemail
 (parallele telefonsystemer) 90
dobbelt-sidede udskrivning 37
dokumentføder
 ilægning af originaler 27
 indføringsproblemer, fejlfinde
 143
 rengøre 143
DSL, faxopsætning med
 parallele telefonsystemer 75
- E**
ECM. *Se* fejlretningstilstand
EWS. *Se* integreret webserver
- F**
farvet tekst og OCR 50
fax
 afsende 54
 autosvar 65
 backup af fax 59
 bestemt ringetone, ændring af
 mønster 65
 blokere numre 61
 DSL, opsætte (parallele
 telefonsystemer) 75
 fejlrapporter 70
 fejlretningstilstand 58
 foretage fejlfinding 129
 genudskriv 60
 hastighed 67
 Indstillinger, rediger 64
 indstillinger for genopkald 66
 internetprotokol, via 68
 ISDN-linje, opsætte (parallele
 telefonsystemer) 76
 log, slette 70
 log, udskrive 70
 lydstyrke 67
 modem, delt med (parallele
 telefonsystemer) 80
 modem og samtalelinje, delt med
 (parallele telefonsystemer) 82
 modem og telefonsvarer, delt med
 (parallele telefonsystemer) 86
 modem og voicemail, delt med
 (parallele telefonsystemer) 90
 modtage 58
 modtage, fejlfinding 134, 135
 modtage manuelt 59
 opkaldstype, indstille 66
 opsætning af bestemt ringetone
 (parallele telefonsystemer) 77
 opsætning af delt telefonlinje
 (parallele telefonsystemer) 78
 opsætning af separat linje
 (parallele telefonsystemer) 74
 opsætningstyper 73
 overvåget opkald 56, 57
 parallele telefonsystemer 72
 PBX-system, opsætte (parallele
 telefonsystemer) 76
 rapporter 68
 reduktion 61
 ring før svar 65
 sende, fejlfinding 134, 136
 specifikationer 150
 telefonsvarer, fejlfinding 137
 telefonsvarer, opsætte (parallele
 telefonsystemer) 85
 telefonsvarer og modem, delt
 med (parallele
 telefonsystemer) 86
 test af klartone, mislykkedes
 132
 test af korrekt type telefonledning
 mislykkedes 132
 test af linjes tilstand
 mislykkedes 133
 test af
 telefonledningsforbindelse,
 mislykkedes 131
 test af vægstik, mislykkedes
 130
 testen mislykkedes 130
 teste opsætning 91

- udskrive oplysninger om seneste transaktion 70
- videresende 60
- voicemail, opsætte (parallele telefonsystemer) 79
- faxe
 - bekræftelsesrapporter 69
 - overskrift 64
 - svartilstand 65
- Faxskærm 9
- fejlfinding
 - faxhardwaretest mislykkedes 130
 - modtage faxer 134, 135
 - sende faxer 134, 136
 - strøm 139
 - telefonsvarere 137
 - test af faxlinje mislykkedes 133
 - test af fax
 - telefonledningsforbindelse mislykkedes 131
 - test af klartone til fax mislykkedes 132
 - test af korrekt type telefonledning til fax mislykkedes 132
 - test af vægstik, mislykkedes 130
- fejlrapporter, fax 70
- fejlrætningsstilstand 58
- FoIP 68
- forbindelsens hastighed, indstilling for 106
- foretage fejlfinding
 - fax 129
 - faxtest 130
 - integreret webserver 112
 - kontrolpanelets hjælpesystem 140
 - netværkskonfigurationsside 140
 - papir indføres ikke fra en bakke 119
 - papirindføringsproblemer 119
 - printerstatusrapport 140
 - skæve sider 120
 - udskriv 139
 - vælg flere sider 120
- foretag fejlfinding
 - HP Smart 140
- få vist
 - netværksindstillinger 106
- G**
 - garanti 147
 - gemme
 - faxer i hukommelsen 59
 - genbrug
 - blækpatroner 154
 - genudskrive
 - faxer fra hukommelsen 60
 - glasplade, scanner
 - finder 6
 - ilæg originaler 26
 - rengøre 142
- H**
 - hardware, faxopsætningstest 130
 - hjælp til handicappede 2
 - HP Utility (OS X)
 - åbner 110
 - hukommelse
 - gemme faxer 59
 - genudskrive faxer 60
- I**
 - ikoner for blækniveau 9
 - ikoner for trådløs forbindelse 9
 - impulsopkald 66
 - indføring af flere ark, udføre
 - fejlfinding 120
 - indikatorer, kontrolpanel 7, 8
 - indstille
 - bestemt ringetone 65
 - tilbehør 13
 - indstillinger
 - hastighed, fax 67
 - lydstyrke, fax 67
 - netværk 105
 - indstillinger for genopkald, indstille 66
 - integreret webserver
 - fejlfinding, kan ikke åbnes 112
 - om 110
 - Webscan 49
 - åbner 111
 - internetprotokol
 - fax, ved hjælp af 68
 - IP-adresse
 - kontrollere for printer 112
 - IP-indstillinger 106
 - ISDN-linje, opsætning med fax
 - parallele telefonsystemer 76
- J**
 - justere skrivehoved 144
- K**
 - Knappen Hjælp 10
 - knapper, kontrolpanel 7, 8
 - kontrolpanel
 - indikatorer 7, 8
 - knapper 7, 8
 - statusikoner 9
 - kopiering
 - specifikationer 149
 - kundesupport
 - garanti 147
- L**
 - log, fax
 - udskrive 70
 - lovgivningsmæssige bekendtgørelser 150
 - lovgivningsmæssige bestemmelser
 - regulativt
 - modelidentifikationsnummer 151
 - lovgivningsmæssige oplysninger 152
 - luftfugtighedsspecifikationer 148
 - lydstyrke
 - faxlyde 67
- M**
 - Mac OS. 32
 - medier
 - dupleks 37
 - miljø
 - Miljømæssigt
 - produktovervågningsprogram 153
 - miljøspecifikationer 148
 - modem
 - delt med fax (parallele telefonsystemer) 80
 - delt med fax- og samtalelinje (parallele telefonsystemer) 82
 - delt med fax og telefonsvarer (parallele telefonsystemer) 86
 - delt med fax og voicemail (parallele telefonsystemer) 90
 - modtage fax
 - automatisk 58

- manuelt 59
- videresende 60
- modtage faxer
 - autosvartilstand 65
 - blokere numre 61
 - fejlfinding 134, 135
 - ringetoner før svar 65

N

- netværk
 - forbindelseshastighed 106
 - illustration af stik 7
 - indstillinger, ændre 105
 - IP-indstillinger 106
 - trådløse indstillinger 140
 - trådløs kommunikation, opsætning 102
 - vise og udskrive indstillinger 106

O

- OCR
 - redigere scannede dokumenter 50
- opkaldsmodem
 - delt med fax (parallelle telefonsystemer) 80
 - delt med fax- og samtalelinje (parallelle telefonsystemer) 82
 - delt med fax og telefonsvarer (parallelle telefonsystemer) 86
- opkaldstype, indstille 66
- opsætning
 - computermodem og telefonsvarer (parallelle telefonsystemer) 86
 - telefonsvarer og modem (parallelle telefonsystemer) 86
 - teste fax 91
- Opsætningsikon 9
- opsætte
 - bestemte ringetoner (parallelle telefonsystemer) 77
 - computermodem (parallelle telefonsystemer) 80
 - computermodem og samtalelinje (parallelle telefonsystemer) 82
 - computermodem og voicemail (parallelle telefonsystemer) 90
 - delt telefonlinje (parallelle telefonsystemer) 78

- DSL (parallelle telefonsystemer) 75
- fax, med parallelle telefonsystemer 72
- faxscenarier 73
- ISDN-linje (parallelle telefonsystemer) 76
- PBX-system (parallelle telefonsystemer) 76
- separat faxlinje (parallelle telefonsystemer) 74
- telefonsvarer (parallelle telefonsystemer) 85
- voicemail (parallelle telefonsystemer) 79
- voicemail og computermodem (parallelle telefonsystemer) 90
- OS X
 - HP Utility 110
- overskrift, fax 64
- overvåget opkald 56, 57

P

- papir
 - afhjælpe papirstop 113
 - HP, bestille 12
 - lægge papir i bakke 14
 - Løse problem med indføring af papir 119
 - skæve sider 120
 - specifikationer 149
 - vælge 12
- papirindføringsproblemer, foretage fejlfinding 119
- papirstop
 - afhjælpe 113
 - papirtyper, der bør undgås 13
- parallelle telefonsystemer
 - DSL-opsætning 75
 - ISDN-opsætning 76
 - lande/områder med 72
 - modem og telefonsvarer, opsætning 86
 - opsætning af bestemte ringetoner 77
 - opsætning af delt telefonlinje 78
 - opsætning af modem 80
 - opsætning af modem delt med samtalelinje 82

- opsætning af modem og voicemail 90
- opsætning af separat linje 74
- opsætning af telefonsvarer 85
- opsætningstyper 73
- PBX-opsætning 76
- patrondækse, placering 6
- Patroner 7
- patroner 100
 - finder 6
 - kontrollere blækniveauer 98
 - tip 97
 - udskifte 98
- PBX-system, opsætning med fax parallelle telefonsystemer 76
- printerens kontrolpanel
 - finder 6
 - netværksindstillinger 105
 - sende faxer 55
- printersoftware (Windows) om 110
 - åbner 29, 110
- printerstatusrapport oplysninger på 140
- program
 - Webscan 49

R

- radiointerferens
 - lovgivningsmæssige oplysninger 152
- rapporter
 - bekræftelse, fax 69
 - diagnosticering 141
 - faxtesten mislykkedes 130
 - fejl, fax 70
 - netadgang 141
 - trådløs test 141
- redigere
 - tekst i OCR-programmet 50
- reducere fax 61
- reklamefaxtilstand 61
- rengøre
 - dokumentføder 143
 - overflade 143
 - scannerens glasplade 142
 - skrivehoved 144, 145
- ringemønster for svar parallelle telefonsystemer 77
- skift 65

ring før svar 65
rundsende fax
 afsende 57

S

scan
 fra Webscan 49
scanne
 OCR 50
 scanningsspecifikationer 149
scannerens glasplade
 finder 6
 rengøre 142
scannerglasplade
 ilæg originaler 26
sende en fax manuelt
 afsende 56
 modtage 59
sende faxer
 basisfax 54
 fejlfinding 134, 136
 fra en telefon 56
 hukommelse, fra 57
 overvåget opkald 56, 57
sende scannede dokumenter
 til OCR 50
serielle telefonsystemer
 lande/områder med 72
 opsætningstyper 73
skrivehoved 144
 rengøre 145
skrivehoved, justere 144
skæve, foretage fejlfinding
 udskriv 120
slette
 faxlog 70
software
 OCR 50
sort-hvide sider
 fax 54
specifikationer
 fysiske 148
 papir 149
 systemkrav 148
status
 netværkskonfigurationsside 140
statusikoner 9
stik, finder 7
strøm
 fejlfinding 139

strømindgang, finder 7
systemkrav 148

T

tekniske oplysninger
 faxspecifikationer 150
 kopieringsspecifikationer 149
 scanningsspecifikationer 149
telefon, faxe fra
 afsende 56
 modtage 59
telefon, fax fra
 modtage 59
 sende, 56
telefonbog
 opret gruppe af kontakter 63
 oprette 62
 rediger gruppe af kontakter 63
 rediger kontakt 62
 sende fax 54
 slette kontaktpersoner 64
telefonledning
 test af korrekt type
 mislykkedes 132
 test af tilslutning til korrekt port
 mislykkedes 131
telefonlinje, ringemønster for svar
 65
telefonsvarer
 konfigurere med fax og modem
 86
 opsætte med fax (parallele
 telefonsystemer) 85
 optagede faxtoner 137
temperaturspecifiationer 148
test, fax
 faxlinjes tilstand 133
 fejlet 130
 hardware, mislykkedes 130
 klartone, mislykkedes 132
 opsætning 91
 test af korrekt type telefonledning
 til fax mislykkedes 132
 tilslutning til port, mislykkedes
 131
 vægstik 130
test af klartone, fejl 132
test af korrekt port, fax 131
test af linjes tilstand, fax 133
test af vægstik, fax 130

testrapport af internetadgang 141
tilbehør
 indstille 13
toneopkald 66
tosidet udskrivning 37
trådløs kommunikation
 lovgivningsmæssige
 oplysninger 152
 opsætte 102
trådløs test, rapport 141

U

udskift patroner 98
udskriftkvalitetsrapport 141
udskriftsbakke
 finder 6
udskriftskvalitet
 rens sidepletter 144
udskriv
 foretage fejlfinding 139
udskrive
 diagnosticeringsside 141
 dobbelt-sidede 37
 fax 60
 faxlogfiler 70
 faxrapporter 68
 seneste fax, oplysninger om 70
Udskrivning af brochurer
 udskrive 32
understøttede operativsystemer
 148
USB-forbindelse
 port, finder 6, 7

V

vedligeholde
 sidepletter 144
 skrivehoved 144
vedligeholdelse
 diagnosticeringsside 141
 justere skrivehoved 144
 kontrollere blæk-niveauer 98
 rengøre 143
 rense skrivehoved 145
 skrivehoved 144
 udskift patroner 98
videresende fax 60

voicemail

- opsætning med fax og
computermodem (parallelle
telefonsystemer) 90
- opsætte fax (parallelle
telefonsystemer) 79

vægstik, fax 130

W

Webscan 49

websteder

- oplysninger om adgang 2

Windows

- systemkrav 148
- udskrive brochurer 32