



Användarhandbok

© Copyright 2017 HP Development Company, L.P.

HDMI, HDMI-logotypen och High-Definition Multimedia Interface är varumärken eller registrerade varumärken som tillhör HDMI Licensing LLC. Windows är antingen ett registrerat varumärke eller ett varumärke som tillhör Microsoft Corporation i USA och/eller andra länder.

Den här informationen kan ändras utan föregående meddelande. Garantiansvar för HP:s produkter och tjänster definieras i de garantibegränsningar som medföljer sådana produkter och tjänster. Ingenting i denna text ska anses utgöra ytterligare garantiåtaganden. HP ansvarar inte för tekniska fel, redigeringsfel eller för avsaknad av information i denna text.

Produktmeddelande





I den här handboken beskrivs funktioner som är gemensamma för de flesta modeller. Vissa funktioner är kanske inte tillgängliga på din produkt. Om du vill ha tillgång till senaste användarhandboken ska du gå till <http://www.hp.com/support>. Välj **Hitta din produkt** och följ sedan anvisningarna på skärmen.

Första utgåvan: maj 2017

Dokumentets artikelnummer: 928357-101

Om den här handboken

Den här guiden ger information om bildskärmsfunktioner, installation av bildskärmen och tekniska specifikationer.

-
-  **VARNING:** Indikerar en riskfylld situation som, om den inte undviks, **kan** leda till dödsfall eller allvarlig skada.
 -  **VIKTIGT:** Indikerar en riskfylld situation som, om den inte undviks, **kan** leda till mindre eller måttlig skada.
 -  **VIKTIGT:** Visar information som anses viktig, men inte farorelaterad (exempelvis meddelanden relaterade till skada på egendom). Ett meddelande informerar användaren att om inte en procedur följs exakt enligt beskrivning kan det leda till dataförlust eller skada på maskin- eller programvara. Innehåller även grundläggande information för att beskriva ett koncept eller utföra en uppgift.
 -  **OBS!** Innehåller ytterligare information för att framhäva eller komplettera viktiga punkter i texten.
 -  **TIPS:** Innehåller praktiska tips för att slutföra en uppgift.
-



Denna produkt innehåller HDMI-teknik.

Innehåll

1 Komma igång	1
Viktig säkerhetsinformation	1
Produktens funktioner och komponenter	2
Funktioner	2
Komponenter på baksidan och på sidan	3
Installera bildskärmen	4
Installera bildskärmens stativ	4
Ansluta kablarna	4
Ansluta USB-enheter	8
Justera bildskärmen	9
Slå på bildskärmen	10
HP-policy för vattenstämpel och bildinbränning	11
Ta av bildskärmsstativet	11
Montera bildskärmspanelen	13
Installera ett säkerhetslås	14
2 Använda bildskärmen	15
Programvara och programverktyg	15
Informationsfilen	15
Bildfärgsmatchningsfilen	15
Installera INF- och ICM-filerna	16
Installera från skivan (tillgänglig i vissa regioner)	16
Ladda ned från internet	16
Använda skärmmenyn (OSD)	16
Tilldela funktionsknapparna	17
Välja snabbare svarstid:	18
Välja svagt blåljusläge	18
Använda automatiskt viloläge	18
Fabrikskalibrering	19
3 Support och felsökning	20
Lös vanliga problem	20
Knapplåsning	21
Använda autojusteringsfunktionen (analog ingång)	22
Optimera bildkvaliteten (analog ingång)	22
Kontakta support	24

Förberedelser innan du ringer teknisk support	24
Hitta serienumret och produktnumret	25
4 Underhåll av bildskärmen	26
Underhållsriktlinjer	26
Rengöra bildskärmen	26
Transport av bildskärmen	26
Bilaga A Tekniska specifikationer	27
Modell på 61,1 cm (24 tum)	27
Modell på 60,5 cm (23,8 tum)	27
Modell på 58,4 cm/23 tum	28
Modell på 54,6 cm/21,5 tum	29
Förinställda bildskärmsupplösningar	29
Modell på 61,1 cm (24 tum)	29
modeller på 54,6 cm/21,5-tums, 58,4 cm/23-tums och 60,5 cm/23,8-tums	30
Ange användarlägen	31
Energisparfunktion	31
Bilaga B Hjälpmedel	32
Hjälpmedel som stöds	32
Kontakta support	32

1 Komma igång

Viktig säkerhetsinformation

En nätadapter och kabel kan medfölja bildskärmen. Om en annan kabel används måste en strömkälla och anslutning som är lämplig för bildskärmen användas. För information om vilken strömkabel du bör använda med bildskärmen, se *Produktmeddelanden* som finns på den optiska skivan eller i dokumentationspaketet.

 **VARNING:** Så här minskar du risken för personskada och skada på utrustningen:

- Anslut strömkabeln till ett eluttag som är lätt att komma åt.
- Bryt strömmen till datorn genom att dra ur strömkabeln ur eluttaget.
- Om strömkabeln har en jordad kontakt med 3 stift, koppla kabeln till ett jordat uttag för 3 stift. Inaktivera inte strömkabelns jordningsstift (t.ex. genom att ansluta en tvåstiftsadapter). Jordningen är en viktig säkerhetsfunktion.

För din egen säkerhet, placera inga föremål på nätsladdar eller kablar. Ordna dem så att ingen råkar snubbla över dem eller trampa på dem.

Du kan minska risken för allvarlig skada genom att följa råden i *Säkerhet och arbetsmiljö*. I den beskrivs hur du kan ordna din arbetsplats, sittställningar, hälsofrågor och arbetsvanor för datoranvändare. I handboken *Säkerhet och arbetsmiljö* finns även viktig information om hantering av utrustningens elektriska och mekaniska delar. *Handboken för säkerhet och arbetsmiljö* finns på HPs webbplats på <http://www.hp.com/ergo>.

 **VIKTIGT:** Skydda bildskärmen och datorn genom att ansluta alla nätsladdar för datorn och kringutrustningen (till exempel bildskärm, skrivare och skanner) till ett överspänningsskydd, till exempel en förgreningsdosa med överspänningsskydd eller UPS (Uninterruptible Power Supply). Det är inte alla grenuttag som har överspänningsskydd; det ska vara specifikt utmärkt på uttaget att det har denna funktion. Använd ett grenuttag vars tillverkare erbjuder ersättning vid skada så att du kan få ny utrustning om överspänningsskyddet inte fungerar.

Använd en ändamålsenlig möbel av adekvat storlek som är gjord för att hålla för din HP LCD-bildskärm.

 **VARNING:** LCD-skärmar som placeras på olämpligt sätt på byråer, bokhyllor, skrivbord, högtalare eller vagnar kan falla av och orsaka personskada.

Var noga med att dra LCD-bildskärmens alla sladdar och kablar så att ingen kan dra och rycka i dem eller snubbla på dem.

Se till att den utrustning som ansluts inte drar mer ström än uttaget (säkringen) klarar och att ingen enskild kabel belastas med mer ström än den är godkänd för. Amperemärkningen (AMPS eller A) finns på en etikett på respektive enhet.

Installera bildskärmen nära ett lättåtkomligt eluttag. Koppla bort bildskärmen genom att ta ett säkert tag om kontakten och dra ut den ur uttaget. Dra aldrig i sladden när du kopplar bort bildskärmen.

Tappa inte bildskärmen och placera den inte på instabila underlag.

 **OBS!** Den här produkten passar utmärkt för underhållningssyften. Överväg att placera bildskärmen i en kontrollerad och väl upplyst miljö för att undvika störande reflexer från omgivningsljus och blanka ytor.

Produktens funktioner och komponenter

Funktioner

Den här handboken beskriver funktionerna för följande bildskärmar:

- 54,6 cm (21,5 tum) diagonal visningsyta och 1920 × 1080 punkters upplösning, samt stöd för lägre upplösningar över hela skärmen
- 58,4 cm (23 tum) diagonal visningsyta och 1920 × 1080 punkters upplösning, samt stöd för lägre upplösningar över hela skärmen
- 60,5 cm (23,8 tum) diagonal visningsyta och 1920 × 1080 punkters upplösning, samt stöd för lägre upplösningar över hela skärmen
- 61,1 cm (24 tum) diagonal visningsyta och 1920 × 1200 punkters upplösning, samt stöd för lägre upplösningar över hela skärmen

Skärmegenskaperna omfattar följande:

- Blänkfri panel med LED-bakgrundsbelysning
- Bred visningsvinkel, som gör att man kan se skärmens innehåll från sittande eller stående läge eller vid förflyttning från sida till sida
- Funktioner för justering av lutning, svängning, vridning och höjd
- Avtagbart stativ för flexibel montering av bildskärmspanelen
- Stöder ett valfritt monteringsfäste för en stationär minidator från HP, Chromebox eller thin client
- Stöder HP-högtalarpanel som tillval
- DisplayPort videoingång
- HDMI-videoingång (High-Definition Multimedia Interface)
- VGA-videoingång (kabel medföljer ej)
- USB 3.0-hubb med en uppströmsport och två nedströmsportar
- DisplayPort-, HDMI- och USB Type-B till Type-A-kablar medföljer
- Kabelränna för placering av kablar och sladdar
- HDCP (High-Bandwidth Digital Content Protection) kopieringsskydd på alla digitala ingångar
- Plug-and-play-funktion om operativsystemet stöder detta
- Uttag på bildskärmens baksida för säkerhetskabel (tillval)
- Skärminställningar på flera språk för enkel konfigurering och skärmoptimering
- Programmet HP Display Assistant för justering av bildskärmsinställningar och aktivering av stöldskyddsfunktionerna
- Skiva med programvara och dokumentation medföljer bildskärmen i vissa regioner och innehåller bildskärmsdrivrutiner och produktdokumentation
- Strömsparfunktion för att uppfylla kraven på minskad energiförbrukning



OBS! Säkerhetsinformation och föreskrifter finns i *Produktmeddelanden* som medföljde i dokumentationen. Om du vill se vilka uppdateringar som gjorts i användarhandboken för din produkt ska du gå till <http://www.hp.com/support>. Välj **Hitta din produkt** och följ sedan anvisningarna på skärmen.

Komponenter på baksidan och på sidan

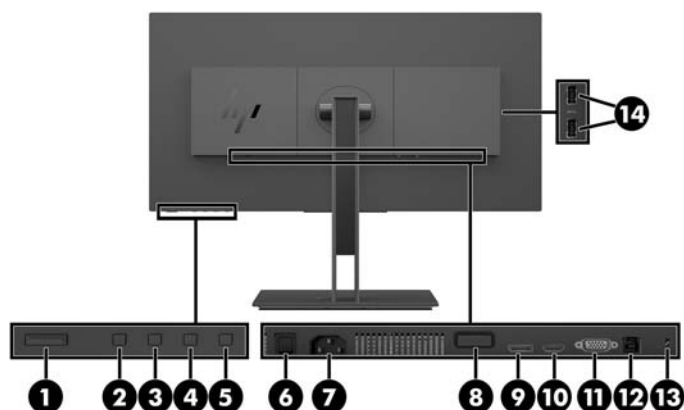

Komponent	Beskrivning
(1) Strömknapp	Stänger av/sätter på bildskärmen.
(2) Knappen Back/Exit (Meny/OK)	Om skärmmenyn är öppen trycker du för att gå tillbaka eller avsluta skärmmenyn. Om skärmmenyn är stängd trycker du för att byta till nästa aktiva ingång.
(3) Plus -knapp	Om skärmmenyn är öppen ska du trycka för att gå framåt i skärmmenyn och för att öka justeringsnivåerna. Om skärmmenyn är stängd trycker du för att öppna menyn Viewing Modes (Visningslägen).
(4) Minus -knapp	Om skärmmenyn är aktiv ska du trycka för att gå bakåt i skärmmenyn och för att minska justeringsnivåerna. Om skärmmenyn är stängd trycker du här för att öppna menyn Färg.
(5) Menu -knapp (Meny)	Tryck på den här knappen för att öppna skärmmenyn, välja ett alternativ på skärmmenyn eller stänga skärmmenyn.
(6) Huvudströmbrytare	Stänger av all ström till bildskärmen. Genom att ställa brytaren på Off ges den lägsta effekten till bildskärmen när den inte används.
(7) Strömkontakt	Ansluter strömkabeln till bildskärmen.
(8) Bildskärmens frigöringsknapp	Frigör bildskärmens ställ från själva skärmen.
(9) DisplayPort-port	Ansluter DisplayPort-kabeln till källenheten.
(10) HDMI-port	Ansluter HDMI-kabeln till källenheten.
(11) VGA port	Ansluter en VGA-kabel till källenheten.
(12) USB 3.0 Type-B-port	Ansluter USB-hubbkabeln till källenheten.
(13) Plats för säkerhetskabel	Anslut en säkerhetskabel (tillval).
(14) USB 3.0 Type-A-portar (2)	För anslutning av USB-enheter.

Installera bildskärmen

Installera bildskärmens stativ

 **VIKTIGT:** Rör inte vid LCD-panelens yta. Om du trycker på panelen kan detta orsaka färgavvikelser eller att de flytande kristallerna hamnar i oordning. Om detta sker återgår inte bildskärmen till normal status.

1. Lägg bildskärmen med framsidan nedåt på en plan yta täckt av en mjuk ren duk.
2. Skjut flikarna överst på ställets monteringsfäste i spåren på skärmens överdel (1) och tryck sedan nedåt på undersidan av fästet (2). När stativet sitter ordentligt på plats hörs ett klickande ljud. Kontrollera att stativet är ordentligt fäst på skärmen innan du börjar använda den.

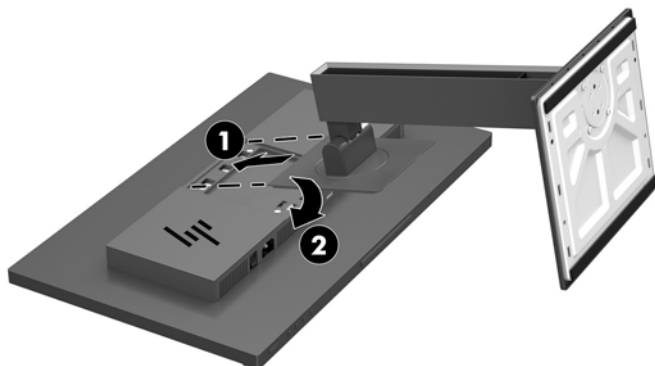

Ansluta kablarna

 **OBS!** Bildskärmen levereras med ett urval av kablar. Alla kablar som visas i det här avsnittet följer inte med bildskärmen.

1. Placera bildskärmen på en lämplig, välventilerad plats i närheten av datorn.
2. Led kablarna genom hålet för kabeldragning i mitten av stället innan du ansluter kablarna.

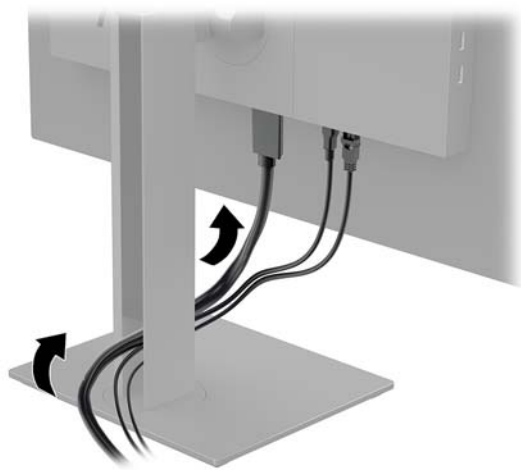

3. Anslut en videokabel.

 **OBS!** Bildskärmen fastställer automatiskt vilka ingångar som har giltiga videosignaler. Du kan välja ingångar genom att trycka på knappen **Menu** (Meny) och gå sedan till skärmmenyn (OSD) och välja **Input Control** (Inmatningskontroll).

- Anslut ena änden av en DisplayPort-kabel till DisplayPort-porten på bildskärmens baksida och den andra änden till källanhetens DisplayPort-port.

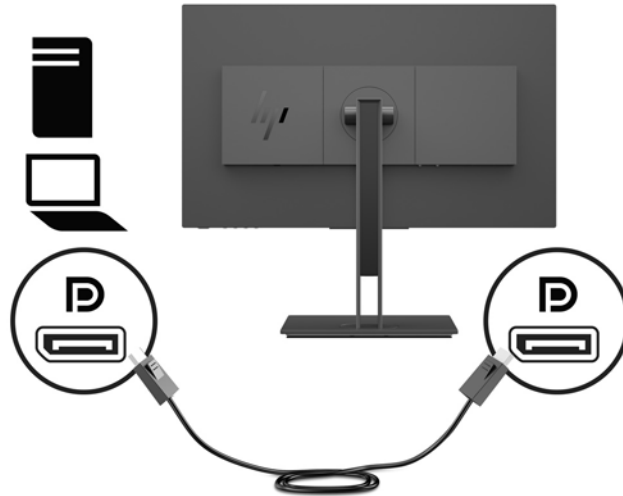

- Anslut ena änden av en HDMI-kabel till HDMI-porten på bildskärmens baksida och den andra änden till källanhetens HDMI-port.

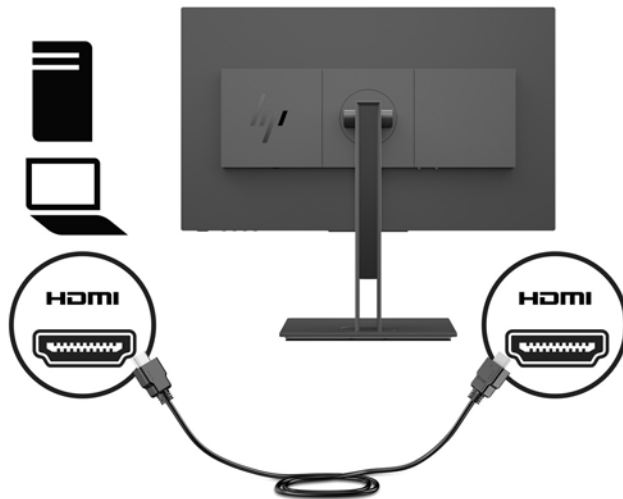

- Anslut ena änden av en VGA-signalkabel till VGA-kontakten på bildskärmens baksida och den andra änden till källanhetens VGA-kontakt.

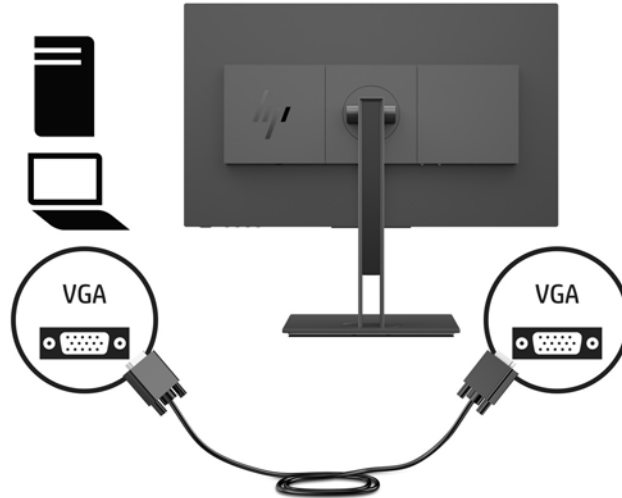

4. Anslut typ B-kontakten för USB-inmatningskabeln till USB-inmatningsporten på baksidan av bildskärmen. Anslut sedan kabelns typ A-kontakt till en USB-nedströmsport på källanheten.

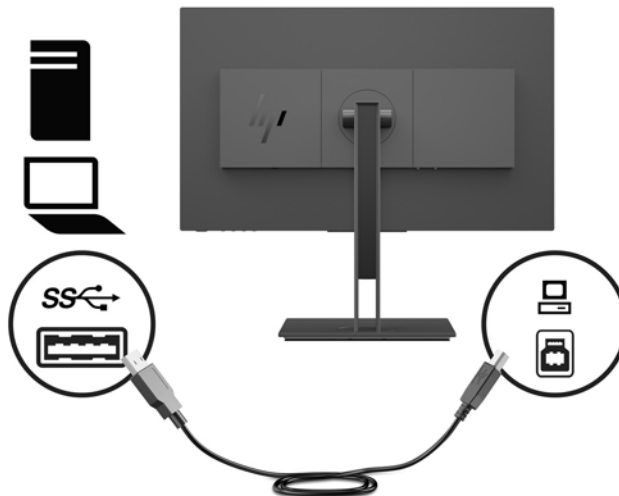

5. Anslut ena änden av strömkabeln till strömuttaget på bildskärmens baksida och den andra änden till ett jordat eluttag.

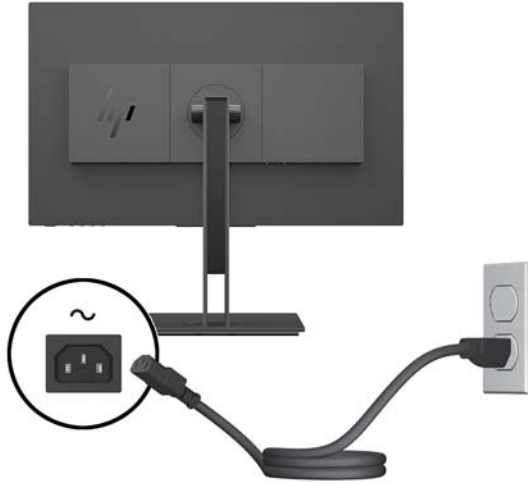

⚠ VARNING: Så här minskar du risken för elektriska stötar eller skada på utrustningen:

Ta aldrig bort strömsladdens jordkontakt. Jordningen fyller en viktig säkerhetsfunktion.

Anslut strömkabeln till ett jordat eluttag som är lätt att komma åt.

Bryt strömmen till utrustningen genom att dra ur strömsladden ur eluttaget.

För din egen säkerhet, placera inga föremål på nätsladdar eller kablar. Ordna dem så att ingen råkar snubbla över dem eller trampa på dem. Dra inte i sladdar eller kablar. Ta tag i kontakten när du drar ut den ur vägguttaget.

Ansluta USB-enheter

På bildskärmens baksida finns en uppströms USB type-B-port. Det finns två nedströms USB Type-A-portar på bildskärmens sida.

 **OBS!** Du måste koppla USB-uppströmskabeln från källenheten till bildskärmen för att aktivera bildskärmens USB-nedströmsportar.

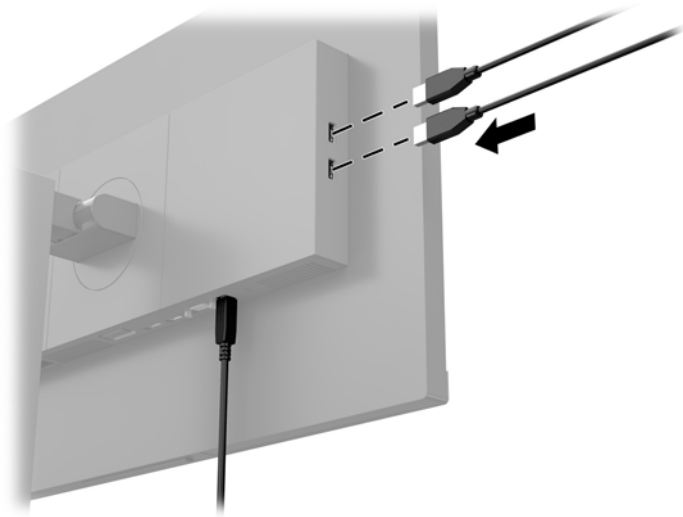

Justera bildskärmen

1. Luta bildskärmens panel framåt eller bakåt för att ställa den i bekväm ögonhöjd.

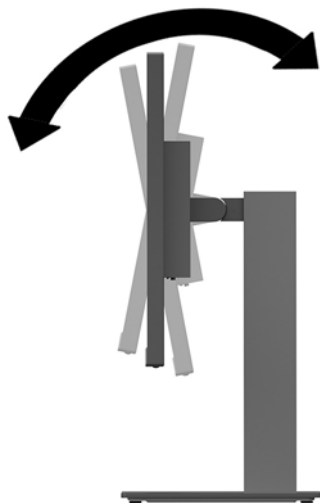

2. Vrid bildskärmen åt vänster eller höger för bästa möjliga visningsvinkel.

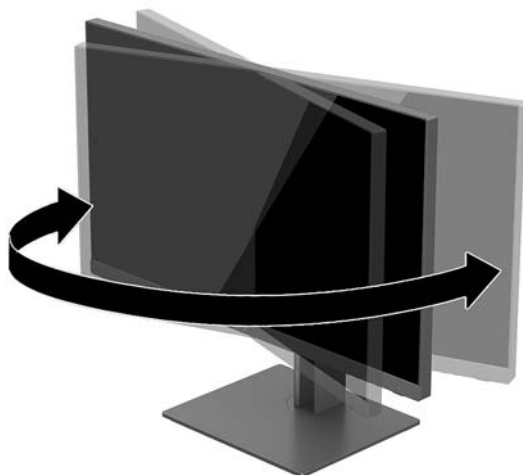

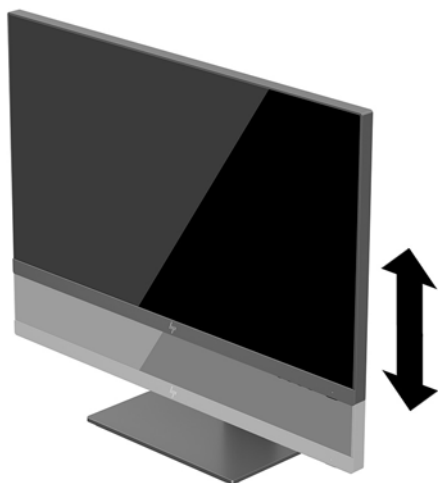

3. Luta skärmens panel uppåt eller nedåt för att ställa den i bekväm ögonhöjd.

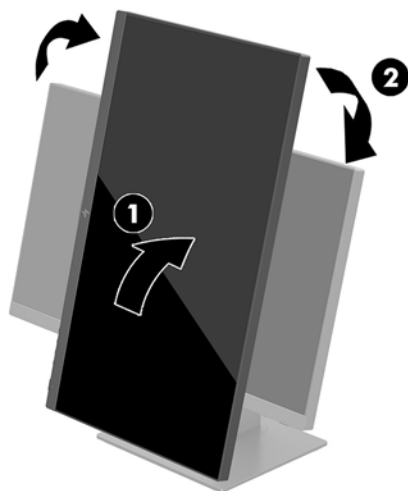

4. Du kan anpassa bildskärmen till det program du arbetar med genom att vrida bildskärmen från liggande till stående orientering.
 - a. Ställ in bildskärmen i fullhöjds läge och luta bildskärmen bakåt så långt det går (1).
 - b. Vrid bildskärmen medurs 90° eller moturs 90° från liggande till stående orientering (2).

 **VIKTIGT:** Om bildskärmen inte har fullhöjds läge och full lutning när du vrider den, kommer det nedre högra hörnet av bildskärmens panel att slå i foten och bildskärmen kan då skadas.



 **OBS!** Om du vill visa informationen på skärmen i stående läge kan du installera programmet HP Display Assistant som finns på skivan med programvara och dokumentation. Skärmmenyn kan också roteras till stående läge. Om du vill rotera skärmmenyn, tryck på knappen **Menu** (Merny) för att öppna skärmmenyn och välj sedan **Menyn Control** (Menykontroll). Välj **Menu Rotation** (Menyrotation) och välj sedan lämpligt rotationsval för din applikation.

Slå på bildskärmen

1. Kontrollera att huvudströmbrytaren på bildskärmens baksida är i läget ON (På).
2. Starta datorn genom att trycka på dess strömbrytare.

3. Starta bildskärmen genom att trycka på strömknappen på undersidan.

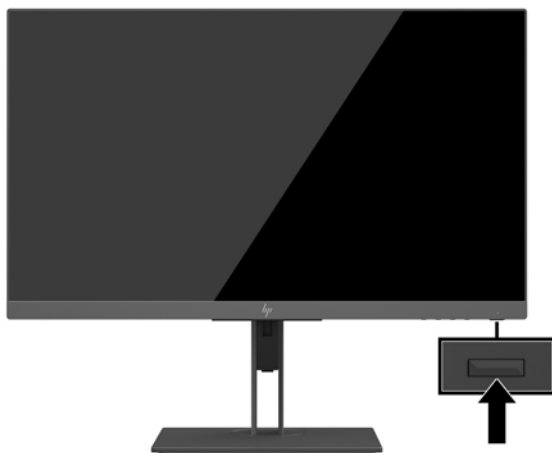

VIKTIGT: Bilden kan brännas in i bildskärmen om den inte används och visar samma statiska bild under 12 timmar eller fler. Du kan undvika detta genom att aktivera en skärmläckare, eller genom att stänga bildskärmen när den inte ska användas under en längre tid. Bilder som bränns in på skärmen är något som kan hända på alla LCD-skärmar. Bildskärmar med "inbränd bild" omfattas inte av HPs garanti.

OBS! Händer det inget när du trycker på bildskärmens strömbrytare kan strömbrytarens låsning vara aktiverad. Du inaktiverar denna funktion genom att hålla strömbrytaren intryckt i 10 sekunder.

OBS! Du kan inaktivera strömlampan på skärmmenyn. Tryck på **Meny**-knappen för att öppna skärmmenyn och välj sedan **Power Control** (Strömkontroll). Välj **Power LED** (Strömlampa) och sedan **Off** (Av).

Bildskärmen läser automatiskt av signalingångarna för att hitta den aktiva insignalen och använder den ingången för visning på skärmen.

HP-policy för vattenstämpel och bildinbränning

IPS-bildskärmsmodellerna har utvecklats med IPS-skärmteknik (In-Plane Switching) som ger extremt breda betraktningvinklar och avancerad bildkvalitet. IPS-bildskärmar är lämpliga för en mängd olika avancerade bildkvalitetstillämpningar. Den här paneltekniken är emellertid inte lämplig för tillämpningar som uppvisar statiska, stillastående eller stillbilder under långa perioder utan användning av skärmläckare. Dessa tillämpningstyper kan omfatta kameraövervakning, videospel, marknadsföringslogotyper och mallar som visas på bildskärmen under en längre tid. Statiska bilder kan orsaka bildinbränningskador som skulle kunna se ut som fläckar eller vattenstämplar på bildskärmen.

Bildskärmar som används dygnet runt som resulterar i bildinbränningskada omfattas inte av HP-garantin. För att undvika en bildinbränningskada ska du alltid stänga av bildskärmen när den inte används eller använda energisparfunktionen, om den är kompatibel med ditt system, för att stänga av bildskärmen när systemet är överksam.

Ta av bildskärmsstativet

Du kan ta av bildskärmspanelen från stativet för att montera den på en vägg, en svängarm eller någon annan fästordning.

VIKTIGT: Stäng av strömmen och dra ur alla kablar ur bildskärmen innan den demonteras.

1. Koppla ur och ta bort alla kablar från bildskärmen.
2. Lägg bildskärmen med framsidan nedåt på en plan yta täckt av en mjuk ren duk.
3. Tryck på frigöringsknappen på baksidan av bildskärmen (1) och lyft sedan undersidan av stället (2) uppåt och skjut ställets baksida (3) för att ta bort det.

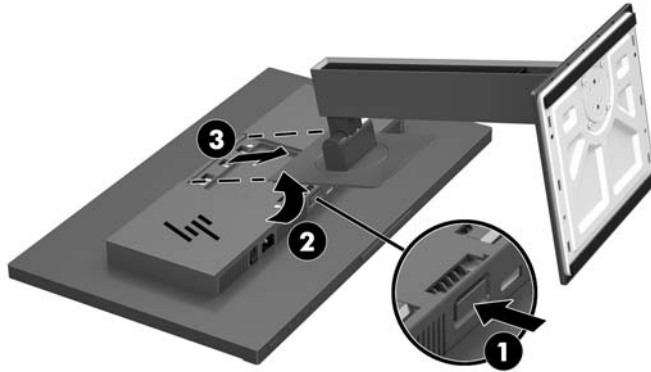

Montera bildskärmspanelen

Bildskärmspanelen kan monteras på en vägg, en svängarm eller någon annan monteringsanordning.

 **OBS!** Apparaten är avsedd att monteras med UL- eller CSA-listade fästen för väggmontering.

 **VIKTIGT:** Satsen med VESA-fäste uppfyller VESA-standarderna med 100 mm monteringshål. Om du vill använda en monteringslösning från en annan tillverkare än HP på ett VESA-fäste behöver du fyra stycken 4 mm skruvar, 10 mm långa med 0,7-gänga. Använd aldrig längre skruvar eftersom de kan skada bildskärmen. Det är viktigt att kontrollera att tillverkarens monteringslösning överensstämmer med VESA-standarderna och är godkänd för att klara bildskärmens vikt. För att få bästa möjliga prestanda är det viktigt att använda den ström- och videokabel som medföljer bildskärmen.

1. Ta bort bildskärmsstativet om det sitter fast vid bildskärmen. Se [Ta av bildskärmsstativet på sidan 11](#).
2. Om du vill montera skärmen på en svängarm eller annan monteringsanordning sätter du i fyra skruvar genom hålen på monteringsanordningen och genom VESA skruvhål på skärmens överdel.

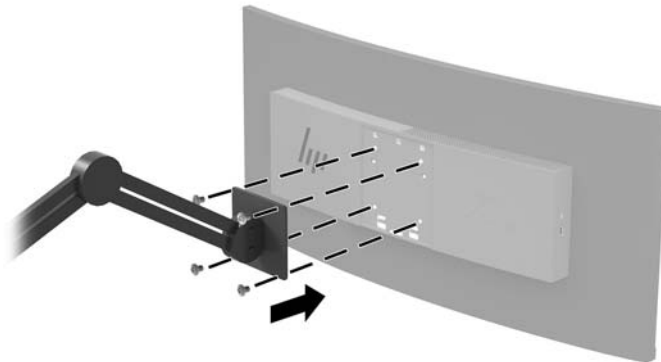

 **VIKTIGT:** Följ anvisningarna från tillverkaren av monteringsfästet när du monterar bildskärmen på en vägg eller svängarm.

Installera ett säkerhetslås

Lås fast bildskärmen vid ett fast föremål med en säkerhetskabel som kan köpas som tillval från HP.



2 Använda bildskärmen

Programvara och programverktyg

Den optiska skivan, om en sådan medföljer bildskärmen, innehåller följande filer som du kan installera på datorn. Om du inte har en optisk enhet, kan du hämta filer från <http://www.hp.com/support>.

- INF (information)-fil
- ICM-filer (Image Color Matching), en fil för varje kalibrerad färgrymd

Informationsfilen

INF-filen visar vilka bildskärmsresurser som används av operativsystem i Windows® för att säkerställa kompatibilitet med datorns grafikkort.

Bildskärmen är Windows Plug and Play-kompatibel och fungerar korrekt utan att INF-filen installeras. Bildskärmens plug-and-play-kompatibilitet kräver att datorns grafikkort överensstämmer med VESA DDC2 och att bildskärmen är direktansluten till grafikkortet. Plug-and-play-funktionen fungerar inte via separata kontakter av BNC-typ eller via distributionsbuffertar/-boxar.

Bildfärgsmatchningsfilen

ICM-filer är datafiler som används tillsammans med grafikprogram för att ge en konsekvent färgmatchning från bildskärm till skrivare, eller från en skanner till bildskärmen. Den här filen aktiveras från grafikprogram som stöder den här funktionen.



OBS! ICM-färgprofilen har skrivits i enlighet med profilformatsspecifikationen från International Color Consortium (ICC).

Installera INF- och ICM-filerna

När du avgjort att du måste uppdatera kan du använda någon av följande metoder för att installera filerna.

Installera från skivan (tillgänglig i vissa regioner)

1. Sätt i den optiska skivan i datorns optiska enhet. Menyn för den optiska skivan visas.
2. Visa filen **HP Monitor Software Information** (Information om programvara för HP:s bildskärmar).
3. Välj **Install Monitor Driver Software** (Installera bildskärmens drivrutin).
4. Följ sedan instruktionerna på skärmen.
5. Kontrollera att korrekt upplösning och uppdateringsfrekvens visas i bildskärmsegenskaperna i Windows kontrollpanel.

Ladda ned från internet

Om du inte har en dator eller källanhet med en optisk enhet, kan du hämta de senaste versionerna av INF- och ICM-filerna från supportwebbplatsen för HP-bildskärmar.

1. Gå till <http://www.hp.com/support>.
2. Välj **Programvara, drivrutiner**.
3. Följ instruktionerna på skärmen för att välja bildskärm och hämta programvaran.

Använda skärmmenyn (OSD)

Använd skärmmenyn för att justera bildskärmsbilden enligt dina önskemål. Du kan komma åt och göra ändringar i skärmmenyn med knapparna på skärmens undersida.

Om du vill få tillgång till skärmmenyn och justera gör du följande:

1. Om inte bildskärmen är påslagen trycker du på strömbrytaren.
2. Öppna skärmmenyn genom att trycka på knappen **Menu** (Meny) på bildskärmens undersida.
3. Navigera på skärmmenyn genom att trycka på knappen **Plus** på bildskärmens undersida för att rulla uppåt eller på knappen **Minus** för att rulla nedåt.
4. För att välja en funktion på skärmmenyn använder du knapparna **Plus** eller **Minus** för att rulla till och markera ditt val. Tryck därefter på knappen **Menu** (Meny) för att välja funktionen i fråga.
5. Justera funktionen med hjälp av knapparna **Plus** eller **Minus**.
6. Välj **OK** för att spara inställningen när du har justerat funktionen och välj sedan **Exit** (Avsluta) i huvudmenyn.

Huvudmeny	Beskrivning
Brightness (Ljusstyrka)	Justerar skärmens ljusstyrkenivå.
Kontrast	Justerar skärmens kontrast.
Color Control (Färgkontroll)	Väljer och justerar skärmfärg och visningslägen.
Input Control (Ingångskontroll)	Väljer videoingång (DisplayPort, HDMI, eller VGA).
Image Control (Bildkontroll)	Justerar bildskärmsbilden och svarstiden.

Huvudmeny	Beskrivning
Power Control (Strömkontroll)	Justerar energiinställningarna.
Menu Control (Menykontroll)	Justerar skärmmenyens inställningar.
Management (Hantering)	Återställer alla skärmmenyinställningar till fabriksinställningarna.
Language (Språk)	Väljer skärmmenyens språk.
Information	Väljer och visar viktig information om bildskärmen.
Exit (Avsluta)	Stänger skärmmenyen.

Tilldela funktionsknapparna

Tryck på någon av skärmmenyens fyra knappar på täckramen för frontpanelen för att visa ikonerna ovanför knapparna. Inställda ikoner för knappar och funktioner visas nedan.

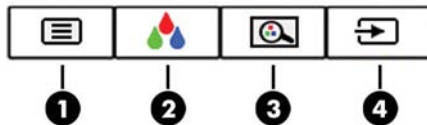

Knapp	Funktion
1 Meny	Öppnar huvudskärmmenyen
2 Color Control (Färgkontroll) (Funktionsknapp 3 – kan tilldelas)	Öppnar menyn Färg.
3 Viewing Modes (Visningslägen) (Funktionsknapp 2 – kan tilldelas)	Öppnar menyn Viewing Modes (Visningslägen).
4 Nästa aktiva ingång (Funktionsknapp 1 – kan tilldelas)	Växlar bildskärmens indatakälla till nästa aktiva ingång.

Du kan byta funktionsknapparna från deras standardvärden så att du snabbt kan komma åt vanliga menyalternativ när knapparna har aktiverats.

Så här tilldelar du funktionsknapparna:

1. Öppna skärmmenyen genom att trycka på knappen **Menu** (Meny).
2. Välj **Menu Control** (Menykontroll), välj **Assign Buttons** (Tilldela funktionsknappar) i OSD-menyen och välj sedan ett av de tillgängliga alternativen för knappen du vill tilldela.



OBS! Du kan endast tilldela de tre funktionsknapparna. Du kan inte tilldela om knappen **Menu** (Meny) eller strömknappen.

Välja snabbare svarstid:

1. Öppna skärmmenyn genom att trycka på knappen **Menu** (Meny).
2. Välj **Image Control** (Bildkontroll) och välj sedan **Response Time** (Svarstid).
3. Välj något av följande nivåerna från menyn **Response Time** (Svarstid):
 - Level 1 (Nivå 3) (Standard)
 - Level 2 (Nivå 2) (Snabb)
 - Level 3 (Nivå 5)
 - Level 4 (Nivå 4)
 - Level 5 (Nivå 5) (Snabbast)

 **OBS!** Standard svarstid är 14,0 ms. Svarstiden kan justeras till så lite som 5,4 ms i bildskärmens meny. Alla prestandaspecifikationer gäller de normala specifikationer som levereras av HPs komponenttillverkare; den faktiska prestandan varierar och vara högre eller lägre.

Välja svagt blåljusläge

Minskar det blåljus från bildskärmen som dina ögon exponeras för. HP-bildskärmar har inställningar för att minska blåljus och skapa en lugnare och mindre stimulerande bild när du visar innehåll på skärmen. Följ stegen nedan för att ställa in behagligt ljus på bildskärmen.

1. Tryck på någon av de fyra skärmmenyknapparna nere på bildskärmen för att visa skärmmenyikonerna på skärmen.
2. Tryck på knappen **Viewing Modes** (Visningsläge) för att öppna Visningslägets meny eller tryck på knappen **Menu** (Meny), välj **Color Control** (Färgkontroll) och välj sedan **Viewing Modes** (Visningsläge).
3. Välj en av följande inställningar:
 - Låg blå lampa (TUV-certifierad): Minskar mängden blått ljus för bättre ögonkomfort
 - Reading (Läsning): Optimerar både blått ljus och ljusstyrka för inomhusvisning
 - Night (Natt): Justerar bildskärmen till den lägsta ljusstyrkan för blåljus

 **WARNING:** Du kan minska risken för allvarlig skada genom att följa råden i *Säkerhet och arbetsmiljö*. I den beskrivs hur du kan ordna din arbetsplats, sittställningar, hälsofrågor och arbetsvanor för datoranvändare. I handboken *Säkerhet och arbetsmiljö* finns även viktig information om hantering av utrustningens elektriska och mekaniska delar. *Handboken för säkerhet och arbetsmiljö* finns på HPs webbplats på <http://www.hp.com/ergo>.

Använda automatiskt viloläge

Bildskärmen har stöd för ett alternativ på skärmmenyn som kallas Auto-Sleep Mode (Automatiskt strömsparläge) som gör det möjligt att aktivera eller inaktivera ett läge som drar mindre ström. Om Auto-Sleep Mode (Automatiskt viloläge) är aktiverat (vilket det är som standard) övergår bildskärmen till ett strömsparläge när datorn sänder en signal om att den går in i ett strömsparläge (avsaknad av antingen vågrätt eller lodrätt synkroniseringssignal).

När bildskärmen försätts i detta strömsparläge (viloläge) blir skärmen tom, bakgrundsbelysningen släcks och strömindikatorn lyser gulbrunt. Bildskärmen drar mindre än 0,5 W när den befinner sig i strömsparläge.

Bildskärmen väcks från strömsparläget när värdenheten skickar en aktiveringssignal till bildskärmen (t.ex. om du aktiverar musen eller tangentbordet).

Du kan inaktivera automatiskt strömsparläge i skärmmenyn. Tryck på knappen **Menu** (Meny) för att öppna skärmmenyn och välj **Power Control** (Strömkontroll), **Auto-Sleep Mode** (Auto strömsparläge) och **Off** (Av).

Fabrikskalibrering

Följande färgrymder är förkalibrerade från fabriken:

- sRGB
- BT.709

Följande färgrymder är också tillgängliga och är inte förkalibrerade från fabriken:

- Varm
- Neutral
- Kall
- Viewing Modes (Visningslägen)
- Anpassad RGB

3 Support och felsökning

Lösa vanliga problem

I tabellen nedan listas möjliga problem, trolig orsak och rekommenderade åtgärder.

Fel	Trolig orsak	Lösning
Skärmen är tom eller så blinkar bilden.	Strömkabeln är inte ansluten.	Anslut bildskärmens strömkabel.
	Bildskärmen är avstängd.	Ställ in huvudströmbrytaren i läget På. Tryck på bildskärmens strömknapp. OBS! Om det inte händer något när du trycker på strömbrytaren kan du inaktivera låsningen av strömbrytaren genom att hålla knappen intryckt i 10 sekunder.
	Videokabeln är inte ansluten.	Anslut videokabeln mellan källanheten och bildskärmen. Se till att strömmen till datorn är av när du ansluter videokabeln. Mer information finns i Ansluta kablarna på sidan 4 .
	Systemet är i viloläge.	Tryck på någon tangent på tangentbordet eller flytta musen för att avsluta viloläget.
	Videokortet är inkompatibelt.	Sätt tillbaka videokortet i, eller anslut videokabeln till datorns inbyggda videokällor.
Bilden är för mörk.	Den inställda ljusstyrkan är för låg.	Öppna skärmmenyn och välj Brightness (Ljusstyrka) för att justera ljusstyrkan efter behov.
Meddelandet Input Signal Out of Range (Ingen ingångssignal hittades) visas på skärmen.	Bildskärmskabeln är inte ansluten.	Anslut rätt videosignalkabel mellan datorn och bildskärmen. Förvissa dig om att datorn är avstängd när du ansluter bildskärmskabeln.
Input Signal Out of Range (Ingångssignal utanför området) visas på skärmen.	Skärmupplösningen och/eller uppdateringsfrekvensen är inställda på ett högre värde än bildskärmen klarar.	Ändra till inställningar som stöds (se Förinställda bildskärmsupplösningar på sidan 29).
Bildskärmen är avstängd men den verkar inte ha försatts i det strömbesparande viloläget.	Bildskärmens viloläge inaktiveras.	Öppna skärmmenyn, välj Power Control (Strömkontroll), välj Auto-Sleep Mode (Automatiskt viloläge) och ställ sedan in automatiskt viloläge på On (På).
OSD Lockout (Skärmmeny låst) visas.	Bildskärmens funktion för låsning av skärmmenyn är aktiverad.	Inaktivera menylåsningfunktionen genom att hålla knappen Meny intryckt i 10 sekunder.
Power Button Lockout (Strömbrytaren låst) visas.	Bildskärmens funktion för låsning av strömbrytaren är aktiverad.	Inaktivera strömbrytarlåsningsfunktionen genom att hålla strömknappen intryckt i 10 sekunder.

Knapplåsning

Funktionerna i den knappen låses om du håller strömbrytaren eller knappen **Menu** (Meny) nedtryckt i tio sekunder. Du kan återställa funktionaliteten genom att hålla ner knappen igen i tio sekunder. Den här funktionen är bara tillgänglig när bildskärmen är på och visar en aktiv signal. Skärmmenyn får dock inte vara aktiv.

Använda autojusteringsfunktionen (analog ingång)

När du först installerar bildskärmen, återställer till fabriksinställningarna eller ändrar upplösning på bildskärmen startas autojusteringsfunktionen automatiskt och försöker optimera skärmen åt dig.

Du kan optimera bildskärmens prestanda för (analog) VGA-insignal med inställningen Auto-Adjustment på skärmmenyn och programmet för autojusteringsmönster som finns på den medföljande optiska skivan (enbart vissa produkter).

Använd inte den här proceduren om bildskärmen använder en annan ingång än VGA. Om bildskärmen använder VGA-insignal (analog) går det att rätta till följande bildkvalitetsproblem med den här metoden:

- Suddig eller oklar skärpa
- Eftersläpning, streck- eller skuggeffekter
- Svaga lodräta streck
- Tunna vågrätt rullande linjer
- Bilden är inte centrerad

Så här använder du autojusteringsfunktionen:

1. Låt bildskärmen värmas upp i 20 minuter innan du påbörjar justeringen.
2. Tryck på knappen **Menu** (Meny) för att öppna skärmmenyn, välj **Image Control** (Bildkontroll) och välj sedan **Auto-Adjustment** (Autojustering) på skärmmenyn. Fortsätt om du inte är nöjd med resultatet.
3. Sätt i den optiska skivan i datorns optiska enhet. Menyn för den optiska skivan visas.
4. Välj **Open Auto-Adjustment Utility** (Öppna verktyget för automatisk justering). Ett testmönster för inställning visas.

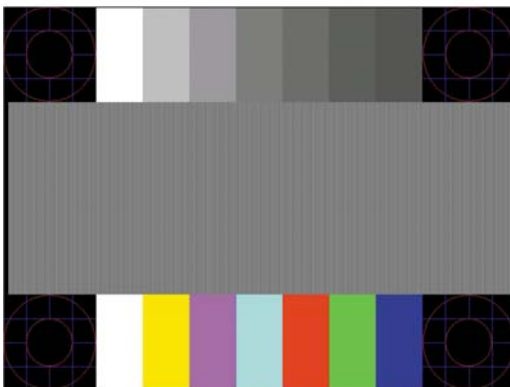

5. Tryck på knappen **Menu** (Meny) för att öppna skärmmenyn, välj **Image Control** (Bildkontroll) och välj sedan **Auto-Adjustment** (Autojustering) på skärmmenyn för att få en stabil, centrerad bild.
6. Tryck på **ESC** eller någon annan tangent på tangentbordet för att avsluta testmönstret.



OBS! Verktyget autojusteringsmönster går att hämta från <http://www.hp.com/support>.

Optimera bildkvaliteten (analog ingång)

Två kontroller på skärmen kan justeras för att förbättra bildens prestanda: Clock (Klocka) och Phase (Fas) (finns i skärmmenyn).

 **OBS!** Kontrollerna för Clock (Klocka) och Phase (Fas) går endast att justera med analog insignal (VGA). Dessa går inte att justera för digital insignal.

Först måste du ställa in Clock (Klocka) eftersom Phase-inställningarna (Fas) är beroende av Clock-inställningen (Klocka). Använd dessa kontroller när inte autojusteringsfunktionen ger en tillfredsställande bild.

- **Clock (Klocka):** Ökar eller minskar värdet för att minimera vertikala streck eller ränder på skärmens bakgrund.
- **Phase(Fas):** Ökar eller minskar värdet för att minimera suddiga bilder eller bilder som darrar.

 **OBS!** När du använder kontrollerna, får du bäst resultat genom att använda autojusteringsmönsterprogrammet som finns på den optiska skivan.

Om bilden blir förvrängd när du justerar klockan och fasvärdet fortsätter du justera tills förvrängningen försvinner. För att återställa fabriksinställningarna väljer du **Yes (Ja)** på menyn **Factory Reset (Återställ fabriksinställningar)** på skärmmenyn.

Så här eliminerar du vertikala linjer (klocka):

1. Tryck på knappen **Menu (Meny)** för att öppna skärmmenyn och välj sedan **Image Control (Bildkontroll)** och sedan **Clock and Phase (Klocka och fas)**.
2. Använd knapparna på skärmmenyn för att eliminera vertikala linjer. Tryck långsamt på knapparna så att du inte missar det optimala läget.



3. Om du justerat klockan och bilden ändå är suddig eller om du ser flimmar eller linjer på skärmen kan du gå vidare och justera fasan.

Så här eliminerar du suddig bild eller flimmar (Phase):

1. Tryck på knappen **Menu (Meny)** för att öppna skärmmenyn och välj sedan **Image Control (Bildkontroll)** **Clock and Phase (Klocka och fas)**.
2. Tryck på knapparna på skärmmenyn för att eliminera suddig eller flimrande bild. Det går kanske inte att helt få bort den suddiga eller flimrande bilden på grund av datorn eller det installerade grafikkortet.



Så här korrigerar du bildens position på skärmen (horisontell position eller vertikal position):

1. Tryck på knappen **Menu (Meny)** för att öppna skärmmenyn och välj sedan **Image Control (Bildkontroll)** och sedan **Image Position (Bildposition)**.

2. Tryck på knapparna på skärmmenyn för att justera bildens position i bildskärmens visningsområde. Horisontell position justerar bilden åt vänster eller höger, medan vertikal position justerar bilden uppåt eller nedåt.

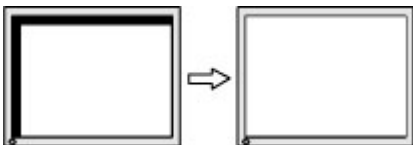

Kontakta support

För att lösa ett hårdvaru- eller programvaruproblem ska du gå till <http://www.hp.com/support>. På denna webbplats kan du få mer information om din produkt, inklusive länkar till diskussionsforum och instruktioner om felsökning. Du kan även hitta information om hur du kontaktar HP och öppnar ett supportärende.

Förberedelser innan du ringer teknisk support

Om du inte kan avhjälpa ett problem med felsökningstipsen i detta avsnitt kan du ringa teknisk support. Ha följande information tillgänglig innan du ringer:

- Bildskärmens modellnummer
- Bildskärmens serienummer
- Inköpsdatum enligt kvittot
- Vad du gjorde när problemet uppstod
- Eventuella felmeddelanden
- Maskinvarans konfiguration
- Namn och version på den maskinvara och programvara du använder

Hitta serienumret och produktnumret

Serienumret och produktnumret finns på en etikett på bildskärmens nedre kant. Du kan behöva dessa nummer när du kontaktar HP om just din bildskärmsmodell.



4 Underhåll av bildskärmen

Underhållsriktlinjer

Så här gör du för att förbättra prestandan och förlänga bildskärmens livslängd:

- Öppna inte bildskärmens hölje och försök inte att reparera produkten själv. Ändra bara de inställningar som beskrivs i användarinstruktionerna. Om din bildskärm inte fungerar som den ska eller om du har tappat den eller den har skadats, ska du kontakta närmaste auktoriserade HP-återförsäljare, -handlare eller serviceställe.
- Använd bara en strömkälla som bildskärmen är godkänd för, se etiketten/märkplåten på bildskärmens baksida.
- Se till att den utrustning som ansluts inte drar mer ström än uttaget (säkringen) klarar och att ingen enskild sladd belastas med mer ström än den är godkänd för. Varje enhet är försedd med en märkning om effekt- och/eller strömförbrukning.
- Installera bildskärmen nära ett lättåtkomligt vägguttag. Koppla ur strömsladden genom att ta ett ordentlig tag i kontakten och dra ut den ur uttaget. Dra aldrig i sladden när du kopplar ur bildskärmen.
- Stäng av bildskärmen när du inte använder den. Du kan förlänga bildskärmens livslängd påtagligt genom att använda ett skärmläckarprogram och genom att stänga av bildskärmen när den inte används.



OBS! Bildskärmar med "inbränd bild" omfattas inte av HP:s garanti.

- Uttag och öppningar i bildskärmens hölje är till för att ge fullgod ventilation. Dessa öppningar får inte blockeras eller täckas över. För aldrig in några föremål i bildskärmens uttag eller öppningar.
- Tappa inte bildskärmen och placera den inte på instabila underlag.
- Placera ingenting ovanpå strömsladden. Kliv inte på sladden.
- Ställ bildskärmen på en väl ventilerad plats där den inte utsätts för starkt ljus, värme eller fukt.

Rengöra bildskärmen

1. Stäng av bildskärmen och dra ut strömkabeln ur eluttaget.
2. Damma bildskärmen genom att torka av glaset och höljet med en mjuk, ren, antistatisk trasa.
3. Till kraftigare rengöring används en blandning av lika delar vatten och isopropylalkohol.



VIKTIGT: Spraya rengöringsmedlet på en trasa och torka försiktigt skärmen med den fuktiga trasan. Spraya aldrig rengöringsmedel direkt på skärmens yta. Det kan rinna bakom panelen och förstöra elektroniken.

VIKTIGT: Använd inte rengöringsmedel som innehåller petroleumbaserade ämnen som t.ex. bensen, thinner eller flyktiga ämnen till att rengöra skärmen eller höljet. Skärmen kan skadas av sådana ämnen.

Transport av bildskärmen

Förvara originalförpackningen i ett förråd. Du kanske behöver den vid ett senare tillfälle, om du flyttar eller transporterar bildskärmen.

A Tekniska specifikationer

 **OBS!** Alla uppgifter gäller de normala specifikationer som levereras av HPs komponenttillverkare; den faktiska prestandan variera och vara högre eller lägre.

Om du vill läsa de senaste specifikationerna eller ytterligare specifikationer för den här produkten, gå till <http://www.hp.com/go/quickspecs/> och sök efter bildskärmsmodellens QuickSpecs.

Modell på 61,1 cm (24 tum)

Specifikation	Mått	
Bildskärm	61,1 cm bredbildsskärm	24-tums bredbildsskärm
Typ	IPS LCD	
Visningsyta	61,1 cm diagonalt	24 tum diagonalt
Maxvikt (ej upppackad)	6,6 kg	14,6 lb
Mått (inklusive fot)		
Höjd	50,3 cm	19,8 tum
Djup	21,4 cm	8,4 tum
Bredd	53,2 cm	20,9 tum
Maximal grafisk upplösning	1920 × 1200 vid 75 Hz	
Optimal grafikupplösning	1920 × 1200 vid 60 Hz	
Krav på omgivande miljö och temperatur		
Drifttemperatur	5°C till 35°C	41°F till 95°F
Förvaringstemperatur	-20°C till 60°C	-4°F till 140°F
Relativ luftfuktighet under drift	20 % till 80 % RF (utan kondens)	
Luftfuktighet vid förvaring	5% till 95% RF (utan kondens)	
Strömkälla	100–240 VAC 50/60 Hz	
Ingångar	En DisplayPort, en HDMI-port och en VGA-port	

Modell på 60,5 cm (23,8 tum)

Specifikation	Mått	
Bildskärm	60,5 cm bredbildsskärm	23,8 tum bredbildsskärm
Typ	IPS LCD	
Visningsyta	60,5 cm diagonalt	23,8 tum diagonalt

Specifikation	Mått	
Maxvikt (ej uppackad)	5,6 kg	12,4 lb
Mått (inklusive fot)		
Höjd	46,3 cm	18,22 tum
Djup	20,5 cm	8,07 tum
Bredd	53,88 cm	21,2 tum
Maximal grafisk upplösning	1920 × 1080 vid 75 Hz	
Optimal grafikupplösning	1920 × 1080 vid 60 Hz	
Krav på omgivande miljö och temperatur		
Drifttemperatur	5°C till 35°C	41°F till 95°F
Förvaringstemperatur	-20°C till 60°C	-4°F till 140°F
Relativ luftfuktighet under drift	20 % till 80 % RF (utan kondens)	
Luftfuktighet vid förvaring	5% till 95% RF (utan kondens)	
Strömkälla	100–240 VAC 50/60 Hz	
Ingångar	En DisplayPort, en HDMI-port och en VGA-port	

Modell på 58,4 cm/23 tum

Specifikation	Mått	
Bildskärm	58,4 cm bredbildsskärm	23-tums bredbildsskärm
Typ	IPS LCD	
Visningsyta	58,4 cm diagonalt	23 tum diagonalt
Maxvikt (ej uppackad)	5,9 kg	13,0 lb
Mått (inklusive fot)		
Höjd	45,8 cm	18,0 tum
Djup	20,5 cm	8,07 tum
Bredd	52,1 cm	20,5 tum
Maximal grafisk upplösning	1920 × 1080 vid 75 Hz	
Optimal grafikupplösning	1920 × 1080 vid 60 Hz	
Krav på omgivande miljö och temperatur		
Drifttemperatur	5°C till 35°C	41°F till 95°F
Förvaringstemperatur	-20°C till 60°C	-4°F till 140°F
Relativ luftfuktighet under drift	20 % till 80 % RF (utan kondens)	
Luftfuktighet vid förvaring	5% till 95% RF (utan kondens)	

Specifikation	Mått
Strömkälla	100–240 VAC 50/60 Hz
Ingångar	En DisplayPort, en HDMI-port och en VGA-port

Modell på 54,6 cm/21,5 tum

Specifikation	Mått	
Bildskärm	54,6 cm bredbildsskärm	21,5 tum bredbildsskärm
Typ	IPS LCD	
Visningsyta	54,6 cm diagonalt	21,5 tum diagonalt
Maxvikt (ej uppäckad)	5,3 kg	11,7 lb
Mått (inklusive fot)		
Höjd	44,87 cm	17,7 tum
Djup	20,5 cm	8,07 tum
Bredd	48,83 cm	19,22 tum
Maximal grafisk upplösning	1920 × 1080 vid 75 Hz	
Optimal grafikupplösning	1920 × 1080 vid 60 Hz	
Krav på omgivande miljö och temperatur		
Drifttemperatur	5°C till 35°C	41°F till 95°F
Förvaringstemperatur	-20°C till 60°C	-4°F till 140°F
Relativ luftfuktighet under drift	20 % till 80 % RF (utan kondens)	
Luftfuktighet vid förvaring	5% till 95% RF (utan kondens)	
Strömkälla	100–240 VAC 50/60 Hz	
Ingångar	En DisplayPort, en HDMI-port och en VGA-port	

Förinställda bildskärmsupplösningar

Skärmupplösningarna nedan är de vanligaste och ställs in på fabrik som standardvärden. Bildskärmen känner automatiskt av dessa förinställda lägen, som visas med korrekt storlek och är placerade mitt på skärmen.

Modell på 61,1 cm (24 tum)

 **VIKTIGT:** Bildskärmen stöder för upp till 75 Hz uppdateringsfrekvens för vissa videolägen. Videokortet på den anslutna källan ska emellertid stödja 75 Hz. Det rekommenderade läget är 1 920 x 1 200 vid 60 Hz.

Förinställda bildskärmsupplösningar
640 × 480 vid 60 Hz, 75 Hz
720 × 400 vid 70 Hz

Förinställda bildskärmsupplösningar

800 × 600 vid 60 Hz, 75 Hz

1024 × 768 vid 60 Hz, 75 Hz

1280 × 720 vid 60 Hz

1280 × 800 vid 60 Hz

1280 × 1024 vid 60 Hz, 75 Hz

1440 × 900 vid 60 Hz

1600 × 900 vid 60 Hz

1680 × 1050 vid 60 Hz

1920 × 1080 vid 60 Hz

1920 × 1200 vid 60 Hz, 75 Hz

modeller på 54,6 cm/21,5-tums, 58,4 cm/23-tums och 60,5 cm/23,8-tums



VIKTIGT: Bildskärmarna stöder för upp till 75 Hz uppdateringsfrekvens för vissa videolägen. Videokortet på den anslutna källan ska emellertid stödja 75 Hz. Det rekommenderade läget är 1 920 x 1080 vid 60 Hz.

Förinställda bildskärmsupplösningar

640 × 480 vid 60 Hz, 75 Hz

720 × 400 vid 70 Hz

800 × 600 vid 60 Hz, 75 Hz

1024 × 768 vid 60 Hz, 75 Hz

1280 × 720 vid 60 Hz

1280 × 800 vid 60 Hz

1280 × 1024 vid 60 Hz, 75 Hz

1440 × 900 vid 60 Hz

1600 × 900 vid 60 Hz

1680 × 1050 vid 60 Hz

1920 × 1080 vid 60 Hz, 75 Hz

Ange användarlägen

Vid följande förutsättningar kan videokontrollsignalen ibland anropa ett läge som inte är förinställt om:

- Du inte använder en grafikadapter av standardtyp.
- Du inte använder ett förinställt läge

Om detta inträffar kan du behöva justera om parametrarna för bildskärmen från skärmmenyn. Dina ändringar kan göras i ett eller alla av dessa lägen och sparas i minnet. Bildskärmen sparar automatiskt den nya inställningen och känner av det nya läget som om det vore ett förinställt läge. Förutom de lägen som förinställts på fabriken, finns det minst 10 användarlägen som du kan ange och lagra.

Energisparfunktion

Bildskärmarna stöder ett läge med lägre effektförbrukning. Strömsparläget aktiveras om horisontell och/eller vertikal synksignal inte kan kännas av. När dessa signaler inte kan kännas av släcks skärmen och bakgrundsbelysningen. Strömlampan lyser dessutom gulbrunt. När bildskärmen står på energisparlägen förbrukar skärmen 0,5 watt. En kort uppvärmningsperiod behövs innan bildskärmen återgår till normalt driftläge.

Instruktioner om hur strömsparfunktionerna (kallas ibland energihanteringsfunktioner) ställs in finns i handboken till din dator.



OBS! Strömsparfunktionen fungerar bara om bildskärmen är ansluten till en dator med energisparfunktioner.

Genom att välja inställningar för bildskärmens strömsparfunktion kan du också programmera den så att strömsparläget initieras vid en viss tidpunkt. När bildskärmens strömsparfunktion gör att bildskärmen initierar strömsparläget börjar strömlampan blinka gult.

B Hjälpmedel

HP konstruerar, tillverkar och marknadsför produkter och tjänster som kan användas av alla, inklusive människor med handikapp, antingen med en fristående enhet eller med lämpliga tekniska hjälpmedel.

Hjälpmedel som stöds

HP-produkter stöder ett stort urval av hjälpmedel för operativsystem och kan konfigureras för att fungera med ytterligare hjälpmedel. Använd sökfunktionen på källanheten som är ansluten till bildskärmen för att hitta mer information om hjälpfunktioner.



OBS! Om du vill ha mer information om en viss hjälpmedelsprodukt, kontaktar du kundsupport för den produkten.

Kontakta support

Vi förbättrar ständigt tillgängligheten för våra produkter och tjänster och välkomnar feedback från användarna. Om du har ett problem med en produkt eller vill berätta om hjälpmedelsfunktioner som har hjälpt dig, kan du kontakta oss på +1 888 259 5707, måndag till fredag (lördag morgon), kl. 14 till 05, svensk tid. Om du är döv eller hörselskadad och använder TRS/VRS/WebCapTel, kan du kontakta oss om du behöver teknisk support eller har frågor om hjälpmedel genom att ringa +1 877 656 7058, måndag till fredag (lördag morgon), kl. 14 till 05, svensk tid.