

## Uporabniški vodnik

© Copyright 2017 HP Development Company, L.P.

Bluetooth je blagovna znamka svojega lastnika, ki jo družba HP Inc. uporablja na podlagi licence. Intel, Celeron in Pentium so blagovne znamke podjetja Intel Corporation v ZDA in drugih državah. Microsoft je blagovna znamka ali registrirana blagovna znamka družbe Microsoft Corporation v Združenih državah Amerike in/ali drugih državah.

Informacije v tem vodniku se lahko spremenijo brez poprejšnjega obvestila. Edine garancije za HP-jeve izdelke oziroma storitve so navedene v izrecnih izjavah o jamstvu, priloženih tem izdelkom oziroma storitvam. Noben del tega dokumenta se ne sme razlagati kot dodatno jamstvo. HP ni odgovoren za tehnične ali uredniške napake oziroma pomanjkljivosti v tem dokumentu.

Prva izdaja: september 2017

Št. dela dokumenta: 941118-BA1

## Obvestilo o izdelku

Ta uporabniški vodnik opisuje funkcije, ki so skupne večini modelom. Nekatere funkcije morda niso na voljo v vašem računalniku.

Vse funkcije niso na voljo v vseh izdajah ali različicah sistema Windows. Sistemi lahko za izkoriščanje vseh funkcij, ki jih nudi sistem Windows, zahteva nadgrajeno in/ali ločeno kupljeno strojno opremo, gonilnike, programsko opremo ali posodobitev BIOS-a. Operacijski sistem Windows 10 se posodobi samodejno. Ta funkcija je vedno omogočena. Za posodobitve boste morda morali plačati stroške ponudnika internetnih storitev in čez čas bodo zanje lahko v veljavi dodatne zahteve. Pojdite na spletno mesto <http://www.microsoft.com>.

Za dostop do najnovejših uporabniških vodnikov ali priložnikov za svoj izdelek pojdite na spletno mesto <http://www.hp.com/support>. Izberite **Find your product** (Poiščite svoj izdelek), nato pa upoštevajte navodila na zaslonu.

## Pogoji programske opreme

Kadar nameščate, kopirate, prenašate v svoj računalnik ali kako drugače uporabljate kateri koli vnaprej nameščen programski izdelek v tem računalniku, vas zavezujejo določila HP-jeve licenčne pogodbe za končnega uporabnika (EULA). Če ne sprejmete teh licenčnih pogojev, je vaše edino pravno sredstvo, da v 14 dneh vrnete celoten neuporabljen izdelek (strojno in programsko opremo) prodajalcu, ki vam bo v skladu s svojim pravilnikom o povračilih povrnil kupnino.

Če želite dodatne informacije ali zahtevati celotno vračilo zneska, ki ste ga plačali za računalnik, se obrnite na svojega prodajalca.

## Varnostno opozorilo

---

 **OPOZORILO!** Da zmanjšate možnost poškodb, povezanih s pregretjem računalnika, ga ne polagajte neposredno v naročje in ne ovirajte zračnih ventilatorjev računalnika. Računalnik uporabljajte samo na trdnih in ravnih površinah. Pretoka zraka ne smejo ovirati trdi predmeti, kot je morebitni tiskalnik v neposredni bližini, ali mehki predmeti, npr. blazine, odeje ali oblačila. Poleg tega se napajalnik za izmenični tok med delovanjem ne sme dotikati kože ali mehke površine, kot so blazine, preproge ali oblačila. Računalnik in napajalnik sta izdelana v skladu z mednarodnimi standardi varnosti opreme za informacijsko tehnologijo (IEC 60950), ki opredeljujejo najvišjo dovoljeno temperaturo površin, dostopnih uporabnikom.

---



## Nastavitev konfiguracije procesorja (samo pri nekaterih izdelkih)

---



**POMEMBNO:** Nekateri računalniki so konfigurirani s procesorjem serije Intel® Pentium® N35xx/N37xx ali Celeron® N28xx/N29xx/N30xx/N31xx in operacijskim sistemom Windows®. **Če je vaš računalnik konfiguriran tako, kot je opisano, ne spreminjajte nastavitve konfiguracije procesorja v datoteki msconfig.exe iz štirih ali dveh procesorjev v enega.** V tem primeru se računalnik ne bo znova zagnal. Za obnovitev izvirnih nastavitev boste morali ponastaviti tovarniške nastavitve.

---



---

# Kazalo

<b>1 Dobrodošli .....</b>	<b>1</b>
Iskanje informacij .....	2
<b>2 Komponente .....</b>	<b>4</b>
Pregled strojne opreme .....	4
Pregled programske opreme .....	4
Desna stran .....	5
Leva stran .....	6
Zaslon .....	8
Območje tipkovnice .....	9
Sledilna ploščica .....	9
Lučke .....	10
Gumbi, zvočniki in bralnik prstnih odtisov .....	11
Posebne tipke .....	12
Ukazne tipke .....	13
Spodnja stran .....	14
Nalepke .....	15
Vstavljanje kartice SIM (samo pri nekaterih izdelkih) .....	16
<b>3 Omrežne povezave .....</b>	<b>17</b>
Vzpostavljanje povezave z brezžičnim omrežjem .....	17
Uporaba kontrolnikov brezžičnega vmesnika .....	17
Gumb brezžičnega vmesnika .....	17
Kontrolniki operacijskega sistema .....	17
Vzpostavljanje povezave z omrežjem WLAN .....	18
Uporaba modula HP Mobile Broadband (samo pri nekaterih izdelkih) .....	18
Uporaba storitve HP Mobile Connect Pro (samo pri nekaterih izdelkih) .....	19
Uporaba sistema GPS (samo pri nekaterih izdelkih) .....	19
Uporaba brezžičnih naprav Bluetooth (samo pri nekaterih izdelkih) .....	19
Priklučitev naprav Bluetooth .....	19
Uporaba tehnologije NFC za skupno rabo informacij (samo pri nekaterih izdelkih) .....	20
Skupna raba .....	20
Vzpostavljanje povezave z žičnim omrežjem .....	20
Vzpostavljanje povezave s krajevnim omrežjem (LAN) (samo pri nekaterih izdelkih) .....	20
Uporaba funkcije HP LAN-WLAN Protection (samo pri nekaterih izdelkih) .....	21
Vklop in prilagajanje funkcije HP LAN-WLAN Protection .....	21

Uporaba programa HP MAC Address Manager za prepoznavanje računalnika v omrežju (samo pri nekaterih izdelkih) .....	22
Vklon in prilagajanje sistemskega naslova MAC .....	22
<b>4 Krmarjenje po zaslonu .....</b>	<b>23</b>
Uporaba sledilne ploščice in potez na zaslonu na dotik .....	23
Dotik .....	23
Povečava/pomanjšava z razmikanjem/približevanjem dveh prstov .....	23
Dvoprstni poteg (samo na sledilni ploščici) .....	24
Dvoprstni dotik (samo na sledilni ploščici) .....	24
Štiriprstni dotik (samo na sledilni ploščici) .....	24
Triprstno podrsanje (samo na sledilni ploščici) .....	25
Enoprstno drsenje (samo na zaslonu na dotik) .....	25
Uporaba dodatne tipkovnice ali miške .....	25
Uporaba zaslonske tipkovnice (samo pri nekaterih izdelkih) .....	26
<b>5 Zabavne funkcije .....</b>	<b>27</b>
Uporaba kamere (samo pri nekaterih izdelkih) .....	27
Uporaba zvoka .....	27
Priklučitev zvočnikov .....	27
Priklučitev slušalk .....	27
Priklučitev slušalk z mikrofonom .....	28
Uporaba nastavitev zvoka .....	28
Uporaba videa .....	28
Priklučitev video naprav s kablom USB Type-C (samo pri nekaterih izdelkih) .....	28
Priklučitev video naprav s kablom VGA (samo pri nekaterih izdelkih) .....	29
Priklučitev video naprav s kablom HDMI (samo pri nekaterih izdelkih) .....	30
Nastavitve zvoka HDMI .....	31
Odkrivanje in priklučitev žičnih zaslonov s tehnologijo MultiStream Transport .....	31
Priklučitev zaslonov v računalnike z grafično kartico Nvidia (z dodatnim zvezdiščem) .....	32
Priklučitev zaslonov v računalnike z grafično kartico Intel (z dodatnim zvezdiščem) .....	32
Priklučitev zaslonov v računalnike z grafično kartico Intel (z vgrajenim zvezdiščem) .....	33
Odkrivanje brezžičnih zaslonov, združljivih s tehnologijo Miracast, in povezovanje z njimi (samo pri nekaterih izdelkih) .....	33
<b>6 Upravljanje napajanja .....</b>	<b>34</b>
Uporaba stanja spanja ali mirovanja .....	34
Preklop v stanje spanja in iz njega .....	34



Preklop v stanje mirovanja in iz njega (samo pri nekaterih izdelkih) .....	35
Zaustavitev (izklop) računalnika .....	35
Uporaba ikone napajanja in možnosti porabe energije .....	36
Napajanje iz akumulatorja .....	36
Uporaba funkcije HP Fast Charge (samo pri nekaterih izdelkih) .....	36
Prikaz napolnjenosti akumulatorja .....	37
Iskanje informacij o akumulatorju v aplikaciji HP Support Assistant (samo pri nekaterih izdelkih) .....	37
Ohranjanje zmogljivosti akumulatorja .....	37
Prepoznavanje stanj praznega akumulatorja .....	37
Reševanje stanja praznega akumulatorja .....	38
Reševanje stanja praznega akumulatorja, ko je na voljo zunanji vir napajanja .....	38
Reševanje stanja praznega akumulatorja, ko vir napajanja ni na voljo .....	38
Reševanje stanja praznega akumulatorja, ko se računalnik ne more zbuditi iz stanja mirovanja .....	38
Tovarniško zapečaten akumulator .....	38
Zunanje napajanje .....	38
<b>7 Varnost .....</b>	<b>40</b>
Zaščita računalnika .....	40
Uporaba gesel .....	41
Nastavitev gesel v sistemu Windows .....	41
Nastavitev gesla v orodju Computer Setup .....	41
Upravljanje skrbniškega gesla za BIOS .....	42
Vnos skrbniškega gesla za BIOS .....	44
Uporaba varnostnih možnosti DriveLock .....	44
Izbiranje funkcije Automatic DriveLock (Samodejno zaklepanje pogonov) (samo pri nekaterih izdelkih) .....	44
Omogočanje funkcije Automatic DriveLock (Samodejno zaklepanje pogonov) .....	44
Onemogočanje funkcije Automatic DriveLock (Samodejno zaklepanje pogonov) .....	45
Vnos gesla za Automatic DriveLock (Samodejno zaklepanje pogonov) .....	46
Ročno izbiranje funkcije DriveLock .....	46
Nastavitev glavnega gesla DriveLock .....	47
Omogočenje funkcije DriveLock in nastavitev uporabniškega gesla DriveLock .....	47
Onemogočenje funkcije DriveLock .....	48
Vnos gesla DriveLock .....	48
Spreminjanje gesla DriveLock .....	49
Uporaba funkcije Windows Hello (samo pri nekaterih izdelkih) .....	49
Uporaba protivirusne programske opreme .....	49

Uporaba programske opreme požarnega zidu .....	49
Nameščanje posodobitev programske opreme .....	50
Uporaba programa HP Client Security (samo pri nekaterih izdelkih) .....	50
Uporaba programa HP Touchpoint Manager (samo pri nekaterih izdelkih) .....	50
Uporaba dodatnega varnostnega kabla (samo pri nekaterih izdelkih) .....	51
Uporaba bralnika prstnih odtisov (samo pri nekaterih izdelkih) .....	51
Iskanje bralnika prstnih odtisov .....	51

## **8 Vzdrževanje ..... 52**

Izboljšanje delovanja .....	52
Uporaba programa za defragmentiranje diska .....	52
Uporaba programa za čiščenje diska .....	52
Uporaba programa HP 3D DriveGuard (samo pri nekaterih izdelkih) .....	52
Prepoznavanje stanja programa HP 3D DriveGuard .....	53
Posodabljanje programov in gonilnikov .....	53
Čiščenje računalnika .....	53
Postopki čiščenja .....	53
Čiščenje zaslona .....	54
Čiščenje stranic ali pokrova .....	54
Čiščenje sledilne ploščice, tipkovnice ali miške (samo pri nekaterih izdelkih) .....	54
Potovanje z računalnikom in njegovo pošiljanje .....	54

## **9 Varnostno kopiranje in obnavljanje ..... 56**

Izdelava obnovitvenega medija in varnostnih kopij .....	56
Ustvarjanje medijev HP Recovery (samo pri nekaterih izdelkih) .....	56
Uporaba orodij sistema Windows .....	57
Obnovitev in povrnitev .....	58
Obnovitev s programom HP Recovery Manager .....	58
Kaj morate vedeti pred začetkom .....	58
Uporaba particije HP Recovery (samo pri nekaterih izdelkih) .....	59
Uporaba medijev HP Recovery za obnovitev .....	59
Spreminjanje zagonskega zaporedja računalnika .....	60
Odstranitev particije HP Recovery (samo pri nekaterih izdelkih) .....	60

## **10 Computer Setup (BIOS), TPM in HP Sure Start ..... 61**



Uporaba orodja Computer Setup .....	61
Zagon orodja Computer Setup .....	61
Uporaba tipkovnice USB ali miške USB za zagon orodja Computer Setup (BIOS) .....	61
Pomikanje in izbiranje v orodju Computer Setup .....	61
Ponastavitev tovarniških nastavitev v orodju Computer Setup .....	62

Posodabljanje BIOS-a .....	62
Ugotavljanje različice BIOS-a .....	63
Prenos posodobitve BIOS-a .....	63
Spreminjanje zagonskega zaporedja s pozivom f9 .....	64
Nastavitve za TPM BIOS (samo pri nekaterih izdelkih) .....	64
Uporaba programa HP Sure Start (samo pri nekaterih izdelkih) .....	65
<b>11 Uporaba orodja HP PC Hardware Diagnostics (UEFI) .....</b>	<b>66</b>
Prenos programa HP PC Hardware Diagnostics (UEFI) v napravo USB .....	66
<b>12 Specifikacije .....</b>	<b>68</b>
Napajalni vhod .....	68
Delovno okolje .....	68
<b>13 Elektrostatična razelektritev .....</b>	<b>69</b>
<b>14 Pripomočki za uporabnike s posebnimi potrebami .....</b>	<b>70</b>
Podprte tehnologije za pomoč uporabnikom s posebnimi potrebami .....	70
Stik s podporo .....	70
<b>Stvarno kazalo .....</b>	<b>71</b>



# 1 Dobrodošli

Ko nastavite in registrirate računalnik, priporočamo, da izvedete naslednje korake, da boste čim boljje izkoristili svojo pametno naložbo:

-  **NASVET:** Za hitro vrnitev na začetni zaslon računalnika iz odprtega programa ali namizja pritisnite tipko z logotipom Windows  na tipkovnici. Če znova pritisnete tipko z logotipom Windows, se vrnete na prejšnji zaslon.
- **Vzpostavite povezavo z internetom** – nastavite žično ali brezžično omrežje, da se lahko povežete z internetom. Za dodatne informacije glejte [Omrežne povezave na strani 17](#).
- **Posodobite protivirusno programsko opremo** – zaščitite računalnik pred škodo, ki jo povzročijo virusi. V računalniku je vnaprej nameščena programska oprema. Za dodatne informacije glejte [Uporaba protivirusne programske opreme na strani 49](#).
- **Spoznajte svoj računalnik** – poučite se o funkcijah računalnika. Za dodatne informacije glejte razdelka [Komponente na strani 4](#) in [Krmarjenje po zaslonu na strani 23](#).
- **Poiščite nameščeno programsko opremo** – odprite seznam strojne opreme, ki je prednameščena v računalniku:  
Izberite gumb za **začetni meni**.  
– ali –  
Z desno tipko miške kliknite gumb za **začetni meni**, nato pa izberite **Aplikacije in funkcije**.
- Varnostno kopirajte trdi disk, tako da ustvarite obnovitvene diske ali obnovitveni bliskovni pogon. Glejte [Varnostno kopiranje in obnavljanje na strani 56](#).

# Iskanje informacij

Vire s podrobnostmi o izdelku, navodili in ostalimi informacijami najdete v spodnji tabeli.

Vir	Vsebina
<i>Navodila za nastavitve</i>	<ul style="list-style-type: none"><li>• Pregled nastavitve računalnika in njegovih funkcij</li></ul>
HP-jeva podpora Za HP-jevo podporo obiščite spletno mesto <a href="http://www.hp.com/support">http://www.hp.com/support</a> .	<ul style="list-style-type: none"><li>• Spletni klepet s HP-jevim strokovnjakom</li><li>• Telefonske številke za podporo</li><li>• Videoposnetki o nadomestnih delih (samo pri nekaterih izdelkih)</li><li>• Vodniki za vzdrževanje in servisiranje</li><li>• Lokacije HP-jevih servisnih centrov</li></ul>
<i>Vodnik za varno in udobno uporabo</i> Za dostop do tega vodnika naredite naslednje: <b>▲</b> Izberite gumb za <b>začetni meni</b> , izberite <b>Pomoč in podpora HP</b> , nato pa izberite <b>Dokumentacija HP</b> . – ali – <b>▲</b> Izberite gumb za <b>začetni meni</b> , izberite <b>HP</b> , nato pa izberite <b>Dokumentacija HP</b> . – ali – <b>▲</b> Obiščite spletno mesto <a href="http://www.hp.com/ergo">http://www.hp.com/ergo</a> . <b>POMEMBNO:</b> Če si želite ogledati najnovejšo različico uporabniškega vodnika, morate imeti vzpostavljeno povezavo z internetom.	<ul style="list-style-type: none"><li>• Pravilna nastavitve delovne postaje</li><li>• Navodila za držo in delovne navade, ki povečajo vaše udobje in zmanjšajo možnost poškodb</li><li>• Informacije o električni in mehanski varnosti</li></ul>
<i>Upravna, varnostna in okoljevarstvena obvestila</i> Za dostop do tega dokumenta naredite naslednje: <b>▲</b> Izberite gumb za <b>začetni meni</b> , izberite <b>Pomoč in podpora HP</b> , nato pa izberite <b>Dokumentacija HP</b> . – ali – <b>▲</b> Izberite gumb za <b>začetni meni</b> , izberite <b>HP</b> , nato pa izberite <b>Dokumentacija HP</b> .	<ul style="list-style-type: none"><li>• Pomembna upravna obvestila, vključno z informacijami o pravilnem odlaganju akumulatorja, če so potrebne</li></ul>
<i>Omejena garancija*</i> Za dostop do tega dokumenta naredite naslednje: <b>▲</b> Izberite gumb za <b>začetni meni</b> , izberite <b>Pomoč in podpora HP</b> , nato pa izberite <b>Dokumentacija HP</b> . – ali – <b>▲</b> Izberite gumb za <b>začetni meni</b> , izberite <b>HP</b> , nato pa izberite <b>Dokumentacija HP</b> . – ali – <b>▲</b> Obiščite spletno mesto <a href="http://www.hp.com/go/orderdocuments">http://www.hp.com/go/orderdocuments</a> .	<ul style="list-style-type: none"><li>• Posebne informacije o garanciji za ta računalnik</li></ul>

---

Vir	Vsebina
	<b>POMEMBNO:</b> Če si želite ogledati najnovejšo različico uporabniškega vodnika, morate imeti vzpostavljeno povezavo z internetom.
	*HP-jevo omejeno garancijo najdete med uporabniškimi vodniki za svoj izdelek in/ali na CD-ju/DVD-ju, priloženem v škatli. V nekaterih državah ali regijah je v škatli priložena omejena garancija HP v tiskani obliki. V nekaterih državah ali območjih, v katerih garancija ni priložena v tiskani obliki, jo lahko prenesete na spletnem mestu <a href="http://www.hp.com/go/orderdocuments">http://www.hp.com/go/orderdocuments</a> . Za izdelke, kupljene v Tihomorski Aziji, lahko pišete HP-ju na naslov POD, PO Box 161, Kitchener Road Post Office, Singapur 912006. Navedite ime izdelka, svoje ime, telefonsko številko in poštni naslov.

---

---

## 2 Komponente

V vaš računalnik so vgrajene vrhunske komponente. V tem poglavju so predstavljene podrobnosti o komponentah, njihova mesta in njihovo delovanje.

### Pregled strojne opreme

Če želite ugotoviti, katera strojna oprema je nameščena v računalniku, naredite naslednje:

- ▲ V iskalno polje v opravilni vrstici vnesite `upravitelj naprav`, nato pa izberite aplikacijo **Upravitelj naprav**.

Prikaže se seznam vseh naprav, nameščenih v računalniku.

Če potrebujete informacije o strojnih komponentah sistema in številki različice systemskega BIOS-a, pritisnite `fn + esc` (samo pri nekaterih izdelkih).

### Pregled programske opreme

Če želite ugotoviti, katera programska oprema je nameščena v računalniku, naredite naslednje:

- ▲ Izberite gumb za **začetni meni**.

– ali –

Z desno tipko miške kliknite gumb za **začetni meni**, nato pa izberite **Programi in funkcije**.







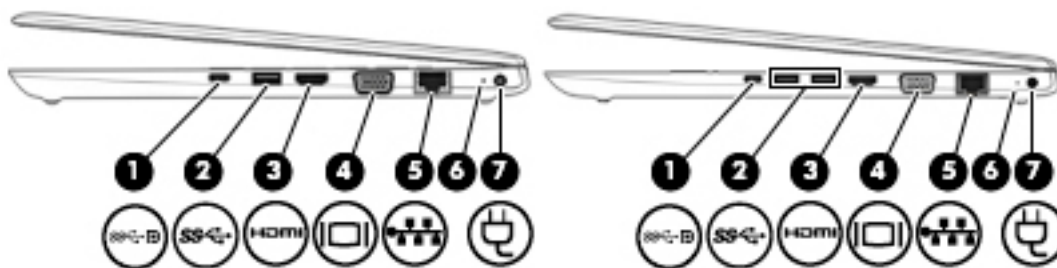

## Desna stran



**OPOMBA:** Glejte sliko, ki najbolj ustreza vašemu računalniku.







Komponenta	Opis
<p>(1) </p>	<p>Omogočajo priključitev napajalnika s priključkom USB Type-C, ki napaja računalnik, in po potrebi polni akumulator računalnika.</p> <p>– in –</p> <p>Omogočajo priključitev naprave USB s priključkom Type-C, na primer mobilnega telefona, kamere, sledilca aktivnosti ali pametne ure, in zagotavljajo hiter prenos podatkov.</p> <p>– in –</p> <p>Omogočajo priključitev naprave za prikazovanje s priključkom USB Type-C, ki zagotavlja izhod DisplayPort.</p> <p><b>OPOMBA:</b> Morda boste potrebovali kable in/ali prilagojevalnike (kupijo se ločeno).</p>
<p>(2) </p>	<p>Omogočajo priključitev naprave USB, na primer mobilnega telefona, kamere, sledilca aktivnosti ali pametne ure, in zagotavljajo hiter prenos podatkov.</p>
<p>(3) </p>	<p>Omogočajo priključitev dodatne video ali zvočne naprave, kot je visokoločljivostni televizor, katera koli druga združljiva digitalna ali zvočna komponenta ali visokohitrostna naprava HDMI (High Definition Multimedia Interface).</p>
<p>(4) </p>	<p>Omogočajo priključitev zunanega monitorja VGA ali projektorja.</p>
<p>(5) </p>	<p>Omogoča priključitev omrežnega kabla.</p> <ul style="list-style-type: none"> <li>• Sveti zeleno (levo): omrežje je povezano.</li> <li>• Sveti rumeno (desno): v omrežju se izvaja aktivnost.</li> </ul>
<p>(6)</p>	<p>Ko je priključen napajalnik:</p> <ul style="list-style-type: none"> <li>• Sveti belo: napolnjenost akumulatorja je več kot 90-odstotna.</li> <li>• Sveti rumeno: napolnjenost akumulatorja je med 0 in 90 odstotki.</li> <li>• Ne sveti: akumulator se ne polni.</li> </ul> <p>Ko napajalnik ni priključen (akumulator se ne polni):</p> <ul style="list-style-type: none"> <li>• Utripa rumeno: akumulator je skoraj prazen. Ko je akumulator skoraj povsem prazen, začne lučka akumulatorja hitro utripati.</li> </ul>

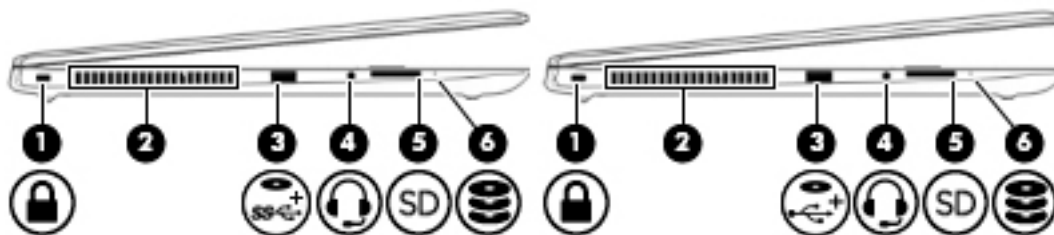

Komponenta	Opis
(7)  Priključek za napajanje	<ul style="list-style-type: none"> <li>• Ne sveti: akumulator se ne polni.</li> </ul> <p>Omogoča priključitev napajalnika.</p>

## Leva stran

 **OPOMBA:** Glejte sliko, ki najbolj ustreza vašemu računalniku.



Komponenta	Opis
(1)  Reža za varnostni kabel	<p>Omogoča namestitev dodatnega varnostnega kabla v računalnik.</p> <p><b>OPOMBA:</b> Varnostni kabel je namenjen odganjanju morebitnih tatov, ne more pa vedno preprečiti kraje računalnika ali napačnega ravnanja z njim.</p>
(2) Prezračevalne reže	<p>Omogočajo pretok zraka za hlajenje notranjih komponent.</p> <p><b>OPOMBA:</b> Ventilator računalnika začne samodejno hladiti notranje komponente in preprečuje pregretje. Normalno je, da se med običajnim delom notranji ventilator vklaplja in izklaplja.</p>
(3)  Napajalna vrata USB 3.x SuperSpeed – ali – – ali – Napajalna vrata USB 2.0 	<p>Omogočajo priključitev naprave USB, na primer mobilnega telefona, kamere, sledilca aktivnosti, optičnega pogona ali pametne ure, in zagotavljajo hiter prenos podatkov.</p> <p>– ali –</p> <p>Omogočajo priključitev naprave USB, na primer mobilnega telefona, kamere, sledilca aktivnosti, optičnega pogona ali pametne ure, in zagotavljajo prenos podatkov.</p>
(4)  Kombinirani priključek za izhod zvoka (slušalke)/vhod zvoka (mikrofon)	<p>Omogoča priključitev dodatnih stereo zvočnikov z lastnim napajanjem, slušalk, ušesnih slušalk, slušalk z mikrofonom ali kabla za zvok televizorja. Uporablja se tudi za priključitev dodatnega naglavnega mikrofona. Ta priključek ne podpira dodatnih samostojnih mikrofonov.</p>

Komponenta	Opis
(5)  Bralnik pomnilniških kartic	<p><b>OPAZORILLO!</b> Preden si nadenete slušalke, ušesne slušalke ali slušalke z mikrofonom, nastavite glasnost, da zmanjšate tveganje poškodb. Za dodatne varnostne informacije glejte <i>Upravna, varnostna in okoljevarstvena obvestila</i>.</p> <p>Za dostop do tega vodnika naredite naslednje:</p> <ol style="list-style-type: none"> <li>1. V iskalno polje v opravilni vrstici vnesite <i>podpora</i>, nato pa izberite aplikacijo <b>HP Support Assistant</b>.</li> <li>– ali –</li> <li>Kliknite ikono vprašaja v opravilni vrstici.</li> <li>2. Izberite <b>Moj računalnik</b>, izberite zavihek <b>Specifikacije</b>, nato pa izberite <b>Uporabniški vodniki</b>.</li> </ol> <p><b>OPOMBA:</b> Ko v priključek vključite napravo, se zvočniki računalnika izklopijo.</p>
(6)  Lučka pogona	<p>Bere dodatne pomnilniške kartice, ki omogočajo shranjevanje, upravljanje in skupno rabo informacij ali dostopanje do njih.</p> <p>Postopek za vstavljanje kartice:</p> <ol style="list-style-type: none"> <li>1. Kartico držite tako, da je nalepka obrnjena navzgor, priključek pa proti računalniku.</li> <li>2. Vstavite kartico v bralnik pomnilniških kartic, nato pa jo potisnite navznoter, da se trdno zaskoči.</li> </ol> <p>Postopek za odstranjevanje kartice:</p> <ul style="list-style-type: none"> <li>▲ Pritisnite kartico in jo odstranite iz bralnika pomnilniških kartic.</li> </ul> <ul style="list-style-type: none"> <li>• Utripa belo: trdi disk je v uporabi.</li> <li>• Sveti rumeno: sistem HP 3D DriveGuard je začasno parkiral trdi disk.</li> </ul> <p><b>OPOMBA:</b> Za dodatne informacije o programu HP 3D DriveGuard glejte <a href="#">Uporaba programa HP 3D DriveGuard (samo pri nekaterih izdelkih) na strani 52</a>.</p>

# Zaslon

 **OPOMBA:** Glejte sliko, ki najbolj ustreza vašemu računalniku.

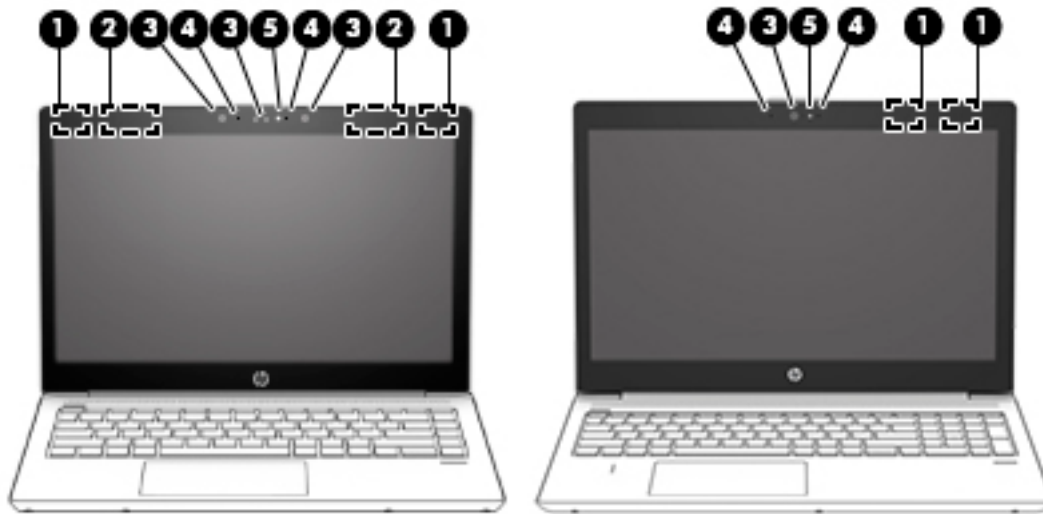

Komponenta	Opis
(1) Anteni WLAN* (samo pri nekaterih izdelkih)	Pošiljata in prejemata brezžične signale za komuniciranje z brezžičnimi krajevnimi omrežji (WLAN-i).
(2) Anteni WWAN* (samo pri nekaterih izdelkih)	Pošiljata in prejemata signale brezžične naprave za komuniciranje z brezžičnimi prostranimi omrežji (WWAN-i).
(3) Kamera(-e) (samo pri nekaterih izdelkih)	Omogoča(-jo) videoklepet, snemanje videoposnetkov in zajemanje mirujočih slik. Za uporabo kamere glejte <a href="#">Uporaba kamere (samo pri nekaterih izdelkih) na strani 27</a> . Nekatere kamere omogočajo prijavo v operacijski sistem Windows s prepoznavanjem obraza namesto z geslom. Za dodatne informacije glejte <a href="#">Uporaba funkcije Windows Hello (samo pri nekaterih izdelkih) na strani 49</a> . <b>OPOMBA:</b> Funkcije kamere so odvisne od strojne opreme kamere in od programske opreme, nameščene v vašem izdelku.
(4) Notranja mikrofona (1 ali 2, odvisno od modela)	Omogočata snemanje zvoka.
(5) Lučka kamere (samo pri nekaterih izdelkih)	Sveti: v uporabi je ena ali več kamer.

\*Anteni z zunanje strani računalnika nista vidni. Za optimalen prenos poskrbite, da v neposredni bližini anten ni ovir.

Upravna obvestila o brezžičnih napravah preberite v razdelku vodnika *Upravna, varnostna in okoljevarstvena obvestila*, ki velja za vašo državo ali regijo.

Za dostop do tega vodnika naredite naslednje:

1. V iskalno polje v opravilni vrstici vnesite `podpora`, nato pa izberite aplikacijo **HP Support Assistant**.  
– ali –  
Kliknite ikono vprašaja v opravilni vrstici.
2. Izberite **Moj računalnik**, izberite zavihek **Specifikacije**, nato pa izberite **Uporabniški vodniki**.

# Območje tipkovnice

## Sledilna ploščica

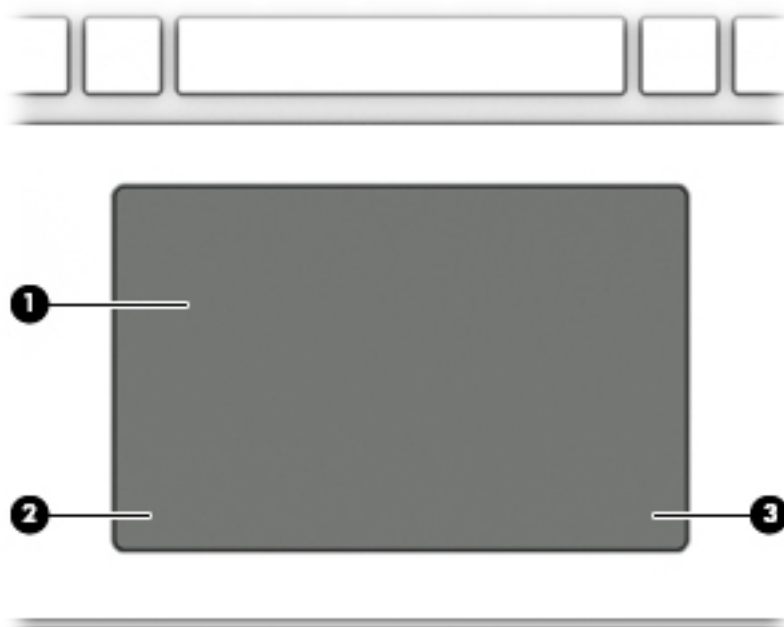



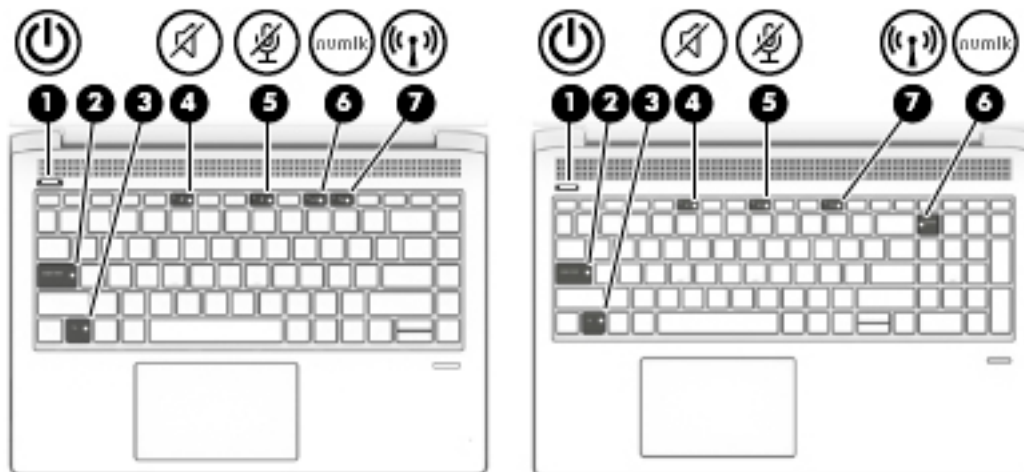

Komponenta	Opis
(1) Območje sledilne ploščice	Bere poteze s prsti za premikanje kazalke ali aktiviranje elementov na zaslonu.
(2) Levi gumb sledilne ploščice	Deluje kot levi gumb zunanje miške.
(3) Desni gumb sledilne ploščice	Deluje kot desni gumb zunanje miške.

## Lučke

 **OPOMBA:** Glejte sliko, ki najbolj ustreza vašemu računalniku.





Komponenta	Opis
(1)  Lučka napajanja	<ul style="list-style-type: none"><li>• Sveti: računalnik je vklopljen.</li><li>• Utripa: računalnik je v stanju spanja, ki je način varčevanja z energijo. Računalnik izklopi zaslon in ostale nepotrebne komponente.</li><li>• Ne sveti: računalnik je izklopljen ali v stanju mirovanja. Stanje mirovanja je način varčevanja z energijo, ki rabi najmanjšo količino energije.</li></ul>
(2) Lučka Caps Lock	Sveti: funkcija caps lock je vklopljena, kar spremeni vse črke v velike črke.
(3) Lučka fn lock	Sveti: tipka <b>fn</b> je zaklenjena.
(4)  Lučka za izklop zvoka	<ul style="list-style-type: none"><li>• Sveti rumeno: zvok računalnika je izklopljen.</li><li>• Ne sveti: zvok računalnika je vklopljen.</li></ul>
(5)  Lučka za izklop mikrofona	<ul style="list-style-type: none"><li>• Sveti rumeno: mikrofona je izklopljen.</li><li>• Ne sveti: mikrofona je vklopljen.</li></ul>
(6)  Lučka num lk	Sveti: lučka Num Lock je vklopljena.
(7)  Lučka brezžičnega vmesnika	Sveti: vklopljena je vgrajena brezžična naprava, npr. naprava brezžičnega krajevnega omrežja (WLAN) in/ali naprava Bluetooth®. <b>OPOMBA:</b> Pri nekaterih modelih lučka brezžične povezave sveti rumeno, kadar so vse brezžične naprave izklopljene.

## Gumbi, zvočniki in bralnik prstnih odtisov

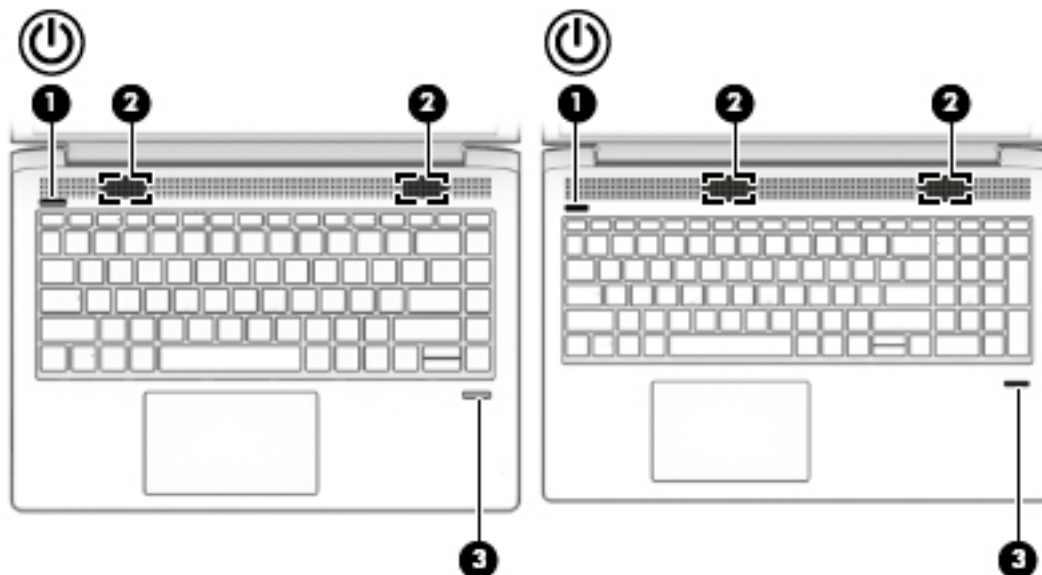
 **OPOMBA:** Glejte sliko, ki najbolj ustreza vašemu računalniku.





Komponenta	Opis
(1)  Gumb za vklop/izklop	<ul style="list-style-type: none"><li>• Ko je računalnik izklopljen, pritisnite gumb, da ga vklopite.</li><li>• Ko je računalnik vklopljen, na kratko pritisnite gumb, da vključite stanje spanja.</li><li>• Ko je računalnik v stanju spanja, na kratko pritisnite gumb, da preklopite iz stanja spanja.</li><li>• Ko je računalnik v stanju mirovanja, na kratko pritisnite ta gumb, da zapustite stanje mirovanja.</li></ul> <p><b>POZOR:</b> Z daljšim pritiskom gumba za vklop/izklop izgubite vse neshranjene podatke.</p> <p>Če se računalnik preneha odzivati in postopki zaustavitve sistema ne delujejo, pritisnite gumb za vklop/izklop in ga pridržite vsaj pet sekund, da se računalnik izklopi.</p> <p>Če želite izvedeti več o nastavitvah porabe energije, preglejte svoje možnosti porabe energije.</p> <p>▲ Z desno tipko miške kliknite ikono <b>merilnika porabe</b> , nato pa izberite <b>Možnosti porabe energije</b>.</p>
(2) Zvočnika (2)	Proizvajata zvok.
(3) Bralnik prstnih odtisov (samo pri nekaterih izdelkih)	Omogoča prijavo v operacijski sistem Windows s prstnim odtisom namesto prijave z geslom.

## Posebne tipke

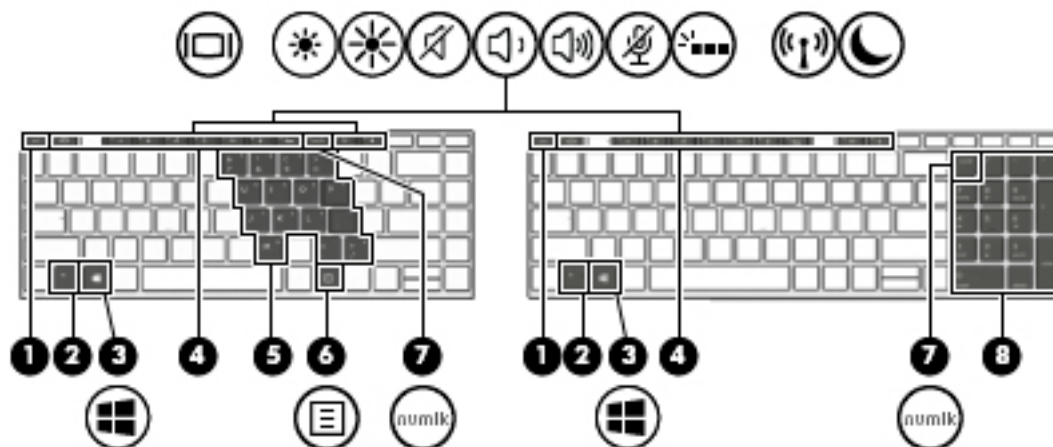
 **OPOMBA:** Glejte sliko, ki najbolj ustreza vašemu računalniku.













Komponenta	Opis
(1) Tipka <code>esc</code>	Če jo pritisnete v kombinaciji s tipko <code>fn</code> , se prikažejo informacije o sistemu.
(2) Tipka <code>fn</code>	Če jo pritisnete v kombinaciji z drugo tipko, zažene pogosto uporabljene sistemske funkcije. Tvrstne kombinacije tipk se imenujejo <i>bližnjične tipke</i> .
(3)  Tipka z logotipom Windows	Odpre <b>začetni meni</b> . <b>OPOMBA:</b> Če znova pritisnete tipko Windows, se <b>začetni meni</b> zapre.
(4) Ukazne tipke	Omogočajo zagon pogosto uporabljenih sistemskih funkcij. Glejte <a href="#">Ukazne tipke na strani 13</a> .
(5) Vdelana številka tipkovnica	Številka tipkovnica je nad abecednimi tipkami tipkovnice. Če pritisnete kombinacijo tipk <code>fn + num lk</code> , lahko tipkovnico uporabljate kot zunanjo številsko tipkovnico. Vsaka tipka na tipkovnici opravlja funkcijo, kot jo označuje ikona v desnem zgornjem kotu tipke. <b>OPOMBA:</b> Če je funkcija številске tipkovnice aktivna ob izklopu računalnika, se bo znova nastavila, ko računalnik vklopite.
(6)  Tipka za programe Windows	Prikaže možnosti za izbrani predmet.
(7) Tipka <code>num lk</code>	Če jo pritisnete v kombinaciji s tipko <code>fn</code> , vklopi in izklopi vdelano številsko tipkovnico. – ali – Omogoča preklapljanje med navigacijskimi in številskimi funkcijami na vgrajeni številski tipkovnici.
(8) Vgrajena številka tipkovnica	Ločena tipkovnica na desni strani abecedne tipkovnice. Ko je tipka <code>num lk</code> omogočena, lahko vgrajeno tipkovnico uporabljate kot zunanjo številsko tipkovnico. <b>OPOMBA:</b> Če je funkcija številске tipkovnice aktivna ob izklopu računalnika, se bo znova nastavila, ko računalnik vklopite.



## Ukazne tipke

Ukazna tipka izvede funkcijo, ki jo kaže ikona na tipki. Če želite ugotoviti, katere tipke so na vašem izdelku, glejte [Posebne tipke na strani 12](#).

▲ Za uporabo funkcije bližnjične tipke pritisnite in pridržite tipko.



Ikona	Opis
	Preklopi zaslonsko sliko med napravami za prikazovanje, ki so priključene v sistem. Če je na primer na računalnik priključen monitor, z večkratnim pritiskom na tipko za preklop slike na zaslonu preklopite sliko med zaslonom na računalniku, zaslonom na monitorju in hkratnim prikazom na obeh zaslonih.
	Postopoma zmanjšuje svetlost zaslona, ko držite to tipko.
	Postopoma povečuje svetlost zaslona, ko držite to tipko.
	Utiša ali povrne zvok zvočnika.
	Postopoma zmanjšuje glasnost zvočnika, ko držite to tipko.
	Postopoma povečuje glasnost zvočnika, ko držite to tipko.
	Izklopi zvok mikrofona.
	Vklopi ali izklopi osvetlitev tipkovnice. <b>OPOMBA:</b> Če želite zmanjšati porabo energije v akumulatorju, izklopite to funkcijo.
	Vklopi ali izklopi funkcijo brezžičnega omrežja. <b>OPOMBA:</b> Preden lahko vzpostavite brezžično povezavo, morate nastaviti brezžično omrežje.
	Vklopi spanje, ki shrani informacije v pomnilnik sistema. Zaslon in druge komponente sistema se izklopijo, da varčujete z energijo. Za izhod iz načina spanja na kratko pritisnite gumb za vklop/izklop. <b>POZOR:</b> Pred preklopom v stanje spanja shranite svoje delo in tako zmanjšajte nevarnost izgube podatkov.

 **OPOMBA:** Funkcija ukaznih tipk je tovarniško omogočena. To funkcijo lahko onemogočite tako, da pritisnite in pridržite tipko **fn** ter levo tipko **shift**. Lučka **fn lock** začne svetiti. Ko onemogočite funkcijo ukazne tipke, lahko vsako funkcijo še vedno izvajate tako, da pritisnete tipko **fn** v kombinaciji z ustrezno ukazno tipko.

## Spodnja stran

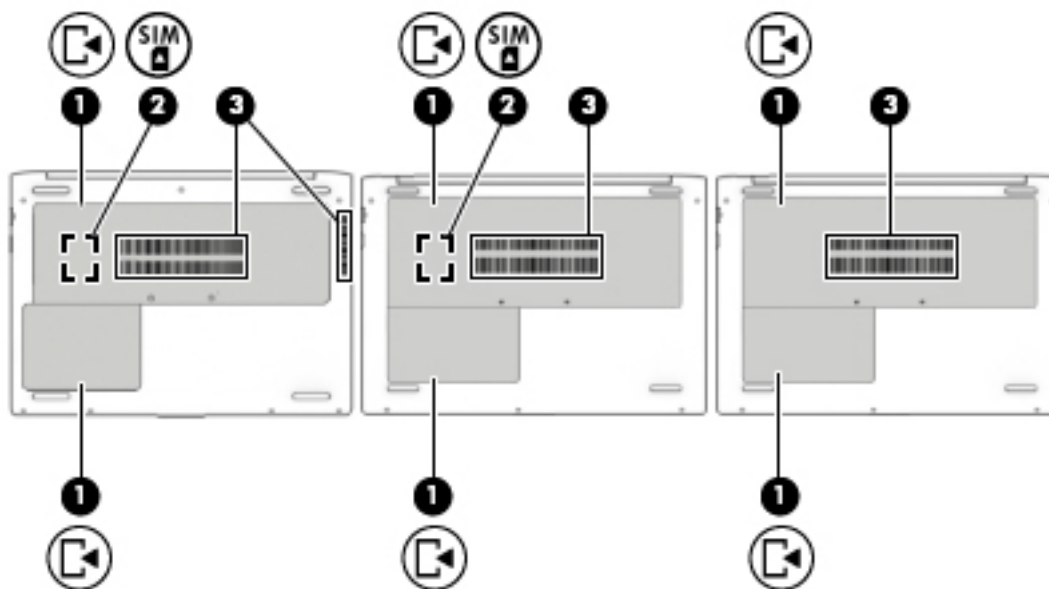
 **OPOMBA:** Glejte sliko, ki najbolj ustreza vašemu računalniku.



Komponenta	Opis
<p>(1) </p>	<p>Vrata za dostop do notranjosti (2)</p> <p>Omogočajo dostop do ležišča za trdi disk, reže za modul WLAN, reže za modul WWAN, reže za kartico SIM in rež za pomnilniške module.</p> <p><b>POZOR:</b> Če želite zagotoviti nemoteno odzivanje sistema, zamenjajte brezžični modul samo z brezžičnim modulom, ki ga je vladna agencija, ki nadzira brezžične naprave v vaši državi ali regiji, odobrila za uporabo v računalniku. Če ste zamenjali modul in nato prejeli opozorilo, modul odstranite, da obnovite funkcionalnost računalnika, nato pa se obrnite na podporo za stranke.</p> <p>▲ V iskalno polje v opravilni vrstici vnesite <i>podpora</i>, nato pa izberite aplikacijo <b>HP Support Assistant</b>.</p> <p>– ali –</p> <p>Kliknite ikono vprašaja v opravilni vrstici.</p>
<p>(2) </p>	<p>Reža za kartico SIM (samo pri nekaterih izdelkih)</p> <p>Zagotavlja podporo za brezžični modul naročnikove identitete (kartico SIM). Reža za kartico SIM je pod vrata za dostop do notranjosti.</p>
<p>(3)</p>	<p>Prezračevalni reži (1 ali 2, odvisno od modela)</p> <p>Omogočata pretok zraka za hlajenje notranjih komponent.</p> <p><b>OPOMBA:</b> Ventilator računalnika začne samodejno hladiti notranje komponente in preprečuje pregrete. Normalno je, da se med običajnim delom notranji ventilator vklaplja in izklaplja.</p>

## Nalepke

Na nalepkah na računalniku so informacije, ki jih boste morda potrebovali pri odpravljanju sistemskih težav ali uporabi računalnika v drugih državah.

**POMEMBNO:** Preverite, ali so nalepke, opisane v tem razdelku, na naslednjih mestih: na spodnji strani računalnika, v spodnjem delu stojala tabličnega računalnika, v ležišču za akumulator, pod vrati za dostop do notranjosti ali na hrbtni strani zaslona.

- Servisna nalepka – navaja pomembne informacije za prepoznavanje računalnika. Če stopite v stik s službo za podporo, bo najverjetneje zahtevala serijsko številko in morda tudi številko izdelka ali modela. Ti številke poiščite, preden stopite v stik s službo za podporo.

Vaša servisna nalepka bo podobna enemu od spodaj prikazanih primerov. Glejte sliko, ki najbolj ustreza servisni nalepki na vašem računalniku.



### Komponenta

- (1) Serijska številka
- (2) Številka izdelka
- (3) Garancijsko obdobje
- (4) Številka modela (samo pri nekaterih izdelkih)

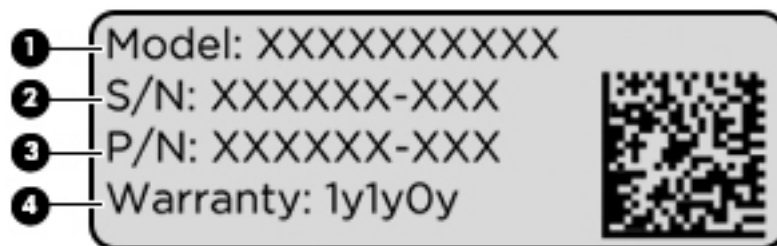

### Komponenta

- (1) Ime modela (samo pri nekaterih izdelkih)
- (2) Serijska številka
- (3) Številka izdelka
- (4) Garancijsko obdobje

- Upravna nalepka – vsebuje upravne informacije o računalniku.
- Nalepke s potrdilom za uporabo v brezžičnem omrežju – vsebujejo informacije o dodatnih brezžičnih napravah in odobritvene oznake nekaterih držav ali regij, v katerih je bila odobrena uporaba teh naprav.

## Vstavljanje kartice SIM (samo pri nekaterih izdelkih)

**POZOR:** Kartice SIM ne vstavljajte na silo, da ne poškodujete priključkov.

Če želite vstaviti kartico SIM, sledite tem korakom:

1. Računalnik zaustavite z ukazom za zaustavitev.
2. Zaprite zaslon.
3. Odklopite vse zunanje naprave, ki so priklopljene na računalnik.
4. Izključite napajalni kabel iz električne vtičnice.
5. Na ravni površini obrnite računalnik, tako da bo zgornja stran navzdol.
6. Odstranite vrata za dostop do notranjosti.
7. Odprite zaklepni priključek SIM s tečajem.
8. Kartico SIM **(1)** narahlo potisnite v priključek, nato pa zasukajte tečaj **(2)** navzdol, da pritrdite kartico SIM.

**OPOMBA:** Kartica SIM v vašem računalniku se lahko nekoliko razlikuje od slike v tem razdelku.

**OPOMBA:** Slika v predelu za dostop do notranjosti prikazuje pravilen način vstavljanja kartice SIM v računalnik.

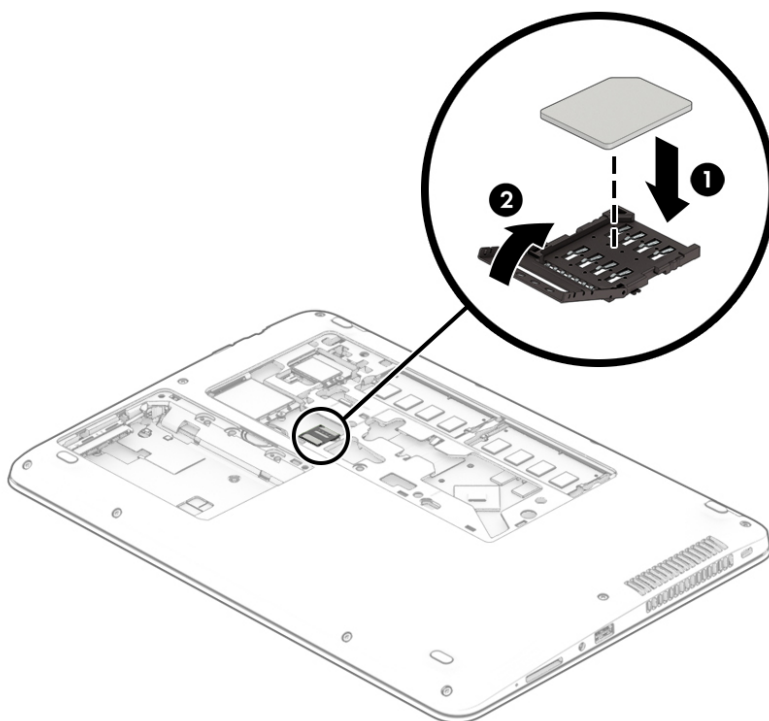

Če želite odstraniti kartico SIM, zasukajte tečaj priključka SIM navzgor, nato pa kartico SIM odstranite iz priključka.

## 3 Omrežne povezave

Računalnik lahko vzamete s seboj, kamor koli greste. Vendar lahko z njim in vzpostavljeno omrežno (žično ali brezžično) povezavo raziskujete svet in dostopate do informacij prek milijonov spletnih strani tudi od doma. To poglavje vam bo pomagalo vzpostaviti povezavo s tem svetom.

### Vzpostavljanje povezave z brezžičnim omrežjem

V računalniku je lahko ena ali več od naslednjih brezžičnih naprav:

- Naprava WLAN – računalnik povezuje z brezžičnimi lokalnimi omrežji (običajno imenovanimi omrežja Wi-Fi, brezžična omrežja LAN ali WLAN) v pisarnah podjetij, doma in v javnih prostorih, kot so letališča, restavracije, kavarne, hoteli in univerze. V omrežju WLAN mobilna brezžična naprava v računalniku komunicira z brezžičnim usmerjevalnikom ali brezžično dostopno točko.
- HP Mobile Broadband (samo pri nekaterih izdelkih) – naprava za brezžično prostrano omrežje (WWAN), ki omogoča brezžično povezljivost na veliko večjem območju. Operaterji mobilnih omrežij nameščajo bazne postaje (te so podobne stolpom za mobilno telefonijo) na razsežnih geografskih območjih ter tako učinkovito zagotavljajo pokritost celotnih regij in celo držav.
- Naprava Bluetooth® – vzpostavi osebno omrežje (PAN), da bi vzpostavila povezavo z drugimi napravami, ki podpirajo Bluetooth, kot so računalniki, telefoni, tiskalniki, slušalke, zvočniki in kamere. V omrežju PAN vsaka naprava neposredno komunicira z drugimi napravami, pri čemer naprave ne smejo biti preveč oddaljene druga od druge – običajno ne več kot 10 metrov.

### Uporaba kontrolnikov brezžičnega vmesnika

Brezžične naprave v računalniku lahko nadzorujete z eno ali več naslednjimi funkcijami:

- gumb brezžičnega vmesnika (imenovan tudi tipka za letalski način ali tipka brezžičnega vmesnika) (v tem poglavju se vsi imenujejo gumb brezžičnega vmesnika);
- nastavitve operacijskega sistema.

### Gumb brezžičnega vmesnika

Računalnik ima lahko gumb brezžičnega vmesnika, eno ali več brezžičnih naprav in eno ali dve lučki brezžičnega vmesnika. Vse brezžične naprave v računalniku so tovarniško omogočene.

Lučka brezžičnega vmesnika označuje splošno stanje napajanja brezžičnih naprav, ne pa stanja posamezne naprave.

### Kontrolniki operacijskega sistema

V središču za omrežje in skupno rabo lahko na primer nastavite povezavo ali omrežje, vzpostavite povezavo z omrežjem ter diagnosticirate in odpravite omrežne težave.

Če želite uporabiti kontrolnike operacijskega sistema, naredite naslednje:

1. V iskalno polje v opravilni vrstici vnesite *nadzorna plošča*, nato pa izberite **Nadzorna plošča**.
2. Izberite **Omrežje in internet**, nato pa **Središče za omrežje in skupno rabo**.

## Vzpostavljanje povezave z omrežjem WLAN

 **OPOMBA:** Ko doma nastavljate dostop do interneta, morate ustvariti račun pri ponudniku internetnih storitev (ISP-ju). Pri lokalnem ponudniku internetnih storitev se pozanimajte o nakupu internetne storitve in modema. Ponudnik internetnih storitev vam bo pomagal nastaviti modem, namestiti omrežni kabel za povezavo brezžičnega usmerjevalnika z modmom in preizkusiti internetno storitev.

Pri vzpostavljanju povezave z brezžičnim krajevnim omrežjem sledite naslednjim korakom:

1. Preverite, ali je naprava WLAN vklopljena.
2. V opravilni vrstici izberite ikono stanja omrežja, nato pa vzpostavite povezavo z enim od razpoložljivih omrežij.

Če je za omrežje WLAN omogočena varnost, morate vnesti varnostno kodo. Vnesite kodo in izberite **Naprej**, da vzpostavite povezavo.

 **OPOMBA:** Če se na seznamu ne prikaže nobeno omrežje WLAN, morda niste v dosegu brezžičnega usmerjevalnika ali dostopne točke.

 **OPOMBA:** Če ne vidite omrežja WLAN, v katerega se želite povezati, v opravilni vrstici z desno miškino tipko kliknite ikono stanja omrežja, nato pa izberite **Odpri središče za omrežje in skupno rabo**. Izberite **Namestitev nove povezave ali omrežja**. Prikaže se seznam možnosti, s katerimi lahko omrežje poiščete in z njim vzpostavite povezavo ročno ali pa ustvarite novo omrežno povezavo.

3. Upoštevajte navodila na zaslonu za vzpostavitev povezave.

Ko je povezava vzpostavljena, izberite ikono stanja omrežja na skrajni desni strani opravilne vrstice, da preverite ime in stanje povezave.

 **OPOMBA:** Obseg delovanja (kako daleč potujejo signali vaše brezžične povezave) je odvisen od izvedbe WLAN, proizvajalca usmerjevalnika in motenj, ki jih povzročajo druge električne naprave ali ovire (npr. zidovi in tla).

## Uporaba modula HP Mobile Broadband (samo pri nekaterih izdelkih)

Vaš računalnik z modulom HP Mobile Broadband ima vgrajeno podporo za storitev mobilnega širokopolovnega dostopa. V sodelovanju z operaterjem mobilnega omrežja vam novi računalnik omogoča, da brez uporabe dostopnih točk Wi-Fi vzpostavite internetno povezavo, pošiljate e-pošto ali se povežete v omrežje vašega podjetja.

 **OPOMBA:** Če vaš računalnik vključuje storitev HP Mobile Connect, navodila v tem poglavju ne veljajo. Glejte [Uporaba storitve HP Mobile Connect Pro \(samo pri nekaterih izdelkih\) na strani 19](#).

Za aktiviranje mobilne širokopolovne storitve boste morda potrebovali številko IMEI in/ali MEID modula HP Mobile Broadband. Številka je lahko natisnjena na nalepki na spodnji strani računalnika, v ležišču za akumulator, pod vrati za dostop do notranjosti ali na zadnji strani zaslona.

– ali –

Če želite poiskati številko, uporabite spodnji postopek:

1. V opravilni vrstici izberite ikono stanja omrežja.
2. Izberite **Prikaži nastavitve povezave**.
3. V razdelku **Mobilna širokopolovna povezava** izberite ikono stanja omrežja.

Nekateri operaterji mobilnega omrežja zahtevajo uporabo kartice SIM. Kartica SIM vsebuje osnovne informacije o vas, kot je npr. osebna identifikacijska številka (PIN), in tudi omrežne informacije. V nekaterih

računalnikih je kartica SIM prednameščena. Če kartica SIM ni prednameščena, je morda priložena informacijam o modulu HP Mobile Broadband, ki ste jih dobili skupaj z računalnikom, lahko pa jo operater mobilnega omrežja zagotovi ločeno.

Informacije o modulu HP Mobile Broadband in o tem, kako aktivirati storitev z izbranim operaterjem mobilnega omrežja, poiščite v informacijah o modulu HP Mobile Broadband, ki so priložene računalniku.

## Uporaba storitve HP Mobile Connect Pro (samo pri nekaterih izdelkih)

HP Mobile Connect Pro je predplačniška, mobilna širokopasovna brezžična storitev, ki ponuja stroškovno učinkovito, varno, preprosto in prilagodljivo mobilno širokopasovno povezavo za vaš računalnik. Če želite uporabljati storitev HP Mobile Connect Pro, morate imeti v računalniku kartico SIM in program HP Mobile Connect. Dodatne informacije o storitvi HP Mobile Connect Pro in njeni razpoložljivosti so na voljo na naslovu <http://www.hp.com/go/mobileconnect>.

## Uporaba sistema GPS (samo pri nekaterih izdelkih)

Vaš računalnik ima lahko funkcijo Global Positioning System (GPS). Sateliti GPS sistemom, ki so opremljeni z napravo GPS, pošiljajo informacije o lokaciji, hitrosti in smeri.

Če želite omogočiti GPS, preverite, ali je v nastavitvah zasebnosti v sistemu Windows omogočena lokacija.

1. V iskalno polje v opravilni vrstici vnesite `lokacija` in izberite **Nastavitve zasebnosti za lokacijo**.
2. Upoštevajte navodila na zaslonu za uporabo nastavitve lokacije.

## Uporaba brezžičnih naprav Bluetooth (samo pri nekaterih izdelkih)

Naprava Bluetooth omogoča brezžične komunikacije kratkega dosega, ki nadomeščajo fizične kabelske povezave, ki običajno povezujejo električne naprave, kot so na primer:

- računalniki (namizni, prenosni);
- telefoni (prenosni, brezžični, pametni);
- slikovne naprave (tiskalnik, kamera);
- zvočne naprave (slušalke, zvočniki);
- miška;
- zunanja tipkovnica.

## Priključitev naprav Bluetooth

Preden lahko uporabite napravo Bluetooth, morate vzpostaviti povezavo Bluetooth.

1. V iskalno polje v opravilni vrstici vnesite `bluetooth`, nato pa izberite **Nastavitve za Bluetooth in druge naprave**.
2. Če funkcija Bluetooth še ni vklopljena, jo vklopite.
3. Na seznamu izberite svojo napravo, nato pa sledite navodilom na zaslonu.

---

 **OPOMBA:** Če naprava zahteva preverjanje pristnosti, se prikaže koda za seznanjanje. V napravi, ki jo dodajate, z upoštevanjem zaslonskih navodil preverite, ali se koda v vaši napravi ujema s kodo za seznanjanje. Za dodatne informacije preglejte dokumentacijo, priloženo napravi.

 **OPOMBA:** Če vaše naprave ni na seznamu, preverite, ali je funkcija Bluetooth v tej napravi vklopljena. Za nekatere naprave so lahko v veljavi dodatne zahteve; glejte dokumentacijo, priloženo napravi.

---

## Uporaba tehnologije NFC za skupno rabo informacij (samo pri nekaterih izdelkih)

Vaš računalnik zagotavlja podporo za tehnologijo NFC (Near Field Communication), ki omogoča brezžično izmenjavo informacij med dvema napravama s tehnologijo NFC. Informacije se prenesejo tako, da se območja dotika (antene) na računalniku dotaknete z anteno telefona ali druge naprave. S tehnologijo NFC in podprtimi aplikacijami lahko delite spletne strani, prenašate kontaktne podatke, prenašate plačila in tiskate na tiskalnikih s podporo za NFC.

 **OPOMBA:** Če želite določiti območje dotika na vašem računalniku, glejte [Komponente na strani 4](#).

### Skupna raba

1. Preverite, ali je funkcija NFC omogočena.
  - a. V iskalno polje v opravilni vrstici vnesite `brezžično`, nato pa izberite **Vklop ali izklop brezžičnih naprav**.
  - b. Preverite, ali je izbira za NFC nastavljena na **Vklopljeno**.
2. Z napravo, ki podpira NFC, se dotaknite območja dotika NFC. Ko se vzpostavi povezava med napravama, lahko zaslišite zvok.

 **OPOMBA:** Če želite poiskati lokacijo antene na drugi napravi NFC, glejte navodila za napravo.

3. Za nadaljevanje upoštevajte katera koli navodila na zaslonu.

## Vzpostavljanje povezave z žičnim omrežjem

Nekateri izdelki lahko omogočajo žične povezave: povezavo s krajevnim omrežjem (LAN) in povezavo prek modema. Povezava LAN uporablja omrežni kabel in je veliko hitrejša od modema, ki uporablja telefonski kabel. Oba kabla sta na prodaj posebej.

 **OPOZORILO!** Zaradi možnosti električnega udara, požara ali poškodbe opreme ne priključujte modemskega ali telefonskega kabla v (omrežno) vtičnico RJ-45.

## Vzpostavljanje povezave s krajevnim omrežjem (LAN) (samo pri nekaterih izdelkih)

Povezavo LAN uporabite, če želite računalnik povezati neposredno z domačim usmerjevalnikom (namesto dela prek brezžične povezave) ali obstoječim omrežjem na delovnem mestu.

 **OPOMBA:** V vašem računalniku je lahko omogočena funkcija, imenovana HP LAN-WLAN Protection. Ko vzpostavite neposredno povezavo z omrežjem LAN, zapre brezžično (Wi-Fi) povezavo. Za dodatne informacije o funkciji HP LAN-WLAN Protection glejte [Uporaba funkcije HP LAN-WLAN Protection \(samo pri nekaterih izdelkih\) na strani 21](#).

Če računalnik nima priključka RJ-45, za vzpostavitev povezave z omrežjem LAN potrebujete 8-nožični omrežni kabel RJ-45 ali dodatno združitveno ali razširitveno napravo.

Če želite priključiti omrežni kabel, naredite naslednje:

1. Priključite omrežni kabel v omrežni priključek **(1)** na računalniku ali na dodatni združitveni ali razširitveni napravi.



2. Vključite drugi konec kabla v stensko telefonsko vtičnico **(2)** ali usmerjevalnik.

 **OPOMBA:** Če je na kablu vezje za dušenje elektromagnetnih motenj **(3)**, ki preprečuje motnje zaradi televizijskega in radijskega sprejema, povežite kabel tako, da je konec z vezjem usmerjen proti računalniku.

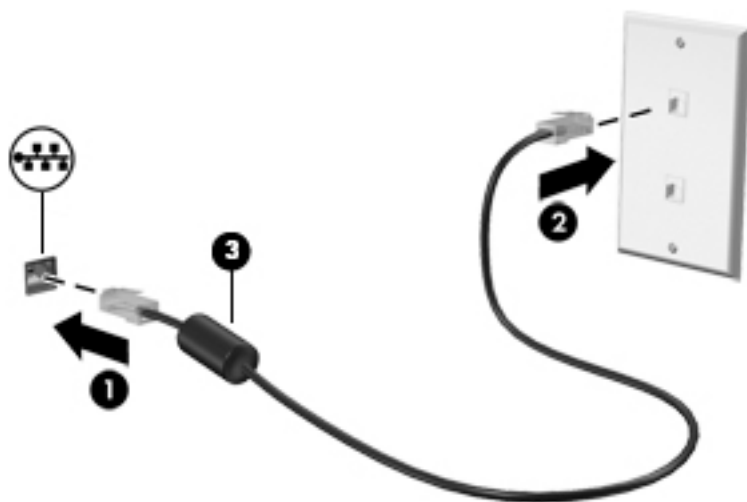

## Uporaba funkcije HP LAN-WLAN Protection (samo pri nekaterih izdelkih)

V okolju LAN lahko nastavite funkcijo HP LAN-WLAN Protection tako, da ščiti omrežje LAN pred nepooblaščenim brezžičnim dostopom. Če je funkcija HP LAN-WLAN Protection omogočena, se povezava WLAN (Wi-Fi) izklopi, ko je računalnik neposredno povezan z omrežjem LAN.

### Vklop in prilagajanje funkcije HP LAN-WLAN Protection

1. Omrežni kabel priključite v omrežni priključek ali v dodatno združitevno ali razširitveno napravo.
2. Zaženite orodje Computer Setup (BIOS).
  - Računalniki ali tablični računalniki s tipkovnicami:
    - ▲ Vključite ali znova zaženite računalnik; ko se prikaže logotip HP, pritisnite tipko **f10**, da zaženete orodje Computer Setup.
  - Tablični računalniki brez tipkovnic:
    - ▲ Vključite ali znova zaženite tablični računalnik, nato pa na kratko pridržite gumb za zmanjšanje glasnosti, da se prikaže zagonski meni. Tapnite **f10**, da odprete orodje Computer Setup.
3. Izberite **Advanced** (Napredno), nato pa izberite **Built-in Device Options** (Možnosti vgrajene naprave).
4. Izberite potrditveno polje za možnost **LAN/WLAN Auto Switching** (Samodejno preklapljanje med omrežjema LAN in WLAN), da se povezave WLAN izklopijo, ko je vzpostavljena povezava z omrežjem LAN.
5. Če želite shraniti spremembe in zapreti orodje Computer Setup, v spodnjem desnem kotu zaslona izberite ikono za **shranjevanje**, nato pa upoštevajte zaslonska navodila.

– ali –

Izberite **Main** (Glavno), izberite **Save Changes and Exit** (Shrani spremembe in zapri), nato pa pritisnite **enter**.

Spremembe se uveljavijo ob vnovičnem zagonu računalnika.

## Uporaba programa HP MAC Address Manager za prepoznavanje računalnika v omrežju (samo pri nekaterih izdelkih)

Če želite, lahko omogočite, da sistemski naslov MAC (Media Access Control) zagotovi prilagodljiv način za prepoznavanje računalnika in njegovih komunikacij v omrežjih. Ta sistemski naslov MAC zagotavlja edinstveno identifikacijo tudi v primeru, ko je računalnik povezan prek zunanje naprave, na primer združitevne postaje ali zunanjega brezžičnega vmesnika. Ta naslov je privzeto onemogočen.

### Vklop in prilagajanje sistema naslova MAC

1. Omrežni kabel priključite v omrežni priključek ali v dodatno združitevno ali razširitveno napravo.
2. Zaženite orodje Computer Setup (BIOS).
  - Računalniki ali tablični računalniki s tipkovnicami:
    - ▲ Vklopite ali znova zaženite računalnik; ko se prikaže logotip HP, pritisnite tipko **F10**, da zaženete orodje Computer Setup.
  - Tablični računalniki brez tipkovic:
    - ▲ Vklopite ali znova zaženite tablični računalnik, nato pa na kratko pridržite gumb za zmanjšanje glasnosti, da se prikaže zagonski meni. Tapnite **F10**, da odprete orodje Computer Setup.
3. Izberite **Advanced** (Napredno), nato pa izberite **Host Based MAC Address** (Naslov MAC, ki temelji na gostitelju).
4. V polju na desni strani možnosti **Host Based MAC Address** (Naslov MAC, ki temelji na gostitelju) izberite **System** (Sistem), da omogočite na gostitelju temelječ naslov MAC, ali **Custom** (Po meri), da naslov prilagodite.
5. Izberite možnosti za zagonsko zaporedje in podprte naprave.
6. Če ste izbrali možnost Custom (Po meri), izberite **MAC ADDRESS** (Naslov MAC), vnesite prilagojen sistemski naslov MAC, nato pa pritisnite **enter**, da shranite naslov.
7. Če želite shraniti spremembe in zapreti orodje Computer Setup, v spodnjem desnem kotu zaslona izberite ikono za **shranjevanje**, nato pa upoštevajte zaslonska navodila.  
– ali –  
Izberite **Main** (Glavno), izberite **Save Changes and Exit** (Shrani spremembe in zapri), nato pa pritisnite **enter**.

Spremembe se uveljavijo ob vnovičnem zagonu računalnika.

Za dodatno dokumentacijo za program HP MAC Address Manager in uporabo sistemskih naslovov MAC pojdite na spletno mesto <http://www.hp.com/support>. Izberite **Find your product** (Poiščite svoj izdelek), nato pa upoštevajte navodila na zaslonu.

## 4 Krmarjenje po zaslonu

Po zaslonu računalnika se lahko premikate tako, da uporabite enega ali več od spodaj navedenih načinov:

- poteze s prsti neposredno na računalniškem zaslonu;
- poteze s prsti na sledilni ploščici;
- uporaba tipkovnice in dodatne miške (kupljene posebej);
- uporaba zaslonske tipkovnice;
- uporaba kazalne palice.

### Uporaba sledilne ploščice in potez na zaslonu na dotik

S sledilno ploščico lahko krmarite po zaslonu računalnika in nadzirate kazalec z enostavnimi potezami s prsti. Levi in desni gumb sledilne ploščice lahko uporabljate na enak način kot ustrezna gumba zunanje miške. Če želite krmariti po zaslonu na dotik (samo pri nekaterih izdelkih), se s potezami, opisanimi v tem poglavju, neposredno dotaknete zaslona.

Poteze lahko tudi prilagodite in si ogledate predstavitev njihovega delovanja. V iskalno polje v opravilni vrstici vnesite *nadzorna plošča*, nato pa izberite **Nadzorna plošča** in nato **Strojna oprema in zvok**. Pod možnostjo **Naprave in tiskalniki** izberite **Miška**.

 **OPOMBA:** Če ni navedeno drugače, lahko poteze s prsti uporabljate na sledilni ploščici ali na zaslonu na dotik (samo pri nekaterih izdelkih).

### Dotik

Če želite izbrati ali odpreti element na zaslonu, uporabite potezo dotika ali dvojnega dotika.

- Postavite kazalec na element na zaslonu in se nato z enim prstom dotaknete območja sledilne ploščice ali zaslona na dotik, da izberete element. Če se ga dotaknete dvakrat, ga odprete.



### Povečava/pomanjšava z razmikanjem/približevanjem dveh prstov

Povečava/pomanjšava z dotikom dveh prstov omogoča povečavo in pomanjšavo slik ali besedila.

- Če želite pomanjšati element, na območju sledilne ploščice ali zaslonu na dotik držite dva prsta narazen in ju nato povlecite skupaj.
- Če želite povečati element, na območju sledilne ploščice ali zaslonu na dotik držite dva prsta skupaj in ju nato razmaknite.

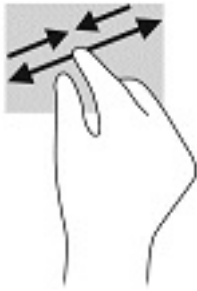

## Dvoprstni poteg (samo na sledilni ploščici)

Z dvoprstnim potegom se lahko po strani ali sliki premikate navzgor, navzdol ali na stran.

- Položite dva prsta nekoliko razmaknjena na območje sledilne ploščice in nato z njima drsite gor, dol, levo oziroma desno.

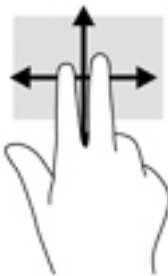

## Dvoprstni dotik (samo na sledilni ploščici)

Z dvoprstnim dotikom lahko odprete meni za predmet na zaslonu.

 **OPOMBA:** Dvoprstni dotik je enak kliku z desno tipko miške.

- Z dvema prstoma se dotaknete območja sledilne ploščice, da odprete meni možnosti za izbrani predmet.



## Štiriprstni dotik (samo na sledilni ploščici)

S štiriprstnim dotikom odprete središče za opravila.

- Štiriprstni dotik na sledilni ploščici uporabite, če želite odpreti središče za opravila in prikazati trenutne nastavitve ter obvestila.



## Triprstno podrsanje (samo na sledilni ploščici)

Triprstno podrsanje uporabite, če želite prikazati odprta okna in preklopiti med odprtimi okni ter namizjem.

- Če želite prikazati vsa odprta okna, s tremi prsti podrsajte stran od sebe.
- Če želite prikazati namizje, s tremi prsti podrsajte proti sebi.
- Če želite preklopiti med odprtimi okni, s tremi prsti podrsajte v levo ali desno.

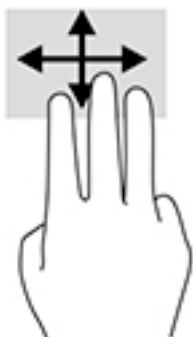

## Enoprstno drsenje (samo na zaslonu na dotik)

Enoprstno drsenje omogoča obračanje seznamov in strani ali pomikanje po njih ali premikanje predmeta.

- Kazalec na zaslonu premikate tako, da s prstom drsite v smeri, v katero se želite premakniti.
- Če želite premakniti predmet, ga pritisnite s prstom in pridržite, nato pa povlecite prst, da predmet premaknete.

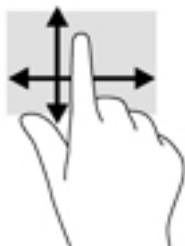

## Uporaba dodatne tipkovnice ali miške

Z dodatno tipkovnico ali miško lahko vnašate, izbirate elemente, se pomikate in izvajate enake funkcije kot s potezami s prsti. Tipkovnica omogoča tudi izvajanje posebnih funkcij z ukaznimi in bližnjičnimi tipkami.

## Uporaba zaslonske tipkovnice (samo pri nekaterih izdelkih)

1. Če želite prikazati zaslonsko tipkovnico, tapnite ikono tipkovnice v območju za obvestila na skrajni desni strani opravilne vrstice.
2. Začnite tipkati.



**OPOMBA:** Nad zaslonsko tipkovnico bodo morda prikazane predlagane besede. Besedo izberete tako, da jo tapnete.



**OPOMBA:** Ukazne in bližnjične tipke se ne prikažejo na zaslonski tipkovnici in ne delujejo na njej.

## 5 Zabavne funkcije

Svoj računalnik HP lahko uporabljate za delo ali zabavo. Omogoča komuniciranje prek kamere, urejanje zvoka in videa ali priključitev zunanijh naprav, na primer projektorja, monitorja, televizorja ali zvočnikov. Če si želite ogledati, kje v računalniku so funkcije za zvok, video in kamero, glejte [Komponente na strani 4](#).

### Uporaba kamere (samo pri nekaterih izdelkih)

Računalnik ima (vgrajeno) kamero, ki snema videoposnetke in zajema fotografije. Nekateri modeli omogočajo videokonference in spletne klepete z uporabo pretočnega videa.

- ▲ Če želite dostopiti do kamere, v iskalno polje v opravilni vrstici vnesite `kamera`, nato pa na seznamu programov izberite **Kamera**.

### Uporaba zvoka

Prenesete lahko glasbene datoteke in jih poslušate, pretakate zvočne vsebine iz spleta (tudi radijske), snemate zvok ali urejate zvok in video ter tako ustvarjate večpredstavnostne vsebine. V računalniku lahko tudi predvajate glasbene CD-je (pri nekaterih modelih) ali za predvajanje CD-jev priključite zunanji optični pogon. Za še večji užitek ob poslušanju priključite slušalke ali zvočnike.

### Priključitev zvočnikov

Žične zvočnike lahko priključite v računalnik prek vrat USB ali kombiniranega priključka za izhod zvoka (slušalke)/vhod zvoka (mikrofon) na računalniku ali združitveni postaji.

Če želite v računalnik priključiti brezžične zvočnike, upoštevajte navodila proizvajalca naprave. Če želite v računalnik priključiti visokoločljivostne zvočnike, glejte [Nastavitev zvoka HDMI na strani 31](#). Preden priključite zvočnike, zmanjšajte glasnost.

### Priključitev slušalk

**⚠ OPOZORILO!** Če želite preprečiti poškodbe, najprej nastavite glasnost in si šele nato nadenite slušalke, ušesne slušalke ali slušalke z mikrofonom. Za dodatne varnostne informacije glejte *Upravna, varnostna in okoljevarstvena obvestila*.

Za dostop do tega dokumenta naredite naslednje:

1. V iskalno polje v opravilni vrstici vnesite `podpora`, nato pa izberite aplikacijo **HP Support Assistant**.  
– ali –  
Kliknite ikono vprašaja v opravilni vrstici.
2. Izberite **Moj računalnik**, izberite zavihek **Specifikacije**, nato pa izberite **Uporabniški vodniki**.

V kombinirani priključek za izhod zvoka (slušalke)/vhod zvoka (mikrofon) na računalniku lahko priključite žične slušalke.

Če želite v računalnik priključiti brezžične slušalke, upoštevajte navodila proizvajalca naprave.

## Priključitev slušalk z mikrofonom

**⚠ OPOZORILO!** Če želite preprečiti poškodbe, najprej nastavite glasnost in si šele nato nadenite slušalke, ušesne slušalke ali slušalke z mikrofonom. Za dodatne varnostne informacije glejte *Upravna, varnostna in okoljevarstvena obvestila*.

Za dostop do tega dokumenta naredite naslednje:

1. V iskalno polje v opravilni vrstici vnesite `podpora`, nato pa izberite aplikacijo **HP Support Assistant**.  
– Ali –  
Kliknite ikono vprašaja v opravilni vrstici.
2. Izberite **Moj računalnik**, izberite zavihek **Specifikacije**, nato pa izberite **Uporabniški vodniki**.

Slušalke, ki imajo mikrofona, se imenujejo slušalke z mikrofonom. V kombinirani priključek za izhod zvoka (slušalke)/vhod zvoka (mikrofon) na računalniku lahko priključite žične slušalke.

Če želite v računalnik priključiti brezžične slušalke z mikrofonom, upoštevajte navodila proizvajalca naprave.

## Uporaba nastavitve zvoka

Z nastavitvami zvoka lahko prilagodite sistemsko glasnost, spremenite sistemske zvoke ali upravljate zvočne naprave.

Če želite preveriti ali spremeniti nastavitve zvoka, naredite naslednje:

- ▲ V iskalno polje v opravilni vrstici vnesite `nadzorna plošča`, izberite **Nadzorna plošča**, izberite **Strojna oprema in zvok**, nato pa izberite **Zvok**.

Vaš računalnik ima lahko izboljššan zvočni sistem Bang & Olufsen, DTS, Beats audio ali sistem drugega proizvajalca. Zato ima vaš računalnik lahko napredne zvočne funkcije, ki jih lahko nadzirate z nadzorno ploščo za zvok, specifično za vaš zvočni sistem.

Na nadzorni plošči za zvok si lahko ogledate in nadzirate nastavitve zvoka.

- ▲ V iskalno polje v opravilni vrstici vnesite `Nadzorna plošča`, izberite **Nadzorna plošča**, izberite **Strojna oprema in zvok**, nato pa izberite nadzorno ploščo za zvok, specifično za vaš sistem.

## Uporaba videa

Vaš računalnik je zmogljiva video naprava, ki omogoča ogled pretočnih videoposnetkov s priljubljenih spletnih mest in prenos videoposnetkov in filmov za ogled v računalniku, ko niste povezani z omrežjem.

Za večji užitek ob gledanju priključite zunanji monitor, projektor ali televizor v ena od vrat za video na računalniku.

**📄 POMEMBNO:** Zunanja naprava mora biti priključena v prava vrata na računalniku in s pravim kablom. Upoštevajte navodila proizvajalca naprave.

Informacije o uporabi videofunkcij boste našli v aplikaciji HP Support Assistant.

## Priključitev video naprav s kablom USB Type-C (samo pri nekaterih izdelkih)

**📄 OPOMBA:** Za priključitev naprave s priključkom DisplayPort USB Type-C na računalnik potrebujete kabel USB Type-C, ki je naprodaj ločeno.

Če si želite ogledati video ali visokoločljivostni prikaz na zunanji napravi DisplayPort, jo priključite v skladu z naslednjimi navodili:



1. En konec kabla USB Type-C priključite v vrata USB SuperSpeed in DisplayPort na računalniku.

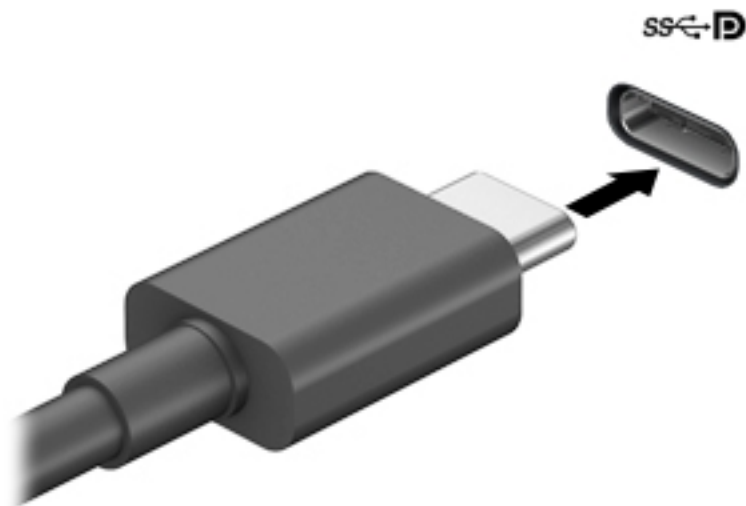

2. Drugi konec kabla priključite v zunanjo napravo DisplayPort.
3. S tipko **f1** preklapljate zaslonsko sliko računalnika med štirimi stanji prikaza.
  - **Samo zaslon računalnika:** Ogled zaslonske slike samo na računalniku.
  - **Podvoji:** omogoča ogled zaslonske slike na računalniku in zunanji napravi hkrati.
  - **Razširi:** omogoča ogled razširjene zaslonske slike na računalniku in zunanji napravi hkrati.
  - **Samo drug zaslon:** Ogled zaslonske slike samo na zunanji napravi.

Z vsakim pritiskom tipke **f1** se stanje prikaza spremeni.

---

 **OPOMBA:** Za najboljše rezultate povečajte ločljivost zaslona zunanje naprave, predvsem če uporabljate možnost »Razširi«, kot sledi. Izberite gumb za **začetni meni**, izberite **Nastavitve**, nato pa izberite **Sistem**. Pri možnosti **Zaslon** izberite ustrezno ločljivost, nato pa izberite **Ohrani spremembe**.

---

## Priključitev video naprav s kablom VGA (samo pri nekaterih izdelkih)

---

 **OPOMBA:** Za priključitev video naprave VGA na računalnik potrebujete kabl VGA, ki je naprodaj posebej.

---

Če želite na zunanjem monitorju VGA videti zaslonsko sliko računalnika oziroma projicirati predstavitev, priključite monitor ali projektor v vrata VGA.

1. Priključite kabl VGA monitorja ali projektorja v vrata VGA na računalniku, kot je prikazano.

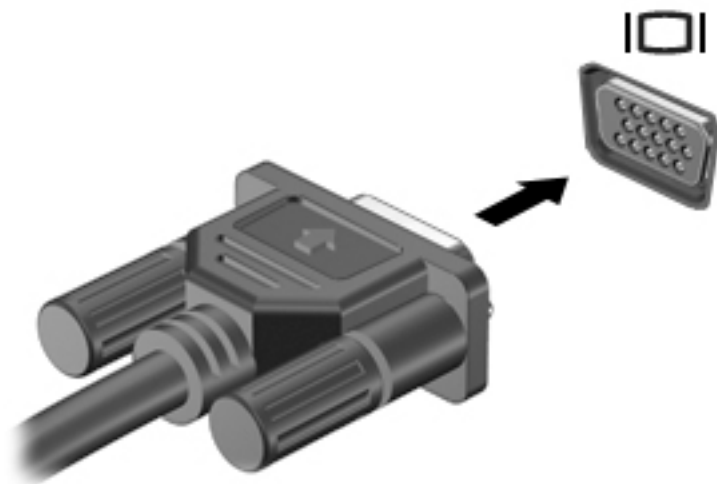

2. S pritiskom tipke **f1** preklapljate zaslonsko sliko med štirimi stanji prikaza:
- **Samo zaslon računalnika:** ogled zaslonske slike le na računalniku.
  - **Podvoji:** ogled zaslonske slike na računalniku in zunanji napravi hkrati.
  - **Razširi:** ogled razširjene zaslonske slike na računalniku in zunanji napravi hkrati.
  - **Samo drug zaslon:** ogled zaslonske slike le na zunanji napravi.

Z vsakim pritiskom tipke **f1** se stanje prikaza spremeni.

 **OPOMBA:** Za najboljše rezultate povečajte ločljivost zaslona zunanje naprave, predvsem če uporabljate možnost »Razširi«, kot sledi. Izberite gumb za **začetni meni**, izberite **Nastavitve**, nato pa izberite **Sistem**. Pri možnosti **Zaslon** izberite ustrezno ločljivost, nato pa izberite **Ohrani spremembe**.

## Priključitev video naprav s kablom HDMI (samo pri nekaterih izdelkih)

 **OPOMBA:** Za priključitev naprave HDMI na računalnik potrebujete kabl HDMI, ki je naprodaj posebej.

Če želite na visokoločljivostnem televizorju ali monitorju videti zaslonsko sliko računalnika, priključite visokoločljivostno napravo v skladu z naslednjimi navodili:

1. En konec kabla HDMI priključite v vrata HDMI na računalniku.

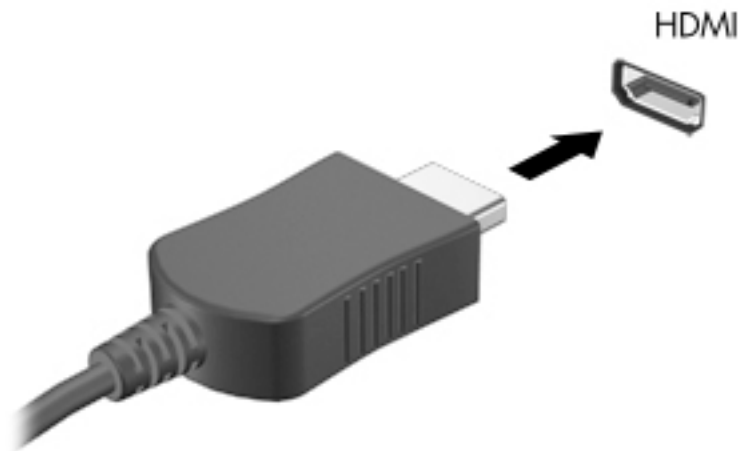

2. Drugi konec kabla priključite na visokoločljivostni televizor ali monitor.
3. S tipko **f1** lahko preklapljate zaslonsko sliko računalnika med štirimi stanji prikaza:
  - **Samo zaslon računalnika:** ogled zaslonske slike le na računalniku.
  - **Podvoji:** ogled zaslonske slike na računalniku in zunanji napravi hkrati.
  - **Razširi:** ogled razširjene zaslonske slike na računalniku in zunanji napravi hkrati.
  - **Samo drug zaslon:** ogled zaslonske slike le na zunanji napravi.

Z vsakim pritiskom tipke **f1** se stanje prikaza spremeni.

 **OPOMBA:** Za najboljše rezultate povečajte ločljivost zaslona zunanje naprave, predvsem če uporabljate možnost »Razširi«, kot sledi. Izberite gumb za **začetni meni**, izberite **Nastavitve**, nato pa izberite **Sistem**. Pri možnosti **Zaslon** izberite ustrezno ločljivost, nato pa izberite **Ohrani spremembe**.

## Nastavitev zvoka HDMI

HDMI je edini video vmesnik, ki podpira visokoločljivostni video in zvok. Ko povežete visokoločljivostni televizor z računalnikom, lahko vklopite zvok HDMI na naslednji način:

1. V področju za obvestila na skrajni desni strani opravilne vrstice z desno tipko miške kliknite ikono **zvočnika**, nato pa izberite **Predvajalne naprave**.
2. Na zavihku **Predvajanje** izberite ime digitalne izhodne naprave.
3. Kliknite **Nastavi privzeto** in nato **V redu**.

Če želite zvok preklopiti nazaj na zvočnike računalnika, naredite naslednje:

1. V področju za obvestila na skrajni desni strani opravilne vrstice z desno tipko miške kliknite ikono **zvočnika**, nato pa kliknite **Predvajalne naprave**.
2. Na zavihku **Predvajanje** kliknite **Zvočniki**.
3. Kliknite **Nastavi privzeto** in nato **V redu**.

## Odkrivanje in priključitev žičnih zaslonov s tehnologijo MultiStream Transport

MultiStream Transport (MST) omogoča, da v računalnik priključite več žičnih zaslonskih naprav, ki jih priključite v vrata VGA ali DisplayPort na računalniku in tudi v vrata VGA ali DisplayPort v zvezdišču ali zunanji združitveni postaji. Priključitev lahko izvedete na več načinov, odvisno od vrste grafične kartice, nameščene v

računalniku, in od tega, ali ima vaš računalnik vgrajeno zvezdišče. Če želite ugotoviti, katera strojna oprema je nameščena v računalniku, zaženite aplikacijo Upravitelj naprav.

- ▲ V iskalno polje v opravilni vrstici vnesite `upravitelj naprav`, nato pa izberite aplikacijo **Upravitelj naprav**. Prikaže se seznam vseh naprav, nameščenih v računalniku.

## Priključitev zaslonov v računalnike z grafično kartico Nvidia (z dodatnim zvezdiščem)

 **OPOMBA:** Prek kontrolnika grafične kartice Nvidia in dodatnega zvezdišča lahko priključite do tri zunanje naprave za prikazovanje.

Če želite konfigurirati več naprav za prikazovanje, sledite naslednjim korakom:

1. Priključite zunanje zvezdišče (naprodaj posebej) v vrata DisplayPort na računalniku s pomočjo kabla DP-DP (naprodaj posebej). Prepričajte se, da je napajalni prilagojevalnik zvezdišča priključen v omrežno napajanje.
2. Priključite zunanje naprave za prikazovanje v vrata VGA ali vrata DisplayPort v zvezdišču.
3. Če si želite ogledati vse povezane zaslonske naprave, v iskalno polje v opravilni vrstici vnesite `upravitelj naprav`, nato pa izberite aplikacijo **Upravitelj naprav**. Če ne vidite vseh priključenih zaslonov, preverite, ali je posamezna naprava priključena v prava vrata v zvezdišču.

 **OPOMBA:** Možnosti več zaslonov vključujejo izbiro **Podvoji**, ki preslika zaslon računalnika na vse omogočene zaslonske naprave, ali **Razširi**, ki zaslon računalnika razširi na vseh omogočenih zaslonskih napravah.

## Priključitev zaslonov v računalnike z grafično kartico Intel (z dodatnim zvezdiščem)

 **OPOMBA:** Z grafično kartico Intel in dodatnim zvezdiščem lahko povežete do tri zunanje naprave za prikazovanje.

Če želite konfigurirati več naprav za prikazovanje, sledite naslednjim korakom:

1. Priključite zunanje zvezdišče (naprodaj posebej) v vrata DisplayPort na računalniku s pomočjo kabla DP-DP (naprodaj posebej). Prepričajte se, da je napajalni prilagojevalnik zvezdišča priključen v omrežno napajanje.
2. Priključite zunanje naprave za prikazovanje v vrata VGA ali vrata DisplayPort v zvezdišču.
3. Ko sistem Windows zazna, da je monitor priključen v zvezdišče DP, se prikaže pogovorno okno **DisplayPort Topology Notification** (Obvestilo o topologiji DisplayPort). Kliknite ustrezne možnosti za konfiguriranje zaslonov. Možnosti več zaslonov vključujejo izbiro **Podvoji**, ki preslika zaslon računalnika na vse omogočene zaslonske naprave, ali **Razširi**, ki razširi zaslon računalnika prek vseh omogočenih zaslonskih naprav.

 **OPOMBA:** Če se pogovorno okno ne prikaže, preverite, ali je posamezna zunanja zaslonska naprava priključena v prava vrata v zvezdišču. Izberite gumb za **začetni meni**, izberite **Nastavitve**, nato pa izberite **Sistem**. Pri možnosti **Zaslon** izberite ustrezno ločljivost, nato pa izberite **Ohrani spremembe**.

## Priključitev zaslonov v računalnike z grafično kartico Intel (z vgrajenim zvezdiščem)

Z notranjim zvezdiščem in grafično kartico Intel lahko povežete največ tri naprave za prikazovanje z naslednjo konfiguracijo:

- dva monitorja DP 1920 x 1200, priključena v računalnik, in en monitor VGA 1920 x 1200, priključen v dodatno združitevno postajo;
- en monitor DP 2560 x 1600, priključen v računalnik, in en monitor VGA 1920 x 1200, priključen v dodatno združitevno postajo.

Če želite konfigurirati več naprav za prikazovanje, sledite naslednjim korakom:

1. Priključite zunanje naprave za prikazovanje v vrata VGA ali vrata DisplayPort (DP) na podstavku računalnika ali združitevni postaji.
2. Ko sistem Windows zazna, da je monitor priključen v zvezdišče DP, se prikaže pogovorno okno **DisplayPort Topology Notification** (Obvestilo o topologiji DisplayPort). Kliknite ustrezne možnosti za konfiguriranje zaslonov. Možnosti več zaslonov vključujejo izbiro **Podvoji**, ki preslika zaslon računalnika na vse omogočene zaslonske naprave, ali **Razširi**, ki razširi zaslon računalnika prek vseh omogočenih zaslonskih naprav.



**OPOMBA:** Če se pogovorno okno ne prikaže, preverite, ali je posamezna zunanja zaslonska naprava priključena v prava vrata v zvezdišču. Izberite gumb za **začetni meni**, izberite **Nastavitve**, nato pa izberite **Sistem**. Pri možnosti **Zaslon** izberite ustrezno ločljivost, nato pa izberite **Ohrani spremembe**.

## Odkrivanje brezžičnih zaslonov, združljivih s tehnologijo Miracast, in povezovanje z njimi (samo pri nekaterih izdelkih)



**OPOMBA:** Če želite preveriti, katere vrste zaslon imate (združljiv s standardom Miracast ali Intel WiDi), glejte dokumentacijo, ki ste jo prejeli s televizorjem ali sekundarnim zaslonom.

Če želite odkriti brezžične zaslone, združljive s standardom Miracast, in se povezati z njimi, ne da bi zapustili trenutni program, upoštevajte spodnje korake.

Postopek za odpiranje zaslona Miracast:

- ▲ V iskalno polje v opravilni vrstici vnesite `projiciranje` in nato kliknite **Projiciranje na drugi zaslon**. Kliknite **Vzpostavi povezavo z brezžičnim zaslonom**, nato pa upoštevajte navodila na zaslonu.

## 6 Upravljanje napajanja

Računalnik lahko deluje z akumulatorjem ali zunanjim napajanjem. Če se računalnik napaja iz akumulatorja in zunanji napajalni vir ni na voljo za polnjenje akumulatorja, morate nadzorovati napolnjenost akumulatorja in zmanjšati njegovo porabo.

Nekatere funkcije za upravljanje porabe, ki so opisane v tem poglavju, morda niso na voljo v vašem računalniku.

### Uporaba stanja spanja ali mirovanja

 **POZOR:** Ko je računalnik v stanju spanja, obstaja več znanih ranljivih točk. Če želite preprečiti dostop nepooblaščenim uporabnikom do podatkov v računalniku, tudi tistih šifriranih, HP priporoča, da preklopite v stanje mirovanja namesto v način spanja vsakič, ko niste fizično ob računalniku. To je še posebej pomembno, ko potujete z računalnikom.

**POZOR:** Da preprečite morebitno manjšo kakovost zvoka in videa, izgubo predvajanja zvoka in videa ali izgubo podatkov, ne preklopite v stanje spanja, medtem ko računalnik bere disk ali zunanjo pomnilniško kartico oziroma zapisuje nanju.

Sistem Windows ima dve stanji varčevanja z energijo: spanje in mirovanje.

- Stanje spanja se samodejno vzpostavi po obdobju nedejavnosti. Delo se shrani v pomnilnik, zato ga lahko pozneje hitro obnovite. Spanje lahko zaženete tudi ročno. Za dodatne informacije glejte [Preklop v stanje spanja in iz njega na strani 34](#).
- Stanje mirovanja se samodejno vklopi, če je akumulator skoraj povsem prazen. V stanju mirovanja se vaše delo shrani v datoteko mirovanja, računalnik pa se zaustavi. Stanje mirovanja lahko zaženete tudi ročno. Za dodatne informacije glejte [Preklop v stanje mirovanja in iz njega \(samo pri nekaterih izdelkih\) na strani 35](#).

### Preklop v stanje spanja in iz njega

V stanje spanja lahko preklopite na naslednje načine:

- zaprite zaslon (samo pri nekaterih izdelkih);
- izberite gumb za **začetni** meni, izberite ikono **Napajanje**, nato pa izberite **Spanje**;
- pritisnite bližnjično tipko za spanje, na primer **fn + f3** (samo pri nekaterih izdelkih).

Iz stanja spanja lahko preklopite na naslednje načine:

- na kratko pritisnite gumb za vklop/izklop;
- če je računalnik zaprt, dvignite zaslon (samo pri nekaterih izdelkih);
- pritisnite tipko na tipkovnici (samo pri nekaterih izdelkih);
- tapnite sledilno ploščico (samo pri nekaterih izdelkih).

Ko računalnik preklopi iz načina spanja, se vaše delo vrne na zaslon.



**OPOMBA:** Če ste nastavili geslo za izhod iz načina spanja, morate vnesti geslo za Windows in šele nato se delo vrne na zaslon.

## Preklop v stanje mirovanja in iz njega (samo pri nekaterih izdelkih)

Z izbiro »Možnosti porabe energije« lahko omogočite mirovanje, ki ga vzpostavi uporabnik, in spreminjate druge nastavitve porabe energije in časovnih izklopov.

1. Z desno tipko miške kliknite ikono **napajanja** , nato pa izberite **Možnosti porabe energije**.
2. V levem podoknu izberite **Izberi funkcijo stikala za vklop** (besedilo se lahko razlikuje glede na izdelek).
3. Odvisno od izdelka lahko omogočite stanje mirovanja za napajanje iz akumulatorja ali zunanje napajanje na naslednje načine:
  - **Stikalo za vklop/izklop** – pri možnosti **Nastavitve gumbov za napajanje in spanje ter pokrova** (besedilo se lahko razlikuje glede na izdelek) izberite **Ob pritisku na gumb za napajanje**, nato pa izberite **Mirovanje**.
  - **Gumb za spanje** (samo pri nekaterih izdelkih) – pri možnosti **Nastavitve gumbov za napajanje in spanje ter pokrova** (besedilo se lahko razlikuje glede na izdelek) izberite **Ob pritisku na gumb za spanje**, nato pa izberite **Mirovanje**.
  - **Pokrov** (samo pri nekaterih izdelkih) – pri možnosti **Nastavitve gumbov za napajanje in spanje ter pokrova** (besedilo se lahko razlikuje glede na izdelek) izberite **Ob zapiranju pokrova**, nato pa izberite **Mirovanje**.
  - **Meni »Možnosti porabe energije«** – izberite **Spreminjanje nastavitev, ki trenutno niso na voljo** in nato pri možnosti **Nastavitve zaustavitve** izberite potrditveno polje možnosti **Mirovanje**.  
Do menija »Možnosti porabe energije« lahko dostopate tako, da izberete gumb za **začetni meni**.
4. Izberite **Shrani spremembe**.
  - ▲ Za preklop v mirovanje uporabite način, ki ste ga omogočili v 3. koraku.
  - ▲ Za preklop iz stanja mirovanja kratko pritisnite stikalo za vklop/izklop.

 **OPOMBA:** Če ste nastavili geslo za izhod iz stanja mirovanja, morate vnesti geslo za Windows, da se delo znova prikaže na zaslonu.

## Zaustavitev (izklop) računalnika

 **POZOR:** Neshranjeni podatki bodo pri zaustavitvi računalnika izgubljeni. Preden računalnik izklopite, shranite svoje delo.

Ukaz za zaustavitev zapre vse odprte programe, vključno z operacijskim sistemom, nato pa izklopi zaslon in računalnik.

Če računalnika dalj časa ne boste uporabljali in ga boste odklopili iz zunanjega napajanja, zaustavite sistem.

Priporočeno je, da uporabite program ukaz sistema Windows za zaustavitev.

 **OPOMBA:** Če je računalnik v stanju spanja ali mirovanja, morate to stanje naprej prekiniti, tako da na kratko pritisnete gumb za vklop/izklop.



1. Shranite svoje delo in zaprite vse odprte programe.
2. Izberite gumb za **začetni meni**, izberite ikono **napajanja**, nato pa izberite **Zaustavitev sistema**.

Če se računalnik ne odziva in ne morete uporabiti prej omenjenih postopkov za zaustavitev, poskusite uporabiti naslednje postopke za zaustavitev v sili v naslednjem vrstnem redu:

- Pritisnite **ctrl + alt + delete**, izberite ikono **napajanja** in izberite **Zaustavitev sistema**.
- Pritisnite gumb za vklop/izklop in ga pridržite vsaj deset sekund.
- Če ima računalnik zamenljivi akumulator (samo pri nekaterih izdelkih), računalnik odklopite iz zunanjšega napajanja in odstranite akumulator.

## Uporaba ikone napajanja in možnosti porabe energije

Ikona napajanja  je prikazana v opravilni vrstici sistema Windows. Ikona napajanja omogoča hiter dostop do nastavitve napajanja in preverjanje napolnjenosti akumulatorja.

- Za prikaz odstotne vrednosti preostale napolnjenosti akumulatorja in trenutnega načrta porabe premaknite kazalec prek ikone **napajanja**. 
- Za uporabo možnosti porabe energije z desno tipko miške kliknite ikono **napajanja** , nato pa izberite **Možnosti porabe energije**.

Različne ikone napajanja prikazujejo, ali računalnik deluje na akumulator ali zunanje napajanje. Če postavite kazalko miške na ikono, se prikaže sporočilo, če je akumulator dosegel nizko ali kritično stanje.

## Napajanje iz akumulatorja

 **OPOZORILO!** Morebitne varnostne težave lahko zmanjšate tako, da s tem računalnikom uporabljate samo akumulator, ki ste ga dobili z računalnikom, nadomestni HP-jev akumulator ali združljiv HP-jev akumulator, ki ste ga kupili posebej.

Ko je v računalniku napolnjen akumulator in računalnik ni priključen v zunanje napajanje, računalnik deluje na napajanje iz akumulatorja. Ko je računalnik izklopljen in izključen iz zunanjšega napajanja, se akumulator v računalniku počasi prazni. Računalnik prikaže sporočilo, ko akumulator doseže stopnjo praznega akumulatorja oziroma je akumulator skoraj povsem prazen.

Življenjska doba akumulatorja računalnika se lahko razlikuje glede na nastavitve za upravljanje porabe, programe, ki se izvajajo v računalniku, svetlost zaslona, zunanje naprave, povezane z računalnikom, in druge dejavnike.

 **OPOMBA:** Ko odklopite zunanje napajanje, se svetlost zaslona samodejno zmanjša, da se ohranja raven napolnjenosti akumulatorja. Nekateri računalniški izdelki ohranjajo raven napolnjenosti akumulatorja tako, da preklopijo v drug grafični način.

## Uporaba funkcije HP Fast Charge (samo pri nekaterih izdelkih)

S funkcijo HP Fast Charge lahko hitro napolnite akumulator računalnika. Čas polnjenja se lahko spreminja za 10 % navzgor ali navzdol. Odvisno od modela vašega računalnika in napajalnika HP, priloženega računalniku, funkcija HP Fast Charge deluje v enem od naslednjih načinov:

- Ko je preostala napolnjenost akumulatorja med 0 in 50 odstotki, se akumulator napolni do 50 odstotkov polne kapacitete v največ 30 minutah.
- Ko je preostala napolnjenost akumulatorja med 0 in 90 odstotki, se ta napolni do 90 odstotkov polne kapacitete v največ 90 minutah.



Če želite uporabiti funkcijo HP Fast Charge, zaustavite računalnik in priključite napajalnik v računalnik in zunanje napajanje.

## Prikaz napolnjenosti akumulatorja

Za prikaz odstotne vrednosti preostale napolnjenosti akumulatorja in trenutnega načrta porabe premaknite kazalec prek ikone **napajanja**. 

## Iskanje informacij o akumulatorju v aplikaciji HP Support Assistant (samo pri nekaterih izdelkih)

Za dostop do podatkov o akumulatorju naredite naslednje:

1. V iskalno polje v opravilni vrstici vnesite **podpora**, nato pa izberite aplikacijo **HP Support Assistant**.  
– ali –  
Izberite ikono vprašaja v opravilni vrstici.
2. Izberite **Moj računalnik**, izberite zavihek **Diagnostika in orodja**, nato pa izberite **Preverjanje akumulatorja HP**. Če funkcija Preverjanje akumulatorja HP pokaže, da je akumulator treba zamenjati, se obrnite na službo za podporo.

HP Support Assistant vsebuje naslednja orodja in informacije o akumulatorju:

- funkcijo Preverjanje akumulatorja HP;
- informacije o vrstah akumulatorjev, specifikacijah, življenjskih ciklih in kapaciteti.

## Ohranjanje zmogljivosti akumulatorja

Nasveti za manjšo porabo akumulatorja in podaljšanje njegove življenjske dobe:

- Zmanjšajte svetlost zaslona.
- V možnostih porabe izberite nastavitve **Varčevanje porabe**.
- Ko brezžičnih naprav ne uporabljate, jih izklopite.
- Izključite zunanje naprave, ki niso priključene na zunanji vir napajanja, ko jih ne uporabljate, npr. zunanji trdi disk, priključen v vrata USB.
- Ustavite, onemogočite ali odstranite vse zunanje pomnilniške kartice, ki jih ne uporabljate.
- Preden končate z delom, preklopite v stanje spanja ali zaustavite sistem.

## Prepoznavanje stanj praznega akumulatorja

Ko akumulator, ki je edini napajalni vir računalnika, doseže nizko ali kritično stopnjo napolnjenosti, se zgodi naslednje:

- Lučka akumulatorja (samo pri nekaterih izdelkih) kaže nizko ali kritično stopnjo napolnjenosti.  
– ali –
- Ikona napajanja  prikazuje obvestilo o nizki ali kritični stopnji akumulatorja.

 **OPOMBA:** Za dodatne informacije o ikoni napajanja glejte [Uporaba ikone napajanja in možnosti porabe energije na strani 36](#).

Ko se pojavi kritično stanje akumulatorja, računalnik ukrepa na naslednja načina:

- Če je mirovanje onemogočeno in je računalnik vklopljen ali v stanju spanja, računalnik za kratek čas ostane v stanju spanja, nato pa se zaustavi in izgubi vse neshranjene podatke.
- Če je omogočeno mirovanje in je računalnik vklopljen ali v stanju spanja, računalnik preklopi v mirovanje.

## Reševanje stanja praznega akumulatorja

### Reševanje stanja praznega akumulatorja, ko je na voljo zunanji vir napajanja

V računalnik in zunanje napajanje priključite eno od naslednjega:

- napajalnik;
- dodatno združitevno napravo ali razširitveni izdelek;
- dodatni napajalnik, ki je pri HP-ju na voljo kot dodatna oprema.

### Reševanje stanja praznega akumulatorja, ko vir napajanja ni na voljo

Shranite svoje delo in izklopite računalnik.

### Reševanje stanja praznega akumulatorja, ko se računalnik ne more zbuditi iz stanja mirovanja

1. Napajalnik priključite v računalnik in zunanje napajanje.
2. Iz mirovanja preklopite tako, da pritisnete gumb za vklop/izklop.

## Tovarniško zapečaten akumulator

Če želite nadzirati stanje akumulatorja ali če se akumulator ne polni več, v aplikaciji HP Support Assistant zaženite funkcijo Preverjanje akumulatorja HP (samo pri nekaterih izdelkih).

1. V iskalno polje v opravljeni vrstici vnesite `podpora`, nato pa izberite aplikacijo **HP Support Assistant**.  
– ali –  
Izberite ikono vprašaja v opravljeni vrstici.
2. Izberite **Moj računalnik**, izberite zavihek **Diagnostika in orodja**, nato pa izberite **Preverjanje akumulatorja HP**. Če funkcija Preverjanje akumulatorja HP pokaže, da je akumulator treba zamenjati, se obrnite na službo za podporo.

Uporabniki v tem izdelku ne morejo sami zlahka zamenjati akumulatorjev. Odstranitev ali zamenjava akumulatorja lahko vpliva na garancijo. Če akumulatorja ni več mogoče napolniti, se obrnite na službo za podporo.

Ko je akumulator dotrajan, ga ne odvrzite med gospodinjske odpadke. Upoštevajte lokalne zakone in predpise v svojem območju glede odlaganja akumulatorjev.

## Zunanje napajanje

Za informacije o priključevanju na zunanje napajanje glejte letak *Navodila za nastavitve*, ki je priložen v škatli z računalnikom.

Računalnik se ne napaja iz akumulatorja, ko je priključen na zunanje napajanje prek odobrenega napajalnika ali dodatne združitevne naprave ali razširitvenega izdelka.

---

**⚠ OPOZORILO!** Z računalnikom uporabljajte samo priloženi napajalnik, nadomestni napajalnik, ki ga priskrbi HP, ali združljivi napajalnik, kupljen pri HP-ju, saj tako preprečite morebitna varnostna tveganja.

**⚠ OPOZORILO!** Ne polnite akumulatorja računalnika, ko ste na letalu.

---

Računalnik priključite na zunanje napajanje v naslednjih primerih:

- če polnite ali umerjate akumulator;
- če nameščate ali posodabljate sistemsko programsko opremo;
- če posodabljate sistemski BIOS;
- če zapisujete podatke na disk (samo pri nekaterih izdelkih);
- če uporabljate program za defragmentiranje diska v računalnikih z notranjimi trdimi diski;
- če izvajate varnostno kopiranje ali obnovitev.

Ko priključite računalnik na zunanje napajanje, se zgodi naslednje:

- akumulator se začne polniti;
- svetlost zaslona se poveča;
- ikona napajanja  spremeni videz.





Ko odklopite zunanje napajanje, se zgodi naslednje:

- računalnik preklopi na napajanje iz akumulatorja;
- svetlost zaslona se samodejno zmanjša, da se ohranja raven napolnjenosti akumulatorja;
- ikona napajanja  spremeni videz.

# 7 Varnost

## Zaščita računalnika

Standardne varnostne funkcije operacijskega sistema Windows in pripomoček Computer Setup (BIOS, ki se izvaja v katerem koli operacijskem sistemu) lahko zaščitijo vaše osebne nastavitve in podatke pred različnimi tveganji.

-  **OPOMBA:** Varnostne rešitve so namenjene dodatni zaščiti, vendar pa ne morejo preprečiti kraje računalnika ali napačnega ravnanja z njim.
-  **OPOMBA:** Preden svoj računalnik pošljete na servis, varnostno kopirajte in izbrišite zaupne datoteke ter odstranite vse nastavitve gesel.
-  **OPOMBA:** Nekatere funkcije, ki so navedene v tem poglavju, morda niso na voljo v vašem računalniku.
-  **OPOMBA:** Računalnik podpira Computrace, spletno varnostno storitev za sledenje in obnovo, ki je na voljo v nekaterih regijah. Ukradeni računalnik lahko najdete s storitvijo Computrace, če se nepooblaščen uporabnik poveže v internet. Če želite uporabljati Computrace, morate kupiti programsko opremo in se naročiti na to storitev. Za informacije o naročanju programske opreme Computrace pojdite na spletno mesto <http://www.hp.com>.

Računalniško tveganje	Varnostna funkcija
Nepooblaščen dostop do računalnika	<ul style="list-style-type: none"><li>• Programska oprema HP Client Security skupaj z geslom, pametno kartico, brezkontaktno kartico, registriranimi prstnimi odtisi ali drugo poverilnico za preverjanje pristnosti</li><li>• Geslo za vklop BIOS-a</li></ul>
Nepooblaščen dostop do orodja Computer Setup (BIOS)	Skrbniško geslo za BIOS v orodju Computer Setup*
Nepooblaščen dostop do vsebin na trdem disku	Geslo DriveLock (samo pri nekaterih izdelkih) v programu Computer Setup*
Nepooblaščen zagon z dodatnega zunanega optičnega pogona (samo pri nekaterih izdelkih), dodatnega zunanega trdega diska (samo pri nekaterih izdelkih) ali notranjega omrežnega vmesnika	Funkcija zagonskih možnosti v orodju Computer Setup*
Nepooblaščen dostop do uporabniškega računa Windows	Uporabniško geslo za Windows
Nepooblaščen dostop do podatkov	Windows BitLocker
Nepooblaščen odstranitev računalnika	Reža za varnostni kabel (na voljo je samo pri nekaterih izdelkih in se uporablja z dodatnim varnostnim kablom)

\*Orodje Computer Setup je vdelan pripomoček, temelječ na pomnilniku ROM, ki ga lahko uporabljate celo takrat, ko operacijski sistem ne deluje ali se ne naloži. Za pomikanje in izbiranje v orodju Computer Setup lahko uporabite kazalno napravo (sledilno ploščico, kazalno palico ali miško USB) ali tipkovnico.

**OPOMBA:** Na tabličnih računalnikih brez tipkovnice lahko uporabite zaslon na dotik.

## Uporaba gesel

Geslo je skupina znakov, ki jih izberete, da zavarujete podatke v računalniku. Nastavite lahko več vrst gesel, odvisno od načina, s katerim želite nadzirati dostop do svojih informacij. Gesla lahko nastavite v operacijskem sistemu Windows ali v orodju Computer Setup, ki je predhodno nameščeno v računalniku.

- Skrbniško geslo in geslo za vklop BIOS-a ter gesla DriveLock so nastavljena v orodju Computer Setup in z njimi upravlja sistemski BIOS.
- Gesla operacijskega sistema Windows so nastavljena samo v operacijskem sistemu Windows.
- Če ste pozabili uporabniško geslo DriveLock in glavno geslo DriveLock, nastavljeno v orodju Computer Setup, se trdi disk, ki je zaščiten s tema gesloma, trajno zaklene in ga več ni možno uporabiti.

Za funkcije orodja Computer Setup in varnostne funkcije operacijskega sistema Windows lahko uporabite isto geslo.

Pri ustvarjanju in shranjevanju gesel upoštevajte spodnje nasvete:

- Ko ustvarjate gesla, upoštevajte zahteve programa.
- Ne uporabljajte istega gesla za različne programe in spletna mesta ter svojega gesla za sistem Windows ne uporabite za noben drug program ali spletno mesto.
- Funkcijo Password Manager v programu HP Client Security uporabite za shranjevanje uporabniških imen in gesel za spletna mesta ter programe. Pozneje jih boste lahko varno prebrali, če jih pozabite.
- Gesel ne shranjujte v računalniško datoteko.

Naslednji tabeli prikazujeta običajno uporabljena skrbniška gesla operacijskega sistema Windows in BIOS ter opisujeta njihove funkcije.

## Nastavitev gesel v sistemu Windows

Geslo	Funkcija
Skrbniško geslo*	Varuje dostop do določene stopnje skrbniškega računa operacijskega sistema Windows. <b>OPOMBA:</b> Z nastavitvijo skrbniškega gesla za sistem Windows ne nastavite tudi skrbniškega gesla sistemskega BIOS-a.
Uporabniško geslo*	Zaščiti dostop do uporabniškega računa Windows.

\*Za informacije o nastavitvi skrbniškega ali uporabniškega gesla za Windows v iskalno polje v opravilni vrstici vnesite `podpora`, nato pa izberite aplikacijo **HP Support Assistant**.

## Nastavitev gesla v orodju Computer Setup

Geslo	Funkcija
Skrbniško geslo za BIOS*	Varuje dostop do orodja Computer Setup. <b>OPOMBA:</b> Če so aktivne funkcije za zaščito skrbniškega gesla za BIOS, tega gesla morda ne boste mogli odstraniti, dokler teh funkcij ne izklopite.
Geslo za vklop	<ul style="list-style-type: none"><li>• Vnesti ga morate vsakič, ko vklopite ali znova zaženete računalnik.</li></ul>

Geslo	Funkcija
	<ul style="list-style-type: none"> <li>Če pozabite geslo za vklop, računalnika ne morete vklopiti ali znova zagnati.</li> </ul>
Glavno geslo DriveLock*	Varuje dostop do notranjega trdega diska, ki je zaščiten s sistemom DriveLock, in se nastavi pri geslih DriveLock med postopkom omogočanja. To geslo se uporablja tudi za odstranjevanje zaščite DriveLock.
Uporabniško geslo DriveLock*	Varuje dostop do notranjega trdega diska, ki je zaščiten s sistemom DriveLock in se nastavi pri geslih DriveLock med postopkom omogočanja.

\*Za podrobnosti o posameznem geslu glejte naslednje teme.

## Upravljanje skrbniškega gesla za BIOS

Geslo nastavite, spremenite ali izbrišete tako:

### Nastavitev novega skrbniškega gesla za BIOS

- Zaženite orodje Computer Setup.
  - Računalniki ali tablični računalniki s tipkovnicami:
    - ▲ Vklopite ali znova zaženite računalnik; ko se prikaže logotip HP, pritisnite tipko **f10**, da zaženete orodje Computer Setup.
  - Tablični računalniki brez tipkovic:
    - ▲ Izklopite tablični računalnik. Pritisnite gumb za vklop/izklop skupaj z gumbom za zmanjšanje glasnosti, da se prikaže zagonski meni, nato pa tapnite **f10**, da zaženete orodje Computer Setup.
- Izberite **Security** (Varnost), izberite **Create BIOS administrator password** (Ustvari skrbniško geslo sistemskega BIOS-a) ali **Set Up BIOS administrator Password** (Nastavi skrbniško geslo sistemskega BIOS-a) (samo pri nekaterih izdelkih), nato pa pritisnite **enter**.
- V prikazani poziv vnesite geslo.
- V prikazani poziv vnesite novo geslo, da ga potrdite.
- Če želite shraniti spremembe in zapreti orodje Computer Setup, izberite ikono za **shranjevanje**, nato pa upoštevajte zaslonska navodila.

– ali –

Izberite **Main** (Glavno), izberite **Save Changes and Exit** (Shrani spremembe in zapri), nato pa pritisnite **enter**.

Spremembe se uveljavijo ob vnovičnem zagonu računalnika.

### Spreminjanje skrbniškega gesla za BIOS

- Zaženite orodje Computer Setup.
  - Računalniki ali tablični računalniki s tipkovnicami:
    - ▲ Vklopite ali znova zaženite računalnik; ko se prikaže logotip HP, pritisnite tipko **f10**, da zaženete orodje Computer Setup.
  - Tablični računalniki brez tipkovic:

- ▲ Izklopite tablični računalnik. Pritisnite gumb za vklop/izklop skupaj z gumbom za zmanjšanje glasnosti, da se prikaže zagonski meni, nato pa tapnite **f10**, da zaženete orodje Computer Setup.

2. Vnesite trenutno skrbniško geslo systemskega BIOS-a.
3. Izberite **Security** (Varnost), izberite **Change BIOS administrator Password** (Spremeni skrbniško geslo systemskega BIOS-a) ali **Change Password** (Spremeni geslo) (samo pri nekaterih izdelkih), nato pa pritisnite **enter**.
4. V prikazani poziv vnesite trenutno geslo.
5. V prikazani poziv vnesite novo geslo.
6. V prikazani poziv vnesite novo geslo, da ga potrdite.
7. Če želite shraniti spremembe in zapreti orodje Computer Setup, izberite ikono za **shranjevanje**, nato pa upoštevajte zaslonska navodila.

– ali –

Izberite **Main** (Glavno), izberite **Save Changes and Exit** (Shrani spremembe in zapri), nato pa pritisnite **enter**.

Spremembe se uveljavijo ob vnovičnem zagonu računalnika.

### **Brisanje skrbniškega gesla za BIOS**

1. Zaženite orodje Computer Setup.
  - Računalniki ali tablični računalniki s tipkovnicami:
    - ▲ Vklopite ali znova zaženite računalnik; ko se prikaže logotip HP, pritisnite tipko **f10**, da zaženete orodje Computer Setup.
  - Tablični računalniki brez tipkovnic:
    - ▲ Izklopite tablični računalnik. Pritisnite gumb za vklop/izklop skupaj z gumbom za zmanjšanje glasnosti, da se prikaže zagonski meni, nato pa tapnite **f10**, da zaženete orodje Computer Setup.
2. Vnesite trenutno skrbniško geslo systemskega BIOS-a.
3. Izberite **Security** (Varnost), izberite **Change BIOS administrator Password** (Spremeni skrbniško geslo systemskega BIOS-a) ali **Change Password** (Spremeni geslo) (samo pri nekaterih izdelkih), nato pa pritisnite **enter**.
4. V prikazani poziv vnesite trenutno geslo.
5. Ko se prikaže poziv za vnos novega gesla, pustite polje prazno in pritisnite **enter**.
6. Ko se prikaže poziv za vnovičen vnos novega gesla, pustite polje prazno in pritisnite **enter**.
7. Če želite shraniti spremembe in zapreti orodje Computer Setup, izberite ikono za **shranjevanje**, nato pa upoštevajte zaslonska navodila.

– ali –

Izberite **Main** (Glavno), izberite **Save Changes and Exit** (Shrani spremembe in zapri), nato pa pritisnite **enter**.

Spremembe se uveljavijo ob vnovičnem zagonu računalnika.

## Vnos skrbniškega gesla za BIOS

V poziv **BIOS administrator password** (Skrbniško geslo systemskega BIOS-a) vnesite geslo (uporabite iste tipke kot ste jih uporabili pri nastavitvi gesla) in pritisnite **enter**. Po dveh neuspešnih poskusih vnosa skrbniškega gesla za BIOS morate znova zagnati računalnik in poskusiti znova.

## Uporaba varnostnih možnosti DriveLock

Varnostna funkcija DriveLock preprečuje nepooblaščen dostop do vsebine trdega diska. Funkcijo DriveLock lahko omogočite samo za notranje trde diske računalnika. Ko za pogon omogočite funkcijo DriveLock, je dostop do njega mogoč samo, če najprej vnesete ustrezno geslo. Pogon mora biti vstavljen v računalnik ali napredni podvojevalnik vrat, da ga je mogoče odkleniti.

Varnostne možnosti DriveLock zagotavljajo spodaj navedene funkcije:

- **Automatic DriveLock** (Samodejno zaklepanje pogonov) – glejte [Izbiranje funkcije Automatic DriveLock \(Samodejno zaklepanje pogonov\) \(samo pri nekaterih izdelkih\) na strani 44](#).
- **Nastavitev glavnega gesla DriveLock** – glejte [Ročno izbiranje funkcije DriveLock na strani 46](#).
- **Omogočenje funkcije DriveLock** – glejte [Omogočenje funkcije DriveLock in nastavitev uporabniškega gesla DriveLock na strani 47](#).

## Izbiranje funkcije Automatic DriveLock (Samodejno zaklepanje pogonov) (samo pri nekaterih izdelkih)

Preden lahko omogočite funkcijo Automatic DriveLock (Samodejno zaklepanje pogonov), morate nastaviti skrbniško geslo systemskega BIOS-a. Če je omogočena funkcija Automatic DriveLock (Samodejno zaklepanje pogonov), sta ustvarjena naključno uporabniško geslo DriveLock in glavno geslo DriveLock, ki sta izpeljana iz skrbniškega gesla systemskega BIOS-a. Ko je računalnik vklopljen, naključno uporabniško geslo samodejno odklene pogon. Če pogon prenesete v drug računalnik, morate za njegovo odklepanje v poziv za geslo DriveLock vnesti skrbniško geslo systemskega BIOS-a za izvorni računalnik.

## Omogočanje funkcije Automatic DriveLock (Samodejno zaklepanje pogonov)

Če želite omogočiti funkcijo Automatic DriveLock (Samodejno zaklepanje pogonov), naredite naslednje:

1. Zaženite orodje Computer Setup.
  - Računalniki ali tablični računalniki s tipkovnicami:
    1. Izklopite računalnik.
    2. Pritisnite gumb za vklop/izklop; ko se prikaže logotip HP, pritisnite tipko **f10**, da zaženete orodje Computer Setup.
  - Tablični računalniki brez tipkovic:
    1. Izklopite tablični računalnik.
    2. Pritisnite gumb za vklop/izklop skupaj z gumbom za zmanjšanje glasnosti, da se prikaže zagonski meni, nato pa tapnite **f10**, da zaženete orodje Computer Setup.
2. V poziv za skrbniško geslo systemskega BIOS-a vnesite skrbniško geslo systemskega BIOS-a, nato pa pritisnite **enter**.
3. Izberite **Security** (Varnost), izberite **Hard Drive Utilities** (Pripomočki za trde diske), izberite **DriveLock/ Automatic DriveLock**, nato pa pritisnite **enter**.



4. Potrditveno polje **Automatic DriveLock** (Samodejno zaklepanje pogonov) izberete s tipko **enter**, klikom z levo tipko miške ali zaslonom na dotik.
5. Če želite shraniti spremembe in zapreti orodje Computer Setup, izberite ikono za **shranjevanje**, nato pa upoštevajte zaslonska navodila.

– ali –

Izberite **Main** (Glavno), izberite **Save Changes and Exit** (Shrani spremembe in zapri), nato pa pritisnite **enter**.

### Onemogočanje funkcije Automatic DriveLock (Samodejno zaklepanje pogonov)

Če želite onemogočiti funkcijo Automatic DriveLock (Samodejno zaklepanje pogonov), naredite naslednje:

1. Zaženite orodje Computer Setup.
  - Računalniki ali tablični računalniki s tipkovnicami:
    1. Izklopite računalnik.
    2. Pritisnite gumb za vklop/izklop; ko se prikaže logotip HP, pritisnite tipko **f10**, da zaženete orodje Computer Setup.
  - Tablični računalniki brez tipkovic:
    1. Izklopite tablični računalnik.
    2. Pritisnite gumb za vklop/izklop skupaj z gumbom za zmanjšanje glasnosti, da se prikaže zagonski meni, nato pa tapnite **f10**, da zaženete orodje Computer Setup.
2. V poziv za skrbniško geslo systemskega BIOS-a vnesite skrbniško geslo systemskega BIOS-a, nato pa pritisnite **enter**.
3. Izberite **Security** (Varnost), izberite **Hard Drive Utilities** (Pripomočki za trde diske), izberite **DriveLock/ Automatic DriveLock**, nato pa pritisnite **enter**.
4. Izberite notranji trdi disk, nato pa pritisnite **enter**.
5. Potrditveno polje **Automatic DriveLock** (Samodejno zaklepanje pogonov) počistite s tipko **enter**, klikom z levo tipko miške ali zaslonom na dotik.
6. Če želite shraniti spremembe in zapreti orodje Computer Setup, izberite ikono za **shranjevanje**, nato pa upoštevajte zaslonska navodila.

– ali –

Izberite **Main** (Glavno), izberite **Save Changes and Exit** (Shrani spremembe in zapri), nato pa pritisnite **enter**.

## Vnos gesla za Automatic DriveLock (Samodejno zaklepanje pogonov)

Medtem ko je funkcija Automatic DriveLock (Samodejno zaklepanje pogonov) omogočena in je pogon v izvornem računalniku, se ne prikaže poziv za vnos gesla DriveLock, s katerim bi odklenili pogon. Toda če pogon prenesete v drug računalnik ali v izvornem računalniku zamenjate sistemsko ploščo, se prikaže poziv za vnos gesla DriveLock.

V tem primeru v poziv za **geslo DriveLock** vnesite skrbniško geslo sistema BIOS-a za izvorni računalnik (uporabite iste tipke kot ste jih uporabili za nastavitvev gesla), nato pa za odklepanje pogona pritisnite **enter**.

Po treh napačnih poskusih vnosa gesla morate zaustaviti računalnik in poskusiti znova.

## Ročno izbiranje funkcije DriveLock

---

**POZOR:** Če želite preprečiti, da bi trdi disk, zaščiten s funkcijo DriveLock, postal trajno neuporaben, shranite uporabniško in glavno geslo funkcije DriveLock na varno mesto stran od računalnika. Če pozabite obe gesli DriveLock, se trdi disk trajno zaklene in ga ni mogoče več uporabljati.

---

Če želite ročno omogočiti zaščito DriveLock za notranji trdi disk, morate nastaviti glavno geslo in v programu Computer Setup omogočiti funkcijo DriveLock. Pri uporabi varnostne funkcije DriveLock upoštevajte naslednje:

- Dostop do trdega diska, zaščitenega s funkcijo Drive Lock, je mogoč samo z uporabniškim ali glavnim geslom DriveLock.
- Priporočamo, da je lastnik uporabniškega gesla DriveLock uporabnik, ki vsakodnevno uporablja zaščiteni trdi disk. Lastnik glavnega gesla DriveLock je lahko skrbnik sistema ali uporabnik, ki vsakodnevno uporablja trdi disk.
- Uporabniško in glavno geslo DriveLock sta lahko enaki.

## Nastavitev glavnega gesla DriveLock

Če želite nastaviti glavno geslo DriveLock, naredite naslednje:

1. Zaženite orodje Computer Setup.
  - Računalniki ali tablični računalniki s tipkovicami:
    1. Izklopite računalnik.
    2. Pritisnite gumb za vklop/izklop; ko se prikaže logotip HP, pritisnite tipko **f10**, da zaženete orodje Computer Setup.
  - Tablični računalniki brez tipkovic:
    1. Izklopite tablični računalnik.
    2. Pritisnite gumb za vklop/izklop skupaj z gumbom za zmanjšanje glasnosti, da se prikaže zagonski meni, nato pa tapnite **f10**, da zaženete orodje Computer Setup.
2. Izberite **Security** (Varnost), izberite ustrezno možnost za **Hard Drive Utilities** (Pripomočki za trde diske), izberite **DriveLock/Automatic DriveLock**, nato pa pritisnite **enter**.
3. Izberite trdi disk, ki ga želite zaščititi, nato pa pritisnite **enter**.
4. Izberite **Set DriveLock Master Password** (Nastavi glavno geslo DriveLock), nato pa pritisnite **enter**.
5. Natančno preberite opozorilo.
6. Če želite nastaviti glavno geslo DriveLock, sledite navodilom na zaslону.



**OPOMBA:** Funkcijo DriveLock lahko omogočite še preden zaprete orodje Computer Setup, kar velja tudi za nastavitev uporabniškega gesla DriveLock. Za dodatne informacije glejte [Omogočenje funkcije DriveLock in nastavitev uporabniškega gesla DriveLock na strani 47](#).

7. Če želite zapreti orodje Computer Setup, izberite **Main** (Glavno), izberite **Save Changes and Exit** (Shrani spremembe in zapri), nato pa izberite **Yes** (Da).

## Omogočenje funkcije DriveLock in nastavitev uporabniškega gesla DriveLock

Če želite omogočiti funkcijo DriveLock in nastaviti uporabniško geslo DriveLock, naredite naslednje:

1. Zaženite orodje Computer Setup.
  - Računalniki ali tablični računalniki s tipkovicami:
    1. Izklopite računalnik.
    2. Pritisnite gumb za vklop/izklop; ko se prikaže logotip HP, pritisnite tipko **f10**, da zaženete orodje Computer Setup.
  - Tablični računalniki brez tipkovic:
    1. Izklopite tablični računalnik.
    2. Pritisnite gumb za vklop/izklop skupaj z gumbom za zmanjšanje glasnosti, da se prikaže zagonski meni, nato pa tapnite **f10**, da zaženete orodje Computer Setup.
2. Izberite **Security** (Varnost), izberite **Hard Drive Utilities** (Pripomočki za trde diske), izberite **DriveLock/Automatic DriveLock**, nato pa pritisnite **enter**.
3. Izberite trdi disk, ki ga želite zaščititi, nato pa pritisnite **enter**.
4. Izberite **Enable DriveLock** (Omogoči DriveLock), nato pa pritisnite **enter**.

5. Natančno preberite opozorilo.
6. Za nastavev uporabniškega gesla DriveLock in omogočenje funkcije DriveLock sledite navodilom na zaslonu.
7. Če želite zapreti orodje Computer Setup, izberite **Main** (Glavno), izberite **Save Changes and Exit** (Shrani spremembe in zapri), nato pa izberite **Yes** (Da).

## Onemogočenje funkcije DriveLock

1. Zaženite orodje Computer Setup.
  - Računalniki ali tablični računalniki s tipkovnicami:
    1. Izklopite računalnik.
    2. Pritisnite gumb za vklop/izklop; ko se prikaže logotip HP, pritisnite tipko **f10**, da zaženete orodje Computer Setup.
  - Tablični računalniki brez tipkovic:
    1. Izklopite tablični računalnik.
    2. Pritisnite gumb za vklop/izklop skupaj z gumbom za zmanjšanje glasnosti, da se prikaže zagonski meni, nato pa tapnite **f10**, da zaženete orodje Computer Setup.
2. Izberite **Security** (Varnost), izberite **Hard Drive Utilities** (Pripomočki za trde diske), izberite **DriveLock/Automatic DriveLock**, nato pa pritisnite **enter**.
3. Izberite trdi disk, ki ga želite upravljati, nato pa pritisnite **enter**.
4. Izberite **Disable DriveLock** (Onemogoči DriveLock), nato pa pritisnite **enter**.
5. Če želite onemogočiti funkcijo DriveLock, sledite navodilom na zaslonu.
6. Če želite zapreti orodje Computer Setup, izberite **Main** (Glavno), izberite **Save Changes and Exit** (Shrani spremembe in zapri), nato pa izberite **Yes** (Da).

## Vnos gesla DriveLock

Preverite, ali je trdi disk vstavljen v računalnik (ne v dodatno združitevno napravo ali zunanje ležišče MultiBay).

V poziv **DriveLock Password** (Geslo DriveLock) vnesite uporabniško ali glavno geslo DriveLock (uporabite iste tipke kot ste jih uporabili za nastavev gesla), nato pa pritisnite **enter**.

Po treh napačnih poskusih vnosa gesla morate zaustaviti računalnik in poskusiti znova.

## Spreminjanje gesla DriveLock

Za spreminjanje gesla DriveLock v orodju Computer Setup sledite naslednjim korakom:

1. Izklopite računalnik.
2. Pritisnite gumb za vklop/izklop.
3. V poziv **DriveLock Password** (Geslo DriveLock) vnesite trenutno uporabniško ali glavno geslo DriveLock, ki ga spreminjate, pritisnite **enter**, nato pa pritisnite ali tapnite **f10**, da zaženete orodje Computer Setup.
4. Izberite **Security** (Varnost), izberite **Hard Drive Utilities** (Pripomočki za trde diske), izberite **DriveLock/ Automatic DriveLock**, nato pa pritisnite **enter**.
5. Izberite trdi disk, ki ga želite upravljati, nato pa pritisnite **enter**.
6. Opravite izbiro za geslo DriveLock, ki ga želite spremeniti, nato pa z upoštevanjem zaslonskih navodil vnesite gesli.



**OPOMBA:** Možnost **Change DriveLock Master Password** (Spremeni glavno geslo DriveLock) je vidna samo, če ste v 3. koraku v poziv DriveLock Password (Geslo DriveLock) vnesli glavno geslo DriveLock.

7. Če želite zapreti orodje Computer Setup, izberite **Main** (Glavno), izberite **Save Changes and Exit** (Shrani spremembe in zapri), nato pa sledite navodilom na zaslonu.

## Uporaba funkcije Windows Hello (samo pri nekaterih izdelkih)

V izdelkih, ki so opremljeni z bralnikom prstnih odtisov ali infrardečo kamero, storitev Windows Hello omogoča vpis tako, da podrsate s prstom ali pogledate v kamero.

Če želite nastaviti funkcijo Windows Hello, naredite naslednje:

1. Izberite gumb za **začetni meni, Nastavitve, Računi** in **Možnosti vpisa**.
2. V storitvi **Windows Hello** upoštevajte navodila na zaslonu, da dodate geslo in številsko kodo PIN, nato pa včlanite svoj prstni odtis ali ID obraza.



**OPOMBA:** Dolžina kode PIN ni omejena, vendar pa mora vsebovati samo številke. Uporaba abecednih ali posebnih znakov ni dovoljena.

## Uporaba protivirusne programske opreme

Ko računalnik uporabljate za dostopanje do e-pošte, omrežja ali interneta, ga izpostavljate računalniškim virusom. Računalniški virusi lahko onemogočijo operacijski sistem, programe ali pripomočke ali pa povzročijo, da ne delujejo pravilno.

Protivirusna programska oprema lahko zazna in uniči večino virusov ter v večini primerov tudi popravi poškodbe, ki jih je povzročil virus. Če želite, da bo računalnik neprekinjeno zaščiten pred najnovejšimi virusi, morate protivirusno programsko opremo redno posodabljeni.

Program Windows Defender je vnaprej nameščen v računalnik. Priporočamo vam, da še naprej uporabljate protivirusni program ter tako popolnoma zaščitite svoj računalnik.

Več informacij o računalniških virusih poiščite v aplikaciji HP Support Assistant.

## Uporaba programske opreme požarnega zidu

Požarni zidovi preprečujejo nepooblaščen dostop do sistema ali omrežja. Požarni zid je lahko programska oprema, ki jo namestite v računalnik in/ali omrežje, ali pa vključuje tako strojno kot tudi programsko opremo.

Obstajata dve vrsti požarnih zidov:

- gostiteljski požarni zidovi – programska oprema, ki varuje samo računalnik, v katerem je nameščena;
- omrežni požarni zidovi – nameščeni med DSL ali kabelskim modemom v domačem omrežju in varujejo vse računalnike v omrežju.

Če je v sistemu nameščen požarni zid, ta nadzoruje podatke, ki so poslani v sistem in iz njega, ter jih primerja z uporabniško določenimi varnostnimi kriteriji. Podatki, ki teh kriterijev ne izpolnjujejo, so blokirani.

V vašem računalniku ali omrežni opremi je požarni zid morda že nameščen. Če ni, so na voljo rešitve v obliki programske opreme požarnega zidu.

 **OPOMBA:** V nekaterih primerih lahko požarni zid prepreči dostop do spletnih iger, moti delovanje tiskalnika ali skupne rabe datotek v omrežju ali pa blokira e-poštne priponke pooblaščenih oseb. Če želite začasno odpraviti težavo, onemogočite požarni zid, izvedite zeleno opravilo, nato pa znova omogočite požarni zid. Za trajno odpravo težave pa boste morali spremeniti nastavitve požarnega zidu.

## Nameščanje posodobitev programske opreme

Programsko opremo HP, Windows in programsko opremo drugih proizvajalcev, nameščeno v vašem računalniku, morate redno posodabljeti, da se odpravijo varnostne težave in se izboljša delovanje programske opreme.

 **POMEMBNO:** Microsoft pošilja obvestila o posodobitvah sistema Windows, ki lahko vključujejo varnostne posodobitve. Če želite računalnik zavarovati pred luknjami v zaščiti in računalniškimi virusi, namestite vse Microsoftove posodobitve takoj, ko vas računalnik o njih obvesti.

Te posodobitve lahko namestite samodejno.

Če si želite ogledati ali spremeniti nastavitve, naredite naslednje:

1. Izberite gumb **za začetni meni**, izberite **Nastavitve**, nato pa **Posodobitev in varnost**.
2. Izberite **Windows Update**, nato pa sledite navodilom na zaslonu.
3. Če želite določiti čas za namestitev posodobitev, izberite **Dodatne možnosti**, nato pa sledite navodilom na zaslonu.

## Uporaba programa HP Client Security (samo pri nekaterih izdelkih)

Programska oprema HP Client Security je predhodno nameščena na računalnik. Do te programske opreme lahko dostopate prek ikone HP Client Security na skrajni desni strani opravilne vrstice ali prek nadzorne plošče Windows. Ponuja varnostne funkcije, ki preprečujejo nepooblaščen dostop do računalnika, omrežij in ključnih podatkov. Več informacij najdete v pomoči za programsko opremo HP Client Security.

## Uporaba programa HP Touchpoint Manager (samo pri nekaterih izdelkih)

HP Touchpoint Manager je rešitev informacijske tehnologije v oblaku, ki podjetjem omogoča učinkovito upravljanje in zaščito sredstev podjetja. HP Touchpoint Manager pomaga zaščititi naprave pred zlonamerno programsko opremo in drugimi napadi, nadzoruje zdravje naprave in strankam omogoča, da skrajšajo čas, ki ga porabijo za reševanje težav z napravo za končnega uporabnika in varnostjo. Stranke lahko hitro prenesejo in namestijo programsko opremo, ki je v primerjavi z običajnimi rešitvami cenovno zelo ugodna. Za dodatne informacije pojdite na spletno mesto <http://www.hptouchpointmanager.com>.

## Uporaba dodatnega varnostnega kabla (samo pri nekaterih izdelkih)

Varnostni kabel (naprodaj ločeno) je namenjen odvratanju morebitnih tatov, ne more pa vedno preprečiti kraje računalnika ali napačnega ravnanja z njim. Če želite v računalnik priključiti varnostni kabel, upoštevajte navodila proizvajalca naprave.

## Uporaba bralnika prstnih odtisov (samo pri nekaterih izdelkih)

Vgrajeni bralnik prstnih odtisov je na voljo v izbranih izdelkih. Če želite uporabiti bralnik prstnih odtisov, morate svoje prstne odtise registrirati v orodju Credential Manager v programu HP Client Security. Glejte pomoč za programsko opremo HP Client Security.

Ko vse prstne odtise registrirate v orodju Credential Manager, lahko s funkcijo Password Manager programa HP Client Security shranite vsa uporabniška imena in gesla za podprta spletna mesta in programe.

## Iskanje bralnika prstnih odtisov

Bralnik prstnih odtisov je majhno kovinsko tipalo, ki je nameščeno na enem od naslednjih delov računalnika:

- blizu spodnjega dela sledilne ploščice;
- na desni strani tipkovnice;
- na zgornji desni strani zaslona;
- na zgornji levi strani zaslona;
- na hrbtni strani zaslona.

Glede na izdelek je bralnik lahko nameščen vodoravno ali navpično.

## 8 Vzdrževanje

Pomembno je, da računalnik redno vzdržujete v optimalnem stanju. V tem poglavju je razloženo, kako uporabiti orodja, kot sta programa za defragmentiranje in čiščenje diska. Vsebuje tudi navodila za posodabljanje programov in gonilnikov, postopke za čiščenje računalnika ter nasvete za potovanje z računalnikom ali njegovo pošiljanje.

### Izboljšanje delovanja

Hitro delovanje računalnika lahko ohranite z rednim vzdrževanjem s pomočjo orodij, kot sta programa za defragmentiranje diska in čiščenje diska.

### Uporaba programa za defragmentiranje diska

HP priporoča, da s programom za defragmentiranje diska defragmentirate trdi disk vsaj enkrat na mesec.



**OPOMBA:** Pri fiksni pogonih (SSD-jih) programa za defragmentiranje diska ni treba zaganjati.

Zagon programa za defragmentiranje diska:

1. Računalnik priključite na izmenično napajanje.
2. V iskalno polje v opravilni vrstici vnesite `defragmentacija`, nato pa izberite **Defragmentacija in optimizacija pogonov**.
3. Sledite navodilom na zaslону.

Dodatne informacije najdete v pomoči programske opreme za defragmentiranje diska.

### Uporaba programa za čiščenje diska

Program za čiščenje diska pregleda, ali so na trdem disku nepotrebne datoteke, ki jih lahko varno izbrišete, s čimer sprostite prostor na disku in omogočite učinkovitejše delovanje računalnika.

Zagon programa za čiščenje diska:

1. V iskalno polje v opravilni vrstici vnesite `disk`, nato pa izberite **Čiščenje diska**.
2. Sledite navodilom na zaslону.

### Uporaba programa HP 3D DriveGuard (samo pri nekaterih izdelkih)

HP 3D DriveGuard štiti trdi disk s parkiranjem pogona in ustavljanjem podatkovnih zahtev pri enem od naslednjih pogojev:

- če računalnik pade na tla;
- če računalnik premaknete z zaprtim zaslonom, medtem ko se napaja iz akumulatorja.

Kratek čas po enem od teh dogodkov HP 3D DriveGuard povrne trdi disk v normalno delovanje.



**OPOMBA:** S programom HP 3D DriveGuard so zaščiteni samo notranji trdi diski. HP 3D DriveGuard ne varuje trdega diska, nameščena v dodatne združljive naprave ali priključenega v vrata USB.



 **OPOMBA:** Ker fiksni pogoni (SSD-ji) nimajo premikajočih se delov, zaščita s programom HP 3D DriveGuard za te pogone ni potrebna.

---

Več informacij najdete v pomoči za programsko opremo HP 3D DriveGuard.

## Prepoznavanje stanja programa HP 3D DriveGuard

Lučka pogona na računalniku spremeni barvo in tako prikaže, da je v ležišču primarnega in/ali sekundarnega (samo pri nekaterih izdelkih) trdega diska parkiran pogon. Če želite ugotoviti, ali je pogon trenutno zaščiten oziroma parkiran, uporabite ikono v območju za obvestila na skrajni desni strani opravilne vrstice na namizju sistema Windows.

## Posodabljanje programov in gonilnikov

HP priporoča redno posodabljanje programov in gonilnikov. S posodobitvami lahko odpravite težave in pridobite nove funkcije in možnosti za računalnik. Starejša grafična kartica morda ne bo dobro delovala z najnovejšimi igrami. Brez najnovejših gonilnikov ne izkoriščate svoje opreme.

Najnovejše različice HP-jevih programov in gonilnikov lahko prenesete s spletnega mesta <http://www.hp.com/support>. Registrirate se lahko tudi za prejemanje samodejnih obvestil o posodobitvah, ko so te na voljo.

Če želite posodobiti programe in gonilnike, upoštevajte spodnja navodila:

1. V iskalno polje v opravilni vrstici vnesite **podpora**, nato pa izberite aplikacijo **HP Support Assistant**.  
– ali –  
Kliknite ikono vprašaja v opravilni vrstici.
2. Izberite **Moj računalnik**, izberite zavihek **Posodobitve**, nato pa izberite **Preveri, ali so na voljo posodobitve in sporočila**.
3. Upoštevajte navodila na zaslonu.

## Čiščenje računalnika

Za varno čiščenje računalnika uporabljajte naslednje izdelke:

- največ 0,3-odstotno raztopino dimetil benzil amonijevega klorida (npr. krpe različnih znamk za enkratno uporabo);
- brezalkoholno tekočino za čiščenje stekla;
- raztopino vode in blage milnice;
- suho čistilno krpo iz mikrovlakn ali irhovino (krpo brez statične elektrike ali olj);
- krpe iz tkanine brez statične elektrike.

 **POZOR:** Ne uporabljajte čistilnih razredčil, ki lahko poškodujejo računalnik. Če niste prepričani, ali je čistilo varno za vaš računalnik, v vsebini izdelka preverite, da ne vsebuje snovi, kot so alkohol, aceton, amonijev klorid, metilen klorid in ogljikov vodik.

---

Materiali z vlakni, kot so papirnate brisače, lahko opraskajo računalnik. Čez čas se lahko delci umazanije ali čistilnih sredstev naberejo v praskah.

## Postopki čiščenja

Če želite računalnik varno očistiti, upoštevajte postopke v tem razdelku.

---

**⚠ OPOZORILO!** Če želite preprečiti električni udar in poškodbo komponent, računalnika ne čistite, ko je vklopljen.

1. Izklopite računalnik.
2. Odklopite omrežno napajanje.
3. Odklopite vse priključene zunanje naprave.

**⚠ POZOR:** Če želite preprečiti poškodbe notranjih komponent, čistilnih sredstev ali tekočin ne pršite neposredno po nobeni površini računalnika. Tekočine, ki pridejo v stik s površino, lahko trajno poškodujejo notranje komponente.

---

## Čiščenje zaslona

Zaslon previdno obrišite z mehko krpo brez nitk, ki ste jo navlažili z blagim čistilom za steklo, v katerem ni alkohola. Preden zaprete računalnik, preverite, ali je zaslon suh.

## Čiščenje stranic ali pokrova

Če želite očistiti stranice ali pokrov, uporabite mehko krpo iz mikrovlaknen ali irhovino, ki ste jo navlažili z eno od omenjenih čistilnih raztopin, ali pa uporabite ustrezne razkuževalne krpe za enkratno uporabo.

**📝 OPOMBA:** Pokrov računalnika čistite s krožnimi gibi, da odstranite čim več umazanije.

---

## Čiščenje sledilne ploščice, tipkovnice ali miške (samo pri nekaterih izdelkih)

**⚠ OPOZORILO!** Za zmanjšanje možnosti električnega šoka ali poškodbe notranjih komponent tipkovnice ne čistite s sesalnikom. Sesalnik lahko na tipkovnici pusti hišni prah in umazanijo.

**⚠ POZOR:** Če želite preprečiti poškodbe notranjih komponent, pazite, da med tipke ne prodre tekočina.

---

- Če želite očistiti sledilno ploščico, tipkovnico ali miško, uporabite mehko krpo iz mikrovlaknen ali irhovino, ki ste jo navlažili z eno od omenjenih čistilnih raztopin, ali pa uporabite ustrezne razkuževalne krpe za enkratno uporabo.
- Če želite preprečiti lepljenje tipk in odstraniti prah, vlakna ter delce pod tipkami, uporabite pločevinko stisnjene zraka z dolgim cevastim nastavkom.

## Potovanje z računalnikom in njegovo pošiljanje

Če morate potovati z računalnikom ali ga poslati, upoštevajte spodnje nasvete in zaščitite svojo opremo.

- Računalnik pripravite za potovanje ali prenašanje:
  - Varnostno kopirajte podatke na zunanji pogon.
  - Odstranite vse diske in zunanje medijske kartice, kot so pomnilniške kartice.
  - Izklopite in nato izključite vse zunanje naprave.
  - Izklopite računalnik.
- S seboj vzemite varnostno kopijo svojih podatkov. Varnostno kopijo hranite ločeno od računalnika.
- Če potujete z letalom, računalnik vzemite s seboj kot ročno prtljago. Ne predajajte ga skupaj z drugo prtljago.

---

**⚠ POZOR:** Pogona ne izpostavljajte magnetnim poljem. Varnostne naprave, ki uporabljajo magnetno polje, so na primer detektorji kovin, skozi katere morate na letališčih, in ročni detektorji kovin. Letališki tekoči trak in podobne varnostne naprave za preverjanje ročne prtljage ne uporabljajo magnetnih polj temveč rentgenske žarke in pogonom ne škodijo.

---

- Če nameravate računalnik uporabljati med letom, letalsko osebje naznani, kdaj je dovoljena uporaba. Uporabo računalnika med letom mora odobriti prevoznik.
- Če računalnik ali pogon pošiljate, uporabite ustrezno zaščitno pakiranje in ga označite z napisom »LOMLJIVO«.
- Uporaba brezžičnih naprav je v nekaterih okoljih lahko omejena. Tovrstne omejitve lahko veljajo na letalu, v bolnišnicah, v bližini eksplozivnih teles ter na nevarnih območjih. Če niste prepričani, katera pravila veljajo za uporabo brezžične naprave v vašem računalniku, pred vklopom prosite za dovoljenje za uporabo.
- Če potujete v tujino, upoštevajte naslednje predloge:
  - Za vsako državo ali regijo, v katero potujete, preverite, kakšna je carinska zakonodaja glede računalnikov.
  - Za vsako območje, na katerem nameravate uporabljati računalnik, preverite zahteve glede napajalnega kabla in napajalnika. Napetost, frekvenca in konfiguracija vtiča se lahko razlikujejo.

---

**⚠ OPOZORILO!** Možnost električnega udara, požara ali poškodbe opreme zmanjšate tako, da ne poskušate računalnika priklopiti v električno omrežje prek napetostnega pretvornika za gospodinjske aparate.

---

## 9 Varnostno kopiranje in obnavljanje

To poglavje vsebuje informacije o naslednjih procesih. Informacije v tem poglavju so standardni postopek za večino izdelkov.

- Izdelava obnovitvenega medija in varnostnih kopij
- Obnovitev in povrnitev sistema

Dodatne informacije poiščite v aplikaciji HP Support Assistant.

- ▲ V iskalno polje v pravilni vrstici vnesite `podpora`, nato pa izberite aplikacijo **HP Support Assistant**.  
– ali –  
Izberite ikono vprašaja v pravilni vrstici.

 **POMEMBNO:** Če boste izvajali postopke obnovitve v tabličnem računalniku, mora biti akumulator tabličnega računalnika pred začetkom postopka obnavljanja vsaj 70-odstotno napolnjen.

**POMEMBNO:** Pri tabličnem računalniku, ki ima snemljivo tipkovnico, priključite tablični računalnik na priključek za združitev tipkovnice, še preden začnete s postopki obnavljanja.

### Izdelava obnovitvenega medija in varnostnih kopij

Naslednji načini ustvarjanja obnovitvenih medijev in varnostnih kopij so na voljo samo za nekatere izdelke. Izberite razpoložljiv način glede na model računalnika.

- Po uspešni nastavitvi računalnika uporabite program HP Recovery Manager, da ustvarite obnovitvene medije HP. S tem korakom ustvarite varnostno kopijo particije HP Recovery v računalniku. Z varnostno kopijo lahko znova namestite prvotni operacijski sistem, če se trdi disk okvari ali ga zamenjate. Za informacije o ustvarjanju obnovitvenih medijev glejte [Ustvarjanje medijev HP Recovery \(samo pri nekaterih izdelkih\) na strani 56](#). Za informacije o možnostih obnovitve, ki so na voljo z obnovitvenim medijem, glejte [Uporaba orodij sistema Windows na strani 57](#).
- Z orodji Windows lahko ustvarite systemske obnovitvene točke in varnostne kopije osebnih podatkov. Za dodatne informacije glejte [Obnovitev s programom HP Recovery Manager na strani 58](#).

 **OPOMBA:** Če je na voljo 32 GB pomnilnika ali manj, je funkcija obnovitve sistema Microsoft privzeto onemogočena.

- Pri nekaterih izdelkih lahko z orodjem HP Cloud Recovery Download ustvarite zagonski pogon USB za obnovitveni medij HP. Pojdite na spletno mesto <https://support.hp.com/us-en/document/c05115630?openCLC=true>, izberite svojo državo ali območje in upoštevajte navodila na zaslonu.

### Ustvarjanje medijev HP Recovery (samo pri nekaterih izdelkih)

Če je možno, preverite, ali sta na voljo obnovitvena particija in particija Windows. Z desno tipko miške kliknite gumb za **začetni meni**, izberite **Raziskovalec**, nato pa izberite **Ta računalnik**.

- Če v računalniku nista navedeni particija Windows in obnovitvena particija, lahko dobite obnovitveni medij za svoj sistem pri službi za podporo. Podatke za stik lahko poiščete na HP-jevem spletnem mestu. Pojdite na spletno mesto <http://www.hp.com/support>, izberite svojo državo ali območje in upoštevajte navodila na zaslonu.

Z orodji Windows lahko ustvarite sistemske obnovitvene točke in varnostne kopije osebnih podatkov; glejte [Uporaba orodij sistema Windows na strani 57](#).

- Če sta obnovitvena particija in particija Windows v računalniku navedeni, lahko s programom HP Recovery Manager po uspešni nastavitvi računalnika ustvarite obnovitveni medij. Medij HP Recovery lahko uporabite za obnovitev sistema, če se trdi disk poškoduje. Obnovitev sistema znova namesti prvotni operacijski sistem in programsko opremo, nameščeno v tovarni, ter nato konfigurira nastavitve programov. Medij HP Recovery lahko uporabite tudi za prilagoditev sistema ali obnovitev tovarniške slike pri zamenjavi trdega diska.
  - Izdelate lahko le en komplet obnovitvenih medijev. S temi obnovitvenimi orodji ravnajte previdno in jih shranite na varno mesto.
  - HP Recovery Manager pregleda računalnik in določi zahtevano zmogljivost shrambe za medij.
  - Za izdelavo obnovitvenih diskov mora imeti računalnik optični pogon in možnost zapisovanja na DVD, poleg tega pa morate uporabiti samo visokokakovostne prazne diske DVD-R, DVD+R, DVD-R DL ali DVD+R DL. Ne uporabite večkrat zapisljivih diskov, kot so CD±RW, DVD±RW, dvoslojni DVD ±RW in BD-RE (večkrat zapisljivi Blu-ray), saj niso združljivi s programsko opremo HP Recovery Manager. Namesto tega lahko uporabite visokokakovosten prazen bliskovni pogon USB.
  - Če računalnik nima vgrajenega optičnega pogona, ki podpira zapisovanje DVD-jev, lahko za izdelavo obnovitvenih DVD-jev uporabite zunanji optični pogon (kupljen posebej). Če uporabljate zunanji optični pogon, mora biti priključen neposredno v vrata USB na računalniku, ne pa v vrata USB na zunanji napravi, na primer zvezdišču USB. Če sami ne morete ustvariti DVD-jev, lahko obnovitvene diske za svoj računalnik dobite pri HP-ju. Podatke za stik lahko poiščete na HP-jevem spletnem mestu. Pojdite na spletno mesto <http://www.hp.com/support>, izberite svojo državo ali območje in upoštevajte navodila na zaslonu.
  - Pred izdelovanjem obnovitvenih medijev preverite, ali je računalnik priključen v napajanje.
  - Postopek izdelave lahko traja eno uro ali več. Postopka izdelave ne prekinjajte.
  - Po potrebi lahko zaprete program, preden dokončate izdelavo obnovitvenih DVD-jev. HP Recovery Manager bo trenutni DVD zapisal do konca. Pri naslednjem zagonu programa HP Recovery Manager boste pozvani k nadaljevanju postopka.

Obnovitvene medije HP Recovery izdelate tako:

 **POMEMBNO:** Pri tabličnem računalniku, ki ima snemljivo tipkovnico, priključite tablični računalnik na ploščo tipkovnice, še preden začnete z izvajanjem teh korakov.

1. V iskalno polje v opravilni vrstici vnesite `obnovitev`, nato pa izberite program **HP Recovery Manager**.
2. Izberite **Ustvarite obnovitveni medij** in sledite navodilom na zaslonu.

Če boste morali kdaj obnoviti sistem, glejte [Obnovitev s programom HP Recovery Manager na strani 58](#).

## Uporaba orodij sistema Windows

Z orodji sistema Windows lahko ustvarite obnovitvene medije, sistemske obnovitvene točke in varnostne kopije osebnih podatkov.

 **OPOMBA:** Če je na voljo 32 GB pomnilnika ali manj, je funkcija obnovitve sistema Microsoft privzeto onemogočena.

Za dodatne informacije in korake glejte aplikacijo »Iskanje pomoči«.

- ▲ Izberite gumb za **začetni meni**, nato pa izberite aplikacijo **Iskanje pomoči**.

 **OPOMBA:** Za dostopanje do aplikacije Iskanje pomoči morate biti povezani v internet.

## Obnovev in povrnitev

Sistem lahko obnovite na več načinov. Izberite tistega, ki najbolj ustreza vašemu primeru in izkušnjam:

 **POMEMBNO:** Vsi načini niso na voljo v vseh izdelkih.

- Sistem Windows nudi več možnosti za obnovev iz varnostne kopije, osvežitev računalnika in ponastavitvev računalnika v izvirno stanje. Za dodatne informacije glejte aplikacijo »Iskanje pomoči«.
  - ▲ Izberite gumb za **začetni meni**, nato pa izberite aplikacijo **Iskanje pomoči**.

 **OPOMBA:** Za dostopanje do aplikacije »Iskanje pomoči« morate biti povezani v internet.

- Če želite odpraviti težavo s prednameščenim programom ali gonilnikom, uporabite možnost Ponovno namestite gonilnike in/ali aplikacije (samo pri nekaterih izdelkih) v programu HP Recovery Manager in znova namestite posamezni program ali gonilnik.
  - ▲ V iskalno polje v opravilni vrstici vnesite `obnovitev`, izberite **HP Recovery Manager**, nato pa **Ponovno namestite gonilnike in/ali aplikacije** in sledite navodilom na zaslonu.
- Če želite obnoviti particijo Windows v izvirno tovarniško vsebino, lahko na particiji HP Recovery izberete možnost Obnovev sistema (samo pri nekaterih izdelkih) ali uporabite medij HP Recovery. Za dodatne informacije glejte [Obnovev s programom HP Recovery Manager na strani 58](#). Če obnovitvenega medija še niste ustvarili, glejte [Ustvarjanje medijev HP Recovery \(samo pri nekaterih izdelkih\) na strani 56](#).
- Če želite v nekaterih izdelkih obnoviti izvirno tovarniško particijo in vsebino računalnika ali če ste zamenjali trdi disk, lahko uporabite možnost Ponastavitvev tovarniških nastavitvev na mediju HP Recovery. Za dodatne informacije glejte [Obnovev s programom HP Recovery Manager na strani 58](#).
- Če želite pri nekaterih izdelkih odstraniti obnovitveno particijo in tako povečati prostor na trdem disku, lahko to storite z možnostjo Odstranite obnovitveno particijo v programu HP Recovery Manager.

Za dodatne informacije glejte [Odstranitev particije HP Recovery \(samo pri nekaterih izdelkih\) na strani 60](#).

## Obnovev s programom HP Recovery Manager

Programska oprema HP Recovery Manager omogoča obnovev računalnika v izvirno tovarniško stanje z uporabo medija HP Recovery, ki ste ga ustvarili ali pridobili pri HP-ju, ali z uporabo particije HP Recovery (samo pri nekaterih izdelkih). Če obnovitvenega medija še niste ustvarili, glejte [Ustvarjanje medijev HP Recovery \(samo pri nekaterih izdelkih\) na strani 56](#).

### Kaj morate vedeti pred začetkom

- HP Recovery Manager obnovi samo programsko opremo, ki je bila vnaprej nameščena v tovarni. Programsko opremo, ki računalniku ni bila priložena, morate prenesti s spletnega mesta proizvajalca ali znova namestiti z medija, ki ste ga prejeli od proizvajalca.

 **POMEMBNO:** Obnovev s programom HP Recovery Manager uporabite kot zadnjo možnost pri odpravljanju težav z računalnikom.

- Medij HP Recovery uporabite, če trdi disk računalnika odpove. Če obnovitvenega medija še niste ustvarili, glejte [Ustvarjanje medijev HP Recovery \(samo pri nekaterih izdelkih\) na strani 56](#).

- Za uporabo funkcije Ponastavitev tovarniških nastavitvev morate uporabiti medij HP Recovery (samo pri nekaterih izdelkih). Če obnovitvenega medija še niste ustvarili, glejte [Ustvarjanje medijev HP Recovery \(samo pri nekaterih izdelkih\) na strani 56](#).
- Če računalnik ne omogoča ustvarjanja medija HP Recovery ali če medij HP Recovery ne deluje, lahko dobite obnovitveni medij za svoj sistem pri službi za podporo. Podatke za stik lahko poiščete na HP-jevem spletnem mestu. Pojdite na spletno mesto <http://www.hp.com/support>, izberite svojo državo ali območje in upoštevajte navodila na zaslonu.

 **POMEMBNO:** HP Recovery Manager ne ustvari samodejno varnostnih kopij vaših osebnih podatkov. Preden začnete obnovo, varnostno kopirajte osebne podatke, ki jih želite ohraniti.

Z medijem HP Recovery, ki ste ga ustvarili, lahko izbirate med naslednjima možnostma obnove:

 **OPOMBA:** Ko zaženete postopek obnove, so prikazane samo možnosti, ki so na voljo za vaš računalnik.

- Obnova sistema – znova namesti prvotni operacijski sistem in konfigurira nastavitve za tovarniško nameščene programe.
- Ponastavitev tovarniških nastavitvev – obnovi računalnik v izvirno tovarniško stanje, tako da izbriše vse informacije s trdega diska in znova izdela particije. Nato znova namesti operacijski sistem in tovarniško nameščeno programsko opremo.

Particija HP Recovery (samo pri nekaterih izdelkih) omogoča samo obnovo sistema.

## Uporaba particije HP Recovery (samo pri nekaterih izdelkih)

Particija HP Recovery omogoča obnovo sistema brez potrebe po obnovitvenih diskih ali obnovitvenem bliskovnem pogonu USB. Takšno obnovo lahko uporabite le, če trdi disk še deluje.

Za zagon programa HP Recovery Manager s particije HP Recovery naredite naslednje:

 **POMEMBNO:** Za tablični računalnik, ki ima snemljivo tipkovnico, priključite tablični računalnik na priključek za združitev tipkovnice, še preden začnete z izvajanjem teh korakov (samo pri nekaterih izdelkih).

1. V iskalno polje v opravilni vrstici vnesite `obnovitev`, izberite **HP Recovery Manager**, nato pa izberite **Obnovitveno okolje Windows**.
  - ali –

Za računalnike ali tablične računalnike s priključeno tipkovnico med zaganjanjem računalnika pritisnite **f11** ali pa medtem, ko pritisnete gumb za vklop/izklop, pritisnite in pridržite **f11**.

Za tablične računalnike brez tipkovic:

  - Vključite ali znova zaženite tablični računalnik, na kratko pridržite gumb za povečanje glasnosti, nato pa izberite **f11**.
  - ali –
  - Vključite ali znova zaženite tablični računalnik, na kratko pridržite gumb za zmanjšanje glasnosti, nato pa izberite **f11**.
2. V meniju zagonskih možnosti izberite **Troubleshoot** (Odpravljanje težav).
3. Izberite program **Recovery Manager** in sledite navodilom na zaslonu.

## Uporaba medijev HP Recovery za obnovo

Z mediji HP Recovery lahko obnovite prvotni sistem. Ta postopek uporabite, če sistem nima particije HP Recovery ali če trdi disk ne deluje pravilno.

1. Če je možno, varnostno kopirajte vse osebne datoteke.
2. Vstavite medij HP Recovery in znova zaženite računalnik.



**OPOMBA:** Če se pri vnovičnem zagonu računalnika program HP Recovery Manager ne zažene samodejno, spremenite zagonsko zaporedje računalnika. Glejte [Spreminjanje zagonskega zaporedja računalnika na strani 60](#).

3. Sledite navodilom na zaslonu.

## Spreminjanje zagonskega zaporedja računalnika

Če se pri zagonu računalnika program HP Recovery Manager ne zažene samodejno, lahko spremenite zagonsko zaporedje, torej vrstni red naprav, ki so navedene v BIOS-u, v katerih računalnik išče zagonske informacije. Izberete lahko optični pogon ali pogon USB.

Spreminjanje zagonskega zaporedja:



**POMEMBNO:** Pri tabličnem računalniku, ki ima snemljivo tipkovnico, priključite tablični računalnik na ploščo tipkovnice, še preden začnete z izvajanjem teh korakov.

1. Vstavite medij HP Recovery.
2. Odprite sistemski **začetni** meni.

Za računalnike ali tablične računalnike s tipkovicami:

- ▲ Vklopite ali znova zaženite računalnik ali tablični računalnik, na kratko pritisnite **esc**, nato pa še **f9**, da se odprejo zagonske možnosti.

Za tablične računalnike brez tipkovic:

- ▲ Vklopite ali znova zaženite tablični računalnik, na kratko pridržite gumb za povečanje glasnosti, nato pa izberite **f9**.

– ali –

Vklopite ali znova zaženite tablični računalnik, na kratko pridržite gumb za zmanjšanje glasnosti, nato pa izberite **f9**.

3. Izberite optični pogon ali bliskovni pogon USB, s katerega želite zagnati računalnik.
4. Sledite navodilom na zaslonu.

## Odstranitev particije HP Recovery (samo pri nekaterih izdelkih)

HP Recovery Manager omogoča, da odstranite particijo HP Recovery in tako sprostite prostor na trdem disku.



**POMEMBNO:** Potem ko odstranite particijo HP Recovery, z nje ne morete več izvesti obnovitve sistema ali ustvariti obnovitvenega medija HP. Preden odstranite obnovitveno particijo, ustvarite medij HP Recovery; glejte [Ustvarjanje medijev HP Recovery \(samo pri nekaterih izdelkih\) na strani 56](#).



**OPOMBA:** Možnost Odstranite obnovitveno particijo je na voljo samo v izdelkih, ki podpirajo to funkcijo.

Particijo HP Recovery odstranite po tem postopku:

1. V iskalno polje v opravilni vrstici vnesite **obnovitev**, nato pa izberite program **HP Recovery Manager**.
2. Izberite **Odstranite obnovitveno particijo** in za nadaljevanje sledite navodilom na zaslonu.



# 10 Computer Setup (BIOS), TPM in HP Sure Start

## Uporaba orodja Computer Setup

Computer Setup ali BIOS (Basic Input/Output System) upravlja komunikacije med vsemi vhodnimi in izhodnimi napravami v sistemu (npr. pogoni, zaslonom, tipkovnico, miško in tiskalnikom). Computer Setup vsebuje nastavitve za vrste zunanjih naprav, ki so nameščene, postopek zagona računalnika ter velikost sistemskega in razširjenega pomnilnika.

 **OPOMBA:** Pri spremembah v orodju Computer Setup bodite zelo previdni. Zaradi napak računalnik morda ne bo deloval pravilno.

## Zagon orodja Computer Setup

- ▲ Vklopite ali znova zaženite računalnik; ko se prikaže logotip HP, pritisnite tipko **f10**, da zaženete orodje Computer Setup.

## Uporaba tipkovnice USB ali miške USB za zagon orodja Computer Setup (BIOS)

Orodje Computer Setup lahko zaženete s tipkovnico ali miško, priključeno v vrata USB, vendar morate najprej onemogočiti funkcijo FastBoot.

1. Vklopite ali znova zaženite računalnik; ko se prikaže logotip HP, pritisnite **f9**, da se prikaže meni Boot Device Options (Možnosti zagonske naprave).
2. Počistite potrditveno polje za možnost **Fast Boot** (Hitri zagon).
3. Če želite shraniti spremembe in zapustiti program, v spodnjem desnem kotu zaslona izberite ikono za **shranjevanje**, nato pa upoštevajte zaslonska navodila.

– ali –

Izberite **Main** (Glavno), izberite **Save Changes and Exit** (Shrani spremembe in zapri), nato pa pritisnite **enter**.

Spremembe se uveljavijo ob vnovičnem zagonu računalnika.

## Pomikanje in izbiranje v orodju Computer Setup

- Če želite izbrati meni ali element menija, uporabite tipko **tab** in tipke s puščicami ter nato pritisnite **enter** ali pa element izberite s kazalno napravo.
- Če se želite pomakniti gor ali dol, v zgornjem desnem kotu zaslona izberite puščico za pomik navzgor oz. navzdol ali pa uporabite ustrezno puščično tipko na tipkovnici.
- Za zapiranje odprtih pogovornih oken in vrnitev na glavni zaslon orodja Computer Setup pritisnite **esc** in nato sledite navodilom na zaslonu.

Za izhod iz menijev orodja Computer Setup izberite enega od spodnjih načinov:

- Če želite zapustiti menije orodja Computer Setup, ne da bi shranili spremembe, naredite naslednje:  
Izberite ikono **Exit** (Izhod) v spodnjem desnem kotu zaslona, nato pa upoštevajte zaslonska navodila.  
– ali –  
Izberite **Main** (Glavno), izberite **Ignore Changes and Exit** (Prezri spremembe in zapri), nato pa pritisnite **enter**.
- Če želite shraniti spremembe in zapustiti menije orodja Computer Setup, naredite naslednje:  
Izberite ikono za **shranjevanje** v spodnjem desnem kotu zaslona, nato pa upoštevajte zaslonska navodila.  
– ali –  
Izberite **Main** (Glavno), izberite **Save Changes and Exit** (Shrani spremembe in zapri), nato pa pritisnite **enter**.

Spremembe se uveljavijo ob vnovičnem zagonu računalnika.

## Ponastavitev tovarniških nastavitev v orodju Computer Setup

 **OPOMBA:** Če obnovite privzete nastavitve, to ne spremeni načina trdega diska.

Če želite vse nastavitve v orodju Computer Setup vrniti na vrednosti, ki so bile nastavljene v tovarni, sledite naslednjim korakom:

1. Zaženite orodje Computer Setup. Glejte [Zagon orodja Computer Setup na strani 61](#).
2. Izberite **Main** (Glavno), nato pa izberite **Apply Factory Defaults and Exit** (Uporabi tovarniške privzete nastavitve in zapri).

 **OPOMBA:** V nekaterih izdelkih je lahko namesto možnosti **Apply Factory Defaults and Exit** (Uveljavi tovarniške privzete nastavitve in zapri) prikazana možnost **Restore Defaults** (Obnovi privzete nastavitve).

3. Upoštevajte navodila na zaslonu.
4. Če želite shraniti spremembe in zapustiti program, v spodnjem desnem kotu zaslona izberite ikono za **shranjevanje**, nato pa upoštevajte zaslonska navodila.  
– ali –  
Izberite **Main** (Glavno), izberite **Save Changes and Exit** (Shrani spremembe in zapri), nato pa pritisnite **enter**.

Spremembe se uveljavijo ob vnovičnem zagonu računalnika.

 **OPOMBA:** Nastavitve gesel in jezikovne nastavitve se ne spremenijo, ko obnovite privzete tovarniške nastavitve.

## Posodabljanje BIOS-a

Na HP-jevem spletnem mestu so morda na voljo posodobljene različice BIOS-a.

Večina posodobitev BIOS-a na HP-jevem spletnem mestu je na voljo v stisnjenih datotekah *SoftPaq*.

Nekateri paketi za prenos vsebujejo datoteko *Readme.txt* z informacijami o namestitvi in odpravljanju težav.

## Ugotavljanje različice BIOS-a

Pred odločitvijo, ali je potrebna posodobitev orodja Computer Setup (BIOS), najprej določite različico BIOS-a na računalniku.

Do podatkov o različici BIOS-a (znanih tudi kot *datum pomnilnika ROM* in *sistemske BIOS*) lahko dostopite tako, da pritisnete **fn + esc** (če ste v operacijskem sistemu Windows) ali prek programa Computer Setup.

1. Zaženite orodje Computer Setup. Glejte [Zagon orodja Computer Setup na strani 61](#).
2. Izberite **Main** (Glavno), nato pa tapnite **System Information** (Informacije o sistemu).
3. Če želite zapreti orodje Computer Setup, ne da bi shranili spremembe, v spodnjem desnem kotu zaslona izberite ikono **Exit** (Končaj), nato pa upoštevajte zaslonska navodila.

– ali –

Izberite **Main** (Glavno), izberite **Ignore Changes and Exit** (Prezri spremembe in zapri), nato pa pritisnite **enter**.

Če želite preveriti, ali so na voljo novejša različica BIOS-a, glejte [Prenos posodobitve BIOS-a na strani 63](#).

## Prenos posodobitve BIOS-a

 **POZOR:** Če želite preprečiti poškodbo računalnika ali neuspešno namestitev, prenesite in namestite posodobitve BIOS-a le, ko je računalnik z napajalnikom priključen v zanesljiv vir zunanega napajanja. Ne prenašajte ali nameščajte posodobitev BIOS-a, če se računalnik napaja iz akumulatorja, če je v dodatni združitevni napravi ali je priključen v dodatni vir napajanja. Med prenašanjem in nameščanjem upoštevajte spodnja navodila:

Če ne želite prekiniti napajanja računalnika, naj napajalni kabel ostane priključen v vtičnici.

Ne zaustavite računalnika in ne preklopite v stanje spanja.

Ne vstavite, odstranite, priklopite ali odklopite nobene naprave ali kabla.

1. V iskalno polje v opravilni vrstici vnesite `podpora`, nato pa izberite aplikacijo HP Support Assistant.  
– ali –  
Izberite ikono vprašaja v opravilni vrstici.
2. Izberite **Posodobitve**, nato pa izberite **Preveri, ali so na voljo posodobitve in sporočila**.
3. Upoštevajte zaslonska navodila.
4. V področju za prenos storite naslednje:
  - a. Poiščite najnovejšo posodobitev BIOS-a in jo primerjajte s trenutno nameščeno različico BIOS-a v računalniku. Zapišite si datum, ime ali drug identifikator. Te podatke boste morda potrebovali za iskanje posodobitve, potem ko jo boste prenesli na svoj trdi disk.
  - b. Če želite prenesti izbrano datoteko na trdi disk, sledite navodilom na zaslonu.  
  
Zapišite si pot do mesta na trdem disku, na katero boste prenesli posodobitev BIOS-a. Ta podatek boste potrebovali, ko boste pripravljene na namestitev posodobitve.

 **OPOMBA:** Če je računalnik povezan v omrežje, se pred namestitvijo kakršnih koli posodobitev programske opreme, še posebej posodobitev sistemskega BIOS-a, obrnite na skrbnika omrežja.

Postopki za namestitev BIOS-a se razlikujejo. Po končanem prenosu upoštevajte navodila na zaslonu. Če navodila niso prikazana, storite naslednje:

1. V iskalno polje v opravilni vrstici vnesite `datoteka`, nato pa izberite **Raziskovalec**.
2. Izberite oznako trdega diska. Ime trdega diska je običajno Lokalni disk (C:).
3. Vnesite mesto na trdem disku, ki ste si ga zapisali predhodno, nato pa odprite mapo, v kateri je posodobitev.
4. Dvokliknite datoteko s pripono `.exe` (npr. `imedatoteke.exe`).  
Namestitev BIOS-a se začne.
5. Za dokončanje namestitve sledite navodilom na zaslonu.

 **OPOMBA:** Ko se na zaslonu prikaže sporočilo o uspešni namestitvi, lahko s trdega diska izbrišete preneseno datoteko.

## Spreminjanje zagonskega zaporedja s pozivom f9

Za dinamično izbiranje zagonske naprave za trenutno zagonsko zaporedje naredite naslednje:

1. Dostopite do menija Boot Device Options (Možnosti zagonske naprave):
  - Vključite ali znova zaženite računalnik; ko se prikaže logotip HP, pritisnite **f9**, da se prikaže meni Boot Device Options (Možnosti zagonske naprave).
2. Izberite zagonsko napravo, pritisnite **enter**, nato pa upoštevajte zaslonska navodila.

## Nastavitve za TPM BIOS (samo pri nekaterih izdelkih)

 **POMEMBNO:** Preden v tem sistemu omogočite funkcionalnost TPM (Trusted Platform Module), se prepričajte, da je nameravana uporaba TPM-ja v skladu z ustrezno lokalno zakonodajo, uredbami in pravilniki, po potrebi pa pridobite tudi odobritve ali licence. Za kakršne koli težave, povezane s skladnostjo, do katerih pride pri uporabi TPM-ja, ki kršijo zgoraj navedeno zahtevo, je celotna odgovornost izključno vaša. HP ni odgovoren za nobena povezana jamstva.

TPM zagotavlja dodatno varnost za vaš računalnik. Nastavitve za TPM lahko spremenite v orodju Computer Setup (BIOS).

 **OPOMBA:** Če spremenite nastavitve za TPM v »Hidden« (Skrito), TPM ni viden v operacijskem sistemu.

Dostop do nastavitvev za TPM v orodju Computer Setup:

1. Zaženite orodje Computer Setup. Glejte [Zagon orodja Computer Setup na strani 61](#).
2. Izberite **Security** (Varnost), izberite **TPM Embedded Security** (Vdelana varnost TPM), nato pa upoštevajte zaslonska navodila.

## Uporaba programa HP Sure Start (samo pri nekaterih izdelkih)

Nekateri modeli računalnikov so konfigurirani s HP Sure Start, tehnologijo, ki nadzira BIOS računalnika pred napadi ali poškodbami. Če je BIOS poškodovan ali napaden, HP Sure Start samodejno obnovi BIOS v predhodno varno stanje brez posredovanja uporabnika.

HP Sure Start je konfiguriran in že omogočen, tako da večina uporabnikov lahko uporabi privzete konfiguracije. Napredni uporabniki lahko po meri prilagodijo privzeto konfiguracijo.

Za dostop do najnovejše dokumentacije za HP Sure Start pojdite na spletno mesto <http://www.hp.com/support>. Izberite **Find your product** (Poiščite svoj izdelek), nato pa upoštevajte navodila na zaslonu.

# 11 Uporaba orodja HP PC Hardware Diagnostics (UEFI)

HP PC Hardware Diagnostics je vmesnik UEFI (Unified Extensible Firmware Interface), ki omogoča zagon diagnostičnih preizkusov, s katerimi ugotovite, ali strojna oprema računalnika deluje pravilno. Orodje se izvaja zunaj operacijskega sistema, da lahko izolira napake v strojni opremi od težav, ki jih povzročijo komponente operacijskega sistema ali drugih programov.

Ko programska oprema HP PC Hardware Diagnostics (UEFI) odkrije napako, ki zahteva zamenjavo strojne opreme, ustvari 24-mestno identifikacijsko kodo napake. To identifikacijsko kodo lahko posredujete službi za podporo, da vam pomaga odpraviti težavo.

 **OPOMBA:** Če želite zagnati diagnostično orodje v prenosnem računalniku, kombiniranem s tablico, mora biti računalnik v načinu prenosnega računalnika in uporabiti morate priključeno tipkovnico.

Za zagon orodja HP PC Hardware Diagnostics (UEFI) naredite naslednje:

1. Vključite ali znova zaženite računalnik, nato pa na kratko pritisnite **esc**.
2. Pritisnite **f2**.

BIOS poišče diagnostična orodja na treh mestih v tem zaporedju:

- a. Priključeni pogon USB

 **OPOMBA:** Za prenos programa HP PC Hardware Diagnostics (UEFI) na pogon USB glejte [Prenos programa HP PC Hardware Diagnostics \(UEFI\) v napravo USB na strani 66](#).

- b. Trdi disk
- c. BIOS

3. Ko se odpre diagnostično orodje, izberite vrsto diagnostičnega preizkusa, ki ga želite izvesti, in upoštevajte navodila na zaslону.

 **OPOMBA:** Če želite zaustaviti diagnostični preizkus, pritisnite tipko **esc**.

## Prenos programa HP PC Hardware Diagnostics (UEFI) v napravo USB

 **OPOMBA:** Navodila za prenos programa HP PC Hardware Diagnostics (UEFI) so na voljo samo v angleščini. Za prenos in izdelavo okolja za podporo HP UEFI morate uporabiti računalnik s sistemom Windows, ker so na voljo samo datoteke .exe.

Obstajata dve možnosti za prenos programa HP PC Hardware Diagnostics v napravo USB.

### Prenos najnovejše različice vmesnika UEFI

1. Pojdite na spletno mesto <http://www.hp.com/go/techcenter/pcdiags>. Prikaže se domača stran HP PC Diagnostics.
2. V razdelku HP PC Hardware Diagnostics izberite povezavo **Download** (Prenos), nato pa izberite **Run** (Zaženi).

### **Prenos poljubne različice vmesnika UEFI za določen izdelek**

1. Pojdite na spletno mesto <http://www.hp.com/support>.
2. Izberite **Get software and drivers** (Pridobite programsko opremo in gonilnike).
3. Vnesite ime ali številko izdelka.
4. Izberite svoj računalnik, nato pa še operacijski sistem.
5. V razdelku **Diagnostics (Dagnostika)** sledite navodilom na zaslonu, da izberete in prenesete želeno različico vmesnika UEFI.

# 12 Specifikacije

## Napajalni vhod

Informacije o napajanju v tem razdelku vam lahko pomagajo, če nameravate z računalnikom potovati v tujino.

Računalnik deluje z enosmernim napajanjem, ki se lahko napaja iz izmeničnega ali enosmernega vira. Vir izmeničnega napajanja mora imeti nazivno vrednost 100–240 V in 50–60 Hz. Računalnik lahko napajate iz samostojnega vira enosmerne napetosti, vendar priporočamo, da uporabljate le napajalnik ali napajalni kabel, ki ga je za ta računalnik odobrilo podjetje HP.

Računalnik lahko deluje z enosmernim tokom v okviru naslednjih specifikacij. Napetost in tok računalnika sta navedena na nalepki z upravnimi informacijami.

Napajalni vhod	Napetost
Delovna napetost in tok	19,5 V enosmernega toka pri 2,31 A – 45 W
	19,5 V enosmernega toka pri 3,33 A – 65 W



**OPOMBA:** Ta izdelek je zasnovan za napajalne sisteme IT na Norveškem s fazno napetostjo, ki ne presega 240 V rms.

## Delovno okolje

Faktor	Metrični sistem	Ameriški sistem
<b>Temperatura</b>		
Delovna (zapisovanje na optični disk)	<b>od 5 do 35 °C</b>	od 41 do 95 °F
Nedelovna	<b>od –20 do 60 °C</b>	od –4 do 140 °F
<b>Relativna vlažnost</b> (brez kondenzacije)		
Delovna	<b>od 10 do 90 %</b>	od 10 do 90 %
Nedelovna	<b>od 5 do 95 %</b>	od 5 do 95 %
<b>Najvišja nadmorska višina</b> (brez pritiska)		
Delovna	<b>–15 m do 3.048 m</b>	od –50 do 10.000 čevljev
Nedelovna	<b>–15 m do 12.192 m</b>	od –50 do 40.000 čevljev



---

## 13 Elektrostatična razelektritev

Elektrostatična razelektritev je sprostitvev statične elektrike pri stiku dveh predmetov, na primer električni šok, ki ga občutite, ko se sprehodite po preprogi in se dotaknete kovinske kljuke na vratih.

Razelektritev statične elektrike prek prstov ali drugih elektrostatičnih prevodnikov lahko poškoduje elektronske komponente.

Če želite preprečiti poškodbe računalnika, poškodbe pogona ali izgubo podatkov, upoštevajte ta opozorila:

- Če morate zaradi navodil za odstranjevanje ali namestitvev odklopiti računalnik, ga najprej ustrezno ozemljite.
- Komponente pustite v embalaži, ki jih ščiti pred elektrostatiko, dokler jih ne nameravate namestiti.
- Ne dotikajte se stikov, priključkov in vezja. Elektronskih komponent se čim manj dotikajte.
- Uporabljajte nemagnetna orodja.
- Preden začnete delati s komponentami, se razelektrite, tako da se dotaknete nepobarvane kovinske površine komponente.
- Če komponento odstranite, jo po odstranitvi položite v embalažo, ki jo ščiti pred elektrostatično razelektritvijo.

---

# 14 Pripomočki za uporabnike s posebnimi potrebami

HP oblikuje, proizvaja in trži izdelke in storitve, ki jih lahko uporabljajo vsi, tudi osebe s posebnimi potrebami, samostojno ali z ustreznimi napravami za pomoč uporabnikom s posebnimi potrebami. Najnovejše informacije o HP-jevih pripomočkih za uporabnike s posebnimi potrebami najdete na spletnem mestu <http://www.hp.com/accessibility>.

## Podprte tehnologije za pomoč uporabnikom s posebnimi potrebami

Izdelki HP podpirajo veliko različnih tehnologij za pomoč uporabnikom s posebnimi potrebami za operacijski sistem in jih je mogoče konfigurirati za delo z dodatnimi tehnologijami za pomoč uporabnikom s posebnimi potrebami. S funkcijo iskanja v svoji napravi poiščite več informacij o funkcijah za pomoč uporabnikom s posebnimi potrebami.

---

 **OPOMBA:** Za dodatne informacije o določenem izdelku tehnologije za pomoč uporabnikom s posebnimi potrebami se obrnite na podporo za stranke za ta izdelek.

---

## Stik s podporo

Pripomočke za osebe s posebnimi potrebami v svojih izdelkih in storitvah nenehno izpopolnjujemo in cenimo povratne informacije uporabnikov. Če imate težave z izdelkom ali nam želite sporočiti, katere funkcije za pomoč uporabnikom s posebnimi potrebami so vam pomagale, nas pokličite na številko +1 (888) 259-5707, na kateri smo dostopni od ponedeljka do petka od 6:00 do 21:00 po severnoameriškem gorskem standardnem času. Če ste gluhi ali naglušni in uporabljate TRS/VRS/WebCapTel ter potrebujete tehnično podporo ali imate vprašanja o pripomočkih za osebe s posebnimi potrebami, nas pokličite na številko +1 (877) 656-7058, na kateri smo dostopni od ponedeljka do petka od 6:00 do 21:00 po severnoameriškem gorskem standardnem času.

---

 **OPOMBA:** Podpora je na voljo samo v angleščini.

---

# Stvarno kazalo

## A

### akumulator

- iskanje informacij 37
- ohranjanje zmogljivosti 37
- praznjenje 37
- reševanje stanja praznega akumulatorja 38
- stopnje izpraznjenosti akumulatorja 37
- tovarniško zapečaten 38

### anteni WLAN, prepoznavanje 8

### anteni WWAN, prepoznavanje 8

### Automatic DriveLock (Samodejno zaklepanje pogonov) 44

- omogočanje 44
- onemogočenje 45

## B

### BIOS

- posodabljanje 62
- prenos posodobitve 63
- ugotavljanje različice 63

### bližnjične tipke

- izklop mikrofona 13

### bralnik pomnilniških kartic, prepoznavanje 7

### bralnik prstnih odtisov 51

### bralnik prstnih odtisov, prepoznavanje 11

### brezžični anteni, prepoznavanje 8

### brezžično omrežje (WLAN)

- obseg delovanja 18
- podjetje, povezava WLAN 18
- povezava javnega omrežja WLAN 18
- povezovanje 18

## C

### Computer Setup

- obnovitev tovarniških nastavitev 62
- pomikanje in izbiranje 61

### skrbniško geslo BIOS 42

- uporaba tipkovnice USB ali miške USB za zagon orodja Computer Setup 61

### computer setup 61

## Č

### čiščenje računalnika 53

## D

### delovno okolje 68

### DisplayPort

- prepoznavanje vrat USB Type-C 5

### dotik na sledilni ploščici in poteza na zaslonu na dotik 23

### dvoprstni dotik, poteza na sledilni ploščici 24

### dvoprstni poteg, poteza na sledilni ploščici 24

## E

### elektrostatična razelektritev 69

### enoprstno drsenje na zaslonu na dotik 25

## F

### funkcija DriveLock

- omogočanje 47
- onemogočenje 48
- opis 46

## G

### gesla

- skrbniška 41
- skrbniška za sistemski BIOS 42
- uporabniška 41

### geslo DriveLock

- nastavitev 47
- spreminjanje 49
- vnašanje 48

### geslo za Automatic DriveLock (Samodejno zaklepanje pogonov) vnašanje 46

### glavno geslo DriveLock

- spreminjanje 49

### GPS 19

### gumb brezžičnega vmesnika 17

### gumb za vklop/izklop, prepoznavanje 11

### gumbi

- levi gumb sledilne ploščice 9
- sledilna ploščica, desni 9
- vklop/izklop 11

## H

### HDMI, konfiguriranje zvoka 31

### HP 3D DriveGuard 52

### HP Client Security 50

### HP Fast Charge 36

### HP-jevi viri 2

### HP LAN-WLAN Protection 21

### HP MAC Address Manager 22

### HP Mobile Connect 19

### HP PC Hardware Diagnostics (UEFI) uporaba 66

### HP Recovery Manager

- odpravljavanje težav pri zagonu 60

- zagon 59

### HP Touchpoint Manager 50

## I

### ikona napajanja, uporaba 36

### ime in številka izdelka, računalnik 15

### informacije o akumulatorju, iskanje 37

### iskanje informacij

- programska oprema 4
  - strojna oprema 4
- ### izklop računalnika 35

## K

### kamera 8

- uporaba 27

### kamera, prepoznavanje 8

### kartica SIM

- vstavljanje 16

kombinirani priključek za izhod zvoka (slušalke)/vhod zvoka (mikrofon), prepoznavanje 6

komponente

desna stran 5

leva stran 6

spodnja stran 14

zaslon 8

zgornja stran 9

kontrolniki brezžičnega vmesnika

gumb 17

operacijski sistem 17

kritično stanje akumulatorja 38

## L

lučka akumulatorja 5

lučka brezžičnega vmesnika 10, 17

lučka Caps Lock, prepoznavanje 10

lučka fn lock 10

lučka kamere, prepoznavanje 8

lučka num lock 10

lučka pogona, prepoznavanje 7

lučka vgrajene kamere, prepoznavanje 8

lučka za izklop mikrofona, prepoznavanje 10

lučke

akumulator 5

brezžični vmesnik 10

Caps Lock 10

fn lock 10

izklop mikrofona 10

kamera 8

Num Lock 10

RJ-45 (omrežni) 5

trdega diska 7

vklop/izklop 10

lučke napajanja 10

lučke omrežnega priključka RJ-45, prepoznavanje 5

## M

mediji HP Recovery

obnovitev 59

ustvarjanje 56

Miracast 33

mirovanje

preklop iz 35

preklop v 35

vzpostavljeno med kritičnim stanjem akumulatorja 38

## N

način spanja in mirovanja

preklop v 34

nalepka Bluetooth 15

nalepka s potrdilom za uporabo v brezžičnem omrežju 15

nalepke

Bluetooth 15

potrdilo za uporabo v brezžičnem omrežju 15

serijska številka 15

servisne 15

upravna 15

WLAN 15

napajalna vrata USB 2.0, prepoznavanje 6

napajalna vrata USB 3.x SuperSpeed, prepoznavanje 6

napajalni vhod 68

napajanje

akumulator 36

napajanje iz akumulatorja 36

napolnjenost akumulatorja 37

naprava Bluetooth 17, 19

naprava WLAN 15

naprava WWAN 17, 18

naprave z visoko ločljivostjo, priključitev 30, 33

nastavitve porabe energije, uporaba 36

nastavitve TPM 64

nastavitve zvoka, uporaba 28

neodziven sistem 35

NFC 20

nizka stopnja akumulatorja 37

notranja mikrofona, prepoznavanje 8

## O

območje sledilne ploščice

prepoznavanje 9

obnovitev

bliskovni pogon USB 59

diski 57, 59

HP Recovery Manager 58

mediji 59

možnosti 58

podprti diski 57

sistem 58

uporaba medijev HP Recovery 57

zagon 59

obnovitev izvirnega sistema 58

obnovitev pomanjšanega posnetka 59

obnovitev sistema 58

obnovitvena particija odstranjevanje 60

obnovitvena točka sistema, ustvarjanje 56

obnovitveni mediji

izdelava s programom HP Recovery Manager 57

ustvarjanje 56

omrežni priključek, prepoznavanje 5

orodja sistema Windows

uporaba 57

orodje za nastavitve

obnovitev tovarniških

nastavitve 62

pomikanje in izbiranje 61

## P

particija HP Recovery

obnovitev 59

odstranjevanje 60

podjetje, povezava WLAN 18

podprti diski, obnovitev 57

pomanjšani posnetek, ustvarjanje 58

pomnilniški modul

prepoznavanje 14

posebne tipke, uporaba 12

posodabljanje programov in gonilnikov 53

posodobitve programske opreme, nameščanje 50

pošiljanje računalnika 54

poteze na sledilni ploščici

dvoprstni dotik 24

dvoprstni poteg 24

štiriprstni dotik 24

triprstno podrsanje 25

poteze na zaslonu na dotik

enoprstno drsenje 25

potovanje z računalnikom 15, 54  
 povečava/pomanjšava z  
 razmikanjem/približevanjem dveh  
 prstov na sledilni ploščici in poteza  
 na zaslonu na dotik 23  
 povezava javnega omrežja WLAN  
 18  
 povezovanje z omrežjem WLAN 18  
 preklon v stanje spanja in  
 mirovanja 34  
 prezračevalne reže, prepoznavanje  
 6  
 prezračevalni reži, prepoznavanje  
 14  
 priključek za napajanje  
 prepoznavanje vrat USB Type-C  
 5  
 priključek za napajanje,  
 prepoznavanje 6  
 priključek, napajanje 6  
 priključki  
 kombinirani priključek za izhod  
 zvoka (slušalke)/vhod zvoka  
 (mikrofon) 6  
 omrežje 5  
 RJ-45 (omrežni) 5  
 pripomočki za uporabnike s  
 posebnimi potrebami 70  
 programska oprema  
 čiščenje diska 52  
 HP 3D DriveGuard 52  
 požarni zid 49  
 program za defragmentiranje  
 diska 52  
 protivirusna 49  
 programska oprema požarnega  
 zidu 49  
 programska oprema za čiščenje  
 diska 52  
 programska oprema za  
 defragmentiranje diska 52  
 protivirusna programska oprema  
 49  
 prstni odtisi, registracija 49

**R**

reža za kartico SIM, prepoznavanje  
 14  
 reža za varnostni kabel,  
 prepoznavanje 6

reže  
 kartica SIM 14  
 varnostni kabel 6  
 RJ-45, (omrežni) priključek,  
 prepoznavanje 5

**S**

serijska številka 15  
 serijska številka, računalnik 15  
 servisne nalepke, iskanje 15  
 sistemska obnovitvena točka  
 ustvarjanje 57  
 skrbniško geslo 41  
 sledilna ploščica  
 gumbi 9  
 uporaba 23  
 sledilna ploščica in poteze na zaslonu  
 na dotik  
 dotik 23  
 povečava/pomanjšava z  
 razmikanjem/približevanjem  
 dveh prstov 23  
 slušalke z mikrofonom, priključitev  
 28  
 slušalke, priključitev 27  
 spanje  
 preklon iz 34  
 preklon v 34  
 spodnja stran 15  
 Sure Start  
 uporaba 65

**Š**

štiriprstni dotik, poteza na sledilni  
 ploščici 24

**T**

tipka brezžičnega vmesnika 17  
 tipka esc, prepoznavanje 12  
 tipka fn, prepoznavanje 12  
 tipka z logotipom Windows,  
 prepoznavanje 12  
 tipka za izklop mikrofona,  
 prepoznavanje 13  
 tipka za letalski način 17  
 tipka za programe Windows,  
 prepoznavanje 12  
 tipke  
 esc 12  
 fn 12

tipka z logotipom Windows 12  
 za programe Windows 12  
 tipkovnica  
 vdelana številka 12  
 vgrajena številka 12  
 tipkovnica in dodatna miška  
 uporaba 25  
 tovarniško zapečaten akumulator  
 38  
 trdi disk, prepoznavanje 14  
 triprstno podrsanje, poteza na  
 sledilni ploščici 25

**U**

ukazne tipke  
 uporaba 13  
 ukazne tipke, prepoznavanje 12  
 uporaba ikone napajanja 36  
 uporaba nastavitvev za porabo  
 energije 36  
 uporaba nastavitvev zvoka 28  
 uporaba sledilne ploščice 23  
 uporaba tipkovnice in dodatne  
 miške 25  
 uporaba zunanjega napajanja 38  
 uporabniško geslo 41  
 upravljanje napajanja 34  
 upravne informacije  
 nalepke s potrdilom za uporabo v  
 brezžičnem omrežju 15  
 upravna nalepka 15

**V**

varnostne kopije 56  
 vdelana številka tipkovnica,  
 prepoznavanje 12  
 vgrajena številka tipkovnica,  
 prepoznavanje 12  
 video 28  
 vklop/izklop  
 zunanje 38  
 vrata  
 HDMI 5, 30  
 Miracast 33  
 priključek za napajanje USB Type-  
 C 5  
 USB 2.0, napajalna 6  
 USB 3.x SuperSpeed 5, 6  
 USB Type-C DisplayPort 5  
 USB Type-C SuperSpeed 5

- VGA 29
- vrata USB Type-C SuperSpeed in  
vrata DisplayPort 28
- zunANJI monitor 5, 29
- vrata HDMI
  - priključitev 30
- vrata HDMI, prepoznavanje 5
- vrata priključka za napajanje USB  
Type-C, prepoznavanje 5
- vrata SuperSpeed in vrata  
DisplayPort
  - priključitev USB Type-C 28
- vrata USB 3.x SuperSpeed,  
prepoznavanje 5
- vrata USB Type-C SuperSpeed,  
prepoznavanje 5
- vrata USB Type-C, priključitev 28
- vrata VGA, priključitev 29
- vrata za zunanji monitor 29
- vrata za zunanji monitor, uporaba 5
- vzdrževanje
  - čiščenje diska 52
  - HP 3D DriveGuard 52
  - posodabljanje programov in  
gonilnikov 53
  - program za defragmentiranje  
diska 52
- vzdrževanje računalnika 53

## W

### Windows

- sistemska obnovitvena točka  
56, 57

### Windows Hello

- uporaba 49

WLAN, nalepka 15

## Z

### zagnosko zaporedje

- spreminjanje 60

- spreminjanje s pozivom f9 64

zaustavitev 35

zunanje napajanje, uporaba 38

zvočnika, prepoznavanje 11

### zvočniki

- priključitev 27

zvok 28