



Impressora HP Latex 115

Guia de preparação do local

© Copyright 2017–2020 HP Development Company, L.P.

Edição 4

Avisos legais

As informações contidas neste documento estão sujeitas a alteração sem prévio aviso.

As únicas garantias para produtos e serviços HP são descritas na declaração de garantia expressa que acompanha tais produtos e serviços. Nenhuma informação aqui descrita deve ser utilizada para criar uma garantia adicional. A HP não se responsabiliza por erros ou omissões editoriais ou técnicas aqui contidas.

Conteúdo

1 Visão geral	1
Introdução	1
Documentação	1
Responsabilidade do cliente	1
Programação do tempo de instalação	2
2 Requisitos de preparação do local	3
Requisitos de espaço físico	3
Rota de descarga	3
Especificações ambientais	4
Ventilação	4
Ar condicionado	4
Projeto da área de produção de impressão ideal	5
Características da estação de trabalho do RIP	5
Operação em rede	6
Suprimentos de impressão	6
Devolução da lista de verificação de preparação do local	6
Configuração elétrica	7
Alimentação monofásica	7
Disjuntores	7
Tomadas de parede e cabos de alimentação	8
Distúrbios de linha de energia	10
Aterramento	11
3 Lista de verificação de preparação do local	12

1 Visão geral

Introdução

Sua impressora estará pronta para ser usada após alguns simples procedimentos de instalação detalhados nas instruções de montagem. É importante ler todas as informações fornecidas neste guia e garantir a conformidade total com todos os requisitos de instalação e operação, procedimentos de segurança, avisos, cuidados e regulamentos locais. Um local adequadamente preparado ajuda a garantir uma instalação fácil e sem problemas.

Documentação

Os manuais a seguir são fornecidos com a impressora e também podem ser baixados de <http://www.hp.com/go/latex115/manuals/>.

- Informações iniciais
- Garantia limitada
- Informações legais
- Guia de preparação do local (este guia)
- Instruções de montagem
- Guia do usuário

Responsabilidade do cliente

Você é responsável por preparar o local físico para a instalação da impressora.

- Prepare o sistema elétrico do edifício para atender aos requisitos da impressora e as exigências do código elétrico de acordo com a jurisdição local do país onde o equipamento é instalado. Consulte [Configuração elétrica na página 7](#).



NOTA: Certifique-se de que um eletricista qualificado revise a instalação e a configuração do sistema elétrico usado para alimentar a impressora. Consulte [Configuração elétrica na página 7](#).

- Atenda aos requisitos de temperatura e umidade e garanta a ventilação adequada para a impressora. Consulte [Especificações ambientais na página 4](#).
- Atenda aos requisitos do RIP, às operações em rede e aos suprimentos de impressão. Consulte [Características da estação de trabalho do RIP na página 5](#), [Operação em rede na página 6](#) e [Suprimentos de impressão na página 6](#).
- Prepare a rota de descarga para que a impressora possa ser descarregada e movida para o local de instalação. Consulte [Rota de descarga na página 3](#).

Programação do tempo de instalação

Serão necessárias pelo menos três horas para concluir a instalação. O instalador pode precisar da ajuda de três pessoas para realizar determinadas tarefas durante a instalação.

2 Requisitos de preparação do local

Requisitos de espaço físico

Rota de descarga

A rota entre a área de descarregamento da impressora e o local de instalação, inclusive todos os corredores e entradas pelos quais a impressora deverá ser transportada, são importantes para a preparação adequada do local e devem ser verificados antes da chegada da impressora. Esse caminho deve estar livre quando a impressora chegar.

Especificações físicas da impressora

Largura	2307 mm
Profundidade	840 mm
Altura	1380 mm
Peso	174 kg
Largura com embalagem	2541 mm
Profundidade com embalagem	765 mm
Altura com embalagem	1239 mm
Peso com embalagem	290 kg

Batentes da porta: é necessária uma largura mínima de 1,01 m × altura mínima de 1,67 m .

O espaço necessário para montagem é de 3 m na frente e 1 m nas laterais e na parte traseira.

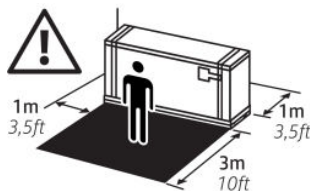

A maior parte do processo de instalação precisa de uma pessoa, mas serão necessárias quatro pessoas para realizar certas tarefas.





Especificações ambientais

Essas condições ambientais devem ser mantidas dentro dos intervalos especificados para garantir o funcionamento correto da impressora. Se essas especificações não forem atendidas, poderão ocorrer problemas de qualidade de impressão ou danos aos componentes eletrônicos sensíveis.

Especificações ambientais da impressora

Faixa de umidade relativa para a melhor qualidade de impressão	40% – 60%, dependendo do tipo de substrato
Faixa de umidade relativa para a melhor qualidade de impressão	20% – 80%, dependendo do tipo de substrato
Faixa de temperatura para a melhor qualidade de impressão	20 °C a 25 °C, dependendo do tipo de substrato
Faixa de temperatura para impressão	15 °C a 30 °C
Faixa de temperatura fora de funcionamento	-25 °C a +55 °C
Gradiente de temperatura	Menos de 10 °C/h
Altitude máxima ao imprimir	3000 m

 **NOTA:** A impressora deve ser mantida em um ambiente interno.

 **NOTA:** Se a impressora ou cartuchos de tinta forem movidos de um local frio para um local quente e úmido, a água da atmosfera poderá se condensar nas peças da impressora e nos cartuchos resultando em vazamentos de tinta e erros de impressão. Nesse caso, a HP recomenda que você aguarde pelo menos 3 horas antes de ligar a impressora ou instalar os cartuchos de tinta, para permitir que a condensação evapore.

Além do controle de temperatura, umidade e gradiente térmico, há outras condições ambientais que devem ser atendidas durante a preparação do local.

- Não instale a impressora em local onde possa estar exposta à luz solar direta ou a uma forte fonte de luz.
- Não instale a impressora em ambiente empoeirado. Remova qualquer poeira acumulada antes de mover a impressora para a área.

Ventilação

Verifique se o local onde o sistema está instalado atende às normas e instruções de segurança, meio ambiente e de saúde (SMS) locais.

Deve ser fornecida ventilação adequada para garantir que a possível exposição seja devidamente controlada. Consulte as Fichas de informações de segurança disponíveis em <http://www.hp.com/go/msds> para identificar as substâncias químicas dos seus consumíveis de tintas.

Os níveis de determinadas substâncias em suas instalações dependem de variáveis do espaço de trabalho que eles controlam, como tamanho do local, desempenho da ventilação e duração de uso do equipamento. Consulte seu especialista em EHS para obter orientações sobre as medidas apropriadas para seu local.

Ar condicionado

Além da ventilação por ar fresco, para evitar riscos à saúde, considere também manter níveis ambiente no local de trabalho garantindo as condições climáticas operacionais especificadas neste documento (consulte [Especificações ambientais na página 4](#)), a fim de evitar o mau funcionamento do equipamento e o desconforto do operador. O ar condicionado na área de trabalho deve levar em conta que o equipamento produz calor. Geralmente, a dissipação de energia da impressora é de 2,2 kW.

O ar condicionado deve respeitar as regras e orientações locais de segurança, meio ambiente e saúde (SMS).

 **NOTA:** As unidades de ar condicionado não devem soprar o ar diretamente sobre o equipamento.

Projeto da área de produção de impressão ideal

A impressora precisa de espaço suficiente para executar as tarefas a seguir:

- Imprimir
- Substituir um rolo de substrato
- Reparar a impressora ou substituir seus componentes
- Verificar se a impressora está bem ventilada

Sua impressora tem as seguintes medidas:

Especificações físicas da impressora

Largura	2307 mm
Profundidade	840 mm
Altura	1380 mm

O espaço necessário é ilustrado no diagrama abaixo:

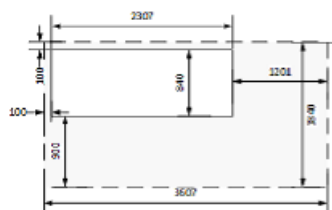

Características da estação de trabalho do RIP

Cada RIP tem requisitos específicos. Verifique com o fornecedor do RIP quais são os requisitos para o PC que você utilizará como estação do RIP. Consulte <http://www.hp.com/go/latexrips> para obter uma lista completa de estações certificadas de RIP disponíveis para esta impressora. Verifique se a estação do RIP está funcionando completamente e pronta para a instalação.

Requisitos da estação de trabalho

- Sistemas operacionais com suporte: Windows 7, 8 e 10
- RAM: 8 GB
- Espaço de instalação no disco: 1 GB
- Espaço disponível no disco: 10 GB
- Conexão de Internet à estação de trabalho, para validar a licença

É recomendável configurar o modo de suspensão da estação de trabalho como **Nunca**.

Operação em rede

Você é responsável por todos os requisitos de operação em rede e deve concluir estas tarefas:

 **NOTA:** Para executar o suporte técnico remoto, a impressora deve ter acesso à Internet usando a conexão LAN.

- Ter uma rede Gigabit Ethernet pronta para o dia da instalação.
- Fornecer um cabo de LAN CAT-6 para conectar a impressora à estação de trabalho de LAN e do RIP.
- Fornecer um interruptor Gigabit Ethernet.

Para obter os recursos completos para a impressora, ela deve estar conectada à Internet. A maioria das redes não gerenciadas estão diretamente conectadas à Internet. No entanto, algumas redes exigem um proxy da Web. Um proxy é um servidor que atua como intermediário entre computadores em sua rede local e servidores na Internet. Antes de configurar a impressora, verifique se a rede requer um proxy da Web.

Para verificar isso, abra o Internet Explorer ou Safari em qualquer computador na sua rede e navegue até o site de <http://hp.com>. Se não for possível se conectar a hp.com, a rede não possui acesso à Internet e você terá que consultar seu provedor de TI sobre como configurar o acesso à Internet. Se for possível se conectar a hp.com, você poderá verificar as configurações do navegador para a configuração de proxy da seguinte maneira:

- Para o Internet Explorer, vá até **Ferramentas > Opções da Internet > Conexões > Configurações da Rede Local (LAN)**. Na parte **"Servidor proxy"** da janela, se a caixa **"Usar um servidor proxy"** não estiver marcada, você não precisa de um proxy da Web. Se estiver marcada, anote as configurações de endereço e de porta na janela principal ou na parte HTTP da janela de **configurações Avançada**.
- Para o Safari, vá até **Preferências > Avançado > Proxies > Alterar configurações**. Se a caixa **Proxy da Web (HTTP)** não estiver marcada, você não precisa de um proxy da Web. Se estiver marcada, anote o nome do servidor proxy da Web (antes dos ":",) e da porta (após os ":",).
- Os nomes do servidor proxy normalmente seguem o modelo "proxy.minhaempresa.com" e a porta do proxy normalmente é 80, mas os detalhes dependem da rede.

Se não for possível determinar se é preciso um proxy da Web ou como configurá-lo, consulte o administrador da rede ou o provedor de serviços de Internet. Em caso de dúvida, provavelmente não será necessário um proxy da Web.

Suprimentos de impressão

Os seguintes suprimentos devem ser comprados com a impressora e estar disponíveis no dia da instalação:

- Seis cartuchos de tinta HP 821, um de cada cor: preto, ciano, magenta, amarelo, ciano claro e magenta claro e um cartucho otimizador HP 821.
- Pelo menos um rolo de substrato para realizar calibrações e alinhamento do cabeçote de impressão durante a configuração da impressora.

Devolução da lista de verificação de preparação do local

A lista de verificação deve ser preenchida e devolvida ao seu revendedor ou representante de serviços no mínimo duas semanas antes do dia da instalação.

 **NOTA:** Qualquer atraso na instalação causado por um local não preparado será cobrado do cliente. Certifique-se de que o local seja preparado adequadamente para garantir uma instalação fácil.

Configuração elétrica

 **NOTA:** Se a configuração do sistema elétrico do edifício usada para ligar a impressora precisar ser modificada para atender aos requisitos da impressora, será necessário um electricista. Certifique-se de que o electricista esteja certificado de acordo com as regulamentações locais e possua todas as informações referentes à configuração elétrica.

A impressora requer que os componentes elétricos a seguir sejam fornecidos e instalados pelo cliente de acordo com as exigências do código elétrico da jurisdição local do país em que o equipamento é instalado.

Alimentação monofásica

Especificações da linha monofásica

	Impressora	Tratamento
Número de cabos de alimentação		2
Voltagem de entrada	~200-240 V (dois fios e aterramento de proteção)	
Frequência de entrada	50 / 60 Hz	
Corrente máxima de carga (por cabo de alimentação)	3 A	13 A
Consumo de energia por cabo de alimentação em modo de impressão	200 W	2,0 kW
Consumo de energia em modo pronto	70 W	

Disjuntores

 **NOTA:** Os disjuntores devem atender aos requisitos da impressora e devem estar de acordo com os requisitos do código de eletricidade da jurisdição local do país em que o equipamento é instalado.

A impressora requer dois cabos de alimentação que atendam aos requisitos a seguir.

Linhas dedicadas por modelo

Linha dedicada	Não é necessária. Não sobrecarregue as linhas. Consulte Alimentação monofásica na página 7 .	
Disjuntor de linha secundária	2 polos, 16 A/20 A de acordo com a legislação local e corrente máxima de carga da impressora	
Disjuntor de corrente residual	Recomendado	
	2 polos, 30 mA residual, capacidade de, no mínimo, 20 A	

* Também conhecido como interruptor com circuito de falha de aterramento (GFCI)

Diagrama de configuração elétrica (apenas para referência)

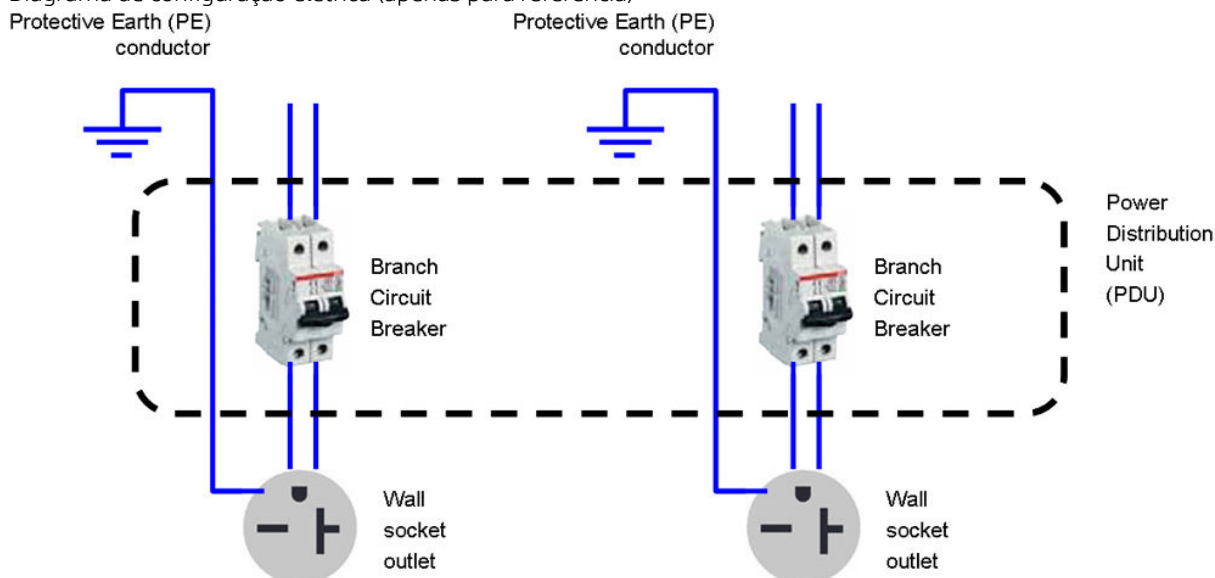

NOTA: A PDU (unidade de distribuição de energia) deve ser adequada para atender aos requisitos de alimentação da impressora e deve estar de acordo com as exigências do código elétrico da jurisdição local do país em que o equipamento é instalado.

AVISO! Não use extensão de energia (adaptadores de tomada) para conectar os dois cabos de energia.

Tomadas de parede e cabos de alimentação

Dois cabos de alimentação são fornecidos com a impressora, de acordo com as especificações elétricas da impressora. Se esses cabos não alcançarem a PDU e/ou a UPS, um eletricista qualificado deve instalar cabos de extensão apropriados no dia da instalação.

Para certificar-se de que as tomadas corretas estão prontas para instalação, verifique:

1. As tomadas de parede devem ser compatíveis com as **classificações de entrada da impressora**. Consulte [Alimentação monofásica na página 7](#).
2. As tomadas na parede devem ser compatíveis com o **tipo de plugue do cabo de alimentação** usado no país da instalação. A tabela abaixo lista exemplos dos cabos de alimentação e plugues fornecidos com a impressora de acordo com as especificações de cada país. Para garantir que a tomada de parede esteja correta, localize seu país na tabela apropriada e verifique o **tipo de plugue**.

AVISO! Use somente o cabo de alimentação fornecido com a impressora pela HP. Não use extensão de energia (adaptadores de tomada) para conectar os dois cabos de energia. Não danifique, corte ou conserte o cabo de alimentação. Um cabo de alimentação danificado apresenta risco de incêndios e choques elétricos. Sempre substitua o cabo de alimentação danificado por outro cabo aprovado pela HP.

Especificações do cabo de alimentação por região

NOTA: Use os dois cabos de alimentação abaixo

País	Número da peça HP *	Comprimento	Tipo de plugue	Plugue
Região das Américas				
Argentina	8121-0925	2,5 m	IRAM 2073	





Especificações do cabo de alimentação por região (continuação)

NOTA: Use os dois cabos de alimentação abaixo

País	Número da peça HP *	Comprimento	Tipo de plugue	Plugue
Brasil	8121-1101	2,5 m	NBR 14136	
Chile, Uruguai	8121-0923	2,5 m	CEI 23-50	
EUA, Canadá, México	8120-6360	2,5 m	NEMA 6-20P, 240 V, 20 A, sem trava	
Região da Ásia-Pacífico e Japão				
Austrália/Nova Zelândia	8120-6351	2,5 m	AS/NZS 3112-3 (15 A)	
China	8121-0924	2,5 m	GB 1002 (16 A)	
Coreia, Indonésia	8120-6352	2,5 m	CEE 7-VII	
Índia	8121-1074	2,5 m	IS 1293	
Taiwan	8121-1033	4,5 m	CNS 690	
Hong Kong, Cingapura	8121-0907	2,5 m	BS 1363/A (13 A fundido)	
Japão, Filipinas, Tailândia	8120-6360	2,5 m	NEMA 6-20P, 240 V, 20 A, sem trava	
Região da Europa, Oriente Médio e África				
Rússia Europeia	8120-6352	2,5 m	CEE 7-VII	
Dinamarca	8121-1077	2,5 m	DK 2-5A	

Especificações do cabo de alimentação por região (continuação)

NOTA: Use os dois cabos de alimentação abaixo

País	Número da peça HP *	Comprimento	Tipo de plugue	Plugue
Israel	8121-1010	2,5 m	SI 32	
África do Sul	8121-0915	2,5 m	SABS 164	
Suíça, Liechtenstein	8121-1287	2,5 m	IEC 60309, 240 V, 16 A, 2L+PE	
Reino Unido	8121-0907	2,5 m	BS 1363/A (13 A fundido)	
Oriente Médio	8120-6360	2,5 m	NEMA 6-20P, 240 V, 20 A, sem trava	

Acoplador de dispositivo (conexão com a impressora)

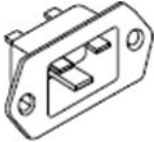
País	Acoplador de dispositivo (cabo de alimentação)	Entrada do acoplador de dispositivo (impressora)
Todas	Terminal desconectável para IEC60320-1 C19 (tipo quadrado) 	Entrada desconectável para IEC60320-1 C20 (tipo quadrado) 

 **NOTA:** Deixe a tomada próxima o suficiente da impressora para que o plugue possa ser facilmente conectado e desconectado.

Distúrbios de linha de energia

Como em todo computador e equipamento eletrônico, a operação segura de sua impressora depende da disponibilidade da tomada CA relativamente livre de ruídos.

- Para garantir desempenho e confiabilidade ideais, a impressora deve ser protegida de variações na tensão de linha. A iluminação, falhas de linha ou a alternância de iluminação ou mecanismo podem acarretar picos

de linha que excedem em muito o valor máximo da tensão aplicada. Se não forem reduzidos, esses pulsos de microssegundo podem interromper a operação do sistema e danificar a impressora.

- A HP recomenda incluir proteção contra picos de energia e sobretensão (OVP) na fonte de alimentação para a impressora.
- Todos os equipamentos que produzem ruídos elétricos, como ventiladores, luz fluorescente e sistemas de ar condicionado, devem ser mantidos separados da fonte de alimentação utilizada para a impressora.

Aterramento

A impressora deve estar conectada a uma linha de aterramento de boa qualidade para evitar riscos de choque elétrico. Esteja ciente de suas obrigações de atender às exigências do código elétrico da jurisdição local do país em que o equipamento é instalado.

As tarefas de aterramento a seguir devem ser cumpridas para atender aos requisitos de preparação do local:

- Os fios de aterramento devem ser isolados e de tamanho igual ao dos condutores de fase.
- A impedância de aterramento deve ser menor que $0,5 \Omega$ ou atender às exigências do código elétrico da jurisdição local do país em que o equipamento é instalado.

3 Lista de verificação de preparação do local

Requisitos de segurança	Sim	Não	Comentários
Aqueles que operarão a impressora têm experiência e treinamento técnico necessários para prever possíveis riscos, expostos a eles ou a outras pessoas, ao realizar uma tarefa e para tomar as medidas apropriadas para minimizar esses riscos?			(Necessário)
Há uma saída de emergência na área de produção de impressão, com acesso fácil e livre de qualquer obstrução?			

Requisitos da instalação elétrica	Sim	Não	Comentários
O eletricitista está ciente de todos os requisitos e especificações destacados neste documento?			(Necessário)
A voltagem de linha monofásica está dentro do intervalo de voltagem especificado de 200-240 V			(Necessário) Especifique a principal voltagem nominal:
Há linhas dedicadas para conectar os cabos de alimentação da impressora, se necessário? NOTA: Não use extensão de energia (adaptadores de tomada) para conectar os dois cabos de energia.			(Necessário)
Os disjuntores de linha secundária (2 polos, 16 A/20 A geral) foram corretamente instalados em cada linha dedicada?			(Necessário)
Os disjuntores de corrente residual (também conhecidos como interruptor com circuito de falha de aterramento) (2 polos, 30 mA residual, pelo menos 20 A de capacidade) foram instalados corretamente se necessário ou recomendado?			(Necessário)
A Unidade de Distribuição de Energia (PDU) está instalada corretamente?			(Necessário)
Os condutores aterrados estão corretamente instalados em cada tomada de parede?			(Necessário)
As tomadas de parede são compatíveis com o tipo de plugue do cabo de alimentação fornecido pela HP?			(Necessário)
As tomadas de parede e as instalações elétricas são adequadas para a voltagem da corrente da impressora? NOTA: Consulte Alimentação monofásica na página 7 para obter informações específicas.			(Necessário)
As tomadas de parede estão instaladas próximo o suficiente da impressora para que o plugue possa ser facilmente conectado e desconectado? NOTA: Consulte Tomadas de parede e cabos de alimentação na página 8 para obter informações específicas.			(Necessário)

Requisitos de configuração elétrica	Sim	Não	Comentários
É necessária uma UPS (Unidade de alimentação ininterrupta) ou transformador de configuração? Em caso afirmativo, ela está instalada corretamente?			

Requisitos de computador e operação em rede	Sim	Não	Comentários
O computador e o software RIP estão prontos para instalação?			
As conexões de rede foram fornecidas?			
É necessário um proxy da Web? Em caso afirmativo, anote o nome e a porta do servidor proxy.			
Você possui um sensor de cores compatível com o RIP?			
Você possui um cabo de LAN de comprimento suficiente para conectar a impressora à rede?			

Requisitos ambientais	Sim	Não	Comentários
Os requisitos de temperatura e umidade foram atendidos satisfatoriamente na área de produção da impressão?			
Os requisitos de temperatura e umidade foram atendidos satisfatoriamente na área de armazenamento?			
A área de produção de impressão está livre de sujeira e pó?			
A área de produção de impressão possui iluminação suficiente?			
Você verificou as especificações necessárias de ventilação e ar condicionado com um especialista?			

Outros requisitos	Sim	Não	Comentários
Os suprimentos, como substrato e cartuchos de tinta, estarão disponíveis no dia da instalação?			
Você atendeu aos requisitos especificados neste documento?			(Necessário)

Data de conclusão do preparo do local

Número da edição ou data do copyright do guia de preparação do local

Assinatura do cliente