



Stampante HP Latex 115

Guida per l'utente

Edizione 3

© Copyright 2017–2020 HP Development Company, L.P.

Note legali

Le informazioni contenute nel presente documento sono soggette a modifica senza preavviso.

Le sole garanzie per i prodotti e i servizi HP sono definite nelle norme esplicite di garanzia che accompagnano tali prodotti e servizi. Nulla di quanto qui contenuto potrà essere interpretato come un elemento atto a costituire una garanzia ulteriore. HP declina ogni responsabilità per eventuali omissioni ed errori tecnici o editoriali contenuti nel presente documento.

Marchi

Microsoft® e Windows® sono marchi registrati negli Stati Uniti d'America di proprietà di Microsoft Corporation.

Sommario

1	Introduzione	1
	Informazioni introduttive sulla stampante	2
	Parti aggiuntive	2
	Documentazione	3
	Precauzioni per la sicurezza	3
	Componenti principali della stampante	8
	Il pannello frontale	10
	Embedded Web Server	19
	Connettività e istruzioni software	25
	Configurazione di rete avanzata	27
	Accensione e spegnimento della stampante	34
	Riavviare la stampante	35
2	Collegamenti utili	36
	Per ulteriori informazioni	36
3	Gestione del supporto di stampa e risoluzione dei problemi	38
	Informazioni generali	39
	Supporti di stampa porosi	43
	Caricamento di un rotolo sul mandrino	45
	Caricamento di un rotolo nella stampante	48
	Caricamento manuale guidato	51
	I supporti dei bordi	53
	Caricamento di un foglio singolo nella stampante	55
	Rimozione di un rotolo dalla stampante	56
	Rullo di tensione (accessorio)	57
	Visualizzazione di informazioni sul supporto di stampa	65
	Modifica della larghezza del supporto di stampa e della posizione del bordo destro	65
	Controllo lunghezza supporto di stampa	66
	Taglio del supporto di stampa	66
	Bypass sic. avvio processo	66
	Conservazione del supporto di stampa	66
	Il supporto di stampa non viene caricato correttamente	67
	Il supporto di stampa non è posizionato correttamente	67

Il supporto di stampa si è inceppato	68
Il supporto di stampa è deformato o presenta arricciature	70
Il supporto di stampa si è ristretto o espanso	71
Il supporto di stampa risulta incurvato	71
Taglierina automatica non funzionante	72
Inceppamento del supporto di stampa sul rullo di tensione	73
Il rullo di tensione non si avvolge (se acquistato come accessorio)	73
4 Impostazioni supporto di stampa	74
Impostazioni predefinite del supporto di stampa	75
Cerca online	75
Esplora HP Prodotti	77
Impostazioni predefinite generiche	78
Clonazione di un'impostazione predefinita del supporto di stampa	78
Modifica di un'impostazione predefinita di supporto di stampa	79
Aggiunta di un nuovo supporto di stampa	80
Eliminazione di un'impostazione predefinita del supporto di stampa	84
Stampa più veloce	84
Calibrazione colore	84
Profili ICC	87
Migliorare l'uniformità cromatica durante la pannellizzazione	88
5 Risoluzione dei problemi relativi alla qualità di stampa	90
Consigli generali relativi alla stampa	91
Miglioramento della qualità di stampa	91
Problemi di qualità di stampa più comuni	97
6 Unità di stampa	108
Cartucce inchiostro	108
Testine di stampa	109
Cartuccia di manutenzione	109
Modalità sicura	110
7 Manutenzione hardware	111
Suggerimenti relativi al sistema di inchiostro	112
Manutenzione delle cartucce di inchiostro	112
Sostituzione della cartuccia di inchiostro	112
Impossibile inserire una cartuccia di inchiostro	116
Pulizia (ripristino) delle testine di stampa	116
Allineamento delle testine di stampa	117
Un messaggio sul pannello frontale consiglia di sostituire o riposizionare una testina di stampa	119
Sostituzione di una testina di stampa	119
Impossibile inserire una testina di stampa	125

Pulizia di collegamenti elettrici di una testina di stampa	126
Sostituzione cartuccia di manutenzione	130
Inserimento della cartuccia di manutenzione impossibile	133
Pulizia e lubrificazione dell'asta del carrello	133
Pulizia della striscia dell'encoder	135
Pulizia della piastra	136
Pulizia della parte esterna della stampante	138
Spostamento o conservazione della stampante	138
Manutenzione	139
8 Aggiornamento del firmware	140
Aggiornamento del firmware con l'unità flash USB	140
Aggiornamento del firmware tramite Embedded Web Server	141
Aggiornamenti automatici del firmware	141
9 Accessori	142
Ordinazione degli inchiostri di ricambio	142
Ordinazione degli accessori	143
10 Risoluzione di altri problemi	144
Impossibile ottenere un indirizzo IP	145
Accesso impossibile a Embedded Web Server	145
La stampante non stampa	146
Il programma software rallenta o si interrompe durante la creazione del processo di stampa	146
La stampante è lenta	146
Errori di comunicazione fra computer e stampante	147
Impossibile connettersi a servizi, quali aggiornamento del firmware, ricerca online o Accordo di condivisione dei dati della stampante	147
Codici di errore sul pannello frontale	148
11 Specifiche della stampante	155
Specifiche funzionali	156
Specifiche fisiche	157
Specifiche della memoria	157
Specifiche dell'alimentazione	157
Specifiche ecologiche	158
Specifiche ambientali	158
Specifiche acustiche	158
Appendice A Riepilogo dei problemi di stampa comuni	159
Glossario	162

1 Introduzione

- [Informazioni introduttive sulla stampante](#)
- [Parti aggiuntive](#)
- [Documentazione](#)
- [Precauzioni per la sicurezza](#)
- [Componenti principali della stampante](#)
- [Il pannello frontale](#)
- [Embedded Web Server](#)
- [Connettività e istruzioni software](#)
- [Configurazione di rete avanzata](#)
- [Accensione e spegnimento della stampante](#)
- [Riavviare la stampante](#)

Informazioni introduttive sulla stampante

Questa stampante a getto di inchiostro a colori è stata progettata per stampare immagini di alta qualità su supporti di stampa flessibili. Alcune funzionalità principali relative alla stampante sono illustrate di seguito:

- Inchiostri in lattice a base d'acqua inodori in sei colori più ottimizzatore
- Cartucce di inchiostro da 400 ml
- Qualità di stampa molto nitida, transizioni uniformi e dettagli nitidi grazie a una risoluzione di 1200 dpi reali
- Qualità di stampa uniforme e costante ad ogni velocità di stampa
- Stampe completamente asciutte e pronte per la finitura e la consegna
- Stampa su un'ampia gamma di supporti, inclusi quelli economici, non patinati e compatibili con i solventi
- È disponibile un'ampia gamma di supporti di stampa riciclabili HP
- È consigliabile utilizzare accessori non laminati con resistenza ai graffi paragonabile a quella degli inchiostri a base di solventi pesanti su striscioni SAV e PVC
- Stampe durevoli con resistenza all'ambiente esterno fino a tre anni se prive di pellicola protettiva e cinque anni se con pellicola protettiva
- Centinaia di impostazioni predefinite per i supporti di stampa pronte all'uso e facilmente disponibili

Per inviare processi di stampa alla stampante, è necessario l'utilizzo del software del processore di immagini raster (RIP, Raster Image Processor), che deve essere eseguito in un computer separato. È possibile ottenere il software RIP da diverse aziende.

Parti aggiuntive

Forniti con la stampante	Supporti bordo HP Latex Edge
	Mandrino da 2 pollici per stampante HP Latex da 54 pollici (incluso adattatore per mandrino da 2 a 3 pollici)
	Kit manutenzione utente HP Latex
	FlexiPRINT HP Basic 100 Edition
Accessori opzionali	Rullo di tensione per stampante HP Latex da 54 pollici (inclusa bobina da 2 pollici con adattatore da 3 pollici e kit di tensione anteriore variabile)
	Mandrino da 2 pollici per stampante HP Latex da 54 pollici (incluso adattatore per mandrino da 2 a 3 pollici)
	Kit manutenzione utente HP Latex 100/300/500
Materiali di consumo	Testine di stampa HP 831 Latex (1 set incluso nella confezione)
	Cartucce di inchiostro HP 821 Latex
	Cartuccia di manutenzione HP 831 Latex (1 inclusa nella confezione)

Documentazione

È possibile scaricare i seguenti documenti dalla pagina <http://www.hp.com/go/latex115/manuals/>:

- Informazioni introduttive
- Guida per l'utente
- Note legali
- Garanzia limitata

Le immagini dei codici QR (Quick Response) che si trovano in alcune parti di questa guida per l'utente forniscono il collegamento a video aggiuntivi esplicativi di specifici argomenti. Per un esempio di queste immagini, vedere [Componenti principali della stampante a pagina 8](#).

Precauzioni per la sicurezza

Prima di utilizzare la stampante, leggere le seguenti precauzioni per la sicurezza per assicurarsi che l'apparecchiatura venga utilizzata in modo corretto.

Gli utenti devono possedere la formazione tecnica e l'esperienza necessarie per essere consapevoli dei rischi ai quali potrebbero essere esposti durante l'esecuzione di un'attività e per mettere in atto misure adeguate per ridurre al minimo i pericoli nei confronti di loro stessi e di terzi.

Istruzioni generali per la sicurezza

- All'interno della stampante non sono presenti parti riparabili dall'operatore, ad eccezione di quelle coperte dal programma Customer Self Repair di HP (vedere <http://www.hp.com/go/selfrepair/>). Per assistenza relativa ad altre parti, rivolgersi a personale qualificato.
- Spegnerla stampante e contattare il servizio di assistenza nei seguenti casi:
 - Il cavo di alimentazione o la presa sono danneggiati.
 - Il modulo di essiccazione è danneggiato.
 - La stampante è stata danneggiata in seguito ad un urto.
 - Si è verificato un danno alla meccanica o a uno dei moduli.
 - Nella stampante è penetrato del liquido.
 - Dalla stampante fuoriescono fumo o odori insoliti.
 - La stampante è caduta oppure il modulo di essiccazione è stato danneggiato.
 - La stampante non funziona normalmente.
- Spegnerla stampante:
 - In caso di temporale
 - Durante una interruzione di corrente
- Prestare particolare attenzione alle parti contrassegnate con etichette di avviso.

Pericolo di scosse elettriche

 **AVVERTENZA!** I circuiti interni delle zone di essiccazione, dell'essiccatore in uscita, dei riscaldatori delle zone di stampa e degli alimentatori integrati operano a tensioni pericolose in grado di provocare morte o lesioni personali gravi.

La stampante prevede l'utilizzo di due cavi di alimentazione. Staccare entrambi i cavi prima di effettuare interventi di manutenzione.

Per evitare il rischio di scosse elettriche:

- Collegare la stampante solo a prese elettriche con messa a terra.
- Non tentare di eliminare i moduli di essiccazione.
- Non rimuovere o aprire qualsiasi altro coperchio chiuso o spina del sistema.
- Non inserire oggetti negli alloggiamenti della stampante.

Rischio di ustioni

I sottosistemi di essiccazione della stampante operano a temperature elevate e possono causare ustioni da contatto. Per evitare lesioni alla persona, osservare le seguenti precauzioni.

- Non toccare le superfici interne dei moduli delle zone di essiccazione della stampante.
- In caso di inceppamento del supporto, lasciare raffreddare la stampante prima di accedere alla zona di essiccazione interna e alla piastra di uscita.
- Prima di eseguire interventi di manutenzione, lasciare raffreddare la stampante.

Rischio di incendio

Il sottosistema di essiccazione della stampante opera a temperature elevate.

Per evitare il rischio di incendio, osservare le seguenti precauzioni.

- Il cliente ha la responsabilità di soddisfare i requisiti della stampante e del Codice Elettrico secondo la giurisdizione locale del Paese in cui l'apparecchiatura è installata. Utilizzare un alimentatore con il voltaggio indicato sulla targhetta.
- Collegare i cavi di alimentazione a linee dedicate, ognuna protetta da un interruttore di derivazione in base alle informazioni dettagliate contenute nella Guida alla preparazione del sito di installazione. Non utilizzare una ciabatta multi-presa per collegare entrambi i cavi di alimentazione.
- Utilizzare solo i cavi di alimentazione forniti da HP con la stampante. Non utilizzare cavi di alimentazione danneggiati. Non utilizzare i cavi di alimentazione con altri prodotti.
- Non inserire oggetti negli alloggiamenti della stampante.
- Fare attenzione a non versare liquidi sulla stampante. Dopo la pulizia, assicurarsi che tutti i componenti siano asciutti prima di utilizzare nuovamente la stampante.
- Non utilizzare prodotti spray contenenti gas infiammabili all'interno o intorno alla stampante. Non utilizzare la stampante in ambienti a rischio di esplosioni.
- Non bloccare o coprire le aperture della stampante.
- Non tentare di eliminare o modificare i moduli di essiccazione.
- Assicurarsi che la temperatura di esercizio del supporto di stampa consigliata dal produttore non venga superata. Se queste informazioni non sono disponibili, contattare il produttore. Non caricare supporti che non possono essere utilizzati a una temperatura di esercizio superiore a 125°C.
- Non caricare supporti con temperature di autocombustione inferiori a 250°C. Se questa informazione non è disponibile, la stampa deve essere controllata in ogni momento. Vedere la nota riportata di seguito.

 **NOTA:** Metodo di prova EN ISO 6942:2002; *valutazione dei materiali e materiali assemblati quando esposti ad una sorgente di calore radiante, metodo B*. Le condizioni del test per stabilire la temperatura alla quale ha luogo la combustione (fiamma o bagliore) erano le seguenti: Densità flusso di calore 30 kW/m², calorimetro in rame, termocoppia tipo K.

Rischio meccanico

La stampante è dotata di parti mobili che possono provocare lesioni. Per evitare lesioni personali, osservare le seguenti precauzioni quando ci si trova in prossimità della stampante.

- Stare distanti e tenere lontano i vestiti dalle parti mobili della stampante.
- Evitare di indossare collane, braccialetti e altri oggetti pendenti.
- Le persone con capelli lunghi devono proteggerli per evitare che cadano o si impiglino nella stampante.
- Fare attenzione che maniche o guanti non restino impigliati nelle parti mobili della stampante.
- Evitare di sostare nelle vicinanze delle ventole per evitare il rischio di subire lesioni e di peggiorare la qualità di stampa a causa dell'ostruzione del flusso d'aria.
- Non toccare ingranaggi o rulli mobili durante la stampa.
- Non azionare la stampante con i coperchi rimossi.

Rischio di radiazioni luminose

Radiazioni luminose vengono emesse dall'illuminazione della zona di stampa. Questa illuminazione è in conformità con i requisiti EXEMPT GROUP (assenza di pericolo) IEC 62471:2006, *Sicurezza fotobiologica delle lampade e dei sistemi di lampade*. Tuttavia, si consiglia di non guardare direttamente i LED mentre sono accesi. Non modificare il modulo.

Rischi correlati all'impiego di supporti di stampa pesanti

Particolare attenzione va prestata nella gestione di supporti di stampa pesanti per evitare lesioni personali.

- Lo spostamento di rotoli di supporti di stampa pesanti può richiedere più di una persona. È necessario fare attenzione per evitare strappi muscolari alla schiena e/o lesioni.
- Utilizzare preferibilmente un elevatore a forca, un transpallet o altra attrezzatura analoga.
- Per lo spostamento di rotoli di supporti di stampa pesanti, indossare abbigliamento e accessori protettivi inclusi stivali e guanti.

Gestione dell'inchiostro

HP consiglia di indossare guanti per maneggiare i componenti del sistema di inchiostro.

Pericolo chimico

Consultare le schede tecniche sulla sicurezza disponibili alla pagina <http://www.hp.com/go/msds> per identificare gli ingredienti chimici dei consumabili in uso. Dovrebbe essere predisposta una ventilazione sufficiente per garantire un adeguato controllo dell'esposizione alle sostanze nell'aria. Per indicazioni sulle misure appropriate da adottare presso la propria sede, consultare il proprio specialista di condizionamento dell'aria o ambiente, salute e sicurezza. Per informazioni più dettagliate, fare riferimento alle sezioni "Ventilazione" e "Aria condizionata" nella guida per la preparazione dell'ambiente d'installazione, disponibile all'indirizzo <http://www.hp.com/go/latex115/manuals/>.

Ventilazione

Assicurarsi che la stanza nella quale viene installato il sistema sia conforme alle linee guida e alle normative locali in termini di ambiente, salute e sicurezza.

È necessario predisporre un'adeguata ventilazione per garantire che l'esposizione potenziale sia adeguatamente controllata. Consultare le Schede tecniche sulla sicurezza disponibili alla pagina <http://www.hp.com/go/msds> per identificare gli ingredienti chimici dell'inchiostro in uso. I livelli di certe sostanze negli ambienti di stampa dipendono dalle variabili dello spazio di lavoro controllate dagli operatori, ad esempio la grandezza della stanza, le prestazioni della ventilazione e la durata di utilizzo delle attrezzature. Per indicazioni sulle misure appropriate da adottare presso la propria sede, consultare il proprio specialista di condizionamento dell'aria o ambiente, salute e sicurezza.

Condizionamento dell'aria

Oltre alla ventilazione di aria fresca, per evitare rischi per la salute, si consideri il mantenimento di livelli ambientali corretti sul posto di lavoro assicurando che vi siano le condizioni climatiche di funzionamento specificate in questo documento (vedere [Specifiche ambientali a pagina 158](#)) per evitare il malfunzionamento dell'apparecchiatura e fastidi per l'operatore. Il condizionamento dell'aria nell'area di lavoro deve tenere in considerazione che l'apparecchiatura produce calore. In genere, la potenza dissipata della stampante è pari a 2,2 kW.

Il condizionamento dell'aria deve essere conforme alle linee guida e alle normative locali in termini di ambiente, salute e sicurezza.

⚠ ATTENZIONE: Le unità di condizionamento dell'aria non devono soffiare aria direttamente sulla stampante.



Messaggi di avviso e di attenzione

Nel presente manuale vengono utilizzati i seguenti simboli per garantire l'utilizzo appropriato della stampante ed evitarne il danneggiamento. Attenersi alle istruzioni contrassegnate da questi simboli.

⚠ AVVERTENZA! La mancata osservanza delle istruzioni contrassegnate da questo simbolo potrebbe causare gravi lesioni personali o il decesso.

⚠ ATTENZIONE: La mancata osservanza delle istruzioni contrassegnate da questo simbolo potrebbe causare lesioni lievi alla persona o il danneggiamento della stampante.

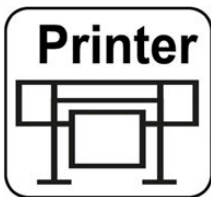
Etichette di avviso

Etichetta	Spiegazione
	Etichetta della stampante. Per identificare il cavo di alimentazione della stampante.
	Etichetta dell'essiccazione. Per identificare il cavo di alimentazione dell'essiccazione.

Etichetta

Spiegazione



Rischio di scosse elettriche. I moduli di riscaldamento operano a tensioni pericolose. Scollegare la fonte di alimentazione prima di effettuare interventi di manutenzione.

ATTENZIONE: Doppia polarità. Fusibile su conduttore neutro.

Apparecchiatura da collegare esclusivamente a una presa elettrica con messa a terra. Per l'assistenza, rivolgersi a personale qualificato. Scollegare tutti i cavi di alimentazione prima di effettuare interventi di manutenzione. All'interno della stampante non sono presenti parti riparabili dall'operatore.

Prima di iniziare, leggere e seguire le istruzioni operative e di sicurezza. Assicurarsi che la tensione di alimentazione sia compresa nell'intervallo di tensione della stampante. La stampante richiede fino a due linee dedicate.

Questa etichetta si trova sul contenitore per l'elettronica.



Rischio di ustioni. Non toccare la zona di essiccazione o la piastra di uscita della stampante: potrebbero essere calde.

Questa etichetta si trova sulla parte anteriore del modulo di essiccazione.



Rischio di intrappolamento delle dita. Non toccare gli ingranaggi in movimento.

Queste etichette sono collocate sul retro della stampante, sull'ingranaggio di entrata del supporto di stampa.



Parte mobile. Stare distanti dal carrello della testina di stampa in movimento. Durante la stampa, il carrello della testina di stampa si sposta avanti e indietro attraverso il supporto di stampa.

Questa etichetta si trova sul retro dello sportello dell'asse di scansione, dietro la plastica.



Si consiglia di indossare guanti per maneggiare la cartuccia di manutenzione o la piastra.

Questa etichetta si trova sulla cartuccia di manutenzione.

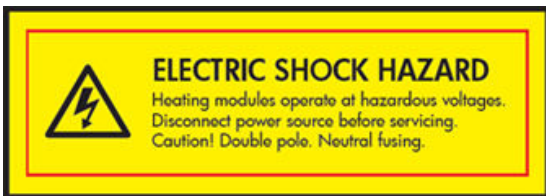

Rischio di scosse elettriche. I moduli di riscaldamento operano a tensioni pericolose. Scollegare tutte le fonti di alimentazione prima di effettuare interventi di manutenzione.

Questa etichetta si trova sul modulo di essiccazione degli inchiostri PCA. Solo per il personale di servizio.

NOTA: La posizione e il formato finali dell'etichetta sulla stampante possono variare leggermente, ma è sempre visibile e in prossimità della zona di rischio potenziale.

Componenti principali della stampante



L'immagine qui sopra mostra un codice QR contenente un collegamento a un video; vedere [Documentazione a pagina 3](#).

Le viste illustrate di seguito mostrano i componenti principali della stampante.

Vista frontale

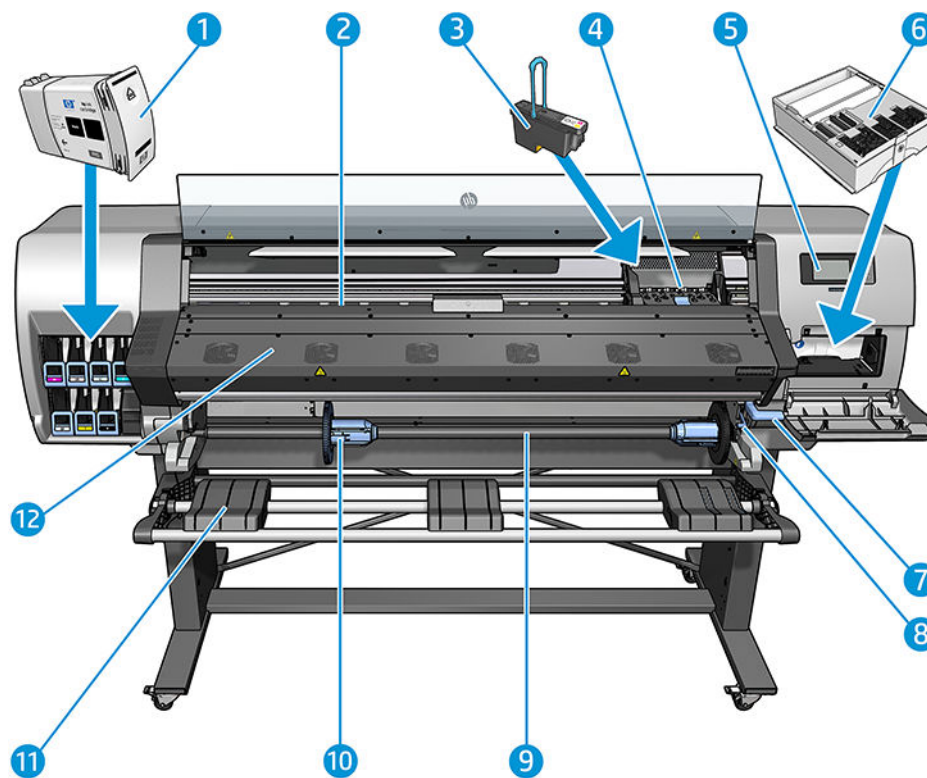

1. Cartuccia di inchiostro
2. Piastra
3. Testina di stampa
4. Carrello della testina di stampa
5. Pannello frontale
6. Cartuccia di manutenzione
7. Leva di rilascio del supporto di stampa
8. Leva di blocco del mandrino
9. Mandrino
10. Dispositivo di arresto del mandrino con adattatore da 2 a 3 pollici
11. Supporto di stampa
12. Pannello di controllo

- 11. Tavolo di caricamento
- 12. Modulo di essiccazione

Vista posteriore

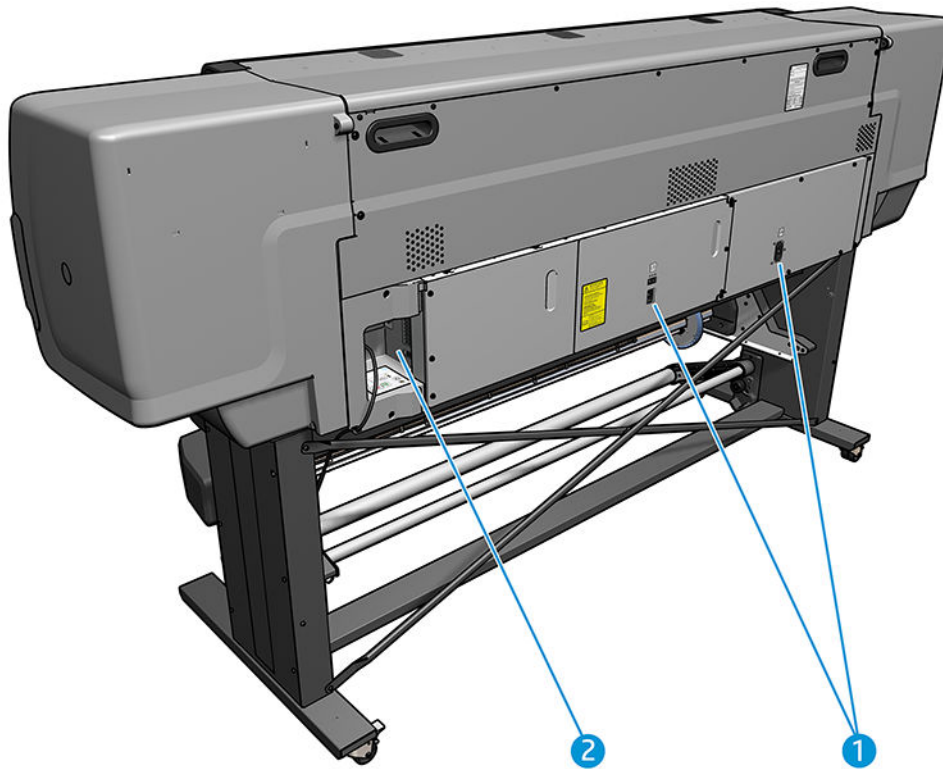

- 1. Interruttore e presa di alimentazione
- 2. Prese per cavi di comunicazione e accessori opzionali

Motore del rullo di tensione (accessorio)

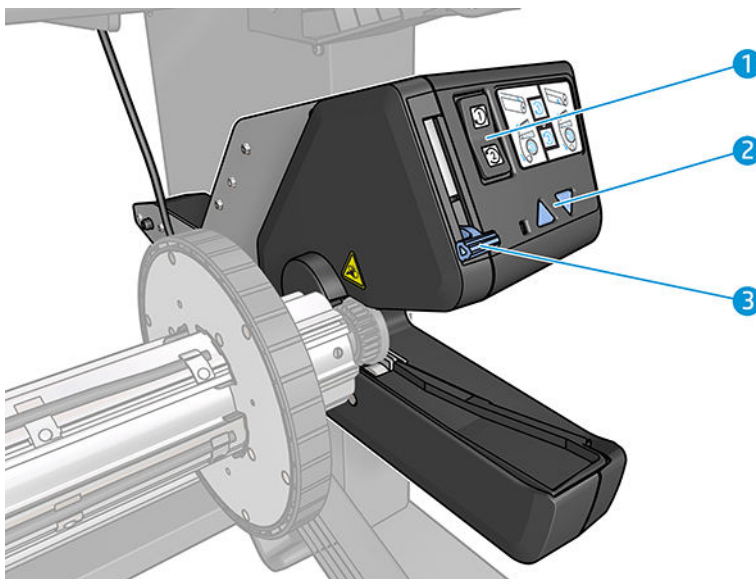

1. Interruttore di direzione dell'avvolgimento
2. Pulsanti di avvolgimento manuale
3. Leva del rullo di tensione

Il pannello frontale

Introduzione al pannello frontale

Il pannello frontale è uno schermo tattile dotato di un'interfaccia grafica utente; si trova sulla parte anteriore destra della stampante e consente di controllare tutte le funzionalità della stampante: da qui, è possibile visualizzare informazioni sulla stampante, modificare impostazioni, eseguire calibrazioni, test e così via. Sul pannello frontale vengono inoltre visualizzati eventuali avvisi per gli utenti (avvertenze e messaggi di errore).

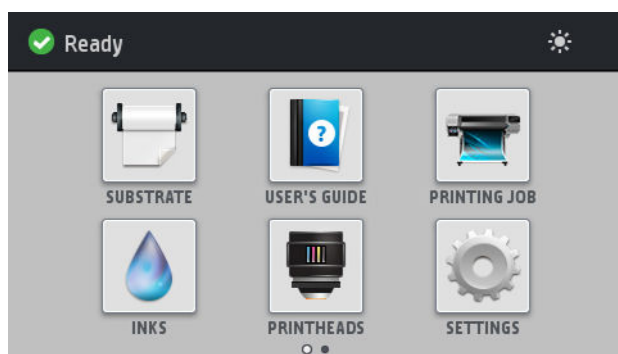



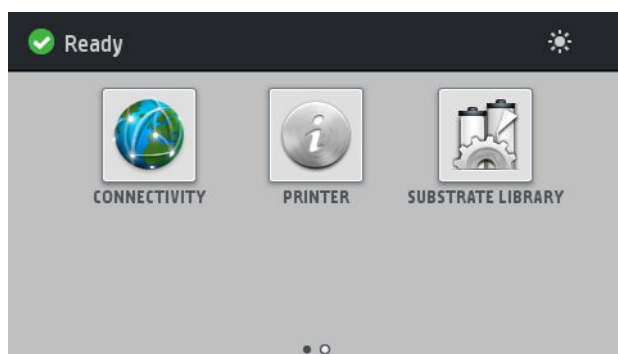

Esiste una schermata iniziale alternativa che è possibile visualizzare facendo scorrere il dito sulla schermata verso sinistra.



Il pannello frontale è dotato di un'ampia area centrale per la visualizzazione delle icone e delle informazioni dinamiche. Sul lato destro e sinistro è possibile visualizzare fino a quattro icone fisse in momenti diversi. Solitamente non vengono visualizzate nello stesso momento.

Icone fisse a sinistra e a destra

- Premere l'icona  per tornare alla schermata iniziale.
- Premere l'icona  per visualizzare le informazioni relative alla schermata corrente.
- Premere l'icona  per tornare all'ultima schermata visualizzata. Tale operazione non annulla le modifiche apportate nella schermata corrente.
- Premere l'icona  per annullare la procedura corrente.

Icone dinamiche della schermata iniziale

I seguenti elementi vengono visualizzati solo nella schermata iniziale:

- In alto a sinistra della schermata viene visualizzato un messaggio in cui è mostrato lo stato della stampante o l'avviso corrente più importante. Premere in corrispondenza di questo messaggio per visualizzare un elenco di tutti gli avvisi correnti insieme alle icone indicanti la rispettiva gravità. È possibile premere sull'avviso per ricevere assistenza nella risoluzione del problema.

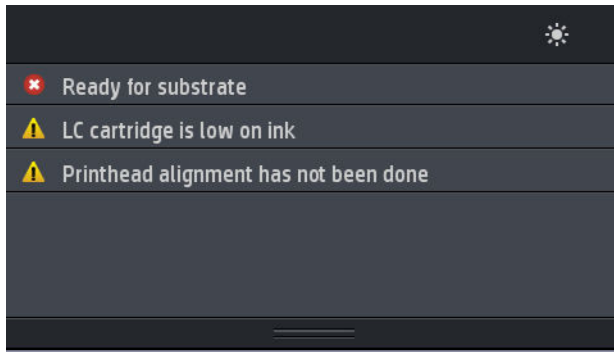

- In alto a destra, premere l'icona  per accendere o spegnere la luce di illuminazione della zona di stampa.
- Premere l'icona  per visualizzare lo stato del supporto di stampa ed eseguire operazioni di gestione del supporto.
- Premere  per aprire la Libreria del supporto di stampa e accedere alla vasta libreria online di impostazioni predefinite per il supporto di stampa.
- Premere  per visualizzare le informazioni sul processo in fase di stampa.
- Premere  per visualizzare lo stato della cartuccia di inchiostro ed eseguire le operazioni.
- Premere  per visualizzare lo stato delle testine di stampa ed eseguire le operazioni.
- Premere l'icona  per visualizzare e modificare le impostazioni generali della stampante.
- Premere l'icona  per visualizzare lo stato di rete e di Internet e modificare le relative impostazioni.
- Premere l'icona  per visualizzare informazioni sulla stampante.
- Premere  per ulteriori informazioni.





Se la stampante rimane inutilizzata per un certo periodo di tempo, passa in modalità di sospensione e il display del pannello frontale si spegne. Per modificare il tempo di attesa prima dell'attivazione della modalità di inattività, premere l'icona , quindi **Impostazione > Opzioni pannello frontale > Timeout per modo inattivo**. È possibile impostare il tempo in un intervallo compreso tra 5 e 240 minuti. Il valore predefinito è 25 minuti.

Se viene intrapresa un'azione esterna, la stampante esce dalla modalità di sospensione e il display del pannello frontale si accende.

Nel presente manuale sono reperibili informazioni relative a utilizzi specifici del pannello frontale.

Modifica della lingua del pannello frontale

Sono disponibili due metodi per cambiare la lingua utilizzata nei menu e nei messaggi del pannello frontale:

- Se si comprende la lingua attualmente utilizzata, nel pannello frontale premere l'icona , quindi **Impostazione > Opzioni pannello frontale > Lingua**.
- Se non si comprende la lingua corrente del pannello frontale, iniziare con la stampante spenta. Accenderla. Non appena viene visualizzata l'icona , premerla per alcuni secondi. Quando vengono visualizzate tutte le icone sul pannello frontale, premere l'icona  e subito l'icona . Il pannello frontale lampeggia brevemente.

Indipendentemente dal metodo utilizzato, il menu di selezione della lingua verrà visualizzato sul pannello frontale.



Premere il pulsante corrispondente alla lingua desiderata.

Visualizzazione o impostazione della data e dell'ora

Per visualizzare o impostare la data e l'ora della stampante, dal pannello frontale premere l'icona , quindi **Impostazione > Opzioni pannello frontale > Opzioni data e ora**.

Impostazione dell'altitudine

Se la stampante viene utilizzata ad un'altitudine maggiore di 500 m sopra il livello del mare, dal pannello frontale premere l'icona , quindi **Impostazione > Selezionare altitudine** per segnalare alla stampante la sua altitudine di funzionamento.

Impostazione dell'intervallo di attivazione dello standby

Quando non ci sono altri processi da stampare o se si desidera preriscaldare la stampante (opzione **Preparazione stampa** del software RIP), le unità di essiccazione della stampante rimangono accese per il tempo e la temperatura specificate nel caso arrivi un altro processo o occorra evitare eventuali problemi di qualità di stampa che potrebbero essere causati da una temperatura non corretta nell'area di stampa. Per scegliere l'intervallo di tempo durante il quale mantenere le unità di riscaldamento in questa condizione, dal pannello frontale premere l'icona , quindi **Supporto di stampa > Opzioni gest. supporto stampa > Durata standby essiccazione**. È possibile selezionare da 5 a 120 minuti.

La temperatura di essiccazione durante questo periodo di standby è impostata automaticamente dalla stampante.

Modifica dell'impostazione della modalità di inattività

Se la stampante rimane accesa ma non viene utilizzata per un certo periodo di tempo, si attiva in automatico la modalità di inattività per ridurre il consumo energetico. Il periodo predefinito di attesa è 25 minuti. Per modificare il tempo di attesa prima dell'attivazione della modalità di inattività, dal pannello frontale premere l'icona , quindi **Impostazione > Opzioni pannello frontale > Timeout per modo inattivo**. Immettere i minuti di attesa desiderati, quindi premere **OK**.

Modifica del volume dell'altoparlante

Per modificare il volume dell'altoparlante, nel pannello frontale premere l'icona , quindi **Impostazione > Opzioni pannello frontale > Volume altoparlante**, e infine selezionare **Disattivato**, **Basso** oppure **Alto**.

Attivazione o disattivazione degli avvisi audio

Per attivare o disattivare gli avvisi audio della stampante, nel pannello frontale premere l'icona , quindi **Impostazione > Opzioni pannello frontale > Abilita avviso audio** o **Disabilita avviso audio**. Gli avvisi audio sono abilitati per impostazione predefinita.

Modifica della luminosità del display del pannello frontale

Per modificare la luminosità del display del pannello frontale, premere l'icona , quindi **Impostazione > Opzioni pannello frontale > Luminosità display** e infine scegliere un valore spostando la barra di scorrimento. Premere **OK** per salvare il valore.

Modifica delle unità di misura

Per modificare le unità di misura visualizzate sul pannello frontale, premere l'icona , quindi **Impostazione > Opzioni pannello frontale > Selezione unità di misura**, e infine **Inglese** o **Metrico**.

Le unità di misura possono essere modificate anche mediante Embedded Web Server. Vedere [Accesso all'Embedded Web Server a pagina 20](#).

Ripristina impostazioni predefinite

Per ripristinare le impostazioni predefinite della stampante, nel pannello frontale premere l'icona , quindi **Impostazione > Ripristino > Ripristina imp. predefinite**. Questa opzione consente di ripristinare tutte le impostazioni della stampante ad eccezione di quelle Gigabit Ethernet e quelle predefinite del supporto di stampa.

Verifica dello stato della stampante

È possibile visualizzare lo stato della stampante, del supporto di stampa caricato e del sistema di inchiostro sia dal pannello frontale sia dall'Embedded Web Server.

Controllo dello stato delle cartucce di inchiostro

È possibile visualizzare i livelli di inchiostro delle cartucce premendo l'icona  sulla schermata iniziale del pannello frontale della stampante.

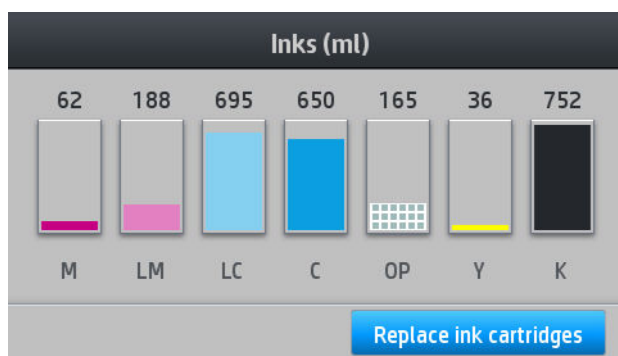

Per ulteriori dettagli su una specifica cartuccia di inchiostro, premere il rettangolo che rappresenta quella cartuccia. Vengono visualizzate le seguenti informazioni.

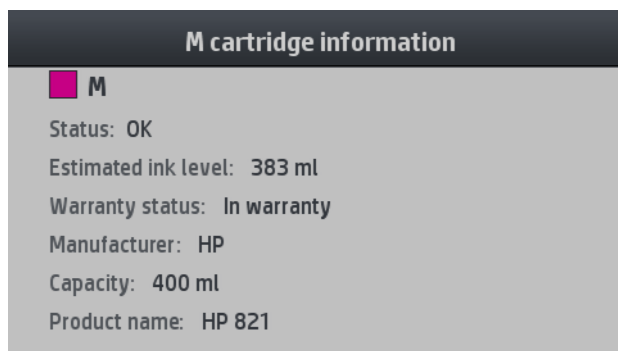

- Stato
- Livello inchiostro stimato
- Stato garanzia
- Produttore
- Capacità
- Nome prodotto
- Numero del prodotto
- Numero di serie
- Data di scadenza
- Cartucce di inchiostro supportate

Di seguito sono indicati i possibili messaggi relativi allo stato delle cartucce di inchiostro che è possibile visualizzare sul pannello frontale:

- **OK:** la cartuccia funziona regolarmente, senza problemi noti.
- **Mancante:** non è presente alcuna cartuccia o la cartuccia non è collegata correttamente alla stampante.
- **Basso:** il livello di inchiostro è basso.
- **Molto basso:** il livello di inchiostro è molto basso.
- **Vuoto:** la cartuccia è vuota.
- **Ricollocare:** si consiglia di rimuovere la cartuccia e poi reinserirla.
- **Sostituire:** si consiglia di sostituire la cartuccia vuota con una nuova.
- **Scaduta:** la cartuccia è scaduta.

- **Non corretta:** la cartuccia non è compatibile con questa stampante. Il messaggio include un elenco delle cartucce compatibili.
- **Non HP:** la cartuccia è usata, ricaricata o contraffatta.

È inoltre possibile visualizzare lo stato delle cartucce di inchiostro mediante l'Embedded Web Server. Vedere [Accesso all'Embedded Web Server a pagina 20](#).

Controllo dello stato di una testina di stampa

Dopo ogni stampa, la stampante automaticamente controlla ed esegue la manutenzione delle testine di stampa. Attenersi ai passaggi riportati di seguito per ottenere ulteriori informazioni sulle testine di stampa.

1. Nella schermata principale del pannello frontale, premere .

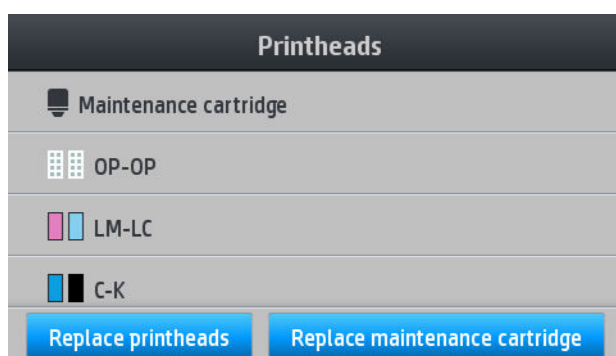

2. Selezionare la testina di stampa della quale si desidera visualizzare le informazioni.
3. Sul pannello frontale verranno visualizzate le informazioni seguenti.

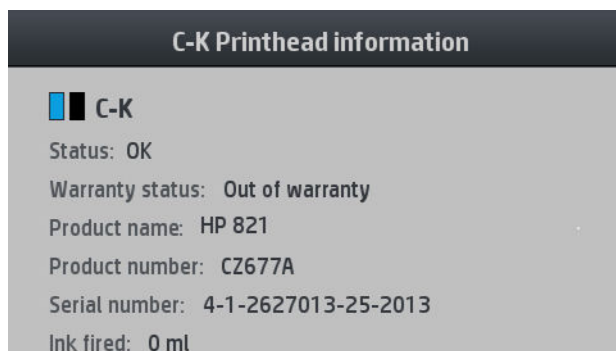

- Stato
- Stato garanzia
- Nome prodotto
- Numero del prodotto
- Numero di serie
- Inchiostro emesso
- Data installazione

Di seguito sono riportati i messaggi relativi allo stato delle testine di stampa che è possibile visualizzare sul pannello frontale:

- **OK:** la testina di stampa funziona regolarmente, senza problemi noti.
- **Mancante:** non è presente alcuna testina di stampa o la testina non è installata correttamente nella stampante.
- **Ricollocare:** si consiglia di rimuovere la testina di stampa e poi di reinserirla. Se il problema persiste, pulire i collegamenti elettrici (vedere [Pulizia di collegamenti elettrici di una testina di stampa a pagina 126](#)). Se il problema persiste, sostituire la testina di stampa con una nuova testina (vedere [Sostituzione di una testina di stampa a pagina 119](#)).
- **Sostituire:** la testina di stampa è difettosa. Sostituire la testina di stampa con una nuova funzionante (vedere [Sostituzione di una testina di stampa a pagina 119](#)).
- **Sostituzione testina incompleta:** il processo di sostituzione della testina non è stato completato correttamente; riavviarlo e attenderne il completamento.
- **Rimuovere:** il tipo di testina di stampa non è adatto all'uso.
- **Inchiostro non HP:** l'inchiostro di una cartuccia usata, ricaricata o contraffatta è passato attraverso la testina di stampa. Per ulteriori informazioni sulle implicazioni di garanzia, vedere la garanzia limitata fornita con la stampante.

È inoltre possibile utilizzare l'Embedded Web Server per controllare lo stato delle testine di stampa e lo stato della garanzia. Vedere [Accesso all'Embedded Web Server a pagina 20](#).

Controllo del file system

È possibile controllare l'integrità del file system sul disco rigido della stampante e correggere automaticamente qualsiasi errore. Si consiglia di eseguire questa procedura circa una volta ogni sei mesi oppure se si notano problemi nell'accesso ai file sul disco rigido.

Per eseguire il controllo del file system, nel pannello frontale premere l'icona , quindi **Manutenzione preventiva > Controllo file system**.

Se la stampante rileva un danno al file system, ad esempio dopo un grave problema software, può avviare una verifica del file system automaticamente. Questa operazione potrebbe richiedere circa dieci minuti.

Notifiche della stampante

La stampante utilizza due tipi di notifiche per le comunicazioni:

- **Errori:** quando la stampante non è in grado di stampare.
- **Avvertenze:** quando è necessario intervenire sulla stampante, ad esempio per eseguire operazioni di calibrazione, manutenzione preventiva o sostituzione di cartucce di inchiostro.
- **Suggerimento:** quando è disponibile o è stato scaricato un aggiornamento del firmware ed è pronto per essere installato.

Gli avvisi della stampante vengono visualizzati sia sul pannello frontale che nell'Embedded Web Server.

- **Display del pannello frontale:** le notifiche vengono visualizzate nella parte superiore sinistra della schermata (barra di notifica).

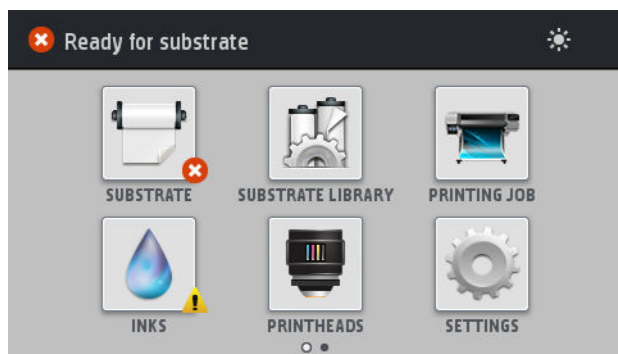

Viene visualizzata solo una notifica alla volta. Se si preme la barra di notifica, è possibile visualizzare tutte le notifiche correnti della stampante. È possibile chiudere l'elenco delle notifiche premendo o scorrendo verso l'alto la riga inferiore dell'elenco.

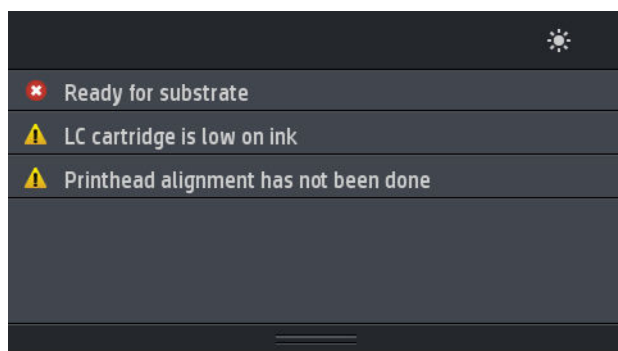

Facendo clic su una notifica, si apre l'applicazione che può risultare utile alla risoluzione della stessa. L'avviso di aggiornamento del firmware viene ignorato quando si accede all'applicazione della stampante. Una volta ignorato, l'avviso non verrà più ricordato in seguito (in caso di aggiornamenti del firmware, quando è disponibile la nuova versione, si visualizza un nuovo avviso).

- **Embedded Web Server:** il server Web incorporato consente la visualizzazione di un solo avviso alla volta, ovvero quello ritenuto più importante.

Una notifica può richiedere di eseguire un'operazione di manutenzione; vedere [Manutenzione hardware a pagina 111](#).

Per le seguenti notifiche è necessario l'intervento di un tecnico dell'assistenza:

- Kit manutenzione 1
- Kit manutenzione 2
- Kit manutenzione 3

Stati della stampante

La stampante può trovarsi in uno dei seguenti stati, alcuni dei quali prevedono dei tempi di attesa:

- **Pronto (fredda):** la stampante è accesa ma non ha ancora stampato e i dispositivi di riscaldamento non sono ancora accesi.
- **Preparazione alla stampa:** è in corso il riscaldamento delle unità di riscaldamento e la preparazione delle testine di stampa per la stampa. Questo processo richiede da 1 a 6 minuti.
- Pronto per supporto di stampa
- Pronta per lato A/B
- Stampa

- **Stampa lato A/B**
- **Asciugatura:** questo processo richiede da 1,5 a 5 minuti.
- **Finitura:** è in corso il raffreddamento della stampante e la preparazione della modalità di standby. Questo processo richiede da 0,5 a 5 minuti.

Se si avviano processi della stessa modalità di stampa del file già stampato mentre la stampante è in stato **Asciugatura** o **Finitura**, la stampante passa in stato **Preparazione alla stampa**.

Per ridurre il tempo fra le stampe, utilizzare l'annidamento per stampare diversi processi nello stesso flusso di lavoro.

Modifica dei margini

I margini della stampante determinano l'area situata tra i bordi dell'immagine e quelli del supporto di stampa.

I margini laterali di un determinato processo di stampa vengono selezionati nel software RIP; il processo che eccede la larghezza del supporto di stampa verrà interrotto.

Sul pannello frontale sono disponibili impostazioni aggiuntive per i margini superiore e inferiore: vedere [Tabella 11-4 Margini a pagina 156](#). Queste impostazioni sono disponibili solo per le stampe singole quando il plotter da taglio automatico non è in uso.

Per impostare il margine superiore dal pannello frontale, premere l'icona , quindi **Supporto di stampa > Opzioni gest. supporto stampa > Margine sup. aggiunt..**

Per impostare il margine inferiore dal pannello frontale, premere l'icona , quindi **Supporto di stampa > Opzioni gest. supporto stampa > Margine inf. aggiunt..**

 **NOTA:** Il margine superiore/inferiore aggiuntivo impostato dal pannello frontale viene applicato in aggiunta al margine superiore/inferiore selezionato nel software RIP.

 **NOTA:** È possibile regolare i margini laterali mediante software RIP.

Richiesta delle stampe interne della stampante

Le stampe interne forniscono vari tipi di informazioni sulla stampante. È possibile richiedere tali stampe dal pannello frontale, senza che sia necessario utilizzare un computer.

Prima di richiedere una stampa interna, assicurarsi che il supporto di stampa sia caricato e che sul display del pannello frontale sia visualizzato il messaggio **Pronto**.

Per eseguire una stampa interna, premere l'icona , **Impostazione > Stampe interne**, quindi scegliere il tipo di stampa interna che si desidera.

Sono disponibili le seguenti stampe interne:

- **Rapporto sull'utilizzo:** mostra le stime del numero totale di stampe, del numero di stampe per tipo di supporto di stampa, del numero di stampe per opzione di qualità di stampa e della quantità totale di inchiostro utilizzata per colore. La precisione di queste stime non è garantita.
- **Info su servizi:** fornisce informazioni necessarie ai tecnici dell'assistenza.

Controllo delle statistiche sull'utilizzo totale

È possibile controllare le statistiche sull'utilizzo della stampante in due modi.

 **NOTA:** La precisione delle statistiche sull'utilizzo non è garantita.

- Nell'Embedded Web Server, nella scheda **Principale**, selezionare **Cronologia**, quindi **Utilizzo**. Vedere [Embedded Web Server a pagina 19](#).
- Nel pannello frontale, premere l'icona , quindi **Impostazione** > **Stampe interne** > **Stampe info utente** > **Stampa rapporto utilizzo**.

Embedded Web Server



Introduzione all'Embedded Web Server

L'Embedded Web Server è un server Web incorporato nella stampante che consente di ottenere informazioni sulla stampante, gestire le impostazioni generali e predefinite, allineare le testine di stampa, caricare il nuovo firmware, nonché risolvere i problemi della stampante. Consente inoltre ai tecnici dell'assistenza di recuperare informazioni interne per la diagnosi dei problemi della stampante.

È possibile accedere all'Embedded Web Server da remoto utilizzando un normale browser Web in esecuzione su qualsiasi computer. Vedere [Accesso all'Embedded Web Server a pagina 20](#).

Nella finestra dell'Embedded Web Server vengono visualizzate tre schede separate. I pulsanti nella parte superiore di ciascuna pagina consentono di accedere alla Guida in linea e ordinare i materiali di consumo.

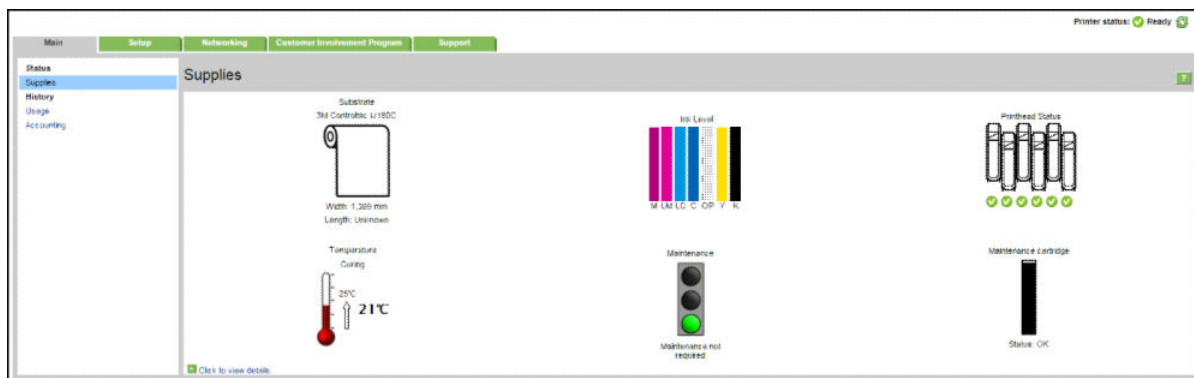

Scheda Principale

La scheda **Principale** fornisce informazioni sui seguenti elementi:

- Stato dei supporti di stampa, dell'inchiostro, delle testine di stampa e della manutenzione.
- Temperatura del modulo di essiccazione
- Utilizzo e contabilità dei supporti di stampa e dell'inchiostro

Scheda Impostazione

La scheda **Impostazione** include le opzioni delle seguenti attività:

- Specifica delle impostazioni della stampante, ad esempio unità di misura e data di aggiornamento
- Specifica delle impostazioni della rete e della sicurezza
- Impostazione di data e ora
- Aggiornamento del firmware
- Allineamento delle testine
- Caricamento delle impostazioni predefinite del supporto di stampa
- Configurazione delle notifiche via posta elettronica

Scheda Assistenza

La scheda **Assistenza** offre diversi tipi di risorse relative alla stampante.

- Reperimento di informazioni utili da varie fonti
- Risoluzione dei problemi
- Accesso ai collegamenti HP per l'assistenza tecnica di stampante e accessori
- Accesso alle pagine dell'assistenza in cui sono disponibili i dati correnti e pregressi sull'utilizzo della stampante

Scheda Rete

La scheda **Connessione in rete** consente la modifica delle configurazioni di rete della stampante.

Scheda Accordo di condivisione dei dati della stampante

La scheda **Accordo di condivisione dei dati della stampante** consente di eseguire l'accesso all'Accordo e di configurare la propria partecipazione.

Accesso all'Embedded Web Server

Utilizzare l'Embedded Web Server per visualizzare le informazioni sulla stampante in remoto mediante un normale browser Web in esecuzione su qualsiasi computer.

I seguenti browser risultano compatibili con l'Embedded Web Server:

- Internet Explorer 7 e versione successiva per Windows
- Safari 3 e versione successiva per Mac OS X
- Mozilla Firefox 3,6 e versioni successive
- Google Chrome 7 e versioni successive

Per utilizzare l'Embedded Web Server su qualsiasi computer, aprire il browser Web e immettere l'indirizzo IP della stampante nell'apposita barra degli indirizzi. L'indirizzo IP della stampante viene visualizzato sul pannello frontale, dopo aver premuto .

Se, pur avendo seguito queste istruzioni, non si riesce ad aprire l'Embedded Web Server, vedere [Accesso impossibile a Embedded Web Server a pagina 145](#).

Modifica della lingua dell'Embedded Web Server

L'Embedded Web Server può essere utilizzato nelle seguenti lingue: inglese, portoghese, spagnolo, catalano, francese, italiano, tedesco, cinese semplificato, cinese tradizionale, coreano e giapponese. Verrà scelta la lingua specificata nelle opzioni del browser Web. Se si specifica una lingua non supportata, verrà utilizzato l'inglese.

Per cambiare la lingua, è necessario cambiare la relativa impostazione nel browser Web. In Chrome, ad esempio, andare in **Impostazioni, Lingua** (in Impostazioni avanzate) e assicurarsi che la lingua che si desidera si trovi in cima all'elenco nella finestra di dialogo; oppure, in Internet Explorer versione 8, accedere al menu **Strumenti** e selezionare **Opzioni Internet > Lingue**. Assicurarsi che la lingua desiderata si trovi in cima all'elenco nella finestra di dialogo.

Per completare la modifica, è necessario chiudere e riaprire il browser Web.

Restrizione dell'accesso alla stampante

Nell'Embedded Web Server, è possibile selezionare **Impostazione > Sicurezza** per impostare una password amministratore. Una volta impostata, questa password deve essere specificata per poter eseguire le seguenti funzioni della stampante:

- Cancellare le informazioni relative alla contabilità.
- Aggiornare il firmware della stampante.
- Modificare le impostazioni di sicurezza.
- Visualizzare le informazioni protette sulla stampante.
- Modificare le impostazioni di connessione a Internet.
- Modificare alcune impostazioni di connessione in rete.
- Configurare l'Accordo di condivisione dei dati della stampante.
- Eseguire dei test di risoluzione dei problemi di connettività.

Per ulteriori informazioni, consultare la Guida in linea di Embedded Web Server.

Se si dimentica la password amministratore, è possibile eliminare quella corrente utilizzando il pannello frontale: premere l'icona , quindi **Impostazione > Connettività > Avanzate > Embedded Web Server > Reimposta password EWS**.

Attivazione dell'Accordo di condivisione dei dati della stampante

È possibile attivare o disattivare l'Accordo di condivisione dei dati della stampante dall'Embedded Web Server o dal pannello frontale della stampante.



NOTA: Dal pannello frontale, premere , quindi **Impostazione > Accordo di condivisione dei dati della stampante**.

L'Accordo di condivisione dei dati della stampante è un sistema di monitoraggio delle statistiche sull'utilizzo della stampante. Tali informazioni potrebbero anche essere utilizzate per determinare l'eleggibilità a determinati programmi di ricompensa basati sull'utilizzo, oppure per monitorare il dispositivo nel contesto dei servizi opzionali offerti, come la sostituzione proattiva delle cartucce, i contratti pay-per-use o gli accordi di assistenza (la disponibilità varia in base al prodotto, alla regione e al Paese). Vedere la scheda Accordo di condivisione dei dati della stampante nell'Embedded Web Server per maggiori informazioni sui dati raccolti e l'utilizzo dei dati da parte di HP. Una volta abilitato l'Accordo di condivisione dei dati della stampante, la stampante invierà in automatico gli "snapshot di utilizzo" a HP attraverso Internet circa una volta a settimana per tutto il tempo in cui l'Accordo resta abilitato. I file snapshot vengono raccolti su un server di archiviazione, quindi elaborati in

automatico per estrarre i dati pertinenti, che vengono poi memorizzati in un database di utilizzo. L'invio dei dati non interferisce con il normale funzionamento della stampante e non richiede nessuna particolare attenzione. È possibile interrompere la partecipazione in qualsiasi momento. In tal caso la trasmissione dei dati viene interrotta immediatamente.

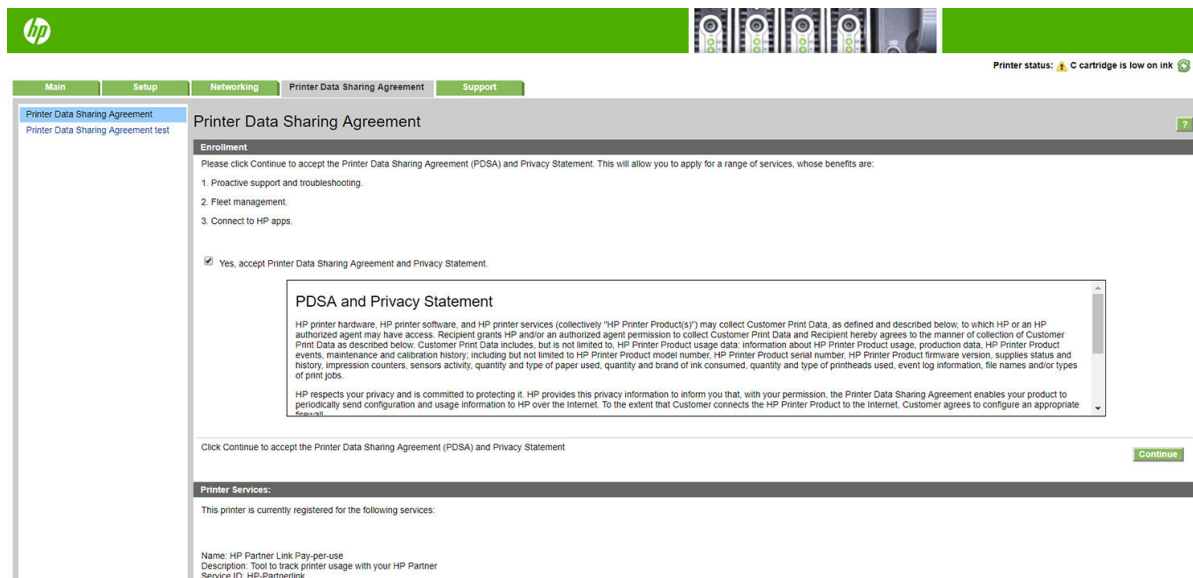

Dalla pagina **Configurazione ACDS** della scheda **Accordo di condivisione dei dati della stampante** è possibile avviare, interrompere o modificare la partecipazione all'Accordo. Per impostazione predefinita, vengono inviati a HP solo dati di utilizzo anonimi, ma è possibile scegliere di includere il numero di serie della stampante. L'invio del numero di serie potrebbe essere necessario per determinati programmi e servizi allo scopo di offrire al cliente un miglior supporto tecnico. Dopo aver apportato delle modifiche alle impostazioni, fare clic sul pulsante **Applica** per applicarle.

Se l'Accordo di condivisione dei dati della stampante è stato abilitato prima di fare clic sul pulsante **Applica**, viene eseguito in automatico un test di connettività al fine di determinare se l'invio dei dati dell'Accordo a HP può essere completato correttamente.

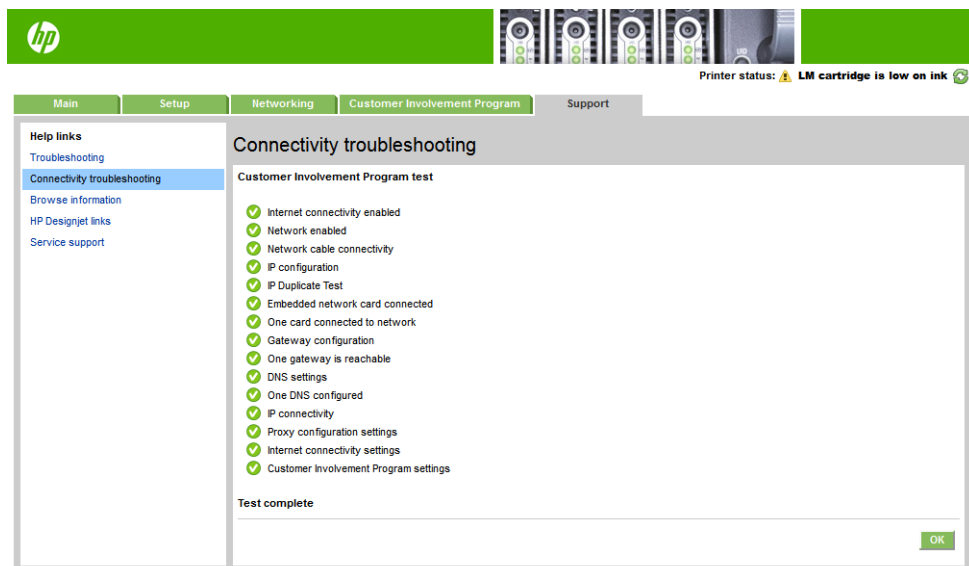

Se il test viene completato correttamente, la configurazione è completata. È quindi possibile accedere a qualsiasi pagina dell'Embedded Web Server oppure chiudere la finestra del browser. Se il test ha esito negativo, seguire le istruzioni visualizzate per provare a identificare e risolvere il problema.

È possibile utilizzare la pagina **Stato e test dell'Accordo di condivisione dei dati della stampante** della scheda **Accordo di condivisione dei dati della stampante** per controllare lo stato attuale del programma (abilitato o

Visualizzazione delle informazioni contabili

È possibile ottenere informazioni contabili dalla stampante in diversi modi:

- Per visualizzare le statistiche sull'utilizzo della stampante in relazione ad un determinato processo, vedere [Controllo delle statistiche sull'utilizzo relativo a un processo a pagina 24](#).
- Visualizzazione delle statistiche di utilizzo della stampante relative all'intero ciclo di vita della stampante; vedere [Controllo delle statistiche sull'utilizzo totale a pagina 24](#).
- Richiesta dei dati di contabilità tramite posta elettronica. Il prodotto invia i dati in formato XML a intervalli regolari a un indirizzo e-mail specificato; i dati vengono interpretati e riepilogati da un'applicazione di terze parti o visualizzati in un foglio di calcolo Excel. Vedere [Richiesta dei dati di contabilità tramite posta elettronica a pagina 24](#).
- Utilizzo di un'applicazione di altri produttori per richiedere alla stampante e tramite Internet lo stato o l'utilizzo della stampante oppure i dati di contabilità dei processi. Quando richiesto, la stampante fornisce all'applicazione i dati in formato XML. Per facilitare lo sviluppo di tali applicazioni, HP fornisce un apposito Software Development Kit.

Per impostazione predefinita, i nomi utente non sono inclusi nelle informazioni di contabilità. Per includerli, selezionare la casella di controllo **Mostra nome utente in contabilità processi** nel menu **Sicurezza**.

Controllo delle statistiche sull'utilizzo relativo a un processo

È possibile utilizzare l'Embedded Web Server per controllare le statistiche sull'utilizzo relative a un determinato processo: andare nella scheda **Principale** e selezionare **Cronologia** > **Contabilità**.

 **NOTA:** La precisione delle statistiche sull'utilizzo non è garantita.

Controllo delle statistiche sull'utilizzo totale

È possibile controllare le statistiche sull'utilizzo della stampante in due modi.

 **NOTA:** La precisione delle statistiche sull'utilizzo non è garantita.

- Nell'Embedded Web Server, nella scheda **Principale**, selezionare **Cronologia**, quindi **Utilizzo**.
- Nel pannello frontale, premere l'icona , quindi **Impostazione** > **Stampe interne** > **Stampe info utente** > **Stampa rapporto utilizzo**.

Richiesta dei dati di contabilità tramite posta elettronica

1. Rivolgersi al reparto IT dell'organizzazione per ottenere l'indirizzo IP del server di posta in uscita (SMTP); si tratta di un parametro richiesto per l'invio dei messaggi e-mail.
2. Verificare che il server di posta in uscita sia configurato per consentire il relay dei messaggi di posta elettronica inviati dal prodotto.
3. Aprire il browser Web e connettersi all'Embedded Web Server del prodotto.
4. Selezionare la scheda **Impostazione**.
5. Nel menu Configurazione nella colonna di sinistra, selezionare **Data e ora**.
6. Verificare che la data e l'ora della stampante siano state impostate correttamente.
7. Nel menu Configurazione, selezionare **Server di posta elettronica**.
8. Immettere l'indirizzo IP del server di posta in uscita (SMTP).

9. Specificare l'indirizzo e-mail della stampante. Quest'ultimo può anche essere un indirizzo e-mail non valido, perché il prodotto non riceverà messaggi; è tuttavia necessario che abbia il formato di un indirizzo di posta elettronica effettivo. Serve a identificare il prodotto per l'invio di messaggi e-mail.
10. Nel menu Configurazione, selezionare **Impostazioni stampante**.
11. Impostare **Invia file di contabilità** su Attivato.
12. Impostare **Invia file di contabilità** a sugli indirizzi di posta elettronica a cui si desidera inviare le informazioni. Tali indirizzi possono essere stati creati specificamente per ricevere messaggi generati in modo automatico dal prodotto.
13. Impostare **Invia file di contabilità ogni** secondo la frequenza con cui si desidera inviare le informazioni, scegliendo un numero specifico di giorni o stampe.
14. È possibile impostare **Eliminare informazioni personali dall'account e-mail** su **Attivato**, in modo che i messaggi di contabilità non contengano informazioni personali. Se questa opzione è impostata su **Disattivato**, verranno incluse informazioni quali nome utente, nome processo e ID account.

Una volta completate le operazioni descritte, la stampante invierà i dati di contabilità tramite posta elettronica con la frequenza specificata. I dati vengono forniti in XML e possono essere interpretati con facilità da un programma di terzi. I dati forniti in ciascun processo di stampa includono la data di invio e di stampa del processo, la durata della stampa, il tipo di immagine, il numero di pagine, il numero di copie, il tipo e il formato di carta, la quantità di ciascun inchiostro a colori utilizzata e vari altri attributi del processo. I dati della contabilità vengono anche forniti nei processi di scansione e copia.

È possibile scaricare un modello Excel dal sito Web HP (<http://www.hp.com/go/designjet/accounting/>) che consentirà di visualizzare i dati XML in modo più leggibile sotto forma di foglio di calcolo.

L'analisi dei dati di contabilità vi consentirà di addebitare i costi ai clienti in modo preciso e flessibile in base all'utilizzo della stampante. Ad esempio, potete:

- Fatturare ai clienti l'importo totale di inchiostro e carta utilizzati in un periodo particolare.
- Fatturare ai clienti ogni processo separatamente.
- Fatturare ai clienti separatamente ogni progetto suddiviso in processi.

Connettività e istruzioni software

Metodo di connessione

La connessione della stampante può avvenire nel modo seguente.

Tipo di connessione	Velocità	Lunghezza massima del cavo	Altri fattori
Gigabit Ethernet	Veloce; varia in base al traffico di rete	Lungo (100 m = 328 piedi)	Richiede apparecchiature aggiuntive (switch)

 **NOTA:** La velocità delle connessioni di rete dipende da tutti i componenti utilizzati nella rete, che possono includere schede di interfaccia di rete, hub, router, switch e cavi. Se uno qualsiasi di tali componenti non è in grado di funzionare ad alta velocità, la connessione verrà stabilita a bassa velocità. Per ottenere le prestazioni desiderate dalla stampante, è consigliabile utilizzare apparecchiature che supportano il collegamento di rete 1000TX Full Gigabit. La velocità della connessione di rete può anche essere influenzata dal traffico totale sulla rete.



Collegamento della stampante alla rete

La configurazione della stampante avviene in modo automatico per la maggior parte delle reti, in modo analogo a qualsiasi computer della stessa rete. Alla prima connessione a una rete, questa procedura potrebbe richiedere alcuni minuti. Se necessario, vedere [Configurazione di rete avanzata a pagina 27](#).

Una volta attivata la configurazione di rete, è possibile verificare l'indirizzo di rete della stampante dal pannello frontale premere .

Configurazione di rete

Per ulteriori informazioni sulla configurazione di rete corrente, dal pannello frontale premere l'icona , quindi **Connettività > Connettività di rete > Ethernet Gigabit > Modifica configurazione**. Da qui è possibile, anche se non normalmente necessario, modificare le impostazioni manualmente; è possibile eseguire l'operazione anche in remoto mediante l'Embedded Web Server.

 **SUGGERIMENTO:** Potrebbe risultare utile stampare la configurazione di rete completa della stampante. Questa operazione può essere eseguita dal pannello frontale: premere l'icona , quindi **Stampe interne > Servizio informazioni stampa > Stampare config. conness..** Se non si stampa la configurazione di rete completa, si consiglia di prendere nota del nome della rete e dell'indirizzo IP della stampante.

Nell'eventualità di un'errata configurazione, è possibile ripristinare le impostazioni di rete predefinite dal pannello frontale premere l'icona , quindi **Connettività > Connettività di rete > Avanzate > Ripristina imp. predefinite**.

È quindi necessario riavviare la stampante. Questa operazione consente di ottenere in modo automatico una configurazione di rete funzionante per la maggior parte delle reti. Le altre impostazioni della stampante non vengono modificate.

Utilizzo di IPv6

La stampante supporta quasi tutte le funzioni di connettività di rete con IPv6, analogamente a quanto avviene con IPv4. Per utilizzare al meglio IPv6, potrebbe essere necessario connettere la stampante a una rete IPv6 che includa router e server IPv6.

Nella maggior parte delle reti IPv6, la configurazione della stampante avviene in modo automatico come indicato di seguito, senza intervento da parte dell'utente:

1. La stampante si assegna automaticamente un indirizzo IPv6 link-local (che inizia con "fe80::").
2. La stampante si assegna automaticamente indirizzi IPv6 stateless, come indicato da tutti i router IPv6 della rete.
3. Se non è possibile assegnare indirizzi IPv6 stateless, la stampante tenterà di ottenere gli indirizzi IPv6 tramite DHCPv6. Tale operazione verrà eseguita anche quando richiesta dai router.

È possibile utilizzare gli indirizzi IPv6 stateless e DHCPv6 per accedere alla stampante e tale operazione risulta corretta per la maggior parte delle reti IPv6.

L'indirizzo IPv6 link-local funziona unicamente nella sottorete locale. Benché sia possibile accedere alla stampante con questo indirizzo, tale operazione non è consigliata.

È possibile assegnare un indirizzo IPv6 manuale alla stampante, utilizzando il pannello frontale o Embedded Web Server. È anche possibile disattivare completamente IPv6 nella stampante. Tuttavia, dal momento che non è possibile disattivare IPv4 nella stampante, non è possibile configurare quest'ultima solo come IPv6.

 **NOTA:** In un normale utilizzo di IPv6, la stampante avrà più indirizzi IPv6, anche se dispone di un solo indirizzo IPv4.

 **SUGGERIMENTO:** Si consiglia di assegnare un nome alla stampante. Questa operazione può essere effettuata dal pannello frontale o, più facilmente, dall'Embedded Web Server.

SUGGERIMENTO: In genere risulta più semplice utilizzare IPv4 a meno che non sia specificatamente necessario utilizzare IPv6.

In Microsoft Windows Vista, Microsoft Windows Server 2008, nelle versioni più recenti di Windows e nelle nuove periferiche di stampa e imaging di HP, IPv6 è attivato per impostazione predefinita. Per ulteriori informazioni su IPv6, vedere <http://h20000.www2.hp.com/bc/docs/support/SupportManual/c00840100/c00840100.pdf>. In questo documento viene illustrato il ruolo fondamentale rivestito dalla risoluzione dei nomi nei metodi di transizione Dual-Stack. Utilizzando l'algoritmo di risoluzione dei nomi in Windows, il documento analizza vari ambienti di rete e studia in che modo l'introduzione di indirizzi IPv6 instradabili inciderà sulle applicazioni di rete. Vengono inoltre analizzati DHCPv6, SLAAC e l'impatto su DNS e forniti alcuni consigli.

Connessione della stampante a Internet

Per collegarsi a Internet, dal pannello frontale premere l'icona , quindi **Connettività > Connettività guidata**.

La procedura di connettività guidata verifica anche lo stato di aggiornamento del firmware. Di norma, è necessario eseguire la procedura guidata una sola volta, durante la configurazione iniziale della stampante.

È necessaria una connessione a Internet per poter utilizzare alcune funzioni della stampante descritte in questa guida, ad esempio per accedere all'Embedded Web Server.

Installazione software RIP

Installare il software RIP attenendosi alle istruzioni fornite con il software.

Configurazione di rete avanzata

Probabilmente non è necessario leggere questa sezione, ma le informazioni contenute nel presente documento potrebbero risultare utili in alcuni casi.

La stampante è dotata di una singola porta connettore RJ-45 per una connessione di rete. Per poter soddisfare i limiti di Classe B, è richiesto l'utilizzo di cavi schermati I/O.

Il server di stampa Jetdirect incorporato supporta la connessione alle reti conformi a IEEE 802.3 Ethernet 10Base-T, IEEE 802.3u 100Base-TX Fast Ethernet e 802.3ab 1000Base-T Gigabit Ethernet. Quando è collegata e accesa, la stampante effettua la negoziazione automatica con la rete per funzionare con una velocità di collegamento di 10, 100 o 1000 Mbps e per comunicare utilizzando la modalità full-duplex o half-duplex. È tuttavia possibile configurare il collegamento manualmente utilizzando il pannello frontale della stampante o altri strumenti di configurazione dopo aver stabilito la comunicazione di rete.

La stampante può supportare più protocolli di rete contemporaneamente, inclusi TCP/IPv4 e TCP/IPv6. Per motivi di sicurezza, sono previste funzionalità di controllo del traffico IP da e verso la stampante.

Verifica del funzionamento corretto

1. Stampare una pagina di configurazione I/O per controllare tra i messaggi di stato.
2. Nella sezione superiore della pagina di configurazione I/O, cercare il messaggio di stato **Scheda I/O pronta**.
3. Se viene visualizzato il messaggio **Scheda I/O pronta**, il server di stampa funziona correttamente. Passare alla sezione successiva.

Se è presente un messaggio diverso da **Scheda I/O pronta**, provare quanto segue:

- a. Spegnerne e riaccendere la stampante per reinizializzare il server di stampa.
- b. Verificare che le spie (LED) di stato indichino lo stato appropriato.



NOTA: Per informazioni sulla configurazione e sulla risoluzione dei problemi, consultare la sezione [Risoluzione dei problemi a pagina 28](#).

Per interpretare e risolvere altri messaggi di errore, consultare la *Guida per l'amministratore dei server di stampa HP Jetdirect* per il modello di server di stampa in uso.

Eventuale configurazione preliminare delle impostazioni di rete

A questo punto, è possibile configurare le impostazioni di rete se tale operazione è richiesta prima di poter aggiungere la stampante ai sistemi di rete.

Nella maggior parte dei casi, tuttavia, è possibile ignorare questa sezione ed è possibile passare direttamente alla sezione successiva per installare la stampante sui sistemi di rete. Il software di installazione in rete consente di configurare le impostazioni di rete di base e di aggiungere la stampante alla configurazione del sistema.

Strumenti di configurazione preliminare

È possibile utilizzare i seguenti strumenti per preconfigurare le impostazioni di rete:

- Il pannello frontale
- Embedded Web Server
- È possibile utilizzare un metodo di configurazione avanzato, come BootP, DHCP, Telnet o i comandi arp e ping. Per istruzioni, vedere la *Guida per l'amministratore dei server di stampa HP Jetdirect* per il modello di server di stampa in uso.

Dopo aver configurato la stampante con le impostazioni di rete, i valori impostati vengono salvati e mantenuti anche dopo il suo spegnimento e la sua riaccensione.

Risoluzione dei problemi

Pagina di configurazione I/O

La pagina di configurazione I/O offre informazioni complete relative allo stato del server di stampa. Si tratta di un importante strumento di diagnostica, soprattutto se le comunicazioni di rete non sono disponibili. Per una descrizione dei messaggi che possono essere visualizzati nella pagina di configurazione I/O, vedere la *Guida per l'amministratore dei server di stampa HP Jetdirect* per il modello di server di stampa in uso.

LED

La stampante dispone di LED di stato che indicano lo stato del collegamento e l'attività di rete:

- Quando la spia verde è accesa, la stampante è collegata correttamente alla rete.
- La spia gialla lampeggia quando vi è attività di rete.

Risoluzione dei problemi relativi al collegamento

Se la stampante non si collega alla rete:

- Entrambi i LED sono spenti.
- Nella pagina di configurazione I/O verrà riportato il messaggio **Errore LAN - Perdita vettore**.

Se viene indicato un errore di collegamento, provare quanto segue:

- Controllare i collegamenti del cavo.
- Stampare una pagina di configurazione I/O e controllare le impostazioni di collegamento.

Elemento	Descrizione
Configurazione porta	<p>Se la stampante è collegata correttamente, questa voce ha uno dei seguenti valori:</p> <ul style="list-style-type: none"> – 10BASE-T HALF: 10 Mbps, half-duplex – 10BASE-T FULL: 10 Mbps, full-duplex – 100TX-HALF: 100 Mbps, half-duplex – 100TX-FULL: 100 Mbps, full-duplex – 1000TX FULL <p>Se la stampante non è collegata correttamente, viene visualizzato uno dei messaggi riportati di seguito.</p> <ul style="list-style-type: none"> – SCONOSCIUTO: la stampante è in uno stato di inizializzazione. – DISCONNESSO: impossibile rilevare connessioni di rete. Controllare i cavi di rete. Riconfigurare le impostazioni di collegamento o riavviare la stampante.
Negoziazione automatica	<p>Indica se la negoziazione automatica per la configurazione del collegamento è attivata o disattivata.</p> <ul style="list-style-type: none"> – ATTIVATA (impostazione predefinita): la stampante tenterà automaticamente di configurarsi nella rete alla velocità e nella modalità di comunicazione corrette. – SPENTA: è necessario configurare manualmente la velocità di collegamento e la modalità di comunicazione mediante il pannello frontale. Per il funzionamento corretto, è necessario che le impostazioni corrispondano a quelle della rete.

Reimpostazione dei parametri di rete

È possibile ripristinare i valori predefiniti dei parametri di rete (ad esempio, l'indirizzo IP) tramite un ripristino a freddo: spegnendo e riaccendendo la stampante. Dopo un ripristino a freddo, stampare una pagina di configurazione I/O per verificare che i valori predefiniti siano stati assegnati.

⚠ ATTENZIONE: Un certificato HP Jetdirect X.509 installato in fabbrica viene salvato in seguito al ripristino a freddo dei valori predefiniti, mentre un certificato rilasciato da un'autorità di certificazione (CA) installato dall'utente ai fini della convalida di un server di autenticazione di rete non viene salvato.

Voci di menu

Voce di menu	Voce di menu secondaria	Voce di menu secondaria	Valori e descrizione
TCP/IP	Nome host		Una stringa alfanumerica, costituita da un massimo di 32 caratteri, utilizzata per identificare la periferica. Questo nome è elencato nella pagina di configurazione di HP Jetdirect. Il nome host predefinito è NPIxxxxxx, dove xxxxxx rappresenta le ultime sei cifre dell'indirizzo hardware (MAC) della LAN.

Voce di menu	Voce di menu secondaria	Voce di menu secondaria	Valori e descrizione
	Impostazioni IPV4	Metodo config.	<p>Specifica il metodo con cui configurare i parametri TCP/IPv4 sul server di stampa HP Jetdirect.</p> <p>Bootp: utilizzare BootP (Bootstrap Protocol) per eseguire automaticamente la configurazione da un server BootP.</p> <p>DHCP (impostazione predefinita): utilizzare DHCP (Dynamic Host Configuration Protocol) per eseguire automaticamente la configurazione da un server DHCPv4. Se è selezionato e se è presente un lease DHCP, saranno disponibili i menu Rilascio DHCP e Rinnovo DHCP per impostare le opzioni di lease di DHCP.</p> <p>IP Auto: utilizzare l'indirizzamento IPv4 link-local automatico. Viene assegnato automaticamente un indirizzo nel formato 169.254.x.x.</p> <p>Manuale: utilizzare il menu Impostazioni manuali per configurare i parametri TCP/IPv4.</p>
		Rilascio DHCP	<p>Questo menu viene visualizzato se Metodo config. è stato impostato su DHCP ed è presente un lease DHCP per il server di stampa.</p> <p>No (impostazione predefinita): il lease DHCP corrente viene salvato.</p> <p>Si: il lease DHCP corrente e l'indirizzo IP temporaneo vengono rilasciati.</p>
		Rinnovo DHCP	<p>Questo menu viene visualizzato se Metodo config. è stato impostato su DHCP ed è presente un lease DHCP per il server di stampa.</p> <p>No (impostazione predefinita): il server di stampa non richiede di rinnovare il lease DHCP.</p> <p>Si: il server di stampa richiede di rinnovare il lease DHCP corrente.</p>
		Impostazioni manuali	<p>(Disponibile solo se Metodo config. è stato impostato su Manuale) Configurare i parametri direttamente dal pannello di controllo della stampante.</p> <p>Indirizzo IP: indica l'indirizzo IP univoco della stampante (n.n.n.n).</p> <p>Maschera di sottorete: indica la maschera di sottorete della stampante (n.n.n.n).</p> <p>Server Syslog: indica l'indirizzo IP del server syslog (n.n.n.n) utilizzato per ricevere e registrare i messaggi syslog.</p> <p>Gateway predefinito: indica l'indirizzo IP (n.n.n.n) del gateway o del router utilizzato per le comunicazioni con altre reti.</p> <p>Timeout di inattività: indica il periodo di tempo, espresso in secondi, trascorso il quale viene chiusa una connessione dati di stampa TCP inattiva (il valore predefinito è 270 secondi, il valore 0 disattiva il timeout).</p>

Voce di menu	Voce di menu secondaria	Voce di menu secondaria	Valori e descrizione
		IP predefinito	<p>Specificare l'indirizzo IP da utilizzare come predefinito quando il server di stampa non è in grado di ottenere un indirizzo IP dalla rete durante una riconfigurazione TCP/IP forzata (ad esempio, quando è configurato manualmente per utilizzare BootP o DHCP).</p> <p>IP Auto: viene impostato un indirizzo IP link-local 169.254.x.x.</p> <p>Legacy: viene impostato l'indirizzo 192.0.0.192, in modo che corrisponda ai precedenti dispositivi HP Jetdirect.</p>
		DNS primario	<p>Specificare l'indirizzo IP (n.n.n.n) di un server DNS (Domain Name System) primario.</p> <p>NOTA: Questa voce viene visualizzata solo se la priorità della configurazione Manuale è superiore rispetto a DHCP nella tabella Config: Precedenza, con configurazione eseguita tramite Embedded Web Server.</p>
		DNS secondario	<p>Specificare l'indirizzo IP (n.n.n.n) di un server DNS (Domain Name System) secondario.</p> <p>NOTA: Questa voce viene visualizzata solo se la priorità della configurazione Manuale è superiore rispetto a DHCP nella tabella Config: Precedenza, con configurazione eseguita tramite Embedded Web Server.</p>
	Impostazioni IPv6	Attiva	<p>Utilizzare questo elemento per attivare o disattivare il funzionamento di IPv6 sul server della stampante.</p> <p>Disattiva: il IPv6 è disattivato.</p> <p>Attiva (impostazione predefinita): il IPv6 è attivato.</p>
		Indirizzo	<p>Utilizzare questa voce per configurare manualmente un indirizzo IPv6.</p> <p>Impostazioni manuali: utilizzare il menu Impostazioni manuali per attivare e configurare manualmente un indirizzo TCP/IPv6.</p> <p>Attiva: selezionare questa voce e scegliere Attiva per attivare la configurazione manuale o Disattiva per disattivare la configurazione manuale.</p> <p>Indirizzo: utilizzare questa voce per digitare un indirizzo del nodo IPv6 a 32 cifre esadecimali che utilizza la sintassi in formato esadecimale con i due punti.</p>
		Criteri DHCPv6	<p>Router specificato: il metodo di configurazione automatica stateful che deve essere utilizzato dal server di stampa è determinato da un router, che specifica se il server di stampa ottiene l'indirizzo, la configurazione o entrambe le informazioni da un server DHCPv6.</p> <p>Router non disponibile: se non è disponibile un router, il server di stampa tenta di ottenere la configurazione stateful da un server DHCPv6.</p> <p>Sempre: anche se non è disponibile alcun router, il server di stampa tenta sempre di ottenere le informazioni sulla configurazione stateful da un server DHCPv6.</p>

Voce di menu	Voce di menu secondaria	Voce di menu secondaria	Valori e descrizione
		DNS primario	<p>Usare questa voce per specificare un indirizzo IPv6 per un server DNS primario utilizzabile dal server di stampa.</p> <p>NOTA: Questa voce viene visualizzata solo se la priorità della configurazione Manuale è superiore rispetto a DHCP nella tabella Precedenza config, con configurazione eseguita tramite Embedded Web Server.</p>
		DNS secondario	<p>Usare questa voce per specificare un indirizzo IPv6 per un server DNS secondario utilizzabile dal server di stampa.</p> <p>NOTA: Questa voce viene visualizzata solo se la priorità della configurazione Manuale è superiore rispetto a DHCP nella tabella Precedenza config, con configurazione eseguita tramite Embedded Web Server.</p>
	Server proxy		<p>Consente di specificare il server proxy da utilizzare con le applicazioni incorporate nella periferica. Un server proxy viene in genere utilizzato dai client di rete per accedere a Internet. Memorizza le pagine Web nella cache e garantisce ai client un buon livello di protezione Internet.</p> <p>Per specificare un server proxy, immettere l'indirizzo IPv4 o il nome di dominio completo corrispondente. Il nome può essere composto da un massimo di 255 ottetti.</p> <p>Per alcune reti, potrebbe essere necessario contattare l'ISP (Independent Service Provider) per ottenere l'indirizzo del server proxy.</p>
	Porta del proxy		<p>Immettere il numero della porta utilizzato dal server proxy per il supporto dei client. Il numero della porta identifica la porta riservata all'attività del proxy sulla rete e può essere un valore compreso tra 0 e 65535.</p>
Informazioni	Stampa pagina sec.		<p>Si: consente di stampare una pagina contenente le impostazioni di protezione correnti del server di stampa HP Jetdirect.</p> <p>No (impostazione predefinita): una pagina delle impostazioni di protezione non viene stampata.</p>
Sicurezza	Web protetto		<p>Per la gestione della configurazione, specificare se Embedded Web Server deve accettare le comunicazioni solo tramite HTTPS (Secure HTTP) o anche tramite HTTP.</p> <p>HTTP obbligatorio: per comunicazioni sicure e codificate, viene accettato solo l'accesso tramite HTTPS. Il server di stampa viene visualizzato come sito protetto.</p> <p>HTTP/HTTPS opzionale: è possibile eseguire l'accesso tramite HTTP e HTTPS.</p> <p>NOTA: L'impostazione predefinita varia a seconda del modello del server di stampa.</p>

Voce di menu	Voce di menu secondaria	Voce di menu secondaria	Valori e descrizione
	Ripristina protezione		<p>Indica se le impostazioni di protezione correnti sul server di stampa verranno salvate o verranno ripristinati i valori predefiniti.</p> <p>No (impostazione predefinita): vengono mantenute le impostazioni di protezione correnti.</p> <p>Si: vengono ripristinati i valori predefiniti delle impostazioni di protezione.</p>
Velocità collegamento			<p>È necessario che la velocità di collegamento e la modalità di comunicazione del server di stampa corrispondano a quelle della rete. Le impostazioni disponibili variano a seconda della periferica e del server di stampa installato. Selezionare una delle seguenti impostazioni di configurazione del collegamento:</p> <p>ATTENZIONE: Se si modifica l'impostazione del collegamento, le comunicazioni di rete con il server di stampa e con la periferica di rete potrebbero andare perdute.</p> <p>Automatico (impostazione predefinita): il server di stampa utilizza la negoziazione automatica per la configurazione automatica alla velocità di collegamento e alla modalità di comunicazione più elevate consentite. In caso di errore della negoziazione automatica, viene impostato 100TXHALF o 10TXHALF a seconda della velocità di collegamento della porta dell'hub/dello switch rilevata. (Selezione di 1000T half-duplex non supportata.)</p> <p>10T Half: 10 Mbps, funzionamento half-duplex.</p> <p>10T Full: 10 Mbps, funzionamento full-duplex.</p> <p>100TX Half: 100 Mbps, funzionamento half-duplex.</p> <p>100TX Full: 100 Mbps, funzionamento full-duplex.</p> <p>100TX Auto: Limita la negoziazione automatica ad una velocità di collegamento massima di 100 Mbps.</p> <p>1000TX Full: 1000 Mbps, funzionamento full-duplex.</p>

Servizi incorporati

I servizi di rete chiave incorporati nella stampante sono elencati di seguito. Per le funzioni e i servizi più recenti, visitare la pagina <http://www.hp.com/go/jetdirect>.

- Configurazione e gestione
 - BootP/DHCP (solo IPv4)
 - DHCPv6
 - TFTP (solo IPv4)
 - Proxy Web (cURL automatico/manuale)
 - LLNMR
 - Telnet (solo IPv4)
 - Agenti SNMP (v1, v2c, v3)

- Bonjour (per Mac OS X)
- FTP (File Transfer Protocol)
- Embedded Web Server, HTTP (TCP porta 80)
- Embedded Web Server, HTTPS (TCP porta 443)
- Stampa
 - Stampa IP raw (porte TCP 9100, 9101 e 9102 esclusive di HP)
- Sicurezza
 - SNMP v3
 - SSL/TLS
 - Firewall

Accensione e spegnimento della stampante

Per accendere la stampante, verificare che l'interruttore di alimentazione sul retro della stampante sia acceso, quindi premere il pulsante di alimentazione situato accanto al pannello frontale.

La stampante può essere lasciata accesa senza spreco di energia. Questa caratteristica ne migliora i tempi di risposta. Quando la stampante non viene utilizzata per un certo periodo, viene attivata la modalità di inattività per un maggiore risparmio energetico. Premere il pulsante di alimentazione per rimettere la stampante in modalità attiva e riprendere la stampa immediatamente.

Per spegnere la stampante, il metodo normale consigliato è premere il pulsante di alimentazione.



Quando si spegne la stampante in questo modo, le testine di stampa vengono automaticamente riposizionate insieme alla cartuccia di manutenzione, per impedire che si asciughino.

Tuttavia, se si prevede di lasciare la stampante spenta per un lungo periodo di tempo, è consigliabile spegnerla mediante il pulsante di alimentazione, quindi spegnendo anche l'interruttore di alimentazione sul retro.

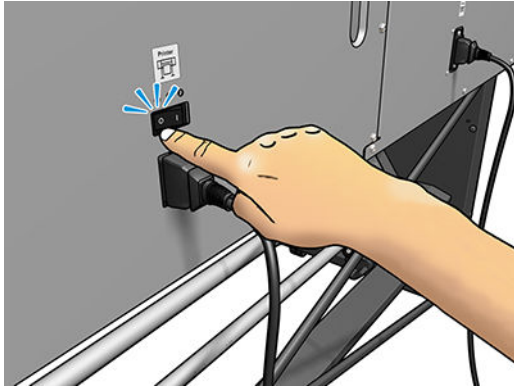

Per riaccendere la stampante, utilizzare l'interruttore di alimentazione sul retro. Se la stampante non si avvia automaticamente, premere il pulsante di alimentazione.

All'accensione, la stampante impiega circa 2-3 minuti per effettuare l'inizializzazione.

Riavviare la stampante

In alcune circostanze potrà essere richiesto di riavviare la stampante.

1. Spegnerne la stampante premendo il pulsante di alimentazione, quindi spegnere l'interruttore di alimentazione sul retro della stampante.
2. Attendere almeno 10 secondi.
3. Accendere l'interruttore di alimentazione sul retro della stampante.
4. Se il pannello frontale non si attiva, premere il pulsante di alimentazione.

2 Collegamenti utili

Documentazione sul prodotto: <http://www.hp.com/go/latex115/manuals/>

Video su come utilizzare la stampante: <http://www.hp.com/supportvideos/> oppure <http://www.youtube.com/HPSupportAdvanced>

Impostazioni predefinite del supporto di stampa: <http://www.hp.com/go/mediasolutionslocator> (vedere [Esplora HP Prodotti a pagina 77](#))

Assistenza tecnica HP: <http://www.hp.com/go/latex115/support/>

Embedded Web Server: utilizzare l'indirizzo IP della stampante (vedere [Accesso all'Embedded Web Server a pagina 20](#))

Registrazione e comunicazione con HP: <http://www.hp.com/communities/HPLatex/>.

Per ulteriori informazioni

Contattare l'assistenza HP via Web come indicato sopra.

È inoltre possibile contattare l'assistenza telefonicamente. Prima di contattare HP:

- Rileggere le istruzioni per la risoluzione dei problemi descritte in questo manuale.
- Se necessario, consultare la documentazione del RIP.
- Tenere a disposizione le seguenti informazioni:
 - La stampante in uso: il numero di prodotto, il numero di serie e l'ID assistenza



NOTA: Queste informazioni sono disponibili dal pannello frontale: premere l'icona . Le informazioni potrebbero essere presenti anche sull'etichetta sul retro della stampante.

- Annotare il codice di errore eventualmente visualizzato sul pannello frontale; vedere [Codici di errore sul pannello frontale a pagina 148](#)
- Il RIP in uso e il relativo numero di versione
- Quando si verifica un problema relativo alla qualità di stampa: il riferimento del supporto di stampa, il nome e l'origine delle impostazioni predefinite del supporto di stampa utilizzate
- Il rapporto sulle informazioni di servizio (vedere [Informazioni sui servizi a pagina 37](#))

Numero di telefono

Il numero di telefono dell'assistenza HP è disponibile sul Web: vedere <http://www8.hp.com/us/en/contact-hp/ww-phone-assist.html>.

Customer Self Repair

Il programma HP Customer Self Repair offre ai clienti HP un servizio più rapido durante il periodo di validità della garanzia o del contratto. Permette ad HP di inviare i componenti da sostituire direttamente all'utente finale che provvederà a sostituirli. Utilizzando questo programma, il cliente può provvedere alla sostituzione dei componenti quando più comodo.

Pratico, facile da utilizzare

- Un tecnico dell'assistenza HP diagnosticherà e accerterà se è necessario effettuare la sostituzione di un componente per risolvere un guasto hardware.
- Le parti di ricambio vengono inviate tramite corriere e la maggior dei componenti in magazzino vengono spediti il giorno stesso in cui il cliente ha contattato HP.
- Disponibile per la maggior parte di prodotti HP attualmente coperti da garanzia o contratto.
- Disponibile nella maggior parte dei Paesi.

Per ulteriori informazioni su Customer Self Repair, vedere <http://www.hp.com/go/selfrepair/>.

Informazioni sui servizi

La stampante può generare su richiesta un elenco di molti aspetti relativi allo stato corrente, alcuni dei quali possono rivelarsi utili a un tecnico dell'assistenza che tenta di risolvere un problema. L'elenco può essere richiesto in due modi diversi:

- Nell'Embedded Web Server (vedere [Accesso all'Embedded Web Server a pagina 20](#)), selezionare la scheda **Assistenza**, quindi **Assistenza tecnica > Informazioni sulla stampante**. È consigliabile richiedere l'intero elenco (selezionare **Tutte le pagine**).
- Da qualsiasi computer con accesso a Internet, immettere l'URL della stampante in un browser Web, seguito da `/hp/device/webAccess/allServicePlot.htm`. Ad esempio, se l'URL della stampante è `http://123.123.123.123`, immettere:

```
http://123.123.123.123/hp/device/webAccess/allServicePlot.htm
```

Per inviare l'elenco tramite posta elettronica, è possibile salvare la pagina come file dal browser Web e successivamente inviare il file. In alternativa, è possibile inviare la pagina direttamente da Internet Explorer: selezionare **File > Invia > Pagina per posta elettronica**.

3 Gestione del supporto di stampa e risoluzione dei problemi

- [Informazioni generali](#)
- [Supporti di stampa porosi](#)
- [Caricamento di un rotolo sul mandrino](#)
- [Caricamento di un rotolo nella stampante](#)
- [Caricamento manuale guidato](#)
- [I supporti dei bordi](#)
- [Caricamento di un foglio singolo nella stampante](#)
- [Rimozione di un rotolo dalla stampante](#)
- [Rullo di tensione \(accessorio\)](#)
- [Visualizzazione di informazioni sul supporto di stampa](#)
- [Modifica della larghezza del supporto di stampa e della posizione del bordo destro](#)
- [Controllo lunghezza supporto di stampa](#)
- [Taglio del supporto di stampa](#)
- [Bypass sic. avvio processo](#)
- [Conservazione del supporto di stampa](#)
- [Il supporto di stampa non viene caricato correttamente](#)
- [Il supporto di stampa non è posizionato correttamente](#)
- [Il supporto di stampa si è inceppato](#)
- [Il supporto di stampa è deformato o presenta arricciature](#)
- [Il supporto di stampa si è ristretto o espanso](#)
- [Il supporto di stampa risulta incurvato](#)
- [Taglierina automatica non funzionante](#)
- [Inceppamento del supporto di stampa sul rullo di tensione](#)
- [Il rullo di tensione non si avvolge \(se acquistato come accessorio\)](#)

Informazioni generali

È possibile stampare su una vasta gamma di materiali di stampa, tutti denominati supporti di stampa nel presente manuale.

Suggerimenti relativi al supporto di stampa

La scelta del supporto di stampa corretto è essenziale per garantire una buona qualità di stampa.

Di seguito sono riportati alcuni suggerimenti sull'utilizzo del supporto di stampa.

- L'utilizzo del rullo di avvolgimento con alcuni supporti di stampa potrebbe consentire un migliore controllo del supporto all'interno della stampante e migliorare la qualità di stampa. Vedere [Rullo di tensione \(accessorio\) a pagina 57](#).
- Disimballare tutti i supporti di stampa almeno 24 ore prima della stampa in modo da consentire ai supporti di adattarsi alle condizioni ambientali della stanza.
- Afferrare la pellicola o i supporti di stampa fotografica dai bordi oppure indossare guanti di cotone. Leggere tracce di sebo possono infatti essere trasferite sul supporto di stampa, lasciando impronte digitali.
- Assicurarsi che il supporto di stampa sia arrotolato saldamente sul rotolo durante le procedure di caricamento e rimozione. Per assicurarsi che il rotolo resti strettamente arrotolato, applicare del nastro adesivo fra il bordo iniziale del rotolo e l'anima in cartone subito prima di rimuovere il rotolo dalla stampante. È possibile conservare i rotoli fissati con il nastro adesivo. Se la carta comincia a srotolarsi, risulterà difficile da gestire.

 **NOTA:** L'applicazione di nastro adesivo fra il bordo iniziale del rotolo e l'anima in cartone risulta particolarmente importante per i supporti di stampa pesanti, la cui rigidità potrebbe causare l'allentamento del supporto stesso e lo srotolamento dall'anima.

- La qualità di stampa potrebbe risultare ridotta se si utilizza un supporto di stampa non adatto all'immagine.
- Assicurarsi che nel RIP siano selezionate le impostazioni di qualità di stampa appropriate.
- Ogni volta che si carica un rotolo, nel pannello frontale verrà richiesto di specificare il tipo di supporto di stampa che si sta caricando. Per una buona qualità di stampa, è necessario specificare questa impostazione correttamente. Verificare che il nome del supporto di stampa sia uguale sia nel pannello frontale che nel software RIP.

Se i nomi non corrispondono, premere l'icona  sul pannello frontale, quindi **Supporto di stampa > Modifica tipo supporto caric.**; oppure modificare il supporto di stampa nel software RIP.

- Non estrarre il supporto stampato durante la fase di stampa: questa operazione può causare gravi difetti alla qualità di stampa.

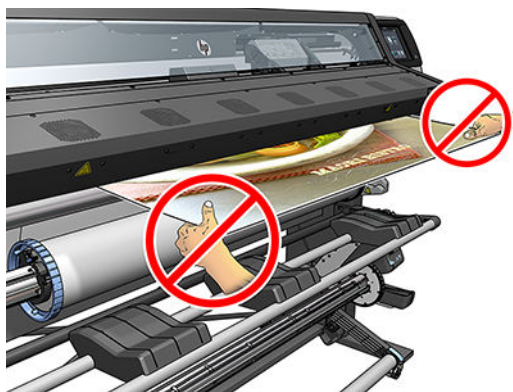

- Quando si stampano una serie di processi, non permettere che il supporto stampato ostruisca il percorso di uscita: questa operazione può causare gravi difetti alla qualità di stampa.



- Per ulteriori suggerimenti sul supporto di stampa, vedere [Caricamento di un rotolo nella stampante a pagina 48](#) e [Caricamento manuale guidato a pagina 51](#).

⚠ ATTENZIONE: La rimozione manuale del supporto di stampa dalla stampante senza l'utilizzo del pannello frontale può provocare danni alla stampante. Effettuare tale operazione solo quando è necessario rimuovere un inceppamento del supporto di stampa.

Categorie di supporto di stampa supportate





Categoria di supporto di stampa	Tipi di supporto di stampa	Nomi di supporti di stampa generici
Vinile autoadesivo	Vinile autoadesivo cast	Vinile autoad. generico
	Vinile autoadesivo calandrato	Inch. sup. vin. aut. gen.
	Vinile autoadesivo perforato	
	Vinile autoadesivo trasparente	
	Vinile autoadesivo riflettente	
Tessuto	Tessuto di poliestere	Tessuto generico
	Striscione in tessuto	Carta Canvas e tessuti trattati generici
	Sfondi	
	Mesh in tessuto con liner	
	Tessuto illuminato frontalmente, con liner se poroso	
	Tessuto retroilluminato, con liner se poroso	
	Carta Canvas	
	Bandiera e velo con liner	
	Tessuto di cotone	
	Tessuto autoadesivo	

Categoria di supporto di stampa	Tipi di supporto di stampa	Nomi di supporti di stampa generici
Striscione PVC	Striscione illuminato frontalmente	Striscione PVC generico
	Striscione retroilluminato	Strisc. PVC retroill. gen.
	Striscione a superficie rugosa	
	Striscione a superficie liscia	
	Striscione rete con liner	
	Striscione oscurante	
	Telone o striscione per autocarro	
Striscione e pellicola in PP e PE	Pellicola in polipropilene (PP)	Sintet. PP e PE gen.
	Carta sintetica (ad esempio, Yupo)	
	Tyvek	
	Striscione rivestito in PE/HDPE	
Pellicola PET	Pellicola retroilluminata in poliestere (PET)	Pellicola poliestere gener.
	Pellicola illuminata frontalmente in poliestere (PET)	Pellicola poliestere retroill. gener.
	Pellicola con retro grigio in poliestere (PET)	
Carta	Carta patinata	Carta generica
	Carta non patinata	Carta patinata generica
	Carta fotografica	Carta retroill. generica
	Carta con retro blu	
	Carta autoadesiva	

Supporti di stampa HP supportati

Categoria	Supporto di stampa	Calibrazione del colore	Applicazioni	
Vinile autoadesivo	Vinile adesivo cast HP lucido con tecnologia anti-bolle	Si	Rivestimento per veicoli, auto/bus/autocarri, segnali	
	Senza liner: 50 micron • 100 g/m ² • 45,7 m			
	Con liner: 241 micron • 260 g/m ² • 45,7 m			
	Vinile adesivo permanente HP lucido		Si	
		Senza liner: 121 micron • 150 g/m ² • 45,7 m/ 91,4 m		
		Con liner: 248 micron • 270 g/m ² • 45,7 m/ 91,4 m		
	Vinile adesivo permanente HP opaco		Si	
		Senza liner: 121 micron • 150 g/m ² • 45,7 m/ 91,4 m		
		Con liner: 248 micron • 270 g/m ² • 45,7 m/ 91,4 m		
Vinile adesivo perforato per finestra monolato HP		No		
	Senza liner: 165 micron • 155 g/m ² • 50 m			
	Con liner: 406 micron • 288 g/m ² • 50 m			

Categoria	Supporto di stampa	Calibrazione del colore	Applicazioni
Tessuto	Nuovo striscione per espositori in tessuto leggero HP Light Textile Display Banner 	No	Bandiere per interni, decorazioni murali, decorazione interna, belle arti
	Vedere http://www.globalbmg.com/hp/		
	Supporto per striscioni in tessuto pesante HP 		
	Vedere http://www.globalbmg.com/hp/		
	Tela Canvas HP satinata	Si	
	419 micron • 370 g/m ² • 14,9 m		
	Nuova carta satinata Canvas HP Premium		
	463 micron • 381 g/m ² • 22,9 m		
	Nuova carta Canvas satinata per uso quotidiano HP		
	444 micron • 340 g/m ² • 22,9 m		
	Nuova carta da parati in pelle scamosciata durevole HP senza PVC		
	Vedere http://www.globalbmg.com/hp/		
Striscione PVC	Supporto striscioni HP lunga durata ill. fr.	Si	Striscioni, punti vendita, bandiere, coperture di vagoni, decorazioni murali
	449 micron • 535 g/m ² • 35 m		
Pellicola e striscioni in PP e PE	Nuovo supporto per striscioni rinforzato HP in HDPE 	Si	Striscioni, POP, bandiere, murali, fotografie di grande formato, rivestimenti per pavimenti
	203 micron • 170 g/m ² • 45,7 m		
	Supporto per striscioni rinforzato fronte/retro HP in HDPE		
	Vedere http://www.globalbmg.com/hp/		
	Nuovo polipropilene opaco HP per uso quotidiano, bobina di 3 pollici 	Si	
	203 micron • 120 g/m ² • 61 m		
	Nuovo polipropilene adesivo opaco HP per uso quotidiano, bobina da 3 pollici	Si	
Senza liner: 180 micron • 120 g/m ² • 30,5 m			
Con liner: 215 micron • 168 g/m ² • 30,5 m			
	Supporto per striscioni HP con DuPont Tyvek 	No	
Pellicola PET	Nuova pellicola poliestere retroilluminata HP 	No	Fermate di autobus, pubblicità aeroportuali, punti vendita, pubblicità stradali
	220 micron • 285 g/m ² • 30,5 m		
Carta	Carta da parati senza PVC HP*	Si	Punti vendita al chiuso e all'aperto, vetrine, fermate di autobus, cartelloni, decorazioni murali
	177 micron • 175 g/m ² • 30,5 m		
	Carta per poster satinata bianca HP 		
	165 micron • 136 g/m ² • 61 m		
	Carta HP per cartelloni con retro blu	Si	
	165 micron • 123 g/m ² • 80 m		
	Nuova carta trattata HP universale, bobina 3 pollici 	Si	
	124 micron • 90 g/m ² • 61 m		

Categoria	Supporto di stampa	Calibrazione del colore	Applicazioni
	Nuova carta trattata HP, bobina 3 pollici  114 micron • 90 g/m ² • 61 m	Si	
	Nuova carta trattata pesante HP universale, bobina 3 pollici  165 micron • 125 g/m ² • 61 m	Si	
	Nuova carta trattata pesante HP, bobina 3 pollici  167 micron • 130 g/m ² • 61 m	Si	
	Nuova carta opaca HP super-pesante, bobina 3 pollici  259 micron • 210 g/m ² • 61 m	Si	
	Nuova carta fotografica extra-lucida professionale HP Vedere http://www.globalbmg.com/hp/		
	Nuova carta fotografica satinata professionale HP Vedere http://www.globalbmg.com/hp/		
	Nuova carta fotografica satinata per uso quotidiano HP Vedere http://www.globalbmg.com/hp/		

- Per supporti di stampa di terze parti con tecnologia ColorPRO, visitare il sito <http://ColorPROtechnology.com/>.
- HP PVC-free Wall Paper imprimé avec les encres HP Latex est classé A+ selon l'arrêté du 19 avril 2011 « Émissions dans l'air intérieur », qui définit des seuils sur l'émission de polluants volatils posant des problèmes en cas d'inhalation – sur une échelle de A+ (émission très basses) à C (émission élevée).
- La carta da parati senza PVC HP stampata con gli inchiostri HP Latex ha ottenuto la classificazione A+ secondo l'Émissions dans l'air intérieur, che classifica i prodotti per interni in relazione all'emissione di sostanze organiche volatili dannose per la salute, se inalate, su una scala da A+ (emissione molto bassa) a C (emissione alta).

* La carta da parati HP senza PVC stampata con inchiostri HP Latex è GREENGUARD Children Schools Certified. Vedere <http://www.greenguard.org/>.

* La carta da parati HP senza PVC stampata con inchiostri HP Latex soddisfa i criteri AgBB per la valutazione delle emissioni VOC dei prodotti destinati all'utilizzo in ambienti chiusi. Vedere <http://www.umweltbundesamt.de/produkte-e/bauprodukte/agbb.htm>.

 La disponibilità del programma di ritiro e riciclo dei supporti di grande formato HP può variare. Alcuni supporti di stampa HP riciclabili possono essere riciclati tramite le normali iniziative di riciclaggio disponibili. La disponibilità dei programmi di riciclaggio varia a seconda dell'area geografica. Vedere <http://www.hp.com/recycle/> per ulteriori informazioni.

Supporti di stampa porosi

La stampante non è progettata per l'utilizzo con supporti di stampa porosi e tale utilizzo potrebbe danneggiarli rendendo necessario un intervento di assistenza non coperto dalla garanzia.

Per controllare la porosità del supporto di stampa in uso procedere come segue.

1. Se nella stampante è caricato un supporto di stampa, eliminarlo.
2. Tagliare un pezzo di vinile autoadesivo lucido bianco di dimensioni 15 × 50 mm.
3. Incollarlo alla piastra come mostrato.

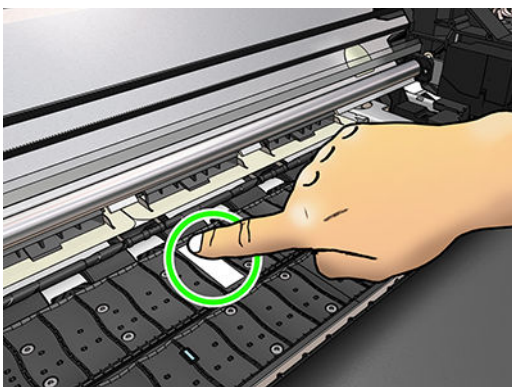

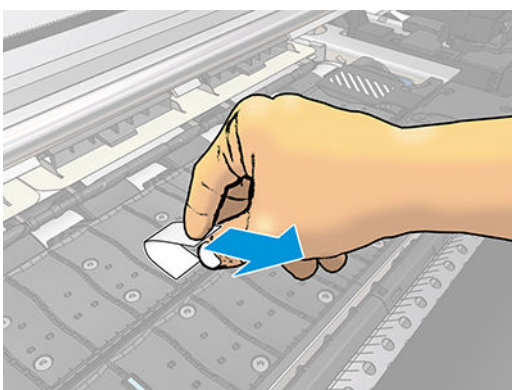

4. Caricare il supporto di stampa che si desidera controllare.
5. Aprire il software RIP.
6. Scaricare il file di test dalla stampante: http://printerIP/hp/device/webAccess/images/Ink_trespassing_check.pdf, dove *printerIP* è l'indirizzo IP della stampante.
7. Stampare il file di prova utilizzando il numero di passaggi e l'impostazione predefinita del supporto che si intende utilizzare in futuro con questo supporto (o un profilo simile in termini di limite di inchiostro).
8. Rimuovere il supporto di stampa.
9. Eliminare la striscia di vinile autoadesivo dalla piastra.



10. Osservare la striscia di vinile autoadesivo rimossa dalla piastra.
 - Se la striscia è completamente bianca (assenza d'inchiostro), il supporto di stampa testato non è poroso e può essere utilizzato per la stampa come descritto nel presente manuale.
 - Se sono presenti tracce di inchiostro sulla striscia, il supporto di stampa testato è poroso e pertanto non deve essere utilizzato.
11. Pulire la piastra: vedere [Pulizia della piastra a pagina 136](#).

Caricamento di un rotolo sul mandrino

 **SUGGERIMENTO:** In alternativa alla descrizione riportata nella presente guida, è possibile visualizzare un'animazione di questa procedura dal pannello frontale: premere l'icona , quindi **Supporto di stampa >**

Caricamento supp. stampa > Info caricamento rullo.

1. Assicurarsi che le ruote della stampante siano bloccate (la leva del freno deve essere abbassata) per evitare che la stampante si sposti.
2. Sollevare la leva di blocco del mandrino per sganciarlo.

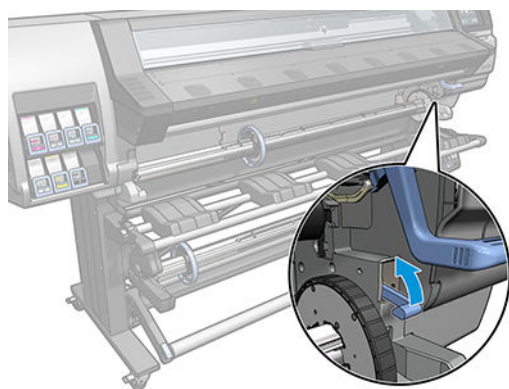

3. Rimuovere il mandrino dalla stampante.

 **ATTENZIONE:** Non inserire le dita nei supporti del mandrino.

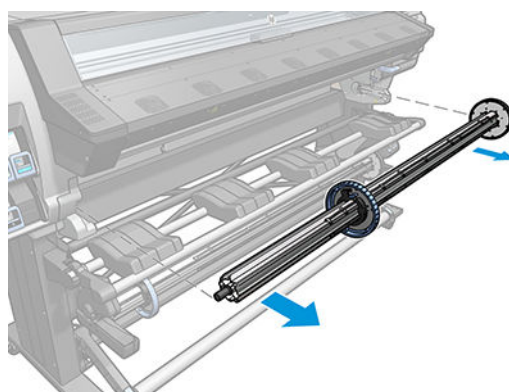

A ciascuna estremità del mandrino è presente un dispositivo di arresto per mantenere il rotolo di carta in posizione. Rimuovere il dispositivo di arresto blu dall'estremità sinistra per applicare un nuovo rotolo (se si desidera, è possibile rimuovere anche il dispositivo di blocco situato all'estremità opposta del mandrino con diametro 76 mm (3 pollici). Il dispositivo di blocco scorre lungo il mandrino per adattarsi a rulli di varie lunghezze.

 **NOTA:** Se si dispone di un mandrino da 51 mm (2 pollici), è possibile utilizzare l'adattatore di 3 pollici.

4. Sbloccare il dispositivo di arresto blu.

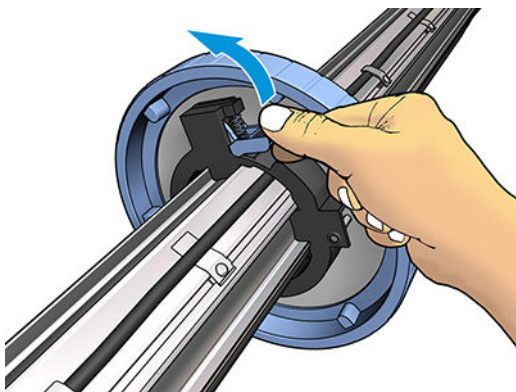

5. Rimuovere il dispositivo di arresto dall'estremità sinistra del mandrino.

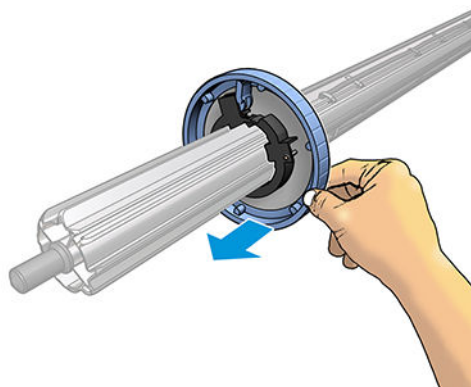

6. Posizionare il rotolo sul tavolo di caricamento.

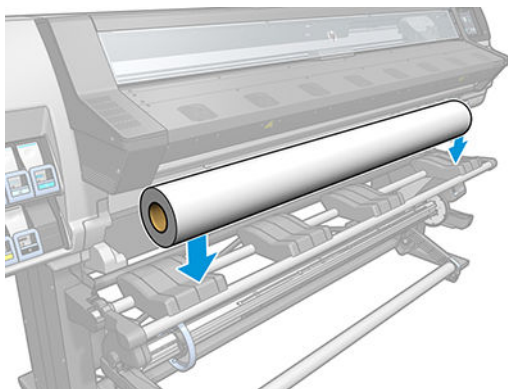

7. Inserire il mandrino nel rotolo.

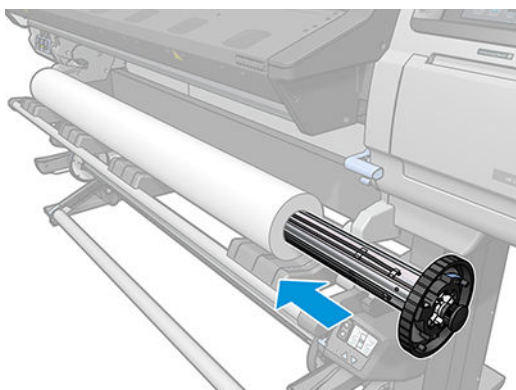

8. Il mandrino con diametro di 51 mm ha una sola posizione per il dispositivo di arresto corretto. Sul tavolo di caricamento sono presenti delle linee blu corrispondenti a due posizioni; tuttavia, quando si utilizza il mandrino è possibile utilizzare soltanto la posizione esterna.

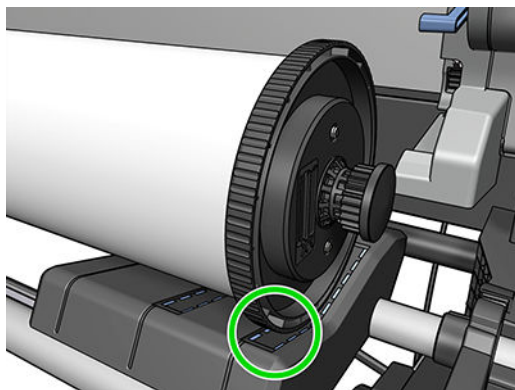

9. Collocare il dispositivo di arresto blu sull'estremità superiore del mandrino e spingerlo verso l'estremità del rotolo.

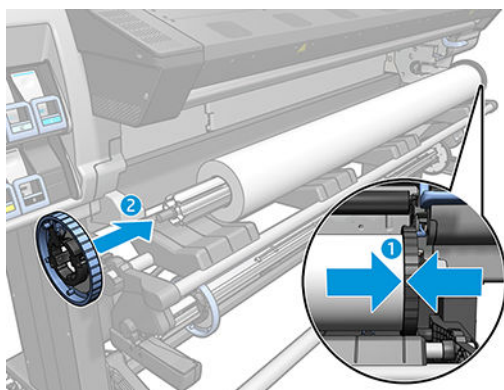

10. Bloccare il dispositivo di arresto blu non appena entra in contatto con il supporto di stampa.

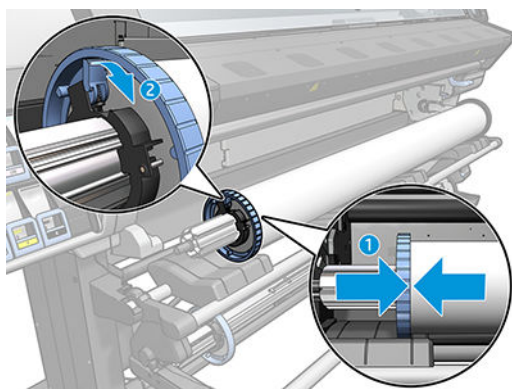

11. Inserire con attenzione il mandrino nella stampante.

⚠ AVVERTENZA! Evitare di inserire le dita tra il mandrino e i supporti del mandrino.



⚠ ATTENZIONE: Assicurarsi che i dispositivi di scorrimento del tavolo di caricamento si trovino sotto il supporto di sinistra, altrimenti il mandrino non entra correttamente nel supporto di sinistra e può cadere.

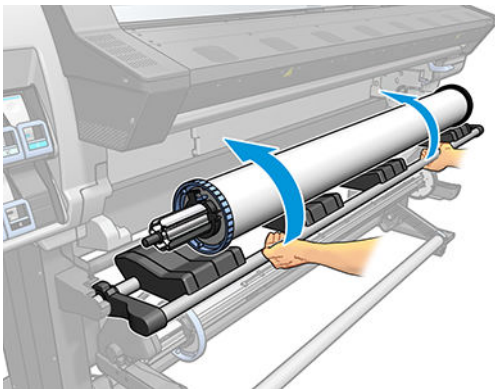

Se in genere si utilizzano vari tipi di supporto, è possibile sostituire i rotoli più rapidamente precaricando rotoli di supporti di stampa diversi su mandrini diversi. Mandrini aggiuntivi sono disponibili per l'acquisto.

Caricamento di un rotolo nella stampante



Per avviare la procedura, è necessario che sul mandrino sia caricato un rotolo. Vedere [Caricamento di un rotolo sul mandrino a pagina 45](#).

La larghezza del supporto di stampa minima normale è di 584 mm (23 pollici). Per caricare supporti di stampa con larghezza minima di 254 mm (10 pollici), dal pannello frontale premere l'icona , quindi **Supporto di stampa > Opzioni gest. supporto stampa > Attiva supporto stretto**. Con questa opzione, la qualità di stampa non è garantita.

💡 SUGGERIMENTO: Quando si caricano supporti di stampa molto sottili, molto spessi o tendenti ad arricciarsi, è necessario seguire una procedura manuale per ridurre il rischio di inceppamento e di arresto anomalo delle testine di stampa; vedere [Caricamento manuale guidato a pagina 51](#).

1. Dal pannello frontale della stampante, premere , quindi **Carica**.

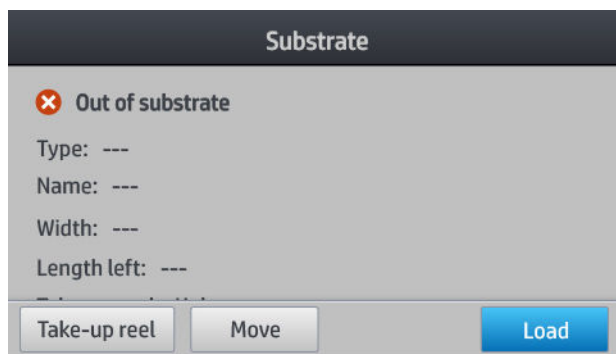

In alternativa, premere l'icona , quindi **Caricamento supp. stampa** > **Carica rotolo**.

- Viene visualizzata la schermata di configurazione del caricamento.

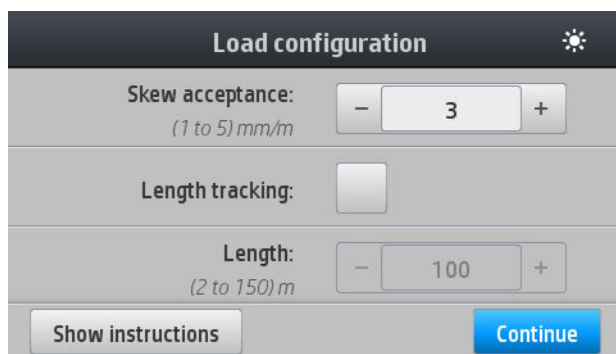

- Accettazione disallineamento: I valori disponibili sono tra 1 e 5, il valore predefinito è 3. La stampante indica se il disallineamento supera il limite impostato, ma è comunque possibile scegliere di continuare il caricamento.
- Monitoraggio lunghezza: Se si seleziona la casella e si sceglie la lunghezza del rotolo, durante la fase di stampa la carta di scorta si riduce e ne viene indicata la lunghezza residua. Vedere [Controllo lunghezza supporto di stampa a pagina 66](#).
- Caricamento manuale guidato. Vedere [Caricamento manuale guidato a pagina 51](#).
- Utilizza supporti bordo. Vedere [I supporti dei bordi a pagina 53](#).

Dopo aver effettuato le scelte, vengono visualizzate le istruzioni.

3. Inserire con attenzione il bordo iniziale del supporto di stampa sopra il rullo nero liscio, assicurandosi che il supporto di stampa rimanga teso durante il processo. Evitare di riavvolgere il supporto di stampa manualmente, a meno che sulla stampante non venga visualizzato un messaggio che richiede di eseguire tale operazione.

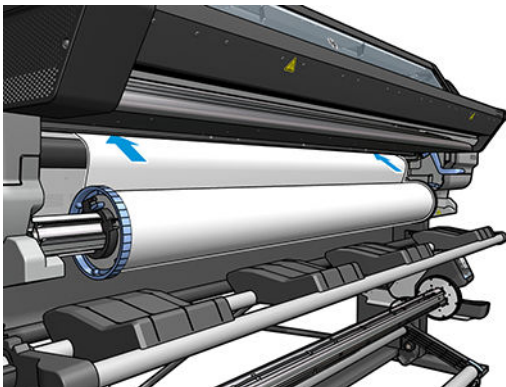

AVVERTENZA! Fare attenzione a non inserire le dita nel percorso del supporto di stampa della stampante.

La stampante emette un segnale acustico quando rileva e accetta il bordo iniziale del supporto di stampa.

4. Selezionare la categoria e il nome del supporto di stampa che si sta caricando.

Select substrate category	
★ Favorites	
Self-Adhesive Vinyl	(31) >
Textile	(15) >
PVC Banner	(12) >
PP & PE Film & Banner	(8) >

È inoltre possibile eseguire una ricerca per preferiti, oppure selezionare **Nessuno di questi. Rinvia la scelta** accedendo alla Libreria del supporto di stampa al termine della procedura di caricamento. Vedere [Impostazioni predefinite del supporto di stampa a pagina 75](#).

NOTA: È necessario selezionare lo stesso nome di supporto di stampa che si sta utilizzando nel software RIP.

5. La stampante controlla il supporto di stampa in vari modi e potrebbe richiedere la correzione di problemi relativi al disallineamento o alla tensione.
6. Attendere che il supporto di stampa fuoriesca dalla stampante come illustrato di seguito.

AVVERTENZA! Fare attenzione a non toccare la zona di stampa o la piastra in quanto potrebbero essere calde.



Rischio di ustioni

Per ulteriori informazioni sulla sicurezza, vedere [Precauzioni per la sicurezza a pagina 3](#).

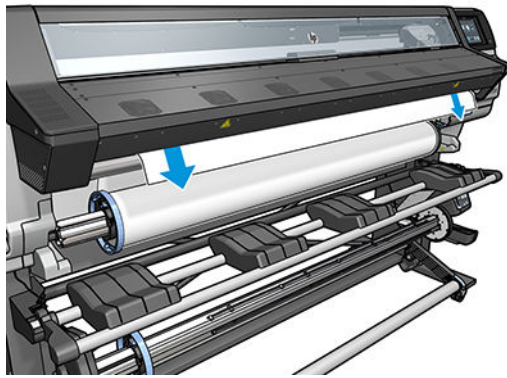

 **NOTA:** Se si verifica un problema imprevisto in una delle fasi della procedura di caricamento del supporto di stampa, vedere [il supporto di stampa non viene caricato correttamente a pagina 67](#).

7. Se si sta caricando un supporto di stampa trasparente senza bordi opachi, viene richiesto di immettere la larghezza del supporto di stampa e la distanza del bordo destro dalla piastra laterale della stampante (come indicato dal righello sulla parte anteriore del modulo di essiccazione).
8. Viene visualizzato il messaggio indicante che la stampante è pronta.

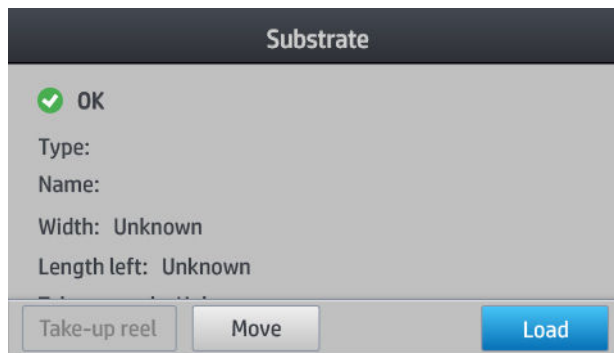

Fare attenzione a non coprire i ventilatori superiori.

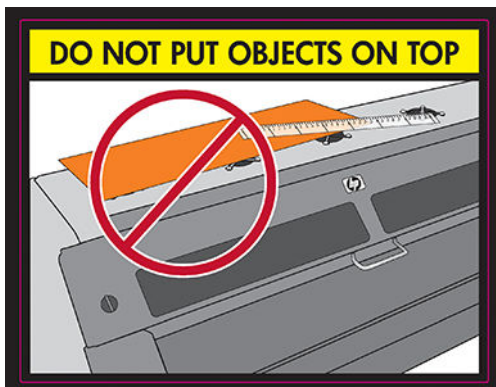

Per istruzioni su come utilizzare il mandrino del rullo di tensione, vedere [Rullo di tensione \(accessorio\) a pagina 57](#).

Caricamento manuale guidato

Utilizzare la procedura di caricamento manuale guidato nei seguenti casi:

- Quando il supporto di stampa è insolitamente sottile o spesso.
- Il supporto di stampa ha bordi irregolari.

- I bordi del supporto di stampa tendono ad arricciarsi.
- Il lato di stampa del supporto è rivolto verso l'esterno.

In altri casi, si consiglia di utilizzare la normale procedura di caricamento. Vedere [Caricamento di un rotolo nella stampante a pagina 48](#).

Per avviare la procedura di caricamento manuale guidato, è necessario che sul mandrino sia caricato un rotolo. Vedere [Caricamento di un rotolo sul mandrino a pagina 45](#).

La larghezza del supporto di stampa minima normale è di 584 mm (23 pollici). Per caricare supporti di stampa con larghezza minima di 254 mm (10 pollici), dal pannello frontale premere l'icona , quindi **Supporto di stampa > Opzioni gest. supporto stampa > Attiva supporto stretto**. Con questa opzione, la qualità di stampa non è garantita.

1. Avviare la procedura di caricamento del supporto di stampa come di consueto (vedere [Caricamento di un rotolo nella stampante a pagina 48](#)), e assicurarsi di selezionare la casella **Caricamento manuale guidato** nella schermata Configurazione caricamento.

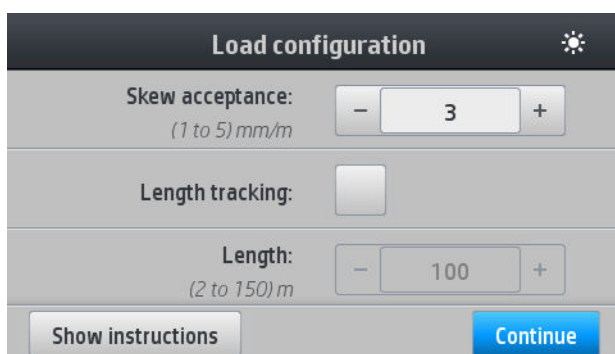

In alternativa, è possibile iniziare dal passaggio 2. In tal caso, la casella nella schermata Configurazione caricamento sarà già selezionata dopo aver sollevato la leva di rilascio. Premere **Continua** prima di passare alla fase successiva.

2. Sollevare al massimo la leva di rilascio del supporto di stampa.

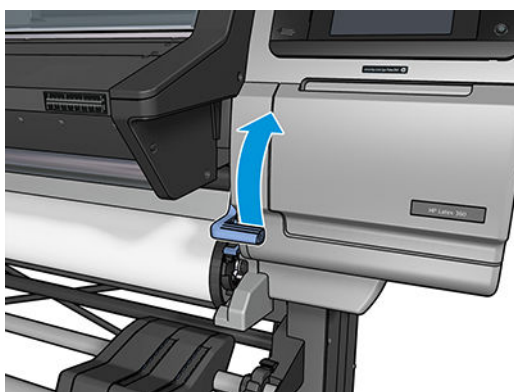

3. Inserire con attenzione il bordo iniziale del supporto di stampa sopra il rullo nero liscio, assicurandosi che il supporto di stampa rimanga teso durante il processo. Evitare di riavvolgere il supporto di stampa manualmente, a meno che sulla stampante non venga visualizzato un messaggio che richiede di eseguire tale operazione.
4. Continuare ad alimentare il supporto finché non raggiunge la piastra di stampa. Aprire lo sportello per far avanzare il supporto di stampa in modo che il bordo iniziale si trovi alla stessa altezza del rotolo del supporto di stampa. Allineare il bordo destro del supporto di stampa con il bordo destro del rotolo.

AVVERTENZA! Non toccare il modulo di essiccazione della stampante. Anche dopo l'apertura del fermo dello sportello che determina l'interruzione dell'alimentazione dei moduli di essiccazione, le superfici interne potrebbero essere calde. Fare inoltre attenzione ad evitare l'intrappolamento delle dita nel percorso del supporto di stampa.



Rischio di ustioni



Rischio di intrappolamento delle dita

Per ulteriori informazioni sulla sicurezza, vedere [Precauzioni per la sicurezza a pagina 3](#).

SUGGERIMENTO: Se il supporto di stampa utilizzato tende ad arricciarsi, continuare ad alimentarlo finché il bordo non fuoriesce dalla stampante. Si consiglia inoltre di utilizzare il rullo di tensione, se è stato acquistato come accessorio o di disattivare il plotter da taglio dal pannello frontale se non si utilizza il rullo di tensione.

- Una volta inserito correttamente il supporto di stampa nella stampante, abbassare al massimo la leva di rilascio del supporto di stampa.

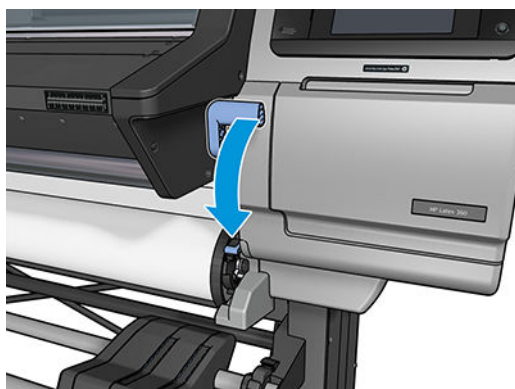

- Selezionare la categoria e il nome del supporto di stampa che si sta caricando.

Select substrate category	
★ Favorites	
Self-Adhesive Vinyl	(31) >
Textile	(15) >
PVC Banner	(12) >
PP & PE Film & Banner	(8) >

La restante procedura di caricamento guidato è identica alla normale procedura di caricamento. Vedere [Caricamento di un rotolo nella stampante a pagina 48](#).

I supporti dei bordi

I supporti dei bordi sono progettati per impedire il sollevamento dei bordi del supporto di stampa mentre è in corso la stampa. Non sono in genere necessari. Quando non in uso, riporli all'interno della stampante rispettivamente a sinistra e a destra, per evitare inceppamenti del supporto di stampa. È consigliabile riporre i

supporti dei bordi anche quando non è caricato alcun supporto di stampa, per evitare di dimenticare di rimuoverli successivamente e lasciarli installati per errore.

 **NOTA:** I supporti dei bordi si estendono per 7 mm oltre il bordo del supporto di stampa. Se si utilizzano i supporti dei bordi, nel software RIP è necessario impostare un margine minimo di 7 mm a sinistra e a destra; in caso contrario, la stampante potrebbe tentare di stampare sui supporti dei bordi.

Se si sceglie di utilizzarli, è necessario metterli in posizione quando richiesto nel pannello frontale (questo prompt viene visualizzato quando la casella **Utilizza supporti bordo** è stata selezionata). Aprire la finestra, collocare i supporti dei bordi, quindi chiudere la finestra.

I supporti dei bordi devono essere collocati sulla piastra in modo da sovrapporsi leggermente ai bordi destro e sinistro del supporto di stampa. Sulla stampante sono presenti dei segni che indicano dove posizionarli.

I supporti dei bordi sono uguali per tutti i modelli della stampante, ma sono installati in modo diverso.

 **AVVERTENZA!** Evitare le parti mobili. Maneggiare le parti fragili con cura. Si consiglia di indossare guanti.



Parte mobile



Fragile



Indossare guanti

Per ulteriori informazioni sulla sicurezza, vedere [Precauzioni per la sicurezza a pagina 3](#).

Posizionare i supporti dei bordi

1. Sulla sinistra è presente un foro per l'inserimento dei supporti dei bordi. Inserire un supporto dei bordi verticalmente nel foro.

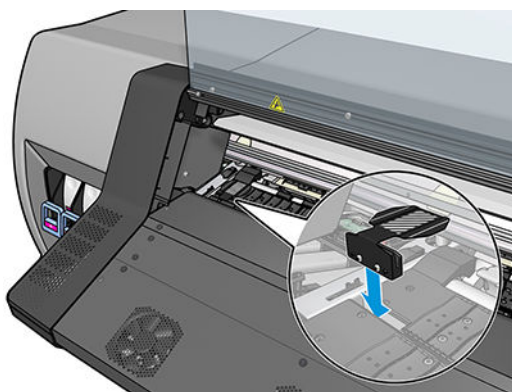

2. Far scorrere il supporto dei bordi nella posizione corretta.

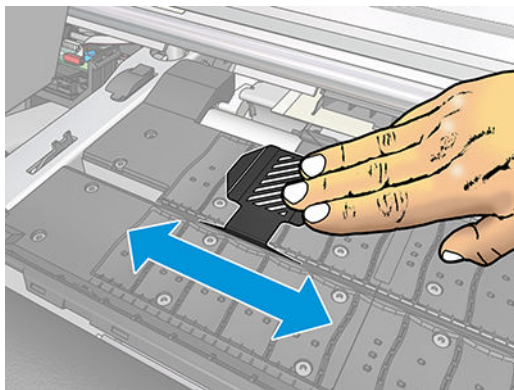

3. Ripetere l'operazione con l'altro supporto.

Allineamento del supporto di stampa

Dopo aver caricato il supporto di stampa, allinearlo con la linea bianca del supporto dei bordi. Il disallineamento potrebbe causare un inceppamento del supporto di stampa oppure danneggiare il supporto o le testine di stampa.

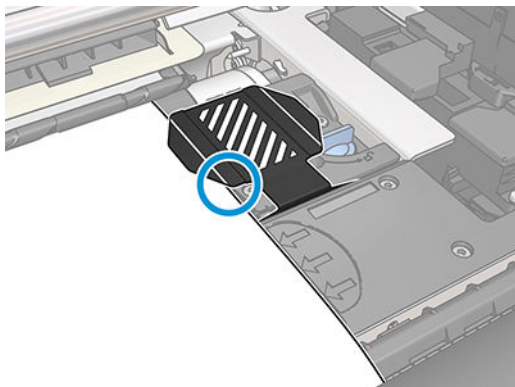

Caricamento di un foglio singolo nella stampante

La stampante è progettata per essere utilizzata con rotoli di supporti di stampa. È possibile caricare fogli singoli nella stampante, ma la qualità di stampa non può essere garantita e potrebbe essere difficile evitare disallineamenti.

- La lunghezza del foglio deve essere di almeno 1.067 mm.
- Caricare il foglio seguendo la procedura normale di caricamento dei rotoli (automatico o manuale, a seconda del supporto di stampa).

- Durante la procedura di caricamento, la stampante tenta di rilevare la direzione di avvolgimento del rotolo ruotando il mandrino in entrambe le direzioni. Se il supporto di stampa non è collegato al mandrino, viene visualizzato il seguente messaggio.



- Un foglio singolo potrebbe venire caricato con disallineamento eccessivo e la stampante potrebbe non essere in grado di correggere questa situazione in modo automatico. Se il disallineamento misurato dalla stampante eccede i 3 mm/m, si consiglia di ricaricare il foglio. Tuttavia, se il disallineamento è tollerabile, si può pensare di ometterne la correzione automatica. A tal fine, quando richiesto, scegliere **Cont. con allin. corrente**.

Rimozione di un rotolo dalla stampante

1. Se durante la stampa si è utilizzato il rullo di tensione, rimuovere il rotolo stampato da quest'ultimo. Vedere [Rimozione del rullo di tensione a pagina 64](#).

2. Sul pannello frontale della stampante, premere , quindi **Rimuovi**.

In alternativa, è possibile premere l'icona , quindi **Supporto di stampa > Rimuovi supporto di stampa**.

3. Se è stato attivato il monitoraggio della lunghezza del supporto di stampa, sul pannello frontale della stampante viene visualizzata la lunghezza residua in modo da poterne prendere nota per uso futuro. Vedere [Controllo lunghezza supporto di stampa a pagina 66](#).

Premere **OK** per continuare.

4. Quando la stampante ha riavvolto il rotolo, sollevare la leva di blocco del mandrino.

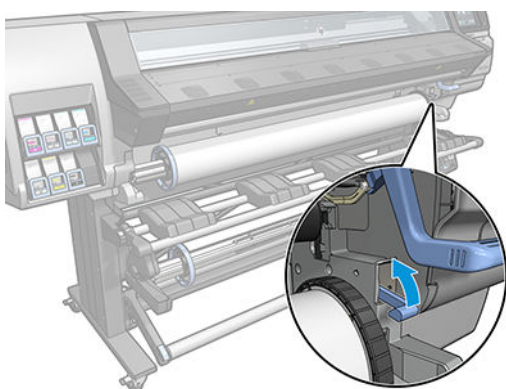

5. Rimuovere il mandrino dalla stampante, estraendo per prima l'estremità destra dal lato destro della stampante.

 **AVVERTENZA!** Non inserire le dita nei supporti del mandrino durante la rimozione.



Rischio di intrappolamento delle dita

Per ulteriori informazioni sulla sicurezza, vedere [Precauzioni per la sicurezza a pagina 3](#).

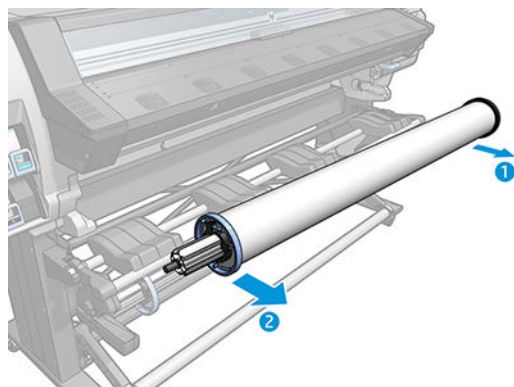

Rullo di tensione (accessorio)



Barra di tensione

Se si utilizza il rullo di tensione, è necessario che il supporto di stampa sospeso venga tenuto verso il basso da una barra di tensione. È possibile spostare la barra di tensione tramite i pulsanti del rullo di tensione oppure utilizzando le opzioni **Sposta carta** o **Riavvolgi carta** nel pannello frontale.

Caricamento di un rotolo sul rullo di tensione

 **NOTA:** È possibile utilizzare un rullo di tensione con diametro di 51 mm o di 76 mm.

1. Sul pannello frontale della stampante, premere , quindi **Rullo di tensione**.

Le istruzioni vengono visualizzate sullo schermo; far scorrere il dito lateralmente lungo il pannello frontale per seguire le istruzioni visualizzate fino alla fine.

2. Per caricare il rullo di tensione durante la stampa, acquisire familiarità con la procedura prima di premere il pulsante **Abilita**. Il caricamento del rullo di tensione durante la stampa richiede il completamento della procedura durante il prelievamento e la stampa del supporto di stampa. Caricando il rullo di tensione durante la stampa si risparmia all'incirca 1,5 m di supporto di stampa.

 **SUGGERIMENTO:** Si consiglia di mantenere l'interruttore di direzione dell'avvolgimento del rullo di tensione su "off" (vedere [Rimozione del rullo di tensione a pagina 64](#)) per evitare movimenti indesiderati durante il caricamento del rullo di tensione in fase di stampa. Dopo aver fissato il bordo iniziale del supporto di stampa all'anima e quando il supporto di stampa è dritto, cambiare la direzione di avvolgimento impostandola sulla posizione 1 o 2 a seconda delle preferenze. Impostando 1 il supporto di stampa viene avvolto in modo che le immagini stampate siano rivolte verso l'interno, mentre impostando 2 le immagini stampate vengono rivolte verso l'esterno.

I passaggi riportati di seguito presuppongono che si sia deciso di eseguire il caricamento immediatamente. Se si decide di caricare il rullo di tensione durante la stampa, è necessario completare le stesse operazioni senza la guida fornita dal pannello frontale.

3. Per facilitare l'accesso al rullo di tensione, portare il tavolo di caricamento in posizione verticale.

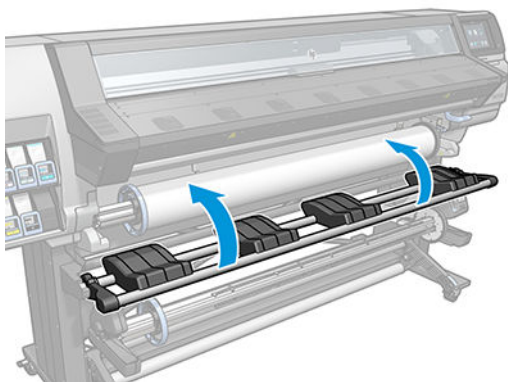

4. Sbloccare il rullo di tensione portandone la leva nella posizione più alta.

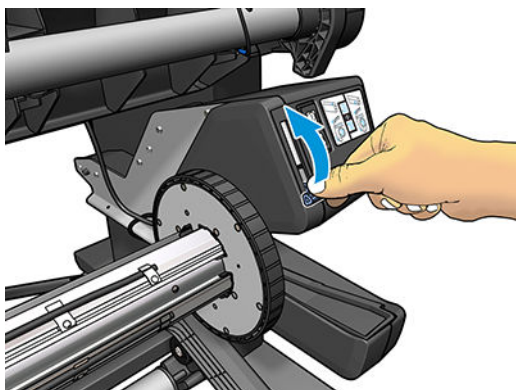

5. Rimuovere il rullo di tensione.

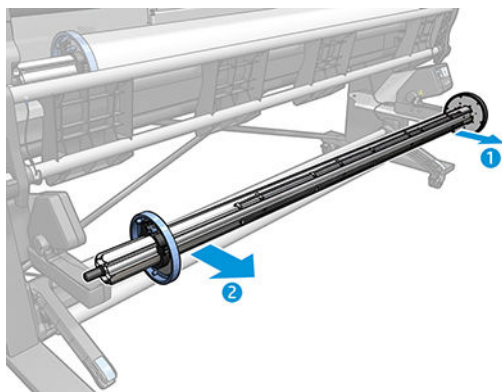

6. Caricare l'anima sul rullo di tensione. L'anima deve essere larga almeno tanto quanto il supporto di stampa.

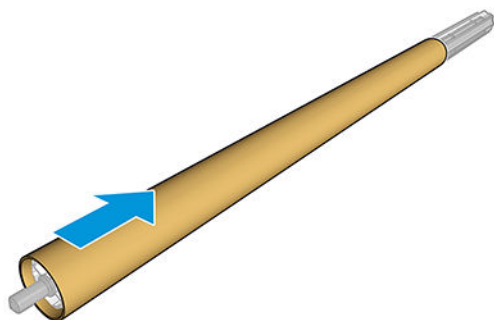

7. Caricare nella stampante il mandrino del rullo di tensione spingendo con decisione su entrambe le estremità.

⚠ AVVERTENZA! Fare attenzione ad evitare l'intrappolamento delle dita.



Rischio di intrappolamento delle dita

Per ulteriori informazioni sulla sicurezza, vedere [Precauzioni per la sicurezza a pagina 3](#).

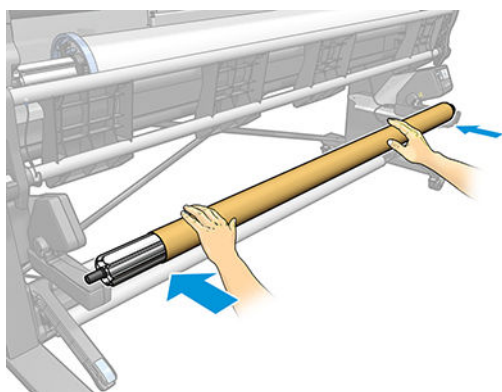

8. Far avanzare il supporto di stampa premendo il pulsante **Sposta supporto** nel pannello frontale. Assicurarsi che il supporto di stampa passi davanti al tavolo di caricamento.

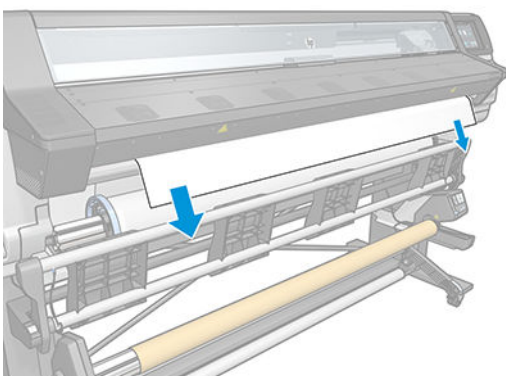

9. Raddrizzare il supporto di stampa tirando verso il basso la parte centrale del bordo iniziale. *Non* estrarre altro supporto di stampa dalla stampante.

 **NOTA:** Se si sta caricando il rullo di tensione *durante* la stampa, non è necessario tirare il tensore del supporto di stampa. Dopo l'inizio della stampa, quando la stampante ha prelevato una quantità di supporto di stampa sufficiente, fissare il supporto di stampa all'anima.

 **AVVERTENZA!** Non toccare il modulo di essiccazione della stampante in quanto potrebbe essere caldo.





Rischio di ustioni

Per ulteriori informazioni sulla sicurezza, vedere [Precauzioni per la sicurezza a pagina 3](#).

10. Regolare la posizione dell'anima sul rullo di tensione per allinearla al supporto di stampa.

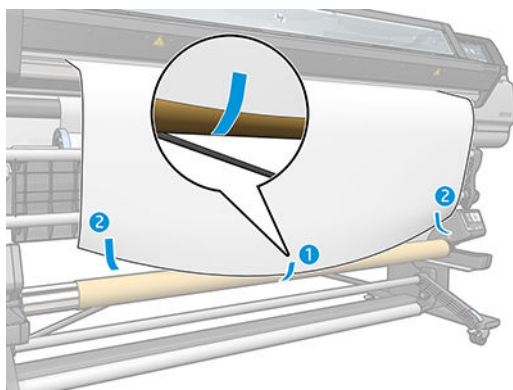
11. Utilizzare del nastro adesivo per fissare il bordo iniziale del supporto di stampa all'anima nel centro, quindi a entrambi i lati. Assicurarsi che il supporto di stampa sia dritto.



 **NOTA:** Posizionare il nastro a seconda di dove si desidera stampare le immagini, se verso l'interno o verso l'esterno. Vedere di seguito.

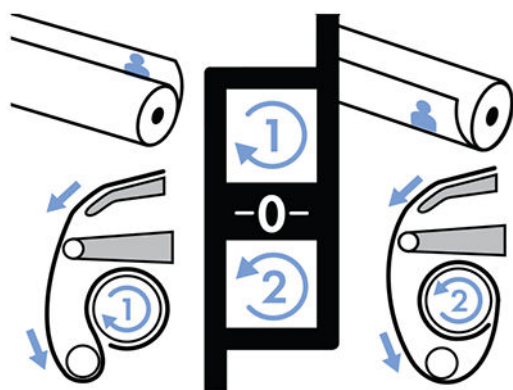

12. Premere il pulsante sul pannello frontale per fare avanzare il supporto di stampa, creando un ciclo continuo.

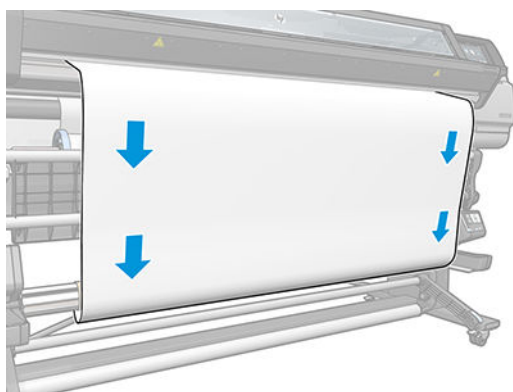

13. Premere la freccia blu sul motore del rullo di tensione per ruotare il rullo di un giro completo, facilitando il supporto del peso della barra di tensione.

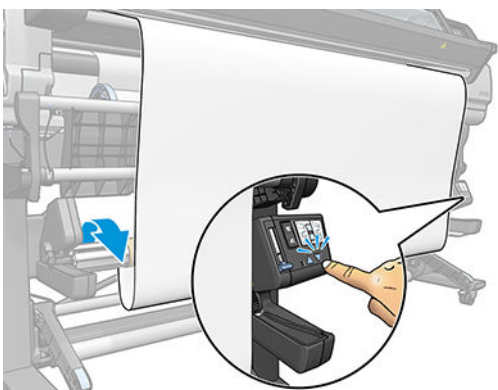

14. Premere nuovamente il pulsante sul pannello frontale per far avanzare il supporto.

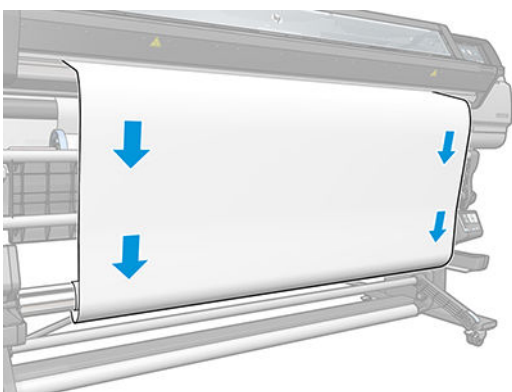

15. Abbassare delicatamente il tavolo di caricamento, per evitare arricciamenti e agevolare l'avvolgimento.

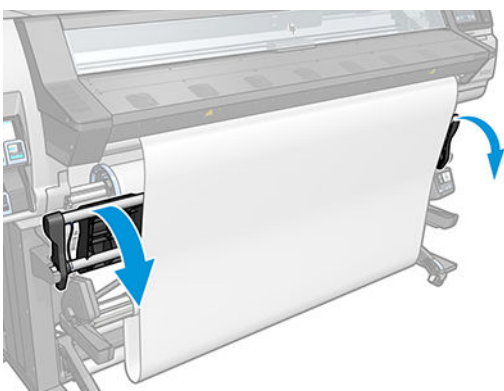

16. Inserire con cautela la barra di tensione. Questa operazione è essenziale per garantire il corretto funzionamento del rullo di tensione.

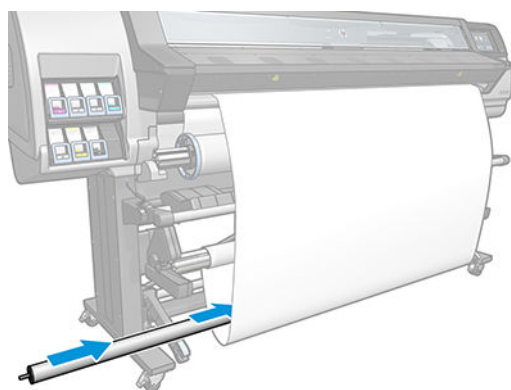

17. Installare il barra di tensione nei supporti su ciascun lato.

⚠ AVVERTENZA! Fare attenzione ad evitare l'intrappolamento delle dita.



Rischio di intrappolamento delle dita

Per ulteriori informazioni sulla sicurezza, vedere [Precauzioni per la sicurezza a pagina 3](#).

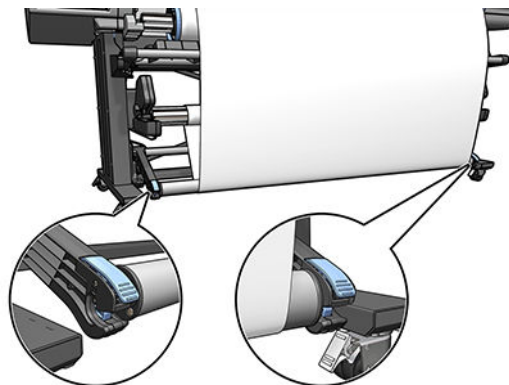

18. Per selezionare la direzione di avvolgimento, utilizzare l'apposito interruttore sul motore del rullo di tensione. Impostando **1** il supporto di stampa viene avvolto in modo che le immagini stampate siano rivolte verso l'interno, mentre impostando **2** le immagini stampate vengono rivolte verso l'esterno.



19. Premere il pulsante **Abilita** sul pannello frontale.
20. Nella figura seguente viene mostrato l'aspetto della stampante operativa. Man mano che il supporto di stampa viene alimentato dalla stampante, scende verso la barra di tensione, quindi passa sopra la barra di deviazione e infine di nuovo verso il rullo di tensione.

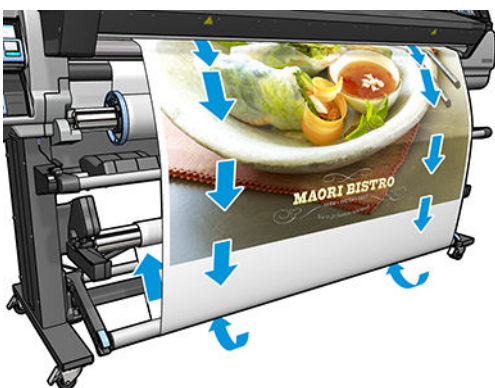

 **NOTA:** Quando il rullo di tensione è in uso, il supporto di stampa non viene tagliato in automatico dopo ogni stampa.

Rimozione del rullo di tensione

 **AVVERTENZA!** Fare attenzione ad evitare l'intrappolamento delle dita.



Rischio di intrappolamento delle dita

Per ulteriori informazioni sulla sicurezza, vedere [Precauzioni per la sicurezza a pagina 3](#).

1. Sul pannello frontale della stampante, premere , quindi **Rullo di tensione**.
La stampante consente lo spostamento del supporto di stampa per facilitarne il taglio.
2. Portare l'interruttore di direzione dell'avvolgimento sulla posizione "off", che corrisponde a quella centrale. In altre parole, l'interruttore non è nella posizione 1 né nella posizione 2.
3. Per rimuovere la barra di tensione, sollevare innanzitutto il supporto, quindi premere la leva.
4. Premere il pulsante di avvolgimento sul motore del rullo di tensione per avvolgere il supporto di stampa in eccesso sul rullo di tensione.
5. Tagliare il supporto di stampa con delle forbici.
6. Tenendo il supporto di stampa, premere il pulsante di avvolgimento sul motore del rullo di tensione per avvolgere la parte restante del supporto di stampa sul rullo di tensione.
7. Sbloccare il rullo di tensione portandone la leva nella posizione più alta.
8. Rimuovere il rullo di tensione dalla stampante, estraendo per prima l'estremità del lato destro della stampante.
9. Per informazioni sulla rimozione del rotolo dalla stampante dopo aver scaricato il rullo di tensione, vedere [Rimozione di un rotolo dalla stampante a pagina 56](#).

Visualizzazione di informazioni sul supporto di stampa

Nella schermata iniziale del pannello frontale, premere .

Quando viene caricato un supporto di stampa, sul pannello frontale vengono visualizzate le seguenti informazioni:

- Il tipo di supporto di stampa
- Il nome del supporto di stampa
- La larghezza del supporto di stampa in millimetri (calcolata dalla stampante)
- La lunghezza residua del supporto di stampa, se nota
- Area di stampa
- Lo stato del rullo di tensione
- Lo stato della calibrazione del colore

Se non è caricato alcun supporto di stampa, viene visualizzato il messaggio **Supporto di stampa esaurito**.

Le stesse informazioni vengono visualizzate nella pagina Materiali di consumo dell'Embedded Web Server.

Modifica della larghezza del supporto di stampa e della posizione del bordo destro

Se i bordi non vengono localizzati correttamente dalla stampante, è possibile modificarli dal pannello frontale premendo l'icona , quindi **Supporto di stampa > Opzioni gest. supporto stampa > Larghezza supporto di stampa** oppure **Posizione margine destro**.

 **SUGGERIMENTO:** Tenere presente che il rilevamento automatico del bordo non verrà più eseguito fino al successivo caricamento del supporto di stampa.

Controllo lunghezza supporto di stampa

La funzione di monitoraggio della lunghezza del supporto di stampa consente di rilevare il supporto di stampa residuo sul rotolo.

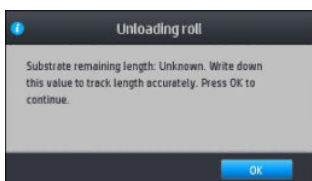

1. Quando il rotolo viene caricato per la prima volta nella stampante, nella schermata Configurazione caricamento è possibile immettere la lunghezza del rotolo del supporto di stampa. In questo modo, viene controllata la quantità di supporto di stampa che viene successivamente utilizzata.
2. Quando il supporto di stampa viene rimosso, sul pannello frontale viene visualizzata la quantità residua in modo da poterne prendere nota per uso futuro.



La lunghezza rimanente del supporto viene sempre visualizzata nell'area Supporto di stampa del pannello frontale. Questo dato potrebbe essere visualizzato anche nel software RIP.

Taglio del supporto di stampa

Questa opzione è disponibile dal pannello frontale della stampante: Se si preme l'icona  e quindi l'icona delle forbici, il supporto di stampa viene fatto avanzare di 10 cm e infine tagliato.

 **NOTA:** Se il plotter da taglio è disattivato (, quindi **Opzioni gest. supporto stampa > Taglierina > Disattiva**), la stampante consente l'avanzamento del supporto di stampa senza tagliarlo.

 **NOTA:** Il taglio di alcuni striscioni e tessuti non è consentito.

Bypass sic. avvio processo

La modalità di avvio processo in sicurezza è attivata per impostazione predefinita in modo che il bordo iniziale non si blocchi sotto il sistema di essiccazione.

Se si stampa con il supporto di stampa che scende dalla parte anteriore della stampante oppure utilizzando il rullo di tensione, potrebbe essere necessario disattivare questa opzione per migliorare la velocità effettiva. Per disattivarla, premere l'icona , quindi **Supporto di stampa > Opzioni gest. supporto stampa > Bypass sic. avvio proc.**

Conservazione del supporto di stampa

Di seguito vengono forniti alcuni suggerimenti per la conservazione del supporto di stampa:

- Conservare sempre i rotoli non utilizzati nell'involucro di plastica per evitare che scolorino e si impolverino. Riavvolgere parzialmente i rotoli utilizzati se non vengono più utilizzati.
- Non impilare i rotoli.

- Disimballare tutti i supporti di stampa almeno 24 ore prima della stampa in modo da consentire al supporto di stampa di adattarsi alle condizioni ambientali della stanza.
- Afferrare la pellicola o il supporto di stampa lucido dai bordi oppure indossare guanti di cotone. Leggere tracce di sebo possono infatti essere trasferite sul supporto di stampa, lasciando impronte digitali.
- Assicurarsi che il supporto di stampa sia arrotolato saldamente sul rotolo durante le procedure di caricamento e rimozione. Se la carta comincia a srotolarsi, risulterà difficile da gestire.

Il supporto di stampa non viene caricato correttamente

Di seguito vengono riportati alcuni suggerimenti qualora non si riesca a caricare il supporto di stampa.

- Leggere di nuovo le istruzioni di caricamento e seguirle attentamente. Vedere [Gestione del supporto di stampa e risoluzione dei problemi a pagina 38](#).
- Se il caricamento automatico non viene eseguito correttamente, utilizzare la procedura di caricamento manuale guidato.
- Il supporto di stampa potrebbe essere stato caricato obliquo, di traverso o posizionato in modo errato. Assicurarsi che il lato destro del supporto di stampa sia allineato con il rotolo sul mandrino di alimentazione.
- Il supporto di stampa potrebbe essere spiegazzato o deformato oppure presentare bordi irregolari. Vedere [Il supporto di stampa è deformato o presenta arricciature a pagina 70](#).
- Se il supporto di stampa si inceppa nel relativo percorso verso la piastra, il bordo superiore del supporto stesso potrebbe non essere perfettamente dritto o pulito. Rimuovere i primi 2 cm (1 pollice) di supporto di stampa dal rotolo e riprovare. Potrebbe essere necessario eseguire questa operazione anche con un nuovo rotolo di supporto di stampa.
- Assicurarsi che il mandrino sia inserito correttamente.
- Assicurarsi che il supporto di stampa sia correttamente caricato sul mandrino.
- Assicurarsi che il supporto di stampa sia avvolto strettamente.

Il supporto di stampa non è posizionato correttamente

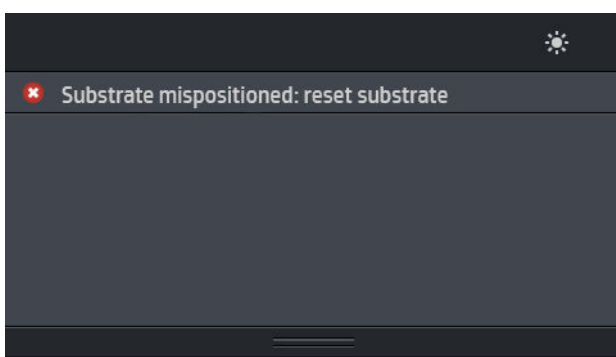

Se sul pannello frontale viene visualizzato il messaggio riportato sopra, procedere come segue.

1. Sollevare la leva del supporto di stampa.
2. Riposizionare manualmente il supporto di stampa sulla piastra.
3. Abbassare la leva del supporto di stampa.
4. Ripetere i passaggi riportati sopra finché sul pannello frontale non viene visualizzato il messaggio **Pronta**.

Il supporto di stampa si è inceppato



In presenza di un inceppamento del supporto di stampa, sul pannello frontale viene in genere visualizzato il messaggio **Probab. incep. supp. stampa** con un codice di errore fra i vari disponibili (vedere [Codici di errore sul pannello frontale a pagina 148](#)).

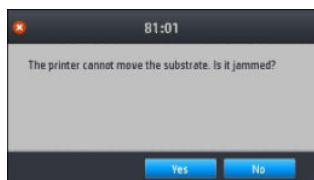

Se si sta cercando di caricare un supporto di stampa molto sottile, molto spesso o in tessuto, è opportuno attenersi alla speciale procedura per il caricamento di tali supporti.

Controllo del percorso del supporto di stampa

Questo problema si verifica quando si termina un rotolo e la parte finale del rotolo rimane incastrata nel cartoncino. Se ciò avviene, tagliare l'estremità del rotolo rimuovendola dall'anima in cartone. Quindi, fare avanzare il supporto di stampa nella stampante e caricare un nuovo rotolo.

In caso contrario:

1. Spegnerne la stampante dal pannello frontale, quindi spegnere l'interruttore di alimentazione posto sul retro.
2. Aprire lo sportello della stampante.

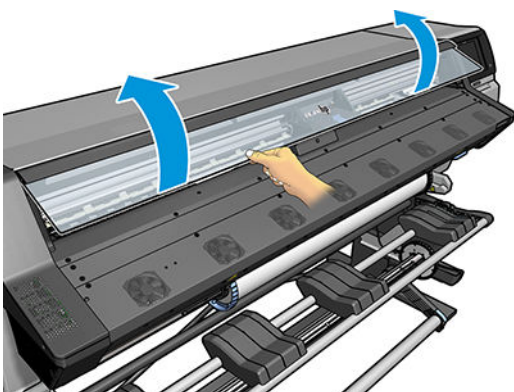

3. Tagliare il supporto di stampa nel punto di ingresso nella stampante, quindi riavvolgere il rotolo di input.

4. Spostare il carrello delle testine.

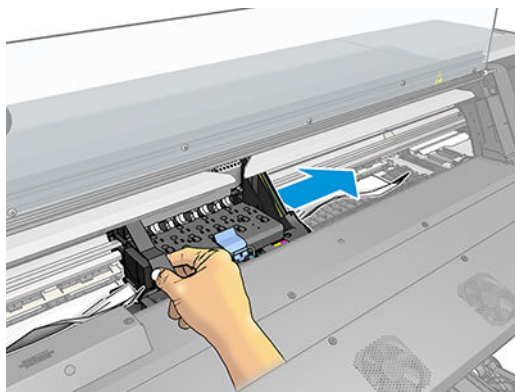

5. Sollevare al massimo la leva di rilascio del supporto di stampa.

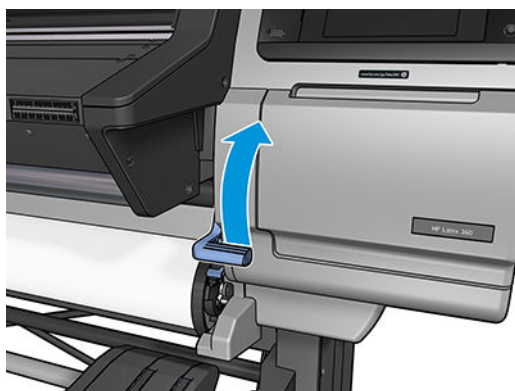

6. Rimuovere con cautela quanto più supporto di stampa inceppato possibile dalla parte superiore della stampante. Tagliare il supporto di stampa, se necessario.

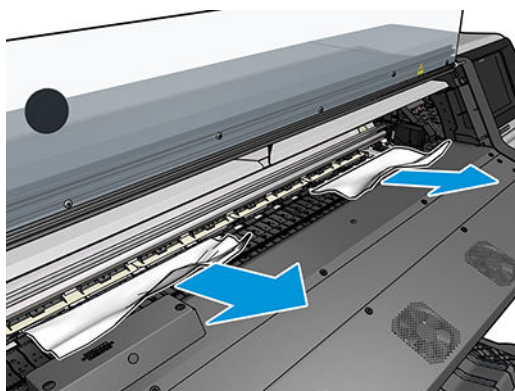

⚠ ATTENZIONE: Cercare di evitare di estrarre il supporto di stampa dal percorso di alimentazione per non invertire la direzione normale del movimento e causare eventuali danni ai componenti della stampante.

⚠ AVVERTENZA! Non toccare il modulo di essiccazione della stampante in quanto potrebbe essere caldo.



Rischio di ustioni

Per ulteriori informazioni sulla sicurezza, vedere [Precauzioni per la sicurezza a pagina 3](#).

7. Abbassate la leva di rilascio del supporto di stampa.
8. Verificare che sia stato estratto tutto il supporto di stampa dalla stampante. In particolar modo, controllare dentro e sotto il modulo di essiccazione, e nel percorso del supporto di stampa.
9. Chiudere la finestra.
10. Accendere la stampante.
11. Ricaricare il rotolo.
12. Se nella stampante sono ancora presenti frammenti di supporto di stampa che causano ostruzioni, sarà possibile rimuoverli caricando nella stampante un tipo di supporto di stampa rigido.
13. Se in seguito a un inceppamento della carta si verificano problemi legati alla qualità di stampa, provare a riallineare le testine di stampa. Vedere [Allineamento delle testine di stampa a pagina 117](#).

Come evitare inceppamenti del supporto durante la stampa

Gli inceppamenti del supporto di stampa possono essere dovuti al caricamento del supporto stesso non allineato: in questo caso, non ignorare il messaggio di avviso visualizzato durante il processo di caricamento.

Gli inceppamenti possono anche essere dovuti a un'aspirazione insufficiente nella zona di stampa. Se si decide di aumentare l'aspirazione, non superare i seguenti limiti: 20 mmH₂O per i supporti per striscioni, 35 mmH₂O per il vinile e 50 mmH₂O per altri tipi di supporti di stampa.

Se gli inceppamenti si verificano soltanto all'inizio di una stampa, provare ad attenersi ai seguenti suggerimenti:

- Disattivare il plotter da taglio automatico.
- Dal pannello frontale, premere l'icona , quindi **Opzioni gest. supporto stampa > Margine inf. aggiunt. e Margine sup. aggiunt.** Impostare entrambi i margini a 100 mm. Se ciò non è sufficiente, provare valori più alti.
- Aumentare il livello di aspirazione a incrementi di 10 mmH₂O. Non superare i seguenti limiti: 20 mmH₂O per i supporti per striscioni, 45 mmH₂O per il vinile e 60 mmH₂O per altri tipi di supporti di stampa.

Per i supporti di stampa sottili, ridurre la percentuale di aspirazione nella parte anteriore della zona di stampa.

- Aumentare il numero di passaggi.
- Assicurarsi che il supporto di stampa venga immagazzinato nello stesso ambiente in cui si trova la stampante.
- Provare a utilizzare i supporti dei bordi del supporto di stampa.

Il supporto di stampa è deformato o presenta arricciature

Se il supporto di stampa è deformato o presenta arricciature in seguito al processo di essiccazione, modificare le impostazioni di temperatura prima di eseguire la stampa successiva, e far avanzare il supporto utilizzando l'opzione **Sposta supporto** dal menu **Supporto di stampa** del pannello frontale, in modo che la stampa successiva venga effettuata su un supporto di stampa non danneggiato.

Se il problema si presenta solo all'inizio della stampa, provare ad attenersi ai seguenti suggerimenti:

- Disattivare il plotter da taglio automatico.
- Dal pannello frontale, premere l'icona , quindi **Opzioni gest. supporto stampa > Margine inf. aggiunt. e Margine sup. aggiunt.** Impostare entrambi i margini a 100 mm. Se ciò non è sufficiente, provare valori più alti.
- Aumentare il livello di aspirazione a incrementi di 10 mmH₂O. Non superare i seguenti limiti: 20 mmH₂O per i supporti per striscioni, 45 mmH₂O per il vinile e 60 mmH₂O per altri tipi di supporti di stampa.
- Aumentare il numero di passaggi.
- Assicurarsi che il supporto di stampa venga immagazzinato nello stesso ambiente in cui si trova la stampante.

Il supporto di stampa si è ristretto o espanso

Durante la procedura di stampa, alcuni supporti di stampa potrebbero restringersi, altri potrebbero espandersi. Se ciò accade, le dimensioni della stampa non saranno corrette.

In linea generale, ci si possono aspettare le seguenti percentuali di riduzione dei supporti di stampa:

- Supporto per striscioni: meno dello 2%
- Vinile autoadesivo: meno dello 0,5%
- Pellicola Retroillum: meno dello 0,5%
- Carta: meno dello 0,5%
- Carta sintetica PP e PE: meno dello 1%

Il problema relativo alle cornici può essere risolto stampando un campione e regolando la dimensione dell'immagine nel RIP. È possibile riutilizzare questo valore per tutte le stampe future con lo stesso supporto di stampa, sebbene sia opportuno prestare particolare attenzione quando si utilizzano supporti per striscioni, in quanto la riduzione può variare fino all'1% in base alla quantità di inchiostro usata nella stampa.

È possibile aspettarsi le seguenti variazioni da una stampa all'altra:

- Supporto per striscioni: meno dello 0,3%
- Vinile autoadesivo: meno dello 0,1%
- Pellicola Retroillum: meno dello 0,05%
- Carta: meno dello 0,1%
- Carta sintetica PP e PE: meno dello 0,4%

Si consiglia di affiancare aree con quantità simili di inchiostro. Se ciò non è possibile, stampare le aree con quantità diverse di inchiostro come processi diversi e modificare la lunghezza della stampa con meno inchiostro nel RIP in modo da farla corrispondere alla dimensione della stampa a quantità elevata di inchiostro.

Alcuni RIP potrebbero includere un'opzione di ridimensionamento per semplificare la compensazione del restringimento o dell'espansione del supporto di stampa; vedere la documentazione del RIP.

Il supporto di stampa risulta incurvato

I supporti di stampa riportati di seguito potrebbero incurvarsi durante la stampa; se ciò succede, la stampa apparirà inarcata.

- Autoadesivi in vinile (soltanto alcuni vinili calandrati specifici)
- Tipi di carta poster con cellulosa senza supporto né rivestimento

Questa deformazione potrebbe risultare particolarmente evidente nelle seguenti applicazioni.

- Stampa di immagini che verranno successivamente tagliate automaticamente o manualmente. Quando si verifica una deformazione di questo tipo, le taglierine allineate sui lati potrebbero perdere l'allineamento nel centro.
- Stampa di poster, se questi sono incorniciati o montati su una superficie dritta.

L'esempio riportato di seguito mostra un'immagine originale, il supporto di stampa inarcato e la stampa risultante in cui è visibile tale deformazione.

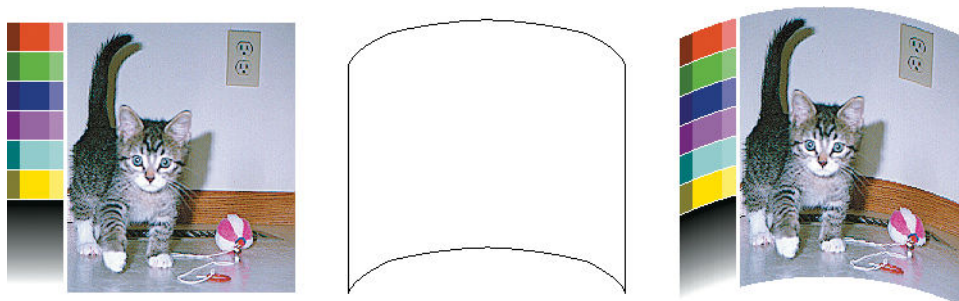

È possibile correggere questo effetto e ripristinare la forma originale dell'immagine nel seguente modo: selezionare un valore di correzione da -6 a +6 nel software RIP oppure nella libreria del supporto di stampa. Per applicare la correzione nel RIP, fare riferimento alla documentazione fornita per il RIP.

Il valore selezionato deve rappresentare la distanza verticale percorsa dal centro del supporto di stampa rispetto al bordo sinistro e destro. Se la deformazione sposta il centro del supporto di stampa nella direzione di avanzamento di quest'ultimo, il valore di correzione deve essere negativo; se si sposta in direzione opposta, il valore di correzione deve essere positivo. In pratica, il valore di correzione necessario è in genere negativo.

SUGGERIMENTO: È possibile utilizzare l'immagine di diagnostica disponibile su <http://IPaddress/hp/device/webAccess/diagnostic/StraightnessOptimizationPlot.pdf> (dove *IPaddress* è l'indirizzo IP della stampante in uso) per determinare il valore corretto da applicare.

Taglierina automatica non funzionante

Lo spegnimento della taglierina automatica si verifica nei seguenti casi:

- Quando è stata disattivata manualmente nel software RIP oppure dal pannello frontale. Per disattivare il plotter da taglio dal pannello frontale, premere l'icona , quindi **Opzioni gest. supporto stampa > Taglierina > Disattiva**.
- Quando si stampa su tessuti, striscioni in PVC e qualsiasi altro supporto di stampa che non è possibile tagliare, nel software RIP viene disabilitato il plotter da taglio.
- Quando è attivato il rullo di tensione.

SUGGERIMENTO: È possibile disattivare il rullo di tensione dal pannello frontale premendo l'icona , quindi **Rullo di tensione > Installa rullo tensione**.

- Durante la stampa fronte/retro (lato A o B).
- Durante la stampa di stampe interne (vedere [Richiesta delle stampe interne della stampante a pagina 18](#)).

Inceppamento del supporto di stampa sul rullo di tensione

Se il supporto di stampa risulta gravemente danneggiato sul rullo di tensione, non utilizzare il plotter da taglio della stampante per tagliare e rimuovere il supporto stesso. Tagliare invece il supporto di stampa manualmente il più vicino possibile alla finestra della stampante, quindi rimuovere il rotolo.

Se il problema persiste dopo la rimozione dell'inceppamento del supporto di stampa, rimuovere il rullo di tensione dal pannello frontale e ricarcarlo nuovamente.

Il rullo di tensione non si avvolge (se acquistato come accessorio)

Se il rullo di tensione non gira come previsto, la stampa cadrà sul pavimento. Se la stampante rileva un problema al rullo di tensione, il processo di stampa si interrompe fino alla risoluzione del problema. Se invece la stampante non rileva alcun problema, la stampa continua. Nella tabella seguente vengono descritti i possibili problemi e le relative soluzioni.

Stato del LED del rullo di tensione	Problema	Processo di stampa interrotto?	Possibile causa	Possibile soluzione
Lampeggiamento rapido	Il rullo di tensione non effettua l'avvolgimento	Sì	La barra di tensione si trova nella sua posizione più bassa perché la direzione di avvolgimento non è corretta.	Modificare la direzione di avvolgimento utilizzando l'apposito interruttore sul motore del rullo di tensione. Potrebbe essere necessario utilizzare i pulsanti freccia blu per raccogliere il supporto di stampa dal pavimento.
Lampeggiamento lento	Il rullo di tensione non effettua l'avvolgimento	No	I cavi dei sensori sono allentati o non inseriti.	Assicurarsi che i cavi dei sensori sia inseriti correttamente.
Rosso fisso	Il rullo di tensione non effettua l'avvolgimento	No	Il motore del rullo di tensione sta incontrando troppa resistenza.	Verificare che il percorso del supporto di stampa o la barra di tensione non siano bloccati da corpi estranei.
Verde fisso	Il rullo di tensione non effettua l'avvolgimento	No	L'interruttore di direzione dell'avvolgimento sul motore del rullo di tensione è disattivato o si trova nella posizione errata.	Verificare che l'interruttore sia su On e selezionare la direzione di avvolgimento corretta (1 o 2).
Verde fisso	Il rullo di tensione gira nella direzione sbagliata	No	L'interruttore di direzione dell'avvolgimento sul motore del rullo di tensione si trova nella posizione errata.	Portarlo nella posizione corretta.

4 Impostazioni supporto di stampa

- [Impostazioni predefinite del supporto di stampa](#)
- [Cerca online](#)
- [Esplora HP Prodotti](#)
- [Impostazioni predefinite generiche](#)
- [Clonazione di un'impostazione predefinita del supporto di stampa](#)
- [Modifica di un'impostazione predefinita di supporto di stampa](#)
- [Aggiunta di un nuovo supporto di stampa](#)
- [Eliminazione di un'impostazione predefinita del supporto di stampa](#)
- [Stampa più veloce](#)
- [Calibrazione colore](#)
- [Profili ICC](#)
- [Migliorare l'uniformità cromatica durante la pannellizzazione](#)

Impostazioni predefinite del supporto di stampa

Ogni tipo di supporto di stampa ha delle caratteristiche specifiche. Per ottenere la migliore qualità di stampa, è necessario adattare i parametri di stampa della stampante a ciascun tipo di supporto di stampa. Ad esempio, per alcuni tipi di supporto è necessaria una maggiore quantità di inchiostro mentre per altri un tempo di essiccazione maggiore. La specifica dei parametri corretti per la stampa su un particolare tipo di supporto è chiamata *impostazione predefinita del supporto di stampa*.

L'impostazione predefinita del supporto di stampa contiene un profilo colore in formato ICC (International Color Consortium), che descrive le caratteristiche del colore risultante dalla combinazione di stampante, inchiostri e supporto di stampa. Contiene inoltre ulteriori informazioni su parametri (ad esempio la temperatura di essiccazione, la pressione di aspirazione e la compensazione dell'avanzamento del supporto di stampa) non direttamente correlati al colore. Le impostazioni predefinite del supporto di stampa (note anche come pacchetti Open Media System o OMES) sono installate nella stampante e copiate in automatico nel software RIP supportato ogni volta che viene collegato alla stampante.

La stampante viene fornita con impostazioni predefinite per i supporti di stampa generici e specifici di uso più comune. Se si carica un supporto di stampa per il quale non è disponibile nessuna impostazione predefinita specifica, è possibile:

- Utilizzare la funzione **Cerca online** del pannello frontale oppure lo strumento Esplora HP Prodotti per sfogliare, cercare e scaricare l'impostazione predefinita specifica del supporto di stampa in uso.
- Scaricare un'impostazione predefinita dal sito Web del fornitore del RIP o del fornitore del supporto di stampa.
- Utilizzare un'impostazione predefinita generica per la categoria di supporto in uso, anche se non specifica del tipo di supporto di stampa. Tenere presente che non è possibile modificare le impostazioni generiche del supporto di stampa; al contrario, è possibile clonare le impostazioni predefinite e in seguito modificarle.
- Clonare (copiare) un'impostazione predefinita di un supporto di stampa simile e modificarla secondo le necessità.
- Creare una nuova impostazione partendo da zero, utilizzando il pulsante **Aggiungi nuovo**.

Se si trova un'impostazione predefinita specifica del supporto in uso, si consiglia di utilizzarla.

Cerca online



È possibile ricercare un'impostazione predefinita per il supporto di stampa utilizzando la funzione **Cerca online** dal menu Libreria del supporto nel pannello frontale. La stampante si collega al database Esplora HP Prodotti in Internet e consente di cercare tutte le impostazioni predefinite del supporto di stampa dello specifico modello di stampante in uso, incluse quelle per supporti HP e di marchi di terze parti. Sono disponibili centinaia di impostazioni predefinite diverse per il supporto di stampa, e il database viene costantemente aggiornato e ampliato. In questo modo, si avranno sempre a disposizione i contenuti più aggiornati.

Online search (340)			
Brand	Type	Subtype	Application
HP	HP Blue Back Billboard Paper		
HP	HP Air Release Adhesive Gloss Cast Vinyl		
HP	HP Backlit Polyester Film		
	HP Double-sided HDPE Reinforced Banner		

Quando la stampante si collega al database (questa operazione potrebbe richiedere alcuni secondi), viene visualizzato un elenco di tutte le impostazioni predefinite del supporto di stampa del modello di stampante in uso. È possibile sfogliare l'elenco scorrendolo, e visualizzare i dettagli relativi a ciascuna impostazione predefinita premendo sul nome. Oltre alla navigazione, esistono altri due metodi per cercare impostazioni predefinite: la ricerca a testo libero e i filtri.

- La ricerca a testo libero consente di digitare qualsiasi testo mediante una tastiera virtuale e visualizzare tutte le impostazioni predefinite del supporto di stampa contenenti quel testo in qualsiasi parte del nome o della descrizione. Ad esempio, se si cerca "vinile" verranno trovate e visualizzate descrizioni di supporti come ad esempio "vinile autoadesivo" o "striscioni in vinile". La ricerca non fa distinzione tra maiuscole e minuscole; quindi scrivendo "vinile" verranno trovate entrambe le corrispondenze "vinile" e "Vinile".
- Sono disponibili dei filtri per marchio, tipo, sottotipo e applicazione. Quando viene selezionato un valore come filtro, verranno visualizzate solo le impostazioni predefinite del supporto di stampa corrispondenti. Ad esempio, se si seleziona "HP" dal filtro per marchio, verranno visualizzate solo le impostazioni predefinite dei supporti di stampa HP. L'utilizzo di più filtri consente di limitare la ricerca alla combinazione delle impostazioni filtro. Ad esempio, se si sceglie "HP" dal filtro per marchio e "vinile autoadesivo" dal filtro per tipo, verranno visualizzate solo le impostazioni predefinite per supporti di stampa in vinile autoadesivo HP.

Online search (395)			
Brand	Type	Subtype	Application
<input checked="" type="radio"/>	All		
<input type="radio"/>	PET Film		
<input type="radio"/>	PP & PE Film & Banner		
<input type="radio"/>	PVC Banner		

Una volta individuata l'impostazione predefinita del supporto di stampa desiderata, premere l'icona di download per mettere il processo in coda ed eseguirlo in background automaticamente. È possibile selezionare tutte le impostazioni predefinite che si desidera scaricare e installare (i processi verranno elaborati secondo l'ordine in cui sono stati selezionati). Dopo aver messo i processi di download delle impostazioni predefinite in coda, è possibile tornare in un'altra sezione del Media Manager o in un'altra schermata del pannello frontale in qualsiasi momento senza interrompere il processo di download e installazione.

Online search (3)			
Brand	Type	Subtype	Application
Aurora	AC Canvas Gloss		
Aurora	AC Canvas Matte		
Aurora	AC Semi-Gloss 50Yd Roll		

Al termine del download in background, l'impostazione predefinita del supporto di stampa viene controllata e installata sul disco rigido della stampante. Nella fase di verifica e installazione, un messaggio a tutto schermo viene visualizzato sul pannello frontale. Questo messaggio scompare quando la fase di controllo e installazione è completata.

La nuova impostazione predefinita appare nella Libreria del supporto di stampa insieme a tutte le impostazioni predefinite di fabbrica, pronta per l'uso.

Alcuni software RIP supportati possono implementare una funzione simile di ricerca online delle impostazioni predefinite del supporto di stampa accedendo allo stesso database Esplora HP Prodotti. È indifferente se si esegue la ricerca tramite il pannello frontale della stampante o il software RIP: il risultato finale non cambia. Il software RIP supportato sincronizza il proprio elenco delle impostazioni predefinite con quello della stampante, in modo da contenere lo stesso elenco.

Esplora HP Prodotti

È possibile accedere al database Esplora HP Prodotti per la ricerca delle impostazioni predefinite del supporto di stampa anche da un browser Web visitando la pagina <http://www.hp.com/go/mediasolutionslocator>. Questa pagina consente l'accesso al database da differenti regioni e per differenti modelli di stampante, applicazioni, fornitori, tipi di supporto di stampa e così via.

Una volta individuato il set di impostazioni predefinite del supporto di stampa desiderato, è possibile scaricarlo sul computer in uso. Per installare l'impostazione predefinita sulla stampante nella quale si desidera utilizzarla, usare l'Embedded Web Server della stampante. Accedere alla schermata **Impostazioni > Gestione dei supporti di stampa predefiniti > Importazione**.

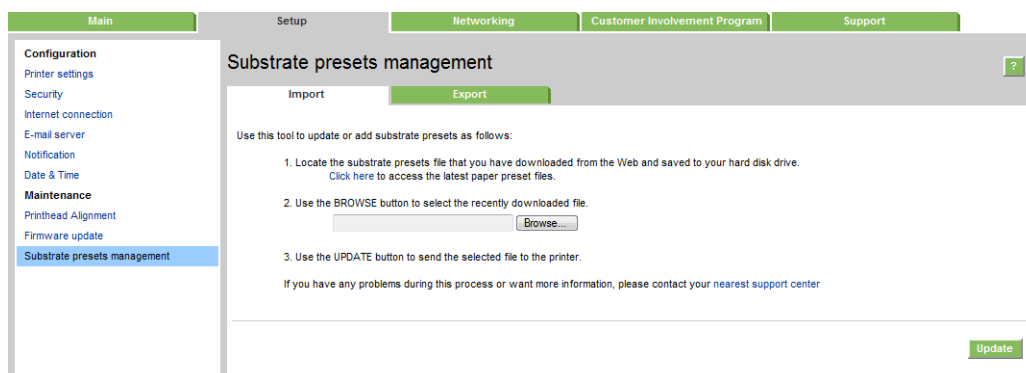

Fare clic su **Sfoglia** per cercare il file delle impostazioni predefinite del supporto di stampa scaricato in precedenza sul computer, quindi fare clic su **Aggiorna** per installare le impostazioni predefinite sulla stampante in uso.

L'Embedded Web Server consente inoltre di esportare le impostazioni predefinite del supporto di stampa da una stampante ad un'altra dello stesso modello. Quando si importano le impostazioni predefinite di un supporto di stampa, si potrebbe visualizzare un messaggio di avviso che segnala che il pacchetto non è firmato (solo i pacchetti scaricati dal database Esplora HP Prodotti sono dotati di firma digitale come forma di autenticazione); è quindi possibile ignorare l'avvertenza e continuare l'installazione oppure interromperla.

Impostazioni predefinite generiche

Substrate library	
+ New PVC Banner	>
☆ Generic Backlit PVC Banner	>
☆ Generic PVC Banner	✓ >
☆ HP Durable Frontlit Scrim Banner	>

Ciascuna delle impostazioni predefinite generiche è progettata per un'intera categoria di supporti di stampa anziché per un tipo specifico. Non è possibile modificarle, cancellarle, salvarle, né impostarne la calibrazione del colore o il profilo ICC; ma è possibile clonarle. Pertanto, se si desidera modificare un'impostazione predefinita generica in qualsiasi modo, è necessario prima clonarla e poi lavorare sulla copia che è completamente modificabile.

La stampante offre impostazioni predefinite generiche per le categorie di supporto di stampa supportate: vedere [Categorie di supporto di stampa supportate a pagina 40](#).

Clonazione di un'impostazione predefinita del supporto di stampa



È possibile che si desideri clonare e modificare un'impostazione predefinita per varie ragioni:

- Per personalizzare il nome di un particolare supporto di stampa
- Per regolare l'impostazione predefinita in base a specifiche caratteristiche del supporto di stampa in uso
- Per regolare l'impostazione predefinita in base all'utilizzo desiderato del supporto di stampa, che può variare dalla stampa di massima qualità alla produzione veloce.

Per clonare un'impostazione predefinita, utilizzare questa procedura:

1. Selezionare un'impostazione predefinita nella Libreria del supporto di stampa.

2. Fare clic su **Clona** per clonare l'impostazione predefinita, quindi immettere il nome della nuova impostazione predefinita.

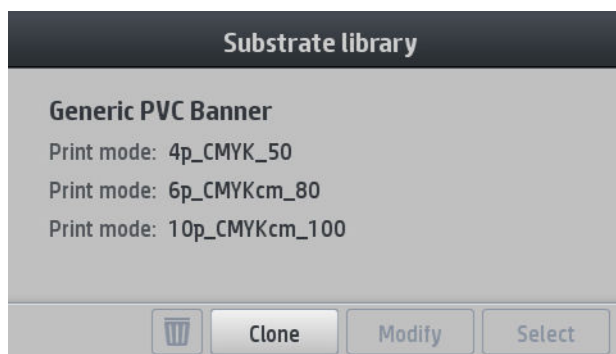



Modifica di un'impostazione predefinita di supporto di stampa

È possibile modificare un'impostazione predefinita premendo **Modifica**.

Quindi premere  nella modalità di stampa che si desidera modificare; oppure fare clic su **Aggiungi nuova modalità di stampa**. È possibile eliminare o modificare il nome di qualsiasi modalità di stampa, sebbene sia preferibile mantenere inalterato il nome di almeno una modalità di stampa.



 **NOTA:** È possibile definire un massimo di sei modalità di stampa.

 **NOTA:** Non è possibile modificare il numero di passaggi esistenti in una modalità di stampa. Se si desidera modificare il numero di passaggi, creare una nuova modalità di stampa.

 **NOTA:** Non è consentito creare due modalità di stampa con lo stesso numero di passaggi, la medesima modalità di efficienza e la stessa saturazione di colore.

Per modificare i valori, è necessario produrre una stampa di esempio. Controllare la stampa e dal menu a discesa di saturazione dei colori, scegliere il numero che corrisponde alle preferenze di essiccazione e asciugatura. Se nessuna delle opzioni è adeguata, provare a modificare la temperatura e ristampare. È inoltre possibile modificare le impostazioni di avanzamento del supporto di stampa.

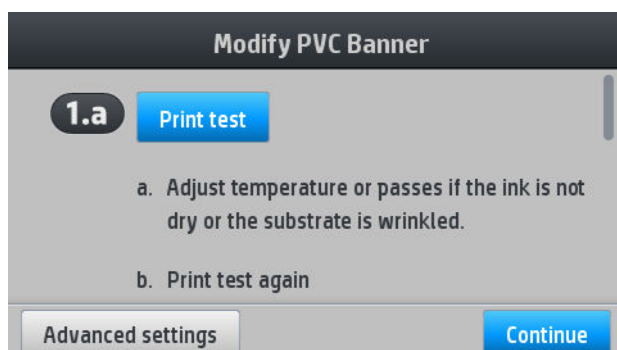

Aggiunta di un nuovo supporto di stampa

Se non è possibile trovare un'impostazione predefinita per il supporto di stampa in uso e si preferisce non utilizzare un'impostazione predefinita generica o modificarne una esistente, è possibile crearne una completamente nuova.

La procedura guidata Aggiungi nuovo supporto di stampa, guida l'utente a configurare le impostazioni migliori per il supporto di stampa in uso. Innanzitutto, vengono richieste alcune informazioni sul supporto di stampa e l'uso che se ne intende fare, quindi vengono stampate alcune prove di stampa e viene chiesto di valutarle. Da queste informazioni, viene creata una nuova impostazione predefinita.

1. Verificare che la stampante sia in stato PRONTA.
2. Interrompere la coda dei processi di stampa.
3. Caricare il nuovo supporto di stampa, selezionando il supporto più simile quando richiesto; oppure selezionare **Nessuno di questi**.
4. Quando il supporto di stampa è stato caricato, dalla Libreria nel pannello frontale, scegliere la categoria di supporto di stampa nella colonna di sinistra della schermata Libreria supporto di stampa (**STRISCIONE PVC** in questo esempio), quindi fare clic su **+ Nuovo striscione PVC** nella parte superiore della colonna di destra. La nuova impostazione predefinita sarà basata su un'impostazione generica; se sono presenti più impostazioni predefinite generiche per quella categoria, nel pannello frontale verrà richiesto di sceglierne una.

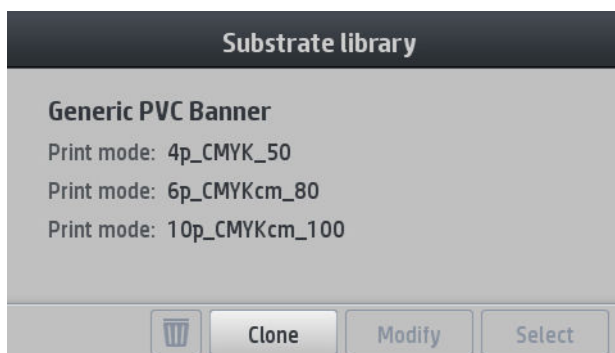

5. Viene visualizzata la schermata seguente:

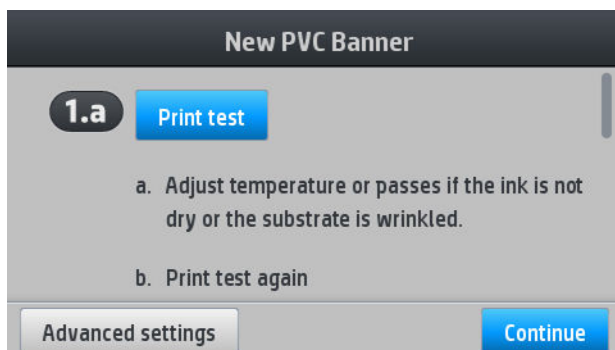

6. Premere il pulsante blu per eseguire una prova di stampa dell'asciugatura dell'inchiostro e della saturazione del colore; quindi continuare a regolare le impostazioni e stampare di nuovo fino a quando non si è soddisfatti del risultato.

 **NOTA:** È possibile saltare questo passaggio se si conoscono già le impostazioni che si desiderano utilizzare.

7. Se non si riesce a raggiungere un risultato soddisfacente, è possibile premere **Impostazioni avanzate** e provare a regolare queste impostazioni. Tale gestione è prevista per utenti esperti.

Per tornare alla schermata precedente, premere .



- Compensazione rettilineità o curvatura: consente di compensare rigonfiamenti del supporto di stampa. Il valore rappresenta la distanza percorsa dal centro del supporto di stampa rispetto al bordo sinistro e destro. Vedere [il supporto di stampa risulta incurvato a pagina 71](#).
 - Livello ottimizzatore HP Latex: se si verificano sbavature o coalescenza, è possibile aumentare il livello dell'ottimizzatore finché non si ottiene un impatto significativo sulla saturazione di lucentezza o colore.
 - Aspiraz. in fase stampa: impostare il valore di aspirazione della zona di stampa per mantenere il supporto di stampa piatto. Aumentare il valore se il supporto di stampa presenta arresti anomali o sbavature, diminuirlo se si notano striature o granulosità.
 - Fattore avanzamento: Consente di aumentare o diminuire l'avanzamento del supporto di stampa in ogni passaggio del carrello.
 - Offset ritardo tra pass.: il ritardo di tempo tra i passaggi consente una asciugatura più liscia. Aumentare il ritardo se si vedono delle strisce sulle stampe.
 - Tensione input: tensione del riavvolgitore del supporto di stampa; aumentare in caso di arricciature del supporto nella zona di stampa.
8. Una volta completata l'operazione, premere **Continua** per eseguire la calibratura del colore.

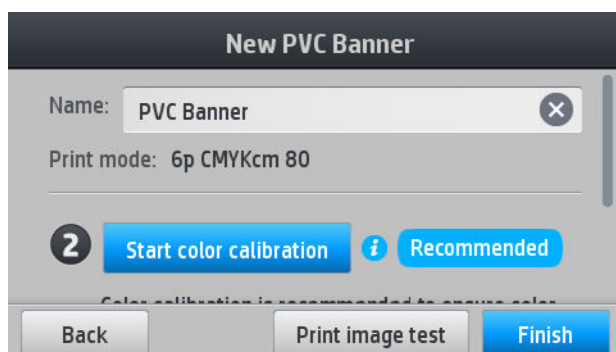

9. Inserire il nome del supporto di stampa in uso e fare clic su **Avvia calibratura colore**. Vedere [Calibratura colore a pagina 84](#).
10. Al termine del processo automatico di calibratura del colore, si consiglia di utilizzare il profilo ICC generico; in alternativa, è possibile scegliere di creare un nuovo profilo o copiare un profilo già assegnato a un'altra modalità di stampa per il supporto di stampa in uso (se sono presenti tali profili). Il pulsante **Crea profilo ICC** è disattivato fino al termine della calibratura del colore. Vedere [Profili ICC a pagina 87](#).

Modifica delle impostazioni durante la stampa



È possibile utilizzare il pannello frontale per regolare le seguenti impostazioni durante la fase di stampa.

- Per modificare la temperatura, l'aspirazione, l'offset ritardo tra i passaggi e le impostazioni del fattore di avanzamento del supporto durante la fase di stampa, dalla schermata dei processi di stampa del pannello frontale premere **Regolazioni** e scegliere l'impostazione che si desidera regolare. Le modifiche apportate vengono applicate immediatamente, ma non vengono salvate: per il processo successivo verranno utilizzate le consuete impostazioni predefinite del supporto.

È possibile utilizzare il pulsante **Salva** per salvare le impostazioni e il pulsante **Reimposta** per ripristinare le ultime impostazioni salvate.

 **NOTA:** Il pulsante **Salva** non è disponibile per un'impostazione predefinita generica o non modificabile.

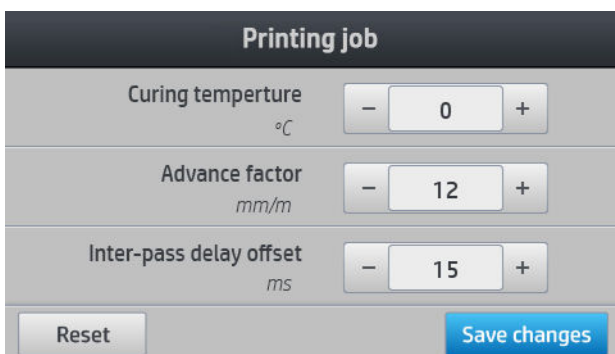

Printing job	
Curing temperature °C	- 0 +
Advance factor mm/m	- 12 +
Inter-pass delay offset ms	- 15 +
Reset	Save changes

- Per modificare la calibrazione dell'avanzamento del supporto durante la stampa (in caso di strisce), procedere come segue: premere **Regolazioni** > **Fattore avanzamento**. Le modifiche apportate vengono applicate immediatamente, ma non vengono salvate per il processo successivo. Vedere anche [Regolazione dell'avanzamento del supporto di stampa durante la stampa a pagina 97](#).

Per apportare modifiche permanenti al fattore di avanzamento del supporto di stampa, utilizzare il software RIP oppure il pannello frontale per modificare l'impostazione predefinita del relativo supporto di stampa.

Profilo della temperatura

Molte delle impostazioni principali e avanzate del supporto di stampa sono correlate al controllo della temperatura, dal momento che si tratta di un'area critica per l'ottenimento di risultati di stampa corretti con gli inchiostri in lattice su un'ampia varietà di supporti.

 **NOTA:** Tra il momento in cui si apporta la modifica e l'applicazione reale della stessa si verifica un ritardo. Vedere il pannello anteriore per il controllo della temperatura effettiva.

 **NOTA:** Se si è scelta l'unità di misura Inglese, è possibile notare alcune discrepanze, in quanto la stampante funziona in gradi Celsius e poi effettua la conversione.

Selezione del numero di passaggi

L'aumento del numero di passaggi tende a migliorare la qualità di stampa ma a ridurre la velocità.

 **NOTA:** Se non altrimenti indicato, la seguente tabella riporta dati in base al limite di inchiostro normale.

Categoria	Nome del supporto di stampa	Modalità di stampa disponibili		
		Alta velocità	Standard	Alta qualità
Supporto per striscioni	Striscione PVC generico	–	6p_6C_80	10p_6C_100
	Strisc. PVC retroil. gen.	–	16p_6C_170	20p_6C_185
Vinile autoadesivo	Vinile autoad. generico	–	8p_6C_90	10p_6C_110
	Vin. autoad. retro. gen.	12p_6C_150	16p_6C_200	20p_6C_260
Carta	Carta generica	–	8p_6C_100	10p_6C_110
	Carta patinata generica	–	10p_6C_100	10p_6C_90
	Carta retroill. generica	12p_6C_130	16p_6C_150	20p_6C_150
Striscione e pellicola in PP e PE	Sintet. PP e PE gen.	12p_6C_80	16p_6C_80	20p_6C_90
	Sint. retr. PP e PE gen.	12p_6C_130	16p_6C_130	20p_6C_150
Pellicola PET	Pellicola poliestere gener.	–	8p_6C_100	10p_6C_110
	Pellicola poliestere retroill. gener.	–	16p_6C_170	20p_6C_185
Tessuto	Tessuto generico	–	16p_6C_200	20p_6C_230
	Tela generica e tessuto rivestito	–	12p_6C_110	12p_6C_110
	Tessuto retroill. gen.	–	16p_6C_200	20p_6C_200

Chiave

- **XXP:** Numero di passi
- **XXC:** Numero di colori
- **XXX:** Densità inchiostro

 **NOTA:** Impostazioni più specifiche per molti supporti di stampa di fornitori diversi sono disponibili attraverso lo strumento Esplora HP Prodotti alla pagina <http://www.hp.com/go/latexmediafinder/>.

 **NOTA:** Dopo aver selezionato il numero di passaggi nella schermata Aggiungi nuova modalità di stampa, assicurarsi di ripristinare i valori predefiniti di categoria per tale modalità di stampa.

Suggerimenti

- Un intervallo compreso tra 2 e 4 passaggi offre qualità di stampa inferiore. Inoltre, la gamma di colori risulterà leggermente ridotta, in quanto l'inchiostro totale è limitato per consentire l'essiccazione.
- La risoluzione di stampa a 1.200 dpi è disponibile soltanto nella modalità di stampa a 18 passaggi. Se si desidera utilizzarla, assicurarsi di disporre della specifica impostazione predefinita del supporto della modalità di stampa in uso, poiché se si riutilizzano altre impostazioni si potrebbe ottenere una qualità di stampa diversa da quella desiderata.
- Per una prova layout rapida su supporti di stampa a basso costo, è stata abilitata una modalità di stampa a due passaggi a basso consumo di inchiostro. Tale procedura è consigliabile solo per i supporti di stampa a base di carta in quanto, in questa modalità, l'essiccazione potrebbe non funzionare correttamente su altri tipi di supporti di stampa.

Eliminazione di un'impostazione predefinita del supporto di stampa

È possibile eliminare le impostazioni predefinite del supporto di stampa che si sono aggiunte ma non quelle fornite in dotazione con la stampante.

A tal fine, è sufficiente premere  nella schermata Libreria supporto di stampa.

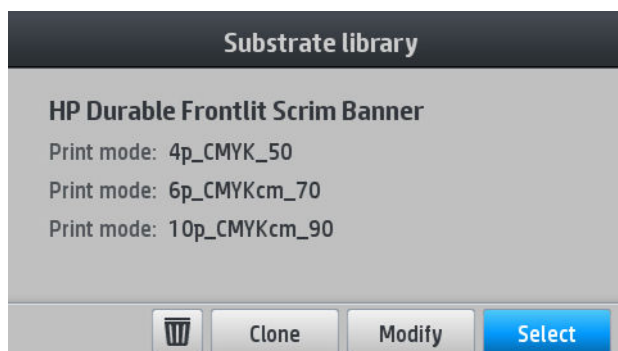

Se si elimina un'impostazione predefinita, verranno perse le informazioni sull'utilizzo e la contabilità di quel supporto di stampa. Anziché il nome del supporto di stampa, da quel momento in poi nelle informazioni sull'utilizzo e la contabilità del supporto verrà visualizzato il messaggio "Supporto di stampa eliminato".

Stampa più veloce

Il metodo più diretto per aumentare la velocità è ridurre il numero di passaggi di stampa, anche se questo tende a ridurre la qualità di stampa. Tenere a mente quanto segue:

- Con meno di 8 passaggi, potrebbe verificarsi un aumento della granulosità.
- Con meno di 6 passaggi, la stampante è più sensibile ai problemi di avanzamento del supporto di stampa e potrebbe essere necessario ridurre la quantità di inchiostro per migliorare la qualità di stampa.
- Se si riduce il numero di passaggi, potrebbe essere più difficile trovare la temperatura di essiccazione ottimale e tale temperatura potrebbe essere più soggetta alla temperatura e all'umidità ambientali.

Di seguito vengono presentati altri suggerimenti per l'aumento della velocità di stampa:

- La concatenazione delle stampe consente di risparmiare tempo perché è possibile avviare una stampa mentre l'altra è in fase di essiccazione.
- Disattivare il plotter da taglio dal software RIP oppure premere l'icona , quindi **Opzioni gest. supporto stampa > Taglierina > Disattiva**. Con la maggior parte dei supporti in tal modo è possibile risparmiare tempo alla fine del processo di stampa. Ricordarsi di riattivare il plotter da taglio successivamente.

 **NOTA:** Stampare un processo singolo per più di 2 ore può ridurre la durata delle testine di stampa.

Vedere anche [La stampante è lenta a pagina 146](#).

Calibrazione colore

La calibrazione del colore consente di produrre colori uniformi in base alle testine di stampa, agli inchiostri e ai supporti di stampa specifici che si stanno utilizzando e alle condizioni ambientali specifiche. Una volta eseguita la calibrazione del colore, sarà possibile ottenere dalla stampante stampe molto simili in occasioni diverse.

È necessario calibrare ogni supporto di stampa singolarmente.

 **NOTA:** La calibrazione del colore potrebbe non funzionare correttamente con inchiostri non HP.

Esistono dei casi in cui non è possibile eseguire la calibrazione di un supporto, nei quali le opzioni **Calibra** e **Reimposta** non sono disponibili:

- Il supporto di stampa caricato ha un'impostazione predefinita generica.
- Il supporto di stampa caricato ha un'impostazione predefinita non modificabile.
- Il supporto di stampa caricato non è adatto alla calibrazione del colore.

È possibile avviare la calibrazione del colore dal pannello frontale, dopo aver premuto **Modifica impost. predef.**, oppure quando si aggiunge un nuovo supporto di stampa.

A grandi linee, il processo si compone dei passaggi seguenti.

1. Viene stampato un target di calibrazione.
2. I colori sul target di calibrazione vengono misurati automaticamente.
3. Le misurazioni del target di calibrazione vengono confrontate con un riferimento interno per calcolare le tabelle di calibrazione necessarie ad ottenere stampe a colori uniformi sul supporto di stampa in uso.

Nel caso in cui non è mai stata eseguita una calibrazione del colore, sono disponibili delle tabelle di calibrazione predefinite. La prima volta che si esegue la calibrazione del colore, il colore di stampa corrente viene preso come riferimento, mentre continuano a essere utilizzate le tabelle di calibrazione predefinite. Ciò significa che, dopo la prima calibrazione del colore, i colori stampati non cambiano, ma vengono registrati come riferimento per calibrazioni future. Le calibrazioni del colore successive effettuano un confronto dei colori del target di calibrazione con il riferimento registrato, al fine di calcolare nuove tabelle di calibrazione per ottenere stampe con colori uniformi su quel tipo di supporto di stampa specifico.

Dal pannello frontale, è possibile eliminare la tabella di calibrazione corrente, lasciando attiva la tabella di calibrazione predefinita, come se quel particolare supporto di stampa non fosse mai stato calibrato. Premere

l'icona , quindi **Impost. qualità immagine > Calibrazione colore > Ripristina impostazioni predefinite**.

La calibrazione del colore come descritta sopra non è consigliata per i seguenti tipi di supporti di stampa. Alcuni di questi supporti potrebbero essere calibrati utilizzando un dispositivo di misurazione del colore esterno, guidato da un software RIP esterno.

- I supporti di stampa non opachi come le pellicole trasparenti e retroillum.
- I supporti di stampa con superficie irregolare, come quelle dei vinili perforati e delle finestre punzonate.

I supporti di stampa adatti alla calibrazione del colore, inclusi i vinili adesivi con superficie regolare (né punzonata né perforata), gli striscioni in PVC e la carta.

Per alcuni supporti di stampa è necessario utilizzare il rullo di tensione per stampare in modo ottimale. Tuttavia, il rullo di tensione potrebbe non riuscire a gestire il movimento all'indietro del supporto tra le fasi di stampa e scansione della calibrazione del colore. Per eseguire la calibrazione del colore quando il rullo di tensione è in uso, procedere come segue:

1. Verificare che il rullo di tensione sia attivato. Dal pannello frontale, premere l'icona , quindi **Installa rullo tensione**.
2. Impostare la direzione di avvolgimento del rullo di tensione su disattivato. Vedere [Rimozione del rullo di tensione a pagina 64](#).
3. Riavvolgere manualmente il rullo di tensione utilizzando i pulsanti sul motore del rullo di tensione per raccogliere il supporto di stampa e sollevare la barra di tensione fino a quasi toccare il rullo di tensione.

4. Avviare la calibrazione del colore del pannello frontale.
5. Al termine della calibrazione del colore, è possibile ripristinare la direzione di avvolgimento del rullo di tensione.

Esecuzione della calibrazione colore in corso

Il grafico di prova della calibrazione del colore viene stampato utilizzando una modalità di stampa fissa con un elevato numero di passaggi e impostazioni di asciugatura ed essiccazione prefissate per garantire l'uniformità delle stampe. Tuttavia, è necessario regolare i parametri che influiscono sull'avanzamento del supporto di stampa e allineare le testine di stampa prima di avviare la calibrazione del colore per la prima volta.

Per avviare la calibrazione del colore del supporto di stampa caricato dal pannello frontale, selezionare l'icona



, quindi **Impost. qualità immagine > Calibrazione colore > Calibra**. È inoltre possibile eseguire la calibrazione del colore quando si aggiunge un nuovo supporto di stampa (vedere [Aggiunta di un nuovo supporto di stampa a pagina 80](#)).



NOTA: È possibile calibrare solo i supporti di stampa di larghezza minima pari a 61 cm.

Il processo di calibrazione è completamente automatico e può essere eseguito senza l'intervento dell'utente dopo aver caricato il tipo di supporto di stampa da calibrare. Il processo richiede circa 15 minuti e si compone dei passaggi seguenti:

1. Viene stampato il grafico di prova della calibrazione dei colori che contiene campioni di diverse intensità di ciascun inchiostro utilizzato nella stampante.

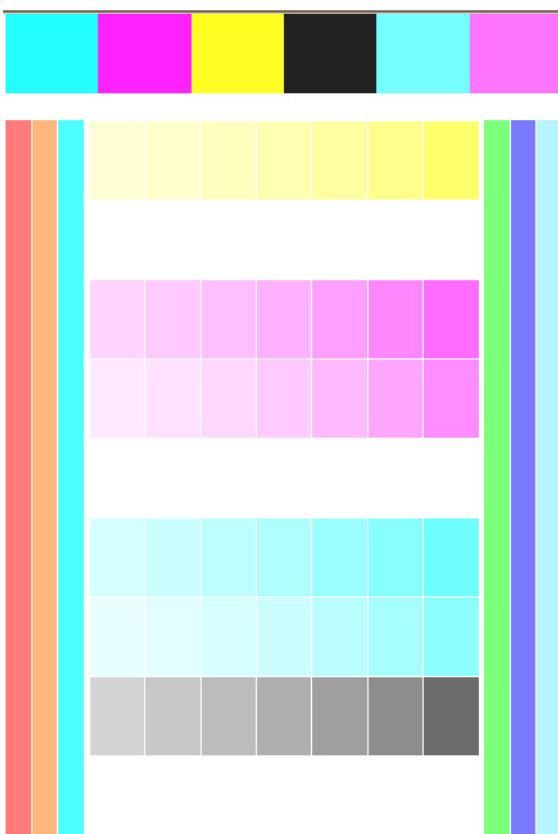

2. Il grafico di prova viene digitalizzato dal sensore lineare. Se la scansione non viene completata correttamente, sul pannello frontale viene visualizzato un messaggio; vedere [Codici di errore sul pannello frontale a pagina 148](#).
3. Dalle misurazioni effettuate dal sensore lineare, la stampante calcola le tabelle di correzione necessarie da applicare ai processi di stampa per ottenere colori uniformi su quel tipo di supporto di stampa.

La calibrazione deve essere eseguita nelle seguenti circostanze:

- Ogni volta che si introduce un nuovo tipo di supporto di stampa non ancora calibrato.
- Ogni volta che si notano eccessive differenze di colore tra le stampe. Tali differenze di colore sono principalmente causate dall'invecchiamento e dall'usura delle testine di stampa, dall'installazione di nuove testine di stampa, e dalle modifiche apportate alle caratteristiche del supporto di stampa tra un rotolo e un altro.

È possibile controllare lo stato della calibrazione del colore del supporto di stampa premendo l'icona  sul pannello frontale.

- Lo stato **Consigliato** indica che il supporto di stampa non è mai stato calibrato. In questo caso, poiché non è stato definito nessun riferimento, ai processi di stampa verranno applicate le tabelle cromatiche predefinite. Dopo aver eseguito una o più calibrazioni di colore, premendo il pulsante **Reimposta** è possibile ritornare nello stato Consigliato.
- Lo stato **Fine** indica che la calibrazione del colore su questo supporto di stampa è stata eseguita correttamente almeno una volta, e pertanto è stato definito uno stato di riferimento del colore.
- Lo stato **Obsoleto** indica che l'ultima calibrazione del colore potrebbe non essere aggiornata. Ad esempio, lo stato della calibrazione del colore viene impostato su Obsoleto ogni volta che si sostituisce una testina di stampa. Lo stato di riferimento del colore resta definito.
- Lo stato **N/D** indica che non è possibile eseguire la calibrazione del colore per il supporto di stampa in uso.

 **NOTA:** Sebbene alcuni di essi siano adatti alla calibrazione del colore, non è possibile eseguire la calibrazione del colore dei supporti di stampa generici. È possibile eseguire la calibrazione del colore dei cloni dei supporti di stampa generici.

 **SUGGERIMENTO:** Se la calibrazione del colore non va a buon fine, riprovare.

SUGGERIMENTO: Se la prima calibrazione del colore di un nuovo supporto di stampa non va a buon fine, premere il pulsante **Reimposta** prima di riprovare.

Profili ICC

La calibrazione del colore fornisce colori uniformi, ma ciò non significa necessariamente che siano accurati. Ad esempio, se la stampante stampa tutti i colori come nero, i relativi colori possono essere uniformi ma non sono precisi.

Per stampare colori precisi, è necessario convertire i valori di colore dei file in uso in quei valori di colore che consentono la produzione di colori corretti in base a stampante, inchiostri, modalità di stampa e supporto di stampa in uso. Un profilo ICC è la descrizione di una combinazione di stampante, inchiostro, modalità di stampa e supporto di stampa, contenente tutte le informazioni necessarie per queste conversioni di colore.

È possibile eseguire queste conversioni di colore tramite il processore di immagini raster (software RIP) se offre tale possibilità; tali conversioni non vengono eseguite dalla stampante. Per ulteriori informazioni sull'utilizzo di profili ICC, vedere la documentazione relativa al software applicativo e al RIP.

In aggiunta ai profili ICC utilizzati per la stampa, è inoltre possibile calibrare e creare un profilo per il monitor, ovvero il dispositivo di visualizzazione, in modo che i colori visualizzati siano il più possibile simili a quelli prodotti sulle stampe.

Migliorare l'uniformità cromatica durante la pannellizzazione

Il modo più facile per migliorare l'uniformità cromatica durante la pannellizzazione è utilizzare un ottimizzatore per il supporto di stampa da pannellizzare.

 **NOTA:** Per una uniformità cromatica ottimale, tutti i supporti di stampa ottimizzati per la pannellizzazione disporranno come opzione predefinita in un ritardo tra passaggi di impostazione predefinito di 1 s. È possibile modificare questa impostazione, ma l'uniformità cromatica potrebbe subire delle variazioni.

1. Nella libreria del supporto di stampa, individuare la famiglia di supporti da ottimizzare per la pannellizzazione.

 **NOTA:** L'opzione per ottimizzare la pannellizzazione è disponibile solo per i tipi di supporto di stampa che supportano tale operazione: vinile autoadesivo, striscioni e carte da parati.

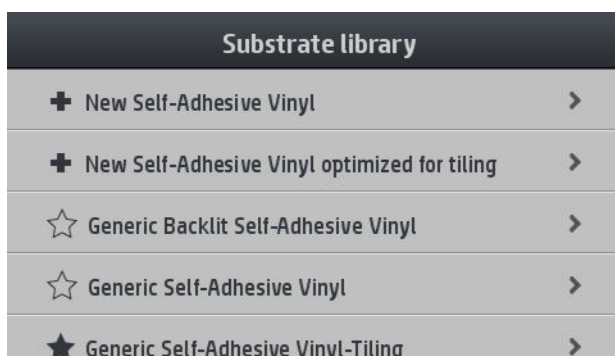

2. Selezionare la versione del supporto di stampa che è ottimizzata per la pannellizzazione.
3. Scegliere il supporto di stampa con le proprietà più simili come base per aggiungere quello nuovo.

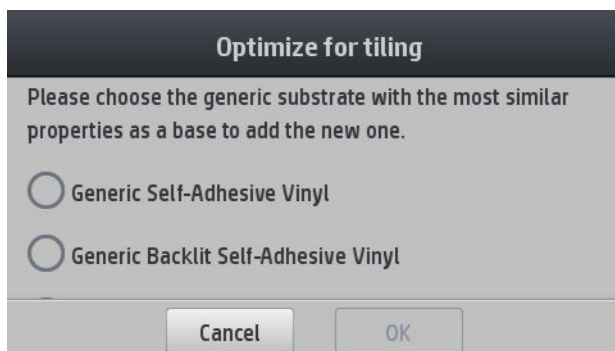

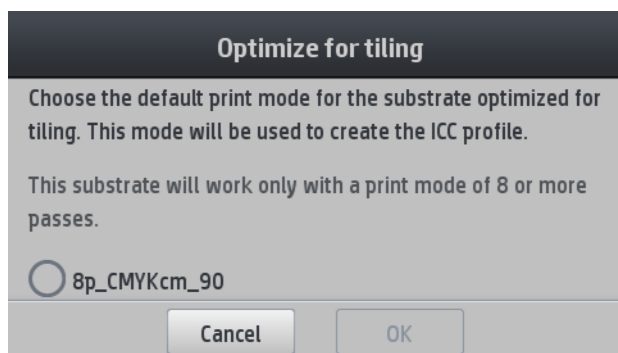

4. Selezionare la modalità di stampa per creare il profilo ICC.

 **NOTA:** Il numero di passaggi deve essere pari a 8 o superiore: i profili con meno passaggi non sono visualizzati nell'elenco. Se nessuno dei profili dispone di passaggi sufficienti, verrà visualizzato un profilo predefinito.

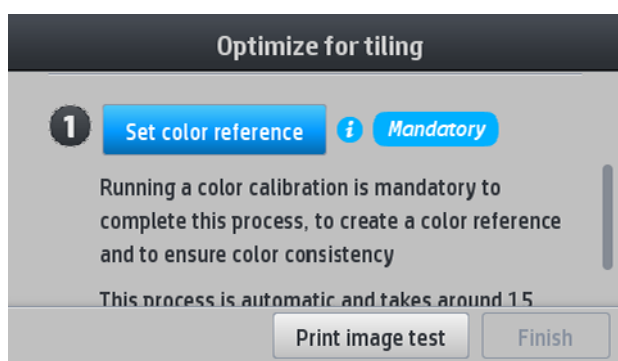

5. Impostare il riferimento colore e creare il profilo ICC.



 **IMPORTANTE:** La calibrazione del colore è obbligatoria per questa modalità di stampa.

 **NOTA:** Per il nome del supporto di stampa viene aggiunto un suffisso di pannellizzazione. È possibile modificare il nome, ma non è possibile rimuovere il suffisso.

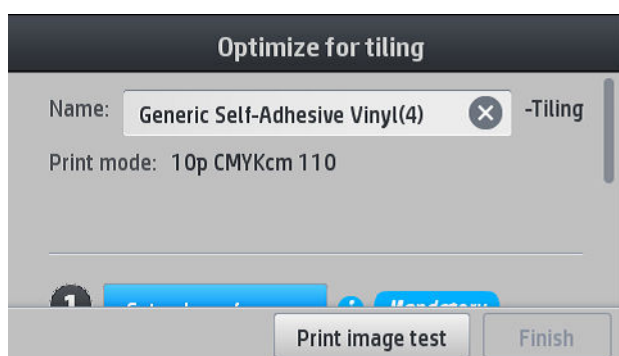

È possibile esportare i supporti di stampa da una stampante a un'altra. Quando si utilizza un profilo di importazione, si consiglia di eseguire la calibrazione del colore con la nuova stampante.

 **IMPORTANTE:** Il vecchio firmware potrebbe non consentire l'importazione dei supporti di stampa della pannellizzazione.

5 Risoluzione dei problemi relativi alla qualità di stampa

- [Consigli generali relativi alla stampa](#)
- [Miglioramento della qualità di stampa](#)
 - [1. Il tracciato dello stato delle testine di stampa](#)
 - [2. Il tracciato di controllo dell'ottimizzatore](#)
 - [3. Il grafico dello stato di allineamento della testina di stampa](#)
 - [4. Il tracciato di controllo dell'avanzamento del supporto di stampa](#)
 - [Regolazione dell'avanzamento del supporto di stampa durante la stampa](#)
 - [Possibili misure da intraprendere se il problema persiste](#)
- [Problemi di qualità di stampa più comuni](#)
 - [Granulosità](#)
 - [Strisce orizzontali](#)
 - [Strisce verticali](#)
 - [Deformazione della stampa in una forma ricurva](#)
 - [Colori non allineati](#)
 - [Variazione del colore e correzione della riga di testo](#)
 - [Le aree nere appaiono sfocate](#)
 - [Sbavature di inchiostro](#)
 - [Aspetto irregolare del riempimento](#)
 - [L'inchiostro è oleoso o sbava quanto viene toccato](#)
 - [Le dimensioni della stampa non sono corrette](#)
 - [Problemi di affiancamento](#)

Consigli generali relativi alla stampa



Quando si verificano problemi relativi alla qualità di stampa, utilizzare l'approccio seguente:

- Assicurarsi che il tipo di supporto di stampa selezionato sul pannello frontale e nel software RIP sia lo stesso caricato nella stampante. Assicurarsi che il tipo di supporto di stampa sia stato calibrato (incluso avanzamento del supporto, testine di stampa, e calibrazione del colore).
-
- ⚠ ATTENZIONE:** Un tipo di supporto di stampa errato potrebbe causare stampe di scarsa qualità, colori non corretti, nonché danni alle testine di stampa.
-
- Assicurarsi di utilizzare l'impostazione predefinita e il profilo ICC corretti per il supporto di stampa in uso, oppure di avere seguito la corretta procedura per creare una nuova impostazione predefinita del supporto (vedere [Aggiunta di un nuovo supporto di stampa a pagina 80](#)).
 - Assicurarsi di utilizzare le impostazioni per la qualità di stampa adatte nel software RIP.
 - Assicurarsi che le condizioni ambientali, ovvero temperatura e umidità, rientrino nell'intervallo consigliato. Vedere [Specifiche ambientali a pagina 158](#).
 - Assicurarsi che le cartucce di inchiostro non siano scadute. Vedere [Manutenzione delle cartucce di inchiostro a pagina 112](#).
 - Evitare di toccare il supporto di stampa durante la stampa.
 - Cercare di stampare processi di stampa con molto inchiostro in modalità rapide (in genere composte da 6 o meno passaggi), può produrre una stampa non completamente asciutta e/o comportare altri problemi di qualità. Si consiglia di utilizzare delle modalità con un numero maggiore di passaggi quando si stampa con molto inchiostro, oppure aumentare la temperatura di essiccazione. Si tenga presente che aumentando la temperatura di essiccazione il supporto di stampa potrebbe deformarsi (vedere [Il supporto di stampa è deformato o presenta arricciature a pagina 70](#)).

Miglioramento della qualità di stampa

Come primo passaggio, potrebbe essere possibile migliorare la qualità di stampa con un singolo comando. Dal pannello frontale, premere l'icona , quindi **Impost. qualità immagine > Ottimizza qualità di stampa**.

Questa operazione consente di avviare le routine di ripristino della testina di stampa, allineamento, e calibrazione del colore, in modo da ottimizzare la qualità di stampa automaticamente in un solo passaggio. Attendere fino a 30 minuti affinché la stampante esegua l'intero processo.

Se si riscontrano ancora problemi di qualità di stampa, è possibile seguire una procedura più pratica di risoluzione dei problemi di qualità, stampando, interpretando ed eseguendo azioni correttive.

È possibile stampare tutti i tracciati di prova in una volta sola per eseguire il debug completo del problema di qualità di stampa che si sta riscontrando. Dal pannello frontale, premere l'icona , quindi **Impost. qualità immagine > Stampa tutti file di prova**.

LATEX OPTIMIZER PERFORMANCE PRINTING 10 PASSES BIDIRECTIONAL

SIMULATED PERFORMANCE INCREASING OPTIMIZER LEVEL



SIMULATED PERFORMANCE FORCING UNHEALTHY OPTIMIZER



YOUR CURRENT PERFORMANCE

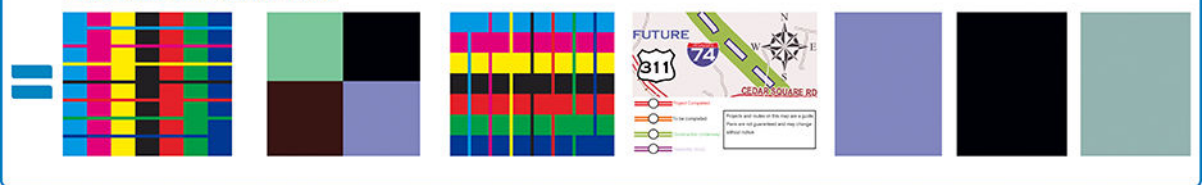

- a) Compare current performance (=) with simulated situations (+) and (-)
b) Check for optimizer alerts in front panel
c) Refer to the user guide if further assistance is needed

Mettere a confronto le tre righe.

- La riga con il simbolo + mostra un'immagine simulata attestante un quantitativo di ottimizzatore superiore al normale.
- La riga con il simbolo - mostra un'immagine simulata attestante un quantitativo di ottimizzatore inferiore al normale, equivalente a più di 200 ugelli bloccati.
- La riga circondata nel rettangolo e con il simbolo = mostra le prestazioni correnti della stampante, con modalità a 10 passaggi.

Cercare le differenze di prestazione tra le immagini, ad esempio sbavature delle barre di colore, granulosità dei riempimenti, testo sfocato e qualità di stampa generale.

Se vi sono piccole differenze di qualità tra le righe, esistono almeno due possibili spiegazioni:

- Il supporto di stampa non è sensibile alla quantità di ottimizzatore utilizzata. Probabilmente, non si è verificato nessun problema con la testina di stampa. Si consiglia di considerare altre spiegazioni per il problema che si sta riscontrando.
- Se si riscontrano elevati livelli di coalescenza e sbavatura come negli esempi negativi indicati con l'icona  riportati di seguito, potrebbe trattarsi di un problema con la testina dell'ottimizzatore. In questo caso, pulire la testina dell'ottimizzatore; vedere [Pulizia \(ripristino\) delle testine di stampa a pagina 116](#).



NOTA: Nel pannello frontale viene visualizzato un avviso se vengono rilevate prestazioni dell'ottimizzatore anomale.

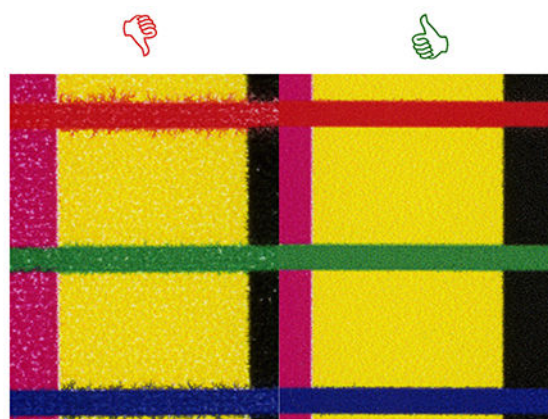
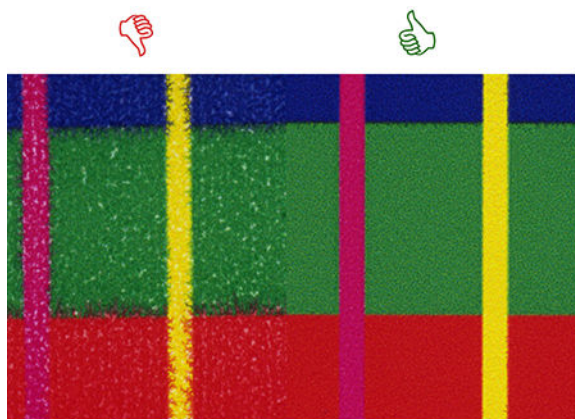
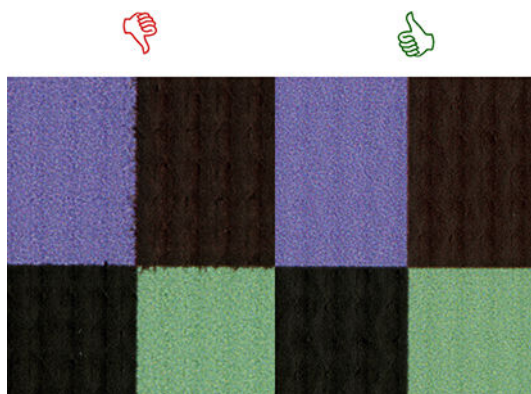

Bleed Bad vs Good samples

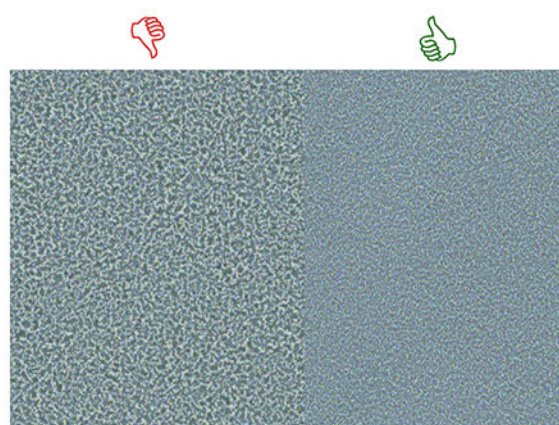
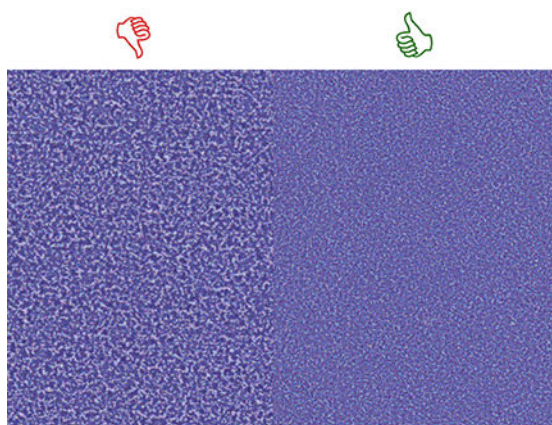

Coalescence Bad vs Good samples

Se è presente una differenza netta di qualità tra le righe, esistono almeno due possibili spiegazioni:

- Se la qualità della riga con il simbolo **+** è superiore, il supporto di stampa è molto sensibile alla quantità di ottimizzatore utilizzata. Dalla Libreria del supporto nel pannello frontale o nel RIP, selezionare la modalità di stampa in uso e aumentare la quantità di ottimizzatore nelle impostazioni avanzate. Vedere [Aggiunta di un nuovo supporto di stampa a pagina 80](#).
- Se non si nota nessuna differenza di qualità tra le righe con i simboli **=** e **+**, ma la riga con il simbolo **+** sembra peggiore in termini qualitativi, il supporto di stampa è sensibile alla quantità di ottimizzatore utilizzata, ma non sembrano esserci problemi relativi alla testina dell'ottimizzatore o alla quantità di ottimizzatore utilizzato. Si consiglia di considerare altre spiegazioni per il problema che si sta riscontrando.

3. Il grafico dello stato di allineamento della testina di stampa

Per stampare il grafico dello stato di allineamento della testina di stampa:

1. Utilizzare lo stesso tipo di supporto di stampa impiegato quando si è verificato il problema. Oppure, si consiglia di utilizzare il vinile lucido come supporto di stampa per una migliore visibilità dell'ottimizzatore in particolare.
2. Dal pannello frontale, premere l'icona , quindi **Impost. qualità immagine > Allinea testine > Stampa esempio.**

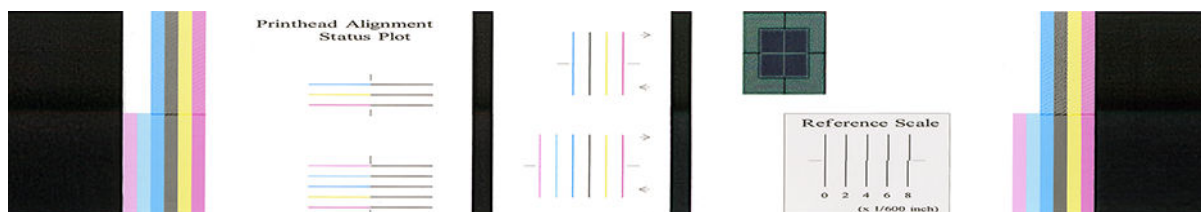

Controllare la continuità delle sottili linee di diagnostica sul grafico dello stato di allineamento. In una sezione, le righe colorate sono stampate in linea con le righe nere per verificare l'allineamento da un colore all'altro. In un'altra sezione, le righe colorate sono stampate per una metà con un passaggio in avanti e per l'altra metà con un passaggio indietro per verificare l'allineamento tra le due direzioni. In entrambi i modelli, il disallineamento della testina sarà visibile come uno sbalzo al centro della riga (contrassegnata da una linea nera breve).

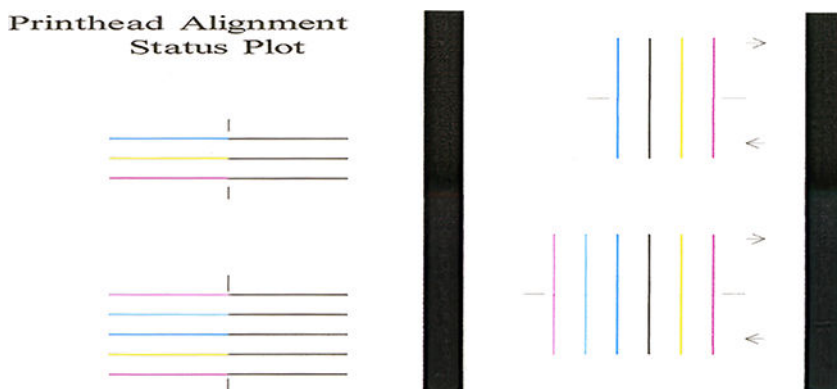

Tenere presente che i piccoli disallineamenti potrebbero anche non causare eventuali difetti di qualità della stampa. Il processo di stampa è progettato per nascondere gli effetti dei piccoli disallineamenti. È possibile utilizzare la scala di riferimento per quantificare il disallineamento; è improbabile che gli errori al di sotto di 4/600 pollici provochino difetti di qualità di stampa.

Il fluido ottimizzatore è trasparente e di norma non può essere direttamente visibile. Il fluido può essere visibile su alcuni supporti di stampa (ad esempio, vinile autoadesivo) se stampato assieme a inchiostri colorati. Il motivo a croce che è stampato sopra la scala di riferimento viene stampato in questo modo per valutare l'allineamento dell'ottimizzatore su alcuni supporti di stampa. In un sistema ben allineato, la croce di colore chiaro al centro del motivo sarà in linea con le quattro righe nere ai lati del modello. La seguente immagine mostra come appare questo modello sui supporti di stampa sui quali è visibile. Questo esempio è leggermente disallineato.

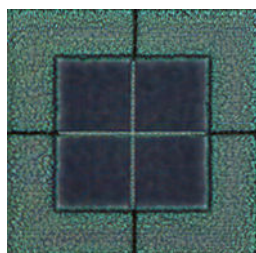

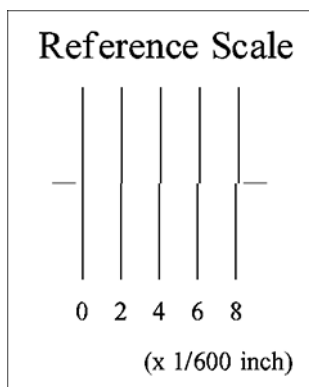

Se le testine di stampa sono disallineate o non se ne ha la certezza, ad esempio perché si è verificato un arresto del supporto di stampa, allineare le testine di stampa. Vedere [Allineamento delle testine di stampa a pagina 117](#).

4. Il tracciato di controllo dell'avanzamento del supporto di stampa

Per ottimizzare la qualità della stampa, può essere necessario regolare la velocità di avanzamento del supporto di stampa. L'avanzamento del supporto di stampa determina il posizionamento dei punti sul supporto stesso. Se il supporto di stampa non viene fatto avanzare correttamente, sull'immagine stampata possono venire visualizzate strisce chiare o scure e potrebbe aumentare la granulosità della stampa.

La regolazione dell'avanzamento del supporto di stampa è vivamente consigliata, in quanto l'avanzamento del supporto di stampa non viene automaticamente monitorato.

È possibile modificare l'avanzamento del supporto di stampa dal RIP o dal pannello frontale utilizzando il parametro Avanzamento supporto stampa dell'impostazione predefinita del supporto di stampa.

Per stampare il tracciato di controllo dell'avanzamento del supporto:

1. Utilizzare lo stesso tipo di supporto di stampa impiegato quando si è verificato il problema.
2. Verificare che il tipo di supporto di stampa selezionato sia identico al tipo caricato nella stampante.
3. Dal pannello frontale della stampante, premere l'icona , quindi **Impost. qualità immagine > Calibr.avanz. supporto stampa > Stampa di regolazione**.

Il grafico di controllo dell'avanzamento del supporto di stampa è costituito da varie colonne, con un numero in fondo a ciascuna di esse. Individuare la colonna più chiara e immetterne il numero nel parametro Avanzamento supporto stampa per l'impostazione predefinita del supporto di stampa corrente. Il valore scelto nell'esempio dovrebbe essere "-6".

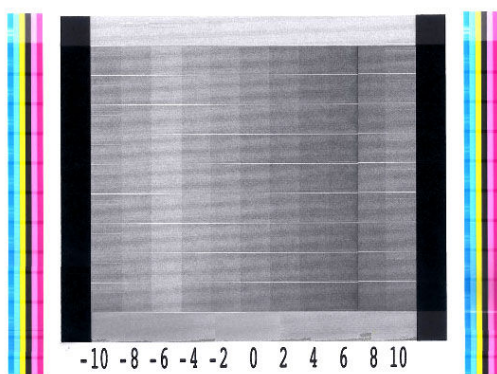

 **NOTA:** È improbabile che i problemi di avanzamento del supporto di stampa di entità minore (± 2 rispetto al valore 0) provochino eventuali problemi di qualità di stampa, in particolare con modalità di stampa che prevedono più di 8 passaggi.

Regolazione dell'avanzamento del supporto di stampa durante la stampa

Se si utilizzano non più di sei passaggi, è possibile ottimizzare l'avanzamento del supporto di stampa durante la stampa: premere l'icona , quindi **Regolazioni** > **Fattore avanzamento**. Selezionare un valore per la modifica da -10 mm/m a +10 mm/m (0 mil/pollice). Per correggere le strisce chiare, diminuire il valore. Per correggere le strisce scure, aumentare il valore.

Se si utilizzano otto o più passaggi, una regolazione errata dell'avanzamento non produce strisce ma granulosità, più difficili da valutare visivamente. Pertanto, in questo caso si consiglia di utilizzare solo il grafico di regolazione.

Una volta scelto un valore e premuto **OK**, il resto della stampa verrà effettuato utilizzando tale valore, ma al termine verrà reimpostato su zero. Aggiungere il valore trovato a quello di Avanzamento supporto stampa dell'impostazione predefinita per eseguire tutti i processi futuri con la nuova impostazione.

Possibili misure da intraprendere se il problema persiste

Se i problemi relativi alla qualità di stampa persistono dopo avere applicato le procedure descritte in questo capitolo, è possibile adottare le seguenti soluzioni:

- Selezionare un'opzione di qualità di stampa superiore nel software RIP, aumentando il numero di passaggi.
- Verificare che il firmware della stampante sia aggiornato. Vedere [Aggiornamento del firmware a pagina 140](#).
- Verificare che le impostazioni del programma software siano corrette.
- Chiamare l'assistenza clienti. Vedere [Per ulteriori informazioni a pagina 36](#).

Problemi di qualità di stampa più comuni

Granulosità



Se si riscontra questo tipo di problema, procedere come segue:

- Verificare che l'opzione di correzione verticale sia disattivata nel RIP e sul pannello frontale. Dal pannello frontale, premere l'icona , quindi **Impost. qualità immagine** > **Correzione verticale** (se disponibile).
- Le testine di stampa potrebbero non essere allineate correttamente. Ciò è probabilmente dovuto al fatto che le testine di stampa non sono state allineate da molto tempo oppure può essersi verificato un inceppamento del supporto di stampa. Allineare le testine di stampa, se necessario (vedere [Allineamento delle testine di stampa a pagina 117](#)). È possibile verificare tale necessità utilizzando il grafico dello stato di allineamento delle testine di stampa (vedere [3. Il grafico dello stato di allineamento della testina di stampa a pagina 95](#)).

- Se si sta stampando con otto o più passaggi, potrebbe essere necessaria una adeguata calibrazione dell'avanzamento del supporto di stampa. Vedere [4. Il tracciato di controllo dell'avanzamento del supporto di stampa a pagina 96](#).
- Utilizzare un maggior numero di passaggi: probabilmente con dieci o più passaggi la granulosità diminuirà.
- Se la granulosità è più visibile nei riempimenti chiari, con la comparsa di granulosità di coalescenza (vedere [2. Il tracciato di controllo dell'ottimizzatore a pagina 92](#)), provare le seguenti soluzioni:
 - Dalla Libreria del supporto di stampa nel pannello frontale o nel RIP, selezionare la modalità di stampa in uso e aumentare la quantità di ottimizzatore nelle impostazioni avanzate. Vedere [Aggiunta di un nuovo supporto di stampa a pagina 80](#).
 - Pulire la testina di stampa dell'ottimizzatore.
 - Stampare in modalità Economode (a quattro colori).

 **NOTA:** Un piccolo cambiamento nella granulosità generale (non nella coalescenza) può essere percepito in alcune aree poiché gli inchiostri di colore chiaro, che non vengono utilizzati nella modalità Economode, consentono di ottenere transizioni uniformi.

Strisce orizzontali

Se l'immagine stampata presenta linee orizzontali aggiuntive, il cui colore può variare, provare a utilizzare le soluzioni seguenti.



- Se si sta utilizzando una modalità di stampa con 6 passaggi o un numero inferiore, aumentare il numero di passaggi. Con pochi passaggi è possibile che si presentino delle strisce.
- Se le strisce interessano tutti i colori lungo la larghezza dell'immagine stampata, è possibile che il problema sia correlato all'avanzamento del supporto di stampa. Utilizzare il pannello frontale per regolare l'avanzamento del supporto di stampa in modo immediato (vedere [Regolazione dell'avanzamento del supporto di stampa durante la stampa a pagina 97](#)). Se si rilevano strisce scure, aumentare l'avanzamento del supporto di stampa; se si rilevano strisce chiare, diminuirlo. Quando si individua l'avanzamento corretto, nel pannello frontale memorizzare il valore per stampe future sullo stesso supporto di stampa.

Un'altra causa potrebbe essere una fibra impigliata in una delle testine di stampa. Spegner la stampante, quindi rimuovere le testine di stampa una alla volta ed eliminare le eventuali fibre presenti.

- Se le strisce riguardano solo alcuni colori, la causa potrebbe essere una testina di stampa difettosa.
 - Stampare il grafico dello stato delle testine di stampa (vedere [1. Il tracciato dello stato delle testine di stampa a pagina 92](#)). Se necessario, pulire le testine di stampa (vedere [Pulizia \(ripristino\) delle testine di stampa a pagina 116](#)).
 - A volte, una sola operazione di pulizia potrebbe non pulire completamente ogni ugello. Stampare il grafico dello stato e considerare la possibilità di eseguire un'altra pulizia.

- Allineare le testine di stampa (vedere [Allineamento delle testine di stampa a pagina 117](#)). Se necessario, allinearle manualmente.
- Stampare di nuovo il grafico dello stato delle testine di stampa. Identificare la testina di stampa con il maggior numero di ugelli ostruiti e sostituirla.



NOTA: È improbabile che la testina dell'ottimizzatore provochi questo tipo di problema.

- Se le strisce riguardano la maggior parte dei colori, le testine di stampa potrebbero essere disallineate. Ciò è probabilmente dovuto al fatto che le testine di stampa non sono state allineate da molto tempo oppure può essersi verificato un inceppamento del supporto di stampa. Allineare le testine di stampa, se necessario (vedere [Allineamento delle testine di stampa a pagina 117](#)). È possibile verificare tale necessità stampando il grafico dello stato di allineamento delle testine di stampa (vedere [3. Il grafico dello stato di allineamento della testina di stampa a pagina 95](#)).
- Se le strisce si presentano prevalentemente nelle aree nere, creare un nuovo profilo colore utilizzando il nero puro e non una combinazione di altri colori. Vedere la documentazione del RIP.
- A causa delle routine di manutenzione delle testine di stampa durante la fase di stampa, alcune fibre o piccoli quantitativi di inchiostro potrebbero depositarsi in un ugello, causandone un malfunzionamento temporaneo. Questa casistica è molto improbabile e potrebbe causare solo qualche striscia isolata. È anche molto improbabile che questa occorrenza si ripeta nello stesso o nei successivi processi di stampa. Tuttavia, se si osserva tale fenomeno, pulire le testine di stampa (vedere [Pulizia \(ripristino\) delle testine di stampa a pagina 116](#)).

Se il problema persiste, chiamare l'assistenza clienti (vedere [Per ulteriori informazioni a pagina 36](#)).

Strisce verticali

È possibile visualizzare diversi tipi di strisce verticali, per ragioni differenti.

- È possibile visualizzare delle strisce verticali della stessa forma della piastra su supporti di stampa a base di carta e in generale su supporti sottili nei riempimenti a media densità, ad esempio i grigi o i viola. Per ridurre questo problema, adottare le seguenti soluzioni:
 - Allineare le testine di stampa. Vedere [Allineamento delle testine di stampa a pagina 117](#).
 - Provare a utilizzare la correzione automatica per le strisce verticali. Dal pannello frontale, premere l'icona , quindi **Impost. qualità immagine > Correzione verticale**. Questa opzione dovrebbe essere disponibile anche nel RIP in uso.



NOTA: Ricordarsi di disattivare la correzione delle strisce verticali quando non viene utilizzata, in quanto può aumentare la granulosità.

- Ridurre il livello di aspirazione a incrementi di 5 mmH₂O durante la stampa su vinile. Non superare il limite inferiore di 10 mmH₂O per i vinili adesivi o 25 mmH₂O per la carta per evitare arresti e/o sbavature. Si consiglia di utilizzare i supporti dei bordi del supporto di stampa per evitare arresti anomali. Vedere [I supporti dei bordi a pagina 53](#).
- Si consiglia di utilizzare il rullo di tensione per un maggior controllo del supporto di stampa.
- Questo tipo di strisce è meno visibile quando la stampante è stabile a una temperatura elevata (dopo più di mezz'ora di stampa continua). Per evitare le strisce visibili, modificare la coda di stampa in modo da stampare i lavori più importanti o delicati in un momento successivo; oppure pre-riscaldare la stampante utilizzando l'opzione disponibile nel RIP in uso.
- Strisce scure verticali sottili, tipicamente visibili nei primi 150–200 mm della stampa nei riempimenti ad alta densità o nelle applicazioni per retroilluminazione.

- Diminuire la quantità di inchiostro se possibile.
- Quando si utilizzano supporti per retroilluminazione e sintetici, diminuire il livello di aspirazione a valori tra 5 e 15, a seconda dello spessore del supporto di stampa. Una maggiore aspirazione viene normalmente applicata a supporti di stampa spessi, e una inferiore a supporti di stampa sottili.
- Aumentare il numero di passaggi.
- Se applicabile, utilizzare il RIP per il raggruppamento di questi processi, in modo che le temperature della stampante rimangano più stabili tra un processo e l'altro.
- Strisce verticali irregolari o isolate con livelli anomali di granulosità
 - Aumentare il livello di aspirazione di 5 mmH₂O. Non superare i seguenti limiti: 20 mmH₂O per i supporti per striscioni, 45 mmH₂O per il vinile, e 50 mmH₂O per altri tipi di supporti di stampa.
 - Nelle applicazioni per retroilluminazione, aumentare il numero di passaggi a 20, mantenendo il livello di aspirazione al di sotto di 20 mmH₂O.
 - Se si riscontrano strisce solo all'inizio della stampa, far avanzare manualmente il supporto di stampa di circa 100-150 mm prima della prima stampa.

Deformazione della stampa in una forma ricurva

Ciò può verificarsi in seguito all'incurvatura del supporto di stampa. Vedere [Il supporto di stampa risulta incurvato a pagina 71](#).

Colori non allineati



Se i colori non risultano allineati in alcuna direzione, le testine di stampa potrebbero essere allineate scorrettamente. Ciò è probabilmente dovuto al fatto che le testine di stampa non sono state allineate da molto tempo oppure può essersi verificato un inceppamento del supporto di stampa. Allineare le testine di stampa, se necessario (vedere [Allineamento delle testine di stampa a pagina 117](#)). È possibile verificare tale necessità stampando il grafico dello stato di allineamento delle testine di stampa (vedere [3. Il grafico dello stato di allineamento della testina di stampa a pagina 95](#)).

Variazione del colore e correzione della riga di testo

Se in una stessa testina di stampa alcuni ugelli vengono utilizzati e altri no, l'acqua lentamente evapora dall'inchiostro negli ugelli inutilizzati rendendo i colori più intensi. Pertanto, in tali casi, si potrebbero notare variazioni nell'intensità di colore nelle aree in cui il colore dovrebbe essere costante.



Il problema può essere risolto in diversi modi:

1. Se si nota la variazione di intensità in prossimità di un lato della stampa, provare a ruotare l'immagine di 180 gradi prima di stampare. Ciò potrebbe risolvere il problema in alcuni casi, dal momento che tutti gli ugelli vengono puliti ogni volta che entrano nella base di servizio tra i passaggi.
2. Utilizzare il RIP per aggiungere barre di colore laterali sul lato del grafico vicino alle forniture di inchiostro. Le barre di colore sono progettate per utilizzare tutti gli ugelli delle testine di stampa e impedire il verificarsi del problema.

 **NOTA:** Non tutti i RIP dispongono di questa opzione.



3. Aggiungere barre di colore laterale all'immagine manualmente prima di stampare. In questo caso, è possibile utilizzare i colori standard o decidere di includere il colore specifico in cui si è notato il problema. La larghezza consigliata di ciascuna barra di colore è 3 mm.
4. Dal pannello frontale della stampante, premere l'icona , quindi **Impost. qualità immagine > Correzione variazione colore/righe testo > Attiva**.

In presenza di testo, linee o aree a stampa densa chiare ruvide o sfocate, provare i seguenti suggerimenti:

- Le testine di stampa potrebbero essere disallineate. Ciò probabilmente è dovuto al fatto che le testine di stampa non vengono allineate da molto tempo oppure che si è verificato un inceppamento del supporto di stampa. Stampare il grafico dello stato di allineamento delle testine di stampa (vedere [3. Il grafico dello stato di allineamento della testina di stampa a pagina 95](#)), e allineare le testine di stampa se necessario (vedere [Allineamento delle testine di stampa a pagina 117](#)).
- La testina dell'ottimizzatore potrebbe presentare degli ugelli bloccati. È possibile eseguire questa verifica stampando il tracciato di controllo dell'ottimizzatore (vedere [2. Il tracciato di controllo dell'ottimizzatore a pagina 92](#)).
- L'acqua evapora lentamente dall'inchiostro degli ugelli non utilizzati, quindi le prime gocce di inchiostro vengono espulse a velocità inferiore. Può verificarsi, ad esempio, nel caso di ugelli non utilizzati durante

tutta la passata di stampa, causando irregolarità o sfocature del testo o delle righe. Si consiglia di attenersi ai passaggi da 1 a 4 come descritto sopra.

- Se un'area chiara si trova vicino al margine durante la stampa su un supporto di stampa sottile, accertarsi che il supporto di stampa sia caricato con il margine sulla scanalatura della piastra per evitare una sfocatura localizzata. In alternativa, provare a ruotare l'immagine in modo che l'area interessata non si trovi al limite del supporto di stampa.

Le aree nere appaiono sfocate

Se le aree nere appaiono sfocate o non sufficientemente nere, provare i seguenti suggerimenti:

- Aumentare il numero di passaggi.
- Laminare la stampa.
- Le impostazioni predefinite del supporto di stampa sono progettate per ottenere risultati uniformi e affidabili su un'ampia gamma di supporti di stampa. Tuttavia, è possibile che si desideri investire nel processo di gestione del colore, utilizzando strumenti esterni e/o esperti per ottenere risultati specifici. I migliori colori scuri su vinili lucidi e altri supporti di stampa vengono normalmente ottenuti utilizzando quanto più nero ma meno composto possibile durante la creazione del profilo ICC.

Sbavature di inchiostro

Si possono verificare sbavature d'inchiostro sulla stampa per i seguenti motivi:

- Il supporto di stampa è inclinato. Se il disallineamento indicato è significativo, non ignorare il messaggio di avviso visualizzato durante la procedura di caricamento.
- Il supporto non è piatto nell'area di stampa. Provare a risolvere il problema nei seguenti modi.
 - Aumentare il livello di aspirazione di 5 mmH₂O.
 - Ridurre la temperatura di essiccazione. Potrebbe essere necessario aumentare il numero di passaggi per ottenere un'essiccazione adeguata.
 - Controllare se sulle testine di stampa sono presenti fibre.

Se il problema si presenta solo ai lati della stampa, a causa dell'irregolarità dei bordi o dell'arricciatura verso l'alto dei lati del supporto di stampa, considerare l'utilizzo dei supporti dei bordi (vedere [I supporti dei bordi a pagina 53](#)).

Se il problema si presenta solo all'inizio della stampa, provare ad attenersi ai seguenti suggerimenti:

- Aumentare il margine superiore della stampa per fornire più spazio al bordo di entrata. In alternativa, o in aggiunta, aumentare il margine inferiore per fornire un margine di entrata non deformato per la stampa successiva. Vedere [Modifica dei margini a pagina 18](#).
- Aumentare il livello di aspirazione di 5 mmH₂O. Non superare i seguenti limiti: 20 mmH₂O per i supporti per striscioni, 45 mmH₂O per il vinile, e 60 mmH₂O per altri supporti di stampa. Se il livello di aspirazione è troppo elevato, è possibile riscontrare un aumento della granulosità dovuto alla troppa frizione che si crea tra la superficie posteriore del supporto di stampa e la piastra durante l'avanzamento del supporto nella fase di stampa; è inoltre possibile visualizzare delle strisce verticali in corrispondenza dei contorni della piastra di stampa.
- Aumentare il numero di passaggi.
- Assicurarsi che il supporto di stampa venga immagazzinato nello stesso ambiente in cui si trova la stampante.

 **NOTA:** Molti supporti di stampa sono sensibili alle condizioni ambientali (temperatura e umidità): se le condizioni ambientali non rientrano nella sfera consigliata, la fase di caricamento e di stampa potrebbero essere compromesse.

Aspetto irregolare del riempimento

Su alcuni supporti, qualora questi venissero conservati parzialmente coperti dopo la fase di stampa, è possibile notare delle sottili differenze di colore nei riempimenti ad alta densità. Nel periodo immediatamente successivo alla stampa, tali supporti di stampa dovrebbero essere immagazzinati in modo da coprirli interamente o lasciarli completamente scoperti. È consigliabile per evitare il contatto prolungato tra due stampe. Il problema tende a risolversi se il supporto di stampa viene lasciato scoperto per qualche tempo.

Oppure, alcuni rotoli singoli, in particolare di vinili e striscioni, possono avere un rivestimento difettoso; ad esempio, il rivestimento potrebbe essere vecchio. Questa operazione può causare riempimenti non uniformi nelle aree chiare. In questo caso, utilizzare un nuovo rotolo.

L'inchiostro è oleoso o sbava quanto viene toccato

Questi problemi possono verificarsi in molte circostanze diverse:

- Quando i segni sono visibili soltanto all'inizio della prima stampa, dopo che la stampante è rimasta inattiva per diverso tempo (soprattutto quando all'inizio del processo viene utilizzato molto inchiostro)

Questo potrebbe essere solo un problema temporaneo: ristampare, e forse ridurre leggermente i limiti di inchiostro. Potrebbe essere utile effettuare una regolazione della coda dei processi di stampa in modo che il primo processo non risulti difficile da essiccare (viene utilizzato una grande quantità di inchiostro).

- Quando i segni sono visibili soltanto in determinate parti della stampa che utilizzano molto inchiostro.

Aumentare la temperatura di essiccazione, diminuire la quantità di inchiostro complessiva, aumentare il numero di passaggi e/o modificare il tempo di asciugatura tra i passaggi (nel RIP o dal pannello frontale) per ottimizzare l'asciugatura nei passaggi consecutivi.

- Quando i segni diventano evidenti dopo aver ridotto il numero di passaggi

Aumentare la temperatura di essiccazione, diminuire la quantità di inchiostro complessiva e/o modificare il tempo di asciugatura tra i passaggi (nel RIP o dal pannello frontale) per ottimizzare l'asciugatura dei passaggi consecutivi.

- Quando la finitura untuosa si presenta dopo qualche minuto o ora dalla stampa

Immagazzinare la stampa rivolta verso l'alto e non coperta; l'effetto in genere scompare dopo un po'.

 **NOTA:** Se si diminuisce la quantità totale di inchiostro, si potrebbe notare una minore saturazione del colore.

Le dimensioni della stampa non sono corrette

Il supporto di stampa viene riscaldato durante il processo di essiccazione, pertanto alcuni supporti si restringono mentre altri si espandono dopo la stampa dell'immagine. Ciò può essere problematico se è necessario incorniciare la stampa o se varie stampe devono essere affiancate le une alle altre.

Vedere [Il supporto di stampa si è ristretto o espanso a pagina 71](#).

Problemi di affiancamento

I problemi più comuni che possono verificarsi durante la stampa di riquadri sono i seguenti:

- Variazione colore dei riquadri contigui

In alcuni casi, i riquadri contigui con lo stesso colore di sfondo uniforme potrebbero mostrare differenze di colore tra il lato destro del primo riquadro e il lato sinistro del secondo riquadro. Si tratta di un problema comune alle stampanti a getto di inchiostro (sia getto d'inchiostro termico che piezoelettrico), in cui sono presenti lievi variazioni di colore con l'avanzamento della passata di stampa.

Per migliorare l'uniformità dei colori laterali e contigui, aggiungere le barre di colore al lato della stampa. Queste possono essere impostate dal RIP.

Dal momento che le differenze di colore maggiori sono tra il bordo sinistro e il bordo destro, l'effetto si potrebbe talvolta notare affiancando due riquadri. Questo problema può essere facilmente risolto mediante l'inversione dei riquadri alternati. In questo modo, il lato destro del primo grafico viene collocato accanto al lato destro del secondo grafico e il lato sinistro del secondo grafico viene collocato accanto al lato sinistro del terzo grafico, pertanto tutte le aree contigue vengono stampate nello stesso punto della passata e quindi hanno lo stesso colore. Si tratta di una funzione disponibile in tutti i RIP.

- Variazioni di dimensioni da riquadro a riquadro

Alcuni supporti di stampa per striscioni potrebbero non avere una stabilità dimensionale uniforme durante la stampa di riquadri molto lunghi. Ne risulta che la lunghezza del riquadro potrebbe essere diversa tra il lato sinistro e il lato destro (ad esempio, un riquadro lungo 9 metri potrebbe essere 1 cm circa più lungo sul lato destro rispetto al lato sinistro). Ciò non è visibile nei singoli grafici, tuttavia interessa l'allineamento tra i pannelli nelle applicazioni affiancate. I tipi di supporti di stampa che mostrano questo comportamento tendono a mostrarlo in modo costante lungo il rotolo. Quindi, se presente, questo problema può essere facilmente risolto invertendo i riquadri alternati come descritto sopra.

- Nella stampa bidirezionale, ad un attento esame è possibile notare alcune lievi differenze

Ciò accade perché i tempi di asciugatura non sono gli stessi lungo tutto l'asse di scansione. Aggiungere un piccolo ritardo tra i passaggi di asciugatura di circa 0,5 -1 per ottenere risultati migliori.

Kit di tensione anteriore variabile

A seconda del supporto di stampa caricato, potrebbe verificarsi un'inconsistenza nella lunghezza quando si confrontano le misurazioni del lato sinistro con quello destro in applicazioni di affiancamento che utilizzano il rullo di tensione: le misurazioni del lato sinistro sono meno uniformi rispetto a quelle del lato destro. Questo si verifica a causa della tensione anteriore applicata dalla barra di tensione.

Il kit di tensione anteriore variabile contiene un paio di contrappesi che è possibile collegare ai bracci della barra di tensione, riducendo la tensione anteriore e migliorando l'uniformità della lunghezza in applicazioni di affiancamento quando si stampa su determinati supporti di stampa (ad esempio, vinile auto-adesivo e carte da parati). Altre applicazioni e con altri supporti di stampa, ad esempio i supporti in tessuto e gli striscioni, funzionano meglio senza questi contrappesi, pertanto è fortemente sconsigliato disinstallare il kit di tensione anteriore variabile quando non è necessario.

Il kit di tensione anteriore variabile può essere utilizzato con le stampanti da 54 e 64 pollici, ma con diverse regolazioni.

Installazione

Il kit di tensione anteriore variabile è costituito da un braccio destro e un braccio sinistro, due pesi, due viti M10 x 180 mm, sei dadi M10 e quattro rondelle.

Ciascun braccio e ciascun contrappeso pesa 1,4 kg.

1. Rimuovere i pesi dalle sottounità destra e sinistra.

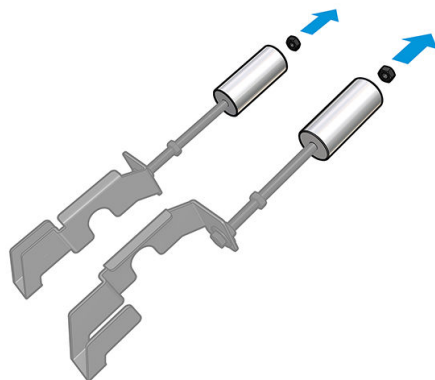

2. Rimuovere la barra di tensione.

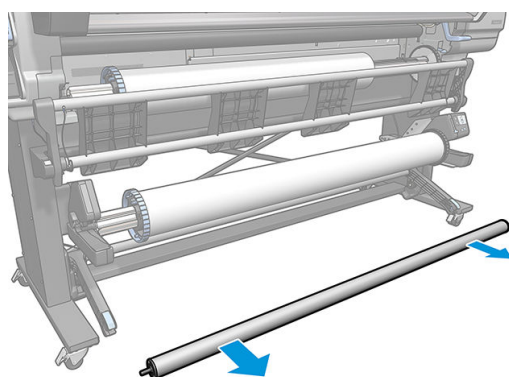

3. Rimuovere il rullo di tensione per facilitare l'installazione dei nuovi bracci con i contrappesi.

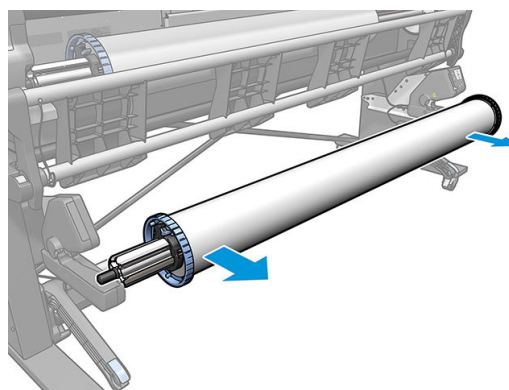

4. Installare la sottounità sul braccio sinistro della barra di tensione, spostando i bracci verso l'alto.

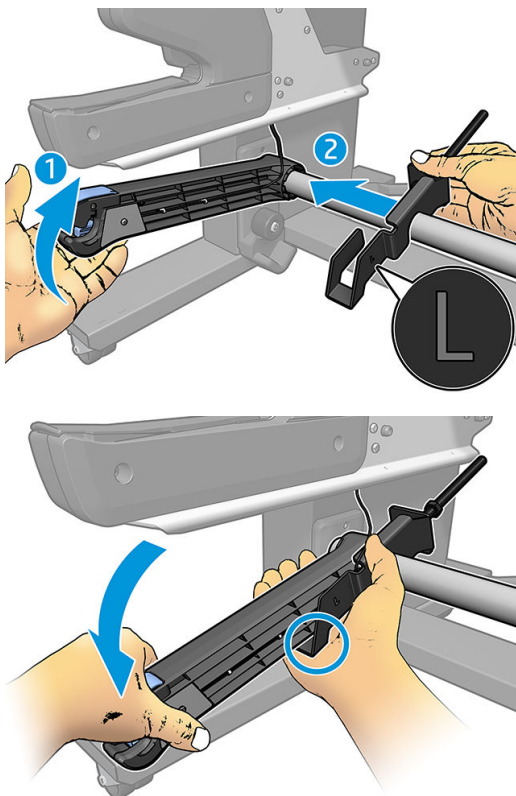

5. Installare la sottounità sul braccio destro della barra di tensione, spostando i bracci verso l'alto.

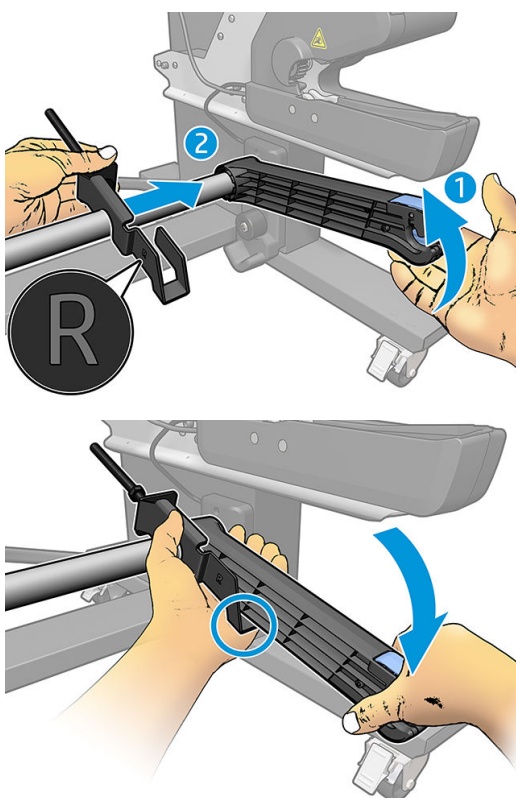

6. Dopo aver installato i bracci, correggere la posizione della barra di tensione.

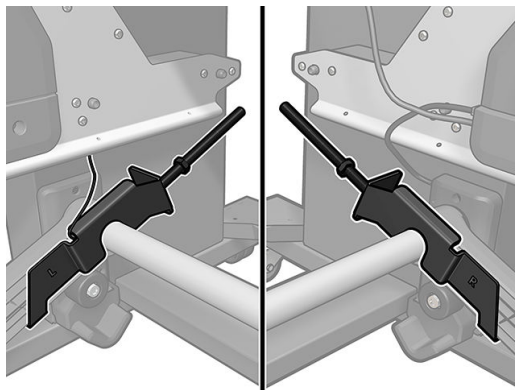

7. Installare il peso all'estremità del dado per la maggior parte dei supporti di stampa. In alcuni casi, è possibile spostare il peso in avanti per ridurre la tensione anteriore per un particolare supporto di stampa.

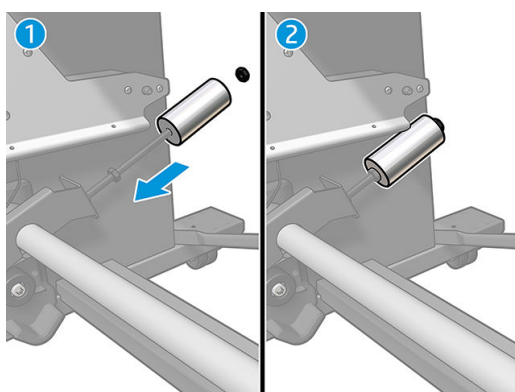

8. Per una stampante da 64 pollici: mantenere i pesi nella posizione più vicina alla barra di tensione per fornire la massima forza di contrappeso.

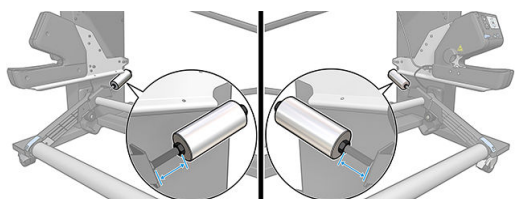

9. Per una stampante da 54 pollici: spostare il peso di sinistra il più vicino possibile alla barra di tensione per fornire la minima forza di contrappeso. Il peso destro deve essere utilizzato come nella configurazione per la stampante da 64 pollici.

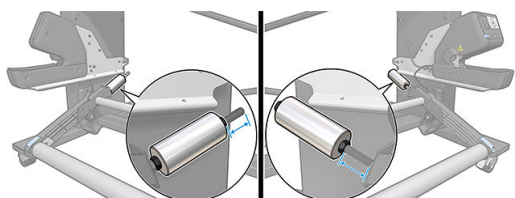

 **NOTA:** Se si dispone di una stampante HP Latex 375, potrebbe essere necessario spostare leggermente i serbatoi di inchiostro per consentire il libero movimento del braccio.

6 Unità di stampa

- [Cartucce inchiostro](#)
- [Testine di stampa](#)
- [Cartuccia di manutenzione](#)
- [Modalità sicura](#)

Cartucce inchiostro

Le sette cartucce di inchiostro della stampante consentono il passaggio di inchiostro magenta, magenta chiaro, nero, giallo, ciano chiaro, ciano e dell'ottimizzatore alle testine di stampa. Ciascuna cartuccia ha una capacità di 400 ml.



Le cartucce d'inchiostro non richiedono manutenzione o pulizia, ma devono essere agitate prima dell'installazione. I risultati delle stampe continuano a essere di alta qualità anche con bassi livelli di inchiostro.

L'ottimizzatore HP Latex consente un'elevata qualità ad alte velocità. È costituito da polimeri a carica positiva (cationici) sospesi in un veicolo inchiostro incolore e a base di acqua. Reagisce con i pigmenti di inchiostro, che hanno una carica negativa (anionici), immobilizzandoli rapidamente sulla superficie di stampa. In questo modo è possibile ottenere un testo e dei dettagli di immagine nitidi eliminando sfumature e sbavature del colore soprattutto a livelli di produttività elevati.

L'ottimizzatore HP Latex consente inoltre l'esecuzione dei processi di asciugatura e essiccazione degli inchiostri HP Latex a temperature più basse, permettendo un maggiore risparmio energetico e, tra gli altri vantaggi, offre la compatibilità con supporti di stampa larghi pur mantenendo bassi i consumi energetici.

⚠ ATTENZIONE: Non toccare i piedini, le guide o il circuito elettrico durante la manipolazione delle cartucce in quanto si tratta di elementi sensibili alle scariche elettrostatiche. Tali dispositivi vengono definiti dispositivi con sensibilità ESD (ElectroStatic Discharge, scariche elettrostatiche). Vedere [Glossario a pagina 162](#). Le scariche elettrostatiche rappresentano uno dei principali rischi per i prodotti elettronici. Questo tipo di danno può ridurre la durata del dispositivo.

Testine di stampa

Le testine di stampa depositano inchiostro sul supporto di stampa. Ogni testina di stampa, ad eccezione della testina dell'ottimizzatore, è collegata a due cartucce di inchiostro.

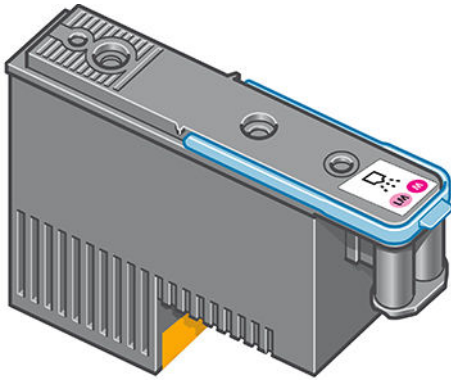

Le testine sono particolarmente durevoli e **non** devono essere sostituite ogni volta che viene sostituita una cartuccia di inchiostro. Assicurano ottimi risultati anche quando le cartucce contengono un livello basso di inchiostro.

Per garantire un'ottima qualità di stampa, le testine vengono testate a intervalli regolari e, in caso di necessità, revisionate automaticamente, in caso di necessità. Queste operazioni impiegano del tempo e potrebbero rallentare i processi di stampa.

Quando è necessario sostituire una testina, sul pannello frontale verrà visualizzato un messaggio.

⚠ ATTENZIONE: Non toccare i contatti, le guide o il circuito elettrico durante la manipolazione delle testine di stampa in quanto si tratta di elementi sensibili alle scariche elettrostatiche. Tali dispositivi vengono definiti dispositivi con sensibilità ESD (ElectroStatic Discharge, scariche elettrostatiche). Vedere [Glossario a pagina 162](#). Le scariche elettrostatiche rappresentano uno dei principali rischi per i prodotti elettronici. Questo tipo di danno può ridurre la durata del dispositivo.

ATTENZIONE: Se si desidera rimuovere una testina di stampa dalla stampante e conservarla per un utilizzo successivo, reinserire il cappuccio e il tappo, ma non inserire mai un cappuccio di ottimizzatore trasparente o un tappo bianco su una testina di stampa che non sia quella dell'ottimizzatore. Le testine dell'ottimizzatore sono dotate di cappucci trasparenti e tappi bianchi, mentre le altre testine di stampa sono dotate di tappi e cappucci arancioni. Installare il cappuccio e il tappo errati può causare danni irreversibili alla testina di stampa.

Cartuccia di manutenzione

La cartuccia di manutenzione delle testine di stampa consente di pulire, preservare e chiudere ermeticamente le testine di stampa quando non vengono utilizzate impedendo che si asciughino. Viene inoltre utilizzata per raccogliere l'inchiostro di scarto.

📄 IMPORTANTE: Tenere la cartuccia di manutenzione in posizione orizzontale durante la rimozione per evitare riversamenti di inchiostro.

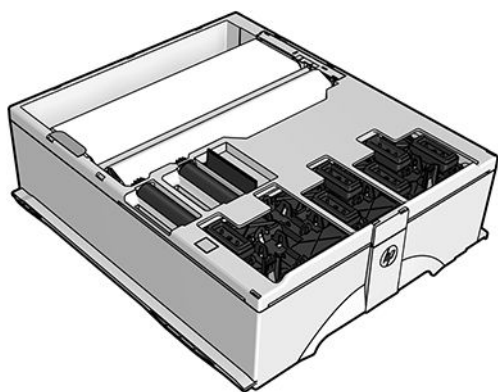

La cartuccia contiene un rotolo di stoffa, che viene utilizzato per pulire le testine di stampa. L'utente visualizza una notifica quando il rotolo raggiunge il 92% di utilizzo, dopodiché la cartuccia dovrebbe continuare a funzionare per ancora 140 m² circa dell'area stampabile. Un nuovo rotolo dura almeno 1.850 m² dell'area stampata.

 **NOTA:** Questi valori variano considerevolmente a seconda della densità dell'immagine, della modalità di stampa e della temperatura ambientale. Il rotolo si esaurirà molto più velocemente adottando una stampa ad alta densità, molti passaggi, e operando in un ambiente caldo.

 **NOTA:** La cartuccia di manutenzione viene controllata all'accensione della stampante e alla fine di ciascun processo di stampa per il rilevamento della fine del rotolo.

Se la stampante rileva che il rotolo di pulizia è terminato, il processo di stampa non viene avviato. Sarà quindi necessario sostituire la cartuccia di manutenzione con una nuova.

Modalità sicura

In determinate condizioni, compreso il funzionamento della stampante in ambienti non conformi alle specifiche o quando viene rilevata una cartuccia usata, ricaricata o contraffatta, la stampante funzionerà in modalità "sicura". HP non è in grado di garantire le prestazioni del sistema di stampa quando la stampante viene utilizzata in ambienti non conformi alle specifiche o quando è installata una cartuccia usata, ricaricata o contraffatta. La modalità sicura è progettata per proteggere la stampante e le testine di stampa da danni dovuti a condizioni impreviste, ed è in funzione quando si visualizza  sul pannello frontale. Per prestazioni ottimali, utilizzare cartucce di inchiostro HP originali. I sistemi di stampa HP Latex, inclusi gli inchiostri e le testine di stampa originali HP, sono progettati per fornire sempre qualità di stampa senza compromessi, consistenza, prestazioni, durabilità e valore con ogni stampa.

7 Manutenzione hardware

Per le attività descritte in questo capitolo può essere necessario il Kit di manutenzione utente fornito con la stampante.

- [Suggerimenti relativi al sistema di inchiostro](#)
- [Manutenzione delle cartucce di inchiostro](#)
- [Sostituzione della cartuccia di inchiostro](#)
- [Impossibile inserire una cartuccia di inchiostro](#)
- [Pulizia \(ripristino\) delle testine di stampa](#)
- [Allineamento delle testine di stampa](#)
- [Un messaggio sul pannello frontale consiglia di sostituire o riposizionare una testina di stampa](#)
- [Sostituzione di una testina di stampa](#)
- [Impossibile inserire una testina di stampa](#)
- [Pulizia di collegamenti elettrici di una testina di stampa](#)
- [Sostituzione cartuccia di manutenzione](#)
- [Inserimento della cartuccia di manutenzione impossibile](#)
- [Pulizia e lubrificazione dell'asta del carrello](#)
- [Pulizia della striscia dell'encoder](#)
- [Pulizia della piastra](#)
- [Pulizia della parte esterna della stampante](#)
- [Spostamento o conservazione della stampante](#)
- [Manutenzione](#)

Suggerimenti relativi al sistema di inchiostro

Per ottenere risultati ottimali, seguire le indicazioni riportate:

- Durante l'installazione, seguire le istruzioni sul pannello frontale.
- Selezionare la pulitura automatica delle testine di stampa da parte della stampante e della cartuccia di manutenzione.
- Evitare di rimuovere le cartucce di inchiostro e le testine di stampa se non è strettamente necessario.
- Non rimuovere mai le cartucce di inchiostro quando la stampante è in funzione. Questa operazione deve essere eseguita solo quando la stampante è pronta per la sostituzione. Sul pannello frontale sono riportate le istruzioni riguardanti la procedura di sostituzione.
- Smaltire i materiali di consumo del sistema di inchiostro conformemente alla normativa vigente.



NOTA: Prima di installare le cartucce di inchiostro e le testine di stampa, agitarle energicamente.

Manutenzione delle cartucce di inchiostro

Per la normale durata della cartuccia non è prevista alcuna manutenzione particolare. Quando una cartuccia ha raggiunto la data di scadenza è necessario sostituirla. Per verificare la data di scadenza, vedere le informazioni sulla cartuccia di inchiostro nel pannello frontale.

Sostituzione della cartuccia di inchiostro



È opportuno sostituire le cartucce di inchiostro per i due motivi riportati di seguito:

- Il livello di inchiostro è basso e si desidera sostituire la cartuccia con una cartuccia nuova per una stampa non presidiata. L'inchiostro rimanente nella prima cartuccia potrà essere utilizzato in un secondo momento.
- La cartuccia di inchiostro è completamente vuota o guasta ed è necessario sostituirla per continuare con le operazioni di stampa.



NOTA: Se una cartuccia di inchiostro si esaurisce durante la fase di stampa, nel pannello frontale viene richiesto di sostituire la cartuccia di inchiostro, il processo di stampa viene interrotto e quindi ripreso successivamente. Questa interruzione potrebbe influire sulla qualità di stampa del processo.



ATTENZIONE: È necessario avviare la procedura per rimuovere una cartuccia di inchiostro dal pannello frontale. Non rimuovere le cartucce fin quando non è visualizzata una richiesta in tal senso sul pannello frontale. Se si rimuove una cartuccia di inchiostro in modo non corretto, la stampante potrebbe successivamente rifiutare tale cartuccia.

ATTENZIONE: Rimuovere una cartuccia di inchiostro soltanto se si è pronti a inserirne una nuova.

ATTENZIONE: Quando si maneggiano le cartucce di inchiostro, osservare particolari precauzioni in quanto sono sensibili alle scariche elettrostatiche. Evitare di toccare i contatti elettrici, i conduttori e i circuiti.



AVVERTENZA! Assicurarsi che le ruote della stampante siano bloccate (la leva del freno deve essere abbassata) per evitare che la stampante si sposti.

Rimozione di una cartuccia di inchiostro

1. Dal pannello frontale della stampante, premere l'icona , quindi **Sostituire inch. cartucce**.

In alternativa, premere l'icona , quindi **Inchiostro > Sostituire inch. cartucce**.

2. Afferrare saldamente la levetta blu davanti alla cartuccia da rimuovere.

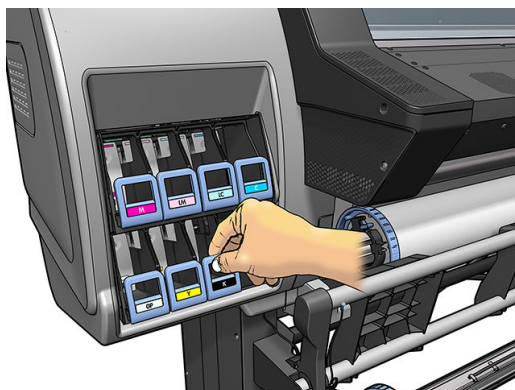

3. Spingere la levetta blu verso il basso, quindi tirarla verso l'esterno.

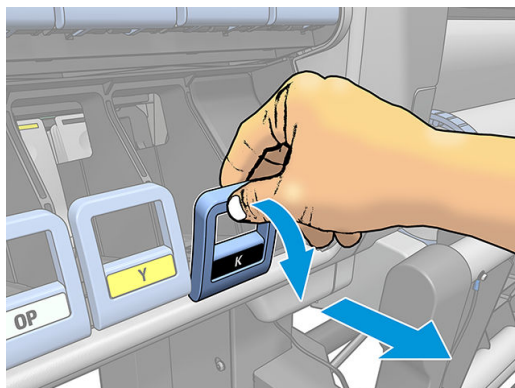

4. La cartuccia verrà estratta nel relativo cassetto.



5. Estrarre la cartuccia dal relativo cassetto.

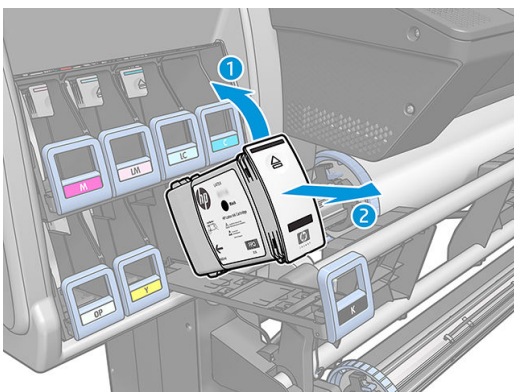

 **NOTA:** Non toccare l'estremità della cartuccia inserita nella stampante perché potrebbe essere presente dell'inchiostro.

 **NOTA:** Conservare, se necessario, una cartuccia di inchiostro parzialmente usata nella posizione in cui sarebbe se fosse inserita nella stampante. Non utilizzare cartucce parzialmente usate che sono state conservate in posizione verticale.

6. Sul display del pannello frontale viene identificata la cartuccia di inchiostro mancante.



Inserimento di una cartuccia di inchiostro

1. Individuare l'etichetta che identifica il colore dell'inchiostro sulla nuova cartuccia. Tenere la cartuccia con l'etichetta in alto, rivolta verso l'esterno.
2. Verificare che l'etichetta colorata sull'alloggiamento vuoto della stampante corrisponda al colore dell'etichetta sulla cartuccia.
3. Agitare vigorosamente la cartuccia per circa quindici secondi.

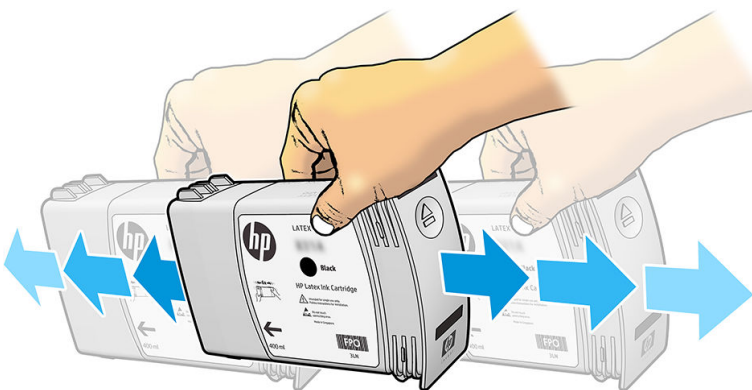

4. Inserire la cartuccia nel relativo cassetto.



5. Fare scorrere il cassetto e la cartuccia nell'alloggiamento fino a portarli in posizione.



6. Sul pannello frontale verrà confermato che tutte le cartucce sono state correttamente inserite.

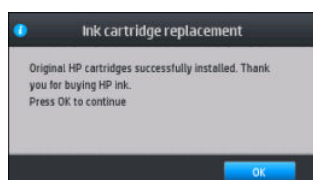

Cartucce di inchiostro non prodotte da HP e ricaricate

Si consiglia di sostituire una cartuccia vuota con una nuova cartuccia HP.

L'utilizzo di cartucce di inchiostro ricaricate o non HP comporta diversi svantaggi:

- Se un eventuale guasto o danno alla stampante è attribuibile all'uso di una cartuccia di inchiostro non HP o ricaricata, HP fatturerà in base alle proprie tariffe standard le ore lavorative e i materiali necessari per intervenire sulla stampante e porre rimedio allo specifico guasto o danno, anche se nei termini del Periodo di Garanzia.
- Se un eventuale guasto o danno alle testine di stampa, alle cartucce d'inchiostro o ad altre forniture di inchiostro fosse attribuibile all'uso di una cartuccia di inchiostro non prodotta da HP, ricaricata o scaduta, HP non sarà responsabile del costo di sostituzione.
- La qualità di stampa può essere ridotta.
- La stampante non sarà in grado di valutare il livello di inchiostro della cartuccia che pertanto verrà riportata come vuota.

Se si decide di utilizzare una cartuccia ricaricata o non HP, è necessario effettuare una serie di operazioni perché la stampante possa utilizzare una cartuccia che viene rilevata come vuota.

ATTENZIONE: Stampare con le cartucce scadute può danneggiare le testine di stampa. Un eventuale danno attribuibile alla stampa con cartucce d'inchiostro vuote non è coperto dalla garanzia. Se si forza la stampante ad accettare le cartucce vuote, si svuota anche il sistema di distribuzione dell'inchiostro. Una volta svuotato, è necessario utilizzare l'inchiostro per ricaricare il sistema e la testina di stampa quando viene installata una nuova cartuccia.

1. Installare la cartuccia nella stampante (vedere [Sostituzione della cartuccia di inchiostro a pagina 112](#)).
2. Sul pannello frontale viene segnalato che la cartuccia è vuota e viene quindi avviato il normale processo di rimozione della cartuccia. Premere l'icona **X** per interrompere il processo automatico.
3. Sulla schermata iniziale del pannello frontale, premere **Informazioni sull'inchiostro** per visualizzare la schermata seguente.

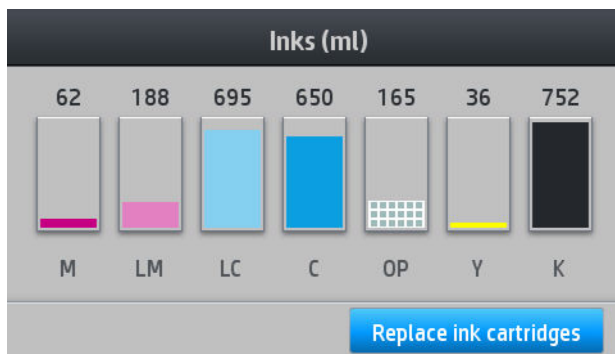

4. Premere una qualsiasi cartuccia per visualizzare ulteriori informazioni.
5. Sul lato destro del pannello frontale, premere la seguente sequenza: **X**, **X**, **?**, **?**. Queste icone non sono illuminate; tuttavia, se si premono, sul pannello frontale viene visualizzata una serie di messaggi di avviso. Per ogni messaggio, premere il tasto **Annulla** per annullare il processo oppure il tasto **OK** per continuare.
6. Se è stato premuto **OK** per tutti i messaggi di avviso, sul pannello frontale verrà visualizzato lo stato delle cartucce di inchiostro, ma la cartuccia verrà mostrata come vuota con un segno di avvertenza accanto.

Impossibile inserire una cartuccia di inchiostro

1. Assicurarsi di utilizzare il tipo corretto di cartuccia (numero modello).
2. Assicurarsi che l'etichetta sulla cartuccia sia dello stesso colore dell'etichetta sull'alloggiamento.
3. Assicurarsi che l'orientamento della cartuccia sia corretto e che la freccia sulla parte frontale della cartuccia di inchiostro sia rivolta verso l'alto.

ATTENZIONE: Non eseguire mai interventi di pulizia all'interno degli alloggiamenti delle cartucce di inchiostro.

Pulizia (ripristino) delle testine di stampa

Una pulizia periodica delle testine di stampa viene eseguita automaticamente se la stampante viene tenuta accesa. Tuttavia, se la qualità di stampa è scadente e non è possibile risolvere il problema in altro modo, è necessario pulire le testine di stampa manualmente. Tale operazione ha lo scopo di fornire inchiostro fresco agli ugelli per prevenire ostruzioni.

Il grafico stampato dello stato delle testine di stampa (vedere [1. Il tracciato dello stato delle testine di stampa a pagina 92](#)), consente di individuare i colori mancanti o difettosi. Pulire le testine di stampa che non funzionano in modo adeguato. In caso di dubbi su quali testine di stampa pulire, pulire tutte le testine.

 **NOTA:** Un numero limitato di ugelli bloccati non avrà probabilmente alcun effetto visibile sulle stampe, dal momento che la stampante è stata progettata per compensare questo problema durante la stampa a più passaggi.

Per pulire le testine di stampa, operazione che spesso ne consente il ripristino a seguito di un problema, sul pannello frontale della stampante premere l'icona , quindi **Impost. qualità immagine > Pulisci testine**, infine selezionare le testine di stampa che si desidera pulire. È possibile pulire tutte le testine di stampa o solo alcune di esse. Selezionare una delle seguenti opzioni:

- Stampa tracciato di prova
- Pulisci tutte
- Pulisci LM-LC
- Pulisci K-C
- Pulisci M-Y
- Pulisci OP

La pulizia di tutte le testine richiede circa cinque minuti. La pulizia di qualunque coppia di testine richiede circa tre minuti.

 **NOTA:** La pulizia di tutte le testine di stampa richiede più inchiostro di quella di una singola coppia.

Allineamento delle testine di stampa

La stampante esegue l'allineamento delle testine di stampa ogniqualvolta vengono sostituite. Se, quando si sostituisce una testina di stampa, nella stampante non è presente alcun supporto di stampa, l'allineamento viene eseguito al successivo caricamento del supporto di stampa.

Inoltre può essere consigliato l'allineamento delle testine di stampa per risolvere un problema relativo alla qualità di stampa.

Allineamento automatico

Accertarsi innanzitutto di caricare nella stampante un rotolo di supporto di stampa bianco opaco. I supporti di carta colorati, le carte canvas lucide e i materiali trasparenti come la carta fine traslucida, la pellicola, il traslucido extra e la carta pergamena non sono adatti per l'allineamento automatico delle testine di stampa; Per questi supporti di stampa, allineare le testine di stampa manualmente (vedere [Allineamento manuale a pagina 118](#)) oppure eseguire innanzitutto l'allineamento automatico su un supporto di stampa supportato, quindi passare al supporto di stampa speciale. Le impostazioni dell'allineamento vengono mantenute da un supporto di stampa all'altro finché non viene eseguito un nuovo allineamento delle testine di stampa.

È possibile allineare l'ottimizzatore HP Latex solo su determinati supporti di stampa, come il vinile autoadesivo. La procedura varia a seconda del supporto di stampa.

Per richiedere l'allineamento della testina di stampa dal pannello frontale (se non viene eseguito automaticamente), premere l'icona , quindi **Impost. qualità immagine > Allinea testine > Allineam. autom. testina**.

Per richiedere l'allineamento della testina di stampa dall'Embedded Web Server, selezionare la scheda **Impostazione**, quindi **Allinea testine > Allineam. autom. testina > Stampa**.

Il processo richiede circa 10 minuti e viene avviato immediatamente se nessuna immagine è in fase di stampa. Se invece è in esecuzione un processo di stampa, l'allineamento verrà eseguito al termine del processo di stampa corrente.

Allineamento manuale

Per richiedere un allineamento manuale della testina di stampa dal pannello frontale, premere l'icona , quindi **Impost. qualità immagine > Allinea testine > Allineamento manuale testina > Motivo allineam. stampa.**

Per richiedere l'allineamento manuale della testina di stampa dall'Embedded Web Server, selezionare la scheda **Impostazione**, quindi **Allinea testine > Allineamento manuale testina > Stampa.**



Vengono stampate 16 righe contrassegnate dalla A alla P. Esaminare la stampa e trascrivere il numero della linea più dritta di ciascuna riga (ad esempio, A:9).

I motivi A e B vengono utilizzati per l'allineamento dell'ottimizzatore HP Latex. Questi motivi saranno visibili solo su determinati supporti di stampa, ad esempio il vinile autoadesivo. Se non è possibile determinare il motivo di allineamento migliore, utilizzare il valore predefinito 10.

Figura 7-1 Dettaglio del motivo A



Figura 7-2 Dettaglio del motivo B



Dopo aver preso nota di ciascuna riga, immettere i corrispondenti valori di correzione nel pannello frontale oppure nell'Embedded Web Server.

Per immettere i valori di correzione dal pannello frontale, premere l'icona , quindi **Impost. qualità immagine > Allinea testine > Allineamento manuale testina > Digitare valori correz..** Immettere ogni valore nella finestra contrassegnata con la stessa lettera del motivo corrispondente.

Per immettere i valori di correzione nell'Embedded Web Server, selezionare la scheda **Impostazione**, quindi **Allineamento testina stampa** > **Allineamento manuale testina**, e infine immettere ogni valore nella finestra contrassegnata con la stessa lettera del motivo corrispondente.

Un messaggio sul pannello frontale consiglia di sostituire o riposizionare una testina di stampa

1. Rimuovere la testina di stampa e assicurarsi che non presenti danni fisici e macchie di inchiostro sui collegamenti elettrici.
2. Se necessario, pulire i collegamenti elettrici tra la testina di stampa e il carrello. Vedere [Pulizia di collegamenti elettrici di una testina di stampa a pagina 126](#).
3. Reinscrivere la testina di stampa nel carrello e verificare il messaggio visualizzato sul pannello frontale.
4. Se il problema persiste, inserire una nuova testina di stampa.

Sostituzione di una testina di stampa



Rimozione di una testina di stampa

1. Sul pannello frontale della stampante, premere l'icona , quindi **Sostituisci testine di stampa**.
2. Il carrello della stampante si sposta nella posizione di rimozione.

⚠ ATTENZIONE: Se il carrello rimane nella posizione di rimozione per più di tre minuti senza che venga inserita o rimossa alcuna testina di stampa, tenderà di tornare nella posizione iniziale a destra.

ATTENZIONE: Quando si maneggiano le testine di stampa, osservare particolari precauzioni in quanto dispositivi sensibili alle scariche elettrostatiche. Evitare di toccare i contatti elettrici, i conduttori e i circuiti.

3. Quando il carrello si arresta, un messaggio sul pannello frontale chiede di aprire la finestra della stampante.

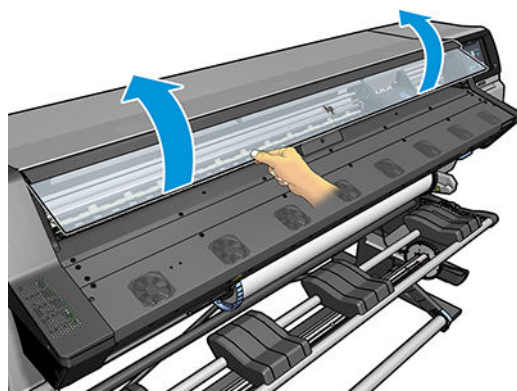

4. Individuare il carrello sul lato destro della stampante.

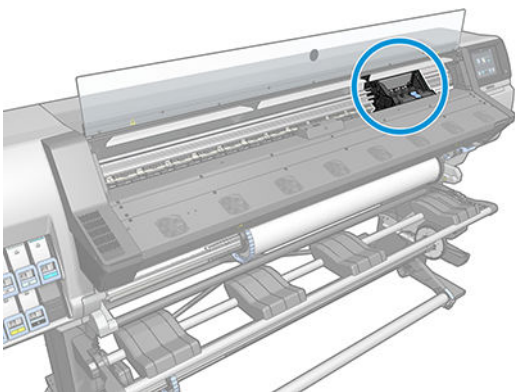

⚠ ATTENZIONE: Non toccare il modulo di essiccazione della stampante in quanto potrebbe essere caldo.

5. Sollevare e sganciare la levetta nella parte superiore del carrello.

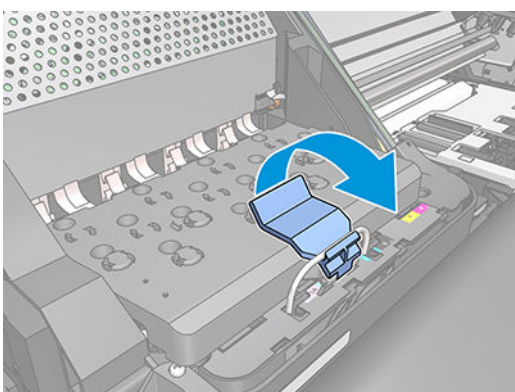

6. Sollevare il coperchio. Accedere alle testine di stampa.

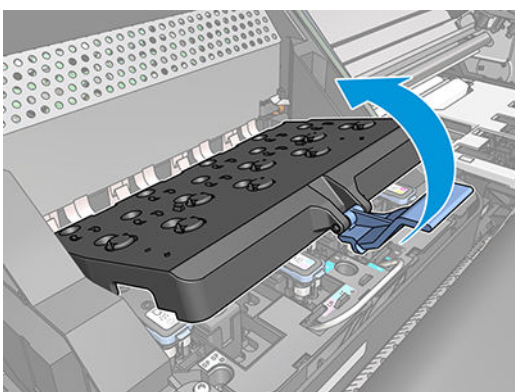

7. Per rimuovere una testina di stampa, sollevare la maniglia blu.

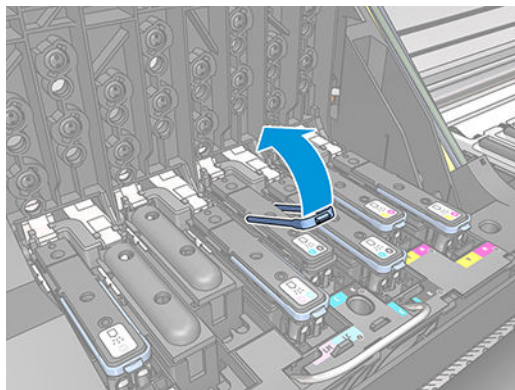

8. Mediante la levetta blu, liberare delicatamente la testina di stampa.

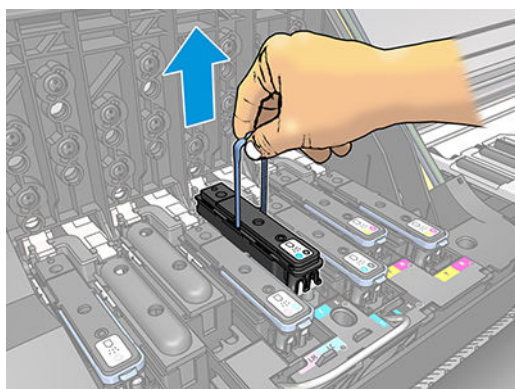

9. Tirare delicatamente la levetta blu verso l'alto fino al completo rilascio dal carrello.

⚠ ATTENZIONE: Non tirare con forza per non danneggiare le testine di stampa.

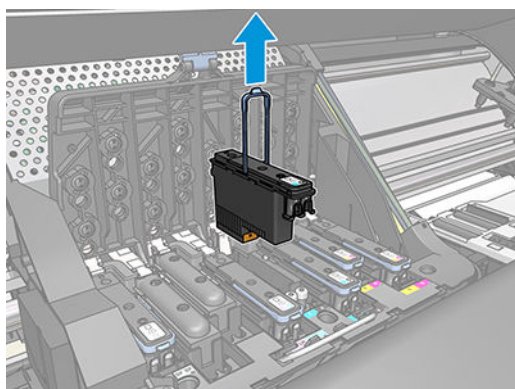

⚠ ATTENZIONE: Se si desidera conservare la vecchia testina per un utilizzo successivo, reinstallare il cappuccio e il tappo. Non installare mai un cappuccio di ottimizzatore chiaro o un tappo bianco su una testina di stampa non specifica dell'ottimizzatore. Le testine dell'ottimizzatore sono dotate di cappucci trasparenti e tappi bianchi, mentre le altre testine di stampa sono dotate di tappi e cappucci arancioni. Installare il cappuccio e il tappo errati può causare danni irreversibili alla testina di stampa.

10. Sul pannello frontale viene identificata la testina di stampa mancante.

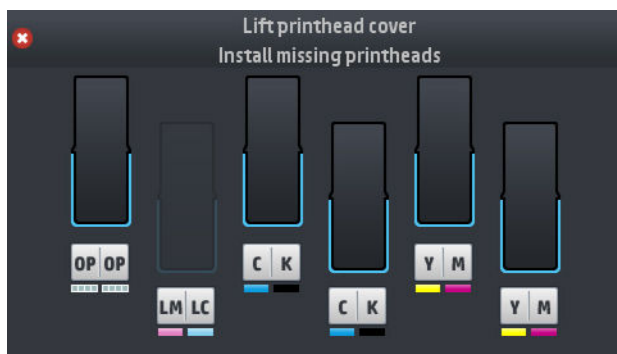

Inserimento di una testina di stampa

1. Se la testina di stampa è nuova, agitarla energicamente prima di rimuovere le protezioni. Tenere la testina in posizione verticale, con le protezioni rivolte verso il basso, e agitarla vigorosamente per circa quindici secondi.

 **NOTA:** Fare attenzione a non urtare la testina contro oggetti nel corso dell'operazione per non danneggiarla.

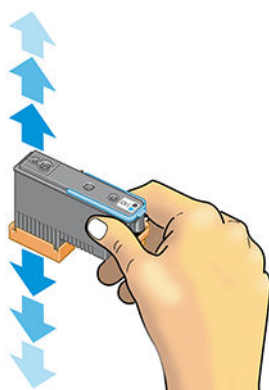

2. Rimuovere le protezioni arancioni tirandole verso il basso.

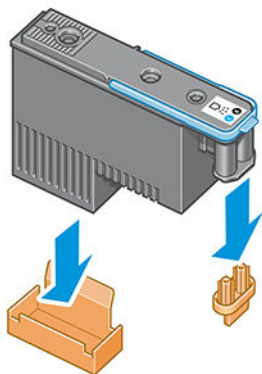

 **NOTA:** I cappucci protettivi dell'ottimizzatore sono bianchi o trasparenti.

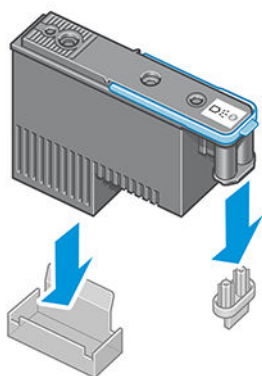

3. La testina di stampa è progettata per evitarne l'accidentale inserimento nell'alloggiamento errato. Verificare che l'etichetta colorata sulla testina di stampa corrisponda all'etichetta colorata dell'alloggiamento del carrello in cui verrà inserita la testina.
4. Inserire la nuova testina di stampa nell'alloggiamento corretto nel carrello.

 **ATTENZIONE:** Inserire la testina delicatamente e in verticale. La testina potrebbe venire danneggiata se dovesse essere inserita troppo velocemente, in maniera obliqua o se dovesse essere girata dopo l'inserimento.

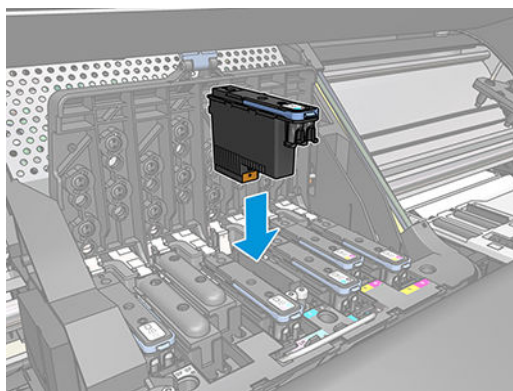

5. Esercitare una pressione nel verso indicato dalla freccia.

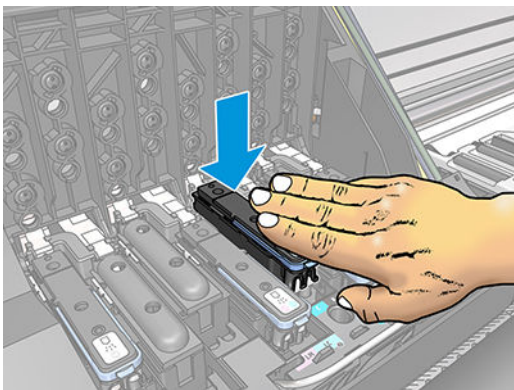

⚠ ATTENZIONE: In caso di resistenza durante l'installazione della nuova testina, è necessario esercitare una pressione leggera, ma costante. Viene emesso un segnale acustico e, sul display del pannello frontale, viene visualizzata la conferma dell'inserimento della testina di stampa.

6. Inserire allo stesso modo le altre testine di stampa, quindi chiudere il coperchio del carrello.

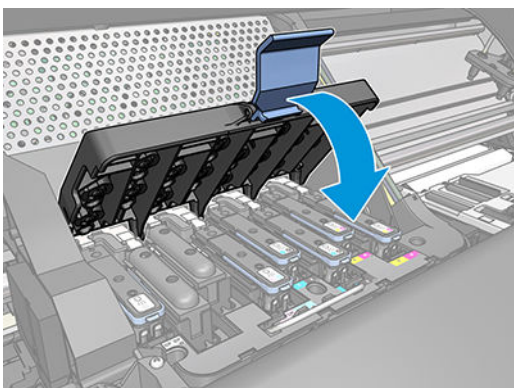

7. Assicurarsi che l'estremità della levetta afferri il gancio di metallo posto sul lato in prossimità del carrello.

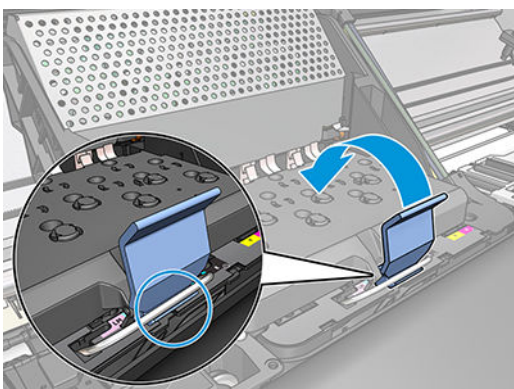

- Sollevare la levetta e rilasciarla sul coperchio del carrello.

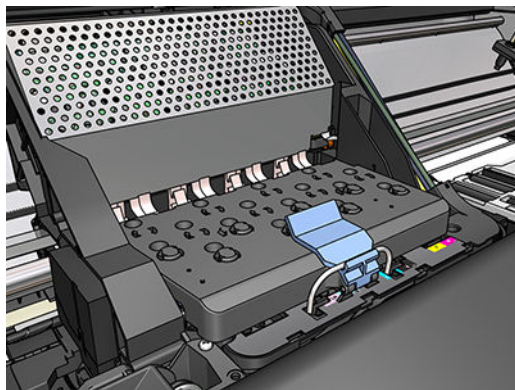

Quando tutte le testine di stampa sono state inserite correttamente e accettate dalla stampante, viene emesso un segnale acustico.

 **NOTA:** Se non viene emesso alcun segnale acustico quando si inserisce la testina e sul pannello frontale viene visualizzato il messaggio **Sostituire**, potrebbe essere necessario riposizionare la testina di stampa.

- Chiudere la finestra della stampante.

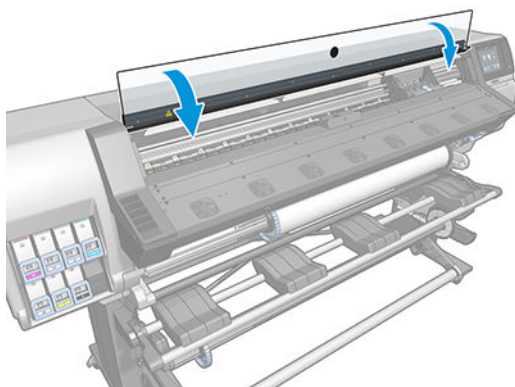

- Sul pannello frontale viene confermato che tutte le testine di stampa sono state inserite correttamente. La stampante avvia il controllo e la preparazione delle testine di stampa. Una volta sostituite tutte le testine di stampa, il processo ordinario predefinito richiede fino a diciotto minuti. Se la stampante rileva un problema durante la preparazione delle testine di stampa, la procedura potrebbe richiedere fino a 30 minuti. Per l'inserimento di una singola testina di stampa, il tempo richiesto può variare fra dieci e venti minuti. Una volta controllate e preparate tutte le testine di stampa, se è stato caricato il supporto di stampa viene eseguita automaticamente la procedura di riallineamento della testina di stampa.

Impossibile inserire una testina di stampa

- Assicurarsi di utilizzare il tipo corretto di testina di stampa (numero modello).
- Assicurarsi di avere rimosso i tappi protettivi arancioni dalla testina di stampa.

 **NOTA:** I cappucci della testina dell'ottimizzatore sono bianchi o trasparenti.

- Assicurarsi che l'etichetta sulla testina sia dello stesso colore dell'etichetta sull'alloggiamento.
- Assicurarsi di avere inserito correttamente la testina (confrontarla con le altre testine).
- Controllare di avere chiuso e bloccato il coperchio delle testine di stampa.

Pulizia di collegamenti elettrici di una testina di stampa

È possibile che la stampante non riconosca una testina di stampa appena installata. Ciò può verificarsi quando l'inchiostro si accumula sui collegamenti elettrici tra la testina di stampa e il carrello della stessa. In questi casi, HP consiglia di pulire i collegamenti elettrici sulla testina. Tuttavia, in assenza di problemi, è consigliabile *non* eseguire questa operazione.

Insieme alla stampante (nel Kit di manutenzione utente) è fornito un tergicarrelli.

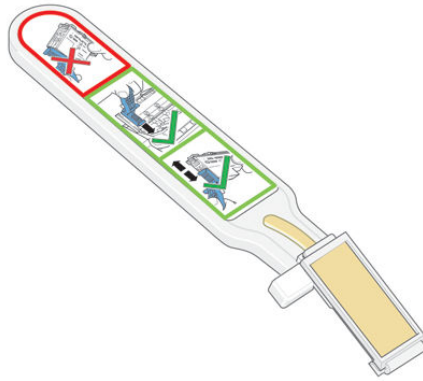

Utilizzare il tergicarrelli per pulire i collegamenti elettrici sia del carrello della testina sia della testina stessa, se sul display del pannello frontale viene visualizzato permanentemente il messaggio **Ricollocare** o **Sostituire** accanto alla testina di stampa.

💡 **SUGGERIMENTO:** Si consiglia di indossare guanti.



1. Rimuovere una spugnetta inumidita nuova dalla relativa custodia.

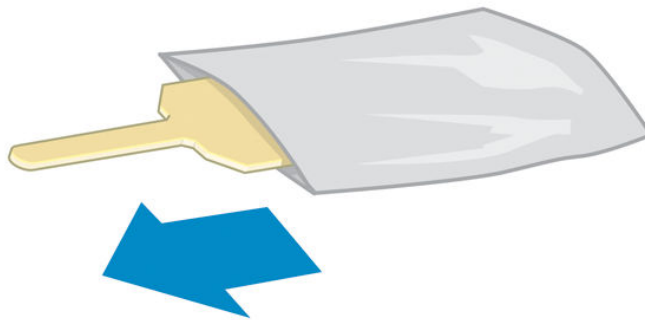

Insieme al tergicarrelli vengono fornite alcune spugnette. Se tutte le spugnette sono già state utilizzate, è possibile ottenerne delle altre chiamando l'assistenza clienti.

2. Aprire il tergicarrelli.

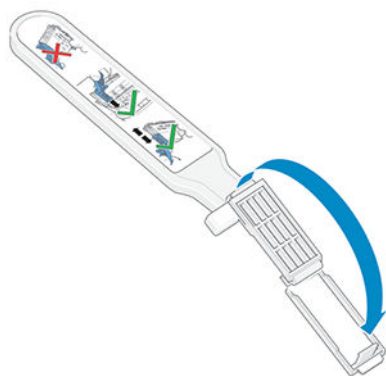

3. Inserire la spugnetta posizionandola sul lato del tergicarrelli con la linguetta più corta nell'alloggiamento.

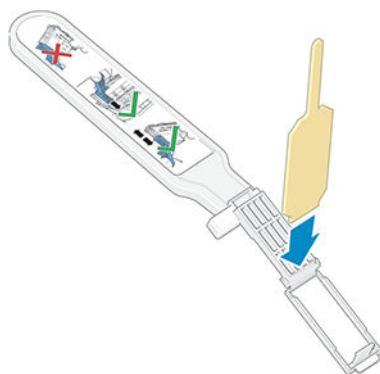

4. Chiudere il tergicarrelli, lasciando la spugnetta inserita.

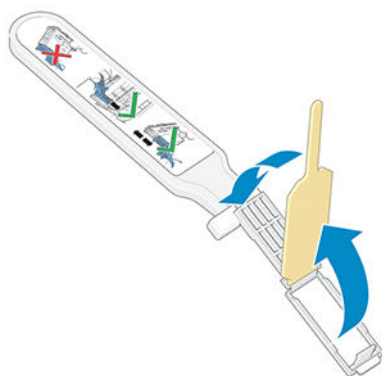

5. Aprire il fermo del carrello delle testine ed estrarre la testina difettosa, come indicato sul pannello frontale. Vedere [Sostituzione di una testina di stampa a pagina 119](#).

6. Inserire il tergicarrelli nell'alloggiamento della testina sul retro. Pulire i contatti elettrici inserendo lo strumento tra i collegamenti elettrici sul lato posteriore dell'alloggiamento e la molla di acciaio, con la spugnetta rivolta verso i contatti. Evitare di raccogliere il deposito di inchiostro eventualmente accumulato sulla superficie inferiore dell'alloggiamento.

⚠ ATTENZIONE: Se il carrello rimane nella parte centrale della stampante per più di 7 minuti, tenderà di tornare nella posizione iniziale a destra.

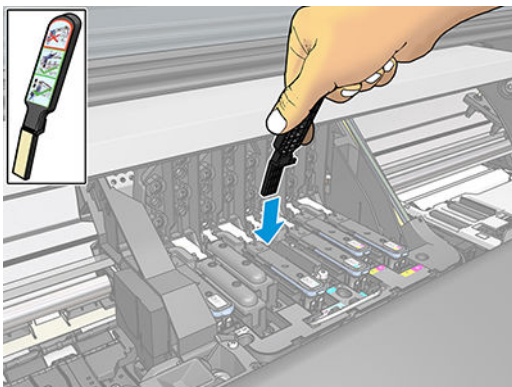

7. Strofinare *leggermente* la spugnetta sui contatti per tutta la profondità del connettore flessibile, inserendo il tergicarrelli fino al limite consentito dal fermo meccanico dello strumento.

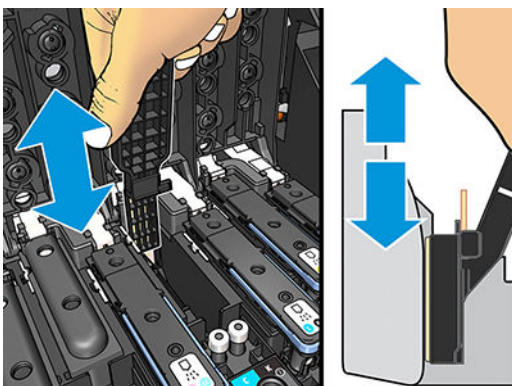

8. Pulire attentamente tutti i contatti, anche quelli nei punti più bassi del connettore.

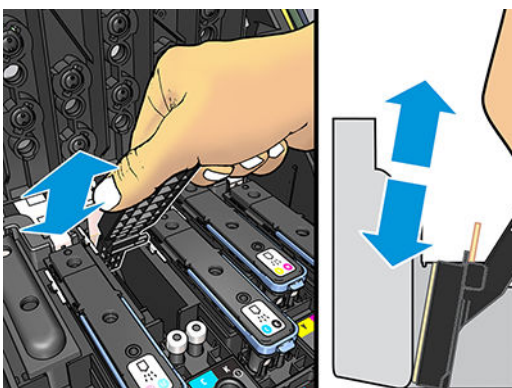

9. Utilizzando la stessa spugnetta, pulire la striscia più bassa dei contatti elettrici sulla testina, a meno che la testina non sia nuova. Non toccare l'insieme superiore dei contatti elettrici.

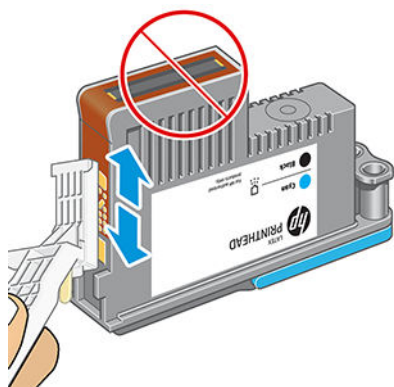

⚠ ATTENZIONE: Evitare il contatto con la superficie della testina contenente gli ugelli perché sono facilmente danneggiabili.

10. Dopo avere atteso brevemente che entrambi i connettori si siano asciugati, riposizionare la testina nel relativo carrello. Vedere [Sostituzione di una testina di stampa a pagina 119](#).
11. Al termine del processo di pulitura, aprire il tergicarrelli tirando la linguetta della spugnetta.

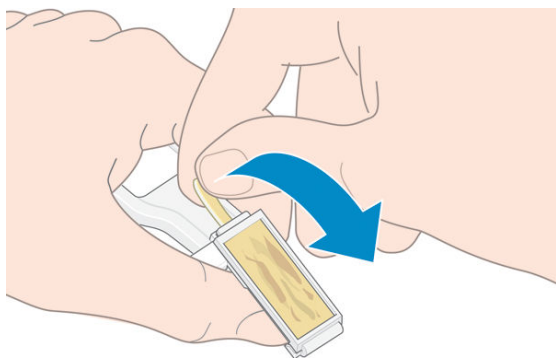

12. Rimuovere la spugnetta sporca dal tergicarrelli.

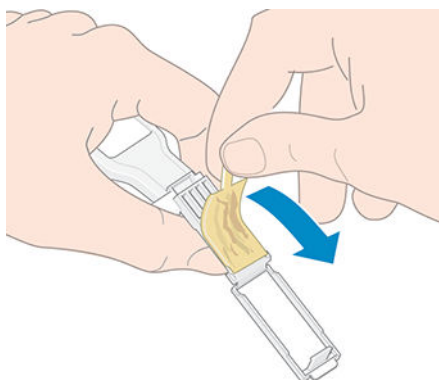

13. Smaltire la spugnetta sporca in modo adeguato per impedire il trasferimento di inchiostro sulle mani e sui vestiti.

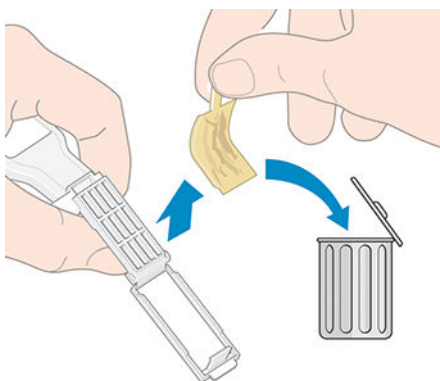

Se sul pannello frontale rimane visualizzato il messaggio **Ricollocare** o **Sostituire**, sostituire la testina di stampa o chiamare l'assistenza clienti.

Sostituzione cartuccia di manutenzione



È necessario sostituire la cartuccia di manutenzione quando richiesto nel pannello frontale.

- 💡 **SUGGERIMENTO:** Se si desidera rimuovere e ispezionare la cartuccia di manutenzione in qualsiasi momento, attenersi alla seguente procedura. Se si rimette la vecchia cartuccia di manutenzione nella stampante dopo averla ispezionata, la procedura termina a quel punto.

1. Sul pannello frontale della stampante, premere l'icona , quindi **Sostituisci kit puliscitistine**.



2. La cartuccia di manutenzione è posizionata in un alloggiamento al di sotto del pannello frontale, sul lato anteriore della stampante. Aprire lo sportello.

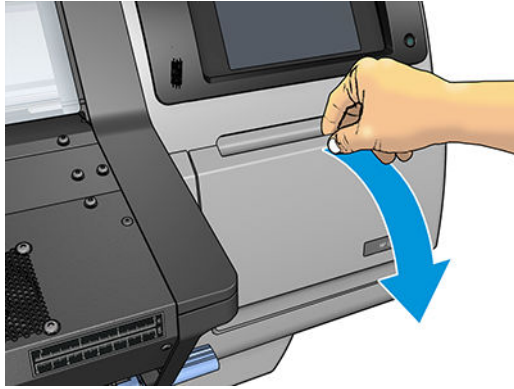

 **IMPORTANTE:** Quando si rimuove una cartuccia di manutenzione, ricordarsi che è piena di inchiostro. Pertanto:

- Indossare guanti.



- Rimuoverla con cura e in orizzontale per evitare schizzi.
- Maneggiare e conservare la cartuccia di manutenzione sostituita sempre in posizione verticale.

 **AVVERTENZA!** Assicurarsi che le ruote della stampante siano bloccate (la leva del freno deve essere abbassata) per evitare che la stampante si sposti.

3. La cartuccia di manutenzione è dotata di una impugnatura sul lato anteriore. Per rimuovere la cartuccia, estrarla semplicemente.

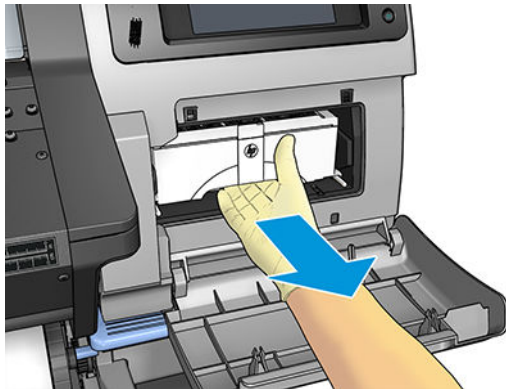

4. Dopo averla estratta parzialmente, tenere ciascun lato con entrambe le mani. È pesante.

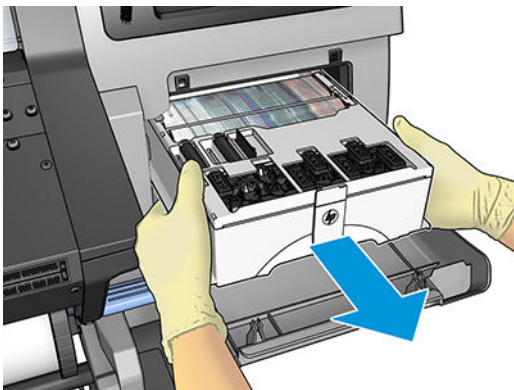

 **IMPORTANTE:** Estrarla in posizione orizzontale per evitare versamenti, poiché è piena di inchiostro.



5. Rimuovere il coperchio di plastica dalla cartuccia di manutenzione.

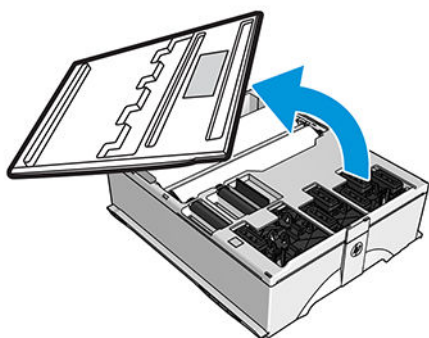

6. Inserire la cartuccia di manutenzione nell'alloggiamento, nella direzione indicata dalla freccia.

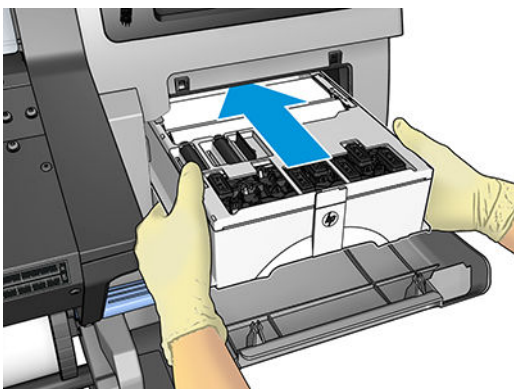

7. Inserire la cartuccia di manutenzione finché non sporge più dall'alloggiamento. Si noterà che è la stessa stampante a prenderla; non esercitare dunque una forza eccessiva.

 **NOTA:** La nuova cartuccia di manutenzione non verrà visualizzata sul pannello frontale fino alla chiusura dello sportello.

8. Chiudere lo sportello dopo avere inserito la cartuccia di manutenzione nella stampante.

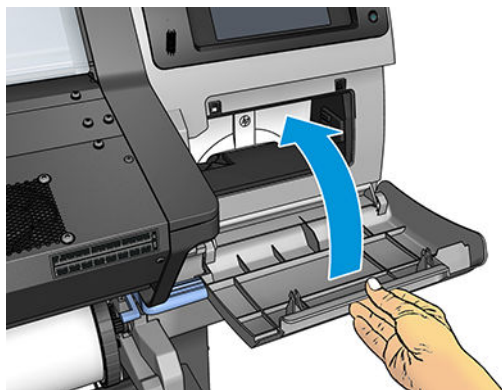

 **NOTA:** Prima di poter riprendere la stampa, è necessario che nella stampante siano installate tutte le cartucce di inchiostro, le testine di stampa e la cartuccia di manutenzione, e che gli sportelli della stampante e della cartuccia di manutenzione siano chiusi.

Inserimento della cartuccia di manutenzione impossibile

Assicurarsi che la cartuccia di manutenzione presenti il numero di modello corretto e sia orientata in modo appropriato.

Pulizia e lubrificazione dell'asta del carrello



 **NOTA:** In alcune circostanze, ad esempio in ambienti con temperature al di sopra delle specifiche operative della stampante (vedere [Specifiche ambientali a pagina 158](#)) o nell'aria dei quali è presente una quantità significativa di polvere, la lubrificazione delle guide del cursore può essere compromessa, influenzando sulle prestazioni della stampante.

1. Dal pannello frontale, premere l'icona , quindi **Manutenzione preventiva** > **Lubrificazione asta carrello**.
2. Aprire la finestra.
3. Pulire l'asta del carrello con un panno di tessuto non garzato inumidito con etanolo al 95%. Assicurarsi di pulire l'intera l'asta, inclusa la parte sotto il coperchio sinistro.

 **NOTA:** L'etanolo al 95% non è fornito nel Kit di manutenzione.

 **ATTENZIONE:** L'etanolo è altamente infiammabile. Osservare le precauzioni di sicurezza del produttore.

ATTENZIONE: Non utilizzare detergenti commerciali o abrasivi.

AVVERTENZA! Evitare le parti mobili. Si consiglia di indossare guanti.



Parte mobile



Indossare guanti

Per ulteriori informazioni sulla sicurezza, vedere [Precauzioni per la sicurezza a pagina 3](#).

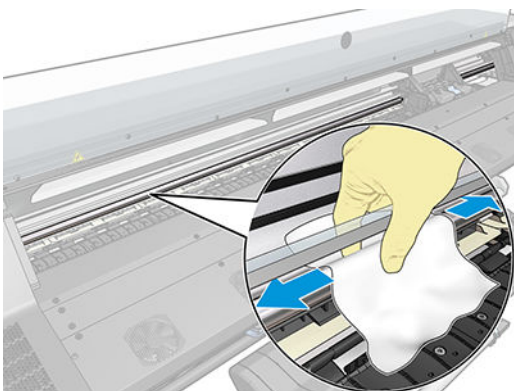

ATTENZIONE: Durante la pulizia, fare attenzione a non danneggiare la striscia encoder in plastica situata nella parte superiore dell'asta.

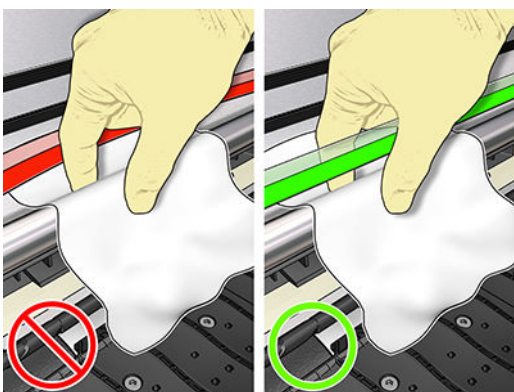

4. Attendere che l'asta sia asciutta, quindi chiudere lo sportello. Il carrello si sposta sul lato sinistro della stampante in modo da consentire l'accesso alla parte dell'asta che si trova sotto il coperchio destro.
5. Aprire lo sportello della stampante.
6. Pulire l'area dell'asta del carrello sotto il coperchio destro come descritto al passaggio 3.
7. Prendere la bottiglietta d'olio nel kit di manutenzione fornito con la stampante (i kit di ricambio sono ordinabili all'occorrenza).

8. Versare un sottile filo di olio a zigzag lungo l'asta.

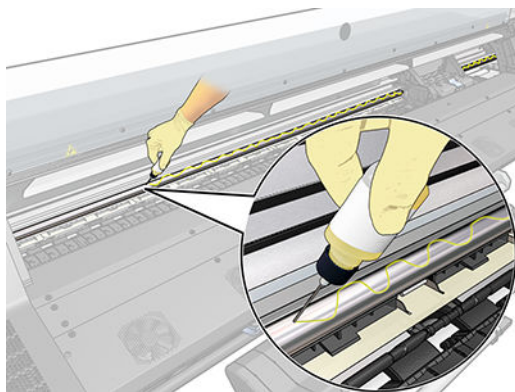

NOTA: Durante la lubrificazione, fare attenzione a non far gocciolare l'olio sulla striscia encoder situata sopra l'asta.

9. Premere **OK** sul pannello frontale.
10. Chiudere la finestra.
11. Il carrello si sposta da un lato all'altro della stampante per distribuire l'olio lungo l'asta.
12. Nel pannello anteriore viene richiesto di confermare che la lubrificazione è stata completata. Premere **OK** per confermare.

Pulizia della striscia dell'encoder



La pulizia della striscia dell'encoder è essenziale per la manutenzione della stampante e può risolvere diversi errori di sistema:

- Gli errori di sistema 86:01 o 87:01 e gli errori relativi al posizionamento errato del gruppo del carrello, ad esempio quando sporge nel lato della stampante.
- Gli errori di sistema 42:10, relativi a problemi di avvio e rientro del carrello sull'asse di scansione.
- Gli errori di sistema 29:01, che è impossibile eliminare anche dopo installazione di nuove cartucce di manutenzione.
- In alcuni casi, la striscia dell'encoder sporca può causare problemi di caricamento del supporto di stampa, in quanto il carrello non riesce a rilevarne correttamente la posizione.

È necessario effettuare una pulizia della striscia dell'encoder quando richiesto dalla stampante. Quando sarà necessario, sul pannello frontale verrà visualizzato il seguente messaggio: **Per il funzionamento ottimale della stampante seguire la procedura di Pulizia della striscia dell'encoder descritta nella Guida dell'utente.**

NOTA: Quando si visualizza messaggio sul pannello frontale, un messaggio di avviso silenzioso viene aggiunto all'interno del registro degli errori di sistema '8:01'. Questa operazione è utile quando si esamina la cronologia del registro degli errori.

Procedura di pulizia

1. Dal pannello frontale, premere l'icona , quindi **Attività di manutenzione preventiva > Pulisci encoder asse di scansione**.
2. Aprire la finestra.
3. Pulire la striscia dell'encoder su entrambi i lati con un panno inumidito con acqua, come indicato nel pannello frontale, quindi premere **Continua** al termine dell'operazione.
4. Chiudere la finestra. Il carrello si sposta verso il lato sinistro della stampante.
5. Nel pannello frontale viene richiesto di riaprire lo sportello e pulire il lato destro della striscia dell'encoder (all'interno della stazione di manutenzione). Al termine dell'operazione, premere **Continua**.
6. Chiudere la finestra. Il carrello ritorna nella sua posizione di pronto nella stazione di manutenzione.

Pulizia della piastra

È necessario pulire la piastra della stampante ogni pochi mesi o quando è necessario.

 **NOTA:** Se si eseguono stampe su supporti di stampa di larghezza superiore dopo averne eseguite su supporti di stampa di larghezza inferiore, il lato destro della piastra potrebbe risultare sporco. Se questa parte della piastra non viene pulita, il retro del supporto di stampa potrebbe sporcarsi.

 **NOTA:** Non stampare su supporti di stampa porosi.

 **NOTA:** Se, quando si esegue la pulizia della piastra, si nota che qualche etichetta manca o è fuori posto, è possibile sostituirla con una etichetta di ricambio fornita nel Kit di manutenzione utente.

 **SUGGERIMENTO:** Si consiglia di indossare guanti.



Attenersi alle istruzioni per la pulitura della piastra.

1. Scaricare tutto il supporto di stampa dalla stampante. Vedere [Rimozione di un rotolo dalla stampante a pagina 56](#).
2. Spegnerla stampante.
3. Aprire lo sportello della stampante.

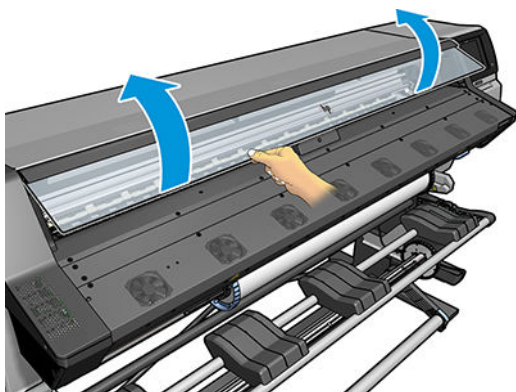

4. Utilizzare un panno assorbente, pulito e privo di pelucchi per rimuovere l'eventuale inchiostro bagnato dalla piastra.
5. Con uno spazzolino asciutto, rimuovere i depositi di inchiostro essiccati.

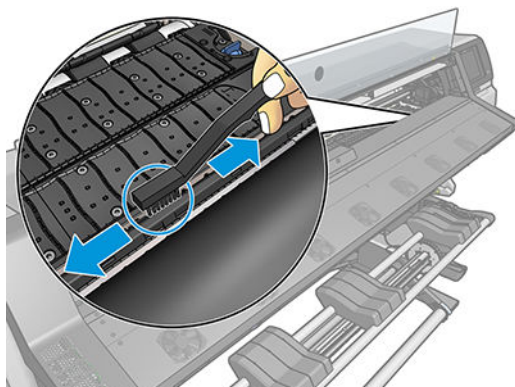

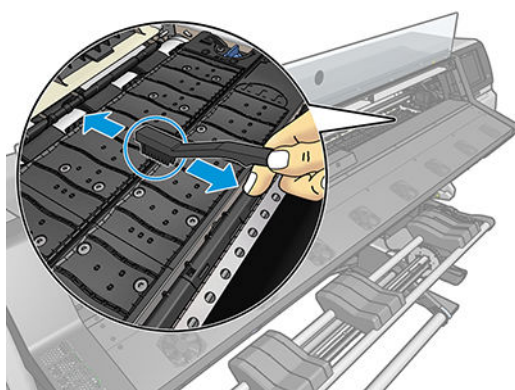

6. Con lo stesso spazzolino asciutto, rimuovere i depositi di inchiostro essiccati dalla superficie della piastra.



7. Inumidire leggermente il panno usato con etanolo al 95% per rimuovere i depositi residui di inchiostro essiccato dalla piastra.

 **NOTA:** Rimuovere i depositi di inchiostro essiccato richiede più tempo.

 **NOTA:** L'etanolo al 95% non è fornito nel Kit di manutenzione utente.

 **ATTENZIONE:** L'etanolo è altamente infiammabile. Osservare le precauzioni di sicurezza del produttore.

ATTENZIONE: Non utilizzare detergenti commerciali o abrasivi. Non inumidire la piastra direttamente per evitare di irrorarla eccessivamente.

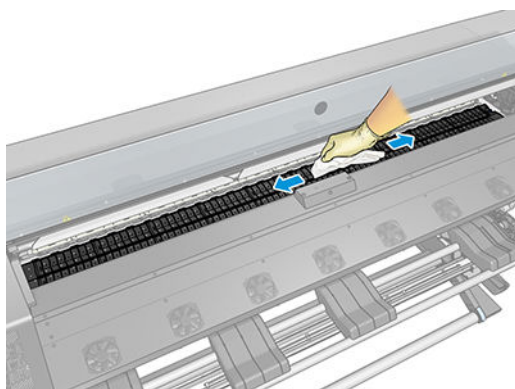

8. Utilizzare il panno inumidito per rimuovere i depositi di inchiostro essiccato residui.

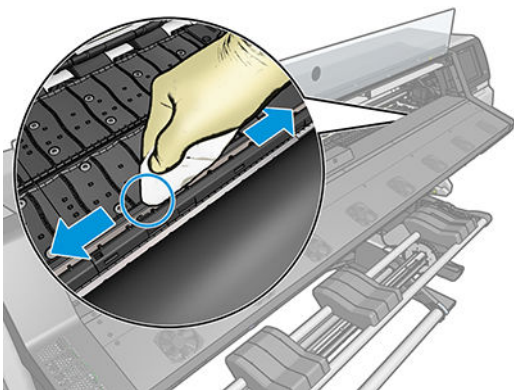

9. Chiudere, quindi rimuovere il contenitore chiuso di etanolo al 95% e il panno dalle vicinanze della stampante.
10. Attendere tre o quattro minuti prima di accendere la stampante e ricaricare il supporto di stampa, in modo che l'etanolo possa evaporare.
11. Con uno spillo del diametro di 1 mm, controllare che i fori di aspirazione non siano ostruiti, soprattutto quelli che vengono coperti dai formati di supporto di stampa più utilizzati.

Pulizia della parte esterna della stampante

Pulire l'esterno e tutti gli altri componenti della stampante manipolati nel corso del normale funzionamento, utilizzando una spugna inumidita o un panno morbido e un detergente delicato liquido non abrasivo.

Può essere presente umidità dovuta a condensa sotto i ventilatori del modulo di essiccazione, che è necessario rimuovere utilizzando un panno asciutto.

AVVERTENZA! Per evitare scosse elettriche, assicurarsi che la stampante sia spenta e scollegata prima di procedere alla pulizia. Evitare che la stampante venga a contatto con acqua.

ATTENZIONE: Non utilizzare prodotti di pulizia abrasivi.

Spostamento o conservazione della stampante

Se è necessario spostare la stampante o conservarla in vista di un periodo di inattività prolungato, prepararla correttamente per evitare possibili danni.

1. Non rimuovere le cartucce di inchiostro, le testine di stampa o la cartuccia di manutenzione.
2. Assicurarsi che non sia caricato alcun supporto di stampa.
3. Assicurarsi che il carrello della testina di stampa sia posizionato nella stazione di manutenzione, ovvero all'estrema destra della stampante.
4. Assicurarsi che sul pannello frontale sia visualizzato il messaggio **Pronto**.
5. Spegnerne l'alimentazione utilizzando il pulsante di alimentazione sul pannello frontale.
6. Spegnerne inoltre l'interruttore di alimentazione sul retro della stampante.
7. Scollegare gli eventuali cavi che collegano la stampante a una rete, un computer o uno scanner.

8. Se si intende capovolgere la stampante o riporla sul fianco, rimuovere innanzitutto la cartuccia di manutenzione (vedere [Sostituzione cartuccia di manutenzione a pagina 130](#)).
9. Per le condizioni di conservazione ambientale corrette, vedere [Specifiche ambientali a pagina 158](#).



NOTA: Se la stampante o le cartucce di inchiostro vengono spostate da un luogo freddo a uno più caldo e umido, l'acqua presente nell'atmosfera può formare una condensa sulle parti della stampante e sulle cartucce e può causare fuoriuscite di inchiostro ed errori della stampante. In questo caso, HP consiglia di attendere almeno 3 ore prima di accendere la stampante o di installare le cartucce di inchiostro, per consentire la completa evaporazione della condensa.

Manutenzione

I componenti della stampante utilizzati costantemente possono usurarsi.

Per evitare l'estrema usura dei componenti, che potrebbe comportare un guasto della stampante, questa tiene traccia di vari parametri quali l'usura del sensore lineare, il numero di cicli effettuati dal carrello lungo l'asse della stampante e la quantità totale di inchiostro utilizzata.

La stampante utilizza questi numeri per valutare la necessità di manutenzione, visualizzando sul pannello frontale uno dei messaggi seguenti:

- **Kit manutenzione 1**
- **Kit manutenzione 2**
- **Kit manutenzione 3**

Questi messaggi indicano che alcuni componenti sono quasi completamente usurati. È possibile continuare a stampare per qualche tempo in base all'uso che si fa della stampante. Tuttavia, HP consiglia vivamente di chiamare il servizio assistenza e accordarsi per un intervento di manutenzione a domicilio. Il tecnico dell'assistenza potrà quindi sostituire presso l'utente le parti usurate, prolungando in tal modo la durata della stampante.

I vantaggi derivanti dalla richiesta di un intervento tecnico nel momento in cui sul pannello frontale vengono visualizzati tali messaggi, sono duplici:

- I componenti della stampante possono essere sostituiti comodamente senza intralciare il flusso lavorativo quotidiano.
- Durante un intervento di manutenzione a domicilio, il tecnico dell'assistenza sostituisce diverse parti contemporaneamente. Ciò elimina la necessità di ulteriori interventi.

8 Aggiornamento del firmware



Le diverse funzioni della stampante sono controllate dal software che risiede nella stampante, noto anche come firmware.

Di tanto in tanto, sono disponibili aggiornamenti del firmware da HP. Tali aggiornamenti ottimizzano le funzionalità della stampante e ne ampliano le funzioni.

Aggiornamento del firmware con l'unità flash USB

Durante l'installazione iniziale della stampante, viene chiesto di aggiornare il firmware. A questo scopo, occorre un'unità flash USB con le seguenti specifiche:

- Compatibile USB 2.0
- 2 GB di capacità
- Preformattata FAT32
- Nessuna crittografia hardware

Aggiornamento del firmware

1. Scaricare l'aggiornamento del firmware da <http://www.hp.com/go/latex115/support/> e memorizzarlo sull'unità flash USB.

 **IMPORTANTE:** L'unità flash USB deve contenere soltanto un file del firmware (.fmw) nella cartella radice e nessun altro file.

2. Spegner la stampante.
3. Collegare l'unità flash USB al relativo connettore sul retro della stampante.
4. Accendere la stampante.
5. Seguire le istruzioni sul pannello di controllo.

È possibile installare i successivi aggiornamenti del firmware seguendo la medesima procedura oppure utilizzando l'Embedded Web Server della stampante.

Aggiornamento del firmware tramite Embedded Web Server

1. Per accedere all'Embedded Web Server da qualsiasi computer, vedere [Verifica dello stato della stampante a pagina 23](#).
2. Nell'Embedded Web Server, selezionare la scheda **Impostazione**, quindi **Aggiornamento firmware** > **Aggiornamento firmware manuale**.
3. Seguire le istruzioni visualizzate per scaricare il file del firmware da <http://www.hp.com/go/latex115/support/> e memorizzarlo sul disco rigido. Quindi, selezionare il file .fmw scaricato e fare clic su **Aggiorna**.

Se il caricamento del firmware nella stampante procede lentamente, è possibile si stia utilizzando un server proxy. In tal caso, provare a ignorare il server proxy e accedere direttamente al server Web incorporato.

- In Internet Explorer per Windows, selezionare **Strumenti** > **Opzioni Internet** > **Connessioni** > **Impostazioni LAN**, quindi selezionare la casella di controllo **Ignora server proxy per indirizzi locali**. In alternativa, per un controllo più preciso, fare clic sul pulsante **Avanzate** e aggiungere l'indirizzo IP della stampante all'elenco di eccezioni per le quali il server proxy non verrà utilizzato.
- In Firefox per Windows, selezionare **Strumenti** > **Opzioni** > **Rete** > **Connessione** > **Impostazioni**, quindi selezionare la casella di controllo **Connessione diretta a Internet**. In alternativa, quando è selezionata la casella di controllo **Configurazione manuale dei proxy**, aggiungere l'indirizzo IP della stampante all'elenco di eccezioni per le quali il server proxy non verrà utilizzato.
- In Firefox per Linux, selezionare **Modifica** > **Preferenze** > **Rete** > **Connessione** > **Impostazioni**, quindi selezionare la casella di controllo **Connessione diretta a Internet**. In alternativa, quando è selezionata la casella di controllo **Configurazione manuale dei proxy**, aggiungere l'indirizzo IP della stampante all'elenco di eccezioni per le quali il server proxy non verrà utilizzato.

Aggiornamenti automatici del firmware

La pratica funzione di aggiornamento automatico del firmware è disponibile sulle stampanti dotate di connessione Internet. La stampante può scaricare la versione del firmware più recente e installarla automaticamente.

Note importanti

- La stampante deve essere collegata a Internet.
- Per impostare l'aggiornamento automatico del firmware, è possibile utilizzare il pannello frontale oppure l'Embedded Web Server (**Impostazione** > **Aggiornamento firmware** > **Impostazioni aggiornamento firmware**).
- Se è stata impostata una password amministratore, verrà richiesta per modificare queste impostazioni.
- Un pacchetto di aggiornamento del firmware può essere molto grande, pertanto si consiglia di prendere in considerazione le eventuali implicazioni che ciò potrebbe avere sulla rete o sulla connessione Internet.
- Il download degli aggiornamenti del firmware avviene in background mentre la stampante può continuare a stampare. La loro installazione, tuttavia, non può essere eseguita in background ed è necessario interrompere le operazioni di stampa.
- Per attivare o per disattivare il controllo o il download automatico, dal pannello frontale premere l'icona , quindi **Aggiornamenti** > **Aggiornamenti firmware**.

9 Accessori



Per ordinare i materiali di consumo e gli accessori, visitare il sito Web <http://www.hp.com/go/latex115/accessories>. Su questo sito è anche disponibile l'elenco aggiornato dei materiali di consumo e degli accessori per la stampante in uso.

Nella parte restante di questo capitolo vengono elencati i materiali di consumo e gli accessori con i relativi numeri di parte disponibili al momento della scrittura del presente documento.

Ordinazione degli inchiostri di ricambio

È possibile ordinare i seguenti inchiostri di ricambio per la stampante.

Tabella 9-1 Cartucce inchiostro

Cartucce	Numero di parte
Cartuccia di inchiostro HP 821 Latex ciano da 400 ml	G0Y86A
Cartuccia di inchiostro HP 821 Latex magenta da 400 ml	G0Y87A
Cartuccia di inchiostro HP 821 Latex giallo da 400 ml	G0Y88A
Cartuccia di inchiostro HP 821 Latex nero da 400 ml	G0Y89A
Cartuccia di inchiostro HP 821 Latex ciano chiaro da 400 ml	G0Y90A
Cartuccia di inchiostro HP 821 Latex magenta chiaro da 400 ml	G0Y91A
Cartuccia di inchiostro HP 821 Latex ottimizzatore da 400 ml	G0Y92A

Tabella 9-2 Testine di stampa

Testina di stampa	Numero di parte
Testina di stampa HP 831 Latex ciano/nero	CZ677A
Testina di stampa HP 831 Latex giallo/magenta	CZ678A
Testina di stampa HP 831 Latex magenta chiaro/ciano chiaro	CZ679A
Testina di stampa HP 831 Latex ottimizzatore	CZ680A

Tabella 9-3 Altri materiali di consumo

Kit	Numero di parte
Cartuccia di manutenzione HP Latex 831	CZ681A

Ordinazione degli accessori

È possibile ordinare i seguenti accessori per la stampante.

 **SUGGERIMENTO:** I mandrini di ricambio facilitano il passaggio tra diversi tipi di supporto di stampa.

Tabella 9-4 Accessori

Nome	Numero di parte
Mandrino da 2 pollici per stampante HP Latex da 54 pollici	F0M55A
Rullo di tensione HP Latex da 54 pollici	W5A60A
Kit di manutenzione HP Latex 100/300/500	F0M59A

10 Risoluzione di altri problemi

- [Impossibile ottenere un indirizzo IP](#)
- [Accesso impossibile a Embedded Web Server](#)
- [La stampante non stampa](#)
- [Il programma software rallenta o si interrompe durante la creazione del processo di stampa](#)
- [La stampante è lenta](#)
- [Errori di comunicazione fra computer e stampante](#)
- [Impossibile connettersi a servizi, quali aggiornamento del firmware, ricerca online o Accordo di condivisione dei dati della stampante](#)
- [Codici di errore sul pannello frontale](#)



Impossibile ottenere un indirizzo IP

Se la rete non è dotata di server DHCP, la stampante non può recuperare automaticamente un indirizzo IP. In tal caso, è necessario impostare manualmente l'indirizzo IP della stampante, come segue:

1. Dal pannello frontale, premere l'icona , quindi **Impostazione > Connettività di rete > Ethernet Gigabit > Modifica configurazione > TCP/ IP > Impostazioni IPV4 > Metodo config > Manuale**.
2. Dal menu Impostazioni IPV4, selezionare **Impostazioni manuali > Indirizzo IP**.
3. Immettere l'indirizzo IP che si desidera utilizzare, quindi premere il tasto **OK** al termine.

Accesso impossibile a Embedded Web Server

Se non si è ancora provveduto a farlo, vedere le istruzioni nella sezione [Accesso all'Embedded Web Server a pagina 20](#).

1. Dal pannello frontale, premere l'icona , quindi **Connettività > Connettività di rete > Avanzate > Consenti EWS > Attiva**.
2. Premere l'icona , quindi **Connettività > Informazioni sulla rete**.
3. Dovrebbe venire visualizzato: **Interfaccia IP attivata: Sì**. In caso contrario, potrebbe essere necessario utilizzare una connessione diversa.

Se non è ancora possibile accedere all'Embedded Web Server, spegnere la stampante utilizzando il pulsante di alimentazione sul pannello frontale e riaccenderla.

Se mentre si tenta di accedere all'Embedded Web Server, l'operazione risulta molto rallentata, il problema potrebbe dipendere dall'utilizzo di un server proxy. Provare a ignorare il server proxy e accedere direttamente all'Embedded Web Server.

- In Internet Explorer 6 per Windows selezionare **Strumenti > Opzioni Internet > Connessioni > Impostazioni LAN**, quindi selezionare la casella di controllo **Ignora server proxy per indirizzi locali**. In alternativa, per un controllo più preciso, fare clic sul pulsante **Avanzate** e aggiungere l'indirizzo IP della stampante all'elenco di eccezioni per le quali il server proxy non verrà utilizzato.
- In Firefox 3.0 per Windows, selezionare **Strumenti > Opzioni > Rete > Connessione > Impostazioni**, quindi selezionare la casella di controllo **Connessione diretta a Internet**. In alternativa, quando è selezionata la casella di controllo **Configurazione manuale dei proxy**, aggiungere l'indirizzo IP della stampante all'elenco di eccezioni per le quali il server proxy non verrà utilizzato.
- In Firefox 2.0 per Linux, selezionare **Modifica > Preferenze > Rete > Connessione > Impostazioni**, quindi selezionare la casella di controllo **Connessione diretta a Internet**. In alternativa, quando è selezionata la casella di controllo **Configurazione manuale dei proxy**, aggiungere l'indirizzo IP della stampante all'elenco di eccezioni per le quali il server proxy non verrà utilizzato.

La stampante non stampa

Di seguito sono riportati alcuni dei possibili motivi per cui un file inviato dal computer non viene stampato come previsto.

- Potrebbe essersi verificato un problema di alimentazione elettrica. Se la stampante non funziona e il pannello frontale non risponde, assicurarsi che l'interruttore di alimentazione sul retro sia acceso, che il cavo di alimentazione sia collegato correttamente e che la presa elettrica sia funzionante.
- Si potrebbe trattare di insoliti fenomeni elettromagnetici, ad esempio forti campi elettromagnetici o disturbi elettrici gravi che possono causare comportamenti anomali della stampante o anche l'interruzione del funzionamento. Spegnerla stampante utilizzando il pulsante di alimentazione sul pannello frontale, attendere fino al ritorno alla normalità dell'ambiente elettromagnetico, quindi accendere di nuovo la stampante. Se il problema persiste, chiamare l'assistenza clienti.
- Il cavo di rete è scollegato, oppure si stanno riscontrando problemi nell'impostazione di comunicazione. Vedere [Errori di comunicazione fra computer e stampante a pagina 147](#), oppure contattare il reparto IT o il fornitore del sistema di comunicazioni.
- Potrebbe verificarsi uno dei seguenti scenari:
 - Il nome del supporto di stampa visualizzato sul pannello frontale non corrisponde a quello del supporto caricato nella stampante.
 - La larghezza del rotolo definita nel RIP per il processo di stampa non corrisponde alla larghezza del rotolo definita nella stampante.
 - Il rotolo attualmente caricato non contiene una quantità di supporto di stampa sufficiente per eseguire l'intera stampa.

In tali scenari, è probabile che un processo venga stampato mentre un altro rimane nella coda di stampa. Per risolvere il problema, rimuovere il rotolo esistente dalla stampante e caricarne uno nuovo, seguendo le istruzioni visualizzate sul pannello frontale.

Il programma software rallenta o si interrompe durante la creazione del processo di stampa

Potrebbe essere necessaria una quantità elevata di dati per generare un processo di stampa con formato grande di alta qualità. Ciò potrebbe causare il rallentamento significativo o l'arresto del software. La riduzione della risoluzione di stampa potrebbe contribuire ad evitare questo problema; tuttavia, riducendo la risoluzione di stampa si riduce la qualità. Vedere la documentazione del software.

La stampante è lenta

Tra le possibili spiegazioni:

- Se si richiede la qualità di stampa più elevata possibile nel RIP, l'operazione risulterà relativamente lenta a confronto della stampa in qualità bozza.
- Assicurarsi che il supporto di stampa caricato nella stampante appartenga al gruppo di supporti visualizzato sul pannello frontale.
- La stampante è connessa a una rete? Assicurarsi che tutti i componenti utilizzati nella rete (schede di interfaccia di rete, hub, router, switch e cavi) supportino Ethernet Gigabit. Il traffico di rete è molto intenso per la presenza di altre periferiche?

- Le testine di stampa sono in buone condizioni? Il tempo necessario per la stampa tende ad aumentare quando una testina di stampa richiede un intervento di pulizia. Verificare lo stato delle testine di stampa sul pannello frontale o tramite Embedded Web Server. Pulire o sostituire le testine di stampa, se necessario.
- L'immagine contiene riempimenti neri a elevata densità? Ciò può fare aumentare il tempo di stampa.

Vedere anche [Stati della stampante a pagina 17](#).

Errori di comunicazione fra computer e stampante

Di seguito sono riportati alcuni sintomi.

- Sul pannello frontale non viene visualizzato il messaggio **Ricezione in corso** quando viene inviata un'immagine alla stampante.
- Quando si tenta di stampare, nel RIP viene visualizzato un messaggio di errore, ad esempio 61:09 o 63:05. Vedere [Codici di errore sul pannello frontale a pagina 148](#).
- Il RIP si blocca durante il trasferimento dei dati.

Per risolvere un problema di comunicazione:

- Assicurarsi di aver selezionato la stampante corretta nel RIP.
- Ricordarsi che le immagini di grandi dimensioni richiedono più tempo per essere ricevute, elaborate e stampate.
- Se la stampante è collegata al RIP tramite dispositivi intermedi di altro tipo, ad esempio commutatori, buffer, adattatori o convertitori del cavo, rimuovere il dispositivo intermedio e provare a collegarlo direttamente al computer.
- Provare un altro cavo di interfaccia.
- Provare a cambiare il timeout I/O, che specifica la durata di apertura di una connessione inattiva quando la stampante è in attesa di un computer remoto. Il valore predefinito è 270 secondi. Per modificare il timeout I/O, accedere all'Embedded Web Server e selezionare la scheda **Connessione in rete**, quindi la scheda **Avanzate**.

Impossibile connettersi a servizi, quali aggiornamento del firmware, ricerca online o Accordo di condivisione dei dati della stampante

Quando si riscontrano problemi di connessione della stampante a Internet, viene avviata automaticamente la procedura guidata per le stampanti connesse al Web. La procedura può essere anche avviata manualmente in qualsiasi momento.

- Dal pannello frontale: premere l'icona , quindi **Connettività** > **Connettività guidata**.
- Dal pannello frontale: premere l'icona , quindi **Stampe interne** > **Servizio informazioni stampa** > **Stampare config. conness**. In questo caso, i risultati vengono stampati.

 **NOTA:** I risultati stampati sono dell'ultima esecuzione della procedura guidata di connettività, pertanto, per ottenerli, è necessario averla già eseguita.

La procedura di connettività guidata esegue una serie di test in modo automatico. È possibile anche scegliere di eseguire test specifici. Dal pannello frontale, premere l'icona , quindi **Connettività > Diagnostica e risoluzione dei problemi**. Sono disponibili le opzioni indicate di seguito:

- **Tutti i test**
- **Test connettività rete:** consente di controllare la connessione della stampante alla rete LAN.
- **Test connettività Internet:** consente di controllare la connessione della stampante a Internet.
- **Test aggiornamento firmware:** controlla il collegamento della stampante ai server di aggiornamento del firmware HP.
- **Test server e-mail:** controlla la connessione della stampante al server di posta elettronica configurato.
- **Accordo di condivisione dei dati della stampante** controlla la connessione della stampante al programma ACDS.
- **Impostazioni di configurazione dello strumento Esplora HP Prodotti:** controlla l'accesso alla libreria delle impostazioni predefinite del supporto online.

In alternativa, questi test possono essere lanciati da Embedded Web Server: selezionare **Assistenza > Risoluzione problemi connettività**.

Se un test non riesce, la stampante fornisce una descrizione del problema e la relativa soluzione consigliata.

Codici di errore sul pannello frontale

In alcune circostanze, sul pannello frontale viene visualizzato un codice di errore numerico. Per risolverlo, seguire il suggerimento riportato nella colonna Soluzione consigliata. Se la soluzione consigliata non risolve il problema, rivolgersi all'assistenza tecnica. Vedere [Per ulteriori informazioni a pagina 36](#).

Se sul pannello frontale viene visualizzato un codice di errore *non* incluso nell'elenco, spegnere e riaccendere la stampante. Se il problema persiste, contattare l'assistenza clienti.

Codice di errore	Soluzione consigliata
03.21:01	Sottotensione PSU rilevata. <ol style="list-style-type: none">1. Spegnere la stampante e scollegare entrambi i cavi di alimentazione.2. Controllare che i cavi di alimentazione non presentino danni visibili.3. Assicurarsi che la tensione di input sia conforme alle specifiche tecniche (180–264 V CA).4. Collegare entrambi i cavi di alimentazione e assicurarsi che siano inseriti completamente.5. Accendere la stampante.
03.22:01	Sovratensione PSU rilevata. <ol style="list-style-type: none">1. Spegnere la stampante e scollegare entrambi i cavi di alimentazione.2. Controllare che i cavi di alimentazione non presentino danni visibili.3. Assicurarsi che la tensione di input sia conforme alle specifiche tecniche (180–264 V CA).4. Collegare entrambi i cavi di alimentazione e assicurarsi che siano inseriti completamente.5. Accendere la stampante.

Codice di errore	Soluzione consigliata
14.72:01	<p>Nessuna tensione rilevata.</p> <ol style="list-style-type: none"> 1. Spegnerne la stampante e scollegare entrambi i cavi di alimentazione. 2. Controllare che i cavi di alimentazione non presentino danni visibili. 3. Assicurarsi che la tensione di input sia conforme alle specifiche tecniche (180–264 V CA). 4. Collegare entrambi i cavi di alimentazione e assicurarsi che siano inseriti completamente. 5. Accendere la stampante.
14.73:01	<p>Tensione rilevata molto bassa.</p> <ol style="list-style-type: none"> 1. Spegnerne la stampante e scollegare entrambi i cavi di alimentazione. 2. Controllare che i cavi di alimentazione non presentino danni visibili. 3. Assicurarsi che la tensione di input sia conforme alle specifiche tecniche (180–264 V CA). 4. Collegare entrambi i cavi di alimentazione e assicurarsi che siano inseriti completamente. 5. Accendere la stampante.
14.74:01	<p>Tensione rilevata bassa.</p> <ol style="list-style-type: none"> 1. Spegnerne la stampante e scollegare entrambi i cavi di alimentazione. 2. Controllare che i cavi di alimentazione non presentino danni visibili. 3. Assicurarsi che la tensione di input sia conforme alle specifiche tecniche (180–264 V CA). 4. Collegare entrambi i cavi di alimentazione e assicurarsi che siano inseriti completamente. 5. Accendere la stampante.
14.75:01	<p>Tensione rilevata eccessiva.</p> <ol style="list-style-type: none"> 1. Spegnerne la stampante e scollegare entrambi i cavi di alimentazione. 2. Controllare che i cavi di alimentazione non presentino danni visibili. 3. Assicurarsi che la tensione di input sia conforme alle specifiche tecniche (180–264 V CA). 4. Collegare entrambi i cavi di alimentazione e assicurarsi che siano inseriti completamente. 5. Accendere la stampante.
14.87:10	<p>Sovratemperatura del regolatore della potenza di essiccazione rilevata.</p> <ol style="list-style-type: none"> 1. Spegnerne la stampante. 2. Controllare che la temperatura ambientale sia conforme alle specifiche della stampante (15–35°C). 3. Verificare che i pannelli elettronici nella parte posteriore della stampante siano adeguatamente ventilati. 4. Accendere la stampante.

Codice di errore	Soluzione consigliata
16.01:00	<p>La stampante non è in grado di eseguire il riscaldamento entro un limite di tempo preimpostato.</p> <ol style="list-style-type: none"> 1. Spegnerla stampante e scollegare entrambi i cavi di alimentazione. 2. Controllare che i cavi di alimentazione non presentino danni visibili. 3. Assicurarsi che la tensione di input sia conforme alle specifiche tecniche (180–264 V CA). 4. Se la tensione è bassa, può essere utile ridurre la temperatura di essiccazione. 5. Collegare entrambi i cavi di alimentazione e assicurarsi che siano inseriti completamente. 6. Controllare che la temperatura ambientale sia conforme alle specifiche della stampante (15–35°C). 7. Verificare che i pannelli elettronici nella parte posteriore della stampante siano adeguatamente ventilati. 8. Accendere la stampante.
16.02:00	<p>La stampante non è in grado di eseguire il raffreddamento entro un limite di tempo preimpostato.</p> <ol style="list-style-type: none"> 1. Controllare che tutte le ventole di raffreddamento siano funzionanti e non ostruite durante la stampa. 2. Spegnerla stampante. 3. Controllare che la temperatura ambientale sia conforme alle specifiche della stampante (15–35°C). 4. Verificare che i pannelli elettronici nella parte posteriore della stampante siano adeguatamente ventilati. 5. Accendere la stampante.
16.03:00	<p>Calore eccessivo nella stampante.</p> <ol style="list-style-type: none"> 1. Controllare che la temperatura ambientale sia conforme alle specifiche della stampante (15–35°C). 2. Ridurre la temperatura di essiccazione e/o aumentare il numero di passaggi. 3. Controllare che tutte le ventole di raffreddamento non siano ostruite.
16.04:00	<p>Calore insufficiente nella stampante. Controllare che la temperatura ambientale sia conforme alle specifiche della stampante (15–35°C).</p>
16.11:10	<p>Misurazione del sensore della temperatura di essiccazione fuori dall'intervallo consentito (sensore di temperatura 1 non funzionante o non connesso).</p> <ol style="list-style-type: none"> 1. Spegnerla stampante. 2. Controllare che la temperatura ambientale sia conforme alle specifiche della stampante (15–35°C). 3. Verificare che i pannelli elettronici nella parte posteriore della stampante siano adeguatamente ventilati. 4. Accendere la stampante.

Codice di errore	Soluzione consigliata
16.12:10	<p>Misurazione del sensore della temperatura di essiccazione fuori dall'intervallo consentito (sensore di temperatura 2 non funzionante o non connesso).</p> <ol style="list-style-type: none"> 1. Spegnerne la stampante. 2. Controllare che la temperatura ambientale sia conforme alle specifiche della stampante (15–35°C). 3. Verificare che i pannelli elettronici nella parte posteriore della stampante siano adeguatamente ventilati. 4. Accendere la stampante.
16.13:10	<p>Misurazione del sensore della temperatura di essiccazione fuori dall'intervallo consentito (sensore di temperatura 3 non funzionante o non connesso).</p> <ol style="list-style-type: none"> 1. Spegnerne la stampante. 2. Controllare che la temperatura ambientale sia conforme alle specifiche della stampante (15–35°C). 3. Verificare che i pannelli elettronici nella parte posteriore della stampante siano adeguatamente ventilati. 4. Accendere la stampante.
16.14:10	<p>Misurazione del sensore della temperatura di essiccazione fuori dall'intervallo consentito (sensore di temperatura 4 non funzionante o non connesso).</p> <ol style="list-style-type: none"> 1. Spegnerne la stampante. 2. Controllare che la temperatura ambientale sia conforme alle specifiche della stampante (15–35°C). 3. Verificare che i pannelli elettronici nella parte posteriore della stampante siano adeguatamente ventilati. 4. Accendere la stampante.
16.84:03, 16.85:03	<p>Reostato lama d'aria fuori intervallo. Controllare che le ventole della lama d'aria (nella parte anteriore del modulo di essiccazione) funzionino e siano sbloccate.</p>
21:13	<p>Impossibile spostare la cartuccia di manutenzione lungo tutto il relativo percorso.</p> <ol style="list-style-type: none"> 1. Spegnerne la stampante. 2. Quando la stampante è spenta, rimuovere manualmente la cartuccia di pulizia delle testine di stampa. 3. Assicurarsi che il percorso della cartuccia di pulizia delle testine di stampa sia privo di ostruzioni. Rimuovere eventuali ostacoli visibili (carta, componenti in plastica e così via) che limitano il movimento. 4. Reinstallare la cartuccia di pulizia delle testine di stampa. 5. Accendere la stampante. 6. Se l'errore persiste, sostituire la cartuccia di manutenzione.
21.2:10	<p>Errore cartuccia di manutenzione.</p> <ol style="list-style-type: none"> 1. Spegnerne la stampante. 2. Rimuovere e reinserire la cartuccia di manutenzione. 3. Accendere la stampante. 4. Se l'errore persiste, sostituire la cartuccia di manutenzione.

Codice di errore	Soluzione consigliata
21.5:03	<p>La parte che fa avanzare il rotolo di pulizia della cartuccia di pulizia delle testine di stampa è bloccata.</p> <ol style="list-style-type: none"> 1. Spegnerne la stampante. 2. Rimuovere e reinserire la cartuccia di manutenzione. 3. Accendere la stampante. 4. Se l'errore persiste, sostituire la cartuccia di manutenzione.
25.n:10 (n = numero della cartuccia di inchiostro)	È stato rilevato un possibile errore nel sensore di pressione della cartuccia di inchiostro. Il livello di inchiostro riportato potrebbe non essere accurato. Se possibile, chiamare l'assistenza clienti.
27.1:00	Sono stati rilevati diversi ugelli bloccati nell'ottimizzatore delle testine di stampa. Se la qualità di stampa non è accettabile, pulire o sostituire la testina di stampa.
27.n:01 (n = numero dell'alloggiamento della testina di stampa)	È stato rilevato un numero elevato di ugelli bloccati in uno o più testine di stampa. La calibrazione può non essere riuscita a causa delle basse prestazioni delle testine di stampa. Pulire tutte le testine di stampa e controllarne lo stato.
29:00	La cartuccia di manutenzione (numero parte CZ681A) è quasi piena. Deve essere sostituita a breve.
29:01	<p>La cartuccia di manutenzione non è inserita correttamente.</p> <ol style="list-style-type: none"> 1. Aprire lo sportello della cartuccia di manutenzione nella parte destra della stampante. 2. Accertarsi che la cartuccia di manutenzione sia inserita correttamente, quindi chiudere lo sportello. 3. Se l'errore persiste, sostituire la cartuccia di manutenzione.
29.1:01	Impossibile monitorare lo stato della cartuccia di manutenzione. Controllare visivamente che la cartuccia di manutenzione abbia un motivo di stato corretto.
29.2:00	Impossibile far avanzare il rotolo di pulizia delle testine di stampa. Sostituire la cartuccia di manutenzione.
32:01	Il rullo di tensione è scollegato. Se si desidera utilizzare il rullo di tensione, spegnere la stampante e assicurarsi che tutti i cavi del rullo di tensione siano collegati (cavi dei sensori, cavo della stampante). Se non si desidera utilizzarlo, può essere necessario scaricare manualmente il supporto di stampa dal rullo di tensione. Tagliare innanzitutto il supporto di stampa.
32:01.1, 32:01.2	<p>Questo errore si verifica quando la barra di tensione rimane in una delle sue posizioni di attivazione del sensore per oltre 8 secondi. Le cause più probabili di questo errore sono le seguenti:</p> <ul style="list-style-type: none"> • L'interruttore di direzione dell'avvolgimento sul motore del rullo di tensione è attivato, ma il supporto di stampa non è stato ancora fissato al rullo di tensione. • È stata selezionata la direzione di avvolgimento del rullo di tensione errata. • Qualcosa blocca il movimento della barra di tensione. • Il supporto di stampa non segue il percorso corretto lungo la barra di tensione e la barra di deviazione.
32:02	Questo errore si verifica durante l'inizializzazione della stampante per segnalare che il rullo di tensione si è scollegato mentre la stampante era spenta. Si verifica anche se si cerca di attivare il rullo di tensione quando non è collegato alla stampante. Collegare il rullo di tensione alla stampante e premere OK per continuare.

Codice di errore	Soluzione consigliata
41:03	<p>Limite di corrente elettrica nel motore della carta.</p> <ol style="list-style-type: none"> 1. Spegnerne la stampante. 2. Aprire lo sportello della stampante e assicurarsi che non vi siano ostacoli visibili in grado di limitare l'avanzamento del supporto di stampa. Se all'interno del percorso del supporto di stampa è presente una massa con arricciature, sollevare la leva delle guide del supporto di stampa e rimuovere l'ostruzione. Rimuovere con cautela quanto più supporto di stampa inceppato possibile dalla parte superiore della stampante. Tagliare il supporto di stampa, se necessario. Vedere anche Il supporto di stampa si è inceppato a pagina 68. <p>ATTENZIONE: Cercare di evitare di estrarre il supporto di stampa dal percorso di alimentazione, per non invertire la direzione normale del movimento e causare eventuali danni ai componenti della stampante.</p> <ol style="list-style-type: none"> 3. Accendere la stampante.
42:03	<p>Limite di corrente elettrica del motore dell'asse di scansione.</p> <ol style="list-style-type: none"> 1. Spegnerne la stampante. 2. Aprire lo sportello della stampante e assicurarsi che non vi siano ostacoli visibili in grado di limitare l'avanzamento del supporto di stampa. Se all'interno del percorso del supporto di stampa è presente una massa con arricciature, sollevare la leva delle guide del supporto di stampa e rimuovere l'ostruzione. Rimuovere con cautela quanto più supporto di stampa inceppato possibile dalla parte superiore della stampante. Tagliare il supporto di stampa, se necessario. Vedere anche Il supporto di stampa si è inceppato a pagina 68. <ol style="list-style-type: none"> 3. Accendere la stampante.
63:04	<p>Si è verificato un errore di input/output d/nella scheda di rete.</p> <ol style="list-style-type: none"> 1. Assicurarsi che il cavo di rete sia correttamente collegato alla scheda di rete. 2. Verificare che il firmware della stampante sia aggiornato. Vedere Aggiornamento del firmware a pagina 140.
63:05	<p>Il processo raggiunge la stampante troppo lentamente. La stampante annulla il processo se ci sono pause superiori a 20 secondi.</p> <ol style="list-style-type: none"> 1. Verificare che la scheda Ethernet a 1 Gigabit sia installata correttamente nel computer con il RIP. 2. Controllare se nel RIP sono visualizzati messaggi di errore. Controllare che il computer in cui è installato il RIP funzioni correttamente e che soddisfi le specifiche minime richieste dal RIP. Controllare che l'unità disco rigido non sia né piena né eccessivamente frammentata. 3. Controllare se l'opzione RIP durante la stampa è abilitata. Questa opzione può rallentare la stampa se il computer non è sufficientemente potente. 4. Provare a ridurre la risoluzione del processo o ad aumentare il numero di passaggi. 5. Verificare che tutti i componenti della LAN operino a velocità Gigabit.
68:03	<p>Si è verificata una perdita di dati permanenti, come dati di configurazione o di gestione. Ciò può verificarsi dopo un aggiornamento del firmware con una struttura di dati non compatibile con la versione precedente.</p>
74:01	<p>Si è verificato un errore durante il caricamento del file di aggiornamento firmware.</p> <ol style="list-style-type: none"> 1. Spegnerne la stampante utilizzando il tasto di alimentazione sul pannello frontale e l'interruttore di alimentazione sul retro della stampante. Scollegare il cavo di alimentazione, quindi ricollegarlo e accendere la stampante. 2. Ricaricare il file di aggiornamento firmware nella stampante. Vedere Aggiornamento del firmware a pagina 140.
78:08	<p>La stampa senza bordi non è possibile.</p>

Codice di errore	Soluzione consigliata
78.1:04	Nella stampante non esistono impostazioni predefinite per questo supporto di stampa. Attenersi alla procedura di aggiornamento del firmware per aggiornare la stampante con le più recenti impostazioni predefinite per i supporti di stampa. Vedere Aggiornamento del firmware a pagina 140 .
78.2:01	Perdita di back-tension. Ciò potrebbe essere dovuto all'allentamento del nucleo di un rotolo o alla fine imminente di un rotolo. Se queste non sono le cause, provare a scaricare e ricaricare il supporto di stampa.
79:03, 79:04, 79.2:04	Errore firmware generico. Aggiornare il firmware della stampante. Vedere Aggiornamento del firmware a pagina 140 .
81:01, 81.1:01, 81:03	Non è stato possibile interrompere correttamente l'esecuzione del servo prima di impostare la posizione dell'encoder. <ol style="list-style-type: none"> 1. Spegnerne la stampante. 2. Aprire la finestra della stampante osservando tutte le procedure di sicurezza e assicurarsi che non vi siano ostacoli visibili in grado di limitare il movimento del rullo di avanzamento. Se nel percorso del supporto di stampa è presente una massa con arricciature, sollevare i rulli di presa (utilizzando la leva del supporto) e rimuovere l'ostruzione. Vedere anche il supporto di stampa si è inceppato a pagina 68. 3. Accendere la stampante.
86:01, 86.2:01	Si è verificato un problema nel gruppo carrello. <ol style="list-style-type: none"> 1. Spegnerne la stampante. 2. Aprire la finestra della stampante osservando tutte le procedure di sicurezza e assicurarsi che non vi siano ostacoli visibili in grado di limitare il movimento del carrello. Se nel percorso del supporto di stampa è presente una massa con arricciature, sollevare i rulli di presa (utilizzando la leva del supporto) e rimuovere l'ostruzione. Vedere anche il supporto di stampa si è inceppato a pagina 68. 3. Accendere la stampante.
87:01	La striscia dell'encoder dell'asse di scansione rileva errori nella posizione del carrello. Pulire la striscia dell'encoder. Vedere Pulizia della striscia dell'encoder a pagina 135 .
89:11, 89.1:10, 89.2:10	La spia interna PCA potrebbe non funzionare o essere scollegata. La stampante continuerà ad operare normalmente e solo questa funzionalità sarà interessata.
94:01	Non è possibile calibrare il colore su questo supporto di stampa. La misurazione del supporto di stampa bianco è fuori intervallo.
94:02	Colori incoerenti trovati. <ol style="list-style-type: none"> 1. Controllare che la selezione del tipo di supporto di stampa nel pannello frontale corrisponda a un effettivo supporto di stampa caricato. 2. Riprovare la calibrazione.
94:08	Calibrazione colore non riuscita. Tentare di nuovo. Vedere Calibrazione colore a pagina 84 .
98:03	Una o più testine di stampa non funzionano correttamente. Utilizzare il grafico dello stato delle testine di stampa per individuare le testine di stampa malfunzionanti e sostituirle. Vedere 1. Il tracciato dello stato delle testine di stampa a pagina 92 .

Registri stampante

Se si accede al pannello frontale e si preme l'icona , quindi **Impostazione** > **Log stampante**, è possibile scegliere di visualizzare sul pannello frontale il registro di errori di sistema, avvisi o eventi relativi a cartucce di inchiostro o testine di stampa recenti.

11 Specifiche della stampante

- [Specifiche funzionali](#)
- [Specifiche fisiche](#)
- [Specifiche della memoria](#)
- [Specifiche dell'alimentazione](#)
- [Specifiche ecologiche](#)
- [Specifiche ambientali](#)
- [Specifiche acustiche](#)

Specifiche funzionali

Tabella 11-1 Forniture inchiostro

Testine di stampa	Ciano/nero, giallo/magenta, magenta chiaro/ciano chiaro e ottimizzatore
Cartucce inchiostro	Giallo, nero, magenta, magenta chiaro, ciano, ciano chiaro e ottimizzatore; tutte le cartucce contengono 400 ml di inchiostro.
Cartuccia di manutenzione	Colore non specificato

Tabella 11-2 Formati supporto di stampa

	Minimo	Massima
Larghezza	584 mm Supporto stretto: 254 mm	1372 mm
Lunghezza	1,5 m (59 pollici)	Rotolo con diametro esterno massimo di 180 mm
Peso		25 Kg

La stampante supporta supporti di stampa con diametro da 76,2 mm e 50,8 mm.

Tabella 11-3 Velocità di stampa

Passaggi	Velocità di stampa approssimativa (m ² /h)
2	42,4
4	24,1
6	14,2
8	12,0
10	9,7
12	8,0
16	6,0
18	4,7
20	4,2



NOTA: Le condizioni ambientali, la lunghezza dei lavori di stampa e la densità dell'inchiostro influiscono sulla velocità massima ottenibile con una determinata modalità di stampa. Opzioni per scopi speciali possono influire sulla velocità di stampa.

La risoluzione massima di stampa della stampante è 1200 × 1200 dpi. Per individuare le risoluzioni supportate dal RIP, vedere la documentazione relativa al RIP.

Tabella 11-4 Margini

Margini laterali	5 mm o 10 mm con supporti del bordo
------------------	-------------------------------------

Tabella 11-4 Margini (continuazione)

Margine superiore (bordo iniziale)	5 mm
Margine inferiore (bordo di uscita)	5 mm (nessuno)
	100 mm (piccolo)
	150 mm (normale)
	200 mm (extra)
	300 mm (extra)
	400 mm (extra)
	500 mm (extra)

Specifiche fisiche

Tabella 11-5 Specifiche fisiche della stampante

Peso (incluso il cavalletto)	174 kg
Larghezza	2307 mm
Profondità	840 mm
Altezza	1380 mm
Peso con imballaggio	290 kg
Larghezza con imballaggio	2541 mm
Profondità con imballaggio	765 mm
Altezza con imballaggio	1239 mm

Specifiche della memoria

Tabella 11-6 Specifiche della memoria

Memoria fisica (DRAM)	1 GB
Disco rigido	32 GB

Specifiche dell'alimentazione

Tabella 11-7 Specifiche della linea monofase

	Stampante	Essiccazione
Numero di cavi di alimentazione	2	
Tensione di ingresso	200-240 V (due fili e un potenziale di terra)	
Frequenza di ingresso	50/60 Hz	
Corrente di carico massimo (per cavo di alimentazione)	3 A	13 A

Tabella 11-7 Specifiche della linea monofase (continuazione)

	Stampante	Essiccazione
Consumo di energia per cavo di alimentazione in modalità di stampa	200 W	2,0 kW
Consumo di energia in modalità Pronto	70 W	

Specifiche ecologiche

Per le specifiche ecologiche più recenti della stampante in uso, visitare il sito Web all'indirizzo <http://www.hp.com/> e cercare i termini "specifiche ecologiche".

Specifiche ambientali

Tabella 11-8 Specifiche ambientali stampante

Intervallo di umidità relativa per una migliore qualità di stampa	Dal 40% all'60%, a seconda del tipo di supporto di stampa
Intervallo di umidità relativa per la stampa	Dal 20% all'80%, a seconda del tipo di supporto di stampa
Intervallo di temperatura per una migliore qualità di stampa	Da 20 °C a 25 °C (da 68 °F a 77 °F), a seconda del tipo di supporto di stampa
Intervallo di temperatura per la stampa	Da 15 °C a 30 °C (da 59 °F a 86 °F), a seconda del tipo di supporto di stampa
Intervallo di temperatura non operativa	Da -25 °C a +55 °C (da -13 °F a +131 °F)
Gradiente di temperatura	Non superiore a 10 °C/h (18 °F/h)
Altitudine massima durante la fase di stampa	3000 m (10000 piedi)

 **NOTA:** La stampante deve essere tenuta in un luogo chiuso.

 **NOTA:** Se la stampante o le cartucce di inchiostro vengono spostate da un luogo freddo a uno più caldo e umido, l'acqua presente nell'atmosfera può formare una condensa sulle parti della stampante e sulle cartucce e può causare fuoriuscite di inchiostro ed errori della stampante. In questo caso, HP consiglia di attendere almeno 3 ore prima di accendere la stampante o di installare le cartucce di inchiostro, per consentire la completa evaporazione della condensa.

Specifiche acustiche

Tabella 11-9 Specifiche acustiche della stampante

Pressione acustica	Stampa	54 dB (A)
	Pronto (standby)	38 dB (A)
	Sospensione	< 15 dB (A)
Potenza sonora	Stampa	7,2 B (A)
	Pronto (standby)	5,5 B (A)
	Sospensione	< 3,5 B (A)

A Riepilogo dei problemi di stampa comuni

In questa tabella vengono riportati i problemi più comuni e i parametri che è possibile modificare per risolverli. Vengono anche indicati alcuni possibili effetti secondari. Per ulteriori dettagli su un particolare problema, consultare il capitolo pertinente in questa guida.

Problema	Parametro	Modifica	Possibili effetti secondari
Problemi di durabilità, macchie di inchiostro o finitura untuosa	Temperatura di essiccazione	Aumenta	Inceppamento e danneggiamento del supporto di stampa, macchie di inchiostro
	Numero di passi	Aumenta	Stampa rallentata
	Offset ritardo tra passaggi di asciugatura	Aumenta	Stampa rallentata
Inceppamento e danneggiamento del supporto di stampa, macchie di inchiostro	Temperatura di essiccazione	Diminuisci	Minor durabilità (sbavature), finitura untuosa
	Aspirazione	Aumenta	Disallineamento supporto di stampa, strisce verticali se eccessivo
	Margini superiori e/o inferiori	Aumenta	Spreco di supporto di stampa
	Supporti bordi	Utilizzo	I margini laterali minimi aumentano leggermente, riducendo la larghezza massima dell'immagine stampata
Strisce verticali nei riempimenti saturi	Limiti inchiostro	Diminuisci	Gamma di colori ridotta
	Offset ritardo tra passaggi di asciugatura	Aumenta	Stampa rallentata
	Numero di passi	Aumenta	Stampa rallentata
	Plotter da taglio	Disattiva	Per evitare l'arresto di alcuni supporti di stampa, potrebbe risultare necessario farli avanzare manualmente
	Raggruppamento dei processi di stampa	Sì	Non lascia spazi bianchi tra le stampe
	Modifica della coda di stampa	Evitare di stampare processi complessi che prevedono l'utilizzo di una grande quantità di inchiostro a inizio coda	
Strisce orizzontali nei riempimenti saturi	Limiti inchiostro	Diminuisci	Gamma di colori ridotta
	Offset ritardo tra passaggi di asciugatura	Aumenta	Stampa rallentata
	Numero di passi	Aumenta	Stampa rallentata
	Modifica separazioni colore e creazione colori scuri		
	Allinea testine		

Problema	Parametro	Modifica	Possibili effetti secondari
	Pulisci testine		
Strisce verticali nei riempimenti di media-bassa intensità	Allinea testine		
	Limiti inchiostro	Aumenta	
	Offset ritardo tra passaggi di asciugatura	Aumenta	Stampa rallentata
	Correzione verticale	Attiva	Aspetto granuloso
	Rullo di tensione (accessorio)	Utilizzo	
	Numero di passi	Aumenta	Stampa rallentata
	Modifica della coda di stampa	Evitare di stampare processi complessi che prevedono l'utilizzo di una grande quantità di inchiostro a inizio coda	
	Tensione di avvolgimento	Aumenta	Possibili fenomeni di granulosità e/o strisce verticali se troppo alta
	Riscaldamento stampante	Attivazione nel RIP	Ritardi all'inizio della stampa, senza riduzione della velocità di stampa
Granulosità di coalescenza nei riempimenti di media-bassa intensità	Allinea testine		
	Limiti inchiostro	Aumenta	
	Offset ritardo tra passaggi di asciugatura	Aumenta	Stampa rallentata
	Modifica della coda di stampa	Evitare di stampare processi complessi che prevedono l'utilizzo di una grande quantità di inchiostro a inizio coda	
	Riscaldamento stampante	Attivazione nel RIP	Ritardi all'inizio della stampa, senza riduzione della velocità di stampa
	Numero di passi	Aumenta	Stampa rallentata
	Livello ottimizzatore	Aumenta	Lucentezza ridotta nei riempimenti scuri. Con alcuni supporti di stampa, potrebbero non presentarsi effetti di coalescenza.
	Rotolo sporco o rivestimento difettoso	Provare con un nuovo rotolo. Alcuni supporti di stampa si deteriorano se conservati per periodi di tempo troppo lunghi.	
Granulosità, registrazione errata dei colori o assenza di nitidezza	Allinea testine		
	Correzione verticale	Elimina	
	Calibra avanz. supp. stampa		
Le aree nere appaiono sfuocate o la brillantezza dell'immagine non è uniforme	Modifica separazioni colore e creazione colori scuri		
	Numero di passi	Aumenta	Stampa rallentata
	Temperatura di essiccazione	Diminuisci	Minor durabilità (sbavature), finitura untuosa
Sbavatura tra inchiostri o assorbimento in aree bianche	Allinea testine		
	Allineamento manuale dell'ottimizzatore	Se necessario, caricare un vinile autoadesivo per ottenere un corretto allineamento	
	Limiti inchiostro	Diminuisci	Gamma di colori ridotta

Problema	Parametro	Modifica	Possibili effetti secondari
	Livello ottimizzatore	Aumenta	Lucentezza ridotta nei riempimenti scuri. Con alcuni supporti di stampa, potrebbero non presentarsi sbavature o assorbimenti.
	Pulizia della testina dell'ottimizzatore		
Mancanza di nitidezza nei testi o nei riempimenti solidi	Allinea testine		
	Allineamento manuale dell'ottimizzatore	Se necessario, caricare un vinile autoadesivo per ottenere un corretto allineamento.	
	Barre di colore	Aggiungere, manualmente o nel RIP	Spreco di supporto di stampa e inchiostro
	Variazione del colore e correzione della riga di testo	Applica	Le aree bianche possono apparire leggermente diverse
Piccole variazioni di colore nei riempimenti solidi	Barre di colore	Aggiungere, manualmente o nel RIP	Spreco di supporto di stampa e inchiostro
	Variazione del colore e correzione della riga di testo	Applica	Le aree bianche possono apparire leggermente diverse

Glossario

Accuratezza del colore

La possibilità di stampare colori quanto più simili possibile a quelli dell'immagine originale, tenendo in considerazione che tutti i dispositivi dispongono di una gamma limitata di colori e che potrebbero non essere in grado fisicamente di riprodurre con precisione determinati colori.

Barra di tensione

Un peso cilindrico inserito nella piega del supporto di stampa, richiesto dal rullo di tensione.

Bidirezionale

Durante la stampa bidirezionale, le testine di stampa si muovono in entrambe le direzioni. Ciò aumenta la velocità di stampa.

Coalescenza

Un difetto di qualità della stampa che si verifica quando l'inchiostro si fonde sul supporto di stampa all'interno di un'area dello stesso colore.

Compensazione dell'avanzamento del supporto di stampa

Un lieve adattamento alla quantità di avanzamento del supporto di stampa tra i passaggi di stampa per compensare le caratteristiche dei diversi tipi di supporto di stampa. In genere, la stampante esegue questo adattamento in modo automatico, ma potrebbe essere necessario eseguire nuovamente la calibrazione per i supporti di stampa non supportati da HP o in caso di temperature o umidità ambientali insolite. Se la compensazione dell'avanzamento del supporto di stampa non è corretta, con meno di otto passaggi potrebbero presentarsi delle strisce oppure con otto o più di otto passaggi potrebbe presentarsi una granulosità.

Cutter

Un componente della stampante che scorre da sinistra a destra lungo la piastra per tagliare il supporto di stampa.

Densità inchiostro

La quantità relativa di inchiostro che viene depositata sul supporto di stampa per unità di area.

ESD

Acronimo di ElectroStatic Discharge, scarica elettrostatica. L'elettricità statica è un fenomeno molto comune. Viene prodotta sotto forma di scintille quando si tocca, ad esempio, uno sportello di una vettura o quando si indossano abiti di tessuti sintetici. L'elettricità statica controllata viene impiegata in alcune utili applicazioni, tuttavia le scariche elettrostatiche non controllate rappresentano uno dei principali pericoli per i prodotti elettronici. Pertanto, per evitare danni, è necessario adottare alcune precauzioni durante l'installazione del prodotto o il maneggiamento di dispositivi sensibili alle scariche elettrostatiche. Questo tipo di danno può ridurre la durata del dispositivo. Per ridurre le scariche elettrostatiche non controllate e di conseguenza i danni causati da tali fenomeni, toccare le parti con messa a terra esposte del prodotto (in genere, le parti metalliche) prima di maneggiare i dispositivi sensibili alle scariche elettrostatiche, ad esempio le testine di stampa o le cartucce di inchiostro. Per ridurre il rischio di formazione di carica elettrostatica nel corpo, non adoperare il dispositivo in ambienti con tappeti, ridurre al minimo i movimenti durante il maneggiamento dei dispositivi sensibili alle scariche elettrostatiche, e evitare di operare in ambienti a bassa umidità.

Essiccazione

Il supporto di stampa viene riscaldato nella zona di essiccazione per consentire la coalescenza del lattice. In tal modo si crea una pellicola polimerica che agisce da strato protettivo e contemporaneamente rimuove i co-solventi dalla stampa. L'essiccazione è fondamentale per la capacità di durata delle immagini stampate. Se la temperatura di essiccazione è troppo alta o troppo bassa, la qualità di stampa potrebbe presentare difetti.

Firmware

Software che controlla le funzionalità della stampante e che viene memorizzato in maniera semipermanente nella stampante. Può essere aggiornato.

Fl. aria

Nell'area di stampa viene emesso un flusso d'aria per velocizzare il processo di asciugatura.

Gamma

L'intervallo di colori e di valori di densità riproducibili su un dispositivo di destinazione, come una stampante o un monitor.

HDPE

High Density Polyethylene (Polietilene ad alta densità).

I/O

Input/Output: questo termine descrive il trasferimento di dati fra i vari dispositivi.

ICC

International Color Consortium, un gruppo di aziende che ha sottoscritto uno standard comune per i profili colore.

Impostazione predefinita del supporto di stampa

L'impostazione predefinita del supporto di stampa include il profilo colore ICC, il quale descrive le caratteristiche relative al colore del supporto di stampa. Contiene inoltre informazioni su altre caratteristiche (impostazioni della stampante e del RIP, ad esempio temperatura di essiccazione e asciugatura, pressione di aspirazione e compensazione di avanzamento del supporto di stampa) e i requisiti del supporto di stampa non direttamente correlati al colore.

Indirizzo IP

Un identificativo univoco che identifica un nodo particolare di una rete TCP/IP. Si compone di quattro numeri interi separati da punti.

LED

Acronimo di Light-Emitting Diode: un dispositivo semiconduttore che emette luce se stimolato elettricamente.

Mandrino

Una barra che sostiene un rotolo di supporto di stampa durante la stampa.

Ondulatura

Una condizione del supporto di stampa nella quale non è disteso in modo perfettamente piatto, ma crea leggere onde superficiali.

Passaggi

Il numero di passaggi di stampa specifica quante volte le testine di stampa stamperanno sulla stessa area del supporto di stampa. Un numero superiore di passaggi tende a migliorare la qualità di stampa e ad aumentare l'integrità delle testine di stampa, ma riduce la velocità di stampa.

PC

Policarbonato.

PE

Polietilene.

PET

Polietilene tereftalato (poliestere).

Piastra

La superficie piana all'interno della stampante sulla quale il supporto di stampa scorre durante la fase di stampa.

PLA

Acido polilattico.

PP

Polipropilene.

Pressione di aspirazione

Il supporto di stampa viene mantenuto piatto grazie a un'aspirazione esercitata a livello di piastra. Se l'aspirazione è troppo forte o troppo lieve, la qualità di stampa potrebbe presentare difetti. Se l'aspirazione è troppo lieve, può verificarsi l'inzeppamento del supporto di stampa o un danno alle testine di stampa.

PVC

Cloride polivinile.

Sbavatura

Un difetto della qualità di stampa che si verifica quando l'inchiostro si diffonde sul supporto di stampa in aree di colori diversi.

Supporto dei margini

Un componente metallico progettato per impedire il sollevamento del bordo del supporto di stampa mentre è in corso un processo di stampa.

Supporto di stampa

Un materiale sottile e piano indicato per la stampa, composto di carta o altro materiale.

Tensione all'indietro

La tensione all'indietro applicata al supporto di stampa dal rullo di alimentazione, che deve essere uniforme per tutta la larghezza del supporto di stampa. Se la tensione è troppo forte o troppo lieve, il supporto di stampa potrebbe deformarsi e la qualità di stampa potrebbe presentare difetti.

Testina di stampa

Un componente estraibile della stampante che preleva l'inchiostro di uno o più colori dalle cartucce di inchiostro corrispondenti e lo deposita sul supporto di stampa tramite una serie di ugelli.

Ugello

Uno dei molti forellini di una testina di stampa attraverso il quale l'inchiostro viene depositato sul supporto di stampa.

Uniformità dei colori

La possibilità di stampare gli stessi colori in un particolare processo di stampa varie volte e con stampanti diverse.

Indice analitico

A

Accensione e spegnimento della stampante 34
accessori
 ordinazione 143
Accordo di condivisione dei dati della stampante 21
affiancamento
 uniformità cromatica 88
aggiornamento del firmware 140
altitudine 12
Assistenza clienti 36
Assistenza clienti HP 36
assistenza telefonica 36
asta del carrello
 pulizia e lubrificazione 133
attenzione 6
avvertenza 6
avvisi audio attivati/disattivati 13
avvisi e-mail 23
avviso, etichette 6

B

bordo destro, modifica posizione 65
bordo, modifica posizione 65
bypass sic. avvio proc. 66

C

calibrazione
 colore 84
calibrazione colore 84
Cartucce d'inchiostro ricaricate 115
cartucce di inchiostro non HP 115
cartuccia di inchiostro
 informazioni 108
 manutenzione 112
 Non HP 115
 ordinazione 142
 problema inserimento 116
 ricarica 115
 sostituzione 112
 specifiche 156
 stato 13

cartuccia di manutenzione
 informazioni 109
 problema inserimento 133
 sostituzione 130
 specifiche 156
Codice QR 3
codici di errore del pannello frontale 148
collegamento della stampante
 generali 26
 metodo di connessione 25
componenti della stampante 8
Componenti principali della stampante 2
componenti principali stampante 8
Configurazione di rete
 avanzata 27
connessione a Internet 27
Connessione Internet 27
 risoluzione dei problemi 147
contabilità 24
contabilità processi 24
controllo dell'accesso 21
Customer Self Repair 37

D

Data e ora 12
deformazione, supporto incurvato 71
DHCP non disponibile 145
disco rigido, specifiche 157
documentazione 3

E

Embedded Web Server 19
 accesso 20
 accesso impossibile 145
 lingua 21
 stato del sistema di inchiostro 23
etichette di avviso 6
etichette di sicurezza 6

G

grafico di controllo dell'avanzamento del supporto 96
granulosità 97
guide laterali 53

I

Impostazioni DHCP 30
Impostazioni DNS 31
Impostazioni IPv6 31
impostazioni predefinite del supporto di stampa 75
 cerca online 75
 clonazione 78
 creazione 80
 eliminazione 84
Esplora HP Prodotti 77
 generiche 78
 modifica 79
Impostazioni server proxy 32
Impostazioni TCP/IP 29
incurvato, deformazione 71
Indirizzo IP 31
Indirizzo IP, impostazione manuale 145
Informazioni introduttive sulla stampante 2
installazione software RIP 27
Interruzione dell'applicazione 146
intervallo di attivazione dello standby 12
IPv6 26

L

la stampante non stampa 146
lingua 12
luminosità pannello frontale 13

M

manuali 3
manutenzione 139

- margini
 - modifica 18
 - specifica 156
- memoria, specifiche 157
- modalità sicura 110
- N**
- notifiche
 - tramite e-mail 23
- numero di telefono 36
- O**
- opzioni pannello frontale
 - aggiornamenti firmware 141
 - allineamento automatico testina 117
 - allineamento manuale testina 118
 - attivazione supporto stretto 48, 52
 - avanzamento e taglio 66
 - avviso audio 13
 - calibr.avanz. supp.stampa 96
 - Carica rotolo 49
 - caricamento 48
 - Connettività guidata 27, 147
 - consentire EWS 145
 - correzione verticale 99
 - durata standby essiccazione 12
 - fattore avanzamento 82, 97
 - informazioni sulla rete 145
 - installazione rullo tensione 72
 - lingua 12
 - margini inf. aggiunt. 18, 70, 71
 - margini sup. aggiunt. 18, 70, 71
 - modifica configurazione 145
 - opzioni data e ora 12
 - Pulisci testine di stampa 117
 - registri stampante 154
 - regolazioni 82
 - reimposta password EWS 21
 - rimozione 56
 - rimozione del supporto di stampa 56
 - ripristino impostazioni predefinite 13
 - Rullo di tensione 58, 65
 - selez. contrasto display 13
 - selezione altitudine 12
 - selezione unità 13
 - Sostituire cartucce inch. 113
 - Sostituire le testine di stampa 119
 - sostituzione kit puliscitestine 130
- stampa rapporto utilizzo 19
- Stampare config. conness. 147
- stampe interne 18
- taglierina 72, 84
- timeout per modo inattivo 11, 13
- verifica file system 16
- visualizz. info stampante 36
- volume altoparlante 13
- ordinazione
 - accessori 143
 - cartucce di inchiostro 142
 - kit di pulizia delle testine di stampa 143
 - testine di stampa 142
- ottimizzatore
 - informazioni 108
- ottimizzazione rettilineità 71
- P**
- pannello frontale 10
 - lingua 12
- piastra
 - pulizia 136
- precauzioni per la sicurezza 3
- Problemi di comunicazione 147
- problemi di qualità di stampa
 - affiancamento 104
 - aree nere sfocate 102
 - colori non allineati 100
 - correzione riga di testo 100
 - dimensioni errate 103
 - generali 91
 - granulosità 97
 - inchiostro oleoso 103
 - irregolarità del riempimento 103
 - sbavature 103
 - sbavature di inchiostro 102
 - strisce orizzontali 98
 - strisce verticali 99
 - variazione colore 100
- Problemi, caricamento supporto di stampa 67
- profili colore 87
- Profili ICC 87
- Protocolli, rete 29
- R**
- registri stampante 154
- regolazione dell'avanzamento del supporto di stampa 96
- reti
 - Impostazioni di protezione 32
 - Protocolli 29
 - Velocità di collegamento 33
- riavviare la stampante 35
- ripristino impostazioni predefinite 13
- risoluzione dei problemi di rete 28
- ritardi di stampa 17
- Rullo di tensione
 - avvolgimento non riuscito 73
 - inceppamento 73
 - motore 9
 - utilizzo 57
- S**
- servizi di assistenza
 - Assistenza clienti HP 36
- sic. avvio proc., bypass 66
- Sicurezza 21
 - impostazioni di rete 32
- specifiche
 - acustiche 158
 - alimentazione 157
 - ambientali 158
 - dimensioni del supporto di stampa 156
 - disco rigido 157
 - ecologiche 158
 - fisiche 157
 - forniture inchiostro 156
 - funzionali 156
 - margini 156
 - memoria 157
 - velocità di stampa 156
- specifiche acustiche 158
- specifiche ambientali 158
- specifiche dell'alimentazione 157
- specifiche ecologiche 158
- specifiche fisiche 157
- specifiche funzionali 156
- stampa informazioni sui servizi 37
- stampa lenta 146
- stampa più veloce 84
- stampa, miglioramento qualità 91
- stampante
 - conservazione 138
 - pulizia 138
 - spostamento 138
- stampe interne 18
- stati della stampante 17
- statistiche sull'utilizzo della stampante 24
- stato del sistema di inchiostro 23
- stato stampante 23
- striscia encoder
 - pulizia 135
- Suggerimenti relativi al sistema di inchiostro 112

supporti di stampa porosi 43
 supporto di stampa
 aggrinzito 70
 avanzamento 96
 avanzamento e taglio 66
 bordo, modifica posizione 65
 caricamento 48
 caricamento foglio singolo 55
 caricamento manuale 51
 caricamento manuale guidato 51
 caricamento sul mandrino 45
 categorie 40
 conservazione 66
 controllo del percorso 68
 deformazione, supporto
 incurvato 71
 dimensioni (max e min) 156
 espansione 71
 guide laterali 53
 impossibile caricare 67
 inceppamento 68
 larghezza, modifica 65
 modifica delle impostazioni
 durante la stampa 82
 monitoraggio lunghezza 66
 panoramica 39
 poroso 43
 posizionamento errato 67
 restringimento 71
 rimozione 56
 Rullo di tensione 57
 rullo di tensione, inceppamento
 73
 suggerimenti 39
 visualizzazione di informazioni
 65
 Supporto di stampa, problema
 caricamento 67

T

taglierina
 disattivazione 84
 Taglierina, non funzionante 72
 testina di stampa
 allineamento 117
 grafico dello stato di
 allineamento 95
 grafico di controllo ottimizzatore
 92
 grafico di stato 92
 informazioni 109
 ordinazione 142
 problema inserimento 125
 pulizia 116

pulizia dei collegamenti elettrici
 126
 Ricollocare 119
 ripristino 116
 sostituzione 119
 specifiche 156
 stato 15
 timeout per modo inattivo 13

U

unità di misura 13

V

Velocità di collegamento 33
 velocità di stampa 156
 verifica file system 16
 vista frontale 8
 vista posteriore 9
 Volume altoparlante 13