



Drukarka HP Latex 115

Podręcznik użytkownika

Wydanie 3.

© Copyright 2017–2020 HP Development Company, L.P.

#### **Informacje prawne**

Informacje zawarte w niniejszym dokumencie mogą ulec zmianie bez uprzedzenia.

Jedyna gwarancja, jakiej udziela się na produkty i usługi firmy HP, znajduje się w dołączonych do nich warunkach gwarancji. Żaden zapis w niniejszym dokumencie nie może być interpretowany jako gwarancja dodatkowa.

Firma HP nie ponosi odpowiedzialności za ewentualne błędy techniczne czy redakcyjne występujące w niniejszym dokumencie.

#### **Znaki towarowe**

Microsoft® i Windows® to zarejestrowane w USA znaki towarowe firmy Microsoft Corporation.

---

# Spis treści

<b>1 Wstęp</b> .....	<b>1</b>
Zapraszamy do korzystania z zakupionej drukarki .....	2
Części pomocnicze .....	2
Dokumentacja .....	3
Środki ostrożności .....	3
Główne elementy drukarki .....	8
Panel przedni .....	10
Wbudowany serwer internetowy .....	19
Instrukcje dotyczące połączeń i oprogramowania .....	26
Zaawansowana konfiguracja sieci .....	28
Włączanie i wyłączanie drukarki .....	35
Zrestartuj drukarkę .....	36
<b>2 Przydatne łącza</b> .....	<b>37</b>
Gdy potrzebujesz pomocy .....	37
<b>3 Obsługa nośnika i rozwiązywanie problemów z nośnikiem</b> .....	<b>39</b>
Opis .....	40
Nośniki porowate .....	44
Ładowanie roli na trzpień obrotowy .....	46
Ładowanie roli do drukarki .....	49
Wspomagane ładowanie ręczne .....	52
Uchwyty krawędziowe .....	54
Ładowanie ciętego arkusza do drukarki .....	56
Wymywanie roli z drukarki .....	57
Szpuła odbiorcza (akcesorium) .....	58
Wyświetlanie informacji na temat nośnika .....	65
Zmiana szerokości nośnika i położenia prawej krawędzi .....	65
Śledzenie długości nośnika .....	66
Obcinanie nośnika .....	66
Obejście bezpieczeństwa rozpoczęcia pracy .....	66
Przechowywanie nośnika .....	66
Nie można poprawnie załadować nośnika .....	67
Nośnik jest źle włożony .....	67

Nośnik się zaciął .....	68
Nośnik jest zdeformowany lub pomarszczony .....	70
Nośnik się skurczył lub rozszerzył .....	71
Nośnik wygina się w łuk .....	72
Automatyczna obcinarka nie działa .....	72
Zacięcie nośnika na szpuli zwijającej .....	73
Rolka odbiorcza nie zwija (jeśli została zakupiona jako akcesorium) .....	73
<b>4 Ustawienia nośnika .....</b>	<b>74</b>
Ustawienia wstępne nośnika .....	75
Wyszukaj w Internecie .....	75
Narzędzie HP Media Locator .....	77
Podstawowe ustawienia wstępne .....	78
Klonuj ustawienia wstępne nośnika .....	78
Zmień ustawienia wstępne nośnika .....	79
Dodawanie nowego nośnika .....	80
Usuwanie ustawień wstępnych nośnika .....	84
Zwiększenie szybkości drukowania .....	84
Kalibracja kolorów .....	84
Profile ICC .....	87
Poprawianie spójności kolorów w przypadku drukowania brytów .....	88
<b>5 Rozwiązywanie problemów z jakością druku .....</b>	<b>90</b>
Ogólne porady dotyczące drukowania .....	91
Poprawianie jakości druku .....	91
Najczęstsze problemy z jakością druku .....	98
<b>6 System dostarczania atramentu .....</b>	<b>109</b>
Kasety z atramentem .....	109
Główice drukujące .....	109
Kaseta konserwacyjna .....	110
Tryb bezpieczny .....	111
<b>7 Konserwacja sprzętu .....</b>	<b>112</b>
Wskazówki dotyczące systemu dostarczania atramentu .....	113
Konserwacja kaset z atramentem .....	113
Wymiana kasety z atramentem .....	113
Nie można włożyć kasety z atramentem .....	117
Czyszczenie głowic drukujących (przywracanie ich funkcjonalności) .....	117
Wyrównywanie głowic drukujących .....	118
Na panelu sterowania widać komunikat z zaleceniem ponownego zainstalowania lub wymiany głowicy drukującej .....	120
Wymiana głowicy drukującej .....	120

Nie można włożyć głowicy drukującej .....	126
Czyszczenie złączy elektrycznych w głowicy drukującej .....	127
Wymień kasetę konserwacyjną .....	131
Nie można włożyć kasety konserwacyjnej .....	134
Oczyść i nasmaruj prowadnicę karetki .....	134
Czyszczenie paska kodera .....	136
Czyszczenie płyty .....	137
Czyszczenie zewnętrznych elementów drukarki .....	139
Przemieszczanie lub składowanie drukarki .....	140
Konserwacja serwisowa .....	140
<b>8 Aktualizacja oprogramowania układowego .....</b>	<b>142</b>
Aktualizacja oprogramowania układowego z dysku flash USB .....	142
Aktualizacja oprogramowania układowego przy użyciu wbudowanego serwera internetowego .....	143
Automatyczne aktualizacje oprogramowania układowego .....	143
<b>9 Akcesoria .....</b>	<b>145</b>
Zamawianie kaset .....	145
Zamawianie akcesoriów .....	146
<b>10 Rozwiązywanie innych problemów .....</b>	<b>147</b>
Drukarka nie może uzyskać adresu IP .....	148
Nie można uzyskać dostępu do wbudowanego serwera internetowego .....	148
Drukarka nie drukuje .....	149
Podczas tworzenia zadania drukowania aplikacja zwalnia pracę lub się zawiesza .....	149
Drukarka pracuje bardzo powoli .....	149
Niepowodzenie komunikacji komputera z drukarką .....	150
Brak możliwości uzyskania połączenia z usługami takimi jak aktualizacja oprogramowania układowego, wyszukiwania online lub Umowy o udostępnianiu danych dotyczących drukarki .....	150
Kody błędów panelu sterowania .....	151
<b>11 Specyfikacje drukarki .....</b>	<b>158</b>
Specyfikacje funkcjonalne .....	159
Specyfikacje fizyczne .....	160
Specyfikacje pamięci .....	160
Specyfikacje zasilania .....	160
Specyfikacje ekologiczne .....	161
Parametry środowiska pracy .....	161
Specyfikacje akustyczne .....	161
<b>Załącznik A Zestawienie typowych problemów z drukowaniem .....</b>	<b>162</b>
<b>Glosariusz .....</b>	<b>165</b>



---

# 1 Wstęp

- [Zapraszamy do korzystania z zakupionej drukarki](#)
- [Części pomocnicze](#)
- [Dokumentacja](#)
- [Środki ostrożności](#)
- [Główne elementy drukarki](#)
- [Panel przedni](#)
- [Wbudowany serwer internetowy](#)
- [Instrukcje dotyczące połączeń i oprogramowania](#)
- [Zaawansowana konfiguracja sieci](#)
- [Włączanie i wyłączanie drukarki](#)
- [Zrestartuj drukarkę](#)

## Zapraszamy do korzystania z zakupionej drukarki

Niniejsza drukarka jest kolorową drukarką atramentową przeznaczoną do drukowania wysokiej jakości obrazów na elastycznych nośnikach. Niektóre główne funkcje drukarki zostały przedstawione poniżej:

- Bezzapachowe tusze lateksowe na bazie wody w sześciu kolorach z optymalizatorem
- Wkłady atramentowe o pojemności 400 ml
- Doskonała ostrość druku, płynne przejścia pomiędzy kolorami i odzwierciedlenie najdrobniejszych szczegółów dzięki rozdzielczości realnie osiągniętej poziom 1200 dpi
- Stałe wysoka, powtarzalna jakość druku, bez względu na wybraną szybkość drukowania
- Całkowicie suche wydruki są gotowe do wykończenia i przekazania
- Drukowanie na wielu różnych nośnikach, w tym najtańszych, niepowlekanych i rozpuszczalnych
- Wiele dostępnych rodzajów nośników HP nadających się do przetworzenia
- Możliwość stosowania bez laminowania ze względu na odporność na zadrapania porównywalną do druku atramentami solwentowymi na transparentach z samoprzylepnego winylu i PCW
- Odporne wydruki charakteryzujące się trwałością ekspozycyjną w warunkach zewnętrznych do trzech lat bez laminowania i pięciu lat z laminowaniem
- Setki gotowych ustawień wstępnych dla różnych rodzajów nośnika

Aby wysłać zadania drukowania do drukarki, wymagane jest oprogramowanie RIP (Raster Image Processor), które powinno być uruchomione na osobnym komputerze. Oprogramowanie RIP udostępnia wiele różnych firm.

## Części pomocnicze

Z drukarką dostarczane są następujące elementy	Uchwyty brzegowe HP Latex
	2-calowy trzpień obrotowy do 54-calowej drukarki HP Latex (włącznie z 2-3-calowym adapterem trzpienia)
	Zestaw konserwacyjny dla użytkownika drukarki HP Latex
	FlexiPRINT HP Basic 100 Series Edition
Moduły opcjonalne	Szpula odbiorcza HP Latex 54 cale (włącznie z 2-calową szpulą, 3-calowym adapterem i układem zmiennego naprężenia przedniego)
	2-calowy trzpień obrotowy do 54-calowej drukarki HP Latex (włącznie z 2-3-calowym adapterem trzpienia)
	Zestaw konserwacyjny dla użytkownika drukarki HP Latex 100/300/500
Materiały eksploatacyjne	Głowice drukujące HP 831 Latex (1 zestaw w pudełku)
	Wkłady atramentowe HP 821 Latex
	Kaseta konserwacyjna HP 831 Latex (1 zestaw w pudełku)



# Dokumentacja

Niżej wymienione dokumenty można pobrać pod adresem <http://www.hp.com/go/latex115/manuals/>:

- Informacje wstępne
- Podręcznik użytkownika
- Informacje prawne
- Ograniczona gwarancja

Kody graficzne QR Code znajdujące się w niektórych częściach tej instrukcji obsługi zawierają łącza do dodatkowych materiałów wideo objaśniających poszczególne tematy. Przykład takiego kodu graficznego znajduje się w punkcie [Główne elementy drukarki na stronie 8](#).

## Środki ostrożności

Przed rozpoczęciem eksploatacji drukarki zapoznaj się z przedstawionymi poniżej wskazówkami dotyczącymi bezpiecznego używania urządzenia.

Należy przejść odpowiednie szkolenie techniczne oraz posiadać niezbędne doświadczenie, aby zdawać sobie sprawę z zagrożeń występujących podczas korzystania z urządzenia, oraz stosować odpowiednie środki w celu zmniejszenia tych zagrożeń w stosunku do siebie i innych osób.

## Ogólne wskazówki dotyczące bezpieczeństwa

- Poza częściami objętymi programem samodzielnej naprawy przez użytkownika (zobacz <http://www.hp.com/go/selfrepair/>) wewnątrz drukarki nie ma żadnych części, które mogą być naprawiane przez użytkownika. Wykonywanie czynności serwisowych części nieobjętych programem należy zlecać wykwalifikowanemu personelowi.
- Wyłącz drukarkę i skontaktuj się z przedstawicielem serwisu w każdym z następujących przypadków:
  - Uszkodzony jest kabel zasilający lub jego wtyczka.
  - Obudowy modułów utwardzania są uszkodzone.
  - Drukarka została uszkodzona przez uderzenie.
  - Doszło do jakiegokolwiek uszkodzenia mechanicznego lub uszkodzenia obudowy.
  - Drukarka została zalana cieczą.
  - Z drukarki wydobywa się dym lub specyficzny zapach.
  - Drukarka została upuszczona lub uszkodzony jest moduł utwardzania.
  - Drukarka nie działa prawidłowo.
- Wyłącz drukarkę w jednym z następujących przypadków:
  - podczas burzy z piorunami;
  - podczas awarii zasilania.
- Uważaj na obszary oznaczone etykietami ostrzegawczymi.

## Zagrożenie porażeniem prądem

**⚠️ OSTRZEŻENIE!** Wewnętrzne obwody stref utwardzania, suszarki wyjściowej, podgrzewaczy strefy drukowania i wbudowanych zasilaczy działają pod wysokim napięciem, które może powodować śmierć lub poważne obrażenia.

Drukarka korzysta z dwóch kabli zasilających. Przed rozpoczęciem wykonywania czynności serwisowych w drukarce odłącz oba kable.

Aby uniknąć niebezpieczeństwa porażenia prądem elektrycznym:

- Drukarka może być podłączana wyłącznie do uziemionych gniazdek sieciowych.
- Nie próbuj demontażu modułów utwardzania.
- Nie zdejmuj ani nie otwieraj zamkniętych pokryw i zaślepek systemu.
- Nie wkładaj żadnych przedmiotów do otworów drukarki.

## Zagrożenie wysokimi temperaturami

Podsystemy utwardzania drukarki pracują w wysokich temperaturach i ich dotknięcie może być przyczyną oparzeń. Aby uniknąć obrażeń cielesnych, przestrzegaj poniższych zasad.

- Nie dotykaj wewnętrznych obudów stref utwardzania drukarki.
- W przypadku zacięcia nośnika poczekaj na schłodzenie drukarki przed uzyskaniem dostępu do wewnętrznej strefy utwardzania i płyty wyjściowej.
- Poczekaj na schłodzenie się drukarki przed rozpoczęciem wykonywania niektórych czynności konserwacyjnych.

## Zagrożenie pożarem

Podsystemy utwardzania drukarki pracują w wysokich temperaturach.

Aby uniknąć ryzyka powstania pożaru, przestrzegaj poniższych zasad:

- Klient jest odpowiedzialny za spełnienie wymagań drukarki i przepisów elektrycznych obowiązujących w kraju, w którym jest zainstalowane urządzenie. Używaj napięcia zasilającego zgodnego z określonym na tabliczce znamionowej.
- Kable zasilania podłącz do linii dedykowanych, oddzielnie zabezpieczonych za pomocą wyłącznika instalacyjnego zgodnego z danymi zawartymi w instrukcji przygotowania lokalizacji. Nie podłączaj kabli zasilających za pośrednictwem listwy zasilającej.
- Używaj wyłącznie kabli zasilających dostarczonych razem z drukarką. Nie używaj uszkodzonych przewodów zasilających. Nie podłączaj przewodów zasilających do innych urządzeń.
- Nie wkładaj żadnych przedmiotów do otworów drukarki.
- Staraj się nie dopuścić do zalania drukarki cieczą. Po wyczyszczeniu, przed użyciem drukarki upewnij się, że wszystkie elementy są suche.
- Wewnątrz i w pobliżu drukarki nie używaj aerozoli zawierających łatwopalne gazy. Nie uruchamiaj urządzenia w otoczeniu zagrożonym wybuchem.
- Nie zatykaj ani nie zakrywaj otworów drukarki.
- Nie próbuj demontażu lub modyfikacji modułów utwardzania.

- Upewnij się, że zalecana przez producenta temperatura pracy nośnika nie jest przekroczona. Jeśli ta informacja nie jest dostępna, zwróć się do producenta. Nie ładuj nośników, które nie mogą być używane w temperaturze operacyjnej powyżej 125°C.
- Nie ładuj nośników o temperaturze samozapłonu wynoszącej poniżej 250°C. Jeśli ta informacja nie jest dostępna, konieczne jest nadzorowanie procesu drukowania przez cały czas. Zobacz uwagę poniżej.



**UWAGA:** Metoda badania na podstawie normy PN-EN ISO 6942:2005; *Ocena materiałów i zestawów materiałów poddanych działaniu promieniowania cieplnego, metoda B*. Warunki określające temperaturę, przy której nośnik zaczyna się palić (płomieniem lub żarzyć się), gdzie: Gęstość strumienia ciepła 30 kW/m<sup>2</sup>, kalorymetr miedziany, termopara typu K.

## Zagrożenie mechaniczne

Drukarka zawiera ruchome elementy mogące spowodować obrażenia. Aby uniknąć obrażeń cielesnych, podczas pracy w pobliżu drukarki przestrzegaj poniższych zasad.

- Nie zbliżaj ubrania ani żadnych części ciała do ruchomych części drukarki.
- Unikać noszenia naszyjników, bransoletek i innych zwisających przedmiotów.
- Jeśli masz długie włosy, zabezpiecz je tak, aby nie mogły dostać się do drukarki.
- Zwracaj uwagę, żeby rękawy lub rękawice nie zaczepiły się o ruchome części drukarki.
- Unikaj stawania w pobliżu wentylatorów, co może spowodować obrażenia, a także może wpływać na jakość wydruku (na skutek blokowania przepływu powietrza).
- Podczas drukowania nie dotykaj przekładni i ruchomych rolek.
- Nie uruchamiaj drukarki przy zdjętych osłonach.

## Zagrożenie promieniowaniem świetlnym

Promieniowanie świetlne jest emitowane przez podświetlenie strefy druku. To podświetlenie jest zgodne z wymaganiami normy IEC 62471:2006, *Bezpieczeństwo fotobiologiczne lamp i systemów lampowych*. Należy jednak pamiętać, że nie jest zalecane patrzenie bezpośrednio na włączone diody LED. Nie należy modyfikować modułu.

## Zagrożenie przez ciężki nośnik

Podczas obsługi ciężkiego nośnika należy zachować szczególną ostrożność, aby uniknąć obrażeń cielesnych.

- Nakładanie ciężkich rol nośnika może wymagać zaangażowania kilku osób. Należy zachować ostrożność, aby uniknąć nadwyrężenia kręgosłupa lub obrażeń.
- Rozważ użycie wózka widłowego, podnośnika do palet lub podobnego urządzenia.
- Podczas nakładania ciężkich rol nośnika noś sprzęt ochrony osobistej, taki jak buty i rękawice.

## Obsługa atramentu

Firma HP zaleca, aby przy obsłudze elementów systemu dostarczania atramentu używać rękawic.

## Zagrożenie chemiczne

Zobacz karty charakterystyki substancji niebezpiecznych pod adresem <http://www.hp.com/go/msds>, aby zidentyfikować składniki chemiczne atramentów. Należy zapewnić właściwą wentylację w celu zagwarantowania odpowiedniej kontroli potencjalnego narażenia na działanie cząsteczek lotnych tych substancji. Skontaktuj się ze swoim specjalistą z dziedziny BHP/IOŚ i klimatyzacji w celu uzyskania porad dotyczących odpowiednich środków dla Twojej lokalizacji. Szczegółowe informacje na ten temat zamieszczono w sekcjach „Wentylacja”

i „Klimatyzacja” podręcznika przygotowania instalacji dostępnego pod adresem <http://www.hp.com/go/latex115/manuals/>.

## Wentylacja

Upewnij się, że pomieszczenie, w którym instaluje się system, spełnia lokalne wytyczne i regulacje dotyczące środowiska, zdrowia i bezpieczeństwa (BHP).

Aby zagwarantować, że potencjalne narażenie jest odpowiednio kontrolowane, należy zapewnić właściwą wentylację. Zobacz karty charakterystyki substancji niebezpiecznych pod adresem <http://www.hp.com/go/msds>, aby zidentyfikować składniki chemiczne atramentów. Poziomy niektórych substancji w Twoim środowisku zależą od kontrolowanych czynników obszaru pracy, takich jak rozmiar pomieszczenia, działanie wentylacji oraz czas korzystania ze sprzętu. Skontaktuj się ze swoim specjalistą z dziedziny BHPiOŚ w celu uzyskania porad dotyczących odpowiednich środków dla Twojej lokalizacji.

## Klimatyzacja powietrza

Oprócz zapewnienia odpowiedniej wentylacji z dopływem świeżego powietrza w celu uniknięcia zagrożeń zdrowia należy rozważyć utrzymanie odpowiedniego poziomu parametrów otoczenia w miejscu pracy przez zagwarantowanie warunków klimatycznych opisanych w tym dokumencie (zobacz [Parametry środowiska pracy na stronie 161](#)), aby uniknąć dyskomfortu operatora i usterek urządzeń. Układ klimatyzacji w miejscu pracy powinien uwzględniać ciepło wytwarzane przez urządzenia. Typowa moc rozpraszana drukarki to 2,2 kW.

Systemy klimatyzacji muszą być zgodne z krajowymi przepisami w zakresie bezpieczeństwa i higieny pracy oraz ochrony środowiska.

**⚠ OSTROŻNIE:** Urządzenia klimatyzacyjne nie powinny wydmuchiwać powietrza bezpośrednio na drukarkę.



## Ostrzeżenia i przestrogi

Aby zapewnić prawidłową eksploatację drukarki i zapobiec jej uszkodzeniu, w niniejszym podręczniku wykorzystywane są następujące symbole. Postępuj zgodnie z instrukcjami oznaczonymi tymi symbolami.

**⚠ OSTRZEŻENIE!** Niezastosowanie się do wskazówek oznaczonych tym symbolem może spowodować poważne obrażenia ciała lub śmierć.

**⚠ OSTROŻNIE:** Niezastosowanie się do wskazówek oznaczonych tym symbolem może spowodować niegroźne obrażenia ciała lub uszkodzenie drukarki.

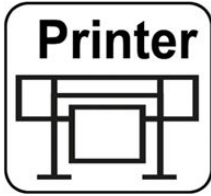
## Naklejki ostrzegawcze

Naklejka	Objaśnienie
	Naklejka drukarki. Do identyfikacji przewodu zasilającego drukarki.
	Etykieta modułu utwardzania. Do identyfikacji przewodu zasilającego modułu utwardzania.

## Naklejka



## Objaśnienie

Zagrożenie porażeniem prądem. Moduły nagrzewające działają w niebezpiecznym napięciu. Przed rozpoczęciem wykonywania czynności serwisowych odłącz źródło zasilania.

**OSTROŻNIE:** Dwubiegunowe. Neutralny poziom utrwalaenia.

Sprzęt należy podłączać wyłącznie do uziemionych gniazd. Wykonywanie czynności serwisowych należy zlecać wykwalifikowanemu personelowi. Przed rozpoczęciem wykonywania czynności serwisowych odłącz oba kable zasilające. Wewnątrz drukarki nie ma żadnych części, które mogą być naprawiane przez użytkownika.

Przed rozpoczęciem przeczytaj instrukcję obsługi i instrukcję dotyczące bezpieczeństwa oraz postępuj zgodnie z nimi. Upewnij się, że napięcie wejściowe mieści się w przedziale wartości znamionowych napięcia określonych dla drukarki. Drukarka wymaga maksymalnie dwóch dedykowanych linii.

Ta etykieta znajduje się na skrzynce elektrycznej.



Ryzyko poparzenia się. Nie dotykaj strefy utwardzania ani płyty wyjściowej drukarki; mogą być gorące.

Ta etykieta znajduje się z przodu modułu utwardzania.



Ryzyko wciągnięcia palców. Nie dotykaj ruchomych przekładni.

Te etykiety znajdują się z tyłu drukarki na urządzeniu do podawania nośnika.



Ruchoma część. Zachowaj odległość od ruchomej karetki głowicy. Podczas drukowania głowica przesuwa się ruchem posuwisto-zwrotnym ponad nośnikiem.

Ta etykieta znajduje się z tyłu maskownicy osi skanowania, za osłoną plastikową.



W czasie czynności obsługowych związanych z kasetą konserwacyjną lub płytą dociskową zaleca się założenie rękawic.

Ta etykieta znajduje się na kasecie konserwacyjnej.

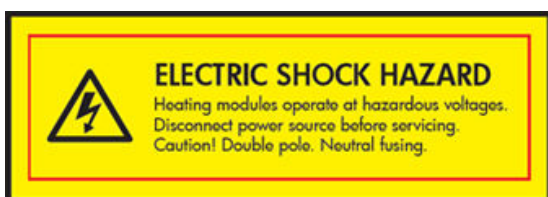

Zagrożenie porażeniem prądem. Moduły nagrzewające działają w niebezpiecznym napięciu. Przed rozpoczęciem wykonywania czynności serwisowych odłącz wszystkie źródła zasilania.

Ta etykieta znajduje się na obudowie płytki PCA sterującej procesem utwardzania. Tylko dla pracowników serwisu.

 **UWAGA:** Ostateczny rozmiar i położenie etykiety na drukarce mogą być nieco odmienne. Jednak w każdym przypadku etykiety te muszą być widoczne i znajdować się w pobliżu miejsca potencjalnego ryzyka.

## Główne elementy drukarki



Powyższy obraz jest kodem QR zawierającym łącze do materiału wideo; zobacz [Dokumentacja na stronie 3](#).

Główne elementy drukarki przedstawiono na poniższych ilustracjach.

### Widok z przodu

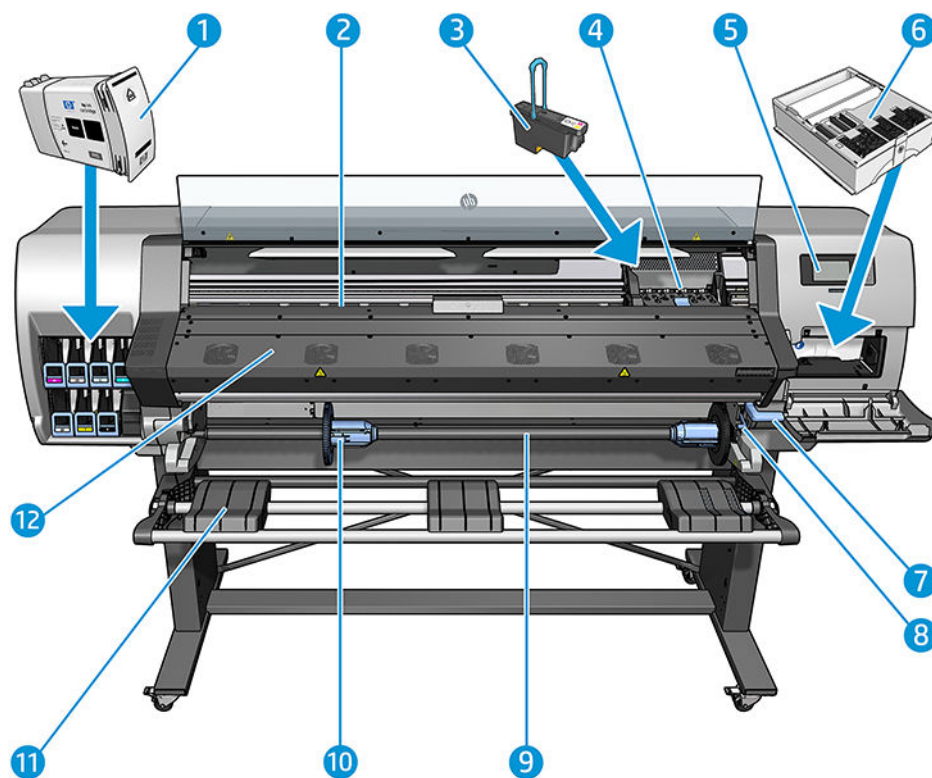

1. Kasetka z atramentem
2. Płyta dociskowa
3. Głowica drukująca
4. Karetka głowic drukujących
5. Panel sterowania
6. Kasetka konserwacyjna
7. Dźwignia mechanizmu dociskowego nośnika
8. Dźwignia blokady trzpienia obrotowego
9. Trzpień obrotowy
10. Ogranicznik trzpienia z adapterem 2 cale x 3 cale
11. Kłosa papieru
12. Podpora papieru

- 11. Stół do ładowania
- 12. Moduł utwardzania

## Tył drukarki

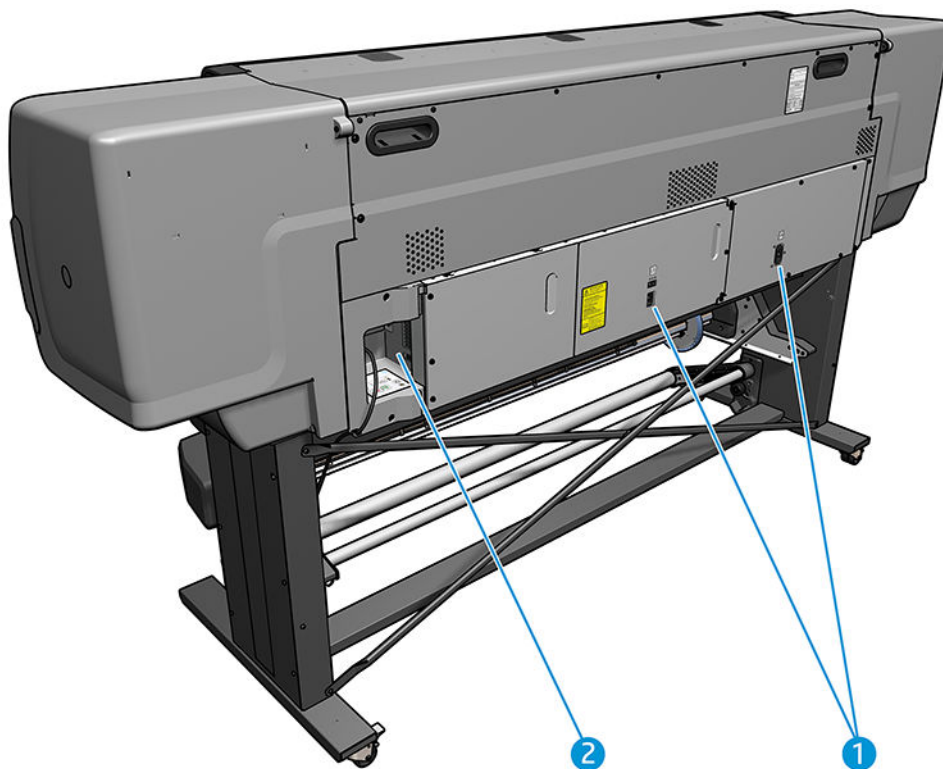

- 1. Przetącnik i gniazdo zasilania
- 2. Gniazda na kable komunikacyjne i akcesoria opcjonalne

## Silnik szpuli odbiorczej (akcesorium)

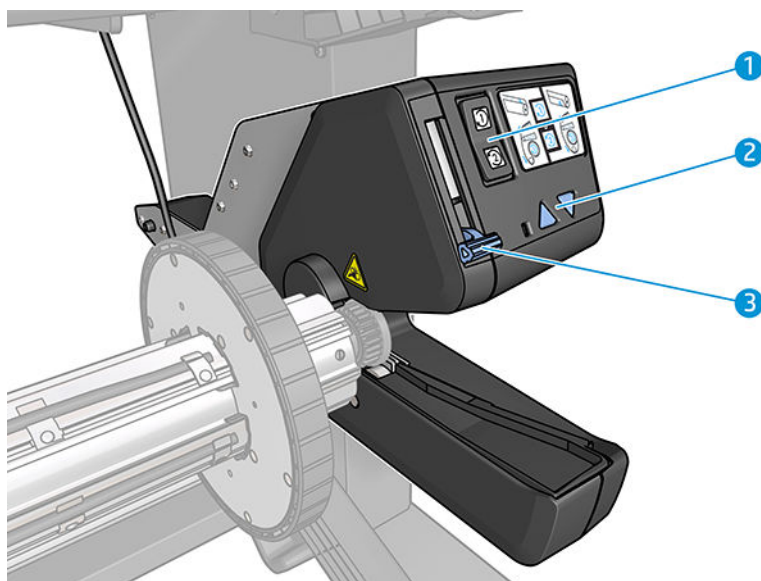

1. Przetącnik kierunku nawijania
2. Przyciski nawijania ręcznego
3. Dźwignia szpuli odbiorczej

## Panel przedni

### Informacje wstępne o panelu sterowania

Panel przedni to ekran dotykowy z graficznym interfejsem użytkownika; znajduje się on z przodu po prawej stronie drukarki. Umożliwia on pełną obsługę drukarki: z panelu sterowania można wyświetlać informacje na temat drukarki oraz zmieniać jej ustawienia, przeprowadzać kalibrację i testy itd. W razie potrzeby na panelu sterowania są również wyświetlane alerty (ostrzeżenia i komunikaty o błędach).

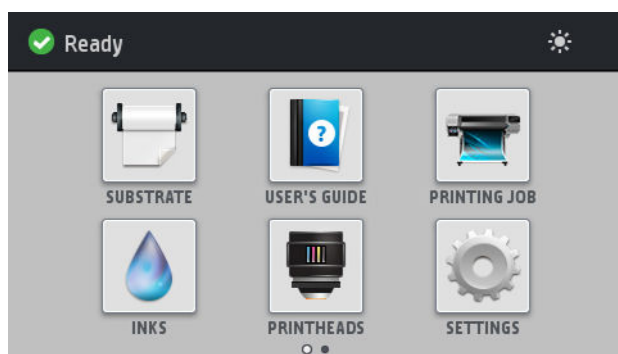



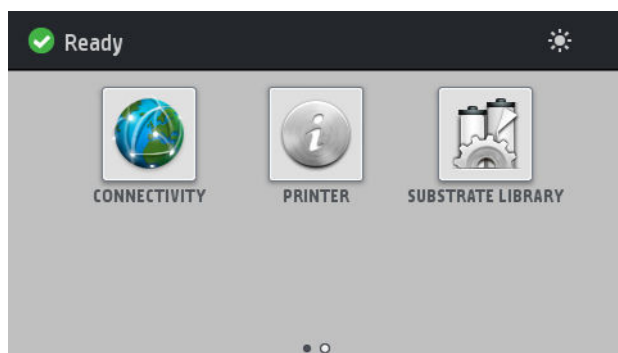

Dostępny jest alternatywny ekran główny, który można wyświetlić, przesuwając w lewo palcem po ekranie.



Na panelu przednim znajduje się duży obszar centralny, na którym wyświetlane są informacje dynamiczne i ikony. Z lewej i prawej strony w różnych sytuacjach mogą zostać wyświetlone maksymalnie cztery nieruchome ikony. Zwykle nie są one wyświetlane jednocześnie.

### Nieruchome ikony z lewej i prawej strony

- Ikona  umożliwia powrót do ekranu głównego.
- Ikona  umożliwia wyświetlenie pomocy dotyczącej bieżącego ekranu.
- Ikona  umożliwia powrót do ostatnio wyświetlonego ekranu. Nie spowoduje to utraty żadnych zmian wprowadzonych na bieżącym ekranie.
- Ikona  służy do anulowania bieżącego procesu.









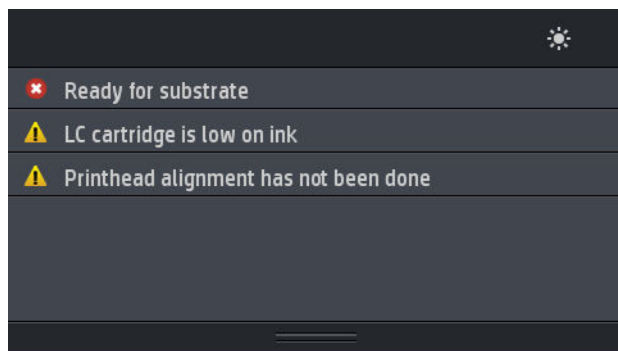



## Ruchome ikony na ekranie głównym

Na ekranie głównym są wyświetlane wyłącznie poniższe elementy.

- W lewym górnym narożniku ekranu wyświetlany jest komunikat o stanie drukarki lub najważniejszy aktywny alert. Naciśnięcie komunikatu spowoduje wyświetlenie listy wszystkich bieżących alertów wraz z ikonami oznaczającymi dotkliwość danego problemu. Naciśnięcie jednego z alertów umożliwia wyświetlenie pomocy w rozwiązaniu problemu.



- Naciśnięcie ikony  umożliwia włączenie lub wyłączenie oświetlenia strefy drukowania.
- Ikona  służy do wyświetlenia informacji o stanie nośnika i umożliwia wykonanie czynności związanych z obsługą nośnika.
- Ikona  służy do otwarcia biblioteki nośników oraz umożliwia dostęp do obszernej biblioteki online ustawień wstępnych nośników.
- Ikona  umożliwia wyświetlenie informacji na temat zadania drukowania aktualnie wykonywanego przez drukarkę.
- Ikona  umożliwia wyświetlenie stanu kasety z atramentem i wykonanie czynności.
- Ikona  umożliwia wyświetlenie stanu głowicy i wykonanie czynności.
- Ikona  umożliwia wyświetlenie i zmianę ogólnych ustawień drukarki.
- Ikona  służy do wyświetlenia stanu połączeń z siecią i Internetem oraz zmiany ich ustawień.
- Ikona  umożliwia wyświetlenie informacji na temat drukarki.
- Ikona  umożliwia uzyskanie pomocy.





Po pewnym czasie bezczynności drukarka przełącza się w tryb uśpienia, a panel przedni jest wyłączany. Aby zmienić czas, który musi upłynąć do przejścia do trybu uśpienia, należy nacisnąć ikonę , a następnie kolejno wybrać pozycje **Setup** (Konfiguracja) > **Front panel options** (Opcje panelu sterowania) > **Sleep mode wait time** (Czas oczekiwania na tryb uśpienia). Czas, który można ustawić, wynosi od 5 do 240 minut. Ustawienie domyślne to 25 minut.

Naciśnięcie któregoś z przycisków drukarki spowoduje jej wybudzenie ze stanu uśpienia i włączenie panelu przedniego.

Informacje dotyczące określonego zastosowania panelu sterowania można znaleźć w różnych miejscach tej instrukcji.

## Zmiana języka panelu sterowania

Język menu i komunikatów na panelu sterowania można zmienić przy użyciu dwóch metod:

- Jeśli znasz bieżący język panelu sterowania, naciśnij ikonę , a następnie wybierz kolejno pozycje **Setup** (Konfiguracja) > **Front panel options** (Opcje panelu sterowania) > **Language** (Język).
- Jeśli nie znasz bieżącego języka panelu sterowania, rozpocznij od wyłączenia drukarki. Włącz ją. Po wyświetleniu ikony , naciśnij ją i przytrzymaj przez kilka sekund. Gdy wszystkie ikony zostaną wyświetlone na panelu sterowania, naciśnij kolejno ikony  i . Panel sterowania mignie krótko.

Niezależnie od zastosowanej metody menu wyboru języka powinno pojawić się na panelu sterowania.

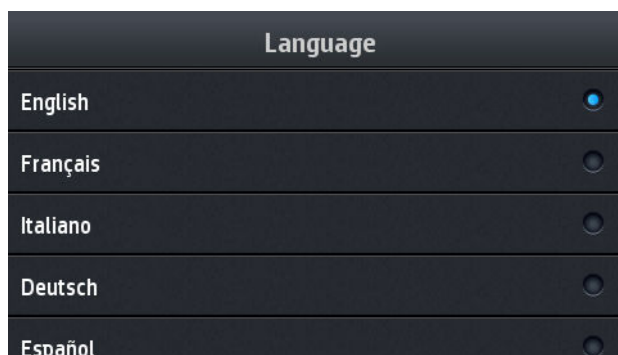

Naciśnij nazwę pożądanego języka.

## Wyświetlanie lub ustawianie daty i godziny

Aby wyświetlić lub ustawić datę i godzinę na drukarce, przejdź do panelu sterowania i naciśnij ikonę , a następnie wybierz kolejno pozycje **Setup** (Konfiguracja) > **Front panel options** (Opcje panelu sterowania) > **Date and time options** (Opcje daty i godziny).

## Ustawianie wysokości nad poziomem morza

Jeśli drukarka działa na wysokości przewyższającej 500 m nad poziomem morza, przejdź do panelu sterowania i naciśnij ikonę , a następnie kolejno opcje **Setup** (Konfiguracja) > **Select altitude** (Wybierz wysokość nad poziomem morza), aby ustawić wysokość nad poziomem morza w drukarce.

## Ustawienie czasu przed przejściem w tryb oczekiwania

Gdy nie ma więcej zadań do wydrukowania lub chcesz wstępnie rozgrzać drukarkę (opcja **Prepare printing** (Przygotowanie do drukowania) w oprogramowaniu RIP), nagrzewnice modułu utwardzania drukarki pozostają włączone przez określony czas i utrzymują określoną temperaturę na wypadek nadejścia kolejnego zadania albo w celu uniknięcia problemu z jakością wydruku, który mógłby wystąpić z powodu nieprawidłowej temperatury w strefie drukowania. Aby ustawić czas trwania włączenia nagrzewnic w takiej sytuacji, przejdź do panelu sterowania i naciśnij ikonę , a następnie kolejno opcje **Substrate** (Nośnik) > **Substrate handling options** (Opcje obsługi nośnika) > **Curing standby duration** (Czas oczekiwania utwardzacza). Dostępne ustawienia czasu zawierają się w przedziale od 5 do 120 min.

Poziom temperatury modułu utwardzania w okresie oczekiwania jest ustawiany przez drukarkę w sposób automatyczny.

## Zmiana ustawień trybu uśpienia

Jeśli drukarka jest włączona, ale jest nieużywana przez określony czas, automatycznie przechodzi w tryb uśpienia, aby oszczędzić energię. Domyślny czas oczekiwania to 25 minut. Aby zmienić czas oczekiwania drukarki na przejście w tryb uśpienia, przejdź do panelu sterowania i naciśnij ikonę , a następnie kolejno opcje **Setup** (Konfiguracja) > **Front panel options** (Opcje panelu sterowania) > **Sleep mode wait time** (Czas oczekiwania na tryb uśpienia). Wprowadź żądany czas oczekiwania w minutach, a następnie naciśnij przycisk **OK**.

## Zmiana głośności głośnika

Aby zmienić poziom głośności dźwięku głośnika drukarki, przejdź do panelu sterowania i naciśnij ikonę , a następnie wybierz kolejno opcje **Setup** (Konfiguracja) > **Front panel options** (Opcje panelu sterowania) > **Speaker volume** (Głośność głośnika) oraz pozycje **Off** (Wyłączony), **Low** (Niska) albo **High** (Wysoka).

## Włączanie lub wyłączanie alertów dźwiękowych

Aby włączyć lub wyłączyć alerty dźwiękowe drukarki, przejdź do panelu sterowania i naciśnij kolejno ikony , a następnie wybierz kolejno opcje **Setup** (Konfiguracja) > **Front panel options** (Opcje panelu sterowania) > **Enable audio alert** (Włącz alert dźwiękowy) albo **Disable audio alert** (Wyłącz alert dźwiękowy). Domyślnie alerty dźwiękowe są włączone.

## Zmiana jasności wyświetlacza panelu sterowania

Aby zmienić jasność panelu sterowania, naciśnij ikonę , wybierz kolejno opcje **Setup** (Konfiguracja) > **Front panel options** (Opcje panelu sterowania) > **Display brightness** (Jasność wyświetlacza), a następnie wybierz wartość, przesuwając pasek przewijania. Naciśnij przycisk **OK**, aby zapisać wartość.

## Zmiana jednostek miary

Aby zmienić jednostki miary pojawiające się na panelu sterowania, naciśnij ikonę , wybierz kolejno opcje **Setup** (Konfiguracja) > **Front panel options** (Opcje panelu sterowania) > **Unit selection** (Wybór jednostek), a następnie pozycje **English** (Anglosaskie) lub **Metric** (Metryczne).

Jednostki miary można również zmienić we wbudowanym serwerze internetowym. Zobacz [Uzyskiwanie dostępu do wbudowanego serwera internetowego na stronie 20](#).

## Przywracanie ustawień fabrycznych

Aby przywrócić fabryczne ustawienia drukarki, przejdź do panelu sterowania i naciśnij ikonę , a następnie wybierz kolejno opcje **Setup** (Konfiguracja) > **Resets** (Przywracanie ustawień) > **Restore factory settings** (Przywróć ustawienia fabryczne). Ta opcja przywraca wszystkie ustawienia drukarki z wyjątkiem ustawień Gigabit Ethernet i ustawień wstępnych nośników.

## Sprawdzanie stanu drukarki

Na panelu sterowania i we wbudowanym serwerze internetowym są wyświetlane informacje o stanie drukarki, załadowanym nośniku i systemie dostarczania atramentu.

## Sprawdzanie stanu wkładów atramentowych

Poziom atramentu w kasetach można sprawdzić poprzez naciśnięcie ikony  na ekranie głównym panelu sterowania.

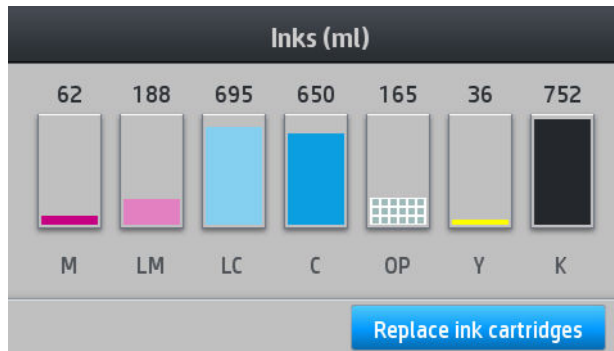

Aby uzyskać szczegółowe informacje na temat konkretnego wkładu atramentowego, naciśnij reprezentujący go prostokąt. Wyświetlone zostaną poniższe informacje.

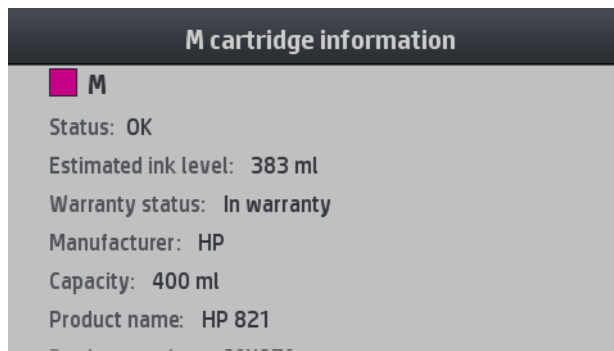

- Stan
- Szacowany poziom atramentu
- Stan gwarancji
- Producent
- Pojemność
- Nazwa produktu
- Numer produktu
- Numer seryjny
- Data ważności
- Obsługiwane wkłady atramentowe

Poniżej przedstawiamy komunikaty o stanie wkładów atramentowych, które mogą zostać wyświetlone na panelu sterowania:

- **OK:** kaseca działa normalnie, problemy nie występują.
- **Missing** (Brak): brak kasetki lub jest ona niepoprawnie połączona z drukarką.
- **Low** (Niski): poziom atramentu jest niski.
- **Very low** (Bardzo mało atramentu): bardzo niski poziom atramentu.

- **Empty** (Pusty): kasetka jest pusta.
- **Reseat** (Zainstaluj ponownie): zaleca się wyjęcie kasetki i ponowne jej zainstalowanie.
- **Replace** (Wymień): zalecana jest wymiana kasetki na nową.
- **Expired** (Przeterminowany): upłynęła data ważności kasetki z atramentem.
- **Incorrect** (Niewłaściwy): kasetka nie jest zgodna z daną drukarką. Komunikat zawiera listę zgodnych kasetek z atramentem.
- **Non-HP** (Innej firmy): wkład jest używany, podrobiony lub został ponownie napełniony.

Stan wkładów atramentowych można również sprawdzić za pomocą wbudowanego serwera internetowego. Zobacz [Uzyskiwanie dostępu do wbudowanego serwera internetowego na stronie 20](#).

## Sprawdzanie stanu głowicy drukującej

Drukarka automatycznie sprawdza i obsługuje głowice drukujące po każdym drukowaniu. Aby uzyskać więcej informacji na temat głowic drukujących, wykonaj poniższe kroki:

1. Na ekranie głównym panelu przedniego naciśnij opcję 

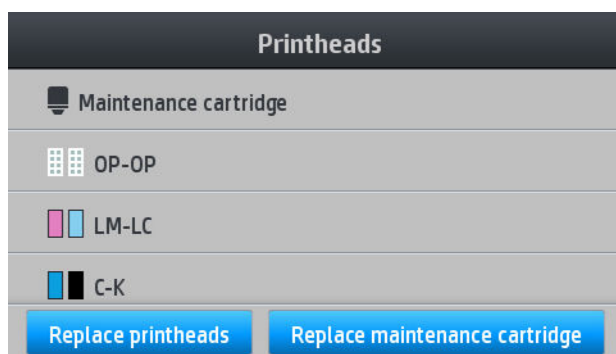

2. Zaznacz głowicę drukującą, o której chcesz uzyskać informacje.
3. Na panelu przednim są wyświetlane następujące informacje.



- Stan
- Stan gwarancji
- Nazwa produktu
- Numer produktu
- Numer seryjny

- Atrament natryskiwany
- Data instalacji

Poniżej przedstawiamy komunikaty o stanie głowic drukujących, które mogą zostać wyświetlone na panelu sterowania:

- **OK:** głowica drukująca działa normalnie, problemy nie występują.
- **Missing (Brak):** brak głowicy drukującej lub jest niepoprawnie zainstalowana w drukarce.
- **Reseat (Zainstaluj ponownie):** zaleca się wyjęcie głowicy drukującej i ponowne zainstalowanie jej. Jeśli to nie pomoże, spróbuj oczyścić połączenia elektryczne (zobacz [Czyszczenie złączy elektrycznych w głowicy drukującej na stronie 127](#)). Jeśli to nie pomoże, wymień głowicę drukującą na nową (zobacz [Wymiana głowicy drukującej na stronie 120](#)).
- **Replace (Wymień):** głowica drukująca jest uszkodzona. Wymień głowicę drukującą na sprawną (zobacz [Wymiana głowicy drukującej na stronie 120](#)).
- **Replacement incomplete (Wymiana nieukończona):** proces wymiany głowicy drukującej nie zakończył się powodzeniem; rozpocznij proces wymiany ponownie i poczekaj, aż zostanie zakończony.
- **Remove (Wyjmij):** głowica drukująca nie nadaje się do użytku z zakupioną drukarką.
- **Non-HP ink (Atrament innej firmy):** przez głowicę przepłynął atrament z wkładu używanego, ponownie napełnionego lub podrobionego. Zobacz dokument ograniczonej gwarancji dostarczony wraz z drukarką, który zawiera szczegółowe informacje o warunkach.

Stan głowicy drukującej i gwarancji można również sprawdzić za pomocą wbudowanego serwera internetowego. Zobacz [Uzyskiwanie dostępu do wbudowanego serwera internetowego na stronie 20](#).

## Sprawdzanie systemu plików

Istnieje możliwość sprawdzania integralności systemu plików istniejącego na dysku twardym drukarki i automatycznego naprawiania wszelkich wykrytych błędów. Zaleca się wykonywanie tej operacji co sześć miesięcy. W przeciwnym razie mogą wystąpić problemy z dostępem do plików zapisanych na dysku.

Aby skontrolować działanie systemu plików, na panelu sterowania naciśnij ikonę , a następnie wybierz opcję **Preventive maint. tasks** (Prewencyjne zadania konserwacji) > **File system check** (Sprawdzenie systemu plików).

Jeśli drukarka stwierdzi uszkodzenie systemu plików, na przykład wskutek poważnej awarii oprogramowania, może automatycznie zainicjować takie sprawdzanie. Może to zająć około dziesięć minut.

## Alerty drukarki

Drukarka może wyświetlać dwa typy alertów:

- **Errors (Błędy):** Gdy drukarka nie jest w stanie drukować.
- **Warnings (Ostrzeżenia):** Gdy drukarka wymaga interwencji, na przykład skalibrowania, wykonania rutynowej konserwacji lub wymiany wkładu atramentowego.
- **Advice (Zawiadomienie):** Gdy dostępna jest aktualizacja oprogramowania układowego lub pobrane oprogramowanie układowe jest gotowe do zainstalowania.

Alerty drukarki są wyświetlane na panelu sterowania oraz w interfejsie wbudowanego serwera internetowego.

- **Front-panel display (Wyświetlacz panelu sterowania):** Alerty wyświetlane są w górnym lewym narożniku ekranu panelu sterowania (pasek powiadomień).

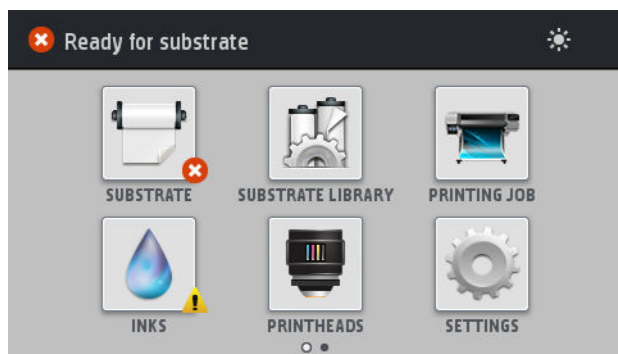

W danej chwili może być wyświetlany tylko jeden alert. Po naciśnięciu paska powiadomień wyświetlone zostają wszystkie aktywne alerty drukarki. Listę alertów można zwinąć poprzez naciśnięcie lub przesunięcie w górę dolnego wiersza listy.

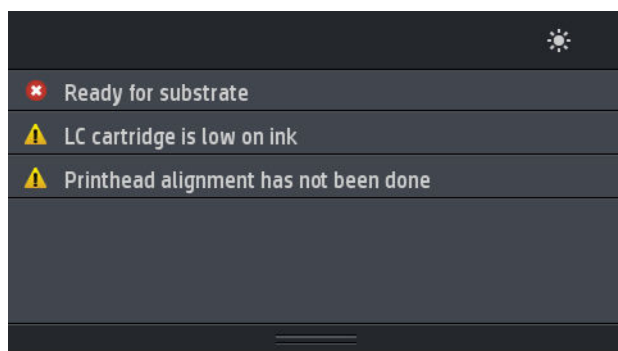

Kliknięcie alertu powoduje otwarcie aplikacji, która może pomóc w rozwiązaniu problemu. Zawiadomienie o aktualizacji oprogramowania układowego zostaje zamknięte po uruchomieniu aplikacji drukarki. Po zamknięciu zawiadomienia nie zostanie wyświetlone żadne dotyczące go przypomnienie (w przypadku aktualizacji oprogramowania układowego nowe zawiadomienie zostanie wyświetlone po udostępnieniu nowego wydania oprogramowania układowego).

- **Embedded Web Server** (Wbudowany serwer internetowy): Wbudowany serwer internetowy wyświetla tylko jeden alert, uznawany za najważniejszy.

W reakcji na wyświetlony alert może być konieczne wykonanie pewnych czynności — zobacz [Konservacja sprzętu na stronie 112](#).

Następujące alerty wymagają interwencji serwisanta:

- **Service Maintenance Kit 1** (Zestaw do konserwacji serwisowej 1)
- **Service Maintenance Kit 2** (Zestaw do konserwacji serwisowej 2)
- **Service Maintenance Kit 3** (Zestaw do konserwacji serwisowej 3)

## Stany drukarki

Drukarka może znajdować się w jednym z poniższych stanów; niektóre z nich wymagają oczekiwania:

- **Ready (cold)** (Gotowość (zimna)): Drukarka jest włączona, ale nie jeszcze na niej nie drukowano, a nagrzewnice są wyłączone.
- **Prepare printing** (Przygotowanie do drukowania): Nagrzewnice drukarki rozgrzewają się i trwa przygotowywanie głowic do drukowania. Trwa to od 1 do 6 minut.
- **Ready for substrate** (Gotowość na nośnik)
- **Ready for side A/B** (Gotowość — strona A/B)
- **Printing** (Drukowanie)

- **Printing side A/B** (Drukowanie strony A/B)
- **Drying** (Suszenie): Trwa to od 1,5 do 5 minut.
- **Finishing** (Wykańczanie wydruków): Drukarka jest schładzana i trwa przygotowywanie do przejścia do trybu uśpienia. Trwa to od 0,5 do 5 minut.

Jeśli zadania z tego samego trybu drukowania oraz już wydrukowany plik wysłano do drukarki w trybie **Drying** (Suszenie) lub **Finishing** (Wykańczanie), drukarka przejdzie do trybu **Prepare printing** (Przygotowanie do drukowania).

Aby zaoszczędzić czas między wydrukami, zaleca się użycie nestingu w celu drukowania kilku zadań w ramach tego samego przepływu pracy.

## Zmiana marginesów

Marginesy drukarki określają obszar między krawędziami obrazu a krawędziami nośnika.

Marginesy dla konkretnego zadania drukowania są ustalane w oprogramowaniu RIP; Jeśli szerokość wydruku zadania przekroczy szerokość nośnika, wydruk zostanie obcięty.

Na panelu sterowania są dostępne dodatkowe ustawienia marginesu górnego i dolnego: zobacz [Tabela 11-4 Marginesy boczne na stronie 159](#). Jeśli obcinarka automatyczna nie jest używana, ustawienia te dotyczą tylko pojedynczych wydruków.

Aby ustawić margines dolny na panelu sterowania, naciśnij ikonę , a następnie kolejno wybierz opcje **Substrate** (Nośnik) > **Substrate handling options** (Opcje obsługi nośnika) > **Extra top margin** (Dodatkowy margines górny).

Aby ustawić margines dolny na panelu sterowania, naciśnij ikonę , a następnie kolejno wybierz opcje **Substrate** (Nośnik) > **Substrate handling options** (Opcje obsługi nośnika) > **Extra bottom margin** (Dodatkowy margines u dołu).

---

 **UWAGA:** Dodatkowy margines górny/dolny, który ustawiono na panelu sterowania, będzie stosowany oprócz marginesu górnego/dolnego, który wybrano w oprogramowaniu RIP.

 **UWAGA:** W oprogramowaniu RIP można zmienić marginesy boczne.

---

## Żądanie wydruków wewnętrznych drukarki

Wydruki wewnętrzne zawierają różnego rodzaju informacje o drukarce. Wydruków takich można zażądać na panelu sterowania, nie używając komputera.

Przed zażądaniem jakiegokolwiek wydruku wewnętrznego upewnij się, że nośnik został załadowany, a na wyświetlaczu panelu sterowania pojawił się komunikat **Ready** (Gotowa).

Aby wykonać wydruk wewnętrzny, naciśnij ikonę , wybierz kolejno opcje **Setup** (Konfiguracja) > **Internal prints** (Wydruki wewnętrzne), a następnie wybierz żądany typ wydruku wewnętrznego.

Dostępne są następujące wydruki wewnętrzne:

- Raport o użytkowaniu: Wyświetlenie informacji o szacunkowej łącznej liczbie wydruków, liczbie wydruków według rodziny nośnika, liczbie wydruków według ich jakości oraz całkowitej ilości zużytego atramentu według kolorów. Nie można zagwarantować dokładności tych szacunków.
- Informacje serwisowe: Wyświetlenie informacji wymaganych przez serwisanta.



## Sprawdzanie statystyk całego okresu eksploatacji urządzenia

Istnieją dwa sposoby sprawdzania statystyki użytkowania drukarki.

 **UWAGA:** Nie można zagwarantować dokładności statystyki użytkowania.

- We wbudowanym serwerze internetowym wybierz kartę **Main** (Główna), a następnie wybierz kolejno opcje **History** (Historia) > **Usage** (Użytkowanie). Zobacz [Wbudowany serwer internetowy na stronie 19](#).
- Na panelu sterowania naciśnij ikonę , a następnie kolejno wybierz opcje **Setup** (Konfiguracja) > **Internal prints** (Wydruki wewnętrzne) > **User information prints** (Wydruki informacji o użytkownikach) > **Print usage report** (Wydruk raportu o użytkowaniu).

## Wbudowany serwer internetowy



### Informacje wstępne o wbudowanym serwerze internetowym

Wbudowany serwer internetowy to serwer internetowy działający na drukarce. Umożliwia on uzyskanie informacji o drukarce, zarządzanie ustawieniami i wstępnie zdefiniowanymi ustawieniami, wyrównywanie głowic drukujących, aktualizację oprogramowania układowego do nowej wersji oraz rozwiązywanie problemów. Serwisanci mogą za jego pomocą pobrać informacje wewnętrzne, ułatwiające zdiagnozowanie problemów z drukarką.

Wbudowany serwer internetowy jest dostępny zdalnie w zwykłej przeglądarce internetowej na komputerze. Zobacz [Uzyskiwanie dostępu do wbudowanego serwera internetowego na stronie 20](#).

W oknie wbudowanego serwera internetowego znajdują się trzy oddzielne karty. Przyciski w pobliżu górnej krawędzi każdej strony zapewniają dostęp do pomocy online i umożliwiają zamówienie materiałów eksploatacyjnych.

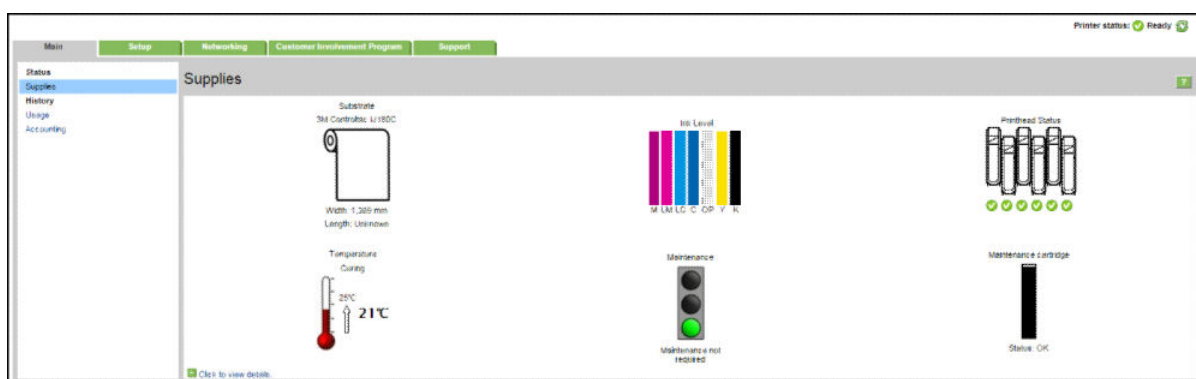

### Karta główna

Na karcie **Main** (Główny) znajdują się informacje o następujących elementach:

- stan nośnika, atramentu, głowic drukujących i konserwacji
- temperatura modułu utwardzania
- zużycie oraz ewidencjonowanie nośnika i atramentu

## Karta ustawień

Na karcie **Setup** (ustawień) można wykonać następujące zadania:

- konfiguracja ustawień drukarki, takich jak jednostki miary i data odświeżania
- konfiguracja ustawień sieciowych i zabezpieczeń
- ustawianie daty i godziny
- aktualizacja oprogramowania układowego
- wyrównanie głowic drukujących
- przestanie ustawień wstępnych nośników
- konfiguracja powiadomień pocztą e-mail

## Karta pomocy technicznej

Na karcie **Support** (pomocy technicznej) można uzyskać różne rodzaje pomocy dotyczącej drukarki.

- Przeglądanie pomocnych informacji z różnych źródeł
- Rozwiązywanie problemów
- Łąca HP odsyłają do dokumentacji pomocy technicznej dotyczącej drukarki i akcesoriów.
- Dostęp do stron serwisu pomocy technicznej przedstawiających dane bieżące i historyczne na temat korzystania z drukarki

## Karta Sieć

Karta **Networking** (Sieć) umożliwia zmianę konfiguracji sieci drukarki.

## Karta „Umowa o udostępnianiu danych dotyczących drukarki”

Karta **Printer Data Sharing Agreement** (Umowa o udostępnianiu danych dotyczących drukarki) umożliwia podpisanie Umowy o udostępnianiu danych dotyczących drukarki i konfigurację udziału użytkownika.

## Uzyskiwanie dostępu do wbudowanego serwera internetowego

Za pomocą wbudowanego serwera internetowego można zdalnie wyświetlić informacje o drukarce, korzystając ze zwykłej przeglądarki internetowej na dowolnym komputerze.

Poniższa lista obejmuje przeglądarki uznane za zgodne z wbudowanym serwerem internetowym:

- Internet Explorer 7 i nowsza dla systemu Windows
- Safari 3 i nowsza dla systemu Mac OS X
- Mozilla Firefox 3,6 i nowsza
- Google Chrome 7 i nowsza

Aby skorzystać z wbudowanego serwera internetowego na dowolnym komputerze, otwórz przeglądarkę internetową i wpisz adres IP drukarki na pasku adresu. Adres IP wyświetlany jest na panelu sterowania drukarki po naciśnięciu opcji .

Jeżeli pomimo wykonania tych instrukcji nie udało się uzyskać dostępu do wbudowanego serwera internetowego, zobacz [Nie można uzyskać dostępu do wbudowanego serwera internetowego na stronie 148](#).

## Zmiana języka wbudowanego serwera internetowego

Wbudowany serwer internetowy może działać w następujących językach: angielskim, portugalskim, hiszpańskim, katalońskim, francuskim, włoskim, niemieckim, chińskim uproszczonym i chińskim tradycyjnym, koreańskim i japońskim. Używany jest ten język, który został wybrany w opcjach przeglądarki internetowej. Jeżeli wybrano język, który nie jest obsługiwany, będzie używany język angielski.

Aby zmienić język, należy zmienić ustawienie języka w przeglądarce internetowej. Na przykład w przeglądarce Chrome należy przejść do opcji **Settings** (Ustawienia) i **Language** (Język) (w widoku ustawień zaawansowanych). Należy upewnić się, że właściwy język znajduje się na szczycie listy wyświetlonej w oknie dialogowym; lub, w przeglądarce Internet Explorer 8 należy przejść do menu **Tools** (Narzędzia) i wybrać kolejno polecenia **Internet options** (Opcje internetowe) > **Languages** (Języki). Upewnij się, że żądany język znajduje się na początku listy w oknie dialogowym.

Aby wprowadzić zmianę, zamknij i ponownie otwórz przeglądarkę internetową.

## Ograniczanie dostępu do drukarki

Aby ustawić hasło administratora we wbudowanym serwerze internetowym, należy wybrać kolejno opcje **Setup** (Konfiguracja) > **Security** (Zabezpieczenia). Po ustawieniu tego hasła trzeba je będzie podać, aby wykonać następujące czynności na drukarce:

- Wyczyszczenie informacji o ewidencjonowaniu.
- Zaktualizuj oprogramowanie sprzętowe drukarki.
- Zmiana ustawień zabezpieczeń.
- Wyświetlenie zabezpieczonych informacji o drukarce.
- Zmiana ustawień połączenia z Internetem.
- Zmiana niektórych ustawień sieciowych.
- Konfiguracja Umowy o udostępnianiu danych dotyczących drukarki.
- Uruchomienie testów rozwiązywania problemów z połączeniem sieciowym.

Aby uzyskać więcej informacji, zobacz pomoc online wbudowanego serwera internetowego.

Jeśli nie pamiętasz hasła administratora, możesz usunąć bieżące hasło, przechodząc do panelu sterowania:

naciśnij ikonę , a następnie kolejno wybierz opcje **Setup** (Konfiguracja) > **Connectivity** (Połączenie sieciowe) > **Advanced** (Zaawansowane) > **Embedded Web Server** (Wbudowany serwer internetowy) > **Reset EWS password** (Resetuj hasło wbudowanego serwera internetowego).

## Dołączenie do Umowy o udostępnianiu danych dotyczących drukarki

Udział w Umowie o udostępnianiu danych dotyczących drukarki można aktywować lub dezaktywować z poziomu wbudowanego serwera internetowego lub z poziomu panelu sterowania.



**UWAGA:** Na przednim panelu naciśnij , a następnie **Setup (Konfiguracja) > Printer Data Sharing Agreement** (Umowa o udostępnianiu danych dotyczących drukarki).

Umowa o udostępnianiu danych dotyczących drukarki to system śledzenia informacji o statystycznym korzystaniu z drukarki. Może on zostać także wykorzystany w celu ustalenia prawa do udziału w określonych programach z nagrodami przyznawanymi na podstawie statystyk użycia oraz do monitorowania urządzenia w powiązaniu z dodatkowymi usługami, takimi jak aktywna wymiana kaset z atramentem, płatność za użycie lub pomoc techniczna (dostępność zależna od produktu, regionu i kraju). Aby uzyskać informacje na temat gromadzonych danych i sposobie ich wykorzystania przez HP, zobacz kartę Umowa o udostępnianiu danych dotyczących drukarki. W przypadku aktywowania Umowy o udostępnianiu danych dotyczących drukarki urządzenie raz w tygodniu automatycznie wysyła do HP migawkę danych dotyczących użytkownika drukarki; czynność ta wykonywana jest tak długo jak długo udział w Umowie o udostępnianiu danych dotyczących drukarki jest aktywny. Pliki migawek są gromadzone na serwerze repozytorium, a następnie automatycznie przetwarzane w celu wyodrębnienia odpowiednich danych, przechowywanych w bazie danych użytkownika. Wysyłanie danych nie zakłóca normalnej pracy drukarki i nie wymaga jakiegokolwiek interwencji użytkownika. Udział w programie można anulować w każdym czasie. W tym przypadku transmisje danych zostaną natychmiast wstrzymane.

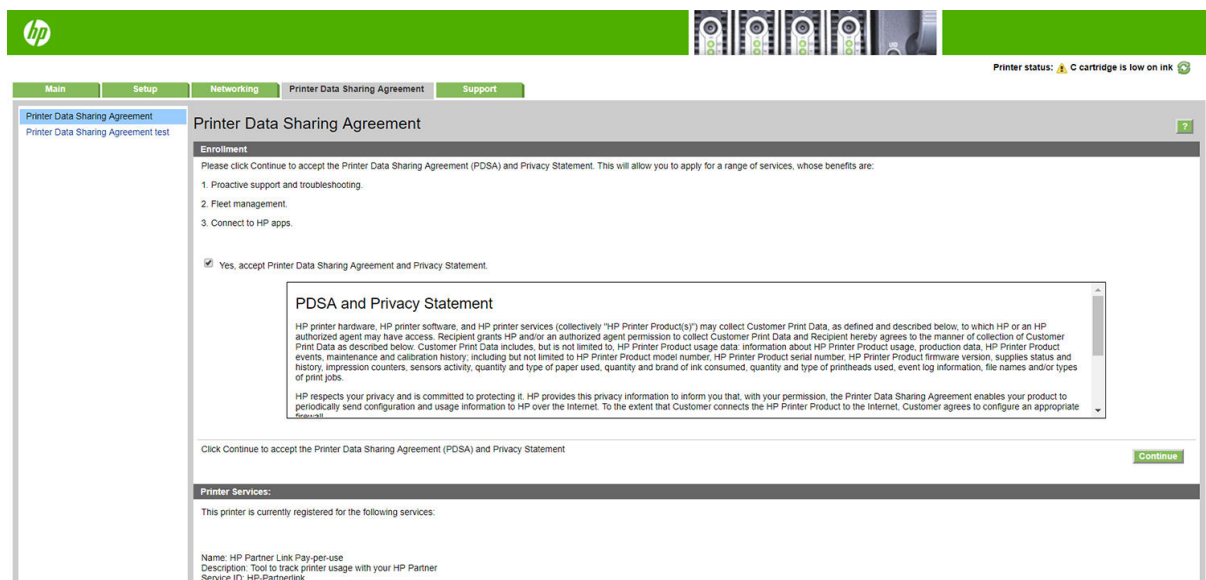

Na stronie **PDSA configuration** (Konfiguracja PDSA) karty **Printer Data Sharing Agreement** (Umowa o udostępnianiu danych dotyczących drukarki) możesz rozpocząć lub wstrzymać swój udział w Umowie o udostępnianiu danych dotyczących drukarki, albo zmienić status udziału. Domyślnie do HP wysyłane są wyłącznie anonimowe dane dotyczące użytkownika, ale istnieje możliwość dołączenia numeru seryjnego drukarki. Może to być konieczne w celach związanych z korzystaniem z niektórych programów lub usług oraz umożliwia nam zapewnić Państwu lepszy serwis i wsparcie techniczne produktu. Po wprowadzeniu jakichkolwiek zmian w ustawieniach kliknij przycisk **Apply** (Zastosuj), aby potwierdzić ich wprowadzenie.

Jeśli Umowa o udostępnianiu danych dotyczących drukarki została aktywowana przed kliknięciem przycisku **Apply** (Zastosuj), przeprowadzony zostaje automatyczny test połączenia sieciowego w celu ustalenia, czy w ramach umowy istnieje możliwość pomyślnego przesyłania danych do HP.

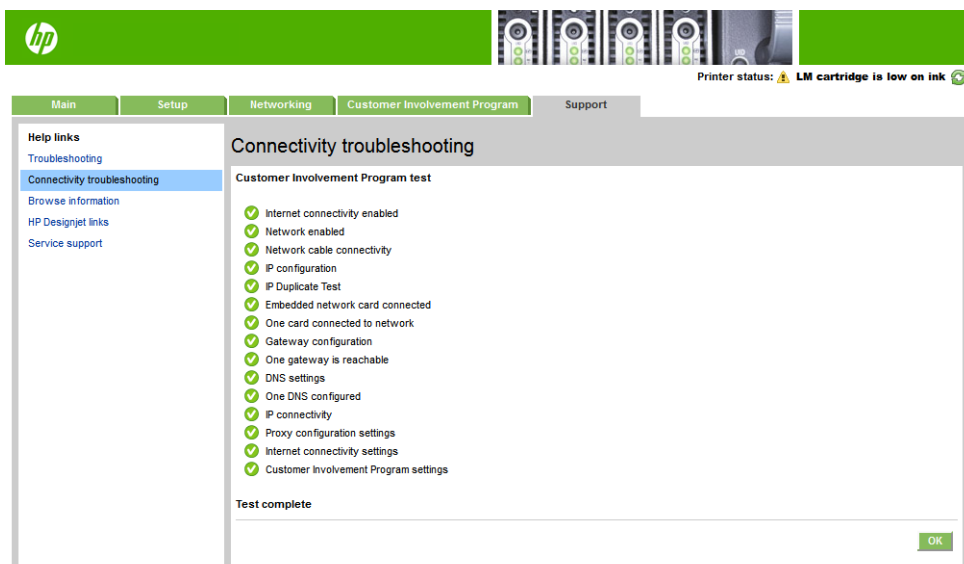

Po pomyślnym zakończeniu testu konfiguracja jest kompletna. Można przejść do dowolnej innej strony wbudowanego serwera internetowego lub zamknąć okno przeglądarki. W przypadku niepomyślnego zakończenia testu należy postępować zgodnie z wyświetlanymi instrukcjami w celu rozpoznania i naprawy problemu.

Strona **PDSA status and test** (Status i testowanie PDSA) karty **Printer Data Sharing Agreement** (Umowa o udostępnianiu danych dotyczących drukarki) umożliwia skontrolowanie bieżącego stanu (aktywacja, dezaktywacja, dane wysyłane anonimowo lub nie anonimowo) oraz uruchomienie testu połączenia sieciowego w celu sprawdzenia, czy istnieje możliwość pomyślnego przesyłania danych do HP w ramach Umowy o udostępnianiu danych dotyczących drukarki.

## Sprawdzanie stanu drukarki

Na panelu sterowania i we wbudowanym serwerze internetowym są wyświetlane informacje o stanie drukarki, załadowanym nośniku i systemie dostarczania atramentu.

## Sprawdzanie stanu systemu dostarczania atramentu

1. Aby uzyskać dostęp do wbudowanego serwera internetowego (zobacz [Uzyskiwanie dostępu do wbudowanego serwera internetowego na stronie 20](#)).
2. Na karcie **Main** (Główna) przejdź do strony Materiały eksploatacyjne.

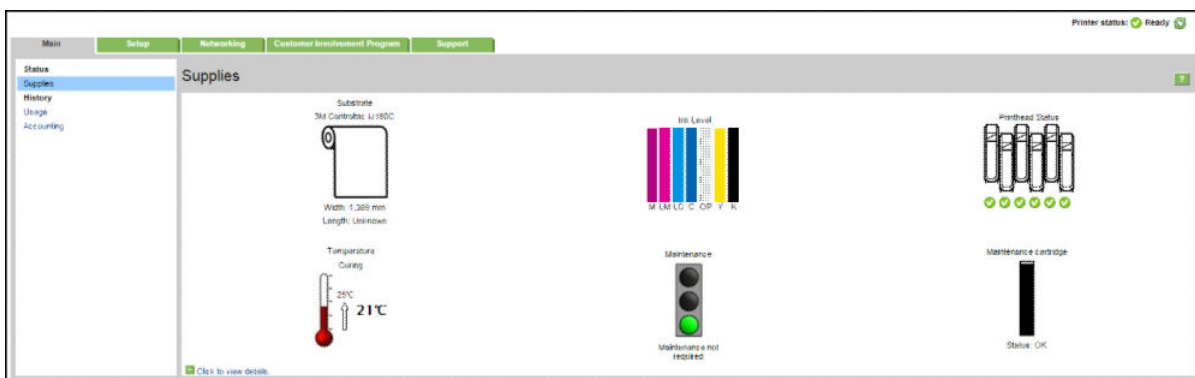

Na stronie Materiały eksploatacyjne jest pokazany stan załadowanego nośnika, wkładów atramentowych, głowic drukujących, nagrzewnicy i zestawu do konserwacji atramentu.

Kolor wskaźników sygnalizuje, czy należy podjąć czynności konserwacyjne.

Aby uzyskać dokładniejsze informacje, kliknij opcję **Click to view details** (Kliknij, aby wyświetlić szczegóły).

## Żądanie powiadomienia e-mail w przypadku wystąpienia określonego błędu

1. We wbudowanym serwerze internetowym (zobacz [Uzyskiwanie dostępu do wbudowanego serwera internetowego na stronie 20](#)), przejdź na stronę serwera poczty e-mail na karcie **Setup** (Konfiguracja) i upewnij się, że następujące pola są prawidłowo wypełnione:
  - **SMTP Server** (Serwer SMTP). Jest to adres IP serwera poczty wychodzącej (SMTP), który przetwarza wszystkie wiadomości e-mail z drukarki. Jeżeli serwer pocztowy wymaga uwierzytelniania, powiadomienia e-mail nie będą działać.
  - **Printer email address** (Adres e-mail drukarki). Każda wiadomość e-mail wysyłana przez drukarkę musi zawierać adres zwrotny. Nie musi to być prawidłowy, rzeczywisty adres e-mail, ale powinien być unikatowy, tak aby adresaci wiadomości mogli zidentyfikować drukarkę, z której wysłano wiadomość.
2. Przejdź na stronę powiadomień, która również znajduje się na karcie **Setup** (Konfiguracja).
3. Kliknij ikonę **New** (Nowe), aby zażądać nowych powiadomień, lub kliknij ikonę **Edit** (Edytuj), aby edytować wcześniej skonfigurowane powiadomienia. Następnie określ adresy e-mail, pod które będą wysyłane powiadomienia, i wybierz zdarzenia powodujące wysłanie powiadomień.

## Pobieranie informacji o ewidencjonowaniu

Informacje dotyczące ewidencjonowania zadań można uzyskać z drukarki na kilka sposobów:

- Aby wyświetlić statystykę użytkownika dla konkretnego zadania, zobacz [Sprawdzanie statystyk użytkownika dotyczących zadania na stronie 24](#).
- Aby wyświetlić statystykę użytkownika drukarki dla całego okresu eksploatacji urządzenia, zobacz [Sprawdzanie statystyk całego okresu eksploatacji urządzenia na stronie 24](#).
- Żądanie danych dotyczących ewidencjonowania za pośrednictwem poczty e-mail. Drukarka regularnie wysyła dane w formacie XML na określony adres e-mail; dane mogą być analizowane i podsumowywane przez aplikację innej firmy albo wyświetlane w arkuszu kalkulacyjnym programu Excel. Zobacz [Żądanie danych dotyczących ewidencjonowania za pośrednictwem poczty e-mail na stronie 25](#).
- Używając aplikacji innej firmy, można zażądać informacji o stanie drukarki, jej użytkowaniu lub danych ewidencyjnych drukarki za pośrednictwem Internetu. Na żądanie aplikacji drukarka udostępnia dane w formacie XML. Firma HP udostępnia zestaw programistyczny Software Development Kit, ułatwiający tworzenie takich aplikacji.

Domyślnie nazwy użytkowników nie są dołączane do informacji ewidencyjnych. Aby je dołączyć, zaznacz pole wyboru opcji **Show user name in job accounting** (Wyświetlaj nazwę użytkownika w ewidencji zadań drukowania) w menu **Security** (Zabezpieczenia).

## Sprawdzanie statystyk użytkownika dotyczących zadania

Wbudowany serwer internetowy umożliwia sprawdzanie statystyk użytkownika dotyczących konkretnego zadania: przejdź na kartę **Main** (Główna) i wybierz kolejno opcje **History** (Historia) > **Accounting** (Ewidencjonowanie).



**UWAGA:** Nie można zagwarantować dokładności statystyki użytkownika.

## Sprawdzanie statystyk całego okresu eksploatacji urządzenia

Istnieją dwa sposoby sprawdzania statystyki użytkownika drukarki.



**UWAGA:** Nie można zagwarantować dokładności statystyki użytkownika.

- We wbudowanym serwerze internetowym wybierz kartę **Main** (Główna), a następnie wybierz kolejno opcje **History** (Historia) > **Usage** (Użytkowanie).
- Na panelu sterowania naciśnij ikonę , a następnie kolejno wybierz opcje **Setup** (Konfiguracja) > **Internal prints** (Wydruki wewnętrzne) > **User information prints** (Wydruki informacji o użytkownikach) > **Print usage report** (Wydruk raportu o użytkowaniu).

## Żądanie danych dotyczących ewidencjonowania za pośrednictwem poczty e-mail

1. Uzyskaj adres IP serwera poczty wychodzącej (SMTP) z działu IT — jest to niezbędne do wysłania wiadomości e-mail.
2. Upewnij się, że serwer wychodzącej poczty e-mail został skonfigurowany do przekazywania wiadomości e-mail wysyłanych przez drukarkę.
3. Otwórz przeglądarkę internetową i połącz się z wbudowanym serwerem internetowym drukarki.
4. Wybierz kartę **Setup** (Konfiguracja).
5. W menu Konfiguracja w kolumnie z lewej strony wybierz opcję **Date & Time** (Data i godzina).
6. Upewnij się, że data i godzina w drukarce zostały skonfigurowane prawidłowo.
7. W menu Konfiguracja wybierz opcję **Email server** (Serwer poczty e-mail).
8. Wprowadź adres IP serwera poczty wychodzącej (SMTP).
9. Określ adres e-mail drukarki. Ostatecznie nie musi to być prawidłowy adres e-mail, ponieważ drukarka nie będzie otrzymywać wiadomości; niemniej powinien on mieć postać adresu e-mail. Służy on do identyfikacji drukarki podczas wysyłania wiadomości e-mail.
10. W menu Konfiguracja wybierz opcję **Printer settings** (Ustawienia drukarki).
11. Ustaw opcję **Send accounting files** (Wyślij pliki ewidencyjne do) na wartość **Włączona**.
12. Jako wartość opcji **Send accounting files to** (Wyślij pliki ewidencyjne do) wpisz adresy e-mail, pod które mają być wysyłane informacje dotyczące ewidencjonowania. Mogą to być adresy utworzone specjalnie do otrzymywania automatycznie generowanych wiadomości z drukarki.
13. Ustaw opcję **Send accounting files every** (Wyślij pliki ewidencyjne co) na wartość, która określa częstotliwość, z jaką mają być wysyłane informacje. Należy wybrać określoną liczbę dni lub wydruków.
14. Można rozważyć ustawienie opcji **Exclude personal information from accounting email** (Wyklucz informacje osobiste z wiadomości e-mail dotyczącej ewidencjonowania) na wartość **On** (Włącz), aby wiadomości dotyczące ewidencjonowania nie zawierały informacji osobistych. Jeśli ta opcja ma wartość **Off** (Wyłączona), będą dołączane informacje, takie jak nazwa użytkownika, nazwa zadania i identyfikator konta.

Po wykonaniu kroków powyżej drukarka będzie wysyłać dane dotyczące ewidencjonowania za pośrednictwem poczty e-mail, z określoną częstotliwością. Dane są zawarte w pliku XML i można je łatwo zinterpretować w programie innej firmy. Dane na temat każdego zadania drukowania zawierają datę wysłania zadania, datę wydruku zadania, czas drukowania, rodzaj obrazu, liczbę stron, liczbę kopii, rodzaj i format papieru, ilość zużytego atramentu w każdym kolorze oraz różne inne atrybuty zadania. Dostępne są również dane dotyczące ewidencjonowania zadań skanowania i kopiowania.

Szablon programu Excel, który umożliwi czytelne wyświetlenie danych XML w postaci arkusza kalkulacyjnego, można pobrać z witryny internetowej HP (<http://www.hp.com/go/designjet/accounting/>).

Na podstawie analizy danych dotyczących ewidencjonowania będzie można dokładnie i elastycznie określić wysokość rachunku dla klientów za użytkowanie drukarki. Możliwe przykładowe opcje:

- Wystawienie rachunku każdemu klientowi za cały atrament i papier zużyte przez niego w ciągu konkretnego okresu.
- Wystawienie rachunku każdemu klientowi oddzielnie za każde zadanie.
- Wystawienie rachunku każdemu klientowi oddzielnie za każdy projekt z podziałem na zadania.

## Instrukcje dotyczące połączeń i oprogramowania

### Metoda podłączania

Drukarkę można podłączyć w następujący sposób.

Typ połączenia	Szybkość	Maksymalna długość kabla	Inne czynniki
Gigabit Ethernet	Duża; różna w zależności od ruchu w sieci	Długi (100 m = 328 stóp)	Wymaga dodatkowego wyposażenia (przełączniki)

 **UWAGA:** Prędkość dowolnego połączenia sieciowego zależy od wszystkich elementów wykorzystywanych w sieci, w skład których mogą wchodzić karty sieciowe, koncentratory, routery, przełączniki i kable. Jeżeli którykolwiek z tych elementów nie obsługuje dużych prędkości transmisji, rzeczywiste połączenie będzie powolne. Aby uzyskać właściwą przepustowość z drukarki należy używać urządzenia obsługującego system 1000TX Full Gigabit. Na szybkość połączenia sieciowego może również mieć wpływ łączna wielkość ruchu generowanego przez inne urządzenia w ramach sieci.



### Podłączanie drukarki do sieci

Drukarkę może skonfigurować się automatycznie do pracy w większości sieci, w sposób podobny do komputerów działających w tej samej sieci. Pierwsze podłączenie jej do sieci może trwać kilka minut. W razie potrzeby patrz [Zaawansowana konfiguracja sieci na stronie 28](#).

Adres sieciowy drukarki prawidłowo skonfigurowanej do działania w sieci można sprawdzić na panelu przednim: naciśnij ikonę .

### Konfiguracja sieci

Aby uzyskać więcej szczegółów na temat bieżącej konfiguracji sieci, przejdź do panelu sterowania i naciśnij ikonę . Następnie kolejno wybierz opcje **Connectivity** (Połączenie sieciowe) > **Network connectivity** (Łączność z siecią) > **Gigabit Ethernet** > **Modify configuration** (Modyfikuj konfigurację). W tym miejscu można zmienić ustawienia ręcznie (choć zwykle nie jest to konieczne); można to również zrobić zdalnie przy użyciu wbudowanego serwera internetowego.

 **WSKAZÓWKA:** Przydatne może się okazać wydrukowanie pełnej konfiguracji sieciowej drukarki. Operację tę można wykonać na panelu sterowania: naciśnij ikonę , a następnie kolejno wybierz opcje **Internal prints** (Wydruki wewnętrzne) > **Service information prints** (Wydruki z informacjami serwisowymi) > **Print connectivity config.** (Wydruk informacji o konfiguracji połączeń). Jeśli nie drukujesz pełnych informacji o konfiguracji sieci, zanotuj informacje o adresie IP drukarki i nazwie sieci.

Jeśli przez przypadek ustawienia sieciowe drukarki zostały skonfigurowane nieprawidłowo, na panelu przednim można przywrócić fabryczne ustawienia sieciowe: naciśnij ikonę , a następnie kolejno wybierz opcje



**Connectivity** (Połączenie sieciowe) > **Network connectivity** (Połączenie z siecią) > **Advanced** (Zaawansowane) > **Restore factory settings** (Przywróć ustawienia fabryczne). Następnie należy ponownie uruchomić drukarkę. Spowoduje to automatyczne skonfigurowanie ustawień sieciowych prawidłowych dla większości sieci. Inne ustawienia drukarki nie zostaną zmienione.

## Korzystanie z protokołu IPv6

Drukarka korzystająca z protokołu IPv6 obsługuje prawie wszystkie funkcje sieciowe, tak jak w przypadku korzystania z protokołu IPv4. Do pełnego wykorzystania funkcji protokołu IPv6 może być konieczne podłączenie drukarki do sieci IPv6, w której znajdują się routery i serwery IPv6.

W większości sieci IPv6 drukarka konfiguruje się automatycznie w następujący sposób i bez udziału użytkownika:

1. Drukarka przydziela sobie adres IPv6 z puli link-local (rozpoczynający się od „fe80::”).
2. Drukarka przydziela sobie wolne adresy IPv6 po otrzymaniu takiego polecenia z dowolnego routera IPv6 w sieci.
3. Jeśli nie można przydzielić żadnych wolnych adresów IPv6, drukarka spróbuje uzyskać adresy IPv6 przy użyciu serwera DHCPv6. Operacja ta zostanie również wykonana, gdy urządzenie otrzyma takie polecenie z routera.

Dostęp do drukarki można uzyskać, korzystając z wolnych adresów IPv6 oraz uzyskanych z serwera DHCPv6. W większości sieci IPv6 będzie to prawidłowe.

Adresy IPv6 z puli link-local działają wyłącznie w podsieci lokalnej. Mimo że jest możliwe uzyskanie dostępu do drukarki o takim adresie, nie jest to zalecane.

Drukarkę można ręcznie przydzielić adres IPv6, korzystając z panelu przedniego lub wbudowanego serwera internetowego. Można również całkowicie wyłączyć obsługę protokołu IPv6 w drukarce. Nie można jednak wyłączyć w niej obsługi protokołu IPv4. Dlatego nie można skonfigurować drukarki tylko do obsługi protokołu IPv6.

---

 **UWAGA:** Zwykle przy korzystaniu z protokołu IPv6 drukarka ma wiele adresów IPv6, a tylko jeden adres IPv4.

 **WSKAZÓWKA:** Zaleca się nadanie drukarce nazwy. Można to zrobić przy użyciu panelu sterowania lub (co jest łatwiejsze) za pomocą wbudowanego serwera internetowego.

**WSKAZÓWKA:** Na ogół łatwiej jest korzystać z protokołu IPv4, chyba że istnieje określona potrzeba korzystania z protokołu IPv6.

---

Systemy Microsoft Windows Vista i Microsoft Windows Server 2008 oraz późniejsze wersje systemu Windows i nowe urządzenia HP do drukowania i przetwarzania obrazu mają domyślnie włączoną obsługę protokołu IPv6. Dalsze informacje na temat protokołu IPv6 znajdują się w dokumencie <http://h20000.www2.hp.com/bc/docs/support/SupportManual/c00840100/c00840100.pdf>. W tym dokumencie omówiono, dlaczego rozpoznawanie nazw jest tak istotne w metodach przechodzenia z podwójnym stosem. Na przykładzie algorytmu rozpoznawania nazw w systemie Windows w dokumencie przedstawiono różne środowiska sieciowe i przeanalizowano, w jaki sposób wprowadzenie routowalnych adresów IPv6 wpływa na działanie aplikacji sieciowych. Ponadto zawiera on omówienie usług DHCPv6, SLAAC i wpływu na usługę DNS. Znajdują się w nim również zalecenia.

## Podłączanie drukarki do Internetu

Aby nawiązać połączenie z Internetem, przejdź do panelu sterowania i naciśnij ikonę , a następnie kolejno wybierz opcje **Connectivity** (Połączenie sieciowe) > **Connectivity wizard** (Kreator połączenia). Kreator połączenia sprawdza również aktualność oprogramowania układowego drukarki. Zwykle uruchomienie kreatora jest konieczne tylko jeden raz, podczas pierwszej konfiguracji drukarki.

Połączenie z Internetem umożliwia korzystanie z różnych funkcji drukarki opisanych w tej instrukcji, takich jak wbudowany serwer internetowy.

## Instalacja oprogramowania RIP

Oprogramowanie RIP należy zainstalować zgodnie z instrukcjami wyświetlanymi na ekranie.

## Zaawansowana konfiguracja sieci

Informacji zawartych w tym punkcie prawdopodobnie nie musisz znać, jednak zostały zamieszczone, gdyż w pewnych sytuacjach mogą być użyteczne.

Drukarka jest wyposażona w pojedyncze złącze RJ-45 dla połączenia sieciowego. W celu sprostania limitom określonym dla urządzeń Klasy B, korzystanie z ekranowanych kabli WE/WY jest wymagane.

Wbudowany serwer druku Jetdirect obsługuje połączenia z sieciami zgodnymi ze standardami IEEE 802.3 10Base-T Ethernet, IEEE 802.3u 100Base-TX Fast Ethernet i 802.3ab 1000Base-T Gigabit Ethernet. Po podłączeniu i włączeniu drukarka automatycznie negocjuje połączenie z siecią, aby działać z maksymalną prędkością łącza wynoszącą 10, 100 lub 1000 Mb/s oraz komunikować się w trybie pełno- lub półduplexowym. Po ustanowieniu komunikacji z siecią połączenie można jednak skonfigurować ręcznie przy użyciu panelu przedniego drukarki lub innych narzędzi konfiguracyjnych.

Drukarka może obsługiwać kilka protokołów komunikacyjnych jednocześnie, w tym TCP/IPv4 i TCP/IPv6. Ze względów bezpieczeństwa drukarka została wyposażona w funkcje kontrolujące przychodzący i wychodzący ruch sieciowy.

## Weryfikacja prawidłowego działania

1. Aby sprawdzić komunikaty o stanie, wydrukuj stronę konfiguracji WE/WY.
2. W górnej części strony konfiguracji WE/WY szukaj komunikatu o stanie **I/O Card Ready** (Karta WE/WY gotowa).
3. Jeśli znajdziesz komunikat **I/O Card Ready** (Karta WE/WY gotowa), serwer druku działa prawidłowo. Przejdź do następnej sekcji.

Jeśli znajdziesz komunikat inny niż **I/O Card Ready** (Karta WE/WY gotowa), spróbuj wykonać następujące czynności:

- a. Wyłącz drukarkę, a następnie włącz ją ponownie, aby jeszcze raz zainicjować serwer druku.
- b. Sprawdź, czy diodowe wskaźniki stanu określają odpowiedni stan.



**UWAGA:** Zobacz [Rozwiązywanie problemów na stronie 29](#), aby uzyskać informacje na temat konfiguracji łącza i rozwiązywania problemów.

W *Podręczniku administratora serwerów druku HP Jetdirect* sprawdź model serwera druku, który pomoże zinterpretować inne komunikaty i rozwiązać problemy.

## Wstępna konfiguracja ustawień sieciowych (jeśli jest wymagana)

Jeśli sieć wymaga skonfigurowania ustawień sieciowych przed dodaniem drukarki do systemów sieciowych, można to zrobić w tym momencie.

Jednakże w większości przypadków można pominąć tę sekcję. Zamiast tego można przejść bezpośrednio do następnej sekcji, aby zainstalować drukarkę w systemach komputerowych podłączonych do sieci. Oprogramowanie do instalacji sieci pozwoli skonfigurować podstawowe ustawienia sieciowe i dodać drukarkę do konfiguracji systemu.

## Narzędzia do wstępnej konfiguracji

Do wstępnego skonfigurowania ustawień sieciowych można użyć poniższych narzędzi:

- Panel przedni
- Wbudowany serwer internetowy
- Można użyć zaawansowanej metody konfiguracji, takiej jak BootP, DHCP, Telnet lub poleceń arp i ping. Instrukcje danego modelu serwera druku można znaleźć w *Podręczniku administratora serwerów druku HP Jetdirect*.

Po skonfigurowaniu ustawień sieciowych w drukarce wartości ustawień są zapisywane i zachowywane nawet po wyłączeniu i ponownym włączeniu urządzenia.

## Rozwiązywanie problemów

### Strona konfiguracji WE/WY

Strona konfiguracji WE/WY zapewnia dokładne informacje o stanie serwera druku. Jest to ważne narzędzie diagnostyczne, szczególnie jeśli komunikacja w sieci jest niedostępna. Opis komunikatów, które mogą znaleźć się na stronie konfiguracji WE/WY odpowiedniej do modelu serwera druku można znaleźć w *Podręczniku administratora serwerów druku HP Jetdirect*.

### Diodowe wskaźniki

Drukarka jest wyposażona we wskaźniki stanu (LED), które sygnalizują stan połączenia i aktywność sieci:

- Gdy włączony jest zielony wskaźnik, drukarka pomyślnie połączyła się z siecią.
- Gdy miga żółty wskaźnik, przez sieć przesyłane są dane.

### Rozwiązywanie problemów z połączeniem

Jeśli drukarka nie nawiąże połączenia z siecią:

- Obie diody będą wyłączone.
- Na stronie konfiguracji we/wy znajdzie się komunikat **LAN Error - Loss of Carrier** (Błąd sieci LAN — utrata łączności).

Jeśli zostanie wykryty błąd połączenia, spróbuj wykonać poniższe czynności:

- Sprawdź połączenia kablowe.
- Wydrukuj stronę konfiguracji WE/WY i sprawdź ustawienia połączenia.

Element	Opis
Konfiguracja portu	<p>Jeśli drukarka jest podłączona prawidłowo, ta pozycja ma następujące wartości:</p> <ul style="list-style-type: none"> <li>– <b>10BASE-T HALF</b> (PÓŁDUPLEKS): 10 Mb/s, półdupleks</li> <li>– <b>10BASE-T FULL</b> (PEŁNY DUPLEKS): 10 Mb/s, pełny duplex</li> <li>– <b>100TX-HALF</b> (PÓŁDUPLEKS): 100 Mb/s, półdupleks</li> <li>– <b>100TX-FULL</b> (PEŁNY DUPLEKS): 100 Mb/s, pełny duplex</li> <li>– <b>1000TX FULL</b> (PEŁNY DUPLEKS)</li> </ul> <p>Jeśli drukarka nie jest prawidłowo połączona, widoczny będzie jeden z następujących komunikatów:</p> <ul style="list-style-type: none"> <li>– <b>UNKNOWN</b> (NIEZNANE): drukarka jest inicjowana.</li> <li>– <b>DISCONNECTED</b> (ROZŁĄCZONE): nie wykryto połączenia sieciowego. Sprawdź kable sieciowe. Jeszcze raz skonfiguruj ustawienia połączenia lub uruchom drukarkę ponownie.</li> </ul>
Automatyczne negocjowanie	<p>Wskazuje, czy automatyczne negocjowanie konfiguracji połączenia jest włączone, czy wyłączone.</p> <ul style="list-style-type: none"> <li>– <b>ON</b> (WŁĄCZ) (ustawienie domyślne): drukarka podejmie próbę automatycznego skonfigurowania ustawień sieciowych z zastosowaniem odpowiednich szybkości i trybu komunikacji.</li> <li>– <b>OFF</b> (WYŁĄCZONE): szybkość łącza i tryb komunikacji należy skonfigurować ręcznie przy użyciu panelu przedniego. Ustawienia muszą być zgodne z ustawieniami sieci, aby wszystko działało prawidłowo.</li> </ul>

## Resetowanie parametrów sieci

Parametry sieci (na przykład adres IP) można zresetować do domyślnych ustawień fabrycznych poprzez zimny reset, czyli wyłączenie i ponowne włączenie drukarki. Po zimnym resetie należy wydrukować stronę konfiguracji we/wy, aby upewnić się, że wartości fabryczne zostały przywrócone.

**OSTROŻNIE:** W trakcie zimnego resetu zostaną przywrócone wartości fabryczne zainstalowanego certyfikatu HP Jetdirect X.509. Niemniej jednak, certyfikat CA (Certificate Authority) zainstalowany przez użytkownika w celu zweryfikowania sieciowego serwera uwierzytelniania nie zostanie zapisany.

## Pozycje menu

Pozycja menu	Pozycja menu podrzędnego	Pozycja menu podrzędnego	Wartości i opis
TCP/IP	Host Name (Nazwa hosta)		Ciąg znaków alfanumerycznych o długości do 32 znaków, który jest używany do identyfikowania urządzenia. Ta nazwa jest wymieniona na stronie konfiguracji HP Jetdirect. Domyślną nazwą hosta jest NPIxxxxxx, gdzie xxxxxx to sześć ostatnich cyfr adresu sprzętowego (MAC) sieci LAN.

Pozycja menu	Pozycja menu podrzędnego	Pozycja menu podrzędnego	Wartości i opis
	IPv4 Settings (Ustawienia IPv4)	Metoda konfiguracji	<p>Określa metodę konfiguracji parametrów TCP/IPv4 na serwerze druku HP Jetdirect.</p> <p><b>Bootp:</b> użyj protokołu BootP (Bootstrap Protocol), aby uzyskać automatyczną konfigurację z serwera BootP.</p> <p><b>DHCP (ustawienie domyślne):</b> użyj DHCP (Dynamic Host Configuration Protocol), aby uzyskać automatyczną konfigurację z serwera DHCPv4. W przypadku wybraniu tej opcji przy jednoczesnym korzystaniu z DHCP, menu <b>DHCP Release (Zwolnienie DHCP)</b> i <b>DHCP Renew (Odnowienie DHCP)</b> są dostępne oraz można za ich pomocą ustawić opcje dzierżawy DHCP.</p> <p><b>Auto IP:</b> używaj automatycznego lokalnego adresowania IPv4 na poziomie łącza. Adres o postaci 169.254.x.x zostanie przypisany automatycznie.</p> <p><b>Manual (Ręczny):</b> użyj menu <b>Manual Settings (Ustawienia ręczne)</b> do skonfigurowania parametrów protokołu TCP/IPv4.</p>
		DHCP Release (Zwolnienie DHCP)	<p>To menu pojawia się, jeśli opcja <b>Metoda konfiguracji</b> została ustawiona na <b>DHCP</b> i ma miejsce dzierżawa DHCP dla serwera druku.</p> <p><b>No (Nie)</b> (ustawienie domyślne): Zapisywana jest bieżąca dzierżawa DHCP.</p> <p><b>Yes (Tak):</b> Bieżąca dzierżawa DHCP i dzierżawiony adres IP zostaną zwolnione.</p>
		DHCP Renew (Odnowienie DHCP)	<p>To menu pojawia się, jeśli opcja <b>Metoda konfiguracji</b> została ustawiona na <b>DHCP</b> i ma miejsce dzierżawa DHCP dla serwera druku.</p> <p><b>No (Nie)</b> (ustawienie domyślne): Serwer druku nie żąda odnowienia dzierżawy DHCP.</p> <p><b>Yes (Tak):</b> Serwer druku wystosowuje żądanie o odnowę bieżącej dzierżawy DHCP.</p>
		Manual Settings (Ustawienia ręczne)	<p>(Ta opcja jest dostępna tylko wtedy, gdy ustawienie <b>Metoda konfiguracji</b> ma wartość <b>Manual (Ręczny)</b>). Skonfiguruj parametry bezpośrednio z panelu przedniego drukarki:</p> <p><b>IP Address (Adres IP):</b> Unikatowy adres IP drukarki (n.n.n.n).</p> <p><b>Subnet Mask (Maska podsieci):</b> Maska podsieci drukarki (n.n.n.n).</p> <p><b>Syslog Server (Serwer syslog):</b> Adres IP serwera syslog (n.n.n.n) używanego do odbierania i rejestrowania komunikatów syslog.</p> <p><b>Default Gateway (Domyślna brama):</b> Adres IP (n.n.n.n) bramki lub routera służący do komunikacji z innymi sieciami.</p> <p><b>Idle Timeout (Limit czasu przestoju):</b> Czas w sekundach, po upływie którego bezczynne połączenie TCP przesyłania danych wydruku zostaje zakończone (standardowo 270 sekund, wartość 0 wyłącza limit czasu).</p>

Pozycja menu	Pozycja menu podrzędnego	Pozycja menu podrzędnego	Wartości i opis
		Default IP (Domyślny adres IP)	<p>Ustaw domyślną wartość adresu IP, jeśli serwer druku nie może uzyskać adresu IP z sieci podczas wymuszonej ponownej konfiguracji TCP/IP (np. gdy ręcznie skonfigurowano używanie BootP lub DHCP).</p> <p><b>Auto IP:</b> Ustawiono lokalny adres IP 169.254.x.x dla łącza.</p> <p><b>Legacy (Starsze):</b> Ustawiono adres 192.0.0.192 zgodny ze starszymi urządzeniami HP Jetdirect.</p>
		Primary DNS (Podstawowy DNS)	<p>Określ adres IP (n.n.n.n) podstawowego serwera DNS.</p> <p><b>UWAGA:</b> Ta pozycja jest wyświetlana tylko wtedy, gdy konfiguracja <b>Manual (Ręczny)</b> ma wyższy priorytet niż <b>DHCP</b> w tabeli <b>Config. Precedence (Konfiguracja Pierwszeństwo)</b>, skonfigurowany we wbudowanym serwerze internetowym.</p>
		Secondary DNS (Dodatkowy DNS)	<p>Określ adres IP (n.n.n.n) dodatkowego serwera DNS.</p> <p><b>UWAGA:</b> Ta pozycja jest wyświetlana tylko wtedy, gdy konfiguracja <b>Manual (Ręczny)</b> ma wyższy priorytet niż <b>DHCP</b> w tabeli <b>Config. Precedence (Konfiguracja Pierwszeństwo)</b>, skonfigurowany we wbudowanym serwerze internetowym.</p>
	IPv6 Settings (Ustawienia IPv6)	Enable (Włącz)	<p>Ta pozycja umożliwia włączenie lub wyłączenie działania protokołu IPv6 na serwerze druku.</p> <p><b>Off (Wyłączone):</b> IPv6 jest wyłączone.</p> <p><b>On (Włączone) (ustawienie domyślne):</b> IPv6 jest włączone.</p>
		Address (Adres)	<p>Ta pozycja umożliwia ręczne konfigurowanie adresu IPv6.</p> <p><b>Manual Settings (Ustawienia ręczne):</b> Skorzystaj z menu <b>Manual Settings (Ustawienia ręczne)</b>, aby włączyć i ręcznie skonfigurować adres TCP/IPv6.</p> <p><b>Enable (Włącz):</b> Wybierz tę pozycję, a następnie opcję <b>On (Włączone)</b>, aby włączyć ręczną konfigurację, lub wybierz <b>Off (Wyłączone)</b>, aby wyłączyć ręczną konfigurację.</p> <p><b>Address (Adres):</b> Ta pozycja umożliwia wpisanie 32-cyfrowego, szesnastkowego adresu IPv6 opartego na składni szesnastkowej z dwukropkiem jako separatorem.</p>
		DHCPv6 Policy (Zasady DHCPv6)	<p><b>Router Specified (Określono router):</b> Sprzętowa metoda automatycznej konfiguracji, która ma być wykorzystywana przez serwer druku, jest określana przez router. Router określa, czy serwer druku uzyskuje adres, informacje o konfiguracji lub jedno i drugie z serwera DHCPv6.</p> <p><b>Router Unavailable (Router niedostępny):</b> Jeżeli router nie jest dostępny, serwer druku powinien podjąć próbę pozyskania konfiguracji sprzętowej z serwera DHCPv6.</p> <p><b>Always (Zawsze):</b> Niezależnie od tego, czy ruter jest dostępny, serwer druku zawsze próbuje uzyskać swoją konfigurację sprzętową z serwera DHCPv6.</p>
		Primary DNS (Podstawowy DNS)	<p>Ta pozycja umożliwia określenie adresu IPv6 dla podstawowego serwera DNS, z którego powinien korzystać serwer druku.</p> <p><b>UWAGA:</b> Ta pozycja jest wyświetlana tylko wtedy, gdy konfiguracja <b>Manual (Ręczny)</b> ma wyższy priorytet niż <b>DHCP</b> w tabeli <b>Config Precedence (Pierwszeństwo konfiguracji)</b>, skonfigurowany we wbudowanym serwerze internetowym.</p>

Pozycja menu	Pozycja menu podrzędnego	Pozycja menu podrzędnego	Wartości i opis
		Secondary DNS (Dodatkowy DNS)	<p>Ta pozycja umożliwi określenie adresu IPv6 dla dodatkowego serwera DNS, z którego powinien korzystać serwer druku.</p> <p><b>UWAGA:</b> Ta pozycja jest wyświetlana tylko wtedy, gdy konfiguracja <b>Manual (Ręczny)</b> ma wyższy priorytet niż <b>DHCP</b> w tabeli <b>Config Precedence</b> (Pierwszeństwo konfiguracji), skonfigurowany we wbudowanym serwerze internetowym.</p>
	Proxy Server (Serwer proxy)		<p>Określa serwer proxy, który ma być używany przez wbudowane aplikacje urządzenia. Serwer proxy jest zwykle używany przez klienty sieciowe do uzyskiwania dostępu do Internetu. Zapamiętuje strony internetowe i zapewnia klientom pewien poziom bezpieczeństwa internetowego.</p> <p>Aby określić serwer proxy, wprowadź jego adres IPv4 lub w pełni kwalifikowaną nazwę domeny. Nazwa może składać się z maksymalnie 255 oktetów.</p> <p>W przypadku niektórych sieci należy skontaktować się z usługodawcą ISP, aby uzyskać adres serwera proxy.</p>
		Proxy Port (Port proxy)	<p>Wpisz numer portu używany przez serwer proxy do obsługi klienta. Numer portu określa port zarezerwowany dla aktywności proxy w sieci i może mieścić się w zakresie od 0 do 65535.</p>
Information (Informacje)	Print Sec Page (Wydrukuj stronę zabezpieczeń)		<p><b>Yes (Tak):</b> Drukuje stronę zawierającą bieżące ustawienia zabezpieczeń na serwerze druku HP Jetdirect.</p> <p><b>No (Nie)</b> (ustawienie domyślne): Strona ustawień zabezpieczeń nie jest drukowana.</p>
Security (Zabezpieczenia)	Secure Web (Bezpieczna sieć Web)		<p>W celu zarządzania konfiguracją określ, czy wbudowany serwer internetowy ma akceptować tylko bezpieczne połączenia HTTPS, czy zarówno HTTP, jak i HTTPS.</p> <p><b>HTTPS Wymagane:</b> Do bezpiecznej, szyfrowanej komunikacji może być używany jedynie protokół HTTPS. Serwer druku będzie widoczny jako bezpieczna witryna.</p> <p><b>HTTP/HTTPS opcjonalnie:</b> Dozwolony jest dostęp zarówno poprzez HTTP, jak i HTTPS.</p> <p><b>UWAGA:</b> Domyślne ustawienie fabryczne jest zależne od modelu serwera druku.</p>

Pozycja menu	Pozycja menu podrzędnego	Pozycja menu podrzędnego	Wartości i opis
	Reset Security (Resetuj zabezpieczenia)		<p>Określ, czy bieżące ustawienia zabezpieczeń na serwerze druku zostaną zapisane, czy zostaną przywrócone do ustawień fabrycznych.</p> <p><b>No (Nie)</b> (ustawienie domyślne): Bieżące ustawienia zabezpieczeń zostaną zachowane.</p> <p><b>Yes (Tak)</b>: Ustawienia zabezpieczeń zostaną przywrócone do domyślnych ustawień fabrycznych.</p>
Link Speed (Szybkość łącza)			<p>Prędkość łącza i tryb komunikacji serwera druku musi pasować do sieci. Dostępne ustawienia zależą od urządzenia i zainstalowanego serwera druku. Wybierz jedno z poniższych ustawień konfiguracji połączenia:</p> <p><b>OSTROŻNIE:</b> Zmiana ustawienia połączenia może spowodować utratę komunikacji z serwerem druku i urządzeniem sieciowym.</p> <p><b>Auto</b> (ustawienie domyślne): Serwer druku używa automatycznej negocjacji do skonfigurowania się w taki sposób, aby mógł korzystać z jak najwyższej szybkości łącza i jak najlepszego trybu komunikacji. Jeżeli automatyczne negocjowanie nie powiedzie się, zostaną ustawione tryby 100TX HALF lub 10TX HALF w zależności od wykrytej szybkości łącza danego portu koncentratora/przetłącznika. (Wybór trybu półdupleksowego 1000T nie jest obsługiwany).</p> <p><b>10T Half (półdupleks)</b>: działanie w trybie półdupleksowym z szybkością 10 Mb/s.</p> <p><b>10T Full (pełny dupleks)</b>: działanie w trybie pełnodupleksowym z szybkością 10 Mb/s.</p> <p><b>100TX Half (półdupleks)</b>: działanie w trybie półdupleksowym z szybkością 100 Mb/s.</p> <p><b>100TX Full (pełny dupleks)</b>: działanie w trybie pełnodupleksowym z szybkością 100 Mb/s.</p> <p><b>100TX auto</b>: ograniczenie automatycznego negocjowania do maksymalnej szybkości łącza wynoszącej 100 Mb/s.</p> <p><b>1000TX Full (pełny dupleks)</b>: działanie w trybie pełnodupleksowym z szybkością 1000 Mb/s.</p>

## Usługi wbudowane

Poniżej wymieniono najważniejsze wbudowane usługi sieciowe drukarki. Aby uzyskać informacje o najnowszych funkcjach i usługach, zobacz <http://www.hp.com/go/jetdirect>.

- Konfiguracja i zarządzanie
  - BootP/DHCP (tylko IPv4)
  - DHCPv6
  - TFTP (tylko IPv4)
  - Web Proxy (automatyczny/ręczny cURL)
  - LLMNR
  - Telnet (tylko IPv4)



- Agenty SNMP (v1, v2c, v3)
- Bonjour (dla Mac OS X)
- FTP (protokół przesyłania plików)
- Wbudowany serwer internetowy, HTTP (TCP, port 80)
- Wbudowany serwer internetowy, HTTPS (TCP, port 443)
- Drukowanie
  - Drukowanie Raw IP (porty TCP 9100, 9101, 9102 zastrzeżone przez firmę HP)
- Zabezpieczenia
  - SNMP v3
  - SSL/TLS
  - Zapora

## Włączanie i wyłączanie drukarki

Aby włączyć drukarkę należy upewnić się, że znajdujący się z tyłu urządzenia włącznik zasilania został przełączony w pozycję włączenia, a następnie nacisnąć przycisk zasilania znajdujący się obok panelu sterowania.

Drukarkę można zostawić włączoną i nie martwić się zużyciem energii. Gdy pozostaje włączona, czas odpowiedzi jest krótszy. Drukarka nieużywana przez określony czas przejdzie do trybu uśpienia w celu zaoszczędzenia energii. Naciśnięcie przycisku zasilania przywraca aktywność urządzenia. Drukarka może wznowić drukowanie natychmiast.

Zwykłą i zalecaną metodą wyłączenia drukarki jest naciśnięcie przycisku zasilania.



Po wyłączeniu drukarki w ten sposób głowice drukujące zostają automatycznie umieszczone w kasie konserwacyjnej, co zapobiega ich wysychaniu.

Jeżeli jednak planujesz wyłączyć drukarkę na dłużej, zalecane jest użycie przycisku zasilania, a następnie również przełączenie wyłącznika zasilania z tyłu drukarki.

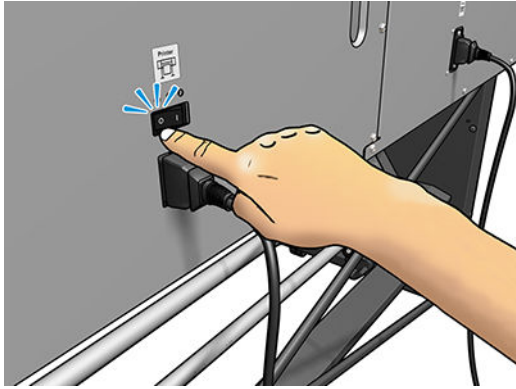

Aby włączyć ją ponownie, użyj przelącznika zasilania z tyłu drukarki. Jeśli urządzenie nie włączy się automatycznie, naciśnij przycisk zasilania.

Po włączeniu drukarki inicjowanie jej trwa około 2-3 minut.

## Zrestartuj drukarkę

W niektórych sytuacjach może być konieczne ponowne uruchomienie drukarki.

1. Wyłącz drukarkę za pomocą przycisku zasilania na panelu sterowania oraz wyłącznika zasilania z tyłu urządzenia.
2. Odczekaj co najmniej 10 sekund.
3. Włącz wyłącznik zasilania z tyłu drukarki.
4. Jeśli panel sterowania nie uaktywni się, naciśnij przycisk zasilania.

## 2 Przydatne łącza

Dokumentacja produktu: <http://www.hp.com/go/latex115/manuals/>

Filmy wideo z instruktażem użytkownika drukarki: <http://www.hp.com/supportvideos/> lub <http://www.youtube.com/HPSupportAdvanced>

Ustawienia wstępne nośnika: <http://www.hp.com/go/mediasolutionslocator> (zobacz [Narzędzie HP Media Locator na stronie 77](#))

Pomoc techniczna HP: <http://www.hp.com/go/latex115/support/>

Wbudowany serwer internetowy: Używanie adresu IP drukarki (zobacz [Uzyskiwanie dostępu do wbudowanego serwera internetowego na stronie 20](#))

Rejestracja i komunikacja z HP: <http://www.hp.com/communities/HPLatex/>.

### Gdy potrzebujesz pomocy

Skontaktuj się z pomocą techniczną firmy HP w Internecie, korzystając z powyższych informacji.

Pomoc można również uzyskać za pośrednictwem telefonu. Co zrobić przed skontaktowaniem się:

- Zapoznaj się z sugestiami rozwiązywania problemów podanymi w tym przewodniku.
- Przejrzyj dokumentację oprogramowania RIP (jeśli go używasz).
- Przygotuj następujące informacje:

- Dane używanej drukarki: numer produktu, numer seryjny i identyfikator serwisowy.



**UWAGA:** Informacje te można sprawdzić na panelu sterowania: naciśnij przycisk . Ponadto znajdują się na naklejce z tyłu drukarki.

- Jeśli na panelu sterowania jest wyświetlany kod błędu, zanotuj go; zobacz [Kody błędów panelu sterowania na stronie 151](#).
- Nazwa i numer wersji używanego oprogramowania RIP.
- W przypadku wystąpienia problemu z jakością druku: oznaczenie nośnika oraz nazwa i pochodzenie ustawienia wstępnego nośnika.
- Raport z informacjami serwisowymi (zobacz [Informacje serwisowe na stronie 38](#)).

### Numer telefonu

Numer telefonu pomocy technicznej firmy HP jest dostępny w sieci Web: zobacz <http://www8.hp.com/us/en/contact-hp/ww-phone-assist.html>.

## Program samodzielnej naprawy przez użytkownika

W ramach programu samodzielnej naprawy przez użytkownika (HP Customer Self Repair) klienci mogą uzyskać najszybszą pomoc w ramach gwarancji lub kontraktu. Firma HP wysyła części zamienne bezpośrednio do klienta (użytkownika końcowego), które można samodzielnie zamontować. W ramach tego programu użytkownik może samodzielnie wymienić części w dogodnym czasie.

### Wygoda, łatwość korzystania

- Specjalista pomocy technicznej firmy HP zdiagnozuje problem i oceni, czy w celu usunięcia go jest wymagana wymiana uszkodzonego elementu sprzętowego.
- Części zamienne są wysyłane priorytetowo. Większość części dostępnych w magazynie jest wysyłana w dniu kontaktu użytkownika z firmą HP.
- Dostępny dla większości produktów firmy HP w ramach gwarancji lub kontraktu.
- Dostępny w większości krajów.

Aby uzyskać więcej informacji na temat usługi samodzielnej naprawy przez użytkownika, zobacz <http://www.hp.com/go/selfrepair/>.

## Informacje serwisowe

Drukarce można zlecić wydrukowanie listy z informacjami o wielu aspektach jej bieżącego stanu. Informacje te mogą się przydać serwisantowi podczas rozwiązywania problemów. Istnieją dwie metody generowania tej listy:

- W interfejsie wbudowanego serwera internetowego (zobacz [Uzyskiwanie dostępu do wbudowanego serwera internetowego na stronie 20](#)) wybierz kartę **Support** (Pomoc techniczna), a następnie wybierz kolejno opcje **Service support** (Wsparcie techniczne) > **Printer information** (Informacje o drukarce). Zalecane jest wygenerowanie całej listy (w tym celu zaznacz opcję **All pages** (Wszystkie strony)).
- Na każdym komputerze posiadającym dostęp do internetu w przeglądarkę internetową wpisz adres URL drukarki oraz: `/hp/device/webAccess/allServicePlot.htm`. Na przykład: jeśli adres URL drukarki to **http://123.123.123.123**, należy wpisać:

```
http://123.123.123.123/hp/device/webAccess/allServicePlot.htm
```

Jeśli musisz wysłać tę listę pocztą e-mail, zapisz ją z poziomu przeglądarki jako plik, a następnie wyślij ten plik. Z programu Internet Explorer możesz ją również wysłać bezpośrednio: wybierz kolejno polecenia: **File** (Plik) > **Send** (Wyślij) > **Page by email** (Strona pocztą e-mail).

---

## 3 Obsługa nośnika i rozwiązywanie problemów z nośnikiem

- [Opis](#)
- [Nośniki porowate](#)
- [Ładowanie roli na trzpień obrotowy](#)
- [Ładowanie roli do drukarki](#)
- [Wspomagane ładowanie ręczne](#)
- [Uchwyty krawędziowe](#)
- [Ładowanie ciętego arkusza do drukarki](#)
- [Wymywanie roli z drukarki](#)
- [Szpuła odbiorcza \(akcesorium\)](#)
- [Wyświetlanie informacji na temat nośnika](#)
- [Zmiana szerokości nośnika i położenia prawej krawędzi](#)
- [Śledzenie długości nośnika](#)
- [Obcinanie nośnika](#)
- [Obejście bezpieczeństwa rozpoczęcia pracy](#)
- [Przechowywanie nośnika](#)
- [Nie można poprawnie załadować nośnika](#)
- [Nośnik jest źle włożony](#)
- [Nośnik się zaciął](#)
- [Nośnik jest zdeformowany lub pomarszczony](#)
- [Nośnik się skurczył lub rozszerzył](#)
- [Nośnik wygina się w łuk](#)
- [Automatyczna obcinarka nie działa](#)
- [Zacięcie nośnika na szpuli zwijającej](#)
- [Rolka odbiorcza nie zwija \(jeśli została zakupiona jako akcesorium\)](#)

## Opis

Drukowanie jest możliwe na wielu różnych materiałach, z których wszystkie określa się w tym podręczniku jako nośnik.

## Porady dotyczące nośnika

Wybór odpowiedniego nośnika dopasowanego do potrzeb to istotna czynność ku uzyskaniu dobrej jakości wydruku.

Oto niektóre porady dotyczące korzystania z nośnika.

- Korzystanie ze szpuli odbiorczej w przypadku niektórych rodzajów nośnika może zapewnić drukarce lepszą kontrolę nośnika i prawdopodobnie zwiększyć jakość wydruku. Zobacz [Szpuła odbiorcza \(akcesorium\) na stronie 58](#).
- Po wyjęciu z opakowania, na 24 godziny przed użyciem do wydruku, należy pozwolić wszystkim rodzajom nośnika przystosować się do warunków w pomieszczeniu.
- Filmy i klisze należy chwytać za krawędzie lub użyć bawełnianych rękawiczek. Tłuszcz ze skóry może zostać przeniesiony na nośnik, pozostawiając ślady odcisków palców.
- Podczas ładowania i wyładowywania należy ściśle nawijać nośnik na rolę. Aby upewnić się, że rola jest ściśle nawinięta, tuż przed jej wyjęciem z drukarki warto przykleić wiodącą krawędź do rdzenia przy użyciu taśmy. Przechowywać można nawiniętą rolę. Jeśli rola zacznie się rozwijać, trudno będzie ją utrzymać.



**UWAGA:** Przyklejenie wiodącej krawędzi roli do rdzenia za pomocą taśmy jest szczególnie ważne w przypadku nośnika o dużej gramaturze, ponieważ naturalna sztywność nośnika może spowodować jego poluzowanie i odwiniecie z rdzenia.

- Jakość wydruku może się pogorszyć, jeśli użyjesz nośnika niepasującego do określonego obrazu.
- Upewnij się, że w oprogramowaniu RIP zostało wybrane odpowiednie ustawienie jakości wydruku.
- Przy każdym ładowaniu roli na panelu sterowania pojawi się monit o określenie rodzaju ładowanego nośnika. Prawidłowe określenie tego ustawienia jest krytyczne dla uzyskania dobrej jakości wydruku. Należy sprawdzić, czy nazwa nośnika wyświetlana na panelu sterowania i w oprogramowaniu RIP jest identyczna.

Jeśli nazwy są odmiennie naciśnij przycisk  na panelu sterowania, a następnie wybierz kolejno opcje

**Substrate** (Nośnik) > **Change loaded substrate** (Zmień ładowany nośnik); lub zmień nośnik w oprogramowaniu RIP.

- Nośnika nie należy ciągnąć podczas drukowania: może to spowodować poważne wady jakości druku.

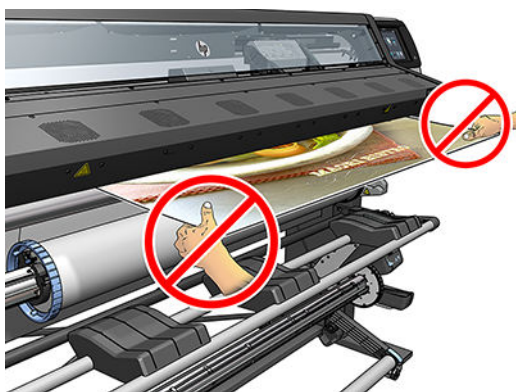

- W przypadku realizacji szeregu zadań drukowania, nośnik nie może blokować ścieżki wyjściowej; może to spowodować poważne wady jakości druku.



- Więcej porad dotyczących nośnika znajduje się w rozdziałach [Ładowanie roli do drukarki na stronie 49](#) i [Wspomagane ładowanie ręczne na stronie 52](#).

**⚠ OSTROŻNIE:** Ręczne usuwanie nośnika z drukarki bez użycia panelu sterowania może spowodować uszkodzenie drukarki. W taki sposób tę czynność należy wykonać tylko wtedy, gdy jest konieczne usunięcie zacięcia nośnika.

## Obsługiwane kategorie nośników









Kategoria nośników	Rodzaje nośników	Ogólne nazwy nośników
Samoprzylepna folia winylowa	Formowana samoprzylepna folia winylowa	Podstawowa samoprzylepna folia winylowa
	Kalandrowana samoprzylepna folia winylowa	Podstawowa folia winylowa typu High Ink
	Perforowana samoprzylepna folia winylowa	
	Przezroczysta samoprzylepna folia winylowa	
	Odblaskowa samoprzylepna folia winylowa	
Tkanina	Poliestrowy materiał tekstylny i tkanina	Tkanina podstawowa
	Transparent tekstylny	Płótno podstawowe i powlekane
	Backdropy	
	Siatka tekstylna z podkładem	
	Tkanina typu Frontlit, z podkładem jeśli porowata	
	Tkanina typu Backlit, z podkładem jeśli porowata	
	Płótno	
	Flag i woal z podkładem	
	Tkanina bawełniana	
Tkanina samoprzylepna		





Kategoria nośników	Rodzaje nośników	Ogólne nazwy nośników
Transparent PCW	Transparent typu Frontlit	Podstawowy transparent PCW
	Transparent typu Backlit	Podstawowy transparent PCW typu Backlit
	Transparent Scrim Banner	
	Transparent Scrimless Banner	
	Transparent z siatki, z podkładem	
	Transparent Blockout Banner	
	Transparent z brezentu lub brezentu impregnowanego	
Folia i transparent z polipropylenu i polietylenu	Folia polipropylenowa (PP)	Podstawowe materiały syntetyczne z polipropylenu i polietylenu
	Papier syntetyczny (np. Yupo)	
	Tyvek	
	Transparent powlekany z polietylenu PE/ polietylenu wysokiej gęstości HDPE	
PET Film	Folia poliestrowa (PET) typu Backlit	Podstawowa folia poliestrowa
	Folia poliestrowa (PET) typu Fronlit	Podstawowa folia poliestrowa typu Backlit
	Folia poliestrowa (PET) z szarym spodem	
Papier	Papier powlekany	Papier podstawowy
	Papier niepowlekany	Podstawowy papier powlekany
	Papier fotograficzny	Podstawowy papier typu Backlit
	Papier z niebieskim spodem	
	Papier samoprzylepny	

## Obsługiwane rodzaje nośnika HP

Kategoria	Nośnik	Kalibracja koloru	Aplikacje
Samoprzylepna folia winylowa	HP Air Release Adhesive Gloss Cast Vinyl	Tak	Oklejanie pojazdów: samochodów/ autobusów/pojazdów szynowych, szyldy
	Bez podkładu: 50 mikronów • 100 g/m <sup>2</sup> • 45,7 m		
	Z podkładem: 241 mikronów • 260 g/m <sup>2</sup> • 45,7 m		
	HP Permanent Gloss Adhesive Vinyl	Tak	
	Bez podkładu: 121 mikronów • 150 g/m <sup>2</sup> • 45,7 m/ 91,4 m		
	Z podkładem: 248 mikronów • 270 g/m <sup>2</sup> • 45,7 m/ 91,4 m		
	HP Permanent Matte Adhesive Vinyl	Tak	
	Bez podkładu: 121 mikronów • 150 g/m <sup>2</sup> • 45,7 m/ 91,4 m		
	Z podkładem: 248 mikronów • 270 g/m <sup>2</sup> • 45,7 m/ 91,4 m		
HP One-View Perforated Adhesive Window Vinyl	Nie		
Bez podkładu: 165 mikronów • 155 g/m <sup>2</sup> • 50 m			
Z podkładem: 406 mikronów • 288 g/m <sup>2</sup> • 50 m			



Kategoria	Nośnik	Kalibracja koloru	Aplikacje
Tkanina	Nowość: HP Light Textile Display Banner 	Nie	Flagi wewnętrzne, murale ściennie, dekoracje wewnętrzne, grafiki artystyczne
	Zobacz <a href="http://www.globalbmg.com/hp/">http://www.globalbmg.com/hp/</a> .		
	HP Heavy Textile Banner 		
	Zobacz <a href="http://www.globalbmg.com/hp/">http://www.globalbmg.com/hp/</a> .		
	Materiał HP Satin Canvas	Tak	
	419 mikronów • 370 g/m <sup>2</sup> • 14,9 m		
	Nowość: HP Premium Satin Canvas		
463 mikronów • 381 g/m <sup>2</sup> • 22,9 m			
Nowość: HP Everyday Satin Canvas			
444 mikronów • 340 g/m <sup>2</sup> • 22,9 m			
Nowość: HP PVC-free Durable Suede Wall Paper			
Zobacz <a href="http://www.globalbmg.com/hp/">http://www.globalbmg.com/hp/</a> .			
Transparent PCW	HP Durable Frontlit Scrim Banner	Tak	Transparenty, placówki handlowe, flagi, wykładziny bieżni, fototapety
	449 mikronów • 535 g/m <sup>2</sup> • 35 m		
Folie i transparenty z polipropylenu i polietylenu	Nowość: HP HDPE Reinforced Banner 	Tak	Transparenty, placówki handlowe, flagi, wykładziny bieżni, fototapety, fotografie wielkoformatowe, wykładziny podłogowe
	203 mikronów • 170 g/m <sup>2</sup> • 45,7 m		
	HP Double-sided HDPE Reinforced Banner		
	Zobacz <a href="http://www.globalbmg.com/hp/">http://www.globalbmg.com/hp/</a> .		
	Nowość: HP Everyday Matte Polypropylene, 3-pak 	Tak	
	203 mikronów • 120 g/m <sup>2</sup> • 61 m		
	Nowość: HP Everyday Adhesive Matte Polypropylene, 3-pak	Tak	
Bez podkładu: 180 mikronów • 120 g/m <sup>2</sup> • 30,5 m			
Z podkładem: 215 mikronów • 168 g/m <sup>2</sup> • 30,5 m			
HP DuPont Tyvek Banner 	Nie		
PET Film	New HP Backlit Polyester Film 	Nie	Przystanki autobusowe, reklamy na lotniskach, placówki handlowe, reklamy uliczne
	220 mikronów • 285 g/m <sup>2</sup> • 30,5 m		
Papier	HP PVC-Free Wall Paper *	Tak	Wewnątrz i na zewnątrz placówek handlowych, okna, przystanki autobusowe, billboardy, dekoracje ściennie
	177 mikronów • 175 g/m <sup>2</sup> • 30,5 m		
	HP White Satin Poster Paper 		
	165 mikronów • 136 g/m <sup>2</sup> • 61 m		
	HP Blue Back Billboard Paper	Tak	
165 mikronów • 123 g/m <sup>2</sup> • 80 m			
Nowość: HP Universal Coated Paper, 3-pak 	Tak		
124 mikronów • 90 g/m <sup>2</sup> • 61 m			

Kategoria	Nośnik	Kalibracja koloru	Aplikacje
	Nowość: HP Coated Paper, 3-pak 	Tak	
	114 mikronów • 90 g/m <sup>2</sup> • 61 m		
	Nowość: HP Universal Heavyweight Coated Paper, 3-pak 	Tak	
	165 mikronów • 125 g/m <sup>2</sup> • 61 m		
	Nowość: HP Heavyweight Coated Paper, 3-pak 	Tak	
	167 mikronów • 130 g/m <sup>2</sup> • 61 m		
	Nowość: HP Super Heavyweight Plus Matte Paper, 3-pak 	Tak	
	259 mikronów • 210 g/m <sup>2</sup> • 61 m		
	Nowość: HP Professional Gloss Photo Paper		
	Zobacz <a href="http://www.globalbmg.com/hp/">http://www.globalbmg.com/hp/</a> .		
	Nowość: HP Professional Satin Photo		
	Zobacz <a href="http://www.globalbmg.com/hp/">http://www.globalbmg.com/hp/</a> .		
	Nowość: HP Everyday Satin Photo Paper		
	Zobacz <a href="http://www.globalbmg.com/hp/">http://www.globalbmg.com/hp/</a> .		

- Aby uzyskać informacje na temat nośników innych firm wyposażonych w technologię ColorPRO, odwiedź stronę <http://ColorPROtechnology.com/>.
- HP PVC-free Wall Paper imprimé avec les encres HP Latex est classé A+ selon l'arrêté du 19 avril 2011 « Émissions dans l'air intérieur », qui définit des seuils sur l'émission de polluants volatils posant des problèmes en cas d'inhalation – sur une échelle de A+ (émission très basses) à C (émission élevée).
- Tapeta HP niezawierająca PCW, zadrukowana z użyciem atramentów HP Latex, została zakwalifikowana do klasy A+ zgodnie z wytycznymi *Émissions dans l'air intérieur* (Emisje do powietrza w pomieszczeniach). Wytyczne „Émissions dans l'air intérieur” określają poziomy emisji w pomieszczeniach organicznych substancji lotnych mających niekorzystny wpływ na zdrowie za pomocą skali od A+ (bardzo niska emisja) do C (wysoka emisja).

\* Tapeta HP niezawierająca PCW, zadrukowana z użyciem atramentów HP Latex posiada certyfikat GREENGUARD Children & Schools. Zobacz <http://www.greenguard.org/>.

\* Tapeta HP niezawierająca PCW, zadrukowana z użyciem atramentów HP Latex spełnia normy AgBB odnoszące się do wpływu emisji lotnych związków organicznych przez wewnętrzne elementy budowlane na zdrowie człowieka. Zobacz <http://www.umweltbundesamt.de/produkte-e/bauprodukte/agbb.htm>.

 Obowiązują różne zasady programów zwrotu wielkoformatowych nośników HP. Niektóre nadające się do recyklingu nośnika HP można poddać utylizacji w ramach powszechnie dostępnych programów recyklingu. W niektórych regionach programy recyklingu mogą być niedostępne. Aby uzyskać szczegółowe informacje, zobacz temat <http://www.hp.com/recycle/>.

## Nośniki porowate

Drukarka nie nadaje się do drukowania na nośnikach porowatych. Użycie takich nośników w przypadku drukarki grozi uszkodzeniem wymagającym naprawy przez serwis. Naprawa taka nie jest objęta gwarancją.

Aby sprawdzić porowatość nośnika, wykonaj następujące czynności.

1. Jeśli w drukarce jest umieszczony jakikolwiek nośnik, wyjmij go.
2. Wytnij kawałek białej błyszczącej samoprzylepnej folii winylowej o rozmiarach 15 × 50 mm.
3. Przyklej ją do płyty, jak pokazano na rysunku.

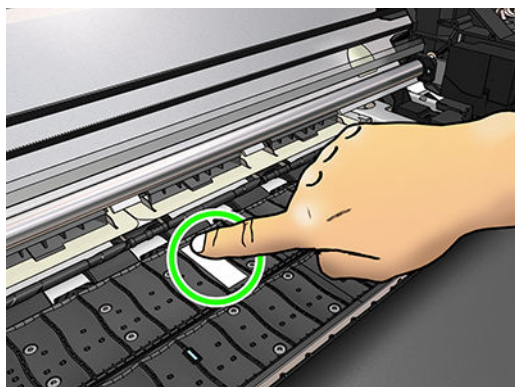

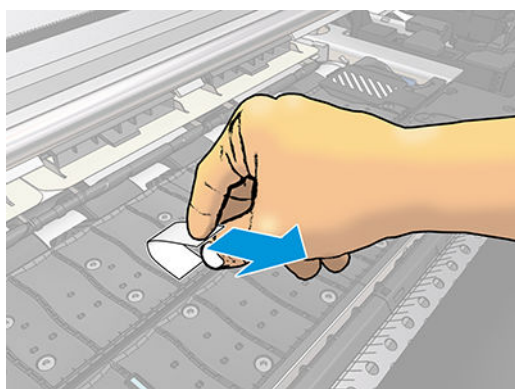

4. Załaduj nośnik, który chcesz sprawdzić.
5. Otwórz oprogramowanie RIP.
6. Pobierz plik testowy z drukarki: [http://IPdrukarki/hp/device/webAccess/images/lnk\\_trespassing\\_check.pdf](http://IPdrukarki/hp/device/webAccess/images/lnk_trespassing_check.pdf), gdzie IPdrukarki to adres IP Twojej drukarki.
7. Wydrukuj plik testowy z zastosowaniem liczby przebiegów i ustawień wstępnych nośnika, których w przyszłości zamierzasz używać w przypadku danego typu nośnika (lub innego profilu nośnika o podobnym limicie atramentu).
8. Wymij nośnik.
9. Odklej pasek folii z płyty.



10. Obejrzyj samoprzylepną folię winylową odklejoną z płyty.
  - Jeśli pasek pozostał zupełnie biały (nie ma na nim atramentu), testowany nośnik jest nieporowaty i można go używać do wydruków opisanych w niniejszym podręczniku.
  - Jeśli na pasku znajduje się atrament, oznacza to, że testowany nośnik jest porowaty i nie należy go używać.
11. Wyczyść płytę: zobacz [Czyszczenie płyty na stronie 137](#).

## Ładowanie roli na trzpień obrotowy

 **WSKAZÓWKA:** Procedura alternatywna do opisanej tutaj została przedstawiona na animacji, którą można wyświetlić na panelu sterowania: naciśnij ikonę , a następnie kolejno wybierz opcje **Substrate** (Nośnik) > **Substrate load** (Ładowanie nośnika) > **Learn how to load spindle** (Dowiedz się, jak załadować trzpień obrotowy).

1. Upewnić się, że kółka drukarki są zablokowane (dźwignia hamulca jest wciśnięta w dół), aby zapobiec przesuwaniu się drukarki.
2. Podnieś dźwignię blokady trzpienia obrotowego, aby go zwolnić.

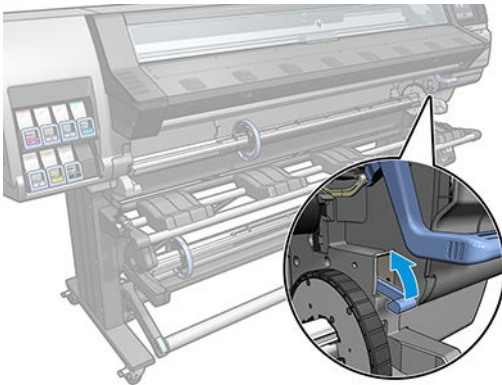

3. Wyjmij trzpień obrotowy z drukarki.

 **OSTROŻNIE:** Nie wkładaj palców w podporę trzpienia obrotowego.

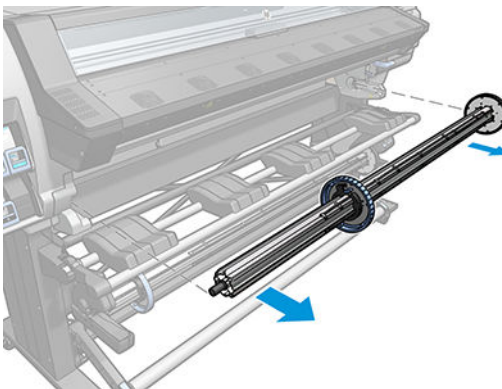

Oba końce trzpienia są wyposażone w ograniczniki, które utrzymują rolę papieru we właściwej pozycji. Usuń niebieski ogranicznik z lewej strony, aby założyć nową rolę (w razie potrzeby można również usunąć ogranicznik po drugiej stronie trzpienia obrotowego o średnicy 3 cali (76 mm)). Ogranicznik przesuwa się wzdłuż trzpienia obrotowego, co umożliwia utrzymanie rol o różnej szerokości.

 **UWAGA:** Jeśli masz trzpień 2-calowy (51 mm), możesz użyć adaptera do rozmiaru 3 cali.

4. Odblokuj niebieski ogranicznik.

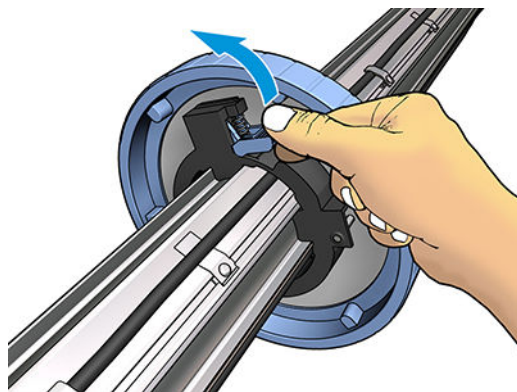

5. Zdejmij ogranicznik z lewego końca trzpienia.

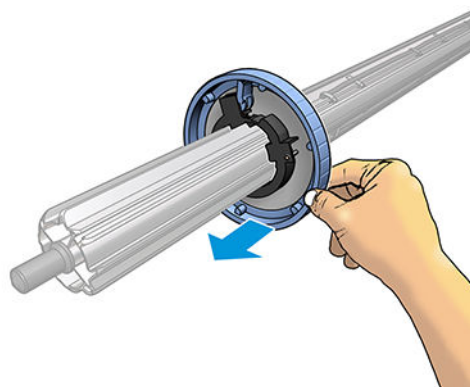

6. Połóż rolę na stole do ładowania.

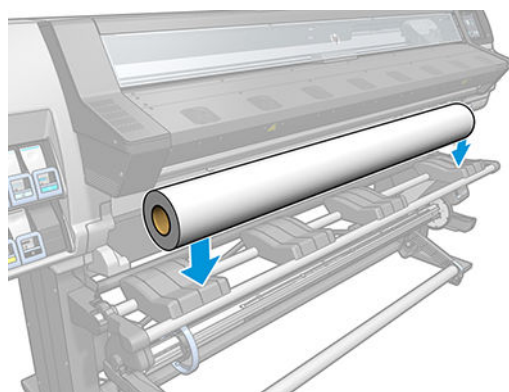

7. Wsuń trzpień do roli.

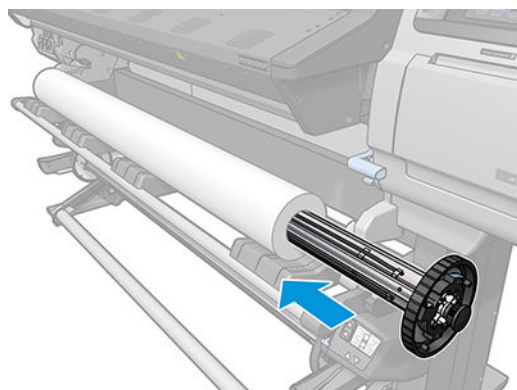

8. Trzpień o średnicy 51 mm ma tylko jedną pozycję dla prawego ogranicznika. Na stole do ładowania widnieją niebieskie linie odpowiadające dwóm pozycjom ogranicznika. Jednak w przypadku korzystania z tego trzpienia obrotowego ogranicznik można ustawić tylko w położeniu zewnętrznym.

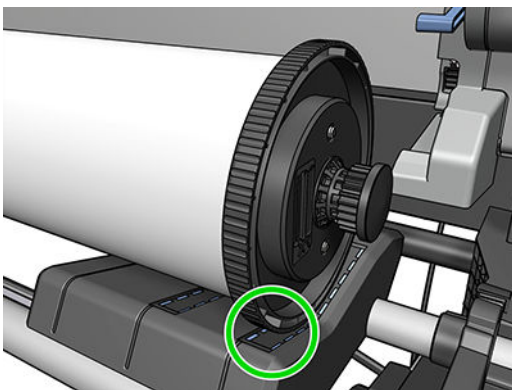

9. Włóż niebieski ogranicznik na górną końcówkę trzpienia, a następnie dopchnij ogranicznik do roli.

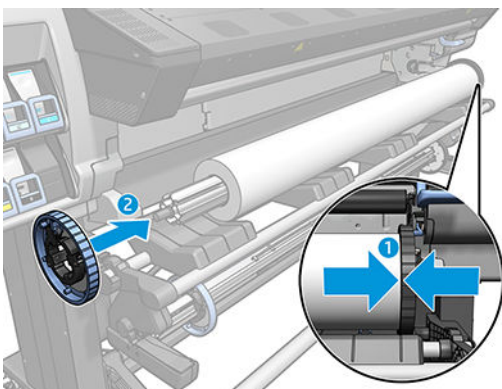

10. Zablokuj niebieski ogranicznik, gdy zetknie się z nośnikiem.

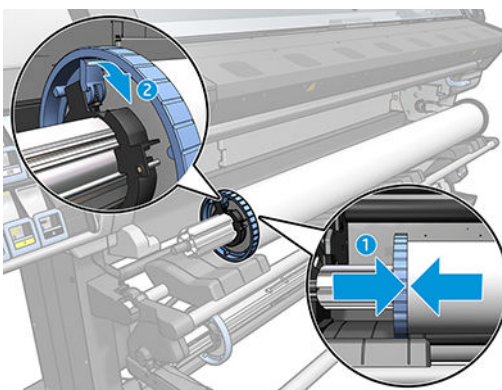

11. Ostrożnie włóż trzpień obrotowy do drukarki.

**!** **OSTRZEŻENIE!** Należy uważać, aby nie przytrzasnąć palców pomiędzy trzpieniem a jego podporami.



Ryzyko przytrzaśnięcia palców

Dalsze informacje na temat bezpieczeństwa można znaleźć w punkcie [Środki ostrożności na stronie 3](#)

**OSTROŻNIE:** Należy upewnić się, że prowadniki w stole do ładowania znajdują się pod lewym kołpakiem. W przeciwnym razie trzpień obrotowy nie zostanie prawidłowo wprowadzony w lewą podpórę, co grozi upadkiem na posadzkę.

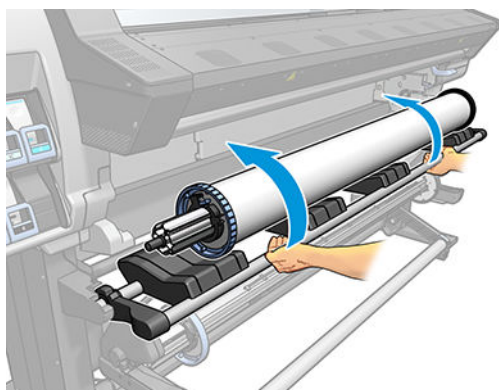

W przypadku regularnego używania różnych rodzajów nośnika można wstępnie załadować różne role z różnymi rodzajami nośnika na różne trzpienie, co umożliwi szybszą wymianę ról. Istnieje możliwość dokupienia dodatkowych trzpieni obrotowych.

## Ładowanie roli do drukarki





Aby rozpocząć tę procedurę, należy najpierw załadować rolę na trzpień obrotowy. Zobacz [Ładowanie roli na trzpień obrotowy na stronie 46](#).

Normalna minimalna szerokość nośnika to 584 mm (23 cale). Aby załadować nośnik o szerokości mniejszej niż minimalna, 254 mm (10 cali), przejdź do panelu sterowania i naciśnij ikonę , a następnie kolejno wybierz opcje **Substrate** (Nośnik) > **Substrate handling options** (Opcje obsługi nośnika) > **Enable narrow substrate** (Włącz wąski nośnik). Po wybraniu tej opcji jakość wydruku nie jest gwarantowana.

**WSKAZÓWKA:** Podczas ładowania bardzo cienkiego lub bardzo grubego nośnika, albo nośnika z tendencją do zawijania należy postępować zgodnie z procedurą ładowania ręcznego, aby ograniczyć ryzyko zacięcia nośnika i awarii głowic drukujących; zobacz [Wspomagane ładowanie ręczne na stronie 52](#).

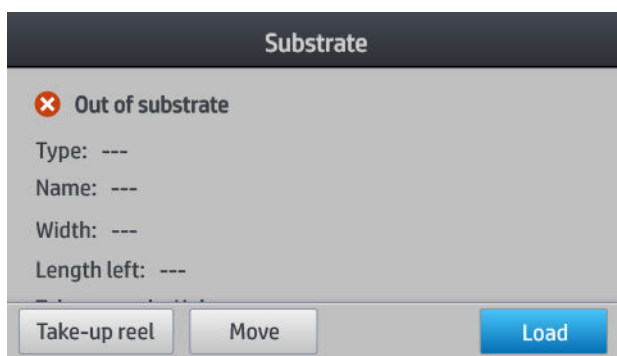
1. Na panelu sterowania drukarki naciśnij ikonę , a następnie wybierz opcję **Load** (Ładowanie).



Alternatywnie, naciśnij ikonę , a następnie kolejno wybierz opcje **Substrate load** (Ładowanie nośnika) > **Load roll** (Ładowanie roli).

2. Zostanie wyświetlony ekran konfiguracji ładowania.

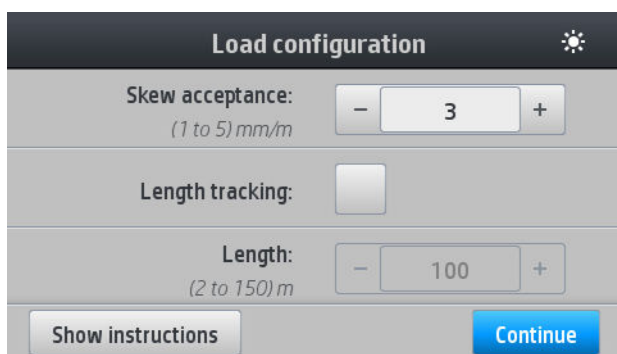

- Dopuszczalne przekrzywienie: Dostępne wartości: w zakresie od 1 do 5, ustawienie domyślne 3. Jeśli przekrzywienie przekracza ustawiony limit, drukarka wyświetli komunikat ostrzegawczy. Mimo to możliwe jest kontynuowanie ładowania.
- Śledzenie długości: Zaznaczenie tego pola wyboru oraz podanie długości roli pozwala na oszczędność papieru oraz wyświetlanie informacji, jaka długość papieru pozostała do wykorzystania. Zobacz [Śledzenie długości nośnika na stronie 66](#).
- Wspomagane ładowanie ręczne. Zobacz [Wspomagane ładowanie ręczne na stronie 52](#).
- Użyj uchwytów krawędziowych. Zobacz [Uchwyty krawędziowe na stronie 54](#).

Po wybraniu opcji wyświetlone zostają instrukcje.



3. Ostrożnie włóż wiodącą krawędź nośnika nad czarną gładką rolkę, upewniając się, że nośnik jest cały czas naprężony. Unikaj ręcznego przewijania nośnika, chyba że pojawi się odpowiedni monit drukarki o wykonanie tej czynności.

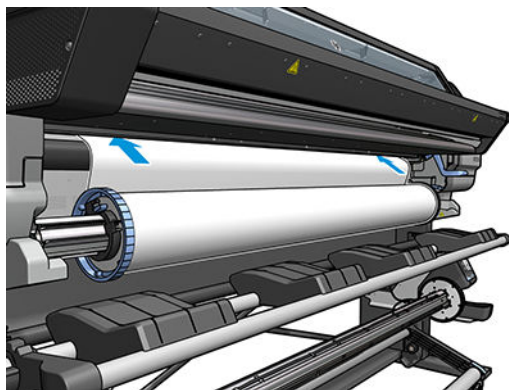

**⚠ OSTRZEŻENIE!** Uważaj, aby nie wkładać palców do wnętrza ścieżki nośnika w drukarce.

W przypadku ich wykrycia drukarka wyemituje dźwięk i weźmie za wiodącą krawędź nośnika.

4. Wybierz kategorię i nazwę ładowanego nośnika.

Select substrate category	
★ Favorites	
Self-Adhesive Vinyl	(31) >
Textile	(15) >
PVC Banner	(12) >
PP & PE Film & Banner	(8) >

Można również przeprowadzić wyszukiwanie według ulubionych albo wybrać opcję **None of these, I will choose it later** (Żadne z podanych, wybiorę później): poprzez wejście do biblioteki nośników po zakończeniu procedury ładowania. Zobacz [Ustawienia wstępne nośnika na stronie 75](#).

**📝 UWAGA:** Należy wybrać tę samą nazwę nośnika, która została wprowadzona w oprogramowaniu RIP.

5. Drukarka sprawdza nośnik na różne sposoby i może wyświetlić monit o usunięciu problemów z pochyleniem lub naprężeniem.
6. Zaczekaj aż nośnik wyjdzie z drukarki, jak to pokazano poniżej.

**⚠ OSTRZEŻENIE!** Należy uważać, aby nie dotknąć strefy utwardzania albo płyty, gdyż mogą być gorące.



Ryzyko oparzenia

Dalsze informacje na temat bezpieczeństwa można znaleźć w punkcie [Środki ostrożności na stronie 3](#)

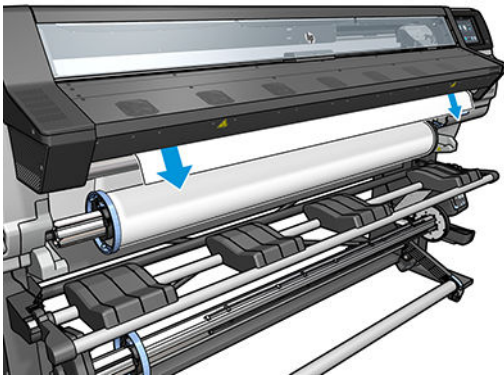

 **UWAGA:** Jeśli na którymkolwiek etapie procedury ładowania nośnika wystąpi nieoczekiwany problem, zobacz [Nie można poprawnie załadować nośnika na stronie 67](#).

7. Jeśli ładujesz nośnik przezroczysty bez nieprzezroczystych ramek, pojawi się monit o wprowadzenie szerokości nośnika i odległości od jego prawej krawędzi do płyty po stronie drukarki (wskazywanej przez linijkę z przodu modułu utwardzania).
8. Drukarka wyświetli informację o gotowości do drukowania.

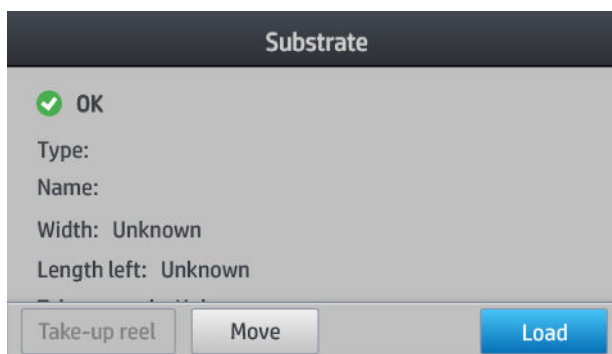

Nie zakrywaj górnych wentylatorów.

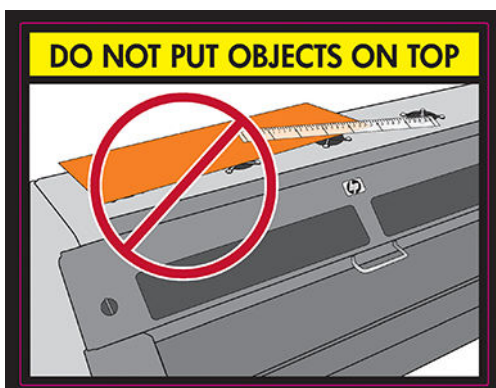

Aby uzyskać instrukcje dotyczące korzystania ze szpuli odbiorczej, zobacz [Szpuła odbiorcza \(akcesorium\) na stronie 58](#).

## Wspomagane ładowanie ręczne

Procedurę wspomaganego ładowania ręcznego należy wykonać w następujących przypadkach:

- Nośnik jest niezwykle cienki lub niezwykle gruby.
- Nośnik ma postrzępione krawędzie.

- Nośnik ma tendencję do zawijania się na krawędziach.
- Strona do wydruku na nośniku jest skierowana na zewnątrz.

W innych przypadkach zalecane jest przeprowadzanie zwykłej procedury ładowania. Zobacz [Ładowanie roli do drukarki na stronie 49](#).

Aby rozpocząć procedurę wspomaganego ładowania ręcznego, należy najpierw załadować rolę na trzpień obrotowy. Zobacz [Ładowanie roli na trzpień obrotowy na stronie 46](#).

Normalna minimalna szerokość nośnika to 584 mm (23 cale). Aby załadować nośnik o szerokości mniejszej niż minimalna, 254 mm (10 cali), przejdź do panelu sterowania i naciśnij ikonę , a następnie kolejno wybierz opcje **Substrate** (Nośnik) > **Substrate handling options** (Opcje obsługi nośnika) > **Enable narrow substrate** (Włącz wąski nośnik). Po wybraniu tej opcji jakość wydruku nie jest gwarantowana.

1. Procedurę ładowania nośnika rozpocznij tak jak zwykle (zobacz [Ładowanie roli do drukarki na stronie 49](#)); upewnij się, że na ekranie konfiguracji ładowania zaznaczone zostało pole wyboru **Assisted manual load** (Wspomagane ładowanie ręczne).

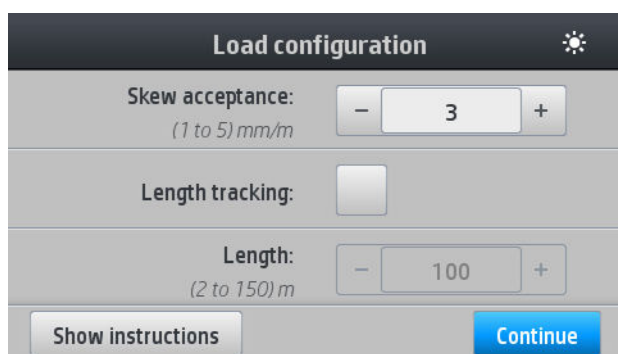

Alternatywnie można rozpocząć od punktu 2. W tym przypadku po podniesieniu dźwigni mechanizmu dociskowego wyświetlony zostanie ekran konfiguracji ładowania z zaznaczonym polem wyboru. Przed przejściem do kolejnej czynności naciśnij przycisk **Continue** (Kontynuuj).

2. Podnieś dźwignię mechanizmu dociskowego nośnika do skrajnej górnej pozycji.

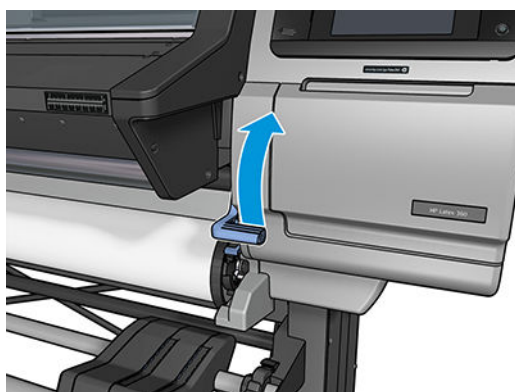

3. Ostrożnie włóż wiodącą krawędź nośnika nad czarną gładką rolkę, upewniając się, że nośnik jest cały czas naprężony. Unikaj ręcznego przewijania nośnika, chyba że pojawi się odpowiedni monit drukarki o wykonanie tej czynności.
4. Kontynuuj podawanie nośnika, aż dotknie on płyty drukowania. Otwórz szybę, aby ułatwić przeciągnięcie nośnika. Nośnik należy podawać co najmniej do chwili, gdy krawędź wiodąca znajdzie się na tej samej wysokości, co rola nośnika. Wyrównaj prawą krawędź nośnika z prawą krawędzią roli.

**! OSTRZEŻENIE!** Nie dotykaj obudowy modułu utwardzania drukarki. Nawet po zwolnieniu zatrzaśku szyby (co powoduje odłączenie zasilania modułów utwardzania) wewnętrzne powierzchnie mogą być gorące. Należy również pamiętać o ryzyku uwięzienia palców w ścieżce nośnika.



Ryzyko oparzenia



Ryzyko przytrzaśnięcia palców

Dalsze informacje na temat bezpieczeństwa można znaleźć w punkcie [Środki ostrożności na stronie 3](#)

**💡 WSKAZÓWKA:** Jeśli używany nośnik ma tendencję do zawijania, podawaj je aż do wysunięcia się krawędzi z drukarki. Zaleca się również zastosowanie rolki odbiorczej, jeśli została zakupiona jako akcesorium; lub wyłączenie plotera na panelu sterowania, jeśli nie jest używana rolka odbiorcza.

5. Po prawidłowym załadowaniu nośnika, opuść dźwignię mechanizmu dociskowego nośnika do skrajnej dolnej pozycji.

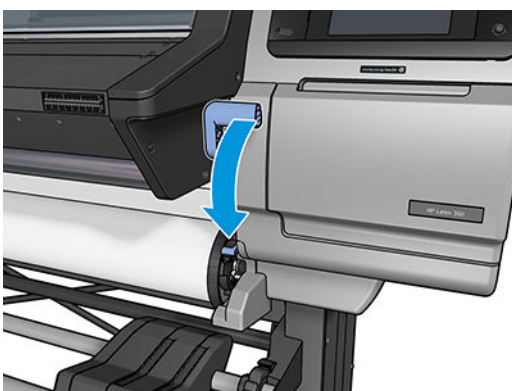

6. Wybierz kategorię i nazwę ładowanego nośnika.

Select substrate category	
★ Favorites	
Self-Adhesive Vinyl	(31) >
Textile	(15) >
PVC Banner	(12) >
PP & PE Film & Banner	(8) >

Pozostała część procedury wspomaganego ładowania nośnika jest identyczna, jak w zwykłej procedurze ładowania. Zobacz [Ładowanie roli do drukarki na stronie 49](#).

## Uchwyty krawędziowe

Uchwyty krawędziowe zapobiegają wysuwaniu się krawędzi nośnika podczas drukowania. Normalnie nie są konieczne. Jeśli nie są używane, należy je przechowywać wewnątrz drukarki (odpowiednio po lewej i prawej stronie). Zapobiega to zacięciom nośnika. Zalecane jest również przechowywanie uchwytów krawędziowych w tych miejscach, gdy w drukarce nie ma nośnika; dzięki temu nie zapomnisz o nich i nie zostawisz ich zainstalowanych przez pomyłkę.

 **UWAGA:** Uchwyty krawędziowe wystają na odległość 7 mm od krawędzi nośnika. W przypadku używania uchwytów krawędziowych w oprogramowaniu RIP należy ustawić lewy i prawy margines o wartości co najmniej 7 mm; w przeciwnym razie może dojść do drukowania na uchwytach krawędziowych.

W przypadku ich używania i wyświetlenia odpowiedniego komunikatu na panelu sterowania, należy je przesunąć do odpowiedniej pozycji (komunikat taki zostaje wyświetlony po zaznaczeniu pola wyboru **Use edge holders** (Użyj uchwytów krawędziowych)). Otwórz maskownicę, umieść uchwyty krawędziowe, a następnie zamknij maskownicę.

Uchwyty krawędziowe należy umieścić na płycie, tak aby nieznacznie zachodziły na lewą i prawą krawędź nośnika. Ich prawidłową pozycję wyznaczają oznaczenia na drukarce.

Konstrukcja uchwytów krawędziowych jest identyczna dla wszystkich modeli drukarek. Jednak sposób ich instalacji jest w każdym przypadku odmienny.

 **OSTRZEŻENIE!** Uważaj na ruchome części. Delikatne części obsługuj z ostrożnością. Zaleca się założenie rękawic.



Ruchoma część



Delikatny



Zakładaj rękawice

Dalsze informacje na temat bezpieczeństwa można znaleźć w punkcie [Środki ostrożności na stronie 3](#)

## Założ uchwyty krawędziowe

1. Otwór służący do instalacji uchwytów krawędziowych znajduje się po lewej stronie. Włóż uchwyt krawędziowy pionowo do otworu.

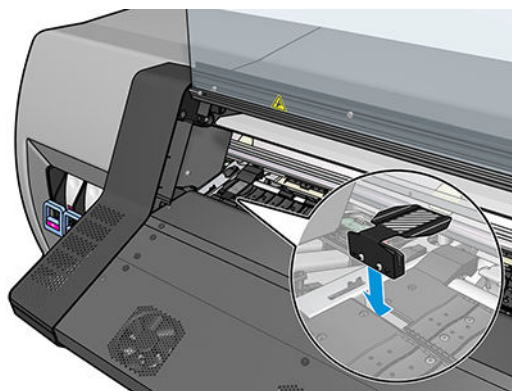

- Przesuń uchwyt do właściwego położenia.

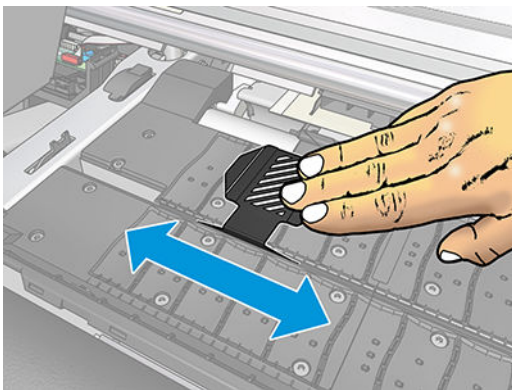

- Powtórz te czynności w odniesieniu do drugiego uchwytu krawędziowego.

## Wyrównanie nośnika

Po załadowaniu nośnika należy je wyrównać z białą linią znajdującą się na uchwycie krawędziowym. Brak wyrównania może skutkować zacięciem nośnika bądź uszkodzeniem nośnika lub głowic drukujących.

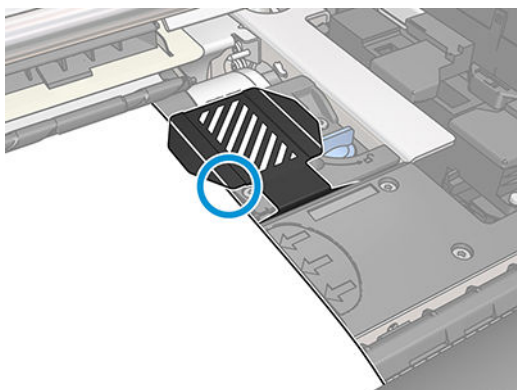

## Ładowanie ciętego arkusza do drukarki

Drukarka jest przeznaczona do użytku z rolami nośnika. Jest możliwe załadowanie ciętych arkuszy do drukarki, ale jakość wydruku nie jest gwarantowana, a ponadto mogą wystąpić pewne trudności z korektą pochylenia.

- Minimalna długość arkusza to 1067 mm.
- Ładuj arkusz, postępując zgodnie z normalną procedurą ładowania roli (automatyczną lub ręczną, w zależności od nośnika).
- Podczas procedury ładowania drukarka spróbuje wykryć kierunek nawijania na rolę, obracając trzpień w obu kierunkach. Jeśli nośnik nie zostanie przymocowany do trzpienia, pojawi się następujący komunikat.

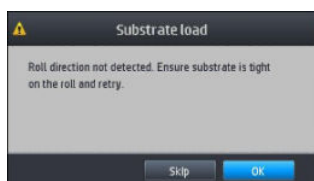

- Cięty arkusz zostanie prawdopodobnie załadowany ze znacznym pochyleniem, a drukarka może nie skorygować go automatycznie. Jeśli pochylenie zmierzone przez drukarkę przekroczy 3 mm/m, zaleca się ponowne przeprowadzenie procedury ładowania. Jeśli jednak pochylenie jest w granicach tolerancji, warto

rozważyć pominięcie automatycznej korekcji pochylenia. W tym celu, gdy pojawi się odpowiedni monit, wybierz opcję **Continue with current skew** (Kontynuuj z aktualnym pochyleniem).

## Wymowanie roli z drukarki

1. Jeśli podczas drukowania była używana szpula odbiorcza, zdejmij z niej zadrukowaną rolę. Zobacz [Rozładunek szpuli odbiorczej na stronie 64](#).

2. Na panelu sterowania drukarki naciśnij ikonę , a następnie wybierz opcję **Unload** (Rozładuj).

Alternatywnie, naciśnij ikonę , a następnie kolejno wybierz opcje **Substrate** (Nośnik) > **Unload substrate** (Wyładowanie nośnika).

3. Jeśli drukarka śledziła długość nośnika, na panelu sterowania zostanie wyświetlona informacja o pozostałej długości, którą można zanotować w celu wykorzystania w przyszłości. Zobacz [Śledzenie długości nośnika na stronie 66](#).

Naciśnij przycisk **OK**, aby kontynuować.

4. Jeśli w drukarce znajduje się przewinięta rola, podnieś dźwignię blokady trzpienia.

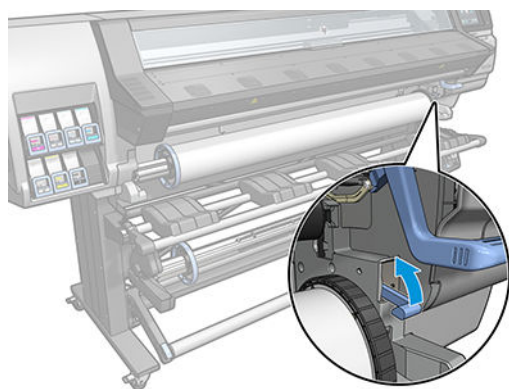

5. Wymij trzpień z drukarki, najpierw wyciągając ją za prawy koniec z prawej strony drukarki.

**⚠ OSTRZEŻENIE!** Podczas wymijania trzpienia obrotowego nie wkładaj palców w jego podporę.



Ryzyko przytrzaśnięcia palców

Dalsze informacje na temat bezpieczeństwa można znaleźć w punkcie [Środki ostrożności na stronie 3](#)

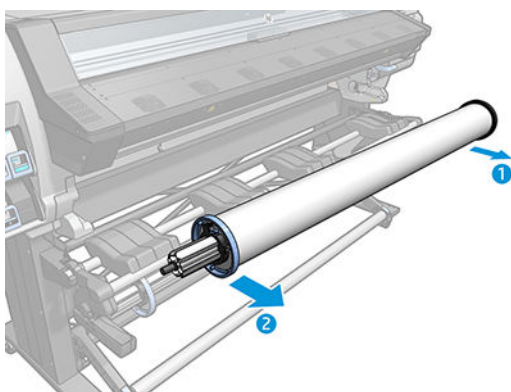

## Szpula odbiorcza (akcesorium)





### Pasek naprężenia

Do korzystania ze szpuli odbiorczej jest wymagana zwisająca pętla nośnika obciążona za pomocą paska naprężenia. Pasek naprężenia może być przesuwany za pomocą przycisków szpuli odbiorczej lub opcji **Move paper** (Przesuń papier) albo **Rewind paper** (Przewiń papier) na panelu sterowania.

### Ładowanie roli na szpulę odbiorczą

 **UWAGA:** Można korzystać ze szpuli odbiorczej o średnicy 51 mm lub 76 mm.

1. Na panelu sterowania drukarki naciśnij ikonę , a następnie wybierz opcję **Take-up reel** (Szpula odbiorcza).  
Na ekranie wyświetlane są instrukcje; przesuwaj palcem poziomo w poprzek panelu sterowania, aby zapoznać się z instrukcjami do końca.
2. W przypadku wyboru opcji ładowania szpuli odbiorczej podczas drukowania, przed naciśnięciem przycisku **On** (Włącz) należy zapoznać się z procedurą. Ładowanie szpuli odbiorczej podczas drukowania wymaga wykonania procedury, gdy drukarka pobiera nośnik i drukuje na nim. Ładowanie szpuli odbiorczej podczas drukowania to oszczędność około 1,5 m nośnika.

 **WSKAZÓWKA:** Zaleca się utrzymanie przełącznika kierunku nawijania szpuli odbiorczej w pozycji „wyłącz” (zobacz [Rozładunek szpuli odbiorczej na stronie 64](#)) w celu uniknięcia niepożądanych przesunięć przy ładowaniu szpuli odbiorczej podczas drukowania. Jeśli po przymocowaniu wiodącej krawędzi nośnika do rdzenia nośnik jest prosty, przesuwaj przełącznik kierunku nawijania do żądanej pozycji 1 lub 2. Pozycja 1 oznacza nawijanie nośnika z wydrukowanym obrazem skierowanym do wewnątrz, a pozycja 2 — na zewnątrz.

Poniższą procedurę należy wykonać w przypadku wyboru opcji ładowania od razu. Jeśli została wybrana opcja ładowania później (podczas drukowania), należy wykonać te same czynności bez wskazówek wyświetlanych na panelu sterowania.



3. Łatwiejszy dostęp do szpuli odbiorczej można uzyskać po ustawieniu stołu do ładowania w pozycji pionowej.

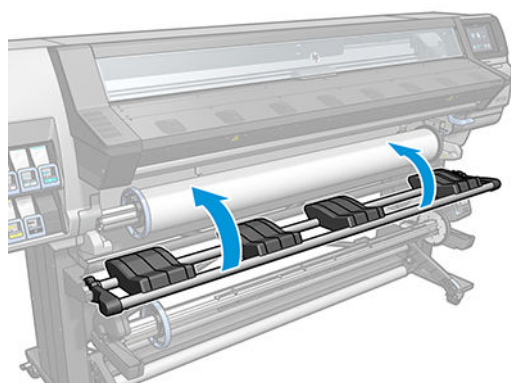

4. Odblokuj szpulę odbiorczą poprzez przesunięcie jej dźwigni do skrajnego górnego położenia.

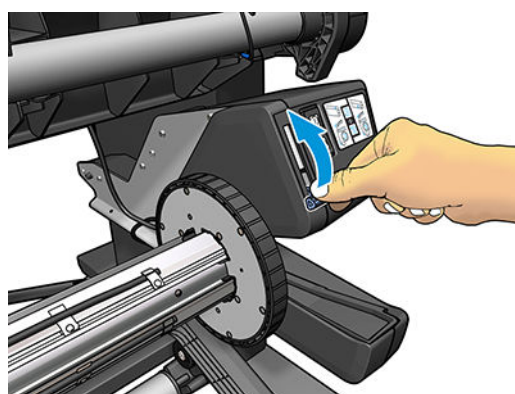

5. Wymij szpulę odbiorczą.

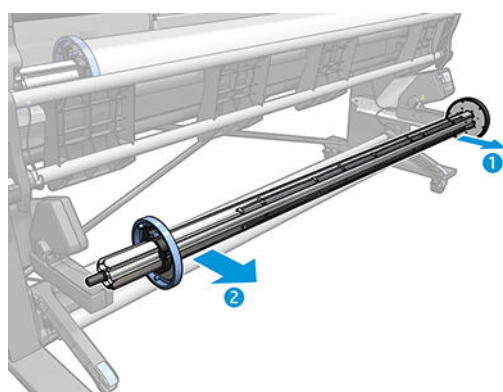

6. Załaduj rdzeń na szpulę odbiorczą. Szerokość rdzenia powinna być równa szerokości nośnika lub większa.

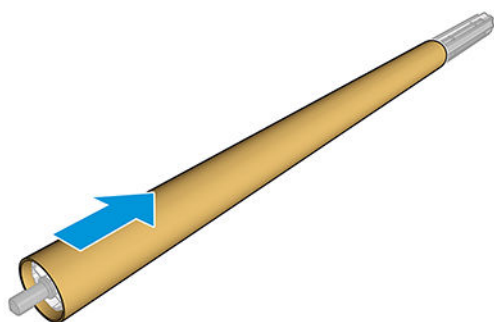

7. Załaduj szpulę odbiorczą do drukarki, mocno dociskając oba jej końce.

**⚠ OSTRZEŻENIE!** Uważaj, aby nie przytrzasnąć palców.



Ryzyko przytrzaśnięcia palców

Dalsze informacje na temat bezpieczeństwa można znaleźć w punkcie [Środki ostrożności na stronie 3](#)

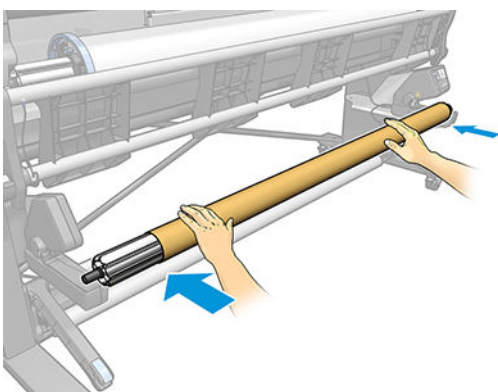

8. Przesuń nośnik za pomocą przycisku **Move substrate** (Przesuń nośnik) na panelu sterowania. Upewnij się, że nośnik przechodzi z przodu stołu do ładowania.

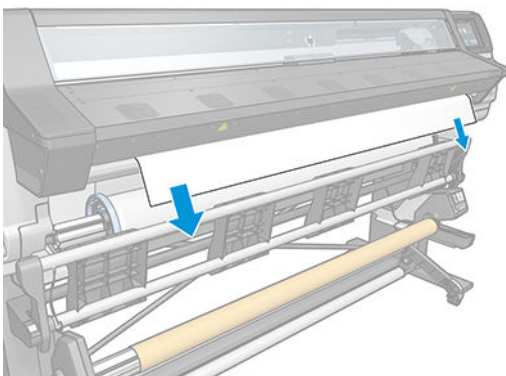

9. Pociągnij za środek wiodącej krawędzi nośnika w dół, aby wyprostować nośnik. *Nie* próbuj wyciągać większej ilości nośnika z drukarki.

**📝 UWAGA:** Jeśli szpula odbiorcza jest ładowana podczas drukowania, nie trzeba wyciągać naprężonego nośnika. Gdy po rozpoczęciu drukowania nośnik wysunie się z drukarki na odpowiednią odległość, przymocuj go do rdzenia za pomocą taśmy.

**⚠ OSTRZEŻENIE!** Nie dotykaj obudowy modułu utwardzania drukarki, ponieważ może być gorący.



10. Wyreguluj położenie rdzenia szpuli odbiorczej w taki sposób, aby był on wyrównany z nośnikiem.
11. Za pomocą taśmy przymocuj wiodącą krawędź nośnika na środku rdzenia, a następnie po obu stronach. Upewnij się, że nośnik jest umieszczony prosto.

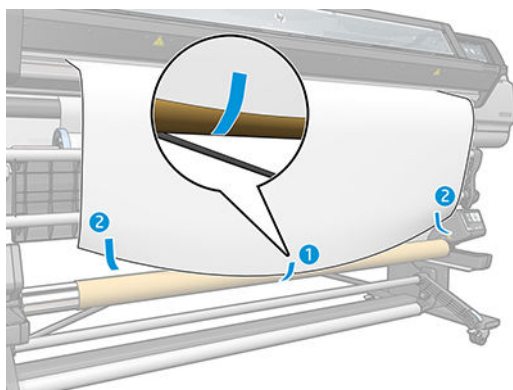

 **UWAGA:** Taśmę załóż odpowiednio, w zależności od tego, czy obraz ma być drukowany na stronie wewnętrznej czy zewnętrznej nośnika. Patrz niżej.

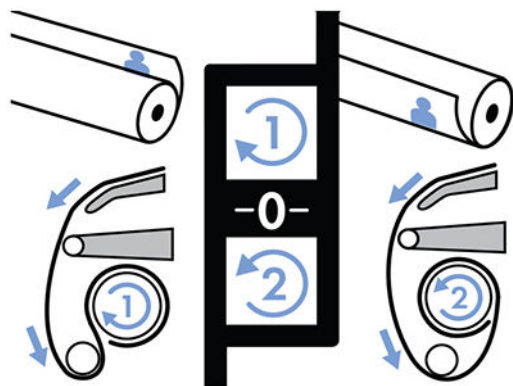

12. Naciśnij przycisk na panelu sterowania, aby przesunąć nośnik i utworzyć zwisającą pętlę.

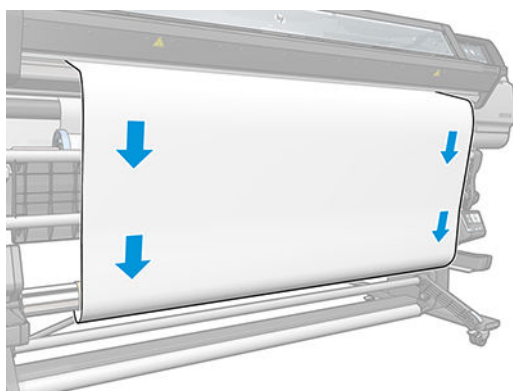

13. Naciśnij niebieską strzałkę na silniku szpuli odbiorczej, aby wykonać jeden pełny obrót szpuli. Pomoże to utrzymać obciążenie paska naprężenia.

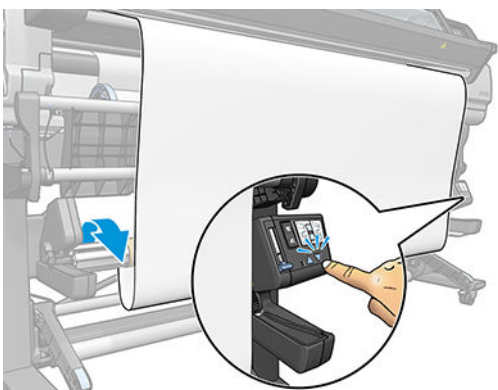

14. Naciśnij przycisk na panelu sterowania, aby ponownie przesunąć nośnik.

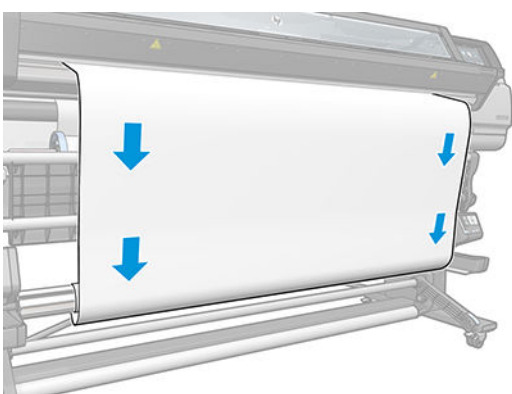

15. Ostrożnie opuść stół ładowania, aby zapobiec zagnieceniom i usprawnić proces zwijania.

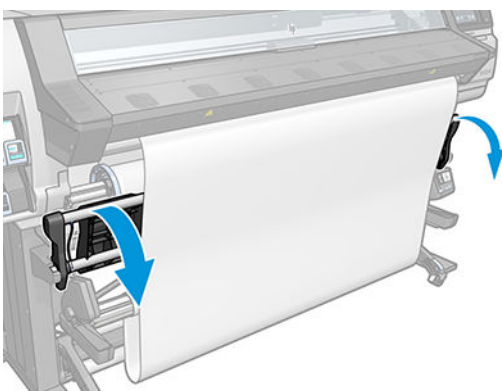

16. Ostrożnie włóż pasek naprężenia. Jest to bardzo ważne: bez tego szpula odbiorcza nie będzie działać poprawnie.

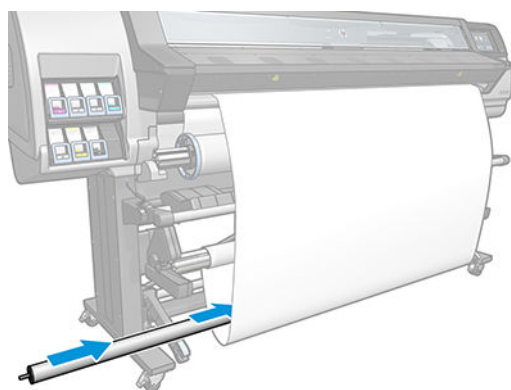

17. Zamocuj pasek naprężenia w podporach, po obu stronach.

**⚠ OSTRZEŻENIE!** Uważaj, aby nie przytrzasnąć palców.



Ryzyko przytrzaśnięcia palców

Dalsze informacje na temat bezpieczeństwa można znaleźć w punkcie [Środki ostrożności na stronie 3](#)

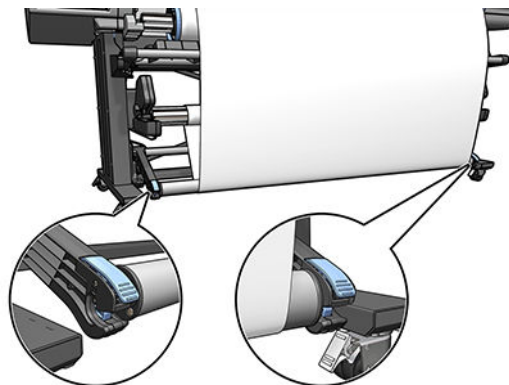

18. Za pomocą przełącznika kierunku nawijania w silniku szpuli odbiorczej wybierz kierunek nawijania. Pozycja **1** oznacza nawijanie nośnika z wydrukowanym obrazem skierowanym do wewnątrz, a pozycja **2** — na zewnątrz.



19. Naciśnij przycisk **On** (Włącz) na panelu sterowania.
20. Na poniższej ilustracji przedstawiono wygląd drukarki podczas pracy. Po wysunięciu się nośnika z drukarki spada on na pasek naprężenia ponad paskiem przełącznika, a następnie ponownie spada na szpulę odbiorczą.

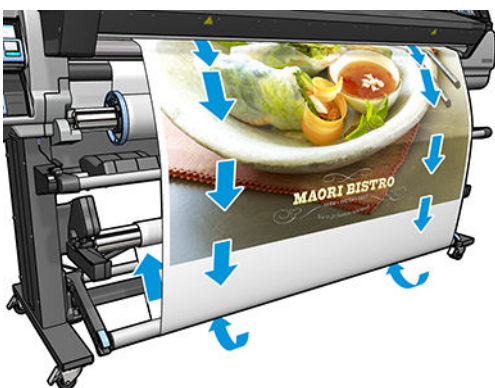

 **UWAGA:** W przypadku używania szpuli odbiorczej nośnik nie jest automatycznie odcinany po zakończeniu poszczególnych zadań drukowania.

## Rozładunek szpuli odbiorczej

 **OSTRZEŻENIE!** Uważaj, aby nie przytrzasnąć palców.



Ryzyko przytrzaśnięcia palców

Dalsze informacje na temat bezpieczeństwa można znaleźć w punkcie [Środki ostrożności na stronie 3](#)

1. Na panelu sterowania drukarki naciśnij ikonę , a następnie wybierz opcję **Take-up reel** (Szpula odbiorcza).  
Aby ułatwić cięcie nośnika, drukarka umożliwi przesunięcie go.
2. Przesuń przełącznik kierunku nawijania do pozycji „wyłącz”. Przełącznik znajduje się w pozycji „wyłącz”, gdy jest umieszczony na środku (innymi słowami nie znajduje się ani w pozycji 1, ani w pozycji 2).
3. Aby usunąć pasek naprężenia, najpierw podnieś podpórę, a następnie naciśnij dźwignię.
4. Za pomocą przycisku zwijania silnika szpuli odbiorczej nawiń nadmiar nośnika na szpulę odbiorczą.
5. Odetnij nośnik za pomocą nożyczek.
6. Trzymając nośnik, nawiń jego pozostałą część na szpulę odbiorczą za pomocą przycisku zwijania silnika szpuli odbiorczej.
7. Odblokuj szpulę odbiorczą poprzez przesunięcie jej dźwigni do skrajnego górnego położenia.
8. Wyjmij szpulę odbiorczą z drukarki, wyciągając ją za prawy koniec, z prawej strony drukarki.
9. Aby wyjąć rolę z drukarki po wyjęciu szpuli odbiorczej, zobacz [Wyjmowanie roli z drukarki na stronie 57](#).

## Wyświetlanie informacji na temat nośnika

Na ekranie głównym panelu sterowania naciśnij ikonę .

Jeśli załadowany jest dowolny nośnik, na panelu sterowania wyświetlane są następujące informacje:

- Rodzaj nośnika
- Nazwa nośnika
- Szerokość nośnika w milimetrach (szacowana przez drukarkę)
- Pozostała długość nośnika, jeśli jest znana
- Strefa drukowania
- Stan szpuli odbiorczej
- Stan kalibracji kolorów

Jeśli nie załadowano nośnika, pojawi się komunikat **Out of substrate** (Brak nośnika).

Te same informacje pojawią się na stronie wbudowanego serwera internetowego.

## Zmiana szerokości nośnika i położenia prawej krawędzi

Jeśli drukarka nie wykrywa prawidłowo krawędzi nośnika, ich położenie może zostać zmienione na panelu sterowania poprzez naciśnięcie ikony , a następnie wybranie opcji **Substrate** (Nośnik) > **Substrate handling options** (Opcje obsługi nośnika) > **Substrate width** (Szerokość nośnika) lub **Right edge position** (Położenie prawej krawędzi).

 **WSKAZÓWKA:** Należy pamiętać, że funkcja automatycznego wykrywania krawędzi nie zadziała do momentu kolejnego ładowania nośnika.

## Śledzenie długości nośnika

Funkcja śledzenia długości nośnika umożliwia użytkownikowi śledzenie ilości nośnika na roli.

1. Przy ładowaniu roli do drukarki po raz pierwszy można wprowadzić długość nośnika na roli (na ekranie Konfiguracja ładowania). Ilość zużywanego nośnika będzie śledzona.
2. Po wyładowaniu nośnika na panelu sterowania zostanie wyświetlona informacja o pozostałej ilości, którą można zanotować do wykorzystania w przyszłości.

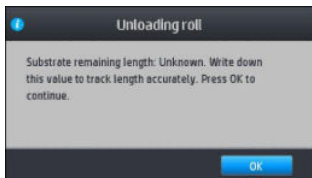

Informacja o pozostałej długości nośnika jest zawsze wyświetlana w obszarze Nośnik na panelu sterowania. Informacja ta może być również wyświetlana w oprogramowaniu RIP.

## Obcinanie nośnika

Opcja ta jest dostępna na panelu sterowania. Po naciśnięciu ikony , a następnie ikony nożyczek, drukarka przesuwa nośnik o 10 cm i obcina je.



**UWAGA:** Jeśli obcinarka jest wyłączona (, a następnie **Substrate handling options** (Opcje obsługi nośnika) > **Cutter** (Obcinarka) > **Off** (Wyłączone)), drukarka przesuwa nośnik, ale nie obcina go.



**UWAGA:** Niektórych transparentów i nośników tekstylnych nie można obcinać automatycznie.

## Obejście bezpieczeństwa rozpoczęcia pracy

Tryb bezpieczeństwa rozpoczęcia pracy jest aktywowany domyślnie, aby krawędź wiodąca nośnika nie ulegała zacięciu w układzie utwardzania.

W przypadku drukowania z nośnikiem zwisającym z przodu drukarki lub z użyciem szpuli odbiorczej, wyłączenie tej opcji może przyspieszyć pracę. Aby to zrobić naciśnij ikonę , a następnie kolejno wybierz opcje **Substrate** (Nośnik) > **Substrate handling options** (Opcje obsługi nośnika) > **Bypass job start safety** (Obejście bezpieczeństwa rozpoczęcia pracy).

## Przechowywanie nośnika

Porady dotyczące przechowywania nośnika:

- Nieużywane role należy zawsze zapakować w przezroczystą folię, aby zapobiec utracie kolorów i gromadzeniu się kurzu. Częściowo zużyte role należy ponownie zapakować, jeśli nie są używane.
- Nie należy układać rol jedna na drugiej.
- Po wyjęciu z opakowania, na 24 godziny przed drukowaniem, należy pozwolić wszystkim rodzajom nośnika przystosować się do warunków w pomieszczeniu.



- Filmy i błyszczące nośnika należy chwytać za krawędzie lub użyć bawełnianych rękawiczek. Tłuszcz ze skóry może zostać przeniesiony na nośnik, pozostawiając ślady odcisków palców.
- Podczas ładowania i wyładowywania należy ściśle nawijać nośnik na rolę. Jeśli rola zacznie się rozwijać, trudno będzie ją utrzymać.

## Nie można poprawnie załadować nośnika

Oto kilka porad, które warto wziąć pod uwagę w razie problemów z załadowaniem nośnika.

- Przeczytaj jeszcze raz instrukcje dotyczące ładowania i upewnij się, że postępujesz według nich. Zobacz [Obsługa nośnika i rozwiązywanie problemów z nośnikiem na stronie 39](#).
- Jeśli nie działa ładowanie automatyczne, spróbuj zastosować procedurę wspomaganego ładowania ręcznego.
- Być może nośnik jest wkładany pod kątem (pochylony albo źle włożony). Upewnij się, że prawa krawędź nośnika biegnie równo z rolką na trzpieniu obrotowym na wejściu.
- Nośnik może być pomarszczony lub zdeformowany albo mieć nieregularne krawędzie. Zobacz [Nośnik jest zdeformowany lub pomarszczony na stronie 70](#).
- Jeśli nośnik zacina się na drodze do płyty, być może przednia krawędź nośnika jest zgięta albo brudna. Obetnij 2-centymetrowy (1-calowy) pasek nośnika z początku roli i spróbuj ponownie. Może to być konieczne nawet w przypadku nowej roli nośnika.
- Upewnij się, że trzpień obrotowy jest prawidłowo wsunięty.
- Upewnij się, że nośnik jest prawidłowo założony na trzpień.
- Upewnij się, że nośnik jest ściśle nawinięty na rolę.

## Nośnik jest źle włożony

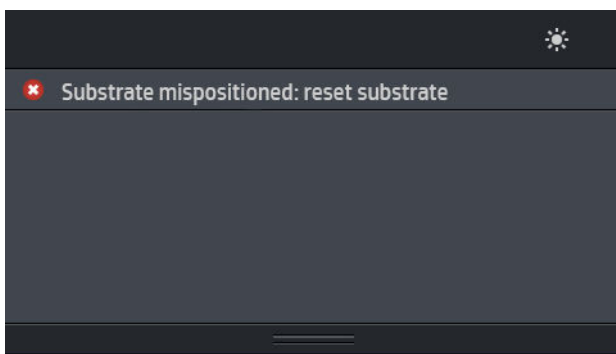

Jeśli na panelu sterowania zobaczysz powyższy komunikat, wykonaj następujące czynności:

1. Podnieś dźwignię regulacji nośnika.
2. Ręcznie popraw ułożenie nośnika na płycie.
3. Opuść dźwignię regulacji nośnika.
4. Powtarzaj te czynności do momentu, aż na panelu sterowania pojawi się komunikat **Ready** (Gotowe).

## Nośnik się zaciął



Gdy dojdzie do zacięcia, zazwyczaj na panelu sterowania pojawia się komunikat **Possible substrate jam** (Możliwe zacięcie nośnika) wraz z jednym z kilku kodów błędów (zobacz [Kody błędów panelu sterowania na stronie 151](#)).

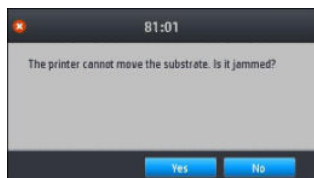

Jeśli zamierzasz włożyć bardzo cienki lub bardzo gruby nośnik albo tkaninę, postępuj zgodnie ze specjalną procedurą ładowania takiego nośnika.

## Sprawdzanie ścieżki nośnika

Problem może wystąpić w sytuacji, gdy rola się skończyła, jednak jej koniec przykleił się do rdzenia. W takim przypadku odetnij końcówkę roli od rdzenia. Następnie przeprowadź nośnik przez drukarkę i załaduj następną rolę.

W przeciwnym przypadku:

1. Wyłącz drukarkę za pomocą panelu sterowania oraz przełącznika zasilania z tyłu urządzenia.
2. Otwórz pokrywę drukarki.

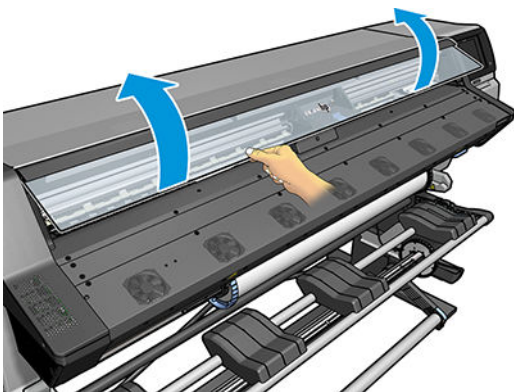

3. Odetnij nośnik w miejscu, gdzie wchodzi do drukarki, i nawiń z powrotem na rolę.

4. Spróbuj przesunąć karetkę głowic drukujących, aby nie blokowała papieru.

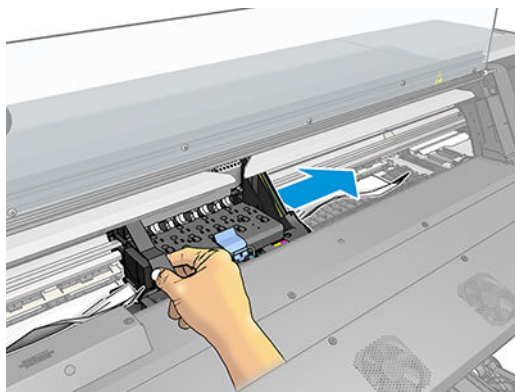

5. Podnieś dźwignię mechanizmu dociskowego nośnika do skrajnej górnej pozycji.

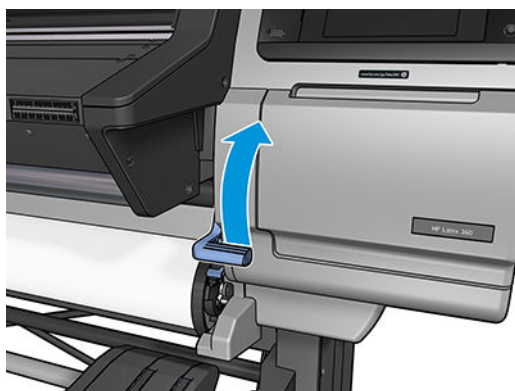

6. Ostrożnie wyjmij jak najwięcej zaciętego nośnika z górnej części drukarki. W razie potrzeby odetnij nośnik.

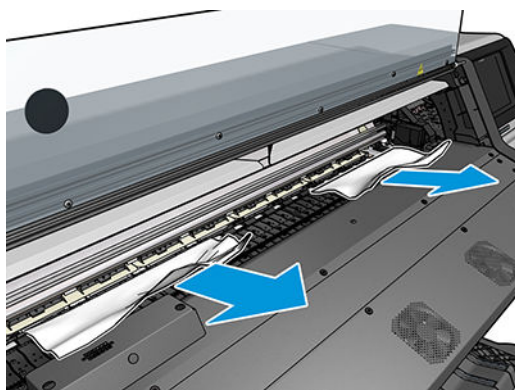

**⚠ OSTROŻNIE:** Unikaj wyciągania nośnika ze ścieżki podawania, ponieważ powoduje to odwrócenie normalnego kierunku ruchu i może spowodować uszkodzenie części drukarki.

**⚠ OSTRZEŻENIE!** Nie dotykaj obudowy modułu utwardzania drukarki, ponieważ może być gorący.



Ryzyko oparzenia

Dalsze informacje na temat bezpieczeństwa można znaleźć w punkcie [Środki ostrożności na stronie 3](#)

7. Opuść dźwignię mechanizmu dociskowego nośnika.

8. Upewnij się, że w drukarce nie ma żadnych pozostałości nośnika. W szczególności zajrzyj do wnętrza i pod spód modułu utwardzania oraz na ścieżkę nośnika.
9. Zamknij okno.
10. Włącz drukarkę.
11. Włóż rolę.
12. Jeśli jakaś pozostałość nośnika w drukarce wciąż uniemożliwia jej pracę, często wystarczy załadować do drukarki jakiś sztywne nośnik.
13. Jeśli po usunięciu zacięcia stwierdzisz problemy z jakością druku, wyrównaj głowice drukujące. Zobacz [Wyrównywanie głowic drukujących na stronie 118](#).

## Unikanie zacięć nośnika podczas drukowania

Zacięcia nośnika mogą być spowodowane wkładaniem go z nadmiernym pochyleniem. Dlatego podczas wkładania nośnika nie ignoruj komunikatów ostrzegających o pochyleniu.

Ponadto zacięcia mogą wynikać z niewystarczającego podciśnienia w strefie druku. Jeśli postanowisz zwiększyć podciśnienie, nie przekraczaj następujących wartości granicznych: 20 mm H<sub>2</sub>O dla transparentów, 35 mm H<sub>2</sub>O dla folii winylowych oraz 50 mm H<sub>2</sub>O dla pozostałych rodzin nośnika.

Jeśli zacięcia występują tylko na początku wydruków, wypróbuj następujące rozwiązania:

- Wyłącz automatyczną obcinarkę.
- Na panelu sterowania naciśnij ikonę , a następnie kolejno wybierz opcje **Substrate handling options** (Opcje obsługi nośnika) > **Extra bottom margin** (Dodatkowy margines u dołu) oraz **Extra top margin** (Dodatkowy margines górny). Ustaw oba marginesy na 100 mm. Jeśli jest to wartość niewystarczająca, ustaw większą.
- Zwiększaj wartość podciśnienia stopniowo co 10 mm H<sub>2</sub>O. Nie przekraczaj następujących wartości granicznych: 20 mm H<sub>2</sub>O dla transparentów, 45 mm H<sub>2</sub>O dla folii winylowych oraz 60 mm H<sub>2</sub>O dla pozostałych rodzin nośników.  
  
W przypadku cienkich nośników należy rozważyć zmniejszenie procentowej wartości podciśnienia w przedniej części strefy drukowania.
- Zwiększ liczbę przebiegów.
- Przechowuj nośnik w tym samym pomieszczeniu co drukarkę.
- Można użyć uchwytów krawędziowych nośnika.

## Nośnik jest zdeformowany lub pomarszczony

Jeśli proces utwardzania powoduje marszczenie nośnika, przed rozpoczęciem następnego zadania drukowania zmień wartości temperatury. Następnie przesuń nośnik za pomocą opcji **Move substrate** (Przesuń nośnik) znajdującej się w menu **Substrate** (Nośnik) panelu sterowania, tak aby następne zadanie było drukowane od nieuszkodzonym nośniku.

Jeśli problem występuje tylko na początku wydruku, spróbuj zastosować następujące wskazówki:

- Wyłącz automatyczną obcinarkę.
- Na panelu sterowania naciśnij ikonę , a następnie kolejno wybierz opcje **Substrate handling options** (Opcje obsługi nośnika) > **Extra bottom margin** (Dodatkowy margines u dołu) oraz **Extra top margin** (Dodatkowy margines górny). Ustaw oba marginesy na 100 mm. Jeśli jest to wartość niewystarczająca, ustaw większą.
- Zwiększaj wartość podciśnienia stopniowo co 10 mm H<sub>2</sub>O. Nie przekraczaj następujących wartości granicznych: 20 mm H<sub>2</sub>O dla transparentów, 45 mm H<sub>2</sub>O dla folii winylowych oraz 60 mm H<sub>2</sub>O dla pozostałych rodzin nośników.
- Zwiększ liczbę przebiegów.
- Przechowuj nośnik w tym samym pomieszczeniu co drukarkę.

## Nośnik się skurczył lub rozszerzył

Podczas drukowania niektóre typy nośnika mogą ulec skurczeniu, a inne rozszerzeniu. W takiej sytuacji wydruk będzie miał niepoprawne rozmiary.

Zasadniczo należy przyjmować następujące procentowe wartości kurczenia:

- Transparent: poniżej 2%
- Samoprzylepna folia winylowa: poniżej 0,5%
- Materiały przezroczyste: poniżej 0,5%
- Papier: poniżej 0,5%
- Materiały syntetyczne z polipropylenu i polietylenu: poniżej 1%

Jeśli wydruk ma zostać oprawiony w ramkę, można wydrukować próbkę, po czym odpowiednio skorygować rozmiar obrazu w oprogramowaniu RIP. Wartości tej można używać dla wszystkich przyszłych wydruków na tym samym typie nośnika. Należy jednak zachować szczególną ostrożność w przypadku transparentów, ponieważ wielkość kurczenia może się wahać o 1% w zależności od ilości atramentu użytego na wydruku.

Zasadniczo można oczekiwać następujących różnic między poszczególnymi wydrukami:

- Transparent: poniżej 0,3%
- Samoprzylepna folia winylowa: poniżej 0,1%
- Materiały przezroczyste: poniżej 0,05%
- Papier: poniżej 0,1%
- Materiały syntetyczne z polipropylenu i polietylenu: poniżej 0,4%

Zaleca się kafelkowanie obszarów o podobnych ilościach atramentu. Jeśli nie jest to możliwe, wydrukuj obszary o różnej ilości atramentu jako osobne zadania albo w ustawieniach programu RIP określ, że zadania z mniejszą ilością atramentu mają mieć takie same wymiary jak zadania z dużą zawartością atramentu.

Niektóre programy RIP zawierają opcje skalowania pozwalające bardzo łatwo kompensować ewentualne kurczenie się lub rozszerzanie nośnika. Zobacz dokumentację oprogramowania RIP.

## Nośnik wygina się w łuk

Podczas drukowania wymienione typy nośnika mogą wyginać się w łuk, co powoduje, iż wydruki przyjmują kształt linii krzywej.

- Samoprzylepne folie winylowe (dotyczy tylko niektórych folii kalandrowanych)
- Celulozowe papiery plakatowe bez podłoża i powlekania

Zniekształcenie jest szczególnie widoczne na następujących rodzajach wydruków:

- Wydruki, które później zostaną ręcznie lub automatycznie pocięte. W przypadku zniekształceń łukowych cięcia pasujące po bokach mogą nie pasować bliżej środka.
- Drukowanie plakatów, jeśli plakat ma zostać oprawiony lub umieszczony na płaskiej powierzchni.

Na przykładzie poniżej widać oryginalny obraz, nośnik zniekształcony łukowo oraz wydruk również wygięty w łuk.

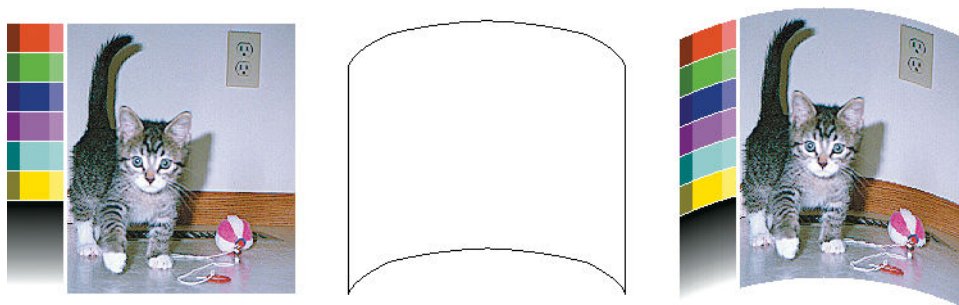

Możliwe jest zniwelowanie tego efektu i przywrócenie oryginalnych kształtów obrazu: w oprogramowaniu RIP lub w bibliotece nośników wybierz wartość korekcy w zakresie od -6 do +6. Informacje na temat zastosowania korekcy za pomocą oprogramowania RIP znajdują się w dokumentacji tego oprogramowania.

Wybrana wartość powinna odpowiadać odległości, o jaką środkowa część nośnika przesunęła się w pionie względem lewej i prawej krawędzi. Jeśli zniekształcenie spowodowało przesunięcie środka nośnika w kierunku posuwu, wartość korekty powinna być ujemna. Jeśli przesunięcie następuje w drugą stronę, wartość powinna być dodatnia. W praktyce zazwyczaj trzeba wpisać korektę ujemną.

💡 **WSKAZÓWKA:** W celu ustalenia odpowiedniej wartości korekty można skorzystać z obrazu diagnostycznego zamieszczonego na stronie <http://adresIP/hp/device/webAccess/agnostic/StraightnessOptimizationPlot.pdf> (gdzie adresIP to adres IP Twojej drukarki).

## Automatyczna obcinarka nie działa

Automatyczna obcinarka może być wyłączona w następujących przypadkach:

- W przypadku ręcznego wyłączenia opcji w oprogramowaniu RIP lub za pośrednictwem panelu sterowania. Aby wyłączyć obcinarkę z użyciem panelu sterowania, naciśnij ikonę , a następnie kolejno wybierz opcje **Substrate handling options** (Opcje obsługi nośnika) > **Cutter** (Obcinarka) > **Off** (Wyłączone).
- W przypadku drukowania na tkaninach, transparentach PCW i wszelkich innych nośnikach nie nadających się do cięcia przez obcinarkę, obcinarka zostaje wyłączona z poziomu oprogramowania RIP.
- Gdy jest włączona szpula zwijająca.

💡 **WSKAZÓWKA:** Szpulę odbiorczą można wyłączyć z panelu sterowania, poprzez naciśnięcie ikony , a następnie wybranie kolejno opcji **Take-up reel** (Szpula odbiorcza) > **Enable take-up reel** (Włącz szpulę odbiorczą).

- W czasie drukowania dwustronnego (strona A lub B).
- W czasie drukowania wydruków wewnętrznych (zobacz [Żądanie wydruków wewnętrznych drukarki na stronie 18](#)).

## Zacięcie nośnika na szpuli zwijającej

Jeśli nośnik znajdujący się na szpuli odbiorczej jest poważnie uszkodzony, nie próbuj odcinać ani usuwać nośnika za pomocą obcinarki. Zamiast tego ręcznie odetnij nośnik jak najbliżej maskownicy drukarki, a następnie zdejmij rolę.

Jeśli po usunięciu zacięcia nośnika drukarka wciąż zgłasza problem, za pośrednictwem panelu sterowania zwolnij szpulę zwijającą, po czym ponownie ją załaduj.

## Rolka odbiorcza nie zwija (jeśli została zakupiona jako akcesorium)

Jeśli szpula zwijająca nie nawija podłoża tak, jak powinna, wydruki znajdują się na podłożu. Gdy drukarka wykryje problem ze szpulą zwijającą, przerywa drukowanie do czasu usunięcia problemu. Jeśli nie wykryje problemu, drukowanie zadania jest kontynuowane. W tabeli poniżej wymieniono możliwe problemy i ich rozwiązania.

Zachowanie kontrolki szpuli zwijającej	Problem	Zadanie drukowania przerwane?	Możliwa przyczyna	Możliwe rozwiązanie
Szybko miga	Szpula zwijająca nie nawija podłoża	Tak	Pasek naprężenia znajduje się w niskim położeniu ze względu na nieprawidłowy kierunek nawijania.	Zmień kierunek nawijania przy użyciu przelącznika kierunku nawijania znajdującego się w silniku szpuli odbiorczej. W celu zebrania nośnika z najniższego poziomu może być konieczne użycie niebieskich przycisków ze strzałkami.
Wolno miga	Szpula zwijająca nie nawija podłoża	Nie	Przewody czujników są poluzowane lub odłączone.	Zamocuj solidnie przewody czujników.
Świeci w kolorze czerwonym	Szpula zwijająca nie nawija podłoża	Nie	Silnik szpuli zwijającej napotyka za duży opór.	Upewnij się, że nic nie blokuje ścieżki nośnika ani paska naprężenia.
Świeci w kolorze zielonym	Szpula zwijająca nie nawija podłoża	Nie	Przelącznik kierunku nawijania w silniku szpuli odbiorczej jest w pozycji Wyłącz lub pozycji nieprawidłowej.	Upewnij się, że przelącznik jest w pozycji Włącz i wybierz prawidłowy kierunek nawijania (1 lub 2).
Świeci w kolorze zielonym	Szpula zwijająca nawija podłoża w złą stronę	Nie	Przelącznik kierunku nawijania w silniku szpuli odbiorczej jest w nieprawidłowej pozycji.	Przesuń przelącznik do prawidłowej pozycji.

---

## 4 Ustawienia nośnika

- [Ustawienia wstępne nośnika](#)
- [Wyszukaj w Internecie](#)
- [Narzędzie HP Media Locator](#)
- [Podstawowe ustawienia wstępne](#)
- [Klonuj ustawienia wstępne nośnika](#)
- [Zmień ustawienia wstępne nośnika](#)
- [Dodawanie nowego nośnika](#)
- [Usuwanie ustawień wstępnych nośnika](#)
- [Zwiększenie szybkości drukowania](#)
- [Kalibracja kolorów](#)
- [Profile ICC](#)
- [Poprawianie spójności kolorów w przypadku drukowania brytów](#)



## Ustawienia wstępne nośnika

Każdy obsługiwany rodzaj nośnika ma własne cechy charakterystyczne. Aby uzyskać najlepszą jakość druku, drukarka musi dostosować parametry druku do każdego rodzaju nośnika. Na przykład niektóre rodzaje nośników wymagają większej ilości atramentu, a inne wyższych temperatur do utwardzenia. Specyfikacja prawidłowych parametrów drukowania na danym typie nośnika jest nazywana ustawieniami wstępnymi nośnika.

Ustawienia wstępne nośnika zawierają profil kolorów w formacie ICC (International Color Consortium), który stanowi opis cech barw dla kombinacji drukarki, atramentów i nośnika. Zawierają również dane dotyczące innych parametrów (np. temperatury utwardzania, podciśnienia i kompensacji posuwu nośnika), które nie odnoszą się bezpośrednio do koloru. Ustawienia wstępne nośnika (znane również pod nazwą pakietów OMES (Open Media System – Otwarty System Nośników) są instalowane w drukarce i automatycznie kopiowane do obsługiwanego oprogramowania RIP, w czasie jego połączenia z drukarką.

Drukarka jest dostarczana z zainstalowanymi ustawieniami wstępnymi najczęściej używanych nośników podstawowych i specjalnych. W przypadku załadowania nośnika, któremu nie odpowiadają żadne ustawienia wstępne drukarki, można skorzystać z różnych opcji:





- Użyć funkcji **Online search** (Wyszukaj w Internecie) na panelu sterowania lub internetowego narzędzia HP Media Locator do przeglądania, wyszukania i pobrania ustawień wstępnych używanego nośnika.
- Pobrać ustawienie wstępne z witryny internetowej dostawcy używanego oprogramowania RIP lub z witryny internetowej dostawcy nośnika.
- Użyć podstawowych ustawień wstępnych przeznaczonych dla kategorii nośników, choć nie są one dokładnie dopasowane do konkretnego rodzaju nośnika. Należy pamiętać, że podstawowych ustawień nośnika nie można zmieniać; natomiast możliwe jest ich sklonowanie, a następnie wprowadzenie zmian.
- Sklonować (skopiować) ustawienia wstępne podobnego nośnika i w razie potrzeby wprowadzić odpowiednie zmiany.
- Utworzyć od podstaw nowe ustawienia wstępne, przy pomocy przycisku **Add new** (Dodaj nowe).

Zalecane jest zastosowanie gotowych ustawień wstępnych dla konkretnego nośnika, jeśli możliwe jest ich wyszukanie.

## Wyszukaj w Internecie



Wyszukiwanie ustawień wstępnych nośnika w Internecie można przeprowadzić za pomocą funkcji **Online search** (Wyszukaj w Internecie) w menu Biblioteka nośników panelu sterowania. Drukarka łączy się z bazą danych narzędzia internetowego HP Media Locator oraz umożliwia przeszukanie wszystkich ustawień wstępnych nośników dostępnych dla konkretnego modelu drukarki, obejmujących zarówno nośnika marki HP jak i marek innych firm. Dostępne mogą być setki ustawień wstępnych różnych nośników. Baza danych ustawień wstępnych nośników jest stale aktualizowana i poszerzana. Metoda ta zapewnia dostęp do najaktualniejszych danych.

Online search (340) 			
Brand	Type	Subtype	Application
HP	HP Blue Back Billboard Paper		
HP	HP Air Release Adhesive Gloss Cast Vinyl		
HP	HP Backlit Polyester Film		
	HP Double-sided HDPE Reinforced Banner		

Po połączeniu drukarki z bazą danych (może to zająć kilka sekund), wyświetlona zostaje lista wszystkich dostępnych ustawień wstępnych nośników dla danego modelu drukarki. Listę można przewijać. Naciśnięcie nazwy dowolnego ustawienia wstępnego powoduje wyświetlenie szczegółowych danych. Poza przeglądaniem istnieją dwie dodatkowe metody wyszukania ustawień wstępnych: wyszukiwanie według dowolnego tekstu i zastosowanie filtrów.

- Wyszukiwanie według dowolnego tekstu polega na wpisaniu tekstu przy pomocy wirtualnej klawiatury ekranowej; wyświetlone zostaną wszystkie ustawienia wstępne nośników zawierające wpisany tekst w dowolnej części nazwy lub opisu. Na przykład w przypadku wyszukiwania według słowa „winyl”, wyświetlone zostaną pasujące opisy, takie jak „winyl samoprzylepny” lub „transparent winylowy”. Wyszukiwanie to nie uwzględnia wielkości liter; oznacza to, że po wpisaniu słowa „winyl” wyświetlone zostaną wyniki zawierające zarówno słowo „winyl” jak i „Winył”.
- Dostępne są filtry dla marki, typu, podtypu i zastosowania. Po wybraniu wartości dla danego filtra wyświetlone zostaną tylko pasujące ustawienia wstępne nośników. Na przykład, jeśli wybierana zostanie marka „HP”, wyświetlone zostaną wyłącznie ustawienia wstępne nośników HP. Użycie kilku filtrów spowoduje zawężenie wyszukiwania do kombinacji ustawień filtrów. Na przykład jeśli wybrany zostanie filtr według marki „HP” oraz filtr według typu „winyl samoprzylepny”, wyświetlone zostaną wyłącznie ustawienia wstępne nośników z samoprzylepnego winylu marki HP.

Online search (395) 			
Brand	Type	Subtype	Application
<input checked="" type="radio"/>	All		
<input type="radio"/>	PET Film		
<input type="radio"/>	PP & PE Film & Banner		
<input type="radio"/>	DVC Banner		

Po zlokalizowaniu ustawienia wstępnego dla właściwego nośnika, naciśnięcie ikony pobierania spowoduje, że zadanie automatycznego pobrania i instalacji tych ustawień wstępnych w tle zostanie dodane do kolejki zadań. Do pobrania i instalacji można wybrać dowolną liczbę ustawień wstępnych nośników (poszczególne zadania zostaną przetworzone w kolejności wyboru). Po dodaniu ustawień wstępnych do kolejki pobierania można w każdym momencie powrócić do innej części Menedżera nośników lub innego ekranu panelu sterowania. Nie spowoduje to przerwania procesu pobierania i instalacji.

Online search (3)			
Brand	Type	Subtype	Application
<b>AC Canvas Gloss</b>			
Aurora			
<b>AC Canvas Matte</b>			
Aurora			
<b>AC Semi-Gloss 50Yd Roll</b>			
Aurora			

Po pobraniu w tle ustawienia wstępnego nośnika, zostaje on sprawdzony i zainstalowany na dysku twardym drukarki. W czasie procedury sprawdzania i instalacji na ekranie panelu sterowania wyświetlany jest komunikat pełnoekranowy. Po zakończeniu procedury sprawdzania i instalacji komunikat ten zostaje usunięty.

W tym momencie nowe ustawienia wstępne nośnika wyświetlane są w bibliotece nośników, tak jak inne wcześniej zainstalowane i fabryczne ustawienia wstępne nośników. Nowe ustawienia wstępne są gotowe do użycia.

Niektóre obsługiwane pakiety oprogramowania RIP również posiadają funkcję wyszukiwania ustawień wstępnych nośników w Internecie poprzez uzyskanie dostępu do bazy danych narzędzia HP Media Locator. Nie ma znaczenia, czy użyta zostanie funkcja wyszukiwania panelu sterowania, czy oprogramowania RIP: wynik jest identyczny. Obsługiwane oprogramowanie RIP synchronizuje swoją listę ustawień wstępnych nośników z listą drukarki. Dlatego lista, którą dysponuje oprogramowanie RIP jest taka sama.

## Narzędzie HP Media Locator

Dostęp do bazy danych ustawień wstępnych nośników narzędzia HP Media Locator można również uzyskać za pomocą przeglądarki internetowej, poprzez odwiedzenie strony <http://www.hp.com/go/mediasolutionslocator>. Zapewnia to dostęp do bazy danych dla różnych regionów, modeli drukarek, zastosowań, dostawców, typów nośników itd.

Po odnalezieniużądanego ustawienia wstępnego nośnika można pobrać je do komputera. Aby zainstalować ustawienia wstępne w odpowiedniej drukarce należy użyć wbudowanego serwera internetowego drukarki. Przejdź do ekranu **Setup** (Konfiguracja) > **Substrate presets management** (Zarządzanie ustawieniami wstępnymi nośników) > **Import** (Importuj).

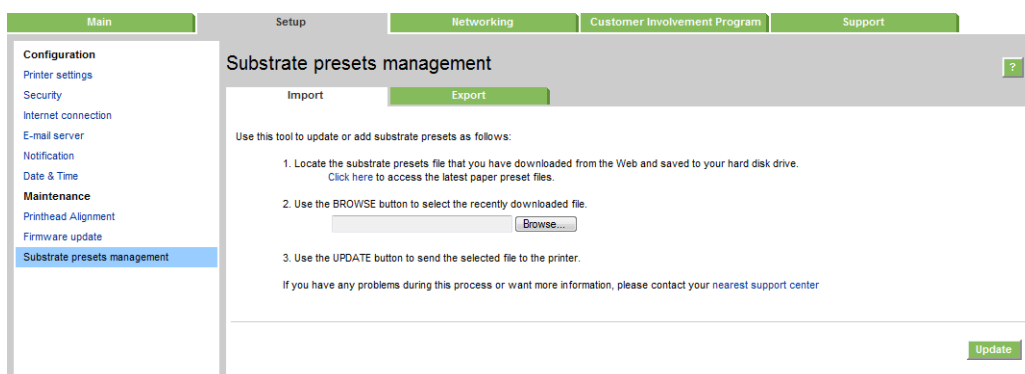

Kliknij opcję **Browse** (Przeglądaj), aby wyszukać pobrany do komputera plik ustawień wstępnych nośnika, a następnie kliknij opcję **Update** (Aktualizuj), aby zainstalować ustawienia wstępne w drukarce.

Wbudowany serwer internetowy umożliwia również wyeksportowanie ustawień wstępnych nośników z drukarki w celu wykorzystania w innej drukarce tego samego modelu. Podczas importowania wyeksportowanego pliku ustawień wstępnych nośnika może zostać wyświetlony komunikat ostrzegawczy informujący, że pakiet nie jest podpisany (tylko pakiety pobrane z internetowej bazy danych narzędzia HP Media Locator są podpisane cyfrowo; podpis cyfrowy stanowi formę uwierzytelnienia); ostrzeżenie to można zignorować i kontynuować instalację, albo ją przerwać.

## Podstawowe ustawienia wstępne

Substrate library	
+ New PVC Banner	>
☆ Generic Backlit PVC Banner	>
☆ <b>Generic PVC Banner</b>	✓ >
☆ HP Durable Frontlit Scrim Banner	>

Podstawowe ustawienia wstępne są przeznaczone dla całej kategorii nośników a nie konkretnego typu nośnika. Nie można ich zmieniać, wymazywać, zapisywać. Nie jest również możliwa modyfikacja kalibracji kolorów lub profilu ICC. mimo to można je sklonować. Dlatego, jeśli istnieje potrzeba wprowadzenia jakichkolwiek zmian podstawowych ustawień wstępnych, konieczne jest wcześniejsze ich sklonowanie. Klon ustawień wstępnych jest w pełni edytowalny.

Drukarka dysponuje podstawowymi ustawieniami wstępnymi obsługiwanych kategorii nośników: zobacz [Obsługiwane kategorie nośników na stronie 41](#).

## Klonuj ustawienia wstępne nośnika



Klonowanie i edycja ustawień wstępnych może służyć różnym celom, na przykład:

- W celu przypisania wybranej nazwy danym ustawieniom wstępnym
- W celu dostosowania ustawień wstępnych do parametrów konkretnego nośnika
- W celu dostosowania ustawień wstępnych do konkretnego sposobu użytkowania nośnika, w zakresie od druku najwyższej jakości do druku szybkiego.

Aby sklonować ustawienia wstępne nośnika, wykonaj następujące czynności:

1. Wybierz ustawienia wstępne w bibliotece nośników.

2. Kliknij opcję **Clone** (Klonuj), aby sklonować ustawienia wstępne oraz wprowadź nazwę nowych ustawień wstępnych.

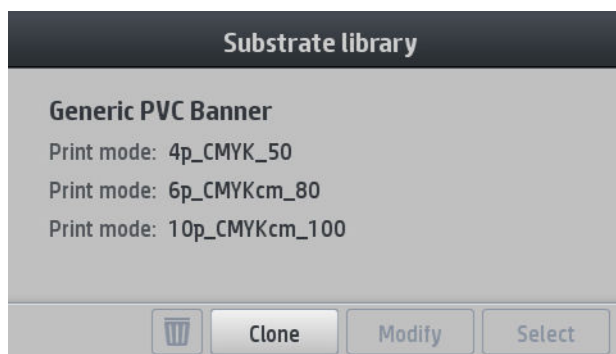



## Zmień ustawienia wstępne nośnika

Zmiany w ustawieniach wstępnych można wprowadzić poprzez naciśnięcie opcji **Modify** (Modyfikuj).

Następnie naciśnij ikonę  obok trybu drukowania, który ma zostać zmodyfikowany; lub kliknij opcję **Add new print mode** (Dodaj nowy tryb drukowania). Można usunąć lub zmienić nazwę dowolnego trybu drukowania; jednak co najmniej jeden tryb drukowania należy zachować.



-  **UWAGA:** Można zdefiniować maksymalnie sześć trybów drukowania.
-  **UWAGA:** Nie można zmienić liczby przebiegów ustawionych dla istniejącego trybu drukowania. W przypadku potrzeby zmiany liczby przebiegów, należy utworzyć nowy tryb drukowania.
-  **UWAGA:** Niedopuszczalne jest tworzenie dwóch trybów drukowania o identycznej liczbie przebiegów i identycznym nasyceniu kolorów.

Aby zmienić te wartości, konieczne jest wydrukowanie schematu testowego. Sprawdź wydruk i z menu rozwijanego nasycenia koloru wybierz liczbę odpowiadającą żądanym preferencjom pod względem utwardzania i suszenia. Jeśli żadna z opcji nie jest właściwa, spróbuj zmienić wartość temperatury i przeprowadź wydruk ponownie. Można również zmienić zaawansowane ustawienia nośnika.

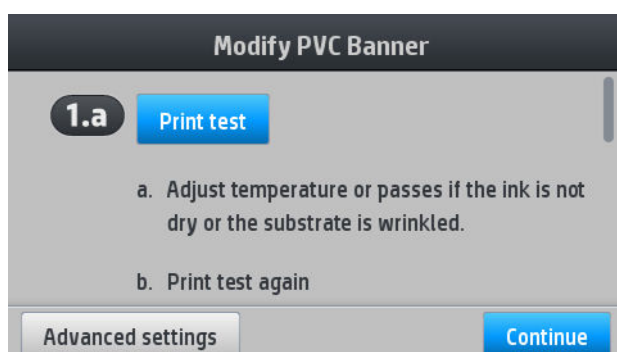

## Dodawanie nowego nośnika

Jeśli nie możesz znaleźć gotowych ustawień wstępnych dla używanego nośnika oraz nie chcesz używać podstawowych ustawień wstępnych lub wprowadzać zmian w istniejących ustawieniach wstępnych możliwe jest utworzenie własnych ustawień wstępnych od zera.

Do wprowadzenia ustawień dla używanego nośnika służy kreator Dodawanie nowego nośnika. Najpierw kreator wymaga wprowadzenia pewnych danych dotyczących nośnika i jego przeznaczenia, a następnie przeprowadza kilka wydruków i prosi o ich ocenę. Na podstawie tych danych kreator tworzy nowe ustawienia wstępne.

1. Upewnij się, że drukarka jest w stanie gotowości.
2. Zatrzymaj kolejkę zadań.
3. Po wyświetleniu odpowiedniego komunikatu załaduj nowy nośnik i ustaw nośnik o najbardziej zbliżonych własnościach; lub wybierz opcję **None of these** (Żadne z podanych).
4. Po załadowaniu nośnika przejdź do biblioteki nośników na panelu sterowania oraz w lewej kolumnie ekranu biblioteki nośników wybierz kategorię nośników (w tym przykładzie **PVC BANNER** (TRANSPARENT PCW)); następnie w górnej części prawej kolumny kliknij opcję **+ New PVC banner** (Nowy transparent PCW). Nowe ustawienia wstępne zostaną utworzone na podstawie podstawowych ustawień wstępnych; Jeśli dla danej kategorii istnieje kilka podstawowych ustawień wstępnych, wyświetlony zostaje komunikat z informacją o konieczności wybranie jednego z nich.

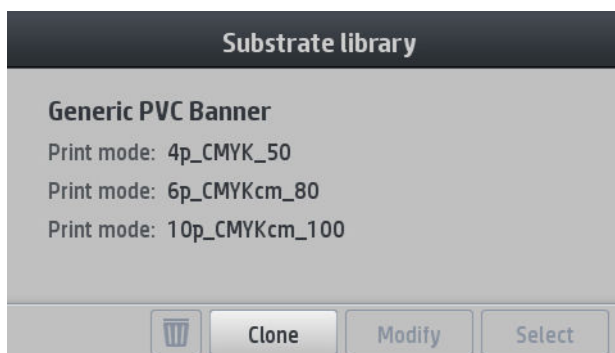

5. Wyświetlony zostaje następujący ekran:

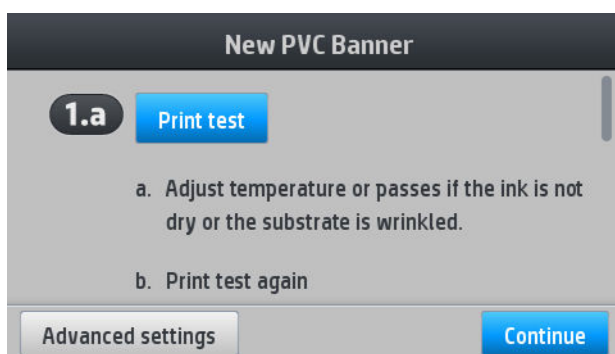

6. Naciśnij niebieski przycisk, aby wydrukować wydruk próbny suszenia atramentu i nasycenia kolorów; następnie kontynuuj wprowadzanie ustawień i drukowanie wydruków próbnych do momentu uzyskania zadowolającego wyniku.



**UWAGA:** Czynność tę można pominąć, jeśli znane są właściwe ustawienia.

7. Jeśli uzyskanie zadowalających wyników nie jest możliwe, można nacisnąć opcję **Advanced settings** (Ustawienia zaawansowane), aby dostosować te ustawienia. Opcja ta jest przeznaczona dla osób znających skutki wprowadzenia zmian ustawień zaawansowanych.

Aby powrócić do poprzedniego ekranu, naciśnij opcję .



- Prostoliniowość lub kompensacja łuku: Umożliwia skompensowanie deformacji wygiętego nośnika. Wartość odpowiada odległości, o jaką środkowa część nośnika jest przesunięta w pionie względem lewej i prawej krawędzi. Zobacz [Nośnik wygina się w łuk na stronie 72](#).
  - Poziom optymalizatora Latex: W przypadku spadku lub koalescencji, można zwiększać poziom optymalizatora do momentu stwierdzenia znaczącego wpływu na połysk lub nasycenie kolorów.
  - Drukowanie z podciśnieniem: Służy do ustawienia wartości podciśnienia w strefie drukowania utrzymującego płaskość nośnika. Wartość należy zwiększyć w przypadku występowania zacięć nośnika lub smug; wartość należy zmniejszyć w przypadku drukowania widocznych pasków lub zbyt dużej ziarnistości wydruku.
  - Współczynnik przesuwania: Umożliwia zwiększenie lub zmniejszenie podawania nośnika podczas każdego przejazdu karetki.
  - Odstęp między przejściami: Opóźnienie pomiędzy przejściami pozwalające na lepszy przebieg procesu suszenia. W przypadku pojawienia się pasków na wydrukach wartość opóźnienia należy zwiększyć.
  - Naciąg na wejściu: Naciąg odwijarki nośnika: wartość należy zwiększyć jeśli nośnik marszczy się w strefie drukowania.
8. Po zakończeniu, naciśnij opcję **Continue** (Kontynuuj), aby przeprowadzić kalibrację kolorów.

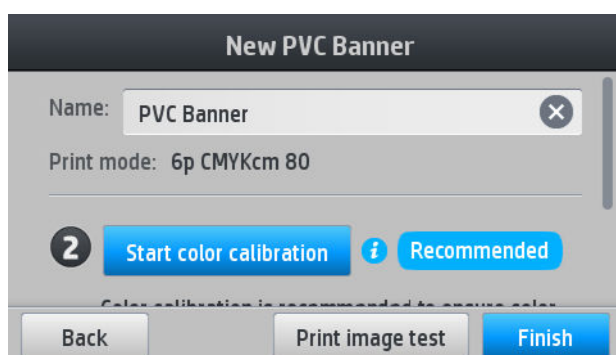

9. Wprowadź nazwę nośnika i kliknij opcję **Start color calibration** (Rozpocznij kalibrację kolorów). Zobacz [Kalibracja kolorów na stronie 84](#).
10. Po zakończeniu automatycznej procedury kalibracji kolorów zalecane jest zastosowanie podstawowego profilu ICC; rozwiązaniem alternatywnym jest utworzenie nowego profilu lub skopiowanie profilu przypisanego do innego trybu drukowania danego nośnika (o ile istnieją takie profile). Do momentu zakończenia kalibracji kolorów przycisk **Create ICC profile** (Utwórz profil ICC) jest nieaktywny. Zobacz [Profile ICC na stronie 87](#).

## Zmiana ustawień podczas drukowania



Na panelu sterowania można w trakcie drukowania zmieniać niżej wymienione ustawienia.

- Aby zmienić ustawienia temperatury, podciśnienia, odstępu pomiędzy przejściami i zaawansowanych ustawień posuwu nośnika, naciśnij opcję **Asjustments** (Regulacja) na ekranie zadania drukowania panelu sterowania i wybierz opcję wymagającą zmiany. Wprowadzone zmiany obowiązują natychmiast, nie są jednak zapisywane: w następnym zadaniu będą używane dotychczasowe wstępne ustawienia nośnika.

Aby zapisać ustawienia należy użyć przycisku **Save** (Zapisz); aby przywrócić ostatnio zapisane ustawienia należy użyć przycisku **Reset** (Resetuj).

 **UWAGA:** W przypadku podstawowych lub nieedytowalnych ustawień wstępnych przycisk **Save** (Zapisz) jest nieaktywny.

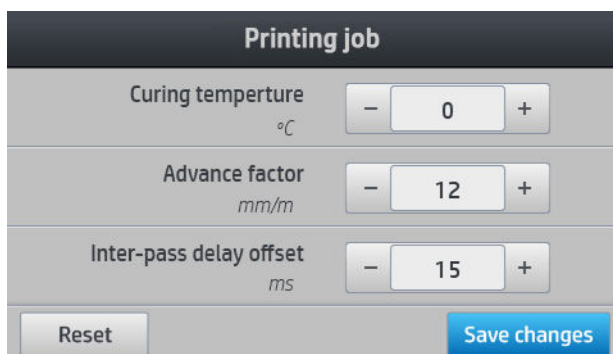

Printing job	
Curing temperature °C	- 0 +
Advance factor mm/m	- 12 +
Inter-pass delay offset ms	- 15 +
Reset	Save changes

- Aby podczas drukowania zmienić kalibrację posuwu nośnika (z powodu pojawiania się pasków): naciśnij kolejno opcje **Asjustments** (Regulacja) > **Adjust substrate advance** (Regulowanie posuwu nośnika). Wprowadzone zmiany obowiązują natychmiast, nie są jednak zapisywane na użytek następnego zadania. Zobacz też [Regulacja posuwu nośnika podczas drukowania na stronie 97](#).

Aby wprowadzić zmianę ustawień posuwu nośnika na stałe, użyj oprogramowania RIP albo panelu sterowania w celu zmodyfikowania ustawień wstępnych nośnika.

## Profil temperatury

Wiele podstawowych i zaawansowanych ustawień nośnika dotyczy sterowania temperaturą, ponieważ temperatura ma kluczowe znaczenie dla jakości druku atramentami lateksowymi na różnym nośniku.

 **UWAGA:** Pomiędzy wprowadzeniem zmiany a uwidocznieniem jej skutku upływa pewien okres czasu. Rzeczywistą wartość temperatury można skontrolować na panelu sterowania.

 **UWAGA:** Jeśli wybrane są anglosaskie jednostki miary możliwe są pewne rozbieżności, gdyż drukarka mierzy temperaturę w stopniach Celsjusza i dokonuje ich przeliczenia.

## Wybieranie liczby przebiegów

Zasadniczo zwiększenie liczby przebiegów poprawia jakość wydruku, ale spowalnia proces drukowania.

 **UWAGA:** Poniższa tabela przedstawia normalny limit atramentu, chyba że wskazano co innego.



Kategoria	Nazwa nośnika	Dostępne tryby drukowania		
		Duża szybkość	Standardowy	Wysoka jakość
Transparent	Podstawowy transparent PCW	–	6p_6C_80	10p_6C_100
	Podstawowy transparent PCW typu Backlit	–	16p_6C_170	20p_6C_185
Samoprzylepna folia winylowa	Podstawowa samoprzylepna folia winylowa	–	8p_6C_90	10p_6C_110
	Podstawowa samoprzylepna folia winylowa typu Backlit	12p_6C_150	16p_6C_200	20p_6C_260
Papier	Papier podstawowy	–	8p_6C_100	10p_6C_110
	Podstawowy papier powlekany	–	10p_6C_100	10p_6C_90
	Podstawowy papier typu Backlit	12p_6C_130	16p_6C_150	20p_6C_150
Folie i transparenty z polipropylenu i polietylenu	Podstawowe materiały syntetyczne z polipropylenu i polietylenu	12p_6C_80	16p_6C_80	20p_6C_90
	Podstawowe materiały syntetyczne z polipropylenu i polietylenu typu Backlit	12p_6C_130	16p_6C_130	20p_6C_150
PET film	Podstawowa folia poliestrowa	–	8p_6C_100	10p_6C_110
	Podstawowa folia poliestrowa typu Backlit	–	16p_6C_170	20p_6C_185
Tkanina	Tkanina podstawowa	–	16p_6C_200	20p_6C_230
	Płótno podstawowe i tkanina powlekana	–	12p_6C_110	12p_6C_110
	Generic Backlit Textile	–	16p_6C_200	20p_6C_200

## Klucz

- **XXp**: Liczba przebiegów
- **XXC**: Liczba kolorów
- **XXX**: Gęstość atramentu

 **UWAGA:** Dokładniejsze opisy ustawień dla różnych typów nośnika oferowanych przez różnych producentów można znaleźć za pomocą narzędzia HP Substrate Finder dostępnego na stronie <http://www.hp.com/go/latexmediafinder/>.

 **UWAGA:** Po wybraniu liczby przebiegów na ekranie Dodaj nowy tryb drukowania upewnij się, że tryb drukowania został zresetowany do wartości kategorii domyślnej dla tego trybu drukowania.

## Wskazówki

- Ustawienie od 2 do 4 przebiegów zapewnia niższą jakość wydruku. Ponadto gama kolorów zostanie nieznacznie okrojona w wyniku ograniczenia całkowitej ilości atramentu w celu umożliwienia utwardzania.
- Rozdzielczość wydruku 1200 dpi jest dostępna tylko w 18-przebiegowym trybie drukowania. Jeśli ma zostać zastosowana upewnij się, że skonfigurowano specjalne ustawienia wstępne nośnika dla tego trybu drukowania, ponieważ użycie innych ustawień może nie zapewnić oczekiwanej jakości wydruku.
- Do szybkiej korekty układu na nośniku o niskiej cenie przeznaczony jest 2-przebiegowy tryb drukowania z niską ilością atramentu. Jest to zlecane wyłącznie dla nośników z papieru, gdyż utwardzanie może nie działać prawidłowo w przypadku innych typów nośników w tym trybie.

## Usuwanie ustawień wstępnych nośnika

Można usunąć samodzielnie dodane ustawienia wstępne nośnika. Nie jest to jednak możliwe w przypadku ustawień wstępnych proponowanych przez drukarkę.

Aby to zrobić, naciśnij ikonę  na ekranie biblioteki nośników.



Jeśli usuniesz ustawienia wstępne danego nośnika utracone zostaną związane z nim dane ewidencyjne. Od tego momentu w danych ewidencyjnych dotyczących tego nośnika zamiast nazwy widnieć będzie sformułowanie „Nośnik usunięte”.

## Zwiększenie szybkości drukowania

Najbardziej oczywistym sposobem na zwiększenie szybkości drukowania jest zmniejszenie liczby przebiegów, jednak przeważnie prowadzi to do pogorszenia jakości wydruków. Należy pamiętać o następujących aspektach:

- W przypadku liczby przebiegów mniejszej niż 8 może nastąpić wzrost ziarnistości.
- W przypadku liczby przebiegów niższej niż 6 drukarka jest wrażliwsza na problemy z posuwem nośnika. By może również być konieczne zmniejszenie ilości atramentu, w celu polepszenia jakości druku.
- Wraz ze zmniejszaniem liczby przebiegów może być coraz trudniej znaleźć odpowiednią temperaturę utwardzania, a wydruki stają się bardziej wrażliwe na wilgotność i temperaturę otaczającego powietrza.

Oto inna sugestia dotycząca poprawy szybkości drukowania:

- Łączenie zadań drukowania pozwala oszczędzać czas, ponieważ w trakcie druku jednego zadania inne zostaje poddane procesowi utwardzania.
- Wyłącz obcinarkę przy użyciu oprogramowania RIP lub naciśnij ikonę , a następnie wybierz kolejno **Substrate handling options** (Opcje obsługi podłoża) > **Cutter** (Obcinarka) > **Off** (Wyłącz). W przypadku większości typów nośnika powoduje to szybkie wykonywanie ostatnich etapów procesu drukowania. Pamiętaj, aby później włączyć obcinarkę ponownie.

 **UWAGA:** Drukowanie jednego zadania przez ponad 2 godziny może przyczynić się skrócenia czasu eksploatacji głowic drukujących.

Zobacz też [Drukarka pracuje bardzo powoli na stronie 149](#).

## Kalibracja kolorów

Kalibracja kolorów ma doprowadzić do generowania jednorodnych kolorów przy użyciu określonych głowic drukujących, atramentów i typów nośnika, w konkretnych warunkach otoczenia. Po skalibrowaniu kolorów można oczekiwać bardzo podobnych wydruków niezależnie od zadania drukowania.

Każdy nośnik musi być kalibrowane niezależnie.



**UWAGA:** Kalibracja może nie działać prawidłowo w przypadku atramentów innych niż marki HP.

Istnieją przypadki, w których nośnik nie może zostać skalibrowany. W tych przypadkach opcje **Calibrate** (Kalibracja) i **Reset** (Resetuj) są nieaktywne:

- Istnieją podstawowe ustawienia wstępne dla załadowanego nośnika.
- Ustawienia wstępne załadowanego nośnika są nieedytowalne.
- Kalibracja kolorów nie może być przeprowadzona dla załadowanego nośnika.

Kalibracja kolorów może zostać uruchomiona za pomocą panelu sterowania po naciśnięciu opcji **Modify preset** (Modyfikuj ustawienia wstępne) lub w czasie dodawania nowego nośnika.

Zasadniczo proces dzieli się na następujące etapy:

1. Wydrukowany zostaje wzorec kalibracji.
2. Kolory na wzorcu kalibracji zostają poddane pomiarowi automatycznie.
3. Pomiary wzorca kalibracji są porównywane z wewnętrznym wzorem w celu obliczenia tabel kalibracyjnych koniecznych do drukowania kolorów na używanym nośniku.

Jeśli kalibracja nie zostanie uruchomiona, używane są fabryczne tabele kalibracyjne. Podczas pierwszej kalibracji koloru bieżący kolor druku stanowi wzór oraz używane są fabryczne tabele kalibracyjne. Oznacza to, że po pierwszej kalibracji koloru drukowane kolory nie ulegają zmianie, lecz są rejestrowane jako wzór dla przyszłych kalibracji. Podczas kolejnych kalibracji kolory wzorca kalibracji są porównywane z zarejestrowanym wzorem w celu obliczenia nowych tabel kalibracyjnych, dzięki którym na danym typie nośnika druk kolorów jest spójny.

Za pomocą panelu sterowania można usunąć bieżącą tabelę kalibracji. Powoduje to aktywację fabrycznej tabeli kalibracyjnej, tak jak gdyby kalibracja dla danego nośnika nigdy nie została przeprowadzona. Naciśnij ikonę



, a następnie kolejno wybierz opcje **Image quality maintenance** (Konserwacja jakości obrazu) > **Color calibration** (Kalibracja koloru) > **Reset to factory** (Resetuj do ustawień fabrycznych).

Nie zaleca się przeprowadzania wyżej przedstawionej procedury kalibracji kolorów w przypadku poniższych typów nośników. Niektóre z nich poddają się kalibrowaniu za pomocą zewnętrznych urządzeń do pomiaru kolorów sterowanych przez zewnętrzne oprogramowanie RIP.

- Nośniki przezroczyste, jak folia lub nośniki typu Backlit.
- Nośniki o nierównej powierzchni, takie jak perforowana folia winylowa i nośnika z wytłoczeniami.

Kalibracji kolorów można poddawać samoprzylepne folie winylowe o równej powierzchni (tzn. bez wytłoczeń i perforacji), transparenty z PCW oraz nośniki papierowe.

W przypadku niektórych nośników konieczne jest stosowanie szpuli odbiorczej. Z drugiej strony szpula może się gubić przy wstecznych ruchach nośnika występujących między etapami drukowania i skanowania w procesie kalibrowania kolorów. Aby przeprowadzić kalibrację kolorów w przypadku używania szpuli odbiorczej należy postępować następująco:

1. Upewnij się, że szpula zwijająca jest włączona. Na panelu sterowania drukarki naciśnij ikonę , a następnie wybierz opcję **Enable take-up reel** (Włącz szpulę odbiorczą).
2. Ustaw kierunek nawijania szpuli odbiorczej w pozycji wyłączenia. Zobacz [Rozładunek szpuli odbiorczej na stronie 64](#).
3. Za pomocą przycisków na silniku szpuli odbiorczej cofnij szpulę, nawijając z powrotem nośnik i podnosząc pasek naprężenia niemal do zetknięcia się ze szpulą odbiorczą.

4. Uruchom funkcję kalibracji kolorów za pomocą panelu sterowania.
5. Po zakończeniu kalibracji koloru kierunek nawijania szpuli odbiorczej można zresetować.

## Wykonywanie kalibrowania kolorów

Schemat testowy kalibracji koloru jest drukowany z użyciem określonego trybu drukowania z dużą liczbą przebiegów oraz określonymi ustawieniami utwardzania i suszenia w celu zagwarantowania spójności druku. Jednak przed pierwszą kalibracją koloru dostosować należy parametry wpływające na posuw nośnika i wyrównać głowice.

Aby rozpocząć kalibrację koloru dla załadowanego nośnika, na panelu sterowania naciśnij ikonę , a następnie kolejno wybierz opcje **Image quality maintenance** (Konserwacja jakości obrazu) > **Color calibration** (Kalibracja koloru) > **Calibrate** (Kalibruj). Kalibrację koloru można również przeprowadzić w czasie dodawania nowego nośnika (zobacz [Dodawanie nowego nośnika na stronie 80](#)).

 **UWAGA:** Kalibrację można przeprowadzać wyłącznie dla nośników o minimalnej szerokości 61 cm.

Procedura kalibracji jest w pełni automatyczna i może być wykonana w trybie nienadzorowanym po załadowaniu typu nośnika, który ma zostać skalibrowany. Procedura trwa około 15 minut i składa się z następujących etapów:

1. Drukowany jest schemat testowy kalibracji koloru, który zawiera plamy o różnej gęstości optycznej wykonane z użyciem każdego atramentu używanego w drukarce.

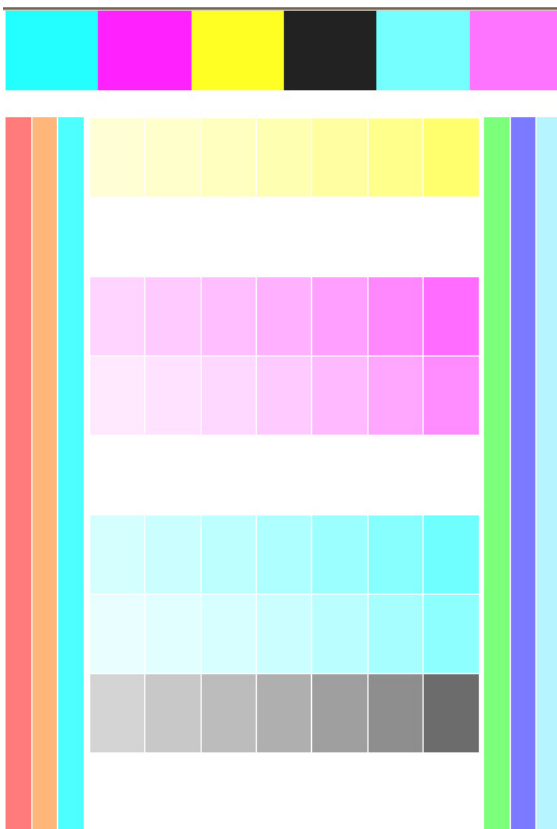

2. Schemat testowy jest skanowany przez czujnik liniowy. Jeśli skanowanie nie może zostać pomyślnie zakończone, na panelu sterowania wyświetlony zostaje komunikat; zobacz [Kody błędów panelu sterowania na stronie 151](#).
3. Na podstawie pomiarów przeprowadzonych przez czujnik liniowy, drukarka oblicza tabele korekcji konieczne do stosowania podczas wykonywania zadań w celu zapewnienia spójności kolorów na danym typie nośnika.

Kalibracja powinna być wykonywana w jednym z następujących przypadków:

- W każdym przypadku wprowadzenia nowego typu nośnika, który nie był wcześniej kalibrowany.
- W każdym przypadku zauważenia nadmiernych różnic kolorystyki pomiędzy wydrukami. Główną przyczyną różnic kolorystyczny jest starzenie się i zużycie głowic drukujących, zainstalowanie nowych głowic drukujących i zmiana własności nośnika pomiędzy różnymi rolami.

Istnieje możliwość sprawdzenia stanu kalibracji kolorów dla używanego nośnika poprzez naciśnięcie ikony  na panelu sterowania.

- Status **Recommended** (Zalecana) wskazuje, że dany nośnik nie był wcześniej kalibrowany. W takim przypadku zadania drukowania wykonywane są z zastosowaniem fabrycznych tabel kolorów, ponieważ nie zdefiniowano wzorca. Po wykonaniu co najmniej jednej kalibracji kolorów naciśnięcie przycisku **Reset** (Resetuj) powoduje przywrócenie statusu Zalecana.
- Status **Done** (Gotowe) wskazuje, że przynajmniej raz przeprowadzono pomyślną kalibrację kolorów dla danego nośnika i w związku z tym istnieje zdefiniowany wzorzec kolorów.
- Status **Obsolete** (Nieaktualna) wskazuje, że ostatnia kalibracja kolorów może być nieważna. Na przykład status kalibracji kolorów zostaje zmieniony na Nieaktualna w przypadku każdej wymiany głowicy drukującej. Nadal obowiązuje zdefiniowany wzorzec kolorów.
- Status **N/A** (Nie dotyczy) wskazuje, że dany nośnik nie podlega kalibracji kolorów.

---

 **UWAGA:** Podstawowe nośniki nie podlegają kalibracji kolorów, pomimo tego, że mogą nadawać się do kalibracji kolorów. Możliwe jest przeprowadzenie kalibracji kolorów większości nośników podstawowych.

---

 **WSKAZÓWKA:** W przypadku niepowodzenia kalibracji kolorów, warto ją powtórzyć.

**WSKAZÓWKA:** W przypadku niepowodzenia pierwszej kalibracji kolorów nowego nośnika, przed ponowną próbą należy nacisnąć przycisk **Reset** (Resetuj).

---

## Profile ICC

Skalibrowanie kolorów daje gwarancję ich jednorodności, nie oznacza jednak, że będą one precyzyjnie odzwierciedlone. Jeśli, na przykład, drukarka wszystkie kolory drukuje w czerni, ewentualna niezmiennosc to wada, a nie zaleta.

Aby zapewnić poprawne odzwierciedlenie kolorów, należy przekształcić wartości kolorów zdefiniowane w plikach na wartości odpowiednie do drukarki, atramentów, trybu drukowania i nośnika. Funkcją takiego mechanizmu pełni profil ICC, który jest opisem kombinacji drukarki, atramentu, trybu drukowania i nośnika zawierającym wszystkie informacje niezbędne do wykonania tych przekształceń.

Przekształcenia kolorów są wykonywane przez oprogramowanie mikroprocesora rastrującego (Raster Image Processor, RIP), a nie przez drukarkę; nie są one przeprowadzane przez drukarkę. Więcej informacji o stosowaniu profili ICC można znaleźć w dokumentacji używanej aplikacji oraz oprogramowania RIP.

Oprócz profili ICC używanych do drukowania można skalibrować i sprofilować również monitor (urządzenie wyświetlające), tak aby kolory widoczne na ekranie bardziej przypominały kolory z wydruków.

## Poprawianie spójności kolorów w przypadku drukowania brytów

Najprostszym sposobem poprawiania spójności kolorów w przypadku drukowania brytów jest wybranie nośnika zoptymalizowanego do drukowania brytów.

 **UWAGA:** Aby zapewnić optymalną spójność kolorów, wszystkie nośniki zoptymalizowane pod kątem drukowania brytów mają domyślnie opóźnienie między przesunięciami głowicy wynoszące 1 s. Możesz zmienić to ustawienie, ale może mieć to wpływ na spójność kolorów.

1. W bibliotece nośników znajdź rodzinę nośników, którą chcesz zoptymalizować pod kątem drukowania brytów.

 **UWAGA:** Opcja optymalizacji pod kątem drukowania brytów jest dostępna tylko w przypadku rodzin nośników, które ją obsługują: folie samoprzylepne, banery i tapety.



2. Wybierz wersję rodziny nośników, która jest zoptymalizowana pod kątem drukowania brytów.
3. Aby dodać nowy nośnik, wybierz nośnik o właściwościach najbardziej zbliżonych do podstawy.

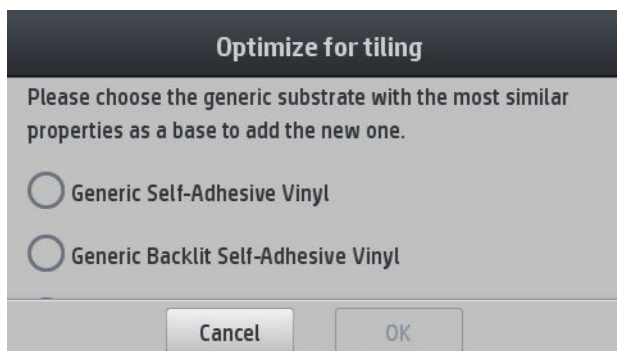

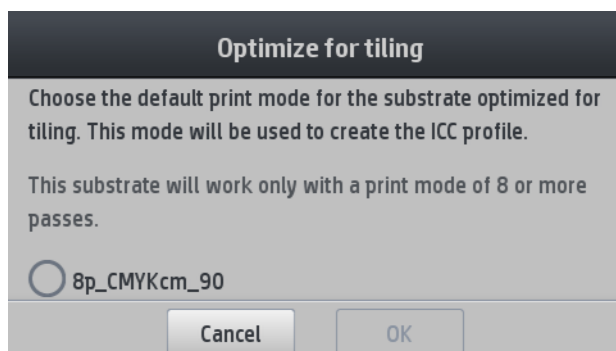

4. Wybierz tryb drukowania, aby utworzyć profil ICC.

 **UWAGA:** Liczba przebiegów musi wynosić 8 lub więcej; profile z mniejszą liczbą przebiegów nie pojawią się na liście. Jeśli żaden z profili nie ma dostatecznej liczby przebiegów, zostanie wyświetlony profil domyślny.

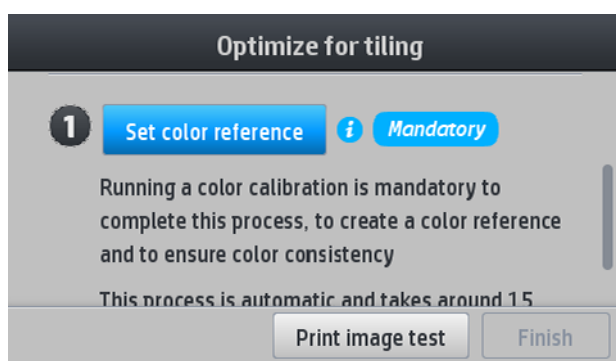

5. Ustaw wzorzec kolorów i utwórz profil ICC.



 **WAŻNE:** Tego rodzaju tryb drukowania wymaga przeprowadzenia kalibracji kolorów.

 **UWAGA:** Do nazwy nośnika zostanie dodany sufix druku brytów. Możesz edytować nazwę, ale nie możesz usunąć sufiksu.

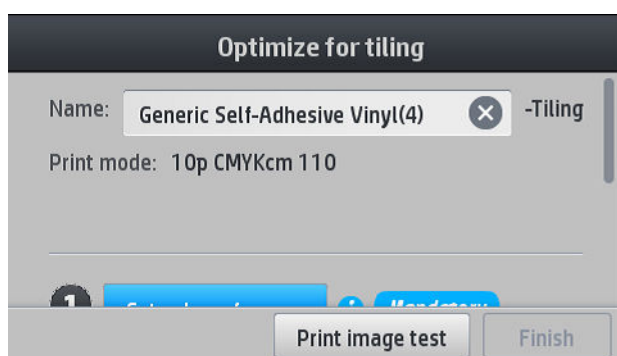

Nośniki można eksportować z jednej drukarki do innej. W przypadku korzystania z importowanego profilu zaleca się przeprowadzenie kalibracji kolorów na nowej drukarce.

 **WAŻNE:** Stare oprogramowanie układowe może nie zezwalać na importowanie nośników do druku brytów.

---

## 5 Rozwiązywanie problemów z jakością druku

- [Ogólne porady dotyczące drukowania](#)
- [Poprawianie jakości druku](#)
  - [1. Wykres stanu głowicy drukującej](#)
  - [2. Wykres kontrolny optymalizatora](#)
  - [3. Wykres stanu wyrównania głowicy drukującej](#)
  - [4. Wykres kontrolny posuwu nośnika](#)
  - [Regulacja posuwu nośnika podczas drukowania](#)
  - [Co robić w przypadku ustawicznego występowania problemów](#)
- [Najczęstsze problemy z jakością druku](#)
  - [Ziarnistość](#)
  - [Poziome paski](#)
  - [Pionowe paski](#)
  - [Wydruk został zniekształcony \(jest pofalowany\)](#)
  - [Przesunięte kolory](#)
  - [Korekcja niejednorodności kolorów i linii tekstu](#)
  - [Czarne obszary wyglądają jak zasnuć mgłą](#)
  - [Smugi atramentu](#)
  - [Nierówność wydruku w zadrukowanych obszarach](#)
  - [Atrament jest oleisty lub rozmazuje się](#)
  - [Wymiary wydruku są niewłaściwe](#)
  - [Problemy z drukowaniem brytów](#)



## Ogólne porady dotyczące drukowania



W razie jakichkolwiek problemów z jakością druku wykonaj następujące czynności:

- Upewnij się, że typ nośnika wybrany na panelu sterowania oraz w oprogramowaniu RIP jest taki sam jak typ nośnika załadowanego do drukarki. Należy upewnić się, że typ nośnika został skalibrowany (włączenie z kalibracją posuwu nośnika, głowicy drukującej i koloru).

**⚠ OSTROŻNIE:** Wybranie nieprawidłowego typu nośnika może spowodować niską jakość druku i niepoprawne odwzorowanie kolorów, a nawet doprowadzić do uszkodzenia głowic drukujących.

- Upewnij się, że używasz prawidłowych ustawień wstępnych używanego nośnika i prawidłowego profilu ICC, albo że wykonano właściwą procedurę tworzenia nowych ustawień wstępnych nośnika (zobacz [Dodawanie nowego nośnika na stronie 80](#)).
- Upewnij się, że w oprogramowaniu RIP są włączone odpowiednie ustawienia jakości druku.
- Upewnij się, że warunki środowiskowe (temperatura, wilgotność) należą do zalecanego zakresu. Zobacz [Parametry środowiska pracy na stronie 161](#).
- Upewnij się, że wkłady atramentowe nie są przeterminowane. Zobacz [Konserwacja kaset z atramentem na stronie 113](#).
- Staraj się nie dotykać nośnika podczas drukowania.
- Próba wykonania wydruku z dużą ilością atramentu w trybach szybkich (najczęściej maksymalnie 6 przebiegów) może skutkować uzyskaniem niecałkowicie wysuszonego wydruku i/lub innymi problemami z jakością. W przypadku drukowania z dużą ilością atramentu należy rozważyć zastosowanie trybów o większej liczbie przebiegów albo podwyższenie temperatury utwardzania. Należy zauważyć, że zwiększenie temperatury utwardzania może spowodować deformację nośnika (zobacz [Nośnik jest zdeformowany lub pomarszczony na stronie 70](#)).

## Poprawianie jakości druku

W pierwszej kolejności można przeprowadzić próbę poprawy jakości druku za pomocą jednej komendy. Na panelu sterowania naciśnij ikonę , a następnie wybierz kolejno opcje **Image quality maintenance** (Konserwacja jakości obrazu) > **Optimize print quality** (Optymalizuj jakość druku).

Powoduje to przeprowadzenie jednoetapowej procedury czyszczenia i wyrównywania głowic drukujących oraz kalibracji koloru w celu automatycznego zoptymalizowania jakości druku. Wykonanie całej procedury przez drukarkę trwa do 30 minut.

Jeśli problemy z jakością druku będą występować nadal, można przeprowadzić bardziej interaktywną procedurę rozwiązywania problemów z jakością druku, polegającą na drukowaniu, ocenie i wykonaniu czynności korekcyjnych.

Można wydrukować wszystkie schematy testowe za jednym razem, w celu całkowitego usunięcia problemów z jakością druku. Na panelu sterowania naciśnij ikonę , a następnie wybierz kolejno opcje **Image quality maintenance** (Konserwacja jakości obrazu) > **Print all test plots** (Drukuj wszystkie schematy testowe).

Można również wydrukować poszczególne schematy testowe w celu usunięcia specyficznych usterek związanych z dyszami, wyrównaniem, optymalizatorem lub posuwem nośnika zgodnie z poniższym opisem.

## 1. Wykres stanu głowicy drukującej

Wykres stanu głowic drukujących zawiera zbiór wzorców mających pokazać ewentualne problemy z niezawodnością głowic drukujących. Ułatwia on ustalenie, czy którakolwiek głowica drukująca jest zatkana lub ma inne problemy.

Aby wydrukować ten wykres przejdź do panelu sterowania i naciśnij ikonę , a następnie kolejno wybierz opcje **Image quality maintenance** (Konserwacja jakości obrazu) > **Clean printheads** (Wyczyść głowice drukujące) > **Print test plots** (Drukuj wykres testowy). Aby uzyskać maksymalną widoczność zalecane jest zastosowanie nośnika winylowego, najlepiej błyszczącego, o szerokości co najmniej 36 cali. W przypadku innych typów nośnika może być trudne uzyskanie wystarczającego poziomu szczegółowości umożliwiającego wyraźne widzenie kresek optymalizatora.

Wykres składa się z małych kresek, po jednej dla każdej dyszy wszystkich głowic drukujących.

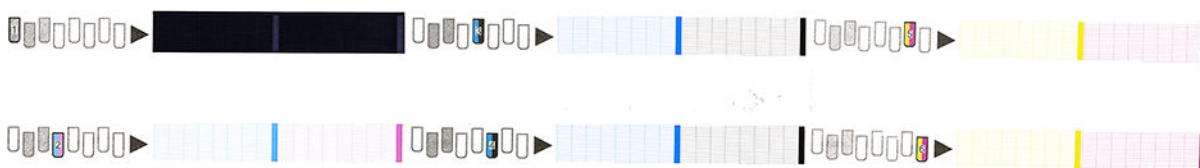

Upewnij się, że jest widoczna maksymalna liczba kresek w przypadku każdego kolorowego wzorca.

### Działanie korygujące

1. Wyczyść uszkodzone głowice drukujące. Zobacz [Czyszczenie głowic drukujących \(przywracanie ich funkcjonalności\) na stronie 117](#). Następnie ponownie wydrukuj schemat stanu głowic drukujących, aby zobaczyć, czy problem został rozwiązany.
2. Jeśli problem będzie nadal występował, ponownie wyczyść głowice drukujące, a następnie ponownie wydrukuj schemat, aby zobaczyć, czy problem został rozwiązany.
3. Jeśli problem wciąż istnieje, wymień wszystkie uszkodzone głowice. Zobacz [Wymiana głowicy drukującej na stronie 120](#).

## 2. Wykres kontrolny optymalizatora

Aby wydrukować wykres kontrolny optymalizatora:

1. Użyj nośnika tego samego typu, który był używany wtedy, kiedy wykryto problem.
2. Upewnij się, że ustawiony typ nośnika jest taki sam jak nośnika załadowanego do drukarki.
3. Przejdź do panelu sterowania i naciśnij ikonę , a następnie wybierz kolejno opcje **Image quality maintenance** (Konserwacja jakości obrazu) > **Print latex optimizer test plot** (Drukuj wszystkie wykresy testowe optymalizatora Latex).

Optymalizator Latex jest przezroczystym płynem, który może być niewidoczny na niektórych nośnikach; zalecane jest używanie nośnika winylowego, ponieważ zapewnia maksymalną widoczność. Wydruk zawiera kilka zadrukowanych obszarów, tekst, linie i kolorowe paski. Jest on przeznaczony do wykrywania problemów z jakością druku, które mogą być spowodowane usterkami dysz optymalizatora.

## LATEX OPTIMIZER PERFORMANCE PRINTING 10 PASSES BIDIRECTIONAL

### SIMULATED PERFORMANCE INCREASING OPTIMIZER LEVEL



### SIMULATED PERFORMANCE FORCING UNHEALTHY OPTIMIZER



### YOUR CURRENT PERFORMANCE

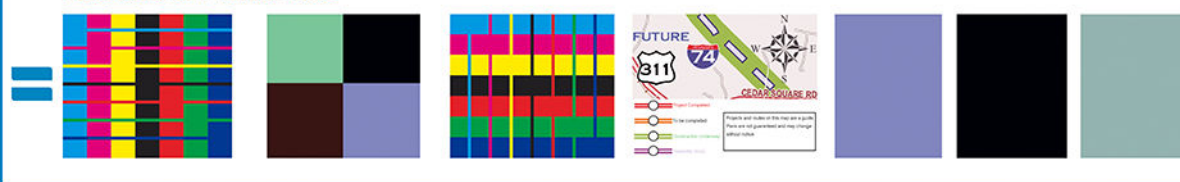

- a) Compare current performance (=) with simulated situations (+) and (-)
- b) Check for optimizer alerts in front panel
- c) Refer to the user guide if further assistance is needed

Porównaj trzy wiersze.

- Wiersz z symbolem **+** przedstawia symulację obrazu z wyższą niż normalna ilością optymalizatora.
- Wiersz z symbolem **-** przedstawia symulację obrazu z niższą niż normalna ilością optymalizatora, równoważną zablokowaniu ponad 200 dysz.
- Wiersz otoczony prostokątem i z symbolami **=** pokazuje bieżące funkcjonowanie drukarki; druk 10-przebiegowy.

Należy szukać różnic wykonania pomiędzy obrazami, takich jak zalania w obrębie kolorowych pasków, ziarnistość w zadrukowanych obszarach, rozmyty tekst jak również należy ocenić jakość druku.

Istnieją co najmniej dwa możliwe wyjaśnienia niewielkich różnic jakości pomiędzy poszczególnymi wierszami:

- Nośnik jest niewrażliwy na ilość optymalizatora. Prawdopodobnie głowica drukująca optymalizatora funkcjonuje prawidłowo. W przypadku jakichkolwiek problemów należy rozważyć inne wyjaśnienia.
- Może być problem z głowicą optymalizatora, jeśli na wydruku widać wysoki poziom koalescencji i zalania, tak jak w poniższych przykładach oznaczonych symbolem . W tym przypadku należy przeprowadzić czyszczenie głowicy drukującej optymalizatora; zobacz [Czyszczenie głowic drukujących \(przywracanie ich funkcjonalności\) na stronie 117](#).

 **UWAGA:** W przypadku wykrycia nienormalnych wyników pracy optymalizatora na panelu sterowania zostaje wyświetlony komunikat ze wskazówkami.

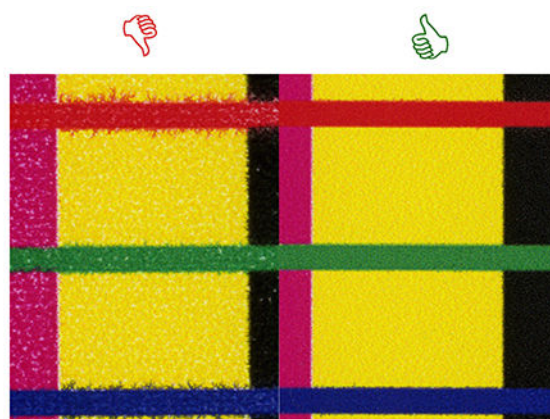
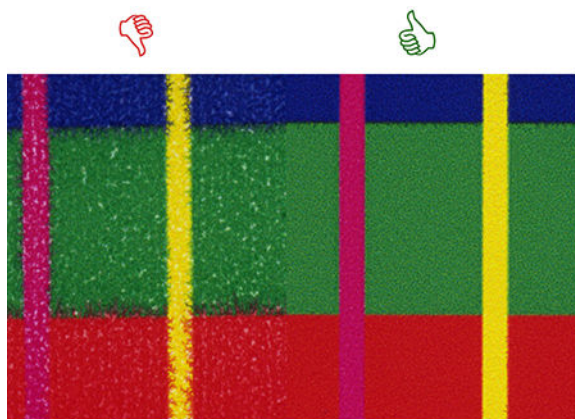
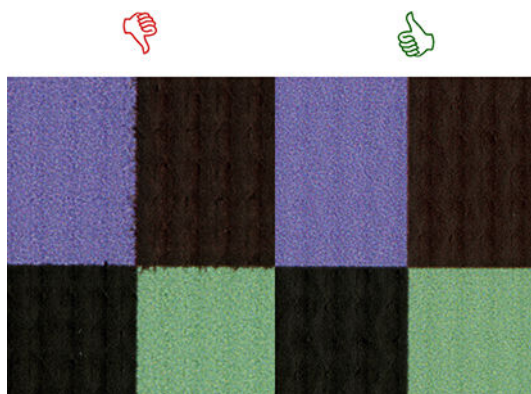

## Bleed Bad vs Good samples

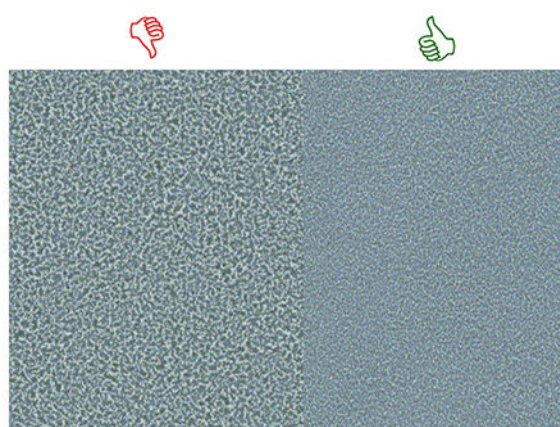
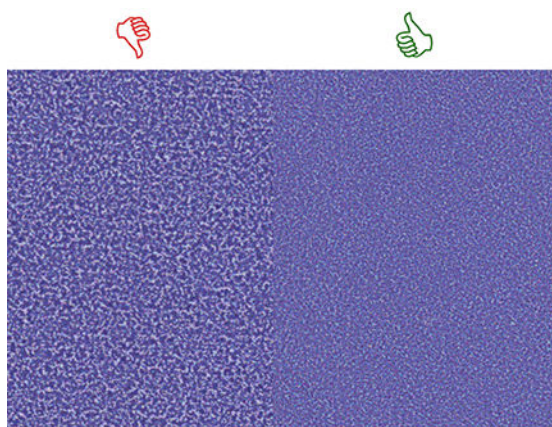

## Coalescence Bad vs Good samples

Istnieją co najmniej dwa możliwe wyjaśnienia wyraźnych różnic jakości pomiędzy poszczególnymi wierszami wydruku:

- Jeśli jakość wiersza z symbolem **+** jest wyższa, nośnik jest bardzo wrażliwe na ilość optymalizatora. Przejdź do biblioteki nośników panelu sterowania lub oprogramowania RIP, wybierz tryb drukowania i w ustawieniach zaawansowanych zwiększ ilość optymalizatora. Zobacz [Dodawanie nowego nośnika na stronie 80](#).
- Jeśli pomiędzy wierszami z symbolami **=** i **+** nie ma żadnej różnicy jakości, lecz wiersz z symbolem **=** wygląda gorzej, oznacza to, że nośnik jest wrażliwy na ilość optymalizatora, ale raczej nie ma problemu z głowicą drukującą optymalizatora lub ilością optymalizatora. W przypadku jakichkolwiek problemów należy rozważyć inne wyjaśnienia.

### 3. Wykres stanu wyrównania głowicy drukującej

Aby wydrukować wykres stanu wyrównania głowic drukujących:

1. Użyj nośnika tego samego typu, który był używany wtedy, kiedy wykryto problem. Lub zastosuj błyszcząca nośnik winylowe, co zapewni lepszą widoczność, szczególnie optymalizatora.
2. Przejdź do panelu sterowania i naciśnij ikonę , a następnie wybierz kolejno opcje **Image quality maintenance** (Konserwacja jakości obrazu) > **Align printheads** (Wyrównaj głowice drukujące) > **Print test plot** (Wydrukuj wykres testowy).

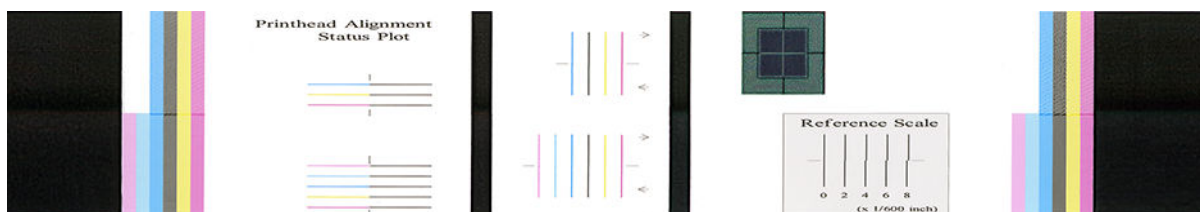

Sprawdź ciągłość cienkich linii diagnostycznych na wykresie stanu wyrównania. W jednej sekcji kolorowe linie są drukowane równo z czarnymi liniami w celu przetestowania wyrównania poszczególnych kolorów. W innej sekcji kolorowe linie są drukowane w taki sposób, że jedna połowa jest drukowana podczas przebiegu do przodu a druga połowa podczas przebiegu powrotnego w celu przetestowania wyrównania pomiędzy dwoma kierunkami przebiegu. Na obu zestawach wzorców nieprawidłowe wyrównanie głowicy drukującej będzie widoczne w postaci stopnia znajdującego się w środkowej części linii (oznaczonego krótką czarną linią).

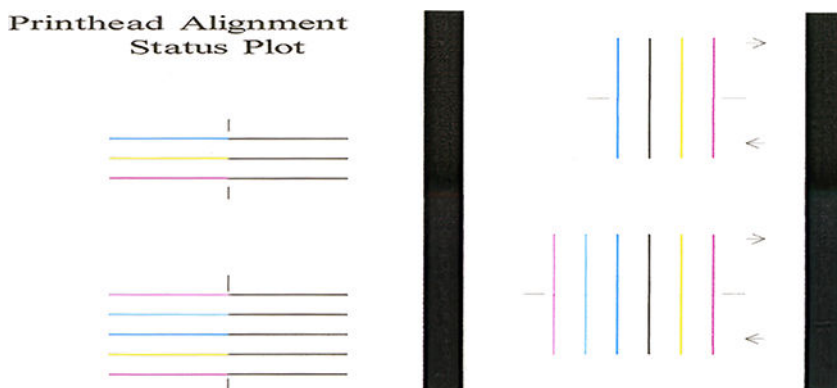

Należy pamiętać, że niewielkie nieprawidłowości wyrównania mogą nie mieć jakiegokolwiek wpływu na jakość druku. Proces drukowania został zaprojektowany w taki sposób, że wpływ niewielkiego braku wyrównania jest ukrywany. Do oceny ilościowej braku wyrównania można użyć skali wzorcowej; błędy o wartości poniżej 4/600 cali prawdopodobnie nie spowodują wad jakości wydruków.

Płyn optymalizatora jest przezroczysty i zwykle nie jest widoczny w sposób bezpośredni. Płyn ten jest widoczny na niektórych nośnikach (takich jak samoprzylepna folia winylowa) w przypadku drukowania w połączeniu z kolorowymi atramentami. W ten sposób drukowany jest wzór krzyża powyżej skali wzorcowej. Może on zostać wykorzystany do oceny wyrównania optymalizatora na niektórych nośnikach. W prawidłowo wyrównanym systemie krzyż w jasnych kolorach, znajdujący się w środku wzoru będzie wyrównany z czterema czarnymi liniami po jego bokach. Poniższy rysunek przedstawia sposób nadruku wzoru na nośnikach, na których jest widoczny. Ta próbka wykazuje lekkie niewyrównanie.

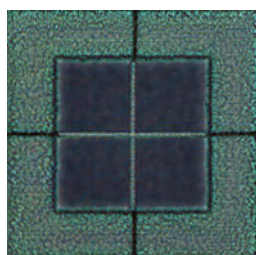

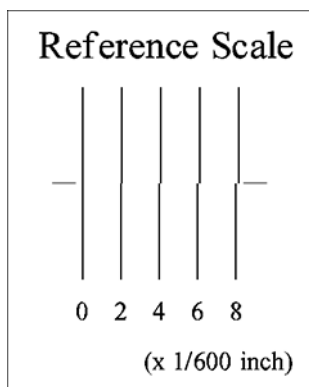

Jeśli głowice są niewyrównane lub nie ma co do tego pewności (na przykład z powodu zacięcia nośnika), należy przeprowadzić procedurę wyrównania głowic drukujących. Zobacz [Wyrównywanie głowic drukujących na stronie 118](#).

## 4. Wykres kontrolny posuwu nośnika

Uzyskanie jeszcze lepszej jakości wydruków może wymagać skalibrowania szybkości posuwu nośnika. Tempo posuwu decyduje o rozmieszczeniu kropeł atramentu na nośniku. Jeśli jest on niewłaściwy, na wydruku widać jasne lub ciemne paski. Może się także zwiększyć ziarnistość.

Zaleca się wyregulowanie podawania nośnika, ponieważ podawanie nośnika nie jest monitorowane automatycznie.

Modyfikację szybkości posuwu nośnika można przeprowadzić za pomocą oprogramowania RIP lub panelu sterowania poprzez zmianę wartości parametru posuwu nośnika we wstępnych ustawieniach nośnika.

Aby wydrukować wykres kontrolny posuwu nośnika:

1. Użyj nośnika tego samego typu, który był używany wtedy, kiedy wykryto problem.
2. Upewnij się, że ustawiony typ nośnika jest taki sam jak nośnika załadowanego do drukarki.
3. Przejdź do panelu sterowania i naciśnij ikonę , a następnie wybierz kolejno opcje **Image quality maintenance** (Konserwacja jakości obrazu) > **Substrate advance calib** (Kalibracja posuwu nośnika) > **Print adjustment plot** (Drukuj wykres regulacji).

Wykres kontrolny posuwu nośnika składa się z kilku kolumn ponumerowanych u dołu. Odszukaj kolumnę o najjaśniejszym kolorze i wpisz jej numer w polu Posuw nośnika dla bieżących wstępnych ustawień nośnika. W przedstawionym przykładzie jest to liczba „-6”.

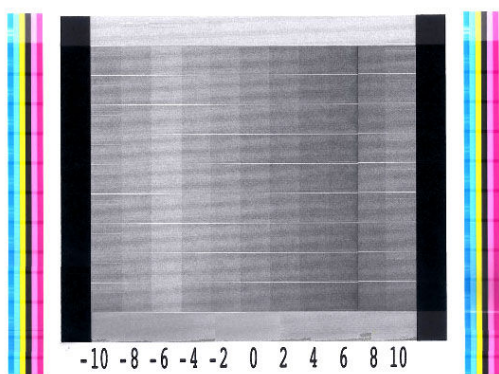

 **UWAGA:** Pomniejsze problemy z posuwem nośnika (wartość  $0 \pm 2$ ) nie są zwykle przyczyną jakichkolwiek problemów z jakością druku, szczególnie w przypadku trybów druku z zastosowaniem co najmniej 8 przebiegów.

## Regulacja posuwu nośnika podczas drukowania

Jeśli używasz trybu z najwyższej sześcioma przebiegami, posuw można dostrajać podczas drukowania: naciśnij ikonę , a następnie kolejno wybierz opcje **Asjustments** (Regulacja) > **Adjust substrate advance** (Regulowanie posuwu nośnika). Wybierz wartość zmiany w przedziale od -10 mm/m do +10 mm/m (lub milicali/cal). Aby wyeliminować występowanie jasnych pasków, zmniejsz wartość. W celu wyeliminowania ciemnych pasków zwiększ wartość.

Jeśli używasz trybu z przynajmniej ośmioma przebiegami, nieodpowiednia wartość posuwu nie spowoduje powstawania pasków, ale ziaren, których intensywność trudniej ocenić wizualnie. W związku z tym przy takich wydrukach lepiej używać wyłącznie schematu regulacji.

Gdy wybierzesz wartość i naciśniesz przycisk **OK**, pozostała część zadania zostanie wydrukowana z użyciem tej wartości. Jednak po zakończeniu zadania nastąpi wyzerowanie wartości. Jeśli chcesz, aby wszystkie kolejne zadania były drukowane z użyciem nowego ustawienia, wpisz tę wartość w pole parametru posuwu nośnika ustawień wstępnych.

## Co robić w przypadku ustawicznego występowania problemów

Jeśli po skorzystaniu z porad przedstawionych w tym rozdziale nadal będą występować problemy z jakością druku, skorzystaj z poniższych wskazówek:

- Wybierz opcję wyższej jakości druku w oprogramowaniu RIP, poprzez zwiększenie liczby przebiegów.
- Sprawdź, czy oprogramowanie sprzętowe drukarki jest aktualne. Zobacz [Aktualizacja oprogramowania układowego na stronie 142](#).
- Sprawdź poprawność ustawień w oprogramowaniu.
- Skontaktuj się z przedstawicielem serwisu. Zobacz [Gdy potrzebujesz pomocy na stronie 37](#).

# Najczęstsze problemy z jakością druku

## Ziarnistość



Jeśli widzisz tego rodzaju problem:

- Upewnij się, że w oprogramowaniu RIP i na panelu sterowania jest wyłączona opcja korekcji pionowej. Na panelu sterowania naciśnij ikonę , a następnie kolejno wybierz opcje **Image quality maintenance** (Konserwacja jakości obrazu) > **Vertical correction** (Korekcja w pionie) (jeśli opcja jest dostępna).
- Być może są źle ustawione głowice drukujące. Jest to prawdopodobne, jeśli nie były wyrównywane od dłuższego czasu albo jeśli doszło do zacięcia nośnika. W razie potrzeby wyrównaj głowice (zobacz [Wyrównywanie głowic drukujących na stronie 118](#)). Konieczność wykonania tej operacji możesz zweryfikować za pomocą wykresu stanu wyrównania głowic drukujących (zobacz [3. Wykres stanu wyrównania głowicy drukującej na stronie 95](#)).
- Jeśli drukujesz z wykorzystaniem 8 lub większej liczby przejść, przesuwanie nośnika może wymagać odpowiedniej kalibracji. Zobacz [4. Wykres kontrolny posuwu nośnika na stronie 96](#).
- Zwiększ liczbę przebiegów: w przypadku przynajmniej dziesięciu przebiegów ziarnistość powinna wyraźnie się zmniejszyć.
- Jeśli ziarnistość jest widoczniejsza w jasnych zadrukowanych obszarach, z widoczną koalescencją (zobacz [2. Wykres kontrolny optymalizatora na stronie 92](#)) można zastosować następujące rozwiązania:
  - Na panelu sterowania lub w oprogramowaniu RIP przejdź do biblioteki nośników. Wybierz tryb drukowania i zwiększ ilość optymalizatora w ustawieniach zaawansowanych. Zobacz [Dodawanie nowego nośnika na stronie 80](#).
  - Wyczyść głowicę drukującą optymalizatora.
  - Drukuj w trybie oszczędnym (cztery kolory).

---

 **UWAGA:** W niektórych obszarach można zauważyć niewielką zmianę ogólnej ziarnistości (ale nie koalescencji), ponieważ jasne kolory atramentów (nieużywane w trybie oszczędnym) ułatwiają uzyskanie płynnych przejść pomiędzy kolorami.

---

## Poziome paski

Jeżeli na wydrukowanym obrazie występują wadliwe kolorowe poziome linie, tak jak na ilustracji (kolor może być inny), spróbuj wykonać następujące działania korygujące:





- Jeśli korzystasz z trybu drukowania o maksymalnej liczbie sześciu przebiegów należy zwiększyć liczbę przebiegów. W przypadku stosowania kilku przebiegów można oczekiwać pewnego stopnia widoczności pasków.
- Jeśli paski występują na wszystkich kolorach na całej szerokości wydrukowanego obrazu, przyczyną jest prawdopodobnie problem z posuwem nośnika. Wyreguluj posuw za pomocą panelu sterowania (zobacz [Regulacja posuwu nośnika podczas drukowania na stronie 97](#)). W przypadku ciemnych pasków zwiększ wartość posuwu, w przypadku jasnych pasków zmniejsz ją. Gdy znajdziesz właściwe ustawienie, zapisz je za pomocą panelu sterowania dla przyszłych wydruków na tym nośniku.

Innym powodem obecności pasków może być przyklejenie się włókna do jednej z głowic drukujących. Wyłącz drukarkę, po czym wyjmij kolejno głowice i oczyść je z ewentualnych strzępków i włókien.

- Jeśli paski występują tylko na niektórych kolorach, być może doszło do uszkodzenia głowicy drukującej.
  - Wydrukuj schemat stanu głowic drukujących (zobacz [1. Wykres stanu głowicy drukującej na stronie 92](#)). W razie potrzeby wyczyść głowice drukujące (zobacz [Czyszczenie głowic drukujących \(przywracanie ich funkcjonalności\) na stronie 117](#)).
  - Jedno czyszczenie może w niektórych przypadkach nie wystarczyć do oczyszczenia wszystkich dysz. Wydrukuj wykres stanu i oceń, czy ponowne czyszczenie jest konieczne.
  - Wyrównaj głowice drukujące (zobacz [Wyrównywanie głowic drukujących na stronie 118](#)). W razie potrzeby zrób to ręcznie.
  - Ponownie wydrukuj schemat stanu głowic drukujących. Ustal, która głowica ma największą liczbę zatkniętych dysz, i wymień ją.





**UWAGA:** Głowica drukująca optymalizatora nie powoduje tego rodzaju problemu.

- Jeśli paski występują na większości kolorów, być może głowice drukujące są źle ustawione. Jest to prawdopodobnie, jeśli nie były wyrównywane od dłuższego czasu albo jeśli doszło do zacięcia nośnika. W razie potrzeby wyrównaj głowice (zobacz [Wyrównywanie głowic drukujących na stronie 118](#)). Konieczność wykonania tej operacji możesz zweryfikować poprzez wydrukowanie wykresu stanu wyrównania głowic drukujących (zobacz [3. Wykres stanu wyrównania głowicy drukującej na stronie 95](#)).
- Jeśli paski występują głównie na czarnych obszarach, utwórz nowy profil kolorów składający się wyłącznie z czarnego, a nie mieszanki innych barw. Zobacz dokumentację oprogramowania RIP.
- Z powodu przeprowadzanych w czasie drukowania procedur serwisowych dotyczących głowic drukujących pewna ilość włókien lub niewielkich ilości atramentu może osadzać się na dyszy przyczyniając się do jej czasowej awarii. Sytuacja taka jest niezwykle rzadka i może spowodować wystąpienie kilku izolowanych pasków. Równie rzadkie jest powtórne wystąpienie tej sytuacji w ramach tego samego lub kolejnych zadań drukowania. Jednak w przypadku zauważenia tego błędu należy przeprowadzić procedurę czyszczenia głowic drukujących (zobacz [Czyszczenie głowic drukujących \(przywracanie ich funkcjonalności\) na stronie 117](#)).

Jeśli problem nadal występuje, zwróć się do przedstawiciela serwisu (zobacz rozdział [Gdy potrzebujesz pomocy na stronie 37](#)).

## Pionowe paski

Pojawienie się pionowych pasków może być spowodowane różnymi przyczynami.

- Na nośnikach papierowych i ogólnie rzecz ujmując na cienkich nośnikach mogą być widoczne regularne pionowe paski dopasowane do kształtu płyty występujące zadrukowanych obszarach o średniej gęstości, na przykład, szarych lub fioletowych. Aby zniwelować ten problem, spróbuj zastosować następujące wskazówki:
    - Wyrównaj głowice drukujące. Zobacz [Wyrównywanie głowic drukujących na stronie 118](#).
    - Spróbuj przeprowadzić automatyczną korekcję pasków pionowych. Na panelu sterowania naciśnij ikonę , a następnie wybierz kolejno opcje **Image quality maintenance** (Konserwacja jakości obrazu) > **Vertical correction** (Korekcja w pionie). Opcja ta powinna być również dostępna w oprogramowaniu RIP.
- 
-  **UWAGA:** Pamiętaj o wyłączeniu funkcji korekcji efektu pionowych pasków, kiedy już będzie niepotrzebna, ponieważ może prowadzić do zwiększenia ziarnistości.
- 
- W przypadku drukowania na folii winylowej zwiększaj wartość podciśnienia stopniowo co 5 mmH<sub>2</sub>O. W przypadku nośników winylowych nie należy przekraczać dolnego limitu 10 mmH<sub>2</sub>O lub 25 mmH<sub>2</sub>O w przypadku nośników papierowych, aby uniknąć zacięć lub smug. Aby uniknąć zacięć bocznych warto skorzystać z uchwytów krawędziowych nośnika. Zobacz [Uchwyty krawędziowe na stronie 54](#).
  - Warto skorzystać ze szpuli odbiorczej, aby uzyskać lepszą kontrolę nośnika.
  - Paski tego rodzaju są mniej widoczne, gdy drukarka ma stabilną wysoką temperaturę (po ponad pół godzinie ciągłego drukowania). Aby uniknąć widocznych pasków, zmodyfikuj kolejkę drukowania, tak aby wydruki ważne lub narażone na paski były drukowane później; lub poprzez wstępne rozgrzanie drukarki z użyciem opcji dostępnej w oprogramowaniu RIP.
- Cienkie, ciemne, pionowe paski zwykle widoczne na pierwszych 150–200 mm wydruku w zadrukowanych obszarach o wysokiej gęstości albo w przypadku zastosowania nośników typu Backlit.
    - W miarę możliwości zmniejsz ilość natryskiwanego atramentu.
    - W przypadku stosowania nośników typu Backlit lub nośników syntetycznych, zmniejsz poziom podciśnienia do wartości około 5–15, w zależności od grubości nośnika. Zwykle przy grubych nośnikach stosuje się wyższe wartości podciśnienia a niższe w przypadku cienkich.
    - Zwiększ liczbę przebiegów.
    - Jeśli masz do wykonania kilka zadań drukowania, w ustawieniach oprogramowania RIP włącz ich grupowanie. W ten sposób temperatura pozostanie bardziej stabilna między kolejnymi zadaniami.
  - Nieregularne lub izolowane paski pionowe z nietypową ziarnistością.
    - Zwiększaj wartość podciśnienia stopniowo co 5 mm H<sub>2</sub>O. Nie przekraczaj następujących wartości granicznych: 20 mm H<sub>2</sub>O dla transparentów, 45 mm H<sub>2</sub>O dla folii winylowych oraz 50 mm H<sub>2</sub>O dla pozostałych rodzin nośników.
    - W przypadku nośników typu Backlit zwiększ liczbę przebiegów do 20, utrzymując podciśnienie na poziomie niższym niż 20 mmH<sub>2</sub>O.
    - Jeśli paski występują tylko na początku wydruku, przed pierwszym wydrukiem podsuń nośnik ręcznie o ok. 100–150 mm.

## Wydruk został zniekształcony (jest pofalowany)

Może to być wynikiem wygięcia się nośnika w łuk. Zobacz [Nośnik wygina się w łuk na stronie 72](#).

## Przesunięte kolory



Przesunięcie kolorów w którąkolwiek stronę może wskazywać na nieprawidłowe ustawienie głowic drukujących. Jest to prawdopodobne, jeśli nie były wyrównywane od dłuższego czasu albo jeśli doszło do zacięcia nośnika. W razie potrzeby wyrównaj głowice (zobacz [Wyrównywanie głowic drukujących na stronie 118](#)). Konieczność wykonania tej operacji możesz zweryfikować poprzez wydrukowanie wykresu stanu wyrównania głowic drukujących (zobacz [3. Wykres stanu wyrównania głowicy drukującej na stronie 95](#)).

## Korekcja niejednorodności kolorów i linii tekstu

Jeśli w jednej głowicy drukującej są używane tylko niektóre dysze, woda zawarta w atramencie pochodzącym z nieużywanych dysz paruje wolniej. Kolor staje się bardziej nasycony. W efekcie w miejscach obrazu, gdzie kolor powinien być jednorodny, widać różnice nasycenia.



Istnieje kilka sposobów rozwiązania tego problemu:

1. Jeśli zauważysz zróżnicowanie nasycenia po jednej stronie wydruku, wstrzymaj drukowanie, obróć obraz o 180 stopni i wznów drukowanie. Czasami to wystarcza, ponieważ każde przejście dysz przez położenie serwisowe między przebiegami powoduje ich odświeżenie.

2. W programie RIP dodaj kolorowe paski na boku wydruku znajdującym się najbliżej wkładów atramentowych. Paski mają na celu uaktywnienie wszystkich dysz głowic drukujących, co powinno zapobiec występowaniu opisywanego problemu.

 **UWAGA:** Opcja jest dostępna tylko w niektórych programach RIP.



3. Przed rozpoczęciem drukowania dodaj ręcznie kolorowe paski do obrazu. W tym przypadku możesz użyć kolorów standardowych albo wskazać konkretny kolor, którego dotyczy problem. Zaleca się, aby każdy kolorowy pasek miał 3 mm szerokości.
4. Na panelu sterowania naciśnij ikonę , a następnie kolejno wybierz opcje **Image quality maintenance** (Konservacja jakości obrazu) > **Color variation and text-line correction** (Korekcja niejednorodności kolorów i linii tekstu) > **On** (Włącz).

Jeśli tekst, linie lub jasne, jednolite obszary są nierówne lub zamazane, spróbuj zastosować następujące wskazówki:

- Głowice drukujące mogą być niewyrównane. Jest to prawdopodobne, jeśli nie były wyrównywane od dłuższego czasu albo jeśli doszło do zacięcia nośnika. Wydrukuj wykres stanu wyrównania głowic drukujących (zobacz [3. Wykres stanu wyrównania głowicy drukującej na stronie 95](#)) oraz w razie potrzeby wyrównaj głowice drukujące (zobacz [Wyrównywanie głowic drukujących na stronie 118](#)).
- Dysze głowicy drukującej optymalizatora mogą być zatkane. Możesz to sprawdzić poprzez wydrukowanie wykresu kontrolnego optymalizatora (zobacz [2. Wykres kontrolny optymalizatora na stronie 92](#)).
- Z nieużywanych dysz woda z czasem odparowuje. Przez to pierwsze krople atramentu są wyrzucane z niższą prędkością. Sytuacja taka może się zdarzyć na przykład w przypadku dysz nieużywanych w czasie drukowania całego obszaru. Przyczynia się to do nieregularności lub zamazania tekstu albo linii. Zalecane jest wykonanie czynności przedstawionych w powyższych punktach od 1 do 4.
- Jeśli w czasie drukowania na cienkim nośniku jasny obszar znajduje się w pobliżu jego krawędzi, aby uniknąć miejscowego rozmazania, upewnij się, że nośnik zostało załadowane z krawędzią znajdującą się na nosku płyty. Rozwiązaniem alternatywnym jest obrócenie obrazu w taki sposób, aby obszar nie znajdował się na krawędzi nośnika.

## Czarne obszary wyglądają jak zasnute mgłą

Jeśli czarne obszary są zamglone lub niedostatecznie czarne, wypróbuj następujące rozwiązania:

- Zwiększ liczbę przebiegów.
- Zalaminuj wydruk.
- Celem ustawień wstępnych nośników jest uzyskanie w sposób niezawodny spójnej jakości druku na szerokiej gamie nośników. Jednak można również zainwestować w proces zarządzania kolorem z zastosowaniem zewnętrznych narzędzi i/lub specjalistycznych programów pozwalających na uzyskanie konkretnych wyników. Najlepszą jakość ciemnych barw na błyszczącym nośniku winylowym i innych

nośnikach zwykle uzyskuje się poprzez użycie możliwie największej ilości czerni i możliwie najmniejszej ilości koloru składowego podczas tworzenia profilu ICC.

## Smugi atramentu

Smugi atramentu mogą się pojawiać na wydrukach z następujących powodów:

- Nośnik jest pochylony. Podczas wkładania nośnika nie ignoruj komunikatów ostrzegających o nadmiernym pochyleniu.
- Nośnik nie układa się płasko w strefie druku. Wypróbuj następujące rozwiązania:
  - Zwiększaj wartość podciśnienia stopniowo co 5 mm H<sub>2</sub>O.
  - Zmniejsz temperaturę utwardzania. W celu zapewnienia odpowiedniego utwardzenia prawdopodobnie będzie konieczne zwiększenie liczby przebiegów.
  - Sprawdź, czy na głowicach drukujących nie ma żadnych włókien.

Jeśli problem występuje tylko po bokach wydruku, ponieważ krawędzie są nierówne lub nośnik po bokach jest zawinięty ku górze, zastosuj uchwyty krawędzi (zobacz rozdział [Uchwyty krawędziowe na stronie 54](#)).

Jeśli problem występuje tylko na początku wydruku, spróbuj zastosować następujące wskazówki:

- Zwiększ górny margines wydruku, aby uzyskać więcej miejsca przy krawędzi wiodącej. Rozwiązaniem dodatkowym (albo alternatywnym) jest zwiększenie marginesu dolnego w celu zapewnienia, aby krawędź wiodąca kolejnego wydruku nie została odkształcona. Zobacz [Zmiana marginesów na stronie 18](#).
- Zwiększaj wartość podciśnienia stopniowo co 5 mm H<sub>2</sub>O. Nie przekraczaj następujących wartości granicznych: 20 mm H<sub>2</sub>O dla transparentów, 45 mm H<sub>2</sub>O dla folii winylowych oraz 60 mm H<sub>2</sub>O dla pozostałych nośników. Zbyt wysoki poziom podciśnienia może przyczynić się do większej ziarnistości wydruku ze względu na zbyt duże tarcie pomiędzy tylną powierzchnią nośnika a płytą w trakcie przesuwania nośnika podczas drukowania; możliwe jest również pojawienie się pionowych pasków pasujących do konturów płyty drukującej.
- Zwiększ liczbę przebiegów.
- Przechowuj nośnik w tym samym pomieszczeniu co drukarkę.



**UWAGA:** Niektóre nośniki są wrażliwe na warunki otoczenia (temperatura i wilgotność): warunki otoczenia znajdujące się poza zalecanym zakresem mogą wpływać na procedurę ładowania i drukowanie.

## Nierówność wydruku w zadrukowanych obszarach

Na niektórych typach nośnika, które po wydrukowaniu składowano częściowo zakryte, widać delikatne różnice w kolorach w obszarach zadrukowanych o wysokiej gęstości optycznej. W okresie bezpośrednio po wydrukowaniu takie nośniki powinny być przechowywane albo zupełnie zakryte, albo całkowicie odkryte. Zaleca się unikanie dłuższego stykania się powierzchni dwóch wydruków. Najczęściej problem nie występuje, jeśli nośnik jest składowany przez dłuższy czas odkryte.

Ponadto, szczególnie w przypadku folii winylowych i transparentów, poszczególne role mogą mieć wadliwą powłokę; na przykład powłoka może być zestarzała. Może powodować nierówności w jasnych obszarach zadrukowanych. W takim przypadku należy użyć nowej roli.

## Atrament jest oleisty lub rozmazuje się

Objawy te można zaobserwować w różnych okolicznościach:

- Jeśli objawy występują tylko na początku pierwszego wydruku po wybudzeniu drukarki z dłuższego okresu bezczynności (szczególnie wtedy, gdy pierwszy wydruk wymaga dużo atramentu)

Może to być problem tymczasowy: należy wykonać ponowny wydruk, być może lekko zmniejszając limity atramentu. Warto skorygować kolejkę zadań drukowania, w taki sposób, aby jako pierwsze drukowane było zadanie łatwe o utwardzenia (zużycie dużej ilości atramentu).

- Jeśli te objawy występują tylko w niektórych, mocno zadrukowanych częściach wydruku

Zwiększ temperaturę utwardzania, zmniejsz ogólną ilość atramentu, zwiększ liczbę przebiegów i/lub zmodyfikuj odstęp między przejściami (w oprogramowaniu RIP lub na panelu sterowania), aby umożliwić lepsze suszenie w kolejnych przebiegach.

- Gdy objawy pojawiają się po zmniejszeniu liczby przebiegów

Zwiększ temperaturę utwardzania, zmniejsz ogólną ilość atramentu i/lub zmodyfikuj odstęp między przejściami (w oprogramowaniu RIP lub na panelu sterowania), aby umożliwić lepsze suszenie w kolejnych przebiegach.

- Jeśli kilka minut lub godzin po zakończeniu drukowania widać zatłuszczoną powierzchnię

Umieść wydruk na stole/półce stroną zadrukowaną do góry, bez przykrycia. Zazwyczaj efekt powinien po chwili zniknąć.



---

**UWAGA:** Zmniejszenie łącznej ilości natrykiwanego atramentu może prowadzić do mniejszego nasycenia kolorów.

---

## Wymiary wydruku są niewłaściwe

Po zakończeniu drukowania obrazu, podczas ogrzewania w procesie utwardzania, niektóre typy nośnika się kurczą (inne mogą się też rozszerzać). To duża niedogodność, jeśli na przykład wydruk ma zostać oprawiony w ramkę albo trzeba przygotować stos podobnych wydruków.

Zobacz [Nośnik się skurczył lub rozszerzył na stronie 71](#).

## Problemy z drukowaniem brytów

Podczas drukowania brytów najczęściej występują następujące problemy:

- Niejednorodność kolorów sąsiadujących

Czasami na sąsiednich brytach o nominalnie tym samym kolorze tła mogą być widoczne różnice między prawą krawędzią pierwszego brytu a lewą krawędzią drugiego brytu. To typowy problem w drukarkach atramentowych (zarówno termicznych, jak i piezoelektrycznych) — w trakcie przesuwania się głowic występują niewielkie wahania kolorów.

Aby poprawić spójność kolorów pomiędzy stronami i kolorowymi obszarami można dodać kolorowe paski z boku wydruku. Można je ustawić w oprogramowaniu RIP.

Ponieważ największe różnice istnieją między lewą i prawą krawędzią, nieodpowiednie umieszczenie brytów obok siebie może uwypuklić ten efekt. Problemu można łatwo uniknąć przez obrócenie sąsiadujących brytów, tak aby prawa strona pierwszego brytu znalazła się obok prawej strony drugiego brytu, lewa strona drugiego brytu obok lewej strony trzeciego brytu itd. W ten sposób wszystkie obszary ciągłości będą zadrukowane przez głowice znajdujące się w tym samym położeniu, a więc będą miały ten sam kolor. Opcja jest dostępna we wszystkich programach RIP.

- Różnice wymiarów między brytami

Podczas drukowania bardzo długich brytów niektóre typy nośnika transparentowego nie zachowują jednorodnej stabilności wymiarowej. W efekcie długość brytu może się różnić między prawą a lewą stroną (np. przy 9-metrowym brycie prawa strona może być o 1 cm dłuższa niż lewa). O ile nie widać tego na poszczególnych wydrukach, problemy występują przy próbie połączenia brytów w całość. W typach nośnika wykazujących takie objawy zniekształcenia występują regularnie na całej roli. W takim przypadku ten problem można łatwo obejść, obracając sąsiadujące bryty, jak to opisano powyżej.

- W przypadku drukowania dwukierunkowego szczegółowa kontrola może wykazać niewielkie różnice odcieni

Może się tak zdarzyć, ponieważ czasy suszenia są różne w różnych miejscach osi ruchu karetki. Lepsze wyniki można uzyskać poprzez dodanie niewielkiego odstępu między przejściami: około 0,5–1 sekundy.

## Układ zmiennego naprężenia przedniego

Zależnie od włożonego podłoża podczas drukowania brytów przy użyciu szpuli odbiorczej może wystąpić niejednorodność pomiarów długości po lewej i po prawej stronie: pomiary po lewej stronie są bardziej niejednorodne niż po prawej stronie. Sytuacja ta wynika z zastosowania naprężenia przedniego przy użyciu paska naprężenia.

Układ zmiennego naprężenia przedniego zawiera parę przeciwwag, które można przymocować do ramion paska naprężenia, aby ograniczyć naprężenie przednie i zwiększyć jednolitość długości podczas drukowania brytów na niektórych podłożach (takich jak samoprzylepna folia winylowa i tapety). Inne zastosowania i podłoża, takie jak tkaniny i transparenty, funkcjonują lepiej bez tych przeciwwag, dlatego firma HP zdecydowanie zaleca odinstalowanie układu zmiennego naprężenia przedniego, gdy nie jest potrzebny.

Układ zmiennego naprężenia przedniego może być używany z drukarkami 54- i 64-calowymi, ale przy różnych ustawieniach.

### Instalacja

Układ zmiennego naprężenia przedniego składa się z ramienia lewego i prawego, dwóch obciążników, dwóch śrub M10x180 mm, sześciu nakrętek M10 i czterech podkładek.

Każde ramię i każda przeciwwaga ważą po 1,4 kg.

1. Usuń obciążniki z prawego i lewego podzespołu.

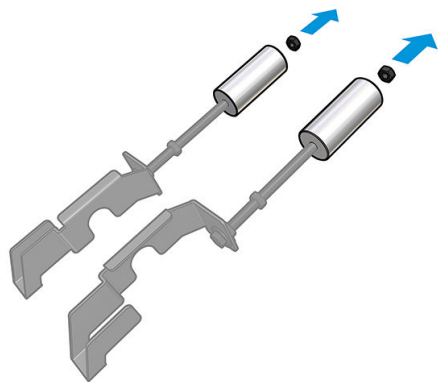

2. Usuń pasek naprężenia.

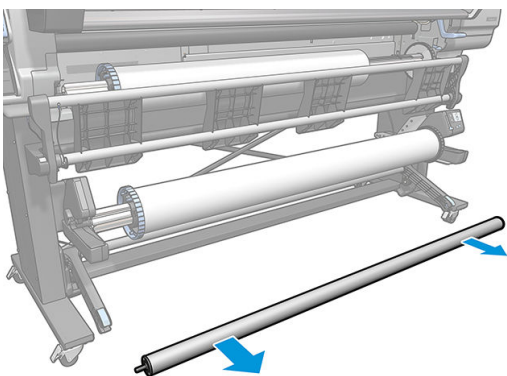

3. Usuń szpulę odbiorczą, aby ułatwić sobie montaż nowych ramion z przeciwwagami.

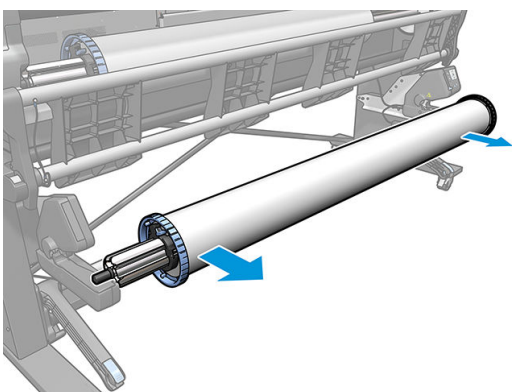



4. Zainstaluj podzespół na lewym ramieniu paska naprężenia, przesuując ramię do góry.

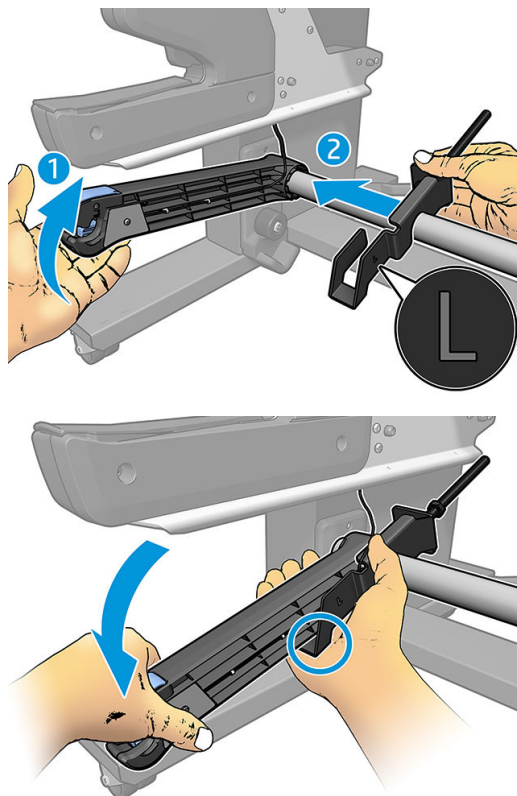

5. Zainstaluj podzespół na prawym ramieniu paska naprężenia, przesuując ramię do góry.

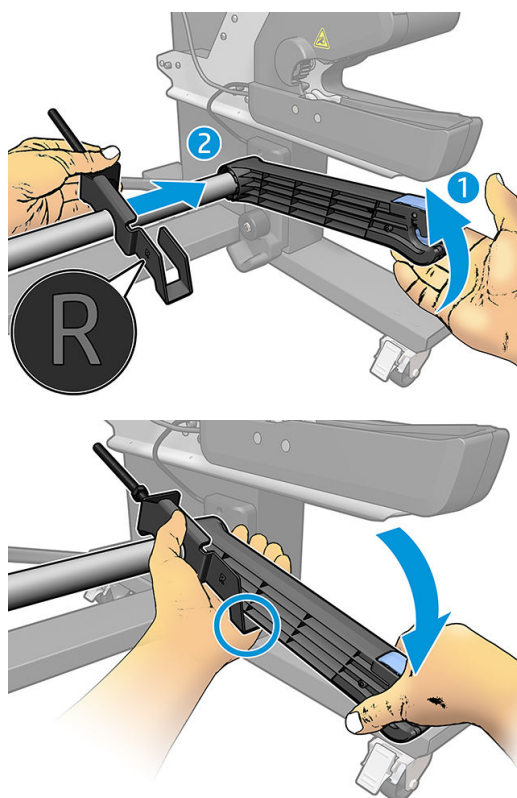

6. Skoryguj położenie paska naprężenia po zainstalowaniu ramion.

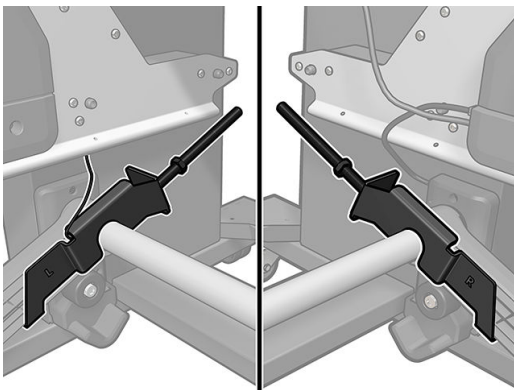

7. W przypadku większości podłoży należy zainstalować obciążnik na końcu nakrętki. W niektórych przypadkach można przesunąć obciążnik do przodu w celu zmniejszenia naprężenia przedniego dla danego podłoża.

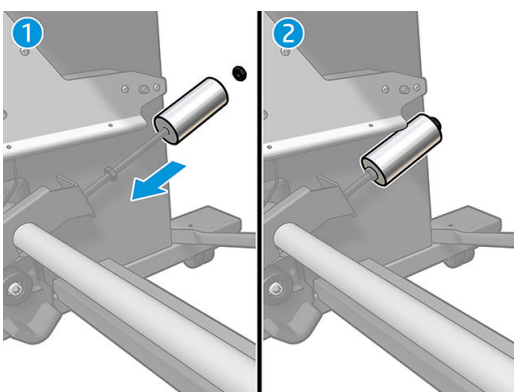

8. Drukarka 64-calowa: W celu zapewnienia maksymalnego momentu przeciwwagi należy utrzymywać obciążniki jak najdalej od paska naprężenia.

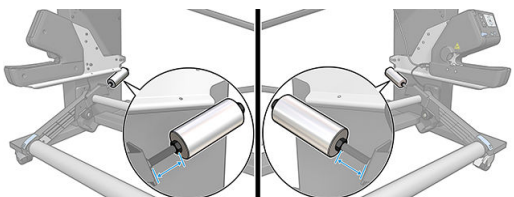

9. Drukarka 54-calowa: Przesuń lewy obciążnik jak najbliżej paska naprężenia, aby ograniczyć do minimum moment przeciwwagi. Prawy obciążnik powinien być ustawiony tak jak w konfiguracji 64-calowej.

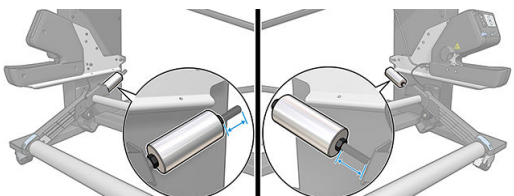

**UWAGA:** W przypadku drukarki HP Latex 375 prawdopodobnie konieczne będzie nieznaczne przesunięcie zbiorników z atramentem w celu umożliwienia swobodnego ruchu ramienia.

## 6 System dostarczania atramentu

- [Kasety z atramentem](#)
- [Głowice drukujące](#)
- [Kaseta konserwacyjna](#)
- [Tryb bezpieczny](#)

### Kasety z atramentem

Siedem kaset z atramentem dostarcza do głowic optymalizator oraz następujące kolory: purpurowy, jasnopurpurowy, czarny, żółty, jasnoniebieski i niebieski. Każda kasetka z atramentem ma pojemność 400 ml.

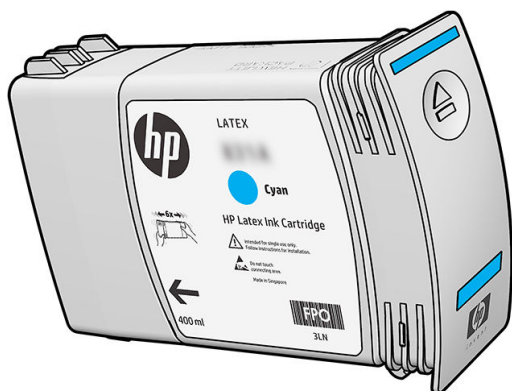

Kasety z atramentem nie wymagają konserwacji ani czyszczenia, ale należy nimi potrząsnąć przed zainstalowaniem. Wydruki wysokiej jakości będzie można uzyskać nawet przy niskim poziomie atramentu.

Optymalizator HP Latex Optimizer umożliwia uzyskanie wysokiej jakości przy dużych szybkościach druku. Optymalizator HP Latex Optimizer zawiera naładowane dodatnio (kationowe) polimery tworzące zawiesinę w bezbarwnej cieczy nośnej atramentu na bazie wody. Wchodzi on w reakcję z ujemnie naładowanymi (anionowymi) pigmentami atramentów i natychmiast utrwala je na drukowanej powierzchni. Dzięki temu przy wysokiej wydajności pracy eliminowane są nierówności brzegowe i rozlania kolorów a tekst i obraz są ostre.

Ponadto dzięki optymalizatorowi HP Latex Optimizer możliwe jest suszenie i utwardzanie atramentów HP Latex w niższych temperaturach. Zapewnia to oszczędności energii oraz umożliwia obsługę szerokich nośników.

**⚠ OSTROŻNIE:** Nie należy dotykać wtyków, styków i płytek drukowanych podczas obsługi kaset z atramentem, ponieważ są one wrażliwe na wyładowania elektrostatyczne. Urządzenia takie są nazywane urządzeniami ESD-sensitive. Zobacz [Glosariusz na stronie 165](#). Wyładowania elektrostatyczne to jedno z głównych zagrożeń dla urządzeń elektronicznych. Uszkodzenia tego typu mogą skrócić czas eksploatacji urządzenia.

### Głowice drukujące

Głowice drukujące nakładają atrament na nośnik. Każda głowica drukująca (oprócz głowicy optymalizatora) jest podłączona do dwóch kaset z atramentem.

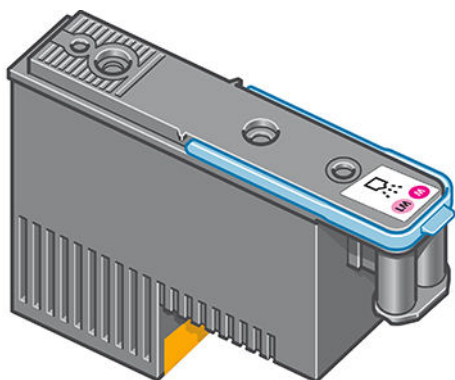

Główce drukujące są wyjątkowo trwałe i **not** (nie) wymagają wymiany przy każdej wymianie kasety z atramentem. Zapewniają doskonałe efekty nawet przy niskim poziomie atramentu.

Aby zachować maksymalną jakość wydruku, główce drukujące są automatycznie regularnie testowane oraz serwisowane, gdy jest taka konieczność. Zabiera to niewiele czasu i sporadycznie może opóźnić drukowanie.

Jeśli jednak głowica drukująca będzie wymagać wymiany, na panelu przednim pojawi się odpowiedni komunikat.

**! OSTROŻNIE:** Nie należy dotykać wtyków, styków i płytek drukowanych podczas obsługi głowic drukujących, ponieważ są one wrażliwe na wyładowania elektrostatyczne. Urządzenia takie są nazywane urządzeniami ESD-sensitive. Zobacz [Glosariusz na stronie 165](#). Wyładowania elektrostatyczne to jedno z głównych zagrożeń dla urządzeń elektronicznych. Uszkodzenia tego typu mogą skrócić czas eksploatacji urządzenia.

**OSTROŻNIE:** W przypadku usunięcia głowicy drukującej z drukarki w celu przechowania i użycia w czasie późniejszym należy koniecznie zabezpieczyć ją przy pomocy nasadki i zaślepki. Jednak należy pamiętać, aby w żadnym przypadku nie założyć przezroczystej nasadki lub białej zaślepki głowicy optymalizatora na innego rodzaju głowicę drukującą. Głowice drukujące optymalizatora wyposażone są w przezroczyste nasadki i białe zaślepki; w przypadku innych głowic drukujących elementy te są pomarańczowe. Założenie nieprawidłowej nasadki i zaślepki może spowodować nieodwracalne uszkodzenie głowicy drukującej.

## Kaseta konserwacyjna

Kaseta konserwacyjna do głowic drukujących czyści i konserwuje głowice, a także ostaną je, gdy nie są używane, aby zapobiec ich wysychaniu. Służy ona również do przechowywania zużytego atramentu.

**WAŻNE:** Podczas usuwania kasety konserwacyjnej należy utrzymywać ją w pozycji poziomej, aby uniknąć rozlania atramentu.

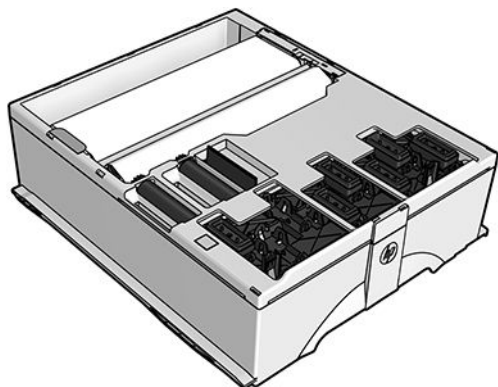

Kaseta zawiera rolę z materiałem, który służy do czyszczenia głowic drukujących. Po zużyciu 92% roli pojawi się powiadomienie, po którym kaseta powinna działać jeszcze przez około 140 m<sup>2</sup> zadrukowywanego obszaru. Nowa rola wystarczy na około 1850 m<sup>2</sup> zadrukowanego obszaru.

---

 **UWAGA:** Wartości te mogą się znacząco różnić, w zależności od gęstości obrazu, trybu drukowania oraz temperatury otoczenia. Materiał ulega wyczerpaniu dużo szybciej w przypadku druku o wysokiej gęstości, dużej liczbie przebiegu i wysokiej temperaturze otoczenia.

 **UWAGA:** Po włączeniu drukarki oraz na koniec każdego zadania kasetka konserwacyjna jest testowana w celu wykrycia końca roli.

---

W przypadku wykrycia końca rolki czyszczącej drukarka odrzuci żądanie rozpoczęcia zadania drukowania. W takiej sytuacji należy wymienić kasetę konserwacyjną na nową.

## Tryb bezpieczny

W pewnych okolicznościach, np. pracy drukarki bez spełnienia specyfikacji środowiskowych, a także gdy stosowane są kasety używane, ponownie napełniane lub podrobione, drukarka będzie działała w trybie bezpiecznym. HP nie może zagwarantować prawidłowego działania systemu drukowania, gdy drukarka działa w warunkach środowiskowych niezgodnych ze specyfikacjami albo gdy zainstalowana jest używana, ponownie napełniana lub podrobiona kasetka z atramentem. Tryb bezpieczny został opracowany, aby chronić drukarkę i głowice drukujące przed uszkodzeniem wynikającym z nieoczekiwanych warunków. Wyświetlenie na panelu sterowania ikony  oznacza, że tryb bezpieczny został włączony. Aby jakość drukowania była optymalna, należy używać oryginalnych kaset z atramentem HP. Systemy druku HP Latex, w tym oryginalne atramenty i głowice drukujące HP, są projektowane i tworzone wspólnie w celu zapewnienia najwyższej jakości, spójności, wydajności, trwałości i wartości każdego wydruku.

---

# 7 Konserwacja sprzętu

Do zadań opisanych w tym rozdziale może być potrzebny zestaw konserwacyjny użytkownika dołączony do drukarki.

- [Wskazówki dotyczące systemu dostarczania atramentu](#)
- [Konserwacja kaset z atramentem](#)
- [Wymiana kasety z atramentem](#)
- [Nie można włożyć kasety z atramentem](#)
- [Czyszczenie głowic drukujących \(przywracanie ich funkcjonalności\)](#)
- [Wyrównywanie głowic drukujących](#)
- [Na panelu sterowania widać komunikat z zaleceniem ponownego zainstalowania lub wymiany głowicy drukującej](#)
- [Wymiana głowicy drukującej](#)
- [Nie można włożyć głowicy drukującej](#)
- [Czyszczenie złączy elektrycznych w głowicy drukującej](#)
- [Wymień kasetę konserwacyjną](#)
- [Nie można włożyć kasety konserwacyjnej](#)
- [Oczyść i nasmaruj prowadnicę karetki](#)
- [Czyszczenie paska kodera](#)
- [Czyszczenie płyty](#)
- [Czyszczenie zewnętrznych elementów drukarki](#)
- [Przemieszczanie lub składowanie drukarki](#)
- [Konserwacja serwisowa](#)

## Wskazówki dotyczące systemu dostarczania atramentu

Aby uzyskać jak najlepszą jakość wydruków, przestrzegaj następujących wytycznych:

- Podczas montażu postępuj zgodnie z instrukcjami wyświetlanymi na panelu sterowania.
- Należy zezwolić, aby drukarka i kasetka konserwacyjna automatycznie oczyściły głowice drukujące.
- Nie wyjmuj bez potrzeby kaset z atramentem ani głowic drukujących.
- Nigdy nie wyjmuj kaset z atramentem podczas drukowania. Można to robić tylko wtedy, gdy drukarka jest gotowa do ich wymiany. Na panelu sterowania są wyświetlane kolejne kroki procedury wymiany.
- Używając materiałów eksploatacyjnych systemu dostarczania atramentu, przestrzegaj wszystkich odnośnych przepisów prawa i regulacji.

---

 **UWAGA:** Przed zamontowaniem kaset z atramentem i głowic drukujących potrząśnij nimi energicznie.

---

## Konserwacja kaset z atramentem

Podczas normalnej eksploatacji kasety nie są wymagane żadne czynności konserwacyjne. Kasetę należy wymienić, gdy upłynie jej data ważności (termin przydatności do eksploatacji). Jest ona podawana w oknie informacji o kasetach z atramentem na panelu sterowania.

## Wymiana kasety z atramentem



Kasety z atramentem należy wymieniać w następujących sytuacjach:

- Pozostało bardzo mało atramentu, a chcesz zapewnić niezakłócone drukowanie. Dotychczasową kasetę możesz zostawić na później, kiedy spodziewasz się mniej intensywnego drukowania.
- Kasetka z atramentem jest pusta lub uszkodzona i trzeba ją wymienić, aby kontynuować drukowanie.

---

 **UWAGA:** Jeśli atrament skończy się podczas drukowania, na panelu sterowania wyświetlony zostanie komunikat informujący o konieczności wymiany kasety z atramentem i zadanie zostaje wstrzymane. Wykonywanie zadania zostanie wznowione po wymianie kasety. Wstrzymanie zadania może mieć wpływ na jakość druku.

 **OSTROŻNIE:** Procedurę wyjmowania kasety z atramentem należy inicjować z panelu sterowania. Nie wyjmuj kaset z atramentem, dopóki na panelu nie pojawi się odpowiedni monit. Niewłaściwe wyjęcie kasety może spowodować jej późniejsze odrzucanie przez drukarkę.



**OSTROŻNIE:** Kasetę z atramentem należy wyjmować tylko wtedy, gdy przygotowana jest inna kasetka, którą można wstawić.

**OSTROŻNIE:** Należy zachować ostrożność podczas obsługi kaset z atramentem, ponieważ są to części wrażliwe na wyładowania elektrostatyczne (ESD). Należy unikać dotykania styków, przewodów i układów scalonych.

 **OSTRZEŻENIE!** Upewnić się, że kółka drukarki są zablokowane (dźwignia hamulca jest wciśnięta w dół), aby zapobiec przesuwaniu się drukarki.

---

## Wymowanie kasety z atramentem

1. Na panelu sterowania drukarki naciśnij ikonę , a następnie wybierz opcję **Replace ink cartridges** (Wymień kasety z atramentem).  
Ewentualnie naciśnij ikonę , a następnie kolejno wybierz opcje **Ink (Atrament)** > **Replace ink cartridges** (Wymień kasety z atramentem).
2. Chwyć za niebieską wypustkę z przodu kasety, którą chcesz wyjąć.

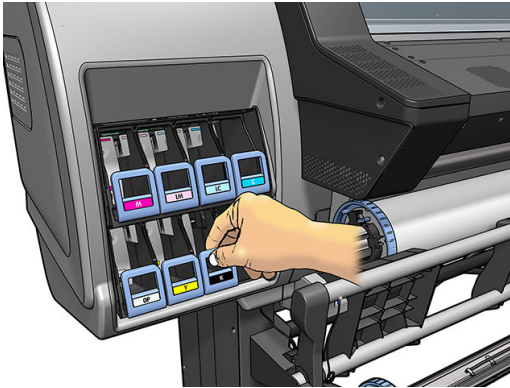

3. Pociągnij wypustkę w dół, a następnie na zewnątrz, do siebie.

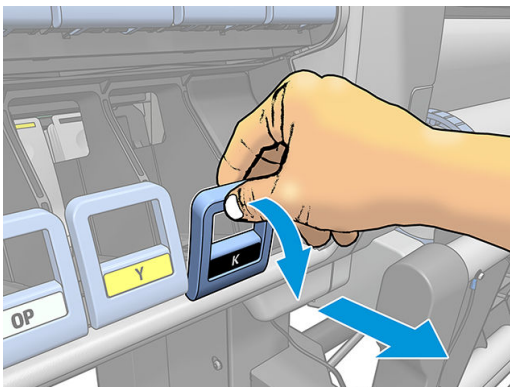

4. Wysunie się szuflada z kasetą.





5. Wymij kasetę z szuflady.

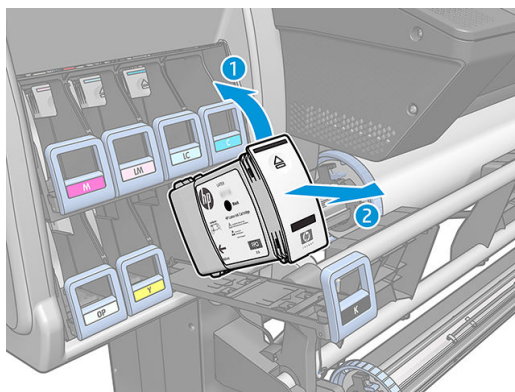

**UWAGA:** Unikaj dotykania końca kasety od strony drukarki, ponieważ jego złącze może być zabrudzone atramentem.

**UWAGA:** Jeśli chcesz zostawić dotychczasową kasetę na później, przechowuj ją w pozycji analogicznej do umieszczenia w drukarce. Nie korzystaj z częściowo zużytych kaset, które stały pionowo.

6. Na panelu sterowania są wyświetlane informacje identyfikujące kasetę z atramentem, którego brakuje.



### Wkładanie kasety z atramentem

1. Wymij nową kasetę z atramentem z opakowania i znajdź etykietę identyfikującą kolor atramentu. Chwyć kasetę z atramentem tak, aby widzieć etykietę u góry na boku zwróconym w Twoją stronę.
2. Upewnij się, że kolor etykiety nad pustym gniazdem w drukarce jest taki sam jak kolor etykiety na kasecie z atramentem.
3. Potrząśnij energicznie kasetą przez mniej więcej 15 sekund.

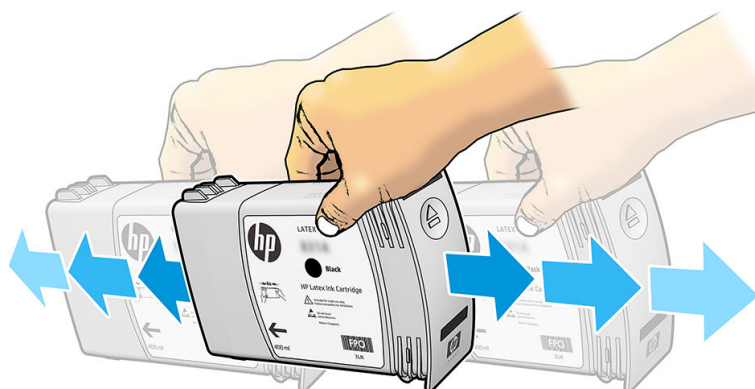

4. Umieść kasetę w szufladzie.



5. Wsuwaj szufladę z kasetą z atramentem do gniazda, aż zatrzaśnie się we właściwym położeniu.



6. Na wyświetlaczu panelu sterowania zostanie wyświetlone potwierdzenie, że wszystkie kasety zostały włożone prawidłowo.

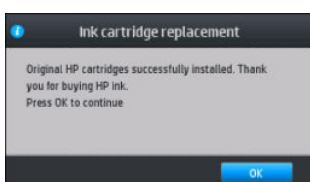

## Kasety z atramentem napełniane i innych firm

Firma HP zaleca, aby puste kasety z atramentem wymieniać na nowe kasety HP.

Używanie kaset napełnianych lub innych firm skutkuje różnymi niedogodnościami:

- Jeśli awaria lub uszkodzenie drukarki zostaną spowodowane zamontowaniem kasety napełnianej lub innej firmy, HP naliczy za naprawę/usunięcie tego uszkodzenia lub awarii standardowe opłaty według robocizny i materiałów, nawet jeśli obowiązywać będzie okres gwarancji.
- Jeśli przyczyną awarii lub uszkodzenia głowic drukujących, kaset z atramentem albo innych atramentowych materiałów eksploatacyjnych będzie użycie kaset napełnianych, innej firmy lub przeterminowanych, koszty wymiany ponosi klient.
- Może dojść do pogorszenia jakości wydruków.
- Drukarka nie jest w stanie oszacować ilości atramentu pozostałego w kasecie zgłasza, że jest ona pusta.

Jeśli postanowisz zastosować kasetę napełnianą lub innej firmy, należy wykonać czynności opisane poniżej, dzięki którym drukarka będzie używała kasety rozpoznawanej jako pustą.

**! OSTROŻNIE:** Używanie drukarki przy zupełnie pustych kasetach z atramentem może doprowadzić do uszkodzenia głowic drukujących. Takie uszkodzenia nie są objęte gwarancją. Wymuszenie obsługi pustych kaset z atramentem przez drukarkę powoduje opróżnienie systemu dostarczania atramentu. Przed włożeniem nowej kasety opróżniony system należy uzupełnić atramentem, a głowice drukujące od nowa przygotować do eksploatacji.

1. Włóż kasety z atramentem do drukarki (zobacz [Wymiana kasety z atramentem na stronie 113](#)).
2. Na panelu sterowania wyświetlony zostanie komunikat o pustej kasce z atramentem. Rozpocznie się proces wyjmowania kasety. Naciśnij ikonę **X**, aby zatrzymać tę automatyczną procedurę.
3. Na ekranie głównym panelu sterowania naciśnij opcję **Ink information** (Informacje o atramencie), aby wyświetlić następujący ekran.

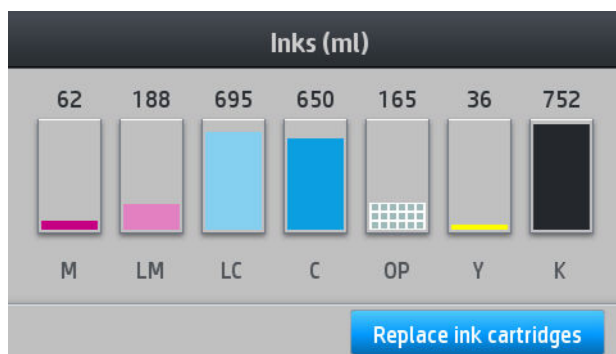

4. Naciśnij dowolny wkład, aby wyświetlić szczegółowe informacje.
5. Z prawej strony panelu sterowania naciśnij kolejno następujące opcje: **X**, **X**, **?**, **?**. Ikony te nie są podświetlone, ale po ich naciśnięciu na panelu sterowania zostanie wyświetlona seria komunikatów ostrzegawczych. W reakcji na każdy komunikat naciskaj przycisk **Cancel** (Anuluj), aby anulować proces, lub przycisk **OK**, aby potwierdzić chęć kontynuowania.
6. Jeśli w odpowiedzi na wszystkie komunikaty ostrzegawcze naciśniesz przycisk **OK**, na panelu sterowania pojawi się standardowe okno z informacjami o stanie kaset z atramentem, ale kasetka będzie wyświetlana jako pusta i dodatkowo oznaczona symbolem ostrzeżenia.

## Nie można włożyć kasety z atramentem

1. Sprawdź, czy jest to kasetka prawidłowego typu (numer modelu).
2. Sprawdź, czy kolorowa etykieta na kasce jest w tym samym kolorze, co etykieta na gnieździe.
3. Sprawdź, czy kasetka z atramentem jest zwrócona odpowiednią stroną (strzałka z przodu kasety powinna być skierowana w górę).

**! OSTROŻNIE:** Nigdy nie czyść wnętrza gniazd kaset z atramentem.

## Czyszczenie głowic drukujących (przywracanie ich funkcjonalności)

Okresowe czyszczenie głowic drukujących jest wykonywane automatycznie, jeśli tylko drukarka pozostaje włączona. Jednak w razie problemów z jakością wydruków, głowice należy dodatkowo oczyścić, jeśli inne działania naprawcze nie przynoszą poprawy. Wskutek czyszczenia w dyszach pojawia się świeży atrament i spada ryzyko zatkania dysz.

Jeśli wydrukowano schemat stanu głowic drukujących (zobacz [1. Wykres stanu głowicy drukującej na stronie 92](#)), od razu wiesz, z którymi kolorami są problemy. Wyczyść wszystkie głowice drukujące, które nie działają poprawnie. Jeśli nie masz pewności, które głowice wymagają czyszczenia, wyczyść wszystkie.

---

 **UWAGA:** Niewielka liczba zatkanych dysz prawdopodobnie nie ma żadnego wpływu na wydruki, ponieważ drukarka niweluje ten problem za pomocą funkcji drukowania wieloprzebiegowego.

---

Aby wyczyścić głowice drukujące (co często wystarcza do rozwiązania problemów), na panelu sterowania drukarki naciśnij ikonę , kolejno wybierz opcje **Image quality maintenance** (Konserwacja jakości obrazu) > **Clean printheads** (Wyczyść głowice drukujące), a następnie wybierz głowice drukujące, które należy wyczyścić. Mogą to być wszystkie głowice lub tylko niektóre. Wybierz jedną z następujących opcji:

- Drukuj schemat testowy
- Wyczyść wszystko
- Oczyszczyć głowicę LM-LC
- Oczyszczyć głowicę K-C
- Oczyszczyć głowicę M-Y
- Oczyszczyć głowicę OP

Czyszczenie wszystkich głowic drukujących trwa około 5 minut. Czyszczenie dowolnych dwóch głowic trwa ok. 3 minut.

---

 **UWAGA:** Podczas czyszczenia wszystkich głowic drukujących zużywa się więcej atramentu niż podczas czyszczenia pary głowic.

---

## Wyrównywanie głowic drukujących

Po każdej wymianie głowic drukujących następuje ich automatyczne wyrównywanie. Jeśli w momencie wymiany w drukarce nie ma nośnika, wyrównywanie zostanie przeprowadzone natychmiast po załadowaniu nośnika.

Wyrównywanie głowic może być również zalecane w celu rozwiązania problemów z jakością druku.

### Wyrównywanie automatyczne

Najpierw upewnij się, że w drukarce umieszczono rolę białego matowego nośnika. Funkcja automatycznego wyrównywania głowic drukujących nie działa z nośnikami kolorowymi, błyszczącym płótnem, chropowatymi tkaninami ani materiałami przezroczystymi, takimi jak półprzezroczysty papier blankietowy, bezbarwne błony fotograficzne, kalka czy pergamin. W przypadku takiego nośnika należy wyrównać głowice drukujące ręcznie (zobacz rozdział [Wyrównywanie ręczne na stronie 119](#)) lub najpierw uruchomić wyrównywanie automatyczne na obsługiwanym nośniku, a następnie zmienić opcję na nośnik specjalne. Ustawienia wyrównywania nie będą zmieniane przy zmianie nośnika aż do ponownego wyrównania głowic drukujących.

Wyrównanie optymalizatora HP Latex Optimizer możliwe jest jedynie na niektórych nośnikach, na przykład na samoprzylepnej folii winylowej. Wygląd wzoru różni się w zależności od nośnika.

Aby zainicjować wyrównywanie głowic drukujących z panelu sterowania (jeśli wyrównywanie nie zostało wykonane automatycznie), naciśnij kolejno opcje , **Image quality maintenance** (Konserwacja jakości obrazu) > **Align printheads** (Wyrównaj głowice drukujące) > **Auto printhead alignment** (Automatyczne wyrównywanie głowic drukujących).

Aby zainicjować wyrównywanie głowic drukujących z wbudowanego serwera internetowego, kliknij kartę **Setup** (Konfiguracja), a następnie wybierz kolejno polecenia: **Printhead alignment** (Wyrównywanie głowic drukujących) > **Automatic printhead alignment** (Automatyczne wyrównywanie głowic drukujących) > **Print** (Drukuj).

Proces rozpocznie się natychmiast i potrwa ok. 10 minut, chyba że trwa drukowanie obrazu. W takim przypadku wyrównywanie zostanie przeprowadzone natychmiast po zakończeniu tego zadania.

## Wyrównywanie ręczne

Aby ręcznie zainicjować wyrównywanie głowic drukujących za pośrednictwem panelu sterowania, naciśnij ikonę



, a następnie kolejno wybierz opcje **Image quality maintenance** (Konserwacja jakości obrazu) > **Align printheads** (Wyrównaj głowice drukujące) > **Manual printhead alignment** (Ręczne wyrównywanie głowic drukujących) > **Print alignment pattern** (Drukuj wzorec wyrównania).

Aby ręcznie zainicjować wyrównywanie głowic drukujących z wbudowanego serwera internetowego, kliknij kartę **Setup** (Konfiguracja), a następnie wybierz kolejno polecenia: **Printhead alignment** (Wyrównywanie głowic drukujących) > **Manual printhead alignment** (Ręczne wyrównywanie głowic drukujących) > **Print** (Drukuj).



Zostanie wydrukowanych 16 wierszy oznaczonych literami od A do P. Sprawdź wydruk i zapisz numery najprostszych linii w każdym wierszu (np. A:9).

Wzorce A i B służą do wyrównywania optymalizatora HP Latex Optimizer. Wzorce te będą widoczne jedynie na niektórych nośnikach, na przykład na samoprzylepnej folii winylowej. W przypadku wystąpienia problemów z ustaleniem najbardziej odpowiedniego wzorca wyrównania należy skorzystać z wartości domyślnej 10.

Rysunek 7-1 Szczegóły wzorca A



Rysunek 7-2 Szczegóły wzorca B



Po przeprowadzeniu oceny poszczególnych wierszy, wprowadź wartości korekcji na panelu sterowania lub we wbudowanym serwerze internetowym.

Aby wprowadzić wartości korekcji na panelu sterowania, naciśnij ikonę , a następnie kolejno wybierz opcje **Image quality maintenance** (Konserwacja jakości obrazu) > **Align printheads** (Wyrównaj głowice drukujące) > **Manual printhead alignment** (Ręczne wyrównywanie głowic drukujących) > **Enter correction values** (Wprowadź wartości korekcji). Poszczególne wartości wpisz w oknach oznaczonych tymi samymi literami jak na wzorcu.

Aby wprowadzić wartości korekcji we wbudowanym serwerze internetowym, kliknij kartę **Setup** (Konfiguracja), wybierz kolejno polecenia: **Printhead alignment** (Wyrównywanie głowicy drukującej) > **Manual printhead alignment** (Ręczne wyrównywanie głowicy drukującej), po czym wpisz poszczególne wartości w oknach oznaczonych tymi samymi literami jak na wzorcu.

## Na panelu sterowania widać komunikat z zaleceniem ponownego zainstalowania lub wymiany głowicy drukującej

1. Wyjmij głowicę drukującą i sprawdź, czy nie widać na niej żadnych fizycznych uszkodzeń ani plam atramentu na złączach elektrycznych.
2. W razie potrzeby wyczyść złącza elektryczne między głowicą drukującą a karetką. Zobacz [Czyszczenie złączy elektrycznych w głowicy drukującej na stronie 127](#).
3. Włóż głowicę do karetki i sprawdź treść komunikatu wyświetlanego na panelu sterowania.
4. Jeśli problem nadal występuje, włóż nową głowicę drukującą.

## Wymiana głowicy drukującej



### Wymywanie głowicy drukującej

1. Na panelu przednim drukarki naciśnij kolejno , a potem **Replace printheads** (Wymień głowice drukujące).
2. Karetka przesunie się w położenie umożliwiające wymianę.

**! OSTROŻNIE:** Jeżeli karetka będzie pozostawać w pozycji przeznaczonej do wyjmowania głowic dłużej niż 3 minuty i żadna głowica nie zostanie wstawiona lub wyjęta, spróbuje powrócić do swego macierzystego położenia po prawej stronie.

**OSTROŻNIE:** Podczas obsługi głowic drukujących należy zachować ostrożność, ponieważ są to części wrażliwe na wyładowania elektrostatyczne (ESD). Należy unikać dotykania styków, przewodów i układów scalonych.

3. Po zatrzymaniu karetki na panelu sterowania pojawi się monit o otwarciu maskownicy drukarki.

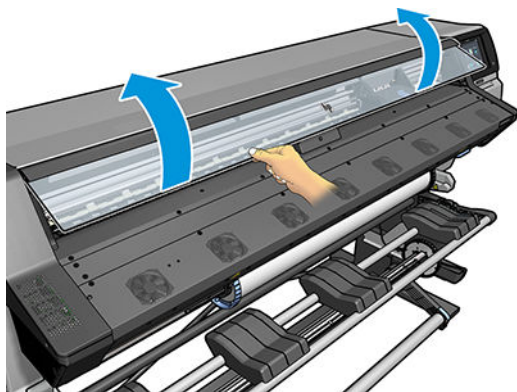

4. Zlokalizuj karetkę po prawej stronie drukarki.

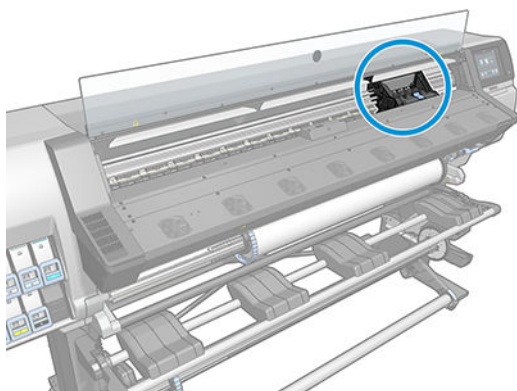

**⚠ OSTROŻNIE:** Staraj się nie dotykać elementów modułu utwardzania drukarki, ponieważ mogą być gorące.

5. Pociągnij i zwolnij zatrzask u góry karetki.

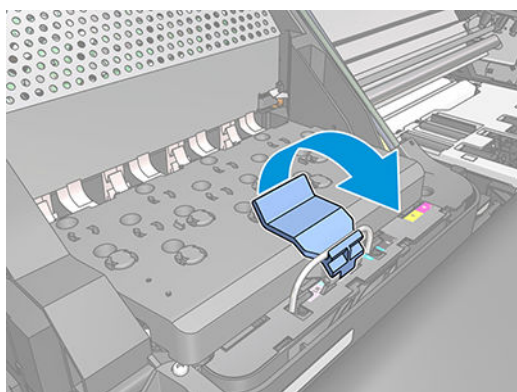

6. Unieś pokrywę. Dzięki temu uzyskasz dostęp do głowic drukujących.

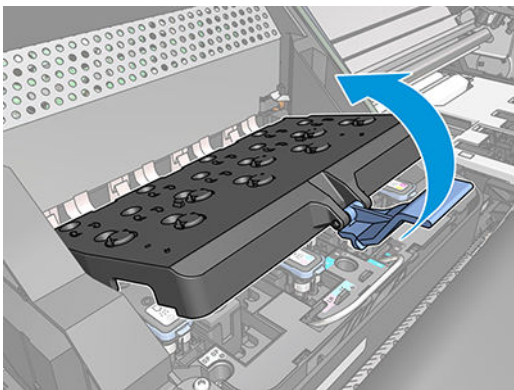

7. Aby wyjąć głowicę drukującą, podnieś niebieski uchwyt.

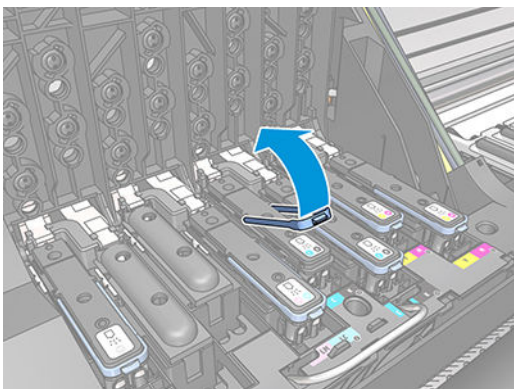

8. Delikatnie pociągając za niebieski uchwyt, zwolnij głowicę.

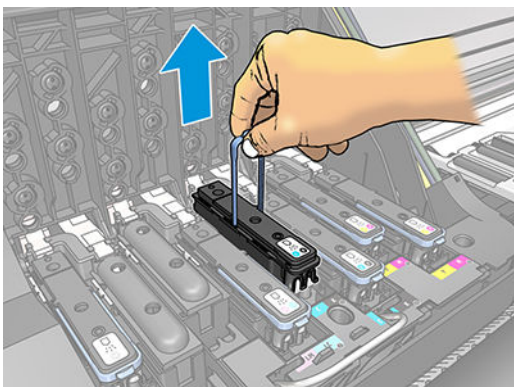



9. Delikatnie ciągnij do góry niebieski uchwyt, aż głowica drukująca zostanie uwolniona z karetki.

**⚠ OSTROŻNIE:** Nie ciągnij za uchwyt gwałtownie. Mogłoby to spowodować uszkodzenie głowicy.

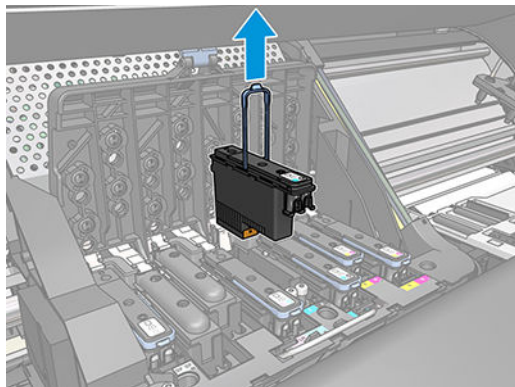

**⚠ OSTROŻNIE:** W przypadku przechowywania starej głowicy drukującej w celu użycia jej w czasie późniejszym należy koniecznie zabezpieczyć ją przy pomocy nasadki i zaślepki. Jednak należy pamiętać, aby w żadnym przypadku nie założyć przezroczystej nasadki lub białej zaślepki głowicy optymalizatora na innego rodzaju głowicę drukującą. Głowice drukujące optymalizatora wyposażone są w przezroczyste nasadki i białe zaślepki; w przypadku innych głowic drukujących elementy te są pomarańczowe. Założenie nieprawidłowej nasadki i zaślepki może spowodować nieodwracalne uszkodzenie głowicy drukującej.

10. Na panelu sterowania zostaną wyświetlone informacje identyfikujące głowicę drukującą, której brakuje.

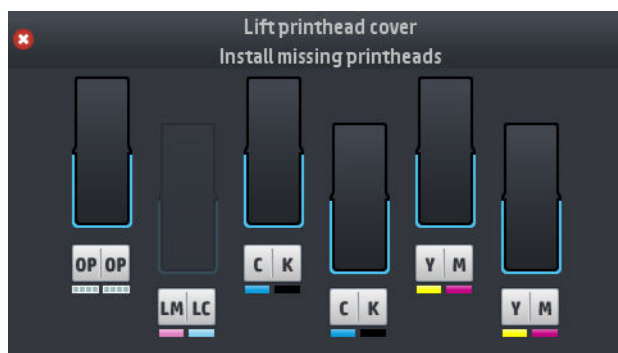

### Wkładanie głowicy drukującej

1. Jeśli głowica drukująca jest nowa, przed zdjęciem nasadek ochronnych należy nią wstrząsnąć. Trzymając głowicę pionowo (nasadkami ochronnymi skierowanymi w dół), potrząśnij nią energicznie płynnymi ruchami w górę i w dół przez mniej więcej 15 sekund.

**📝 UWAGA:** Uważaj, aby podczas potrząśnięcia nie uderzyć o nic głowicą, ponieważ mogłoby to doprowadzić do jej uszkodzenia.

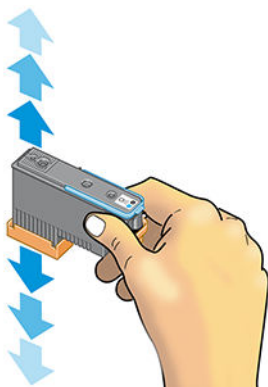

2. Zdejmij z niej pomarańczowe nasadki ochronne, ściągnając je w dół.

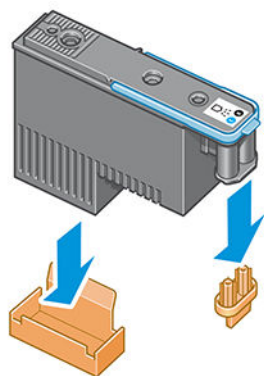

 **UWAGA:** Nasadki ochronne optymalizatora są białe lub przezroczyste.

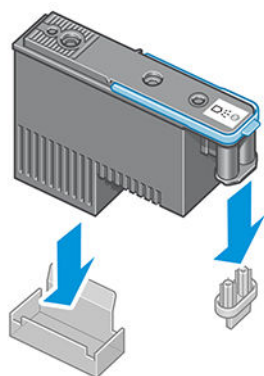

3. Głowica drukująca jest tak zaprojektowana, aby zapobiegać przypadkowemu wstawieniu jej w nieodpowiednim gnieździe. Sprawdź, czy kolorowa etykieta głowicy drukującej pasuje do kolorowej etykiety gniazda karetki, w którym głowica drukująca ma być wstawiona.
4. Wstaw nową głowicę drukującą w prawidłowym gnieździe w karetkce.

 **OSTROŻNIE:** Wstawiaj głowicę drukującą powoli i w pozycji pionowej, prosto w dół. Głowica może ulec uszkodzeniu, jeśli wsuniesz ją za szybko lub pod kątem albo obrócisz podczas wstawiania.

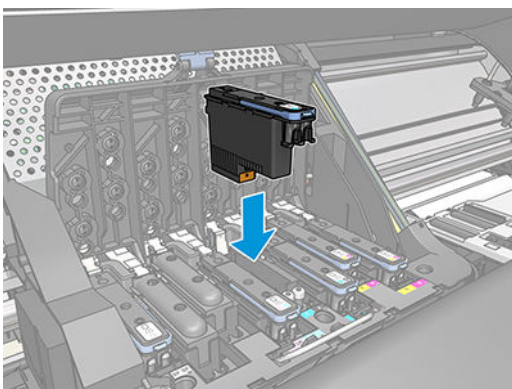

5. Pchnij w dół, jak wskazuje strzałka.

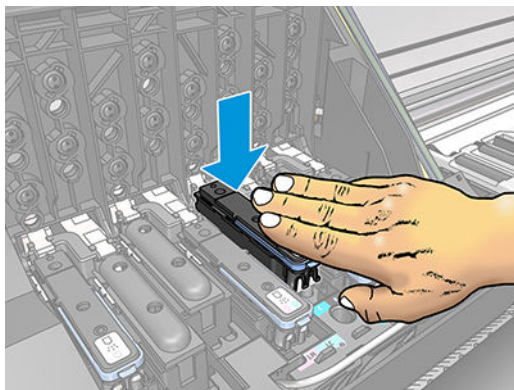

**⚠ OSTROŻNIE:** Podczas wkładania nowej głowicy może być odczuwalny pewien opór. W takim przypadku wciskaj głowicę zdecydowanie, ale płynnie. Wstawienie głowicy drukującej powinno być potwierdzone sygnałem dźwiękowym i komunikatem na wyświetlaczu panelu sterowania.

6. Wstaw wszystkie pozostałe głowice drukujące, które powinny być zainstalowane, i zamknij pokrywę karetki.

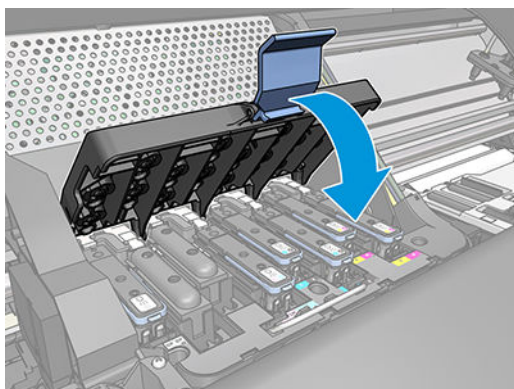

7. Upewnij się, że koniec zatrzasku zaczepił o drucianą pętlę z boku karetki.

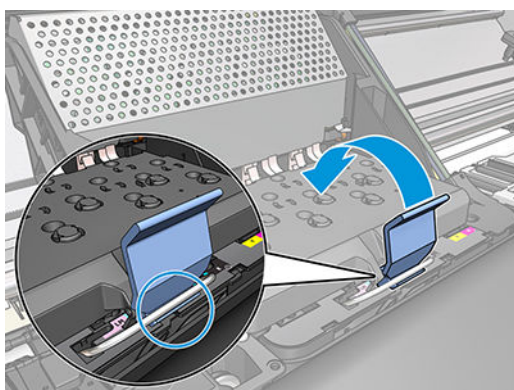

8. Opuść zatrzask na pokrywę drukarki.

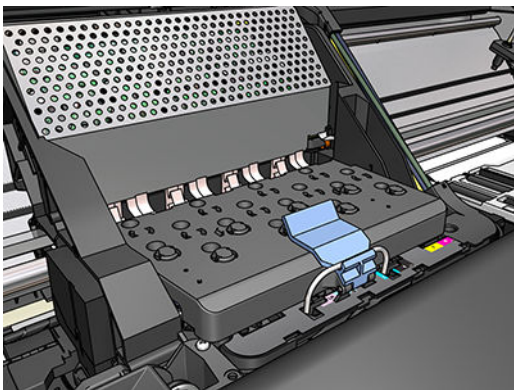

Po prawidłowym zainstalowaniu wszystkich głowic drukujących i zaakceptowaniu ich przez drukarkę zostaje wyemitowany sygnał dźwiękowy.

 **UWAGA:** Jeśli drukarka nie wyemituje sygnału dźwiękowego po wstawieniu głowicy drukującej, a na panelu sterowania zostanie wyświetlony komunikat **Replace** (Wymień), głowicę drukującą prawdopodobnie należy ponownie zainstalować.

9. Zamknij okno drukarki.

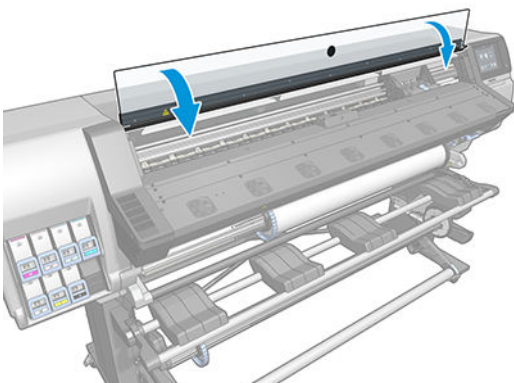

10. Wyświetlacz panelu sterowania potwierdzi, że wszystkie głowice drukujące zostały wstawione prawidłowo. Drukarka zaczyna sprawdzać i przygotowywać głowice drukujące. Domyślna procedura po wymianie wszystkich głowic drukujących zajmuje do 18 minut. Jeśli drukarka wykryje problemy podczas przygotowywania głowic drukujących, może to trwać dłużej, nawet do 30 minut. W przypadku wstawiania jednej głowicy drukującej procedura trwa od 10 do 20 minut. Po sprawdzeniu i przygotowaniu wszystkich głowic drukujących, jeśli nośnik jest załadowany, zostanie automatycznie uruchomiona procedura ponownego wyrównywania głowic drukujących.

## Nie można włożyć głowicy drukującej

1. Sprawdź, czy jest to głowica drukująca prawidłowego typu (numer modelu).
2. Sprawdź, czy z głowicy drukującej zdjęto pomarańczowe nasadki ochronne.

 **UWAGA:** Nasadki głowic drukujących optymalizatora są białe lub przezroczyste.

3. Sprawdź, czy kolorowa etykieta na głowicy drukującej jest w tym samym kolorze, co etykieta na gnieździe.
4. Sprawdź, czy głowica drukująca jest prawidłowo skierowana (porównaj z pozostałymi).
5. Sprawdź, czy pokrywa głowic drukujących została zamknięta i zatrzasknięta.

## Czyszczenie złączy elektrycznych w głowicy drukującej

W pewnych okolicznościach drukarka ma problemy z rozpoznaniem włożonej głowicy drukującej. Może się tak zdarzyć w przypadku nagromadzenia atramentu na elektrycznych złączach między głowicą drukującą a karetką głowic drukujących. Należy wtedy wyczyścić złącza w głowicy. *Nie* zaleca się jednak regularnego czyszczenia złączy, jeśli nie występują problemy.

Zestaw konserwacyjny użytkownika dołączany do drukarki zawiera czyścidełko do złączy karetki.

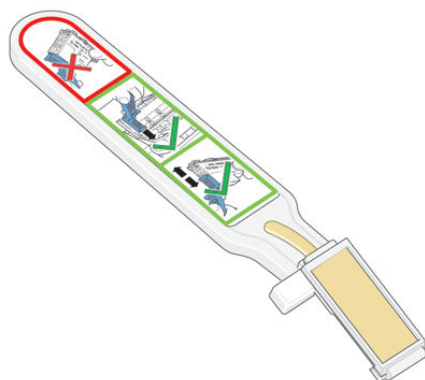

Czyścidełko służy do czyszczenia złączy elektrycznych w karetkie głowic drukujących i samych głowic w razie stałej obecności komunikatu **Reseat** (Zainstaluj ponownie) lub **Replace** (Wymień) obok ikony głowicy drukującej na wyświetlaczu panelu sterowania.

 **WSKAZÓWKA:** Zaleca się założenie rękawic.



1. Wymij nową namoczoną gąbkę z opakowania.

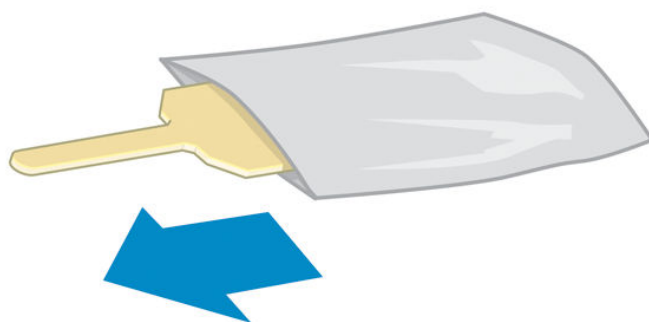

Pudełko z czyścidełkiem zawiera zestaw gąbek. W przypadku zużycia wszystkich gąbek należy się skontaktować z przedstawicielem serwisu i poprosić o kolejne.

2. Otwórz czyścidełko.



3. Umieść gąbkę na przedniej stronie czyścidełka, wsuwając krótszą wypustkę w wycięcie ustalające.

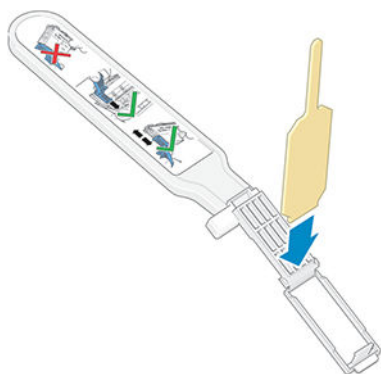

4. Zamknij czyścidełko. Gąbka zostanie w nim zablokowana.

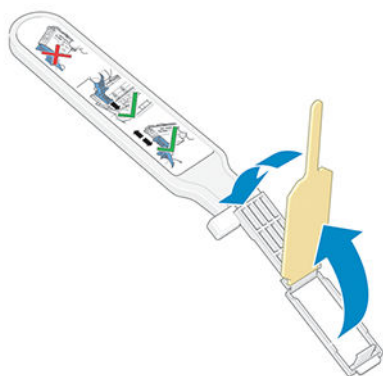

5. Odchyl zatrząsk karetki głowic drukujących i wyjmij głowicę sprawiającą problemy, zgodnie ze wskazaniem na panelu sterowania. Zobacz [Wymiana głowicy drukującej na stronie 120](#).

- Przyłóż czyścidełko do gniazda głowicy drukującej w tylnej części. Przetrzyj styki elektryczne, przesuwając czyścidełko między złączami z tyłu gniazda a stalową sprężyną. Gąbka powinna być skierowana w stronę styków. Unikaj nabrania na gąbkę atramentowego osadu, który mógł nagromadzić się na dolnej powierzchni gniazda.

**⚠ OSTROŻNIE:** Po 7 minutach pozostawania na środku drukarki karetki próbuje wrócić do swojego macierzystego położenia z prawej strony.

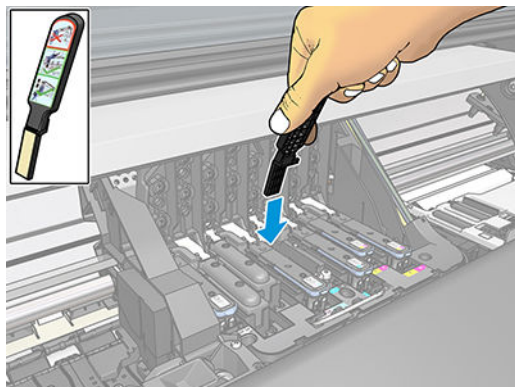

- Przecieraj styki na ich całej długości, naciskając gąbkę *lekko*. Wsuwaj gąbkę w takim stopniu, w jakim pozwala na to ogranicznik na czyścidełku.

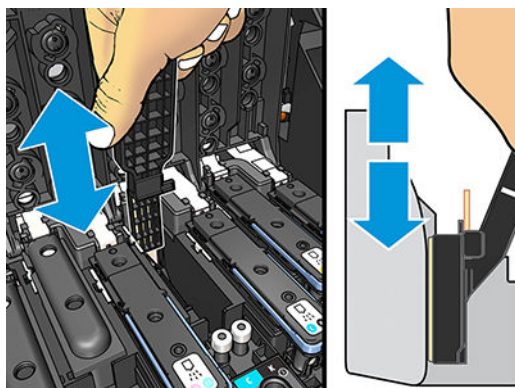

- Uważaj, aby dokładnie wyczyścić wszystkie styki, nawet w najniższym punkcie złącza.

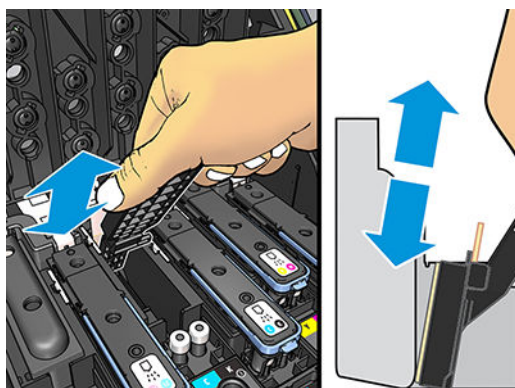

9. Za pomocą tej samej gąbki wyczyść dolny pasek styków elektrycznych w głowicy drukującej (chyba że głowica jest nowa). Unikaj dotykania górnej grupy styków.

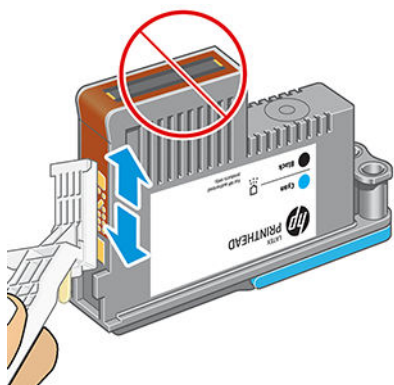

**! OSTROŻNIE:** Nie dotykaj części powierzchni głowicy drukującej zawierającej dysze, ponieważ dysze bardzo łatwo uszkodzić.

10. Poczekaj chwilę na wyschnięcie styków, a następnie włóż głowicę z powrotem do karetki. Zobacz [Wymiana głowicy drukującej na stronie 120](#).
11. Po zakończeniu czyszczenia pociągnij za wypustkę gąbki i otwórz czyścidełko.

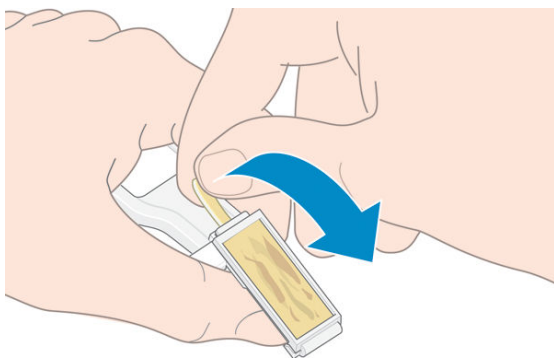

12. Wyjmij zabrudzoną gąbkę z czyścidełka.

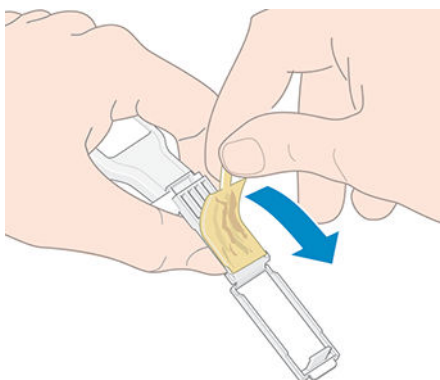



13. Wyrzucić gąbkę do kosza, starając się nie pobrudzić rąk ani ubrania.

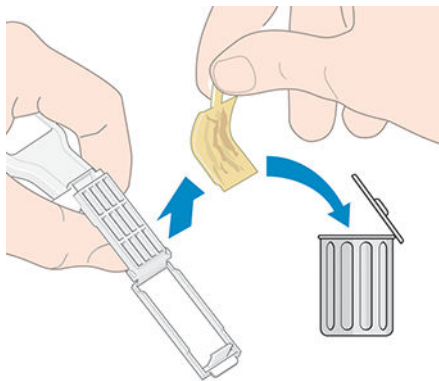

Jeśli na panelu sterowania wciąż jest wyświetlany komunikat **Reset** (Zainstaluj ponownie) lub **Replace** (Wymień), wymień głowicę drukującą lub skontaktuj się z przedstawicielem serwisu.

## Wymień kasetę konserwacyjną



Kasetę konserwacyjną należy wymienić, gdy na panelu sterowania wyświetlony zostanie komunikat o konieczności takiej czynności.

- 💡 **WSKAZÓWKA:** W każdej chwili możesz wyjąć kasetę konserwacyjną i sprawdzić jej stan, wykonując niżej opisaną procedurę. Jeśli po sprawdzeniu starej kasety konserwacyjnej włożysz ją z powrotem do drukarki, procedura kończy się w tym momencie.

1. Na panelu sterowania drukarki naciśnij ikonę , a następnie wybierz opcję **Replace printhead cleaning kit** (Wymień zestaw do czyszczenia głowic drukujących).



2. Kasetę konserwacyjną znajduje się w gnieździe poniżej panelu sterowania, z przodu drukarki. Otwórz drzwiczki.

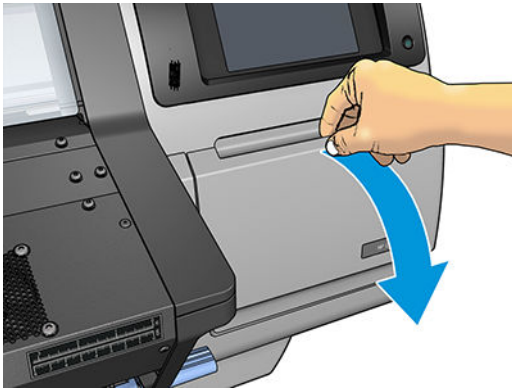

 **WAŻNE:** Podczas wymiany kasety konserwacyjnej należy pamiętać, że jest ona w pełni napełniona atramentem. Z tego względu należy:

- Założyć rękawice.



- Wyjmować ją ostrożnie i w pozycji poziomej, aby uniknąć zachlapania.
- Wymienianą kasety konserwacyjną zawsze należy trzymać i przechowywać w pozycji pionowej.

 **OSTRZEŻENIE!** Upewnić się, że kółka drukarki są zablokowane (dźwignia hamulca jest wciśnięta w dół), aby zapobiec przesuwaniu się drukarki.

3. Kaseca konserwacyjna ma z przodu uchwyt. Aby wyjąć kasetę, należy ją po prostu wyciągnąć.

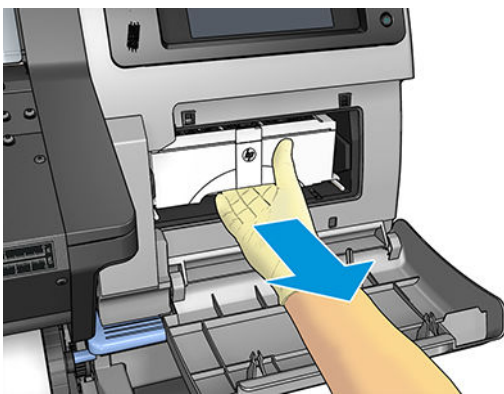

4. Po częściowym wyciągnięciu kasety należy ją przytrzymywać po obu bokach: jest ciężka.

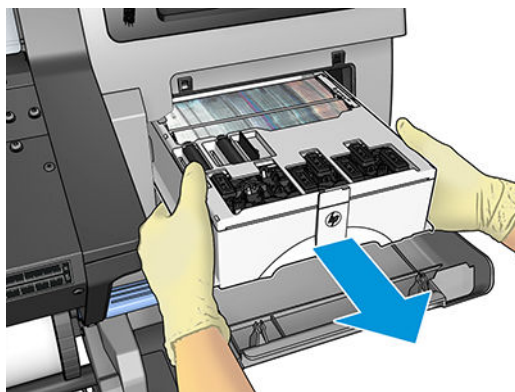

**WAŻNE:** Aby uniknąć rozlania atramentu należy kasetę wyciągać w pozycji poziomej; jest w pełni napełniona atramentem.



5. Zdejmij plastikową osłonę z nowej kasety konserwacyjnej.

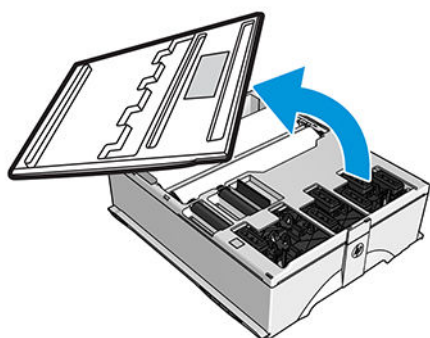

6. Włóż kasetę konserwacyjną do gniazda zgodnie z kierunkiem strzałki.

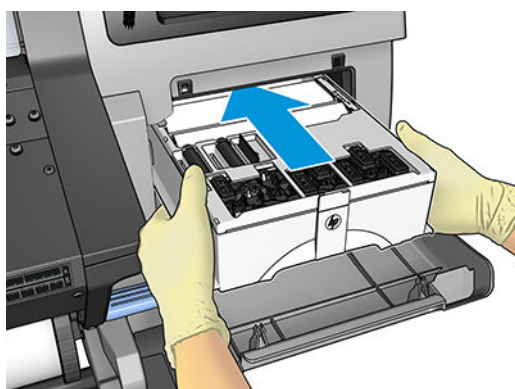

7. Włóż kasety konserwacyjną do środka w taki sposób, aby nie wystawała z gniazda. Drukarka przejmuje ją; nie należy używać nadmiernej siły.

 **UWAGA:** Panel przedni nie wyświetli informacji o nowej kasce konserwacyjnej, dopóki drzwiczki nie zostaną zamknięte.

8. Po wstawieniu kasety konserwacyjnej do drukarki zamknij drzwiczki.

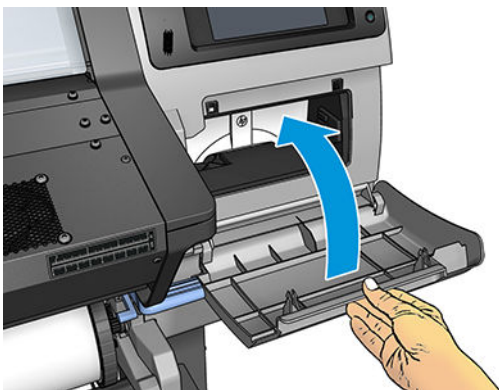

 **UWAGA:** Aby drukarka mogła wznowić drukowanie, muszą być w niej zamontowane wszystkie wkłady atramentowe, głowice drukujące i kaseta konserwacyjna oraz zamknięta musi być maskownica drukarki i drzwiczki kasety konserwacyjnej.

## Nie można włożyć kasety konserwacyjnej

Sprawdź, czy kaseta konserwacyjna ma właściwy numer modelu i jest zwrócona w odpowiednią stronę.

## Oczyść i nasmaruj prowadnicę karetki



 **UWAGA:** W niektórych sytuacjach, jak w przypadku, gdy temperatura otoczenia przewyższa wartość określoną w specyfikacji technicznej drukarki (zobacz [Parametry środowiska pracy na stronie 161](#)), lub gdy w powietrzu obecna jest znaczna ilość kurzu, przeprowadzenie smarowania prowadnic może być utrudnione, co może wpływać na pracę drukarki.

1. Na panelu sterowania naciśnij ikonę , a następnie kolejno wybierz opcje **Preventive maint. tasks** (Prewencyjne zadania konserwacji) > **File system check** (Smarowanie prowadnicy karetki).
2. Otwórz okno.
3. Prowadnicę karetki należy czyścić przy użyciu niestrzępiącej się szmatki zwilżonej 95-procentowym etanolem. Należy wyczyścić całą prowadnicę, również część pod lewą pokrywą.

 **UWAGA:** Zestaw konserwacyjny nie zawiera 95-procentowego etanolu.

 **OSTROŻNIE:** Etanol jest bardzo łatwopalny. Przestrzegaj zasad bezpieczeństwa podanych przez producenta.

**OSTROŻNIE:** Nie używaj zwykłych ani rysujących środków czyszczących.

**⚠ OSTRZEŻENIE!** Uważaj na ruchome części. Zaleca się założenie rękawic.



Ruchoma część



Zakładaj rękawice

Dalsze informacje na temat bezpieczeństwa można znaleźć w punkcie [Środki ostrożności na stronie 3](#)

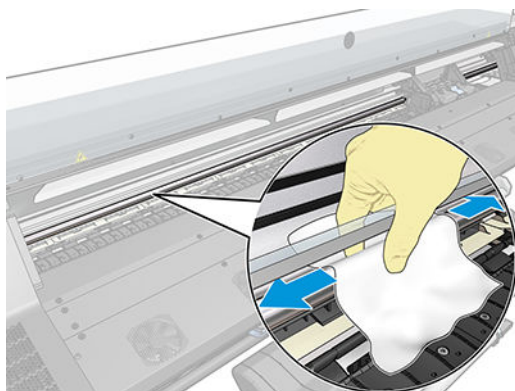

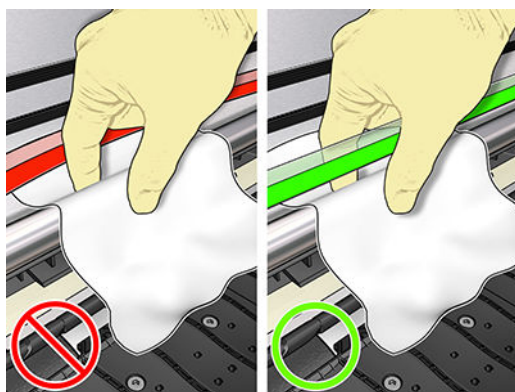

**⚠ OSTROŻNIE:** Podczas czyszczenia należy zachować ostrożność, aby nie uszkodzić plastikowego paska kodera znajdującego się w górnej części prowadnicy.

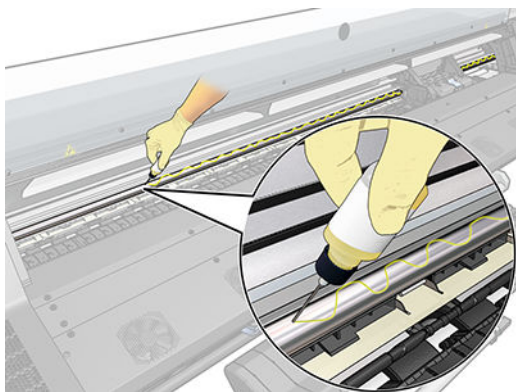

4. Zaczekaj do wyschnięcia prowadnicy, a następnie zamknij maskownicę. Karetka przesunie się w lewo; dzięki temu można dotrzeć do części prowadnicy znajdującej się pod prawą pokrywą.
5. Otwórz pokrywę drukarki.
6. Wyczyść obszar prowadnicy karetki znajdujący się pod prawą pokrywą, jak zostało opisane w kroku 3.
7. Przygotuj butelkę z olejem z zestawu konserwacyjnego, który został dostarczony z drukarką (w razie potrzeby można zamówić zestaw na wymianę).

8. Zygzakowatym ruchem rozprowadź wzdłuż prowadnicy bardzo cienką warstwę oleju.



 **UWAGA:** Podczas czyszczenia należy zachować ostrożność, aby nie rozlać oleju na pasek kodera znajdujący się w górnej części prowadnicy.

9. Na panelu sterowania naciśnij przycisk **OK**.
10. Zamknij okno.
11. Karetka przesuwa się z jednej strony drukarki na drugą rozprowadzając olej wzdłuż prowadnicy.
12. Na panelu sterowania wyświetlony zostaje komunikat z prośbą o potwierdzenie zakończenia czynności smarowania. Naciśnij przycisk **OK**, aby potwierdzić.

## Czyszczenie paska kodera



Czyszczenie paska kodera stanowi istotny element procesu konserwacji drukarki, który umożliwia usunięcie szeregu błędów systemowych:

- Błędów systemowych 86:01 lub 87:01 oraz związanych z nimi błędów nieprawidłowej pozycji zespołu karetki, na przykład uderzania karetki w bok drukarki.
- Błędów systemowych 42:10, związanych z problemami z uruchomieniem i osadzeniem karetki na osi ruchu.
- Błędów systemowych 29:01, których nie można usunąć nawet w przypadku zainstalowania nowych kaset konserwacyjnych.
- Zdarzają się sytuacje, w których zabrudzony pasek może być przyczyną problemów podczas ładowania nośnika, gdyż karetka nie jest w stanie prawidłowo wykryć położenia nośnika.

W przypadku wyświetlenia przez drukarkę odpowiedniego komunikatu pasek należy wyczyścić. Gdy konieczne jest czyszczenie, na panelu sterowania wyświetlony zostaje następujący komunikat: **For optimal printer performance follow the Clean the encoder strip process as described in the User's Guide.** (Aby drukarka pracowała optymalnie, postępuj zgodnie z opisem w Instrukcji obsługi w punkcie Procedura czyszczenia paska kodera.)

---

 **UWAGA:** Gdy komunikat ten wyświetlony zostanie na panelu sterowania, do dziennika błędów systemowych „8:01” dodany zostanie komunikat ostrzegawczy bez sygnału dźwiękowego. Jest to pomocne podczas przeglądania historii dziennika błędów.

---

## Procedura czyszczenia

1. Na panelu sterowania naciśnij ikonę , a następnie kolejno wybierz opcje **Preventive maint. tasks** (Zadania konserwacji okresowej) > **Carriage rod lubrication** (Wyczyść koder osi ruchu).
2. Otwórz okno.
3. Wyczyść obie strony paska kodera za pomocą szmatki nasączonej wodą, zgodnie z instrukcjami wyświetlanymi na panelu sterowania. Po zakończeniu tej czynności naciśnij opcję **Continue** (Kontynuuj).
4. Zamknij okno. Karetka przesunie się na lewą stronę drukarki.
5. Na panelu sterowania wyświetlony zostaje komunikat informujący o konieczności ponownego otwarcia maskownicy i wyczyszczenia prawej części paska kodera (w położeniu serwisowym). Po zakończeniu naciśnij opcję **Continue** (Kontynuuj).
6. Zamknij okno. Karetka powraca do pozycji gotowości w położeniu serwisowym.

## Czyszczenie płyty

Płytę drukarki należy czyścić co kilka miesięcy lub w razie konieczności.

---

 **UWAGA:** W przypadku drukowania na szerokim nośniku bezpośrednio po drukowaniu na wąskim nośniku lewa strona płyty często jest zabrudzona. Jeśli jej nie wyczyścisz, zabrudzenia mogą pozostawiać smugi na odwrocie nośnika.

 **UWAGA:** Nie drukuj na porowatych nośnikach.

 **UWAGA:** Jeśli podczas czyszczenia płyty zauważysz brak lub niewłaściwe położenie jakiegokolwiek naklejki, możesz ją zastąpić jedną z naklejek zapasowych znajdujących się w zestawie konserwacyjnym.

 **WSKAZÓWKA:** Zaleca się założenie rękawic.



---

W celu wyczyszczenia płyty postępuj zgodnie z poniższymi instrukcjami.

1. Wyjmij cały nośnik z drukarki. Zobacz [Wyjmowanie roli z drukarki na stronie 57](#).
2. Wyłącz drukarkę.

3. Otwórz pokrywę drukarki.

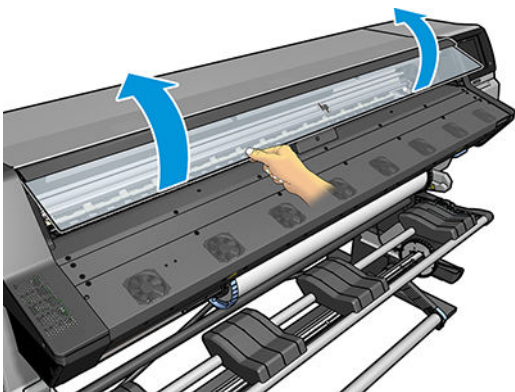

4. Za pomocą czystej, chłonnej, niestrzępiącej szmatki starannie wytrzyj wszelkie ślady wilgotnego atramentu z płyty dociskowej.
5. Za pomocą suchego pędzla usuń stary, poluzowany i zalegający atrament.

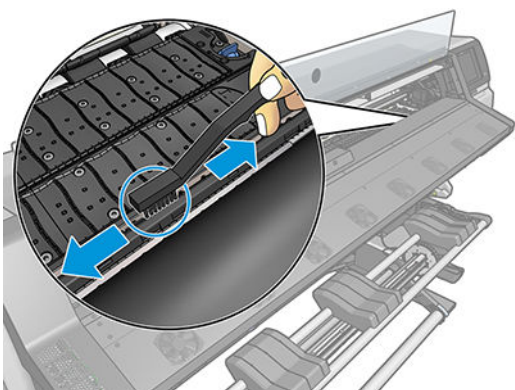

6. Za pomocą tej samej suchej szczotki usuń zaschnięte osady atramentowe z powierzchni płyty.

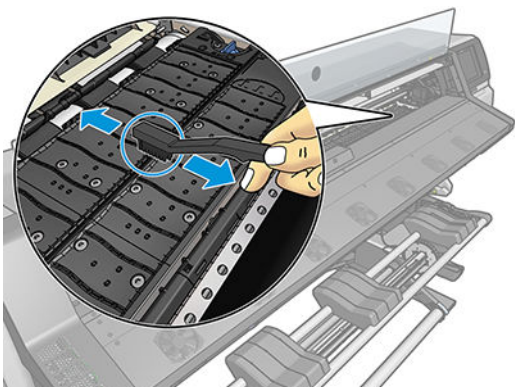



7. Delikatnie zwilż użytą wcześniej szmatkę 95-procentowym etanolem i wytrzyj pozostałe osady atramentowe z płyty.

 **UWAGA:** Usuwanie zaschniętych osadów atramentowych trwa dłużej.

 **UWAGA:** Zestaw konserwacyjny użytkownika nie zawiera 95-procentowego etanolu.

 **OSTROŻNIE:** Etanol jest bardzo łatwopalny. Przestrzegaj zasad bezpieczeństwa podanych przez producenta.

**OSTROŻNIE:** Nie używaj zwykłych ani rysujących środków czyszczących. Nie zwilżaj płyty dociskowej bezpośrednio, ponieważ pozostawisz zbyt dużo wilgoci.

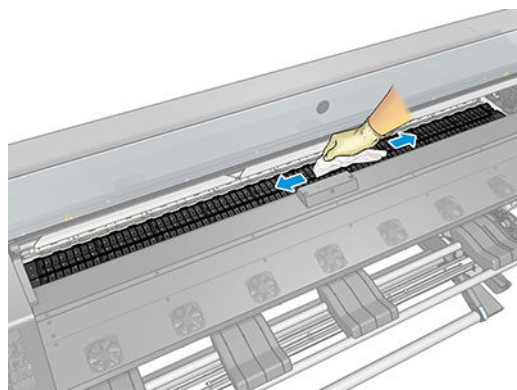

8. Za pomocą zwilżonej szmatki usuń pozostałe osady zaschniętego atramentu.

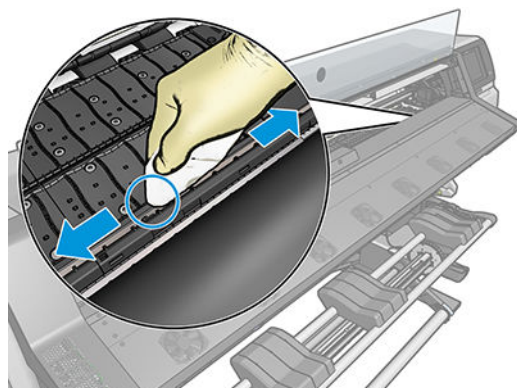



9. Zamknij pojemnik z 95-procentowym etanolem a następnie usuń pojemnik i szmatkę z otoczenia drukarki.
10. Poczekaj 3–4 minuty na wyparowanie etanolu. Następnie włącz drukarkę i załaduj nośnik.
11. Za pomocą kołka o średnicy 1 mm upewnij się, że otwory układu podciśnienia nie są zatkane. Szczególną uwagę zwróć na otwory zakrywane przez nośnik w najczęściej używanych rozmiarach.

## Czyszczenie zewnętrznych elementów drukarki

Do czyszczenia zewnętrznych elementów drukarki oraz wszelkich innych części dotykanych w ramach normalnej eksploatacji używaj wilgotnej gąbki lub miękkiej szmatki zwilżonej łagodnym środkiem czyszczącym, na przykład mydłem w płynie do czyszczenia bez zarysowań.

Pod wentylatorami modułu utwardzania mogą istnieć wilgotne plamy utworzone przez skraplającą się parę wodną. Należy je wycierać suchą szmatką.

 **OSTRZEŻENIE!** Aby uniknąć porażenia prądem elektrycznym, przed rozpoczęciem czyszczenia upewnij się, że drukarka jest wyłączona i kabel zasilania jest odłączony. Nie pozwól, aby do wnętrza drukarki dostała się woda.

 **OSTROŻNIE:** Nie używaj do czyszczenia drukarki żrących środków czyszczących.

---

## Przemieszczanie lub składowanie drukarki

Jeśli wystąpi konieczność przemieszczenia drukarki lub składowania jej w innym miejscu przez dłuższy czas, należy ją odpowiednio przygotować, aby uniknąć ewentualnych uszkodzeń.

1. Nie wyjmuj wkładów atramentowych, głowic drukujących ani kasety konserwacyjnej.
2. Upewnij się, że wyjęto nośnik.
3. Upewnij się, że karetki głowic drukujących jest w położeniu serwisowym (przy prawej krawędzi drukarki).
4. Upewnij się, że na panelu sterowania jest wyświetlany komunikat **Ready** (Gotowe).
5. Wyłącz drukarkę za pomocą przycisku zasilania na panelu sterowania.
6. Wyłącz także przełącznik z tyłu drukarki.
7. Odłącz wszelkie inne kable łączące drukarkę z siecią, komputerem lub skanerem.
8. Jeśli zamierzasz obrócić drukarkę do góry nogami lub na bok, najpierw wyjmij kasetę konserwacyjną (zobacz [Wymień kasetę konserwacyjną na stronie 131](#)).
9. Informacje o prawidłowych warunkach przechowywania znajdują się w rozdziale [Parametry środowiska pracy na stronie 161](#).

 **UWAGA:** Jeśli drukarka lub wkłady atramentowe zostaną przeniesione z miejsca zimnego do ciepłego i wilgotnego, może nastąpić skroplenie wody zawartej w powietrzu na elementach drukarki i wkładach. Grozi to wyciekami atramentu i wystąpieniem błędów drukarki. Firma HP zaleca odczekanie co najmniej 3 godzin przed włączeniem drukarki lub zamontowaniem wkładów. W tym czasie skropliny powinny wyparować.

---

## Konserwacja serwisowa

W trakcie eksploatacji drukarki jej najczęściej używane elementy mogą ulec zużyciu.

Aby uniknąć ich zużycia w stopniu grożącym uszkodzeniem drukarki, specjalne mechanizmy monitorują różne parametry takie jak degradacja czujnika liniowego, liczba operacji przesuwania się karetki w poprzek osi drukarki oraz łączna ilość użytego atramentu.

Na podstawie tych wartości jest ustalana konieczność wykonania konserwacji serwisowych. Na panelu sterowania pojawia się jeden z następujących komunikatów:

- **Service Maintenance Kit 1** (Zestaw do konserwacji serwisowej 1)
- **Service Maintenance Kit 2** (Zestaw do konserwacji serwisowej 2)
- **Service Maintenance Kit 3** (Zestaw do konserwacji serwisowej 3)

Komunikaty te oznaczają, iż niektóre podzespoły zbliżają się do końca swoich okresów przydatności do eksploatacji. Można kontynuować drukowanie przez okres uzależniony od stopnia obciążenia drukarki. Jednak firma HP zdecydowanie zaleca kontakt z przedstawicielem serwisu i umówienie się na wizytę serwisową. Serwisant może wymienić zużyte części na miejscu, co wydłuży okres możliwej eksploatacji drukarki.

Korzyści z zamówienia wizyty serwisanta w reakcji na pojawienie się tych wiadomości na panelu sterowania są dwojakie:

- Podzespoły drukarki zostaną wymienione w dogodnym, wybranym przez Ciebie terminie, bez zakłócania bieżącej pracy.
- W trakcie wizyty serwisant wymienia od razu kilka części. Eliminuje to niedogodność wynikającą z wielokrotnych przestoju.

## 8 Aktualizacja oprogramowania układowego



Różnymi funkcjami drukarki steruje jej wewnętrzne oprogramowanie, znane też jako oprogramowanie układowe.

Co pewien czas firma HP udostępnia uaktualnienia oprogramowania układowego. Aktualizacje te zwiększają funkcjonalność drukarki i rozszerzają jej funkcje.

### Aktualizacja oprogramowania układowego z dysku flash USB

Przy instalacji drukarki po raz pierwszy może pojawić się monit o aktualizację oprogramowania układowego. Wymaga ona dysku flash USB o następujących parametrach:

- zgodność z USB 2.0
- pojemność 2 GB
- system plików FAT32
- brak szyfrowania sprzętowego

#### Aktualizowanie oprogramowania układowego

1. Pobierz aktualizację oprogramowania układowego z witryny <http://www.hp.com/go/latex115/support/> i zapisz ją na dysku flash USB.

 **WAŻNE:** W folderze głównym na dysku flash USB powinien znajdować się tylko plik oprogramowania układowego (.fmw), bez żadnych plików dodatkowych.

2. Wyłącz drukarkę.
3. Podłącz napęd flash USB do złącza USB z tyłu drukarki.
4. Włącz drukarkę.
5. Postępuj zgodnie z instrukcjami wyświetlanymi na panelu sterowania.

Kolejne aktualizacje oprogramowania układowego można zainstalować w drukarce w ten sam sposób albo przy użyciu jej wbudowanego serwera internetowego.

# Aktualizacja oprogramowania układowego przy użyciu wbudowanego serwera internetowego

1. Aby przejść do wbudowanego serwera internetowego z dowolnego komputera, zobacz [Sprawdzanie stanu drukarki na stronie 23](#).
2. W interfejsie wbudowanego serwera internetowego kliknij kartę **Setup** (Konfiguracja), a następnie kolejno wybierz opcje **Firmware update** (Aktualizacja oprogramowania układowego) > **Manual firmware update** (Ręczna aktualizacja oprogramowania układowego).
3. Postępuj zgodnie z instrukcjami wyświetlanymi na ekranie w celu pobrania pliku oprogramowania układowego ze strony <http://www.hp.com/go/latex115/support/> i zapisz go na dysku twardym. Następnie wybierz pobrany plik .fmw i kliknij przycisk **Update** (Aktualizacja).

Jeśli pobieranie pliku oprogramowania układowego drukarki trwa bardzo długo, może to być spowodowane korzystaniem z serwera proxy. W takim przypadku omiń serwer proxy i uzyskaj dostęp do wbudowanego serwera internetowego bezpośrednio.

- W programie Internet Explorer dla Windows przejdź do menu **Tools** (Narzędzia), wybierz kolejno polecenia: **Internet options** (Opcje internetowe) > **Connections** (Połączenia) > **LAN Settings** (Ustawienia sieci LAN) i zaznacz pole wyboru **Bypass proxy server for local addresses** (Nie używaj serwera proxy dla adresów lokalnych). Alternatywnie, aby uzyskać precyzyjniejszą kontrolę, kliknij przycisk **Advanced** (Zaawansowane) i dodaj adres IP drukarki do listy wyjątków, zawierającej adresy, w przypadku których nie używa się serwera proxy.
- W programie Firefox dla Windows z menu **Tools** (Narzędzia) wybierz kolejno polecenia: **Options** (Opcje) > **Networking** (Sieć) > **Connection** (Połączenie) > **Settings** (Ustawienia) i zaznacz pole wyboru **Direct connection to the Internet** (Bezpośrednie połączenie z Internetem). Alternatywnie zaznacz pole wyboru **Manual proxy configuration** (Ręczna konfiguracja serwerów proxy) i dodaj adres IP drukarki do listy wyjątków zawierającej adresy, w przypadku których nie używa się serwera proxy.
- W programie Firefox dla systemu Linux z menu **Edit** (Edycja) wybierz kolejno polecenia: **Preferences** (Preferencje) > **Networking** (Sieć) > **Connection** (Połączenie) > **Settings** (Ustawienia) i zaznacz pole wyboru **Direct connection to the Internet** (Bezpośrednie połączenie z Internetem). Alternatywnie zaznacz pole wyboru **Manual proxy configuration** (Ręczna konfiguracja serwerów proxy) i dodaj adres IP drukarki do listy wyjątków zawierającej adresy, w przypadku których nie używa się serwera proxy.

## Automatyczne aktualizacje oprogramowania układowego

Automatyczne aktualizacje oprogramowania układowego są wygodne i możliwe do wykonania na drukarkach podłączonych do Internetu. Drukarka może automatycznie pobrać najnowszą wersję oprogramowania układowego i ją zainstalować.

### Ważne informacje

- Drukarka musi być podłączona do Internetu.
- Aby wykonać konfigurację automatycznych aktualizacji oprogramowania układowego, możesz skorzystać z panelu sterowania lub wbudowanego serwera internetowego (**Setup** (Ustawienia) > **Firmware update** (Aktualizacja oprogramowania układowego) > **Firmware update settings** (Ustawienia aktualizacji oprogramowania układowego)).
- Jeśli ustawione jest hasło administratora, będzie ono wymagane przy zmianie niniejszych ustawień.
- Plik z aktualizacją oprogramowania układowego może być dość duży; pobieranie go może mieć wpływ na sieć lub połączenie z Internetem.

- Uaktualnienie oprogramowania układowego jest pobierane w tle: w tym samym czasie drukarka może drukować. Nie można go jednak instalować w tle: należy zatrzymać drukowanie.
- Aby włączyć lub wyłączyć opcję automatycznego sprawdzania lub pobierania aktualizacji oprogramowania, przejdź do panelu sterowania i naciśnij ikonę , a następnie kolejno wybierz opcje **Updates** (Aktualizacje) > **Firmware updates** (Aktualizacje oprogramowania układowego).

## 9 Akcesoria



Aby zamówić materiały eksploatacyjne lub akcesoria, odwiedź stronę <http://www.hp.com/go/latex115/accessories> w Internecie. Można tam również znaleźć najnowszą listę materiałów eksploatacyjnych do swojej drukarki.

W pozostałej części niniejszego rozdziału podano dostępne materiały eksploatacyjne i akcesoria oraz ich numery katalogowe (informacje aktualne w dniu utworzenia dokumentu).

### Zamawianie kaset

Do drukarki można zamówić następujące materiały eksploatacyjne z atramentem.

**Tabela 9-1 Kasety z atramentem**

Wkład	Numer katalogowy
Kaseta z atramentem błękitnym HP 821 400 ml	G0Y86A
Kaseta z atramentem purpurowym HP 821 400 ml	G0Y87A
Kaseta z atramentem żółtym HP 821 400 ml	G0Y88A
Kaseta z atramentem czarnym HP 821 400 ml	G0Y89A
Kaseta z atramentem jasnobłękitnym HP 821 400 ml do drukarek Latex	G0Y90A
Kaseta z atramentem jasnopurpurowym HP 821 400 ml do drukarek Latex	G0Y91A
Kaseta z atramentem optymalizatora HP 821 400 ml do drukarek Latex	G0Y92A

**Tabela 9-2 Głowice drukujące**

Głowica drukująca	Numer katalogowy
Głowica drukująca HP 831 Latex, błękitna/czarna	CZ677A
Głowica drukująca HP 831 Latex, żółta/purpurowa	CZ678A

**Tabela 9-2** Głowice drukujące (ciąg dalszy)

Głowica drukująca	Numer katalogowy
Głowica drukująca HP 831 Latex, jasnopurpurowa/jasnobłękitna	CZ679A
Głowica drukująca optymalizatora HP 831 Latex	CZ680A

**Tabela 9-3** Inne akcesoria

Zestaw	Numer katalogowy
Kaseta konserwacyjna HP 831 Latex	CZ681A

## Zamawianie akcesoriów

Istnieje możliwość zamówienia następujących akcesoriów do drukarki

 **WSKAZÓWKA:** Zapasowe trzpienie obrotowe ułatwiają przełączanie między różnymi rodzajami nośnika.

**Tabela 9-4** Akcesoria

Nazwa	Numer katalogowy
2-calowy trzpień obrotowy do 54-calowej drukarki HP Latex	F0M55A
Szpula odbiorcza HP Latex 54 cale	W5A60A
Zestaw konserwacyjny do drukarki HP Latex 100/300/500	F0M59A



---

# 10 Rozwiązywanie innych problemów

- [Drukarka nie może uzyskać adresu IP](#)
- [Nie można uzyskać dostępu do wbudowanego serwera internetowego](#)
- [Drukarka nie drukuje](#)
- [Podczas tworzenia zadania drukowania aplikacja zwalnia pracę lub się zawiesza](#)
- [Drukarka pracuje bardzo powoli](#)
- [Niepowodzenie komunikacji komputera z drukarką](#)
- [Brak możliwości uzyskania połączenia z usługami takimi jak aktualizacja oprogramowania układowego, wyszukiwania online lub Umowy o udostępnianiu danych dotyczących drukarki](#)
- [Kody błędów panelu sterowania](#)



## Drukarka nie może uzyskać adresu IP

Jeśli w używanej sieci nie funkcjonuje serwer DHCP, drukarka nie jest w stanie automatycznie pobrać adresu IP. W takim przypadku adres IP drukarki należy ustawić ręcznie w następujący sposób:

1. Na panelu sterowania naciśnij ikonę , a następnie kolejno wybierz opcje **Setup** (Konfiguracja) > **Network connectivity** (Połączenia sieciowe) > **Gigabit Ethernet** > **Modify configuration** (Modyfikuj konfigurację) > **TCP/ IP** > **IPV4 settings** (Ustawienia protokołu IPV4) > **Config method** (Metoda konfiguracji) > **Manual** (Ręcznie).
2. W menu Ustawienia protokołu IPV4 wybierz kolejno polecenia: **Manual settings** (Ustawienia ręczne) > **IP address** (Adres IP).
3. Wpisz adres IP, którego chcesz używać, i naciśnij przycisk **OK**.

## Nie można uzyskać dostępu do wbudowanego serwera internetowego

Jeśli nie znasz jeszcze treści Instrukcji obsługi, przeczytaj ją ([Uzyskiwanie dostępu do wbudowanego serwera internetowego na stronie 20](#)).

1. Przejdź do panelu sterowania i naciśnij ikonę , a następnie kolejno wybierz opcje **Connectivity** (Połączenie) > **Network connectivity** (Połączenie sieciowe) > **Advanced** (Zaawansowane) > **Allow EWS** (Zezwalaj na używanie wbudowanego serwera internetowego) > **On** (Włącz).
2. Naciśnij ikonę , a następnie wybierz opcje **Connectivity** (Połączenia) > **Network information** (Informacje o sieci).
3. Powinna się pojawić następująca informacja: **IP enabled: Yes** (Protokół IP włączony: Tak). Jeśli tak nie jest, spróbuj użyć innego połączenia.

Jeśli wciąż nie możesz uzyskać dostępu do wbudowanego serwera internetowego, wyłącz drukarkę za pomocą przycisku zasilania umieszczonego na panelu sterowania, a następnie włącz ją ponownie.

Jeśli uzyskiwanie dostępu do wbudowanego serwera internetowego przebiega bardzo wolno, może to być spowodowane korzystaniem z serwera proxy. Spróbuj ominąć serwer proxy i uzyskać dostęp do wbudowanego serwera bezpośrednio.

- W programie Internet Explorer 6 do systemu Windows przejdź do menu **Tools** (Narzędzia), wybierz kolejno polecenia: **Internet options** (Opcje internetowe) > **Connections** (Połączenia) > **LAN Settings** (Ustawienia sieci LAN) i zaznacz pole wyboru **Bypass proxy server for local addresses** (Nie używaj serwera proxy dla adresów lokalnych). Alternatywnie, aby uzyskać precyzyjniejszą kontrolę, kliknij przycisk **Advanced** (Zaawansowane) i dodaj adres IP drukarki do listy wyjątków, zawierającej adresy, w przypadku których nie używa się serwera proxy.
- W programie Firefox 3.0 do systemu Windows z menu **Tools** (Narzędzia) wybierz kolejno polecenia: **Options** (Opcje) > **Network** (Sieć) > **Connection** (Połączenie) > **Settings** (Ustawienia) i zaznacz pole wyboru **Direct connection to the Internet** (Bezpośrednie połączenie z Internetem). Alternatywnie zaznacz pole wyboru **Manual proxy configuration** (Ręczna konfiguracja serwerów proxy) i dodaj adres IP drukarki do listy wyjątków zawierającej adresy, w przypadku których nie używa się serwera proxy.
- W programie Firefox 2.0 do systemu Linux z menu **Edit** (Edycja) wybierz kolejno polecenia: **Preferences** (Preferencje) > **Networking** (Sieć) > **Connection** (Połączenie) > **Settings** (Ustawienia) i zaznacz pole wyboru **Direct connection to the Internet** (Bezpośrednie połączenie z Internetem). Alternatywnie zaznacz pole wyboru **Manual proxy configuration** (Ręczna konfiguracja serwerów proxy) i dodaj adres IP drukarki do listy wyjątków zawierającej adresy, w przypadku których nie używa się serwera proxy.

## Drukarka nie drukuje

Oto kilka możliwych powodów, dlaczego plik wysłany z komputera nie jest drukowany zgodnie z oczekiwaniami:

- Być może istnieją problemy z zasilaniem elektrycznym. Jeśli drukarka nie drukuje, a panel sterowania nie reaguje na polecenia, sprawdź, czy przełącznik zasilania z tyłu jest w pozycji Wł., czy kabel zasilający jest poprawnie podłączony, a w gniazdku elektrycznym jest zasilanie.
- Być może występują nieoczekiwane zjawiska elektromagnetyczne, takie jak silne oddziaływania elektromagnetyczne albo poważne zakłócenia w sieci elektrycznej. Mogą one spowodować nietypowe zachowanie drukarki, a nawet jej zupełne unieruchomienie. W takim przypadku wyłącz drukarkę przyciskiem zasilania umieszczonym na panelu sterowania, poczekaj, aż otoczenie elektromagnetyczne wróci do normalnego stanu, a następnie ponownie włącz drukarkę. Jeśli problemy nadal występują, zwróć się do przedstawiciela serwisu.
- Kabel sieciowy jest odłączony lub wystąpiły problemy z konfiguracją komunikacji. Zapoznaj się z punktem [Niepowodzenie komunikacji komputera z drukarką na stronie 150](#) albo skontaktuj się z działem IT bądź dostawcą systemu komunikacyjnego.
- Być może występuje jeden z następujących problemów z nośnikiem:
  - Nazwa nośnika wyświetlana na panelu sterowania nie odpowiada nazwie nośnika załadowanego do drukarki.
  - Szerokość roli określona w oprogramowaniu RIP do realizacji zadania nie odpowiada szerokości roli w drukarce.
  - Ilość nośnika na załadowanej roli nie wystarczy do wydrukowania całego zadania.

W opisanych warunkach jedno zadanie może zostać wydrukowane, podczas gdy następne zostanie zatrzymane w kolejce wydruku. Aby rozwiązać ten problem, wyjmij z drukarki istniejącą rolę i załaduj nową. Kolejne kroki tej procedury będą wyświetlane na panelu sterowania.

## Podczas tworzenia zadania drukowania aplikacja zwalnia pracę lub się zawiesza

Do utworzenia wielkoformatowego zadania drukowania o wysokiej jakości trzeba ogromnych ilości danych. Skutkiem może być znaczne spowolnienie działania oprogramowania albo jego zawieszenie. Zmniejszenie rozdzielczości drukarki może pomóc w rozwiązaniu tego problemu; jednakże zmniejszenie rozdzielczości druku powoduje pogorszenie jakości druku. Zapoznaj się z dokumentacją oprogramowania.

## Drukarka pracuje bardzo powoli

Możliwe są następujące przyczyny:

- Jeśli w aplikacji RIP zlecono druk o najwyższej możliwej jakości, drukowanie będzie przebiegało znacznie wolniej niż w przypadku jakości wydruku roboczego.
- Upewnij się, że nośnik umieszczony w drukarce należy do rodziny nośnika sygnalizowanej na panelu sterowania.
- Jeśli drukarka jest podłączona do sieci Upewnij się, że wszystkie elementy sieci (karty sieciowe, koncentratory, routery, przełączniki i kable) obsługują standard Gigabit Ethernet. Czy inne urządzenia nie generują dużego ruchu w sieci?
- Czy głowice drukujące są w dobrym stanie? Czas drukowania wydłuża się, kiedy głowice są zanieczyszczone. Sprawdź kondycję głowic na panelu sterowania lub we wbudowanym serwerze internetowym. W razie potrzeby wyczyść lub wymień głowice.
- Czy obraz zawiera czarne obszary o dużym nasyceniu? To również może wydłużać czas drukowania.

Zobacz też [Stany drukarki na stronie 17](#).

## Niepowodzenie komunikacji komputera z drukarką

Mogą wystąpić następujące symptomy:



- Na wyświetlaczu panelu sterowania nie jest wyświetlany komunikat **Receiving** (Odbieranie) po wystaniu obrazu do drukarki.
- Próba drukowania powoduje wyświetlenie przez oprogramowanie RIP komunikatu o błędzie, np. 61:09 lub 63:05. Zobacz [Kody błędów panelu sterowania na stronie 151](#).
- Podczas przesyłania danych dochodzi do zawieszenia oprogramowania RIP.

Aby rozwiązać problem komunikacyjny:

- Upewnij się, że w aplikacji RIP została wybrana prawidłowa drukarka.
- Pamiętaj, że im większy obraz, tym zazwyczaj potrzeba więcej czasu na jego odebranie, przetworzenie i wydrukowanie.
- Jeśli drukarka jest podłączona do oprogramowania RIP za pomocą innych urządzeń pośredniczących, takich jak: urządzenia przetaczające, urządzenia buforujące, złącza kabli, przetworniki kablowe i inne, usuń takie urządzenie i spróbuj podłączyć drukarkę bezpośrednio do komputera.
- Należy wypróbować inny kabel połączeniowy.
- Spróbuj zmienić limit czasu dla interfejsu We/Wy. Limit ten określa czas, w którym bezczynne połączenie może pozostawać otwarte, gdy drukarka czeka na komputer zdalny. Wartością domyślną jest 270 sekund. Aby zmienić limit czasu dla interfejsu We/Wy, przejdź do wbudowanego serwera internetowego i kliknij kartę **Network connectivity** (Połączenia sieciowe), a następnie kartę **Advanced** (Zaawansowane).

## Brak możliwości uzyskania połączenia z usługami takimi jak aktualizacja oprogramowania układowego, wyszukiwania online lub Umowy o udostępnianiu danych dotyczących drukarki

Jeśli występuje problem z połączeniem drukarki do Internetu, może zostać automatycznie uruchomiony kreator połączeń. Kreator może być też uruchomiony w dowolnej chwili ręcznie.

- Na panelu sterowania: Naciśnij ikonę , a następnie kolejno wybierz opcję **Connections** (Połączenia) > **Connectivity wizard** (Kreator połączeń).
- Na panelu sterowania: Naciśnij ikonę , a następnie kolejno wybierz opcje **Internal prints** (Wydruk wewnętrzny) > **Service information prints** (Wydruki z informacjami serwisowymi) > **Print connectivity config.** (Wydruk informacji o konfiguracji połączeń) W takim przypadku wyniki są drukowane.



**UWAGA:** Drukowane wyniki pochodzą z ostatniego uruchomienia kreatora połączeń, co oznacza, że kreator połączeń był już uruchamiany w celu uzyskania wyników.

Kreator połączeń wykonuje serię testów automatycznych. Można również wybrać do wykonania pojedyncze testy. Na panelu sterowania naciśnij ikonę , a następnie kolejno wybierz opcje **Connections** (Połączenia) > **Diagnostics & troubleshooting** (Diagnostyka i rozwiązywanie problemów). Dostępne są następujące opcje:

- **All tests** (Wszystkie testy)
- **Network connectivity test** (Test połączenia sieciowego): Sprawdź połączenie drukarki z siecią lokalną.

- **Internet connectivity test** (Test połączenia internetowego): Sprawdź połączenie drukarki z Internetem.
- **Firmware update test** (Test aktualizacji oprogramowania układowego): Sprawdź połączenie drukarki z serwerami aktualizacji oprogramowania układowego HP.
- **Email server test** (Test serwera poczty e-mail): sprawdź połączenie drukarki ze skonfigurowanym serwerem poczty e-mail.
- **Printer Data Sharing Agreement test** (Testowanie Umowy o udostępnianiu danych dotyczących drukarki): sprawdź połączenie drukarki z PDSA.
- **HP Media Locator configuration settings** (Ustawienia konfiguracji narzędzia HP Media Locator): Sprawdź, czy możesz uzyskać dostęp do internetowej biblioteki ustawień wstępnych nośnika.

Testy te można również uruchomić z poziomu wbudowanego serwera internetowego: wybierz opcje **Support** (Pomoc techniczna) > **Connectivity troubleshooting** (Rozwiązywanie problemów z łącznością).

W przypadku niepomyślnego wyniku testu drukarka opisze problem i poda zalecany sposób jego rozwiązania.

## Kody błędów panelu sterowania

W pewnych sytuacjach na panelu sterowania pojawia się numeryczny kod błędu. W celu usunięcia przyczyn błędów postępuj zgodnie z poradami zawartymi w kolumnie Zalecenia. Jeśli zalecenie nie rozwiąże problemu, skontaktuj się z przedstawicielem serwisu. Zobacz [Gdy potrzebujesz pomocy na stronie 37](#).

Jeśli na panelu sterowania zostanie wyświetlony kod błędu, którego *nie* ma na liście poniżej, wyłącz drukarkę, a następnie włącz ją ponownie. Jeśli problem nadal występuje, zwróć się do przedstawiciela serwisu.

Kod błędu	Zalecenie
03.21:01	Wykryto zbyt niskie napięcie zasilacza. <ol style="list-style-type: none"> <li>1. Wyłącz drukarkę, a następnie odłącz oba przewody zasilające.</li> <li>2. Sprawdź, czy przewody zasilające nie mają widocznych uszkodzeń.</li> <li>3. Upewnij się, że napięcie wejściowe jest zgodne ze specyfikacjami 180–264 V, prąd zmienny).</li> <li>4. Podłącz oba przewody zasilające i upewnij się, że są one całkowicie włożone.</li> <li>5. Włącz drukarkę.</li> </ol>
03.22:01	Wykryto zbyt wysokie napięcie zasilacza. <ol style="list-style-type: none"> <li>1. Wyłącz drukarkę, a następnie odłącz oba przewody zasilające.</li> <li>2. Sprawdź, czy przewody zasilające nie mają widocznych uszkodzeń.</li> <li>3. Upewnij się, że napięcie wejściowe jest zgodne ze specyfikacjami 180–264 V, prąd zmienny).</li> <li>4. Podłącz oba przewody zasilające i upewnij się, że są one całkowicie włożone.</li> <li>5. Włącz drukarkę.</li> </ol>
14.72:01	Wykryto zerowe napięcie. <ol style="list-style-type: none"> <li>1. Wyłącz drukarkę, a następnie odłącz oba przewody zasilające.</li> <li>2. Sprawdź, czy przewody zasilające nie mają widocznych uszkodzeń.</li> <li>3. Upewnij się, że napięcie wejściowe jest zgodne ze specyfikacjami 180–264 V, prąd zmienny).</li> <li>4. Podłącz oba przewody zasilające i upewnij się, że są one całkowicie włożone.</li> <li>5. Włącz drukarkę.</li> </ol>

Kod błędu	Zalecenie
14.73:01	<p>Wykryto bardzo niskie napięcie.</p> <ol style="list-style-type: none"> <li>1. Wyłącz drukarkę, a następnie odłącz oba przewody zasilające.</li> <li>2. Sprawdź, czy przewody zasilające nie mają widocznych uszkodzeń.</li> <li>3. Upewnij się, że napięcie wejściowe jest zgodne ze specyfikacjami 180–264 V, prąd zmienny).</li> <li>4. Podłącz oba przewody zasilające i upewnij się, że są one całkowicie włożone.</li> <li>5. Włącz drukarkę.</li> </ol>
14.74:01	<p>Wykryto niskie napięcie.</p> <ol style="list-style-type: none"> <li>1. Wyłącz drukarkę, a następnie odłącz oba przewody zasilające.</li> <li>2. Sprawdź, czy przewody zasilające nie mają widocznych uszkodzeń.</li> <li>3. Upewnij się, że napięcie wejściowe jest zgodne ze specyfikacjami 180–264 V, prąd zmienny).</li> <li>4. Podłącz oba przewody zasilające i upewnij się, że są one całkowicie włożone.</li> <li>5. Włącz drukarkę.</li> </ol>
14.75:01	<p>Wykryto za wysokie napięcie.</p> <ol style="list-style-type: none"> <li>1. Wyłącz drukarkę, a następnie odłącz oba przewody zasilające.</li> <li>2. Sprawdź, czy przewody zasilające nie mają widocznych uszkodzeń.</li> <li>3. Upewnij się, że napięcie wejściowe jest zgodne ze specyfikacjami 180–264 V, prąd zmienny).</li> <li>4. Podłącz oba przewody zasilające i upewnij się, że są one całkowicie włożone.</li> <li>5. Włącz drukarkę.</li> </ol>
14.87:10	<p>Wykryto nadmierną temperaturę regulatora mocy utwardzania.</p> <ol style="list-style-type: none"> <li>1. Wyłącz drukarkę.</li> <li>2. Upewnij się, że temperatura otoczenia jest zgodna z wymaganiami określonymi w warunkach technicznych dla drukarki (15–35°C).</li> <li>3. Sprawdź, czy obudowy elektroniczne z tyłu drukarki są odpowiednio wentylowane.</li> <li>4. Włącz drukarkę.</li> </ol>
16.01:00	<p>Drukarka nie może się rozgrzać we wstępnie ustawionym limicie czasu.</p> <ol style="list-style-type: none"> <li>1. Wyłącz drukarkę, a następnie odłącz oba przewody zasilające.</li> <li>2. Sprawdź, czy przewody zasilające nie mają widocznych uszkodzeń.</li> <li>3. Upewnij się, że napięcie wejściowe jest zgodne ze specyfikacjami 180–264 V, prąd zmienny).</li> <li>4. Jeśli napięcie jest niskie, może pomóc zmniejszenie temperatury utwardzania.</li> <li>5. Podłącz oba przewody zasilające i upewnij się, że są one całkowicie włożone.</li> <li>6. Upewnij się, że temperatura otoczenia jest zgodna z wymaganiami określonymi w warunkach technicznych dla drukarki (15–35°C).</li> <li>7. Sprawdź, czy obudowy elektroniczne z tyłu drukarki są odpowiednio wentylowane.</li> <li>8. Włącz drukarkę.</li> </ol>

Kod błędu	Zalecenie
16.02:00	<p>Drukarka nie może się schłodzić we wstępnie ustawionym limicie czasu.</p> <ol style="list-style-type: none"> <li>1. Upewnij się, że wszystkie wentylatory działają i nie są zablokowane podczas drukowania.</li> <li>2. Wyłącz drukarkę.</li> <li>3. Upewnij się, że temperatura otoczenia jest zgodna z wymaganiami określonymi w warunkach technicznych dla drukarki (15–35°C).</li> <li>4. Sprawdź, czy obudowy elektroniczne z tyłu drukarki są odpowiednio wentylowane.</li> <li>5. Włącz drukarkę.</li> </ol>
16.03:00	<p>Nadmierne ciepło w drukarce.</p> <ol style="list-style-type: none"> <li>1. Upewnij się, że temperatura otoczenia jest zgodna z wymaganiami określonymi w warunkach technicznych dla drukarki (15–35°C).</li> <li>2. Zmniejsz temperaturę utwardzania i/lub zwiększ liczbę przebiegów.</li> <li>3. Upewnij się, że żadne wentylatory nie są zablokowane.</li> </ol>
16.04:00	<p>Zbyt niska temperatura w drukarce. Upewnij się, że temperatura otoczenia jest zgodna z wymaganiami określonymi w warunkach technicznych dla drukarki (15–35°C).</p>
16.11:10	<p>Pomiar czujnika temperatury utwardzania jest poza zakresem (błąd czujnika temperatury 1 lub brak połączenia z czujnikiem).</p> <ol style="list-style-type: none"> <li>1. Wyłącz drukarkę.</li> <li>2. Upewnij się, że temperatura otoczenia jest zgodna z wymaganiami określonymi w warunkach technicznych dla drukarki (15–35°C).</li> <li>3. Sprawdź, czy obudowy elektroniczne z tyłu drukarki są odpowiednio wentylowane.</li> <li>4. Włącz drukarkę.</li> </ol>
16.12:10	<p>Pomiar czujnika temperatury utwardzania jest poza zakresem (błąd czujnika temperatury 2 lub brak połączenia z czujnikiem).</p> <ol style="list-style-type: none"> <li>1. Wyłącz drukarkę.</li> <li>2. Upewnij się, że temperatura otoczenia jest zgodna z wymaganiami określonymi w warunkach technicznych dla drukarki (15–35°C).</li> <li>3. Sprawdź, czy obudowy elektroniczne z tyłu drukarki są odpowiednio wentylowane.</li> <li>4. Włącz drukarkę.</li> </ol>
16.13:10	<p>Pomiar czujnika temperatury utwardzania jest poza zakresem (błąd czujnika temperatury 3 lub brak połączenia z czujnikiem).</p> <ol style="list-style-type: none"> <li>1. Wyłącz drukarkę.</li> <li>2. Upewnij się, że temperatura otoczenia jest zgodna z wymaganiami określonymi w warunkach technicznych dla drukarki (15–35°C).</li> <li>3. Sprawdź, czy obudowy elektroniczne z tyłu drukarki są odpowiednio wentylowane.</li> <li>4. Włącz drukarkę.</li> </ol>

Kod błędu	Zalecenie
16.14:10	<p>Pomiar czujnika temperatury utwardzania jest poza zakresem (błąd czujnika temperatury 4 lub brak połączenia z czujnikiem).</p> <ol style="list-style-type: none"> <li>1. Wyłącz drukarkę.</li> <li>2. Upewnij się, że temperatura otoczenia jest zgodna z wymaganiami określonymi w warunkach technicznych dla drukarki (15–35°C).</li> <li>3. Sprawdź, czy obudowy elektroniczne z tyłu drukarki są odpowiednio wentylowane.</li> <li>4. Włącz drukarkę.</li> </ol>
16.84:03, 16.85:03	<p>Rezystor kurtyny powietrza poza zakresem. Sprawdź, czy wentylatory kurtyny powietrza (z przodu modułu utwardzania) działają i nie są zablokowane.</p>
21:13	<p>Nie można przesunąć kasety do konserwacji wzdłuż całej ścieżki.</p> <ol style="list-style-type: none"> <li>1. Wyłącz drukarkę.</li> <li>2. Gdy drukarka jest wyłączona, wyjmij ręcznie kasetę do konserwacji głowic drukujących.</li> <li>3. Upewnij się, że ścieżka kasety do konserwacji głowic drukujących nie jest zablokowana. Usuń wszystkie widoczne przeszkody (papier, plastikowe części itd.), które ograniczają ruch.</li> <li>4. Włóż ponownie kasetę do konserwacji głowic drukujących.</li> <li>5. Włącz drukarkę.</li> <li>6. Jeżeli problem nie zostanie rozwiązany, wymień kasetę konserwacyjną.</li> </ol>
21.2:10	<p>Błąd kasety konserwacyjnej</p> <ol style="list-style-type: none"> <li>1. Wyłącz drukarkę.</li> <li>2. Wyjmij i ponownie zainstaluj kasetę konserwacyjną.</li> <li>3. Włącz drukarkę.</li> <li>4. Jeżeli problem nie zostanie rozwiązany, wymień kasetę konserwacyjną.</li> </ol>
21.5:03	<p>Część, która przesuwa rolkę czyszczącą kasety do konserwacji głowic drukujących, jest zablokowana.</p> <ol style="list-style-type: none"> <li>1. Wyłącz drukarkę.</li> <li>2. Wyjmij i ponownie zainstaluj kasetę konserwacyjną.</li> <li>3. Włącz drukarkę.</li> <li>4. Jeżeli problem nie zostanie rozwiązany, wymień kasetę konserwacyjną.</li> </ol>
25.n:10 (gdzie „n” to numer wkładu atramentowego)	<p>Wykryto potencjalny błąd w czujniku ciśnienia wkładu atramentowego. Zgłaszany poziom atramentu może nie być dokładny. Skontaktuj się z przedstawicielem serwisu, jeśli to możliwe.</p>
27.1:00	<p>Wykryto kilka zablokowanych dysz w głowicy drukującej optymalizatora. Jeśli jakość druku jest nie do przyjęcia, wyczyść lub wymień głowicę drukującą.</p>
27.n:01 (gdzie „n” to numer głowicy drukującej)	<p>Wykryto dużą liczbę zablokowanych dysz w jednej lub kilku głowicach drukujących. Kalibrowanie mogło się nie powieść z powodu słabej wydajności głowic drukujących. Wyczyść wszystkie głowice drukujące i sprawdź ich stan.</p>
29:00	<p>Kaseta konserwacyjna (numer katalogowy CZ681A) jest prawie pełna. Niedługo konieczna będzie wymiana kasety.</p>
29:01	<p>Kaseta konserwacyjna jest nieprawidłowo włożona.</p> <ol style="list-style-type: none"> <li>1. Otwórz drzwiczki kasety konserwacyjnej z prawej strony drukarki.</li> <li>2. Upewnij się, że kaseta konserwacyjna jest prawidłowo osadzona, a następnie zamknij drzwiczki.</li> <li>3. Jeżeli problem nie zostanie rozwiązany, wymień kasetę konserwacyjną.</li> </ol>



Kod błędu	Zalecenie
29.1:01	Nie można śledzić stanu kasety konserwacyjnej. Sprawdź wzrokowo, czy kasetę do konserwacji ma na sobie odpowiedni wzorec stanu.
29.2:00	Nie można przesunąć rolki czyszczącej do głowic drukujących. Wymień kasetę konserwacyjną.
32:01	Szpula zwijająca jest odłączona. Jeśli chcesz używać szpuli zwijającej, wyłącz drukarkę, po czym upewnij się, że wszystkie kable szpuli (kable czujników, kabel drukarki) są podłączone. Gdy nie chcesz używać szpuli, może być konieczne ręczne odwinięcie z niej nośnika. Pamiętaj, aby najpierw odciąć nośnik.
32:01.1, 32:01.2	<p>Błąd występuje, gdy pasek naprężenia znajduje się w jednej z pozycji wyzwalania czujnika przez ponad 8 sekund. Najbardziej prawdopodobne przyczyny wystąpienia tego błędu są następujące:</p> <ul style="list-style-type: none"> <li>• Przetłącznik kierunku nawijania w silniku szpuli odbiorczej został aktywowany, ale nośnik nie został jeszcze nawinięty na szpulę odbiorczą.</li> <li>• Wybrano nieprawidłowy kierunek nawijania na szpulę odbiorczą.</li> <li>• Coś blokuje ruch paska naprężenia.</li> <li>• Nośnik nie przesuwają się po właściwej ścieżce wzdłuż paska naprężenia i przetłącznika.</li> </ul>
32:02	Ten błąd jest sygnalizowany podczas inicjowania drukarki. Ostrzega, że w czasie, gdy drukarka była wyłączona, odłączono również szpulę odbiorczą. Ponadto pojawia się w przypadku, gdy próbujesz włączyć szpulę, podczas gdy nie jest ona podłączona do drukarki. Podłącz szpulę zwijającą do drukarki i naciśnij przycisk <b>OK</b> .
41:03	<p>Ograniczenie prądu elektrycznego w silniku papieru.</p> <ol style="list-style-type: none"> <li>1. Wyłącz drukarkę.</li> <li>2. Otwórz maskownicę i rozejrzyj się za widocznymi ciałami obcymi utrudniającymi przesuwanie nośnika. Jeśli na ścieżce nośnika widać pomarszczony fragment podłoża, unieś dźwignię dociskową nośnika i wygładź nośnik. Ostrożnie wyjmij jak najwięcej zaciętego nośnika z górnej części drukarki. W razie potrzeby odetnij nośnik. Zobacz też <a href="#">Nośnik się zaciął na stronie 68</a>.</li> </ol> <p><b>OSTROŻNIE:</b> Unikaj wyciągania nośnika ze ścieżki podawania, ponieważ powoduje to odwrócenie normalnego kierunku ruchu i może spowodować uszkodzenie części drukarki.</p> <ol style="list-style-type: none"> <li>3. Włącz drukarkę.</li> </ol>
42:03	<p>Ograniczenie prądu elektrycznego silnika napędu kasety.</p> <ol style="list-style-type: none"> <li>1. Wyłącz drukarkę.</li> <li>2. Otwórz maskownicę i rozejrzyj się za widocznymi ciałami obcymi utrudniającymi przesuwanie nośnika. Jeśli na ścieżce nośnika widać pomarszczony fragment podłoża, unieś dźwignię dociskową nośnika i wygładź nośnik. Ostrożnie wyjmij jak najwięcej zaciętego nośnika z górnej części drukarki. W razie potrzeby odetnij nośnik. Zobacz też <a href="#">Nośnik się zaciął na stronie 68</a>.</li> <li>3. Włącz drukarkę.</li> </ol>
63:04	<p>Wystąpił problem operacji wejścia/wyjścia w karcie sieciowej.</p> <ol style="list-style-type: none"> <li>1. Upewnij się, że kabel sieciowy jest poprawnie podłączony do karty sieciowej.</li> <li>2. Sprawdź, czy oprogramowanie sprzętowe drukarki jest aktualne. Zobacz <a href="#">Aktualizacja oprogramowania układowego na stronie 142</a>.</li> </ol>

Kod błędu	Zalecenie
63:05	<p>Zadanie za wolno dociera do drukarki. Przerwy trwające dłużej niż 20 s powodują anulowanie zadań przez drukarkę.</p> <ol style="list-style-type: none"> <li>1. Upewnij się, że karta Gigabit Ethernet jest poprawnie zainstalowana w komputerze zawierającym oprogramowanie RIP.</li> <li>2. Sprawdź, czy z programu RIP są wyświetlane jakiegokolwiek komunikaty o błędach. Upewnij się, że komputer z oprogramowaniem RIP działa poprawnie i spełnia minimalne wymagania stawiane przez to oprogramowanie. Upewnij się, że dysk twardy nie jest zapelniony ani nadmiernie pofragmentowany.</li> <li>3. Sprawdź, czy jest włączona opcja <b>RIP while printing</b> (Używaj oprogramowania RIP podczas drukowania). Jeśli komputer ma słabe moce obliczeniowe, opcja może powodować znaczne spowolnienie druku.</li> <li>4. Spróbuj zmniejszyć rozdzielczość druku albo zwiększyć liczbę przebiegów.</li> <li>5. Sprawdź, czy wszystkie składniki sieci LAN działają z gigabitową szybkością.</li> </ol>
68:03	<p>Wystąpiła utrata trwałych danych, takich jak konfiguracja lub dane księgowe. Taka sytuacja może wystąpić po aktualizacji oprogramowania sprzętowego, gdy struktura danych jest niezgodna ze starszą wersją.</p>
74:01	<p>Podczas wysyłania pliku aktualizacji oprogramowania sprzętowego do drukarki wystąpił błąd.</p> <ol style="list-style-type: none"> <li>1. Wyłącz drukarkę za pomocą przycisku Zasilanie na panelu sterowania oraz przełącznika zasilania z tyłu urządzenia. Odłącz kabel zasilający, po czym podłącz go ponownie i włącz drukarkę.</li> <li>2. Ponownie spróbuj wysłać plik aktualizacji oprogramowania sprzętowego do drukarki. Zobacz <a href="#">Aktualizacja oprogramowania układowego na stronie 142</a>.</li> </ol>
78:08	<p>Drukowanie bez marginesów nie jest możliwe.</p>
78.1:04	<p>W drukarce nie ma wstępnie zdefiniowanych ustawień dla tego nośnika. Postępując zgodnie z procedurą aktualizacji oprogramowania sprzętowego, zainstaluj w drukarce najnowsze wstępnie zdefiniowane ustawienia nośnika. Zobacz <a href="#">Aktualizacja oprogramowania układowego na stronie 142</a>.</p>
78.2:01	<p>Brak naprężenia. Może być to spowodowane poluzowaniem się trzpienia rolki lub tym, że rolka się kończy. Jeśli to nie są właściwe powody, spróbuj wyjąć nośnik i załadować go ponownie.</p>
79:03, 79:04, 79.2:04	<p>Ogólny błąd oprogramowania sprzętowego. Zaktualizuj oprogramowanie sprzętowe drukarki. Zobacz <a href="#">Aktualizacja oprogramowania układowego na stronie 142</a>.</p>
81:01, 81.1:01, 81:03	<p>Nie można zatrzymać prawidłowo serwomechanizmu przed ustawieniem pozycji urządzenia kodującego.</p> <ol style="list-style-type: none"> <li>1. Wyłącz drukarkę.</li> <li>2. Otwórz maskownicę i przestrzegając wszystkich procedur bezpieczeństwa rozejrzyj się za widocznymi ciałami obcymi utrudniającymi ruch wałka napędu. Jeśli na ścieżce nośnika widać pomarszczony fragment nośnika, unieś rolki prowadzące (za pomocą dźwigni nośnika) i wyładź nośnik. Zobacz też <a href="#">Nośnik się zaciął na stronie 68</a>.</li> <li>3. Włącz drukarkę.</li> </ol>
86:01, 86.2:01	<p>Wystąpił problem w zespole karetki.</p> <ol style="list-style-type: none"> <li>1. Wyłącz drukarkę.</li> <li>2. Otwórz maskownicę i przestrzegając wszystkich procedur bezpieczeństwa rozejrzyj się za widocznymi ciałami obcymi utrudniającymi ruch karetki. Jeśli na ścieżce nośnika widać pomarszczony fragment nośnika, unieś rolki prowadzące (za pomocą dźwigni nośnika) i wyładź nośnik. Zobacz też <a href="#">Nośnik się zaciął na stronie 68</a>.</li> <li>3. Włącz drukarkę.</li> </ol>
87:01	<p>Pasek urządzenia kodującego osi skanowania wykrywa błędy w pozycji karetki. Czyszczenie paska koderu. Zobacz <a href="#">Czyszczenie paska koderu na stronie 136</a>.</p>

Kod błędu	Zalecenie
89:11, 89.1:10, 89.2:10	Wewnętrzna dioda PCA może być uszkodzona lub odłączona. Drukarka będzie kontynuować działanie normalnie, a usterka wpłynie tylko na tę funkcję.
94:01	Nie można skalibrować koloru na nośniku. Pomiar białego nośnika jest poza zakresem.
94:02	Wykryto niespójne kolory. <ol style="list-style-type: none"> <li>1. Sprawdź, czy ustawienie rodzaju nośnika na panelu sterowania odpowiada rodzajowi załadowanego nośnika.</li> <li>2. Ponów próbę kalibracji.</li> </ol>
94:08	Niepowodzenie kalibracji kolorów. Spróbuj ponownie. Zobacz <a href="#">Kalibracja kolorów na stronie 84</a> .
98:03	Co najmniej jedna głowica drukująca nie działa prawidłowo. Skorzystaj z wykresu stanu głowic drukujących, aby znaleźć głowice wadliwie działające i je wymienić. Zobacz <a href="#">1. Wykres stanu głowicy drukującej na stronie 92</a> .

## Dzienniki drukarki

Jeśli na panelu sterowania naciśniesz ikonę , a następnie kolejno wybierzesz opcje **Setup** (Konfiguracja) >

**Printer logs** (Dzienniki drukarki), możesz wskazać, że na panelu sterowania ma być wyświetlany dziennik ostatnich błędów systemowych, ostrzeżeń albo zdarzeń dotyczących głowic drukujących lub kaset z atramentem.

---

# 11 Specyfikacje drukarki

- [Specyfikacje funkcjonalne](#)
- [Specyfikacje fizyczne](#)
- [Specyfikacje pamięci](#)
- [Specyfikacje zasilania](#)
- [Specyfikacje ekologiczne](#)
- [Parametry środowiska pracy](#)
- [Specyfikacje akustyczne](#)

# Specyfikacje funkcjonalne

**Tabela 11-1** Materiały eksploatacyjne z atramentem

Głowice drukujące	Błękitna/czarna, żółta/purpurowa, jasnopurpurowa/jasnoniebieska i optymalizator
Kasety z atramentem	Żółty, czarny, purpurowy, jasnopurpurowy, błękitny, jasnobłękitny i optymalizator; wszystkie wkłady zawierają 400 ml atramentu
Kaseta konserwacyjna	Uniwersalny (do wszystkich kolorów)

**Tabela 11-2** Rozmiary nośnika

	Minimalny	Maksymalny
Szerokość	584 mm Wąski nośnik: 254 mm	1372 mm
Długość	1,5 m (59 cali)	Rola o maksymalnej średnicy zewnętrznej 180 mm
Waga		25 kg

Drukarka obsługuje podłoża o średnicach rdzenia 76,2 mm i 50,8 mm.

**Tabela 11-3** Szybkość drukowania

Liczba przebiegów	Przybliżona szybkość drukowania (m <sup>2</sup> /h)
2	42,4
4	24,1
6	14,2
8	12,0
10	9,7
12	8,0
16	6,0
18	4,7
20	4,2



**UWAGA:** Na maksymalną szybkość, którą można uzyskać w konkretnym trybie drukowania, mają wpływ warunki środowiskowe, długość zadania oraz gęstość atramentu. Opcje specjalne mogą też wpływać na prędkość drukowania.

Maksymalna rozdzielczość druku wynosi 1200 × 1200 dpi. Informacje na temat rozdzielczości obsługiwanych przez oprogramowanie RIP znajdują się w jego dokumentacji.

**Tabela 11-4** Marginesy boczne

Marginesy boczne	5 mm, lub 10 mm z uchwytami krawędziowymi
------------------	---

**Tabela 11-4 Marginesy boczne (ciąg dalszy)**

Margines górny (krawędź wiodąca)	5 mm
Dolny margines (krawędź tylna)	5 mm (brak)
	100 mm (niewielki)
	150 mm (normalny)
	200 mm (dodatkowy)
	300 mm (dodatkowy)
	400 mm (dodatkowy)
	500 mm (dodatkowy)

## Specyfikacje fizyczne

**Tabela 11-5 Parametry fizyczne drukarki**

Masa (z podstawą)	174 kg
Szerokość	2307 mm
Głębokość	840 mm
Wysokość	1380 mm
Ciężar z opakowaniem	290 kg
Szerokość z opakowaniem	2541 mm
Głębokość z opakowaniem	765 mm
Wysokość z opakowaniem	1239 mm

## Specyfikacje pamięci

**Tabela 11-6 Specyfikacje pamięci**

Pamięć fizyczna (DRAM)	1 GB
Dysk twardy	32 GB

## Specyfikacje zasilania

**Tabela 11-7 Specyfikacje dotyczące jednofazowej linii zasilania**

	Drukarka	Utwardzanie
Liczba kabli zasilających	2	
Napięcie wejściowe	200–240 V (dwa przewody i uziemienie ochronne)	
Częstotliwość wejściowa	50 / 60 Hz	
Maksymalny prąd ładowania (na kabel zasilający)	3 A	13 A

**Tabela 11-7** Specyfikacje dotyczące jednofazowej linii zasilania (ciąg dalszy)

	Drukarka	Utwardzanie
Zużycie energii na kabel zasilający, w trybie drukowania	200 W	2,0 kW
Zużycie energii w trybie gotowości	70 W	

## Specyfikacje ekologiczne

Aby uzyskać aktualne specyfikacje ekologiczne drukarki, przejdź na stronę <http://www.hp.com/> i wyszukaj ciąg „specyfikacje ekologiczne”.

## Parametry środowiska pracy

**Tabela 11-8** Specyfikacje środowiska pracy drukarki

Zakres wilgotności względnej zapewniający najlepszą jakość wydruku	40-60%, w zależności od rodzaju nośnika
Zakres wilgotności względnej zapewniający najlepszą jakość wydruku	20-80%, w zależności od rodzaju nośnika
Zakres temperatury zapewniający najlepszą jakość wydruku	od 20 do 25°C (od 68 do 77°F), w zależności od rodzaju nośnika
Zakres temperatury podczas drukowania	od 15 do 30°C (od 59 do 86°F), w zależności od rodzaju nośnika
Zakres temperatury wyłączonej drukarki	od -25 do +55°C (od -13 do +131°F)
Gradient temperatury	nie więcej niż 10°C/godz. (18°F/godz.)
Maksymalna wysokość n.p.m. podczas drukowania	3000 m (10 000 stóp)

 **UWAGA:** Drukarka musi znajdować się w pomieszczeniu.

 **UWAGA:** Jeśli drukarka lub wkłady atramentowe zostaną przeniesione z miejsca zimnego do ciepłego i wilgotnego, może nastąpić skroplenie wody zawartej w powietrzu na elementach drukarki i wkładach. Grozi to wyciekami atramentu i wystąpieniem błędów drukarki. Firma HP zaleca odczekanie co najmniej 3 godzin przed włączeniem drukarki lub zamontowaniem wkładów. W tym czasie skropliny powinny wyparować.

## Specyfikacje akustyczne

**Tabela 11-9** Specyfikacja akustyczna drukarki

Ciśnienie akustyczne	Drukowanie	54 dB (A)
	Gotowość (tryb wstrzymania)	38 dB(A)
	Tryb uśpienia	≤ 15 dB(A)
Moc akustyczna	Drukowanie	7,2 B (A)
	Gotowość (tryb wstrzymania)	5,5 B (A)
	Tryb uśpienia	< 3,5 B (A)

# A Zestawienie typowych problemów z drukowaniem

Poniżej zamieszczono tabelę z typowymi problemami oraz parametrami, których zmiana może przynieść rozwiązanie. Wymieniono również niektóre możliwe efekty uboczne. Szczegółowe postępowanie z każdym problemem opisano w odpowiednim rozdziale niniejszej instrukcji.

Problem	Parametr	Zmiana	Możliwe efekty uboczne
Niska trwałość wydruków, rozmazany atrament lub zatuszczona powierzchnia	Temperatura utwardzania	Zwiększenie	Zacięcie nośnika, uszkodzenie nośnika, smugi atramentu
	Liczba przebiegów	Zwiększenie	Spowolnione drukowanie
	Odstęp między przejściami	Zwiększenie	Spowolnione drukowanie
Zacięcie nośnika, uszkodzenie nośnika, smugi atramentu	Temperatura utwardzania	Zmniejszenie	Obniżenie trwałości wydruków (rozmazania), zatuszczona powierzchnia
	Podciśnienie	Zwiększenie	Pochylenie nośnika, pionowe paski w przypadku zbyt dużego podwyższenia
	Marginesy górny i/lub dolny	Zwiększenie	Zużycie nośnika
	Uchwyty krawędziowe	Korzystanie	Minimalne marginesy boczne zostają lekko zwiększone, co powoduje zmniejszenie maksymalnej szerokości drukowanego obrazu
Pionowe paski w zadrukowanych obszarach z nasyconymi kolorami	Limity atramentu	Zmniejszenie	Mniejsza gama kolorów
	Odstęp między przejściami	Zwiększenie	Spowolnione drukowanie
	Liczba przebiegów	Zwiększenie	Spowolnione drukowanie
	Obcinarka	Wyłączyć	W celu uniknięcia zacięć przy niektórych rodzajach nośnika może być konieczna ręczna regulacja posuwu nośnika
	Grupowanie zadań	Tak	Unikanie odstępu między wydrukami
	Modyfikacja kolejki wydruku		Na początku kolejki nie należy drukować wymagających zadań (wykorzystujących dużą ilość atramentu)
Pozioame paski w zadrukowanych obszarach z nasyconymi kolorami	Limity atramentu	Zmniejszenie	Mniejsza gama kolorów
	Odstęp między przejściami	Zwiększenie	Spowolnione drukowanie
	Liczba przebiegów	Zwiększenie	Spowolnione drukowanie
	Zmiana ustawień separacji kolorów i generowania ciemnych kolorów		
	wyrównanie głowic drukujących		



Problem	Parametr	Zmiana	Możliwe efekty uboczne
	Oczyść głowice drukujące		
Pionowe paski w słabo i średnio zadrukowanych obszarach	wyrównanie głowic drukujących		
	Limity atramentu	Zwiększenie	
	Odstęp między przejściami	Zwiększenie	Spowolnione drukowanie
	Korekcja w pionie	Aktywacja	Ziarnistość
	Rolka odbiorcza (akcesorium)	Korzystanie	
	Liczba przebiegów	Zwiększenie	Spowolnione drukowanie
	Modyfikacja kolejki wydruku	Na początku kolejki nie należy drukować wymagających zadań (wykorzystujących dużą ilość atramentu)	
	Napężenie rolki zwijającej	Zwiększenie	W przypadku za dużej wartości mogą pojawić się poziome paski i/lub ziarno
	Rozgrzewanie drukarki	Aktywacja oprogramowania RIP	Powoduje opóźnienie rozpoczęcia drukowania, bez zmniejszenia prędkości drukowania
Ziarnistość koalescencji w słabo i średnio zadrukowanych obszarach	wyrównanie głowic drukujących		
	Limity atramentu	Zwiększenie	
	Odstęp między przejściami	Zwiększenie	Spowolnione drukowanie
	Modyfikacja kolejki wydruku	Na początku kolejki nie należy drukować wymagających zadań (wykorzystujących dużą ilość atramentu)	
	Rozgrzewanie drukarki	Aktywacja oprogramowania RIP	Powoduje opóźnienie rozpoczęcia drukowania, bez zmniejszenia prędkości drukowania
	Liczba przebiegów	Zwiększenie	Spowolnione drukowanie
	Poziom optymalizatora	Zwiększenie	Mniejszy połysk na ciemnych obszarach zadrukowanych. W przypadku niektórych rodzajów nośnika może to nie mieć wpływu na koalescencję.
	Zabrudzona rola lub wadliwa powłoka	Należy spróbować użycia nowej roli. W przypadku niektórych rodzajów nośnika podczas długiego okresu przechowywania może dojść do ich uszkodzenia.	
Ziarnistość, błędne rejestrowanie kolorów lub brak ostrości	wyrównanie głowic drukujących		
	Korekcja w pionie	Usuń	
	Kalibracja posuwu nośnika		
Czarne obszary wyglądają jak zasnuć mgłą lub połysk obrazu jest niejednorodny	Zmiana ustawień separacji kolorów i generowania ciemnych kolorów		
	Liczba przebiegów	Zwiększenie	Spowolnione drukowanie
	Temperatura utwardzania	Zmniejszenie	Obniżenie trwałości wydruków (rozmaźnięcia), zatuszczona powierzchnia
Zalania pomiędzy różnymi rodzajami atramentu lub przenikanie do obszarów niezadrukowanych	wyrównanie głowic drukujących		
	Ręczne wyrównanie optymalizatora	W razie konieczności należy załadować samoprzylepną folię winylową w celu uzyskania dobrej jakości wyrównania	
	Limity atramentu	Zmniejszenie	Mniejsza gama kolorów

Problem	Parametr	Zmiana	Możliwe efekty uboczne
	Poziom optymalizatora	Zwiększenie	Mniejszy połysk na ciemnych obszarach zadrukowanych. W przypadku niektórych rodzajów nośnika może to nie mieć wpływu na zalewanie lub przenikanie.
	Wyczyść głowicę drukującą optymalizatora.		
Brak ostrości tekstu lub obszarów zadrukowanych	wyrównanie głowic drukujących		
	Ręczne wyrównanie optymalizatora	W razie konieczności należy załadować samoprzylepną folię winylową w celu uzyskania dobrej jakości wyrównania.	
	Kolorowe paski	Dodaj, ręcznie lub za pomocą oprogramowania RIP	Pewien stopień zużycia nośnika i atramentu
	Zróżnicowanie koloru i korekcja linii tekstu	Zastosuj	Obszary niezadrukowane mogą się nieznacznie różnić.
Subtelne różnice kolorystyczne w obszarach zadrukowanych	Kolorowe paski	Dodaj, ręcznie lub za pomocą oprogramowania RIP	Pewien stopień zużycia nośnika i atramentu
	Zróżnicowanie koloru i korekcja linii tekstu	Zastosuj	Obszary niezadrukowane mogą się nieznacznie różnić.

---

# Glosariusz

## **Adres IP**

Unikatowy identyfikator konkretnego węzła w sieci TCP/IP. Składa się z czterech liczb całkowitych rozdzielonych kropkami.

## **Chłodzenie**

W celu przyspieszenia procesu schnięcia powietrze jest kierowane w strefę drukowania.

## **Dokładność kolorów**

Możliwość drukowania kolorów maksymalnie zgodnych z kolorami oryginalnego obrazu z uwzględnieniem ograniczonej palety kolorów wszystkich urządzeń i braku możliwości precyzyjnego dopasowania niektórych kolorów.

## **Druk dwukierunkowy**

Drukowanie dwukierunkowe oznacza, że głowice drukują podczas ruchu w obu kierunkach. Zwiększa to szybkość drukowania.

## **Dysza**

Jeden z wielu małych otworów w głowicy drukującej, przez który atrament jest nakładany na nośnik.

## **ESD**

Wyładowanie elektrostatyczne. Elektryczność statyczna jest spotykana każdego dnia. To iskra przeskakująca przy dotknięciu drzwi samochodu i zjawisko przyklejania się ubrań do ciała. Mimo że kontrolowana elektryczność statyczna ma kilka pożytecznych zastosowań, niekontrolowane wyładowania elektrostatyczne stanowią jedno z głównych zagrożeń dla produktów elektronicznych. Dlatego podczas konfigurowania urządzenia lub korzystania z urządzeń wrażliwych na wyładowania elektrostatyczne należy podejmować pewne środki ostrożności, aby zapobiec uszkodzeniu tych urządzeń. Uszkodzenia tego typu mogą skrócić czas eksploatacji urządzenia. Jedną z metod minimalizowania niekontrolowanych wyładowań elektrostatycznych, a więc i redukcji możliwości wystąpienia uszkodzeń tego typu, jest dotykanie dowolnej zewnętrznej i uziemionej części urządzenia (głównie części metalowych) przed rozpoczęciem używania urządzeń wrażliwych na wyładowania elektrostatyczne (takich jak głowice drukujące lub pojemniki z tuszem). W celu zredukowania częstotliwości generowania ładunków elektrostatycznych na ciele należy unikać pracy w pomieszczeniach z dywanami, ograniczyć do minimum ruchy ciała podczas pracy z urządzeniami wrażliwymi na wyładowania elektrostatyczne oraz unikać pracy w otoczeniu o niskiej wilgotności.

## **Gama**

Zakres wartości kolorów i nasycenia, które można uzyskać na urządzeniu wyjściowym, takim jak drukarka lub monitor.

## **Gęstość atramentu**

Względna ilość atramentu nakładana na nośnik w przeliczeniu na jednostkę powierzchni.

## **Głowica drukująca**

Wymienny element drukarki, który pobiera atrament w jednym lub kilku kolorach z odpowiednich pojemników z atramentem i przenosi go na nośnik za pomocą klastra dysz.

## **HDPE**

Polietylen o wysokiej gęstości.

## **ICC**

International Color Consortium — grupa firm, które uzgodniły powszechne standardy profilów kolorów.

## **Koalescencja**

Wada wydruku, która polega na łączeniu się atramentu w krople na nośniku w obszarze o tym samym kolorze.

### **Kompensacja posuwu nośnika**

Nieznaczna regulacja posuwu nośnika między przebiegami drukowania, która umożliwia zniwelowanie różnic między odmiennymi rodzajami nośnika. Zwykle drukarka wykonuje taką regulację automatycznie, ale ponowna kalibracja może być konieczna w przypadku nośnika nieobsługiwanego przez firmę HP albo niezwykłej temperaturze lub wilgotności otoczenia. Nieprawidłowe ustawienie kompensacji posuwu nośnika może być przyczyną występowania pasków przy mniej niż 8 przebiegach albo ziarnistości przy co najmniej 8 przebiegach.

### **LED**

Dioda emitująca światło (Light-Emitting Diode): urządzenie półprzewodnikowe emitujące światło w odpowiedzi na stymulację elektryczną.

### **Liczba przebiegów**

Liczba przebiegów drukowania określa, ile razy głowice drukujące będą drukowały na tym samym obszarze nośnika. Im wyższa liczba przebiegów, tym wyższa jakość wydruku i czystość głowicy drukującej, ale niższa szybkość drukowania.

### **Marszczenie**

Występuje, gdy nośnik nie jest całkowicie płaski i ma niewielkie fałdy.

### **Naprężenie**

Naprężenie wsteczne jest wywoływane przez trzpień obrotowy i powstaje w nośniku (musi być ono stałe na całej jego szerokości). Za duże lub za małe naprężenie może prowadzić do deformacji nośnika oraz obniżenia jakości druku.

### **Nośnik**

Cienki, płaski materiał do zadrukowania, wykonany z papieru lub innych materiałów.

### **Obcinarka**

Element drukarki przesuwający się z prawej na lewą stronę w poprzek płyty, w celu obcięcia nośnika.

### **Oprogramowanie układowe**

Oprogramowanie sterujące funkcjami drukarki, które jest w sposób prawie trwały przechowywane w drukarce (można je aktualizować).

### **Pasek naprężenia**

Cylindryczny ciężarek włożony do pętli nośnika wymagany przez szpulę zwijającą.

### **PC**

Poliwęglan.

### **PCV**

Polichlorek winylu.

### **PE**

Polietylen.

### **PET**

Politereftalan etylenowy (poliester).

### **PLA**

Polikwas mlekowy.

### **Płyta dociskowa**

Płaska powierzchnia w drukarce, nad którą przesuwa się nośnik podczas drukowania.

### **Podciśnienie**

Dzięki podciśnieniu nośnik jest umieszczony płasko na płycie. Za duże lub za małe podciśnienie może być przyczyną wad wydruku. Za małe podciśnienie może również spowodować zacięcie nośnika lub uszkodzenie głowic drukujących.

### **PP**

Polipropylen.

### **Spójność kolorów**

Możliwość drukowania takich samych kolorów podczas wielokrotnego drukowania tego samego zadania na jednej lub wielu drukarkach.

**Trzpień obrotowy**

Pręt podtrzymujący rolę nośnika używaną do drukowania.

**Uchwyt krawędziowy**

Metalowy element zapobiegający wysuwaniu się krawędzi nośnika podczas drukowania.

**Ustawienia wstępne nośnika**

Wstępne ustawienia nośnika zawierają m.in. profile kolorów ICC, które opisują cechy barw nośnika. Zawierają również informacje dotyczące innych ustawień (ustawienia RIP i drukarki, takie jak temperatura suszenia i utwardzania, podciśnienie oraz kompensacja posuwu nośnika) oraz wymagań nośnika niezwiązanych bezpośrednio z kolorem.

**Utwardzanie**

Nośnik jest rozgrzewany w strefie utwardzania w celu połączenia cząsteczek lateksu w polimerową powłokę stanowiącą warstwę ochronną, a jednocześnie usunięcia pozostałości rozpuszczalników z wydruku. Od odpowiedniego utwardzenia zależy trwałość wydruków. Za wysoka lub za niska temperatura utwardzania może być przyczyną wad na wydrukach.

**WE/WY**

Wejście/Wyjście: termin opisujący przekazywanie danych między urządzeniami.

**Zalewanie**

Wada wydruku, która polega na rozlaniu się atramentu na nośniku w wielu obszarach różnego koloru.

# Indeks

- A**  
Adres IP 32  
adres IP, ustawiany ręcznie 148  
akcesoria  
  zamawianie 146  
aktualizacja oprogramowania  
  układowego 142  
alerty  
  pocztą e-mail 24  
aplikacja zawiesza się 149
- B**  
bezpieczeństwo rozpoczęcia pracy,  
  obejście 66
- C**  
Centrum Obsługi Klientów 37  
Centrum Obsługi Klientów HP 37  
czas oczekiwania na tryb uśpienia  
  13  
czas przed przejściem w tryb  
  oczekiwania 12
- D**  
dane techniczne  
  materiały eksploatacyjne  
  z atramentem 159  
data i godzina 12  
dokumentacja 3  
drukarka  
  czyszczenie 139  
  przechowywanie 140  
  przesuwanie 140  
drukarka nie drukuje 149  
drukowanie brytów  
  spójność kolorów 88  
drukowanie informacji serwisowych  
  38  
dzienniki drukarki 157
- E**  
elementy drukarki 8  
ewidencjonowanie 24
- ewidencjonowanie zadania 24
- G**  
głośność głośnika 13  
głowica drukująca  
  czyszczenie 117  
  czyszczenie złączy 127  
  dane techniczne 159  
  informacje 109  
  nie można włożyć 126  
  odzyskiwanie 117  
  stan 15  
  wykres kontrolny  
   optimalizatora 92  
  wykres stanu 92  
  wykres stanu wyrównania 95  
  wymień 120  
  wyrównywanie 118  
  zainstaluj ponownie 120  
  zamawianie 145  
główne elementy drukarki 8  
główne funkcje drukarki 2
- I**  
Instalacja oprogramowania RIP 28  
IPv6 27
- J**  
jakość druku, poprawa 91  
jasność panelu sterowania 13  
jednostki miary 13  
język 12
- K**  
kalibracja  
  kolory 84  
kalibracja kolorów 84  
kaseta konserwacyjna  
  dane techniczne 159  
  informacje 110  
  nie można włożyć 134  
  wymień 131
- kaseta z atramentem  
  dane techniczne 159  
  informacje 109  
  innej firmy 116  
  konserwacja 113  
  napętnianie 116  
  nie można włożyć 117  
  stan 14  
  wymień 113  
  zamawianie 145  
kasety z atramentem innych firm  
  116  
Kod QR 3  
kody błędów panelu sterowania 151  
konfiguracja sieci  
  zaawansowana 28  
konserwacja, serwis 140  
konserwacja serwisowa 140  
kontrola dostępu 21
- M**  
marginesy  
  zmiana 18  
marginesy boczne  
  specyfikacja 159
- N**  
naklejki, ostrzeżenie 6  
naklejki bezpieczeństwa 6  
naklejki ostrzegawcze 6  
napętniane kasety z atramentem  
  116  
nie można załadować nośnika 67  
nośnik  
  blokada 68  
  kategorie 41  
  kurczenie się 71  
  ładowanie 49  
  ładowanie ciętego arkusza 56  
  ładowanie na trzpień obrotowy  
  46  
  ładowanie ręczne 52  
  nie można załadować 67

- podawanie i obcinanie 66
  - położenie krawędzi, zmiana 65
  - pomarszczone 70
  - porowaty 44
  - posuw 96
  - przechowywanie 66
  - przeгляд 40
  - rozmiary (maks. i min.) 159
  - rozszerzanie 71
  - sprawdź ścieżkę 68
  - szerokość, zmiana 65
  - szpula odbiorcza 58
  - śledzenie długości 66
  - uchwyty krawędziowe 54
  - wskazówki 40
  - wspomagane ładowanie ręczne 52
  - wyładowywanie 57
  - wyświetlanie informacji 65
  - zacięcie, szpula odbiorcza 73
  - zmiana ustawień podczas drukowania 82
  - zniekształcenie łukowe 72
  - źle założony 67
  - nośniki porowate 44
  - numer telefonu 37
- O**
- obcinarka
    - wyłączanie 84
  - obcinarka nie działa 72
  - obejście bezpieczeństwa rozpoczęcia pracy 66
  - opcje na panelu sterowania
    - aktualizacje oprogramowania układowego 144
    - alert dźwiękowy 13
    - automatyczne wyrównywanie głowic drukujących 118
    - czas oczekiwania na tryb uśpienia 11, 13
    - czas oczekiwania utwardzacza 12
    - czyszczenie głowic drukujących 118
    - dotatkowy margines górny 18, 70, 71
    - dotatkowy margines u dołu 18, 70, 71
    - drukowanie konfiguracji połączeń 150
    - dzienniki drukarki 157
    - głośność głośnika 13
    - informacje o sieci 148
  - język 12
  - kalibracja posuwu nośnika 96
  - korekcja pionowa 100
  - kreator połączeń 27, 150
  - ładowanie 49
  - ładowanie roli 50
  - modyfikowanie konfiguracji 148
  - obcinarka 72, 84
  - opcje daty i godziny 12
  - podawanie i obcinanie 66
  - przywracanie ustawień fabrycznych 13
  - regulacja 82
  - regulowanie posuwu nośnika 82, 97
  - resetowanie hasła wbudowanego serwera internetowego 21
  - ręczne wyrównywanie głowic drukujących 119
  - sprawdzanie systemu plików 16
  - szpula odbiorcza 58, 65
  - włączanie szpuli odbiorczej 72
  - włączanie wąskiego nośnika 49, 53
  - wybór jednostek 13
  - wybór kontrastu wyświetlacza 13
  - wybór wysokości nad poziomem morza 12
  - wydruki wewnętrzne 18
  - wydruk raportu o użytkowaniu 19
  - wyładowywanie 57
  - wyładowywanie nośnika 57
  - wymiana głowic drukujących 120
  - wymiana kaset z atramentem 114
  - wymiana zestawu do czyszczenia głowic drukujących 131
  - wyświetlanie informacji o drukarce 37
  - zezwalanie na EWS (wbudowany serwer internetowy) 148
  - opóźnienia drukowania 17
  - optymalizacja prostoliniowości 72
  - optymalizator
    - informacje 109
  - ostrzeżenie 6
- P**
- panel sterowania 10
    - język 12
  - pasek kodera
    - czyszczenie 136
  - plyta
    - czyszczenie 137
  - podłączanie drukarki
    - metoda podłączania 26
    - ogólne 26
  - podręczniki 3
  - połączenie internetowe 27
    - rozwiązywanie problemów 150
  - połącz z Internetem 27
  - położenie krawędzi, zmiana 65
  - położenie prawej krawędzi, zmiana 65
  - pomoc telefoniczna 37
  - ponowne uruchamianie drukarki 36
  - powiadomienia e-mail 24
  - powolne drukowanie 149
  - problemy komunikacyjne 150
  - problemy z jakością druku
    - czarne obszary wyglądają jak zasnużone mgłą 102
    - drukowanie brytów 105
    - korekcja linii tekstu 101
    - niejednorodność kolorów 101
    - nierówny zadrukowany obszar 103
  - niewłaściwy rozmiar 104
  - ogólne 91
  - oleisty atrament 104
  - pionowe paski 100
  - poziome paski 98
  - przesunięte kolory 101
  - rozmażywanie się atramentu 104
  - smugi atramentu 103
  - ziarnistość 98
  - problemy z ładowaniem nośnika 67
  - Profile ICC 87
  - profile kolorów 87
  - Program samodzielnej naprawy przez użytkownika 38
  - protokoły, sieć 30
  - przewodnica karetki
    - czyszczenie i smarowanie 134
  - przeestroga 6
  - przywracanie ustawień fabrycznych 13
- R**
- regulowanie posuwu nośnika 96
  - rozwiązywanie problemów z siecią 29

## S

### sieci

- protokoły 30
- szybkość łącza 34
- ustawienia zabezpieczeń 33

### specyfikacje

- akustyczne 161
  - dysk twarde 160
  - ekologiczne 161
  - fizyczne 160
  - funkcjonalne 159
  - marginisy boczne 159
  - pamięć 160
  - rozmiar nośnika 159
  - szybkość drukowania 159
  - środowisko 161
  - zasilanie 160
- specyfikacje akustyczne 161
- specyfikacje dysku twardego 160
- specyfikacje ekologiczne 161
- specyfikacje fizyczne 160
- specyfikacje funkcjonalne 159
- specyfikacje pamięci 160
- specyfikacje środowiskowe 161
- specyfikacje zasilania 160
- sprawdzanie systemu plików 16
- stan drukarki 23
- stan systemu dostarczania atramentu 23
- stany drukarki 17
- statystyki użytkowania drukarki 24
- szpula odbiorcza
- blokada 73
  - podłoże nie jest nawijane 73
  - silnik 9
  - Użycie 58
- szybkość drukowania 159
- szybkość łącza 34
- szybsze drukowanie 84

## Ś

- środki ostrożności 3

## T

- tryb bezpieczny 111
- tył drukarki 9

## U

- uchwyty krawędziowe 54
- Umowa o udostępnianiu danych dotyczących drukarki 21
- usługa DHCP niedostępna 148
- usługi pomocy technicznej Centrum Obsługi Klientów HP 37

- ustawienia protokołu DHCP 31
- ustawienia protokołu DNS 32
- ustawienia protokołu IPv6 32
- ustawienia protokołu TCP/IP 30
- ustawienia serwera proxy 33
- ustawienia wstępne nośnika 75
  - klon 78
  - modyfikowanie 79
- Narzędzie HP Media Locator 77
- podstawowe 78
- tworzenie 80
- usuwanie 84
- wyszukaj w Internecie 75

## W

- wbudowany serwer internetowy 19
  - dostęp 20
  - język 21
  - nie można uzyskać dostępu 148
  - stan systemu dostarczania atramentu 23
- widok z przodu 8
- włączanie/wyłączanie alertów dźwiękowych 13
- włączanie i wyłączanie drukarki 35
- wskazówki dotyczące systemu dostarczania atramentu 113
- wydruki wewnętrzne 18
- wykres kontrolny posuwu nośnika 96
- wysokość nad poziomem morza 12

## Z

- zabezpieczenia 21
  - ustawienia sieciowe 33
- zamawianie
  - akcesoria 146
  - głowice drukujące 145
  - kasety z atramentem 145
  - zestaw do czyszczenia głowic drukujących 146
- zapraszamy do korzystania z zakupionej drukarki 2
- ziarnistość 98
- zniekształcenie łukowe 72
- zniekształcenie w krzywą 72
- zwiększenie szybkości drukowania 84