



Принтер HP Latex 115

Посібник користувача

Видання 3

© HP Development Company, L. P., 2017–2020 pp.

Юридичні примітки

Відомості, які містяться в цьому документі, можуть бути змінені.

Єдиними гарантіями на вироби та послуги HP є ті, що викладено в недвозначних гарантійних заявах, які супроводжують такі вироби та послуги. Жодна інформація, що міститься в цьому документі, не може бути витлумачена як така, що містить додаткові гарантійні зобов'язання. Компанія HP не несе відповідальності за технічні чи редакторські помилки або опущення, які містяться в цьому документі.

Торговельні марки

Microsoft® та Windows® є зареєстрованими торговими марками компанії Microsoft Corporation у США.

Зміст

1 Вступ	1
Знайомство з принтером	2
Додаткові компоненти	2
Документація	2
Заходи безпеки	3
Основні компоненти принтера	8
Передня панель	10
Вбудований веб-сервер	19
Інструкції щодо підключення та програмного забезпечення	26
Розширена конфігурація мережі	28
Увімкнення та вимкнення принтеру	35
Перезапуск принтера	36
2 Корисні посилання	37
Якщо потрібна допомога	37
3 Робота з основою та усунення несправностей, пов'язаних з основою	39
Огляд	40
Пористі основи	45
Установлення рулонів на шпindelь	46
Завантаження рулонів у принтер	50
Ручне завантаження з допомогою	53
Тримачі країв	55
Завантаження обрізаного аркуша у принтер	57
Зняття рулону із принтера	57
Стан прийомної бобіни (додаткова)	58
Див. інформацію про основу	66
Зміна ширини основи та положення правого краю	66
Відстеження довжини основи	67
Відрізання основи	67
Обхід безпечного запуску завдання	67
Зберігання основ	67
Не вдається правильно завантажити носій	68
Основу вставлено неправильно	68

Носій зам'явся	69
Основа деформована або зім'ята	71
Основа збіглася чи розтягнулася	72
Основа має дугоподібну деформацію	72
Автоматичний різак не працює	73
Змінання основи на прийомній бобіні	73
Прийомна бобіна не намотує основу (за наявності придбанної додатково)	74
4 Параметри основи	75
Визначені настройки основи	76
Пошук онлайн	76
HP Media Locator	78
Загальні визначені настройки	79
Клонування визначеної настройки основи	79
Змінення визначеної настройки основи	80
Додавання нової основи	80
Видалення визначеної настройки основи	84
Швидший друк	85
Калібрування кольорів	85
Профілі ICC	88
Покращення стабільності кольору під час використання мозаїки	88
5 Усунення проблем із якістю друку	91
Загальні поради щодо друку	92
Покращення якості друку	92
Найпоширеніші проблеми якості друку	98
6 Система чорнил	109
Чорнильні картриджі	109
Друкувальні голівки	110
Картридж для обслуговування	110
Безпечний режим	111
7 Обслуговування обладнання	112
Поради щодо системи чорнила	113
Обслуговування чорнильних картриджів	113
Заміна чорнильного картриджа	113
Не вдалося вставити чорнильний картридж	117
Очищення (відновлення) друкувальних головок	117
Вирівнювання друкувальних головок	118
На передній панелі відображається рекомендація перевстановити чи замінити друкувальну головку	120
Заміна друкувальної головки	120
Не вдалося вставити друкувальну головку	126

Очищення електричних з'єднань на друкувальній головці	127
Заміна картриджа для обслуговування	131
Не вдалося вставити картридж для обслуговування	134
Очистка та змащування стрижня каретки	134
Очистка стрічки шифратора	136
Очищення валика	137
Очищення зовнішньої поверхні принтера	139
Переміщення чи зберігання принтера	139
Сервісне обслуговування	140
8 Оновлення мікропрограми	141
Оновлення мікропрограми використовує флеш-пам'ять USB	141
Оновлення мікропрограми за допомогою вбудованого веб-сервера	142
Автоматичні оновлення мікропрограм	142
9 Аксесуари	143
Замовлення чорнильних витратних матеріалів	143
Замовлення аксесуарів	144
10 Усунення інших проблем	145
Принтеру не вдалося отримати IP-адресу	146
Не вдається ввійти до вбудованого веб-сервера	146
Принтер не друкує	147
Програма сповільнюється чи в ній трапляється збій під час створення завдання друку	147
Принтер друкує повільно	147
Проблеми обміну даними між комп'ютером і принтером	148
Не вдалося підключитися до таких служб, як оновлення мікропрограми, онлайнвий пошук або Printer Data Sharing Agreement (Угода про надання доступу до даних принтера)	148
Коди помилок, що відображаються на передній панелі	149
11 Технічні характеристики принтера	156
Функціональні характеристики	157
Фізичні характеристики	158
Характеристики пам'яті	158
Характеристики живлення	158
Екологічні характеристики	159
Характеристики навколишнього середовища	159
Акустичні характеристики	159
Додаток а Перелік загальних проблем з друком	160
Глосарій	163

1 Вступ

- [Знайомство з принтером](#)
- [Додаткові компоненти](#)
- [Документація](#)
- [Заходи безпеки](#)
- [Основні компоненти принтера](#)
- [Передня панель](#)
- [Вбудований веб-сервер](#)
- [Інструкції щодо підключення та програмного забезпечення](#)
- [Розширена конфігурація мережі](#)
- [Увімкнення та вимкнення принтеру](#)
- [Перезапуск принтера](#)

Знайомство з принтером

Цей принтер є кольоровим струминним принтером, призначеним для друку високоякісних зображень на гнучкій основі. Нижче наведено деякі з основних характеристик принтера.

- Водні латексні чорнила без запаху шести кольорів і оптимізатор
- Чорнильні картриджі 400 мл
- Висока чіткість друку, плавні переходи та чіткі деталі з 1200 реальних точок на дюйм
- Незмінна та постійна якість друку з будь-якою швидкістю друку
- Відбитки повністю сухі та готові до обробки та передачі
- Друк на широкому спектрі матеріалів, зокрема на найдешевших, непокритих, стійких до розчинників основах
- Доступний широкий спектр основ HP з можливістю переробки
- Обміркуйте використання чорнил без ламінування з високою стійкістю до подряпин у порівнянні з жорсткими сольвентними чорнилами на банерах із самоклеючого вінілу та ПВХ
- Довговічні відбитки зі стійкістю до трьох років у неламінованому вигляді та до п'яти — в ламінованому
- Доступні сотні визначених налаштувань для основ

Щоб надіслати завдання друку на принтер, необхідне програмне забезпечення Raster Image Processor (RIP), яке потрібно запускати на окремому комп'ютері. ПЗ RIP постачають різні компанії.

Додаткові компоненти

Входить до комплекту постачання принтера	Тримачі країв для принтерів HP Latex
	54-дюймовий принтер HP Latex, 2-дюймовий шпindel (з адаптером із 2- на 3-дюймовий шпindel)
	Комплект для технічного обслуговування користувачем принтерів HP Latex
	Програмне забезпечення FlexiPRINT HP Basic Edition 100 Series
Додаткові аксесуари	Приймач бобіна 54-дюймового принтера HP Latex (із 2-дюймовою бобіною з 3-дюймовим адаптером і набором Variable Front Tension Kit (Набір для регулювання переднього натягу))
	54-дюймовий принтер HP Latex, 2-дюймовий шпindel (з адаптером із 2- на 3-дюймовий шпindel)
	Комплект для технічного обслуговування користувачем принтерів HP Latex 100/300/500
Витратні матеріали	Друкувальні головки HP 831 Latex (1 набір у комплекті постачання)
	Чорнильні картриджі HP 821 Latex
	Картридж для обслуговування HP 831 Latex (1 у комплекті постачання)

Документація

Наступні документи можна завантажити з веб-сторінки <http://www.hp.com/go/latex115/manuals/>:

- Вступна інформація
- Посібник користувача

- Юридичні відомості
- Обмежена гарантія

У деяких частинах цього посібника містяться коди швидкого відгуку (QR-коди), які надають посилання на додаткові відеоматеріали для пояснення певних розділів. Приклади зображень таких кодів див. у розділі [Основні компоненти принтера на сторінці 8](#).

Заходи безпеки

Перш ніж використовувати принтер, прочитайте наведені нижче заходи безпеки, щоб переконатися в безпечному використанні обладнання.

Ви повинні мати відповідну технічну підготовку та досвід, необхідні, щоб знати про небезпеки, з яким можна зіткнутися під час виконання завдання, і вжити відповідних заходів, щоб мінімізувати ризики для себе й інших людей.

Основні положення з техніки безпеки

- У принтері відсутні частини, які має обслуговувати оператор, крім тих, що підпадають під програму самостійного усунення для клієнтів компанії HP (див. <http://www.hp.com/go/selfrepair/>). Щодо обслуговування інших частин звертайтеся до кваліфікованого персоналу.
- Вимкніть принтер та зверніться до представника з обслуговування в будь-якому з наведених нижче випадків.
 - Пошкоджено кабель живлення або вилку.
 - Пошкоджено корпус модулю затвердіння.
 - Принтер пошкоджено в результаті удару.
 - Наявні механічні пошкодження або пошкоджено корпус.
 - У принтер потрапила рідина.
 - Від принтера йде дим або незвичайний запах.
 - Принтер падав або пошкоджено модуль затвердіння.
 - Принтер не працює належним чином.
- Вимкніть принтер у будь-якому з наведених нижче випадків.
 - Під час грози
 - У разі відключення електроенергії
- Зверніть особливу увагу на зони, позначені попереджувальними знаками.

Небезпека ураження електричним струмом

⚠ УВАГА! Внутрішні схеми зон затвердіння, вихідного елемента висушування, нагрівачів зони друку та вбудованих джерел живлення перебувають під небезпечною напругою, яка може спричинити смерть або важкі травми.

У принтері використовується два кабелі живлення. Перед обслуговуванням принтера від'єднайте обидва кабелі живлення від розеток.

Щоб уникнути ризику ураження електричним струмом, дотримуйтеся наведених нижче застережень.

- Принтер повинен бути підключений лише до заземленої розетки.
- Не намагайтеся демонтувати модулі затвердіння.
- Не знімайте та не відкривайте кришки або заглушки будь-яких інших закритих систем.
- Не вставляйте предмети в отвори на корпусі принтера.

Небезпека, пов'язана з високою температурою

Підсистеми затвердіння принтера функціонують при високих значеннях температури, що може призвести до опіків, якщо торкнутися цих підсистем. Щоб уникнути травм, необхідно вжити таких застережень.

- Не торкайтеся внутрішніх елементів модулів затвердіння принтера.
- Якщо сталося зминання основи, зачекайте, доки принтер не охолоне, перш ніж торкатися внутрішніх компонентів зони затвердіння та вихідного валика.
- Перш ніж виконувати певні операції з технічного обслуговування, зачекайте, доки принтер не охолоне.

Небезпека займання

Підсистеми затвердіння принтера функціонують при високих значеннях температури.

Щоб уникнути ризику займання, дотримуйтеся наведених нижче застережень.

- Користувач несе відповідальність за виконання вимог до принтера та правил експлуатації електричних установок відповідно до місцевого законодавства країни, де встановлено обладнання. Використовуйте напругу живлення, указану на паспортній табличці пристрою.
- Підключіть кабелі живлення до виділених ліній, кожна з яких захищена пристроєм захисного відключення відповідно до інформації, наведеної в документації з підготовки робочого місця. Не використовуйте подовжувач (переносний пристрій живлення) для підключення кабелів живлення.
- Використовуйте лише кабелі живлення, які компанія HP включила до комплекту постачання принтера. Не використовуйте пошкоджений кабель живлення. Не використовуйте кабель живлення для будь-яких інших пристроїв.
- Не вставляйте предмети в отвори на корпусі принтера.
- Будьте обережні, щоб не пролити рідину на принтер. Після очищення переконайтеся, що всі компоненти сухі, перш ніж знову використовувати принтер.
- Не використовуйте аерозолі, які містять легкозаймисті гази, усередині принтера або поруч із ним. Не працюйте з принтером у вибухонебезпечному середовищі.
- Не перекривайте та не закривайте отвори в корпусі принтера.
- Не намагайтеся демонтувати чи змінити модулі затвердіння.
- Переконайтеся, що не перевищено робочу температуру носія, яку рекомендує виробник. Якщо відповідної інформації немає, зверніться до виробника. Не завантажуйте носії, які не можна використовувати за робочої температури понад 125°C (257°F).
- Не завантажуйте носії, температура самозаймання яких нижча за 250°C (482°F). Якщо ці відомості не доступні, друк завжди потрібно здійснювати під наглядом. Див. примітку нижче.



ПРИМІТКА. Метод випробування на основі EN ISO 6942:2002. Оцінка матеріалів та їх комплектів за умови впливу джерела теплового випромінювання, метод В. Умови випробування з метою визначення температури початку самозаймання основи (займання або сильного нагрівання) були такі: Щільність теплового потоку 30 кВт/м², мідний калориметр, термопара типу К.

Небезпека механічного ураження

У принтері є рухомі частини, які можуть стати причиною травми. Щоб уникнути пошкоджень, необхідно вживати наступні заходи під час роботи з принтером.

- Тримайте одяг і всі частини тіла подалі від рухомих частин принтера.
- Намагайтеся не носити намиста, браслети й інші висячі предмети.
- Якщо у вас довге волосся, спробуйте закріпити його так, що воно не потрапило до принтера.
- Подбайте про те, щоб рукави або рукавички не потрапити до рухомих частин принтера.
- Намагайтеся не стояти близько до вентиляторів, які можуть стати причиною отримання травми або вплинути на якість друку (через відсутність належного потоку повітря).
- Не торкайтеся до шестерень або рухомих роликів під час друку.
- Не працюйте з принтером, коли зняті кришки.

Небезпека світлового опромінення

Під час освітлення зони друку виділяється незначне випромінювання. Це випромінювання відповідає вимогам незалежної групи IEC 62471:2006, *Фотобіологічна безпека ламп та лампових систем*. Проте рекомендовано не дивитися безпосередньо на світлодіодні індикатори, коли вони увімкнені. Не змінюйте модуль.

Небезпека, пов'язана з вагою носіїв для друку

Під час роботи з важкими носіями будьте особливо обережні, щоб уникнути травм.

- Для переміщення важких рулонів основи може знадобитись участь кількох людей. Будьте обережні, щоб уникнути розтягнення спини та/або травми.
- Використовуйте вилковий навантажувач, штабелер або інше вантажно-розвантажувальне обладнання.
- Під час роботи з важкими рулонами основи одягайте засоби індивідуального захисту, у тому числі чоботи та рукавички.

Робота з чорнилами

Компанія HP рекомендує вдягати рукавички під час роботи з компонентами системи чорнила.

Небезпека хімічного ураження

Див. паспорти безпеки, доступні на веб-сторінці <http://www.hp.com/go/msds>, щоб дізнатися про хімічні складники витратних матеріалів. Забезпечте відповідну вентиляцію для достовірного контролю потенційних викидів цих речовин у повітря. Зверніться до фахівця з кондиціонування повітря або EHS по пораду щодо відповідних заходів для вашої місцевості. Для отримання докладнішої інформації див. розділ "система кондиціонування та вентиляції повітря" в посібнику з підготовки робочого місця. Посібник доступний за таким посиланням: <http://www.hp.com/go/latex115/manuals/>.

Вентиляція

Переконайтеся, що приміщення, у якому встановлено систему, відповідає місцевим нормам і правилам техніки безпеки, захисту довкілля та здоров'я.

Для попередження потенційного небажаного впливу хімічних речовин необхідно забезпечити достатню вентиляцію. Див. паспорти безпеки, доступні на веб-сторінці <http://www.hp.com/go/msds>, щоб дізнатися про хімічні складники витратних матеріалів для чорнила. Рівні певних речовин у середовищі залежать від

параметрів робочого місця, якими ви можете керувати, як-от розміру кімнати, ефективності вентиляції та тривалості користування обладнанням. Зверніться до фахівця з EHS по пораду щодо відповідних заходів для вашої місцевості.

Кондиціонування повітря

Окрім вентиляції зі свіжим повітрям, щоб уникнути небезпеки для здоров'я, підтримуйте рівень температури на робочому місці та забезпечте потрібні умови експлуатації, наведені в цьому документі (див. [Характеристики навколишнього середовища на сторінці 159](#)). Це дасть змогу уникнути дискомфорту оператора та несправності обладнання. Для належного кондиціонування в робочій зоні слід враховувати, що обладнання виробляє тепло. Як правило, розсіювання енергії принтера складає 2,2 кВт.

Система кондиціонування має відповідати місцевим нормам і правилам техніки безпеки, захисту довкілля та здоров'я.

⚠ ПОПЕРЕДЖЕННЯ. Струмені повітря від пристроїв системи кондиціонування не мають бути спрямовані безпосередньо на принтер.



Попередження та застереження

У цьому посібнику використовуються позначення для вказівок щодо належного використання принтера та запобігання його пошкодженню. Дотримуйтеся вказівок із цими позначеннями.

⚠ УВАГА! Недотримання вказівок із цим позначенням може спричинити серйозні травми або смерть.

⚠ ПОПЕРЕДЖЕННЯ. Недотримання вказівок із цим позначенням може спричинити незначні травми або пошкодження виробу.

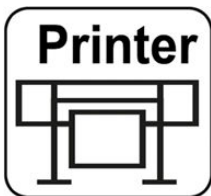
Попереджувальні знаки

Знак	Пояснення
	Наклейка принтера. Позначає кабель живлення принтера.
	Наклейка модуля затвердіння. Позначає кабель живлення модуля затвердіння.

Знак

Пояснення



Небезпека ураження електричним струмом. Модулі нагрівання працюють із небезпечною напругою. Перед обслуговуванням від'єднайте від джерела живлення.

ПОПЕРЕДЖЕННЯ. Два полюси. Запобіжник в нейтралі.

Обладнання має бути під'єднано лише до заземленої розетки. Звертайтеся до кваліфікованого персоналу з обслуговування. Перед обслуговуванням від'єднайте кабелі живлення. У принтері відсутні частини, які має обслуговувати оператор.

Перед початком робіт прочитайте інструкції з експлуатації та техніки безпеки і дотримуйтеся їх. Вхідна напруга має бути в межах діапазону номінальної напруги принтера. Для принтера потрібно дві виділені лінії.

Ця наклейка міститься на блоці електроніки.



Ризик отримання опіків. Не торкайтеся зони затвердіння та вихідного валика принтера: вони можуть бути гарячими.

Цей ярлик міститься спереду на модулі затвердіння.



Ризик защемлення пальців. Не торкайтеся рухомих частин.

Ці ярлики містяться на задній панелі принтера — на механізмі подачі основи.



Рухома частина. Не торкайтеся рухомої каретки друкувальної головки. Під час друку каретка друкувальної головки переміщується вперед і назад вздовж носія для друку.

Цей ярлик міститься на задній частині вікна осі сканування, за пластиком.



Під час роботи з картриджем для обслуговування або валиком рекомендується одягати рукавички.

Ця наклейка міститься на картриджі для обслуговування.

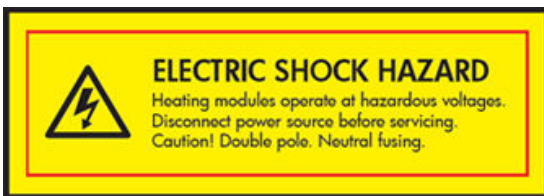

Небезпека ураження електричним струмом. Модулі нагрівання працюють із небезпечною напругою. Перед обслуговуванням від'єднайте всі джерела живлення.

Ця наклейка міститься на корпусі друкованого вузла блоку управління модулем затвердіння. Лише для обслуговуючого персоналу.

ПРИМІТКА. Остаточне положення наклейки на принтері та її розміри можуть відрізнитися, але вона буде помітна і розташована поряд з потенційно небезпечною зоною.

Основні компоненти принтера



Вище зображено QR-код із посиланням на відеоролик; див. [Документація на сторінці 2](#).

На наведених нижче виглядах принтера можна переглянути його основні компоненти.

Вигляд спереду

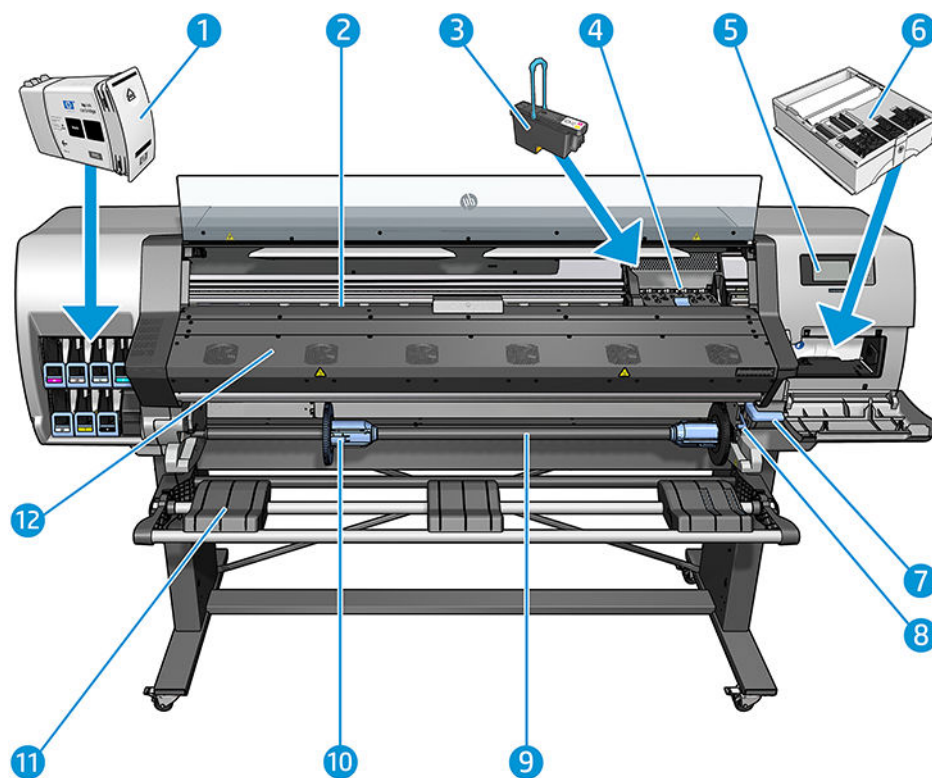

1. Чорний картридж
2. Валик
3. Друкувальна головка
4. Каретка друкувальної головки
5. Передня панель
6. Картридж для обслуговування
7. Притискний важіль основи
8. Важіль блокування шпинделя
9. Шпиндель
10. Обмежувач шпинделя з перехідником 2 дюйми–3 дюйми

- 11. Стіл для завантаження
- 12. Модуль затвердіння

Вигляд ззаду

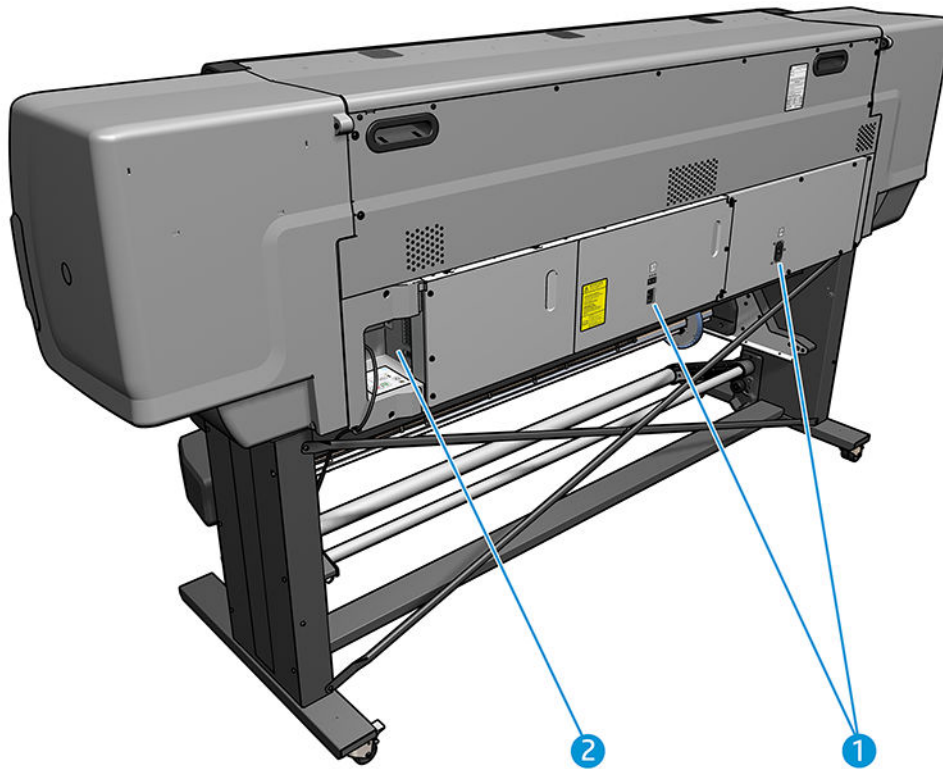

- 1. Перемикач живлення та розетка
- 2. Гнізда для кабелів зв'язу і додаткових аксесуарів

Двигун прийомної бобіни (додатковий)

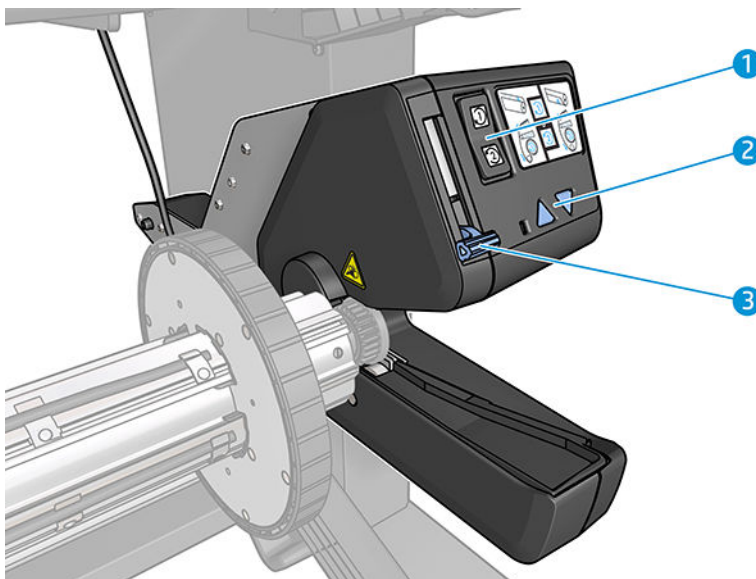

1. Вимикач напряму намотування
2. Кнопки ручного намотування
3. Важіль прийомної бобіни

Передня панель

Опис передньої панелі

Передня панель – це сенсорний екран із графічним інтерфейсом користувача. Вона розташована в передній правій частині принтера. За допомогою передньої панелі можна керувати всіма функціями принтера: переглядати інформацію про принтер, змінювати параметри принтера, виконувати калібрування та випробування і так далі. На передній панелі також відображаються сповіщення (попередження і повідомлення про помилки).

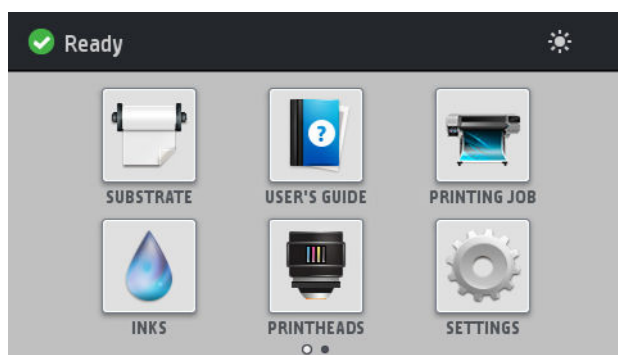



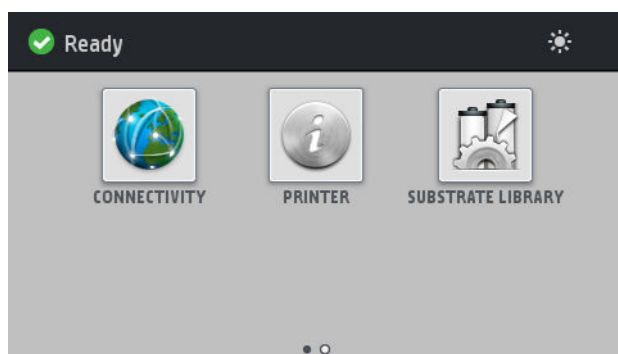

Існує альтернативний головний екран, який можна відобразити, провівши пальцем по екрану ліворуч.



Велика центральна область передньої панелі відображає динамічну інформацію та піктограми. З лівого та правого боків у різний час відображаються до чотирьох фіксованих піктограм. Зазвичай всі вони не відображаються одночасно.

Ліва та права фіксовані піктограми









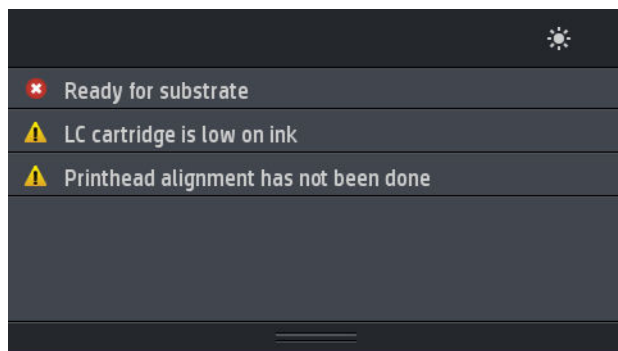

- Натисніть , щоб повернутися на головний екран.
- Натисніть , щоб переглянути довідку щодо поточного екрана.
- Натисніть , щоб повернутися на останній відвідуваний екран. Ця дія не спричинить скасування змін, зроблених на поточному екрані.
- Натисніть , щоб скасувати поточний процес.

Динамічні піктограми головного екрана

Наведені нижче елементи відображаються лише на головному екрані.

- У верхній лівій частині екрана відображаються повідомлення про стан принтера або найважливіші поточні сповіщення. Щоб переглянути список усіх сповіщень і значки, що вказують ступінь їх важливості, натисніть на повідомлення. Щоб отримати допомогу у вирішенні проблеми, натисніть сповіщення.



- Щоб увімкнути чи вимкнути лампу освітлення зони друку, у верхній правій частині екрана натисніть .
- Щоб переглянути стан основи та виконати операції, пов'язані з нею, натисніть .
- Щоб відкрити бібліотеку основ і отримати доступ до великої онлайн-бібліотеки налаштувань, натисніть .
- Щоб переглянути відомості про завдання, що наразі друкується, натисніть .
- Щоб переглянути стан чорнильного картриджа та виконати операції з ним, натисніть .
- Щоб переглянути стан друкувальної головки та виконати операції з нею, натисніть .
- Щоб переглянути та змінити загальні налаштування принтера, натисніть .
- Щоб переглянути стан мережі та Інтернету і змінити пов'язані налаштування, натисніть .
- Щоб переглянути відомості про принтер, натисніть .
- Щоб отримати довідку, натисніть .





Якщо принтер не використовується протягом певного часу, він переходить у режим сну, а дисплей на передній панелі вимикається. Щоб змінити період часу, після якого принтер переходить у режим сну, натисніть , потім натисніть **Setup** (Налаштування) > **Front panel options** (Параметри передньої панелі) > **Sleep mode wait time** (Час очікування режиму сну). Час можна встановити від 5 до 240 хвилин. Стандартний час – 25 хвилин.

Принтер виходить із режиму сну та дисплей на передній панелі вмикається у випадку зовнішньої взаємодії з принтером.

Інформацію щодо спеціальних функцій передньої панелі можна знайти в даному посібнику.

Змінення мови передньої панелі

Мову, яка використовується в меню та повідомленнях передньої панелі, можна змінити двома способами:

- Якщо поточна мова передньої панелі зрозуміла, перейдіть на передню панель і натисніть , а потім — **Setup** (Налаштування) > **Front panel options** (Параметри передньої панелі) > **Language** (Мова).
- Якщо поточна мова передньої панелі незрозуміла, спершу вимкніть принтер. Увімкніть принтер. Після відображення піктограми , натисніть і утримуйте її впродовж кількох секунд. Після відображення на передній панелі всіх піктограм натисніть , а потім — . Передня панель заблимає.

Незалежно від використаного способу на передній панелі відобразиться меню вибору мови.

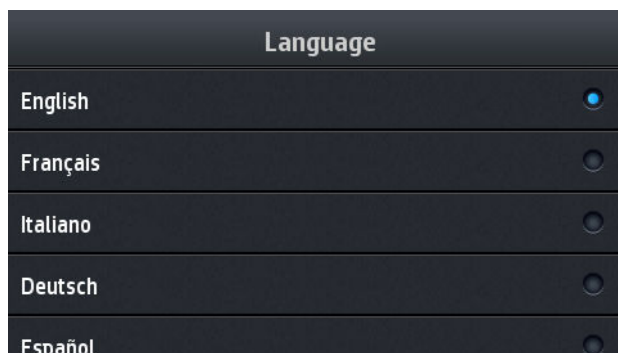

Натисніть потрібну мову.

Перегляд або налаштування дати й часу

Щоб переглянути чи налаштувати дату й час принтера, перейдіть на передню панель і натисніть , а потім — **Setup** (Налаштування) > **Front panel options** (Параметри передньої панелі) > **Date and time options** (Параметри дати й часу).

Налаштувати висоту над рівнем моря

Якщо принтер працює на висоті понад 500 м над рівнем моря, на передній панелі натисніть , а потім — **Setup** (Налаштування) > **Select altitude** (Вибрати висоту над рівнем моря), щоб задати робочу висоту над рівнем моря.

Налашуйте час до переходу в режим очікування

Коли немає завдань друку або потрібно попередньо розігріти принтер (параметр **Prepare printing** (Підготувати друк) у RIP), нагрівальні елементи модуля затвердіння залишаються нагрітими до визначеної температури протягом указанного часу в разі надходження нового завдання друку чи необхідності уникнути проблем якості друку, спричинених неправильною температурою в зоні друку. Щоб вибрати період часу, протягом якого нагрівальні елементи залишатимуться увімкнутими в цьому випадку, на передній панелі натисніть , а потім виберіть **Substrate** (Основа) > **Substrate handling options** (Параметри обробки основи) > **Curing standby duration** (Тривалість режиму очікування затвердіння). Можна вибрати період 5–120 хвилин.

Температура затвердіння під час цього періоду режиму очікування встановлюється принтером автоматично.

Змінення настройки режиму сну

Якщо принтер увімкнуто, але він не використовується протягом певного періоду часу, він автоматично переходить до режиму сну для заощадження електроенергії. Стандартний час очікування – 25 хвилин.

Щоб змінити період часу, після якого принтер переходить у режим сну, на передній панелі натисніть , потім — **Setup** (Налаштування) > **Front panel options** (Параметри передньої панелі) > **Sleep mode wait time** (Час очікування режиму сну). Введіть потрібний час очікування у хвилинах і натисніть **OK**.

Змінення гучності динаміка

Щоб змінити гучність динаміка принтера, на передній панелі натисніть , а потім — **Setup** (Налаштування) > **Front panel options** (Параметри передньої панелі) > **Speaker volume** (Гучність динаміка) та виберіть **Off** (Вимкнути), **Low** (Низька) або **High** (Висока).

Увімкнення чи вимкнення звукових сповіщень

Щоб увімкнути чи вимкнути звукові сповіщення принтера, на передній панелі натисніть , а потім — **Setup** (Налаштування) > **Front panel options** (Параметри передньої панелі) > **Enable audio alert** (Увімкнути звукові сповіщення) або **Disable audio alert** (Вимкнути звукові сповіщення). За замовчуванням звукові сповіщення увімкнено.

Змінення яскравості дисплея передньої панелі

Щоб змінити яскравість дисплея передньої панелі, натисніть , а потім — **Setup** (Налаштування) > **Front panel options** (Параметри передньої панелі) > **Display brightness** (Яскравість передньої панелі) та виберіть значення переміщенням смуги прокручування. Натисніть **OK**, щоб зберегти значення.

Змінення одиниць вимірювання

Щоб змінити одиниці вимірювання, які відображаються на передній панелі, натисніть , а потім — **Setup** (Налаштування) > **Front panel options** (Параметри передньої панелі) > **Unit selection** (Вибір одиниць), після цього виберіть **English** (Англійська) або **Metric** (Метрична).

Одиниці вимірювання також можна змінити на вбудованому веб-сервері. Див. [Доступ до вбудованого веб-сервера на сторінці 20](#).

Відновлення заводських параметрів

Щоб відновити параметри принтера до первинних значень, установлених на заводі, на передній панелі натисніть , а потім — **Setup** (Налаштування) > **Resets** (Скасування) > **Restore factory settings** (Відновити заводські параметри). Цей параметр відновлює всі параметри принтера, крім налаштувань Gigabit Ethernet та визначених настройок основи.

Перегляд стану принтера

Передня панель та вбудований веб-сервер відображають стан принтера, завантажену основу та систему чорнила.

Перегляд стану чорнильних картриджів

Рівні чорнила можна переглянути, натиснувши  на головному екрані передньої панелі.

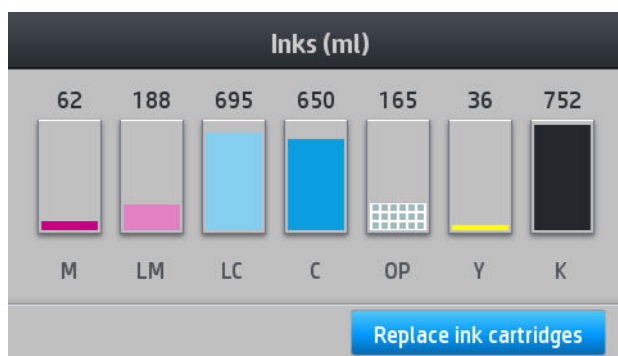

Щоб отримати докладніші відомості про будь-який чорнильний картридж, натисніть відповідний йому прямокутник. Відображаються наступні відомості.

M cartridge information

- M**
- Status: OK
- Estimated ink level: 383 ml
- Warranty status: In warranty
- Manufacturer: HP
- Capacity: 400 ml
- Product name: HP 821

- Стан
- Приблизний рівень чорнила
- Стан гарантії
- Виробник
- Місткість
- Назва виробу
- Номер виробу
- Серійний номер
- Дата завершення терміну дії
- Підтримувані чорнильні картриджі

Нижче наведено повідомлення про стан чорнильних картриджів, які можуть відобразитися на передній панелі.

- **OK**: Картридж працює нормально, без будь-яких очевидних проблем.
- **Missing** (Відсутня): Картридж відсутній або його неправильно під'єднано до принтера.
- **Low** (Низький рівень): Рівень чорнила низький.
- **Very low** (Дуже низький рівень): Рівень чорнила дуже низький.
- **Empty** (Порожній): Картридж порожній.
- **Reseat** (Перевстановіть): Рекомендовано вийняти картридж і вставити його знову.
- **Replace** (Замініть): Рекомендовано замінити картридж на новий.
- **Expired** (Термін дії минув): Термін дії картриджа минув.

- **Incorrect** (Невідповідний): Картридж несумісний із цим принтером. Повідомлення містить список сумісних картриджів.
- **Non-HP** (Вироблено не компанією HP): Картридж використаний, заповнений повторно чи підроблений.

Стан чорнильних картриджів також можна переглянути на вбудованому веб-сервері. Див. [Доступ до вбудованого веб-сервера на сторінці 20](#).

Перевірка стану друкувальної головки

Після кожного друку принтер автоматично перевіряє та обслуговує друкувальну головку. Щоб отримати більше відомостей про друкувальні головки, виконайте такі дії:

1. На головному екрані передньої панелі натисніть  .

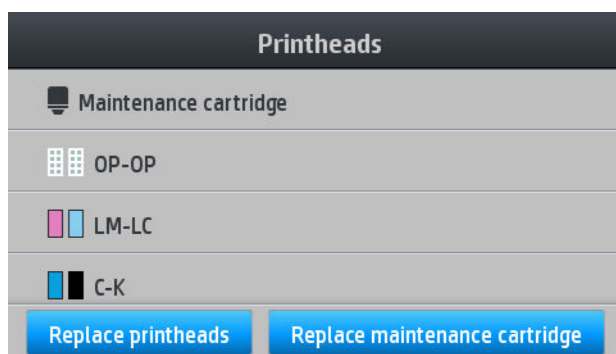

2. Виберіть друкувальну головку, відомості про яку потрібно переглянути.
3. На передній панелі буде відображено показані нижче відомості.



- Стан
- Стан гарантії
- Назва виробу
- Номер виробу
- Серійний номер
- Заправлене чорнило
- Дата встановлення

Нижче наведено повідомлення про стан друкувальної головки, які можуть відобразитися на передній панелі.

- **OK:** Друкувальна головка працює нормально без будь-яких очевидних проблем.
- **Missing** (Відсутня): Друкувальна головка відсутня або її неправильно встановлено у принтер.
- **Reseat** (Перевстановіть): Рекомендовано вийняти друкувальну головку та вставити знову. Якщо це не допоможе, очистіть електронні контакти (див. [Очищення електричних з'єднань на друкувальній головці на сторінці 127](#)). Якщо це також не допоможе, замініть друкувальну головку на нову (див. [Заміна друкувальної головки на сторінці 120](#)).
- **Replace** (Замініть): Друкувальна головка працює неналежним чином. Замініть друкувальну головку на робочу (див. [Заміна друкувальної головки на сторінці 120](#)).
- **Replacement incomplete** (Процес заміни не завершено): Процес заміни друкувальної головки не завершено успішно; перезапустить процес заміни та завершить його повністю.
- **Remove** (Зніміть): Тип друкувальної головки не відповідає принтеру.
- **Non-HP ink** (Чорнило, вироблене не компанією HP): У друкувальну головку потрапило чорнило з використаного, повторно заправленого чи підробленого картриджа. Відомості про наслідки див. у документі обмеженої гарантії, що входить до комплекту постачання принтера.

За допомогою вбудованого веб-сервера можна перевірити стан друкувальної головки та гарантії. Див. [Доступ до вбудованого веб-сервера на сторінці 20](#).

Перевірка файлової системи

Цілісність файлової системи на жорсткому диску принтера можна перевірити та автоматично виправити помилки. Рекомендовано робити це кожні шість місяців або в разі виникнення проблем із доступом до файлів на жорсткому диску.

Щоб перевірити файлову систему, на передній панелі натисніть , а потім виберіть **Preventive maint. tasks** (Профілактичне обслуговування) > **File system check** (Перевірка файлової системи).

Якщо принтеру відомо про пошкодження файлової системи, наприклад після серйозної проблеми з програмним забезпеченням, він може запустити перевірку файлової системи автоматично. Це може зайняти близько десяти хвилин.

Сповіщення принтера

Принтер може передавати два типи сповіщень:

- **Помилки:** Коли принтеру не вдається здійснити друк.
- **Попередження:** Коли принтер потрібно налаштувати, наприклад відкалібрувати, виконати профілактичне обслуговування або замінити чорнильний картридж.
- **Порада:** Коли доступне оновлення мікропрограми або завантажена мікропрограма готова до встановлення.

Сповіщення принтера з'являються на передній панелі та у вбудованому веб-сервері.

- **Відображення на передній панелі:** Сповіщення відображаються у верхній лівій частині екрана передньої панелі (панель сповіщень).

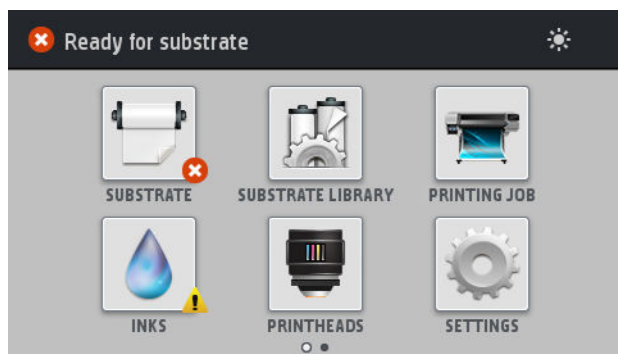

За раз може відображатися лише одне сповіщення. Щоб відобразити всі поточні сповіщення принтера, натисніть на панель сповіщень. Щоб згорнути список сповіщень, натисніть або проведіть угору нижній рядок списку.

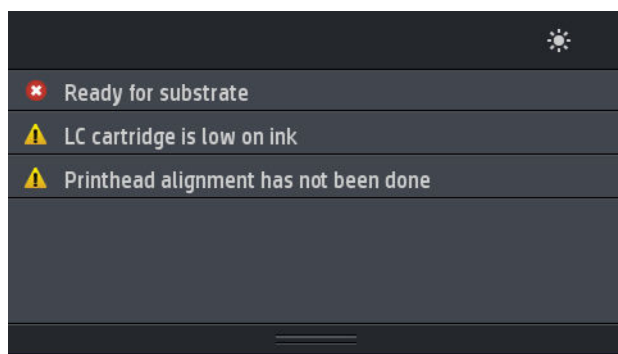

Клацніть сповіщення, щоб відкрити програму, яка може допомогти вирішити пов'язану з ним проблему. Після входу до програми принтера порада щодо оновлення мікропрограми зникає. Після цього згодом не з'являтимуться нагадування про цю пораду (стосовно оновлень мікропрограми: відобразиться нове сповіщення, коли вийде новий випуск).

- **Вбудований веб-сервер:** Вбудований веб-сервер відображає лише одне сповіщення за раз, яке вважається найважливішим.

Сповіщення може вимагати виконати операцію з обслуговування; див. [Обслуговування обладнання на сторінці 112](#).

Наведені нижче сповіщення вимагають допомоги інженера з обслуговування:

- **Service Maintenance Kit 1** (Комплект для сервісного обслуговування 1)
- **Service Maintenance Kit 2** (Комплект для сервісного обслуговування 2)
- **Service Maintenance Kit 3** (Комплект для сервісного обслуговування 3)

Стани принтера

Принтер може перебувати в одному з наступних станів; деякі з них потребують очікування:

- **Ready (cold)** (Готовий (холодний)): Живлення принтера увімкнено, але друк ще не виконувався і нагрівальні елементи не увімкнено.
- **Preparing to print** (Підготовка до друку): Принтер розігріває нагрівальні елементи та готує друкувальні головки до друку. Це займає від 1 до 6 хвилин.
- **Ready for substrate** (Готовий для основи)
- **Ready for side A/B** (Готовий для сторони A/B)
- **Printing** (Друк)

- **Printing side A/B** (Друк сторони А/В)
- **Drying** (Сушіння): Це займає від 1,5 до 5 хвилин.
- **Finishing** (Кінцева обробка): Принтер охолоджується та готується до режиму очікування. Це займає від 0,5 до 5 хвилин.

Якщо надіслати завдання друку, яке передбачає використання того самого режиму друку, який використовувався для попереднього файлу, під час перебування принтера у режимі **Drying** (Сушіння) або **Finishing** (Кінцева обробка), принтер перейде у режиму **Preparing to print** (Підготовка до друку).

Щоб скоротити час між друкуванням окремих відбитків, рекомендується друкувати кілька завдань в одному робочому циклі, використовуючи розмітку аркуша.

Змінення полів

Поля принтера визначають область між краями зображення та основи.

Бокові поля для окремого завдання друку вибираються у програмному забезпеченні RIP. Якщо зображення перевищує ширину основи, воно буде обрізано.

На передній панелі наявні додаткові настройки для верхнього та нижнього полів: див. [Таблиця 11-4 Поля на сторінці 157](#). Ці настройки застосовуються лише для друку окремих відбитків, коли різак не застосовується.

Щоб на передній панелі налаштувати верхнє поле, натисніть , а потім виберіть **Substrate** (Основа) > **Substrate handling options** (Параметри обробки основи) > **Extra top margin** (Додаткове верхнє поле).

Щоб на передній панелі налаштувати нижнє поле, натисніть , а потім виберіть **Substrate** (Основа) > **Substrate handling options** (Параметри обробки основи) > **Extra bottom margin** (Додаткове нижнє поле).

 **ПРИМІТКА.** Додаткове верхнє/нижнє поле, налаштоване на передній панелі, застосовується додатково до верхнього/нижнього полів, вибраних у RIP.

 **ПРИМІТКА.** Бокові поля можна налаштувати в RIP.

Запит внутрішніх відбитків принтера

Внутрішні відбитки надають різноманітні відомості про принтер. Для їх отримання використовується передня панель, а не комп'ютер.

Перед надсиланням запиту на внутрішній відбиток переконайтеся, що основу завантажено, і на дисплеї передньої панелі з'явилося повідомлення **Ready** (Готовий).

Щоб надрукувати внутрішній відбиток, натисніть , а потім виберіть **Setup** (Налаштування) > **Internal prints** (Внутрішні відбитки) та виберіть тип потрібного внутрішнього відбитка.

Доступні такі внутрішні відбитки:

- **Звіт про використання:** Показує приблизні значення загальної кількості відбитків, кількість відбитків за типом основи, кількість відбитків за параметром якості друку та загальний об'єм використаного чорнила кожного кольору. Точність цих приблизних значень не гарантована.
- **Відомості з обслуговування:** Відомості, потрібні для інженерів із обслуговування.

Перегляд статистики використання принтера впродовж усього строку служби

Існує два способи перегляду статистики використання принтера.

 **ПРИМІТКА.** Точність статистики використання принтера не гарантована.

- У вбудованому веб-сервері відкрийте вкладку **Main** (Головна) та виберіть **History** (Журнал) > **Usage** (Використання). Див. [Вбудований веб-сервер на сторінці 19](#).
- На передній панелі натисніть , а потім виберіть **Setup** (Налаштування) > **Internal prints** (Внутрішні відбитки) > **User information prints** (Друк відомостей користувача) > **Print usage report** (Друк звіту про використання).

Вбудований веб-сервер



Опис вбудованого веб-сервера

Вбудований веб-сервер — це веб-сервер, який працює у принтері. З його допомогою можна отримати дані принтера, керувати налаштуваннями та визначеними настройками, вирівнювати друкувальні головки, завантажувати нові мікропрограми та усувати несправності. Інженери з обслуговування можуть використовувати його для отримання внутрішньої інформації, що допомагає діагностувати проблеми принтера.

Доступ до вбудованого веб-сервера можна отримати віддалено зі звичайного браузера з будь-якого комп'ютера. Див. [Доступ до вбудованого веб-сервера на сторінці 20](#).

У вікні "Embedded Web Server" (Вбудований веб-сервер) відображається три окремі вкладки. Кнопки у верхній частині кожної сторінки надають доступ до онлайн-овідки та замовлення ресурсів.

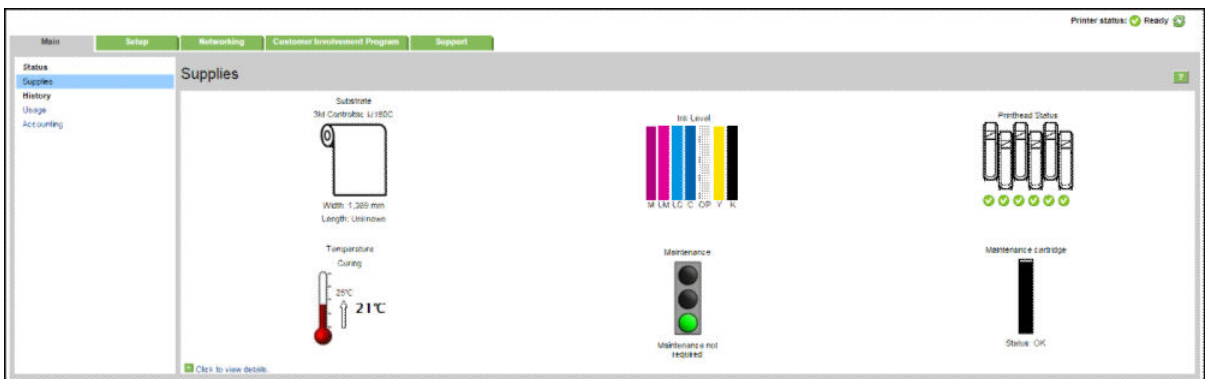

Вкладка "Main" (Головна)

На вкладці **Main** (Головна) містяться відомості про наведені нижче елементи.

- Основа, чорнило, друкувальна головка та стан обслуговування
- Температура модуля затвердіння
- Використання основи та чорнила і облік

Вкладка Налаштування

Вкладка **Setup** (Налаштування) дає змогу виконувати наступні завдання.

- Встановлення таких настройок принтера, як одиниці вимірювання та дата оновлення
- Встановлення настройок мережі та безпеки
- Встановлення дати й часу
- Оновлення мікропрограми
- Вирівняйте друкувальні головки
- Завантаження визначених настройок основи
- Налаштування сповіщень електронною поштою

Вкладка Підтримка

На вкладці **Support** (Підтримка) пропонуються різні види допомоги з принтером.

- Пошук корисної інформації з різноманітних джерел
- Усунення проблем
- Перехід за посиланнями HP для отримання технічної підтримки для принтера та аксесуарів
- Доступ до сторінок технічної підтримки, які відображають поточні та історичні дані використання принтера

Вкладка Мережа

На вкладці **Networking** (Мережа) можна змінити мережеві налаштування принтера.

Вкладка Printer Data Sharing Agreement (Угода про надання доступу до даних принтера)

На вкладці **Printer Data Sharing Agreement** (Угода про надання доступу до даних принтера) можна підписати Угоду про надання доступу до даних принтера та вибрати доступні для неї варіанти.

Доступ до вбудованого веб-сервера

Використовуйте вбудований веб-сервер, щоб віддалено переглядати відомості про принтер зі звичайного браузера на будь-якому комп'ютері.

Наведені нижче браузери сумісні з вбудованим веб-сервером:

- Internet Explorer 7 та пізніші версії для ОС Windows
- Safari 3 та пізніші версії для Mac OS X
- Mozilla Firefox 3,6 та пізніші версії
- Google Chrome 7 та пізніші версії

Щоб використовувати вбудований веб-сервер на будь-якому комп'ютері, відкрийте браузер і введіть IP-адресу принтера в рядку адреси браузера. IP-адресу принтера можна переглянути на передній панелі, натиснувши значок .

Якщо після виконання цих інструкцій не вдалося відкрити вбудований веб-сервер, див. розділ [Не вдається увійти до вбудованого веб-сервера на сторінці 146](#).

Змінення мови вбудованого веб-сервера

Вбудований веб-сервер підтримує наступні мови: англійська, португальська, іспанська, каталонська, французька, італійська, німецька, китайська (спрощене письмо), китайська (традиційна), корейська та японська. Використовуватиметься мова, яку встановлено в параметрах браузера. У разі встановлення мови, яка не підтримується, сервер працюватиме з англійською мовою.

Щоб змінити мову, змініть настройку мови у своєму браузері. Наприклад, у браузері Chrome відкрийте **Settings** (Налаштування), **Language** (Мова) (у розширених настройках) і переконайтеся, що вгорі списку в діалоговому вікні вибрано потрібну мову. В Internet Explorer версії 8 відкрийте меню **Tools** (Знаряддя) і виберіть **Internet Options** (Властивості браузера) > **Languages** (Мови). Переконайтеся, що вгорі списку в діалоговому вікні вибрано потрібну мову.

Щоб завершити зміну, закрийте браузер і відкрийте його знову.

Обмеження доступу до принтера

У вбудованому веб-сервері виберіть **Setup** (Налаштування) > **Security** (Безпека), щоб установити пароль адміністратора. Після встановлення паролю його потрібно буде вводити для виконання таких функцій принтера:

- Очищення облікових даних.
- Оновіть мікропрограму принтера.
- Зміна параметрів безпеки.
- Перегляд захищених даних принтера.
- Зміна настройок підключення до Інтернету.
- Зміна деяких настройок мережі.
- Налаштуйте Printer Data Sharing Agreement (Угода про надання доступу до даних принтера).
- Запустіть тести усунення несправностей підключення.

Додаткову інформацію про вбудований веб-сервер див. в онлайнівій довідці.

Якщо ви забули пароль адміністратора, можна видалити поточний пароль за допомогою передньої панелі.

Для цього натисніть , а потім виберіть **Setup** (Налаштування) > **Connectivity** (Підключення) > **Advanced** (Розширені) > **Embedded Web Server** (Вбудований веб-сервер) > **Reset EWS password** (Скинути пароль EWS).

Долучення до програми Printer Data Sharing Agreement (Угода про надання доступу до даних принтера)

Printer Data Sharing Agreement (Угоду про надання доступу до даних принтера) можна активувати або деактивувати із вбудованого веб-сервера або передньої панелі принтера.



ПРИМІТКА. На передній панелі натисніть , а потім виберіть **Setup** (Налаштування) > **Printer Data Sharing Agreement** (Угода про надання доступу до даних принтера).

Printer Data Sharing Agreement (Угода про надання доступу до даних принтера) — це система збирання статистики та відстеження використання принтера. Її також можна використовувати для визначення права для певних програм винагородження на основі використання або для відстеження пристрою, підключеного до таких додаткових служб, як вчасна заміна картриджа, договори про оплату на основі використання або угоди про підтримку (доступність залежить від продукту, регіону та країни). Щоб отримати докладніші відомості про зібрані дані та використання даних компанією HP, див. вкладку Printer Data Sharing Agreement (Угода про надання доступу до даних принтера) вбудованого веб-сервера. Після активації Printer Data Sharing Agreement (Угоди про надання доступу до даних принтера) принтер автоматично надсилатиме "знімки використання" до компанії HP через Інтернет приблизно раз на тиждень, доки активована програма Printer Data Sharing Agreement (Угода про надання доступу до даних принтера). Файли знімків збираються на сервері-репозиторії, а потім автоматично обробляються, щоб отримати відповідні дані, які зберігаються в базі даних використання. Надсилання даних не впливає на нормальну роботу принтера і не вимагає нагляду. Припинити участь можна будь-коли, тоді передачу даних буде відразу припинено.

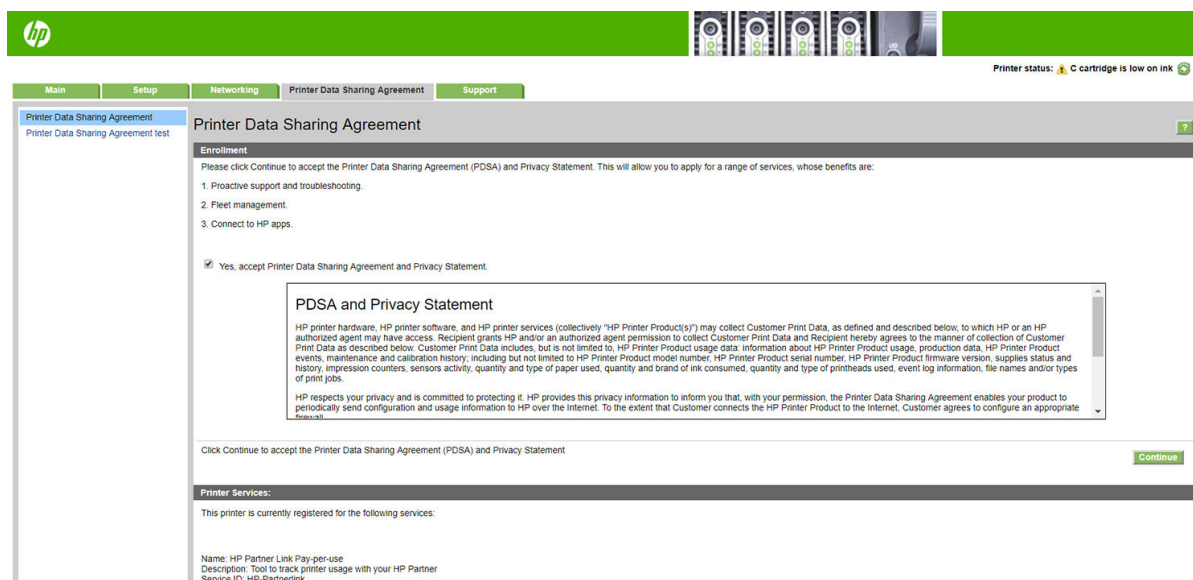

На сторінці PDSA configuration (Налаштування PDSA) вкладки Printer Data Sharing Agreement (Угода про надання доступу до даних принтера) можна почати, зупинити чи змінити умови своєї участі в програмі Printer Data Sharing Agreement (Угода про надання доступу до даних принтера). За замовчуванням до компанії HP надсилаються лише анонімні дані про використання, проте також можна додати серійний номер принтера. Це може бути потрібно для деяких програм або служб і може дати нам змогу надавати вам краще обслуговування та підтримку продукту. Після внесення змін у настройки натисніть кнопку **Apply** (Застосувати), щоб застосувати їх.

Якщо Printer Data Sharing Agreement (Угоду про надання доступу до даних принтера) активовано до натискання кнопки **Apply** (Застосувати), автоматично виконується тест підключення для визначення можливості доставки даних Printer Data Sharing Agreement (Угода про надання доступу до даних принтера) до компанії HP.

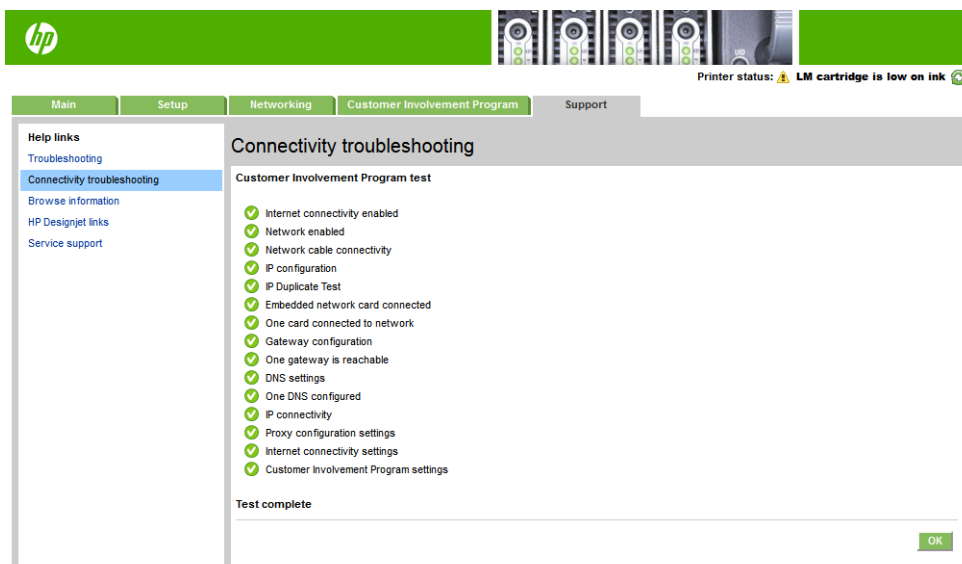

Якщо тест виконано успішно, налаштування завершено і можна перейти до будь-якої іншої сторінки вбудованого веб-сервера або закрити вікно браузера. Якщо тест не виконано, дотримуйтеся інструкцій, щоб визначити проблему та спробувати вирішити її.

На сторінці **PDSA status and test** (Стан і тестування PDSA) вкладки **Printer Data Sharing Agreement** (Угода про надання доступу до даних принтера) можна перевіряти поточний стан (активовано чи ні, анонімні дані чи ні) та запускати тест підключення для визначення можливості доставки даних Printer Data Sharing Agreement (Угода про надання доступу до даних принтера) до компанії HP.

Перегляд стану принтера

Передня панель та вбудований веб-сервер відображають стан принтера, завантажену основу та систему чорнила.

Перегляд стану системи чорнила

1. Перейдіть до вбудованого веб-сервера (див. розділ [Доступ до вбудованого веб-сервера на сторінці 20](#)).
2. Відкрийте сторінку Supplies (Ресурси) на вкладці **Main** (Головна).

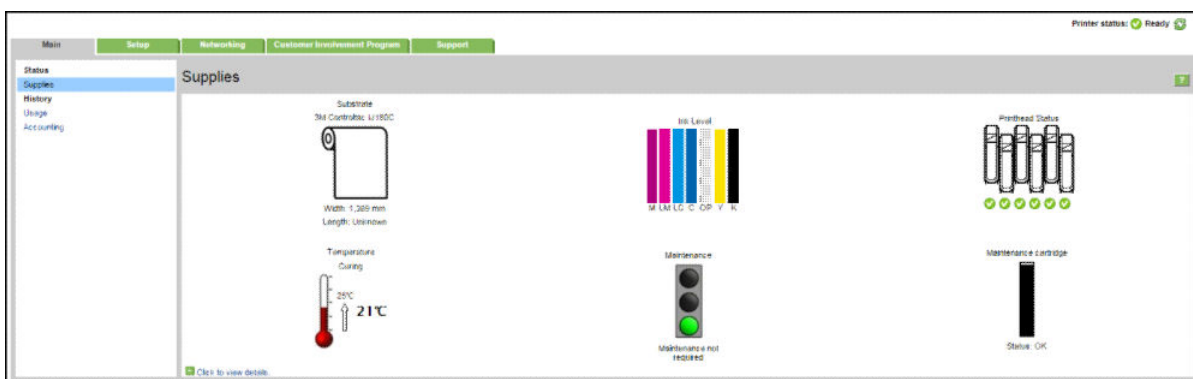

На сторінці Supplies (Ресурси) відображається стан завантаженої основи, чорнильних картриджів, друкувальних головок, нагрівального елемента та картриджа обслуговування.

Світлофор відображає необхідність обслуговування.

Щоб отримати докладніші відомості, клацніть **Click to view details** (Клацніть для перегляду відомостей).

Запит на сповіщення електронною поштою про певні помилкові стани

1. У вбудованому веб-сервері (див. розділ [Доступ до вбудованого веб-сервера на сторінці 20](#)) відкрийте сторінку "Email Server" (Сервер електронної пошти) на вкладці **Setup** (Налаштування) та переконайтеся, що наступні поля заповнено правильно:
 - **SMTP server** (SMTP-сервер). Це IP-адреса сервера вихідної пошти (Simple Mail Transfer Protocol [SMTP] — простий протокол пересилання пошти), який обробляє всі повідомлення електронної пошти з принтера. Якщо поштовий сервер вимагає автентифікації, сповіщення електронної пошти не працюватимуть.
 - **Printer email address** (Адреса електронної пошти принтера). Кожне повідомлення електронної пошти, яке надсилає принтер, має містити зворотну адресу. Ця адреса не мусить бути справжньою діючою адресою електронної пошти, проте вона має бути унікальною, щоб одержувачі повідомлення могли ідентифікувати принтер, який його надіслав
2. Відкрийте сторінку Notification (Повідомлення) на вкладці **Setup** (Налаштування).
3. Клацніть піктограму **New** (Нове), щоб надіслати запит на нове сповіщення або клацніть піктограму **Edit** (Змінити), щоб змінити сповіщення, які вже налаштовано. Потім вкажіть адреси електронної пошти, на які потрібно надсилати сповіщення і виберіть випадки, за яких надсилаються сповіщення.

Отримання облікових даних

Є різні способи отримання облікових даних з принтера:

- Щоб переглянути статистику використання принтера для окремого завдання, див. розділ [Перевірка статистики використання для завдання на сторінці 24](#).
- Щоб переглянути статистику використання принтера впродовж усього його строку служби, див. розділ [Перегляд статистики використання принтера впродовж усього строку служби на сторінці 24](#).
- Запит облікових даних електронною поштою. Принтер надсилає дані у форматі XML через визначені проміжки часу на вказану адресу електронної пошти; дані можна інтерпретувати та підсумувати програмою стороннього виробника або відобразити у таблиці Excel. Див. [Запит облікових даних електронною поштою на сторінці 25](#).
- Використовуйте програму стороннього виробника, щоб надіслати принтеру запит через Інтернет на отримання даних стану, використання або обліку завдань. Принтер надає програмі дані у форматі XML відповідно до запиту. Компанія HP надає пакет інструментів розробки, щоб спростити розробку таких програм.

За замовчуванням імена користувачів не включено до облікових даних. Щоб включити їх, установіть прапорець поруч із пунктом **Show user name in job accounting** (Показувати ім'я користувача в обліку завдання) у меню **Security** (Безпека).

Перевірка статистики використання для завдання

За допомогою вбудованого веб-сервера можна переглянути статистику використання для кожного завдання. Перейдіть на вкладку **Main** (Головна) та виберіть **History** (Журнал) > **Accounting** (Облік).

 **ПРИМІТКА.** Точність статистики використання принтера не гарантована.

Перегляд статистики використання принтера впродовж усього строку служби

Існує два способи перегляду статистики використання принтера.

 **ПРИМІТКА.** Точність статистики використання принтера не гарантована.

- У вбудованому веб-сервері відкрийте вкладку **Main** (Головна) та виберіть **History** (Журнал) > **Usage** (Використання).
- На передній панелі натисніть , а потім виберіть **Setup** (Налаштування) > **Internal prints** (Внутрішні відбитки) > **User information prints** (Друк відомостей користувача) > **Print usage report** (Друк звіту про використання).

Запит облікових даних електронною поштою

1. Отримайте IP-адресу сервера вихідної пошти (SMTP) у відділі IT. Вона потрібна для надсилання повідомлень електронної пошти.
2. Переконайтеся, що сервер вихідної пошти налаштовано на можливість передачі повідомлень електронної пошти, які надсилатиме принтер.
3. Відкрийте браузер і підключіться до вбудованого веб-сервера принтера.
4. Відкрийте вкладку **Setup** (Налаштування).
5. У меню "Configuration" (Конфігурація) у стовпці ліворуч виберіть **Date & Time** (Дата й час).
6. Переконайтеся, що дату й час принтера встановлено правильно.
7. У меню "Configuration" (Конфігурація) виберіть **Email server** (Сервер електронної пошти).
8. Введіть IP-адресу сервера вихідної пошти (SMTP).
9. Введіть адресу електронної пошти принтера. Вона не мусить бути дійсною, тому що принтер не отримуватиме повідомлень. Проте вона має бути схожою на адресу електронної пошти. Вона потрібна для ідентифікації принтера, коли він надсилає повідомлення електронної пошти.
10. У меню "Configuration" (Конфігурація) виберіть **Printer settings** (Параметри принтера).
11. Поруч із пунктом **Send accounting files** (Надсилати файли облікових даних) виберіть "Enabled" (Увімкнено).
12. Поруч із пунктом **Send accounting files to** (Надсилати файли облікових даних на адресу) вкажіть адресу електронної пошти (чи адреси), на які потрібно надсилати облікові дані. Це може бути адреса, яку ви створили спеціально для отримання автоматичних повідомлень від принтера.
13. Поруч із пунктом **Send accounting files every** (Надсилати файли облікових даних кожні) вкажіть частоту, з якою потрібно надсилати дані, вибравши кількість днів або відбитків.
14. Можна поруч із пунктом **Exclude personal information from accounting email** (Виключити особисту інформацію з електронної пошти з обліковими даними) встановити значення **On** (Увімкнути), щоб повідомлення з обліковими даними не містили особистої інформації. У разі встановлення значення **Off** (Вимкнути) буде включено такі дані: ім'я користувача, назва завдання та ідентифікатор облікового запису.

Після виконання наведених вище дій принтер надсилатиме облікові дані електронною поштою з указаною частотою. Дані надаються у форматі XML і їх можна легко інтерпретувати за допомогою програм сторонніх виробників. Дані, надані з кожного завдання друку, містять дату надсилання завдання, дату друку, час друку, тип зображення, кількість сторінок, кількість копій, тип і розмір паперу, об'єм використаного чорнила кожного кольору та інші атрибути завдання. Облікові дані також надаються для кожного завдання сканування та копіювання.

Можна завантажити шаблон Excel із веб-сайту компанії HP (<http://www.hp.com/go/designjet/accounting/>), який дасть змогу відобразити XML-дані з більшою зручністю для читання у вигляді таблиці.

Аналіз облікових даних дасть змогу виставляти точні рахунки клієнтам відповідно до використання принтера. Наприклад, можна виконувати наступні дії:

- Виставляти рахунки кожному клієнту за загальну кількість використаного ним чорнила та паперу впродовж певного періоду.
- Виставляти рахунки кожному клієнту за кожне завдання окремо.
- Виставляти рахунки кожному клієнту за кожен проект, розбитий на завдання.

Інструкції щодо підключення та програмного забезпечення

Спосіб підключення

Принтер можна підключити наведеним нижче способом.

Тип підключення	Швидкість	Максимальна довжина кабелю	Інші фактори
Gigabit Ethernet	Швидко; залежить від мережевого трафіку	Довгий (100 м = 328 футів)	Вимагає додаткового обладнання (комутатори)

 **ПРИМІТКА.** Швидкість будь-якого мережевого підключення залежить від усіх компонентів, які використовуються в мережі. Серед них можуть бути мережеві інтерфейсні плати, концентратори, маршрутизатори, комутатори та кабелі. Якщо будь-який із цих компонентів не може працювати на високій швидкості, потрібно знизити швидкість підключення. Щоб отримати від принтера очікувану продуктивність, потрібно використовувати обладнання, яке підтримує 1000TX Full Gigabit. На швидкість мережевого підключення також може впливати загальний обсяг трафіку від інших пристроїв у мережі.



Підключення принтера до мережі

У більшості мереж принтер може налаштовуватися автоматично, так само, як будь-який комп'ютер в одній мережі. Під час першого підключення до мережі цей процес може зайняти кілька хвилин. Якщо потрібно, див. [Розширена конфігурація мережі на сторінці 28](#).

Після отримання принтером конфігурації робочої мережі можна переглянути його мережеву адресу на передній панелі: Натисніть .

Конфігурація мережі

Щоб отримати докладніші відомості про поточну конфігурацію мережі відкрийте передню панель і натисніть , а потім виберіть **Connectivity** (Підключення) > **Network connectivity** (Мережеве підключення) > **Gigabit Ethernet** (Gigabit Ethernet) > **Modify configuration** (Змінити конфігурацію). Після цього можливо, хоча не обов'язково, змінювати настройки вручну. Це також можна робити віддалено за допомогою вбудованого веб-сервера.

 **ПОРАДА.** Може бути корисним надрукувати повну конфігурацію мережі принтера на папері. Це можна зробити з передньої панелі. Натисніть , а потім виберіть **Internal prints** (Внутрішні відбитки) > **Service information prints** (Відбитки з інформацією обслуговування) > **Print connectivity configuration** (Друк конфігурації підключення). Якщо ви не надрукуєте повну конфігурацію мережі, занотуйте IP-адресу та мережеве ім'я принтера.

Якщо під час конфігурації ви допустите помилку в мережевих настройках принтера, можна буде відновити мережеві параметри до заводських значень за допомогою передньої панелі. Натисніть , а потім

виберіть **Connectivity** (Підключення) > **Network connectivity** (Мережеве підключення) > **Advanced** (Розширені) > **Restore factory settings** (Відновити заводські параметри). Після цього потрібно перезапустити принтер. Це автоматично встановить робочу конфігурацію мережі для більшості мереж. Інші настройки принтера залишаться незмінними.

Використання IPv6

Принтер підтримує майже всі можливості мережевого підключення через IPv6, так само, як IPv4. Щоб повністю використовувати всі можливості IPv6, потрібно підключити принтер до мережі IPv6, у якій наявні маршрутизатори та сервери IPv6.

У більшості мереж IPv6 принтер настраюється автоматично, як описано нижче, і жодна користувацька настройка не потрібна.

1. Принтер призначає собі адресу IPv6 типу link-local IPv6 (яка починається з "fe80::").
2. Принтер призначає собі адреси IPv6 без контролю стану, як визначено маршрутизаторами IPv6 у мережі.
3. Якщо не може бути призначено жодної адреси IPv6 без контролю стану, принтер спробує отримати адресу IPv6 за допомогою DHCPv6. Це також відбудеться, якщо маршрутизатори дадуть йому таку команду.

Адреси без контролю стану та адреси DHCPv6 IPv6 можна використовувати для доступу до принтера (це діє в більшості мереж IPv6).

Адреса IPv6 типу link-local використовується лише в локальній підмережі. Хоча за допомогою цієї адреси можна отримати доступ до принтера, це робити не рекомендовано.

Можна призначити адресу IPv6 принтеру вручну за допомогою передньої панелі або вбудованого веб-сервера. Також можна повністю вимкнути IPv6 у принтері. Однак у принтері не можна вимкнути IPv4, тому неможливо налаштувати принтер лише для IPv6.

 **ПРИМІТКА.** За звичайного використання IPv6 принтер матиме кілька адрес IPv6, хоча він має лише одну адресу IPv4.

 **ПОРАДА.** Рекомендовано дати принтеру ім'я. Це можна зробити на передній панелі або (простіше) у вбудованому веб-сервері.

ПОРАДА. Як правило, простіше використовувати IPv4, якщо немає особливої необхідності використовувати IPv6.

В ОС Microsoft Windows Vista, Microsoft Windows Server 2008, пізніших версіях ОС Windows і на нових пристроях друку та обробки зображень компанії HP IPv6 увімкнено за замовчуванням. Докладніші відомості про IPv6 див. у розділі <http://h20000.www2.hp.com/bc/docs/support/SupportManual/c00840100/c00840100.pdf>. У цьому документі описано, яку фундаментальну роль відіграє розпізнавання імен у методах переходів Dual-Stack. Використовуючи алгоритм розпізнавання імен у Windows, документ описує різноманітні мережні середовища та пояснює, як введення маршрутизованих адрес IPv6 впливатиме на мережеві програми. У документі також описано протоколи DHCPv6, SLAAC та їх вплив на DNS, а також наведено певні рекомендації.

Підключення принтера до Інтернету

Щоб підключитися до Інтернету, на передній панелі натисніть , а потім виберіть **Connectivity** (Підключення) > **Connectivity wizard** (Майстер підключення). Майстер підключення також перевіряє, чи оновлено мікропрограму принтера. Як правило, майстер потрібно запустити лише раз, під час першого налаштування принтера.

Для використання різних функцій принтера, описаних у цьому посібнику, потрібне підключення до Інтернету, зокрема для вбудованого веб-сервера.

Інсталяція програмного забезпечення RIP

Інсталюйте програмне забезпечення RIP, дотримуючись інструкцій до ПЗ.

Розширена конфігурація мережі

Можливо, вам не потрібно читати цей розділ, але ці відомості додано, оскільки в деяких випадках вони можуть бути корисними.

Принтер оснащений одним портом RJ-45 для мережевого підключення. Відповідно до вимог класу В потрібно використовувати екрановані кабелі введення/виведення.

Вбудований сервер друку Jetdirect підтримує підключення до мереж, сумісних із IEEE 802.3 10Base-T Ethernet, IEEE 802.3u 100Base-TX Fast Ethernet та 802.3ab 1000Base-T Gigabit Ethernet. Після підключення та увімкнення живлення принтер виконує процедуру автоузгодження з вашою мережею для роботи зі швидкістю з'єднання 10, 100 або 1000 Мбіт/с та обміну даними в повнодуплексному чи напівдуплексному режимі. Однак налаштувати з'єднання можна вручну за допомогою передньої панелі принтера або через інші конфігураційні інструменти після встановлення зв'язку з мережею.

Принтер може підтримувати кілька мережевих протоколів одночасно, включно з TCP/IPv4 та TCP/IPv6. З міркувань безпеки він оснащений функціями керування IP-трафіком до та від принтера.

Перевірка правильної роботи

1. Надрукуйте сторінку "IO Configuration" (Конфігурація IO), щоб переглянути повідомлення стану.
2. У верхній частині сторінки "IO Configuration" (Конфігурація введення/виведення) перегляньте повідомлення стану **I/O Card Ready** (Плата введення/виведення готова).
3. У разі відображення повідомлення **I/O Card Ready** (Плата введення/виведення готова), сервер друку працює правильно. Перейдіть до наступного розділу.

Якщо відображається повідомлення, відмінне від **I/O Card Ready** (Плата введення/виведення готова), спробуйте виконати наступні дії.

- a. Вимкніть принтер, а потім увімкніть його знову, щоб повторно ініціалізувати сервер друку.
- b. Переконайтеся, що індикатори стану (світлодіоди) відображають правильний стан.



ПРИМІТКА. Відомості про конфігурацію з'єднання та усунення несправностей див. у розділі [Усунення несправностей на сторінці 29](#).

Щоб інтерпретувати та усунути несправності в інших повідомленнях, див. інструкції для своєї моделі сервера друку в посібнику *HP Jetdirect Print Servers Administrator's Guide* (Посібник адміністратора серверів друку HP Jetdirect).

Попередня конфігурація мережевих налаштувань (за потреби)

Якщо мережа вимагає налаштування мережевих налаштувань перед додаванням принтера до мережевих систем, це можна зробити зараз.

Однак, у більшості випадків цей розділ можна пропустити. Натомість ви можете перейти безпосередньо до наступного розділу та встановити принтер у свої мережеві комп'ютерні системи. Програмне забезпечення встановлення мережі дасть змогу налаштувати основні настройки мережі та додати принтер до вашої конфігурації системи.

Інструменти для попередньої конфігурації

Для попередньої конфігурації мережевих настройок можна використовувати такі інструменти:

- Передня панель
- Вбудований веб-сервер
- Можна використовувати метод розширеної конфігурації, наприклад BootP, DHCP, Telnet або команди arp та ping. Див. інструкції для своєї моделі сервера друку в посібнику *HP Jetdirect Print Servers Administrator's Guide* (Посібник адміністратора сервера друку HP Jetdirect).

Після налаштування мережевих настройок принтера конфігураційні значення зберігаються та підтримуються навіть після вимкнення та повторного ввімкнення.

Усунення несправностей

Сторінка "IO Configuration" (Конфігурація введення/виведення)

Сторінка "IO Configuration" (Конфігурація введення/виведення) містить відомості про стан сервера друку. Це важливий інструмент діагностики, особливо якщо обмін даними в мережі недоступний. Опис повідомлень для своєї моделі принтера, які можуть відобразитися на сторінці "IO Configuration" (Конфігурація введення/виведення), див. в посібнику *HP Jetdirect Print Servers Administrator's Guide* (Посібник адміністратора сервера друку HP Jetdirect).

Світлодіодні індикатори

Принтер оснащено індикаторами стану (світлодіодними індикаторами), які відображають стан з'єднання та активність у мережі:

- Якщо світиться зелений індикатор, принтер успішно підключено до мережі.
- Якщо блимає жовтий індикатор, відбувається передача даних у мережі.

Усунення несправностей з'єднання

Якщо принтер не підключено до мережі:

- Обидва світлодіодних індикатори вимкнено.
- На сторінці "IO Configuration" (Конфігурація введення/виведення) відобразатиметься **LAN Error - Loss of Carrier** (Помилка LAN - втрата носія).

За наявності помилки з'єднання спробуйте виконати такі дії:

- Перевірте підключення кабелю.
- Надрукуйте сторінку "IO Configuration" (Конфігурація введення/виведення) та перегляньте настройки з'єднання.

Елемент	Опис
Port Config (Конфіг. порту)	<p>Якщо з'єднання принтера виконано правильно, цей елемент має одне з наступних значень:</p> <ul style="list-style-type: none"> – 10BASE-T HALF: 10 Мбіт/с, напівдуплексний режим роботи – 10BASE-T FULL: 10 Мбіт/с, повнодуплексний режим роботи – 100TX-HALF: 100 Мбіт/с, напівдуплексний режим роботи – 100TX-FULL: 100 Мбіт/с, повнодуплексний режим роботи – 1000TX FULL <p>Якщо з'єднання принтера виконано неправильно, відобразиться наступне повідомлення:</p> <ul style="list-style-type: none"> – UNKNOWN (НЕВІДОМО): Принтер перебуває у стані ініціалізації. – DISCONNECTED (ВІДКЛЮЧЕНО): Підключення до мережі не виявлено. Перевірте мережеві кабелі. Змініть настройки з'єднання або перезапустіть принтер.
Auto Negotiation (Автоузгодження)	<p>Визначає, чи ввімкнено автоузгодження для налаштування з'єднання.</p> <ul style="list-style-type: none"> – ON (УВІМКНУТО) (за замовчуванням): Принтер намагатиметься виконати автоматичне налаштування в мережі на належній швидкості та у відповідному режимі обміну даними. – OFF (ВИМКНУТО): Швидкість з'єднання та режим обміну даними потрібно налаштувати вручну на передній панелі. Для належної роботи настройки мусять відповідати настройкам мережі.

Скидання мережевих параметрів

Мережеві параметри (наприклад, IP-адреса) можна скинути до значень заводських параметрів за замовчуванням за допомогою холодного скидання: вимкнути та ввімкнути принтер знову. Після холодного скидання надрукуйте сторінку "IO Configuration" (Конфігурація введення/виведення), щоб переконатися, що встановлено значення, скинуті до заводських параметрів за замовчуванням.

⚠ ПОПЕРЕДЖЕННЯ. Інстальований на заводі сертифікат HP Jetdirect X.509 зберігатиметься під час холодного скидання до заводських параметрів за замовчуванням. Проте сертифікат центру сертифікації (CA), інстальований користувачем для підтвердження сервера автентифікації мережі, не буде збережено.

Пункти меню

Пункт меню	Пункт підменю	Пункт підменю	Значення та опис
TCP/IP	Host Name (Ім'я хоста)		Алфавітно-цифровий рядок, до 32 символів, використовується для ідентифікації пристрою. Це ім'я міститься на сторінці конфігурації HP Jetdirect. Ім'я хоста за замовчуванням — NPIxxxxxx, де xxxxxx — останні шість цифр апаратної адреси (MAC) обладнання LAN.

Пункт меню	Пункт підменю	Пункт підменю	Значення та опис
	IPv4 Settings (Параметри IPv6)	Config Method (Спосіб конфігурації)	<p>Визначає спосіб налаштування параметрів TCP/IPv4 на сервері друку HP Jetdirect.</p> <p>Bootp: Використовуйте BootP (Bootstrap Protocol) для автоматичного налаштування за допомогою сервера BootP.</p> <p>DHCP (за замовчуванням): Використовуйте DHCP (Dynamic Host Configuration Protocol) для автоматичного налаштування за допомогою сервера DHCPv4. Якщо вибрано та за наявності оренди DHCP, доступні меню DHCP Release (Звільнення DHCP) та DHCP Renew (Оновлення DHCP) для налаштування параметрів оренди DHCP.</p> <p>Auto IP (Автоматична IP-адреса): Використовуйте автоматичну адресацію IPv4 link-local. Адреса у вигляді 169.254.x.x призначається автоматично.</p> <p>Manual (Вручну): Використовуйте меню Manual Settings (Ручні настройки) для налаштування параметрів TCP/IPv4.</p>
		DHCP Release (Звільнення DHCP)	<p>Це меню відображається, якщо для параметра Config Method (Спосіб конфігурації) встановлено значення DHCP та наявна оренда DHCP для сервера друку.</p> <p>No (Ні) (за замовчуванням): Поточну оренду DHCP збережено.</p> <p>Yes (Так): Поточну оренду DHCP та орендовану IP-адресу звільнено.</p>
		DHCP Renew (Оновлення DHCP)	<p>Це меню відображається, якщо для параметра Config Method (Спосіб конфігурації) встановлено значення DHCP та наявна оренда DHCP для сервера друку.</p> <p>No (Ні) (за замовчуванням): Сервер друку не вимагає оновлення оренди DHCP.</p> <p>Yes (Так): Сервер друку вимагає оновлення поточної оренди DHCP.</p>
		Manual Settings (Ручні настройки)	<p>(Доступно, лише якщо для параметра Config Method (Спосіб конфігурації) встановлено значення Manual (Вручну).) Налаштовуйте параметри безпосередньо з панелі керування принтера:</p> <p>IP Address (IP-адреса): Унікальна IP-адреса принтера (п.п.п.п.).</p> <p>Subnet Mask (Маска підмережі): Маска підмережі принтера (п.п.п.п.).</p> <p>Syslog Server (Сервер Syslog): IP-адреса сервера syslog (п.п.п.п.), який використовується для отримання та запису в журнал повідомлень syslog.</p> <p>Default Gateway (Шлюз за замовчуванням): IP-адреса (п.п.п.п) шлюзу або маршрутизатора, який використовується для обміну даними з іншими мережами.</p> <p>Idle Timeout (Час очікування): Період часу в секундах, через який з'єднання TCP для друку даних в режимі бездіяльності закривається (за замовчуванням 270 секунд, 0 вимикає час очікування).</p>

Пункт меню	Пункт підменю	Пункт підменю	Значення та опис
		Default IP (IP-адреса за замовчуванням)	<p>Вкажіть вибір IP-адреси за замовчуванням, якщо серверу друку не вдається отримати IP-адресу з мережі під час примусового повторного налаштування TCP/IP (наприклад, під час ручного налаштування для використання BootP або DHCP).</p> <p>Auto IP (Автоматична IP-адреса): Установлено IP-адресу link-local 169.254.x.x.</p> <p>Legacy (Застаріле): Установлено адресу 192.0.0.192, сумісну із старішими версіями пристроїв HP Jetdirect.</p>
		Primary DNS (Основний DNS)	<p>Введіть IP-адресу (n.n.n.n) основного сервера DNS.</p> <p>ПРИМІТКА. Цей пункт відображається лише в разі, якщо конфігурація Manual (Вручну) має вищий пріоритет за DHCP у таблиці Config. (Конфіг.) Precedence (Пріоритет), налаштованій за допомогою вбудованого веб-сервера.</p>
		Secondary DNS (Додатковий DNS)	<p>Введіть IP-адресу (n.n.n.n) додаткового сервера DNS.</p> <p>ПРИМІТКА. Цей пункт відобразиться лише в разі, якщо конфігурація Manual (Вручну) має вищий пріоритет за DHCP у таблиці Config. (Конфіг.) Precedence (Пріоритет), налаштованій за допомогою вбудованого веб-сервера.</p>
	IPv6 Settings (Параметри IPv6)	Enable (Увімкнути)	<p>Використовуйте цей пункт для увімкнення чи вимкнення IPv6 на сервері друку.</p> <p>Off (Вимк.): IPv6 вимкнено.</p> <p>On (Увімк.) (за замовчуванням): IPv6 увімкнено.</p>
		Address (Адреса)	<p>Використовуйте цей пункт для ручного налаштування адреси IPv6.</p> <p>Manual Settings (Ручні настройки): Використовуйте меню Manual Settings (Ручні настройки), щоб увімкнути та вручну налаштувати адресу TCP/IPv6.</p> <p>Enable (Увімкнути): Виберіть цей пункт, а потім виберіть On (Увімк.), щоб увімкнути ручне налаштування, або Off (Вимк.), щоб вимкнути ручне налаштування.</p> <p>Address (Адреса): Використовуйте цей пункт для введення адреси вузла IPv6 із 32 шістнадцяткових символів із застосуванням шістнадцяткового синтаксису із двокрапкою.</p>
		DHCPv6 Policy (Політика DHCPv6)	<p>Router Specified (Задається маршрутизатором): Спосіб автоматичної конфігурації з контролем стану підключень, який використовуватиме сервер друку, визначається маршрутизатором. Маршрутизатор визначає, що отримає сервер друку від сервера DHCPv6: адресу, конфігураційні дані або все це разом.</p> <p>Router Unavailable (Маршрутизатор недоступний): Якщо маршрутизатор не доступний, сервер друку має спробувати отримати конфігурацію з контролем стану підключень від сервера DHCPv6.</p> <p>Always (Завжди): Незалежно від доступності маршрутизатора сервер друку завжди намагається отримати конфігурацію з контролем стану підключень від сервера DHCPv6.</p>

Пункт меню	Пункт підменю	Пункт підменю	Значення та опис
		Primary DNS (Основний DNS)	<p>Використовуйте цей пункт, щоб вказати адресу IPv6 для основного сервера DNS, яку має використовувати сервер друку.</p> <p>ПРИМІТКА. Цей пункт відобразиться лише в разі, якщо Manual (Вручну) конфігурація має вищий пріоритет за DHCP у таблиці Config Precedence (Пріоритет конфігурації), налаштованій за допомогою вбудованого веб-сервера.</p>
		Secondary DNS (Додатковий DNS)	<p>Використовуйте цей пункт, щоб вказати адресу IPv6 для додаткового сервера DNS, яку має використовувати сервер друку.</p> <p>ПРИМІТКА. Цей пункт відобразиться лише в разі, якщо Manual (Вручну) конфігурація має вищий пріоритет за DHCP у таблиці Config Precedence (Пріоритет конфігурації), налаштованій за допомогою вбудованого веб-сервера.</p>
	Proxy Server (Проксі-сервер)		<p>Визначення проксі-сервера, який використовуватиметься вбудованими програмами у пристрої. Як правило, проксі-сервер використовується мережевими клієнтами для доступу до Інтернету. Він кешує веб-сторінки та забезпечує ступінь Інтернет-безпеки для цих клієнтів.</p> <p>Щоб вказати проксі-сервер, введіть його адресу IPv4 або повне доменне ім'я. Ім'я може містити до 255 октетів.</p> <p>Для деяких мереж вам може знадобитися зв'язатися з незалежним постачальником послуг (ISP), щоб отримати адресу проксі-сервера.</p>
	Proxy Port (Порт проксі)		<p>Введіть номер порту, який використовується проксі-сервером для підтримки клієнта. Номер порту визначає порт, зарезервований для активності проксі в мережі, це може бути значення від 0 до 65535.</p>
Information (Інформація)	Print Sec Page (Друк сторінки безпеки)		<p>Yes (Так): Друк сторінки з поточними настройками безпеки на сервері друку HP Jetdirect.</p> <p>No (Ні) (за замовчуванням): Сторінку з настройками безпеки не надруковано.</p>
Security (Безпека)	Secure Web (Безпечний веб-сервер)		<p>Для керування конфігурацією вкажіть, чи вбудований веб-сервер виконуватиме обмін даними за допомогою лише HTTPS (захищений HTTP) або HTTP та HTTPS.</p> <p>HTTPS Required (Потребує HTTPS): Із міркувань безпеки в зашифрованому обміні даними прийнятний лише доступ через HTTPS. Сервер друку відобразиться як безпечний веб-вузол.</p> <p>HTTP/HTTPS optional (додатково): Дозволено доступ через HTTP або HTTPS.</p> <p>ПРИМІТКА. Заводські параметри за замовчуванням залежать від моделі сервера друку.</p>

Пункт меню	Пункт підменю	Пункт підменю	Значення та опис
	Reset Security (Скинути параметри безпеки)		<p>Вкажіть, чи поточні настройки безпеки на сервері друку буде збережено чи скинуто до заводських параметрів за замовчуванням.</p> <p>No (Ні) (за замовчуванням): Зберігаються поточні параметри захисту.</p> <p>Yes (Так): Параметри захисту скинуто до заводських параметрів за замовчуванням.</p>
Link Speed (Швидкість з'єднання)			<p>Швидкість з'єднання та режим обміну даними сервера друку мають відповідати мережі. Доступні настройки залежать від пристрою та інсталюваного сервера друку. Виберіть один із наступних параметрів конфігурації з'єднання:</p> <p>ПОПЕРЕДЖЕННЯ. Після змінення параметра з'єднання обмін даними в мережі з сервером друку та мережним пристроєм може бути втрачено.</p> <p>Auto (Автоматично) (за замовчуванням): Сервер друку використовує автоузгодження для налаштування найкращих можливих швидкості з'єднання та режиму обміну даними. У разі збою автоузгодження встановлюється напівдуплексний режим 100TX HALF або 10TX HALF, залежно від визначеної швидкості з'єднання порту концентратора/комутатора. (Вибір напівдуплексного режиму 1000T не підтримується.)</p> <p>10T Half (Напівдуплексний): 10 Мбіт/с, напівдуплексний режим роботи.</p> <p>10T Full (Повнодуплексний): 10 Мбіт/с, повнодуплексний режим роботи.</p> <p>100TX Half (Напівдуплексний): 100 Мбіт/с, напівдуплексний режим роботи.</p> <p>100TX Full (Повнодуплексний): 100 Мбіт/с, повнодуплексний режим роботи.</p> <p>100TX Auto (Автоматичний): Обмежує автоузгодження до максимальної швидкості з'єднання 100 Мбіт/с.</p> <p>1000TX Full (Повнодуплексний): 1000 Мбіт/с, повнодуплексний режим роботи.</p>

Вбудовані служби

Основні мережеві служби, вбудовані у принтер, наведено нижче. Останні функції та служби див. на веб-сайті <http://www.hp.com/go/jetdirect>.

- Налаштування та керування
 - BootP/DHCP (лише IPv4)
 - DHCPv6
 - TFTP (лише IPv4)
 - Веб-проксі (Автоматично/вручну cURL)
 - LLMNR
 - Telnet (лише IPv4)

- Агенти SNMP (v1, v2c, v3)
- Bonjour (для Mac OS X)
- FTP (File Transfer Protocol – протокол передавання файлів)
- Вбудований веб-сервер, HTTP (порт TCP: 80)
- Вбудований веб-сервер, HTTPS (порт TCP: 443)
- Printing (Друк)
 - IP-друк без обробки (запатентовано компанією HP, порти TCP: 9100, 9101, 9102)
- Security (Безпека)
 - SNMP v3
 - SSL/TLS
 - Firewall (Брандмауер)

Увімкнення та вимкнення принтеру

Щоб увімкнути принтер, переконайтеся, що перемикач живлення на задній панелі принтера увімкнено, потім натисніть кнопку живлення поруч із передньою панеллю.

Принтер можна залишити увімкнутим без витрати електроенергії. Залишення його увімкнутим покращує час відповіді. Якщо принтер не використовується протягом певного періоду часу, він заощаджує енергію, переходячи в режим очікування. Після натиснення кнопки живлення він повертається в активний режим і може відновити роботу негайно.

Щоб вимкнути принтер нормальним і рекомендованим способом, натисніть кнопку живлення.



У разі вимкнення принтера таким чином друкувальні головки автоматично зберігаються в картриджі обслуговування. Це захищає їх від висихання.

Проте, якщо ви плануєте залишити принтер вимкнутим упродовж тривалого періоду часу, рекомендовано вимкнути його за допомогою кнопки живлення та перемикача живлення на задній панелі.

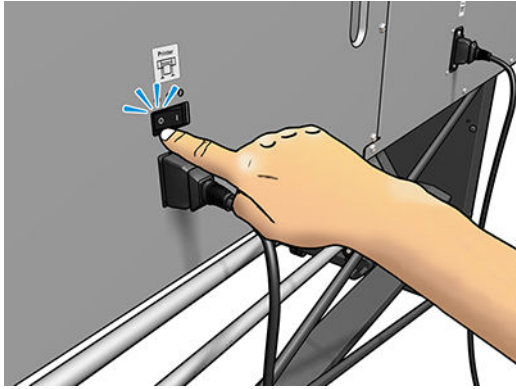

Щоб пізніше увімкнути його знову, використовуйте перемикач живлення на задній панелі. Якщо принтер не запускається автоматично, натисніть кнопку живлення.

Після увімкнення принтер виконує ініціалізацію протягом 2–3 хвилин.

Перезапуск принтера

У деяких ситуаціях може бути рекомендовано перезапустити принтер.

1. Вимкніть принтер за допомогою кнопки живлення та вимикача живлення позаду принтера.
2. Почекайте принаймні 10 секунд.
3. Увімкніть перемикач живлення на задній панелі принтера.
4. Якщо передня панель не увімкнулась, натисніть кнопку живлення.

2 Корисні посилання

Документація виробу: <http://www.hp.com/go/latex115/manuals/>

Відео про використання принтера: <http://www.hp.com/supportvideos/> або <http://www.youtube.com/HPsupportAdvanced>

Визначені настройки основи: <http://www.hp.com/go/mediasolutionslocator> (див. [HP Media Locator на сторінці 78](#))

Служба підтримки HP: <http://www.hp.com/go/latex115/support/>

Вбудований веб-сервер: Використовуйте IP-адресу принтера (див. [Доступ до вбудованого веб-сервера на сторінці 20](#))

Реєстрація та спілкування з компанією HP: <http://www.hp.com/communities/HPLatex/>

Якщо потрібна допомога

Зверніться до служби технічної підтримки HP за показаними вище веб-посиланнями.

Довідка також доступна по телефону. Дії перед дзвінком:

- Перегляньте рекомендації щодо усунення неполадок, наведені в цьому посібнику.
 - Перегляньте відповідну документацію ПРЗ, якщо така наявна.
 - Занотуйте необхідну інформацію (див. нижче).
- Принтер, який використовується: номер продукту, серійний номер та сервісний код



ПРИМІТКА. Ці дані містяться на передній панелі. Натисніть  їх також можна знайти на наклейці на задній панелі принтера.

- Якщо на передній панелі відображається код помилки, занотуйте його; див. розділ [Коди помилок, що відображаються на передній панелі на сторінці 149](#)
- Процесор растрових зображень, який використовується, і номер його версії
- За наявності проблеми, пов'язаної з якістю друку: ідентифікатор основи, ім'я та походження визначеної настройки основи, що використовується для друку
- Звіт про дані обслуговування (див. розділ [Відомості з обслуговування на сторінці 38](#))

Номер телефону

Номер телефону підтримки HP доступний в Інтернеті: див. <http://www8.hp.com/us/en/contact-hp/ww-phone-assist.html>.

Самостійний ремонт клієнтом

Програма "Самостійний ремонт клієнтом" компанії HP пропонує клієнтам найшвидше обслуговування відповідно до гарантії чи контракту. Програма дає змогу компанії HP постачати запасні частини безпосередньо вам (кінцевому користувачу), щоб ви могли замінити їх. Завдяки цій програмі ви можете замінювати деталі, коли вам зручно.

Зручно та просто використовувати

- Спеціаліст підтримки HP виконає діагностику та оцінить, чи потрібна запасна частина для заміни несправного компонента обладнання.
- Запасні частини доставляються швидко; доставка більшості деталей, які наявні на складі, відбувається того ж дня, коли ви звертаєтесь в HP.
- Доступно для більшості продуктів HP відповідно до умов гарантії чи контракту.
- Доступно в більшості країн.

Додаткові відомості про самостійний ремонт клієнтом див. у розділі <http://www.hp.com/go/selfrepair/>.

Відомості з обслуговування

За запитом принтер може надати список безлічі аспектів його поточного стану, деякі з яких можуть бути корисними для інженера з обслуговування, який намагається вирішити проблему. Запит на список можна надіслати двома способами:

- У вбудованому веб-сервері (див. розділ [Доступ до вбудованого веб-сервера на сторінці 20](#)) відкрийте вкладку **Support** (Підтримка), а потім виберіть **Service support** (Підтримка обслуговування) > **Printer information** (Дані принтера). Рекомендовано надсилати запит на весь список (виберіть **All pages** (Усі сторінки)).
- На будь-якому комп'ютері з Інтернет-доступом введіть URL-адресу принтера у браузері та додайте /hp/device/webAccess/allServicePlot.htm. Наприклад, якщо URL-адреса принтера — **http://123.123.123.123**, введіть:

```
http://123.123.123.123/hp/device/webAccess/allServicePlot.htm
```

Якщо потрібно надіслати список електронною поштою, можна зберегти сторінку браузера у вигляді файлу, а потім надіслати його. Або в Internet Explorer можна надіслати сторінку напряму: виберіть **File** (Файл) > **Send** (Надіслати) > **Page by email** (Сторінка електронною поштою).

3 Робота з основою та усунення несправностей, пов'язаних з основою

- [Огляд](#)
- [Пористі основи](#)
- [Установлення рулонів на шпindelь](#)
- [Завантаження рулонів у принтер](#)
- [Ручне завантаження з допомогою](#)
- [Тримачі країв](#)
- [Завантаження обрізаного аркуша у принтер](#)
- [Зняття рулону із принтера](#)
- [Стан прийомної бобіни \(додаткова\)](#)
- [Див. інформацію про основу](#)
- [Зміна ширини основи та положення правого краю](#)
- [Відстеження довжини основи](#)
- [Відрізання основи](#)
- [Обхід безпечного запуску завдання](#)
- [Зберігання основ](#)
- [Не вдається правильно завантажити носій](#)
- [Основу вставлено неправильно](#)
- [Носій зам'явся](#)
- [Основа деформована або зім'ята](#)
- [Основа збіглася чи розтягнулася](#)
- [Основа має дугоподібну деформацію](#)
- [Автоматичний різак не працює](#)
- [Зминання основи на прийомній бобіні](#)
- [Прийомна бобіна не намотує основу \(за наявності придбанної додатково\)](#)

Огляд

Можна друкувати на різноманітних матеріалах, які в цьому посібнику узагальнено називаються основами.

Поради щодо основи

Вибір правильної основи відповідно до ваших потреб дуже важливий для забезпечення належної якості друку.

Нижче наведено певні поради щодо використання основи.

- Використання з деякими основами прийомної бобіни може дозволити принтеру краще контролювати основу та покращити якість друку. Див. [Стан прийомної бобіни \(додаткова\) на сторінці 58](#).
- Давайте всім основам час адаптуватися до умов приміщення, виймайте їх з упаковки за 24 години до друку.
- Тримайте плівку та основи для фото за краї або вдягайте бавовняні рукавиці. Шкірне сало може потрапити на основу та залишити відбитки пальців.
- Зберігайте основу міцно намотаною на рулон під час процесу завантаження та зняття. Щоб забезпечити міцне намотування на рулон, використовуйте стрічку для закріплення вільного краю на рулоні перед його вийманням із принтера. Рулон можна зберігати заклеєним. Якщо рулон почне розмотуватися, його може бути складно використовувати.



ПРИМІТКА. Використання стрічки для заклеювання вільного краю до рулону дуже важливо для важких основ, тому що через жорсткість основи вона може ослабитися та розмотатися зі стрижня.

- Якість друку може знизитися в разі використання основи, яка не відповідає зображенню.
- Переконайтеся, що вибрано відповідну настройку якості друку в RIP.
- Під час завантаження рулону на передній панелі відобразиться запит на введення типу завантаженої основи. Для забезпечення високої якості друку важливо вказати його правильно. Переконайтеся, що назва основи на передній панелі та в RIP однакова.

Якщо назви не однакові, на передній панелі натисніть , а потім виберіть **Substrate** (Основа) > **Change loaded substrate** (Змінити завантажену основу); або змініть основу в RIP.

- Не тягніть надруковану основу під час друку: це може спричинити серйозні дефекти якості друку.



- Під час друку ряду завдань не дозволяйте надрукованій основі блокувати вихідний шлях: це може спричинити серйозні дефекти якості друку.



- Більше порад щодо основи див. у розділах [Завантаження рулонів у принтер на сторінці 50](#) та [Ручне завантаження з допомогою на сторінці 53](#).

⚠ ПОПЕРЕДЖЕННЯ. Видаленням основи з принтера вручну без використання передньої панелі можна пошкодити принтер. Робіть це лише в разі необхідності видалення зім'ятої основи.





Підтримувані категорії основ







Категорія основи	Типи основ	Загальні назви основ
Самоклейкий вініл	Литий самоклеючий вініл	Загальний самоклеючий вініл
	Каландрований самоклеючий вініл	Загальний самоклеючий вініл із високою насиченістю
	Перфорований самоклеючий вініл	
	Прозорий самоклеючий вініл	
	Світловідбиваючий самоклеючий вініл	
Текстиль	Поліестерний текстиль та тканина	Загальний текстиль
	Текстильний банер	Загальне полотно та текстиль з покриттям
	Тло	
	Текстильна сітка з прокладкою	
	Текстиль для фронтального підсвічування з прокладкою (за наявності пор)	
	Текстиль для фонового підсвічування з прокладкою (за наявності пор)	
	Полотно	
	Прапор і вуаль із прокладкою	
	Бавовняний текстиль	
	Самоклейкий текстиль	

Категорія основи	Типи основ	Загальні назви основ
Банер ПВХ	Банер для фронтального підсвічування	Загальний банер ПВХ
	Банер для фонового підсвічування	Загальний банер ПВХ для фонового підсвічування
	Банер-ширма	
	Банер без ширми	
	Банер-сітка з прокладкою	
	Банер з затемненням	
	Банер-штора для вантажівок або брезент	
ПП та ПЕ плівка та банер	Поліпропіленова (ПП) плівка	Загальна синтетика ПП та ПЕ
	Синтетичний папір (наприклад Yuro)	
	Тайвек	
	Банер із покриттям ПЕ/ПЕВЩ (поліетилен)	
Плівка ПЕТ	Поліестерна плівка (ПЕТ) для фонового підсвічування	Загальна поліестерна плівка
	Поліестерна плівка (ПЕТ) для фронтального підсвічування	Загальна поліестерна плівка для фонового підсвічування
	Поліестерна сіро-чорна плівка (ПЕТ)	
Папір	Папір із покриттям	Загальний папір
	Папір без покриття	Загальний папір із покриттям
	Фотопапір	Загальний папір для фонового підсвічування
	Папір з синьою підкладкою	
	Самоклейкий папір	

Підтримувані основи НР

Категорія	Основа	Калібрування кольору	Програми
Самоклейкий вініл	HP Air Release Adhesive Gloss Cast Vinyl (Адгезивний глянцевиий вініл НР, який пропускає повітря)	Так	Графіка на транспортних засобах, автомобілях/автобусах/вантажних автомобілях, знаки
	Без прокладки: 50 мкм • 100 г/м ² • 45,7 м		
	Із прокладкою: 241 мкм • 260 г/м ² • 45,7 м		
Самоклейкий вініл	HP Permanent Gloss Adhesive Vinyl (Довготривалий глянцевиий адгезивний вініл НР)	Так	Графіка на транспортних засобах, автомобілях/автобусах/вантажних автомобілях, знаки
	Без прокладки: 121 мкм • 150 г/м ² • 45,7 м/ 91,4 м		
	Із прокладкою: 248 мкм • 270 г/м ² • 45,7 м/ 91,4 м		
Самоклейкий вініл	HP Permanent Matte Adhesive Vinyl (Довготривалий матовий адгезивний вініл НР)	Так	Графіка на транспортних засобах, автомобілях/автобусах/вантажних автомобілях, знаки
	Без прокладки: 121 мкм • 150 г/м ² • 45,7 м/ 91,4 м		
	Із прокладкою: 248 мкм • 270 г/м ² • 45,7 м/ 91,4 м		

Категорія	Основа	Калібрування кольору	Програми
	<p>HP One-view Perforated Adhesive Window Vinyl (Односторонній перфорований адгезивний вініл для вікон HP)</p> <p>Без прокладки: 165 мкм • 155 г/м² • 50 м</p> <p>Із прокладкою: 406 мкм • 288 г/м² • 50 м</p>	Ні	
Текстиль	<p>New HP Light Textile Display Banner (Новий легкий текстильний банер HP) </p> <p>Див. http://www.globalbmg.com/hp/.</p> <p>HP Heavy Textile Banner (Важкий текстильний банер HP) </p> <p>Див. http://www.globalbmg.com/hp/.</p>	Ні	Прапори для використання у приміщенні, настінні мурали, інтер'ні декорації, образотворче мистецтво
	<p>Полотно HP Premium Satin</p> <p>419 мкм • 370 г/м² • 14,9 м</p>	Так	
	<p>Полотно New HP Premium Satin</p> <p>463 мкм • 381 г/м² • 22,9 м</p>		
	<p>Полотно HP Everyday Satin</p> <p>444 мкм • 340 г/м² • 22,9 м</p>		
	<p>HP PVC-free Durable Suede Wall Paper (Стийкі замшеві шпалери HP без вмісту ПВХ)</p> <p>Див. http://www.globalbmg.com/hp/.</p>		
Банер ПВХ	<p>HP Durable Frontlit Scrim Banner (Міцний банер-ширма для фронтального підсвічування HP)</p> <p>449 мкм • 535 г/м² • 35 м</p>	Так	Банери, вітрини виставок, прапори, накидки для вантажівок, настінні мурали
ПП та ПЕ плівка та банери	<p>New HP HDPE Reinforced Banner (Новий посилений банер з ПЕВЩ HP) </p> <p>203 мкм • 170 г/м² • 45,7 м</p>	Так	Банери, вітрини виставок, прапори, накидки для вантажівок, настінні мурали, великі фотографії, покриття для підлог
	<p>HP HDPE Double-sided HDPE Reinforced Banner (Двосторонній посилений банер з ПЕВЩ HP)</p> <p>Див. http://www.globalbmg.com/hp/.</p>		
	<p>New HP Everyday Matte Polypropylene (Новий матовий поліпропілен HP Everyday), 3-дюймова основа </p> <p>203 мкм • 120 г/м² • 61 м</p>	Так	
	<p>New HP Everyday Adhesive Matte Polypropylene, (Новий матовий адгезивний поліпропілен HP Everyday), 3-дюймова основа</p> <p>Без прокладки: 180 мкм • 120 г/м² • 30,5 м</p> <p>Із прокладкою: 215 мкм • 168 г/м² • 30,5 м</p>	Так	
	<p>HP DuPont Tyvek Banner (Банер HP DuPont Tyvek) </p>	Ні	
Плівка ПЕТ	<p>HP Backlit Polyester Film (Поліестерна плівка для фонового підсвічування HP) </p> <p>220 мкм • 285 г/м² • 30,5 м</p>	Ні	Накриття для автобусів, реклами в аеропортах, вітрини виставок, вуличні реклами

Категорія	Основа	Калібр руван ня кольо ру	Програми
Папір	HP PVC-Free Wall Paper (Папір HP для шпалер без вмісту ПВХ) *	Так	Внутрішні та зовнішні вітрини виставок, вікна, накриття для автобусів, білборди, оздоблення стін
	177 мк • 175 г/м ² • 30,5 м		
	HP White Satin Poster Paper (Папір для плакатів HP White Satin) 		
	165 мкм • 136 г/м ² • 61 м		
	Папір з синьою підкладкою для білбордів HP	Так	
	165 мкм • 123 г/м ² • 80 м		
	New HP Universal Coated Paper (Новий універсальний папір із покриттям HP), 3-дюймова основа 	Так	
	124 мкм • 90 г/м ² • 61 м		
	New HP Coated Paper (Новий папір із покриттям HP), 3-дюймова основа 	Так	
	114 мкм • 90 г/м ² • 61 м		
	New HP Universal Heavyweight Coated Paper (Новий універсальний папір із покриттям HP Heavyweight), 3-дюймова основа 	Так	
	165 мкм • 125 г/м ² • 61 м		
	New HP Heavyweight Coated Paper (Новий папір із покриттям HP Heavyweight), 3-дюймова основа 	Так	
	167 мкм • 130 г/м ² • 61 м		
New HP Super Heavyweight Plus Matte Paper (Матовий папір HP Super Heavyweight Plus), 3-дюймова основа 	Так		
259 мкм • 210 г/м ² • 61 м			
New HP Professional Gloss Photo Paper (Новий глянцевиий фотопапір HP Professional)			
Див. http://www.globalbmg.com/hp/ .			
New HP Professional Satin Photo (Новий сатиновий фотопапір HP Professional)			
Див. http://www.globalbmg.com/hp/ .			
New HP Everyday Satin Photo Paper (Новий фотопапір HP Everyday Satin)			
Див. http://www.globalbmg.com/hp/ .			

- Для основ сторонніх постачальників із технологією ColorPRO відвідайте <http://ColorPROtechnology.com/>.
- HP PVC-free Wall Paper imprimé avec les encres HP Latex est classé A+ selon l'arrêté du 19 avril 2011 « Émissions dans l'air intérieur », qui définit des seuils sur l'émission de polluants volatils posant des problèmes en cas d'inhalation – sur une échelle de A+ (émission très basses) à C (émission élevée).
- Папір HP для шпалер без вмісту ПВХ з друком латексним чорнилом HP отримав оцінку A+ відповідно до стандарту *Émissions dans l'air intérieur*, що містить норми рівня виділення у повітря у приміщеннях летючих речовин, які становлять ризик для здоров'я в разі вдихання — за шкалою від A+ (дуже незначне виділення) до C (високий рівень виділення).

* Папір HP для шпалер без вмісту ПВХ з друком латексним чорнилом HP має сертифікат GREENGUARD для використання в школах і дитячих закладах. Див. <http://www.greenguard.org/>.

* Папір HP для шпалер без вмісту ПВХ з друком латексним чорнилом HP відповідає критеріям AgBB щодо безпеки для здоров'я людини виділення летких органічних речовин у будівельними матеріалами, призначеними для використання всередині приміщень. Див. <http://www.umweltbundesamt.de/produkte-e/bauprodukte/agbb.htm>.

⊕ Доступність програми повернення основи широкоформатного друку в HP залежить від різних умов. Деякі основи HP може бути повторно перероблено за допомогою загальнодоступних програм переробки. Програм переробки може не бути у вашому регіоні. Щоб отримати додаткову інформацію, див. розділ <http://www.hp.com/recycle/>.

Пористі основи

Цей принтер не призначено для використання з пористими основами, які можуть спричинити пошкодження принтера, яке не підлягає гарантійному ремонту.

Щоб перевірити пористість основи, виконайте наведені нижче дії.

1. Якщо у принтер завантажено основу, вийміть її.
2. Відріжте шматок білого глянцевого самоклеючого вінілу розміром 15 × 50 мм.
3. Приклейте його до валика, як показано нижче.

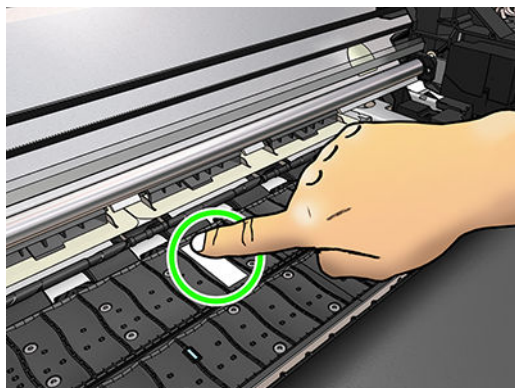

4. Завантажте основу, яку потрібно перевірити.
5. Відкрийте ПЗ RIP.
6. Завантажте тестовий файл з принтера: http://printerIP/hp/device/webAccess/images/lnk_trespassing_check.pdf, де *printerIP* — IP-адреса вашого принтера.
7. Надрукуйте тестовий файл за декілька проходжень при визначених настройках основи, які використовуватимуться в майбутньому (або подібний профіль для обмеження чорнила).
8. Вийміть основу.

9. Зніміть смужку самоклеючого вінілу з валика.

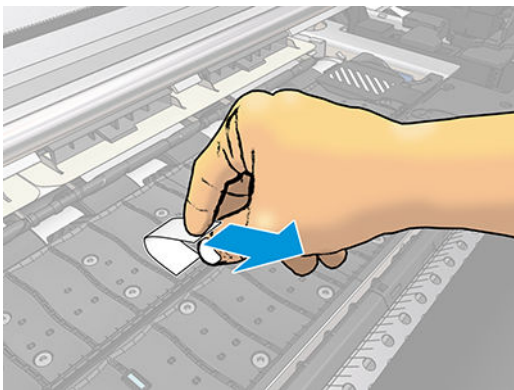



10. Подивіться на самоклеючий вініл, знятий із валика.

- Якщо смужка повністю біла (на ній немає чорнила), тестована основа не має пор і її можна використовувати для друку, описаного в цьому посібнику.
- Якщо на смужці є чорнило, тестована основа вважається пористою і її не слід використовувати.

11. Очистіть валик: див. [Очищення валика на сторінці 137](#).

Установлення рулонів на шпindelь

 **ПОРАДА.** На додачу до опису можна переглянути анімоване відео цієї процедури на передній панелі: натисніть , а потім — **Substrate** (Основа) > **Substrate load** (Завантаження основи) > **Learn how to load spindle** (Дізнайтеся, як завантажити шпindelь).

1. Переконайтеся, що колеса принтера заблоковано (важіль гальм натиснуто), щоб запобігти руху принтера.
2. Підніміть важіль блокування шпинделя, щоб розблокувати шпindelь.

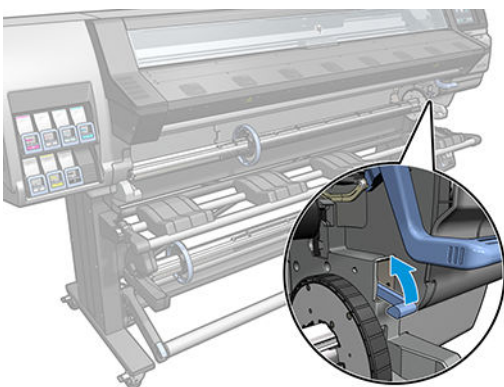

- Зніміть шпindel із принтера.

⚠ ПОПЕРЕДЖЕННЯ. Не вставляйте пальці в опори шпindelю.

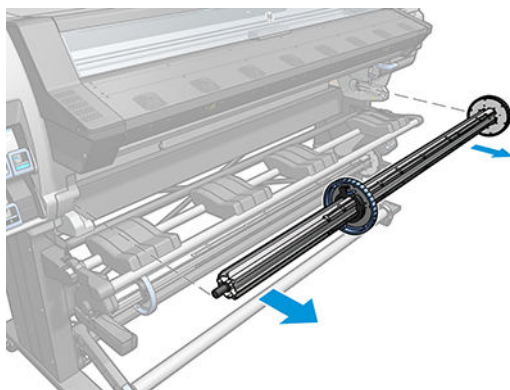

Для утримання рулону в певному положенні на кожному кінці шпindelю є обмежувачі. Щоб встановити новий рулон, зніміть блакитний обмежувач на лівому кінці (за потреби можна зняти також обмежувач на іншому кінці шпindelю діаметром 3 дюйми (76 мм)). Цей обмежувач насувається уздовж шпindelю для утримання рулонів різної ширини.

📝 ПРИМІТКА. Якщо шпindel має діаметр 2 дюйми (51 мм), можна використовувати 3-дюймовий адаптер.

- Розблокуйте блакитний обмежувач.

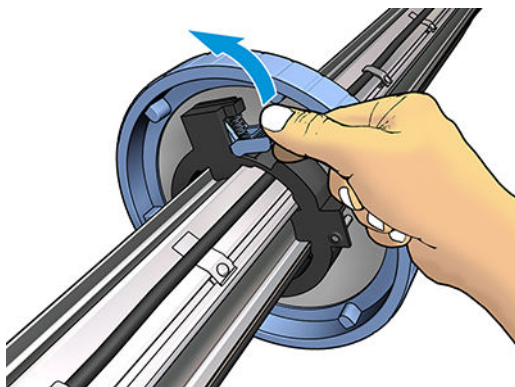

- Зніміть обмежувач із лівого кінця шпindelю.

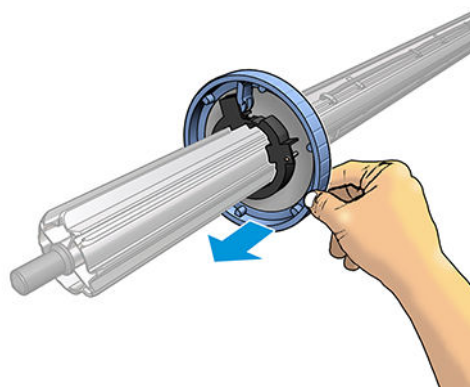

6. Покладіть рулон на стіл завантаження.

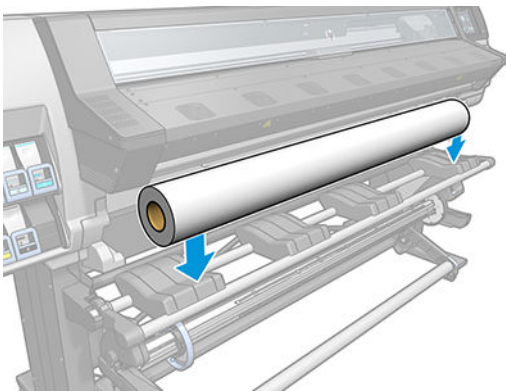

7. Вставте шпindel ь у рулон.

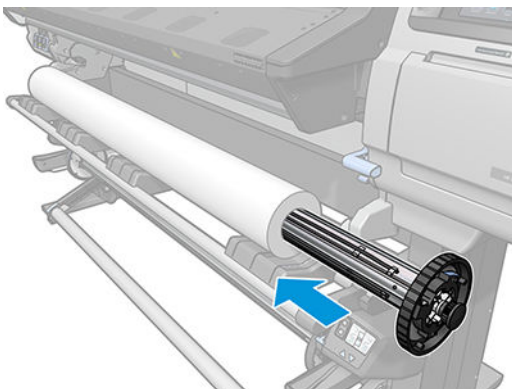

8. На шпинделі діаметром 51 мм для правого обмежувача передбачене лише одне положення. На столі завантаження є блакитні лінії, які відповідають двом положенням, але в разі використання шпинделя можна використовувати лише зовнішнє положення.

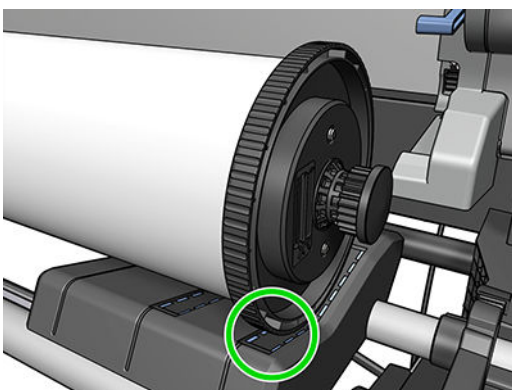

9. Установіть на верхній кінець шпинделя синій обмежувач і притисніть його до рулону.

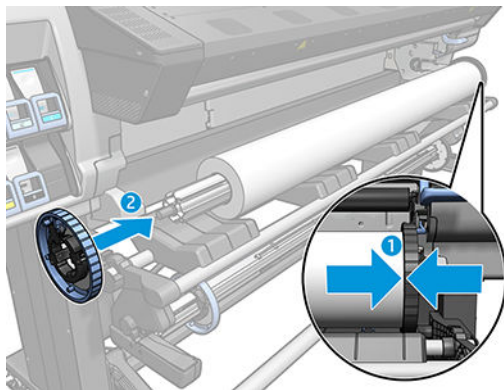

10. Заблокуйте блакитний обмежувач, коли він торкнеться основи.

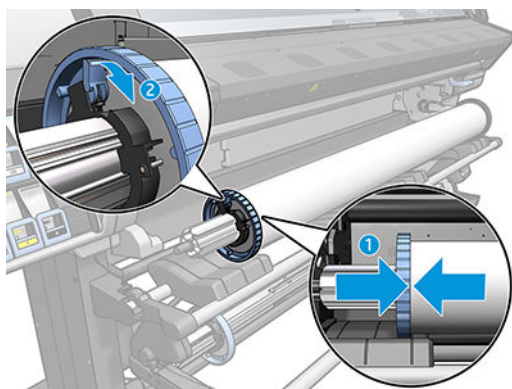

11. Обережно вставте шпindel ь у принтер.

⚠ УВАГА! Уникайте потрапляння пальців між шпинделем і опорами шпинделя.



Ризик защемлення пальців

Відомості щодо безпеки див. у розділі [Заходи безпеки на сторінці 3](#)

⚠ ПОПЕРЕДЖЕННЯ. Переконайтеся, що повзунки на столі завантаження містяться під лівою втулкою, інакше шпindel ь неправильно входить в опору лівого шпинделя і може впасти на підлогу.

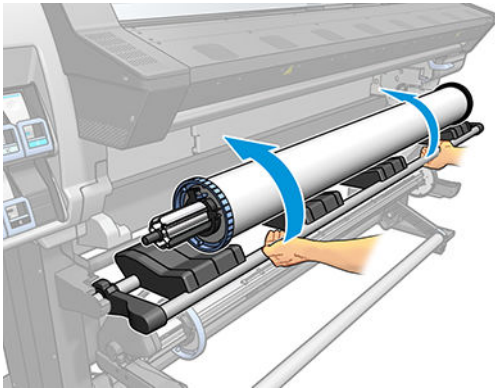



Якщо ви постійно використовуєте основи різних типів, ви зможете швидше замінити рулони. Для цього слід попередньо встановлювати рулони паперу різних типів на різні шпинделі. Додаткові шпинделі можна придбати окремо.

Завантаження рулонів у принтер





Щоб почати цю процедуру, потрібно встановити рулон на шпindel. Див. [Установлення рулонів на шпindel на сторінці 46](#).

Нормальна мінімальна ширина основи — 23 дюйми (584 мм). Щоб завантажити основи на мінімальну ширину 10 дюймів (254 мм), на передній панелі натисніть , а потім виберіть **Substrate** (Основа) > **Substrate handling options** (Параметри обробки основи) > **Enable narrow substrate** (Активувати вузьку основу). Якщо вибрано цей параметр, якість друку не гарантовано.

 **ПОРАДА.** Під час завантаження дуже тонкої чи дуже товстої основи або основ, які закручуються, потрібно дотримуватися процедури завантаження вручну, щоб зменшити ризик зминання основи чи поломки друкувальної головки; див. [Ручне завантаження з допомогою на сторінці 53](#).

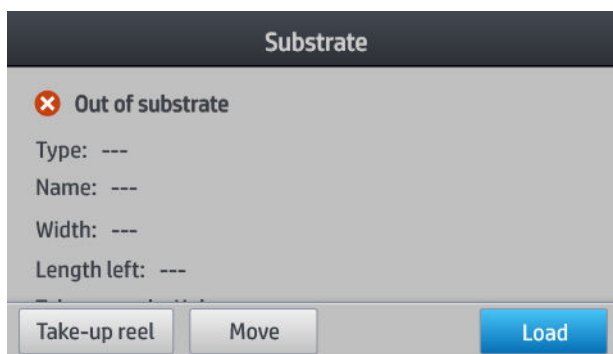
1. На передній панелі принтера натисніть , а потім виберіть **Load** (Завантажити).



Або натисніть , а потім виберіть **Substrate load** (Завантаження основи) > **Load roll** (Завантажити рулон).

2. З'являється екран налаштування завантаження.

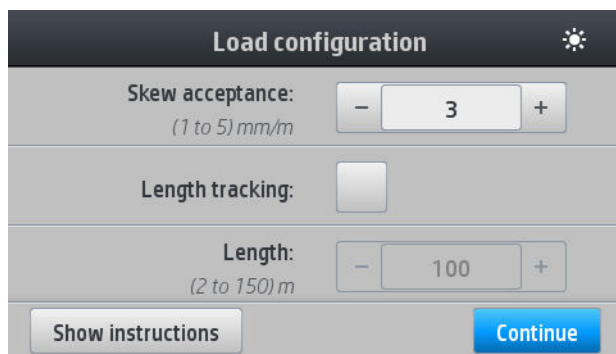

- Skew acceptance (Прийнятний перекид): Доступні значення: 1–5, значення за замовчуванням — 3. Принтер попереджає вас, якщо перекид перевищує встановлену вами межу, проте його можна встановити, щоб продовжити завантаження.
- Length tracking (Відстеження довжини): Якщо встановлено прапорець і вказано довжину рулону, під час друку принтер зменшує залишок паперу та повідомляє про залишкову довжину. Див. [Відстеження довжини основи на сторінці 67](#).
- Ручне завантаження з допомогою. Див. [Ручне завантаження з допомогою на сторінці 53](#).
- Використовуйте тримачі країв. Див. [Тримачі країв на сторінці 55](#).

Після вибору відображаються інструкції.

3. Акуратно вставте вільний край основи над гладким чорним роликом, забезпечуючи тугий натяг основи впродовж усього процесу. Не перемотуйте основу вручну, якщо принтер не дає такої вказівки.

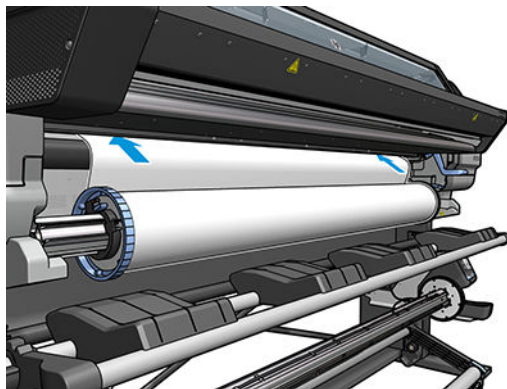

⚠ УВАГА! Будьте обережні, щоб не вставити пальці разом із основою.

Принтер видає звукові сигнали, коли виявляє і приймає вільний край основи.

4. Виберіть категорію та назву основи, яку завантажуватимете.

Select substrate category	
★ Favorites	
Self-Adhesive Vinyl	(31) >
Textile	(15) >
PVC Banner	(12) >
PP & PE Film & Banner	(8) >

Можна також виконувати пошук за вибраним або перейти до категорій основ і вибрати **None of these, I will choose it later** (Жодна, я виберу її пізніше): через доступ до бібліотеки основ після виконання процедури завантаження. Див. [Визначені настройки основи на сторінці 76](#).

 **ПРИМІТКА.** Потрібно вибирати таку саму назву основи, яку вибрано в ПЗ RIP.

5. Принтер перевіряє основу багатьма способами, і може попросити виправити проблеми з перекосом або натягом.
6. Зачекайте, доки основа вийде з принтера, як показано нижче.

 **УВАГА!** Будьте обережні та не торкайтеся зони затвердіння або валика, які можуть бути гарячими.



Ризик отримання опіків

Відомості щодо безпеки див. у розділі [Заходи безпеки на сторінці 3](#)

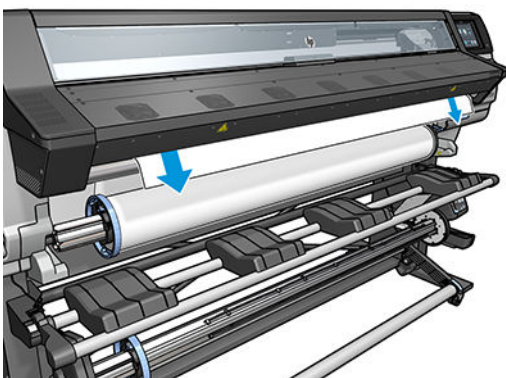

 **ПРИМІТКА.** У разі виникнення неочікуваної проблеми на будь-якому етапі процесу завантаження основи див. розділ [Не вдається правильно завантажити носій на сторінці 68](#).

7. У разі завантаження прозорої основи без непрозорих полів ви отримаєте запит на введення ширини основи та відстані правого краю від бокової пластини принтера (показує лінійка на передній частині модуля затвердіння).

8. Принтер повідомляє, що він готовий до друку.

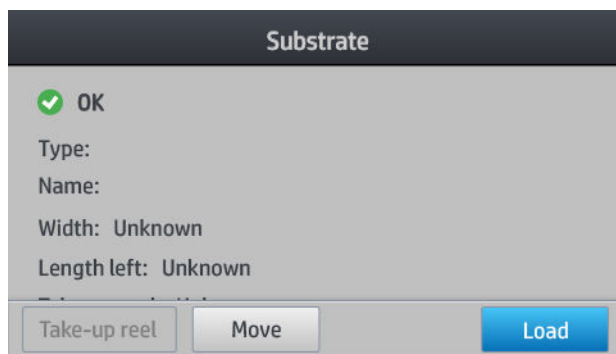

Будьте обережні й не накривайте верхні вентилятори.

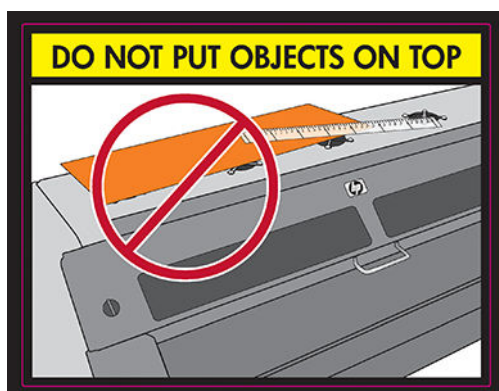

Вказівки щодо використання прийомної бобіни див. у розділі [Стан прийомної бобіни \(додаткова\)](#) на сторінці 58.

Ручне завантаження з допомогою

Процес ручного завантаження з допомогою потрібно використовувати в наступних випадках:

- Основа незвичайно тонка або товста.
- Основа має нерівні краї.
- Основа закручується на краях.
- Сторону друку основи повернуто назвні.

В інших випадках рекомендовано використовувати нормальну процедуру завантаження. Див. [Завантаження рулонів у принтер на сторінці 50](#).

Щоб почати процес ручного завантаження з допомогою, потрібно завантажити рулон на шпindel. Див. [Установлення рулонів на шпindel на сторінці 46](#).

Нормальна мінімальна ширина основи — 23 дюйми (584 мм). Щоб завантажити основи на мінімальну ширину 10 дюймів (254 мм), на передній панелі натисніть , а потім виберіть **Substrate** (Основа) >

Substrate handling options (Параметри обробки основи) > **Enable narrow substrate** (Активувати вузьку основу). Якщо вибрано цей параметр, якість друку не гарантовано.

1. Почніть процес завантаження основи, як звичайно (див. розділ [Завантаження рулонів у принтер на сторінці 50](#)), та обов'язково встановіть прапорець поруч із пунктом **Assisted manual load** (Ручне завантаження з допомогою) на екрані налаштування завантаження.

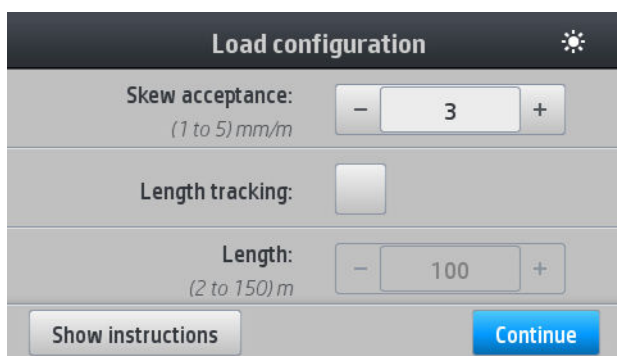

Також можна почати із кроку 2. У цьому випадку після підняття притисного важеля відобразиться екран налаштування завантаження з установленим прапорцем. Перш ніж виконувати наступний крок, натисніть **Continue** (Продовжити).

2. Підніміть притисний важіль основи догори, наскільки це можливо.

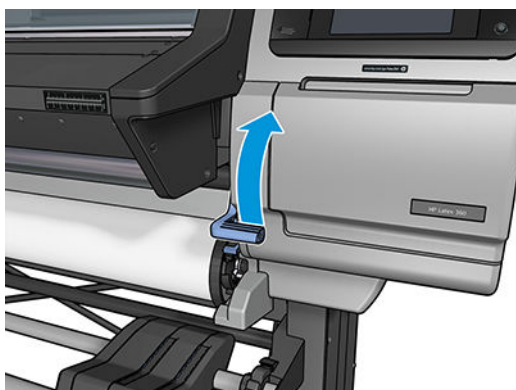

3. Аккуратно вставте вільний край основи над гладким чорним роликком, забезпечуючи тугий натяг основи впродовж усього процесу. Не перемотуйте основу вручну, якщо принтер не дає такої вказівки.
4. Продовжуйте подавати основу, доки вона не досягне друкувального валика. Відкрийте вікно, щоб допомогти протягти основу, і подавайте її принаймні доки вільний край не перебуватиме на одній висоті з рулоном основи. Вирівняйте правий край основи за правим краєм рулону.

⚠ УВАГА! Не торкайтеся корпусу модуля затвердіння. Навіть після відкриття фіксатора вікна, який від'єднує живлення від модулів затвердіння, внутрішні поверхні можуть залишатися гарячими. Також бережіть пальці, щоб вони не потрапили на шлях основи.



Ризик отримання опіків



Ризик защемлення пальців

Відомості щодо безпеки див. у розділі [Заходи безпеки на сторінці 3](#)

💡 ПОРАДА. Якщо основа, яку ви використовуєте, закручується, подавайте її, доки край не вийде з принтера. Крім того, рекомендується також використовувати прийомну бобіну, якщо вона придбана додатково. Якщо не прийомну бобіну не використовується, можна з передньої панелі вимкнути різак.

5. Після правильної подачі основи у принтер потягніть притискний важіль основи якнайдалі.

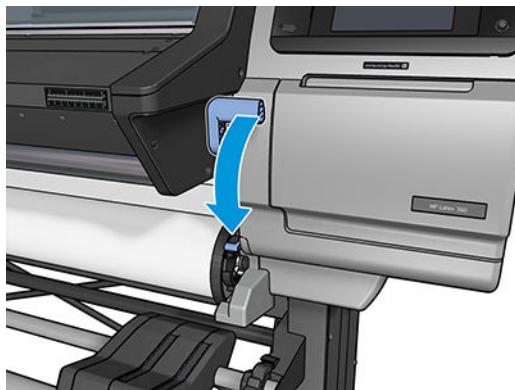

6. Виберіть категорію та назву основи, яку завантажуєте.

Select substrate category	
★ Favorites	
Self-Adhesive Vinyl	(31) >
Textile	(15) >
PVC Banner	(12) >
PP & PE Film & Banner	(8) >

Решта процесу ручного завантаження з допомогою не відрізняється від звичайного процесу завантаження. Див. [Завантаження рулонів у принтер на сторінці 50](#).

Тримачі країв

Тримачі країв призначено для запобігання підняттю країв основи під час процесу друку. За звичайних умов вони не потрібні. Коли не використовуються, їх слід зберігати всередині принтера, відповідно, з лівого та правого боків, щоб уникнути змінання паперу. Крім того, коли основу не завантажено, їх також рекомендується покласти на зберігання, щоб вони випадково не залишилися встановленими.

 **ПРИМІТКА.** Тримачі країв заходять на краї основи на 7 мм. У разі використання тримачів країв ліве та праве поля потрібно налаштувати не менше за 7 мм у ПЗ RIP, в іншому разі принтер може намагатися здійснити друк на тримачах країв.

У разі використання тримачів за вказівкою на передній панелі потрібно перемістити їх у належне положення (ця підказка відображається, якщо встановлено прапорець **Use edge holders** (Використовувати тримачі країв)). Відкрийте вікно, розташуйте тримачі країв і закрийте вікно.

Тримачі країв слід розташовувати на валику, щоб вони незначно перекривали лівий і правий краї основи. На принтері містяться позначки, які показують місця їх розташування.

Тримачі країв для кожної моделі принтера однакові, проте їх встановлено різними способами.

 **УВАГА!** Уникайте рухомих частин. Поводьтеся обережно з крихкими деталями. Рекомендовано вдягти рукавиці.



Рухома частина



Крихке



Одягніть рукавиці

Відомості щодо безпеки див. у розділі [Заходи безпеки на сторінці 3](#)

Розташування тримачів країв

1. На лівому боці тримачів країв міститься отвір. Вставте тримач країв в отвір вертикально.

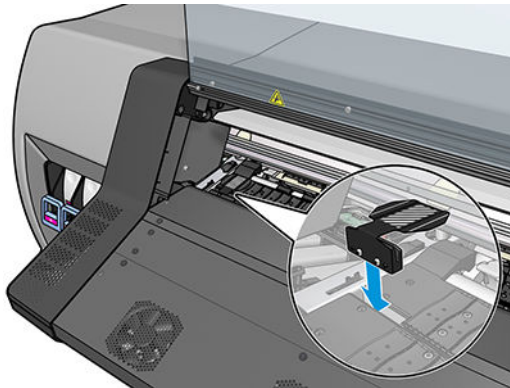

2. Вставте тримач країв у правильне положення.

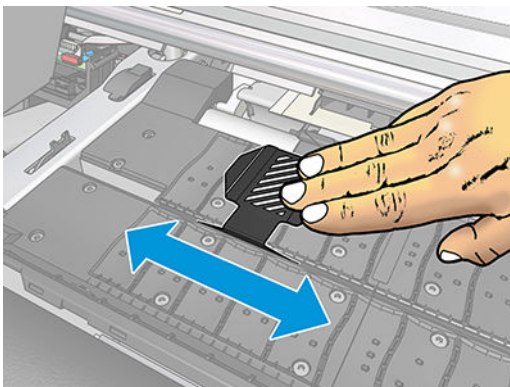

3. Повторіть ці дії із тримачем з іншого боку.

Вирівняйте основу

Після завантаження основи вирівняйте її з білою лінією на тримачі країв. Неправильне вирівнювання може призвести до змінання основи або пошкодження основи чи друкувальних головок.

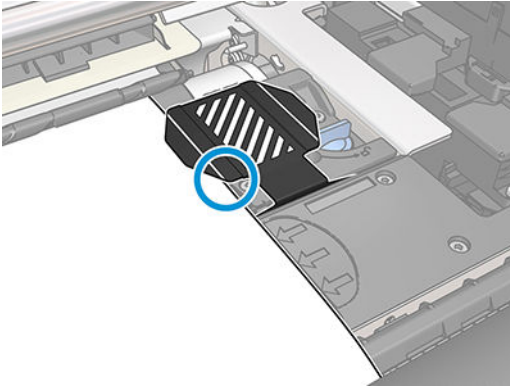

Завантаження обрізаного аркуша у принтер

Принтер призначено для використання з основою в рулонах. У нього можна завантажувати обрізані аркуші, але якісний друк гарантувати не можна, до того ж, буде складно уникнути перекосу.

- Довжина аркуша має бути принаймні 1067 мм .
- Завантажте аркуш, дотримуючись звичайної процедури завантаження рулону (автоматично чи вручну, залежно від основи).
- Під час процедури завантаження принтер намагається визначити напрям намотування рулону, обертаючи шпindel в обох напрямках. Якщо основу не закріплено на шпindelі, відображається таке повідомлення.

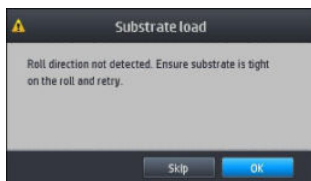

- Імовірно, обрізаний аркуш завантажено з надмірним перекосом, і принтеру може не вдатися виправити його автоматично. Якщо перекіс, визначений принтером, перевищує 3 мм/м, рекомендовано завантажити аркуш повторно. Однак, якщо перекіс прийнятний, можна пропустити автоматичне виправлення. Для цього, після відображення запиту виберіть **Continue with current skew** (Продовжити з поточним перекосом).

Зняття рулону із принтера

1. Якщо під час друку використовується прийомна бобіна, зніміть із неї надрукований рулон. Див. [Знімання прийомної бобіни на сторінці 65](#).

2. На передній панелі принтера натисніть , а потім виберіть **Unload** (Зняти).

Або натисніть , а потім виберіть **Substrate** (Основа) > **Unload substrate** (Зняти основу).

3. Якщо принтер відстежує довжину основи, на передній панелі відображається залишок довжини, щоб можна було орієнтуватися на це в майбутньому. Див. [Відстеження довжини основи на сторінці 67](#).

Для продовження натисніть кнопку **OK**.

4. Після перемотування рулону принтером підніміть важіль блокування шпинделя.

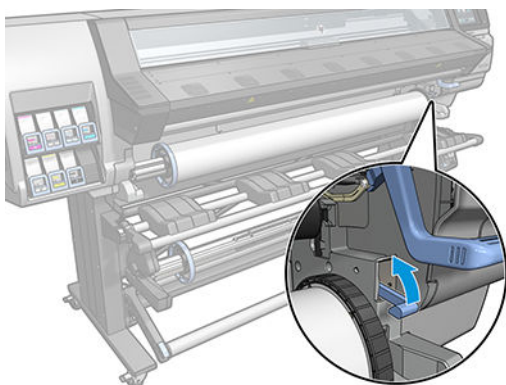

5. Зніміть шпиндель із принтера, спочатку витягнувши правий кінець на правий бік принтера.

⚠ УВАГА! Під час зняття шпинделя не вставляйте пальці в опори шпинделя.



Ризик защемлення пальців

Відомості щодо безпеки див. у розділі [Заходи безпеки на сторінці 3](#)

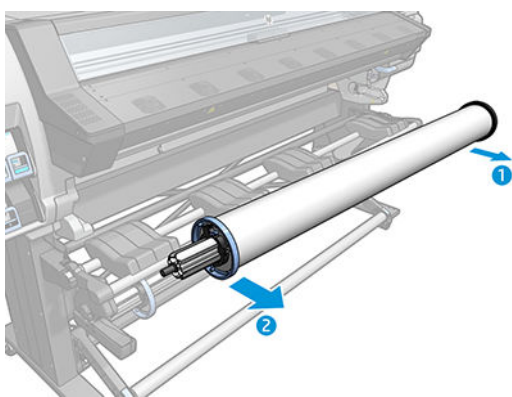

Стан прийомної бобіни (додаткова)



Штанга для регулювання натягу

Під час використання прийомна бобіна вимагає висячої петлі основи, відтягнутої вниз штангою для регулювання натягу. Штангу для регулювання натягу можна переміщувати з кнопками прийомної бобіни або за допомогою параметрів **Move paper** (Перемістити папір) або **Rewind paper** (Намотати папір) на передній панелі.

Завантаження рулонів на прийомну бобіну

 **ПРИМІТКА.** Можна використовувати прийомні бобіни діаметром 51 мм або 76 мм.

1. На передній панелі принтера натисніть , а потім виберіть **Take-up reel** (Прийомна бобіна).

Інструкції відображаються на екрані; проведіть пальцем збоку на передній панелі, щоб прочитати інструкції до кінця.

2. Якщо під час друку ви вирішите завантажити прийомну бобіну, перед натисканням кнопки **Enable** (Увімкнути) ознайомтеся з потрібними кроками. У разі завантаження прийомної бобіни під час друку потрібно виконати процедуру під час подачі та друку основи. Завантаження прийомної бобіни під час друку заощаджує приблизно 1,5 м основи.

 **ПОРАДА.** Рекомендовано тримати перемикач напряму намотування прийомної бобіни в положенні "вимкнено" (див. розділ [Знімання прийомної бобіни на сторінці 65](#)), щоб уникнути непотрібних рухів під час завантаження прийомної бобіни під час друку. Після закріплення вільного краю основи на стрижні та вирівнювання основи перемкніть перемикач напряму намотування в положення 1 або 2, на власний вибір. У разі вибору положення 1 відбувається намотування основи надрукованим зображенням усередину, а положення 2 — назовні.

Наведені нижче дії передбачають завантаження прийомної бобіни відразу. Якщо прийомну бобіну буде завантажено пізніше, під час друку потрібно виконати ті самі операції без вказівок на передній панелі.

3. Для легшого доступу до прийомної бобіни підніміть стіл завантаження у верхнє праве положення.

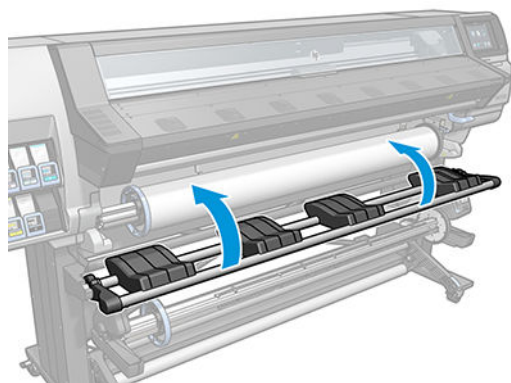

4. Розблокуйте прийомну бобіну, перевівши важіль в найвище положення.

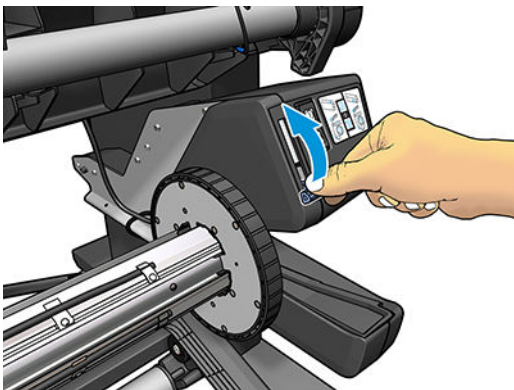

5. Зніміть прийомну бобіну.

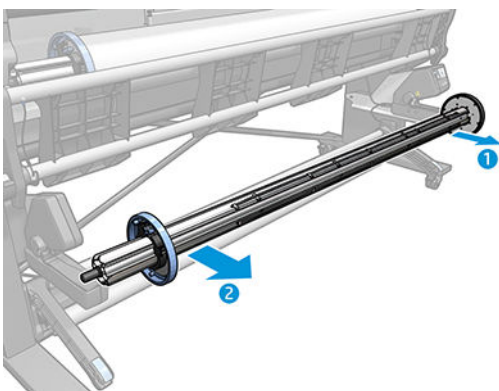

6. Завантажте стрижень на прийомну бобіну. Ширина стрижня має бути принаймні такою самою, як основи.

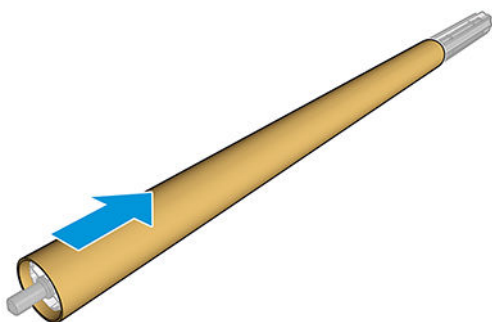

7. Завантажте прийомну бобіну на принтер, міцно натиснувши з обох боків.

⚠ УВАГА! Будьте обережними, щоб не защемити пальці.



Ризик защемлення пальців

Відомості щодо безпеки див. у розділі [Заходи безпеки на сторінці 3](#)

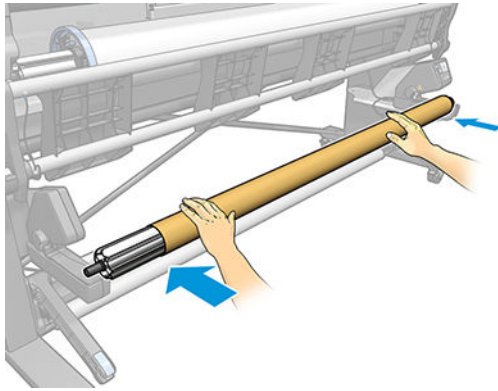

8. Перемістіть основу, натиснувши кнопку **Move substrate** (Перемістити основу) на передній панелі. Переконайтеся, що основа проходить спереду стола завантаження.

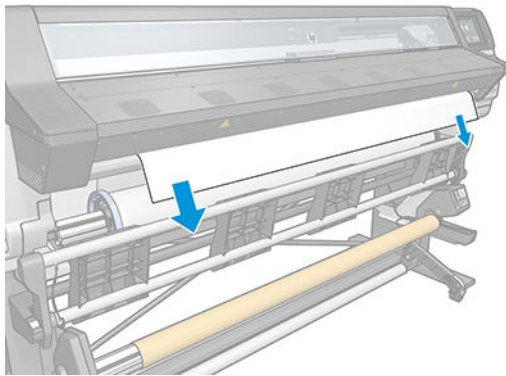

9. Відтягніть за середину вільного краю основи, щоб розпрямити її. *Не* намагайтеся витягти більше основи з принтера.

 **ПРИМІТКА.** У разі завантаження прийомної бобіни *під час* друку не потрібно натягувати основу. Прикріпіть основу стрічкою до стрижня, коли після початку друку з принтера подано потрібну довжину основи.

 **УВАГА!** Не торкайтеся корпусу модулю затвердіння, він може бути гарячим.





Ризик отримання опіків

Відомості щодо безпеки див. у розділі [Заходи безпеки на сторінці 3](#)

10. Відрегулюйте положення котушки прийомної бобіни, щоб вирівняти її з основою.

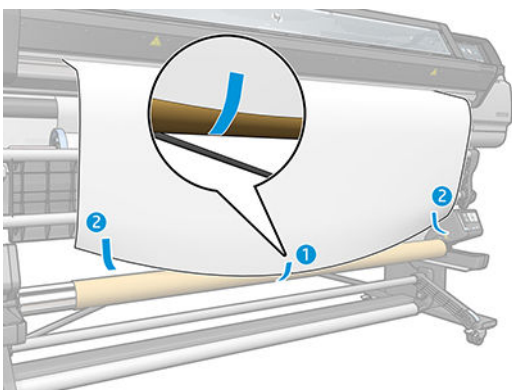
11. Закріпіть стрічкою вільний край основи до катушки посередині та з кожного боку. Переконайтеся, що основу розправлено.



 **ПРИМІТКА.** Залежно від потреби розташувати надруковані зображення лицем всередину або назовні, розмістіть стрічку відповідно. Див. далі.

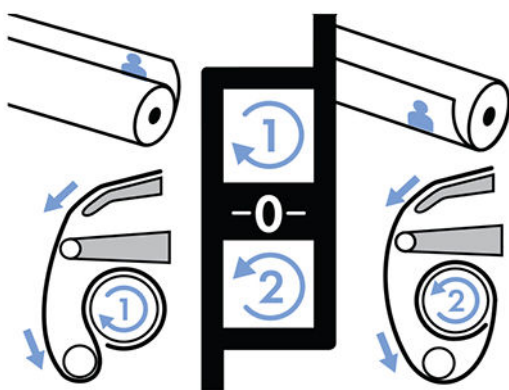

12. Натисніть кнопку на передній панелі, щоб просунути основу, створюючи петлю.

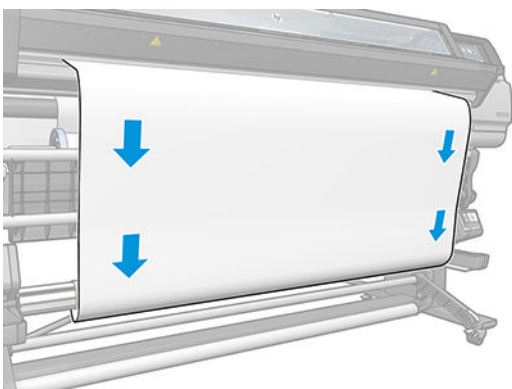

13. Натисніть блакитну стрілку на двигуні прийомної бобіни, щоб повернути бобіну на один повний оберт. Це допоможе підтримати вагу штанги для регулювання натягу.

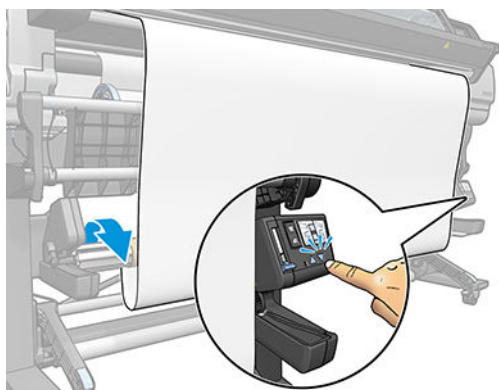

14. Натисніть кнопку на передній панелі, щоб знову просунути основу.

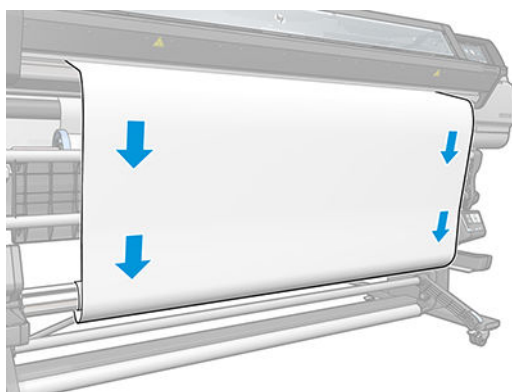

15. Обережно опустіть стіл завантаження, щоб уникнути зморщування та поліпшити намотування.

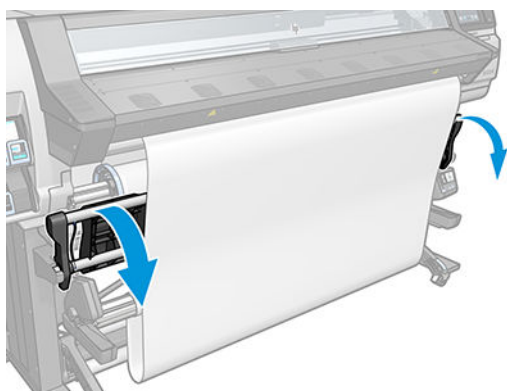

16. Обережно вставте штангу для регулювання натягу. Це обов'язково: без неї прийомна бобіна буде працювати неправильно.

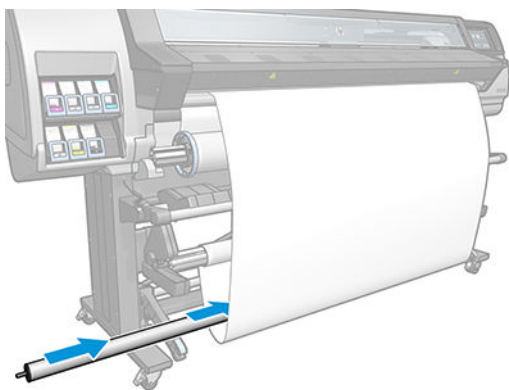

17. Встановіть штангу для регулювання натягу в опори з іншого боку.

⚠ УВАГА! Будьте обережними, щоб не защемити пальці.



Ризик защемлення пальців

Відомості щодо безпеки див. у розділі [Заходи безпеки на сторінці 3](#)

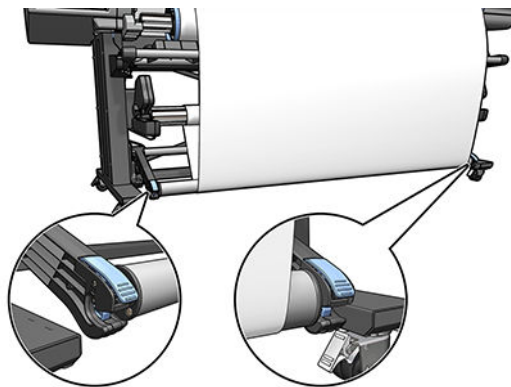

18. Використовуйте перемикач напрямку намотування на двигуні прийомної бобіни, щоб вибрати напрям намотування. У разі вибору положення 1 відбувається намотування основи надрукованим зображенням усередину, а положення 2 — назовні.



19. Натисніть кнопку **Enable** (Увімкнути) на передній панелі.
20. На зображеннях нижче показано, як виглядає принтер під час роботи. По мірі руху основи з принтера вона опускається вниз на штангу для регулювання натягу над пристроєм зміни маршруту, а потім ще нижче на прийомну бобіну.

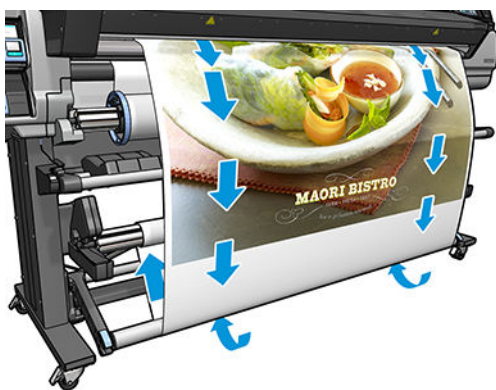

 **ПРИМІТКА.** Коли прийомна бобіна використовується, основа не обрізається автоматично після кожного друку.

Знімання прийомної бобіни

 **УВАГА!** Будьте обережними, щоб не защемити пальці.



Ризик защемлення пальців

Відомості щодо безпеки див. у розділі [Заходи безпеки на сторінці 3](#)

1. На передній панелі принтера натисніть , а потім виберіть **Take-up reel** (Прийомна бобіна).
Принтер дає змогу посувати основу, щоб полегшити розрізання.
2. Перемикач перемикач напряму намотування в положення "вимкнуто". Перемикач перебуває в положенні "вимкнуто", якщо його відцентровано (іншими словами, коли перемикач ані в положенні 1, ані 2).
3. Щоб зняти штангу для регулювання натягу, спочатку підніміть опору, а потім натисніть важіль.
4. Натисніть кнопку намотування на двигуні прийомної бобіни, щоб намотати надмірну кількість основи на бобіну.
5. Обріжте основу ножицями.
6. Утримуючи основу, натисніть кнопку намотування на двигуні прийомної бобіни, щоб намотати надмірну кількість основи на бобіну.
7. Розблокуйте прийомну бобіну, перевівши важіль в найвище положення.
8. Зніміть прийомну бобіну із принтера, спочатку витягнувши кінець на правий бік принтера.
9. Щоб зняти рулон із принтера після розвантаження прийомної бобіни, див. розділ [Зняття рулону із принтера на сторінці 57](#).

Див. інформацію про основу

На головному екрані передньої панелі натисніть .

Якщо завантажено будь-яку основу, на передній панелі відображаються наведені нижче відомості.

- Тип основи
- Назва основи
- Ширина основи в міліметрах (приблизне значення, визначене принтером)
- Довжина залишку основи (якщо відомо)
- Зона друку
- Стан прийомної бобіни
- Стан калібрування кольору

Якщо жодної основи не завантажено, відображається повідомлення **Out of substrate** (Немає основи).

Такі самі відомості відображаються на сторінці Supplies (Ресурси) вбудованого веб-сервера.

Зміна ширини основи та положення правого краю

Якщо краї основи визначено принтером неправильно, їх можна змінити. Для цього на передній панелі натисніть , а потім виберіть **Substrate** (Основа) > **Substrate handling options** (Параметри обробки основи) > **Substrate width** (Ширина основи) або **Right edge position** (Положення правого краю).

 **ПОРАДА.** Зауважте, що автоматичне визначення країв не буде виконано знову до завантаження наступної основи.

Відстеження довжини основи

Можливість відстеження довжини основи дає змогу відстежувати кількість основи, що залишилася в рулоні.

1. Після першого завантаження рулону у принтер можна (на екрані Load Configuration (Налаштування завантаження)) ввести довжину основи на рулоні. Тоді відстежуватиметься кількість основи, яка постійно використовується.
2. Після зняття основи на передній панелі відображається залишок. Ці дані можуть знадобитися в майбутньому.

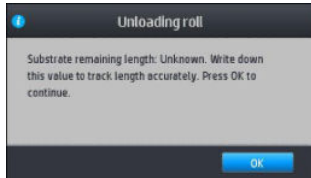

Залишкова довжина основи завжди відображається в області "Substrate" (Основа) на передній панелі. Ці відомості також можуть відображатися в RIP.

Відрізання основи

Цей параметр міститься на передній панелі. Після натискання , а потім піктограми з ножицями принтер пересуває основу на 10 мм та відрізає її.



ПРИМІТКА. Якщо різак вимкнено (, а потім — **Substrate handling options** (Параметри обробки основи) > **Cutter** (Різак) > **Off** (Вимкнено)), принтер пересуває основу, але не обрізає її.



ПРИМІТКА. Деякі банери та текстильні основи не можна обрізати.

Обхід безпечного запуску завдання

Режим безпечного запуску завдання увімкнено за замовчуванням, щоб вільний край основи не потрапив під систему затвердіння.

Якщо під час друку основа звисає спереду принтера або використовується прийомна бобіна, може знадобитися вимкнути цей параметр, щоб покращити пропускну здатність. Для цього натисніть , а потім виберіть **Substrate** (Основа) > **Substrate handling options** (Параметри обробки основи) > **Bypass job start safety** (Обхід безпечного запуску завдання).

Зберігання основ

Нижче наведено поради щодо зберігання основ.

- Завжди тримайте рулони, що не використовуються, загорнутими у пластикову упаковку, щоб попередити знебарвлення та накопичення пилу. Змотайте частково використані рулони, якщо вони не використовуються.
- Не складайте рулони у стопку.
- Давайте всім основам час адаптуватися до умов приміщення, виймайте їх з упаковки за 24 години до друку.

- Тримайте плівку та глянцевої основи за краї або вдягайте бавовняні рукавиці. Шкірне сало може потрапити на основу та залишити відбитки пальців.
- Зберігайте основу міцно намотаною на рулон під час процесу завантаження та зняття. Якщо рулон почне розмотуватися, його може бути складно використовувати.

Не вдається правильно завантажити носій

Нижче наведено кілька рекомендацій, якщо не вдається завантажити основу.

- Прочитайте ще раз інструкції із завантаження та переконайтеся, що дотримуєтеся їх. Див. [Робота з основою та усунення несправностей, пов'язаних з основою на сторінці 39](#).
- Якщо не вдалося виконати автоматичне завантаження, спробуйте виконати завантаження вручну з допомогою.
- Можливо, основу завантажено під кутом (перекошено чи неправильно розміщено). Переконайтеся, що правий край основи вирівняно з рулоном на вхідному шпинделі.
- Основа може бути зморщена чи зім'ята або мати неправильні краї. Див. [Основа деформована або зім'ята на сторінці 71](#).
- Якщо основа застрягає на шляху до валика, ймовірно, вільний край основи нерівний або нечистий. Вийміть початкові 2 см (1 дюйм) основи з рулону та спробуйте знову. Цю дію може бути потрібно виконати навіть із новим рулоном основи.
- Переконайтеся, що шпиндель установлено правильно.
- Переконайтеся, що основу завантажено на шпиндель правильно.
- Переконайтеся, що основу намотано щільно.

Основу вставлено неправильно

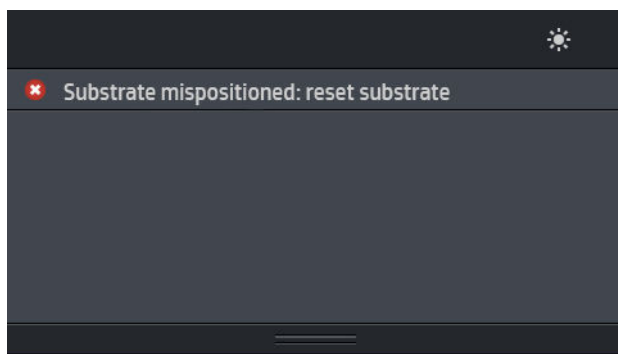

Якщо на передній панелі відображається наведений вище екран, виконайте такі дії:

1. Підніміть важіль основи.
2. Вручну розташуйте основу на валику.
3. Опустіть важіль основи.
4. Повторюйте описані вище дії, доки на передній панелі не відобразиться повідомлення **Ready** (Готово).

Носій зам'явся



Як правило, у разі змінання на передній панелі відображається повідомлення **Possible substrate jam** (Можливе змінання основи) із одним з кількох кодів помилок (див. розділ [Коди помилок, що відображаються на передній панелі на сторінці 149](#)).

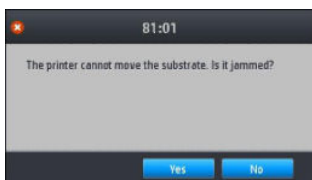

У разі завантаження дуже тонкої чи товстої основи або текстилю обов'язково дотримуйтеся спеціальної процедури завантаження основ.

Перевірка шляху основи

Ця проблема може виникнути, якщо рулон закінчився і кінець застряг у картонній катушці. Якщо це трапиться, відріжте кінець рулону з катушки. Потім протягніть основу через принтер і завантажте новий рулон.

В іншому разі виконайте такі дії:

1. Вимкніть принтер за допомогою передньої панелі та вимикача живлення позаду пристрою.
2. Відкрийте вікно принтера.

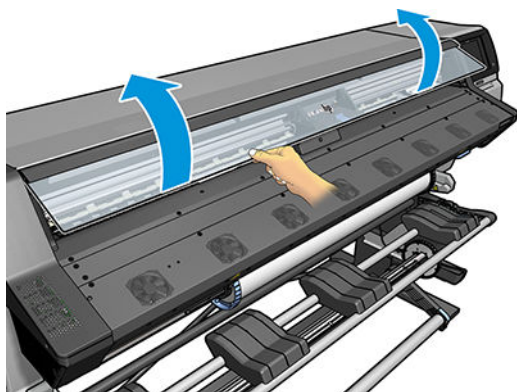

3. Відріжте основу в місці, де вона входить у принтер, і перемотайте вхідний рулон.

4. Спробуйте посунути каретку друкувальної головки зі шляху.

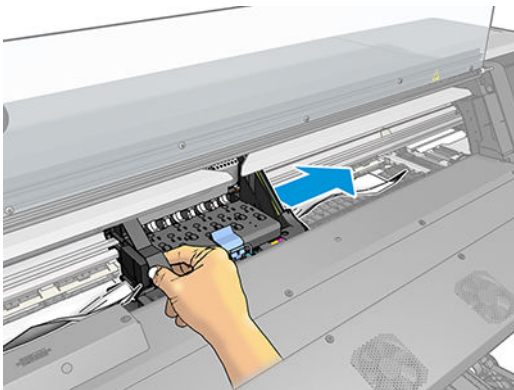

5. Підніміть притискний важіль основи догори, наскільки це можливо.

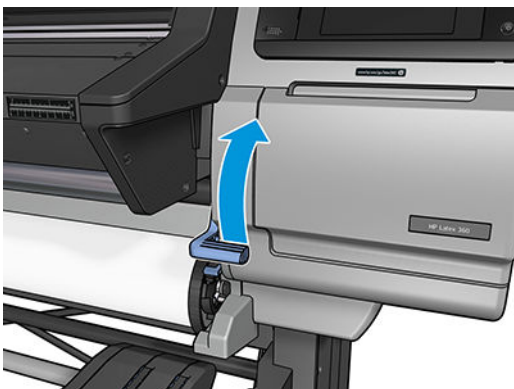

6. Обережно заберіть якомога більшу кількість зім'ятої основи з верхньої частини принтера. Відріжте основу, якщо потрібно.

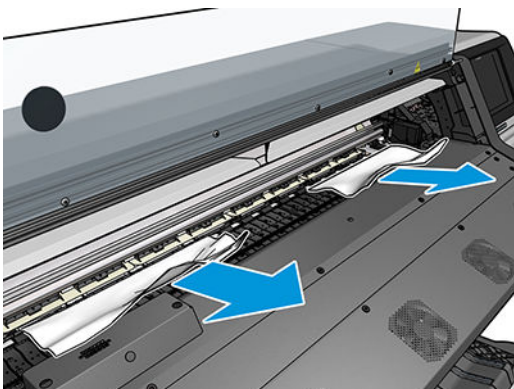

⚠ ПОПЕРЕДЖЕННЯ. Намагайтеся не витягати основу через вхідний шлях, оскільки це змінює звичайний напрям руху й може пошкодити деталі принтера.

⚠ УВАГА! Не торкайтеся корпусу модулю затвердіння, він може бути гарячим.



Ризик отримання опіків

Відомості щодо безпеки див. у розділі [Заходи безпеки на сторінці 3](#)

7. Опустіть притискний важіль основи.
8. Переконайтеся, що у принтері не залишилося частин основи. Зокрема перевірте в модулі затвердіння та під ним, а також на шляху основи.
9. Закрийте вікно.
10. Ввімкніть принтер.
11. Завантажте рулон знову.
12. Якщо певна основа продовжує спричиняти завади у принтері, її можна витягти, завантаживши основу жорсткого типу.
13. Якщо після змінання паперу з'явилися проблеми якості друку, спробуйте повторно вирівняти друкувальні головки. Див. [Вирівнювання друкувальних головок на сторінці 118](#).

Уникнення змінання основи під час друку

Змінання основи може бути спричинене завантаженням основи з занадто великим перекосом: у цьому випадку не ігноруйте попередження, яке відображається під час процесу завантаження.

Їх також може викликати нестача вакууму в зоні друку. У разі збільшення вакууму не перевищуйте такі межі: 20 ммН₂О для банерів, 35 ммН₂О для вінілу та 50 ммН₂О для інших основ.

У разі змінання носія на початку друку спробуйте виконати такі дії:

- Вимкніть автоматичний різак.
- Перейдіть на передню панель і натисніть , а потім виберіть **Substrate handling options** (Параметри обробки основи) > **Extra bottom margin** (Додаткове нижнє поле) та **Extra top margin** (Додаткове верхнє поле). Налаштуйте для обох полів 100 мм. Якщо цього не достатньо, спробуйте встановити вищі значення.
- Збільшуйте рівень вакууму поступово по 10 ммН₂О. Не перевищуйте вказані нижче межі: 20 ммН₂О для банерів, 45 ммН₂О для вінілу та 60 ммН₂О для інших основ.

Спробуйте зменшити відсоток вакууму на передній частині зони друку для тонких основ.
- Збільште кількість проходжень.
- Переконайтеся, що основа зберігається в одній кімнаті з принтером.
- Спробуйте використовувати тримачі країв основи.

Основа деформована або зім'ята

Якщо основа деформувалася чи зім'ялася у процесі затвердіння, змініть настройки температури, перш ніж друкувати наступне завдання, та просуньте основу за допомогою параметра **Move substrate** (Перемістити основу) в меню **Substrate** (Основа) на передній панелі, щоб наступне завдання друкувалося на непошкодженій основі.

Якщо проблема виникає лише на початку друку, спробуйте виконати такі дії:

- Вимкніть автоматичний різак.
- Перейдіть на передню панель і натисніть , а потім виберіть **Substrate handling options** (Параметри обробки основи) > **Extra bottom margin** (Додаткове нижнє поле) та **Extra top margin** (Додаткове верхнє поле). Налаштуйте для обох полів 100 мм. Якщо цього не достатньо, спробуйте встановити вищі значення.

- Збільшуйте рівень вакууму поступово по 10 ммН₂О. Не перевищуйте вказані нижче межі: 20 ммН₂О для банерів, 45 ммН₂О для вінілу та 60 ммН₂О для інших основ.
- Збільште кількість проходжень.
- Переконайтеся, що основа зберігається в одній кімнаті з принтером.

Основа збіглася чи розтягнулася

Під час процесу друку деякі основи можуть стиснутися, а інші — розтягнутися. Якщо це трапилось, розміри друку будуть неправильні.

Як правило, можна очікувати такі відсотки стиснення:

- Банер: менше ніж 2%
- Самоклеючий вініл: менше ніж 0,5%
- Фонове підсвічування: менше ніж 0,5%
- Папір: менше ніж 0,5%
- Синтетика ПП та ПЕ: менше ніж 1%

Щоб вирішити проблему обрамлення, надрукуйте зразок і налаштуйте розмір зображення в RIP. Це значення можна також використовувати для всіх майбутніх відбитків на такій самій основі. Проте його потрібно використовувати обережно під час роботи з банерами, оскільки стиснення може варіюватися на 1% залежно від кількості чорнила для друку.

Від принтера до принтера можна очікувати такі варіації:

- Банер: менше ніж 0,3%
- Самоклеючий вініл: менше ніж 0,1%
- Фонове підсвічування: менше ніж 0,05%
- Папір: менше ніж 0,1%
- Синтетика ПП та ПЕ: менше ніж 0,4%

Рекомендовано розташовувати поруч області з подібними кількостями чорнила. Якщо це зробити неможливо, друкуйте області з різною кількістю чорнила як різні завдання та змінійте довжину завдання з меншою кількістю чорнила в RIP відповідно до розміру завдання з високим вмістом чорнила.

Деякі RIP мають можливість масштабування, яка дає змогу легко врівноважувати стиснення чи розтягнення основи; зверніться до документації RIP.

Основа має дугоподібну деформацію

Під час друку перелічені нижче основи можуть зазнавати деформацій у вигляді лука. У результаті відбиток виходить вигнутим.

- Самоклеючі вінілові основи (лише деякі специфічні каландровані вінілові основи)
- Папір для плакатів на основі целюлози без підкладки або покриття

Зокрема цю деформацію можна добре помітити в наступних випадках.

- Друк зображень, які пізніше буде обрізано автоматично чи вручну. За наявності деформації у вигляді лука різак, вирівняні на краях, можуть втратити вирівнювання посередині.
- Під час друку плакатів, якщо плакат обрамовано чи встановлено на рівній поверхні.

У прикладі нижче показано оригінальне зображення, основа з деформацією у вигляді лука та отриманий відбиток, який також деформовано у вигляді лука.

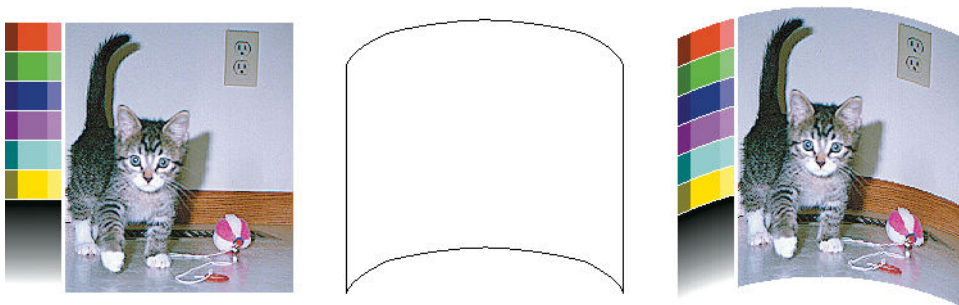

Цей ефект можна компенсувати та відновити оригінальну форму зображення: виберіть значення корекції від -6 до $+6$ у RIP або в бібліотеці основ. Відомості щодо застосування корекції в RIP див. у документації RIP.



Вибране значення має показувати відстань по вертикалі, на яку перемістився центр основи відносно лівого та правого країв. Якщо внаслідок деформації центр основи змістився в напрямі переміщення основи, значення корекції має бути від'ємним; Якщо він змістився у зворотному напрямку, значення корекції має бути додатним. На практиці значення корекції зазвичай від'ємне.

 **ПОРАДА.** Можна використовувати діагностичне зображення, яке міститься на сторінці [http://IPaddress/hp/device/webAccess/diagnostic/StraightnessOptimizationPlot.pdf](http://IPaddress/hp/device/webAccess/ diagnostic/StraightnessOptimizationPlot.pdf) (де IPaddress — це IP-адреса вашого принтера), щоб визначити, яке значення потрібно застосувати.

Автоматичний різак не працює

Автоматичний різак вимикається в таких випадках:

- Коли його вимкнено вручну в RIP або на передній панелі. Щоб вимкнути різак за допомогою передньої панелі, натисніть , а потім виберіть **Substrate handling options** (Параметри обробки основи) > **Cutter** (Різак) > **Off** (Вимкнути).
- Під час друку на текстилі, банерах ПВХ та основах інших типів, які неможливо обрізати, RIP вимикає різак.
- Коли увімкнено прийомну бобіну.

 **ПОРАДА.** Прийомну бобіну можна вимкнути на передній панелі. Для цього натисніть , а потім виберіть **Take-up reel** (Прийомна бобіна) > **Enable take-up reel** (Увімкнути прийомну бобіну).

- Під час двостороннього друку (сторона А чи Б).
- Під час друку внутрішніх відбитків (див. розділ [Запит внутрішніх відбитків принтера на сторінці 18](#)).

Змінання основи на прийомній бобіні

Якщо основу на прийомній бобіні серйозно пошкоджено, не використовуйте різак принтера, щоб обрізати та видалити основу. Натомість обріжте основу вручну якомога ближче до вікна принтера, а потім зніміть рулон.

Якщо після видалення зім'ятої основи проблема не зникне, зніміть прийомну бобіну з передньої панелі та завантажте знову.

Приймна бобіна не намотує основу (за наявності придбаної додатково)

Очевидно, якщо приймна бобіна не намотує основу, як очікувалося, результат друку опиниться на підлозі. Якщо принтер визначає проблему з приймною бобіною, він перериває завдання друку, доки неполадку не буде усунуто. Якщо принтер не визначає проблему, завдання продовжує друкуватися. У таблиці нижче наведено можливі неполадки та способи їх виправлення.

Стан світлодіодних індикаторів прийомної бобіни	Причина	Завдання друку перервано?	Можлива причина	Можливе рішення
Швидке блимання	Приймна бобіна не намотує	Так	Штанга для регулювання натягу перебуває в нижньому положенні, оскільки напрям намотування неправильний.	Змініть напрям намотування за допомогою перемикача напрям намотування або двигуна прийомної бобіни. Можливо, щоб зібрати основу з підлоги, доведеться використовувати кнопки з блакитними стрілками.
Повільне блимання	Приймна бобіна не намотує	Ні	Кабелі датчика витяглися або їх не під'єднано.	Переконайтеся, що кабелі датчика вставлено надійно.
Постійний червоний	Приймна бобіна не намотує	Ні	Занадто сильний спротив на двигуні прийомної бобіни.	Переконайтеся у відсутності завад на шляху основи або штанги для регулювання натягу.
Постійний зелений	Приймна бобіна не намотує	Ні	Перемикач напрям намотування на двигуні прийомної бобіни вимкнено або його положення неправильне.	Переконайтеся, що перемикач у положенні "Увімкнено" та виберіть правильний напрям намотування (1 або 2).
Постійний зелений	Напрямок намотування прийомної бобіни неправильний	Ні	Положення перемикача напрям намотування на двигуні прийомної бобіни неправильне.	Змініть положення перемикача на правильне.

4 Параметри основи

- [Визначені настройки основи](#)
- [Пошук онлайн](#)
- [HP Media Locator](#)
- [Загальні визначені настройки](#)
- [Клонування визначеної настройки основи](#)
- [Змінення визначеної настройки основи](#)
- [Додавання нової основи](#)
- [Видалення визначеної настройки основи](#)
- [Швидший друк](#)
- [Калібрування кольорів](#)
- [Профілі ICC](#)
- [Покращення стабільності кольору під час використання мозаїки](#)

Визначені настройки основи

Кожен тип основи має власні характеристики. Щоб отримати найкращу якість друку, принтер має адаптувати свої параметри друку до кожного типу основи. Наприклад, деяким може бути потрібно більше чорнила, для інших може знадобитися вища температура для затвердіння. Технічні характеристики правильних параметрів друку для окремого типу основи називаються *визначеними настройками основи*.

Визначені настройки основи містять профіль кольору у форматі Міжнародного консорціуму з кольору (ICC), який описує характеристики кольору для поєднання принтера, чорнил і основи. У ньому також містяться відомості про інші параметри (зокрема температура затвердіння, вакуумметричний тиск та компенсація просування основи), які непрямо пов'язані з кольором. Визначені настройки основи (які також називаються відкритою системою носія (Open Media System) або пакетами OMES) інсталиються на принтер і автоматично копіюються в підтримуване ПЗ RIP, коли воно підключається до принтера.

Принтер постачається з визначеними настройками основи для більшості типових і спеціальних основ, які найчастіше використовуються. Якщо завантажується основа, для якої у принтері немає попередньо визначених настройок, можна діяти декількома способами:

- Використовуйте функцію **Online search** (Пошук онлайн) на передній панелі або HP Media Locator в Інтернеті для перегляду, пошуку та завантаження певних визначених настройок основи.
- Завантажте визначені настройки з веб-сайту постачальника RIP або основи.
- Використовуйте загальні визначені настройки для своєї категорії основ, навіть якщо їх не точно налаштовано для певного типу основи. Не забувайте, що загальні настройки основи не можна змінити. Проте визначену настройку можна клонувати, а потім змінювати.
- Клонуйте (скопійуйте) визначену настройку для подібної основи та відредагуйте її, якщо потрібно.
- Створіть нову визначену настройку "з нуля" за допомогою кнопки **Add new** (Додати нове).

За наявності готової визначеної настройки для основи рекомендовано використовувати її.

Пошук онлайн



Визначені настройки для основи можна пошукати онлайн за допомогою функції **Online search** (Пошук онлайн) у меню "Substrate Library" (Бібліотека основ) на передній панелі. Принтер підключається до бази даних HP Media Locator в Інтернеті та дає змогу шукати серед усіх наявних визначених настройок основи для окремої моделі принтера, зокрема HP та сторонніх торгових марок основ. Доступні сотні різних визначених настройок основи, та база даних визначених настройок постійно оновлюється та розширюється. Так ви завжди отримуватимете найновіший вміст.

Online search (340)			
Brand	Type	Subtype	Application
HP	HP Blue Back Billboard Paper		
HP	HP Air Release Adhesive Gloss Cast Vinyl		
HP	HP Backlit Polyester Film		
	HP Double-sided HDPE Reinforced Banner		

Якщо принтер підключено до бази даних (це може зайняти кілька секунд), відображається список доступних визначених настройок основи для вашої моделі принтера. Список можна переглядати, прокручуючи його, та отримувати відомості про визначені настройки, натискаючи назву настройки. Окрім такого пошуку існує ще два додаткових способи пошуку визначених настройок: вільний текстовий пошук і фільтри.

- Вільний текстовий пошук дає змогу ввести будь-який текст за допомогою екранної віртуальної клавіатури; відобразатимуться всі визначені настройки основи, що містять текст у будь-якій частині імені чи опису. Наприклад, у разі пошуку за словом "вініл" буде знайдено та відображено збіги на зразок "самоклейкий вініл" або "вініловий банер". Пошук не чутливий до регістру; тобто для "вініл" збігами будуть "вініл" і "Вініл".
- Фільтри доступні для торгової марки, типу, підтипу та області застосування. Якщо для певного фільтра вибрано значення, відобразатимуться лише визначені настройки основи, які збігаються. Наприклад, якщо з фільтра торгових марок вибрати "HP", відобразяться лише визначені настройки основи HP. Внаслідок використання більше одного фільтра відбудеться звуження пошуку до комбінації настройок фільтра. Наприклад, у разі вибору "HP" з фільтра торгових марок і "Самоклейкий вініл" із фільтра "Тип", відображаються лише визначені настройки основи для HP Self-Adhesive Vinyl.

Online search (395)			
Brand	Type	Subtype	Application
<input checked="" type="radio"/>	All		
<input type="radio"/>	PET Film		
<input type="radio"/>	PP & PE Film & Banner		
<input type="radio"/>	PVC Banner		

Після знаходження потрібних визначених настройок основи натисніть піктограму завантаження для автоматичного завантаження та встановлення у фоновому режимі. Можна вибрати необмежену кількість визначених настройок основи для завантаження та встановлення (їх буде оброблено в порядку, у якому їх було вибрано). Можна повернутися до іншої частини Media Manager (Диспетчера носіїв) або іншого екрана передньої панелі в будь-який час після запиту визначених настройок для завантаження. Це не припинить процес завантаження та встановлення.

Online search (3)			
Brand	Type	Subtype	Application
Aurora	AC Canvas Gloss		
Aurora	AC Canvas Matte		
Aurora	AC Semi-Gloss 50Yd Roll		

Після завантаження визначеної настройки основи у фоновому режимі вона перевіряється та встановлюється на жорсткому диску принтера. Під час перевірки та встановлення відображається повідомлення на весь екран на передній панелі. Це повідомлення зникає після завершення перевірки та встановлення.

Після цього в бібліотеці основ з'являється нова готова до використання визначена настройка основи з усіма раніше встановленими заводськими настройками.

У деяких підтримуваних RIP може бути реалізовано подібну функцію онлайнного пошуку визначених настройок основи з доступом до тієї ж бази даних HP Media Locator. Незалежно від використання пошуку з передньої панелі принтера чи RIP: кінцевий результат не зміниться. Підтримуване ПЗ RIP синхронізує свій список визначених настройок основи з принтером. Таким чином, список у принтері та RIP завжди однаковий.

HP Media Locator

До бази даних визначених настройок основи HP Media Locator також можна отримати доступ із браузера за адресою <http://www.hp.com/go/mediasolutionslocator>. Тут можливий доступ до бази даних для різних регіонів, моделей принтера, областей застосування, постачальників, типів основи тощо.

Після знаходження потрібної визначеної настройки основи можна завантажити її на комп'ютер. Щоб установити визначену настройку на принтер, на якому потрібно її використовувати, використовуйте вбудований веб-сервер принтера. Відкрийте екран **Setup** (Настройка) > **Substrate presets management** (Керування визначеними настройками основи) > **Import** (Імпорт).

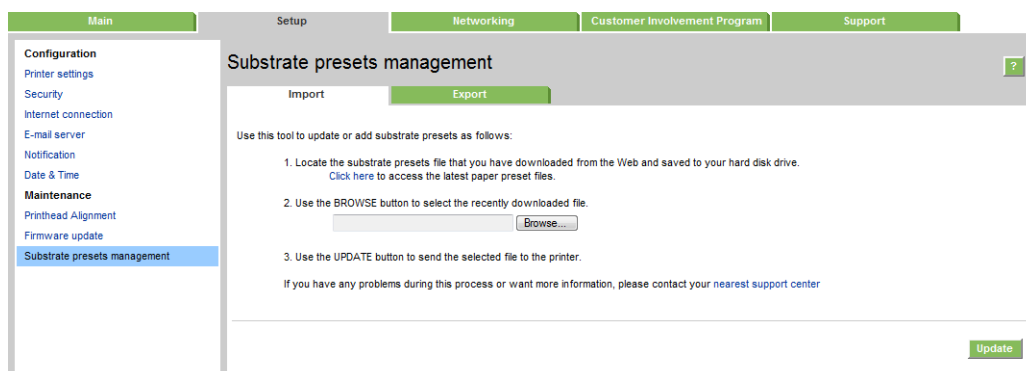

Натисніть **Browse** (Огляд), щоб знайти файл із визначеними настройками, завантажений на комп'ютер раніше, а потім натисніть **Update** (Оновити), щоб установити визначену настройку на принтер.

Вбудований веб-сервер також дає змогу експортувати визначені настройки основи з принтера для використання з іншим принтером такої самої моделі. Під час імпорту раніше експортованої визначеної настройки основи може відобразитися попередження, що пакет не підписано (лише пакети, завантажені з бази даних в Інтернеті HP Media Locator, містять цифровий підпис як засіб автентифікації); попередження можна проігнорувати та продовжити процес установки або перервати його.

Загальні визначені настройки

Substrate library	
+ New PVC Banner	>
☆ Generic Backlit PVC Banner	>
☆ Generic PVC Banner	✓ >
☆ HP Durable Frontlit Scrim Banner	>

Загальні визначені настройки призначено для цілої категорії основ, а не для окремого типу основи. Їх не можна змінити, видалити, зберегти, калібрувати за кольором або додати профіль кольору у форматі ICC; проте їх можна клонувати. Таким чином, якщо потрібно змінити загальну визначену настройку, спочатку клонуйте її та працюйте з клоном, який повністю піддається редагуванню.

Принтер надає загальні визначені настройки для підтримуваних категорій основи: див. [Підтримувані категорії основ на сторінці 41](#).

Клонування визначеної настройки основи



Клонувати та редагувати визначену настройку може бути потрібно з різних причин:

- Щоб призначити настройці власне ім'я
- Щоб відрегулювати настройку відповідно до характеристик основи
- Щоб відрегулювати настройку відповідно до мети використання основи — від друку найвищої якості до швидкого випуску продукції

Щоб клонувати визначену настройку основи, виконайте такі дії:

1. Виберіть визначену настройку в бібліотеці основ.
2. Натисніть **Clone** (Клонувати), щоб клонувати визначену настройку, та введіть ім'я нової настройки.

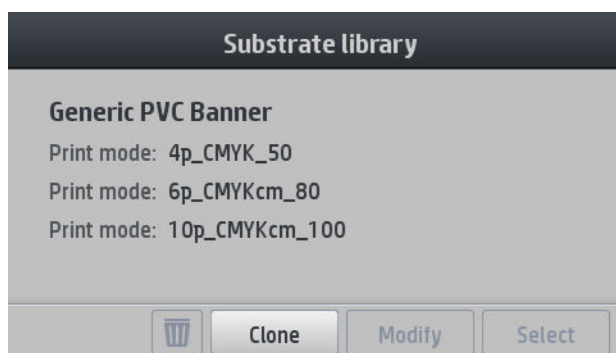



Змінення визначеної настройки основи

Щоб змінити визначену настройку, натисніть **Modify** (Змінити).

Потім натисніть значок  поруч із режимом друку, який потрібно змінити; або клацніть **Add new print mode** (Додати новий режим друку). Можна видалити або змінити ім'я будь-якого режиму друку; проте необхідно мати принаймні один режим друку.



-  **ПРИМІТКА.** Можна задати до шести режимів друку.
-  **ПРИМІТКА.** Кількість проходів у наявному режимі друку не можна змінити. Щоб змінити кількість проходів, створіть новий режим друку.
-  **ПРИМІТКА.** Не можна створювати два режими друку з однаковою кількістю проходжень та насиченістю кольорів.

Щоб змінити значення, потрібно надрукувати тестовий зразок. Перевірте його та виберіть число у випадному меню насиченості кольору, яке відповідає вашим настройкам щодо затвердіння та сушіння. Якщо жоден варіант не достатньо хороший, спробуйте змінити температуру та виконайте повторний друк. Також можна змінити настройки переміщення основи.

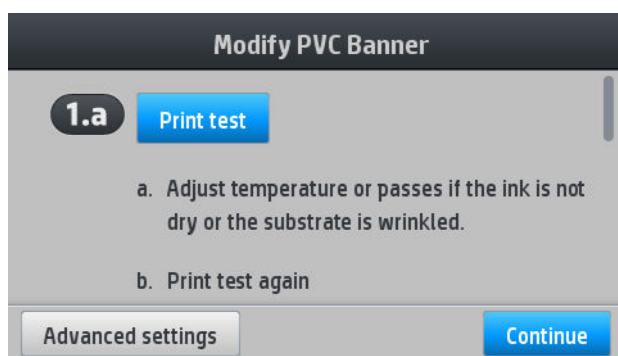

Додавання нової основи

Якщо не вдалося знайти готову визначену настройку для вашої основи і ви не бажаєте використовувати загальну визначену настройку або змінювати наявну, можна створити нову "з нуля".

Майстер "dd New Substrate" (Додавання нової основи) дає змогу вибрати найкращі настройки для основи. Спочатку він запитує певні відомості про основу та мету її використання, а потім друкує тестові відбитки та просить вас оцінити їх. На основі цих відомостей він створює нову визначену настройку.

1. Переконайтеся, що принтер перебуває у стані "Ready" (Готовий).
2. Зупиніть чергу завдань.
3. На запит завантажте нову основу, вибираючи ту, що підходить найкраще; або виберіть **None of these** (Жодна з цих).

- Після завантаження основи перейдіть до бібліотеки основ на передній панелі та виберіть категорію основи в лівому стовпці на екрані "Substrate Library" (Бібліотека основ) (**PVC BANNER** (БАНЕР ПВХ) у цьому прикладі), потім у верхній частині правого стовпця клацніть **+ New PVC banner** (+ Новий банер ПВХ). Нову визначену настройку буде створено на основі загальної. Якщо в цій категорії існує кілька загальних визначених настройок, передня панель попросить вибрати одну з них.

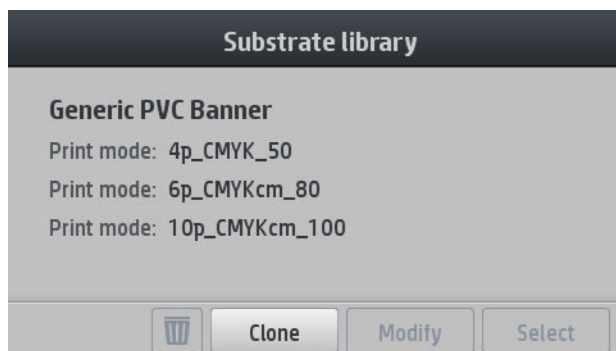

- Відобразиться наступний екран:

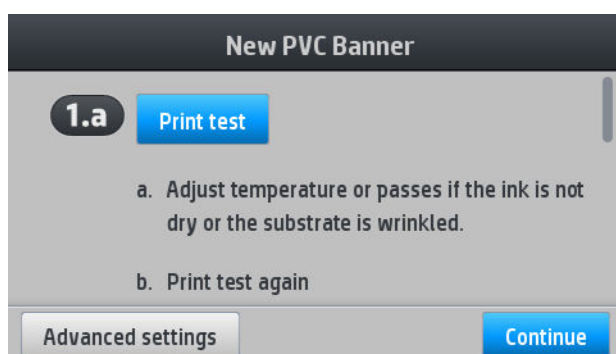

- Натисніть блакитну кнопку, щоб отримати тестовий відбиток висушування чорнила та насиченості кольору; далі продовжуйте регулювати настройки та друк, доки ви не будете задоволені результатом.

 **ПРИМІТКА.** Цей крок можна пропустити, якщо ви вже знаєте, які настройки потрібно використовувати.

- Якщо не вдається отримати результат, який би вас задовольнив, натисніть **Advanced settings** (Розширені настройки) та спробуйте відрегулювати настройки, які призначені для користувачів, що розуміють їх значення.

Щоб повернутися до попереднього вікна, натисніть кнопку .



- Прямолінійність або компенсація вигину: Дає змогу компенсувати деформацію основи циліндричної форми. Значення показує відстань, на яку перемістився центр основи відносно лівого та правого країв. Див. [Основа має дугоподібну деформацію на сторінці 72](#).
- Рівень латексного оптимізатора: У разі розмитості зображення або злипання можна збільшувати рівень оптимізатора, доки не буде помітно значного впливу на глянець або насиченість кольору.
- Вакуумний друк: Встановлює значення вакууму в зоні друку, щоб основа була плоскою. Збільшіть його, якщо основа має тріщини чи плями, та зменшіть за наявності смуг або зернистості.
- Коефіцієнт просування: Використовується для зменшення чи збільшення просування основи під час кожного проходження каретки.
- Офсет затримки між проходженнями: Час затримки між проходженнями для рівномірного сушіння. Збільшіть затримку, якщо на відбитках наявні смуги.
- Вхідний натяг: Натяг перемотування основи, зростання у разі зморщування основи в зоні друку.

8. Після завершення натисніть **Continue** (Продовжити), щоб відкалібрувати кольори.

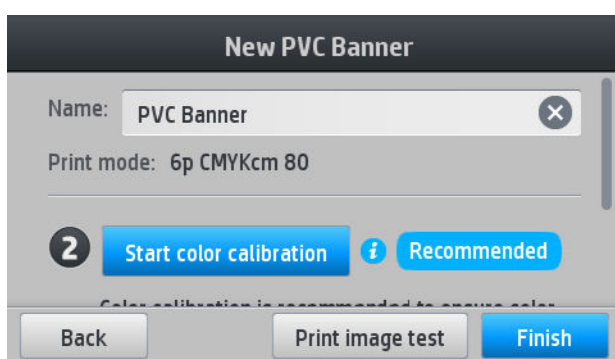

9. Введіть назву основи та натисніть **Start color calibration** (Почати калібрування кольору). Див. [Калібрування кольорів на сторінці 85](#).

10. Після завершення процесу автоматичного калібрування кольорів рекомендуємо використовувати загальний профіль ICC; або можна створити новий профіль чи копіювати профіль, який уже призначено іншому режиму друку для цієї основи (якщо є такі профілі). Кнопка **Create ICC profile** (Створити профіль ICC) буде неактивна, доки не завершиться калібрування кольору. Див. [Профілі ICC на сторінці 88](#).

Змінення настройок під час друку



Під час друку на передній панелі можна регулювати наступні настройки.

- Щоб під час друку змінити температуру, вакуум, офсет затримки між проходженнями та настройки просування основи, натисніть **Adjustments** (Налаштування) на екрані завдання друку на передній панелі та виберіть настройку, яку потрібно налаштувати. Внесені зміни відразу набирають чинності, але не зберігаються: як правило, наступне завдання використовуватиме визначені настройки основи.

Щоб зберегти настройки, натисніть кнопку **Save** (Зберегти), а потім — **Reset** (Скинути), щоб відновити останні збережені настройки.

 **ПРИМІТКА.** Кнопка **Save** (Зберегти) неактивна для загальних настройок і настройок, які не підлягають зміні.

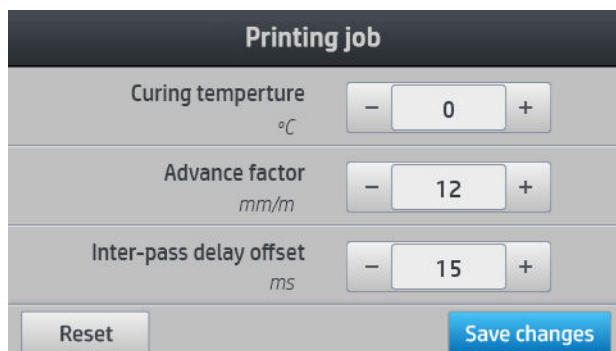



- Щоб змінити калібрування просування основи під час друку (у разі появи смуг), виконайте такі дії: натисніть **Adjustments** (Налаштування) > **Adjust substrate advance** (Налаштувати просування основи). Внесені зміни відразу набирають чинності, але не зберігаються для наступного завдання. Також див. [Налаштування просування основи під час друку на сторінці 98](#).

Для внесення постійних змін у просування основи, використовуйте RIP або передню панель, щоб змінити визначену настройку основи.

Профіль температури

Багато основних або розширених настройок основи пов'язані з керуванням температурою, оскільки це критична область для належного результату друку за допомогою латексних чорнил на різноманітних основах.

 **ПРИМІТКА.** Між внесенням змін та отриманням результату наявна затримка. Відомості про перевірку поточної температури див. на передній панелі.

 **ПРИМІТКА.** Якщо вибрано англійські одиниці вимірювання, можна помітити певні розбіжності, оскільки принтер працює із градусами за Цельсієм і потім їх конвертує.

Вибір кількості проходжень

Збільшення кількості проходжень покращить якість друку, але зменшить швидкість друку.

 **ПРИМІТКА.** У таблиці нижче міститься звичайне обмеження чорнила, якщо не вказано інше.

Категорія	Назва основи	Доступні режими друку		
		Висока швидкість	Звичайний	Висока якість
Банер	Загальний банер ПВХ	–	6р_6C_80	10р_6C_100
	Загальний банер ПВХ для фонового підсвічування	–	16р_6C_170	20р_6C_185

Категорія	Назва основи	Доступні режими друку		
		Висока швидкість	Звичайний	Висока якість
Самоклейкий вініл	Загальний самоклеючий вініл	–	8р_6С_90	10р_6С_110
	Загальний самоклеючий вініл для фонового підсвічування	12р_6С_150	16р_6С_200	20р_6С_260
Папір	Загальний папір	–	8р_6С_100	10р_6С_110
	Загальний папір із покриттям	–	10р_6С_100	10р_6С_90
	Загальний папір для фонового підсвічування	12р_6С_130	16р_6С_150	20р_6С_150
Плівка та банер ПП і ПЕ	Загальна синтетика ПП та ПЕ	12р_6С_80	16р_6С_80	20р_6С_90
	Загальна синтетика ПП та ПЕ для фонового підсвічування	12р_6С_130	16р_6С_130	20р_6С_150
Плівка PET	Загальна поліестерна плівка	–	8р_6С_100	10р_6С_110
	Загальна поліестерна плівка для фонового підсвічування	–	16р_6С_170	20р_6С_185
Текстиль	Загальний текстиль	–	16р_6С_200	20р_6С_230
	Загальне полотно та текстиль з покриттям	–	12р_6С_110	12р_6С_110
	Загальний текстиль для фонового підсвічування	–	16р_6С_200	20р_6С_200

Клавіша

- **XXp**: Кількість проходжень
- **XXC**: Кількість кольорів
- **XXX**: Щільність чорнила

 **ПРИМІТКА.** Докладніші настройки для багатьох основ різних постачальників див. на сторінці пошуку основ HP Substrate Finder за адресою <http://www.hp.com/go/latexmediafinder/>.

 **ПРИМІТКА.** Після вибору кількості проходжень на екрані "Add New Print Mode" (Додати новий режим друку) обов'язково скиньте режим друку до значень категорій за замовчуванням для цього режиму друку.

Підказки

- 2–4 проходження надають нижчу якість друку. Також колірну гаму буде трохи знижено, оскільки загальна кількість чорнила обмежена для можливості затвердіння.
- Роздільна здатність друку 1200 dpi доступна лише в режимі друку з 18 проходженнями. Щоб використовувати її, переконайтеся, що маєте спеціальну визначену настройку основи для цього режиму друку, оскільки в разі використання інших настройок можна не отримати очікуваної якості друку.
- Для швидкого надання стійкості макету на дешевих основах, вмикається режим друку з 2 проходженнями з невеликою кількістю чорнила. Цей режим рекомендовано лише для основ на основі паперу, оскільки на інших типах основ затвердіння може не відбуватися належним чином.

Видалення визначеної настройки основи

Можна видалити визначені настройки основи, які ви додали самостійно, проте це не стосується настройок, які постачалися з принтером.

Для цього натисніть значок  на екрані "Substrate Library" (Бібліотека основ).

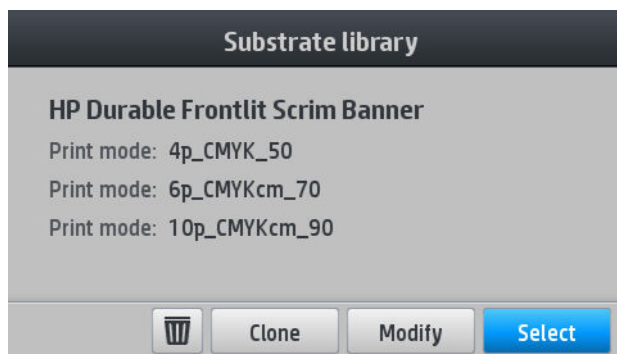

Після видалення визначеної настройки буде втрачено посилання на основу в даних про використання та облікових даних. З цього моменту замість імені основи в даних про використання та облікових даних відобразатиметься повідомлення "Deleted substrate" (Видалена основа).

Швидший друк

Очевидний спосіб підвищити швидкість — скоротити кількість проходжень друку, проте внаслідок цього погіршиться якість друку. Не забувайте про таке:

- Якщо проходжень менше 8, може збільшитися зернистість.
- Якщо проходжень менше 6, принтер стає чутливим до проблем просування основи, у зв'язку з чим буде потрібно зменшити кількість чорнила, щоб покращити якість друку.
- По мірі зменшення кількості проходжень може бути складніше знаходити найкращу температуру затвердіння і може підвищуватися чутливість до температури й вологості навколишнього середовища.

Ще одна рекомендація щодо підвищення швидкості друку:

- Зв'язування відбитків заощаджує час, тому що під час друку одного інший може тверднути.
- Щоб вимкнути різак за допомогою ПЗ RIP, натисніть , а потім виберіть **Substrate handling options** (Параметри обробки основи) > **Cutter** (Різак) > **Off** (Вимкнути). Під час роботи з більшістю основ це заощаджує певний час у кінці процесу друку. Не забудьте потім увімкнути різак знову.

 **ПРИМІТКА.** Друк одного завдання впродовж понад 2 годин може скоротити строк служби друкувальних головок.

Також див. [Принтер друкує повільно на сторінці 147](#).

Калібрування кольорів

Мета калібрування кольору полягає у створенні стабільних кольорів за допомогою певних друкувальних головок, чорнил і основ, які ви використовуєте, а також конкретних умов навколишнього середовища. Після калібрування кольору найімовірніше отримання дуже схожих відбитків на принтері за різних умов.

Кожну основу потрібно калібрувати окремо.

 **ПРИМІТКА.** У разі використання чорнила стороннього виробника (не компанії HP) калібрування кольору може відбуватися неправильно.

У деяких випадках основа не підлягає калібруванню. Тоді параметри **Calibrate** (Калібрувати) та **Reset** (Скинути) не доступні:

- Завантажена основа має загальну визначену настройку.
- Завантажена основа має визначену настройку, яка не підлягає зміні.
- Завантажена основа не підходить для калібрування кольору.

Калібрування кольору можна запустити лише з передньої панелі після натиснення **Modify preset** (Змінити визначену настройку) або після додавання нової основи.

В цілому процес складається з таких кроків:

1. Ціль калібрування надруковано.
2. Кольори цілі калібрування вимірюються автоматично.
3. Вимірювання цілі калібрування порівнюються із внутрішнім зразком для обчислення необхідних таблиць калібрування для стабільного кольорового друку на основі, що використовується.

Якщо калібрування кольору не запускається, використовуються таблиці калібрування із заводськими параметрами за замовчуванням. Під час першого запуску калібрування кольору за зразок береться поточний колір друку і продовжують використовуватися таблиці калібрування із заводськими параметрами за замовчуванням. Це означає, що після першого калібрування кольору надруковані кольори не змінюються, а записуються як зразок для подальших калібрувань. Наступні калібрування кольору порівнюють цільові кольори калібрування із записаним зразком, щоб обчислити нові таблиці калібрування для стабільного кольорового друку на певному типі основи.

На передній панелі можна видалити поточну таблицю калібрування й залишити активною таблицю калібрування із заводськими параметрами за замовчуванням, наче цю основу ніколи не було калібровано.

Натисніть , а потім виберіть **Image quality maintenance** (Підтримка якості зображення) > **Color calibration** (Калібрування кольору) > **Reset to factory** (Скинути до заводських параметрів).

Описане вище калібрування кольору не рекомендовано виконувати для наведених нижче типів основи. Можна калібрувати деякі з цих основ за допомогою зовнішнього пристрою вимірювання кольору, яким керує зовнішнє ПЗ RIP.

- Такі прозорі основи, як прозора плівка та основи для фонових підсвічувань.
- Основи з нерівною поверхнею, наприклад перфорований вініл і штамповані основи для вікон.

До основ, які підходять для калібрування кольорів, відносяться самоклеючі вініли з рівною поверхнею (не штамповані й не перфоровані), банери ПВХ і папір.

Для успішного друку на деяких основах потрібна прийомна бобіна. Однак прийомна бобіна може не впоратися зі зворотним рухом основи між фазами друку та сканування калібрування кольору. Щоб відкалібрувати колір у разі використання прийомної бобіни, виконайте наступні дії.

1. Переконайтеся, що прийомну бобіну увімкнено. На передній панелі натисніть , а потім виберіть **Enable take-up reel** (Увімкнути прийомну бобіну).
2. Установіть напрям намотування прийомної бобіни в положення "Вимкнено". Див. [Змінення прийомної бобіни на сторінці 65](#).
3. Вручну перемотайте прийомну бобіну за допомогою кнопок на двигуні прийомної бобіни, щоб зібрати основу та піднімайте штангу для регулювання натягу, доки вона майже не торкнеться прийомної бобіни.
4. Запустіть калібрування кольорів на передній панелі.
5. Після завершення калібрування кольорів можна скинути напрям намотування прийомної бобіни.

Калібрування кольорів

Тестова схема калібрування кольору друкується за допомогою фіксованого режиму друку з великою кількістю проходжень і фіксованими настройками затвердіння та сушіння для забезпечення стабільності друку. Однак перш ніж починати калібрувати колір, слід налаштувати параметри, які впливають на просування основи, та вирівняти друкувальні головки.



Щоб почати калібрування кольору завантаженої основи, на передній панелі виберіть , а потім —

Image quality maintenance (Підтримка якості зображення) > **Color calibration** (Калібрування кольору) > **Calibrate** (Калібрувати). Калібрування кольору також можна виконати під час додавання нової основи (див. розділ [Додавання нової основи на сторінці 80](#)).

 **ПРИМІТКА.** Можна калібрувати лише основи шириною принаймні 61 см.

Процес калібрування повністю автоматизовано. Його можна виконувати без нагляду після завантаження типу основи, який потрібно відкалібрувати. Процес калібрування триває біля 15 хвилин. Воно складається з таких етапів.

1. Друкується тестова схема калібрування кольору, яка містить плями кожного кольору чорнил різної щільності, що використовуються у принтері.

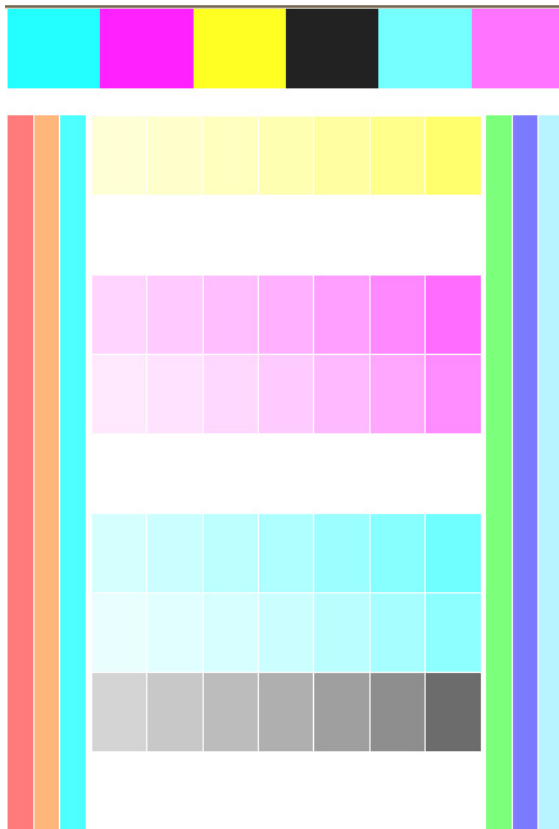

2. Тестова схема сканується лінійним датчиком. Якщо не вдається виконати сканування, відображається повідомлення на передній панелі; див. [Коди помилок, що відображаються на передній панелі на сторінці 149](#).
3. Відповідно до значень, отриманих після роботи датчика, принтер розраховує коригувальні таблиці для завдань друку, необхідні для стабільного кольорового друку на основі певного типу.

Калібрування слід виконувати за таких обставин.

- Коли вводиться новий тип основи, який ще не калібровано.
- Коли помітні значні відмінності кольорів між відбитками. Такі відмінності кольору в основному спричинено тривалим терміном служби та зношуванням друкувальних головок, встановленням нових друкувальних головок і змінами в характеристиках основи через зміну рулонів.

Щоб перевірити стан калібрування кольору основи, натисніть  на передній панелі.

- Стан **Recommended** (Рекомендовано) означає, що цю основу не було калібровано. У цьому випадку до завдань друку буде застосовано таблиці калібрування кольору із заводськими параметрами за замовчуванням, оскільки зразковий стан не визначено. Щоб повернути стан "Recommended" (Рекомендовано) після виконання одного чи кількох калібрувань кольору, натисніть кнопку **Reset** (Скинути).
- Стан **Done** (Готово) визначає, що калібрування кольору було виконано на цій основі принаймні раз. Таким чином стан зразка кольору визначено.
- Стан **Obsolete** (Застарілий) визначає, що термін дії останнього калібрування кольору ймовірно минув. Наприклад, після заміни друкувальної головки встановлюється стан калібрування кольору "Obsolete" (Застарілий). Стан зразка кольору залишається визначеним.
- Стан **N/A** (Немає) означає, що для цієї основи не можна відкалібрувати колір.

 **ПРИМІТКА.** Не можна калібрувати колір для загальних основ, хоча такі основи можуть підлягати калібруванню. Можна калібрувати колір клонів більшості загальних основ.

 **ПОРАДА.** Якщо відкалібрувати колір не вдається, спробуйте ще раз.

ПОРАДА. Якщо перше калібрування кольору нової основи виконати не вдалося, натисніть кнопку **Reset** (Скинути), перш ніж повторювати спробу.

Профілі ICC

Калібрування кольорів забезпечує стабільність кольоровідтворення, проте не гарантує його точності. Наприклад, якщо принтер друкує всі кольори як чорний, його кольори можуть бути стабільними, але не точними.

Щоб друкувати точні кольори, необхідно перетворити значення кольорів у ваших файлах на значення кольорів, які забезпечать правильні кольори зважаючи на ваш принтер, чорнила, режим друк та основу. Профіль ICC — це опис поєднання принтера, чорнила, режиму друку та основи, який містить усі дані, потрібні для цих перетворень кольорів.

Ці перетворення кольорів можна виконувати за допомогою ПЗ Raster Image Processor (RIP), якщо у ньому є така можливість; вони не виконуються принтером. Докладніші відомості про використання профілів ICC див. у документації до свого ПЗ та RIP.

Крім профілів ICC, що використовуються для друку, можна калібрувати та профілювати монітор (пристрій відображення), щоб кольори, які відображаються на екрані, краще відповідали кольорам на відбитках.

Покращення стабільності кольору під час використання мозаїки

Найпростіший спосіб покращити стабільність кольору під час використання мозаїки — використання основи, оптимізованої для мозаїки.

 **ПРИМІТКА.** Щоб досягти оптимальної стабільності кольору, для усіх основ, оптимізованих для мозаїки, встановлено стандартну затримку просування областей друку — 1 сек. Цей параметр можна змінити, але це може призвести до погіршення стабільності кольору.

1. У бібліотеці основ виберіть родину основ, яку потрібно оптимізувати для мозаїки.

 **ПРИМІТКА.** Можливість оптимізації для мозаїки доступна лише для родин основ, які її підтримують: самоклеїкі вініли, банери та шпалери.



2. Виберіть варіант родини основ, оптимізований для мозаїки.
3. Виберіть основу з найбільш подібними властивостями як базову, щоб додати нову.

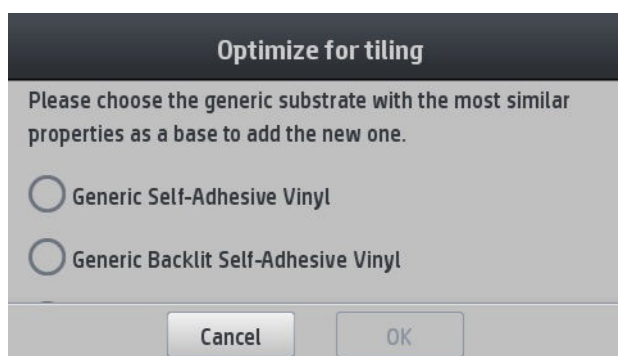

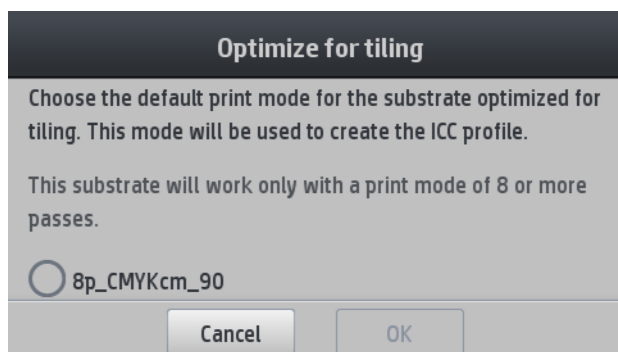

4. Виберіть режим друку, щоб створити профіль ICC.

 **ПРИМІТКА.** Кількість проходжень має бути не менше 8: профілі з меншою кількістю проходжень у списку не відобразатимуться. Якщо у жодному з наявним профілів немає достатньої кількості проходжень, відобразатиметься стандартний профіль.

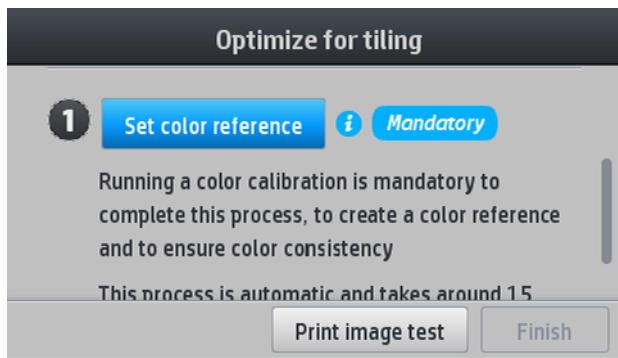

5. Установіть зразок кольору та створіть профіль ICC.



 **ВАЖЛИВО.** Калібрування кольору обов'язкове для цього режиму друку.

 **ПРИМІТКА.** До назви основи додається суфікс "tiling". Цю назву можна змінити, але видали суфікс неможливо.

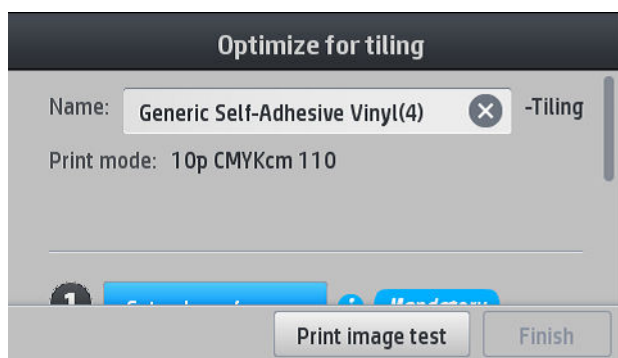

Профілі основ можна експортувати з одного принтера на інший. Коли на принтері використовується імпортований профіль, рекомендується виконати на цьому принтері калібрування кольору.

 **ВАЖЛИВО.** Якщо використовується застаріла версія мікропрограми, імпорт профілів основ, призначених для мозаїки, може не виконуватися.

5 Усунення проблем із якістю друку

- [Загальні поради щодо друку](#)
- [Покращення якості друку](#)
 - [1. Схема стану друкувальної головки](#)
 - [2. Схема перевірки оптимізатора](#)
 - [3. Схема стану вирівнювання друкувальної головки](#)
 - [4. Схема перевірки просування основи](#)
 - [Налаштування просування основи під час друку](#)
 - [Що робити, якщо проблеми не зникають](#)
- [Найпоширеніші проблеми якості друку](#)
 - [Зернистість](#)
 - [Горизонтальні смуги](#)
 - [Вертикальні смуги](#)
 - [Відбиток деформований та набув вигнутої форми](#)
 - [Неправильно вирівняні кольори](#)
 - [Відмінності кольору та корекція текстового рядка](#)
 - [Чорні області виглядають нечітко](#)
 - [Чорнильні плями](#)
 - [Нерівномірність у заповненні області](#)
 - [Чорнило маслянисте або розмазується в разі дотику](#)
 - [Розміри відбитка неправильні](#)
 - [Проблеми мозаїки](#)

Загальні поради щодо друку



Використовуйте підхід, наведений нижче, за виникнення будь-яких проблем із якістю друку:

- Переконайтеся, що вибраний на передній панелі та в RIP тип основи не відрізняється від типу основи, завантаженого у принтер. Переконайтеся, що тип основи відкалібровано (включно з просуванням основи, друкувальними головками та калібруванням кольору).

⚠ ПОПЕРЕДЖЕННЯ. Якщо вибрано неправильний тип основи, ви можете отримати низьку якість друку та неправильні кольори, а також можуть пошкодитися друкувальні головки.

- Переконайтеся, що ви використовуєте правильну визначену настройку основи, правильний профіль ICC або дотримуєтеся правильної процедури для створення нової визначеної настойки основи (див. розділ [Додавання нової основи на сторінці 80](#)).
- Переконайтеся, що ви використовуєте відповідні настройки якості друку в ПЗ RIP.
- Переконайтеся, що умови навколишнього середовища (температура, вологість) перебувають у рекомендованому діапазоні. Див. [Характеристики навколишнього середовища на сторінці 159](#).
- Переконайтеся, що строк служби чорнильних картриджів не минув. Див. [Обслуговування чорнильних картриджів на сторінці 113](#).
- Уникайте дотиків до основи під час друку.
- Спроба надрукувати завдання друку з великою кількістю чорнила у швидких режимах (як правило, 6 проходжень або менше) може призвести до неповністю висушеного відбитку та/або інших проблем, пов'язаних із якістю друку. Рекомендуємо використовувати режими з більшою кількістю проходжень під час друку великою кількістю чорнила або підвищити температуру затвердіння. Зауважте, що підвищення температури затвердіння може деформувати основу (див. розділ [Основа деформована або зім'ята на сторінці 71](#)).

Покращення якості друку

Спершу якість друку можна покращити за допомогою однієї команди. На передній панелі послідовно натисніть , а потім виберіть **Image-quality maintenance** (Підтримання якості зображення) > **Optimize print quality** (Оптимізація якості друку).

Відбудеться відновлення друкувальної головки, вирівнювання та калібрування кольору для автоматичної оптимізації якості друку за допомогою одного кроку. Принтеру потрібно 30 хвилин на виконання всього процесу.

Якщо досі наявні проблеми якості друку, дотримуйтеся практичної процедури виправлення несправностей: надрукуйте, інтерпретуйте та виконайте дії з виправлення.

Можна надрукувати всі тестові схеми відразу, щоб виправити проблему якості друку. На передній панелі послідовно натисніть , а потім виберіть **Image-quality maintenance** (Підтримання якості зображення) > **Print all test plots**. (Надрукувати всі тестові схеми).

Також можна надрукувати тестові схеми окремо, звертаючи особливу увагу на справність сопел, вирівнювання чи проблеми просування основи (див. нижче).

1. Схема стану друкувальної головки

Схема стану друкувальної головки складається зі зразків, які створено для відображення проблем надійності друкувальної головки. Вона дає змогу визначити, чи друкувальна головка не засмічена та чи немає інших проблем.

Щоб надрукувати цю схему, на передній панелі натисніть , а потім виберіть **Image-quality maintenance** (Підтримання якості друку) > **Clean printheads** (Очищення друкувальних головок) > **Print test plot** (Надрукувати тестову схему). Для максимальної видимості рекомендовано використовувати вініл, найкраще глянцевий, шириною принаймні 36 дюйма. Інші типи основи можуть не надати достатньої деталізації для чіткого відображення рисок.

Схема складається з маленьких рисок: по одній на кожне сопло кожної друкувальної головки.



На кожному кольоровому зразку переконайтеся в наявності більшості рисок.

Виправлення

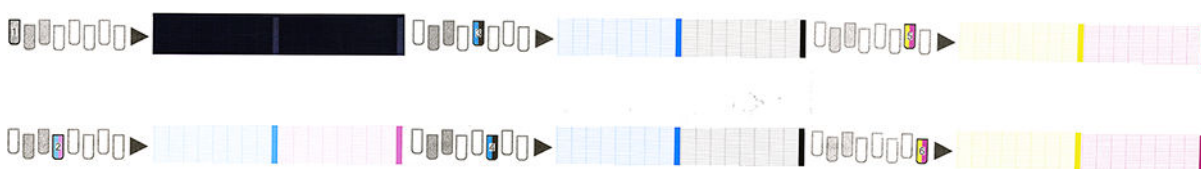
1. Очистіть несправні друкувальні головки. Див. [Очищення \(відновлення\) друкувальних головок на сторінці 117](#). Потім повторно надрукуйте схему стану друкувальної головки, щоб переконатися, що проблему вирішено.
2. Якщо проблема не зникла, очистіть друкувальні головки ще раз і знову надрукуйте схему стану друкувальної головки, щоб переконатися, що проблему вирішено.
3. Якщо проблема залишилась, замініть несправні друкувальні головки. Див. [Заміна друкувальної головки на сторінці 120](#).

2. Схема перевірки оптимізатора

Щоб надрукувати схему перевірки оптимізатора, виконайте такі дії.

1. Використовуйте такий самий тип основи, який ви використовували під час виявлення проблеми.
2. Переконайтеся, що вибраний тип основи не відрізняється від типу основи, завантаженої у принтер.
3. На передній панелі натисніть , а потім виберіть **Image-quality maintenance** (Підтримання якості зображення) > **Print latex optimizer test plot**. (Надрукувати тестову схему латексного оптимізатора).

Латексний оптимізатор — це прозора рідина, яка може бути невидима на деяких основах; для максимальної видимості рекомендовано використовувати вініл. Цей друк складається з кількох заповнень областей, тексту, ліній та кольорових смуг. Він призначений для виявлення проблем якості друку, які може бути спричинено дефектами сопел оптимізатора.

LATEX OPTIMIZER PERFORMANCE PRINTING 10 PASSES BIDIRECTIONAL

SIMULATED PERFORMANCE INCREASING OPTIMIZER LEVEL



SIMULATED PERFORMANCE FORCING UNHEALTHY OPTIMIZER



YOUR CURRENT PERFORMANCE



- a) Compare current performance (=) with simulated situations (-) and (+)
- b) Check for optimizer alerts in front panel
- c) Refer to the user guide if further assistance is needed

Порівняйте ці три рядки.

- Рядок із символом **+** показує емульоване зображення, на якому кількість оптимізатора вища за нормальну.
- Рядок із символом **-** показує емульоване зображення, на якому кількість оптимізатора нижча за нормальну. Це означає, що понад 200 сопел заблоковано.
- Рядок із прямокутником навколо та символом **=** показує поточну продуктивність принтера із 10 проходженнями.

Зверніть увагу на відмінності у виконанні зображень, зокрема розтікання рядків кольорів, зернистість в заповнених областях, розмитість тексту та загальну якість друку.

Якщо між рядками наявна незначна різниця якості, для цього може бути принаймні два можливих пояснення:

- Основа не чутлива до кількості оптимізатора. Можливо, виникла проблема із друкувальною голівкою оптимізатора. Розгляньте інші пояснення щодо своєї проблеми.
- Проблема із друкувальною голівкою оптимізатора може виникнути за наявності високого рівня злипання та розтікання, як у  прикладах нижче. У такому разі спробуйте очистити друкувальну голівку оптимізатора; див. [Очищення \(відновлення\) друкувальних головок на сторінці 117](#).



ПРИМІТКА. У разі виявлення ненормальної роботи оптимізатора на передній панелі відображається порада.

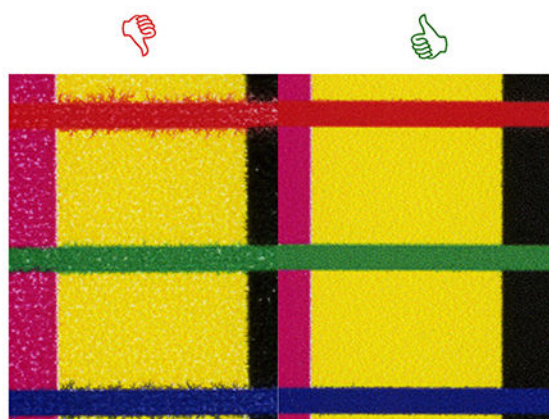
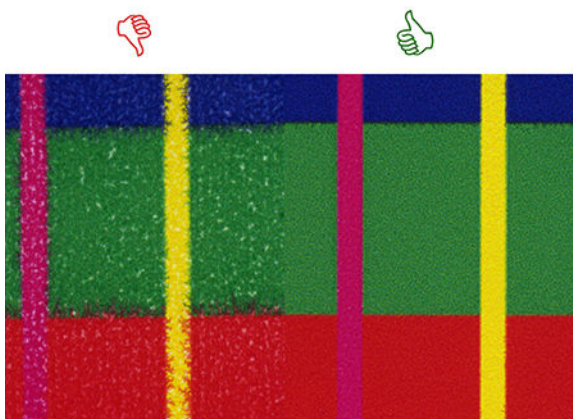
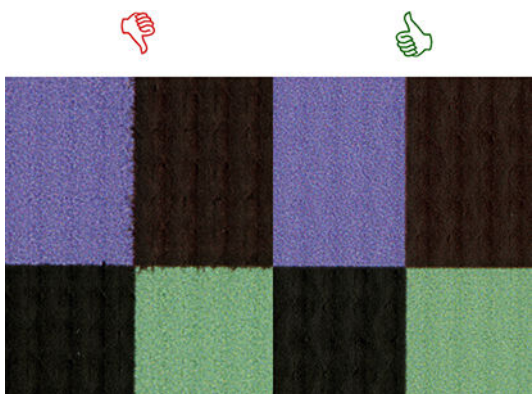

Bleed Bad vs Good samples

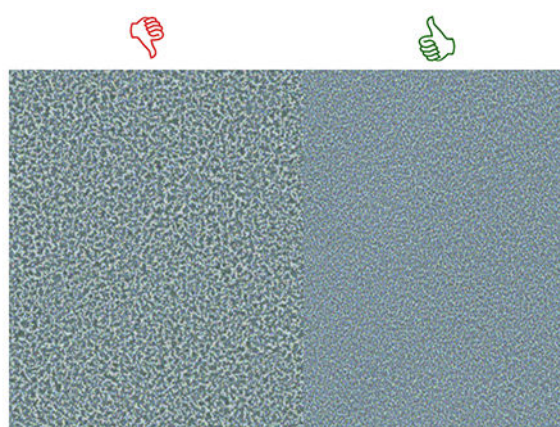
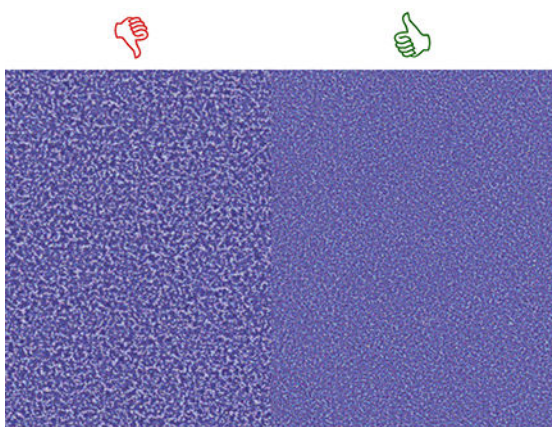

Coalescence Bad vs Good samples

Якщо між рядками наявна значна різниця якості, для цього може бути принаймні два можливих пояснення:

- Якщо якість рядка із символом **+** вища, основа дуже чутлива до кількості оптимізатора. Перейдіть до бібліотеки основ на передній панелі або в RIP, виберіть свій режим друку та збільшіть кількість оптимізатора в розширених настройках. Див. [Додавання нової основи на сторінці 80](#).
- Якщо немає відмінностей між рядками із символами **=** та **+**, а рядок із символом **=** виглядає гірше, основа чутлива до кількості оптимізатора, але відсутні проблеми з друкувальною головкою оптимізатора або з кількістю оптимізатора. Розгляньте інші пояснення щодо своєї проблеми.

3. Схема стану вирівнювання друкувальної головки

Щоб надрукувати схему стану вирівнювання друкувальної головки, виконайте такі дії:

1. Використовуйте такий самий тип основи, який ви використовували під час виявлення проблеми. Або використовуйте глянцеvu вінілову основу для кращої видимості роботи оптимізатора.
2. На передній панелі натисніть , а потім виберіть **Image-quality maintenance** (Підтримання якості зображення) > **Align printheads** (Вирівняти з друкувальною головкою) > **Print test plot** (Надрукувати тестову схему).

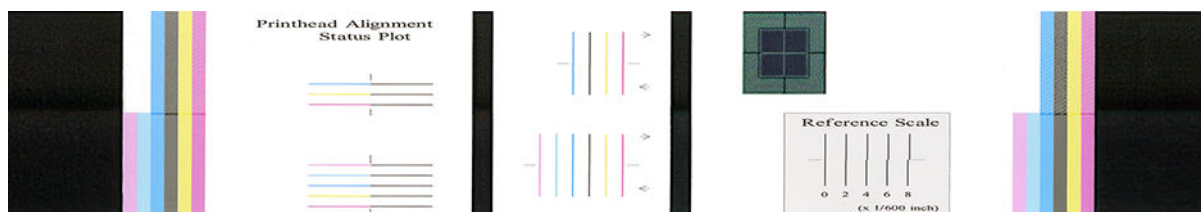

Перевірте нерозривність тонких діагностичних ліній на схемі стану вирівнювання. В одному розділі кольорові лінії надруковано поруч із чорними лініями для перевірки вирівнювання від одного кольору до іншого. В іншому розділі кольорові лінії надруковано так, що одну половину створено проходженням уперед, а іншу — зворотнім, щоб перевірити вирівнювання між двома напрямками. В обох наборах зразків неправильне вирівнювання друкувальної головки відобразиться у вигляді щабля посередині лінії (позначено короткою чорною лінією).

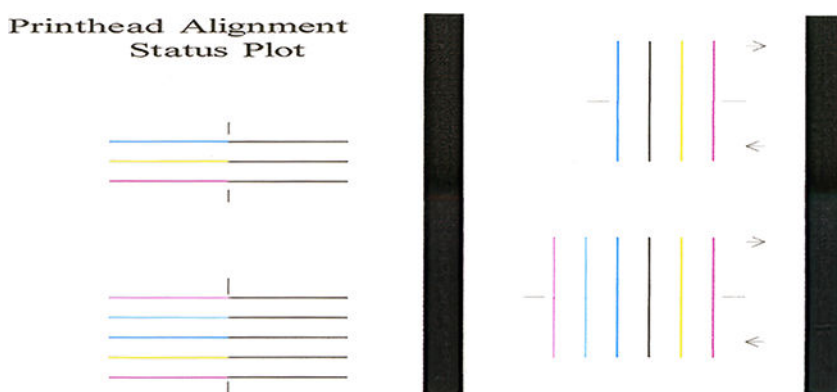

Зауважте, що незначне неправильне вирівнювання може не позначитися на якості друку. Процес друку побудовано так, що незначні недоліки вирівнювання можуть приховуватися. Для визначення ступеню неправильного вирівнювання використовується довідкова шкала; помилки нижче 4/600 дюйма не спричинятимуть дефектів якості друку.

Рідина оптимізатора прозора і її неможливо явно побачити. Рідину можна побачити на деяких основах (наприклад на самоклейкому вінілі) під час друку в поєднанні з кольоровими чорнилами. Хрестоподібний зразок, що міститься над довідковою шкалою, надруковано таким чином, щоб його можна було використовувати для оцінки вирівнювання оптимізатора на деяких основах. У системі з належним вирівнюванням хрест зі світлими кольорами посередині зразка буде вирівняно з чотирма чорними лініями з боків зразка. На зображенні показано, як зразок виглядатиме на основах, на яких він видимий. Цей зразок незначно не вирівняно.

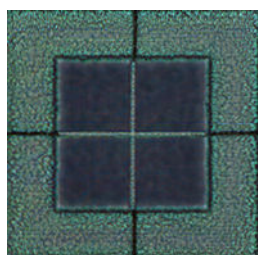

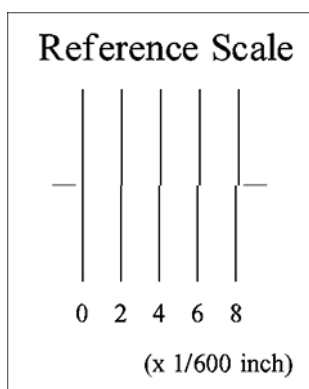

Якщо друкувальні головки не вирівняно або ви не впевнені щодо них — наприклад, через тріщину основи — вирівняйте друкувальні головки. Див. [Вирівнювання друкувальних головок на сторінці 118](#).

4. Схема перевірки просування основи

Щоб налаштувати якість друку, може бути потрібно відрегулювати швидкість просування основи. Просування основи визначає розташування точок на основі. Якщо основа не просувається належним чином, на надрукованому зображенні з'являються світлі чи темні смуги й може збільшитися зернистість.

Настійно рекомендується виконати регулювання просування основи, оскільки автоматичного контролю просування основи не передбачено.

Просування основи можна змінювати в RIP або на передній панелі за допомогою параметра "substrate Advance"(Просування основи) у визначеній настройці основи.

Щоб надрукувати схему просування основи, виконайте такі дії:



1. Використовуйте такий самий тип основи, який ви використовували під час виявлення проблеми.
2. Переконайтеся, що вибраний тип основи не відрізняється від типу основи, завантаженої у принтер.
3. На передній панелі натисніть , а потім виберіть **Image-quality maintenance** (Підтримання якості зображення) > **Substrate advance calib** (Калібрування переміщення основи) > **Print adjustment plot** (Надрукувати схему налаштування).

Схема перевірки просування основи складається з кількох стовпців із цифрою внизу кожного. Знайдіть найсвітліший стовпець і введіть цифру в параметр "substrate Advance"(Просування основи) поточної визначеної настройки основи. У цьому прикладі вибраним значенням буде "6"

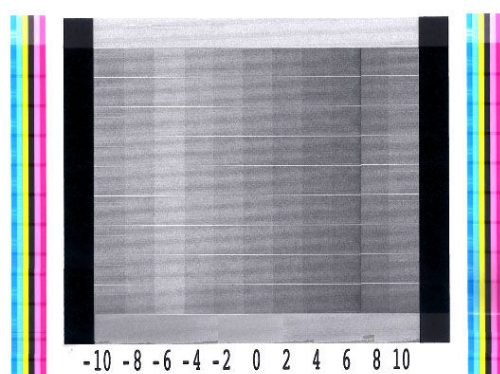

 **ПРИМІТКА.** Незначні проблеми просування основи (± 2 відносно значення 0) навряд чи призведуть до проблем якості друку, зокрема в режимах друку з понад 8 проходженнями.

Налаштування просування основи під час друку

У разі застосування понад шести проходжень можна налаштувати просування основи під час друку:

натисніть  і виберіть **Adjustments** (Налаштування) > **Adjust substrate advance** (Налаштувати просування основи). Виберіть значення змінення від -10 мм/м до +10 мм/м (або міл/дюйм). Щоб виправити світлі смуги, зменшіть значення. Щоб виправити темні смуги, збільшіть значення.

У разі використання восьми проходжень або більше, неправильне налаштування просування не призведе до появи смуг, а викличе зернистість, яку складніше оцінити візуально. Таким чином, у цьому випадку рекомендовано використовувати лише схему налаштування.

Після вибору значення та натискання кнопки **OK** решту завдання буде надруковано з цим значенням, але в кінці завдання його буде скинуто до нуля. Додайте значення параметра "Substrate Advance" (Просування основи) у визначеній настройці, щоб друкувати всі майбутні завдання з новою настройкою.

Що робити, якщо проблеми не зникають

Якщо після застосування рекомендацій у цьому розділі проблеми якості друку не зникли, нижче наведено кілька додаткових порад:

- Спробуйте вибрати вище значення параметра якості друку в ПЗ RIP, збільшивши кількість проходжень.
- Переконайтеся, що мікропрограму принтера оновлено до останньої версії. Див. [Оновлення мікропрограми на сторінці 141](#).
- Переконайтеся у правильності настройок у програмі.
- Зателефонуйте представникові відділу обслуговування. Див. [Якщо потрібна допомога на сторінці 37](#).

Найпоширеніші проблеми якості друку

Зернистість



За наявності такої проблеми:

- Переконайтеся, що в RIP і на передній панелі вимкнено параметр вертикальної корекції. На передній панелі натисніть , а потім виберіть **Image-quality maintenance** (Підтримання якості зображення) > **Vertical correction** (Вертикальна корекція) (якщо цей параметр доступний).
- Ймовірно, друкувальні головки неправильно вирівняно. Це може трапитися, якщо друкувальні головки не вирівнювалися протягом тривалого часу або у разі змінання основи. Вирівняйте друкувальні головки, якщо потрібно (див. розділ [Вирівнювання друкувальних головок на сторінці 118](#)). Щоб визначити, чи потрібно це робити, перегляньте схему стану вирівнювання друкувальних головок (див. розділ [3. Схема стану вирівнювання друкувальної головки на сторінці 95](#)).

- Якщо для друку використовується вісім чи більше проходжень, може знадобитися відповідне калібрування просування основи. Див. [4. Схема перевірки просування основи на сторінці 97](#).
- Використовуйте більшу кількість проходжень: імовірно, в разі десяти чи більше проходжень проявлятиметься менше зерно.
- Якщо зернистість помітніша в областях із заповненням світлими кольорами з ознаками злипання зерна (див. розділ [2. Схема перевірки оптимізатора на сторінці 93](#)), спробуйте наступні рішення.
 - Перейдіть до бібліотеки основ на передній панелі чи в RIP. Виберіть режим друку та збільшіть ступінь оптимізації в розширених настройках. Див. [Додавання нової основи на сторінці 80](#).
 - Очистіть друкувальну головку оптимізатора.
 - Друкуйте в режимі "Ecopmode" (чотири кольори).

 **ПРИМІТКА.** У деяких областях може спостерігатися незначна зміна в загальній зернистості (але не злипання), оскільки переходи згладжуються за допомогою чорнил світлих кольорів, які не використовуються в режимі "Ecopmode".

Горизонтальні смуги

Спробуйте використати перелічені нижче методи, якщо надруковане зображення містить додаткові горизонтальні лінії, як показано на малюнку (колір може відрізнятися).



- У разі використання режиму друку з шістьма чи менше проходженнями спробуйте збільшити кількість проходжень. У разі використання малої кількості проходжень очікується певна кількість смуг.
- Якщо смуги впливають на всі кольори по всій ширині надрукованого зображення, причина, ймовірно, у проблемі просування основи. Використовуйте передню панель для налаштування просування основи під час роботи (див. розділ [Налаштування просування основи під час друку на сторінці 98](#)). За наявності темних смуг збільшіть значення просування основи; за наявності світлих смуг зменшіть його. Після встановлення належного вирівнювання збережіть значення на передній панелі для майбутніх відбитків на такій самій основі.

Іншою причиною може бути ворсинка, зачеплена на одній із друкувальних головок. Вимкніть принтер, зніміть друкувальні головки по одній та зніміть волокна, які налипли на них.
- Якщо смуги зачепили лише деякі кольори, причиною може бути пошкоджена друкувальна головка.
 - Надрукуйте схему стану друкувальної головки (див. розділ [1. Схема стану друкувальної головки на сторінці 93](#)). Якщо потрібно, очистіть друкувальні головки (див. розділ [Очищення \(відновлення\) друкувальних головок на сторінці 117](#)).
 - Іноді однієї очистки недостатньо для очищення всіх сопел. Надрукуйте схему стану та виконайте очищення знову.

- Вирівняйте друкувальні головки (див. розділ [Вирівнювання друкувальних головок на сторінці 118](#)). Якщо потрібно, вирівняйте їх вручну.
- Надрукуйте схему стану друкувальної головки знову. Знайдіть друкувальну головку з найбільшою кількістю заблокованих сопел і замініть її.



ПРИМІТКА. Малоімовірно, що друкувальна головка оптимізатора може спричинити проблему такого типу.

- Якщо смуги зачепили більшість кольорів, ймовірно, друкувальні головки не вирівняно як слід. Це може трапитися, якщо друкувальні головки не вирівнювалися протягом тривалого часу або у разі зминання основи. Вирівняйте друкувальні головки, якщо потрібно (див. розділ [Вирівнювання друкувальних головок на сторінці 118](#)). Щоб визначити, чи потрібно це робити, перегляньте схему стану вирівнювання друкувальних головок (див. розділ [3. Схема стану вирівнювання друкувальної головки на сторінці 95](#)).
- Якщо смуги з'являються переважно в чорних областях, створіть новий профіль кольору за допомогою чистого чорного, а не поєднання інших кольорів. Див. документацію RIP.
- Через деякі дії з обслуговування друкувальних головок під час друку ворсинки чи незначна кількість чорнила можуть збиратися на соплах, спричиняючи тимчасові неполадки. Це доволі нечасте явище, внаслідок якого можуть виникнути кілька окремих смуг. Також дуже малоімовірно, що це повториться в цьому самому завданні друку чи в подальших. Однак, якщо ви це помітили, спробуйте очистити друкувальні головки (див. розділ [Очищення \(відновлення\) друкувальних головок на сторінці 117](#)).

Якщо проблема не зникне, зверніться до представника служби технічної підтримки (див. розділ [Якщо потрібна допомога на сторінці 37](#)).

Вертикальні смуги

Можуть виникнути вертикальні смуги різних видів і з різних причин.

- Постійні вертикальні смуги, які відповідають формі валика, можна побачити на паперових основах і в основному на тонких основах в областях із середньою щільністю заповнення, наприклад сірих або фіолетових. Щоб усунути проблему, спробуйте виконати наведені нижче поради:

- Вирівняйте друкувальні головки. Див. [Вирівнювання друкувальних головок на сторінці 118](#).
- Спробуйте скористатися функцією автоматичного виправлення вертикальних смуг. На передній панелі послідовно натисніть , а потім виберіть **Image-quality maintenance** (Підтримання якості зображення) > **Vertical correction** (Вертикальна корекція). Ця функція також доступного у програмному забезпеченні RIP.



ПРИМІТКА. Не забувайте вимикати функцію виправлення вертикальних смуг, коли вона не потрібна, оскільки вона може збільшувати зернистість.

- Під час друку на вінілі зменшуйте рівень вакууму поступово по 5 ммН₂О. Не перевищуйте нижню межу 10 ммН₂О для вінілів або 25 ммН₂О для паперу, щоб уникнути тріщин і/або плям. Щоб уникнути тріщин з боків, використовуйте тримачі країв основи. Див. [Тримачі країв на сторінці 55](#).
- Для кращого керування основою використовуйте прийомну бобіну.
- Смуги такого виду менш помітні, якщо принтер стабільний при високій температурі (через понад півгодини безперервного друку). Ви можете допомогти уникнути помітних смуг, змінивши чергу друку, щоб чутливі чи важливі відбитки надрукувати пізніше; або попередньо розігрівши принтер за допомогою параметра, наявного в RIP.
- Тонкі вертикальні темні смуги зазвичай помітні на перших 150–200 мм відбитка в областях, заповнених із високою щільністю, або основах для фонового підсвічування.

- Зменшіть кількість чорнила, якщо можливо.
- У разі використання основ для фонового підсвічування та синтетичних основ, зменшіть рівень вакууму до значень біля 5–15, залежно від товщини основи. Більше вакууму зазвичай застосовується до товстих основ, а менше — до тонких.
- Збільште кількість проходжень.
- Якщо можна, за допомогою RIP згрупувайте завдання разом, щоб температура принтера залишалася більш-менш стабільною між завданнями.
- Неправильні чи окремі вертикальні смуги з ненормальними рівнями зернистості
 - Збільшуйте рівень вакууму поступово по 5 ммН₂О. Не перевищуйте вказані нижче межі: 20 ммН₂О для банерів, 45 ммН₂О для вінілу та 50 ммН₂О для інших основ.
 - Під час роботи з основами для фонового підсвічування збільшіть кількість проходжень до 20, підтримуючи рівень вакууму нижче 20 ммН₂О.
 - Якщо смуги з'являються лише на початку друку, перед друком першого відбитка просуньте основу вручну приблизно на 100–150 мм.

Відбиток деформований та набув вигнутої форми

Це може статися внаслідок деформації основи у вигляді лука. Див. [Основа має дугоподібну деформацію на сторінці 72](#).

Неправильно вирівняні кольори

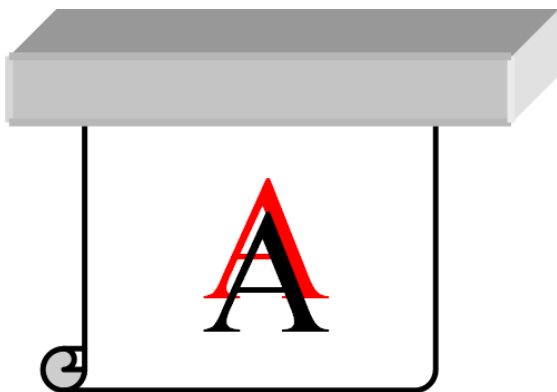

Якщо кольори неправильно вирівняно в будь-якому напрямі, ймовірно, неправильно вирівняно друкувальні головки. Це може трапитися, якщо друкувальні головки не вирівнювалися протягом тривалого часу або у разі змінання основи. Вирівняйте друкувальні головки, якщо потрібно (див. розділ [Вирівнювання друкувальних головок на сторінці 118](#)). Щоб визначити, чи потрібно це робити, перегляньте схему стану вирівнювання друкувальних головок (див. розділ [3. Схема стану вирівнювання друкувальної головки на сторінці 95](#)).

Відмінності кольору та корекція текстового рядка

Якщо деякі сопла друкувальної головки використовуються, тоді як інші — ні, внаслідок повільного випаровування води з чорнила в соплах, що не використовуються, колір стає насиченішим. Таким чином у подібних випадках ви можете помітити відмінності в насиченості кольорів в областях, де колір зображення має бути незмінним.

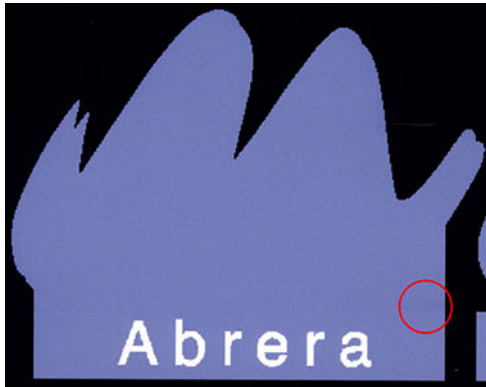

У разі виявлення такої проблеми є кілька можливих рішень:

1. Якщо ви помітили відмінності в насиченості кольорів з одного боку відбитка, перш ніж друкувати, спробуйте повернути зображення на 180 градусів. У деяких випадках це може вирішити проблему, оскільки всі сопла оновлюються під час потрапляння на базу обслуговування між проходженнями.
2. Використовуйте RIP, щоб додати бічні кольорові смуги збоку схеми, розташованої поруч із чорнильними витратними матеріалами. Кольорові смуги призначено для перевірки всіх сопел друкувальної головки та запобігання проблемам.

 **ПРИМІТКА.** Не всі RIP надають таку можливість.



3. Додайте бічні кольорові смуги до зображення вручну перед друком. У цьому випадку ви можете використовувати стандартні кольори або додати певний колір, у якому ви виявили проблему. Рекомендована ширина кожної кольорової смуги — 3 мм.
4. На передній панелі натисніть , а потім виберіть **Image-quality maintenance** (Підтримання якості зображення) > **Color variation and text-line correction** (Зміна кольору та корекція лінії тексту) > **On** (Увімкнуто).

Якщо текст, лінії або світлі однорідні області нерівні або розмиті, спробуйте виконати наступні дії:

- Друкувальні головки може бути не вирівняно. Це може трапитися, якщо друкувальні головки не вирівнювалися протягом тривалого часу, або у разі змінання основи. Надрукуйте схему стану вирівнювання друкувальної головки (див. розділ [3. Схема стану вирівнювання друкувальної головки на сторінці 95](#)) та вирівняйте друкувальні головки, якщо потрібно (див. розділ [Вирівнювання друкувальних головок на сторінці 118](#)).
- Ймовірно, на друкувальній головці оптимізатора заблоковані сопла. Щоб перевірити це, надрукуйте схему перевірки оптимізатора (див. розділ [2. Схема перевірки оптимізатора на сторінці 93](#)).
- Вода випаровується повільно з чорнила в соплах, що не використовуються, таким чином, перші краплі чорнила випускаються з меншою швидкістю. Це може трапитися, наприклад, у соплах, які не

використовувалися на всій області друку, спричиняючи нерівності чи розмиття тексту чи ліній. Рекомендовано виконати кроки 1–4, наведені вище.

- Якщо під час друку на товстій основі світла область розміщена близько до краю, переконайтеся, що основу завантажено краєм на ребро валика, щоб уникнути локального розмиття. Або спробуйте обернути зображення, щоб уражена область не була розташована на краю основи.

Чорні області виглядають нечітко

Якщо чорні області виглядають нечітко або не достатньо чорними, спробуйте виконати такі дії:

- Збільште кількість проходжень.
- Заламініуйте відбиток.
- Визначені настройки основи призначено для досягнення стабільної та надійної якості друку на широкому діапазоні основ. Однак ви також можете покращити процес керування кольорами, використовуючи зовнішні інструменти та/або допомогу фахівців, щоб отримати конкретні результати. Під час створення профілю ICC найкращі темні кольори на глянцевиx вінілах та інших основах зазвичай можна отримати в разі використання такої великої кількості чорного і такої малої композиту, наскільки це можливо.

Чорнильні плями

Чорнильні плями можуть з'явитися на відбитку внаслідок таких причин:

- Основу перекошено. За наявності значного перекошу не ігноруйте попередження, яке відображається під час процесу завантаження.
- Основу в зоні друку не розташовано рівно. Спробуйте скористатися такими можливими рішеннями.
 - Збільшуйте рівень вакууму поступово по 5 ммН₂О.
 - Зменшіть температуру затвердіння. Вам, імовірно, потрібно буде збільшити кількість проходжень, щоб досягти достатнього затвердіння.
 - Переконайтеся у відсутності ворсу на друкувальних головках.

Якщо проблема виникає лише з боків відбитка через нерівні краї або закручену догори основу по краях, використовуйте тримачі країв (див. розділ [Тримачі країв на сторінці 55](#)).

Якщо проблема виникає лише на початку друку, спробуйте виконати такі дії:

- Збільшіть верхнє поле відбитка, щоб залишити більше місця біля вільного краю. Як альтернатива або додатково збільшіть нижнє поле, щоб забезпечити недеформований вільний край для наступного відбитка. Див. [Змінення полів на сторінці 18](#).
- Збільшуйте рівень вакууму поступово по 5 ммН₂О. Не перевищуйте вказані нижче межі: 20 ммН₂О для банерів, 45 ммН₂О для вінілу та 60 ммН₂О для інших основ. Якщо рівень вакууму занадто високий, можна спостерігати збільшення зернистості через надмірне тертя між задньою поверхнею основи та валиком під час просування основи у процесі друку; також можуть з'явитися вертикальні смуги, які збігаються з контурами валика друку.
- Збільште кількість проходжень.
- Переконайтеся, що основа зберігається в одній кімнаті з принтером.

 **ПРИМІТКА.** Деякі основи чутливі до умов навколишнього середовища (температура та вологість): якщо умови навколишнього середовища виходять за рекомендовані межі, це може вплинути на завантаження та друк.

Нерівномірність у заповненні області

Гостру різницю кольорів можна спостерігати в заповненні областей високої щільності на деяких основах, якщо після друку вони зберігаються частково накритими. У період відразу після друку такі основи потрібно зберігати повністю накритими або повністю відкритими. Рекомендовано уникати тривалого контакту двох відбитків лицьовим боком. Ця проблема зникає, якщо основу залишити відкритою на певний час.

Або окремі рулони можуть мати пошкоджене покриття, особливо це стосується вінілових основ і банерів; наприклад, покриття може зіпсуватися з часом. Внаслідок цього можуть виникати нерівномірно заповнені області на світлих ділянках. У такому разі спробуйте новий ролон.

Чорнило маслянисте або розмазується в разі дотику

Такі симптоми можуть спостерігатися за різних обставин:

- Якщо ці симптоми спостерігаються лише на початку першого друку після виходу принтера з тривалого режиму очікування (особливо якщо на початку друку потрібно багато чорнила)

Це може бути лише тимчасова проблема: спробуйте надрукувати повторно і, можливо, трохи зменшіть обмеження чорнила. Можливо, варто налаштувати чергу друку так, щоб перше завдання не було складно висушувати (з великою кількістю чорнила).

- Якщо симптоми наявні лише в певних частинах відбитка, на який використовується багато чорнила

Підвищіть температуру затвердіння, зменшіть загальну кількість чорнила, збільшіть кількість проходжень і/або змініть офсет затримки між проходженнями (у RIP або на передній панелі) для кращого висушування на наступних проходженнях.

- Якщо симптоми з'являються після зменшення кількості проходжень

Підвищіть температуру затвердіння, зменшіть загальну кількість чорнила та/або змініть офсет затримки між проходженнями (у RIP або на передній панелі) для кращого висушування на наступних проходженнях.

- У разі появи маслянистих слідів через кілька хвилин чи годин після друку

Зберігайте відбитки друком догори та не накривайте їх; як правило, цей ефект через певний час зникає.



ПРИМІТКА. У разі зменшення загальної кількості чорнила знизиться насиченість кольорів.

Розміри відбитка неправильні

Оскільки під час процесу затвердіння основа нагрівається, деякі основи сядуть (а деякі можуть розтягнутися) після друку зображення. Це може бути незручно, якщо відбиток має бути взятий в рамку або кілька відбитків має бути перекрито один одним.

Див. [Основа збіглася чи розтягнулася на сторінці 72](#).

Проблеми мозаїки

Перелік проблем, які найчастіше виникають під час друку мозаїки:

- Відмінність кольорів від фрагмента до фрагмента

У деяких випадках суміжні фрагменти з однаковим фоновим суцільним кольором можуть відрізнитися за кольором з правого боку першого фрагмента й лівого боку другого. Це типова проблема струминних принтерів (як термічних, так і п'єзоелектричних), яка полягає в незначних відмінностях кольору у процесі просування області друку.

Щоб поліпшити стабільність кольору на краях і на фрагментах, спробуйте додати кольорові смуги з боку відбитка. Це можна налаштувати з RIP.

Оскільки найбільша різниця кольорів — між лівим і правим краями, іноді цей ефект можна помітити після розташування двох фрагментів поруч. Цю проблему можна легко вирішити, перевернувши вибрані фрагменти так, щоб розташувати правий бік першого фрагмента поруч із правим боком другого фрагмента, а лівий бік другого фрагмента поруч із лівим боком третього, щоб усі суміжні області було надруковано в одній точці області друку і вони, таким чином, були однакового кольору. Цією функцією оснащено всі RIP.

- Відмінності в розмірах фрагментів

Деякі основи банерів можуть не мати визначеного стабільного розміру під час друку дуже довгих фрагментів. У результаті довжина фрагменту може відрізнитися з лівого та правого боків (наприклад, фрагмент довжиною 9 метрів може бути майже на 1 см довшим з правого боку, ніж з лівого). Оскільки це не помітно на окремих ділянках, вплив виявляється у вирівнюванні між панелями під час застосування мозаїки. Типи основ із такою поведінкою, як правило, не змінюють її впродовж рулону. Таким чином, у разі виявлення цієї проблеми її можна легко подолати, перевернувши вибрані фрагменти, як описано вище.

- У разі двонаправленого друку можна помітити незначну різницю у відтінку під час ретельного огляду

Це відбувається через різний час сушіння на осі сканування. Додавання незначного офсету затримки між проходженнями біля 0,5–1 секунди може дати кращі результати.

Набір для змінення переднього натягу

Залежно від завантаженої основи може спостерігатися невідповідність довжини в разі порівняння значень вимірювань з лівого та правого боків під час застосування мозаїки під час використання прийомної бобіни: вимірювання з лівого боку більше відрізняються, ніж з правого. Це відбувається через застосування переднього натягу за допомогою штанги для регулювання натягу.

Набір Variable Front Tension Kit містить пару противаг, які можна прикріпити до кронштейнів на штанзі для регулювання натягу. Таким чином можна зменшити передній натяг та покращити відповідність довжини при застосування мозаїки під час друку на певних основах (наприклад, самоклеючий вініл і шпалери). З іншими типами використання та основами, наприклад текстилем і банерами, краще працювати без противаг, тому компанія HP рекомендує видалити набір Variable Front Tension Kit, якщо він не потрібен.

Набір Variable Front Tension Kit можна використовувати з 54- та 64-дюймовими принтерами, але з різними налаштуваннями.

Встановлення

До набору Variable Front Tension Kit входять лівий і правий кронштейни, два грузила, два гвинти M10×180 мм, шість гайок M10 і чотири шайби.

Кожен кронштейн і кожна противага важить 1,4 кг.

1. Зніміть грузила з правого та лівого блоків.

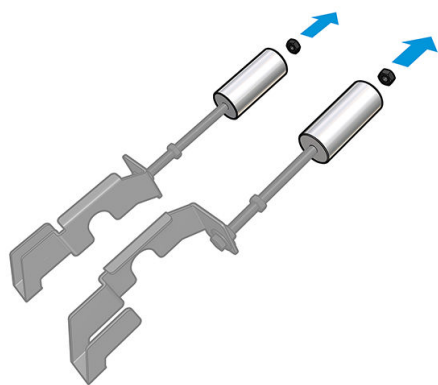

2. Зніміть штангу для регулювання натягу.

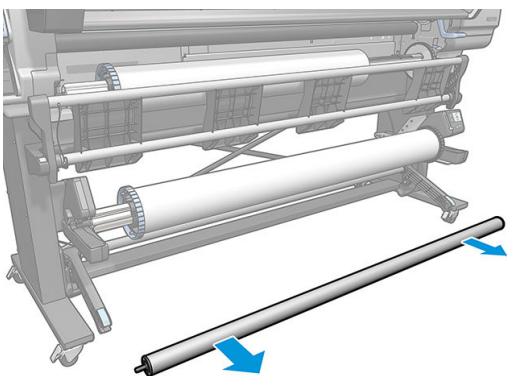

3. Зніміть прийомну бобіну, щоб полегшити встановлення нових кронштейнів із противагами.

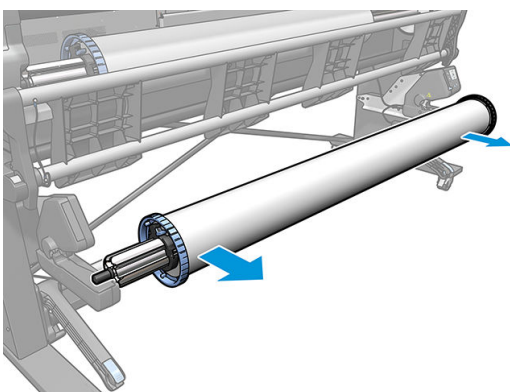

4. Установіть блок на лівий кронштейн штанги для регулювання натягу, переміщаючи кронштейни вгору.

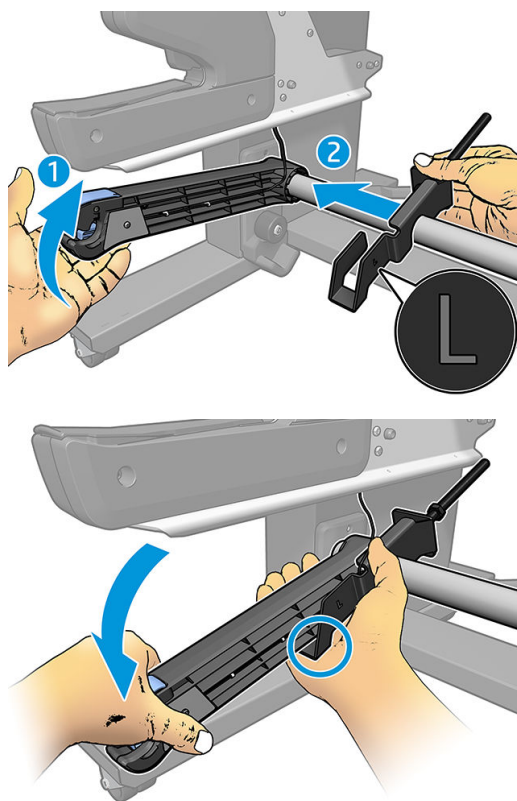

5. Установіть блок на правий кронштейн штанги для регулювання натягу, переміщаючи кронштейни вгору.

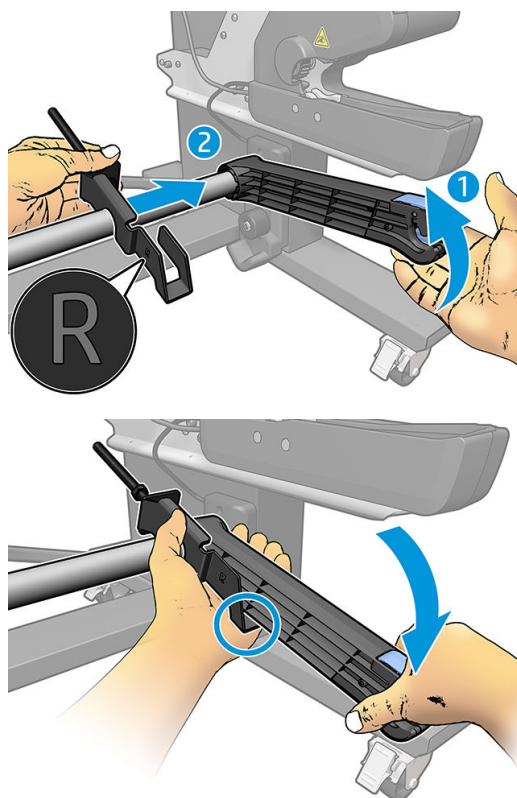

6. Відрегулюйте положення штанги для регулювання натягу після встановлення кронштейнів.

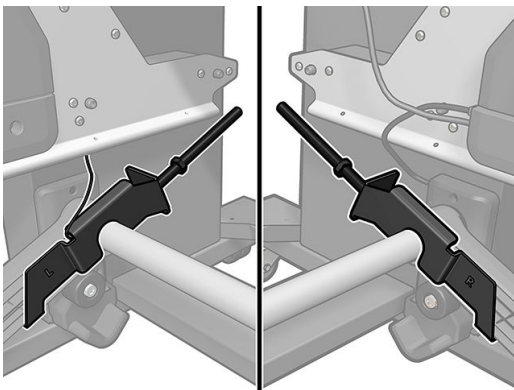

7. Установіть грузило на кінці гайки для більшості основ. У деяких випадках грузило можна перемістити вперед, щоб зменшити передній натяг для окремої основи.

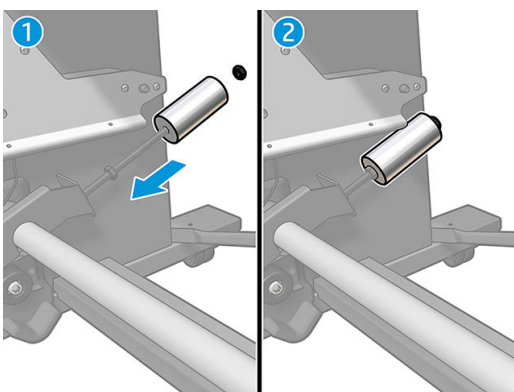

8. Для 64-дюймового принтера. Утримуйте грузила в найдальшому положенні від штанги для регулювання натягу, щоб створити максимальний обертаючий момент для противаг.

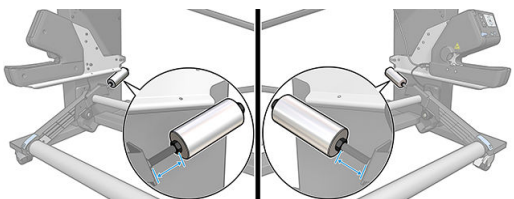

9. Для 54-дюймового принтера. Перемістіть грузило, що знаходиться зліва, якнайближче до штанги для регулювання натягу, щоб створити мінімальний обертаючий момент для противаг. Праве грузило має бути розташовано, як у 64-дюймовій конфігурації.

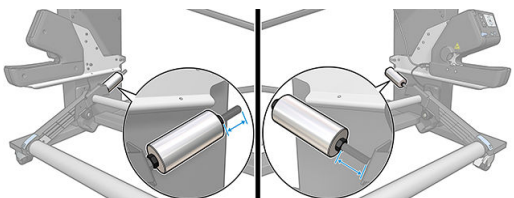

 **ПРИМІТКА.** У принтері HP Latex 375, можливо, потрібно буде трохи перемістити чорнильні резервуари, щоб кронштейн міг рухатися.

6 Система чорнил

- [Чорнильні картриджі](#)
- [Друкувальні голівки](#)
- [Картридж для обслуговування](#)
- [Безпечний режим](#)

Чорнильні картриджі

Принтер оснащено чорнильними картриджами сімох кольорів чорнила: пурпуровий, світло-пурпуровий, чорний, жовтий, світло-блакитний, блакитний та чорнило оптимізатора для друкувальних головок. Об'єм кожного картриджа — 400 мл.

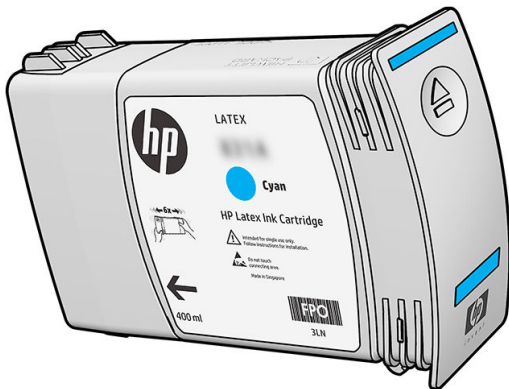

Чорнильні картриджі не вимагають обслуговування чи очистки, але перед установленням їх потрібно струшувати. Висока якість друку підтримується навіть в разі низького рівня чорнила.

Оптимізатор HP Latex забезпечує високу якість із високою швидкістю. Оптимізатор HP Latex складається з позитивно заряджених (катионоактивних) полімерів, підвішених у безколірному чорнильному носії на водній основі. Він вступає в реакцію з пігментами чорнила з негативним зарядом (аніоноактивні) та швидко зв'язує їх на поверхні друку. У результаті виходить чіткий текст та деталізовані зображення без розпливчатих і розмитих кольорів, особливо на рівнях високої продуктивності.

HP Latex Optimizer також дає змогу виконувати процеси висушування та затвердіння чорнил HP Latex при нижчих температурах і досягати більшої енергоефективності. Це дає такі додаткові переваги: дозволяє підтримку ширшого ряду основ і знижує енергоспоживання.

⚠ ПОПЕРЕДЖЕННЯ. Під час роботи з чорнильними картриджами не торкайтеся контактів, проводів і схем, тому що ці елементи чутливі до електростатичного розряду. Такі пристрої називаються ЕСП-чутливими. Див. [Глосарій на сторінці 163](#). Електростатичні розряди — одна з основних небезпек для електронних виробів. Такий тип пошкодження може зменшити термін роботи пристрою.

Друкувальні голівки

Друкувальні голівки наносять чорнило на основу. Кожну друкувальну голівку, крім голівки оптимізатора, під'єднано до двох чорнильних картриджів.

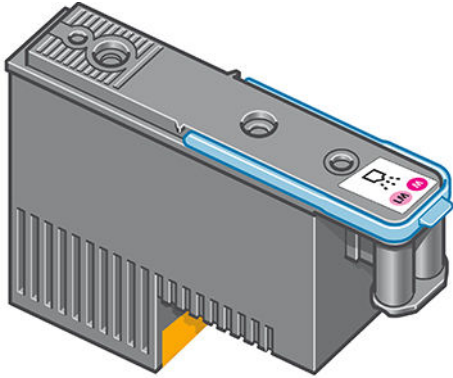

Друкувальні голівки надзвичайно витривалі та **не** потребують заміни під час кожної заміни чорнильного картриджа. Вони забезпечують відмінні результати навіть якщо чорнильні картриджі містять низький рівень чорнила.

Щоб підтримувати оптимальну якість друку, друкувальні голівки автоматично тестуються через регулярні проміжки часу та за потреби автоматично обслуговуються. Це займає мало часу та іноді може затримати друк.

Якщо в решті-решт друкувальну голівку потрібно буде замінити, на передній панелі відобразиться повідомлення.

⚠ ПОПЕРЕДЖЕННЯ. Під час роботи з друкувальними голівками не торкайтеся контактів, проводів і схем, тому що ці елементи чутливі до електростатичного розряду. Такі пристрої називаються ЕСП-чутливими. Див. [Глосарій на сторінці 163](#). Електростатичні розряди — одна з основних небезпек для електронних виробів. Такий тип пошкодження може зменшити термін роботи пристрою.

ПОПЕРЕДЖЕННЯ. Щоб зняти друкувальну голівку з принтера та зберегти її для подальшого використання, перевстановіть ковпачок та пробку, але не встановлюйте прозорий ковпачок оптимізатора чи білу пробку на друкувальну голівку без оптимізатора. Друкувальні голівки оптимізатора мають прозорі ковпачки та білі пробки, а інші друкувальні голівки мають оранжеві ковпачки та пробки. Встановлення неправильного ковпачка та пробки може завдати невіправної шкоди друкувальній голівці.

Картридж для обслуговування

Картридж обслуговування очищує та обслуговує друкувальні голівки та щільно закриває їх, коли вони не використовуються, щоб запобігти їхньому висиханню. Він також використовується для зберігання відходів чорнила.

🔧 ВАЖЛИВО. Під час зняття утримуйте картридж обслуговування горизонтально, щоб уникнути пролиття чорнила.

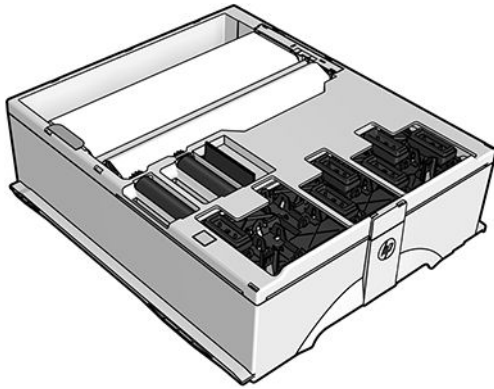

Картридж містить рулон тканини, яка використовується для очищення друкувальних головок. Користувач отримує повідомлення в разі використання 92% рулону, після чого картридж може ще обробити близько 140 м² надрукованої області. Новий рулон розраховано на близько 1850 м² надрукованої області.

 **ПРИМІТКА.** Ці цифри можуть значно відрізнятись залежно від щільності зображення, режиму друку та навколишньої температури. Тканина зноситься значно швидше в разі друку з високою щільністю, багатьма проходженнями та в середовищі з високою температурою.

 **ПРИМІТКА.** Картридж обслуговування перевіряється для визначення кінця рулону під час увімкнення принтера та в кінці кожного завдання друку.

Принтер не почне завдання друку, якщо визначить кінець рулону очистки. У такому разі замініть картридж обслуговування на новий.

Безпечний режим

За деяких умов, включно з роботою принтера за межами технічних характеристик середовища, та в разі виявлення повторно використаного, повторно заправленого чи підробленого чорнильного картриджа принтер працюватиме в "безпечному" режимі. Компанія HP не може гарантувати роботу системи друку в разі невідповідності технічним характеристикам середовища або в разі встановлення повторно використаного, повторно заправленого чи підробленого чорнильного картриджа. Безпечний режим призначено для захисту принтера та друкувальних головок від пошкоджень унаслідок неочікуваних умов.

Він вмикається, якщо на передній панелі відображається значок . Для оптимальної роботи

використовуйте оригінальні картриджі з чорнилом HP. Системи друку HP Latex, включно з оригінальними чорнилами та друкувальними головками HP, призначено та розроблено для забезпечення безкомпромісної якості друку, стабільності, продуктивності, витривалості та цінності у кожному відбитку.

7 Обслуговування обладнання

Для завдань у цьому розділі може знадобитися комплект для технічного обслуговування користувачем, який входить до комплекту постачання принтера.

- [Поради щодо системи чорнила](#)
- [Обслуговування чорнильних картриджів](#)
- [Заміна чорнильного картриджа](#)
- [Не вдалося вставити чорнильний картридж](#)
- [Очищення \(відновлення\) друкувальних головок](#)
- [Вирівнювання друкувальних головок](#)
- [На передній панелі відображається рекомендація перевстановити чи замінити друкувальну головку](#)
- [Заміна друкувальної головки](#)
- [Не вдалося вставити друкувальну головку](#)
- [Очищення електричних з'єднань на друкувальній головці](#)
- [Заміна картриджа для обслуговування](#)
- [Не вдалося вставити картридж для обслуговування](#)
- [Очистка та змащування стрижня каретки](#)
- [Очистка стрічки шифратора](#)
- [Очищення валика](#)
- [Очищення зовнішньої поверхні принтера](#)
- [Переміщення чи зберігання принтера](#)
- [Сервісне обслуговування](#)

Поради щодо системи чорнила

Для отримання найкращих результатів завжди дотримуйтеся цих вказівок:

- Дотримуйтеся інструкцій на передній панелі під час установавання.
- Дозволяйте принтеру та картриджу обслуговування очищувати друкувальні головки автоматично.
- Уникайте зняття без необхідності чорнильних картриджів і друкувальних головок.
- Чорнильні картриджі не можна знімати під час друку принтера. Їх можна знімати лише в разі перебування принтера у стані готовності до заміни. На передній панелі відобразатимуться вказівки щодо процесу заміни.
- Переконайтеся у відповідності всім чинним законам і правилам щодо утилізації витратних матеріалів системи чорнила.



ПРИМІТКА. Інтенсивно струсіть чорнильні картриджі та друкувальні головки перед установаванням.

Обслуговування чорнильних картриджів

Під час нормального строку експлуатації картриджа жодне особливе обслуговування не потрібне. Картридж потрібно замінити, коли настає кінцева дата його використання. Див. кінцеву дату використання у відомостях про картридж на передній панелі.

Заміна чорнильного картриджа



Чорнильні картриджі необхідно замінювати з двох причин:

- Рівень чорнила в картриджі дуже низький і ви хочете замінити його на повний картридж для друку без нагляду. Залишок чорнила в першому картриджі можна використати у зручніший час.
- Чорнильний картридж порожній або несправний і його потрібно замінити, щоб продовжити друк.



ПРИМІТКА. Якщо під час друку в чорнильному картриджі закінчується чорнило, на передній панелі з'являється запит на заміну картриджа, завдання призупиняється і відновлюється згодом. Це призупинення може позначитися на якості друку завдання.



ПОПЕРЕДЖЕННЯ. Процес зняття чорнильного картриджа мусить ініціюватися з передньої панелі. Не знімайте чорнильний картридж, доки на передній панелі не відобразиться запит. У разі неправильного зняття чорнильного картриджа принтер може згодом відхиляти картридж.



ПОПЕРЕДЖЕННЯ. Знімайте чорнильний картридж лише в разі готовності встановити інший.

ПОПЕРЕДЖЕННЯ. Зважайте на застереження під час роботи з чорнильними картриджами, оскільки вони ЕСП-чутливі. Не торкайтеся штирків, проводів чи схеми.



УВАГА! Переконайтеся, що колеса принтера заблоковано (важіль гальм натиснуто), щоб запобігти руху принтера.

Зняття чорнильного картриджа

1. На передній панелі принтера натисніть  та виберіть **Replace ink cartridges** (Замінити чорнильні картриджі).
Або натисніть  та виберіть **Ink (Чорнило) > Replace ink cartridges** (Замінити чорнильні картриджі).
2. Візьміться за блакитне вушко на передній частині картриджа, який потрібно зняти.

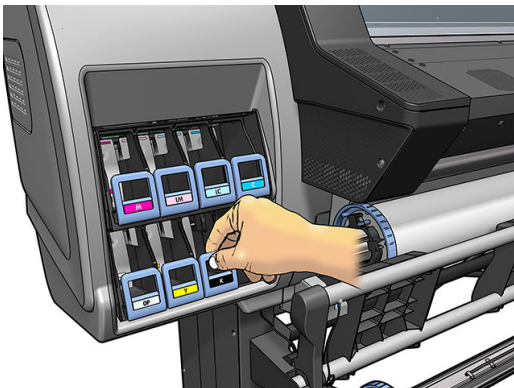

3. Потягніть вушко донизу, а потім — до себе.

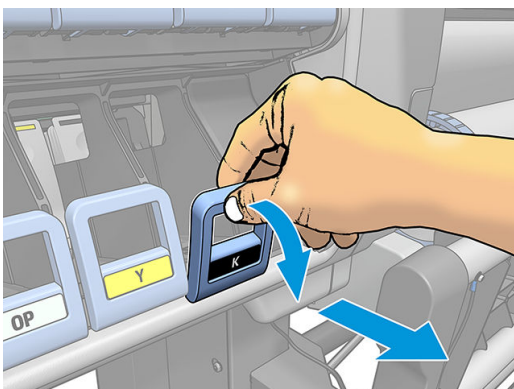

4. Картридж вийметься, у своєму лотку.



5. Вийміть картридж із лотка.

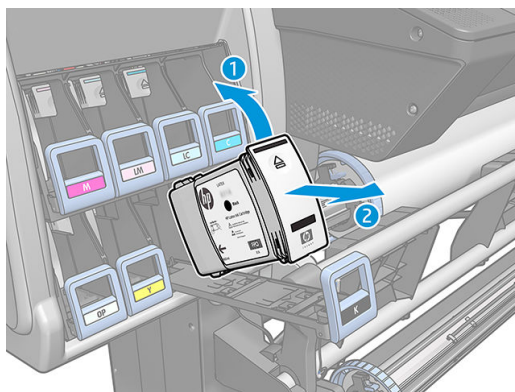

ПРИМІТКА. Не торкайтеся кінця картриджа, який вставлено у принтер, оскільки з'єднання може бути вкрито чорнилом.

ПРИМІТКА. Якщо потрібно, зберігайте частково використаний картридж у тому самому положенні, як його було вставлено у принтер. Не використовуйте частково використаний картридж, який зберігався на задній частині.

6. На передній панелі відображається повідомлення про відсутній чорнильний картридж.



Установлення чорнильного картриджа

1. Візьміть новий чорнильний картридж і знайдіть наклейку, яка позначає колір чорнила. Тримайте картридж так, щоб бачити наклейку на верхній частині боку, повернутого до вас.
2. Переконайтеся, що кольорова наклейка над порожнім гніздом у принтері збігається з кольором наклейки на картриджі.
3. Інтенсивно струсіть картридж упродовж близько 15 секунд.

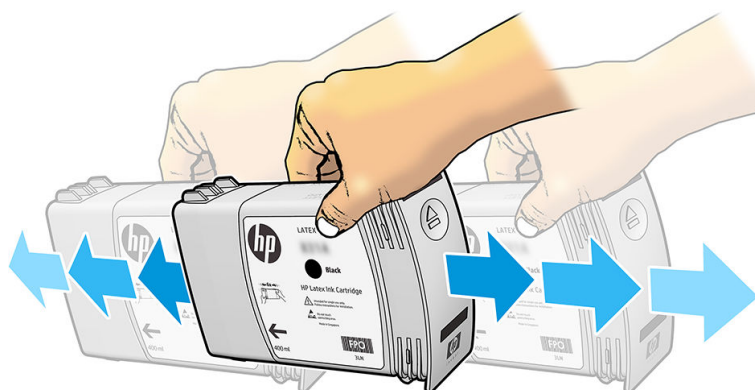

4. Вставте чорнильний картридж у лоток картриджа.

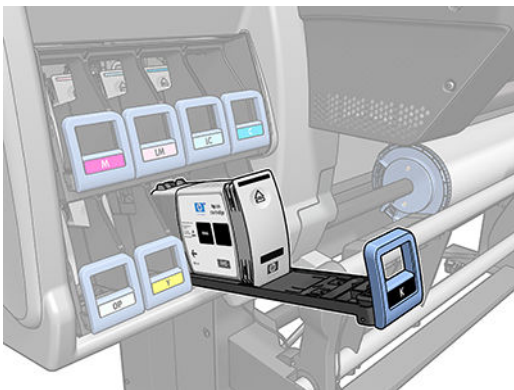

5. Вставте лоток і картридж у гніздо, щоб вони зафіксувалися на місці.



6. Дисплей на передній панелі підтверджує, що всі картриджі вставлено правильно.



Повторно заправлені картриджі та картриджі сторонніх виробників (вироблені не компанією HP)

Компанія HP рекомендує замінювати порожній картридж новим картриджем HP.

Використання повторно заправлених чорнильних картриджів або картриджів сторонніх виробників (вироблених не компанією HP) має ряд недоліків:

- Якщо поломка чи пошкодження принтера було спричинене використанням чорнильного картриджа іншого виробника чи повторно заправленого картриджа, компанія HP нараховує стандартну оплату за роботу та матеріали для усунення поломки чи пошкодження.
- Якщо до поломки чи пошкодження друкувальних головок, чорнильних картриджів або чорнильних витратних матеріалів призвело використання картриджів сторонніх виробників (вироблених не компанією HP), простроченого чи повторно заправленого картриджа, компанія HP не несе відповідальності за вартість заміни.
- Якість друку може погіршитися.
- Принтер не зможе оцінити рівень чорнила в картриджі та повідомлятиме, що він порожній.

У разі використання повторно заправлених картриджів або картриджів сторонніх виробників (вироблених не компанією HP) потрібно дотримуватися цих інструкцій, щоб принтер використовував картридж, який він вважає порожнім.

⚠ ПОПЕРЕДЖЕННЯ. Повна відсутність чорнила може пошкодити друкувальні головки. Пошкодження, спричинені внаслідок роботи з порожніми чорнильними картриджами, не покриваються гарантією. Примусове приймання принтером порожніх картриджів також спорожнить систему доставки чорнила. Після спорожнення необхідно використовувати чорнило для повторного заповнення системи та заправки друкувальної головки після встановлення нового чорнильного картриджа.

1. Встановіть картридж у принтер (див. розділ [Заміна чорнильного картриджа на сторінці 113](#)).
2. На передній панелі з'явиться повідомлення про те, що картридж порожній, після чого почнеться процес зняття картриджа. Натисніть **✗**, щоб скасувати автоматичний процес.
3. На головному екрані передній панелі натисніть **Ink information** (Відомості про чорнила), щоб відобразити наступний екран.

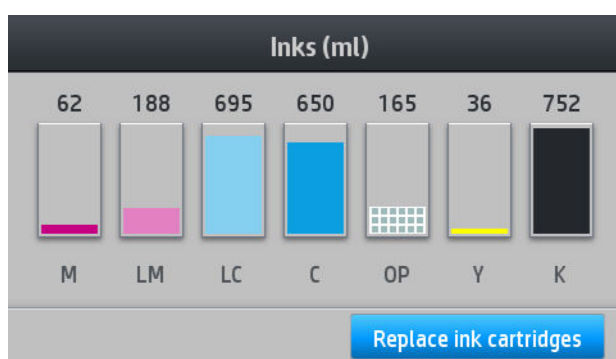

4. Натисніть будь-який картридж, щоб переглянути докладніші відомості.
5. На передній панелі праворуч натисніть наступну послідовність: **✗**, **✗**, **?**, **?**. Ці піктограми без підсвічування; проте після натиснення на них на передній панелі відображається ряд попереджень. У відповідь на кожне повідомлення натискайте **Cancel** (Скасувати), щоб скасувати процес, або **OK**, щоб підтвердити бажання продовжити.
6. Після натискання **OK** у відповідь на всі попередження на передній панелі відображається звичайний екран стану чорнильного картриджа, але картридж відображається як порожній зі знаком попередження.

Не вдалося вставити чорнильний картридж

1. Переконайтеся, що у вас правильний тип картриджа (номер моделі).
2. Переконайтеся, що колір наклейки на картриджі збігається з кольором наклейки на гнізді.
3. Переконайтеся, що картридж правильно орієнтовано, стрілку спереду чорнильного картриджа має бути повернуто догори.

⚠ ПОПЕРЕДЖЕННЯ. Не можна очищувати гнізда чорнильних картриджів.

Очищення (відновлення) друкувальних головок

Періодичне очищення друкувальної головки виконується автоматично, коли принтер увімкнено. Однак друкувальні головки слід очищувати і в разі низької якості друку та неможливості вирішення проблем іншими способами. Це забезпечить наявність свіжого чорнила в соплах і допоможе уникнути їх засмічення.

У разі друку схеми стану друкувальних головок (див. розділ [1. Схема стану друкувальної головки на сторінці 93](#)) вам відомо, які кольори дають збій. Очистіть друкувальну головку, яка не працює належним чином. Якщо ви не впевнені, які друкувальні головки потрібно очистити, очистіть усі.

 **ПРИМІТКА.** Малоімовірно, що невелика кількість заблокованих сопел матиме видимий вплив на ваші відбитки, оскільки принтер здатен компенсувати цю проблему під час друку з кількома проходженнями.

Щоб очистити друкувальні головки (після чого проблеми, як правило, зникають), на передній панелі принтера натисніть , а потім виберіть **Image-quality maintenance** (Підтримання якості зображення) >

Clean printheads (Очистити друкувальні головки) та виберіть друкувальні головки, які потрібно очистити. Можна очистити всі друкувальні головки або лише деякі. Виберіть один з наступних параметрів:

- Print test plot (Друк тестової схеми)
- Clean all (Очистити всі)
- Clean LM-LC (Очистити OP)
- Clean K-C (Очистити OP)
- Clean M-Y (Очистити OP)
- Clean OP (Очистити OP)

Очищення всіх друкувальних головок займає приблизно 5 хвилин. Очищення будь-яких двох друкувальних головок займає приблизно 3 хвилини.

 **ПРИМІТКА.** Для очищення всіх друкувальних головок потрібно більше чорнила, ніж для однієї пари.

Вирівнювання друкувальних головок

Після заміни друкувальних головок принтер виконує їх вирівнювання. Якщо після заміни друкувальних головок основу не завантажено, принтер виконає вирівнювання під час наступного завантаження основи.

Може бути рекомендовано вирівняти друкувальні головки, щоб вирішити проблему якості друку.

Автоматичне вирівнювання

Спочатку переконайтеся, що у принтер завантажено рулон непрозорої білої основи. Кольорові основи, глянцеві полотна, грубий текстиль і такі прозорі матеріали, як напівпрозоре з'єднання, прозора плівка, калька та пергамент не підходять для автоматичного вирівнювання друкувальної головки. Для цих основ потрібно вирівнювати друкувальні головки вручну (див. розділ [Вирівнювання вручну на сторінці 119](#)) або спочатку виконати автоматичне вирівнювання на підтримуваній основі, а потім замінити її на потрібну. Під час зміни основ настройки вирівнювання зберігаються, доки не буде виконано нове вирівнювання друкувальної головки.

Оптимізатор HP Latex можна вирівняти лише на окремих видах основ, зокрема на самоклеючому вінілі. Зразок відрізняється для кожної основи.

Щоб надіслати запит на вирівнювання друкувальних головок із передньої панелі (якщо вирівнювання не виконується автоматично), натисніть , а потім виберіть **Image-quality maintenance** (Підтримання якості зображення) > **Align printheads** (Вирівняти друкувальні головки) > **Auto printhead alignment** (Автоматичне вирівнювання друкувальних головок).

Щоб надіслати запит на вирівнювання друкувальних головок із вбудованого веб-сервера, відкрийте вкладку **Setup** (Налаштування) та виберіть **Printhead alignment** (Вирівнювання друкувальних головок) > **Automatic printhead alignment** (Автоматичне вирівнювання друкувальних головок) > **Print** (Друк).

Процес займає біля 10 хвилин і починається відразу, якщо не відбувається друк зображення. Якщо друкується завдання, вирівнювання буде виконано відразу після завершення поточного завдання друку.

Вирівнювання вручну

Щоб надіслати запит на вирівнювання друкувальних головок із передньої панелі вручну, натисніть  і виберіть **Image-quality maintenance** (Підтримка якості зображення) > **Align printheads** (Вирівняти друкувальні головки) > **Manual printhead alignment** (Ручне вирівнювання друкувальних головок) > **Print alignment pattern** (Надрукувати зразок вирівнювання).

Щоб надіслати запит на ручне вирівнювання друкувальних головок із вбудованого веб-сервера, відкрийте вкладку **Setup** (Налаштування) та виберіть **Printhead alignment** (Вирівнювання друкувальних головок) > **Manual printhead alignment** (Ручне вирівнювання друкувальних головок) > **Print** (Друк).



Принтер друкує 18 рядків, позначених від А до Р. Перевірте відбиток і занотуйте номер найпрямішої лінії в кожному рядку (наприклад А:9).

Зразки А та В використовуються для вирівнювання оптимізатора HP Latex. Їх можна побачити лише на окремих видах основ, зокрема на самоклеючому вінілі. Якщо зразок найкращого вирівнювання не вдалося визначити, використовуватиметься значення за замовчуванням 10.

Рисунок 7-1 Деталь зразка А



Рисунок 7-2 Деталь зразка В



Після того, як ви зробили нотатки для кожного рядка введіть значення корекції на передній панелі чи у вбудованому веб-сервері.

Щоб ввести значення корекції на передній панелі, натисніть  і виберіть **Image-quality maintenance**

(Підтримка якості зображення) > **Align printheads** (Вирівняти друкувальні головки) > **Manual printhead alignment** (Ручне вирівнювання друкувальних головок) > **Enter correction values** (Введіть значення корекції). Введіть кожне значення у вікно, позначене тією ж буквою, що й відповідний зразок.

Щоб ввести значення корекції у вбудованому веб-сервері, відкрийте вкладку **Setup** (Налаштування) та виберіть **Printhead alignment** (Вирівнювання друкувальних головок) > **Manual printhead alignment** (Ручне вирівнювання друкувальних головок) та введіть кожне значення у вікно, позначене тією ж буквою, що й відповідний зразок.

На передній панелі відображається рекомендація перевстановити чи замінити друкувальну головку

1. Зніміть друкувальну головку та переконайтеся у відсутності на ній фізичних пошкоджень і чорнильних плям на електричних контактах.
2. Якщо потрібно, очистіть електричні контакти між друкувальною головкою та кареткою. Див. [Очищення електричних з'єднань на друкувальній головці на сторінці 127](#).
3. Знову вставте друкувальну головку в каретку та прочитайте повідомлення на передній панелі.
4. Якщо проблема не зникне, вставте нову друкувальну головку.

Заміна друкувальної головки



Зніміть друкувальну головку

1. На передній панелі принтера натисніть  та виберіть **Replace printheads** (Замінити друкувальні головки).
2. Каретка рухається в положення зняття.

⚠ ПОПЕРЕДЖЕННЯ. Якщо каретка залишається в положенні зняття впродовж понад 3 хвилин без вставлення та зняття друкувальних головок, вона спробує повернутися назад у вихідне положення праворуч.

ПОПЕРЕДЖЕННЯ. Зважайте на застереження під час роботи з друкувальними головками, оскільки вони ЕСП-чутливі. Не торкайтеся штирків, проводів чи схеми.

3. Якщо каретка припинила рух, на передній панелі відображається вказівка відкрити вікно принтера.

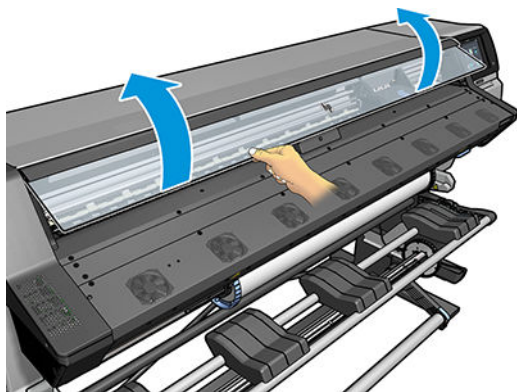

4. Розташуйте каретку з правого боку принтера.

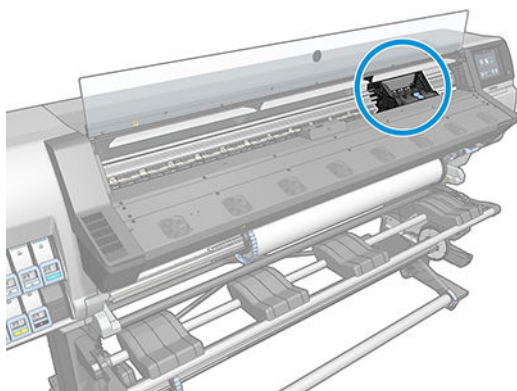

⚠ ПОПЕРЕДЖЕННЯ. Не торкайтеся корпусу модуля затвердіння, він може бути гарячим.

5. Відтягніть і відпустіть фіксатор на верхній частині каретки.

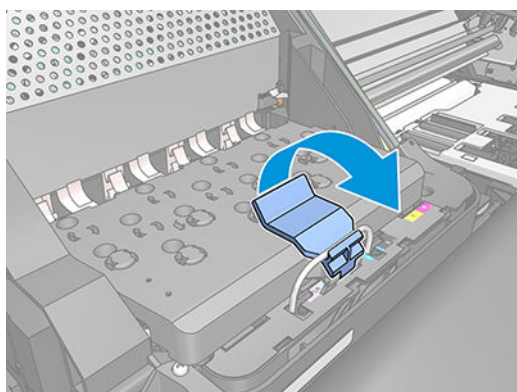

6. Підніміть кришку. Ви отримаєте доступ до друкувальних головок.

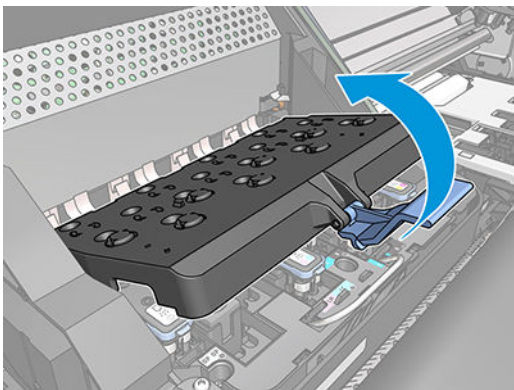

7. Щоб зняти друкувальну головку, підніміть блакитну ручку.

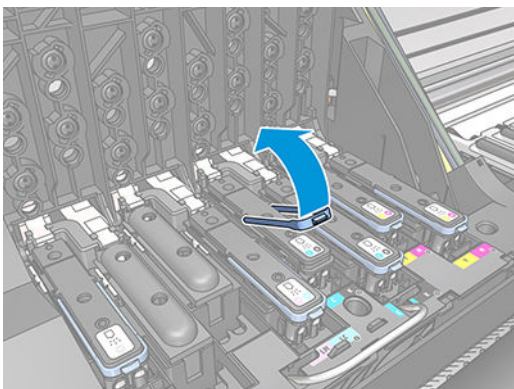

8. За допомогою блакитної ручки акуратно вивільніть друкувальну головку.

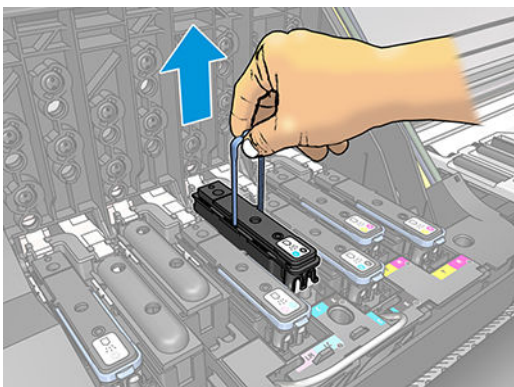

9. Обережно тягніть блакитну ручку вгору, доки друкувальна головка не вивільниться з каретки.

⚠ ПОПЕРЕДЖЕННЯ. Не тягніть різко. Так можна пошкодити друкувальну головку.

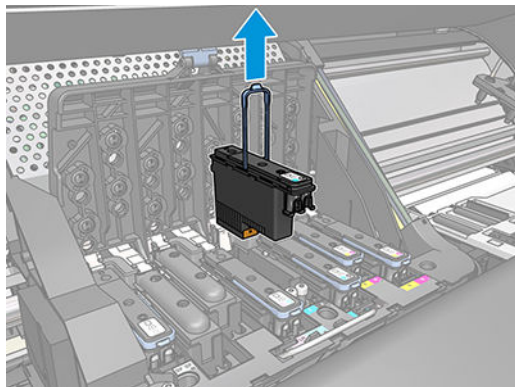

⚠ ПОПЕРЕДЖЕННЯ. Щоб зберегти стару друкувальну головку для подальшого використання, перевстановіть ковпачок та пробку, але не встановлюйте прозорий ковпачок оптимізатора чи білу пробку на друкувальну головку без оптимізатора. Друкувальні головки оптимізатора мають прозорі ковпачки та білі пробки, а інші друкувальні головки мають оранжеві ковпачки та пробки. Встановлення неправильного ковпачка та пробки може завдати невіправної шкоди друкувальній головці.

10. На передній панелі відображається повідомлення про відсутню друкувальну головку.

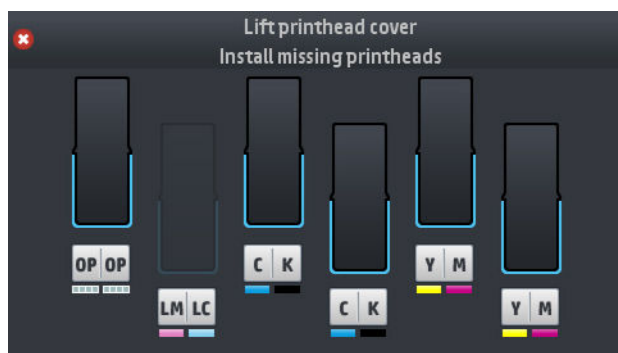

Встановлення друкувальної головки

1. Якщо друкувальна головка нова, інтенсивно струсіть її, перш ніж знімати захисні ковпачки. Тримайте друкувальну головку вертикально (захисними ковпачками донизу) та інтенсивно потрусіть, рухаючи рівно вгору та вниз упродовж приблизно 15 секунд.

📝 ПРИМІТКА. Будьте обережними під час струшування, щоб не вдарити друкувальну головку об інші предмети, оскільки так її можна пошкодити.

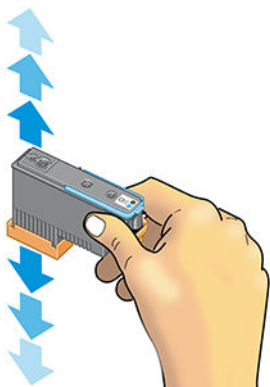

2. Зніміть оранжеві захисні ковпачки, потягнувши їх униз.

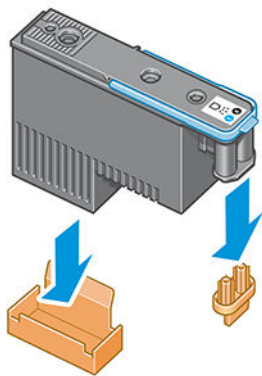

 **ПРИМІТКА.** Захисні ковпачки оптимізатора білі або прозорі.

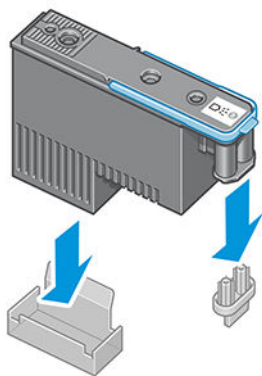

3. Будова друкувальної головки не дозволяє випадково вставити її в неправильне гніздо. Переконайтеся, що кольорова наклейка на друкувальній головці відповідає кольоровій наклейці гнізда каретки, в яке вона встановлюється.
4. Вставте нову друкувальну головку у відповідне гніздо у каретці.

 **ПОПЕРЕДЖЕННЯ.** Вставляйте друкувальну головку повільно та вертикально, прямо вниз. Якщо занадто квапитися, вставляти під кутом чи повернути друкувальну головку під час вставлення, її можна пошкодити.

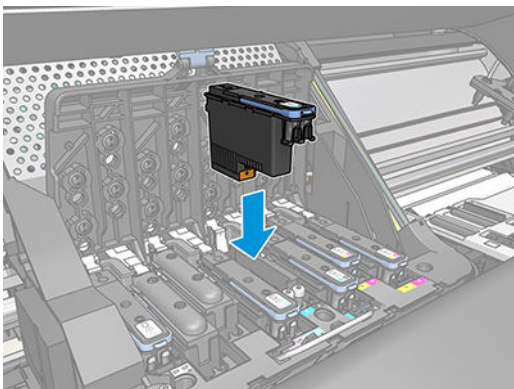

5. Натисніть, як показано стрілкою.

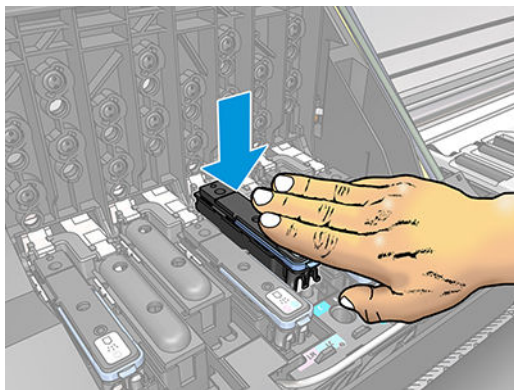

⚠ ПОПЕРЕДЖЕННЯ. Під час установа нові друкувальні головки може відчуватися певний опір, тому слід натискати на неї сильно, але плавно. Має пролунати сигнал і з'явитися підтвердження на екрані на передній панелі про те, що друкувальну головку вставлено.

6. Вставте всі інші друкувальні головки та закрийте кришку каретки.

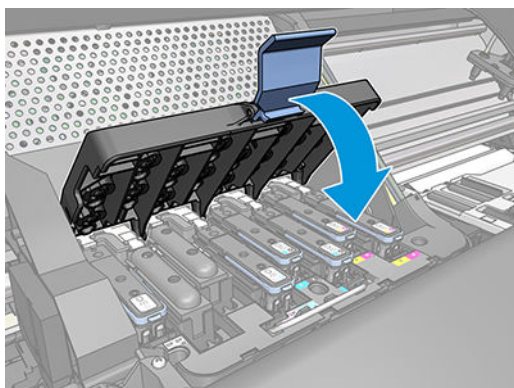

7. Переконайтеся, що кінець кожного фіксатора утримує петлю дроту на ближчому до каретки боці.

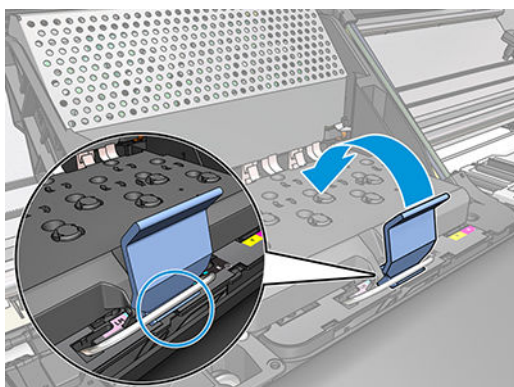

8. Опустіть фіксатор на кришку каретки.

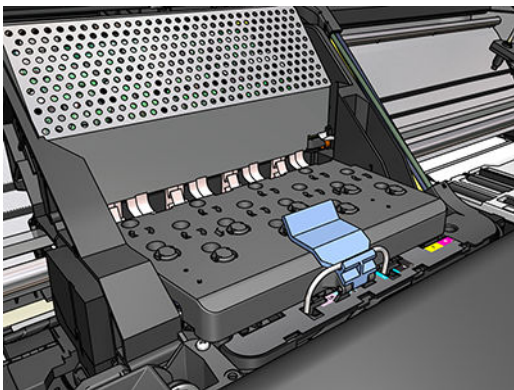

Після того, як усі друкувальні головки вставлено правильно і принтер прийняв їх, принтер видає звуковий сигнал.

 **ПРИМІТКА.** Якщо принтер не видає звукового сигналу після вставлення друкувальної головки та на екрані на передній панелі відображається повідомлення **Replace** (Замініть), імовірно, друкувальну головку потрібно вставити повторно.

9. Закрийте вікно принтера.

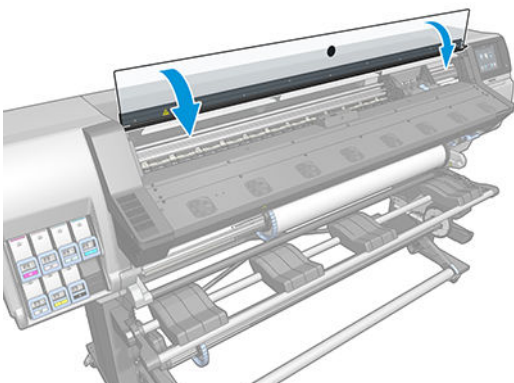

10. На екрані на передній панелі відображається підтвердження, що всі друкувальні головки вставлено правильно. Принтер починає перевіряти та готувати друкувальні головки. Стандартний процес, що передбачає заміну всіх друкувальних головок, займає не більше 18 хвилин. Якщо принтер виявляє проблему під час підготовки друкувальних головок, процес триває до 30 хвилин. На вставлення однієї друкувальної головки потрібно від 10 до 20 хвилин. Після перевірки та підготовки всіх друкувальних головок автоматично запускається процес вирівнювання, якщо основу завантажено.

Не вдалося вставити друкувальну головку

1. Переконайтеся, що у вас правильний тип друкувальної головки (номер моделі).
2. Переконайтеся, що з друкувальної головки знято оранжеві захисні ковпачки.

 **ПРИМІТКА.** Захисні ковпачки оптимізатора друкувальної головки білі або прозорі.

3. Переконайтеся, що колір кольорової наклейки на друкувальній головці такий самий, як наклейки у гнізді.
4. Переконайтеся, що друкувальну головку правильно орієнтовано (порівняйте з іншими).
5. Переконайтеся, що кришку друкувальної головки закрито та зафіксовано.

Очищення електричних з'єднань на друкувальній головці

Принтер може не визначити друкувальну головку після її встановлення. Це може трапитися, якщо на електричних з'єднаннях між друкувальною головкою та кареткою головки зібралось чорнило. У такому разі компанія HP рекомендує очистити електричні з'єднання на друкувальній головці. Однак очищувати з'єднання за відсутності явних проблем *не* рекомендовано.

Очисник з'єднань каретки входить до комплекту для технічного обслуговування користувачем.

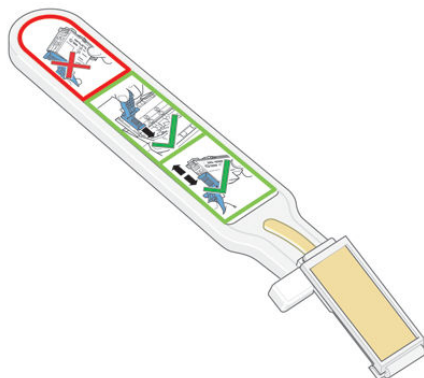

Використовуйте очисник для очищення електричних з'єднань на каретці та друкувальній головці, якщо не зникають повідомлення **Reset** (Перевстановіть) або **Replace** (Замініть) поруч із друкувальною головкою на екрані на передній панелі.

 **ПОРАДА.** Рекомендовано вдягти рукавиці.



1. Вийміть нову попередньо зволожену змінну губку з мішечка.

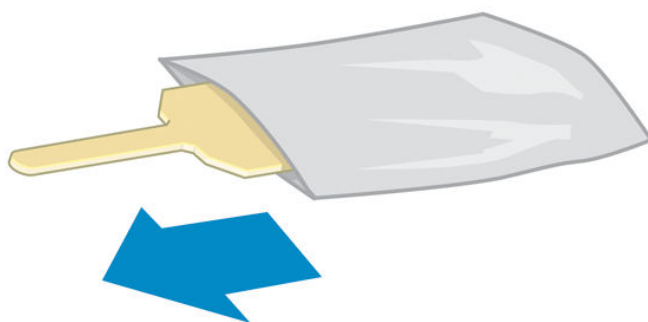

Запасні губки входять до комплекту очисника. Після використання всіх губок можна придбати додаткові, зателефонувавши представникові відділу обслуговування.

2. Відкрийте очисник з'єднань каретки.



3. Вставте губку, розташовуючи її з лицьового боку очисника з'єднань каретки коротшим виступом у гнізді встановлення.

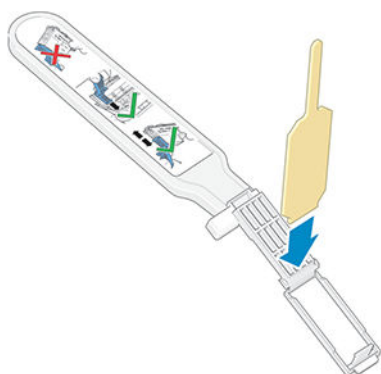

4. Закрийте очисник з'єднань каретки, фіксуючи губку.

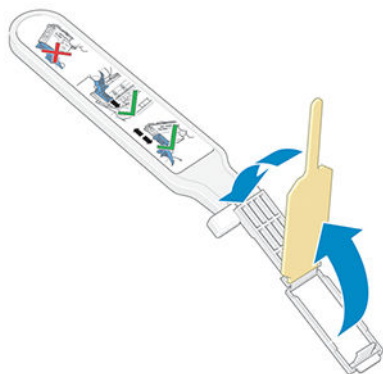

5. Відкрийте фіксатор каретки друкувальної головки та витягніть друкувальну головку, яка спричиняє проблему, як вказано на передній панелі. Див. [Заміна друкувальної головки на сторінці 120](#).

6. Вставте очисник з'єднань каретки у задню частину гнізда друкувальної головки. Очистіть електричні контакти, вставивши інструмент між електричними з'єднаннями у задній частині гнізда та сталеву пружиною, з губкою, відвернутою від вас у бік електричних контактів. Намагайтеся уникати збирання залишків чорнила, які могли накопичитися на нижній частині поверхні гнізда.

⚠ ПОПЕРЕДЖЕННЯ. Якщо каретка залишається в центральній частині принтера понад 7 хвилин, вона намагається повернутися у вихідне положення біля правого краю.

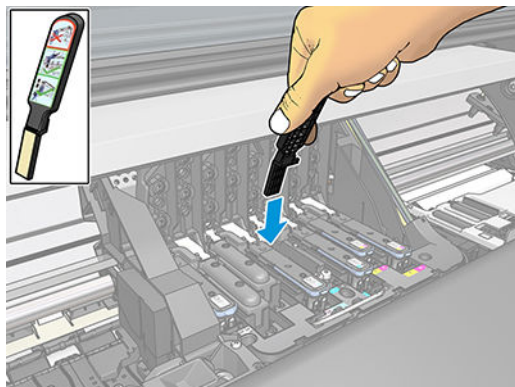

7. Потріть губкою контакти, докладаючи *незначне* зусилля, по всій глибині розніму гнучкого кабелю, вставляючи очисник так далеко, як дозволяє механічний обмежувач на інструменті.

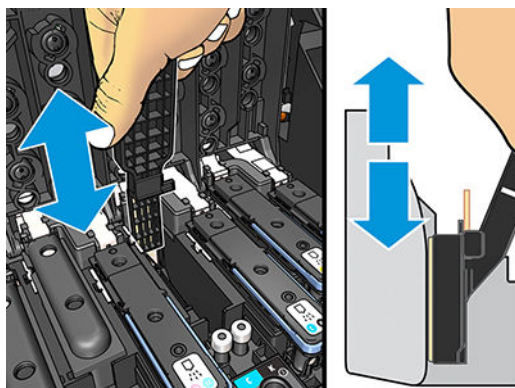

8. З особливою обережністю ретельно очистіть усі контакти, включно з розташованими в нижній точці розніму.

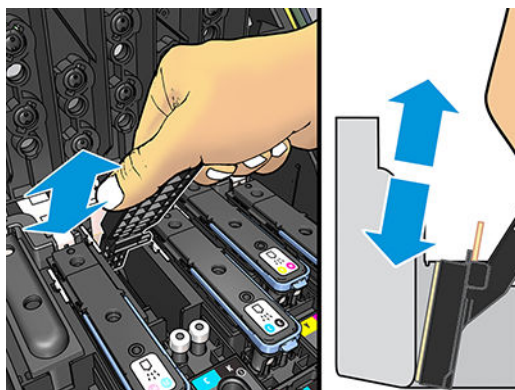

9. За допомогою цієї ж губки очистіть нижню смугу електричних контактів на друкувальній головці (якщо головка не нова). Не торкайтеся верхнього ряду електричних контактів.

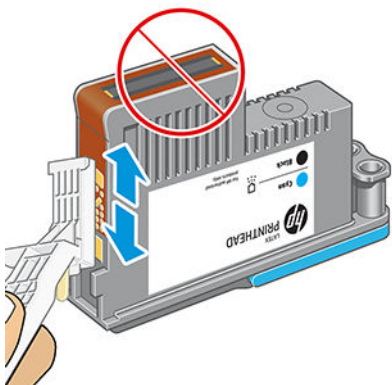

⚠ ПОПЕРЕДЖЕННЯ. Не торкайтеся поверхні друкувальної головки, на якій містяться сопла, оскільки їх легко пошкодити.

10. Зачекайте кілька хвилин, щоб обидва розніми висушилися, і замініть друкувальну головку в каретці друкувальної головки. Див. [Заміна друкувальної головки на сторінці 120](#).
11. Після виконання процесу очистки відкрийте очисник з'єднань каретки, потягнувши за вушко губки.

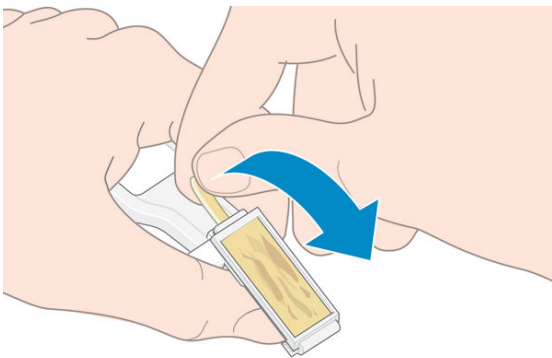

12. Зніміть забруднену губку з очисника з'єднань каретки.

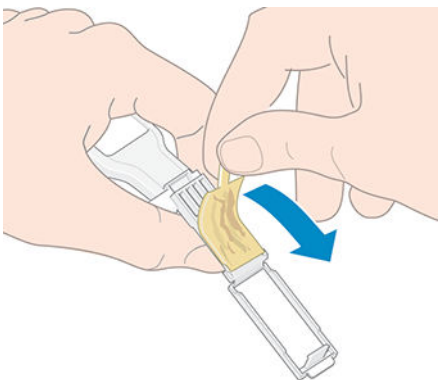

13. Утилізуйте забруднену губку в безпечному місці, щоб уникнути потрапляння чорнила на руки та одяг.

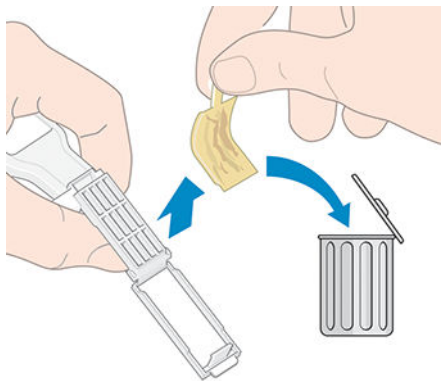

Якщо на передній панелі продовжує відображатися повідомлення **Reseat** (Перевстановіть) або **Replace** (Замініть), замініть друкувальну головку або зателефонуйте представникові служби підтримки.

Заміна картриджа для обслуговування



Картридж для обслуговування слід замінювати, коли відображається запит на заміну на передній панелі.

Порада. Щоб у будь-який час зняти та перевірити картридж для обслуговування, запустіть наступний процес. Якщо вставити старий картридж для обслуговування назад у принтер після його перевірки, на цьому процесу завершиться.

1. На передній панелі принтера натисніть  та виберіть **Replace printhead cleaning kit** (Заміна набору для очищення друкувальної головки).



2. Картридж для обслуговування міститься у гнізді під передньою панеллю спереду принтера. Відкрийте кришку.

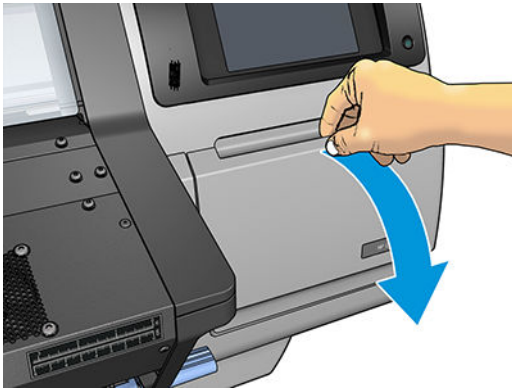

 **ВАЖЛИВО.** Під час зняття картриджа для обслуговування не забувайте, що він заповнений чорнилом. Тому:

- Одягніть рукавиці.



- Обережно вийміть його горизонтально, щоб уникнути розбризкування.
- Завжди працюйте з картриджем і зберігайте вийнятий картридж для обслуговування у вертикальному положенні.

 **УВАГА!** Переконайтеся, що колеса принтера заблоковано (важіль гальм натиснуто), щоб запобігти руху принтера.

3. Картридж для обслуговування оснащено ручкою спереду. Щоб зняти картридж, просто витягніть його.



4. Частково витягнутий картридж необхідно тримати з обох боків обома руками: він важкий.

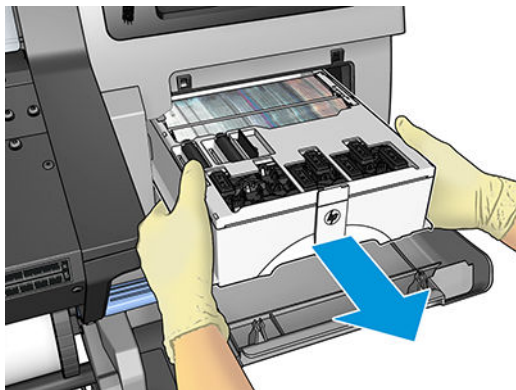

 **ВАЖЛИВО.** Витягайте його в горизонтальному напрямі, щоб уникнути розбризкування, оскільки він заповнен чорнилом.



5. Зніміть пластикову кришку з нового картриджа для обслуговування.

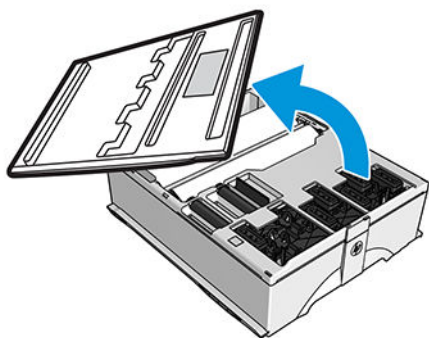

6. Вставте картридж для обслуговування у гніздо в напрямі, вказаному стрілкою.

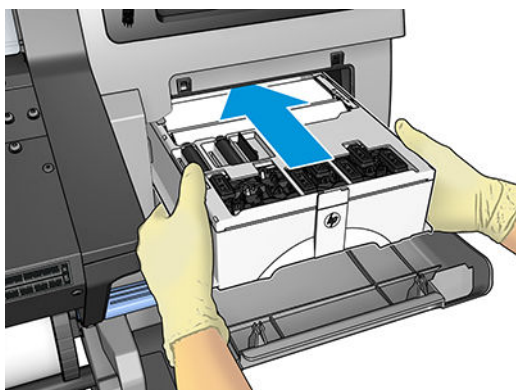

7. Натискайте на картридж для обслуговування, доки він не перестане виступати з гнізда. Буде помітно, що принтер приймає його; не докладайте надмірне зусилля.

 **ПРИМІТКА.** Новий картридж для обслуговування не відобразиться на передній панелі, доки кришка не закрита.

8. Після вставлення картриджа для обслуговування у принтер закрийте кришку.

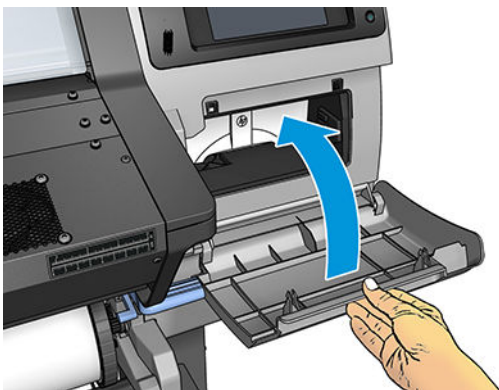

 **ПРИМІТКА.** Перш ніж продовжити друк, потрібно встановити чорнильні картриджі, друкувальні головки та картридж для обслуговування, а також закрити вікно принтера та кришку картриджа для обслуговування.

Не вдалося вставити картридж для обслуговування

Переконайтеся у правильності моделі картриджа для обслуговування та його правильній орієнтації.

Очистка та змащування стрижня каретки



 **ПРИМІТКА.** За певних умов, наприклад перевищення температури, вказаної в технічних характеристиках роботи принтера (див. розділ [Характеристики навколишнього середовища на сторінці 159](#)), або в разі значної кількості пилу в повітрі, змащування рухомих стрижнів може погіршитися, що може вплинути на роботу принтера.

1. На передній панелі натисніть , а потім виберіть **Preventive maint. tasks** (Завдання профілактичного обслуговування) > **Carriage rod lubrication** (Змащування стрижня каретки).
2. Відчиніть вікно.
3. Очистіть стрижень каретки за допомогою тканини без ворсу, змоченої у 95% етиловому спирті. Обережно очистіть увесь стрижень, включно з частиною під лівою кришкою.

 **ПРИМІТКА.** 95% етиловий спирт не входить до комплекту для технічного обслуговування.

 **ПОПЕРЕДЖЕННЯ.** Етиловий спирт легкозаймистий. Дотримуйтеся застережень із техніки безпеки виробника.

ПОПЕРЕДЖЕННЯ. Не використовуйте побутові засоби для очистки чи абразивні засоби.

УВАГА! Уникайте рухомих частин. Рекомендовано вдягти рукавиці.



Рухома частина



Одягніть рукавиці

Відомості щодо безпеки див. у розділі [Заходи безпеки на сторінці 3](#)

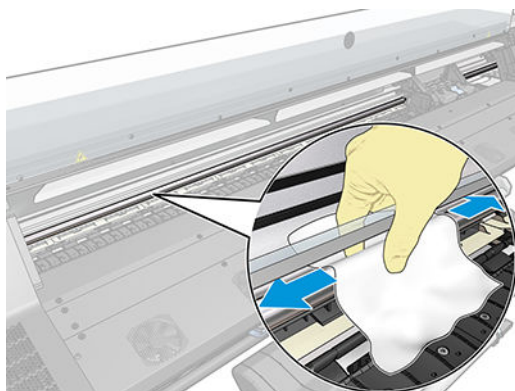

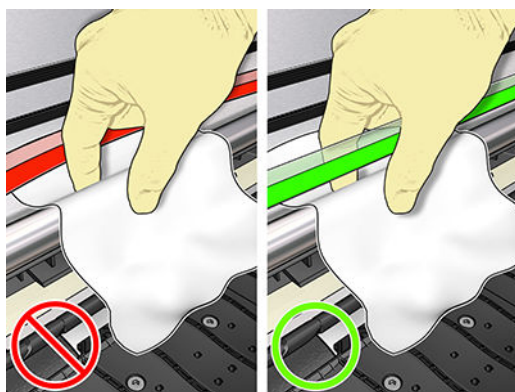

ПОПЕРЕДЖЕННЯ. Під час очистки будьте обережні, щоб не пошкодити пластикову стрічку шифратора на верхній частині стрижня.

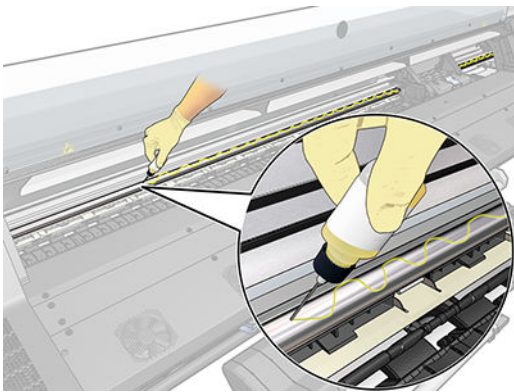

4. Зачекайте, доки стрижень висушиться, та зачиніть вікно. Каретка рухається до лівого краю принтера, щоб можна було дістатися частини стрижня під правую кришкою.
5. Відкрийте вікно принтера.
6. Очистіть область стрижня каретки під правую кришкою, як описано у кроці 3.
7. Візьміть пляшку оливи з комплекту для технічного обслуговування, що постачається з принтером (можна замовити запасний комплект, якщо потрібно).

8. Нанесіть оливу на стрижень дуже тонкою зигзагоподібною цівкою.



 **ПРИМІТКА.** Під час змащування будьте обережні, щоб не налити оливу на пластикову стрічку шифратора на верхній частині стрижня.

9. Натисніть **OK** на передній панелі.
10. Закрийте вікно.
11. Каретка рухається з одного боку принтера до іншого, щоб розподілити оливу на стрижні.
12. На передній панелі відображається запит на підтвердження завершення змащування. Для підтвердження натисніть **OK**.

Очистка стрічки шифратора



Очистка стрічки шифратора — вкрай важлива частина обслуговування принтера. Вона може очистити різноманітні системні помилки:

- Системні помилки 86:01 або 87:01 та пов'язані помилки неправильного положення вузла каретки, наприклад удар каретки об бічну панель принтера.
- Системні помилки 42:10, пов'язані з проблемами початку руху каретки та паркуванні на осі сканування.
- Системні помилки 29:01, які неможливо очистити навіть після встановлення нових картриджів для обслуговування.
- У деяких випадках забруднена стрічка шифрувальника може викликати помилки завантаження основи, оскільки каретка не може визначити положення основи правильно.

Стрічку шифрувальника слід очищувати за запитом принтера. На передній панелі відображається повідомлення про необхідність очистки: **For optimal printer performance follow the Clean the encoder strip process as described in the User's Guide.** (Для оптимальної роботи принтера дотримуйтеся інструкцій щодо процесу очистки стрічки шифрувальника, що містяться в посібнику користувача).

 **ПРИМІТКА.** Після відображення повідомлення на передній панелі в журнал системних помилок додається беззвучне попередження "8:01". Це допомагає під час перегляду історії журналу помилок.

Процес очистки

1. На передній панелі натисніть , а потім виберіть **Preventive maint. tasks** (Завдання профілактичного обслуговування) > **Clean scan axis encoder** (Очистка осі сканування шифратора).
2. Відчиніть вікно.
3. Очистіть стрічку шифратора з обох боків за допомогою тканини, змоченої у воді, як вказано на передній панелі, та після завершення натисніть **Continue** (Продовжити).
4. Закрийте вікно. Каретка переміщається до лівого краю.
5. На передній панелі відображається вказівка знову відчинити вікно та очистити правий бік стрічки шифратора (усередині станції обслуговування). Після завершення натисніть **Continue** (Продовжити).
6. Закрийте вікно. Каретка повертається в положення готовності на станції обслуговування.

Очищення валика

Валик принтера слід очищувати раз на декілька місяців, або в разі потреби.

 **ПРИМІТКА.** У разі друку на широкій основі після друку на вузькій основі можна помітити, що лівий бік валика забруднився. Якщо забруднену частину валика не очищено, вона може залишати сліди на зворотньому боці основи.

 **ПРИМІТКА.** Не використовуйте для друку пористі основи.

 **ПРИМІТКА.** Якщо під час очищення валика ви помітите відсутність або зміну розташування стікера, замініть його на запасний із комплекту для технічного обслуговування користувачем.

 **ПОРАДА.** Рекомендовано вдягти рукавиці.



Щоб очистити валик, дотримуйтеся цих вказівок.

1. Зніміть основу із принтера. Див. [Зняття рулону із принтера на сторінці 57](#).
2. Вимкніть принтер.
3. Відкрийте вікно принтера.

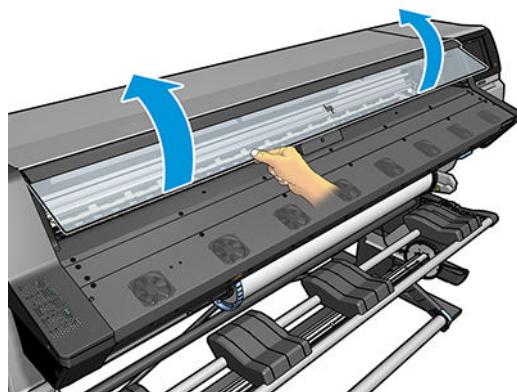

4. Ретельно витріть вологе чорнило з валика за допомогою чистої тканини без ворсу, яка добре поглинає вологу.

5. Видаліть сухою щіткою сухі крихкі залишки чорнила.

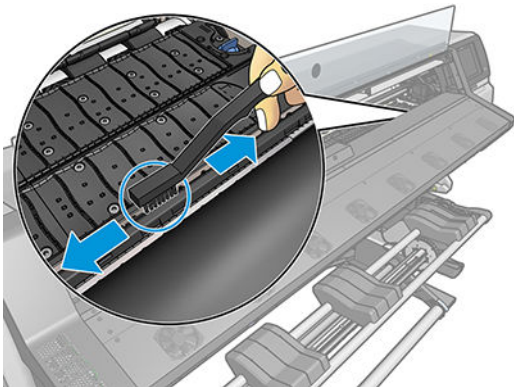

6. Тією ж сухою щіткою видаліть сухі крихкі залишки чорнила з поверхні валика.

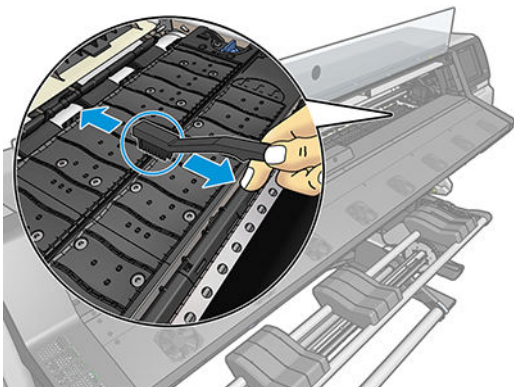

7. Злегка змочить тканину 95% етиловим спиртом, щоб очистити залишки сухого чорнила на валику.

 **ПРИМІТКА.** На видалення сухих залишків чорнила потрібно більше часу.

 **ПРИМІТКА.** 95% етиловий спирт не входить до комплекту для технічного обслуговування користувачем.

 **ПОПЕРЕДЖЕННЯ.** Етиловий спирт легкозаймистий. Дотримуйтеся застережень із техніки безпеки виробника.

ПОПЕРЕДЖЕННЯ. Не використовуйте побутові засоби для очищення чи абразивні засоби. Не змочуйте валик безпосередньо, оскільки на ньому може залишитися забагато вологи.

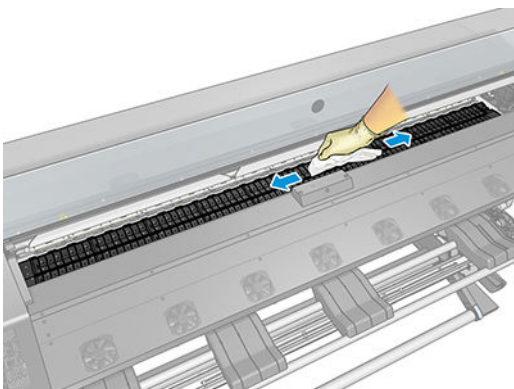

8. За допомогою вологої тканини видаліть сухі залишки чорнила.

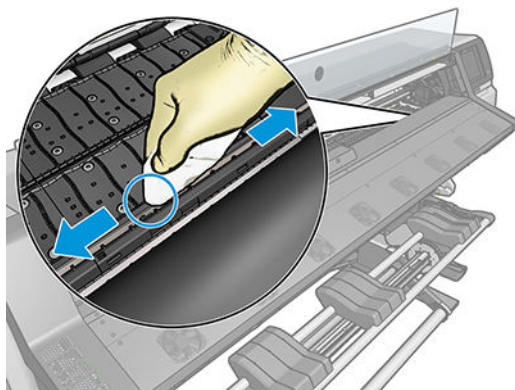

9. Закрийте ємність із 95% етиловим спиртом і заберіть її та тканину від принтера.
10. Зачекайте 3–4 хвилини, щоб етиловий спирт випарувався, перш ніж вмикати принтер і завантажувати основу.
11. За допомогою шпильки діаметром 1 мм перевірте, чи не забиті вакуумні отвори, зокрема отвори, які зазвичай накриваються основами найбільш вживаних розмірів.

Очищення зовнішньої поверхні принтера

Використовуйте вологу губку або м'яку тканину та м'який побутовий засіб для очистки, наприклад неабразивне рідке мило, щоб очистити зовнішню поверхню принтера та всі інші його частини, яких ви постійно торкаєтесь під час роботи.

Внаслідок конденсації під вентиляторами модуля затвердіння може зібратися волога, яку слід видаляти сухою тканиною.

⚠ УВАГА! Щоб уникнути ураження електричним струмом, перед очисткою переконайтеся, що принтер вимкнено та відключено від розетки. Не дозволяйте воді потрапляти всередину принтера.

⚠ ПОПЕРЕДЖЕННЯ. Не використовуйте абразивні засоби для очистки принтера.

Переміщення чи зберігання принтера

Якщо потрібно перемістити принтер чи зберігати впродовж тривалого періоду часу, підготуйте його правильно, щоб уникнути можливих пошкоджень.

1. Не знімайте чорнильні картриджі, друкувальні головки чи картридж для обслуговування.
2. Переконайтеся, що основу завантажено.
3. Переконайтеся, що каретка друкувальної головки розташована в станції обслуговування (з правого краю принтера).
4. Переконайтеся, що на передній панелі відображається повідомлення **Ready** (Готово).
5. Вимкніть живлення за допомогою кнопки живлення на передній панелі.
6. Також вимкніть перемикач живлення на задній панелі принтера.
7. Від'єднайте всі кабелі, якими принтер під'єднано до мережі, комп'ютера та сканера.

8. Якщо потрібно перевернути принтер догори дном або покласти на бік, спочатку зніміть картридж для обслуговування (див. розділ [Заміна картриджа для обслуговування на сторінці 131](#)).
9. Докладніше про правильні умови середовища зберігання див. у розділі [Характеристики навколишнього середовища на сторінці 159](#).



ПРИМІТКА. Після переміщення принтера чи чорнильних картриджів із холодного місця в тепле та вологе вода з атмосфери може конденсуватися на частинах принтера та картриджах і призвести до витікання чорнила та помилок принтера. У цьому випадку компанія HP рекомендує зачекати принаймні 3 години, перш ніж вмикати принтер або встановлювати чорнильні картриджі, щоб конденсат випарувався.

Сервісне обслуговування

Протягом строку служби принтера компоненти, які постійно використовуються, можуть зноситися.

Щоб уникнути псування цих компонентів до стану, коли принтер зламається, принтер відстежує різноманітні параметри, зокрема зношування лінійного датчика, кількість циклів, які проходить каретка по осі принтера та загальна кількість використаного чорнила.

Принтер використовує ці значення, щоб відстежувати потребу в обслуговуванні та відображає на передній панелі одне з наступних повідомлень:

- **Service Maintenance Kit 1** (Комплект для сервісного обслуговування 1)
- **Service Maintenance Kit 2** (Комплект для сервісного обслуговування 2)
- **Service Maintenance Kit 3** (Комплект для сервісного обслуговування 3)

Ці повідомлення означають, що наближається завершення строку служби певних компонентів. Можна продовжувати друк протягом певного часу, залежно від використання принтера. Однак компанія HP наполегливо рекомендує зателефонувати представникові відділу обслуговування та домовитися про відвідування для виконання сервісного обслуговування. Таким чином інженер з обслуговування зможе замінити зношені частини на місці, що подовжить строк служби принтера.

Користь від візиту інженера з обслуговування, коли ці повідомлення відображаються на передній панелі, подвійна:

- Компоненти принтера можна замінити у зручний для вас час без порушення вашого денного розкладу.
- Під час візиту для обслуговування інженер з обслуговування замінить кілька частин відразу. Не буде необхідності в повторних візитах.

8 Оновлення мікропрограми



Різні функції принтера контролюються програмним забезпеченням, яке встановлено у принтері (також відоме як мікропрограма).

Час від часу компанія HP надає оновлення мікропрограми. Ці оновлення підвищують функціональність принтера та покращують його можливості.

Оновлення мікропрограми використовує флеш-пам'ять USB

Під час першого встановлення принтера може з'явитися запит на оновлення мікропрограми. Тому потрібна флеш-пам'ять USB з наступними технічними характеристиками:

- Сумісність із USB 2.0
- Ємність 2 ГБ
- Попереднє форматування у FAT32
- Без апаратного шифрування

Оновлення мікропрограми

1. Завантажте оновлення мікропрограми з веб-сайту <http://www.hp.com/go/latex115/support/> і збережіть його на флеш-пам'яті USB.

 **ВАЖЛИВО.** На флеш-пам'яті USB має міститися лише один файл мікропрограми (.fmw) в кореневій папці диска та жодних інших файлів.

2. Вимкніть принтер.
3. Під'єднайте флеш-пам'ять USB до розніму USB на задній панелі принтера.
4. Ввімкніть принтер.
5. Дотримуйтеся вказівок на передній панелі принтера.

Наступні оновлення мікропрограми можна інсталиювати на принтер таким самим чином або за допомогою вбудованого веб-сервера.

Оновлення мікропрограми за допомогою вбудованого веб-сервера

1. Відомості про отримання доступу до вбудованого веб-сервера з будь-якого комп'ютера див. у розділі [Перегляд стану принтера на сторінці 23](#).
2. У вбудованому веб-сервері відкрийте вкладку **Setup** (Налаштувати) і виберіть **Firmware update** (Оновлення мікропрограми) > **Manual firmware update** (Оновлення мікропрограми вручну).
3. Дотримуйтеся вказівок на екрані, щоб завантажити файл мікропрограми за адресою <http://www.hp.com/go/latex115/support/>, та збережіть його на жорсткий диск. Потім виберіть завантажений файл .fmw і натисніть **Update** (Оновити).

Якщо завантаження файлу мікропрограми на принтер відбувається дуже повільно, причина може бути у використанні проксі-сервера. У такому разі спробуйте обійти проксі-сервер і отримати доступ до вбудованого веб-сервера напряму.

- У браузері Internet Explorer для Windows відкрийте **Tools** (Знаряддя) > **Internet Options** (Властивості браузера) > **Connections** (Підключення) > **LAN Settings** (Налаштування локальної мережі) і встановіть прапорець **Bypass proxy server for local addresses** (Не використовувати проксі-сервер для локальних адрес). Або для більшого контролю натисніть кнопку **Advanced** (Розширені) та додайте IP-адресу принтера до списку винятків, у яких проксі-сервер не використовується.
- У браузері Firefox для Windows відкрийте **Tools** (Інструменти) > **Options** (Параметри) > **Network** (Мережа) > **Connection** (З'єднання) > **Settings** (Налаштування) та встановіть прапорець **Direct connection to the Internet** (Пряме підключення до Інтернету). Або після встановлення прапорця **Manual proxy configuration** (Ручна настройка проксі-сервера) додайте IP-адресу принтера до списку винятків, у яких проксі-сервер не використовується.
- У браузері Firefox для Linux відкрийте **Edit** (Змінити) > **Preferences** (Налаштування) > **Network** (Мережа) > **Connection** (З'єднання) > **Settings** (Налаштування) та встановіть прапорець **Direct connection to the Internet** (Пряме підключення до Інтернету). Або після встановлення прапорця **Manual proxy configuration** (Ручна настройка проксі-сервера) додайте IP-адресу принтера до списку винятків, у яких проксі-сервер не використовується.

Автоматичні оновлення мікропрограм

Автоматичні оновлення мікропрограм — це зручна можливість принтерів, які під'єднано до мережі. Принтер може автоматично завантажити останній випуск оновлення та встановити його.

Важливі примітки

- Ваш принтер має бути підключено до Інтернету.
- Щоб налаштувати автоматичні оновлення мікропрограми, можна використовувати передню панель або вбудований веб-сервер (**Setup** (Налаштування) > **Firmware update** (Оновлення мікропрограми) > **Firmware update settings** (Налаштування оновлення мікропрограми)).
- Якщо встановлено пароль адміністратора, ці настройки необхідно змінити.
- Пакет оновлення мікропрограми може бути великий; може бути потрібно перевірити наявність іншої діяльності в мережі та наявність Інтернет-з'єднання.
- Оновлення мікропрограми завантажується у фоновому режимі: у цей час принтер може друкувати. Проте оновлення не може бути встановлено у фоновому режимі: друк потрібно зупинити.
- Щоб активувати або вимкнути автоматичну перевірку чи завантаження, на передній панелі натисніть  та виберіть **Updates** (Оновлення) > **Firmware updates** (Оновлення мікропрограми).

9 Аксесуари



Замовити витратні матеріали або додаткове приладдя можна на веб-сторінці <http://www.hp.com/go/latex115/accessories>. Там можна також переглянути найновіший список витратних матеріалів та аксесуарів для вашого принтера.

У решті цього розділу перелічено доступні витратні матеріали та аксесуари та їх номери компонентів на момент укладання.

Замовлення чорнильних витратних матеріалів

Ви можете замовити наступні чорнильні витратні матеріали для свого принтера.

Таблиця 9-1 Чорнильні картриджі

Картридж	Номер деталі
Картридж HP 821 з блакитним латексним чорнилом, 400 мл	G0Y86A
Картридж HP 821 з пурпуровим латексним чорнилом, 400 мл	G0Y87A
Картридж HP 821 із жовтим латексним чорнилом, 400 мл	G0Y88A
Картридж HP 821 з чорним латексним чорнилом, 400 мл	G0Y89A
Картридж HP 821 зі світло-блакитним латексним чорнилом, 400 мл	G0Y90A
Картридж HP 821 зі світло-пурпуровим латексним чорнилом, 400 мл	G0Y91A
Картридж HP 821 з латексним чорнилом для оптимізатора, 400 мл	G0Y92A

Таблиця 9-2 Друкувальні голівки

Друкувальна голівка	Номер деталі
Друкувальна голівка HP 831 Cyan/Black Latex Printhead (блакитний і чорний кольори)	CZ677A

Таблиця 9-2 Друкувальні голівки (продовження)

Друкувальна голівка	Номер деталі
Друкувальна голівка HP 831 Yellow/Magenta Latex Printhead (жовтий і пурпуровий кольори)	CZ678A
Друкувальна голівка HP 831 Light Magenta/Light Cyan Latex Printhead (світло-пурпуровий і світло-блакитний кольори)	CZ679A
Друкувальна голівка оптимізатора HP 831 Latex Optimizer Printhead	CZ680A

Таблиця 9-3 Інші витратні матеріали

Набір	Номер деталі
Картридж для обслуговування HP 831 Latex	CZ681A

Замовлення аксесуарів

Для принтера можна замовити зазначене нижче приладдя.

 **ПОРАДА.** Запасні шпинделі полегшують процес під час зміни основ.

Таблиця 9-4 Аксесуари

Назва	Номер деталі
2-дюймовий шпиндель 54-дюймового принтера HP Latex	F0M55A
Прийомна бобіна HP Latex, 54-дюймова	W5A60A
Комплект для технічного обслуговування принтерів HP Latex 100/300/500	F0M59A

10 Усунення інших проблем

- [Принтеру не вдалося отримати IP-адресу](#)
- [Не вдається ввійти до вбудованого веб-сервера](#)
- [Принтер не друкує](#)
- [Програма сповільнюється чи в ній трапляється збій під час створення завдання друку](#)
- [Принтер друкує повільно](#)
- [Проблеми обміну даними між комп'ютером і принтером](#)
- [Не вдалося підключитися до таких служб, як оновлення мікропрограми, онлайнвий пошук або Printer Data Sharing Agreement \(Угода про надання доступу до даних принтера\)](#)
- [Коди помилок, що відображаються на передній панелі](#)



Принтеру не вдалося отримати IP-адресу

Якщо у вашій мережі відсутній сервер DHCP, принтер не може отримувати IP-адресу автоматично. У такому разі потрібно задати IP-адресу принтера вручну в такий спосіб:

1. На передній панелі натисніть  та виберіть **Setup** (Налаштування) > **Network connectivity** (Мережеве підключення) > **Gigabit Ethernet** (Gigabit Ethernet) > **Modify configuration** (Змінити конфігурацію) > **TCP/ IP** (TCP/ IP) > **IPv4 settings** (Настройки IPv4) > **Config method** (Спосіб конфігурації) > **Manual** (Вручну).
2. У меню "IPv4 Settings" (Настройки IPv4) виберіть **Manual settings** (Ручні настройки) > **IP address** (IP-адреса).
3. Введіть IP-адресу, яку потрібно використовувати, та після завершення натисніть кнопку **OK**.

Не вдається ввійти до вбудованого веб-сервера

Прочитайте інструкції в розділі [Доступ до вбудованого веб-сервера на сторінці 20](#), якщо ви досі цього не зробили.

1. На передній панелі натисніть  та виберіть **Connectivity** (Підключення) > **Network Connectivity** (Мережеве підключення) > **Advanced** (Розширені) > **Allow EWS** (Дозволити EWS) > **On** (Увімкнуто).
2. Натисніть  і виберіть **Connectivity** (Підключення) > **Network information** (Відомості про мережу).
3. Повинно бути вказано: **IP enabled** (IP увімкнуто): Yes (Так). В іншому разі, ймовірно, потрібно використовувати інше підключення.

Якщо досі не вдалося ввійти до вбудованого веб-сервера, вимкніть принтер за допомогою кнопки живлення на передній панелі та увімкніть його знову.

Якщо вхід на вбудований веб-сервер відбувається дуже повільно, проблема може полягати у використанні проксі-сервера. Спробуйте обійти проксі-сервер і отримати доступ до вбудованого веб-сервера напряму.

- У браузері Internet Explorer 6 для Windows відкрийте **Tools** (Знаряддя) > **Internet Options** (Властивості браузера) > **Connections** (Підключення) > **LAN Settings** (Настройки локальної мережі) і встановіть прапорець **Bypass proxy server for local addresses** (Не використовувати проксі-сервер для локальних адрес). Або для більшого контролю натисніть кнопку **Advanced** (Розширені) та додайте IP-адресу принтера до списку винятків, у яких проксі-сервер не використовується.
- У браузері Firefox 3.0 для Windows відкрийте **Tools** (Інструменти) > **Options** (Параметри) > **Network** (Мережа) > **Connection** (З'єднання) > **Settings** (Настройки) та встановіть прапорець **Direct connection to the Internet** (Пряме підключення до Інтернету). Або після встановлення прапорця **Manual proxy configuration** (Ручна настройка проксі-сервера) додайте IP-адресу принтера до списку винятків, у яких проксі-сервер не використовується.
- У браузері Firefox 2.0 для Linux відкрийте **Edit** (Змінити) > **Preferences** (Настройки) > **Network** (Мережа) > **Connection** (З'єднання) > **Settings** (Настройки) та встановіть прапорець **Direct connection to the Internet** (Пряме підключення до Інтернету). Або після встановлення прапорця **Manual proxy configuration** (Ручна настройка проксі-сервера) додайте IP-адресу принтера до списку винятків, у яких проксі-сервер не використовується.

Принтер не друкує

Можливі причини, внаслідок яких друк надісланого з комп'ютера файлу не виконується належним чином:

- Можливо, проблема з електроживленням. Якщо принтер не працює і передня панель не відповідає, переконайтеся, що перемикач живлення на задній панелі увімкнено, кабель живлення під'єднано правильно та електрична розетка надає живлення.
- Може відбутися особливе електромагнітне явище, наприклад сильні електромагнітні поля чи серйозні електричні перешкоди. Ці явища можуть призвести до дивної поведінки принтера або навіть припинення його роботи. Вимкніть принтер за допомогою кнопки живлення на передній панелі, зачекайте, доки електромагнітне середовище повернеться до норми та увімкніть принтер знову. Якщо проблеми не зникнуть, зверніться до представника служби технічної підтримки.
- Мережевий кабель від'єднано або наявні проблеми з налаштуванням обміну даними. Див. розділ [Проблеми обміну даними між комп'ютером і принтером на сторінці 148](#) або зверніться у відділ ІТ чи до постачальника послуг обміну даними.
- Можливо, причиною є одна з описаних нижче проблем з основою:
 - Назва основи, яка відображається на передній панелі, не відповідає основі, яку завантажено у принтер.
 - Ширина рулону, вказана у програмі RIP для завдання друку, відрізняється від ширини рулону, встановленого у принтер.
 - Площі основи у завантаженого рулону недостатньо для друку усього завдання.

У таких ситуаціях одне завдання друку може бути виконано, а інше завдання друку буде затримано у черзі друку. Щоб усунути цю проблему, зніміть рулон з принтера і встановіть новий рулон, дотримуючись вказівок, які відобразатимуться на передній панелі.

Програма сповільнюється чи в ній трапляється збій під час створення завдання друку

Для створення широкоформатного завдання друку високої якості можуть знадобитися великі об'єми даних. Внаслідок цього програмне забезпечення може повільно працювати або зупинитися. Зниження роздільної здатності друку може допомогти уникнути цієї проблеми; проте внаслідок зниження роздільної здатності друку знижується якість друку. Див. документацію до програмного забезпечення.

Принтер друкує повільно

Нижче наведено пояснення щодо деяких можливих проблем:

- У разі вибору найвищої можливої якості друку в ПЗ RIP друк буде відносно повільним порівняно з чорновим друком.
- Переконайтеся, що завантажена у принтер основа належить до родини основ, які відображаються на передній панелі.
- Принтер під'єднано до мережі? Переконайтеся, що всі компоненти, що використовуються в мережі (мережні інтерфейсні плати, концентратори, маршрутизатори, комутатори та кабелі) придатні для роботи в мережі Gigabit Ethernet. Чи великий трафік від інших пристроїв у мережі?
- Чи друкувальні головки перебувають у доброму стані? Час друку може збільшитися, якщо друкувальна головка вимагає очищення. Перевірте стан друкувальної головки на передній панелі або у вбудованому веб-сервері. Очистіть друкувальні головки та замініть їх, якщо потрібно.
- На зображенні містяться чорні заповнені області високої щільності? Це може збільшити час друку.

Також див. [Стани принтера на сторінці 17](#).

Проблеми обміну даними між комп'ютером і принтером

Ознаки можуть бути такими:



- Після надсилання зображення на принтер на екрані передній панелі не відображається повідомлення **Receiving** (Отримання).
- Під час друку RIP відображає повідомлення про помилку, наприклад помилка 61:09 або 63:05. Див. розділ [Коди помилок, що відображаються на передній панелі на сторінці 149](#).
- У ПЗ RIP відбувається збій під час передачі даних.

Щоб вирішити проблему обміну даними:

- Переконайтеся, що ви вибрали відповідний принтер у RIP.
- Пам'ятайте, що великі зображення зазвичай вимагають більше часу на отримання, обробку та друк.
- Якщо принтер підключено до RIP через інші проміжні пристрої, наприклад комутатори, буфери, адаптери кабелів чи перетворювачі, видаліть проміжний пристрій та спробуйте під'єднати принтер до комп'ютера напряму.
- Скористайтеся іншим інтерфейсним кабелем.
- Спробуйте змінити час очікування введення/виведення, який визначає час, протягом якого дозволено залишати відкрите підключення в режимі очікування, доки принтер очікує на віддалений комп'ютер. Стандартне значення — 270 секунд. Щоб змінити час очікування введення/виведення, у вбудованому веб-сервері відкрийте вкладку **Networking** (Мережа), а потім — **Advanced** (Розширені).

Не вдалося підключитися до таких служб, як оновлення мікропрограми, онлайнвий пошук або Printer Data Sharing Agreement (Угода про надання доступу до даних принтера)

У разі виникнення проблем підключення до Інтернету майстер підключення може запуститися автоматично. Майстер можна також у будь-який час запустити вручну.

- На передній панелі: Натисніть  і виберіть **Connectivity** (Підключення) > **Connectivity wizard** (Майстер підключення).
- На передній панелі: Натисніть , а потім виберіть **Internal prints** (Внутрішні відбитки) > **Service information prints** (Відбитки з інформацією обслуговування) > **Print connectivity config.** (Друк конфігурації підключення). У цьому випадку результати друкуються.

 **ПРИМІТКА.** Надруковані результати отримано під час останнього запуску майстра підключення, тому щоб отримати їх, потрібно запустити майстер підключення.

Майстер підключення автоматично виконує низку тестів. Також можна виконати індивідуальні тести. На передній панелі натисніть , а потім виберіть **Connectivity** (Підключення) > **Diagnostics & troubleshooting** (Діагностика та усунення несправностей). Доступні наступні опції:

- **All tests** (Усі перевірки)
- **Network connectivity test** (Перевірка підключення до мережі): Перевірка підключення принтера до локальної мережі.

- **Internet connectivity test** (Перевірка підключення до Інтернету): Перевірка підключення принтера до Інтернету.
- **Firmware update test** (Перевірка оновлення мікропрограми): Перевірка підключення принтера до серверів HP для оновлення мікропрограми.
- **Email server test** (Перевірка сервера електронної пошти): Перевірка підключення принтера до налаштованого сервера електронної пошти.
- **Test Printer Data Sharing Agreement** (Угоди про надання доступу до даних принтера): Перевірка підключення принтера до PDSA.
- **HP Media Locator configuration settings** (Налаштування конфігурації HP Media Locator): Перевірка наявності доступу до онлайн-бібліотеки визначених налаштувань основ.

Ці перевірки також можна запускати із вбудованого веб-сервера: виберіть **Support** (Підтримка) > **Connectivity troubleshooting** (Усунення несправностей підключення).

Якщо одна з перевірок відбувається невдало, принтер описує проблему та рекомендує спосіб її вирішення.

Коди помилок, що відображаються на передній панелі

За певних обставин на передній панелі з'являється цифровий код помилки. Щоб усунути помилку, виконуйте поради, надані в стовпці "Рекомендовані дії". Якщо виявиться, що рекомендовані дії не допомогли усунути проблему, зверніться до представника служби технічної підтримки. Див. [Якщо потрібна допомога на сторінці 37](#).

Якщо відображеного на передній панелі коду *немає* в цьому списку, вимкніть і знову ввімкніть принтер. Якщо проблема не зникне, зверніться до представника служби технічної підтримки.

Код помилки	Рекомендовані дії
03.21:01	Недостатня напруга на блоці живлення. <ol style="list-style-type: none"> 1. Вимкніть принтер і від'єднайте обидва кабелі живлення. 2. Переконайтеся, що кабелі живлення не містять видимих пошкоджень. 3. Переконайтеся, що вхідна напруга відповідає технічним характеристикам (180–264 В змінного струму). 4. Під'єднайте до електророзетки обидва кабелі живлення та переконайтеся, що їх повністю вставлено. 5. Ввімкніть принтер.
03.22:01	Завелика напруга на блоці живлення. <ol style="list-style-type: none"> 1. Вимкніть принтер і від'єднайте обидва кабелі живлення. 2. Переконайтеся, що кабелі живлення не містять видимих пошкоджень. 3. Переконайтеся, що вхідна напруга відповідає технічним характеристикам (180–264 В змінного струму). 4. Під'єднайте до електророзетки обидва кабелі живлення та переконайтеся, що їх повністю вставлено. 5. Ввімкніть принтер.

Код помилки	Рекомендовані дії
14.72:01	<p>Напруга відсутня.</p> <ol style="list-style-type: none"> 1. Вимкніть принтер і від'єднайте обидва кабелі живлення. 2. Переконайтеся, що кабелі живлення не містять видимих пошкоджень. 3. Переконайтеся, що вхідна напруга відповідає технічним характеристикам (180–264 В змінного струму). 4. Під'нійте до електророзетки обидва кабелі живлення та переконайтеся, що їх повністю вставлено. 5. Ввімкніть принтер.
14.73:01	<p>Дуже низька напруга.</p> <ol style="list-style-type: none"> 1. Вимкніть принтер і від'єднайте обидва кабелі живлення. 2. Переконайтеся, що кабелі живлення не містять видимих пошкоджень. 3. Переконайтеся, що вхідна напруга відповідає технічним характеристикам (180–264 В змінного струму). 4. Під'нійте до електророзетки обидва кабелі живлення та переконайтеся, що їх повністю вставлено. 5. Ввімкніть принтер.
14.74:01	<p>Низька напруга.</p> <ol style="list-style-type: none"> 1. Вимкніть принтер і від'єднайте обидва кабелі живлення. 2. Переконайтеся, що кабелі живлення не містять видимих пошкоджень. 3. Переконайтеся, що вхідна напруга відповідає технічним характеристикам (180–264 В змінного струму). 4. Під'нійте до електророзетки обидва кабелі живлення та переконайтеся, що їх повністю вставлено. 5. Ввімкніть принтер.
14.75:01	<p>Надмірна напруга.</p> <ol style="list-style-type: none"> 1. Вимкніть принтер і від'єднайте обидва кабелі живлення. 2. Переконайтеся, що кабелі живлення не містять видимих пошкоджень. 3. Переконайтеся, що вхідна напруга відповідає технічним характеристикам (180–264 В змінного струму). 4. Під'нійте до електророзетки обидва кабелі живлення та переконайтеся, що їх повністю вставлено. 5. Ввімкніть принтер.
14.87:10	<p>Зависока температура регулятора потужності закріплення.</p> <ol style="list-style-type: none"> 1. Вимкніть принтер. 2. Переконайтеся, що температура навколишнього середовища знаходиться в межах технічних характеристик принтера (15–35°C). 3. Переконайтеся, що корпуси електроніки на задній панелі принтера отримують належну вентиляцію. 4. Ввімкніть принтер.

Код помилки	Рекомендовані дії
16.01:00	<p>Принтер не може нагрітися протягом заданого періоду часу.</p> <ol style="list-style-type: none"> 1. Вимкніть принтер і від'єднайте обидва кабелі живлення. 2. Переконайтеся, що кабелі живлення не містять видимих пошкоджень. 3. Переконайтеся, що вхідна напруга відповідає технічним характеристикам (180–264 В змінного струму). 4. Якщо напруга занижена, спробуйте зменшити температуру закріплення. 5. Під'няйте до електророзетки обидва кабелі живлення та переконайтеся, що їх повністю вставлено. 6. Переконайтеся, що температура навколишнього середовища знаходиться в межах технічних характеристик принтера (15–35°C). 7. Переконайтеся, що корпуси електроніки на задній панелі принтера отримують належну вентиляцію. 8. Ввімкніть принтер.
16.02:00	<p>Принтер не може охолонути протягом заданого періоду часу.</p> <ol style="list-style-type: none"> 1. Переконайтеся, що під час друку всі вентилятори працюють і не заблоковані. 2. Вимкніть принтер. 3. Переконайтеся, що температура навколишнього середовища знаходиться в межах технічних характеристик принтера (15–35°C). 4. Переконайтеся, що корпуси електроніки на задній панелі принтера отримують належну вентиляцію. 5. Ввімкніть принтер.
16.03:00	<p>Надмірне нагрівання принтера.</p> <ol style="list-style-type: none"> 1. Переконайтеся, що температура навколишнього середовища знаходиться в межах технічних характеристик принтера (15–35°C). 2. Зменшіть температуру закріплення і (або) збільшіть кількість проходів. 3. Переконайтеся, що всі вентилятори розблоковані.
16.04:00	<p>Недостатнє нагрівання принтера. Переконайтеся, що температура навколишнього середовища знаходиться в межах технічних характеристик принтера (15–35°C).</p>
16.11:10	<p>Неприпустимі показання датчика температури закріплення (датчик температури 1 несправний або не підключений).</p> <ol style="list-style-type: none"> 1. Вимкніть принтер. 2. Переконайтеся, що температура навколишнього середовища знаходиться в межах технічних характеристик принтера (15–35°C). 3. Переконайтеся, що корпуси електроніки на задній панелі принтера отримують належну вентиляцію. 4. Ввімкніть принтер.

Код помилки	Рекомендовані дії
16.12:10	<p>Неприпустимі показання датчика температури закріплення (датчик температури 2 несправний або не підключений).</p> <ol style="list-style-type: none"> 1. Вимкніть принтер. 2. Переконайтеся, що температура навколишнього середовища знаходиться в межах технічних характеристик принтера (15–35°C). 3. Переконайтеся, що корпуси електроніки на задній панелі принтера отримують належну вентиляцію. 4. Ввімкніть принтер.
16.13:10	<p>Неприпустимі показання датчика температури закріплення (датчик температури 3 несправний або не підключений).</p> <ol style="list-style-type: none"> 1. Вимкніть принтер. 2. Переконайтеся, що температура навколишнього середовища знаходиться в межах технічних характеристик принтера (15–35°C). 3. Переконайтеся, що корпуси електроніки на задній панелі принтера отримують належну вентиляцію. 4. Ввімкніть принтер.
16.14:10	<p>Неприпустимі показання датчика температури закріплення (датчик температури 4 несправний або не підключений).</p> <ol style="list-style-type: none"> 1. Вимкніть принтер. 2. Переконайтеся, що температура навколишнього середовища знаходиться в межах технічних характеристик принтера (15–35°C). 3. Переконайтеся, що корпуси електроніки на задній панелі принтера отримують належну вентиляцію. 4. Ввімкніть принтер.
16.84:03, 16.85:03	<p>Неприпустимі характеристики реостата повітряної завіси. Переконайтеся, що вентилятори повітряної завіси (перед модулем закріплення) не заблоковані та працюють нормально.</p>
21:13	<p>Картридж обслуговування не доходить до кінця каналу.</p> <ol style="list-style-type: none"> 1. Вимкніть принтер. 2. Після вимкнення принтера вручну вийміть картридж обслуговування друкувальної головки. 3. Переконайтеся, що канал руху картриджа обслуговування друкувальної головки чистий. Заберіть видимі перешкоди (папір, пластикові частини тощо), що обмежують рух. 4. Установіть на місце картридж обслуговування друкувальної головки. 5. Ввімкніть принтер. 6. Якщо помилку не усунуто, замініть картридж для обслуговування.
21.2:10	<p>Помилка картриджа для обслуговування.</p> <ol style="list-style-type: none"> 1. Вимкніть принтер. 2. Вийміть і ще раз встановіть картридж для обслуговування. 3. Ввімкніть принтер. 4. Якщо помилку не усунуто, замініть картридж для обслуговування.

Код помилки	Рекомендовані дії
21.5:03	<p>Заблоковано деталь, яка переміщує чистильний валик картриджа обслуговування друкувальної головки.</p> <ol style="list-style-type: none"> 1. Вимкніть принтер. 2. Вийміть і ще раз встановіть картридж для обслуговування. 3. Ввімкніть принтер. 4. Якщо помилку не усунуто, замініть картридж для обслуговування.
25.n:10 (де n = номер чорнильного картриджа)	Виявлено ймовірну помилку датчика тиску чорнильного картриджа. Визначений рівень чорнила може бути неточним. Зателефонуйте представникові відділу обслуговування, якщо можливо.
27.1:00	Виявлено кілька заблокованих сопел у друкувальній головці оптимізатора. Якщо якість друку неприйнятна, очистіть або замініть друкувальну головку.
27.n:01 (де n = номер гнізда друкувальної головки)	В одній або кількох друкувальних головках виявлено велику кількість заблокованих сопел. Імовірно, калібрування не вдалося виконати через низьку продуктивність друкувальної головки. Очистіть усі друкувальні головки та перевірте їхній стан.
29:00	Картридж для обслуговування (номер деталі CZ681A) майже заповнено. Скоро потрібно буде замінити картридж.
29:01	<p>Неправильно встановлено картридж для обслуговування.</p> <ol style="list-style-type: none"> 1. Відкрийте кришку картриджа для обслуговування з правого краю принтера. 2. Переконайтеся, що картридж для обслуговування вставлено правильно, а потім зачиніть двері. 3. Якщо помилку не усунуто, замініть картридж для обслуговування.
29.1:01	Не вдалося відстежити стан картриджа для обслуговування. Перевірте візуально, чи картридж для обслуговування має правильний шаблон стану.
29.2:00	Не вдалося перемістити рулон очищення друкувальної головки. Замініть картридж для обслуговування.
32:01	Приймочна бобіна відключена. Якщо ви бажаєте використовувати прийомну бобіну, вимкніть принтер і переконайтеся, що підключено всі її кабелі (кабелі датчика, кабель принтера). Якщо ви не бажаєте її використовувати, можливо, знадобиться розвантажити папір з прийомної бобіни вручну. Не забувайте спершу розрізати основу.
32:01.1, 32:01.2	<p>Ця помилка з'являється, коли планка для регулювання натягу залишається в активованому положенні одного з датчиків протягом більше 8 секунд. Найчастіше причинами цієї помилки стають наведені нижче.</p> <ul style="list-style-type: none"> • Перемикач напрямку намотування на двигуні прийомної бобіни ввімкнено, проте матеріалу для друку на прийомній бобіні ще немає. • Вибрано неправильний напрям намотування прийомної бобіни. • Заблоковано рух штанги для регулювання натягу. • Основа не проходить за правильним шляхом вздовж штанги для регулювання натягу та відповідної перегородки.
32:02	Ця помилка виникає під час ініціалізації принтера з метою попередження про те, що прийомну бобіну відключено під час вимкнення принтера. Вона також з'являється під час спроби ввімкнути прийомну бобіну, коли вона не підключена до принтера. Підключіть приймальну котушку до принтера та натисніть кнопку OK , щоб продовжити.

Код помилки	Рекомендовані дії
41:03	<p>Граничний струм у двигуні подачі матеріалу для друку.</p> <ol style="list-style-type: none"> 1. Вимкніть принтер. 2. Відкрийте вікно принтера та переконайтеся у відсутності перешкод, що могли б обмежувати рух основи. Якщо на шляху руху матеріалу для друку є зібганий матеріал, підійміть важіль притискання матеріалу для друку й усуньте перешкоду. Обережно заберіть якомога більшу кількість зім'ятої основи з верхньої частини принтера. Відріжте основу, якщо потрібно. Також див. Носій зам'явся на сторінці 69. <p>ПОПЕРЕДЖЕННЯ. Не слід витягати матеріал для друку з вхідного шляху, оскільки в цьому разі звичайний напрям руху зміниться на зворотний, що може спричинити пошкодження компонентів принтера.</p> <ol style="list-style-type: none"> 3. Ввімкніть принтер.
42:03	<p>Граничний струм у двигуні каретки.</p> <ol style="list-style-type: none"> 1. Вимкніть принтер. 2. Відкрийте вікно принтера та переконайтеся у відсутності перешкод, що могли б обмежувати рух основи. Якщо на шляху руху матеріалу для друку є зібганий матеріал, підійміть важіль притискання матеріалу для друку й усуньте перешкоду. Обережно заберіть якомога більшу кількість зім'ятої основи з верхньої частини принтера. Відріжте основу, якщо потрібно. Також див. Носій зам'явся на сторінці 69. 3. Ввімкніть принтер.
63:04	<p>Виникла помилка введення/виведення мережевої плати.</p> <ol style="list-style-type: none"> 1. Перевірте правильність підключення мережевого кабелю до мережевої плати. 2. Переконайтеся, що мікропрограму принтера оновлено до останньої версії. Див. Оновлення мікропрограми на сторінці 141.
63:05	<p>Завдання надходить до принтера надто повільно. Завдання відміняється на принтері, якщо виникають довгі паузи, більші за 20 с.</p> <ol style="list-style-type: none"> 1. Переконайтеся, що в комп'ютері з RIP правильно встановлено плату 1 Gigabit Ethernet. 2. Перевірте наявність будь-яких повідомлень про помилку в RIP. Переконайтеся, що комп'ютер з RIP працює правильно та має мінімальні технічні характеристики, потрібні для цього ПЗ. Переконайтеся, що жорсткий диск не переповнений і не надто фрагментований. 3. Переконайтеся, що включено параметр RIP while printing (RIP під час друку). Якщо комп'ютер недостатньо потужний, цей параметр може призвести до сповільнення друку. 4. Спробуйте знизити роздільну здатність завдання або підвищити кількість проходжень. 5. Переконайтеся, що компоненти LAN працюють на швидкості Gigabit.
68:03	<p>Сталася втрата постійних даних, таких як конфігураційні чи облікові дані. Це може трапитися після оновлення мікропрограми даними, структура яких несумісна зі старою версією.</p>
74:01	<p>Сталася помилка під час завантаження файлу оновлення мікропрограм.</p> <ol style="list-style-type: none"> 1. Вимкніть принтер за допомогою кнопки живлення на передній панелі та вимикача живлення позаду принтера. Від'єднайте кабель живлення, потім знову підключіть його й увімкніть принтер. 2. Спробуйте ще раз завантажити файл оновлення мікропрограм на принтер. Див. Оновлення мікропрограми на сторінці 141.
78:08	<p>Друк без полів неможливий.</p>
78.1:04	<p>У принтері відсутні визначені настройки для поточної основи. Щоб оновити принтер до останніх визначених настройок основи, виконайте процедуру оновлення мікропрограми. Див. Оновлення мікропрограми на сторінці 141.</p>

Код помилки	Рекомендовані дії
78.2:01	Утрачено задній натяг. Причиною цієї проблеми може бути те, що рулон скоро закінчиться або втулка рулону не натягнута належним чином. Якщо ці причини не підтвердилися, спробуйте розвантажити та знову завантажити основу.
79:03, 79:04, 79.2:04	Загальна помилка мікропрограми. Оновіть мікропрограму принтера. Див. Оновлення мікропрограми на сторінці 141 .
81:01, 81.1:01, 81:03	Не вдалося правильно зупинити сервопривід перед налаштуванням положення шифратора. <ol style="list-style-type: none"> 1. Вимкніть принтер. 2. Відкрийте вікно принтера та переконайтеся у відсутності перешкод, що могли б обмежувати рух привідного ролика. Якщо на шляху руху матеріалу для друку є зібганий матеріал, підійміть притискні ролики (за допомогою важеля притискання матеріалу для друку) й усуньте перешкоди. Також див. Носій зам'явся на сторінці 69. 3. Ввімкніть принтер.
86:01, 86.2:01	Виникла проблема у блоці каретки. <ol style="list-style-type: none"> 1. Вимкніть принтер. 2. Відкрийте вікно та перевірте на наявність видимих перешкод, що обмежують рух каретки. Якщо на шляху руху матеріалу для друку є зібганий матеріал, підійміть притискні ролики (за допомогою важеля притискання матеріалу для друку) й усуньте перешкоди. Також див. Носій зам'явся на сторінці 69. 3. Ввімкніть принтер.
87:01	Стрічка шифратора осі сканування виявляє помилки в положенні каретки. Очистка стрічки шифратора. Див. Очистка стрічки шифратора на сторінці 136 .
89:11, 89.1:10, 89.2:10	Блок РСА внутрішнього освітлення може бути несправним або від'єднано. Принтер продовжуватиме нормально працювати, якщо несправна лише ця функція.
94:01	Неможливо відкалібрувати колір на цій основі. Значення білої основи поза припустимими межами.
94:02	Виявлено невідповідні кольори. <ol style="list-style-type: none"> 1. Переконайтеся, що вибраний тип основи на передній панелі відповідає поточній завантаженій основі. 2. Виконайте калібрування знову.
94:08	Не вдалося відкалібрувати колір. Спробуйте ще раз. Див. Калібрування кольорів на сторінці 85 .
98:03	Одна або кілька друкувальних головок працюють зі збоями. За допомогою схем стану друкувальних головок визначте, які з них працюють зі збоями, та замініть їх. Див. 1. Схеми стану друкувальної головки на сторінці 93 .

Журнали принтера

На передній панелі натисніть  та виберіть **Setup** (Налаштування) > **Printer logs** (Журнали принтера), щоб на передній панелі відобразити журнал останніх системних помилок, попереджень або подій друкувальних головок чи чорнильних картриджів.

11 Технічні характеристики принтера

- [Функціональні характеристики](#)
- [Фізичні характеристики](#)
- [Характеристики пам'яті](#)
- [Характеристики живлення](#)
- [Екологічні характеристики](#)
- [Характеристики навколишнього середовища](#)
- [Акустичні характеристики](#)

Функціональні характеристики

Таблиця 11-1 Чорнильні витратні матеріали

Printheads (Друкувальні головки)	Блакитний/чорний, жовтий/пурпуровий, світло-пурпуровий/світло-блакитний та оптимізатор
Ink cartridges (Чорнильні картриджі)	Жовтий, чорний, пурпуровий, світло-пурпуровий, блакитний, світло-блакитний та оптимізатор; усі картриджі містять по 400 мл чорнила
Картридж для обслуговування	Без кольору

Таблиця 11-2 Розміри основи

	Мінімальний	Максимальний
Ширина	584 мм Вузька основа: 254 мм	1372 мм
Довжина:	1,5 м (59 дюймів)	Рулон з максимальним зовнішнім діаметром 180 мм
Вага		25 кг

У цьому принтері можна використовувати стрижні для основи діаметром 76,2 мм та 50,8 мм.

Таблиця 11-3 Швидкості друку

Проходження	Приблизна швидкість друку (м ² /год)
2	42,4
4	24,1
6	14,2
8	12,0
10	9,7
12	8,0
16	6,0
18	4,7
20	4,2



ПРИМІТКА. Умови середовища, тривалість завдання та щільність чорнила впливають на максимальну швидкість, якої можна досягти в певному режимі друку. Налаштування особливого призначення також впливають на швидкість друку.

Максимальна роздільна здатність принтера — 1200 × 1200 dpi. Див. документацію до RIP, щоб визначити роздільну здатність, яку підтримує RIP.

Таблиця 11-4 Поля

Бокові поля	5 мм або 10 мм із тримачами країв
-------------	-----------------------------------

Таблиця 11-4 Поля (продовження)

Верхнє поле (вільний край)	5 мм
Нижнє поле (задній край)	5 мм (немає)
	100 мм (мале)
	150 мм (нормальне)
	200 мм (екстра)
	300 мм (екстра)
	400 мм (екстра)
	500 мм (екстра)

Фізичні характеристики

Таблиця 11-5 Фізичні характеристики принтера

Вага (з підставкою)	174 кг
Ширина	2307 мм
Глибина	840 мм
Висота	1380 мм
Вага з упаковкою	290 кг
Ширина з упаковкою	2541 мм
Глибина з упаковкою	765 мм
Висота з упаковкою	1239 мм

Характеристики пам'яті

Таблиця 11-6 Характеристики пам'яті

Фізична пам'ять (DRAM)	1 ГБ
Жорсткий диск	32 ГБ

Характеристики живлення

Таблиця 11-7 Технічні характеристики для однофазної лінії

	Принтер	Затвердіння
Кількість кабелів живлення	2	
Вхідна напруга	200–240 В (два дроти та захисне заземлення)	
Вхідна частота струму	50/60 Гц	
Максимальний струм навантаження (на кабель живлення)	3 А	13 А

Таблиця 11-7 Технічні характеристики для однофазної лінії (продовження)

	Принтер	Затвердіння
Споживча потужність на кабель живлення в режимі друку	200 Вт	2,0 кВт
Споживча потужність в режимі готовності	70 Вт	

Екологічні характеристики

Щоб отримати оновлені екологічні характеристики принтера, відкрийте веб-сторінку <http://www.hp.com/> та ведіть в полі пошуку "екологічні характеристики".

Характеристики навколишнього середовища

Таблиця 11-8 Характеристики навколишнього середовища принтера

Діапазон відносної вологості для найкращої якості друку	40–60%, залежно від типу основи
Діапазон відносної вологості для друку	20–80%, залежно від типу основи
Діапазон температур для найкращої якості друку	20–25°C (68–77°F), залежно від типу основи
Діапазон температур для друку	15–30°C (59–86°F), залежно від типу основи
Діапазон температур (в неробочому режимі)	від -25 до +55°C (від -13 до +131°F)
Температурний градієнт	не більше 10°C/год (18°F/год)
Максимальна висота над рівнем моря під час друку	3000 м (10000 футів)

 **ПРИМІТКА.** Принтер необхідно використовувати у приміщенні.

 **ПРИМІТКА.** Після переміщення принтера чи чорнильних картриджів із холодного місця в тепле та вологе вода з атмосфери може конденсуватися на частинах принтера та картриджах і призвести до витікання чорнила та помилок принтера. У цьому випадку компанія HP рекомендує зачекати принаймні 3 години, перш ніж вмикати принтер або встановлювати чорнильні картриджі, щоб конденсат випарувався.

Акустичні характеристики

Таблиця 11-9 Акустичні характеристики принтера

Звуковий тиск	Printing (Друк)	54 дБ (А)
	Готовий (режим очікування)	38 дБ(А)
	Режим сну	< 15 дБ (А)
Потужність звуку	Printing (Друк)	7,2 Б (А)
	Готовий (режим очікування)	5,5 Б (А)
	Режим сну	< 3,5 Б (А)

а Перелік загальних проблем з друком

У цій таблиці наведено поширені проблеми та параметри, які можна змінювати, щоб вирішити проблему. У ній також описано деякі можливі побічні ефекти. Докладніші відомості щодо вирішення певної проблеми див. відповідний розділ у цьому посібнику.

Проблема	Параметр	Змінити	Можливі побічні ефекти
Проблеми стійкості, розмазування чорнила або маслянисті сліди	Температура затвердіння	Збільшити	Змінання основи, пошкодження основи, чорнильні плями
	Кількість проходжень	Збільшити	Повільний друк
	Офсет затримки між проходженнями	Збільшити	Повільний друк
Змінання основи, пошкодження основи, чорнильні плями	Температура затвердіння	Зменшити	Менша стійкість (розмазування), маслянисті сліди
	Вакуум	Збільшити	Перекіс основи, вертикальні смуги в разі надмірного збільшення
	Верхнє та/або нижнє поля	Збільшити	Витрата основи
	Тримачі країв	Використати	Мінімальні бокові поля незначно збільшуються, зменшуючи максимальну ширину друкованого зображення
Вертикальні смуги в областях із насиченим заповненням	Обмеження чорнила	Зменшити	Скорочена гама кольорів
	Офсет затримки між проходженнями	Збільшити	Повільний друк
	Кількість проходжень	Збільшити	Повільний друк
	Різак	Вимкнути	Щоб уникнути проблем із деякими основами може знадобитися ручне переміщення
	Згрупувати завдання	Так	Уникнення білих пропусків між відбитками
	Змінення черги друку	Уникайте друку складних завдань (з використанням великої кількості чорнила) на початку черги	
Горизонтальні смуги в областях із насиченим заповненням	Обмеження чорнила	Зменшити	Скорочена гама кольорів
	Офсет затримки між проходженнями	Збільшити	Повільний друк
	Кількість проходжень	Збільшити	Повільний друк
	Змініть відділення кольору та генерацію темних кольорів		
	Вирівняйте друкувальні головки		
	Очистіть друкувальні головки		

Проблема	Параметр	Змінити	Можливі побічні ефекти
Вертикальні смуги в областях із заповненням від низького до середнього	Вирівняйте друкувальні головки		
	Обмеження чорнила	Збільшити	
	Офсет затримки між проходженнями	Збільшити	Повільний друк
	Вертикальна корекція	Активувати	Вид зернистості
	Приймочна бобіна (додаткова)	Використати	
	Кількість проходжень	Збільшити	Повільний друк
	Змінення черги друку	Уникайте друку складних завдань (з використанням великої кількості чорнила) на початку черги	
	Зворотний натяг	Збільшити	Може з'явитися зерно та горизонтальні смуги, якщо занадто високо
	Розігрівання принтера	Активувати в RIP	Відображення запуску друку без зменшення швидкості друку
Зернистість зі злипанням в областях із заповненням від низького до середнього	Вирівняйте друкувальні головки		
	Обмеження чорнила	Збільшити	
	Офсет затримки між проходженнями	Збільшити	Повільний друк
	Змінення черги друку	Уникайте друку складних завдань (з використанням великої кількості чорнила) на початку черги	
	Розігрівання принтера	Активувати в RIP	Відображення запуску друку без зменшення швидкості друку
	Кількість проходжень	Збільшити	Повільний друк
	Рівень оптимізатора	Збільшити	Знижений глянець у темних заповнених областях. На деяких основах може не впливати на злипання.
	Брудний ролик або пошкоджене покриття	Спробуйте новий рулон. Деякі основи псуються внаслідок тривалого періоду зберігання.	
Зернистість, зміщення кольорів або брак чіткості	Вирівняйте друкувальні головки		
	Вертикальна корекція	Remove (Вилучити)	
	Калібрування просування основи		
Чорні області виглядають затуманено або глянець на зображенні не рівномірний	Змініть відділення кольору та генерацію темних кольорів		
	Кількість проходжень	Збільшити	Повільний друк
	Температура затвердіння	Зменшити	Менша стійкість (розмазування), маслянисті сліди
Розмитість між чорнилами або розтікання на білих областях	Вирівняйте друкувальні головки		
	Вирівняйте оптимізатор вручну	Якщо потрібно, завантажте самоклеючий вініл, щоб отримати належне вирівнювання	
	Обмеження чорнила	Зменшити	Скорочена гама кольорів
	Рівень оптимізатора	Збільшити	Знижений глянець у темних заповнених областях. На деяких основах може не впливати на розмитість або розтікання.

Проблема	Параметр	Змінити	Можливі побічні ефекти
	Очищення друкувальної головки оптимізатора		
Брак чіткості тексту або в областях із суцільним заповненням	Вирівняйте друкувальні головки		
	Вирівняйте оптимізатор вручну	Якщо потрібно, завантажте самоклеючий вініл, щоб отримати належне вирівнювання.	
	Кольорові прямокутники	Додайте вручну або в RIP	Витрата основи чи чорнила
	Відмінності кольору та корекція текстового рядка	Застосувати	Білі області можуть злегка відрізнятися.
Значні відмінності кольору в областях із суцільним заповненням	Кольорові прямокутники	Додайте вручну або в RIP	Витрата основи чи чорнила
	Відмінності кольору та корекція текстового рядка	Застосувати	Білі області можуть злегка відрізнятися.

Глосарій

I/O

Введення/виведення: цей термін описує передачу даних між двома пристроями.

ICC

Міжнародного консорціуму з кольору (ICC) – група компаній, які узгодили спільний стандарт для профілів кольорів.

LED

Світлодіод: напівпровідниковий пристрій, який випромінює світло в разі електричної стимуляції.

Адреса IP

Унікальний ідентифікатор, який ідентифікує певний вузол у мережі TCP/IP. Він складається з чотирьох цифр, розділених крапками.

Вакуумметричний тиск

Основа утримується рівно на валику завдяки вакуумному всмоктуванню. Занадто сильне чи слабке всмоктування може призвести до дефектів друку. Занадто слабке всмоктування може також спричинити зминання основи або пошкодження друкувальних головок.

Валик

Плоска поверхня у принтері, над якою проходить основа під час друку.

Визначена настройка основи

Визначена настройка основи містить профіль кольору ICC, який описує характеристики кольору основи. У ньому також містяться відомості про інші характеристики (настройки RIP та принтера, зокрема температура сушіння та затвердіння, вакуумметричний тиск та компенсація просування основи) та вимоги до основи, які непрямо пов'язані з кольором.

Гама

Діапазон кольорів і значень щільності, які можна відтворити на таких пристроях виводу, як принтер або монітор.

Двонаправлений

Під час двонаправленого друку друкувальні головки друкують, рухаючись в обох напрямках. Це підвищує швидкість друку.

Друкувальна головка

Знімний компонент принтера, який набирає чорнило одного чи більше кольорів із відповідних чорнильних картриджів і наносить його на основу, через кластер сопел.

ЕСР

Електростатичний розряд. Статична електрика — звична річ у щоденному житті. Це іскра, яка виникає під час дотику до дверей автомобіля чи зачепленні одягу. Хоча керована статична електрика має корисне застосування, некеровані розряди несуть у собі значну небезпеку для електронних виробів. Тому, щоб уникнути пошкоджень, під час налаштування виробів чи роботи з ЕСР-чутливими пристроями необхідно вживати певних запобіжних заходів. Такий тип пошкодження може зменшити термін роботи пристрою. Один спосіб мінімізувати некеровані ЕСР та скоротити кількість пошкоджень цього типу — торкнутися будь-якої відкритої заземленої частини пристрою (в основному металевих частин) перед роботою з ЕСР-чутливими компонентами, зокрема друкувальними головками чи чорнильними картриджами. Щоб зменшити накопичення електростатичного заряду у своєму тілі, намагайтеся уникати роботи в зоні, вкритій килимами, та скоротіть рухи тіла до мінімуму під час роботи з ЕСР-чутливими пристроями. Крім цього, уникайте роботи в середовищах з низькою вологістю.

Задній натяг

Натяг назад застосовується до основи за допомогою вхідного валу. Він має бути постійним по всій ширині основи. Занадто сильний або слабкий натяг може призвести до деформації та дефектів друку.

Затвердіння

Основа нагрівається в зоні затвердіння, щоб з'єднати латекс, який створює полімерну плівку, яка виступає як захисний шар, одночасно видаляючи залишки допоміжних розчинників із відбитка. Затвердіння дуже важливе для забезпечення стійкості надрукованих зображень. Занадто висока чи низька температура затвердіння може призвести до дефектів якості друку.

Коалесценція

Дефект якості друку, який з'являється, коли чорнило злипається на основі на ділянці одного кольору.

Корекція подачі носія

Незначне регулювання величини просування основи між проходженнями друку для компенсації характеристик різних типів основ. Як правило, принтер виконує це регулювання автоматично, але може знадобитися повторне калібрування для основ, які не підтримуються компанією HP, або за незвичайних температури та вологості. Неправильна компенсація просування основи може призвести до виникнення смуг у разі менш ніж 8 проходжень або зернистості в разі 8 проходжень і більше.

Мікропрограма

Програмне забезпечення, яке керує роботою принтера та зберігається у напівпостійній пам'яті принтера (його можна оновлювати).

Морщення

Стан основи, за якого вона не лежить ідеально рівно, а піднімається та злегка падає дрібними хвилями.

Основа

Тонкий, плоский матеріал, призначений для друку на ньому, виготовлений із паперу чи інших матеріалів.

ПВХ

Полівінілхлорид.

ПЕ

Поліетилен.

ПЕВЦ

Поліетилен високої щільності.

ПЕТ

Поліетилен терефталат (поліестер).

ПК

Полікарбонат.

ПМК

Полімолочна кислота.

Потік повітря

Повітря подається через зону друку, щоб пришвидшити процес висушування.

ПП

Поліпропілен.

Проходження

Кількість проходжень друку вказує, скільки разів друкувальні головки друкуватимуть одну область основи. Вище число проходжень покращує якість друку та стан друкувальної головки, але зменшує швидкість друку.

Різак

Компонент принтера, який ковзає зліва направо по валику та відрізає основу.

Розмитість

Дефект якості друку, який з'являється, коли чорнило поширюється на основі за ділянки різних кольорів.

Сопло

Один із безлічі крихітних отворів на друкувальній головці, через які чорнило наноситься на основу.

Стабільність кольору

Можливість друкувати однакові кольори для певного завдання друку на всіх відбитках на будь-яких принтерах.

Точність кольору

Можливість друкувати кольори, які збігаються з оригінальним зображенням настільки точно, наскільки це можливо, зважаючи на те, що всі пристрої мають обмежену кольорову гаму та можуть не бути в змозі підібрати певні кольори.

Тримач краю

Металева деталь, призначена для запобігання підняттю країв основи під час процесу друку.

Шпindelь

Стержень, який утримує рулон основи, що використовується для друку.

Штанга для регулювання натягу

Циліндроподібна гиря, вставлена в петлю основи, необхідну для прийомної бобіни.

Щільність чорнила

Відносна кількість чорнила, яка наноситься на основу на одиницю площі.

Показчик

- А**
 - Адреса IP 32
 - аксесуари
 - замовлення 144
 - акустичні характеристики 159
- Б**
 - безпека 21
 - параметри мережі 33
 - безпечний запуск завдання, обхід 67
 - безпечний режим 111
- В**
 - валик
 - очищення 137
 - Вбудований веб-сервер 19
 - доступ 20
 - мова 21
 - немає доступу 146
 - стан системи чорнила 23
 - вигин 72
 - вигляд ззаду 9
 - вигляд спереду 8
 - визначені настройки основи 76
 - HP Media Locator 78
 - видалення 84
 - загальні 79
 - змінення 80
 - клонування 79
 - пошук онлайн 76
 - створення 80
 - висота над рівнем моря 12
 - відновлення заводських параметрів 13
- Г**
 - гучність динаміка 13
- Д**
 - дата й час 12
 - деформація у вигляді лука 72
 - документація 2
- друк відомостей з обслуговування** 38
- друкувальна головка
 - вирівнювання 118
 - відновлення 117
 - відомості 110
 - заміна 120
 - замовлення 143
 - не вдалося вставити 126
 - очистка з'єднань 127
 - очищення 117
 - перевстановлення 120
 - стан 15
 - схема перевірки оптимізатора 93
 - схема стану 93
 - схема стану вирівнювання 95
 - технічна характеристика 157
- Е**
 - екологічні характеристики 159
- Ж**
 - журнали принтера 155
- З**
 - замовлення
 - аксесуари 144
 - друкувальні головки 143
 - набір для очищення друкувальних головок 144
 - чорнильні картриджі 143
 - застереження 6
 - затримки принтера 17
 - заходи безпеки 3
 - зернистість 98
 - знайомство з принтером 2
- І**
 - інсталяція програмного забезпечення RIP 28
- К**
 - калібрування
 - кольорів 85
 - калібрування кольорів 85
 - картридж для обслуговування
 - відомості 110
 - заміна 131
 - не вдалося вставити 134
 - технічна характеристика 157
 - керування доступом 21
 - коди помилок, що відображаються на передній панелі 149
 - компоненти принтера 8
 - конфігурація мережі
 - розширена 28
 - крайові тримачі 55
- М**
 - мережі
 - параметри захисту 33
 - протоколи 30
 - швидкість з'єднання 34
 - мова 12
 - мозаїка
 - стабільність кольору 88
- Н**
 - наклейки, попередження 6
 - наклейки безпеки 6
 - налаштування просування основи 97
 - Настройки проксі-сервера 33
 - не вдалося завантажити основу 68
 - номер телефону 37
 - носій
 - вивантаження 57
 - відображення інформації 66
 - відстеження довжини 67
 - деформація у вигляді лука 72
 - завантаження 50
 - завантаження обрізаного аркуша 57
 - зберігання 67

- збігання 72
 - зім'ята 71
 - зминання 69
 - зминання, прийомна бобіна 73
 - змінення настройок під час друку 82
 - категорії 41
 - крайові тримачі 55
 - не вдалося завантажити 68
 - неправильне розміщення 68
 - огляд 40
 - перевірка шляху 69
 - підказки 40
 - подача та різання 67
 - положення краю, змінити 66
 - пориста 45
 - прийомна бобіна 58
 - просування 97
 - розтягнення 72
 - ручне завантаження 53
 - ручне завантаження з допомогою 53
 - установлення на шпindel 46
 - ширина, змінити 66
- О**
- облік 24
 - облік завдань 24
 - обслуговування, сервісне 140
 - обхід безпечного запуску завдання 67
 - одиниці вимірювання 13
 - оновлення мікропрограми 141
 - оповіщення електронною поштою 24
 - оптимізатор відомості 109
 - оптимізація прямолінійності 72
 - основа розміри (максимальний і мінімальний) 157
 - основні компоненти принтера 8
 - основні функції принтера 2
- П**
- Параметри DHCP 31
 - Параметри DNS 32
 - Параметри IPv6 32
 - Параметри TCP/IP 30
 - параметри передньої панелі автоматичне вирівнювання друкувальних головок 118
 - активувати вузьку основу 50, 53
 - вертикальна корекція 100
 - виберіть контраст дисплея 13
 - вибір висоти над рівнем моря 12
 - вибір одиниць 13
 - вивантаження 57
 - відновлення заводських параметрів 13
 - відомості про мережу 146
 - гучність динаміка 13
 - додаткове верхнє поле 18, 71
 - додаткове нижнє поле 18, 71
 - дозволити EWS 146
 - друк звіту про використання 19
 - друк конфігурації підключення 148
 - журнали принтера 155
 - завантаження 50
 - завантажити рулон 50
 - заміна друкувальних головок 120
 - заміна набору для очищення друкувальної головки 131
 - замінити чорнильні картриджі 114
 - звукові сповіщення 13
 - змінити конфігурацію 146
 - зняття основи 57
 - калібрування переміщення основи 97
 - майстер підключення 27, 148
 - мова 12
 - налаштування 83
 - налаштувати просування основи 83, 98
 - оновлення мікропрограм 142
 - очищення друкувальних головок 118
 - параметри дати й часу 12
 - перевірка файлової системи 16
 - перегляд даних принтера 37
 - подача та різання 67
 - прийомна бобіна 59, 66
 - різак 73, 85
 - ручне вирівнювання друкувальних головок 119
 - скинути пароль EWS 21
 - сторінки внутрішніх даних 18
 - тривалість режиму очікування затвердіння 12
 - увімкнення прийомної бобіни 73
 - час очікування режиму сну 11, 13
 - перевірка файлової системи 16
 - передня панель 10
 - мова 12
 - перезапуск принтера 36
 - підключення до Інтернету 27
 - Підключення до Інтернету усунення несправностей 148
 - підключення принтера загально 26
 - спосіб підключення 26
 - повільний друк 147
 - повторно заправлені чорнильні картриджі 116
 - положення краю, змінити 66
 - положення правого краю, змінити 66
 - поля змінення 18
 - характеристика 157
 - попередження 6
 - попереджувальні знаки 6
 - поради щодо системи чорнила 113
 - пористі основи 45
 - посібники 2
 - прийомна бобіна використання 58
 - двигун 9
 - зминання 73
 - не перемотує 74
 - принтер зберігання 139
 - очищення 139
 - переміщення 139
 - принтер не друкує 147
 - проблеми завантаження основи 68
 - проблеми зв'язку 148
 - проблеми якості друку вертикальні смуги 100
 - відмінності кольору 101
 - горизонтальні смуги 99
 - загально 92
 - зернистість 98
 - корекція текстового рядка 101
 - маслянисте чорнило 104
 - мозаїка 105
 - неправильний розмір 104
 - неправильно вирівняні кольори 101
 - нерівномірне заповнення області 104
 - чорнило розмазується 104
 - чорнильні плями 103
 - чорні області виглядають нечітко 103

програма перериває роботу 147
протоколи, мережа 30
Профілі ICC 88
профілі кольорів 88

Р

різак
вимкнення 85
різак не працює 73

С

Самостійний ремонт клієнтом 38
сервісне обслуговування 140
Служба підтримки користувачів 37
Служба підтримки користувачів HP 37
служби підтримки
Служба підтримки користувачів HP 37
сповіщення електронною поштою 24
стани принтера 17
стан принтера 23
стан системи чорнила 23
статистика використання принтера 24
сторінки внутрішніх даних 18
стрижень каретки
очистка та змащування 134
стрічка шифратора
очищення 136
схема перевірки просування основи 97

Т

телефонна підтримка 37
технічні характеристики
акустичні 159
екологічні 159
живлення 158
жорсткий диск 158
нарколишнього середовища 159
пам'ять 158
розмір основи 157
фізичні 158
чорнильні витратні матеріали 157
швидкості друку 157

У

увімкнення / вимкнення звукових сповіщень 13

увімкнення та вимкнення принтеру 35
усунення несправностей в мережі 29

Ф

фізичні характеристики 158
функціональні характеристики 157

Х

характеристики
поля 157
функціональні 157
характеристики живлення 158
характеристики жорсткого диска 158
характеристики нарколишнього середовища 159
характеристики пам'яті 158

Ч

час до переходу в режим очікування 12
час очікування режиму сну 13
чорнильний картридж
вироблені не компанією HP 116
відомості 109
заміна 113
замовлення 143
не вдалося вставити 117
обслуговування 113
повторна заправка 116
стан 13
технічна характеристика 157
чорнильні картриджі сторонніх виробників (вироблені не компанією HP) 116

Ш

швидкість з'єднання 34
швидкості друку 157
швидший друк 85

Я

якість друку, покращення 92
яскравість передньої панелі 13

Д

DHCP не доступний 146

І

IPv6 27
IP-адреса, установити вручну 146

Р

Printer Data Sharing Agreement (Угода про надання доступу до даних принтера) 21

Q

QR-код 3